

EPSON STYLUS™ CX5400

Συσκευή πολλαπλών λειτουργιών

Με επιφύλαξη κάθε νόμιμου δικαιώματος. Δεν επιτρέπεται η αναπαραγωγή, η αποθήκευση σε σύστημα ανάκτησης ή η μετάδοση, σε οποιαδήποτε μορφή ή με οποιοδήποτε τρόπο, ηλεκτρονικό, μηχανικό, σε φωτοτυπία ή με ηχογράφηση, της εν λόγω έκδοσης χωρίς την προηγούμενη έγγραφη άδεια της SEIKO EPSON CORPORATION. Οι πληροφορίες που περιέχονται στο παρόν έγγραφο παρατίθενται μόνο για χρήση με το συγκεκριμένο εκτυπωτή EPSON. Η EPSON δεν φέρει ευθύνη για οποιαδήποτε χρήση αυτών των πληροφοριών με άλλους εκτυπωτές.

Η SEIKO EPSON CORPORATION και οι θυγατρικές της εταιρίες δεν φέρουν καμία ευθύνη έναντι του αγοραστή αυτού του προϊόντος ή έναντι τρίτων για τυχόν ζημιές, απώλειες, κόστος ή έξοδα που θα υποστεί ο αγοραστής ή τρίτοιο ως αποτέλεσμα ατυχήματος, αθέμιτης ή κακής χρήσης του προϊόντος ή μη εξουσιοδοτημένων τροποποιήσεων, επισκευών ή μετατροπών του προϊόντος ή (με εξαίρεση τις Η.Π.Α.) αδυναμίας πλήρους συμμόρφωσης με τις οδηγίες λειτουργίας και συντήρησης της SEIKO EPSON CORPORATION.

Η SEIKO EPSON CORPORATION δεν φέρει ευθύνη για οποιεσδήποτε βλάβες ή προβλήματα προκύπτουν από τη χρήση οποιωνδήποτε πρόσθετων στοιχείων ή οποιωνδήποτε αναλώσιμων προϊόντων εκτός των προϊόντων που χαρακτηρίζονται ως αυθεντικά ή εγκεκριμένα προϊόντα EPSON από τη SEIKO EPSON CORPORATION.

Η SEIKO EPSON CORPORATION δεν φέρει ευθύνη για οποιεσδήποτε βλάβες προκύπτουν από ηλεκτρομαγνητική παρεμβολή που προκαλείται από τη χρήση οποιωνδήποτε καλωδίων διασύνδεσης εκτός των καλωδίων που χαρακτηρίζονται ως εγκεκριμένα προϊόντα EPSON από τη SEIKO EPSON CORPORATION.

Το σήμα EPSON αποτελεί εμπορικό σήμα κατατεθέν και το EPSON Stylus αποτελεί σήμα κατατεθέν της SEIKO EPSON CORPORATION.

Γενική σημείωση: Άλλα ονόματα προϊόντων που χρησιμοποιούνται στο παρόν προορίζονται μόνο για σκοπούς αναγνώρισης και μπορεί να αποτελούν εμπορικά σήματα των αντίστοιχων κατόχων τους. Η EPSON παραιτείται από όλα τα δικαιώματα για τα εν λόγω σήματα.

Πνευματικά δικαιώματα © 2003 SEIKO EPSON CORPORATION, Ναγκάνο, Ιαπωνία.

Για να ξεκινήσετε

Εξαρτήματα του Stylus CX

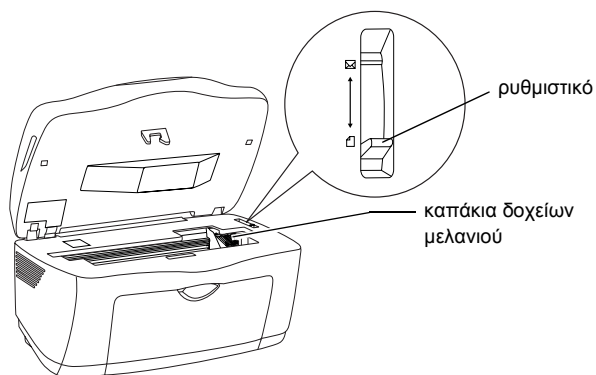
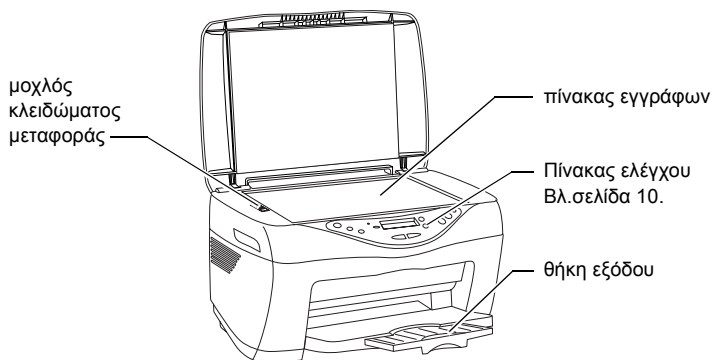
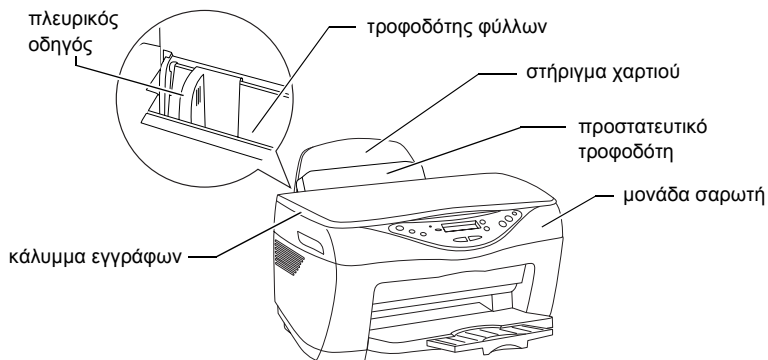

Πληροφορίες σχετικά με την ασφάλεια

Προειδοποιήσεις, προφυλάξεις και σημειώσεις	5
Οδηγίες - Ασφάλεια	5

Λειτουργίες του πίνακα ελέγχου

Οθόνη υγρών κρυστάλλων	10
Φωτεινές ενδείξεις	10
Κουμπιά	11

Αντιγραφή

Επισκόπηση της βασικής διαδικασίας	12
Τοποθέτηση χαρτιού	14
Τοποθέτηση εγγράφου	16
Ακύρωση αντιγραφής	18

Αντικατάσταση δοχείων μελανιού

Πληροφορίες για τα δοχεία μελανιού	19
Έλεγχος της ποσότητας μελανιού	19
Προφυλάξεις κατά την αντικατάσταση δοχείου μελανιού	20
Αντικατάσταση δοχείου μελανιού	21

Στοιχεία μενού

Πληροφορίες σχετικά με την ασφάλεια

Προειδοποιήσεις, προφυλάξεις και σημειώσεις



Οι προειδοποιήσεις

πρέπει να ακολουθούνται με προσοχή για την αποφυγή τραυματισμών.



Οι προφυλάξεις

πρέπει να τηρούνται για την αποφυγή βλαβών στον εξοπλισμό σας.

Οι σημειώσεις

περιέχουν σημαντικές πληροφορίες και χρήσιμες συμβουλές για τη λειτουργία της συσκευής.

Οδηγίες - Ασφάλεια

Διαβάστε όλες τις οδηγίες σε αυτή την ενότητα για την εγκατάσταση και τη χρήση της συσκευής.

Επιλογή κατάλληλης θέσης για τη συσκευή

- Αποφύγετε χώρους στους οποίους σημειώνονται ακραίες ή απότομες μεταβολές της θερμοκρασίας ή της υγρασίας. Επίσης, μην τοποθετείτε τη συσκευή κοντά σε σημεία που είναι εκτεθειμένα άμεσα στο φως του ήλιου, σε δυνατό φως και σε πηγές θερμότητας.
- Αποφύγετε σημεία που είναι εκτεθειμένα σε σκόνη, τραντάγματα και δονήσεις.
- Αφήστε αρκετό ελεύθερο χώρο γύρω από τη συσκευή, ώστε να είναι ο επαρκής εξαερισμός της.
- Τοποθετήστε τη συσκευή κοντά σε μια πρίζα από την οποία θα είναι εύκολο να αποσυνδεθεί.

- ❑ Τοποθετήστε τη συσκευή σε μια επίπεδη και σταθερή επιφάνεια που είναι αρκετά μεγαλύτερη από τη βάση της. Αν τοποθετήσετε τη συσκευή κοντά στον τοίχο, αφήστε τουλάχιστον 10 εκατοστά κενό μεταξύ του πίσω μέρους της συσκευής και του τοίχου. Η συσκευή δεν θα λειτουργεί σωστά αν γέρνει.
- ❑ Κατά την αποθήκευση ή τη μεταφορά, η συσκευή πρέπει να παραμένει σε οριζόντια θέση. Διαφορετικά, μπορεί να χυθεί μελάνι από το δοχείο.

Επιλογή κατάλληλης πηγής τροφοδοσίας

- ❑ Χρησιμοποιήστε μόνο το καλώδιο τροφοδοσίας που συνοδεύει το προϊόν. Εάν χρησιμοποιήσετε άλλο καλώδιο υπάρχει κίνδυνος φωτιάς ή ηλεκτροπληξίας.
- ❑ Το καλώδιο τροφοδοσίας του προϊόντος προορίζεται αποκλειστικά για χρήση με αυτό το προϊόν. Εάν το χρησιμοποιήσετε με άλλον εξοπλισμό υπάρχει κίνδυνος φωτιάς ή ηλεκτροπληξίας.
- ❑ Χρησιμοποιείτε μόνο τον τύπο της πηγής τροφοδοσίας που υποδεικνύεται στην ετικέτα στο πίσω μέρος της συσκευής.
- ❑ Βεβαιωθείτε ότι το καλώδιο τροφοδοσίας ρεύματος ικανοποιεί τις σχετικές τοπικές προδιαγραφές ασφαλείας.
- ❑ Μη χρησιμοποιείτε κατεστραμμένο ή φθαρμένο καλώδιο.
- ❑ Αν χρησιμοποιείτε καλώδιο προέκτασης για αυτή τη συσκευή, βεβαιωθείτε ότι η συνολική ένταση σε αμπέρ των συσκευών που έχουν συνδεθεί με το καλώδιο προέκτασης δεν υπερβαίνει την ένταση σε αμπέρ του καλωδίου. Βεβαιωθείτε επίσης ότι η συνολική ένταση σε αμπέρ των συσκευών που είναι συνδεδεμένες με την πρίζα δεν υπερβαίνει την ένταση σε αμπέρ της πρίζας.
- ❑ Αν σκοπεύετε να χρησιμοποιήσετε αυτή τη συσκευή στη Γερμανία, το κτίριο πρέπει να προστατεύεται από ασφαλειοδιακόπτη 10 ή 16 αμπέρ για να έχετε επαρκή προστασία από βραχυκύκλωμα και από υπερβολική τάση ρεύματος για τη συσκευή.

Χρήση δοχείων μελανιού

- ❑ Μην ανοίγετε τη συσκευασία αν δεν σκοπεύετε να τοποθετήσετε αμέσως το δοχείο μελανιού στη συσκευή.
- ❑ Πριν τοποθετήσετε το νέο δοχείο μελανιού, ανακινήστε το λίγο και ανοίξτε μετά τη συσκευασία του.
- ❑ Μην ανακινείτε το δοχείο μελανιού αφού αφαιρέσετε τη συσκευασία. Μπορεί να προκληθεί διαρροή.
- ❑ Όταν αφαιρείτε τη συσκευασία, προσέξτε να μην σπάσουν οι προεξοχές στα πλάγια του δοχείου.
- ❑ Φυλάξτε τα δοχεία μελανιού μακριά από παιδιά. Προσέξτε να μην πουν παιδιά από το δοχείο μελανιού ή το χρησιμοποιήσουν με άλλο τρόπο.
- ❑ Να αποθηκεύετε κάθε δοχείο μελανιού με την ετικέτα στραμμένη προς τα πάνω. Μην αποθηκεύετε το δοχείο ανάποδα.
- ❑ Μην αφαιρείτε ή σκίζετε την μπλε ετικέτα του δοχείου. Μπορεί να προκληθεί διαρροή.
- ❑ Να είστε προσεκτικοί όταν μεταχειρίζεστε χρησιμοποιημένα δοχεία μελανιού, γιατί μπορεί να έχει μείνει μελάνι γύρω από το άνοιγμα διέλευσης μελανιού. Αν πέσει μελάνι στο δέρμα σας, ξεπλύνετε το προσεκτικά με σαπούνι και νερό. Αν μπει μελάνι στα μάτια σας, ξεπλύνετε τα αμέσως με νερό. Αν συνεχίσετε να έχετε ενοχλήσεις ή προβλήματα στην όραση αφού ξεπλύνετε καλά τα μάτια σας, επισκεφθείτε άμεσα έναν γιατρό.

- ❑ Μην αγγίζετε το πράσινο chip IC που βρίσκεται στο πλάι του δοχείου. Μπορεί να προκληθεί βλάβη στο δοχείο μελανιού.

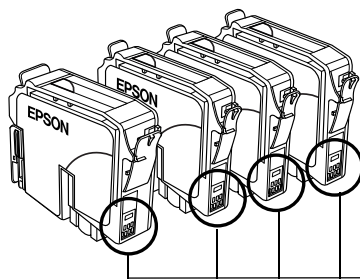

Μην αγγίζετε αυτό
το σημείο

Κατά τη χρήση της συσκευής

- ❑ Μην βάζετε το χέρι σας μέσα στη συσκευή και μην αγγίζετε τα δοχεία μελανιού κατά τη διάρκεια της εκτύπωσης.
- ❑ Μην φράζετε ή καλύπτετε τα ανοίγματα της συσκευής.
- ❑ Μην επιχειρήσετε να επισκευάσετε τη συσκευή μόνοι σας.
- ❑ Βγάλτε τη συσκευή από την πρίζα και απευθυνθείτε σε ειδικευμένο τεχνικό προσωπικό για συντήρηση ή επισκευή, στις παρακάτω περιπτώσεις:
Βλάβη στο καλώδιο τροφοδοσίας ή στην πρίζα, εισροή υγρών στη συσκευή, πτώση συσκευής ή ζημιά στο περίβλημα, μη ομαλή λειτουργία ή εμφανώς αισθητή αλλαγή στην απόδοση της συσκευής.
- ❑ Μην τοποθετείτε αντικείμενα στις υποδοχές της συσκευής.
- ❑ Προσέχετε να μην βραχεί η συσκευή.
- ❑ Μην αφαιρείτε τα δοχεία μελανιού από τη συσκευή. Αν τα αφαιρέσετε, ενδέχεται να στεγνώσει η κεφαλή εκτύπωσης, με αποτέλεσμα να μην είναι δυνατή η εκτύπωση.

Κατά τη χρήση της οθόνης υγρών κρυστάλλων

- ❑ Για τον καθαρισμό της οθόνης να χρησιμοποιείτε μόνο ένα στεγνό, μαλακό ύφασμα. Μην χρησιμοποιείτε υγρά ή χημικά καθαριστικά.
- ❑ Σε περίπτωση που η οθόνη είναι κατεστραμμένη επικοινωνήστε με τον προμηθευτή σας.
- ❑ Εάν το διάλυμα των υγρών κρυστάλλων, που περιέχονται στην οθόνη, διαρρεύσει και έρθει σε επαφή με τα χέρια σας, πλυθείτε καλά με σαπούνι και νερό. Εάν το διάλυμα των υγρών κρυστάλλων μπει στα μάτια σας, πλύνετε τα αμέσως με άφθονο νερό. Σε περίπτωση που συνεχίσετε να νιώθετε δυσφορία ή έχετε προβλήματα όρασης, συμβουλευτείτε αμέσως γιατρό.

Λειτουργίες του πίνακα ελέγχου

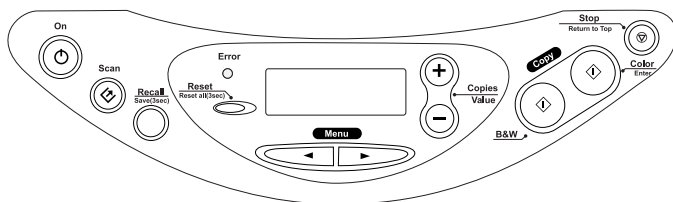

Οθόνη υγρών κρυστάλλων

Μόλις ενεργοποιήσετε τη συσκευή, στην οθόνη υγρών κρυστάλλων εμφανίζονται οι τρέχουσες ρυθμίσεις αντιγραφής, ο αριθμός των αντιγράφων και το εικονίδιο με τη σταγόνα . Αυτή η κατάσταση της οθόνης υγρών κρυστάλλων ονομάζεται "κανονική προβολή".

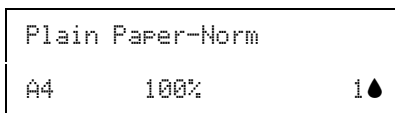

Μπορείτε επίσης να ελέγξετε τα μηνύματα σφάλματος στην οθόνη υγρών κρυστάλλων. Για περισσότερες πληροφορίες σχετικά με τα μηνύματα σφάλματος, ανατρέξτε στον ηλεκτρονικό *Οδηγό αντιγραφής*.

ΦΩΤΕΙΝΕΣ ΕΝΔΕΙΞΕΙΣ

Φωτεινή ένδειξη	Μορφή	Κατάσταση
On	Αναμμένη	Η συσκευή είναι ενεργοποιημένη.
	Αναβοσβήνει	Κατά την προετοιμασία, την επεξεργασία δεδομένων, την αντιγραφή, την εκτύπωση, τη σάρωση, την τροφοδότηση με μελάνι και τον καθαρισμό, καθώς και κατά την αντικατάσταση δοχείων μελανιού.
Error	Αναμμένη	Έχει παρουσιαστεί σφάλμα.

Κουμπιά

Κουμπιά	Λειτουργία
⏻ On	Ενεργοποίηση και απενεργοποίηση της συσκευής.
↻ Scan	Ενεργοποίηση του EPSON Smart Panel από προεπιλογή. Πριν χρησιμοποιήσετε αυτήν τη λειτουργία, βεβαιωθείτε ότι έχετε εγκαταστήσει το EPSON Scan και το EPSON Smart Panel από το CD του λογισμικού και συνδέστε τη συσκευή με τον υπολογιστή.
Recall	Επαναφορά των ρυθμίσεων αντιγραφής που είναι αποθηκευμένες στη μνήμη. Αν πατήσετε το κουμπί Recall και το κρατήσετε πατημένο για 3 δευτερόλεπτα, όλες οι ρυθμίσεις αποθηκεύονται στη μνήμη.
Reset	Επαναφορά του αριθμού αντιγράφων στην τιμή 1 όταν η οθόνη υγρών κρυστάλλων είναι σε κατάσταση κανονικής προβολής. Επαναφορά των προεπιλεγμένων τιμών όταν εμφανίζεται ένα στοιχείο μενού στην οθόνη υγρών κρυστάλλων. Αν πατήσετε το κουμπί Reset και το κρατήσετε πατημένο για 3 δευτερόλεπτα, επαναφέρετε όλες τις ρυθμίσεις, εκτός από τη γλώσσα, στις προεπιλεγμένες τιμές.
Menu	Εμφάνιση των στοιχείων μενού στην οθόνη υγρών κρυστάλλων.
Copies/Value	Αύξηση ή μείωση του αριθμού αντιγράφων όταν η οθόνη υγρών κρυστάλλων είναι σε κατάσταση κανονικής προβολής. Επιλέγει ένα στοιχείο ή αυξάνει/μειώνει την τιμή της ρύθμισης όταν εμφανίζεται ένα στοιχείο μενού την οθόνη υγρών κρυστάλλων.
⬠ B&W Copy	Αντίγραφα σε διαβαθμίσεις του γκρι.
⬠ Color Copy	Έγχρωμα αντίγραφα. Εκτέλεση της λειτουργίας που υποδεικνύει το μήνυμα "Press the Color copy button to xxx" (Πατήστε το κουμπί έγχρωμου αντιγράφου για xxx), όπου xxx η λειτουργία.
⏹ Stop	Διακοπή της αντιγραφής. Το φύλλο που αντιγράφεται θα εξαχθεί. Επαναφορά στην κανονική προβολή όταν εμφανιστεί ένα στοιχείο μενού στην οθόνη υγρών κρυστάλλων.

Αντιγραφή

Επισκόπηση της βασικής διαδικασίας

Σε αυτή την ενότητα περιγράφεται η βασική διαδικασία για τη δημιουργία αντιγράφων σε κατάσταση τυπικής αντιγραφής, ακολουθώντας τα εξής βήματα:

1. Ενεργοποιήστε τη συσκευή.
2. Τοποθετήστε χαρτί στον τροφοδότη φύλλων χαρτιού και στη συνέχεια τοποθετήστε ένα έγγραφο στον πίνακα εγγράφων. Για οδηγίες, ανατρέξτε στις αντίστοιχες ενότητες παρακάτω.

"Τοποθέτηση χαρτιού" στη σελίδα 14

"Τοποθέτηση εγγράφου" στη σελίδα 16

3. Πατήστε ένα από τα κουμπιά **Menu** μέχρι να εμφανιστεί στην οθόνη υγρών κρυστάλλων η ένδειξη **Copy mode** (Κατάσταση αντιγραφής) και στη συνέχεια επιλέξτε **Standard** (Τυπική).

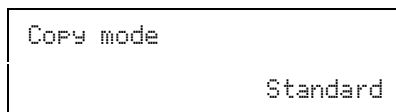

Σημείωση:

Επιλέξτε πρώτα την κατάσταση αντιγραφής, επειδή ορισμένες ρυθμίσεις αντιγραφής επιστρέφουν στην προεπιλεγμένη τιμή όταν αλλάζει η κατάσταση.

Αν θέλετε να δημιουργήσετε αντίγραφα σε άλλη κατάσταση αντιγραφής, ανατρέξτε στον ηλεκτρονικό *Οδηγό αντιγραφής*.



4. Κάντε τις απαραίτητες αλλαγές στις ρυθμίσεις αντιγραφής. Για οδηγίες, ανατρέξτε στις αντίστοιχες ενότητες παρακάτω.

Στοιχεία μενού	Επιλογές/τιμές ρυθμίσεων	
Number of copies (Αριθμός αντιγράφων)	1* έως 99	
Quality&Paper (Ποιότητα&Χαρτί)	Plain Paper-Econ (Απλό χαρτί - Οικονομικό) Plain paper-Norm (Απλό χαρτί - Κανονικό)* Plain Paper-Fine (Απλό χαρτί - Καλή ποιότητα) PQIJ Paper-Fine (Χαρτί PQIJ - Καλή ποιότητα) PQIJ Paper-Photo (Χαρτί PQIJ - Φωτογραφική ποιότητα)	Matte Paper HW (Χαρτί ματ HW) Photo Paper (Φωτογραφικό χαρτί) PSGP Paper (Ημιγυαλιστερό φωτογραφικό χαρτί) DB Photo Paper (Φωτογραφικό χαρτί DB)
Paper size (Μέγεθος χαρτιού)	A4* A5	10 × 15
Lighter/Darker (Πιο ανοιχτόχρωμο/ πιο σκούρο)	Πέντε διαβαθμίσεις	
Reduce/Enlarge (Σμίκρυνση/ Μεγέθυνση)	Actual (Πραγματικό μέγεθος): 100%* Auto Fit Page (Αυτόματη προσαρμογή) A4 -> A5 A5 -> A4	10 × 15 -> A4 A4 -> 10 × 15 4 × 6 -> A4
Zoom In/Out (Ζουμ)	25 έως 400% με βήματα μεγέθους 1%	

το σύμβολο * δηλώνει την προεπιλεγμένη ρύθμιση.

5. Πατήστε το κουμπί  Stop για να επιστρέψετε στην κανονική προβολή και στη συνέχεια επιβεβαιώστε τις επιλεγμένες ρυθμίσεις.

Plain Paper-Norm		
A4	100%	1 

6. Πατήστε το κουμπί  Color Copy για να δημιουργήσετε έγχρωμα αντίγραφα ή το κουμπί  B&W Copy για να δημιουργήσετε ασπρόμαυρα αντίγραφα.



Η αντιγραφή ξεκινάει.



Προσοχή:

Μην ανοίγετε τη μονάδα σαρωτή κατά τη διάρκεια της σάρωσης ή της αντιγραφής, γιατί ενδέχεται να προκληθεί βλάβη στη συσκευή.

Σημείωση:

- Το αντίγραφο της εικόνας ενδέχεται να μην έχει ακριβώς το ίδιο μέγεθος με την πρωτότυπη.*
- Αν επιλέξετε Photo Paper (Φωτογραφικό χαρτί), PSGP Paper (Ημιγυαλιστερό φωτογραφικό χαρτί) ή DB Photo Paper (Φωτογραφικό χαρτί DB) για τη ρύθμιση Quality & Paper (Ποιότητα & Χαρτί) και στη συνέχεια πατήσετε το κουμπί  B&W Copy, εμφανίζεται ένα προειδοποιητικό μήνυμα και η αντιγραφή διακόπτεται. Αν συμβεί αυτό, πατήστε το κουμπί  Stop και αλλάξτε τις επιλογές για τη ρύθμιση Quality & Paper.*
- Εάν, κατά την αντιγραφή, εμφανιστεί ένδειξη χαμηλής στάθμης μελανιού στην οθόνη υγρών κρυστάλλων, μπορείτε να συνεχίσετε μέχρι να εξαντληθεί το μελάνι ή να σταματήσετε και να αντικαταστήσετε άμεσα το δοχείο στο οποίο τελειώνει το μελάνι.*

Τοποθέτηση χαρτιού

Σε αυτή την ενότητα δίνονται οδηγίες για τη διαδικασία τοποθέτησης χαρτιού στον τροφοδότη φύλλων.

Σημείωση:

Αφήστε αρκετό χώρο μπροστά από τη συσκευή ώστε να γίνεται σωστά η εξαγωγή του χαρτιού.

1. Χαμηλώστε τη θήκη εξόδου και τραβήξτε προς τα έξω την επέκταση.

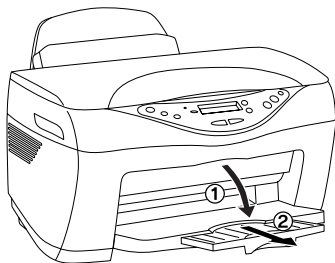

2. Μετακινήστε το προστατευτικό του τροφοδότη προς το μέρος σας.

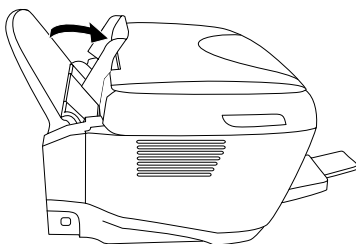

3. Ξεφυλλίστε μια στοίβα χαρτιού και μετά χτυπήστε την ελαφρά σε μια επίπεδη επιφάνεια ώστε να ισιώσουν οι άκρες του χαρτιού.
4. Τραβήξτε προς τα έξω τον οδηγό της αριστερής πλευράς. Τοποθετήστε τη στοίβα του χαρτιού με την εκτυπώσιμη πλευρά προς τα επάνω ώστε να ακουμπά στην δεξιά πλευρά του τροφοδότη και στη συνέχεια σπρώξτε τον πλευρικό οδηγό προς το χαρτί.

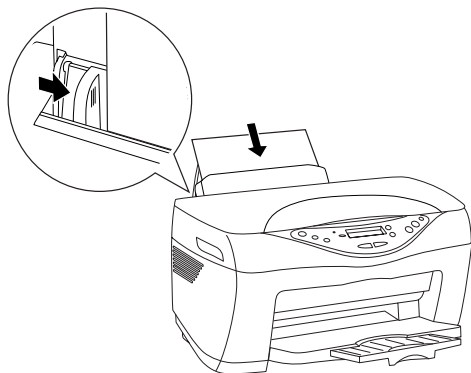

Σημείωση:

- ❑ Το χαρτί πρέπει πάντα να τοποθετείται στον τροφοδότη φύλλων από τη στενή πλευρά.
- ❑ Χρησιμοποιήστε τη γραμμή του προστατευτικού του τροφοδότη ως δείκτη κατά την τοποθέτηση χαρτιού. Η δεξιά πλευρά του χαρτιού πρέπει να είναι ευθυγραμμισμένη με τη γραμμή στο προστατευτικό του τροφοδότη.
- ❑ Βεβαιωθείτε ότι η στοίβα του χαρτιού δεν υπερβαίνει το σημάδι βέλους που υπάρχει στο εσωτερικό μέρος του πλευρικού οδηγού.

5. Μετακινήστε το προστατευτικό του τροφοδότη στην αρχική του θέση.

Σημείωση:

Εάν το χαρτί έχει τσαλακωθεί, ισιώστε το ή λυγίστε το προς την αντίθετη πλευρά πριν το τοποθετήσετε. Αν επιχειρήσετε εκτύπωση σε τσαλακωμένο χαρτί, το μελάνι μπορεί να μουντζουρώσει την εκτύπωση.

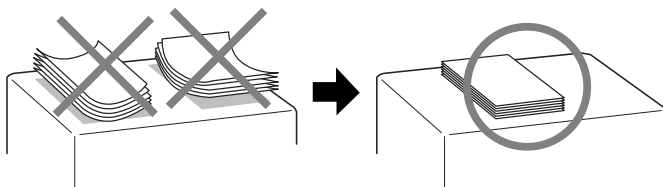

Τοποθέτηση εγγράφου

Σε αυτή την ενότητα δίνονται οδηγίες για τη διαδικασία τοποθέτησης ενός εγγράφου στον πίνακα εγγράφων.

Σημείωση:

Ο πίνακας εγγράφων πρέπει να είναι πάντα καθαρός.

1. Σηκώστε το κάλυμμα εγγράφων και τοποθετήστε το πρωτότυπο έγγραφο στον πίνακα εγγράφων, με την πλευρά που θα αντιγραφεί προς τα κάτω. Βεβαιωθείτε ότι το έγγραφο είναι ευθυγραμμισμένο σωστά.

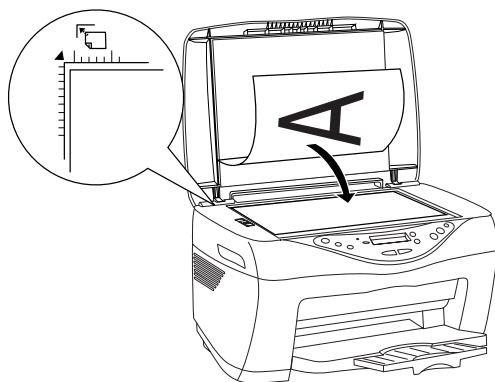

Σημείωση:

- ❑ Βεβαιωθείτε ότι το έγγραφο βρίσκεται σε επίπεδη θέση στη γυάλινη επιφάνεια, διαφορετικά η εικόνα θα είναι εκτός εστίασης. Βεβαιωθείτε ότι κλείσατε το κάλυμμα εγγράφων ώστε να μην υπάρχουν παρεμβολές από εξωτερική πηγή φωτός.
- ❑ Μια περιοχή περίπου 2,5 χιλιοστών από το άκρο της γυάλινης επιφάνειας του πίνακα εγγράφων δεν είναι δυνατό να περιληφθεί στη σάρωση.

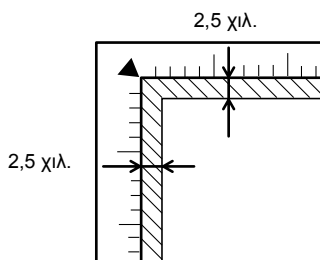

2. Κλείστε προσεκτικά το κάλυμμα εγγράφων για να μην μετατοπιστεί το έγγραφο.

Σημείωση:

- ❑ Μην αφήνετε φωτογραφίες στον πίνακα εγγράφων για μεγάλο χρονικό διάστημα καθώς ενδέχεται να κολλήσουν στη γυάλινη επιφάνεια.

- ❑ Μην τοποθετείτε βαριά αντικείμενα πάνω στη συσκευή.

Ακύρωση αντιγραφής

Πατήστε το κουμπί  Stop.

Αντικατάσταση δοχείων μελανιού

Πληροφορίες για τα δοχεία μελανιού

Μπορείτε να χρησιμοποιήσετε τα παρακάτω δοχεία μελανιού για τη συγκεκριμένη συσκευή.

Δοχείο μαύρου μελανιού	T0321
Δοχείο έγχρωμου μελανιού Κυανό	T0422
Ματζέντα	T0423
Κίτρινο	T0424



Προσοχή:

Η EPSON συνιστά τη χρήση γνήσιων δοχείων μελανιού EPSON. Η χρήση προϊόντων που έχουν κατασκευαστεί από άλλες εταιρείες ενδέχεται να προκαλέσει βλάβες στη συσκευή, οι οποίες δεν καλύπτονται από τις εγγυήσεις της EPSON.

Έλεγχος της ποσότητας μελανιού

Για να ελέγξετε την ποσότητα του μελανιού από την οθόνη υγρών κρυστάλλων, μπορείτε να ακολουθήσετε μία από τις εξής δύο διαδικασίες. Αν θέλετε να ελέγξετε την ποσότητα μελανιού από την οθόνη του υπολογιστή σας, ανατρέξτε στον ηλεκτρονικό *Οδηγό αναφοράς*.

Οθόνη υγρών κρυστάλλων

Πατήστε επανειλημμένα ένα από τα κουμπιά Menu μέχρι να εμφανιστεί η ένδειξη Ink Levels (Επίπεδα μελανιού) στην οθόνη υγρών κρυστάλλων. Εμφανίζεται η ποσότητα μελανιού που έχει απομείνει.

Ink Levels
C: 80% M: 80%

Εικονίδιο σταγόνας

Μπορείτε επίσης να ελέγξετε το εικονίδιο σταγόνας  στην οθόνη υγρών κρυστάλλων για να δείτε μια ένδειξη (κατά προσέγγιση) για το επίπεδο μελανιού.

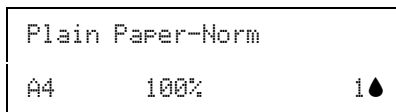

Προσοχή:

Αφήστε το παλιό δοχείο μέσα στη συσκευή, μέχρι να το αντικαταστήσετε. Διαφορετικά, το μελάνι που παραμένει στα ακροφύσια της κεφαλής εκτύπωσης μπορεί να στεγνώσει.

Προφυλάξεις κατά την αντικατάσταση δοχείου μελανιού

Για την αντικατάσταση των δοχείων μελανιού, διαβάστε όλες τις οδηγίες που περιέχονται στη συγκεκριμένη ενότητα.

- ❑ Εάν χρειαστεί να αφαιρέσετε προσωρινά ένα δοχείο μελανιού από τη συσκευή, προφυλάξτε το σημείο τροφοδοσίας μελανιού του δοχείου από βρομιές και σκόνη. Αποθηκεύετε τα δοχεία μελανιού σε περιβάλλον παρόμοιο με αυτό της συσκευής. Όταν αποθηκεύετε ένα δοχείο, τοποθετήστε το έτσι, ώστε η ετικέτα στην οποία φαίνεται το χρώμα του μελανιού να βρίσκεται στο πάνω μέρος του δοχείου. Μην αποθηκεύετε το δοχείο μελανιού τοποθετώντας το ανάποδα.
- ❑ Η βαλβίδα στη θύρα τροφοδοσίας μελανιού είναι σχεδιασμένη έτσι, ώστε να συγκρατεί τυχόν παραπάνω ποσότητα μελανιού που θα απελευθερωθεί. Ωστόσο, συνιστάται προσεκτικός χειρισμός των δοχείων. Μην αγγίζετε τη θύρα τροφοδοσίας μελανιού του δοχείου ή τη γύρω περιοχή.

- ❑ Η συγκεκριμένη συσκευή χρησιμοποιεί δοχεία μελανιού εξοπλισμένα με chip IC. Το chip IC παρακολουθεί με ακρίβεια την ποσότητα μελανιού που χρησιμοποιείται από κάθε δοχείο έτσι ώστε εάν κάποιο δοχείο αφαιρεθεί και τοποθετηθεί ξανά αργότερα να είναι δυνατή η χρήση όλου του μελανιού που περιέχει. Ωστόσο, κάθε φορά που τοποθετείτε το δοχείο, καταναλώνεται κάποια ποσότητα μελανιού καθώς η συσκευή ελέγχει αυτόματα την αξιοπιστία του δοχείου.
- ❑ Όταν αδειάζει ένα δοχείο μελανιού, δεν μπορείτε να συνεχίσετε την αντιγραφή ακόμη και αν τα άλλα δοχεία έχουν μελάνι. Πριν ξεκινήσετε την αντιγραφή, αντικαταστήστε το άδειο δοχείο.
- ❑ Εκτός από τη διαδικασία αντιγραφής, μελάνι καταναλώνεται και κατά τις παρακάτω λειτουργίες: καθαρισμός κεφαλής εκτύπωσης, αυτόματος κύκλος καθαρισμού που πραγματοποιείται όταν ενεργοποιείται η συσκευή και τροφοδότηση με μελάνι κατά την τοποθέτηση του δοχείου μελανιού στη συσκευή.
- ❑ Μην ξαναγεμίζετε τα δοχεία μελανιού. Η συγκεκριμένη συσκευή υπολογίζει την ποσότητα του μελανιού που απομένει χρησιμοποιώντας ένα chip IC που είναι ενσωματωμένο στο δοχείο μελανιού. Ακόμη και αν ξαναγεμίσετε το δοχείο, η ποσότητα μελανιού που απομένει δεν υπολογίζεται ξανά από το chip IC και έτσι η διαθέσιμη ποσότητα μελανιού δεν θα μεταβληθεί.
- ❑ Μετά την αντικατάσταση ενός δοχείου, αν το δοχείο έχει λίγο μελάνι ενδέχεται να έχει αδειάσει. Όταν εμφανιστεί μήνυμα που δηλώνει ότι το μελάνι έχει λιγοστέψει, ετοιμάστε νέο δοχείο μελανιού.

Αντικατάσταση δοχείου μελανιού

Για να αντικαταστήσετε ένα δοχείο μελανιού, ακολουθήστε τα παρακάτω βήματα.

Σημείωση:

Πριν την αντικατάσταση, διαβάστε τις οδηγίες στην ενότητα "Οδηγίες - Ασφάλεια" στη σελίδα 5 και στην ενότητα "Προφυλάξεις κατά την αντικατάσταση δοχείου μελανιού" στη σελίδα 20.

1. Βεβαιωθείτε ότι η συσκευή είναι ενεργοποιημένη και ότι δεν αναβοσβήνει η φωτεινή ένδειξη On.

2. **Όταν εξαντληθεί το μελάνι:**

Δείτε στην οθόνη ποιο μελάνι έχει εξαντληθεί και πατήστε το κουμπί
◇ Color Copy.

Όταν το μελάνι κοντεύει να τελειώσει:

Πατήστε ένα από τα κουμπιά **Menu** μέχρι να εμφανιστεί η ένδειξη
Change Cartridge (Αλλαγή δοχείου μελανιού) στην οθόνη υγρών
κρυστάλλων και στη συνέχεια πατήστε το κουμπί ◇ Color Copy.

Τα δοχεία μελανιού μετατοπίζονται στη θέση αντικατάστασης.

3. Βεβαιωθείτε ότι το κάλυμμα εγγράφων είναι κλειστό και στη συνέχεια
ανασηκώστε τη μονάδα σαρωτή.

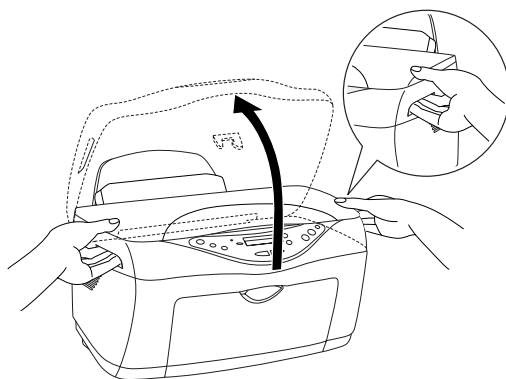

Προσοχή:

- ❑ Μην ανασηκώνετε τη μονάδα σαρωτή όταν το κάλυμμα εγγράφων είναι ανοικτό.
- ❑ Μην μετακινείτε την κεφαλή εκτύπωσης με το χέρι. Ενδέχεται να προκληθεί βλάβη στη συσκευή.
- ❑ Μην ξεκινήσετε την αντικατάσταση του δοχείου μελανιού πριν σταματήσει η κεφαλή εκτύπωσης.

4. Για καλύτερα αποτελέσματα, ανακινήστε τέσσερις ή πέντε φορές το δοχείο μελανιού πριν αφαιρέσετε τη συσκευασία του.

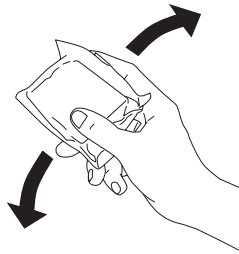

5. Πιέστε τις πλευρές του δοχείου μελανιού που θέλετε να αντικαταστήσετε. Αφαιρέστε το δοχείο από τη συσκευή και πετάξτε το με το σωστό τρόπο. Μην αποσυναρμολογήσετε το χρησιμοποιημένο δοχείο και μην επιχειρήσετε να το ξαναγεμίσετε.

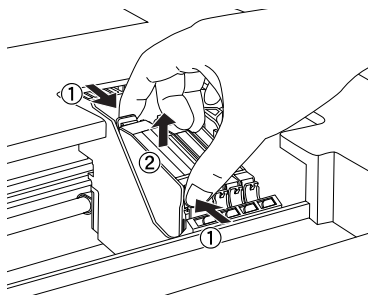

Προειδοποίηση:

Να είστε προσεκτικοί όταν μεταχειρίζεστε χρησιμοποιημένα δοχεία μελανιού, γιατί μπορεί να υπάρχει μελάνι γύρω από το άνοιγμα διέλευσης μελανιού. Αν πέσει μελάνι στο δέρμα σας, ξεπλύνετέ το προσεκτικά με σαπούνι και νερό. Αν μπει μελάνι στα μάτια σας, ξεπλύνετέ τα αμέσως με νερό. Αν συνεχίσετε να έχετε ενοχλήσεις ή προβλήματα στην όραση αφού ξεπλύνετε καλά τα μάτια σας, επισκεφθείτε άμεσα έναν γιατρό.



Προσοχή:

Πρέπει πάντα να τοποθετείτε ένα δοχείο μελανιού στη συσκευή αμέσως μετά την αφαίρεση ενός παλιού δοχείου μελανιού. Εάν δεν τοποθετηθεί αμέσως δοχείο μελανιού, η κεφαλή εκτύπωσης μπορεί να στεγνώσει και να μην είναι δυνατή η εκτύπωση.

6. Τοποθετήστε το δοχείο μελανιού κάθετα στην υποδοχή του. Σπρώξτε το δοχείο μελανιού μέχρι να ασφαλίσει στη θέση του και να ακουστεί ο χαρακτηριστικός ήχος.

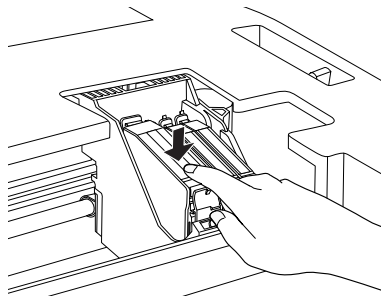

Αν θέλετε να αντικαταστήσετε και άλλα δοχεία μελανιού, επαναλάβετε τα βήματα 4 έως 6 πριν μεταβείτε στο βήμα 7.

7. Κατεβάστε τη μονάδα σαρωτή.

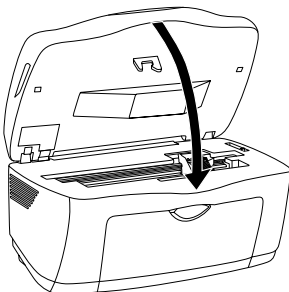

Η κεφαλή εκτύπωσης μετακινείται και ξεκινά η τροφοδότηση με μελάνι. Η φωτεινή ένδειξη **On** αναβοσβήνει κατά τη διάρκεια της τροφοδοσίας με μελάνι. Μόλις σταματήσει να αναβοσβήνει η φωτεινή ένδειξη **On**, η τροφοδότηση με μελάνι έχει ολοκληρωθεί.



Προσοχή:

*Μην απενεργοποιείτε ποτέ τη συσκευή όταν αναβοσβήνει η φωτεινή ένδειξη **On**. Σε αντίθετη περίπτωση, ενδέχεται να μην ολοκληρωθεί η διαδικασία τροφοδότησης με μελάνι.*

Σημείωση:

Μετά την αντικατάσταση του δοχείου, αν το δοχείο είχε λίγο μελάνι ενδέχεται να έχει αδειάσει. Σε αυτή την περίπτωση, αντικαταστήστε ξανά το δοχείο μελανιού.

Παράρτημα Α

Στοιχεία μενού

**Μενού ρυθμίσεων
(Με χρήση των
κουμπιών Menu)**

**Επιλογές ρυθμίσεων
(Με χρήση του κουμπιού Copies/Value)**

Κανονική προβολή	Αριθμός αντιγράφων: 1 έως 99
↑↓	
Copy Mode (Κατάσταση αντιγραφής)	Standard (Τυπική) /Reduced Margin (Μειωμένο περιθώριο) /Repeat (Επαναλαμβανόμενη) /2-up (2 αντίγραφα σε ένα φύλλο)
↑↓	
Quality&Paper (Ποιότητα&Χαρτί)	Plain paper-Econ (Απλό χαρτί - Οικονομικό)/Plain Paper-Norm (Απλό χαρτί - Κανονικό)/Plain Paper-Fine (Απλό χαρτί - Καλή ποιότητα)/PQIJ Paper-Fine (Χαρτί PQIJ - Καλή ποιότητα)/PQIJ Paper-Photo (Χαρτί PQIJ - Φωτογραφική ποιότητα) /Matte Paper HW (Χαρτί ματ HW)/Photo Paper (Φωτογραφικό χαρτί)/PSGP Paper (Ημιγυαλιστερό φωτογραφικό χαρτί)/DB Photo Paper(Φωτογραφικό χαρτί DB)
↑↓	
Paper size (Μέγεθος χαρτιού)	A4/A5/B5/Letter/Legal/Executive/Half-Letter/Photo Paper
↑↓	
Lighter/Darker (Πιο ανοιχτόχρωμο/πιο σκούρο)	- ○□□■□□● +
↑↓	
Reduce/Enlarge (Σμίκρυνση/Μεγέθυνση)	Η διαθεσιμότητα της ρύθμισης Reduce/Enlarge εξαρτάται από την κατάσταση αντιγραφής και το μέγεθος του χαρτιού.
↑↓	
Zoom In/Out (Ζουμ)	25 έως 400 % με βήματα μεγέθους 1 %
↑↓	
Language (Γλώσσα)	English (Αγγλικά)/Spanish (Ισπανικά)/Portuguese (Πορτογαλικά)/French (Γαλλικά), German (Γερμανικά)/Italian (Ιταλικά) /Dutch (Ολλανδικά)
↑↓	
Head Alignment (Ευθυγράμμιση κεφαλής)	Press the Color copy button to print head alignment (Πατήστε το κουμπί έγχρωμου αντιγράφου για εκτύπωση του μοτίβου ευθυγράμμισης της κεφαλής).
↑↓	
Nozzle Check (Έλεγχος ακροφυσίων)	Press the Color copy button to print nozzle check pattern. (Πατήστε το κουμπί έγχρωμου αντιγράφου για εκτύπωση του μοτίβου ελέγχου των ακροφυσίων).
↑↓	

Head Cleaning (Καθαρισμός κεφαλής)	Press the Color copy button to start head cleaning (Πατήστε το κουμπί έγχρωμου αντιγράφου για να εκκινήσετε τον καθαρισμό της κεφαλής).
↑↓	
Change Cartridge (Αλλαγή δοχείου μελανιού)	Press the Color copy button to replace the ink cartridge (Πατήστε το κουμπί έγχρωμου αντιγράφου για αντικατάσταση του δοχείου μελανιού).
↑↓	
Ink Levels (Επίπεδα μελανιού)	Εμφανίζεται το επίπεδο της ποσότητας μελανιού.
↑↓	
Load/Eject (Τοποθέτηση/Εξαγωγή)	Press the Color copy button to load or eject the paper (Πατήστε το κουμπί έγχρωμου αντιγράφου για τοποθέτηση/εξαγωγή χαρτιού).

Σημείωση:

Ανάλογα με την κατάσταση αντιγραφής, ορισμένες ρυθμίσεις δεν είναι διαθέσιμες.

EPSON STYLUS™ CX5400

All in One Ürünü

Tüm hakları saklıdır. Bu yayının hiçbir bölümü SEIKO EPSON CORPORATION'ın önceden yazılı izni olmadan çoğaltılamaz, herhangi bir bilgi saklama sisteminde saklanamaz veya hiçbir biçimde veya elektronik, mekanik, fotokopi, kayıt ortamında ya da başka herhangi bir ortamda iletilemez. İşbu belgede bulunan bilgiler yalnızca bu EPSON yazıcısı ile kullanılmak üzere tasarlanmıştır. Bu bilgilerin başka yazıcılar için kullanılmasından EPSON sorumlu değildir.

SEIKO EPSON CORPORATION veya bağlı kuruluşların bu ürünün satın alınması nedeniyle ne satın alana ne de üçüncü taraflara karşı kaza, ürünün yanlış veya hatalı kullanımı veya üründe yapılan izinsiz değişiklikler, onarımlar veya (ABD hariç) SEIKO EPSON CORPORATION'ın işletme ve bakım yönergelerine tam olarak uyulmamasından kaynaklanan hasar, zarar, ziyan ve giderler için hiçbir sorumluluğu bulunmamaktadır.

SEIKO EPSON CORPORATION, Özgün EPSON Ürünleri veya SEIKO EPSON CORPORATION tarafından Onaylı EPSON Ürünleri olarak belirtilmiş ürünler dışındaki herhangi bir seçeneğin veya tüketim ürününün kullanılmasından doğacak zararlardan ve sorunlardan sorumlu değildir.

SEIKO EPSON CORPORATION, SEIKO EPSON CORPORATION tarafından Onaylı EPSON Ürünleri olarak belirtilenler dışındaki arabirim kablolarının kullanımından oluşabilecek elektromanyetik enterferans nedeniyle doğacak zararlardan sorumlu tutulamaz.

EPSON, SEIKO EPSON CORPORATION şirketinin kayıtlı ticari markası; EPSON Stylus ise ticari markasıdır.

Genel Bildirim: İşbu belgede kullanılan diğer ürün adları yalnızca ürünü belirtmek amacıyla kullanılmıştır ve bunlar ilgili sahiplerinin ticari markaları olabilir. EPSON, söz konusu markalara ilişkin hiçbir hakkının bulunmadığını kabul eder.

Telif Hakkı © 2003 SEIKO EPSON CORPORATION, Nagano, Japonya.

Stylus CX Parçaları

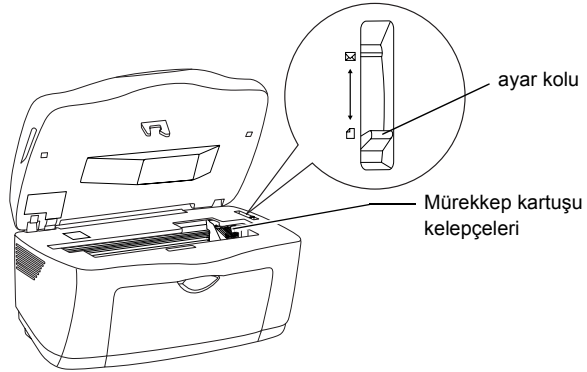
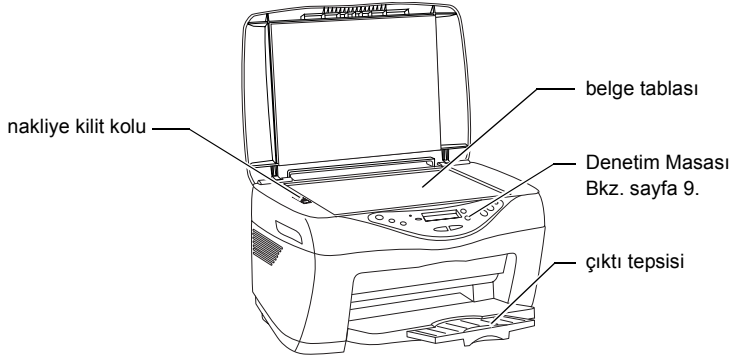
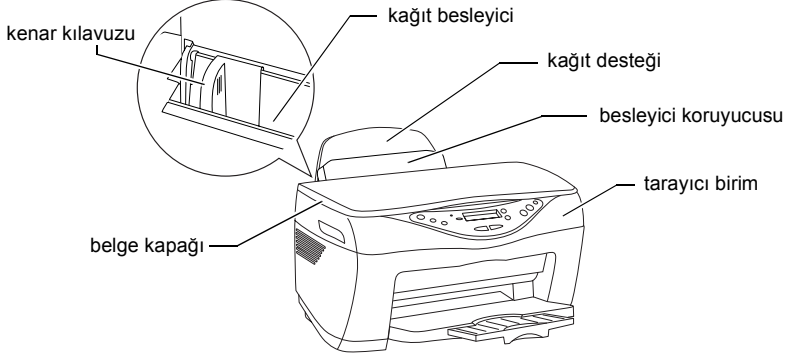

Güvenlik Bilgileri

Uyarılar, Dikkat Notları ve Notlar	5
Güvenlik Yönergeleri	5

Denetim Masası İşlevleri

LCD Ekran.	9
Işıklar	9
Düğmeler	10

Kopyalama

Basit Yordama Genel Bakış	11
Kağıt Yükleme	13
Belge Yerleştirme	15
Kopyalamayı iptal etme	16

Mürekkep Kartuşlarını Değiştirme

Mürekkep Kartuşları Hakkında	17
Mürekkep Miktarını Denetleme	17
Mürekkep Kartuşu Değiştirme Önlemleri	18
Mürekkep Kartuşu Değiştirme	19

Menü Öğeleri

Güvenlik Bilgileri

Uyarılar, Dikkat Notları ve Notlar



Uyarılar:

kendi güvenliğiniz açısından bu uyarılara mutlaka uymanız gerekir.



Dikkat notları:

aygıtınıza bir zarar gelmemesi için uyulması gerekir.

Notlar:

bu ürünün kullanımı ile ilgili önemli bilgiler ve yararlı ipuçları içerir.

Güvenlik Yönergeleri

Bu ürünü kurar ve kullanırken bu bölümdeki tüm yönergeleri okuyun.

Bu ürün için yer seçerken

- Ani ısı ve nem değişikliklerinin olduğu yerleri seçmeyin. Ayrıca, bu ürünü doğrudan güneş ışığı alan yerlerden, güçlü ışık ve ısı kaynaklarından uzak tutun.
- Toza, çarpma ve sarsıntıya maruz kalabileceği yerlere koymayın.
- Bu ürünün etrafında yeterince hava almasını sağlayacak bir açıklık bırakın.
- Ürünü, fişinin kolayca çıkarılabileceği bir priz in yakınına koyun.
- Ürünü düz, sağlam ve ürünün boyutundan daha geniş bir zemine yerleştirin. Bu ürünü duvara yakın olacak biçimde koyuyorsanız, ürünün arka kısmı ile duvar arasında en az 10 cm mesafe olmasına dikkat edin. Bu ürün, eğimli bir zeminde düzgün çalışmaz.

- ❑ Bu ürünün depolanması veya nakliyesi sırasında ürünü eğik tutmayın, yan koymayın ve ters çevirmeyin; aksi halde kartuştan mürekkep sızabilir.

Güç kaynağını seçerken

- ❑ Yalnızca bu ürünle birlikte gelen güç kablosunu kullanın. Başka kabloların kullanılması durumunda yangın ve elektrik çarpması tehlikesi vardır.
- ❑ Bu ürünün güç kablosu, yalnızca bu ürünle kullanılmak içindir. Başka donanımla kullanılması durumunda yangın ve elektrik çarpması tehlikesi vardır.
- ❑ Yalnızca ürünün arkasındaki etikette belirtilen türde bir güç kaynağı kullanın.
- ❑ AC güç kablonuzun ilgili yerel güvenlik standartlarına uygun olmasına dikkat edin.
- ❑ Hasar görmüş veya yıpranmış güç kablosu kullanmayın.
- ❑ Bu ürünle uzatma kablosu kullanmanız durumunda, uzatma kablosuna bağlı aygıtların toplam amper değerinin kablonun amper değerini aşmamasına dikkat edin. Ayrıca, duvardaki prize bağlı tüm aygıtların toplam amper değerinin de duvar prizinin amper değerinden fazla olmadığından emin olun.
- ❑ Bu ürünü Almanya'da kullanmayı düşünüyorsanız, kısa devre durumunda veya bu ürünün fazla akım çekmesi durumunda gerekli korumayı sağlamak için bina tesisatında 10 veya 16 amperlik devre kesiciler kullanılmalıdır.

Mürekkep kartuşları ile ilgilenirken

- ❑ Mürekkep kartuşu paketlerini, kartuşları takacağınız zaman gelmeden açmayın.
- ❑ Yeni mürekkep kartuşunu takmadan önce, paketini açmadan dört veya beş kez sallayın.

- ❑ Mürekkep kartuşunu paketinden çıkardıktan sonra sallamayın, mürekkep sızabilir.
- ❑ Paketten çıkarırken mürekkep kartuşunun yanındaki tırnakları kırmamaya dikkat edin.
- ❑ Mürekkep kartuşlarının küçük çocukların ulaşamayacağı yerlerde bulunduğundan emin olun. Çocukların mürekkep kartuşlarına hiçbir biçimde dokunmasına veya içmesine izin vermeyin.
- ❑ Mürekkep kartuşlarını etiket yukarı bakacak biçimde saklayın. Kartuşu baş aşağı saklamayın.
- ❑ Kartuş üzerindeki mavi etiketi çıkarmayın veya yırtmayın, aksi takdirde mürekkep sızabilir.
- ❑ Mürekkep çıkış yerlerinin etrafında mürekkep kalmış olabileceğinden kullanılmış mürekkep kartuşlarını tutarken dikkatli olun. Derinize mürekkep bulaşırsa söz konusu yeri iyice su ve sabunla yıkayın. Mürekkep gözünüze bulaşırsa hemen gözünüzü bol suyla yıkayın. Bol suyla yıkamadan sonra rahatsızlık duyarsanız veya görüş sorunları olursa hemen bir doktora başvurun.
- ❑ Kartuşun yanındaki mürekkep denetimi yongasına dokunmayın. Bu, mürekkep kartuşuna zarar verebilir.

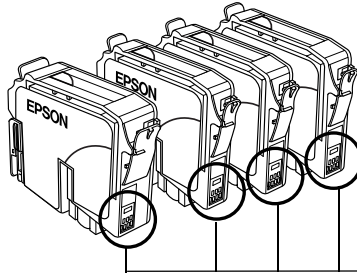

Bu parçaya dokunmayın

Bu ürünü kullanırken

- ❑ Ürün yazdırma işlemi yaparken, elinizi ürünün içine sokmayın veya mürekkep kartuşlarına dokunmayın.
- ❑ Ürünün gövdesindeki aralıkları hiçbir biçimde kapamayın, örtmeyin.
- ❑ Bu ürünü kendiniz tamir etmeye kalkmayın.
- ❑ Aşağıdaki koşullarda bu ürünün fişini çıkarın ve servis için yetkili servis personeline başvurun:
Güç kablosu veya fiş hasar görmüş, ürünün içine su girmiş, ürün düşmüş veya kapağı zarar görmüş, ürün normal biçimde çalışmıyor veya performansı eskisinden farklı.
- ❑ Bu üründeki deliklere herhangi bir nesne sokmayın.
- ❑ Bu ürünün üzerine herhangi bir sıvı dökülmemesine çok dikkat edin.
- ❑ Mürekkep kartuşunu takılı bırakın. Kartuşların çıkarılması yazdırma kafasının kurumasına ve bu ürünün yazdırma yapamamasına neden olabilir.

LCD ekranı kullanırken

- ❑ Ekranı yalnızca kuru, yumuşak bir kumaş parçası ile temizleyin. Sıvı veya kimyasal temizlik maddeleri kullanmayın.
- ❑ Bu ürünün üzerindeki ekran zarar görürse, satıcınıza başvurun.
- ❑ LCD ekranın içindeki sıvı kristal çözelti dışarı sızar ve ellerinize bulaşırca, ellerinizi su ve sabunla iyice yıkayın. Sıvı kristal çözelti gözünüze bulaşırca, hemen gözünüzü suyla yıkayın. Gözünüzü yıkadıktan sonra yine de bir rahatsızlık hissederseniz veya görmenizde bir sorun olursa, hemen bir doktora başvurun.

Denetim Masası İşlevleri

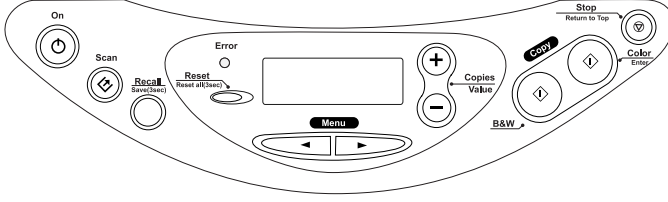

LCD Ekran

Bu ürünü açtığınızda LCD ekranı geçerli kopyalama ayarlarını, kopya sayısını ve mürekkep damlası simgesini gösterir. LCD ekranındaki bu görünüme "normal görüntü" denir.

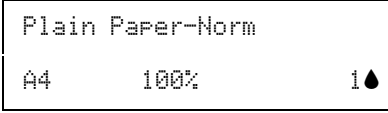

LCD ekranda hata mesajlarını da görebilirsiniz. Hata mesajlarının ayrıntıları için bkz. çevrimiçi *Copy Guide* (Kopyalama Kılavuzu).

Işıklar

Işık	Yanıp sönme şekli	Durum
Yanıyor	Yanıyor	Bu ürün çalışır durumda.
	Yanıp sönüyor	Başlatma, veri işleme, kopyalama, yazdırma, tarama, mürekkebi hazırlama/temizleme ve mürekkep kartuşu değiştirme anında.
Error (Hata)	Yanıyor	Bir hata durumu var.

Düğmeler

Düğmeler	İşlevi
⏻ On (Açık)	Bu ürünü açıp kapar.
⌂ Scan (Tara)	Varsayılan ayar olarak EPSON Smart Panel'i başlatır. Bu özelliği kullanmadan önce, yazılım CD'sinden EPSON Scan ve EPSON Smart Panel'i kurduğunuzdan ve bu ürünü bilgisayara bağladığınızdan emin olun.
Recall (Hatırla)	Bellekte bulunan kopya ayarlarını getirir. Recall (Hatırla) düğmesine basıp, 3 saniye basılı tuttuğunuzda, tüm ayarlar belleğe kaydedilir.
Reset (Sıfırla)	LCD ekranı normal görünüm modunda iken kopya sayısını 1 olarak ayarlar. LCD ekranda bir menü ögesi belirlediğinde değerleri varsayılan değerlere döndürür. Reset (Sıfırla) düğmesine basıp, 3 saniye basılı tuttuğunuzda, dil dışındaki tüm ayarlar varsayılan değerlerine döndürülür.
Menu (Menü)	Menü öğelerini LCD ekranda görüntüler.
Copies/Value (Kopya Sayısı/Değer)	LCD ekran normal görünüm modunda iken, kopya sayısını artırır veya azaltır. Bir öğe seçin veya LCD ekranda bir menü ögesi belirlediğinde ayar değerini azaltıp çoğaltın.
⬢ B&W Copy (Siyah Beyaz Fotokopi)	Siyah beyaz fotokopi alır.
⬢ Color Copy (Renkli Fotokopi)	Renkli fotokopi alır. "Press the Color copy button to xxx (burada xxx bir işlevi gösterir)" (xxx için Renkli fotokopi düğmesine basın) ile belirtilen işlevi yerine getirir.
⏹ Stop (Durdur)	Kopyalama işlemini durdurur. Kopyalanan kağıt çıkarılır. LCD ekranda bir menü ögesi belirlediğinde normal görünüme döndürür.

Basit Yordama Genel Bakış

Standar Copy (Standart Kopya) modunda fotokopi almak için bu bölümde basit kopyalama aşağıdaki gibi özetlenmiştir:

1. Ürünü açın.
2. Yaprak besleyiciye kağıt yükleyin ve sonra belgeyi, belge tablasına yerleştirin. Yönergeler için aşağıda açıklanan ilgili bölüme bakın.

"Kağıt Yükleme" sayfa 13

"Belge Yerleştirme" sayfa 15

3. LCD ekranda `Copy mode` (Kopyalama modu) belirene kadar `Menu` (Menü) düğmelerinden birine basın ve sonra `Standard` (Standart)'ı seçin.



Not:

Kopyalama modu değiştiğinde diğer kopyalama ayarları varsayılan değerlerine döndürüldüğünden, önce kopyalama modunu seçmeye dikkat edin.

Başka bir kopyalama modunda fotokopi almak isterseniz, bkz. çevrimiçi *Copy Guide* (Kopyalama Kılavuzu).



4. Gereken kopyalama ayarlarını yapın. Yönergeler için aşağıda açıklanan ilgili bölüme bakın.

Menü öğeleri	Öğeleri/değerleri ayarlama	
Number of Copies (Kopya Sayısı)	1 to 99 (1 - 99 arası)	
Quality&Paper (Kalite ve Kağıt)	Plain Paper-Econ (Düz Kağıt-Ekonomik) Plain Paper-Norm* (Düz Kağıt-Normal*) Plain Paper-Fine (Düz Kağıt-Ince) PQIJ Paper-Fine (PQIJ Kağıt-Ince) PQIJ Paper-Photo (PQIJ Kağıt-Fotoğraf)	Matte Paper HW (Mat Kağıt HW) Photo Paper (Fotoğra Kağıdı) PSGP Paper (PSGP Kağıdı) DB Photo Paper (DB Fotoğraf Kağıdı)
Paper size (Kağıt boyutu)	A4* A5	10 × 15
Lighter/Darker (Daha Açık/Daha Koyu)	Beş adım	
Reduce/Enlarge (Büyüt/Küçült)	Actual (Gerçek): 100%* Auto Fit Page (Sayfaya Otomatik Sığdır) A4 -> A5 A5 -> A4	10 × 15 -> A4 A4 -> 10 × 15 4 × 6 -> A4
Zoom In/Out (Yakınlaştır/Uzaklaştır)	25 to 400% in 1% increments (%'lık artışlarla %25 - 400)	

* varsayılan ayarı gösterir.

5. Normal görüntüye dönmek için  Stop (Durdur) düğmesine basın ve sonra seçilen ayarları onaylayın.

Plain Paper-Norm		
A4	100%	1 

6. Renkli fotokopi için  Color Copy (Renkli Fotokopi) düğmesine veya siyah beyaz çekmek için  B&W Copy (Siyah Beyaz Fotokopi) düğmesine basın.

Ürün fotokopi çekmeye başlar.

**Dikkat:**

Tarama veya fotokopi alma sırasında tarayıcı birimi açmayın aksi takdirde bu ürüne zarar verebilirsiniz.

Not:

- ❑ Kopyalanan görüntünün boyutu orijinal görüntünün boyutu ile tam aynı olmayabilir.
- ❑ *Quality & Paper (Kalite ve Kağıt) olarak Photo Paper (Fotoğraf Kağıdı)'nı, PS GP Paper (PS GP Kağıdı)'nı veya DB Photo Paper (DB Fotoğraf Kağıdı)'nı seçtiğinizde ve sonra \diamond B&W Copy (Siyah Beyaz Fotokopi) düğmesine basarsanız, bir uyarı mesajı görüntülenir ve kopyalama durur. Böyle olursa \odot Stop (Durdur) düğmesine basın ve sonra *Quality & Paper (Kalite ve Kağıt) ayarlarını değiştirin.**
- ❑ Kopyalama devam ederken LCD ekranda mürekkebin azaldığını belirten bir mesaj belirirse, mürekkep bitene kadar devam edebilirsiniz veya fotokopi çekmeyi durdurup hemen ilgili mürekkep kartuşunu değiştirebilirsiniz.

Kağıt Yükleme

Bu bölümde yaprak besleyiciye nasıl kağıt yükleneceği yönergeleri bulunur.

Not:

Kağıdın tam olarak çıkarılması için ürünün önünde yeteri kadar yer bırakın.

1. Çıktı tepsisini indirin ve sonra uzantısını dışarı çekin.

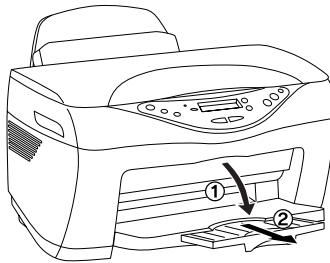

2. Besleyici koruyucusunu kendinize doğru çekin.

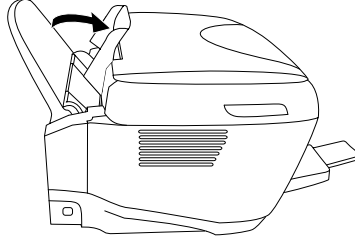

3. Kağıt destesini havalandırdıktan sonra uzun ve kısa kenarlarını düz bir yüzeye hafifçe vurarak taşan yaprakları düzeltin.
4. Sol kenar kılavuzunu dışarı çekin. Kağıdın yazdırılacak yüzü yukarı gelecek ve sağ kenarı sağ kenar kılavuzuna dayanacak şekilde kağıt destesini yükleyin.

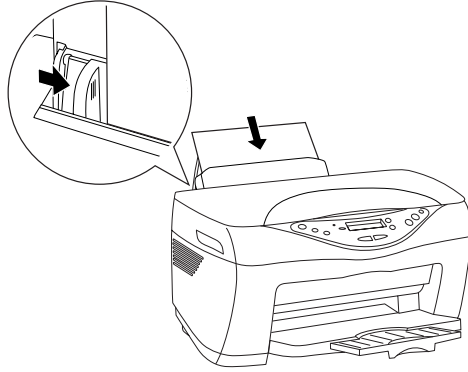

Not:

- ❑ Kağıdı her zaman, önce kısa kenarı kağıt besleyicisine girecek biçimde yükleyin.
- ❑ Kağıtları yüklerken besleyici koruyucusunun üzerindeki çizgiyi gösterge olarak kullanın. Kağıdın sağ kenarı besleyici koruyucusunun çizgisiyle hizalanmış olmalıdır.
- ❑ Kağıt destesinin, kenar kılavuzu içindeki ok işareti altına girmesine dikkat edin.

5. Besleyici koruyucusunu eski yerine getirin.

Not:

Kağıt kıvrılırsa yüklemeden önce düzeltin veya ters yöne kıvrın. Kıvrılmış kağıtlara yazdırmak çıktılarda mürekkebin bulaşmasına neden olabilir.

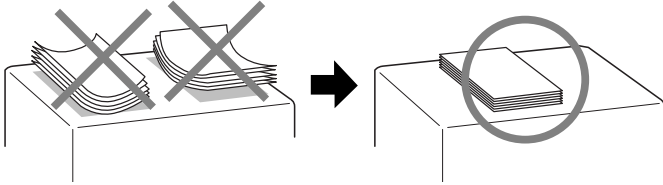

Belge Yerleştirme

Bu bölümde belgenin, belge tablasına nasıl yerleştirileceği yönergeleri bulunmaktadır.

Not:

Belge tablasını her zaman temiz tutun.

1. Belge kapağını açın ve orijinal belgeyi, fotokopisi alınacak yüzü aşağı gelecek şekilde belge tablasına yerleştirin. Belgenin düzgün hizalanmasına dikkat edin.

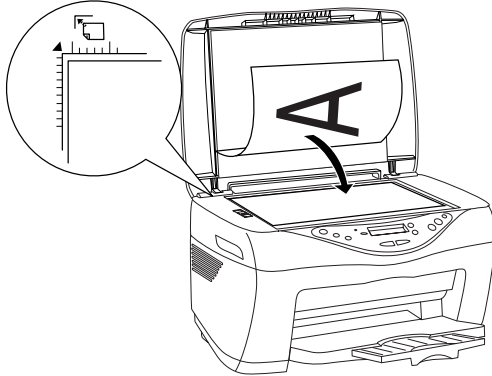

Not:

- Belgenin cam yüzeyde tamamen düz durmasına dikkat edin; aksi halde görüntünün odağı bozulur. Dış ışık kaynaklarından gelebilecek ışıkları önlemek için belge kapağını kapamaya dikkat edin.
- Belge tablasının kenarından içeri 2,5 mm'ye kadar genişlikte bir alan taranmaz.

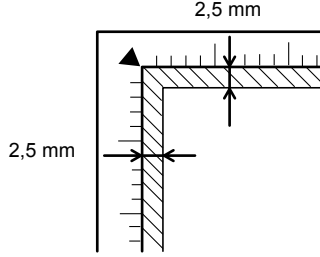

2. Belgenin kaymaması için belge kapağını yavaşça kapatın.

Not:

- Cama yapışabilecekleri için fotoğrafları uzun süre belge tablasında bırakmayın.
- Bu ürünün üstüne ağır maddeler koymayın.

Kopyalamayı iptal etme

- Stop (Durdur) düğmesine basın.

Mürekkep Kartuşlarını Deęiřtirme

Mürekkep Kartuşları Hakkında

Bu üründe ařaęıdaki mürekkep kartuşlarını kullanabilirsiniz.

Siyah mürekkep kartuşu	T0321
Renkli mürekkep kartuşu Camgöbeęi	T0422
Mor	T0423
Sarı	T0424



Dikkat:

EPSON, özğün EPSON mürekkep kartuşlarını kullanmanızı önermektedir. EPSON tarafından üretilmeyen dięer ürünler bu ürüne, EPSON garantileri kapsamında olmayan zararlar verebilir.

Mürekkep Miktarını Denetleme

Mürekkep miktarını LCD ekrandan denetlemek için ařaęıdaki yöntemlerden birini kullanın. Mürekkep miktarını bilgisayarınızın ekranından denetlemek isterseniz bkz. çevrimiçi *Başvuru Kılavuzu*.

LCD ekran

LCD ekranda Ink Levels (Mürekkep Düzeyleri) görünene kadar Menu (Menü) düğmelerinden birine tekrar tekrar basın. Kalan mürekkep miktarı görünür.

Ink Levels
C: 80% M (M %89): 80%

Mürekkep damlası simgesi

Yaklaşık mürekkep düzeyini görmek için LCD ekrandaki  mürekkep damlası simgesine de bakabilirsiniz.

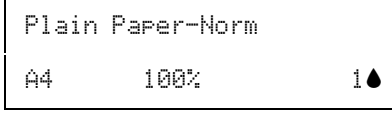

Dikkat:

Yeni kartuş alana kadar eskisini bu üründen çıkartmayın; aksi halde yazdırma kafasının püskürtme memelerinde kalan mürekkep kuruyabilir.

Mürekkep Kartuşu Değişirme Önlemleri

Mürekkep kartuşlarını değiştirirken bu bölümdeki yönergelerin tamamını okuyun.

- ❑ Bu üründen bir mürekkep kartuşunu geçici olarak çıkartmanız gerekiyorsa, kartuşun mürekkep verme noktasının kirlenmemesine ve tozlanmamasına dikkat edin. Mürekkep kartuşunu bu ürünle aynı yerde tutun. Kartuşu bir yere kaldıracaksanız, mürekkep kartuşunun rengini belirten etiketin yukarıya gelecek biçimde olmasına dikkat edin. Mürekkep kartuşunu baş aşağı saklamayın.
- ❑ Mürekkep verme noktasındaki valf, çıkabilecek fazla mürekkebi tutacak biçimde tasarlanmıştır. Ancak yine de, tutarken dikkatli olmanız önerilir. Mürekkep kartuşunun mürekkep verme noktasına veya çevresine dokunmayın.
- ❑ Bu üründe kullanılan mürekkep kartuşlarında IC yongası bulunur. IC yongası her kartuşun kullandığı mürekkep miktarını doğru olarak izlediğinden, kartuş çıkarılıp yeniden takıldığında mürekkebinin hepsi kullanılabilir. Ancak, kartuş her takıldığında bir miktar mürekkep kullanılır, çünkü bu ürün mürekkebin güvenilir olup olmadığını otomatik olarak inceler.

- ❑ Bir mürekkep kartuşundaki mürekkep bittiğinde, diğer kartuşta mürekkep bulunsa bile fotokopi almaya devam edemezsiniz. Fotokopi almaya devam edebilmek için boşalan kartuşu yenisiyle değiştirin.
- ❑ Belge fotokopisi alma dışında, şu işlemler yapılırken de mürekkep harcanır: yazdırma kafası temizleme işlemi, bu ürün açıldığında yapılan kendi kendini temizleme döngüsü ve bir mürekkep kartuşu takıldığında mürekkebi kullanıma hazırlama işlemi.
- ❑ Mürekkep kartuşlarını yeniden doldurmayın. Bu ürün, kalan mürekkep miktarını, mürekkep kartuşunda yerleşik olan bir IC yongasını kullanarak hesaplar. Kartuş yeniden doldurulsa bile, IC yongası kalan mürekkep miktarını yeniden hesaplamaz ve kullanılabilir mürekkep miktarı değişmez.
- ❑ Mürekkep kartuşu değiştirildikten sonra, içindeki mürekkep azsa bitebilir. Mürekkebin azaldığını belirten bir ileti görüntülendiğinde, yeni mürekkep kartuşunu hazırlayın.

Mürekkep Kartuşu Değiştirme

Mürekkep kartuşunu değiştirmek için aşağıdaki adımları izleyin.

Not:

Değiştirmeden önce "Güvenlik Yönergeleri" sayfa 5 ve "Mürekkep Kartuşu Değiştirme Önlemleri" sayfa 18 yönergelerini okuyun.

1. Ürünün açık olduğundan ve On (Açık) ışığının yanıp sönmediğinden emin olun.
2. **Mürekkep bittiğinde:**
Hangi mürekkebin bittiğini anlamak için ekrandaki mesaja bakın ve sonra \diamond Color Copy (Renkli Fotokopi) düğmesine basın.

Mürekkep azaldığında:

LCD ekranda Change Cartridge (Kartuş Değiştir) belirene kadar Menu (Menü) düğmelerinden birine basın ve sonra \diamond Color Copy (Renkli Fotokopi) düğmesine basın.

Mürekkep kartuşu değiştirme konumuna gider.

3. Belge kapağının kapalı olduğundan emin olun ve sonra tarayıcı birimini kaldırın.

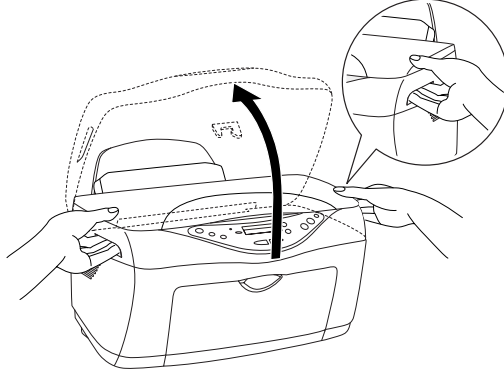

Dikkat:

- ❑ *Tarayıcı birimi, belge kapağı açıkken kaldırmayın.*
 - ❑ *Yazdırma kafasını elinizle hareket ettirmeyin. Aksi takdirde ürün zarar görebilir.*
 - ❑ *Yazdırma kafası durmadan mürekkep kartuşunu değiştirmeye başlamayın.*
4. En iyi sonucu elde etmek için, paketi açmadan önce mürekkep kartuşunu dört veya beş kez sallayın.

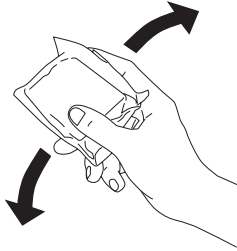

5. Değiştirmek istediğiniz mürekkep kartuşunu iki yanından bastırın. Kartuşu bu üründen çıkarın ve uygun bir şekilde atın. Eski kartuşun parçalarını sökmeyin veya yeniden doldurmayın.

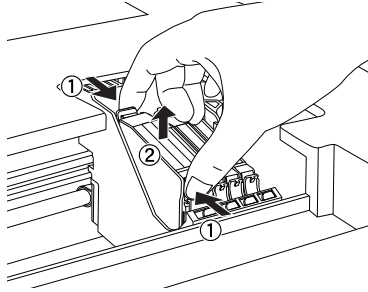

Uyarı:

Mürekkep çıkış yerlerinin etrafında mürekkep kalmış olabileceğinden kullanılan mürekkep kartuşlarını tutarken dikkatli olun. Cildinize mürekkep bulaşırsa söz konusu yeri iyice su ve sabunla yıkayın. Mürekkep gözünüze bulaşırsa hemen gözünüzü bol suyla yıkayın. Bol suyla yıkamadan sonra rahatsızlık duyarsanız veya görüş sorunları olursa hemen doktora başvurun.



Dikkat:

Yazıcıdaki eski kartuşu çıkarır çıkarmaz, hemen yeni kartuşu takın. Mürekkep kartuşu gerektiği gibi takılmazsa, yazdırma kafası kuruyabilir ve yazdırma işlevini yerine getiremez.

6. Mürekkep kartuşunu kartuş tutucusuna dikey olarak yerleştirin. Mürekkep kartuşu yerine oturuncaya kadar aşağı doğru itin.

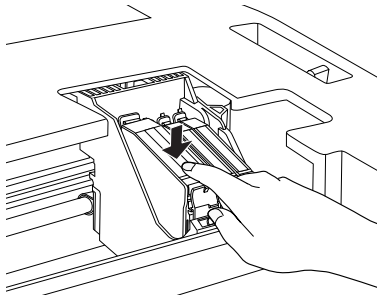

Diğer mürekkep kartuşlarını değiştirmeniz gerekirse, 7. adıma geçmeden önce 4. - 6. adımları yineleyin.

7. Tarayıcı birimi indirin.

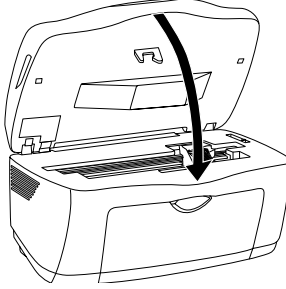

Yazdırma kafası hareket eder ve mürekkebin kullanıma hazırlanması işlemi başlatılır. Mürekkep doldurma işlemi devam ederken On (Açık) ışığı yanıp söner. On (Açık) ışığının yanıp sönmeye başladığında mürekkep doldurma tamamlanır.



Dikkat:

On (Açık) ışığı yanıp sönerken hiçbir zaman bu ürünü kapatmayın. Aksi takdirde, mürekkebin hazırlanması işlemi yarım kalmış olur.

Not:

Mürekkep kartuşu değiştirildikten sonra, içindeki mürekkep azsa bitebilir. Böyle bir durumda, mürekkep kartuşunu yeniden değiştirin.

Ek A

Menü Öğeleri

Ayar menüsü (Menü Düğmelerini Kullanarak)	Ayar öğeleri (Kopya Sayısı/Değer düğmesini kullanarak)
Normal display (Normal görüntü)	Number of copies (Kopya sayısı): 1 to 99 (1 - 99) arası
↑↓	
Copy Mode (Fotokopi Modu)	Standard/Reduced Margin/Repeat/2-up (Standart/Kenar Boşluğu Azaltılmış/Tekrar/2-yukarısı)
↑↓	
Quality&Paper (Kalite ve Kağıt)	Plain Paper-Econ/Plain Paper-Norm/Plain Paper-Fine/PQIJ Paper-Fine/PQIJ Paper-Photo/Matte Paper HW/Photo Paper/PSGP Paper/DB Photo Paper (Düz Kağıt-Ekonomik/Düz Kağıt-Normal/Düz Kağıt-İnce/PQIJ Kağıdı-İnce/PQIJ Kağıdı-Fotoğraf/Mat Kağıt HW/Fotoğraf Kağıdı/PSGP Kağıdı/DB Fotoğraf Kağıdı)
↑↓	
Paper size (Kağıt boyutu)	A4/A5/B5/Letter/Legal/Executive/Half-Letter/Photo Paper (Fotoğraf Kağıdı)
↑↓	
Lighter/Darker (Daha Açık/Daha Koyu)	- ○□□■□□● +
↑↓	
Reduce/Enlarge (Büyüt/Küçült)	Reduce/Enlarge (Büyüt/Küçült) ayarının kullanılabilmesi, kopyalama moduna ve kağıt boyutuna bağlıdır.
↑↓	
Zoom In/Out (Yakınlaştır/Uzaklaştır)	25 to 400 % in 1 % increments (%1'lik artışlarla %25 - 400)
↑↓	
Language (Dil)	English/Spanish/Portuguese/French, German/Italian/Dutch (İngilizce/İspanyolca/Fransızca, Almanca/İtalyanca/Felemenkçe)
↑↓	
Head Alignment (Kafa Hizalama)	Press the Color copy button to print head alignment (Yazdırma kafasını hizalamak için Renkli fotokopi düğmesine basın).
↑↓	
Nozzle Check (Püskürtme Memesi Denetimi)	Press the Color copy button to print nozzle check pattern (Püskürtme memesi denetimi sırasını yazdırmak için Renkli fotokopi düğmesine basın).
↑↓	
Head Cleaning (Kafa Temizleme)	Press the Color copy button to start head cleaning (Kafa temizlemeyi başlatmak için Renkli fotokopi düğmesine basın).
↑↓	

Change Cartridge (Kartuş Deęiřtir)	Press the Color copy button to replace the ink cartridge (Mürekkep kartuşunu deęiřtirmek için Renkli fotokopi düęmesine basın).
↑↓	
Ink Levels (Mürekkep Düzeyleri)	Display the amount of the ink level (Mürekkep düzeyi miktarını görüntüleyin).
↑↓	
Load/Eject (Yükle/Çıkart)	Press the Color copy button to load or eject the paper (Kağıdı yüklemek veya çıkartmak için Renkli fotokopi düęmesine basın).

Not:

Kopyalama moduna baęlı olarak bazı ayarlar kullanılamayabilir.