

# EPSON

Laserová tiskárna

# Tiskárna EPSON AcuLaser™ CX11

## *Základní operace*

---



EPSON AcuLaser CX11NF  
EPSON AcuLaser CX11F



EPSON AcuLaser CX11N  
EPSON AcuLaser CX11

---

## Příručka pro kopírování

### Součásti zařízení

---

Čelní pohled . . . . .	3
Zadní pohled . . . . .	3
Uvnitř zařízení . . . . .	4
Součásti skeneru . . . . .	4
Ovládací panel . . . . .	5

### Základní kopírování

---

Nastavení originálů . . . . .	7
Deska na dokumenty . . . . .	7
Automatický podavač dokumentů (pouze model faxu) . . . . .	8
Vytvoření kopie . . . . .	9
Zrušení kopírování . . . . .	10

### Základní faxování (pouze model s faxem)

---

Odesílání faxů . . . . .	11
Základy odesílání faxů . . . . .	11
Odesílání faxů pomocí funkce rychlé volby . . . . .	12
Odesílání faxů pomocí funkce jednodotykové volby . . . . .	13
Odesílání faxů pomocí funkce skupinové volby . . . . .	13
Odesílání faxů volbou čísla z telefonu . . . . .	14
Příjem faxů . . . . .	14
Základy příjmu faxů . . . . .	14
Příjem faxů v případě, že slyšíte signál faxového přenosu . . . . .	15
Příjem faxů pomocí funkce faxového dotazování . . . . .	15

### Řešení potíží

---

Odstranění uvíznutého papíru . . . . .	17
Pokyny pro odstranění uvíznutého papíru . . . . .	17
Jam C (cover C) (Uvíznutí C /kryt C/) . . . . .	17
Jam E (cover E) (Uvíznutí E /kryt E/) . . . . .	19
Jam F (cover F) (Uvíznutí F /kryt F/) . . . . .	20
Jam MP (MP tray) (Uvíznutí MP /víceúč. zásobník/) . . . . .	22
Jam LC/G (Uvíznutí LC/G) (Doplňková kazeta na papír a kryt G) . . . . .	23
Ve víceúčelovém zásobníku uvízly fólie. . . . .	25
Papír uvíznutý v automatickém podavači dokumentů . . . . .	26

## Součásti zařízení

### Čelní pohled

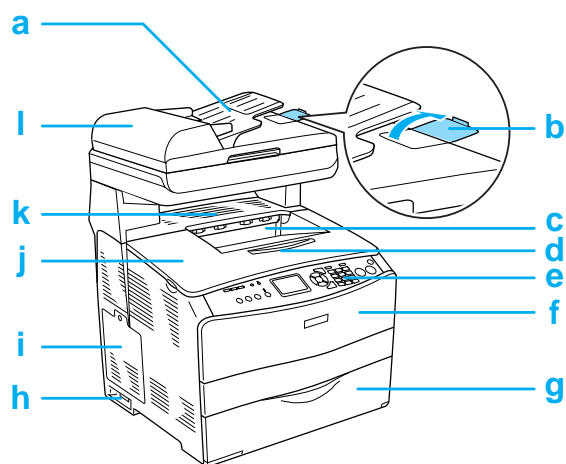

- a. Automatický podavač dokumentů (pouze model s faxem)
- b. Zarážka (pouze model s faxem)
- c. Výstupní zásobník
- d. Nástavec zásobníku
- e. Ovládací panel
- f. Kryt A
- g. Víceúčelový zásobník
- h. Hlavní vypínač
- i. Kryt doplňku
- j. Kryt B
- k. Kryt C
- l. Kryt automatického podavače dokumentů (pouze model s faxem)

### Zadní pohled

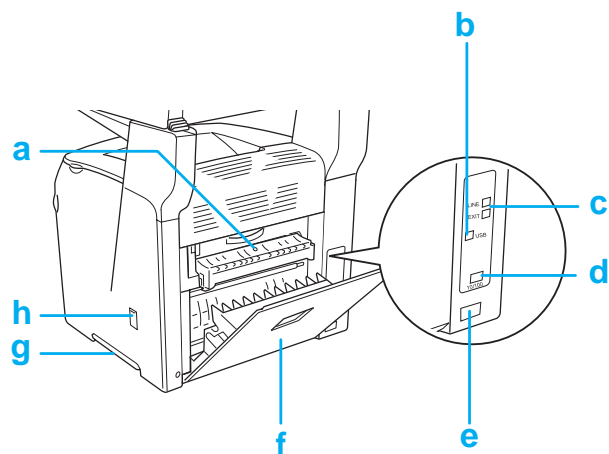

- a. Kryt F
- b. Konektor rozhraní USB
- c. Konektor telefonního rozhraní (pouze model s faxem)  
LINE: Slouží k připojení telefonního kabelu.  
EXT: Slouží k připojení telefonu.
- d. Konektor síťového rozhraní (pouze model EPSON AcuLaser CX11NF/CX11N)
- e. Konektor napájecí šňůry
- f. Kryt E
- g. Rukojeť
- h. Kryt čistícího zařízení

## Uvnitř zařízení

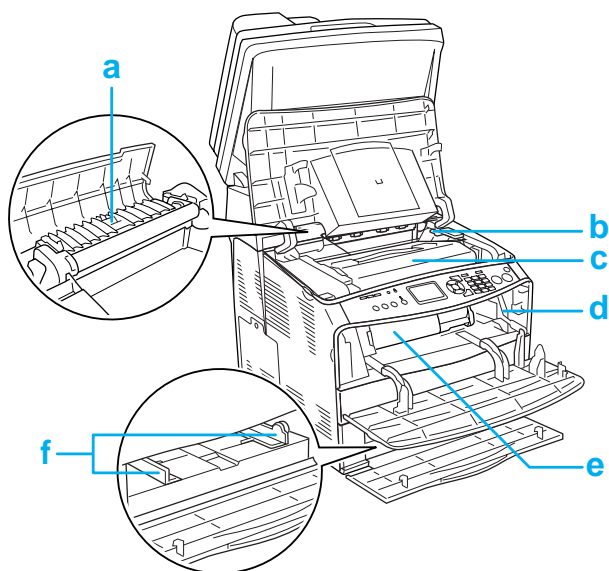

- a. Fixační jednotka
- b. Páčka pro přístup k fotovodivé jednotce
- c. Fotovodivá jednotka
- d. Páčka pro přístup k čistícímu kolečku
- e. Tonerová kazeta
- f. Vodítka papíru (víceúčelový zásobník)

## Součásti skeneru

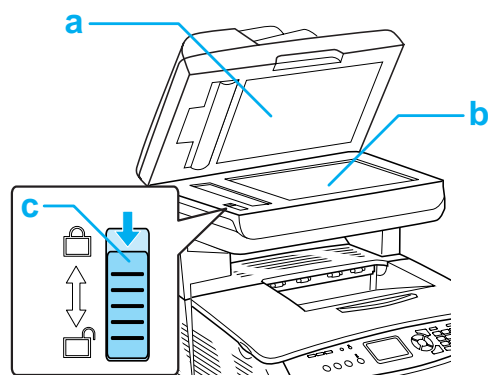

- a. Kryt dokumentů
- b. Deska na dokumenty
- c. Převravní zámek

## Ovládací panel

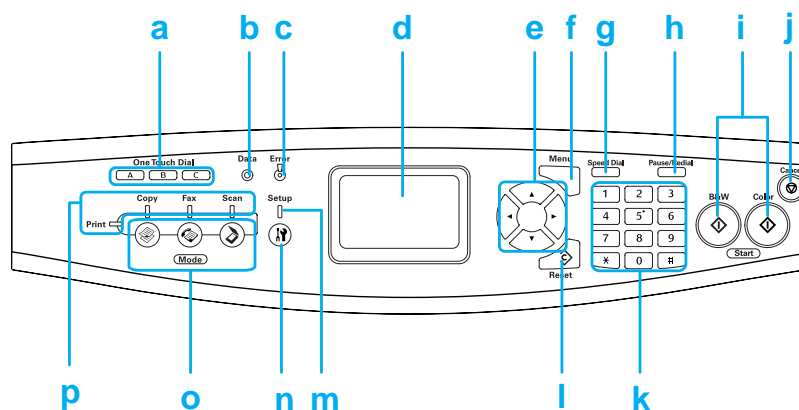

- a. Tlačítko One Touch Dial (Jednodotyková volba) Pomocí těchto tlačítek můžete odeslat fax na registrované faxové číslo přiřazené odpovídajícímu tlačítku.  
A, B, C (pouze model s faxem)
- b. Indikátor Data Bliká během zpracování dat.  
(žlutý)
- c. Chybový indikátor Svítí nebo bliká, pokud došlo k chybě.  
(červený)
- Svítí v případě chyby, která vyžaduje zásah obsluhy. Po odstranění příčiny chyby bude automaticky obnovena normální činnost zařízení.
  - Bliká 1 (bliká v 0,3sekundových intervalech) Označuje, že došlo k chybě, kterou lze odstranit stisknutím tlačítka  $\diamond$  B&W Start (ČB) nebo  $\diamond$  Color Start (Barevně).
  - Bliká 2 (bliká v 0,6sekundových intervalech) Označuje, že došlo k chybě, která vyžaduje zásah obsluhy. Po odstranění příčiny chyby je potřeba stisknout tlačítko  $\diamond$  B&W Start (ČB) nebo  $\diamond$  Color Start (Barevně).
- d. Displej Zobrazuje zprávy o stavu zařízení, rady, tipy a různá nastavení režimů.

- e. Tlačítko ◀ Doleva/  
▶ Doprava Pomocí těchto tlačítek lze sekvenčně zobrazit předchozí nebo další hodnoty nastavení. Tlačítko ▶ Doprava se také používá jako tlačítko OK pro konfiguraci a registraci položky nastavení.
- Tlačítko ▲ Nahoru/  
▼ Dolů Pomocí těchto tlačítek lze zobrazit předchozí nebo další položky nabídky.
- f. Tlačítko  
Advanced/Menu Pomocí tohoto tlačítka můžete zobrazit rozšířenou nabídku pro každý režim.  
(Upřesnit/Nabídka)
- g. Tlačítko Speed dial Pomocí tohoto tlačítka lze na displeji zobrazit seznam registrovaných příjemců.  
(Rychlá volba)  
(pouze model s faxem)
- h. Tlačítko Pause/Rredial Pomocí tohoto tlačítka lze do volaného faxového čísla vložit pauzu nebo znovu zvolit faxové číslo, které bylo voláno naposledy.  
(Pauza/Znovu volat)  
(pouze model s faxem)
- i. Tlačítko ◊ B&W Start Pomocí těchto tlačítek můžete spustit kopírování nebo skenování černobílých či  
(ČB), tlačítko ◊ Color barevných předloh nebo jejich odesílání faxem.  
Start (Barevně) Pokud bliká indikátor chyb, stisknutím tohoto tlačítka chybu smažete a přepnete zařízení do stavu připraveno.
- j. Tlačítko ⊗ Cancel Pomocí tohoto tlačítka můžete zastavit operaci skenování nebo zrušit  
(Storno) kopírování, přenos faxu či tiskovou úlohu.  
Jedním stisknutím zrušíte aktuální úlohu.  
Pokud tlačítko stisknete a podržíte déle než tři sekundy v režimu tisku, dojde k odstranění všech tiskových úloh z paměti zařízení.
- k. Numerická klávesnice Slouží k zadání počtu kopií nebo k zadání hodnoty zvětšení.  
Tlačítka # a \* lze použít v režimu Fax.
- l. Tlačítko ◊ Reset Pomocí tohoto tlačítka lze obnovit výchozí hodnotu vybrané položky nastavení.  
Pokud toto tlačítko stisknete a podržíte déle než tři sekundy, obnovíte výchozí hodnoty u všech položek nastavení. Používá se také jako tlačítko pro odstraňování jednotlivých znaků ze zadaných dat při zadávání faxového čísla příjemce v režimu faxování.
- m. Indikátor Setup Svítí, pokud je zařízení v režimu nastavení.  
(Nastavení)
- n. Tlačítko ⊕ Setup Pomocí tohoto tlačítka můžete aktivovat režim nastavení.  
(Nastavení)
- o. Tlačítka Mode (Režim) Pomocí těchto tlačítek můžete aktivovat odpovídající režim.
- p. Indikátory režimu Svítí při výběru odpovídajícího režimu (Print /Tisk/, Copy /Kopírování/, Fax nebo Scan /skenování/). Pokud svítí indikátor Print (Tisk), je zařízení v režimu tisku a připraveno na příjem a tisk dat.

## Základní kopírování

### Nastavení originálů

V závislosti na typu originálu můžete originál položit na desku na dokumenty nebo jej vložit do automatického podavače dokumentů (pouze model s faxem).

#### Poznámka:

- ❑ Před skenováním dokumentu se ujistěte, že neporušujete autorská práva. Publikovaný text nebo obrázky skenujte až poté, co zjistíte podrobnosti o stavu autorských práv.
- ❑ V případě, že originál vložíte do automatického podavače dokumentů i umístíte na desku na dokumenty, budou naskenovány pouze dokumenty v automatickém podavači dokumentů.

### Deska na dokumenty

Při používání desky na dokumenty pokládejte na sklo vždy jen jeden originál.



#### Upozornění:

- ❑ Nepokládejte na desku na dokumenty těžké předměty. Na sklo také příliš netlačte.
- ❑ Aby se originál správně naskenoval, nastavte přepravní zámek na levé straně desky na dokumenty do odemčené pozice . Viz část „Součásti skeneru“.

1. Zkontrolujte, zda je zařízení zapnuté, a potom zlehka otevřete kryt dokumentů.

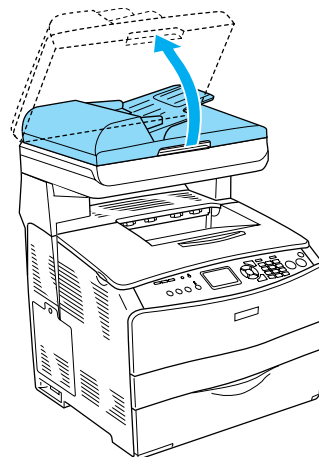

2. Položte originál na desku na dokumenty stranou určenou ke skenování dolů.

Použijte pás vodítka dokumentu k zarovnání vodorovných okrajů dokumentu.

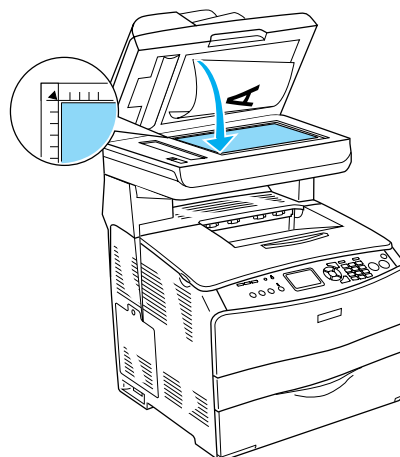

### **Poznámka:**

Oblast do 1,5 mm od horizontálního i vertikálního pravítka nelze skenovat.

1. Maximální šířka oblasti, kterou nelze naskenovat, je 1,5 mm.
2. Maximální šířka oblasti, kterou nelze naskenovat, je 1,5 mm.

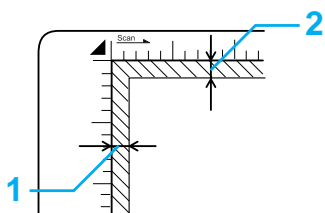

3. Opatrně zavřete kryt dokumentu, aby se originál nepohnul.

### **Poznámka:**

- ❑ Udržujte desku na dokumenty čistou.
- ❑ Nenechávejte fotografie ležet delší dobu na desce na dokumenty, mohly by se přilepit na sklo.
- ❑ Dokument musí přiléhat na sklo, jinak bude obraz rozmazaný. Také zavřete kryt dokumentu, aby nedošlo k rušení způsobenému vnějším světlem.

### **Automatický podavač dokumentů (pouze model faxu)**

Automatický podavač dokumentů lze využít k automatickému podání až 50 listů.



#### **Upozornění:**

Aby se originál správně naskenoval, nastavte přepravní zámek na levé straně desky na dokumenty do odemčené pozice . Viz „Součásti skeneru“.

### **Poznámka:**

Při skenování originálu pomocí automatického podavače dokumentů může být kvalita skenování nižší než při skenování z desky na dokumenty.

Při vkládání dokumentů do automatického podavače dokumentů postupujte následujícím způsobem.

1. Posuňte vodítka okrajů zcela na vnější stranu.

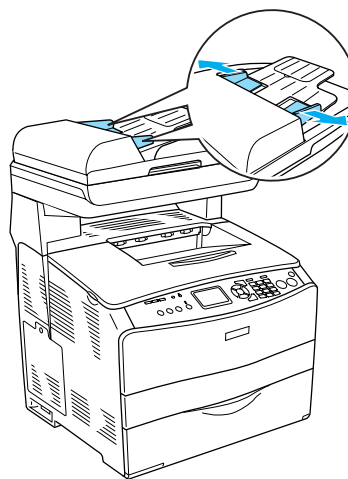

2. Vložte stoh papíru do automatického podavače až na doraz a potom posuňte vodítka okrajů tak, aby byla zarovnána s hranami dokumentů.

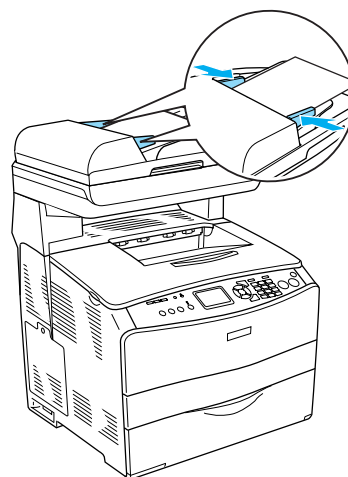



**Poznámka:**

- ❑ Zkontrolujte, zda je řádně uzavřen kryt automatického podavače dokumentů. Pokud je kryt automatického podavače dokumentů otevřený, bude standardně provedeno skenování z desky na dokumenty a výsledkem bude prázdná kopie, a to i v případě, že je v automatickém podavači dokumentů vložen originál.
- ❑ Pokud do automatického podavače dokumentů vkládáte více stránek, stránky budou podávány od horní stránky a vysunovány lícem dolů.

## Vytvoření kopie

**Dostupné zdroje papíru:**

- ❑ Dostupné typy papíru pro kopírování nejsou stejné jako papíry pro tisk. V závislosti na zdroji papíru se mohou typy papíru lišit. Při kopírování originálů můžete používat pouze následující typy papíru.

**Víceúčelový zásobník:**

Obyčejný papír, papír EPSON Color Laser Paper, hlavičkový papír, recyklovaný papír, barevný papír, fólie, štítky.

**Doplňková kazeta na papír:**

Obyčejný papír, papír EPSON Color Laser Paper, hlavičkový papír, recyklovaný papír, barevný papír.

- ❑ Nelze kopírovat na natíraný papír, silný papír a speciální papír, jako jsou pohlednice či obálky.

**Dostupné formáty originálů:**

- ❑ Lze kopírovat originály formátu A4, B5, Letter a Legal.
- ❑ Formát Legal lze používat pouze v automatickém podavači dokumentů.

- ❑ *Není zaručeno, že bude možné tisknout na okraj papíru (5 mm od konce papíru horizontálně i vertikálně).*

Při kopírování postupujte podle následujících pokynů.

1. Zkontrolujte, zda je zařízení zapnuté a zda je do něj vložen papír. Podrobnosti naleznete v *Uživatelské příručce*.
2. Stiskněte tlačítko  Copy (Kopírovat) na ovládacím panelu.

Rozsvítí se indikátor Copy (Kopírovat) a na displeji se na několik sekund zobrazí text **Copy Mode** (Režim kopírování). Následně se aktivuje obrazovka režimu kopírování.

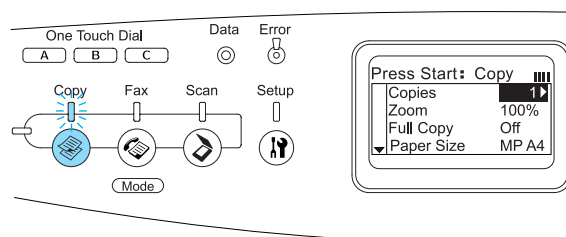







**Poznámka:**

*Pokud po dobu delší než 3 minuty nestisknete žádné tlačítko, budou zrušeny všechny změny a bude obnoven režim tisku.*

3. Vložte originál na desku na dokumenty nebo do automatického podavače dokumentů (pouze model s faxem). Podrobné informace najdete v části „Nastavení originálů“.
4. Podle potřeby nakonfigurujte požadované nastavení kopírování. Podrobnosti naleznete v *Uživatelské příručce*.

**Poznámka:**

*Pokud stisknete tlačítko  B&W Start (ČB) nebo  Color Start (Barevně), aniž byste zde konfigurovali nějaké nastavení, bude spuštěno kopírování se stávajícími hodnotami nastavení.*

5. Stiskněte tlačítko  B&W Start (ČB) nebo  Color Start (Barevně).  
Chcete-li vytvořit černobílou kopii, stiskněte tlačítko  B&W Start (ČB). Pokud chcete vytvořit barevnou kopii, stiskněte tlačítko  Color Start (Barevně).

Bude zahájeno kopírování.

**Poznámka:**

- Během kopírování nevypínejte napájení zařízení ani nepoužívejte tlačítko jiného režimu, protože by kopírování mohlo být provedeno nesprávně.*
  
- Pokud do automatického podavače vložíte více dokumentů a budete nepřetržitě barevně kopírovat ve vysoké kvalitě (600 dpi) s výchozí velikostí paměti (128 MB), je možné, že zařízení nebude fungovat správně, a to kvůli nedostatku paměti. Doporučujeme přidat další paměťový modul, aby byla celková velikost paměti alespoň 256 MB.*

### Zrušení kopírování

Pokud při kopírování dokumentu stisknete na ovládacím panelu tlačítko  Cancel (Storno), zobrazí se na displeji text Cancel Print Job (Zrušení tiskové úlohy) a tisková úloha bude zrušena.

## Základní faxování (pouze model s faxem)

### Odesílání faxů

#### Základy odesílání faxů

1. Ujistěte se, že je zařízení zapnuté.
2. Stiskněte tlačítko  Fax na ovládacím panelu.

Rozsvítí se indikátor Fax a na displeji se na několik sekund zobrazí text Fax Mode (Režim faxování). Následně se aktivuje obrazovka režimu faxování.

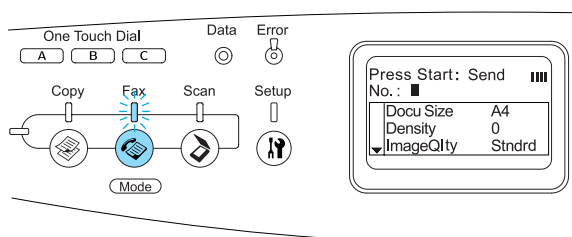



#### Poznámka:

- Během faxování nevyplínejte napájení zařízení ani nepoužívejte tlačítko jiného režimu, protože by faxování mohlo být provedeno nesprávně.
  - Pokud po dobu delší než 3 minuty nestisknete žádné tlačítko, budou zrušeny všechny změny a bude obnoven režim tisku.
  - Stisknutím tlačítka One Touch Dial (Jednodotyková volba) (A, B nebo C) můžete také přejít do režimu faxování bez stisknutí tlačítka  Fax.
3. Vložte originál na desku na dokumenty nebo do automatického podavače dokumentů. Podrobné informace najdete v části „Nastavení originálů“.

4. Zadejte faxové číslo příjemce, a to přímo z numerické klávesnice na ovládacím panelu.

#### Poznámka:

- Pro jméno příjemce lze zadat maximálně 50 znaků.
  - Pokud zadáte nesprávné číslo, stiskněte tlačítko  Reset, kterým odstraníte znak nalevo od kurzoru. Stisknutím tlačítka  Doleva nebo  Doprava posunete kurzor doleva nebo doprava.
  - Při zadávání čísla příjemce lze na numerické klávesnici zadat číslice (0 až 9), znak # a \*.
  - Pokud místo zadávání faxového čísla příjemce stisknete tlačítko Redial (Znovu volat), bude automaticky zadáno faxové číslo příjemce naposledy odeslaného faxu.
  - Pokud při zadávání čísla příjemce stisknete tlačítko Pause (Pozastavit), zobrazí se v čísle znak „-“, který označuje pauzu.
  - Faxové číslo můžete také zadat pomocí tlačítka One Touch Dial (Jednodotyková volba) nebo Speed Dial (Rychlá volba). Podrobné informace najdete v části „Odesílání faxů pomocí funkce jednodotykové volby“ nebo „Odesílání faxů pomocí funkce rychlé volby“.
5. V případě potřeby nakonfigurujte příslušné nastavení pro skenování.

**Poznámka:**

Pokud stisknete tlačítko **◇ B&W Start (ČB)** nebo **◇ Color Start (Barevně)**, aniž byste zde konfigurovali nějaké nastavení, bude spuštěno odesílání faxu se stávajícími hodnotami nastavení.

- Spustíte odesílání faxu stisknutím tlačítka **◇ B&W Start (ČB)** nebo **◇ Color Start (Barevně)**.  
Chcete-li odeslat černobílý fax, stiskněte tlačítko **◇ B&W Start (ČB)**. Pokud chcete odeslat barevný fax, stiskněte tlačítko **◇ Color Start (Barevně)**.

**Poznámka:**

Pokud faxové zařízení příjemce podporuje pouze černobílé faxy, je barevný fax doručen jako černobílý, i když stisknete tlačítko **◇ Color Start (Barevně)**.

## Odesílání faxů pomocí funkce rychlé volby

Pokud je v zařízení zaregistrováno faxové číslo příjemce, můžete fax odeslat zvolením požadovaného příjemce ze seznamu rychlých voleb na displeji. V zařízení můžete zaregistrovat až 60 faxových čísel příjemců.

**Poznámka:**

Před použitím funkce rychlé volby je nutno zaregistrovat informace o faxu příjemce. Podrobnosti naleznete v Uživatelské příručce.

- Ujistěte se, že je zařízení v režimu faxování. Pokud ne, aktivujte jej stisknutím tlačítka **☎ Fax**.
- Vložte originál na desku na dokumenty nebo do automatického podavače dokumentů. Podrobné informace najdete v části „Nastavení originálů“.
- Stiskněte tlačítko **Speed Dial (Rychlá volba)** na ovládacím panelu.

Na displeji se zobrazí seznam registrovaných příjemců.

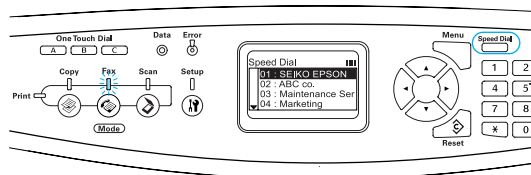

- Opakovaně stiskněte tlačítko **▲ Nahoru** nebo **▼ Dolů**, dokud nevyberete požadovaného příjemce. Potom stiskněte tlačítko **► Doprava**.

Vybraný příjemce se zobrazí na displeji na druhém řádku od shora.

**Poznámka:**

Příjemce je možné vybrat také přímým zadáním čísla.

Chcete-li zobrazit podrobnosti o přiřazeném příjemci, stiskněte tlačítko **Advanced/Menu (Upřesnit/Nabídka)**, přičemž daný příjemce musí být vybrán. Chcete-li seznam znovu zobrazit, stiskněte tlačítko **Advanced/Menu (Upřesnit/Nabídka)** nebo tlačítko **◀ Doleva**.

- V případě potřeby nakonfigurujte příslušné nastavení pro skenování.

**Poznámka:**

Pokud stisknete tlačítko **◇ B&W Start (ČB)** nebo **◇ Color Start (Barevně)**, aniž byste zde konfigurovali nějaké nastavení, bude spuštěno odesílání faxu se stávajícími hodnotami nastavení.

6. Spustíte odesílání faxu stisknutím tlačítka **◇ B&W Start (ČB)** nebo **◇ Color Start (Barevně)**.  
Chcete-li odeslat černobílý fax, stiskněte tlačítko **◇ B&W Start (ČB)**. Pokud chcete odeslat barevný fax, stiskněte tlačítko **◇ Color Start (Barevně)**.

**Poznámka:**

*Pokud faxové zařízení příjemce podporuje pouze černobílé faxy, je barevný fax doručen jako černobílý, i když stisknete tlačítko **◇ Color Start (Barevně)**.*

Příjemce registrovaný pro tlačítko funkce **One Touch Dial (Jednodotková volba)** (A, B nebo C) se zobrazí v režimu faxu na druhém řádku shora mezi položkami nastavení a následně je zahájen přenos faxu.

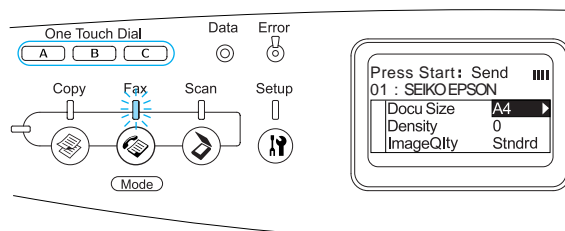

### Odesílání faxů pomocí funkce jednodotkové volby

Pokud je pro tlačítko funkce **One Touch Dial (Jednodotková volba)** zaregistrováno často používané faxové číslo příjemce (A, B nebo C), můžete odeslat fax registrovanému příjemci pouhým stisknutím odpovídajícího tlačítka funkce **One Touch Dial**.

**Poznámka:**

- ❑ *Při odesílání faxu pomocí tlačítka **One Touch Dial (Jednodotková volba)** je fax odeslán černobíle, i když je originál barevný.*
- ❑ *Před použitím funkce jednodotkové volby je nutno v zařízení zaregistrovat informace o faxu příjemce. Podrobnosti naleznete v *Uživatelské příručce*.*
- ❑ *Stisknutím tlačítka **One Touch Dial (Jednodotková volba)** v kterémkoli režimu získáte přístup k režimu faxu.*

1. Vložte originál na desku na dokumenty nebo do automatického podavače dokumentů. Podrobné informace najdete v části „Nastavení originálů“.
2. Stiskněte tlačítko funkce **One Touch Dial (Jednodotková volba)** (A, B nebo C).

### Odesílání faxů pomocí funkce skupinové volby

Pokud je ve skupině registrováno více faxových čísel příjemců, po zvolení požadovaného čísla skupiny je odeslán stejný originál všem zaregistrovaným příjemcům. Do zařízení lze zadat až 20 skupin.

**Poznámka:**

- ❑ *Při odesílání faxu pomocí tlačítka funkce skupinové volby je odeslán černobílý fax, přestože je originál barevný.*
- ❑ *Před použitím funkce skupinové volby je nutné pomocí nástroje **EPSON Speed Dial Utility** do skupiny zaregistrovat více faxových čísel příjemců. Podrobnosti jsou uvedeny v *nápovědě online*.*

1. Ujistěte se, že je zařízení v režimu faxování. Pokud ne, aktivujte jej stisknutím tlačítka **☎ Fax**.
2. Vložte originál na desku na dokumenty nebo do automatického podavače dokumentů. Podrobné informace najdete v části „Nastavení originálů“.
3. Stiskněte dvakrát tlačítko **Speed Dial (Rychlá volba)** na ovládacím panelu.

Na displeji se zobrazí seznam registrovaných skupinových přenosů.

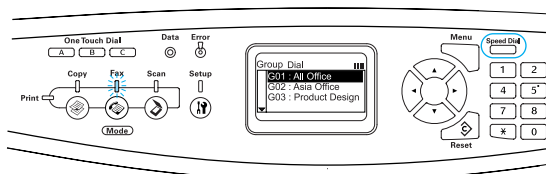

- Opakovaně stiskněte tlačítko ▲ Nahoru nebo ▼ Dolů, dokud nevyberete požadovanou skupinu. Potom stiskněte tlačítko ► Doprava.

Vybraná skupina se zobrazí na displeji na druhém řádku od shora.

**Poznámka:**

*Chcete-li zobrazit podrobnosti o registrované skupině, vyberte skupinu a stiskněte tlačítko Advanced/Menu (Upřesnit/Nabídka). Chcete-li seznam skupin znovu zobrazit, stiskněte tlačítko Advanced/Menu (Upřesnit/Nabídka) nebo tlačítko ◀ Doleva.*

- V případě potřeby nakonfigurujte příslušné nastavení pro skenování.

**Poznámka:**

*Pokud stisknete tlačítko ◊ B&W Start (ČB), aniž byste zde konfigurovali nějaké nastavení, bude spuštěno odesílání faxu se stávajícími hodnotami nastavení.*

- Stisknutím tlačítka ◊ B&W Start (ČB) spustíte přenos.

## Odesílání faxů volbou čísla z telefonu

Pokud máte k zařízení připojen telefonní přístroj, můžete faxy odesílat volbou čísla z tohoto přístroje.

**Poznámka:**

*Tato funkce je k dispozici pouze pro přenos v černobílém režimu.*

- Vložte originál na desku na dokumenty nebo do automatického podavače dokumentů. Podrobné informace najdete v části „Nastavení originálů“.
- Zvolte číslo na připojeném (zavěšeném) telefonu.
- Po potvrzení příjemce spustíte přenos faxu stisknutím tlačítka ◊ B&W Start (ČB).

## Příjem faxů

### Základy příjmu faxů

Pokud je k zařízení připojen telefonní přístroj, můžete vybrat jeden ze čtyř režimů příjmů pro příjem volání. Standardně je nastaven režim Fax only (Jen fax).





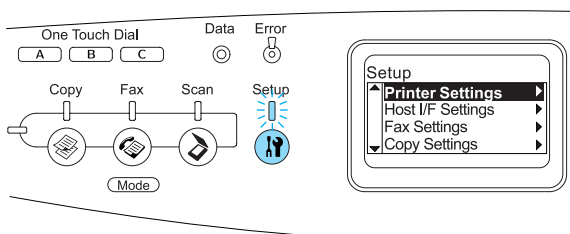

Položka nastavení	Popis
Auto switching (Automatické přepínání)	Volání je přijato na připojeném telefonním přístroji a zařízení automaticky přijme volání poté, co telefon bude zvonit po dobu zadanou v nastavení <b>Attached Phone Timeout</b> (Časový limit připojeného telefonu).
Fax only (Jen fax)	Zařízení automaticky odpoví na volání a přijme fax.
Phone only (Jen telefon)	Volání je přijato na připojeném telefonu. Nedojde k příjmu faxu.
TAM	Pokud je při příjmu příchozího volání na připojeném telefonním přístroji detekován faxový/telefonní signál, zařízení automaticky přijme fax.

Chcete-li změnit režim příjmu, postupujte následujícím způsobem.

1. Stiskněte tlačítko  Setup (Nastavení) na ovládacím panelu.



Rozsvítí se indikátor Setup (Nastavení) a na displeji se zobrazí nabídka Setup (Nastavení).

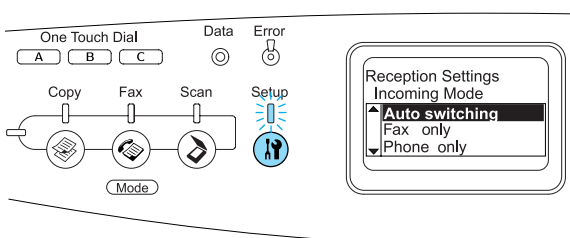

2. Stiskněte dvakrát tlačítko  Dolů. Tím vyberete možnost Fax Settings (Nastavení faxu). Potom stiskněte tlačítko  Doprava.
3. Stiskněte dvakrát tlačítko  Dolů. Tím vyberete možnost Reception Settings (Nastavení příjmu). Potom stiskněte tlačítko  Doprava.
4. Stiskněte tlačítko  Dolů. Tím vyberete možnost Incoming Mode (Režim pro příchozí volání). Potom stiskněte tlačítko  Doprava.

Zobrazí se nabídka Reception Settings (Nastavení příjmu).



5. Stisknutím tlačítka  Nahoru nebo  Dolů vyberte požadovaný režim pro příchozí volání. Potom stiskněte tlačítko  Doprava.



6. Chcete-li ukončit konfiguraci nastavení, stiskněte několikrát tlačítko  Doleva nebo stiskněte tlačítko jiného režimu.

## Příjem faxů v případě, že slyšíte signál faxového přenosu

Tato funkce se používá pro tisk faxových dat po odpovědi na příchozí volání pomocí připojeného telefonu.

### Poznámka:

*Chcete-li použít tuto funkci, musí být k zařízení připojen telefonní přístroj a položka Incoming Mode (Režim pro příchozí volání) v nastavení Reception Settings (Nastavení příjmu) musí být nastavena na možnost Auto switching (Automatické přepínání). Podrobnosti naleznete v Uživatelské příručce.*

1. Přijměte příchozí volání pomocí připojeného telefonu.
2. Jakmile potvrdíte, že se jedná o faxový přenos, stiskněte tlačítko  B&W Start (ČB) nebo  Color Start (Barevně).

Přijatá data jsou vytištěna na jednotlivých stranách tak, jak jsou přijímána.

## Příjem faxů pomocí funkce faxového dotazování

Tato funkce se používá k odeslání informací uložených ve faxovém zařízení jiného účastníka do vašeho faxového zařízení.

1. Ujistěte se, že je zařízení v režimu faxování. Pokud ne, aktivujte jej stisknutím tlačítka  Fax.
2. Na numerické klávesnici zadejte faxové číslo druhé strany.

3. Opakovaně stiskněte tlačítko ▼ Dolů, dokud se na displeji nezobrazí položka **Polling Reception** (Příjem s dotazováním), a stisknutím tlačítka ◀ Doleva nebo ▶ Doprava vyberte možnost **On** (Zapnuto).
4. Po zaznění signálu nebo hlasové výzvě zahajte přenos stisknutím tlačítka ⬠ B&W Start (ČB) nebo ⬠ Color Start (Barevně).



## Řešení potíží

### Odstranění uvíznutého papíru

Pokud v zařízení uvízne papír, zhasne indikátor Paper (Papír, zelený) a rozsvítí se indikátor Error (Chyba, červený). Na displeji zařízení a v okně nástroje EPSON Status Monitor 3 se zobrazují výstražné zprávy.

Uvíznuté médium odstraňte otevřením určených krytů v pořadí, v jakém se zobrazují na ovládacím panelu nebo v okně EPSON Status Monitor 3.

### Pokyny pro odstranění uvíznutého papíru

Při odstraňování uvíznutého papíru postupujte podle následujících bodů.

- ❑ Uvíznutý papír neodstraňujte silou. Roztržený papír se těžko odstraňuje a může způsobit další uvíznutí papíru. Opatrně papír vytáhněte tak, aby se neroztrhl.
- ❑ Uvíznutý papír se snažte odstranit oběma rukama.
- ❑ Pokud se uvíznutý papír roztrhne a zůstane v zařízení nebo pokud papír uvízne na místě, které není uvedeno v této příručce, obraťte se na prodejce.
- ❑ Zkontrolujte, zda typ papíru v zásobníku se shoduje s nastavením Paper Type (Typ papíru) v ovladači tiskárny.



#### Varování:

- ❑ *Nedotýkejte se fixační jednotky, která je označena nápisem CAUTION HIGH TEMPERATURE (POZOR, VYSOKÁ TEPLOTA), ani okolních součástí. Pokud bylo zařízení právě používáno, může být okolí fixační jednotky velmi horké.*
- ❑ *Nesahejte na fixační jednotku, protože některé součástky jsou ostré a mohly by způsobit poranění.*

### Jam C (cover C) (Uvíznutí C /kryt C/)

Při odstraňování uvíznutého média pod krytem C postupujte následujícím způsobem.

1. Zvedněte jednotku skeneru.

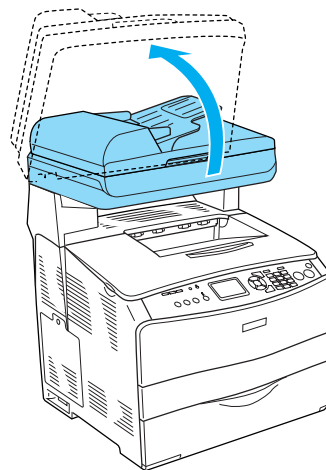



### **Upozornění:**

*Nedotýkejte se páčky pod jednotkou skeneru při otevírání a zavírání zařízení. Pokud se jí dotknete, mohl by spadnout kryt dokumentů jednotky skeneru, což by mohlo poškodit zařízení a způsobit vám zranění.*

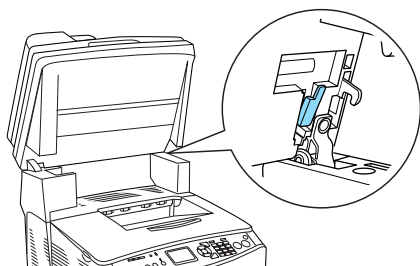

### 2. Otevřete kryt C.

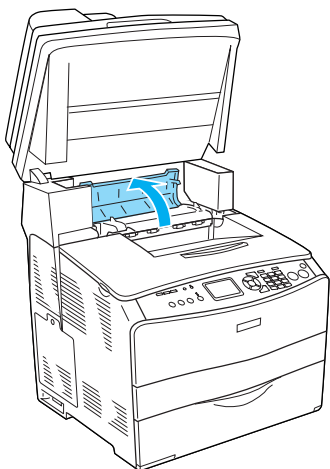

### 3. Zvednutím dvou zelených páček fixační jednotky jednotku uvolněte.

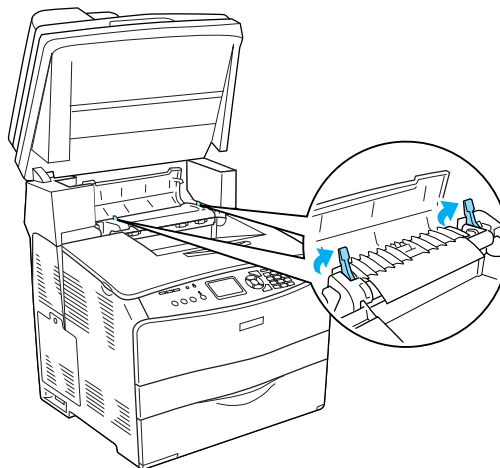

### 4. Podržte vodítko nahoře za zelený úchyt a opatrně odstraňte veškeré listy. Dejte pozor, aby se uvíznutý papír neroztrhl.

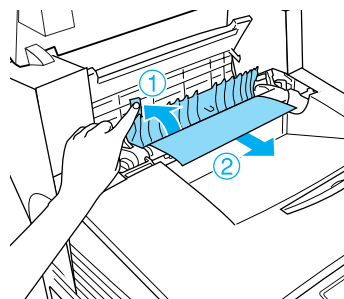

### **Varování:**

*Nedotýkejte se fixační jednotky, která je označena nápisem CAUTION HIGH TEMPERATURE (POZOR, VYSOKÁ TEPLOTA), ani okolních součástí. Pokud byl zařízení právě používán, může být okolí fixační jednotky velmi horké.*

5. Zatlačte dvě zelené páčky fixační jednotky dolů.

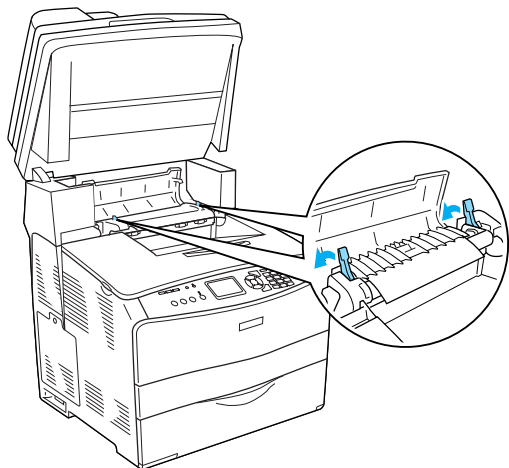

7. Přesuňte jednotku skeneru dolů do původní pozice.

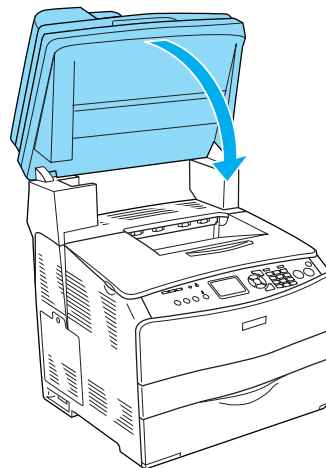

6. Zavřete kryt C.

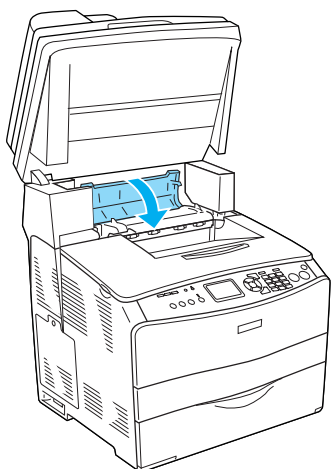

### **Jam E (cover E) (Uvíznutí E /kryt E/)**

Při odstraňování uvíznutého média pod krytem E postupujte následujícím způsobem.

1. Otevřete kryt E.

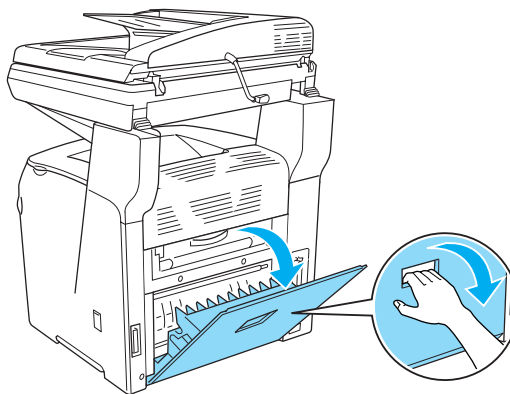

2. Oběma rukama opatrně vytáhněte všechny listy. Dejte pozor, aby se uvíznutý papír neroztrhl.

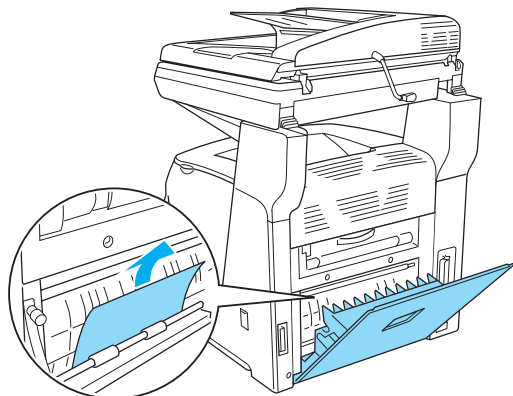

3. Zavřete kryt E.

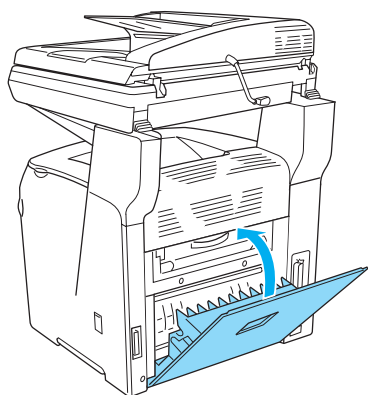

### Jam F (cover F) (Uvíznutí F /kryt F)

Při odstraňování uvíznutého média pod krytem F postupujte následujícím způsobem.

1. Zvedněte jednotku skeneru.

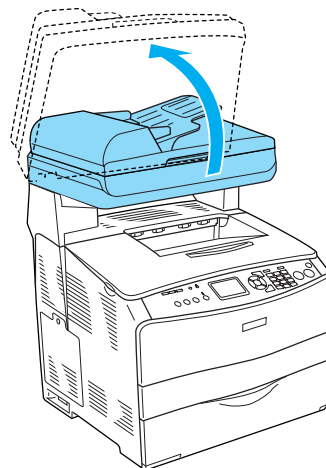

#### **Upozornění:**

*Nedotýkejte se páčky pod jednotkou skeneru při otevírání a zavírání zařízení. Pokud se jí dotknete, mohl by spadnout kryt dokumentů jednotky skeneru, což by mohlo poškodit zařízení a způsobit vám zranění.*

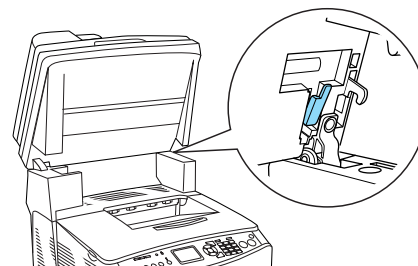

2. Otevřete kryt C. Zvednutím dvou zelených páček fixační jednotku uvolněte.

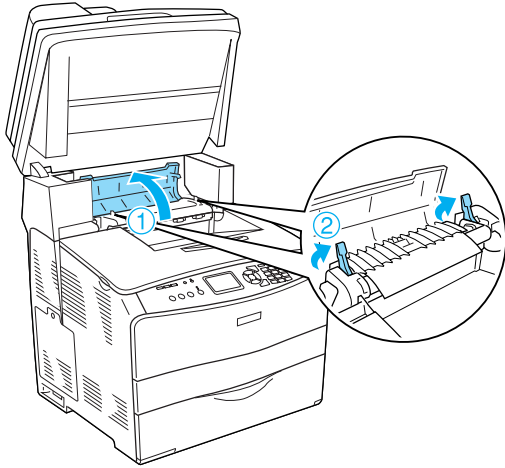

4. Oběma rukama opatrně vytáhněte všechny listy. Dejte pozor, aby se uvíznutý papír neroztrhl.

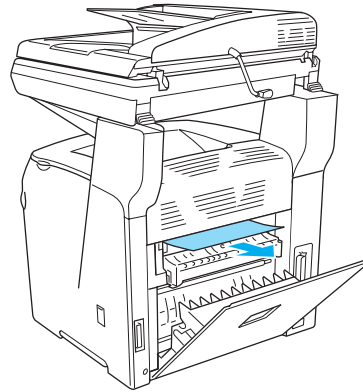

3. Otevřete kryt E a potom kryt F.

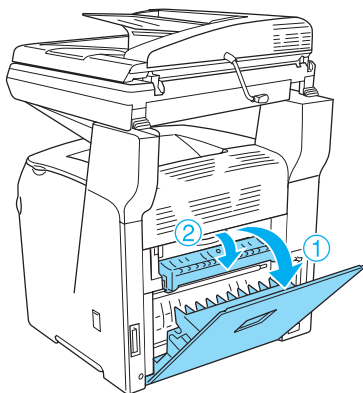

5. Zavřete kryt F a potom kryt E.

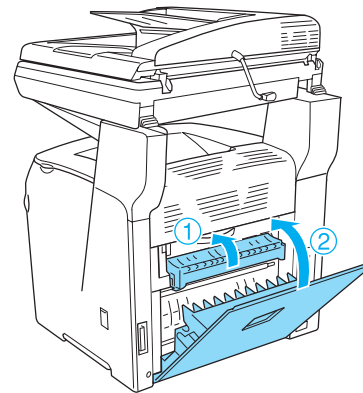

6. Zatlačte dolů dvě zelené páčky na fixační jednotce a potom zavřete kryt C.

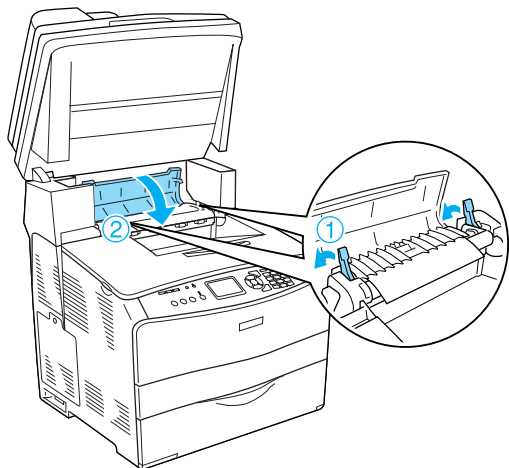

7. Přesuňte jednotku skeneru dolů do původní pozice.

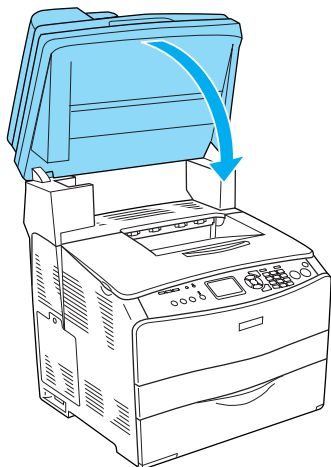

### **Jam MP (MP tray) (Uvznutí MP /víceúč. zásobník/)**

Při odstraňování uvíznutého média ve víceúčelovém zásobníku postupujte následujícím způsobem.

1. Otevřete kryt víceúčelového zásobníku a odeberte veškerý vložený papír.

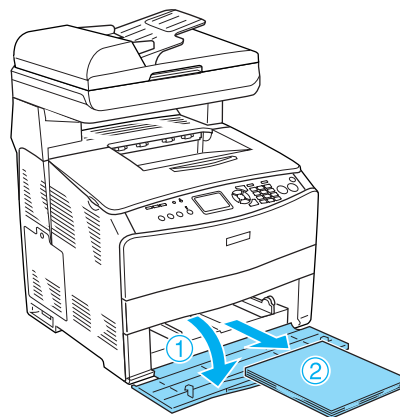

2. Jemně vytáhněte všechny listy, které byly částečně podány do zařízení.

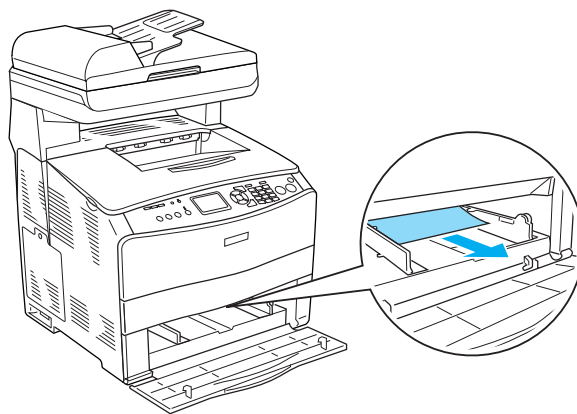

3. Vložte papír zpět a zavřete kryt víceúčelového zásobníku.

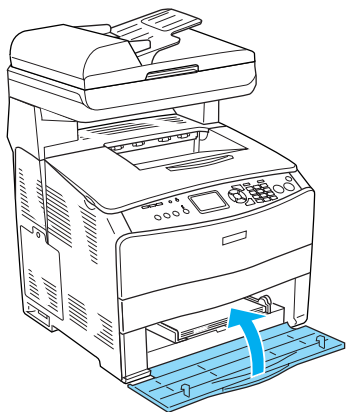

4. Otevřete a zavřete kryt A.

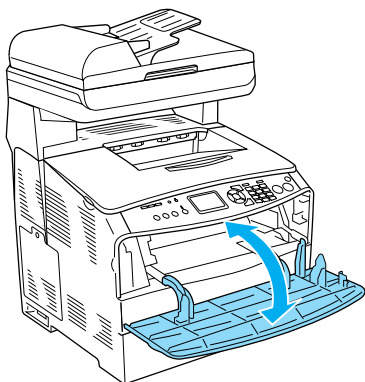

**Poznámka:**

Po vyjmutí uvíznutého papíru z víceúčelového zásobníku smažte chybové zprávy otevřením a zavřením všech krytů kromě krytu víceúčelového zásobníku.

**Jam LC/G (Uvíznutí LC/G) (Doplňková kazeta na papír a kryt G)**

Následující pokyny slouží k odstranění uvíznutého média v doplňkové kazetové jednotce na papír a pod krytem G.

1. Vyjměte kazetu na papír z doplňkové kazetové jednotky na papír.

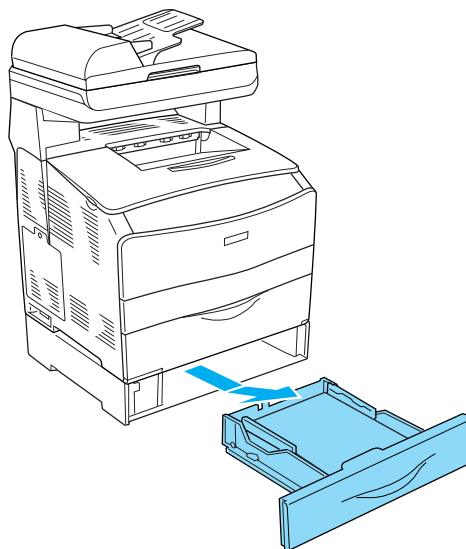

2. Pokud je zde uvíznutý papír, jemně vytáhněte všechny listy, které byly částečně podány do zařízení.

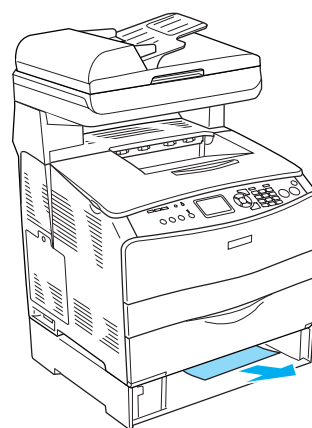

3. Vložte kazetu na papír zpět.

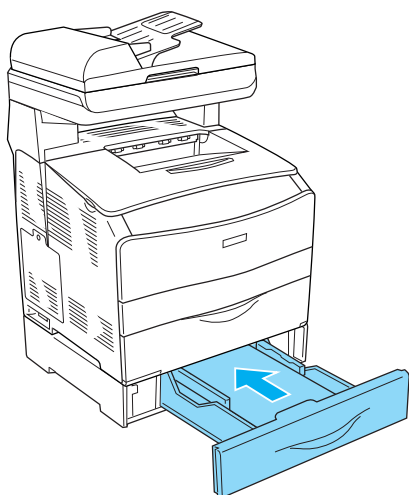

5. Oběma rukama opatrně vytáhněte všechny listy. Dejte pozor, aby se uvíznutý papír neroztrhl.

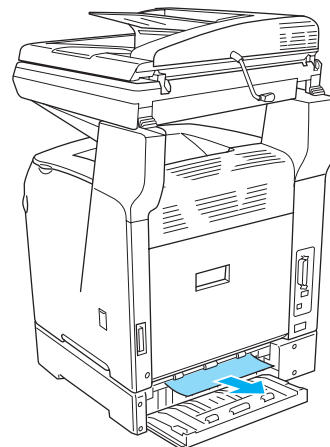

Pokud uvíznutý papír uvnitř doplňkové kazety na papír není vidět nebo pokud chcete zkontrolovat, zda není papír uvíznutý pod krytem G, pokračujte krokem 4.

4. Otevřete kryt G.

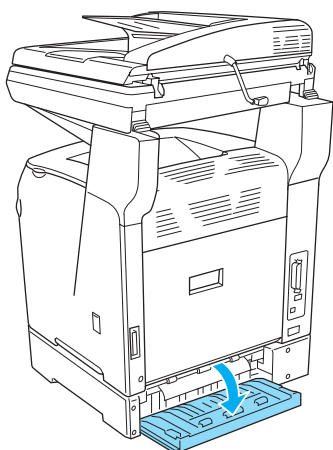

6. Zavřete kryt G.

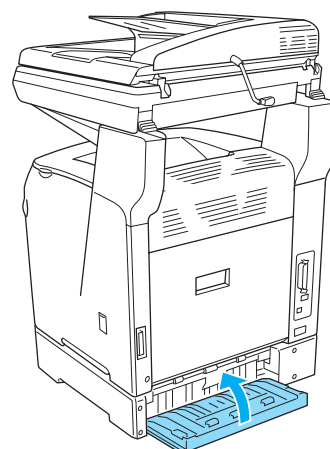



## Ve víceúčelovém zásobníku uvízly fólie

Následující kroky slouží k odstranění uvíznuté fólie.

1. Otevřete kryt víceúčelového zásobníku a vyjměte všechny vložené fólie.

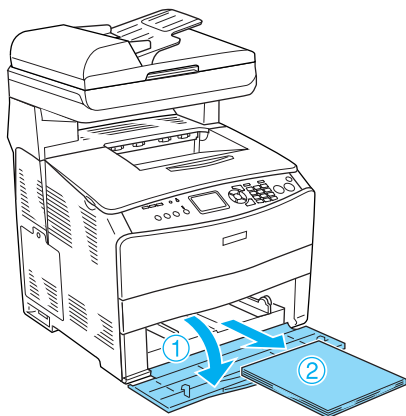

2. Otevřete kryt E. Oběma rukama potom všechny fólie vytáhněte. Dejte pozor, aby se uvíznutá fólie neroztrhla.

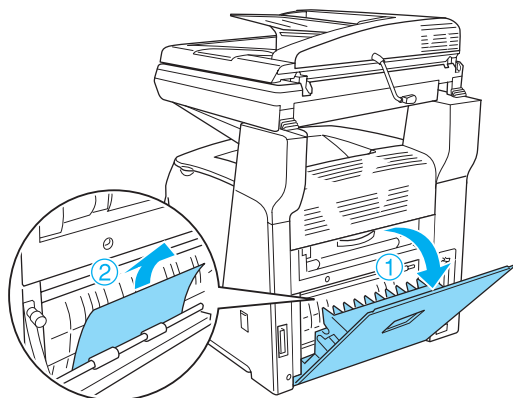

3. Vložte fólie zpět do víceúčelového zásobníku.

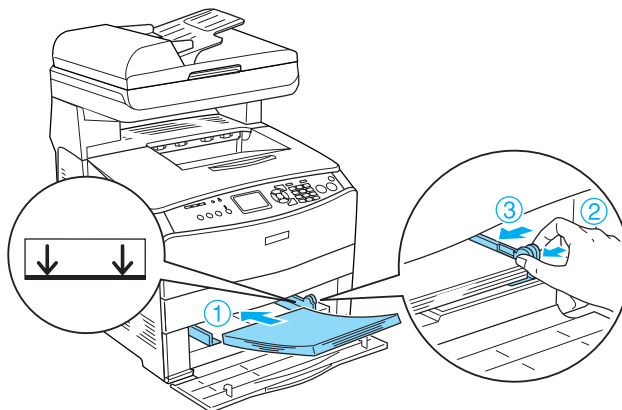

4. Otevřete a zavřete kryt A.

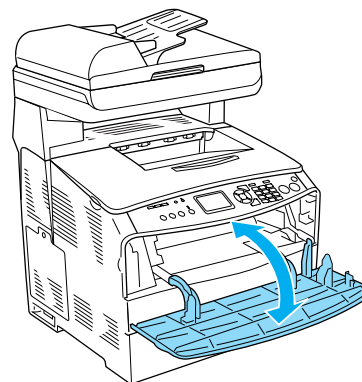

### **Poznámka:**

Po vyjmutí uvíznutého papíru z víceúčelového zásobníku smažte chybové zprávy otevřením a zavřením všech krytů kromě krytu víceúčelového zásobníku.

### **Papír uvíznutý v automatickém podavači dokumentů**

1. Otevřete kryt automatického podavače dokumentů.

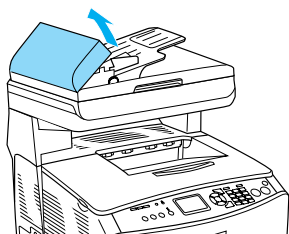

2. Oběma rukama opatrně vytáhněte všechny listy. Dejte pozor, aby se uvíznutý papír neroztrhl. Pokud uvíznutý papír nelze vytáhnout, pokračujte dalším krokem.

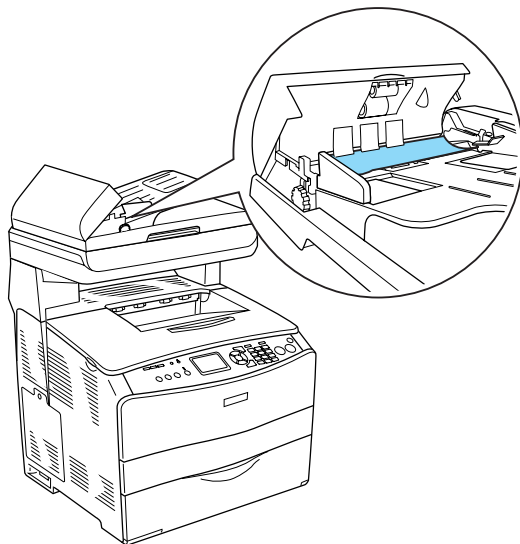

3. Otáčením kolečka opatrně vytáhněte všechny listy papíru (podle následujícího obrázku).

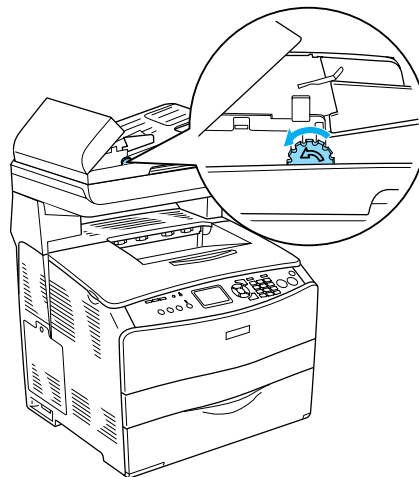

4. Zavřete kryt automatického podavače dokumentů.