

EPSON®

EPSON STYLUS™ **PRO 7400**

EPSON STYLUS™ **PRO 7800**

EPSON STYLUS™ **PRO 9400**

EPSON STYLUS™ **PRO 9800**

Auspack- und Aufstellungsanleitung

Deutsch

Sicherheitshinweise	3
Lieferumfang prüfen	5
Auspacken und Zusammenbauen des EPSON Stylus Pro 9800/9400	5
Auspacken und Zusammenbauen des EPSON Stylus Pro 7800/7400	12
Drucker aufstellen	17
Einlegen von Rollenpapier	20
Einzelblattmedien einlegen	21
Drucker an Computer anschließen	24
Druckersoftware installieren	26
Online-Benutzerhandbuch verwenden	28

Teile des Druckers

Vorderansicht

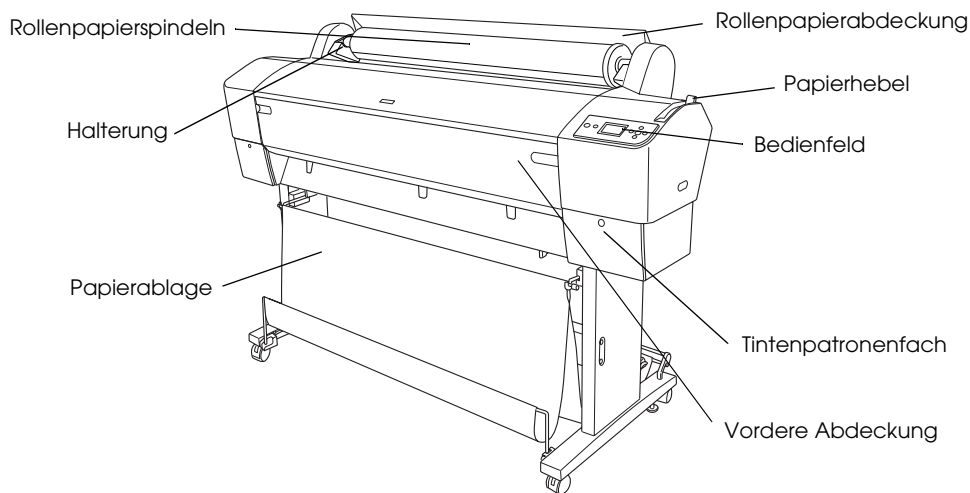

Rückansicht

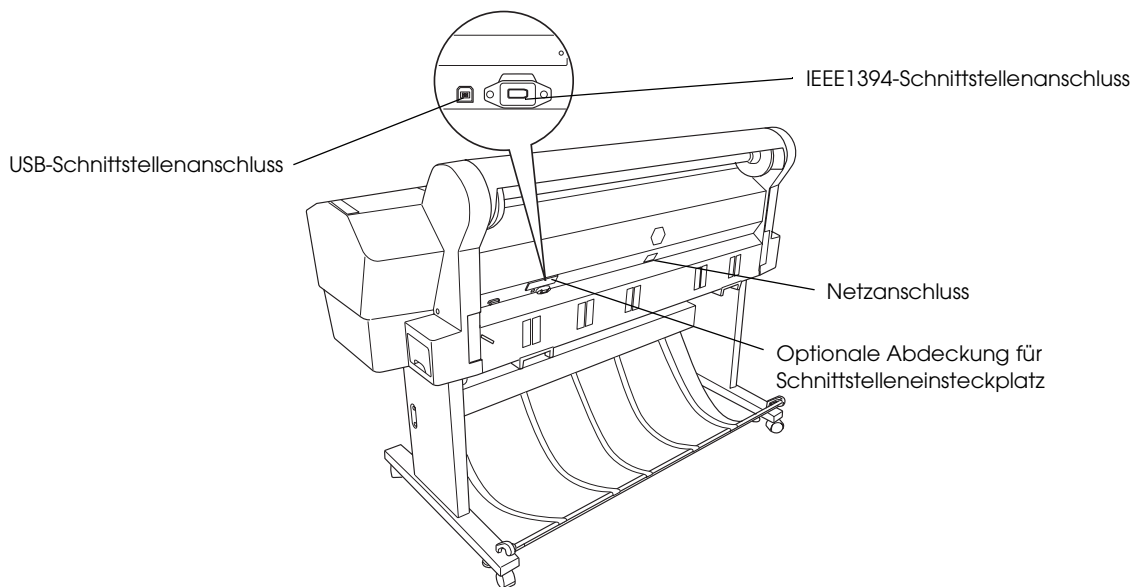

Alle Rechte vorbehalten. Kein Teil dieses Handbuchs darf in irgendeiner Form (Druck, Fotokopie, Mikrofilm oder ein anderes Verfahren) ohne die schriftliche Genehmigung der SEIKO EPSON CORPORATION reproduziert oder unter Verwendung elektronischer Systeme verarbeitet, vervielfältigt oder verbreitet werden. Die hierin enthaltenen Informationen sind ausschließlich für diesen Epson-Drucker bestimmt. Epson übernimmt keine Verantwortung für die Anwendung dieser Informationen auf andere Produkte.

Weder die SEIKO EPSON CORPORATION noch eine Ihrer Tochtergesellschaften haften für Schäden infolge von: Unfällen, falscher Handhabung bzw. Missbrauchs dieses Produkts oder aufgrund von unzulässigen Modifikationen, Reparaturen oder Änderungen an diesem Produkt, oder (außer in den USA) wegen Nichteinhaltung der Betriebs- und Wartungsanweisungen der Seiko Epson Corporation.

Die Seiko Epson Corporation haftet nicht für Schäden oder Störungen durch Einsatz von Optionen oder Zubehör, wenn diese nicht originale Epson-Produkte sind oder keine ausdrückliche Zulassung der Seiko Epson Corporation als „Epson Approved Product“ haben. Die Seiko Epson Corporation kann nicht haftbar gemacht werden für Schäden aufgrund von elektromagnetischen Interferenzen, die aus der Verwendung von Schnittstellenkabeln herrühren, die nicht von der Seiko Epson Corporation als „Epson Approved Products“ genehmigt wurden.

EPSON ist eine eingetragene Marke und EPSON STYLUS ist eine Marke der Seiko Epson Corporation.
Microsoft und Windows sind eingetragene Marken der Microsoft Corporation.
Apple und Macintosh sind eingetragene Marken von Apple Computer, Inc.

Allgemeiner Hinweis: Alle im Handbuch genannten Bezeichnungen von Erzeugnissen sind Marken der jeweiligen Firmen. Aus dem Fehlen der Markenzeichen (R) bzw. (TM) kann nicht geschlossen werden, dass die Bezeichnung ein freier Markenname ist.

Copyright © 2005 Seiko Epson Corporation. Alle Rechte vorbehalten.

Sicherheitshinweise

Lesen Sie vor Inbetriebnahme des Druckers die folgenden Hinweise genau durch. Beachten Sie darüber hinaus alle auf dem Drucker angebrachten Warnungen und Hinweise.

Handbuchkonventionen



Vorsicht Anmerkungen dieser Art müssen unbedingt beachtet werden, um Verletzungen zu vermeiden.



Achtung Anmerkungen dieser Art müssen beachtet werden, um Schäden an den Geräten zu vermeiden.

Hinweise enthalten wichtige Informationen und hilfreiche Tipps für die Arbeit mit dem Drucker.

Wichtige Sicherheitsanweisungen

Lesen Sie vor Inbetriebnahme des Druckers die folgenden Hinweise genau durch. Beachten Sie darüber hinaus alle auf dem Drucker angebrachten Warnungen und Hinweise.

- ❑ Die Öffnungen im Druckergehäuse dürfen nicht blockiert oder zugedeckt werden.
- ❑ Führen Sie keine Gegenstände durch die Öffnungen ein. Achten Sie darauf, dass keine Flüssigkeit in den Drucker gelangt.
- ❑ Die verwendete Netzspannung muss mit der auf dem Typenschild des Druckers angegebenen Netzspannung übereinstimmen.
- ❑ Verwenden Sie keine beschädigten oder abgenutzten Stromkabel.

- ❑ Wenn Sie den Drucker über ein Verlängerungskabel anschließen, achten Sie darauf, dass der Gesamtnennstrom aller am Verlängerungskabel angeschlossenen Geräte die zulässige Strombelastung des Verlängerungskabels nicht überschreitet. Achten Sie außerdem darauf, dass der Gesamtnennstrom aller an der Netzsteckdose angeschlossenen Geräte die zulässige Strombelastbarkeit dieser Steckdose nicht überschreitet.
- ❑ Versuchen Sie niemals, das Gerät selbst zu warten.
- ❑ In folgenden Fällen müssen Sie den Drucker vom Netz trennen und sich an einen qualifizierten Servicetechniker wenden:

Das Netzkabel oder der Stecker sind abgenutzt oder beschädigt; Flüssigkeit ist in den Drucker eingedrungen; der Drucker ist heruntergefallen oder das Gehäuse wurde beschädigt; der Drucker arbeitet nicht mehr normal bzw. zeigt auffällige Leistungsabweichungen.
- ❑ Der Schnittstellenanschluss (einschließlich der Typ-B-Schnittstellenkarte) und der Anschluss für die automatische Aufrolleinheit (optional) haben keine Strombegrenzung.

Einige Vorsichtsmaßnahmen

Zum Standort des Druckers

- ❑ Vermeiden Sie Standorte, an denen das Gerät starken Temperatur- und Feuchtigkeitsschwankungen ausgesetzt ist. Halten Sie den Drucker auch vor direkter Sonneneinstrahlung, starkem Lichteinfall und Wärmequellen fern.
- ❑ Vermeiden Sie Standorte, die Stößen und Vibrationen ausgesetzt sind.
- ❑ Halten Sie den Drucker von staubigen Umgebungen fern.
- ❑ Stellen Sie den Drucker in der Nähe einer Steckdose auf, sodass der Stecker jederzeit problemlos herausgezogen werden kann.

Zum Arbeiten mit dem Drucker

- ❑ Stecken Sie Ihre Hand nicht in das Innere des Druckers, und berühren Sie während des Druckvorgangs nicht die Tintenpatronen.
- ❑ Bewegen Sie den Druckkopf nicht von Hand, der Drucker kann dadurch beschädigt werden.

Zum Umgang mit den Tintenpatronen

- ❑ Halten Sie die Tintenpatronen außerhalb der Reichweite von Kindern. Tinte darf nicht verschluckt werden.
- ❑ Lagern Sie Tintenpatronen an einem kühlen, dunklen Ort.
- ❑ Waschen Sie Tintenspritzer auf der Haut sofort mit Seife unter fließendem Wasser ab. Sollte Tinte in Ihre Augen gelangen, spülen Sie diese sofort mit reichlich Wasser aus.
- ❑ Schütteln Sie die Tintenpatrone gut vor dem Einsetzen, um optimale Ergebnisse zu erzielen.

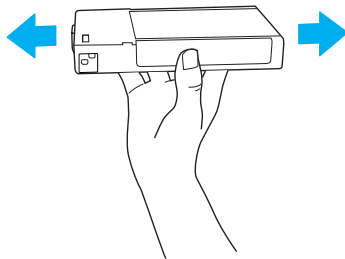

Achtung:

Schütteln Sie keine Patronen, die bereits installiert waren, mit zu viel Kraftaufwand.

- ❑ Benutzen Sie keine Tintenpatrone, deren Haltbarkeitsdatum (auf der Verpackung aufgedruckt) überschritten ist.
- ❑ Verbrauchen Sie die Tintenpatronen innerhalb von sechs Monaten nach dem Einsetzen, um optimale Ergebnisse zu erzielen.
- ❑ Versuchen Sie nicht, eine Tintenpatrone zu zerlegen oder nachzufüllen. Dadurch kann der Druckkopf beschädigt werden.
- ❑ Berühren Sie nicht die Tintenzufuhröffnung und ihre Umgebung sowie den grünen IC-Chip an der Seite der Tintenpatrone. Hierdurch können der normale Betrieb und der Druckbetrieb beeinträchtigt werden.

Für Benutzer im Vereinigten Königreich

Verwendung des Zubehörs

EPSON (UK) Limited kann nicht haftbar gemacht werden für Schäden oder sonstige Probleme, die aus der Verwendung von Zubehör oder Verbrauchsmaterial resultieren, das weder von EPSON hergestellt noch von EPSON (UK) Limited für den Gebrauch mit EPSON-Geräten zugelassen wurde.

Sicherheitsinformationen



Vorsicht:

Dieses Gerät muss geerdet werden. Die Betriebsspannung finden Sie auf dem Typenschild. Prüfen Sie, dass die Gerätespannung mit der Versorgungsspannung übereinstimmt.

Wichtig:

Die Adern des Netzkabels für dieses Gerät sind wie folgt farblich gekennzeichnet:

Grün und gelb - Schutzterde

Blau - Neutralleiter

Braun - Phase

Wenn Sie einen Stecker anbringen müssen:

Da die Farben dieses Netzkabels nicht unbedingt mit den Farbcodierungen der einzelnen Steckerklemmen übereinstimmen müssen, gehen Sie wie folgt vor:

Die Kupferlitze der grün-gelben Ader muss mit dem Anschluss im Stecker verbunden werden, der mit dem Buchstaben "E" oder dem Schutzleitersymbol beschriftet ist (⚡).

Der blaue Leiter muss im Stecker an die mit dem Buchstaben N gekennzeichnete Klemme angeschlossen werden.

Der braune Leiter muss im Stecker an die mit dem Buchstaben L gekennzeichnete Klemme angeschlossen werden.

Wenn der Stecker beschädigt ist, tauschen Sie das Netzkabel als Ganzes aus oder wenden Sie sich an einen qualifizierten Elektriker.

Ersetzen Sie Sicherungen ausschließlich durch Sicherungen mit gleicher Baugröße und gleichem Nennwert.

Lieferumfang prüfen

A

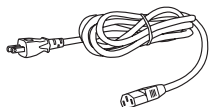

B

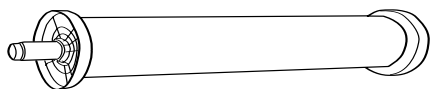

C

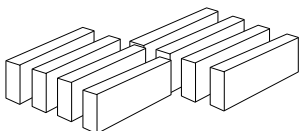

D

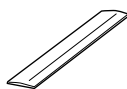

E

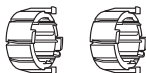

F

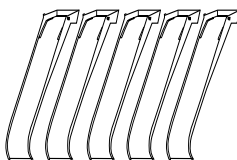

Nur EPSON Stylus Pro 9800/9400

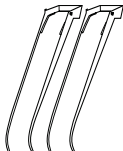

Nur EPSON Stylus Pro 7800/7400

G

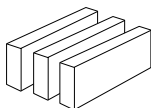

Nur EPSON Stylus Pro 9800/7800

- A: Netzkaabel
B: Rollenpapierspindel mit Rollenpapier
C: Tintenpatronen
D: Rollenpapiergurt
E: Graue Aufsätze
F: Papierführungen
G: Satz zum Auswechseln der schwarzen Tinte

Auspacken und Zusammenbauen des EPSON Stylus Pro 9800/9400

Druckerstandort auswählen

- ❑ Achten Sie auf ausreichend Platz für den einwandfreien Betrieb, die problemlose Wartung und genügend Luftzirkulation (siehe Abbildung unten). (Angegebene Werte sind Mindestabstände.)

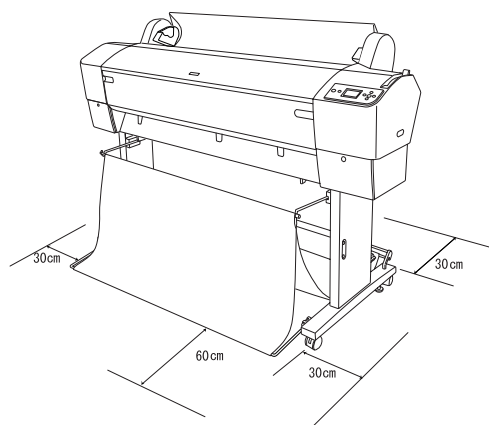

- ❑ Lassen Sie zwischen Druckerrückseite und Wand mindestens einen Abstand von 30 cm.
- ❑ Wählen Sie einen Aufstellungsort, der für das Druckergewicht geeignet ist (ca. 90 kg mit Basiseinheit).
- ❑ Stellen Sie sicher, dass die Aufstellungsfläche eben und stabil ist.
- ❑ Verwenden Sie eine geerdete Steckdose. Verwenden Sie keine beschädigten oder abgenutzten Netzkabel. Vermeiden Sie Steckdosen, an die bereits andere Geräte angeschlossen sind.
- ❑ Achten Sie darauf, dass die Steckdosenspannung der Betriebsspannung des Druckers entspricht.
- ❑ Betreiben Sie den Drucker unter den folgenden Betriebsbedingungen:
Temperatur 10 bis 35 °C
Luftfeuchtigkeit 20 bis 80 %, ohne Kondensation

- ❑ Wählen Sie keinen Ort, der direkter Sonneneinstrahlung, extrem hohen Temperaturen, Feuchtigkeit oder Staub ausgesetzt ist.
- ❑ Die Luftzirkulationsöffnungen dürfen nicht blockiert werden.
- ❑ Vermeiden Sie die Aufstellung in der Nähe von potentiellen Störquellen wie z. B. Lautsprecher oder schnurlose Telefone.
- ❑ Vermeiden Sie Standorte in der Nähe von Fernsehgeräten, Radios, Klimageräten oder Luftbefeuchtern.
- ❑ Halten Sie den Drucker von feuergefährlichen Stoffen fern.

Wo Sie den Drucker auspacken sollten

Vor dem Auspacken bitte Folgendes lesen:

- ❑ Bauen Sie den Drucker in der Nähe des Bestimmungsortes auf, weil der anschließende Transport den Drucker beschädigen könnte.
- ❑ Achten Sie auf eine verfügbare Stellfläche von mindestens 4 × 4 m und eine Raumhöhe von mindestens der zweifachen Größe des größeren Verpackungskartons.

Drucker auspacken und zusammenbauen

Auspacken der Basiseinheit

Öffnen Sie den Karton und nehmen Sie die seitlichen Transportsicherungen aus dem Karton. Ziehen Sie den Karton hoch und vom Drucker weg, falten Sie ihn zusammen und stellen Sie ihn zur Seite.



Achtung:

Die Druckereinheit ist schwer und unhandlich. Packen Sie die Druckereinheit mit zwei Personen aus und lassen Sie die Druckereinheit von vier Personen auf die Basiseinheit stellen.

Teile:

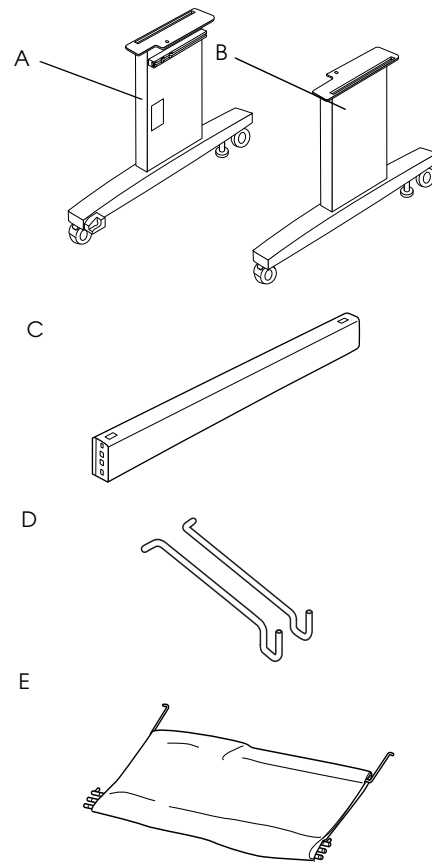

- A: Basisgestell, links
- B: Basisgestell, rechts
- C: Verbindungsstrebe
- D: Ablagehaken (2)
- E: Papierablage

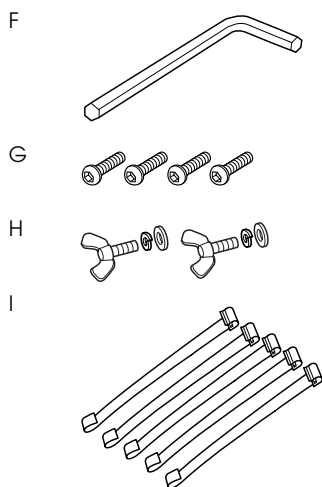
Werkzeug:

- F: Sechskantschlüssel
 G: Innensechskantschrauben (4)
 H: Flügelmuttern, Feder- und Unterlegscheiben (2)
 H ist für die Verbindung von Drucker- und Basiseinheit.
 I: Papierführungsbänder (5)

Zusammenbau der Basiseinheit**Achtung:**

Lassen Sie auf jeder Seite der Basiseinheit (20,5 kg) zwei Personen an dem Zusammenbau arbeiten.

- Halten Sie das linke Basisgestell (A) und die Verbindungsstrebe wie in der Abbildung dargestellt. Befestigen Sie dann die Verbindungsstrebe mit den beiden Innensechskantschrauben (G) und dem Sechskantschlüssel (F) an der Basis.

Hinweis:

- Vorne am rechten Basisgestell befindet sich ein Aufkleber mit Installationshinweisen für die Papierablage.

- Ziehen Sie die Schrauben nicht zu fest an. Lassen Sie etwas Spiel zur Positionierung beim Festziehen der Schrauben am anderen Basisgestell.

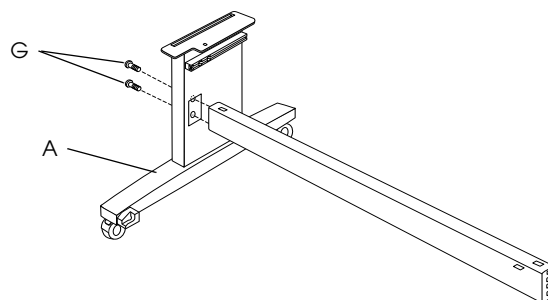

- Befestigen Sie die andere Seite der Strebe an der Basis (B) in der gleichen Weise wie in Schritt 1.
- Ziehen Sie vier Schrauben auf beiden Seiten des Basisgestells fest an.

Damit ist der Zusammenbau der Basiseinheit abgeschlossen. Setzen Sie den Drucker vor dem Anbringen der Papierablage zuerst auf die Basiseinheit.

Drucker auspacken**Achtung:**

Die Druckereinheit ist schwer und unhandlich. Packen Sie die Druckereinheit mit zwei Personen aus und lassen Sie die Druckereinheit von vier Personen auf die Basiseinheit stellen.

- Entfernen Sie die Rollenpapierspindel mit dem Rollenpapier sowie die um den Drucker herum angeordneten Plastikschaum- und Kartonkissen.

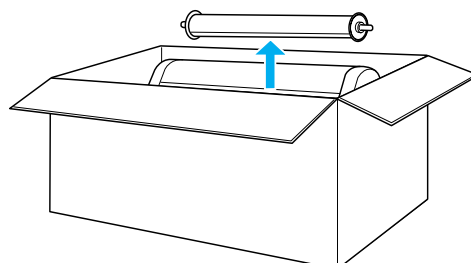

- Ziehen Sie den Karton hoch und vom Drucker weg. Nehmen Sie alles aus den Aussparungen (A und B) auf der Rückseite des Druckers heraus.

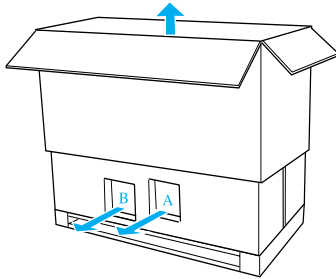

Hinweis:

Die mit dem Drucker gelieferten Tintenpatronen dienen in erster Linie der Inbetriebnahme.

- Nehmen Sie die Kartonteile aus dem Drucker heraus.

Montieren des Druckers auf die Basiseinheit

- Stellen Sie die beiden Laufrollen (J) fest und drehen Sie die beiden Stützfüße (K) unter der Basiseinheit heraus.

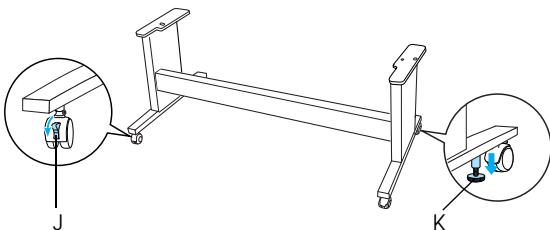

Hinweis:

Stellen Sie die Rollen seitwärts und blockieren Sie diese, damit sie sich nicht bewegen.

- Stellen Sie die Basiseinheit vor den Drucker (siehe Abbildung).

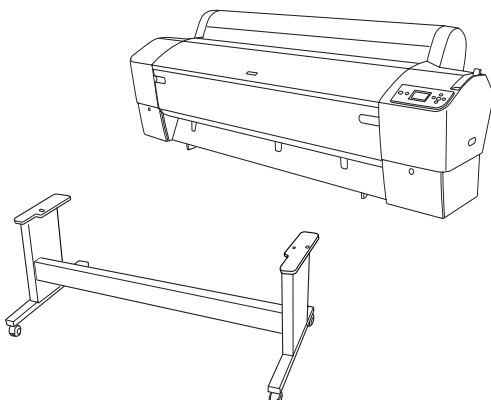

- Montieren Sie den Drucker auf der Basiseinheit (siehe Abbildung unten).



Achtung:

Versuchen Sie nicht, den Drucker mit weniger als vier Personen anzuheben.

Hinweis:

Richten Sie beim Stellen des Druckers auf die Basiseinheit das rechte Rechteck am Drucker (siehe 4 in der Abbildung unten) mit dem Rechteck des gleichen Teils der Basiseinheit aus.

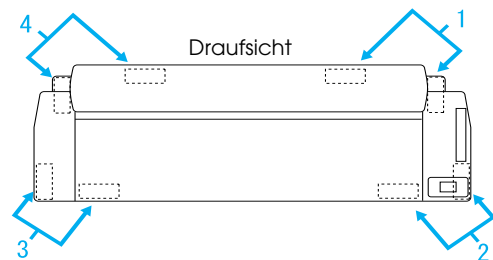
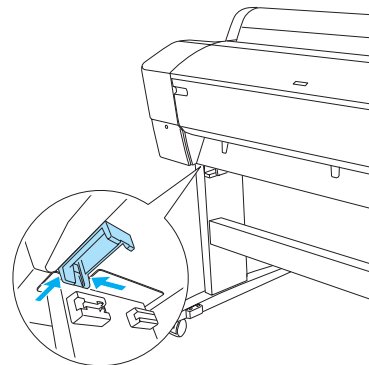
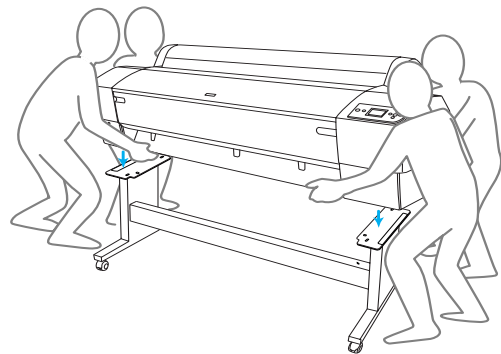

4. Befestigen Sie den Drucker unten mit Flügelmutter, Feder- und Unterlegscheiben (H) an der Basiseinheit.

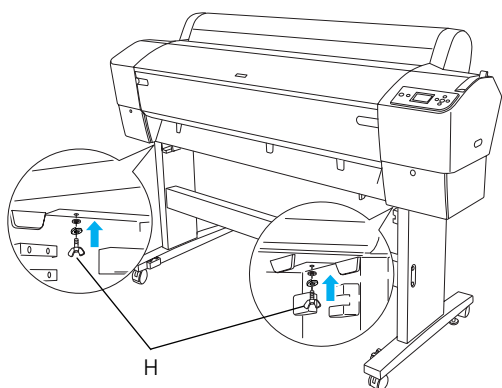

5. Lösen Sie die vorderen Laufrollen und Stützfüße und bewegen Sie den Drucker an den endgültigen Standort (nur eine kurze Strecke). Arretieren Sie die Laufrollen und drehen Sie die Stützfüße nach dem Verschieben wieder heraus.
6. Entfernen Sie die Sicherungsklebebänder.

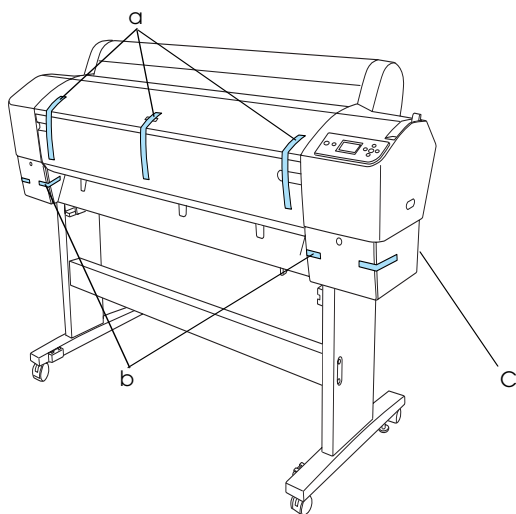

- a: von der Frontabdeckung
b: von der Tintenbehälterabdeckung
c: vom Wartungstank

7. Öffnen Sie die Frontabdeckung. Entfernen Sie die Sicherungsschraube (L) und Metallplatte (M) an der Seite des Druckkopffaches. (Folgen Sie dem an der Druckerabdeckung befestigten roten Draht (N), dann können Sie die Schraube am Ende des Drahtes sehen.)



Achtung:

Achten Sie beim Öffnen und Schließen der Frontabdeckung auf Ihre Finger.

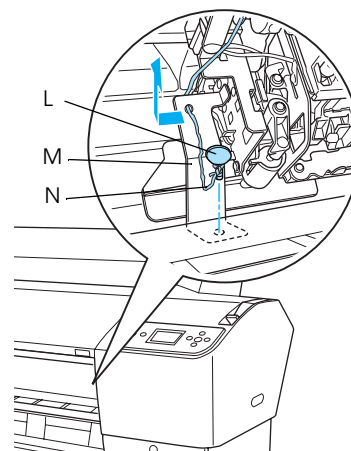

- L: Sicherungsschraube
M: Sicherungsmetallplatte
N: Roter Draht

Hinweis:

Bauen Sie die Metallplatte und die Schraube nicht wieder ein. Bewahren Sie sie getrennt auf, um sie nicht zu verlieren.

8. Schließen Sie die vordere Abdeckung.

Anbringen der Papierablage

1. Setzen Sie die oberen Ablagehaken (D) ganz in die oberen Führungen des linken und rechten Basisgestells ein.

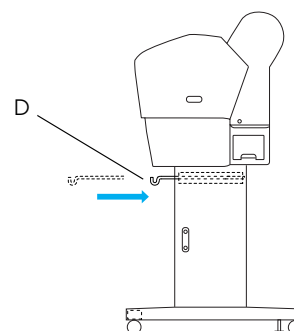

- Die Papierablage mit der Stichseite nach unten auf den Boden legen und ausbreiten.

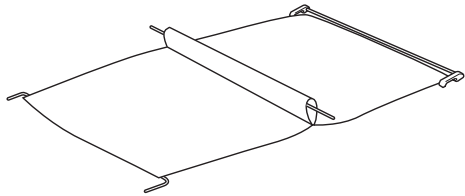

- Die hintere Welle festhalten und die Papierablage unter der Verbindungsstrebe hindurchführen.

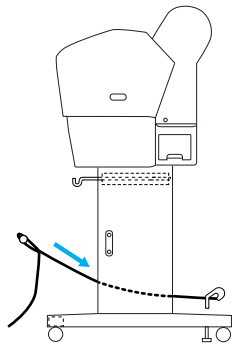

- Durch Drehen der hinteren Welle die Stange freilegen, die nicht mit dem Stoff verbunden ist. Die Stützhaken in die Aussparungen am linken und rechten Basisgestell einführen (siehe Abbildung).

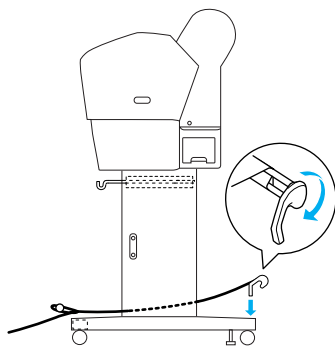

- Schieben Sie die oberen Ablagehaken ganz heraus.

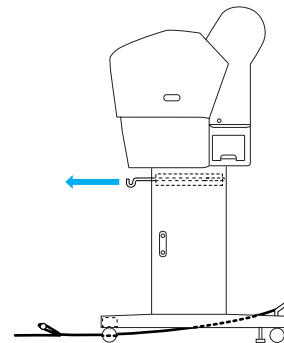

- Setzen Sie beide Enden der mittleren Welle (O) in die oberen Ablagehaken ein.

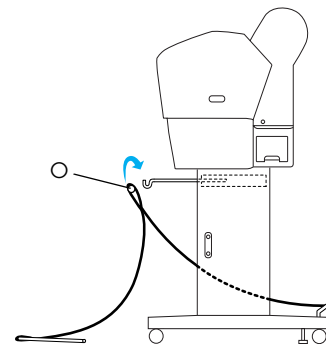

- Die unteren Wellen in die Bohrungen unten an der Basiseinheit einführen (siehe Abbildung).

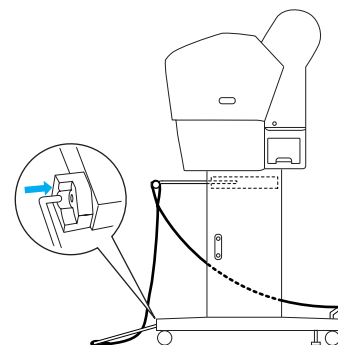

8. Die unteren Wellen aufstellen.

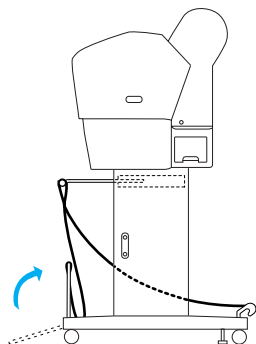

9. Wie in der Abbildung gezeigt, das Papierführungsband so an der Welle der Papiereinlage einhaken (den beweglichen Haken (a) an der Zwischenwelle und den festen Haken (b) an der hinteren Welle), dass es an der Innenfläche der Ablage hängt.

Hinweis:

Setzen Sie fünf Papierführungsänder in gleichmäßigen Abständen ein (siehe Abbildung).

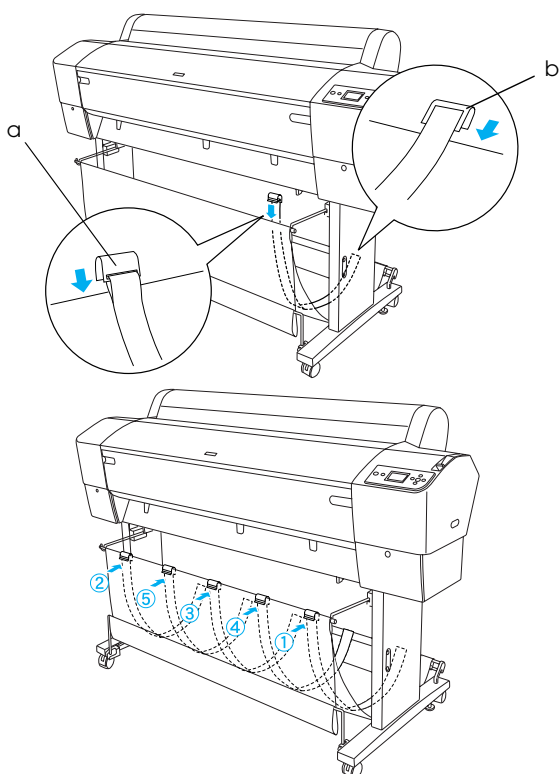

10. Wenn das Papier vorwärts oder rückwärts eingezogen wird, fünf Papierführungen unten am Drucker einsetzen (siehe Abbildung).

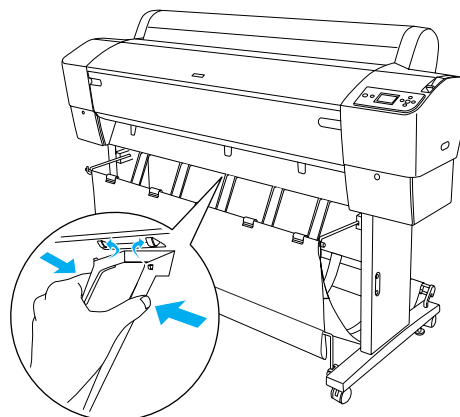

Hinweis:

- ❑ Wenn Sie das Papier mit der automatischen Aufrolleinheit vorwärts einziehen, verwenden Sie die mit der automatischen Aufrolleinheit gelieferten Papierführungen. Wenn Sie das Papier mit der automatischen Aufrolleinheit rückwärts einziehen möchten, entfernen Sie die Papierführungen.
- ❑ Wird der Drucker nicht verwendet oder soll er transportiert werden, setzen Sie die oberen Ablagehaken ein. Stellen Sie sicher, dass die unteren Wellen nach oben gerichtet und in die Ablageringe an den oberen Ablagehaken eingesetzt sind (siehe Abbildung unten).

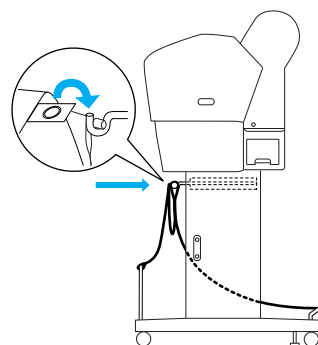

Wiederverwenden der Verpackung

Wenn Sie Ihren Drucker über eine längere Strecke transportieren, sollte der Drucker wieder mit den originalen Verpackungsmaterialien in die Originalverpackung gepackt werden. Bitten Sie Ihren Händler um Hilfe.

Auspacken und Zusammenbauen des EPSON Stylus Pro 7800/7400

Druckerstandort auswählen

- ❑ Achten Sie auf ausreichend Platz für den einwandfreien Betrieb, die problemlose Wartung und genügend Luftzirkulation (siehe Abbildung unten). (Angegebene Werte sind Mindestabstände.)

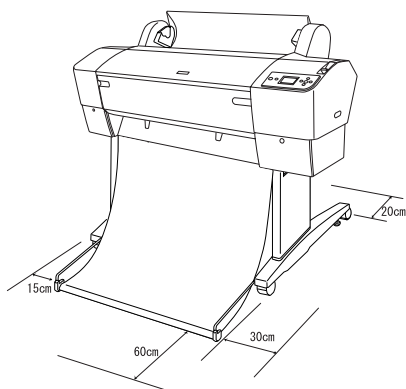

- ❑ Lassen Sie zwischen Druckerrückseite und Wand mindestens einen Abstand von 20 cm.
- ❑ Stellen Sie den Drucker auf einen Schreibtisch. Wenn Sie den Drucker nicht auf einen Tisch stellen können, benötigen Sie den Druckerständer. Wenn Sie den Drucker auf den Schreibtisch stellen, beachten Sie die nachfolgenden Richtlinien.
 - ❑ Wählen Sie einen Tisch, der dem Druckergewicht (ca. 49 kg) standhält und ca. 600-800 mm hoch ist.
 - ❑ Stellen Sie sicher, dass die Aufstellungsfläche eben und stabil ist.
 - ❑ Stellen Sie die vorderen GummifüÙe des Druckers ganz ans Ende des Schreibtisches.
- ❑ Achten Sie auf genügend Platz (mehr als 600 mm) vor dem Drucker.
- ❑ Schützen Sie die Ausdrücke vor Schmutz oder Zerknittern.

- ❑ Verwenden Sie eine geerdete Steckdose. Verwenden Sie keine beschädigten oder abgenutzten Stromkabel. Vermeiden Sie Steckdosen, an die bereits andere Geräte angeschlossen sind.
- ❑ Achten Sie darauf, dass die Steckdosenspannung der Betriebsspannung des Druckers entspricht.

- ❑ Betreiben Sie den Drucker unter den folgenden Betriebsbedingungen:

Temperatur	10 bis 35°C
Luftfeuchtigkeit	20 bis 80 %, ohne Kondensation

- ❑ Wählen Sie keinen Ort, der direkter Sonneneinstrahlung, extrem hohen Temperaturen, Feuchtigkeit oder Staub ausgesetzt ist.
- ❑ Die Luftzirkulationsöffnungen dürfen nicht blockiert werden.
- ❑ Vermeiden Sie die Aufstellung in der Nähe von potentiellen Störquellen wie z. B. Lautsprecher oder schnurlose Telefone.
- ❑ Vermeiden Sie Standorte in der Nähe von Fernsehgeräten, Radios, Klimageräten oder Luftbefeuchtern.
- ❑ Vermeiden Sie Standorte, die Stößen oder Vibrationen ausgesetzt sind.
- ❑ Halten Sie den Drucker von feuergefährlichen Stoffen fern.
- ❑ Halten Sie den Drucker von staubigen Umgebungen fern.

Wo Sie den Drucker auspacken sollten

Vor dem Auspacken bitte Folgendes lesen:

- ❑ Bauen Sie den Drucker in der Nähe des Bestimmungsortes auf, weil der anschließende Transport den Drucker beschädigen könnte.
- ❑ Achten Sie auf eine verfügbare Stellfläche von mindestens 2,5 × 2,5 m und eine Raumhöhe von mindestens der zweifachen Größe des größeren Verpackungskartons.

Drucker auspacken



Achtung:

Die Druckereinheit ist schwer und unhandlich. Lassen Sie den Drucker von zwei Personen auspacken.

1. Öffnen Sie den Karton, der den Drucker enthält, und entfernen Sie die Rollenpapierspindel mit dem Rollenpapier sowie die um den Drucker herum angeordneten Plastikschaum- und Kartonkissen.

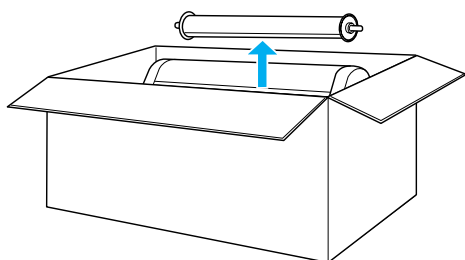

2. Nehmen Sie die seitlichen Transportsicherungen aus dem Karton.

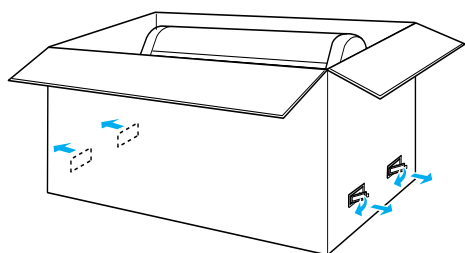

3. Ziehen Sie den Karton hoch und vom Drucker weg. Nehmen Sie alles aus den Aussparungen (A und B) auf der Rückseite des Druckers heraus.

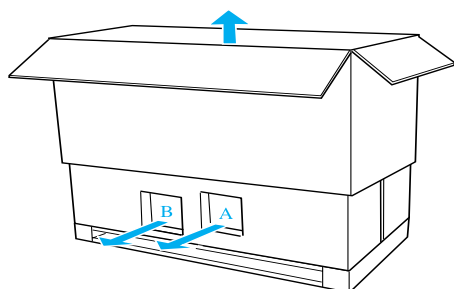

Hinweis:

Die mit dem Drucker gelieferten Tintenpatronen dienen in erster Linie der Inbetriebnahme.

4. Entfernen Sie die Plastikschaumstopper unter dem Drucker.

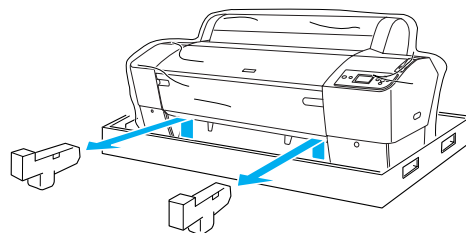

5. Entfernen Sie das Transportsicherungsmaterial:

- von der Frontabdeckung (Klebeband).
- von der Tintenbehälterabdeckung (Klebeband).
- vom Wartungstank (Klebeband).
- von der Seite des Druckkopffaches (Schraube und Metallplatte innen in der Frontabdeckung).

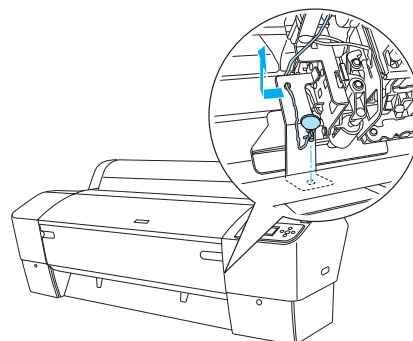

Hinweis:

Die Schraube nicht wieder einbauen. Bewahren Sie sie getrennt auf, um sie nicht zu verlieren.

Verwenden des Druckerständers

Lieferumfang prüfen

Prüfen Sie vor dem Zusammenbau des Druckerständers den Inhalt der Verpackung auf Vollständigkeit und Beschädigungen.

Teile:

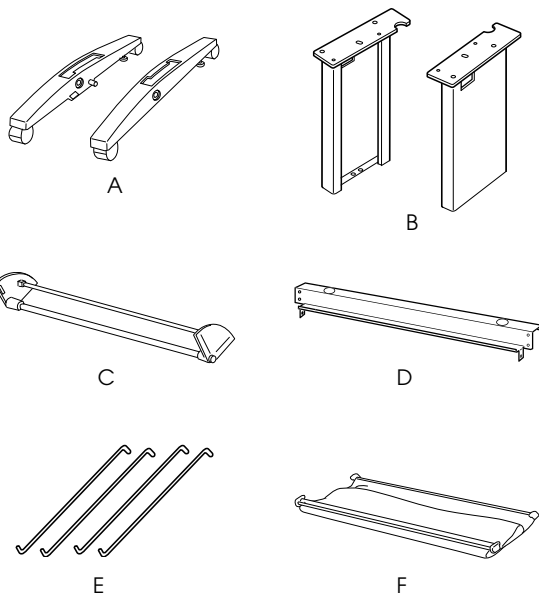

- A: Rechter Ständerfuß (1) und linker Ständerfuß (1)
- B: Rechtes Ständerbein (1) und linkes Ständerbein (1)
- C: Untere Verbindungsstrebe (1)
- D: Obere Verbindungsstrebe (1)
- E: Ablagehaken (4)
- F: Papierablage (1)

Werkzeug:

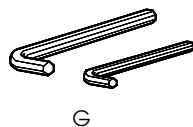

- G: Innensechskantschlüssel (2)

Zubehör:

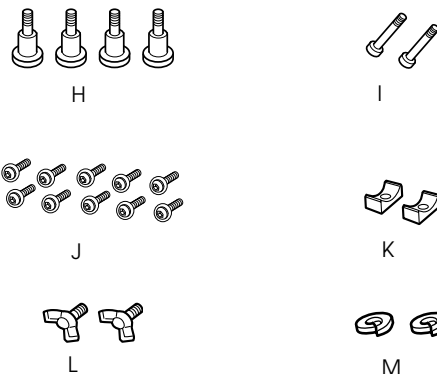

- H: Schrauben für die Ständerfüße (4)
- I: Schrauben für die Streben (2)
- J: Innensechskantschrauben mit Unterlegscheiben (10)
- K: Buchsen (2)
- L: Flügelschrauben (2)
- M: Unterlegscheiben (2)

Zusammenbauen des Druckerständers



Achtung:

Für den Zusammenbau sind zwei Personen erforderlich. Achten Sie darauf, dass das rechte und linke Ständerbein nicht vertauscht werden (R und L ist innen an den Ständerfüßen eingraviert).

1. Schieben Sie das rechte Ständerbein in die Aufnahme im rechten Ständerfuß und setzen Sie es ein (siehe Abbildung). Befestigen Sie das Ständerbein mit dem Innensechskantschlüssel und den beiden Ständerfußschrauben (H) am Ständerfuß.

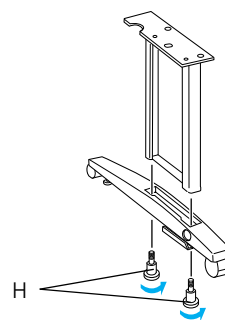

2. Bauen Sie das linke Ständerbein und den linken Ständerfuß in derselben Weise wie in Schritt 1 zusammen.

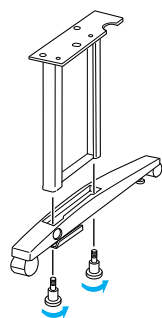

3. Setzen Sie die untere Verbindungsstrebe in den linken und rechten Ständerfuß ein (siehe Abbildung). Befestigen Sie die Strebe mit dem Innensechskantschlüssel (G), den Buchsen (K) und Strebenschrauben (I).

Hinweis:

Stellen Sie nach dem Zusammenbauen der FüÙe mit der unteren Verbindungsstrebe sicher, dass alles fest angezogen ist.

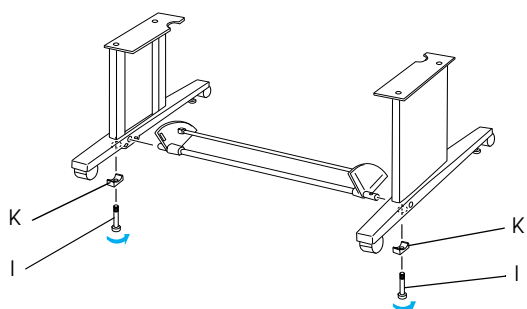

4. Setzen Sie die obere Verbindungsstrebe in das rechte und linke Ständerbein ein. Befestigen Sie die Strebe mit einem Schraubendreher und den Innensechskantsschrauben mit Unterlegscheiben (J).

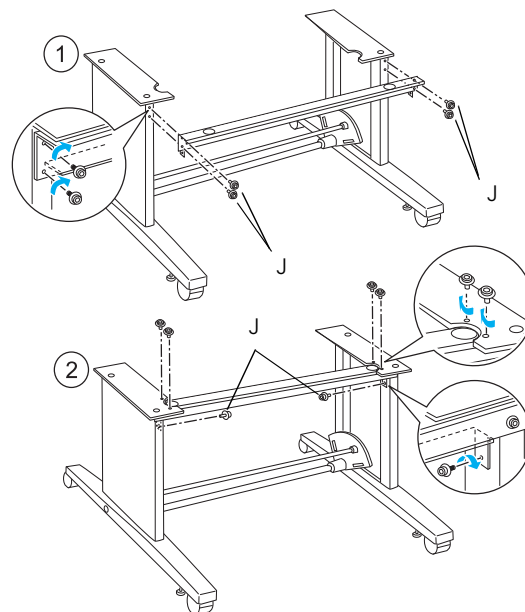

5. Damit ist der Zusammenbau des Druckerständers abgeschlossen. Stellen Sie sicher, dass alle Teile des Druckerständers fest angezogen sind.

Montieren des Druckers auf den Druckerständer



Achtung:

Zum Montieren des Druckers sind zwei oder mehr Personen erforderlich. Halten Sie den Drucker an den markierten Stellen (siehe Abbildung). Wenn Tintenpatronen eingesetzt sind, den Drucker nicht kippen. Andernfalls kann Tinte aus den Patronen auslaufen.

1. Stellen Sie die beiden Laufrollen fest und drehen Sie die beiden StützfüÙe unter der Basiseinheit heraus.

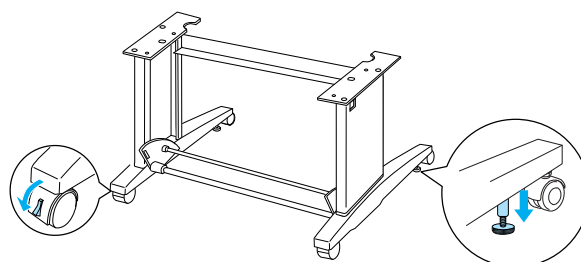

Hinweis:

Stellen Sie die Rollen seitwärts und blockieren Sie diese, damit sie sich nicht bewegen.

2. Montieren Sie den Drucker auf dem Druckerständer (siehe Abbildung unten).

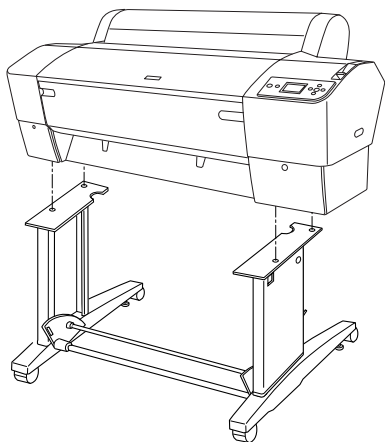

3. Befestigen Sie den Drucker unten mit den Flügelschrauben (L) und Unterlegscheiben (M) am Druckerständer.

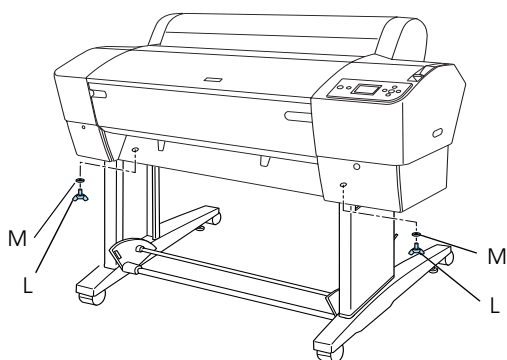

4. Damit ist die Montage abgeschlossen. Stellen Sie sicher, dass Drucker und Druckerständer fest miteinander verbunden sind.

Anbringen der Papierablage

1. Setzen Sie die Ablagehaken in die Drehplatten an der unteren Verbindungsstrebe ein. Die oberen Enden der Ablagehaken müssen nach unten zeigen.

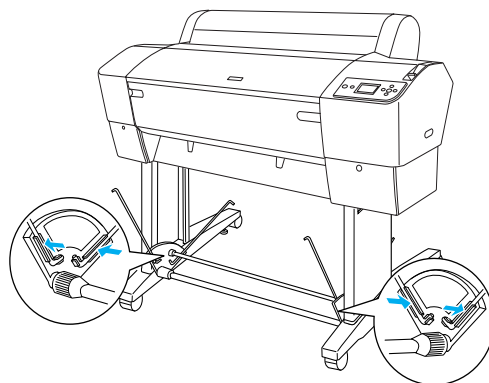

2. Stecken Sie die hinteren Papierablageverbindungen auf die Spitzen der Ablagehaken hinten am Druckerständer. Achten Sie darauf, dass die Verbindungen wie in der Abbildung dargestellt positioniert sind.

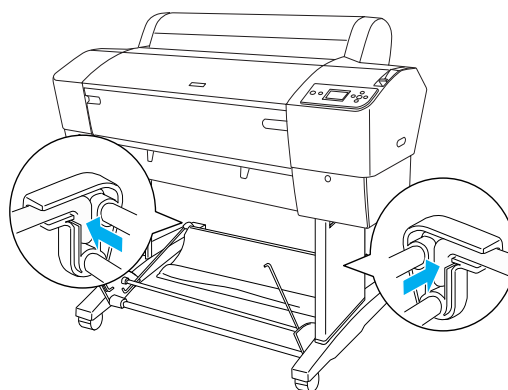

3. Durch Drehen der vorderen Papierablageverbindungen die Stange freilegen, die nicht mit dem Stoff verbunden ist (N) (siehe Abbildung). Stecken Sie dann die vorderen Papierablageverbindungen auf die Spitzen der Ablagehaken vorne am Druckerständer. Achten Sie darauf, dass die Verbindungen wie in der Abbildung dargestellt positioniert sind (O).

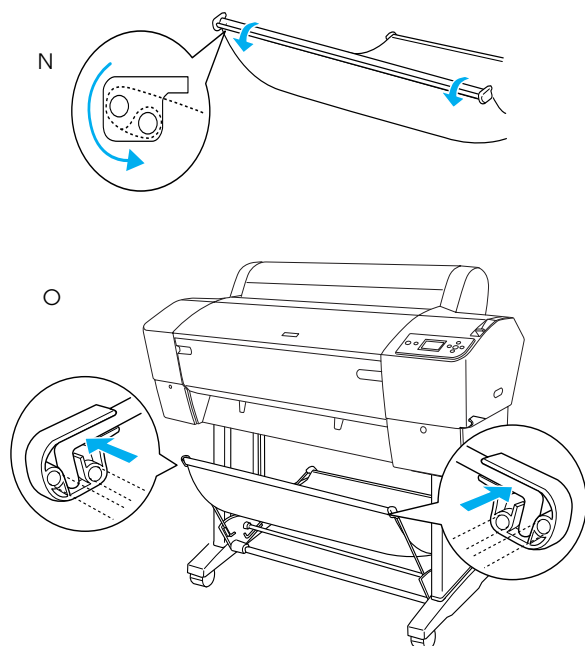

4. Wenn das Papier vorwärts oder rückwärts eingezogen wird, zwei Papierführungen unten am Drucker einsetzen (siehe Abbildung).

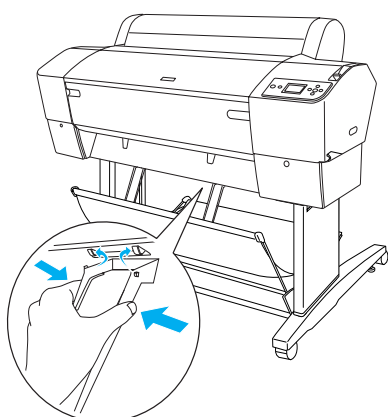

Wiederverwenden der Verpackung

Wenn Sie Ihren Drucker über eine längere Strecke transportieren, sollte der Drucker wieder mit den originalen Verpackungsmaterialien in die Originalverpackung gepackt werden. Bitten Sie Ihren Händler um Hilfe.

Drucker aufstellen

Netzkabel anschließen

Hinweis:

Da die meisten Abbildungen in diesem Abschnitt für den EPSON Stylus Pro 9800/9400 gelten, können Sie vom EPSON Stylus Pro 7800/7400 abweichen. Die Anleitungen sind dieselben, wenn nicht anders angegeben.

- Überprüfen Sie das Typenschild an der Rückseite des Druckers, um sicherzustellen, dass die vom Drucker benötigte Spannung mit der Netzspannung der Steckdose übereinstimmt. Vergewissern Sie sich außerdem, dass Sie über das richtige Netzkabel für die jeweilige Netzspannung verfügen.



Achtung:

Es ist nicht möglich, die Spannung des Druckers zu ändern. Wenn die Betriebsspannung des Druckers nicht mit der Spannung der Netzsteckdose übereinstimmt, schließen Sie das Netzkabel nicht an, sondern wenden Sie sich an Ihren Fachhändler.

- Schließen Sie das Netzkabel an die Netzanschlussbuchse an der Rückseite des Druckers an.

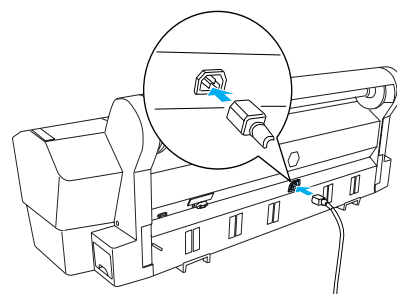

- Verlegen Sie das Netzkabel durch die Klammern auf der Rückseite des Druckers. Das Kabel kann zur linken oder rechten Seite hinausgeführt werden.

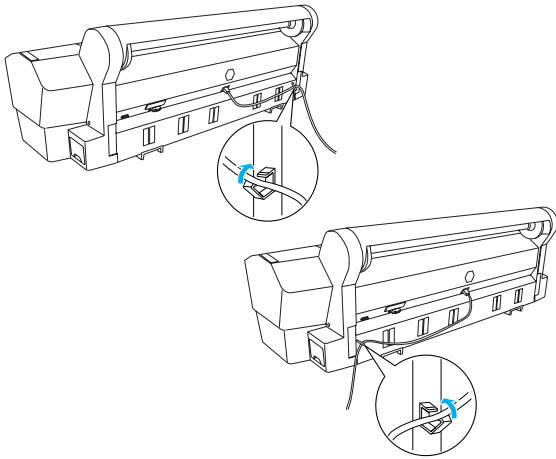

- Schließen Sie den Netzstecker an eine geerdete Netzsteckdose an.



Achtung:

Verwenden Sie keine Steckdosen, die über eine automatische Zeitschaltuhr gesteuert sind. Andernfalls kann der Drucker unbeabsichtigt ausgeschaltet oder beschädigt werden.

Tintenpatronen installieren

Gehen Sie folgendermaßen vor, um Tintenpatronen zu installieren.



Vorsicht:

Die Tintenpatronen sind in sich geschlossene Patronen. Unter normalen Bedingungen wird keine Tinte aus den Patronen austreten. Wenn Tinte auf Ihre Hände gerät, reinigen Sie sie gründlich mit Wasser und Seife. Sollte Tinte in die Augen gelangen, spülen Sie diese sofort mit reichlich Wasser aus.

Hinweis:

- Die mit dem Drucker gelieferten Tintenpatronen dienen in erster Linie der Inbetriebnahme. Da der Drucker während der ersten Einrichtung eine große Menge Tinte benötigt, kann es sein, dass Sie die Tintenpatronen bald ersetzen müssen.
- Die erste Befüllung des Tintenzuleitungssystems dauert etwa 10 Minuten.

- Jeder Schacht kann eine bestimmte Tintenfarbe aufnehmen. Achten Sie darauf, die Tintenpatronen je nach dem verwendeten Tintenmodus in den richtigen Schacht einzusetzen.

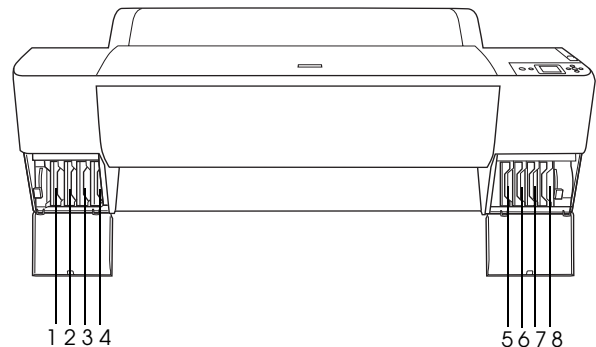

Nr.	EPSON Stylus Pro 9800/7800	EPSON Stylus Pro 9400/7400
#1	Light Light Black	Matte Black
#2	Light Magenta	Matte Black
#3	Light Cyan	Magenta
#4	Light Black	Magenta
#5	Matte Black oder Photo Black	Cyan
#6	Cyan	Cyan
#7	Magenta	Yellow
#8	Yellow	Yellow

- Schalten Sie den Drucker ein, indem Sie den Netzschalter drücken. Nach kurzer Zeit wird TINTENPATRONE EINSETZEN im LCD-Feld angezeigt.

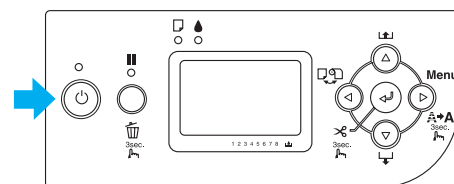

2. Öffnen Sie den Tintenbehälter und achten Sie darauf, dass der Tintenhebel oben steht.

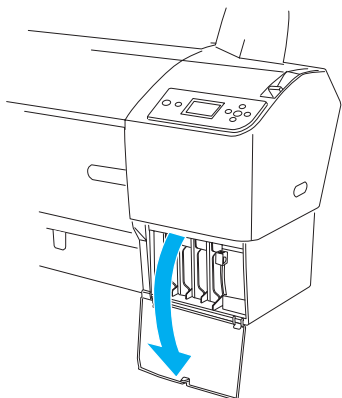

3. Packen Sie eine Tintenpatrone aus.

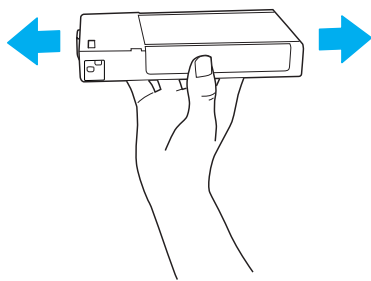

Achtung:

Schütteln Sie keine Patronen, die bereits installiert waren, mit zu viel Kraftaufwand.

4. Halten Sie die Tintenpatrone so, dass der Pfeil sich oben befindet und zur Rückseite des Druckers zeigt, und setzen Sie die Patrone in den Schacht ein, bis die entsprechende Tintenmarkierung im LCD-Feld angezeigt wird.

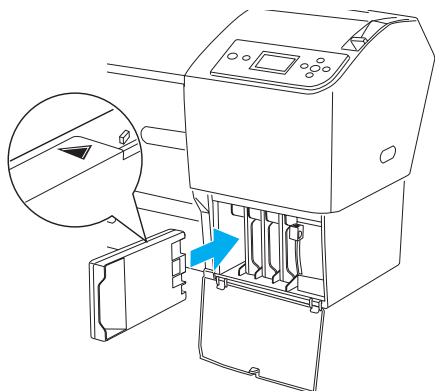

5. Wiederholen Sie die Schritte 3 und 4 für die anderen Tintenpatronen.

6. Nachdem Sie alle Tintenpatronen in die entsprechenden Schächte eingesetzt haben, bringen Sie die Tintenhebel nach unten. Der Drucker beginnt mit der Aktivierung des Tintenzuleitungssystems.
7. Nach einer Weile werden Tintenhebel-Meldungen am LCD angezeigt. Bewegen Sie die Tintenhebel entsprechend nach oben oder unten, bis **BEREIT** am LCD angezeigt wird. Dann ist die erste Befüllung des Tintenzuleitungssystems abgeschlossen.
8. Schließen Sie den Tintenbehälter.

Nachdem alle acht Tintenpatronen eingesetzt sind, beginnt der Drucker mit dem Laden des Tintensystems und die Netzanzeige blinkt (ca. 10 Minuten). Wenn das Tintensystem geladen ist, hört die Netzanzeige auf zu blinken.



Achtung:

Während die Netzanzeige blinkt, sollte Folgendes unterlassen werden, weil sonst Schäden auftreten können:

- Ausschalten des Druckers
- Öffnen der Frontabdeckung
- Stellen des Tintenhebels nach oben
- Lösen des Papierfeststellhebels
- Entfernen des Wartungstanks
- Herausziehen des Netzsteckers
- Entfernen der Tintenpatronen

Einlegen von Rollenpapier

Gehen Sie zum Einlegen von Rollenpapier folgendermaßen vor.

1. Ziehen Sie den beweglichen Flansch vom Ende der Spindel ab.



2. Legen Sie das Rollenpapier auf eine ebene Fläche, so dass es sich in der dargestellten Richtung abwickelt. Schieben Sie das Rollenpapier auf die Spindel und ganz auf den feststehenden Flansch.

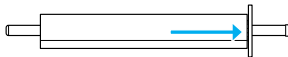

3. Schieben Sie den beweglichen Flansch zurück auf die Spindel und in das Ende des Rollenpapiers, bis er gut sitzt.

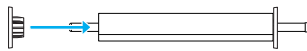

4. Öffnen Sie die Rollenpapierabdeckung. Halten Sie die Spindel und setzen Sie sie links und rechts in die Halterungen innen im Drucker ein.

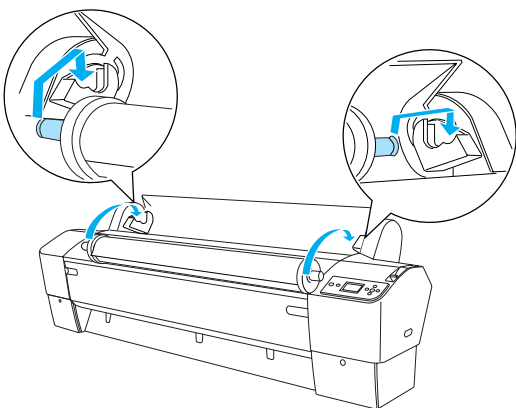

Hinweis:

Spindel und Halterungen sind farblich gekennzeichnet. Achten Sie beim Einsetzen der Spindel darauf, dass die Farbe der Halterung mit der Farbe am Ende der Spindel übereinstimmt.

5. Stellen Sie sicher, dass der Drucker eingeschaltet ist.
6. Stellen Sie sicher, dass die Netzanzeige nicht blinkt, und lösen Sie dann den Papierfeststellhebel. Die Meldung PAPIERHEBEL GELÖST. PAPIER LÄDEN erscheint im LCD-Feld.

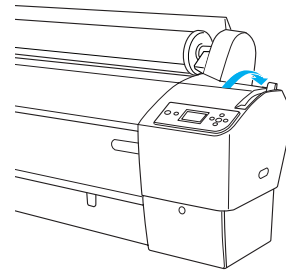

Achtung:

Lösen Sie den Papierfeststellhebel nicht, während die Netzanzeige blinkt. Hierdurch kann es zu Schäden am Drucker kommen.

7. Legen Sie das Papier in den Papier-Zuführungsschacht.

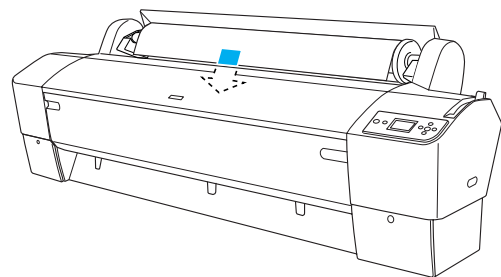

8. Ziehen Sie das Papier so durch den Zuführungsschacht nach unten, dass es unterhalb herauskommt.

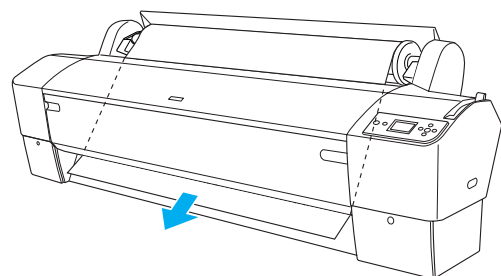

Hinweis:

Wenn das Rollenpapier nicht herauskommt, folgen Sie unten stehenden Anweisungen.

- Stellen Sie die Papierzufuhrstärke ein, indem Sie die Tasten Papiertransport im Bedienfeld drücken. Wenn Sie dickes, schweres oder gewelltes Papier verwenden, drücken Sie die Taste Papiertransport ▲, um die Vorschubkraft zu erhöhen. Wenn Sie dünnes oder leichtes Papier verwenden, drücken Sie die Taste Papiertransport ▼, um die Kraft zu verringern.

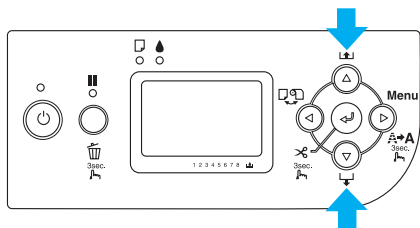

- Wenn das Papier auch nach obiger Prozedur nicht herauskommt, öffnen Sie die Frontabdeckung und ziehen Sie das Papier manuell heraus.
9. Halten Sie das untere Ende des Papiers fest und drehen Sie die Papierrolle, um den Durchhang des Papiers zu beseitigen. Stellen Sie sicher, dass der untere Rand des Papiers gerade und an der horizontalen Linie ausgerichtet ist.

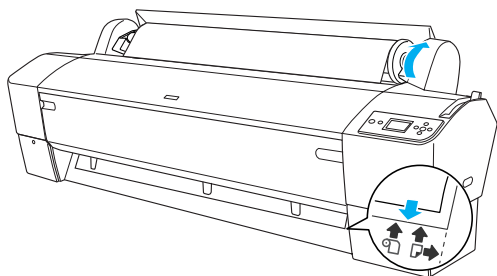

Hinweis:

Der rechte Rand des Papiers muss nicht mit der senkrechten Linie ausgerichtet sein.

10. Stellen Sie den Papierfeststellhebel in die Feststellposition und schliessen Sie dann die Rollenpapierabdeckung. TASTE PAUSE DRÜCKEN wird angezeigt.

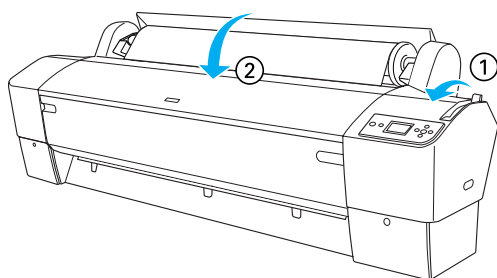

11. Drücken Sie die Taste Pause ■■. Die Druckköpfe bewegen sich und das Papier wird automatisch in die Druckposition eingezogen. BEREIT wird auf der LCD-Anzeige angezeigt.

Hinweis:

Selbst wenn Sie die Taste Pause ■■ nicht drücken, bewegen sich die Druckköpfe und das Papier wird automatisch in die Druckposition eingezogen. BEREIT wird auf der LCD-Anzeige angezeigt.

Sie können jetzt auf Rollenpapier drucken. Stellen Sie den Druckertreiber ein und senden Sie dann den Druckjob. (Weitere Informationen dazu finden Sie im Benutzerhandbuch).

Hinweis:

- Lassen Sie der Tinte nach dem Drucken eine ausreichende Trockenzeit, um eine hohe Druckqualität zu erzielen.
- Wenn Sie das zuvor beschriebene Papier nicht verwenden möchten, nehmen Sie es wieder aus dem Drucker heraus. Verwenden Sie Rollenpapier, lösen Sie den Papierfeststellhebel und wickeln Sie das Papier auf. Möchten Sie Einzelblatt verwenden, nehmen Sie das Papier aus dem Drucker heraus und bewahren Sie es getrennt auf.

Einzelblattmedien einlegen

Zum Einlegen von Einzelblattmedien mit einer Länge von mehr als 483 mm (lange Seite des Super-A3/B-Formats), siehe nächster Abschnitt. Einlegen von Papier mit einer Länge von A4, Letter, A3, US B und Super A3/B, siehe „Einlegen von Einzelblattmedien der Länge A4/Letter, A3/US B und Super A3/B“ auf Seite 22.

Wenn Sie auf dickes Papier drucken ((0,5 zu 1,5 mm), siehe „Drucken auf dickes Papier (0,5 bis 1,5 mm)“ auf Seite 23.

Einlegen von Einzelblattmedien, die länger als 483 mm (lange Seite des Super-A3/B-Formats) sind

Zum Einlegen von Einzelblattmedien mit einer Länge von mehr als 483 mm folgen Sie unten stehenden Schritten.

**Achtung:**

Vermeiden Sie möglichst Berührungen mit der zu bedruckenden Oberfläche. Fingerabdrücke können die Druckqualität mindern.

1. Stellen Sie sicher, dass der Drucker eingeschaltet und die Rollenpapierabdeckung geschlossen ist.
2. Drücken Sie wiederholt die Taste Papierzufuhr ◀ bis Blatt □ angezeigt wird.
3. Stellen Sie sicher, dass die Netzanzeige nicht blinkt, und lösen Sie dann den Papierfeststellhebel. Die Meldung PAPIERHEBEL GELÖST. PAPIER LADEN erscheint im LCD-Feld.

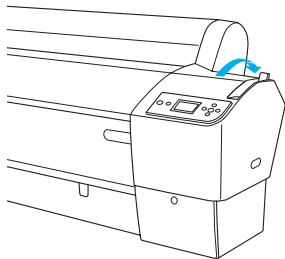
**Achtung:**

Lösen Sie den Papierfeststellhebel nicht, während die Netzanzeige blinkt, Beschädigungen könnten die Folge sein.

4. Schieben Sie das Blatt in den Papier-Zuführungsschacht, bis es unterhalb herauskommt. Stellen Sie sicher, dass die rechte und untere Kante des Blattes gerade sowie an der horizontalen und vertikalen Linie ausgerichtet sind.

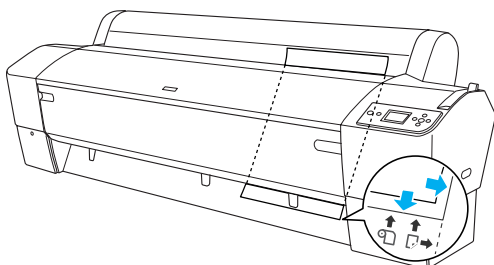

5. Stellen Sie den Papierfeststellhebel in die Feststellposition. TASTE PAUSE DRÜCKEN wird auf der LCD-Anzeige angezeigt.

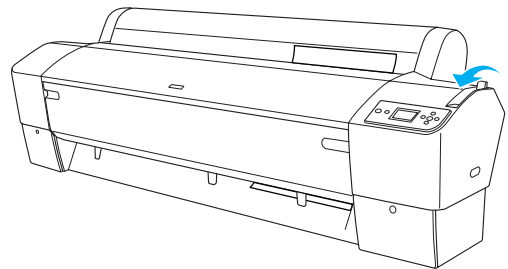

6. Drücken Sie die Taste Pause ■■.

Die Druckköpfe bewegen sich und das Blatt wird automatisch in die Druckposition eingezogen. BEREIT wird auf der LCD-Anzeige angezeigt.

Hinweis:

Selbst wenn Sie die Taste Pause ■■ nicht drücken, bewegen sich die Druckköpfe und das Papier wird automatisch in die Druckposition eingezogen. BEREIT wird auf der LCD-Anzeige angezeigt.

Der Drucker ist jetzt druckbereit. Öffnen Sie nicht die vordere Abdeckung, während der Drucker druckt. Wenn die vordere Abdeckung während des Druckvorgangs geöffnet wird, stoppt der Drucker den Druckvorgang und setzt ihn fort, sobald die vordere Abdeckung wieder geschlossen wird. Durch Anhalten und Fortsetzen des Druckbetriebs kann die Druckqualität beeinträchtigt werden.

**Achtung:**

Lassen Sie das Papier nicht über längere Zeit im Drucker, weil seine Qualität dadurch beeinträchtigt wird. Wir empfehlen, das Papier nach dem Drucken aus dem Drucker zu entnehmen.

Einlegen von Einzelblattmedien der Länge A4/Letter, A3/US B und Super A3/B

Zum Einlegen von Einzelblattmedien der Länge A4/Letter, A3/US B, und Super A3/B folgen Sie unten stehenden Schritten.



Achtung:

Vermeiden Sie möglichst Berührungen mit der zu bedruckenden Oberfläche. Fingerabdrücke können die Druckqualität mindern.

1. Stellen Sie sicher, dass der Drucker eingeschaltet und die Rollenpapierabdeckung geschlossen ist.
2. Drücken Sie wiederholt die Taste Papierzufuhr ◀ bis Blatt □ angezeigt wird.
3. Stellen Sie sicher, dass sich der Papierfeststellhebel in der gesicherten Position befindet und schieben Sie dann das Blatt in den Papierzuführungsschacht, bis es auf Widerstand stößt. Stellen Sie sicher, dass der rechte Rand des Papiers gerade ist und mit der rechten Kante der Skala an der Rollenpapierabdeckung fluchtet. TASTE PAUSE DRÜCKEN wird auf der LCD-Anzeige angezeigt.

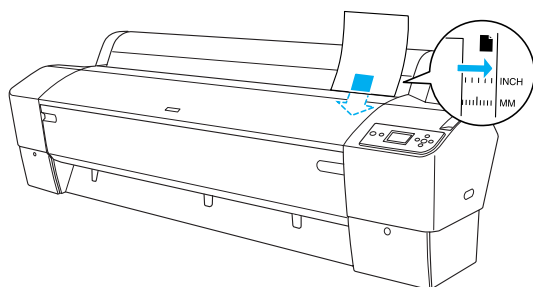

4. Drücken Sie die Taste Pause ■■.
5. Die Druckköpfe bewegen sich und das Blatt wird automatisch in die Druckposition eingezogen. BEREIT wird auf der LCD-Anzeige angezeigt.

Hinweis:

Selbst wenn Sie die Taste Pause ■■ nicht drücken, bewegen sich die Druckköpfe und das Papier wird automatisch in die Druckposition eingezogen. BEREIT wird auf der LCD-Anzeige angezeigt.

Der Drucker ist jetzt druckbereit. Öffnen Sie nicht die vordere Abdeckung, während der Drucker druckt. Wenn die vordere Abdeckung während des Druckvorgangs geöffnet wird, stoppt der Drucker den Druckvorgang und setzt ihn fort, sobald die vordere Abdeckung wieder geschlossen wird. Durch Anhalten und Fortsetzen des Druckbetriebs kann die Druckqualität beeinträchtigt werden.

Sobald der Druckauftrag abgeschlossen ist, stützt der Drucker das bedruckte Medium und zeigt KEIN PAPIER auf der LCD-Anzeige an. Um das Papier zu entnehmen, halten Sie es fest und drücken Sie die Taste Paper Feed. Das Papier kann nun aus dem Drucker entnommen werden.



Achtung:

Lassen Sie das Papier nicht über längere Zeit im Drucker, weil seine Qualität dadurch beeinträchtigt wird. Wir empfehlen, das Papier nach dem Drucken aus dem Drucker zu entnehmen.

Drucken auf dickes Papier (0,5 bis 1,5 mm)

Wenn Sie dicke Einzelblätter, wie z. B. Karton, einlegen, folgen Sie den unten stehenden Schritten.

Hinweis:

- Legen Sie kein dickes Papier, das größer ist als B1 (728 × 1030 mm), ein. Dies kann Papierstaus verursachen.
 - Legen Sie dickes B1 (728 × 1030 mm) Papier immer mit der langen Seite zuerst ein. Sie müssen dann evtl. im Druckertreiber Querformat wählen.
1. Setzen Sie die Papierablage ein (Weitere Informationen dazu finden Sie im Benutzerhandbuch).
 2. Stellen Sie sicher, dass der Drucker eingeschaltet ist.
 3. Drücken Sie wiederholt die Taste Papierzufuhr ◀ bis Blatt □ angezeigt wird.
 4. Stellen Sie sicher, dass die Netzanzeige nicht blinkt, und lösen Sie dann den Papierfeststellhebel. PAPIERHEBEL GELÖST. PAPIER LADEN erscheint im LCD-Feld.

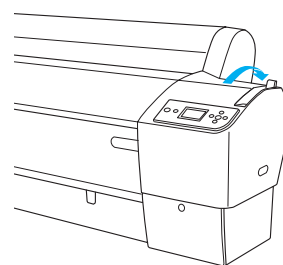

5. Öffnen Sie die Frontabdeckung.

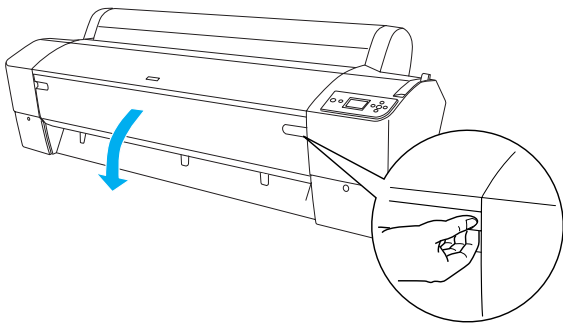

6. Schieben Sie das Papier in den Papierschlacht, so dass der untere Rand des Papiers hinter der offenen Frontabdeckung liegt. Stellen Sie sicher, dass die rechte und untere Kante des Blattes gerade sowie an der horizontalen und vertikalen Linie ausgerichtet sind.

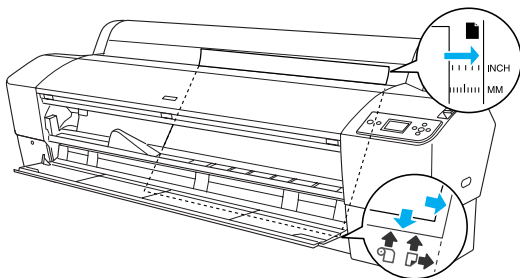

7. Stellen Sie den Papierhebel in die Feststellposition und schließen Sie dann die Frontabdeckung. TASTE PAUSE DRÜCKEN wird auf der LCD-Anzeige angezeigt.

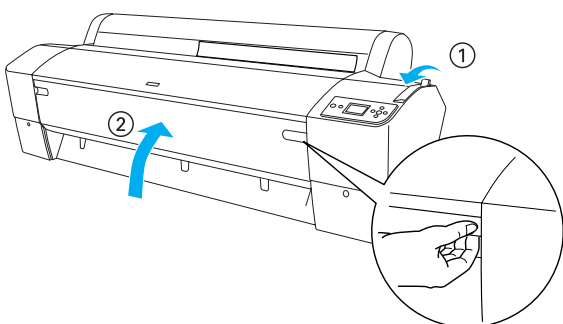

8. Drücken Sie die Taste Pause **||** und führen Sie dieselbe Prozedur für andere Einzelblattmedien aus.

Hinweis:

Selbst wenn Sie die Taste Pause **||** nicht drücken, bewegen sich die Druckköpfe und das Papier wird automatisch in die Druckposition eingezogen. BEREIT wird auf der LCD-Anzeige angezeigt.



Achtung:

Lassen Sie das Papier nicht über längere Zeit im Drucker, weil seine Qualität dadurch beeinträchtigt wird. Wir empfehlen, das Papier nach dem Drucken aus dem Drucker zu entnehmen.

Drucker an Computer anschließen

Die verfügbare Schnittstelle unterscheidet sich je nach der Version des verwendeten Microsoft® Windows®-Betriebssystems oder Apple® Macintosh®-Betriebssystems wie folgt:

USB-Schnittstelle und Ethernet-Schnittstelle (Option):

Windows XP, Me, 98 und 2000

Mac OS X 10.2 oder höher

Mac OS 9.x

IEEE1394-Schnittstelle:

Windows XP, Me und 2000

Mac OS X 10.2 oder höher

Mac OS 9.x

Eingebaute USB-Schnittstelle verwenden

Um den Drucker an eine USB-Schnittstelle anzuschließen, benötigen Sie ein abgeschirmtes Standard-USB-Kabel. Gehen Sie folgendermaßen vor, um den Drucker über die eingebaute USB-Schnittstelle am Computer anzuschließen.

Hinweis:

Wenn Sie ein ungeeignetes Kabel verwenden oder zwischen dem Drucker und dem Computer ein weiteres Peripheriegerät anschließen, ist die Verbindung unter Umständen instabil.

1. Vergewissern Sie sich, dass der Drucker und der Computer ausgeschaltet sind.

2. Schließen Sie das USB-Kabel an den Drucker an.

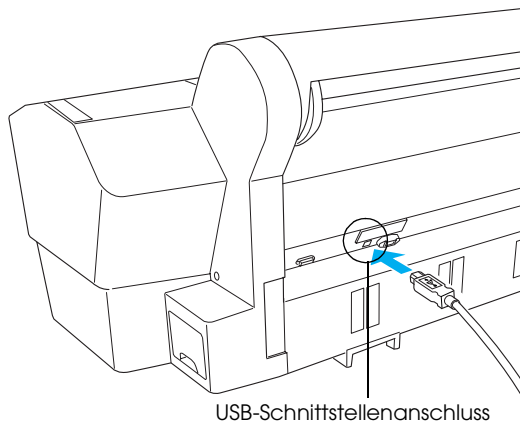

3. Schließen Sie das andere Kabelende an die USB-Schnittstelle am Computer an.

Wenn Sie den Drucker und Computer mit dem USB-Kabel verbunden haben, lesen Sie den Abschnitt „Druckersoftware installieren“ auf Seite 26.

Eingebaute IEEE1394-Schnittstelle verwenden

Gehen Sie folgendermaßen vor, um den Drucker über die eingebaute IEEE-1394-Schnittstellenkarte am Computer anzuschließen.

Hinweis:

Verwenden Sie unbedingt das IEEE-1394-Kabel (C12C836321), weil andere Kabel die Begrenzungen der EMV-Vorschriften des jeweiligen Landes überschreiten können.

1. Vergewissern Sie sich, dass der Drucker und der Computer ausgeschaltet sind.

2. Schließen Sie das kompatible Schnittstellenkabel an den Drucker an.

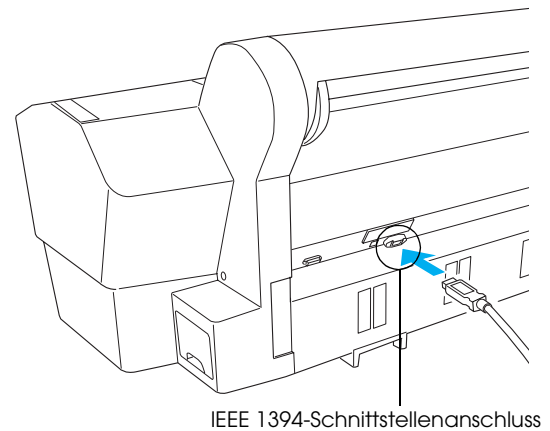

3. Schließen Sie das andere Kabelende an die IEEE1394-Schnittstelle am Computer an.

Wenn Sie den Drucker und Computer über die IEEE-1394-Schnittstelle verbunden haben, lesen Sie den Abschnitt „Druckersoftware installieren“ auf Seite 26.

Optionale Schnittstellenkarte verwenden

Mit der folgenden optionalen Ethernet-Schnittstellenkarte können Sie diesen Drucker in einem Netzwerk einsetzen. Die Ethernet-Schnittstellenkarte erkennt das Netzwerkprotokoll automatisch, so dass Sie unter Windows XP, Me, 98 und 2000 sowie unter Mac OS X und 9.x in einem AppleTalk-Netzwerk drucken können.

EpsonNet 10/100 Base Tx
Int. Print Server 5

C12C82434*

Hinweis:

Das Sternchen (*) steht als Platzhalter für die letzte Stelle der Produktnummer, die je nach Land unterschiedlich sein kann.

Optionale Schnittstellenkarte installieren

Gehen Sie folgendermaßen vor, um eine optionale Schnittstellenkarte zu installieren.

Hinweis:

Lesen Sie vor der Installation der optionalen Schnittstellenkarte die Informationen in der Dokumentation zur Schnittstellenkarte.

1. Vergewissern Sie sich, dass der Drucker und der Computer ausgeschaltet sind.
2. Vergewissern Sie sich, dass der Netzstecker aus der Netzsteckdose gezogen ist.



Achtung:

Beim Installieren der Schnittstellenkarte darf der Drucker nicht an einer Steckdose angeschlossen sein. Hierdurch kann es zu Schäden am Drucker kommen.

3. Ziehen Sie gegebenenfalls das Schnittstellenkabel vom Drucker ab.
4. Entfernen Sie mit einem Kreuzschlitzschraubendreher die beiden Schrauben, mit denen die Schutzplatte vor dem Steckplatz für die optionale Schnittstellenkarte befestigt ist, und heben Sie dann die Schutzplatte ab. Heben Sie diese Schrauben auf, sie werden gegebenenfalls zum erneuten Anbringen der Schutzplatte wieder benötigt.

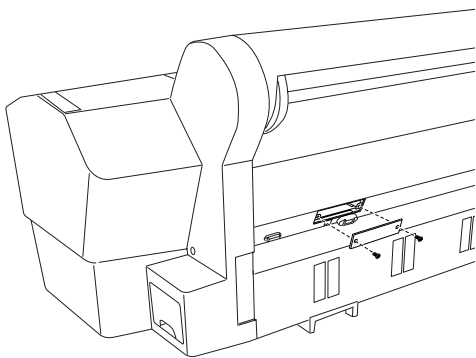

Hinweis:

Entfernen Sie keine anderen, um die Schutzplatte angeordneten Schrauben.

5. Führen Sie die Schnittstellenkarte entlang den Schienen auf beiden Seiten des Steckplatzes ein. Schieben Sie die Schnittstellenkarte ganz hinein, bis sie einrastet und fest im Steckplatz sitzt.

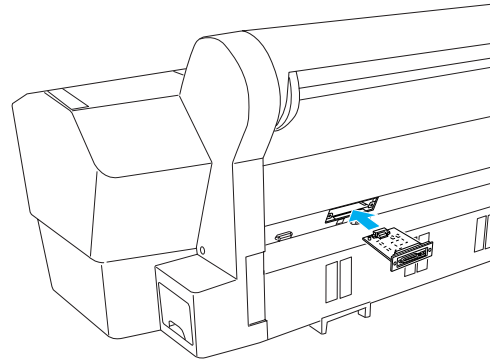

Hinweis:

Einige Schnittstellenkarten ragen aus dem Steckplatz heraus.

Druckersoftware installieren

Nachdem Sie den Drucker an den Computer angeschlossen haben, müssen Sie die Software, die auf der im Lieferumfang enthaltenen CD mit der Druckersoftware enthalten ist, installieren. Gehen Sie folgendermaßen vor, um die Druckersoftware zu installieren.

Unter Windows



Achtung:

Deaktivieren Sie vor der Installation der Druckersoftware alle Antivirenprogramme.

1. Stellen Sie sicher, dass der Drucker ausgeschaltet ist.
2. Legen Sie die im Lieferumfang des Druckers enthaltene Druckersoftware-CD in das CD-ROM-Laufwerk ein.

Hinweis:

Wenn das Fenster zur Auswahl der Sprache angezeigt wird, wählen Sie die gewünschte Sprache aus.

3. Klicken Sie auf Fortfahren.

- Wählen Sie den Drucker aus.
- Klicken Sie auf Installieren, um die Installation der Druckersoftware zu starten.

Hinweis:

Wählen Sie Ihr Land oder Ihre Region aus, wenn das entsprechende Auswahlfenster angezeigt wird.

- Folgen Sie den Anweisungen am Bildschirm.

Hinweis:

Wird während der Installation eine Meldung hinsichtlich der Windows-Logoprüfung angezeigt, klicken Sie auf Fortfahren, um die Installation fortzusetzen.

Mac OS 9.x



Achtung:

Deaktivieren Sie vor der Installation der Druckersoftware alle Antivirenprogramme.

- Stellen Sie sicher, dass der Drucker ausgeschaltet ist.
- Legen Sie die im Lieferumfang des Druckers enthaltene Druckersoftware-CD in das CD-ROM-Laufwerk ein.
- Doppelklicken Sie auf das Symbol Mac OS 9.

Hinweis:

Wenn das Fenster zur Auswahl der Sprache angezeigt wird, wählen Sie die gewünschte Sprache aus.

- Klicken Sie auf Fortfahren.
- Wählen Sie den Drucker aus.
- Klicken Sie auf Installieren, um die Installation der Druckersoftware zu starten.
- Folgen Sie den Anweisungen am Bildschirm. Wenn Sie die Software installiert und den Computer neu gestartet haben, schalten Sie den Drucker ein.

Wählen Sie Ihren Drucker in der Auswahl aus.

Wenn Sie die Druckersoftware auf dem Computer installiert haben, müssen Sie die Auswahl aufrufen und den Drucker auswählen. Sie müssen den Drucker vor der ersten Verwendung sowie bei jedem Wechsel zu einem anderen Drucker auswählen. Der Computer druckt stets auf dem zuletzt ausgewählten Drucker.

- Wählen Sie Auswahl im Apple-Menü. Klicken Sie auf das Symbol für Ihren Drucker und wählen Sie den Anschluss aus, an den der Drucker angeschlossen ist.
- Bei Verwendung der USB-Schnittstelle klicken Sie auf das Symbol für Ihren Drucker und wählen Sie den Anschluss aus, an den der Drucker angeschlossen ist. Bei Verwendung der IEEE-1394-Schnittstelle klicken Sie auf das Symbol für Ihren Drucker und wählen Sie den FireWire-Anschluss aus, an den der Drucker angeschlossen ist.
- Aktivieren Sie das entsprechende Optionsfeld für den Hintergrunddruck, um den Druckvorgang im Hintergrund zu aktivieren bzw. zu deaktivieren.

Bei aktiviertem Hintergrunddruck können Sie auf dem Macintosh arbeiten, während er ein Dokument zum Drucken vorbereitet. Um das Utility EPSON-Monitor IV zur Verwaltung der Druckaufträge einzusetzen, muss die Option Hintergrunddruck aktiviert sein.

- Schließen Sie die Auswahl.

Mac OS X



Achtung:

Deaktivieren Sie vor der Installation der Druckersoftware alle Virenschutzprogramme.

Hinweis:

- Diese Software unterstützt nicht das UNIX-Dateisystem (UFS) für Mac OS X. Installieren Sie die Software auf einer Festplatte oder Partition, die nicht UFS verwendet.
- Dieses Gerät unterstützt die Classic-Umgebung von Mac OS X nicht.

1. Stellen Sie sicher, dass der Drucker ausgeschaltet ist.
2. Legen Sie die im Lieferumfang des Druckers enthaltene Druckersoftware-CD in das CD-ROM-Laufwerk ein.
3. Doppelklicken Sie auf das Symbol Mac OS X.

Hinweis:

Wenn das Fenster zur Auswahl der Sprache angezeigt wird, wählen Sie die gewünschte Sprache aus.

4. Klicken Sie auf Fortfahren.
5. Wählen Sie den Drucker aus.
6. Klicken Sie auf Installieren, um die Installation der Druckersoftware zu starten.
7. Folgen Sie den Anweisungen am Bildschirm, um die Software zu installieren.
8. Starten Sie den Computer nach dem Installieren der Software neu. Schalten Sie dann den Drucker ein.

Drucker auswählen

Wenn die Installation der Druckersoftware auf dem Computer abgeschlossen ist, müssen Sie Ihren Drucker auswählen. Sie müssen den Drucker vor der ersten Verwendung sowie bei jedem Wechsel zu einem anderen Drucker auswählen. Der Computer druckt stets auf dem zuletzt ausgewählten Drucker.

1. Doppelklicken Sie auf Macintosh HD (Standardeinstellung).
2. Doppelklicken Sie auf den Ordner Anwendungen.
3. Doppelklicken Sie auf den Ordner Utilities.
4. Doppelklicken Sie auf Print Center (Mac OS X 10.2.x) bzw. Printer Setup Utility (Mac OS X 10.3.x).
5. Klicken Sie auf Add (Hinzufügen).
6. Wählen Sie die Schnittstelle, über die Drucker und Computer verbunden sind, aus.
7. Wählen Sie den Drucker aus.

8. Klicken Sie auf Add (Hinzufügen).
9. Vergewissern Sie sich, dass der soeben hinzugefügte Drucker in der Druckerliste vorhanden ist.
10. Schließen Sie das Dialogfeld Druckerliste.

Online-Benutzerhandbuch verwenden

Was als Nächstes zu tun ist

Wenn Sie die Hardware eingerichtet und die Treiber installiert haben, finden Sie ausführliche Informationen zu Druckerfunktionen, Wartung, Fehlerbehebung, technische Daten und optionale Produkte im *Benutzerhandbuch*.

Online-Benutzerhandbuch verwenden

Das Handbuch enthält ausführliche Anweisungen zur Verwendung des Druckers sowie Informationen über die Verwendung von optionalen Produkten.

Doppelklicken Sie zum Anzeigen des *Benutzerhandbuchs* auf das Symbol ESPR7X9X Benutzerhandbuch auf dem Desktop.

Unter Windows können Sie das *Benutzerhandbuch* auch über das Menü Start aufrufen. Klicken Sie auf Start, zeigen Sie auf Alle Programme (Windows XP) bzw. Programme (Windows Me, 98 oder 2000). Wählen Sie EPSON und dann ESPR7X9X Benutzerhandbuch aus.

Hinweis:

Zum Lesen des Online-Handbuchs muss Microsoft Internet Explorer 4.0 oder höher oder Netscape Navigator 4.0 oder höher auf dem Computer installiert sein.