

EPSON
EXCEED YOUR VISION

EPSON STYLUS™ PRO 11880
EPSON STYLUS™ PRO 11880C

Guia do Utilizador

NPD3136-00

Copyrights e Marcas comerciais

Esta publicação não pode ser integral ou parcialmente reproduzida, arquivada nem transmitida por qualquer processo electrónico, mecânico, fotocópia, gravação ou outro, sem prévia autorização por escrito da Seiko Epson Corporation. As informações constantes desta publicação aplicam-se apenas a esta impressora Epson. A Epson não se responsabiliza pela utilização destas informações relativamente a outras impressoras.

O comprador deste produto ou terceiros não podem responsabilizar a Seiko Epson Corporation, ou as suas filiais, por quaisquer danos, perdas, custos ou despesas incorridos por ele ou por terceiros, resultantes de acidentes, abusos ou má utilização do produto, de modificações não autorizadas, reparações ou alterações do produto, ou que (excluindo os E.U.A.) resultem ainda da inobservância estrita das instruções de utilização e de manutenção estabelecidas pela Seiko Epson Corporation.

A Seiko Epson Corporation não se responsabiliza por quaisquer avarias ou problemas provocados pela utilização de opções ou consumíveis não reconhecidos como sendo produtos genuínos Epson ou produtos aprovados pela Seiko Epson Corporation.

A Seiko Epson Corporation não se responsabiliza por quaisquer avarias resultantes de interferências electromagnéticas que ocorram devido ao uso de cabos de interface que não sejam Epson Approved Products da Seiko Epson Corporation.

EPSON® é uma marca registada, e EPSON STYLUS™ e Exceed Your Vision são marcas comerciais da Seiko Epson Corporation.

Microsoft® e Windows® são marcas registadas da Microsoft Corporation.

Apple® e Macintosh® são marcas registadas da Apple Inc.

Adobe®, Photoshop® e Adobe® RGB são marcas registadas da Adobe Systems Incorporated.

Info-ZIP copyright and license

This is version 2005-Feb-10 of the Info-ZIP copyright and license. The definitive version of this document should be available at <ftp://ftp.info-zip.org/pub/infozip/license.html> indefinitely.

Copyright © 1990-2005 Info-ZIP. All rights reserved. For the purposes of this copyright and license, "Info-ZIP" is defined as the following set of individuals:

Mark Adler, John Bush, Karl Davis, Harald Denker, Jean-Michel Dubois, Jean-loup Gailly, Hunter Goatley, Ed Gordon, Ian Gorman, Chris Herborth, Dirk Haase, Greg Hartwig, Robert Heath, Jonathan Hudson, Paul Kienitz, David Kirschbaum, Johnny Lee, Onno van der Linden, Igor Mandrichenko, Steve P. Miller, Sergio Monesi, Keith Owens, George Petrov, Greg Roelofs, Kai Uwe Rommel, Steve Salisbury, Dave Smith, Steven M. Schweda, Christian Spieler, Cosmin Truta, Antoine Verheijen, Paul von Behren, Rich Wales, Mike White

This software is provided "as is," without warranty of any kind, express or implied. In no event shall Info-ZIP or its contributors be held liable for any direct, indirect, incidental, special or consequential damages arising out of the use of or inability to use this software. Permission is granted to anyone to use this software for any purpose, including commercial applications, and to alter it and redistribute it freely, subject to the following restrictions:

- Redistributions of source code must retain the above copyright notice, definition, disclaimer, and this list of conditions.
- Redistributions in binary form (compiled executables) must reproduce the above copyright notice, definition, disclaimer, and this list of conditions in documentation and/or other materials provided with the distribution. The sole exception to this condition is redistribution of a standard UnZipSFX binary (including SFXWiz) as part of a self-extracting archive; that is permitted without inclusion of this license, as long as the normal SFX banner has not been removed from the binary or disabled.
- Altered versions--including, but not limited to, ports to new operating systems, existing ports with new graphical interfaces, and dynamic, shared, or static library versions--must be plainly marked as such and must not be misrepresented as being the original source. Such altered versions also must not be misrepresented as being Info-ZIP releases--including, but not limited to, labeling of the altered versions with the names "Info-ZIP" (or any variation thereof, including, but not limited to, different capitalizations), "Pocket UnZip," "WiZ" or "MacZip" without the explicit permission of Info-ZIP. Such altered versions are further prohibited from misrepresentative use of the Zip-Bugs or Info-ZIP e-mail addresses or of the Info-ZIP URL(s).
- Info-ZIP retains the right to use the names "Info-ZIP," "Zip," "UnZip," "UnZipSFX," "WiZ," "Pocket UnZip," "Pocket Zip," and "MacZip" for its own source and binary releases.

Aviso geral: Os nomes de outros produtos referidos neste documento têm uma finalidade meramente informativa, podendo ser marcas comerciais dos respectivos proprietários. A Epson não detém quaisquer direitos sobre essas marcas.

Copyright© Seiko Epson Corporation, 2007. Todos os direitos reservados.

Índice

Copyrights e Marcas comerciais

Informações sobre Segurança

Instruções de segurança importantes	6
Atenção, Importante e Nota	6
Escolha do local de instalação do produto	6
Instalação do produto	6
Utilização deste produto	7
Manuseamento dos tinteiros	8
Transporte deste produto	8

Introdução

Descrição da Impressora	9
Perspectiva frontal	9
Perspectiva posterior	9
Funcionalidades	10

Painel de Controlo

Teclas, Indicadores Luminosos e Mensagens	11
Teclas	11
Indicadores luminosos	12
Visor	13
Modo Menu	15
Usar o modo Menu	15
Lista de menus	18
Detalhes do modo Menu	20
Modo de Manutenção	27
Lista do modo de manutenção	27

Manuseamento de Papel

Papel Suportado	28
Formato do papel	28
Espessura do papel	28
Utilizar Papel em Rolo	29
Preparar o eixo	29
Colocar o rolo de papel no eixo	29
Colocar o rolo de papel na impressora	30
Cortar o papel em rolo	33

Retirar o rolo de papel do eixo	34
Utilizar Folhas Soltas	35
Alimentar folhas soltas de comprimento superior ao do formato Super A3/B (483 mm)	36
Alimentar folhas soltas de comprimento igual ou inferior ao formato Super A3/B (483 mm)	38
Imprimir em papel espesso (0,5 a 1,5 mm)	38
Ejectar Papel	40
Papel em rolo	40
Folhas soltas	40
Utilizar a unidade de enrolamento automático	41
Utilizar o receptor de papel	46
Área de impressão	47

Utilizar o software da impressora (Windows)

Introdução ao Software da Impressora	49
Controlador de impressão	49
EPSON Status Monitor 3	50
EPSON LFP Remote Panel	50
Aceder ao Controlador de Impressão	50
A partir de aplicações do Windows	50
A partir do ícone Impressora	51
Obter Informações através da Ajuda Interactiva	52
Definições Básicas	53
Definir o controlador de impressão	53
Verificar o estado da impressora	54
Cancelar a impressão	54
Quando ocorre um problema durante a impressão	55
Utilitários da Impressora	56
Utilizar o EPSON Status Monitor 3	57
Desinstalar o software da impressora	59
Desinstalar o controlador de impressão	59
Desinstalar o EPSON LFP Remote Panel	60

Utilizar o software da impressora (Mac OS X)

Introdução ao Software da Impressora	61
Controlador de impressão	61
EPSON Printer Utility2	61

EPSON StatusMonitor	61
EPSON LFP Remote Panel.....	62
Aceder ao Controlador de Impressão	62
Aceder á caixa de diálogo Configurar Página	62
Aceder á caixa de diálogo Imprimir	63
Obter Informações através da Ajuda Interactiva.....	63
Definições Básicas	64
Definir o controlador de impressão	64
Verificar o estado da impressora.....	64
Cancelar a impressão	65
Quando ocorre um problema durante a impressão.....	65
Utilizar os Utilitários da Impressora.....	66
Aceder ao EPSON Printer Utility2	66
Utilizar o EPSON StatusMonitor	67
Desinstalar o software da impressora	68
Desinstalar o controlador de impressão.....	68
Desinstalar o EPSON LFP Remote Panel.....	69

Variedade de Impressões

Utilizar a Gestão de Cor	70
Gestão de cores	70
Ajuste de cores através do controlador de impressão.....	75
Impressão de fotografias a preto e branco	77
Impressão sem margens	79
Papéis suportados	80
Definições da aplicação.....	80
Definições do controlador de impressão.....	81
Corte de papel em rolo para impressão sem margens.....	83
Aumentar ou Reduzir o Formato de Impressão	84
Ajustar á Página (apenas no Windows)	85
Ajustar á Largura do Papel em Rolo (apenas no Windows).....	86
Personalizado	87
Impressão de Páginas por Folha.....	88
No Windows	88
No Mac OS X	89
Impressão de Poster.....	89
Juntar as folhas pela marca de corte	91
Imprimir em Papel Personalizado.....	94
No Windows	94
No Mac OS X	95
Impressão de Faixas em Papel em Rolo	97
Definições da aplicação.....	97
Definições do controlador de impressão.....	97

Imprimir em papel de outras marcas (não Epson) .	100
Definir o papel personalizado na impressora	100
Personalizar os Itens do Controlador de Impressão	102
Gravar as definições do controlador de impressão.....	102
Disposição de menus.....	104
Exportar ou Importar	105
Substituir a Tinta Preta	106

Opções e Consumíveis

Consumíveis	108
Papel especial Epson	108
Tinteiros	108
Opções	109
Tanque de manutenção.....	109
Dispositivo de corte de papel.....	109
Cinta do papel em rolo	109
Receptor de papel.....	109
Eixo do papel em rolo	109

Informações sobre o Papel

Informações sobre o Papel	110
Papel em rolo	111
Folhas soltas	117

Manutenção

Manutenção diária	120
Instruções de colocação da impressora.....	120
Notas para quando a impressora não estiver a ser utilizada	120
Instruções de utilização do papel.....	120
Substituir Tinteiros.....	122
Quando é necessário substituir a tinta/ Quando há pouca tinta	122
Confirmar o tinteiro restante.....	122
Acerca dos tinteiros.....	124
Substituir tinteiros	125
Substituir o Tanque de Manutenção	127
Confirmar o espaço livre no tanque de manutenção.....	127
Substituir o tanque de manutenção.....	127
Substituir o Dispositivo de Corte.....	128
Ajustar a Cabeça de Impressão.....	131
Verificação dos jactos	132

Limpeza das cabeças	134
Limpeza potente	136
Função de manutenção automática	137
Alinhamento da cabeça de impressão	138
Limpar o Rolo	144
Limpar a Impressora	144
Limpar o exterior da impressora	144
Limpar o interior da impressora	145
Guardar a Impressora	146
Se não utilizar a impressora durante muito tempo	146
Se não utilizar a impressora durante mais de seis meses	146
Proteger a cabeça de impressão	146
Transportar a Impressora	147
Reembalar a impressora	147
Transportar a impressora	147
Instalar a impressora após o transporte	148

Resolver Problemas

Mensagens de Erro no Visor LCD	149
Mensagens de erro	149
Quando ocorre um erro de pedido de manutenção	155
Quando ocorre um erro de assistência técnica ..	156
Resolução de Problemas	156
Não pode imprimir (porque a impressora não funciona)	156
A impressora faz barulho mas não imprime nada	159
As impressões não têm a qualidade que esperava	160
Problemas de alimentação ou de ejeção	164
Outros problemas	167

Onde obter ajuda

Sítio Web de Assistência Técnica	168
Serviço de Assistência a Clientes EPSON	168
Antes de contactar a Epson	168
Assistência a utilizadores na América do Norte	169
Assistência a utilizadores na Europa	169
Assistência a utilizadores na Austrália	169
Assistência a utilizadores em Singapura	170
Assistência a utilizadores na Tailândia	171
Assistência a utilizadores no Vietname	171
Assistência a utilizadores na Indonésia	171
Assistência a utilizadores em Hong Kong	172

Assistência a utilizadores na Malásia	172
Assistência a utilizadores na Índia	173
Assistência a utilizadores nas Filipinas	173

Informações Sobre o Produto

Requisitos de sistema para o controlador de impressão	174
Requisitos de sistema	174
Requisitos de ligação	174
Características Técnicas	175
Impressão	175
Características eléctricas	175
Tinteiros	176
Condições ambientais	177
Papel	177
Normas e Certificações	178
Interface	179

Índice remissivo

Informações sobre Segurança

Instruções de segurança importantes

Leia estas instruções antes de utilizar a impressora. Respeite sempre os avisos e instruções existentes na própria impressora.

Atenção, Importante e Nota



Atenção:

aviso que deve ser respeitado criteriosamente para evitar lesões físicas.



Importante:

aviso que deve ser respeitado para evitar danos no equipamento.

Nota:

contém informações importantes e sugestões úteis sobre o funcionamento da impressora.

Escolha do local de instalação do produto

- Instale este produto numa superfície plana e estável, e com uma área superior à do produto. Este produto não funcionará correctamente se estiver inclinado ou se não estiver correctamente assente sobre a base.
- Evite locais sujeitos a alterações súbitas de temperatura e humidade. Mantenha-o afastado de fontes de luz directa, solar ou artificial, e de fontes de calor.
- Evite locais sujeitos a choques e vibrações.
- Mantenha o produto protegido de poeiras e sujidades.
- Coloque-o perto de uma tomada de corrente facilmente acessível.

Instalação do produto

- Não tape nem obstrua as aberturas de ventilação do produto.
- Não introduza nenhum objecto nas ranhuras. Tenha cuidado para não derramar líquidos sobre o produto.
- O cabo de alimentação fornecido destina-se a ser usado apenas com este produto. A sua utilização com outro equipamento pode provocar incêndios ou choques eléctricos.
- Ligue sempre todos os equipamentos a tomadas de corrente devidamente ligadas à terra. Evite usar tomadas pertencentes a um circuito a que estejam ligados outros aparelhos, como fotocopiadoras ou aparelhos de ar condicionado, que se ligam e desligam regularmente.
- Evite usar tomadas eléctricas controladas por interruptores de parede ou temporizadores automáticos.
- Mantenha o computador e os periféricos afastados de potenciais fontes de interferências electromagnéticas, como é o caso de altifalantes ou bases de telefones sem fios.
- Use apenas o tipo de alimentação eléctrica indicado na etiqueta do produto.
- Use apenas o cabo de alimentação fornecido com este produto. O uso de outro cabo pode provocar incêndios ou choques eléctricos.

- ❑ Não use nunca um cabo que esteja danificado.
- ❑ Se usar uma extensão eléctrica, certifique-se de que a intensidade total (amperes, A) dos dispositivos ligados à extensão não excede a intensidade indicada no cabo de extensão. Certifique-se também de que a intensidade total de todos os dispositivos ligados à tomada de parede não excede a intensidade (amperes, A) suportada pela tomada.
- ❑ Nunca tente reparar este produto.
- ❑ Desligue-o da corrente e chame a assistência técnica qualificada, sempre que:

O cabo de alimentação estiver danificado; algum líquido tenha entrado no produto; o produto tenha caído ou a caixa exterior esteja danificada; o produto não funcione normalmente ou apresente alguma alteração evidente no modo de funcionamento.

- ❑ Se planeia usar a impressora na Alemanha, saiba que:

Para proporcionar uma protecção adequada da impressora contra curtos-circuitos e sobretensões, a instalação eléctrica do edifício deve estar protegida por um disjuntor de 10 ou 16A.
- ❑ Se a ficha se estragar, substitua todo o cabo ou consulte um técnico qualificado. Se a ficha tiver fusíveis, certifique-se de que os substitui por fusíveis do mesmo tamanho e corrente nominal.

Utilização deste produto

- ❑ Não mexa no interior do produto, nem nos tinteiros, durante a impressão.
- ❑ Não desloque manualmente as cabeças de impressão; se o fizer, poderá danificar o produto.
- ❑ Desligue sempre o produto, utilizando a tecla **Funcionamento** do painel de controlo. Quando pressiona esta tecla, o indicador luminoso **Funcionamento** acende-se por instantes e depois apaga-se. Não retire a ficha da tomada nem desligue o produto enquanto o indicador luminoso **Funcionamento** estiver intermitente.
- ❑ Não toque nos elementos indicados nas figuras.

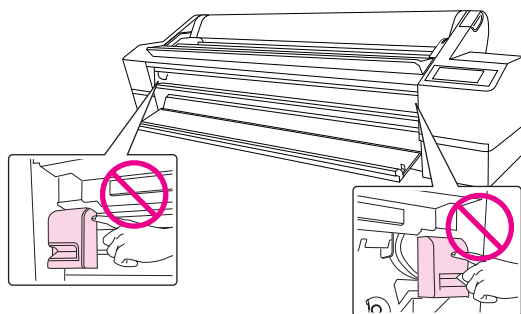

- ❑ Não toque na placa metálica existente na zona superior esquerda do compartimento dos tinteiros.

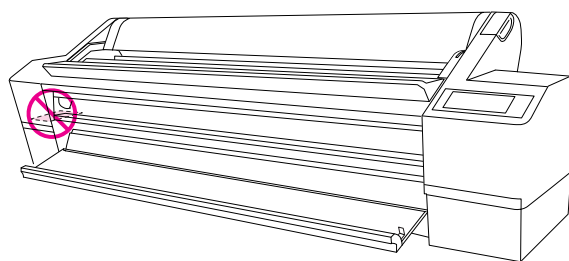

Manuseamento dos tinteiros

- ❑ Guarde os tinteiros fora do alcance das crianças e não permita nunca a ingestão do respectivo conteúdo.
- ❑ Se a tinta entrar em contacto com a pele, lave-a com água e sabão. Se a tinta entrar em contacto com os olhos, lave-os imediatamente com bastante água limpa.
- ❑ Agite bem o tinteiro antes de o instalar, para obter melhores resultados.

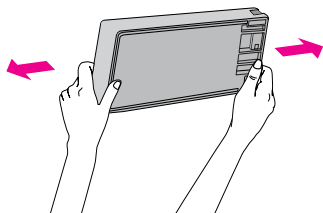

Importante:

Não agite demasiado os tinteiros que já tenham sido instalados anteriormente.

- ❑ Não use um tinteiro cujo prazo de validade, impresso na embalagem, tenha sido ultrapassado.
- ❑ Para melhores resultados, use o tinteiro nos seis meses seguintes à instalação.
- ❑ Não desmonte nem tente recarregar um tinteiro. Se o fizer, poderá danificar a cabeça de impressão.
- ❑ Não toque na placa de circuitos integrados existente no lado do tinteiro. Se o fizer, poderá afectar o normal funcionamento e a impressão.
- ❑ A placa de circuitos integrados regista diversas informações sobre o tinteiro, tais como o nível de tinta restante, para que o tinteiro possa ser retirado e reinstalado livremente. No entanto, de cada vez que o tinteiro é instalado, consome-se alguma tinta porque a impressora executa um autoteste.

- ❑ Se retirar um tinteiro porque não o vai usar durante algum tempo, proteja a área dos jactos contra poeiras e sujidades, e guarde-o perto da impressora. Como os tinteiros possuem uma válvula na saída da tinta, não é necessário tapá-los, mas é preciso cuidado para não manchar com tinta qualquer objecto que fique em contacto com o tinteiro. Não toque na saída da tinta nem na área circundante.

Transporte deste produto

- ❑ Antes de transportar a impressora, certifique-se de que as cabeças de impressão estão na posição inicial (encostadas totalmente à direita).

Introdução

Descrição da Impressora

Perspectiva frontal

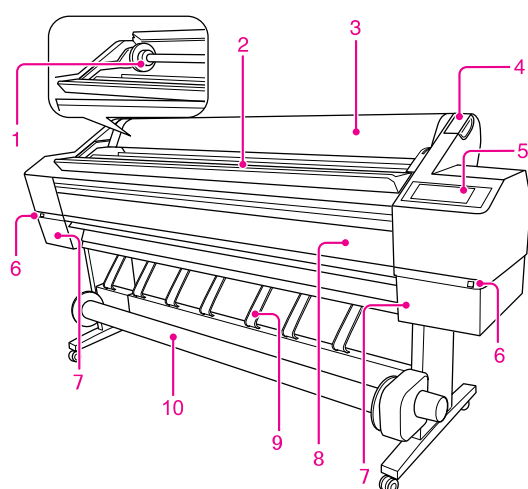

1. Eixo do papel em rolo

Use o eixo para colocar o papel em rolo.

2. Suporte do papel em rolo

Coloque temporariamente o papel em rolo.

3. Tampa para papel em rolo

Abra a tampa para instalar ou retirar o papel em rolo.

4. Alavanca do papel

Prenda ou liberte o papel.

5. Painel de controlo

O painel de controlo é composto por teclas, indicadores luminosos e um visor de cristais líquidos (LCD).

6. Tecla de abertura da tampa dos tinteiros (nos dois lados)

Pressione esta tecla para abrir a tampa do compartimento dos tinteiros.

7. Compartimento dos tinteiros (nos dois lados)

Instale aqui os tinteiros.

8. Tampa frontal

Abra a tampa frontal para retirar o dispositivo de corte ou retirar papel encravado.

9. Guias do papel

Use os guias de papel para encaminhar o papel, ao alimentá-lo para a frente ou para trás.

10. Unidade de enrolamento automático

Use a Unidade de enrolamento automático para enrolar o que imprimiu.

Perspectiva posterior

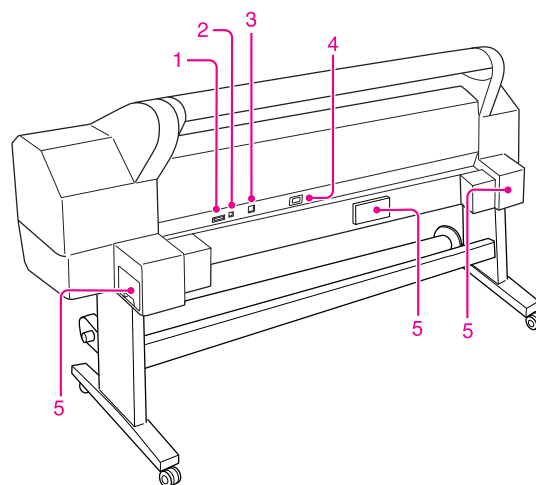

1. Conector da Unidade de enrolamento automático

Liga a impressora, por meio de um cabo, à Unidade de enrolamento automático.

2. Conector para interface USB

Liga o computador à impressora por meio de um cabo de interface USB.

3. Conector para interface de rede

Liga a impressora à rede por meio de um cabo de interface de rede.

4. Tomada de corrente

Ligue o cabo de alimentação.

5. Tanques de manutenção (em ambos os lados e no centro)

A impressora possui três tanques de manutenção para recolher os desperdícios de tinta.

Funcionalidades

A EPSON Stylus Pro 11880/11880C é uma impressora de jacto de tinta a cores de grandes formatos que suporta papel em rolo de 64" e folhas soltas formato B0.

Segue-se a descrição das funcionalidades da impressora.

Impressão de fotos monocromáticas

Utilizando a tinta Epson UltraChrome K3, com as três densidades de tinta preta definidas como as cores principais ajustadas com cores mais claras, consegue obter tonalidades subtis de preto e branco. Pode também imprimir fotos monocromáticas com tonalidades mais fortes, a partir de fotos a cores digitais, utilizando apenas as funções do controlador da impressora e sem ter de usar uma aplicação.

→ Consulte "Impressão de fotografias a preto e branco" na página 77.

Suporte para vários tipos de papel

A Epson comercializa vários papéis especiais para garantir uma impressão de alta qualidade. Se seleccionar o papel correcto para a aplicação, quer para uso em interior quer para uso no exterior (recomenda-se papel laminado), pode criar verdadeiras obras de arte. A impressora suporta ainda papel com uma espessura até 1,5mm e imprime em cartão.

→ Consulte "Informações sobre o Papel" na página 110.

Utilizando a tinta Epson UltraChrome K3, pode obter impressões de alta qualidade e duradouras (fotoestáveis)

A combinação da tinta Epson UltraChrome K3 com os papéis especiais da Epson oferece maior resistência à luz e ao ozono. Esta combinação permite uma maior diversidade de utilizações, desde a impressão de simples fotografias até à impressão de cartazes e faixas para montras (utilizando papel contínuo), pósteres e outras aplicações que normalmente perdem qualidade com a exposição à luz.

Estabilidade da tinta após impressão

Como a cor da tinta estabiliza rapidamente após a impressão, os materiais impressos podem ser imediatamente usados para edição e provas de cor.

Reduzida diferença nas cores sob diferentes condições de luz

Até agora, usavam-se cores mais leves para obter tonalidades mais subtis. Mas, para minimizar isso e reduzir as diferenças nas cores sob diferentes condições de luz, passou-se a usar a tinta Preto Muito Claro. A cor mantém-se estável mesmo quando exposta a diferentes fontes de luz, o que garante sempre uma alta qualidade de impressão.

Impressão sem margens

Utilizando Expandir Auto ou Manter Tamanho, pode imprimir sem margens.

→ Consulte "Impressão sem margens" na página 79.

Existe também uma função de impressão de pósteres sem margens, que permite criar pósteres de grandes formatos juntando simplesmente vários pósteres impressos.

→ Consulte "Impressão de Poster" na página 89.

Unidade de enrolamento automático fornecida de origem

Esta unidade enrola o papel já impresso para que se mantenha limpo e sem quebras. Também é útil para armazenamento e transporte.

Seleção automática de dois tipos de tinta preta

Esta impressora trabalha com Preto Fotográfico e Preto Mate. A tinta Preto Fotográfico pode ser usada com todos os tipos de papel, proporcionando resultados de qualidade profissional. A tinta Preto Mate aumenta significativamente a densidade óptica do preto, quando se imprime em papel mate ou papel de belas artes. Estas tintas pretas são automaticamente alternadas consoante os papéis.

Tinteiro de alta capacidade (700 ml)

A Epson comercializa tinteiros de alta capacidade (700 ml) para esta impressora, apropriados para a elevada produtividade do trabalho de impressão profissional.

USB 2.0 de alta velocidade / Gigabit Ethernet

Pode ligar a impressora a uma rede de alta velocidade (como a USB 2.0 ou a Ethernet 100/1000) para aumentar a velocidade de transferência dos ficheiros.

Rolo restante

A quantidade de papel em rolo restante é indicada no visor LCD. Quando retira o papel em rolo, o código de barras (que inclui o tipo do papel, o comprimento do rolo e a informação de alerta para o comprimento do rolo) é impresso na ponta do papel. Isto vai facilitar a definição do papel da próxima vez que for utilizado o mesmo papel.

Painel de Controlo

Teclas, Indicadores Luminosos e Mensagens

No painel de controlo, pode ver o nível da tinta e o estado da impressora.

Teclas

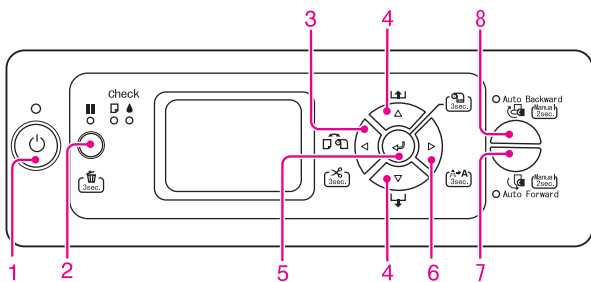

1. Tecla Funcionamento

Permite ligar e desligar a impressora.

2. Tecla Pausa/Reiniciar

Se pressionar esta tecla com a impressora em modo de pausa, pára temporariamente a impressão ou reinicia a impressão.

- Se pressionar esta tecla durante três segundos, os dados de impressão serão eliminados da memória da impressora.
- Se pressionar esta tecla no modo Menu, a impressora regressa ao estado OPERACIONAL.

3. Tecla Sistema de alimentação

- Selecciona um sistema de alimentação e o método de corte do papel em rolo. Quando se pressiona esta tecla, o ícone altera-se. No entanto, ao colocar papel, não pode alterar o sistema de alimentação quando DEF. PAPEL RESTANTE está definido como SIM.

Ícone	Explicação	
	Com Corte Auto Rolo	Imprime no papel em rolo. Corta automaticamente o papel em rolo depois da impressão de cada página.
	Sem Corte Auto Rolo	Imprime no papel em rolo. Não corta automaticamente o papel depois de impresso. Terá de cortar o papel usando um dispositivo de corte manual.
	Folha	Imprime na folha.

- Corta ou alimenta o papel em rolo, quando pressionada durante três segundos.
 - Se pressionar esta tecla no modo Menu, a impressora regressa ao estado anterior.
 - Quando imprime a partir do controlador de impressão, as definições do controlador têm prioridade relativamente às definições feitas através do painel de controlo da impressora.
- #### 4. Tecla Sistema de alimentação
- Alimenta o papel em rolo para a frente ou para trás . Se quiser alimentar o papel mais rapidamente, pressione esta tecla durante três segundos.
De cada vez que pressiona a tecla, o papel avança 20 cm.
 - Se o papel em rolo for detectado e pressionar esta tecla, tendo a alavanca de ajuste do papel na posição de libertação, pode ajustar a sucção do papel em rolo na trajectória de alimentação em três fases.
→ Consulte “Utilizar Papel em Rolo” na página 29.
 - Alimenta a folha para a frente, quando pressiona a tecla .
 - Quando estiver a seleccionar uma definição no modo Menu, as definições mudam pela ordem normal ou inversa .

5. Tecla Validar

- No modo Menu, instala a definição seleccionada do item seleccionado. Executa o item se o item seleccionado se destinar apenas a ser executado.
- Quando pressiona a tecla  durante três segundos, tendo DEF. PAPEL RESTANTE definido como SIMIÃO MUDAR ROLO, é impresso um código de barras na ponta do papel e a alavanca do papel é libertada.

6. Tecla Menu

- Permite entrar no modo Menu se pressionada no estado OPERACIONAL.

→ Consulte “Modo Menu” na página 15.

- Permite entrar no menu Estado da impressora, quando é pressionada durante a impressão.

→ Consulte “ESTADO DA IMPRESSORA” na página 22.

- Se for pressionada no modo Menu, permite seleccionar um menu.
- Se pressionar esta tecla durante três segundos, a impressora efectua a limpeza das cabeças de impressão.

7. Tecla Auto Forward

- Quando o papel em rolo é alimentado na área de detecção do sensor, o papel é automaticamente enrolado com a superfície impressa para fora.
- Quando pressiona a tecla durante mais de dois segundos, tendo o indicador luminoso aceso, a unidade de enrolamento automático começa a enrolar o papel e a impressora começa, simultaneamente, a alimentar o papel. Quando pressiona a tecla durante mais de dois segundos, tendo o indicador luminoso apagado, apenas a unidade de enrolamento automático começa a enrolar o papel.

8. Tecla Auto Backward

- Quando o papel em rolo é alimentado na área de detecção do sensor, o papel é automaticamente enrolado com a superfície impressa para dentro.
- Quando pressiona a tecla durante mais de dois segundos, tendo o indicador luminoso aceso, a unidade de enrolamento automático começa a enrolar o papel e a impressora começa, simultaneamente, a alimentar o papel. Quando pressiona a tecla durante mais de dois segundos, tendo o indicador luminoso apagado, apenas a unidade de enrolamento automático começa a enrolar o papel.

Indicadores luminosos

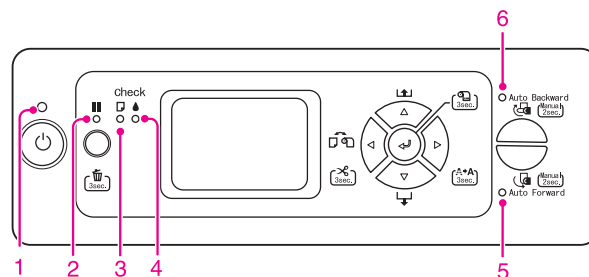

1	Indicador luminoso Funcionamento	Activada	A impressora está ligada.
		Intermitente	A impressora está a receber dados. A impressora está a desligar-se.
		Desactivada	A impressora está desligada.
2	Indicador luminoso Pausa	Activada	A impressora está no modo de Menu. A impressora está em modo de pausa. A impressora tem um erro.
		Desactivada	A impressora está pronta a imprimir dados.
3	Indicador luminoso Verificação do papel	Activada	Não há papel no sistema de alimentação. A alavanca do papel está libertada. A definição do papel não está correcta.
		Intermitente	O papel está encravado. O papel não está colocado correctamente.
		Desactivada	A impressora está pronta a imprimir dados.
4	Indicador luminoso Verificação dos Tinteiros	Activada	O tinteiro instalado está vazio. O tinteiro não está instalado. O tinteiro instalado não é o correcto.
		Intermitente	O tinteiro instalado está quase vazio.
		Desactivada	A impressora está pronta a imprimir dados.

5	Indicador luminoso Auto Forward	Activada	A função Auto Forward está activada.
		Intermitente	Ocorreu um erro de enrolamento.
		Desactivada	A função Auto Forward está desactivada.
6	Indicador luminoso Auto Backward	Activada	A função Auto Backward está activada.
		Intermitente	Ocorreu um erro de enrolamento.
		Desactivada	A função Auto Backward está desactivada.

Visor

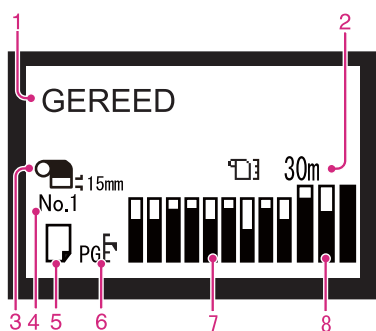

1. Mensagens

Apresenta o estado da impressora, o funcionamento e as mensagens de erro.

→ Consulte “Mensagens de Erro no Visor LCD” na página 149.

→ Consulte “Detalhes do modo Menu” na página 20.

Na segunda linha da mensagem, podem ser apresentadas as seguintes informações.

2. Ícone Contador Papel Rolo

Apresenta a quantidade de papel em rolo restante. Quando selecciona as seguintes definições, o ícone e a quantidade de papel em rolo restante são apresentados.

- DEF. PAPEL RESTANTE está definido como SIM na opção PAPEL EM ROLO RESTANTE do menu Configuração Papel.
- O comprimento do papel em rolo está definido para COMPRIM. PAPEL ROLO na opção PAPEL EM ROLO RESTANTE do menu Configuração Papel.

- O valor de aviso do comprimento do rolo está definido para AVISO COMPRIM. ROLO na opção PAPEL EM ROLO RESTANTE do menu Configuração Papel.

Se seleccionar NÃO para DEF. PAPEL RESTANTE no menu Configuração Papel, o ícone Contador Papel Rolo não é visualizado.

3. Ícone Margem Papel Rolo

Apresenta o ícone da margem do papel com as margens que seleccionou para MARGEM PAPEL ROLO.

- 15mm: Quando SUPERIOR/INFERIOR 15mm está seleccionado.
- 35/15 mm: Quando SUPERIOR 35/INFERIOR 15mm está seleccionado.
- 3 mm: Quando 3mm está seleccionado.
- 15mm: Quando 15mm está seleccionado.

Se PREDEFINIÇÃO estiver seleccionado para MARGEM PAPEL ROLO não é apresentado qualquer valor.

→ Consulte “Lista de menus” na página 18.

4. Número Papel

Quando selecciona o número do papel (1 a 10) para Papel Personalizado, esse número é apresentado.

→ Consulte “Definir o papel personalizado na impressora” na página 100.

5. Ícone Origem do Papel

Apresenta o sistema de alimentação e a definição do corte do papel em rolo.

Permite seleccionar um dos seguintes ícones da origem do papel, pressionando a tecla ◀ do visor LCD.

Quando imprime a partir do controlador de impressão, as definições do controlador têm prioridade relativamente às definições feitas através do painel de controlo da impressora.

Ícone	Explicação
	Imprime no papel em rolo. Corta automaticamente o papel em rolo depois da impressão de cada página.
	Imprime no papel em rolo. Não corta automaticamente o papel depois de impresso.
	Imprime na folha.

6. Ícone Espaço Rolo

Apresenta a definição de Espaço Rolo.

Se o número de papel que seleccionou no menu Papel Personalizado estiver apresentado, o ícone Espaço Rolo não é apresentado.

→ Consulte “Lista de menus” na página 18.

Ícone	Explicação
Nenhum	Normal
	Estreito
	Largo
	Mais largo
	O mais largo

7. Ícone do estado do tinteiro

Apresenta a quantidade de tinta restante em cada tinteiro.

Tinteiro

Número	Cor
1	Vivid Light Magenta (Vivid Magenta-Claro)
2	Light Light Black (Preto Muito Claro)
3	Matte Black (Preto Mate)
4	Light Black (Preto Claro)
5	Light Cyan (Ciano Claro)
6	Cyan (Ciano)
7	Vivid Magenta (Vivid Magenta)
8	Photo Black (Preto Fotográfico)
9	Yellow (Amarelo)

Tinta restante

Ícone	Descrição
	Existe bastante tinta restante.
	Deve preparar um tinteiro novo.
	Prepare um tinteiro novo. (intermitente) Este ícone indica o tanque amarelo.
	A tinta acabou, pelo que não pode imprimir. Substitua o tinteiro por um novo. Este ícone indica o tanque amarelo.
	Erro de tinteiro ou sem tinteiro

8. Ícone do Tanque de manutenção

Os três ícones mais à direita mostram o espaço livre nos tanques esquerdo, central e direito, respectivamente.

Ícone	Descrição
	Existe bastante espaço livre nos tanques de manutenção.
	Deve preparar um tanque de manutenção novo.
	Prepare um tanque de manutenção novo. (intermitente)
	O tanque de manutenção está cheio. Substitua o tanque de manutenção por um novo.

Modo Menu

O modo Menu permite efectuar definições de impressão semelhantes às que normalmente efectuará no controlador ou no software, bem como efectuar definições adicionais, directamente a partir do painel de controlo. O painel de controlo mostra as informações da impressora e permite, por exemplo, verificar os jactos.

Usar o modo Menu

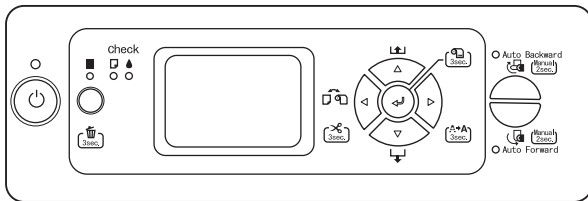

Nota:

Pressione a tecla **||** sempre que pretender sair do modo Menu e regressar ao estado OPERACIONAL.
 Pressione a tecla **◀** para regressar ao ponto anterior.

Siga estes passos para usar o modo Menu.

1. Seleccione um menu.

Exemplo: Seleccione CONFIG. IMPRES.

- 1 Pressione a tecla **▶** para aceder ao modo Menu.

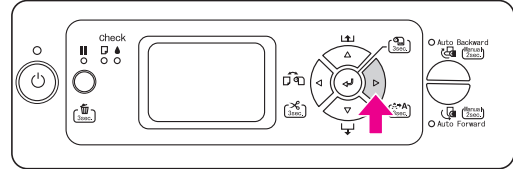

O primeiro menu é apresentado no visor LCD.

- 2 Pressione a tecla **△/▽** para seleccionar CONFIG. IMPRES..

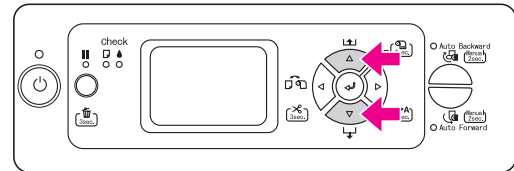

- 3 Pressione a tecla **▶** para aceder ao menu Config. Impressora.

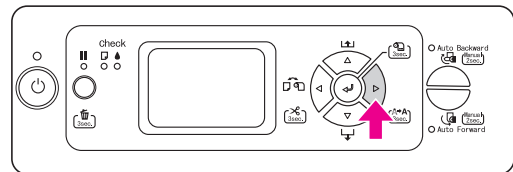

2. Dispõe de três opções, consoante os itens que tiver seleccionado.

A. Quando pode seleccionar uma definição

Exemplo: Ao seleccionar ESPAÇO ENTRE O ROLO no menu Config. Impressora

- 1 Pressione a tecla Δ / ∇ para seleccionar ESPAÇO ENTRE O ROLO.

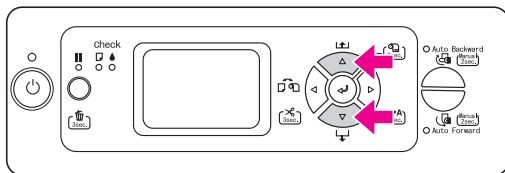

- 2 Pressione a tecla \triangleright para aceder ao item Espaço entre o Rolo.

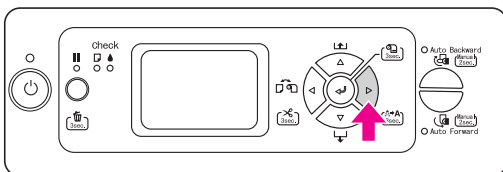

- 3 Pressione a tecla Δ / ∇ para seleccionar uma definição para o item. A definição actual está marcada com um asterisco (*).

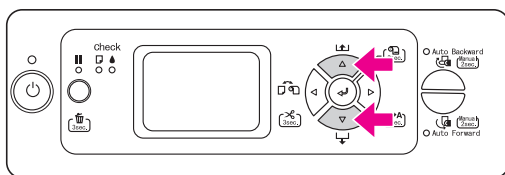

- 4 Pressione a tecla \leftarrow para guardar a definição seleccionada.

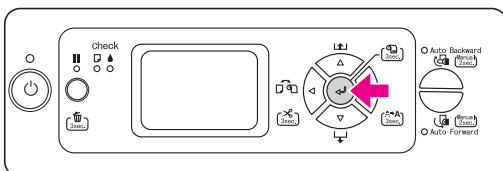

- 5 Pressione a tecla \triangleleft para regressar ao nível anterior, ou pressione a tecla \parallel para sair do modo Menu.

B. Quando executa uma função

Exemplo: Ao seleccionar VERIF. JACTOS no menu Teste de Impressão

- 1 No menu Teste de Impressão, pressione a tecla Δ / ∇ para seleccionar VERIF. JACTOS.

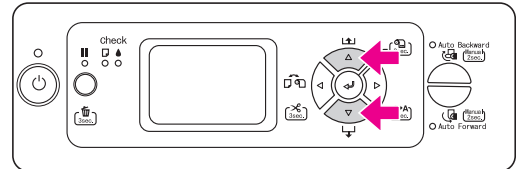

- 2 Pressione a tecla \triangleright para aceder ao item Verificar Jactos.

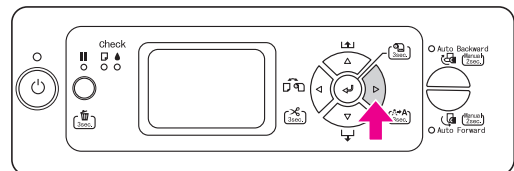

- 3 Pressione a tecla \leftarrow para executar Verificar Jactos.

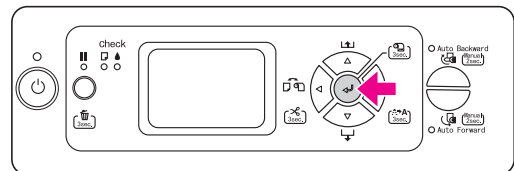

C. Quando pretende visualizar as informações da impressora

Exemplo: Ao seleccionar NÍVEL DE TINTA no menu Estado da Impressora

- 1 No menu Estado da Impressora, pressione a tecla Δ / ∇ para seleccionar NÍVEL DE TINTA.

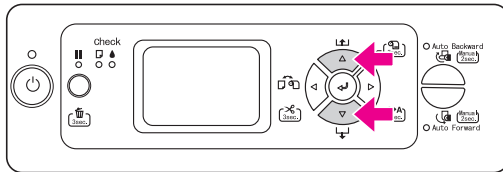

- 2 Pressione a tecla \triangleright para aceder ao item Nível de Tinta.

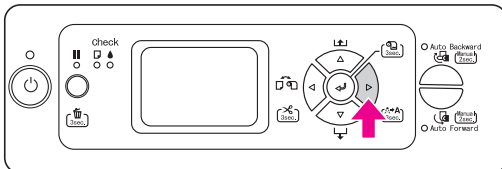

- 3 Confirme a tinta restante no visor. Pressione a tecla Δ / ∇ para visualizar a quantidade restante de cada cor.

Exemplo: Matte Black 84% (Preto Mate 84%)

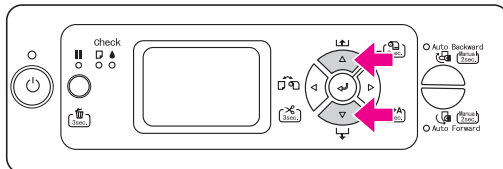

- 4 Pressione a tecla \triangleleft para regressar ao nível anterior, ou pressione a tecla $\mathbf{||}$ para sair do modo Menu.





Lista de menus

Menu	Item	Definição
"CONFIG. IMPRES." na página 20	ESPAÇO ENTRE O ROLO	ESTREITO, NORMAL, LARGO, MAIS LARGO, O MAIS LARGO
	LINHA DE PÁGINA	SIM, NÃO
	MARGEM PAPEL ROLO	NORMAL, SUP/INF 15mm, SUP 35/INF 15mm, 15mm, 3mm
	VER FORMATO PAPEL	SIM, NÃO
	VER INCLINAÇÃO PAPEL	SIM, NÃO
	RENOVAR MARGENS	SIM, NÃO
	VERIF. JACTOS AUTO	SIM: PERIODICAMENTE, SIM: TAREFAS TODAS, NÃO
	IMPR. PADRAO JACTOS	NÃO, SIM: PÁGINAS TODAS, SIM: CADA 10 PÁGS
	REINICIAR DEFINIÇÕES	EXECUTAR
"IMPRIMIR TESTE" na página 21	VERIFICAR JACTOS	IMPRIMIR
	FOLHA DE ESTADO	IMPRIMIR
	FOLHA DE ESTADO REDE	IMPRIMIR
	INFORMAÇÃO TAREFAS	IMPRIMIR
	PAPEL PERSONALIZADO	IMPRIMIR
"MANUTENÇÃO" na página 22	AJUSTAR CORTE	EXECUTAR
	SUBST. DISP. CORTE	EXECUTAR
	LIMPEZA A FUNDO	EXECUTAR
	LIMPAR CADA COR	C/VM, PK, MK/Y, LLK/LK, VLM/LC
	RELOGIO	AA/MM/DD HH:MM
	AJUSTAR CONTRASTE	-20 - 0 - +20
"ESTADO DA IMPRESSORA" na página 22	VERSAO	F0xxxx-xx xx IBCC
	PÁGINAS IMPRIMIVEIS	(cor) nnnnnnn PÁGINAS
	NÍVEL DE TINTA	(cor) nn%
	TANQUE DE MANUTENÇÃO	E nn% POST. CENTR. nn% D nn%
	CONTAGEM DE USO	TINTA xxxxx.xml PAPEL xxxxx.xcm
	REINICIAR CONTAGEM	TINTA EXECUTAR PAPEL EXECUTAR
	HISTÓRICO DE TAREFAS	N.º 0-N.º 9 Tinta xxxxx.xml Papel xxx.x cm2
	TOTAL DE IMPRESSOES	nnnnnn PÁGINAS
	ESTADO EDM	NÃO INICIADO, ACTIVADO, DESACTIVADO ÚLTIMA ACTUALIZAÇÃO AA/MM/DD HH:MM GMT, (NÃO ACTUALIZADO)
	"CONFIGURAÇÃO PAPEL" na página 23	TIPO DE PAPEL
ROLO RESTANTE		DEF. PAPEL RESTANTE COMPRIM. PAPEL ROLO AVISO COMPRIM. ROLO
PAPEL PERSONALIZADO		PAPEL N.º 1 - 10

"ALINHAMENTO CABEÇAS" na página 26	ESPESSURA DE PAPEL	ESCOLHER TIPO PAPEL ESCOLHER ESPESSURA
	ALINHAMENTO	AUTO, MANUAL
"INSTALAÇÃO DE REDE" na página 26	INSTALAÇÃO DE REDE	DESACTIVAR, ACTIVAR
	CONFIG. ENDEREÇO IP	AUTO, PAINEL
	DEFINIÇÃO IP, MS, PLP	ENDEREÇO IP 000.000.000.000 - 192.168.192.168 - 255.255.255.255 MÁSCARA DE SUB-REDE 000.000.000.000 - 255.255.255.000 - 255.255.255.255 PORTA LIGAÇÃO PRED. 000.000.000.000 - 255.255.255.255
	BONJOUR	SIM, NAO
	CONFIG. REDE INICIAL	EXECUTAR

Detalhes do modo Menu

CONFIG. IMPRES.

Item	Definição	Explicação
ESPAÇO ENTRE O ROLO	ESTREITO	<p>Permite ajustar a distância entre a cabeça de impressão e o papel.</p> <ul style="list-style-type: none"> <input type="checkbox"/> NORMAL: Habitualmente, deve seleccionar NORMAL. <input type="checkbox"/> Ao seleccionar um espaço diferente do NORMAL, aparece o seguinte ícone no visor LCD. <p>ESTREITO: </p> <p>LARGO: </p> <p>MAIS LARGO: </p> <p>O MAIS LARGO: </p>
	NORMAL	
	LARGO	
	MAIS LARGO	
	O MAIS LARGO	
LINHA DE PAGINA	SIM	<p>Permite definir se a linha de página (linha de corte) é impressa no papel em rolo. Selecciona SIM se pretender imprimir a linha de página; caso contrário, selecciona NÃO.</p> <p>A linha vertical pode ser impressa quando a largura do papel em rolo definida no controlador é inferior à largura do papel instalado na impressora.</p> <p>* Esta definição está disponível apenas se estiver a utilizar papel em rolo.</p>
	NAO	
MARGEM PAPEL ROLO	PREDEFINIÇÃO	<p>Permite seleccionar as margens para o papel em rolo.</p> <ul style="list-style-type: none"> <input type="checkbox"/> PREDEFINIÇÃO: As margens superior e inferior são de 15 mm e as margens esquerda e direita de 3 mm. *A margem superior do Premium Glossy Photo Paper (Papel Fotográfico Brilhante Premium) (250), Premium Semigloss Photo Paper (Papel Fotográfico Semibrilhante Premium) (250) e Premium Luster Photo Paper (Papel Fotográfico de Lustro Premium) (260) é de 20 mm e a margem inferior é de 15 mm. <input type="checkbox"/> SUP/INF 15mm: As margens superior e inferior são de 15 mm e as margens esquerda e direita de 3 mm. <input type="checkbox"/> SUP 35/INF 15mm: A margem superior é de 35 mm, a inferior de 15 mm, e as margens esquerda e direita de 3 mm. <input type="checkbox"/> 15mm: Todas as margens são de 15 mm. <input type="checkbox"/> 3mm: Todas as margens são de 3 mm. <p>A área de impressão não se altera mesmo quando as margens são alteradas.</p>
	SUP/INF 15mm	
	SUP 35/INF 15mm	
	15mm	
	3mm	

Item	Definição	Explicação
VER FORMATO PAPEL	SIM	<p>Permite seleccionar a verificação da largura do papel.</p> <ul style="list-style-type: none"> <input type="checkbox"/> SIM: Verificar a largura e a borda superior do papel. <input type="checkbox"/> NÃO: Não verificar a largura e a borda superior do papel. A impressora continua a imprimir mesmo que a largura do papel não corresponda à definida, podendo imprimir para além das bordas do papel. Como isso suja o interior da impressora, aconselhamos a selecção de SIM. O resultado poderá ser uma margem em branco maior, no topo de cada página.
	NAO	
VER INCLINAÇÃO PAPEL	SIM	<p>Quando selecciona SIM, se o papel não estiver direito, a mensagem INCLINAÇÃO PAPEL aparece no visor LCD e a impressora interrompe a impressão. Quando selecciona NÃO, não ocorrerá um erro de alinhamento de papel mesmo que as dimensões dos dados impressos sejam superiores às do papel e a impressora continua a imprimir.</p>
	NAO	
RENOVAR MARGENS	SIM	<p>Quando selecciona SIM, a impressora corta automaticamente a área de impressão em excesso, depois de a opção de impressão sem margens ter sido utilizada.</p>
	NAO	
VERIF. JACTOS AUTO	SIM: PERIODICAMENTE	<p>Quando selecciona SIM, a impressora executa uma verificação dos jactos e, se houver pontos que não são impressos, executa uma limpeza automaticamente.</p> <ul style="list-style-type: none"> <input type="checkbox"/> SIM: PERIODICAMENTE Executa uma verificação periódica e automática dos jactos. <input type="checkbox"/> SIM: TAREFAS TODAS Executa uma verificação dos jactos antes de cada tarefa de impressão. <input type="checkbox"/> NÃO Não executa automaticamente a verificação dos jactos.
	SIM: TAREFAS TODAS	
	NAO	
IMPR. PADRAO JACTOS	NAO	<p>Quando selecciona SIM, a impressora imprime o padrão de verificação dos jactos, antes de todas as tarefas de impressão ou antes de imprimir a décima folha, consoante o valor definido por si.</p> <p>* Esta definição está disponível apenas se estiver a utilizar papel em rolo.</p>
	SIM: PÁGINAS TODAS	
	SIM: CADA 10 PAGES	
REINICIAR DEFINIÇÕES	EXECUTAR	Permite repor todas as definições que efectuou no menu Config. Impres. para os valores de origem.

IMPRIMIR TESTE

Item	Definição	Explicação
VERIFICAR JACTOS	IMPRIMIR	<p>Permite imprimir um modelo de verificação dos jactos da cabeça de impressão para cada tinteiro. É também impressa a versão do firmware, a utilização dos tinteiros e a capacidade livre nos tanques de manutenção.</p> <p>➔ Consulte "Verificar os jactos da cabeça de impressão utilizando o controlador de impressão" na página 132.</p>
FOLHA DE ESTADO	IMPRIMIR	Permite imprimir o estado actual da impressora.
FOLHA DE ESTADO REDE	IMPRIMIR	Permite imprimir o estado actual da rede.
INFORMAÇÃO TAREFAS	IMPRIMIR	Permite imprimir as informações relativas às tarefas gravadas na impressora (até 10 tarefas).
PAPEL PERSONALIZADO	IMPRIMIR	Permite imprimir a informação sobre o papel personalizado, registada no menu Configuração Papel.

MANUTENÇÃO

Permite executar funções de manutenção como, por exemplo, uma limpeza potente (a fundo).

Item	Definição	Explicação
AJUSTAR CORTE	EXECUTAR	Permite ajustar a posição do dispositivo de corte, seleccionando o número da posição.
SUBST. DISP. CORTE	EXECUTAR	Permite visualizar o processo de substituição do dispositivo de corte. Siga as instruções apresentadas no visor LCD.
LIMPEZA A FUNDO	EXECUTAR	Permite efectuar uma limpeza mais a fundo das cabeças de impressão do que com uma vulgar limpeza das cabeças.
LIMPAR CADA COR	C/VM	Apenas permite executar a limpeza dos jactos especificados.
	PK	
	MK/Y	
	LLK/LK	
	VLM/LC	
RELÓGIO	AA/MM/DD HH:MM	Permite definir o ano, o mês, a data, a hora e os minutos.
AJUSTAR CONTRASTE	0	Permite ajustar o contraste do visor LCD.
	-20 - 0 - +20	

ESTADO DA IMPRESSORA

Este menu mostra o estado da impressora.

Item	Definição	Explicação
VERSÃO	F0xxx-xx xx IBCC	Permite visualizar a versão de firmware.
PÁGINAS IMPRIMÍVEIS	(cor) nnnnnn PÁGINAS	Permite visualizar o número de páginas que cada tinteiro pode imprimir.
NÍVEL DE TINTA	(cor) nn%	Permite ver o estado de cada tinteiro.
TANQUE DE MANUTENÇÃO	E nn%	Permite visualizar a capacidade livre do tanque de manutenção.
	POST. CENTR. nn%	
	D nn%	
CONTAGEM DE USO	TINTA xxxxx.xml	Permite visualizar a quantidade de tinta gasta em mililitros e a quantidade de papel utilizado em centímetros. Os valores apresentados em CONTAGEM DE USO são valores aproximados.
	PAPEL xxxxx.xcm	
REINICIAR CONTAGEM	TINTA EXECUTAR	Permite apagar os valores definidos em CONTAGEM DE USO.
	PAPEL EXECUTAR	

Item	Definição	Explicação
HISTÓRICO DE TAREFAS	No. 0 - No.9 Tinta xxxxx.xml Papel xxx.x cm2	Permite visualizar a quantidade de tinta gasta (TINTA) em mililitros e o formato do papel (PAPEL) de cada tarefa de impressão guardada na impressora. A tarefa de impressão mais recente é gravada como N.º 0.
TOTAL DE IMPRESSÕES	nnnnnn PÁGINAS	Permite visualizar o número total de páginas impressas.
ESTADO EDM	NÃO INICIADO, ACTIVADO, DESACTIVADO	Permite ver se o EDM está activado ou desactivado. Se o EDM estiver activado, é apresentada a hora a que o estado do EDM foi actualizado pela última vez.
	ÚLTIMA ACTUALIZAÇÃO AA/MM/DD HH:MM GMT, (NÃO ACTUALIZADO)	

Nota:

- ❑ Quando o indicador luminoso permanece aceso, tem de substituir o tinteiro gasto. Se substituir correctamente o tinteiro, o contador é automaticamente reiniciado.
→ Consulte “Utilizando o painel de controlo da impressora” na página 122.
- ❑ Quando o ícone do tanque de manutenção no visor LCD indica que o tanque está cheio ou quase cheio, tem de substituir o tanque de manutenção. Se substituir correctamente o tanque, o contador é automaticamente reiniciado.
→ Consulte “Utilizar o controlador de impressão” na página 127.

CONFIGURAÇÃO PAPEL

Quando usa papel de outra marca que não a Epson, certifique-se de que introduz as definições apropriadas para esse papel.

Item	Definição	Explicação
TIPO DE PAPEL	Photo Paper (Papel Fotográfico)	Permite seleccionar o tipo de papel colocado na impressora.
	Proofing Paper (Papel de Prova)	
	Fine Art Paper (Papel de Belas-Artes)	
	Matte Paper (Papel Mate)	
	Plain Paper (Papel Normal)	
	Outros	
	PAPEL PERSONALIZADO	
	PAPEL NÃO SELECCION	

Item	Definição	Explicação
<p>ROLO RESTANTE</p> <p>*Este menu não é apresentado quando existe papel colocado na impressora.</p>	<p>DEF. PAPEL RESTANTE</p>	<p>Só permite definir a função de contador do papel restante se não existir papel colocado na impressora.</p> <ul style="list-style-type: none"> ❑ NÃO: A função ROLO RESTANTE é desactivada. O ícone Contador papel rolo não é apresentado no visor LCD. ❑ SIM: IMPR PÁGS TODAS A quantidade de papel em rolo restante é indicada no visor LCD. Quando a tarefa de impressão termina, o código de barras (que inclui o tipo do papel, o comprimento do rolo e a informação de alerta para o comprimento do rolo) é impresso na ponta do papel. Quando a impressora é ligada ou o papel em rolo é colocado na impressora, o código de barras é lido digitalmente. ❑ SIM: AO MUDAR ROLO: A quantidade de papel em rolo restante é indicada no visor LCD. Quando esta definição está seleccionada, a alavanca do papel está bloqueada. Ao pressionar a tecla  durante 3 segundos, o código de barras (que inclui o tipo do papel, o comprimento do rolo e a informação de alerta para o comprimento do rolo) é impresso na ponta do papel e, depois, a alavanca é libertada. Quando a impressora é ligada ou o papel em rolo é colocado na impressora, o código de barras é lido digitalmente.
	<p>COMPRIM. PAPEL ROLO</p>	<p>Se activar a função de aviso de rolo, é possível obter uma mensagem sempre que existir pouco papel.</p>
	<p>AVISO COMPRIM. ROLO</p>	<p>Quando utilizar papel em rolo, introduza o comprimento do papel em rolo que colocou na impressora e o valor de aviso. Permite definir o comprimento do papel em rolo de 5,0 a 99,5m e o aviso de comprimento do rolo de 1 a 15m.</p>
<p>PAPEL PERSONALIZADO</p>	<p>PAPEL N.º 1 - 10</p>	<p>Permite seleccionar um número (entre 1 e 10) para registar as definições (como, por exemplo, Tipo de papel, Espaço entre o rolo, Padrão de espessura, Método de corte, Ajuste alimentação papel, Tempo de secagem, Sucção de papel) ou para se lembrar das definições que introduziu.</p> <p>O número seleccionado aqui é mostrado no visor LCD.</p> <p>➔ Consulte "PAPEL PERSONALIZADO" na página 25.</p>

PAPEL PERSONALIZADO

Quando usa papel de outra marca que não a Epson, tem de introduzir as definições apropriadas para esse papel.

Depois de seleccionar o número do papel, efectue as definições seguintes.

Para definir o papel personalizado, consulte a secção seguinte.

→ “Imprimir em Papel Personalizado” na página 94

Item	Definição	Explicação
TIPO DE PAPEL	Photo Paper (Papel Fotográfico)	Permite seleccionar o tipo de papel.
	Proofing Paper (Papel de Prova)	
	Fine Art Paper (Papel de Belas-Artes)	
	Matte Paper (Papel Mate)	
	Plain Paper (Papel Normal)	
	Outros	
ESPAÇO ENTRE O ROLO	ESTREITO	Permite ajustar a distância entre a cabeça de impressão e o papel. NORMAL: Habitualmente, deve seleccionar NORMAL. ESTREITO: Use esta opção quando imprimir em papel fino. LARGO ou MAIS LARGO: Selecciona esta opção se as imagens impressas ficam esborratadas. O MAIS LARGO: Use esta opção quando imprimir em papel espesso.
	NORMAL	
	LARGO	
	MAIS LARGO	
	O MAIS LARGO	
PADRAO DE ESPESSURA	IMPRIMIR	Permite imprimir o modelo que determina a espessura do papel.
METODO DE CORTE	NORMAL	Permite especificar um método de corte.
	PAPEL FINO	
	P. ESPESSO, RÁPIDO	
	P. ESPESSO, LENTO	
AJUSTE ALIM. PAPEL	0.00%	Permite determinar a quantidade de papel a ser alimentado para a área de impressão. Pode seleccionar entre -0,70 e 0,70%. Se o valor da alimentação do papel for demasiado elevado, poderão surgir pequenas faixas horizontais brancas. Se o valor da alimentação do papel for demasiado baixo, poderão surgir pequenas faixas horizontais pretas.
	-0.70% a +0.70%	
TEMPO DE SECAGEM	0.0 SEG	Permite definir o tempo de secagem da tinta para cada passagem da cabeça de impressão. Pode seleccionar entre 0 e 10 segundos. Dependendo da densidade da tinta ou do tipo do papel, a tinta pode demorar a secar. Nesse caso, defina um tempo de secagem maior.
	0.0 SEG a 10.0 SEG	
SUCÇÃO DE PAPEL	NORMAL	Permite definir a pressão de admissão utilizada para alimentar o papel impresso.
	-1 a -4	

ALINHAMENTO CABEÇAS

Permite efectuar o alinhamento das cabeças de impressão. Para obter mais informações sobre o alinhamento das cabeças, consulte a secção seguinte.

→ “Alinhamento da cabeça de impressão” na página 138

Item	Definição	Explicação
ESPESSURA DE PAPEL	ESCOLHER TIPO PAPEL	Quando utilizar papel especial Epson, seleccione o tipo de papel. Quando utilizar papel que não seja papel especial Epson, introduza o valor para a espessura, entre 0.1 e 1.5 mm.
	ESCOLHER ESPESSURA	
ALINHAMENTO	AUTO	Quando selecciona AUTO , o modelo de ajuste é lido pelo sensor e o valor de ajuste óptimo é automaticamente registado na impressora. Quando selecciona MANUAL , tem de verificar o modelo e introduzir o valor para o alinhamento.
	MANUAL	



INSTALAÇÃO DE REDE

Este menu contém as definições apresentadas em seguida. Para obter informações detalhadas acerca das definições de rede, consulte o manual do administrador (*Guia do Administrador*).

Item	Definição	Explicação
INSTALAÇÃO DE REDE	DESACTIVAR	Permite configurar a definição de rede da impressora. Os itens seguintes só aparecem quando ACTIVAR é seleccionado. Depois de definir os itens, pressione a tecla ◀ do menu Instalação de rede, para reiniciar a rede; a ligação à rede fica disponível passados 15 segundos. O menu Instalação de rede só aparece depois de a rede ter sido reiniciada.
	ACTIVAR	
CONFIG. ENDEREÇO IP	AUTO	Permite seleccionar o método para definir o endereço de IP para a impressora. Quando selecciona PAINEL , é apresentado DEFINIÇÃO IP,MS,PLP .
	PAINEL	
DEFINIÇÃO IP, MS, PLP	Peça mais informações ao seu administrador de sistema.	
BONJOUR	SIM	Permite activar ou desactivar a definição Bonjour.
	NAO	
CONFIG. REDE INICIAL	EXECUTAR	Permite repor as definições da impressora para os valores de origem.

Modo de Manutenção

Permite alterar o idioma ou a unidade usada no visor, ou repor todas as definições nos valores de origem.

- 1 Desligue a impressora, pressionando a tecla .
- 2 Prima as teclas  e  em simultâneo, para ligar a impressora.

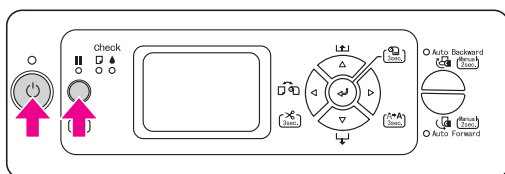

O primeiro menu é apresentado no visor LCD. Os procedimentos de definição são idênticos aos do modo Menu.

→ Consulte “Usar o modo Menu” na página 15.

- 3 Para sair do modo Manutenção, pressione a tecla  para desligar a impressora.

Lista do modo de manutenção

Item	Definição	Explicação
IDIOMA	ENGLISH	Permite seleccionar a língua das mensagens do visor LCD.
	JAPANESE	
	FRENCH	
	GERMAN	
	ITALIAN	
	PORTUGUE	
	SPANISH	
UNIDADE	MÉTRICA	Permite seleccionar uma unidade de medida para o comprimento.
	PÉ/POLEGADA	
PRESSÃO DO CORTE	0 - 150%	Permite seleccionar uma pressão de corte.
LIMPEZA SS	EXECUTAR	Permite efectuar uma limpeza da cabeça ultra-sónica.
ALIM PAPEL ROLO LIG.	SIM	Permite poupar papel em rolo se o papel não for alimentado depois de ligar a impressora.
	NÃO	
PAINEL PREDEFINIÇÕES	EXECUTAR	Permite repor todas as definições que efectuou no modo Menu para os valores de origem.
PERSONALIZADO	0 - 255	Permite personalizar as definições.

Manuseamento de Papel

Papel Suportado

Recomenda-se que utilize papéis especiais Epson que podem otimizar a utilização e a capacidade expressiva dos documentos impressos. Consulte a secção indicada abaixo para obter mais informações sobre o papel.

→ “Informações sobre o Papel” a página 110

Nota:

- ❑ Não utilize papel que esteja amarrutado, com vergões, rasgado ou sujo, ou que apresente qualquer outra imperfeição.
- ❑ Coloque o papel imediatamente antes da impressão. Retire-o da impressora depois de concluída a impressão e guarde-o de acordo com as instruções fornecidas para o papel que está a utilizar.
- ❑ Se utilizar papel que não seja da Epson, consulte as instruções fornecidas com o papel que vai utilizar ou contacte o fornecedor, para obter mais informações. Teste a qualidade de impressão antes de comprar grandes quantidades de papel.

→ Consulte “Impressão de fotografias a preto e branco” a página 77.

Formato do papel

Folha	Largura: 210 a 1118 mm Altura: 279 a 1580 mm
Papel em rolo	Largura: 406 a 1626 mm Altura de 1 tarefa: 127 a 15000 mm

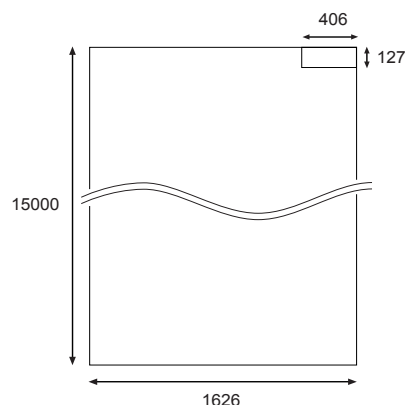
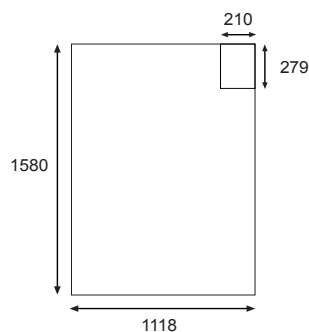

Unidade: mm

Espessura do papel

Folha	0.08 a 1.5 mm (a altura do papel deve estar compreendida entre 279 e 728 mm)
	0.08 a 0.5 mm (a altura do papel deve estar compreendida entre 729 e 1580 mm)
Papel em rolo	0.08 a 0.5 mm

Utilizar Papel em Rolo

Quando pretender utilizar papel em rolo, prepare o eixo, instale o rolo de papel no eixo e, em seguida, coloque-o na impressora. Como o papel em rolo é pesado, ele deve ser colocado na impressora por duas pessoas.



Atenção:

O papel em rolo é pesado, pelo que deve ser colocado na impressora por duas pessoas.

Preparar o eixo

O eixo desta impressora é um eixo tensor duplo de alimentação de papel em rolo de 2/3".

Instale ou retire os encaixes cinzentos de acordo com o tamanho do rolo.

Retirar os encaixes cinzentos (utilizando um rolo de papel de 2")

Retire a patilha amovível preta da extremidade do eixo. Retire os encaixes cinzentos das patilhas.

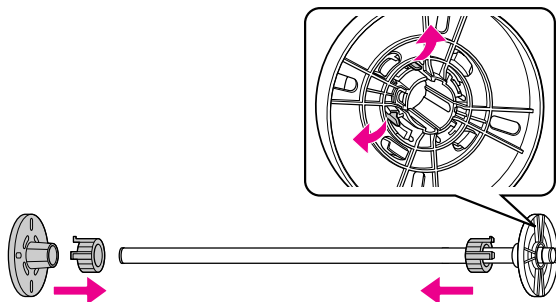

Nota:

Guarde os encaixes cinzentos num local seguro para uma utilização posterior.

Instalar os encaixes cinzentos (utilizando um rolo de papel de 3")

Retire a patilha amovível preta da extremidade do eixo. Instale os encaixes cinzentos nas patilhas, de forma a sobrepor as quatro setas.

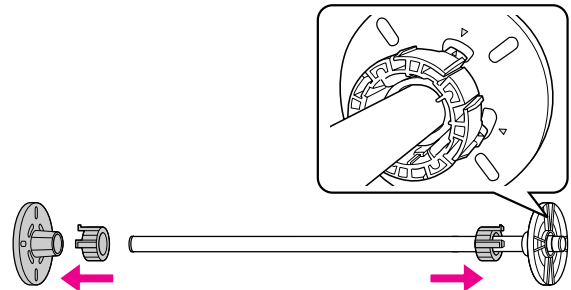

Colocar o rolo de papel no eixo

Para colocar o rolo de papel no eixo, execute as operações apresentadas em seguida.

1

Coloque o rolo de papel sobre uma superfície plana, como o tampo de uma mesa, por exemplo, e coloque o rolo de papel de modo a ser enrolado para a esquerda, visto da patilha fixa (cinzenta).

Se as margens do rolo de papel não estiverem alinhadas, alinhe-as antes de colocar o rolo de papel.

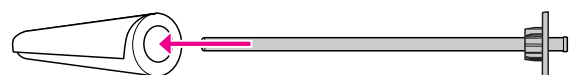

2

Insira o rolo no eixo e encaixe-o na patilha fixa (cinzenta) até o fixar.

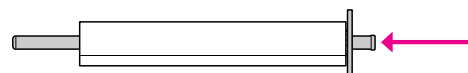

- 3** Insira a patilha amovível preta no eixo e encaixe-a na extremidade do rolo até a fixar.

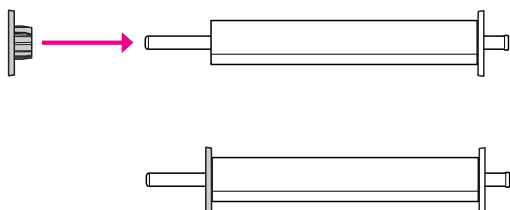

- 4** Ajuste a tensão do eixo conforme for necessário.

N: Tensão normal
H: Tensão alta

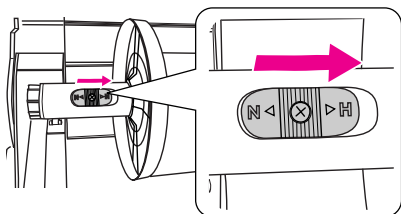

! Importante:

Tem de regular a tensão correcta, em função do rolo de papel. Consulte a secção indicada abaixo para obter mais informações sobre a tensão do eixo. Se regular uma tensão errada, os resultados da impressão podem ser prejudicados ou a impressora pode ficar danificada.

→ Consulte “Informações sobre o Papel” a página 110.

Nota:

Recomenda-se que, sempre que utilizar um papel em rolo que não seja um papel especial Epson, como, por exemplo, tecido ou papel em rolo fino, com uma gramagem inferior a 100 g/m², mude a regulação da tensão para tensão alta. Neste caso, a alimentação do papel é feita em incrementos mais pequenos do que o normal. Aumente o valor do Ajuste de Alimentação do Papel no menu Papel Person.

Se imprimir com a tensão normal, o papel pode ficar amarrotado ao imprimir continuamente. Para informações mais detalhadas, consulte as instruções de manuseamento do rolo de papel.

Se, quando estiver a usar um papel em rolo normal, o papel começar a ficar amarrotado, mude a tensão, regulando a tensão alta. Pode reduzir as rugas e os vincos do papel utilizando a tensão alta.

Colocar o rolo de papel na impressora

Para colocar o rolo de papel na impressora, execute as operações apresentadas em seguida.

Nota:

❑ Se para a opção DEF. PAPEL RESTANTE tiver sido definido SIM, o código de barras (incluindo as informações sobre o papel) é impresso na margem do papel em rolo antes de o papel ser retirado. Isto vai facilitar a definição do papel da próxima vez que for utilizado o mesmo papel.

→ Consulte “Modo de Manutenção” a página 27.

❑ Recomendamos que coloque o rolo de papel na impressora imediatamente antes da impressão. Se o rolo de papel for deixado na impressora, o rolo que fixa o papel pode deixar uma marca na superfície do mesmo.

- 1** Abra a tampa do rolo de papel.

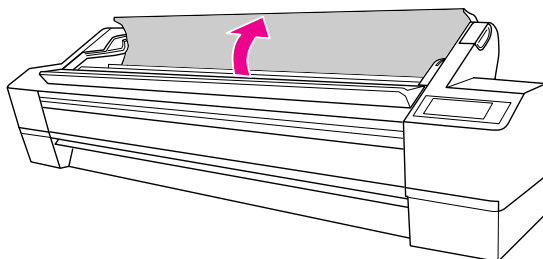

- 2** Com o encosto do papel fixo (cinzento) do lado direito, pegue no rolo de papel e coloque-o no suporte do rolo de papel. Em seguida, desloque o rolo de papel para a direita.

⚡ Atenção:

O rolo de papel é pesado, pelo que deve ser segurado por duas pessoas, pelos encostos do papel existentes em cada extremidade.

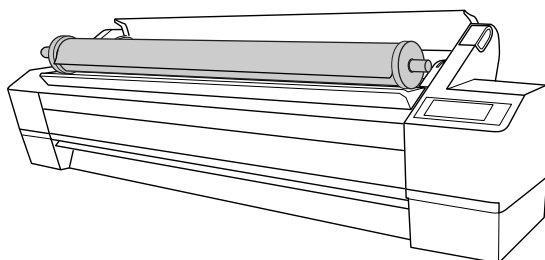

- 3** Alinhando-o com os guias de ambos os lados, rode lentamente o rolo de papel para a posição correcta, e coloque-o nos suportes existentes no interior da impressora.

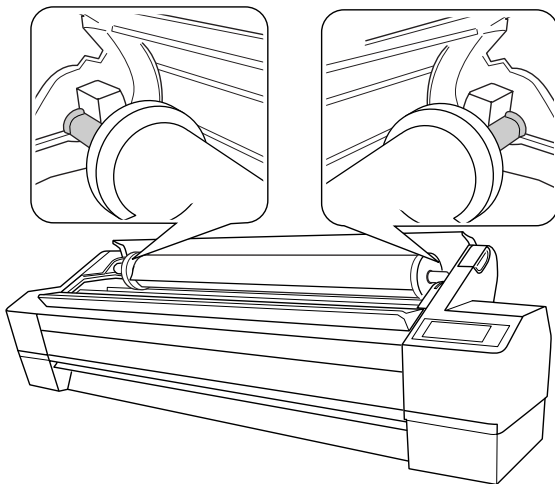
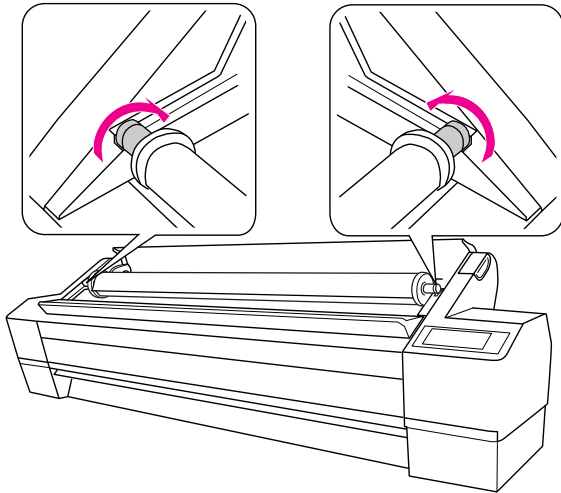

- 4** Ligue a impressora, pressionando a tecla .

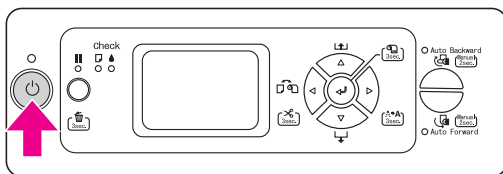

- 5** Certifique-se de que o indicador luminoso Pausa não está intermitente e, em seguida, coloque a alavanca do papel na posição de libertação.

A alavanca do papel pode estar bloqueada se a opção DEF. PAPEL RESTANTE estiver definida como SIM: AO MUDAR ROLO. Nesse caso, mantenha a tecla  pressionada durante 3 segundos, para imprimir o código de barras, de modo a poder libertar a alavanca do papel.

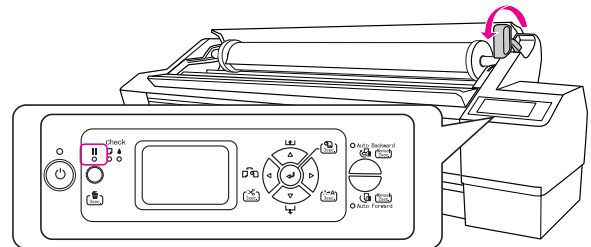

- 6** Introduza o papel na entrada de papel. Puxe o papel para baixo, através da entrada do papel, até começar a sair pela parte inferior.

Tendo cuidado para não dobrar a margem do papel, introduza-a de modo a não ficar com qualquer folga.

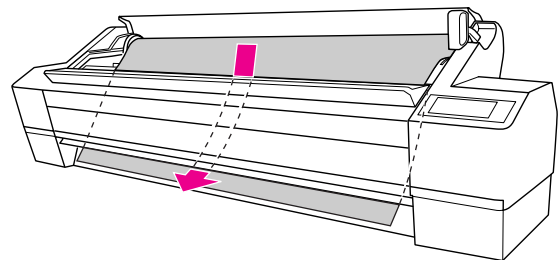

- 7** Ajuste a potência de alimentação, pressionando a tecla .

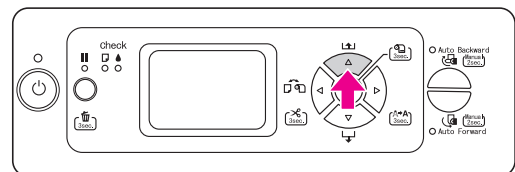

- 8** Segure na parte inferior do papel e enrole-o para trás de forma a eliminar folgas. Certifique-se de que a margem inferior do papel está alinhada com a linha horizontal.

Se utilizar papel espesso, de gramagem elevada ou enrolado, pressione a tecla Δ para aumentar a potência. Se estiver a utilizar papel fino ou leve, pressione a tecla ∇ para diminuir a potência.

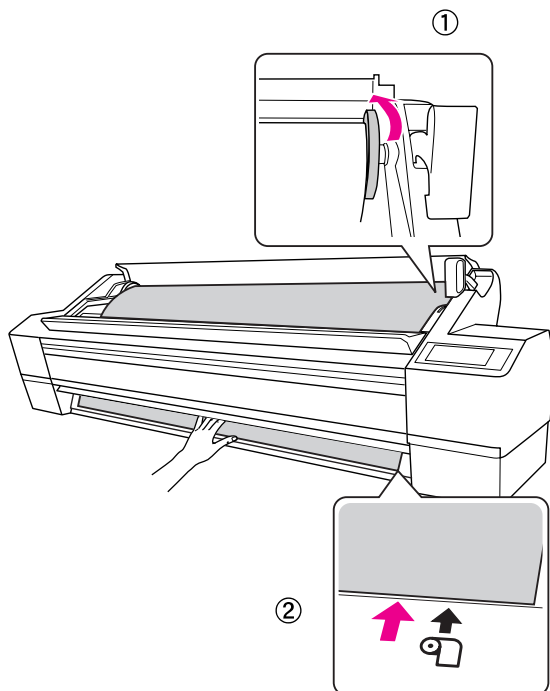

Nota:

- ❑ Se o papel ficar inclinado, a impressão não fica correcta. Certifique-se de que o alinha devidamente em relação à posição de ajuste do papel. Se a extremidade do papel estiver cortada em ângulo, volte a cortá-la, de modo a ficar direita.
→ Consulte “Utilizar Papel em Rolo” a página 29.
- ❑ Se a extremidade do papel se prolongar para além da posição de ajuste do papel, ou ficar aquém dela, a admissão do papel não será efectuada correctamente. Ajuste a extremidade do papel de modo a ficar a 2 cm da posição de ajuste do papel.
- ❑ Não alinhe a extremidade direita do papel em rolo com a linha vertical, pois essa linha corresponde à posição de ajuste de folhas soltas. Se o fizer, o papel pode ficar enviesado.

- 9** Mova a alavanca de ajuste de papel para a posição de segurança e, em seguida, feche a tampa do papel em rolo.

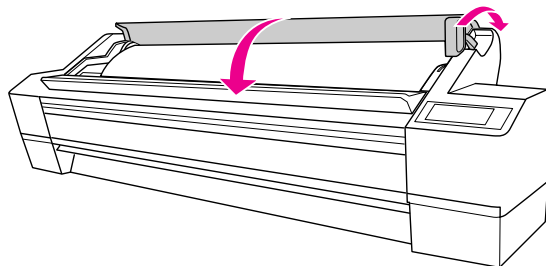

Pressione a tecla \blacksquare ou, em alternativa, espere um pouco.

- 10** Se no visor LCD aparecer a mensagem `QUER UTILIZAR O PAPEL SEGUINTE?`, pressione a tecla \triangleright para definir o papel e o papel restante e, em seguida, pressione a tecla \leftarrow para definir o papel.

A definição anterior é apresentada no visor LCD. Se o papel e o papel restante estiverem correctos, pressione a tecla \triangleleft .

- 11** Se a margem do papel em rolo tiver dobras, pressione a tecla \triangleleft para seleccionar Com Corte Auto Rolo $\square \triangleright 8$ e, em seguida, mantenha pressionada a tecla \triangleleft durante 3 segundos, para cortar a margem.

- 12** Ao utilizar a unidade de enrolamento automático, consulte as secções indicadas abaixo.

→ Consulte “Utilizar a unidade de enrolamento automático” a página 41.

Cortar o papel em rolo

Existem duas formas de cortar o papel em rolo.

Método	Funcionamento
Corte automático	O papel em rolo é cortado automaticamente depois de cada página ser impressa.
Corte manual	O papel em rolo é cortado manualmente ou com um dispositivo de corte à venda no mercado. Se estiver a utilizar a unidade de enrolamento automático, utilize o corte manual.

Nota:



- ❑ Alguns tipos de papel em rolo não podem ser cortados com o dispositivo de corte integrado. Nesse caso terá de utilizar um dispositivo de corte à venda no mercado para cortar o papel.
- ❑ O corte do papel em rolo poderá demorar algum tempo. O tempo de espera é apresentado no visor LCD.
- ❑ Quando estiver a imprimir a partir do computador, a definição Corte Auto do controlador de impressão sobrepõe-se às definições feitas com o painel de controlo.

Definir o método de corte

Antes de imprimir, seleccione o método de corte.

Imprimir a partir do painel de controlo de impressão (como, por exemplo, para imprimir uma folha de estado)

Pressione a tecla ◀ para seleccionar o método de corte.

Ícone	Explicação
	Com Corte Auto Rolo
	Sem Corte Auto Rolo

Imprimir a partir do computador

Ajuste a definição Corte Automático na caixa de diálogo Opção Papel Rolo do controlador de impressão.

Cortar o papel em rolo após a impressão

Cortar o papel em rolo automaticamente

O papel em rolo é cortado automaticamente depois de cada página ser impressa.

Cortar o papel em rolo manualmente

Para cortar manualmente o papel em rolo, execute as seguintes operações:

- 1** Depois de concluída a impressão, ajuste a posição de corte, pressionando a tecla ▽.
- 2** Mantenha a tecla ◀ pressionada durante 3 segundos.

O papel é cortado pelo dispositivo de corte integrado.

Nota:

Se o papel não puder ser cortado pelo dispositivo de corte integrado, mantenha a tecla ◀ pressionada durante 3 segundos, de modo a que a impressora alimente automaticamente o papel para a posição que lhe permite cortá-lo manualmente. Corte o papel com o dispositivo de corte, alinhando o corte com a ranhura na tampa frontal. Depois de cortar o papel, pressione a tecla || para regressar ao estado OPERACIONAL.

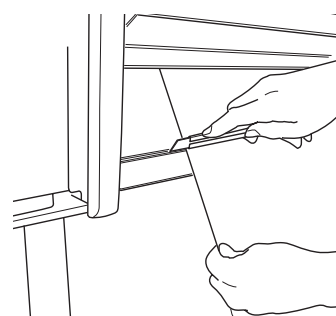

Retirar o rolo de papel do eixo

Nota:

- ❑ Se a opção DEF. PAPEL RESTANTE estiver definida como SIM: AO MUDAR ROLO, a alavanca está bloqueada. Mantenha a tecla  pressionada durante 3 segundos, para que o código de barras seja impresso na margem do papel e a alavanca do papel seja libertada.
- ❑ Recomenda-se que retire o rolo de papel da impressora após a impressão. Se o rolo de papel for deixado na impressora, o rolo que fixa o papel pode deixar uma marca na superfície do mesmo.

1 Ligue a impressora, pressionando a tecla .

2 Abra a tampa do rolo de papel. Certifique-se de que o indicador luminoso Pausa não está intermitente e, em seguida, coloque a alavanca do papel na posição de libertação.

A indicação ALAVANCA LIBERTADA.
ALIMENTE PAPEL aparece no visor LCD.

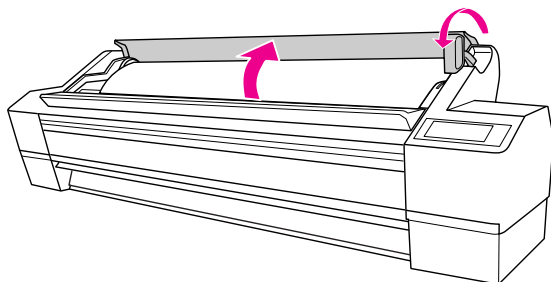

3

Volte a enrolar o rolo de papel e enrole-o nos guias para o colocar no suporte do rolo. Em seguida, coloque-o sobre uma superfície plana (esta operação deve ser realizada por duas pessoas).

 **Atenção:**

O rolo de papel deve ser sempre erguido e deslocado por duas pessoas.

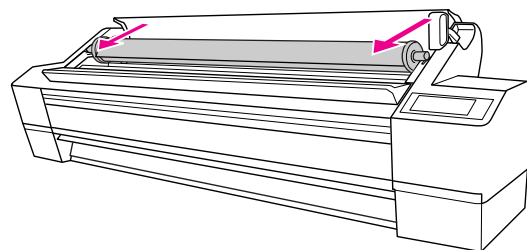
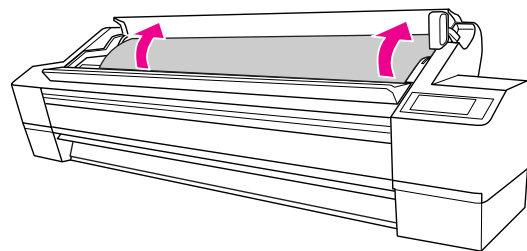

Nota:

Sempre que não estiver a utilizar o rolo de papel, embrulhe-o com a cinta do papel em rolo opcional.

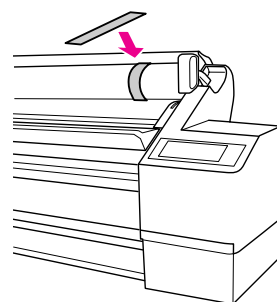

4 Desloque a patilha amovível preta da forma indicada na figura e remova-a do eixo.

Em alguns tipos de papel em rolo, para remover a patilha amovível preta é necessário bater ao de leve no eixo.

Sempre que o remover quando o rolo já não tiver papel, agarre no rolo e empurre o eixo.

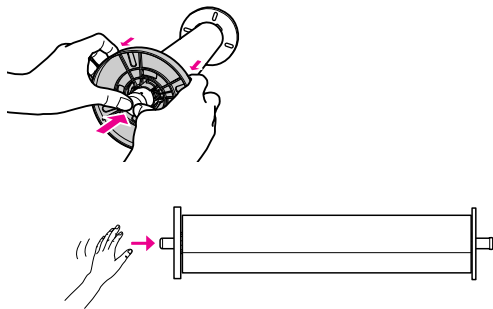

Importante:

Ao remover o rolo de papel tenha cuidado para não bater com a extremidade esquerda do eixo (o lado da patilha amovível preta) contra o chão. Caso contrário, a extremidade esquerda do eixo pode ficar danificada.

5 Retire o rolo de papel do eixo.

Depois de voltar a enrolar cuidadosamente o papel em rolo, introduza-o no saco e na caixa em que foi fornecido.

Prenda a patilha amovível preta ao eixo e volte a colocá-lo na impressora.

Utilizar Folhas Soltas

Estes procedimentos variam em função do comprimento e da espessura do papel.

Espessura do papel	Comprimento do papel	Consulte
Menos de 0.5 mm	Mais comprido do que Super A3/B	→ “Alimentar folhas soltas de comprimento superior ao do formato Super A3/B (483 mm)” a página 36
	Super A3/B ou de comprimento inferior	→ “Alimentar folhas soltas de comprimento igual ou inferior ao formato Super A3/B (483 mm)” a página 38
0.5 a 1.5 mm (papel espesso)	Todos	→ “Imprimir em papel espesso (0,5 a 1,5 mm)” a página 38



Nota:

- ❑ *Alise o papel antes de o colocar na impressora. Se na impressora for colocado papel que está ondulado ou que tem folgas, a impressora pode não reconhecer correctamente o formato do papel ou pode não imprimir da forma habitual. Além disso, recomenda-se que volte a colocar o papel na respectiva embalagem original, e que o guarde de modo a ficar deitado, só o retirando do saco imediatamente antes de o utilizar.*
- ❑ *Se na impressora estiver colocado papel em rolo, volte a enrolá-lo antes de colocar folhas soltas.*
- ❑ *Se utilizar papel que não seja da Epson, consulte as instruções fornecidas com o papel que vai utilizar ou contacte o fornecedor, para obter mais informações.*

Alimentar folhas soltas de comprimento superior ao do formato Super A3/B (483 mm)

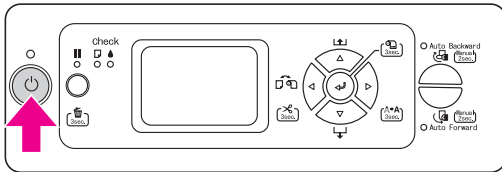
- 1 Ligue a impressora, pressionando a tecla .



- 2 Pressione várias vezes a tecla , até aparecer a indicação Folha .

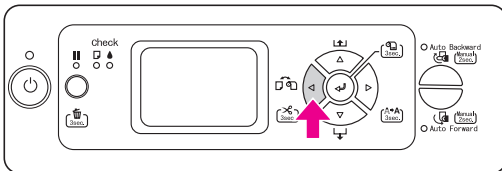

- 3 Certifique-se de que a tampa do rolo de papel está fechada.

- 4 Certifique-se de que o indicador luminoso Verificação do papel não está intermitente e, em seguida, coloque a alavanca do papel na posição de libertação. A indicação ALAVANCA LIBERTADA. ALIMENTE PAPEL aparece no visor LCD.

A alavanca do papel pode estar bloqueada se a opção DEF. PAPEL RESTANTE estiver definida como SIM: AO MUDAR ROLO. Nesse caso, mantenha a tecla  pressionada durante 3 segundos, para imprimir o código de barras, de modo a poder libertar a alavanca do papel.

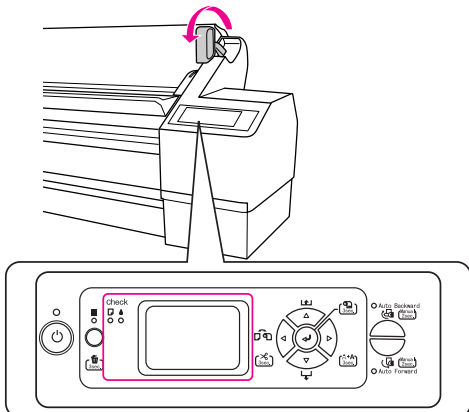

! Importante:
 Não coloque a alavanca do papel na posição de libertação enquanto o indicador luminoso Funcionamento ou Pausa estiver intermitente; caso contrário, poderá danificar o material.

- 5 Introduza a folha na entrada de papel até esta sair na parte inferior da impressora.

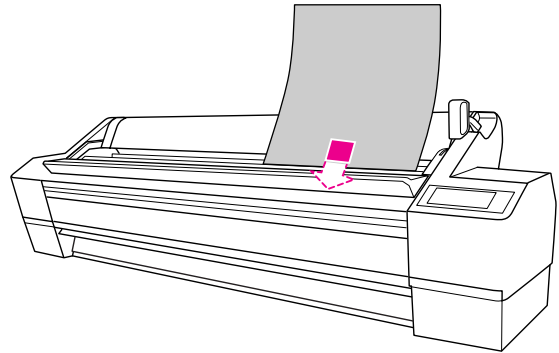

Nota:
 Coloque as folhas na vertical, como na maioria das bandejas de alimentação.

- 6** Certifique-se de que as margens direita e inferior da folha estão alinhadas com a linha horizontal e a linha vertical.

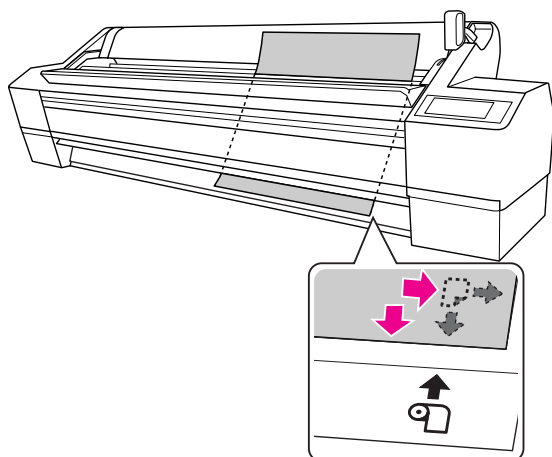

Nota:

- ❑ *Alinhe o papel correctamente, orientando-se pelas posições de ajuste vertical e horizontal. Se a extremidade do papel se prolongar para além da posição de ajuste do papel, ou ficar aquém dela, registar-se-á um erro.*
- ❑ *Se a extremidade do papel não se projectar para fora, por baixo da tampa frontal, abra a tampa frontal e alimente o papel para baixo.*

- 7** Coloque a alavanca de ajuste de papel na posição de segurança.

Pressione a tecla **||** ou, em alternativa, espere um pouco.

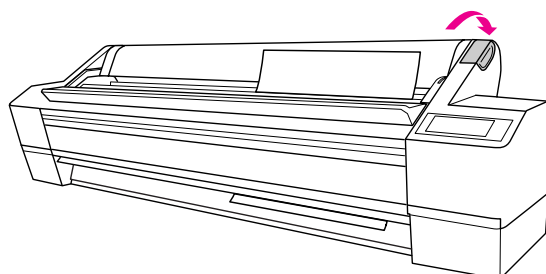



- 8** Se no visor LCD aparecer a mensagem **QUER UTILIZAR O PAPEL SEGUINTE?**, pressione a tecla **▷** para seleccionar o papel e, em seguida, pressione a tecla **↵** para definir o papel.

A definição anterior é apresentada no visor LCD. Se o papel estiver correcto, pressione a tecla **◀**.

Alimentar folhas soltas de comprimento igual ou inferior ao formato Super A3/B (483 mm)

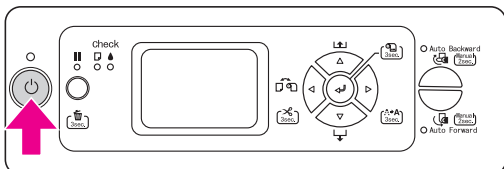
- 1 Ligue a impressora, pressionando a tecla .



- 2 Pressione várias vezes a tecla , até aparecer a indicação Folha .

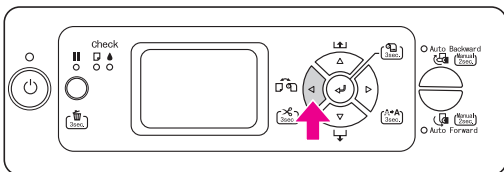

- 3 Certifique-se de que a tampa do rolo de papel está fechada.

- 4 Certifique-se de que a alavanca de ajuste de papel está na posição de segurança e, em seguida, insira a folha através da entrada de papel até encontrar resistência.

Certifique-se de que a margem direita do papel está correctamente alinhada com a margem direita da escala existente na tampa do papel em rolo. A indicação **PRESSIONE A TECLA ** aparece no visor LCD.

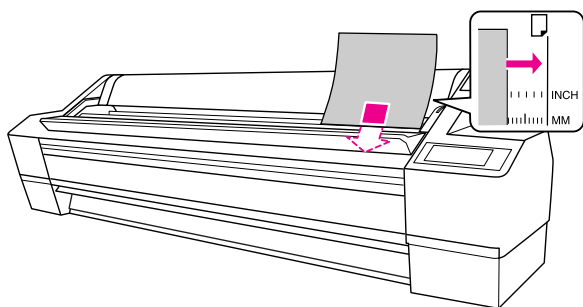



Nota:

Coloque as folhas na vertical, como na maioria das bandejas de alimentação.

- 5 Pressione a tecla .

As cabeças de impressão deslocam-se e a folha é alimentada automaticamente para a posição de impressão.

- 6 Se no visor LCD aparecer a mensagem **QUER UTILIZAR O PAPEL SEGUINTE?**, pressione a tecla  para seleccionar o papel e, em seguida, pressione a tecla  para definir o papel.

A definição anterior é apresentada no visor LCD. Se o papel estiver correcto, pressione a tecla .

Imprimir em papel espesso (0,5 a 1,5 mm)



Se colocar na impressora folhas de papel espesso (0.5 a 1.5 mm), como, por exemplo, folhas de cartolina, efectue as operações apresentadas em seguida.

Nota:

Não coloque na impressora papel espesso (0.5 a 1.5 mm) com um comprimento superior a 728 mm, caso contrário, poderão ocorrer encravamentos de papel.

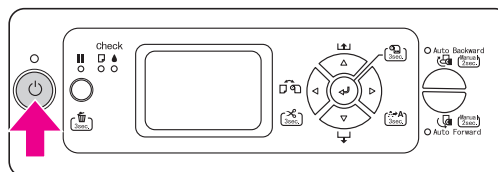
- 1 Ligue a impressora, pressionando a tecla .



- 2 Pressione várias vezes a tecla , até aparecer a indicação Folha .

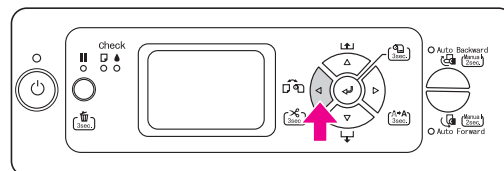

- 3 Certifique-se de que a tampa do rolo de papel está fechada.

4 Certifique-se de que o indicador luminoso Verificação do papel não está intermitente e, em seguida, coloque a alavanca do papel na posição de libertação. A indicação **ALAVANCA LIBERTADA. ALIMENTE PAPEL** aparece no visor LCD.

A alavanca do papel pode estar bloqueada se a opção **DEF. PAPEL RESTANTE** estiver definida como **SIM: AO MUDAR ROLO**. Nesse caso, mantenha a tecla  pressionada durante 3 segundos, para imprimir o código de barras, de modo a poder libertar a alavanca do papel.

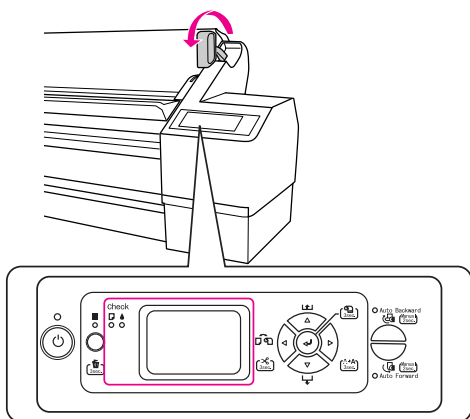

! Importante: Não coloque a alavanca do papel na posição de libertação enquanto o indicador luminoso **Funcionamento** ou **Pausa** estiver intermitente; caso contrário, poderá danificar o material.

5 Abra a tampa frontal.

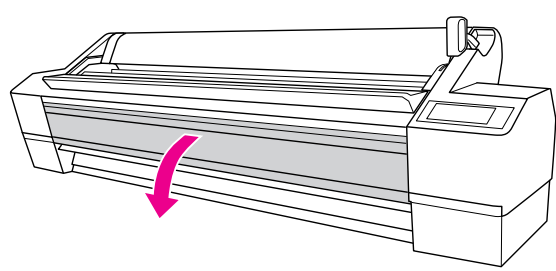

! Importante: Preste atenção para não tocar nos cabos à volta da cabeça de impressão, pois se o fizer poderá danificar a impressora.

6 Insira a folha na entrada de papel, de forma a que a margem inferior fique por detrás da tampa frontal aberta.

Certifique-se de que as margens direita e inferior da folha estão direitas e alinhadas com a linha vertical.

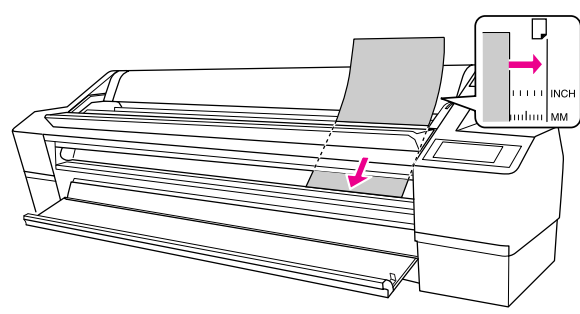

Nota: Coloque as folhas na vertical, como na maioria das bandejas de alimentação.

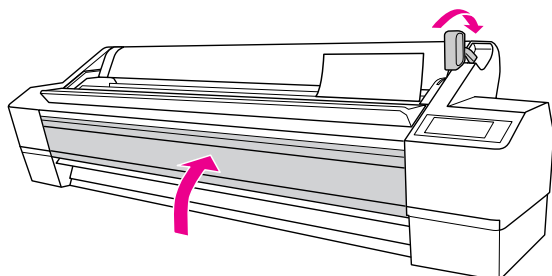

- 7 Coloque a alavanca do papel na posição de segurança e, em seguida, feche a tampa frontal.

A indicação **PRESSIONE A TECLA**  aparece no visor LCD.



- 8 Pressione a tecla .

As cabeças de impressão deslocam-se e a folha é alimentada automaticamente para a posição de impressão.

- 9 Se no visor LCD aparecer a mensagem **QUER UTILIZAR O PAPEL SEGUINTE?**, pressione a tecla  para seleccionar o papel e, em seguida, pressione a tecla  para definir o papel.

A definição anterior é apresentada no visor LCD. Se o papel estiver correcto, pressione a tecla .

Ejectar Papel

Esta secção explica como ejectar papel depois de concluída a impressão.

Nota:

Ao utilizar a unidade de enrolamento automático, consulte as secções indicadas abaixo.

→ “Utilizar a unidade de enrolamento automático” a página 41

Ao utilizar o receptor de papel, consulte a secção indicada abaixo.

→ “Utilizar o receptor de papel” a página 46

Papel em rolo

Consulte a secção indicada abaixo para obter informações sobre como cortar o papel em rolo.

→ “Cortar o papel em rolo” a página 33

Folhas soltas

- 1 Quando terminar a impressão, a impressora prende o papel impresso e apresenta **SEM PAPEL . ALIMENTE PAPEL** aparece no visor LCD.

Se no visor LCD aparecer a indicação **OPERACIONAL**, mantenha a tecla  pressionada durante 3 segundos para ejectar o papel.

Importante:

Nunca pressione quaisquer teclas enquanto os indicadores luminosos **Funcionamento** ou **Pausa** estiverem a piscar.

- 2** Liberte a alavanca do papel ao mesmo tempo que segura no papel, para o retirar da impressora.

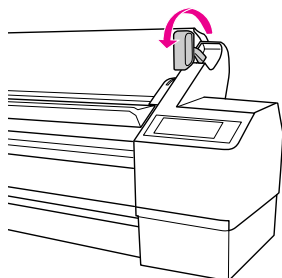

Importante:

Quando liberta a alavanca, o papel pode cair. Por isso, segure sempre no papel para evitar que ele caia e que se possa danificar.

Utilizar a unidade de enrolamento automático

Quando pretender imprimir os dados em papel em rolo e não pretender que este seja ejectado para o chão nem o pretender cortar, pode utilizar esta unidade de enrolamento automático para enrolar o papel já impresso.

O papel pode ser enrolado tanto para a frente, como para trás.

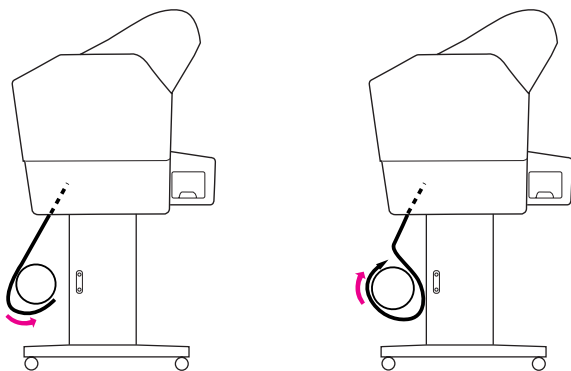

Atenção:

Certifique-se de que a unidade de enrolamento está instalada correctamente. Se esta cair, poderá provocar ferimentos.

Certifique-se ainda de que a extremidade do papel está direita, caso contrário a unidade não prende correctamente o papel em rolo.

→ Consulte “Utilizar Papel em Rolo” a página 29.

Enrolar papel para a frente

- 1** Desloque os guias para a posição frontal.

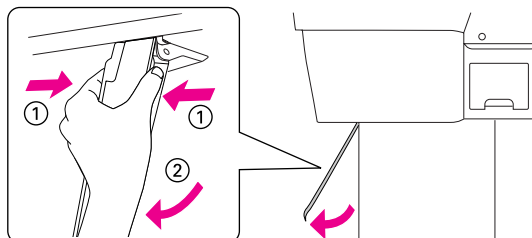

- 2** Certifique-se de que o indicador luminoso laranja do sensor está aceso.

O indicador luminoso verde do sensor indica que a unidade de enrolamento automático está ligada.

Se o indicador luminoso laranja do sensor estiver apagado, isso significa que existe um obstáculo entre o detector de luz e o emissor de luz ou que o alinhamento destes dois dispositivos não está correcto. Ajuste a direcção do emissor de luz, de modo a ficar alinhado com o detector de luz, e rode o disco para bloquear o emissor de luz.

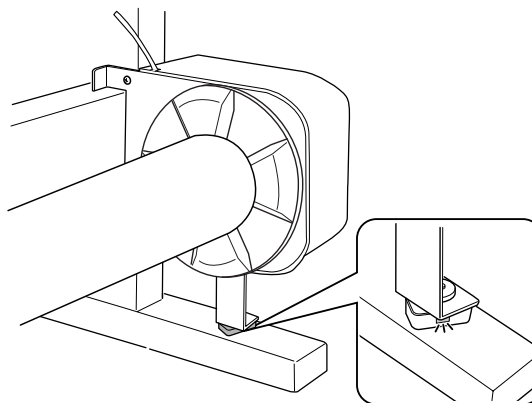

- 3** Pressione a tecla ◀ para seleccionar Sem Corte Auto Rolo ☐.

A unidade de enrolamento automático só enrola o papel em rolo se a opção Sem Corte Auto Rolo ☐ estiver seleccionada.

- 4** Alinhe a margem do papel em rolo com a linha horizontal da posição de ajuste do papel em rolo. Se na margem do papel em rolo tiver sido impresso um código de barras, ele é lido. Pressione então a tecla ▼ para alimentar o papel em rolo.

- 5** Utilize fita adesiva para colar a extremidade do papel em rolo ao eixo da unidade de enrolamento em três locais.

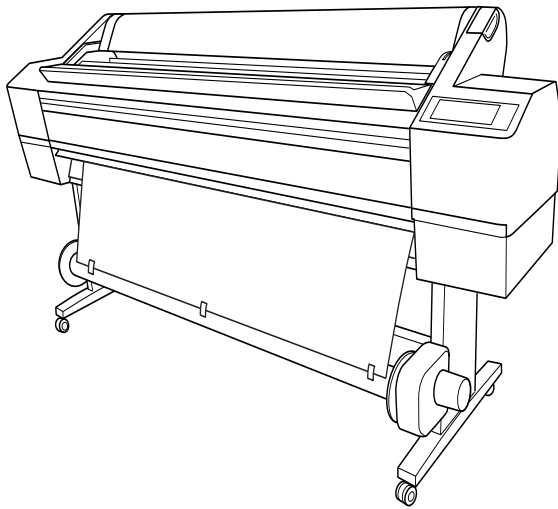

- 6** Pressione a tecla ∇ para fazer avançar o papel para a frente e criar alguma folga, conforme indica a figura.

- 7** Mantenha a tecla **Auto Forward** pressionada, para a unidade enrolar o papel durante uma ou mais voltas do eixo.

Depois de o papel ter sido enrolado, certifique-se de que existe uma folga suficiente entre o rolo e o eixo da unidade de enrolamento.

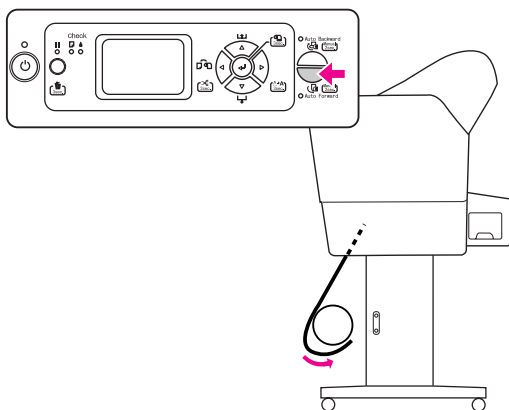

Enrolar papel para trás

- 1** Ajuste os guias do papel na vertical.

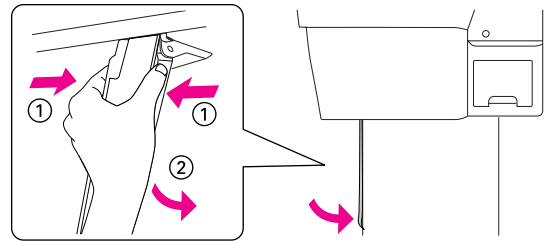

- 2** Desenrole o papel em rolo. Consulte os passos 3 a 5 da secção indicada abaixo.

→ “Enrolar papel para trás” a página 42

- 3** Puxe a parte inferior do papel em rolo fazendo-a passar pela parte posterior do eixo de enrolamento, conforme indica a figura. Em seguida, utilize fita adesiva para colar a extremidade do papel ao eixo da unidade de enrolamento em três locais.

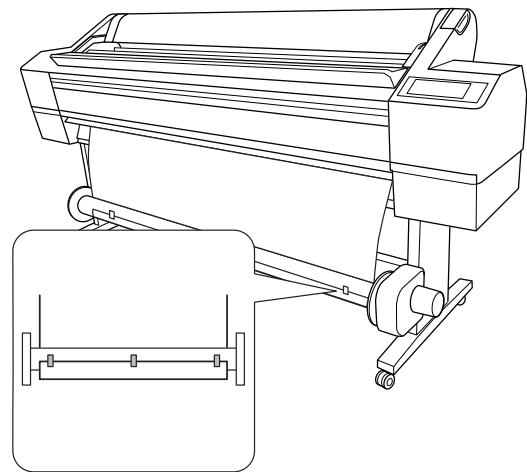

- 4** Pressione a tecla ∇ para fazer avançar o papel para a frente e criar alguma folga, conforme indica a figura.

- 5** Mantenha a tecla **Auto Backward** pressionada, para a unidade enrolar o papel durante uma ou mais voltas do eixo.

Depois de o papel ter sido enrolado, certifique-se de que existe uma folga suficiente entre o rolo e o eixo da unidade de enrolamento.

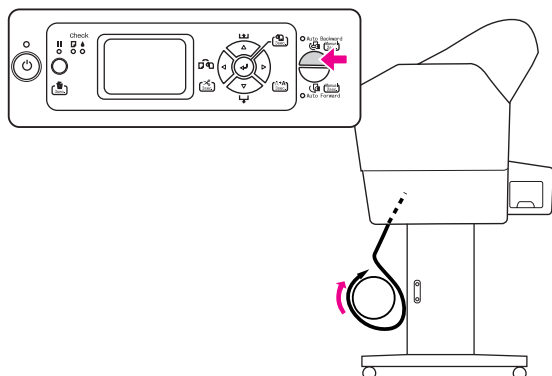

Acerca do receptor de papel

- ❑ Sempre que estiver a utilizar a unidade de enrolamento automático, enrole o receptor de papel e meta os apoios superiores totalmente para dentro.
- ❑ Quando estiver a utilizar o receptor de papel, tem de retirar a patilha da unidade do motor e da unidade móvel, e de fazer deslizar a unidade móvel para o lado esquerdo da impressora; caso contrário, o papel impresso pode entrar em contacto com a unidade de enrolamento automático e provocar um erro de alimentação de papel.

Enrolar as impressões

Quando a unidade de enrolamento automático estiver instalada e o eixo contiver papel para enrolar na direcção pretendida, pode utilizar a unidade para enrolar as impressões.



Atenção:

Não toque na unidade de enrolamento automático enquanto esta estiver a funcionar. Caso contrário, poderá magoar-se.



Importante:

Durante o funcionamento, mantenha-se afastado da área de detecção do sensor. Se interromper o feixe do sensor, o papel pode ser enrolado sob tensão e prejudicar a impressão.

1

Ajuste a definição Corte Automático para **Não**.

- ❑ Quando imprimir a partir do painel de controlo (para imprimir, por exemplo, uma folha de estado, um modelo de verificação dos jactos da cabeça de impressão ou um modelo de alinhamento das cabeças de impressão)

Pressione a tecla para seleccionar Sem Corte Auto Rolo .

- ❑ Quando imprimir a partir do controlador de impressão

Na caixa de diálogo Opção Papel Rolo, seleccione **Não** para a definição Corte Automático.

2

Pressione a tecla **Auto Forward** ou **Auto Backward** no painel de controlo.

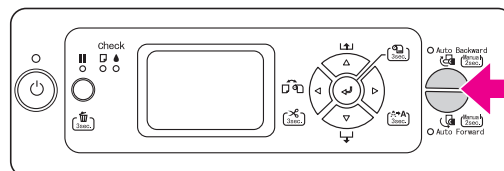



3

Envie uma tarefa de impressão para a impressora.

A impressora começa a imprimir. A unidade de enrolamento automático enrola o papel na direcção que definiu no ponto 2.

Retirar o papel após o enrolamento

Após o enrolamento do papel, execute as operações indicadas abaixo para retirar o eixo da unidade de enrolamento.

- 1 Corte o papel.
 - Pressione a tecla  para seleccionar Com Corte Auto Rolo .
 - Mantenha a tecla  pressionada durante 3 segundos para cortar automaticamente o papel em rolo.

Se o papel em rolo não puder ser cortado com o dispositivo de corte integrado, utilize uma tesoura ou um dispositivo de corte à venda no mercado.

- 2 Rode a alavanca para desbloquear a unidade móvel e, em seguida, faça-a deslizar para a esquerda de forma a libertar a extremidade do eixo da unidade de enrolamento.

Enquanto efectua esta operação, segure com a mão o eixo da unidade de enrolamento para evitar que este caia.

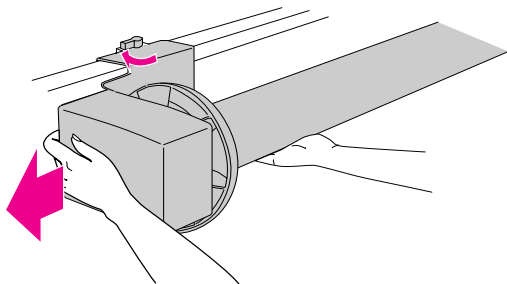

- 3 Retire o eixo da unidade de enrolamento do suporte da unidade móvel e da unidade do motor.



Atenção:

O rolo de papel é pesado, pelo que deve ser segurado por duas pessoas, pelas duas extremidades.

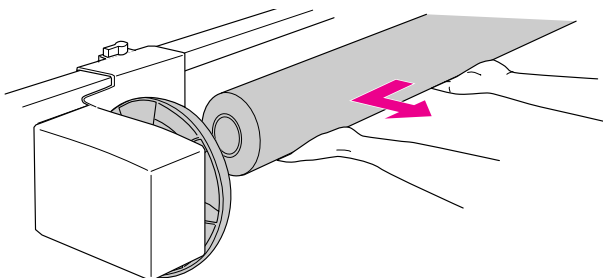

Utilizar o eixo de um rolo de papel usado como eixo de enrolamento

Pode utilizar o eixo de um rolo de papel usado como eixo de enrolamento.

Nota:

Se o eixo do rolo de papel usado estiver deformado ou danificado, já não o pode usar como eixo de enrolamento.

Se usar um eixo de enrolamento de 2", primeiro tem de inverter as patilhas da unidade do motor e da unidade móvel.

Nota:

Os diâmetros dos suportes da patilha são os indicados abaixo.

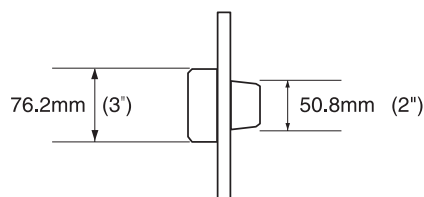

- 1 Aperte o suporte e retire a patilha.

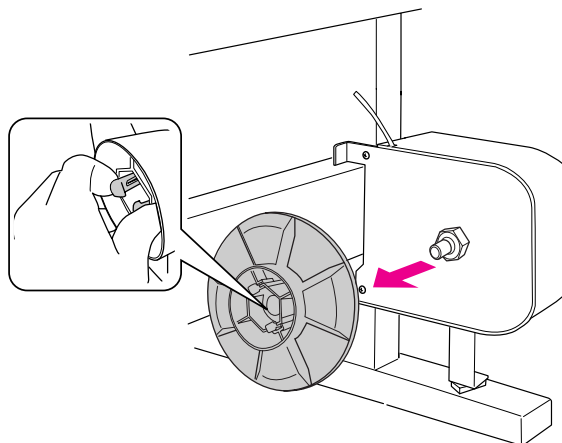

- 2** Inverta a patilha, de modo a que o suporte mais pequeno fique do lado de fora, e, isto feito, substitua-a na unidade do motor, apertando o suporte.

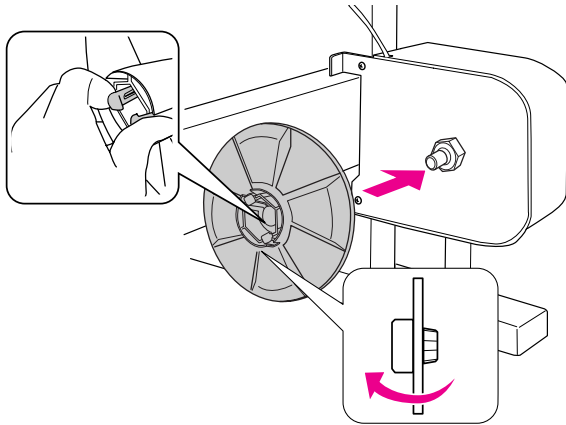

- 3** Aperte o suporte e retire a patilha.

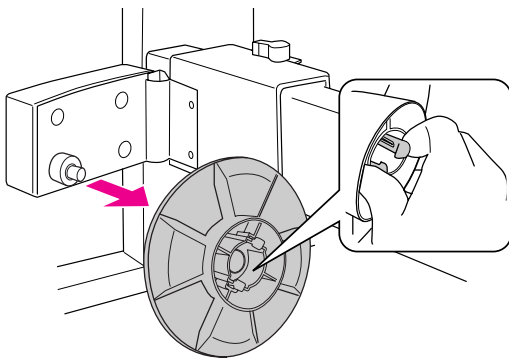

- 4** Inverta a patilha, de modo a que o suporte mais pequeno fique do lado de fora, e, isto feito, substitua-a na unidade móvel, apertando o suporte.

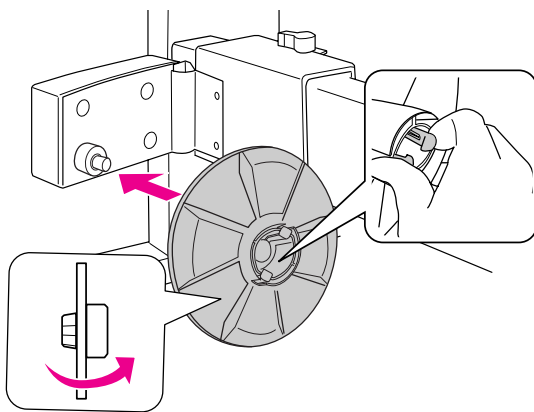

Instalar um eixo de enrolamento

- 1** Certifique-se de que a alavanca de bloqueio está libertada (voltada para o lado esquerdo). Deslize a unidade móvel para a extremidade esquerda da escora horizontal.

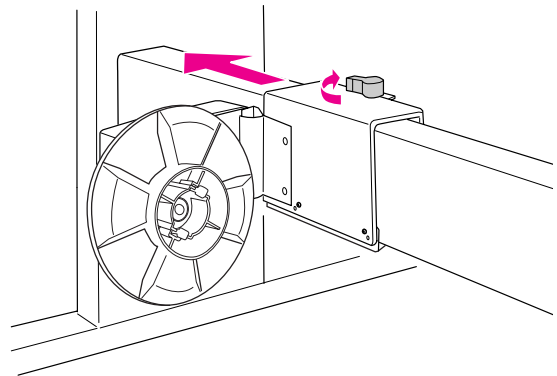

- 2** Faça deslizar uma extremidade do eixo de enrolamento por cima do suporte com patilhas da unidade móvel.

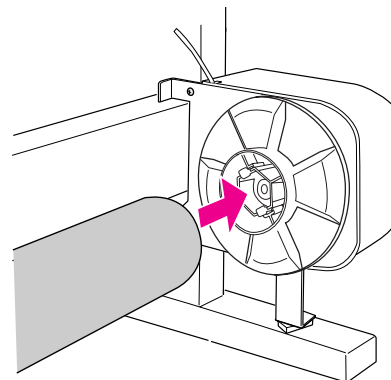

- 3** Introduza o suporte com patilhas na unidade móvel, na outra extremidade do eixo de enrolamento.

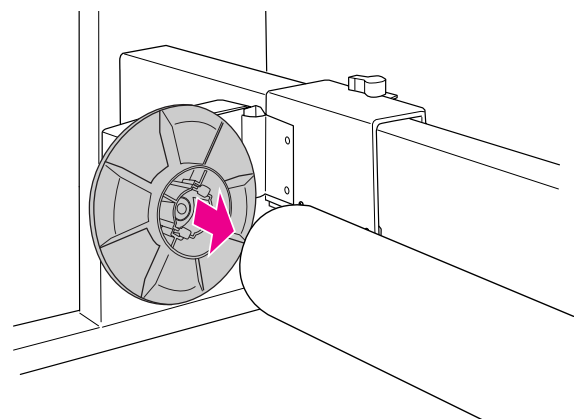

- 4** Desloque a alavanca para a frente, para bloquear a unidade móvel.

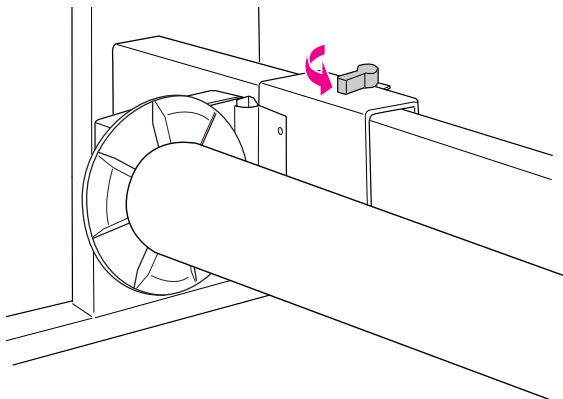

A instalação do eixo de enrolamento de 3" está concluída.

Utilizar o receptor de papel

Para evitar que as impressões fiquem sujas ou amarratadas, instale o receptor de papel da forma explicada em seguida.

Pode utilizar o receptor de papel sempre que utilizar papel com um comprimento inferior a 914 mm e uma espessura inferior a 0.5 mm.

Nota:

Não empilhe mais várias impressões no receptor de papel. Se empilhar várias impressões, o espaço entre os suportes do papel e o receptor do papel torna-se demasiado estreito. Se isto acontecer, pode ocorrer um erro de alimentação do papel.

- 1** Desloque os guias para a posição frontal.

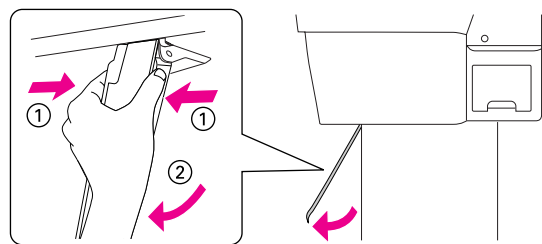

- 2** Puxe os apoios superiores completamente para fora.

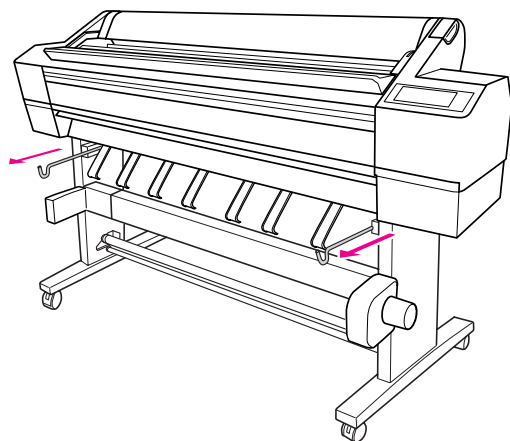

- 3** Deslize suavemente, e na horizontal, a haste do receptor de papel para fora, em toda a sua extensão.

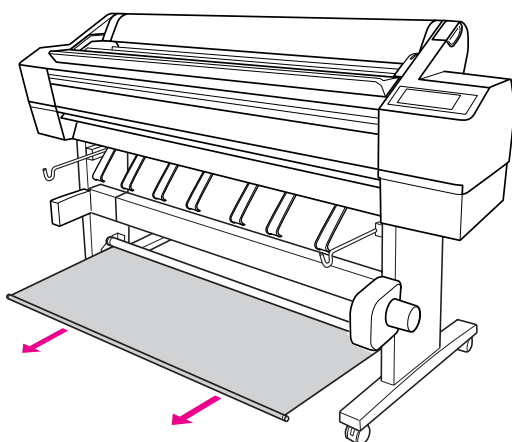

Nota:
 Extraia completamente o receptor de papel, até prender. Tenha em atenção que, ao ser extraído, o receptor de papel pode ficar preso várias vezes, parecendo estar bloqueado.

- 4** Prenda ambas as extremidades da haste aos apoios superiores do receptor.

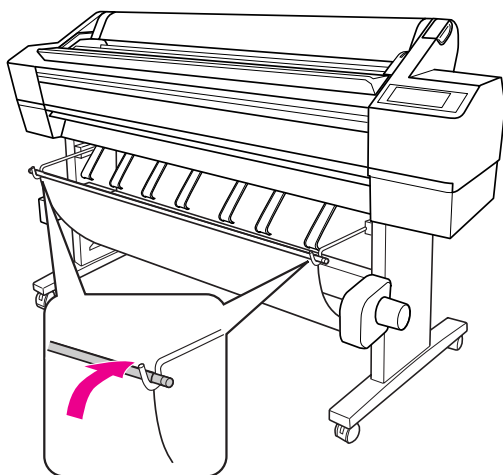

Área de impressão

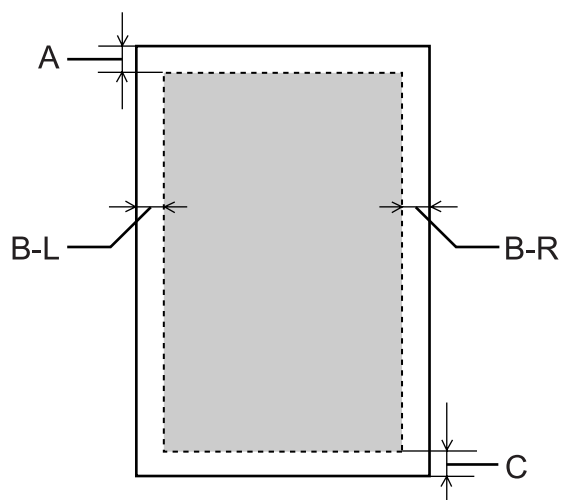

A	Papel em rolo	A margem superior mínima é de 3 mm (0.12").
	Folhas soltas	A margem superior mínima é de 3 mm (0.12").
B-L	Papel em rolo	A margem esquerda mínima é de 0.0 mm (0").
	Folhas soltas	A margem esquerda mínima é de 0.0 mm (0").
B-R	Papel em rolo	A margem direita mínima é de 0.0 mm (0").
	Folhas soltas	A margem direita mínima é de 0.0 mm (0").
C	Papel em rolo	A margem inferior mínima é de 3 mm (0.12").
	Folhas soltas	A margem inferior mínima é de 14.0 mm (0.55").

Para papel em rolo pode seleccionar as larguras de margem abaixo indicadas, utilizando o painel de controlo.

→ Consulte “Detalhes do modo Menu” a página 20.

Definição	A	B-L	B-R	C
SUPERIOR/ INFERIOR 15mm	15mm	3mm	3mm	15mm
SUPERIOR3 5/ INFERIOR 15mm	35mm	3mm	3mm	15mm
15mm	15mm	15mm	15mm	15mm
3mm	3mm	3mm	3mm	3mm

Nota:

- ❑ *A área de impressão não se altera mesmo quando as margens são alteradas.*
- ❑ *A impressora detecta automaticamente as dimensões do papel colocado. Não é possível imprimir dados que excedam a área de impressão.*
- ❑ *Ao comparar a mesma imagem, impressa com uma margem de 3 mm e com uma de 15 mm, poderá notar que parte do lado direito da imagem com uma margem de 15 mm não foi impressa.*

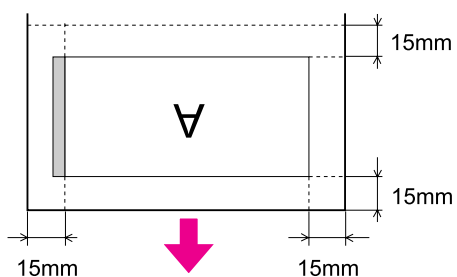

Utilizar o software da impressora (Windows)

Introdução ao Software da Impressora

O CD-ROM do software da impressora inclui o software indicado a seguir. Consulte o *Guia de Desembalagem e Instalação* para instalar o software e a ajuda interactiva de cada software.

- Controlador de impressão
- EPSON Status Monitor 3
- EPSON LFP Remote Panel

Controlador de impressão

O controlador de impressão permite imprimir documentos a partir das aplicações.

Seguem-se as principais funções do controlador de impressão:

- Envia os dados de impressão para a impressora.

- Executa as definições da impressora, como o tipo e o formato do papel. Permite registar as definições e também importar ou exportar facilmente as definições registadas.

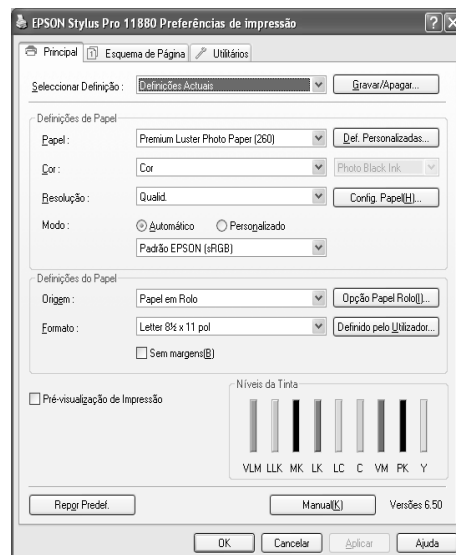

- Executa as funções de manutenção da impressora e define o funcionamento do controlador de impressão no separador **Utilitários**. Permite também importar ou exportar definições da impressora.

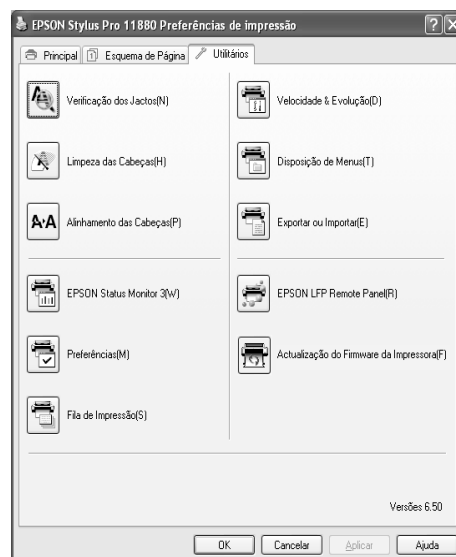

EPSON Status Monitor 3

Este utilitário apresenta informações relativas ao estado da impressora, como o estado do tinteiro, o espaço disponível no tanque de manutenção e avisa-o sempre que ocorre um erro na impressora. O EPSON Status Monitor 3 é automaticamente instalado com o controlador de impressão

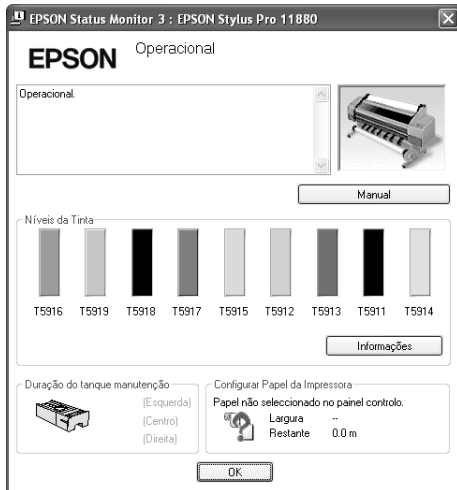

EPSON LFP Remote Panel

O EPSON LFP Remote Panel permite controlar bastantes funções da impressora, para obter uma melhor qualidade na impressão em vários tipos de papel.

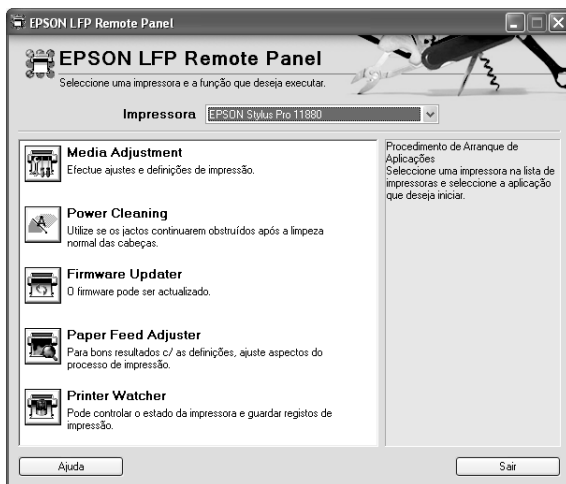

Aceder ao Controlador de Impressão

Pode aceder ao controlador de impressão das formas apresentadas em seguida.

- A partir de aplicações do Windows
- A partir do ícone Impressora

A partir de aplicações do Windows

Aceda ao controlador de impressão a partir da aplicação, para efectuar as definições de impressão.

Estes procedimentos podem diferir consoante a aplicação utilizada.

- 1** No menu Ficheiro, seleccione **Imprimir** ou **Configurar Página**.

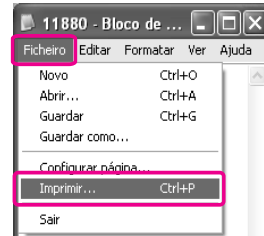

- 2** Certifique-se de que a impressora está seleccionada e faça clique em **Impressora**, **Configurar**, **Opções**, **Propriedades** ou **Preferências**.

Exemplo:

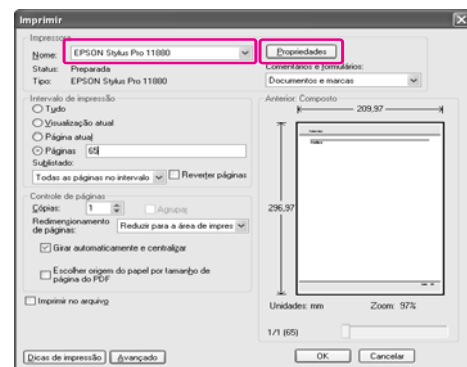

Exemplo:

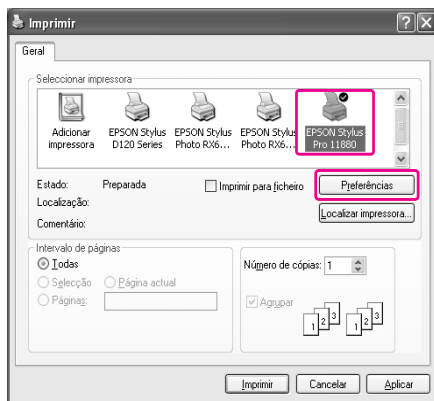

Aparece a janela do controlador de impressão.

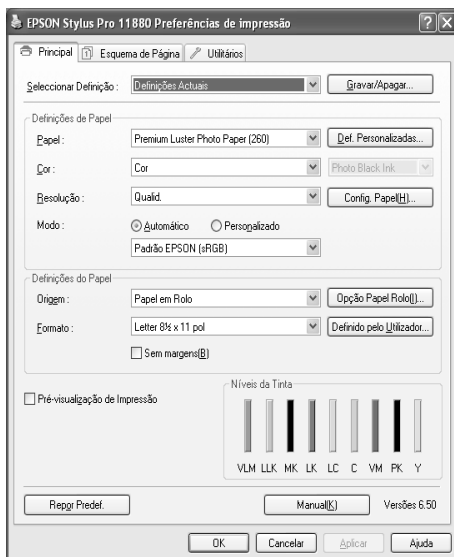

Efectue as definições necessárias e, depois, inicie a impressão.

A partir do ícone Impressora

Para efectuar definições comuns ou executar a manutenção da impressora, como a Verificação dos Jactos ou a Limpeza das Cabeças, aceda ao controlador de impressão a partir do ícone Impressora.

1 Abra a pasta **Impressoras e faxes** ou **Impressoras**.

No Windows XP:
Faça clique em **Iniciar**, **Painel de controlo**, **Impressoras e outro hardware** e, em seguida, faça clique em **Impressoras e faxes**.

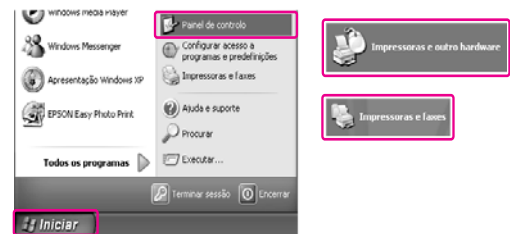

Nota:
Se o Painel de controlo estiver na Vista clássica, faça clique em **Iniciar**, depois em **Painel de controlo** e, depois, em **Impressoras e faxes**.

No Windows Vista:
Faça clique em **Inicio**, depois em **Painel de controlo**, depois em **Hardware e som** e, finalmente, em **Impressoras**.

No Windows 2000:
Faça clique em **Iniciar**, aponte para **Definições** e, depois, seleccione **Impressoras**.

- 2** Faça clique com a tecla direita do rato no ícone da impressora que está a utilizar e faça clique em **Preferências de impressão**.



Aparece a janela do controlador de impressão.

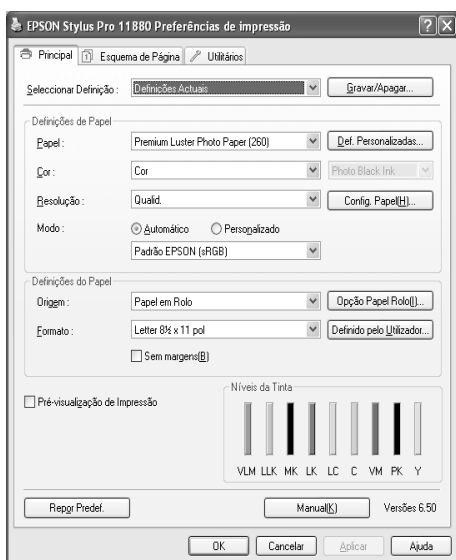

As definições que fizer nesta janela, tornam-se as predefinições do controlador.

Obter Informações através da Ajuda Interactiva

Pode visualizar uma explicação pormenorizada das formas apresentadas em seguida.

- ❑ Faça clique com a tecla direita do rato no item e, depois, faça clique em **Ajuda**.

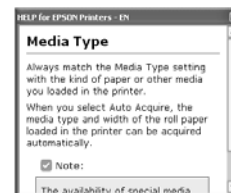
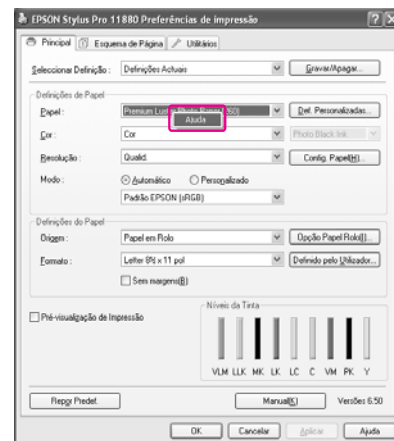

- ❑ No Windows XP/2000, faça clique na tecla **?**, situada na parte superior direita da janela do controlador de impressão e, em seguida, faça clique no item.

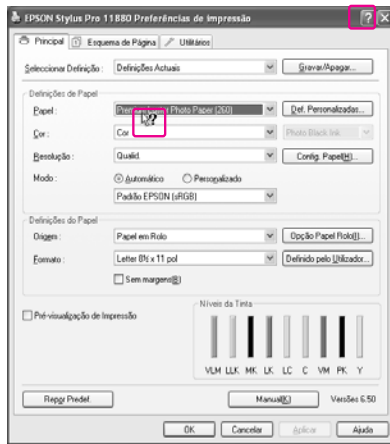

Definições Básicas

Esta secção descreve como imprimir a partir de uma aplicação, usando o controlador de impressão da Epson.

Definir o controlador de impressão.

Comece por criar o que deseja imprimir, utilizando a aplicação.

Antes de imprimir, abra a janela do controlador de impressão e confirme as definições - por exemplo, o tipo e o formato do papel.

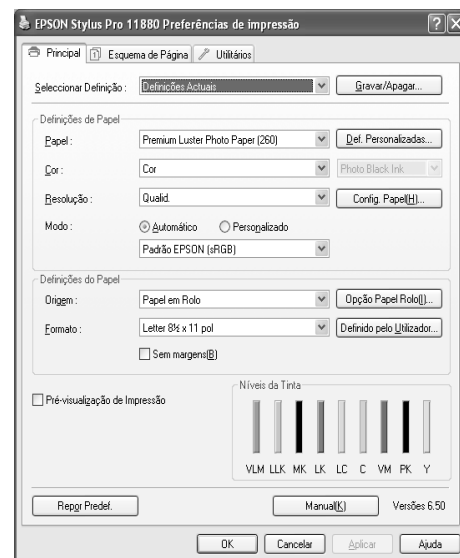

Verificar o estado da impressora

Quando envia uma tarefa para a impressora, pode supervisionar o estado da impressora nas janelas a seguir indicadas.

Medidor de evolução

O Medidor de evolução aparece no ecrã quando a impressão é iniciada. Indica a evolução da actual tarefa de impressão e fornece informações sobre o estado da impressora como, por exemplo, a quantidade de tinta restante e a referência dos tinteiros. Também pode cancelar uma tarefa de impressão no Medidor de evolução.

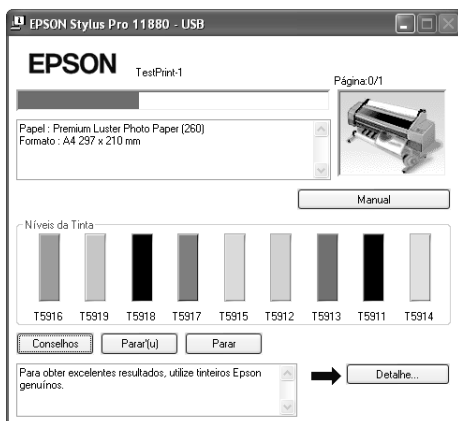

Janela Fila de impressão

Permite verificar a lista das tarefas em fila de espera e as respectivas informações, e permite também cancelar tarefas de impressão. A janela da fila de impressão aparece quando faz clique duas vezes no ícone da impressora da barra de tarefas. Esta é uma função do sistema operativo Windows.

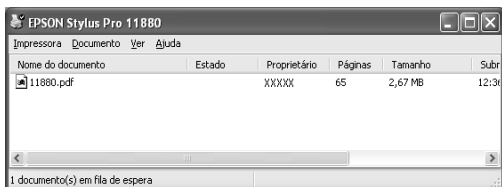

Cancelar a impressão

Permite cancelar uma tarefa de impressão que se encontra na fila de espera da impressora, a partir do computador. Se a impressão já tiver começado, terá de cancelá-la na própria impressora.

Cancelar a impressão na impressora

Pressione a tecla **||** durante três segundos, para reiniciar a impressora.

Mesmo que esteja a imprimir, a impressora é reiniciada. Depois, a impressora demora alguns segundos até ficar novamente pronta para imprimir.

Nota:

Não pode cancelar uma tarefa de impressão que se encontra já na fila de espera da impressora, a partir do computador. Para cancelar uma tarefa através do computador, consulte a secção seguinte “Cancelar a impressão” na página 54.

Cancelar a impressão no computador

Cancelar a impressão

Faça clique em **Parar** na caixa de diálogo Medidor de evolução EPSON.

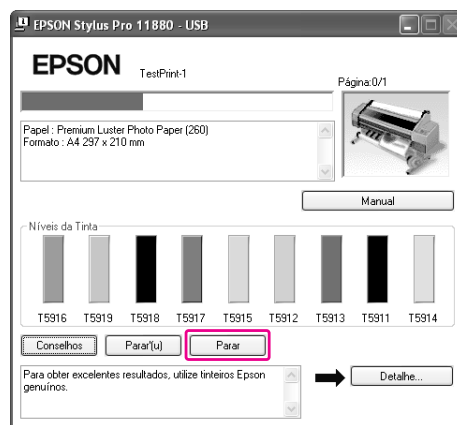

Nota:

- ❑ O Medidor de evolução mostra a evolução da actual tarefa de impressão. Quando o trabalho já foi enviado para a impressora, o medidor desaparece.
- ❑ Mas não pode cancelar uma tarefa que já foi enviada para a impressora. Nesse caso, cancele a tarefa na própria impressora.

Eliminar uma tarefa de impressão em fila de espera

Pode eliminar as tarefas em espera, guardadas no computador.

- 1 Faça clique duas vezes no ícone da impressora da barra de tarefas.



- 2 No menu Impressora, seleccione **Cancelar todos os documentos**.

Se quiser eliminar uma tarefa específica, seleccione-a e, em seguida, seleccione **Cancelar** no menu Documento.

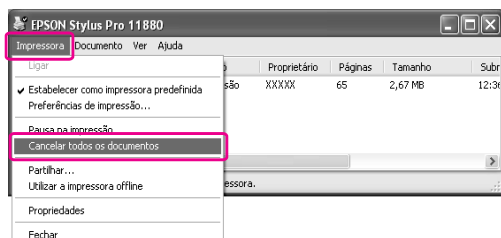

Nota:

- ❑ A janela da fila de impressão mostra a evolução de cada tarefa de impressão. Quando o trabalho já foi enviado para a impressora, o medidor desaparece.
- ❑ Mas não pode cancelar uma tarefa que já foi enviada para a impressora. Nesse caso, cancele a tarefa na própria impressora.

Quando ocorre um problema durante a impressão

Se ocorrer um problema durante a impressão, aparece uma mensagem de erro na janela EPSON Status Monitor 3.

Faça clique em **Como** e o EPSON Status Monitor 3 guiá-lo-á passo a passo num procedimento para resolver o problema.

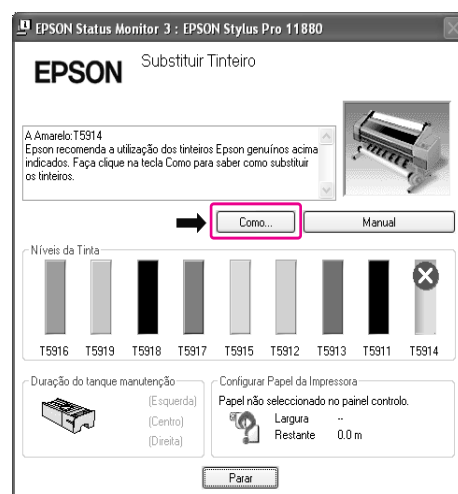

Utilitários da Impressora

Os utilitários da impressora Epson permitem verificar o estado actual da impressora e efectuar operações de manutenção a partir do ecrã.

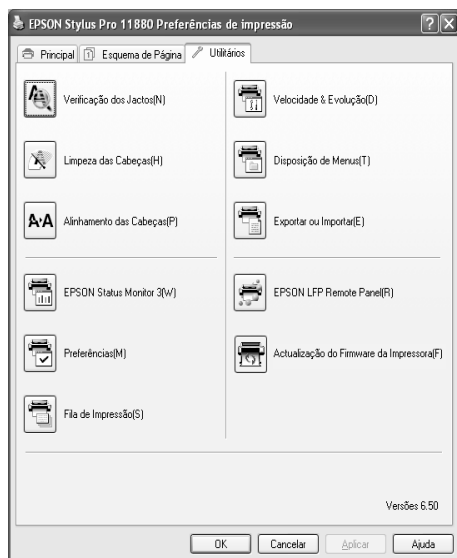

Verificação de Jactos

Este utilitário verifica os jactos da cabeça de impressão para ver se estão entupidos e precisam de ser limpos. Verifique os jactos sempre que notar uma diminuição da qualidade de impressão e depois de efectuar a operação de limpeza, para confirmar que os jactos foram desobstruídos. Se os jactos estiverem entupidos, efectue a limpeza das cabeças.

→ Consulte “Verificação dos jactos” na página 132.

Limpeza das cabeças

Este utilitário limpa as cabeças de impressão a cores e a preto. Se notar uma diminuição da qualidade de impressão, é possível que tenha de efectuar uma limpeza das cabeças de impressão.

→ Consulte “Limpeza das cabeças” na página 134.

Alinhamento das cabeças

Pode executar este utilitário para aperfeiçoar a qualidade de impressão dos dados. Pode ter de ajustar o alinhamento da cabeça de impressão se aparecerem linhas verticais desalinhadas ou se aparecerem linhas horizontais brancas ou pretas nas impressões. Execute este utilitário para voltar a alinhar a cabeça de impressão.

→ Consulte “Alinhamento da cabeça de impressão” na página 138.

EPSON Status Monitor 3

Este utilitário apresenta informações relativas ao estado da impressora, como o estado do tinteiro, o espaço disponível no tanque de manutenção e avisa-o sempre que ocorre um erro na impressora.

→ Consulte “EPSON Status Monitor 3” na página 50.

Preferências

Esta função permite efectuar definições de controlo para o EPSON Status Monitor 3.

→ Consulte “Utilizar o EPSON Status Monitor 3” na página 57.

Fila de Impressão

Esta função apresenta a lista de tarefas em espera. Permite verificar a lista das tarefas em fila de espera e as respectivas informações, e permite também cancelar ou reiniciar tarefas de impressão.

Velocidade e Evolução

Permite efectuar as definições relacionadas com a evolução e a velocidade de impressão.

Disposição de Menus

Pode organizar os itens Seleccionar Definição, Papel e Formato do Papel. Disponha os itens como preferir ou classifique-os por grupos. Também pode ocultar os que não usa.

Exportar ou Importar

Pode exportar ou importar as definições do controlador de impressão. É conveniente utilizar esta função quando se pretende pôr as mesmas definições de impressão em vários computadores.

EPSON LFP Remote Panel

Este utilitário permite otimizar a impressora. Só pode executar este utilitário se ele estiver instalado. Para obter mais informações, consulte a ajuda interactiva do EPSON LFP Remote Panel.

Actualização do Firmware da Impressora

O EPSON LFP Remote Panel é iniciado e actualiza o firmware da impressora.

Para utilizar esta função, tem de ter antes descarregado a versão mais recente do firmware do sítio de Web da Epson.

Utilizar o EPSON Status Monitor 3

O EPSON Status Monitor 3 fornece informações detalhadas sobre o estado da impressora, uma imagem gráfica do estado do tinteiro e do espaço disponível no tanque de manutenção, e outras mensagens de estado. Para conhecer o estado detalhado da impressora, abra a janela de detalhes. O EPSON Status Monitor 3 começa a supervisionar o estado da impressora quando a impressão se inicia e, se ocorrer algum problema, apresenta uma mensagem de erro e a respectiva solução. Pode aceder ao EPSON Status Monitor 3 a partir do controlador de impressão ou do ícone de atalho, fazendo clique duas vezes no ícone de impressora, na barra de tarefas do Windows, para verificar o estado da impressora.

Aceder ao EPSON Status Monitor 3.

Abra a janela do controlador de impressão e faça clique no separador **Utilitários**; depois, faça clique em **EPSON Status Monitor 3**.

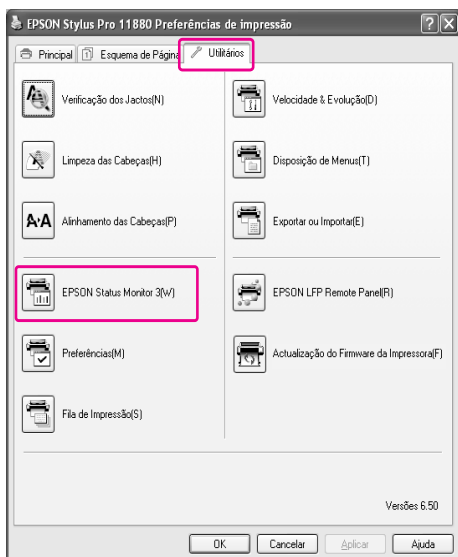

Nota:

Na caixa de diálogo Preferências, active a opção **Ícone de Atalho** para visualizar um ícone de atalho na barra de tarefas do Windows. Faça clique com a tecla direita do rato no ícone de atalho e seleccione o nome da impressora para visualizar a caixa de diálogo EPSON Status Monitor 3.

→ Consulte “EPSON Status Monitor 3” na página 50.

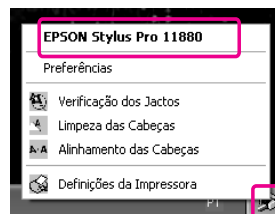

Visualizar informações no EPSON Status Monitor 3

O EPSON Status Monitor 3 fornece informações detalhadas sobre o estado da impressora, uma imagem gráfica do estado do tinteiro e do espaço disponível no tanque de manutenção, e outras mensagens de estado. Se ocorrer um problema durante a impressão, é apresentada uma mensagem de erro. Verifique a mensagem e resolva o problema apresentado.

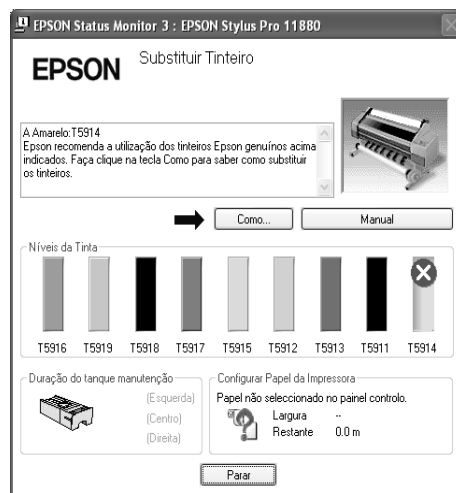

Utilizar Preferências

Esta função permite efectuar definições de controlo para o EPSON Status Monitor 3.

Aceder a Preferências

Abra a janela do controlador de impressão e faça clique no separador **Utilitários** e, depois, faça clique em **Preferências**.

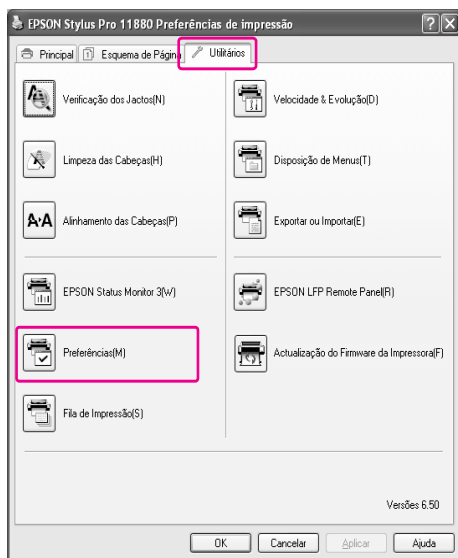

Nota:

Na caixa de diálogo Preferências, active a opção **Ícone de Atalho** para visualizar um ícone de atalho na barra de tarefas do Windows. Faça clique com a tecla direita do rato no ícone de atalho e seleccione **Preferências** para abrir a caixa de diálogo Preferências.

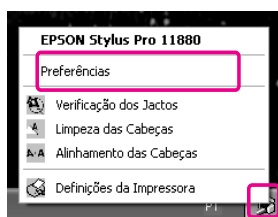

Visualizar as informações em Preferências

Na caixa de diálogo Preferências, pode seleccionar os tipos de erro sobre os quais quer ser notificado e pode definir o ícone de atalho e o controlo de impressoras partilhadas.

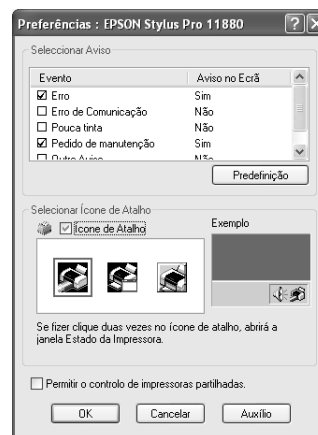

Desinstalar o software da impressora

Esta secção descreve como desinstalar o software da impressora do computador.

Nota:

- ❑ No caso do Windows XP/Vista, tem de iniciar sessão como utilizador com uma conta de Administrador. Ao desinstalar o software da impressora no Windows Vista, poderá ter de usar uma palavra-passe. Se lhe for pedida, introduza-a e continue a instalação.
- ❑ No caso do Windows 2000, tem de iniciar sessão como utilizador com direitos de administrador (utilizador pertencente ao grupo de Administradores).

Desinstalar o controlador de impressão

Para desinstalar o controlador, execute as operações indicadas a seguir.

- 1 Desligue a impressora e desligue o cabo de interface que liga a impressora ao computador.
- 2 Faça clique em **Adicionar ou remover programas** (ou **Adicionar/remover programas**) no Painel de controlo.

No Windows Vista, faça clique em **Programas** e, depois, em **Programas e Funcionalidades** no Painel de Controlo.

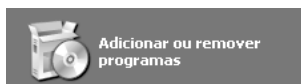

- 3 Seleccione **Software para Impressoras EPSON** e, depois, faça clique em **Alterar/Remover** (ou **Desinstalar/Alterar**).

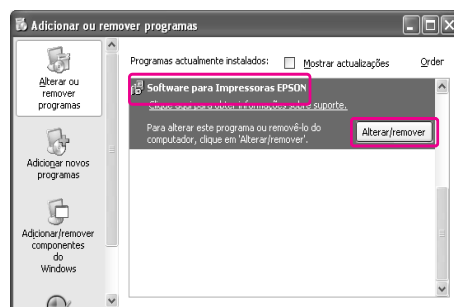

- 4 Seleccione a impressora de destino e faça clique em **OK**.

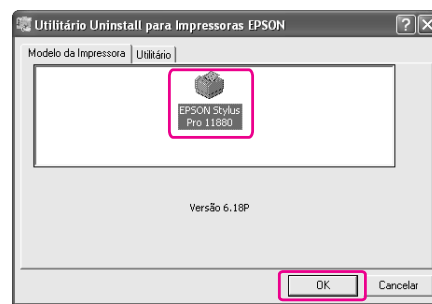

- 5 Siga as instruções apresentadas no ecrã para concluir o processo de desinstalação.

Quando a mensagem de confirmação aparecer, faça clique em **Sim**.

Nota:

Quando elimina o controlador de impressão, é visualizada a mensagem abaixo. As suas definições são guardadas no ficheiro de informação das definições pessoais. Se não eliminar este ficheiro, pode usar as definições que registou, quando reinstalar o controlador de impressão. Faça clique em **Não** se tenciona reinstalar o controlador mais tarde, ou faça clique em **Sim** para eliminar de vez o ficheiro.

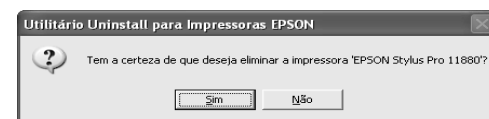

Depois de reinstalar o controlador de impressão, reinicie o computador.

Desinstalar o EPSON LFP Remote Panel.

O EPSON LFP Remote Panel pode ser desinstalado a partir de **Adicionar ou remover programas** (ou **Adicionar/remover programas**), no Painel de controlo. Para obter mais informações, consulte a ajuda interactiva do EPSON LFP Remote Panel.

Utilizar o software da impressora (Mac OS X)

Introdução ao Software da Impressora

O CD-ROM do software da impressora inclui o software indicado a seguir. Consulte o *Guia de Desembalagem e Instalação* para instalar o software e a ajuda interactiva de cada software.

- Controlador de impressão
- EPSON Printer Utility2
- EPSON StatusMonitor
- EPSON LFP Remote Panel

Controlador de impressão

O controlador de impressão permite imprimir documentos a partir das aplicações. Seguem-se algumas das principais funções do controlador de impressão:

- Envia os dados de impressão para a impressora.
- Executa as definições da impressora, como o tipo e o formato do papel. Permite registar as definições e também importar ou exportar facilmente as definições registadas.

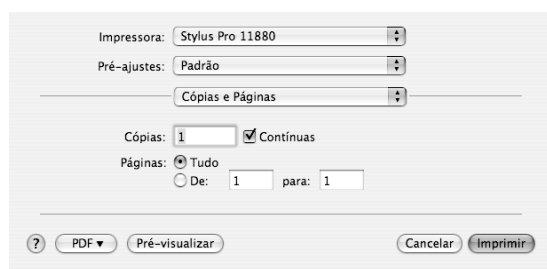

EPSON Printer Utility2

Permite executar as funções de manutenção da impressora, como a Verificação de Jactos e a Limpeza das Cabeças. O EPSON Printer Utility2 é automaticamente instalado com o controlador de impressão.



EPSON StatusMonitor

Este utilitário apresenta informações relativas ao estado da impressora, como o estado do tinteiro, o espaço disponível no tanque de manutenção e avisa-o sempre que ocorre um erro na impressora.

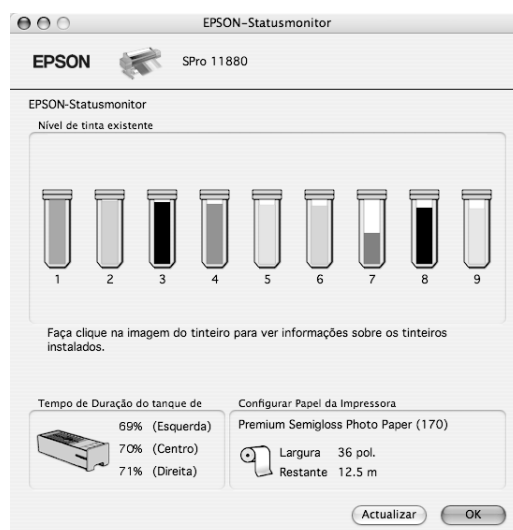

EPSON LFP Remote Panel

O EPSON LFP Remote Panel permite controlar bastantes funções da impressora, para obter uma melhor qualidade na impressão em vários tipos de papel.



Aceder ao Controlador de Impressão

Para aceder ao controlador, execute as operações a seguir indicadas. Estes procedimentos podem diferir consoante a aplicação utilizada.

Caixa de diálogo Configurar Página

Permite introduzir as definições do papel, como o tipo e o formato.

Caixa de diálogo Imprimir

Permite introduzir as definições relacionadas com a qualidade de impressão.

Aceder à caixa de diálogo Configurar Página

Para aceder à caixa de diálogo Definir Página, faça clique em **Definir Página** no menu Ficheiro da aplicação.

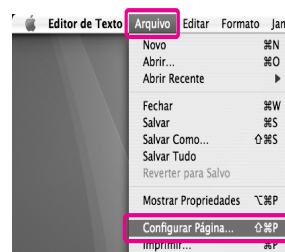

A caixa de diálogo Definir Página é visualizada. Permite seleccionar um formato de papel, a impressão sem margens, um sistema de alimentação e uma área de impressão, na definição do Formato do Papel.

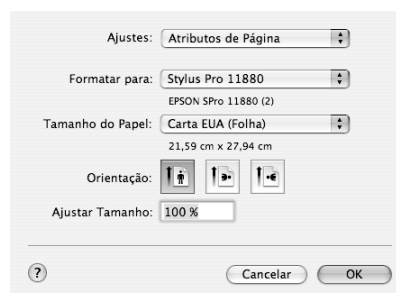

Aceder à caixa de diálogo Imprimir

Para aceder à caixa de diálogo Imprimir, faça clique em **Imprimir** no menu Arquivo da aplicação.

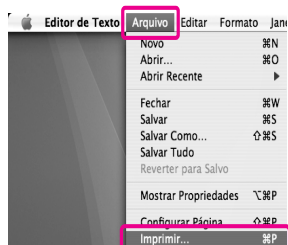

A caixa de diálogo Imprimir é visualizada.

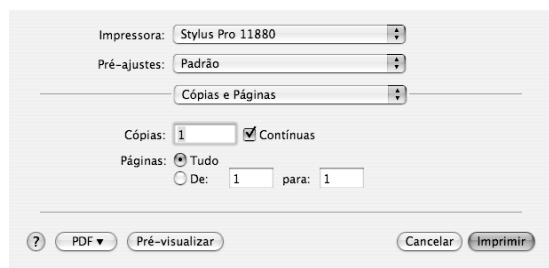

Efectue as definições necessárias e, depois, inicie a impressão.

Obter Informações através da Ajuda Interactiva

Para aceder à ajuda interactiva, faça clique na tecla **?**, na caixa de diálogo do controlador de impressão.

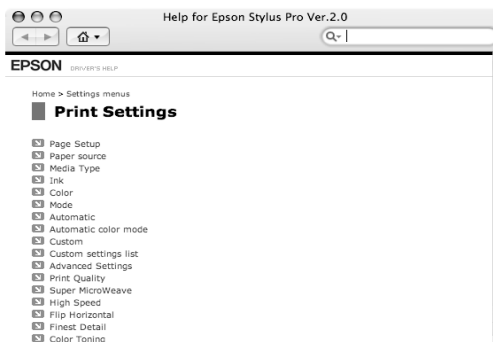
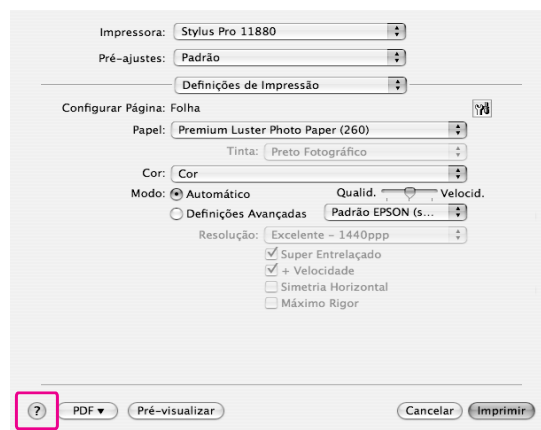

Definições Básicas

Esta secção descreve como imprimir a partir de uma aplicação, usando o controlador de impressão da Epson.

Definir o controlador de impressão

Comece por criar o que deseja imprimir, utilizando a aplicação.

Antes de imprimir, abra a janela do controlador de impressão e confirme as definições - por exemplo, o tipo e o formato do papel.

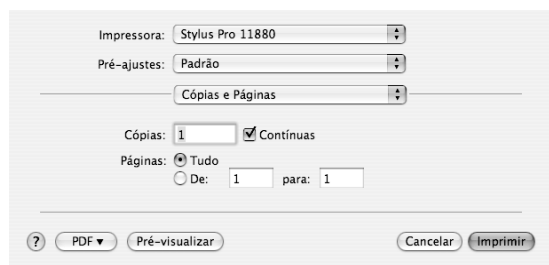

Verificar o estado da impressora

- 1 No Dock, faça clique no ícone Impressora.



- 2 Permite ver os trabalhos que estão à espera de serem impressos e as respectivas informações, e cancelar os que quiser.



Cancelar a impressão

Permite cancelar uma tarefa de impressão que se encontra na fila de espera da impressora, a partir do computador. Se a impressão já tiver começado, poderá cancelá-la na própria impressora.

Cancelar a impressão na impressora

Pressione a tecla **||** durante três segundos, para reiniciar a impressora.

Mesmo que esteja a imprimir, a impressora é reiniciada. Depois, a impressora demora alguns segundos até ficar novamente pronta para imprimir.

Nota:

Não pode cancelar uma tarefa de impressão que se encontra já na fila de espera da impressora, a partir do computador. Para cancelar uma tarefa através do computador, consulte a secção seguinte “Definir o controlador de impressão” na página 64.

Cancelar a impressão no computador

- 1 No Dock, faça clique no ícone Impressora.



- 2 Faça clique na tarefa que deseja eliminar e, depois, faça clique em **Apagar**.

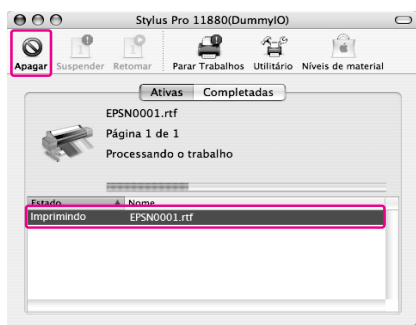

Nota:

- Pode usar os mesmos procedimentos para cancelar uma tarefa que se encontra na fila de espera.
- Mas não pode cancelar uma tarefa que já foi enviada para a impressora. Nesse caso, cancele a tarefa na própria impressora.

Quando ocorre um problema durante a impressão

Se ocorrer um problema durante a impressão, é apresentada uma mensagem de erro. Se não tiver a certeza de como resolver o problema, cancele a impressão e, depois, inicie o EPSON StatusMonitor, o qual o guiará passo a passo num procedimento para resolver o problema.



Utilizar os Utilitários da Impressora

Os utilitários da impressora Epson permitem verificar o estado actual da impressora e efectuar operações de manutenção a partir do ecrã.

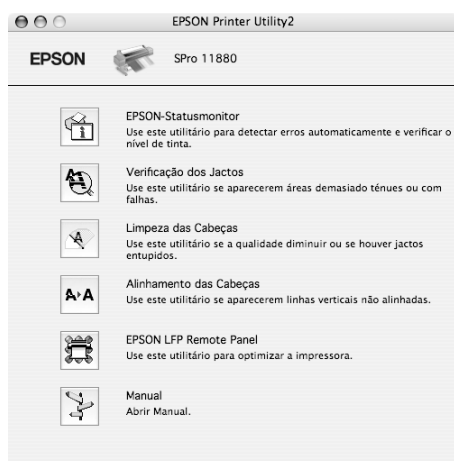

EPSON StatusMonitor

Este utilitário apresenta informações relativas ao estado da impressora, como o estado do tinteiro, o espaço disponível no tanque de manutenção e avisa-o sempre que ocorre um erro na impressora.

Verificação de Jactos

Este utilitário verifica os jactos da cabeça de impressão para ver se estão entupidos e precisam de ser limpos. Verifique os jactos sempre que notar uma diminuição da qualidade de impressão e depois de efectuar a operação de limpeza, para confirmar que os jactos foram desobstruídos. Se os jactos estiverem entupidos, efectue a limpeza das cabeças.

→ Consulte “Verificação dos jactos” na página 132.

Limpeza das cabeças

Este utilitário limpa as cabeças de impressão a cores e a preto. Se notar uma diminuição da qualidade de impressão, é possível que tenha de efectuar uma limpeza das cabeças de impressão.

→ Consulte “Limpeza das cabeças” na página 134.

Alinhamento das cabeças

Pode executar este utilitário para aperfeiçoar a qualidade de impressão dos dados. Pode ter de ajustar o alinhamento da cabeça de impressão se aparecerem linhas verticais desalinhadas ou se aparecerem linhas horizontais brancas ou pretas nas impressões. Execute este utilitário para voltar a alinhar a cabeça de impressão.

→ Consulte “Alinhamento da cabeça de impressão” na página 138.

EPSON LFP Remote Panel

Este utilitário permite otimizar a impressora. Só pode executar este utilitário se ele estiver instalado. Para obter mais informações, consulte a ajuda interactiva do EPSON LFP Remote Panel.

Manual

Permite aceder ao *Guia do Utilizador*. Se o *Guia do Utilizador* não estiver instalado, acederá a um sítio de Web da assistência técnica.

Aceder ao EPSON Printer Utility2

Pode aceder ao EPSON Printer Utility2 de várias maneiras.

- Na caixa de diálogo Imprimir, seleccione **Definições de Impressão** e, depois, faça clique no ícone .
- Faça clique duas vezes na pasta **Aplicações** e, depois, torne a fazer clique duas vezes no ícone **EPSON Printer Utility2**.

Utilizar o EPSON StatusMonitor

O EPSON StatusMonitor fornece informações detalhadas sobre o estado da impressora, uma imagem gráfica do estado do tinteiro e do espaço disponível no tanque de manutenção, e outras mensagens de estado.

Nota:

A mensagem de erro da impressora é automaticamente apresentada no ecrã, mesmo que o EPSON StatusMonitor não esteja aberto.

Aceder ao EPSON StatusMonitor

Abra a janela EPSON Printer Utility2 e, depois, faça clique em **EPSON StatusMonitor**.

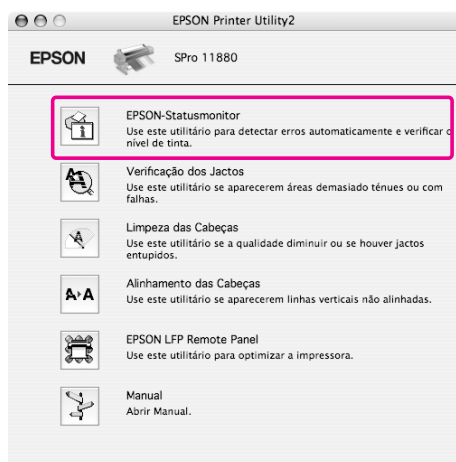

Visualizar as informações no EPSON StatusMonitor

O EPSON StatusMonitor fornece informações detalhadas sobre o estado da impressora, uma imagem gráfica do estado do tinteiro e do espaço disponível no tanque de manutenção, e outras mensagens de estado. Se ocorrer um problema durante a impressão, é apresentada uma mensagem de erro. Verifique a mensagem e resolva o problema apresentado.

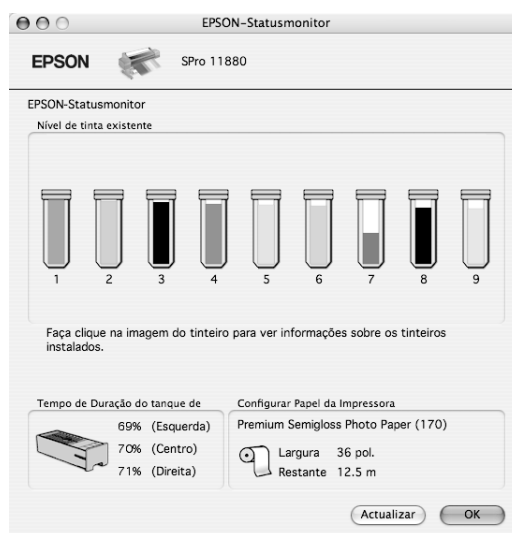

Desinstalar o software da impressora

Para desinstalar o software da impressora, execute as operações a seguir indicadas.

Desinstalar o controlador de impressão

Para desinstalar o controlador de impressão e o EPSON Printer Utility2, efectue as operações a seguir indicadas.

1 Desligue a impressora e desligue o cabo de interface que liga a impressora ao computador.

2 Feche todas as aplicações.

3 Faça clique duas vezes no ícone do disco.



4 Faça clique na pasta **Aplicações** e, depois, faça clique duas vezes na pasta **Utilitários**.

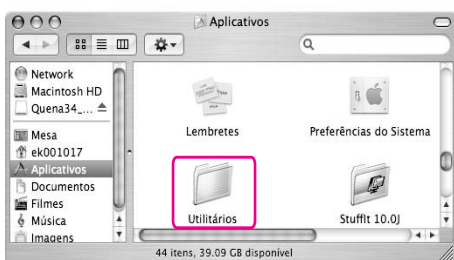
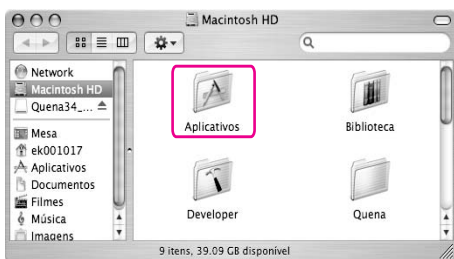

5 Faça clique duas vezes no ícone **Centro de Impressão** (para Mac OS X 10.2.x) ou no ícone **Utilitário de Configuração da Impressora** (para Mac OS X 10.3 ou posterior).

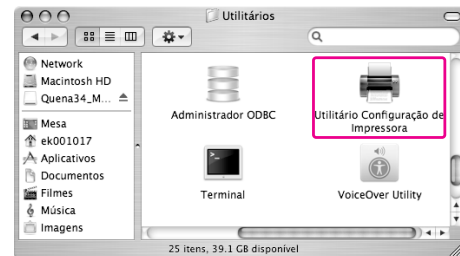

6 Seleccione a impressora e faça clique em **Apagar**.



Depois de fazer clique em **Apagar**, feche a caixa de diálogo.

7 Insira o CD-ROM que contém o software da impressora no leitor de CD-ROM.

8 Faça clique duas vezes na pasta **Controlador da Impressora**.

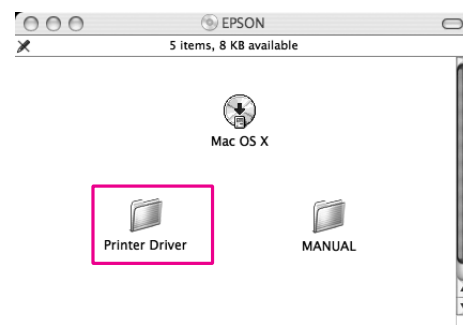

Nota:

Se a pasta não estiver visível, faça clique duas vezes no ícone **EPSON** no ambiente de trabalho.



- 9** Faça clique duas vezes no ícone **EPSON_IJ_Printer**.



- 10** Se aparecer a caixa de diálogo de autenticação, insira a palavra-passe ou frase e faça clique em **OK**.

Para desinstalar o controlador, tem de iniciar sessão como utilizador com direitos de administrador.

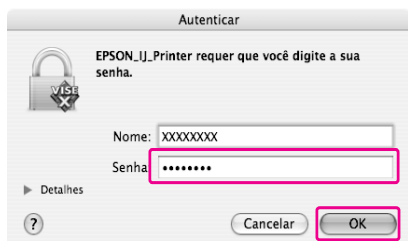

- 11** Faça clique em **Continuar** e, depois, em **Aceitar**.

- 12** No menu pendente, seleccione **Desinstalar** e, depois, faça clique na tecla **Desinstalar**.

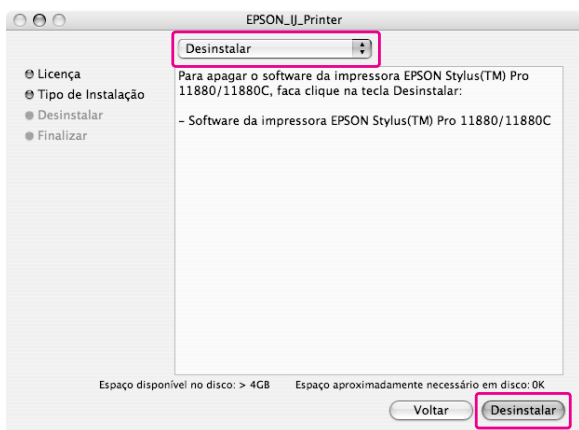

- 13** Siga as instruções apresentadas no ecrã para desinstalar o controlador de impressão.

Desinstalar o EPSON LFP Remote Panel.

Arraste a pasta **EPSON LFP Remote Panel** para o lixo (Trash). Para obter mais informações, consulte a ajuda interactiva do EPSON LFP Remote Panel.

Variedade de Impressões

Utilizar a Gestão de Cor

O controlador de impressão dispõe de uma definição que efectua a gestão de cores para a impressão de dados e permite também efectuar o ajuste de cores de modo a produzir impressões de melhor qualidade utilizando apenas o controlador de impressão. O ajuste de cores é efectuado sem ajustar as cores dos dados originais.

→ Consulte “Métodos para efectuar a gestão de cores” na página 71.

Gestão de cores

Acerca do sistema de gestão de cores (CMS)

Uma vez que dispositivos como uma câmara digital, um digitalizador, um monitor ou uma impressora têm métodos diferentes de produzir cores, os resultados de impressão serão diferentes da imagem que vê no ecrã. Para ajustar a cor entre dispositivos, use o sistema de gestão de cores. Tanto o Windows como o Mac OS X possuem de origem um sistema de gestão de cores. Alguns softwares de edição de imagens também suportam o sistema de gestão de cores.

Cada sistema operativo suporta um sistema de gestão de cores, como, por exemplo, o Windows suporta o ICM e o Mac OS suporta o ColorSync. Quando efectuar a gestão de cores utilizando o controlador de impressão, é também utilizado o sistema de gestão de cores do sistema operativo. Neste sistema de gestão de cores, é utilizado um ficheiro de definição de cores, designado perfil ICC, para efectuar a correspondência cromática entre dispositivos. O perfil ICC é criado para cada modelo de impressora e para cada tipo de papel. Para uma câmara digital, pode especificar sRGB, AdobeRGB, etc. como perfil.

Na gestão de cores, o perfil de um dispositivo de entrada é designado perfil de entrada (ou perfil de origem) e um dispositivo de saída, como, por exemplo, uma impressora, é designado perfil da impressora (ou perfil de saída).

Nota:

Quando imprime uma imagem captada com uma câmara digital ou com um digitalizador, normalmente os resultados de impressão são diferentes da imagem que vê no ecrã. Esta diferença ocorre porque cada dispositivo como uma câmara digital, um digitalizador, um monitor ou uma impressora têm métodos diferentes de produzir cores. Para reduzir a diferença cromática entre cada dispositivo, execute a gestão de cores entre cada dispositivo.

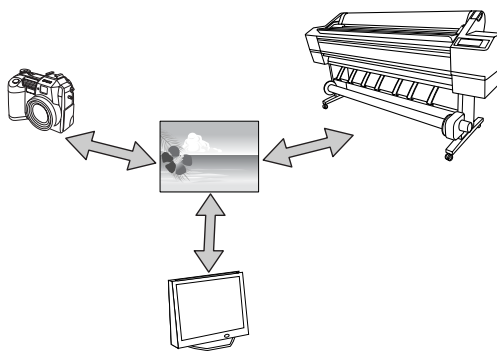

Métodos para efectuar a gestão de cores

Gestão de cores pelo controlador de impressão

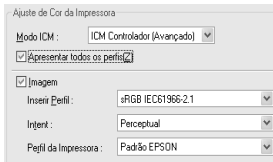
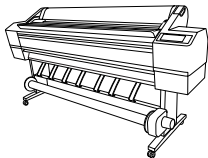
Aplicação	Controlador de impressão	Impressora
<p>Gestão de cores pelo ICM Controlador (apenas no Windows)</p> 	<p>→</p>  <p>Especifique o Perfil de entrada. Especifique o Perfil da impressora.</p>	<p>→</p> 
<p>A gestão de cores é efectuada através da especificação do perfil de entrada e do perfil da impressora, pelo controlador de impressão. É possível efectuar a gestão de cores mesmo que imprima dados a partir de uma aplicação que não suporte a gestão de cores ICM. Se uma aplicação suportar uma função de gestão de cores, desactive-a para imprimir. → Consulte "Gestão de cores pelo ICM Controlador (apenas no Windows)" na página 72.</p>		

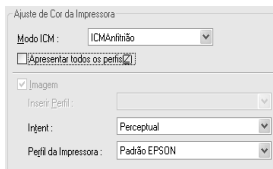
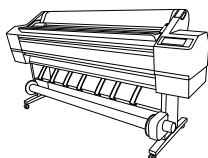
<p>Gestão de cores pelo ICM Anfitrião/ColorSync</p>  <p>Especifique o Perfil de entrada.</p>	<p>→</p>  <p>Especifique o Perfil da impressora.</p>	<p>→</p> 
<p>Antes de imprimir, tem de efectuar a correspondência de cores com o controlador de impressão. É necessário que a aplicação suporte o sistema de gestão de cores ICM ou ColorSync. Uma vez que imprime utilizando a função de gestão de cores dos sistema operativos, poderá surgir uma diferença entre as cores impressas a partir do Windows e do Mac OS X. → Consulte "Gestão de cores pelo ICM Anfitrião ou ColorSync" na página 73.</p>		

Gestão de cores através da aplicação

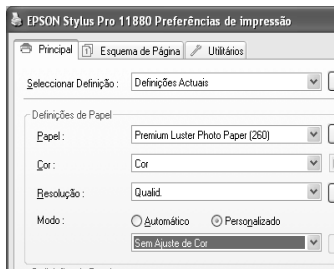
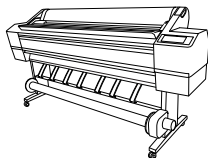
Aplicação	Controlador de impressão	Impressora
<p>Gestão de cores através da aplicação</p>  <p>Especifique o Perfil de entrada. Especifique o Perfil da impressora.</p>	<p>→</p> 	<p>→</p> 
<p>A gestão de cores é efectuada através da especificação do perfil de entrada e do perfil da impressora, pela aplicação. Pode seleccionar este método quando uma aplicação suportar a sua própria função de gestão de cores. A função de compensação de cor deve ser desactivada (sem ajuste de cores) no controlador de impressão. Uma vez que nem o ColorSync do Mac OS nem o ICM do Windows são utilizados como um sistema de gestão de cores, poderá não surgir nenhuma diferença entre os resultados de impressão dos sistemas operativos. → Consulte "Gestão de cores através da aplicação" na página 74.</p>		

Gestão de cores pelo ICM Controlador (apenas no Windows)

Seguem-se os procedimentos para o Adobe Photoshop CS2, executado no Windows XP. Quando utilizar esta função com uma aplicação que não suporte uma função de gestão de cores, tem de efectuar o processo de correspondência de cor a partir do ponto 4.

- 1 No menu File (Ficheiro), seleccione Imprimir com Pré-visualização.

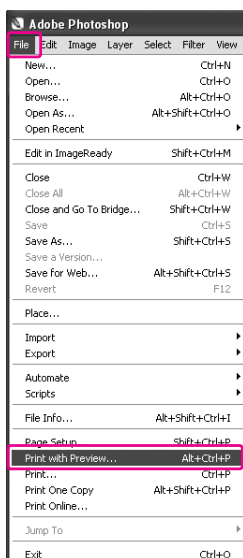

- 2 Seleccione Gestão de cores e seleccione Documento para Print (Imprimir). Seleccione Sem gestão de cores para Color Handling (Controlo das cores). Em seguida, faça clique em Concluído.

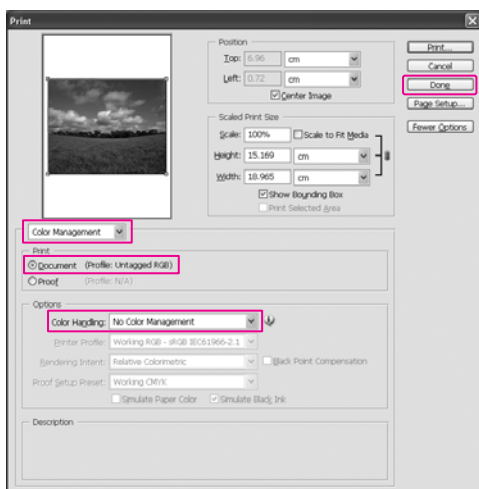

- 3 Abra a janela do controlador de impressão.
 - Consulte “A partir de aplicações do Windows” na página 50.

- 4 Seleccione **Personalizado** para Modo, no menu Principal, e seleccione **ICM** e, depois, faça clique em **Avançado**.

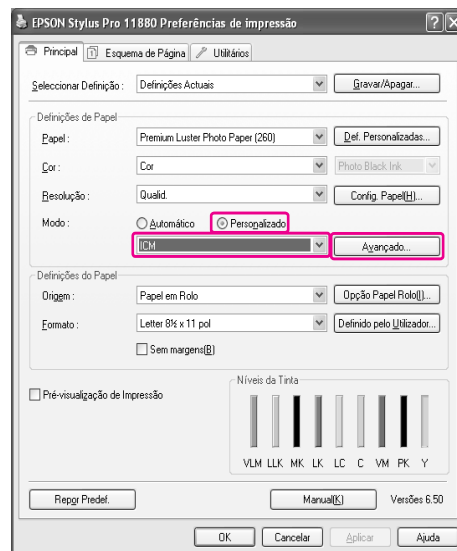

- 5 Na caixa de diálogo ICM, seleccione **ICM Controlador (Básico)** ou **ICM Controlador (Avançado)** para o Modo ICM.

Se seleccionar **ICM Controlador (Avançado)**, pode especificar os perfis e o objectivo da imagem, dos gráficos e dos dados de texto, individualmente.

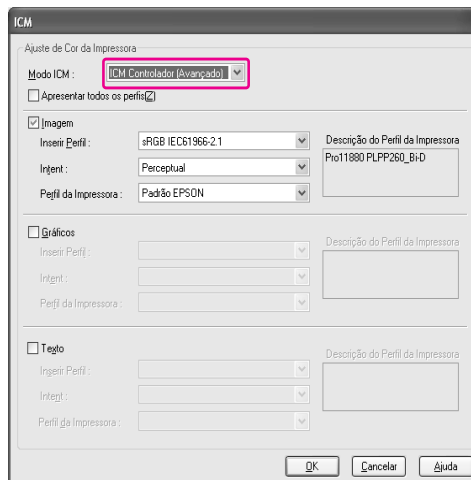

Objectivo	Explicação
Saturação	Efectua a conversão, mantendo a saturação actual inalterada.
Perceptual	Efectua a conversão para que seja produzida uma imagem visualmente mais natural. Esta funcionalidade é utilizada quando se usa uma gama maior de cores para os dados de imagem.
Colorimétrico Relativo	Efectua a conversão para que um conjunto de coordenadas de gama de cores e de coordenadas de ponto branco (ou temperatura da cor) dos dados originais se ajuste às coordenadas correspondentes de impressão. Esta funcionalidade é usada para muitos tipos de correspondência de cores.
Colorimétrico Absoluto	Atribui coordenadas colorimétricas absolutas tanto ao original como aos dados para impressão e efectua a conversão. Assim, o ajuste das tonalidades não é efectuado em nenhum ponto branco (ou temperatura da cor), nem no original nem nos dados para impressão. Esta funcionalidade é utilizada para fins especiais como a impressão de logótipos a cores.

6 Verifique as outras definições e, depois, inicie a impressão.

Gestão de cores pelo ICM Anfitrião ou ColorSync

Seguem-se os procedimentos para o Adobe Photoshop CS2, executado no Windows XP.

Nota:

- Utilize dados de imagem nos quais foi incluído um perfil de entrada.
- É necessário que a aplicação suporte ICM ou ColorSync.

1 No menu File (Ficheiro), seleccione Imprimir com Pré-visualização.

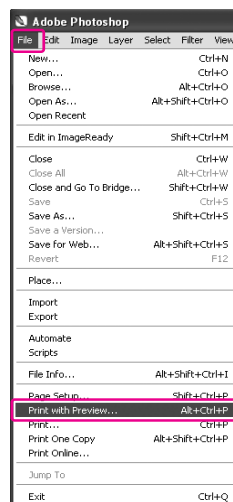

2 Seleccione Gestão de cores e seleccione Documento para Print (Imprimir). Seleccione Permitir que a impressora determine as cores para Color Handling (Controlo das cores). Em seguida, faça clique em Concluído.

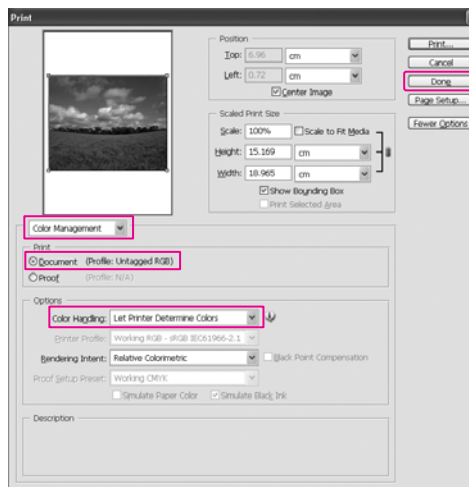

3 Abra a janela do controlador de impressão (Windows) ou a caixa de diálogo Imprimir (Mac OS X).

Windows

→ Consulte “A partir de aplicações do Windows” na página 50.

Mac OS X

→ Consulte “Aceder à caixa de diálogo Imprimir” na página 63.

4 No Windows, seleccione **Personalizado** para Modo, no menu Principal, e seleccione **ICM** e, depois, faça clique em **Avançado**.
No Mac OS X, seleccione **Gestão de Cores da Impressora**.

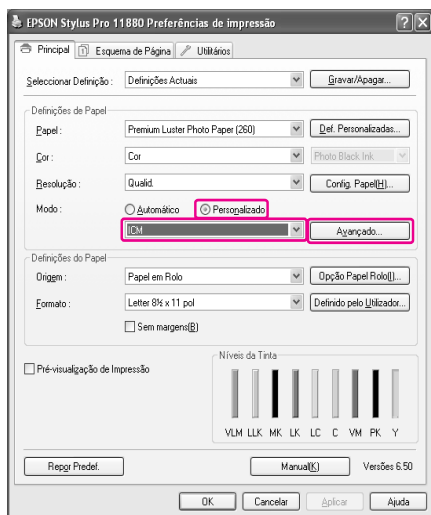

5 Seleccione **ICM Anfitrião** (Windows) ou **ColorSync** (Mac OS X) na caixa de diálogo Gestão de Cores da Impressora.

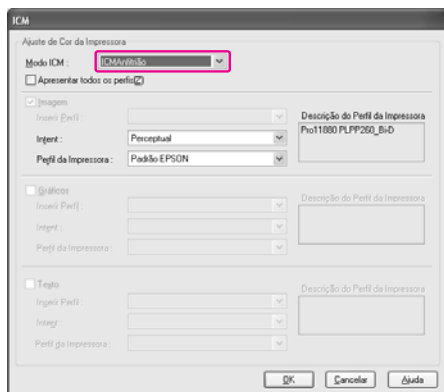

6 Verifique as outras definições e, depois, inicie a impressão.

Gestão de cores através da aplicação

Seguem-se os procedimentos para o Adobe Photoshop CS2, executado no Windows XP. Para mais informações sobre as definições, consulte a documentação da aplicação.

1 No menu File (Ficheiro), seleccione Imprimir com Pré-visualização.

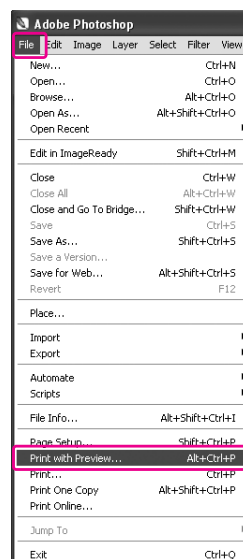

2 Seleccione Gestão de cores e seleccione Documento para Print (Imprimir). Seleccione **Let Photoshop Determine Colors** para Color Handling. Seleccione Printer Profile e Rendering Intent. Em seguida, faça clique em Concluído.

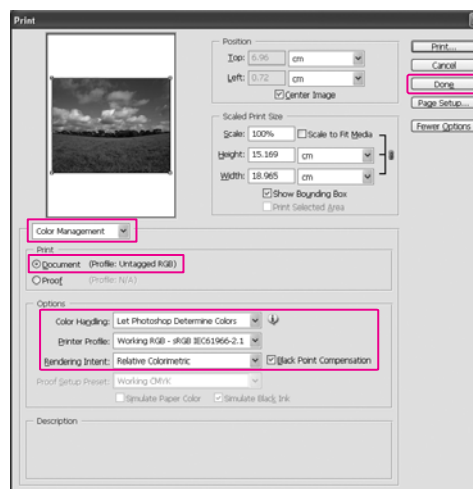

3 Abra a janela do controlador de impressão (Windows) ou a caixa de diálogo Imprimir (Mac OS X).

Windows

→ Consulte “A partir de aplicações do Windows” na página 50.

Mac OS X

→ Consulte “Aceder à caixa de diálogo Imprimir” na página 63.

4 No Windows, seleccione **Personalizado** para Modo, no menu Principal, e seleccione **Sem Ajuste de Cor**.
No Mac OS X, seleccione **Não (Sem Ajuste de Cores)** na caixa de diálogo Gestão de Cores da Impressora.

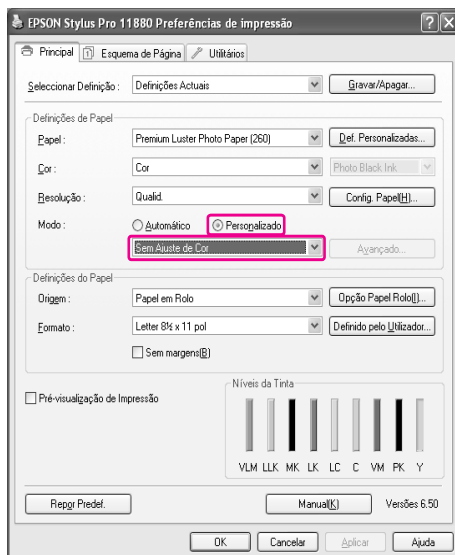

5 Verifique as outras definições e, depois, inicie a impressão.

Ajuste de cores através do controlador de impressão

Pode efectuar a gestão das cores através somente do controlador de impressão. Pode também usar a função Photo Enhance para ajustar automaticamente a cor dos dados de imagem.

Ajuste das cores através dos Controlos de Cor

Pode efectuar a gestão das cores através do controlador de impressão. Utilize esta função se a aplicação não suportar a gestão de cores ou se preferir efectuar a gestão das cores manualmente.

Nota:

Se usar a gestão cores do controlador de impressão a partir de uma aplicação como o Adobe Photoshop CS2, desactive a função de gestão de cores da aplicação.

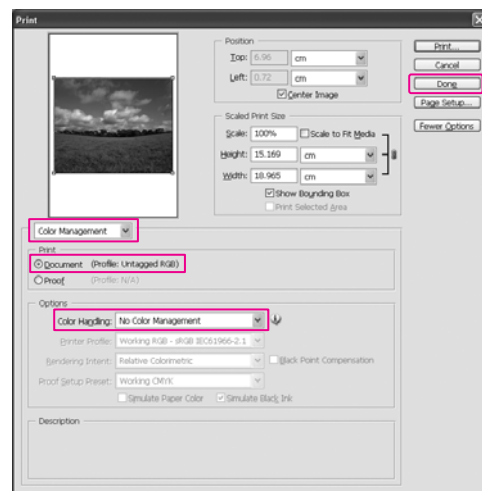

1 Abra a janela do controlador de impressão (Windows) ou a caixa de diálogo Imprimir (Mac OS X).

Windows

→ Consulte “Controlador de impressão” na página 49.

Mac OS X

→ Consulte “Definir o controlador de impressão” na página 64.

- 2** No Windows, seleccione **Personalizado** para Modo, no menu Principal, e seleccione **Controlos de Cor** e, depois, faça clique em **Avançado**.
No Mac OS X, seleccione **Gestão das Cores da Impressora** e **Controlos de Cor** e, depois, **Definições Avançadas**.

Windows

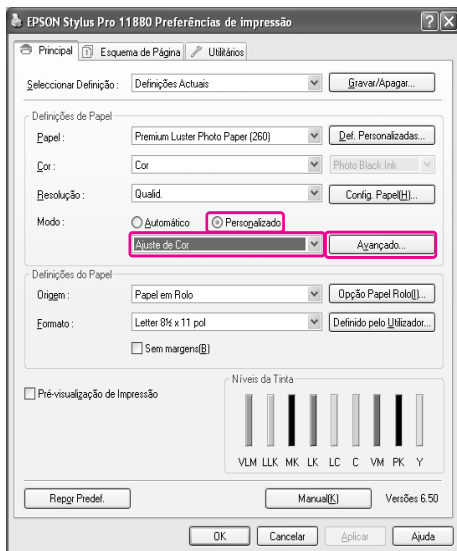

Mac OS X

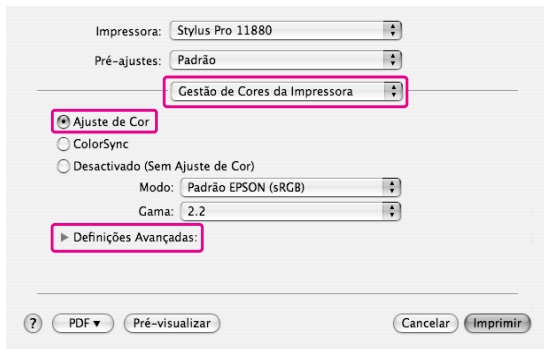

- 3** Efectue as definições necessárias.
Consulte a ajuda interactiva do controlador para obter mais informações.

Windows

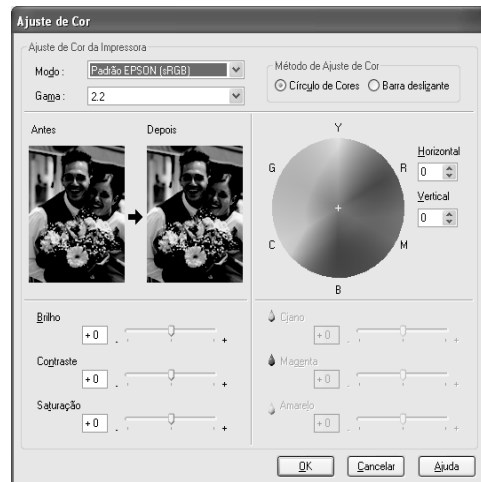

Mac OS X

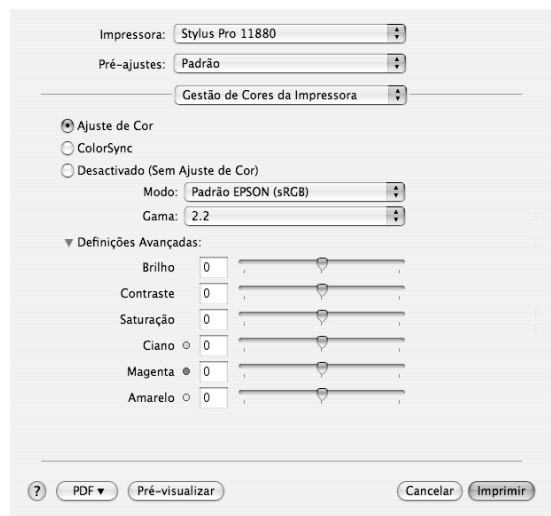

Nota:

Os utilizadores do Windows podem efectuar o ajuste das cores verificando a amostra da imagem no lado esquerdo da janela. Também podem usar o círculo de cores para um ajuste mais fino.

- 4** Verifique as outras definições e, depois, inicie a impressão.

Ajuste de cores automático através do Photo Enhance (apenas no Windows)

Esta definição permite seleccionar várias definições de correcção de imagem que poderá aplicar às fotografias antes de as imprimir. O PhotoEnhance não afecta os dados originais.

- 1 Abra a janela do controlador de impressão.
 - Consulte “Controlador de impressão” na página 49.
- 2 Faça clique em **Personalizado** para Modo, no menu Principal, e seleccione **Photo Enhance** e, depois, faça clique em **Avançado**.

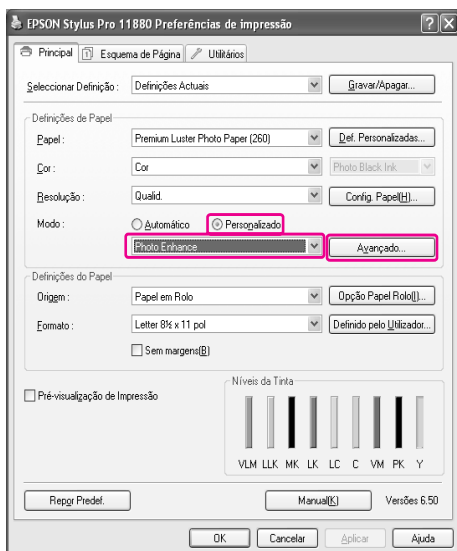

- 3 Na caixa de diálogo Photo Enhance, seleccione as definições de efeitos.

Consulte a ajuda interactiva do controlador para obter mais informações.



- 4 Verifique as outras definições e, depois, inicie a impressão.

Impressão de fotografias a preto e branco

A impressão avançada de fotografias a preto e branco está disponível através das definições da caixa de diálogo Controlos de Cor, sem usar o software da aplicação. A imagem de impressão é ajustada sem afectar os dados originais.

Tem de usar o papel apropriado para impressão a preto e branco. Para obter mais informações, consulte a opção indicada a seguir.

- “Informações sobre o Papel” na página 110

- 1 Abra a janela do controlador de impressão (Windows) ou a caixa de diálogo Imprimir (Mac OS X).

Windows

- Consulte “Controlador de impressão” na página 49.

Mac OS X

- Consulte “Aceder à caixa de diálogo Imprimir” na página 63.

- 2 Seleccione **Foto P&B avançada** para Cor.

Windows

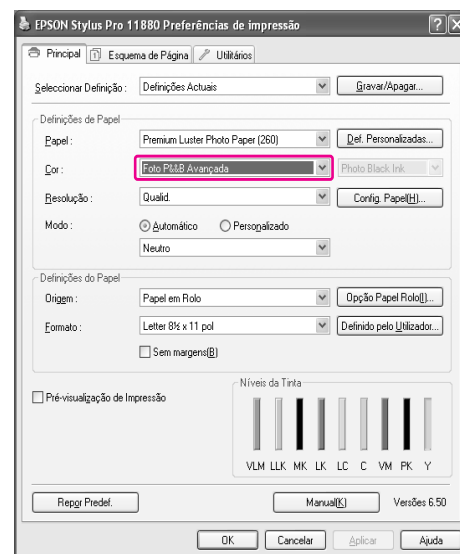

Mac OS X

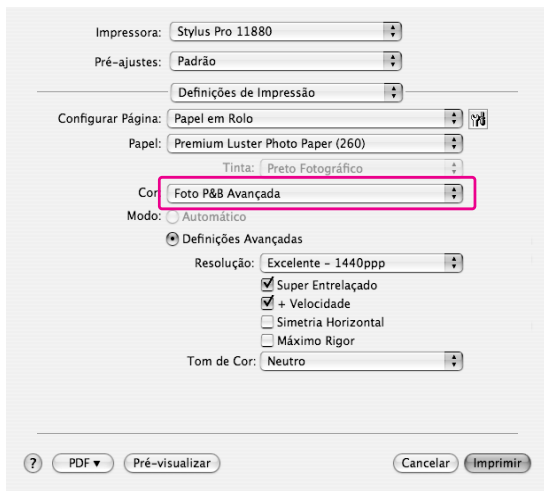

- 3** No Windows, faça clique em **Personalizado** para Modo, no menu Principal, e seleccione **Controlos de Cor** e, depois, faça clique em **Avançado**.
No Mac OS X, seleccione **Gestão de Cores da Impressora**.

Windows

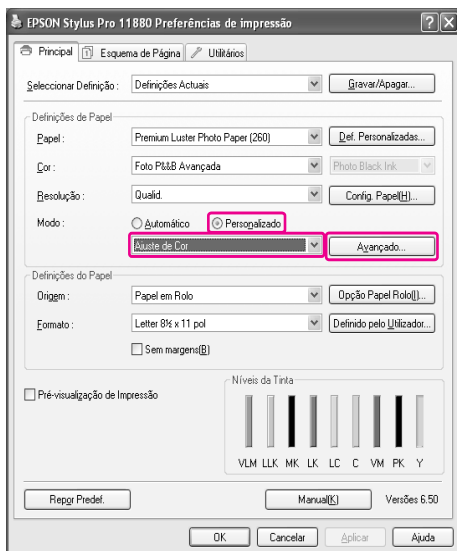

Mac OS X

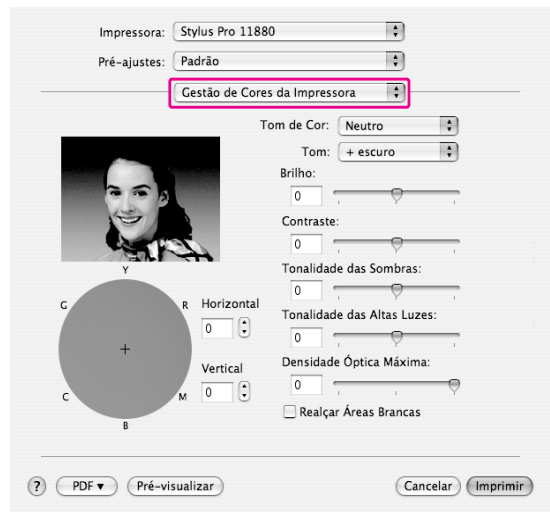

- 4** Efectue as definições necessárias e, depois, inicie a impressão.

Consulte a ajuda interactiva do controlador para obter mais informações.

Windows

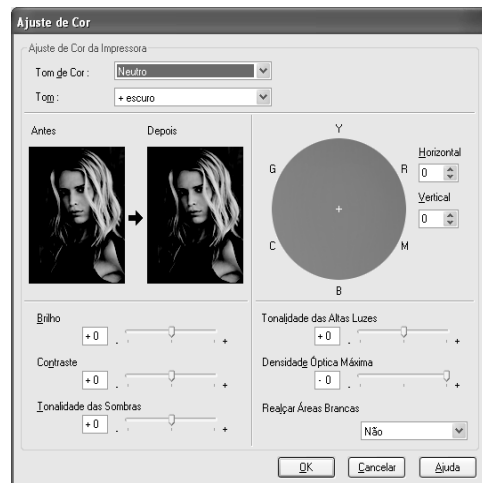

Mac OS X

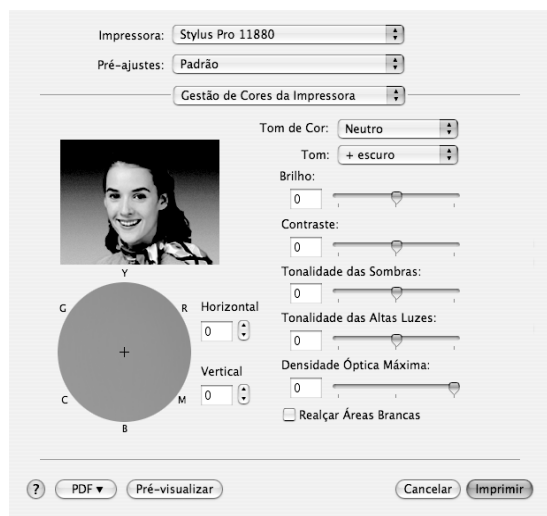

Impressão sem margens

Pode imprimir os dados sem margens. Existem dois tipos de impressão sem margens.

Nota:

Se está a usar papel em rolo, os quatro lados podem ficar sem margens; se está a usar uma folha, apenas as margens esquerda e direita podem ficar sem margens.

Expandir Auto

Amplia automaticamente o tamanho dos dados de impressão e imprime sem margens. As áreas ampliadas que excedam o formato do papel não serão impressas.

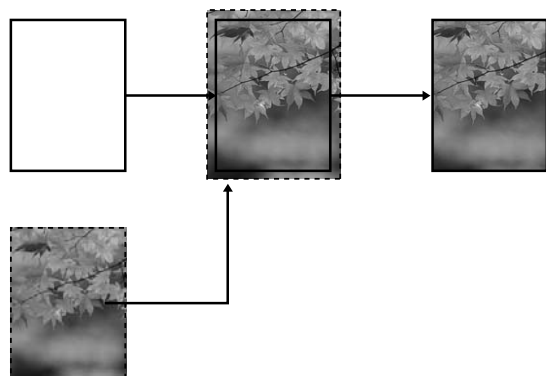

Manter Tamanho

Numa aplicação, amplie os dados de imagem de forma a excederem a largura e a altura do papel, para evitar que apareçam áreas não impressas nas margens esquerda e direita. O controlador de impressão não amplia os dados de imagem.

Recomenda-se que aumente a imagem 3 mm para a esquerda e para a direita (6 mm no total), utilizando a mesma aplicação com a qual criou os dados.

Selecione esta definição se não pretender alterar o tamanho dos dados de impressão através do controlador.

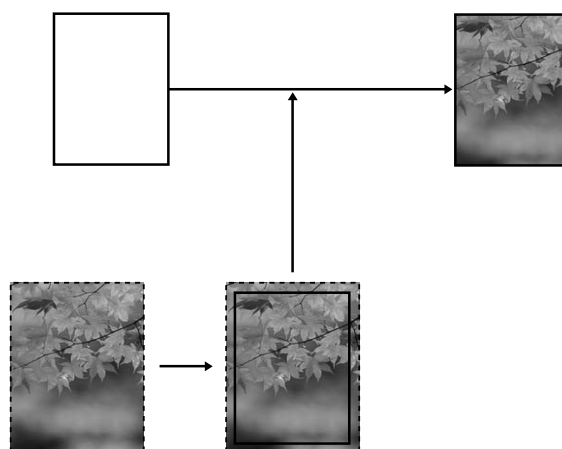

Papéis suportados

Veja abaixo os formatos que são suportados.

Largura do papel
254 mm/10 pol.
300 mm
329 mm/13 pol./A3+
406 mm/16 pol.
432 mm/17 pol.
B2
A1
610 mm/24 pol./A1+
B1
914 mm/36 pol./A0+
1118 mm/44 pol./B0+
1200 mm
1270 mm/50 pol.
1372 mm/54 pol.

A qualidade de impressão e a impressão sem margens dependem do papel utilizado. Para obter mais informações, consulte a secção a seguir.

→ “Informações sobre o Papel” na página 110

Definições da aplicação

Defina o formato dos dados de imagem, utilizando a caixa de diálogo de definição de página, da aplicação.

Para Expandir Auto

- Defina o mesmo formato de papel que para a impressão.
- Se a sua aplicação permite definir as margens, defina-as para 0 mm.
- Torne os dados de imagem tão grandes quanto o formato do papel
- .

Para Manter Tamanho

- Recomenda-se que aumente a imagem 3mm para a esquerda e para a direita (6 mm no total), utilizando a mesma aplicação com a qual criou os dados.
- Se a sua aplicação permite definir as margens, defina-as para 0 mm.
- Torne os dados de imagem tão grandes quanto o formato do papel.

Definições do controlador de impressão

Para imprimir os dados com esta função, execute as seguintes operações:

No Windows

1 Abra a janela do controlador de impressão.

→ Consulte “Aceder ao Controlador de Impressão” na página 50.

2 No menu Principal, seleccione o papel, o sistema de alimentação, o formato da página ou o formato do papel.

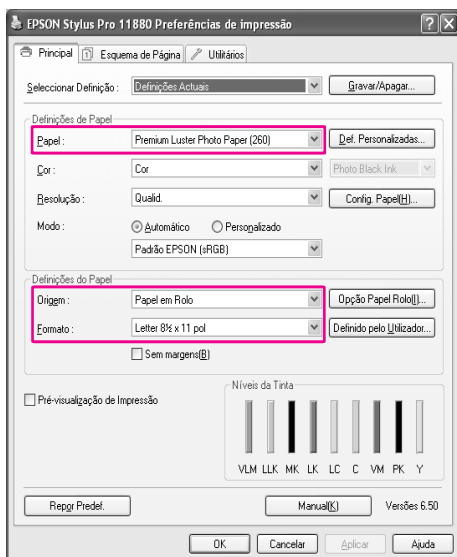

3 Quando imprime em papel em rolo, faça clique em **Opção de Papel em Rolo** e seleccione a definição Corte Auto.

→ Consulte “Ajustar à Largura do Papel em Rolo (apenas no Windows)” na página 86.

4 Seleccione **Sem margens** e, depois, faça clique em **Expansão**.

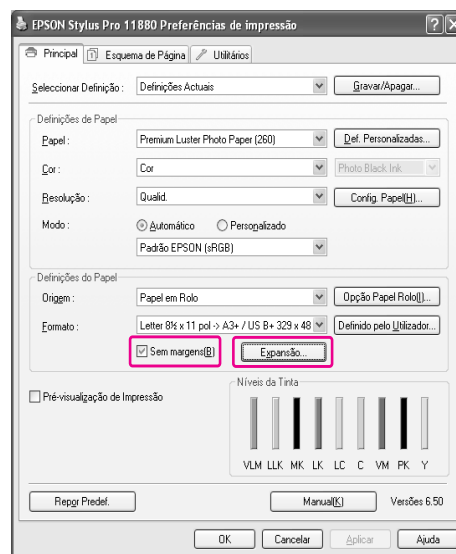

5 Seleccione **Expandir Auto** ou **Manter Tamanho**. Se seleccionar **Expandir Auto**, defina o tamanho da expansão.

Máx.	3 mm para a esquerda e 5 mm para a direita (a imagem desloca-se 1 mm para a direita)
Normal	3 mm para a esquerda e para a direita
Mín.	1,5 mm para a esquerda e para a direita

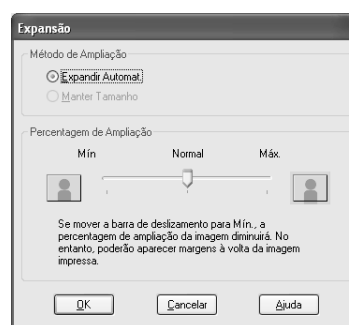

Nota:

Se deslocar o cursor da barra para a posição **Mín.**, o valor de ampliação da imagem diminuirá; no entanto, uma vez que este valor diminui, podem aparecer margens numa ou mais extremidades do papel.

6 Verifique as outras definições e, depois, inicie a impressão.

No Mac OS X

1 Abra a caixa de diálogo Configurar Página

→ Consulte “Aceder à caixa de diálogo Imprimir” na página 63.

2 Selecciono o formato de papel e a impressão sem margens, como **Expandir Auto** ou **Manter Tamanho** e, depois, faça clique em **OK**.

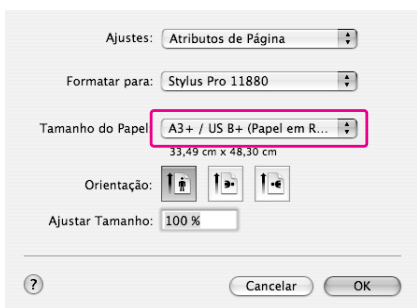

3 Abra a caixa de diálogo Imprimir

→ Consulte “Aceder à caixa de diálogo Imprimir” na página 63.

4 Se **Expandir Auto** estiver seleccionado, defina o tamanho da ampliação.

Máx.	3 mm para a esquerda e 5 mm para a direita (a imagem desloca-se 1 mm para a direita)
Normal	3 mm para a esquerda e para a direita
Mín.	1,5 mm para a esquerda e para a direita

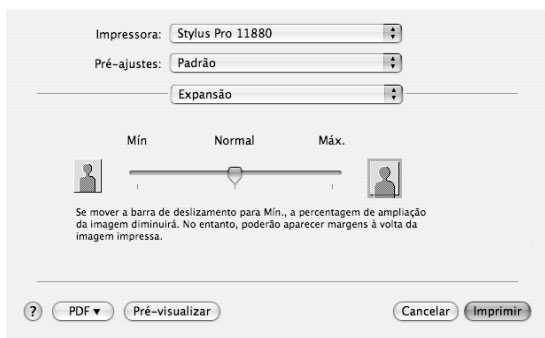

Nota:

Se deslocar o cursor da barra para a posição **Mín.**, o valor de ampliação da imagem diminuirá; no entanto, uma vez que este valor diminuir, podem aparecer margens numa ou mais extremidades do papel.

5 Na caixa de diálogo Definições de Impressão, selecciono o papel.

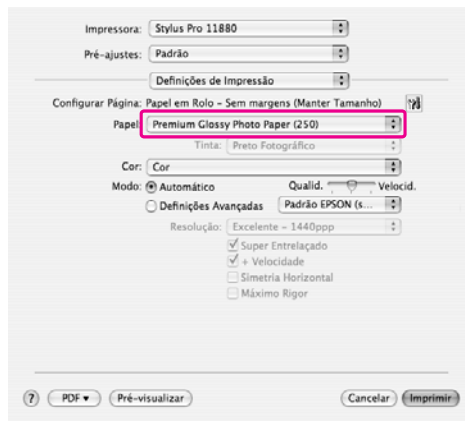

6 Se for imprimir em papel em rolo, selecciono a definição Corte Auto na caixa de diálogo Opção de Papel em Rolo.

→ Consulte “Corte de papel em rolo para impressão sem margens” na página 83.

7 Verifique as outras definições e, depois, inicie a impressão.

Corte de papel em rolo para impressão sem margens

Quando usa papel em rolo para impressão sem margens, a operação de corte do papel é diferente consoante as definições de Sem Margens e de Corte Auto no controlador de impressão.

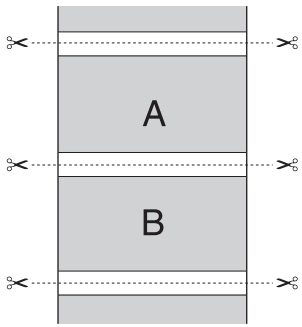
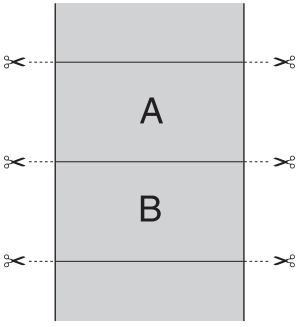
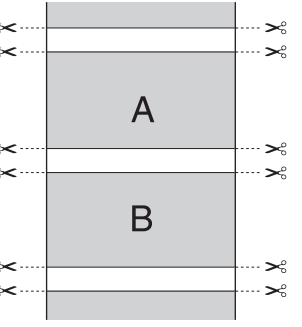
	Sem margens esquerda e direita	Sem nenhuma margem (corte simples)	Sem nenhuma margem (corte duplo)
Definição do controlador de impressão	Sem margens: Activar	Sem margens: Activar	Sem margens: Activar
	Corte Auto: Corte Normal	Corte Auto: Corte Simples	Corte Auto: Corte Duplo
Impressora funcionando			
Explicação	<p>O Corte Normal é a predefinição.</p>	<ul style="list-style-type: none"> ❑ A área superior pode ficar esborratada porque é cortada durante a paragem da impressão. ❑ Se a posição de corte se deslocar ligeiramente, a imagem da página contínua mantém-se na área superior ou inferior; no entanto, o tempo de impressão é menor. ❑ Se seleccionar Corte Simples e imprimir apenas uma única folha, o procedimento será igual ao de Corte Duplo. Se imprimir mais do que uma folha de forma contínua, corte 1 mm no interior de cada imagem para evitar margens entre as imagens. 	<ul style="list-style-type: none"> ❑ A área superior pode ficar esborratada porque é cortada durante a paragem da impressão. ❑ Como o interior de cada imagem é cortado para não deixar uma área branca na parte de cima e de baixo, o comprimento do papel fica com menos 2 mm. ❑ Depois de cortar a parte de baixo da página anterior, a impressora avança o papel e, depois, corta a área superior da página seguinte. Assim, produz-se um desperdício de papel de 80 a 130 mm. Corte o papel com precisão.

Nota:

Quando quiser cortar manualmente as impressões, seleccione **Não**.

Aumentar ou Reduzir o Formato de Impressão

Pode ajustar o formato dos dados ao formato do papel que irá utilizar. Pode aumentar ou reduzir o formato dos dados de três formas.

Ajustar à Página (apenas no Windows)

Aumenta ou reduz proporcionalmente o formato dos dados para os ajustar ao formato do papel seleccionado na lista Papel de saída.

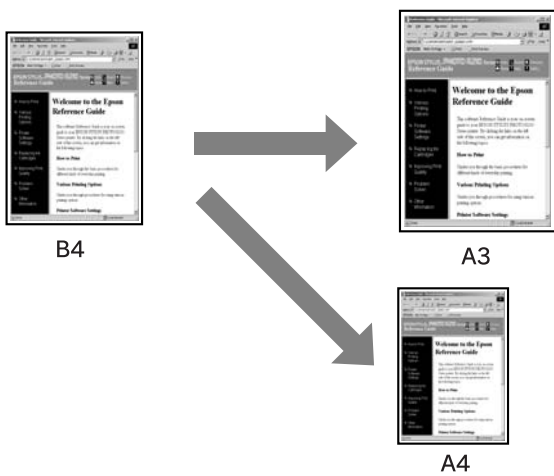

Ajustar à Largura do Papel em Rolo (apenas no Windows)

Aumenta ou reduz proporcionalmente o formato dos dados para os ajustar à largura do papel seleccionado na lista Papel de saída.

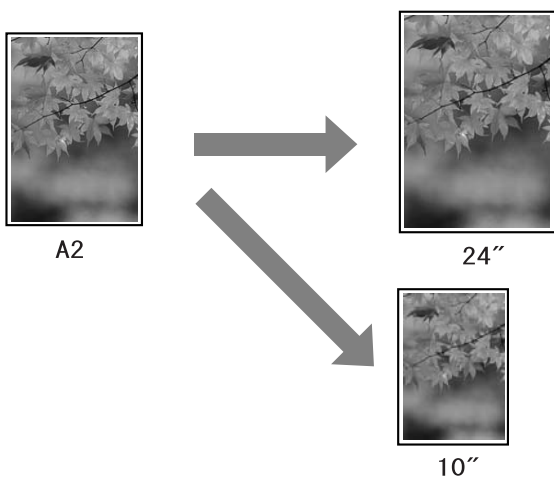

Personalizado

Permite definir a percentagem de ampliação ou redução dos dados.

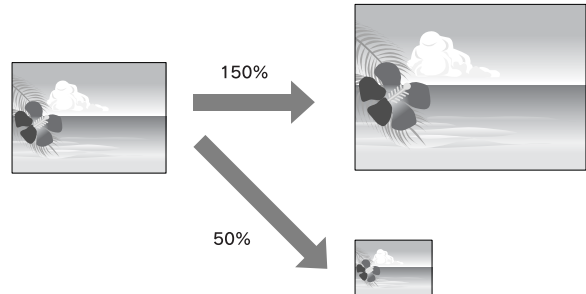

Ajustar í Página (apenas no Windows)

Pode ajustar o formato dos dados ao formato do papel que irá utilizar.

1 Abra a janela do controlador de impressão.

→ Consulte “Aceder ao Controlador de Impressão” na página 50.

2 Faça clique no separador **Esquema de Página** e, depois, seleccione um formato de papel igual ao formato de papel dos dados.

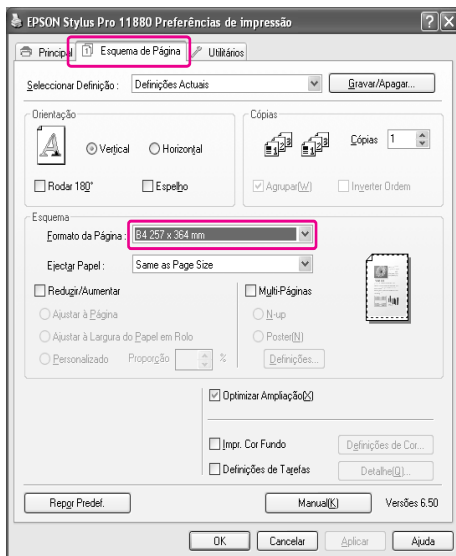

3 Seleccione o formato de papel instalado na impressora, na lista **Papel de Saída**.

Aumenta ou reduz proporcionalmente o formato dos dados para os ajustar ao formato do papel seleccionado para a lista **Papel de saída**.

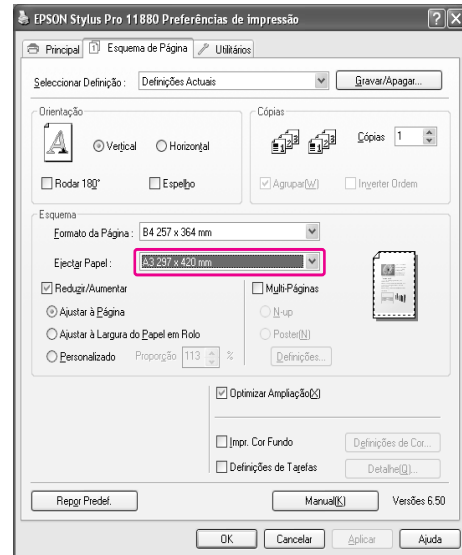

4 Verifique as outras definições e, depois, inicie a impressão.

Ajustar í Largura do Papel em Rolo (apenas no Windows)

1 Abra a janela do controlador de impressão.

→ Consulte “Aceder ao Controlador de Impressão” na página 50.

2 Faça clique no separador **Esquema de Página** e, depois, seleccione um formato de papel igual ao formato de papel dos dados.



3 Seleccione **Reduzir/Aumentar** e, depois, faça clique em **Ajustar à Largura do Papel em Rolo**.

Aumenta ou reduz proporcionalmente o formato dos dados para os ajustar ao formato do papel seleccionado para a lista Largura do Rolo.

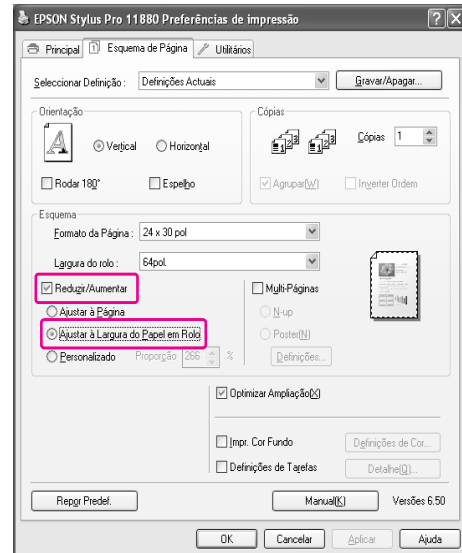

4 Seleccione a largura do papel em rolo instalado na impressora, na lista Largura do Rolo.

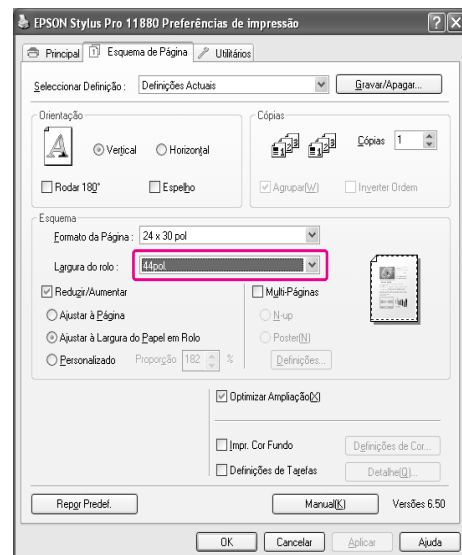

5 Verifique as outras definições e, depois, inicie a impressão.

Personalizado

Permite definir a percentagem de ampliação ou redução desejada.

No Windows

1 Abra a janela do controlador de impressão.

→ Consulte “Aceder ao Controlador de Impressão” na página 50.

2 Faça clique no separador **Esquema de Página** e, depois, seleccione um formato de papel igual ao formato de papel dos dados.

3 Seleccione o formato de papel instalado na impressora, na lista **Papel de Saída ou Largura do Rolo**.

4 Seleccione **Reduzir/Aumentar** e, depois, faça clique em **Personalizado**.

Faça clique nas setas junto a **Proporção** para seleccionar uma percentagem entre 10 e 650%.

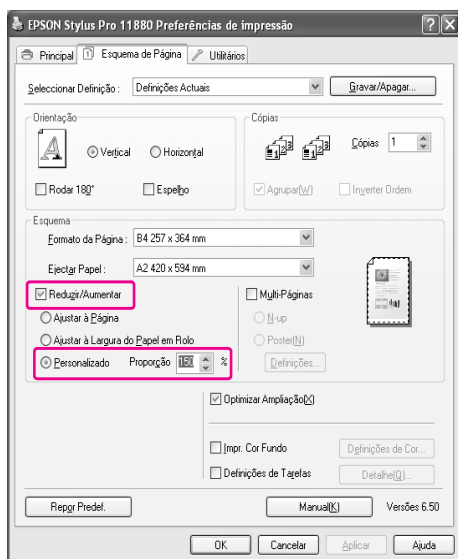

5 Verifique as outras definições e, depois, inicie a impressão.

No Mac OS X

1 Abra a caixa de diálogo **Configurar Página**

→ Consulte “Aceder à caixa de diálogo Imprimir” na página 63.

2 Seleccione a impressora e o formato de papel.

Seleccione o formato de papel instalado na impressora.

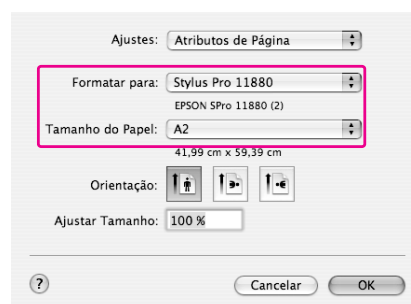

3 Defina o valor de **Proporção** entre 1 e 100000%.

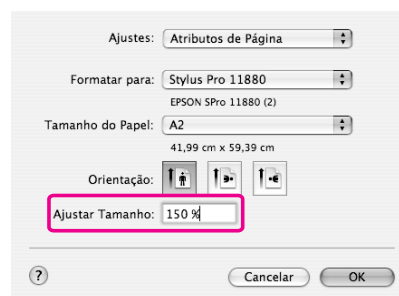

4 Verifique as outras definições e, depois, inicie a impressão.

Impressão de Páginas por Folha

Pode imprimir duas ou quatro páginas do documento numa única folha de papel.

Se imprimir dados de esquema contínuo preparados para o formato A4, serão impressos conforme ilustrado abaixo.

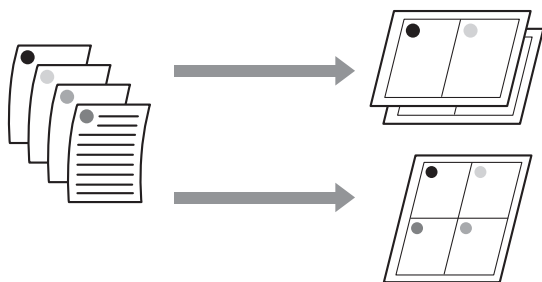

Nota:

- ❑ No Windows, use a função do controlador de impressão para imprimir esquemas. No Mac OS X, use a função padrão do sistema operativo para imprimir esquemas.
- ❑ Se está a imprimir sem margens, não pode usar a função Multi-Páginas do controlador de impressão do Windows.
- ❑ No Windows, a função Ajustar à Página permite imprimir os dados em diferentes formatos de papel.
 → Consulte “Acerca do sistema de gestão de cores (CMS)” na página 70.

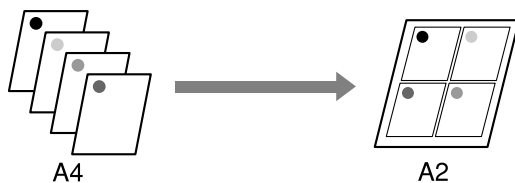

No Windows

- 1 Abra a janela do controlador de impressão.
 → Consulte “Aceder ao Controlador de Impressão” na página 50.
- 2 Faça clique no separador **Esquema de Página**, marque a opção **Multi-Páginas**, seleccione **N-up** e, depois, faça clique em **Definições**.

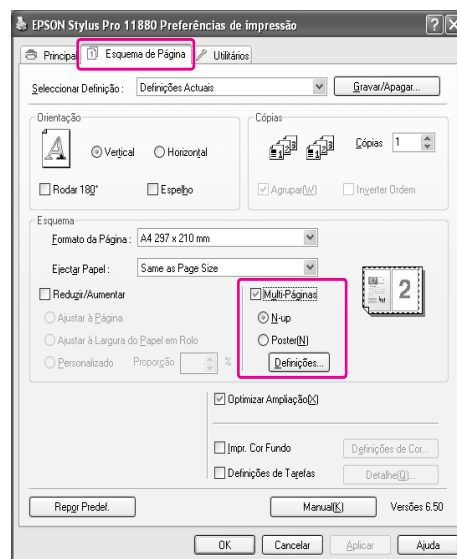

- 3 Na caixa de diálogo de Esquema de Impressão, especifique a ordem de impressão das páginas.

 Para imprimir limites nas páginas impressas em cada folha, marque a opção **Imprimir limites da página**.
- 4 Verifique as outras definições e, depois, inicie a impressão.

No Mac OS X

- 1 Abra a caixa de diálogo Imprimir
 - Consulte “Aceder à caixa de diálogo Imprimir” na página 63.
- 2 Selecciona a impressora de destino e, depois, na lista, selecciona **Esquema** para especificar a ordem de impressão das páginas.

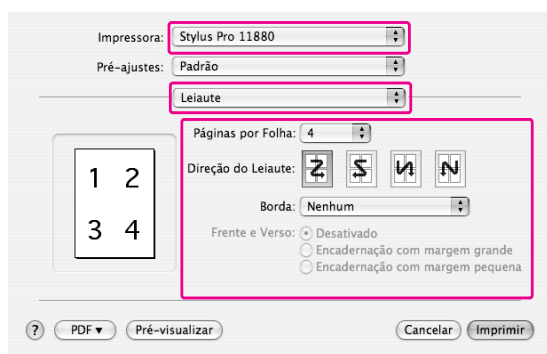

Nota:

Se não seleccionar **Nenhum** para Borda, os limites à volta das páginas são impressos nas folhas.

- 3 Verifique as outras definições e, depois, inicie a impressão.

Impressão de Poster

A função de impressão de poster permite imprimir imagens em formato de poster, aumentando uma página de tal forma que abranja várias folhas de papel. Esta função apenas é suportada pelo Windows. Pode criar um poster ou um calendário, juntando várias folhas impressas. A impressão de poster suporta os dois tipos descritos em seguida.

Impressão de poster sem margens

Pode imprimir uma imagem em formato de poster sem margens, aumentando automaticamente uma página de tal forma que abranja várias folhas de papel. Pode criar um poster, juntando as várias folhas impressas. Como os dados de imagem são aumentados de forma a excederem o formato do papel, a área que excede as folhas não pode ser impressa. Esta função apenas está disponível para papel em rolo.

A impressão de poster sem margens pode não resultar num poster perfeito, uma vez que é composto por várias folhas de papel. Se quiser obter uma imagem perfeita, experimente usar a impressão de poster com margens.

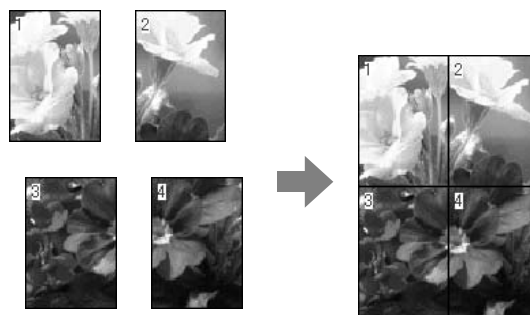

Impressão de poster com margens

Pode imprimir uma imagem em formato de poster sem margens, aumentando automaticamente uma página de tal forma que abranja várias folhas de papel. Tem de cortar as margens e, depois, juntar

as várias folhas de papel para fazer um poster.

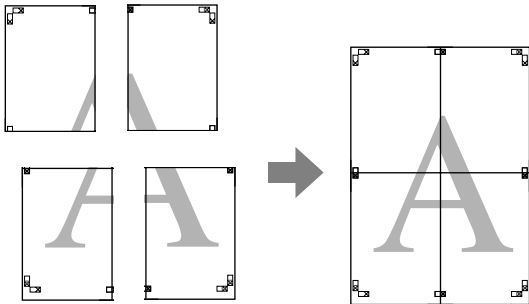

1 Abra a janela do controlador de impressão.

→ Consulte “Aceder ao Controlador de Impressão” na página 50.

2 Faça clique no separador **Esquema de Página**, marque a opção **Multi-Páginas**, seleccione **Poster** e, depois, faça clique em **Definições**.

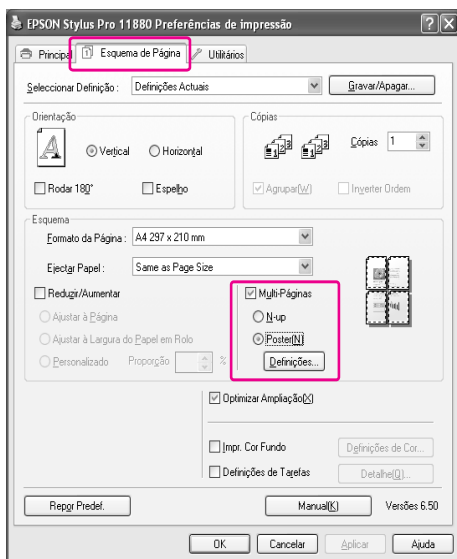

3 Na caixa de diálogo Definições do Poster, seleccione o número de páginas em que deseja imprimir o poster.

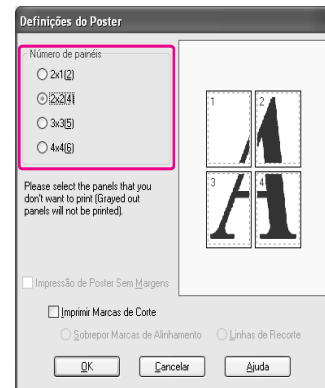

Nota:

Se seleccionar um número maior, para dividir a imagem, poderá criar um poster maior.

4 Quando pretender imprimir um poster sem margens, marque a opção **Impressão de Poster Sem Margens**, seleccione os painéis que não quer imprimir e, depois, faça clique em **OK**. Em seguida, avance para o ponto 6.

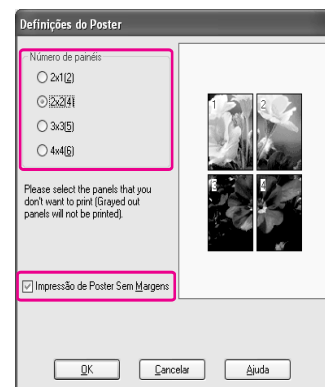

Nota:

Como o interior de cada imagem é cortado para não deixar uma área branca na parte de cima e de baixo, o comprimento do papel fica com menos 1 ou 2 mm.

- 5** Se quiser que o poster tenha margens a toda a volta, certifique-se de que a opção **Impressão de Poster Sem Margens** está desmarcada e efectue as restantes definições, conforme necessário.



Nota:

*Em relação ao formato, depois de juntar as várias partes:
O formato final é sempre o mesmo, independentemente de **Linhas de Recorte** estar ou não seleccionado. No entanto, se **Imprimir Marcas de Corte** for seleccionado, o formato final será menor devido à sobreposição.*

- 6** Verifique as outras definições e, depois, inicie a impressão.

Juntar as folhas pela marca de corte

Os passos para juntar as folhas diferem se as folhas impressas tiverem ou não margens.

Impressão de poster sem margens

Esta secção explica como juntar as quatro páginas impressas. Junte as páginas cuidadosamente e cole-as umas às outras, por trás, com fita adesiva. Junte-as pela ordem indicada na figura abaixo.

A impressão de poster pode não resultar num poster perfeito, uma vez que é composto por várias folhas de papel. Se quiser obter uma imagem perfeita, experimente usar a impressão de poster com margens.



Impressão de poster com margens

Quando selecciona **Sobrepor Marcas de Alinhamento**, são impressas umas marcas no papel. Siga os procedimentos abaixo para juntar as quatro páginas impressas, utilizando as marcas de alinhamento.

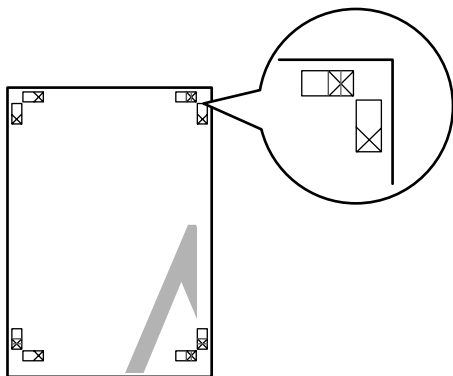

As quatro folhas são unidas pela ordem abaixo indicada.

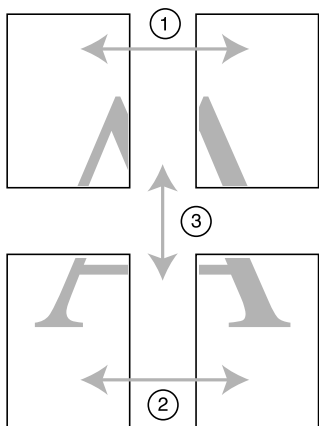

- 1 Corte a folha superior esquerda pela marca de alinhamento (linha vertical azul).

Na impressão a preto e branco, as guias são pretas.

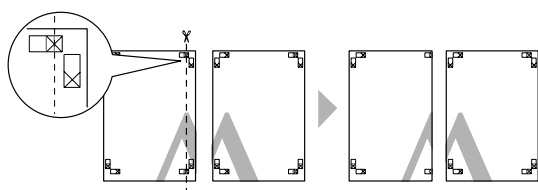

- 2 Ponha a folha superior esquerda sobre a folha superior direita. Junte as marcas X conforme ilustrado abaixo, e una temporariamente as duas folhas com fita adesiva.

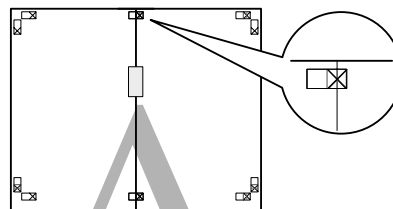

- 3 Corte as folhas superiores pela marca de alinhamento (linha vertical vermelha).

Na impressão a preto e branco, as guias são pretas.

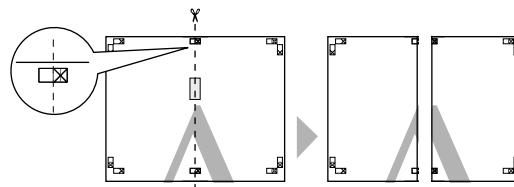

- 4 Una as folhas superiores esquerda e direita com fita adesiva colada na parte de trás do papel.

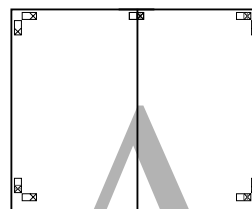

- 5 Repita os passos 1 a 4 para as folhas inferiores.

- 6** Corte a parte de baixo das folhas superiores pela marca de alinhamento (linha horizontal azul).

Na impressão a preto e branco, as guias são pretas.

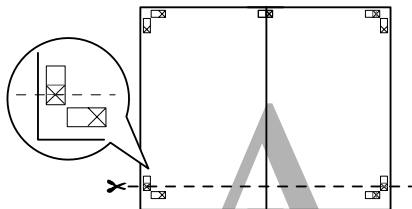

- 7** Ponha as folhas superiores sobre as folhas inferiores. Junte as marcas X conforme ilustrado abaixo, e una temporariamente as folhas superiores às folhas inferiores com fita adesiva.

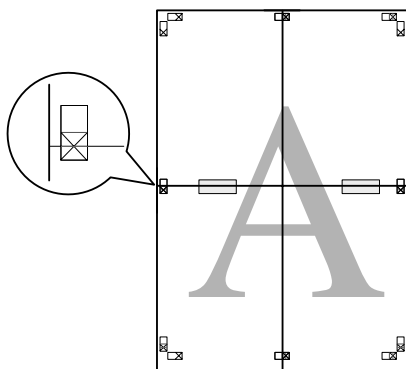

- 8** Corte as folhas pela marca de alinhamento (linha horizontal vermelha).

Na impressão a preto e branco, a guia é preta.

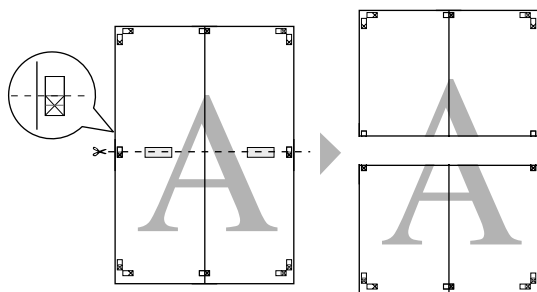

- 9** Una as folhas superiores às inferiores com fita adesiva colada na parte de trás do papel.

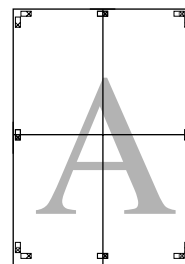

- 10** Depois de unir todas as folhas, corte as margens pela guia exterior.

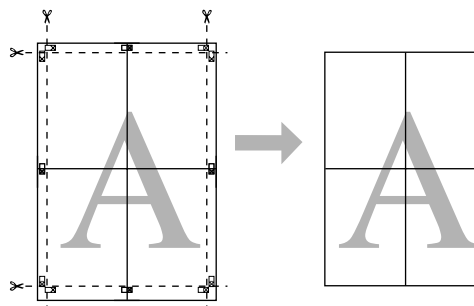

Imprimir em Papel Personalizado

Pode imprimir num papel personalizado, procedendo do modo a seguir indicado.



O formato que pode registar é o indicado abaixo.

Largura do papel	89 a 1626 mm
Altura do papel	Windows 127 a 15000 mm Mac OS X: 127 a 15240 mm

* O comprimento máximo do papel em rolo pode ser maior do que a altura, se a aplicação suportar a impressão de faixas. Contudo, o formato real de impressão depende da aplicação, do formato do papel instalado na impressora e do computador.

Nota:

- No Mac OS X, pode definir um formato maior (na opção *Formato do Papel Personalizado*) do que o instalado na impressora, mas a impressão não ficará correcta.
- O formato de saída pode ter limitações, uma vez que depende da aplicação.

No Windows

- 1 Abra a janela do controlador de impressão.
→ Consulte “Aceder ao Controlador de Impressão” na página 50.
- 2 Faça clique em **Definido pelo Utilizador** no menu Principal.

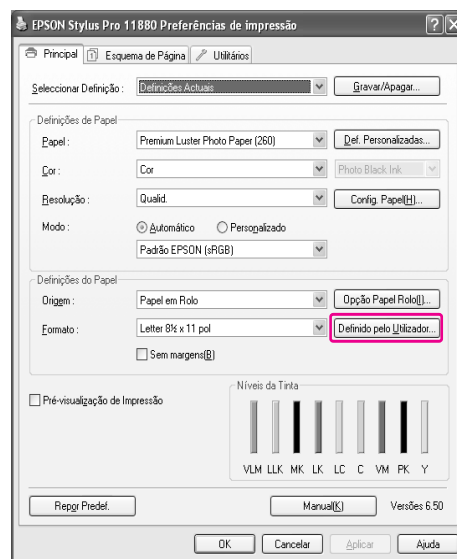

Nota:

Se seleccionar **Sem Margens** nas **Definições do Papel**, não poderá seleccionar **Definido pelo Utilizador**.

- 3 Defina o formato de papel personalizado que deseja usar e, depois, faça clique em **Gravar**.

- Pode usar até 24 caracteres para escrever o Nome do Formato de Papel.
- Pode alterar facilmente o formato, seleccionando um formato de papel aproximado do que deseja usar, em Formato de Base.

- Se a relação for igual à do formato de papel definido, seleccione a relação em Fixar Relação de Aspecto e seleccione **Horizontal** ou **Vertical** para Base. Nesse caso, só pode ajustar a Largura do Papel ou a Altura do Papel.

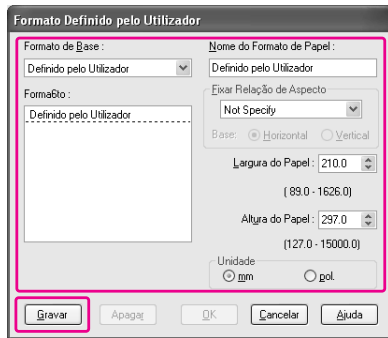

Nota:

- Para alterar o formato de papel que registou, seleccione o nome do formato na lista e, depois, altere o formato.
- Para eliminar o formato definido pelo utilizador que registou, seleccione o nome do formato na lista e, depois, faça clique em **Apagar**.
- Pode registar até 100 formatos de papel.

- Faça clique em **OK** para guardar o formato de papel personalizado.

O formato de papel personalizado é registado no Formato do Papel. Depois, pode imprimir procedendo como de costume.

No Mac OS X

- Abra a caixa de diálogo Configurar Página
 - Consulte “Aceder à caixa de diálogo Imprimir” na página 63.

- Selecione Gerir formatos personalizados em Formato do Papel.

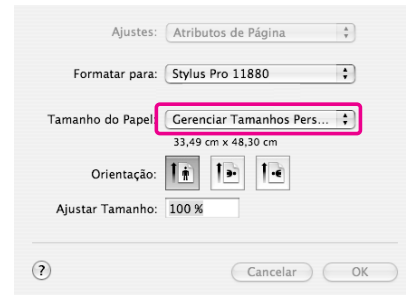

- Faça clique em + e introduza o nome do formato de papel.

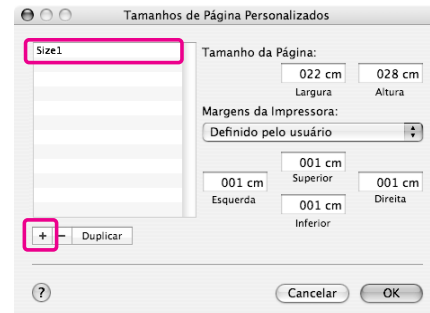

4 Introduza a largura, a altura e as margens do papel e, depois, faça clique em **OK**.

O formato e as margens que pode definir são os indicados abaixo.

Configurar Página	Formato do papel	Margens
Folha	Formato de papel suportado	Superior, Esquerda, Direita: 3 mm Inferior: 14.2 mm
Papel em Rolo	Formato de papel suportado	Superior, Inferior, Esquerda, Direita: 3 mm
Papel em Rolo (Banner)	Formato de papel suportado	Superior, Inferior: 0 mm Esquerda, Direita: 3 mm
Papel em rolo (Sem Margens, Expandir Auto)	A largura de papel que suporta impressão sem margens.	Superior, Inferior, Esquerda, Direita: 0 mm
Papel em rolo (Sem Margens, Manter Tamanho) Papel em rolo (Sem Margens, Faixa)	A largura de papel que suporta impressão sem margens e mais 6 mm.	Superior, Inferior, Esquerda, Direita: 0 mm

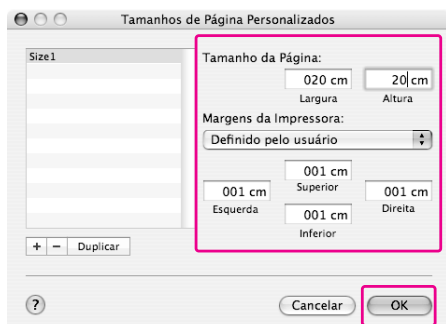

Nota:

- Para alterar a definição que registou, faça clique no nome do formato de papel, na lista.
- Para duplicar o formato de papel que registou, faça clique no nome do formato na lista e, depois, em **Duplicar**.
- Para eliminar o formato de papel que registou, faça clique no nome do formato na lista e, depois, em -.
- A definição do formato de papel personalizado difere consoante a versão do sistema operativo. Para obter informações, consulte a documentação do sistema operativo.

5 Faça clique em **OK**.

O formato de papel personalizado é registado no menu emergente Formato do Papel. Depois, pode imprimir procedendo como de costume.

Impressão de Faixas em Papel em Rolo

Esta secção explica como imprimir uma faixa e imagens panorâmicas.

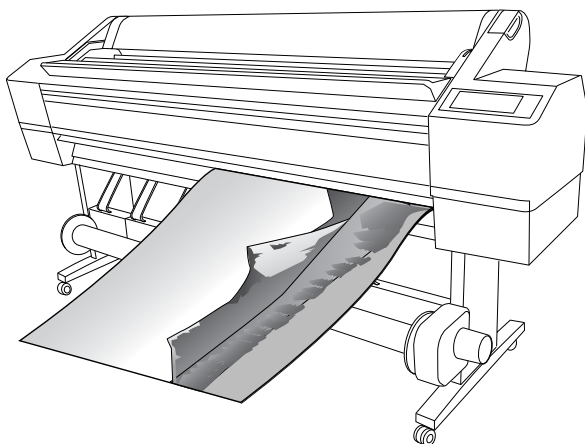

Existem duas formas de imprimir uma faixa.

Sistema de alimentação	Aplicação
Papel em Rolo	Ferramenta de preparação de documentos, software de imagem e edição
Papel em Rolo (Banner)	Software que suporte a impressão de faixas

Seguem-se os formatos de impressão disponíveis.

Largura do papel	89 a 1626 mm
Altura do papel	Windows Máx. 15000 mm Mac OS X: Máx. 15240 mm

* O comprimento máximo do papel em rolo pode ser superior à altura se usar software que suporte a impressão de faixas; no entanto, poderá ser diferente consoante a aplicação e o computador utilizados para imprimir.

Definições da aplicação

Tem de criar os dados para imprimir uma faixa utilizando uma aplicação.

Se o formato do papel que pretende utilizar para impressão for igual ou inferior à definição de formato máximo que a aplicação permite seleccionar, seleccione o formato de papel que preferir.

Definições do controlador de impressão

No Windows

- 1 Abra a janela do controlador de impressão.
 - ➔ Consulte “Aceder ao Controlador de Impressão” na página 50.
- 2 No menu Principal, seleccione o papel.

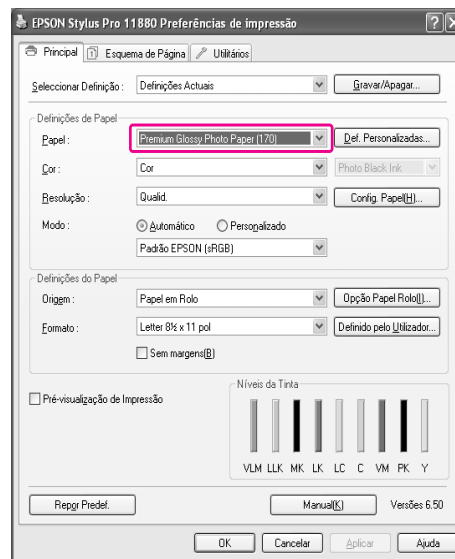

- 3** Seleccione **Papel em Rolo** ou **Papel em Rolo (Banner)** a partir da lista Origem.

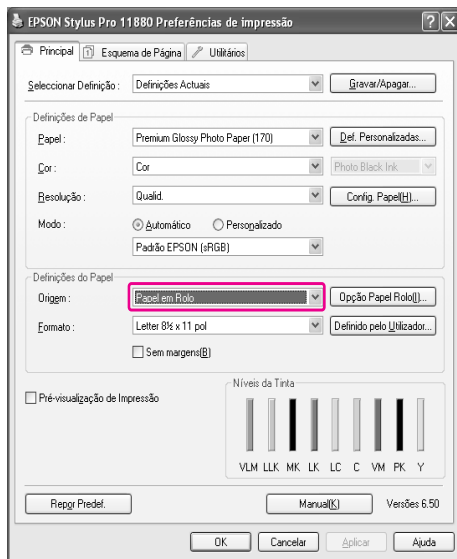

Nota:

A opção **Papel em Rolo (Banner)** pode ser utilizada para uma aplicação que suporte a impressão de faixas.

- 4** Faça clique em **Opção Papel Rolo** e, depois, na lista Corte Automático, seleccione **Corte Normal** ou **Não**.



- 5** Faça clique no separador **Esquema de Página** e seleccione **Reduzir/Aumentar** e, depois, **Ajustar à Página** ou **Ajustar à Largura do Papel em Rolo**.

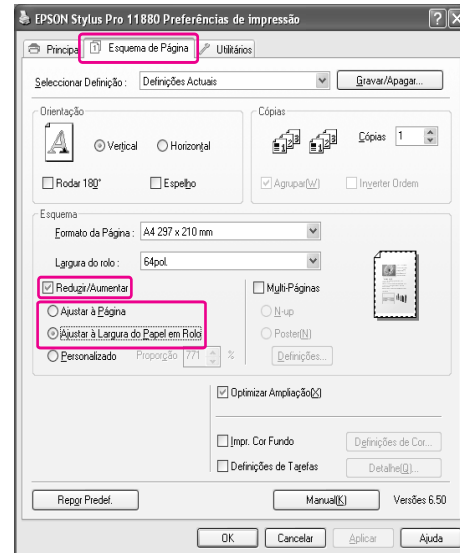

Nota:

Se estiver a utilizar uma aplicação que suporte a impressão de faixas, não tem definir **Aumentar/Reduzir** se **Papel em Rolo (Banner)** estiver seleccionado para Origem.

- 6** Seleccione o formato do documento criado com a aplicação, na lista Formato da Página, e seleccione a largura do papel em rolo instalado na impressora em **Largura do Rolo**.

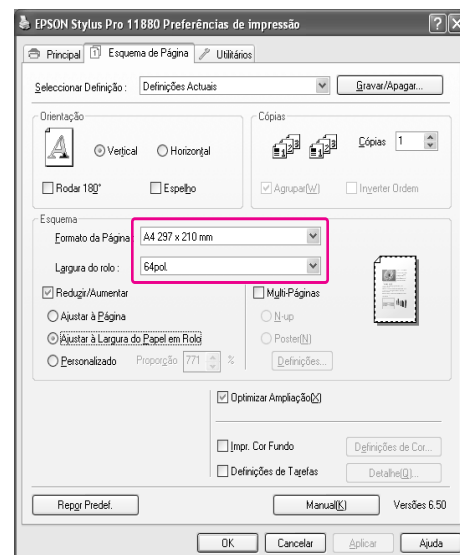

Pode personalizar o formato do papel, seleccionando **Definido pelo Utilizador**.

Largura do papel	89 a 1626 mm
Altura do papel	127 a 15000 mm

Nota:

Se estiver a utilizar uma aplicação que suporte a impressão de faixas, não tem de definir o formato personalizado se seleccionar **Papel em Rolo (Banner)** para Origem.

- 7** Seccione o formato de papel na lista Papel de Saída e certifique-se de que **Optimizar Ampliação** está seleccionado.

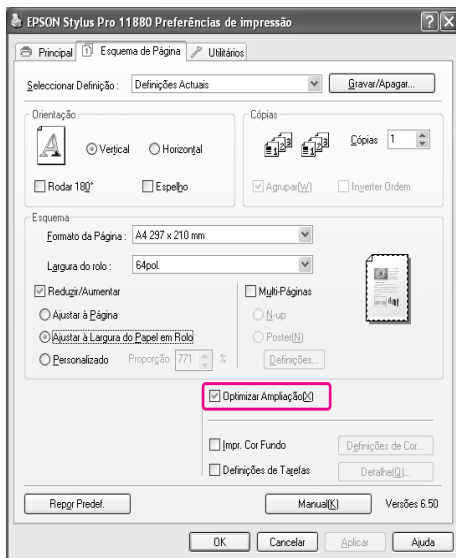

- 8** Verifique as outras definições e, depois, inicie a impressão.

No Mac OS X

- 1** Abra a caixa de diálogo Configurar Página
- Consulte “Aceder ao Controlador de Impressão” na página 62.
- 2** Certifique-se de que a impressora está seleccionada e seleccione o formato do documento criado utilizando a aplicação.

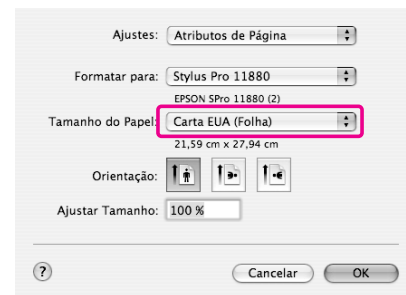

Pode também personalizar o formato do papel seleccionando a definição Gerir Formatos Personalizados.

Largura do papel	89 a 1626 mm
Altura do papel	127 a 15240 mm

- 3** Introduza uma escala para reduzir ou ampliar o tamanho dos dados.

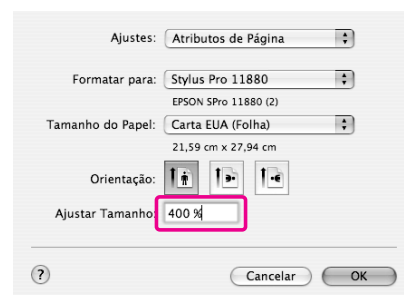

- 4** Verifique as outras definições e, depois, inicie a impressão.

Imprimir em papel de outras marcas (não Epson)

Quando usar papel de outras marcas, antes de imprimir, efectue as definições do papel de acordo com as respectivas características. Existem duas maneiras de efectuar as definições e de imprimir.

- ❑ Registe o papel personalizado no modo Menu, utilizando o painel de controlo da impressora, e imprima utilizando a definição que registou.
- ❑ Efectue a definição na caixa de diálogo Configuração do Papel do controlador de impressão.

Nota:

- ❑ *Certifique-se das características do papel, como a tensão, a fixação da tinta ou a espessura, antes de definir o papel personalizado. Para obter informações sobre as características do papel, consulte a descrição que acompanha o papel.*
- ❑ *As definições efectuadas na caixa de diálogo Configuração do Papel têm prioridade sobre as definições efectuadas no painel de controlo da impressora.*
- ❑ *Pode registar o papel personalizado ou as definições da impressora no computador, utilizando o EPSON LFP Remote Panel. Para obter mais informações, consulte a ajuda interactiva do EPSON LFP Remote Panel.*

Se a impressão no papel personalizado que registou não ficar uniforme, use a impressão unidireccional. No controlador de impressão, desmarque a opção + **Velocidade**.

Definir o papel personalizado na impressora

Pode registar até 10 formatos de papel personalizado. Execute as operações apresentadas em seguida. O número registado é apresentado no visor do painel de controlo, quando a impressora está a funcionar.

Nota:

A impressora fica no estado Operacional, quando pressiona a tecla ■ enquanto está a efectuar as definições que se seguem. As definições que tiver efectuado até ao momento, serão registadas como as definições personalizadas (incluindo as definições não alteradas).

1 Coloque na impressora o papel que pretende usar.

Certifique-se de que define o papel que está instalado.

2 Aceda ao menu Papel Personalizado.

1. Pressione a tecla ▷ para aceder ao modo Menu.
2. Pressione a tecla △ / ▽ para visualizar CONFIGURAÇÃO PAPEL e, depois, pressione a tecla ▷.
3. Pressione a tecla △ / ▽ para visualizar PAPEL PERSON..

3 Seccione o número registado para a definição do utilizador.

Pode seleccionar um número entre 1 e 10.

1. Pressione a tecla △ / ▽ para seleccionar o número que pretende registar.
2. Pressione a tecla ▷.

As definições que tiver feito desde o ponto 4 são registadas no número que seleccionou aqui.

Nota:

- ❑ *É aconselhável tomar nota do número registado e das definições feitas desde o ponto 4.*
- ❑ *Pode alterar o número registado no computador, utilizando o EPSON LFP Remote Panel.*

4 Se necessário, seleccione o tipo de papel.

1. Pressione a tecla Δ / ∇ para seleccionar TIPO DE PAPEL e, depois, pressione a tecla \triangleright .
2. Pressione a tecla Δ / ∇ para seleccionar o papel.
3. Pressione a tecla \leftarrow .
4. Pressione a tecla \triangleleft para regressar ao menu anterior.

5 Se necessário, defina a distância entre a cabeça de impressão e o papel (Espaço Rolo).

1. Pressione a tecla Δ / ∇ para seleccionar ESPAÇO ENTRE O ROLO e, depois, pressione a tecla \triangleright .
2. Pressione a tecla Δ / ∇ para seleccionar uma definição apropriada para o papel.
3. Pressione a tecla \leftarrow .
4. Pressione a tecla \triangleleft para regressar ao menu anterior.

Nota:

Permite ajustar a distância entre a cabeça de impressão e o papel. A qualidade de impressão melhora quando se ajusta correctamente o Espaço Rolo. Se, quando imprimir em papel espesso, o Espaço Rolo for demasiado estreito, a cabeça de impressão toca no papel podendo ambos ficar danificados.

Espessura do papel	Espaço Rolo
Papel espesso	O mais largo
	Mais largo
	Largo
Papel normal	Normal
Papel fino	Estreito

6 Imprima um modelo de verificação da espessura do papel.

1. Pressione a tecla Δ / ∇ para seleccionar PADRÃO DE ESPESSURA e, depois, pressione a tecla \triangleright .
2. Pressione a tecla \leftarrow para imprimir o modelo de verificação da espessura do papel.

Exemplo de modelo:



7 Observe o modelo impresso para determinar qual o conjunto de linhas que está alinhado (apresenta o menor espaçamento) e seleccione o Número de espessura (entre 1 e 15).

1. Pressione a tecla Δ / ∇ para seleccionar o número. No caso da ilustração acima, seleccione 4.
3. Pressione a tecla \leftarrow .
4. Pressione a tecla \triangleleft para regressar ao menu anterior.

8 Se necessário, defina o método de corte.

1. Pressione a tecla Δ / ∇ para seleccionar MÉTODO DE CORTE e, depois, pressione a tecla \triangleright .
2. Pressione a tecla Δ / ∇ para seleccionar uma definição apropriada para o papel.
3. Pressione a tecla \leftarrow .
4. Pressione a tecla \triangleleft para regressar ao menu anterior.

9 Se necessário, defina o Ajuste de Alimentação do Papel.

Defina a quantidade de papel a ser alimentado (-0.7 a 0.7%).

1. Pressione a tecla Δ / ∇ para seleccionar AJUSTE ALIM. PAPEL e, depois, pressione a tecla \triangleright .
2. Pressione a tecla Δ / ∇ para definir a quantidade de papel a ser alimentado.
3. Pressione a tecla \leftarrow .
4. Pressione a tecla \triangleleft para regressar ao menu anterior.

Nota:

Pode obter uma impressão de alta qualidade se imprimir uma imagem amostra utilizando o EPSON LFP Remote Panel para definir o valor de Ajuste de Alimentação do Papel.

10 Se necessário, defina o tempo de secagem.

Permite definir o tempo de secagem da tinta para cada passagem da cabeça de impressão. Pode seleccionar entre 0.0 e 10.0 segundos.

1. Pressione a tecla Δ / ∇ para seleccionar **TEMPO DE SECAGEM** e, depois, pressione a tecla \triangleright .
2. Pressione a tecla Δ / ∇ para seleccionar o tempo, em segundos.
3. Pressione a tecla \leftarrow .
4. Pressione a tecla \triangleleft para regressar ao menu anterior.

Nota:

Se a tinta esborratar no papel, defina um tempo maior para a secagem da tinta.

11 Se necessário, seleccione o valor de admissão do papel.

1. Pressione a tecla Δ / ∇ para seleccionar **SUCÇÃO DE PAPEL** e depois pressione a tecla \triangleright .
2. Pressione a tecla Δ / ∇ para seleccionar uma definição apropriada para o papel.
3. Pressione a tecla \leftarrow .
4. Pressione a tecla \triangleleft para regressar ao menu anterior.

12 Depois de registar as definições, pressione a tecla **||** para sair do modo Menu.

A definição do papel personalizado está concluída. Inicie a impressão no papel personalizado que acabou de definir.

Para seleccionar as definições personalizadas registadas, execute as operações a seguir indicadas.

1. Pressione a tecla \triangleright para aceder ao modo Menu.
 2. Pressione a tecla Δ / ∇ para visualizar **CONFIGURAÇÃO PAPEL** e, depois, pressione a tecla \triangleright .
 3. Pressione a tecla Δ / ∇ para seleccionar **TIPO DE PAPEL** e, depois, pressione a tecla \triangleright .
 4. Pressione a tecla Δ / ∇ para visualizar **PAPEL PERSON..**
 5. Pressione a tecla Δ / ∇ para seleccionar o papel e, depois, pressione a tecla \leftarrow .
- Pressione a tecla **||** para sair do modo Menu e imprimir os dados.

Personalizar os Itens do Controlador de Impressão

Pode gravar as definições ou alterar os itens de acordo com as suas preferências. Também pode exportar as definições sob a forma de ficheiro, e usar as mesmas definições do controlador de impressão em vários computadores.

Gravar as definições do controlador de impressão

Pode gravar até 100 definições.

Gravar como favorito

Pode gravar todos os itens da definição do controlador de impressão.

- 1** Altere as definições no menu Principal e no menu Esquema de Página.
- 2** Faça clique em **Gravar/Apagar** no menu Principal ou no menu Esquema de Página.

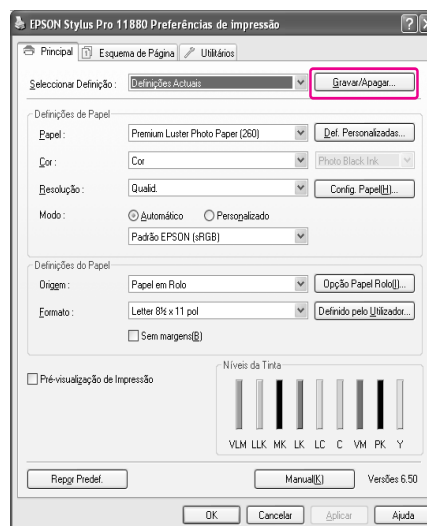

- Introduza o nome na caixa Nome e, depois, faça clique em **Gravar**.

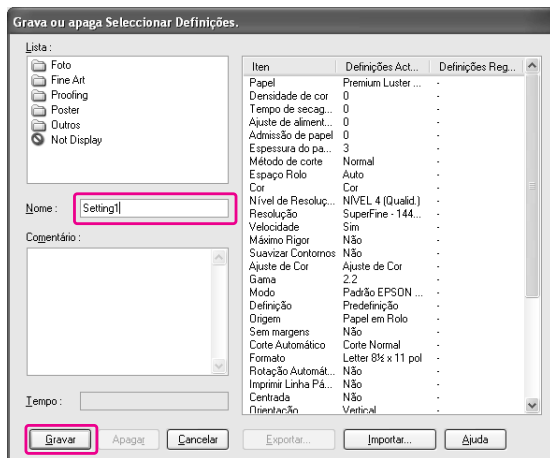

Pode escolher uma definição que registou a partir da lista Seleccionar Definição.

Gravar como papel personalizado

Pode gravar os itens das Definições de Papel no menu Principal.

- Altere os itens das Definições de Papel no menu Principal.

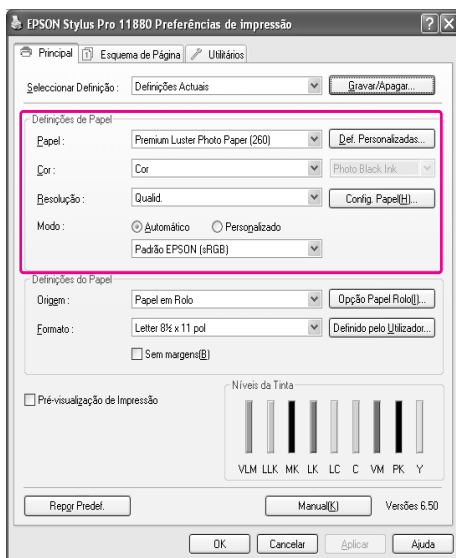

- Faça clique em **Definições Personalizadas**.

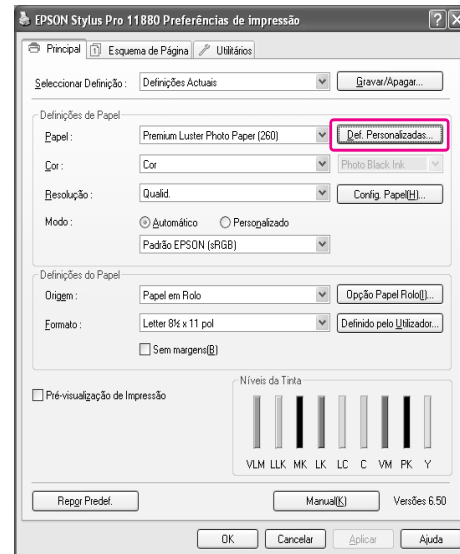

- Introduza o nome na caixa Nome e, depois, faça clique em **Gravar**.

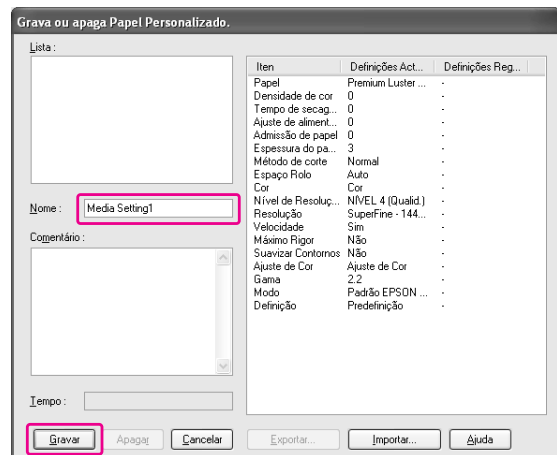

Pode escolher uma definição que registou a partir da lista Papel.

Disposição de menus

Pode organizar os itens Seleccionar Definições, Papel e Formato do Papel.

- 1 Faça clique no separador **Utilitário** e, depois, em **Disposição de Menus**.

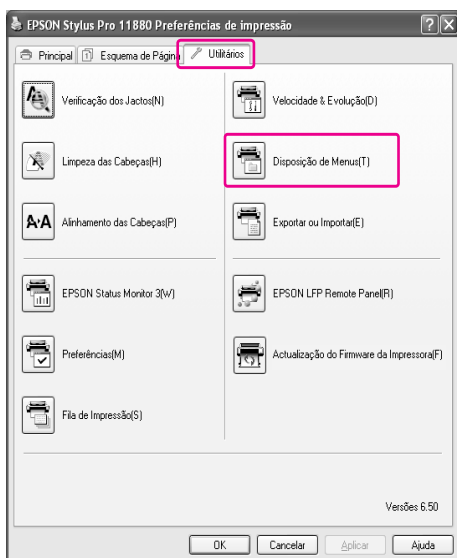

- 2 Seccione o item.



- 3 Na caixa Lista, disponha os itens como preferir ou classifique-os por grupos.

- ❑ Pode organizá-los utilizando a função arrastar e largar.
- ❑ Para adicionar um novo grupo, faça clique em **Adicionar Grupo**.

- ❑ Para eliminar o grupo, faça clique em **Apagar Grupo**.
- ❑ Mova os itens não utilizados para o grupo **Not Display**.

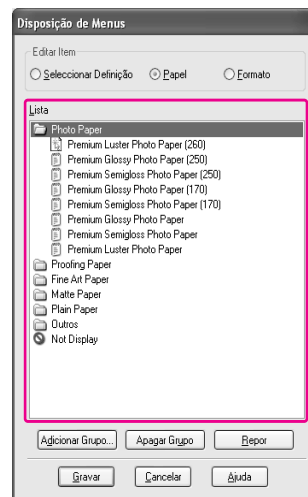

Nota:
Não pode apagar os itens predefinidos.

- 4 Faça clique em **Gravar**.

Exportar ou Importar

Pode exportar ou importar as definições que registou, sob a forma de ficheiro.

Exportar as definições

- 1 Abra a caixa de diálogo Grava ou apaga Seleccionar Definições ou a caixa de diálogo Grava ou apaga Papel Personalizado.
- 2 Seccione a definição na caixa Lista e faça clique em **Exportar**.

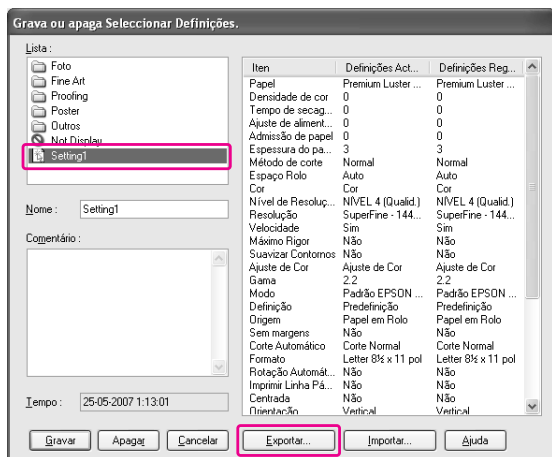

- 3 Seccione a localização e introduza o nome de ficheiro; depois, faça clique em **Gravar**.

Importar as definições

- 1 Abra a caixa de diálogo Grava ou apaga Seleccionar Definições ou a caixa de diálogo Grava ou apaga Papel Personalizado.
- 2 Faça clique em **Importar**.

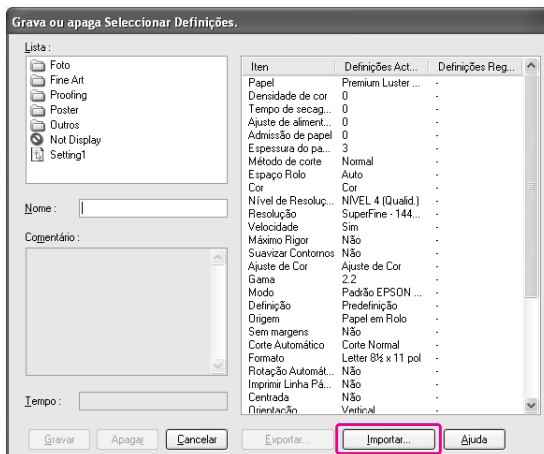

- 3 Seccione o ficheiro que deseja importar e, depois, faça clique em **Abrir**.

Exportar ou importar todas as definições

Pode exportar ou importar todas as definições do controlador de impressão, sob a forma de um ficheiro.

- 1 Faça clique no separador **Utilitário** e, depois, em **Exportar** ou **Importar**.

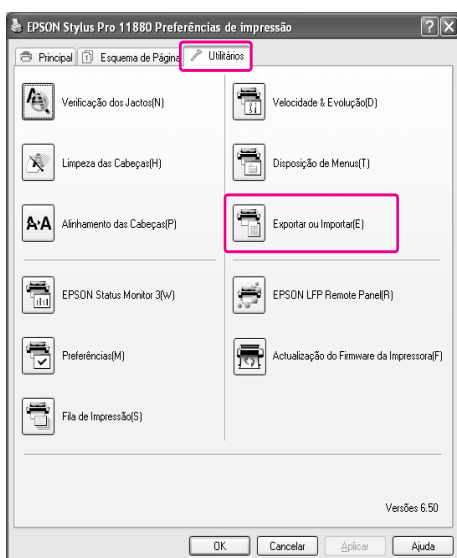

- 2 Faça clique em **Exportar** ou em **Importar**.

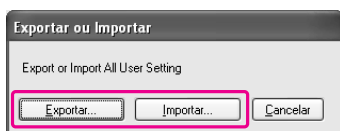

- 3 Para exportar a definição, introduza o nome de ficheiro; depois, faça clique em **Gravar**. Para importar a definição, seleccione o ficheiro que deseja importar e, depois, faça clique em **Abrir**.

Substituir a Tinta Preta

Esta impressora trabalha com Preto Fotográfico e Preto Mate.

A tinta Preto Fotográfico pode ser usada com a maioria dos tipos de papel, proporcionando resultados de qualidade profissional. A tinta Preto Mate aumenta significativamente a densidade óptica do preto, quando se imprime em papel mate ou papel de belas artes. Estas tintas pretas são automaticamente alternadas consoante os papéis.

Consulte a secção seguinte para conhecer a tinta preta mais apropriada para cada papel.

→ “Informações sobre o Papel” na página 110

Siga os passos a seguir indicados para seleccionar a tinta preta, quando o papel suportar tanto o Preto Fotográfico como o Preto Mate.

- 1 Abra o menu **Principal** (Windows) ou a caixa de diálogo Print Settings (Definições de Impressão) (Mac OS X).

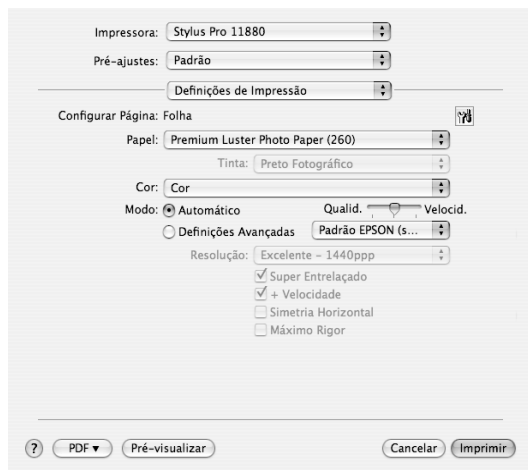
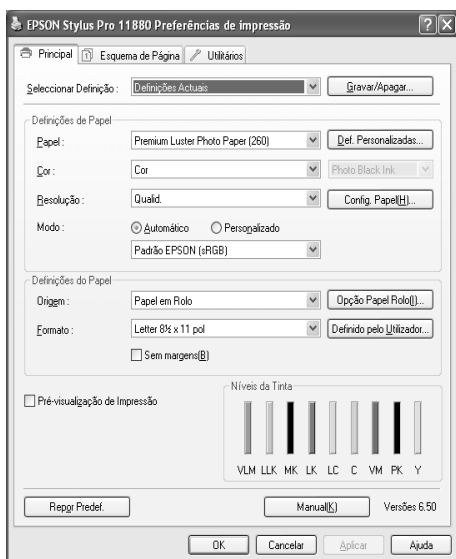

- 2 Seleccione o papel na lista Papel e, depois, seleccione a tinta preta.

A tinta preta é apresentada consoante o papel.

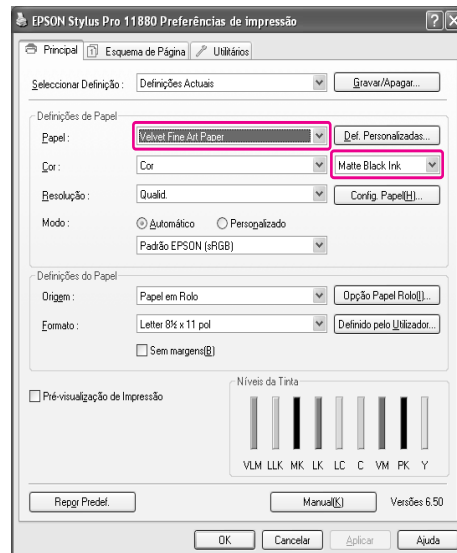

- 3 Verifique as outras definições e, depois, inicie a impressão.

Opções e Consumíveis

Consumíveis

Pode utilizar os consumíveis indicados em seguida (desde Maio de 2007).

Papel especial Epson

Consulte a secção seguinte para obter mais informações sobre os papéis especiais Epson.

→ “Informações sobre o Papel” na página 110

Para obter as informações mais recentes, consulte o sítio de Web da Epson.

Tinteiros

Nota:

A referência do produto varia consoante o país.

Cor	Referência do produto	
	Stylus Pro 11880	Stylus Pro 11880C
Photo Black (Preto Fotográfico)	T591100	T592180
Cyan (Ciano)	T591200	T592280
Vivid Magenta (Vivid Magenta)	T591300	T592380
Yellow (Amarelo)	T591400	T592480
Light Cyan (Ciano Claro)	T591500	T592580
Vivid Light Magenta (Vivid Magenta Claro)	T591600	T592680
Light Black (Preto Claro)	T591700	T592780
Matte Black (Preto Mate)	T591800	T592880
Light Light Black (Preto Muito Claro)	T591900	T592980

O controlador de impressão fornecido com esta impressora está preparado para as cores dos tinteiros genuínos. Se usar tinteiros não genuínos, a impressão pode perder cor ou pode acontecer que o controlador não detecte que a tinta está a acabar.

Consulte a secção seguinte para substituir o tinteiro.

→ “Substituir tinteiros” na página 125

Opções

Tanque de manutenção

Nome	Referência do produto
Tanque de manutenção	C12C890191

Consulte a secção seguinte para substituir o tanque de manutenção.

→ “Substituir o Tanque de Manutenção” na página 127

Dispositivo de corte de papel

Nome	Referência do produto
Lâmina do dispositivo de corte automático	C12C815291

Consulte a secção seguinte para substituir o dispositivo de corte de papel.

→ “Substituir o Dispositivo de Corte” na página 128

Cinta do papel em rolo

Nome	Referência do produto
Cinta do papel em rolo	C12C890121

Receptor de papel

Nome	Referência do produto
Receptor de papel	C12C890401

Consulte a secção seguinte para substituir o receptor de papel.

→ “Área de impressão” na página 47

Eixo do papel em rolo

Nome	Referência do produto
Eixo tensor duplo de alimentação de papel em rolo de 2/3"	C12C811231

Informações sobre o Papel

Informações sobre o Papel

A Epson fornece papel concebido especificamente para impressoras de jacto de tinta para satisfazer as necessidades de qualidade de impressão mais elevadas.

Item	Explicação
Nome do papel	Descreve o nome do papel.
Utilização recomendada	Descreve a utilização recomendada para o papel.
Formato	Descreve o formato de papel para folhas soltas e a largura para papel em rolo.
Espessura	Descreve a espessura de cada papel.
Diâmetro interno	Descreve o diâmetro interno do papel em rolo.
Tensão do eixo	Descreve a tensão do eixo. Normal: Modo de Tensão Normal Alta: Modo de Alta Tensão
Sem margens	Descreve se a impressão sem margens está disponível. Recomendado: O papel recomendado para impressão sem margens. Possível: A impressão sem margens é possível.* Impossível: A impressão sem margens não é suportada. * Pode imprimir sem margens, mas a qualidade de impressão pode deteriorar-se, ou podem surgir margens indesejadas por o papel esticar ou encolher. Alguns papéis mais comuns também não podem ser usados para impressão sem margens.
Perfil ICC	Descreve o perfil ICC do papel. É mostrado como o nome do perfil, no controlador de impressão ou na aplicação. O nome de ficheiro do perfil é usado como nome do perfil, no controlador de impressão ou na aplicação. Cada perfil é indicado para os papéis que suportam tinta tanto Photo Black (Preto fotográfico) como Matte Black (Preto mate).
Papel do controlador de impressão	Descreve o Papel do controlador de impressão. Certifique-se de que o papel que define no controlador corresponde ao do papel colocado na impressora, caso contrário, a qualidade de impressão pode não ser boa.
Corte Automático	Descreve se Corte Automático é suportado. S: Corte Automático é suportado. N: Corte Automático não é suportado. Nesse caso terá de utilizar um dispositivo de corte à venda no mercado para cortar o papel.

Papel em rolo

Premium Glossy Photo Paper (250) (Papel Fotográfico Brilhante Premium (250))					
Utilização recomendada		Fotografia / Prova de contacto			
Formato		Sem margens	Espessura	Diâmetro interno	Tensão do eixo
406 mm	16"	Recomendado	0.27 mm	3"	Normal
610 mm	24"				
914 mm	36"				
1118 mm	44"				
1524 mm	60"	Impossível			
Perfil ICC			Papel do controlador de impressão		Corte Automático
Photo Black (Preto Fotográfico)		Matte Black (Preto Mate)	Photo Paper (Papel Fotográfico)	Premium Glossy Photo Paper (250) (Papel Fotográfico Brilhante Premium (250))	S
+ Velocidade Activada	+ Velocidade Desactivada	—			
Pro11880 PGPP250 Bi-D.icc	Pro11880 PGPP250 Uni-D.icc				

Premium Semigloss Photo Paper (250) (Papel Fotográfico Semibrilhante Premium (250))					
Utilização recomendada		Fotografia / Prova de contacto			
Formato		Sem margens	Espessura	Diâmetro interno	Tensão do eixo
406 mm	16"	Recomendado	0.27 mm	3"	Normal
610 mm	24"				
914 mm	36"				
1118 mm	44"				
1524 mm	60"	Impossível			
Perfil ICC			Papel do controlador de impressão		Corte Automático
Photo Black (Preto Fotográfico)		Matte Black (Preto Mate)	Photo Paper (Papel Fotográfico)	Premium Semigloss Photo Paper (250) (Papel Fotográfico Semibrilhante Premium (250))	S
+ Velocidade Activada	+ Velocidade Desactivada	—			
Pro11880 PSPP250 Bi-D.icc	Pro11880 PSPP250 Uni-D.icc				

Premium Luster Photo Paper (260) (Papel Fotográfico de Lustro Premium (260))					
Utilização recomendada		Fotografia			
Formato		Sem margens	Espessura	Diâmetro interno	Tensão do eixo
406 mm	16"	Recomendado	0.27 mm	3"	Normal
508 mm	20"	Impossível			
610 mm	24"	Recomendado			
914 mm	36"				
1118 mm	44"				
1524 mm	60"	Impossível			
Perfil ICC			Papel do controlador de impressão		Corte Automático
Photo Black (Preto Fotográfico)		Matte Black (Preto Mate)	Photo Paper (Papel Fotográfico)	Premium Luster Photo Paper (260) (Papel Fotográfico de Lustro Premium (260))	S
+ Velocidade Activada	+ Velocidade Desactivada	—			
Pro11880 PLPP260 Bi-D.icc	Pro11880 PLPP260 Uni-D.icc				

Premium Glossy Photo Paper (170) (Papel Fotográfico Brilhante Premium (170))					
Utilização recomendada		Fotografia / Prova de contacto			
Formato		Sem margens	Espessura	Diâmetro interno	Tensão do eixo
420 mm (A2)		Impossível	0.18 mm	2"	Normal
610 mm	24"	Recomendado			
914 mm	36"				
1118 mm	44"				
1524 mm	60"	Impossível			
Perfil ICC					
Photo Black (Preto Fotográfico)		Matte Black (Preto Mate)	Photo Paper (Papel Fotográfico)	Premium Glossy Photo Paper (170) (Papel Fotográfico Brilhante Premium (170))	S
+ Velocidade Activada	+ Velocidade Desactivada	—			
Pro11880 PGPP170 Bi-D.icc	Pro11880 PGPP170 Uni-D.icc				

Premium Semigloss Photo Paper (170) (Papel Fotográfico Semibrilhante Premium (170))					
Utilização recomendada		Fotografia / Prova de contacto			
Formato		Sem margens	Espessura	Diâmetro interno	Tensão do eixo
420 mm (A2)		Impossível	0.18 mm	2"	Normal
610 mm	24"	Recomendado			
914 mm	36"				
1118 mm	44"				
1524 mm	60"	Impossível			
Perfil ICC			Papel do controlador de impressão		Corte Automático
Photo Black (Preto Fotográfico)		Matte Black (Preto Mate)	Photo Paper (Papel Fotográfico)	Premium Semigloss Photo Paper (170) (Papel Fotográfico Semibrilhante Premium (170))	S
+ Velocidade Activada	+ Velocidade Desactivada	—			
Pro11880 PSP170 Bi-D.icc	Pro11880 PSP170 Uni-D.icc				

Epson Proofing Paper White Semimatte (Papel de Prova Semi-mate Branco EPSON)					
Utilização recomendada		Prova de contacto			
Formato		Sem margens	Espessura	Diâmetro interno	Tensão do eixo
432 mm	17"	Possível	0.25 mm	3"	Normal
610 mm	24"				
914 mm	36"				
1118 mm	44"				
1524 mm	60"	Recomendado			
Perfil ICC			Papel do controlador de impressão		Corte Automático
Photo Black (Preto Fotográfico)		Matte Black (Preto Mate)	Proofing Paper (Papel de Prova)	Epson Proofing Paper White Semimatte (Papel de Prova Semi-mate Branco EPSON)	S
+ Velocidade Activada	+ Velocidade Desactivada	—			
Pro11880 Proof_WS_Bi-D.icc	Pro11880 Proof_WS_Uni-D.icc				

Epson Proofing Paper Publication (Papel de Prova Semi-mate Publicação EPSON)					
Utilização recomendada		Prova de contacto			
Formato		Sem margens	Espessura	Diâmetro interno	Tensão do eixo
432 mm	17"	Possível	0.2 mm	3"	Normal
610 mm	24"				
914 mm	36"				
1118 mm	44"				
Perfil ICC			Papel do controlador de impressão		Corte Automático
Photo Black (Preto Fotográfico)		Matte Black (Preto Mate)	Proofing Paper (Papel de Prova)	Epson Proofing Paper Publication (Papel de Prova Semi-mate Publicação EPSON)	S
+ Velocidade Activada	+ Velocidade Desactivada	—			
Pro11880 Proof_Pub_Bi-D.icc	Pro11880 Proof_Pub_Uni-D.icc				

Doubleweight Matte Paper (Papel Mate de Gramagem Dupla)					
Utilização recomendada		Sinalética de interior / Fotografia / Prova			
Formato		Sem margens	Espessura	Diâmetro interno	Tensão do eixo
610 mm	24"	Recomendado	0.21 mm	2"	Normal
914 mm	36"				
1118 mm	44"				
1626 mm	64"	Impossível			
Perfil ICC			Papel do controlador de impressão		Corte Automático
Photo Black (Preto Fotográfico)		Matte Black (Preto Mate)	Matte Paper (Papel Mate)	Doubleweight Matte Paper (Papel Mate de Gramagem Dupla)	S
—		Pro11880 DWMP.icc			

Enhanced Matte Paper (Papel Mate de Qualidade Superior)					
Utilização recomendada		Sinalética de interior / Fotografia / Reprodução de Belas-Artes / Prova			
Formato		Sem margens	Espessura	Diâmetro interno	Tensão do eixo
432 mm	17"	Possível	0.25 mm	3"	Normal
610 mm	24"				
914 mm	36"				
1118 mm	44"				
1626 mm	64"	Impossível			
Perfil ICC			Papel do controlador de impressão		Corte Automático
Photo Black (Preto Fotográfico)		Matte Black (Preto Mate)	Matte Paper (Papel Mate)	Enhanced Matte Paper (Papel Mate de Qualidade Superior)	S
Pro11880 EMP_PK.icc		Pro11880 EMP_MK.icc			

Watercolor Paper-Radiant White (Papel para Aguarela - Branco Resplandecente)					
Utilização recomendada		Fotografia / Reprodução de Belas-Artes			
Formato		Sem margens	Espessura	Diâmetro interno	Tensão do eixo
610 mm	24"	Possível	0.29 mm	3"	Elevada
914 mm	36"				
1118 mm	44"				
Perfil ICC			Papel do controlador de impressão		Corte Automático
Photo Black (Preto Fotográfico)		Matte Black (Preto Mate)	Fine Art Paper (Papel de Belas-Artes)	Watercolor Paper-Radiant White (Papel para Aguarela - Branco Resplandecente)	S
Pro11880 WCRW_PK.icc		Pro11880 WCRW_MK.icc			

UltraSmooth Fine Art Paper (Papel de Belas-Artes Ultra-Suave)					
Utilização recomendada		Fotografia / Reprodução de Belas-Artes			
Formato		Sem margens	Espessura	Diâmetro interno	Tensão do eixo
432 mm	17"	Possível	0.32 mm	3"	Elevada
610 mm	24"				
1118 mm	44"				
1524 mm	60"				

UltraSmooth Fine Art Paper (Papel de Belas-Artes Ultra-Suave)				
Perfil ICC		Papel do controlador de impressão		Corte Automático
Photo Black (Preto Fotográfico)	Matte Black (Preto Mate)	Fine Art Paper (Papel de Belas-Artes)	UltraSmooth Fine Art Paper (Papel de Belas-Artes Ultra-Suave)	S
Pro11880 USFAP_PK.icc	Pro11880 USFAP_MK.icc			

Textured Fine Art Paper (Papel de Belas-Artes com Textura)					
Utilização recomendada		Fotografia / Reprodução de Belas-Artes			
Formato		Sem margens	Espessura	Diâmetro interno	Tensão do eixo
432 mm	17"	Possível	0.37 mm	3"	Elevada
610 mm	24"				
914 mm	36"				
1118 mm	44"				
Perfil ICC		Papel do controlador de impressão		Corte Automático	
Photo Black (Preto Fotográfico)	Matte Black (Preto Mate)	Fine Art Paper (Papel de Belas-Artes)	Textured Fine Art Paper (Papel de Belas-Artes com Textura)	S	
Pro11880 TFAP_PK.icc	Pro11880 TFAP_MK.icc				

Canvas (Tela)					
Utilização recomendada		Fotografia / Reprodução de Belas-Artes			
Formato		Sem margens	Espessura	Diâmetro interno	Tensão do eixo
610 mm	24"	Possível	0.46 mm	2"	Normal
914 mm	36"				
1118 mm	44"				
Perfil ICC		Papel do controlador de impressão		Corte Automático	
Photo Black (Preto Fotográfico)	Matte Black (Preto Mate)	Fine Art Paper (Papel de Belas-Artes)	Canvas (Tela)	N	
Pro11880 Canvas_PK.icc	Pro11880 Canvas_MK.icc				

Folhas soltas

Premium Glossy Photo Paper (Papel Fotográfico Brilhante Premium)				
Utilização recomendada		Fotografia / Prova de contacto		
Formato		Sem margens	Espessura	
A3+/B		Recomendado	0.27 mm	
A2		Impossível		
Perfil ICC			Papel do controlador de impressão	
Photo Black (Preto Fotográfico)		Matte Black (Preto Mate)	Photo Paper (Papel Fotográfico)	Premium Glossy Photo Paper (Papel Fotográfico Brilhante Premium)
+ Velocidade Activada	+ Velocidade Desactivada	—		
Pro11880 PGPP_Bi-D.icc	Pro11880 PGPP_Uni-D.icc			

Premium Semigloss Photo Paper (Papel Fotográfico Semibrilhante Premium)				
Utilização recomendada		Fotografia / Prova de contacto		
Formato		Sem margens	Espessura	
A3+/B		Recomendado	0.27 mm	
A2		Impossível		
Perfil ICC			Papel do controlador de impressão	
Photo Black (Preto Fotográfico)		Matte Black (Preto Mate)	Photo Paper (Papel Fotográfico)	Premium Semigloss Photo Paper (Papel Fotográfico Semibrilhante Premium)
+ Velocidade Activada	+ Velocidade Desactivada	—		
Pro11880 PSPP_Bi-D.icc	Pro11880 PSPP_Uni-D.icc			

Premium Luster Photo Paper (Papel Fotográfico de Lustro Premium)				
Utilização recomendada		Fotografia		
Formato		Sem margens	Espessura	
A3+/B		Recomendado	0.27 mm	
A2				
Perfil ICC			Papel do controlador de impressão	

Premium Luster Photo Paper (Papel Fotográfico de Lustro Premium)				
Photo Black (Preto Fotográfico)		Matte Black (Preto Mate)	Photo Paper (Papel Fotográfico)	Premium Luster Photo Paper (Papel Fotográfico de Lustro Premium)
+ Velocidade Activada	+ Velocidade Desactivada	—		
Pro11880 PLPP_Bi-D.icc	Pro11880 PLPP_Uni-D.icc			

Archival Matte Paper (Papel Mate de Arquivo)			
Utilização recomendada		Sinalética de interior / Fotografia / Reprodução de Belas-Artes / Prova	
Formato	Sem margens	Espessura	
A3+/B	Possível	0.26 mm	
A2	Impossível		
Perfil ICC		Papel do controlador de impressão	
Photo Black (Preto Fotográfico)	Matte Black (Preto Mate)	Matte Paper (Papel Mate)	Archival Matte Paper (Papel Mate de Arquivo)
Pro11880 ARMP_PK.icc	Pro11880 ARMP_MK.icc		

Watercolor Paper-Radiant White (Papel para Aguarela - Branco Resplandecente)			
Utilização recomendada		Fotografia / Reprodução de Belas-Artes	
Formato	Sem margens	Espessura	
A3+/B	Possível	0.29 mm	
Perfil ICC		Papel do controlador de impressão	
Photo Black (Preto Fotográfico)	Matte Black (Preto Mate)	Fine Art Paper (Papel de Belas-Artes)	Watercolor Paper-Radiant White (Papel para Aguarela - Branco Resplandecente)
Pro11880 WCRW_PK.icc	Pro11880 WCRW_MK.icc		

UltraSmooth Fine Art Paper (Papel de Belas-Artes Ultra-Suave)			
Utilização recomendada		Fotografia / Reprodução de Belas-Artes	
Formato	Sem margens	Espessura	
A3+	Possível	0.46 mm	
A2	Impossível		
Perfil ICC		Papel do controlador de impressão	

UltraSmooth Fine Art Paper (Papel de Belas-Artes Ultra-Suave)			
Photo Black (Preto Fotográfico)	Matte Black (Preto Mate)	Fine Art Paper (Papel de Belas-Artes)	UltraSmooth Fine Art Paper (Papel de Belas-Artes Ultra-Suave)
Pro11880 USFAP_PK.icc	Pro11880 USFAP_MK.icc		

Velvet Fine Art Paper (Papel de Belas-Artes Suave)			
Utilização recomendada	Fotografia / Reprodução de Belas-Artes		
Formato	Sem margens	Espessura	
A3+/B	Possível	0.48 mm	
A2	Impossível		
Perfil ICC		Papel do controlador de impressão	
Photo Black (Preto Fotográfico)	Matte Black (Preto Mate)	Fine Art Paper (Papel de Belas-Artes)	Velvet Fine Art Paper (Papel de Belas-Artes Suave)
Pro11880 VFAP_PK.icc	Pro11880 VFAP_MK.icc		

Textured Fine Art Paper (Papel de Belas-Artes com Textura)			
Utilização recomendada	Fotografia / Reprodução de Belas-Artes		
Formato	Sem margens	Espessura	
24" x 30"	Possível	0.69 mm	
36" x 44"			
Perfil ICC		Papel do controlador de impressão	
Photo Black (Preto Fotográfico)	Matte Black (Preto Mate)	Fine Art Paper (Papel de Belas-Artes)	Textured Fine Art Paper (Papel de Belas-Artes com Textura)
Pro11880 TFAP_PK.icc	Pro11880 TFAP_MK.icc		

Enhanced Matte Posterboard (Cartaz Mate de Qualidade Superior)			
Utilização recomendada	Sinalética de interior / Reprodução de Belas-Artes / Prova		
Formato	Sem margens	Espessura	
24" x 30"	Possível	1.3 mm	
30" x 40"	Impossível		
Perfil ICC		Papel do controlador de impressão	
Photo Black (Preto Fotográfico)	Matte Black (Preto Mate)	Outros	Enhanced Matte Poster Board (Cartaz Mate de Qualidade Superior)
Pro11880 EMPB_PK.icc	Pro11880 EMPB_MK.icc		

Manutenção

Manutenção diária

Instruções de colocação da impressora

Quando instalar a impressora, tenha em atenção o seguinte:

- ❑ Escolha uma superfície plana e estável, que tenha capacidade para suportar o peso da impressora (cerca de 150,5 kg).
- ❑ Utilize uma tomada que cumpra os requisitos de tensão desta impressora.
- ❑ Deixe espaço suficiente à volta da impressora para permitir uma fácil operação, manutenção e ventilação.
→ Consulte "Escolher o Local de Instalação da Impressora" no *Guia de Desembalagem e Instalação*.
- ❑ A impressora deverá funcionar nas seguintes condições (temperatura entre 10 e 35°C e humidade entre 20 e 80%).

Mesmo quando as condições acima estejam a ser cumpridas, a impressora poderá não imprimir correctamente se as condições ambientais não se adequarem ao papel que está ser utilizado. Certifique-se de que a impressora é utilizada em locais onde são cumpridas as condições que dizem respeito ao papel. Consulte as instruções de manuseamento do papel para obter informações mais detalhadas. Mantenha a impressora afastada da luz solar directa ou de fontes de calor que possam produzir secura, para manter a humidade apropriada.

Notas para quando a impressora não estiver a ser utilizada

Os jactos da cabeça de impressão são muito pequenos e podem entupir facilmente se entrar pó na cabeça de impressão. Para evitar que isso aconteça, feche a tampa do papel em rolo quando a impressora não estiver a ser utilizada. Se não for utilizar a impressora durante um longo período de tempo, tape-a com uma cobertura anti-estática para a proteger do pó.

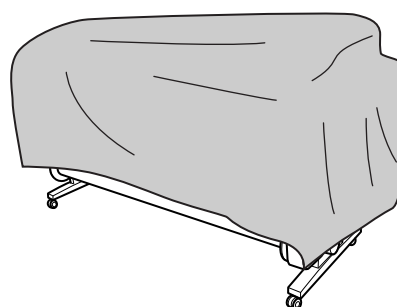

Instruções de utilização do papel

Notas sobre o manuseamento do papel

Para obter mais informações, consulte as instruções apresentadas a seguir e as instruções de manuseamento do papel.

- ❑ Utilize papel especial Epson nas seguintes condições (temperatura entre 15 e 25°C e humidade entre 40 e 60%).
- ❑ Não dobre o papel nem arranhe a superfície.
- ❑ Não toque na superfície imprimível do papel, pois poderá reduzir a qualidade de impressão.
- ❑ Para colocar o rolo de papel, segure-o pelas extremidades. Sempre que possível, utilize luvas para manusear o papel.
- ❑ O papel poderá ondular se a temperatura e a humidade sofrerem alterações rápidas. Tenha cuidado para não dobrar ou sujar o papel e alise-o antes de o colocar na impressora.

- ❑ Não perca a embalagem do papel. Utilize-a para guardar o papel.

Notas para depois de concluída a impressão

Consulte as instruções que apresentamos a seguir para saber como proceder depois de concluída a impressão.

- ❑ Não toque na impressão; se o fizer, poderá esborratar a tinta.
- ❑ Não esfregue ou arranhe a impressão; se o fizer, a tinta poderá sair.
- ❑ Tenha cuidado para não dobrar ou deixar acumular as folhas umas em cima das outras, e deixe-as secar completamente. A cor pode sofrer alterações quando as folhas ficam empilhadas. Se deixar as folhas ficarem umas em cima das outras, os riscos poderão não desaparecer nem mesmo quando o papel secar.
- ❑ Se colocar as impressões no álbum antes de estarem secas, poderão ficar esborratadas. Depois de imprimir, certifique-se de que deixa o papel secar completamente.
- ❑ Não utilize um secador para secar as impressões.
- ❑ Evite a luz solar directa.
- ❑ Para evitar que as cores se desvançam, consulte as instruções do papel. A impressão pode manter a cor durante muito tempo se a guardar correctamente.

Nota:

Normalmente, devido à acção da luz e de vários elementos constituintes do ar, as impressões e as fotografias ficam esbatidas (alteração da cor) com o passar do tempo. Isto também se aplica ao papel especial Epson. No entanto, se as fotografias forem armazenadas correctamente, o grau de alteração da cor pode ser reduzido ao mínimo.

- ❑ *Para obter informações detalhadas sobre o manuseamento do papel após a impressão, consulte as instruções do papel especial Epson.*
- ❑ *As cores de fotografias, pósteres e de outras impressões são vistas de forma diferente em diferentes condições de iluminação (fontes de luz*). As cores das impressões feitas por esta impressora poderão também parecer diferentes quando vistas sob fontes de iluminação diferentes.
* Entre as fontes de iluminação contam-se a luz solar, a iluminação fluorescente, incandescente e de outros tipos.*

Notas sobre o armazenamento do papel

Para obter mais informações, consulte as instruções apresentadas a seguir e as instruções de manuseamento do papel.

- ❑ Evite armazenar o papel em locais sujeitos à luz solar directa, a calor excessivo e à humidade.
- ❑ Guarde o papel na embalagem e coloque-a numa superfície plana.
- ❑ O papel em rolo que não está a ser utilizado deverá ser retirado do eixo. Enrole-o adequadamente e guarde-o na embalagem original. Se deixar ficar o rolo de papel na impressora, a qualidade do papel irá deteriorar-se.
- ❑ Não molhe o papel.
- ❑ Guarde o papel num local escuro para evitar a luz solar directa, o calor excessivo e a humidade, para que as cores da impressão se mantenham.

Substituir Tinteiros

Nota:

Se substituir os tinteiros com a impressora desligada, a tinta restante não é detectada correctamente, pelo que a tinta poderá ficar inutilizada antes de o indicador luminoso Verificação dos Tinteiros se acender; se isso acontecer, o utilizador não conseguirá imprimir correctamente. Para substituir um tinteiro, execute as operações apresentadas em seguida.

Quando é necessário substituir a tinta/Quando há pouca tinta

Quando o indicador luminoso Verificação dos Tinteiros estiver intermitente, isso significa que há pouca tinta. Se o EPSON Status Monitor estiver instalado, é apresentada uma mensagem no ecrã do computador que informa o utilizador de que há pouca tinta. Se houver pouca tinta, é necessário substituir o tinteiro o mais brevemente possível. Mesmo que esteja vazio apenas um tinteiro, não é possível continuar a imprimir. Se um tinteiro ficar sem tinta durante a impressão, substitua-o por um novo, para que a impressora possa continuar a imprimir.

Windows

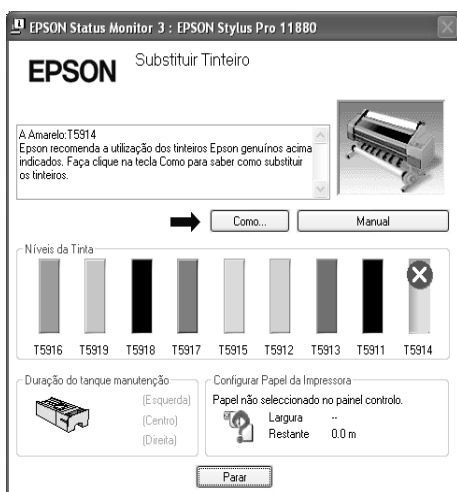

Mac OS X



Faça clique em **Como** para ver as instruções de substituição de um tinteiro.

Confirmar o tinteiro restante

Utilizando o painel de controlo da impressora

A quantidade de tinta que resta nos tinteiros é sempre apresentada no visor LCD.

→ Consulte “Visor” na página 13.

Pode consultar no menu Estado da Impressora a quantidade exacta de tinta disponível. Antes de imprimir um grande volume de dados, deverá consultar a quantidade de tinta que resta. Se algum dos tinteiros contiver pouca tinta, prepare um tinteiro novo.

→ Consulte “Detalhes do modo Menu” na página 20.

→ Consulte “ESTADO DA IMPRESSORA” na página 22.

Utilizar o controlador de impressão

Pode consultar no computador a quantidade de tinta que resta, recorrendo ao EPSON Status Monitor.

No Windows

Abra a janela do controlador de impressão e faça clique no separador **Utilitários**; depois, faça clique em **EPSON Status Monitor 3**.



Nota:

Na caixa de diálogo Preferências, active a opção **Ícone de Atalho** para visualizar um ícone de atalho na barra de tarefas do Windows. Faça clique com a tecla direita do rato no ícone de atalho e seleccione o nome da impressora para visualizar a caixa de diálogo EPSON Status Monitor 3.

→ Consulte "Utilizar Preferências" na página 58.

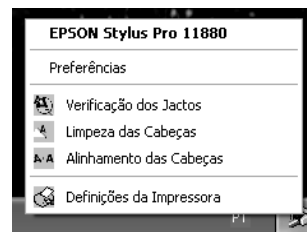

No Mac OS X

Abra a caixa de diálogo EPSON Printer Utility2 e, depois, faça clique em **EPSON StatusMonitor**.

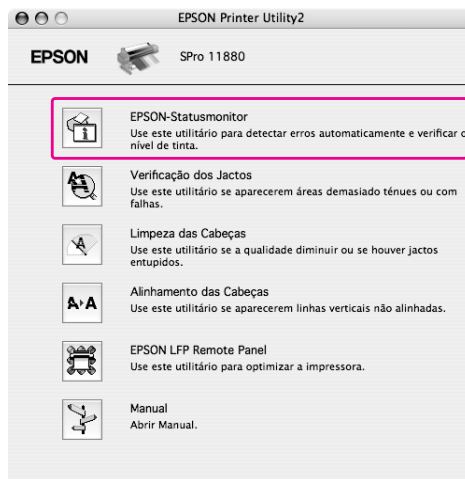

Acerca dos tinteiros

Certifique-se de que utiliza os seguintes tinteiros nesta impressora.

Ranhura n.º	Cor	Referência do produto	Referência do produto
		Stylus Pro 11880	Stylus Pro 11880C
#1	Vivid Light Magenta (Vivid Magenta Claro)	T591600	T592680
#2	Light Light Black (Preto Muito Claro)	T591900	T592980
#3	Matte Black (Preto Mate)	T591800	T592880
#4	Light Black (Preto Claro)	T591700	T592780
#5	Light Cyan (Ciano Claro)	T591500	T592580
#6	Cyan (Ciano)	T591200	T592280
#7	Vivid Magenta (Vivid Magenta)	T591300	T592380
#8	Photo Black (Preto Fotográfico)	T591100	T592180
#9	Yellow (Amarelo)	T591400	T592480

Nota:

Existe um sistema de protecção para evitar a inserção errada de tinteiros. Se não conseguir inserir o tinteiro facilmente, o tinteiro que possui poderá não ser o adequado. Verifique a respectiva embalagem e referência.

Notas sobre o manuseamento dos tinteiros

- ❑ Quando a mensagem **POUCA TINTA** for apresentada no visor LCD, substitua os tinteiros por tinteiros novos o mais cedo possível, para evitar que seja desperdiçada tinta durante a impressão.
- ❑ Para melhores resultados, use o tinteiro nos seis meses seguintes à instalação.
- ❑ Não use um tinteiro cujo prazo de validade, impresso na embalagem, tenha sido ultrapassado. Se utilizar um tinteiro fora do prazo de validade, a qualidade de impressão poderá ser afectada.

- ❑ Armazene os tinteiros no mesmo ambiente em que se encontra a impressora.
- ❑ Não toque na saída da tinta nem na área circundante desta. A tinta poderá verter por aí.
- ❑ Não toque na placa de circuitos integrados existente no lado do tinteiro. Se o fizer, poderá afectar o normal funcionamento e a impressão.
- ❑ Uma vez que a placa de circuitos integrados contém dados sobre o tinteiro e a tinta restante, é possível continuar a utilizar o tinteiro depois de este ter sido retirado da impressora.
- ❑ Não adicione tinta ao tinteiro. A placa verde de circuitos integrados tem registada a quantidade de tinta existente, pelo que não é possível ao utilizador alterar a quantidade de tinta restante.
- ❑ Não deixe o tinteiro cair em cima de superfícies duras nem o atinja com objectos rígidos; se isso acontecer, a tinta poderá verter.
- ❑ A tinta não é só utilizada para imprimir; também é utilizada para limpar a cabeça de impressão.

Notas sobre a substituição dos tinteiros

- ❑ Se mudar o tinteiro de um ambiente frio para um ambiente quente, poderá ocorrer condensação. Antes de utilizar o tinteiro, deixe-o estar à temperatura ambiente durante mais de quatro horas.
- ❑ Para obter os melhores resultados, agite bem o tinteiro na horizontal (durante cerca de 5 segundos) antes de o instalar.
- ❑ A impressora deverá ter sempre tinteiros instalados. Caso contrário, os jactos da cabeça de impressão podem secar e tornar impossível a impressão.
- ❑ Instale um tinteiro em cada ranhura. Se uma das ranhuras estiver vazia, não é possível imprimir.
- ❑ Quando substituir um tinteiro, certifique-se de que a impressora está ligada. Se a impressora estiver desligada quando substituir o tinteiro, a quantidade de tinta restante não é detectada correctamente, o que leva a uma impressão incorrecta.
- ❑ Não desligue a impressora durante a substituição dos tinteiros. A tinta não será carregada correctamente e os jactos da cabeça de impressão podem ficar secos.

- ❑ Se reinstalar um tinteiro usado, prepare também um tinteiro novo. Se o tinteiro não contiver tinta suficiente para carregar a impressora, poderá ser necessário substituir o tinteiro usado por um novo.
- ❑ Se repetir a substituição de um tinteiro ou executar a limpeza da cabeça num intervalo de tempo curto, o tanque de manutenção pode ficar cheio muito rapidamente. Se não houver espaço livre suficiente, prepare um novo tanque de manutenção.
- ❑ Seja cuidadoso, uma vez que há tinta à volta da válvula do tinteiro usado.

Notas sobre o armazenamento de tinteiros

- ❑ Armazene os tinteiros nas mesmas condições em que se encontra a impressora (temperatura entre 10 e 35°C e humidade entre 20 e 80%).
- ❑ Os tinteiros retirados da impressora antes de ter sido detectado o fim da tinta podem ser reinstalados e utilizados novamente, se o prazo de validade que consta na embalagem ainda não tiver expirado.
- ❑ Evite a entrada de sujidade na saída do sistema de tinta e armazene convenientemente o tinteiro. Não é necessário colocar o tinteiro na embalagem. A saída do sistema de tinta tem uma válvula, pelo que não é necessário tapá-la; no entanto, tenha cuidado para não danificar a saída do sistema.

Substituir tinteiros

1 Certifique-se de que a impressora está ligada.

2 Pressione a tecla de abertura da tampa dos tinteiros para desbloquear a tampa do tinteiro.

Os indicadores luminosos ficam intermitentes e a tampa abre-se ligeiramente.

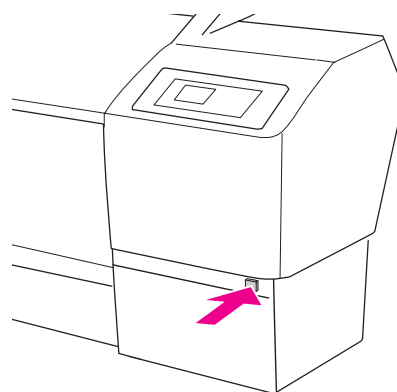

A tecla de abertura da tampa do compartimento esquerdo situa-se no lado esquerdo.

3 Abra totalmente a tampa do compartimento dos tinteiros com a mão.

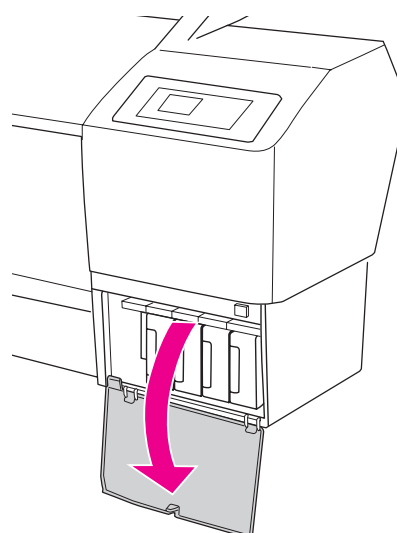

Nota:
Não abra a tampa antes de os indicadores luminosos ficarem intermitentes e de a tampa ficar desbloqueada.

- 4** Empurre o tinteiro vazio, de forma a que o tinteiro fique ligeiramente para fora.

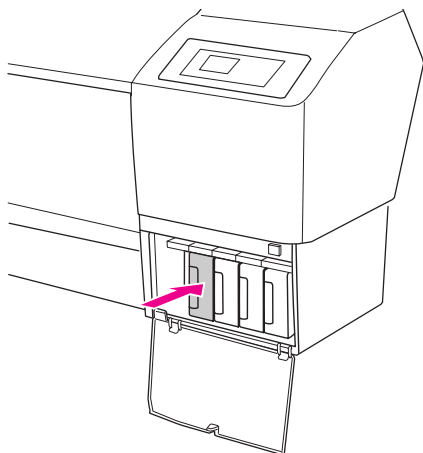

- 5** Com cuidado, retire o tinteiro vazio da ranhura.

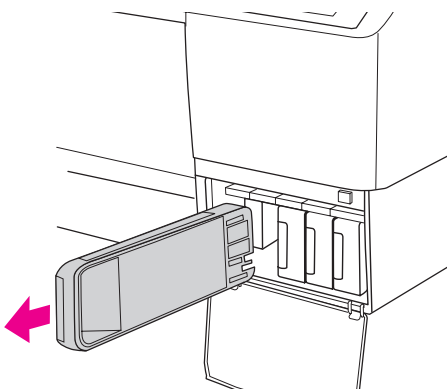

Atenção: Se a tinta entrar em contacto com as mãos, lave-as com água e sabão. Se a tinta entrar em contacto com os olhos, lave-os imediatamente com água.

- 6** Certifique-se de que o tinteiro novo é da cor correcta e retire-o da embalagem. Agite bem o tinteiro antes de o instalar, para obter melhores resultados.

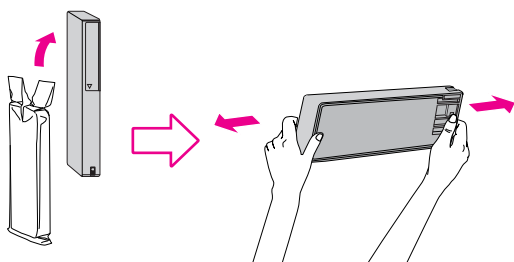

! Importante:

- ❑ Não toque na placa verde de circuitos integrados existente no lado do tinteiro. Se o fizer, poderá impedir o normal funcionamento e a impressão.
- ❑ Não toque nas partes pretas existentes de cada lado do interior da impressora.

- 7** Segure no tinteiro com a seta voltada para a esquerda e a apontar para a parte posterior da impressora e, em seguida, insira-o no respectivo compartimento, empurrando-o até sentir resistência e ouvir um estalido.

Faça corresponder a cor do tinteiro com a etiqueta de cor existente na parte posterior da tampa do compartimento dos tinteiros.

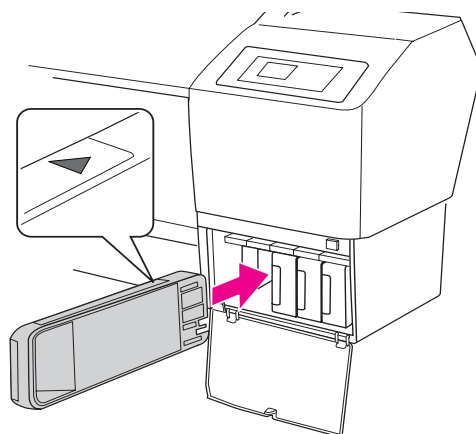

Nota: Certifique-se de que instala os nove tinteiros. Se um dos tinteiros não estiver instalado, não é possível imprimir.

- 8** Feche a tampa do compartimento do tinteiro.

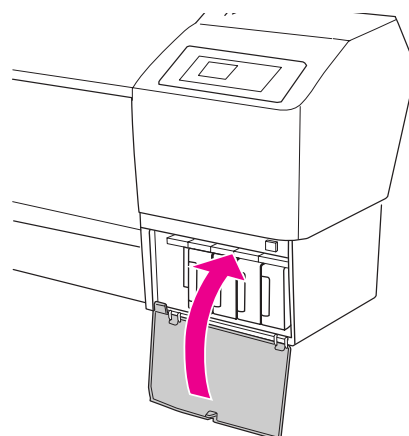

Substituir o Tanque de Manutenção

O tanque de manutenção absorve a tinta injectada durante a limpeza da cabeça de impressão. Existem três tanques de manutenção situados à esquerda, à direita e ao centro da parte posterior da impressora. Se o ícone do tanque de manutenção no visor LCD indicar que o tanque está cheio ou quase cheio, substitua o tanque de manutenção.

Confirmar o espaço livre no tanque de manutenção

Utilizando o painel de controlo da impressora

O espaço livre no tanque de manutenção está sempre indicado no painel LCD.

→ Consulte “Visor” na página 13.

Pode consultar o espaço livre no menu Estado da Impressora. Deverá consultá-lo antes de imprimir um grande volume de dados. Se o tanque de manutenção estiver quase cheio, prepare um novo.

→ Consulte “Usar o modo Menu” na página 15.

→ Consulte “ESTADO DA IMPRESSORA” na página 22.

Utilizar o controlador de impressão

Pode consultar no computador o espaço livre no tanque de manutenção, recorrendo ao EPSON Status Monitor. As instruções são iguais às de confirmação de tinta que resta.

→ Consulte “Utilizar o controlador de impressão” na página 127.

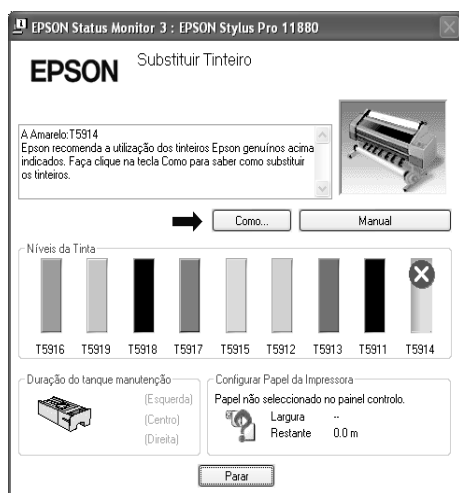

Substituir o tanque de manutenção

Apresentamos a seguir um tanque de manutenção genuíno.

Nome	Referência do produto
Tanque de manutenção	C12C890191



Importante:

Não substitua o tanque de manutenção durante a impressão de dados.

- 1 Desligue a impressora.
- 2 Retire o tanque de manutenção novo da embalagem.
- 3 Agarre a pega do tanque de manutenção com a mão e, em seguida, puxe-o para fora.

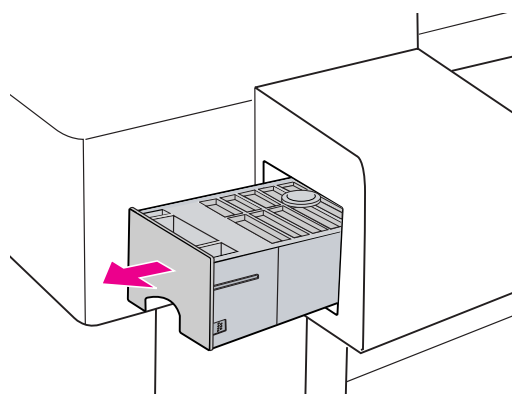

- 4 Coloque o tanque de manutenção usado dentro do saco de plástico fornecido com o tanque de substituição e deite-o fora, de acordo com as regulamentações locais.

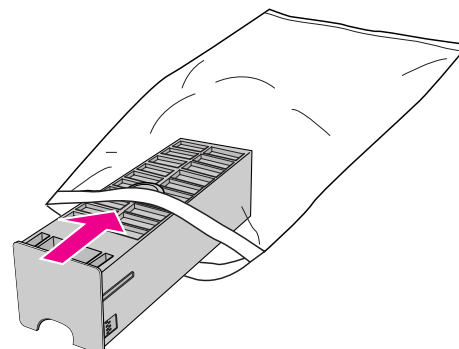

- 5** Insira o tanque de manutenção novo e empurre-o até sentir resistência.

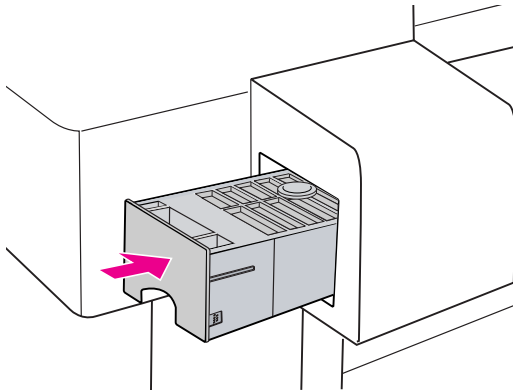

! Importante: Não toque na placa verde de circuitos integrados existente no lado do tanque de manutenção. Se o fizer, poderá impedir o normal funcionamento.

Substituir o Dispositivo de Corte

Quando o dispositivo de corte de papel deixa de cortar correctamente, isso significa que pode estar rombo e precisa de ser substituído. Apresentamos a seguir um dispositivo de corte de papel genuíno.

Nome	Referência do produto
Lâmina do dispositivo de corte automático	C12C815291

! Importante:

- ❑ Substitua o dispositivo de corte rapidamente. Se deixar a cabeça de impressão na posição de substituição do dispositivo de corte, a cabeça pode ficar obstruída.
- ❑ Tenha cuidado para não danificar a lâmina do dispositivo de corte. Se a deixar cair, ou se bater com ela contra objectos duros, ela pode ficar lascada.

- 1** Certifique-se de que a impressora está ligada.

- 2** Pressione a tecla **▶** para aceder ao modo Menu.

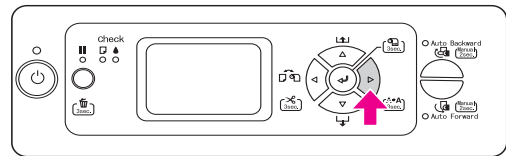

- 3** Pressione a tecla **△/▽** para seleccionar **MANUTENÇÃO** e depois pressione a tecla **▶**.

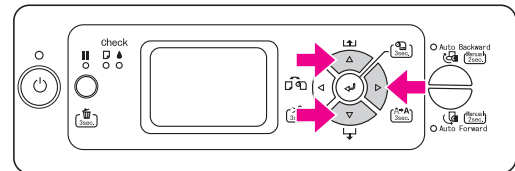

- 4** Pressione a tecla **△/▽** para seleccionar **SUBST. DISP. CORTE** e depois pressione a tecla **▶**.

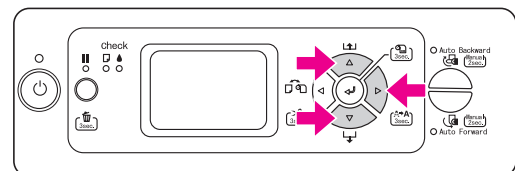

5 Pressione a tecla .

O suporte do dispositivo de corte de papel pára na posição de substituição. A mensagem **ABRIR TAMPA FRONT. E VER ETIQUETA DE SUBSTITUIÇÃO DO CORTADOR** aparece no visor LCD.

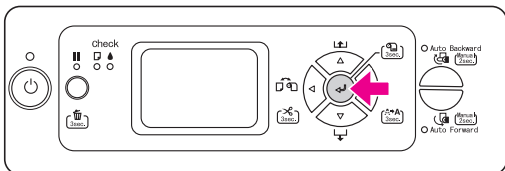

6 Abra a tampa frontal.

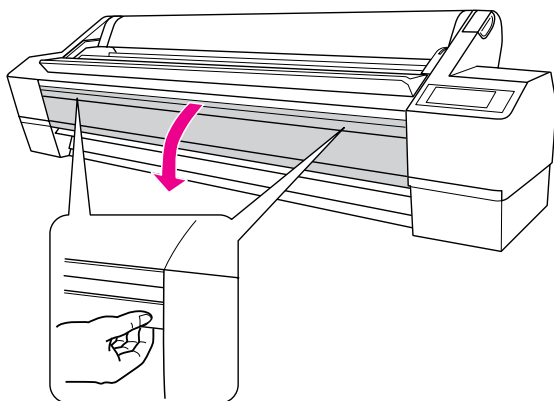

7 Pressione o perno lateral ao mesmo tempo que desloca a tampa do dispositivo de corte de papel para a direita, para abrir o compartimento.

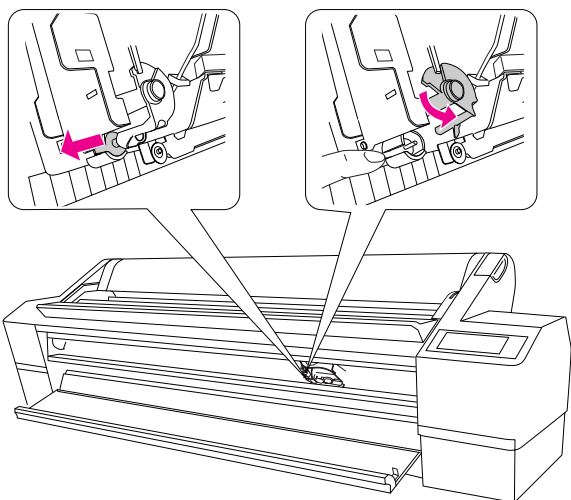

! Importante:

- ❑ O suporte do dispositivo de corte tem uma mola incorporada. Se empurrar com força o perno lateral do suporte do dispositivo de corte ou se o soltar subitamente, o dispositivo de corte pode saltar para fora. Além disso, se o empurrar demasiado, a lâmina do dispositivo de corte pode danificar o interior da impressora.
- ❑ Não toque nas partes pretas existentes de cada lado do interior da impressora.
- ❑ Preste atenção para não tocar nos cabos à volta da cabeça de impressão, pois se o fizer poderá danificar a impressora.

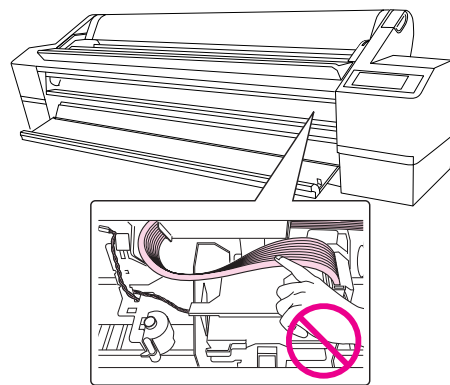

8 Tire lentamente o dedo do perno lateral e, com cuidado, retire da impressora o dispositivo de corte usado.

⚡ Atenção:

Tenha cuidado para não se magoar na lâmina do dispositivo de corte. Não deixe as crianças tocar na lâmina.

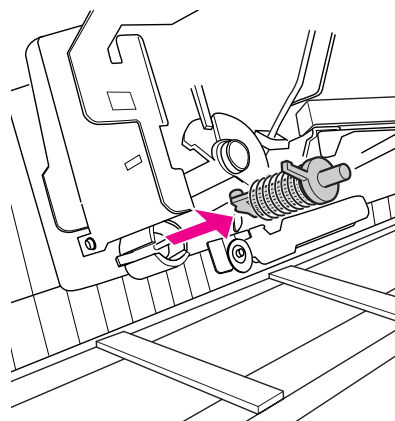

Nota:

Coloque o dispositivo de corte usado num saco, ou em algo semelhante, e deite-o fora de acordo com as regulamentações locais.

9

Retire o novo dispositivo de corte da embalagem e instale-o conforme passamos a explicar.

Introduza totalmente o dispositivo de corte, alinhando-o com o guia. Fixe-o correctamente, de modo a que a mola incorporada no respectivo suporte não salte para fora.

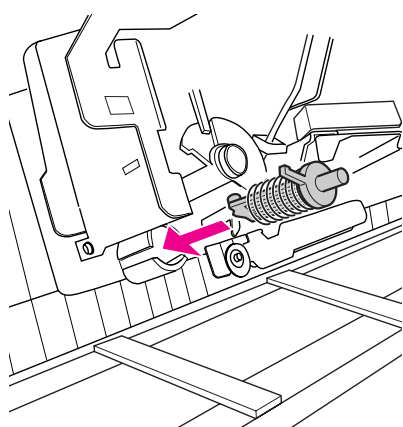

10

Pressione o perno lateral ao mesmo tempo que desloca a tampa do dispositivo de corte de papel para a esquerda, para fechar o compartimento.

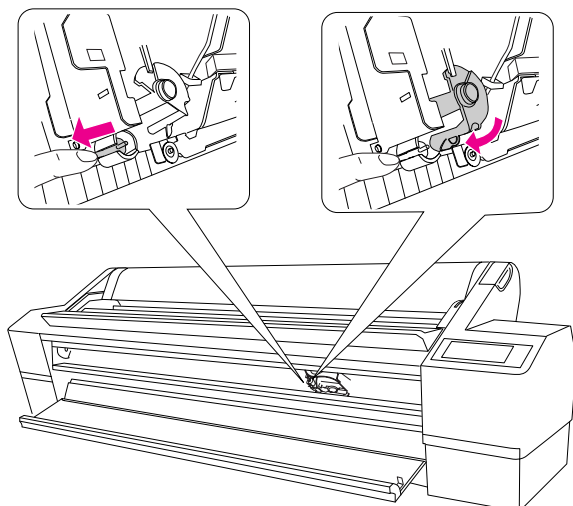

11

Feche a tampa frontal.

O suporte do dispositivo de corte de papel desloca-se para a posição inicial (encostado totalmente à direita).

Nota:

Consoante as condições ambientais, os jactos da cabeça de impressão poderão secar e ficar obstruídos durante a substituição do dispositivo de corte. Depois de substituir o dispositivo de corte, imprima um modelo de verificação dos jactos para verificar se os jactos não estão obstruídos.

→ Consulte "Verificação dos jactos" na página 132.

Ajustar a Cabeça de Impressão

Pode ser necessário ajustar a cabeça de impressão se aparecerem linhas em branco nos dados impressos ou se a qualidade de impressão diminuir. Pode executar as funções de manutenção da impressora indicadas a seguir para manter a cabeça de impressão permanentemente em boas condições e assim assegurar a melhor qualidade de impressão.

Função de limpeza manual

A limpeza pode ser efectuada manualmente, em função da qualidade de impressão.

Funções	Controlador de impressão	EPSON LFP Remote Panel	Impressora	Explicação
Verificar jactos	✓	✓	✓	Verifica se os jactos da cabeça de impressão estão obstruídos imprimindo um modelo de verificação dos jactos.
Limpeza das cabeças	✓	✓	✓	Limpa a cabeça de impressão para melhorar a qualidade de impressão.
Limpeza potente	—	✓	✓	Limpa mais eficazmente as cabeças de impressão do que uma vulgar limpeza das cabeças.

Função de limpeza automática (Função de manutenção automática)

Função	Explicação
VERIF. JACTOS AUTO	A impressora executa uma verificação dos jactos e, se houver pontos que não são impressos, executa uma limpeza automaticamente.
Auto-limpeza	Evita que os jactos da cabeça de impressão sequem e fiquem obstruídos. Tem início quando se liga a impressora ou quando se começa a imprimir.
Protecção da cabeça	Coloque uma protecção na cabeça de impressão, para a impedir de secar.

Função de alinhamento da cabeça de impressão

Funções	Controlador de impressão	EPSON LFP Remote Panel	Impressora	Explicação
Alinhamento das cabeças de impressão	✓	✓	✓	Alinha a cabeça de impressão quando os dados impressos apresentarem linhas desalinhadas.

Verificação dos jactos

Esta função verifica se os jactos^{*2} da cabeça de impressão^{*1} estão obstruídos, imprimindo um modelo de verificação dos jactos. Execute uma limpeza das cabeças se achar que o modelo de verificação dos jactos está inesperadamente ténue ou tem falhas de pontos.

Se utilizar a função VERIF. JACTOS AUTO, a impressora efectua uma verificação dos jactos sem imprimir um modelo; se faltarem pontos, executa uma limpeza automaticamente.

*1 Cabeça de impressão: É a peça que imprime através da projecção de tinta no papel.

*2 Jacto: Orifício minúsculo, destinado a ejectar tinta. Encontra-se posicionado num local onde não pode ser visto do exterior.

É possível executar uma verificação dos jactos a partir do:

- Controlador de impressão
- Painel de controlo da impressora

Nota:

Não é possível executar uma verificação dos jactos quando o indicador luminoso Verificação dos Tinteiros está aceso.

Verificar os jactos da cabeça de impressão utilizando o controlador de impressão

Esta secção explica como verificar os jactos da cabeça de impressão utilizando o controlador de impressão do Windows.

Utilize o EPSON Printer Utility2 para o Mac OS X.

→ Consulte “Aceder ao EPSON Printer Utility2” na página 66.

- 1 Certifique-se de que existe papel em rolo, papel de formato A4/Letter ou papel de formato superior na impressora.

Seleccione a origem correcta em função do papel utilizado.

- 2 Abra o menu Utilitários do controlador de impressão.

- 3 Faça clique em **Verificação de Jactos**.

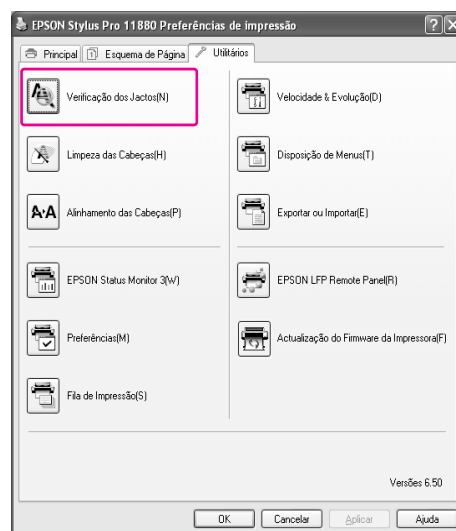

- 4 Faça clique em **Imprimir**.

O modelo de verificação dos jactos é impresso.



- 5** Veja se o modelo apresenta falta de pontos.
Se não faltarem pontos, faça clique em **Terminar**.
Se faltarem pontos, faça clique em **Limpar**.

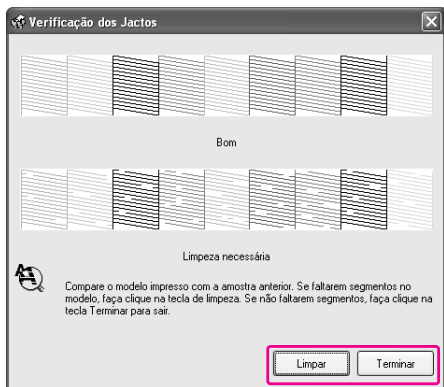

Depois de imprimir um modelo de verificação dos jactos, certifique-se de que a impressão desse modelo ficou concluída antes de começar a imprimir os dados ou a limpar a cabeça de impressão.

Verificar os jactos da cabeça de impressão utilizando o painel de controlo da impressora

- 1** Certifique-se de que existe papel em rolo, papel de formato A4/Letter ou papel de formato superior na impressora.
Selecione a origem correcta em função do papel utilizado.

- 2** Pressione a tecla **▷** para aceder ao modo Menu.

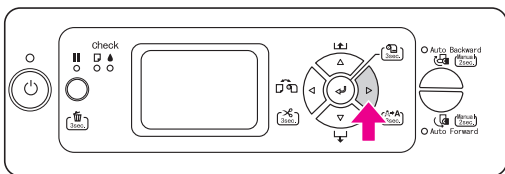

- 3** Pressione a tecla **△ / ▽** para visualizar **TESTE DE IMPRESSÃO** e depois pressione a tecla **▷**.

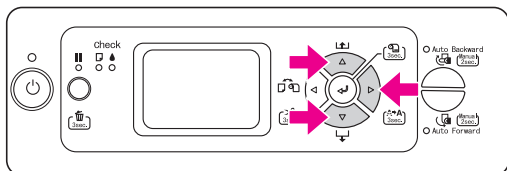

- 4** Pressione a tecla **△ / ▽** para visualizar **VERIFICAR JACTOS** e depois pressione a tecla **▷**.

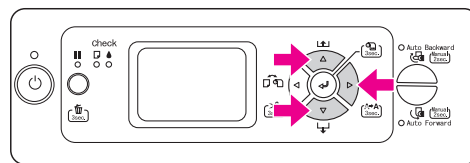

- 5** Pressione a tecla **↵** para começar a imprimir um modelo de verificação dos jactos.

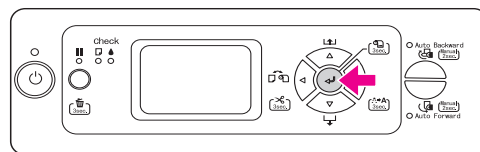

- 6** Verifique o modelo de verificação dos jactos.

Bom

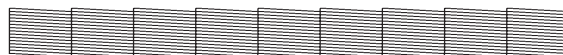

Não faltam pontos, o que significa que os jactos não estão obstruídos.

Mau

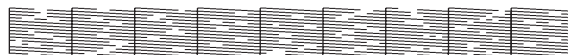

Faltam pontos, o que significa que os jactos estão obstruídos. Execute uma limpeza das cabeças de impressão.
→ “Limpeza das cabeças” na página 134

Nota:

- ❑ Se os jactos continuarem obstruídos depois de limpar a cabeça de impressão algumas vezes, execute uma limpeza potente.
→ Consulte “Substituir tinteiros” na página 125.
- ❑ Se os jactos continuarem obstruídos depois de executar a limpeza potente, desligue a impressora e deixe-a desligada de um dia para o outro, ou durante mais tempo, para a tinta ter tempo para se dissolver.
Se os jactos continuarem obstruídos, contacte a assistência técnica da Epson.
- ❑ Se aparecer a mensagem **ERRO DE LIMPEZA** no visor LCD, consulte a secção indicada a seguir para saber como resolver o problema.
→ “Mensagens de Erro no Visor LCD” na página 149

Limpeza das cabeças

Se notar que as impressões estão demasiado ténues ou que apresentam falhas de pontos, pode resolver estes problemas se executar o utilitário Limpeza das Cabeças para limpar a cabeça de impressão, assegurando desta forma que os jactos projectem correctamente a tinta.

É possível executar a limpeza das cabeças a partir do:

- Controlador de impressão
- Painel de controlo da impressora

Nota:

- O processo de limpeza consome tinta de todos os tinteiros ao mesmo tempo. Mesmo que estejam a ser utilizados apenas tinteiros pretos, a limpeza das cabeças consome também as tintas de cores.
- Só precisa de executar a limpeza da cabeça de impressão se os dados impressos estiverem esborratados ou se as cores da imagem não estiverem em condições.
- Quando a opção **VER FORMATO PAPEL** estiver definida como **NÃO**, a limpeza das cabeças não pode ser executada se tiver sido colocado na impressora papel espesso.
- Depois de limpar a cabeça de impressão, imprima um modelo de verificação dos jactos, para verificar se ele é impresso correctamente.
- Quando o indicador luminoso **Verificação dos Tinteiros** estiver aceso ou intermitente, não é possível limpar a cabeça de impressão. Substitua primeiro o tinteiro por um novo. (Se houver tinta suficiente para a limpeza das cabeças, pode efectuar esta operação utilizando o painel de controlo da impressora.)
→ Consulte “Reembalar a impressora” na página 147.

Limpar a cabeça de impressão utilizando o controlador de impressão

Esta secção explica como limpar a cabeça de impressão utilizando o controlador de impressão do Windows. Utilize o EPSON Printer Utility2 para o Mac OS X.
→ Consulte “EPSON Printer Utility2” na página 61.

1 Abra o menu Utilitários do controlador de impressão.

2 Faça clique em **Limpeza das Cabeças**.

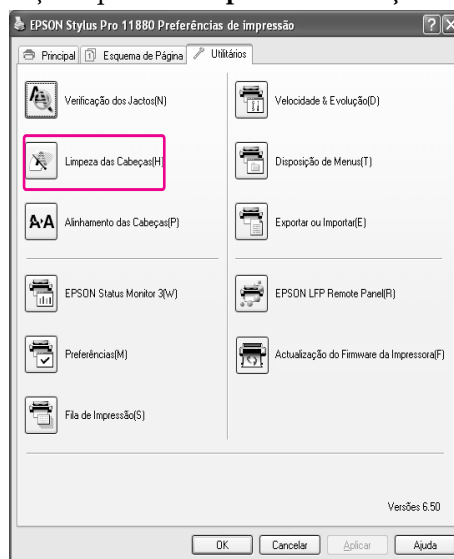

3 Faça clique em **Iniciar**.

A limpeza das cabeças tem início e demora entre 2 e 12 minutos.

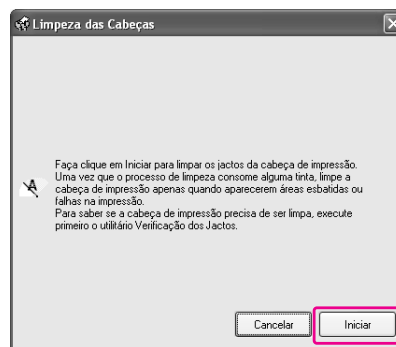

- 4** Faça clique em **Imprimir Modelo de Verificação dos Jactos** na caixa de diálogo Limpeza das Cabeças.

Confirme o modelo de verificação dos jactos.

→ Consulte “Limpeza das cabeças” na página 134.

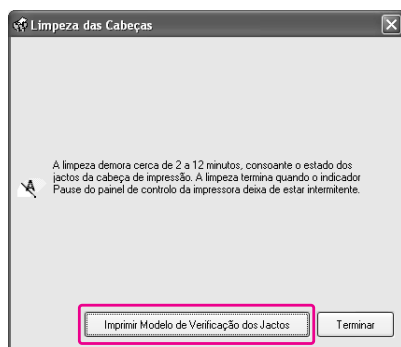

Limpar a cabeça de impressão utilizando o painel de controlo da impressora

- 1** Mantenha a tecla **▶** pressionada durante 3 segundos.

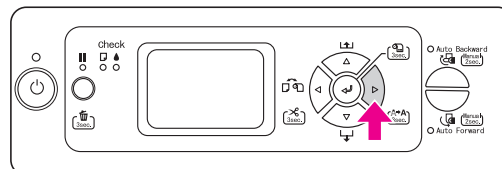

O indicador luminoso Funcionamento fica intermitente e a limpeza das cabeças tem início. Quando o indicador luminoso Funcionamento deixar de estar intermitente, a limpeza das cabeças chegou ao fim.

- 2** Imprima um modelo de verificação dos jactos e verifique o resultado.

→ Consulte “Limpeza das cabeças” na página 134.

Nota:

- ❑ Se os jactos continuarem obstruídos depois de limpar a cabeça de impressão algumas vezes, execute uma limpeza potente.
→ Consulte “Substituir o Dispositivo de Corte” na página 128.
- ❑ Se os jactos continuarem obstruídos depois de executar a limpeza potente, desligue a impressora e deixe-a desligada de um dia para o outro, ou durante mais tempo, para a tinta ter tempo para se dissolver.
Se os jactos continuarem obstruídos, contacte a assistência técnica da Epson.
- ❑ Se aparecer a mensagem ERRO DE LIMPEZA no visor LCD, consulte a secção indicada a seguir para saber como resolver o problema.
→ “Mensagens de Erro no Visor LCD” na página 149
- ❑ Quando se selecciona LIMPAR CADA COR no menu Manutenção, só se pode executar a limpeza dos jactos especificados.
→ “Modo de Manutenção” na página 27

Limpeza potente

Se os jactos continuarem obstruídos depois de executar a limpeza da cabeça de impressão algumas vezes, execute uma limpeza potente.

Pode executar a limpeza potente utilizando:

- EPSON LFP Remote Panel
- Painel de controlo da impressora

Limpeza potente utilizando o EPSON LFP Remote Panel

- 1 Faça clique em **Limpeza Potente** na caixa de diálogo EPSON LFP Remote Panel.

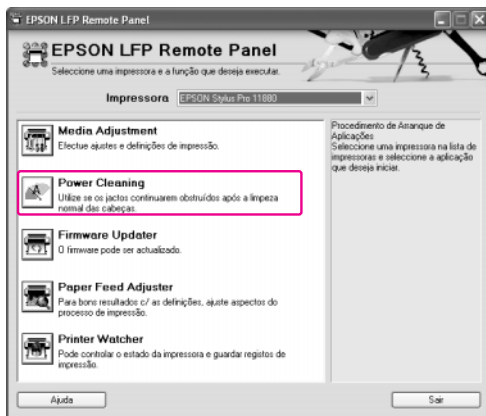

- 2 Seleccione a impressora e depois faça clique em **Limpeza potente das cabeças**.

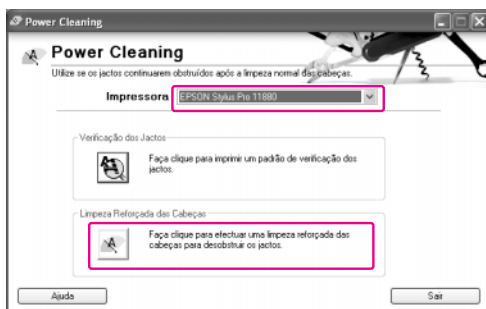

Siga as instruções apresentadas no ecrã.

Executar uma limpeza potente utilizando o painel de controlo da impressora

- 1 Pressione a tecla **▶** para aceder ao modo Menu.
- 2 Pressione a tecla **▲/▼** para visualizar **MANUTENÇÃO** e depois pressione a tecla **▶**.
- 3 Pressione a tecla **▲/▼** para seleccionar **LIMPEZA POTENTE** e depois pressione a tecla **▶**.
- 4 Pressione a tecla **↵** para executar a limpeza potente.

A indicação **AGUARDE POR FAVOR** aparece no visor LCD. A limpeza potente demora cerca de 3 minutos até ser concluída.

- 5 Imprima um modelo de verificação dos jactos, para ver se faltam pontos.

→ Consulte “Substituir o Dispositivo de Corte” na página 128.

Função de manutenção automática

A impressora dispõe de uma função de auto-limpeza e de protecção da cabeça que permite manter a cabeça de impressão permanentemente em boas condições, e assim assegurar a melhor qualidade de impressão.

Função VERIF. JACTOS AUTO

Se utilizar a função VERIF. JACTOS AUTO, a impressora efectua uma verificação dos jactos sem imprimir um modelo; se faltarem pontos, executa uma limpeza automaticamente.

Função de auto-limpeza

A função de auto-limpeza é uma função que permite limpar automaticamente a cabeça de impressão, por forma a impedir que os jactos fiquem obstruídos. É executada periodicamente, por exemplo, quando se liga a impressora (durante o período de aquecimento). É extraída de cada tinteiro uma quantidade mínima de tinta, para impedir que os jactos sequem.

Mesmo que a tecla  seja pressionada durante a auto-limpeza, a impressora só é desligada quando a limpeza terminar. Não retire a ficha da impressora da tomada durante a limpeza.

A função de auto-limpeza não está disponível quando a opção VERIF. JACTOS AUTO estiver definida como NÃO.

Função de protecção da cabeça

A função de protecção da cabeça é uma função mediante a qual a cabeça de impressão é coberta automaticamente com uma protecção (tampa) para impedir que seque. Esta função é accionada nas seguintes situações.

- Depois de decorridos vários segundos depois de terminada a impressão (ou seja, quando já não houver mais dados de impressão)
- Quando a impressão parar

Tenha em consideração os seguintes pontos para garantir que a cabeça de impressão fica devidamente protegida.

- Se a cabeça de impressão não ficar posicionada do lado direito (não ficar protegida), ligue e desligue a impressora. Se desligar a impressora utilizando a tecla , a cabeça fica devidamente protegida.
- Se desligar a impressora quando o papel encravar ou quando ocorrer um erro, e a cabeça de impressão não estiver protegida, ligue novamente a impressora. Passado pouco tempo, a cabeça de impressão fica automaticamente protegida. Verifique se está devidamente protegida, e depois desligue a impressora.
- Não movimente a cabeça de impressão manualmente em circunstância alguma.
- Não retire a ficha da impressora da tomada quando a impressora estiver a funcionar, nem corte a corrente no disjuntor. Se o fizer, a cabeça pode não ficar devidamente protegida.

Alinhamento da cabeça de impressão

Para evitar que a qualidade de impressão diminua devido a um desalinhamento da cabeça de impressão, alinhe a cabeça antes de começar a imprimir.

Pode efectuar o alinhamento da cabeça de impressão utilizando:

- o controlador de impressão
- o EPSON LFP Remote Panel
- o painel de controlo da impressora

Regra geral, o alinhamento da cabeça de impressão é feito utilizando o controlador de impressão. Se a qualidade de impressão não melhorar, utilize o EPSON LFP Remote Panel. Se não dispuser de um computador ou de software, utilize o painel de controlo da impressora.

Nota:

Alinhe a cabeça de impressão em função da largura do papel que está colocado na impressora. Utilize um papel especial Epson (excepto o papel normal) cuja largura seja igual à do papel que está realmente a utilizar para imprimir.

Alinhar a cabeça de impressão utilizando o controlador de impressão

- 1 Certifique-se de que existe papel em rolo especial Epson, ou uma folha de papel de formato A4/Letter ou superior na impressora.
- 2 Abra o menu Utilitários do controlador de impressão.
- 3 Faça clique em **Alinhamento das Cabeças**.
Siga as instruções apresentadas no ecrã para alinhar as cabeças de impressão.



Alinhar a cabeça de impressão utilizando o EPSON LFP Remote Panel

- 1 Certifique-se de que existe papel em rolo especial Epson, ou uma folha de papel de formato A4/Letter ou superior na impressora.
- 2 Seleccione **Ajuste do Papel** na caixa de diálogo principal do EPSON LFP Remote Panel.

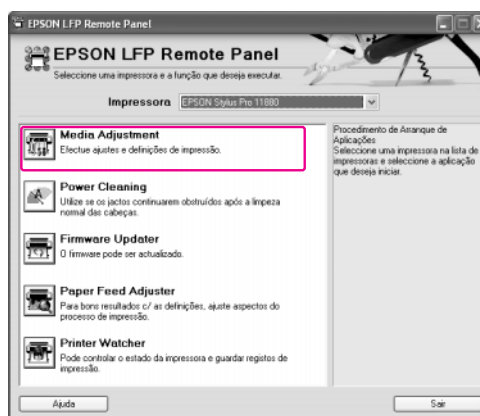

- 3 Clique em **Alinhamento Bidireccional** ou em **Alinhamento Unidireccional**.

Siga as instruções apresentadas no ecrã para alinhar as cabeças de impressão.

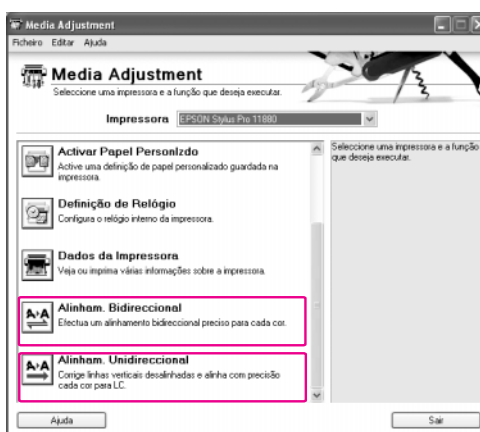

Nota:

*Seleccione **Alinhamento Bidireccional** quando a velocidade de impressão for mais importante do que a qualidade de impressão. Seleccione **Alinhamento Unidireccional** quando a qualidade de impressão for mais importante do que a velocidade de impressão.*

Alinhar a cabeça de impressão utilizando o painel de controlo

Selecione **AUTO** para corrigir automaticamente qualquer desalinhamento da cabeça, e assim obter os melhores resultados de impressão.

Se seleccionar **MANUAL**, tem de verificar o modelo e introduzir o valor para o alinhamento.

Nota:

Não pode utilizar *Papel Normal* para fazer o alinhamento automático.

Definir o tipo e a espessura do papel

Em primeiro lugar, defina o tipo e a espessura do papel que está colocado na impressora.

- 1 Certifique-se de que existe papel em rolo especial Epson, ou uma folha de papel de formato A4/Letter ou superior na impressora.
Não se esqueça de definir o papel correctamente, em função do papel que está a utilizar.
- 2 Pressione a tecla \triangleright para aceder ao modo Menu.
- 3 Pressione a tecla \triangle/∇ para seleccionar **ALINHAMENTO CABEÇAS** e depois pressione a tecla \triangleright .
- 4 Pressione a tecla \triangle/∇ para seleccionar **ESPESSURA DE PAPEL** e depois pressione a tecla \triangleright .
- 5 Pressione a tecla \triangle/∇ para seleccionar **ESCOLHER TIPO PAPEL** e depois pressione a tecla \triangleright .
- 6 Pressione a tecla \triangle/∇ para seleccionar o tipo de papel colocado na impressora e depois pressione a tecla \triangleright para seleccionar o papel. Em seguida, pressione a tecla \leftarrow .
- 7 Pressione a tecla \triangleleft duas vezes.
- 8 Pressione a tecla \triangle/∇ para seleccionar **ESCOLHER ESPESSURA** e depois pressione a tecla \triangleright .
- 9 Pressione a tecla \triangle/∇ para seleccionar um valor de espessura de papel entre 0,1 e 1,5 mm, e depois pressione a tecla \leftarrow .

Consulte a secção abaixo indicada para mais informações sobre a espessura do papel.

→ “Informações sobre o Papel” na página 110

Para alinhar a cabeça de impressão, consulte as secções indicadas a seguir.

→ “Substituir o Tanque de Manutenção” na página 127

→ “Alinhamento da cabeça de impressão” na página 138

Alinhar automaticamente a cabeça de impressão

- 1 Pressione a tecla \triangle/∇ para seleccionar **ALINHAMENTO CABEÇAS** e depois pressione a tecla \triangleright .
- 2 Pressione a tecla \triangle/∇ para seleccionar **ALINHAMENTO** e depois pressione a tecla \triangleright .
- 3 Selecione **AUTO** e pressione a tecla \triangleright .
- 4 Pressione a tecla \triangle/∇ para seleccionar **BI-D 2-COLOR** e depois pressione a tecla \leftarrow para imprimir o modelo.

O modelo de ajuste é lido pelo sensor e o valor de ajuste óptimo é automaticamente registado na impressora.

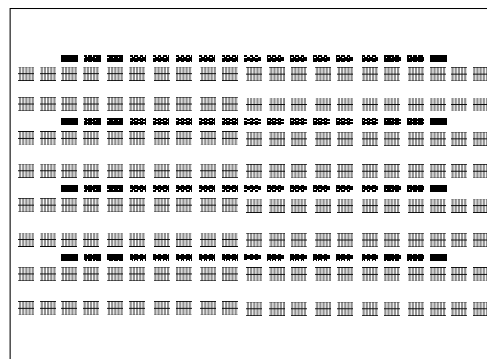

Se não estiver satisfeito com o resultado deste alinhamento, pressione a tecla \triangleleft para regressar ao ponto anterior e selecione **BI-D ALL**.

Se não estiver satisfeito com o resultado do alinhamento **BI-D ALL**, experimente a opção **UNI-D**.

Pode também efectuar o alinhamento da cabeça de impressão de modo individual através das opções **BI-D #1**, **BI-D #2**, **BI-D #3** ou **BI-D #4**. Selecione um tamanho de gota de tinta de **BI-D #1** a **BI-D #4**, consoante o papel que utilizar e o modo de impressão que pretender experimentar.

→ Consulte “Tamanho da gota de tinta” na página 142.

Alinhar manualmente a cabeça de impressão

Como existe uma distância entre a cabeça de impressão e o papel, o desalinhamento pode ocorrer devido à humidade ou à temperatura, ou por a cabeça estar a ser movida bidireccionalmente. Nesse caso, tente primeiro a opção UNI-D e depois a opção BI-D 2-COLOR. Se pretender executar um ajuste altamente exacto, experimente utilizar a opção BI-D ALL.

Alinhamento	Explicação
UNI-D	Utilizar todas as tintas de cores, excepto o preto, para alinhar a cabeça de impressão unidireccionalmente.
BI-D 2-COLOR	Utilizar a tinta de cor Light Cyan (Ciano Claro) e Vivid Light Magenta (Vivid Magenta Claro) para alinhar a cabeça de impressão bidireccionalmente.
BI-D ALL	Utilizar todas as tintas de cores para alinhar a cabeça de impressão bidireccionalmente.

- 1 Pressione a tecla Δ / ∇ para seleccionar ALINHAMENTO e depois pressione a tecla \triangleright .
- 2 Pressione a tecla Δ / ∇ para seleccionar MANUAL e depois pressione a tecla \triangleright .
- 3 Pressione a tecla Δ / ∇ para seleccionar UNI-D e depois pressione a tecla \leftarrow para imprimir o modelo.

Nota:

Quando imprimir um modelo em folhas soltas, como por exemplo, no formato A3, tem de preparar várias folhas. Quando a primeira página estiver impressa, coloque a folha seguinte.

- 4 Verifique o modelo e seleccione o número do conjunto que apresenta os espaçamentos mais pequenos.

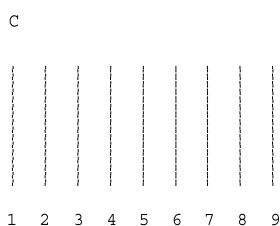

- 5 Quando aparecer a mensagem UNI-D #1C no visor LCD, pressione a tecla Δ / ∇ para seleccionar o número, e depois pressione a tecla \leftarrow .
- 6 Define o número de #1 a #4.
- 7 Pressione a tecla \triangleright e depois pressione a tecla Δ / ∇ para seleccionar BI-D 2-COLOR. Em seguida, pressione a tecla \leftarrow .
- 8 Verifique o modelo e seleccione o número do conjunto que apresenta os espaçamentos mais pequenos.

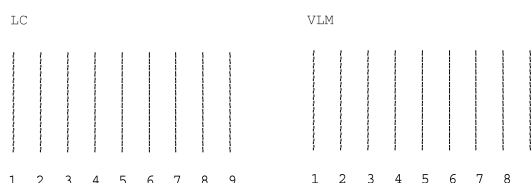

- 9 Quando aparecer a mensagem BI-D 2-COLOR #1LC no visor LCD, pressione a tecla Δ / ∇ para seleccionar o número, e depois pressione a tecla \leftarrow .
- 10 Define o número de #1 a #4.

Se não ficar satisfeito com o resultado deste alinhamento, consulte a secção indicada abaixo, para experimentar BI-D ALL.

Após definir os modelos, pressione a tecla \blacksquare para regressar ao estado OPERACIONAL.

Alinhamento Bi-D ALL

- 1 Pressione a tecla Δ / ∇ para seleccionar BI-D ALL e depois pressione a tecla \leftarrow para imprimir um modelo.

Nota:

Quando imprimir um modelo em folhas soltas, como por exemplo, no formato A3, tem de preparar várias folhas. Quando a primeira página estiver impressa, coloque a folha seguinte.

- 2 Verifique o modelo e seleccione o número do conjunto que apresenta os espaçamentos mais pequenos.

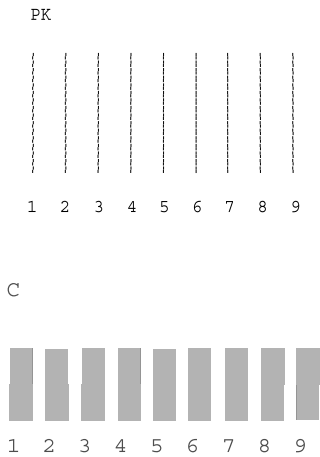

Cor	Descrição
PK, MK, LK	Selecione o número que apresenta o espaçamento mais pequeno da linha.
C, VM, Y, LC, VLM, LLK	Selecione o número que apresenta o espaçamento mais pequeno da linha e do quadrado.

- 3 Quando aparecer a mensagem BI-D ALL #1PK no visor LCD, pressione a tecla Δ / ∇ para seleccionar o número, e depois pressione a tecla \leftarrow .
- 4 Define o número de #1 a #4.

Tamanho da gota de tinta

Selecione um tamanho de gota de tinta de BI-D #1 a BI-D #4, consoante o papel que utilizar e o modo de impressão que pretender experimentar. A tabela apresentada em seguida indica que definição está disponível para o tipo de papel e qualidade de impressão. Se não souber ao certo qual é o tipo de papel e a qualidade de impressão, selecione todos os números de BI-D #1 a BI-D #4.

EPSON Stylus Pro 11880/11880C para Windows:

Papel	Resolução							
	Velocidade	Qualidade	Qualidade de Máx.	Opções de Qualidade (NÍVEL)				
				1	2	3	4	5
Premium Luster Photo Paper (260) (Papel Fotográfico de Lustro Premium (260)) Premium Glossy Photo Paper (250) (Papel Fotográfico Brilhante Premium (250)) Premium Semigloss Photo Paper (250) (Papel Fotográfico Semibrilhante Premium (250)) Premium Glossy Photo Paper (170) (Papel Fotográfico Brilhante Premium (170)) Premium Semigloss Photo Paper (170) (Papel Fotográfico Semibrilhante Premium (170)) Epson Proofing Paper White Semimatte (Papel de Prova Semi-mate Branco EPSON) Epson Proofing Paper Publication (Papel de Prova Semi-mate Publicação EPSON) Archival Matte Paper (Papel Mate de Arquivo) Enhanced Matte Poster Board (Cartaz Mate de Qualidade Superior)	#2	#3	#4	#2	#2	#3	#3	#4
Premium Glossy Photo Paper (Papel Fotográfico Brilhante Premium) Premium Semigloss Photo Paper (Papel Fotográfico Semibrilhante Premium) Premium Luster Photo Paper (Papel Fotográfico de Lustro Premium) Velvet Fine Art Paper (Papel de Belas-Artes Suave) Watercolor Paper - Radiant White (Papel para Aguarela - Branco Resplandecente) Textured Fine Art Paper (Papel de Belas-Artes com Textura) UltraSmooth Fine Art Paper (Papel de Belas-Artes Ultra-Suave) Canvas (Tela)	-	#3	#4	-	-	#3	#3	#4
Doubleweight Matte Paper (Papel Mate de Gramagem Dupla)	#1	#1	#3	#1	#1	#1	#3	#3
Enhanced Matte Paper (Papel Mate de Qualidade Superior)	#2	#3	#4	#1	#2	#3	#3	#4
Plain Paper (Papel Normal)	#1	#1	-	#1	#1	#1	#1	-

EPSON Stylus Pro 11880/11880C para Mac OS X:

Papel	Automático			Definições Avançadas (Qualidade de Impressão)				
	Velocidade	(Média)	Qualidade	Prova	Normal	Ótima	Excelente	SuperFoto
Premium Luster Photo Paper (260) (Papel Fotográfico de Lustro Premium (260)) Premium Glossy Photo Paper (250) (Papel Fotográfico Brilhante Premium (250)) Premium Semigloss Photo Paper (250) (Papel Fotográfico Semibrilhante Premium (250)) Premium Glossy Photo Paper (170) (Papel Fotográfico Brilhante Premium (170)) Premium Semigloss Photo Paper (170) (Papel Fotográfico Semibrilhante Premium (170)) Epson Proofing Paper White Semimatte (Papel de Prova Semi-mate Branco EPSON) Epson Proofing Paper Publication (Papel de Prova Semi-mate Publicação EPSON) Archival Matte Paper (Papel Mate de Arquivo) Enhanced Matte Poster Board (Cartaz Mate de Qualidade Superior)	#2	#3	#4	-	-	#2	#3	#4
Premium Glossy Photo Paper (Papel Fotográfico Brilhante Premium) Premium Semigloss Photo Paper (Papel Fotográfico Semibrilhante Premium) Premium Luster Photo Paper (Papel Fotográfico de Lustro Premium) Velvet Fine Art Paper (Papel de Belas-Artes Suave) Watercolor Paper - Radiant White (Papel para Aguarela - Branco Resplandecente) Textured Fine Art Paper (Papel de Belas-Artes com Textura) UltraSmooth Fine Art Paper (Papel de Belas-Artes Ultra-Suave) Canvas (Tela)	#3	-	#4	-	-	-	#3	#4
Doubleweight Matte Paper (Papel Mate de Gramagem Dupla)	#1	#1	#3	-	#1	#1	#3	-
Enhanced Matte Paper (Papel Mate de Qualidade Superior)	#2	#3	#4	-	#1	#2	#3	#4
Plain Paper (Papel Normal)	#1	-	#1	#1	#1	#1	-	-

Limpar o Rolo

Se a impressão ficar suja com tinta do rolo, execute as seguintes operações, para limpar o rolo alimentando-o com papel normal.

1 Ligue a impressora e coloque papel em rolo com 64" de largura.

→ Consulte "Utilizar Papel em Rolo" na página 29.

2 Pressione a tecla  para fazer avançar o papel.

Repita o ponto 2 várias vezes, até o papel deixar de sair sujo de tinta.

Corte o papel, uma vez concluída a limpeza.

→ Consulte "Utilizar o eixo de um rolo de papel usado como eixo de enrolamento" na página 44.

Limpar a Impressora

Para manter a impressora a funcionar nas melhores condições, limpe-a cuidadosamente quando estiver suja.



Importante:

Tenha cuidado, para evitar que entre água, ou qualquer outro corpo estranho, dentro da impressora. Se entrar na impressora humidade, sujidade ou qualquer outro corpo estranho, além de a qualidade de impressão ser afectada, pode ocorrer um curto-circuito.

Limpar o exterior da impressora

1

Retire o papel da impressora.

2

Certifique-se de que a impressora está desligada e de que todos os indicadores luminosos estão apagados. Em seguida, desligue o cabo de corrente da tomada eléctrica.

3

Utilize um pano limpo e macio para retirar cuidadosamente todo o pó e sujidade.

Se a sujidade não sair, limpe-a com um pano macio e limpo, humedecido em detergente pouco concentrado. Em seguida, limpe o exterior da impressora com um pano macio e seco.



Importante:

Nunca utilize álcool ou diluente para limpar a impressora. Estes químicos podem danificar os componentes e a caixa.

Limpar o interior da impressora

- 1 Certifique-se de que a impressora está desligada e de que todos os indicadores luminosos estão apagados. Em seguida, desligue o cabo de corrente da tomada eléctrica.
- 2 Não mexa na impressora durante um minuto.
- 3 Abra a tampa frontal e utilize um pano limpo e macio para limpar todo o pó e sujidade existentes no interior da impressora.

Limpe a zona cinzenta seguindo as direcções das setas. Se o interior da impressora estiver muito sujo, limpe-o com um pano macio e limpo, humedecido em detergente pouco concentrado. Em seguida, limpe o interior da impressora com um pano macio e seco.

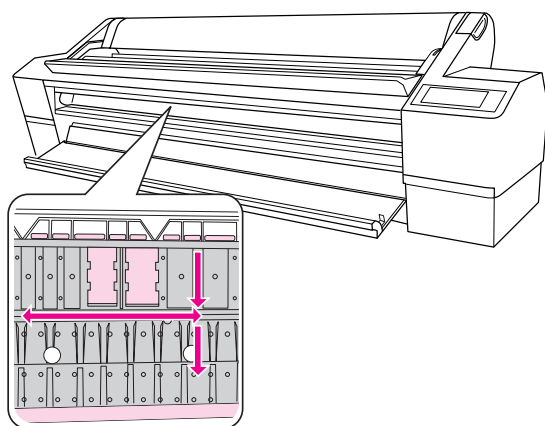

Zona cinzenta: Área a limpar

Zonas magenta claro: Não tocar



Importante:

- ❑ Não toque nas zonas a magenta claro (rolo e absorção de tinta) indicadas na ilustração anterior; se o fizer, as impressões podem ficar sujas.
- ❑ Não toque nos tubos de tinta situados no interior da impressora.
- ❑ Preste atenção para não tocar nos cabos à volta da cabeça de impressão, pois se o fizer poderá danificar a impressora.
→ Consulte "Limpeza das cabeças" na página 134.

4

Se a parte de trás de uma impressão estiver suja, limpe cuidadosamente a zona cinzenta.

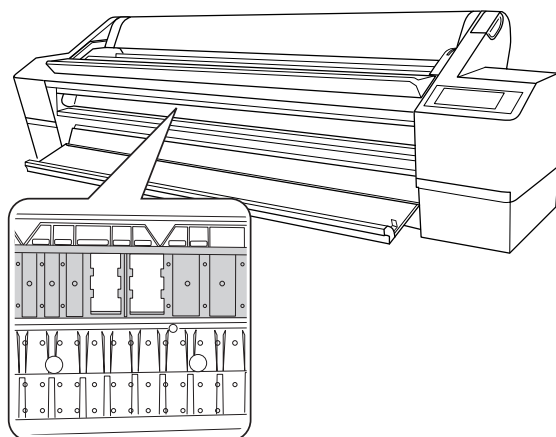

5

Se existir pó de papel acumulado no rolo, utilize um palito ou algo semelhante para efectuar a limpeza.

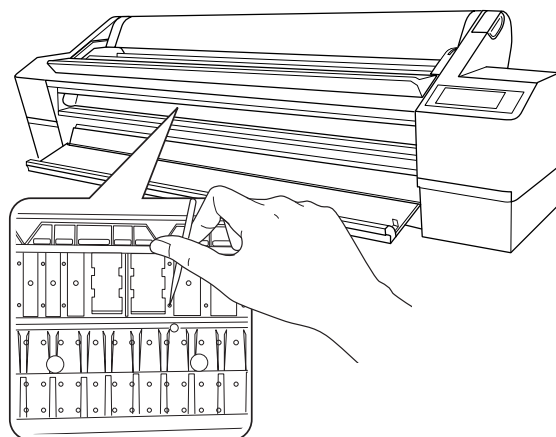

Guardar a Impressora

Quando guardar a impressora, coloque-a sobre uma superfície horizontal, e mantenha os tinteiros todos instalados.



Importante:

A impressora deverá ser mantida sobre uma superfície plana. Não a incline, não a posicione de lado e não a vire de pernas para o ar.

Se não utilizar a impressora durante muito tempo

- ❑ Se não utilizar a impressora durante muito tempo, os jactos da cabeça de impressão podem ficar obstruídos. Recomendamos-lhe que imprima qualquer coisa regularmente, para evitar que ocorram obstruções. Além disso, deve ligar a impressora pelo menos uma vez por mês, e deixá-la ligada durante alguns minutos.
- ❑ Nunca retire os tinteiros da impressora; se o fizer, a tinta pode secar e a impressora deixa de conseguir imprimir correctamente. Os tinteiros devem ficar todos nas respectivas ranhuras, mesmo que não utilize a impressora.
- ❑ Não deixe o papel ficar na impressora durante períodos de tempo muito longos; se isso acontecer, o rolo que segura o papel pode deixar marcas na superfície do papel.

Se não utilizar a impressora durante mais de seis meses

- ❑ Se não utilizar a impressora durante muito tempo, imprima um modelo de verificação dos jactos para ver se existem obstruções. Se o modelo de verificação dos jactos não estiver bom, execute uma limpeza da cabeça de impressão antes de imprimir os dados. Utilizando a função **VERIF. JACTOS AUTO**, a impressora avalia se é ou não necessária uma limpeza potente. Se for necessária, essa limpeza é efectuada automaticamente. A mensagem de limpeza e a evolução da mesma, são apresentadas no visor LCD. Se necessário, execute uma limpeza potente.
 - ➔ Consulte “Verificação dos jactos” na página 132.
 - ➔ Consulte “Limpeza das cabeças” na página 134.
 - ➔ Consulte “Limpeza potente” na página 136.
- ❑ A limpeza da cabeça tem de ser executada as vezes que forem necessárias para o modelo de verificação dos jactos ser impresso correctamente. Se os jactos continuarem obstruídos depois de executar a limpeza da cabeça de impressão três vezes, execute uma limpeza potente.
 - ➔ Consulte “Limpeza das cabeças” na página 134.
 - ➔ Consulte “Limpeza potente” na página 136.
- ❑ Depois de executar a limpeza da cabeça várias vezes, desligue a impressora e deixe-a desligada de um dia para o outro, ou durante mais tempo, para a tinta ter tempo para se dissolver.
- ❑ Se os jactos continuarem obstruídos depois de executar as instruções atrás apresentadas, contacte a assistência técnica da Epson.

Proteger a cabeça de impressão

Esta impressora dispõe de uma função de protecção da cabeça de impressão que coloca automaticamente uma protecção na cabeça para evitar que esta seque. Se a cabeça de impressão ficar desprotegida, a qualidade de impressão pode diminuir. Quando não estiver a utilizar a impressora, certifique-se de que a cabeça de impressão fica encostada totalmente à direita, para ficar protegida.

➔ Consulte “Limpar o exterior da impressora” na página 144.

Transportar a Impressora

Quando tiver de transportar a impressora, embale-a utilizando a caixa e os materiais de embalagem originais, para a proteger contra choques e vibrações.

Importante:

- ❑ Não retire os tinteiros; se o fizer, os jactos da cabeça de impressão podem secar.
- ❑ Preste atenção para não tocar nos cabos à volta da cabeça de impressão e nas zonas pretas existentes de cada lado, no interior da impressora; se o fizer, poderá danificar a impressora.

Reembalar a impressora

- 1 Verifique se a impressora está ligada e posicione a alavanca do papel na posição de segurança.
- 2 Desligue a impressora e depois desligue os cabos, como, por exemplo, o cabo de alimentação.
- 3 Retire o eixo.
- 4 Abra a tampa frontal. Instale as duas chapas metálicas (que estavam a segurar a cabeça de impressão) e aperte os parafusos existentes em cada chapa, para bloquear a cabeça de impressão.

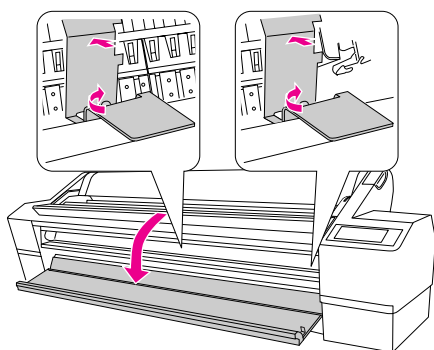

Nota:

Certifique-se de que utiliza as chapas metálicas que foram retiradas da impressora quando a desembalou.

- 5 Feche a tampa frontal.

Transportar a impressora

Quando transportar a impressora, não se esqueça de a reembalar utilizando a caixa e os materiais de embalagem originais.

Importante:

- ❑ Quando mover ou transportar a impressora, mantenha-a numa superfície plana. Não a incline, não a posicione de lado e não a vire de pernas para o ar. Se o fizer, pode haver uma fuga de tinta no interior da impressora. Além disso, também não será possível garantir o correcto funcionamento da impressora a seguir à mudança de local ou ao transporte.
- ❑ Quando tiver de transportar a impressora, embale-a utilizando a caixa e os materiais de embalagem originais, para a proteger contra choques e vibrações.

Instalar a impressora após o transporte

As operações que necessita de efectuar para instalar a impressora depois de a transportar são semelhantes às que efectuou quando a instalou pela primeira vez. Quando instalar novamente a impressora, consulte o *Guia de Desembalagem e Instalação*.

1 Certifique-se de que o local onde a vai instalar está limpo.

→ Consulte "Escolher o Local de Instalação da Impressora" no *Guia de Desembalagem e Instalação*.

2 Abra a tampa frontal. Desaperte o parafuso e retire as duas chapas metálicas dos lados do compartimento da cabeça de impressão.

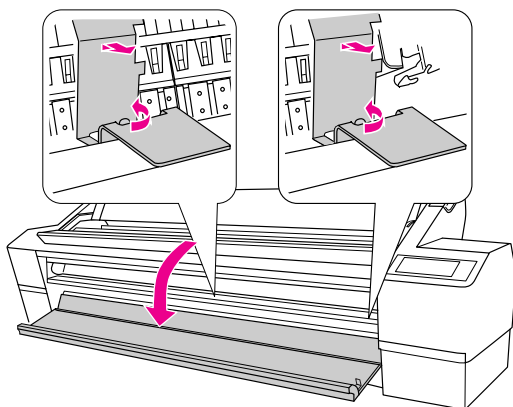

Nota:

Guarde as chapas metálicas para posterior utilização.

3 Feche a tampa frontal.

4 Introduza a ficha do cabo de alimentação na tomada eléctrica e ligue a impressora.

→ Consulte "Instalar a Impressora" no *Guia de Desembalagem e Instalação*.

5 Execute uma verificação dos jactos, para ver se faltam pontos.

→ Consulte "Verificação dos jactos" na página 132.

6

Execute o alinhamento da cabeça de impressão, para garantir a qualidade de impressão.

→ Consulte "Alinhamento da cabeça de impressão" na página 138.

Resolver Problemas

Mensagens de Erro no Visor LCD

Mensagens de erro

Aparecem dois tipos de mensagens: mensagens de estado e mensagens de erro. Muitos dos problemas de impressão mais comuns podem ser identificados através dos indicadores luminosos e das mensagens apresentadas no visor LCD. Leia as mensagens que se seguem para resolver problemas.

Mensagens de erro	Descrição	O que fazer
POUCA TINTA	O tinteiro está quase vazio.	Está a aproximar-se a altura para substituição do tinteiro. Apesar de poder continuar a imprimir quando há POUCA TINTA, a qualidade de impressão pode diminuir. → Consulte "Substituir o Dispositivo de Corte" na página 128.
TANQUE DE MANUTENÇÃO QUASE CHEIO	O tanque de manutenção está quase cheio.	Embora possa continuar a imprimir, tem de substituir o tanque de manutenção por um novo imediatamente. → Consulte "Substituir o Tanque de Manutenção" na página 127.
POUCO PAPEL	O papel em rolo está quase a acabar.	Substitua o rolo de papel por um novo. → Consulte "Utilizar Papel em Rolo" na página 29.
SEM TANQUE DE MANUT. INSTALE O TANQUE DE MANUTENÇÃO DIREITO	O tanque de manutenção não está instalado na impressora.	Instale o tanque de manutenção. → Consulte "Confirmar o espaço livre no tanque de manutenção" na página 127.
SEM TANQUE DE MANUT. INSTALE O TANQUE DE MANUTENÇÃO POST. CENTR.		
SEM TANQUE DE MANUT. INSTALE O TANQUE DE MANUTENÇÃO ESQUERDO		
A TAMPA NÃO ABRE ALGO ESTÁ A OBSTRUIR A TAMPA TINT. DIREITA?	Alguma coisa está a obstruir a tampa do tinteiro.	Retire aquilo que estiver a obstruir a tampa do tinteiro.
A TAMPA NÃO ABRE ALGO ESTÁ A OBSTRUIR A TAMPA TINT. ESQUERDA?		
A TAMPA NÃO ABRE PRESSIONE A TECLA ABERT. TAMPA DOS TINTEIROS		Depois de efectuar a desobstrução, pressione a tecla de abertura da tampa dos tinteiros para desbloquear a tampa do tinteiro.
TINTEIRO INSTALE UM TINTEIRO	Esta mensagem é apresentada quando se substitui o tinteiro.	Instale um tinteiro. → Consulte "Confirmar o tinteiro restante" na página 122.

Mensagens de erro	Descrição	O que fazer
ALAVANCA LIBERTADA BAIXE A ALAVANCA DE PAPEL	A alavanca de ajuste do papel está na posição de libertação.	Coloque a alavanca de ajuste do papel na posição de segurança.
ALAVANCA LIBERTADA COLOQUE PAPEL		
TAMPA FRONTAL ABERTA FECHE A TAMPA FRONTAL	A tampa frontal está aberta.	Feche a tampa frontal.
TAMPA TINT. ABERTA FECHE TAMPAS TINTEIRO DIREITA E ESQUERDA	A(s) tampa(s) do tinteiro está(ão) aberta(s).	Fecha-a(s).
TAMPA TINT. ABERTA FECHE TAMPA TINTEIRO DIREITA		
TAMPA TINT. ABERTA FECHE TAMPA TINTEIRO ESQUERDA		
CAPACIDADE INSUF. SUBSTITUA O TANQUE DE MANUTENÇÃO DIREITO	O tanque de manutenção está quase cheio.	Substitua o tanque de manutenção de destino por um novo. → Consulte "Utilizar o controlador de impressão" na página 127.
CAPACIDADE INSUF. SUBSTITUA O TANQUE DE MANUTENÇÃO POST. CENTR.		
CAPACIDADE INSUF. SUBSTITUA O TANQUE DE MANUTENÇÃO ESQUERDO		
SEM TINTA SUFICIENTE SUBSTITUA O TINTEIRO POR UM NOVO	O tinteiro está quase vazio.	Substitua o tinteiro por um novo. → Consulte "Confirmar o tinteiro restante" na página 122.
ERRO TANQUE MANUT. SUBSTITUA O TANQUE DE MANUTENÇÃO DIREITO	O tanque de manutenção não está instalado correctamente na impressora.	Substitua o tanque de manutenção. → Consulte "Utilizar o controlador de impressão" na página 127.
ERRO TANQUE MANUT. SUBSTITUA O TANQUE DE MANUTENÇÃO POST. CENTR.		
ERRO TANQUE MANUT. SUBSTITUA O TANQUE DE MANUTENÇÃO ESQUERDO		
MANUTENÇÃO UTILIZE TANQUE MANUT. ORIGINAL EPSON	Está instalado um tanque de manutenção que não é original.	Substitua o tanque de manutenção por um Epson genuíno. → Consulte "Utilizar o controlador de impressão" na página 127.
MANUTENÇÃO TANQUE MANUT NÃO ORIG. DESEMPENHO PODERÁ NÃO SER ÓPTIMO. CONTINUAR? <SIM NÃO>	Está instalado um tanque de manutenção que não é original.	Selecione NÃO (pressione a tecla ) para substituir o tanque de manutenção por um tanque de manutenção Epson genuíno. → Consulte "Utilizar o controlador de impressão" na página 127.
MANUTENÇÃO ISTO PODERÁ ANULAR A GARANTIA EPSON. ACEITAR? <ACEITAR RECUSAR>	Está instalado um tanque de manutenção que não é original. Isto poderá anular a garantia EPSON.	Selecione RECUSAR (pressione a tecla ) para substituir o tanque de manutenção por um tanque de manutenção Epson genuíno. Se seleccionar ACEITAR (pressione a tecla ) poderá anular a garantia EPSON. → Consulte "Utilizar o controlador de impressão" na página 127.

Mensagens de erro	Descrição	O que fazer
TANQUE MANUTENÇÃO CHEIO SUBSTITUA O TANQUE DE MANUTENÇÃO DIREITO	O tanque de manutenção está cheio.	Substitua o tanque de manutenção de destino por um novo. → Consulte "Utilizar o controlador de impressão" na página 127.
TANQUE MANUTENÇÃO CHEIO SUBSTITUA O TANQUE DE MANUTENÇÃO POST. CENTR.		
TANQUE MANUTENÇÃO CHEIO SUBSTITUA O TANQUE DE MANUTENÇÃO ESQUERDO		
SEM TINTEIRO INSTALE UM TINTEIRO	Não está instalado nenhum tinteiro.	Instale um tinteiro correctamente. Não reinstale um tinteiro que tenha causado um erro. → Consulte "Confirmar o espaço livre no tanque de manutenção" na página 127.
ERRO DE TINTEIRO SUBSTITUA O TINTEIRO	O tinteiro está defeituoso. O tinteiro pode ter mau contacto ou resíduos de condensação.	<ul style="list-style-type: none"> ❑ Retire o tinteiro e volte a instalá-lo. Se esta mensagem aparecer depois de voltar a instalar o tinteiro, substitua-o por um novo. (Não reinstale um tinteiro que tenha causado um erro.) → Consulte "Ajustar a Cabeça de Impressão" na página 131. → Consulte "Utilizar o controlador de impressão" na página 127. ❑ Pode ocorrer condensação no tinteiro, pelo que o deve deixar à temperatura ambiente durante mais de quatro horas antes de o instalar. → Consulte "Limpeza potente" na página 136.
TINTEIRO UTILIZE TINTEIROS ORIGINAIS EPSON	Não está instalado um tinteiro genuíno.	Substitua o tinteiro por um tinteiro genuíno Epson. → Consulte "Limpeza das cabeças" na página 134. → Consulte "Substituir o Dispositivo de Corte" na página 128.
TINTEIRO TINTEIRO NÃO ORIGINAL DESEMPENHO PODERÁ NÃO SER ÓPTIMO. CONTINUAR? <SIM NÃO>	Não está instalado um tinteiro genuíno.	Selecione NÃO (pressione a tecla ▷) para substituir o tinteiro por um tinteiro Epson genuíno. → Consulte "Acerca dos tinteiros" na página 124. → Consulte "Ajustar a Cabeça de Impressão" na página 131.
TINTEIRO ISTO PODERÁ ANULAR A GARANTIA EPSON. ACEITAR? <ACEITAR RECUSAR>	Não está instalado um tinteiro genuíno. Isto poderá anular a garantia EPSON.	Selecione RECUSAR (pressione a tecla ▷) para substituir o tinteiro por um tinteiro Epson genuíno. Se seleccionar ACEITAR (pressione a tecla ◁) poderá anular a garantia EPSON. → Consulte "Utilizar o controlador de impressão" na página 127. → Consulte "Confirmar o tinteiro restante" na página 122.
ERRO DE TINTEIRO INSTALE O TINTEIRO CORRECTO	Está instalado um tinteiro que não pode ser utilizado com esta impressora.	Retire o tinteiro e instale um tinteiro que possa ser utilizado com esta impressora. → Consulte "Acerca dos tinteiros" na página 124. → Consulte "Substituir tinteiros" na página 125.
ERRO DE TINTEIRO VERIFIQUE O TINTEIRO CONSULTE O MANUAL	Está instalado um tinteiro com a referência errada.	Retire o tinteiro e instale um tinteiro com a referência correcta. → Consulte "Confirmar o tinteiro restante" na página 122.

Mensagens de erro	Descrição	O que fazer
TINTEIRO SUBSTITUA O TINTEIRO	O tinteiro está vazio.	Substitua o tinteiro por um novo. → Consulte "Confirmar o tinteiro restante" na página 122.
ERRO DE COMANDO VERIFIQUE DEFINIÇÕES DO CONTROLADOR	Foram enviados dados danificados para a impressora.	Interrompa a impressão e pressione a tecla durante 3 segundos.
	A impressora recebeu dados com um comando errado.	
	O controlador instalado não é o correcto para a impressora.	Interrompa a impressão e pressione a tecla durante 3 segundos. Depois certifique-se de que o controlador de impressão instalado é o correcto.
ERRO CORTE DE PAPEL PRESSIONE A TECLA MENU PARA DESLOCAR CORTADOR P POSIÇÃO SUBSTITUIÇÃO	O papel não é cortado correctamente quando está seleccionado o sistema de alimentação Com Corte Auto Rolo  .	<ul style="list-style-type: none"> ❑ Liberte a alavanca do papel e retire o papel que não está cortado. Coloque a alavanca do papel na posição de segurança. → Consulte "As impressões não têm a qualidade que esperava" na página 160. ❑ O dispositivo de corte de papel poderá estar rombo. Substitua o dispositivo de corte. → Consulte "Confirmar o espaço livre no tanque de manutenção" na página 127.
ERRO CORTE DE PAPEL RETIRE O PAPEL NÃO CORTADO (São também apresentadas as seguintes mensagens: ABRIR TAMPA FRONT. E VER ETIQUETA DE SUBSTITUIÇÃO DO CORTADOR. VER ETIQUETA PARA SUBSTITUIR CORTADOR FECHE A TAMPA FRONTAL)		
INCLINAÇÃO PAPEL ALIMENTE O PAPEL CORRECTAMENTE	O papel não está colocado a direito.	<ul style="list-style-type: none"> ❑ A impressão poderá não se fazer correctamente na área de impressão. ❑ Coloque o papel a direito. → Consulte "Utilizar Papel em Rolo" na página 29. → Consulte "Utilizar o eixo de um rolo de papel usado como eixo de enrolamento" na página 44.
ERRO DE PAPEL ALIMENTE O PAPEL CORRECTAMENTE CONSULTE O MANUAL	O papel não está colocado correctamente.	<p>Liberte a alavanca do papel e coloque o papel correctamente.</p> <ul style="list-style-type: none"> → Consulte "Utilizar Papel em Rolo" na página 29. → Consulte "Utilizar o eixo de um rolo de papel usado como eixo de enrolamento" na página 44.
ERRO DE ENROLAMENTO INSIRA PAPEL ADEQUAD. NO SISTEMA DE ENROLAMENTO AUTOMÁTICO	O papel não está colocado correctamente na unidade de enrolamento automático.	<p>Coloque o papel correctamente na unidade de enrolamento automático.</p> <ul style="list-style-type: none"> → Consulte "Utilizar a unidade de enrolamento automático" na página 41.
ERRO DE ENROLAMENTO ALGO ESTÁ A OBSTRUIR O SENSOR DO SISTEMA DE ENROLAMENTO? INSIRA PAPEL DE NOVO	Está alguma coisa no sensor.	<p>Certifique-se de que não existe nenhuma obstrução no sensor e, em seguida, coloque o papel correctamente na unidade de enrolamento automático.</p> <ul style="list-style-type: none"> → Consulte "Utilizar a unidade de enrolamento automático" na página 41.

Mensagens de erro	Descrição	O que fazer
ERRO SEM MARGENS PRESSIONE A TECLA PARA BAIXO. INSIRA O FORMATO DE PAPEL CORRECTO	O papel instalado não é suportado para impressão sem margens.	<p>Pressione a tecla ■ durante 3 segundos para reiniciar a impressora e depois ejecte o papel. Em seguida, coloque folhas soltas de formato diferente.</p> <p>→ Consulte "Utilizar Papel em Rolo" na página 29.</p> <p>→ Consulte "Utilizar Folhas Soltas" na página 35.</p> <p>→ Consulte "Informações sobre o Papel" na página 110.</p>
	O formato das folhas não é reconhecido correctamente.	<p>Se o papel estiver ondulado ou tiver folgas, a impressora não conseguirá reconhecer o formato do papel correctamente. Nesse caso, alise-o antes de o colocar na impressora.</p> <p>→ Consulte "Utilizar Papel em Rolo" na página 29.</p> <p>→ Consulte "Utilizar Folhas Soltas" na página 35.</p>
	Se estiver colocado na impressora papel com o formato apropriado, o papel poderá não estar colocado correctamente.	<p>Coloque o papel correctamente na impressora.</p> <p>→ Consulte "Utilizar Papel em Rolo" na página 29.</p> <p>→ Consulte "Utilizar Folhas Soltas" na página 35.</p>
SEM PAPEL COLOQUE PAPEL	Não há papel na impressora.	<p>Coloque o papel correctamente.</p> <p>→ Consulte "Utilizar Papel em Rolo" na página 29.</p> <p>→ Consulte "Utilizar Folhas Soltas" na página 35.</p>
	O papel não é ejectado correctamente.	Coloque a alavanca de ajuste de papel na posição de libertação e retire o papel.
	O papel em rolo termina durante a impressão.	Coloque um novo rolo de papel.
ERRO EJECCÃO PAPEL RETIRE PAPEL DA IMPRESSORA	A impressora não ejectou a impressão.	Coloque a alavanca de ajuste de papel na posição de libertação e retire o papel. Coloque o papel novamente.
ERRO FORMATO PAPEL ALIMENTE PAPEL DE FORMATO CORRECTO	O formato do papel colocado não corresponde ao formato dos dados.	Faça corresponder o formato do papel colocado ao formato dos dados.
ERRO SENSOR DO PAPEL PRESSIONE A TECLA ■ ALIMENTE UM PAPEL DIFERENTE	O papel colocado na impressora não corresponde ao tipo de papel seleccionado.	<p>Pressione a tecla ■ e, em seguida, coloque papel que corresponda ao tipo de papel.</p> <p>→ Consulte "Guardar a Impressora" na página 146.</p>
ERRO SENSOR DO PAPEL PRESSIONE A TECLA ■ INSIRA PAPEL CORRECTO CONSULTE O MANUAL	O papel colocado na impressora não corresponde ao tipo de papel seleccionado para o alinhamento das cabeças automático.	<p>Pressione a tecla ■ e, em seguida, coloque papel que corresponda ao tipo de papel seleccionado para o alinhamento das cabeças automático.</p> <p>→ Consulte "Guardar a Impressora" na página 146.</p>
ERRO VERIF. JACTOS PRESSIONE A TECLA ■	A verificação dos jactos não pode ser executada.	<p>Pressione a tecla ■ para eliminar o erro e tente efectuar a verificação de jactos novamente.</p> <p>→ Consulte "Tamanho da gota de tinta" na página 142.</p> <p>Quando ainda não tiver começado, cancele a verificação dos jactos a partir do computador e desligue a impressora para depois a voltar a ligar.</p>

Mensagens de erro	Descrição	O que fazer
ERRO DE LIMPEZA PRESSIONE A TECLA ■■■ É ACONSELHÁVEL EXECUTAR LIMPEZA NOVAMENTE	Os jactos da cabeça de impressão ainda estão obstruídos.	Pressione a tecla ■■■. Em seguida, execute novamente a limpeza das cabeças. → Consulte "Limpeza das cabeças" na página 134.
ERRO DE LIMPEZA RETIRE PAPEL ESPESSE	Não é possível efectuar a limpeza porque o papel colocado na impressora é demasiado espesso.	Retire o papel espesso e coloque a alavanca do papel na posição de segurança.
ERRO DEFINIÇÃO PAPEL VERIFIQUE O SISTEMA DE ALIMENTAÇÃO NAS DEFIN. CONTROLADOR E INSIRA PAPEL CORRECTAMENTE	A trajectória de alimentação não é a correcta.	Verifique a definição Origem no controlador de impressão e coloque o papel correctamente.
RETIRE PAPEL EM ROLO LEVANTE A ALAVANCA DO PAPEL E RETIRE PAPEL	O rolo de papel não foi removido da impressora.	Levante a alavanca do papel e retire o rolo.
ENROLAMENTO DESLIG. DEFINIR SISTEMA DE ENROLAMENTO AUTOMÁTICO NA IMPRESSORA E REINICIAR IMPRESSORA	A unidade de enrolamento automático não está instalada na impressora.	Instale correctamente a unidade de enrolamento automático → Consulte "Instalar a Unidade de Enrolamento Automático" no <i>Guia de Desembalagem e Instalação</i> .
ERRO DEFINIÇÃO PAPEL ALMT. PAPEL ROLO	O formato do papel definido na impressora e o formato do papel dos dados de impressão não correspondem.	<ul style="list-style-type: none"> ❑ Defina o papel que tem o formato igual ao dos dados de impressão. → Consulte "Utilizar Papel em Rolo" na página 29. ❑ Pressione a tecla ■■■ para iniciar a impressão. A área que fica para além da largura do papel não é impressa.
ERRO DEFINIÇÃO PAPEL COLOQUE PAPEL NO ALIMENTADOR	O formato do papel definido na impressora e o formato do papel dos dados de impressão não correspondem.	<ul style="list-style-type: none"> ❑ Defina o papel que tem o formato igual ao dos dados de impressão. → Consulte "Utilizar Folhas Soltas" na página 35. ❑ Pressione a tecla ■■■ para iniciar a impressão. A área que fica para além da largura do papel não é impressa.
ERRO A INSTALAR F/W FALHA NA ACTUALIZAÇÃO REINICIAR A IMPRESSORA	Ocorreu uma falha na actualização do firmware.	Reinicie a impressora e depois actualize o firmware utilizando o EPSON LFP Remote Panel.
ENCRAV. PAPEL RETIRAR PAPEL	O papel está encravado.	Retire o papel encravado. → Consulte "As impressões não têm a qualidade que esperava" na página 160.
CARRETO BLOQUEADO DESBLOQUEIE O CARRETO	A cabeça de impressão está bloqueada.	Retire os materiais de protecção da cabeça de impressão para a libertar. → Consulte "Transportar a Impressora" na página 147.
ERRO DA IMPRESSORA REINICIAR A IMPRESSORA	Ocorreram alguns erros.	Desligue a impressora e, passado um bocado, volte a ligá-la.
PEDIDO DE MANUTENÇÃO NNNN	Um componente da impressora está quase a chegar ao fim do período de utilização. "NNNN" indica a referência do produto.	Anote a referência e contacte o serviço de assistência técnica. → Consulte "Quando ocorre um erro de pedido de manutenção" na página 155.

Mensagens de erro	Descrição	O que fazer
ERRO ASSIST. TÉCNICA NNNN CONTACTE O CENTRO DE REPARAÇÕES	Se aparecer 1133 ou 1137, a cabeça de impressão pode estar bloqueada.	Retire os materiais de protecção da cabeça de impressão para a libertar. → Consulte "Transportar a Impressora" na página 147. Se a cabeça de impressão já tiver sido removida, desligue a impressora e ligue correctamente o cabo de alimentação a uma tomada eléctrica ou à tomada de corrente da impressora, e depois ligue e desligue a impressora algumas vezes.
	Se aparecer 3000, o cabo de alimentação não está ligado correctamente à tomada eléctrica ou à tomada de corrente da impressora	Desligue a impressora. Ligue correctamente o cabo de alimentação à tomada eléctrica ou à tomada de corrente da impressora. Em seguida, ligue e desligue a impressora algumas vezes. Se esta mensagem voltar a aparecer no visor LCD, anote a referência e contacte o serviço de assistência técnica. → Consulte "Quando ocorre um erro de pedido de manutenção" na página 155.
	Ocorreu um erro fatal.	Desligue a impressora, aguarde algum tempo e, em seguida, volte a ligá-la. Se esta mensagem voltar a aparecer no visor LCD, anote a referência e contacte o serviço de assistência técnica. → Consulte "Quando ocorre um erro de pedido de manutenção" na página 155.

Quando ocorre um erro de pedido de manutenção

Um pedido de manutenção alerta-o para substituir os consumíveis por um novo muito em breve. Se for apresentada a mensagem PEDIDO DE MANUTENÇÃO XXXX no visor LCD, contacte o serviço de assistência técnica e indique o código de pedido de manutenção. Se continuar a utilizar a impressora, ocorre um erro de assistência técnica.

Quando ocorre um erro de assistência técnica

Ocorre um erro de assistência técnica quando:

- O bloqueio do carreto não é removido da cabeça de impressão.
- O cabo de alimentação não está ligado correctamente à tomada eléctrica ou ao conector de corrente da impressora.
- Ocorreu um erro fatal.

Quando ocorre um erro de assistência técnica, aparece a mensagem **ERRO ASSIST. TÉCNICA NNNN** e a impressora pára de imprimir. Desligue a impressora e verifique se o carreto está desbloqueado. Se estiver, verifique se o cabo de alimentação está devidamente ligado à tomada eléctrica ou ao conector de corrente da impressora. Ligue o cabo de alimentação correctamente e depois ligue a impressora. Se o erro de assistência técnica for eliminado, pode continuar a utilizar a impressora. Se o mesmo erro de assistência técnica for apresentado no visor LCD, contacte o serviço de assistência técnica. Indique que o código de assistência técnica é "NNNN".

Resolução de Problemas

Não pode imprimir (porque a impressora não funciona)

Causa	O que fazer
A impressora não liga.	<p>O cabo de alimentação está ligado à tomada eléctrica ou à impressora? Certifique-se de que o cabo de alimentação está bem ligado à impressora.</p> <p>Existe algum problema com a tomada eléctrica? Certifique-se de que a tomada funciona tentando ligar o cabo de alimentação de outro aparelho eléctrico.</p>
O controlador de impressão não está devidamente instalado (Windows).	<p>O ícone da impressora está na pasta Impressoras e Faxes ou Impressoras?</p> <ul style="list-style-type: none"> <input type="checkbox"/> Sim O controlador de impressão está instalado. Verifique a porta, conforme descrito no ponto que se segue. <input type="checkbox"/> Não O controlador de impressão não está instalado. Instale o controlador de impressão. → Consulte "Instalar o Controlador e o Software da Impressora" no <i>Guia de Desembalagem e Instalação</i>. <p>A definição da porta da impressora corresponde à porta de conexão da impressora? Verifique a porta da impressora.</p> <p>Faça clique no separador Portas na caixa de diálogo Propriedades do controlador da impressora e verifique a porta da impressora.</p> <ul style="list-style-type: none"> <input type="checkbox"/> (USBxxx) (x representa o número da porta) para a conexão USB <input type="checkbox"/> Um endereço IP correcto para a ligação de rede <p>Se não for indicado, o controlador de impressão não está devidamente instalado. Desinstale o controlador de impressão e volte a instalá-lo. → Consulte "Desinstalar o controlador de impressão" na página 59.</p>

Causa	O que fazer
<p>O controlador de impressão não está correctamente instalado (Mac OS X).</p>	<p>A impressora foi adicionada à lista de impressoras? Siga os passos abaixo descritos para abrir o Centro de Impressão ou o Utilitário de Configuração da Impressora para verificar se o controlador de impressão está instalado.</p> <ol style="list-style-type: none"> 1. Faça clique duas vezes no ícone do disco. 2. Faça clique na pasta Aplicações e depois faça clique duas vezes na pasta Utilitários. 3. Faça clique duas vezes no ícone do Centro de Impressão ou do Utilitário de Configuração da Impressora. <p>Se o nome da impressora não for apresentado, consulte a secção abaixo indicada para saber como adicionar a impressora. → "Adicionar a impressora no Mac OS X" no <i>Guia de Desembalagem e Instalação</i></p>
<p>A impressora não está correctamente ligada ao computador.</p>	<p>O cabo está devidamente ligado? Certifique-se de que o cabo de interface da impressora está devidamente ligado ao terminal correcto do computador. Certifique-se também de que o cabo não está partido ou dobrado. Se tiver um cabo de reserva, tente com esse cabo. → Consulte "Ligar a Impressora ao Computador" no <i>Guia de Desembalagem e Instalação</i>.</p> <p>A especificação do cabo de interface corresponde às especificações do computador? Certifique-se de que as características do cabo de interface correspondem às características do computador e da impressora. → Consulte "Requisitos de ligação" na página 174.</p> <p>O cabo de interface está ligado directamente ao computador? Certifique-se de que o cabo de interface está directamente ligado ao computador, sem passar por qualquer outro dispositivo, como por exemplo, um dispositivo de comutação de impressoras ou uma extensão. → Consulte "Ligar a Impressora ao Computador" no <i>Guia de Desembalagem e Instalação</i>.</p> <p>Se estiver a ser utilizado um concentrador USB, o mesmo está a ser utilizado correctamente? Na especificação USB, são possíveis daisy-chains de até cinco concentradores USB. No entanto, recomendamos que ligue a impressora ao primeiro concentrador que estiver ligado directamente ao computador. Além disso, alguns concentradores podem causar um funcionamento instável. Se ocorrerem problemas, ligue a impressora directamente à porta USB do computador.</p> <p>O concentrador USB é reconhecido correctamente? (Windows) Certifique-se de que o concentrador USB é reconhecido correctamente no computador. Se o concentrador USB for reconhecido correctamente, desligue todos os concentradores USB da porta USB do computador e depois ligue o conector USB da impressora directamente à porta USB do computador. Contacte com o fabricante do concentrador USB para obter informações sobre o funcionamento do concentrador USB.</p>

Causa	O que fazer
<p>A impressão não está disponível no ambiente da rede.</p>	<p>Efectuou as definições da rede no painel de controlo da impressora? No painel de controlo da impressora, seleccione ACTIVAR em INSTALAÇÃO DE REDE, e efectue as definições necessárias. → Consulte "ALINHAMENTO CABEÇAS" na página 26.</p> <p>As definições de rede estão correctas? Contacte o administrador da rede para saber quais são as definições da rede.</p> <p>Ligue a impressora directamente ao computador utilizando um cabo USB e fente imprimir. Se conseguir imprimir através do USB, existe algum problema no ambiente da rede. Contacte o administrador de sistema ou consulte o manual do seu sistema de rede. Se não conseguir imprimir, consulte a secção apropriada deste manual.</p>
<p>A impressora tem um erro.</p>	<p>Confirme se os erros ocorreram na impressora verificando os indicadores luminosos e as mensagens no painel de controlo da impressora. → Consulte "Indicadores luminosos" na página 12. → Consulte "Mensagens de Erro no Visor LCD" na página 149.</p>
<p>A impressora parou de imprimir.</p>	<p>O estado do Gestor de Impressão é "em pausa"? (Windows) Se parou de imprimir ou a impressora parou de imprimir devido a algum problema, o estado do Gestor de Impressão fica "em pausa". Não pode imprimir nesta situação. Faça clique duas vezes no ícone da impressora na pasta Impressoras e seleccione Pausa na Impressão no menu Impressora para desactivar a opção.</p> <p>O estado no Centro de Impressão ou no Utilitário de Configuração da Impressora é "em pausa"? (Mac OS X) Se fizer clique em Parar Trabalhos no Centro de Impressão ou no Utilitário de Configuração da Impressora, a impressora só inicia a impressão quando essa definição for cancelada.</p> <ol style="list-style-type: none"> 1. No Dock, faça clique no ícone do Centro de Impressão ou do Utilitário de Configuração da Impressora. 2. Faça clique duas vezes na impressora que está em pausa. 3. Faça clique no trabalho que está em pausa e depois em Iniciar Trabalhos.
<p>O problema não está indicado aqui.</p>	<p>Decida se o problema é provocado pelo controlador de impressão ou pela aplicação. Efectue uma impressão de teste a partir do controlador de impressão para poder verificar se a ligação entre a impressora e o computador está bem feita e se as definições do controlador de impressão são as correctas.</p> <ol style="list-style-type: none"> 1. Certifique-se de que a impressora está no estado OPERACIONAL e defina uma folha A4 ou maior. 2. No menu Iniciar, abra a pasta Impressoras e Faxes ou Impressora. 3. Faça clique com a tecla direita do rato no ícone da impressora e seleccione Propriedades. 4. No separador Geral, faça clique na tecla Imprimir Página de Teste. <p>Após algum tempo, a impressora começa a imprimir uma página de teste.</p> <ul style="list-style-type: none"> <input type="checkbox"/> Se a página de teste for impressa correctamente, a ligação entre a impressora e o computador está correcta. Vá para a secção seguinte. <input type="checkbox"/> Se a página de teste não for impressa correctamente, verifique os pontos acima descritos novamente. → Consulte "As impressões não têm a qualidade que esperava" na página 160. <p>* A "Versão do Controlador" apresentada na página de teste é a versão do controlador que está instalado no Windows. Não é a versão do controlador de impressão Epson que instalou.</p>

A impressora faz barulho mas não imprime nada

Causa	O que fazer
<p>Os tinteiros podem ter algum problema.</p>	<p>Se a cabeça de impressão se mover, mas não imprimir nada, confirme o funcionamento da impressora. Imprima um modelo de verificação dos jactos. Pode verificar o funcionamento e o estado da impressora sem ligar a impressora ao computador. → Consulte "Substituir tinteiros" na página 125.</p> <p>Se o modelo de verificação dos jactos apresentar falta de pontos, efectue uma limpeza da cabeça de impressão. → Consulte "Verificação dos jactos" na página 132.</p> <p>Se substituir os tinteiros com a impressora desligada, a quantidade de tinta restante não poderá ser detectada correctamente, pelo que o indicador luminoso de Verificação dos Tinteiros não se acende mesmo que o tinteiro precise de ser substituído; nesse caso, não poderá imprimir correctamente. Certifique-se de que segue as instruções deste manual para substituir os tinteiros. → Consulte "Reembalar a impressora" na página 147.</p> <p>A impressora não é usada há muito tempo? Se a impressora não for utilizada durante um longo período de tempo, os jactos ficam secos e podem ficar obstruídos. Consulte a secção abaixo indicada. → "Transportar a impressora" na página 147</p>

As impressões não têm a qualidade que esperava

Causa	O que fazer
<p>A qualidade de impressão é fraca, irregular, demasiado clara ou demasiado escura.</p>	<p>Os jactos da cabeça de impressão estão obstruídos? Se os jactos estiverem obstruídos, a qualidade de impressão será menor. Imprima um modelo de verificação dos jactos.</p> <p>Se substituir os tinteiros com a impressora desligada, a quantidade de tinta restante não poderá ser detectada correctamente, pelo que o indicador luminoso de Verificação dos Tinteiros não se acende mesmo que o tinteiro precise de ser substituído; nesse caso, não poderá imprimir correctamente. Certifique-se de que segue as instruções deste manual para substituir os tinteiros. → Consulte "Transportar a Impressora" na página 147.</p> <p>Existe alguma folga na cabeça de impressão durante a impressão bidireccional? No caso da impressão bidireccional, a cabeça de impressão pode imprimir quando se desloca tanto da esquerda para a direita, como da direita para a esquerda. Devido à folga da cabeça de impressão, as linhas verticais podem aparecer desalinhas. Neste caso, efectue o Alinhamento das Cabeças. → Consulte "Alinhamento da cabeça de impressão" na página 138.</p> <p>Está a utilizar um tinteiro Epson genuíno? Se utilizar um tinteiro que não seja da Epson, a impressão pode ficar esborratada ou as cores da imagem impressa podem ficar alteradas devido ao facto de a impressora não detectar correctamente quando a tinta chega ao fim. Certifique-se de que utiliza o tinteiro correcto.</p> <p>Está a utilizar um tinteiro usado? A qualidade de impressão diminui quando se utiliza um tinteiro usado. Substitua o tinteiro usado por um novo. Certifique-se de que o tinteiro é utilizado durante o respectivo prazo de validade (seis meses após a instalação na impressora).</p> <p>A definição do tipo de papel é a correcta? A qualidade da impressão é afectada se o papel que tiver seleccionado no menu Principal (Windows) ou na caixa de diálogo Definições de Impressão (Mac OS X) não corresponder ao papel que está colocado na impressora. Certifique-se de que a definição do tipo de papel corresponde ao papel que está colocado na impressora.</p> <p>Seleccionou Velocidade em Qualidade de Impressão? A qualidade de impressão pode diminuir se seleccionar Velocidade em vez de Qualidade. Se quiser melhorar a qualidade de impressão, seleccione Qualidade como definição de Qualidade de Impressão no menu Principal.</p> <p>Está a utilizar o Photo Enhance? O Photo Enhance proporciona uma série de definições de correcção de imagem para os dados de imagem cujo contraste ou brilho não seja apropriado. Por este motivo, se o Photo Enhance for activado, a cor das impressões pode diferir da cor apresentada no ecrã. → Consulte "Ajuste de cores automático através do Photo Enhance (apenas no Windows)" na página 77.</p>



Causa	O que fazer
<p>A qualidade de impressão é fraca, irregular, demasiado clara ou demasiado escura.</p>	<p>Efectuou definições de ajuste de cores? A cor é produzida de forma diferente porque os dispositivos de saída (como o monitor ou a impressora) são diferentes. Para reduzir as diferenças de cores entre os dispositivos, efectue o ajuste das cores. → Consulte "Ajuste das cores através dos Controlos de Cor" na página 75.</p> <p>Comparou os resultados de impressão com a imagem apresentada no ecrã? Uma vez que os ecrãs e as impressoras têm métodos diferentes de produzir cores, as cores impressas nem sempre são exactamente iguais às cores apresentadas no ecrã.</p> <ul style="list-style-type: none"> ❑ As televisões e os ecrãs produzem uma gama de cores combinando as 3 cores conhecidas como as 3 cores primárias da luz, que são o vermelho (em inglês "red", i.e. R), o verde (em inglês "green", i.e. G) e o azul (em inglês "blue", i.e. B). Quando não está acesa nenhuma dessas luzes, o resultado obtido é preto, e quando estão acesas as 3 cores, o resultado é branco. ❑ No entanto, a impressão de gravuras a cores e as impressoras a cores utilizam uma combinação das 3 cores primárias de pigmento, amarelo (em inglês "yellow", i.e. Y), magenta (M) e ciano (C). Quando não é aplicada nenhuma cor, o resultado obtido é o branco, e quando as 3 cores são misturadas uniformemente, o resultado obtido é o preto. ❑ Para imprimir uma imagem digitalizada é necessário que as cores da imagem original (CMY) sejam alteradas para as cores do ecrã (RGB) e depois para as cores de impressão (CMY), o que dificulta ainda mais a correspondência cromática. Neste caso, a correspondência cromática entre os dispositivos é tratada pelo ICM (Windows) ou pelo ColorSync (Mac OS X). <p>Quando utiliza um sistema de gestão de cores como o ICM (Windows) ou o ColorSync (Mac OS X), define um perfil para o ecrã? Para fazer a gestão correctamente, os dispositivos de entrada e as aplicações utilizadas têm de suportar ICM (Windows) ou ColorSync (Mac OS X). É também necessário definir o perfil do ecrã que está a ser utilizado. → Consulte "Utilizar a Gestão de Cor" na página 70.</p> <p>Abriu a tampa frontal durante a impressão? Se a tampa frontal for aberta durante a impressão, o carroto pára de repente, o que faz com que a cor fique desigual. Não abra a tampa frontal durante a impressão.</p> <p>A mensagem POUCA TINTA é apresentada no visor LCD? A qualidade de impressão pode diminuir quando a tinta está quase a chegar ao fim. Substitua o tinteiro por um novo. Se a qualidade de impressão não for boa depois de substituir o tinteiro, efectue a limpeza das cabeças várias vezes.</p>
<p>As cores não estão iguais às obtidas noutra impressora.</p>	<p>Definiu a correspondência cromática de cada dispositivo? Cada impressora tem um perfil de cor, pelo que os mesmos dados podem ser impressos a cores diferentes em cada impressora. A correspondência cromática minimiza o máximo possível as diferenças entre cores. O controlador de impressão deste produto dispõe de uma função de correspondência cromática. Se imprimir utilizando as definições recomendadas pela Epson, as cores impressas serão diferentes de modelo de impressora para modelo de impressora. Se quiser imprimir utilizando cores que sejam o mais aproximadas possível, tente utilizar a gestão de cores. Também pode carregar informações de perfil de cor para esta impressora a partir de uma aplicação. → Consulte "Utilizar a Gestão de Cor" na página 70.</p> <p>Para mais informações sobre os outros dispositivos, consulte o manual do dispositivo ou da aplicação de correspondência cromática.</p>

Causa	O que fazer
<p>A impressão não fica correctamente posicionada no papel.</p>	<p>Especificou a área de impressão? Verifique a área de impressão nas definições da aplicação e da impressora.</p> <p>A definição do formato de papel é a correcta? Se a definição Formato e o formato do papel propriamente dito não coincidirem, a impressão pode não ser feita onde se pretende, ou pode ficar cortada parcialmente. Se for esse o caso, verifique as definições de impressão.</p> <p>O papel está inclinado? Se a opção VER INCLINAÇÃO PAPEL das definições do painel de controlo estiver definida como NÃO, o papel é impresso, mesmo que esteja inclinado. Nesse caso, a impressão não fica na área de impressão. Seleccione SIM na opção VER INCLINAÇÃO PAPEL no modo Menu. → Consulte "CONFIG. IMPRES." na página 20.</p> <p>Os dados de impressão cabem na largura do papel? Se a imagem a imprimir for superior à largura do papel, normalmente a impressão pára. No entanto, se a opção seleccionada para VER FORMATO PAPEL for NÃO, a impressão é feita nesse papel, mesmo que seja ultrapassada a respectiva largura. Defina SIM na opção VER FORMATO PAPEL no modo Menu. → Consulte "CONFIG. IMPRES." na página 20.</p> <p>A margem do papel em rolo está definida para 15 mm ou 35 mm? Com a rotação automática, ou se imprimir a toda a largura do papel (imprimindo no formato A1 vertical em papel em rolo com 24", ou imprimir no formato A2 horizontal), se a opção MARGEM PAPEL ROLO estiver definida para 15 mm ou 35 mm, os dados que ultrapassam a área de impressão do lado direito do papel não são impressos. Seleccione 3 mm para a opção MARGEM PAPEL ROLO. → Consulte "Detalhes do modo Menu" na página 20.</p>
<p>As linhas alinhadas à esquerda/direita ficam desalinhadas.</p>	<p>A cabeça de impressão está desalinhada (tem folga)? (durante a impressão bidireccional) Com a impressão bidireccional, a cabeça de impressão imprime enquanto se movimenta da esquerda para a direita e vice-versa. Se estiver desalinhada, as linhas que deveriam ficar alinhadas ficarão desalinhadas, devido às folgas. Se as linhas que devem ficar alinhadas na vertical ficarem desalinhadas quando está a utilizar a impressão bidireccional, corrija a folga. → Consulte "Alinhamento da cabeça de impressão" na página 138.</p>
<p>A superfície impressa apresenta vergões ou está suja.</p>	<p>Será o papel demasiado espesso ou demasiado fino? Verifique nas especificações se o papel pode ser utilizado nesta impressora. Para mais informações acerca dos tipos de papel e das definições apropriadas para imprimir em papel de outros fabricantes, ou quando estiver a utilizar um processador RIP (Raster Image Processor), consulte as instruções de manuseamento do papel, ou contacte o fornecedor do papel ou o fabricante do processador RIP.</p> <p>A cabeça de impressão está a fazer vergões na superfície impressa quando está a ser utilizado papel espesso? Quando se utiliza papel espesso, a cabeça de impressão pode fazer vergões na superfície impressa. Nesse caso, defina a opção ESPAÇO ENTRE O ROLO num ponto que fique entre LARGO e O MAIS LARGO. → Consulte "Detalhes do modo Menu" na página 20.</p>
<p>O papel fica com vincos.</p>	<p>Está a utilizar a impressora a uma temperatura ambiente normal? O papel especial Epson deve ser utilizado a uma temperatura ambiente normal (temperatura: 15 a 25°C, humidade: 40 a 60%). Para mais informações sobre um tipo de papel, como, por exemplo, papel fino de outros fabricantes, que requeira um manuseamento especial, consulte as instruções de manuseamento relevantes.</p> <p>Definiu as características do papel quando utilizou um tipo de papel que não é especial Epson? Quando se utiliza um papel que não é papel especial Epson, convém definir as características do papel (papel personalizado) antes de imprimir. → Consulte "Imprimir em papel de outras marcas (não Epson)" na página 100.</p>

Causa	O que fazer
<p>A parte de trás do papel impresso está suja.</p>	<p>Defina SIM na opção VER FORMATO PAPEL no modo Menu. Se a imagem de impressão for maior do que a largura do papel e a opção VER FORMATO PAPEL estiver definida como NÃO, a imagem é impressa na mesma, mas ultrapassa a área impressa, o que faz com que o interior da impressora fique sujo. Para que o interior da impressora permaneça limpo, seleccione SIM na opção VER FORMATO PAPEL nas definições do painel de controlo. → Consulte "Detalhes do modo Menu" na página 20.</p>
<p>Está a ser libertada muita tinta.</p>	<p>A definição de Papel está correcta? Certifique-se de que as definições de papel da impressora correspondem ao papel que está a ser utilizado. A saída de tinta é controlada em função do tipo de papel definido. Se imprimir em papel normal utilizando a definição de papel fotográfico, a quantidade de tinta que sai é excessiva para o tipo de papel normal.</p> <p>A definição de Densidade de Cor está correcta? Baixe a densidade da tinta na caixa de diálogo Configuração do papel no controlador de impressão. A impressora pode estar a descarregar demasiada tinta para o tipo de papel utilizado. Consulte a ajuda interactiva do controlador de impressão, para obter informações detalhadas sobre a caixa de diálogo Configuração do papel.</p>
<p>As margens são impressas utilizando impressão sem margens.</p>	<p>As definições dos dados de impressão da aplicação estão correctas? Verifique se as definições do papel na aplicação e no controlador de impressão estão correctas. → Consulte "Impressão sem margens" na página 79.</p> <p>As definições do papel estão correctas? Certifique-se de que as definições de papel da impressora correspondem ao papel que está a ser utilizado. → Consulte "Informações sobre o Papel" na página 110.</p> <p>Alterou o valor de ampliação? Ajuste o valor de ampliação para impressão sem margens. Podem ser criadas margens, se definir Min para o valor de ampliação. → Consulte "Impressão sem margens" na página 79.</p> <p>O papel está armazenado correctamente? O papel pode expandir-se ou contrair se não for guardado correctamente, pelo que podem aparecer margens mesmo que tenha sido definida a impressão sem margens. Consulte as instruções de manuseamento do papel, para saber como armazená-lo convenientemente.</p> <p>Está a utilizar papel que suporte impressão sem margens? O papel que não é apropriado para impressão sem margens pode expandir-se ou contrair durante a utilização, o que pode fazer com que apareçam margens mesmo que tenha sido definida a impressão sem margens. Recomendamos-lhe que utilize papel apropriado para impressão sem margens. → Consulte "Informações sobre o Papel" na página 110.</p>

Problemas de alimentação ou de ejeção

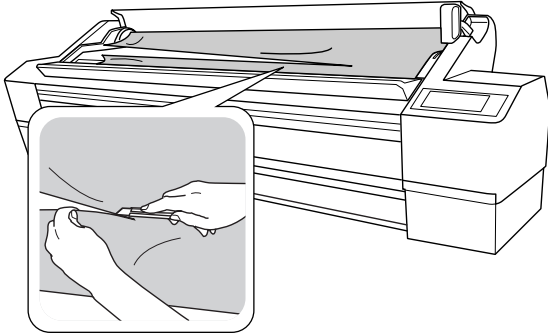
Causa	O que fazer
<p>Não é possível alimentar ou ejectar papel.</p>	<p>O papel foi colocado na posição correcta? Consulte a secção indicada a seguir, para saber qual é a posição correcta de colocação do papel. → Consulte "Papel Suportado" na página 28.</p> <p>Se o papel tiver sido colocado correctamente, verifique se o papel que está a utilizar está em boas condições.</p> <p>O papel foi colocado verticalmente? As folhas soltas devem ser sempre colocadas na vertical. Se forem colocadas na horizontal, o papel não é reconhecido e ocorre um erro. → Consulte "Papel" na página 177.</p> <p>O papel fica com vincos ou dobras? Não utilize papel que já tenha sido utilizado, ou papel que esteja dobrado. Utilize sempre papel novo.</p> <p>O papel está húmido? Não utilize papel que esteja húmido. Além disso, todo o papel especial Epson deve ficar dentro do saco até ser utilizado. Se ficar fora do saco durante muito tempo, o papel pode enrolar e ficar húmido, o que faz com que não seja puxado correctamente pela impressora.</p> <p>O papel está ondulado ou com folgas? O papel em folhas soltas pode ficar ondulado ou com folgas devido a alterações de temperatura ou de humidade, que podem fazer com que a impressora não consiga reconhecer correctamente o formato do papel. Nesse caso, alise-o antes de o colocar na impressora.</p> <p>Será o papel demasiado espesso ou demasiado fino? Verifique nas especificações se o papel pode ser utilizado nesta impressora. Para mais informações acerca dos tipos de papel e das definições apropriadas para imprimir em papel de outros fabricantes, ou quando estiver a utilizar um processador RIP (Raster Image Processor), consulte as instruções de manuseamento do papel, ou contacte o fornecedor do papel ou o fabricante do processador RIP.</p> <p>Está a utilizar a impressora a uma temperatura ambiente normal? O papel especial Epson deve ser utilizado a uma temperatura ambiente normal (temperatura: 15 a 25°C, humidade: 40 a 60%).</p> <p>O papel encravou na impressora. Abra a tampa frontal da impressora e verifique se há pedaços de papel encravados ou se existem objectos estranhos dentro da impressora. Se o papel estiver encravado, remova o papel tendo em consideração as instruções da secção indicada a seguir. → Consulte "Problemas de alimentação ou de ejeção" na página 164.</p> <p>A tensão do eixo do papel em rolo é a correcta? Alguns tipos de papel requerem que o eixo seja colocado em tensão alta para impedir que o papel fique encorilhado durante a impressão. Defina a tensão apropriada ao papel. Se, quando estiver a usar um papel em rolo normal, o papel começar a ficar amarrotado, mude a tensão, regulando a tensão alta. Pode reduzir as rugas e os vincos do papel utilizando a tensão alta. → Consulte "Utilizar Papel em Rolo" na página 29.</p>

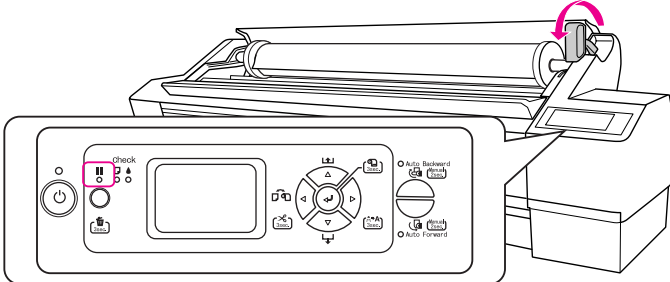
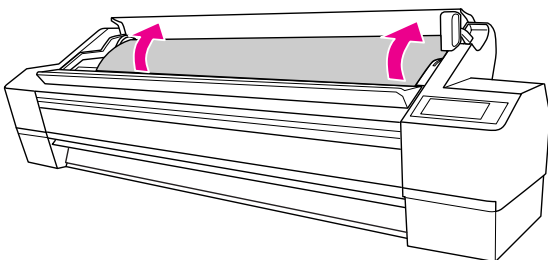
Causa	O que fazer
<p>O papel está encravado.</p>	<p>Para retirar papel encravado, efectue as operações apresentadas em seguida:</p> <p>1. Se o papel em rolo encravar, abra a tampa do papel em rolo e corte o papel junto da ranhura de entrada do papel.</p>  <p>2. Certifique-se de que o indicador luminoso Pausa não está intermitente e, em seguida, coloque a alavanca do papel na posição de libertação, para soltar o papel.</p> <p>A alavanca do papel pode estar bloqueada se a opção DEF. PAPEL RESTANTE estiver definida como SIM: AO MUDAR ROLO. Nesse caso, mantenha a tecla  pressionada durante 3 segundos, para libertar a alavanca do papel.</p>  <p>3. Volte a enrolar o rolo de papel.</p> 

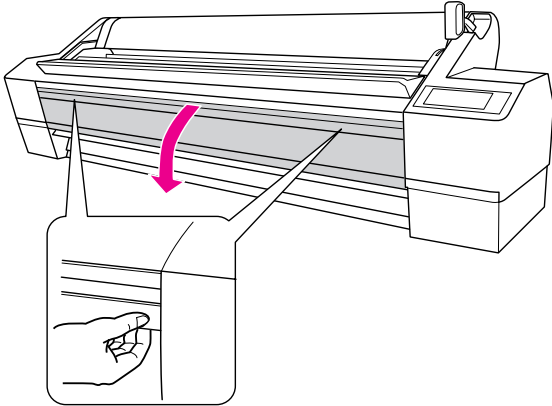
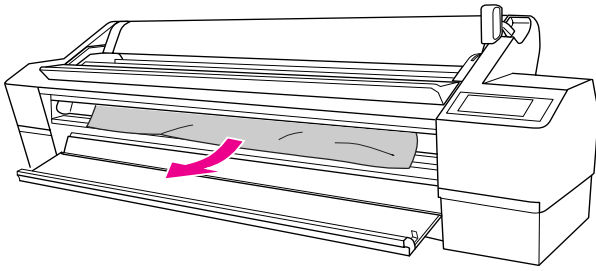
Causa	O que fazer
<p>O papel está encravado</p>	<p>4. Abra a tampa frontal se o papel estiver encravado dentro da impressora.</p>  <p>Importante: Preste atenção para não tocar nos cabos í volta da cabeça de impressão, pois, se o fizer, poderá danificar a impressora. → Consulte "Substituir o Dispositivo de Corte" na página 128.</p> <p>5. Puxe o papel encravado para baixo com cuidado. Tenha cuidado para não tocar no rolo, no elemento de absorção de tinta e nos tubos de tinta que se encontram dentro da impressora.</p>  <p>6. Feche a tampa frontal e depois desligue e volte a ligar a impressora. Para colocar papel, consulte as secções abaixo indicadas. → "Utilizar Papel em Rolo" na página 29 → "Utilizar Folhas Soltas" na página 35</p>

Outros problemas

Causa	O que fazer
<p>A tinta de cores acaba muito depressa mesmo quando se imprime no modo Foto P&B Avançada ou dados a preto.</p>	<p>A tinta de cores está a ser consumida durante a limpeza da cabeça de impressão. Quando se realiza a limpeza da cabeça de impressão, todos os jactos são limpos, o que faz com que seja consumida tinta de todas as cores. (Mesmo quando está seleccionado o modo Foto P&B Avançada, durante a limpeza é consumida tinta de todas as cores.) No entanto, é possível poupar tinta quando se efectua a limpeza especificando os jactos a limpar através da opção LIMPAR CADA COR do menu de Manutenção. → Consulte "Limpeza das cabeças" na página 134.</p>
<p>A versão do controlador de impressão não é a mais recente.</p>	<p>Obtenha a versão mais recente do controlador de impressão. Normalmente, o controlador de impressão que é fornecido com a impressora pode ser utilizado sem problemas. No entanto, quando as aplicações são actualizadas, pode ser necessário actualizar também o controlador de impressão. Se for esse o caso, aceda ao sítio de Web da Epson para obter o controlador de impressão mais recente.</p>
<p>O papel não é cortado correctamente.</p>	<p>Substitua o dispositivo de corte. Se o papel não estiver a ficar bem cortado, ou se o bordo ficar irregular, substitua o dispositivo de corte. → Consulte "Limpeza das cabeças" na página 134.</p>
<p>Poderá encontrar cópias do controlador de impressão no Windows.</p>	<p>Já instalou o mesmo controlador de impressão várias vezes? Se instalar o controlador desta impressora quando o controlador já está instalado no Windows, são apresentados ícones, com a indicação de que se trata de cópias, nas pastas Impressora ou Impressoras e Faxes (por exemplo, (EPSON Stylus Pro 11880 (Cópia 2)), (EPSON Stylus Pro 11880 (Cópia 3))) Pode apagar essas cópias e deixar ficar o ícone do controlador original. Se ficar pelo menos um ícone relativo à impressora na pasta das impressoras, o controlador de impressão propriamente dito não é apagado, mesmo que os outros ícones sejam.</p>

Onde obter ajuda

Sítio Web de Assistência Técnica

O sítio Web de Assistência Técnica da Epson ajuda a resolver os problemas que não podem ser solucionados com as informações de resolução de problemas fornecidas na documentação do produto. Se possui um programa de acesso à Internet, pode visitar o sítio em:

<http://support.epson.net/>

Se necessitar de versões mais recentes dos controladores, de consultar as respostas às perguntas mais frequentes (FAQ's), de manuais ou de outros ficheiros descarregáveis, aceda ao sítio em:

<http://www.epson.com>

Depois, seleccione a secção de assistência a clientes do sítio de Web da Epson do seu local.

Serviço de Assistência a Clientes EPSON

Antes de contactar a Epson

Se o produto Epson não funcionar correctamente e não for possível resolver o problema com as informações de resolução de problemas fornecidas na documentação do produto, contacte o Serviço de Assistência a Clientes EPSON. Se o serviço de assistência da sua área não consta da lista abaixo, contacte a loja onde adquiriu o produto.

O serviço de assistência a clientes poderá ajudá-lo rapidamente se lhe fornecer as seguintes informações:

- Número de série do produto
(A etiqueta do número de série está normalmente na parte posterior do produto)
- Modelo do produto
- Versão do software do produto
(Faça clique na tecla **Acerca de**, **Informações do produto** ou numa tecla semelhante no software do produto)
- Marca e modelo do computador
- Nome e versão do sistema operativo do computador
- Nomes e versões das aplicações utilizadas geralmente com o produto

Assistência a utilizadores na América do Norte

A Epson fornece os serviços de assistência técnica listados a seguir.

Assistência via Internet

Visite o sítio de Web da assistência técnica da Epson <http://support.epson.com> e seleccione o seu produto para obter soluções para os problemas mais comuns. Pode descarregar controladores e documentação, consultar as respostas às perguntas mais frequentes (FAQs) e obter conselhos sobre como resolver problemas, ou enviar uma mensagem de correio electrónico (email) para a Epson expondo as suas dúvidas ou problemas.

Falar com um Representante da Assistência Técnica a Clientes

Marque: (562) 276-1300 (E.U.A.) ou (905) 709-9475 (Canadá), entre as 6 am e as 6 pm (PT), de segunda a sexta. Aplicam-se as tarifas das chamadas internacionais.

Antes de telefonar para a Epson, tenha as seguintes informações à mão:

- Nome do produto
- Número de série do produto
- (Prova de compra, p. ex. o recibo da loja onde adquiriu o produto, e a data de compra
- Configuração do computador
- Uma descrição do problema

Nota:

No caso de usar outro software no sistema, consulte a documentação desse software para obter informações sobre a assistência técnica.

Consumíveis e Acessórios

Pode adquirir produtos Epson genuínos, tais como tinteiros, fitas, papel e acessórios em qualquer revendedor autorizado da Epson. Para encontrar o revendedor mais próximo, telefone para 800-GO-EPSON (800-463-7766). Também pode adquirir os produtos via Internet, em <http://www.epsonstore.com> (apenas para E.U.A.) ou em <http://www.epson.ca> (apenas Canadá).

Assistência a utilizadores na Europa

Consulte o seu **Documento de Garantia Pan-europeia** para obter informações sobre como contactar o Serviço de Assistência a Clientes EPSON.

Assistência a utilizadores na Austrália

A Epson Australia está empenhada em prestar um bom serviço de assistência aos seus clientes. Para além da documentação dos produtos, disponibilizamos ainda as seguintes fontes de informação:

O seu revendedor

Não se esqueça de que o seu revendedor pode frequentemente ajudá-lo a identificar e resolver problemas. Deverá ser sempre o primeiro a contactar para se aconselhar sobre qualquer problema; frequentemente, eles conseguem resolver rápida e facilmente os problemas e indicar-lhe como deve proceder em seguida.

Internet URL

<http://www.epson.com.au>

Aceder às páginas da World Wide Web da Epson Australia. Vale a pena ter o modem consigo, para não perder uma boa oportunidade de surfar na net! O sítio oferece uma área para o descarregamento de controladores, os pontos de contacto da Epson, informações sobre novos produtos e assistência técnica (email).

Epson Helpdesk (serviço de atendimento telefónico)

Os serviços de atendimento telefónico da Epson existem para que os clientes possam ser atendidos e aconselhados. Os operadores deste serviço ajudam-no a instalar, configurar e utilizar o seu produto Epson. O pessoal do Pre-sales Helpdesk (serviço de atendimento telefónico pré-venda) pode fornecer-lhe brochuras sobre os novos produtos Epson e indicar-lhe a morada do revendedor ou agente EPSON mais próximo. Aqui encontra muitas respostas para as suas dúvidas.

Os números do serviço de atendimento telefónico são:

Telefone: 1300 361 054

Fax: (02) 8899 3789

Aconselhamo-lo a, antes de telefonar para a Epson, ter todas as informações importantes à mão. Quanto mais informações tiver reunido, mas rapidamente o poderão ajudar a resolver o problema. Essas informações incluem a documentação do seu produto Epson, o tipo de computador, o sistema operativo, as aplicações e quaisquer outras informações que considere virem a ser necessárias.

Assistência a utilizadores em Singapura

Os serviços de informações, assistência e reparação disponibilizados pela Epson Singapore são:

World Wide Web (<http://www.epson.com.sg>)

Estão disponíveis informações sobre especificações de produtos, controladores para descarregamento, Perguntas Mais Frequentes (FAQ), Perguntas sobre vendas e Assistência técnica por email.

Epson Helpdesk (Tel.: (65) 6586 3111)

A nossa equipa pode, por telefone, atendê-lo sobre:

- Perguntas sobre vendas e informações sobre produtos
- Dúvidas e problemas relativos à utilização de produtos
- Perguntas sobre reparação de avarias e garantias

Assistência a utilizadores na Tailândia

As informações de contacto e de assistência e serviços são:

World Wide Web
(<http://www.epson.com.sg>)

Estão disponíveis informações sobre especificações de produtos, controladores para descarregamento, Perguntas Mais Frequentes (FAQ) e email.

Epson Hotline (linha directa) (Tel.: (66)2-670-0333)

A nossa equipa pode, por telefone, atendê-lo sobre:

- Perguntas sobre vendas e informações sobre produtos
- Dúvidas e problemas relativos à utilização de produtos
- Perguntas sobre reparação de avarias e garantias

Assistência a utilizadores no Vietname

As informações de contacto e de assistência e serviços são:

Epson Hotline (linha directa) 84-8-823-9239
(Tel.):

Service Center (centro de assistência): 80 Truong Dinh Street,
District 1, Hochiminh City
Vietnam

Assistência a utilizadores na Indonésia

As informações de contacto e de assistência e serviços são:

World Wide Web
(<http://www.epson.com.sg>)

- Informações sobre especificações de produtos, controladores para descarregamento
- Perguntas mais frequentes (FAQ), Perguntas sobre vendas, perguntas por email

Epson Hotline (linha directa)

- Perguntas sobre vendas e informações sobre produtos
- Assistência técnica

Telefone (62) 21-572 4350

Fax (62) 21-572 4357

Epson Service Center

Jakarta Mangga Dua Mall 3rd floor No 3A/B
Jl. Arteri Mangga Dua,
Jakarta
Tel./Fax: (62) 21-62301104

Bandung Lippo Center 6th floor
Jl. Gatot Subroto No.2
Bandung
Tel./Fax: (62) 22-7303766

Surabaya Hitech Mall It IIB No. 12
Jl. Kusuma Bangsa 116 - 118
Telefone de Surabaya: (62)
31-5355035
Fax: (62)31-5477837

Yogyakarta Hotel Natour Garuda
Jl. Malioboro No. 60
Yogyakarta
Telefone: (62) 274-565478

Medan Wisma HSBC 4th floor
Jl. Diponegoro No. 11
Medan
Tel./Fax: (62) 61-4516173

Makassar MTC Karebosi Lt. III Kav. P7-8
Jl. Ahmad Yani No.49
Makassar
Telefone: (62)411-350147/411-350148

Assistência a utilizadores em Hong Kong

Para obter assistência técnica e outros serviços pós-venda, deve contactar a Epson Hong Kong Limited.

Página de Internet

A Epson Hong Kong criou uma página de internet em chinês e inglês, onde fornece as seguintes informações:

- Product information (informações sobre produtos)
- Answers to Frequently Asked Questions (FAQs) (respostas às perguntas mais frequentes)
- Latest versions of Epson product drivers (últimas versões dos drivers dos produtos Epson)

Pode aceder à página em:

<http://www.epson.com.hk>

Technical Support Hotline (linha directa dos serviços de assistência técnica)

Pode contactar os nossos técnicos pelos seguintes números de telefone e fax:

Telefone: (852) 2827-8911

Fax: (852) 2827-4383

Assistência a utilizadores na Malásia

As informações de contacto e de assistência e serviços são:

World Wide Web (<http://www.epson.com.sg>)

- Informações sobre especificações de produtos, controladores para descarregamento
- Perguntas mais frequentes (FAQ), Perguntas sobre vendas, perguntas por email

Epson Trading (M) Sdn. Bhd.

Head Office.

Telefone: 603-56288288

Fax: 603-56288388/399

Epson Helpdesk (serviço de atendimento telefónico)

- Perguntas sobre vendas e informações sobre produtos (Infoline)

Telefone: 603-56288222

- Perguntas sobre serviços de reparação e garantias, utilização de produtos e assistência técnica (Techline)

Telefone: 603-56288333

Assistência a utilizadores na Índia

As informações de contacto e de assistência e serviços são:

World Wide Web (<http://www.epson.com.sg>)

Estão disponíveis informações sobre especificações de produtos, controladores para descarregamento e perguntas sobre produtos.

Epson India Head Office - Bangalore

Telefone: 080-30515000

Fax: 30515005

Epson India Regional Offices:

Cidade	N.º telefone	N.º fax
Mumbai	022-28261515 /16/17	022-28257287
Delhi	011-30615000	011-30615005
Chennai	044-30277500	044-30277575
Kolkata	033-22831589 / 90	033-22831591
Hyderabad	040-66331738/ 39	040-66328633
Cochin	0484-2357950	0484-2357950
Coimbatore	0422-2380002	NA
Pune	020-30286000 /30286001 /30286002	020-30286000
Ahmedabad	079-26407176 / 77	079-26407347

Helpline

Para assistência e informações sobre produtos, ou para encomendar tinteiros - 18004250011 (9AM - 9PM) - Chamada gratuita.

Para assistência técnica (CDMA e por telemóvel) - 3900 1600 (9AM - 6PM) Prefixo e código STD local

Assistência a utilizadores nas Filipinas

Para obter assistência técnica e outros serviços pós-venda, deve contactar a Epson Philippines Corporation, pelos seguintes números de telefone e fax e endereço de email:

Telefone: (63) 2-813-6567

Fax: (63) 2-813-6545

Email: epchelpdesk@epc.epson.com.ph

World Wide Web (<http://www.epson.com.sg>)

Estão disponíveis informações sobre especificações de produtos, controladores para descarregamento, Perguntas Mais Frequentes (FAQ) e perguntas por email.

Epson Helpdesk (serviço de atendimento telefónico) (Tel.: (63) 2-813-6567)

A nossa equipa pode, por telefone, atendê-lo sobre:

- Perguntas sobre vendas e informações sobre produtos
- Dúvidas e problemas relativos à utilização de produtos
- Perguntas sobre reparação de avarias e garantias

Informações Sobre o Produto

Requisitos de sistema para o controlador de impressão

Para usar o controlador de impressão, o seu sistema tem de preencher os seguintes requisitos:

Requisitos de sistema

Windows

Sistema operativo	Windows Vista x64, Vista, XP x64, XP, 2000
CPU	Processador Pentium 4 3 GHz ou superior
Memória	1 GB de RAM ou mais
Espaço em disco	32 GB ou mais de espaço livre em disco
Interface	USB2.0 High Speed Ethernet 100BaseTX/1000BaseT
Monitor	SVGA (800 × 600) ou resolução superior

Nota:

- No caso do Windows 2000, tem de iniciar sessão como utilizador com direitos de administrador (utilizador pertencente ao grupo de Administradores).
- No caso do Windows XP/Vista, tem de iniciar sessão como utilizador com uma conta de Administrador. Se tem uma conta com direitos limitados, não pode instalar o controlador de impressão. Ao instalar o software da impressora no Windows Vista, poderá ter de usar uma palavra-passe. Se lhe for pedida, introduza-a e continue a instalação.

Mac OS X

Sistema operativo	Computadores PowerPC-based Macintosh com sistema Mac OS X 10.2.8 ou superior Computadores Intel-based Macintosh com Rosetta
CPU	Processador PowerPC G5 a 2GHz ou superior
Memória	1 GB ou mais de memória disponível
Espaço em disco	32 GB ou mais de espaço livre em disco

Requisitos de ligação

Os requisitos de ligação diferem consoante o tipo da ligação utilizada. Consulte o sítio de Web da Epson para saber qual é o sistema operativo mais recente suportado.

Ligação USB

Windows

Requisitos:

- Computador com Windows Vista, XP ou 2000 pré-instalado, ou Windows 2000, Me ou 98 pré-instalado e depois actualizado para Windows Vista, XP ou 2000.
- Computador com uma porta USB, com garantia do fabricante do computador. (Se necessário, contacte o fabricante do computador.)

Mac OS X

Sistema operativo e computador com uma porta USB com garantia da Apple Inc.

Ligação de rede

Consulte o *Guia de Rede* para mais informações.

Características Técnicas

Impressão

Método de impressão	Por jacto de tinta
Disposição dos jactos	<p>Preto: 360 jactos x 4 (Photo Black (Preto Fotográfico), Matte Black (Preto Mate), Light Black (Preto Claro), Light Light Black (Preto Muito Claro))</p> <p>Cor: 360 jactos x 5 (Cyan (Ciano), Magenta, Light Cyan (Ciano Claro), Light Magenta (Magenta Claro), Yellow (Amarelo))</p>

Modo de impressão de caracteres	Densidade de caracteres	Colunas imprimíveis
	10 cpp*	637

* Caracteres por polegada

Modo de impressão de gráficos Raster	Resolução horizontal	Largura imprimível	Pontos disponíveis
	360 ppp*	1635.5 mm (64.39")	23,180
	720 ppp	1635.5 mm (64.39")	46,360
	1440 ppp	1635.5 mm (64.39")	92,721
	2880 ppp	1635.5 mm (64.39")	185,443

* pontos por polegada

Resolução	Máxima 2.880 x 1.440 ppp
Direcção de impressão	Bidireccional
Código de controlo	ESC/P Raster, ESC/P3
RAM	256 MB
Tabelas de caracteres	PC 437 (E.U.A., Europa)

Jogos de caracteres	EPSON Courier 10 cpp
----------------------------	----------------------

Método de alimentação	Fricção
Trajectória de alimentação	Papel em rolo Folhas soltas (inserção manual)
Dimensões	Largura: 2,348 mm (92.44") Profundidade: 685 mm (26.97") Altura: 1,190 mm (46.85")
Gramagem	Aprox. 150,5 kg (331.1 lb) sem tinteiros

Características eléctricas

Voltagem	CA 100-240 V
Variação da voltagem	CA 90 a 264 V
Frequência	50 a 60 Hz
Variação da frequência	49.5 a 60.5 Hz
Corrente	1.2 a 0.6 A
Consumo	Aprox. 100 W Aprox. 20 W no modo de poupança de energia (Low-power) Aprox. 1 W ou menos, quando desligada

Tinteiros

Cor	Photo Black (Preto Fotográfico)	
	Matte Black (Preto Mate)	
	Light Black (Preto Claro)	
	Light Light Black (Preto Muito Claro)	
	Cyan (Ciano)	
	Vivid Magenta	
	Yellow (Amarelo)	
	Light Cyan (Ciano Claro)	
	Vivid Light Magenta (Vivid Magenta Claro)	
Duração do tinteiro	2 anos a contar da data de fabrico se não for aberto.	
	6 meses após a abertura da embalagem.	
Temperatura	Em armazém (não instalado)	-20 a 40°C (-4 a 104°F)
		1 mês a 40°C (104°F)
	Em armazém (instalado)	-20 a 40°C (-4 a 104°F)
		1 mês a 40°C (104°F)
Capacidade	700 ml	
Dimensões	107 mm (L) × 320 mm (P) × 40 mm (A)	

Nota:

- ❑ Os tinteiros fornecidos com a impressora são parcialmente usados durante a configuração inicial. Para produzir impressões de alta qualidade, a cabeça de impressão será totalmente cheia com tinta. Este processo pontual consome uma certa quantidade de tinta, pelo que estes tinteiros imprimem menos páginas do que os tinteiros seguintes.
- ❑ O consumo real de tinta depende das imagens impressas, do tipo de papel usado, da frequência de impressão e das condições ambientais, como a temperatura.
- ❑ Para garantir a máxima qualidade de impressão e para ajudar a proteger as cabeças de impressão, quando a impressora lhe pede para substituir o tinteiro, este ainda tem de reserva uma quantidade de tinta variável.
- ❑ As seguintes operações consomem tinta: limpeza das cabeças de impressão e carregamento da tinta, quando é instalado um novo tinteiro.
- ❑ Para manter a qualidade de impressão, recomendamos a impressão de algumas páginas regularmente.

Condições ambientais

Temperatura	Funcionamento	10 a 35°C (50 a 95°F)
	Garantia de qualidade da impressão	15 a 25°C (59 a 77°F)
	Conservação	-20 a 40°C (-4 a 104°F)
Humidade relativa	Funcionamento	De 20 a 80%*
	Garantia de qualidade da impressão	De 40 a 60%*
	Conservação	5 a 85% de HR**

* Sem condensação

** Conservação na embalagem de transporte

Condições de funcionamento (temperatura e humidade):

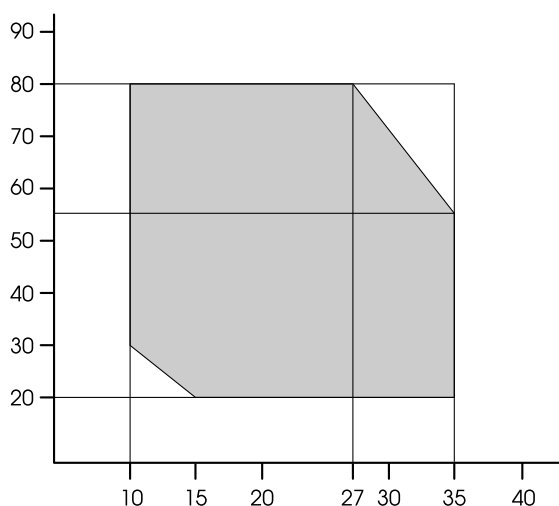

Papel

Papel em rolo

Formato do papel	406 mm (16") a 1626 mm (64") (L) x 45 m (148ft) (C), com diâmetro interno de 2 polegadas
	406 mm (16") a 1626 mm (64") (L) x 202 m (662.7ft) (C), com diâmetro interno de 3 polegadas
Diâmetro exterior	103 mm (4") no máximo quando o segundo eixo do papel em rolo de 2/3" estiver definido como o eixo de papel em rolo de 2".
	150 mm (6") no máximo quando o segundo eixo do papel em rolo de 2/3" estiver definido como o eixo de papel em rolo de 3".
Tipos de papéis	Papel normal, papéis especiais disponibilizados pela Epson
Espessura	0.08 a 0.5 mm
Gramagem	64 gf/m ² a 260 gf/m ²

Folhas soltas

Formato do papel	Largura: 210 a 1118 mm (8.27 a 44") Comprimento: 279.4 a 1580 mm (11 a 62.2"), quando o receptor de papel não é usado 279.4 a 914.4 mm (11 a 36"), quando o receptor de papel é usado Formato Normal: A4/LTR a B0+
Tipos de papéis	Papel normal, papéis especiais disponibilizados pela Epson
Espessura	0.08 a 1.5 mm

Papel em rolo e folhas soltas

Series	Formato do papel
A series	A4 (210 × 297 mm)
	A3 (297 × 420 mm)
	Super A3/B (329 × 483 mm)
	A2 (420 × 594 mm)
	A1 (594 × 841 mm)
	Super A1 (24 × 841 mm)
	A0 (841 × 1189 mm)
	Super A0 (914 × 1292 mm)

US-ANSI	Letter (8,5 × 11 polegadas)
	US B (11 × 17 polegadas)
	US C (17 × 22 polegadas)
	US D (22 × 34 polegadas)
	US E (34 × 44 polegadas)
US-ARCH	ARCH A (9 × 12 polegadas)
	ARCH B (12 × 18 polegadas)
	ARCH C (18 × 24 polegadas)
	ARCH D (24 × 36 polegadas)
	ARCH E (36 × 48 polegadas)
B series	B5 (182 × 257 mm)
	B4 (257 × 364 mm)
	B3 (364 × 515 mm)
	B2 (515 × 728 mm)
	B1 (728 × 1030 mm)
	B0 (1030 × 1456 mm)
	Super B0 (1118 × 1580 mm)
Formato fotográfico	8 × 10 polegadas, 203 × 254 mm
	10 × 12 polegadas, 254 × 305 mm
	11 × 14 polegadas, 279 × 356 mm
	12 × 12 polegadas, 305 × 305 mm
	16 × 20 polegadas, 406 × 508 mm
Outros	24 × 30 polegadas, 610 × 762 mm
	30 × 40 polegadas, 762 × 1016 mm
	36 × 44 polegadas, 914 × 1118 mm
	50 × 64 polegadas, 1270 × 1626 mm
	60 × 75 polegadas, 1524 × 1905 mm
	64 × 80 polegadas, 1626 × 2032 mm
	30 × 40 cm
	40 × 60 cm
	60 × 90 cm

Nota:

- ❑ *Dado que as características do papel estão sujeitas a constantes mudanças por parte dos fabricantes, a Epson não pode garantir a qualidade de nenhuma marca ou tipo de papel que não seja da marca Epson. Efectue sempre um teste antes de adquirir papel em grandes quantidades ou de imprimir trabalhos extensos.*
- ❑ *A utilização de papel de fraca qualidade pode reduzir a qualidade de impressão e provocar encravamentos de papel ou outros problemas. Se tiver problemas, mude para um papel de melhor qualidade.*
- ❑ *Se o papel estiver amarrotado ou dobrado, alise-o antes de o colocar na impressora.*

Normas e Certificações

Segurança	UL 60950-1	
	CSA No. 60950-1	
	Directiva de baixa voltagem 73/23/CEE	EN 60950-1
Compatibilidade electromagnética	FCC parte 15 subparte B classe A	
	CAN/CSA-CEI/IEC CISPR 22 Classe A	
	AS/NZS CISPR 22 Classe A	
	Directiva EMC 89/336/CEE	EN 55022 Classe A
		EN 55024
EN 61000-3-2		
	EN 61000-3-3	



Atenção:

Este é um produto de Classe A. Num ambiente residencial, este produto pode causar interferências rádio; se isso acontecer, o utilizador deverá tomar as providências necessárias.

Interface

A impressora está equipada com uma interface USB e uma interface Ethernet.

Interface USB

A interface USB de origem da impressora tem por base as normas USB 2.0 e 1.1 (revisão 2.0 das especificações USB e versão 1.1 da definição de classe dos dispositivos USB para dispositivos de impressão). Esta interface possui as seguintes características:

Norma	Baseada na norma USB 2.0 e 1.1 (revisão 2.0 das especificações USB e versão 1.1 da definição de classe dos dispositivos USB para dispositivos de impressão)
Velocidade de transmissão	480 Mbps (modo de alta velocidade) 12 Mbps (dispositivo de máxima velocidade)
Codificação de dados	NRZI
Conector adaptável	USB Série B

Nota:

Apenas os computadores equipados com um conector USB e com o Windows Vista, XP x 64, XP, 2000 ou com o Mac OS X.10.x suportam a interface USB.

Interface Ethernet

A impressora possui uma interface Ethernet. Para a ligar a uma rede, use um cabo blindado de par trançado 1000BaseT STP e 100BaseTX, ligado a uma tomada RJ-45.

Índice remissivo

A

Ajuda (Mac OS X), 63
Ajustar à página, 84
Ajustar as margens do papel, 79
Ajustar contraste, 22
Ajustar corte, 22
Ajuste de alimentação do papel, 25
Alavanca do papel, 9
Alimentação do papel em rolo ligada, 27
Alinhamento, 26
Alinhamento das cabeças de impressão, 26, 138
Apoio a clientes, 168
Assistência, 168
Assistência técnica, 168
Aumentar o formato de impressão, 84
Auto Backward, 12, 13
Auto Forward, 12, 13
Aviso comprimento do rolo, 24

B

BI-D 2-COLOR, 140
Bi-D ALL, 140
Bonjour, 26

C

Cabo USB, 174
Cancelar a impressão (Mac OS X), 65
Cancelar a impressão (Windows), 54
Características
 eléctricas, 175
 Interface, 179
 Normas e Certificações, 178
Cinta do papel em rolo, 109
ColorSync, 73
Compartimento dos tinteiros, 9
Comprimento do papel em rolo, 24
Conector da Unidade de enrolamento automático, 9
Conector para interface de rede, 9
Conector para interface USB, 9
Configuração de rede inicial, 26
Configurar endereço IP, 26
Consumível, 108

Contagem de uso, 22
Controlador de impressão, 174

D

Definição do Menu, 15
Definição IP, MS, PLP, 26
Definição papel restante, 24
Desinstalar (Mac OS X), 68
Desinstalar (Windows), 59
Detalhes do modo Menu, 20

E

Eixo, 29
Eixo do papel em rolo, 9
Eixo tensor duplo de alimentação de papel em rolo, 109
Encravamento de papel, 165
Epson, 168
EPSON LFP Remote Panel, 131
EPSON Printer Utility2, 61
EPSON StatusMonitor (Mac OS X), 67
EPSON Status Monitor 3 (Windows), 57
Espaço Rolo, 20, 25
Espessura do papel, 26
Estado EDM, 23

F

Folha de estado, 21
Folha de estado rede, 21
Função de auto-limpeza, 137
Função de manutenção automática, 137

H

Histórico de tarefas, 23

I

ICM Anfitrião, 73
ICM Controlador, 72
Ícone do estado do tanque de manutenção, 14
Ícone do estado do tinteiro, 14
Idioma, 27

Impressão de faixas, 97
Impressão de fotografias a preto e branco, 77
Impressão de Páginas por Folha, 88
Impressão de poster com margens, 89
Impressão sem margens, 79
Imprimir em papel personalizado, 94
Imprimir padrão jactos, 21
Informação tarefas, 21
Instalação de rede, 26

L

Lâmina do dispositivo de corte automático, 109
Limpar a impressora, 144
Limpar cada cor, 22
Limpar o exterior da impressora, 144
Limpeza, 131
Limpeza das cabeças, 134
Limpeza potente, 22, 136
Limpeza SS, 27
Linha de página, 20

M

Margem papel rolo, 20
Mensagem de erro, 55
Mensagens, 13
Menu Estado da impressora, 22
Menu Imprimir teste, 21
Menu Manutenção, 22
Menu Papel personalizado, 25
Método de corte, 25
Modo de Manutenção, 27
Monitor, 13

N

Nível de tinta, 22

O

Opções, 108

P

Padrão de espessura, 25
Páginas imprimíveis, 22
Painel de controlo, 9, 11
Painel de predefinições, 27

Papéis suportados para impressão sem margens, 80
Papel especial Epson, 108
Papel personalizado, 21, 24
Personalizado, 27, 84
Photo Enhance (Windows), 77
Pressão do corte, 27
Protecção da cabeça, 137

R

Receptor de papel, 109
Reduzir o formato de impressão, 84
Reiniciar contagem, 22
Reiniciar definições, 21
Relógio, 22
Renovar margens, 21
Requisitos de sistema, 174
Rolo restante, 24

S

Substituir dispositivo de corte, 22
Substituir o tanque de manutenção, 127
Substituir tinteiros, 125
Sucção de papel, 25
Suporte do rolo de papel, 9, 30

T

Tampa frontal, 9
Tampa para papel em rolo, 9
Tanque de manutenção, 9, 22, 109
Tecla de abertura da tampa dos tinteiros, 9
Teclas, 11
Tempo de secagem, 25
Tinteiro, 108
Tipo de papel, 23, 25
Tomada de corrente, 9
Total de impressões, 23

U

UNI-D, 140
Unidade, 27
Utilitários da impressora (Mac OS X), 66
Utilitários da Impressora (Windows), 56
Utilizar papel em rolo, 29

V

Verificar formato papel, 21

Verificar inclinação do papel, 21

Verificar jactos, 21, 132

Verificar jactos auto, 21

Versão, 22