Autorská práva a ochranné známky

Autorská práva

Bez předchozího písemného povolení společnosti Seiko Epson Corporation je zakázáno reprodukovat libovolnou část této publikace, ukládat ve vyhledávacím systému nebo přenášet libovolnou formou nebo prostředky, a to elektronicky, mechanicky, kopírováním, nahráváním nebo jakýmkoli jiným způsobem. Informace, které jsou zde obsaženy, jsou určeny výhradně k použití při práci s tiskárnou Epson. Společnost Epson neodpovídá za důsledky použití těchto informací při práci s jinými tiskárnami.

Společnost Seiko Epson Corporation ani její přidružené společnosti nejsou vůči spotřebiteli tohoto produktu nebo jiným osobám zodpovědné za škody, ztráty, náklady nebo výdaje způsobené spotřebitelem nebo jinou osobou v důsledku následujících událostí: nehoda, nesprávné použití nebo zneužití tohoto produktu nebo neoprávněné úpravy, opravy nebo změny tohoto produktu nebo (s výjimkou USA) nedodržení přísného souladu s provozními a servisními pokyny společnosti Seiko Epson Corporation.

Společnost Seiko Epson Corporation neodpovídá za žádné škody nebo problémy způsobené použitím jakéhokoli příslušenství nebo spotřebního materiálu, na nichž není uvedeno označení originálních produktů Original Epson Products nebo Epson Approved Products od společnosti Seiko Epson Corporation.

Ochranné známky

EPSON® a EPSON ESC/P® jsou registrované ochranné známky společnosti Seiko Epson Corporation.

Microsoft®, Windows® a Windows NT® jsou registrované ochranné známky společnosti Microsoft Corporation.

IBM® je registrovaná ochranná známka společnosti International Business Machines Corporation.

Obecná poznámka: Další zde použité názvy produktů slouží pouze k identifikačním účelům a mohou být ochrannými známkami příslušných vlastníků. Společnost Epson se vzdává všech práv na tyto značky.

Copyright © 2007 Seiko Epson Corporation. Všechna práva vyhrazena.

Bezpečnostní pokyny

Varování, upozornění a poznámky



Varování

je nutno pečlivě dodržovat, aby nedošlo ke zranění.



Upozornění

je nutné respektovat, aby nedošlo k poškození zařízení.

Poznámky

obsahují důležité informace a užitečné tipy k práci s tiskárnou.

Výstražný symbol upozorňující na horké součásti



Tento symbol je umístěn na tiskových hlavách a dalších součástech, které mohou být horké. Těchto součástí se nikdy nedotýkejte bezprostředně po použití tiskárny. Vždy několik minut vyčkejte, než vychladnou.

Důležité bezpečnostní pokyny

Před použitím tiskárny si přečtete všechny bezpečnostní pokyny. Kromě toho se řiďte všemi varováními a pokyny, které jsou vyznačeny přímo na tiskárně.

Před uvedením tiskárny do provozu

- Nepokládejte tiskárnu na nestabilní povrch, blízko radiátoru nebo jiného topného tělesa.
- Umístěte tiskárnu na rovný, stabilní povrch. Pokud bude tiskárna nakloněná nebo postavená šikmo, nebude plně funkční.

- ❑ Nepokládejte tento produkt na měkký, nestabilní povrch, jako je postel nebo pohovka, nebo do malých, uzavřených místech, které neumožňují větrání.
- ❑ Dbejte na to, aby větrací otvory na krytu tiskárny byly volné, a nezasunujte do nich žádné předměty.
- ❑ Používejte pouze typ napájecího zdroje, který je vyznačen na štítku tiskárny. Pokud si nejste jisti, jaké jsou charakteristiky zdrojů napájení ve vaší oblasti, obraťte se na místního dodavatele elektrické energie nebo na prodejce zařízení.
- ❑ Všechna zařízení připojte k řádně uzemněným elektrickým zásuvkám. Nepoužívejte zásuvky zapojené v okruhu, ve kterém jsou zapojeny kopírky nebo větrací systémy, které se pravidelně zapínají a vypínají.
- ❑ Nepoužívejte poškozený nebo odřený napájecí kabel.
- ❑ Napájecí kabel je třeba chránit proti odření, proříznutí, zkroucení a zauzlení a jiným způsobům poškození.
- ❑ Pokud k zapojení tiskárny používáte prodlužovací kabel, zkontrolujte, zda celková kapacita proudu pro všechna zařízení zapojená pomocí tohoto kabelu nepřekračuje proudovou kapacitu kabelu. Ověřte také, zda celková kapacita proudu pro všechna zařízení zapojená do této elektrické zásuvky nepřekračuje kapacitu zásuvky v ampérech.
- ❑ Používejte pouze napájecí kabel dodaný s tímto zařízením. Použití jiného kabelu může způsobit požár nebo úraz elektrickým proudem.
- ❑ Napájecí kabel tohoto zařízení se nesmí používat pro jiná zařízení. Použití s jiným zařízením může způsobit požár nebo úraz elektrickým proudem.

Během údržby tiskárny

- ❑ Před čištěním tiskárnu odpojte od elektrické sítě; k čištění použijte vždy jen navlhčený hadřík.
- ❑ Dávejte pozor, aby se na tiskárnu nevylila žádná tekutina.

- ❑ Kromě případů výslovně popsanych v této příručce se tiskárnu nesnažte sami opravovat.
- ❑ V následujících případech odpojte tiskárnu od elektrické sítě a svěřte ji kvalifikovanému servisnímu technikovi:
 - i. Je poškozen napájecí kabel nebo zástrčka.
 - ii. Do tiskárny se vylila jakákoli tekutina.
 - iii. Tiskárna spadla nebo došlo k poškození krytu.
 - iv. Tiskárna nepracuje normálním způsobem nebo došlo k výrazné změně výkonu.
- ❑ Uvnitř nebo v blízkosti zařízení nepoužívejte aerosolové produkty obsahující hořlavé plyny. Mohl by vzniknout požár.
- ❑ Nastavujte pouze ty ovládací prvky, které jsou popsány v provozních pokynech.
- ❑ Následující informace se týkají uživatelů v Německu:

Kvůli zajištění odpovídající ochrany tiskárny proti zkratu a přetížení musí být instalace v budově chráněna 16ampérovou pojistkou.

Bei Anschluss des Druckers an die Stromversorgung muss sichergestellt werden, dass die Gebäudeinstallation mit einer 16 A-Sicherung abgesichert ist.

Během manipulace s papírem

- ❑ Protože jsou štítky citlivé na teplotu a vlhkost, používejte je pouze za následujících provozních podmínek:

Teplota: 15 až 25 °C (59 až 77 °C)

Vlhkost: 30 až 60 % (relativní)

- ❑ Nenechávejte štítky v tiskárně mezi jednotlivými tiskovými úlohami. Mohly by se přichytit k desce tiskárny, a při dalším tisku by mohlo dojít k uvíznutí.
- ❑ Nezakládejte do tiskárny zkroucený nebo přehýbaný papír.

Během provozu tiskárny

- ❑ Nastavujte pouze ty ovládací prvky, které jsou popsány v návodu pro uživatele. Nesprávné nastavení jiných ovládacích prvků může způsobit poškození tiskárny, jehož oprava vyžaduje náročný zásah kvalifikovaného servisního technika.
- ❑ Po každém vypnutí tiskárny počkejte alespoň pět sekund, než ji znovu zapnete, jinak by se mohla poškodit.
- ❑ V průběhu tisku samočinného testu tiskárnu nevypínejte. Nejprve vždy zastavte tisk tlačítkem **Pause** a potom tiskárnu vypněte.
- ❑ Nepřipojujte tiskárnu znovu k zásuvce, jejíž napětí neodpovídá požadavkům tiskárny.
- ❑ Tiskovou hlavu nikdy nevyměňujte sami, mohlo by dojít k poškození tiskárny. Při výměně tiskové hlavy je třeba zkontrolovat také další součásti tiskárny.
- ❑ Při výměně kazety s páskou je třeba tiskovou hlavu posunout ručně. Pokud byla tiskárna právě používána, tisková hlava může být zahřátá. Než se jí dotknete, nechejte ji několik minut vychladnout.

Uživatelé ve Velké Británii

Použití doplňků

Společnost Epson (UK) Limited nezodpovídá za žádné škody nebo problémy způsobené použitím jakýchkoli příslušenství nebo spotřebního materiálu, které nenesou označení původních produktů (Original Epson Products) nebo schválených produktů (Epson Approved Products) společnosti Epson (UK) Limited.

Bezpečnostní informace



Varování:

Toto zařízení musí být uzemněno. Ověřte na štítku, zda napětí zařízení odpovídá napětí zdroje napájení.

Důležité:

Barvy vodičů elektrického kabelu připojeného k tomuto zařízení:

*zelená a žlutá – uzemnění,
modrá – nulový vodič,
hnědá – fáze (pod napětím).*

Zapojení zástrčky:

Vzhledem k tomu, že barvy vodičů napájecího kabelu nemusí odpovídat barevnému označení vývodů v zástrčce, postupujte následujícím způsobem:

Zelenožlutý vodič musí být připojen ke svorce zástrčky označené písmenem *E* nebo symbolem uzemnění (\perp).

Modrý vodič musí být připojen k vývodu zástrčky označenému písmenem *N*.

Hnědý vodič musí být připojen ke svorce zástrčky označené písmenem *L*.

Pokud dojde k poškození zástrčky, vyměňte celý kabel nebo se poraďte s kvalifikovaným elektrikářem.

Při výměně pojistek dbejte na to, aby pojistky měly správnou velikost a správný jmenovitý proud.

Uživatelé ve Velké Británii, Singapuru a Hongkongu

Při výměně pojistek používejte pouze pojistky správné velikosti a správného jmenovitého proudu.

Požadavky na bezpečnost

Napájecí zástrčka:

Tříkolíková napájecí zástrčka v souladu s příslušnými bezpečnostními předpisy.

Ohebný kabel:

Používejte dvojnásobně izolovaný ohebný kabel, který je v souladu* s příslušnými normami IEC nebo BS.

Konektor zařízení:

Používejte konektor zařízení, který je v souladu* s příslušnými normami IEC nebo BS.

* Certifikovaný členem programu IECEE CB.

Obsah

Autorská práva a ochranné známky	1
Autorská práva.	1
Ochranné známky	1
Bezpečnostní pokyny	3
Varování, upozornění a poznámky	3
Výstražný symbol upozorňující na horké součásti.	3
Důležité bezpečnostní pokyny	3
Uživatelé ve Velké Británii	7
Uživatelé ve Velké Británii, Singapuru a Hongkongu	8
Funkce	13
Tisk na nekonečný papír	15
Tisk s tlačným podávacím mechanismem	15
Vyjmutí vytištěného dokumentu z tlačného podávacího mechanismu	19
Přepnutí zpět do režimu tisku na jednotlivé listy.	20
Tisk s tažným podávacím mechanismem	20
Úprava polohy horní části strany.	25
Posunutí papíru k hraně k odtržení	27
Tisk na jednotlivé listy	30
Vkládání jednotlivých listů	31
Tisk na speciální papír	32
Použití páčky k nastavení tloušťky papíru	33
Vícedílné formuláře.	34
Štítky	34
Obálky	35
Software tiskárny	37
Použití ovladače tiskárny v systému Windows Me a 98	37
Přístup k ovladači tiskárny z aplikací systému Windows	38
Přístup k ovladači tiskárny z nabídky Start.	40
Změna nastavení ovladače tiskárny.	41
Použití ovladače tiskárny v systému Windows Vista, XP, 2000 a NT 4.0	42
Přístup k ovladači tiskárny z aplikací systému Windows	43
Přístup k ovladači tiskárny z nabídky Start.	45

Změna nastavení ovladače tiskárny	47
Přehled nastavení ovladače tiskárny	48
Použití nástroje EPSON Status Monitor 3	53
Nastavení nástroje EPSON Status Monitor 3	54
Přístup k nástroji EPSON Status Monitor 3	56
Nastavení nástroje EPSON Status Monitor 3	57
Nastavení tiskárny v síti	58
Sdílení tiskárny	58
Nastavení tiskárny jako sdílené tiskárny	59
Nastavení klientů	63
Instalace ovladače tiskárny z disku CD-ROM	76
Zrušení tisku	78
Odinstalování softwaru tiskárny	79
Odinstalování ovladače tiskárny a nástroje EPSON Status Monitor 3	79
Použití ovládacího panelu	85
Tlačítka a indikátory ovládacího panelu	85
Volba interního písma	87
Výchozí nastavení tiskárny	88
Změna výchozích nastavení	95
Použití chybových indikátorů	97
Problémy a jejich řešení	99
Zdroj napájení	100
Tisk	100
Manipulace s papírem	106
Doplňky	109
Řešení problémů s rozhraním USB	112
Tisk samočinného testu	116
Kontaktování podpory zákazníků	119
Webové stránky technické podpory	119
Instalace a použití doplňků	121
Podavač volných listů	121
Tažný podávací mechanismus	125
Držák rolí papíru	126
Inovační sada k barevnému tisku	128
Tiskový server	132

Výměna kazety s páskou	132
Originální kazeta s páskou od společnosti EPSON	132
Výměna kazety s páskou	133
Součásti tiskárny.	137
Technické údaje tiskárny	139
Mechanická část	139
Elektrotechnické údaje	141
Elektrotechnická část	144
Provozní prostředí.	144
Papír	144
Doporučená tisková plocha.	147
Zarovnání papíru	150
Seznamy příkazů	150
Řídicí znaky EPSON ESC/P 2.	150
Emulované řídicí kódy IBM 2390 Plus.	152
Standardy a prohlášení o shodě	154
Bezpečnostní certifikáty.	154
Značení CE	154
Čištění tiskárny.	155
Přeprava tiskárny	156
Glosář	159

Seznámení s tiskárnou

Funkce

Tato kompaktní 24jehličková tiskárna EPSON® LQ-300+II poskytuje vysoce kvalitní tisk a vysoký výkon. Má následující vlastnosti:

- ❑ Různé dráhy papíru na různé tiskové úlohy.
- ❑ Dokáže pracovat s různými typy papíru včetně nekonečného papíru, vícedílných formulářů (s jedním originálem a až třemi kopiemi), štítků, jednotlivých listů a obálek.
- ❑ Vysokorychlostní tisk – až 300 znaků za sekundu při hustotě 10 znaků na palec.

Tato tiskárna se dodává s ovladačem tiskárny a dalším softwarem, včetně nástroje EPSON Status Monitor 3 pro systémy Microsoft® Windows® Vista, XP, Me, 98, 2000 nebo NT 4.0. Nástroj EPSON Status Monitor 3 umožňuje snadno a rychle kontrolovat stav tiskárny.

Manipulace s papírem

Tisk na nekonečný papír

Tato tiskárna může tisknout na nekonečný papír šířky 101,6 mm (4 palce) až 254 mm (10 palců). V závislosti na poloze podávacího mechanismu lze tento mechanismus použít v tažném nebo tlačném režimu. Při volbě polohy podávacího mechanismu vám pomohou následující pokyny:

- ❑ Chcete přepínat mezi režimy tisku na jednotlivé listy a nekonečný papír bez nutnosti vyjmout papír? Budete nekonečný papír odtrhávat po jednotlivých listech? Použijte podávací mechanismus v tlačném režimu. (Tiskárna se dodává s podávacím mechanismem v této polouei.) Viz následující část.
- ❑ Tisknete na štítky, vícedílné formuláře nebo jiné dokumenty vyžadující přesné umístění tisku? Použijte podávací mechanismus v tažném režimu. Pokyny naleznete v části „Tisk s tažným podávacím mechanismem“ na straně 20.

Tisk s tlačným podávacím mechanismem

Před použitím tlačného podávacího mechanismu je vhodné nastavit funkci Auto tearoff (Automatické odtržení) v režimu Default Setting (Výchozí nastavení) na hodnotu On (Zapnuto). Viz „Výchozí nastavení tiskárny“ na straně 88.

Při zavádění nekonečného papíru pomocí tlačného podávacího mechanismu postupujte následujícím způsobem:

1. Zkontrolujte, zda je tiskárna vypnutá. Sejměte kryt tiskárny a vodítko papíru a posuňte páčku k uvolnění papíru do polohy k tisku na nekončený papír.

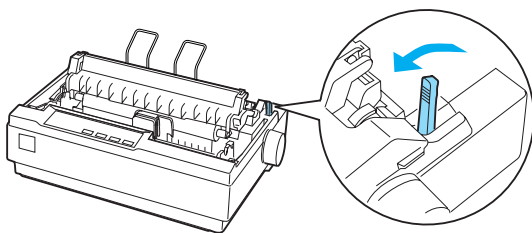

2. Uvolněte ozubená kolečka přitažením pojistek ozubených koleček směrem dopředu.

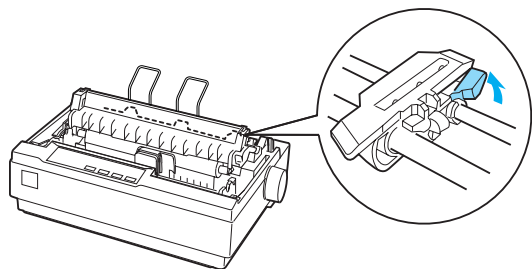

3. Posuňte levou jednotku ozubených koleček. K tomu vám pomůže měřítko na tiskárně. Tiskárna bude tisknout vpravo od polohy označené 0. Zatlačte pojistku ozubených koleček zpět na své místo. Potom posuňte pravou jednotku ozubených koleček tak, aby její poloha odpovídala šířce papíru, ale nezajišťte ji. Posuňte podpěru papíru doprostřed mezi jednotky ozubených koleček.

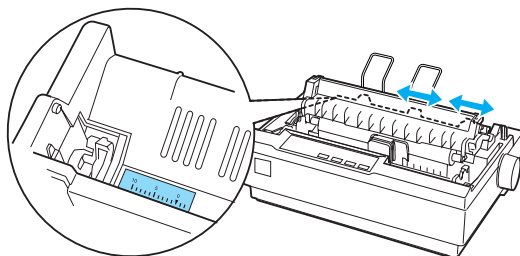

4. Zkontrolujte, zda má papír čistý a rovný zaváděcí okraj. Otevřete kryty ozubených koleček. Zarovnejte první díry v papíře se zoubky koleček a kryty ozubených koleček zavřete. Posuňte pravé ozubené kolečko tak, aby byl papír vyrovnaný, a zajistěte jej v nové poloze. Papír je nyní připraven k tisku.



Upozornění:

Použijte kolečko k podání papíru na pravé straně tiskárny k odstranění papíru pouze v případě, že je tiskárna vypnutá. Jinak by mohlo dojít k poškození tiskárny nebo ztrátě polohy horní části strany.

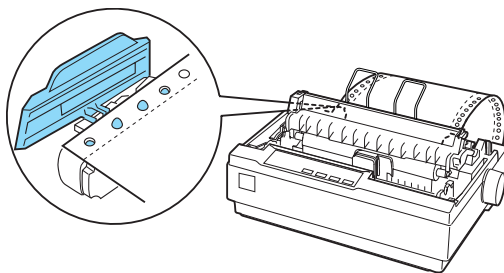

5. Chcete-li oddělit podávaný papír od potištěného papíru, připevněte vodítko papíru: Držte ho vodorovně a nastavte zářezy na vodítku papíru nad odpovídající podpěry na tiskárně (viz obrázek). Potom posuňte vodítko papíru k přední straně tiskárny (ucítíte, že zaklapne). Nastavte vodítka okrajů podle šířky papíru.

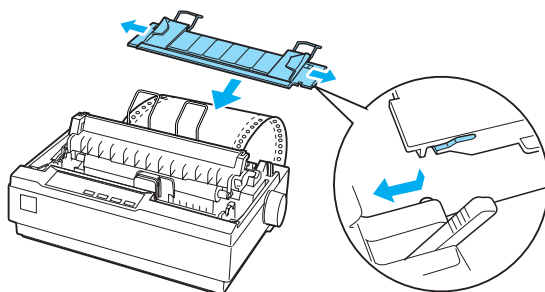

6. Zapněte tiskárnu.
7. Kryt tiskárny musí být zavřený. Stisknutím tlačítka LF/FF nastavte papír do podávací polohy. Jakmile tiskárna přijme data, tisk se zahájí automaticky.
8. Po skončení tisku odtrhněte vytištěný dokument podle pokynů v následující části. Pokud je první řádek vytištěn příliš vysoko nebo nízko, upravte jeho polohu pomocí funkce Micro Adjust (Přesné nastavení). Viz „Úprava polohy horní části strany“ na straně 25.



Upozornění:

K nastavení polohy horní části strany nikdy nepoužívejte otočné kolečko k podání papíru. Mohlo by dojít k poškození tiskárny nebo ke ztrátě nastavení polohy horní části strany.

Pokud odešlete další data, papír se automaticky podá zpět do podávací polohy.

Vyjmutí vytištěného dokumentu z tlačného podávacího mechanismu

Při vyjmutí vytištěného dokumentu postupujte následujícím způsobem:

1. Stiskněte tlačítko Tear Off (Font). Indikátory Tear Off (Font) (Održení, písmo) musí blikat. (Určují, že papír je na aktuální poloze k odtržení.)
2. Otevřete kryt vodítka papíru a potom odtrhněte vytištěný dokument podle hrany k odtržení, která se nachází na jednotce k napnutí papíru.

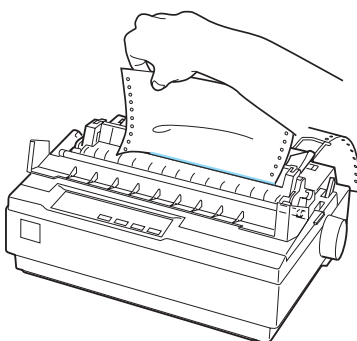

Poznámka:

Není-li perforace papíru náležitě zarovnána s hranou k odtržení, polohu k odtržení lze upravit pomocí funkce Micro Adjust (Přesné nastavení). Viz „Upravení polohy k odtržení“ na straně 28.



Upozornění:

K úpravě polohy k odtržení nikdy nepoužívejte otočné kolečko k podání papíru. Mohlo by dojít k poškození tiskárny nebo ke ztrátě polohy k odtržení.

3. Zavřete kryt vodítka papíru.

Jakmile obnovíte tisk, papír se automaticky zavede zpět na polohu horní části strany a tisk se spustí.

Chcete-li nekonečný papír zavést do pohotovostní polohy, v níž lze papír vyjmout, stiskněte tlačítko Load/Eject. Poté otevřete kryty ozubených koleček podávacího mechanismu a vyjměte papír.



Upozornění:

Před stisknutím tlačítka Load/Eject vždy nejdříve odtrhněte vytištěný dokument. Zpětné zavádění několika stran najednou může způsobit uvíznutí papíru.

Přepnutí zpět do režimu tisku na jednotlivé listy

Chcete-li aktivovat režim tisku na jednotlivé listy, stiskněte tlačítko Load/Eject; tiskárna podá papír zpět do pohotovostní polohy. Potom postupujte podle pokynů v části „Vkládání jednotlivých listů“ na straně 31.



Upozornění:

Před stisknutím tlačítka Load/Eject vždy nejdříve odtrhněte vytištěný dokument. Zpětné zavádění několika stran najednou může způsobit uvíznutí papíru.

Tisk s tažným podávacím mechanismem

Chcete-li nekonečný papír zavést pomocí tažného podávacího mechanismu, přesuňte podávací mechanismus do tažné polohy podle kroků 1 až 3 v tomto postupu. Pokud je podávací mechanismus v této poloze již nastaven, vypněte tiskárnu (pokud není vypnutá) a přejděte ke kroku 6.



Upozornění:

- Kolečko k podání papíru na pravé straně tiskárny používejte pouze při vyjímání uvíznutého papíru a pouze v případě, že je tiskárna vypnutá. Jinak by mohlo dojít k poškození tiskárny nebo ztrátě polohy horní části strany.*

- Při použití tažného podávacího mechanismu vyberte pro funkci Auto Tear Off (Automatické odtržení) v režimu Default Setting (Výchozí nastavení) hodnotu Off (Vypnuto); jinak by mohlo dojít k uvíznutí papíru.*

1. Vypněte tiskárnu a potom sejměte kryt tiskárny a vodítko papíru. Dále vyjměte jednotku k napnutí papíru: opatrně stiskněte pojistky na jednotce k napnutí papíru a vyjměte ji z tiskárny. Nakonec zatáhněte za páčku k uvolnění papíru směrem dopředu do polohy pro nekonečný papír.

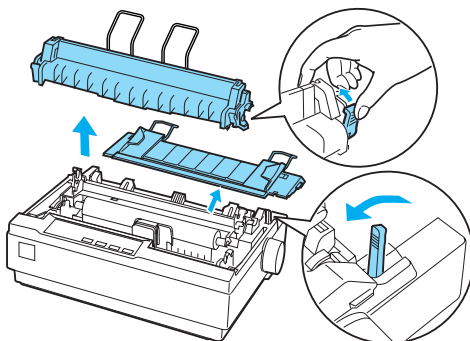

2. Opatrně stiskněte pojistky podávacího mechanismu na obou stranách a potom otočte podávacím mechanismem a vyjměte jej z tiskárny.

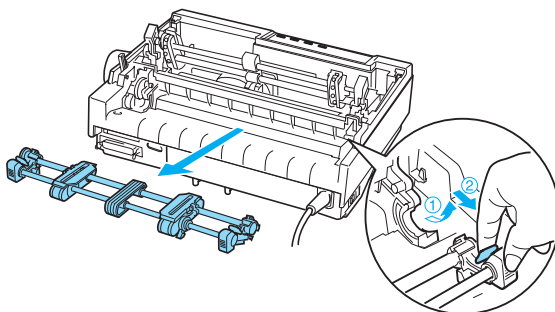

3. Přesuňte podávací mechanismus dopředu do montážní drážky v horní části tiskárny a sklopte jej do požadované polohy (viz obrázek). Když zatlačíte podávací mechanismus do správné polohy, ucítíte, jak zářezy zapadnou.

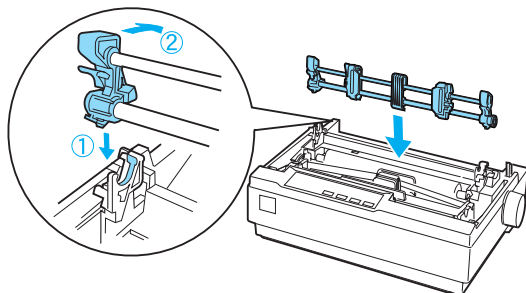

4. Uvolněte ozubená kolečka přitažením pojistek ozubených koleček směrem dopředu.

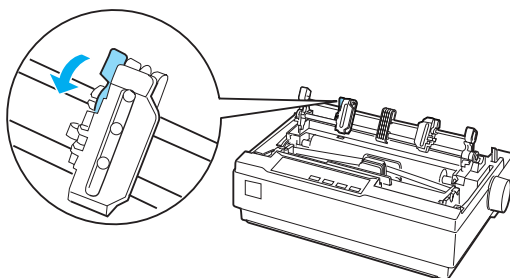

5. Vložte papír do dolního nebo zadního otvoru na papír (viz obrázek) a vytáhněte jej nahoru. Nastavte polohu papíru pomocí měřítka na tiskárně. Tiskárna bude tisknout vpravo od polohy označené 0.

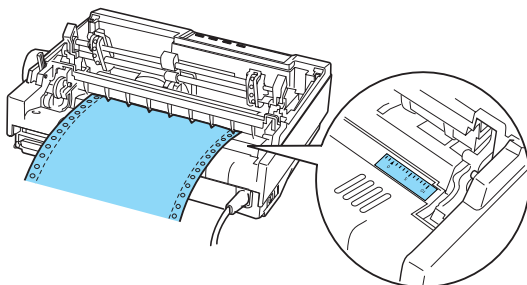

6. Posuňte levou jednotku ozubených koleček tak, aby zoubky byly zarovnané s otvory v papíře. Potom jednotku zajistěte. Potom posuňte pravou jednotku ozubených koleček tak, aby její poloha odpovídala šířce papíru, ale nezajišťujte ji. Podpěru papíru přesuňte doprostřed mezi obě jednotky s ozubeným kolečkem.

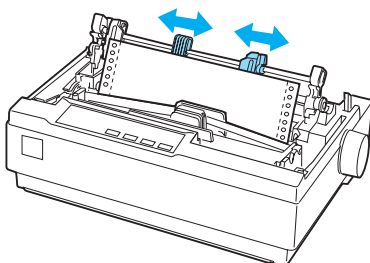

7. Zkontrolujte, zda má papír čistý a rovný zaváděcí okraj. Otevřete kryty ozubených koleček. Zarovnejte první díry v papíře se zoubky koleček a kryty ozubených koleček zavřete. Posuňte pravé ozubené kolečko tak, aby byl papír vyrovnaný, a zajistěte jej v nové poloze.

Poznámka:

Opatrným zatažením za papír ze zadní nebo dolní strany papír napněte.

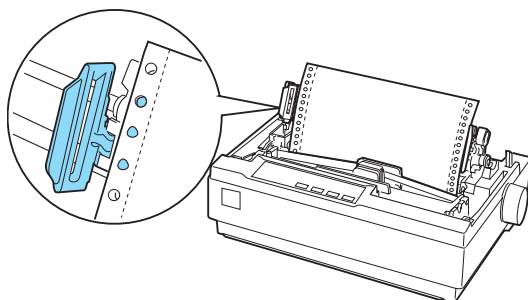

8. Chcete-li podávaný papír oddělit od potištěného papíru, nainstalujte vodítko papíru. Držte ho vodorovně a nastavte zářezy na vodítku papíru nad odpovídající podpěry na tiskárně. Potom posuňte vodítko papíru k zadní straně tiskárny (ucítíte, že zaklapne). Nastavte vodítka okrajů podle šířky papíru.
9. Připevněte kryt tiskárny a upravte polohu papíru pomocí kolečka pro podání papíru. Kolečkem otáčejte, dokud se perforace mezi stránkami nenastaví těsně nad tiskovou hlavou. Poté tiskárnu znovu zapněte.
10. Zkontrolujte, zda je kryt tiskárny zavřený. Kryt vodítka papíru musí zůstat otevřený. Jakmile tiskárna přijme data, tisk se zahájí automaticky.

Pokud chcete polohu k zahájení tisku na stránce změnit, stisknutím tlačítka LF/FF posuňte stránku do další polohy horní části strany. Polohu podání upravte podle pokynů pro úpravu polohy horní části strany, které najdete v další části Úprava polohy horní části strany.

Chcete-li papír vysunout, odtrhněte papír vstupující do tiskárny a potom stiskněte tlačítko LF/FF. Papír bude podán směrem dopředu.

Úprava polohy horní části strany

Horní část strany je poloha na stránce, od níž bude zahájen tisk. Pokud bude tisk na stránce umístěn příliš vysoko nebo nízko, lze nastavit polohu horní části strany pomocí funkce Micro Adjust (Přesné nastavení). Postupujte následujícím způsobem:



Upozornění:

K nastavení polohy horní části strany nikdy nepoužívejte otočné kolečko pro podání papíru. Mohlo by dojít k poškození tiskárny nebo ke ztrátě nastavení polohy horní části strany.

Poznámka:

- Nastavení polohy k odtržení zůstává v platnosti, dokud je nezměníte, tj. i po vypnutí tiskárny.*
 - Nastavení horního okraje provedené v některých aplikacích potlačí nastavení polohy horní části strany provedené pomocí funkce Micro Adjust (Přesné nastavení). V případě potřeby nastavení polohy horní části strany provádějte v aplikaci.*
1. Tiskárna musí být zapnutá.
 2. Je-li třeba, vložte papír podle pokynů v této kapitole.
 3. Sejměte kryt tiskárny.
 4. Na tři vteřiny přidržte tlačítko Pause. Indikátor Pause začne blikat a tiskárna přejde do režimu Micro Adjust (Přesné nastavení).

5. Stisknutím tlačítka LF/FF ↓ posuňte polohu horní části strany nahoru nebo tlačítkem Load/Eject ↑ posuňte polohu horní části strany směrem dolů.

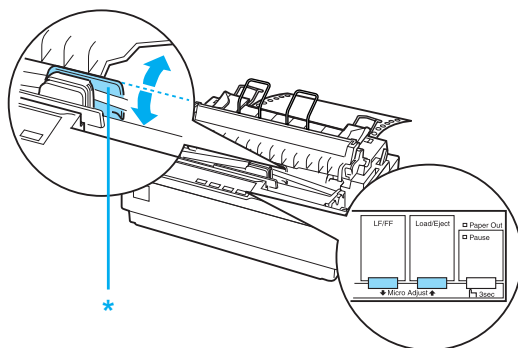

* plastový kryt pásky

Poznámka:

- ❑ Tiskárna má minimální a maximální nastavení polohy horní části strany. Pokušíte-li se nastavit stranu mimo tyto hranice, tiskárna vydá zvukový signál a ukončí posouvání papíru.
- ❑ Tiskárna vydá zvukový signál a nakrátko ukončí posun papíru také v případě, že papír dosáhne výchozí polohy horní části strany. Výchozí polohu lze při nastavení polohy horní části strany využít jako referenčního bodu.

Chcete-li upravit nastavení polohy horní části strany pro nekonečný papír vložený v tažném podávacím mechanismu, viz následující příklad:

Vyznačte bod 2,5 mm (0,1 palce) nad perforací papíru. Umístěte papír tak, aby značka byla zarovnána s horní hranou plastového krytu pásky. Tím nastavíte 8,5 mm (0,33 palce) okraj na další stránce, takže tiskárna zahájí tisk 8,5 mm (0,33 palce) pod perforací. Pokud vyznačíte bod 2,5 mm (0,1 palce) nad perforací, bude na další stránce nastaven okraj 8,5 mm (0,33 palce).

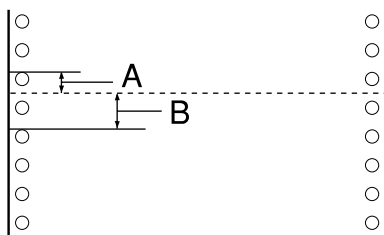

- A 2,5 mm (0,1 palce)
- B 8,5 mm (0,33 palce)

6. Po nastavení polohy horní části strany ukončete režim Micro Adjust (Přesné nastavení) pomocí tlačítka Pause.

Posunutí papíru k hraně k odtržení

Je-li nainstalován tlačný podávací mechanismus, lze pro posun nekonečného papíru k hraně k odtržení tiskárny při dokončení tisku použít funkci Tear-Off (Odtržení). Vytisknutý dokument lze poté snadno odtrhnout. Po obnovení tisku tiskárna automaticky zavede papír tak, aby byla nastavena poloha horní části strany. Ušetříte tak papír mezi dokumenty, který se obvykle likviduje.

Jak je popsáno níže, lze tuto funkci použít dvěma způsoby: ručně pomocí tlačítka Tear Off (Font) na tiskárně nebo automaticky zapnutím režimu automatického odtrhávání.



Upozornění:

Nikdy nepoužívejte funkci odtržení (jak je popsáno níže) k zavádění nekonečného papíru se štítky otočenými dolů. Štítky by se mohly odlepit od podkladu a uvíznout v tiskárně.

Použití tlačítka Tear Off

Po dokončení tisku dokumentu ověřte, zda neblinká indikátor Tear Off (Font). Potom stiskněte tlačítko Tear Off (Font). Tiskárna posune papír k hraně k odtržení.

Poznámka:

Pokud indikátory Tear Off (Font) blikají, papír je v poloze k odtržení. Po dalším stisknutí tlačítka Tear Off (Font) zavede tiskárna papír na následující polohu horní části strany.

Automatické posunutí papíru do polohy k odtržení

Chcete-li, aby se vytištěné dokumenty automaticky posouvaly do polohy k odtržení, zapněte režim automatického odtrhávání a v režimu Default Setting (Výchozí nastavení) vyberte příslušnou délku stránky nekonečného papíru. Pokyny jsou uvedeny v části „Změna výchozích nastavení“ na straně 95.

Je-li zapnuta funkce automatického odtrhávání, papír se automaticky posune do polohy k odtržení pokaždé, když tiskárna přijme plnou stránku dat nebo příkaz posuv stránky, po němž nenásledují žádná data.

Upravení polohy k odtržení

Není-li místo perforace papíru zarovnáno s hranou k odtržení, lze místo perforace posunout na polohu k odtržení pomocí funkce Micro Adjust (Přesné nastavení).

Polohu k odtržení lze nastavit podle následujících pokynů:



Upozornění:

K úpravě polohy k odtržení nikdy nepoužívejte otočné kolečko k podání papíru. Mohlo by dojít k poškození tiskárny nebo ke ztrátě polohy k odtržení.

Poznámka:

Nastavení polohy k odtržení zůstává v platnosti, dokud je nezměníte, tj. i po vypnutí tiskárny.

1. Indikátor Tear Off (Font) musí blikat (papír je v aktuální poloze k odtržení). Posunutí papíru do polohy k odtržení možná budete muset provést tlačítkem Tear Off (Font).
2. Otevřete kryt vodítka papíru.
3. Na tři vteřiny přidržte tlačítko Pause. Indikátor Pause začne blikat a tiskárna přejde do režimu Micro Adjust (Přesné nastavení).
4. Stisknutím tlačítka LF/FF ↓ posuňte papír dozadu nebo stisknutím tlačítka Load/Eject ↑ posuňte papír dopředu, aby se perforace zarovnala s hranou k odtržení.

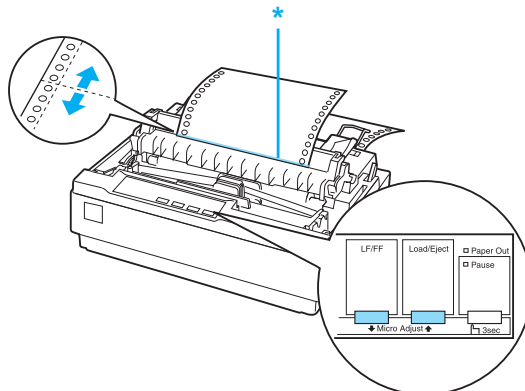

* hrana k odtržení

Poznámka:

Tiskárna má minimální a maximální poloha k odtržení. Pokud se pokusíte upravit polohu k odtržení mimo tento rozsah, zazní zvukový signál a posun papíru se zastaví.

5. Po nastavení polohy k odtržení ukončete režim Micro Adjust (Přesné nastavení) pomocí tlačítka Pause.
6. Odtrhněte vytištěné stránky.

Jakmile obnovíte tisk, papír se automaticky zavede zpět na polohu horní části strany a tisk se spustí.

Tisk na jednotlivé listy

Pomocí vodítka papíru tiskárny lze samostatné listy vkládat jednotlivě. Šířka samostatných listů papíru může být v rozsahu 100 až 257 mm (3,9 až 10,1 palce).

Před tiskem na vícedílné formuláře na samostatných listech, na obálky nebo jiný speciální papír nezapomeňte posunout páčku k nastavení tloušťky papíru do požadované polohy. Podrobnosti jsou uvedeny v části „Tisk na speciální papír“ na straně 32.

Poznámka:

- Chcete-li vložit stoh samostatných listů papíru, použijte doplňkový podavač volných listů. Viz „Instalace a použití doplňků“ na straně 121.*
- Podrobné specifikace podporovaných typů samostatných listů papíru najdete v části „Technické údaje tiskárny“ na straně 139.*
- Ke vložení bezuhlových vícedílných formulářů na jednotlivých listech, které jsou v horní části slepeny, použijte vodítko papíru.*
- Vícedílné formuláře vkládejte do vodítka papíru spojenou hranou napřed a stranou určenou k tisku dolů.*

Vkládání jednotlivých listů

Samostatné listy vkládejte následujícím způsobem:

1. Zkontrolujte, zda je tiskárna vypnutá. Také zkontrolujte, zda je páčka k uvolnění papíru v zadní poloze k tisku na samostatné listy a zda je vodítko papíru ve vzpřímené poloze (viz obrázek).

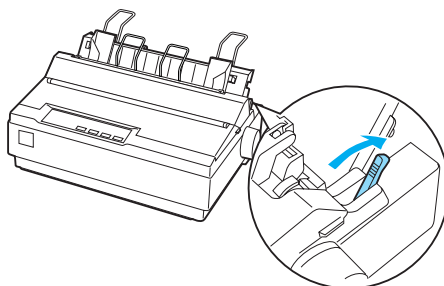

2. Posuňte levé okrajové vodítko do polohy, ve které se zastaví proti značce vodítka. Vodítko pravého okraje nastavte tak, aby odpovídalo šířce papíru.

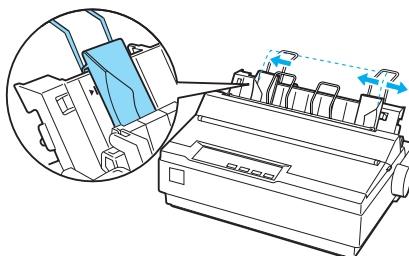

3. Zasouvejte list papíru dolů mezi okrajová vodítka, dokud neucítíte odpor.

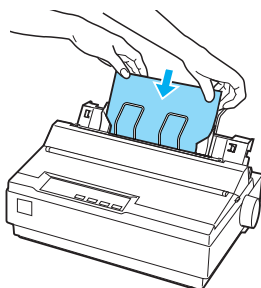

Při běžném způsobu použití stačí zapnout tiskárnu a není nutné tisknout žádná další tlačítka. Jakmile tiskárna přijme data, tisk se zahájí automaticky.



Upozornění:

Kolečko k podávání papíru na pravé straně tiskárny použijte pouze při vyjímání uvíznutého papíru a pouze v případě, že je tiskárna vypnutá. Jinak by mohlo dojít k poškození tiskárny nebo ztrátě nastavení polohy horní části strany.

Tisk na speciální papír

Tiskárna podporuje tisk na řadu různých typů papíru, včetně vícedílných formulářů, štítků a obálek.

Na vícedílné formuláře tiskněte minimálně 13 mm (0,5 palce) od kraje z každé strany papíru. Informace o doporučené oblasti tisku obálek naleznete v části „Technické údaje tiskárny“ na straně 139.



Upozornění:

Při tisku na vícedílné formuláře silnější než normální papír, na štítky nebo obálky musí být aplikace nastavena tak, aby tisk bylo možné provést po celé doporučené oblasti tisku. Při tisku za okraje těchto papírů může dojít k poškození tiskové hlavy.

Použití páčky k nastavení tloušťky papíru

Před tiskem na speciální papír změňte nastavení tloušťky papíru.

Při úpravě nastavení tloušťky papíru postupujte následujícím způsobem:

1. Vypněte tiskárnu a otevřete kryt tiskárny. Páčka k nastavení tloušťky papíru se nachází na levé straně tiskárny. Čísla vedle páčky označují nastavení tloušťky.

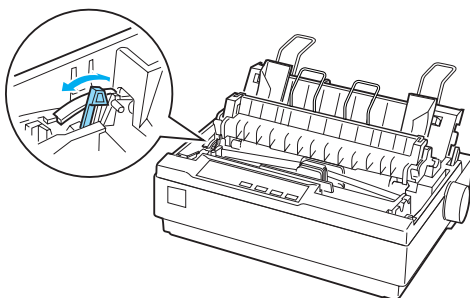

2. Vyberte příslušnou tloušťku papíru podle následující tabulky.

Typ papíru	Poloha páčky
Běžný papír (jednotlivé listy nebo nekonečný papír)	0 nebo 1
vícedílné formuláře (jednotlivé listy nebo nekonečný papír)	2 listy 3 listy 4 listy
štítky	2
obálky	3 až 5

3. Zavřete kryt tiskárny.

Vícedílné formuláře

Můžete používat bezuhlíkové vícedílné formuláře na jednotlivých listech nebo na nekonečném papíře skládajícím se až ze čtyř dílů (jeden originál a tři kopie). Před tiskem na formuláře nastavte páčku tloušťky papíru podle pokynů v předchozí části. Následující rady vám pomohou dosáhnout kvalitních výsledků:

- ❑ Používejte jen vícedílné formuláře na nekonečném papíru, které jsou bodově lepeny nebo spojeny přeložením okrajů. Nikdy nepoužívejte vícedílné formuláře na nekonečném papíru, které jsou spojeny kovovými svorkami, páskou nebo souvislou vrstvou lepidla.
- ❑ Používejte vícedílné formuláře na jednotlivých listech, které jsou lepeny jen po horním okraji. Formuláře vkládejte do tiskárny lepenou hranou napřed.
- ❑ Nepoužívejte zvlněné nebo pomačkané vícedílné formuláře.
- ❑ Pokud potřebujete nastavit polohu zavádění, použijte k tomu používaný software nebo ji změňte podle pokynů v části „Úprava polohy horní části strany“ na straně 25.
- ❑ Pokud používáte vícedílné formuláře (na nekonečném papíře) spojené přeložením okrajů, kopie se nemusí s originálem zarovnat. Pokud k tomu dojde, zvedněte vodítko papíru.

Štítky

Pro tisk na štítky musí být podávací mechanismus v tažné poloze a papír musí být podán z dolního otvoru pro papír. Před tiskem na štítky posuňte páčku pro nastavení síly papíru podle pokynů v části „Použití páčky k nastavení tloušťky papíru“ na straně 33. Vezměte v úvahu následující doporučení:

- ❑ Používejte štítky na souvislém podkladovém archu s otvory určenými pro ozubená kolečka podávacího mechanismu. Netiskněte štítky po jednotlivých listech, lesklý podkladový list se téměř vždy trochu posune.

- ❑ Štítky vkládejte stejně jako běžný nekonečný papír. Pokyny ke vkládání médií najdete v části „Tisk s tažným podávacím mechanismem“ na straně 20.
- ❑ Protože jsou štítky velmi citlivé na teplotu a vlhkost, používejte je pouze za standardních provozních podmínek.
- ❑ Nenechávejte štítky v tiskárně mezi jednotlivými tiskovými úlohami. Mohly by se přichytit k válci tiskárny, a při dalším tisku by mohlo dojít k uvíznutí.
- ❑ Chcete-li štítky vyjmout z tiskárny, odtrhněte je v dolní části tiskárny a stisknutím tlačítka LF/FF vysuňte zbývající štítky z tiskárny.



Upozornění:

Štítky nikdy nepodávejte do tiskárny zpětným chodem. Snadno se z podkladového archu odlepi a uvíznou v tiskárně. Pokud v tiskárně uvízne štítek, obraťte se na prodejce.

Obálky

Obálky lze vkládat jednotlivě pomocí vodítka papíru. Vezměte v úvahu následující doporučení:

- ❑ Před vložením obálky dejte páčku k nastavení tloušťky papíru do požadované polohy. Viz „Použití páčky k nastavení tloušťky papíru“ na straně 33.
- ❑ Obálku vložte podle pokynů v části „Vkládání jednotlivých listů“ na straně 31. Obálku zasuňte do tiskárny širší hranou napřed a stranou určenou k tisku dolů. Při vkládání obálky mezi vodítka papíru obálku pevně zasuňte a přidržte, dokud ji tiskárna nepodá.
- ❑ Obálky používejte pouze za normální teploty a vlhkosti.

- ❑ Zkontrolujte, zda tiskárna tiskne jen do doporučené oblasti tisku.
- ❑ Tisková hlava se nesmí posunout mimo levý či pravý okraj obálky nebo jiného silného papíru. (Specifikace najdete v části „Technické údaje tiskárny“ na straně 139.) Před tiskem obálek doporučujeme provést zkušební tisk na list běžného papíru.

Software tiskárny

Software tiskárny

Software Epson obsahuje ovladač tiskárny a nástroj EPSON Status Monitor 3.

Ovladač tiskárny je software, který umožňuje počítači ovládat tiskárnu. Chcete-li, aby aplikace systému Windows mohly plně využívat předností a schopností tiskárny, je nutné nainstalovat ovladač tiskárny.

Nástroj EPSON Status Monitor 3 umožňuje sledovat stav tiskárny, upozorňuje na výskyt chyb a poskytuje tipy k odstraňování problémů. Nástroj EPSON Status Monitor 3 se automaticky nainstaluje při instalaci ovladače tiskárny. Pokud chcete nástroj EPSON Status Monitor 3 nainstalovat později, postupujte podle pokynů v části „Nastavení nástroje EPSON Status Monitor 3“ na straně 57.

Poznámka:

- ❑ *Než budete pokračovat, ujistěte se, že jste do počítače správně nainstalovali ovladač tiskárny podle pokynů v Instalační příručce.*
- ❑ *Software musí být nastaven na režim ESC/P 2. Ovladač tiskárny a nástroj EPSON Status Monitor 3 fungují jen v režimu ESC/P 2.*

Použití ovladače tiskárny v systému Windows Me a 98

Ovladač tiskárny lze otevřít z aplikací systému Windows nebo z nabídky Start.

- ❑ Jestliže ovladače tiskárny otevřete z aplikace Windows, veškerá provedená nastavení se budou vztahovat pouze na používanou aplikaci. Další informace naleznete v části „Přístup k ovladači tiskárny z aplikací systému Windows“ na straně 38.
- ❑ Pokud ovladač tiskárny otevřete z nabídky Start, provedená nastavení ovladače tiskárny se budou vztahovat na všechny aplikace. Další informace naleznete v části „Přístup k ovladači tiskárny z nabídky Start“ na straně 40.

Informace o kontrole a změně nastavení ovladače tiskárny naleznete v části „Změna nastavení ovladače tiskárny“ na straně 41.

Poznámka:

Některé aplikace systému Windows potlačují nastavení provedená v ovladači tiskárny, jiné nikoli. Proto je třeba ověřit, zda nastavení ovladače tiskárny odpovídají vašim požadavkům.

Přístup k ovladači tiskárny z aplikací systému Windows

Chcete-li otevřít ovladač tiskárny z aplikace systému Windows, postupujte podle následujících pokynů:

1. V aplikaci vyberte příkaz Print Setup (Nastavení tisku) nebo Print (Tisk) v nabídce File (Soubor). V zobrazeném dialogovém okně Print (Tisk) nebo Print Setup (Nastavení tisku) zkontrolujte, zda je v rozevíracím seznamu Name (Název) vybrána příslušná tiskárna.

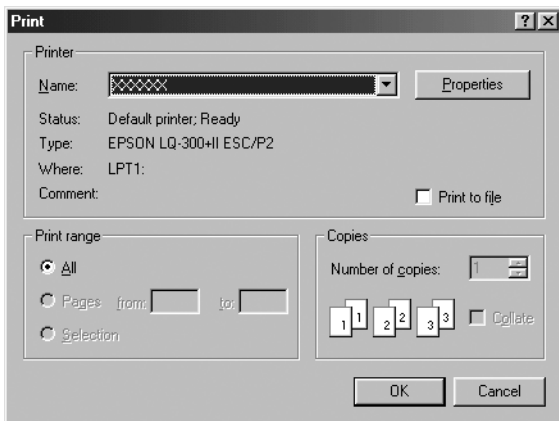

2. Klepněte na položku Printer (Tiskárna), Setup (Nastavení), Properties (Vlastnosti) nebo Options (Možnosti). (V závislosti na aplikaci může být nutné klepnout jen na určité tlačítko nebo na kombinaci těchto tlačítek.) Otevře se okno Properties (Vlastnosti) s nabídkami Paper (Papír), Graphics (Grafika) a Device Options (Možnosti zařízení). Tyto nabídky obsahují nastavení ovladače tiskárny.

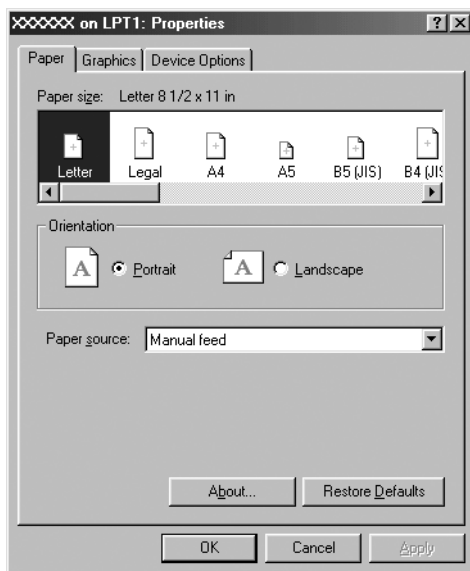

3. Chcete-li nabídku zobrazit, klepněte na odpovídající kartu v horní části okna. Informace týkající se změny nastavení jsou uvedeny v části „Změna nastavení ovladače tiskárny“ na straně 41.

Přístup k ovladači tiskárny z nabídky Start

Chcete-li ovladač tiskárny otevřít z nabídky Start, postupujte podle následujících pokynů:

1. Klepněte na tlačítko Start a přejděte na položku Settings (Nastavení).
2. Klepněte na volbu Printers (Tiskárny).

3. Klepněte pravým tlačítkem myši na ikonu tiskárny a poté na příkaz Properties (Vlastnosti). Na obrazovce se otevře okno Properties (Vlastnosti), které obsahuje nabídky Paper (Papír), Graphics (Grafika), Device Options (Možnosti zařízení) a Utility (Nástroje). Tyto nabídky obsahují nastavení ovladače tiskárny.
4. Chcete-li nabídku zobrazit, klepněte na odpovídající kartu v horní části okna. Informace týkající se změny nastavení jsou uvedeny v části „Změna nastavení ovladače tiskárny“ na straně 41.

Změna nastavení ovladače tiskárny

Tento ovladač tiskárny obsahuje sedm nabídek: Paper (Papír), Graphics (Grafika), Device Options (Možnosti zařízení), General (Obecné), Details (Podrobnosti), Utility (Nástroj) a Sharing (Sdílení). Přehled dostupných nastavení je uveden v části „Přehled nastavení ovladače tiskárny“ na straně 48. Elektronickou nápovědu zobrazíte klepnutím pravým tlačítkem myši na danou položku v okně a klepnutím na příkaz What's this? (Co je to?).

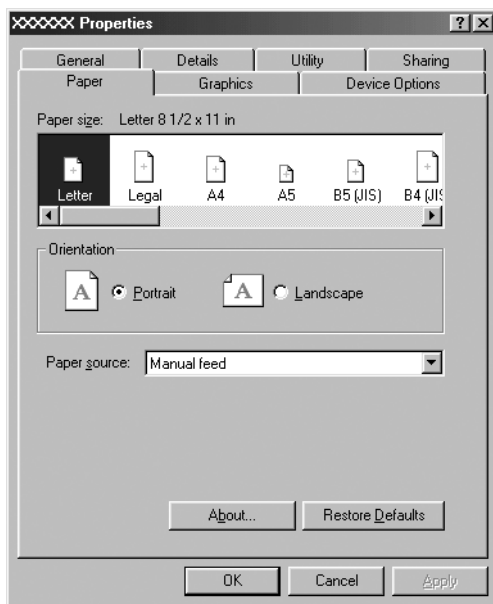

Jakmile nastavení ovladače tiskárny dokončíte, klepněte na tlačítko OK, pokud chcete provedené změny použít, nebo na tlačítko Restore Defaults (Obnovit výchozí), pokud chcete provedené změny zrušit.

Po kontrole nastavení ovladače tiskárny a provedení případných změn je tiskárna připravena k tisku.

Použití ovladače tiskárny v systému Windows Vista, XP, 2000 a NT 4.0

Ovladač tiskárny lze otevřít z aplikací systému Windows nebo z nabídky Start.

- ❑ Jestliže ovladače tiskárny otevřete z aplikace Windows, veškerá provedená nastavení se budou vztahovat pouze na používanou aplikaci. Další informace naleznete v části „Přístup k ovladači tiskárny z aplikací systému Windows“ na straně 43.
- ❑ Pokud ovladač tiskárny otevřete z nabídky Start, provedená nastavení ovladače tiskárny se budou vztahovat na všechny aplikace. Další informace naleznete v části „Přístup k ovladači tiskárny z nabídky Start“ na straně 45.

Informace o kontrole a změně nastavení ovladače tiskárny naleznete v části „Změna nastavení ovladače tiskárny“ na straně 47.

Poznámka:

Některé aplikace systému Windows potlačují nastavení provedená v ovladači tiskárny, jiné nikoli. Proto je třeba ověřit, zda nastavení ovladače tiskárny odpovídají vašim požadavkům.

Přístup k ovladači tiskárny z aplikací systému Windows

Chcete-li otevřít ovladač tiskárny z aplikace systému Windows, postupujte podle následujících pokynů:

Poznámka:

Příklady v následujících částech jsou převzaty z operačního systému Windows 2000. Mohou se od zobrazených položek na obrazovce lišit, pokyny jsou však stejné.

1. V aplikaci vyberte příkaz Print Setup (Nastavení tisku) nebo Print (Tisk) v nabídce File (Soubor). V zobrazeném dialogovém okně Print (Tisk) nebo Print Setup (Nastavení tisku) zkontrolujte, zda je v rozevíracím seznamu Name (Název) vybrána příslušná tiskárna.

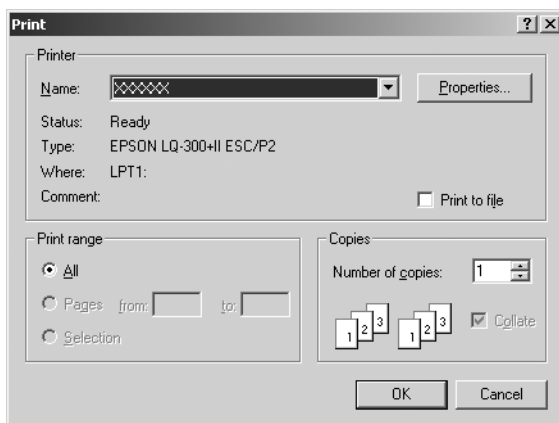

2. Klepněte na položku Printer (Tiskárna), Setup (Nastavení), Properties (Vlastnosti) nebo Options (Možnosti). (V závislosti na aplikaci může být nutné klepnout jen na určité tlačítko nebo na kombinaci těchto tlačítek.) Otevře se okno Document Properties (Vlastnosti dokumentu) s nabídkou Layout (Rozvržení) a Paper/Quality (Papír/Kvalita) (Windows XP a 2000) nebo Layout (Rozvržení), Paper/Quality (Papír/Kvalita), User Defined Paper (Uživatелеm definovaný papír) a Extension Settings (Rozšířená nastavení) (Windows Vista). Tyto nabídky obsahují nastavení ovladače tiskárny.

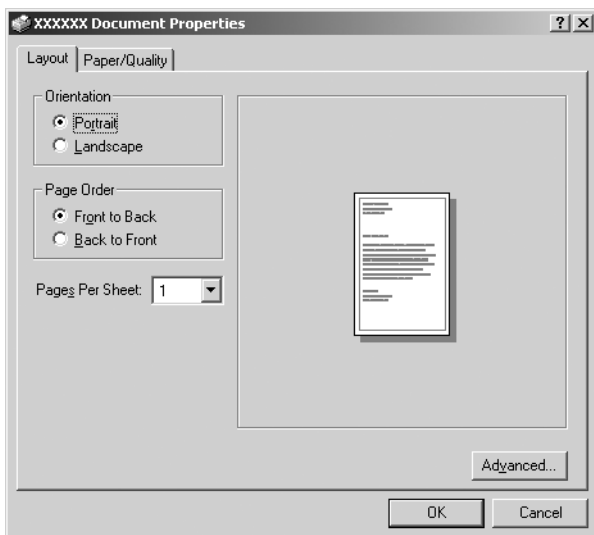

3. Chcete-li nabídku zobrazit, klepněte na odpovídající kartu v horní části okna. Pokyny ke změně nastavení naleznete v části „Změna nastavení ovladače tiskárny“ na straně 47.

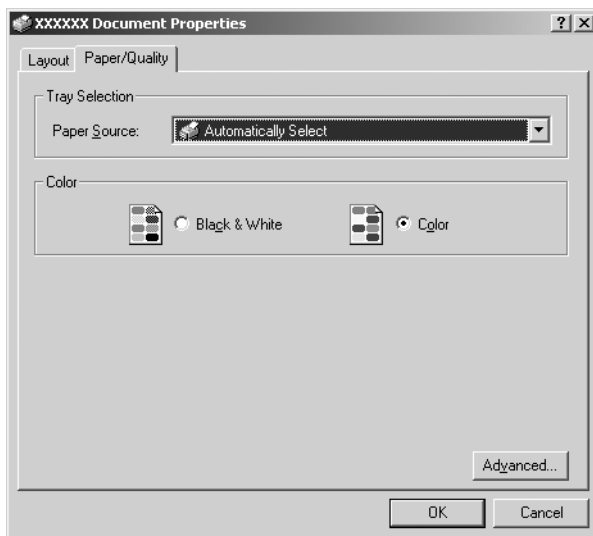

Přístup k ovladači tiskárny z nabídky Start

Chcete-li ovladač tiskárny otevřít z nabídky Start, postupujte podle následujících pokynů:

Poznámka:

Snímky obrazovek použité v tomto postupu jsou převzaty z operačního systému Windows 2000. Mohou se od zobrazených položek na obrazovce lišit, pokyny jsou však stejné.

1. V systému Windows Vista:
Klepněte na tlačítko Start, Control Panel (Ovládací panely), Hardware and Sound (Hardware a zvuk) a pak klepněte na Printers (Tiskárny).

V systému Windows 2000, XP, NT4.0:

Klepněte na tlačítko Start, umístěte kurzor na nabídku Settings (Nastavení) a klepněte na položku Printers (Tiskárny).

2. Klepněte pravým tlačítkem na ikonu tiskárny a klepněte na volbu Printing Preferences (Předvolby tisku) (Windows XP nebo 2000) nebo Document Defaults (Výchozí nastavení dokumentu) (Windows NT 4.0).

Otevře se okno Document Properties (Vlastnosti dokumentu) s nabídkou Layout (Rozvržení) a Paper/Quality (Papír/Kvalita) (Windows XP, 2000 a NT4.0) nebo Layout (Rozvržení), Paper/Quality (Papír/Kvalita), User Defined Paper (Uživatелеm definovaný papír) a Extension Settings (Rozšířená nastavení) (Windows Vista). Tyto nabídky obsahují nastavení ovladače tiskárny.

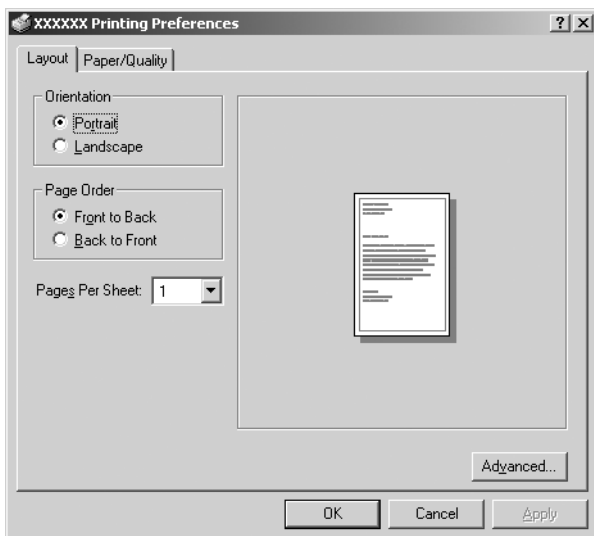

Pokud v zobrazené nabídce klepnete pravým tlačítkem myši na položku **Properties (Vlastnosti)**, objeví se okno **Properties (Vlastnosti)**, které obsahuje nabídky používané k nastavení ovladače tiskárny.

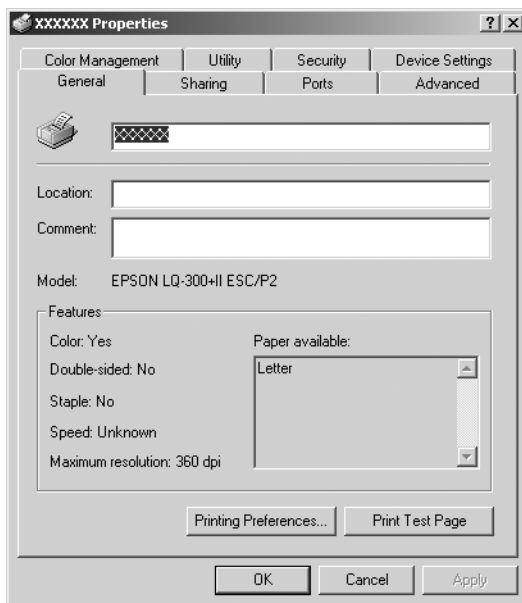

3. Chcete-li nabídku zobrazit, klepněte na odpovídající kartu v horní části okna. Informace týkající se změny nastavení jsou uvedeny v části „Přehled nastavení ovladače tiskárny“ na straně 48.

Změna nastavení ovladače tiskárny

Ovladač tiskárny má dvě nabídky, ve kterých můžete provádět změny nastavení: **Layout (Rozvržení)** a **Paper/Quality (Papír/Kvalita)**. Nastavení můžete měnit také v nabídce **Utility (Nástroje)** v softwaru tiskárny. Přehled dostupných nastavení je uveden v části „Přehled nastavení ovladače tiskárny“ na straně 48. V systému Windows XP/2000 zobrazíte elektronickou nápovědu klepnutím pravým tlačítkem myši na danou položku v okně a klepnutím na příkaz **What's this? (Co je to?)**.

Pokud používáte systém Windows Vista, klepněte na tlačítko Help (Nápověda) na obrazovce Printer Driver (Ovladač tiskárny).

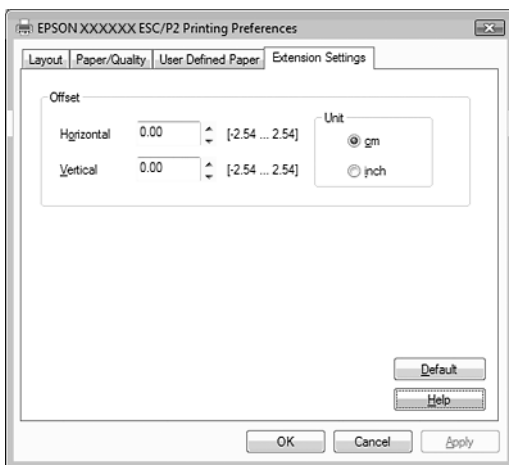

Jakmile nastavení ovladače tiskárny ukončíte, klepněte na tlačítko OK, chcete-li provedené změny použít, nebo na tlačítko Cancel (Zrušit), chcete-li provedené změny zrušit.

Po kontrole nastavení ovladače tiskárny a provedení případných změn je tiskárna připravena k tisku.

Přehled nastavení ovladače tiskárny

V následující tabulce jsou uvedena nastavení ovladače tiskárny pro systém Windows. Ne každé nastavení je dostupné ve všech verzích systému Windows.

Další podrobnosti, viz Help (Nápověda) ovladače tiskárny.

Nastavení tiskárny

Poznámka:

Podle typu tiskárny nemusí být některé funkce zobrazeny.

Nastavení	Vysvětlení
Paper Size (Velikost papíru)	Vyberte velikost papíru, kterou chcete používat. Nevidíte-li požadovanou velikost, posuňte seznam pomocí posuvníku. Pokud v seznamu velikost vašeho papíru není, přejděte k části „Nastavení vlastní velikosti papíru“ na straně 51.
Orientation (Orientace)	Vyberte nastavení Portrait (Na výšku) nebo Landscape (Na šířku).
Paper Source (Zdroj papíru)	Vyberte zdroj papíru, který chcete používat.
Resolution/ Graphics Resolution (Rozlišení / Grafické rozlišení)	Vyberte požadované rozlišení tisku. Čím větší rozlišení vyberete, tím více detailů bude výtisk obsahovat. Vyšší hodnoty rozlišení však zpomalují tisk.
Dithering (Tónování)	Tuto volbu můžete nechat nastavenou na výchozí hodnotu Fine (Jemné) nebo můžete vybrat jiný vzor vyhlazení podle druhu požadovaného výtisku.
Intensity (Intenzita)	Přesunutím posuvníku můžete dosáhnout světlejšího nebo tmavšího výtisku.
Print Quality (Kvalita tisku)	Vyberte kvalitu tisku ze seznamu Print quality (Kvalita tisku). Aktivujete-li On (Zap.) volbu Hi-speed (Vysokorychlostní), zapne se režim obousměrného tisku a rychlost tisku bude vyšší. Vypnutím volby Hi-speed (Vysokorychlostní) přepnete tiskárnu zpět do režimu jednosměrného tisku. Rychlost tisku se sníží, alelepší se přesnost tisku. Při tisku s výchozími nastavením se používají nastavení uložená v tiskárně.
Halftone Setup.../Halftone Color Adjustment... (Úprava polotónů/Úprava barev polotónování)	Toto tlačítko slouží k nastavení jasu a kontrastu, zadání gama RGB a dalších nastavení. Otevře se dialogové okno Halftone Color Adjustment (Úprava barev polotónování). Podrobnosti lze zobrazit klepnutím na tlačítko Help (Nápověda) v tomto dialogovém okně.
Halftoning (Polotóny)	Vyberte typ polotónů k tisku grafiky. Chcete-li zajistit nejlepší kvalitu polotónů, použijte nastavení Auto Select (Automatický výběr).

Nastavení	Vysvětlení
Printer Font Setting (Nastavení písma tiskárny)	<p>Vyberte, kterou skupinu tabulek znaků chcete použít. Můžete si vybrat jednu ze tří skupin tabulek znaků: Standard (Standardní), Expanded (Rozšířená) a None (Bit Image printing – Žádná – Tisk bitového obrazu).</p> <p>Pokud vyberete možnost Standard (Standardní) nebo Expanded (Rozšířená), tiskárna použije písma zařízení. Možnost Expanded (Rozšířená) obsahuje více písem než Standard (Standardní).</p> <p>Vyberete-li možnost None (Žádná), tiskárna použije místo písem zařízení rastrové obrazy.</p> <p>Podrobnosti o písmech patřících do jednotlivých tabulek naleznete v části „Elektrotechnické údaje“ na straně 141.</p>
Print Text as Graphics (Tisknout text jako grafiku)*	Vyberte nastavení Off (Vypnuto), pokud tiskárna používá písma zařízení. Vyberte On (Zapnuto), pokud tiskárna písma zařízení nepoužívá.
Metafile Spooling (Zařazování metasouborů)*	Nastavte použití zařazování EMF.
Paper Order (Pořadí stránek)*	Nastaví tisk zepředu dozadu nebo dozadu dopředu.
Pages Per Sheet (Stránek na list)*	Vyberte počet stran, který chcete vytisknout na jediný list.
Copy Count (Počet kopií)*	Pokud v poli Number of copies (Počet kopií) vyberete více než jednu kopii, objeví se toto zaškrťovací políčko a vy budete moci nastavit kompletování kopií.
Advanced Printing Features (Rozšířené možnosti tisku)*	Vyberte Enable (Povolit) nebo Disable (Zakázat) k metafile Spooling (zařazování metasouborů).
Print Optimizations (Optimalizace tisku)*	Vyberte nastavení Disable (Zakázat), pokud tiskárna nepoužívá písma zařízení, pokud tiskárna písma zařízení používá, vyberte možnost Enable (Povolit).
Color (Barva)	Slouží k nastavení barevného tisku. K barevnému tisku je nutno nainstalovat volitelnou inovační sadu na barevný tisk.
Printable Area (Tisková plocha)	Pokud vyberete Standard (Standardní), velikost horního okraje bude 4,2 mm. Pokud vyberete možnost Maximum (Maximální), nastavení bude 0 mm.
Top Margin Priority (Priorita horního okraje)**	Vyberte, které nastavení se použije pro počáteční polohu tisku; nastavení ovladače nebo tiskárny. Další podrobnosti, viz Help (Nápověda) ovladače tiskárny.

Nastavení	Vysvětlení
Packet mode (Režim odesílání paketů)**	Obyčejně není nutné toto nastavení měnit. Pokud nastavení tiskárny Packet mode (Režim odesílání paketů) změníte, změňte také odpovídajícím způsobem toto nastavení. Pokud se nastavení tiskárny a ovladače liší, nebudete patrně moci tisknout správně. Další podrobnosti, viz Help (Nápověda) ovladače tiskárny.
User Defined Paper (Uživatелеm definovaný papír)**	Pokud požadovaný papír v rozevíracím seznamu Paper Size (Velikost papíru) není, do seznamu můžete přidat vlastní velikost. Další podrobnosti, viz Help (Nápověda) ovladače tiskárny.
Offset (Odsazení)**	Toto nastavení umožňuje odsadit obrázek na stránce. To znamená, že můžete upravit polohu vytisknutého obrázku. Pokud specifikované odsazení přesune část obrázku mimo oblast tisku, nebude tato část vytisknuta.

* Podrobnosti jsou uvedeny v nápovědě systému Windows.

** V systémech Windows Vista a XP Professional x64 Edition.

Nastavení vlastní velikosti papíru

Pokud požadovaný papír v rozevíracím seznamu Paper Size (Velikost papíru) není, do seznamu můžete přidat vlastní velikost.

Systém Windows Me a 98:

Klepněte na tlačítko Custom (Vlastní) nebo User Defined Size (Uživatelská velikost) a do zobrazeného dialogového okna zadejte velikost papíru.

Systém Windows XP, 2000 a Windows NT 4.0 (kromě verze Professional x64 Edition):

1. V případě operačního systému Windows 2000 a NT 4.0 klepněte na tlačítko Start, umístěte kurzor na položku Settings (Nastavení) a klepněte na položku Printers (Tiskárny).

V případě operačního systému Windows XP Professional klepněte na tlačítko Start a dále na položku Printers and Faxes (Tiskárny a faxy).

V systému Windows XP Home Edition klepněte na tlačítko Start, Control Panel (Ovládací panely) a potom poklepejte na ikonu Printers and Faxes (Tiskárny a faxy).

2. Klepněte na ikonu EPSON LQ-300+II ESC/P2.
3. Vyberte položku Server Properties (Vlastnosti serveru) z nabídky File (Soubor).
4. Klepněte na položku Create a New Form (Vytvořit nový formulář).
5. Do pole Measurement (Rozměry) zadejte rozměry papíru.
6. Klepněte na položku Save Form (Uložit formulář) a klepněte na tlačítko OK.

Poznámka:

Tuto metodu můžete také použít u systému Windows Vista nebo XP Professional x64 Edition. Chcete-li otevřít obrazovku Server Properties (Vlastnosti serveru) v systému Windows Vista, musíte použít Run as administrator (Spustit jako správce) jako možnost správce.

V systémech Windows Vista a XP Professional x64 Edition:

1. V případě systému Windows Vista klepněte na tlačítko Start, Control Panel (Ovládací panely), Hardware and Sound (Hardware a zvuk) a pak klepněte na Printers (Tiskárny).

V případě systému Windows XP Professional x64 Edition klepněte na tlačítko Start a dále na položku Printers and Faxes (Tiskárny a faxy).

2. Klepněte pravým tlačítkem myši na ikonu tiskárny a poté na příkaz Printing Preferences (Předvolby tisku).
3. Vyberte nabídku User Defined Paper (Uživatелеm definovaný papír).
4. Do pole Paper Size (Velikost papíru) zadejte rozměry papíru.
5. Klepněte na položku Apply (Použít) a klepněte na tlačítko OK.

Poznámka:

Další podrobnosti, viz Help (Nápověda) ovladače tiskárny.

Nastavení sledování

Nastavení	Vysvětlení
EPSON Status Monitor 3	Nástroj EPSON Status Monitor 3 lze spustit klepnutím na toto tlačítko. Chcete-li tiskárnu sledovat, zkontrolujte, zda je zaškrtnuto políčko Monitor the printing status (Sledovat stav tisku).
Monitoring Preferences (Předvolby sledování)	Klepnutím na toto tlačítko otevřete dialogové okno Monitoring Preferences (Předvolby sledování), kde lze provést nastavení nástroje EPSON Status Monitor 3. Další informace najdete v části „Nastavení nástroje EPSON Status Monitor 3“ na straně 54.

Použití nástroje EPSON Status Monitor 3

Nástroj EPSON Status Monitor 3 je k dispozici pro systémy Windows Vista, XP, Me, 98, 2000 a Windows NT 4.0. Umožňuje sledovat stav tiskárny, upozorňuje na výskyt chyb týkajících se tiskárny a v případě potřeby nabízí pokyny k řešení potíží.

Nástroj EPSON Status Monitor 3 je dostupný v následujících případech:

- Tiskárna je připojena přímo k hostitelskému počítači přes paralelní port [LPT1] nebo port USB.
- Systém je nakonfigurován tak, aby podporoval obousměrnou komunikaci.

Nástroj EPSON Status Monitor 3 se instaluje, pokud je tiskárna připojena přímo a podle pokynů v *Instalační příručce* provedete instalaci ovladače tiskárny. Při sdílení tiskárny proveďte nastavení nástroje EPSON Status Monitor 3 tak, aby bylo možné tiskárnu na tiskovém serveru sledovat. Viz část „Nastavení nástroje EPSON Status Monitor 3“ na straně 54 a „Sdílení tiskárny“ na straně 58.

Poznámka:

- ❑ *Pokud používáte počítač se systémem Windows Vista x64 Edition a k počítači je přihlášeno několik uživatelů, může se při souběžném sledování tiskáren zobrazit zpráva o chybě komunikace.*
- ❑ *Pokud připojujete sdílenou tiskárnu za směrovačem, nejsou v některých případech chybová nebo výstražná hlášení sdílené tiskárny během tisku zobrazována a to v důsledku nastavení směrovače.*

Před použitím nástroje EPSON Status Monitor 3 si přečtěte soubor README uložený na disku CD-ROM uživatele. Tento soubor obsahuje nejnovější informace k tomuto programu.

Nastavení nástroje EPSON Status Monitor 3

Instalaci nástroje EPSON Status Monitor 3 proveďte podle následujících pokynů:

1. Otevřete nabídku Nástroj, jak je popsáno v části „Použití ovladače tiskárny v systému Windows Me a 98“ na straně 37 nebo „Použití ovladače tiskárny v systému Windows Vista, XP, 2000 a NT 4.0“ na straně 42.

2. Klepněte na tlačítko Monitoring Preferences (Předvolby sledování). Zobrazí se dialogové okno Monitoring Preferences (Předvolby sledování).

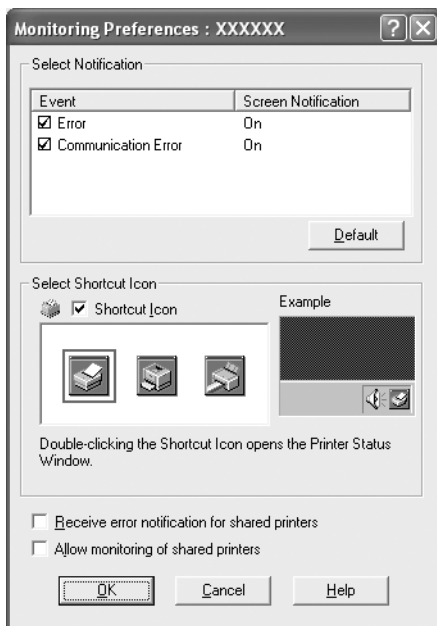

3. K dispozici jsou následující nastavení:

Select Notification (Vybrat oznámení)	Zobrazí stav On (Zapnuto) nebo Off (Vypnuto) zaškrťovacího políčka chybové položky. Chcete-li zobrazovat vybrané chybové oznámení, zaškrtněte toto políčko.
Select Shortcut Icon (Vybrat ikonu zástupce)	Vybraná ikona se objeví na hlavním panelu. Příklad tohoto nastavení je znázorněn v pravém okně. Klepnutím na ikonu zástupce získáte snadno přístup k dialogovému oknu Monitoring Preferences (Předvolby sledování).
Receive error notification for shared printers (Přijímat chybová oznámení sdílených tiskáren)	Po zaškrtnutí tohoto políčka je možno přijímat chybová oznámení sdílených tiskáren.

Allow monitoring of shared printer (Povolit sledování sdílené tiskárny)	Je-li označeno toto zaškrťovací políčko, je možno sledovat sdílenou tiskárnu na jiných počítačích. Poznámka: <i>Pokud je operačním systémem na serveru systém Windows Vista, zvolte při otevření vlastností tiskárny před zaškrtnutím Run as Administrator (Spustit jako správce).</i>
--	---

Poznámka:

Všechna výchozí nastavení lze obnovit klepnutím na tlačítko Default (Výchozí).

Přístup k nástroji EPSON Status Monitor 3

Chcete-li nástroj EPSON Status Monitor 3 spustit, proveďte jednu z následujících akcí:

- ❑ Poklepejte na ikonu zástupce ve tvaru tiskárny na hlavním panelu. Chcete-li přidat ikonu zástupce na hlavní panel, přejděte do nabídky Utility (Nástroje) a postupujte podle pokynů.
- ❑ Otevřete nabídku Utility (Nástroje) a klepněte na ikonu EPSON Status Monitor 3. Návod na otevření nabídky Utility (Nástroje) naleznete v části „Použití ovladače tiskárny v systému Windows Me a 98“ na straně 37 nebo „Použití ovladače tiskárny v systému Windows Vista, XP, 2000 a NT 4.0“ na straně 42.

Při výše popsaném spuštění nástroje EPSON Status Monitor 3 se objeví následující okno stavu tiskárny.

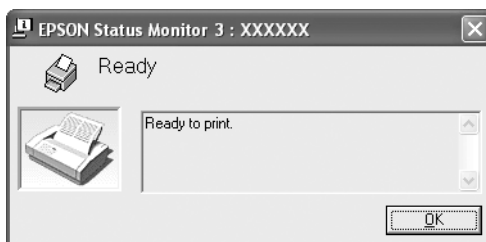

V tomto okně jsou uvedeny informace o stavu tiskárny.

Nastavení nástroje EPSON Status Monitor 3

Při instalaci programu EPSON Status Monitor 3 postupujte podle následujících pokynů.

Poznámka:

Během tisku nemusí být možné detekovat stav tiskárny.

Za této situace klepněte na tlačítko EPSON Status Monitor 3 na kartě Utility (Nástroj) a použijte tiskárnu s otevřeným stavovým oknem.

1. Tiskárna musí být vypnutá a v počítači musí být nainstalován operační systém Windows.
2. Vložte disk CD-ROM se softwarem tiskárny do jednotky CD-ROM.

Poznámka:

- Pokud se zobrazí okno k výběru jazyka, vyberte příslušnou zemi.*
 - Pokud se instalační program EPSON nespustí automaticky, poklepejte na ikonu My Computer (Tento počítač), pravým tlačítkem klepněte na ikonu jednotky CD-ROM a v zobrazené nabídce klepněte na příkaz OPEN (OTEVŘÍT). Potom poklepejte na soubor Epsetup.exe.*
3. Klepněte na tlačítko Continue (Pokračovat). Jakmile se zobrazí licenční smlouva, přečtete si ji a klepněte na tlačítko Agree (Souhlasím).
 4. Klepněte na položku Custom (Vlastní).
 5. Zaškrtněte políčko EPSON Status Monitor 3 a potom klepněte na tlačítko Install (Instalovat).
 6. V zobrazeném dialogovém okně vyberte ikonu příslušné tiskárny a klepněte na tlačítko OK. Poté postupujte podle zobrazených pokynů.
 7. Po dokončení instalace klepněte na tlačítko OK.

Nastavení tiskárny v síti

Sdílení tiskárny

V této části jsou uvedeny informace o sdílení tiskárny ve standardní síti systému Windows.

Počítače v síti mohou sdílet tiskárnu, která je přímo připojena k jednomu z nich. Počítač přímo připojený k tiskárně je tiskový server a ostatní počítače jsou klienti, kteří potřebují ke sdílení tiskárny s tiskovým serverem povolení. Klienti sdílejí tiskárnu prostřednictvím tiskového serveru.

Podle verze operačního systému Windows a přístupových právech v síti proveďte příslušná nastavení na tiskovém serveru a klientských počítačích.

Nastavení tiskového serveru

- Informace o systémech Windows Me a 98 jsou uvedeny v části „Systémy Windows Me a 98“ na straně 59.
- Informace o systémech Windows Vista, XP, 2000 nebo NT 4.0 jsou uvedeny v části „V systémech Windows Vista, XP, 2000 nebo Windows NT 4.0“ na straně 61.

Nastavení klientů

- Informace o systémech Windows Me a 98 jsou uvedeny v části „Systémy Windows Me a 98“ na straně 64.
- Informace o systémech Windows XP a 2000 jsou uvedeny v části „V systémech Windows XP nebo 2000“ na straně 66.
- V systému Windows Vista, viz „V systému Windows Vista“ na straně 69
- Informace k systému Windows NT 4.0 jsou uvedeny v části „Systém Windows NT 4.0“ na straně 75.

Poznámka:

- ❑ *Při sdílení tiskárny proveďte nastavení nástroje EPSON Status Monitor 3 tak, aby bylo možné tiskárnu na tiskovém serveru sledovat. Viz „Nastavení nástroje EPSON Status Monitor 3“ na straně 54.*
- ❑ *Pokud jste uživatelem sdílené tiskárny v systému Windows Me nebo 98, poklepejte na serveru v okně Control Panel (Ovládací panely) na ikonu Network (Síť) a zkontrolujte, zda je nainstalovaná součást „File and printer sharing for Microsoft Networks“ (Sdílení souborů a tiskáren v sítích Microsoft). Poté na serveru i klientských počítačích zkontrolujte, zda je instalován protokol kompatibilní s IPX/SPX nebo protokol TCP/IP.*
- ❑ *Pokud v připojení provádíte ke sdílené tiskárně Windows XP, nebudou se chybová a výstražná hlášení během tisku zobrazovat. Instalací aktualizace Windows XP Service Pack 1 nebo vyšší tento problém vyřešíte.*
- ❑ *Pokud připojujete sdílenou tiskárnu za směrovačem, nejsou v některých případech sdílená chybová nebo výstražná hlášení během tisku zobrazována a to v důsledku nastavení směrovače.*
- ❑ *Tiskový server a klientské počítače by měly mít instalován stejný operační systém a měly by mít stejnou správu sítě.*
- ❑ *Obrázky uvedené v příručce se u jiných verzí operačních systémů Windows mohou lišit.*

Nastavení tiskárny jako sdílené tiskárny

Systémy Windows Me a 98

Pokud je na tiskovém serveru operační systém Windows Me a 98, postupujte při jeho nastavení podle následujících pokynů.

1. Klepněte na tlačítko Start, přejděte na nabídku Settings (Nastavení) a klepněte na položku Control Panel (Ovládací panely).
2. Poklepejte na ikonu Network (Síť).

3. V nabídce Configuration (Konfigurace) poklepejte na příkaz File and Print Sharing (Sdílení souborů a tiskáren).
4. Zaškrtněte políčko I want to be able to allow others to print to my printer(s). (Umožnit ostatním tisknout na mé tiskárně) a potom klepněte na tlačítko OK.
5. Klepnutím na tlačítko OK nastavení potvrdíte.

Poznámka:

Pokud se zobrazí výzva „Insert the Disk“ (Vložte disk), vložte do počítače disk CD-ROM systému Windows Me nebo 98. Klepněte na tlačítko OK a postupujte podle pokynů na obrazovce.

Jakmile se zobrazí výzva k restartování počítače, restartujte počítač a pokračujte v nastavení.

6. Poklepejte na ikonu Printers (Tiskárny) v okně Control Panel (Ovládací panely).
7. Pravým tlačítkem klepněte na ikonu tiskárny a v kontextové nabídce klepněte na příkaz Sharing (Sdílení).
8. Vyberte Shared As (Sdílet jako), zadejte název do pole názvu sdílené položky Share Name (Název sdílené položky) a klepněte na tlačítko OK. V případě potřeby zadejte také Password (heslo) a (komentář).

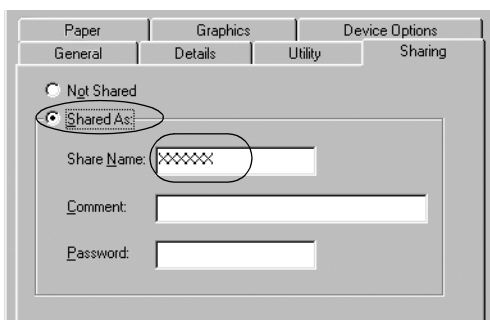

Poznámka:

V názvu sdílené tiskárny nepoužívejte mezery a pomlčky, protože mohou způsobit chybu.

- ❑ *Při sdílení tiskárny proveďte nastavení nástroje EPSON Status Monitor 3 tak, aby bylo možné tiskárnu na tiskovém serveru sledovat. Viz „Nastavení nástroje EPSON Status Monitor 3“ na straně 54.*

Je třeba také nastavit klientské počítače, aby mohly tiskárnu v síti sdílet. Podrobnosti jsou uvedeny na následujících stránkách.

- ❑ „Systémy Windows Me a 98“ na straně 64
- ❑ „V systémech Windows XP nebo 2000“ na straně 66
- ❑ „V systému Windows Vista“ na straně 69
- ❑ „Systém Windows NT 4.0“ na straně 75

V systémech Windows Vista, XP, 2000 nebo Windows NT 4.0

Pokud je na tiskovém serveru operační systém Windows Vista, XP, 2000 nebo Windows NT 4.0, postupujte při jeho nastavení podle následujících pokynů.

Poznámka:

Do operačních systémů Windows Vista, XP, 2000 nebo NT 4.0 se musíte přihlásit jako správce místního počítače.

1. V případě tiskového serveru se systémem Windows 2000 nebo NT 4.0 klepněte na tlačítko **Start**, přejděte na nabídku **Settings (Nastavení)** a klepněte na příkaz **Printers (Tiskárny)**.
V případě tiskového serveru se systémem Windows XP Professional klepněte na tlačítko **Start** a klepněte na položku **Printers and Faxes (Tiskárny a faxy)**.
Na tiskovém serveru se systémem Windows XP Home Edition klepněte na tlačítko **Start**, **Control Panel (Ovládací panely)** a potom poklepejte na ikonu **Printers and Faxes (Tiskárny a faxy)**.
V případě tiskového serveru Windows Vista klepněte na tlačítko **Start**, **Control Panel (Ovládací panely)**, **Hardware and Sound (Hardware a zvuk)** a pak klepněte na **Printers (Tiskárny)**.
2. Pravým tlačítkem klepněte na ikonu tiskárny a v kontextové nabídce klepněte na příkaz **Sharing (Sdílení)**.

Pokud se v systému Windows XP zobrazí následující obrazovka, klepněte na položku Network Setup Wizard (Průvodce nastavením sítě) nebo If you understand the security risks but want to share printers without running the wizard, click here. (Pokud jste si vědomi bezpečnostních rizik, ale přesto chcete sdílet tiskárny bez spuštění průvodce, klepněte sem.)

Dále v obou případech postupujte podle pokynů na obrazovce.



3. Na tiskovém serveru se systémem Windows 2000 nebo Windows NT 4.0 vyberte Shared as (Sdílena jako) (Windows 2000) nebo vyberte Shared (Sdíleno) (Windows NT 4.0), zadejte název do pole Share Name (Název sdílené položky) a klepněte na tlačítko OK.

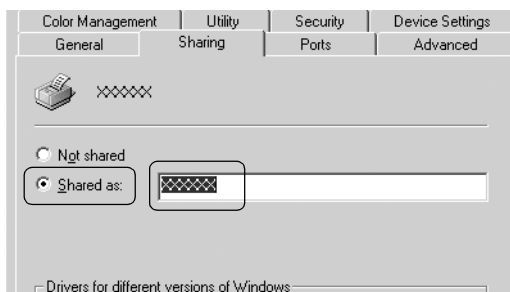

Na tiskovém serveru se systémem Windows XP vyberte **Share this printer** (Sdílet tuto tiskárnu), zadejte název do pole **Share Name** (Název sdílené položky) a klepněte na tlačítko **OK**.

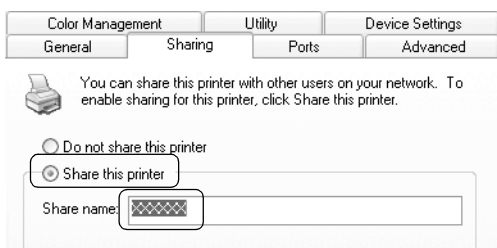

Poznámka:

- ❑ *V názvu sdílené tiskárny nepoužívejte mezery a pomlčky, protože mohou způsobit chybu.*
- ❑ *V případě systému Windows Vista nemůžete zvolit možnost **Share this printer** (Sdílet tuto tiskárnu do chvíle, než klepnete na tlačítko **Change sharing options** (Změnit možnosti sdílení)).*

Je třeba také nastavit klientské počítače, aby mohly tiskárnu v síti sdílet. Podrobnosti jsou uvedeny na následujících stránkách:

- ❑ „Systémy Windows Me a 98“ na straně 64
- ❑ „V systémech Windows XP nebo 2000“ na straně 66
- ❑ „V systému Windows Vista“ na straně 69
- ❑ „Systém Windows NT 4.0“ na straně 75

Nastavení klientů

V této části je popsán postup instalace tiskového ovladače k přístupu ke sdílení tiskárně v síti.

Poznámka:

- ❑ *Aby bylo možné tiskárnu v síti Windows sdílet, je třeba nastavit tiskový server. Podrobnosti naleznete v části „Nastavení tiskárny jako sdílené tiskárny“ na straně 59 (Windows Me nebo 98) nebo „V systémech Windows Vista, XP, 2000 nebo Windows NT 4.0“ na straně 61 (Windows Vista, XP, 2000 nebo Windows NT 4.0).*
- ❑ *V této části je popsán přístup ke sdílené tiskárně ve standardní síti pomocí serveru (pracovní skupina Microsoft). Pokud není přístup ke sdílené tiskárně možný kvůli systému sítě, obraťte se na správce sítě.*
- ❑ *V této části je popsán postup instalace tiskového ovladače k přístupu ke sdílené tiskárně pomocí složky Printers (Tiskárny). Přístup ke sdílené tiskárně je také možný pomocí složky Network Neighborhood (Okolní počítače) nebo My Network (Síť) na ploše systému Windows.*
- ❑ *Pokud chcete u klientů používat nástroj EPSON Status Monitor 3, musíte na každém počítači nainstalovat z disku CD-ROM ovladač tiskárny i nástroj EPSON Status Monitor 3.*

Systemy Windows Me a 98

Při nastavení klientů v systémech Windows Me nebo 98 postupujte následujícím způsobem.

1. Klepněte na tlačítko Start, umístěte kurzor na nabídku Settings (Nastavení) a klepněte na položku Printers (Tiskárny).
2. Poklepejte na ikonu Add Printer (Přidat tiskárnu) a klepněte na tlačítko Next (Další).
3. Vyberte položku Network printer (Síťová tiskárna) a klepněte na tlačítko Next (Další).
4. Klepněte na tlačítko Browse (Procházet). Zobrazí se dialogové okno Browse for Printer (Najít tiskárnu).

Poznámka:

Můžete také zadat řetězec „\\(název počítače, ke kterému je připojena sdílená tiskárna)\(název sdílené tiskárny)“ do pole Network Path (Síťová cesta) nebo Queue Name (Název fronty).

5. Klepněte na počítač nebo server, ke kterému je připojena sdílená tiskárna, a název sdílené tiskárny. Potom klepněte na tlačítko OK.

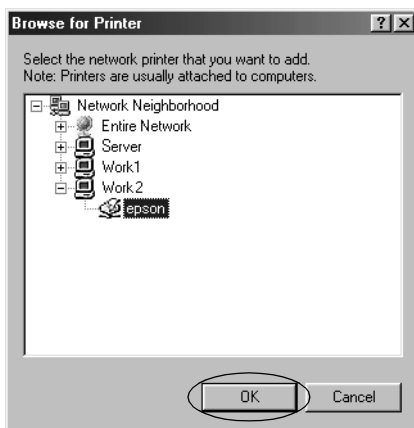

Poznámka:

Název sdílené tiskárny lze změnit na počítači nebo serveru, ke kterému je sdílená tiskárna připojena. Název sdílené tiskárny můžete ověřit u správce sítě.

6. Klepněte na tlačítko Next (Další).

Poznámka:

- Pokud byl na klientském počítači nainstalován ovladač tiskárny již dříve, musíte vybrat aktuální nebo nový ovladač tiskárny. Po zobrazení výzvy k vybrání ovladače tiskárny vyberte ovladač podle pokynů ve výzvě.
- Pokud je na tiskovém serveru operační systém Windows Me nebo 98, postupujte podle následujících pokynů.
- Pokud na tiskovém serveru operační systém Windows Me nebo 98 není, postupujte podle části „Instalace ovladače tiskárny z disku CD-ROM“ na straně 76.

7. Zkontrolujte název sdílené tiskárny a vyberte, zda bude používána jako výchozí tiskárna či nikoli. Klepněte na tlačítko OK a postupujte podle pokynů na obrazovce.

Poznámka:

Název sdílené tiskárny lze změnit tak, aby se zobrazoval jen na klientských počítačích.

V systémech Windows XP nebo 2000

Při nastavení klientů v systémech Windows XP nebo 2000 postupujte následujícím způsobem.

Ovladač sdílené tiskárny může nainstalovat i uživatel s právy skupiny Power Users nebo vyššími, ne pouze správce.

1. U klientů se systémem Windows 2000 klepněte na tlačítko Start, přejděte na nabídku Settings (Nastavení) a vyberete položku Printers (Tiskárny).
V případě klientů se systémem Windows XP Professional klepněte na tlačítko Start a dále na položku Printers and Faxes (Tiskárny a faxy).
V případě klientů se systémem Windows XP Home Edition klepněte na tlačítko Start, klepněte na položku Control Panel (Ovládací panely) a potom poklepejte na ikonu Printers and Faxes (Tiskárny a faxy).
2. V systému Windows 2000 poklepejte na ikonu Add Printer (Přidat tiskárnu) a klepněte na tlačítko Next (Další).

V systému Windows XP klepněte na příkaz Add a Printer (Přidat tiskárnu) v nabídce Printer Tasks (Práce s tiskárnou).

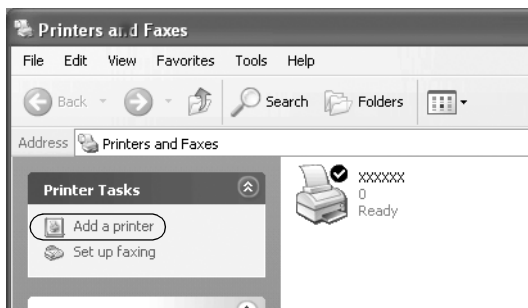

3. Vyberte položku Network printer (Síťová tiskárna) (Windows 2000) nebo A network printer, or a printer attached to another computer (Síťová tiskárna nebo tiskárna připojená k jinému počítači) (Windows XP) a klepněte na tlačítko Next (Další).
4. V systému Windows 2000 vyberte položku Type the printer name, or click Next to browse for a printer (Zadat název tiskárny nebo po klepnutí na tlačítko Další tiskárnu vyhledat) a potom klepněte na tlačítko Next (Další).

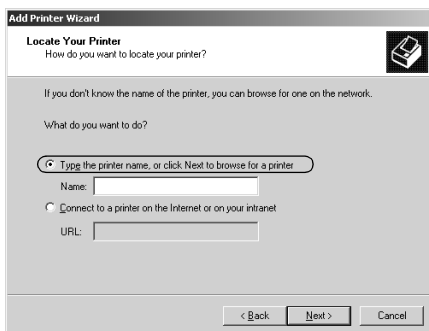

Poznámka:

Můžete také zadat název sdílené tiskárny nebo síťovou cestu do pole Name (Název), například „\\(název počítače, který je místně připojený ke sdílené tiskárně)(název sdílené tiskárny)“.

V systému Windows XP vyberte položku Browse for a printer (Vyhledat tiskárnu) a potom klepněte na tlačítko Next (Další).



5. Klepněte na ikonu počítače nebo serveru, ke kterému je připojena sdílená tiskárna, a název sdílené tiskárny. Potom klepněte na tlačítko Next (Další).

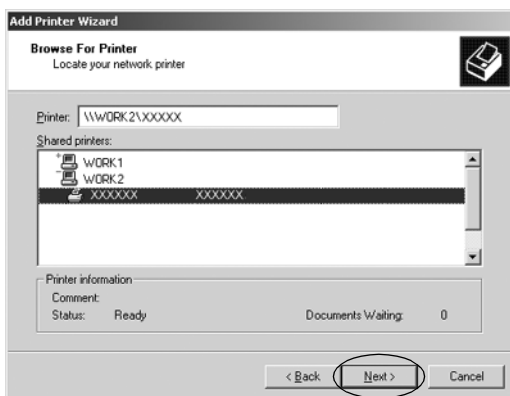

Poznámka:

- ❑ *Název sdílené tiskárny lze změnit na počítači nebo serveru, ke kterému je sdílená tiskárna připojena. Název sdílené tiskárny můžete ověřit u správce sítě.*
 - ❑ *Pokud byl na klientském počítači nainstalován ovladač tiskárny již dříve, musíte vybrat aktuální nebo nový ovladač tiskárny. Po zobrazení výzvy k vybrání ovladače tiskárny vyberte ovladač podle pokynů ve výzvě.*
 - ❑ *Pokud mají tiskový server i klient stejný operační systém a stejnou architekturu (x64/x86), pokračujte s následujícím krokem.*
 - ❑ *Pokud na tiskovém serveru operační systém Windows XP nebo 2000 není, postupujte podle části „Instalace ovladače tiskárny z disku CD-ROM“ na straně 76.*
6. V systému Windows 2000 vyberte, zda bude tiskárna používána jako výchozí, a klepněte na tlačítko OK.

V systému Windows Vista nebo XP vyberte, zda bude tiskárna používána jako výchozí (pokud byl do systému již nainstalován jiný ovladač), a klepněte na tlačítko OK.

7. Zkontrolujte nastavení a klepněte na tlačítko Finish (Dokončit).



V systému Windows Vista

Následujícím způsobem nastavte klienty Windows Vista.

1. Klepněte na tlačítko Start, Control Panel (Ovládací panely), Hardware and Sound (Hardware a zvuk) a pak klepněte na Printers (Tiskárny).
2. Klepněte na ikonu Přidat tiskárnu.

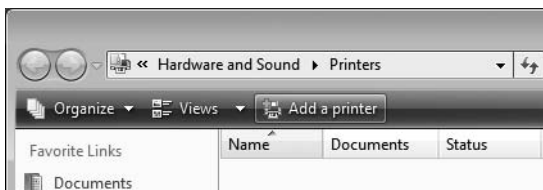

3. Kleněte na tlačítko Add a network, wireless or Bluetooth printer (Přidat síťovou tiskárnu, bezdrátovou tiskárnu nebo tiskárnu s technologií Bluetooth).

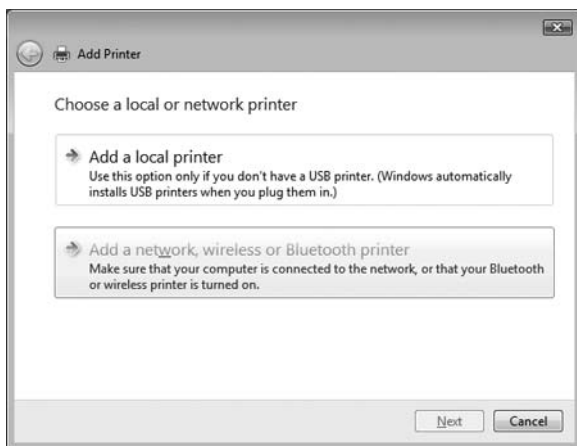

4. Automaticky se vyhledá sdílená tiskárna.

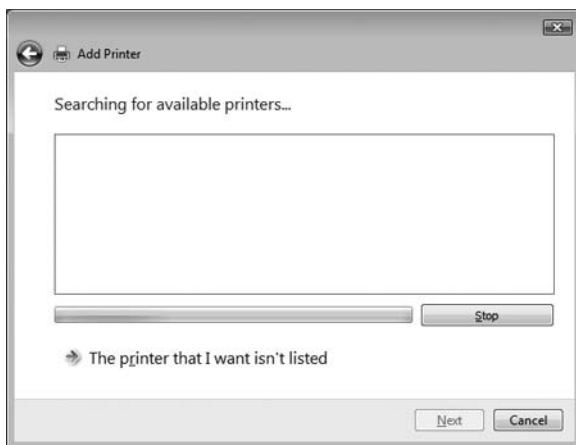

Pokud naleznete sdílenou tiskárnu, klepněte na její ikonu a pak na tlačítko Next (Další).

Pokud žádná sdílená tiskárna nalezena není, klepněte na tlačítko The printer that I want isn't listed (Tiskárna, kterou chci přidat, není zobrazena) .

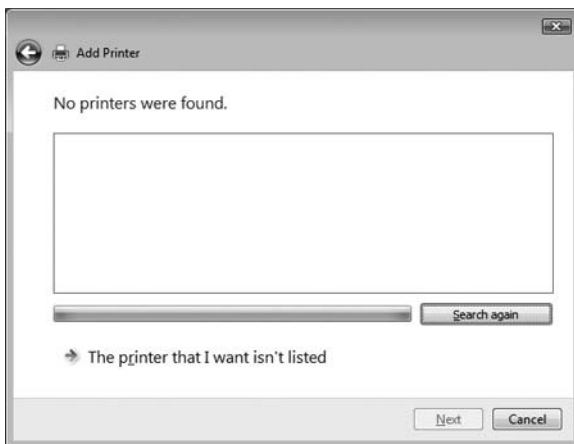

5. Vyberte položku Browse for a printer (Vyhledat tiskárnu) a klepněte na tlačítko Next (Další).

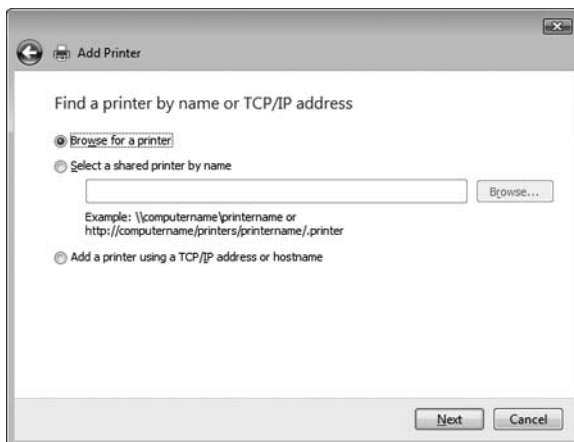

6. V síti se zobrazí ikona PC.

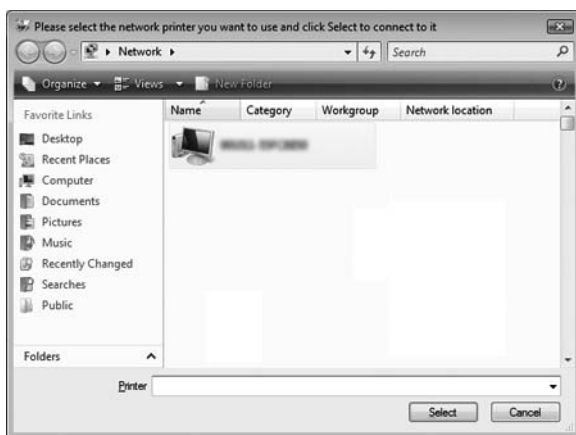

7. Klepněte na ikonu PC. Zobrazí se ikona sdílené tiskárny.

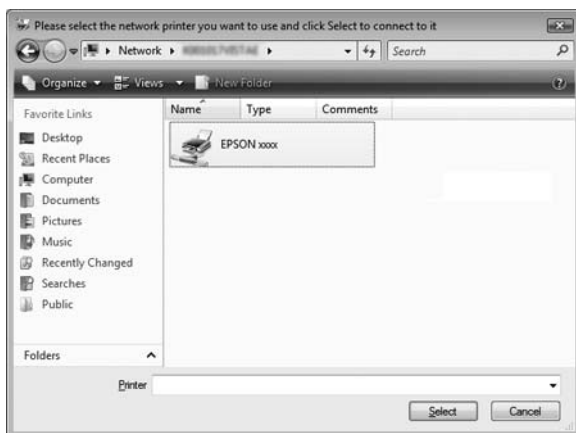

8. Klepněte na tlačítko Install driver (Instalovat ovladače).

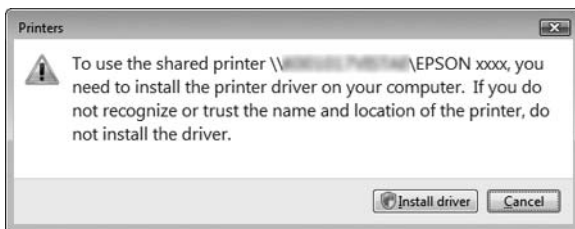

9. Zkontrolujte, zda je zobrazen ovladač tiskárny správného názvu a pak klepněte na tlačítko Next (Další).



Pokud nebyl nainstalován žádný jiný ovladač tiskárny, zobrazí se zaškrtnuté pole Set as the default printer (Nastavit jako výchozí tiskárnu). Pokud chcete zobrazenou tiskárnu nastavit jako výchozí, zaškrtněte příslušné pole a klepněte na tlačítko Next (Další).

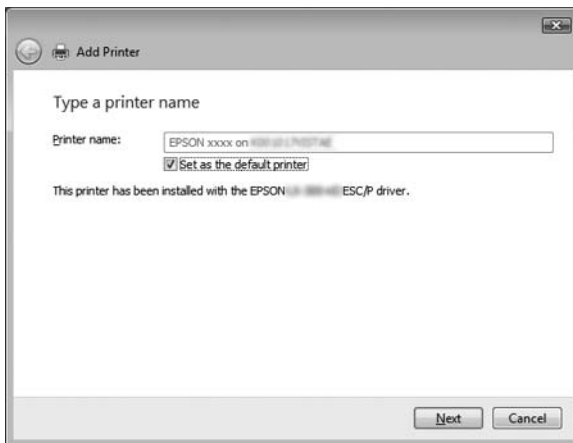

10. Klepněte na tlačítko Finish (Dokončit).

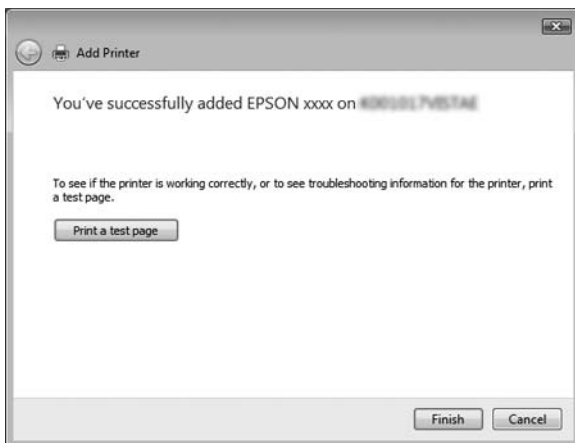

System Windows NT 4.0

Následujícím způsobem nastavte klienty Windows NT 4.0.

Ovladač sdílené tiskárny může nainstalovat i uživatel s právy skupiny Power Users nebo vyššími, ne pouze správce.

1. Klepněte na tlačítko **Start**, umístěte kurzor na nabídku **Settings (Nastavení)** a klepněte na položku **Printers (Tiskárny)**.
2. Poklepejte na ikonu **Add Printer (Přidat tiskárnu)**.
3. Vyberte položku **Network printer server (Síťový tiskový server)** a klepněte na tlačítko **Next (Další)**.
4. Klepněte na ikonu počítače nebo serveru, ke kterému je připojena sdílená tiskárna, a na název sdílené tiskárny. Potom klepněte na tlačítko **OK**.

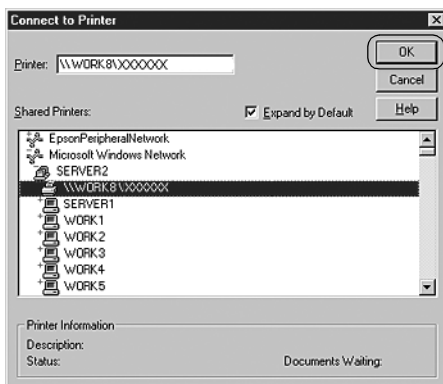

Poznámka:

- *Můžete také zadat řetězec „\\(název počítače, ke kterému je připojena sdílená tiskárna)\(název sdílené tiskárny)“ do pole **Network Path (Síťová cesta)** nebo **Queue Name (Název fronty)**.*

- ❑ *Název sdílené tiskárny lze změnit na počítači nebo serveru, ke kterému je sdílená tiskárna připojena. Název sdílené tiskárny můžete ověřit u správce sítě.*
 - ❑ *Pokud byl na klientském počítači nainstalován ovladač tiskárny již dříve, musíte vybrat aktuální nebo nový ovladač tiskárny. Po zobrazení výzvy k vybrání ovladače tiskárny vyberte ovladač podle pokynů ve výzvě.*
 - ❑ *Pokud je na tiskovém serveru operační systém Windows NT 4.0, postupujte podle následujících pokynů.*
 - ❑ *Pokud na tiskovém serveru operační systém Windows NT 4.0 není, postupujte podle části „Instalace ovladače tiskárny z disku CD-ROM“ na straně 76.*
5. Vyberte, zda bude tiskárna používána jako výchozí, a klepněte na tlačítko OK.
 6. Klepněte na tlačítko Finish (Dokončit).

Instalace ovladače tiskárny z disku CD-ROM

V této části je popsán postup instalace ovladače tiskárny na klientské počítače, pokud servery a klienti používají různé operační systémy.

Obrázky uvedené v příručce se u jiných verzí operačních systémů Windows mohou lišit.

Poznámka:

- ❑ *Při instalaci na klientských počítačích se systémem Windows Vista, XP, 2000 nebo NT 4.0 se musíte do těchto systémů přihlásit jako Administrator.*
- ❑ *Pokud server i klientské počítače používají stejný operační systém a stejnou architekturu, instalace ovladačů tiskárny z disku CD-ROM není nutná.*

1. Otevřete okno sdílené tiskárny. Může se zobrazit hlášení. Klepněte na tlačítko OK a nainstalujte ovladač tiskárny z disku CD-ROM podle pokynů na obrazovce.
2. Po vložení disku CD-ROM a se obrazí dialogové okno EPSON Installation Program (Instalační program EPSON). Klepnutím na tlačítko Cancel (Storno) zrušíte dialogové okno, zadejte příslušnou jednotku a složku, kde je ovladač tiskárny pro klientské počítače umístěn, a klepněte na tlačítko OK.

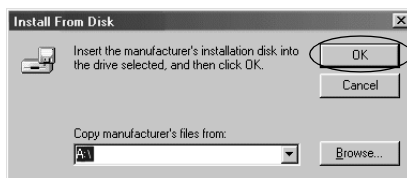

Při instalaci ovladačů v systémech Windows Vista, XP nebo 2000 se může zobrazit hlášení „Digital Signature is not found” (Nebyl nalezen digitální podpis). Klepněte na tlačítko Yes (Ano) (Windows 2000) nebo Continue Anyway (Pokračovat) (Windows XP) nebo a Install this driver software anyway (Nainstalovat software ovladače) pokračujte v instalaci.

V závislosti na použitém operačním systému se liší i název složky.

Operační systém klienta	Název složky
Windows 98	\<Jazyk>\WIN98
Windows Me	\<Jazyk>\WINME
Windows XP/2000	\<Jazyk>\WIN2000
Windows Vista x86 Edition	\<Jazyk>\WINVISTA
Windows XP Professional x64 Edition, Vista x64 Edition	\<Jazyk>\WINVISTA_XP64
Windows NT 4.0	\<Jazyk>\WINNT40

3. Vyberte název tiskárny a klepněte na tlačítko OK. Poté postupujte podle zobrazených pokynů.

Poznámka:

- ❑ *Pokud chcete nainstalovat i nástroj EPSON Status Monitor 3, postupujte podle pokynů v části „Nastavení nástroje EPSON Status Monitor 3“ na straně 57.*
- ❑ *Pokud chcete nástroj EPSON Status Monitor 3 používat pro sdílenou tiskárnu, znovu nainstalujte ovladač tiskárny podle pokynů v části „Nastavení klientů“ po nainstalování ovladače tiskárny EPSON Status Monitor 3 z disku CD-ROM. Před tiskem zkontrolujte, zda je vybraný ovladač tiskárny nainstalován v „Nastavení klientů“.*
- ❑ *Pokud je nástroj EPSON Status Monitor 3 nainstalován a je zapnuta aplikace Windows Firewall (doporučeno), monitorování sdílené tiskárny nemusí být možné. Pokud k tomu dojde, postupujte podle kroků níže a monitorování zapněte.*

Zrušení tisku

Pokud kvalita výtisků neodpovídá vašim očekáváním a vyskytují se na nich nesprávné nebo porušené znaky, je třeba tisk zrušit. Pokud je na hlavním panelu zobrazena ikona tiskárny, postupujte při zrušení tisku podle následujících pokynů.

1. Poklepejte na ikonu tiskárny na hlavním panelu a v nabídce Printer (Tiskárna) klepněte na příkaz Purge Print Documents (Vyprázdnit tiskové dokumenty).



2. Chcete-li zrušit všechny tiskové dokumenty, vyberte v nabídce Printer (Tiskárna) položku Purge Print Documents (Vyprázdnit tiskové dokumenty) (Windows Me nebo 98) nebo Cancel All Documents (Zrušit tisk všech dokumentů) (Windows Vista, XP, 2000 nebo NT 4.0).
Chcete-li zrušit tisk určitého dokumentu, vyberte dokument, jehož tisk chcete zrušit, a v nabídce Document (Dokument) vyberte položku Cancel Printing (Zrušit tisk) (Windows Me a 98) nebo Cancel (Storno) (Windows Vista, XP, 2000 nebo NT 4.0).

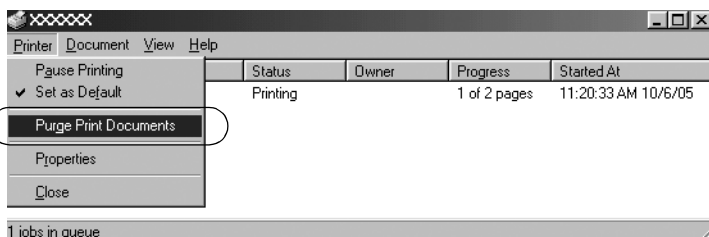

Tisková úloha je zrušena.

Odinstalování softwaru tiskárny

Pokud chcete ovladač tiskárny instalovat znovu nebo aktualizovat, odinstalujte ovladač tiskárny instalovaný dříve.

Poznámka:

Při odinstalování nástroje EPSON Status Monitor 3 ve víceuživatelském prostředí systému Windows XP/2000 odeberte před odinstalováním ikonu zástupce ze všech klientů. Ikonu můžete odebrat zrušením zaškrtnutí pole Shortcut Icon (Ikona zástupce) v dialogovém okně Monitoring Preferences (Předvolby sledování).

Odinstalování ovladače tiskárny a nástroje EPSON Status Monitor 3

1. Ukončete všechny aplikace.

2. Klepněte na tlačítko **Start**, přejděte na nabídku **Settings** (Nastavení) a klepněte na položku **Control Panel** (Ovládací panely).
3. Poklepejte na ikonu **Add/Remove Programs** (Přidat nebo odebrat programy).



4. Označte položku **EPSON Printer Software** (Software tiskárny EPSON) a klepněte na tlačítko **Add/Remove** (Přidat nebo Odebrat).

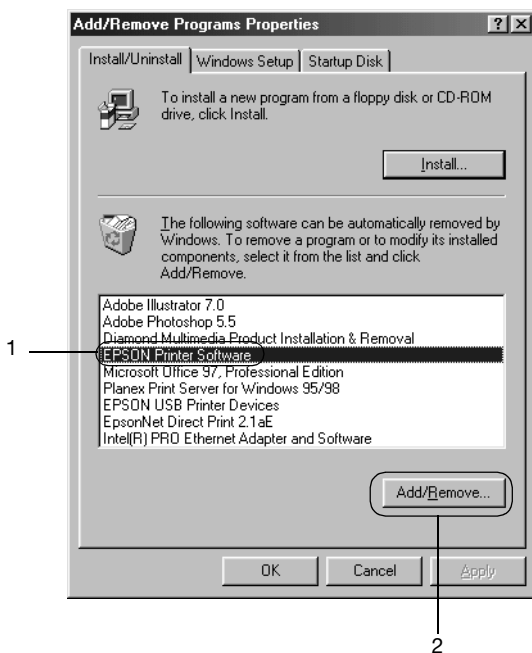

Poznámka:

*Pokud používáte operační systém Windows XP nebo 2000, klepněte na tlačítko **Change** (Změnit) nebo **Remove Programs** (Odebrat programy), označte položku **EPSON Printer Software** a klepněte na tlačítko **Change/Remove** (Změnit nebo odebrat).*

5. Klepněte na kartu Printer Model (Model tiskárny), vyberte ikonu tiskárny, kterou chcete nainstalovat, a klepněte na tlačítko OK.

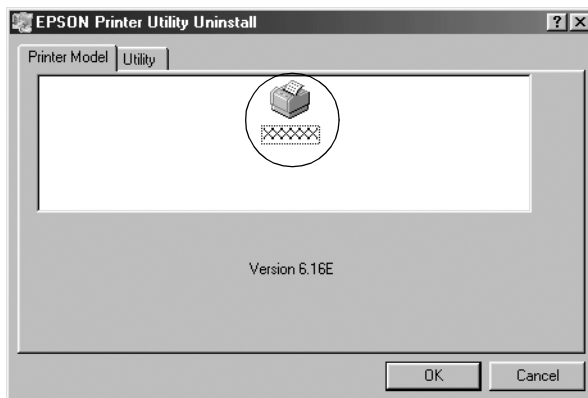

6. Chcete-li odinstalovat nástroj Monitored Printers (Monitorované tiskárny), klepněte v zobrazeném dialogovém okně na tlačítko Yes (Ano).

Poznámka:

Nástroj Monitored Printers (Sledované tiskárny) programu EPSON Status Monitor 3 lze odinstalovat samostatně. Pokud tento nástroj odinstalujete, nastavení sledovaných tiskáren nelze změnit pomocí programu EPSON Status Monitor 3.

7. Chcete-li odinstalovat nástroj EPSON Status Monitor 3, klepněte v zobrazeném dialogovém okně na tlačítko Yes (Ano).
8. Postupujte podle pokynů na obrazovce.

Odinstalování ovladače zařízení USB

Pokud je tiskárna k počítači připojena přes rozhraní USB, je nainstalován také ovladač zařízení USB. Při odinstalování ovladače tiskárny je třeba odinstalovat také ovladač zařízení USB.

Při odinstalování ovladače zařízení USB postupujte podle následujících pokynů.

Poznámka:

- ❑ Před odinstalováním ovladače zařízení USB nejprve odinstalujte ovladač tiskárny.
 - ❑ Po odinstalování ovladače zařízení USB není možný přístup k žádné jiné tiskárně Epson připojené pomocí rozhraní USB.
1. Proveďte kroky 1 až 3 uvedené v části „Odinstalování softwaru tiskárny“ na straně 79.
 2. Označte položku EPSON USB Printer Devices (Tiskárny USB EPSON) a klepněte na tlačítko Add/Remove (Přidat či odebrat).

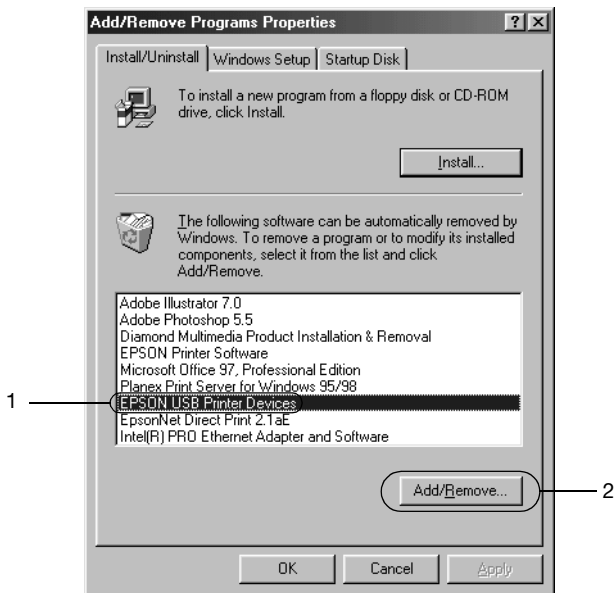

Poznámka:

- ❑ Položka EPSON USB Printer Devices (Tisková zařízení EPSON s podporou rozhraní USB) je zobrazena pouze tehdy, je-li tiskárna připojena k rozhraní USB v systému Windows Me nebo 98.

- ❑ *Pokud není ovladač zařízení USB nainstalován správně, položka EPSON USB Printer Devices (Tisková zařízení EPSON s podporou rozhraní USB) se nemusí zobrazit. Spusťte soubor „Epusbun.exe“ z disku CD-ROM následujícím způsobem.*

- 1. Vložte disk CD-ROM do jednotky CD-ROM v počítači.*
- 2. Zobrazte obsah disku CD-ROM.*
- 3. Poklepejte na složku \<Jazyk>\WIN98 nebo \<Jazyk>\WINME .*
- 4. Poklepejte na ikonu programu Epusbun.exe.*

3. Postupujte podle pokynů na obrazovce.

Chcete-li ovladač tiskárny přeinstalovat, postupujte podle *Instalační příručky*.

Ovládací panel

Použití ovládacího panelu

Ovládací panel umožňuje provádět základní operace tiskárny – například posun řádku, posun stránky, vkládání a vysunování papíru a volbu písma, můžete provádět pomocí tlačítek na ovládacím panelu. Indikátory ovládacího panelu informují o stavu tiskárny.

Tlačítka a indikátory ovládacího panelu

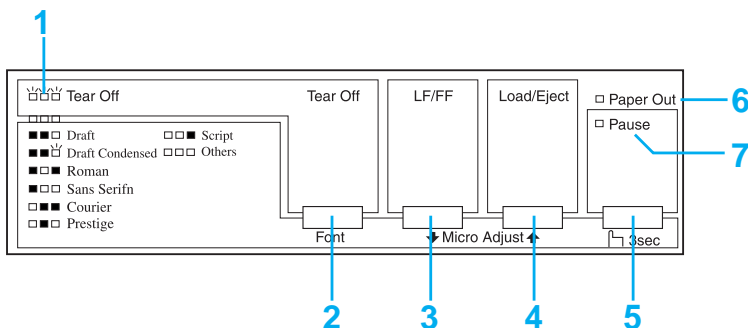

1. Indikátory Tear Off* (Font)

Blikají, když je nekonečný papír v poloze k odtržení; jinak tyto indikátory označují vybrané písmo.

2. Tlačítko Tear Off* (Font)

- Slouží k zavedení nekonečného papíru do polohy k odtržení.
- Slouží k zavedení nekonečného papíru zpět z polohy k odtržení na polohu horní části strany.

3. Tlačítko LF/FF**

- Krátkým stisknutím tohoto tlačítka lze papír zavádět do tiskárny po jednotlivých řádcích.
- Přidržením tohoto tlačítka lze vysunout list papíru nebo posunout nekonečný papír na následující polohu horní části strany.

4. Tlačítko Load/Eject**

- Slouží k zavádění jednotlivých listů papíru.
- Slouží k vysunutí listu papíru z tiskárny.
- Slouží k zavedení nekonečného papíru z pohotovostní polohy.
- Slouží k posunutí nekonečného papíru zpět do pohotovostní polohy.

5. Tlačítko Pause

Slouží k dočasnému zastavení a (při opětovném stisknutí) obnovení tisku. Přidržíte-li toto tlačítko po tři sekundy, tiskárna přejde do režimu Micro Adjust** (Přesné nastavení). Režim ukončíte opětovným stisknutím tohoto tlačítka.

6. Indikátor Paper Out

- Svítí, pokud není ve vybraném zdroji papíru vložen žádný papír nebo je-li papír vložen nesprávně.
- Bliká, když nebyl papír zcela vysunut nebo když došlo k uvíznutí papíru.

7. Indikátor Pause

- Svítí, když je tiskárna pozastavena.
- Bliká, když je tiskárna v režimu Micro Adjust** (Přesné nastavení).

Bliká, je-li tisková hlava přehřátá.

- * Volba písma: V režimu Micro Adjust (Přesné nastavení) lze vybrat písmo pro tiskovou úlohu. K tomu slouží tlačítko Tear Off (Font). Indikátor Tear Off (Font) (Održení, písmo) podle vybraného písma svítí, nesvítí nebo bliká.
- ** Režim Micro Adjust (Přesné nastavení): Přidržíte-li tlačítko Pause po tři sekundy, tiskárna přejde do režimu Micro Adjust (Přesné nastavení). V tomto režimu lze pomocí tlačítek LF/FF \blacktriangledown a Load/Eject \blacktriangle upravit začátek strany nebo polohu k održení. Viz „Úprava polohy horní části strany“ na straně 25.

Volba interního písma

Následující pokyny slouží k volbě interního písma pomocí tlačítek ovládacího panelu tiskárny:

1. Ověřte, že neprobíhá tisk. Pokud ano, počkejte, až skončí.
2. Přidržením tlačítka Pause po dobu tří sekund aktivujete režim Micro Adjust (Přesné nastavení). Tři indikátory Tear Off (Font) (Održení, písmo) informují o aktuálně vybraném písmu.
3. Opakovaným stisknutím tlačítka Tear Off (Font) projděte dostupné volby; jakmile bude nastaveno požadované písmo označené indikátory na ovládacím panelu, tlačítko pusťte. Volba zůstane platná, dokud ji nezměníte.

Poznámka:

- Nastavení provedená v aplikacích obvykle potlačí nastavení provedená na ovládacím panelu tiskárny. Chcete-li dosáhnout co nejlepších výsledků, provádějte volbu písma a rozteče přímo v aplikaci.*
- Tlačítko Tear Off (Font) nelze použít k přímé volbě písma OCR-B, Orator, Orator-S, Script C, Roman T nebo Sans Serif H. Chcete-li vybrat jedno z těchto písem, nejprve v režimu Výchozí nastavení toto písmo zaregistrujte jako „jiné“ písmo a potom vyberte Others (Jiná) pomocí tlačítka Tear Off (Font).*
- Z ovládacího panelu nelze vybrat písma čárových kódů.*

Výchozí nastavení tiskárny

Výchozí nastavení řídí mnoho funkcí tiskárny. I když lze tyto funkce zpravidla nastavit prostřednictvím softwaru nebo ovladače tiskárny, může nastat situace, kdy bude nutno změnit výchozí nastavení na ovládacím panelu tiskárny v režimu Default Setting (Výchozí nastavení).

Následující tabulka uvádí výchozí nastavení a možnosti, které jsou k dispozici v režimu Default Setting (Výchozí nastavení). Podrobný popis nastavení následuje za tabulkou. Pokyny ke změnám výchozího nastavení jsou uvedeny v části „Změna výchozích nastavení“ na straně 95.

Nastavení	Doplňky
Page length for tractor* (Délka stránky pro podávací mechanismus)	Délka v palcích: 3, 3.5, 4, 5.5, 6, 7, 8, 8.5, 11, 70/6, 12, 14, 17
Skip over perforation (Vynechání místa perforace)	Off (Vypnuto), On (Zapnuto)
Auto tear off (Automatické odtržení)	Off (Vypnuto), On (Zapnuto)
Auto line feed (Automatické odřádkování)	Off (Vypnuto), On (Zapnuto)
Print direction (Směr tisku)	Bi-D, Uni-D, Auto
Software	ESC/P2, IBM 2390 Plus
0 slash (nula, lomítko)	0, Ø
High speed draft (Vysokorychlostní tisk konceptu)	Off (Vypnuto), On (Zapnuto)
I/F mode (Režim rozhraní)	Auto (Automatický), Paralell (Paralelní), Serial (Sériový), USB
Auto I/F wait time (Automatické rozhraní – čekací doba)	10 sekund, 30 sekund
Baud rate (Přenosová rychlost)	19200, 9600, 4800, 2400, 1200, 600, 300 b/s
Parity (Parita)	None (Žádná), Odd (Lichá), Even (Sudá), Ignore (Ignorovat)
Data length (Délka dat)	8 bitů, 7 bitů
Parallel I/F bidirectional mode (Paralelní obousměrný režim I/F)	Off (Vypnuto), On (Zapnuto)
Packet mode (Režim odesílání paketů)	Auto, Off (Vyp.)
Character table* (Tabulka znaků)	Standardní model: Italic, PC 437, PC 850, PC 860, PC 863, PC 865, PC 861, BRASCI, Abicomp, Roman 8, ISO Latin 1, PC 858, ISO 8859-15 Všechny ostatní modely: Italic, PC 437, PC 850, PC 437 Greek, PC 853, PC 855, PC 852, PC 857, PC 864, PC 866, PC 869, MAZOWIA, Code MJK, ISO 8859-7, ISO Latin 1T, Bulgaria, PC 774, Estonia, ISO 8859-2, PC 866 LAT, PC 866 UKR, PC APTEC, PC 708, PC 720, PC AR864, PC 860, PC 863, PC 865, PC 861, BRASCI, Abicomp, Roman 8, ISO Latin 1, PC 858, ISO 8859-15, PC 771, PC437 Slovenia, PC MC, PC1250, PC1251

Nastavení	Doplňky
International character set for Italic table (Mezinárodní znaková sada pro tabulku kurzívy)	Italic U.S.A. (kurzíva USA), Italic France (kurzíva Francie), Italic Germany (kurzíva Německo), Italic U.K (kurzíva Velká Británie), Italic Denmark1 (kurzíva Dánsko1), Italic Sweden (kurzíva Švédsko), Italic Italy (kurzíva Itálie), Italic Spain1 (kurzíva Španělsko1)
Pitch (Rozteč)	10 cpi, 12 cpi, 15 cpi, 17 cpi, 20 cpi, proporcionální
Font (Písmo)	OCR-B, Orator, Orator-S, Script C, Roman T, Sans Serif H
Auto CR (IBM 2390 Plus)**	On (Zapnuto), Off (Vypnuto)
A.G.M. (IBM 2390 Plus)**	On (Zapnuto), Off (Vypnuto)
Manual feed wait time (Prodleva ručního podávání)	1 second, 1.5 seconds (1 sekunda, 1,5 sekundy), 2 seconds, 3 seconds (2 sekundy, 3 sekundy)
Buzzer (Zvukový signál)	Off (Vypnuto), On (Zapnuto)
Roll paper (Nekonečný papír)	On (Zapnuto), Off (Vypnuto)

* Dostupnost možností se v jednotlivých zemích liší.

** Tato nastavení jsou platná pouze v případě volby emulace IBM 2390 Plus.

Page length for tractor (Délka stránky pro podávací mechanismus)

Toto nastavení umožňuje nastavit délku papíru (v palcích) pro nekonečný papír.

Skip over perforation (Vynechání místa perforace)

Tato funkce je dostupná pouze v případě, že byl vybrán nekonečný papír. Pokud vyberete On (Zapnuto), tiskárna vloží mezi poslední vytištěný řádek na jedné stránce a první vytištěný řádek na následující stránce palcový okraj (25,4 mm). Protože nastavení okrajů v aplikacích obvykle potlačí nastavení okrajů provedené na ovládacím panelu, doporučujeme tato nastavení používat pouze v případech, kdy nelze nastavit horní a dolní okraj v aplikaci.

Auto tear off (Automatické odtržení)

Pokud je zapnuta funkce automatického odtržení a používáte nekonečný papír s tlačným podávacím mechanismem, tiskárna automaticky posune perforaci papíru na polohu k odtržení, kde lze vytištěnou stránku snadno odtrhnout. Jakmile tiskárna obdrží další tiskovou úlohu, automaticky posune nepoužitý papír zpět na polohu horní části strany a zahájí tisk, aby byla využita celá následující stránka.

Pokud je automatické odtrhnutí vypnuté, musíte perforovanou část přesunout do polohy k odtržení pomocí tlačítka na ovládacím panelu. Další informace najdete v části „Použití tlačítka Tear Off“ na straně 28.

Auto line feed (Automatické odřádkování)

Tiskárna spojí každý přijatý kód k návratu na začátek řádku (CR) s kódem posunu řádku (LF) a poloha tisku se posune na následující řádek. Přidává-li tiskárna za každý začátek řádku další řádek, vyberte položku Off (Vypnuto).

Print direction (Směr tisku)

Můžete zvolit automatický směr tisku (Auto), obousměrný tisk (Bi-D), nebo jednosměrný tisk (Uni-D). Zpravidla je tisk obousměrný, protože je rychlejší. Jedsměrný tisk však umožňuje přesné svislé zarovnání tisku, což je vhodné k tisku grafiky.

Pokud vyberete nastavení Auto, tiskárna provede analýzu dat a použije jednosměrný tisk pouze pro řádky vyžadující svislé zarovnání tisku.

Software

Pokud zvolíte možnost ESC/P2, tiskárna bude pracovat v režimu EPSON ESC/P 2. Když zvolíte možnost IBM 2390 Plus, tiskárna bude emulovat tiskárnu IBM.

O slash (nula, lomítko)

Nulový znak je opatřen lomítkem (∅), když je tato funkce zapnuta. Pokud je vypnutá, lomítko nemá (0). Lomítko umožňuje snadné rozlišování mezi velkým písmenem *O* a nulou.

High speed draft (Vysokorychlostní tisk konceptu)

Pokud vyberete On (Zapnuto), tiskárna vytiskne až 300 znaků za sekundu a při rychlosti 10 znaků na palec. Pokud vyberete Off (Vypnuto), tiskárna bude tisknout rychlostí až 225 znaků za sekundu při hustotě 10 znaků na palec.

I/F (Interface) mode (Režim rozhraní)

Tiskárna se dodává se třemi druhy rozhraní: paralelní rozhraní, sériové rozhraní a rozhraní USB.

Pokud je tiskárna připojena jen k jednomu počítači, vyberte rozhraní Parallel (Paralelní), Serial (Sériové) nebo USB podle toho, jaké rozhraní používáte. Pokud je tiskárna připojena ke dvěma počítačům, vybráním položky Auto (Automatické) povolte automatické přepínání rozhraní podle typu přijímaných dat.

Auto I/F (Interface) wait time (Automatické rozhraní – čekací doba)

Toto nastavení je platné, jen pokud pro položku I/F (Interface) mode (Režim rozhraní) vyberete nastavení Auto (Automatické). Toto nastavení určuje, jak dlouho bude tiskárna čekat (pokud již z rozhraní nepřijímá žádná data) před provedením kontroly, zda nebyla odeslána tisková úloha přes jiné rozhraní. Jako dobu čekání před automatickou volbou rozhraní lze zadat hodnotu 10 seconds (10 sekund) nebo 30 seconds (30 sekund).

Baud rate (Přenosová rychlost)

Tuto možnost použijte k nastavení rychlosti přenosu dat (přenosová rychlost) sériového rozhraní. Přenosová rychlost se měří v bitech za sekundu (b/s). Informace o správném nastavení najdete v příručce k počítači nebo dokumentaci k softwaru.

Parity (Parita)

Pokud je tato možnost nastavena na hodnotu None (Žádná), kontrola parity bude deaktivovaná. Paritní bit, pokud se používá, poskytuje základní způsob zjišťování chyb. Informace o správném nastavení najdete v příručce k počítači nebo dokumentaci k softwaru.

Data length (Délka dat)

Délku dat sériového rozhraní nastavte na hodnotu 7 bit (7 bitů) nebo 8 bit (8 bitů). Informace o správném nastavení najdete v příručce k počítači nebo dokumentaci k softwaru.

Parallel I/F bidirectional mode (Paralelní obousměrný režim I/F)

Je-li aktivována tato funkce, tiskárna bude používat režim obousměrného přenosu paralelním rozhraním. Pokud režim obousměrného přenosu nechcete používat, tuto volbu vypněte.

Packet mode (Režim odesílání paketů)

Dejte pozor, abyste při tisku z aplikací systému Windows pomocí ovladače tiskárny dodaného na disku CD-ROM s tiskárnou vybrali možnost Auto (Automatické). Pokud máte potíže s připojením při tisku z aplikací v jiných operačních systémech (jako například DOS), tento režim vypněte.

Character table (Tabulka znaků)

Lze vybírat z různých tabulek znaků.

International character set for Italic table (Mezinárodní znaková sada pro tabulku kurzívy)

U tabulky znaků v kurzívě lze vybírat z několika mezinárodních znakových sad. Každá znaková sada obsahuje osm znaků, které se liší podle jednotlivých zemí nebo jazyků. Tabulku kurzívy proto lze přizpůsobit vlastním potřebám.

Pitch (Rozteč)

K dispozici máte šest nastavení rozteče.

Font (Písmo)

V režimu Default Setting (Výchozí nastavení) můžete vybrat ze šesti písem. Zde vybrané písmo bude indikováno pod položkou Others (Jiná) na ovládacím panelu. Písmata indikovaná na ovládacím panelu nelze v režimu Default Setting (Výchozí nastavení) vybrat.

Auto CR (Automatický návrat na začátek řádku)

Toto nastavení je dostupné pouze v režimu emulace IBM 2390 Plus. Je-li funkce automatického návratu na začátek řádku aktivována, za každý kód odřádkování (LF) nebo kód ESC J bude přiřazen kód k návratu na začátek řádku (CR). Tím se poloha tisku přesune na začátek dalšího řádku.

A.G.M. (Alternativní grafický režim)

Toto nastavení je k dispozici pouze v režimu emulace tiskárny IBM 2390 Plus. Pokud je režim A.G.M. zapnutý, tiskárna může používat některé příkazy pro pokročilou grafiku, například příkazy dostupné v režimu ESC/P 2.

Manual feed wait time (Prodleva ručního podávání)

Slouží k nastavení doby čekání mezi vložením papíru do vodítka papíru a jeho podáním. Je-li papír zaváděn před náležitým upravením jeho umístění, dobu čekání zvyšte.

Buzzer (Zvukový signál)

Dojde-li k chybě, tiskárna vydá zvukový signál (pípnutí). (Podrobné informace o chybách tiskárny naleznete v části „Použití chybových indikátorů“ na straně 97.) Nechcete-li, aby tiskárna vydávala při výskytu chyby zvukový signál, toto nastavení vypněte.

Roll paper (Nekonečný papír)

Pokud zapnete tento režim, tiskárna zjistí, že nejsou vloženy jednotlivé listy, proto se po stisknutí tlačítka LF/FF nepokusí vysunout papír, ale místo toho nastaví další stránku.

Změna výchozích nastavení

Chcete-li přejít do režimu Default Setting (Výchozí nastavení) a změnit výchozí nastavení tiskárny, postupujte následujícím způsobem:

Poznámka:

- ❑ *Chcete-li vytisknout pokyny k volbě jazyka a režimu Default Setting (Výchozí nastavení), budete potřebovat pět nebo šest listů papíru formátu A4 nebo Letter, nebo pět až šest stránek nekonečného papíru o minimální délce 279 mm (11 palců) a minimální šířce 210 mm (8,27 palce).*
 - ❑ *Pokud chcete použít jednotlivé listy bez doplňkového podavače volných listů, po každém vysunutí potištěného listu musíte ručně vložit nový list.*
1. Zkontrolujte, zda byl do tiskárny vložen papír a zda je tiskárna vypnuta.



Upozornění:

Po každém vypnutí tiskárny počkejte alespoň pět sekund, než ji znovu zapnete, jinak by se mohla poškodit.

2. Přidržte tlačítko Tear Off (Font) a zapněte tiskárnu. Tiskárna přejde do režimu Default setting (Výchozí nastavení) a vytiskne pokyny k volbě jazyka (na jedné stránce).
3. Podle těchto pokynů vyberte jazyk stránek s pokyny.
4. Je-li třeba, vložte další list papíru. Tiskárna vytiskne seznam aktuálních nastavení (jednu stránku).

5. Stiskněte tlačítko Tear Off (Font). Tiskárna vytiskne pokyny k režimu Default Setting (tři nebo čtyři strany) ve vybraném jazyce. Ve vytištěných pokynech naleznete seznam výchozích nastavení, která lze měnit, postup při jejich změně a význam indikátorů na ovládacím panelu při provádění změn nastavení.
6. Podle těchto pokynů změňte výchozí nastavení pomocí tlačítek na ovládacím panelu tiskárny.
7. Po provedení změn nastavení tiskárnu vypněte a ukončete režim Default Setting (Výchozí nastavení). Veškerá provedená nastavení zůstanou v platnosti, dokud je znovu nezměníte.

Poznámka:

Po skončení tisku tiskárnu vypněte.

Řešení problémů

Použití chybových indikátorů

Příčiny mnoha běžných potíží s tiskárnou lze určit pomocí indikátorů na ovládacím panelu. Pokud tiskárna přestane tisknout a rozsvítí se nebo bliká některý indikátor nebo zazní zvukový signál, lze povahu problému určit pomocí následující tabulky. Pokud problém nemůžete vyřešit pomocí této tabulky, přejděte k další části.

Indikátor na panelu stav	Zvukový signál	Problém
		Řešení
<input type="checkbox"/> Pause (Pozastavit)	–	Tiskárna je pozastavená.
		Tisk obnovte stisknutím tlačítka Pause.
	•••	V dráze papíru je momentálně papír z jiného zdroje.
		Posuňte páčku k uvolnění papíru zpět do příslušné polohy a stisknutím tlačítka Load/Eject odstraňte papír z dráhy papíru. Poté vraťte páčku zpět do požadované polohy. Je-li to nutné, stiskněte tlačítko Pause. Indikátor Pause zhasne.

Indikátor na panelu stav	Zvukový signál	Problém
		Řešení
<input type="checkbox"/> Paper Out <input type="checkbox"/> Pause	●●●	Ve vybraném zdroji papíru není papír.
		Vložte do tiskárny papír. Je-li to nutné, stiskněte tlačítko Pause. Indikátor Pause zhasne.
	●●●	Papír byl do tiskárny vložen nesprávně.
		Vyjměte papír a vložte jej do tiskárny správně. Pokyny ke vkládání papíru jsou uvedeny v části „Tisk na nekonečný papír“ na straně 15. Je-li to nutné, stiskněte tlačítko Pause. Indikátor Pause zhasne.
	●●●	V tiskárně uvízl papír.
		Vypněte tiskárnu, otevřete kryt tiskárny, odtrhněte papír a otočením kolečka k podání papíru vysuňte zbývající papír.
<input type="checkbox"/> Paper Out <input type="checkbox"/> Pause	●●●	Nekonečný papír není podán do pohotovostní polohy.
		Odrhňte vytištěnou stránku v místě perforace a stiskněte tlačítko Load/Eject. Tiskárna papír podá do pohotovostní polohy. Je-li to nutné, stiskněte tlačítko Pause. Indikátor Pause zhasne.
	●●●	Jeden list papíru se z tiskárny vysune jen částečně.
		Papír vysuňte stisknutím tlačítka Load/Eject. Je-li to nutné, stiskněte tlačítko Pause. Indikátor Pause zhasne.
	●●●	V tiskárně uvízl papír.
		Odstraňte uvíznutý papír podle pokynů na předchozí straně.
<input type="checkbox"/> Pause	-	Tisková hlava je přehřátá.
		Několik minut počkejte. Po vychladnutí tiskové hlavy se tisk automaticky obnoví.

Indikátor na panelu stav	Zvukový signál	Problém
		Řešení
☐ Všechny indikátory na ovládacím panelu	•••••	Došlo k neznámé chybě tiskárny.
		Vypněte tiskárnu, počkejte několik minut a znovu tiskárnu zapněte. Jestliže k chybě dojde znovu, obraťte se na svého prodejce.

☐ = svítí, ☐ = bliká

••• = série krátkých pípnutí (tři pípnutí)

••••• = pět delších pípnutí

Poznámka:

Pokud na ovládacím panelu stisknete tlačítko, jehož funkce není dostupná, tiskárna vydá jeden zvukový signál.

Problémy a jejich řešení

Většinu problémů, s nimiž se při provozu tiskárny setkáte, lze vyřešit jednoduchým způsobem.

Funkčnost tiskárny lze ověřit provedením samočinného testu. Viz „Tisk samočinného testu“ na straně 116. Pokud samočinný test proběhne v pořádku, problém bude pravděpodobně na straně počítače, softwaru nebo kabelu rozhraní. Pokud samočinný test nebude úspěšný, požádejte o pomoc na prodejce nebo kvalifikovaného servisního pracovníka.

Poznámka:

Zkušební uživatelé nebo programátoři mohou povahu komunikačních potíží mezi tiskárnou a počítačem určit na základě hexadecimálního výpisu. Hexadecimální výpis lze vytisknout vypnutím tiskárny. Potom zapněte tiskárnu a současně přidržte tlačítka Load/Eject a LF/FF. Potom odešlete data z počítače. Tiskárna vytiskne všechna přijatá data v hexadecimálním formátu.

Zdroj napájení

Zdroj napájení není aktivní

Indikátory na ovládacím panelu se nerozsvítí.

Příčina	Řešení
Napájecí kabel může být odpojen.	Přesvědčte se, že je napájecí kabel do zásuvky správně zasunut.
Zásuvka může být mimo provoz.	Pokud je elektrická zásuvka ovládána vnějším vypínačem nebo automatickým časovým spínačem, použijte jinou zásuvku. Zapojte do dané zásuvky jiné elektrické zařízení, například lampu, a zkontrolujte, zda funguje.

Indikátory se krátce rozsvítí a potom zhasnou. Indikátory zůstanou zhasnuté, i když se napájení znovu zapne.

Příčina	Řešení
Napěťová charakteristika tiskárny neodpovídá napětí v síťové zásuvce.	Zkontrolujte, zda napěťová charakteristika tiskárny neodpovídá napětí v síťové zásuvce. Pokud napětí v síťové zásuvce neodpovídá požadavkům tiskárny, okamžitě tiskárnu odpojte ze sítě a kontaktujte prodejce. Napájecí kabel do zásuvky znovu nepřipojujte.

Tisk

Tiskárna netiskne

Indikátor PAUSE nesvítí, a tisk přesto neprobíhá.

Příčina	Řešení
Software může být nainstalován nesprávně.	Zkontrolujte, zda je ovladač tiskárny správně nainstalován, jak je popsáno v <i>Instalační příručce</i> . Zkontrolujte nastavení tiskárny v softwaru.
Kabel rozhraní možná nesplňuje požadavky tiskárny nebo počítače.	Zkontrolujte oba konce kabelu rozhraní. Ověřte, zda kabel splňuje technické požadavky tiskárny a počítače.
Port tiskárny nemusí být nastaven správně.	V případě operačního systému Windows 98, Me, 2000 a NT 4.0 klepněte na tlačítko Start, Control Panel (Ovládací panel) umístěte kurzor na položku Settings (Nastavení) a klepněte na položku Printers (Tiskárny). V případě operačního systému Windows XP klepněte na tlačítko Start a dále na položku Printers and Faxes (Tiskárny a faxy). Když se zobrazí ikona tiskárny, kterou používáte, klepněte na ni pravým tlačítkem a zvolte Properties (Vlastnosti). Pak klepněte na kartu Ports (Porty) nebo Details (Podrobnosti) a vyberte odpovídající port.

Indikátory Paper Out a Pause svítí a tiskárna třikrát zapípá.

Příčina	Řešení
V tiskárně mohl dojít papír.	Vložte do tiskárny papír.

Tiskárna vydává zvuk jako při tisku, ale nic se nevytiskne.

Příčina	Řešení
Kazeta s páskou může být nainstalována nesprávně.	Viz <i>Instalační příručka</i> .
Páska je opotřebovaná.	Vyměňte kazetu s páskou.

Tiskárna vydá podivný zvuk, pětkrát zapípá a potom se najednou zastaví.

Příčina	Řešení
Mohlo dojít k uvíznutí papíru nebo pásky.	Vypněte tiskárnu a zkontrolujte, zda nedošlo k uvíznutí papíru nebo pásky nebo jinému problému.
Tiskárna může být přehřátá.	Nechejte ji vychladnout. Zkuste tisk zopakovat. Pokud tiskárna stále tiskne nesprávně, obraťte se na prodejce.

Tiskárna pětkrát zapípá a všechny indikátory zablikají.

Příčina	Řešení
Došlo k chybě.	Vypněte tiskárnu a znovu ji zapněte. Pokud problém nepomine, zkontrolujte, zda nedošlo k uvíznutí papíru nebo pásky. Pokud k uvíznutí nedošlo, obraťte se na prodejce nebo kvalifikovaného servisního pracovníka. (Pokud k chybě dojde při přepínání mezi režimy tisku na jednotlivé listy a nekonečný papír, ověřte, zda je páčka k uvolnění papíru ve správné poloze.)

Výtisk je příliš světlý nebo nestejněměrný.

Vytištěné znaky jsou neúplné – chybí dolní části.

Příčina

Řešení

Kazeta s páskou může být nainstalována nesprávně.

Viz „Výměna kazety s páskou“ na straně 132.

Výtisk je příliš světlý.

Příčina

Řešení

Páska je opotřebovaná.

Vyměňte kazetu s páskou podle pokynů v části „Výměna kazety s páskou“ na straně 132.

Na vytištěných znacích nebo v grafice chybí body

Ve výtisku chybí řádek bodů.

Příčina

Řešení

Tisková hlava je poškozena.

Zastavte tisk a kontaktujte prodejce, který tiskovou hlavu vymění.

Na nepravidelných místech chybí body.

Příčina

Řešení

Páska je příliš prověšená nebo se uvolnila.

Znovu nainstalujte kazetu s páskou podle pokynů v části „Výměna kazety s páskou“ na straně 132.

Znaky se netisknou podle vašich představ

Vlastnosti písma nebo znaky odeslané ze softwaru se nevytisknou.

Příčina

Software může být nesprávně nastaven.

Řešení

Zkontrolujte, zda je software nastaven správně pro tuto tiskárnu.

Písmo vybrané na ovládacím panelu se nevytiskne.

Příčina

Nastavení na ovládacím panelu může být potlačeno nastavením softwaru.

Řešení

Zkontrolujte v softwaru nastavení písma.

Tisk je nesprávně umístěn

Tisk začíná příliš nízko nebo vysoko stránce nebo se dolní část stránky vytiskne na začátek následující stránky.

Příčina

Software může být nastaven nesprávně.

Řešení

Zkontrolujte nastavení okraje nebo polohu horní části strany v aplikaci.

Délka stránky se může od délky papíru lišit.

Příčina

Nastavení délky stránky v softwaru může být nesprávné.

Řešení

Zkontrolujte v softwaru toto nastavení a v případě potřeby jej upravte.

Nastavení délky papíru pro podávací mechanismus neodpovídá velikosti použitého nekonečného papíru.

Zkontrolujte výchozí nastavení Page length for tractor (Délka stránky pro podávací mechanismus). Viz „Výchozí nastavení tiskárny“ na straně 88.

Na výtisku jsou pravidelné mezery.	
---	--

Příčina	Řešení
----------------	---------------

Může být nastavena funkce přeskokování perforace o jeden palec.	Tuto funkci vypněte v režimu Default Setting (Výchozí nastavení). Viz „Výchozí nastavení tiskárny“ na straně 88.
---	--

Manipulace s papírem

Jednotlivé listy se podávají nesprávně

Papír se nepodává.

Příčina	Řešení
V tiskárně mohl zůstat nekonečný papír.	Vyjměte jej. Nastavte páčku k uvolnění papíru do polohy jednotlivých listů. Vložte nový list.
Papír je na vodítku papíru umístěn příliš vlevo nebo vpravo, takže jej tiskárna nerozezná.	Posuňte papír (a vodítka okrajů) doleva nebo doprava.

Papír se zavádí zkroucený nebo dochází k uvíznutí papíru.

Příčina	Řešení
Papír byl podán nesprávně nebo používáte nesprávný typ.	Vypněte tiskárnu a papír vytáhněte. Vložte nový list přímo mezi vodítka papíru. Zkontrolujte, zda používáte správný typ papíru. Informace o papíru najdete v části „Technické údaje tiskárny“ na straně 139.

Papír se nevysune celý.

Příčina	Řešení
Papír může být příliš dlouhý.	K vysunutí papíru použijte tlačítko LF/FF. Použijte papír podporovaných rozměrů. Informace o papíru najdete v části „Technické údaje tiskárny“ na straně 139.

Nekonečný papír se nepodává správně

Podávací mechanismus nepodává.

Příčina	Řešení
Páčka k uvolnění papíru může být v nesprávné poloze.	Páčka k uvolnění papíru musí být v přední poloze pro nekonečný papír. Pokud v ní není, vypněte tiskárnu, nastavte páčku a tiskárnu znovu zapněte.
Papír je možná mimo podávací mechanismus.	Znovu vložte papír do podávacího mechanismu.

Papír se zavádí zkroucený nebo dochází k uvíznutí papíru.

Příčina	Řešení
Papíru stojí v cestě nějaká překážka.	Zkontrolujte, zda papíru nepřekáží kabel nebo nějaký jiný předmět.
Papír je příliš daleko od tiskárny.	Zkontrolujte, zda je papír ve vzdálenosti menší než 1 metr (3 stopy) od tiskárny.
Možná je otevřený kryt tiskárny.	Zavřete kryt tiskárny.
Vodítka okraje mohou být v nesprávné poloze.	Posuňte vodítka okraje ke kosočtvercovým značkám.
Otvory po stranách papíru jsou nezarovnané.	Zkontrolujte, zda jsou otvory po stranách papíru zarovnané v řadě. Také se přesvědčte, zda jsou jednotky ozubených koleček zajištěny a jejich kryty zavřeny.
Velikost nebo tloušťka použitého papíru neodpovídají specifikacím této tiskárny.	Přesvědčte se, zda velikost a tloušťka papíru spadají do požadovaného rozsahu. Informace o specifikacích nekonečného papíru naleznete v části „Papír“ na straně 144.

Pokud používáte vícedílné formuláře spojené přeložením okrajů, kopie se s originálem nemusí zarovnat.

Správné umístění tisku zajistíte zvednutím vodítka papíru.

Papír se vysune nesprávně.

Příčina**Řešení**

Stránka může být příliš dlouhá.

Odtrhněte papír a vysuňte stránku z tiskárny. Použijte papír, který odpovídá specifikaci délky uvedené v části „Technické údaje tiskárny“ na straně 139.

Při přepínání mezi režimy tisku na jednotlivé listy a nekonečný papír tiskárna třikrát zapípá a indikátor PAUSE se rozsvítí.

Příčina**Řešení**

Možná jste se pokusili změnit nastavení páčky k uvolnění papíru v okamžiku, kdy v tiskárně byl ještě zbývající papír.

Vraťte páčku k uvolnění papíru do původní polohy a vysuňte papír. Potom změňte polohu páčky k uvolnění papíru.

Doplňky

Při použití volitelného podavače volných listů se papír podává nesprávně.

Papír se nepodává.

Příčina	Řešení
Podavač volných listů je v tiskárně nainstalován nesprávně.	Nainstalujte jej znovu podle pokynů v části „Podavač volných listů“ na straně 121.
Páčka k uvolnění papíru může být v nesprávné poloze.	Páčka k uvolnění papíru musí být nastavena v poloze k zavádění jednotlivých listů.
V přihrádce na papír je možná příliš mnoho listů.	Vyjměte několik listů. Informace o typech a množství papíru při použití podavače volných listů najdete v části „Papír“ na straně 144.
Papír mohl uvíznout v blízkosti tiskové hlavy.	Zkuste najít uvíznutý papír.
Vodítka okraje mohou být v nesprávné poloze.	Posuňte vodítka okraje ke kosočtvercovým značkám.
V přihrádce zůstal pouze jeden list papíru.	Vložte další papír.

Dochází k podání dvou a více listů najednou.

Příčina	Řešení
V přihrádce na papír je možná příliš mnoho listů.	Vyjměte několik listů. Informace o typech a množství papíru při použití podavače volných listů najdete v části „Papír“ na straně 144.

Před vložením papíru do přihrádky jste stoh neprolistovali.	Vyjměte stoh papíru a prolistujte jej.
---	--

Papír se podává nakřivo.

Příčina	Řešení
Papír je starý nebo pomačkaný.	Používejte pouze nové, čisté listy papíru.
Ve stohovači může příliš mnoho papíru.	Vyjměte několik listů.
Pravá a levá vodítka papíru jsou příliš daleko od sebe.	Upravte vodítka papíru podle šířky papíru.
Možná používáte jiný druh papíru, než jaký je určený pro podavač volných listů. Papír může být například příliš těžký nebo lehký.	Ověřte, že splňuje požadavky tiskárny a podavače volných listů. Informace o specifikacích papíru naleznete v části „Papír“ na straně 144.

Jedna stránka se vytiskne přes dvě stránky.

Příčina	Řešení
Software může být nastaven nesprávně.	Zkontrolujte správnost nastavení délky stránky a počtu řádků na stránku v softwaru.

Přepínání mezi podavačem volných listů a tlačným podávacím mechanismem funguje nesprávně.

Požadovaný typ papíru se nepodá.

Příčina	Řešení
Páčka k uvolnění papíru může být v nesprávné poloze.	Chcete-li použít nekonečný papír, dejte páčku do přední polohy. Chcete-li použít jednotlivé listy, nastavte ji do zadní polohy.

Při použití tažného podávacího mechanismu společně s tlačným se nekonečný papír podá nesprávně

Papír se zavádí zkroucený nebo dochází k uvíznutí papíru.

Příčina	Řešení
Ozubená kolečka tažného a tlačného podávacího mechanismu jsou nesprávně zarovnána.	Při použití obou podávacích mechanismů zkontrolujte zarovnání obou ozubených koleček.
Papír může být příliš volný.	Seřídte polohu ozubených koleček tak, abyste odstranili jakýkoli průhyb podél šířky papíru. Průhyb po délce odstraníte otočením kolečka k podání papíru.
Papír se mohl zachytit na okrajových vodičkách.	Zkontrolujte, zda je vodičko papíru nainstalováno nad papírem a zda jsou okrajová vodička ve správné poloze.

Byla nainstalována inovační sada na barevný tisk, ale tiskárna funguje nesprávně

Indikátory na ovládacím panelu se nerozsvítí.

Příčina	Řešení
Motorek inovační sady na barevný tisk možná není nainstalován správně.	Postupujte podle pokynů v části „Inovační sada k barevnému tisku“ na straně 128.

Požadovaná barva nebo určité znaky se nevytisknou.

Příčina	Řešení
Používaný software může být na barevný tisk nesprávně nastaven.	Použitím postupu konfigurace nebo instalace softwaru zkontrolujte a dle potřeby upravte nastavení tiskárny. Pokud software podporuje odesílání řídicích kódů, vyberte požadovanou barvu pomocí příkazu ESC r. (Viz „Seznamy příkazů“ na straně 150)
Kazeta s páskou může být nainstalována nesprávně.	Ověřte, že je kazeta s páskou nainstalovaná správně. Viz „Inovační sada k barevnému tisku“ na straně 128.

Řešení problémů s rozhraním USB

Pokud máte potíže při používání tiskárny přes rozhraní USB, přečtěte si informace v této části.

Přesvědčte se, že je v počítači nainstalován operační systém Windows Me, 98, XP nebo 2000

V počítači musí být nainstalován operační systém Windows Me, 98, XP nebo 2000. Ovladač tiskárny připojené k rozhraní USB nelze instalovat na počítači, který není vybaven portem USB nebo jehož operační systém byl inovován ze systémů Windows 95 na Windows Me, Windows 98, XP nebo Windows 2000.

Podrobné informace o počítači získáte u prodejce.

Ověřte si, zda se v nabídce Device Manager (Správce zařízení) (pouze u systémů Windows Me a Windows 98) zobrazí položka EPSON USB Printer Devices.

Pokud jste přerušili instalaci (typu plug-and-play) ovladače před dokončením, instalace tiskárny pro rozhraní USB nebo ovladače tiskárny nemusela proběhnout správně.

Při kontrole instalace a při přeinstalování ovladače postupujte následujícím způsobem:

1. Zapněte tiskárnu a k tiskárně i k počítači připojte kabel USB.
2. Klepněte pravým tlačítkem myši na ikonu My Computer (Tento počítač) na ploše a klepněte na položku Properties (Vlastnosti).
3. Klepněte na kartu Device Manager (Správce zařízení).

Pokud jsou ovladače správně nainstalovány, v nabídce Device Manager (Správce zařízení) se zobrazí položka EPSON USB Printer Devices (Zařízení tiskárny USB EPSON).

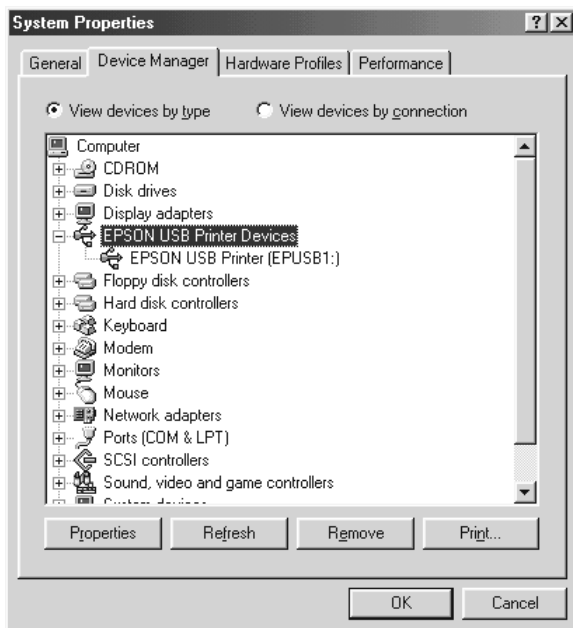

Pokud položka EPSON USB Printer Devices v nabídce Device Manager (Správce zařízení) zobrazena není, klepněte na symbol (+) u položky Other devices (Další zařízení) a zobrazte nainstalovaná zařízení.



Pokud se ve skupině Other devices (Další zařízení) zobrazí položka USB Printer (Tiskárna USB), není ovladač tiskárny pro rozhraní USB správně nainstalován. Pokud se objeví položka EPSON LQ-300+II, ovladač tiskárny není správně nainstalován.

Pokud se položka USB Printer (Tiskárna USB) nebo EPSON LQ-300+II neobjeví v části Other devices (Další zařízení), klepněte na položku Refresh (Obnovit), nebo odpojte kabel USB od tiskárny a potom jej znovu připojte.

4. Ve skupině Other devices (Další zařízení) vyberte položku USB Printer (Tiskárna USB) nebo EPSON LQ-300+II a klepněte na tlačítko Remove (Odebrat). Potom klepněte na tlačítko OK.

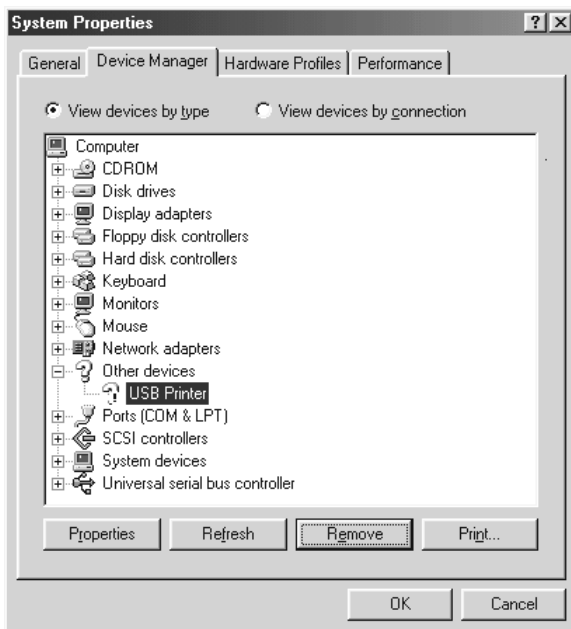

5. Jestliže se zobrazí následující dialogové okno, klepněte na tlačítko OK. Poté klepnutím na tlačítko OK zavřete dialogové okno System Properties (Systém – vlastnosti).



6. Vypněte tiskárnu a restartujte počítač. Poté znovu nainstalujte ovladače od začátku podle pokynů uvedených v *Instalační příručce*.

Tiskárna s kabelem USB nepracuje správně.

Pokud tiskárna s kabelem USB nepracuje správně, zkuste problém vyřešit jedním z následujících způsobů.

- ❑ Ověřte, zda používáte standardní odstíněný kabel USB.
- ❑ Pokud používáte rozbočovač USB, připojte tiskárnu k první větvi rozbočovače nebo přímo k portu USB počítače.
- ❑ V systému Windows Me nebo 98 zkuste znovu nainstalovat ovladač tiskárny pro rozhraní USB a software tiskárny. Nejprve pomocí nástroje Add/Remove Programs (Přidat nebo odebrat programy) v okně Control Panel (Ovládací panely) odinstalujte položku EPSON Printer Software (Software tiskárny) a poté odinstalujte položku ESPON USB Printer Devices (Tisková zařízení EPSON s podporou rozhraní USB). Dále znovu nainstalujte software podle pokynů uvedených v Instalační příručce. Pokud položka EPSON USB Printer Devices (Tisková zařízení EPSON s podporou rozhraní USB) není na seznamu Add/Remove Programs (Přidat nebo odebrat programy), zobrazte obsah disku CD-ROM a poklepejte na soubor epusbun.exe ve složce \<Jazyk>\WINME nebo \<Jazyk>\WIN98 . Poté postupujte podle zobrazených pokynů.

Tisk samočinného testu

Provedení samočinného testu vám pomůže určit, zda je příčinou potíží tiskárna nebo počítač.

- ❑ Pokud jsou výsledky samočinného testu v pořádku, tiskárna pracuje správně; problém je pravděpodobně způsoben nastavením ovladače tiskárny, nastavením v aplikaci, počítačem nebo komunikačním kabelem (Používejte pouze odstíněný komunikační kabel).
- ❑ Pokud jsou výsledky samočinného testu neuspokojivé, je příčinou potíží tiskárna. Možné příčiny a řešení tohoto problému naleznete v části „Problémy a jejich řešení“ na straně 99.

Samočinný test lze vytisknout na jednotlivé listy papíru i na nekonečný papír. Pokyny ke vkládání papíru jsou uvedeny v části „Tisk na nekonečný papír“ na straně 15 nebo „Tisk na jednotlivé listy“ na straně 30.



Upozornění:

Pro samočinný test použijte papír o minimální šířce 210 mm (8,27 palce), jinak bude tisková hlava tisknout přímo na desku.

Při provádění samočinného testu postupujte následujícím způsobem:

1. Při použití nekonečného papíru zkontrolujte, zda je papír vložen do tiskárny a je-li páčka k uvolnění papíru nastavena ve správné poloze. Potom tiskárnu vypněte.



Upozornění:

Po vypnutí tiskárny počkejte před dalším zapnutím vždy alespoň pět sekund. V opačném případě by mohlo dojít k jejímu poškození.

2. Test lze aktivovat přidržením tlačítka LF/FF nebo Load/Eject na tiskárně.

Samočinný test se při použití tlačítka LF/FF vytiskne v režimu Draft (Koncept) s písmem LQ. Při použití tlačítka Load/Eject se test vytiskne s písmem LQ.

3. Při použití jednotlivých listů vložte papír do tiskárny.

Po uplynutí několika sekund tiskárna automaticky zavede papír a začne tisknout samočinný test. Vytiskne se řada znaků.

Poznámka:

Pokud chcete test pozastavit, stiskněte tlačítko Pause. Chcete-li test obnovit, stiskněte znovu tlačítko Pause.

4. Chcete-li samočinný test ukončit, stiskněte tlačítko **Pause**. Pokud v tiskárně zůstal papír, vysuňte jej stisknutím tlačítka **LF/FF**. Potom tiskárnu vypněte.



Upozornění:

*V průběhu tisku samočinného testu tiskárnu nevypínejte. Před vypnutím tiskárny vždy zastavte tisk pomocí tlačítka **Pause** a pomocí tlačítka **LF/FF** vysuňte vytištěnou stránku z tiskárny.*

Kontaktování podpory zákazníků

Pokud se při provozu produktu Epson vyskytnou problémy, které nelze odstranit podle pokynů uvedených v dokumentaci k produktu, obraťte se na centrum podpory zákazníků. Informace o kontaktu na podporu zákazníků společnosti EPSON najdete v dokumentu Pan-European Warranty Document. Zaměstnanci centra podpory zákazníků vám budou schopni pomoci mnohem rychleji, pokud jim poskytnete následující údaje:

- Sériové číslo zařízení.
(Štítek se sériovým číslem se obvykle nachází na zadní straně zařízení.)
- Model produktu.
- Verze softwaru zařízení.
(Klepněte na položku About (O aplikaci), Version Info (Informace o verzi) nebo na jiné tlačítko v softwaru zařízení.)
- Značka a model počítače.
- Název a verze operačního systému počítače.
- Názvy a verze softwarových aplikací, které s produktem obvykle používáte.

Webové stránky technické podpory

Navštivte stránky na adrese <http://www.epson.com> a vyberte část podpory na místních webových stránkách EPSON, kde najdete nejnovější ovladače, odpovědi na často kladené otázky, příručky a jiné položky ke stažení.

Stránky WWW technické podpory společnosti Epson poskytují pomoc při potížích, které nelze vyřešit pomocí informací k řešení problémů v dokumentaci tiskárny.

Doplňky a spotřební materiál

Instalace a použití doplňků

Podavač volných listů

Doplňkový podavač volných listů s jednou přihrádkou (C80637*) pojme najednou až 50 listů standardního kancelářského papíru (82 g/m² nebo 22 lb).

Při instalaci postupujte podle následujících pokynů:

1. Zkontrolujte, zda je tiskárna vypnutá. Vyměte vodítko papíru a otevřete kryt vodítka papíru.
2. Pokud je podávací mechanismus nainstalován v tažné poloze, vyměte jej a nainstalujte do tlačné polohy.
3. Páčka k uvolnění papíru musí být nastavena v poloze k zavádění jednotlivých listů.

4. Uchopte podavač volných listů oběma rukama a zatlačte na západky. Nastavte zářezy na podavači volných listů nad montážní polohu na tiskárně. Uvolněním západek se podavač volných listů uzamkne do pracovní polohy.

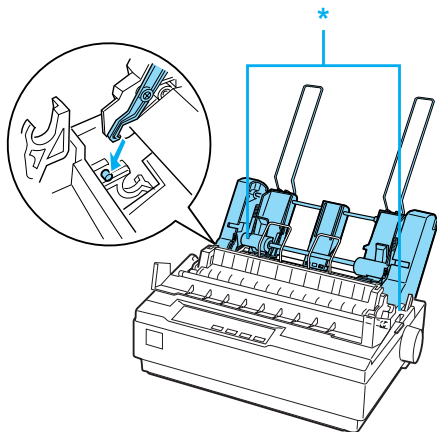

* západka

5. Zarovnejte levé vodítko papíru se značkou trojúhelníku. Pravé vodítko šířky papíru podavače zarovnejte přibližně podle šířky papíru. Podpěru papíru posuňte do středu mezi vodítka šířky papíru.

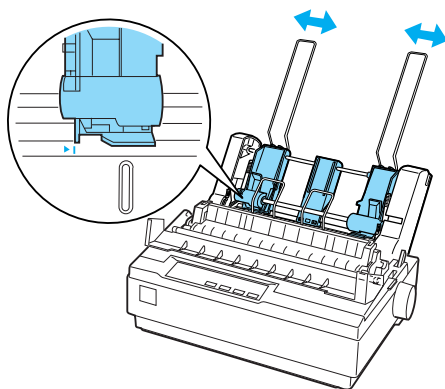

6. Obě páčky k nastavení papíru přetáhněte úplně dopředu tak, aby se vodítka papíru vrátila a otevřela do polohy, která umožňuje vložení papíru.

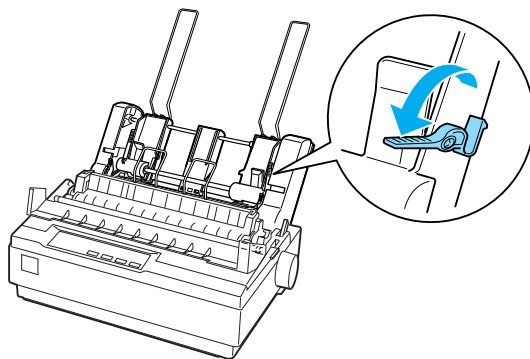

7. Vezměte stoh listů papíru a prolistujte jej. Poté s ním poklepejte delší i kratší hranou o plochou podložku, aby se vyrovnal.



Upozornění:

Do podavače volných listů nevkládejte obálky, vícedílné formuláře, průklepové papíry ani štítky.

8. Položte maximálně 50 listů podél levého vodítka papíru.
9. Upravte polohu pravého vodítka papíru tak, aby odpovídala šířce papíru. Zkontrolujte, zda nastavení vodítek umožňuje hladký pohyb papíru nahoru a dolů.
10. Zatlačte zpět páčky k nastavení papíru, čímž papír přitlačíte na vodící válečky.
11. Odstraňte podpěry papíru z vodítek okrajů. Zasuňte dvě podpěry stohovače balené společně s podavačem volných listů do otvorů na okrajových vodítkách.

12. Podle obrázku níže připevníte vodítko papíru k podavači volných listů.

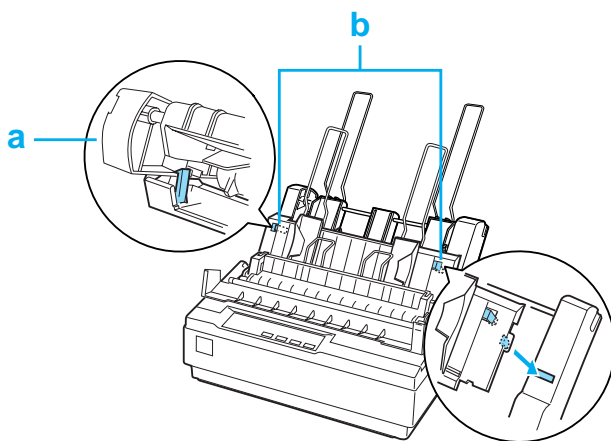

a. Pohled shora

b. Pojistka

13. Posouvejte levé okrajové vodítko doprostřed, dokud se nezastaví proti značce vodítka. Potom posuňte pravé okrajové vodítko podle formátu papíru určeného k použití.

Poznámka:

- ❑ *Chcete-li vodítko papíru z podavače volných listů vyjmout, stiskněte obě pojistky a vytáhněte vodítko papíru.*
- ❑ *Při tisku musí být vodítko papíru otevřené.*

Režimy tisku na nekonečný papír a tisku z podavače volných listů lze snadno přepínat. Podrobnosti jsou uvedeny v části „Přepnutí zpět do režimu tisku na jednotlivé listy“ na straně 20.

Poznámka:

Při tisku více stránek nekonečného papíru přeložte první tištěnou stránku u perforace směrem dopředu, jakmile se vysune pod krytem tiskárny. Toto opatření zajistí správné podávání tištěných stránek a zabraňuje uvíznutí papíru.

Tažný podávací mechanismus

Další tažný podávací mechanismus (C80030*) je k dispozici jako doplněk.

Výkon tiskárny při manipulaci s nekonečným papírem lze zvýšit současným využitím obou podávacích mechanismů. Toto je zvláště výhodné při tisku na nekonečné předtištěné a vícedílné formuláře.

Podle následujících pokynů vložte papír do standardního a doplňkového tažného podávacího mechanismu:

1. Páčka k uvolnění papíru musí být v přední poloze pro nekonečný papír. Nainstalujte dodaný podávací mechanismus do tlačné polohy.
2. Umístěte nekonečný papír na jednotky ozubených koleček tlačného podávacího mechanismu. (Viz „Tisk na nekonečný papír“ na straně 15.)
3. Zapněte tiskárnu. Přidržením tlačítka LF/FF podejte jednu stránku papíru.
4. Uvolněte pojistky ozubených koleček tažného podávacího mechanismu a nastavte jednotky ozubených koleček podle šířky papíru. Jednotky ozubených koleček obou podávacích mechanismů musí být vyrovnány, aby papír nebyl pokrčen.
5. Otevřete kryty ozubených koleček. Vyrovnajte otvory v papíru s ozubenými kolečky podávacího mechanismu a je-li třeba, upravte jednotky ozubených koleček. (Viz „Tisk na nekonečný papír“ na straně 15.) Zavřete kryt ozubených koleček.

6. Pokud je papír mezi tlačným a tažným podávacím mechanismem prověšený, zatlačte na kolečko na podávání papíru na pravé straně tažného podávacího mechanismu a otáčejte jím, dokud se papír nenapne.

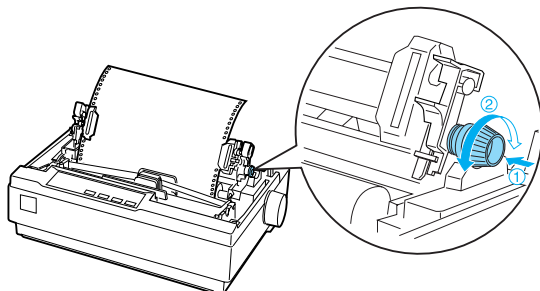

7. Dejte pozor, aby se papír nepokrčil nebo nezvlnil, mohlo by dojít zablokování jednotek ozubených koleček.
8. Vraťte kryt tiskárny a vodítko papíru na místo.

Držák rolí papíru

Doplňkový držák rolí papíru (#8310) umožňuje používat s tiskárnou role o šířce 21,6 mm (8,5 palce), které se používají u dálkopisů. Tento doplněk není v některých zemích dostupný.

Při instalaci a použití držáku rolí papíru postupujte podle následujících pokynů:

1. Vypněte tiskárnu a vyjměte vodítko papíru.

- Umístěte držák rolí papíru pod tiskárnu podle obrázku. Nasaďte základní desku s dvěma otvory na kolíky ve spodní část tiskárny.

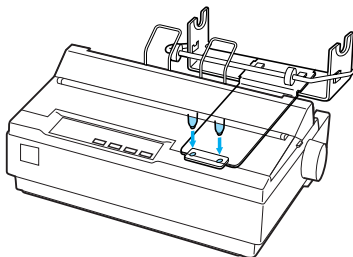

Upozornění:

Při zvedání tiskárny buďte opatrní, aby neupadl držák rolí papíru. Na místě jej drží jen hmotnost tiskárny.

- Nastavte páčku k uvolnění papíru do polohy pro jednotlivé listy.
- Odtrhněte rovně zaváděcí okraj papíru. Prostrčte hřídel držáku rolí papíru otvorem v roli (viz obrázek).

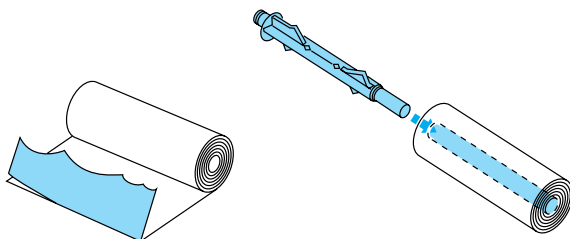

- Nasaďte hřídel a roli papíru na držák. Nastavte roli tak, aby se papír podával z dolní části role. Poté tiskárnu znovu zapněte.

6. Přetáhněte zaváděcí okraj papíru přes vodítko dráhy papíru pro jednotlivé listy a zasouvejte jej do dráhy papíru pro jednotlivé listy, dokud neucítíte odpor.
7. Nainstalujte vodítko papíru. Posouvejte levé okrajové vodítko doprostřed, dokud se nezastaví proti značce vodítka. Potom posuňte pravé okrajové vodítko ke značce protějšního vodítka.

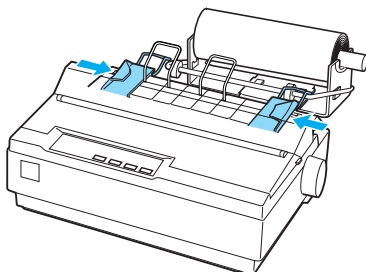

Inovační sada k barevnému tisku

Inovační sada pro barevný tisk (C83211*) obsahuje kazetu s barevnou páskou a motorovou jednotku.

Sadu nainstalujte podle následujícího postupu:

1. Vypněte tiskárnu a potom sejměte kryt tiskárny a napínač papíru. Posuňte kryt konektoru na tiskárně a vytáhněte jej podle obrázku níže.

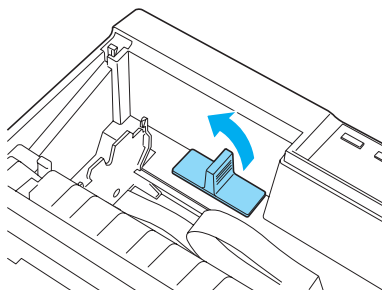

2. Nainstalujte jednotku motorku do pravého rohu tiskárny, a to ozubeným převodem směrem doprostřed tiskárny. Zatlačte jej pevně dolů tak, aby kovové kolíky zapadly do otvorů.

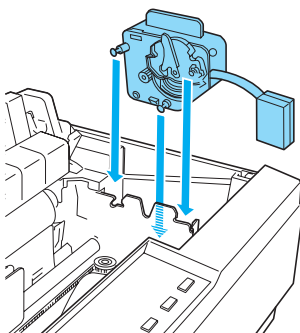

3. Zasuňte zástrčku jednotky motoru do konektoru na tiskárně.

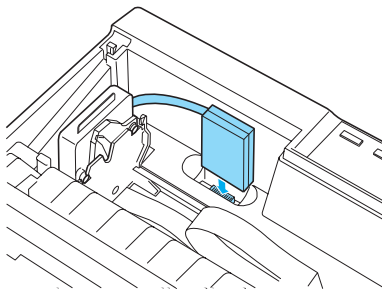

4. Posuňte tiskovou hlavu doprostřed tiskárny a potom posuňte plastový díl na barevné pásce doprostřed kazety.
5. Otočením kolečka k napnutí pásky ve směru šipky odstraňte případný průvěs pásky.

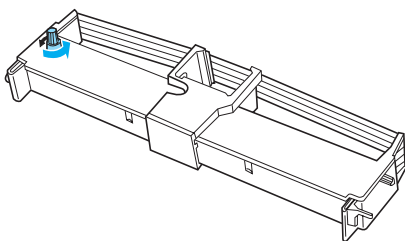

6. Vložte kazetu s páskou do tiskárny (viz obrázky), pevně zatlačte obě strany kazety na určené místo tak, aby zapadly do plastových háčků v otvoru.

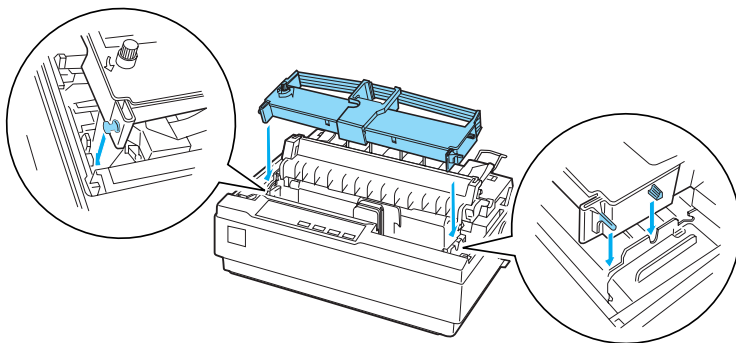

7. Zapněte tiskárnu a současně přidržte tlačítka Load/Eject a Pause. Vytisknou se pokyny k úpravě polohy tisku.
8. Upravte polohu tisku podle těchto pokynů.

Poznámka:

Pokud budete vyzváni k posunutí páčky k nastavení barevné pásy, posuňte pásku podle obrázku níže.

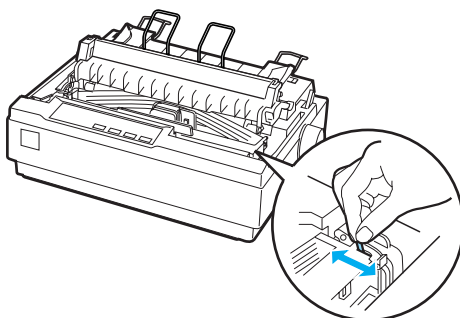

9. Po dokončení nastavení oplohy tisku vypněte tiskárnu.

Poznámka:

Tisknete-li s použitím barevné pásky, rychlost tisku se sníží.

Pokud chcete znovu použít černou pásku, vyjměte barevnou pásku podle příručky dodané s doplňkovou inovační sadou k barevnému tisku. Potom barevnou pásku nainstalujte podle pokynů v části „Výměna kazety s páskou“ na straně 133.

Jednotku motorku vyjímat nemusíte.

Tiskový server

Chcete-li tuto tiskárnu používat jako síťovou tiskárnu, připojte k portu paralelního rozhraní tiskárny externí tiskový server EpsonNet 802,11b/g Wireless a10/100 Base Tx (C82437*). Pokyny k instalaci a použití tohoto doplňku naleznete v Příručce pro správce dodávané s doplňkem.

Výměna kazety s páskou

Originální kazeta s páskou od společnosti EPSON

Pokud začne být tisk nezřetelný, je třeba vyměnit kazetu s páskou. Originální kazety s páskou EPSON jsou navrženy a vyrobeny tak, aby v tiskárně EPSON pracovaly optimálním způsobem. Zajišťují správnou činnost a dlouhou životnost tiskové hlavy a dalších součástí tiskárny. Výrobky od jiného výrobce než společnosti EPSON mohou způsobit poškození tiskárny, na které se pak nevztahuje záruka společnosti EPSON.

Tiskárna používá následující kazety s páskou:

Kazeta s černou páskou EPSON #7753
(tkanina):

Kazeta s černou páskou EPSON: S015077

Kazeta s barevnou páskou EPSON #7768
(fólie):

Výměna kazety s páskou

Při instalaci nebo výměny kazety s páskou postupujte následujícím způsobem:

1. Zkontrolujte, zda je tiskárna vypnutá.



Varování:

Jestliže tiskárna byla právě používána, tisková hlava může být horká. V takovém případě ji před výměnou kazety s páskou nechte pár minut vychladnout.

2. Otevřete kryt tiskárny do nejvyšší polohy a vyjměte jej.

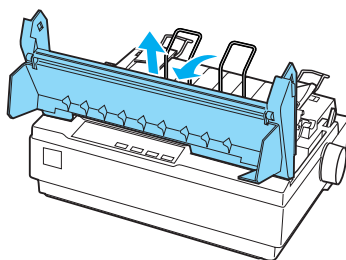

3. Ujistěte se, že tisková hlava je ve středové poloze. (V opačném případě zapněte tiskárnu a potom ji vypněte.) Potom vyjměte kazetu s páskou z tiskárny.

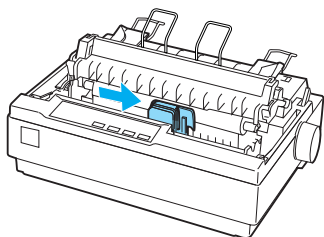

4. Vybalte novou kazetu s páskou.
5. K usnadnění instalace napněte pásku otočením kolečka k napnutí pásky ve směru šipky.

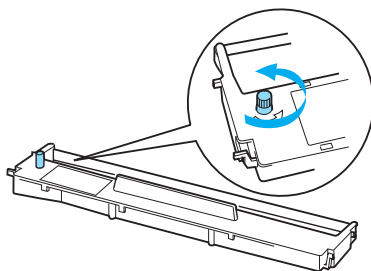

6. Vložte kazetu s páskou do tiskárny (viz obrázky), pevně zatlačte obě strany kazety na určené místo tak, aby zapadly do plastových háčků v otvoru.

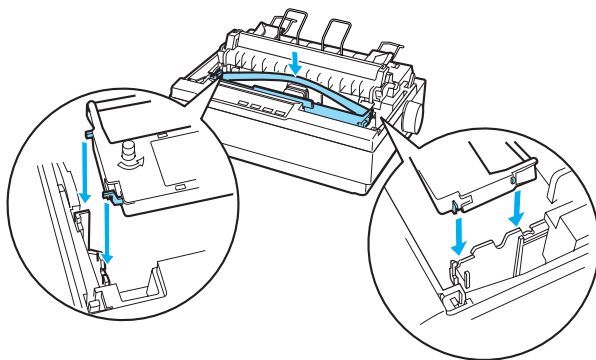

7. K zavedení pásky mezi vodítko pásky a tiskovou hlavu použijte špičatý předmět.

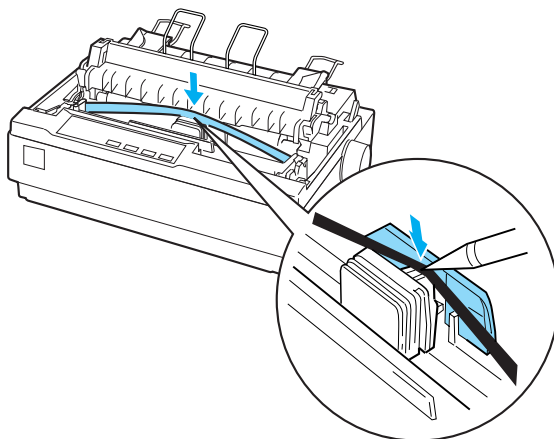

8. Pootočte napínacím kolečkem ve směru šipky ke snazšímu zavedení pásky na místo. Páska nesmí být zkroucená ani zmačkaná.

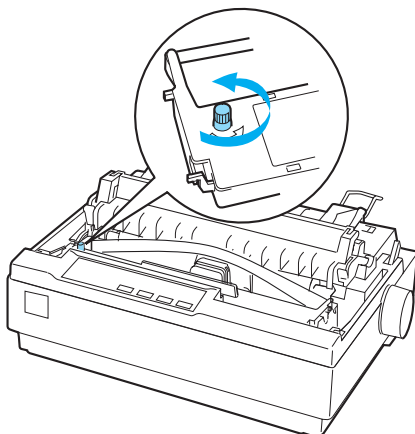

9. Vraťte napínač papíru na místo.
10. Vraťte kryt tiskárny na místo a zavřete jej.

Informace o zařízení

Součásti tiskárny

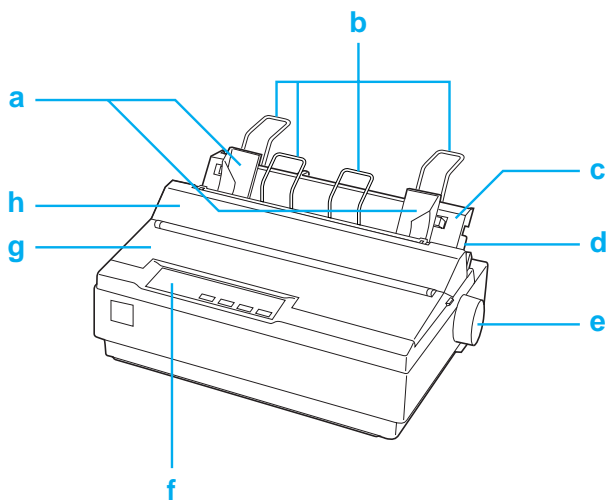

- a. Vodítka okrajů
- b. Podpěry papíru
- c. Vodítko papíru
- d. Páčka pro uvolnění papíru
- e. Kolečko
- f. Ovládací panel
- g. Kryt tiskárny
- h. Kryt vodítka papíru

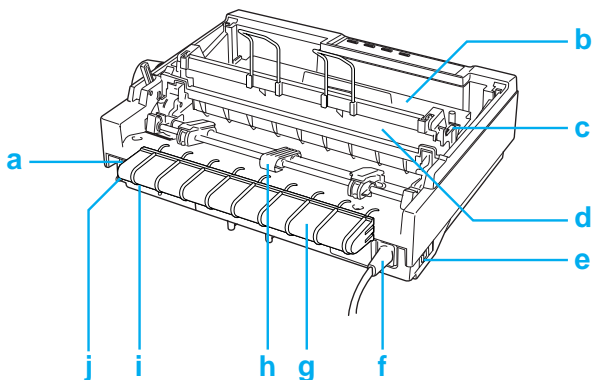

- a. Sériové rozhraní
- b. Kazeta s páskou
- c. Páčka pro nastavení tloušťky papíru
- d. Napínač papíru
- e. Hlavní vypínač
- f. Napájecí kabel
- g. Držák kabelu USB
- h. Podávací mechanismus
- i. Rozhraní USB
- j. Paralelní rozhraní

Technické údaje tiskárny

Mechanická část

Způsob tisku:	Dvacetičtyřjehličková bodová matice	
Rychlost tisku:	Vysokorychlostní tisk konceptu	300 znaků/s při hustotě 10 znaků/palec
	Koncept	225 znaků/s při hustotě 10 znaků/palec
		270 znaků/s při hustotě 12 znaků/palec
		337 znaků/s při hustotě 15 znaků/palec
	Koncept – zúžené	192 znaků/s při hustotě 17 znaků/palec
		225 znaků/s při hustotě 20 znaků/palec
	LQ	75 znaků/s při hustotě 10 znaků/palec
		90 znaků/s při hustotě 12 znaků/palec
		112 znaků/s při hustotě 15 znaků/palec
	LQ – zúžené	128 znaků/s při hustotě 17 znaků/palec
		150 znaků/s při hustotě 20 znaků/palec
Směr tisku:	Obousměrný tisk s logickým vyhledáváním textu a grafiky. Jednosměrný tisk textu a grafiky lze vybrat pomocí softwarových příkazů.	
Řádkování:	1/6 palce nebo programovatelné řádkování s přírůstkem 1/360 palce	
Tisková plocha sloupců:	80 sloupců (10 znaků/palec)	
Rozlišení:	360 × 360 dpi maximálně	

Způsob podávání:	Třecí (zadní vstup papíru) Tlačným podávacím mechanismem (zadní vstup papíru) Tlačným a tažným podávacím mechanismem (zadní vstup papíru) Tažným podávacím mechanismem (zadní nebo dolní vstup papíru)
Podavač:	Zadní tlačný podávací mechanismus Podavač volných listů (doplňkový) Tažný podávací mechanismus (volitelný) Držák rolí papíru (volitelný)
Rychlost podávání papíru:	Průběžné podávání 92 mm/s (3,6 palce/s) Přerušovaný posuv 53 ms/řádek při řádkování 1/6 palce
Barevný tisk (volitelně):	Způsob Posunování tiskové pásky Barva pásky Černá, purpurová, azurová a žlutá
Spolehlivost:	Celkový tiskový objem 12 milionů řádků (s výjimkou tiskové hlavy) Střední doba bezporuchového provozu 6 000 hodin (25 % pracovní cyklus) Životnost tiskové hlavy Černá páska: 200 milionů úderů na jehlu Barevná páska: 100 milionů úderů na jehlu
Rozměry a hmotnost:	Výška 159 mm (6,26 palce) Šířka 366 mm (14,4 palce) Hloubka 275 mm (10,8 palce) (bez kolečka, páčky k uvolnění papíru atd.) Hmotnost přibližně 4,4 kg (9,7 lb)
Páska:	Kazeta s černou páskou (#7753) Kazeta s barevnou páskou (S015077) Kazeta s černou filmovou páskou (#7768)

Životnost pásky (LQ, 10 znaků/palec, 48 bodů znak)	Černá páska	2 milióny znaků
	Barevná páska	černá: 1 milión znaků azurová: 0,7 miliónu znaků purpurová: 0,7 miliónu znaků žlutá: 0,5 miliónu znaků
Akustický hluk:	Filmová páska	0,2 miliónu znaků
	Přibližně 49 db (A) (vzor ISO 7779)	

Elektrotechnické údaje

Rozhraní: Jedno standardní obousměrné 8bitové paralelní rozhraní s podporou režimu IEEE-1284 (režim nibble), jeden konektor sériového rozhraní EIA-232D a jeden konektor rozhraní USB (verze 1.1).

Vyrovňovací paměť: 32 kB

Interní písma:

Rastrová písma

EPSON Draft 10, 12, 15 znaků/palec
EPSON Roman 10, 12, 15 znaků/palec,
proporcionální
EPSON Sans Serif 10, 12, 15 znaků/palec,
proporcionální
EPSON Courier 10, 12, 15 znaků/palec
EPSON Prestige 10, 12 znaků/palec
EPSON Script 10 znaků/palec
EPSON OCR-B 10 znaků/palec
EPSON Orator 10 znaků/palec
EPSON Orator-S 10 znaků/palec
EPSON Script C proporcionální

Vektorové písmo

EPSON Roman 10,5, 8–32 bodů
(po 2 bodech)
EPSON Sans Serif 10,5, 8–32 bodů
(po 2 bodech)
EPSON Roman T 10,5, 8–32 bodů
(po 2 bodech)
EPSON Sans Serif H 10,5, 8–32 bodů
(po 2 bodech)

Písma čárového kódu

EAN-13, EAN-8, prokládané 2 z 5, UPC-A,
UPC-E, Code 39, Code 128, POSTNET

Tabulky znaků:	<p>Jedna tabulka kurzívy a 12 tabulek grafických znaků: tabulka kurzívy, PC 437 (US, standardní evropská), PC 850 (vícejazyčná) PC 860 (Portuguese), PC 861 (Icelandic), PC 865 (Nordic), PC 863 (French-Canadian), BRASCII, Abicomp, ISO Latin 1, Roman 8, PC 858, ISO 8859-15.</p> <p>V některých zemích je k dispozici také následujících 27 tabulek grafických znaků: PC 437 Greek, PC 852 (Eastern Europe), PC 853 (Turkish), PC 855 (Cyrillic), PC 857 (Turkish), PC 866 (Russian), PC 864 (arabská), PC 869 (Greek), MAZOWIA (Poland), Code MJK (CSFR), ISO 8859-7 (Latin/Greek), ISO Latin 1T (Turkish), Bulgaria (Bulgarian), PC 774 (LST 1283: 1993), Estonia (Estonian), PC 771 (Lithuanian), ISO 8859-2, PC 866 LAT. (Latvian), PC 866 UKR (Ukrainian), PC APTEC (Arabic), PC 708 (Arabic), PC 720 (Arabic), PC AR 864 (Arabic), PC437 Slovenia, PC MC, PC1250, PC1251</p>
Znakové sady:	<p>14 mezinárodních znakových sad a jedna znaková sada Legal: USA, France, Germany, UK, Denmark I, Sweden, Italy, Spain I Japonská, norská, dánská II, španělská II, latinskoamerická, korejská sada a sada Legal Letter 7 mohou být vybrány pouze příkazem ESC R.</p>

Elektrotechnická část

	Model 120 V	Model 220 V až 240 V
Rozsah vstupního napětí	Střídavé, 99–132 V	Střídavé, 198–264 V
Jmenovitý kmitočtový rozsah	50–60 Hz	
Rozsah vstupního kmitočtu	49,5–60,5 Hz	
Jmenovitý proud	0,6 A (max. 1,4 A podle typu znaku)	0,3 A (max. 0,7 A podle na typu znaku)
Spotřeba energie	Přibližně 20 W (vzor písma ISO/IEC 10561)	

Poznámka:

Zkontrolujte napětí tiskárny uvedené na štítku na zadní straně tiskárny.

Provozní prostředí

	Teplota (bez kondenzace)	Vlhkost (bez kondenzace)
Provoz	5 až 35 °C (41 až 95 °F)	10 až 80 % (relativní)
Skladování	-30 až 60 °C (-22 až 140 °F)	0 až 85 % (relativní)

Papír

Poznámka:

- ❑ *Recyklovaný papír, vícedílné formuláře, štítky, obálky a vícedílné formuláře (jeden list) používejte pouze za následujících normálních teplotních a vlhkostních podmínek:
Teplota: 15 až 25 °C (59 až 77 °F)
Vlhkost: 30 až 60 % (relativní)*

- ❑ *Nezakládejte přeložený, zkroucený, pomačkaný či jinak poškozený papír.*

Jednotlivé listy (standardní): vodítko papíru a vstup podavače volných listů

Šířka	Vodítko papíru: 100–257 mm (3,9–10,1 palce) Podavač volných listů: 182–216 mm (7,2–8,5 palce)
Délka	Vodítko papíru: 100–364 mm (3,9–14,3 palce) Podavač volných listů: 257–356 mm (10,1–14,0 palce)
Tloušťka	Vodítko papíru: 0,065–0,14 mm (0,0025–0,0055 palce) Podavač volných listů: 0,07–0,14 mm (0,0028–0,0055 palce)
Hmotnost	Vodítko papíru: 52–90 g/m ² (14–24 lb) Podavač volných listů: 64–90 g/m ² (18–24 lb)

Jednotlivé formuláře (jeden list) vstup vodítka papíru

Šířka	100–257 mm (3,9–10,1 palce)
Délka	100–364 mm (3,9–14,3 palce)
Počet kopií	1 originál + až 3 kopie
Tloušťka	0,12–0,32 mm (0,0047–0,013 palce)
Hmotnost	40–58 g/m ² (12–15 lb)
Vazba	Slepeny na horní nebo boční straně formuláře

Obálky: vstup vodítka papíru

Velikost	Č. 6: 165 × 92 mm (6,5 × 3,6 palce) Č. 10: 241 × 105 mm (9,5 × 4,1 palce)
Tloušťka	0,16–0,52 mm (0,0063–0,0205 palce)
Hmotnost	45–90 g/m ² (12–24 lb)

Nekonečný papír (standardní a vícedílný): zadní a dolní vstup

Šířka	101,6–254 mm (4,0–10,0 palce)
Délka (jedna stránka)	101,6–558,8 mm (4,0–22,0 palce)
Počet kopií	1 originál + až 3 kopie
Tloušťka	0,065–0,32 mm (0,0025–0,013 palce)
	Podávací oblast až 0,9 mm (0,035 palce)
Hmotnost (ne vícedílné)	52–82 g/m ² (14–22 lb)
Hmotnost (jeden list vícedílného formuláře)	40–58 g/m ² (12–15 lb)
Vazba	Bodově lepené nebo překládané na obou stranách

Štítky: dolní vstup

Velikost štítku	23,8 × 63,5 mm (15/16 × 2,5 palce) minimálně Rohový poloměr 2,5 mm (0,1 palce), minimální
Šířka podkladového archu	101,6–254 mm (4,0–10,0 palce)
Délka podkladového archu	101,6–558,8 mm (4,0–22,0 palce)
Tloušťka podkladového archu	0,07–0,09 mm (0,0028–0,0035 palce)

Celková tloušťka	0,16–0,19 mm (0,0063–0,0075 palce)
Hmotnost štítku	64 g/m ² (17 lb)

Nekonečný papír: zadní vstup s volitelným držákem nekonečného papíru

Šířka	216 mm (8,5 palce)
Tloušťka	0,07–0,09 mm (0,0028–0,0035 palce)
Hmotnost	52–82 g/m ² (14–22 lb)

Doporučená tisková plocha

Poznámka:

Nejlépších výsledků dosáhnete tiskem v doporučené tiskové ploše. Tiskárna nemusí být schopna mimo tuto oblast tisknout.

Samostatné listy a obálky:

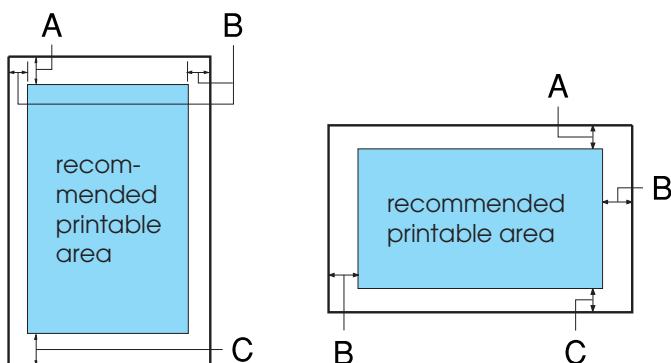

A Minimální horní okraj je 4,2 mm (0,17 palce).

B Minimální rozměr levého i pravého okraje je 3,0 mm (0,12 palce).

V případě samostatných listů je maximální šířka papíru 257 mm (10,1 palce) a maximální tisknutelná šířka 203,2 mm (8,0 palce).

U samostatných listů širších než 209,2 mm (8,23 palce) jsou proporcionalně širší i boční okraje.

C Minimální dolní okraj je 4,2 mm (0,17 palce).

Nekonečný papír:

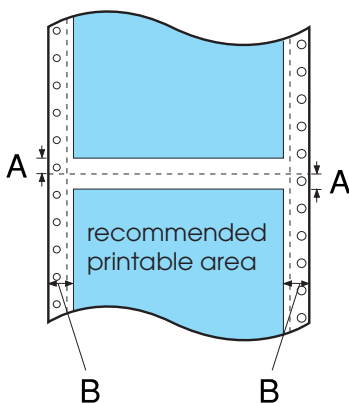

A Minimální horní a dolní okraj (nad a pod perforací) je 4,2 mm (0,17 palce).

- B Minimální rozměr levého i pravého okraje je 13 mm (0,51 palce).

Maximální šířka papíru je 254 mm (10,0 palce) a maximální tisknutelná šířka 203,2 mm (8,0 palce).

U nekonečného papíru širšího než 229,2 mm (9,0 palce) jsou proporcionálně širší i boční okraje.

Nekonečný papír:

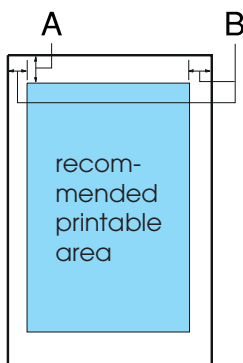

- A Minimální horní okraj je 4,2 mm (0,17 palce).
- B Minimální levý okraj je 3,0 mm (0,12 palce).
Minimální pravý okraj je 3,0 mm (0,12 palce).
Maximální tisková šířka je 203,2 mm (8,0 palce).

Zarovnání papíru

Tisk na měřítku začíná u hodnoty „0“. Netisknutelná plocha je vlevo od hodnoty „0“.

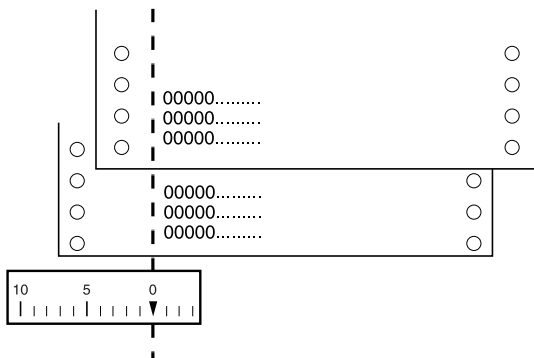

Seznamy příkazů

Tiskárna podporuje řídicí kódy EPSON ESC/P 2 a emulované řídicí kódy IBM 2390 Plus uvedené níže.

Řídicí znaky EPSON ESC/P 2

Volba tiskárny EPSON ESC/P 2 v aplikaci vám umožní využívat rozšířená písma a grafiku.

Běžný provoz:

ESC @, ESC U, ESC EM

Podávání papíru:

FF, LF, ESC 0, ESC 2, ESC 3, ESC +, CR

Formát stránky:

ESC (C, ESC C, ESC C 0, ESC Q, ESC l, ESC (c, ESC N,
ESC O

Posun tiskové polohy:

ESC \$, ESC \, ESC (V, ESC (v, ESC D, HT, ESC B, VT, ESC J

Volba písma:

ESC k, ESC x, ESC y, ESC X, ESC P, ESC M, ESC g, ESC p,
ESC 4, ESC 5, ESC E, ESC F, ESC !

Vylepšení písma:

ESC W, DC4, SO, DC2, SI, ESC w, ESC G, ESC H, ESC T,
ESC S, ESC -, ESC (-, ESC q

Vzdálenost mezi znaky:

ESC Space, ESC c, ESC (U

Manipulace se znaky:

ESC t, ESC (t, ESC R, ESC %, ESC &, ESC :, ESC 6, ESC 7,
ESC (^

Rastrový obraz:

ESC *

Čárový kód:

ESC (B

Barevný tisk:

ESC r

Emulované řídicí kódy IBM 2390 Plus

Tiskárna emuluje tiskárnu IBM Proprinter pomocí příkazů níže.
Další informace viz také referenční příručka IBM 2390 Plus.

Běžný provoz:

NUL, DC3, ESC j, BEL, CAN, DC1, ESC Q, ESC [K, ESC U,
ESC [F

Podávání papíru:

FF, LF, ESC 5, ESC A, ESC A (AGM*), ESC 0, ESC 1, ESC 2,
ESC 3, ESC 3 (AGM*), CR, ESC]

Formát stránky:

ESC C, ESC C0, ESC X, ESC N, ESC O, ESC 4

Posun tiskové polohy:

ESC d, ESC R, ESC D, HT, ESC B, VT, ESC J, ESC J (AGM*)

Volba písma:

DC2, ESC P, ESC :, ESC E, ESC F, ESC I, ESC [d, ESC [I

Vylepšení písma:

DC4, SO, ESC SO, ESC W, ESC [@, SI, ESC SI, ESC G,
ESC H, ESC T, ESC S, ESC -, ESC _, ESC [-

Vzdálenost mezi znaky:

BS, SP, ESC [\

Manipulace se znaky:

ESC 6, ESC 7, ESC [T, ESC ^, ESC \

Rastrový obraz:

ESC K, ESC L, ESC Y, ESC Z, ESC [g, ESC* (AGM*)

Čárový kód:

ESC [f, ESC [p

Zavedení:

Příkaz pro zavedení není k dispozici.

* Alternativní grafický režim

Standardy a prohlášení o shodě

Bezpečnostní certifikáty

Verze 230 V:

Bezpečnostní normy	EN60950
EMC	EN55022 třída B EN61000-3-2 EN61000-3-3 EN55024 AS/NZS CISPR22 třída B

Značení CE

Verze 230 V:

Směrnice pro nízké napětí 73/23/EEC	EN60950
Směrnice EMC 89/336/EEC	EN55022 třída B EN61000-3-2 EN61000-3-3 EN55024

Čištění tiskárny

Chcete-li, aby tiskárna pracovala co nejlépe, musíte ji několikrát za rok pečlivě vyčistit.

Při čištění tiskárny postupujte následujícím způsobem:

1. Vyjměte z tiskárny veškerý vložený papír. Zkontrolujte, zda je tiskárna vypnutá.
2. Vyjměte vodítko papíru. Je-li v tiskárně nainstalován tažný podávací mechanismus nebo doplňkový podavač volných listů, vyjměte je.
3. Měkkým kartáčem pečlivě odstraňte veškerý prach a nečistotu z vnější skříně a z vodítka papíru.
4. Pokud jsou vnější skříň nebo vodítko papíru ještě znečištěné či zaprášené, očistěte je měkkým čistým hadříkem, který je navlhčený neagresivním čisticím prostředkem rozpuštěným ve vodě. Ponechte kryt tiskárny na místě a sklopte jej tak, aby ležel na tiskárně, a tím zabránil proniknutí vody do tiskárny.



Upozornění:

- ❑ *Nikdy nepoužívejte k čištění tiskárny alkohol ani ředidla. Tyto chemikálie mohou poškodit součásti tiskárny i její kryt.*
- ❑ *Dbejte na to, aby voda nevnikla do mechanismu nebo elektrických součástí tiskárny.*
- ❑ *Nepoužívejte tvrdé nebo brusné kartáče.*
- ❑ *Nenanášejte dovnitř tiskárny maziva. Nevhodná maziva mohou způsobit poškození mechanismu tiskárny. Pokud máte dojem, že je třeba tiskárnu namazat, obraťte se na prodejce výrobků EPSON.*

Přeprava tiskárny

Chcete-li tiskárnu přepravit na vzdálenější místo, pečlivě ji znovu uložte do původní krabice a zabalte ji do balicího materiálu.

Při balení tiskárny do obalového materiálu postupujte podle následujících pokynů.



Varování:

- ❑ *Při přepravě tiskárny ji nezvedejte za držák kabelu USB, protože by se mohl odpojit a způsobit pád tiskárny. Pevně podržte levou a pravou stranu tiskárny a zvedněte ji.*

 - ❑ *Chcete-li vyjmout kazetu s páskou, musíte ručně posunout tiskovou hlavu. Pokud byla tiskárna právě používána, tisková hlava může být zahřátá. Než se jí dotknete, nechte ji několik minut vychladnout.*
1. Vyjměte z tiskárny veškerý vložený papír. Zkontrolujte, zda je tiskárna vypnutá.
 2. Vytáhněte napájecí kabel ze zásuvky a poté odpojte od tiskárny kabel rozhraní.
 3. Spusťte vodítko papíru. Odstraňte držák kabelu USB.
 4. Je-li nainstalován tažný podávací mechanismus, vyjměte jej. Pokud jsou v tiskárně nainstalovány doplňky, demontujte je a zabalte je do původních krabic.
 5. Zkontrolujte, zda tisková hlava není horká. Potom vyjměte kazetu s páskou podle pokynů v části „Výměna kazety s páskou“ na straně 132.
 6. Ověřte, že podávací mechanismus dodaný s tiskárnou je v tlačné poloze.

7. Zabalte tiskárnu, kazetu s páskou, držák kabelu USB a napájecí kabel do původního obalového materiálu a vše umístěte do původní krabice tiskárny.

Glosář

ASCII

American Standard Code for Information Interchange (Americký standardní kód k výměně informací). Standardizovaný systém kódování k přiřazení číselných kódů písmenům a symbolům.

automatické odřádkování

Je-li v režimu výchozích nastavení aktivována tato volba, za každý kód k návratu na začátek řádku (CR) bude automaticky přiřazen kód odřádkování (LF).

bodová matice

Metoda tisku, při níž je každé písmeno nebo znak vytvořeno vzorem (maticí) jednotlivých bodů.

cpi

Viz *počet znaků na palec (cpi)*.

doporučená oblast tisku

Oblast stránky, na kterou tiskárna může tisknout. Tato oblast je kvůli okrajům menší než skutečná velikost stránky.

ESC/P

Zkratka standardního kódu EPSON pro tiskárny. Jedná se o systém příkazů, které počítač používá k ovládní tiskárny. Jedná se o normu pro všechny tiskárny společnosti EPSON podporovanou většinou softwarových aplikací pro osobní počítače.

ESC/P 2

Rozšířená verze příkazového jazyka pro tiskárny ESC/P. Příkazy v tomto jazyce slouží pro tisk v kvalitě laserových tiskáren, např. písma s proměnnou velikostí a vylepšenou grafiku.

dopisní kvalita (letter quality – LQ)

Režim tisku používaný při výběru jiného písma než Draft (Koncept). Tisk s písmy dopisní kvality je čitelnější a vypadá lépe, avšak rychlost tisku je snížena. Viz také *koncept a high speed draft (vysokorychlostní koncept)*.

font (písmo)

Styl písma označený názvem jako například Roman nebo Sans Serif.

hexadecimální výpis

Způsob řešení potíží, který pomáhá identifikovat příčinu komunikačních problémů mezi tiskárnou a počítačem. Pokud je tiskárna v režimu hexadecimálního výpisu, tiskne jednotlivé přijímané kódy hexadecimálně s použitím znaků kódu ASCII. Tento výpis paměti se nazývá také výpis dat.

high speed draft (vysokorychlostní koncept)

Režim tisku konceptu, který lze vybrat za použití režimu výchozích nastavení. Vysokorychlostní koncept používá minimální počet bodů na znak, díky tomu je tisk velmi rychlý. Viz také *koncept a dopisní kvalita (letter quality – LQ)*.

jednosměrný tisk

Tisk, při kterém tisková hlava tiskne pouze jedním směrem. Jednosměrný tisk je vhodný k tisku grafiky, neboť poskytuje přesné svislé zarovnání. Jednosměrný tisk lze vybrat v režimu výchozích nastavení tiskárny. Viz také *obousměrný tisk*.

koncept

Režim tisku používaný tiskárnou v případě, že byla vybrána kvalita Draft (Koncept). Písmo Draft (Koncept) používá méně bodů na jeden znak a tím je tisk rychlejší. Viz také *high speed draft (vysokorychlostní koncept)*.

nekonečný papír

Papír, který má na obou dlouhých okrajích otvory na ozubená kolečka, je perforován mezi stránkami a dodává se ve skládaných balících. Nazývá se také skládaný papír.

obousměrný tisk

Tisk, při kterém tisková hlava tiskne v obou směrech (obousměrně). Při tomto způsobu tisku se zvýší rychlost tisku, může se však snížit přesnost svislého zarovnání. Obousměrný tisk je standardní tiskový režim této tiskárny. Viz také *jednosměrný tisk*.

odřádkování, LF

Tlačítko na ovládacím panelu a řídicí kód, kterými se papír posouvá o jeden řádek.

odtržení

Tlačítko ovládacího panelu, které slouží k posunutí perforace nekonečného papíru na polohu k odtržení a následnému posunu papíru zpět na polohu horní části strany.

ovladač

Viz *ovladač tiskárny*.

ovladač tiskárny

Softwarový program, který vysílá příkazy z počítače a ovládá funkce příslušné tiskárny.

platen (deska)

Černá plochá část, která podepírá papír během tisku.

počet znaků na palec (cpi)

Měrná jednotka velikosti textových znaků.

poloha horní části strany

Poloha na papíře rozpoznaná tiskárnou jako první řádek, který lze tisknout. Výchozí poloha horního okraje.

poloha k odtržení

Poloha, na kterou bude posunut papír při zapnutém režimu automatického odtrhávání. Pomocí funkce Micro Adjust (Přesné nastavení) lze nastavit polohu papíru tak, aby se perforace papíru kryla s hranou k odtržení.

posuv stránky, FF

Tlačítko na ovládacím panelu a řídicí kód, kterými se papír posouvá na následující polohu horní části strany

reset

Obnovení výchozího nastavení tiskárny.

rozhraní

Spojení mezi počítačem a tiskárnou, jehož prostřednictvím jsou do tiskárny přenášena tisková data.

rozlišení

Míra množství detailů, které lze znázornit. Rozlišení výtisků se měří v počtu bodů na palec (dpi).

řídicí kód

Speciální kód používaný k ovládní funkcí tiskárny, například provedení návratu na začátek řádku nebo posunu řádku.

samočinný test

Způsob kontroly funkčnosti tiskárny. Po spuštění samočinného testu se vytisknou znaky uložené v paměti ROM tiskárny (paměť pouze ke čtení).

skládaný papír

Viz *nekonečný papír*.

tabulka znaků

Soubor písmen, číslic a symbolů, které tvoří znakovou sadu používanou v příslušném jazyce.

tónování

Způsob uspořádání bodů na stránce k simulaci stínování nebo tónování.

výchozí

Hodnota, která nabývá platnosti při zapnutí, resetování nebo inicializaci zařízení.

výpis dat

Viz *hexadecimální výpis*.

vyrovnávací paměť

Část paměti tiskárny použitá k uchování dat před jejich vytištěním.

zaváděcí poloha

Poloha, do které se papír zavede automaticky.