



Multimedia Storage Viewer™ **P-6000**

Multimedia Storage Viewer™ **P-7000**

Basishandleiding

EPSON® is een gedeponeerd handelsmerk van Seiko Epson Corporation.

Photo Fine and its logo are registered trademarks or trademarks of Seiko Epson Corporation in Japan and other countries. Photo Fine Premia is a proprietary technology of Epson Imaging Devices Corporation.

Microsoft®, Windows® en Windows Vista® zijn gedeponeerde handelsmerken van Microsoft Corporation in de Verenigde Staten en/of andere landen.

Apple® en Macintosh® zijn gedeponeerde handelsmerken van Apple Inc.

SD™ is een handelsmerk.

QuickTime en het QuickTime-logo zijn (gedeponeerde) handelsmerken van Apple, Inc. die worden gebruikt conform een licentie.

Voor dit product is een licentie verkregen conform de MPEG-4 Visual Patent Portfolio License voor persoonlijk en niet-commercieel gebruik door consumenten voor (i) het coderen van video in overeenstemming met de beeldnorm MPEG-4 (MPEG-4 Video) en/of (ii) het decoderen van MPEG-4-video die door een consument is gecodeerd voor persoonlijke en niet-commerciële activiteiten en/of die is verkregen van een aanbieder die van MPEG LA de juiste licentie heeft ontvangen voor het aanbieden van MPEG-4-video. Voor elk ander gebruik is geen licentie verstrekt, uitdrukkelijk noch stilzwijgend. Voor alle overige informatie, waaronder informatie over gebruik voor promoties of intern dan wel commercieel gebruik, en informatie over de diverse licentievormen, kunt u terecht bij MPEG LA, L.L.C. - zie <www.mpegla.com>.

Voor de MPEG-3-codering (geluid) is een licentie verkregen van Fraunhofer IIS en Thomson.

Voor dit product is een licentie verkregen conform de AVC Patent Portfolio License voor persoonlijk en niet-commercieel gebruik door consumenten voor (i) het coderen van video in overeenstemming met de AVC-norm (AVC-video) en/of (ii) het decoderen van AVC-video die door een consument is gecodeerd voor persoonlijke en niet-commerciële activiteiten en/of die is verkregen van een videoaanbieder die over de juiste licentie beschikt voor het aanbieden van AVC-video. Voor elk ander gebruik is geen licentie verstrekt, uitdrukkelijk noch stilzwijgend. Voor meer informatie kunt u terecht bij MPEG LA, L.L.C (<www.mpegla.com>).

Adobe®, Adobe® Photoshop® en Adobe® RGB zijn gedeponeerde handelsmerken van Adobe Systems Incorporated in de Verenigde Staten en/of andere landen.

Algemene kennisgeving: andere productnamen vermeld in deze uitgave dienen uitsluitend als identificatie en kunnen handelsmerken zijn van hun respectieve eigenaars. Epson maakt geen enkele aanspraak op enige rechten op deze handelsmerken.

Copyright © 2008 Seiko Epson Corporation. Alle rechten voorbehouden.

Inhoudsopgave

Hoofdstuk 1 **Aan de slag**

Uitpakken	7
Onderdelen	7
Bedieningspaneel	8
Klaarmaken voor gebruik	9
Batterij opladen	9
Viewer aan- en uitzetten	10
Knoppen vergrendelen	11
Fabrieksinstellingen	11
Startscherm HOME	13
Software installeren	14
Systeemeisen voor de computer	14
Installeren	15

Hoofdstuk 2 **Gegevens naar de viewer kopiëren**

Gegevens van een CF-/SD-geheugenkaart kopiëren ..	17
Gegevens van een digitale camera kopiëren	18
Digitale camera aansluiten	18
Gegevens kopiëren	19

Hoofdstuk 3 **Foto's weergeven**

Foto's en video's weergeven	20
-----------------------------------	----

Schermet inhoud weergeven	21
Informatie weergeven	21
Inzoomen	22
Basiswerking tijdens het afspelen van video's ...	22
Bestanden en mappen beheren	23
Bestanden en mappen kopiëren/verplaatsen ...	23
Bestanden en mappen verwijderen	24
Bestanden en mappen beveiligen	24
Waarderingen gebruiken om foto's te filteren ...	25

Hoofdstuk 4 **Gegevens van de viewer kopiëren**

Gegevens kopiëren naar USB-opslagapparatuur	26
Gegevens naar de computer kopiëren	26

Hoofdstuk 5 **Aangepaste afdrukken maken**

Afdrukwizard gebruiken	29
------------------------------	----

Hoofdstuk 6 **Overige mogelijkheden**

Problemen en oplossingen	33
Viewer resetten	34
Gegevens in de viewer formatteren	34

Veiligheidsvoorschriften

Waarschuwingen, voorzorgsmaatregelen en opmerkingen



Waarschuwingen

moet u zorgvuldig in acht nemen om lichamelijk letsel te voorkomen.



Voorzorgsmaatregelen

worden aangegeven met “Let op” en moeten worden nageleefd om schade aan het apparaat te voorkomen.

Opmerkingen

bevatten belangrijke informatie en nuttige tips voor het gebruik van de viewer.

Bij het gebruik van de viewer



Let op:

- ❑ *Stel de viewer niet bloot aan schokken. Dit kan tot storingen leiden.*

- ❑ *Formateer de vaste schijf van de viewer NIET op de computer. Hierdoor wordt de viewer onbruikbaar. Als dit gebeurt, controleer dan hoe de viewer is geformatteerd (zie procedure “Gegevens in de viewer formatteren” op pagina 34). Als u het probleem hiermee niet kunt oplossen, moet u contact opnemen met een officieel Epson-servicecenter. Voor een reparatie worden kosten in rekening gebracht. Deze kosten vallen niet onder de door Epson aangeboden garantie.*

- ❑ *Laat de viewer niet vallen en bescherm het apparaat tegen schokken. Ga voorzichtig om met het apparaat. Zware schokken kunnen de interne vaste schijf beschadigen met mogelijk gegevensverlies tot gevolg.*

- ❑ *Epson is niet aansprakelijk voor het kopiëren of terughalen van gegevens. Wij adviseren u een reservekopie van uw bestanden te maken.*

Opmerking:

*Zie de gebruikershandleiding voor meer
voorzorgsmaatregelen en informatie over het gebruik van de
viewer.*

Aan de slag

Uitpakken

Controleer of de verpakking alle getoonde onderdelen bevat.

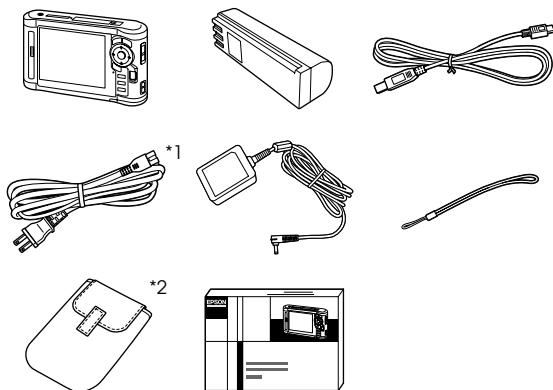

*1 Het type stekker aan het netsnoer kan per land verschillen.

*2 De meegeleverde onderdelen kunnen per land en model verschillen.

Onderdelen

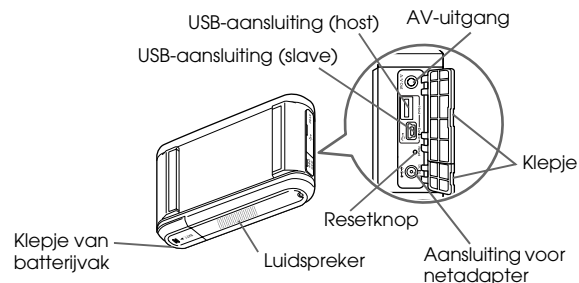
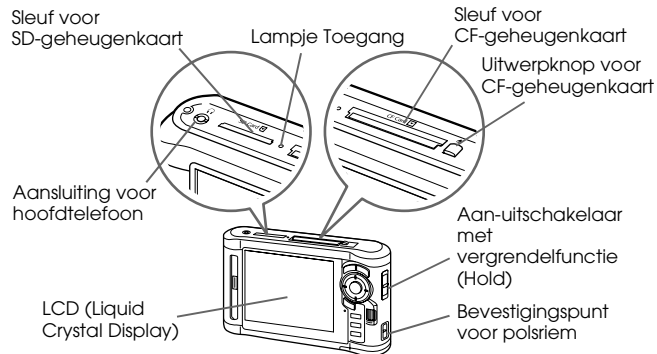



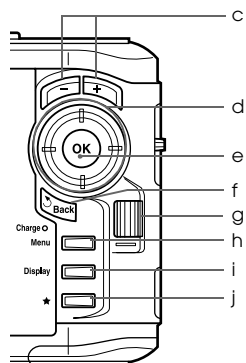
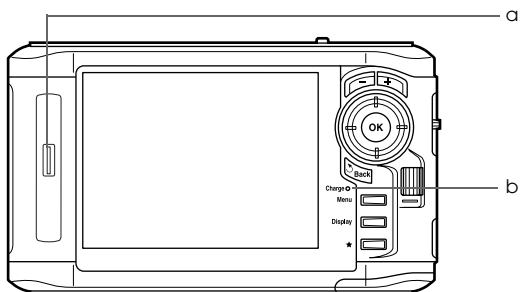



Bedieningspaneel



Lampjes

a	Indicatielampje (blauw)	Knipperd tijdens het aanzetten van het apparaat, tijdens het afdrucken en bij een uitgeschakeld display enz.
b	Lampje Charge	Het groene lampje brandt tijdens het laden van de batterij. Het oranje lampje brandt wanneer een fout is opgetreden.

Knoppen

c	Knop 	Druk hierop om in te zoomen op een foto en om het volume aan te passen.
d	Bladerknop ()	Druk hierop om de cursor of selectie te verplaatsen. U kunt een item selecteren door deze knop omhoog en omlaag of naar links en rechts te duwen.
e	Knop 	Druk hierop om de selectie te bevestigen en door te gaan naar de volgende stap.
f	Knop 	Druk hierop om de selectie te annuleren en terug te keren naar het vorige scherm.
g	Wieltje	Draai hieraan om de cursor of selectie te verplaatsen. U kunt snel een item selecteren door aan het wielte te draaien. Dit werkt op ongeveer dezelfde manier als  ,  en  .

Knoppen		
h	Knop Menu	Druk hierop om het popup-menu weer te geven.
i	Knop Display	Druk hierop om van scherm te veranderen.
j	Knop ★	Druk hierop om een waardering te geven aan een bepaalde foto en om de selectie te bevestigen. Zie "Waarderingen gebruiken om foto's te filteren" op pagina 25 voor meer informatie.

Klaarmaken voor gebruik

Batterij opladen

1. Open het klepje van het batterijvak.

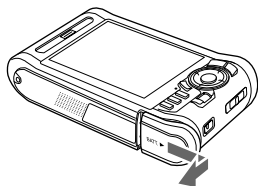

2. Plaats de batterij in de daarvoor bestemde ruimte in de richting van de pijl op de sticker op de batterij.



3. Sluit het klepje van het batterijvak en schuif het naar links tot het vastklikt.

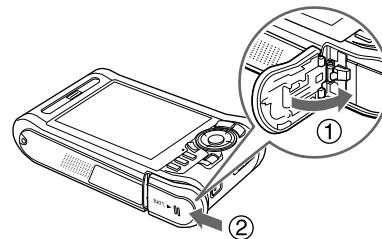

4. Sluit de netadapter aan en steek het andere uiteinde in een stopcontact.

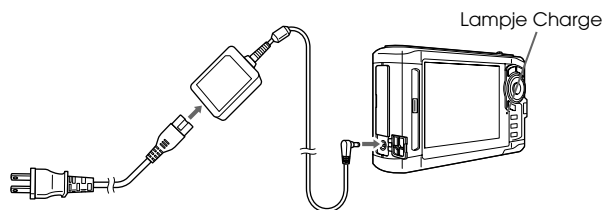

Het groene lampje Charge brandt tijdens het laden. Wanneer de viewer uitstaat, duurt het ongeveer 3,5 uur voordat de batterij helemaal is opgeladen.



Let op:

- ❑ *Maak de netadapter los voordat u de batterij verwijdert.*
- ❑ *Sluit de netadapter niet aan wanneer de batterij niet is geïnstalleerd. Anders kan de viewer schade oplopen.*
- ❑ *Zie "Problemen oplossen" op pagina 33 als het oranje lampje Charge gaat branden.*

Viewer aan- en uitzetten

Zorg ervoor dat de batterij in de viewer zit.

Schuif de aan-uitschakelaar naar I/⏻. Het Illumination (indicatielampje) gaat branden.

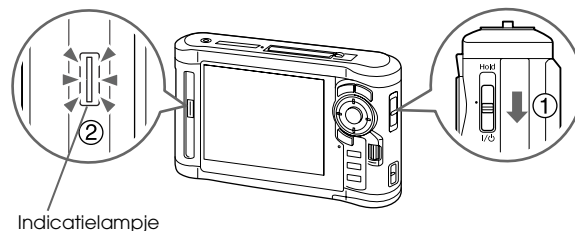

Als u het apparaat wilt uitzetten, schuift u de aan-uitschakelaar naar I/⏻. Houd de schakelaar in deze stand totdat het afsluitscherm verschijnt.

Knoppen vergrendelen

Schuif de aan-uitschakelaar naar Hold.

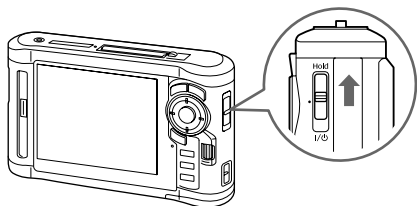

Als u de vergrendeling (Hold) wilt opheffen, schuift u de aan-uitschakelaar terug naar het midden.

Fabrieksinstellingen

Wanneer u de viewer voor de eerste keer aanzet, verschijnt een scherm met instellingen.

Stel de taal, datum en tijd in.

1. Selecteer de gewenste taal met \triangle / ∇ en druk vervolgens op $\textcircled{\text{OK}}$.



2. Wanneer "Set current Date and Time (Stel de datum en tijd in)" wordt weergegeven, drukt u op de knop $\textcircled{\text{OK}}$ om door te gaan.

3. Stel de datum en tijd in met \triangle / ∇ / \triangleleft / \triangleright .



4. Wanneer u alle instellingen hebt vastgelegd, selecteert u Complete (Voltooid) met ◀/▶ en vervolgens drukt u op Ⓞ.

Opmerking:

Circa 24 uur na het verwijderen van de batterij worden de ingestelde datum en tijd gewist. U zult de datum en tijd dan opnieuw moeten vastleggen.





Startscherm HOME



De volgende tabel bevat de pictogrammen van het startscherm HOME.

(Batterij)	<p>: De batterij is voldoende geladen.</p> <p>: De batterij is nog halfvol.</p> <p>: De batterij is bijna leeg.</p> <p>: De viewer wordt opgeladen.</p>
(CF)	Geeft aan dat een CF-geheugenkaart is geplaatst (pagina 17).
(SD)	Geeft aan dat een SD-geheugenkaart is geplaatst (pagina 17).
(Vergrendelen)	Geeft aan dat de knoppen zijn vergrendeld (pagina 11).

(Backup Files (Gekop. best.))	Hiermee geeft u de bestanden/mappen weer die van een CF-/SD-geheugenkaart zijn gekopieerd.
(My Photos (Mijn foto's))	Hiermee geeft u de bestanden/mappen weer die in de fotomap zijn opgeslagen.
(My Videos (Mijn video's))	Hiermee geeft u de bestanden/mappen weer die in de videomap zijn opgeslagen.
(My Music (Mijn muziek))	Hiermee luistert u naar muziek die vanaf de computer is overgebracht.

 (Memory Card (Geheugenkaart))	Hiermee geeft u de bestanden weer die op de CF-/SD-geheugenkaart staan die in de viewer is geplaatst of brengt u gegevens van de geheugenkaart over naar de viewer.
 (USB Device (USB-app.))	Hiermee wisselt u gegevens uit tussen een USB-apparaat en de viewer of gebruikt u de invoegtoepassing USB Display.
 (Settings (Instellingen))	Hiermee legt u de verschillende instellingen van de viewer vast.
 (Print Wizard (Afdrukwizard))	Selecteer deze optie en volg verder de aanwijzingen voor uw foto's en afdrukken. U kunt uw foto's bewerken, bijsnijden, opmaken en afdrukken.

Software installeren

De viewer werkt met de volgende specifieke software.

Epson Link2	Hiermee kunt u gemakkelijk gegevens van de computer overbrengen naar de viewer.
Invoegtoepassing USB Display	U kunt afbeeldingen uit Adobe Photoshop weergeven op de viewer en foto's bewerken. Tegelijk zorgt u ervoor dat kleuren getrouw worden weergegeven.
Quick Time	

Styemeisen voor de computer

Vaste schijf	1 GB of meer is nodig voor het gebruik
Besturingsstelsel	Microsoft® Windows® Vista Home Basic Edition, Vista Home Premium Edition, Vista Business Edition, Vista Enterprise Edition, Vista Ultimate Edition, 2000 Professional, XP Home Edition, XP Professional, Millennium Edition Mac OS X 10.3 of hoger

Opmerking:

Voor installatie van de invoegtoepassing USB Display moet op voorhand minimaal een van de volgende producten op de computer geïnstalleerd zijn.

Photoshop CS*, Photoshop CS2, Photoshop CS3, Photoshop Elements 4.0, Photoshop Elements 5.0*, Photoshop Elements 6.0*.

* Alleen Windows

Installeren

Sluit de viewer aan op de computer en installeer de software. Zie “Gegevens naar de computer kopiëren” op pagina 26 voor meer informatie over aansluitingen.

Opmerking:

- ❑ *Verwijder nooit het installatiebestand (EXE-/DMG-bestand) van de vaste schijf van de viewer.*
- ❑ *Wij raden u aan het installatiebestand naar de computer te kopiëren.*
- ❑ *U hebt beheerdersrechten nodig om de software te kunnen installeren.*

Voor Windows-gebruikers

1. Sluit de viewer aan op de computer.
2. Klik op Start, selecteer My computer (Deze computer) of (Computer) en dubbelklik op het pictogram van de vaste schijf van de viewer.
3. Kopieer het pictogram P_XXXX_WIN_SOFTWARE naar uw computer.

Opmerking:

P_XXXX is de modelnaam van de viewer.

4. Dubbelklik op het pictogram P_XXXX_WIN_SOFTWARE.
5. Selecteer Desktop (Bureaublad) als bestemming voor de uitgepakte bestanden en klik vervolgens op Yes (Ja).

Opmerking:

Windows Vista: wanneer het venster User Account Control (Gebruikersaccountbeheer) verschijnt, klikt u op Continue (Doorgaan).

6. Klik in het installatievenster op Easy Install (Snelle installatie).

Opmerking:

Selecteer de gewenste taal als u daarom wordt gevraagd.

7. Wanneer de licentieovereenkomst verschijnt, leest u die en klikt u op Agree (Akkoord).
8. Selecteer uw land en volg de instructies op het scherm.
9. Wanneer u bericht krijgt dat de installatie is voltooid, klikt u op Exit (Afsluiten) of Restart Now (Nu opnieuw starten).

Opmerking:

Wanneer Restart Now (Nu opnieuw starten) verschijnt, klikt u op de knop om de computer opnieuw te starten.

Voor Macintosh-gebruikers

1. Sluit de viewer aan op de computer.
2. Dubbelklik op het pictogram van de vaste schijf van de viewer op het bureaublad.
3. Kopieer P_XXXX_MAC_SOFTWARE.DMG naar uw computer.

Opmerking:

P_XXXX is de modelnaam van de viewer.

4. Dubbelklik op P_XXXX_MAC_SOFTWARE.DMG.
5. Dubbelklik op het pictogram Mac OS X.
6. Klik in het installatievenster op Easy Install (Snelle installatie).

Opmerking:

Selecteer de gewenste taal als u daarom wordt gevraagd.

7. Wanneer de licentieovereenkomst verschijnt, leest u die en klikt u op Agree (Akkoord).

8. Selecteer uw land en volg de instructies op het scherm.

Wanneer het dialoogvenster Authenticate (voor de identiteitscontrole) wordt weergegeven, voert u de gebruikersnaam van de beheerder en het wachtwoord in en klikt u vervolgens op OK.

9. Wanneer u bericht krijgt dat de installatie is voltooid, klikt u op Exit (Afsluiten) of Restart Now (Nu opnieuw starten).

Opmerking:

Wanneer Restart Now (Nu opnieuw starten) verschijnt, klikt u op de knop om de computer opnieuw te starten.

Gegevens naar de viewer kopiëren

De gegevens die u op een digitale camera hebt vastgelegd, kunt u gemakkelijk overbrengen naar de viewer.

Gegevens van een CF-/SD-geheugenkaart kopiëren



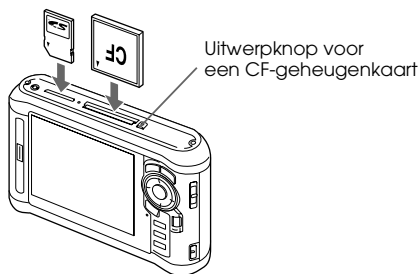

1. Steek de geheugenkaarten met de labelzijde naar het display gekeerd in de sleuf.



Opmerking:

- ❑ Afhankelijk van het scherm dat verschijnt bij het plaatsen van de geheugenkaart, kunt u stap 2 overslaan.

- ❑ U kunt tegelijk een CF-geheugenkaart en een SD-geheugenkaart in de desbetreffende sleuf van de viewer plaatsen.
- ❑ De uitwerpknop van de viewer moet tijdens het gebruik goed ingedrukt zijn om schade te voorkomen.

2. Selecteer  Memory Card (Geheugenkaart) in het startscherm HOME met  /  en druk vervolgens op .

Opmerking:

Afhankelijk van het scherm dat verschijnt bij het plaatsen van de geheugenkaart, kunt u stap 2 overslaan.

3. Selecteer in het scherm Memory Card (Geheugenkaart) de optie CF Memory Card Backup (CF-kaart kopiëren) of SD Memory Card Backup (SD-kaart kopiëren) met  / .

4. Druk op **OK** om het kopiëren te starten.

Na het kopiëren worden de gekopieerde gegevens automatisch weergegeven.

5. Kijk of het lampje Toegang uit is wanneer u de geheugenkaart wilt verwijderen.
6. Druk voor een CF-geheugenkaart tweemaal op de uitwerpknop. Druk voor een SD-geheugenkaart heel licht op de kaart. De kaart komt naar buiten en kan nu volledig worden verwijderd.

Opmerking:

- ❑ *Laad de batterij volledig op voordat u gegevens kopieert. Gebruik de netadapter als de batterij bijna leeg is. Het overbrengen van gegevens wordt geannuleerd als de voeding van de viewer wordt losgemaakt tijdens het verzenden.*
- ❑ *Het kopiëren van 1 GB aan gegevens kan 2 minuten of langer duren, afhankelijk van de gebruikte geheugenkaart.*

Ondersteunde typen geheugenkaarten

CompactFlash-geheugenkaart (CF) (Type 2 op 3,3 V (ook Microdrive))
SD-geheugenkaart (maximaal 2 GB), SD High Capacity-kaart
MultiMediaCard, MultiMediaCard Plus

Voor het gebruik van andere geheugenkaarten is een in de handel verkrijgbare adapter nodig (miniSD, microSD, RS-MMC, Memory Stick Duo, Memory Stick PRO Duo, xD-Picture Card enzovoort). Neem voor meer informatie contact op met onze klantenservice.

Gegevens van een digitale camera kopiëren

U kunt rechtstreeks gegevens kopiëren van een digitale camera die voldoet aan de specificaties voor USB-massaopslag.

Digitale camera aansluiten

1. Sluit de netadapter op de viewer aan.

Opmerking:

Gebruik de netadapter als de batterij van de digitale camera bijna leeg is.

2. Open het bovenste klepje aan de zijkant en steek het ene uiteinde van een USB-kabel in de hostaansluiting (standaard A) van de viewer. Steek het andere uiteinde in de digitale camera.







3. Zet de viewer en de digitale camera aan.







Opmerking:

- Gebruik de USB-kabel die met de camera is meegeleverd.
- Gebruik de USB-interfaces (host (standaard A) en slave (mini B)) niet tegelijk. Dit kan storingen veroorzaken.
- Raak de slaveaansluiting (mini B) niet aan tijdens het kopiëren van gegevens van het USB-apparaat.

Gegevens kopiëren

In één handeling kunt u alle gegevens van een digitale camera overbrengen naar de viewer.

1. Selecteer  USB Device (USB-app.) in het startscherm HOME met  /  en druk vervolgens op .
2. Selecteer Connect to USB Device (Aansluiten op USB-apparaat) in het scherm USB met  /  en druk vervolgens op .

3. Als u alle gegevens wilt overbrengen, selecteert u Backup USB device to Viewer (USB-apparaat kopiëren naar viewer) met  /  en drukt u vervolgens op .
Als u specifieke gegevens wilt selecteren en kopiëren, selecteert u Browse USB device (USB-apparaat raadplegen) met  /  en drukt u vervolgens op .

Opmerking:

- Aansluiting van een digitale camera via een USB-hub wordt niet ondersteund.
- Het hangt van de digitale camera af hoelang het duurt voordat alle gegevens zijn overgebracht, maar het kopiëren van 1 GB aan gegevens duurt zo'n 3 minuten.





Foto's weergeven











U kunt afbeeldingen op de viewer bekijken en bewerken.

Foto's en video's weergeven



1. Selecteer  Backup Files (Gekop. best.),  My Photos (Mijn foto's) of  My Videos (Mijn video's) in het startscherm Home met  /  en druk vervolgens op .

Opmerking:

- ❑ Druk op  om de submappen in de map weer te geven. Wanneer rechts een map wordt weergegeven, kunt u de mappenstructuur gemakkelijk doorbladeren door een map te selecteren met  /  en vervolgens op  te drukken. Wanneer de map geen submappen bevat, wordt aan de rechterkant niets weergegeven.
- ❑ Met Epson Link2 kunt u gemakkelijk gegevens van de computer overbrengen naar My Photos (Mijn foto's) of My Videos (Mijn video's). U kunt kopiëren vanuit Backup Files (Gekop. best.) op de viewer. Zie "Bestanden en mappen kopiëren/verplaatsen" op pagina 23 voor meer informatie.

2. Selecteer de gewenste map met  /  /  /  en druk vervolgens op .
3. Selecteer het gewenste bestand met  /  /  /  en druk vervolgens op  om het af te spelen.

Opmerking:

Tijdens het bekijken van foto's geeft u met  de volgende foto weer en met  de vorige foto.

Ondersteunde bestandsindelingen voor foto- en videogegevens

Bestand	Indeling
Foto	JPEG, RAW
Video	MPEG4, H.264/AVC, MJPEG

Opmerking:

Zie de gebruikershandleiding voor meer informatie over de ondersteunde bestandstypen.

Scherm met inhoud weergeven

Met **Display** verandert u de manier waarop bestanden en mappen worden weergegeven. Wanneer u op **Display** drukt, wordt de weergave gewijzigd in deze volgorde: 12 miniatures, 64 miniatures en een gedetailleerde lijst.

De instellingen voor bestanden en mappen worden weergegeven in de vorm van pictogrammen.

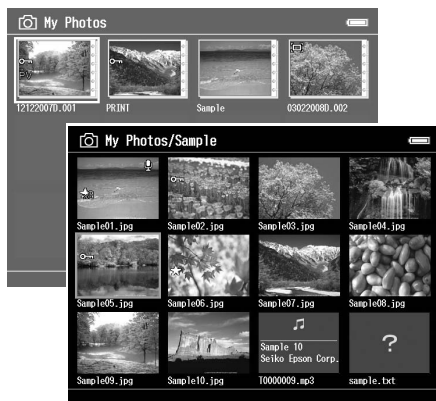

	Bestand/map is vergrendeld		Muziekbestand
	Gegevens niet ondersteund	PV	Privé-mappen

	Waarderingsgegevens		Map die als schermbeveiliging wordt gebruikt
	Foto met geluidsmemo		

Opmerking:

Zie de gebruikershandleiding voor meer informatie over het scherm-pictogram.





Informatie weergeven

Druk tijdens het bekijken van een foto of video op de knop **Display** om de bestandsgegevens weer te geven.







Voor fotobestanden drukt u eenmaal op **Display** om de basisgegevens, Exif-informatie met histogrammen of de over- en onderbelichting weer te geven.

Voor videobestanden wordt in eerste instantie de voortgang weergegeven. Door opnieuw op de knop **Display** te drukken gaat u naar de bestandsgegevens (zie illustratie).

Inzoomen

Druk op de knop  als u wilt inzoomen op een foto die schermvullend wordt weergegeven. Houd de knop ingedrukt als u nog verder wilt inzoomen. Met  /  /  /  verschuift u het weergegeven deel van de foto.

Basiswerking tijdens het afspelen van video's

Knop	Functie
	Afspelen/pauze
 *	Video stoppen en terugkeren naar vorig scherm.
 / 	Volume aanpassen.
 / 	Terugspoelen/doorspoelen**

- * Wanneer u op de knop  drukt om het afspelen stop te zetten, wordt dit punt onthouden voor de volgende keer. Wanneer u opnieuw wilt afspelen, wordt drie seconden vóór dit punt begonnen met afspelen. Als u de video helemaal vanaf het begin wilt afspelen, drukt u op . Selecteer nu Play Settings (Afspeelinstellingen) gevolgd door Play from Beginning (Afspelen vanaf begin) en druk op . Deze functie kan niet worden gebruikt voor videobestanden die maar 1 minuut of korter duren. (Hervatten is bij sommige videobestanden niet mogelijk.)
- ** Als u de knop  /  tijdens het vooruit- of achteruitspoelen enkele malen achter elkaar indrukt, gaat het spoelen sneller. (Spoelen is bij sommige videobestanden niet mogelijk.)

Bestanden en mappen beheren

Bestanden en mappen kopiëren/verplaatsen

1. Selecteer een bestand of map om te kopiëren of te verplaatsen.
2. Druk op **[Menu]** om het popup-menu weer te geven, selecteer Copy/Move (Kopiëren/verplaatsen) met **▲ / ▼** en druk vervolgens op **Ⓚ** of **▶**.
3. Selecteer Select and Copy Files (Bestanden select. en kop.) of Select and Move Files (Bestanden select. en verpl.) met **▲ / ▼** en druk vervolgens op **Ⓚ**.

Opmerking:

Wanneer u maar één bestand wilt kopiëren of verplaatsen, selecteert u Copy this File (Dit bestand kopiëren) of Move this File (Dit bestand verplaatsen).



4. Schakel met **▲ / ▼ / ◀ / ▶** en **★** het selectievakje in van de bestanden of mappen die u wilt kopiëren of verplaatsen. Druk ter afsluiting op **Ⓚ**.



5. Selecteer met **▲ / ▼ / ◀ / ▶** een doelmap om naar te kopiëren of te verplaatsen en druk vervolgens op **Ⓚ**.

Bestanden en mappen verwijderen

1. Selecteer het bestand of de map die u wilt verwijderen.
2. Druk op **[Menu]** om het popup-menu weer te geven, selecteer Delete (Verwijderen) met **▲/▼** en druk vervolgens op **Ⓞ**.
3. Schakel met **▲/▼/◀/▶** en **★** het selectievakje in van de bestanden of mappen die u wilt verwijderen. Druk ter afsluiting op **Ⓞ**.









4. Selecteer in het bevestigingsscherm Yes (Ja) met **▲/▼** en druk ter afsluiting op **Ⓞ**.

Bestanden en mappen beveiligen

Het is mogelijk om bestanden en mappen te beveiligen. Wanneer een bestand of map is beveiligd, wordt het pictogram  weergegeven. Verwijderen en draaien is dan niet meer mogelijk.

1. Selecteer het bestand of de map die u wilt vergrendelen.
2. Druk op **[Menu]** om het popup-menu weer te geven, selecteer Edit (Bewerken) met **▲/▼** en druk vervolgens op **Ⓞ** of **▶**.
3. Selecteer Lock/Unlock (Vergrendelen/ontgrendelen) met **▲/▼** en druk op **Ⓞ**.



4. Schakel met  /  /  /  en  het selectievakje in van de bestanden of mappen die u wilt vergrendelen. Druk ter afsluiting op . (Bij bestanden of mappen die al zijn vergrendeld staat een vinkje. Met  verwijdert u het vinkje, waardoor het bestand of de map niet langer beveiligd (vergrendeld) is.)

Opmerking:

Het bestand of de map blijft vergrendeld tot u de vergrendeling zelf opheft, dus ook wanneer u de viewer uitzet.

Waarderingen gebruiken om foto's te filteren

Wanneer uw foto's een waardering hebben, kunt u aan de hand van het aantal sterren bepalen welke foto's moeten worden weergegeven. Druk in de miniatuur- of lijstweergave op  en selecteer vervolgens met Rating filter (Waarderingsfilter) het aantal sterren van de foto's die u wilt zien. Volg de onderstaande instructies om een waardering aan een foto te geven.

Nadat u een fotobestand hebt geselecteerd, drukt u op . U kunt aan de foto's een waardering geven van één tot vijf sterren.

Opmerking:

- U kunt alleen JPEG- en RAW-bestanden een waardering geven.*
- Het is niet mogelijk om een waardering te geven aan gegevens op een USB-apparaat of geheugenkaart.*
- Wanneer een fotobestand vijf sterren heeft, wordt die waardering met een druk op de knop  verwijderd.*
- Na het filteren worden altijd de mappen weergegeven.*
- Andere bestanden dan JPEG en RAW worden niet weergegeven na het filteren.*
- Zie de online-gebruikershandleiding van Epson Link2 als u op de viewer een bestand wilt aanpassen dat u met Adobe Bridge een waardering hebt gegeven.*

Gegevens van de viewer kopiëren

U kunt gemakkelijk gegevens van de viewer overbrengen naar de computer. Maak wel een kopie van belangrijke gegevens.

Gegevens kopiëren naar USB-opslagapparatuur

U kunt gegevens kopiëren naar andere USB-apparaten. Zie de gebruikershandleiding voor meer informatie.

U kunt de volgende USB-apparaten gebruiken die het kopiëren van gegevens ondersteunen: externe vaste schijven, cd-/dvd-stations, USB-geheugen, kaartlezers/-schrijvers en Epson Multimedia Storage Viewers.

Gegevens naar de computer kopiëren

Installeer Epson Link2 voordat u gegevens kopieert.

1. Sluit de netadapter aan.
2. Zet de viewer en de computer aan.

- Open het klepje van de USB-aansluiting en steek hier de USB-kabel in de viewer. Sluit het andere uiteinde van de USB-kabel aan op de computer.

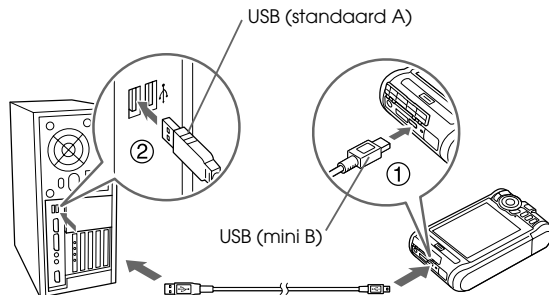

- Druk in het startscherm op ★.

Opmerking:

U kunt ook verbinding maken door USB Device (USB-app.) te selecteren.

- Wanneer de verbinding met de computer tot stand is gebracht, gaat het display uit.

Opmerking:

- Wanneer de viewer op een computer is aangesloten, mag u geen USB-apparaat aansluiten op de hostaansluiting (standaard A) en mag u de connector niet aanraken.

- Nadat u de viewer op de computer hebt aangesloten gaat het display uit om de batterij te sparen. Dit is geen defect.

- Start Epson Link2.

Voor Windows:

Klik op Start, wijs naar All Programs (Alle programma's) (of Programs (Programma's)) en selecteer EPSON. Selecteer Epson Link2 en klik op Epson Link2.

U kunt ook op de snelkoppeling van Epson Link2 op het bureaublad klikken.

Voor Macintosh:

Dubbelklik op het pictogram Epson Link2 in de map Epson Link2.

Alleen gegevens die nog niet zijn gekopieerd worden automatisch naar de computer gekopieerd.

- Maak de viewer van de computer los.

Voor Windows:

Klik op Unplug or Eject Hardware (Hardware ontkoppelen of uitwerpen) op het computerscherm. Vervolgens verwijdert u de USB-kabel.

Voor Macintosh:

Sleep op uw computer het pictogram van de viewer en de eventueel geplaatste geheugenkaarten naar de prullenmand. Verwijder vervolgens de USB-kabel.

Aangepaste afdrukken maken

U kunt uw foto's afdrukken aan de hand van de Print Wizard (Afdrukwizard), die u helpt bij het bewerken en afdrukken van uw foto's.

Afdrukwizard gebruiken

Print Wizard (Afdrukwizard) heeft zes menu's voor verschillende doeleinden. Zie de onderstaande tabel voor meer informatie over de verschillende menu's.

1. Selecteer Print Wizard (Afdrukwizard) met ▲ / ▼ en druk vervolgens op **OK**.

Opmerking:

Als de viewer een nog niet afgedrukte taak bevat, volg dan de instructies op het scherm.

2. Selecteer het gewenste menu met ▲ / ▼ en druk op **OK**.

Menu	Details
Create Custom Print (Aangepaste afdruk maken)	U kunt foto's bewerken en afdrukken.

Menu	Details
Crop and Print (Bijsnijden en afdrukken)	U kunt foto's bijsnijden, opmaken op papier en vervolgens afdrukken.
Edit Layout and Print (Lay-out bewerken en afdr.)	U kunt foto's opmaken op papier en vervolgens afdrukken.
Make Copies of Custom Print (Kopieën van aangepaste afdruk maken)	U kunt extra afdrukken van uw fotoprojecten maken.
Print Original Photo (Originele foto afdrukken)	U kunt de originele foto afdrukken.
Print Contact Sheet (Indexvel afdrukken)	U kunt een indexvel afdrukken met daarop uw foto's in het klein.

In dit gedeelte wordt de werking van het menu Create Custom Print (Aangepaste afdruk maken) uitgelegd.

Zie de gebruikershandleiding voor meer informatie.

Afbeelding selecteren

Selecteer de afbeelding (JPEG/RAW) die u wilt bewerken.

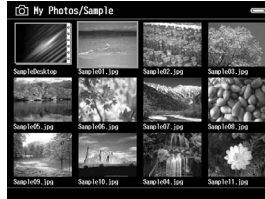

Geselecteerde afbeelding retoucheren

Retoucheer de afbeelding. U kunt voorgedefinieerde instellingen of uw eigen instellingen gebruiken.

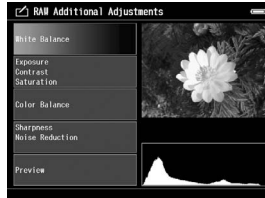

Geselecteerde afbeelding bijnijden

U kunt de afbeelding bijnijden op het gewenste formaat. U kunt hierbij een vaste beeldverhouding gebruiken.



Afdruklay-out bepalen

U kunt de positie van de afbeelding op het papier, de achtergrondkleur, het watermerk enzovoort bepalen.

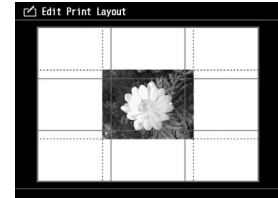

Foto's afdrukken

U kunt afdrukken door de viewer rechtstreeks op een printer aan te sluiten.

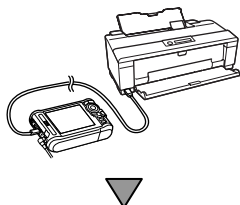

Afwerken

U kunt afdrukken door de viewer rechtstreeks op een printer aan te sluiten.



Door de helderheid en kleurtemperatuur van het display aan te passen zorgt u ervoor dat de afbeeldingen op het display beter overeenstemmen met uw afdrukken.

Overige mogelijkheden

De viewer heeft meer mogelijkheden dan in deze handleiding aan bod komen. Zie de gebruikershandleiding voor meer informatie over alle functies.

Foto's weergeven

Diavoorstelling

U kunt JPEG- en RAW-foto's weergeven in de vorm van een diavoorstelling.

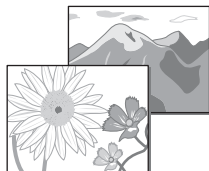

Schermb beveiliging

U kunt foto's gebruiken als schermbeveiliging.

Privé-mappen

U kunt mappen selecteren en voor anderen verbergen.

Muziek afspelen

Afspeellijst

U kunt afspeellijsten maken in Epson Link2 of in de viewer zelf.



Rechtstreeks afdrukken

Foto's afdrukken

U kunt uw beeldmateriaal rechtstreeks afdrukken op een printer die PictBridge ondersteunt.

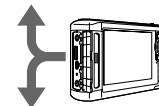
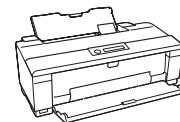

Weergeven op een televisietoestel

AV-uitgang

U kunt diavoorstellingen en videobestanden afspelen op een televisietoestel.



Instellingen aanpassen

Modus Settings (Instellingen)

U kunt diverse instellingen wijzigen om de viewer nog beter aan te passen uw eigen wensen. Selecteer Settings (Instellingen) in het startscherm.

Problemen oplossen

Problemen en oplossingen

Voor uitgebreide informatie kunt u ook de gebruikershandleiding raadplegen.

Problemen met de voeding

De vieweer gaat niet aan.
Is de batterij goed geplaatst?
Zorg ervoor dat de batterij goed in de vieweer zit. Zie "Batterij opladen" (pagina 9).
Is de batterij leeg?
Laad de batterij op. Zie "Batterij opladen" (pagina 9).

Het oranje lampje Charge brandt.

Is de batterij goed geplaatst?

Zie "Batterij opladen" (pagina 9) en installeer de batterij op de juiste manier.

Heeft de vieweer op een warme plaats gelegen?

Zet de vieweer uit, maak de netadapter los, stop met laden, wacht minstens 30 minuten en sluit de netadapter vervolgens opnieuw aan om door te gaan met laden. Neem contact op met onze klantenservice als het oranje lampje Charge blijft branden.

Problemen met de bediening

De knoppen op de viewer kunnen niet worden gebruikt.

Staat de aan-uitschakelaar in het midden?

Als de aan-uitschakelaar op Hold staat, moet u de schakelaar in het midden zetten.

Viewer resetten

Wanneer er een fout optreedt en u de viewer niet meer kunt gebruiken, dan is een reset mogelijk door met een klein voorwerp op de Reset te drukken (zie illustratie).

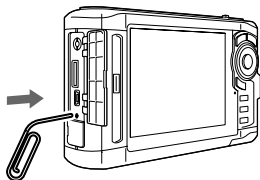

Opmerking:

Gebruik geen voorwerpen die kunnen afbreken, zoals een potlood.

Gegevens in de viewer formatteren

U kunt alle gegevens van de viewer verwijderen. De instellingen van de viewer worden niet verwijderd.

Opmerking:

Kopieer voordat u de viewer formateert uw belangrijke gegevens naar een externe vaste schijf, een ander opslagmedium of een computer.

1. Sluit de netadapter op de viewer aan.
2. Zet het apparaat aan terwijl u de knop **OK** en **Menu** tegelijk ingedrukt houdt.
3. Selecteer Yes (JA) met **▲ / ▼** en druk op **OK**.
4. Voer de vier cijfers van het wachtwoord in met de knop **▲**, **▼** en **OK** en druk vervolgens ter afsluiting op de knop **OK**.
5. Selecteer in het bevestigingsscherm Yes (JA) met de knop **▲ / ▼** en druk op de knop **OK**.
6. Wanneer u bericht krijgt dat het formatteren is voltooid, zet u de viewer uit.