



EPSON **AcuLaser M8000 Series**

Guia de l'usuari

NPD3936-00 CA

Copyrights i marques comercials

No es permet reproduir, emmagatzemar en un sistema de recuperació ni transmetre de cap forma ni per cap mitjà, ja sia per procediments mecànics, fotocòpia, enregistrament o d'altres, cap part d'aquesta publicació sense el consentiment per escrit de Seiko Epson Corporation. No s'acceptaran responsabilitats de patent en relació amb l'ús de la informació continguda. Tampoc no s'acceptaran responsabilitats per perjudicis resultants de l'ús de la informació continguda.

Ni Seiko Epson Corporation ni les seves filials es responsabilitzaran davant el comprador del producte o terceres parts per perjudicis, pèrdues, costos o despeses ocasionats al comprador o a terceres parts com a resultat del següent: accident, ús inadequat o abús d'aquest producte o modificacions no autoritzades, reparacions o alteracions en aquest producte, o bé (excloent-hi els Estats Units) l'incompliment estricte de les instruccions de funcionament i manteniment de Seiko Epson Corporation.

Seiko Epson Corporation i les seves filials no es responsabilitzaran per perjudicis o problemes resultants de l'ús d'altres elements opcionals o productes consumibles que no siguin els designats com a productes originals d'Epson o productes aprovats per Epson per part de Seiko Epson Corporation.

Incorpora el Sistema d'impressió integrat (IPS) de Zoran Corporation per a l'emulació del llenguatge d'impressió.



NEST Office Kit Copyright © 1996, Novell, Inc. Tots els drets reservats.

Una part del perfil d'ICC inclòs en aquest producte ha estat creat mitjançant el Gretag Macbeth ProfileMaker. Gretag Macbeth és una marca registrada de Gretag Macbeth Holding AG Logo. ProfileMaker és una marca comercial de LOGO GmbH.

IBM i PS/2 són marques registrades d'International Business Machines Corporation.

Microsoft®, Windows® i Windows Vista® són marques registrades de Microsoft Corporation.

Apple®, Macintosh®, Mac®, Mac OS®, AppleTalk® i Bonjour® són marques registrades d'Apple, Inc. Apple Chancery, Chicago, Geneva, Hoefler Text, Monaco i New York són marques comercials o marques registrades d'Apple, Inc.

EPSON i EPSON ESC/P són marques registrades, i EPSON AcuLaser i EPSON ESC/P2 són marques comercials de Seiko Epson Corporation.

Monotype és una marca comercial de Monotype Imaging, Inc. registrada a l'oficina de patents i marques dels Estats Units i pot estar registrada en determinades jurisdiccions.

El producte UFST® (Universal Font Scaling Technology™) és el subsistema de renderització de tipus de lletra escalables de Monotype Imaging per a dispositius d'impressora.

La tecnologia de compressió de tipus de lletra MicroType® de Monotype Imaging es combina amb el subsistema de renderització de tipus de lletra UFST® per reduir significativament la mida del fitxer de tipus de lletra.

El format de tipus de lletra MicroType® de Monotype Imaging és un format de tipus de lletra comprimit per MicroType.

CG Omega, CG Times, Garamond Antiqua, Garamond Halbfett, Garamond Kursiv, Garamond Halbfett Kursiv són marques comercials de Monotype Imaging, Inc. i poden estar registrades en determinades jurisdiccions.

Els contorns de tipus escalable tenen llicència de Monotype Imaging, Inc.

Albertus, Arial, Coronet, Gillsans i Times New Roman són marques comercials de The Monotype Corporation registrades a l'oficina de patents i marques dels Estats Units i poden estar registrades en determinades jurisdiccions.

ITC Avant Garde Gothic, ITC Bookman, ITC Zapf-Chancery i ITC ZapfDingbats són marques comercials d'International Typeface Corporation registrades a l'oficina de patents i marques dels Estats Units i poden estar registrades en determinades jurisdiccions.

Clarendon, Helvetica, Palatino, Times i Univers són marques registrades de Heidelberger Druckmaschinen AG i poden estar registrades en determinades jurisdiccions, concedides sota llicència exclusivament per la filial Linotype Library GmbH, propietat de Heidelberger Druckmaschinen AG.

Wingdings és una marca registrada de Microsoft Corporation als Estats Units i a d'altres països.

Marigold és una marca comercial d'Arthur Baker i pot estar registrada en algunes jurisdiccions.

Antique Olive és una marca comercial de Marcel Olive i pot estar registrada en algunes jurisdiccions.

HP i HP LaserJet són marques registrades de Hewlett-Packard Company.

PCL és una marca registrada de Hewlett-Packard Company.

Adobe, el logotip d'Adobe i PostScript3 són marques comercials d'Adobe Systems Incorporated i poden estar registrades en determinades jurisdiccions.

CompactFlash és una marca comercial de SanDisk Corporation registrada als Estats Units i a d'altres països.

Avís general: els altres noms de productes utilitzats en aquesta publicació s'inclouen només amb finalitats d'identificació i poden ser marques comercials dels seus respectius propietaris. Epson declina qualsevol dret sobre aquestes marques.

Copyright © 2008 Seiko Epson Corporation. Tots els drets reservats.

Versions del sistema operatiu

En aquest manual, s'utilitzen les abreviacions següents.

Windows fa referència al Windows Vista, Vista x64, XP, XP x64, 2000, Server 2008, Server 2008 x64, Server 2003 i Server 2003 x64.

- Windows Vista fa referència al Windows Vista Ultimate Edition, Windows Vista Home Premium Edition, Windows Vista Home Basic Edition, Windows Vista Enterprise Edition i Windows Vista Business Edition.
- Windows Vista x64 fa referència al Windows Vista Ultimate x64 Edition, Windows Vista Home Premium x64 Edition, Windows Vista Home Basic x64 Edition, Windows Vista Enterprise x64 Edition i Windows Vista Business x64 Edition.
- Windows XP fa referència al Windows XP Home Edition i Windows XP Professional.
- Windows XP x64 fa referència al Windows XP Professional x64 Edition.
- Windows 2000 fa referència al Windows 2000 Professional.
- Windows Server 2008 fa referència al Windows Server 2008 Standard Edition i Windows Server 2008 Enterprise Edition.
- Windows Server 2008 x64 fa referència al Windows Server 2008 x64 Standard Edition i Windows Server 2008 x64 Enterprise Edition.
- Windows Server 2003 fa referència al Windows Server 2003 Standard Edition i Windows Server 2003 Enterprise Edition.
- Windows Server 2003 x64 fa referència al Windows Server 2003 x64 Standard Edition i Windows Server 2003 x64 Enterprise Edition.

Contents

Instruccions de seguretat

Advertències, atencions i notes.	13
Instruccions de seguretat importants.	13
Configuració de la impressora.	13
Interruptor diferencial.	15
Ubicació de la impressora.	17
Ús de la impressora.	18
Manipulació dels consumibles.	20
Informació sobre seguretat.	21
Etiquetes de seguretat sobre el làser.	21
Radiació làser interna.	21
Seguretat sobre l'ozó.	21

Capítol 1 Informació sobre la impressora

Components de la impressora.	23
Vista frontal.	23
Vista posterior.	24
Interior de la impressora.	25
Tauler de control.	25
Elements opcionals i consumibles.	26
elements opcionals.	26
Consumibles.	27
On trobar informació.	28
Característiques de la impressora.	28
Gran capacitat d'entrada/sortida de paper.	28
Funció de classificador.	29
Seguretat d'impressió.	29

Capítol 2 Tasques d'impressió

Càrrega del paper a la impressora.	30
Safata MP.	30
Calaix inferior de paper estàndard.	33

Unitat de calaix de paper opcional.	38
Notes sobre com carregar paper de mida A4.	39
Selecció i ús de suports d'impressió.	39
Etiquetes.	39
Sobres.	40
Paper gruixut.	42
Transparències.	43
Mida de paper personalitzada.	43
Cancel·lació d'un treball d'impressió.	45
Des de la impressora.	45
Des de l'ordinador.	45
Configuració de la qualitat d'impressió.	45
Ús del paràmetre Automàtica.	46
Ús del paràmetre Avançada.	46
Personalització dels paràmetres d'impressió.	47
Mode d'estalvi de tòner.	48
Configuració del format avançat.	49
Impressió a doble cara (amb la unitat d'impressió a doble cara).	49
Paràmetres de sortida.	50
Modificació del format d'impressió.	52
Canvi de mida de les impressions.	53
Impressió de filigranes.	54
Impressió de capçaleres i peus de pàgina.	56
Impressió amb superposicions.	57
Impressió amb superposicions (amb l'emmagatzematge).	60
Impressió del document protegit contra còpia.	62
Impressió de pàgines web perquè s'ajustin a la mida del paper.	64
Ús de la funció de reserva de treballs.	64
Enviament del treball d'impressió.	65

Capítol 3 Ús del tauler de control

Ús dels menús del tauler de control.	67
Quan cal configurar els paràmetres mitjançant el tauler de control.	67
Com accedir als menús del tauler de control.	67
Com registrar els menús com a preferits.	68
Menús del tauler de control.	69
Menú Informació.	69
Menú Informació del sistema.	72

Menú Safata.	73
Menú Emulació.	73
Menú Impressió.	74
Menú Instal·lació.	77
Menú Reinicialitza.	81
Menú Treball d'impressió ràpida.	82
Menú Treball confidencial.	82
Menú Config. horària.	83
Menú Paral·lel.	83
Menú USB.	85
Menú Xarxa.	86
Menú Auxiliar.	86
Menú PCL.	86
Menú PS3.	89
Menú ESCP2.	90
Menú FX.	93
Menú I239X.	95
Menú Config. contras.	97
Menú Suport.	98
Menú Preferits.	99
Missatges d'estat i d'error.	99
Impressió i supressió de dades de reserva de treballs.	112
Ús del menú Treball d'impressió ràpida.	113
Ús del menú Treball confidencial.	113
Impressió d'un full d'estat de configuració.	114
Cancel·lació de la impressió.	115
Ús del botó Cancel·la el treball.	115
Ús del menú Reinicialitza.	116

Capítol 4 Instal·lació d'elements opcionals

Unitat de calaix de paper opcional.	117
Precaucions de manipulació.	117
Instal·lació de la unitat de calaix de paper opcional.	118
Desinstal·lació de la unitat de calaix de paper opcional.	127
Unitat d'impressió a doble cara.	128
Instal·lació de la unitat d'impressió a doble cara.	128
Desinstal·lació de la unitat d'impressió a doble cara.	130
Apilador.	131

Instal·lació de l'apilador.	131
Desinstal·lació de l'apilador.	137
Mòdul de memòria.	142
Instal·lació d'un mòdul de memòria.	142
Desinstal·lació d'un mòdul de memòria.	148
Targeta d'interfície.	148
Instal·lació d'una targeta d'interfície.	148
Desinstal·lació d'una targeta d'interfície.	150
Memòria CompactFlash.	151
Instal·lació d'una memòria CompactFlash.	151
Desinstal·lació d'una memòria CompactFlash.	156

Capítol 5 Substitució de consumibles

Precaucions durant la substitució.	157
missatges de substitució.	157

Capítol 6 Neteja i transport de la impressora

Neteja de la impressora.	158
Neteja del rodet de recollida.	159
Transport de la impressora.	163
Distàncies llargues.	163
Distàncies curtes.	164

Capítol 7 Resolució de problemes

Extracció de paper encallat.	166
Precaucions per extreure el paper encallat.	166
embús de paper A (coberta A).	167
Embús de paper B-A (coberta B o A).	171
Embús de paper MP-A (safata MP o coberta A).	178
Embús de paper C1-A, Embús de paper C2-A, Embús de paper C3-A, Embús de paper C4-A (tots els calaixos de paper i la coberta A).	182
Embús de paper DM (coberta de la unitat d'impressió a doble cara).	192
Embús de paper STK (apilador).	193
Impressió d'un full d'estat de configuració.	194
Problemes de funcionament.	195

L'indicador lluminós Preparada no s'encén.	195
La impressora no imprimeix (l'indicador lluminós Preparada està apagat).	195
L'indicador lluminós Preparada està encès, però la impressora no imprimeix.	196
El producte opcional no està disponible.	196
La vida útil restant dels consumibles no s'actualitza (només al Windows).	196
No es poden instal·lar els controladors ni el programari.	197
No es pot accedir a la impressora compartida.	197
Problemes d'impressió.	198
No es pot imprimir un tipus de lletra.	198
La impressió és borrosa.	198
La posició de la impressió no és correcta.	199
Els gràfics no s'imprimeixen correctament.	199
Problemes de qualitat d'impressió.	200
El fons és fosc o brut.	200
Apareixen taques blanques a les impressions.	200
La qualitat d'impressió o la tonalitat no són uniformes.	200
Les imatges de mitjos tons no s'imprimeixen de manera uniforme.	201
Taqües de tòner.	201
Hi ha parts de la imatge que no s'imprimeixen.	202
Surten pàgines totalment en blanc.	203
La imatge impresa és clara o pàl·lida.	204
La cara no impresa del full és bruta.	204
S'ha reduït la qualitat d'impressió.	205
Problemes de memòria.	205
No hi ha prou memòria per a la tasca en curs.	205
No hi ha prou memòria per imprimir totes les còpies.	205
Problemes de manipulació del paper.	206
L'alimentació de paper no és correcta.	206
El paper no pot sortir per l'apilador.	206
Problemes d'ús dels elements opcionals.	207
Apareix el missatge Tarja interf no vàlida a la pantalla LCD.	207
L'alimentació de paper no es realitza a partir del calaix de paper opcional.	207
El paper s'encalla quan es fa servir el calaix de paper opcional.	207
No es pot utilitzar un element opcional instal·lat.	208
Correcció de problemes d'USB.	208
Connexions USB.	208
Sistema operatiu Windows.	208
Instal·lació del programari de la impressora.	208
Missatges d'estat i d'error.	209
Cancel·lació de la impressió.	210

Problemes d'impressió en el mode PostScript 3.	210
La impressora no imprimeix correctament en el mode PostScript.	210
La impressora no imprimeix.	211
La impressora o el controlador no apareixen a utilitats a la configuració de la impressora (només al Macintosh).	211
El tipus de lletra imprès és diferent del que es veu a la pantalla.	211
No es poden instal·lar els tipus de lletra de la impressora.	212
Les vores dels textos o les imatges no són suaus.	212
La impressora no imprimeix normalment mitjançant la interfície USB.	212
La impressora no imprimeix normalment mitjançant la interfície de xarxa.	213
S'ha produït un error no definit (només per al Macintosh).	213
Problemes d'impressió en el mode PCL6/5.	214
La impressora no imprimeix.	214
La impressora no imprimeix correctament en el mode PCL (només per al controlador d'impressora PCL6 d'Epson).	214
La impressora no inicia la impressió a doble cara manual (només per al controlador d'impressora PCL6 d'Epson).	214
El tipus de lletra imprès és diferent del que es veu a la pantalla.	215
Les vores dels textos o les imatges no són nítides (només per al controlador d'impressora PCL6 d'Epson).	215
No es pot imprimir des del Citrix Presentation Server 4.5 (només per al controlador d'impressora PCL6 d'Epson).	215

Capítol 8 Informació sobre el programari de la impressora per al Windows

Ús del controlador d'impressora	216
Accés al controlador d'impressora.	216
Impressió d'un full d'estat de configuració.	217
Configuració dels paràmetres ampliats.	217
Configuració dels paràmetres opcionals.	217
Visualització d'informació de consumibles.	218
Encàrrec de consumibles.	218
Ús de l'EPSON Status Monitor.	218
Instal·lació de l'EPSON Status Monitor.	218
Accés a l'EPSON Status Monitor.	220
Estat detallat.	222
Informació sobre peces de recanvi.	222
Informació del treball.	223
Paràmetres d'avís.	226
Comanda en línia.	228

Desinstal·lació del programari de la impressora.	229
--	-----

Capítol 9 Informació sobre el controlador d'impressora PostScript

Requisits del sistema.	232
Requisits de maquinari de la impressora.	232
Requisits de l'ordinador.	232
Ús del controlador d'impressora PostScript amb el Windows.	233
Instal·lació del controlador d'impressora PostScript per a la interfície en paral·lel.	233
Instal·lació del controlador d'impressora PostScript per a la interfície USB.	234
Instal·lació del controlador d'impressora PostScript per a la interfície de xarxa.	235
Accés al controlador d'impressora PostScript.	237
utilitzar AppleTalk al Windows 2000.	237
Ús del controlador d'impressora PostScript amb el Macintosh.	237
Instal·lació del controlador d'impressora PostScript.	237
Selecció de la impressora.	238
Accés al controlador d'impressora PostScript.	241

Capítol 10 Informació sobre el controlador d'impressora PCL

Informació sobre el mode PCL.	242
Requisits de maquinari.	242
Requisits del sistema (només per al controlador d'impressora PCL6 d'Epson).	242
Ús del controlador d'impressora PCL6 (només per al controlador d'impressora PCL6 d'Epson).	243
Instal·lació del controlador d'impressora PCL6.	243
Accés al controlador d'impressora PCL6.	244

Apèndix A Especificacions tècniques

Paper.	246
Tipus de paper disponibles.	246
Paper que no s'ha de fer servir.	246
Àrea imprimible.	247
Impressora.	249
Informació general.	249
Especificacions de l'entorn.	250
Especificacions mecàniques.	250
Especificacions elèctriques.	251

Normativa i aprovacions.	251
Interfícies.	251
Interfície en paral·lel.	251
Interfície USB.	252
Interfície Ethernet.	252
Elements opcionals i consumibles.	253
Unitat de calaix de paper opcional.	253
Unitat d'impressió a doble cara.	254
Mòduls de memòria.	254
Memòria CompactFlash.	254
Apilador d'A4.	255
Cartutx de tractament d'imatges/cartutx de tractament d'imatges del programa de devolució	255

Apèndix B On obtenir ajuda

Com posar-se en contacte amb el servei d'assistència al client.	256
Abans de posar-vos en contacte amb Epson.	256
Ajuda per als usuaris d'Europa.	256
Ajuda per als usuaris d'Austràlia.	257
Ajuda per als usuaris de Singapur.	257
Ajuda per als usuaris de Tailàndia.	258
Ajuda per als usuaris de Vietnam.	258
Ajuda per als usuaris d'Indonèsia.	259
Ajuda per als usuaris de Hong Kong.	260
Ajuda per als usuaris de Malàisia.	261
Ajuda per als usuaris de l'Índia.	262
Ajuda per als usuaris de les Filipines.	263

Índex

Instruccions de seguretat

Advertències, atencions i notes



Advertències

Les advertències s'han de tenir en compte per evitar lesions físiques.



Atencions

Les atencions s'han de seguir per evitar danys a l'equip.

Notes

Les notes contenen informació important i consells útils sobre el funcionament de la impressora.

Instruccions de seguretat importants

Configuració de la impressora

- ❑ Com que la impressora pesa aproximadament 25 kg amb els consumibles instal·lats, no ha d'aixecar-la ni transportar-la una sola persona. Calen dues persones per transportar la impressora, que l'hauran d'aixecar pels llocs correctes, com es mostra a continuació.



- ❑ Si no podeu inserir el connector de CA a l'endoll, poseu-vos en contacte amb un electricista.

- Assegureu-vos que el cable d'alimentació de CA compleixi els estàndards de seguretat locals aplicables. Utilitzeu només el cable d'alimentació subministrat amb aquest producte. Si s'utilitza un altre cable, es poden produir incendis o descàrregues elèctriques. El cable d'alimentació d'aquest producte només s'ha d'utilitzar amb aquest producte. Si s'utilitza amb un altre equip, pot provocar incendis o descàrregues elèctriques.
- Si el connector es malmet, substituïu el conjunt del cable o consulteu un electricista qualificat. Si hi ha fusibles al connector, assegureu-vos que els substituïu per uns d'una mida i classificació correctes.
- Utilitzeu un endoll de corrent amb presa de terra que s'ajusti al connector d'alimentació de la impressora. No utilitzeu un adaptador.
- Eviteu utilitzar sortides de corrent controlades per interruptors de paret o per temporitzadors automàtics. La interrupció accidental del subministrament de corrent pot esborrar informació valuosa de la memòria de l'ordinador i de la impressora.
- Assegureu-vos que no hi hagi pols al sòcol.
- Assegureu-vos d'inserir el connector completament a la presa de corrent.
- No manipuleu el connector amb les mans mullades.
- Si es dona alguna de les circumstàncies següents, desconnecteu la impressora de la presa de corrent i poseu-vos en contacte amb un representant del servei tècnic qualificat perquè en faci una revisió:
 - A. El cable d'alimentació o el connector està danyat o esfilagarsat.
 - B. S'ha vessat líquid sobre la impressora.
 - C. La impressora ha estat exposada a la pluja o a l'aigua.
 - D. La impressora no funciona normalment tot i haver seguit les instruccions de funcionament. Ajusteu només els controls indicats a les instruccions de funcionament, atès que l'ajust incorrecte d'altres controls podria causar danys i requerir una feina considerable per part d'un tècnic qualificat a fi de restablir el funcionament normal del producte.
 - E. La impressora ha caigut o la carcassa ha sofert algun dany.
 - F. La impressora manifesta algun canvi de rendiment que indica la necessitat d'una revisió.
- No utilitzeu endolls compartits amb altres aparells.

- ❑ Connecteu tot l'equip utilitzant un endoll de corrent amb presa de terra. No utilitzeu en el mateix circuit preses de corrent que tinguin altres aparells connectats com fotocopiadores o sistemes de ventilació que s'encenguin i s'apaguin regularment.
- ❑ Connecteu la impressora a una presa de corrent que compleixi els requisits d'alimentació del dispositiu. Els requisits d'alimentació de la impressora estan indicats a l'etiqueta que té adherida. Si no coneixeu amb seguretat les especificacions del subministrament elèctric de la vostra zona, poseu-vos en contacte amb la companyia de subministrament elèctric o consulteu el vostre distribuïdor.
- ❑ Si utilitzeu un cable allargador, assegureu-vos que l'amperatge total dels dispositius que s'hi connecten no sobrepassa l'amperatge del cable.
- ❑ Quan connecteu aquest producte a un ordinador o a un altre dispositiu mitjançant un cable, assegureu-vos que l'orientació dels connectors és la correcta. Cada connector té només una orientació correcta. Si s'insereix un connector amb l'orientació errònia, es poden produir danys als dos dispositius connectats pel cable.
- ❑ Si feu servir unitats de calaix de paper opcionals, no oblideu instal·lar els estabilitzadors, inclosos amb la unitat de calaix de paper opcional, a la part inferior. Consulteu “Instal·lació de la unitat de calaix de paper opcional” a la pàgina 118 per obtenir instruccions sobre com instal·lar els estabilitzadors.

Interruptor diferencial

La impressora té un interruptor diferencial a la part posterior. Si es produeix una fuga a terra a la impressora, l'interruptor diferencial interromp el circuit elèctric automàticament a fi d'evitar incendis o altres accidents.

Assegureu-vos de connectar la impressora a terra perquè l'interruptor diferencial pugui funcionar correctament.

De manera periòdica (un cop al mes), comproveu si l'interruptor diferencial funciona correctament seguint les instruccions que s'indiquen a continuació.

1. Apagueu la impressora.

Nota:

Deixeu el cable d'alimentació connectat a la presa de corrent.

2. Premeu el botó de **prova**. Si la palanca de l'interruptor passa a la posició d'apagat, l'interruptor diferencial funciona correctament.

3. Torneu a col·locar la palanca de l'interruptor en la posició d'encès.

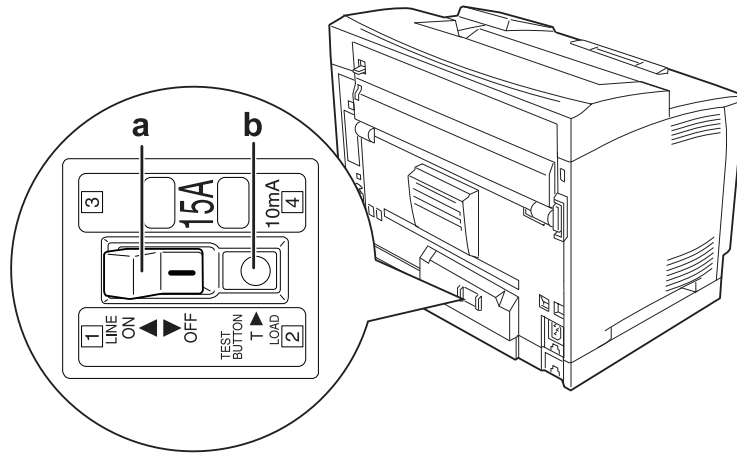

- a. Palanca de l'interruptor
- b. Botó de prova

Si observeu algun comportament no habitual, poseu-vos en contacte amb el vostre distribuïdor o representant d'Epson local.

Ubicació de la impressora

Si canvieu la ubicació de la impressora, trieu un lloc que disposi de l'espai necessari per facilitar-ne el funcionament i el manteniment. Utilitzeu la il·lustració següent com a guia sobre l'espai necessari al voltant de la impressora a fi d'assegurar un funcionament sense problemes.

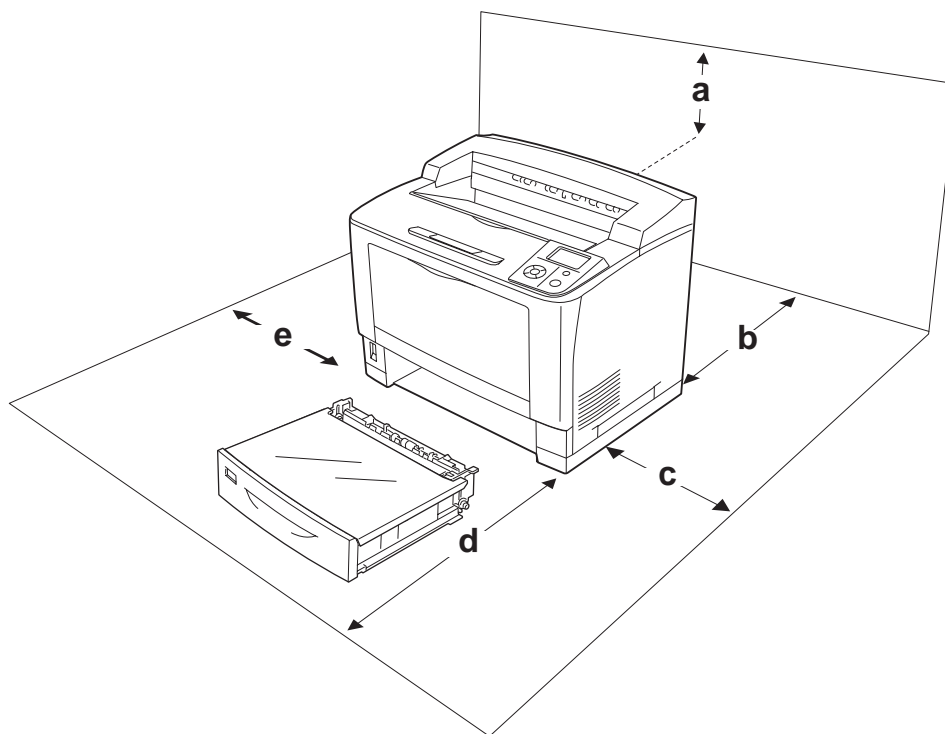

- a. 35 cm
- b. 30 cm
- c. 10 cm
- d. 76 cm
- e. 20 cm

Per instal·lar i utilitzar qualsevol dels elements opcionals següents, necessitareu l'espai addicional indicat.

La unitat de calaix de paper universal per a 500 fulls afegeix 9,3 cm a la part inferior de la impressora.

L'apilador A4 afegeix 13,2 cm a la part superior de la impressora.

La unitat d'impressió a doble cara afegeix 8,9 cm a la part posterior de la impressora.

Pel que fa a les consideracions sobre l'espai necessari, tingueu també en compte les precaucions següents per decidir la ubicació de la impressora.

- ❑ Col·loqueu la impressora prop d'una presa de corrent que faciliti la connexió i la desconnexió del cable d'alimentació.
- ❑ No col·loqueu la impressora en un lloc on es pugui trepitjar el cable.
- ❑ No utilitzeu la impressora en un ambient humit.
- ❑ Eviteu els llocs exposats a la llum directa del sol, la calor excessiva, la humitat, el vapor de l'oli o la pols.
- ❑ No col·loqueu la impressora en una superfície inestable.
- ❑ Les ranures i les obertures de la carcassa i de les parts posterior i inferior serveixen per ventilar la impressora. No les bloqueu ni les tapeu. No col·loqueu la impressora damunt d'un llit, un sofà, una catifa o superfícies semblants, ni en cap lloc on no es disposi de la ventilació adequada, com ara un armari.
- ❑ Mantingueu la impressora i tot el sistema informàtic allunyats de qualsevol font potencial d'interferències, com ara altaveus o bases de telèfons sense fil.
- ❑ Deixeu prou espai al voltant de la impressora per permetre una ventilació suficient.

Ús de la impressora

- ❑ Aneu amb compte de no tocar la fonedora, marcada amb el text **CAUTION HIGH TEMPERATURE**, ni les parts adjacents. Si la impressora s'acaba d'utilitzar, la fonedora i les zones properes poden estar molt calentes. Si heu de tocar alguna d'aquestes zones, espereu 40 minuts per deixar que es refredin.

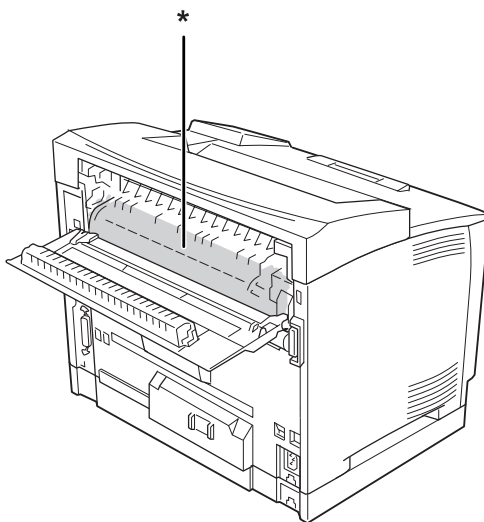

*** CAUTION HIGH TEMPERATURE**

- No introduïu la mà a la unitat de fonedora, ja que alguns components són punxeguts i poden produir danys.
- No introduïu objectes de cap mena a les ranures de la carcassa, ja que poden tocar punts perillosos amb tensió o parts que poden provocar curtcircuits, amb el risc consegüent d'incendi o descàrregues elèctriques.
- No seieu ni us recolzeu a la impressora. No col·loqueu objectes pesants damunt de la impressora.
- No utilitzeu cap mena de gas combustible a dins ni a prop de la impressora.
- No encaixeu per la força els components de la impressora. Tot i que la impressora està sòlidament fabricada, si es manipula bruscament pot sofrir danys.
- No deixeu paper encallat a l'interior de la impressora, ja que pot causar que se sobreescalfi.
- No vesseu líquids de cap mena damunt de la impressora.
- Ajusteu només els controls indicats a les instruccions de funcionament. L'ajust incorrecte d'altres controls podria causar danys i requerir la reparació a càrrec d'un representant del servei tècnic qualificat.
- No apagueu la impressora en els casos següents:
 - Després d'engegar la impressora, espereu fins que aparegui Ready (Preparada) a la pantalla LCD.
 - Mentre l'indicador lluminós Preparada parpellegi.
 - Mentre l'indicador lluminós Data estigui encès o parpellegi.
 - Mentre la impressora imprimeixi.
- La impressora té un interruptor diferencial a la part posterior. Assegureu-vos de connectar la impressora a terra.
- No toqueu els components interns de la impressora, tret que així s'indiqui en aquesta guia.
- Seguiu totes les advertències i instruccions marcades a la impressora.
- Tret que la documentació de la impressora ho indiqui específicament, no intenteu reparar aquest producte pel vostre compte.
- Desendolleu periòdicament el connector de la presa de corrent i netegeu-ne les potes.
- No desendolleu el connector mentre la impressora està engegada.
- Si teniu previst no fer servir la impressora durant un període llarg, desendolleu el connector de la presa de corrent.

- ❑ Desconnecteu la impressora de la presa de corrent abans de netejar-la.
- ❑ Utilitzeu un drap ben escorregut per netejar-la i no feu servir netejadors líquids ni aerosols.

Manipulació dels consumibles

- ❑ No cremeu els consumibles usats, ja que podrien explotar i provocar lesions personals. Desfeu-vos-en adequadament seguint la normativa aplicable.
- ❑ Manteniu els consumibles fora de l'abast dels nens.
- ❑ Quan manipuleu un cartutx de tractament d'imatges, poseu-lo sempre damunt d'una superfície plana i neta.
- ❑ No intenteu modificar ni desmuntar un cartutx de tractament d'imatges.
- ❑ No toqueu el tòner i eviteu que entri en contacte amb els ulls. Si us embruteu la pell o la roba amb tòner, renteu-vos immediatament amb aigua i sabó.
- ❑ Si el tòner es vessa, utilitzeu una escombra i un recollidor o un drap humitejat amb aigua i sabó per netejar-lo. Atès que les fines partícules poden provocar foc o una explosió si entren en contacte amb una espurna, no utilitzeu una aspiradora.
- ❑ Espereu almenys una hora abans d'utilitzar un cartutx de tractament d'imatges que hagi estat traslladat d'un entorn fred a un altre de càlid, a fi d'evitar danys per condensació.
- ❑ Per obtenir la millor qualitat d'impressió, no deseu el cartutx de tractament d'imatges en un lloc exposat a la llum directa del sol, la pols, l'aire salobre o gasos corrosius (com ara amoníac). Eviteu els llocs amb temperatures o humitats extremes o que canviïn ràpidament.
- ❑ Quan traieu el cartutx de tractament d'imatges, no l'exposeu a la llum del sol ni a la llum ambiental durant més de cinc minuts. El cartutx de tractament d'imatges conté un tambor sensible a la llum. L'exposició a la llum pot danyar aquest tambor, la qual cosa provocarà que apareguin parts clares o fosques a la impressió i en reduirà la vida útil. Si heu de deixar el cartutx de tractament d'imatges fora de la impressora durant molta estona, tapeu-lo amb una tela opaca.
- ❑ Vigileu de no ratllar la superfície del tambor. Quan traieu el cartutx de tractament d'imatges de la impressora, poseu-lo sempre damunt d'una superfície plana i neta. Eviteu tocar el tambor, atès que el greix de la pell podria danyar-ne la superfície de manera permanent i afectar la qualitat d'impressió.

Informació sobre seguretat

Etiquetes de seguretat sobre el làser



Advertència:

Si es realitzen procediments i ajustos que no s'especifiquen a la documentació de la impressora, pot haver-hi una exposició a radiacions perilloses. La impressora és un producte làser de classe 1, tal com es defineix a les especificacions IEC60825. Als països on és obligatori, a la part posterior de la impressora hi ha l'etiqueta que es mostra a continuació.



Radiació làser interna

A l'interior del capçal de la impressora hi ha un component amb díodes làser de classe III b que conté un raig làser invisible. El capçal de la impressora **NO ÉS UN ELEMENT QUE NECESSITI MANTENIMENT**, per la qual cosa no s'hauria d'obrir en cap circumstància. A l'interior de la impressora hi ha una altra etiqueta d'advertència sobre el làser.

Seguretat sobre l'ozó

Emissions d'ozó

Les impressores làser generen gas ozó com a producte derivat del procés d'impressió. L'ozó només es produeix durant la impressió.

Límit d'exposició a l'ozó

La impressora làser Epson genera menys de 3 mg/h d'impressió contínua.

Minimització del risc

A fi de minimitzar el risc per exposició a l'ozó, hauríeu d'evitar les condicions següents:

- Utilitzar diverses impressores làser en un espai limitat
- Fer funcionar la impressora en condicions d'humitat extremament baixa
- Poca ventilació de l'habitació
- Impressió llarga i contínua juntament amb qualsevol de les condicions esmentades

Ubicació de la impressora

La impressora s'ha de col·locar de manera que els gasos i l'escalfor que es generen:

- No vagin a parar directament a la cara de l'usuari.
- Vagin directament fora de l'edifici sempre que sigui possible.

Capítol 1

Informació sobre la impressora

Components de la impressora

Vista frontal

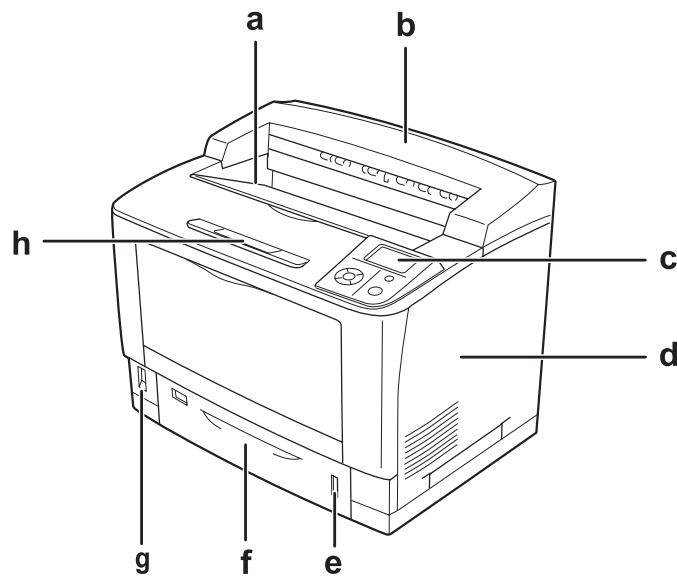

- a. Safata de cara avall
- b. Coberta superior
- c. Tauler de control
- d. Coberta dreta
- e. Indicador de paper
- f. Calaix inferior de paper estàndard
- g. Interruptor d'alimentació
- h. Suport per al paper

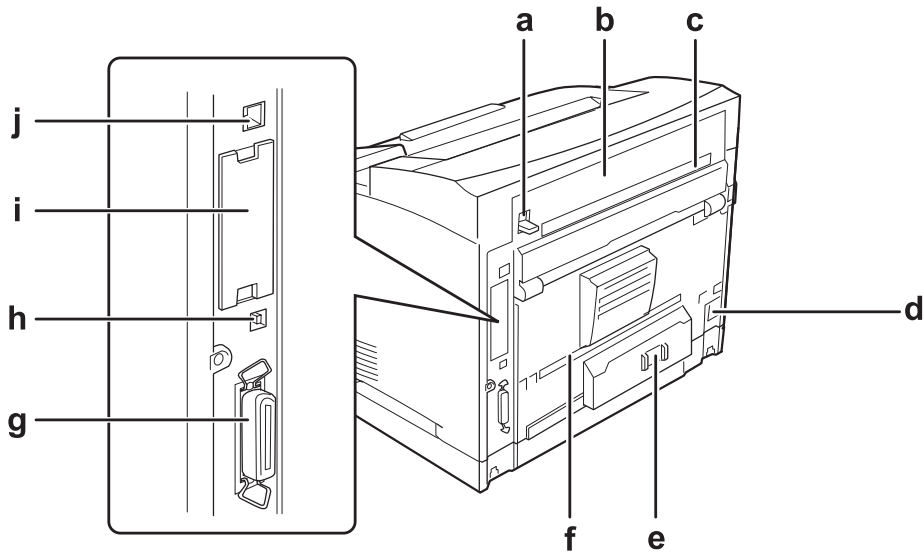
Vista posterior

- a. Palanca de la coberta B
- b. Coberta B
- c. Coberta superior d'accessoris
- d. Presa de CA
- e. Palanca de l'interruptor
- f. Coberta inferior d'accessoris
- g. Connector d'interfície en paral·lel
- h. Connector d'interfície USB
- i. Coberta de la ranura de la targeta d'interfície de tipus B
- j. Connector d'interfície Ethernet

Interior de la impressora

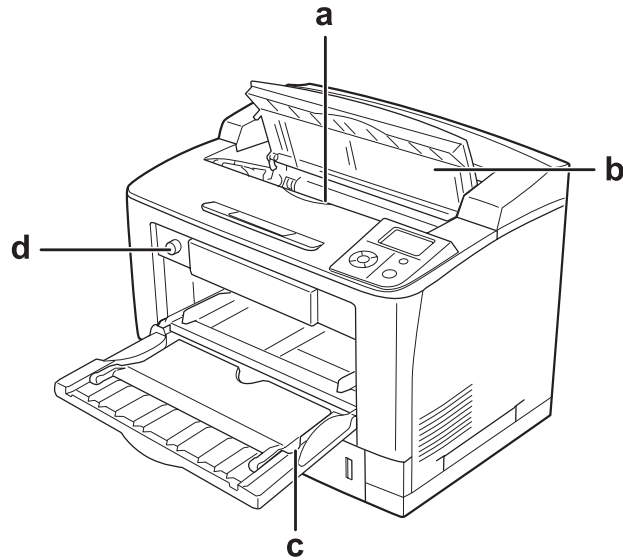

- a. Cartutx de tractament d'imatges
- b. Coberta A
- c. Safata MP
- d. Commutador de mida de paper de la safata

Tauler de control

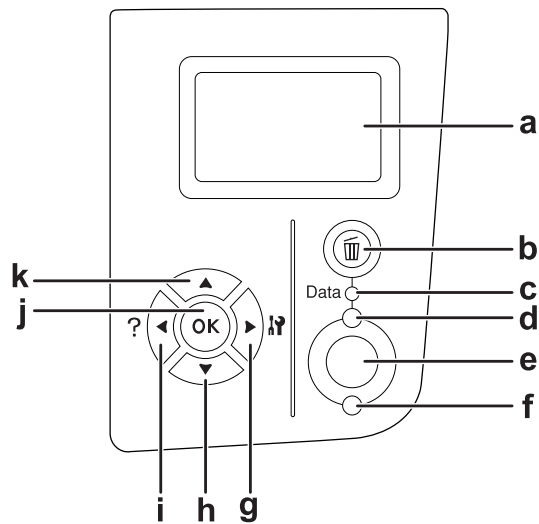

- | | | |
|----|--|--|
| a. | Pantalla LCD | Mostra els missatges d'estat de la impressora i els paràmetres del menú del tauler de control. |
| b. | Botó Cancel·la treball | Premeu una vegada aquest botó per cancel·lar el treball d'impressió en curs. Manteniu-lo premut més de dos segons per suprimir tots els treballs de la memòria de la impressora. |
| c. | Indicador lluminós Data (verd) | S'encén quan les dades d'impressió estan emmagatzemades a la memòria intermèdia de la impressora (la secció de la memòria de la impressora reservada per rebre dades), però encara no s'han imprès.
Parpelleja quan la impressora està processant les dades.
S'apaga quan ja no queden dades a la memòria intermèdia de la impressora. |
| d. | Indicador lluminós Preparada (verd) | S'encén quan la impressora està preparada, la qual cosa indica que la impressora ja pot rebre i imprimir dades.
S'apaga quan la impressora no està preparada. |
| e. | Botó Inicia/Atura | Mentre la impressora imprimeix, si es prem aquest botó, s'atura la impressió.
Quan l'indicador lluminós d'error parpelleja, si es prem aquest botó, s'elimina l'error i la impressora passa a l'estat de preparada. |
| f. | Indicador lluminós Error (taronja) | S'encén o parpelleja quan es produeix un error. |
| g. | Botó Dret | Utilitzeu aquests botons per accedir als menús del tauler de control, on podeu configurar els paràmetres de la impressora i comprovar l'estat dels consumibles. Per obtenir instruccions sobre l'ús d'aquests botons, consulteu "Ús dels menús del tauler de control" a la pàgina 67. |
| h. | Botó A baix | |
| i. | Botó Esquerra | |
| j. | Botó OK | |
| k. | Botó A dalt | |

Elements opcionals i consumibles

elements opcionals

Podeu augmentar les capacitats de la impressora mitjançant la instal·lació dels elements opcionals següents.

- ❑ Unitat de calaix de paper universal per a 500 fulls (C12C802542)
Aquesta unitat augmenta la capacitat d'alimentació de paper fins a 500 fulls. Es poden instal·lar tres unitats.
- ❑ Unitat d'impressió a doble cara (C12C802552)
Aquesta unitat permet imprimir automàticament a les dues cares del full.
- ❑ Apilador A4 (C12C802562)
Aquesta unitat augmenta la capacitat de sortida de paper a un màxim de 500 fulls.
- ❑ Memòria CompactFlash
Permet emmagatzemar impresos de superposició, utilitzar la funció de reserva de treballs i millorar l'entorn d'impressió d'intercalació. La funció de reserva de treballs permet emmagatzemar treballs d'impressió a la memòria CompactFlash de la impressora a fi d'imprimir-los més endavant directament des del tauler de control de la impressora. Mitjançant la funció d'impressió d'intercalació, podeu imprimir treballs d'impressió més grans i complexos.
- ❑ Mòdul de memòria
Amplia la memòria de la impressora i permet imprimir documents complexos i amb molts gràfics. La memòria RAM de la impressora es pot incrementar fins a 576 MB afegint un mòdul DIMM de 64 MB de RAM estàndard i dos mòduls DIMM de 256 MB de RAM opcionals.

Nota:

Assegureu-vos que el mòdul DIMM que adquiriu sigui compatible amb els productes Epson. Per obtenir informació detallada, poseu-vos en contacte amb el comerç on heu adquirit aquesta impressora o amb un representant del servei tècnic qualificat d'Epson.

Consumibles

La impressora monitora la vida útil dels consumibles següents. La impressora indica quan cal substituir-los.

Nom del producte	Codi del producte
Cartutx de tractament d'imatges	1188
Cartutx de tractament d'imatges del programa de devolució	1189

Nota:

En algunes àrees no es venen cartutxos de tractament d'imatges del programa de devolució. Poseu-vos en contacte amb el vostre distribuïdor o representant d'Epson local per obtenir informació sobre la disponibilitat del programa de devolució de cartutxos de tractament d'imatges.

On trobar informació

Guia d'instal·lació

Inclou informació sobre l'assemblatge de la impressora i la instal·lació del programari de la impressora.

Guia de l'usuari (aquest manual)

Inclou informació detallada sobre les funcions de la impressora, productes opcionals, manteniment, resolució de problemes i especificacions tècniques.

Guia de la xarxa

Ofereix als administradors de la xarxa informació sobre els paràmetres del controlador d'impressora i de la xarxa.

Guia dels tipus de lletra

Proporciona informació sobre els tipus de lletra utilitzats a la impressora. Heu de copiar aquesta guia, o bé la podeu obrir directament des del directori següent del CD-ROM del programari.

Per al Windows: /COMMON/MANUAL/ENG/FNTG

Per al Macintosh: MANUAL:ENG:FNTG

Ajuda en línia sobre el programari de la impressora

Feu clic a **Help (Ajuda)** per obtenir informació detallada i instruccions sobre el programari que controla la impressora. L'ajuda en línia s'instal·la automàticament quan instal·leu el programari de la impressora.

Característiques de la impressora

Gran capacitat d'entrada/sortida de paper

La capacitat d'entrada de paper es pot incrementar de 650 fulls (150 fulls a la safata MP i 500 fulls al calaix inferior de paper estàndard) fins a 2.150 fulls afegint tres unitats de calaix de paper universal per a 500 fulls. També podeu incrementar la capacitat de sortida de paper mitjançant la instal·lació d'un apilador A4. Aquesta impressora pot imprimir a altes velocitats (màxim de 44 ppm)

Funció de classificador

La impressora permet intercalar documents alternant paper de mida A4 verticalment i horitzontalment.

Seguretat d'impressió

Aquesta impressora permet imprimir amb la funció de seguretat. Per exemple, podeu emmagatzemar treballs d'impressió a la memòria i imprimir-los més endavant directament des del tauler de control de la impressora. També podeu imprimir un document com a document protegit contra còpia. La impressora pot xifrar dades d'impressió mitjançant el protocol SSL (capa de sòcol segur) a fi de protegir la informació confidencial a la xarxa.

Capítol 2

Tasques d'impressió

Càrrega del paper a la impressora

En aquesta secció es descriu com es carrega el paper. Si feu servir suports especials, com ara transparències o sobres, consulteu també “Selecció i ús de suports d'impressió” a la pàgina 39. Per obtenir especificacions o detalls sobre els tipus i les mides de paper, consulteu “Paper” a la pàgina 246.

**Atenció:**

No deixeu que la vora del paper llisqui per la vostra pell, ja que us podríeu tallar.

Safata MP

La safata MP (safata multiús) és la font de paper que està disponible per a diversos tipus de paper, com ara etiquetes, sobres, paper gruixut i transparències.

Nota:

Per carregar sobres, consulteu “Sobres” a la pàgina 40.

1. Obriu la safata MP.

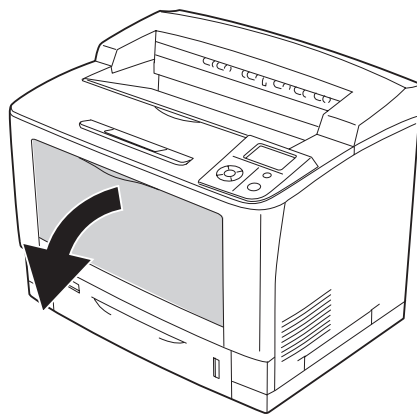

2. Feu lliscar les guies del paper per adaptar-les a la mida del paper que voleu carregar.

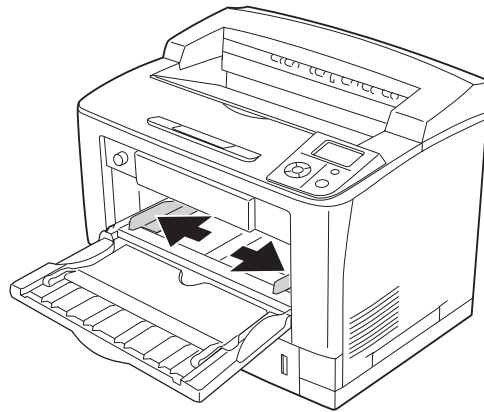

Nota:

Quan la mida del paper que carregueu sigui superior a B4, obriu la safata d'extensió de la safata MP per tal d'adaptar-la a la mida del paper.

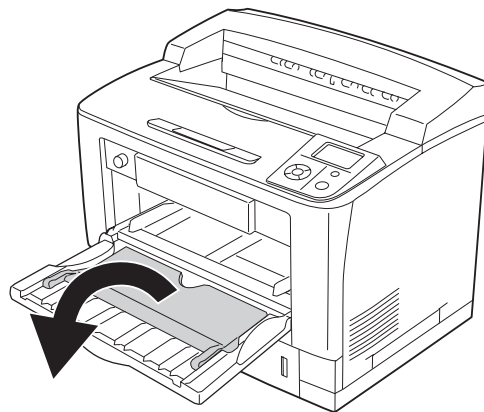

3. Carregueu una pila del tipus de paper que vulgheu amb la superfície imprimible cap amunt. Feu lliscar les guies del paper per aconseguir un ajustament perfecte.

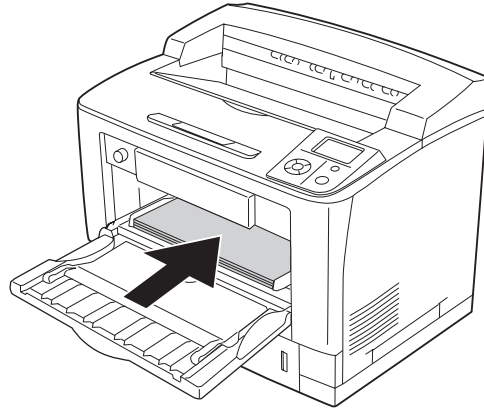

Nota:

Assegureu-vos que el paper no sobrepassa la marca de límit.

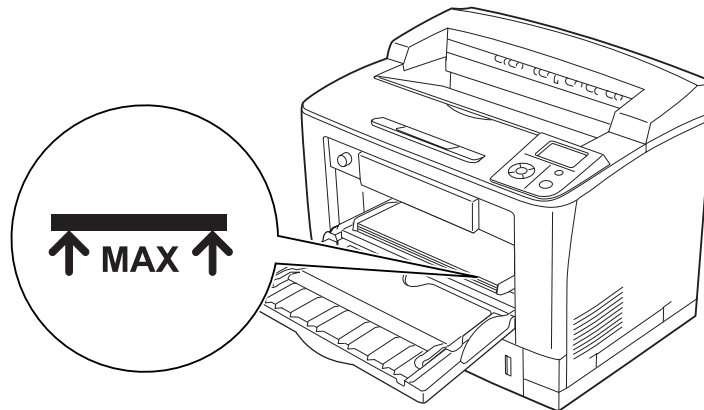

- Col·loqueu el commutador de mida de paper de la safata de manera que coincideixi amb la mida del paper carregat.

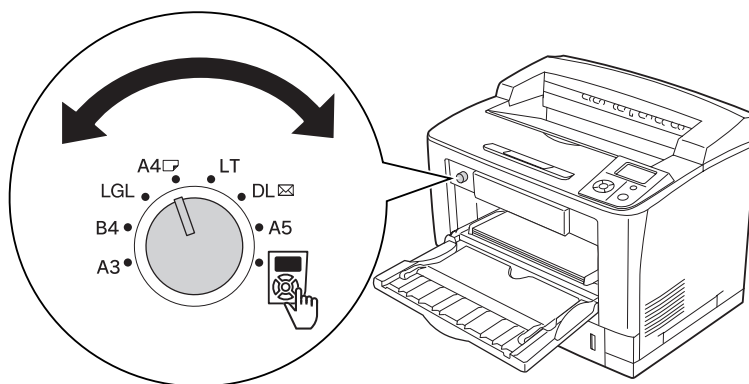

Nota:

- ❑ Un cop carregat el paper, configureu el paràmetre **MP Type** (Tipus d'MP) del tauler de control de manera que coincideixi amb el tipus de paper carregat. Per obtenir informació detallada, consulteu “Menú Safata” a la pàgina 73.
- ❑ Si el commutador de mida de paper de la safata està en la posició , configureu el paràmetre **MP Tray Size** (Mida safata MP) del tauler de control perquè coincideixi amb el tipus de paper carregat. Per obtenir informació detallada, consulteu “Menú Safata” a la pàgina 73.

Calaix inferior de paper estàndard

Aquest calaix ofereix una segona font de paper, a més de la safata MP.

1. Estireu el calaix de paper cap enfora.

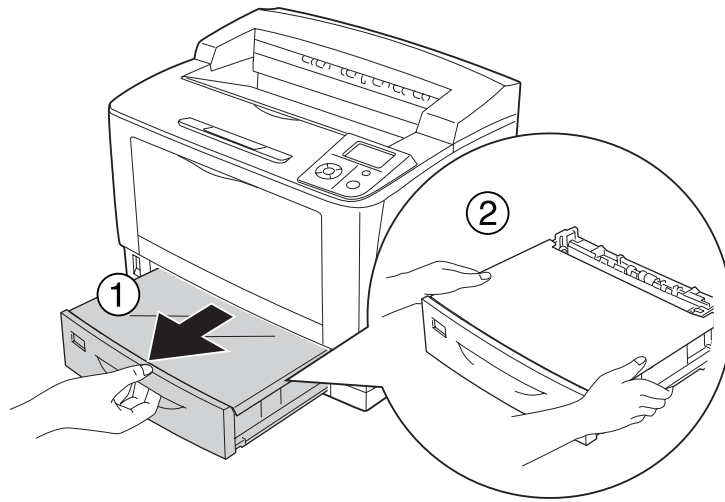

2. Traieu la coberta de la safata.

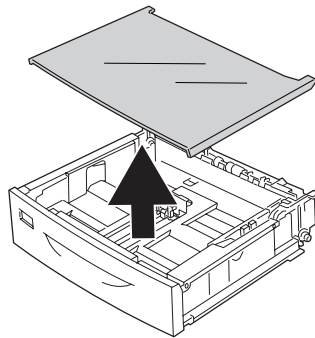

3. Subjecteu els tiradors i feu lliscar les guies del paper per tal d'adaptar-les a la mida del paper que voleu carregar.

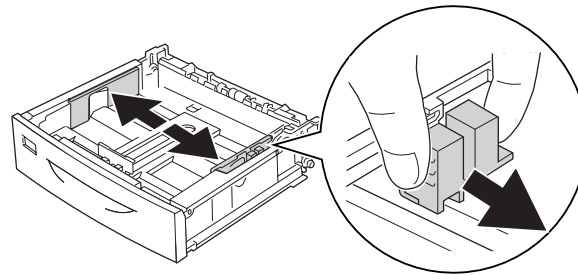
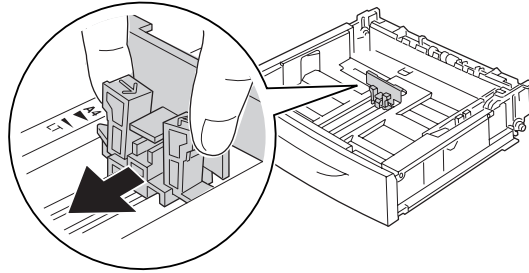

Nota:

Si carregueu paper A3, B4, A4 vertical o més gran, haureu d'ampliar el calaix de paper. Si no us cal ampliar el calaix de paper, aneu al pas 8.

4. Feu lliscar les palanques de desbloqueig cap enfora.

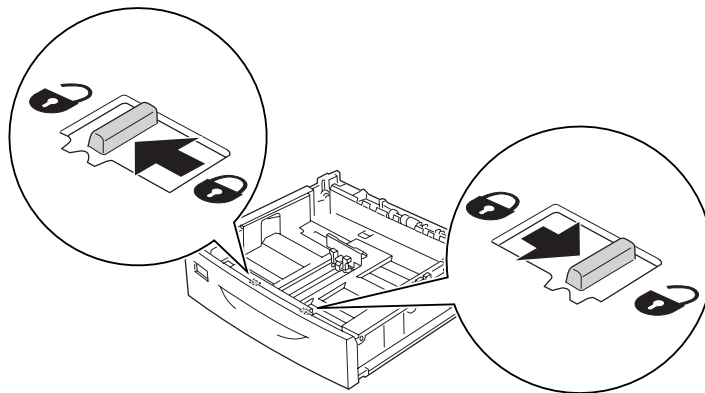

5. Estireu la safata de paper cap enfora per ampliar el calaix de paper i alineu les marques de les fletxes d'acord amb la mida del paper.

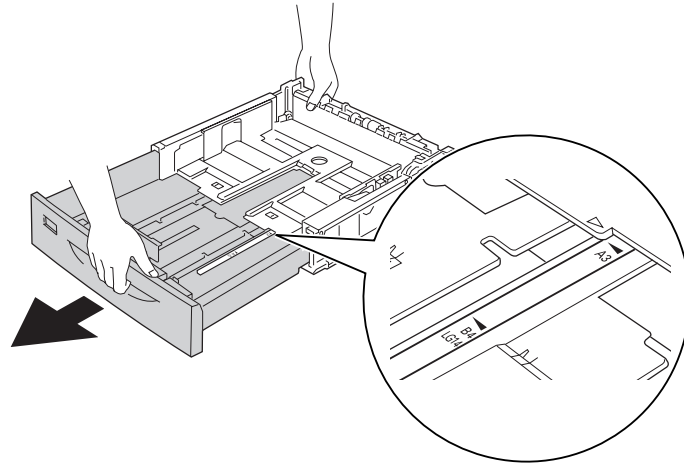

6. Feu lliscar un altre cop les palanques de desbloqueig fins que quedin bloquejades.

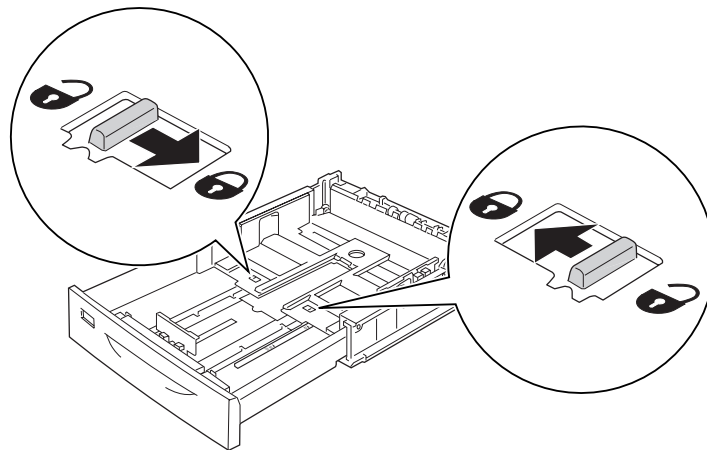

7. Subjecteu els tiradors i feu lliscar la guia del paper per tal d'adaptar-la a la mida del paper que voleu carregar.

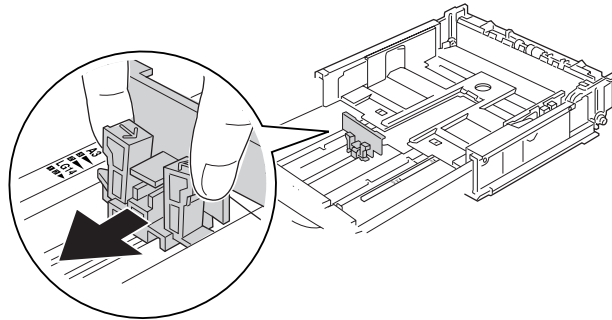

8. Carregueu una pila del tipus de paper que vulgueu al centre del calaix de paper amb la superfície imprimible cap amunt.

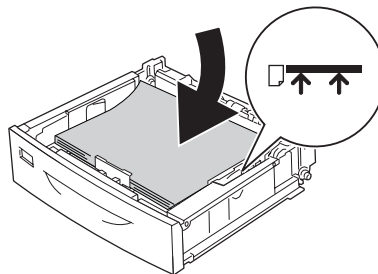

Nota:

Assegureu-vos que el paper no sobrepassa la marca de límit.

9. Inserir l'etiqueta de la mida de paper adequada al davant del calaix de paper.

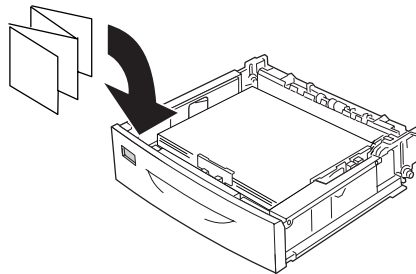

10. Torneu a col·locar la coberta de la safata.

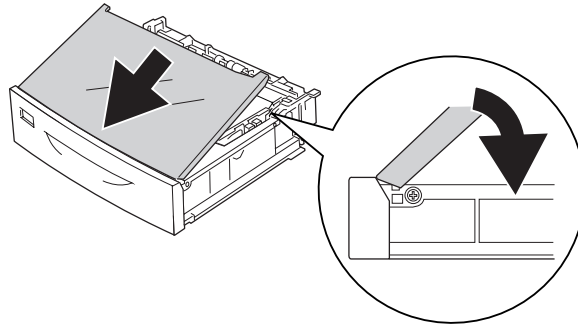

11. Torneu a introduir el calaix de paper a la impressora.

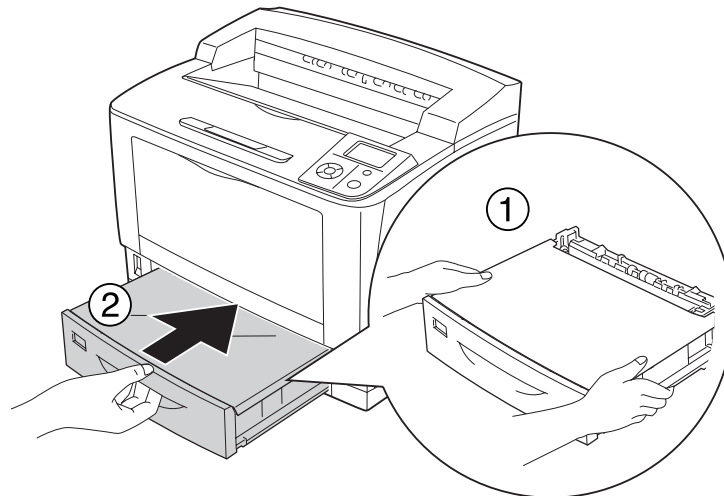

Nota:

Un cop carregat el paper, configureu el paràmetre *Cassette1 Size (Mida Calaix 1)/ Cassette1 Type (Tip Calaix1)* de manera que coincideixi amb la mida del paper carregat i el tipus de paper definits al tauler de control. Per obtenir informació detallada, consulteu “Menú Safata” a la pàgina 73.

Unitat de calaix de paper opcional

Les mides i els tipus de paper admesos per la unitat de calaix de paper universal per a 500 fulls són els mateixos que els admesos per la unitat de calaix inferior de paper estàndard.

El procediment per carregar el paper també és el mateix que el del calaix inferior de paper estàndard. Per obtenir informació detallada, consulteu “Calaix inferior de paper estàndard” a la pàgina 33.

Notes sobre com carregar paper de mida A4

Podeu carregar paper de mida A4 amb una orientació vertical o apaïsada a la impressora.

Quan carregueu paper de mida A4, cal que configureu la impressora com s'indica a continuació.

Font del paper	Orientació del paper a la font del paper	Commutador de mida de paper de la safata	Tauler de control Tray Menu (Menú Safata) - MP Tray Size (Mida safata MP)
Safata MP	Vertical		A4 Vertical
	Apaïsada	A4	No és necessari
Calaix inferior	Vertical	No és necessari	No és necessari
	Apaïsada	No és necessari	No és necessari

Selecció i ús de suports d'impressió

Podeu fer servir suports especials, como ara etiquetes, sobres, paper gruixut i transparències.

Si carregueu suports especials, configureu els paràmetres de paper. També podeu configurar aquests paràmetres al menú Tray Menu (Menú Safata) del tauler de control. Consulteu “Menú Safata” a la pàgina 73.

Nota:

Atès que els fabricants poden canviar en qualsevol moment la qualitat d'una marca o un tipus de suport concrets, Epson no pot garantir la qualitat de tots els tipus de suport. Proveu sempre mostres del suport abans d'adquirir-ne grans quantitats o d'imprimir treballs de grans dimensions.

Etiquetes

Etiquetes disponibles:

- Etiquetes dissenyades per a impressores làser o fotocopiadores de paper simple

- Etiquetes que cobreixen completament el paper de sota, sense espais entre les etiquetes

Font de paper disponible:

- Safata MP

Paràmetres del controlador d'impressora:

Paper Size (Mi- A4, LT
da paper):

Paper Source Safata MP
(Font de pa-
per):

Paper Type Etiquetes
(Tipus paper):

Nota:

- Segons la qualitat de les etiquetes, l'entorn o el procediment d'impressió, les etiquetes es poden arrugar. Abans d'imprimir un nombre elevat d'etiquetes, feu una impressió de prova.
- La impressió a doble cara no està disponible amb les etiquetes.
- Pressioneu un full de paper contra cada full d'etiquetes. Si el full de paper s'enganxa, no feu servir aquestes etiquetes amb la impressora.

Sobres

Sobres disponibles:

- Sobres sense cola ni cinta adhesiva



Atenció:

No feu servir sobres amb finestreta. El plàstic de la majoria de sobres amb finestreta es pot fondre.

Font de paper disponible:

Safata MP

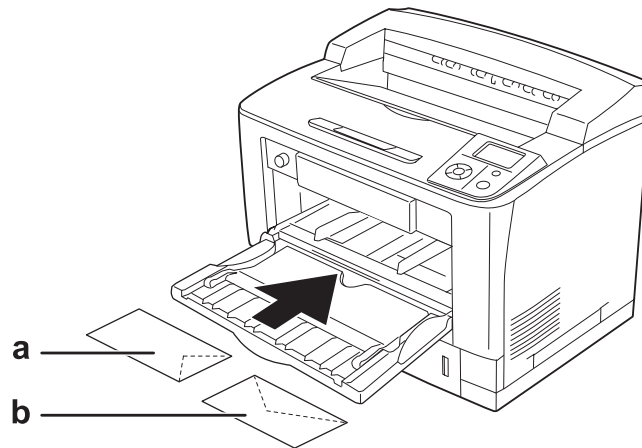

- a. C5, IB5
- b. Mon, C10, DL, C6

Paràmetres del controlador d'impressora:

Paper Size (Mi- Mon, C10, DL, C5, C6, IB5
da paper):

Paper Source Safata MP
(Font de pa-
per):

Nota:

- Segons la qualitat dels sobres, l'entorn o el procediment d'impressió, els sobres es poden arrugar. Abans d'imprimir un nombre elevat de sobres, feu una impressió de prova.
- La impressió a doble cara no està disponible amb els sobres.

- ❑ *Quan imprimeu en sobres, obriu la coberta B i empenyeu cap amunt les palanques de canvi de pressió d'alimentació de fulls de la unitat de fonedora fins que estiguin en posició vertical. Això pot contribuir a reduir les arrugues als sobres. Quan utilitzeu un tipus de paper diferent dels sobres, recordeu-vos de tornar a abaixar la palanca.*

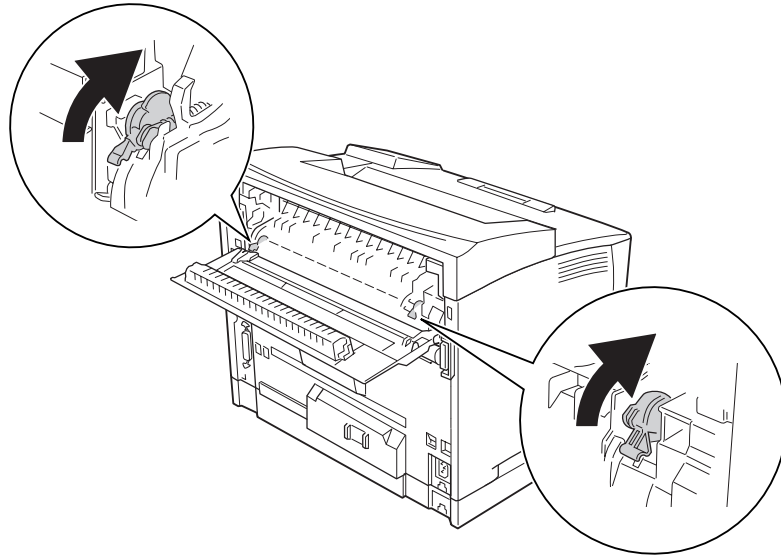

Advertència:

*Tret que s'indiqui específicament en aquesta guia, aneu amb compte de no tocar la fonedora, marcada amb el text **CAUTION HIGH TEMPERATURE**, ni les parts adjacents. Si la impressora s'acaba d'utilitzar, la fonedora i les zones properes poden estar molt calentes. Si heu de tocar alguna d'aquestes zones, espereu 40 minuts per deixar que es refredin.*

Paper gruixut

Font de paper disponible:

- ❑ Safata MP

Paràmetres del controlador d'impressora:

Paper Size (Mi- A4, A3, A5, A6, B4, B5, LT, HLT, LGL, GLT, GLG, B, EXE, F4
da paper):

Paper Source Safata MP
(Font de pa-
per):

Paper Type Thick (Gruixut) (paper de 91 a 157 g/m²), Extra Thick (Extragruixut) (paper
(Tipus paper): de 158 a 216 g/m²)

Nota:

La impressió a doble cara no està disponible amb el paper extragruixut.

Transparències

Font de paper disponible:

Safata MP

Paràmetres del controlador d'impressora:

Paper Size (Mi- A4
da paper):

Paper Source Safata MP
(Font de pa-
per):

Paper Type Transparència
(Tipus paper):

Nota:

La impressió a doble cara no està disponible amb les transparències.

Mida de paper personalitzada

Mida de paper disponible:

75 × 98,4 mm a 297 × 508 mm

Font de paper disponible:

- Safata MP

Paràmetres del controlador d'impressora:

Paper Size (Mida paper): User Defined Size (Mida definida per l'usuari)

Paper Source (Font de paper): Safata MP

Paper Type (Tipus paper): Normal, Transparency (Transparència), Labels (Etiquetes), Thick (Gruixut), Extra Thick (Extragruixut)

Nota:

- Segons la qualitat del paper de mida no estàndard, l'entorn d'impressió o el procediment d'impressió, el paper es podria inclinar. Abans d'imprimir un nombre elevat de paper de mida no estàndard, feu una impressió de prova.
- Si feu servir el Windows, accediu al controlador d'impressora i seleccioneu **User Defined Size (Mida definida per l'usuari)** a la llista Paper Size (Mida paper) de la pestanya Basic Settings (Paràmetres bàsics). Al quadre de diàleg Mida paper indicada per l'usuari, ajusteu els paràmetres Amplada, Alçada i Unitat de manera que coincideixin amb el paper personalitzat. Feu clic a **OK (D'acord)** per desat la mida de paper personalitzada.
- Les mides de paper desades només es poden fer servir amb el controlador d'impressora on les heu desat. Encara que es defineixin diversos noms d'impressora per a un controlador d'impressora, els paràmetres només poden estar disponibles per al nom de la impressora on els heu desat.
- Quan compartiu la impressora en una xarxa, no podeu crear una mida definida per l'usuari en el client.
- Si no podeu utilitzar el controlador d'impressora com s'ha explicat més amunt, configureu aquest paràmetre a la impressora. Per fer-ho, accediu al Printins Menu (Menú Impressió) del tauler de control i seleccioneu CTM (personalitzat) per al paràmetre Page Size (Mida de pàgina).

Cancel·lació d'un treball d'impressió

Des de la impressora

Premeu el botó  **Cancel·la treball** del tauler de control de la impressora.

Des de l'ordinador

Per als usuaris del Windows

Feu doble clic a la icona de la impressora a la barra de tasques. Seleccioneu el treball a la llista i feu clic a **Cancel (Cancel·la)** al menú Document.



Configuració de la qualitat d'impressió

Podeu canviar la qualitat de les impressions mitjançant els paràmetres del controlador d'impressora.

Al paràmetre Automatic (Automàtica), podeu seleccionar un mode d'impressió adequat a les vostres necessitats d'impressió. El controlador d'impressora crea els paràmetres òptims segons el mode d'impressió que hagueu seleccionat. Al paràmetre Advanced (Avançada) hi trobareu més opcions de configuració.

Nota:

L'ajuda en línia del controlador d'impressora proporciona informació detallada sobre els paràmetres del controlador d'impressora.

Ús del paràmetre Automàtica

Per als usuaris del Windows

1. Feu clic a la pestanya **Basic Settings (Paràmetres bàsics)**.
2. Feu clic a **Automatic (Automàtica)** i trieu la qualitat d'impressió que vulgueu.

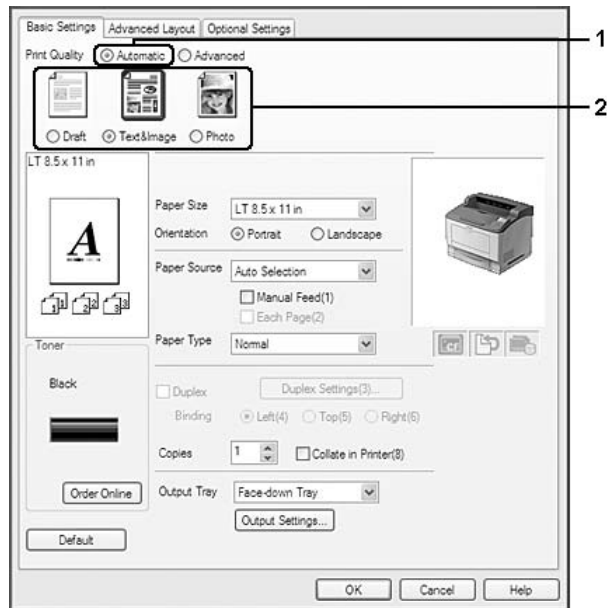

3. Feu clic a **OK (D'acord)**.

Ús del paràmetre Avançada

Per als usuaris del Windows

1. Feu clic a la pestanya **Basic Settings (Paràmetres bàsics)**.

2. Seleccioneu **Advanced (Avançada)**. A continuació, seleccioneu el paràmetre més adequat a la llista segons el tipus de document o imatge que voleu imprimir.

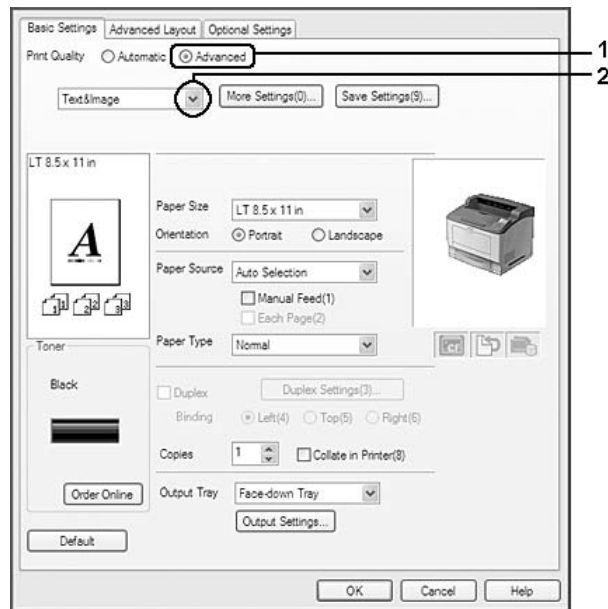

Quan trieu un paràmetre predefinit, s'estableixen automàticament altres paràmetres, com ara Print Quality (Qualitat d'impressió) i Screen (Pantalla). Els canvis es mostren a la llista de paràmetres actuals del quadre de diàleg Setting Information (Informació de paràmetres), que apareix quan es prem el botó **Setting Info. (Informació de paràmetres)** a la pestanya Optional Settings (Paràmetres opcionals).

Personalització dels paràmetres d'impressió

Si us cal canviar paràmetres més específics, definiu-ne la configuració manualment.

Per als usuaris del Windows

1. Feu clic a la pestanya **Basic Settings (Paràmetres bàsics)**.
2. Seleccioneu **Advanced (Avançada)** i feu clic a **More Settings (Més paràmetres)**.
3. Seleccioneu els paràmetres adequats. Per obtenir informació detallada sobre cada paràmetre, consulteu l'ajuda en línia.
4. Feu clic a **OK (D'acord)**.

Desament dels paràmetres

Podeu desar els paràmetres personalitzats.

Nota:

- No és possible utilitzar un nom de paràmetre predeterminat per als paràmetres personalitzats.
- Els paràmetres personalitzats desats només es poden fer servir amb el controlador d'impressora on els heu desat. Encara que es defineixin diversos noms d'impressora per a un controlador d'impressora, els paràmetres només poden estar disponibles per al nom de la impressora on els heu desat.
- No és possible suprimir els paràmetres predefinitos.

Per als usuaris del Windows

Nota:

Quan compartiu la impressora en una xarxa, Desar paràmetres queda atenuat en gris i no podeu configurar un paràmetre personalitzat al client.

1. Feu clic a la pestanya **Basic Settings (Paràmetres bàsics)**.
2. Seleccioneu **Advanced (Avançada)** i feu clic a **Save Settings (Desar paràmetres)** per obrir el quadre de diàleg Custom Settings (Paràmetres personalitzats).
3. Introduïu un nom per als paràmetres personalitzats al quadre Name (Nom) i feu clic a **Save (Desa)**.

Els paràmetres apareixeran a la llista de la pestanya Basic Settings (Paràmetres bàsics).

Nota:

Per suprimir un paràmetre personalitzat, seguiu els passos 1 i 2, seleccioneu el paràmetre al quadre de diàleg Custom Settings (Paràmetres personalitzats) i, tot seguit, feu clic a **Delete (Suprimeix)**.

Podeu crear nous paràmetres al quadre de diàleg Més paràmetres. Quan es creen nous paràmetres, Paràmetres personalitzats apareix a la llista de la pestanya Paràmetres bàsics. En aquest cas, el paràmetre original no se sobreescriu. Per desar els nous paràmetres, deseu-los amb un nom nou.

Mode d'estalvi de tòner

A fi de reduir la quantitat de tòner utilitzada per imprimir documents, podeu imprimir esborranys mitjançant el mode d'estalvi de tòner.

Per als usuaris del Windows

1. Feu clic a la pestanya **Basic Settings (Paràmetres bàsics)**.
2. Seleccioneu **Advanced (Avançada)** i feu clic a **More Settings (Més paràmetres)** per obrir el quadre de diàleg More Settings (Més paràmetres).
3. Marqueu el quadre de verificació **Toner Save (Estalviador de tòner)** i feu clic a **OK (D'acord)**.

Configuració del format avançat

Impressió a doble cara (amb la unitat d'impressió a doble cara)

Aquesta funció permet imprimir automàticament a ambdues cares del paper instal·lant la unitat d'impressió a doble cara opcional.

Per als usuaris del Windows

1. Feu clic a la pestanya **Basic Settings (Paràmetres bàsics)**.

2. Marqueu el quadre de verificació **Duplex (Impressió a doble cara)** i seleccioneu la posició d'enquadrernació **Left (Esquerra)**, **Top (Amunt)** o **Right (Dreta)**.

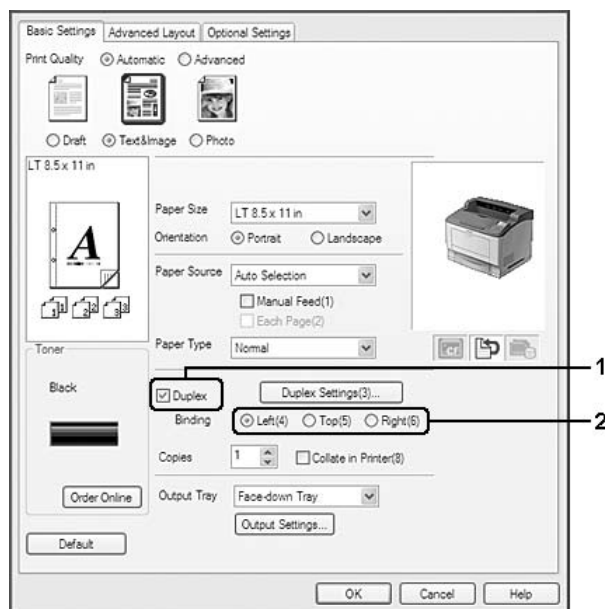

Nota:

El quadre de verificació **Duplex (Impressió a doble cara)** només apareix quan el controlador de la impressora reconeix la unitat d'impressió a doble cara. Si no la reconeix, confirmeu que l'opció s'ha establert en **Installed (Instal·lada)** a la pestanya *Optional Settings (Paràmetres opcionals)*. Si és necessari, podeu actualitzar manualment la informació dels elements opcionals instal·lats. Per obtenir informació detallada, consulteu “Configuració dels paràmetres opcionals” a la pàgina 217.

3. Si voleu configurar altres paràmetres detallats, feu clic a **Duplex Settings (Paràmetres d'impressió a doble cara)** per obrir el quadre de diàleg Duplex Settings (Paràmetres d'impressió a doble cara).
4. Seleccioneu els paràmetres adequats. Per obtenir informació detallada sobre cada paràmetre, consulteu l'ajuda en línia.
5. Feu clic a **OK (D'acord)**.

Paràmetres de sortida

Aquesta funció permet imprimir paper de mida A4 horitzontalment, verticalment o de manera alternada en el cas d'impressió d'intercalació.

Per als usuaris del Windows

1. Feu clic a la pestanya **Basic Settings (Paràmetres bàsics)**.
2. Seleccioneu una safata de sortida a la llista desplegable Output Tray (Safata de sortida). Si voleu configurar altres paràmetres detallats, feu clic a **Output Settings (Paràmetres de sortida)** per obrir el quadre de diàleg Output Settings (Paràmetres de sortida).

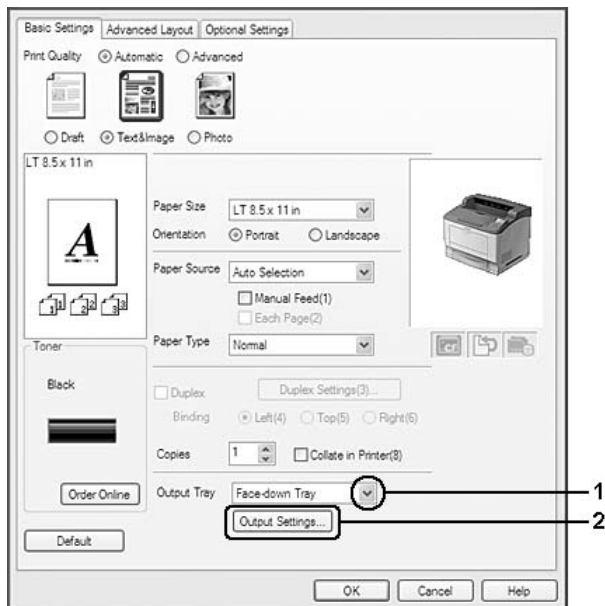

Nota:

Encara que seleccioneu **Stacker (Apilador)** a la llista desplegable Output Tray (Safata de sortida), podeu canviar automàticament el paràmetre a **Face-down tray (Safata de cara avall)** durant la impressió si l'apilador no admet la mida de paper especificada al document.

3. Seleccioneu **Eject Horizontally (Expulsar horitzontalment)**, **Eject Vertically (Expulsar verticalment)** o **Eject Alternately (Expulsar alternativament)** per indicar la direcció de sortida. Si seleccioneu **Eject Horizontally (Expulsar horitzontalment)**, totes les pàgines de mida A4 sortiran horitzontalment. Si seleccioneu **Eject Vertically (Expulsar verticalment)**, totes les pàgines de mida A4 sortiran verticalment. Si seleccioneu **Eject Alternately (Expulsar alternativament)**, cada còpia pot sortir en direccions alternades per als documents intercalats.

Nota:

- Si voleu escollir **Eject Vertically (Expulsar verticalment)**, abans cal que carregueu el paper en direcció vertical.
 - Si voleu escollir **Eject Alternately (Expulsar alternativament)**, abans cal que carregueu el paper a dues safates o calaixos com a mínim en orientacions diferents (vertical i apaïxada).
 - Si escolliu **Eject Alternately (Expulsar alternativament)**, alguns paràmetres o funcions (com ara Manual Feed (Alimentació manual), Reserve Job (Reservar treball), Barcode mode (Mode de codi de barres) i Storage Form Overlay (Superposició d'imprès per a emmagatzematge)) no estaran disponibles.
4. Feu clic a **OK (D'acord)**.

Modificació del format d'impressió

Aquesta funció permet imprimir diverses pàgines en un sol full de paper.

Per als usuaris del Windows

1. Feu clic a la pestanya **Advanced Layout (Format avançat)**.
2. Marqueu el quadre de verificació **Print Layout (Format d'impressió)** i seleccioneu el nombre de pàgines que voleu imprimir en un full de paper.

- Si voleu configurar altres paràmetres detallats, feu clic a **More Settings (Més paràmetres)**. Apareix el quadre de diàleg Print Layout Settings (Paràmetres del format d'impressió).

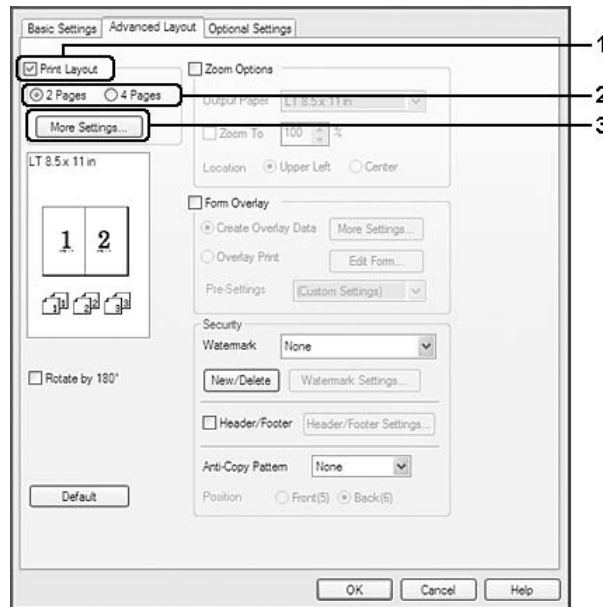

- Seleccioneu els paràmetres adequats. Per obtenir informació detallada sobre cada paràmetre, consulteu l'ajuda en línia.
- Feu clic a **OK (D'acord)**.

Canvi de mida de les impressions

Aquesta funció permet ampliar o reduir el document.

Per als usuaris del Windows

- Feu clic a la pestanya **Advanced Layout (Format avançat)**.

2. Marqueu el quadre de verificació **Zoom Options (Opcions de zoom)**.

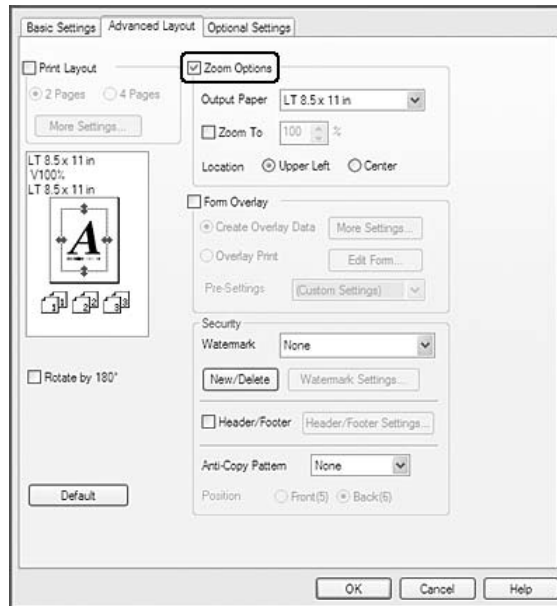

3. Si voleu canviar automàticament la mida de les pàgines perquè s'ajustin al paper de sortida, seleccioneu la mida de paper que vulgueu a la llista desplegable Paper de sortida. Si voleu canviar la mida de les pàgines segons una ampliació específica, marqueu el quadre de verificació **Zoom a** i especifiqueu-ne el percentatge. També podeu seleccionar la mida del paper de sortida.
4. Al paràmetre Location (Ubicació), seleccioneu **Upper Left (A dalt esq.)** per imprimir una imatge de la pàgina reduïda a l'angle superior esquerre del paper o seleccioneu **Center (Centrat)** per imprimir una imatge de la pàgina reduïda centrada.

Nota:

Aquest paràmetre no està disponible si marqueu el quadre de verificació **Zoom To (Zoom a)**.

5. Feu clic a **OK (D'acord)**.

Impressió de filigranes

Aquesta funció permet imprimir una filigrana de text o d'imatge al document.

Per als usuaris del Windows

1. Feu clic a la pestanya **Advanced Layout (Format avançat)**.

2. Seleccioneu la filigrana que vulgueu utilitzar a la llista desplegable Watermark (Filigrana).

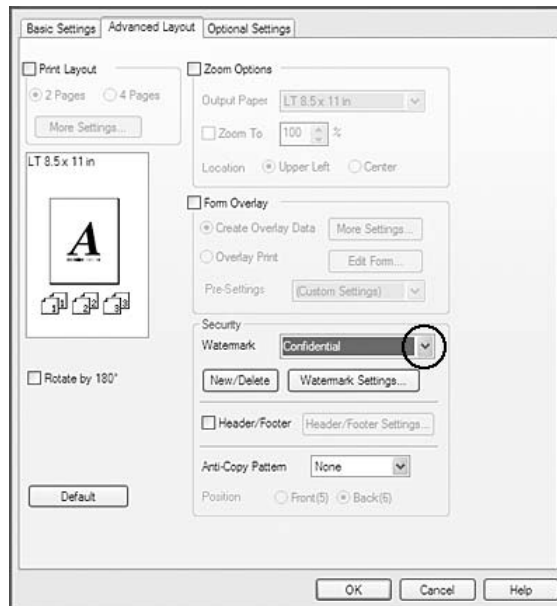

3. Si voleu configurar altres paràmetres detallats, feu clic a **Watermark Settings (Paràmetres de filigrana)** i definiu els valors adequats. Per obtenir informació detallada sobre cada paràmetre, consulteu l'ajuda en línia.
4. Feu clic a **OK (D'acord)**.

Creació d'una filigrana nova

Per als usuaris del Windows

1. Feu clic a la pestanya **Advanced Layout (Format avançat)**.
2. Feu clic a **New/Delete (Nou/Suprimeix)**.
3. Seleccioneu **Text** o **BMP** i introduïu un nom per a la nova filigrana al quadre Name (Nom).
4. Si seleccioneu **Text**, introduïu el text de la filigrana al quadre Text. Si seleccioneu **BMP**, feu clic a **Browse (Vés a...)**, seleccioneu el fitxer BMP que vulgueu utilitzar i feu clic a **Open (Obre)**.

5. Feu clic a **Save (Desa)**. La filigrana apareixerà al quadre List (Llista).

Nota:

- Per editar la filigrana de text desada, seleccioneu-la al quadre Llista i seguïu els passos 4 i 5.
- Per suprimir la filigrana desada, seleccioneu-la al quadre List (Llista) i feu clic a **Delete (Suprimeix)**. Un cop suprimida, no oblideu fer clic a **OK (D'acord)** per tancar el quadre de diàleg.

6. Feu clic a **OK (D'acord)**.

Nota:

- Podeu registrar fins a 10 filigranes originals.
- Les filigranes desades només es poden fer servir amb el controlador d'impressora on les heu desat. Encara que es defineixin diversos noms d'impressora per a un controlador d'impressora, els paràmetres només poden estar disponibles per al nom de la impressora on els heu desat.
- Quan compartiu la impressora en una xarxa, no podeu crear una filigrana definida per l'usuari al client.

Impressió de capçaleres i peus de pàgina

Aquesta funció permet imprimir el nom d'usuari, el nom de l'ordinador, la data, l'hora o el número d'intercalació a la part superior o inferior de cada pàgina del document.

Per als usuaris del Windows

1. Feu clic a la pestanya **Advanced Layout (Format avançat)**.

2. Marqueu el quadre de verificació **Header/Footer (Capçalera i peu)** i feu clic a **Header/Footer Settings (Paràmetres de capçalera i peu)**.

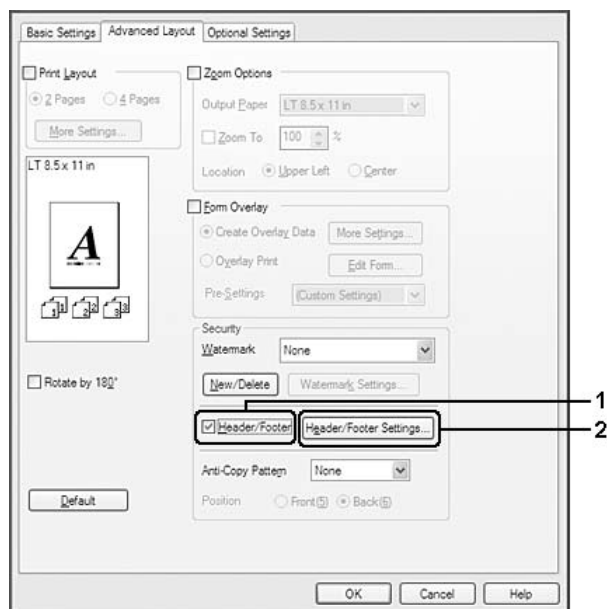

3. Seleccioneu els elements a la llista desplegable.

Nota:

- Si seleccioneu **Collate Number (Intercalar número)**, s'imprimirà el nombre de còpies.
- Amb la funció de reserva de treballs, no podeu seleccionar **Intercalar número**.

4. Feu clic a **OK (D'acord)**.

Impressió amb superposicions

Aquesta funció permet imprimir un imprès o una capçalera estàndards sobre el document original.

Nota:

- Aquesta funció només s'aplica al Windows.
- La funció de superposició només està disponible quan s'ha seleccionat **High Quality (Printer) (Alta qualitat (Impressora))** per a l'opció **Printing Mode (Mode d'impressió)** al quadre de diàleg **Extended Settings (Paràmetres ampliats)** de la pestanya **Optional Settings (Paràmetres opcionals)**.

Creació de superposicions

1. Feu clic a la pestanya **Advanced Layout (Format avançat)**.
2. Marqueu el quadre de verificació **Form Overlay (Superposició d'imprès)**.



3. Seleccioneu **Create Overlay Data (Crea info superposada)** i feu clic a **More Settings (Més paràmetres)**. Apareix el quadre de diàleg Create Form (Crea un imprès).
4. Introduïu el nom de l'imprès al quadre Form Name (Nom d'imprès) i escriviu una descripció al quadre Description (Descripció).
5. Seleccioneu **Foreground Document (Document en primer pla)** o **Background Document (Document en segon pla)** per especificar si la superposició s'imprimirà en primer pla o en segon pla del document.
6. Marqueu el quadre de verificació **Assign to Paper Source (Assigna a la font de paper)** per mostrar el nom de l'imprès a la llista desplegable Paper Source (Font de paper) de la pestanya Basic Settings (Paràmetres bàsics).
7. Feu clic a **OK (D'acord)**.

Nota:

- ❑ *Per canviar els paràmetres de les dades de superposició que heu creat, accediu al controlador d'impressora i repetiu tots els passos anteriors. Tingueu en compte que al pas 3 se selecciona **Overlay Print (Impres. superposada)** i, tot seguit, es fa clic a **Edit Form (Editar l'imprès)**.*
- ❑ *Els nou caràcters següents no es poden fer servir en noms d'impresos: \ / : * ? " < > |.*

Impressió d'un document superposat

Podeu seleccionar les dades de l'imprès registrades a la llista desplegable Paper Source (Font de paper) de la pestanya Basic Settings (Paràmetres bàsics). Per registrar les dades de l'imprès a Paper Source (Font de paper), consulteu el pas 6 de "Creació de superposicions" a la pàgina 58.

Si les dades de l'imprès de superposició no es registren a Font de paper o si voleu configurar altres paràmetres detallats, seguiu el passos següents.

1. Feu clic a la pestanya **Advanced Layout (Format avançat)**.
2. Marqueu el quadre de verificació **Form Overlay (Superposició d'imprès)**.
3. Marqueu el quadre de verificació **Overlay Print (Impres. superposada)** i feu clic a **More Settings (Més paràmetres)**. Apareix el quadre de diàleg Form Selection (Selecció de l'imprès).
4. Seleccionau els paràmetres adequats. Per obtenir informació detallada sobre cada paràmetre, consulteu l'ajuda en línia.

Nota:

Si no podeu seleccionar l'imprès des de l'aplicació, accediu al controlador d'impressora des del sistema operatiu. Per obtenir informació detallada, consulteu "Accés al controlador d'impressora" a la pàgina 216.

5. Feu clic a **OK (D'acord)**.

Desament dels paràmetres previs de l'imprès de superposició

Aquesta funció permet desar els paràmetres que heu creat a "Creació de superposicions" a la pàgina 58.

1. Al quadre de diàleg Form Selection (Selecció de l'imprès), feu clic a **Save/Delete (Desa/Suprimeix)**. Per obrir el quadre de diàleg, consulteu "Impressió d'un document superposat" a la pàgina 59.

2. Introduïu el nom dels paràmetres previs al quadre Nom de paràmetres previs d'imprès i feu clic a **Desa**. El nom dels paràmetres previs apareixerà a la llista desplegable Form Pre-Settings (Paràmetres previs d'imprès) del quadre de diàleg Form Selection (Selecció de l'imprès).
3. Feu clic a **OK (D'acord)**. El nom dels paràmetres previs apareixerà a la llista desplegable Pre-Settings (Paràmetres previs) del quadre de diàleg Advanced Layout (Format avançat).

Nota:

- Per suprimir un paràmetre previ de l'imprès de superposició, seguiu el pas 1, seleccioneu el nom del paràmetre previ que voleu suprimir a la llista desplegable Form Pre-Settings (Paràmetres previs d'imprès), feu clic a **Delete (Suprimeix)** i feu clic a **OK (D'acord)**.
- Podeu desar fins a 20 paràmetres previs.

Impressió amb superposicions (amb l'emmagatzematge)

Aquesta funció permet registrar les dades de l'imprès de superposició a l'emmagatzematge. La memòria CompactFlash opcional instal·lada a la impressora s'utilitza per emmagatzemar aquest producte.

Aquesta funció només està disponible quan se satisfan les condicions següents.

- La memòria CompactFlash opcional està instal·lada a la impressora.
- Update the Printer Option Info Automatically (Actualitza info d'opció d'impressora autom.)** està seleccionat a la pestanya Optional Settings (Paràmetres opcionals) del controlador d'impressora.
- Està establert el mode High Quality (Printer) (Alta qualitat (Impressora)).
- La impressora està connectada mitjançant una xarxa.
- Esteu utilitzant el Windows.
- L'ordinador té instal·lat l'EPSON Status Monitor.
- Internet Explorer s'està executant a l'ordinador.

Registre de les dades de l'imprès de superposició a l'emmagatzematge**Nota:**

El nom de l'imprès només pot contenir aquests caràcters: A - Z, a - z, 0 - 9 i ! ') (- _ %

1. Creeu les dades de l'imprès de superposició. Per obtenir informació detallada, consulteu "Creació de superposicions" a la pàgina 58.
2. Inicieu sessió al Windows Vista, Vista x64, XP, XP x64, 2000, Server 2008, Server 2008 x64, Server 2003 o Server 2003 x64 com a administrador.
3. Des del sistema operatiu, feu clic a **Start (Inici)** i accediu a **Printers (Impressores)** (al Windows Vista, 2000 o Server 2008) o a **Printers and Faxes (Impressores i faxos)** (al Windows XP o Server 2003). A continuació, feu clic amb el botó dret del ratolí a la icona de la impressora i feu clic a **Properties (Propietats)**.
4. Feu clic a la pestanya **Optional Settings (Paràmetres opcionals)**.
5. Feu clic a **Register (Registra)**. Apareix el quadre de diàleg Authentication (Autenticació).
6. Introduïu la contrasenya i feu clic a **OK (D'acord)**. Apareix el quadre de diàleg Registra per a emmagatzematge.
7. Seleccioneu el nom de l'imprès a la llista Form Names (Noms dels impresos) i feu clic a **Register (Registra)**.

Nota:

- A la llista Noms dels impresos només apareixen els noms dels impresos que es poden registrar.
 - Feu clic a **Imprimeix llista** per imprimir la llista d'impresos registrada a la impressora.
8. Feu clic a **Enrere** per tancar el quadre de diàleg Register to Storage (Registra per a emmagatzematge).
 9. Feu clic a **OK (D'acord)**.

Impressió d'un document superposat

1. Feu clic a la pestanya **Advanced Layout (Format avançat)**.
2. Marqueu el quadre de verificació **Form Overlay (Superposició d'imprès)**.
3. Marqueu el quadre de verificació **Overlay Print (Impres. superposada)** i feu clic a **More Settings (Més paràmetres)**. Apareix el quadre de diàleg Form Selection (Selecció de l'imprès).
4. Seleccioneu **CompactFlash in Printer (CompactFlash a la impressora)** a la llista desplegable Font actual.

5. Seleccioneu els paràmetres adequats. Per obtenir informació detallada sobre cada paràmetre, consulteu l'ajuda en línia.
6. Feu clic a **OK (D'acord)** al quadre de diàleg Form Selection (Selecció de l'imprès).
7. Feu clic a **OK (D'acord)** a la pestanya Advanced Layout (Format avançat).

Supressió de les dades de l'imprès de superposició a l'emmagatzematge

1. Seguiu els passos del 2 al 4 de “Registre de les dades de l'imprès de superposició a l'emmagatzematge” a la pàgina 60.
2. Feu clic a **Delete (Suprimeix)**. Apareix el quadre de diàleg Authentication (Autenticació).
3. Introduïu la contrasenya i feu clic a **OK (D'acord)**. Apareix el quadre de diàleg Suprimeix de l'emmagatzematge.
4. Si voleu suprimir totes les dades de l'imprès de superposició, seleccioneu **All (Tot)** i, a continuació, feu clic a **Delete (Suprimeix)**. Si voleu suprimir dades específiques, seleccioneu **Selected (Seleccionat)**, introduïu el nom de l'imprès al quadre d'edició Form Name (Nom d'imprès) i feu clic a **Delete (Suprimeix)**.

Nota:

- Si necessiteu la llista de les dades de l'imprès de superposició registrades, feu clic a **Print List (Imprimeix llista)** per imprimir-la i confirmeu el nom de l'imprès. De la mateixa manera, si necessiteu una impressió de prova de les dades de l'imprès, introduïu el nom de l'imprès i feu clic al botó **Print Sample (Imprimeix prova)**.
 - Podeu utilitzar el botó **Browse (Vés a...)** si la impressora està connectada a una xarxa. Per mostrar els noms d'imprès registrats a l'emmagatzematge, feu clic al botó **Browse (Vés a...)**.
5. Feu clic a **Enrere**.
 6. Feu clic a **OK (D'acord)**.

Impressió del document protegit contra còpia

Aquesta funció permet imprimir un document com a document protegit contra còpia. Quan intenteu copiar un document protegit contra còpia, “COPY” apareixerà imprès diverses vegades al document.

Nota:

- ❑ *Epson no garanteix la protecció contra la pèrdua d'informació ni cap altre dany mitjançant l'ús aquesta funció, i tampoc garanteix que sempre apareguin lletres ocultes.*
- ❑ *El to de la pantalla pot ser massa fosc, les lletres ocultes poden no imprimir-se a tota la impressió o poden no aparèixer a les fotocòpies segons els models, paràmetres i combinacions de fotocopiadores, fax, perifèrics d'entrada com les càmeres digitals o els escàners, perifèrics de sortida com les impressores; els paràmetres del controlador d'impressora del producte; la condició dels consumibles com el tòner i el tipus de paper de sortida.*

Per als usuaris del Windows**Nota:**

*Amb aquesta funció, el paràmetre Print Quality (Qual. impr.) es canvia a **Fine (Fi)** i el paràmetre Density (Densitat) es canvia a 3.*

1. Feu clic a la pestanya **Advanced Layout (Format avançat)**.
2. Seleccioneu **Copy (Còpia)** a la llista desplegable Anti-Copy Pattern (Patrò anticòpia).

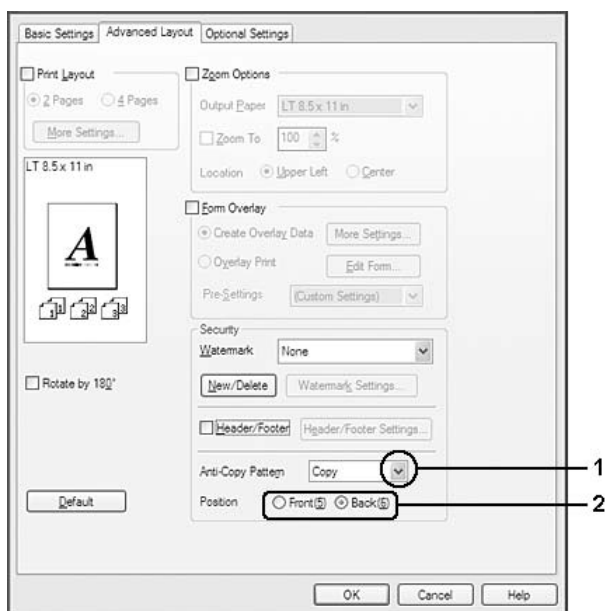

3. Seleccioneu **Front (Davant)** o **Back (Darrere)** per seleccionar si la "CÒPIA" s'imprimeix al davant o al darrere de les imatges del document.
4. Feu clic a **OK (D'acord)**.

Impressió de pàgines web perquè s'ajustin a la mida del paper

Aquesta funció permet ajustar les pàgines web a la mida de paper que s'utilitza per imprimir. Instal·leu l'EPSON Web-To-Page des del CD-ROM del programari de la impressora.

Nota:

Aquest programari no està disponible amb el Windows Vista, XP x64, Server 2008 i Server 2003.

Un cop instal·lat l'EPSON Web-To-Page, apareixerà la barra de menús a la barra d'eines de Microsoft Internet Explorer. Si no apareix, seleccioneu **Toolbars (Barres d'eines)** al menú View (Visualització) de l'Internet Explorer i, després, seleccioneu **EPSON Web-To-Page**.



Ús de la funció de reserva de treballs

Aquesta funció permet emmagatzemar treballs d'impressió a la memòria de la impressora i imprimir-los més endavant directament des del tauler de control de la impressora. Podeu evitar que altres persones vegin el document imprès aplicant una contrasenya al treball imprès.

Aquesta funció utilitza els tipus de memòria de la impressora següents.

Emmagatzematge de la impressora	Descripció
CompactFlash	Cal instal·lar la memòria CompactFlash opcional a la impressora per tal d'utilitzar la funció de reserva de treballs. Assegureu-vos que el controlador d'impressora reconegui correctament la memòria CompactFlash abans de començar a utilitzar la funció de reserva de treballs.
RAM Disk (Disc RAM)	Cal instal·lar memòria addicional a la impressora per tal d'utilitzar la funció de reserva de treballs. Per activar el disc RAM, heu de definir el paràmetre Disc RAM del tauler de control a Normal o Màxim. Per obtenir instruccions sobre l'increment de la memòria de la impressora, consulteu "Instal·lació d'un mòdul de memòria" a la pàgina 142. Un cop s'hagi instal·lat el mòdul de memòria, heu d'actualitzar la informació opcional. Consulteu "Configuració dels paràmetres opcionals" a la pàgina 217. Quan hi ha instal·lada tant la memòria CompactFlash com un disc RAM, la memòria CompactFlash té prioritat i fa que el disc RAM no estigui disponible.

A la taula següent s'ofereix una descripció general de les opcions de reserva de treballs.

Opció de reserva de treballs	Descripció
Reimprimeix treball	Permet imprimir el treball ara i emmagatzemar-lo a la memòria de la impressora. Podeu imprimir el mateix treball diverses vegades.
Verifica treball	Permet imprimir una còpia ara per verificar-ne el contingut. Podeu imprimir diverses còpies més endavant.
Treball emmag.*	Permet emmagatzemar el treball d'impressió a la memòria de la impressora sense imprimir-lo ara.
Treball confidencial	Permet aplicar una contrasenya al treball d'impressió. Podeu imprimir el treball escrivint la contrasenya al tauler de control de la impressora.

* No disponible quan utilitzeu el disc RAM per a la memòria de la impressora.

Enviament del treball d'impressió

Per als usuaris del Windows

1. Feu clic a la pestanya **Paràmetres opcionals** i, després, a **Paràmetres de reserva de treballs**. Apareix el quadre de diàleg Paràmetres de reserva de treballs.
2. Seleccioneu el quadre de verificació **Reserve Job On (Reserva de treballs activada)** i seleccioneu **Re-Print Job (Reimprimeix treball)**, **Verify Job (Verifica treball)**, **Stored Job (Treball emmag.)** o **Confidential Job (Treball confidencial)**.
3. Introduïu un nom d'usuari i un nom de treball als quadres de text corresponents. Si heu seleccionat **Confidential Job (Treball confidencial)**, introduïu un número de quatre dígitos al quadre de text de contrasenya per configurar la contrasenya.

Nota:

*Si voleu crear una miniatura de la primera pàgina d'un treball, marqueu el quadre de verificació **Create a thumbnail (Crea una miniatura)**. Podeu accedir a les miniatures escrivint <http://> seguit de l'adreça IP del servidor d'impressió intern en un navegador web.*

4. Feu clic a **OK (D'acord)**.

Nota:

*El botó **OK (D'acord)** passa a estar disponible una vegada s'han introduït el nom de l'usuari i el nom del treball.*

Si heu seleccionat **Re-print Job (Reimprimeix treball)**, la impressora imprimeix el document. Si heu seleccionat **Verify Job (Verifica treball)**, la impressora imprimeix una còpia del document.

Per imprimir o suprimir aquestes dades mitjançant el tauler de control de la impressora, consulteu “Impressió i supressió de dades de reserva de treballs” a la pàgina 112.

Capítol 3

Ús del tauler de control

Ús dels menús del tauler de control

Quan cal configurar els paràmetres mitjançant el tauler de control

Normalment, els paràmetres del controlador d'impressora substitueixen els paràmetres definits mitjançant el tauler de control.

Els següents paràmetres s'haurien de configurar al tauler de control perquè no és possible fer-ho al controlador d'impressora.

- Paràmetres per seleccionar els modes d'emulació i el mode IES (Intelligent Emulation Switching)
- Paràmetres per especificar un canal i configurar la interfície
- Paràmetres per especificar la capacitat de la memòria intermèdia que serveix per rebre dades

Com accedir als menús del tauler de control

1. Premeu el botó ► **Dreta** per accedir als menús del tauler de control.

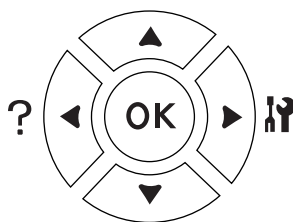

2. Utilitzeu els botons ▲ **A dalt** i ▼ **A baix** per desplaçar-vos pels menús.
3. Premeu el botó ► **Dreta** per visualitzar els elements d'un menú. Segons el menú, la pantalla LCD mostrarà un element i el valor actual separats (◆ YYYYY=ZZZZ), o bé només un element (◆ YYYYY).
4. Utilitzeu els botons ▲ **A dalt** i ▼ **A baix** per desplaçar-vos pels elements, o bé premeu el botó ◀ **Esquerra** per tornar al nivell anterior.

5. Premeu el botó ► **Dreta** per dur a terme l'operació indicada per un element, com ara imprimir un full d'estat de configuració o reinicialitzar la impressora, o per veure els paràmetres disponibles per a un element, com ara les mides de paper o els modes d'emulació.

Utilitzeu els botons ▲ **A dalt** i ▼ **A baix** per desplaçar-vos pels paràmetres disponibles i, a continuació, premeu el botó ► **Dreta** per seleccionar-ne un i tornar al nivell anterior. Premeu el botó ◀ **Esquerra** per tornar al nivell anterior sense canviar el paràmetre.

Nota:

- ❑ *Cal apagar la impressora i tornar-la a engegar per activar alguns paràmetres. Per obtenir informació detallada, consulteu “Menús del tauler de control” a la pàgina 69.*
- ❑ *Als passos 3 i 5 es pot utilitzar el botó ► **Dreta** en lloc del botó **OK**.*

6. Premeu el botó **Inicia/Atura** per sortir dels menús del tauler de control.

Com registrar els menús com a preferits

Si registreu els menús d'ús freqüent com a preferits, podeu veure els menús registrats simplement prement el botó **OK** mentre la pantalla LCD mostri **Ready** (Preparada) o **Sleep** (Repòs).

Nota:

Com a màxim podeu registrar tres menús com a preferits.

1. Mostreu el menú que voleu registrar. Per obtenir informació detallada, consulteu “Com accedir als menús del tauler de control” a la pàgina 67.
2. Premeu el botó **OK** durant més de dos segons.

Apareixerà el menú **Add Bookmark** (Afegeix preferit).

Nota:

*Alguns menús no es poden afegir com a preferits. Si intenteu registrar-los, apareixerà **Bookmark Failed** (Ha fallat el preferit).*

3. Premeu els botons **▲ A dalt** i **▼ A baix** per seleccionar el menú que s'ha de suprimir i, a continuació, premeu el botó **► Dreta**.

Nota:

Per registrar un nou menú, cal eliminar un dels menús registrats dels preferits.

Si es mostra `Bookmark Registered` (Preferit registrat), el menú s'ha afegit correctament als preferits.

Nota:

Per suprimir els menús afegits com a preferits, seleccioneu `Reset All` (Reinicialitza tot) al `Reset Menu` (Menú Reinicialitza) del tauler de control.

Menús del tauler de control

Nota:

Alguns menús i elements només apareixen quan s'instal·la el dispositiu opcional corresponent o es configura un paràmetre adequat.

Menú Informació

Premeu els botons **▼ A baix** o **▲ A dalt** per seleccionar un element. Premeu el botó **► Dreta** per imprimir un full o una mostra de tipus de lletra.

Element	Valors
Print Configuration Status Sheet (Imprimeix full d'estat de configuració)	-
Print Supplies Status Sheet (Imprimeix full d'estat de consumibles)	-
Print Usage History Sheet (Imprimeix full d'historial d'ús)	-
Reserve Job List (Llista reserva treb.) ^{*1}	-
Form Overlay List (Llista superp impresos) ^{*2}	-
Network Status Sheet (Full d'estat de xarxa) ^{*3}	-
AUX Status Sheet (Full d'estat auxiliar) ^{*4}	-
USB Ext I/F Status Sht (Full d'estat de la interfície USB externa) ^{*5}	-
PS3 Status Sheet (Full d'estat PS3)	-
PS3 Font List (Llista tipus II. PS3)	-
Informació de ROM A ^{*6}	-
PCL Font Sample (Mostra tipus II. PCL)	-
ESCP2 Font Sample (Mostra tipus II. ESCP2)	-
FX Font Sample (Mostra tipus II. FX)	-
I239X Font Sample (Mostra tipus II. I239X)	-
Toner (Tòner)	E*****F a E F
Fuser Unit Life (Durada fonedora)	E*****F a E F
Total Pages (Total pàg.)	0 a 99999999

^{*1} Disponible només quan s'emmagatzemen els treballs mitjançant la funció Quick Print Job (Treball d'impressió ràpida).

^{*2} Aquest element només apareix quan existeixen dades de Superposició d'impres.

^{*3} Disponible només quan el paràmetre Network I/F (Interf. xarxa) del Network Menu (Menú Xarxa) s'estableix en On (Sí).

^{*4} Disponible només quan hi ha instal·lada una targeta d'interfície opcional.

^{*5} Disponible només quan la impressora està connectada a un dispositiu USB compatible amb D4 i s'ha activat quan el paràmetre USB I/F (Interfície USB) s'ha establert en On (Sí).

^{*6} Disponible només quan s'ha instal·lat un mòdul ROM.

Print Configuration Status Sheet (Imprimeix full d'estat de configuració)

Imprimeix un full que mostra els paràmetres actuals de la impressora i les opcions instal·lades. Aquest full pot ser útil per confirmar si els elements opcionals s'han instal·lat correctament.

Print Supplies Status Sheet (Imprimeix full d'estat de consumibles)

Imprimeix un full que mostra informació sobre els consumibles.

Print Usage History Sheet (Imprimeix full d'historial d'ús)

Imprimeix un full que mostra l'historial d'ús de la impressora.

Reserve Job List (Llista reserva treb.)

Imprimeix una llista de treballs d'impressió reservats emmagatzemats a la memòria de la impressora.

Form Overlay List (Llista superp impresos)

Imprimeix una llista de les superposicions d'impresos emmagatzemades a la memòria CompactFlash opcional.

Network Status Sheet (Full d'estat de xarxa)

Imprimeix un full que mostra l'estat de funcionament de la xarxa.

Full d'estat auxiliar

Imprimeix un full que mostra l'estat de funcionament de la interfície opcional.

USB Ext I/F Status Sht (Full d'estat de la interfície USB externa)

Imprimeix un full que mostra l'estat de funcionament de la interfície USB.

PS3 Status Sheet (Full d'estat PS3)

Imprimeix un full que mostra informació sobre el mode PS3, com ara la versió de PS3.

PS3 Font List (Llista tipus ll. PS3), PCL Font Sample (Mostra tipus ll. PCL), ESCP2 Font Sample (Mostra tipus ll. ESCP2), FX Font Sample (Mostra tipus ll. FX), I239X Font Sample (Mostra tipus ll. I239X)

Imprimeix una mostra dels tipus de lletra disponibles per a l'emulació d'impressora que hagueu seleccionat.

Informació de ROM A

Imprimeix un full que mostra informació sobre la memòria instal·lada a la ranura ROM A.

Toner (Tòner), Fuser Unit Life (Durada fonedora)

El nombre d'asteriscs (*) entre "E" i "F" indica la vida útil restant dels consumibles. Si s'utilitza un consumible que no sigui original, en lloc de l'indicador es mostra "?".

Total Pages (Total pàg.)

Mostra el nombre total de pàgines que imprimeix la impressora.

Menú Informació del sistema

Es mostra la informació següent.

- Versió principal
- Versió de la MCU
- Número de sèrie
- Memòria
- Adreça MAC

Menú Safata

Element	Valors (valor predeterminat en negreta)
MP Tray Size (Mida safata MP)	A4 Portrait (A4 Vertical), A4 Landscape (A4 Apaïsat) , A3, A5, A6, B4, B5, LT, HLT, LGL, GLT, GLG, B, EXE, F4, MON, C10, DL, C5, C6, IB5
Cassette1 Size (Mida calaix 1) / Cassette2 Size (Mida calaix 2)* / Cassette3 Size (Mida calaix3)* / Cassette4 Size (Mida calaix 4)*	A4 Portrait (A4 Vertical), A4 Landscape (A4 Apaïsat), A3, A5, B4, B5, LT, LGL
MP Type (Tipus d'MP)	Plain (Simple) , Preprinted (Preimprès), Letterhead (Capçalera), Recycled (Reciclat), Color (Color), Transparency (Transparència), Labels (Etiquetes)
Tip Calaix1/Tip Calaix2*/Tip Calaix 3*/Tip Calaix 4*	Plain (Simple) , Preprinted (Preimprès), Letterhead (Capçalera), Recycled (Reciclat), Color (Color)

* Disponible només si la unitat de calaix de paper opcional està instal·lada.

MP Tray Size (Mida safata MP)

Seleccioneu la mida del paper en aquest menú. El paràmetre del commutador de mida de paper de la safata està habilitat si no s'ha establert en .

Mida Calaix 1/Mida Calaix 2/Mida Calaix 3/Mida Calaix 4

Mostra la mida del paper que s'ha carregat als calaixos de paper estàndard i opcional.

MP Type (Tipus d'MP)

Permet definir el tipus de paper que s'ha carregat a la safata MP.

Tip Calaix1/Tip Calaix2/Tip Calaix3/Tip Calaix4

Permet seleccionar el tipus de paper que s'ha carregat als calaixos de paper estàndard i opcional.

Menú Emulació

Nota:

Podeu especificar diferents emulacions per a cada interfície.

Element	Valors (valor predeterminat en negreta)
Paral·lel	Auto , ESCP2, FX, I239X, PS3, PCL
USB	Auto , ESCP2, FX, I239X, PS3, PCL
Network (Xarxa)	Auto , ESCP2, FX, I239X, PS3, PCL
AUX*	Auto , ESCP2, FX, I239X, PS3, PCL

* Disponible només quan hi ha instal·lada una targeta d'interfície de tipus B opcional.

Menú Impressió

Nota:

Els paràmetres definits des del controlador d'impressora anul·len els anteriors.

Element	Valors (valor predeterminat en negreta)
Page Size (Mida de pàgina)	A4 , A3, A5, A6, B4, B5, LT, HLT, LGL, GLT, GLG, B, EXE, F4, MON, C10, DL, C5, C6, IB5, CTM* ¹
Wide A4 (Ample A4)	Off (Desactivat) , On (Activat)
Orientation (Orientació)	Port (Vertical) , Land (Apaïsat)
Resolution (Resolució)	300, 600 , 1200
RI Tech* ²	On (Activat) , Off (Desactivat)
Toner Save (Estalviador de tòner)* ²	Off (Desactivat) , On (Activat)
Density (Densitat)	1, 2, 3 , 4, 5
Top Offset (Òfset sup.)	-150,0 ... 0,0 ... 150,0 mm en increments de 0,5
Left Offset (Òfset esq.)	-150,0 ... 0,0 ... 150,0 mm en increments de 0,5
T Offset B (Òfset superior B)* ³	-150,0 ... 0,0 ... 150,0 mm en increments de 0,5
L Offset B (Òfset esquerre B)* ³	-150,0 ... 0,0 ... 150,0 mm en increments de 0,5

*¹ El paper de mida personalitzada és de 75,0 × 98,4 mm com a mínim i de 297,0 × 508,0 mm com a màxim.

*² Si s'estableix **Resolution** (Resolució) en 1200, aquests paràmetres no són vàlids encara que s'estableixin en **On** (Activat).

*³ Disponible només quan hi ha instal·lada una unitat d'impressió a doble cara opcional.

Page Size (Mida de pàgina)

Especifica la mida del paper.

Wide A4 (Ample A4)

Si seleccioneu **On** (Activat), els marges esquerre i dret es redueixen de 4 mm a 3,4 mm.

Orientation (Orientació)

Especifica si la pàgina s'imprimeix amb una orientació vertical o apaïxada.

Resolution (Resolució)

Especifica la resolució d'impressió.

RITech

Si s'activa RITech, s'obtenen línies, text i gràfics més suaus i nítids.

Toner Save (Estalviador de tòner)

Quan se selecciona aquest paràmetre, la impressora estalvia tòner ja que substitueix el fons negre dels caràcters per una ombra gris. Les vores dreta i inferior dels caràcters s'imprimiran amb un contorn negre.

Density (Densitat)

Especifica la densitat de la impressió.

Top Offset (Òfset sup.)

Fa ajustaments precisos a la posició d'impressió vertical de la pàgina.



Atenció:

Assegureu-vos que la imatge impresa no sobresurti de la vora del paper. En cas contrari, podeu malmetre la impressora.

LeftOffset (Òfset esq.)

Fa ajustaments precisos a la posició d'impressió horitzontal de la pàgina. Això és útil per poder ajustar amb exactitud.



Atenció:

Assegureu-vos que la imatge impresa no sobresurti de la vora del paper. En cas contrari, podeu malmetre la impressora.

T Offset B (Òfset superior B)

Ajusta la posició d'impressió vertical al revers del paper quan s'imprimeix a doble cara. Feu servir aquest paràmetre si la impressió del revers no ha quedat on esperàveu.

L Offset B (Òfset esquerre B)

Ajusta la posició d'impressió horitzontal al revers del paper quan s'imprimeix a doble cara. Feu servir aquest paràmetre si la impressió del revers no ha quedat on esperàveu.

Menú Instal·lació

Element	Valors (valor predeterminat en negreta)
Language (Idioma)	English , Français, Deutsch, Italiano, ESPAÑOL, SVENSKA, Dansk, Nederlands, SUOMI, Português, Norsk, CATALÀ, РУССКИЙ, 中文, 繁體中文, 한국어
Time to Sleep (Temps a repòs)	5 , 15, 30, 60, 120, 180, 240 min
Time Out (Temps d'espera)	0, 5 a 60 a 300 en increments d'1
Paper Source (Font del paper)	Auto , MP, Caixa 1, Caixa 2*1, Caixa 3*1, Caixa 4*1
Out Bin (Safata sortida)*1	Face-down (Cara avall) , Stacker (Apilador)
Stacker (Apilador)*1	+Face-down (Cara avall) , No Face-down (Sense cara avall)
MP Mode (Mode MP)	Normal , Last (Darrer)
Manual Feed (Alimentació manual)	Off (Desactivat) , 1st Page (1a pàgina), EachPage (Cada pàgina)
Copies (Còpies)	1 a 999
Duplex (Impressió a doble cara)*1*2	Off (Desactivat) , On (Activat)
Binding (Enquad.)*1*2	Long Edge (Marge llarg) , Short Edge (Marge curt)
Start Page (Començar)*1*2	Front (Davant) , Back (Darrere)
Paper Type (Tipus de paper)	Normal , Thick (Gruixut), ExtraThk (Extragruixut), Transparency (Transparència)
Skip Blank Page (Omet pàgina en blanc)*3	Off (Desactivat) , On (Activat)
Auto Eject Page (Expulsió automàtica de la pàgina)*4	Off (Desactivat) , On (Activat)
Size Ignore (Ignora la mida)	Off (Desactivat) , On (Activat)
Auto Cont (Continua auto.)	Off (Desactivat) , On (Activat)
Page Protect (Protecció de pàgina)*4*5	Auto , On (Activat)
Toner Alert (Avis de tòner)	Skip (Omet) , Set (Defineix)
LCD Contrast (Contrast LCD)	0 a 7 a 15

Element	Valors (valor predeterminat en negreta)
RAM Disk (Disc RAM) ^{*6*7}	Off (Desactivat) , Normal, Maximum (Màxim)

*1 Disponible només quan s'ha instal·lat l'element opcional corresponent.

*2 Disponible només quan s'utilitza paper de mida A4, A3, A5, B4, B5, LT, HLT, LGL, GLT, GLG, B, EXE o F4.

*3 Disponible només per als modes ESC/Page, ESC/P2, FX i I239X.

*4 No disponible en mode PS3.

*5 No disponible en mode PCL.

*6 Un cop canviat aquest paràmetre, el valor tindrà efecte després d'una arrencada en calent o quan es torni a engegar la impressora.

*7 No disponible quan s'ha instal·lat una memòria CompactFlash.

Language (Idioma)

Especifica l'idioma que es mostra a la pantalla LCD i en el qual s'imprimeix el full d'estat.

Time to Sleep (Temps a repòs)

Especifica el període de temps que transcorre fins que la impressora passa al mode de repòs si no es prem cap botó i no hi ha cap treball per imprimir.

Time Out (Temps d'espera)

Especifica el període de temps, en segons, que transcorre abans que se superi el temps d'espera quan es canvia d'interfície de forma automàtica. El temps abans que se superi el temps d'espera és el temps que transcorre entre el moment en què es deixen de rebre dades d'una interfície i el moment en què es canvia d'interfície. Si la impressora té un treball d'impressió quan es canvia d'interfície, imprimirà el treball.

Paper Source (Font del paper)

Especifica si el paper s'alimenta a la impressora des de la safata MP, el calaix de paper estàndard o la unitat de calaix de paper opcional.

Si seleccioneu **Auto**, el paper s'introdueix des de la font de paper que conté el paper que coincideixi amb el paràmetre especificat a Paper Size (Mida paper).

Out Bin (Safata sortida)

Especifica la safata de sortida quan hi ha l'apilador opcional instal·lat.

Stacker (Apilador)

Especifica si el paper surt per la safata de cara avall quan l'apilador està ple.

MP Mode (Mode MP)

Aquest paràmetre determina si la safata MP té la prioritat màxima o mínima quan se selecciona **Auto** al paràmetre Paper Source (Font de paper) al controlador d'impressora. Quan se selecciona **Normal** al paràmetre MP Mode (Mode MP), la safata MP és la font de paper que té la prioritat més alta. Si seleccioneu **Last** (Darrer), la safata MP és la font que té la prioritat més baixa.

Manual Feed (Alimentació manual)

Permet seleccionar el mode d'alimentació manual per a la safata MP.

Copies (Còpies)

Indica el nombre de còpies que s'imprimiran, d'1 a 999.

Duplex (Impressió a doble cara)

Activa o desactiva la impressió a doble cara. Permet imprimir a les dues cares d'una pàgina.

Binding (Enquad.)

Especifica la direcció d'enquadernació de la impressió.

Start Page (Començar)

Especifica si la impressió a doble cara comença des de l'anvers o el revers de la pàgina.

Paper Type (Tipus de paper)

Especifica el tipus de paper que s'utilitzarà per a la impressió. Si s'estableix **Resolution** (Resolució) en 600, la impressora ajusta la velocitat d'impressió segons aquest paràmetre. La velocitat d'impressió es redueix quan se selecciona **ExtraThk** (Extragruixut) o **Transparency** (Transparència).

Skip Blank Page (Omet pàgina en blanc)

Permet ometre les pàgines en blanc durant la impressió. Aquest paràmetre està disponible quan s'imprimeix en el mode ESC/Page, ESCP2, FX o I239X.

Auto Eject Page (Expulsió automàtica de la pàgina)

Especifica si s'ha d'expulsar o no el paper en assolir el límit especificat al paràmetre Time Out (Temps d'espera). El valor predeterminat és Off (Desactivat), que significa que no s'expulsa.

Size Ignore (Ignora la mida)

Si voleu ignorar un error de mida de paper, seleccioneu On (Activat). Si activeu aquesta opció, la impressora continuarà imprimint encara que la mida de la imatge sobrepassi l'àrea imprimible de la mida de paper especificada. Pot ser que apareguin taques perquè el tòner no es transferirà correctament al paper. Si desactiveu aquesta opció, la impressora aturarà la impressió quan detecti un error de mida de paper.

Auto Cont (Continua auto.)

Si seleccioneu aquest paràmetre, la impressora continuarà la impressió automàticament després d'un temps determinat quan es produeixi un dels errors següents: Paper Set (Posició p.), Print Overrun (Sobrecàrrega impressió), Memory Overflow (Sobreeiximent memòria), Duplex Memory Overflow (Sobreeix mem impr 2 c) o Invalid Data (Dades no vàlides). Si aquesta opció està desactivada, cal prémer el botó **Inicia/Atura** per continuar imprimint.

Page Protect (Protecció de pàgina)

Assigna més memòria a la impressora per imprimir dades, en lloc de rebre'n. Pot ser que calgui activar aquest paràmetre si imprimeix una pàgina molt complexa. Si apareix el missatge d'error Print Overrun (Sobrecàrrega impressió) a la pantalla LCD, activeu aquest paràmetre i torneu a imprimir les dades. Aquesta opció redueix la quantitat de memòria reservada per al processament de dades, de manera que pot ser que l'ordinador trigui més a enviar el treball d'impressió, però podreu imprimir treballs complexos. Page Protect (Protecció de pàgina) sol funcionar millor quan se selecciona Auto. Caldrà augmentar la memòria de la impressora si es continuen produint errors de memòria.

Nota:

En canviar el paràmetre Page Protect (Prot. pàg.) es torna a configurar la memòria de la impressora, la qual cosa fa que se suprimeixin els tipus de lletra baixats.

Toner Alert (Avis de tòner)

Especifica si s'atura la impressió temporalment quan el cartutx de tractament d'imatges està a punt d'arribar al final de la seva vida útil.

LCD Contrast (Contrast LCD)

Ajusta el contrast de la pantalla LCD. Utilitzeu els botons **▲ A dalt** i **▼ A baix** per definir el contrast entre 0 (contrast més baix) i 15 (contrast més alt).

RAM Disk (Disc RAM)

Especifica la mida de disc RAM disponible per a la funció Reserve Job (Reserva de treballs). Consulteu la taula següent per obtenir informació.

Capacitat RAM opcional (capacitat RAM total)	Paràmetre Disc RAM		
	Desactivat	Normal	Màxim
0 MB (total 128 MB)	Inhabilitat	16 MB	16 MB
64 MB (total 192 MB)		32 MB	64 MB
128 MB (total 256 MB)		64 MB	128 MB
192 MB (total 320 MB)		96 MB	144 MB
256 MB (total 384 MB)		128 MB	144 MB
320 MB (total 448 MB)		160 MB	192 MB
448 MB (total 576 MB)		224 MB	320 MB

Menú Reinicialitza

Clear Warning (Eborra advertència)

Eborra els missatges d'advertència d'errors, excepte els relacionats amb consumibles o peces de recanvi obligatori.

Clear All Warnings (Eborra totes les advertències)

Eborra tots els missatges d'advertència que apareixen a la pantalla LCD.

Reset (Reinicialitza)

Atura la impressió i esborra el treball d'impressió actual rebut de la interfície activa. Podeu reinicialitzar la impressora quan hi hagi un problema amb el treball d'impressió i la impressora no pugui imprimir correctament.

Reset All (Reinicialitza-ho tot)

Atura la impressió, esborra la memòria de la impressora i reinicia automàticament. S'esborren els treballs d'impressió rebuts de totes les interfícies.

Nota:

Si seleccioneu Reinicialitza-ho tot, s'esborraran tots els treballs d'impressió rebuts de totes les interfícies. Assegureu-vos que no interrompeu un treball d'un altre usuari.

SelecType Init (Inicialit. SelecType)

Restaura els valors predeterminats del menú del tauler de control.

Reset Transfer Counter (Reinicialitza el comptador de transferències)

Reinicialitza el comptador de la vida útil de la unitat de transferència quan se substitueix.

Reset Fuser Counter (Reinicialitza el comptador de la fonedora)

Reinicialitza el comptador de la vida útil de la unitat de fonedora quan se substitueix.

Reset Feed Roller C2/C3/C4 Counter (Reinicialitza el rodet d'alimentació C2/C3/C4)

Reinicialitza el comptador de la vida útil dels rodets d'alimentació C2/C3/C4 quan se substitueixen.

Menú Treball d'impressió ràpida

Aquest menú permet imprimir o suprimir treballs d'impressió emmagatzemats a la memòria de la impressora amb la funció de treball d'impressió ràpida (Reimprimeix treball, Verifica treball, Treball emmag.) de la funció Reserve Job (Reserva de treballs) del controlador de la impressora. Per obtenir instruccions sobre com utilitzar aquest menú consulteu "Ús del menú Treball d'impressió ràpida" a la pàgina 113.

Menú Treball confidencial

Aquest menú permet imprimir o eliminar treballs d'impressió emmagatzemats a la memòria de la impressora mitjançant la característica de treball confidencial de la funció Reserve Job (Reserva de treballs) del controlador d'impressora. Cal introduir la contrasenya correcta per accedir a aquesta informació. Per obtenir instruccions sobre com utilitzar aquest menú consulteu "Ús del menú Treball confidencial" a la pàgina 113.

Menú Config. horària

Element	Valors (valor predeterminat en negreta)
Local Time Diff. (Dif. horària local)	-13:59 ... 0:00 ... +13:59
Time Setting (Format hora)	De 2000/01/01 00:00 a 2099/12/31 23:59
Date Format (Format de data)	DD/MM/AA , MM/DD/AA, AA/MM/DD

Local Time Diff. (Dif. horària local)

Especifica la data i l'hora actuals quan s'introdueix la diferència horària respecte a l'hora del meridià de Greenwich.

Time Setting (Format hora)

Especifica la data i l'hora actuals quan s'introdueixen directament.

Date Format (Format de data)

Especifica el format de visualització de la data.

Menú Paral·lel

Aquests paràmetres controlen la comunicació entre la impressora i l'ordinador quan s'utilitza la interfície en paral·lel.

Element	Valors (valor predeterminat en negreta)
Parallel I/F (Interfície en paral·lel)*1	On (Activat) , Off (Desactivat)
Speed (Velocitat)*1*2	Fast (Ràpid) , Normal
Bi-D (Bidireccional)*1*2	ECP , Off (Desactivat), Nibble
Buffer Size (Mida de memòria intermèdia)*1*2	Normal , Maximum (Màxim), Minimum (Mínim)

*1 Un cop canviat aquest paràmetre, el valor tindrà efecte després d'una arrencada en calent o quan es torni a engegar la impressora. Tot i que es reflecteix a Status Sheet (Full d'estat) i a EJM read-back (Lectura inversa EJM), el canvi només té efecte després d'una arrencada en calent o quan es torna a engegar la impressora.

*2 Disponible només quan USB I/F (Interfície USB) té el valor **On** (Activat).

Parallel I/F (Interfície en paral·lel)

Permet activar o desactivar la interfície en paral·lel.

Speed (Velocitat)

Permet especificar l'amplada del senyal ACKNLG quan es reben dades en els modes Compatibility (Compatibilitat) o Nibble. Si seleccioneu **Fast** (Ràpid), l'amplada del senyal serà d'aproximadament 1 µs. Si seleccioneu **Normal**, l'amplada del senyal serà d'aproximadament 10 µs.

Bi-D (Bidireccional)

Permet especificar el mode de comunicació bidireccional. Si seleccioneu **Off** (Desactivat), s'inhabilitarà la comunicació bidireccional.

Buffer Size (Mida de memòria intermèdia)

Determina la quantitat de memòria que s'utilitzarà per rebre i imprimir dades. Si seleccioneu **Maximum** (Màxim), s'assignarà més memòria per rebre dades. Si seleccioneu **Minimum** (Mínim), s'assignarà més memòria per imprimir dades.

Nota:

- Per activar els paràmetres de Buffer Size (Mida de memòria intermèdia), cal apagar la impressora durant més de cinc segons i després tornar-la a engegar. També podeu dur a terme una operació **Reset All** (Reinicialitza tot), tal com s'explica a "Menú Reinicialitza" a la pàgina 81.*
- Quan es reinicialitza la impressora, s'esborren tots els treballs d'impressió. Assegureu-vos que l'indicador lluminós **Preparada** no parpelleja quan reinicialitzeu la impressora.*

Menú USB

Element	Valors (valor predeterminat en negreta)
USB I/F (Interfície USB)* ¹	On (Activat) , Off (Desactivat)
USB Speed (Velocitat USB)* ¹ * ²	HS , FS
Get IP Address (Obtingues l'adreça IP)* ² * ³	Auto, PING i Tauler
IP* ² * ³ * ⁴ * ⁵	De 0.0.0.1 a 255.255.255.254
SM* ² * ³	0.0.0.0 a 255.255.255.255
GW* ² * ³	0.0.0.0 a 255.255.255.255
NetWare* ² * ³	On (Activat), Off (Desactivat)
AppleTalk* ² * ³	On (Activat), Off (Desactivat)
MS Network* ² * ³	On (Activat), Off (Desactivat)
Bonjour* ² * ³	On (Activat), Off (Desactivat)
USB Ext I/F Init (Inicialització de la interfície USB externa)* ² * ³	-
Buffer Size (Mida de memòria intermèdia)* ¹ * ²	Normal , Maximum (Màxim), Minimum (Mínim)

*¹ Un cop canviat aquest paràmetre, el valor tindrà efecte després d'una arrencada en calent o quan es torni a engegar la impressora. Tot i que es reflecteix a Status Sheet (Full d'estat) i a EPL read-back (Lectura inversa EPL), el canvi només té efecte després d'una arrencada en calent o quan es torna a engegar la impressora.

*² Disponible només quan USB I/F (Interfície USB) té el valor On (Activat).

*³ Disponible només quan es connecta un dispositiu USB extern compatible amb D4. El contingut dels paràmetres depèn de la configuració del dispositiu USB extern.

*⁴ Si el paràmetre Get IPAddress (Obt. adreça IP) s'estableix en Auto, no es pot canviar.

*⁵ Si el paràmetre Get IPAddress (Obt. adreça IP) es canvia de Panel (Tauler) o PING a Auto, es desen els valors dels paràmetres del tauler. A continuació Auto es torna a canviar a Panel (Tauler) o PING i es mostren els valors dels paràmetres emmagatzemats. El valor serà 192.168.192.168 si no es configuren els paràmetres des del tauler.

USB I/F (Interfície USB)

Permet activar o desactivar la interfície USB.

USB Speed (Velocitat USB)

Permet seleccionar el mode de funcionament de la interfície USB. Es recomana seleccionar HS. Seleccioneu FS si HS no funciona al vostre ordinador.

Buffer Size (Mida de memòria intermèdia)

Determina la quantitat de memòria que s'utilitzarà per rebre i imprimir dades. Si seleccioneu Maximum (Màxim), s'assignarà més memòria per rebre dades. Si seleccioneu Minimum (Mínim), s'assignarà més memòria per imprimir dades.

Nota:

- Per activar els paràmetres de Buffer Size (Mida mem. inter), cal apagar la impressora durant més de cinc segons i després tornar-la a engegar. També podeu dur a terme una operació Reset All (Reinicialitza tot), tal com s'explica a "Menú Reinicialitza" a la pàgina 81.
- Quan es reinicialitza la impressora, s'esborren tots els treballs d'impressió. Assegureu-vos que l'indicador lluminós **Preparada** no parpelleja quan reinicialitzeu la impressora.

Menú Xarxa

Consulteu la *Guia de la xarxa* per a cada paràmetre.

Menú Auxiliar

Consulteu la *Guia de la xarxa* per a cada paràmetre.

Menú PCL

Aquests paràmetres estan disponibles al mode PCL.

Element	Valors (valor predeterminat en negreta)
FontSource (Font tipus II.)	Resident , Download (Baixa)* ¹
Font Number (Núm. tipus II.)	0 ... 65535 (segons els paràmetres)
Pitch (Espaiat)* ²	0,44 ... 10,00 ... 99,99 cpp en increments de 0,01 cpp
Height (Alçada)* ²	4,00 ... 12,00 ... 999,75 pt en increments de 0,25 pt
SymSet (Joc símbols)	IBM-US , Roman-8, Roman-9, ECM94-1, 8859-2 ISO, 8859-9 ISO, 8859-10ISO, 8859-15ISO, PcBlT775, IBM-DN, PcMultiling, PcE.Europe, PcTk437, PcEur858, Pc1004, WiAnsi, WiE.Europe, WiTurkish, WiBALT, DeskTop, PsText, VeInternati, VeUS, MsPublishin, Math-8, PsMath, VeMath, PiFont, Legal, UK, ANSI ASCII, Swedis2, Italian, Spanish, German, Norweg1, French2, Windows, McText, Hebrew7, 8859-8 ISO, Hebrew8, Arabic8, OCR A, OCR B, Pc866Cyr, Pc866Ukr, WinCyr, ISOCyr, Pc8Grk, Pc851Grk, WinGrk, ISOGrk, Greek8, Pc862Heb, Pc864Ara, HPWARA
Form (Imprès)	5 ... 64 ... 128 línies
CR Function (Funció de retorn de carro)	RC , RC+AL
LF Function (Funció d'avançament de línia)	AL , RC+AL
Tray Assign (Assign. safata)	4K , 5S, 4

*¹ Disponible només quan les fonts baixades estan disponibles.

*² Segons el tipus de lletra seleccionat.

FontSource (Font tipus II.)

Estableix la font del tipus de lletra predeterminat.

Font Number (Núm. tipus II.)

Estableix el número de tipus de lletra de la font de tipus de lletra predeterminat. El número disponible depèn dels paràmetres que s'han seleccionat.

Pitch (Espaiat)

Especifica l'espaiat predeterminat del tipus de lletra si és escalable i d'espaiat fix. Podeu seleccionar entre 0,44 i 99,99 cpp (caràcters per polzada), en increments de 0,01 cpp. Pot ser que aquest element no aparegui, segons els valors de Font Source (Font tipus II.) o Font Number (Núm. tipus II.).

Height (Alçada)

Especifica l'alçada predeterminada del tipus de lletra si és escalable i proporcional. Podeu seleccionar entre 4,00 i 999,75 punts, en increments de 0,25 punts. Pot ser que aquest element no aparegui, segons els valors de Font Source (Font tipus ll.) o Font Number (Núm. tipus ll.).

SymSet (Joc símbols)

Selecciona el joc de símbols predeterminat. Si el tipus de lletra seleccionat a Font Source (Font tipus ll.) i Font Number (Núm. tipus ll.) no està disponible al nou paràmetre SymSet (Joc símbols), ambdós paràmetres se substituiran automàticament pel valor predeterminat, IBM-US.

Form (Imprès)

Selecciona el nombre de línies per a la mida del paper i l'orientació seleccionats. També provoca un canvi de l'interlineat (VMI), i el nou valor de VMI s'emmagatzema a la impressora. Això significa que els canvis posteriors dels paràmetres Page Size (Mida de pàgina) o Orientation (Orientació) poden provocar canvis al valor Form (Imprès), que es basa en el valor de VMI emmagatzemat.

CR Function (Funció RC) i LF Function (Funció AL)

Aquestes funcions s'inclouen per a usuaris de sistemes operatius específics, com ara l'UNIX.

Tray Assign (Assign. safata)

Canvia l'assignació de l'ordre de selecció de la font del paper. Si seleccioneu 4, es configuren les ordres com a compatibles amb l'HP LaserJet 4. Si seleccioneu 4K, es configuren les ordres com a compatibles amb l'HP LaserJet 4000, 5000 i 8000. Si seleccioneu 5S, es configuren les ordres com a compatibles amb l'HP LaserJet 5S.

Menú PS3

Element	Valors (valor predeterminat en negreta)
Error Sheet (Full d'errors)	Off (Desactivat) , On (Activat)
Image Protect (Protecc imatge)	Off (Desactivat) , On (Activat)
Binary (Binari)	Off (Desactivat) , On (Activat)
Text Detection (Detecc. text)	Off (Desactivat) , On (Activat)
PDF Page Size (Mida pàgina PDF)	Auto, A4 , A3, A5, A6, B4, B5, LT, HLT, LGL, GLT, GLG, B, EXE, F4, MON, C10, DL, C5, C6, IB5

Error Sheet (Full d'errors)

Quan seleccioneu **On** (Activat), la impressora imprimeix un full d'errors si es produeix un error en el mode PS3 o si el fitxer PDF que intentàveu imprimir no és d'una versió compatible.

Image Protect (Protecc imatge)

Quan seleccioneu **On** (Activat), la qualitat de la impressió no es reduirà encara que no hi hagi prou memòria. En aquest cas, es mostra **Memory Overflow** (Sobreeiximent memòria) i s'atura la impressió.

Quan se selecciona **Off** (Desactivat), la qualitat de la impressió es redueix quan no hi ha prou memòria. En aquest cas, es mostra **Image Optimum** (Valor òptim d'imatge) i la impressió continua.

Binary (Binari)

Especifica el format de dades. Seleccioneu **On** (Activat) per a les dades binàries i **Off** (Desactivat) per a les dades ASCII.

Nota:

- Les dades binàries només es poden utilitzar amb connexió de xarxa.*
- No cal seleccionar **On** (Activat) quan utilitzeu AppleTalk.*

Per fer servir dades binàries, assegureu-vos que la vostra aplicació les admeti i que les opcions **SEND CTRL-D Before Each Job** (Envia CTRL-D abans de cada treball) i **SEND CTRL-D After Each Job** (Envia CTRL-D després de cada treball) estiguin establertes en **No**.

Quan aquest paràmetre està establert en **On** (Activat), no podeu fer servir el protocol de comunicacions marcadades binàries (TBCP) als paràmetres del controlador d'impressora.

Text Detection (Detec. text)

Si se selecciona **On** (Activat), el fitxer de text es convertirà en un fitxer PostScript quan s'imprimeixi. Aquest paràmetre només està disponible si se selecciona **PS3** al **Emulation Menu** (menú Emulació).

PDF Page Size (Mida pàgina PDF)

Especifica la mida del paper quan s'envia un directori de fitxers PDF des d'un ordinador o algun altre dispositiu. Si se selecciona **Auto**, la mida del paper queda determinada per la mida de la primera pàgina que s'imprimeix.

Menú ESCP2

Element	Valors (valor predeterminat en negreta)
Font (Tipus de lletra)	Courier , Prestige, Roman, Sans serif, Roman T, Orator S, Sans H, Script, OCR A, OCR B
Pitch (Espaiat)	10 , 12, 15 cpp, Prop. (Proporcional)
Condensed (Comprimat)	Off (Desactivat) , On (Activat)
T. Margin (MargSup)	0,40 ... 0,50 ... 1,50 polzades en increments de 0,05 polzades
Text	1... 66 ... 117 línies
CGTable (Taula gen car)	PcUSA , Italic, PcMultilin, PcPortugue, PcCanFrenc, PcNordic, PcTurkish2, Pclcelandic, PcE.Europe, BpBRASCI, BpAbicomp, Roman-8, PcEur858, ISO Latin1, 8859-15ISO, PcSI437, PcTurkish1, 8859-9ISO, Mazowia, CodeMJK, PcGk437, PcGk851, PcGk869, 8859-7 ISO, PcCy855, PcCy866, PcUkr866, PcLit771, Bulgarian, Hebrew7, Hebrew8, PcHe862, PcAr864, PcAr864Ara, PcAr720, PcLit774, Estonia, ISO Latin2, PcLat866
Country (País)	USA (EUA) , França, Alemanya, Regne Unit, Dinamarca, Suècia, Itàlia, Espanya 1, Japó, Noruega, Dinamarca 2, Espanya 2, Amèr. Llatina, Corea, Legal
Auto CR (RC autom.)	On (Activat) , Off (Desactivat)
Auto LF (Avanç línia auto)	Off (Desactivat) , On (Activat)
Bit Image (Imatge de bits)	Dark (Fosc) , Light (Clar) i BarCode (Codi de barres)
ZeroChar (Caràcter zero)	0 , (o el caràcter zero amb una barra diagonal)

Font (Tipus de lletra)

Permet seleccionar el tipus de lletra.

Pitch (Espaiat)

Defineix l'espaiat horitzontal del tipus de lletra en un espaiat fix, mesurat en cpp (caràcters per polzada). També podeu seleccionar l'espaiat proporcional.

Condensed (Comprimít)

Activa o desactiva la impressió comprimida.

T. Margin (MargSup)

Defineix la distància des de la part superior de la pàgina fins a la línia de base de la primera línia d'impressió. La distància es mesura en polzades. Com més petit és el valor, més a prop de la part superior de la pàgina estarà la línia d'impressió.

Text

Defineix la longitud de la pàgina en línies. Per a aquesta opció, se suposa que una línia és 1 pica (4,3 mm). Si canvieu els paràmetres d'orientació, mida de pàgina o marge superior, el paràmetre de longitud de la pàgina tornarà automàticament al valor predeterminat per a cada mida de paper.

CG Table (Taula de generador de caràcters)

Aquesta opció permet seleccionar la taula de caràcters gràfics o la taula de cursiva. La taula de gràfics inclou caràcters gràfics per imprimir línies, angles, àrees ombrejades, caràcters internacionals, caràcters grecs i símbols matemàtics. Si seleccioneu *Italic* (Cursiva), es definirà la meitat superior de la taula de caràcters com a caràcters en cursiva.

Country (País)

Aquesta opció permet seleccionar un dels quinze jocs de símbols internacionals. Per veure mostres dels caràcters inclosos al joc de símbols de cada país, consulteu la *Font Guide (Guia dels tipus de lletra)*.

Auto CR (RC autom.)

Especifica si la impressora realitza una operació de retorn de carro o d'avançament de línia quan la posició d'impressió sobrepassa el marge dret. Si seleccioneu **Off** (Desactivat), la impressora no imprimirà cap caràcter més enllà del marge dret i no realitzarà cap ajustament de línia fins que rebi un caràcter de retorn de carro. La majoria d'aplicacions gestionen aquesta funció automàticament.

Auto LF (Avanç línia auto)

Si seleccioneu **Off** (Desactivat), la impressora no enviarà una ordre d'avançament de línia automàtic amb cada retorn de carro. Si seleccioneu **On** (Activat), s'enviarà una ordre d'avançament de línia amb cada retorn de carro. Seleccioneu **On** (Activat) si les línies de text se superposen.

Bit Image (Imatge de bits)

La impressora pot emular el joc de densitats de gràfics mitjançant les seves ordres. Si seleccioneu **Dark** (Fosc), la densitat de la imatge de bits serà alta; si seleccioneu **Light** (Clar), la densitat de la imatge de bits serà baixa.

Si seleccioneu **Bar Code** (Codi de barres), la impressora convertirà les imatges de bits en codis de barres emplenant automàticament els espais verticals entre punts. D'aquesta manera es creen línies verticals contínues que es poden llegir amb un lector de codis de barres. Aquest mode redueix la mida de la imatge que s'imprimeix i pot ser que també provoqui certa distorsió quan s'imprimeixin gràfics d'imatges de bits.

ZeroChar (Caràcter zero)

Especifica si la impressora imprimeix els zeros amb barra diagonal o sense.

Menú FX

Element	Valors (valor predeterminat en negreta)
Font (Tipus de lletra)	Courier , Prestige, Roman, Sans serif, Script, Orator S, OCR A, OCR B
Pitch (Espaiat)	10 , 12, 15 cpp, Prop. (Proporcional)
Condensed (Comprimít)	Off (Desactivat) , On (Activat)
T. Margin (MargSup)	0,40 ... 0,50 ... 1,50 polzades en increments de 0,05 polzades
Text	1... 66 ... 117 línies
CGTable (Taula gen car)	PcUSA , Italic, PcMultilin, PcPortugue, PcCanFrenc, PcNordic, PcTurkish2, Pclcelandic, PcE.Europe, BpBRASCI, BpAbicomp, Roman-8, PcEur858, ISO Latin1, 8859-15ISO
Country (País)	USA (EUA) , França, Alemanya, Regne Unit, Dinamarca, Suècia, Itàlia, Espanya 1, Japó, Noruega, Dinamarca 2, Espanya 2, Amèr. Llatina
Auto CR (RC autom.)	On (Activat) , Off (Desactivat)
Auto LF (Avanç línia auto)	Off (Desactivat) , On (Activat)
Bit Image (Imatge de bits)	Dark (Fosc) , Light (Clar) i BarCode (Codi de barres)
ZeroChar (Caràcter zero)	0 , (o el caràcter zero amb una barra diagonal)

Font (Tipus de lletra)

Permet seleccionar el tipus de lletra.

Pitch (Espaiat)

Defineix l'espaiat horitzontal del tipus de lletra en un espaiat fix, mesurat en cpp (caràcters per polzada). També podeu seleccionar l'espaiat proporcional.

Condensed (Comprimít)

Activa o desactiva la impressió comprimida.

T. Margin (MargSup)

Defineix la distància des de la part superior de la pàgina fins a la línia de base de la primera línia d'impressió. La distància es mesura en polzades. Com més petit és el valor, més a prop de la part superior de la pàgina estarà la línia d'impressió.

Text

Defineix la longitud de la pàgina en línies. Per a aquesta opció, se suposa que una línia és 1 pica (4,3 mm). Si canvieu els paràmetres d'orientació, mida de pàgina o marge superior, el paràmetre de longitud de la pàgina tornarà automàticament al valor predeterminat per a cada mida de paper.

CG Table (Taula de generador de caràcters)

Aquesta opció permet seleccionar la taula de caràcters gràfics o la taula de cursiva. La taula de gràfics inclou caràcters gràfics per imprimir línies, angles, àrees ombrejades, caràcters internacionals, caràcters grecs i símbols matemàtics. Si seleccioneu *Italic* (Cursiva), es definirà la meitat superior de la taula de caràcters com a caràcters en cursiva.

Country (País)

Aquesta opció permet seleccionar un dels tretze jocs de símbols internacionals. Per veure mostres dels caràcters inclosos al joc de símbols de cada país, consulteu la *Font Guide (Guia dels tipus de lletra)*.

Auto CR (RC autom.)

Especifica si la impressora realitza una operació de retorn de carro o d'avançament de línia quan la posició d'impressió sobrepassa el marge dret. Si seleccioneu *Off* (Desactivat), la impressora no imprimirà cap caràcter més enllà del marge dret i no realitzarà cap ajustament de línia fins que rebi un caràcter de retorn de carro. La majoria d'aplicacions gestionen aquesta funció automàticament.

Auto LF (Avanç línia auto)

Si seleccioneu *Off* (Desactivat), la impressora no enviarà una ordre d'avançament de línia automàtic amb cada retorn de carro. Si seleccioneu *On* (Activat), s'enviarà una ordre d'avançament de línia amb cada retorn de carro. Seleccioneu *On* (Activat) si les línies de text se superposen.

Bit Image (Imatge de bits)

La impressora pot emular el joc de densitats de gràfics mitjançant les seves ordres. Si seleccioneu *Dark* (Fosc), la densitat de la imatge de bits serà alta; si seleccioneu *Light* (Clar), la densitat de la imatge de bits serà baixa.

Si seleccioneu **Bar Code** (Codi de barres), la impressora convertirà les imatges de bits en codis de barres emplenant automàticament els espais verticals entre punts. D'aquesta manera es creen línies verticals contínues que es poden llegir amb un lector de codis de barres. Aquest mode redueix la mida de la imatge que s'imprimeix i pot ser que també provoqui certa distorsió quan s'imprimeixin gràfics d'imatges de bits.

ZeroChar (Caràcter zero)

Especifica si la impressora imprimeix els zeros amb barra diagonal o sense.

Menú I239X

El mode I239X emula ordres d'IBM® 2390/2391 Plus.

Aquests paràmetres només estan disponibles quan s'utilitza la impressora en el mode I239X.

Element	Valors (valor predeterminat en negreta)
Font (Tipus de lletra)	Courier , Prestige, Gothic, Orator, Script, Presentor, Sans serif
Pitch (Espaiat)	10 , 12, 15, 17, 20, 24 cpp, Prop. (Proporcional)
Code Page (Pàgina codis)	437 , 850, 858, 860, 863, 865
T. Margin (MargSup)	0,30 ... 0,40 ...1,50 polzades en increments de 0,05 polzades
Text	1 ... 67 ... 117 línies
Auto CR (RC autom.)	Off (Desactivat) , On (Activat)
Auto LF (Avanç línia auto)	Off (Desactivat) , On (Activat)
Alt. Graphics (Gràfics alter.)	Off (Desactivat) , On (Activat)
Bit Image (Imatge de bits)	Dark (Fosc) , Light (Clar)
ZeroChar (Caràcter zero)	0 , (o el caràcter zero amb una barra diagonal)
CharacterSet (Joc caràcters)	1, 2

Font (Tipus de lletra)

Permet seleccionar el tipus de lletra.

Pitch (Espaiat)

Defineix l'espaiat horitzontal del tipus de lletra en un espaiat fix, mesurat en cpp (caràcters per polzada). També podeu seleccionar l'espaiat proporcional.

Code Page (Pàgina codis)

Permet seleccionar les taules de caràcters. Aquestes taules inclouen els caràcters i els símbols que utilitza cada idioma. La impressora imprimirà segons la taula de caràcters seleccionada.

T. Margin (MargSup)

Defineix la distància des de la part superior de la pàgina fins a la línia de base de la primera línia d'impressió. La distància es mesura en polzades. Com més petit és el valor, més a prop de la part superior de la pàgina estarà la línia d'impressió.

Text

Defineix la longitud de la pàgina en línies. Per a aquesta opció, se suposa que una línia és 1 pica (4,3 mm). Si canvieu els paràmetres d'orientació, mida de pàgina o marge superior, el paràmetre de longitud de la pàgina tornarà automàticament al valor predeterminat per a cada mida de paper.

Auto CR (RC autom.)

Especifica si la impressora realitza una operació de retorn de carro o d'avançament de línia quan la posició d'impressió sobrepassa el marge dret. Si aquest paràmetre està desactivat, la impressora no imprimirà cap caràcter més enllà del marge dret i no realitzarà cap ajustament de línia fins que rebí un caràcter de retorn de carro. La majoria d'aplicacions gestionen aquesta funció automàticament.

Auto LF (Avanç línia auto)

Si seleccioneu `Off` (Desactivat), la impressora no enviarà una ordre d'avançament de línia automàtic amb cada retorn de carro. Si seleccioneu `On` (Activat), s'enviarà una ordre d'avançament de línia amb cada retorn de carro. Seleccioneu `On` (Activat) si les línies de text se superposen.

Alt.Graphics (Gràfics alter.)

Activa o desactiva l'opció Alternate Graphics (Gràfics alter.).

Bit Image (Imatge de bits)

La impressora pot emular el joc de densitats de gràfics mitjançant les seves ordres. Si seleccioneu **Dark** (Fosc), la densitat de la imatge de bits serà alta; si seleccioneu **Light** (Clar), la densitat de la imatge de bits serà baixa.

Si seleccioneu **Bar Code** (Codi de barres), la impressora convertirà les imatges de bits en codis de barres emplenant automàticament els espais verticals entre punts. D'aquesta manera es creen línies verticals contínues que es poden llegir amb un lector de codis de barres. Aquest mode redueix la mida de la imatge que s'imprimeix i pot ser que també provoqui certa distorsió quan s'imprimeixin gràfics d'imatges de bits.

ZeroChar (Caràcter zero)

Especifica si la impressora imprimeix els zeros amb barra diagonal o sense.

CharacterSet (Joc caràcters)

Permet seleccionar la taula de caràcters 1 o 2.

Menú Config. contras.

Element	Valors (valor predeterminat en negreta)
Password Config (Config. contrasenya)*	-
Limitation (Limitació)	Disable (Inhabil.) , Interface (Interfície), Config., All (Tot)

*La contrasenya predeterminada està en blanc. Podeu introduir un màxim de 20 caràcters per a la contrasenya.

Password Config (Config. contrasenya)

Canvia la contrasenya. Introduïu la contrasenya anterior i, després, introduïu la contrasenya nova dues vegades.

Per introduir la contrasenya, premeu el botó ▼ **A baix** o ▲ **A dalt** per seleccionar el caràcter i premeu el botó ► **Dreta** per determinar el caràcter. Un cop determinats tots els caràcters, premeu el botó **OK**.

Limitation (Limitació)

Canvia el radi de restricció. Si se selecciona **Interface** (Interfície), cal la contrasenya per canviar els paràmetres dels menús **USB** i **Network** (Xarxa). Si se selecciona **Confia**, cal la contrasenya per accedir a **Quick Print Job** (Treball d'impressió ràpida) o **Confidential Job** (Treball confidencial) o per canviar els paràmetres de tots els menús. Si se selecciona **All** (Tot), cal la contrasenya per accedir a **Quick Print Job** (Treball d'impressió ràpida) o **Confidential Job** (Treball confidencial) o per canviar els paràmetres i realitzar les accions dels elements de tots els menús. Abans de canviar el paràmetre, heu d'introduir la contrasenya definida al paràmetre **Password Confia** (Config. contrasenya).

Menú Suport

Accediu al mode desuport prement el botó **▼ A baix** mentre engegueu la impressora, i apareixerà el **Support Menu** (Menú Suport) i el **Printer Adjust Menu** (Menú Ajust impressora).



Atenció:

- Seleccioneu només els elements següents del **Support Menu** (Menú Suport). No seleccioneu cap element del **Print Adjust Menu** (Menú Ajust impressora).*
- Quan formateu la memòria **CompactFlash** o suprimiu dades, desconnecteu els cables de la interfície i no imprimeu fitxers.*

Format CompactFlash (Formata CompactFlash)

Formata la memòria **CompactFlash** de la impressora si hi ha instal·lada una memòria **CompactFlash**.

Format PS3 CompactFlash (Formata CompactFlash PS3)

Formata l'àrea **CompactFlash** on hi ha emmagatzemada informació **PostScript** si hi ha instal·lada una memòria **CompactFlash**.

Delete All CompactFlash Data (Suprimeix totes les dades CompactFlash)

Suprimeix totes les dades de la memòria **CompactFlash** si hi ha instal·lada una memòria **CompactFlash**.

Menú Preferits

El menú de preferits apareix en prémer el botó **OK** mentre la pantalla LCD mostra **Ready** (Preparada) o **Sleep** (Repòs).

Al menú de preferits, els elements dels paràmetres afegits als preferits apareixen en una llista i se'n pot seleccionar un.

Els menús següents són als preferits per defecte.

- Menú Reinicialitza
- MP Tray Size (Mida safata MP)
- System Information (Informació del sistema)

Consulteu “Com registrar els menús com a preferits” a la pàgina 68 per obtenir informació per registrar els menús als preferits.

Missatges d'estat i d'error

Aquesta secció inclou una llista de missatges d'error que apareixen a la pantalla LCD amb una descripció breu de cadascun i suggeriments per corregir el problema. Tingueu en compte que no tots els missatges que apareixen a la pantalla LCD indiquen un problema. Si es mostra la marca **◆** a la dreta del missatge d'advertència, significa que hi ha diverses advertències. Per confirmar totes les advertències que hi ha, premeu el botó **▼ A baix** per mostrar el **Status Menu** (Menú Estat) i, a continuació, premeu el botó **► Dreta**. La pantalla LCD també mostra la vida útil restant dels consumibles i les mides de paper disponibles.

Bookmark Failed (Ha fallat el preferit)

El menú seleccionat no es pot registrar com un preferit. Alguns menús no es poden registrar com a preferits.

Bookmark Registered (Preferit registrat)

El menú seleccionat es registra com un preferit.

Cancel All Print Job (Cancel·la tots els treballs d'impressió)

La impressora està cancel·lant tots els treballs d'impressió de la memòria, inclosos els que està rebent o imprimint. Aquest missatge apareix si es prem el botó **⏏ Cancel·la treball** durant més de dos segons.

Cancel Print Job (Cancel·la treball impr)

La impressora està cancel·lant el treball d'impressió en curs. Aquest missatge apareix si es prem el botó  **Cancel·la treball** i es deixa anar en menys de dos segons.

Cancel Print Job (by host) (Cancel·la treball impr (mitjançant el sistema principal))

Es cancel·la el treball d'impressió al controlador d'impressora.

Can't Print (No es pot imprimir)

Se suprimeixen les dades d'impressió perquè són incorrectes.

Assegureu-vos que feu servir el controlador d'impressió i la mida de paper adequats.

Can't Print Duplex (No es pot impr. a 2 c)

La impressora ha detectat un problema durant la impressió a doble cara. Assegureu-vos que utilitzeu el tipus i la mida de paper adequats per a la impressió a doble cara. Aquest problema també pot ser el resultat d'una configuració incorrecta de la font del paper que utilitzeu. Si premeu el botó **Inicia/Atura**, s'imprimirà la resta del treball només a una cara. Premeu el botó  **Cancel·la treball** per cancel·lar el treball d'impressió.

Can't Use Bookmark (No es pot utilitzar el preferit)

El menú registrat no es pot utilitzar perquè el menú s'ha inhabilitat en canviar qualsevol paràmetre després de registrar el menú als preferits.

CF CHECK (Comprovant CompactFlash)

La impressora està comprovant la memòria CompactFlash.

Check Duplex Paper Size (Compr mida paper 2 c)

La mida del paper que s'ha carregat a la impressora no és adequada per a la unitat d'impressió a doble cara opcional. Carregueu paper de la mida correcta i premeu el botó **Inicia/Atura** per reprendre la impressió.

Check Paper Size (Comproveu mida paper)

El paràmetre de mida de paper no coincideix amb la mida del paper carregat a la impressora. Comproveu si la mida del paper carregat a la font especificada és correcta.

Per esborrar aquest missatge d'error, seleccioneu `Clear Warning` (Esborra advertència) al `Reset Menu` (Menú Reinicialitza) del tauler de control. Per obtenir instruccions, consulteu “Com accedir als menús del tauler de control” a la pàgina 67.

Check Paper Type (Comproveu tipus paper)

El tipus de paper carregat a la impressora no coincideix amb el paràmetre de tipus de paper del controlador d'impressora. Cal utilitzar un paper de la mida especificada al paràmetre de la mida del paper.

Per esborrar aquest missatge d'error, seleccioneu `Clear Warning` (Esborra advertència) al `Reset Menu` (Menú Reinicialitza) del tauler de control. Per obtenir instruccions, consulteu “Com accedir als menús del tauler de control” a la pàgina 67.

Check Selected Outbin (Comproveu la safata de sortida selecc.)

Les impressions surten per la safata de cara avall perquè la mida o el tipus de paper no són compatibles amb l'apilador.

Collate Disabled (Intercalació inhab.)

Ja no es pot imprimir especificant la quantitat de còpies perquè no hi ha prou memòria (RAM). Si es produeix aquest error, imprimeix les còpies una per una.

Per esborrar aquest missatge d'error, seleccioneu `Clear Warning` (Esborra advertència) al `Reset Menu` (Menú Reinicialitza) del tauler de control. Per obtenir instruccions, consulteu “Com accedir als menús del tauler de control” a la pàgina 67.

Error de CompactFlash

La memòria CompactFlash instal·lada no és compatible amb la impressora o bé heu seleccionat `No` quan `Format Required` (Formatació necessària) ha aparegut al tauler de control. Aquest error també apareix si la memòria CompactFlash instal·lada és de menys de 4 GB. Apagueu la impressora i traieu la memòria CompactFlash. Si apareix `Format Required` (Formatació necessària) al tauler de control, seleccioneu `Yes` (Sí).

Memòria CompactFlash plena

La memòria CompactFlash opcional és plena i no s'hi poden desar més dades. Suprimeix-ne les dades innecessàries.

Per esborrar aquest missatge d'error, seleccioneu **Clear Warning** (Esborra advertència) al **Reset Menu** (Menú Reinicialitza) del tauler de control. Per obtenir instruccions sobre com accedir als menús del tauler de control, consulteu “Com accedir als menús del tauler de control” a la pàgina 67.

Cooling Down (S'està refredant)

La impressora s'està refredant.

Correct time using Time Setting (Corregiu l'hora amb Format hora)

El paràmetre d'hora actual es reinicialitza perquè no heu connectat el cable d'alimentació durant un període de temps llarg. Per esborrar aquest missatge d'error, seleccioneu **Time Setting** (Format hora) al **Clock Menu** (Menú Config. horària) i especifiqueu la data i l'hora actuals.

DM Error yyy (Error DM yyy)

La unitat d'impressió a doble cara s'ha separat de la impressora.

Duplex Memory Overflow (Sobreix mem impr 2 c)

No hi ha prou memòria per imprimir a doble cara. La impressora només imprimeix a la cara del davant i expulsa el paper. Per esborrar aquest missatge d'error, seguiu les instruccions que s'exposen a continuació.

Si se selecciona **Off** (Desactivat) a **Auto Cont** (Continua auto.) del **Setup Menu** (Menú Instal·lació) del tauler de control, premeu el botó **Inicia/Atura** per imprimir al revers del full següent o bé premeu el botó  **Cancel·la treball** per cancel·lar el treball d'impressió.

Si se selecciona **On** (Activat) a **Auto Cont** (Continua auto.) del **Setup Menu** (Menú Instal·lació) del tauler de control, la impressió continua automàticament després d'un període de temps concret.

Face-down Full (Saf. cara avall plena)

La safata de cara avall és plena de paper de sortida. Traieu el paper ja imprès i premeu el botó **Inicia/Atura**. La impressió continua.

Feed Roller C2 Needed Soon (Substituiu aviat el rodet d'alim. C2), Feed Roller C3 Needed Soon (Substituiu aviat el rodet d'alim. C3), Feed Roller C4 Needed Soon (Substituiu aviat el rodet d'alim. C4)

Aquest missatge indica que el rodet d'alimentació C2, C3 o C4 s'acosta al final de la seva vida útil. Podeu continuar imprimint fins que aparegui el missatge `ReplacE Feed Roller C2` (Substituiu el rodet d'alimentació C2), `ReplacE Feed Roller C3` (Substituiu el rodet d'alimentació C3) o `ReplacE Feed Roller C4` (Substituiu el rodet d'alimentació C4).

Per esborrar aquest missatge d'error i continuar imprimint, seleccioneu `Clear All WarninGs` (Esborra totes advert.) al `Reset Menu` (Menú Reinicialitza) del tauler de control. Per obtenir instruccions sobre com accedir als menús del tauler de control, consulteu “Com accedir als menús del tauler de control” a la pàgina 67.

Form Data Canceled (Dades imprès cancel.)

La informació de superposició d'imprès no es pot emmagatzemar a la memòria CompactFlash opcional. Pot ser que la memòria CompactFlash no estigui instal·lada correctament o que s'hagi assolit el nombre màxim de fitxers de superposició d'impresos. Confirmeu que la memòria CompactFlash opcional estigui instal·lada correctament o bé suprimiu els fitxers de superposició d'impresos que no necessiteu i torneu a provar d'emmagatzemar la nova superposició.

Per esborrar aquest missatge d'error, seleccioneu `Clear WarninGs` (Esborra advertència) al `Reset Menu` (Menú Reinicialitza) del tauler de control. Per obtenir instruccions sobre com accedir als menús del tauler de control, consulteu “Com accedir als menús del tauler de control” a la pàgina 67.

Form Feed (Alimentació de fulls)

La impressora està expulsant paper a causa d'una sol·licitud de l'usuari. Aquest missatge apareix si es prem el botó **Inicia/Atura** una vegada per posar la impressora fora de línia i, a continuació, es manté premut el botó **Inicia/Atura** durant més de dos segons per no rebre cap ordre d'alimentació de fulls.

Format Error ROM A (Error de format ROM A)

S'ha inserit un mòdul ROM sense format.

Per esborrar aquest missatge d'error, premeu el botó **Inicia/Atura** o bé apagueu la impressora, extraieu el mòdul ROM i torneu-lo a instal·lar. Si l'error persisteix, poseu-vos en contacte amb el vostre distribuïdor.

Format Required (Formatació necessària)

Cal formatar la memòria CompactFlash instal·lada per poder-la utilitzar amb la impressora.

Seleccioneu **Yes** (Sí) per formatar la memòria o bé seleccioneu **No** per cancel·lar la formatació. Si seleccioneu **No**, es mostra **CompactFlash Error** (Error de CompactFlash) i no podeu utilitzar la memòria amb la impressora. En aquest cas, apagueu la impressora i traieu la memòria CompactFlash.

Formatting CF (Formatant CompactFlash)

La memòria CompactFlash s'està formatant.

Fuser Needed Soon (Substituiu aviat la fonedora)

Aquest missatge indica que la unitat de fonedora s'acosta al final de la seva vida útil. Podeu continuar imprimint fins que aparegui el missatge **Replace Fuser** (Substituiu la fonedora).

Per esborrar aquest missatge d'error i continuar imprimint, seleccioneu **Clear All Warnings** (Esborra totes advert.) al **Reset Menu** (Menú Reinicialitza) del tauler de control. Per obtenir instruccions sobre com accedir als menús del tauler de control, consulteu "Com accedir als menús del tauler de control" a la pàgina 67.

Image Optimum (Valor òptim d'imatge)

No hi ha prou memòria per imprimir la pàgina amb la qualitat d'impressió especificada. La impressora reduirà automàticament la qualitat d'impressió per poder continuar imprimint. Si la qualitat d'impressió no és acceptable, proveu de simplificar la pàgina limitant el nombre de gràfics o reduint el nombre i la mida dels tipus de lletra.

Per esborrar aquest missatge d'error, seleccioneu **Clear Warning** (Esborra advertència) al **Reset Menu** (Menú Reinicialitza) del tauler de control. Per obtenir instruccions, consulteu "Com accedir als menús del tauler de control" a la pàgina 67.

Pot ser que calgui augmentar la memòria de la impressora per poder imprimir el document amb la qualitat d'impressió desitjada. Per obtenir més informació sobre com afegir memòria, consulteu "Mòdul de memòria" a la pàgina 142.

Install Toner Cartridge (Instal. cart tract im)

El cartutx de tractament d'imatges no s'ha instal·lat a la impressora.

Instal·leu el cartutx de tractament d'imatges. Consulteu "Substitució de consumibles" a la pàgina 157.

Invalid AUX I/F Card (Targeta d'interfície auxiliar no vàlida)

Aquest missatge significa que la impressora no es pot comunicar amb la targeta d'interfície opcional instal·lada. Apagueu la impressora, extraieu la targeta i torneu-la a instal·lar.

Dades no vàlides

El fitxer de la cua del controlador s'elimina durant la impressió o les dades no són normals. Premeu el botó **Inicia/Atura** per esborrar el missatge d'error.

Mòdul xarxa no vàlid

No hi ha cap programa de xarxa o el programa de xarxa no es pot utilitzar amb aquesta impressora. Poseu-vos en contacte amb un representant del servei tècnic qualificat.

Invalid PS3 (PS3 no vàlid)

Hi ha errors al mòdul ROM. Apagueu la impressora i poseu-vos en contacte amb el vostre distribuïdor.

ROM A no vàlid

La impressora no pot llegir el mòdul ROM opcional instal·lat. Apagueu la impressora i traieu el mòdul ROM.

Error paper-tamany

L'embús de paper s'ha produït perquè la mida del paper carregat és diferent de la mida del paper especificat. Traieu el paper encallat. Consulteu "Extracció de paper encallat" a la pàgina 166 per obtenir instruccions sobre com treure el paper encallat.

Substituiu aviat la unitat de mant.

Aquest missatge indica que la unitat de manteniment s'acosta al final de la seva vida útil. Podeu continuar imprimint fins que aparegui el missatge `ReplacE Maintenance Unit` (Substituiu la unitat de manteniment).

Per esborrar aquest missatge d'error i continuar imprimint, seleccioneu `Clear All Warnings` (Esborra totes advert.) al `Reset Menu` (Menú Reinicialitza) del tauler de control. Per obtenir instruccions sobre com accedir als menús del tauler de control, consulteu "Com accedir als menús del tauler de control" a la pàgina 67.

Manual Feed ssss (Alimentació manual ssss)

S'ha especificat el mode d'alimentació manual per al treball d'impressió en curs. Assegureu-vos que la mida del paper carregat és la que indica  i, a continuació, premeu el botó **Inicia/Atura**.

Memory Overflow (Sobreeiximent memòria)

La impressora no té prou memòria per executar la tasca en curs. Premeu el botó **Inicia/Atura** del tauler de control per continuar imprimint o el botó  **Cancel·la treball** per cancel·lar el treball d'impressió.

Need Memory (Es necessita memòria)

La impressora no té prou memòria per completar el treball d'impressió en curs.

Per esborrar aquest missatge d'error, seleccioneu **Clear Warning** (Esborra advertència) al **Reset Menu** (Menú Reinicialitza) del tauler de control. Per obtenir instruccions, consulteu “Com accedir als menús del tauler de control” a la pàgina 67.

Per evitar que aquest problema es repeteixi, afegiu més memòria a la impressora tal com es descriu a “Mòduls de memòria” a la pàgina 254, o bé reduïu la resolució de la imatge que cal imprimir.

Cartutx de tòner no original instal·lat

El cartutx de tractament d'imatges instal·lat no és un producte original d'Epson. Es recomana instal·lar-ne un d'original. És possible que la impressió i la vida útil restant del cartutx de tractament d'imatges que es mostren al tauler de control siguin diferents de les que apareixen quan s'utilitzen cartutxos de tractament d'imatges originals d'Epson. Epson no es farà responsable de danys o problemes provocats per l'ús de consumibles que no hagi fabricat o aprovat.

Instal·leu un producte original d'Epson o seleccioneu **Clear All Warnings** (Esborra totes advert.) al **Reset Menu** (Menú Reinicialitza) del tauler de control per esborrar el missatge d'advertència. Consulteu “Substitució de consumibles” a la pàgina 157 per obtenir instruccions sobre com substituir el cartutx de tòner.

Offline (Fora de línia)

La impressora no està preparada per imprimir. Premeu el botó **Inicia/Atura**.

Coberta www oberta

La coberta especificada () no està ben tancada. Obriu la coberta una vegada i torneu-la a tancar.

Optional RAM Error (Error de RAM opcional)

Pot ser que el mòdul de memòria opcional estigui malmès o no sigui el correcte. Substituiu-lo per un de nou.

Paper Jam WWW (Embús de paper WWW)

La ubicació on s'ha encallat el paper es mostra a . indica la ubicació de l'error.

Si s'encalla el paper en dues o més ubicacions simultàniament, es mostraran totes les ubicacions corresponents.

Ubicació	Descripció
Embús de paper A	El paper s'ha encallat a la coberta A. Per obtenir instruccions sobre com extreure el paper encallat en aquest cas, consulteu "embús de paper A (coberta A)" a la pàgina 167.
Embús de paper B-A	El paper s'ha encallat dins la coberta del camí de sortida (coberta A o B) o a la unitat de fonedora. Per obtenir instruccions sobre com extreure el paper encallat en aquest cas, consulteu "Embús de paper B-A (coberta B o A)" a la pàgina 171.
Embús de paper MP A	El paper s'ha encallat a la safata MP. Per obtenir instruccions sobre com extreure el paper encallat en aquest cas, consulteu "Embús de paper MP-A (safata MP o coberta A)" a la pàgina 178.
Embús de paper C1 A Embús de paper C2 A Embús de paper C3 A Embús de paper C4 A	El paper s'ha encallat al calaix indicat. Per obtenir instruccions sobre com extreure el paper encallat en aquest cas, consulteu "Embús de paper C1-A, Embús de paper C2-A, Embús de paper C3-A, Embús de paper C4-A (tots els calaixos de paper i la coberta A)" a la pàgina 182.
Embús de paper DM	El paper s'ha encallat al camí del paper o a la coberta de la unitat d'impressió a doble cara opcional. Per obtenir instruccions sobre com extreure el paper encallat en aquest cas, consulteu "Embús de paper DM (coberta de la unitat d'impressió a doble cara)" a la pàgina 192.
Embús de paper STK	El paper s'ha encallat al camí del paper o a la coberta de l'apilador opcional. Per obtenir instruccions sobre com extreure el paper encallat en aquest cas, consulteu "Embús de paper STK (apilador)" a la pàgina 193.

Paper Out tttt sssss (Paper esgotat tttt sssss)

No hi ha paper a la font de paper especificada (tttt). Carregueu paper de la mida adequada (sssss) a la font de paper.

Paper Set tttt sssss (Posició del paper tttt sssss)

El paper carregat a la font de paper especificada (ⓧⓧⓧⓧ) no té la mida correcta (ⓧⓧⓧⓧⓧⓧ). Canvieu el paper carregat per un de la mida correcta i premeu el botó **Inicia/Atura** per continuar imprimint o el botó  **Cancel·la treball** per cancel·lar el treball d'impressió.

Si premeu el botó **Inicia/Atura** sense canviar el paper, es realitzarà la impressió en el paper carregat encara que no sigui de la mida necessària.

Password Changed (Contrasenya canviada)

La contrasenya s'ha canviat correctament.

Print Overrun (Sobrecàrrega impressió)

El temps necessari per processar les dades d'impressió sobrepassa la velocitat del motor d'impressió perquè la pàgina actual és massa complexa. Premeu el botó **Inicia/Atura** per continuar imprimint o el botó  **Cancel·la treball** per cancel·lar el treball d'impressió. Si torna a aparèixer aquest missatge, seleccioneu **On** (Activat) a **Page Protect** (Protecc. Pàgina) del **Setup Menu** (Menú Instal·lació) del tauler de control o bé seleccioneu **Avoid Page Error** (Evita error de pàgina) al controlador de la impressora.

Si continua apareixent el missatge quan imprimeu una pàgina determinada, simplifiqueu-la limitant el nombre de gràfics o reduint el nombre i la mida de tipus de lletra.

Per evitar aquest error, es recomana establir el valor **Page Protect** (Protecc. pàgina) en **On** (Activat) i afegir més memòria a la impressora. Per obtenir informació detallada, consulteu “Menú Instal·lació” a la pàgina 77 i “Mòdul de memòria” a la pàgina 142.

PS3 CompactFlash Full (Memòria CompactFlash PS3 plena)

La memòria assignada per escriure ordres PostScript 3 a la memòria CompactFlash opcional és plena.

Per esborrar aquest missatge d'error, seleccioneu **Clear Warnings** (Esborra advertència) al **Reset Menu** (Menú Reinicialitza) del tauler de control. Per obtenir instruccions sobre com accedir als menús del tauler de control, consulteu “Com accedir als menús del tauler de control” a la pàgina 67.

RAM CHECK (Comprovació de RAM)

La impressora està comprovant la RAM.

Preparada

La impressora està preparada per rebre dades i imprimir.

Substituiu el rodets d'alimentació C2, Substituiu el rodets d'alimentació C3, Substituiu el rodets d'alimentació C4

El rodets d'alimentació C2, C3 o C4 ha arribat al final de la seva vida útil i s'ha de substituir. Si es produeix aquest error, poseu-vos en contacte amb el vostre distribuïdor.

Substituiu la fonedora

La fonedora ha arribat al final de la seva vida útil i s'ha de substituir. Si es produeix aquest error, poseu-vos en contacte amb el vostre distribuïdor.

Replace Maintenance Unit (Substituiu la unitat de manteniment)

La unitat de manteniment ha arribat al final de la seva vida útil i s'ha de substituir. Si es produeix aquest error, poseu-vos en contacte amb el vostre distribuïdor.

Replace Toner Cartridge (Substituiu el cartutx de tòner)

El cartutx de tractament d'imatges ha arribat al final de la seva vida útil i s'ha de substituir. Per obtenir instruccions, consulteu "Substitució de consumibles" a la pàgina 157.

Substituiu u. transf.

La unitat de transferència ha arribat al final de la seva vida útil i s'ha de substituir. Si es produeix aquest error, poseu-vos en contacte amb el vostre distribuïdor.

Reserve Job Canceled (Res. treb. cancel·lada)

La impressora no pot emmagatzemar les dades del treball d'impressió mitjançant la funció de reserva de treballs. S'ha assolit el nombre màxim de treballs d'impressió emmagatzemats a la memòria de la impressora o bé la memòria no té prou memòria disponible per emmagatzemar un altre treball. Per emmagatzemar un treball d'impressió nou, caldrà eliminar-ne un dels emmagatzemats. En el cas que hi hagi emmagatzemats treballs confidencials, alliberareu memòria si els imprimeu.

També podeu incrementar l'espai de memòria disponible canviant el paràmetre **RAM Disk** (Disc RAM) a **Normal** o **Maximum** (Màxim). Per obtenir informació detallada, consulteu "Menú Instal·lació" a la pàgina 77.

Per esborrar aquest missatge d'error, seleccioneu **Clear Warning** (Esborra advertència) al **Reset Menu** (Menú Reinicialitza) del tauler de control. Per obtenir instruccions sobre com accedir als menús del tauler de control, consulteu “Com accedir als menús del tauler de control” a la pàgina 67.

Reset (Reinicialitza)

S'ha reinicialitzat la interfície actual de la impressora i s'ha esborrat la memòria intermèdia. Tanmateix, encara hi ha altres interfícies actives que mantenen els seus paràmetres i les seves dades.

Reset All (Reinicialitza-ho tot)

S'ha reinicialitzat tota la interfície de la impressora i s'ha esborrat la memòria intermèdia. La impressora es reinicia automàticament.

Reset to Save (Reinicialit. per desar)

S'ha canviat un paràmetre del menú del tauler de control mentre s'imprimia. Premeu el botó **Inicia/Atura** per esborrar aquest missatge. El paràmetre tindrà efecte un cop acabada la impressió. També podeu esborrar aquest missatge fent **Reset** (Reinicialitza) o **Reset All** (Reinicialitza tot) al tauler de control. No obstant això, se suprimiran les dades d'impressió.

ROM CHECK (Comprovació de ROM)

La impressora està comprovant la ROM.

SELF TEST (Auto Test)

La impressora està realitzant una prova automàtica i una inicialització.

Service Req Cffff/Service Req Exxx (Sol·licitud de servei Cffff/Sol·licitud de servei Exxx)

S'ha detectat un error del controlador o del motor d'impressió. Apagueu la impressora. Espereu com a mínim cinc segons i torneu-la a engegar. Si el missatge d'error segueix apareixent, anoteu el número d'error que apareix a la llista de la pantalla LCD (Cffff/Exxx), apagueu la impressora, desconnecteu el cable d'alimentació i poseu-vos en contacte amb un representant del servei tècnic qualificat.

Set MP Tray (Col·loqueu safata MP)

La safata MP no està instal·lada correctament. Traieu la safata MP i torneu a inserir-la.

Sleep (Repòs)

La impressora és en mode d'estalvi d'energia. Aquest mode es cancel·la quan la impressora rep dades d'impressió.

Stacker Full (L'apilador és ple)

L'apilador és ple de paper de sortida. Traieu el paper que s'ha imprès i premeu el botó **Inicia/Atura**. La impressió continua.

Toner Cart Error (Error cartutx tòner)

S'ha produït un error de lectura/escriptura amb el cartutx de tractament d'imatges. Extraieu el cartutx de tractament d'imatges i torneu a inserir-lo. Si l'error persisteix, substituïu el cartutx de tractament d'imatges.

Per instal·lar el cartutx de tractament d'imatges, consulteu “Substitució de consumibles” a la pàgina 157.

Toner Low (Tòner baix)

Aquest missatge indica que el cartutx de tractament d'imatges s'acosta al final de la seva vida útil. Prepareu un cartutx de tractament d'imatges nou.

U. transf. gastada

Aquest missatge indica que la unitat de transferència s'acosta al final de la seva vida útil. Podeu continuar imprimint fins que aparegui el missatge **Replace Transfer Unit (Substituïu u. transf.)**. Podeu continuar imprimint fins que aparegui el missatge **Replace Transfer Unit (Substituïu u. transf.)**.

Turn Paper MP tray (Gireu el paper de la safata MP)

L'orientació del paper carregat a la safata MP no coincideix amb l'orientació indicada.

Canvieu la posició del commutador de mida de paper de la safata o els paràmetres de **MP Tray Size (Mida safata MP)**. Després torneu a carregar el paper en l'orientació especificada, si cal. Premeu el botó **Inicia/Atura** per continuar imprimint o el botó  **Cancel·la treball** per cancel·lar el treball d'impressió.

Gireu paper calaix 1/Gireu paper calaix 2/Gireu paper calaix 3/Gireu paper calaix 4

L'orientació del paper carregat al calaix de paper especificat no coincideix amb l'orientació indicada. Canvieu l'orientació del paper.

Unable Clear Error (No es pot esbor. error)

La impressora no pot esborrar el missatge d'error perquè l'error continua estant present. Torneu a provar de solucionar-lo.

S'està escalfant

La impressora està escalfant la fonedora per estar preparada per imprimir.

Error escript. a ROM A, Error escript. a ROM P

Aquest missatge indica un error intern a la impressora. Reinicialitzeu la impressora. Si aquest error persisteix, poseu-vos en contacte amb el vostre distribuïdor.

Escrivint a ROM A, Escrivint a ROM P

Aquest missatge indica que s'està escrivint en un mòdul ROM de la ranura. Espereu fins que desaparegui el missatge.

Wrong Password (Contrasenya incorrec)

No s'han desat treballs d'impressió amb la contrasenya introduïda.

Wrong Toner Cartridge (Tòner incorrecte)

Hi ha instal·lat un cartutx de tractament d'imatges incorrecte. Instal·leu només el cartutx de tractament d'imatges que s'indica a "Consumibles" a la pàgina 27.

Consulteu "Substitució de consumibles" a la pàgina 157 per obtenir instruccions sobre com substituir el cartutx de tractament d'imatges.

Impressió i supressió de dades de reserva de treballs

Els treballs d'impressió emmagatzemats a la memòria de la impressora amb les funcions Re-Print Job (Reimprimeix treball), Verify Job (Verifica treball) i Stored Jobs (Treballs emmagatzemats) de la funció Reserve Job (Reserva de treballs) es poden imprimir i suprimir amb el menú Quick Print Job Menu (Menú Treb impr ràpida) del tauler de control. Els treballs desats mitjançant l'opció Treball confidencial es poden imprimir des del Confidential Job Menu (Menú Treball confid). Seguiu les instruccions d'aquesta secció.

Nota:

- ❑ Per poder utilitzar la funció de reserva de treballs, el paràmetre **RAM Disk (Disc RAM)** del tauler de control ha de tenir el valor **Normal** o **Maximum (Màxim)**. Es recomana instal·lar memòria opcional per utilitzar aquesta funció. Per obtenir instruccions sobre l'increment de la memòria de la impressora, consulteu "Instal·lació d'un mòdul de memòria" a la pàgina 142.
- ❑ La instal·lació d'una memòria **CompactFlash** a la impressora també habilita la funció de reserva de treballs. Tingueu en compte que el disc **RAM** no està disponible si s'instal·la una memòria **CompactFlash** a la impressora.

Ús del menú Treball d'impressió ràpida

Per imprimir o suprimir dades de les opcions **Re-Print Job (Reimprimeix treball)** o **Verify Job (Verifica treball)**, seguiu els passos que s'indiquen a continuació.

1. Assegureu-vos que la pantalla LCD mostra **Ready (Preparada)** o **Sleep (Repòs)** i premeu el botó ► **Dreta** per accedir als menús del tauler de control.
2. Premeu el botó ▼ **A baix** diverses vegades fins que aparegui **Quick Print Job Menu (Menú Treb impr ràpida)** a la pantalla LCD i, a continuació, premeu el botó ► **Dreta**.
3. Utilitzeu el botó ▼ **A baix** o ▲ **A dalt** per desplaçar-vos al nom d'usuari adequat i, a continuació, premeu el botó ► **Dreta**.
4. Utilitzeu el botó ▼ **A baix** o ▲ **A dalt** per desplaçar-vos al nom de treball adequat i, a continuació, premeu el botó ► **Dreta**.
5. Premeu el botó ► **Dreta** i utilitzeu els botons ▼ **A baix** i ▲ **A dalt** per seleccionar el nombre de còpies.

Per suprimir el treball d'impressió sense imprimir cap còpia, premeu el botó ▼ **A baix** per mostrar **Delete (Suprimeix)** a la pantalla LCD.

6. Premeu el botó ► **Dreta** per començar a imprimir o per suprimir les dades.

Ús del menú Treball confidencial

Per imprimir o suprimir dades de l'opció **Confidential Job (Treball confidencial)**, seguiu els passos que s'indiquen a continuació.

1. Assegureu-vos que la pantalla LCD mostra **Ready** (Preparada) o **Sleep** (Repòs) i premeu el botó ► **Dreta** per accedir als menús del tauler de control.
2. Premeu el botó ▼ **A baix** diverses vegades fins que aparegui **Confidential Job Menu** (Menú Treball confid.) a la pantalla LCD i, a continuació, premeu el botó ► **Dreta**.
3. Utilitzeu el botó ▼ **A baix** o ▲ **A dalt** per desplaçar-vos al nom d'usuari adequat i, a continuació, premeu el botó ► **Dreta**.
4. Introduïu la contrasenya de quatre dígit.

Per introduir la contrasenya, premeu el botó ▼ **A baix** o ▲ **A dalt** per seleccionar el caràcter i premeu el botó ► **Dreta** per determinar el caràcter. Un cop determinats tots els caràcters, premeu el botó ► **Dreta**.

Nota:

*Si no s'ha desat cap treball d'impressió amb la contrasenya especificada, apareixerà breument el missatge **Wrong Password** (Contrasenya incorrec) a la pantalla LCD i la impressora sortirà dels menús del tauler de control. Confirmeu la contrasenya i torneu a provar-ho.*

5. Utilitzeu el botó ▼ **A baix** o ▲ **A dalt** per desplaçar-vos al nom de treball adequat i, a continuació, premeu el botó ► **Dreta**.
6. Utilitzeu el botó ▼ **A baix** o ▲ **A dalt** per mostrar **Print** (Imprimeix).

Per suprimir el treball d'impressió, premeu el botó ▼ **A baix** o ▲ **A dalt** per mostrar **Delete** (Suprimeix) a la pantalla LCD.

7. Premeu el botó ► **Dreta** per començar a imprimir o per suprimir les dades.

Impressió d'un full d'estat de configuració

1. Engueu la impressora. La pantalla LCD mostra **Ready** (Preparada) o **Sleep** (Repòs).

2. Premeu el botó ► **Dreta** tres vegades. La impressora imprimirà un full d'estat de configuració.

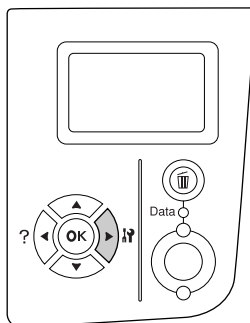

3. Confirmeu que la informació sobre els elements opcionals instal·lats és correcta. Si els elements opcionals estan ben instal·lats, apareixeran a Hardware Configuration (Configuració del maquinari). Si no hi apareixen, torneu-los a instal·lar.

Nota:

- ❑ *Si els elements opcionals que estan instal·lats no apareixen al full d'estat de configuració, assegureu-vos que estan connectats correctament a la impressora.*
- ❑ *Si no aconseguiu imprimir un full d'estat de configuració correcte, poseu-vos en contacte amb el vostre distribuïdor.*
- ❑ *Imprimiu el full d'estat de configuració en un full de mida A4 (apaïsat).*

Cancel·lació de la impressió

Podeu cancel·lar la impressió des de l'ordinador mitjançant el controlador d'impressora.

Per cancel·lar un treball d'impressió abans que l'ordinador l'envii, consulteu "Cancel·lació de la impressió" a la pàgina 210.

Ús del botó **Cancel·la el treball**

El botó **Cancel·la el treball** de la impressora és la forma més ràpida i fàcil de cancel·lar una impressió. Quan premeu aquest botó, es cancel·larà el treball d'impressió en curs. Si manteniu premut el botó **Cancel·la el treball** durant més de dos segons, se suprimiran tots els treballs de la memòria de la impressora, inclosos els que s'estiguin rebent o imprimint.

Ús del menú Reinicialitza

Si seleccioneu **Reset** (Reinicialitza) al **Reset Menu** (Menú Reinicialitza) del tauler de control, s'aturarà la impressió, s'esborrarà el treball d'impressió que s'estigui rebent de la interfície activa i se suprimiran els errors que hagin aparegut a la interfície, si n'hi ha.

Per utilitzar el **Reset Menu** (Menú Reinicialitza), seguiu els passos següents:

1. Premeu el botó ► **Dreta** per accedir als menús del tauler de control.
2. Premeu el botó ▼ **A baix** diverses vegades fins que aparegui **Reset Menu** (Menú Reinicialitza) a la pantalla LCD i, a continuació, premeu el botó ► **Dreta**.
3. Premeu el botó ▼ **A baix** diverses vegades fins que aparegui **Reset** (Reinicialitza).
4. Premeu el botó ► **Dreta**. Es cancel·la la impressió. La impressora està preparada per rebre un altre treball d'impressió.

Capítol 4

Instal·lació d'elements opcionals

Unitat de calaix de paper opcional

Per obtenir informació detallada sobre els tipus i les mides de paper que es poden utilitzar amb la unitat de calaix de paper opcional, consulteu “Unitat de calaix de paper opcional” a la pàgina 38. Per obtenir especificacions, consulteu “Unitat de calaix de paper opcional” a la pàgina 253.

Precaucions de manipulació

Abans d'instal·lar qualsevol element opcional, preu atenció a les precaucions de manipulació següents:

La impressora pesa uns 25 kg. No ha d'intentar aixecar-la ni carregar-la una sola persona. Calen dues persones per transportar la impressora, que l'hauran d'aixecar pels llocs correctes, com es mostra a continuació.



Advertència:

Si aixequiu la impressora incorrectament, pot caure i provocar lesions.

Instal·lació de la unitat de calaix de paper opcional

1. Apagueu la impressora i desconnecteu el cable d'alimentació i el d'interfície.



Atenció:

No oblideu desconnectar el cable d'alimentació de la impressora per evitar descàrregues elèctriques.

2. Traieu amb cura la unitat de calaix de paper opcional de la caixa i col·loqueu-la on voleu instal·lar la impressora.

Nota:

A les instruccions que s'exposen a continuació, es descriu la instal·lació de tres unitats de calaix de paper opcionals com a exemple.

3. Confirmeu els elements inclosos.

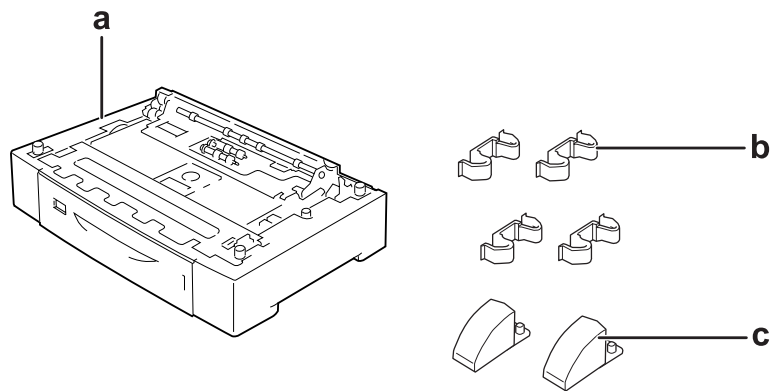

a. Unitat de calaix de paper opcional

b. Peces de fixació

c. Estabilitzadors

4. Estireu el calaix de paper opcional cap enfora.

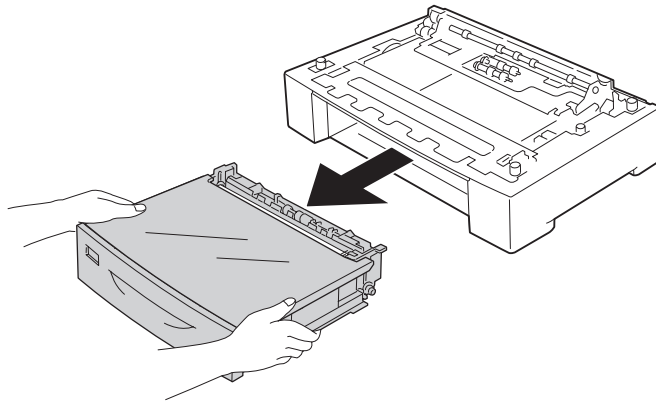

5. Gireu la unitat de calaix de paper opcional i instal·leu els dos estabilitzadors.

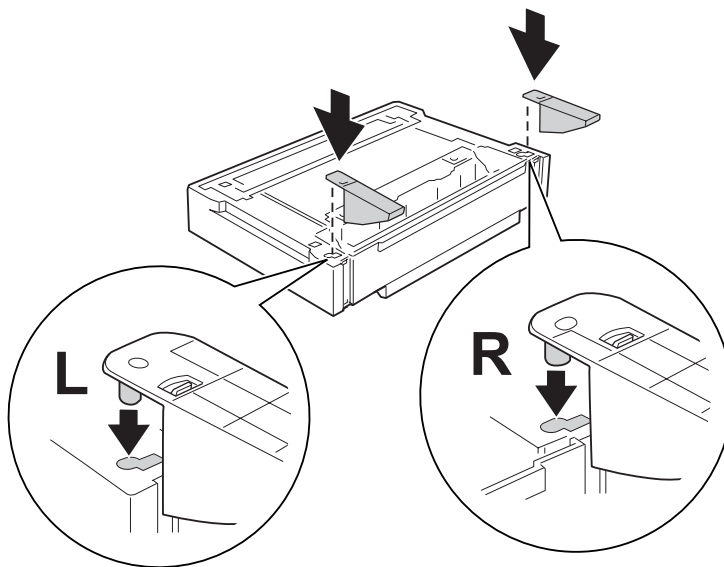

Atenció:

- Quan gireu la unitat de calaix de paper opcional, col·loqueu-la amb cura sobre una superfície plana.
- No us oblideu de fixar els dos estabilitzadors a la unitat de calaix de paper opcional inferior.

6. Col·loqueu primer les unitats de calaix de paper opcionals.

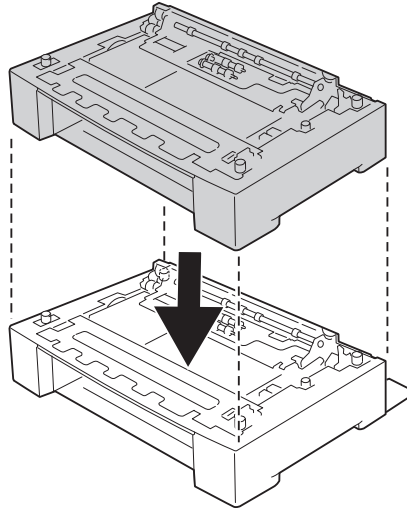

7. Subjecteu les unitats de calaix de paper opcional mitjançant les quatre peces de fixació. Instal·leu dues de les quatre peces de fixació als dos costats interiors de la unitat de calaix de paper opcional i les altres dues peces de fixació, als dos costats exteriors.

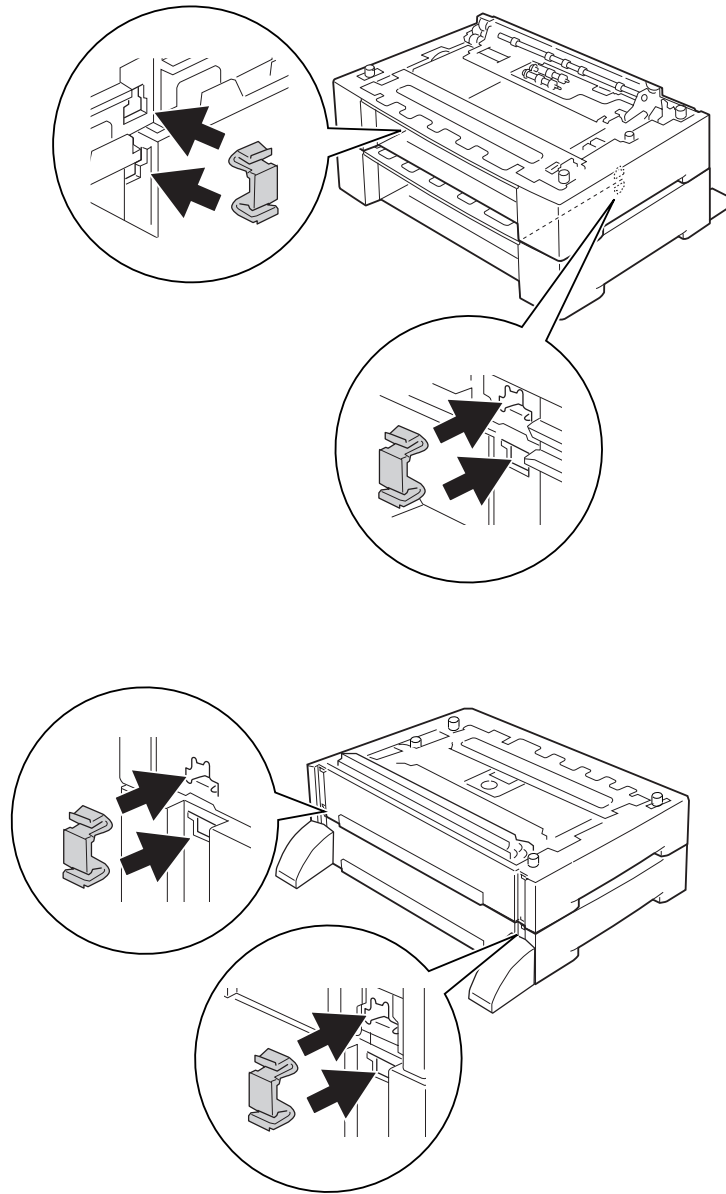

Nota:

Si instal·leu tres unitats de calaix de paper opcionals, repetiu els passos 6 i 7.

8. Estireu el calaix inferior de paper estàndard cap enfora.

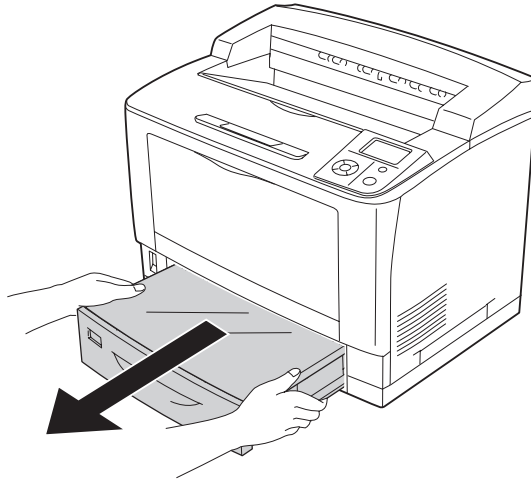

9. Aixequiu la impressora agafant-la pels llocs correctes, com es mostra a continuació.

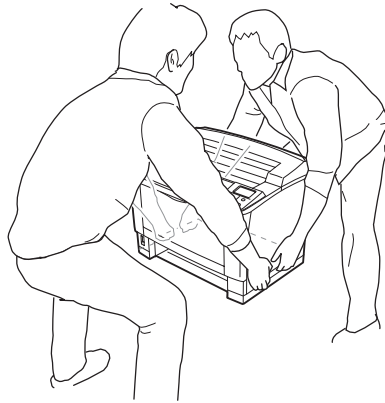

Atenció:

Mantingueu la impressora sempre horitzontal quan la traslladeu.

10. Col·loqueu la impressora damunt les unitats de caixa de paper opcionals. Alineu tots els angles de la impressora amb els de les unitats de caixa de paper opcionals. Tot seguit, abaixeu la impressora fins que quedi ben recolzada damunt de les unitats de caixa de paper opcionals.

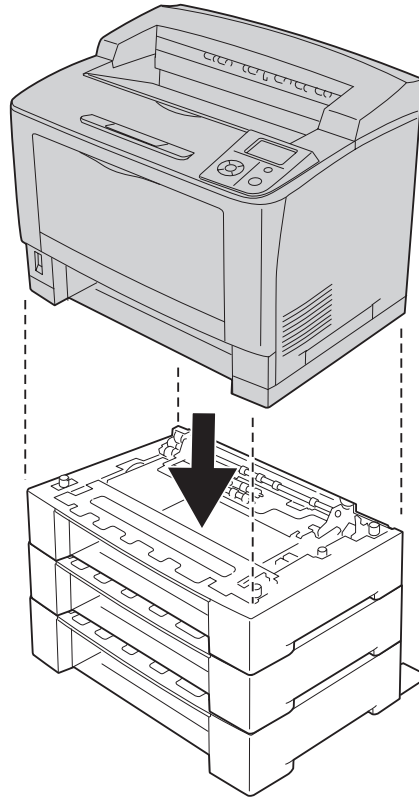

Nota:

Per transportar la impressora es necessiten almenys dues persones, que hauran d'agafar-la amb les mans pels llocs indicats.

11. Obriu la safata MP.

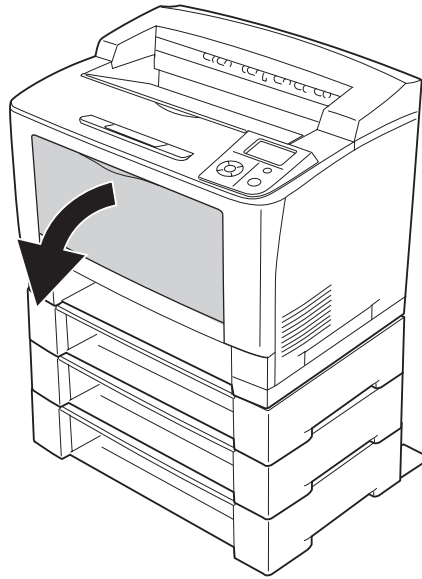

12. Traieu la safata MP de la impressora.

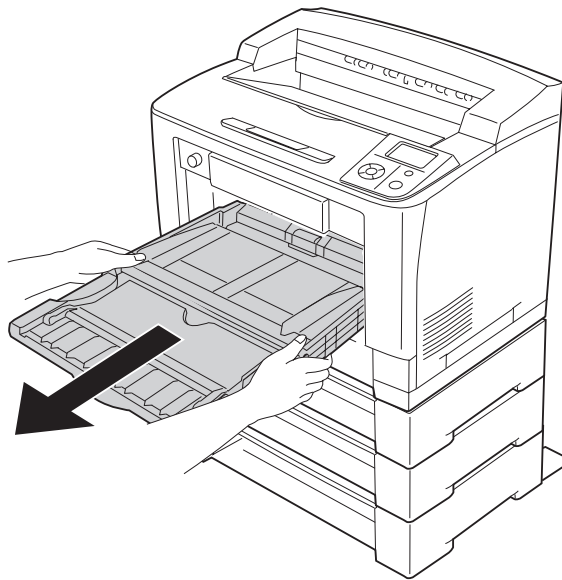

13. Subjecteu la impressora a la unitat de calaix de paper opcional mitjançant les quatre peces de fixació. Col·loqueu dues de les quatre peces de fixació als dos costats interiors de la impressora.

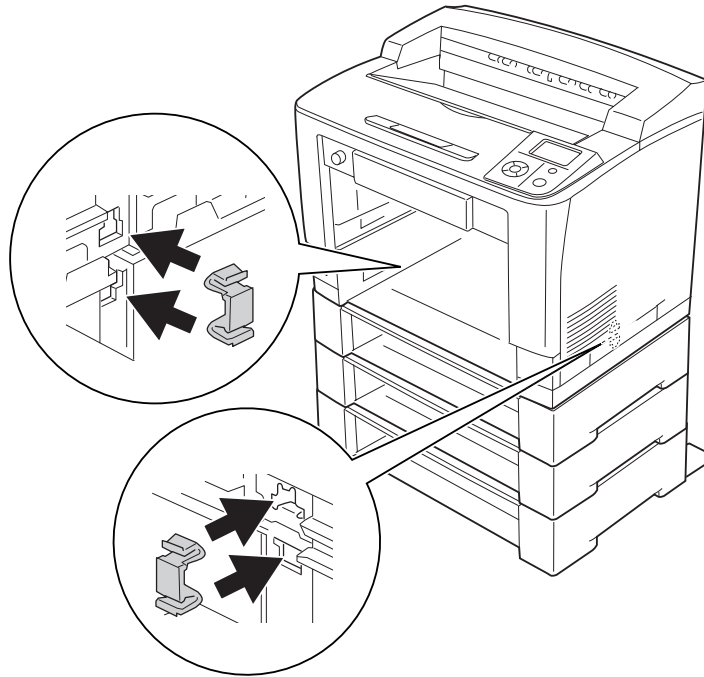

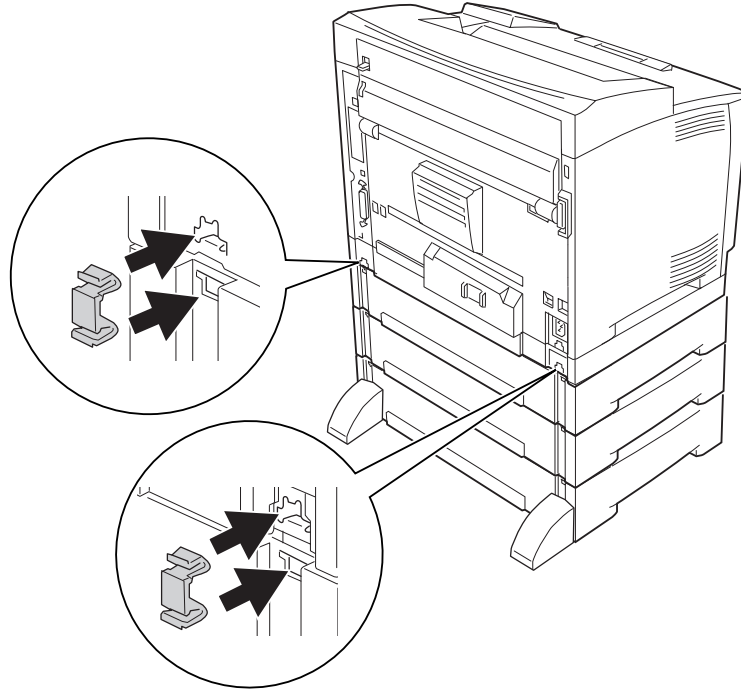

14. Inserir la safata MP a la impressora.

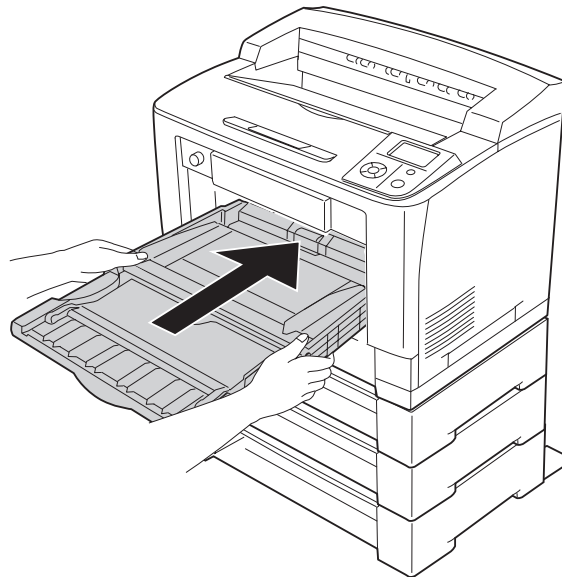

15. Tanqueu la safata MP.

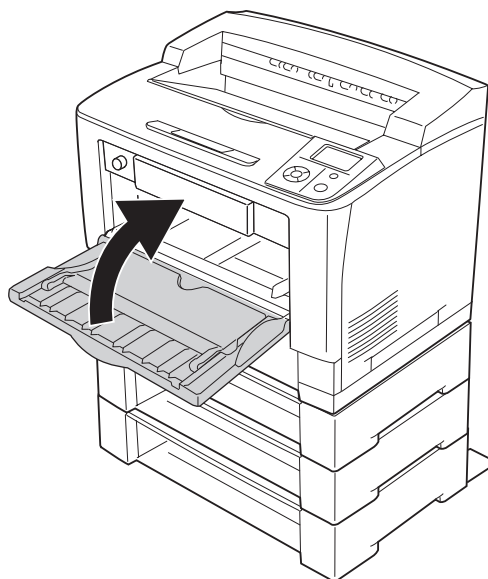

16. Enretireu els materials de protecció dels calaixos de paper opcionals.

17. Inseriu tots els calaixos de paper.

18. Torneu a connectar el cable d'interfície i el d'alimentació i engegueu la impressora.

Per comprovar que l'element opcional està instal·lat correctament, imprimeu un full d'estat de configuració. Consulteu "Impressió d'un full d'estat de configuració" a la pàgina 194.

Nota per als usuaris del Windows:

Si no s'ha instal·lat l'EPSON Status Monitor, haureu de configurar manualment els paràmetres al controlador d'impressora. Feu clic al botó **Actualitza info d'opció d'impressora manual** a la pestanya **Paràmetres opcionals** i feu clic a **Paràmetres**. Seleccioneu **Calaix 2**, **Calaix 3** i **Calaix 4** a la llista **Fonts de paper opcionals** del quadre de diàleg **Paràmetres opcionals** en funció de les opcions instal·lades i feu clic a **D'acord**.

Desinstal·lació de la unitat de calaix de paper opcional

Dueu a terme el procediment d'instal·lació en l'ordre invers.

Unitat d'impressió a doble cara

Per obtenir especificacions o detalls sobre els tipus i les mides de paper que es poden utilitzar amb la unitat d'impressió a doble cara, consulteu "Unitat d'impressió a doble cara" a la pàgina 254.

Instal·lació de la unitat d'impressió a doble cara

1. Apagueu la impressora i desconnecteu el cable d'alimentació i el d'interfície.



Atenció:

No oblideu desconnectar el cable d'alimentació de la impressora per evitar descàrregues elèctriques.

2. Traieu les cobertes d'accessoris superior i inferior.

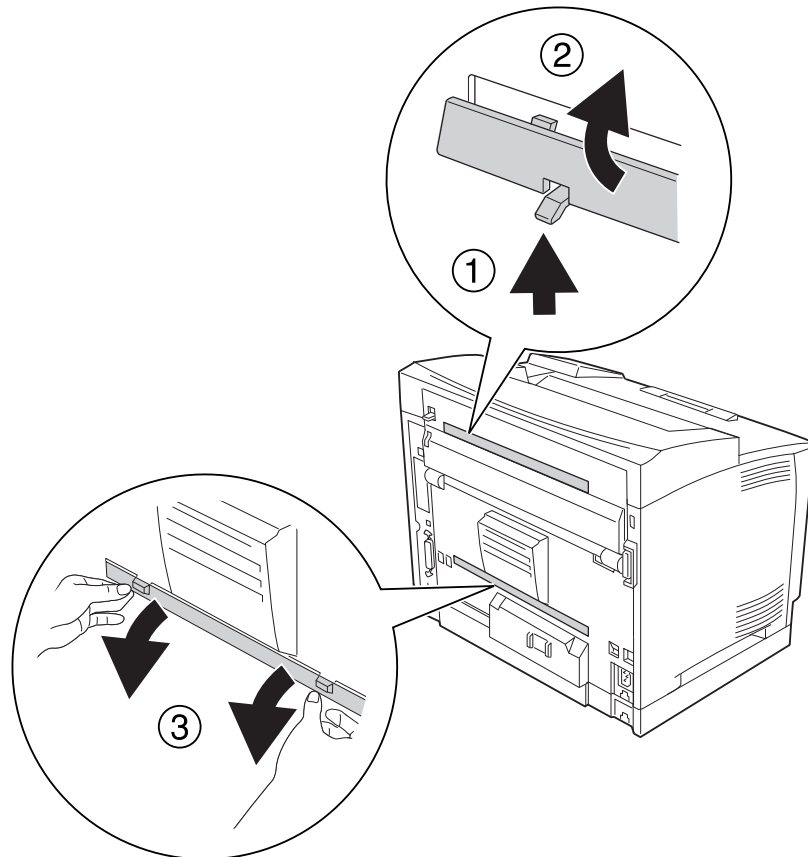

3. Traieu la coberta del connector de la unitat d'impressió a doble cara.

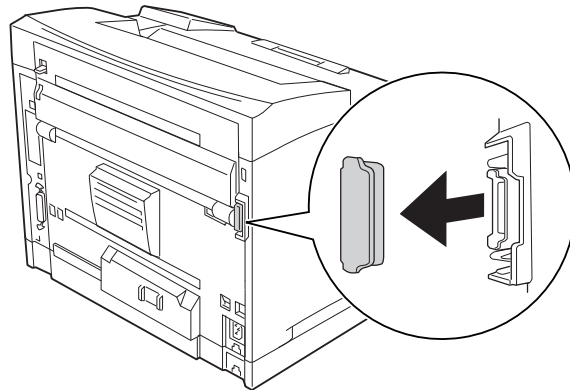

Nota:

Deseu aquestes tres cobertes en un lloc segur per no perdre-les.

4. Instal·leu la unitat d'impressió a doble cara com es mostra a continuació. Assegureu-vos que els ganxos de la unitat d'impressió a doble cara encaixen a les llengüetes de la impressora i que el connector de la unitat entra a la ranura.

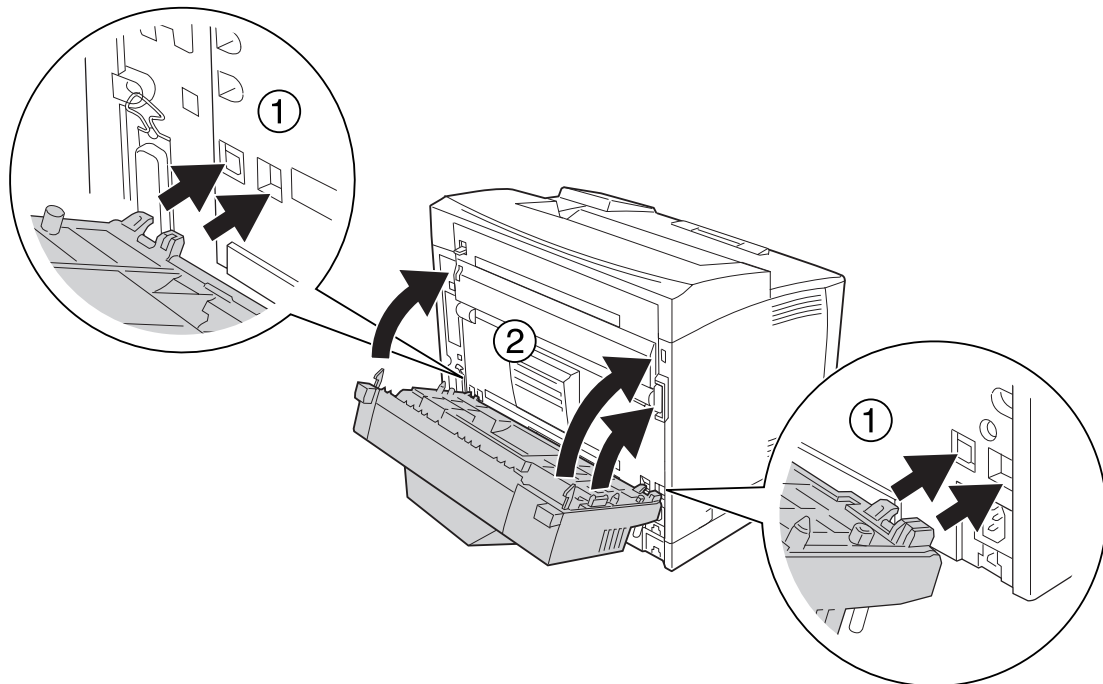

5. Fixeu la unitat d'impressió a doble cara amb els dos cargols.

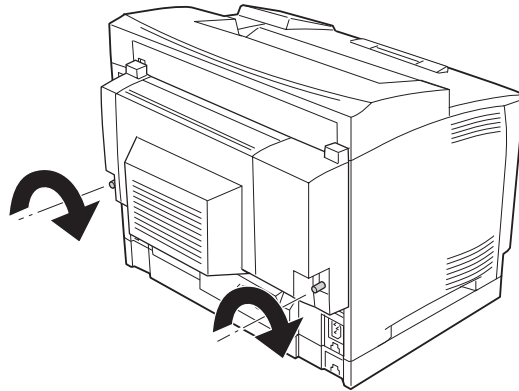

6. Torneu a connectar el cable d'interfície i el d'alimentació i engegueu la impressora.

Per comprovar que l'element opcional està instal·lat correctament, imprimeu un full d'estat de configuració. Consulteu "Impressió d'un full d'estat de configuració" a la pàgina 194.

Nota per als usuaris del Windows:

Si no s'ha instal·lat l'EPSON Status Monitor, haureu de configurar manualment els paràmetres al controlador d'impressora. Consulteu "Configuració dels paràmetres opcionals" a la pàgina 217.

Desinstal·lació de la unitat d'impressió a doble cara

1. Apagueu la impressora i desconnecteu el cable d'alimentació i el d'interfície.
2. Afluixeu els dos cargols de la unitat d'impressió a doble cara.

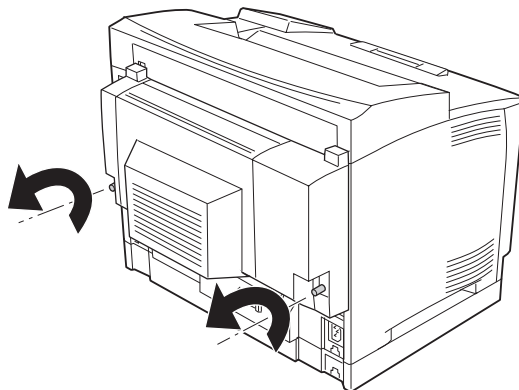

3. Premeu el botó de desbloqueig per desbloquejar els ganxos i traieu la unitat d'impressió a doble cara de la impressora.

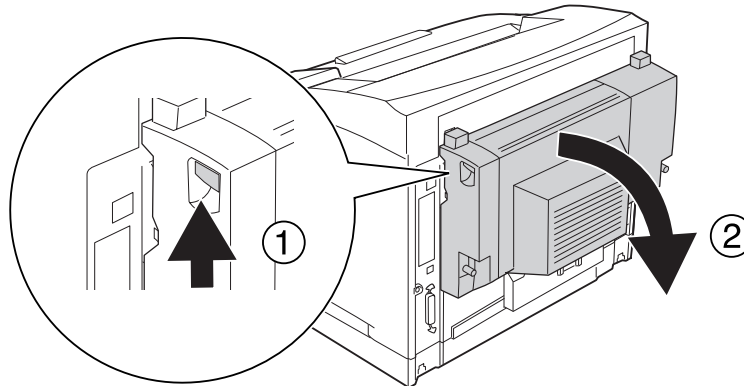

4. Col·loqueu la coberta del connector de la unitat d'impressió a doble cara que heu tret en instal·lar la unitat.
5. Col·loqueu les cobertes d'accessoris superior i inferior que heu tret en instal·lar la unitat d'impressió a doble cara.
6. Torneu a connectar el cable d'interfície i el d'alimentació i engegueu la impressora.

Apilador

Per obtenir especificacions o detalls sobre els tipus i les mides de paper que es poden utilitzar amb l'apilador, consulteu "Apilador d'A4" a la pàgina 255.

Instal·lació de l'apilador

1. Apagueu la impressora i desconnecteu el cable d'alimentació i el d'interfície.

2. Obriu la coberta B.

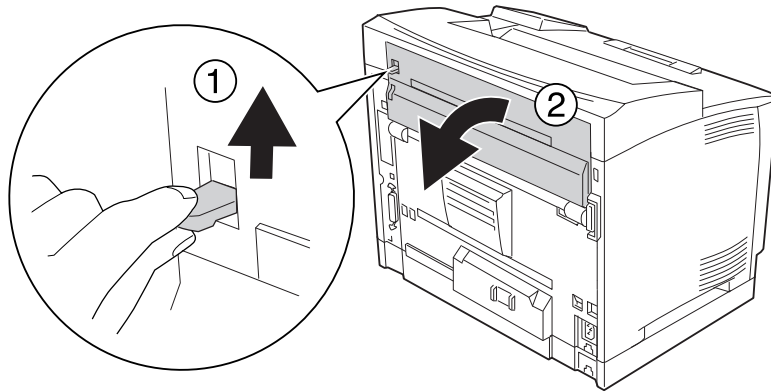

Nota:

Si la unitat d'impressió a doble cara està instal·lada, obriu la coberta d'aquesta unitat abans d'obrir la coberta B.

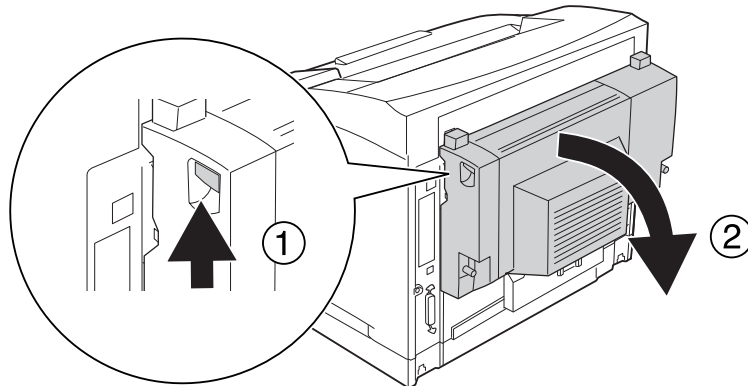

3. Feu pressió a les llengüetes per treure la coberta superior.

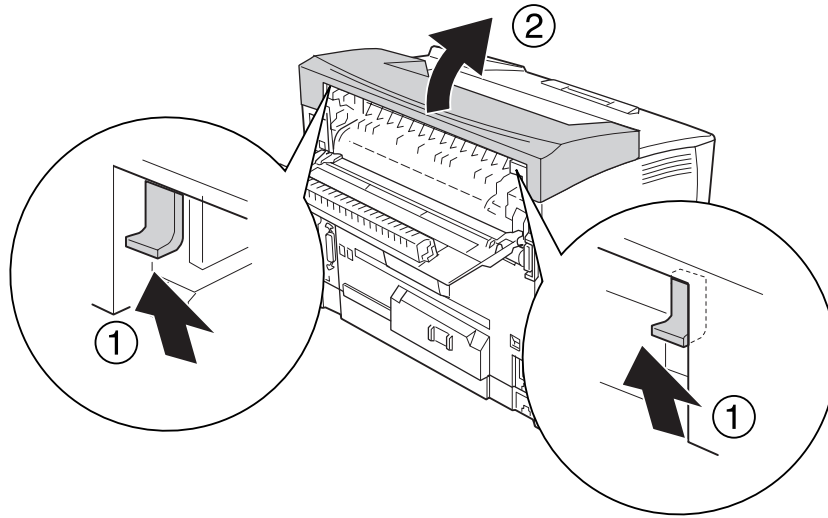

4. Inserir les llengüetes dreta i esquerra de l'apilador als forats de la part superior de la impressora i abaixeu l'apilador lentament sobre la impressora.

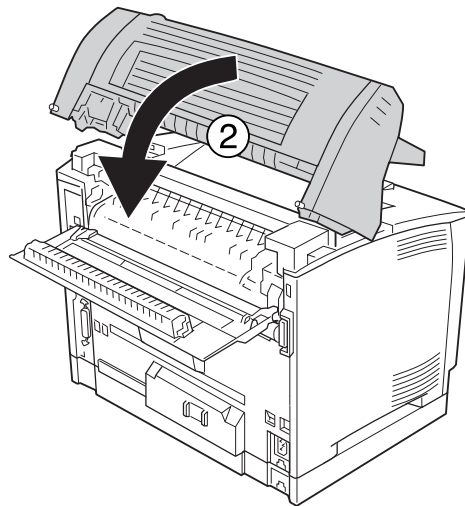
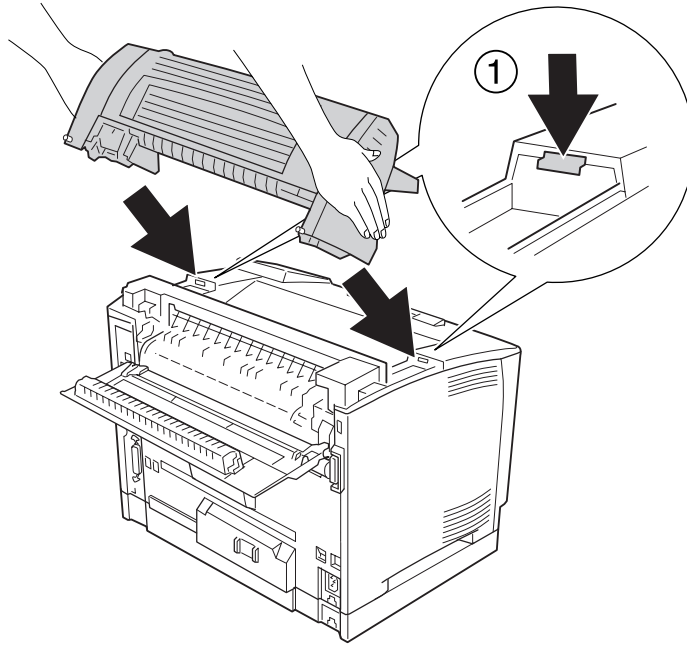

5. Fixeu l'apilador amb els dos cargols.

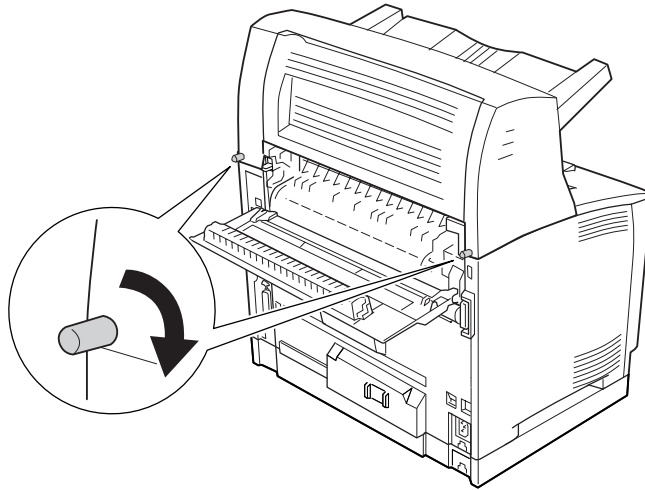

6. Tanqueu la coberta B.

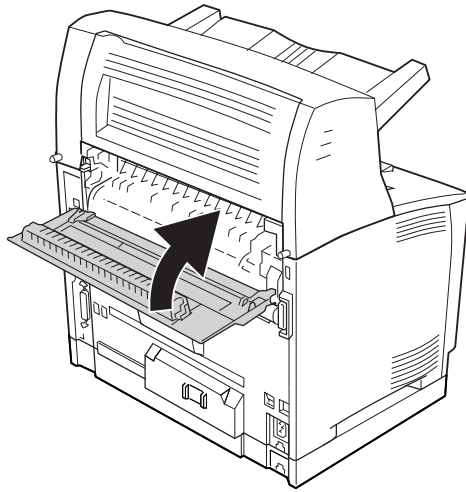

Nota:

Si la unitat d'impressió a doble cara opcional està instal·lada, tanqueu la coberta d'aquesta unitat després de tancar la coberta B.

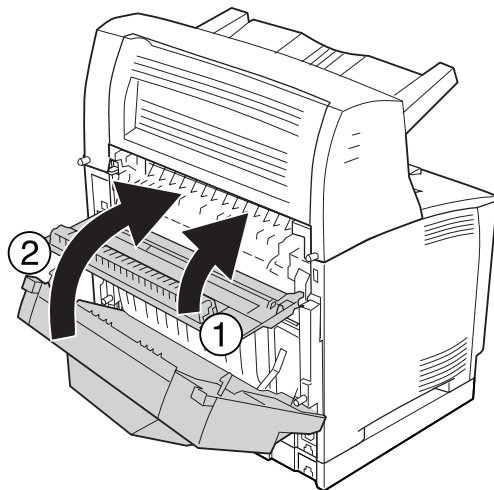

7. Torneu a connectar el cable d'interfície i el d'alimentació i engegueu la impressora.

Per comprovar que l'element opcional està instal·lat correctament, imprimeu un full d'estat de configuració. Consulteu "Impressió d'un full d'estat de configuració" a la pàgina 194.

Nota per als usuaris del Windows:

Si no s'ha instal·lat l'EPSON Status Monitor, haureu de configurar manualment els paràmetres al controlador d'impressora. Consulteu “Configuració dels paràmetres opcionals” a la pàgina 217.

Desinstal·lació de l'apilador

1. Apagueu la impressora i desconnecteu el cable d'alimentació i el d'interfície.

2. Obriu la coberta B.

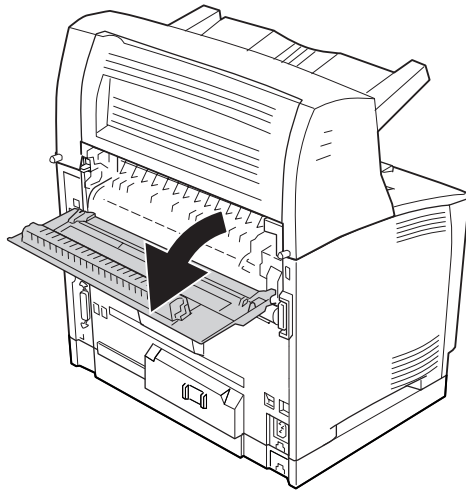

Nota:

Si la unitat d'impressió a doble cara està instal·lada, obriu la coberta d'aquesta unitat abans d'obrir la coberta B.

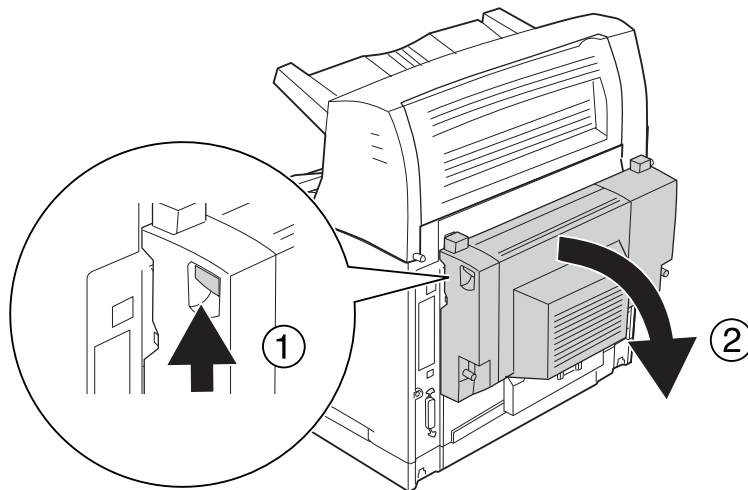

3. Afluixeu els cargols dels dos costats de l'apilador.

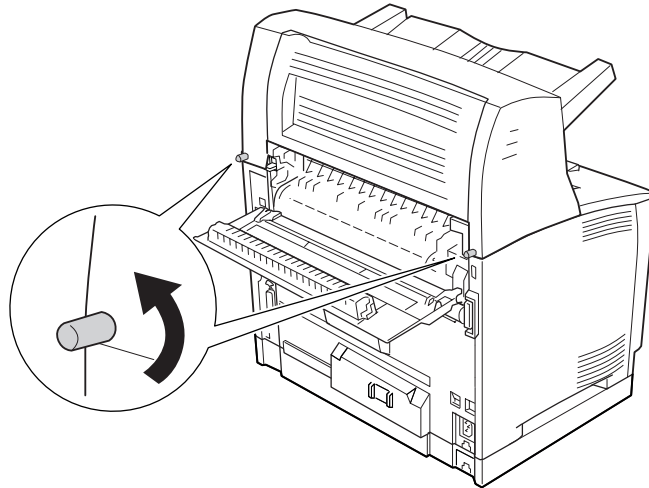

4. Subjecteu l'apilador i desencaixeu les llengüetes dreta i esquerra dels forats de la part superior de la impressora.

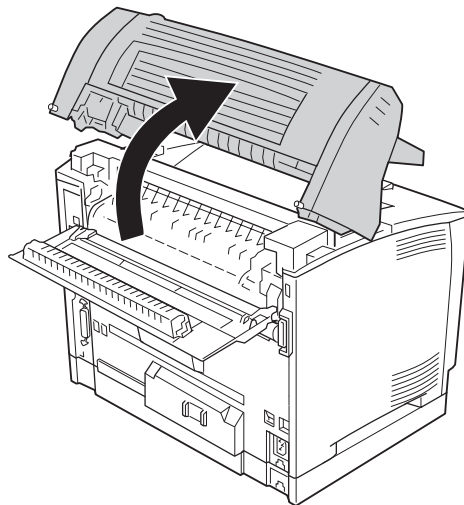

5. Inserir les llengüetes dreta i esquerra de la coberta superior als forats de la part superior de la impressora.

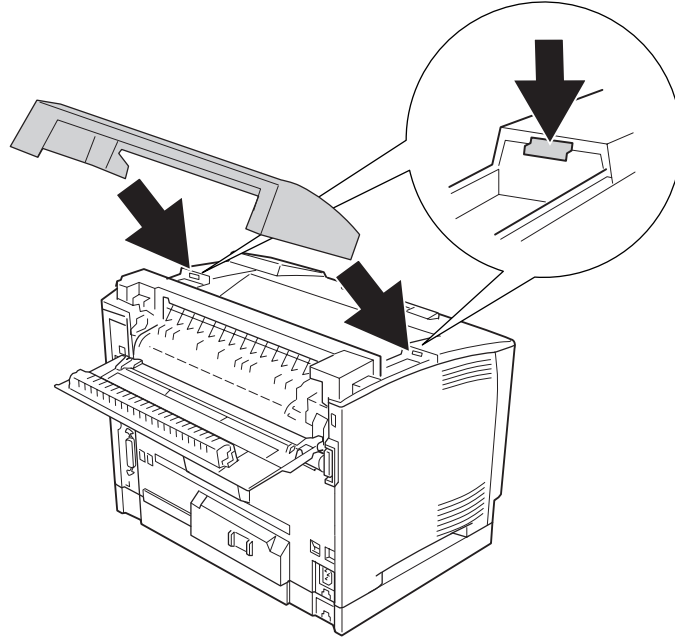

6. Tanqueu la coberta B.

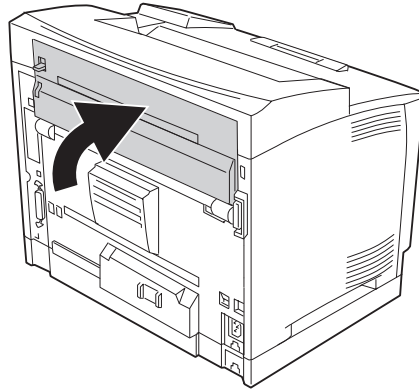

Nota:

Si la unitat d'impressió a doble cara opcional està instal·lada, tanqueu la coberta d'aquesta unitat després de tancar la coberta B.

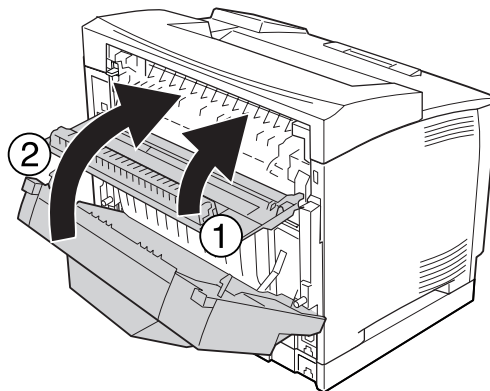

7. Torneu a connectar el cable d'interfície i el d'alimentació i engegueu la impressora.

Mòdul de memòria

La instal·lació d'un mòdul de memòria amb contactes dobles en línia (DIMM) permet augmentar la memòria de la impressora fins a 576 MB. És possible que necessiteu memòria addicional si experimenteu problemes a l'hora d'imprimir gràfics complexos.

Instal·lació d'un mòdul de memòria



Advertència:

Aneu amb compte quan treballeu a l'interior de la impressora, atès que alguns components són punxeguts i poden causar lesions.



Atenció:

Abans d'instal·lar un mòdul de memòria, descarregueu-vos l'electricitat estàtica tocant una peça metàl·lica connectada a terra. Si no ho feu, podeu danyar els components sensibles a l'electricitat estàtica.

1. Apagueu la impressora i desconnecteu el cable d'alimentació i el d'interfície.
2. Retireu la coberta del costat dret traient el cargol de la part posterior de la impressora i fent lliscar la coberta cap enrere.

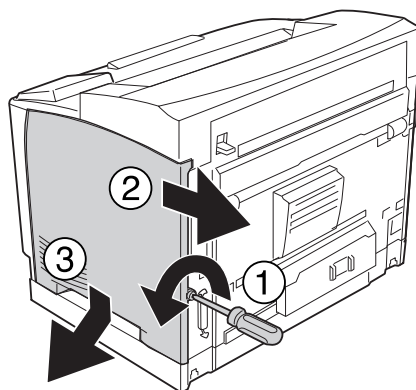

3. Afluixeu els dos cargols amb un tornavís. Subjecteu la llengüeta de la part superior de la coberta de protecció i retireu la coberta.

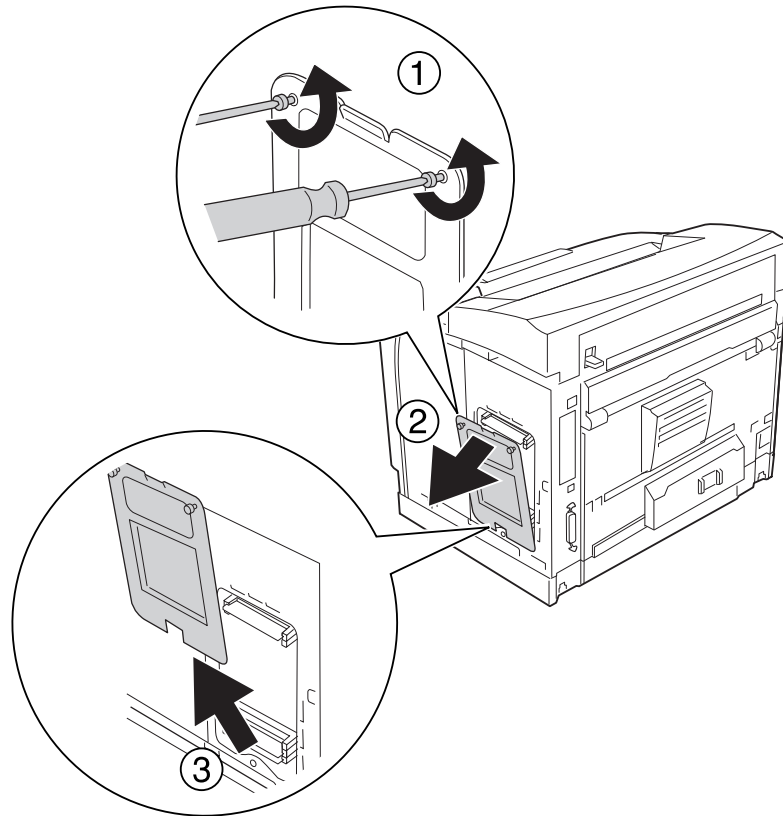
**Advertència:**

Si traieu altres cargols i altres cobertes, quedaran al descobert àrees d'alt voltatge.

4. Identifiqueu la ranura de la memòria RAM.

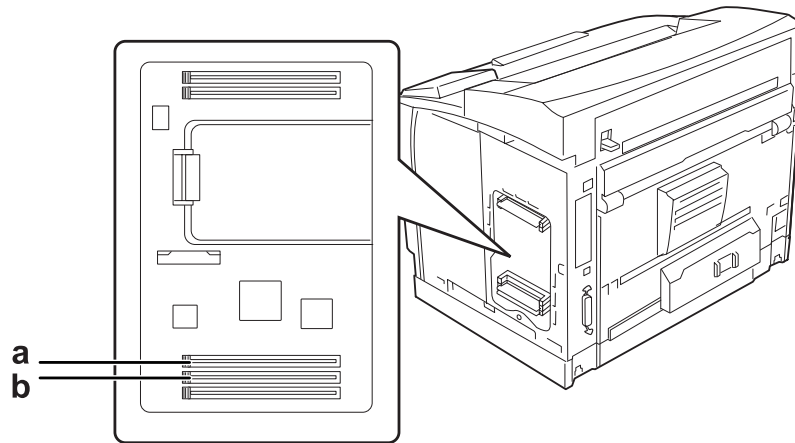

- a. Ranura RAM S2
- b. Ranura RAM S1

Nota:

Podeu afegir un mòdul DIMM de RAM opcional a la ranura RAM S2 o substituir el mòdul DIMM de 64 MB de RAM estàndard de la ranura RAM S1 per un DIMM de més capacitat.

5. Introduïu el mòdul de memòria a la ranura fins que el clip quedi encaixat en el mòdul.

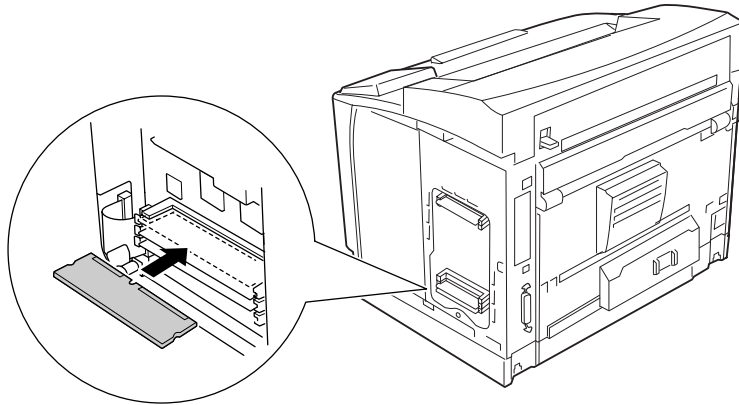

Atenció:

- No forceu el mòdul de memòria per fer-lo entrar a la ranura.
- Assegureu-vos d'inserir el mòdul de memòria amb l'orientació correcta.
- No traieu cap mòdul de la placa de circuit imprès. Si ho feu, la impressora no funcionarà.

6. Torneu a fixar la coberta de protecció mitjançant els dos cargols.

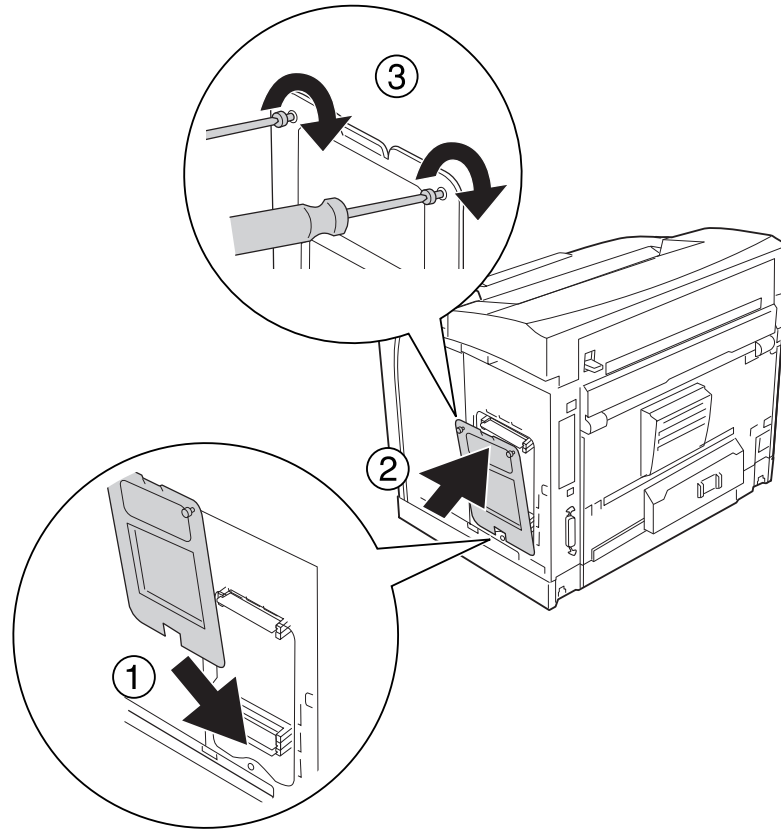

Nota:

Mantingueu la coberta de protecció en posició vertical mentre l'encaixeu a la part inferior de la peça convexa.

7. Torneu a col·locar la coberta de la banda dreta a la impressora com es mostra a continuació.

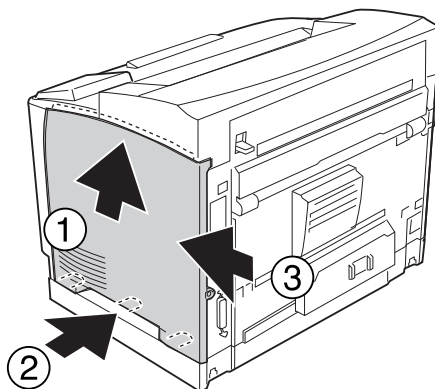

8. Colleu el cargol de la part posterior de la impressora.

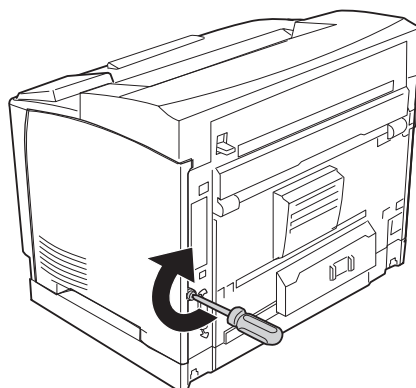

Advertència:

Colleu ben fort el cargol a fi d'evitar que la coberta de la banda dreta de la impressora es deixi anar quan mogueu de lloc la impressora.

9. Torneu a connectar el cable d'interfície i el d'alimentació i engegueu la impressora.

Per comprovar que l'element opcional està instal·lat correctament, imprimeu un full d'estat de configuració. Consulteu "Impressió d'un full d'estat de configuració" a la pàgina 194.

Nota per als usuaris del Windows:

Si no s'ha instal·lat l'EPSON Status Monitor, haureu de configurar manualment els paràmetres al controlador d'impressora. Consulteu "Configuració dels paràmetres opcionals" a la pàgina 217.

Desinstal·lació d'un mòdul de memòria



Advertència:

Aneu amb compte quan trebal·leu a l'interior de la impressora, atès que alguns components són punxeguts i poden causar lesions.



Atenció:

Abans de desinstal·lar un mòdul de memòria, descarregueu-vos l'electricitat estàtica tocant una peça metàl·lica connectada a terra. Si no ho feu, podeu danyar els components sensibles a l'electricitat estàtica.

Dueu a terme el procediment d'instal·lació en l'ordre invers.

Quan retireu un mòdul de memòria de la ranura corresponent, premeu el clip i estireu cap enfora el mòdul de memòria.

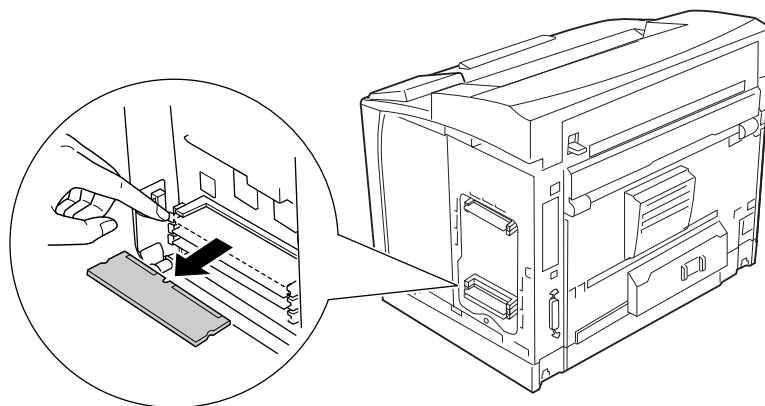

Targeta d'interfície

La impressora inclou una ranura d'interfície de tipus B buida. Hi ha diverses targetes d'interfície opcionals disponibles per ampliar les opcions d'interfície de la impressora.

Instal·lació d'una targeta d'interfície



Atenció:

Abans d'instal·lar la targeta d'interfície, descarregueu-vos l'electricitat estàtica tocant una peça metàl·lica connectada a terra. Si no ho feu, podeu danyar els components sensibles a l'electricitat estàtica.

1. Apagueu la impressora i desconnecteu el cable d'alimentació i el d'interfície.
2. Retireu els cargols i la coberta de la ranura de la targeta d'interfície de tipus B com es mostra a continuació.

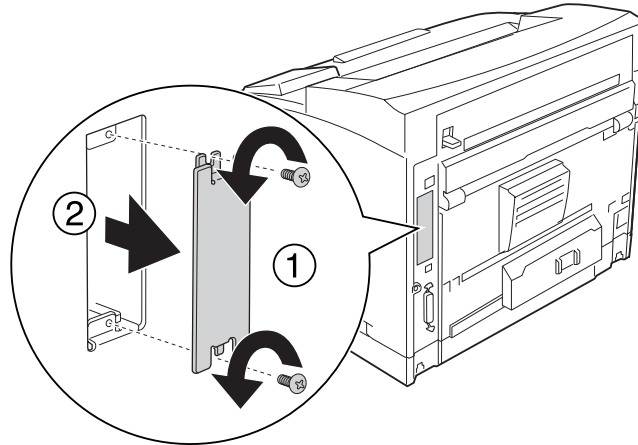
**Advertència:**

Si retireu cargols i cobertes diferents de les descrites a les instruccions següents, quedaran al descobert àrees d'alt voltatge.

Nota:

Conserveu la coberta de la ranura en un lloc segur. Si més endavant traieu la targeta d'interfície, haureu de tornar a col·locar-la.

- Introduïu la targeta d'interfície empenyent-la fermament dins de la ranura i, tot seguit, colleu els cargols com es mostra a continuació.

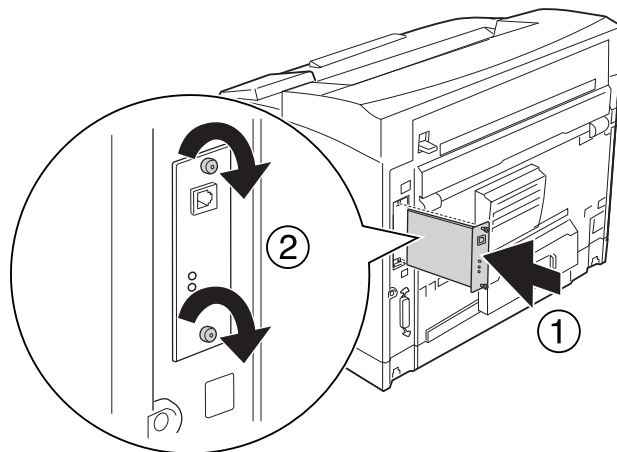

- Torneu a connectar el cable d'interfície i el d'alimentació i engegueu la impressora.

Per comprovar que l'element opcional està instal·lat correctament, imprimeu un full d'estat de configuració. Consulteu "Impressió d'un full d'estat de configuració" a la pàgina 194.

Nota per als usuaris del Windows:

Si no s'ha instal·lat l'EPSON Status Monitor, haureu de configurar manualment els paràmetres al controlador d'impressora. Consulteu "Configuració dels paràmetres opcionals" a la pàgina 217.

Desinstal·lació d'una targeta d'interfície



Atenció:

Abans de desinstal·lar una targeta d'interfície, descarregueu-vos l'electricitat estàtica tocant una peça metàl·lica connectada a terra. Si no ho feu, podeu danyar els components sensibles a l'electricitat estàtica.

Dueu a terme el procediment d'instal·lació en l'ordre invers.

Memòria CompactFlash

Instal·lació d'una memòria CompactFlash

Una memòria CompactFlash opcional permet emmagatzemar impresos de superposició, utilitzar la funció de reserva de treballs i millorar l'entorn d'impressió d'intercalació.



Advertència:

Aneu amb compte quan trebal·leu a l'interior de la impressora, atès que alguns components són punxeguts i poden causar lesions.



Atenció:

Abans d'instal·lar una memòria CompactFlash, descarregueu-vos l'electricitat estàtica tocant una peça metàl·lica connectada a terra. Si no ho feu, podeu danyar els components sensibles a l'electricitat estàtica.

1. Apagueu la impressora i desconnecteu el cable d'alimentació i el d'interfície.
2. Retireu la coberta del costat dret traient el cargol de la part posterior de la impressora i fent lliscar la coberta cap enrere.

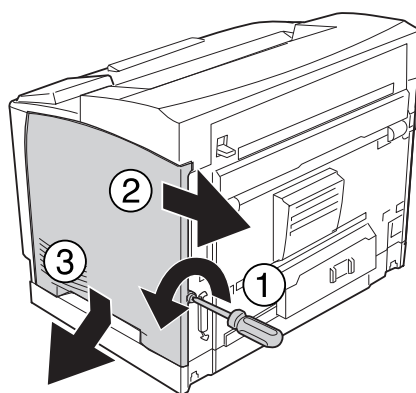

3. Afluixeu els dos cargols amb un tornavís. Subjecteu la llengüeta de la part superior de la coberta de protecció i retireu la coberta.

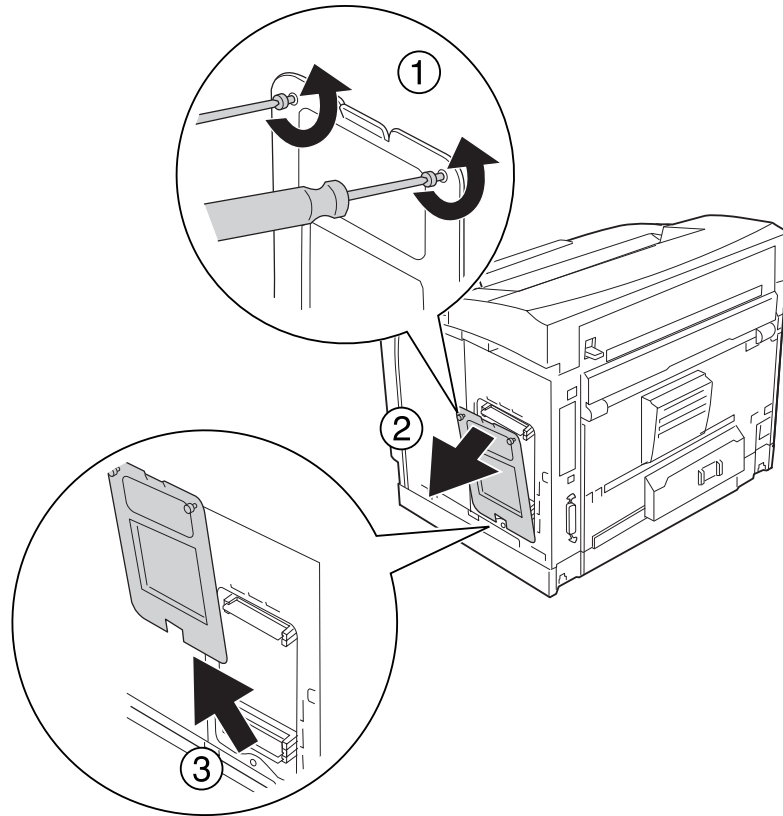
**Advertència:**

Si traieu altres cargols i altres cobertes, quedaran al descobert àrees d'alt voltatge.

4. Identifiqueu la ranura d'instal·lació de la memòria CompactFlash.

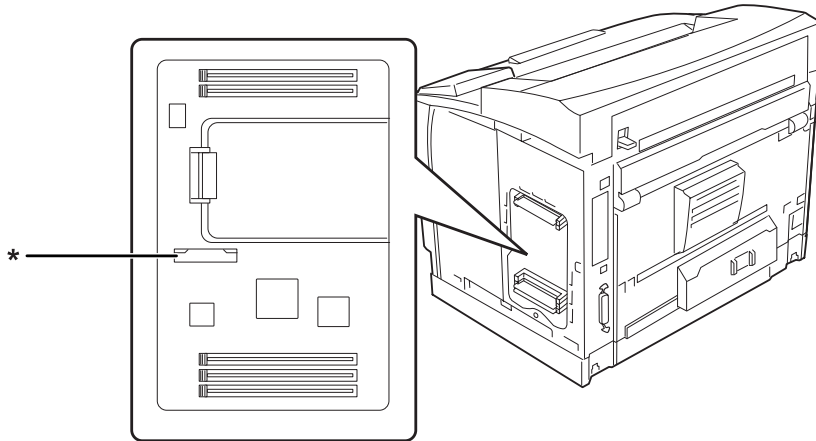

* Ranura de la memòria CompactFlash

5. Inserir una memòria CompactFlash a la ranura.

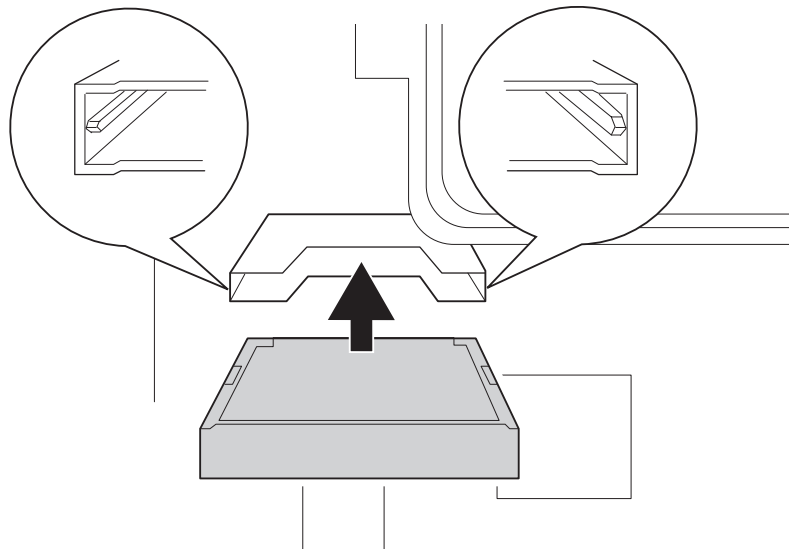

Nota:

Assegureu-vos que la part posterior de la memòria CompactFlash mira cap amunt i que els solcs dels dos costats de la memòria CompactFlash estan alineats amb la ranura.

6. Torneu a fixar la coberta de protecció mitjançant els dos cargols.

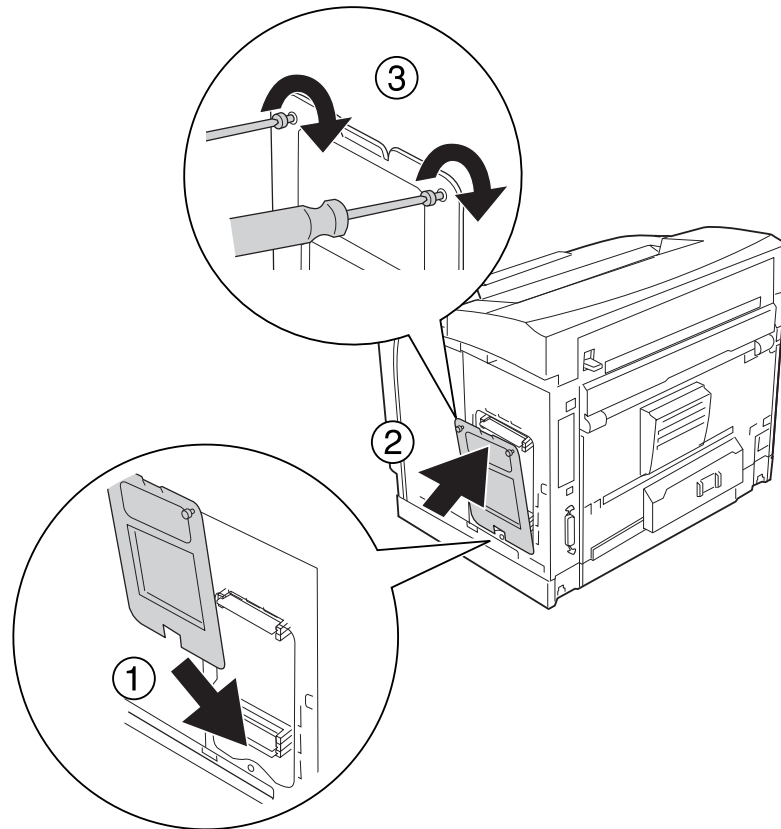

Nota:

Mantingueu la coberta de protecció en posició vertical mentre l'encaixeu a la part inferior de la peça convexa.

7. Torneu a col·locar la coberta de la banda dreta a la impressora com es mostra a continuació.

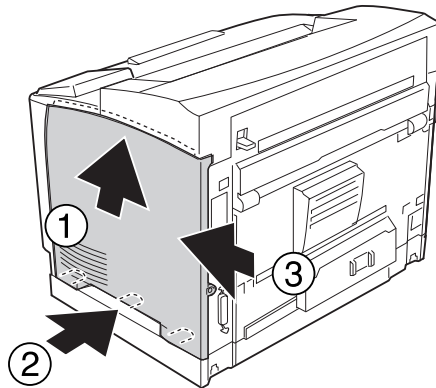

8. Colleu el cargol de la part posterior de la impressora.

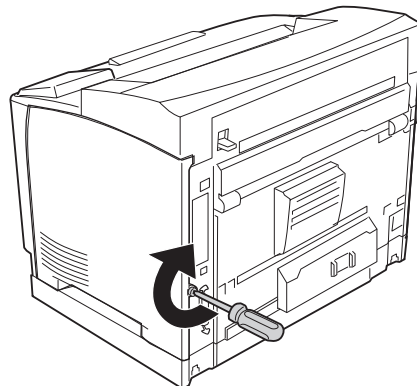

Advertència:

Colleu ben fort el cargol a fi d'evitar que la coberta de la banda dreta de la impressora es deixi anar quan mogueu de lloc la impressora.

9. Torneu a connectar el cable d'interfície i el d'alimentació i engegueu la impressora.

Per comprovar que l'element opcional està instal·lat correctament, imprimeu un full d'estat. Consulteu "Impressió d'un full d'estat de configuració" a la pàgina 194.

Nota per als usuaris del Windows:

Si no s'ha instal·lat l'EPSON Status Monitor, haureu de configurar manualment els paràmetres al controlador d'impressora. Consulteu "Configuració dels paràmetres opcionals" a la pàgina 217.

Desinstal·lació d'una memòria CompactFlash

**Advertència:**

Aneu amb compte quan trebal·leu a l'interior de la impressora, atès que alguns components són punxeguts i poden causar lesions.

**Atenció:**

Abans de desinstal·lar una memòria CompactFlash, descarregueu-vos l'electricitat estàtica tocant una peça metàl·lica connectada a terra. Si no ho feu, podeu danyar els components sensibles a l'electricitat estàtica.

Dueu a terme el procediment d'instal·lació en l'ordre invers.

Nota:

- Esborreu completament totes les dades mitjançant programari especialitzat o dueu a terme l'acció Delete All CompactFlash Data (Suprimeix totes les dades CompactFlash) a Support Menu (Menú Suport) abans de llençar la memòria CompactFlash. Per obtenir informació detallada, consulteu "Menú Suport" a la pàgina 98.*
- És possible que amb la supressió dels fitxers o la formatació de la memòria CompactFlash de l'ordinador no se suprimeixin completament les dades. També és recomanable destruir físicament la memòria CompactFlash abans de llençar-la.*

Capítol 5

Substitució de consumibles

Precaucions durant la substitució

Sempre que substituïu consumibles, tingueu en compte aquestes precaucions de manipulació.

Per obtenir informació detallada sobre la substitució, consulteu les instruccions que s'inclouen a l'embalatge.



Advertència:

- Aneu amb compte de no tocar la fonedora, marcada amb el text **CAUTION HIGH TEMPERATURE**, ni les parts adjacents. Si la impressora s'acaba d'utilitzar, la fonedora i les zones properes poden estar molt calentes.
- No llenceu els consumibles usats al foc, ja que poden explotar i causar lesions. Desfeu-vos-en adequadament seguint la normativa aplicable.
- Cal que disposeu de suficient espai per fer la substitució. Quan substituïu consumibles, haureu d'obrir alguns components de la impressora, com ara la coberta.
- No instal·leu consumibles usats a la impressora.

missatges de substitució

Si un consumible arriba a la fi de la seva vida útil, la impressora mostra els missatges següents a la pantalla LCD o a la finestra de l'EPSON Status Monitor. Quan passi això, substituïu els consumibles esgotats.

Missatge de la pantalla LCD	Descripció
Replace Toner Cartridge (Substituïu el cartutx de tòner)	Pot ser que el cartutx de tractament d'imatges hagi arribat al final de la seva vida útil.

Nota:

Els missatges apareixen només per a un consumible cada vegada. Després de substituir un consumible, comproveu si hi ha missatges de substitució d'altres consumibles a la pantalla LCD.

Capítol 6

Neteja i transport de la impressora

Neteja de la impressora

La impressora només requereix una neteja mínima. Si la carcassa està bruta o té pols, apagueu la impressora i netegeu-la amb un drap net lleugerament humitejat amb un detergent suau.

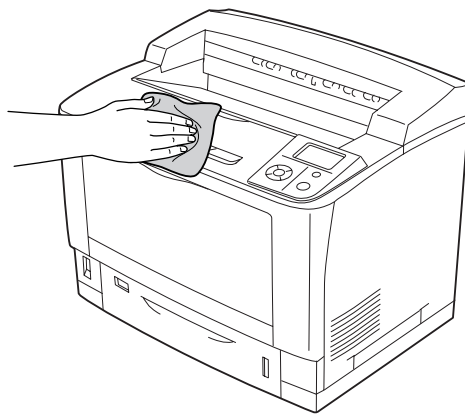

Atenció:

No utilitzeu mai alcohol ni dissolvent de pintura per netejar l'exterior de la impressora. Els productes químics poden danyar la carcassa i els components. Assegureu-vos que no entri aigua al mecanisme de la impressora o als components elèctrics.

Neteja del rodet de recollida

Safata MP

1. Obriu la safata MP.

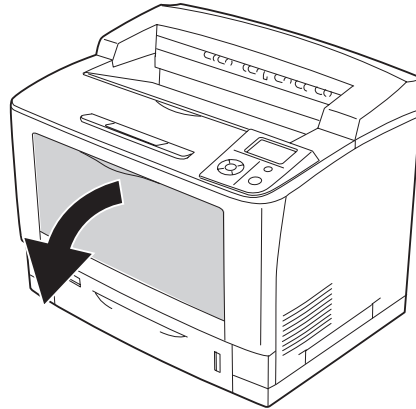

2. Traieu la safata MP de la impressora.

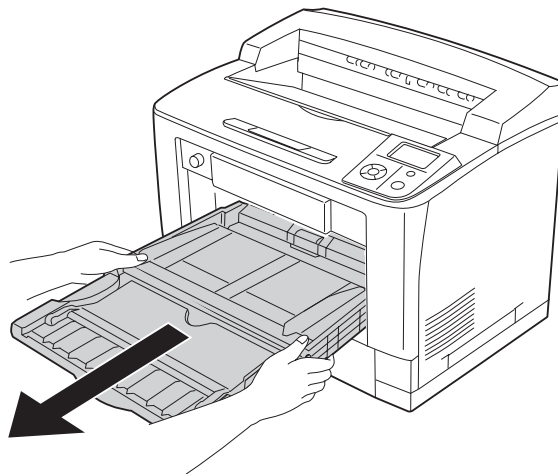

3. Netegeu amb cura les parts de goma dels rodets de recollida amb un drap humit ben escorregut.

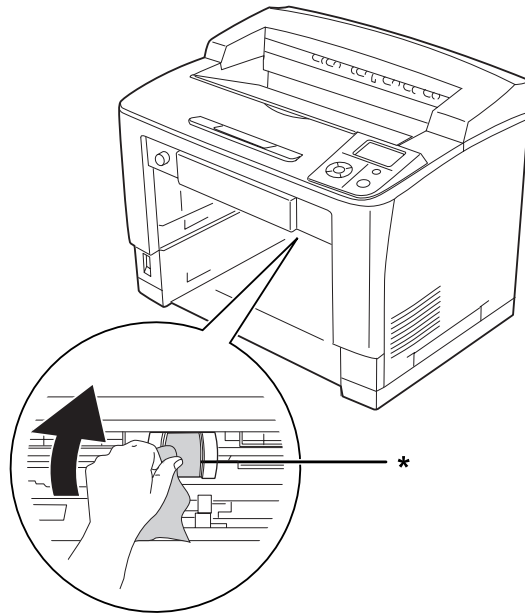

* Rodet de recollida

4. Inserir la safata MP a la impressora.

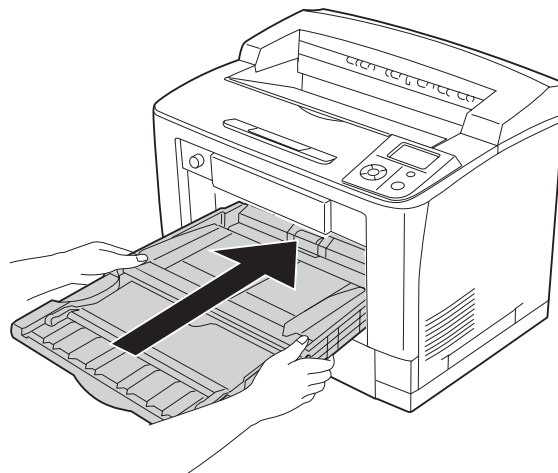

5. Tanqueu la safata MP.

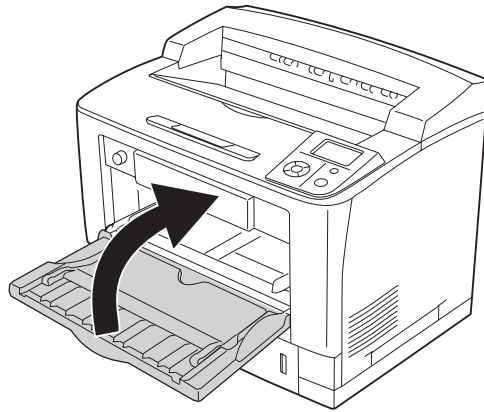

Calaix inferior de paper estàndard

1. Estireu el calaix inferior de paper estàndard cap enfora.

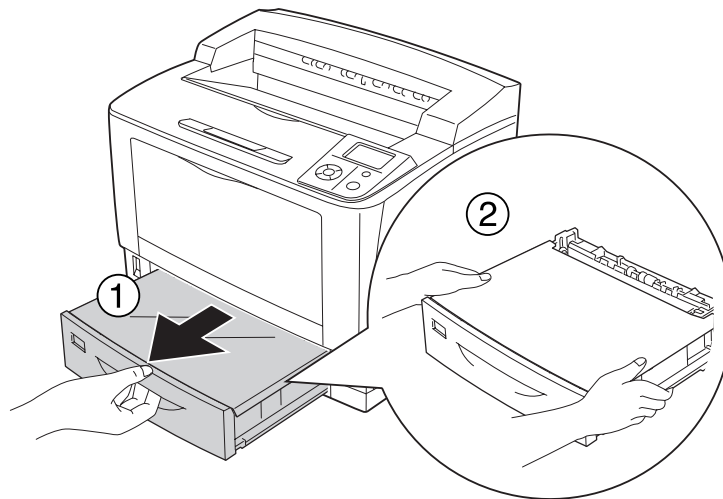

2. Traieu la coberta de la safata.

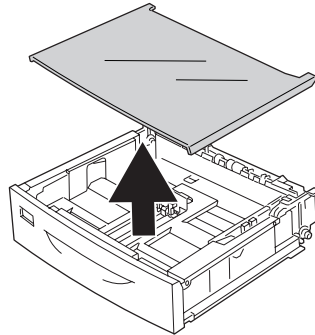

3. Netegeu amb cura les parts de goma dels rodets de recollida amb un drap humit ben escorregut.

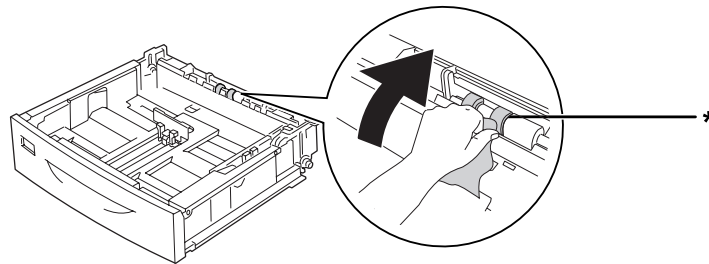

* Rodet de recollida

4. Torneu a col·locar la coberta de la safata.

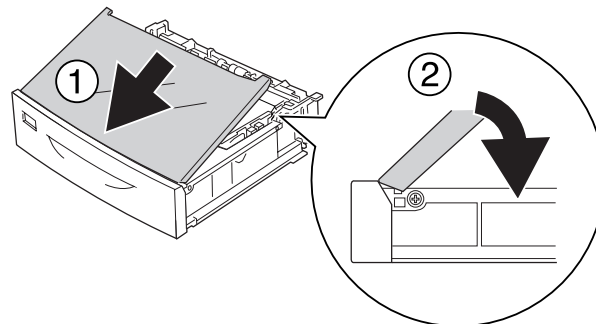

5. Inserir el calaix inferior de paper estàndard.

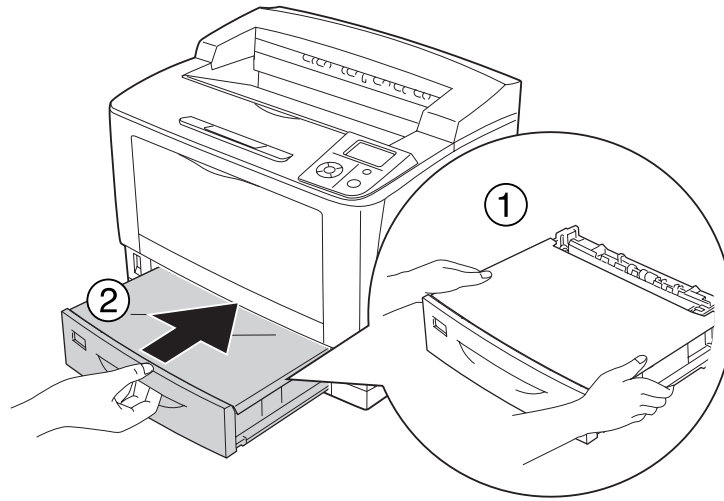

Unitat de calaix de paper opcional

El procediment de neteja és el mateix que el del calaix inferior de paper estàndard.

Transport de la impressora

Distàncies llargues

Abans de moure la impressora, prepareu el lloc on la voleu col·locar.
Consulteu les seccions següents.

- “Configuració de la impressora” a la pàgina 13
- “Ubicació de la impressora” a la pàgina 17

Reembalatge de la impressora

Si heu de transportar la impressora una distància llarga, torneu a embalar-la amb cura utilitzant la capsa i el material d'emalatge originals.

1. Apagueu la impressora i traieu els elements següents:
 - Cable d'alimentació
 - Cables d'interfície
 - Paper carregat
 - Elements opcionals instal·lats
 - Cartutx de tractament d'imatges
2. Col·loqueu els materials protectors a la impressora i torneu a embalar-la a la capsa original.

**Atenció:**

Mantingueu la impressora sempre horitzontal quan la traslladeu.

Distàncies curtes

Abans de moure la impressora, prepareu el lloc on la voleu col·locar.
Consulteu les seccions següents.

- “Configuració de la impressora” a la pàgina 13
- “Ubicació de la impressora” a la pàgina 17

Si moveu la impressora pel vostre compte, tingueu en compte que calen dues persones per aixecar-la i carregar-la.

1. Apagueu la impressora i traieu els elements següents:
 - Cable d'alimentació
 - Cables d'interfície
 - Paper carregat
 - Elements opcionals instal·lats

2. Aixequeu la impressora agafant-la pels llocs correctes, com es mostra a continuació.



Atenció:

Mantingueu la impressora sempre horitzontal quan la traslladeu.

Capítol 7

Resolució de problemes

Extracció de paper encallat

Si s'encalla paper a la impressora, apareixeran missatges d'avís a la pantalla LCD de la impressora i a l'EPSON Status Monitor.

Precaucions per extreure el paper encallat

Tingueu en compte els punts següents quan extraieu el paper encallat.

- No l'extrageu per la força. Un full estripat pot resultar difícil d'extreure i pot provocar que s'encallin altres fulls. Estireu el paper amb suavitat i de manera contínua per tal que no es trenqui i que no es produeixi una caiguda i us feu mal.
- Agafeu-lo sempre amb les dues mans per evitar que s'estripi.
- Si el paper s'estripa i en queda una part a la impressora, o si s'ha encallat en un lloc que no es menciona en aquesta secció, poseu-vos en contacte amb el vostre distribuïdor.
- Assegureu-vos que el paper carregat és del tipus especificat al paràmetre Paper Type (Tipus paper) del controlador d'impressora.



Advertència:

- Tret que s'indiqui específicament en aquesta guia, aneu amb compte de no tocar la fonedora, marcada amb el text **CAUTION HIGH TEMPERATURE**, ni les parts adjacents. Si la impressora s'acaba d'utilitzar, la fonedora i les zones properes poden estar molt calentes. Si heu de tocar alguna d'aquestes zones, espereu 40 minuts per deixar que es refredin.*
- No introduïu la mà a la unitat de fonedora, ja que alguns components són punxeguts i poden produir danys.*

embús de paper A (coberta A)

1. Obriu la coberta A.

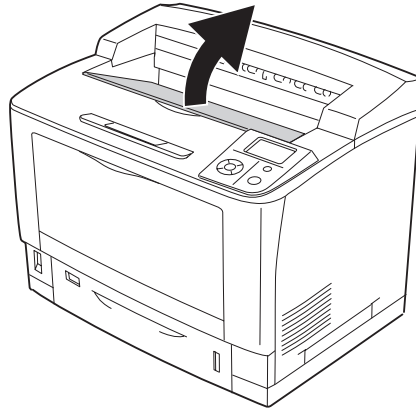

Nota:

Si l'apilador opcional està instal·lat, aixequeu-lo abans d'obrir la coberta A.

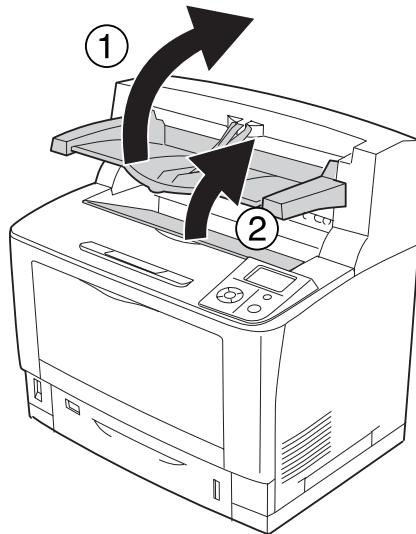

2. Subjecteu l'agafador del cartutx de tractament d'imatges i estireu-lo cap enfora.

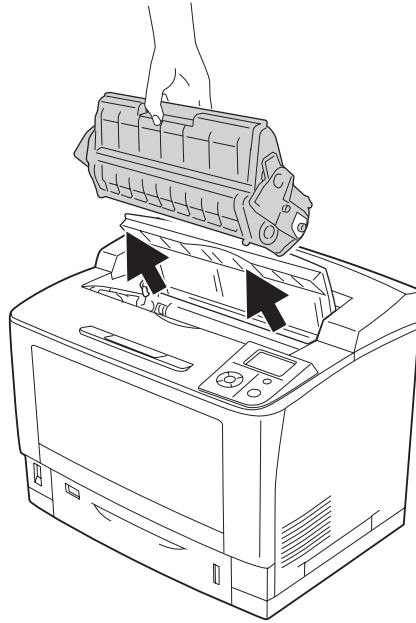

Nota:
Col·loqueu el cartutx en una superfície plana i neta.

3. Si hi ha paper encallat, traieu-lo suaument amb les dues mans. Procureu que no s'estripi.

Nota:

Si el paper encallat no es pot treure fàcilment, feu girar el rodets per destensar el paper i, tot seguit, traieu-lo verticalment.

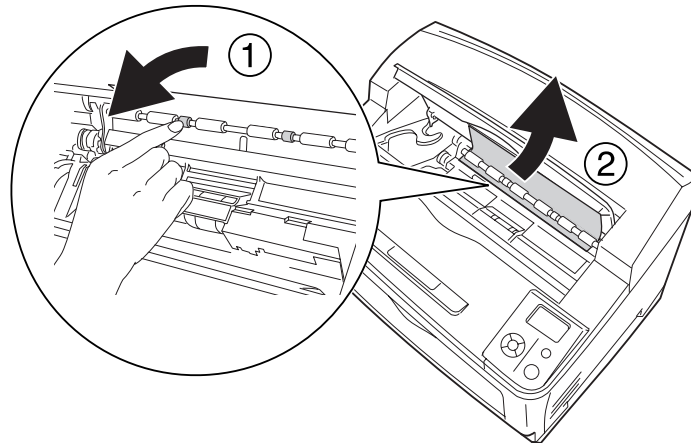

4. Torneu a col·locar el cartutx de tractament d'imatges.

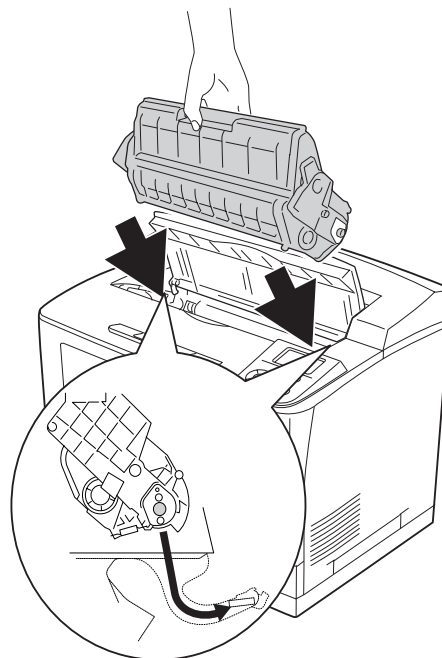

5. Tanqueu la coberta A.

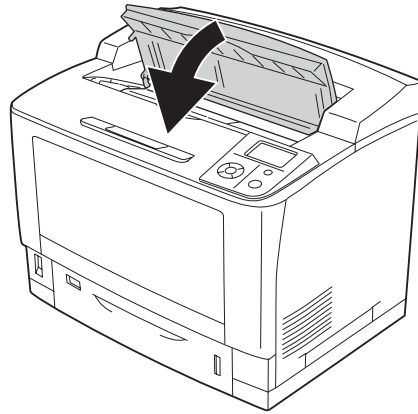

Nota:

Si l'apilador opcional està instal·lat, tanqueu la coberta A abans d'inserir-lo.

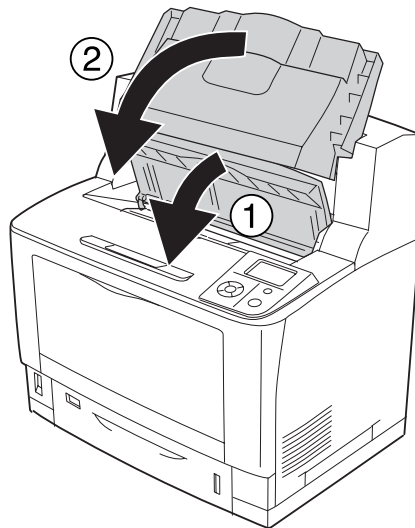

Embús de paper B-A (coberta B o A)

1. Obriu la coberta B.

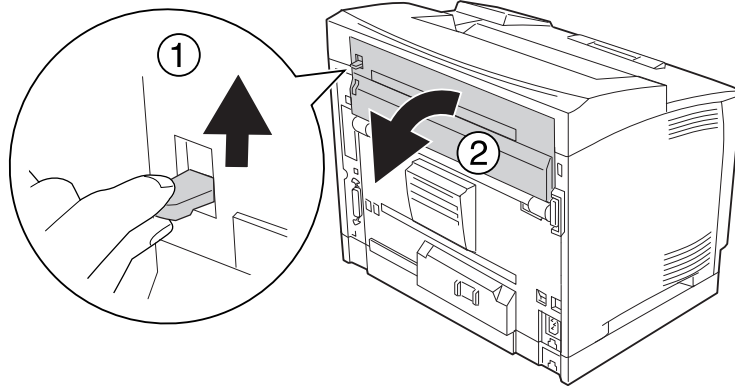

Nota:

Si la unitat d'impressió a doble cara opcional està instal·lada, obriu la coberta d'aquesta unitat abans d'obrir la coberta B.

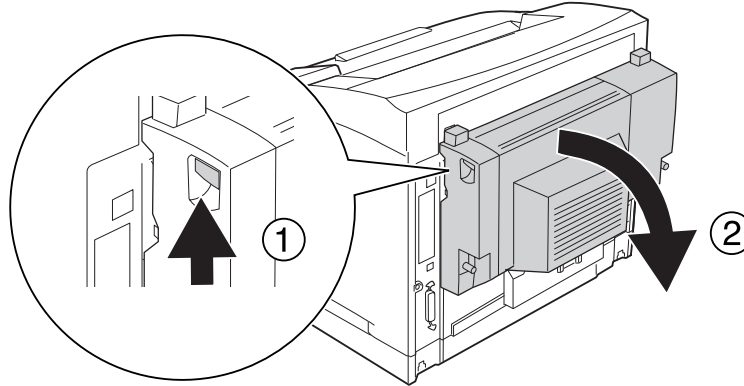

2. Obriu el subjectador del paper prement cap avall la palanca amb una estrella negra.

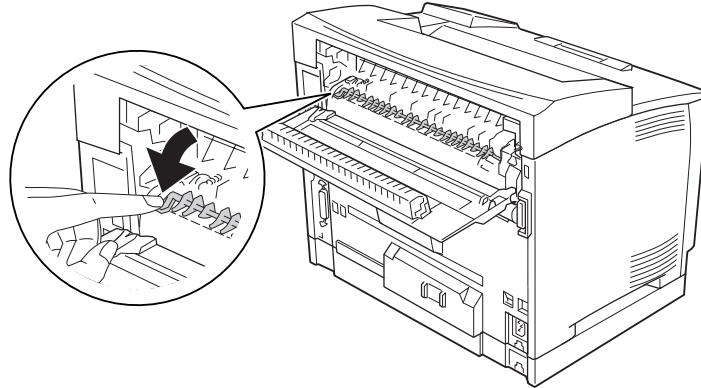
**Advertència:**

Procureu no tocar els rodets de la unitat de fonedora, ja que poden estar molt calents.

3. Si hi ha paper encallat, extraieu-lo amb suavitat mentre agafeu el subjectador. Procureu que no s'estripi.

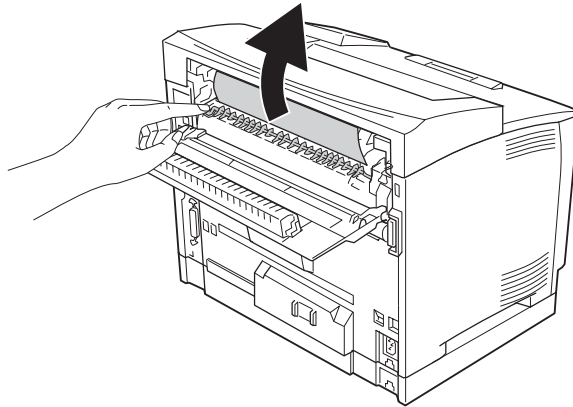

4. Tanqueu el subjectador del paper i la coberta B.

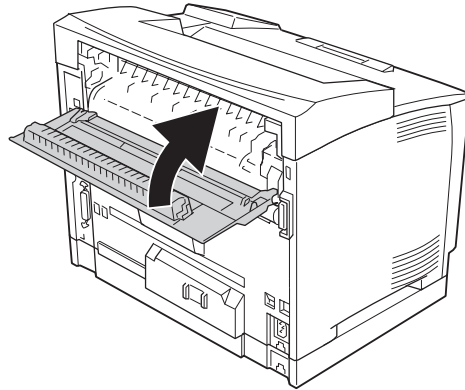

Nota:

Si la unitat d'impressió a doble cara opcional està instal·lada, tanqueu la coberta d'aquesta unitat després de tancar la coberta B.

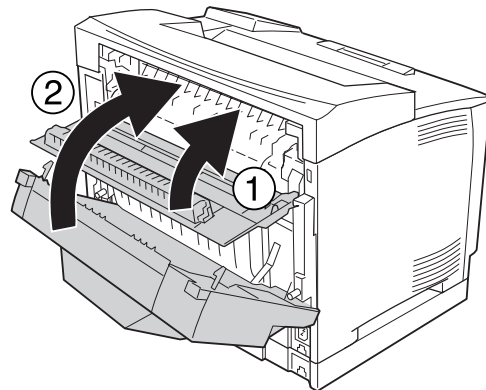

5. Obriu la coberta A.

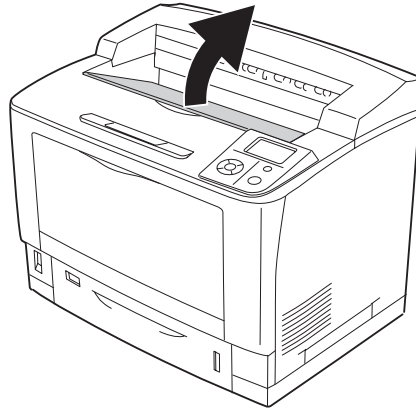

Nota:

Si l'apilador opcional està instal·lat, aixequiu-lo abans d'obrir la coberta A.

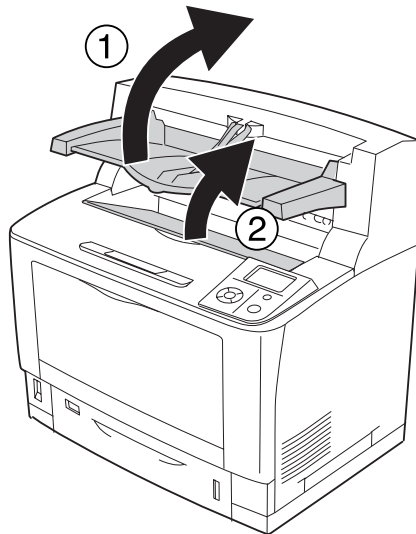

6. Subjecteu l'agafador del cartutx de tractament d'imatges i estireu-lo cap enfora.

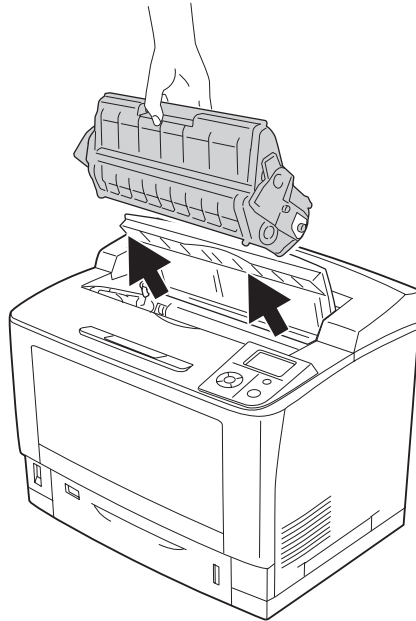

Nota:

Col·loqueu el cartutx en una superfície plana i neta.

7. Si hi ha paper encallat, traieu-lo suaument amb les dues mans. Procureu que no s'estripi.

Nota:

Si el paper encallat no es pot treure fàcilment, feu girar el rodets per destensar el paper i, tot seguit, traieu-lo verticalment.

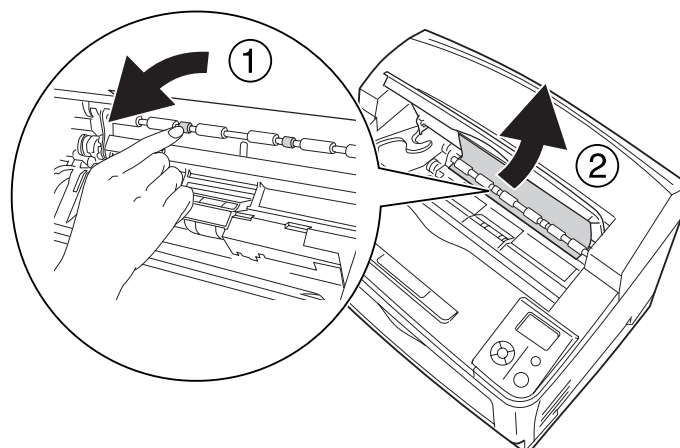

8. Torneu a col·locar el cartutx de tractament d'imatges.

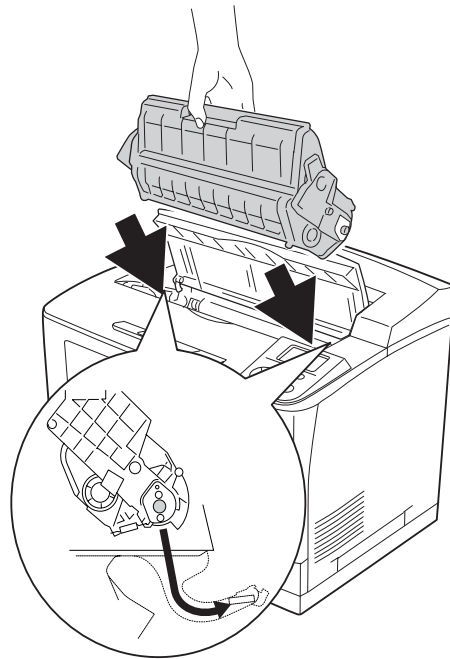

9. Tanqueu la coberta A.

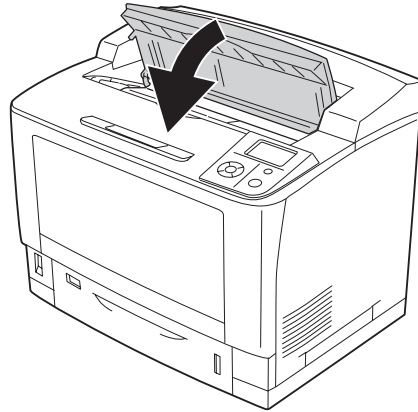

Nota:

Si l'apilador opcional està instal·lat, tanqueu la coberta A abans d'inserir-lo.

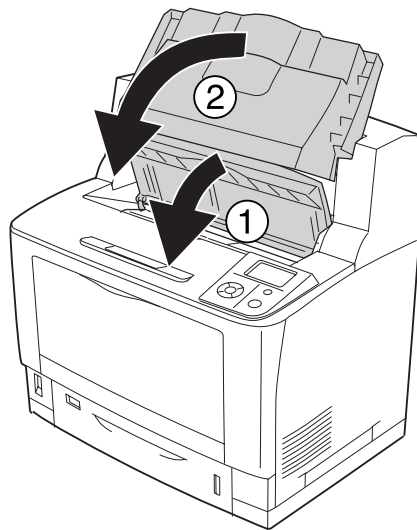

Embús de paper MP-A (safata MP o coberta A)

1. Obriu la safata MP.

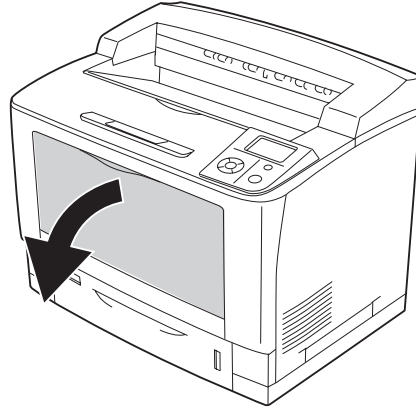

2. Si hi ha paper encallat, traieu-lo suaument amb les dues mans. Procureu que no s'estripi.

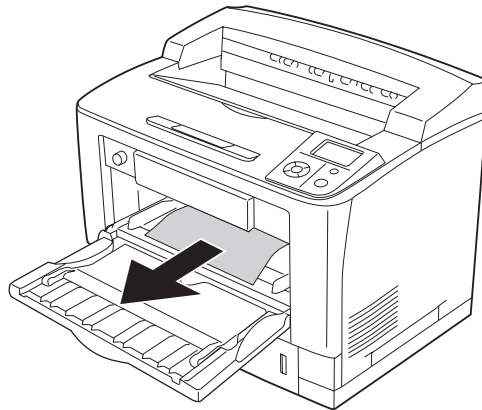

3. Obriu la coberta A.

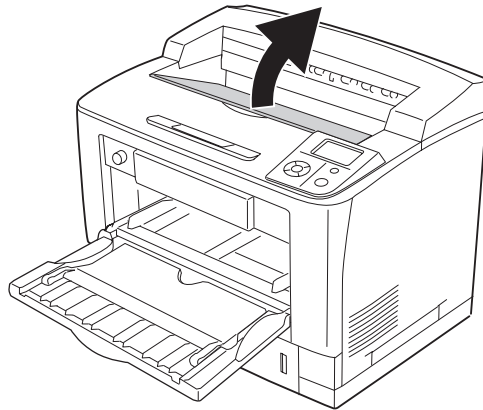

Nota:

Si l'apilador opcional està instal·lat, aixequiu-lo abans d'obrir la coberta A.

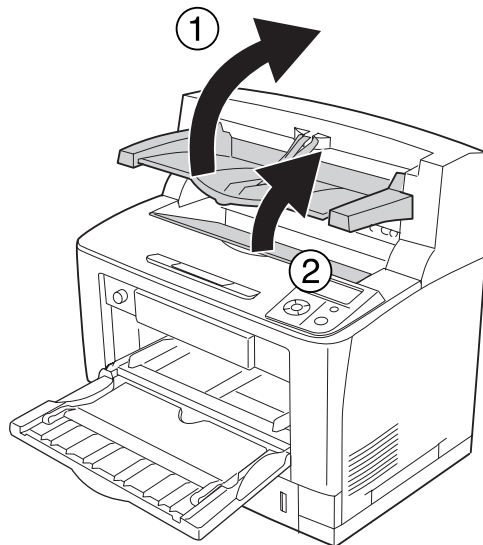

4. Subjecteu l'agafador del cartutx de tractament d'imatges i estireu-lo cap enfora.

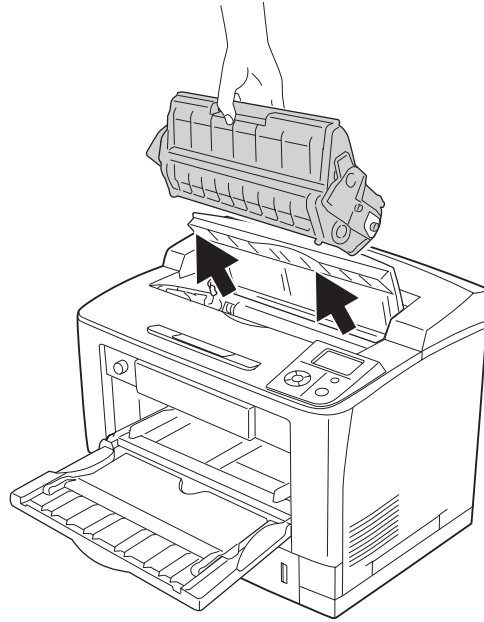

Nota:
Col·loqueu el cartutx en una superfície plana i neta.

5. Si hi ha paper encallat, traieu-lo suaument amb les dues mans. Procureu que no s'estripi.

Nota:

Si el paper encallat no es pot treure fàcilment, feu girar el rodets per destensar el paper i, tot seguit, traieu-lo verticalment.

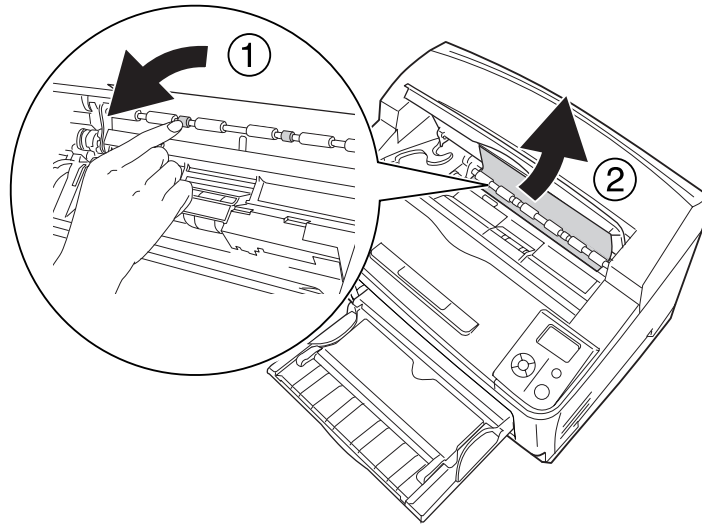

6. Torneu a col·locar el cartutx de tractament d'imatges.

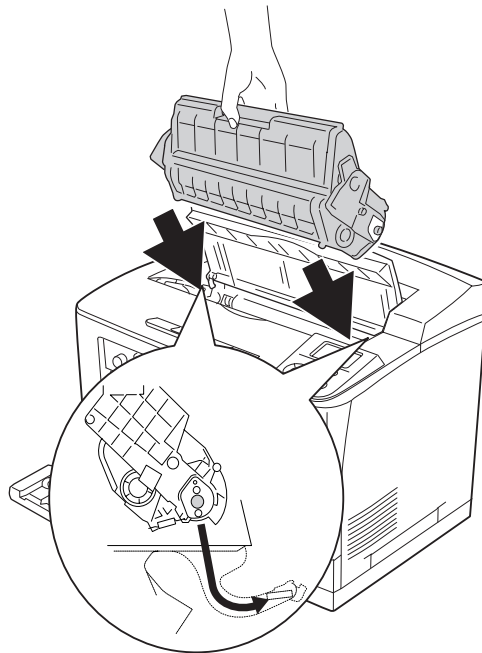

7. Tanqueu la coberta A.

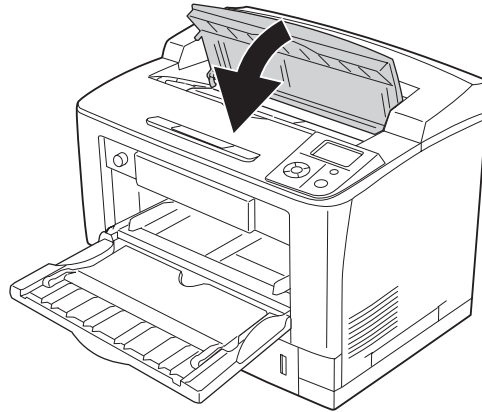

Nota:

Si l'apilador opcional està instal·lat, tanqueu la coberta A abans d'inserir-lo.

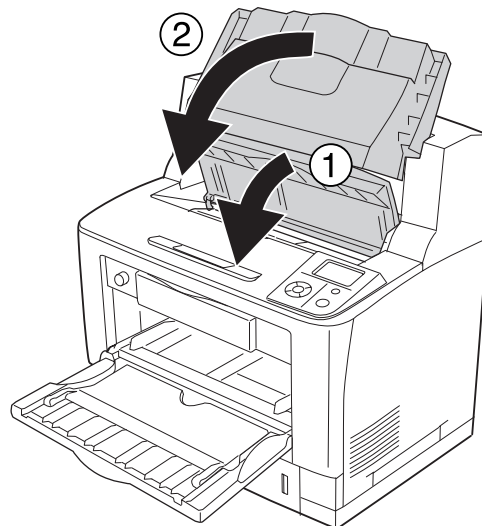

Embús de paper C1-A, Embús de paper C2-A, Embús de paper C3-A, Embús de paper C4-A (tots els calaixos de paper i la coberta A)

Aquesta instrucció descriu el cas del calaix inferior de paper estàndard C1 com a exemple. Feu servir el mateix procediment per als calaixos de paper opcionals C2, C3 i C4.

1. Traieu el calaix de paper de la impressora.

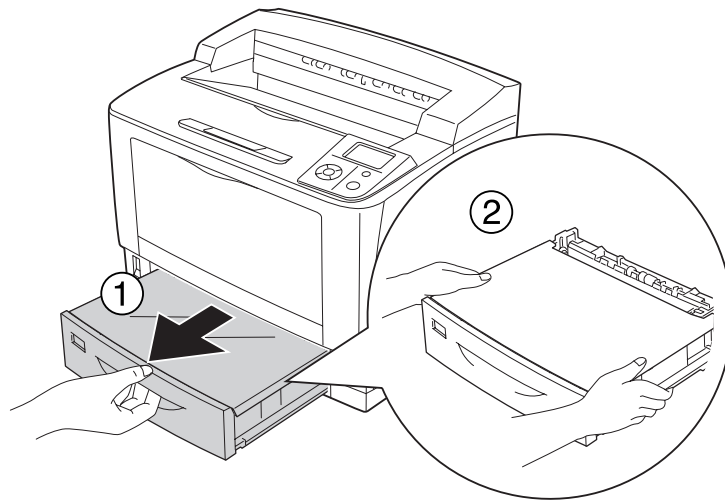

2. Traieu la coberta de la safata i llenceu els papers arrugats. Torneu a col·locar la coberta de la safata.

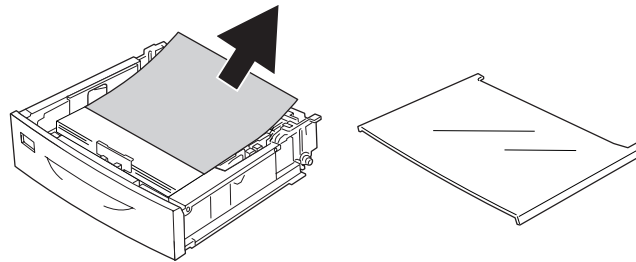

3. Traieu amb suavitat el paper encallat amb les dues mans. Procureu que no s'estripi.

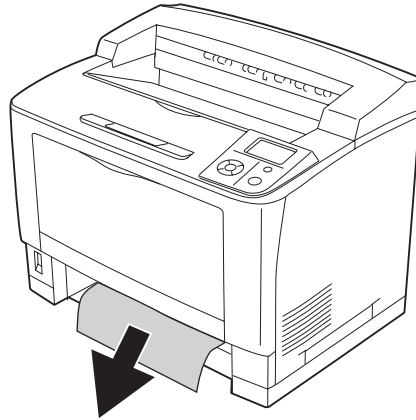

4. Obriu la coberta A.

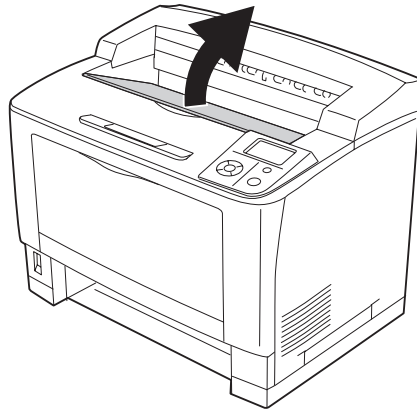

Nota:

Si l'apilador opcional està instal·lat, aixequiu-lo abans d'obrir la coberta A.

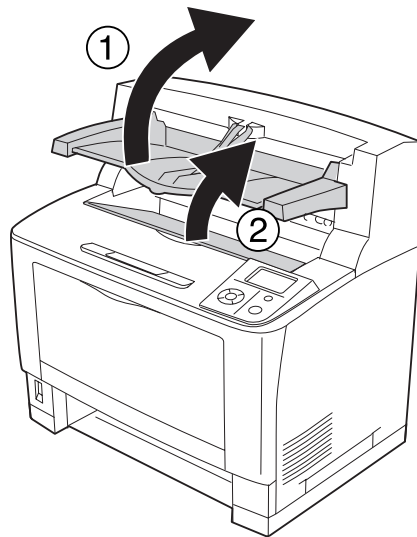

5. Subjecteu l'agafador del cartutx de tractament d'imatges i estireu-lo cap enfora.

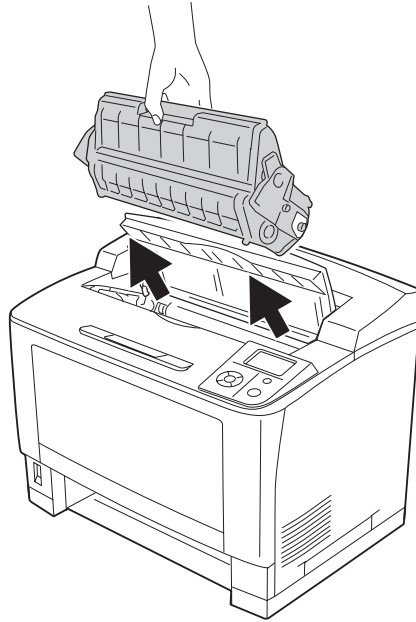

Nota:
Col·loqueu el cartutx en una superfície plana i neta.

6. Si hi ha paper encallat, traieu-lo suaument amb les dues mans. Procureu que no s'estripi.

Nota:

Si el paper encallat no es pot treure fàcilment, feu girar el rodets per destensar el paper i, tot seguit, traieu-lo verticalment.

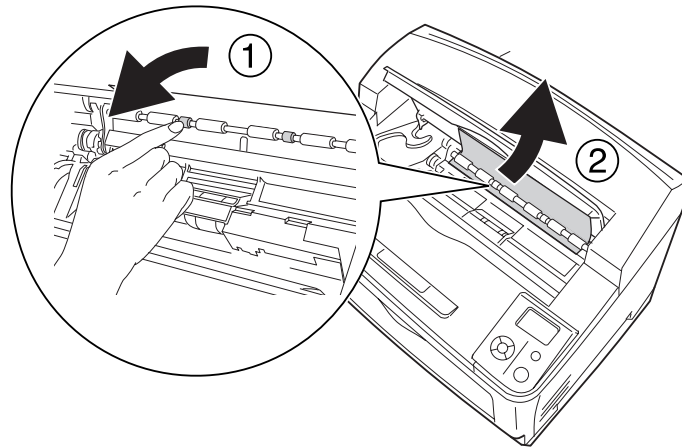

7. Obriu la safata MP.

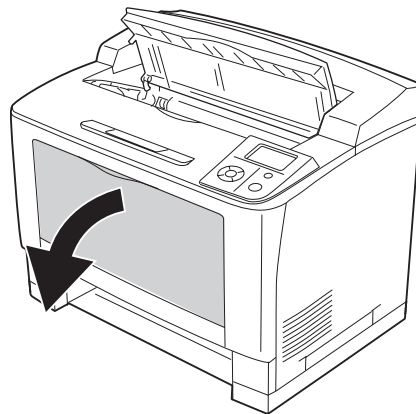

8. Traieu la safata MP de la impressora.

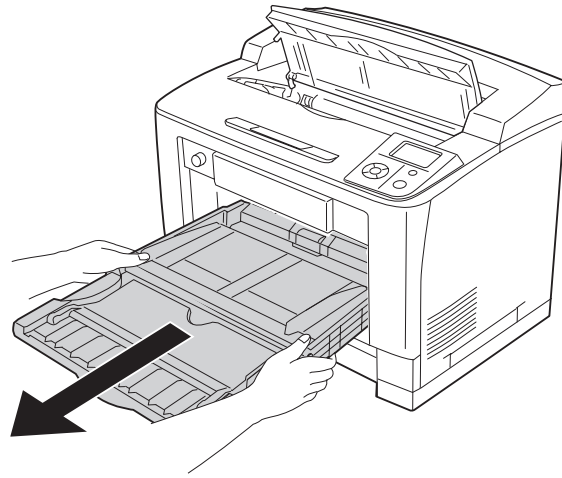

9. Si hi ha paper encallat, traieu-lo suaument amb les dues mans. Procureu que no s'estripi.

10. Inserir la safata MP a la impressora.

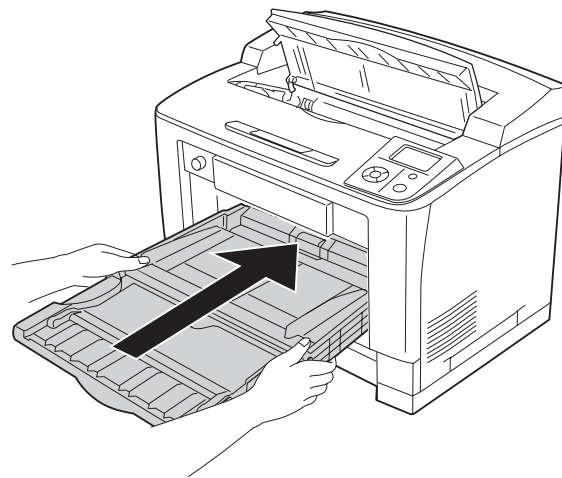

11. Tanqueu la safata MP.

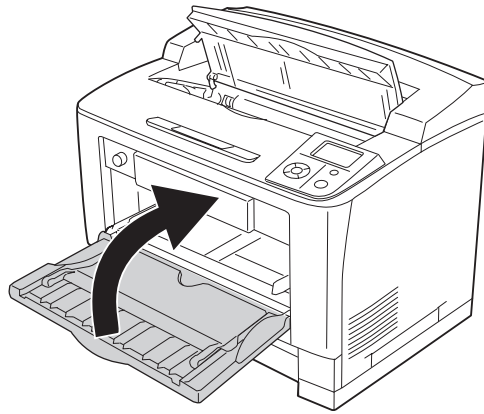

12. Torneu a inserir el calaix de paper.

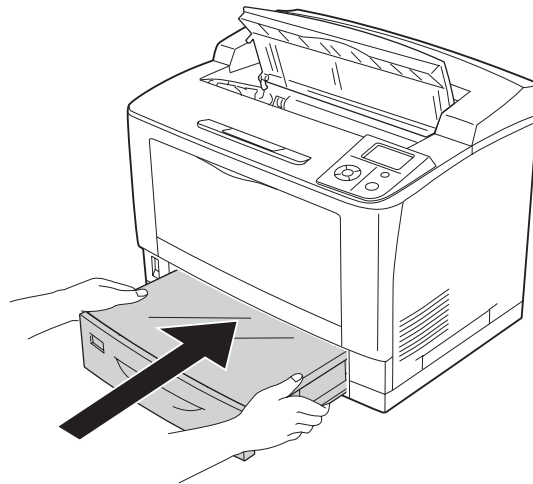

13. Torneu a col·locar el cartutx de tractament d'imatges.

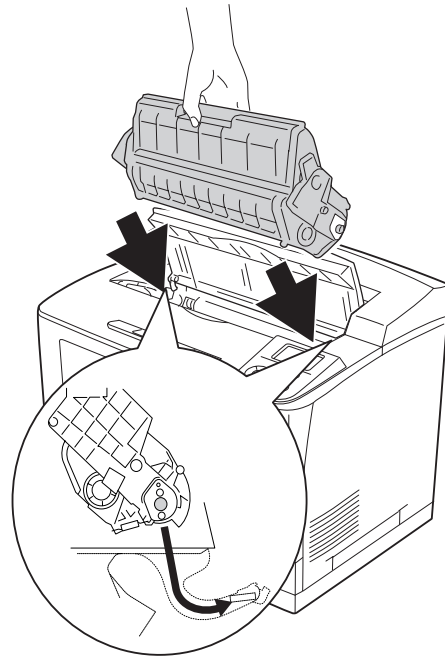

14. Tanqueu la coberta A.

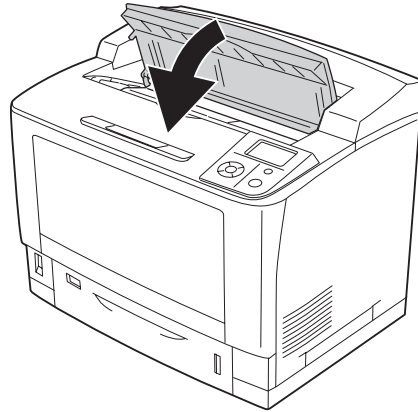

Nota:

Si l'apilador opcional està instal·lat, tanqueu la coberta A abans d'inserir-lo.

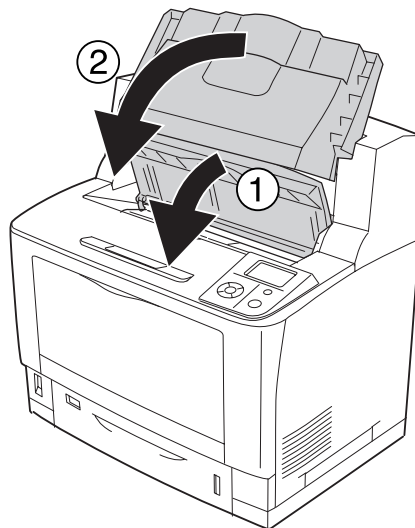

Embús de paper DM (coberta de la unitat d'impressió a doble cara)

1. Premeu el botó de desbloqueig per desbloquejar els ganxos. Obriu la coberta de la unitat d'impressió a doble cara.

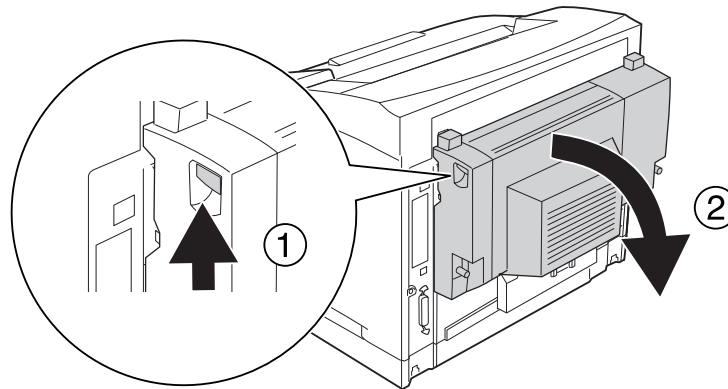

2. Traieu amb suavitat el paper encallat dins la coberta. Procureu que no s'estripi.

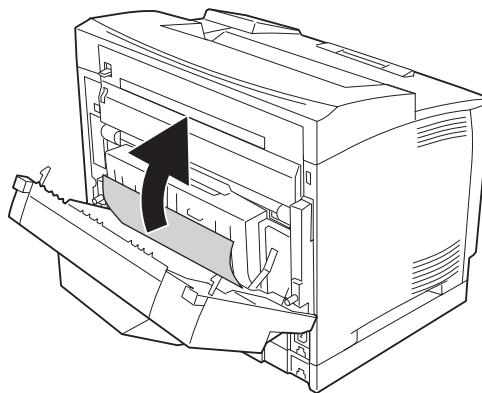

Nota:

- ❑ Si s'estripa el paper, assegureu-vos de treure'n tots els trossos.
- ❑ Si no podeu treure el paper encallat mitjançant aquest procediment, obriu la coberta A o la coberta B i extraieu el paper encallat com es descriu a "Embús de paper B-A (coberta B o A)" a la pàgina 171.

3. Tanqueu la coberta de la unitat d'impressió a doble cara.

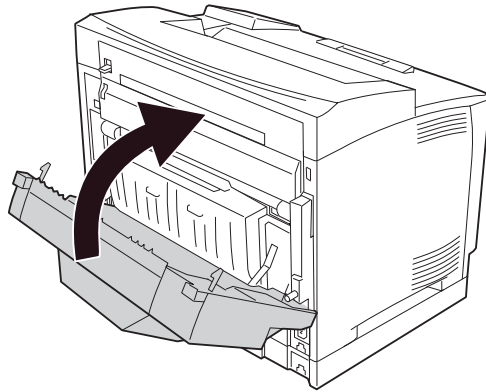

Embús de paper STK (apilador)

1. Obriu la coberta de l'apilador estirant la llengüeta de la part superior esquerra de la coberta.

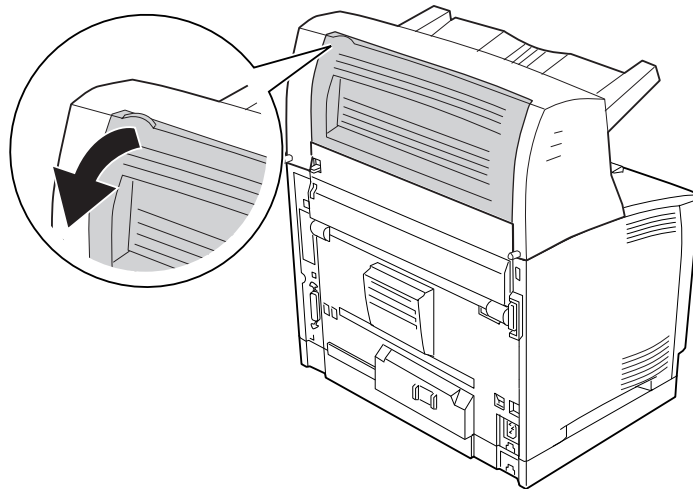

2. Traieu els papers encallats dins l'apilador.

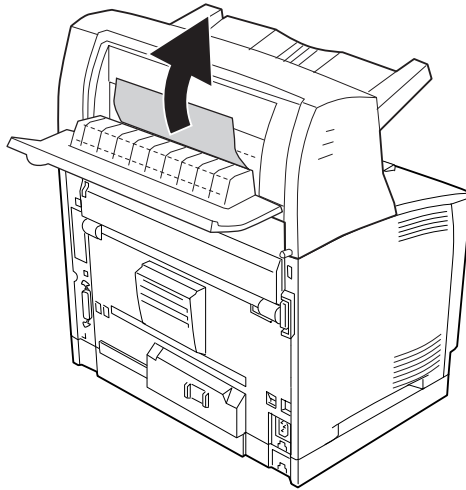

3. Tanqueu la coberta de l'apilador.

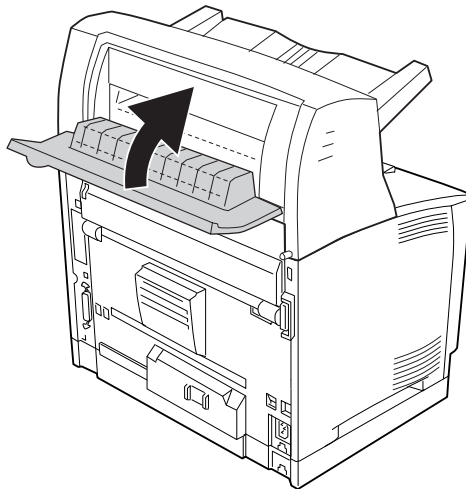

Impressió d'un full d'estat de configuració

Per confirmar l'estat actual de la impressora i que els elements opcionals estan ben instal·lats, imprimeu un full d'estat de configuració mitjançant el tauler de control de la impressora o el controlador d'impressora.

Per imprimir un full d'estat de configuració des del tauler de control de la impressora, consulteu “Impressió d'un full d'estat de configuració” a la pàgina 114.

Per imprimir un full d'estat de configuració des del controlador d'impressora, en el cas del Windows, consulteu “Impressió d'un full d'estat de configuració” a la pàgina 217.

Problemes de funcionament

L'indicador lluminós Preparada no s'encén

Causa	Solució
Pot ser que el cable d'alimentació no estigui endollat correctament a la presa de corrent.	Apagueu la impressora, comproveu les connexions del cable d'alimentació entre la impressora i la presa de corrent i torneu a engegar-la.
Pot ser que la presa de corrent es controli amb un interruptor extern o un temporitzador automàtic.	Assegureu-vos que l'interruptor està encès o connecteu-hi un altre aparell elèctric per comprovar si funciona correctament.
La palanca de l'interruptor que hi ha a la part posterior de la impressora està en la posició d'apagat.	Assegureu-vos que no hi ha cap fuga elèctrica i col·loqueu la palanca de l'interruptor en la posició d'encès. Consulteu “Interruptor diferencial” a la pàgina 15.

La impressora no imprimeix (l'indicador lluminós Preparada està apagat)

Causa	Solució
La impressora està fora de línia.	Premeu el botó Inicia/Atura un cop perquè la impressora passi a estar preparada per imprimir. Assegureu-vos que l'indicador lluminós Ready (Preparada) s'encén.
Pot ser que s'hagi produït un error.	Comproveu si apareix un missatge d'error a la pantalla LCD.

L'indicador lluminós Preparada està encès, però la impressora no imprimeix

Causa	Solució
Pot ser que l'ordinador no estigui connectat correctament a la impressora.	Seguiu el procediment il·lustrat a la publicació <i>Guia d'instal·lació</i> .
Pot ser que el cable d'interfície no estigui connectat correctament.	Comproveu ambdós extrems del cable d'interfície entre la impressora i l'ordinador.
Pot ser que el cable d'interfície no sigui l'adequat.	Si utilitzeu la interfície en paral·lel, assegureu-vos que es tracta d'un cable d'interfície de parell creuat, amb doble apantallament, i que no fa més d'1,80 metres de llargada. Si utilitzeu la interfície USB, feu servir un cable Revision 2.0.
El programari no està configurat correctament per a la impressora.	Comproveu si la impressora està seleccionada al programari.
La memòria de l'ordinador és massa petita per gestionar el volum de dades del document.	Reduïu la resolució d'imatge del document al programari o instal·leu més memòria a l'ordinador.

El producte opcional no està disponible

Causa	Solució
La impressora no reconeix el producte opcional.	Imprimiu un full d'estat de configuració per veure si la impressora reconeix el producte opcional. Si no el reconeix, torneu a instal·lar-lo.
Per als usuaris del Windows, no s'ha instal·lat l'EPSON Status Monitor.	Usuaris del Windows: Cal que instal·leu l'EPSON Status Monitor o que configureu els paràmetres manualment al controlador d'impressora. Consulteu "Configuració dels paràmetres opcionals" a la pàgina 217.

La vida útil restant dels consumibles no s'actualitza (només al Windows)

Causa	Solució
L'interval entre les actualitzacions de la informació dels consumibles és massa llarg.	Premeu el botó Get Information Now (Obtenir informació ara) del quadre de diàleg Consumable Info Settings (Paràmetres d'informació de consumibles). També podeu modificar l'interval d'actualització de la informació dels consumibles al quadre de diàleg Consumable Info Settings (Paràmetres d'informació de consumibles).

No es poden instal·lar els controladors ni el programari

Causa	Solució
No esteu accedint al sistema operatiu amb privilegis d'administrador.	Accediu al sistema operatiu amb privilegis d'administrador.

No es pot accedir a la impressora compartida

Causa	Solució
Els textos que s'utilitzen al nom de la compartició de la impressora compartida no són adequats.	No feu servir espais ni guionets al nom de la compartició.
No es pot instal·lar un altre controlador a l'ordinador client, encara que el sistema operatiu del servidor d'impressió i el del client siguin diferents.	Instal·leu els controladors d'impressora des del CD-ROM.
El sistema de xarxa és el que causa aquest problema.	Demaneu ajuda a l'administrador de la xarxa.

Nota:

Per instal·lar un altre controlador, consulteu la taula següent.

Sistema operatiu del servidor	Sistema operatiu del client	Controlador addicional
Windows 2000	Clients Windows XP o 2000	Intel Windows 2000
Windows XP*	Clients Windows XP o 2000	Intel Windows 2000 o XP
	Clients Windows XP x64	x64 Windows XP
Windows XP x64, Server 2003 o Server 2003 x64*	Clients Windows XP o 2000	x86 Windows 2000, Windows XP i Windows Server 2003
	Clients Windows XP x64	x64 Windows XP i Windows Server 2003
Windows Vista, Vista x64, Server 2008 o Server 2008 x64	Clients Windows Vista, XP o 2000	x86 tipus 3 - Mode d'usuari
	Clients Windows Vista x64 o XP x64	x64 tipus 3 - Mode d'usuari

*El controlador addicional per al Windows XP x64 i Server 2003 x64 es pot utilitzar amb el Windows XP Service Pack 2, Windows 2003 Service Pack 1 o posterior.

Problemes d'impressió

No es pot imprimir un tipus de lletra

Causa	Solució
Els usuaris del Windows podeu utilitzar els tipus de lletra de substitució de la impressora per a tipus de lletra TrueType específics.	Al controlador d'impressora, marqueu el quadre de verificació Print TrueType fonts as bitmap (Imprimeix TrueType com a mapa de bits) del quadre de diàleg Extended Settings (Paràmetres ampliats).
El tipus de lletra seleccionat no és compatible amb la impressora.	Assegureu-vos que heu instal·lat el tipus de lletra correcte. Per obtenir més informació, consulteu la <i>Guia dels tipus de lletra</i> .

La impressió és borrosa

Causa	Solució
Pot ser que el cable d'interfície no estigui connectat correctament.	Assegureu-vos que ambdós extrems del cable d'interfície estan connectats correctament.
Pot ser que el cable d'interfície no sigui l'adequat.	Si utilitzeu la interfície en paral·lel, assegureu-vos que es tracta d'un cable d'interfície de parell creuat, amb doble apantallament, i que no fa més d'1,80 metres de llargada. Si utilitzeu la interfície USB, feu servir un cable Revision 2.0.
Pot ser que el paràmetre d'emulació del port no sigui correcte.	Especifiqueu el mode d'emulació mitjançant els menús del tauler de control de la impressora. Consulteu "Menú Emulació" a la pàgina 73.

Nota:

Si un full d'estat de configuració no s'imprimeix correctament, pot ser que la impressora estigui danyada. Poseu-vos en contacte amb el vostre distribuïdor o amb un representant del servei tècnic qualificat.

La posició de la impressió no és correcta

Causa	Solució
Pot ser que la longitud i els marges de la pàgina no estiguin configurats correctament a l'aplicació.	Assegureu-vos que esteu utilitzant els paràmetres correctes de longitud i marges de pàgina a l'aplicació.
Pot ser que el paràmetre Paper Size (Mida paper) tingui un valor incorrecte.	Assegureu-vos que heu seleccionat la mida de paper correcta al Tray Menu (Menú Safata) del tauler de control.
Pot ser que el paràmetre Mida safata MP tingui un valor incorrecte.	Si carregueu paper per al qual no s'ha especificat la mida amb el paràmetre Auto, indiqueu la mida de paper correcta mitjançant el commutador de mida de paper de la safata o el paràmetre MP Tray Size (Mida safata MP) de Tray Menu (Menú Safata) al tauler de control.
La mida del paper carregat no és correcta.	<p>MP tray (Safata MP): Assegureu-vos que la mida del paper carregat a la safata MP coincideix amb la mida indicada al commutador de mida de paper de la safata i al paràmetre MP Tray Size (Mida safata MP) de Tray Menu (Menú Safata). Consulteu "Safata MP" a la pàgina 30.</p> <p>Lower paper cassette (Calaix inferior de paper): Assegureu-vos que la mida del paper carregat al calaix inferior de paper coincideix amb el paràmetre Cassette1 Size (Mida Calaix 1), Cassette2 Size (Mida Calaix 2), Cassette3 Size (Mida Calaix 3) o Cassette4 Size (Mida Calaix 4) de Tray Menu (Menú Safata) i que les posicions de les guies del paper són correctes. Consulteu "Calaix inferior de paper estàndard" a la pàgina 33.</p>

Els gràfics no s'imprimeixen correctament

Causa	Solució
Pot ser que el paràmetre d'emulació de la impressora definit a l'aplicació no sigui correcte.	Assegureu-vos que l'aplicació està configurada per a l'emulació d'impressora que utilitzeu. Per exemple, si feu servir el mode ESC/Page, assegureu-vos que l'aplicació estigui configurada per utilitzar una impressora ESC/Page.
Pot ser que necessiteu més memòria.	Els gràfics requereixen una gran quantitat de memòria. Instal·leu un mòdul de memòria apropiat. Consulteu "Mòdul de memòria" a la pàgina 142.

Problemes de qualitat d'impressió

El fons és fosc o brut

Causa	Solució
Pot ser que el tipus de paper que utilitzeu no sigui apropiat per a la impressora.	Si la superfície del paper és massa aspra, pot ser que els caràcters impresos apareguin distorsionats o interromputs. Per obtenir uns resultats òptims, es recomana utilitzar paper de fotocopiadora suau d'alta qualitat. Per obtenir informació sobre com escollir el paper, consulteu "Tipus de paper disponibles" a la pàgina 246.
Pot ser que hi hagi pols al camí de paper dins de la impressora.	Netegeu els components interns de la impressora imprimint tres pàgines amb només un caràcter per pàgina.
Pot ser que el paràmetre Density (Densitat) tingui un valor massa fosc.	Al controlador d'impressora, feu clic a Extended Settings (Paràmetres ampliat) a la pestanya Optional Settings (Paràmetres opcionals) i establiu el paràmetre Density (Densitat) en un valor més clar.

Apareixen taques blanques a les impressions

Causa	Solució
Pot ser que hi hagi pols al camí de paper dins de la impressora.	Netegeu els components interns de la impressora imprimint tres pàgines amb només un caràcter per pàgina.

La qualitat d'impressió o la tonalitat no són uniformes

Causa	Solució
Pot ser que el paper estigui humit.	No emmagatzemeu el paper en un entorn humit.
Pot ser que el cartutx de tractament d'imatges estigui a punt d'arribar al final de la seva vida útil.	Si el missatge de la pantalla LCD o de l'EPSON Status Monitor indica que el cartutx de tractament d'imatges està a punt d'exhaurir-se, canvieu el cartutx. Consulteu "Substitució de consumibles" a la pàgina 157. Els usuaris del Windows també poden comprovar la vida útil restant del cartutx de tractament d'imatges a la pestanya Basic Settings (Paràmetres bàsics) del controlador d'impressora.
Pot ser que hi hagi un problema amb el cartutx de tractament d'imatges.	Substituïu el cartutx de tractament d'imatges. Consulteu "Substitució de consumibles" a la pàgina 157.

Les imatges de mitjos tons no s'imprimeixen de manera uniforme

Causa	Solució
Pot ser que el paper estigui humit.	No emmagatzemeu el paper en un entorn humit. Assegureu-vos que el paper estigui acabat de desembalar.
Pot ser que el cartutx de tractament d'imatges estigui a punt d'arribar al final de la seva vida útil.	Si el missatge de la pantalla LCD o de l'EPSON Status Monitor indica que el cartutx de tractament d'imatges està a punt d'exhaurir-se, canvieu el cartutx. Consulteu "Substitució de consumibles" a la pàgina 157. Els usuaris del Windows també poden comprovar la vida útil restant del cartutx de tractament d'imatges a la pestanya Basic Settings (Paràmetres bàsics) del controlador d'impressora.
El valor del paràmetre de gradació és massa baix per imprimir gràfics.	Si utilitzeu el Windows, a la pestanya Basic Settings (Paràmetres bàsics) del controlador d'impressora, seleccioneu Advanced (Avançada) i feu clic al botó More Settings (Més paràmetres) . A continuació, seleccioneu Halftoning (Mitjos tons) .
Pot ser que hi hagi un problema amb el cartutx de tractament d'imatges.	Substituiu el cartutx de tractament d'imatges. Consulteu "Substitució de consumibles" a la pàgina 157.

Taques de tòner

Causa	Solució
Pot ser que el paper estigui humit.	No emmagatzemeu el paper en un entorn humit.
Pot ser que el tipus de paper que utilitzeu no sigui apropiat per a la impressora.	Per obtenir uns resultats òptims, es recomana utilitzar paper làser en color EPSON o paper de fotocopiadora suau d'alta qualitat. Per obtenir informació sobre com escollir el paper, consulteu "Tipus de paper disponibles" a la pàgina 246.
Pot ser que hi hagi pols al camí de paper dins de la impressora.	Netegeu els components interns de la impressora imprimint tres pàgines amb només un caràcter per pàgina.
Pot ser que hi hagi un problema amb el cartutx de tractament d'imatges.	Substituiu el cartutx de tractament d'imatges. Consulteu "Substitució de consumibles" a la pàgina 157.

Hi ha parts de la imatge que no s'imprimeixen

Causa	Solució
Pot ser que el paper estigui humit.	La impressora és sensible a la humitat que absorbeix el paper. Com més humit estigui el paper, més clara serà la impressió. No emmagatzemu el paper en un entorn humit.
Pot ser que el tipus de paper que utilitzeu no sigui apropiat per a la impressora.	Si la superfície del paper és massa aspra, pot ser que els caràcters impresos apareguin distorsionats o interromputs. Per obtenir uns resultats òptims, es recomana utilitzar paper de fotocopiadora suau d'alta qualitat. Per obtenir informació sobre com escollir el paper, consulteu "Tipus de paper disponibles" a la pàgina 246.

Surten pàgines totalment en blanc

Causa	Solució
Pot ser que la impressora hagi agafat més d'un full alhora.	Traieu la pila de paper i airegeu-la. Copegeu la pila contra una superfície plana perquè tots els fulls estiguin a la mateixa alçada i torneu a carregar la pila.
El problema pot provenir de l'aplicació o del cable d'interfície.	Imprimiu un full d'estat de configuració. Consulteu "Impressió d'un full d'estat de configuració" a la pàgina 194. Si surt una pàgina en blanc, pot ser que el problema sigui de la impressora. Apagueu la impressora i poseu-vos en contacte amb el vostre distribuïdor.
Pot ser que el paràmetre Paper Size (Mida paper) tingui un valor incorrecte.	Assegureu-vos que heu seleccionat la mida de paper correcta al Tray Menu (Menú Safata) del tauler de control.
Pot ser que el paràmetre MP Tray Size (Mida safata MP) tingui un valor incorrecte.	Si carregueu paper per al qual no s'ha especificat la mida amb el paràmetre Auto, indiqueu la mida de paper correcta mitjançant el commutador de mida de paper de la safata o el paràmetre MP Tray Size (Mida safata MP) de Tray Menu (Menú Safata) al tauler de control.
Pot ser que no s'hagi enretirat la protecció del cartutx de tractament d'imatges.	Assegureu-vos que heu enretirat del tot la protecció del cartutx. Per obtenir informació detallada, consulteu les instruccions que s'inclouen a l'emalatge del cartutx de tractament d'imatges.
Pot ser que el cartutx de tractament d'imatges estigui a punt d'arribar al final de la seva vida útil.	Si el missatge de la pantalla LCD o de l'EPSON Status Monitor indica que el cartutx de tractament d'imatges està a punt d'exhaurir-se, canvieu el cartutx. Consulteu "Substitució de consumibles" a la pàgina 157. Els usuaris del Windows també poden comprovar la vida útil restant del cartutx de tractament d'imatges a la pestanya Basic Settings (Paràmetres bàsics) del controlador d'impressora.
Pot ser que hi hagi un problema amb el cartutx de tractament d'imatges.	Substituïu el cartutx de tractament d'imatges. Consulteu "Substitució de consumibles" a la pàgina 157.

La imatge impresa és clara o pàl·lida

Causa	Solució
Pot ser que el paper estigui humit.	No emmagatzemeu el paper en un entorn humit.
Pot ser que el mode Toner Save (Estalviador de tòner) estigui activat.	Desactiveu el mode Toner Save (Estalviador de tòner) mitjançant el controlador d'impressora o els menús del tauler de control de la impressora. Si utilitzeu el Windows, a la pestanya Paràmetres bàsics del controlador d'impressora, feu clic a Avançada i seleccioneu el botó Més paràmetres . A continuació, desmarqueu el quadre de verificació Toner Save (Estalviador de tòner) .
Pot ser que el cartutx de tractament d'imatges estigui a punt d'arribar al final de la seva vida útil.	Si el missatge de la pantalla LCD o de l'EPSON Status Monitor indica que el cartutx de tractament d'imatges està a punt d'exhaurir-se, canvieu el cartutx. Consulteu "Substitució de consumibles" a la pàgina 157. Els usuaris del Windows també poden comprovar la vida útil restant del cartutx de tractament d'imatges a la pestanya Basic Settings (Paràmetres bàsics) del controlador d'impressora.
Pot ser que hi hagi un problema amb el cartutx de tractament d'imatges.	Substituïu el cartutx de tractament d'imatges. Consulteu "Substitució de consumibles" a la pàgina 157.
Pot ser que el paràmetre Density (Densitat) tingui un valor massa fosc.	Al controlador d'impressora, feu clic a Extended Settings (Paràmetres ampliat) a la pestanya Optional Settings (Paràmetres opcionals) i establiu el paràmetre Density (Densitat) en un valor més clar.

La cara no impresa del full és bruta

Causa	Solució
Pot ser que s'hagi vessat tòner al camí d'alimentació del paper.	Netegeu els components interns de la impressora imprimint tres pàgines amb només un caràcter per pàgina.

S'ha reduït la qualitat d'impressió

Causa	Solució
La impressora no pot imprimir amb el nivell de qualitat necessari perquè no té prou memòria, i redueix la qualitat automàticament per poder continuar imprimint.	<p>Comproveu si la impressió és acceptable. Si no ho és, afegiu memòria per solucionar el problema de manera definitiva o bé reduïu temporalment la qualitat d'impressió al controlador d'impressora.</p> <p>Si RAM Disk (Disc RAM) està definit com a Maximum (Màxim) o Normal al tauler de control, podeu incrementar l'espai de memòria disponible canviant aquest paràmetre a Off (Desactivat).</p>

Problemes de memòria

No hi ha prou memòria per a la tasca en curs

Causa	Solució
La impressora no té prou memòria per a la tasca en curs.	<p>Afegiu memòria per solucionar el problema de manera definitiva o bé reduïu temporalment la qualitat d'impressió al controlador d'impressora.</p> <p>Si RAM Disk (Disc RAM) està definit com a Maximum (Màxim) o Normal al tauler de control, podeu incrementar l'espai de memòria disponible canviant aquest paràmetre a Off (Desactivat).</p>

No hi ha prou memòria per imprimir totes les còpies

Causa	Solució
La impressora no té prou memòria per intercalar els treballs d'impressió.	<p>Reduïu la mida dels treballs d'impressió o incrementeu la memòria disponible a la impressora. Podeu incrementar la memòria disponible instal·lant un mòdul de memòria opcional o una memòria CompactFlash. Per obtenir informació detallada, consulteu "Instal·lació d'un mòdul de memòria" a la pàgina 142 o "Instal·lació d'una memòria CompactFlash" a la pàgina 151.</p> <p>Si el paràmetre RAM Disk (Disc RAM) s'estableix en Maximum (Màxim) o Normal al tauler de control, podeu incrementar l'espai de memòria disponible canviant aquest paràmetre a Off (Desactivat).</p>

Problemes de manipulació del paper

L'alimentació de paper no és correcta

Causa	Solució
Les guies del paper no estan col·locades correctament.	Assegureu-vos que les guies de tots els calaixos de paper i de la safata MP estan col·locades a les posicions corresponents a la mida del paper.
Pot ser que el paràmetre Font del paper tingui un valor incorrecte.	Assegureu-vos que heu seleccionat la font del paper correcta a l'aplicació.
Pot ser que no hi hagi paper a la font de paper.	Carregueu paper a la font seleccionada.
La mida del paper carregat no és la indicada als paràmetres del tauler de control o del controlador d'impressora.	Assegureu-vos d'establir la mida del paper i la font del paper correctes al tauler de control o al controlador d'impressora.
Pot ser que hi hagi massa fulls a la safata MP o als calaixos de paper.	Assegureu-vos que no heu carregat massa fulls. Per saber quina és la capacitat màxima de cada font del paper, consulteu "Informació general" a la pàgina 249.
Si l'alimentació del paper no es realitza a partir del calaix de paper opcional, pot ser que no estigui ben instal·lat.	Per obtenir instruccions sobre com dur a terme la instal·lació, consulteu "Unitat de calaix de paper opcional" a la pàgina 117.
El rodets de recollida és brut.	Netegeu el rodets de recollida. Per obtenir instruccions, consulteu "Neteja del rodets de recollida" a la pàgina 159.
Pot ser que el calaix de paper opcional no estigui instal·lat correctament.	Per obtenir instruccions sobre com instal·lar una unitat de calaix de paper opcional, consulteu "Unitat de calaix de paper opcional" a la pàgina 117.

El paper no pot sortir per l'apilador

Causa	Solució
L'apilador no està instal·lat correctament.	<p>Imprimiu un full d'estat de configuració per veure si l'apilador està instal·lat correctament. Consulteu "Impressió d'un full d'estat de configuració" a la pàgina 194.</p> <p>Si l'apilador no està ben instal·lat, apagueu la impressora i instal·leu l'apilador correctament.</p>

Problemes d'ús dels elements opcionals

Per comprovar que els elements opcionals estan instal·lats correctament, imprimeu un full d'estat de configuració. Per obtenir informació detallada, consulteu “Impressió d'un full d'estat de configuració” a la pàgina 194.

Apareix el missatge *Tarja interf no vàlida a la pantalla LCD*

Causa	Solució
La impressora no pot reconèixer la targeta d'interfície opcional instal·lada.	Apagueu la impressora i traieu la targeta. Assegureu-vos que la targeta d'interfície és compatible amb l'ordinador.

L'alimentació de paper no es realitza a partir del calaix de paper opcional

Causa	Solució
Les guies del paper no estan col·locades correctament.	Assegureu-vos que les guies dels calaixos de paper opcionals estan col·locades a les posicions corresponents a la mida del paper.
Pot ser que el calaix de paper opcional no estigui instal·lat correctament.	Per obtenir instruccions sobre com instal·lar una unitat de calaix de paper opcional, consulteu “Unitat de calaix de paper opcional” a la pàgina 117.
Pot ser que el paràmetre Font del paper tingui un valor incorrecte.	Assegureu-vos que heu seleccionat la font de paper correcta a l'aplicació.
Pot ser que no hi hagi paper al calaix de paper.	Carregueu paper a la font seleccionada.
Pot ser que hi hagi massa paper al calaix.	Assegureu-vos que no heu carregat massa fulls. Per saber quina és la capacitat màxima de cada font de paper, consulteu “Safata MP” a la pàgina 30, “Calaix inferior de paper estàndard” a la pàgina 33 i “Unitat de calaix de paper opcional” a la pàgina 38.
La mida del paper no està configurada correctament.	Assegureu-vos que col·loqueu les guies del calaix de paper opcional correctament.

El paper s'encalla quan es fa servir el calaix de paper opcional

Causa	Solució
El paper s'ha encallat al calaix de paper opcional.	Per obtenir instruccions sobre com treure el paper encallat, consulteu “Extracció de paper encallat” a la pàgina 166.

No es pot utilitzar un element opcional instal·lat

Causa	Solució
L'element opcional instal·lat no està definit al controlador d'impressora.	Usuaris del Windows: Cal configurar els paràmetres manualment al controlador d'impressora. Consulteu "Configuració dels paràmetres opcionals" a la pàgina 217.

Correcció de problemes d'USB

Si teniu problemes en utilitzar la impressora amb una connexió USB, comproveu si el problema apareix a la llista següent i seguiu les recomanacions corresponents.

Connexions USB

De vegades, els cables o les connexions USB poden ser l'origen d'un problema d'USB.

Per obtenir uns resultats òptims, heu de connectar la impressora directament al port USB de l'ordinador. Si cal utilitzar diversos concentradors USB, es recomana connectar la impressora al concentrador de primer nivell.

Sistema operatiu Windows

L'ordinador ha de ser un model preinstal·lat amb el Windows Vista, Vista x64, XP, XP x64, 2000, Server 2008, Server 2008 x64, Server 2003 o Server 2003 x64, o un model preinstal·lat amb el Windows 2000, Server 2003 o Server 2003 x64 i actualitzat al Windows Vista, Vista x64, XP, XP x64, Server 2008 o Server 2008 x64. Pot ser que no pugueu instal·lar o executar el controlador d'impressora USB en un ordinador que no compleixi aquestes especificacions o que no estigui equipat amb un port USB integrat.

Per obtenir informació detallada sobre l'ordinador, poseu-vos en contacte amb el vostre distribuïdor.

Instal·lació del programari de la impressora

Una instal·lació incorrecta o incompleta del programari pot provocar problemes d'USB. Tingueu en compte el que s'indica a continuació i realitzeu les comprovacions recomanades per garantir una instal·lació correcta.

Comprovació de la instal·lació del programari de la impressora

Si utilitzeu el Windows Vista, Vista x64, XP, XP x64, 2000, Server 2008, Server 2008 x64, Server 2003 o Server 2003 x64, heu de seguir els passos indicats a la *Guia d'instal·lació* que es lliura amb la impressora per instal·lar el programari de la impressora. En cas contrari, pot ser que s'hagi instal·lat el controlador universal de Microsoft. Per comprovar si s'ha instal·lat el controlador universal, seguïu els passos següents.

1. Obriu la carpeta **Printers (Impressores)** i feu clic amb el botó dret del ratolí a la icona de la impressora.
2. Feu clic a **Printing Preferences (Preferències d'impressió)** al menú de drecera que apareix i, a continuació, feu clic amb el botó dret del ratolí al controlador.

Si apareix **About (Quant a)** al menú de drecera, feu-hi clic. Si apareix un quadre de missatge amb les paraules "Unidrv Printer Driver" (Controlador d'impressora Unidrv), caldrà que reinstal·leu el programari de la impressora tal com s'indica a la *Guia d'instal·lació*. Si no apareix Quant a, significa que el programari de la impressora està instal·lat correctament.

Nota:

- ❑ *En el cas del Windows 2000, si apareix el quadre de diàleg Digital Signature Not Found (No s'ha trobat la signatura digital) durant el procés d'instal·lació, feu clic a **Yes (Sí)**. Si feu clic a **No**, haureu de tornar a instal·lar el programari de la impressora.*
- ❑ *Al Windows Vista, Vista x64, XP, XP x64, Server 2003 o Server 2003 x64, si durant el procés d'instal·lació apareix el quadre de diàleg Software Installation (Instal·lació de programes), feu clic a **Continue Anyway (Continua igualment)**. Si feu clic a **STOP Installation (ATURA la instal·lació)**, haureu de tornar a instal·lar el programari de la impressora.*
- ❑ *En el cas del Windows Server 2008 o Server 2008 x64, si apareix el quadre de diàleg Windows Security (Seguretat del Windows) durant el procés d'instal·lació, feu clic a **Install this driver software anyway (Instal·la aquest programari de controlador de totes maneres)**. Si feu clic a **Don't install this driver software (No instal·lis aquest programari de controlador)**, haureu de tornar a instal·lar el programari de la impressora.*

Missatges d'estat i d'error

Els missatges d'estat i d'error de la impressora apareixen a la pantalla LCD. Per obtenir més informació, consulteu "Missatges d'estat i d'error" a la pàgina 99.

Cancel·lació de la impressió

Premeu el botó  **Cancel·la treball** del tauler de control de la impressora.

Per cancel·lar un treball d'impressió abans que l'ordinador l'envii, consulteu “Cancel·lació d'un treball d'impressió” a la pàgina 45.

Problemes d'impressió en el mode PostScript 3

Els problemes que s'indiquen en aquesta secció són els que poden sorgir quan s'imprimeix amb el controlador PostScript. Totes les instruccions fan referència a aquest controlador.

La impressora no imprimeix correctament en el mode PostScript

Causa	Solució
El paràmetre de mode d'emulació de la impressora és incorrecte.	<p>El mode predeterminat de la impressora és <code>Auto (Autom.)</code>, perquè pugui determinar automàticament la codificació utilitzada a les dades del treball d'impressió rebut i seleccionar el mode d'emulació apropiat. No obstant això, hi ha situacions en què la impressora no pot seleccionar el mode d'emulació correcte. En aquest cas, cal seleccionar manualment <code>PS3</code>.</p> <p>Configureu el mode d'emulació mitjançant el menú <code>SelectType Emulation (Emulació de SelecType)</code> de la impressora. Consulteu “Menú Emulació” a la pàgina 73.</p>
El paràmetre del mode d'emulació de la impressora per a la interfície que utilitzeu és incorrecte.	<p>El mode d'emulació es pot configurar individualment per a cada interfície que rep dades de treballs d'impressió. Seleccioneu el mode d'emulació <code>PS3</code> per a la interfície que utilitzeu.</p> <p>Configureu el mode d'emulació mitjançant el menú <code>SelectType Emulation (Emulació de SelecType)</code> de la impressora. Consulteu “Menú Emulació” a la pàgina 73.</p>

La impressora no imprimeix

Causa	Solució
El quadre de verificació Save as File (Anomena i Desa) està marcat al full Output Options (Opcions de sortida) del quadre de diàleg Print (Imprimeix) (Mac OS X 10.3.9).	Desmarqueu el quadre de verificació Save as File (Anomena i desa) al full Output Options (Opcions de sortida) del quadre de diàleg Print (Imprimeix).
S'ha seleccionat un controlador d'impressora incorrecte.	Assegureu-vos que s'ha seleccionat el controlador d'impressora PostScript que utilitzeu per imprimir.
El mode seleccionat al Emulation Menu (menú Emulació) del tauler de control de la impressora no és Auto (Autom.) ni PS3.	Canvieu el paràmetre de mode a Auto (Autom.) o PS3.

La impressora o el controlador no apareixen a utilitats a la configuració de la impressora (només al Macintosh)

Causa	Solució
S'ha canviat el nom de la impressora.	Demaneu informació a l'administrador de la xarxa i seleccioneu el nom d'impressora apropiat.
El paràmetre AppleTalk zone (Zona AppleTalk) té un valor incorrecte (Mac OS X 10.4 o anterior).	Obriu Print & Fax (Impressió i fax) (en el cas del Mac OS X 10.5) o Printer Setup Utility (Utilitat de configuració de la impressora) (en el cas del Mac OS X 10.4 o anterior) i seleccioneu la zona AppleTalk on estigui connectada la vostra impressora.

El tipus de lletra imprès és diferent del que es veu a la pantalla

Causa	Solució
Els tipus de lletra de pantalla PostScript no estan instal·lats.	Cal instal·lar-los a l'ordinador que feu servir. En cas contrari, el tipus de lletra que seleccioneu se substituirà per un altre per a la visualització a la pantalla.
Només per als usuaris del Windows No s'han especificat correctament els tipus de lletra de substitució apropiats al full Device Settings (Configuració del dispositiu) del quadre de diàleg Properties (Propietats) de la impressora.	Especifiqueu els tipus de lletra de substitució apropiats mitjançant la taula de substitució de tipus de lletra.

No es poden instal·lar els tipus de lletra de la impressora

Causa	Solució
AIEmulation menu (menú Emulació) del tauler de control de la impressora no s'ha seleccionat el valor P ^S 3 per a la interfície que utilitzeu.	AIEmulation Menu (menú Emulació) seleccioneu el valor P ^S 3 per a la interfície que utilitzeu i, després, torneu a instal·lar els tipus de lletra de la impressora.

Les vores dels textos o les imatges no són suaus

Causa	Solució
El valor del paràmetre Print Quality (Qual. impr.) és Fast (Ràpid) .	Canvieu el valor del paràmetre Print Quality (Qual. impr.) a Fine (Fi) o Maximum (Màxim) .
La impressora no té prou memòria.	Augmenteu la memòria de la impressora.

La impressora no imprimeix normalment mitjançant la interfície USB

Causa	Solució
<p>Només per als usuaris del Windows</p> <p>El paràmetre Data Format (Format de dades) de les propietats de la impressora no està establert en ASCII ni TBCP.</p>	<p>La impressora no pot imprimir dades binàries quan està connectada a l'ordinador mitjançant la interfície USB. Assegureu-vos que el paràmetre Data Format (Format de dades), al qual s'accedeix fent clic a l'opció Advanced (Avançada) del full PostScript de les propietats de la impressora, estigui establert en ASCII o TBCP.</p> <p>Si el sistema operatiu de l'ordinador és el Windows Vista, Vista x64, XP o XP x64, feu clic a la pestanya Device Settings (Configuració del dispositiu) de les propietats de la impressora, feu clic al paràmetre Output Protocol (Protocol de sortida) i seleccioneu ASCII o TBCP.</p>
<p>Només per als usuaris del Macintosh</p> <p>El paràmetre d'impressió a l'aplicació està establert com a codificació Binary (Binari).</p>	<p>La impressora no pot imprimir dades binàries quan està connectada a l'ordinador mitjançant la interfície USB. Assegureu-vos que el paràmetre d'impressió a l'aplicació estigui establert en codificació ASCII.</p>

La impressora no imprimeix normalment mitjançant la interfície de xarxa

Causa	Solució
<p>Només per als usuaris del Windows</p> <p>El valor del paràmetre Data Format (Format de dades) és diferent de l'especificat a l'aplicació.</p>	<p>Si s'ha creat el fitxer en una aplicació que permet canviar el format o la codificació de les dades, com ara el Photoshop, assegureu-vos que el paràmetre de l'aplicació coincideix amb el del controlador d'impressora.</p>
<p>Només per als usuaris del Windows</p> <p>L'ordinador està connectat a la xarxa mitjançant Apple-Talk en un entorn Windows 2000, i el valor del paràmetre Send CTRL+D Before Each Job (Envia CTRL+D abans de cada treball) o Send CTRL+D After Each Job (Envia CTRL+D després de cada treball) al full Device Settings (Configuració del dispositiu) del quadre de diàleg Properties (Propietats) de la impressora és Yes (Sí).</p>	<p>Assegureu-vos que tant Send CTRL+D Before Each Job (Envia CTRL+D abans de cada treball) com Send CTRL+D After Each Job (Envia CTRL+D després de cada treball) tenen el valor No.</p>
<p>Només per als usuaris del Windows</p> <p>La mida de les dades d'impressió és massa gran.</p>	<p>Feu clic a Advanced (Avançada) al full PostScript de les propietats de la impressora i, a continuació, canvieu el valor del paràmetre Data Format (Format de dades) de ASCII data (Dades ASCII), que és el valor predeterminat, a TBCP (Protocol de comunicacions marcades binàries).</p> <p>Si el valor del paràmetre Binary (Binari) és On (Activat), TBCP no estarà disponible. Utilitzeu el protocol Binary (Binari). Per obtenir informació detallada, consulteu "Menú PS3" a la pàgina 89.</p>
<p>Només per als usuaris del Windows</p> <p>No es pot imprimir mitjançant la interfície de xarxa.</p>	<p>Feu clic a Advanced (Avançada) al full PostScript de les propietats de la impressora i, a continuació, canvieu el valor del paràmetre Data Format (Format de dades) de ASCII data (Dades ASCII), que és el valor predeterminat, a TBCP (Protocol de comunicacions marcades binàries).</p> <p>Si el valor del paràmetre Binary (Binari) és On (Activat), TBCP no estarà disponible. Utilitzeu el protocol Binary (Binari). Per obtenir informació detallada, consulteu "Menú PS3" a la pàgina 89.</p>

S'ha produït un error no definit (només per al Macintosh)

Causa	Solució
<p>La versió del Mac OS que utilitzeu és incompatible.</p>	<p>El controlador d'aquesta impressora només es pot utilitzar en ordinadors Macintosh que executin el Mac OS X versió 10.3.9 o posterior.</p>

Problemes d'impressió en el mode PCL6/5

Els problemes que s'indiquen en aquesta secció són els que poden sorgir quan s'imprimeix en el mode PCL6/PCL5. Totes les instruccions fan referència a “Informació sobre el controlador d'impressora PCL” a la pàgina 242.

La impressora no imprimeix

Causa	Solució
El quadre de verificació Print to file (Impressió en un fitxer) està marcat al quadre de diàleg Print (Imprimeix).	Desmarqueu el quadre de verificació Print to file (Impressió en un fitxer) del quadre de diàleg Print (Imprimeix).

La impressora no imprimeix correctament en el mode PCL (només per al controlador d'impressora PCL6 d'Epson)

Causa	Solució
Pot ser que Graphics Mode (Mode de gràfics) estigui establert en Vector i que les dades d'impressió incloguin les dades que no es poden imprimir en el paràmetre.	Accediu al controlador d'impressora, feu clic a la pestanya Graphics (Gràfics) i establiu el mode de gràfics en Raster (Trama) .

La impressora no inicia la impressió a doble cara manual (només per al controlador d'impressora PCL6 d'Epson)

Causa	Solució
El quadre de verificació Print directly to the printer (Imprimeix directament a la impressora) no està marcat.	Marqueu el quadre de verificació Print directly to the printer (Imprimeix directament a la impressora) a la pestanya Details (Detalls) .
S'ha seleccionat el port Network (Xarxa) .	Canvieu el port a LPT o USB . L'ordre de les pàgines de la impressió a doble cara es corregirà.

El tipus de lletra imprès és diferent del que es veu a la pantalla

Causa	Solució
El tipus de lletra de pantalla EPSON no estan instal·lats.	Cal instal·lar-los a l'ordinador que feu servir. En cas contrari, el tipus de lletra que seleccioneu se substituirà per un altre per a la visualització a la pantalla.

Les vores dels textos o les imatges no són nítides (només per al controlador d'impressora PCL6 d'Epson)

Causa	Solució
La resolució està establerta en 300 dpi (300 ppp) .	Accediu al controlador d'impressora, feu clic a la pestanya Graphics (Gràfics) i seleccioneu la resolució 600 dpi (600 ppp) .
La impressora no té prou memòria.	Augmenteu la memòria de la impressora.
RI Tech s'hadesactivat.	Accediu al controlador d'impressora, feu clic a la pestanya Graphics (Gràfics) i seleccioneu On (Activat) per a RI Tech a la llista desplegable.

No es pot imprimir des del Citrix Presentation Server 4.5 (només per al controlador d'impressora PCL6 d'Epson)

Causa	Solució
El paràmetre Enable advanced printing features (Habilita les característiques d'impressió avançades) està establert en On (Activat) .	<ol style="list-style-type: none"> 1. Feu clic amb el botó dret del ratolí a la icona de la carpeta Printers (Impressores) i seleccioneu Properties (Propietats). 2. Feu clic a la pestanya Advanced (Avançada) i desmarqueu el quadre de verificació Enable advanced printing features (Habilita les característiques d'impressió avançades).

Capítol 8

Informació sobre el programari de la impressora per al Windows

Ús del controlador d'impressora

El controlador d'impressora és el programari que permet ajustar els paràmetres de la impressora per tal d'obtenir els millors resultats.

Nota:

L'ajuda en línia del controlador d'impressora proporciona informació detallada sobre els paràmetres del controlador d'impressora.

Nota per als usuaris del Windows Vista:

No premeu el botó d'engegada de l'ordinador ni poseu l'ordinador en mode d'espera o d'hibernació manualment durant la impressió.

Accés al controlador d'impressora

Podeu accedir al controlador d'impressora directament des de qualsevol aplicació o des del sistema operatiu Windows.

Els paràmetres de la impressora que es configuren des de qualsevol aplicació Windows substitueixen els que s'han configurat des del sistema operatiu.

Des de l'aplicació

Feu clic a **Print (Imprimeix)**, **Print Setup (Configuració de la impressió)** o **Page Setup (Format de pàgina)** des del menú File (Fitxer). Feu clic a **Setup (Configuració)**, **Options (Opcions)**, **Properties (Propietats)** o en una combinació d'aquests botons, segons convingui.

Usuaris del Windows Vista, Server 2008

Feu clic a  **Start (Inici)**, a **Control Panel (Tauler de control)** i feu doble clic a **Printers (Impressores)**. A continuació, feu clic amb el botó dret del ratolí a la icona de la impressora i feu clic a **Printing Preferences (Preferències d'impressió)**.

Usuaris del Windows XP o Server 2003

Feu clic a **Start (Inici)** i a **Printers and Faxes (Impressores i faxos)**. A continuació, feu clic amb el botó dret del ratolí a la icona de la impressora i feu clic a **Printing Preferences (Preferències d'impressió)**.

Usuaris del Windows 2000

Feu clic a **Start (Inici)**, assenyaieu **Settings (Paràmetres)** i feu clic a **Printers (Impressores)**. A continuació, feu clic amb el botó dret del ratolí a la icona de la impressora i feu clic a **Printing Preferences (Preferències d'impressió)**.

Impressió d'un full d'estat de configuració

Per confirmar l'estat actual de la impressora, imprimeix un full d'estat de configuració des del controlador d'impressora.

Nota:

Imprimeix el full d'estat de configuració en un full de mida A4 (apaïsat).

1. Accediu al controlador d'impressora.
2. Feu clic a la pestanya **Paràmetres opcionals** i, després, a **Configuració** a Imprimeix fulls d'estat.

Configuració dels paràmetres ampliat

El quadre de diàleg Extended Settings (Paràmetres ampliat) permet configurar diversos paràmetres. Per obrir aquest quadre de diàleg, feu clic a **Extended Settings (Paràmetres ampliat)** a la pestanya Optional Settings (Paràmetres opcionals).

Configuració dels paràmetres opcionals

Si heu instal·lat elements opcionals a la impressora, podeu actualitzar-ne la informació manualment.

1. Accediu al controlador d'impressora.
2. Feu clic a la pestanya **Optional Settings (Paràmetres opcionals)** i seleccioneu **Update the Printer Option Info Manually (Actualitza info d'opció d'impressora manual.)**.

3. Feu clic a **Settings (Paràmetres)**. Apareix el quadre de diàleg Optional Settings (Paràmetres opcionals).
4. Establiu els paràmetres de tots els elements opcionals instal·lats i feu clic a **OK (D'acord)**.

Visualització d'informació de consumibles

La vida útil restant dels consumibles es mostra a la pestanya Paràmetres bàsics.

Nota:

- Aquesta funció només està disponible quan l'EPSON Status Monitor està instal·lat.*
- Aquesta informació pot ser diferent de la que es mostra a l'EPSON Status Monitor. Per obtenir informació detallada sobre els consumibles, utilitzeu l'EPSON Status Monitor.*
- Si no s'utilitzen consumibles originals, l'indicador de nivell i la icona d'alerta que indiquen la vida útil restant no s'encenen.*

Encàrrec de consumibles

Feu clic al botó **Order Online (Com. en línia)** de la pestanya Basic Settings (Paràmetres bàsics). Per obtenir informació detallada, consulteu “Comanda en línia” a la pàgina 228.

Nota:

Aquesta funció només està disponible quan l'EPSON Status Monitor està instal·lat.

Ús de l'EPSON Status Monitor

L'EPSON Status Monitor és una utilitat que monitora la impressora i proporciona informació sobre el seu estat actual.

Instal·lació de l'EPSON Status Monitor

1. Assegureu-vos que la impressora està apagada i que el Windows s'està executant a l'ordinador.

- Introduïu el CD-ROM del programari de la impressora a la unitat de CD-ROM.

Nota:

- Si la pantalla del programa d'instal·lació d'Epson no apareix automàticament, feu clic a **Start (Inici)** i, a continuació, feu clic a **Computer (Ordinador)** (al Windows Vista o Server 2008) o a la icona **My Computer (El meu ordinador)** de l'escriptori (al Windows XP, 2000 o Server 2003). Feu clic amb el botó dret del ratolí a la icona del CD-ROM, feu clic a **Open (Obre)** al menú que apareix i, tot seguit, feu doble clic a **Epsetup.exe**.
- Si apareix la finestra de selecció d'idioma, escolliu l'idioma que vulgueu.

- Feu clic a **Custom Install (Instal·lació personalitzada)**.



Nota:

- Per obtenir informació sobre com instal·lar l'EPSON Status Monitor en una xarxa, consulteu la Guia de la xarxa.
- Si voleu fer servir la impressora mitjançant el servidor d'impressió, haureu d'instal·lar l'EPSON Status Monitor des del CD-ROM amb privilegis d'administrador a cada client.

- Feu clic a **EPSON Status Monitor**.
- Llegiu la declaració del contracte de llicència i feu clic a **Accept (Accepto)**.

6. Seleccioneu els vostre país o regió i feu clic a **OK (D'acord)**. El lloc web d'Epson es registra.

Nota:

- Assegureu-vos que heu registrat el lloc web per encarregar consumibles en línia.*
- Si feu clic al botó **Cancel (Cancel·la)**, el lloc web no es registra, però la instal·lació de l'EPSON Status Monitor continua.*

7. Quan la instal·lació hagi acabat, feu clic a **OK (D'acord)**.

Accés a l'EPSON Status Monitor

Feu clic amb el botó dret del ratolí a la icona de safata de l'EPSON Status Monitor a la barra de tasques i seleccioneu el nom i el menú de la impressora a la qual voleu accedir.

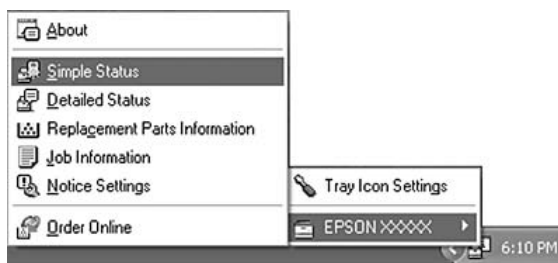

Nota:

- També podeu accedir a l'EPSON Status Monitor fent clic al botó **Simple Status (Estat simple)** de la pestanya **Optional Settings (Paràmetres opcionals)** del controlador d'impressora.*
- El quadre de diàleg **Order Online (Com. en línia)** també apareix si feu clic al botó **Order Online (Com. en línia)** de la pestanya **Basic Settings (Paràmetres bàsics)** del controlador d'impressora.*

Quant a	Podeu obtenir informació sobre l'EPSON Status Monitor, com ara les versions del producte o de la interfície.
Simple Status	Podeu comprovar l'estat de la impressora, els errors o les advertències.
Detailed Status (Estat detallat)*	Hi podeu monitorar l'estat detallat de la impressora. Quan es produeix un problema, hi apareix la solució més probable. Consulteu "Estat detallat" a la pàgina 222.
Replacement Parts Information (Informació sobre peces de recanvi)*	Hi podeu obtenir informació sobre les fonts de paper i les peces de recanvi. Consulteu "Informació sobre peces de recanvi" a la pàgina 222.
Job Information (Informació del treball)*	Hi podeu consultar la informació del treball d'impressió. Consulteu "Informació del treball" a la pàgina 223.
Paràmetres d'avís	Hi podeu configurar paràmetres de monitoratge específics. Consulteu "Paràmetres d'avís" a la pàgina 226.
Comanda en línia	Podeu encarregar consumibles en línia. Consulteu "Comanda en línia" a la pàgina 228.
Tray Icon Settings (Paràmetres de la icona de safata)	Podeu definir la informació que voleu que es mostri fent doble clic a la icona de safata mentre no hi hagi treballs enviats des de l'ordinador.

* També podeu accedir a qualsevol dels menús fent clic a la pestanya corresponent de cada finestra d'informació.

Nota per als usuaris del Windows Vista i Server 2008:

L'EPSON Status Monitor no està disponible per monitorar impressores Netware.

Nota per als usuaris del Windows XP:

L'EPSON Status Monitor no està disponible quan s'imprimeix des d'una connexió d'escriptori remot.

Nota per als usuaris del NetWare:

Quan monitoreu les impressores NetWare, heu d'utilitzar un Novell Client que es correspongui amb el sistema operatiu. S'ha confirmat el funcionament per a les versions que es mostren a continuació:

- Per al Windows XP o 2000:
Novell Client 4.91 SP1 per al Windows 2000/XP*
- Per monitorar una impressora NetWare, connecteu només un servidor d'impressió a cada cua. Per obtenir instruccions, consulteu la Guia de la xarxa de la impressora.*
- No és possible monitorar una impressora de la cua del NetWare més enllà de l'encaminador IPX, perquè el paràmetre per a salts IPX és 0.*
- Aquest producte és compatible amb les impressores NetWare configurades amb un sistema d'impressió basat en cues, com ara Bindery o NDS. No és possible monitorar les impressores NDPS (Novell Distributed Print Services).*



Estat detallat

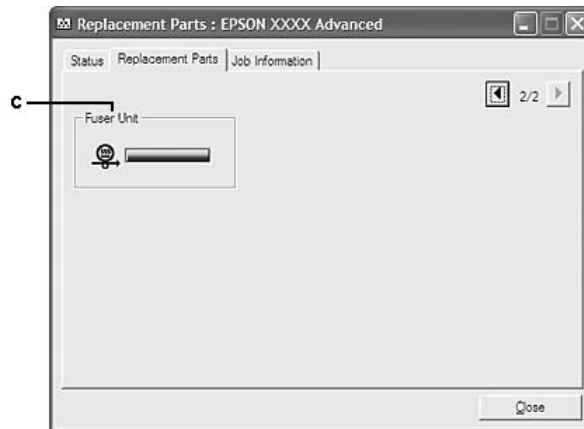
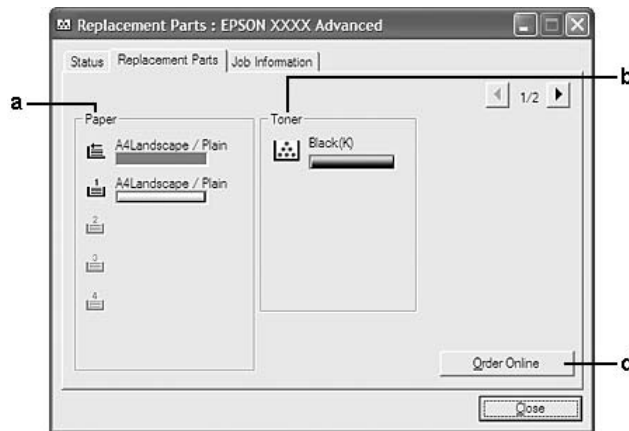

Informació sobre peces de recanvi



Nota:

Per canviar les dues finestres superiors feu clic a  o .

a.	Paper:	Mostra la mida del paper, el tipus de paper i la quantitat aproximada de paper que queda a la font de paper.
b.	Toner (Tòner):	Indica la vida útil restant del cartutx de tractament d'imatges. La icona del tòner parpelleja quan es produeix un error al cartutx de tractament d'imatges o quan aquest està a punt d'exhaurir-se.
c.	Unitat de fonedora:	Indica la vida útil restant de la unitat de fonedora. La icona de servei parpelleja quan es produeix un error a la unitat de fonedora o quan aquesta està a punt d'arribar a la fi de la seva vida útil.
d.	Botó OrderOnline (Com. en línia):	Feu clic en aquest botó per encarregar consumibles en línia. Per obtenir informació detallada, consulteu "Comanda en línia" a la pàgina 228.

Nota:

La vida útil restant de les peces de recanvi només es mostra si s'utilitzen peces originals d'Epson.

Informació del treball

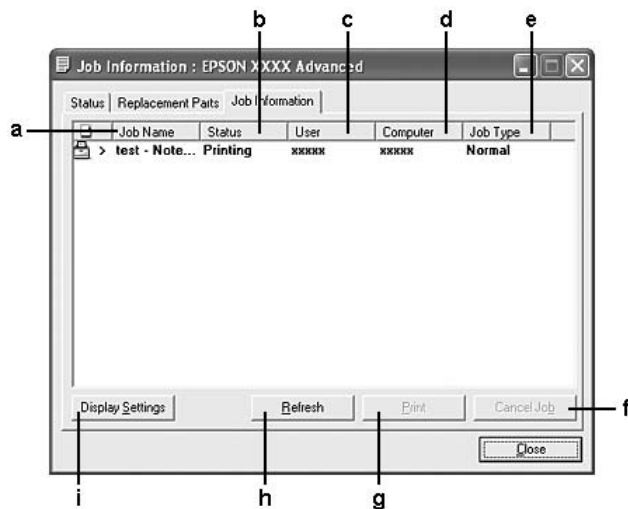

a.	Job Name (Nom de treball):	Mostra els noms dels treballs d'impressió de l'usuari. Els treballs d'impressió dels altres usuaris es visualitzen com a -----.	
b.	Status (Estat):	Waiting (Esperant):	Indica que el treball d'impressió espera a ser imprès.
		Spooling (Gestionant cues):	Indica que el treball d'impressió s'està col·locant a la cua a l'ordinador.
		Deleting (Suprimint):	Indica que el treball d'impressió s'està suprimint.
		Printing (Imprimint):	Indica que el treball d'impressió s'està imprimint.
		Completed (Acabat):	Indica que el treball d'impressió s'ha acabat.
		Canceled (Cancel·lat):	Indica que el treball d'impressió ha estat cancel·lat.
		Held (Retingut):	Indica que el treball d'impressió està retingut.
c.	User (Usuari):	Mostra el nom de l'usuari.	
d.	Computer (Ordinador):	Mostra el nom de l'ordinador que ha enviat el treball d'impressió.	
e.	Job Type (Tipus de treball):	Mostra el tipus de treball. Els treballs es visualitzen com a Stored (Emmagatzemat), Verify (Verifica), Re-Print (Reimprimeix) i Confidential (Confidencial) respectivament. Per obtenir informació sobre la funció Reserve Job (Reserva de treballs), consulteu "Ús de la funció de reserva de treballs" a la pàgina 64.	
f.	Botó Cancel·la treball:	Cancel·la el treball d'impressió seleccionat.	
g.	Botó Print (Imprimeix):	Imprimeix el treball amb l'estat retingut.	
h.	Botó Refresh (Refresca):	Refresca la informació d'aquest menú.	
i.	Botó Mostra paràmetres:	Mostra el quadre de diàleg Display Settings (Paràmetres de visualització) per seleccionar els elements i l'ordre en què es visualitzen a la pantalla Job Information (Informació del treball) i per seleccionar el tipus de treballs que s'han de visualitzar.	

Nota per als usuaris del Windows XP:

Les connexions compartides LPR del Windows XP i les connexions compartides TCP/IP estàndard del Windows XP amb els clients del Windows no són compatibles amb la funció Job Management (Gestió de treballs).

La pestanya **Job Information (Informació del treball)** està disponible quan s'utilitzen les connexions que s'indiquen a continuació:

Entorns de servidor i client:

- Connexió LPR compartida del Windows 2000, Server 2008, Server 2008 x64, Server 2003 o Server 2003 x64 amb clients Windows Vista, Vista x64, XP, XP x64 o 2000.
- Connexió TCP/IP estàndard compartida del Windows Vista, Vista x64, 2000, Server 2008, Server 2008 x64, Server 2003 o Server 2003 x64 amb clients Windows Vista, Vista x64, XP, XP x64 o 2000.
- Connexió TCP/IP EpsonNet Print compartida del Windows Vista, Vista x64, 2000, Server 2008, Server 2008 x64, Server 2003 o Server 2003 x64 amb clients Windows Vista, Vista x64, XP, XP x64 o 2000.

Entorns només de client:

- Connexió LPR (al Windows Vista, Vista x64, XP, XP x64 o 2000).
- Connexió TCP/IP estàndard (al Windows Vista, Vista x64, XP, XP x64 o 2000).
- Connexió TCP/IP EpsonNet Print (al Windows Vista, Vista x64, XP, XP x64 o 2000).

Nota:

Aquesta funció no es pot utilitzar en els casos següents:

- Quan s'utilitza una targeta d'interfície Ethernet opcional que no admet la funció de gestió de treballs.*
- Quan les connexions NetWare no admeten la funció de gestió de treballs.*
- Quan els treballs d'impressió del NetWare i NetBEUI es mostren com a "Unknown (Desconegut)" al menú Job Management (Gestor de treballs).*
- Tingueu present que, si el compte d'usuari que utilitzeu per connectar-vos a un client és diferent del compte d'usuari que utilitzeu per connectar-vos al servidor, la funció Job Management (Gestor de treballs) no estarà disponible.*

Paràmetres d'avís

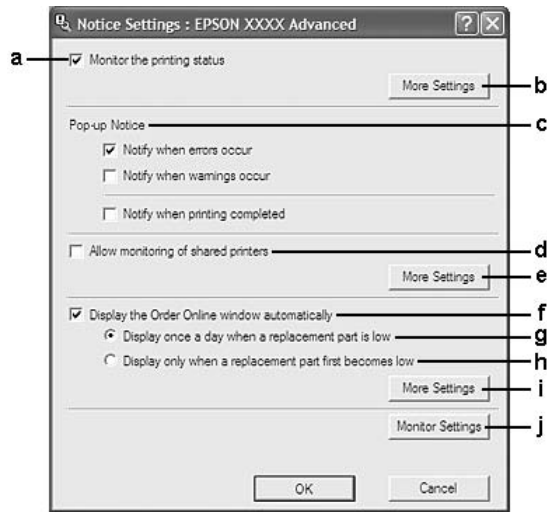

a.	Quadre de verificació Monitor the printing status (Monitorar l'estat d'impressió):	Quan aquest quadre de verificació està marcat, l'EPSON Status Monitor monitora l'estat de la impressora mentre es processa un treball d'impressió.
b.	Botó More Settings (Més paràmetres):	Obre el quadre de diàleg More Settings (Més paràmetres), que permet definir com es visualitzarà la icona de safata.
c.	Pop-up Notice (Avis emergent):	Permet definir la notificació que es visualitzarà.
d.	Quadre de verificació Allow monitoring of shared printers (Permet monitorar impressores compartides):	Quan aquest quadre de verificació està marcat, una impressora compartida pot ser monitorada per altres ordinadors. Si connecteu la impressora a través del servidor amb Windows Point & Print i tant el servidor com el client disposen del Windows XP o posterior, es comunica a través de la funció de comunicació del sistema operatiu. Per tant, podeu monitorar la impressora sense seleccionar aquest quadre de verificació.
e.	Botó More Settings (Més paràmetres):	Obre el quadre de diàleg More Settings (Més paràmetres), que permet definir com es comunicarà amb la impressora compartida.
f.	Quadre de verificació Display the Order Online window automatically (Mostra automàticament la finestra de comanda en línia):	Quan aquest quadre de verificació està marcat, la finestra Comanda en línia apareixerà automàticament quan un consumible tingui un nivell baix o arribi a la fi de la seva vida útil.
g.	Quadre de verificació Display once a day when a replacement part is low (Mostra un cop al dia si el nivell de la peça de recanvi és baix):	Si seleccioneu aquest botó de grup, la finestra Order Online (Com. en línia) apareixerà automàticament una vegada al dia quan inicieu una impressió o visualitzeu l'estat accedint a l'EPSON Status Monitor.
h.	Quadre de verificació Display only when a replacement part first becomes low (Mostra només quan el nivell de la peça de recanvi comenci a ser baix):	Si seleccioneu aquesta opció, la finestra Order Online (Com. en línia) apareixerà automàticament només quan el nivell de la peça de recanvi comenci a ser baix.
i.	Botó More Settings (Més paràmetres):	Obre el quadre de diàleg More Settings (Més paràmetres), que permet definir l'URL per fer una comanda.
j.	Botó Monitor Settings (Paràmetres de monitor):	Obre el quadre de diàleg Monitor Settings (Paràmetres de monitor), que permet definir l'interval de monitoratge.

Nota per als usuaris del Windows Vista:

Quan es marca el quadre de verificació **Allow monitoring of the shared printers (Permet monitorar impressores compartides)**, apareix el quadre de diàleg **User Account Control (Control del compte d'usuari)**. A continuació, feu clic a **Continue (Continua)** per configurar els paràmetres.

Nota:

Quan compartiu la impressora, assegureu-vos que configureu l'EPSON Status Monitor de manera que la impressora compartida es pugui monitorar des del servidor d'impressió.

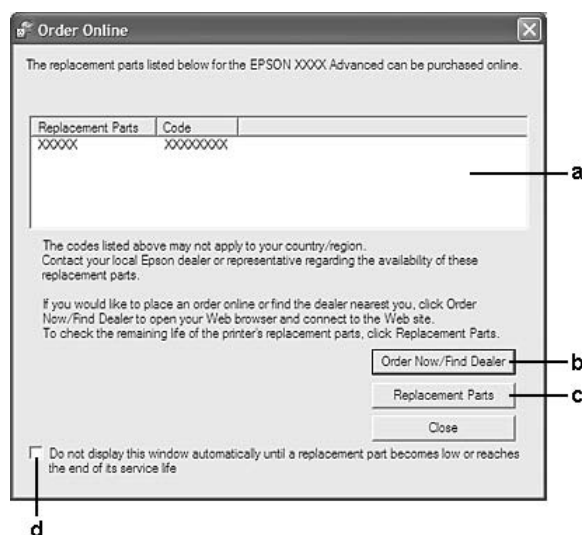
Comanda en línia

a.	Quadre de text:	Mostra els consumibles i els codis.
b.	Botó Order Now/Find Dealer (Comanda/Trobar distrib.):	<p>Connecta amb l'URL on podeu fer una comanda i trobar el distribuïdor més proper.</p> <p>Si no voleu rebre un missatge de confirmació, marqueu el quadre de verificació Do not display the confirmation message before connecting (No mostris el missatge de confirmació abans de connectar-te) del quadre de diàleg More Settings (Més paràmetres). El quadre de diàleg More Settings (Més paràmetres) apareix quan es fa clic al botó More Settings (Més paràmetres) del quadre de diàleg Notice Settings (Paràmetres d'avís).</p>
c.	Botó Replacement Parts (Peces de recanvi):	Mostra la informació sobre les peces de recanvi.
d.	Quadre de verificació Do not display this window automatically until a replacement part becomes low or reaches the end of its service life (No mostris aquesta finestra automàticament fins que el nivell d'una peça de recanvi comenci a ser baix o arribi al final de la seva vida útil):	Quan aquest quadre de verificació està marcat, la finestra Order Online (Com. en línia) apareixerà automàticament només quan el nivell de la peça de recanvi comenci a ser baix o arribi a la fi de la seva vida útil.

Nota per als usuaris del Windows:

Si no registreu l'URL quan instal·leu l'EPSON Status Monitor, no podreu fer cap comanda en línia. Si és necessari, desinstal·leu l'EPSON Status Monitor i registreu l'URL quan torneu a instal·lar-lo.

Desinstal·lació del programari de la impressora

Nota:

Les il·lustracions d'aquesta secció corresponen a les pantalles del Windows XP. És possible que siguin diferents de les pantalles del vostre sistema operatiu.

1. Sortiu de totes les aplicacions.
2. Al Windows Vista i al Server 2008, feu clic a  **Start (Inici)** i, després, a **Control Panel (Tauler de control)**.
Al Windows XP, XP x64, Server 2003 o Server 2003 x64, feu clic a **Start (Inici)**, a **Control Panel (Tauler de control)** i, després, a **Add or Remove Programs (Afegeix o suprimeix programes)**.
Al Windows 2000, feu clic a **Start (Inici)**, assenyaleu **Settings (Configuració)** i feu clic a **Control Panel (Tauler de control)**.
3. Al Windows Vista i al Server 2008, feu doble clic a la icona **Programs and Features (Programes i característiques)**.
Al Windows XP, XP x64, Server 2003 o Server 2003 x64, feu clic a la icona **Change or Remove Programs (Canvia o suprimeix programes)**.
Al Windows 2000, feu doble clic a la icona **Add/Remove Programs (Addició o eliminació de programes)**.

- Al Windows Vista i al Server 2008, seleccioneu **EPSON Printer Software (Programari de la impressora EPSON)** i feu clic a **Uninstall/Change (Desinstal·la/Canvia)**.
Al Windows XP, XP x64, 2000, Server 2003 o Server 2003 x64, seleccioneu **EPSON Printer Software (Programari de la impressora EPSON)** i feu clic a **Change/Remove (Canvia/Suprimeix)**.

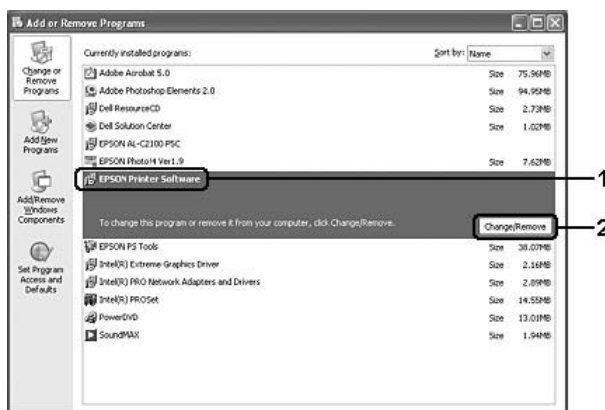

- Feu clic a la pestanya **Printer Model (Model d'impressora)** i seleccioneu la icona de la vostra impressora.
- Si voleu desinstal·lar només una utilitat, feu clic a la pestanya **Utilities (Utilitats)** i marqueu el quadre de verificació del programari de la impressora que voleu desinstal·lar.

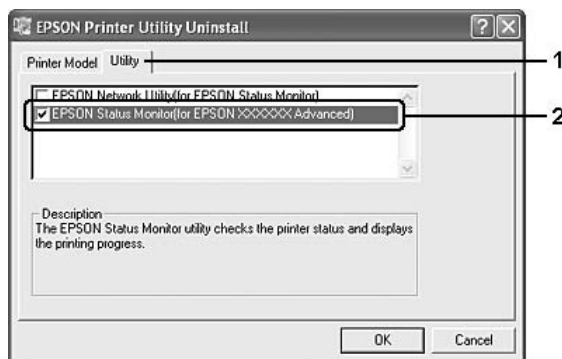

- Feu clic a **OK (D'acord)**.

Nota:

Podeu desinstal·lar l'EPSON Network Utility (Utilitat de xarxa EPSON). Quan hagueu desinstal·lat la utilitat, no podreu visualitzar l'estat de la impressora des de l'EPSON Status Monitor d'altres impressores.

8. Seguiu les instruccions que apareixen a la pantalla.

Capítol 9

Informació sobre el controlador d'impressora PostScript

Requisits del sistema

Requisits de maquinari de la impressora

	Recomanat
Memòria	Estàndard + 256 MB (per a impressions a doble cara de dades d'imatge en fi)

Nota:

Afegiu mòduls de memòria addicionals a la impressora si la quantitat de memòria que hi ha instal·lada no és suficient per a les necessitats d'impressió.

Requisits de l'ordinador

Windows

	Recomanat
Sistema operatiu	Windows Vista, Vista x64, XP, XP x64 o 2000
Comentaris	No hi ha restriccions per a aquests sistemes.

Mac OS X

	Recomanat
Versió del sistema operatiu	Mac OS X 10.3.9 o posterior
Ordinador	Power Mac G3, G4, G5, iMac, eMac, PowerBook G3, G4 o iBook

Nota:

Per treballar amb dades binàries, Epson recomana fer servir AppleTalk per a la connexió de xarxa de la impressora. Si utilitzeu un protocol que no és AppleTalk per a la connexió de xarxa, heu d'establir el paràmetre **Binary (Binari)** en **On (Activat)** al menú **PS3** del tauler de control. Si utilitzeu la impressora amb una connexió local, no podreu utilitzar dades binàries.

Ús del controlador d'impressora PostScript amb el Windows

Per imprimir en el mode PostScript, heu d'instal·lar el controlador d'impressora. Consulteu les seccions corresponents per obtenir instruccions d'instal·lació relatives a la interfície que utilitzeu per imprimir.

Instal·lació del controlador d'impressora PostScript per a la interfície en paral·lel

**Atenció:**

No utilitzeu mai l'EPSON Status Monitor i el controlador PostScript 3 alhora si la impressora està connectada a través d'un port en paral·lel. Si ho feu, podeu danyar el sistema.

Nota:

- ❑ Per instal·lar el programari de la impressora per al Windows Vista, Vista x64, XP, XP x64 o 2000, pot ser que us calguin privilegis d'administrador. Si teniu problemes, demaneu més informació a l'administrador.
 - ❑ Tanqueu tots els programes antivirus abans d'instal·lar el programari de la impressora.
1. Assegureu-vos que la impressora està apagada. Introduïu el CD-ROM del programari de la impressora a la unitat de CD-ROM.
 2. Al Windows 2000, feu clic a **Start (Inici)**, assenyaleu **Settings (Configuració)** i feu clic a **Printers (Impressores)**. Feu doble clic a la icona **Add Printer (Afegeix una impressora)**.
Al Windows Vista, Vista x64 o XP, feu clic a **Start (Inici)**, assenyaleu **Printers and Faxes (Impressores i faxos)** i feu clic a **Add a printer (Afegeix una impressora)** al menú **Printer Tasks (Tasques de la impressora)**.
 3. Apareix l'Auxiliar d'addició d'impressores. Feu clic a **Next (Endavant)**.

4. Seleccioneu **Local printer (Impressora local)** i feu clic a **Next (Endavant)**.

Nota:

No marqueu el quadre de verificació **Automatically detect and install my Plug and Play printer (Detecta i instal·la automàticament la impressora Plug and Play)**.

5. Seleccioneu **LPT1** com a port al qual connecteu la impressora i feu clic a **Next (Endavant)**.
6. Feu clic a **Have Disk (Tinc un disc)** i especifiqueu el camí següent per al CD-ROM. Si la unitat de CD-ROM és D:, el camí serà D:\ADOBEPS\ENGLISH\PS_SETUP
Feu clic a **OK (D'acord)**.

Nota:

Canvieu la lletra de la unitat segons calgui per al sistema.

7. Seleccioneu la impressora i feu clic a **Next (Endavant)**.
8. Seguiu les instruccions que es mostren a la pantalla per acabar la instal·lació.
9. Quan la instal·lació hagi acabat, feu clic a **Finish (Final)**.

Instal·lació del controlador d'impressora PostScript per a la interfície USB

**Atenció:**

No utilitzeu mai l'EPSON Status Monitor i el controlador PostScript 3 alhora si la impressora està connectada a través d'un port USB. Si ho feu, podeu danyar el sistema.

Nota:

- Per instal·lar el programari de la impressora per al Windows Vista, Vista x64, XP, XP x64 o 2000, pot ser que us calguin privilegis d'administrador. Si teniu problemes, demaneu més informació a l'administrador.
 - Tanqueu tots els programes antivirus abans d'instal·lar el programari de la impressora.
1. Assegureu-vos que la impressora està apagada. Introduïu el CD-ROM del programari de la impressora a la unitat de CD-ROM.

2. Connecteu l'ordinador a la impressora mitjançant un cable USB i engegueu la impressora.

Nota per als usuaris del Windows Vista:

*Si no disposeu del controlador del Windows o de l'Adobe PS, la pantalla mostra el missatge "Found New Hardware" (S'ha trobat maquinari nou). En aquest cas, feu clic a **Ask me again later (Torna-m'ho a preguntar més endavant)**.*

3. Al Windows Vista, Vista x64, XP o XP x64, feu clic a **Start (Inici)**, assenyaieu **Printers and Faxes (Impressores i faxos)** i feu clic a **Add a printer (Afegeix una impressora)** al menú Printer Tasks (Tasques de la impressora).
Al Windows 2000, feu clic a **Start (Inici)**, assenyaieu **Settings (Configuració)** i feu clic a **Printers (Impressores)**. Feu doble clic a la icona **Add Printer (Afegeix una impressora)**.
4. Apareix l'Auxiliar d'addició d'impressores. Feu clic a **Next (Endavant)**.
5. Seleccioneu **Local printer (Impressora local)** i feu clic a **Next (Endavant)**.

Nota:

*No marqueu el quadre de verificació **Automatically detect and install my Plug and Play printer (Detecta i instal·la automàticament la impressora Plug and Play)**.*

6. Seleccioneu **USB** com a port al qual connecteu la impressora i feu clic a **Next (Endavant)**.
7. Feu clic a **Have Disk (Tinc un disc)** i especifiqueu el camí següent per al CD-ROM. Si la unitat de CD-ROM és D:, el camí serà D:\ADOBEPS\ENGLISH\PS_SETUP. Feu clic a **OK (D'acord)**.

Nota:

Canvieu la lletra de la unitat segons calgui per al sistema.

8. Seleccioneu la impressora i feu clic a **Next (Endavant)**.
9. Seguiu les instruccions que es mostren a la pantalla per acabar la instal·lació.
10. Quan la instal·lació hagi acabat, feu clic a **Finish (Final)**.

Instal·lació del controlador d'impressora PostScript per a la interfície de xarxa

Nota:

- Abans d'instal·lar el controlador d'impressora, configureu els paràmetres de xarxa. Per obtenir informació detallada, consulteu la Guia de la xarxa inclosa amb la impressora.*

- ❑ *Tanqueu tots els programes antivirus abans d'instal·lar el programari de la impressora.*
- 1. Assegureu-vos que la impressora està encesa. Introduïu el CD-ROM del programari de la impressora a la unitat de CD-ROM.
- 2. Al Windows Vista, Vista x64, XP o XP x64, feu clic a **Start (Inici)**, assenyaleu **Printers and Faxes (Impressores i faxos)** i feu clic a **Add a printer (Afegeix una impressora)** al menú Printer Tasks (Tasques de la impressora).
Al Windows 2000, feu clic a **Start (Inici)**, assenyaleu **Settings (Configuració)** i feu clic a **Printers (Impressores)**. Feu doble clic a la icona **Add Printer (Afegeix una impressora)**.
- 3. Apareix l'Auxiliar d'addició d'impressores. Feu clic a **Next (Endavant)**.
- 4. Seleccioneu **Local printer (Impressora local)** i feu clic a **Next (Endavant)**.

Nota:

*No marqueu el quadre de verificació **Automatically detect and install my Plug and Play printer (Detecta i instal·la automàticament la impressora Plug and Play)**.*

- 5. Marqueu el quadre de verificació **Create a new port (Crea un port nou)** i seleccioneu **Standard TCP/IP Port (Port TCP/IP estàndard)** a la llista desplegable. Feu clic a **Next (Endavant)**.
- 6. Feu clic a **Next (Endavant)**.
- 7. Especifiqueu l'adreça IP i el nom del port i feu clic a **Next (Endavant)**.
- 8. Feu clic a **Finish (Final)**.
- 9. Feu clic a **Have Disk (Tinc un disc)** a l'Auxiliar d'addició d'impressores i especifiqueu el camí següent per al CD-ROM. Si la unitat de CD-ROM és D:, el camí serà D:\ADOBEPS\ENGLISH\PS_SETUP.
Feu clic a **OK (D'acord)**.

Nota:

Canvieu la lletra de la unitat segons calgui per al sistema.

- 10. Seleccioneu la impressora i feu clic a **Next (Endavant)**.
- 11. Seguiu les instruccions que es mostren a la pantalla per acabar la instal·lació.
- 12. Quan la instal·lació hagi acabat, feu clic a **Finish (Final)**.

Accés al controlador d'impressora PostScript

Podeu canviar els paràmetres del controlador d'impressora PostScript al controlador d'impressora PostScript. Per accedir al controlador d'impressora, consulteu “Accés al controlador d'impressora” a la pàgina 216.

utilitzar AppleTalk al Windows 2000

Utilitzeu els paràmetres següents si la màquina executa el Windows 2000 i la impressora està connectada mitjançant una interfície de xarxa que utilitza el protocol AppleTalk:

- Seleccioneu **PS3** per al paràmetre Network (Xarxa) al menú **Emulation (Emulació)** del tauler de control.
- Al full Device Settings (Configuració del dispositiu) del quadre de diàleg Properties (Propietats) de la impressora, assegureu-vos que les opcions **SEND CTRL-D Before Each Job (Envia CTRL-D abans de cada treball)** i **SEND CTRL-D After Each Job (Envia CTRL-D després de cada treball)** estiguin establertes en **No**.
- El protocol de comunicacions marcadades binàries (TBCP) no es pot utilitzar com a valor per al paràmetre Output Protocol (Protocol de sortida).

Ús del controlador d'impressora PostScript amb el Macintosh

Instal·lació del controlador d'impressora PostScript

Nota:

Abans d'instal·lar el controlador d'impressora, assegureu-vos que no esteu executant cap aplicació al Macintosh.

Usuaris del Mac OS X

Nota:

*Assegureu-vos que no s'hagi activat **Print & Fax (Impressió i fax)** (en el cas del Mac OS X 10.5) ni **Printer Setup Utility (Utilitat de configuració de la impressora)** (en el cas del Mac OS X 10.4 o anterior).*

1. Introduïu el CD-ROM del programari de la impressora a la unitat de CD-ROM.

2. Feu doble clic a la icona del CD-ROM.
3. Feu doble clic a **Mac OS X** i, després, a **PS Installer (Instal·lador de PS)**.
4. Apareix la pantalla Install EPSON PostScript Software (Instal·la el programari PostScript d'EPSON). Feu clic a **Continue (Continua)** i seguiu les instruccions que es mostren a la pantalla.
5. Apareix Easy Install (Instal·lació fàcil) a la pantalla. Feu clic a **Install (Instal·la)**.

Nota:

En el cas del Mac OS X 10.4 o anterior, si apareix una finestra d'autenticació, introduïu el nom d'usuari i la contrasenya d'un administrador.

6. Quan la instal·lació hagi acabat, feu clic a **Close (Tanca)**.

Selecció de la impressora

Després d'instal·lar el controlador d'impressora PostScript 3, cal seleccionar la impressora.

En un entorn de xarxa

Usuaris del Mac OS X

Nota:

- Tot i que **EPSON FireWire** apareix a la llista emergent d'interfícies, no podeu fer servir FireWire per a la connexió de la impressora en mode PostScript 3.*
 - Si la impressora està connectada mitjançant USB, IP Printing o Bonjour (Rendezvous), haureu de definir manualment els paràmetres dels elements opcionals instal·lats. Si la impressora està connectada mitjançant AppleTalk, el programari de la impressora configura automàticament els paràmetres.*
 - Assegureu-vos que especifiqueu ASCII com a format de dades a l'aplicació.*
1. Si utilitzeu el Mac OS X 10.5, obriu System Preferences (Preferències del sistema) i feu doble clic a la icona Print & Fax (Impressió i fax).
Si utilitzeu el Mac OS X 10.4 o anterior, obriu la carpeta **Applications (Aplicacions)**, la carpeta **Utilities (Utilitats)** i feu doble clic a **Printer Setup Utility (Utilitat de configuració de la impressora)**.
Apareix la finestra Printer List (Llista d'impressores).

2. Feu clic a **Add (Afegiu)** a la finestra Printer List (Llista d'impressores).
3. Seleccioneu a la llista emergent el protocol o la interfície que utilitzeu.

Nota per als usuaris d'AppleTalk:

Assegureu-vos que seleccioneu **AppleTalk**. No seleccioneu **EPSON AppleTalk**, ja que no funciona amb el controlador d'impressora PostScript 3.

Nota per als usuaris d'IP Printing:

- Assegureu-vos que seleccioneu **IP Printing**. No seleccioneu **EPSON TCP/IP**, ja que no funciona amb el controlador d'impressora PostScript 3.
- Un cop hagueu seleccionat **IP Printing**, introduïu l'adreça IP per a la impressora i marqueu el quadre de verificació **Use default queue on server (Utilitza la cua per defecte al servidor)**.

Nota per als usuaris d'USB:

Assegureu-vos que seleccioneu **USB**. No seleccioneu **EPSON USB**, ja que no funciona amb el controlador d'impressora PostScript 3.

4. Per seleccionar la impressora, seguiu les instruccions següents que siguin pertinents.

AppleTalk

Seleccioneu la impressora a la llista Name (Nom) i, després, seleccioneu **Auto Select (Selecció automàtica)** a la llista Printer Model (Model d'impressora).

IP Printing

Seleccioneu **Epson** a la llista Name (Nom) i, després, seleccioneu la impressora a la llista Printer Model (Model d'impressora).

USB

Seleccioneu la impressora a la llista Name (Nom) i, després, seleccioneu la impressora a la llista Printer Model (Model d'impressora).

Nota per als usuaris del Mac OS X 10.4 o anterior:

Si el controlador ESC/Page no està instal·lat, el model d'impressora se selecciona automàticament a la llista Printer Model (Model d'impressora) quan se selecciona la impressora a la llista Name (Nom) mentre la impressora està encesa.

Bonjour (Rendezvous)

Seleccioneu la impressora a la llista Name (Nom). El nom de la impressora va seguit de **(PostScript)**. El model d'impressora se selecciona automàticament a la llista Printer Model (Model d'impressora).

Nota per als usuaris del Bonjour (Rendezvous):

Si el model d'impressora no se selecciona automàticament a la llista Printer Model (Model d'impressora), haureu de tornar a instal·lar el controlador d'impressora PostScript. Consulteu "Instal·lació del controlador d'impressora PostScript" a la pàgina 237.

5. Feu clic a **Add (Afegeix)**.

Nota per als usuaris d'IP Printing, USB o Bonjour (Rendezvous):

*Seleccioneu la impressora a la llista Printer (Impressora) i, després, seleccioneu **Show Info (Mostra informació)** al menú Printers (Impressores). Apareix el quadre de diàleg Printer Info (Informació de la impressora). Seleccioneu **Installable Options (Opcions instal·lables)** a la llista emergent i feu els canvis que calgui.*

6. Confirmeu que el nom de la impressora s'afegeix a la llista Printer (Impressora). Tanqueu **Print & Fax (Impressió i fax)** (en el cas del Mac OS X 10.5) o **Printer Setup Utility (Utilitat de configuració de la impressora)** (en el cas del Mac OS X 10.4 o anterior).

Accés al controlador d'impressora PostScript

Podeu canviar els paràmetres del controlador d'impressora PostScript al controlador d'impressora PostScript. Per accedir al controlador d'impressora, consulteu “Accés al controlador d'impressora” a la pàgina 216.

Modificació dels paràmetres de configuració de la impressora

Podeu canviar o actualitzar els paràmetres de configuració de la impressora segons els elements opcionals que hagueu instal·lat.

Usuaris del Mac OS X

1. Accediu al controlador d'impressora. Apareix la finestra Printer List (Llista d'impressores).
2. Seleccioneu la impressora a la llista.
3. Seleccioneu **Show Info (Mostra informació)** al menú Printers (Impressores). Apareix el quadre de diàleg Printer Info (Informació de la impressora).
4. Feu els canvis que calgui i tanqueu el quadre de diàleg.
5. Tanqueu **Print & Fax (Impressió i fax)** (en el cas del Mac OS X 10.5) o **Printer Setup Utility (Utilitat de configuració de la impressora)** (en el cas del Mac OS X 10.4 o anterior).

Capítol 10

Informació sobre el controlador d'impressora PCL

Informació sobre el mode PCL

Requisits de maquinari

Per poder utilitzar el controlador d'impressora PCL6/PCL5, la impressora ha de complir els requisits de maquinari que s'indiquen a continuació.

Tot seguit s'indiquen els requisits de memòria per utilitzar el controlador d'impressora PCL6/PCL5. Instal·leu mòduls de memòria opcionals a la impressora si la quantitat de memòria que hi ha instal·lada no és suficient per a les necessitats d'impressió.

Memòria mínima	128 MB*
-----------------------	---------

* Pot ser que no pugueu imprimir amb aquesta quantitat de memòria, segons les característiques del treball que esteu imprimint.

Requisits del sistema (només per al controlador d'impressora PCL6 d'Epson)

Per utilitzar el controlador d'impressora PCL6, l'ordinador ha d'executar les versions següents del Microsoft Windows i ha de complir els requisits del sistema de cadascun dels sistemes operatius.

Sistemes operatius compatibles	Windows Vista/Vista x64 Windows XP/XP x64 Windows Server 2008 x84/Server 2008 x64 Windows Server 2003/Server 2003 x64 Windows 2000 Windows NT 4.0 Windows Me Windows 98 Windows 95
---------------------------------------	--

Ús del controlador d'impressora PCL6 (només per al controlador d'impressora PCL6 d'Epson)

Per imprimir en el mode PCL heu d'instal·lar el controlador d'impressora. Consulteu el servei d'assistència al client de la vostra regió per adquirir el controlador d'impressora.

Nota:

No es poden utilitzar alhora el controlador d'impressora PCL6 i l'EPSON Status Monitor.

Instal·lació del controlador d'impressora PCL6

Nota:

- Per instal·lar el programari de la impressora per al Windows Vista, XP, 2000, Server 2008 o Server 2003, pot ser que us calguin privilegis d'administrador. Si teniu problemes, demaneu més informació a l'administrador.*
- Tanqueu tots els programes antivirus abans d'instal·lar el programari de la impressora.*
- Els exemples d'aquesta secció provenen del sistema operatiu Windows XP. És possible que la seva aparença sigui diferent del que apareix a la vostra pantalla; no obstant això, les instruccions són les mateixes.*
- En desinstal·lar el controlador d'impressora, seleccioneu **EPSON Monochrome Laser P6** al programa de desinstal·lació. Si seleccioneu **EPSON Printer Software**, és possible que la desinstal·lació no es completi correctament.*

1. Assegureu-vos que la impressora està apagada.
2. Feu doble clic a **SETUP.EXE**. Apareix el quadre de diàleg End User License Agreement (Contracte de llicència d'usuari final).
3. Llegiu el contracte de llicència. Si esteu d'acord amb els termes, marqueu el quadre de verificació **I accept the terms of the above License Agreement (Accepto els termes del contracte de llicència anterior)**. Feu clic a **Next (Endavant)**.
4. Seleccioneu el nom de la impressora i feu clic a **Next (Endavant)**.

5. Seleccioneu el sistema operatiu que feu servir i marqueu el quadre de verificació Yes (Sí) o No segons si voleu compartir la impressora a la xarxa o no. Feu clic a **Next (Endavant)**.

Nota:

- Si feu servir el fitxer setup.exe per dur a terme la instal·lació, podeu seleccionar una plataforma diferent de la del sistema operatiu Windows a Available Platforms (Plataformes disponibles). D'aquesta manera, si realitzeu una instal·lació mitjançant Point & Print, podeu carregar controladors d'impressora per a altres plataformes.*
- Si voleu instal·lar un controlador d'impressora per a l'ordinador que esteu fent servir, seleccioneu el sistema operatiu Windows que és la plataforma del vostre ordinador. Si seleccioneu un sistema operatiu Windows diferent, el controlador d'impressora no s'instal·larà correctament.*

6. Confirmeu que s'ha seleccionat el port d'impressora que voleu fer servir i que es mostra el nom de la impressora. Si no és així, seleccioneu el port que voleu fer servir a la llista desplegable i introduïu el nom de la impressora al quadre Printer Name (Nom de la impressora). Seleccioneu Yes (Sí) o No segons si voleu establir aquesta impressora com a impressora predeterminada o no. Feu clic a **Next (Endavant)**.
7. Ja podeu iniciar la instal·lació. Per continuar, feu clic a **Finish (Finalitza)**.
8. La instal·lació s'ha completat. Feu clic a **Exit to Windows (Surt al Windows)**.

Un cop s'hagi completat la instal·lació, feu clic a **Printer Properties (Propietats de la impressora)** per configurar els paràmetres adequats.

Nota:

*Si voleu canviar els paràmetres, podeu accedir al controlador d'impressora PCL6 fent clic a **Document Default (Document predeterminat)**.*

Accés al controlador d'impressora PCL6

Podeu canviar els paràmetres de la impressora PCL6 al controlador d'impressora PCL6. Per accedir al controlador d'impressora, consulteu “Accés al controlador d'impressora” a la pàgina 216.

Actualització del controlador d'impressora

Quan instal·leu productes opcionals, haureu d'actualitzar el controlador d'impressora manualment. Consulteu les instruccions següents.

1. Feu clic a la pestanya **Printer (Impressora)** del quadre de diàleg Properties (Propietats).

2. Seleccioneu l'opció que heu instal·lat.

Apèndix A

Especificacions tècniques

Paper

Atès que els fabricants poden canviar en qualsevol moment la qualitat d'una marca o un tipus de paper concrets, Epson no pot garantir la qualitat de tots els tipus de paper. Proveu sempre mostres del paper abans d'adquirir-ne grans quantitats o d'imprimir treballs de grans dimensions.

Tipus de paper disponibles

Tipus de paper	Descripció
Paper simple	Pes: de 60 a 90 g/m ² (s'admet paper reciclat.*)
Sobres	Sense enganxar, sense precintat i sense finestreta de plàstic (llevat els dissenyats específicament per a impressores làser).
Etiquetes	El paper de sota ha d'estar cobert completament, sense espais entre les etiquetes.
Transparències	Transparències per a fotocopiadores o impressores làser.
Paper gruixut	Pes: de 90 a 157 g/m ²
Paper extragruixut	Pes: de 157 a 216 g/m ²
Paper de color	No revestit
Paper amb capçalera	El paper i la tinta de les capçaleres han de ser compatibles amb les impressores làser.

*El paper reciclat només es pot utilitzar en condicions de temperatura i humitat normals. El paper de mala qualitat pot reduir la qualitat d'impressió o provocar embussos de paper i altres problemes.

Paper que no s'ha de fer servir

Amb aquesta impressora no podeu fer servir els tipus de paper següents. Si ho feu, podeu provocar danys a la impressora, embussos de paper i mala qualitat d'impressió:

- Suports destinats a altres impressores làser en blanc i negre, impressores làser en color, fotocopiadores en color, fotocopiadores en blanc i negre o impressores d'injecció de tinta

- Paper prèviament imprès amb altres impressores làser en blanc i negre, impressores làser en color, fotocopiadores en color, fotocopiadores en blanc i negre, impressores d'injecció de tinta o impressores de transferència tèrmica
- Paper carbó, paper autocopiador, paper tèrmic, paper autoadhesiu, paper àcid o paper que utilitza tinta sensible a altes temperatures (aproximadament 200 °C)
- Etiquetes que es desprenen fàcilment o que no cobreixen completament el paper de sota.
- Paper amb superfície revestida especial o paper amb superfície de color especial
- Paper amb orificis d'enquadrernació o perforat.
- Paper amb cola, grapes, clips o cinta adhesiva.
- Paper que atreu l'electricitat estàtica.
- Paper moll o humit.
- Paper de gruix no uniforme.
- Paper excessivament gruixut o prim.
- Paper massa suau o massa aspre.
- Paper que és diferent per l'anvers i pel revers.
- Paper doblegat, enrotllat, ondulat o esquinçat.
- Paper de forma irregular o que no té els marges en angle recte.

Àrea imprimible

L'àrea imprimible assegurada és a partir de 4 mm per tots els costats.

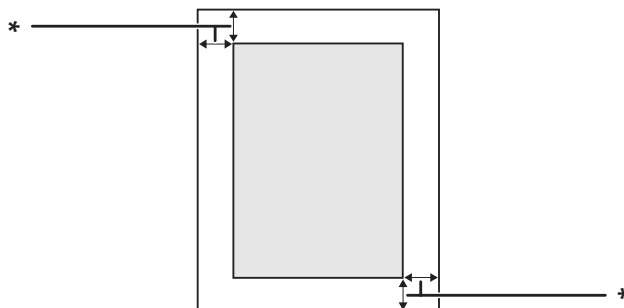

* 4 mm

Nota:

- ❑ *L'àrea imprimible pot ser més petita segons l'aplicació.*
- ❑ *Quan imprimeix en sobres, l'àrea imprimible garantida es a 10 mm de tots els costats.*

Impressora

Informació general

Mètode d'impressió:	Escaneig amb raig làser i procés electrofotogràfic sec	
Resolució:	300 × 300 ppp, 600 × 600 ppp, 1.200 × 1.200 ppp	
Velocitat d'impressió contínua*:	Un màxim de 44 pàgines per minut en paper de mida A4	
Alimentació del paper:	Alimentació automàtica o manual	
Alineació de l'alimentació del paper:	Alineació centrada per a totes les mides	
Subministrament del paper d'entrada:		
Safata MP:	paper simple	Gruix màxim de la pila: 17,5 mm o fins a 150 fulls (de 60 a 90 g/m ²)
	sobres	Fins a 10 unitats
	transparències	Fins a 75 fulls
	etiquetes	Fins a 75 fulls
	paper gruixut	Gruix màxim de la pila: 17,5 mm
	paper extragruixut	Gruix màxim de la pila: 17,5 mm
Calaix inferior de paper estàndard:	paper simple	Gruix màxim de la pila: 59,4 mm o fins a 500 fulls (de 60 a 90 g/m ²)
Unitat de calaix de paper opcional:	paper simple	Gruix màxim de la pila: 59,4 mm o fins a 500 fulls (de 60 a 90 g/m ²)
Sortida del paper:	Safata de cara avall	Per a tots els tipus i mides de paper
	Apilador	Per a paper simple i paper gruixut Per a les mides de paper A4, A5, B5, LT, HLT, GLT, EXE Per obtenir informació detallada, consulteu "Apilador d'A4" a la pàgina 255.
Capacitat de sortida de paper:	Safata de cara avall	Fins a 500 fulls de paper simple (80 g/m ²)
	Apilador	Fins a 500 fulls de paper simple (80 g/m ²)

Llenguatge de la impressora:	ECP/Page
	Emulació d'impressora ESC/P2 de 24 contactes (mode ESC/P2)
	Emulació d'impressora ESC/P de 9 contactes (mode FX)
	Emulació IBM Proprinter (mode I239X)
	Adobe PostScript3 (mode PS3)
	Emulació PCL6/PCL5 (mode PCL)
Tipus de lletra residents:	84 tipus de lletra escalables i 7 tipus de lletra de mapa de bits per a ESC/Page 95 tipus de lletra escalables i 5 mapes de bits per a PCL5 80 tipus de lletra escalables i 1 mapa de bits per a PCL6 17 tipus de lletra escalables per a PostScript3
RAM:	128 MB, ampliable fins a 576 MB

* La velocitat d'impressió varia segons el tipus de paper i altres condicions.

Especificacions de l'entorn

Temperatura:	Quan està en ús:	de 10 a 35 °C
	Quan no està en ús:	de 0 a 35 °C
Humitat:	Quan està en ús:	del 15 al 85% d'HR
	Quan no està en ús:	del 10 al 85% d'HR
Altitud:	2.000 metres com a màxim	

Especificacions mecàniques

Dimensions	Alçada:	390 mm
	Amplada:	518 mm
	Profunditat:	429 mm
Pes	Aprox. 22,5 kg (Sense comptar els consumibles i els elements opcionals)	

Especificacions elèctriques

			120 V	220-240 V
Voltatge nominal			110-120 V	220-240 V
Freqüència nominal			50 Hz/60 Hz	50 Hz/60 Hz
Corrent nominal			12,5 A	6,0 A
Consum d'energia	Durant la impressió	Mitjana	712 W	703 W
		MÀX.	1130 W	1150 W
	Durant el mode de preparació		86 W	88 W
	Durant el mode de repòs*		4 W o inferior	7 W o inferior

*Els valors representen el consum d'energia mentre totes les operacions estan en suspensió total. El consum d'energia varia segons les condicions de funcionament, i segons si s'ha instal·lat una targeta d'interfície del tipus B o si s'ha inserit una memòria USB.

Normativa i aprovacions

Model europeu:

Directiva de baix voltatge 2006/95/CE	EN 60950-1 EN 60825-1
Directiva de compatibilitat electromagnètica (EMC) 2004/108/CE	EN 55022 Classe B EN 55024 EN 61000-3-2 EN 61000-3-3

Interfícies

Interfície en paral·lel

Utilitzeu el connector d'interfície en paral·lel compatible amb IEEE 1284-I.

Mode ECP/Nibble

Interfície USB

Mode d'alta velocitat USB 2.0

Nota:

- Només admeten la interfície USB els ordinadors equipats amb un connector USB que executen el Windows Vista, Vista x64, XP, XP x64, 2000, Server 2003 o Server 2003 x64.*
- L'ordinador ha d'admetre USB 2.0 per tal que pugueu utilitzar USB 2.0 com a interfície per connectar l'ordinador a la impressora.*
- Atès que USB 2.0 és totalment compatible amb USB 1.1, podeu utilitzar USB 1.1 com a interfície.*
- USB 2.0 es pot fer servir amb els sistemes operatius Windows Vista, Vista x64, XP, XP x64, 2000, Server 2003 i Server 2003 x64.*

Interfície Ethernet

Podeu utilitzar un cable d'interfície de parell creuat, apantallat i directe 100BASE-TX/10 BASE-T IEEE 802.3 amb un connector RJ45.

Elements opcionals i consumibles

Unitat de calaix de paper opcional

Model i codi del producte:	C12C802542/L571AC1*
Mida del paper:	A3, A4, A5, B4, B5, Letter (LT), Legal (LGL)
Pes del paper:	de 60 a 90 g/m ²
Alimentació del paper:	Un calaix de paper muntat Sistema de lliurament amb alimentació automàtica Capacitat del calaix de fins a 500 fulls
Tipus de paper:	Paper simple
Alimentació:	24 V CC/1,7 A i 3,3 V CC/0,1 A subministrats per la impressora
Dimensions i pes:	
Alçada:	143 mm
Amplada:	505 mm
Profunditat:	373 mm
Pes:	6,3 kg (inclòs el calaix)

* Aquest producte compleix els requisits de la marca CE d'acord amb la Directiva de la UE 2004/108/CE.

Unitat d'impressió a doble cara

Model i codi del producte:	C12C802552*
Mida del paper:	A3, A4, A5, B4, B5, Letter (LT), Half Letter (HLT), Legal (LGL), Government Legal (GLG), Ledger (B), Executive (EXE), F4
Pes del paper:	de 60 a 157 g/m ²
Alimentació del paper:	Sistema de lliurament amb alimentació automàtica
Tipus de paper:	Paper simple
Alimentació:	24 V CC/1,6 A i 3,3 V CC/0,1 A subministrats per la impressora
Dimensions i pes:	
Alçada:	233 mm
Amplada:	435 mm
Profunditat:	147 mm
Pes:	2,3 kg

* Aquest producte compleix els requisits de la marca CE d'acord amb la Directiva de la UE 2004/108/CE.

Mòduls de memòria

Assegureu-vos que el mòdul DIMM que adquiriu sigui compatible amb els productes EPSON. Per obtenir informació detallada, poseu-vos en contacte amb el comerç on heu adquirit aquesta impressora o amb l'empresa EPSON.

Mida de la memòria:	16, 32, 64, 128 o 256 MB
---------------------	--------------------------

Memòria CompactFlash

Per obtenir informació detallada, poseu-vos en contacte amb l'empresa EPSON.

Apilador d'A4

Codi del producte:	C12C802562/L571AST*
Capacitat de sortida:	Fins a 500 fulls (quan es fa servir paper de 80 g/m ²)
Mida del paper:	A4, A5, B5, Letter (LT), Half Letter (HLT), Government Letter (GLT), Executive (EXE)
Pes del paper:	de 60 a 157 g/m ²
Tipus de paper:	Paper simple, paper gruixut
Alimentació:	24 V CC i 0,4 A subministrats per la impressora
Consum d'energia:	24 V/1,5 A i 3,3 V/0,2 A subministrats per la impressora
Dimensions i pes:	
Alçada:	212 mm
Amplada:	501 mm
Profunditat:	312 mm
Pes:	3,0 kg

* Aquest producte compleix els requisits de la marca CE d'acord amb la Directiva de compatibilitat electromagnètica (EMC) 2004/108/CE.

Cartutx de tractament d'imatges/cartutx de tractament d'imatges del programa de devolució

Model i codi del producte:	Cartutx de tractament d'imatges	Cartutx de tractament d'imatges del programa de devolució* ²
	1188/1188* ¹	1189/1189* ¹
Temperatura d'emmagatzematge:	de 0 a 35 °C	
Humitat d'emmagatzematge:	del 15 al 85% d'HR	

*¹ Aquest producte compleix els requisits de la marca CE d'acord amb la Directiva de compatibilitat electromagnètica (EMC) 2004/108/CE.

*² En algunes àrees no es venen cartutxos de tractament d'imatges del programa de devolució. Poseu-vos en contacte amb el vostre distribuïdor o representant d'Epson local per obtenir informació sobre la disponibilitat del programa de devolució de cartutxos de tractament d'imatges.

Apèndix B

On obtenir ajuda

Com posar-se en contacte amb el servei d'assistència al client

Abans de posar-vos en contacte amb Epson

Si el vostre producte Epson no funciona correctament i no podeu resoldre el problema mitjançant la informació de resolució de problemes inclosa a la documentació del producte, poseu-vos en contacte amb el servei d'assistència al client per obtenir ajuda. Si a continuació no s'enumera el servei d'assistència al client corresponent a la vostra zona, poseu-vos en contacte amb el distribuïdor que us ha venut el producte.

Al servei d'assistència al client us podran ajudar molt més ràpidament si els faciliteu la informació següent:

- Número de sèrie del producte
L'etiqueta amb el número de sèrie normalment és a la part posterior del producte.
- Model del producte
- Versió del programari del producte
Feu clic a **Quant a, Informació de la versió** o en un botó semblant del programari del producte.
- Marca i model de l'ordinador
- Nom i versió del sistema operatiu de l'ordinador
- Noms i versions de les aplicacions de programari que utilitzeu normalment amb el producte

Ajuda per als usuaris d'Europa

Consulteu el **Pan-European Warranty Document (Document de garantia paneuropea)** per obtenir informació sobre com posar-vos en contacte amb el servei d'assistència al client d'Epson.

Ajuda per als usuaris d'Austràlia

Epson Austràlia té com a objectiu oferir un alt nivell d'atenció al client. A més de la documentació del producte, s'ofereixen les fonts d'informació següents.

El distribuïdor

No oblideu que el distribuïdor sovint us pot ajudar a identificar i resoldre problemes. El distribuïdor ha de ser el primer recurs al qual s'acudeix per demanar ajuda sobre problemes, ja que sovint pot resoldre problemes més ràpidament i fàcilment, i aconsellar-vos sobre quin és el pròxim pas que heu de fer.

URL d'Internet <http://www.epson.com.au>

Proporciona accés a les pàgines web d'Epson Austràlia. Val la pena que hi doneu un cop d'ull. Aquest lloc inclou una zona de baixada de controladors, punts de contacte d'Epson, informació sobre productes nous i servei tècnic (per correu electrònic).

Epson HelpDesk

Epson HelpDesk s'ofereix com a garantia final perquè els clients tinguin accés a assessorament. Els operadors de HelpDesk us ajudaran a instal·lar, configurar i utilitzar els productes Epson. L'equip de HelpDesk de prevenda proporciona documentació sobre els nous productes Epson i informa de la ubicació dels distribuïdors o proveïdors de serveis més propers. Es respon a tota mena de consultes.

Els números de HelpDesk són:

Telèfon: 1300 361 054

Fax: (02) 8899 3789

Us recomanem que tingueu tota la informació pertinent a l'abast quan feu la trucada. Com més informació tingueu preparada, més de pressa us podrem ajudar a solucionar el problema. Aquesta informació inclou la documentació del producte Epson, el tipus d'ordinador, el sistema operatiu, els programes d'aplicació i qualsevol altra informació que considereu oportuna.

Ajuda per als usuaris de Singapur

Les fonts d'informació, l'assistència i els serveis que trobareu disponibles a Epson Singapur són:

World Wide Web (<http://www.epson.com.sg>)

Aquest lloc web ofereix informació sobre especificacions del producte, controladors per baixar, preguntes més freqüents (PMF), consultes de vendes i assistència tècnica mitjançant correu electrònic.

Epson HelpDesk (telèfon: (65) 6586 3111)

El nostre equip de HelpDesk us pot ajudar per telèfon en aquestes qüestions:

- Consultes de vendes i informació de productes
- Preguntes o problemes referents a l'ús dels productes
- Consultes sobre el servei de reparacions i la garantia

Ajuda per als usuaris de Tailàndia

Els punts de contacte per obtenir informació, assistència i serveis són:

World Wide Web (<http://www.epson.co.th>)

Aquest lloc web ofereix informació sobre especificacions del producte, controladors per baixar, preguntes més freqüents (PMF) i consultes per correu electrònic.

Epson Hotline (telèfon: (66)2685-9899)

El nostre equip de Hotline us pot ajudar per telèfon en aquestes qüestions:

- Consultes de vendes i informació de productes
- Preguntes o problemes referents a l'ús dels productes
- Consultes sobre el servei de reparacions i la garantia

Ajuda per als usuaris de Vietnam

Els punts de contacte per obtenir informació, assistència i serveis són:

Epson Hotline (telèfon): 84-8-823-9239

Centre de servei tècnic: 80 Truong Dinh Street, District 1, Hochiminh City Vietnam

Ajuda per als usuaris d'Indonèsia

Els punts de contacte per obtenir informació, assistència i serveis són:

World Wide Web (<http://www.epson.co.id>)

- Informació sobre especificacions del producte i controladors per baixar
- Preguntes més freqüents (PMF), consultes de vendes i preguntes per correu electrònic

Epson Hotline

- Consultes de vendes i informació de productes
- Servei tècnic

Telèfon (62) 21-572 4350

Fax (62) 21-572 4357

Centre de servei tècnic d'Epson

Jakarta	Mangga Dua Mall 3rd floor No 3A/B Jl. Arteri Mangga Dua, Jakarta Telèfon/fax: (62) 21-62301104
Bandung	Lippo Center 8th floor Jl. Gatot Subroto No.2 Bandung Telèfon/fax: (62) 22-7303766
Surabaya	Hitech Mall lt IIB No. 12 Jl. Kusuma Bangsa 116 – 118 Surabaya Telèfon: (62) 31-5355035 Fax: (62)31-5477837
Yogyakarta	Hotel Natour Garuda Jl. Malioboro No. 60 Yogyakarta Telèfon: (62) 274-565478
Medan	Wisma HSBC 4th floor Jl. Diponegoro No. 11 Medan Telèfon/fax: (62) 61-4516173
Makassar	MTC Karebosi Lt. III Kav. P7-8 Jl. Ahmad Yani No.49 Makassar Telèfon: (62)411-350147/411-350148

Ajuda per als usuaris de Hong Kong

Per obtenir assistència tècnica i altres serveis postvenda, podeu posar-vos en contacte amb Epson Hong Kong Limited.

Pàgina inicial d'Internet

Epson Hong Kong ha creat una pàgina inicial local a Internet en xinès i en anglès que proporciona la informació següent:

- Informació del producte
- Respostes a les preguntes més freqüents (PMF)
- Últimes versions del controladors de productes Epson

Podeu accedir a aquesta pàgina inicial a:

<http://www.epson.com.hk>

Hotline de servei tècnic

També podeu posar-vos en contacte amb el nostre personal tècnic mitjançant aquests números de telèfon i fax:

Telèfon: (852) 2827-8911

Fax: (852) 2827-4383

Ajuda per als usuaris de Malàisia

Els punts de contacte per obtenir informació, assistència i serveis són:

World Wide Web (<http://www.epson.com.my>)

- Informació sobre especificacions del producte i controladors per baixar
- Preguntes més freqüents (PMF), consultes de vendes i preguntes per correu electrònic

Epson Trading (M) Sdn. Bhd.

Oficina central

Telèfon: 603-56288288

Fax: 603-56288388/399

Epson HelpDesk

- Consultes de vendes i informació de productes (Infoline)

Telèfon: 603-56288222

- Consultes sobre serveis de reparació i garantia, ús del producte i servei tècnic (Techline)

Telèfon: 603-56288333

Ajuda per als usuaris de l'Índia

Els punts de contacte per obtenir informació, assistència i serveis són:

World Wide Web (<http://www.epson.co.in>)

Aquest lloc web ofereix informació sobre especificacions del producte, controladors per baixar i consultes sobre productes.

Oficina central d'Epson Índia - Bangalore

Telèfon: 080-30515000

Fax: 30515005

Oficines regionals d'Epson Índia:

Ubicació	Número de telèfon	Número de fax
Bombai	022-28261515 /16/17	022-28257287
Delhi	011-30615000	011-30615005
Chennai	044-30277500	044-30277575
Kolkata	033-22831589 / 90	033-22831591
Hyderabad	040-66331738/ 39	040-66328633
Cochin	0484-2357950	0484-2357950
Coimbatore	0422-2380002	ND
Pune	020-30286000 /30286001/30286002	020-30286000
Ahmedabad	079-26407176 / 77	079-26407347

Línia d'ajuda

Per obtenir assistència i informació sobre productes o encarregar un cartutx, truqueu al número 18004250011 (de 9:00 a 21:00). Aquest és un número gratuït.

Per obtenir assistència (usuaris mòbils i CDMA), truqueu al número 3900 1600 (de 9:00 a 18:00). Afegiu com a prefix el codi STD local.

Ajuda per als usuaris de les Filipines

Per obtenir assistència tècnica i altres serveis postvenda, podeu posar-vos en contacte amb Epson Philippines Corporation mitjançant els números de telèfon i fax i l'adreça de correu electrònic següents:

Línia principal:	(63-2) 706 2609
Fax:	(63-2) 706 2665
Línia directa de Helpdesk:	(63-2) 706 2625
C/e:	epchelpdesk@epc.epson.com.ph

World Wide Web (<http://www.epson.com.ph>)

Aquest lloc web ofereix informació sobre especificacions del producte, controladors per baixar, preguntes més freqüents (PMF) i consultes per correu electrònic.

Número de telèfon gratuït: +1 (800) 1069-EPSON(37766) (EUA)

El nostre equip de Hotline us pot ajudar per telèfon en aquestes qüestions:

- Consultes de vendes i informació de productes
- Preguntes o problemes referents a l'ús dels productes
- Consultes sobre el servei de reparacions i la garantia

Índex

A	
ajuda	
Epson.....	256
apilador.....	131
Auxiliar, menú.....	86
C	
cancel·lar la impressió.....	115, 210
canviar la ubicació de la impressora.....	17
capçaleres i peus de pàgina.....	56
cartutx de tractament d'imatges.....	255
com registrar els menús com a preferits.....	68
Config. contras., menú.....	97
Config. horària, menú.....	83
consumibles	
especificacions (cartutx de tractament d'imatges)....	255
substituir.....	157
controlador d'impressora	
accedir al controlador d'impressora (Windows).....	216
desinstal·lar el programari de la impressora (Windows).....	229
D	
dades de reserva de treballs.....	112
disponible, paper.....	246
E	
embús de paper A (coberta A).....	167
Embús de paper B-A (coberta B o A).....	171
Embús de paper C1-A, Embús de paper C2-A, Embús de paper C3-A, Embús de paper C4-A (tots els calaixos de paper i la coberta A).....	182
Embús de paper DM (coberta de la unitat d'impressió a doble cara).....	192
Embús de paper MP-A (safata MP o coberta A).....	178
Embús de paper STK (apilador).....	193
embussos de paper	
com solucionar.....	166
Emulació, menú.....	73
EPSON Status Monitor	
accedir a l'EPSON Status Monitor (Windows).....	220
comanda en línia.....	228
estat (Windows).....	222
informació del treball (Windows).....	223
informació sobre peces de recanvi (Windows).....	222
instal·lar l'EPSON Status Monitor (Windows).....	218
paràmetres d'avís (Windows).....	226
ESCP2, menú.....	90
Ethernet.....	252
F	
filigrana	
com crear.....	55
com utilitzar.....	54
font de paper	
calaix de paper opcional.....	38
calaix inferior de paper estàndard.....	33
safata MP.....	30
format d'impressió	
modificar el format d'impressió.....	52
full d'estat	
com imprimir.....	114, 194
funció anticòpia (protecció contra còpia)	
com utilitzar (Windows).....	62
funció de filigrana oculta (protecció contra còpia).....	62
FX, menú.....	93
G	
guies	
Ajuda en línia.....	28
Guia de la xarxa.....	28
Guia de l'usuari.....	28
Guia dels tipus de lletra.....	28
Guia d'instal·lació.....	28

I	
I239X, menú.....	95
impressió a doble cara.....	49
Impressió, menú.....	74
impresora	
components (interior).....	25
components (vista frontal).....	23
components (vista posterior).....	24
consumibles.....	27
especificacions de l'entorn.....	250
especificacions elèctriques.....	251
especificacions mecàniques.....	250
general.....	249
netejar.....	158
netejar (rodet de recollida).....	159
normativa i aprovacions.....	251
productes opcionals.....	26
transportar.....	17
transportar (distàncies curtes).....	164
transportar (distàncies llargues).....	163
Informació del sistema, menú.....	72
Informació, menú.....	69
Instal·lació, menú.....	77
instal·lar el controlador d'impresora PostScript (Macintosh).....	237
instal·lar el controlador d'impresora PostScript per a la interfície de xarxa (Windows).....	235
instal·lar el controlador d'impresora PostScript per a la interfície en paral·lel (Windows).....	233
instal·lar el controlador d'impresora PostScript per a la interfície USB (Windows).....	234
interfície en paral·lel.....	251
interfícies	
ethernet.....	252
paral·lel.....	251
USB.....	252
M	
manteniment	
impresora.....	158
impresora (rodet de recollida).....	159
memòria CompactFlash	
com desinstal·lar.....	156
com instal·lar.....	151
especificacions.....	254
menús del tauler de control	
auxiliar.....	86
com accedir.....	67
config. contras.....	97
config. horària.....	83
dades de reserva de treballs.....	112
emulació.....	73
ESCP2.....	90
FX.....	93
I239X.....	95
impressió.....	74
informació.....	67, 69
informació del sistema.....	72
instal·lació.....	77
paral·lel.....	83
paràmetres del tauler.....	67
PCL.....	86
preferits.....	99
PS3.....	89
reinicialitza.....	81
safata.....	73
treball confidencial.....	82, 113
treball d'impressió ràpida.....	82, 113
USB.....	85
xarxa.....	86
missatges de substitució.....	157
missatges d'estat i d'error.....	99
mode d'estalvi de tòner.....	48
mòdul de memòria	
com desinstal·lar.....	148
com instal·lar.....	142
especificacions.....	254
N	
no disponible, paper.....	246
O	
opcions	
especificacions (apilador).....	255
especificacions (CompactFlash).....	254
especificacions (mòdul de memòria).....	254

especificacions (unitat de calaix de paper opcional)	253
especificacions (unitat d'impressió a doble cara).....	254
opcions d'instal·lació	
desinstal·lar la unitat de calaix de paper opcional.....	127
desinstal·lar la unitat d'impressió a doble cara.....	130
desinstal·lar l'apilador.....	137
desinstal·lar un mòdul de memòria.....	148
desinstal·lar una memòria CompactFlash.....	156
desinstal·lar una targeta d'interfície.....	150
instal·lar la unitat de calaix de paper opcional.....	118
instal·lar la unitat d'impressió a doble cara.....	128
instal·lar l'apilador.....	131
instal·lar un mòdul de memòria.....	142
instal·lar una memòria CompactFlash.....	151
instal·lar una targeta d'interfície.....	148
 P	
paper	
àrea imprimible.....	247
carregar el calaix de paper opcional.....	38
carregar el calaix inferior de paper estàndard.....	33
carregar la safata MP.....	30
paper disponible.....	246
paper no disponible.....	246
suports especials.....	39
Paral·lel, menú.....	83
paràmetres del controlador d'impressora	
configurar els paràmetres ampliat (Windows).....	217
configurar els paràmetres opcionals (Windows).....	217
crear superposicions (Windows).....	58
crear una filigrana nova.....	55
format d'impressió.....	52
impressió a doble cara.....	49
imprimir amb superposició d'imprès per a emmagatzematge.....	61
imprimir amb superposicions.....	59
imprimir document protegit contra còpia.....	62
Paràmetres de sortida.....	50
registrar la informació de superposició d'imprès per a emmagatzematge a l'emmagatzematge.....	60
reimprimir treball.....	65
reservar treballs.....	64
suprimeix la informació de superposició d'imprès a l'emmagatzematge.....	62
utilitzar capçaleres i peus de pàgina.....	56
utilitzar filigranes.....	54
utilitzar superposició d'imprès per a emmagatzematge.....	60
utilitzar superposicions.....	57
paràmetres del controlador d'impressora PostScript	
utilitzar AppleTalk al Windows 2000.....	237
PCL, controlador d'impressora	
informació sobre el mode PCL.....	242
requisits de maquinari.....	242
requisits del sistema.....	242
PCL, menú.....	86
posar-se en contacte amb Epson.....	256
PostScript, controlador d'impressora	
accedir al controlador d'impressora PostScript (Macintosh).....	241
accedir al controlador d'impressora PostScript (Windows).....	237
instal·lar el controlador d'impressora PostScript per als usuaris del Mac OS X.....	237
requisits de maquinari.....	232
seleccionar una impressora en un entorn de xarxa per als usuaris del Mac OS X.....	238
precaucions	
substituir consumibles.....	157
Preferits, menú.....	99
problemes, solucionar	
posar-se en contacte amb Epson.....	256
programari de la impressora (Windows)	
informació.....	216
PS3, menú.....	89
 R	
Reinicialitza, menú.....	81
resolució de problemes.....99, 114 , 166 , 194 , 210	
mode PCL6.....	214
mode PostScript 3.....	210
opcions.....	207
problemes de funcionament.....	195
problemes de manipulació del paper.....	206
problemes de memòria.....	205
problemes de qualitat d'impressió.....	200

problemes d'impressió.....	198	especificacions.....	254
problemes d'USB.....	208	USB.....	252
		USB, menú.....	85
S			
safata MP		X	
especificacions.....	30	Xarxa, menú.....	86
paper compatible.....	30		
Safata, menú.....	73		
servei.....	256		
superposició			
com crear (Windows).....	58		
com imprimir (Windows).....	59		
com utilitzar (Windows).....	57		
superposició d'imprès per a emmagatzematge			
com imprimir (Windows).....	61		
com registrar (Windows).....	60		
com suprimir (Windows).....	62		
com utilitzar (Windows).....	60		
suports especials			
imprimir en.....	39		
T			
targetes d'interfície			
com desinstal·lar.....	150		
com instal·lar.....	148		
tauler de control.....	115		
descripció general.....	25		
tòner			
mode d'estalvi de tòner.....	48		
transportar la impressora (distàncies curtes).....	164		
transportar la impressora (distàncies llargues).....	163		
Treball confidencial, menú.....	82, 113		
Treball d'impressió ràpida, menú.....	82, 113		
U			
unitat de calaix de paper opcional			
com desinstal·lar.....	127		
com instal·lar.....	118		
especificacions.....	253		
unitat d'impressió a doble cara			
com desinstal·lar.....	130		
com instal·lar.....	128		