

To maintain optimum printing conditions, before installing the white ink cartridge in the printer, shake it quickly back and forth as shown in the illustration in roughly five centimeter movements, about 100 times within about 30 seconds. After installing the white ink cartridge in the printer, remove and shake it over 10 times once a week. For details, see User's Guide of the printer.

Afin de maintenir des conditions optimales d'impression, secouez la cartouche d'encre blanche environ 100 fois pendant 30 secondes en mouvements de 5 cm, comme indiqué sur l'illustration, avant de l'installer dans l'imprimante. Une fois la cartouche d'encre blanche installée dans l'imprimante, il est recommandé de la retirer et de la secouer environ 10 fois, chaque semaine. Pour plus d'informations, consultez le Guide d'utilisation de l'imprimante.

Per mantenere condizioni di stampa ottimali, prima di installare la cartuccia di inchiostro bianca nella stampante, agitarla velocemente avanti e indietro come mostrato nell'illustrazione, con un ampiezza di movimento di circa 5 cm, per approssimativamente 100 volte in 30 secondi. Dopo aver installato la cartuccia di inchiostro bianca nella stampante, rimuoverla una volta a settimana e agitarla per più di 10 volte. Per informazioni dettagliate, vedere la Guida utente della stampante.

Um fortwährend optimale Druckergebnisse zu erzielen, schütteln Sie die weiße Tintenpatrone vor dem Einsetzen in den Drucker mit schnellen Bewegungen ca. 100 Mal in 30 Sekunden fünf Zentimeter vor und zurück (siehe Abbildung). Nehmen Sie die weiße Tintenpatrone einmal wöchentlich aus dem Drucker und schütteln Sie sie mehr als 10 Mal. Weitere Einzelheiten finden Sie im Benutzerhandbuch des Druckers.

Para mantener condiciones de impresión óptimas, agite el cartucho de tinta blanca rápidamente hacia delante y hacia atrás antes de instalarlo en la impresora, tal como se muestra en la ilustración. Agítelo en movimientos de unos cinco centímetros, 100 veces en 30 segundos aproximadamente. Después de instalar el cartucho de tinta blanca en la impresora, sáquelo una vez a la semana y agítelo más de 10 veces. Para más información, consulte el Manual de usuario de la impresora.

Para manter excelentes condições de impressão, antes de instalar o tinteiro branco na impressora, agite-o rapidamente para trás e para a frente, tal como indica a figura, em movimentos de mais ou menos cinco centímetros, cerca de 100 vezes no espaço de aproximadamente 30 segundos. Depois de instalar o tinteiro branco na impressora, retire e agite-o cerca de 10 vezes, uma vez por semana. Para mais informações, consulte o Guia do Utilizador da impressora.



411854200

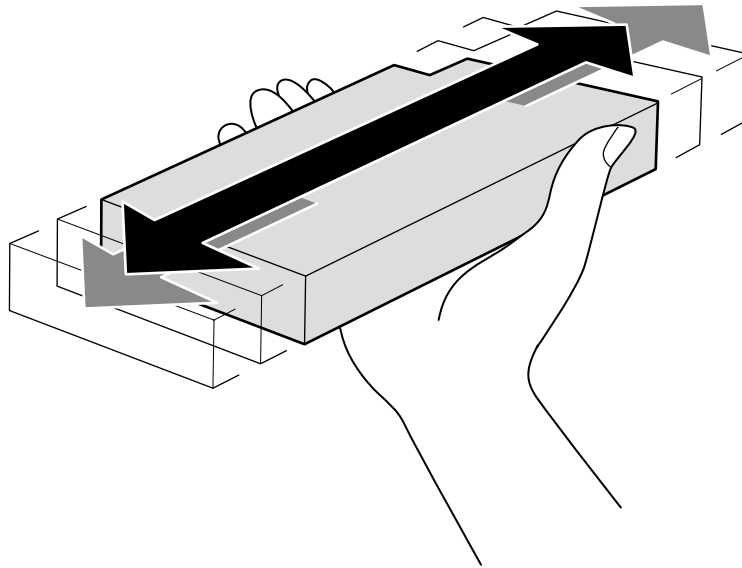

Voor een optimale afdrukkwaliteit moet u de witte inktcartridge schudden voordat u die in de printer plaatst. Schud de cartridge zoals in de afbeelding wordt aangegeven gedurende 30 seconden snel ongeveer 100 keer met de hand vijf centimeter heen en weer. Na plaatsing verwijdt u de witte cartridge eenmaal per week uit de printer en schudt u die 10 of meer keer.

Raadpleeg voor meer informatie de Gebruikershandleiding van de printer.

Для обеспечения оптимальных условий печати перед установкой белого чернильного картриджа в принтер встряхните его, как показано на рисунке - в течение 30 секунд примерно 100 раз с амплитудой 5 см. После установки белого чернильного картриджа в принтер извлекайте его раз в неделю и встряхивайте примерно 10 раз.

Для получения более подробной информации см. Руководство пользователя по данному принтеру.

为保证较好的打印状况，在将白色墨盒装入打印机之前，请先按照图示内容，在约30秒钟的时间内且在前后大约各5厘米的晃动范围内，快速水平地来回摇晃墨盒100次左右。将白色墨盒安装到打印机后，请每周取出白色墨盒并摇晃白色墨盒10次。

详细信息，请查看打印机的用户指南。

爲了維持良好的列印品質，請在安裝白色墨水卡匣之前，依照圖示快速地左右搖晃墨水卡匣約100次(約在30秒內)，左右移動的幅度各約5公分。在安裝白色墨水卡匣之後，請每週取出墨水卡匣一次並搖晃約10次以上。

詳細說明，請查看印表機的進階使用說明。

최적의 인쇄 품질을 유지하기 위해서, 흰색 잉크 카트리지 는 프린터 본체에 장착하기 전에, 그림과 같이 수평 방향으로 약 5cm의 진폭으로 30초 동안 100회 정도 재빠르게 잘 흔들어 주세요. 프린터 본체에 장착한 후에도, 1주일에 한번은 흰색 잉크 카트리지를 꺼내 10회 이상 흔들어 주십시오. 자세한 설명은 온라인 "사용설명서"를 참조 하십시오.

良好な印刷品質を保つために、ホワイトインクカートリッジはプリンタ本体に装着する前に、図を参照して両側約5cmの振り幅で、約100回すばやく振ってください(約30秒間)。また、プリンタ本体に装着後も1週間に1度インクカートリッジを取り出して10回以上振ってください。

ホワイトインクのメンテナンスについては、プリンタ操作ガイド(PDF)をご覧ください。