

EPSON AcuLaser CX16NF

# دليل مستخدم الفاكس

---

## اشعار حول حقوق النشر والتأليف

لا يجوز اعادة انتاج جزء من هذه الوثيقة أو تخزينها في نظام استرجاع المعلومات أو نقلها بأية صيغة أو بواسطة أية وسائل أو معدات آلية لنسخ الصور أو التسجيل أو ماشابه ذلك ما لم تحصل على ترخيص مكتوب مسبقاً من شركة Seiko Epson Corporation. لا نتحمل أية مسؤولية تجاه براءة الاختراع فيما يتعلق باستعمال المعلومات المحتواة في هذه الوثيقة. كما لا نتحمل أية مسؤولية تجاه الاضرار الناجمة عن استعمال المعلومات المحتواة في هذه الوثيقة.

لا تتحمل شركة Seiko Epson Corporation ولا الشركات التابعة لها أية مسؤولية تجاه مشتري هذا المنتج أو الاطراف الثالثة من جراء الاضرار أو الخسائر أو التكاليف أو المصروفات التي يتكبدها المشتري أو الطرف الثالث بسبب: الحوادث أو سوء الاستعمال أو مساوئ في هذا المنتج أو التعديلات غير المرخص بها أو التوصيلات أو التحويلات في هذا المنتج أو الاخفاق في الامتثال لتعليمات التشغيل والصيانة الصادرة من شركة Seiko Epson Corporation (باستثناء الولايات المتحدة).

لا تتحمل شركة Seiko Epson Corporation ولا الشركات التابعة لها أية مسؤولية تجاه الاضرار أو المشاكل الناجمة عن استعمال أية خيارات أو أية منتجات استهلاكية غير تلك المصنفة كمنتجات Epson اصلية أو منتجات Epson مصادق عليها من قبل شركة Seiko Epson Corporation.

العلامة EPSON هي علامة تجارية مسجلة والعلامة EPSON AcuLaser هي علامة تجارية لشركة Seiko Epson Corporation.

## المحتويات

### الفصل 1 مقدمة

7	أسماء القطع
7	المنظر الأمامي
8	المنظر الخلفي

### الفصل 2 لوحة التحكم وقائمة الإعدادات

10	شاشة وضع الفاكس
10	الشاشة الرئيسية
12	الانتقال لوضع الفاكس
12	لائحة الرموز
13	قائمة الخدمة UTILITY
13	تحديد الإعدادات في قائمة الخدمة UTILITY
13	الأسلوب العام لتحديد الإعدادات في قائمة الخدمة
14	ذاكرة الاستقبال
14	ضبط Memory RX Mode
15	إيقاف الوضع Memory RX Mode
16	تحديد تهيئات إعادة الإرسال

### الفصل 3 إرسال الفاكسات

17	عملية تشغيل الفاكس الأساسية
17	إرسال فاكس باستعمال جهاز تلقي الوثائق تلقائياً
19	إرسال فاكس باستعمال زجاج الوثيقة الأصلية
21	تعديل جودة الصورة
21	تعديل التحليل
22	تعديل كثافة المسح الضوئي
22	تحديد المرسل إليه
23	الإدخال المباشر لرقم فاكس
23	استعمال Favorite List
24	استعمال وظيفة الاتصال السريع
25	استعمال وظيفة القائمة الخاصة بدليل أرقام الهاتف

25	استعمال وظيفة البحث الخاصة بدليل أرقام الهاتف..
26	استعمال وظيفة إعادة الاتصال.
27	تحديد مستلمين متعددين.
27	ارسال فاكس لمستلمين متعددين (نقل البث).
28	ارسال فاكس لمستلمين متعددين (مجموعة الاتصال).
29	إرسال فاكس في وقت معين (الإرسال حسب المؤقت).
30	إرسال دُفعة الإرسال.
31	ذاكرة الاتصال والاتصال المباشر.
31	ذاكرة الإرسال.
31	الإرسال المباشر.
32	تغيير طريقة الإرسال.
33	إرسال فاكس يدوياً.
33	إرسال الفاكس يدوياً بعد استعمال الهاتف.
34	إرسال الفاكس يدوياً باستعمال المفتاح <b>On hook</b> .
35	إرسال فاكس الى مجموعة أرقام الفاكس (الاتصال التسلسلي).
35	إلغاء إرسال الوثيقة المضافة في قائمة انتظار الإرسال.
36	حول صدارة الفاكس.

#### الفصل 4 إرسال فاكس من كمبيوتر (PC-FAX)

38	إرسال فاكس مباشرة من كمبيوتر (PC-FAX).
38	الإعدادات PC-FAX.
38	الأزرار المشتركة.
38	بطاقة Settings.
39	بطاقة Sender Information.
39	بطاقة Address Book.
39	عمليات الإرسال PC-FAX الاساسية.
40	حذف مشغل الفاكس FAX (الخاص بنظام Windows).

#### الفصل 5 استقبال الفاكسات

42	استقبال الفاكسات تلقائياً.
42	استقبال الفاكسات يدوياً.
43	إعادة إرسال الفاكسات المستقبلة.
44	طبع الفاكسات المستقبلة.

44	المنطقة القابلة للطباعة.
44	إضافة المعلومات الخاصة بالمرسل أثناء طباعة الفاكسات.

## الفصل 6 تسجيل المستلمين

52	حول وظيفة تسجيل الاتصال.
52	اللائحة المفضلة.
52	تسجيل الوجهات في اللائحة المفضلة.
53	حذف الوجهات من اللائحة المفضلة.
54	الاتصال السريع:.
54	تسجيل وجهة اتصال سريع.
56	التغيير/حذف المعلومات الخاصة بالاتصال السريع.
57	مجموعة الاتصال:.
57	تسجيل وجهة مجموعة الاتصال.
58	تغيير/حذف المعلومات الخاصة بمجموعة الاتصال.

## الفصل 7 وضع التأكيد

60	حول العدادات الخاصة بالآلة.
60	فحص العداد الخاص بطباعة الفاكس.
60	فحص العداد الخاص بالعدد الاجمالي لعمليات المسح الضوئي.
61	فحص الإرسال/نتيجة الاستقبال من نافذة الرسالة.
61	حول التقارير واللوائح.
61	طباعة التقارير واللوائح.
61	TX RESULT REPORT
62	RX RESULT REPORT
62	ACTIVITY REPORT
63	MEMORY DATA LIST
63	MEMORY IMAGE PRINT
63	FAVORITE LIST
64	SPEED DIAL LIST
64	GROUP DIAL LIST

## الفصل 8 تحري الخلل وإصلاحه

65	المشاكل المتعلقة بإرسال الفاكسات.
----	-----------------------------------

66	المشاكل المتعلقة باستقبال الفاكسات.
67	المشاكل الأخرى.
67	رسائل الخلل المعروضة على نافذة الرسالة.

#### الملحق A الملحق

70	المواصفات الفنية.
71	إدخال النص.
71	تشغيل المفاتيح.
75	تغيير وضع الإدخال.
75	مثال حول الإدخال.
76	تنبيهات احتياطية حول تصحيح النص والإدخال.

#### الفهرس

## الفصل 1

### مقدمة

### أسماء القطع

قطع الآلة المشار إليها في هذا الدليل مبينة في الشكل التوضيحي الموضحة أدناه. يرجى الانتباه إليها لتكون على دراية تامة بها.

### المنظر الأمامي

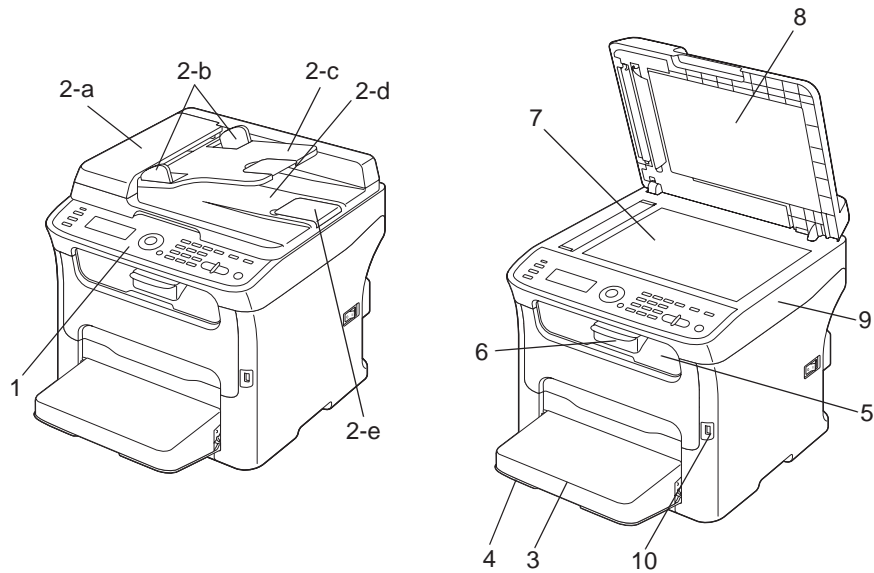

1- لوحة التحكم

2- جهاز تقليم الوثائق تلقائياً (ADF)

a-2: غطاء جهاز تقليم الوثائق تلقائياً

b-2: دليل الوثيقة

c-2: صينية تقليم الوثائق

d-2: صينية إخراج الوثائق

e-2: موقف الوثائق

### ملاحظة:

- ❑ يمكن لجهاز تلقيم الوثائق تلقائياً أن يظهر في بعض الحالات كـ"غطاء الوثيقة" ورسائل الخلل.
- ❑ قم بإنزال موقف الوثيقة عند المسح الضوئي للورقة من الحجم الاعتيادي *Legal* باستخدام جهاز تلقيم الوثائق تلقائياً.

3- غطاء الغبار

4- صينية الورق 1 (صينية التلقيم التلقائي)

5- صينية الإخراج

6- صينية التمديد

7- زجاج الوثيقة الأصلية

8- حشية غطاء الوثيقة الأصلية

9- وحدة المسح الضوئي

10- منفذ الذاكرة USB

### المنظر الخلفي

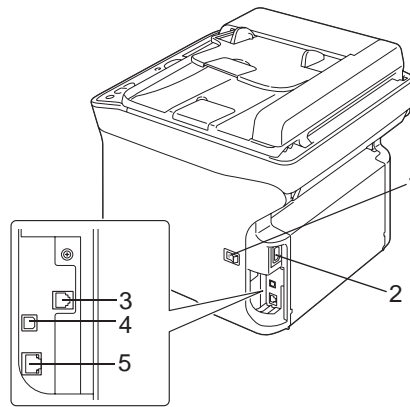

1- مفتاح الطاقة

2- توصيل الطاقة

3- مقبس السلك LINE (سلك الهاتف)

4- منفذ جهاز USB



## 5- منفذ واجهة الاترنت 10Base-T/100Base-TX

## الفصل 2

### لوحة التحكم وقائمة الإعداد

#### شاشة وضع الفاكس

#### الشاشة الرئيسية

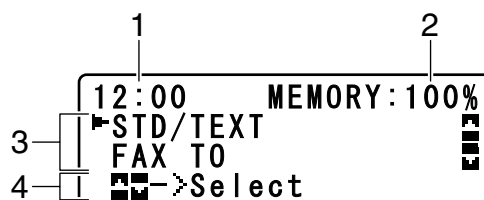

الوظيفة	الرمز	رقم
يظهر الوقت المحدد حاليا بواسطة ADMIN. MANAGEMENT/USER SETTING/DATE&TIME في قائمة الخدمة UTILITY.	الوقت	1
يبين نسبة الذاكرة المتوفرة للعمليات المتعلقة بالفاكس.	سعة الذاكرة المتوفرة	2
يتيح فحص الإعدادات الحالية وتغيير إعدادات مختلفة. للمزيد من التفاصيل، راجع "الشاشة الرئيسية" في الصفحة 10.	إعدادات الفاكس	3
يمكن أن تظهر حالة الآلة ورسالة خلل وفقا للوضع.	الحالة	4

إعدادات الفاكس □

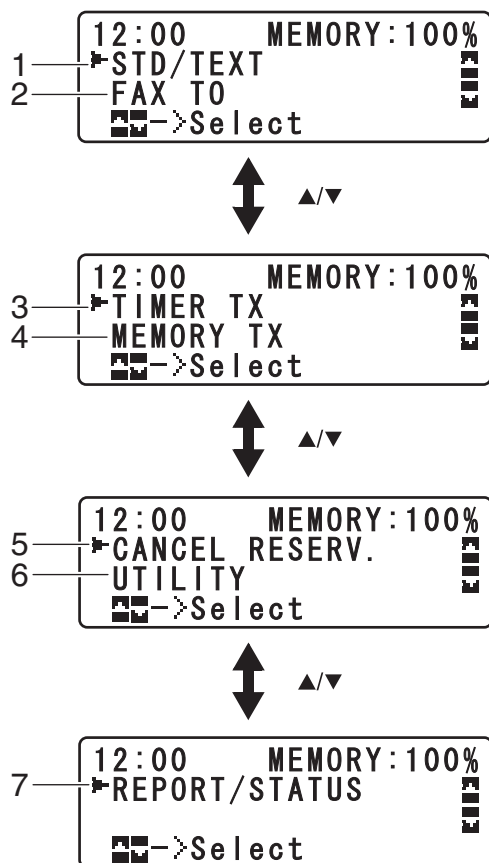

رقم	الرمز	الوظيفة
1	جودة الفاكس	يحدد جودة الفاكس المختارة. للمزيد من التفاصيل حول اختيار جودة الفاكس، راجع دليل مستعمل الطابعة/الناسخة/الماسحة الضوئية و"تعديل جودة الصورة" في الصفحة 21.
2	وجهة الفاكس	تبين وجهة الفاكس المحددة. للمزيد من التفاصيل حول تحديد الوجهة، راجع "تحديد المرسل إليه" في الصفحة 22 و"تحديد مستلمين متعددين" في الصفحة 27. <b>ملاحظة:</b> إذا لم يتم تحديد الوجهة، سيظهر الإخطار FAX TO.
3	TIMER TX	اختر بند القائمة هذا لتحديد وقت إرسال الفاكس. للمزيد من التفاصيل حول إعدادات تحديد توقيت الإرسال، راجع "إرسال فاكس في وقت معين (الإرسال حسب المؤقت)" في الصفحة 29.
4	وضع الإرسال	يحدد وضع الإرسال المختار. للمزيد من التفاصيل حول وضع الإرسال، راجع دليل مستعمل الطابعة/الناسخة/الماسحة الضوئية و"ذاكرة الاتصال والاتصال المباشر" في الصفحة 31.

الوظيفة	الرمز	رقم
اختر بند القائمة هذا لعرض قائمة العمليات الموجودة في لائحة الانتظار للتنفيذ وحذف عملية ما. للمزيد من التفاصيل، راجع "إلغاء إرسال الوثيقة المضافة في قائمة انتظار الإرسال" في الصفحة 35. <b>ملاحظة:</b> لا يظهر هذا البند إذا تم تحديد الوجهة.	CANCEL RESERV	5
اختر بند القائمة هذا لتغيير الإعدادات المختلفة للآلة. للمزيد من التفاصيل، راجع "قائمة الخدمة UTILITY" في الصفحة 13. <b>ملاحظة:</b> لا يظهر هذا البند إذا تم تحديد الوجهة.	UTILITY	6
اختر بند القائمة هذا لمشاهدة العدد الجملي للصفحات المطبوعة بواسطة هذه الآلة ونتائج عمليات إرسال/استلام الفاكس ولطباعة التقارير أيضاً. للمزيد من التفاصيل، راجع "وضع التأكد" في الصفحة 60. <b>ملاحظة:</b> لا يظهر هذا البند إذا تم تحديد الوجهة.	REPORT/STATUS	7

## الانتقال لوضع الفاكس

قبل استعمال وظيفة الفاكس، تأكد من كون مفتاح الفاكس Fax (فاكس) يضيء بالأخضر. وإلا فاضغطه للانتقال لوضع الفاكس.

ضغط المفتاح Redial/Pause (إعادة الاتصال/إيقاف مؤقت) أو المفتاح On hook (متاح) يحول الآلة لوضع الفاكس عندما لا تكون في هذا الوضع.

## لائحة الرموز

الوظيفة	الرمز
يتم الاتصال برقم فاكس حالياً.	الاتصال جاري 
الاتصال بهذه الآلة جاري.	رنين 
عملية إرسال الوثيقة جارية.	الإرسال جاري 
عملية إستقبال الوثيقة جارية.	الاستقبال جاري 
يظهر عدد صفحات الوثيقة الممسوحة ضوئياً بجانب الأيقونة.	عدد صفحات الوثيقة الممسوحة ضوئياً 

الوظيفة	الرمز
إذاتم اختيار نبض كنوع خط الهاتف، اضغط المفتاح * لتغيير نوع الخط وقتيا لنغمة.	نغمة *
تم القيام بتوقف مؤقت.	توقف مؤقت P
تمت إضافة وثيقة لقائمة انتظار الإرسال أو لدُفعة الإرسال.	توقيت إرسال الوثائق الموجودة في قائمة الانتظار أو دُفعة الإرسال T
تمت إضافة وثيقة لقائمة ذاكرة الاستقبال .	ذاكرة الاستقبال B

## قائمة الخدمة UTILITY

يمكن تغيير إعدادات الآلة وفقا للعمليات العادية المرغوبة. للمزيد من التفاصيل حول إعدادات القائمة، راجع دليل مستعمل الطابعة/الناسخة/الماسحة الضوئية.

## تحديد الإعدادات في قائمة الخدمة UTILITY

### الأسلوب العام لتحديد الإعدادات في قائمة الخدمة

1. اضغط المفتاح ▲ أو المفتاح ▼ لاختيار UTILITY ثم اضغط المفتاح Select.
2. اضغط المفتاح ▲ أو المفتاح ▼ لاختيار القائمة المرغوبة ثم اضغط المفتاح Select لعرض القائمة المختارة.

#### ملاحظة:

راجع دليل مستعمل الطابعة/الناسخة/الماسحة الضوئية لعرض القائمة المرغوبة.

3. لاختيار إعداد ما، اضغط المفتاح ▲ أو ▼ أو ◀ أو ▶ لإدخال إعداد ما، استعمل لوحة المفاتيح لإدخال الرقم المعين.

4. اضغط المفتاح Select. تم تطبيق هذا الإعداد.

#### ملاحظة:

لإلغاء الإعدادات، اضغط المفتاح Back (السابق).

## ذاكرة الاستقبال

يمكن أن تخزن الفاكسات المستقبلية في الذاكرة وتطبع في وقت معين. هذه الوظيفة ملائمة، مثلاً عند استقبال وثائق سرية.

يمكن استعمال ذاكرة الاستقبال وفقاً للإعدادات التالية.

❑ إعدادات بدء/انتهاء الوقت: غير مضبوط  
الوظيفة MEMORY RX MODE مضبوطة عادة على وضع التشغيل ON. لطبع فاكس محفوظ في الذاكرة، اضبط الوظيفة MEMORY RX MODE على وضع الإيقاف OFF.

❑ إعدادات بدء/انتهاء الوقت: مضبوط  
يبدأ وضع ذاكرة الاستقبال في العمل وينتهي في الوقت المعين.

مثال 1: عندما تكون تهيئة On Time مضبوطة على الساعة 18:00 وتهيئة OFF TIME مضبوطة على الساعة 8:00

❑ تكون الآلة في وضع ذاكرة الاستقبال من الساعة 18:00 إلى الساعة 8:00 وفي وضع الاستقبال العادي حيث تتم طباعة الفاكسات إثر استقبالها من الساعة 8:00 إلى الساعة 18:00.

مثال 2: عندما تكون تهيئة On Time مضبوطة على الساعة 12:00 وتهيئة OFF TIME مضبوطة على الساعة 12:00 (توقيت البداية والنهاية متماثلان)

❑ وظيفة MEMORY RX MODE مضبوطة عادة على ON؛ غير أن طباعة الفاكسات المحفوظة في الذاكرة تتم في الساعة 12:00.

## ضبط Memory RX Mode

1. اضغط المفتاح ▲ أو المفتاح ▼ لاختيار UTILITY ثم اضغط المفتاح Select.

ملاحظة:

للمزيد من التفاصيل حول اختيار قائمة، راجع "الأسلوب العام لتحديد الإعدادات في قائمة الخدمة" في الصفحة 13.

2. اضغط المفتاح ▲ أو المفتاح ▼ لاختيار FAX RX OPERATION ثم اضغط المفتاح Select.

3. تأكد من كون الوضع MEMORY RX MODE مختاراً، ثم اضغط المفتاح Select.

4. استعمل المفتاح ▲ أو المفتاح ▼ لاختيار ON ثم اضغط المفتاح Select.

5. استعمل لوحة المفاتيح لإدخال توقيت بدء تشغيل ذاكرة الاستقبال ثم اضغط المفتاح Select.

سيظهر صندوق إدخال توقيت الانتهاء.

#### ملاحظة:

لعدم تحديد توقيت البدء، اضغط المفتاح **Select** دون تحديد التوقيت. سيظهر صندوق إدخال كلمة المرور. انتقل إلى الخطوة 7.

6. استعمل لوحة المفاتيح لإدخال توقيت انتهاء تشغيل ذاكرة الاستقبال ثم اضغط المفتاح **Select**.

سيظهر صندوق إدخال كلمة المرور.

7. أدخل كلمة المرور ثم اضغط المفتاح **Select**.

تم ضبط وضع ذاكرة الاستقبال.

#### ملاحظة:

❑ كلمة المرور ضرورية لإيقاف تشغيل ذاكرة الاستقبال أو تغيير توقيت البدء/الانتهاء. أدخل عدداً مكوناً من 4 أرقام.

❑ لعدم تحديد كلمة المرور، اضغط المفتاح **Select** دون تحديد كلمة المرور.

### إيقاف الوضع *Memory RX Mode*

1. اضغط المفتاح ▲ أو المفتاح ▼ لاختيار **UTILITY** ثم اضغط المفتاح **Select**.

#### ملاحظة:

للمزيد من التفاصيل حول اختيار قائمة، راجع "الأسلوب العام لتحديد الإعدادات في قائمة الخدمة" في الصفحة 13.

2. اضغط المفتاح ▲ أو المفتاح ▼ لاختيار **FAX RX OPERATION** ثم اضغط المفتاح **Select**.

3. تأكد من كون الوضع **MEMORY RX MODE** مختاراً، ثم اضغط المفتاح **Select**.

4. استعمل المفتاح ▲ أو المفتاح ▼ لاختيار **OFF** ثم اضغط المفتاح **Select**.

سيظهر صندوق إدخال كلمة المرور.

#### ملاحظة:

إذا لم يتم تحديد كلمة المرور، يتم إلغاء وضع ذاكرة الاستقبال.

5. أدخل كلمة المرور ثم اضغط المفتاح **Select**.

تم إلغاء وضع ذاكرة الاستقبال.

#### ملاحظة:

إذا كانت الفاكسات محفوظة في الذاكرة، تبدأ طباعة الفاكسات.

## تحديد تهيئات إعادة الإرسال

1. اضغط المفتاح ▲ أو المفتاح ▼ لاختيار UTILITY ثم اضغط المفتاح **Select**.

### ملاحظة:

للمزيد من التفاصيل حول اختيار قائمة، راجع "الأسلوب العام لتحديد الإعدادات في قائمة الخدمة" في الصفحة 13.

2. اضغط المفتاح ▲ أو المفتاح ▼ لاختيار FAX RX OPERATION ثم اضغط المفتاح **Select**.

3. اضغط المفتاح ▲ أو المفتاح ▼ لاختيار FORWARD ثم اضغط المفتاح **Select**.

يظهر الإعداد FORWARD.

4. اضغط المفتاح ▲ أو المفتاح ▼ لاختيار ON أو <PRINT>ON ثم اضغط المفتاح **Select**.

5. قم بإدخال الوجهة أو قم باختيارها من الوجهات التي يتم الاتصال السريع بها.

### ملاحظة:

للاختيار من الوجهات التي يتم الاتصال السريع بها، اضغط المفتاح *Addressbook* (دفتر العناوين) وقم بإدخال رقم الاتصال السريع به ومن ثم اضغط المفتاح **Select**.

يمكن أيضاً تحديد عنوان بريد الكتروني.

6. اضغط المفتاح **Select**.

يتم تحديد تهيئات إعادة الإرسال.



### الفصل 3

## إرسال الفاكسات

### عملية تشغيل الفاكس الأساسية

هذا القسم يتضمن المعلومات الأساسية عن إرسال الفاكس.

#### ملاحظة:

يمكن إرسال الوثائق ذات الأحجام التالية بالفاكس.  
حجم الوثيقة الأصلية: الحجم A5/A4/Statement/Letter (عند استعمال زجاج الوثيقة الأصلية)  
العرض: 140 إلى 216 مم  
الطول: 148 إلى 500 مم (عند استعمال جهاز تلقيم الوثائق تلقائياً)

### إرسال فاكس باستعمال جهاز تلقيم الوثائق تلقائياً

عند استعمال جهاز تلقيم الوثائق تلقائياً، يمكن المسح الضوئي للوثائق الأصلية المكونة من صفحات متعددة تلقائياً.

#### ملاحظة:

- لا تقم بتحميل الوثائق الأصلية التي تم تجليدها باستعمال مشابك الورق أو ما يعادلها مثلاً.
  - لا تقم بتحميل أكثر من 35 ورقة؛ وإلا فإنه قد يؤدي إلى تلقيم وثيقة أصلية بصورة غير صحيحة أو إلحاق ضرر بالوثيقة أو الآلة.
  - إذا لم يتم تحميل الوثيقة الأصلية بصورة صحيحة، فإنه قد يؤدي إلى عدم تلقيمها في خط مستقيم أو تلقيمها بصورة غير صحيحة أو إلحاق ضرر بها.
  - لا تقم بفتح غطاء جهاز تلقيم الوثائق تلقائياً أثناء عملية المسح الضوئي للوثائق المحملة في جهاز تلقيم الوثائق تلقائياً.
1. اضغط المفتاح Fax (فاكس) للانتقال إلى وضع الفاكس.

#### ملاحظة:

إذا كان الوضع المبدئي (UTILITY - MACHINE SETTING - INITIAL MODE) مضبوطاً على FAX، يمكن تخطي هذه الخطوة.

2. تأكد من عدم وجود وثيقة على زجاج الوثيقة الأصلية.

3. ضع الوثيقة في صينية تلقيم الوثائق الخاصة بجهاز تلقيم الوثائق تلقائياً مع كون الوجه الأمامي منها متجهاً للأعلى.

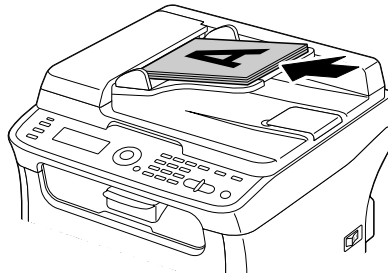

4. اضبط دلائل الوثيقة وفقاً لحجم الوثيقة.

5. اضبط جودة صورة الوثيقة.

#### ملاحظة:

للمزيد من التفاصيل حول ضبط جودة صورة الوثيقة، راجع "تعديل جودة الصورة" في الصفحة 21.

6. قم بتحديد رقم فاكس المرسل إليه باستعمال إحدى الطرق التالية:

الاتصال المباشر

استعمال اللائحة المفضلة

استعمال وظيفة الاتصال السريع

استعمال وظيفة الاتصال بمجموعة من الأرقام

استعمال وظيفة دليل أرقام الهاتف

استعمال المفتاح **Redial/Pause** (إعادة الاتصال/إيقاف مؤقت)

#### ملاحظة:

للمزيد من التفاصيل حول تحديد المستلم، راجع "تحديد المرسل إليه" في الصفحة 22. للمزيد من التفاصيل حول استعمال المفتاح **Redial/Pause** (إعادة الاتصال/إيقاف مؤقت)، راجع "استعمال وظيفة إعادة الاتصال" في الصفحة 26.

يمكن أيضاً إرسال وثيقة إلى مستلمين متعددين باستعمال وظيفة البث. للمزيد من التفاصيل حول الإرسال باستعمال وظيفة البث، راجع "إرسال فاكس لمستلمين متعددين (نقل البث)" في الصفحة 27.

7. اضغط المفتاح **Start** (بدء).

تم مسح الوثيقة ضوئياً ومن ثم إرسال الفاكس.

#### ملاحظة:

- ❑ لإيقاف عملية الإرسال، اضغط المفتاح **Stop/Reset** (إيقاف/إعادة تعيين). تظهر رسالة تطلب تأكيد إلغاء الإعداد. قم باختيار **YES**، ومن ثم اضغط المفتاح **Select**.
- ❑ إذا كان من المستحيل إرسال الفاكس (لان الخط مشغول مثلاً)، ستتم محاولة إرساله مرة ثانية بواسطة وظيفة إعادة الاتصال التلقائي.  
إذا كان من المستحيل إرسال الفاكس بواسطة وظيفة إعادة الاتصال التلقائي، يمكن طباعة تقرير نتيجة الإرسال **TX**. للمزيد من التفاصيل، راجع **"TX RESULT REPORT"** في الصفحة 61.
- ❑ إذا كنت ترغب في إلغاء الوثيقة الممسوحة ضوئياً التي تمت إضافتها الى قائمة انتظار الإرسال أو إلغاء الفاكس الذي ينتظر إعادة إرساله، قم باختيار **CANCEL RESERV**. من القائمة. للمزيد من التفاصيل، راجع "إلغاء إرسال الوثيقة المضافة في قائمة انتظار الإرسال" في الصفحة 35.
- ❑ إذا قاربت الذاكرة على الامتلاء، ستتوقف عملية مسح الوثيقة وستظهر رسالة تسمح لك باختيار البدء في الإرسال أو إلغاء عملية الإرسال تلك. إذا تم اختيار إلغاء عملية الإرسال، ستحذف صفحات الوثيقة التي تم مسحها ضوئياً. إذا تم اختيار البدء في الإرسال، ستبدأ العملية. بعد أن يتم إرسال الصفحات الممسوحة ضوئياً، ستبدأ عملية مسح الوثيقة ضوئياً من جديد.

### إرسال فاكس باستعمال زجاج الوثيقة الأصلية

1. اضغط المفتاح **Fax** (فاكس) للانتقال الى وضع الفاكس.

#### ملاحظة:

إذا كان الوضع المبدئي (UTILITY - MACHINE SETTING - INITIAL MODE) مضبوطاً على **FAX**، يمكن تخطي هذه الخطوة.

2. قم بنزع كل الوثائق من جهاز تلقيم الوثائق تلقائياً.

#### ملاحظة:

عند وجود الوثيقة الأصلية المراد مسحها ضوئياً على زجاج الوثيقة الأصلية، لا تقم بتحميل أية وثائق في جهاز تلقيم الوثائق تلقائياً.

3. ارفع غطاء جهاز تلقيم الوثائق تلقائياً.

4. قم بوضع الوثيقة الاصلية على زجاج الوثيقة الاصلية مع كون الوجه الأمامي منها متجهاً للأسفل واجعلها مستقيمة وفقاً للدرجات الموجودة على زجاج الوثيقة الأصلية وعلى يسار زجاج الوثيقة الاصلية.

5. قم بإغلاق غطاء جهاز تلقيم الوثائق تلقائياً برفق.

#### ملاحظة:

يمكن أن يتسبب القيام بغلقه بسرعة في تحرك الوثيقة على زجاج الوثيقة الاصلية.

6. اضبط جودة صورة الوثيقة.

**ملاحظة:**

للمزيد من التفاصيل حول ضبط جودة صورة الوثيقة، راجع "تعديل جودة الصورة" في الصفحة 21.

7. قم بتحديد رقم فاكس المرسل إليه باستعمال إحدى الطرق التالية:

- الاتصال المباشر
- استعمال اللائحة المفضلة
- استعمال وظيفة الاتصال السريع
- استعمال وظيفة الاتصال بمجموعة من الأرقام
- استعمال وظائف دليل أرقام الهاتف
- استعمال المفتاح **Redial/Pause** (إعادة الاتصال/إيقاف مؤقت)

**ملاحظة:**

للمزيد من التفاصيل حول تحديد المستلم، راجع "تحديد المرسل إليه" في الصفحة 22. للمزيد من التفاصيل حول استعمال المفتاح **Redial/Pause** (إعادة الاتصال/إيقاف مؤقت)، راجع "استعمال وظيفة إعادة الاتصال" في الصفحة 26.

يمكن أيضاً إرسال وثيقة إلى مستلمين متعددين باستعمال وظيفة البث. للمزيد من التفاصيل حول الإرسال باستعمال وظيفة البث، راجع "إرسال فاكس لمستلمين متعددين (نقل البث)" في الصفحة 27.

8. اضغط المفتاح **Start** (بدء).

ستظهر شاشة لطلب تأكيد اختيار منطقة المسح الضوئي.

9. لمسح منطقة المسح الضوئي المعروضة، اضغط المفتاح **Select**. تم مسح الوثيقة ضوئياً.

**ملاحظة:**

لتغيير منطقة المسح الضوئي المعروضة، اضغط على المفتاح ▲ أو ▼ ثم اختر منطقة المسح المرغوبة. اضغط المفتاح **Select** مرة أخرى لبدء عملية المسح الضوئي.

10. للقيام بالمسح الضوئي لصفحات متعددة من زجاج الوثيقة الاصلية، تأكد من ظهور الرسالة **NEXT PAGE?**، أعد وضع الوثيقة، ثم اضغط المفتاح **Select**. عند انتهاء عملية مسح الوثيقة ضوئياً، اضغط المفتاح **Start** (بدء). تم مسح الوثيقة ضوئياً ومن ثم تم إرسال الفاكس.

**ملاحظة:**

لإيقاف عملية الإرسال، اضغط المفتاح **Stop/Reset** (إيقاف/إعادة تعيين). تظهر رسالة تطلب تأكيد إلغاء الإعداد. قم باختيار **YES**، ومن ثم اضغط المفتاح **Select**.

- ❑ إذا كان من المستحيل إرسال الفاكس (لان الخط مشغول مثلاً)، ستتم محاولة إرساله مرة ثانية بواسطة وظيفة إعادة الاتصال التلقائي.
- ❑ إذا كان من المستحيل إرسال الفاكس بواسطة وظيفة إعادة الاتصال التلقائي، يمكن طباعة تقرير نتيجة الإرسال TX. للمزيد من التفاصيل، راجع "TX RESULT REPORT" في الصفحة 61.
- ❑ إذا كنت ترغب في إلغاء الوثيقة الممسوحة ضوئياً التي تمت إضافتها الى قائمة انتظار الإرسال أو إلغاء الفاكس الذي ينتظر إعادة إرساله، قم باختيار CANCEL RESERV. من القائمة. للمزيد من التفاصيل، راجع "إلغاء إرسال الوثيقة المضافة في قائمة انتظار الإرسال" في الصفحة 35.
- ❑ إذا قاربت الذاكرة على الامتلاء، ستتوقف عملية مسح الرسالة وستظهر رسالة تسمح لك باختيار البدء في الإرسال أو إلغاء عملية الإرسال تلك. إذا تم اختيار إلغاء عملية الإرسال، ستحذف صفحات الوثيقة التي تم مسحها ضوئياً. إذا تم اختيار البدء في الإرسال، ستبدأ العملية. بعد أن يتم إرسال الصفحات الممسوحة ضوئياً، ستبدأ عملية مسح الوثيقة ضوئياً من جديد.

## تعديل جودة الصورة

من الممكن القيام بتعديل جودة صورة الوثيقة قبل إرسالها كفاكس.

### تعديل التحليل

1. اضغط المفتاح ▲ أو المفتاح ▼ لاختيار جودة صورة الفاكس الحالي ثم اضغط المفتاح Select.

#### ملاحظة:

من الممكن أن تظهر الخيارات STD/TEXT أو FINE/TEXT أو S-FINE/TEXT أو STD/PHOTO أو FINE/PHOTO أو S-FINE/PHOTO وذلك وفقاً للتهيئة المختارة لعملية الإرسال FAX TX OPERATION في قائمة الخدمة UTILITY.

2. تأكد من كون الوضع (ORIGINAL)QUALITY مختاراً، ثم اضغط المفتاح Select.

3. اضغط المفتاح ▲ أو المفتاح ▼ لاختيار جودة تحليل الفاكس ثم اضغط المفتاح Select. تم تعديل التحليل.

#### ملاحظة:

قم باختيار التحليل المناسب للوثيقة.

- ❑ STD/TEXT: اختر هذه التهيئة للوثائق التي تحوي كتابة باليد أو وثيقة مطبوعة من الكمبيوتر.

- ❑ FINE/TEXT: اختر هذه التهيئة للوثائق التي تحوي كتابة صغيرة الحجم.

- ❑ S-FINE/TEXT: اختر هذه التهيئة للوثائق التي تحوي كتابة صغيرة الحجم مثل الصحف والوثائق التي تحوي رسومات توضيحية مفصلة.

❑ اختر هذه التهيئة لوثائق الصور فوتوغرافية التي تحوي صوراً فوتوغرافية عادية. STD/PHOTO

❑ اختر هذه التهيئة لوثائق الصور الفوتوغرافية التي تحوي صوراً دقيقة. FINE/PHOTO

❑ اختر هذه التهيئة لوثائق الصور الفوتوغرافية التي تحوي صوراً أدق. S-FINE/PHOTO

يعود التحليل إلى التهيئة المبدئية بعد أن يتم مسح الوثيقة بواسطة الإرسال العادي أو إثر الإرسال اليدوي. من الممكن تغيير التهيئة المبدئية. هذا الأمر مناسب للقيام بتحديد تهيئة تحليل مستعمل بشكل متكرر كتهيئة مبدئية. للمزيد من التفاصيل، راجع دليل مستعمل الطابعة/الناسخة/الماسحة الضوئية.

## تعديل كثافة المسح الضوئي

1. اضغط المفتاح ▲ أو المفتاح ▼ لاختيار جودة صورة الفاكس الحالي ثم اضغط المفتاح Select.

ملاحظة:

من الممكن أن تظهر الخيارات STD/TEXT أو FINE/TEXT أو S-FINE/TEXT أو STD/PHOTO أو FINE/PHOTO أو S-FINE/PHOTO وذلك وفقاً للتهيئة المختارة للوظيفة FAX TX OPERATION في قائمة الخدمة UTILITY.

2. اضغط المفتاح ▲ أو المفتاح ▼ لاختيار DENSITY ثم اضغط المفتاح Select.

3. اضغط المفتاح ◀ أو المفتاح ▶ لاختيار جودة كثافة المسح الضوئي ثم اضغط المفتاح Select. تم تعديل كثافة المسح الضوئي.

## تحديد المرسل إليه

يمكن تحديد المرسل إليهم حسب إحدى الطرق التالية.

❑ الاتصال المباشر: قم بإدخال رقم الفاكس مباشرة.

❑ استعمال اللائحة المفضلة: قم باستدعاء وجهة الاتصال السريع أو وجهة مجموعة الاتصال المسجلة في القائمة المفضلة.

❑ استعمال وظيفة الاتصال السريع: اختر مرسل إليه مسجل بوظيفة الاتصال السريع.

❑ استعمال أرقام مجموعة الاتصال: قم باستدعاء الوجهة المراد الاتصال بها من أرقام مجموعة الاتصال.

❑ استعمال وظائف دليل أرقام الهاتف: قم بعرض أو البحث عن المرسل إليهم المسجلين كأرقام الاتصال السريع أو أرقام مجموعة الاتصال ثم اختر مرسلًا إليه.

❑ استعمال المفتاح Redial/Pause (إعادة الاتصال/إيقاف مؤقت): قم بتحديد آخر رقم مرسل إليه تم الاتصال به.

## الإدخال المباشر لرقم فاكس

1. استعمل لوحة الأرقام لإدخال رقم فاكس المرسل اليه.

### ملاحظة:

- ❑ المفاتيح التي يمكن استعمالها لإدخال رقم الفاكس هي: مفاتيح الأرقام (من 0 إلى 9) و \* و #. إذا تم الضغط على المفتاح **Redial/Pause** (إعادة الاتصال/إيقاف مؤقت) أثناء عملية إدخال رقم الفاكس، ستتم إضافة 2.5 ثانية كتوقف مؤقت. سيظهر التوقف المؤقت ك F في نافذة الرسالة.
- ❑ إذا كانت الآلة موصولة ببدالة الفرع الشخصي **PBX** وإذا تم تحديد بداية الرقم (رقم الوصول للخط الخارجي) في **COMM** **SETTING**، قم بإدخال “#” للاتصال برقم الوصول للخط الخارجي تلقائياً.
- ❑ لحذف الرقم الذي تم إدخاله، احتفظ بالمفتاح **Back** (السابق) مضغوطة لثانية تقريباً أو اضغط المفتاح **Stop/Reset** (إيقاف/إعادة تعيين).

2. اضغط المفتاح **Select**.

3. اضغط المفتاح ▲ أو المفتاح ▼ لاختيار **FINISH** ثم اضغط المفتاح **Select**.

تم تحديد الوجهة.

### ملاحظة:

لحذف الوجهات المختارة، اضغط المفتاح **Stop/Reset** (إيقاف/إعادة تعيين).

## استعمال *Favorite List*

إذا كانت وجهات الاتصال السريع المحددة بشكل متكرر ووجهات مجموعة الاتصال مسجلة في القائمة المفضلة، اضغط المفتاح **Addressbook** (دفتر العناوين) ثم اضغط المفتاح ▲ أو ▼ لاختيار الوجهة المرغوبة بسرعة.

### ملاحظة:

يجب أن تكون الوجهة مسجلة مسبقاً في القائمة المفضلة. للمزيد من التفاصيل، راجع “تسجيل الوجهات في اللائحة المفضلة” في الصفحة 52.

1. اضغط المفتاح **Addressbook** (دفتر العناوين).

### ملاحظة:

يمكن استعمال المفتاح **Addressbook** (دفتر العناوين) إذا كانت الشاشة الرئيسية أو **Can Use AddressBook** معروضة.

2. اضغط المفتاح ▲ أو المفتاح ▼ لاختيار الوجهة المرغوبة ثم اضغط المفتاح **Select**.

#### ملاحظة:

إذا تم تحديد الوجهة بشكل خاطئ، اضغط المفتاح **Back** (السابق) والمفتاح **Addressbook** (دفتر العناوين) ثم اختر الوجهة الصحيحة. 1.

3. عندما تظهر **EDIT=Select**، اضغط المفتاح **Select** مرة أخرى.

4. اضغط المفتاح ▲ أو المفتاح ▼ لاختيار **FINISH** ثم اضغط المفتاح **Select**.

تم تحديد الوجهة.

#### ملاحظة:

□ إذا تم اختيار وجهة مجموعة الاتصال سيتم تحديد وجهات متعددة.

□ لحذف الوجهات المختارة، اضغط المفتاح **Stop/Reset** (إيقاف/إعادة تعيين).

## استعمال وظيفة الاتصال السريع

إذا تم تسجيل مرسل اليه بواسطة رقم اتصال سريع، يمكن الاتصال برقم المرسل اليه ببساطة وذلك بالضغط على مفتاح رقم الاتصال السريع.

#### ملاحظة:

يجب أن يكون المرسل اليه مسجلاً بواسطة الاتصال السريع مسبقاً. للمزيد من التفاصيل، راجع "تسجيل وجهة اتصال سريع" في الصفحة 54.

1. اضغط المفتاح **Addressbook** (دفتر العناوين) مرتين.

#### ملاحظة:

يمكن استعمال المفتاح **Addressbook** (دفتر العناوين) إذا كانت الشاشة الرئيسية أو **Can Use AddressBook** معروضة.

2. استعمل لوحة المفاتيح لإدخال رقم الاتصال السريع (1-220) ثم اضغط المفتاح **Select**.

#### ملاحظة:

□ إذا تم ادخال رقم بشكل خاطئ، اضغط المفتاح **Back** (السابق) ثم ادخل الرقم الصحيح لوجهة الاتصال السريع.

□ إذا لم يكن رقم الاتصال السريع المدخل مسجلاً مع رقم فاكس، ستظهر الرسالة **NOT FAX NO**. بالإضافة لذلك، إذا لم يكن رقم الاتصال السريع المدخل مسجلاً مع مرسل اليه، ستظهر الرسالة **NOT REGISTERED**!. ادخل رقم اتصال سريع مسجل مع رقم فاكس.

3. عندما تظهر **EDIT=Select**، اضغط المفتاح **Select** مرة أخرى.



4. اضغط المفتاح ▲ أو المفتاح ▼ لاختيار FINISH ثم اضغط المفتاح Select.  
تم تحديد الوجهة.

**ملاحظة:**

لحذف الوجهات المختارة، اضغط المفتاح *Stop/Reset* (إيقاف/إعادة تعيين).

## استعمال وظيفة القائمة الخاصة بدليل أرقام الهاتف.

إذا تم تسجيل مرسل اليه برقم اتصال سريع أو رقم مجموعة اتصال، يمكن العثور عليه بواسطة وظيفة اللائحة او وظيفة البحث الخاصة بدليل أرقام الهاتف.

اتب التعليمات الموضحة ادناه للبحث بواسطة وظيفة اللائحة الخاصة بدليل أرقام الهاتف.

1. اضغط المفتاح Addressbook (دفتر العناوين) 4 مرات.

**ملاحظة:**

يمكن استعمال المفتاح Addressbook (دفتر العناوين) إذا كانت الشاشة الرئيسية أو Can Use AddressBook معروضة.

2. تأكد من كون الوضع LIST مختاراً، ثم اضغط المفتاح Select.  
يتم عرض قائمة أرقام الاتصال السريع المبرمجة وأرقام مجموعة الاتصال.

3. اضغط المفتاح ▲ أو المفتاح ▼ لاختيار الوجهة المرغوبة ثم اضغط المفتاح Select.

**ملاحظة:**

إذا تم اختيار الوجهة بشكل غير صحيح، اضغط المفتاح Back (السابق)، ثم قم بتنفيذ العملية مرة أخرى من الخطوة رقم 1.

4. عندما تظهر EDIT=Select، اضغط المفتاح Select مرة أخرى.

5. اضغط المفتاح ▲ أو المفتاح ▼ لاختيار FINISH ثم اضغط المفتاح Select.

**ملاحظة:**

لحذف الوجهات المختارة، اضغط المفتاح *Stop/Reset* (إيقاف/إعادة تعيين).

## استعمال وظيفة البحث الخاصة بدليل أرقام الهاتف.

إذا تم تسجيل مرسل اليه برقم اتصال سريع أو رقم مجموعة اتصال، يمكن العثور عليه بواسطة وظيفة اللائحة او وظيفة البحث الخاصة بدليل أرقام الهاتف.

اتبع التعليمات الموضحة ادناه للبحث بواسطة وظيفة البحث الخاصة بدليل أرقام الهاتف.

1. اضغط المفتاح **Addressbook** (دفتر العناوين) 4 مرات.

**ملاحظة:**

يمكن استعمال المفتاح **Addressbook** (دفتر العناوين) إذا كانت الشاشة الرئيسية أو **Can Use AddressBook** معروضة.

2. اضغط المفتاح ▲ أو المفتاح ▼ لاختيار **SEARCH** ثم اضغط المفتاح **Select**. تظهر شاشة تسمح لك بادخال النص المراد البحث عنه.

3. قم بادخال الحروف الاولى للاسم المرجم للمرسل اليه المرغوب بواسطة لوحة المفاتيح.

**ملاحظة:**

❑ ادخل الاسم المرجم في ارقام الاتصال السريع او ارقام مجموعة الاتصال. للمزيد من التفاصيل حول ادخال النص، راجع "إدخال النص" في الصفحة 71.

❑ يمكن ادخال نص طوله يصل الى 10 حروف.

4. اضغط المفتاح **Select**. يتم عرض عدد الاسماء التي تبدأ بالنص المدخل في الخطوة رقم 3.

**ملاحظة:**

إذا لم يتم العثور على أسماء تبدأ بالنص المدخل، سيتم عرض **NOT FOUND**.

5. اضغط المفتاح ▲ أو المفتاح ▼ لاختيار الوجهة المرغوبة ثم اضغط المفتاح **Select**.

**ملاحظة:**

إذا لم يتم عرض اسم المرسل اليه في نتائج البحث، اضغط المفتاح **Back** (السابق) مرتين للعودة للشاشة حتى تتمكن من ادخال النص المراد البحث عنه، ثم حاول البحث عن نص مختلف.

6. عندما تظهر **EDIT=Select**، اضغط المفتاح **Select** مرة اخرى.

7. اضغط المفتاح ▲ أو المفتاح ▼ لاختيار **FINISH** ثم اضغط المفتاح **Select**.

**ملاحظة:**

لحذف الوجهات المختارة، اضغط المفتاح **Stop/Reset** (إيقاف/إعادة تعيين).

## استعمال وظيفة إعادة الاتصال

لارسال فاكس لآخر رقم متّصل به، اضغط المفتاح **Redial/Pause** (إعادة الاتصال/إيقاف مؤقت) لاستدعاء رقم الفاكس.

1. اضغط المفاتيح **Redial/Pause** (إعادة الاتصال/إيقاف مؤقت). تأكد من ظهور رقم الفاكس المرغوب في نافذة الرسالة.

## تحديد مستلمين متعددين

يمكن إرسال فاكس لمستلمين متعددين بعملية إرسال واحدة. هناك طريقتين لإرسال فاكس لمستلمين متعددين بعملية إرسال واحدة.

استعمال وظيفة مجموعة الاتصال:

استعمال وظيفة البث

## إرسال فاكس لمستلمين متعددين (نقل البث)

ادخل جهات متعددة مباشرة أو اختر من اللائحة المفضلة أو جهات الاتصال السريع أو دليل العناوين.

### ملاحظة:

يمكن تحديد 236 وجهة كحد أقصى في نفس الوقت.

يمكنك فحص ما إذا تم إرسال الفاكس لكل المستلمين من خلال تقرير نتائج الإرسال. للمزيد من التفاصيل حول تقرير نتائج الإرسال، راجع "فحص الإرسال/نتيجة الاستقبال من نافذة الرسالة" في الصفحة 61 و"حول التقارير واللوائح" في الصفحة 61.

1. قم بوضع الوثيقة المراد إرسالها بالفاكس.

2. قم بتعديل جودة الصورة وفقاً لرغبتك.

### ملاحظة:

يمكن تعديل جودة صورة الوثيقة. للمزيد من التفاصيل، راجع "تعديل جودة الصورة" في الصفحة 21.

3. قم بتحديد رقم فاكس المرسل إليه.

الاتصال المباشر: ادخل رقم فاكس المرسل إليه مباشرة بواسطة لوحة المفاتيح. اضغط المفاتيح **Select**.

استخدام اللائحة المفضلة (متضمنة جهات مجموعة الاتصال): اضغط المفاتيح **Addressbook** (دفتر العناوين) ثم اضغط على المفاتيح ▲ أو المفاتيح ▼ لاختيار رقم الاتصال السريع المرغوب أو جهة مجموعة الاتصال ومن ثم اضغط على المفاتيح **Select**. ثم اضغط المفاتيح **Select** مرة أخرى.

استعمال أرقام الاتصال السريع: اضغط المفاتيح **Addressbook** (دفتر العناوين) مرتين ثم ادخل رقم جهة الاتصال السريع المرغوب مستخدماً لوحة المفاتيح، ثم اضغط المفاتيح **Select**. ثم اضغط المفاتيح **Select** مرة أخرى.

❑ استعمال أرقام مجموعة الاتصال: اضغط المفتاح **Addressbook** (دفتر العناوين) 3 مرات ثم ادخل رقم وجهة مجموعة الاتصال المرغوبة مستخدماً لوحة المفاتيح، ثم اضغط المفتاح **Select**. ثم اضغط المفتاح **Select** مرة أخرى.

❑ استخدام دليل العناوين: اضغط المفتاح **Addressbook** (دفتر العناوين) 4 مرات ومن ثم استعمل وظيفة القائمة أو وظيفة البحث للقيام بالبحث عن الوجهة المرغوبة. (للمزيد من التفاصيل، راجع "استعمال وظيفة القائمة الخاصة بدليل أرقام الهاتف." في الصفحة 25 أو "استعمال وظيفة البحث الخاصة بدليل أرقام الهاتف." في الصفحة 25). ثم اضغط المفتاح **Select**.

4. لإضافة وجهة، تأكد من كون الوضع **ADD** مختاراً، ثم اضغط المفتاح **Select**. قم بتكرار الخطوة رقم 3 الى أن يتم تحديد جميع الوجهات المرغوبة.

❑ قم باختيار **FINISH**، ومن ثم اضغط المفتاح **Select** لإكمال عملية تحديد الوجهات.

❑ لفحص الوجهات المحددة، قم باختيار **CHECK/EDIT**. بعد فحص الوجهات، اضغط المفتاح **Back** (السابق).

❑ لحذف الوجهة، اضغط المفتاح **▲** أو المفتاح **▼** لاختيار الوجهة المراد حذفها بعد اختيار **CHECK/EDIT** لفحص الوجهات، ومن ثم اضغط المفتاح **Stop/Reset** (إيقاف/إعادة تعيين). عند ظهور رسالة تطلب تأكيد حذف الوجهة، قم باختيار **YES**. ومن ثم اضغط المفتاح **Select** لحذف الوجهة. بعد حذف الوجهة، اضغط المفتاح **Back** (السابق).

#### ملاحظة:

يمكن استعمال المفتاح **Addressbook** (دفتر العناوين) إذا كان المؤشر **Can Use AddressBook** معروضاً.

5. اضغط المفتاح **Start** (بدء).

تم مسح الوثيقة ضوئياً ومن ثم تم إرسال الفاكس.

#### ملاحظة:

لإيقاف عملية الإرسال، اضغط المفتاح **Stop/Reset** (إيقاف/إعادة تعيين). تظهر رسالة تطلب تأكيد إلغاء الإعداد. قم باختيار **YES**، ومن ثم اضغط المفتاح **Select**. عند انتهاء هذا الأمر، سيتم حذف جميع المستلمين المختارين.

## ارسال فاكس لمستلمين متعددين (مجموعة الاتصال)

يمكن اختيار وجهات متعددة بواسطة وجهة مجموعة الاتصال.

#### ملاحظة:

يجب أن تكون وجهات متعددة مسجلة مسبقاً مع وجهة مجموعة الاتصال. للمزيد من التفاصيل، راجع "تسجيل وجهة مجموعة الاتصال" في الصفحة 57.

1. اضغط المفتاح **Addressbook** (دفتر العناوين) 3 مرات.

#### ملاحظة:

يمكن استعمال المفتاح **Addressbook** (دفتر العناوين) إذا كانت الشاشة الرئيسية أو **Can Use AddressBook** معروضة.

2. استعمل لوحة المفاتيح لإدخال رقم مجموعة الاتصال (1-20) ثم اضغط المفتاح **Select**.

**ملاحظة:**

❑ إذا تم ادخال رقم بشكل خاطئ، اضغط المفتاح **Back** (السابق) ثم ادخل الرقم الصحيح لوجهة مجموعة الاتصال.

❑ إذا لم يكن رقم مجموعة الاتصال المدخل مسجلاً مع رقم فاكس، ستظهر الرسالة **NOT FAX NO**. بالإضافة لذلك، إذا لم يكن رقم مجموعة الاتصال المدخل مسجلاً مع مرسل اليه، ستظهر الرسالة **NOT REGISTERED**. ادخل رقم مجموعة اتصال مسجل مع رقم فاكس.

3. عند ظهور **EDIT>Select**، اضغط المفتاح **Select** مرة أخرى.

4. اضغط المفتاح ▲ أو المفتاح ▼ لاختيار **FINISH** ثم اضغط المفتاح **Select**.

**ملاحظة:**

لحذف الواجهات المختارة، اضغط المفتاح **Stop/Reset** (إيقاف/إعادة تعيين).

5. اضغط المفتاح **Start** (بدء).

تم مسح الوثيقة ضوئياً ومن ثم تم إرسال الفاكس.

**ملاحظة:**

لإيقاف عملية الإرسال، اضغط المفتاح **Stop/Reset** (إيقاف/إعادة تعيين). تظهر رسالة تطلب تأكيد إلغاء الإعداد. قم باختيار **YES**، ومن ثم اضغط المفتاح **Select**. عند انتهاء هذا الأمر، سيتم حذف جميع المستلمين المختارين.

## إرسال فاكس في وقت معين (الإرسال حسب المؤقت)

يمكن مسح وثيقة ضوئياً وتخزينها في الذاكرة لإرسالها بالفاكس في وقت معين. هذه الميزة مفيدة لإرسال فاكسات في أوقات الاتصال المبرمجة.

**ملاحظة:**

❑ عند إرسال وثائق متعددة معاً الى وجهة مفردة في وقت معين، تكون وظيفة دفعة الإرسال مفيدة لأنها تطلب توصيل واحد فقط.

❑ إذا لم تكن الآلة مبرمجة على الوقت الحالي، لا يمكن إرسال الفاكس في الوقت المعين. للمزيد من التفاصيل حول تحديد الوقت، راجع دليل مستعمل الطابعة/الناسخة/الماسحة الضوئية.

❑ يمكن استعمال وظيفة الإرسال حسب المؤقت مع وظيفة إرسال البث.

1. قم بوضع الوثيقة المراد إرسالها بالفاكس.

2. قم بتعديل جودة الصورة وفقاً لرغبتك.

#### ملاحظة:

يمكن تعديل جودة صورة الوثيقة. للمزيد من التفاصيل، راجع "تعديل جودة الصورة" في الصفحة 21.

3. اضغط المفتاح ▲ أو المفتاح ▼ لاختيار **TIMER TX** ثم اضغط المفتاح **Select**. تظهر الشاشة **TIMER TX SETTING**.

4. قم بإدخال وقت الإرسال المرغوب باستعمال لوحة المفاتيح، ومن ثم اضغط المفتاح **Select**.

#### ملاحظة:

□ يتم ضبط الوقت باستعمال نظام عرض 24 ساعة.

□ إذا كنت ترغب في تصحيح الوقت، اضغط المفتاح **Back** (السابق)، ومن ثم قم بإدخال الوقت الصحيح.

5. قم بتحديد رقم فاكس المرسل إليه.

#### ملاحظة:

□ راجع "تحديد المرسل إليه" في الصفحة 22.

□ للقيام بإرسال البث الى وجهات متعددة، راجع "إرسال فاكس في وقت معين (الإرسال حسب المؤقت)" في الصفحة 29. بعد تحديد جميع المستلمين، اضغط المفتاح **Start** (بدء) لبدء عملية المسح الضوئي. بعد إكمال عملية المسح الضوئي، ستنقل الآلة الى وضع الاستعداد.

□ إذا كان رقم الاتصال السريع المحدد مسجلاً مع إعدادات دفعة الإرسال، سيتم إرسال الفاكس في الوقت المحدد لدُفعة الإرسال.

6. اضغط المفتاح **Start** (بدء) لبدء عملية المسح الضوئي، ومن ثم ستنقل الآلة الى وضع الاستعداد للإرسال.

يظهر المؤشر **T** في الشاشة عند انتقال الآلة الى وضع الاستعداد.

#### ملاحظة:

إذا كنت ترغب في إلغاء الإرسال بالمؤقت، قم باختيار **CANCEL RESERV**. للمزيد من التفاصيل، راجع "إلغاء إرسال الوثيقة المضافة في قائمة انتظار الإرسال" في الصفحة 35.

## إرسال دفعة الإرسال

يمكن مسح وثائق متعددة ضوئياً وتخزينها في الذاكرة المركبة في هذه الآلة لإرسالها معاً بالفاكس الى وجهة مفردة في وقت معين.

#### ملاحظة:

من القائمة **UTILITY**، يجب أن تكون إعدادات دفعة الإرسال مسجلة مع رقم الاتصال السريع مسبقاً. للمزيد من التفاصيل، راجع "استعمال وظيفة الاتصال السريع" في الصفحة 24.

1. قم بوضع الوثيقة المراد إرسالها بالفاكس.

2. قم بتعديل جودة الصورة وفقاً لرغبتك.

#### ملاحظة:

للمزيد من التفاصيل، راجع "تعديل جودة الصورة" في الصفحة 21.

3. قم باختيار الوجهات الخاصة بدفعة الإرسال من اللائحة المفضلة أو قم بتحديد رقم الاتصال السريع الخاص بها.

#### ملاحظة:

□ للمزيد من التفاصيل حول اختيار الوجهات من اللائحة المفضلة، راجع "استعمال *Favorite List*" في الصفحة 23.

□ للمزيد من التفاصيل حول تحديد الوجهات بواسطة رقم الاتصال السريع الخاص بها، راجع "استعمال وظيفة الاتصال السريع" في الصفحة 24.

4. اضغط المفتاح **Start** (بدء) لبدء عملية المسح الضوئي، ومن ثم ستنتقل الآلة إلى وضع الاستعداد للإرسال.

يظهر المؤشر **T** في الشاشة عند انتقال الآلة إلى وضع الاستعداد.

#### ملاحظة:

لإلغاء دفعة الإرسال، قم باختيار **CANCEL RESERV**. للمزيد من التفاصيل، راجع "إلغاء إرسال الوثيقة المضافة في قائمة انتظار الإرسال" في الصفحة 35.

## ذاكرة الاتصال والاتصال المباشر

توجد طريقتان لإرسال الوثائق بالفاكس باستعمال هذه الآلة: ذاكرة الإرسال والإرسال المباشر.

### ذاكرة الإرسال

باستعمال هذه الطريقة، تبدأ عملية إرسال الفاكسات بعد إكمال عملية مسح جميع الوثائق ضوئياً وتخزينها في الذاكرة. ستم طباعة جميع الصفحات تلقائياً باتباع ترتيب رقم الصفحة في الصدارة. ولكن قد تصبح الذاكرة مملوءة عند وجود صفحات متعددة في الوثيقة أو إذا كانت البيانات كبيرة بسبب جودة الصورة الدقيقة (التحليل).

### الإرسال المباشر

باستعمال هذه الطريقة، يتم تنفيذ عملية الإرسال في الوقت الحقيقي بترتيب الوجهات المراد إرسال الوثيقة إليها. عند وجود صفحات متعددة في الوثيقة، يمكن إرسال الفاكس باستعمال هذه الطريقة دون أن تصبح الذاكرة مملوءة.

#### ملاحظة:

- يكون الوضع MEMORY TX (ذاكرة الإرسال) مختاراً في التهيئة المبدئية. من الممكن تغيير التهيئة المبدئية من القائمة UTILITY. للمزيد من التفاصيل، راجع دليل مستعمل الطابعة/الناسخة/الماسحة الضوئية.
- لا يمكن استعمال الإرسال المباشر مع وظيفة إرسال الوثيقة مزدوجة الوجه (الوثيقة ذات وجهين).

### تغيير طريقة الإرسال

يمكن تغيير طريقة الإرسال مؤقتاً من التهيئة المبدئية.

1. قم بوضع الوثيقة المراد إرسالها بالفاكس.
2. قم بتعديل جودة الصورة وفقاً لرغبتك.

#### ملاحظة:

يمكن تعديل جودة صورة الوثيقة. للمزيد من التفاصيل، راجع "تعديل جودة الصورة" في الصفحة 21.

3. اضغط المفتاح ▲ أو المفتاح ▼ لاختيار طريقة الإرسال الحالية ثم اضغط المفتاح Select. تظهر الشاشة TX MODE.

#### ملاحظة:

إذا كانت ذاكرة الإرسال مختارة كتهيئة مبدئية، يظهر المؤشر MEMORY TX. إذا كان وضع الإرسال المباشر مختاراً كتهيئة مبدئية، يظهر المؤشر DIRECT TX.

4. اضغط المفتاح ▲ أو المفتاح ▼ لاختيار طريقة الإرسال المرغوبة ثم اضغط المفتاح Select.
5. قم بتحديد رقم فاكس المرسل إليه.

#### ملاحظة:

□ راجع "تحديد المرسل إليه" في الصفحة 22.

□ للقيام بإرسال البث إلى وجهات متعددة، راجع "إرسال فاكس لمستلمين متعددين (نقل البث)" في الصفحة 27.

6. اضغط المفتاح Start (بدء) لبدء عملية المسح الضوئي وإرسال الفاكس.

#### ملاحظة:

□ لإيقاف عملية الإرسال، اضغط المفتاح Stop/Reset (إيقاف/إعادة تعيين). تظهر رسالة تطلب تأكيد إلغاء الإعداد. قم باختيار YES، ومن ثم اضغط المفتاح Select.



- تعود طريقة الإرسال إلى التهيئة المبدئية بعد أن يتم مسح الوثيقة ضوئياً بواسطة الإرسال العادي أو إثر تنفيذ عملية الإرسال بواسطة الإرسال اليدوي. هذه الوظيفة مفيدة عندما تكون طريقة الإرسال المستعملة بصورة متكررة مختارة كتهيئة مبدئية. للمزيد من التفاصيل، راجع دليل مستعمل الطابعة/الناسخة/الماسحة الضوئية.

## إرسال فاكس يدوياً

### إرسال الفاكس يدوياً بعد استعمال الهاتف

إذا كانت الآلة موصولة بالهاتف مع كون نفس الخط مستعملاً لكل من الاتصال برقم الهاتف والفاكس، يمكن إرسال الوثيقة بالفاكس بسهولة بعد التحدث مع المستلم عبر الهاتف.

هذه الوظيفة مفيدة، إذا كنت ترغب في إشعار المستلم بقيامك بإرسال الفاكس.

#### ملاحظة:

لا يمكن استعمال الإرسال اليدوي مع وظيفة إرسال الوثيقة المزدوجة الوجه (الوثيقة ذات وجهين).

1. قم بتحميل الوثيقة في جهاز تليقيم الوثائق تلقائياً.

#### ملاحظة:

□ عند إرسال فاكس يدوياً، قم بتحميل الوثيقة في جهاز تليقيم الوثائق تلقائياً. سيحدث خطأ في الإرسال إذا قمت بوضع الوثيقة على زجاج الوثيقة الأصلية.

□ للمزيد من التفاصيل حول تحميل الوثيقة في جهاز تليقيم الوثائق تلقائياً، راجع "إرسال فاكس باستعمال جهاز تليقيم الوثائق تلقائياً" في الصفحة 17.

2. قم بتعديل جودة الصورة وفقاً لرغبتك.

#### ملاحظة:

يمكن تعديل جودة صورة الوثيقة. للمزيد من التفاصيل، راجع "تعديل جودة الصورة" في الصفحة 21.

3. ارفع السماع اليدوية وتأكد من سماع نغمة الاتصال

4. قم بتحديد رقم فاكس المرسل إليه باستعمال الهاتف للاتصال برقم الفاكس.

#### ملاحظة:

□ يمكن أيضاً تحديد رقم فاكس المرسل إليه باستعمال لوحة المفاتيح الموجودة على لوحة التحكم الخاصة بهذه الآلة.

□ إذا تم اختيار نبض *Pulse* كنوع خط الهاتف، اضغط المفتاح \* لتغيير نوع الخط وقتياً لنغمة *Tone*.

5. بعد التحدث عبر الهاتف، ينبغي على المرسل إليه ضغط المفتاح الضروي لبدء استقبال الفاكس. بمجرد أن تكون آلة فاكس المرسل إليه جاهزة للاستقبال، يتم إصدار صوت إشاري بيب.

6. اضغط المفتاح **Start** (بدء) لبدء عملية المسح الضوئي وإرسال الفاكس.

7. إعد وضع السماعة اليدوية على الحامل.

#### ملاحظة:

لإيقاف عملية الإرسال، اضغط المفتاح **Stop/Reset** (إيقاف/إعادة تعيين). تظهر رسالة تطلب تأكيد إلغاء الإعداد. قم باختيار YES، ومن ثم اضغط المفتاح **Select**.

## إرسال الفاكس يدوياً باستعمال المفتاح *On hook*

#### ملاحظة:

لا يمكن استعمال الإرسال اليدوي مع وظيفة إرسال الوثيقة مزدوجة الوجه (الوثيقة ذات وجهين).

1. قم بتحميل الوثيقة في جهاز تلميم الوثائق تلقائياً.

#### ملاحظة:

□ عند إرسال فاكس يدوياً، قم بتحميل الوثيقة في جهاز تلميم الوثائق تلقائياً. سيحدث خطأ في الإرسال إذا قمت بوضع الوثيقة على زجاج الوثيقة الأصلية.

□ للمزيد من التفاصيل حول تحميل الوثيقة في جهاز تلميم الوثائق تلقائياً، راجع "إرسال فاكس باستعمال جهاز تلميم الوثائق تلقائياً" في الصفحة 17.

2. قم بتعديل جودة الصورة وفقاً لرغبتك.

#### ملاحظة:

يمكن تعديل جودة صورة الوثيقة. للمزيد من التفاصيل، راجع "تعديل جودة الصورة" في الصفحة 21.

3. اضغط المفتاح **On hook** (متاح).

4. قم بتحديد رقم فاكس المرسل إليه.

#### ملاحظة:

□ يمكن استعمال المفاتيح الخاصة بالوجهات المسجلة حتى إذا قمت بضغط المفتاح **On hook** (متاح). للمزيد من التفاصيل، راجع "تحديد المرسل إليه" في الصفحة 22. (لا يمكن تحديد وجهات مجموعة الاتصال).

□ إذا تم اختيار نبض *Pulse* كنوع خط الهاتف، اضغط المفتاح ✕ لتغيير نوع الخط وقتياً لنغمة *Tone*.

5. اضغط المفتاح **Start** (بدء) لبدء عملية المسح الضوئي وإرسال الفاكس.

#### ملاحظة:

لإيقاف عملية الإرسال، اضغط المفتاح *Stop/Reset* (إيقاف/إعادة تعيين). تظهر رسالة تطلب تأكيد إلغاء الإعداد. قم باختيار YES، ومن ثم اضغط المفتاح *Select*.

## إرسال فاكس الى مجموعة أرقام الفاكس (الاتصال التسلسلي)

يمكن دمج أرقام فاكس متعددة لتحديد المستلمين. تسمى هذه الوظيفة «الاتصال التسلسلي».

على سبيل المثال، إذا كان رقم الهاتف ورقم التمديد الخاص بالمرسل إليه مسجلان كوجهات اتصال سريع مختلفة، يمكن تحديد رقم فاكس المرسل إليه بواسطة دمج رقمين.

1. قم بوضع الوثيقة المراد إرسالها بالفاكس.

2. قم بتعديل جودة الصورة وفقاً لرغبتك.

#### ملاحظة:

يمكن تعديل جودة صورة الوثيقة. للمزيد من التفاصيل، راجع "تعديل جودة الصورة" في الصفحة 21.

3. اضغط المفتاح *On hook* (متاح).

4. قم بإدخال الرقم الأول مباشرة باستعمال لوحة المفاتيح أو قم باختياره من اللائحة المفضلة أو من وجهات الاتصال السريع.

#### ملاحظة:

راجع "تحديد المرسل إليه" في الصفحة 22.

5. قم بإدخال الرقم الثاني مباشرة باستعمال لوحة المفاتيح أو قم باختياره من اللائحة المفضلة أو من وجهات الاتصال السريع.

6. اضغط المفتاح *Start* (بدء) لبدء عملية المسح الضوئي وإرسال الفاكس.

#### ملاحظة:

لإيقاف عملية الإرسال، اضغط المفتاح *Stop/Reset* (إيقاف/إعادة تعيين). تظهر رسالة تطلب تأكيد إلغاء الإعداد. قم باختيار YES، ومن ثم اضغط المفتاح *Select*.

## إلغاء إرسال الوثيقة المضافة في قائمة انتظار الإرسال

يمكن اختيار وحذف الوثيقة المحددة من الوثائق المحفوظة في الذاكرة التي تنتظر الإرسال.

1. اضغط المفتاح ▲ أو المفتاح ▼ لاختيار *CANCEL RESERV*. ثم اضغط المفتاح *Select*.

تظهر الشاشة *CANCEL RESERV*.

#### ملاحظة:

عند عدم وجود أية وثيقة في الذاكرة، تظهر الرسالة NONE.

2. استعمل المفتاح ▲ أو المفتاح ▼ لاختيار الوثيقة المراد حذفها.

#### ملاحظة:

يتم عرض الأنواع التالية من الوثائق المراد إرسالها.

MEMORY: الإرسال العادي المحفوظ في الذاكرة

BROADCAST: إرسال البث

TIMER TX: الإرسال بالوقت (فاكس)

FORWARD: عملية إعادة الإرسال

لفحص المستلمين الخاصين بعملية إرسال البث المعروضة حالياً، اضغط المفتاح ►. بعد الفحص، اضغط المفتاح **Back** (السابق) للعودة إلى الشاشة السابقة.

3. اضغط المفتاح **Select**.

تظهر رسالة تطلب تأكيد إلغاء العملية.

4. تأكد من كون الوضع YES مختاراً، ثم اضغط المفتاح **Select**.  
تم حذف العملية.

## حول صدارة الفاكس

إذا كان مصدر المعلومات المراد إرسالها مضبوطاً في تهيئة الصدارة المراد طباعتها، يمكن طباعة المعلومات مثل اسم/رقم فاكس المرسل وتاريخ/وقت الإرسال ورقم الجلسة ورقم الصفحة بواسطة المرسل إليه.

البنود التالية المسجلة في الصدارة.

العنصر	الوظيفة
تاريخ/وقت الإرسال	يبين تاريخ/وقت إرسال الفاكس. يتم عرض الوقت وفقاً لصيغة 24 ساعة.
رقم الفاكس	يبين رقم فاكس المرسل.
اسم المرسل	يبين اسم المرسل.
رقم الدورة	يبين رقم الدورة المستعملة للتحكم في إرسال الفاكس.

العنصر	الوظيفة
رقم الصفحة	<p>يبين رقم الصفحة.</p> <p>يبين كرقم الصفحة /العدد الاجمالي للصفحات.</p> <p><b>ملاحظة:</b> بالنسبة للإرسال باستعمال الهاتف أو المفتاح <b>On hook</b> (متاح) أو بالنسبة للإرسال المباشر، لا يتم توضيح صفحات متعددة.</p>

**ملاحظة:**

لطباعة الصدارة، قم بتحديد تهيئات مصدر الإرسال بواسطة ADMIN . MANAGEMENT/USER SETTING في القائمة UTILITY، ومن ثم اضبط FAX TX OPERATION/HEADER على وضع التشغيل ON. للمزيد من التفاصيل، راجع دليل مستعمل الطابعة/الناسخة/الماسحة الضوئية.

## الفصل 4

### إرسال فاكس من كمبيوتر (PC-FAX)

#### إرسال فاكس مباشرة من كمبيوتر (PC-FAX)

يمكن إرسال فاكس من كمبيوتر من خلال USB أو الشبكة بدلاً من طباعة الوثيقة بالكمبيوتر وتلقيها إلى الفاكس.

##### ملاحظة:

لتشغيل الوظيفة PC-FAX، ينبغي أن يكون مشغل الفاكس محملاً. للمزيد من التفاصيل حول تحميل المشغل، راجع دليل الإعداد.

مشغل الفاكس غير متوافق مع IPP (بروتوكول الطباعة بالشبكة).

#### الإعدادات PC-FAX

##### الأزرار المشتركة

تظهر الأزرار الموضحة أدناه على كل بطاقة.

- OK (موافق): انقر للخروج من صندوق حوار تفضيلات الطباعة بعد حفظ التغييرات التي قمت بتنفيذها.
- Cancel (الإلغاء): انقر للخروج من صندوق حوار تفضيلات الطباعة بدون حفظ التغييرات التي قمت بتنفيذها.
- Apply (التطبيق): انقر لحفظ جميع التغييرات بدون الخروج من صندوق حوار تفضيلات الطباعة.
- Help (المساعدة): انقر لمشاهدة المساعدة.

##### بطاقة Settings

تسمح لك بطاقة الإعدادات بـ

- تحديد حجم الورق
- تحديد اتجاه الورق
- تحديد التحليل

## بطاقة *Sender Information*

تسمح لك بطاقة المعلومات عن المرسل بـ

قم بإدخال المعلومات عن المرسل (على سبيل المثال، اسم المرسل ورقم الفاكس)

## بطاقة *Address Book*

تسمح لك بطاقة دليل العناوين بـ

تسجيل الوجهات التي يتم استعمالها بصورة متكررة

تسجيل وجهات متعددة يتم استعمالها بصورة متكررة

تحرير/حذف المعلومات الخاصة بالمرسل إليه

استيراد/إرسال المعلومات الخاصة بالمرسل إليه

## عمليات الإرسال *PC-FAX* الأساسية

1. انقر **Print** (طباعة) الموجود في قائمة الوثائق المراد إرسالها بالفاكس. يظهر صندوق الحوار الذي يسمح لك بتحديد إعدادات الطباعة.

2. قم باختيار **EPSON AL-CX16NF (FAX)** كطباعة.

3. انقر الزر **Print** (طباعة). يظهر صندوق الحوار **Destination Settings**.

**ملاحظة:**

تختلف أسماء الأزرار المعروضة وفقاً لبرنامج التطبيق.

4. في البطاقة **Destination Settings**، قم بتحديد الوجهة.

عند إدخال رقم فاكس المرسل إليه باستعمال لوحة المفاتيح، قم بإدخال المعلومات في **Name** والصناديق **Fax Number** تحت **User/Group List**.

عند اختيار رقم فاكس المرسل إليه من دليل العناوين، انقر المرسل إليه المرغوب الموجود في اللائحة.

5. انقر الزر **>**. يتحرك المرسل إليه تحت **Destination List**.

**ملاحظة:**

❑ سيتم إرسال الفاكس الى جميع الوجهات المعروضة تحت **Destination List**.

❑ لحذف الوجهة من تحت **Destination List**، انقر الزر <.

6. انقر البطاقة **Cover Sheet**.

7. تحت **Select Cover Sheet**، قم باختيار صيغة صفحة الغلاف المرغوبة.

8. إذا كان **Select Cover Sheet** مضبوطاً على أي إعداد غير **No Cover Sheet**، يمكن تحديد الإعدادات كما يلي.

❑ لإدخال صورة في صفحة الغلاف، قم باختيار صندوق الاختيار **Insert Image**، ومن ثم قم بتحديد الإعدادات كما يلي.

**Zoom**: قم بتحديد حجم الصورة.

**X**: قم بتحديد موضع الصورة الافقي.

**Y**: قم بتحديد الموضع العمودي للصورة.

❑ تحت **Cover Sheet Information**، قم باختيار المعلومات المراد طباعتها على صفحة الغلاف.

**Subject**: يمكن طباعة موضوع على الفاكس. قم بإدخال الموضوع في صندوق النص باستعمال لوحة المفاتيح.

**Destination List**: يمكن طباعة اسم الشخص الذي سيتم إرسال الفاكس إليه.

**Sender**: يمكن طباعة المعلومات الخاصة بمرسل الفاكس. تتم طباعة الإعدادات PC-FAX التي تم تحديدها على البطاقة

**Sender Information**. انقر الزر **Edit** لتغيير المعلومات المعروضة في صندوق الحوار.

**Date/Time**: يمكن طباعة تاريخ ووقت إرسال الفاكس.

9. انقر الزر **OK**.

تم القيام بالإرسال PC-FAX.

## حذف مشغل الفاكس FAX (الخاص بنظام Windows)

هذا القسم يوضح كيفية حذف مشغل الفاكس إذا استدعى الأمر ذلك.

**ملاحظة:**

❑ ينبغي عليك أن تمتلك امتيازات المدير لحذف مشغل الفاكس.

❑ إذا ظهرت نافذة التحكم في حساب المستخدم أثناء عملية الحذف على **Windows Vista**، انقر الزر **Allow** (السماح) أو الزر

**Continue** (متابعة).

1. قم بإغلاق جميع البرامج.

2. قم باختيار **Uninstall Program** (حذف البرنامج).



3. عند ظهور صندوق الحوار Uninstall (إزالة التثبيت)، قم باختيار الطابعة المراد إلغائها ومن ثم انقر الزر **Uninstall** (إزالة التثبيت).

4. سيتم حذف مشغل الطابعة من الكمبيوتر.

## الفصل 5

### استقبال الفاكسات

#### استقبال الفاكسات تلقائياً

##### ملاحظة:

- ❑ عندما تكون الآلة مضبوطة على وضع الإيقاف، لا يمكن استقبال الفاكسات. لذا، تأكد من ترك الآلة مضبوطة على وضع التشغيل.
- ❑ لطباعة فاكس مستلم، م بتغيير نوع الورق الى الورق العادي *PLAIN PAPER* وحجم الورق الى *A4* أو الى *LEGAL* أو الى *LETTER* أو الى *OFICIO*.
- ❑ إذا كانت خاصية الوضع *RX* الموجود على القائمة *FAX RX OPERATION* مضبوطة على *AUTO RX*، لا داعي لتنفيذ عملية تشغيل خاصة لاستقبال الفاكس. تبدأ عملية الاستقبال بعد سماع العدد المحدد من الرنات.

##### ملاحظة:

- ❑ إذا كانت خاصية الوضع *RX* الموجودة على القائمة *FAX RX OPERATION* مضبوطة على *MANUAL RX*، لن يتم استقبال الفاكس تلقائياً. للمزيد من التفاصيل، راجع دليل مستعمل الطابعة/الناسخة/الماسحة الضوئية.
- ❑ إذا كانت الوظيفة *MEMORY RX MODE* مضبوطة على وضع التشغيل *ON*، لا تبدأ عملية الطباعة تلقائياً بعد استقبال الفاكس. يتم حفظ الوثيقة المستقبلية في الذاكرة وتتم طباعتها في الوقت المحدد للوظيفة *MEMORY RX MODE*. بالإضافة الى ذلك، إذا كانت الوظيفة *MEMORY RX MODE* مضبوطة على وضع الإيقاف *OFF*، تتم طباعة الفاكس. للمزيد من التفاصيل حول الوظيفة *MEMORY RX MODE* الموجودة في القائمة *UTILITY*، راجع دليل مستعمل الطابعة/الناسخة/الماسحة الضوئية. للمزيد من التفاصيل حول تحديد الإعدادات الخاصة بـ *MEMORY RX MODE*، راجع "ضبط *Memory RX Mode*" في الصفحة 14.
- ❑ هذه الآلة غير متوافقة مع وظيفة الاستقبال بالاستعداد الانتقائي.

#### استقبال الفاكسات يدوياً

##### ملاحظة:

- ❑ عندما تكون الآلة مضبوطة على وضع الإيقاف، لا يمكن استقبال الفاكسات. لذا، تأكد من ترك الآلة مضبوطة على وضع التشغيل.
- ❑ لطباعة فاكس مستقبل، قم بتغيير نوع الورق الى الورق العادي *PLAIN PAPER* وحجم الورق الى *A4* أو *LEGAL* أو *LETTER* أو *OFICIO*.
- ❑ إذا كان الهاتف موصولاً بهذه الآلة مع كون نفس الخط مستعملاً لكل من الاتصال برقم الهاتف وإرسال الوثيقة بالفاكس، يمكن استقبال الفاكس بعد رفع السماع.

1. بعد سماع جرس الهاتف، ارفع السماعة.

**ملاحظة:**

إذا كان إعداد الوضع *RX* الموجود على القائمة *FAX RX OPERATION* مضبوطاً على *MANUAL RX*، تقوم الآلة بالاستمرار في إصدار الجرس بغض النظر عن استلام المكالمات من آلة الفاكس أو من الهاتف.

2. اضغط المفتاح **Start** (بدء).

تبدأ الآلة في استقبال الفاكس.

**ملاحظة:**

□ إذا كانت الآلة مضبوطة على أي وضع غير وضع الفاكس، اضغط المفتاح **Fax** (فاكس) للانتقال إلى وضع الفاكس قبل ضغط المفتاح **Start** (بدء).

□ بعد اكتمال التحدث عبر الهاتف، اضغط المفتاح **Start** (بدء) لبدء استقبال الفاكس.

□ إذا كانت السماعة اليدوية مرفوعة أثناء استقبال المكالمات من آلة الفاكس، اضغط المفتاح **Start** (بدء) لبدء استقبال الفاكس.

3. أعد وضع السماعة اليدوية على الحامل.

## إعادة إرسال الفاكسات المستقبلة

باستخدام وظيفة إعادة الإرسال، يتم إرسال الوثيقة المستقبلة للوجهة المحددة بواسطة هذه الآلة.

يمكن تحديد رقم فاكس أو عنوان بريد الكتروني كوجهة إعادة الإرسال.

**ملاحظة:**

للمزيد من التفاصيل حول تحديد وجهة إعادة الإرسال، راجع "تحديد تهيئات إعادة الإرسال" في الصفحة 16.

## طبغ الفاكسات المستقبلة

### المنطقة القابلة للطباعة

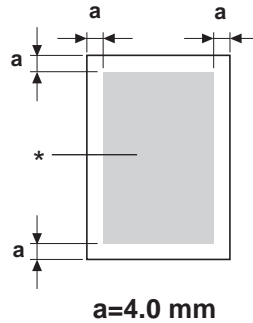

\* المنطقة القابلة للطباعة

المنطقة القابلة للطباعة على جميع أحجام الوسط هي 4.0 مم من حواف الوسط كحد أقصى.

يكون لكل وسط منطقة خاصة قابلة للطباعة (المنطقة الأقصى التي يمكن للآلة الطباعة عليها بوضوح وبدون تشوه).

هذه المنطقة عرضة لكل من حدود الآلات (حجم الوسط والهوامش اللازمة بواسطة الآلة) وقيود البرامج (سعة الذاكرة المتوفرة لسجل إطار الصفحة بأكمله). المنطقة القابلة للطباعة على جميع أحجام الوسط هي حجم الصفحة ناقص 4.0 مم من حواف الوسط كحد أقصى.

#### ملاحظة:

عند الطباعة بالألوان على الوسط ذي الحجم القانوني، الهامش السفلي هو 16.0 مم.

## إضافة المعلومات الخاصة بالمرسل أثناء طباعة الفاكسات

إذا كان الإعداد FOOTER الموجود في القائمة UTILITY مضبوطاً على وضع التشغيل ON، تتم طباعة المعلومات مثل رقم فاكس المرسل وتاريخ/وقت الاستقبال ورقم الدورة ورقم الصفحة أسفل الصفحة بمقدار 4.0 مم أعلى الحافة السفلى للفاكس المستقبل والمطبوع.

البنود التالية المسجلة أسفل الصفحة.

البنود	الوظيفة
رقم الفاكس الخاص بهذه الآلة	يبيّن رقم الفاكس المتاح لهذه الآلة بواسطة ADMIN. MANAGEMENT/USER SETTING في القائمة UTILITY.
تاريخ/وقت الاستقبال	يبيّن تاريخ/وقت استقبال الفاكس. يتم عرض الوقت وفقاً لصيغة 24 ساعة.

البند	الوظيفة
رقم فاكس المرسل	يبين رقم فاكس المرسل.
رقم الدورة	يبين رقم الدورة المستعملة للتحكم في الفاكس المستقبل.
رقم الصفحة	يبين رقم الصفحة.

**ملاحظة:**

لطباعة أسفل الصفحة، اضبط FAX RX OPERATION/FOOTER على وضع التشغيل ON. للمزيد من التفاصيل، راجع دليل مستعمل الطابعة/الناسخة/الماسحة الضوئية.

**طريقة الطباعة أثناء عملية الاستقبال**

العلاقة بين طول الوثيقة المستقبلية والوثيقة المطبوعة فعليا موضحة أدناه.

يتم طبع الوثيقة بصورة مختلفة وفقاً للإعداد المختار للخاصية REDUCTION RX الموجودة على القائمة FAX RX OPERATION.

**REDUCTION RX: ON**

**ملاحظة:**

يتم تصغير الصور بالاتجاه العمودي فقط.

حجم ورق التسجيل	أسفل الصفحة	طول الصورة المستقبلية [مم]	عملية الطباعة
A4	OFF	أقل من 289	صفحة واحدة بنسبة 100%
		290 - 313	صفحة واحدة مصغرة بنسبة (289/طول الصورة)
		314 - 570	يتم التقسيم الى صفحتين مع كون نسبة كل صفحة محافظة 100%
		571 - 851	يتم التقسيم الى 3 صفحات مع كون نسبة كل صفحة محافظة 100%
		852 -	يتم التقسيم الى 4 صفحات بنسبة 100%....
		ON	ON
286 - 309	صفحة واحدة مصغرة بنسبة (285/طول الصورة)		
310 - 562	يتم التقسيم الى صفحتين بنسبة 100% لكل صفحة.		
563 - 839	يتم التقسيم الى 3 صفحات بنسبة 100% لكل صفحة		
840 -	يتم التقسيم الى 4 صفحات بنسبة 100%....		

عملية الطباعة	طول الصورة المستقبلية [مم]	أسفل الصفحة	حجم ورق التسجيل
صفحة واحدة بنسبة 100%	أقل من 271	OFF	Letter
صفحة واحدة مصغرة بنسبة (271/طول الصورة)	295 - 272		
يتم التقسيم الى صفحتين بنسبة 100%	534 - 296		
يتم التقسيم الى 3 صفحات بنسبة 100%	797 - 535		
يتم التقسيم الى 4 صفحات بنسبة 100%...	- 798		
صفحة واحدة بنسبة 100%	أقل من 267	ON	
صفحة واحدة مصغرة بنسبة (267/طول الصورة)	291 - 268		
يتم التقسيم الى صفحتين بنسبة 100%	526 - 292		
يتم التقسيم الى 3 صفحات أو أكثر	785 - 527		
يتم التقسيم الى 4 صفحات بنسبة 100%....	- 786		
صفحة واحدة بنسبة 100%	أقل من 348	OFF	Legal
صفحة واحدة مصغرة بنسبة (347/طول الصورة)	371 - 349		
يتم التقسيم الى صفحتين بنسبة 100%	688 - 372		
يتم التقسيم الى 3 صفحات بنسبة 100%	1028 - 689		
يتم التقسيم الى 4 صفحات بنسبة 100%....	- 1029		
صفحة واحدة بنسبة 100%	أقل من 344	ON	
صفحة واحدة مصغرة بنسبة (343/طول الصورة)	367 - 345		
يتم التقسيم الى صفحتين بنسبة 100%	680 - 368		
يتم التقسيم الى 3 صفحات بنسبة 100%	1016 - 681		
يتم التقسيم الى 4 صفحات بنسبة 100%....	- 1017		

عملية الطباعة	طول الصورة المستقبلية [مم]	أسفل الصفحة	حجم ورق التسجيل
صفحة واحدة بنسبة 100%	أقل من 335	OFF	Oficio
صفحة واحدة مصغرة بنسبة (335/طول الصورة)	336 - 359	OFF	
يتم التقسيم الى صفحتين بنسبة 100%	360 - 662		
يتم التقسيم الى 3 صفحات بنسبة 100% لكل صفحة	663 - 989		
يتم التقسيم الى 4 صفحات بنسبة 100%....	990 -		
صفحة واحدة بنسبة 100%	أقل من 331		
صفحة واحدة مصغرة بنسبة (331/طول الصورة)	332 - 355	ON	
يتم التقسيم الى صفحتين بنسبة 100%	356 - 654		
يتم التقسيم الى 3 صفحات بنسبة 100%	655 - 977		
يتم التقسيم الى 4 صفحات بنسبة 100%....	978		

**REDUCTION RX: OFF**

عملية الطباعة	طول الصورة المستقبلية (مم)	أسفل الصفحة	حجم ورق التسجيل	
صفحة واحدة	أقل من 289	OFF	A4	
يتم التقسيم الى صفحتين	290 - 570	OFF		
يتم التقسيم الى 3 صفحات	571 - 851			
يتم التقسيم الى 4 صفحات أو أكثر	852 -			
صفحة واحدة	أقل من 285			ON
يتم التقسيم الى صفحتين	286 - 562			ON
يتم التقسيم الى 3 صفحات	563 - 839			
يتم التقسيم الى 4 صفحات أو أكثر	840 -			

عملية الطباعة	طول الصورة المستقبلية (مم)	أسفل الصفحة	حجم ورق التسجيل
صفحة واحدة	أقل من 271	OFF	Letter
يتم التقسيم الى صفحتين	534 - 272		
يتم التقسيم الى 3 صفحات	797 - 535		
يتم التقسيم الى 4 صفحات أو أكثر	- 798		
صفحة واحدة	أقل من 267	ON	
يتم التقسيم الى صفحتين	526 - 268		
يتم التقسيم الى 3 صفحات	785 - 527		
يتم التقسيم الى 4 صفحات أو أكثر	- 786		
صفحة واحدة	أقل من 348	OFF	Legal
يتم التقسيم الى صفحتين	688 - 349		
يتم التقسيم الى 3 صفحات	1028 - 689		
يتم التقسيم الى 4 صفحات أو أكثر	- 1029		
صفحة واحدة	أقل من 344	ON	
يتم التقسيم الى صفحتين	680 - 345		
يتم التقسيم الى 3 صفحات	1016 - 681		
يتم التقسيم الى 4 صفحات أو أكثر	- 1017		
صفحة واحدة	أقل من 335	OFF	Oficio
يتم التقسيم الى صفحتين	662 - 356		
يتم التقسيم الى 3 صفحات	989 - 663		
يتم التقسيم الى 4 صفحات أو أكثر	- 990		
صفحة واحدة	أقل من 331	ON	
يتم التقسيم الى صفحتين	654 - 332		
يتم التقسيم الى 3 صفحات	977 - 655		
يتم التقسيم الى 4 صفحات أو أكثر	- 978		



## REDUCTION RX: CUT

### ملاحظة:

إذا لم يكن من الممكن طباعة صورة على صفحة واحدة، سيتم قطع أي جزء من الصورة الأطول من 24 مم وستطبع على الصفحة التالية.

عملية الطباعة	طول الصورة المستقبلية (مم)	أسفل الصفحة	حجم ورق التسجيل
صفحة واحدة	أقل من 289	OFF	A4
تتم الطباعة على صفحة واحدة يتم قطع الجزء 1-24 مم من النهاية.	313 - 290		
يتم التقسيم الى صفحتين	570 - 314		
يتم التقسيم الى صفحتين يتم قطع الجزء 1-24 مم من النهاية.	594 - 571		
يتم التقسيم الى 3 صفحات	851 - 595		
يتم التقسيم الى 3 صفحات....	- 852		
صفحة واحدة	أقل من 285	ON	
تتم الطباعة على صفحة واحدة. يتم قطع الجزء 1-24 مم من النهاية.	309 - 286		
يتم التقسيم الى صفحتين	562 - 310		
يتم التقسيم الى صفحتين يتم قطع الجزء 1-24 مم من النهاية.	586 - 563		
يتم التقسيم الى 3 صفحات	839 - 587		
يتم التقسيم الى 3 صفحات....	- 840		

عملية الطباعة	طول الصورة المستقبلية (مم)	أسفل الصفحة	حجم ورق التسجيل
صفحة واحدة	أقل من 271	OFF	Letter
تتم الطباعة على صفحة واحدة. يتم قطع الجزء 1-24 مم من النهاية.	295 - 272		
يتم التقسيم الى صفتين	534 - 296		
يتم التقسيم الى صفتين يتم قطع الجزء 1-24 مم من النهاية.	558 - 535		
يتم التقسيم الى 3 صفحات	797 - 559		
يتم التقسيم الى 3 صفحات....	- 798		
صفحة واحدة	أقل من 267	ON	
تتم الطباعة على صفحة واحدة. يتم قطع الجزء 1-24 مم من النهاية.	291 - 268		
يتم التقسيم الى صفتين	526 - 292		
يتم التقسيم الى صفتين يتم قطع الجزء 1-24 مم من النهاية.	550 - 527		
يتم التقسيم الى 3 صفحات	785 - 551		
يتم التقسيم الى 3 صفحات....	- 786		
صفحة واحدة	أقل من 348	OFF	Legal
تتم الطباعة على صفحة واحدة. يتم قطع الجزء 1-24 مم من النهاية.	371 - 349		
يتم التقسيم الى صفتين	688 - 372		
يتم التقسيم الى صفتين يتم قطع الجزء 1-24 مم من النهاية.	712 - 689		
يتم التقسيم الى 3 صفحات	1028 - 713		
يتم التقسيم الى 3 صفحات....	- 1029		
صفحة واحدة	أقل من 344	ON	
تتم الطباعة على صفحة واحدة. يتم قطع الجزء 1-24 مم من النهاية.	368 - 345		
يتم التقسيم الى صفتين	680 - 369		
يتم التقسيم الى صفتين يتم قطع الجزء 1-24 مم من النهاية.	704 - 681		
يتم التقسيم الى 3 صفحات	1016 - 705		
يتم التقسيم الى 3 صفحات....	- 1017		

عملية الطباعة	طول الصورة المستقبلية (مم)	أسفل الصفحة	حجم ورق التسجيل
صفحة واحدة	أقل من 335	OFF	Oficio
تتم الطباعة على صفحة واحدة. يتم قطع الجزء 1-24 مم من النهاية.	359 - 336		
يتم التقسيم الى صفتين	662 - 360		
يتم التقسيم الى صفتين يتم قطع الجزء 1-24 مم من النهاية.	686 - 663		
يتم التقسيم الى 3 صفحات	989 - 687		
يتم التقسيم الى 3 صفحات....	- 990		
صفحة واحدة	أقل من 331	ON	
تتم الطباعة على صفحة واحدة. يتم قطع الجزء 1-24 مم من النهاية.	355 - 332		
يتم التقسيم الى صفتين	654 - 356		
يتم التقسيم الى صفتين يتم قطع الجزء 1-24 مم من النهاية.	678 - 655		
يتم التقسيم الى 3 صفحات	977 - 679		
يتم التقسيم الى 3 صفحات....	- 978		

## الفصل 6

### تسجيل المستلمين

#### حول وظيفة تسجيل الاتصال

يمكن تسجيل أرقام الفاكس التي يتم استعمالها بصورة متكررة بواسطة الوظيفة DIAL REGISTER بحيث يمكنك استعمال رقم الفاكس بسهولة. بالإضافة الى ذلك، تتمكن هذه الوظيفة من تقليل احتمال خلل في إدخال الرقم.

طرق التسجيل التالية متوفرة.

□ المفضلة: يمكن تسجيل وجهات الاتصال السريع ومجموعة الاتصال التي يتم استعمالها بصورة متكررة على اللائحة المفضلة بحيث يمكنك استدعاء رقم الفاكس بسرعة. للمزيد من التفاصيل حول تسجيل الوجهات، راجع "اللائحة المفضلة" في الصفحة 52.

□ الاتصال السريع: يمكن تسجيل أرقام الفاكس كوجهات اتصال سريع. عند القيام بإرسال الفاكس، قم بإدخال رقم الاتصال السريع باستعمال لوحة المفاتيح لاستدعاء رقم الفاكس. للمزيد من التفاصيل حول تسجيل الوجهات، راجع "الاتصال السريع" في الصفحة 54.

□ مجموعة الاتصال: يمكن تسجيل وجهات متعددة معاً كوجهة مجموعة اتصال. عند القيام بإرسال الفاكس، قم بإدخال رقم مجموعة الاتصال لاستدعاء أرقام الفاكس للقيام بإرسال البث. للمزيد من التفاصيل حول تسجيل الوجهات، راجع "مجموعة الاتصال" في الصفحة 57.

#### ملاحظة:

عند تسجيل الوجهات كوجهات اتصال سريع/مجموعة اتصال، قم باستعمال وظيفة البحث للبحث عن المستلمين. للمزيد من التفاصيل حول استعمال وظيفة البحث، راجع "استعمال وظيفة القائمة الخاصة بدليل أرقام الهاتف." في الصفحة 25 و"استعمال وظيفة البحث الخاصة بدليل أرقام الهاتف." في الصفحة 25.

#### اللائحة المفضلة

#### تسجيل الوجهات في اللائحة المفضلة

يمكن تسجيل وجهات الاتصال السريع ومجموعة الاتصال التي يتم استعمالها بصورة متكررة على اللائحة المفضلة بحيث يمكنك استدعاء رقم الفاكس بسرعة. يمكن تسجيل ما يصل الى 20 وجهة على اللائحة المفضلة.

#### ملاحظة:

قبل تسجيل الوجهات في اللائحة المفضلة، قم بتسجيلها كوجهات اتصال سريع/مجموعة اتصال.

1. اضغط المفتاح ▲ أو المفتاح ▼ لاختيار UTILITY ثم اضغط المفتاح Select.

#### ملاحظة:

للمزيد من التفاصيل حول اختيار قائمة، راجع "الأسلوب العام لتحديد الإعدادات في قائمة الخدمة" في الصفحة 13.

2. اضغط المفتاح ▲ أو المفتاح ▼ لاختيار DIAL REGISTER ثم اضغط المفتاح **Select**.

3. تأكد من كون الوضع FAVORITE مختاراً، ثم اضغط المفتاح **Select**.  
تظهر الشاشة FAVORITE.

#### ملاحظة:

عند تسجيل الوجهة الأولى في اللائحة المفضلة، انتقل الى الخطوة رقم 5.

4. تأكد من كون الوضع ADD مختاراً، ثم اضغط المفتاح **Select**.

5. استعمل لوحة المفاتيح لإدخال رقم الاتصال السريع (1-220) ثم اضغط المفتاح **Select**.

□ لبرمجة رقم مجموعة الاتصال، اضغط المفتاح **Addressbook** (دفتر العناوين)، وقم بإدخال رقم مجموعة الاتصال (1-20) باستعمال لوحة المفاتيح ومن ثم اضغط المفتاح **Select**.

#### ملاحظة:

□ إذا كانت الوجهة مسجلة أصلاً في اللائحة المفضلة، قم باختيار **ADD**، ومن ثم اضغط المفتاح **Select** لعرض الشاشة الخاصة بإدخال رقم الاتصال السريع.

□ للمزيد من التفاصيل حول إدخال/تحرير النص والحروف القابلة للإدخال، راجع "إدخال النص" في الصفحة 71.

6. اضغط المفتاح **Select** مرة ثانية.

7. اضغط المفتاح ▲ أو المفتاح ▼ لاختيار **FINISH** ثم اضغط المفتاح **Select**.

□ لإضافة وجهة أخرى الى اللائحة المفضلة، قم باختيار **ADD**، واضغط المفتاح **Select**، ومن ثم قم بتكرار الخطوات رقم 4 الى 6. يتم تسجيل الوجهة في اللائحة المفضلة.

#### ملاحظة:

للعودة الى شاشة وضع الفاكس، احتفظ بالمفتاح **Back** (السابق) مضغوطاً الى أن يتم عرض شاشة وضع الفاكس، أو اضغط المفتاح **Stop/Reset** (إيقاف/إعادة تعيين).

## حذف الوجهات من اللائحة المفضلة

يمكن حذف وجهة مسجلة في اللائحة المفضلة.

1. اضغط المفتاح ▲ أو المفتاح ▼ لاختيار **UTILITY** ثم اضغط المفتاح **Select**.

#### ملاحظة:

للمزيد من التفاصيل حول اختيار قائمة، راجع "الأسلوب العام لتحديد الإعدادات في قائمة الخدمة" في الصفحة 13.

2. اضغط المفتاح ▲ أو المفتاح ▼ لاختيار DIAL REGISTER ثم اضغط المفتاح Select.
3. تأكد من كون الوضع FAVORITE مختاراً، ثم اضغط المفتاح Select. تظهر الشاشة FAVORITE.
4. اضغط المفتاح ▲ أو المفتاح ▼ لاختيار CHECK/EDIT ثم اضغط المفتاح Select.
5. اضغط المفتاح ▲ أو المفتاح ▼ لاختيار الوجهة المراد حذفها ثم اضغط المفتاح Stop/Reset (إيقاف/إعادة تعيين).
6. تأكد من كون الوضع YES مختاراً، ثم اضغط المفتاح Select.
7. اضغط المفتاح Back (السابق).

#### ملاحظة:

حذف وجهة أخرى، قم بتكرار العملية من الخطوة رقم 5.

8. اضغط المفتاح ▲ أو المفتاح ▼ لاختيار FINISH ثم اضغط المفتاح Select. تم حذف الوجهة من اللائحة المفضلة.

#### ملاحظة:

للعودة إلى شاشة وضع الفاكس، احتفظ بالمفتاح Back (السابق) مضغوطاً إلى أن يتم عرض شاشة وضع الفاكس، أو اضغط المفتاح Stop/Reset (إيقاف/إعادة تعيين).

## الاتصال السريع:

### تسجيل وجهة اتصال سريع

يمكن تسجيل أرقام الفاكس المحددة بشكل متكرر (220 كحد أقصى) كوجهات اتصال سريع. 2. بالإضافة لذلك، يمكن تحديد إعدادات دفعة الإرسال.

1. اضغط المفتاح ▲ أو المفتاح ▼ لاختيار UTILITY ثم اضغط المفتاح Select.

#### ملاحظة:

للمزيد من التفاصيل حول اختيار قائمة، راجع "الأسلوب العام لتحديد الإعدادات في قائمة الخدمة" في الصفحة 13.

2. اضغط المفتاح ▲ أو المفتاح ▼ لاختيار DIAL REGISTER ثم اضغط المفتاح Select.

3. اضغط المفتاح ▲ أو المفتاح ▼ لاختيار SPEED DIAL ثم اضغط المفتاح **Select**.  
تظهر الشاشة SPEED DIAL.

4. استعمل لوحة المفاتيح لإدخال رقم الاتصال السريع (1-220) ثم اضغط المفتاح **Select**.

#### ملاحظة:

□ إذا تم تحديد اعدادات البحث *LDAP*، ستظهر الشاشة التي تسمح لك باختيار **MANUAL SETTING** أو **LDAP SEARCH** وذلك بعد الضغط على الزر **Select**. قم باختيار **MANUAL SETTING**، ومن ثم اضغط المفتاح **Select**.

□ للمزيد من التفاصيل حول ادخال/تحرير الأرقام، راجع "إدخال النص" في الصفحة 71.

□ إذا كان قد تم تسجيل الوجهة مع رقم الاتصال السريع المحدد، سيظهر الاخطار **REGISTERED**!. اضغط المفتاح **Back** (السابق) للعودة للشاشة **DIAL REGISTER**، ثم استمر من الخطوة رقم 3.

5. ادخل اسم وجهة الاتصال السريع المراد تسجيله ثم اضغط المفتاح **Select**.

#### ملاحظة:

□ يمكن ادخال ما يصل الى 20 حرفاً للاسم.

□ للمزيد من التفاصيل حول إدخال/تحرير النص والحروف القابلة للإدخال، راجع "إدخال النص" في الصفحة 71.

6. استعمل لوحة المفاتيح لادخال رقم فاكس المرسل اليه.

#### ملاحظة:

□ يمكن استعمال ما يصل الى 50 رقماً لرقم الفاكس.

□ للمزيد من التفاصيل حول ادخال/تحرير الأرقام، راجع "إدخال النص" في الصفحة 71.

7. اضغط المفتاح ▼.

8. اضغط المفتاح ▲ أو ▼ لاختيار بند كان قد تم تسجيل تهيئاته.

□ لتحديد اعدادات دُفعة الارسال، اختر **BATCH TIME** ثم اضغط المفتاح **Select** ومن ثم استمر من الخطوة رقم 9.

□ لتحديد سرعة المودم، اختر **MODEM SPEED** ثم اضغط المفتاح **Select** ومن ثم استمر من الخطوة رقم 10.

9. استعمل لوحة المفاتيح لادخال توقيت إرسال الدُفعة، ومن ثم اضغط المفتاح **Select**.  
تم تحديد إعدادات إرسال الدُفعة. انتقل إلى الخطوة 11.

#### ملاحظة:

□ للمزيد من التفاصيل حول إدخال/تحرير النص والحروف القابلة للإدخال، راجع "إدخال النص" في الصفحة 71.

10. اضغط المفتاح ▲ أو المفتاح ▼ لاختيار سرعة المودم ثم اضغط المفتاح **Select**.  
تم تحديد سرعة المودم. انتقل إلى الخطوة 11.

**ملاحظة:**

إذا حدث خطأ في عملية الإرسال، اختر 14.4 أو 9.6 كقيمة سرعة المودم.

11. اضغط المفتاح **Back** (السابق).

12. اضغط المفتاح **Select**.  
تم تسجيل المعلومات المدخلة مع رقم الاتصال السريع.

**ملاحظة:**

للعودة إلى شاشة وضع الفاكس، استمر بضغط المفتاح **Back** (السابق) إلى أن يتم عرض شاشة وضع الفاكس

## التغيير/حذف المعلومات الخاصة بالاتصال السريع

يمكن تغيير المعلومات الخاصة بالاتصال السريع المسجلة.

1. اضغط المفتاح ▲ أو المفتاح ▼ لاختيار **UTILITY** ثم اضغط المفتاح **Select**.

**ملاحظة:**

للمزيد من التفاصيل حول اختيار قائمة، راجع "الأسلوب العام لتحديد الإعدادات في قائمة الخدمة" في الصفحة 13.

2. اضغط المفتاح ▲ أو المفتاح ▼ لاختيار **DIAL REGISTER** ثم اضغط المفتاح **Select**.

3. اضغط المفتاح ▲ أو المفتاح ▼ لاختيار **SPEED DIAL** ثم اضغط المفتاح **Select**.  
تظهر الشاشة **SPEED DIAL**.

4. استعمل لوحة المفاتيح لإدخال رقم الاتصال السريع (1-220) المراد تحريره/حذفه، ثم اضغط المفتاح **Select**.

**ملاحظة:**

للمزيد من التفاصيل حول إدخال/تحرير النص والحروف القابلة للإدخال، راجع "إدخال النص" في الصفحة 71.

5. اضغط المفتاح ▲ أو المفتاح ▼ لاختيار **EDIT** أو **DELETE** ثم اضغط المفتاح **Select**.

□ إذا تم اختيار **EDIT** سيتم عرض الاسم. انتقل إلى الخطوة رقم 6.

□ إذا تم اختيار **DELETE** سيتم حذف التهيئات المسجلة مع رقم الاتصال السريع. هذا الأمر ينهي العملية عندما يتم الحذف.

6. قم بتحرير الاسم ورقم الفاكس وسرعة المودم وتهيئات إرسال الدفعة إذا رغبت في ذلك، ومن ثم اضغط على المفتاح **Select**.  
تم تسجيل المعلومات المحررة مع رقم الاتصال السريع.



#### ملاحظة:

- إذا تم تسجيل وجهة الاتصال السريع المحررة في القائمة المفضلة، مع وجهة مجموعة الاتصال أو كتهيئات إعادة الإرسال، سيتم عرض رسالة لطلب التأكيد لترك وجهة الاتصال السريع المحررة مسجلة كما هي. لتركها مسجلة كما هي، اختر YES. لعدم تركها مسجلة كما هي، اختر NO. ثم اضغط المفتاح **Select**.
- إذا تم إضافة وثيقة لقائمة الانتظار لإرسال الدفعة وتم تغيير توقيت إرسال الدفعة، سيتم إرسال الوثيقة الموجودة في الذاكرة حسب التوقيت السابق أي قبل أن يتم تغييره.
- للمزيد من التفاصيل حول تحرير النص، راجع "إدخال النص" في الصفحة 71.

## مجموعة الاتصال:

### تسجيل وجهة مجموعة الاتصال

يمكن تسجيل أرقام الفاكس التي تم تحديدها لاتصال البث بصورة متكررة كوجهة مجموعة اتصال. يمكن تسجيل ما يصل إلى 50 وجهة معاً كمجموعة واحدة.

#### ملاحظة:

قبل تسجيل وجهة مجموعة الاتصال، قم بتسجيل الوجهة كوجهات اتصال سريع.

1. اضغط المفتاح ▲ أو المفتاح ▼ لاختيار UTILITY ثم اضغط المفتاح **Select**.

#### ملاحظة:

للمزيد من التفاصيل حول اختيار قائمة، راجع "الأسلوب العام لتحديد الإعدادات في قائمة الخدمة" في الصفحة 13.

2. اضغط المفتاح ▲ أو المفتاح ▼ لاختيار DIAL REGISTER ثم اضغط المفتاح **Select**.

3. اضغط المفتاح ▲ أو المفتاح ▼ لاختيار GROUP DIAL ثم اضغط المفتاح **Select**. تظهر الشاشة GROUP DIAL.

4. استعمل لوحة المفاتيح لإدخال رقم مجموعة الاتصال (1-20) ثم اضغط المفتاح **Select**.

#### ملاحظة:

- للمزيد من التفاصيل حول ادخال/تحرير الأرقام، راجع "إدخال النص" في الصفحة 71.

- إذا كان قد تم تسجيل الوجهة مع رقم مجموعة الاتصال المحدد، سيظهر الاخطار REGISTERED!. اضغط المفتاح **Back** (السابق) للعودة للشاشة DIAL REGISTER، ثم استمر من الخطوة رقم 3.

5. ادخل اسم وجهة مجموعة الاتصال المراد تسجيلها ثم اضغط المفتاح **Select**.

#### ملاحظة:

❑ يمكن إدخال ما يصل إلى 20 حرفاً للإسم.

❑ للمزيد من التفاصيل حول إدخال/تحرير النص والحروف القابلة للإدخال، راجع "إدخال النص" في الصفحة 71.

6. استعمل لوحة المفاتيح لإدخال رقم الاتصال السريع المسجل مع وجهة مجموعة الاتصال، ثم اضغط المفتاح **Select**.

#### ملاحظة:

❑ لبرمجة رقم مجموعة الاتصال المسجل مع وجهة مجموعة الاتصال، اضغط المفتاح **Addressbook** (دفتر العناوين)، وقم بإدخال رقم مجموعة الاتصال باستعمال لوحة المفاتيح ومن ثم اضغط المفتاح **Select**.

❑ للمزيد من التفاصيل حول إدخال/تحرير النص والحروف القابلة للإدخال، راجع "إدخال النص" في الصفحة 71.

7. اضغط المفتاح **Select** مرة ثانية.

8. تأكد من كون الوضع **ADD** مختاراً، ثم اضغط المفتاح **Select**. قم بتكرار الخطوة رقم 6 إلى 8 حتى يتم تحديد جميع الوجهات المرغوبة.

❑ إذا لم ترغب في تحديد أي من المستلمين، انتقل إلى الخطوة رقم 9.

9. قم باختيار **FINISH**، ومن ثم اضغط المفتاح **Select**. تم تسجيل الوجهات كوجهات مجموعة اتصال.

#### ملاحظة:

للعودة إلى شاشة وضع الفاكس، احتفظ بالمفتاح **Back** (السابق) مضغوطاً إلى أن يتم عرض شاشة وضع الفاكس، أو اضغط المفتاح **Stop/Reset** (إيقاف/إعادة تعيين).

## تغيير/حذف المعلومات الخاصة بمجموعة الاتصال

يمكن تغيير المعلومات الخاصة بمجموعة الاتصال المسجلة.

1. اضغط المفتاح ▲ أو المفتاح ▼ لاختيار **UTILITY** ثم اضغط المفتاح **Select**.

#### ملاحظة:

للمزيد من التفاصيل حول اختيار قائمة، راجع "الأسلوب العام لتحديد الإعدادات في قائمة الخدمة" في الصفحة 13.

2. اضغط المفتاح ▲ أو المفتاح ▼ لاختيار **DIAL REGISTER** ثم اضغط المفتاح **Select**.

3. اضغط المفتاح ▲ أو المفتاح ▼ لاختيار **GROUP DIAL** ثم اضغط المفتاح **Select**. تظهر الشاشة **GROUP DIAL**.

4. استعمل لوحة المفاتيح لإدخال رقم مجموعة الاتصال المراد تحريره/حذفه، ثم اضغط المفتاح **Select**.

**ملاحظة:**

للمزيد من التفاصيل حول إدخال/تحرير النص والحروف القابلة للإدخال، راجع "إدخال النص" في الصفحة 71.

5. اضغط المفتاح ▲ أو المفتاح ▼ لاختيار **EDIT** أو **DELETE** ثم اضغط المفتاح **Select**.

□ إذا تم اختيار **EDIT** سيتم عرض الاسم. انتقل إلى الخطوة رقم 6.

□ إذا كان الوضع **DELETE** مختاراً، سيتم حذف التهيئات المبرمجة لرقم مجموعة الاتصال. هذا الامر ينهي العملية عندما يتم الحذف.

6. إذا كنت ترغب في تغيير اسم المجموعة، قم بإدخال اسم جديد، ومن ثم اضغط المفتاح **Select**.

**ملاحظة:**

للمزيد من التفاصيل حول تحرير النص، راجع "إدخال النص" في الصفحة 71.

7. قم بإضافة/حذف الوجهات.

□ لإضافة وجهة، تأكد من كون الوضع **ADD** مختاراً، ثم اضغط المفتاح **Select**. قم بإدخال رقم الاتصال السريع باستعمال لوحة المفاتيح، واضغط المفتاح **Select**، ومن ثم اضغط المفتاح **Select** مرة ثانية.

□ لحذف وجهة، اضغط المفتاح ▲ أو المفتاح ▼ لاختيار **CHECK/EDIT**، ومن ثم اضغط المفتاح **Select**. اضغط المفتاح ▲ أو المفتاح ▼ لاختيار الوجهة المراد حذفها ثم اضغط المفتاح **Stop/Reset** (إيقاف/إعادة تعيين). تأكد من كون الوضع **YES** مختاراً، ثم اضغط المفتاح **Select**. تم حذف الوجهة من لائحة مجموعة الاتصال.

8. اضغط المفتاح ▲ أو المفتاح ▼ لاختيار **FINISH** ثم اضغط المفتاح **Select**. تم تسجيل المعلومات المحررة مع رقم مجموعة الاتصال.

## حول العدادات الخاصة بالآلة

يمكن فحص عمليات التشغيل التي تم تنفيذها منذ تركيب هذه الآلة بواسطة القائمة REPORT/STATUS. قم باتباع الإجراءات الموضحة أدناه لفحص العدادات المتعلقة بالفاكس.

### فحص العداد الخاص بطباعة الفاكس

هذا العداد يبين العدد الاجمالي من طبعات الفاكس التي تم تنفيذها منذ تركيب هذه الآلة.

1. اضغط المفتاح ▲ أو المفتاح ▼ لاختيار REPORT/STATUS ثم اضغط المفتاح Select.

2. تأكد من كون الوضع TOTAL PRINT مختاراً، ثم اضغط المفتاح Select. تظهر شاشة إجمالي الطبقات TOTAL PRINT.

3. اضغط المفتاح ▲ أو المفتاح ▼ لتحريك الشاشة عمودياً الى أن يتم عرض FAX PRINT. افحص العدد الاجمالي من الصفحات المطبوعة كفاكسات.

ملاحظة:

للعودة الى شاشة وضع الفاكس، اضغط المفتاح Stop/Reset (إيقاف/إعادة تعيين).

### فحص العداد الخاص بالعدد الاجمالي لعمليات المسح الضوئي

هذا العداد يبين العدد الاجمالي من استعمال وظيفة المسح الضوئي، باستثناء النسخ، منذ تركيب هذه الآلة.

1. اضغط المفتاح ▲ أو المفتاح ▼ لاختيار REPORT/STATUS ثم اضغط المفتاح Select.

2. تأكد من كون الوضع TOTAL PRINT مختاراً، ثم اضغط المفتاح Select. تظهر الشاشة TOTAL PRINT.

3. اضغط المفتاح ▲ أو المفتاح ▼ لتحريك الشاشة عمودياً الى أن يتم عرض TOTAL SCAN. افحص العدد الاجمالي لاستعمال وظيفة المسح الضوئي للفاكسات.

ملاحظة:

للعودة الى شاشة وضع الفاكس، اضغط المفتاح Stop/Reset (إيقاف/إعادة تعيين).

## فحص الإرسال/نتيجة الاستقبال من نافذة الرسالة

يمكن مشاهدة نتائج ما يصل الى 60 فاكس تم إرساله/استقباله.

بالإضافة الى ذلك، يمكن طباعة نتائج الإرسال/الاستقبال المعروضة بواسطة ضغط المفتاح **Start** (بدء) (B&W).

1. اضغط المفتاح ▲ أو المفتاح ▼ لاختيار **REPORT/STATUS** ثم اضغط المفتاح **Select**.

2. اضغط المفتاح ▲ أو المفتاح ▼ لاختيار **TX/RX RESULT** ثم اضغط المفتاح **Select**.  
تظهر الشاشة **TX/RX RESULT** حيث يتم عرض سجل الاتصالات.

ملاحظة:

للعودة الى شاشة وضع الفاكس، اضغط المفتاح **Select**.

## حول التقارير واللوائح

يمكن طباعة التقارير التي توضح حالة عمليات إرسال/استقبال الفاكس وإعدادات الاتصال السريع.

يمكن طباعة التقارير واللوائح التالية باستعمال هذه الآلة.

ملاحظة:

للمزيد من التفاصيل حول طباعة التقارير واللوائح، راجع القسم التالي.

## طباعة التقارير واللوائح

1. اضغط المفتاح ▲ أو المفتاح ▼ لاختيار **REPORT/STATUS** ثم اضغط المفتاح **Select**.

2. اضغط المفتاح ▲ أو المفتاح ▼ لاختيار **REPORT** ثم اضغط المفتاح **Select**.

3. اضغط المفتاح ▲ أو المفتاح ▼ لاختيار التقرير المرغوب واضغط المفتاح **Select**، ومن ثم اضغط المفتاح **Start** (بدء).  
تتم طباعة التقرير.

## **TX RESULT REPORT**

تتم طباعة رقم الدورة واسم المرسل إليه وتاريخ الإرسال ووقت بدء الإرسال وعدد صفحات الوثيقة والمدة المطلوبة ووضع/نتيجة الإرسال.

**ملاحظة:**

يمكن أيضاً ضبط هذه الآلة بحيث تتم طباعة هذا التقرير الذي يوضح كل إرسال، فقط عندما يحدث خلل فيه أو لا تتم طباعة أي من التقارير. للمزيد من التفاصيل، راجع دليل مستعمل الطابعة/الناسخة/الماسحة الضوئية.

الدورة	الوظيفة	الرقم
0001	ارسال TX	001

محطة الوجهة	التاريخ	الوقت	الصفحة	المدة	الوضع	النتيجة
AAA NEWYORK 012345678	APR.19	18:00	010	00h02min21s	G3	توقف STOP
TX CANCEL :00A0 الغاء الارسال						

**RX RESULT REPORT**

تتم طباعة رقم الدورة وتاريخ الاستقبال ووقت بدء الاستقبال وعدد الصفحات المستقبلية والمدة المطلوبة ووضع ونتيجة الاستقبال.

**ملاحظة:**

يمكن أيضاً ضبط هذه الآلة بحيث تتم طباعة هذا التقرير الذي يوضح كل استقبال، فقط عندما يحدث خلل فيه أو لا تتم طباعة أي من التقارير. للمزيد من التفاصيل، راجع دليل مستعمل الطابعة/الناسخة/الماسحة الضوئية.

الدورة	الوظيفة	الرقم
0001	استقبال RX	001

محطة الوجهة	التاريخ	الوقت	الصفحة	المدة	الوضع	النتيجة
098765432	APR.19	18:00	001	00h02min21s	ECM	غير جيد NG
خلل أثناء الاستقبال ERROR DURING RX:0014						

**ACTIVITY REPORT**

تتم طباعة رقم العملية ورقم الدورة وتاريخ التشغيل ووقت بدء الإرسال/الاستقبال ونوع التشغيل (الإرسال أو الاستقبال) واسم المرسل إليه وعدد الصفحات المرسله/المستقبله ووضع/نتيجة الإرسال والاستقبال.

**ملاحظة:**

يمكن أيضاً ضبط هذه الآلة بحيث تتم طباعة هذا التقرير تلقائياً بعد إكمال كل 60 عملية من الإرسال/الاستقبال. للمزيد من التفاصيل، راجع دليل مستعمل الطابعة/الناسخة/الماسحة الضوئية.

الرقم	الدورة	التاريخ	الوقت	الارسال/الاستقبال TX/ RX	محطة الوجهة	الصفحة	المدة	الوضع	النتيجة
01	0001	APR.19	16:32	---TX	AAA NEWYORK 012345678	006	00h01min16s	ECM	OK
02	0002	APR.19	18:00	RX---	098765432	001	00h02min21s	ECM	غير جيد NG 0034
03	0003	APR.19	18:00	RX---	098765432	012	00h02min48s	ECM	OK
04	0004	APR.19	19:12	---TX	المكتب الرئيسي HEAD OFFICE 024682468	001	00h00min56s	ECM	OK

**MEMORY DATA LIST**

هذه هي لائحة الوثائق المحفوظة في الذاكرة التي تم تحديد إرسالها في الوقت المحدد في المؤقت (مما في ذلك إرسال الدفعة).

تتم طباعة رقم الدورة ونوع التشغيل الذي تم تنفيذه والوقت واسم المرسل إليه وعدد صفحات الوثيقة.

الدورة	الوظيفة	الوقت	الرقم	محطة الوجهة	الصفحة
0001	TX	18:00	001	SP-001 AAA NEWYORK 012345678	012

**MEMORY IMAGE PRINT**

تتم طباعة صورة مصغرة خاصة بالصفحة الأولى من الوثيقة التي تنتظر إرسالها بالإضافة الى رقم الدورة ونوع التشغيل الذي يتم تنفيذه حالياً واسم المرسل إليه والتاريخ والوقت وعدد الصفحات من الوثيقة.

**FAVORITE LIST**

تتم طباعة الوجهات المسجلة في اللائحة المفضلة بترتيب ظهورها في اللائحة المفضلة.

رقم الفاكس	محطة الوجهة	رقم الوجهة	السرعة	تاريخ الضبط
FA-01	AAA NEWYORK	012345678	33.6	JAN.20.2006
FA-02	AAA TOKYO	098765432	33.6	JAN.20.2006
FA-03	المكتب الرئيسي HEAD OFFICE	024682468	33.6	FEB.12.2006
FA-04	0P02345678	0224466880	12.8	FEB.12.2006

### SPEED DIAL LIST

تتم طباعة المستمليين المرشحين لأرقام الاتصال السريع حسب الترتيب الرقمي. يظهر الوقت المحدد لأرقام الاتصال السريع المسجلة مع إعدادات إرسال الدفعة تحت "DETAIL".

رقم السرعة	محطة الوجهة	رقم الوجهة	التفصيل DETAIL	السرعة	تاريخ الضبط
SP-001	AMSTERDAM OFFICE	0P09876543	23:00	33.6	JAN.20.2006
SP-002	KOREA OFFICE	0P01357913		33.6	JAN.20.2006
SP-003	ABCDEF	024682468		33.6	FEB.12.2006
SP-004	POST OFFICE	0224466880		14.4	FEB.12.2006

### GROUP DIAL LIST

تتم طباعة إعدادات مجموعة الاتصال حسب الترتيب الرقمي.

رقم المفتاح	الاسم	الرقم	محطة الوجهة
GP-01	GROUP-01	01	SP-002 AAA TOKYO 098765432
		02	SP-004 NJ OFFICE 0P02345678
		03	SP-001 AMSTERDAM OFFICE 0P09876543



## تحري الخلل وإصلاحه

### المشاكل المتعلقة بإرسال الفاكسات

إذا لم تتمكن من إرسال الفاكس بصورة صحيحة، راجع الجدول التالي، ومن ثم قم بتنفيذ عملية التشغيل المشار إليها. إذا ظلت عملية إرسال الفاكس غير ممكنة حتى بعد تنفيذ عمليات التشغيل المشار إليها، قم بالاتصال بالممثل التقني لديك.

#### ملاحظة:

للمزيد من التفاصيل حول رسائل الخلل، راجع "رسائل الخلل المعروضة على نافذة الرسالة" في الصفحة 67. للمزيد من التفاصيل حول عمليات تحري الخلل المتعلق بسوء تلقيم الوثيقة أو الورق المتعثر أو الطبعة رديئة الجودة أو عدم وجود مستهلكات، راجع دليل مستعمل الطابعة/الناسخة/الماسحة الضوئية.

العرض	السبب	الحل
لم يتم مسح الوثيقة ضوئياً.	الوثيقة سميكة جداً أو رقيقة جداً أو صغيرة جداً.	قم باستعمال زجاج الوثيقة الأصلية لإرسال الفاكس.
يتم مسح الوثيقة ضوئياً من زاوية واحدة.	دلائل الوثيقة غير مضبوطة وفقاً لعرض الوثيقة.	قم بتزليق الوثيقة وفقاً لعرض الوثيقة.
الفاكس المستقبل من قبل المرسل إليه غير واضح.	الوثيقة غير موضوعة بصورة صحيحة.	ضع الوثيقة بصورة صحيحة.
	زجاج الوثيقة الأصلية متسخ.	قم بتنظيف زجاج الوثيقة الأصلية.
	النص الموجود في الوثيقة مكتوب بحروف باهتة.	قم بتعديل التحليل.
	قد توجد مشكلة في توصيل الآلة بالهاتف.	افحص خط الهاتف ومن ثم حاول إرسال الفاكس مرة ثانية.
الفاكس المستقبل من قبل المرسل إليه فارغ.	قد توجد مشكلة في آلة الفاكس الخاصة بالمرسل إليه.	قم بنسخ الوثيقة للتأكد مما إذا كانت هذه الآلة في حالة التشغيل الصحيحة أم لا، وإذا كانت النسخة في حالة جيدة، اطلب من المرسل إليه فحص حالة تشغيل آلتها.
	تم إرسال الوثيقة مع كون الوجه الأمامي متجها للأسفل (عند استعمال جهاز تلقيم الوثائق تلقائياً).	قم بتحميل الوثيقة المراد إرسالها بالفاكس مع كون الوجه الأمامي منها متجهاً للأعلى.

العرض	السبب	الحل
الإرسال غير ممكن.	من الممكن أن تكون قد قمت بتنفيذ عملية الإرسال بصورة غير صحيحة.	افحص عملية الإرسال ومن ثم حاول إرسال الفاكس مرة ثانية.
	قد يكون رقم الفاكس غير صحيح.	افحص رقم الفاكس.
	قد تكون الوجهة المحفوظة في القائمة المفضلة أو وجهة الاتصال السريع أو وجهة مجموعة الاتصال مبرمجة بصورة غير صحيحة.	تأكد مما إذا كانت المفاتيح مبرمجة بصورة صحيحة أم لا.
	قد يكون خط الهاتف موصولاً بصورة غير صحيحة.	افحص توصيل خط الهاتف. إذا كان منفصلاً، قم بتوصيله بإحكام.
	قد توجد مشكلة في آلة الفاكس الخاصة بالمرسل إليه (عدم وجود ورق فيها أو هي مضبوطة على وضع الإيقاف، مثلاً).	قم بالاتصال بالمرسل إليه.

## المشاكل المتعلقة باستقبال الفاكسات

إذا لم تتمكن من استقبال الفاكس بصورة صحيحة، راجع الجدول التالي، ومن ثم قم بتنفيذ عملية التشغيل المشار إليها. إذا ظلت عملية استقبال الفاكس غير ممكنة حتى بعد تنفيذ عمليات التشغيل المشار إليها، قم بالاتصال بالممثل التقني لديك.

### ملاحظة:

للمزيد من التفاصيل حول رسائل الخلل، راجع "رسائل الخلل المعروضة على نافذة الرسالة" في الصفحة 67. للمزيد من التفاصيل حول عمليات تحري الخلل المتعلق بسوء تلقيم الوثيقة أو الورق المتعثر أو الطبعة رديئة الجودة أو عدم وجود حبر تصوير، راجع دليل مستعمل الطباعة/الناسخة/الماسحة الضوئية.

العرض	السبب	الحل
الفاكس المستقبل فارغ.	قد توجد مشكلة توصيل الهاتف أو في آلة الفاكس الخاصة بالمرسل.	قم بنسخ الوثيقة بواسطة آلتك وتأكد من كون النسخة واضحة. إذا كانت غير واضحة، اطلب من المرسل إرسال الفاكس مرة ثانية.
	من الممكن أن يكون المرسل قد قام بتحميل الوثائق مع كون الوجه الأمامي منها متجهاً للأسفل.	قم بالاتصال بالمرسل.

العرض	السبب	الحل
لا يمكن استقبال الفاكسات تلقائياً.	الآلة مضبوطة على وضع استقبال الفاكسات اليدوي.	اضبط الآلة على وضع الاستقبال التلقائي.
	لذاكرة ممتلئة.	قم بتحميل الورق عند عدم وجوده في الآلة ومن ثم قم بطباعة الفاكسات المحفوظة في الذاكرة.
	خط الهاتف موصول بصورة غير صحيحة.	افحص توصيل خط الهاتف. إذا كان منفصلاً، قم بتوصيله بإحكام.
	قد توجد مشكلة في آلة الفاكس الخاصة بالمرسل.	قم بنسخ الوثيقة للتأكد مما إذا كانت هذه الآلة في حالة التشغيل الصحيحة أم لا، وإذا كانت النسخة في حالة جيدة، اطلب من المرسل إليه فحص حالة تشغيل آتته.

## المشاكل الأخرى

العرض	السبب	الحل
يختلف عدد صفحات الوثيقة المشار إليه في تقرير نتيجة الإرسال عن عدد الصفحات المشار إليه في إرسال الدفعة.	الذاكرة ممتلئة.	أثناء عملية إرسال الدفعة، قد يختلف عدد صفحات الوثيقة المشار إليه في تقرير نتيجة الإرسال عن عدد الصفحات المرسله إذا كانت الذاكرة ممتلئة.

## رسائل الخلل المعروضة على نافذة الرسالة

رسالة الخلل	السبب	الحل
ADMINISTERED BY PC !PLEASE WAIT	تقوم هذه الآلة بالوصول الى Local Setup Program أو الى وضع الإدارة Admin حالياً. الوضع EpsonNet Config.	<input type="checkbox"/> قم بالخروج من EpsonNet Config. <input type="checkbox"/> قم بالخروج من Local Setup Program. <input type="checkbox"/> إذا لم تقم بتشغيل الآلة لمدة 600 ثانية، تظهر الشاشة الرئيسية.
COMMUNICATION ERROR (####)	<input type="checkbox"/> الاتصال غير ممكن بسبب وجود مشكلة ما في الآلة. <input type="checkbox"/> الاتصال غير ممكن بسبب وجود مشكلة في آلة الفاكس الخاصة بالمرسل إليه/ المرسل.	افحص نتائج الإرسال.
Check Fax Mode	حدث خلل ما أثناء تشغيل الآلة في وضع النسخ أو في وضع المسح الضوئي.	اضغط المفتاح Fax (فاكس) لفحص حالة الخلل وقم بتنفيذ الإجراءات الملائمة.

رسالة الخلل	السبب	الحل
DESTINATION SET BY MANUAL UP TO 16	تم إدخال أكثر من 16 رقم فاكس مرسل إليه مباشرة باستعمال لوحة المفاتيح.	لا تقم بتحديد أكثر من 16 رقم فاكس مرسل إليه.
DUPLICATE SETTING	قمت بتحديد نفس الوجهات بواسطة الاتصال المسجل.	قم بتحديد عنوان الوجهة مرة ثانية.
FAX DATA LOST	تم مسح البيانات المحفوظة في الذاكرة.	افحص تقرير البيانات المفقودة بعد طباعته. إذا تم مسح بيانات الإرسال، قم بالمسح الضوئي لبيانات الإرسال مرة ثانية. إذا تم مسح البيانات المستقلة، اطلب إرسال الفاكس مرة ثانية.
HANG UP THE PHONE	تكون السماعه اليدوية الخاصة بالهاتف المتصل مرفوعة.	أعد وضع السماعه اليدوية الخاصة بالهاتف المتصل على حامله.
LINE PROBLEM CHECK LINE	<input type="checkbox"/> نظام الاتصال برقم الهاتف أو نظام توصيل الهاتف غير مضبوط بصورة صحيحة. <input type="checkbox"/> كبل الهاتف غير موصول بصورة صحيحة.	<input type="checkbox"/> افحص نظام الاتصال برقم الهاتف أو نظام توصيل الهاتف وقم باستعمال قائمة الإعدادات الملائمة لتصحيح الإعدادات. <input type="checkbox"/> قم بتوصيل كبل الهاتف بصورة صحيحة.
MEMORY FILE FULL	تجاوز عدد البنود المسجلة في الذاكرة الحد الأقصى المسموح به.	إذا كان الوضع MEMORY RX MODE مضبوطاً على وضع التشغيل ON، قم بإلغاء وضع الاستقبال بالذاكرة وقم بطباعة الوثائق المستقبلية والمحفوفة في الذاكرة.
MEMORY FULL	<input type="checkbox"/> أثناء إرسال الفاكس، تجاوز حجم بيانات الصورة الممسوحة ضوئياً سعة الذاكرة. <input type="checkbox"/> أثناء استقبال الفاكس، تجاوز حجم بيانات الصورة الممسوحة ضوئياً سعة الذاكرة.	<input type="checkbox"/> إذا كان الوضع MEMORY RX MODE مضبوطاً على وضع التشغيل ON، قم بإلغاء وضع الاستقبال بالذاكرة وقم بطباعة الوثائق المستقبلية والمحفوفة في الذاكرة. <input type="checkbox"/> قم بإرسال الفاكس يدوياً.
NOT AVAILABLE	لا يمكن ضبط القائمة.	للمزيد من التفاصيل حول إعدادات القائمة، راجع "قائمة الخدمة UTILITY" في الصفحة 13.
.NOT FAX NO	أثناء تحديد الوجهة لبيانات المسح الضوئي، تم اختيار عنوان بريد الكتروني مسجل في اللائحة المفضلة أو مسجل كوجهة اتصال سريع أو كوجهة مجموعة اتصال.	قم بإدخال بيانات وجهة الفاكس باستعمال لوحة المفاتيح أو قم بتحديد رقم الفاكس المسجل في اللائحة المفضلة أو المسجل كوجهة اتصال سريع أو كوجهة مجموعة اتصال.
NOT REGISTERED	لم يتم تسجيل أي من وجهات الاتصال السريع أو وجهات مجموعة الاتصال. وإلا فلم يتم تسجيل أية وجهة مع رقم الاتصال السريع المحدد أو رقم مجموعة الاتصال المحدد.	قم بإدخال عنوان الوجهة الخاص ببيانات الفاكس باستعمال لوحة المفاتيح أو قم بتسجيل وجهة الاتصال السريع أو وجهة مجموعة الاتصال وحاول تحديد عنوان الوجهة مرة ثانية.
REDIAL ALL FAILED	تم الإخفاق في جميع المحاولات لأن خط المرسل إليه مشغولاً أو لا توجد أية إجابة.	افحص حالة خط الهاتف الخاص بالمرسل إليه ومن ثم حاول إرسال الفاكس مرة ثانية.

رسالة الخلل	السبب	الحل
THE PARTY IS FULL	وصلت البيانات المتاحة لوجهات الفاكس الى الحد الأقصى: 236 وجهة.	قم بإرسال الفاكس، ومن ثم حاول المسح الضوئي مرة ثانية. وإلا فقم بحذف الوجهات غير الضرورية قبل إضافة الوجهات المرغوبة.
WRONG PASSWORD	كلمة المرور غير صحيحة.	افحص كلمة المرور، ومن ثم قم بتحديد تلك الصحيحة.
REGISTERED! GROUP DIAL	تظهر رسالة الخلل هذه إذا تم اختيار وجهة مجموعة الاتصال من اللائحة المفضلة أثناء تحديد المستلم الذي يتم إرسال الفاكس إليه باستعمال المفتاح <b>On hook</b> (متاح).	قم باختيار المستلم من اللائحة المفضلة المبرمجة مع وجهة مفردة.

## الملحق A الملحق

### المواصفات الفنية

الخطوط المتوافقة	PSTN (شبكة الهاتف المحولة العامة)، PBX (بدالة الفرع الشخصي) (الأخرى غير متوافقة).
التوافق	ECM/Super G3
سرعة المودم	V.34 (حتى 33.6 كيلوبت بالثانية)
سرعة إرسال الفاكس	3 ثوان/صفحة واحدة (عند V.34)
طريقة التشفير	MH, MR, MMR, JBIG
الذاكرة الخاصة بالاستقبال	6 ميغابايت (384 صفحة تقريباً)
الوثيقة الأصلية	<input type="checkbox"/> جهاز تلقيم الوثائق تلقائياً الحجم الأقصى: <input type="checkbox"/> Legal العرض: 140 إلى 216 مم الطول: 148 إلى 500 مم (500 مم: وضع الفاكس باستعمال جهاز تلقيم الوثائق تلقائياً) <input type="checkbox"/> زجاج الوثيقة الأصلية A5/A4/Statement/Letter
حجم الورق	الحجم الأقصى: <input type="checkbox"/> Legal
مسح الحافة	4 مم (الأعلى، الأسفل، اليسار، اليمين)
تحليل الإرسال	الوضع القياسي: 203 × 98 نقطة لكل بوصة الوضع الدقيق: 203 × 196 نقطة لكل بوصة الوضع الدقيق جداً: 203 × 392 نقطة لكل بوصة

<p>نظام التشغيل:                  Windows 2000 Service Pack 4                  (bit/64-bit-32) Windows Server 2003                  (bit/64-bit-32) Windows Server 2008                  (bit/64-bit-32) Windows XP                  (bit/64-bit-32) Windows VISTA                  (bit/64-bit-32) Windows 7                  التوصيل البيني:                  USB 2.0                  ((RAW port, LPR)/TCP/IP) Network                  متطلبات الكمبيوتر الشخصي PC                  المواصفات الأدنى:                  CPU Pentium 200MHz سرعة وحدة المعالجة المركزية                  الذاكرة RAM: 128 ميغابايت                  المواصفات الموصى بها:                  CPU: Pentium 4/1.6GHz سرعة وحدة المعالجة المركزية                  الذاكرة RAM: 256 ميغابايت                  لغة التحكم في المشغل:                  GDI                  انضغاط المشغل:                  JBIG</p>	<p>PC-FAX</p>
---	---------------

#### ملاحظة:

للمزيد من التفاصيل حول المواصفات الاخرى، راجع دليل مستعمل الطابعة/الناسخة/الماسحة الضوئية.

## إدخال النص

عند تحديد اسم المستخدم أو برمجة اسم المرسل إليه، يمكن إدخال الحروف والحروف ذات العلامة النقطية والأرقام والرموز.

## تشغيل المفاتيح

قم باستعمال لوحة المفاتيح لإدخال الأرقام والحروف والرموز.

لائحة الحروف المتوفرة لكل من المفاتيح الموجودة على لوحة المفاتيح

## إدخال أرقام الفاكس

الحروف المتوفرة (تسجيل رقم فاكس المستخدم. *USER FAX NO.)		الحروف المتوفرة		المفتاح الموجود على لوحة المفاتيح
[A]	[1]	[A]	[1]	
1-	1	1-	1	1

الحروف المتوفرة (تسجيل رقم فاكس المستخدم * (USER FAX NO.))		الحروف المتوفرة		المفتاح الموجود على لوحة المفاتيح
[A]	[1]	[A]	[1]	
2	2	2	2	2
3	3	3	3	3
4	4	4	4	4
5	5	5	5	5
6	6	6	6	6
7	7	7	7	7
8	8	8	8	8
9	9	9	9	9
0 (المسافة)	0	0 (المسافة)	0	0
				*
+		*#	#	#

لعرض رقم الفاكس لديك، قم باختيار ADMIN. MANAGEMENT/USER SETTING/USER FAX NUMBER في قائمة الخدمة UTILITY.

## إدخال الأسماء

الإنجليزية والفرنسية والألمانية والإيطالية والإسبانية والبرتغالية والتركية

الحروف المتوفرة		المفتاح الموجود على لوحة المفاتيح
[A]	[1]	
_ : / @ ( ) - 1 2 3 4 5 6 7 8 9 0	1	1
ABC2abcÆÇàáááááæç	2	2
DEF3defÐèéèèèð	3	3
GHI4ghiiiï	4	4
JKL5jkl€£¢	5	5
°MNO6mnoØEñóóóóøœ	6	6
PQRS7pqrsß\$§	7	7
TUV8tuvùúü	8	8



الحروف المتوفرة		المفتاح الموجود على لوحة المفاتيح
[A]	[1]	
WXYZ9wxyzpýþ	9	9
0(المسافة)	0	0
		✖
~`^μ \\{}[]<>&%#=#÷×+*	#	#

### التشيكية والسلوفانية والهنغارية والبولندية

الحروف المتوفرة		المفتاح الموجود على لوحة المفاتيح
[A]	[1]	
_.:/@()-1?!?’,.	1	1
ABC2abcAÇáâãäåçčĉ	2	2
DEF3defĐĚđđéëě	3	3
GHI4ghií	4	4
JKL5jklĹłŁłŤ	5	5
MNO6mnoňńóôöő	6	6
PQRS7pqrsŞşŢţŢţşş	7	7
TUV8tuvŤţţúűúú	8	8
WXYZ9wxyzýžžž	9	9
0(المسافة)	0	0
		✖
~`^μ \\{}[]<>&%#=#÷×+*	#	#

### الروسية

الحروف المتوفرة		المفتاح الموجود على لوحة المفاتيح
[A]	[1]	
_.:/@()-1?!?’,.	1	1

الحروف المتوفرة		المفتاح الموجود على لوحة المفاتيح
[A]	[1]	
ABC2abcАБВГабвг	2	2
DEF3defДЕЖЗЁежзё	3	3
GHI4ghiИЙКЛиЙкл	4	4
JKL5jklМНОПмноп	5	5
MNO6mnoРСТУрсту	6	6
PQRS7pqrsФХЦЧфхцч	7	7
TUV8tuvШЩЪЫшщъы	8	8
WXYZ9wxyzБЮЯьбюя	9	9
0(المسافة)	0	0
		*
~`^ \{\}[]<>&%#=#+*	#	#

### إدخال عناوين البريد الإلكتروني

الحروف المتوفرة		المفتاح الموجود على لوحة المفاتيح
[A]	[1]	
1-@.	1	1
ABC2abc	2	2
DEF3def	3	3
GHI4ghi	4	4
JKL5jkl	5	5
MNO6mno	6	6
PQRS7pqrs	7	7
TUV8tuv	8	8
WXYZ9wxyz	9	9
0(المسافة)	0	0

الحروف المتوفرة		المفتاح الموجود على لوحة المفاتيح
[A]	[1]	✳
		#
~ {}^`^[]%()?!=*/&+	#	#

## تغيير وضع الإدخال

في كل مرة يتم فيها ضغط المفتاح ✳، يتغير وضع الإدخال بين الأرقام والحروف.

[...1]: يمكن إدخال الأرقام باستعمال لوحة المفاتيح.

[...A]: يمكن إدخال الحروف باستعمال لوحة المفاتيح.

## مثال حول الإدخال

يتم وصف إجراءات إدخال النص أدناه باستعمال "NJ Office" كمثال.

1. اضغط المفتاح 6 مرتين.  
"تم إدخال N"
2. اضغط المفتاح 5 مرة واحدة.  
"يتم إدخال J"
3. اضغط المفتاح 0 مرة واحدة.  
تم إدخال مسافة.
4. اضغط المفتاح 6 3 مرات.  
"تم إدخال O"
5. اضغط المفتاح 7 3 مرات.  
"يتم إدخال f"
6. اضغط المفتاح ►  
يتحرك المؤشر المتحرك الى اليمين.
7. اضغط المفتاح 7 3 مرات.  
"يتم إدخال f"

8. اضغط المفتاح 7 4 مرات.  
”يتم إدخال i“.
9. اضغط المفتاح 7 2 مرات.  
”يتم إدخال c“.
10. اضغط المفتاح 6 3 مرات.  
”يتم إدخال e“.

## تنبيهات احتياطية حول تصحيح النص والإدخال

- ❑ لمسح النص بأكمله الذي تم إدخاله، احتفظ بالمفتاح Back (السابق) مضغوطاً.
- ❑ لحذف جزء فقط من النص الذي تم إدخاله، قم باستعمال المفتاح ◀ أو المفتاح ▶ لتحريك المؤشر المتحرك ( ) الى الحرف المراد حذفه ومن ثم اضغط المفتاح Back (السابق).
- ❑ إذا كنت ترغب في استعمال نفس المفتاح لإدخال حرفين على التوالي، اضغط المفتاح ▶ بعد اختيار الحرف الأول. (راجع مثال الإدخال الموضح أعلاه).
- ❑ لإدخال مسافة، اضغط المفتاح 0.

## الفهرس

<b>ا</b>	<b>A</b>
استقبال الفاكسات	ADF
43.....إعادة الارسال	17.....إرسال الفاكسات
42.....الاستقبال التلقائي	
42.....الاستقبال اليدوي	<b>P</b>
44.....الطبع	38.....PC-FAX
45.....طريقة الطباعة	39.....عملية الإرسال الأساسية
	40.....عملية الحذف
<b>أ</b>	<b>U</b>
44.....أسفل الصفحة	Utility
	13.....الخدمة
<b>ا</b>	
26.....اعادة الاتصال	<b>إ</b>
	71.....إدخال النص
<b>إ</b>	76.....تنبيهات احتياطية حول الإدخال
43.....إعادة الارسال	75.....وضع الإدخال
إعادة الإرسال	
16.....تحديده	<b>ا</b>
	ارسال الفاكسات
<b>ا</b>	26.....اعادة الاتصال
35.....الاتصال التسلسلي	
الاتصال السريع	<b>إ</b>
54.....التسجيل	إرسال الفاكسات
54.....التسجيل (الإعداد اليدوي)	17.....استعمال جهاز تقليص الوثائق تلقائياً
56.....التغيير/الحذف	19.....استعمال زجاج الوثيقة الأصلية
24.....تحديد المرسل إليه	35.....الاتصال التسلسلي
الاتصال، مباشر	39.....الإرسال PC-FAX
31.....الإرسال المباشر	الإرسال المباشر
الإرسال اليدوي	31.....الإرسال المباشر
33.....استعمال الهاتف	33.....الإرسال اليدوي
34.....المفتاح On hook	30.....دُفعة الإرسال
29.....الإرسال حسب المؤقت	31.....ذاكرة الاتصال
38.....الإعدادات PC-FAX	17.....عملية تشغيل الفاكس الأساسية
38.....الأزرار المشتركة	إرسال فاكسات
38.....بطاقة الإعدادات	29.....المؤقت
39.....بطاقة المعلومات	
39.....بطاقة دليل العناوين	



27.....البث.....	7.....دليل الوثيقة.....
28.....مجموعة الاتصال.....	
<b>ذ</b>	
	31.....ذاكرة الإرسال.....
	14.....ذاكرة الاستقبال.....
<b>ر</b>	
	67.....رسائل الخلل.....
<b>ز</b>	
	7.....زجاج الوثيقة الأصلية.....
	19.....إرسال الفاكسات.....
<b>ش</b>	
	10.....شاشة وضع الفاكس.....
<b>ص</b>	
	7.....صينية تلقيم الوثائق.....
<b>ط</b>	
	31.....طريقة الإرسال.....
	31.....الإرسال المباشر.....
	32.....تغيير طريقة الإرسال.....
	31.....ذاكرة الإرسال.....
<b>ل</b>	
	7.....لوحة التحكم.....
<b>م</b>	
	مجموعة الاتصال
	57.....التسجيل.....
	58.....التغيير/الحذف؛ التغيير/الحذف:مجموعة الاتصال.....
	28.....تحديد المرسل إليه.....
	مستلمين
	27.....مستلمين متعددين.....
	مستلمين متعددين