



EPSON AcuLaser CX16NF

Gebruikershandleiding van de fax

NPD4212-00 NL

Auteursrechtmededeling

Niets uit deze uitgave mag worden gereproduceerd, opgeslagen in een gegevenssysteem of in enige vorm of enige wijze worden verzonden, mechanisch, gefotokopieerd, opgenomen of op andere wijze, zonder de voorafgaande toestemming van Seiko Epson Corporation. Patentaansprakelijkheid wordt niet aangenomen ten aanzien van het gebruik van de informatie hierin. Er wordt ook geen aansprakelijkheid aangenomen voor schade voortkomend uit het gebruik van de informatie hierin.

Noch Seiko Epson Corporation noch haar partnerbedrijven dragen aansprakelijkheid naar de koper van dit product of derden voor schade, verlies, kosten of uitgaven die door de koper of derden zijn opgelopen, voortkomend uit: ongeluk, foutief gebruik of misbruik van dit product of onbevoegde modificaties, reparaties of wijzigingen aan dit product of (exclusief in de V.S.) het nalaten om de bedienings- en onderhoudsinstructies van Seiko Epson Corporation strikt op te volgen.

Seiko Epson Corporation en haar partnerbedrijven zijn niet aansprakelijk voor schades of problemen die voortkomen uit het gebruik van opties of andere verbruiksproducten dan die zijn aangewezen als originele Epson Producten of door Epson goedgekeurde Producten door Seiko Epson Corporation.

EPSON is een gedeponeerd handelsmerk en EPSON AcuLaser is een handelsmerk van Seiko Epson Corporation.

Inhoudsopgave

Hoofdstuk 1 Inleiding

Onderdeelnamen.	7
Vooraanzicht.	7
Achteraanzicht.	8

Hoofdstuk 2 Bedieningspaneel en Configuratiemenu

Faxmodusscherm.	10
Hoofdscherm.	10
In Faxmodus gaan.	12
Symboollijst.	12
UTILITY-menu.	13
De instellingen specificeren in het UTILITY-menu.	13
Algemene procedure voor het specificeren van instellingen in het hulpprogrammamenu.	13
Geheugenontvangst.	14
Het instellen van de Memory RX Mode.	15
De Memory RX Mode uitzetten.	16
Het specificeren van doorstuurinstellingen.	16

Hoofdstuk 3 Faxen versturen

Basis faxbediening.	18
Een fax versturen met de ADF.	18
Een fax versturen met het originele glas.	20
De beeldkwaliteit aanpassen.	22
De resolutie aanpassen.	22
De scandichtheid aanpassen.	23
Een ontvanger specificeren.	24
Direct een faxnummer invoeren.	24
Gebruikmaken van het Favorite List.	25
De snelkeuzefunctie gebruiken.	26
De lijstfunctie van het telefoonboek gebruiken.	26
De zoekfunctie van het telefoonboek gebruiken.	27
De functie opnieuw bellen gebruiken.	28

Meerdere ontvangers specificeren.	29
Een fax versturen naar meerdere ontvangers (uitzendverzending).	29
Een fax versturen naar meerdere ontvangers (groepskeuze).	31
Een fax versturen op een gespecificeerde tijd (Timerverzending).	32
Een partijverzending versturen.	33
Geheugenverzending en Directe verzending.	34
Geheugenverzending.	34
Directe verzending.	34
De verzendmethode wijzigen.	34
Een fax handmatig versturen.	36
Een fax handmatig versturen na gebruik van de telefoon.	36
Een fax handmatig versturen via de On hook -toets.	37
Een fax versturen naar een combinatie van faxnummers (kettingbellen).	38
Een verzending in de wachtrij annuleren.	39
Over de faxkop.	40

Hoofdstuk 4 Faxen vanaf een computer (PC-FAX)

Direct vanaf een computer een fax versturen (PC-FAX).	41
PC-FAX-instellingen.	41
Standaardtoetsen.	41
Tabblad Settings.	41
Tabblad Sender Information.	42
Tabblad Address Book.	42
Basis PC-FAX-verzendingen.	42
De FAX driver verwijderen (voor Windows).	44

Hoofdstuk 5 Faxen ontvangen

Faxen automatisch ontvangen.	45
Faxen handmatig ontvangen.	45
Doorsturen van ontvangen faxen.	46
Afdrukken van ontvangen faxen.	47
Afdrukgebied.	47
De informatie van de verzender toevoegen bij het afdrukken van faxen.	47

Hoofdstuk 6 Ontvangers registreren

Over de Belregisterfunctie.	57
Favorietenlijst.	58
Bestemmingen registreren in de Favorietenlijst.	58
Bestemmingen wissen in de favorietenlijst.	59
Bellen via snelkeuze.	60
Een snelkeuzebestemming registreren.	60
Snelkeuze-informatie wijzigen/wissen.	62
Bellen via groepskeuze.	63
Een groepskeuzebestemming registreren.	63
Groepskeuze-informatie wijzigen/wissen.	65

Hoofdstuk 7 Bevestigingsmodus

Over de tellers van de machine.	67
De teller controleren voor het afdrukken van faxen.	67
De teller controleren voor totaal aantal scans.	67
Controleren van de verzending/Ontvangstresultaat van het berichtenvenster.	68
Over de rapporten en lijsten.	68
De rapporten en lijsten afdrukken.	68
TX RESULT REPORT.	69
RX RESULT REPORT.	69
ACTIVITY REPORT.	70
MEMORY DATA LIST.	70
MEMORY IMAGE PRINT.	71
FAVORITE LIST.	71
SPEED DIAL LIST.	71
GROUP DIAL LIST.	72

Hoofdstuk 8 Problemen oplossen

Problemen bij het versturen van faxen.	73
Problemen bij het ontvangen van faxen.	74
Overige problemen.	75
Foutberichten op het berichtenvenster.	75

Appendix A Bijlage

Technische specificaties.	79
Tekst invoeren.	80
Toetswerking.	80
De invoermodus wijzigen.	84
Invoervoorbeeld.	84
Tekst corrigeren en Invoervoorzorgsmaatregelen.	85

Index

Hoofdstuk 1

Inleiding

Onderdeelnamen

De onderdelen van de machine waarnaar wordt verwezen in deze handleiding, staan hieronder afgebeeld. Neem even de tijd om ermee bekend te raken.

Vooraanzicht

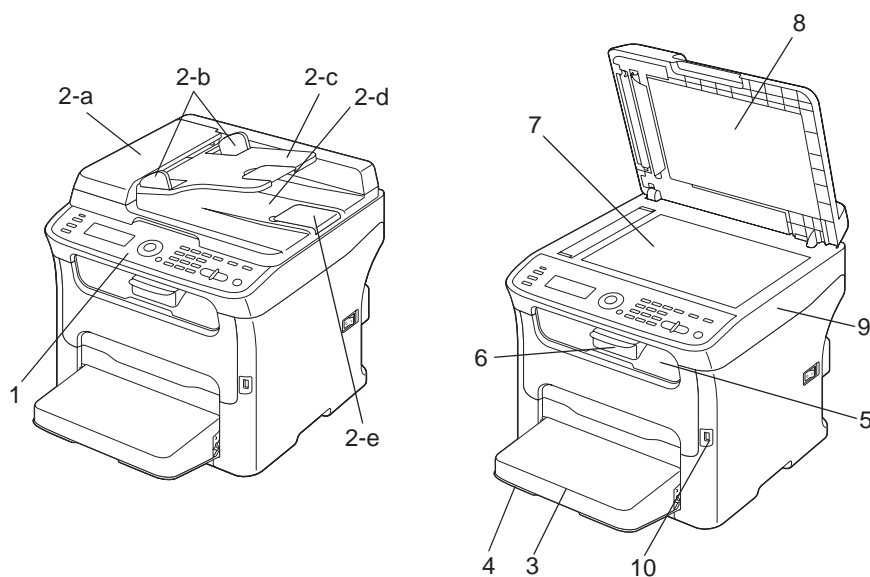

1-Bedieningspaneel

2-Automatische documenttoevoer (ADF)

2-a:ADF-toevoerklap

2-b:Documentgids

2-c:Documenttoevoerlade

2-d:Documentuitvoerlade

2-e:Documentstop

Opmerking:

- ❑ De ADF kan in sommige status- en foutberichten verschijnen als “documentcover”.
- ❑ Verlaag de documentstop bij het scannen van papier met Legalformaat bij de ADF.

3-Stofkap

4-Lade 1 (multifunctionele toevoerlade)

5-Uitvoerlade

6-Verlenglade

7-Origineel glas

8-Originele afdekking

9-Scannereenheid

10-USB-geheugenpoort

Achteraanzicht

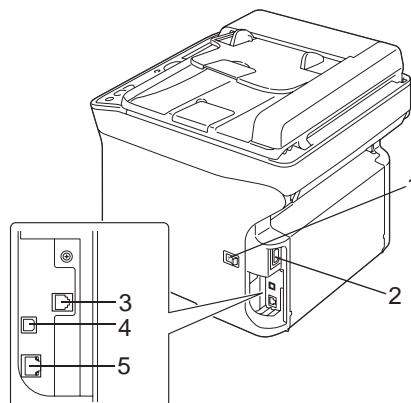

1-Stroomschakelaar

2-Stroomverbinding

3-LIJN (telefoonlijn)-aansluiting

4-USB-poort

5-10Base-T/100Base-TX Ethernet Interfacepoort

Hoofdstuk 2

Bedieningspaneel en Configuratiemenu

Faxmodusscherf

Hoofdscherf

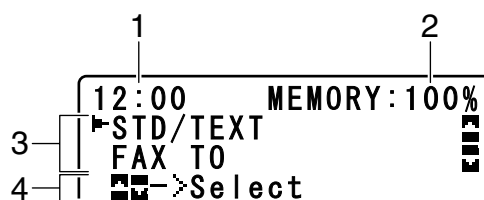

Nr.	Indicatie	Beschrijving
1	Tijd	Geeft de tijd weer momenteel gespecificeerd met ADMIN. MANAGEMENT/USER SETTING/DATE&TIME in het UTILITY-menu.
2	Beschikbaar geheugen	Geeft het percentage aan beschikbaar geheugen weer voor faxhandelingen.
3	Faxinstellingen	Hiermee kunt u de huidige instellingen controleren en de verschillende instellingen wijzigen. Voor meer informatie, raadpleegt u "Hoofdscherf" op pagina 10.
4	Status	Afhankelijk van de situatie, kan het machinestatusbericht of een foutbericht verschijnen.

☐ Faxinstellingen

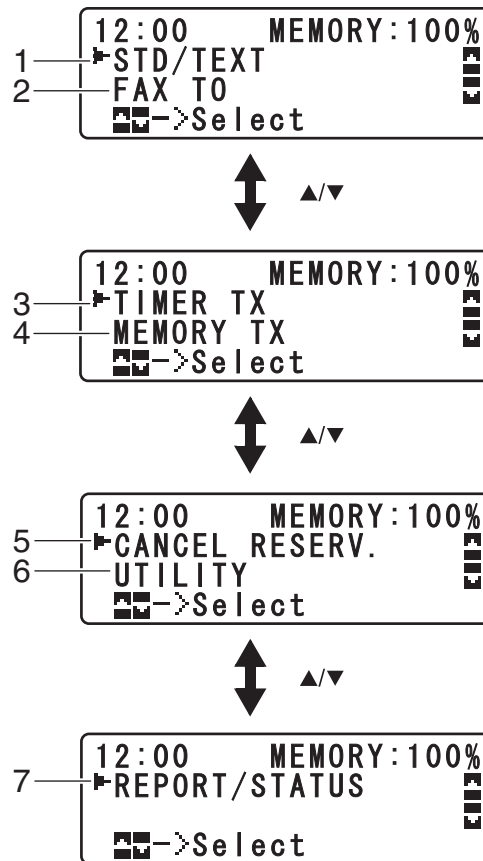

Nr.	Indicatie	Beschrijving
1	Faxkwaliteit	Geeft de faxkwaliteit weer die is geselecteerd. Voor meer informatie over het selecteren van de faxkwaliteit, raadpleegt u de Handleiding van de Printer, het Kopieerapparaat, de Scanner en "De beeldkwaliteit aanpassen" op pagina 22.
2	Faxbestemming	Geeft de gespecificeerde faxbestemming aan. Voor meer informatie over het specificeren van de bestemming, raadpleegt u "Een ontvanger specificeren" op pagina 24 en "Meerdere ontvangers specificeren" op pagina 29. Opmerking: Als er geen bestemming is gespecificeerd, verschijnt FAX TO.
3	TIMER TX	Selecteer dit menu-item om de tijd waarop de fax moet worden verzonden, te specificeren. Voor informatie over het specificeren van instellingen voor een timerverzending, raadpleegt u "Een fax versturen op een gespecificeerde tijd (Timerverzending)" op pagina 32.



Nr.	Indicatie	Beschrijving
4	Verzendmodus	Geeft de faxverzendmodus weer die is geselecteerd. Voor meer informatie over de transmissiemodi, raadpleegt u de Handleiding van de Printer, het Kopieerapparaat, de Scanner en "Geheugenverzending en Directe verzending" op pagina 34.
5	CANCEL RESERV.	Selecteer dit menu-item om de lijst met taken in de verzendrij weer te geven, en een taak te wissen. Voor meer informatie, raadpleegt u "Een verzending in de wachtrij annuleren" op pagina 39. Opmerking: Dit menu-item verschijnt niet als een bestemming is gespecificeerd.
6	UTILITY	Selecteer dit menu-item om de verschillende machine-instellingen te wijzigen. Voor meer informatie, raadpleegt u "UTILITY-menu" op pagina 13. Opmerking: Dit menu-item verschijnt niet als een bestemming is gespecificeerd.
7	REPORT/STATUS	Selecteer dit menu-item om het totaal aantal pagina's te zien dat door deze machine is gedrukt en de resultaten van faxverzendingen/ontvangsten en de gedrukte rapporten. Voor meer informatie, raadpleegt u "Bevestigingsmodus" op pagina 67. Opmerking: Dit menu-item verschijnt niet als een bestemming is gespecificeerd.







In Faxmodus gaan

Voordat u de faxfunctie gebruikt, dient u ervoor te zorgen dat de **Fax**-toets groen brandt. Druk er anders op om naar de faxmodus te gaan.

Door te drukken op de **Redial/Pause**-toets of de **On hook**-toets zet de machine over naar de faxmodus als het zich in een andere modus bevindt.

Symboollijst

Symbool		Beschrijving
	Nummer bellen	Er wordt naar een faxnummer gebeld.
	Bellen	De machine wordt gebeld.

Symbool		Beschrijving
	Versturen	Het document is verzonden.
	Ontvangen	Een document wordt ontvangen.
	Aantal te scannen documentpagina's	Het aantal te scannen documentpagina's verschijnt naast het pictogram.
	Toon	Als Pulse is geselecteerd als het telefoonlijntype, druk dan op de toets * om het lijntype tijdelijk te wijzigen in Toon.
	Pauze	Er is een pauze ingevoerd.
	Timerverzending of partijverzending in de wachtrij	Een document komt in de wachtrij voor timerverzending of partijverzending.
	Geheugenontvangst	Een document wordt in de wachtrij geplaatst voor geheugenontvangst.

UTILITY-menu

De machine-instellingen kunnen worden gewijzigd volgens de gewenste normale handelingen. Voor meer informatie over de menu-instellingen, raadpleegt u de Handleiding van de Printer, het Kopieerapparaat, en de Scanner.

De instellingen specificeren in het UTILITY-menu

Algemene procedure voor het specificeren van instellingen in het hulpprogrammamenu

1. Druk op de ▲ of ▼-toets om UTILITY te selecteren en vervolgens op de **Select**-toets.
2. Druk op de ▲ of ▼-toets om het gewenste menu te selecteren en druk vervolgens op de **Select**-toets om het geselecteerde menu weer te geven.

Opmerking:

Raadpleeg de Handleiding van de Printer, het kopieerapparaat, de scanner om het gewenste menu weer te geven.

3. Voor het selecteren van een instelling, drukt u op de ▲, ▼, ◀ of ▶-toets.
Om naar een instelling te gaan gebruikt u het toetsenbord om het nummer in te typen.
4. Druk op de **Select**-toets.
De instelling wordt toegepast.

Opmerking:

Om een instelling te annuleren, drukt u op de **Back**-toets.

Geheugenontvangst

Ontvangen faxen kunnen in het geheugen worden opgeslagen en op een aangegeven tijd worden afgedrukt. Dit is handig voor als bijvoorbeeld vertrouwelijke documenten worden ontvangen.

Geheugen ontvangst kan worden gebruikt met de volgende instellingen.

- Start/eindtijdstellingen: Niet ingesteld
MEMORY RX MODE-functie is normaal ingesteld op **ON**. Om een fax af te drukken die is opgeslagen in het geheugen, zet u de MEMORY RX MODE-functie op **OFF**.

- Start/eindtijdstellingen: Ingesteld
De geheugenontvangstmodus begint en eindigt op de opgegeven tijd.

Voorbeeld 1: Als de On Time-instelling is ingesteld op 18:00 uur en de OFF TIME-instelling is ingesteld op 08:00 uur

- De machine is in geheugenontvangstmodus van 18:00 uur tot 08:00 uur en in normale ontvangstmodus, waarbij faxen worden afgedrukt na ontvangst van 08:00 uur tot 18:00 uur.

Voorbeeld 2: Als de On Time-instelling is ingesteld op 12:00 uur en de OFF TIME-instelling is ingesteld op 12:00 uur (de starttijd en de eindtijd zijn hetzelfde)

- MEMORY RX MODE-functie wordt gewoonlijk ingesteld op **ON**; maar de faxen die in het geheugen zijn opgeslagen, worden om 12:00 uur afgedrukt.

Het instellen van de Memory RX Mode

1. Druk op de ▲ of ▼-toets om UTILITY te selecteren en vervolgens op de **Select**-toets.

Opmerking:

Voor meer informatie over het selecteren van een menu, raadpleegt u “Algemene procedure voor het specificeren van instellingen in het hulpprogrammamenu” op pagina 13.

2. Druk op de ▲ of ▼-toets om FAX RX OPERATION te selecteren en vervolgens op de **Select**-toets.
3. Controleer of de MEMORY RX MODE is geselecteerd en druk dan op de **Select**-toets.
4. Gebruik de ▲ of ▼-toetsen, selecteer ON en druk vervolgens op de **Select**-toets.
5. Gebruik het toetsenbord om de tijd in te typen als de geheugenontvangstmodus begint, en druk vervolgens op de **Select**-toets.

Het invoervakje voor de eindtijd verschijnt.

Opmerking:

Om geen starttijd te specificeren, drukt u op de **Select**-toets zonder een tijd te specificeren. Het invoervakje voor het wachtwoord verschijnt. Ga verder met stap 7.

6. Gebruik het toetsenbord om de tijd in te typen als de geheugenontvangstmodus eindigt, en druk vervolgens op de **Select**-toets.

Het invoervakje voor het wachtwoord verschijnt.

7. Voer het wachtwoord in en druk dan op de **Select**-toets.

De geheugenontvangstmodus is ingesteld.

Opmerking:

- Het wachtwoord is nodig voor het uitzetten van de geheugenontvangstmodus of het wijzigen van de start/eindtijden. Voer een 4-cijferig nummer in.
- Om geen wachtwoord te specificeren, drukt u op de **Select**-toets zonder een wachtwoord te specificeren.

De Memory RX Mode uitzetten

1. Druk op de ▲ of ▼-toets om UTILITY te selecteren en vervolgens op de **Select**-toets.

Opmerking:

Voor meer informatie over het selecteren van een menu, raadpleegt u “Algemene procedure voor het specificeren van instellingen in het hulpprogrammamenu” op pagina 13.

2. Druk op de ▲ of ▼-toets om FAX RX OPERATION te selecteren en vervolgens op de **Select**-toets.
3. Controleer of de MEMORY RX MODE is geselecteerd en druk dan op de **Select**-toets.
4. Gebruik de ▲ of ▼-toetsen om OFF te selecteren en vervolgens op de **Select**-toets.

Het invoervakje voor het wachtwoord verschijnt.

Opmerking:

Als er geen wachtwoord is gespecificeerd, wordt de geheugenontvangstmodus geannuleerd.

5. Voer het wachtwoord in en druk dan op de **Select**-toets.

De geheugenontvangstmodus is geannuleerd.

Opmerking:

Als faxen zijn opgeslagen in het geheugen, begint het afdrukken van de faxen.

Het specificeren van doorstuurinstellingen

1. Druk op de ▲ of ▼-toets om UTILITY te selecteren en vervolgens op de **Select**-toets.

Opmerking:

Voor meer informatie over het selecteren van een menu, raadpleegt u “Algemene procedure voor het specificeren van instellingen in het hulpprogrammamenu” op pagina 13.

2. Druk op de ▲ of ▼-toets om FAX RX OPERATION te selecteren en vervolgens op de **Select**-toets.
3. Druk op de ▲ of ▼-toets om FORWARD te selecteren en vervolgens op de **Select**-toets.

De FORWARD-instelling verschijnt.

4. Druk op de ▲ of ▼-toets om ON of ON<PRINT>, en druk dan op de **Select**-toets.

5. Voer de bestemming in of selecteer deze uit de snelkeuzebestemmingen.

Opmerking:

- Druk op de **Addressbook**-toets om een selectie te maken uit de snelkeuzebestemmingen, typ het snelkeuzenummer in en druk op de **Select**-toets.
- Er kan ook een e-mailadres worden gespecificeerd.

6. Druk op de **Select**-toets.

De doorstuurinstellingen zijn gespecificeerd.

Hoofdstuk 3

Faxen versturen

Basis faxbediening

Dit hoofdstuk bevat basisinformatie over het verzenden van faxen.

Opmerking:

Er kunnen documenten met de volgende papierformaten worden gefaxt.

Origineel formaat: A5/A4/Statement/Letter (bij gebruik van origineel glas)

Breedte: 140 tot 216 mm

Lengte: 148 tot 500 mm (bij gebruik van de ADF)

Een fax versturen met de ADF

Als de ADF wordt gebruikt, kunnen originele documenten met meerdere pagina's automatisch worden gescand.

Opmerking:

- Laad geen originele documenten die zijn samengebonden, bijvoorbeeld met paperclips of nietjes.*
- Laad niet meer dan 35 vellen; anders kan een toevoerfout van een origineel document of schade aan het document of de machine optreden.*
- Als het originele document niet goed is geladen, kan het niet recht zijn ingevoerd of er is een toevoerfout met een origineel document of schade aan het document opgetreden.*
- Open de ADF-klep niet als er documenten die in de ADF zijn geladen, worden gescand.*

1. Druk op de **Fax**-toets om naar de faxmodus te gaan.

Opmerking:

Als de eerste modus (UTILITY - MACHINE SETTING - INITIAL MODE) is ingesteld op FAX, dan kan deze stap worden overgeslagen.

2. Zorg dat er geen document op het originele glas ligt.

3. Leg het document met de bovenkant naar boven in de ADF-documenttoevoerlade.

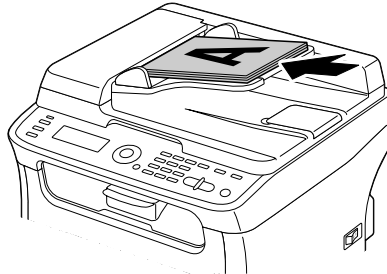

4. Pas de documentgeleiders aan het documentformaat aan.
5. Pas de beeldkwaliteit van het document aan.

Opmerking:

Voor meer informatie over het aanpassen van de documentbeeldkwaliteit, raadpleegt u “De beeldkwaliteit aanpassen” op pagina 22.

6. Specificeer het faxnummer van de ontvanger op een van de volgende manieren:
 - Direct een nummer bellen
 - Gebruikmaken van de favorietenlijst
 - De snelkeuzefunctie gebruiken
 - De groepskeuzefunctie gebruiken
 - De telefoonboekfunctie gebruiken
 - De **Redial/Pause**-toets gebruiken

Opmerking:

- Voor meer informatie over het specificeren van de ontvanger, raadpleegt u “Een ontvanger specificeren” op pagina 24. Voor informatie over het gebruiken van de **Redial/Pause**-toets, raadpleegt u “De functie opnieuw bellen gebruiken” op pagina 28.*
- Een verzending kan ook worden verstuurd naar meerdere ontvangers met de uitzendfunctie. Voor meer informatie over het versturen van een uitzendverzending, raadpleegt u “Een fax versturen naar meerdere ontvangers (uitzendverzending)” op pagina 29.*

7. Druk op de **Start**-toets.
Het document is gescand en de fax is verstuurd.

Opmerking:

- Om het verzenden te stoppen, drukt u op de **Stop/Reset**-toets. Er verschijnt een bericht waarin om een bevestiging wordt gevraagd om de instelling te annuleren. Selecteer **YES**, en druk dan op de **Select**-toets.
- Als de fax niet kan worden verstuurd (omdat de lijn bijvoorbeeld bezet was) probeert de functie voor automatisch opnieuw bellen het versturen van de verzending opnieuw.
Als de fax niet kan worden verstuurd met de functie automatisch opnieuw bellen, kan er een TX-resultatenrapport worden afgedrukt. Voor meer informatie, raadpleegt u "TX RESULT REPORT" op pagina 69.
- Indien u een gescand document dat in de wachtrij staat voor verzending, of een fax die wacht op opnieuw bellen, wilt annuleren, selecteer dan **CANCEL RESERV.** in het menu. Voor meer informatie, raadpleegt u "Een verzending in de wachtrij annuleren" op pagina 39.
- Als het geheugen bijna vol is, wordt het scannen van het document gestopt en verschijnt er een bericht waarmee u kunt selecteren of u de verzending wilt starten of de verzendtaak wilt annuleren. Als u ervoor heeft gekozen om de taak te annuleren, worden de pagina's van het document dat voor de taak is gescand, verwijderd. Als u ervoor heeft gekozen om de verzenden te starten, begint de verzending. Nadat de gescande pagina's zijn verstuurd, begint het scannen van het document opnieuw.

Een fax versturen met het originele glas

1. Druk op de **Fax**-toets om naar de faxmodus te gaan.

Opmerking:

Als de eerste modus (UTILITY - MACHINE SETTING - INITIAL MODE) is ingesteld op FAX, dan kan deze stap worden overgeslagen.

2. Verwijder alle documenten uit de ADF.

Opmerking:

Als u het originele glas gebruikt om te scannen, laad dan geen documenten in de ADF.

3. Til de ADF-klep op om hem te openen.
4. Plaats het originele document met de bovenkant omlaag op het originele glas en lijn het document uit met de schaling boven en aan de linkerkant van het originele glas.

5. Sluit voorzichtig de ADF-klep.

Opmerking:

Als u het te snel sluit kan het document verschuiven op het originele glas.

6. Pas de beeldkwaliteit van het document aan.

Opmerking:

Voor meer informatie over het aanpassen van de documentbeeldkwaliteit, raadpleegt u “De beeldkwaliteit aanpassen” op pagina 22.

7. Specificeer het faxnummer van de ontvanger op een van de volgende manieren:

- Direct een nummer bellen
- Gebruikmaken van de favorietenlijst
- De snelkeuzefunctie gebruiken
- De groepkeuzefunctie gebruiken
- De telefoonboekfuncties gebruiken
- De **Redial/Pause**-toets gebruiken

Opmerking:

*Voor meer informatie over het specificeren van de ontvanger, raadpleegt u “Een ontvanger specificeren” op pagina 24. Voor informatie over het gebruiken van de **Redial/Pause**-toets, raadpleegt u “De functie opnieuw bellen gebruiken” op pagina 28.*

Een verzending kan ook worden verstuurd naar meerdere ontvangers met de uitzendfunctie. Voor meer informatie over het versturen van een uitzendverzending, raadpleegt u “Een fax versturen naar meerdere ontvangers (uitzendverzending)” op pagina 29.

8. Druk op de **Start**-toets.
Er verschijnt een scherm waarin om een bevestiging van het scangebied wordt gevraagd.
9. Druk op de **Select**-toets om het weergegeven scangebied te scannen. Het document is gescand.

Opmerking:

*Om het weergegeven scangebied te wijzigen, drukt u op de ▲ of ▼-toets, en selecteer het gewenste scangebied. Druk opnieuw op de **Select**-toets om te starten met scannen.*

10. Om meerdere pagina's te scannen vanaf het originele glas, controleert u of het bericht **NEXT PAGE?** verschijnt, vervangt u het document en drukt dan op de **Select**-toets. Als scannen van het document is afgerond, drukt u op de **Start**-toets. Het document is gescand en de fax is verstuurd.

Opmerking:

- Om het verzenden te stoppen, drukt u op de **Stop/Reset**-toets. Er verschijnt een bericht waarin om een bevestiging wordt gevraagd om de instelling te annuleren. Selecteer **YES**, en druk dan op de **Select**-toets.
- Als de fax niet kan worden verstuurd (omdat de lijn bijvoorbeeld bezet was) probeert de functie voor automatisch opnieuw bellen het versturen van de verzending opnieuw. Als de fax niet kan worden verstuurd met de functie automatisch opnieuw bellen, kan er een **TX-resultatenrapport** worden afgedrukt. Voor meer informatie, raadpleegt u "TX RESULT REPORT" op pagina 69.
- Indien u een gescand document dat in de wachtrij staat voor verzending, of een fax die wacht op opnieuw bellen, wilt annuleren, selecteer dan **CANCEL RESERV.** in het menu. Voor meer informatie, raadpleegt u "Een verzending in de wachtrij annuleren" op pagina 39.
- Als het geheugen bijna vol is, wordt het scannen van het document gestopt en verschijnt er een bericht waarmee u kunt selecteren of u de verzending wilt starten of de verzendtaak wilt annuleren. Als u ervoor heeft gekozen om de taak te annuleren, worden de pagina's van het document dat voor de taak is gescand, verwijderd. Als u ervoor heeft gekozen om de verzenden te starten, begint de verzending. Nadat de gescande pagina's zijn verstuurd, begint het scannen van het document opnieuw.

De beeldkwaliteit aanpassen

De beeldkwaliteit van een document kan worden aangepast voordat het wordt verstuurd als een fax.

De resolutie aanpassen

1. Druk op de **▲** of **▼**-toets om de huidige faxbeeldkwaliteit te selecteren en druk vervolgens op de **Select**-toets.

Opmerking:

STD/TEXT, FINE/TEXT, S-FINE/TEXT, STD/PHOTO, FINE/PHOTO of S-FINE/PHOTO kan verschijnen, afhankelijk van de geselecteerde instelling voor **FAX TX OPERATION** in het **UTILITY**-menu.

2. Controleer of de QUALITY<ORIGINAL> is geselecteerd en druk dan op de **Select**-toets.
3. Druk op de ▲ of ▼-toets om de faxresolutie te selecteren en vervolgens op de **Select**-toets. De resolutie is aangepast.

Opmerking:

Selecteer de juiste resolutie voor het document.

- STD/TEXT: Selecteer deze instelling voor documenten met handschrift of voor computeruitdraaien.
- FINE/TEXT: Selecteer deze instelling voor documenten met kleine lettertjes.
- S-FINE/TEXT: Selecteer deze instelling voor documenten met kleine lettertjes zoals kranten en documenten met gedetailleerde afbeeldingen.
- STD/PHOTO: Selecteer deze instelling voor fotodocumenten met gewone foto's.
- FINE/PHOTO: Selecteer deze instelling voor fotodocumenten met fijne foto's.
- S-FINE/PHOTO: Selecteer deze instelling voor fotodocumenten met nog fijnere foto's.

De resolutie keert terug naar de standaard instelling als het document is gescand met een normale verzending of na verzending van handmatige verzending. De standaard instelling kan worden gewijzigd. Dit is handig voor het specificeren van een veelgebruikte resolutie-instelling als standaard. Voor meer informatie raadpleegt u de Handleiding van de Printer, het Kopieerapparaat, de Scanner.

De scandichtheid aanpassen

1. Druk op de ▲ of ▼-toets om de huidige faxbeeldkwaliteit te selecteren en druk vervolgens op de **Select**-toets.

Opmerking:

STD/TEXT, FINE/TEXT, S-FINE/TEXT, STD/PHOTO, FINE/PHOTO of S-FINE/PHOTO kan verschijnen, afhankelijk van de instelling die is geselecteerd voor de FAX TX OPERATION functie in het UTILITY-menu.

2. Druk op de ▲ of ▼-toets om DENSITY te selecteren en vervolgens op de **Select**-toets.
3. Druk op de ◀ of ▶-toets om de scandichtheid te selecteren en vervolgens op de **Select**-toets. De scandichtheid is aangepast.

Een ontvanger specificeren

De ontvangers kunnen op een van de volgende manieren worden gespecificeerd.

- Direct een nummer bellen: Direct intypen van het faxnummer.
- Gebruikmaken van de favorietenlijst: Een snelkeuzebestemming of groepskeuzebestemming die in de favorietenlijst staat genoteerd, oproepen.
- De snelkeuzefunctie gebruiken: Een ontvanger specificeren die met snelkeuze staat geregistreerd.
- Groepskeuzenummers gebruiken: Een geregistreerde groepskeuzebestemming oproepen.
- De telefoonboekfuncties gebruiken: Maak een lijst of zoek naar ontvangers die als snelkeuzeknummers of groepskeuzenummers staan geregistreerd en selecteer dan een ontvanger.
- De **Redial/Pause**-toets gebruiken: Het nummer van de laatstgebelde ontvanger specificeren.

Direct een faxnummer invoeren

1. Gebruik het cijfertoetsenbord om het faxnummer van de ontvanger te typen.

Opmerking:

- De toetsen die kunnen worden gebruikt om het faxnummer in te voeren zijn: de nummertoeetsen (0 tot 9), * en #.
Als de **Redial/Pause**-toets is ingedrukt bij het invoeren van een faxnummer, wordt een pauze van 2,5 seconden toegevoegd. Een pauze verschijnt als F in het berichtvenster.
- Als de machine is aangesloten op een PBX-lijn en het kengetal (toegangsnummer voor buitenlijn) is gespecificeerd in de COMM. SETTING, voer dan “#” in om automatisch te bellen naar het toegangsnummer voor een buitenlijn.
- Om het ingevoerde nummer te wissen, dient u de **Back**-toets ongeveer 1 seconde ingedrukt te houden, of te drukken op de **Stop/Reset**-toets.

2. Druk op de **Select**-toets.
3. Druk op de ▲ of ▼-toets om FINISH te selecteren en vervolgens op de **Select**-toets.

De bestemming is gespecificeerd.

Opmerking:

Om de geselecteerde bestemming te wissen, drukt u op de **Stop/Reset**-toets.

Gebruikmaken van het Favorite List

Als veelvuldig gespecificeerde snelkeuzebestemmingen en groepskeuzebestemmingen in de favorietenlijst worden geregistreerd, druk dan op de **Addressbook**-toets, en vervolgens op de ▲ of ▼-toets om de gewenste bestemming snel te selecteren.

Opmerking:

De bestemming dient eerder te zijn geregistreerd in de favorietenlijst. Voor meer informatie, raadpleegt u “Bestemmingen registreren in de Favorietenlijst” op pagina 58.

1. Druk op de **Addressbook**-toets.

Opmerking:

De **Addressbook**-toets kan worden gebruikt als het hoofdscherm of `Can Use AddressBook` wordt weergegeven.

2. Druk op de ▲ of ▼-toets om de gewenste bestemming te selecteren en vervolgens op de **Select**-toets.

Opmerking:

Als een bestemming onjuist is geselecteerd, drukt u op de **Back**-toets, dan op de **Addressbook**-toets en selecteer de juiste bestemming.

3. Als `EDIT=Select` verschijnt, drukt u opnieuw op de **Select**-toets.
4. Druk op de ▲ of ▼-toets om `FINISH` te selecteren en vervolgens op de **Select**-toets.

De bestemming is gespecificeerd.

Opmerking:

- Als een groepskeuzebestemming is geselecteerd, worden meerdere bestemmingen gespecificeerd.
- Om de geselecteerde bestemming te wissen, drukt u op de **Stop/Reset**-toets.

De snelkeuzefunctie gebruiken

Als een ontvanger is geregistreerd met een snelkeuzenummer, dan kunt u eenvoudigweg bellen naar het faxnummer van de ontvanger door op een toets van een snelkeuzenummer te drukken.

Opmerking:

De ontvanger moet vooraf zijn geregistreerd met een snelkeuze. Voor meer informatie, raadpleegt u “Een snelkeuzebestemming registreren” op pagina 60.

1. Druk twee keer op de **Addressbook**-toets.

Opmerking:

De **Addressbook**-toets kan worden gebruikt als het hoofdscherm of `Can Use AddressBook` wordt weergegeven.

2. Gebruik het toetsenbord om het snelkeuzenummer in te typen (1-220), en druk vervolgens op de **Select**-toets.

Opmerking:

Als een nummer onjuist is ingevoerd, drukt u op de **Back**-toets, en typt u het juiste nummer van de snelkeuzebestemming in.

Als het ingevoerde snelkeuzenummer niet met een faxnummer is geregistreerd, verschijnt het bericht `NOT FAX NO.`. Als daarnaast het ingevoerde snelkeuzenummer niet met een ontvanger is geregistreerd, verschijnt het bericht `NOT REGISTERED!`. Voer een snelkeuzenummer in dat is geregistreerd met een faxnummer.

3. Als `EDIT>Select` verschijnt, drukt u opnieuw op de **Select**-toets.
4. Druk op de **▲** of **▼**-toets om `FINISH` te selecteren en vervolgens op de **Select**-toets.

De bestemming is gespecificeerd.

Opmerking:

Om de geselecteerde bestemming te wissen, drukt u op de **Stop/Reset**-toets.

De lijstfunctie van het telefoonboek gebruiken

Als een ontvanger is geregistreerd met een snelkeuzenummer of een groepskeuzenummer, kan de ontvanger worden opgezocht met gebruik van de Lijst- of Zoekfunctie van het telefoonboek.

Volg de hieronder beschreven procedure om te zoeken met de Lijstfunctie van het telefoonboek.

1. Druk vier keer op de **Addressbook**-toets.

Opmerking:

De **Addressbook**-toets kan worden gebruikt als het hoofdscherm of `Can Use AddressBook` wordt weergegeven.

2. Controleer of de `LIST` is geselecteerd en druk dan op de **Select**-toets.
De lijst met geprogrammeerde snelkeuzenummers en groepskeuzenummers wordt weergegeven.
3. Druk op de ▲ of ▼-toets om de gewenste bestemming te selecteren en vervolgens op de **Select**-toets.

Opmerking:

Als een bestemming onjuist is geselecteerd, drukt u op de **Back**-toets en voert u de handeling opnieuw uit vanaf stap 1.

4. Als `EDIT=Select` verschijnt, drukt u opnieuw op de **Select**-toets.
5. Druk op de ▲ of ▼-toets om `FINISH` te selecteren en vervolgens op de **Select**-toets.

Opmerking:

Om de geselecteerde bestemming te wissen, drukt u op de **Stop/Reset**-toets.

De zoekfunctie van het telefoonboek gebruiken

Als een ontvanger is geregistreerd met een snelkeuzenummer of een groepskeuzenummer, kan de ontvanger worden opgezocht met gebruik van de lijst- of zoekfunctie van het telefoonboek.

Volg de hieronder beschreven procedure om te zoeken met de Zoekfunctie van het telefoonboek.

1. Druk vier keer op de **Addressbook**-toets.

Opmerking:

De **Addressbook**-toets kan worden gebruikt als het hoofdscherm of `Can Use AddressBook` wordt weergegeven.

2. Druk op de ▲ of ▼-toets om `SEARCH` te selecteren en vervolgens op de **Select**-toets.
Er verschijnt een scherm waarmee u tekst kunt invoeren waar u naar zoekt.

- Voer de eerste tekens in van de geprogrammeerde naam voor de gewenste ontvanger met het toetsenbord.

Opmerking:

- Voer de naam in die is geprogrammeerd in het snelkeuzenummer of het groepskeuzenummer. Voor meer informatie over het invoeren van tekst, raadpleegt u "Tekst invoeren" op pagina 80.
- Er kan tekst met een lengte tot 10 tekens worden ingevoerd.

- Druk op de **Select**-toets.
Het aantal namen dat begint met de tekst die is ingevoerd in stap 3, wordt weergegeven.

Opmerking:

Als er geen namen worden gevonden die beginnen met de ingevoerde tekst, wordt er **NOT FOUND** weergegeven.

- Druk op de ▲ of ▼-toets om de gewenste bestemming te selecteren en vervolgens op de **Select**-toets.

Opmerking:

Als de gewenste ontvangernaam niet in de zoekresultaten verschijnt, druk dan twee keer op de **Back**-toets waarmee u terugkeert naar het scherm waarop u de tekst kunt invoeren die u zoekt, en probeer naar andere tekst te zoeken.

- Als **EDIT>Select** verschijnt, drukt u opnieuw op de **Select**-toets.
- Druk op de ▲ of ▼-toets om **FINISH** te selecteren en vervolgens op de **Select**-toets.

Opmerking:

Om de geselecteerde bestemming te wissen, drukt u op de **Stop/Reset**-toets.

De functie opnieuw bellen gebruiken

Om een fax te sturen naar het laatstgebelde nummer, drukt u op de **Redial/Pause**-toets om opnieuw te bellen naar het faxnummer.

- Druk op de **Redial/Pause**-toets. Controleer of het gewenste faxnummer in het berichtvenster verschijnt.

Meerdere ontvangers specificeren

Een fax kan met één enkele verzending naar verschillende ontvangers worden gestuurd. Er zijn twee methoden om een fax kan met één enkele verzending naar verschillende ontvangers te sturen.

- De groepskeuzefunctie gebruiken
- De uitzendfunctie gebruiken

Een fax versturen naar meerdere ontvangers (uitzendverzending)

Typ direct meerdere bestemmingen in of selecteer uit de favorietenlijst de snelkeuzebestemmingen of het adresboek.

Opmerking:

- Er kunnen maximaal 236 bestemmingen op één moment worden gespecificeerd.*
- U kunt op het verzendresultatenrapport controleren of de fax is verstuurd naar alle ontvangers. Voor meer informatie over het verzendresultatenrapport, raadpleegt u “Controleren van de verzending/ Ontvangstresultaat van het berichtenvenster” op pagina 68 en “Over de rapporten en lijsten” op pagina 68.*

1. Plaats het document dat u wilt faxen.
2. Pas, indien gewenst de beeldkwaliteit aan.

Opmerking:

De beeldkwaliteit van het document kan worden aangepast. Voor meer informatie, raadpleegt u “De beeldkwaliteit aanpassen” op pagina 22.

3. Het faxnummer van de ontvanger specificeren.
 - Direct een nummer bellen: Voer het faxnummer van de ontvanger direct via het toetsenbord in. Druk op de **Select**-toets.
 - De favorietenlijst gebruiken (waaronder groepskeuzebestemmingen): Druk op de **Addressbook**-toets, druk op de ▲ of ▼-toets om het nummer van de gewenste snelkeuze- of groepskeuzebestemming te selecteren en druk dan op de **Select**-toets. Druk dan opnieuw op de **Select**-toets.

- Snelkeuzenummers gebruiken: Druk twee keer op de **Addressbook**-toets en gebruik het toetsenbord om het nummer van de gewenste snelkeuzebestemming te typen, en druk vervolgens op de **Select**-toets. Druk dan opnieuw op de **Select**-toets.
 - Groepskeuzenummers gebruiken: Druk drie keer op de **Addressbook**-toets en gebruik het toetsenbord om het nummer van de gewenste groepskeuzebestemming te typen, en druk vervolgens op de **Select**-toets. Druk dan opnieuw op de **Select**-toets.
 - Het adresboek gebruiken: Druk vier keer op de **Addressbook**-toets en gebruik de lijstfunctie of de zoekfunctie om naar de gewenste bestemming te zoeken. (Voor meer informatie, raadpleegt u “De lijstfunctie van het telefoonboek gebruiken” op pagina 26 of “De zoekfunctie van het telefoonboek gebruiken” op pagina 27.) Druk dan op de **Select**-toets.
4. Controleer of de **ADD** is geselecteerd om een bestemming toe te voegen, en druk dan op de **Select**-toets. Herhaal stap 3 tot alle gewenste bestemmingen zijn gespecificeerd.
- Om het specificeren van de bestemmingen af te ronden, selecteert u **FINISH**, en drukt u op de **Select**-toets.
 - Om de gespecificeerde bestemmingen te controleren, selecteert u **CHECK/EDIT**. Na het controleren van de bestemmingen, drukt u op de **Back**-toets.
 - Om een bestemming te wissen, drukt u op de **▲** of **▼**-toets om de bestemming die moet worden gewist te selecteren na het selecteren van **CHECK/EDIT** om de bestemmingen te controleren, en drukt u op de **Stop/Reset**-toets. Als een bericht verschijnt waarin een bevestiging wordt gevraagd om de bestemming te wissen, selecteert u **YES**, en drukt u vervolgens op de **Select**-toets om de bestemming te wissen. Nadat de bestemming is gewist, drukt u op de **Back**-toets.

Opmerking:

*De **Addressbook**-toets kan worden gebruikt als `Can Use AddressBook` wordt weergegeven.*

5. Druk op de **Start**-toets.
Het document is gescand en de fax is verstuurd.

Opmerking:

*Om het verzenden te stoppen, drukt u op de **Stop/Reset**-toets. Er verschijnt een bericht waarin om een bevestiging wordt gevraagd om de instelling te annuleren. Selecteer **YES**, en druk dan op de **Select**-toets. Als dit is gedaan, worden alle ontvangers geselecteerd.*

Een fax versturen naar meerdere ontvangers (groepskeuze)

Er kunnen met een groepskeuzebestemming meerdere bestemmingen worden geselecteerd.

Opmerking:

Er dienen met een groepskeuzebestemming meerdere bestemmingen vooraf te zijn geregistreerd. Voor meer informatie, raadpleegt u “Een groepskeuzebestemming registreren” op pagina 63.

1. Druk drie keer op de **Addressbook**-toets.

Opmerking:

De **Addressbook**-toets kan worden gebruikt als het hoofdscherm of `Can Use AddressBook` wordt weergegeven.

2. Gebruik het toetsenbord om het groepskeuzenummer in te typen (1-20), en druk vervolgens op de **Select**-toets.

Opmerking:

Als een nummer onjuist is ingevoerd, drukt u op de **Back**-toets, en typt u het juiste nummer van de groepskeuzebestemming in.

Als het ingevoerde groepskeuzenummer niet met een faxnummer is geregistreerd, verschijnt het bericht `NOT FAX NO.`. Als daarnaast het ingevoerde groepskeuzenummer niet met een ontvanger is geregistreerd, verschijnt het bericht `NOT REGISTERED!`. Voer een groepskeuzenummer in dat is geregistreerd met een faxnummer.

3. Als `EDIT=Select` verschijnt, drukt u opnieuw op de **Select**-toets.
4. Druk op de **▲** of **▼**-toets om `FINISH` te selecteren en vervolgens op de **Select**-toets.

Opmerking:

Om de geselecteerde bestemming te wissen, drukt u op de **Stop/Reset**-toets.

5. Druk op de **Start**-toets.
Het document is gescand en de fax is verstuurd.

Opmerking:

Om het verzenden te stoppen, drukt u op de **Stop/Reset**-toets. Er verschijnt een bericht waarin om een bevestiging wordt gevraagd om de instelling te annuleren. Selecteer `YES`, en druk dan op de **Select**-toets. Als dit is gedaan, worden alle ontvangers geselecteerd.

Een fax versturen op een gespecificeerde tijd (Timerverzending)

Een document kan worden gescand en opgeslagen in het geheugen om op een gespecificeerde tijd te worden verstuurd. Deze functie is handig voor het versturen van faxen op goedkopere beltijden.

Opmerking:

- Bij het samen versturen van meerdere documenten naar één enkele bestemming op een gespecificeerde tijd, is partijverzending handig omdat slechts één enkele verbinding nodig is.
- Als de machine niet is geprogrammeerd op de huidige tijd, kan de fax niet worden verstuurd op de gespecificeerde tijd. Voor meer informatie over het specificeren van de tijd, raadpleegt u de Handleiding van de Printer, het Kopieerapparaat, de Scanner.
- Timerverzending kan worden gecombineerd met uitzendverzending.

1. Plaats het document dat u wilt faxen.
2. Pas, indien gewenst de beeldkwaliteit aan.

Opmerking:

De beeldkwaliteit van het document kan worden aangepast. Voor meer informatie, raadpleegt u “De beeldkwaliteit aanpassen” op pagina 22.

3. Druk op de ▲ of ▼-toets om **TIMER TX** te selecteren en vervolgens op de **Select**-toets. Het **TIMER TX SETTING**-scherm verschijnt.
4. Voer de gewenste verzendtijd in met het toetsenbord, en druk dan op de **Select**-toets.

Opmerking:

- De tijd is ingesteld in het 24-uurs formaat.
 - Als u de tijd wilt corrigeren, druk dan op de **Back**-toets en voer de juiste tijd in.
5. Het faxnummer van de ontvanger specificeren.

Opmerking:

- Raadpleeg “Een ontvanger specificeren” op pagina 24.
- Om een uitzendverzending naar meerdere bestemmingen te versturen, raadpleegt u “Een fax versturen op een gespecificeerde tijd (Timerverzending)” op pagina 32. Nadat alle ontvangers zijn gespecificeerd, drukt u op de **Start**-toets om te starten met scannen. Als het scannen is afgerond, gaat de machine in de stand-bystatus.

- Als het gespecificeerde snelkeuzenummer is geregistreerd met partijverzendinginstellingen, wordt de fax verstuurd op het tijdstip dat voor de partijverzending is gespecificeerd.*
6. Druk op de **Start**-toets om te beginnen met scannen en de machine gaat in de verzendstand-bymodus.

T verschijnt in het scherm als de machine in de stand-bymodus staat.

Opmerking:

Als u een timerverzending wilt annuleren, selecteert u CANCEL RESERV.. Voor meer informatie, raadpleegt u “Een verzending in de wachtrij annuleren” op pagina 39.

Een partijverzending versturen

Er kunnen meerdere documenten worden gescand en opgeslagen in het geheugen van de machine om samen te worden verstuurd naar een enkele bestemming op een gespecificeerde tijd.

Opmerking:

Partijverzendinginstellingen dienen van tevoren in het UTILITY-menu (verzendtijd) te zijn geregistreerd met een snelkeuzenummer. Voor meer informatie, raadpleegt u “De snelkeuzefunctie gebruiken” op pagina 26.

1. Plaats het document dat u wilt faxen.
2. Pas, indien gewenst de beeldkwaliteit aan.

Opmerking:

Voor meer informatie, raadpleegt u “De beeldkwaliteit aanpassen” op pagina 22.

3. Selecteer bestemmingen voor de partijverzending in de favorietenlijst of specificeer hun snelkeuzenummer.

Opmerking:

Voor meer informatie over het selecteren van bestemmingen in de favorietenlijst, raadpleegt u “Gebruikmaken van het Favorite List” op pagina 25.

Voor informatie over het specificeren van bestemmingen op hun snelkeuzenummer, raadpleegt u “De snelkeuzefunctie gebruiken” op pagina 26.

4. Druk op de **Start**-toets om te beginnen met scannen en de machine gaat in de verzendstand-bymodus.

I verschijnt in het scherm als de machine in de stand-bymodus staat.

Opmerking:

Om een partijverzending te annuleren, selecteert u CANCEL RESERV.. Voor meer informatie, raadpleegt u “Een verzending in de wachtrij annuleren” op pagina 39.

Geheugenverzending en Directe verzending

Er zijn twee methoden voor het versturen van documenten met deze machine: geheugenverzending en directe verzending.

Geheugenverzending

Met deze methode start de faxverzending nadat het gehele document is gescand en opgeslagen in het geheugen. Het totaal aantal pagina's wordt automatisch afgedrukt met het paginanummer in het kopje. Het geheugen kan echter vol raken als er te veel pagina's in het document staan of als de gegevens groot zijn door de fijne beeldkwaliteit (resolutie).

Directe verzending

Met deze methode wordt de verzending realtime uitgevoerd in de verzendvolgorde van de bestemmingen. Als er te veel pagina's in het document zijn, kan de fax worden verstuurd met deze methode zonder dat het geheugen vol raakt.

Opmerking:

- Als standaard wordt MEMORY TX (geheugenverzending) geselecteerd. De standaard instelling kan worden gewijzigd in het UTILITY-menu. Voor meer informatie raadpleegt u de Handleiding van de Printer, het Kopieerapparaat, de Scanner.*
- Directe verzending kan niet samen worden gebruikt met duplex (dubbelzijdige) documentverzending.*

De verzendmethode wijzigen

De verzendmethode kan tijdelijk worden gewijzigd van de standaard instelling.

1. Plaats het document dat u wilt faxen.

2. Pas, indien gewenst de beeldkwaliteit aan.

Opmerking:

De beeldkwaliteit van het document kan worden aangepast. Voor meer informatie, raadpleegt u “De beeldkwaliteit aanpassen” op pagina 22.

3. Druk op de ▲ of ▼-toets om de huidige verzendmethode te selecteren en vervolgens op de **Select**-toets.
Het TX MODE-scherm verschijnt.

Opmerking:

Als geheugenverzending is gespecificeerd als standaard, verschijnt MEMORY TX. Als directe verzending is gespecificeerd als standaard, verschijnt DIRECT TX.

4. Druk op de ▲ of ▼-toets om de gewenste verzendmethode te selecteren en druk dan op de **Select**-toets.
5. Het faxnummer van de ontvanger specificeren.

Opmerking:

Raadpleeg “Een ontvanger specificeren” op pagina 24.

Om een uitzendverzending naar meerdere bestemmingen te versturen, raadpleegt u “Een fax versturen naar meerdere ontvangers (uitzendverzending)” op pagina 29.

6. Druk op de **Start**-toets om met scannen en faxen te beginnen.

Opmerking:

Om het verzenden te stoppen, drukt u op de **Stop/Reset**-toets. Er verschijnt een bericht waarin om een bevestiging wordt gevraagd om de instelling te annuleren. Selecteer **YES**, en druk dan op de **Select**-toets.

De verzendmethode keert terug naar de standaard instelling als het document is gescand met een normale verzending of na verzending met een handmatige verzending. Het is handig als de meest frequent gebruikte verzendmethode als standaard wordt geselecteerd. Voor meer informatie raadpleegt u de Handleiding van de Printer, het Kopieerapparaat, de Scanner.

Een fax handmatig versturen

Een fax handmatig versturen na gebruik van de telefoon

Als de machine is aangesloten op een telefoon en dezelfde lijn wordt gebruikt voor zowel telefoneren als faxen kan het document eenvoudigweg worden verstuurd na het praten met de ontvanger via de telefoon.

Dit is handig als u de ontvanger bijvoorbeeld wilt vertellen dat u een fax verstuurt.

Opmerking:

Handmatige verzending kan niet samen worden gebruikt met duplex (dubbelzijdige) documentverzending.

1. Laad het document in de ADF.

Opmerking:

Als u handmatig een fax verstuurt laad u het document in de ADF. Er treedt een fout op als het document wordt geplaatst op het originele glas.

Voor meer informatie over het laden van het document in de ADF, raadpleegt u “Een fax versturen met de ADF” op pagina 18.

2. Pas, indien gewenst de beeldkwaliteit aan.

Opmerking:

De beeldkwaliteit van het document kan worden aangepast. Voor meer informatie, raadpleegt u “De beeldkwaliteit aanpassen” op pagina 22.

3. Pak de handset op en controleer of u de beltoon kunt horen.
4. Specificeer het faxnummer van de ontvanger door de telefoon te gebruiken om het faxnummer te bellen.

Opmerking:

Het faxnummer van de ontvanger kan ook worden gespecificeerd met het toetsenbord in het bedieningspaneel van deze machine.

*Als Pulse is geselecteerd als het telefoonlijntype, druk dan op de toets **x** om het lijntype tijdelijk te wijzigen in Toon.*

5. Nadat u klaar bent met uw telefoongesprek, dient de ontvanger op de nodig toets te drukken om te starten met de ontvangst van de fax.
Als het faxapparaat van de ontvanger gereed is, klinkt een geluidsignaal.
6. Druk op de **Start**-toets om met scannen en faxen te beginnen.
7. Plaats de handset weer terug op de haak.

Opmerking:

*Om het verzenden te stoppen, drukt u op de **Stop/Reset**-toets. Er verschijnt een bericht waarin om een bevestiging wordt gevraagd om de instelling te annuleren. Selecteer **YES**, en druk dan op de **Select**-toets.*

Een fax handmatig versturen via de On hook-toets

Opmerking:

Handmatige verzending kan niet samen worden gebruikt met duplex (dubbelzijdige) documentverzending.

1. Laad het document in de ADF.

Opmerking:

Als u handmatig een fax verstuurt laad u het document in de ADF. Er treedt een fout op als het document wordt geplaatst op het originele glas.

Voor meer informatie over het laden van het document in de ADF, raadpleegt u “Een fax versturen met de ADF” op pagina 18.

2. Pas, indien gewenst de beeldkwaliteit aan.

Opmerking:

De beeldkwaliteit van het document kan worden aangepast. Voor meer informatie, raadpleegt u “De beeldkwaliteit aanpassen” op pagina 22.

3. Druk op de **On hook**-toets.
4. Het faxnummer van de ontvanger specificeren.

Opmerking:

- De toetsen voor geregistreerde bestemmingen kunnen zelfs worden gebruikt als de **On hook**-toets is ingedrukt. Voor meer informatie, raadpleegt u “Een ontvanger specificeren” op pagina 24. (Groepskeuzebestemmingen kunnen niet worden gespecificeerd.)
- Als Pulse is geselecteerd als het telefoonlijntype, druk dan op de toets **x** om het lijntype tijdelijk te wijzigen in Toon.

5. Druk op de **Start**-toets om met scannen en faxen te beginnen.

Opmerking:

Om het verzenden te stoppen, drukt u op de **Stop/Reset**-toets. Er verschijnt een bericht waarin om een bevestiging wordt gevraagd om de instelling te annuleren. Selecteer **YES**, en druk dan op de **Select**-toets.

Een fax versturen naar een combinatie van faxnummers (kettingbellen)

Er kunnen meerdere faxnummers worden gecombineerd om de ontvangers te specificeren. Dit wordt “kettingbellen” genoemd.

Als het telefoonnummer en het extensienummer van een ontvanger bijvoorbeeld zijn geregistreerd als verschillende snelkeuzebestemmingen, dan kan het faxnummer van de ontvanger worden gespecificeerd door de twee nummers te combineren.

1. Plaats het document dat u wilt faxen.
2. Pas, indien gewenst de beeldkwaliteit aan.

Opmerking:

De beeldkwaliteit van het document kan worden aangepast. Voor meer informatie, raadpleegt u “De beeldkwaliteit aanpassen” op pagina 22.

3. Druk op de **On hook**-toets.
4. Typ direct het eerste nummer of selecteer uit de favorietenlijst of de snelkeuzebestemmingen.

Opmerking:

Raadpleeg “Een ontvanger specificeren” op pagina 24.

5. Typ direct het tweede nummer of selecteer uit de favorietenlijst of de snelkeuzebestemmingen.

6. Druk op de **Start**-toets om met scannen en faxen te beginnen.

Opmerking:

*Om het verzenden te stoppen, drukt u op de **Stop/Reset**-toets. Er verschijnt een bericht waarin om een bevestiging wordt gevraagd om de instelling te annuleren. Selecteer **YES**, en druk dan op de **Select**-toets.*

Een verzending in de wachtrij annuleren

U kunt van de documenten die in het geheugen zijn opgeslagen en wachten om te worden verstuurd een specifiek document selecteren en wissen.

1. Druk op de ▲ of ▼-toets om **CANCEL RESERV.** te selecteren en vervolgens op de **Select**-toets. Het **CANCEL RESERV.**-scherm verschijnt.

Opmerking:

*Als er geen taken in het geheugen in de wachtrij staan, verschijnt het bericht **NONE**.*

2. Selecteer de taak die u wilt wissen met de ▲ of ▼-toets.

Opmerking:

De volgende types taken worden weergegeven.

- MEMORY**: Normale verzending in de wachtrij in het geheugen
- BROADCAST**: Uitzendverzending
- TIMER TX**: Timerverzending (fax)
- FORWARD**: Verzending doorsturen

*Om de ontvangers te controleren voor de momenteel weergegeven uitzendverzendingstaak, drukt u op de ►-toets. Na controle, drukt u op de **Back**-toets om terug te keren naar het vorige scherm.*

3. Druk op de **Select**-toets.
Er verschijnt een bericht waarin om een bevestiging wordt gevraagd om de taken te wissen.
4. Controleer of de **YES** is geselecteerd en druk dan op de **Select**-toets.
De taak wordt gewist.

Over de faxkop

Als de verzendbroninformatie wordt ingesteld om te worden afgedrukt in de kopinstellingen, dan kan informatie zoals de naam van de verzender, het faxnummer, verzenddatum/tijd, sessienummer en paginanummer door de ontvanger worden afgedrukt.

De volgende items in de kop.

Element	Beschrijving
Verzenddatum/tijd	Toont de datum/tijd waarop de fax is verstuurd. De tijd is ingesteld in het 24-uurs formaat.
Faxnummer	Toont het faxnummer van de verzender.
Naam van de verzender	Toont de naam van de verzender.
Sessienummer	Toont het sessienummer dat wordt gebruikt om de verstuurd fax te beheren.
Paginanummer	Toont het paginanummer. Getoond als paginanummer/aantal pagina's. Opmerking: Met een verzending met gebruik van de telefoon of de On hook -toets of met een directe verzending, worden meerdere pagina's niet getoond.

Opmerking:

Om de kop af te drukken dient u de verzendbroninstellingen te specificeren met ADMIN. MANAGEMENT / USER SETTING in het UTILITY-menu, en dan de FAX TX OPERATION/HEADER in te stellen op ON. Voor meer informatie raadpleegt u de Handleiding van de Printer, het Kopieerapparaat, de Scanner.

Hoofdstuk 4

Faxen vanaf een computer (PC-FAX)

Direct vanaf een computer een fax versturen (PC-FAX)

Een fax kan direct vanaf een computer via een USB of Netwerk worden verstuurd, in plaats dat de computer het document eerst moet afdrukken waarna het geladen en gefaxt moet worden.

Opmerking:

- OM een PC-FAX-handeling uit te voeren, moet de fax driver zijn geïnstalleerd. Voor meer informatie over het installeren van de driver, raadpleegt u Installatiehandleiding.*
- De fax driver is niet compatibel met IPP (Internet Printing Protocol).*

PC-FAX-instellingen

Standaardtoetsen

De toetsen die hieronder worden beschreven, verschijnen op elk tabblad.

- OK:** Klik om het dialoogvenster Afdrukeigenschappen te verlaten waarbij gemaakte wijzigingen worden opgeslagen.
- Cancel (Annuleren):** Klik om het dialoogvenster Afdrukeigenschappen te verlaten zonder dat gemaakte wijzigingen worden opgeslagen.
- Apply (Toepassen):** Klik om alle wijzigingen op te slaan zonder het dialoogvenster Afdrukeigenschappen te verlaten.
- Help:** Klik om de Helpfunctie te zien.

Tabblad Settings

Met het tabblad Instellingen kunt u

- Het papierformaat specificeren

- De papierrichting specificeren
- De resolutie specificeren

Tabblad Sender Information

Met het tabblad Zenderinformatie kunt u

- Voer de zenderinformatie in (bijvoorbeeld de zendernaam en het faxnummer van de zender)

Tabblad Address Book

Met het tabblad Adresboek kunt u

- Veel gebruikte bestemmingen registreren
- Meerdere veel gebruikte bestemmingen registreren
- Ontvangerinformatie bewerken/wissen
- Ontvangerinformatie importeren/exporteren

Basis PC-FAX-verzendingen

1. Klik op **Print (Afdrukken)** in het menu van het document dat moet worden gefaxt. Er verschijnt een dialoogvenster waarmee u de afdrুকinstellingen kunt specificeren.
2. Selecteer **EPSON AL-CX16NF (FAX)** als de printer.
3. Klik op de toets **Print (Afdrukken)**. Het dialoogvenster Destination Settings verschijnt.

Opmerking:

De namen van de toetsen die verschijnen, verschillen afhankelijk van de toepassing.

4. Specificeer in het tabblad **Destination Settings** de bestemming.
 - Als u direct het faxnummer van de ontvanger typt, voer dan de informatie in de vakjes **Name** en **Fax Number** in onder **User/Group List**.

- Bij het selecteren van het faxnummer van de ontvanger uit het adresboek, klikt u op de gewenste ontvanger in de lijst.
5. Klik op de toets >.
De ontvanger verschuift onder **Destination List**.
- Opmerking:**
- De fax wordt verstuurd naar alle bestemmingen die worden weergegeven onder **Destination List**.*
 - Om een bestemming weg te halen onder **Destination List**, klikt u op de toets <.*
6. Klik op het tabblad **Cover Sheet**.
7. Selecteer onder **Select Cover Sheet**, het gewenste omslagpaginaformaat.
8. Als **Select Cover Sheet** is ingesteld op een andere instelling dan **No Cover Sheet**, dan kunnen instellingen worden gespecificeerd voor het volgende.
- Om een afbeelding in te voegen in de omslagpagina, selecteert u het aanvinkvakje **Insert Image** en specificeert u de instellingen voor het volgende.
Zoom: Specificeer het formaat van de afbeelding.
X: Specificeer de horizontale positie van de afbeelding.
Y: Specificeer de verticale positie van de afbeelding.
 - Onder **Cover Sheet Information**, selecteert u de informatie die op de omslagpagina moet worden afgedrukt.
Subject: Er kan een onderwerp op de fax worden afgedrukt. Typ het onderwerp in het tekstvak.
Destination List : De ontvanger van de faxverzending kan worden afgedrukt.
Sender: De informatie voor de verzender van de fax kan worden afgedrukt. De PC-FAX-instellingen die staan gespecificeerd op het tabblad **Sender Information** worden afgedrukt. Klik op de knop **Edit** om de informatie te wijzigen die in het dialoogvenster verschijnt.
Date/Time: De datum en tijd van de faxverzending kan worden afgedrukt.
9. Klik op de toets **OK**.
De PC-FAX-verzending is verstuurd.

De FAX driver verwijderen (voor Windows)

Dit hoofdstuk beschrijft hoe u de fax driver kunt verwijderen indien dat nodig is.

Opmerking:

- U dient beheerderprivileges te hebben om de fax driver te verwijderen.*
 - Als het Gebruikersaccountbesturing-venster verschijnt bij het verwijderen op Windows Vista, klik dan op de toets **Allow (Toestaan)** of de toets **Continue (Doorgaan)**.*
1. Sluit alle toepassingen.
 2. Kies Uninstall Program (Programma verwijderen).
 3. Als het Uninstall (Verwijderen)-dialoogvenster verschijnt, selecteert u de printer die u wilt verwijderen en klikt u vervolgens op de toets **Uninstall (Verwijderen)**.
 4. De printer driver wordt verwijderd van uw computer.

Hoofdstuk 5

Faxen ontvangen

Faxen automatisch ontvangen

Opmerking:

- Als de machine is uitgezet, kunnen er geen faxen worden ontvangen. Zorg er daarom voor dat u de machine aan laat staan.
- Om een ontvangen fax af te drukken, wijzigt u het papiertype in GEWOON PAPIER en het papierformaat naar A4, LEGAL, LETTER of OFICIO.

Als de RX Mode-parameter op het FAX RX OPERATION-menu is ingesteld op AUTO RX, dan is geen speciale handeling nodig om een fax te ontvangen. Ontvangst begint na een specifiek aantal keer bellen.

Opmerking:

- Als de RX Mode-parameter op het FAX RX OPERATION-menu is ingesteld op MANUAL RX, dan wordt de fax niet automatisch ontvangen. Voor meer informatie raadpleegt u de Handleiding van de Printer, het Kopieerapparaat, de Scanner.
- Als de MEMORY RX MODE-functie is ingesteld op ON, begint het afdrukken niet automatisch nadat de fax is ontvangen. Een ontvangen document wordt opgeslagen in het geheugen en wordt afgedrukt op de tijd die is gespecificeerd voor de MEMORY RX MODE-functie. Daarnaast, als de MEMORY RX MODE-functie is ingesteld op OFF, dan wordt de fax afgedrukt. Voor meer informatie over de MEMORY RX MODE-functie in het UTILITY-menu, raadpleegt u de Handleiding van de Printer, het Kopieerapparaat, de Scanner. Voor meer informatie over het specificeren van de instellingen voor de MEMORY RX MODE-functie, raadpleegt u "Het instellen van de Memory RX Mode" op pagina 15.
- Deze machine ondersteunt geen navraagontvangst.

Faxen handmatig ontvangen

Opmerking:

- Als de machine is uitgezet, kunnen er geen faxen worden ontvangen. Zorg er daarom voor dat u de machine aan laat staan.

- ❑ *Om een ontvangen fax af te drukken, wijzigt u het papiertype in GEWOON PAPIER en het papierformaat naar A4, LEGAL, LETTER of OFICIO.*

Als een telefoon is aangesloten op deze machine en dezelfde lijn wordt gebruikt voor telefoneren en faxen, dan kan de fax worden ontvangen nadat de handset is opgenomen.

1. Nadat de telefoon belt, neemt u de handset op.

Opmerking:

Als de RX MODE-instelling op het FAX RX OPERATION-menu is ingesteld op MANUAL FX, dan zal de machine blijven bellen ongeacht of de oproep van de faxmachine of van de telefoon afkomstig is.

2. Druk op de **Start**-toets.

De machine begint met het ontvangen van de fax.

Opmerking:

- ❑ *Als de machine in een andere modus is dan de faxmodus, druk dan op de **Fax**-toets om in de faxmodus te gaan, voordat u drukt op de **Start**-toets.*

- ❑ *Na het voltooien van de telefoonconversatie, drukt u op de **Start**-toets om te starten met de faxontvangst.*

- ❑ *Als de handset is opgenomen en de oproep wordt ontvangen vanaf een faxmachine, druk dan op de **Start**-toets om te starten met de faxontvangst.*

3. Plaats de handset weer terug op de haak.

Doorsturen van ontvangen faxen

Met doorsturen wordt het ontvangen document verstuurd naar de bestemming die wordt gespecificeerd met deze machine.

Er kan een faxnummer of e-mailadres worden gespecificeerd als doorstuurbestemming.

Opmerking:

Voor meer informatie over het specificeren van de bestemming, raadpleegt u “Het specificeren van doorstuurinstellingen” op pagina 16.

Afdrukken van ontvangen faxen

Afdrukgebied

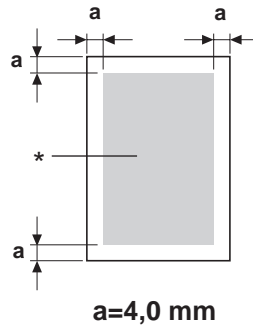

* Afdrukgebied

Het afdrukgebied op alle papierformaten is tot 4,0 mm vanaf de randen van het papier.

Elk mediaformaat heeft een specifiek afdrukgebied (het maximum gebied waarop de machine duidelijk en zonder vervorming kan afdrukken).

Dit gebied is zowel onderhevig aan hardwarebeperkingen (de fysieke papierformaat en marges die door de machine worden vereist) en softwarebeperkingen (de hoeveelheid geheugen dat beschikbaar is voor de kaderbuffer voor de volledige pagina). Het afdrukgebied voor alle papierformaten is het paginaformaat minus 4,0 mm vanaf de randen van het papier.

Opmerking:

Bij het afdrukken in kleur op legalformaat papier, is de marge vanaf de onderkant 16,0 mm.

De informatie van de verzender toevoegen bij het afdrukken van faxen

Als de FOOTER-instelling in het UTILITY-menu is ingesteld op **ON**, dan kan informatie zoals het faxnummer van de verzender, de ontvangstdatum/tijd, het sessienummer en het paginanummer worden afgedrukt op 4,0 mm vanaf de onderrand van de fax die is ontvangen en afgedrukt.

De volgende items in de voetnoot.

Item	Beschrijving
Het faxnummer van deze machine	Toont het faxnummer dat voor deze machine is gespecificeerd met ADMIN. MANAGEMENT / USER SETTING in het UTILITY-menu.
Ontvangstdatum/tijd	Toont de datum/tijd waarop de fax is ontvangen. De tijd is ingesteld in het 24-uurs formaat.
Het faxnummer van de verzender	Toont het faxnummer van de verzender.
Sessienummer	Toont het sessienummer dat wordt gebruikt om de ontvangen fax te beheren.
Paginnummer	Toont het paginanummer.

Opmerking:

Om de voetnoot af te drukken, stelt u de FAX RX OPERATION/FOOTER in op ON. Voor meer informatie raadpleegt u de Handleiding van de Printer, het Kopieerapparaat, de Scanner.

Afdrukmethode tijdens ontvangst

De relatie tussen de lengte van het ontvangen document en het document dat feitelijk wordt afgedrukt wordt hieronder getoond.

Het document wordt anders afgedrukt, afhankelijk van de instelling die is geselecteerd voor de REDUCTION RX parameter op het FAX RX OPERATION-menu.

REDUCTION RX: ON**Opmerking:**

Afbeeldingen worden alleen verkleind in verticale richting.

Het papierformaat opnemen	Voetnoot	Lengte van ontvangen afbeelding [mm]	Afdrukken
A4	OFF	Minder dan 289	1 pagina met 100%
		290 – 313	1 pagina met (289/beeldlengte)% verkleining
		314 – 570	Scheiden in 2 pagina's met 100%
		571 – 851	Scheiden in 3 pagina's met 100%
		852 -	Scheiden in 4 pagina's met 100%....
	ON	Minder dan 285	1 pagina met 100%
		286 – 309	1 pagina met (285/beeldlengte)% verkleining
		310 – 562	Scheiden in 2 pagina's met 100%
		563 – 839	Scheiden in 3 pagina's met 100%
		840 -	Scheiden in 4 pagina's met 100%....
Letter	OFF	Minder dan 271	1 pagina met 100%
		272 – 295	1 pagina met (271/beeldlengte)% verkleining
		296 – 534	Scheiden in 2 pagina's met 100%
		535 – 797	Scheiden in 3 pagina's met 100%
		798 -	Scheiden in 4 pagina's met 100%....
	ON	Minder dan 267	1 pagina met 100%
		268 – 291	1 pagina met (267/beeldlengte)% verkleining
		292 – 526	Scheiden in 2 pagina's met 100%
		527 – 785	Scheiden in 3 pagina's of meer
		786 -	Scheiden in 4 pagina's met 100%....

Het papierformaat opnemen	Voetnoot	Lengte van ontvangen afbeelding [mm]	Afdrukken
Legal	OFF	Minder dan 348	1 pagina met 100%
		349 – 371	1 pagina met (347/beeldlengte)% verkleining
		372 – 688	Scheiden in 2 pagina's met 100%
		689 – 1028	Scheiden in 3 pagina's met 100%
		1029 -	Scheiden in 4 pagina's met 100%....
	ON	Minder dan 344	1 pagina met 100%
		345 – 367	1 pagina met (343/beeldlengte)% verkleining
		368 – 680	Scheiden in 2 pagina's met 100%
		681 – 1016	Scheiden in 3 pagina's met 100%
		1017 -	Scheiden in 4 pagina's met 100%....
Oficio	OFF	Minder dan 335	1 pagina met 100%
		336 – 359	1 pagina met (335/beeldlengte)% verkleining
		360 – 662	Scheiden in 2 pagina's met 100%
		663 – 989	Scheiden in 3 pagina's met 100%
		990 -	Scheiden in 4 pagina's met 100%....
	ON	Minder dan 331	1 pagina met 100%
		332 – 355	1 pagina met (331/beeldlengte)% verkleining
		356 – 654	Scheiden in 2 pagina's met 100%
		655 – 977	Scheiden in 3 pagina's met 100%
		978	Scheiden in 4 pagina's met 100%....

REDUCTION RX: OFF

Het papierformaat opnemen	Voetnoot	Lengte van ontvangen afbeelding [mm]	Afdrukken
A4	OFF	Minder dan 289	1 pagina
		290 – 570	Scheiden in 2 pagina's
		571 – 851	Scheiden in 3 pagina's
		852 -	Scheiden in 4 pagina's of meer
	ON	Minder dan 285	1 pagina
		286 – 562	Scheiden in 2 pagina's
		563 – 839	Scheiden in 3 pagina's
		840 -	Scheiden in 4 pagina's of meer
Letter	OFF	Minder dan 271	1 pagina
		272 – 534	Scheiden in 2 pagina's
		535 – 797	Scheiden in 3 pagina's
		798 -	Scheiden in 4 pagina's of meer
	ON	Minder dan 267	1 pagina
		268 – 526	Scheiden in 2 pagina's
		527 – 785	Scheiden in 3 pagina's
		786 -	Scheiden in 4 pagina's of meer
Legal	OFF	Minder dan 348	1 pagina
		349 – 688	Scheiden in 2 pagina's
		689 – 1028	Scheiden in 3 pagina's
		1029 -	Scheiden in 4 pagina's of meer
	ON	Minder dan 344	1 pagina
		345 – 680	Scheiden in 2 pagina's
		681 – 1016	Scheiden in 3 pagina's
		1017 -	Scheiden in 4 pagina's of meer

Het papierformaat opnemen	Voetnoot	Lengte van ontvangen afbeelding [mm]	Afdrukken
Oficio	OFF	Minder dan 335	1 pagina
		356 – 662	Scheiden in 2 pagina's
		663 – 989	Scheiden in 3 pagina's
		990 -	Scheiden in 4 pagina's of meer
	ON	Minder dan 331	1 pagina
		332 – 654	Scheiden in 2 pagina's
		655 – 977	Scheiden in 3 pagina's
		978 -	Scheiden in 4 pagina's of meer

REDUCTION RX: CUT

Opmerking:

Als een afbeelding niet binnen een pagina past, dan wordt het deel van de afbeelding die meer dan 24 mm is, afgesneden en op de volgende pagina afgedrukt.

Het papierformaat opnemen	Voetnoot	Lengte van ontvangen afbeelding [mm]	Afdrukken
A4	OFF	Minder dan 289	1 pagina
		290 – 313	Afdrukken op 1 pagina. 1-24mm van het einde wordt afgesneden.
		314 – 570	Scheiden in 2 pagina's
		571 – 594	Scheiden in 2 pagina's. 1-24mm van het einde wordt afgesneden.
		595 – 851	Scheiden in 3 pagina's
		852 -	Scheiden in 3 pagina's...
	ON	Minder dan 285	1 pagina
		286 – 309	Afdrukken op 1 pagina. 1-24mm van het einde wordt afgesneden.
		310 – 562	Scheiden in 2 pagina's
		563 – 586	Scheiden in 2 pagina's. 1-24mm van het einde wordt afgesneden.
		587 – 839	Scheiden in 3 pagina's
		840 -	Scheiden in 3 pagina's...

Het papierformaat opnemen	Voetnoot	Lengte van ontvangen afbeelding [mm]	Afdrukken
Letter	OFF	Minder dan 271	1 pagina
		272 – 295	Afdrukken op 1 pagina. 1-24mm van het einde wordt afgesneden.
		296 – 534	Scheiden in 2 pagina's
		535 – 558	Scheiden in 2 pagina's. 1-24mm van het einde wordt afgesneden.
		559 – 797	Scheiden in 3 pagina's
		798 -	Scheiden in 3 pagina's...
	ON	Minder dan 267	1 pagina
		268 – 291	Afdrukken op 1 pagina. 1-24mm van het einde wordt afgesneden.
		292 – 526	Scheiden in 2 pagina's
		527 – 550	Scheiden in 2 pagina's. 1-24mm van het einde wordt afgesneden.
		551 – 785	Scheiden in 3 pagina's
		786 -	Scheiden in 3 pagina's...

Het papierformaat opnemen	Voetnoot	Lengte van ontvangen afbeelding [mm]	Afdrukken
Legal	OFF	Minder dan 348	1 pagina
		349 – 371	Afdrukken op 1 pagina. 1-24mm van het einde wordt afgesneden.
		372 – 688	Scheiden in 2 pagina's
		689 – 712	Scheiden in 2 pagina's. 1-24mm van het einde wordt afgesneden.
		713 – 1028	Scheiden in 3 pagina's
		1029 -	Scheiden in 3 pagina's...
	ON	Minder dan 344	1 pagina
		345 – 368	Afdrukken op 1 pagina. 1-24mm van het einde wordt afgesneden.
		369 – 680	Scheiden in 2 pagina's
		681 – 704	Scheiden in 2 pagina's. 1-24mm van het einde wordt afgesneden.
		705 – 1016	Scheiden in 3 pagina's
		1017 -	Scheiden in 3 pagina's...

Het papierformaat opnemen	Voetnoot	Lengte van ontvangen afbeelding [mm]	Afdrukken
Oficio	OFF	Minder dan 335	1 pagina
		336 – 359	Afdrukken op 1 pagina. 1-24mm van het einde wordt afgesneden.
		360 – 662	Scheiden in 2 pagina's
		663 – 686	Scheiden in 2 pagina's. 1-24mm van het einde wordt afgesneden.
		687 – 989	Scheiden in 3 pagina's
		990 -	Scheiden in 3 pagina's...
	ON	Minder dan 331	1 pagina
		332 – 355	Afdrukken op 1 pagina. 1-24mm van het einde wordt afgesneden.
		356 – 654	Scheiden in 2 pagina's
		655 – 678	Scheiden in 2 pagina's. 1-24mm van het einde wordt afgesneden.
		679 – 977	Scheiden in 3 pagina's
		978 -	Scheiden in 3 pagina's...

Hoofdstuk 6

Ontvangers registreren

Over de Belregisterfunctie

Veelgebruikte faxnummers kunnen worden geregistreerd met de DIAL REGISTER-functie zodat het faxnummer makkelijk toegankelijk is. Hierdoor worden invoerfouten zo verminderd.

De volgende registratiemethodes zijn beschikbaar:

- ❑ **Favoriet:** Veelgebruikte snelkeuze- en groepskeuzebestemmingen kunnen op de favorietenlijst worden geregistreerd om het faxnummer snel opnieuw te kunnen laten bellen. Voor meer informatie over het registreren van bestemmingen, raadpleegt u “Favorietenlijst” op pagina 58.
- ❑ **Snelkeuze:** Faxnummers kunnen als snelkeuzebestemmingen worden geregistreerd. Bij het versturen van een faxverzending, typt u het snelkeuzenummer in om het faxnummer opnieuw te bellen. Voor meer informatie over het registreren van bestemmingen, raadpleegt u “Bellen via snelkeuze” op pagina 60.
- ❑ **Groepskeuze:** Er kunnen met een groepskeuzebestemming meerdere bestemmingen samen worden geregistreerd. Bij het versturen van een faxverzending, typt u het groepskeuzenummer in om de faxnummers opnieuw te bellen voor een uitzendverzending. Voor meer informatie over het registreren van bestemmingen, raadpleegt u “Bellen via groepskeuze” op pagina 63.

Opmerking:

Bij het registreren van bestemmingen als snelkeuze- of groepskeuzebestemmingen, gebruikt u de Zoekfunctie om naar de ontvangers te zoeken. Voor meer informatie over het gebruik van de Zoekfunctie, raadpleegt u “De lijstfunctie van het telefoonboek gebruiken” op pagina 26 en “De zoekfunctie van het telefoonboek gebruiken” op pagina 27.

Favorietenlijst

Bestemmingen registreren in de Favorietenlijst

Veelgebruikte snelkeuze- en groepskeuzebestemmingen kunnen op de favorietenlijst worden geregistreerd om het faxnummer snel opnieuw te kunnen laten bellen. Er kunnen maximaal 20 bestemmingen worden geregistreerd in de favorietenlijst.

Opmerking:

Voordat u bestemmingen in de favorietenlijst registreert, registreert u ze als snelkeuze- of groepskeuzebestemmingen.

1. Druk op de ▲ of ▼-toets om UTILITY te selecteren en vervolgens op de **Select**-toets.

Opmerking:

Voor meer informatie over het selecteren van een menu, raadpleegt u “Algemene procedure voor het specificeren van instellingen in het hulpprogrammamenu” op pagina 13.

2. Druk op de ▲ of ▼-toets om DIAL REGISTER te selecteren en vervolgens op de **Select**-toets.
3. Controleer of de FAVORITE is geselecteerd en druk dan op de **Select**-toets. Het FAVORITE-scherm verschijnt.

Opmerking:

Bij het registreren van de eerste bestemming in de favorietenlijst, gaat u verder met stap 5.

4. Controleer of de ADD is geselecteerd en druk dan op de **Select**-toets.
5. Typ het snelkeuzenummer in (1-220), en druk dan op de **Select**-toets.
 - Voor het programmeren van een groepskeuzenummer, drukt u op de **Addressbook**-toets, typt u het groepskeuzenummer in (1-20), en drukt dan op de **Select**-toets.

Opmerking:

- Als een bestemming al geregistreerd is in de favorietenlijst, selecteert u ADD, en vervolgens drukt u op de **Select**-toets om een scherm weer te geven voor het invoeren van het snelkeuzenummer.*
- Voor meer informatie over het invoeren/bewerken van tekst en tekens die kunnen worden ingevoerd, raadpleegt u “Tekst invoeren” op pagina 80.*

6. Druk opnieuw op de **Select**-toets.

7. Druk op de ▲ of ▼-toets om **FINISH** te selecteren en vervolgens op de **Select**-toets.
 - ❑ Om een andere bestemming uit de favorietenlijst toe te voegen, selecteert u **ADD**, drukt u op de **Select**-toets en herhaalt u stappen 4 tot en met 6.
De bestemming wordt geregistreerd in de favorietenlijst.

Opmerking:

Blijf drukken op de **Back**-toets om terug te keren naar het faxmodusscherm, tot het faxmodusscherm verschijnt, of druk op de **Stop/Reset**-toets.

Bestemmingen wissen in de favorietenlijst

Een in de favorietenlijst geregistreerde bestemming kan worden gewist.

1. Druk op de ▲ of ▼-toets om **UTILITY** te selecteren en vervolgens op de **Select**-toets.

Opmerking:

Voor meer informatie over het selecteren van een menu, raadpleegt u “Algemene procedure voor het specificeren van instellingen in het hulpprogrammamenu” op pagina 13.

2. Druk op de ▲ of ▼-toets om **DIAL REGISTER** te selecteren en vervolgens op de **Select**-toets.
3. Controleer of de **FAVORITE** is geselecteerd en druk dan op de **Select**-toets.
Het **FAVORITE**-scherm verschijnt.
4. Druk op de ▲ of ▼-toets om **CHECK/EDIT** te selecteren en vervolgens op de **Select**-toets.
5. Druk op de ▲ of ▼-toets om de te wissen bestemming te selecteren en vervolgens op de **Stop/Reset**-toets.
6. Controleer of de **YES** is geselecteerd en druk dan op de **Select**-toets.
7. Druk op de **Back**-toets.

Opmerking:

Om een andere bestemming te wissen, herhaalt u de procedure vanaf stap 5.

8. Druk op de ▲ of ▼-toets om **FINISH** te selecteren en vervolgens op de **Select**-toets.
De bestemming is gewist uit de favorietenlijst.

Opmerking:

Blijf drukken op de **Back**-toets om terug te keren naar het faxmodusscherm, tot het faxmodusscherm verschijnt, of druk op de **Stop/Reset**-toets.

Bellen via snelkeuze

Een snelkeuzebestemming registreren

Vaak gespecificeerde faxnummers (maximaal 220) kunnen als snelkeuzebestemmingen worden geregistreerd. Daarnaast kunnen partijverzendinginstellingen worden gespecificeerd.

1. Druk op de ▲ of ▼-toets om `UTILITY` te selecteren en vervolgens op de **Select**-toets.

Opmerking:

Voor meer informatie over het selecteren van een menu, raadpleegt u “Algemene procedure voor het specificeren van instellingen in het hulpprogrammamenu” op pagina 13.

2. Druk op de ▲ of ▼-toets om `DIAL REGISTER` te selecteren en vervolgens op de **Select**-toets.
3. Druk op de ▲ of ▼-toets om `SPEED DIAL` te selecteren en vervolgens op de **Select**-toets. Het `SPEED DIAL`-scherm verschijnt.
4. Gebruik het toetsenbord om het snelkeuzenummer in te typen (1-220), en druk vervolgens op de **Select**-toets.

Opmerking:

- Als LDAP-zoekinstellingen zijn gespecificeerd, verschijnt een scherm waarmee u `MANUAL SETTING` of `LDAP SEARCH` kunt selecteren nadat op de **Select**-toets is gedrukt. Selecteer `MANUAL SETTING`, en druk dan op de **Select**-toets.
 - Voor meer informatie over het invoeren/bewerken van nummers, raadpleegt u “Tekst invoeren” op pagina 80.
 - Als de bestemming al is geregistreerd met het gespecificeerde snelkeuzenummer, verschijnt `REGISTERED!`. Druk op de **Back**-toets om terug te keren naar het `DIAL REGISTER`-scherm en ga verder met stap 3.
5. Voer de naam in van de te registreren snelkeuzebestemming en druk dan op de **Select**-toets.

Opmerking:

- Er kan tekst met een lengte tot 20 tekens worden ingevoerd voor de naam.
- Voor meer informatie over het invoeren/bewerken van tekst en tekens die kunnen worden ingevoerd, raadpleegt u “Tekst invoeren” op pagina 80.

6. Gebruik het toetsenbord om het faxnummer van de ontvanger in te voeren.

Opmerking:

- Het faxnummer bevat maximaal 50 tekens.
- Voor meer informatie over het invoeren/bewerken van nummers, raadpleegt u “Tekst invoeren” op pagina 80.

7. Druk op de ▼-toets.
8. Druk op de ▲ of ▼-toets om een item te selecteren waarvan de instellingen al zijn gespecificeerd.
 - Om partijverzendinginstellingen te specificeren, selecteert u BATCH TIME, drukt u op de **Select**-toets en gaat u verder met stap 9.
 - Om de modemsnelheid te specificeren, selecteert u MODEM SPEED, drukt u op de **Select**-toets en gaat u verder met stap 10.
9. Voer de partijverzendingstijd in met het toetsenbord, en druk dan op de **Select**-toets. De partijverzendinginstellingen zijn gespecificeerd. Ga verder met stap 11.

Opmerking:

Voor meer informatie over het invoeren/bewerken van tekst en tekens die kunnen worden ingevoerd, raadpleegt u “Tekst invoeren” op pagina 80.

10. Druk op de ▲ of ▼-toets om de gewenste modemsnelheid te selecteren en vervolgens op de **Select**-toets. De modemsnelheid is gespecificeerd. Ga verder met stap 11.

Opmerking:

Als een verzendfout optreedt, selecteert u 14,4 of 9,6 voor de modemsnelheid.

11. Druk op de **Back**-toets.
12. Druk op de **Select**-toets. De ingevoerde informatie wordt geregistreerd met het snelkeuzenummer.

Opmerking:

Blijf drukken op de **Back**-toets om terug te keren naar het faxmodusscherm, tot het faxmodusscherm wordt weergegeven.

Snelkeuze-informatie wijzigen/wissen

De geregistreerde snelkeuze-informatie kan worden gewijzigd.

1. Druk op de ▲ of ▼-toets om `UTILITY` te selecteren en vervolgens op de **Select**-toets.

Opmerking:

Voor meer informatie over het selecteren van een menu, raadpleegt u “Algemene procedure voor het specificeren van instellingen in het hulpprogrammamenu” op pagina 13.

2. Druk op de ▲ of ▼-toets om `DIAL REGISTER` te selecteren en vervolgens op de **Select**-toets.
3. Druk op de ▲ of ▼-toets om `SPEED DIAL` te selecteren en vervolgens op de **Select**-toets. Het `SPEED DIAL`-scherm verschijnt.
4. Gebruik het toetsenbord om het te bewerken/wissen snelkeuzenummer in te typen (1-220), en druk vervolgens op de **Select**-toets.

Opmerking:

Voor meer informatie over het invoeren/bewerken van tekst en tekens die kunnen worden ingevoerd, raadpleegt u “Tekst invoeren” op pagina 80.

5. Druk op de ▲ of ▼-toets om `EDIT` of `DELETE`, en druk dan op de **Select**-toets.
 - Als `EDIT` is geselecteerd, wordt de naam weergegeven. Ga verder met stap 6.
 - Als `DELETE` is geselecteerd, worden de instellingen die zijn geregistreerd bij het snelkeuzenummer gewist. Dit voltooit de procedure als het is gewist.
6. Indien gewenst, bewerkt u de naam, het faxnummer, de modemsnelheid en de partijverzendinginstellingen, en drukt u op de **Select**-toets. De bewerkte informatie wordt geregistreerd met het snelkeuzenummer.

Opmerking:

- Als de bewerkte snelkeuzebestemming in de favorietenlijst is geregistreerd, verschijnt een bericht met een groepskeuzebestemming of bij het doorsturen van instellingen, die om een bevestiging vraagt om de bewerkte snelkeuzebestemming te verlaten zoals deze is geregistreerd. Om het te verlaten zoals deze is geregistreerd, selecteert u **YES**. Om het niet te verlaten zoals deze is geregistreerd, selecteert u **NO**. Druk dan op de **Select**-toets.
- Als een document in de wachtrij staat in het geheugen voor een partijverzending en de tijd van de partijverzending is gewijzigd, dan zal het document in het geheugen worden verstuurd op de tijd voordat de instelling is gewijzigd.
- Voor meer informatie over het bewerken van tekst, raadpleegt u “Tekst invoeren” op pagina 80.

Bellen via groepskeuze

Een groepskeuzebestemming registreren

Faxnummers die frequent worden gespecificeerd voor uitzendverzending kunnen als een groepskeuzebestemming worden geregistreerd. Er kunnen maximaal 50 bestemmingen samen worden geregistreerd als een groep.

Opmerking:

Voordat u een groepskeuzebestemming registreert, registreert u de bestemmingen als snelkeuzebestemmingen.

1. Druk op de **▲** of **▼**-toets om **UTILITY** te selecteren en vervolgens op de **Select**-toets.

Opmerking:

Voor meer informatie over het selecteren van een menu, raadpleegt u “Algemene procedure voor het specificeren van instellingen in het hulpprogrammamenu” op pagina 13.

2. Druk op de **▲** of **▼**-toets om **DIAL REGISTER** te selecteren en vervolgens op de **Select**-toets.
3. Druk op de **▲** of **▼**-toets om **GROUP DIAL** te selecteren en vervolgens op de **Select**-toets. Het **GROUP DIAL**-scherm verschijnt.
4. Gebruik het toetsenbord om het groepskeuzenummer in te typen (1-20), en druk vervolgens op de **Select**-toets.

Opmerking:

Voor meer informatie over het invoeren/bewerken van nummers, raadpleegt u “Tekst invoeren” op pagina 80.

Als de bestemming al is geregistreerd met het gespecificeerde groepskeuzenummer, verschijnt REGISTERED!. Druk op de **Back**-toets om terug te keren naar het DIAL REGISTER-schermbild en ga verder met stap 3.

5. Voer de naam in van de te registreren groepskeuzebestemming en druk dan op de **Select**-toets.

Opmerking:

Er kan tekst met een lengte tot 20 tekens worden ingevoerd voor de naam.

Voor meer informatie over het invoeren/bewerken van tekst en tekens die kunnen worden ingevoerd, raadpleegt u “Tekst invoeren” op pagina 80.

6. Gebruik het toetsenbord om het te registreren snelkeuzenummer in te typen met de groepskeuzebestemming en druk vervolgens op de **Select**-toets.

Opmerking:

Voor het programmeren van een groepskeuzenummer met een groepskeuzebestemming, drukt u op de **Addressbook**-toets, typt u het groepskeuzenummer en drukt dan op de **Select**-toets.

Voor meer informatie over het invoeren/bewerken van tekst en tekens die kunnen worden ingevoerd, raadpleegt u “Tekst invoeren” op pagina 80.

7. Druk opnieuw op de **Select**-toets.
8. Controleer of de ADD is geselecteerd en druk dan op de **Select**-toets. Herhaal stap 6 tot en met 8 tot alle gewenste bestemmingen zijn gespecificeerd.

Als er geen ontvangers meer dienen te worden gespecificeerd, gaat u verder met stap 9.

9. Selecteer FINISH, en druk dan op de **Select**-toets.
De bestemmingen zijn geregistreerd als de groepskeuzebestemming.

Opmerking:

Blijf drukken op de **Back**-toets om terug te keren naar het faxmodusschermbild, tot het faxmodusschermbild verschijnt, of druk op de **Stop/Reset**-toets.

Groepskeuze-informatie wijzigen/wissen

De geregistreerde groepskeuze-informatie kan worden gewijzigd.

1. Druk op de ▲ of ▼-toets om UTILITY te selecteren en vervolgens op de **Select**-toets.

Opmerking:

Voor meer informatie over het selecteren van een menu, raadpleegt u “Algemene procedure voor het specificeren van instellingen in het hulpprogrammamenu” op pagina 13.

2. Druk op de ▲ of ▼-toets om DIAL REGISTER te selecteren en vervolgens op de **Select**-toets.
3. Druk op de ▲ of ▼-toets om GROUP DIAL te selecteren en vervolgens op de **Select**-toets. Het GROUP DIAL-scherm verschijnt.
4. Gebruik het toetsenbord om het te bewerken/wissen groepskeuzenummer in te typen, en druk vervolgens op de **Select**-toets.

Opmerking:

Voor meer informatie over het invoeren/bewerken van tekst en tekens die kunnen worden ingevoerd, raadpleegt u “Tekst invoeren” op pagina 80.

5. Druk op de ▲ of ▼-toets om EDIT of DELETE, en druk dan op de **Select**-toets.
 - Als EDIT is geselecteerd, wordt de naam weergegeven. Ga verder met stap 6.
 - Als DELETE is geselecteerd, worden de instellingen die zijn geprogrammeerd bij het groepskeuzenummer gewist. Dit voltooit de procedure als het is gewist.
6. Als u de naam van de groep wilt wijzigen, voer dan de nieuwe naam in en druk op de **Select**-toets.

Opmerking:

Voor meer informatie over het bewerken van tekst, raadpleegt u “Tekst invoeren” op pagina 80.

7. Bestemmingen toevoegen/wissen.
 - Controleer of de ADD is geselecteerd om een bestemming toe te voegen, en druk dan op de **Select**-toets. Typ het snelkeuzenummer in, druk op de **Select**-toets en druk dan opnieuw op de **Select**-toets.

- Om een bestemming te wissen, drukt u op de ▲ of ▼-toets om CHECK/EDIT te selecteren en drukt u vervolgens op de **Select**-toets.
Druk op de ▲ of ▼-toets om de te wissen bestemming te selecteren en vervolgens op de **Stop/Reset**-toets.
Controleer of de YES is geselecteerd en druk dan op de **Select**-toets.
De bestemming is gewist uit de groepskeuzelijst.
- 8. Druk op de ▲ of ▼-toets om FINISH te selecteren en vervolgens op de **Select**-toets.
De bewerkte informatie wordt geregistreerd met het groepskeuzenummer.

Hoofdstuk 7

Bevestigingsmodus

Over de tellers van de machine

De handelingen die zijn uitgevoerd sinds de installatie van de machine, kunnen worden gecontroleerd met **REPORT/STATUS** in het menu. Volg de hieronder beschreven procedure voor het controleren van de faxgerelateerde tellers.

De teller controleren voor het afdrukken van faxen

Deze teller toont het totaal aantal faxafdrukken dat is gemaakt sinds de installatie van deze machine.

1. Druk op de **▲** of **▼**-toets om **REPORT/STATUS** te selecteren en vervolgens op de **Select**-toets.
2. Controleer of de **TOTAL PRINT** is geselecteerd en druk dan op de **Select**-toets.
Het scherm **TOTAAL AFDRUKKEN** verschijnt.
3. Druk op de **▲** of **▼**-toets om door het scherm te bladeren totdat **FAX PRINT** verschijnt.
Controleer het totaal aantal pagina's dat is afgedrukt als faxen.

Opmerking:

Om terug te keren naar het faxmodusscherm, drukt u op de **Stop/Reset**-toets.

De teller controleren voor totaal aantal scans

Deze teller toont het totaal aantal scans, exclusief kopies, dat is gemaakt sinds de installatie van deze machine.

1. Druk op de **▲** of **▼**-toets om **REPORT/STATUS** te selecteren en vervolgens op de **Select**-toets.
2. Controleer of de **TOTAL PRINT** is geselecteerd en druk dan op de **Select**-toets.
Het **TOTAL PRINT**-scherm verschijnt.
3. Druk op de **▲** of **▼**-toets om door het scherm te bladeren totdat **TOTAL SCAN** verschijnt.
Controleer het totaal aantal scans dat is gemaakt met faxen.

Opmerking:

Om terug te keren naar het faxmodusscherm, drukt u op de **Stop/Reset**-toets.

Controleren van de verzending/Ontvangstresultaat van het berichtenvenster

De resultaten van maximaal 60 faxverzendingen/ontvangsten kunnen worden bekeken.

Daarnaast kunnen de verzend/ontvangstresultaten die zijn weergegeven worden afgedrukt door te drukken op de **Start** (Z&W)-toets.

1. Druk op de ▲ of ▼-toets om `REPORT/STATUS` te selecteren en vervolgens op de **Select**-toets.
2. Druk op de ▲ of ▼-toets om `TX/RX RESULT` te selecteren en vervolgens op de **Select**-toets. Het TX/RX RESULT-scherm verschijnt en geeft het communicatilogboek weer.

Opmerking:

Om terug te keren naar het faxmodusscherm, drukt u op de **Select**-toets.

Over de rapporten en lijsten

Rapporten over de status van faxverzendingen/ontvangsten en de snelkeuzeinstellingen kunnen worden afgedrukt.

De volgende rapporten en lijsten kunnen met deze machine worden afgedrukt.

Opmerking:

Voor meer informatie over het afdrukken van rapporten en de lijsten, raadpleegt u het volgende hoofdstuk.

De rapporten en lijsten afdrukken

1. Druk op de ▲ of ▼-toets om `REPORT/STATUS` te selecteren en vervolgens op de **Select**-toets.
2. Druk op de ▲ of ▼-toets om `REPORT` te selecteren en vervolgens op de **Select**-toets.

3. Druk op de ▲ of ▼-toets om het gewenste rapport te selecteren, druk op de **Select**-toets en dan op de **Start**-toets.

Het rapport wordt afgedrukt

TX RESULT REPORT

Het sessienummer, naam van de ontvanger, datum van verzending, starttijd van de verzending, aantal documentpagina's, vereiste tijd, modus en verzendresultaten worden afgedrukt.

Opmerking:

De machine kan ook worden ingesteld op het afdrukken van dit rapport bij elke verzending, alleen als een fout optreedt of helemaal niet. Voor meer informatie raadpleegt u de Handleiding van de Printer, het Kopieerapparaat, de Scanner.

SESSIE	FUNCTIE	NR.
0001	TX	001

BESTEMMINGSSTATION	DATUM	TIJD	PAGINA	DUUR	MODUS	RESULTAAT
AAA NEWYORK 012345678	APR.19	18:00	010	00u02min21s	G3	STOP
00A0: TX ANNULEREN						

RX RESULT REPORT

Het sessienummer, ontvangstdatum, starttijd van de ontvangst, aantal ontvangen pagina's, vereiste tijd, modus en ontvangstresultaat worden afgedrukt.

Opmerking:

De machine kan ook worden ingesteld op het afdrukken van dit rapport bij elke ontvangst, alleen als een fout optreedt of helemaal niet. Voor meer informatie raadpleegt u de Handleiding van de Printer, het Kopieerapparaat, de Scanner.

SESSIE	FUNCTIE	NR.
0001	RX	001

BESTEMMINGSSTATION	DATUM	TIJD	PAGINA	DUUR	MODUS	RESULTAAT
098765432	APR.19	18:00	001	00u02min21s	ECM	NG
0014:FOUT TIJDENS RX						

ACTIVITY REPORT

Het verwerkingsnummer, sessienummer, verwerkingsdatum, starttijd van verzending/ontvangst, type verwerking (verzending of ontvangst), naam van de ontvanger, aantal verzonden/ontvangen pagina's, modus en verzend/ontvangstresultaat worden afgedrukt.

Opmerking:

De machine kan ook worden ingesteld op het automatisch afdrukken van dit rapport na elke 60 verzendingen/ontvangsten. Voor meer informatie raadpleegt u de Handleiding van de Printer, het Kopieerapparaat, de Scanner.

NR.	SESSIE	DA-TUM	TIJD	TX/RX	BESTEM-MINGSSTATION	PA-GINA	DUUR	MO-DUS	RESUL-TAAT
01	0001	APR.19	16:32	TX---	AAA NEWYORK 012345678	006	00u01min16s	ECM	OK
02	0002	APR.19	18:00	---RX	098765432	001	00u02min21s	ECM	NG 0034
03	0003	APR.19	18:00	---RX	098765432	012	00u02min48s	ECM	OK
04	0004	APR.19	19:12	TX---	HOOFDKAN- TOOR 024682468	001	00u00min56s	ECM	OK

MEMORY DATA LIST

Dit is een lijst van documenten in de wachtrij die verstuurd moeten worden en documenten die zijn gespecificeerd voor timerverzending (waaronder partijverzending).

Het sessienummer, type verwerking dat wordt uitgevoerd, tijd, naam van de ontvanger en het aantal documentpagina's worden afgedrukt.

SESSIE	FUNCTIE	TIJD	NR.	BESTEMMINGSSTATION	PAGINA
0001	TX	18:00	001	SP-001 AAA NEWYORK 012345678	012

MEMORY IMAGE PRINT

Een verkleinde afbeelding van de eerste pagina van het document dat wacht om te worden verstuurd, naast het sessienummer, type verwerking dat moet worden uitgevoerd, naam van de ontvanger, datum, tijd en aantal documentpagina's worden afgedrukt.

FAVORITE LIST

De bestemmingen die zijn geregistreerd in de favorietenlijst worden afgedrukt in de volgorde waarin ze in de favorietenlijst verschijnen.

FA-NR.	BESTEMMINGSSTATION	BESTEMMINGSNUMMER	SNELHEID	INGESTELDE DATUM
FA-01	AAA NEWYORK	012345678	33,6	JAN.20.2006
FA-02	AAA TOKYO	098765432	33,6	JAN.20.2006
FA-03	HOOFDKANTOOR	024682468	33,6	FEB.12.2006
FA-04	0P02345678	0224466880	12,8	FEB.12.2006

SPEED DIAL LIST

De ontvangers die zijn geprogrammeerd voor de snelkeuzenummers worden in numerieke volgorde afgedrukt. De tijd die is gespecificeerd voor snelkeuzenummers die zijn geregistreerd met partijverzendinginstellingen verschijnen onder "DETAIL".

SP-NR.	BESTEMMINGSSTATION	BESTEMMINGSNUMMER	DETAIL		INGESTELDE DATUM
SP-001	KANTOOR AMSTERDAM	0P09876543	23:00	33,6	JAN.20.2006
SP-002	KANTOOR KOREA	0P01357913		33,6	JAN.20.2006
SP-003	ABCDEF	024682468		33,6	FEB.12.2006

SP-NR.	BESTEMMINGSSTATION	BESTEMMINGSNUMMER	DETAIL	INGESTEL- DE DATUM
SP-004	POSTKANTOOR	0224466880	14,4	FEB.12.2006

GROUP DIAL LIST

De groepskeuze-instellingen worden in numerieke volgorde afgedrukt.

TOETS-NR.	NAAM	NR.	BESTEMMINGSSTATION
GP-01	GROEP-01	01	SP-002 AAA TOKYO 098765432
		02	SP-004 NJ KANTOOR 0P02345678
		03	SP-001 KANTOOR AMSTERDAM 0P09876543

Hoofdstuk 8

Problemen oplossen

Problemen bij het versturen van faxen

Als de fax niet goed kan worden verstuurd, raadpleeg dan de volgende tabel en voer de aangegeven handeling uit. Als de fax nog steeds niet goed kan worden verstuurd, zelfs na het uitvoeren van de beschreven handelingen, neem dan contact op met uw technische vertegenwoordiger.

Opmerking:

Voor meer informatie over deze foutberichten, raadpleegt u “Foutberichten op het berichtenvenster” op pagina 75. Voor meer informatie over procedures voor problemen oplossen voor documenttoevoerfouten, papiertoevoerfouten, slechte afdrukkwaliteit of lege verbruiksgoederen, raadpleegt u de Handleiding van de printer, het kopieerapparaat, de scanner.

Symptoom	Oorzaak	Oplossing
Het document is niet gescand.	Het document is te dik, te dun of te smal.	Gebruik het originele glas om de fax te versturen.
Het document is gescand in een hoek.	De documentgeleiders zijn niet afgesteld op de breedte van het document.	Schuif de documentgeleiders zo dat zij passen bij de breedte van het document.
De fax die wordt ontvangen door de ontvanger is onscherp.	Het document is onjuist geplaatst.	Plaats het document op de juiste wijze.
	Het originele glas is vies.	Reinig het originele glas.
	De tekst in het document is slecht waarneembaar geschreven.	Pas de resolutie aan.
	Er kan een probleem zijn met de telefoonverbinding.	Controleer de telefoonlijn en probeer dan opnieuw de fax te versturen.
	Er kan een probleem zijn met de faxmachine van de ontvanger.	Maak een kopie om te controleren of deze machine op de juiste wijze werkt en dan, als de kopie juist is afgedrukt, dient u de ontvanger de conditie van zijn/haar faxmachine te laten controleren.
De fax die wordt ontvangen door de ontvanger is leeg.	Het document is verstuurd met de voorkant omlaag (als de ADF is gebruikt).	Laad het document dat u wilt faxen met de voorkant omhoog.

Symptoom	Oorzaak	Oplossing
Verzending is niet mogelijk.	De verzendprocedure kan onjuist zijn uitgevoerd.	Controleer de verzendprocedure en probeer dan opnieuw de fax te versturen.
	Het faxnummer kan verkeerd zijn.	Controleer het faxnummer.
	De bestemming in de favorietenlijst, de snelkeuzebestemming of de groepskeuzebestemming kunnen onjuist zijn geprogrammeerd.	Controleer of de toetsen juist zijn geprogrammeerd.
	De telefoonlijn kan onjuist zijn aangesloten.	Controleer de telefoonlijnverbinding. Als deze niet is aangesloten, sluit deze dan aan.
	Er kan een probleem zijn met de faxmachine van de ontvanger (bijvoorbeeld geen papier, of uitgeschakeld).	Neem contact op met de ontvanger.

Problemen bij het ontvangen van faxen

Als de fax niet goed kan worden ontvangen, raadpleeg dan de volgende tabel en voer de aangegeven handeling uit. Als de fax nog steeds niet goed kan worden ontvangen, zelfs na het uitvoeren van de beschreven handelingen, neem dan contact op met uw technische vertegenwoordiger.

Opmerking:

Voor meer informatie over deze foutberichten, raadpleegt u "Foutberichten op het berichtenvenster" op pagina 75. Voor meer informatie over procedures voor problemen oplossen voor documenttoevoerfouten, papiertoevoerfouten, slechte afdrukkwaliteit of lege toner, raadpleegt u de gebruikershandleiding voor de printer/kopieermachine/scanner.

Symptoom	Oorzaak	Oplossing
De ontvangen fax is leeg.	Er kan een probleem zijn met de telefoonverbinding of met de faxmachine van de beller.	Controleer of de machine goede kopies kan maken. Als dat zo is, vraag dan de beller opnieuw de fax te sturen.
	De beller kan de pagina's achterstevoren hebben geladen.	Neem contact op met de beller.

Symptoom	Oorzaak	Oplossing
Faxen kunnen niet automatisch worden ontvangen.	De machine is ingesteld op het handmatig ontvangen van faxen.	Stel de machine in op automatische ontvangst.
	Het geheugen vol.	Laad papier als het leeg is en druk dan de faxen af die in het geheugen zijn opgeslagen.
	De telefoonlijn is onjuist aangesloten.	Controleer de telefoonlijnverbinding. Als deze niet is aangesloten, sluit deze dan aan.
	Er kan een probleem zijn met de faxmachine van de beller.	Maak een kopie om te controleren of deze machine op de juiste wijze werkt en dan, als de kopie juist is afgedrukt, dient u de ontvanger de conditie van zijn/haar faxmachine te laten controleren.

Overige problemen

Symptoom	Oorzaak	Oplossing
Het aantal documentpagina's dat staat vermeld in het verzendresultatenrapport is anders dan het aantal pagina's in een partijverzending.	Het geheugen vol.	Tijdens partijverzending kan het aantal documentpagina's dat staat aangegeven in het verzendresultatenrapport anders zijn dan het aantal pagina's in de verzending als het geheugen vol is.

Foutberichten op het berichtenvenster

Foutbericht	Oorzaak	Oplossing
ADMINISTERED BY PC PLEASE WAIT!	Deze machine wil toegang verkrijgen tot het Local Setup Program of de Admin. Modus van EpsonNet Config.	<ul style="list-style-type: none"> <input type="checkbox"/> Uitloggen van EpsonNet Config. <input type="checkbox"/> Local Setup Program verlaten. <input type="checkbox"/> Als er gedurende 600 seconden geen handeling wordt uitgevoerd, verschijnt het hoofdscherm.

Foutbericht	Oorzaak	Oplossing
COMMUNICATION ERROR (####)	<ul style="list-style-type: none"> <input type="checkbox"/> Communicatie is niet mogelijk vanwege een probleem in de machine. <input type="checkbox"/> Communicatie is niet mogelijk vanwege een probleem met de faxmachine van de ontvanger/beller. 	Controleer de verzendresultaten.
Check Fax Mode	Er is een faxfout opgetreden terwijl een handeling werd uitgevoerd in kopieermodus of scanmodus.	Druk op de Fax -toets om de foutconditie te controleren en neem de nodig maatregelen.
DESTINATION SET BY MANUAL UP TO 16	Er zijn meer dan 16 ontvangstfaxnummers direct ingetypt.	Specificeer niet meer dan 16 ontvangstfaxnummers.
DUPLICATE SETTING	Dezelfde bestemmingen zijn gespecificeerd door geregistreerd bellen.	Specificeer opnieuw het bestemmingsadres.
FAX DATA LOST	Gegevens die in het geheugen zijn opgeslagen, zijn uitgewist.	Controleer het afgedrukte rapport met verloren gegevens. Als verzendgegevens zijn uitgewist, scan de verzendgegevens dan opnieuw. Als ontvangen gegevens zijn uitgewist, verstuur de fax dan opnieuw.
HANG UP THE PHONE	De ontvanger van de aangesloten telefoon ligt niet op de haak.	Plaats de ontvanger van de aangesloten telefoon weer op de haak.
LINE PROBLEM CHECK LINE	<ul style="list-style-type: none"> <input type="checkbox"/> Het telefoonbelsysteem of vaste telefoonsysteem is niet goed ingesteld. <input type="checkbox"/> De telefoonkabel is niet goed bevestigd. 	<ul style="list-style-type: none"> <input type="checkbox"/> Controleer het telefoonbelsysteem of het vaste telefoonsysteem en gebruik het juiste configuratiemenu om de juiste instellingen te maken. <input type="checkbox"/> Sluit de telefoonkabel op de juiste wijze aan.
MEMORY FILE FULL	Het aantal geregistreerde items in het geheugen overschrijdt de maximum toegestane hoeveelheid.	Als MEMORY RX MODE is ingesteld op ON, annuleert u de geheugenontvangstmodus en drukt u de ontvangen documenten af die in het geheugen zijn opgeslagen.

Foutbericht	Oorzaak	Oplossing
MEMORY FULL	<ul style="list-style-type: none"> <input type="checkbox"/> Tijdens het versturen van een fax, heeft de grootte van de gegevens voor het gescande beeld de capaciteit van het geheugen overschreden. <input type="checkbox"/> Tijdens het ontvangen van een fax, heeft de grootte van de gegevens voor het gescande beeld de capaciteit van het geheugen overschreden. 	<ul style="list-style-type: none"> <input type="checkbox"/> Als MEMORY RX MODE is ingesteld op ON, annuleert u de geheugenontvangstmodus en drukt u de ontvangen documenten af die in het geheugen zijn opgeslagen. <input type="checkbox"/> De fax handmatig versturen.
NOT AVAILABLE	Het menu kan niet worden ingesteld.	Voor meer informatie over de menu-instellingen, raadpleegt u "UTILITY-menu" op pagina 13.
NOT FAX NO.	Er is een e-mailadres geselecteerd dat staat geregistreerd in de favorietenlijst of als een snelkeuzebestemming of groepskeuzebestemming, toen de bestemming voor de scangegevens werd gespecificeerd.	Typ direct de bestemming voor de faxgegevens in of specificeer een faxnummer dat staat geregistreerd in de favorietenlijst of als een snelkeuzebestemming of groepskeuzebestemming.
NOT REGISTERED	<p>Er is geen snelkeuzebestemming of groepskeuzebestemming geregistreerd.</p> <p>Of er is geen bestemming geregistreerd met het gespecificeerde snelkeuze- of groepskeuzenummer.</p>	Typ direct het bestemmingsadres voor de faxgegevens in, of registreer een snelkeuzebestemming of groepskeuzebestemming en probeer het bestemmingsadres opnieuw te specificeren.
REDIAL ALL FAILED	Een poging om opnieuw te bellen mislukte doordat de lijn van de ontvanger bezet was of doordat er geen antwoord kwam.	Controleer de telefoonlijn van de ontvanger en probeer dan opnieuw de fax te versturen.
THE PARTY IS FULL	Het maximum aantal van 236 bestemmingen voor de faxgegevens is bereikt.	Verstuur de fax en probeer daarna opnieuw te scannen. Wis anders onnodige bestemmingen voordat u de gewenste toevoegt.
WRONG PASSWORD	Het wachtwoord is onjuist.	Controleer het wachtwoord en specificeer dan de juiste.

Foutbericht	Oorzaak	Oplossing
REGISTERED! GROUP DIAL	Dit foutbericht verschijnt als een groepskeuzebestemming is geselecteerd uit de favorietenlijst bij het specificeren van een ontvanger voor een fax die wordt verstuurd met de On hook -toets.	Selecteer een ontvanger uit de favorietenlijst die is geprogrammeerd met een enkele bestemming.

Appendix A

Bijlage

Technische specificaties

Compatibele lijnen	PSTN (Public Switched Telephone Network), PBX (Private Branch eXchange) (De andere worden niet gegarandeerd.)
Compatibiliteit	ECM/Super G3
Modemsnelheid	V.34 (tot 33,6 Kbps)
Snelheid van faxverzending	3 sec/pagina (bij V.34)
Coderingsmethode	MH, MR, MMR, JBIG
Geheugen voor ontvangst	6 MB (circa 384 pagina's)
Origineel	<input type="checkbox"/> ADF Maximaal formaat: Legal <input type="checkbox"/> Breedte: 140 tot 216 mm Lengte: 148 tot 500 mm (500 mm: Faxmodus met ADF) <input type="checkbox"/> Origineel glas A5/A4/Statement/Letter
Papierformaat	Maximaal formaat: Legal <input type="checkbox"/>
Rand uitwissen	4 mm (bovenkant, onderkant, links, rechts)
Verzendresolutie	Standaard: 203 × 98 dpi Fijn: 203 × 196 dpi Superfijn: 203 × 392 dpi

PC-FAX	<p>Besturingssysteem: Windows 2000 Service Pack 4 Windows Server 2003 (32-bit/64-bit) Windows Server 2008 (32-bit/64-bit) Windows XP (32-bit/64-bit) Windows VISTA (32-bit/64-bit) Windows 7 (32-bit/64-bit)</p> <p>Interface: USB 2.0 Netwerk (TCP/IP(RAW-poort, LPR))</p> <p>PC-vereisten: Minimum specificaties: CPU-snelheid: Pentium 200MHz RAM: 128 MB</p> <p>Aanbevolen specificaties: CPU-snelheid: Pentium 4/1,6GHz RAM: 256 MB</p> <p>Driver besturingstaal: GDI</p> <p>Driver compressie: JBIG</p>
--------	--

Opmerking:

Voor meer informatie over andere specificaties, raadpleegt u de Handleiding van de Printer, het Kopieerapparaat en de Scanner.

Tekst invoeren

Bij het specificeren van een gebruikersnaam of het programmeren van de naam van een ontvanger, kunnen letters, geaccentueerde tekens, nummers en symbolen worden ingevoerd.

Toetswerking

Gebruik het toetsenbord om nummers, letters en symbolen in te voeren.

Lijst met tekens beschikbaar bij elke toets van het toetsenbord

Faxnummers invoeren

Toetsenbord- toets	Beschikbare tekens		Beschikbare tekens (Registratie van GEBRUIKER FAX NR.) *	
	[1]	[A]	[1]	[A]
1	1	-1	1	-1
2	2	2	2	2
3	3	3	3	3
4	4	4	4	4
5	5	5	5	5
6	6	6	6	6
7	7	7	7	7
8	8	8	8	8
9	9	9	9	9
0	0	(spatie)0	0	(spatie)0
✕				
#	#	#*		+

* Voor weergave van uw faxnummer, selecteert u ADMIN. MANAGEMENT/USER SETTING/USER FAX NUMBER in het UTILITY-menu.

Namen invoeren

Engels, Frans, Duits, Italiaans, Spaans, Portugees, Turks

Toetsenbordtoets	Beschikbare tekens	
	[1]	[A]
1	1	.,'?:!;"'1-()@/;:_
2	2	ABC2abcÆÇàáâãäåæç
3	3	DEF3defÐèéëëð
4	4	GHI4ghìíîï
5	5	JKL5jkl€£ç

Toetsenbordtoets	Beschikbare tekens	
	[1]	[A]
6	6	MNO6mnoøŒñòóôöøœ°
7	7	PQRS7pqrsß\$šš
8	8	TUV8tuvùúüü
9	9	WXYZ9wxyzþÿ
0	0	(spatie)0
✕		
#	#	*+×÷=#%&<>[]{} μ^`~

Tsjechisch, Slowaaks, Hongaars, Pools

Toetsenbordtoets	Beschikbare tekens	
	[1]	[A]
1	1	.,'?!"1-()@/;:_
2	2	ABC2abcAÇáâãäåçč
3	3	DEF3defĐĚďđéěë
4	4	GHI4ghií
5	5	JKL5jklĹłłł
6	6	MNO6mnoňńóôöő
7	7	PQRS7pqrsŞşŸřřšš
8	8	TUV8tuvŤťúúůů
9	9	WXYZ9wxyzýžžž
0	0	(spatie)0
✕		
#	#	*+×÷=#%&<>[]{} μ^`~

Russisch

Toetsenbordtoets	Beschikbare tekens	
	[1]	[A]
1	1	.,?!"1-()@/;:_
2	2	ABC2abcАБВГабвг
3	3	DEF3defДЕЖЗЁедежзё
4	4	GHI4ghiИЙКЛийкл
5	5	JKL5jklМНОПмноп
6	6	MNO6mnoРСТУрсту
7	7	PQRS7pqrsФХЦЧфхцч
8	8	TUV8tuvШЩЪЫшщъы
9	9	WXYZ9wxyzЭЮЯьюя
0	0	(spatie)0
✕		
#	#	*+=#%&<>[]{} ^`~

E-mailadressen invoeren

Toetsenbordtoets	Beschikbare tekens	
	[1]	[A]
1	1	.@_-1
2	2	ABC2abc
3	3	DEF3def
4	4	GHI4ghi
5	5	JKL5jkl
6	6	MNO6mno
7	7	PQRS7pqrs

Toetsenbordtoets	Beschikbare tekens	
	[1]	[A]
8	8	TUV8tuv
9	9	WXYZ9wxyz
0	0	(spatie)0
✕		
#	#	+&/*=!?()%[]^`{}~\$,:;

De invoermodus wijzigen

Elke keer drukken op de ✕-toets wijzigt de invoermodus tussen nummers en cijfers.

[1...]: Nummers kunnen worden ingetypt.

[A...]: Letters kunnen worden ingetypt.

Invoervoorbeeld

De procedure voor het invoeren van tekst wordt hieronder beschreven, met “NJ Office” als een voorbeeld.

1. Druk twee keer op de **6**-toets.
“N” is ingevoerd.
2. Druk een keer op de **5**-toets.
“J” is ingevoerd.
3. Druk een keer op de **0**-toets.
Er is een spatie ingevoerd.
4. Druk drie keer op de **6**-toets.
“O” is ingevoerd.
5. Druk zeven keer op de **3**-toets.
“f” is ingevoerd.

6. Druk op de ►-toets.
De cursor beweegt naar rechts.
7. Druk zeven keer op de **3**-toets.
“f” is ingevoerd.
8. Druk zeven keer op de **4**-toets.
“i” is ingevoerd.
9. Druk zeven keer op de **2**-toets.
“c” is ingevoerd.
10. Druk zes keer op de **3**-toets.
“e” is ingevoerd.

Tekst corrigeren en Invoervoorzorgsmaatregelen

- Houd de **Back**-toets ingedrukt om alle ingevoerde tekst te wissen.
- Om een deel van de ingevoerde tekst te wissen, gebruikt u de ◀ of ▶-toets om de cursor () te verschuiven naar het teken dat u wilt verwijderen en drukt vervolgens op de **Back**-toets.
- Als dezelfde toets gebruikt moet worden om twee tekens in een rij in te voeren, druk dan op de ▶-toets na het selecteren van het eerste teken. (Raadpleeg het bovenstaande invoerbeeld.)
- Om een spatie in te voeren, drukt u op de **0**-toets.

Index

A		F	
Aanpassen		Favorietenlijst	
Beeldkwaliteit.....	22	Een ontvanger specificeren.....	25
Dichtheid.....	23	Registreren.....	58
Resolutie.....	22	Wissen.....	59
ADF.....	7	Faxen ontvangen	
Faxen versturen.....	18	Afdrukken.....	47
Afbeeldingsgebied.....	47	Afdrukmethode.....	48
Annuleren		Automatische ontvangst.....	45
Geheugen.....	39	Doorsturen.....	46
B		Geheugen ontvangst.....	14
Bedieningspaneel.....	7	Handmatige ontvangst.....	45
Beeldkwaliteit, Aanpassen.....	22	Faxen versturen	
Bevestigen.....	67	ADF gebruiken.....	18
D		Basis faxbediening.....	18
De ontvanger specificeren.....	24	Directe verzending.....	34
Telefoonboek.....	26, 27	Geheugenverzending.....	34
Dichtheid, Aanpassen.....	23	Handmatige verzending.....	36
Directe verzending		Kettingbellen.....	38
Verzendmethode:Directe verzending.....	34	Opnieuw bellen.....	28
Documentaanvoerlade.....	7	Origineel glas gebruiken.....	20
Documentgids.....	7	Partijverzending.....	33
Doorsturen.....	46	PC-FAX-verzending.....	42
Specificeren.....	16	Timer.....	32
E		Faxmodus scherm.....	10
Een ontvanger specificeren		Foutberichten.....	75
Direct een nummer bellen.....	24	G	
Favorietenlijst.....	25	Geheugen	
Groepskeuze.....	31	Annuleren/wissen.....	39
Lijst.....	26	Wachtrij.....	39
Snelkeuze.....	26	Geheugen ontvangst.....	14
Zoeken.....	27	Geheugen RX-modus.....	14
		Geheugenverzending.....	34
		Groepskeuze	
		Een ontvanger specificeren.....	31
		Registreren.....	63
		Wijzigen/wissen.....	65

H		O	
Handleiding		Onderdelen.....	7
Verzending.....	36	Ontvangers	
Handmatig		Belregisterfunctie.....	57
Ontvangst.....	45	Favorietenlijst.....	58
Handmatige verzending		Groepskeuze.....	63
De telefoon gebruiken.....	36	Meerdere ontvangers.....	29
toets Op de haak.....	37	Registreren.....	57
Hulpprogramma		Snelkeuze.....	60
Instellingen specificeren.....	13	Ontvangers registreren.....	57
		Favorietenlijst.....	58
I		Groepskeuze.....	63
Invoermodus.....	84	Snelkeuze.....	60
		Ontvangstresultaat.....	68, 69
K		Opnieuw bellen.....	28
Kettingbellen.....	38	Origineel glas.....	7
Kop.....	40	Faxen versturen.....	20
		P	
L		Partijverzending.....	33
Lijsten.....	68	PC-FAX.....	41
Afdrukken.....	68	Basisverzending.....	42
FAVORITE LIST.....	71	Instellingen.....	41
GROUP DIAL LIST.....	72	Verwijderen.....	44
MEMORY DATA LIST.....	70	PC-FAX-instellingen	
SPEED DIAL LIST.....	71	Standaardtoetsen.....	41
		Tabblad Adresboek.....	42
M		Tabblad Instellingen.....	41
Meerdere ontvangers		Tabblad Zenderinformatie.....	42
Groepskeuze.....	31	Problemen oplossen.....	73
Uitzenden.....	29	Faxen ontvangen.....	74
Memory RX-modus		Faxen versturen.....	73
Instellen.....	15	Foutberichten.....	75
Uitzetten.....	16	R	
Menu		Rapporten.....	68
hulpprogramma.....	13	ACTIVITY REPORT.....	70
		Afdrukken.....	68
N		MEMORY IMAGE PRINT.....	71
Nummer bellen, direct.....	24	RX RESULT REPORT.....	69
		TX RESULTATENRAPPORT.....	69
		Resolutie, Aanpassen.....	22

S

Snelkeuze	
Een ontvanger specificeren.....	26
Registreren.....	60
Registreren (handmatige instelling).....	60
Wijzigen/wissen.....	62
Specificaties.....	79
Symbool, berichtvenster.....	12

T

Tekst invoeren.....	80
Invoermodus.....	84
Invoervoorzorgsmaatregelen.....	85
Tekst corrigeren.....	85
Telefoonboek	
Lijst.....	26
Zoeken.....	27
Tellers.....	67
Afdrukken van faxen.....	67
Totaal aantal scans.....	67
Timerverzending.....	32
Toetswerking.....	80

V

Verzendmethode.....	34
Geheugenverzending.....	34
Verzendmethode wijzigen.....	34
Verzendresultaat.....	68, 69
Voetnoot.....	47

W

Wijzigen/wissen	
Favorietenlijst.....	59
Groepskeuze.....	65
Snelkeuze.....	62
Wissen	
Geheugen.....	39