



Epson AcuLaser C1700 Series

Guida utente

NPD4428-00 IT

Sommario

Prefazione

Copyright e marchi.	7
Utilizzo della guida.	8
Convenzioni.	8
Funzionalità del prodotto.	9
Caratteristiche.	9

Capitolo 1 Specifiche

Specifiche.	10
---------------------	----

Capitolo 2 Funzionamento di base

Componenti principali.	13
Vista anteriore.	13
Vista posteriore.	14
Pannello operatore.	14
Stampa di una pagina Panel Settings (Impost. pannello).	16
Pannello operatore.	16
Printer Setting Utility.	16
Power Saver Mode (Mod. risparmio energ.).	17
Impostazione della durata di Power Saver Mode (Mod. risparmio energ.).	17
Uscita da Power Saver Mode (Mod. risparmio energ.).	18

Capitolo 3 Software di gestione della stampante

Driver di stampa.	19
Printer Setting Utility (solo Windows).	19
Status Monitor (solo Windows).	19
Launcher (solo Windows).	20
Status Monitor Widget (solo Mac OS X).	21

Capitolo 4 Installazione del driver di stampa

Collegamento della stampante.	25
Collegamento della stampante al computer.	25
Installazione dei driver di stampa su computer dotati di Windows.	27
Impostazione connessione USB.	27
Installazione dei driver di stampa su computer dotati di Mac OS X.	29
Installazione del driver.	29
Installazione del software.	29
Aggiunta di una stampante.	30

Capitolo 5 Elementi base di stampa

Informazioni sui supporti di stampa.	33
Linee guida di utilizzo dei supporti di stampa.	33
Supporti di stampa che possono danneggiare la stampante.	34
Supporti di stampa supportati.	34
Supporti di stampa utilizzabili.	35
Caricamento dei supporti di stampa.	36
Capacità.	36
Formato dei supporti di stampa.	37
Caricamento dei supporti di stampa nell'alimentatore multiuso (MPF).	37
Stampa fronte/retro manuale (solo driver di stampa Windows).	46
Utilizzo dell'estensione vassoio d'uscita.	49
Stampa.	49
Inviare un lavoro alla stampa.	49
Annullamento di un lavoro di stampa.	50
Selezione delle opzioni di stampa.	52
Stampa formato personalizzato carta.	57
Verifica dello stato dei dati di stampa.	60
Stampa di una pagina rapporto.	61
Impostazioni stampante.	62

Capitolo 6 Utilizzo del pannello operatore

Ripristino alle impostazioni predefinite di fabbrica.	64
Comprensione delle spie del pannello operatore.	64
Sequenze comuni delle spie.	65
Avvertenza.	66

Errori di richiamo operatore.	67
Sequenze delle spie secondarie.	69
Errori gravi.	71
Errori firmware.	72

Capitolo 7 **Risoluzione dei problemi**

Eliminazione inceppamenti.	74
Evitare inceppamenti.	74
Identificazione della posizione degli inceppamenti.	75
Eliminazione inceppamenti carta dalla parte anteriore della stampante.	77
Eliminazione inceppamenti carta dalla parte posteriore della stampante.	78
Eliminazione inceppamenti carta dal vassoio d'uscita centrale.	80
Problemi di inceppamento.	83
Problemi di base della stampante.	84
Problemi del display.	84
Problemi di stampa.	84
Problemi di qualità di stampa.	86
Il risultato è troppo chiaro.	86
Il toner sbava o la stampa lascia colore/macchie sul retro.	87
Macchie casuali/immagini sfocate.	88
L'intero risultato è bianco.	89
Sul risultato appaiono delle strisce.	89
Punti di colore in rilievo.	90
Linee bianche verticali.	90
Chiazze.	91
Immagine spuria.	91
Annebbiamento.	93
Bead-Carry-Out (BCO).	93
Segni sonda.	94
Carta rugosa/macchiata.	95
Il margine superiore è errato.	96
La registrazione colore è fuori allineamento.	96
Carta protrudente/irregolare.	98
Registrazione colore.	98
Eeguire Auto Correct (Correzione Automatica).	98
Stampa del diagramma di registrazione colore.	99
Determinazione dei valori.	100
Inserimento valori.	101

Rumore.	102
Altri problemi.	104
Contattare l'assistenza.	104
Ottenere aiuto.	104
Spie del pannello operatore.	104
Status Monitor Avvisi.	104
Modalità Non Genuine Toner (Toner non originale).	105
Printer Setting Utility.	105

Capitolo 8 **Manutenzione**

Pulizia della stampante.	107
Pulizia dell'interno della stampante.	107
Pulizia del sensore densità colore toner (CTD).	110
Sostituzione di cartucce toner.	112
Panoramica.	113
Rimozione delle cartucce toner.	114
Installazione di una cartuccia toner.	115
Ordine di forniture.	117
Materiali di consumo.	117
Quando ordinare cartucce toner.	117
Conservazione dei materiali di consumo.	118
Gestione della stampante.	118
Controllo dello stato stampante con Status Monitor (solo Windows).	118
Risparmiare forniture.	119
Verifica dei contatori di pagina (Solo Windows).	119
Spostare la stampante.	120

Appendice A **Dove ottenere assistenza**

Contattare l'assistenza Epson.	124
Prima di contattare Epson.	124
Assistenza per gli utenti in Europa.	124
Assistenza per gli utenti in Taiwan.	124
Assistenza per gli utenti a Singapore.	126
Assistenza per gli utenti in Thailandia.	126
Assistenza per gli utenti in Vietnam.	127
Assistenza per gli utenti in Indonesia.	127

Assistenza per utenti a Hong Kong.	129
Assistenza per gli utenti in Malesia.	129
Assistenza per gli utenti in India.	130
Assistenza per gli utenti nelle Filippine.	131

Indice

Prefazione

Copyright e marchi

L'utente non potrà riprodurre, memorizzare in un sistema di archiviazione o trasmettere in alcuna forma o con alcun mezzo, quale un sistema meccanico, di fotocopiatura, registrazione o altro, alcuna parte della presente pubblicazione, senza previo consenso scritto di Seiko Epson Corporation. Non viene riconosciuta alcuna responsabilità esplicita relativamente alle informazioni ivi contenute,

né alcuna responsabilità per danni derivanti dall'uso di tali informazioni. Né Seiko Epson Corporation, né suoi affiliati sono responsabili verso l'acquirente di questo prodotto o verso terzi per danni, perdite, costi o spese sostenuti o patiti dall'acquirente o da terzi in conseguenza di: incidenti, cattivo uso o abuso di questo prodotto o modifiche, riparazioni o alterazioni non autorizzate effettuate sullo stesso o (esclusi gli Stati Uniti) la mancata stretta osservanza delle istruzioni operative e di manutenzione di Seiko Epson Corporation.

Seiko Epson Corporation e le società affiliate non saranno ritenute responsabili di alcun danno o problema derivante dall'uso di qualsiasi opzione o materiale di consumo diverso da quelli indicati come prodotti originali o autorizzati Epson da Seiko Epson Corporation.

Apple®, Bonjour®, ColorSync®, Macintosh®, e Mac OS® sono marchi di Apple Inc. negli Stati Uniti e/o in altri paesi.

Microsoft®, Windows Vista®, Windows®, e Windows Server® sono marchi di Microsoft Corporation negli Stati Uniti e/o in altri paesi.

EPSON è un marchio registrato e EPSON AcuLaser è un marchio di Seiko Epson Corporation.

Avviso generale: gli altri nomi di prodotto qui riportati sono utilizzati solo a scopo identificativo e possono essere marchi dei rispettivi proprietari. Epson non riconosce alcun altro diritto relativamente a tali marchi.

Copyright © 2011 Seiko Epson Corporation. All rights reserved.

Utilizzo della guida

Convenzioni

1. In questa guida i personal computer e le workstation sono chiamati collettivamente “computer”.
2. I seguenti termini vengono utilizzati in tutta la guida:

Importante:

Informazioni importanti che devono essere lette e seguite.

Nota:

Informazioni aggiuntive che meritano di essere sottolineate.

Vedere anche:

Riferimenti all'interno della guida.

3. L'orientamento dei documenti o della carta è descritto nella guida come segue:

☐, ☐, Alimentazione lato lungo (LEF): Caricamento del documento o della carta in orientamento verticale.

☐, ☐, Alimentazione lato corto (SEF): Caricamento del documento o della carta in orientamento orizzontale.

Orientamento LEF

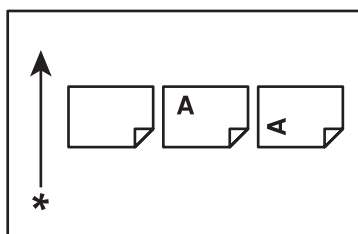

Orientamento SEF

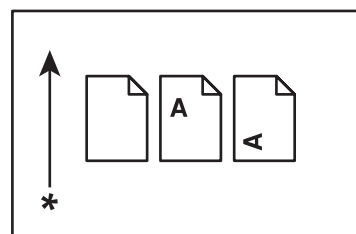

* Direzione alimentazione carta

Funzionalità del prodotto

Caratteristiche

Questa sezione descrive le caratteristiche del prodotto e indica i loro collegamenti.

2 Sided Print (Stampa fronte/retro) (Manuale)

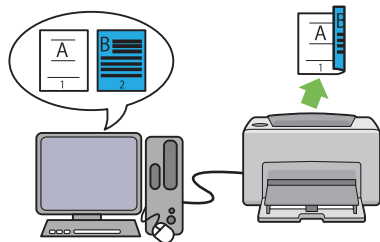

2 Sided Print (Stampa fronte/retro) è per stampare due o più pagine sul fronte/retro di un singolo foglio di carta manualmente. Questa funzionalità permette di ridurre il consumo di carta.

Per ulteriori informazioni, vedere “Stampa fronte/retro manuale (solo driver di stampa Windows)” a pagina 46.

Multiple-Up (Immagini multiple) Stampa

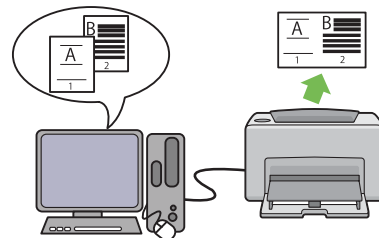

Multiple-Up (Immagini multiple) consente di stampare più pagine su un singolo foglio di carta. Questa funzionalità permette di ridurre il consumo di carta.

Per ulteriori informazioni, vedere Help (?) nel driver di stampa.

Capitolo 1

Specifiche

Specifiche

Questo capitolo elenca le specifiche principali della stampante. Si noti che le specifiche del prodotto possono cambiare senza preavviso.

Voci	Descrizione
Codice del prodotto	Epson AcuLaser C1700 220V: C11CB71001 Epson AcuLaser C1700 110V: C11CB71011
Tipo	Desktop
Metodo di stampa	Xerografia LED Importante: LED + sistema elettrofotografico LED
Sistema di fusione	Sistema di fusione termica che utilizza una cinghia
Velocità di stampa continua*1	A4☐: quando viene alimentata carta normale dall'alimentatore multiuso Colore Fronte *2: 10 fogli/min. Monocromia Fronte: 12 fogli/min. Importante: *1 La velocità di stampa può diminuire a causa di fattori come il tipo di carta, il formato della carta e le condizioni di stampa. *2 Durante la stampa continua di un singolo documento A4☐.
Risoluzione	Risoluzione elaborazione dati: 600 × 600 dpi Risoluzione in uscita: 1200 × 2400 dpi
Tono/Colore	256 toni/colore (16,7 milioni di colori)

Voci	Descrizione
Formato della carta	<p>Alimentatore multiuso:</p> <p>A4, B5, A5, Legal (8,5 × 14"), Folio (8,5 × 13"), Letter (8,5 × 11"), Executive, Busta n. 10, Monarch, DL, C5, Formato personalizzato (Larghezza: 76,2 – 215,9 mm, Lunghezza: 127 – 355,6 mm)</p> <p>Perdita di immagine: 4,1 mm dai margini superiore, inferiore, sinistro e destro</p>
Tipo di carta	<p>Standard, Carta di qualità, Cartoncino leggero, Carta patinata leggera, Carta riciclata, Etichette, Busta, Carta intestata, Carta prestampata, Carta perforata, Carta colorata, Speciale, Tipo personalizzato</p> <p>Importante:</p> <ul style="list-style-type: none"> <input type="checkbox"/> Usare solo la carta consigliata. L'utilizzo di carta diversa da quella consigliata per la stampante può causare problemi di stampa. Non usare carta speciale per getto d'inchiostro. <input type="checkbox"/> Si noti che si può verificare una qualità di stampa scarsa dovuta a problemi di stampa relativi alla carta quando si utilizza la stampante in un ambiente secco, freddo o molto umido. <input type="checkbox"/> La stampa sul lato stampato o sul lato inverso di carta su cui si è già effettuata una stampa può causare una scarsa qualità di stampa. <input type="checkbox"/> Quando si stampa su buste, utilizzare buste prive di collante. <input type="checkbox"/> Il tipo di carta utilizzato e le condizioni ambientali possono influenzare la qualità di stampa. Per questo motivo si consiglia di effettuare prove di stampa e assicurarsi di un'adeguata qualità di stampa prima di utilizzare la stampante.
Capacità carta	<p>Standard:</p> <p>Alimentatore multiuso: 150 fogli</p>
Capacità vassoio di uscita	Standard: circa 100 fogli (faccia verso il basso)
Funzionalità di stampa su due lati	Standard (Manuale)
Capacità di memoria	<p>Standard: 64 MB (integrata)</p> <p>Importante: La capacità di memoria di cui sopra non garantisce la qualità di stampa a seconda del tipo e del contenuto dei dati di stampa.</p>
Hard disk	—
Linguaggio descrizione pagina	— (basato su host)

Voci	Descrizione
Sistemi operativi supportati* ¹	<p>Windows® XP, Windows® XP x64 Edition, Windows Vista®, Windows Vista® x64 Edition, Windows Server® 2003, Windows Server® 2003 x64 Edition, Windows Server® 2008, Windows Server® 2008 x64 Edition, Windows Server® 2008 R2 x64 Edition, Windows® 7, Windows® 7 x64 Edition, Mac OS®*²</p> <p>Importante:</p> <p>*1 Per le informazioni più recenti sui sistemi operativi supportati, contattare il nostro Centro Assistenza Clienti o il proprio rivenditore.</p> <p>*2 Mac OS® X 10.3.9 – 10.6 sono supportati.</p>
Interfaccia	Standard: USB 1.1/2.0 (Hi-Speed)
Alimentazione	<p>CA 110 – 127 V ± 10%; 7 A; sia 50/60 Hz ± 3 Hz</p> <p>CA 220 – 240 V ± 10%; 5 A; sia 50/60 Hz ± 3 Hz</p>
Consumo energetico	<p>Massimo: 285 W, in Mode 2 (Modalità 2) di Power Saver Mode (Mod. risparmio energ.): 5 W o meno</p> <p>Media:</p> <p>In standby: 66 W, In stampa a colori continua: 285 W, In stampa in monocromia continua: 285 W</p> <p>Importante:</p> <p>Mode 1 (Modalità 1) di Power Saver Mode (Mod. risparmio energ.): 11 W in media (La stampante non utilizza elettricità quando l'alimentazione è spenta anche se il cavo è collegato alla presa).</p>
Dimensioni (solo unità principale)	<p>394 (L) × 304 (P)*¹ × 234 (H) mm</p> <p>Importante:</p> <p>*1 Con il coperchio anteriore chiuso.</p>
Peso	Unità principale: 10,55 kg (solo unità principale, incluse le cartucce toner)
Ambiente di utilizzo	<p>In uso: Temperatura: 10 – 32 °C; Umidità: 10 – 85% (tranne guasti dovuti a condensa)</p> <p>Non in uso: Temperatura: -20 – 40 °C; Umidità: 5 – 85% (tranne guasti dovuti a condensa)</p> <p>Importante:</p> <p>Fino a quando le condizioni (temperatura e umidità) all'interno della stampante non sono acclimatate con l'ambiente di installazione, alcuni tipi di carta potrebbero venire stampati con scarsa qualità.</p>

Capitolo 2

Funzionamento di base

Componenti principali

Questa sezione fornisce una panoramica della Epson AcuLaser Serie C1700.

Vista anteriore

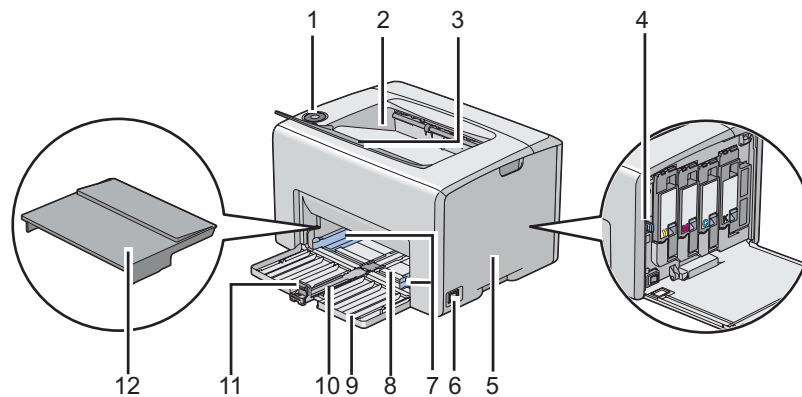

1	Pannello operatore	2	Vassoio d'uscita centrale
3	Estensione vassoio d'uscita	4	Asta di pulizia della testina di stampa
5	Coperchio di accesso al toner	6	Interruttore di alimentazione
7	Guide larghezza carta	8	Alimentatore multiuso (MPF)
9	Coperchio anteriore	10	Asta scorrevole
11	Guida lunghezza	12	Coperchio carta

Vista posteriore

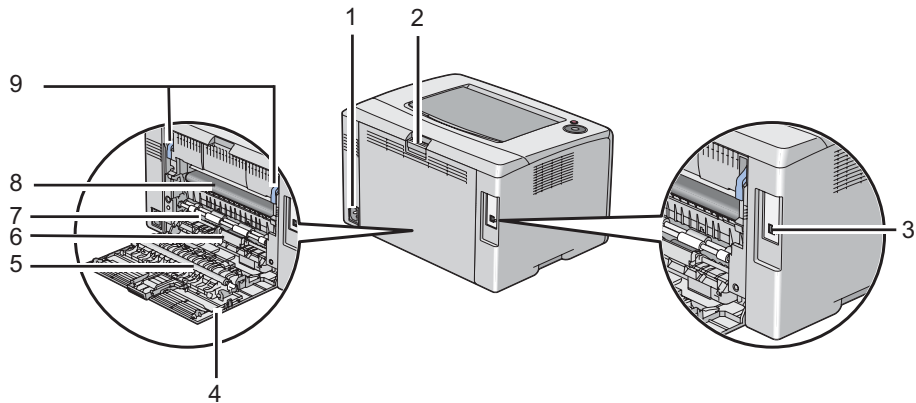





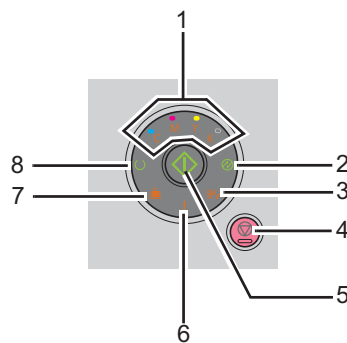

1	Presa di alimentazione	2	Maniglia coperchio posteriore
3	Porta USB	4	Sportello posteriore
5	Rullo di trasmissione	6	Ingresso carta
7	Rullo alimentazione carta	8	Cinghia di trasmissione
9	Leve		

Pannello operatore

Il pannello operatore dispone di due pulsanti e diversi indicatori che mostrano lo stato della stampante.



1. Indicatori toner

- Indica che il toner è scarso o vuoto o che si è verificato un errore relativo al toner.
2. Indicatore  (**risparmio energetico**)
 - Indica che la stampante è in Power Saver Mode (Mod. risparmio energ.).
 3. Indicatore  (**Inceppamento**)
 - Indica che si è verificato un inceppamento della carta.
 4. Pulsante  (**Annulla lavoro**)
 - Premere questo pulsante per annullare un lavoro o azzerare un errore.
 5. Pulsante/indicatore  (**Avvio**)
 - Premere questo pulsante per avviare la stampa su due lati dopo aver caricato la carta.
 - Tenere premuto il pulsante per stampare le pagine di rapporto.
 6. Indicatore  (**Errore**)
 - Indica che si è verificato un errore.
 7. Indicatore  (**Caricamento carta**)
 - Indica che non è stata caricata la carta o che è stata caricata carta di formato errato.
 8. Indicatore  (**Pronto/dati**)
 - Indica lo stato della stampante, ad esempio la ricezione e stampa dei dati.

Gli indicatori danno informazioni sullo stato della stampante e aiutano a individuare i problemi.



Indicatore	Stato	Condizione
Toner	Arancio acceso	Il toner specificato è scarso o non installato quando sono usate cartucce toner originali (Non Genuine Toner (Toner non originale)) è impostato su off in Printer Setting Utility). Tutti gli indicatori toner si accendono quando la stampante è in modalità toner non originale (Non Genuine Toner (Toner non originale)) è impostato su On (Si) in Printer Setting Utility).
	Arancio lampeggiante	La cartuccia toner specificata è vuota o non valida quando sono usate cartucce toner originali (Non Genuine Toner (Toner non originale)) è impostato su off in Printer Setting Utility).

Indicatore	Stato	Condizione
Risparmio energetico	Verde acceso	La stampante è in Power Saver Mode (Mod. risparmio energ.).
	Verde lampeggiante	La stampante sta annullando un lavoro di stampa.
Inceppamento	Arancio lampeggiante	Si è verificato un inceppamento della carta.
Avvia	Verde lampeggiante	Per continuare a stampare, premere il pulsante  (Avvio).
Errore	Arancio acceso	Si è verificato un errore.
	Arancio lampeggiante	Si è verificato un errore grave.
Caricamento carta	Arancio lampeggiante	Non è stata caricata la carta o è stata caricata carta di formato errato.
Pronto/dati	Verde acceso	La stampante è pronta alla stampa.
	Verde lampeggiante	La stampante sta elaborando, stampando o annullando.

Stampa di una pagina Panel Settings (Impost. pannello)

La pagina Panel Settings (Impost. pannello) mostra le impostazioni attuali del sistema e di manutenzione.

Pannello operatore

1. Tenere premuto il pulsante  (**Avvio**) quando l'indicatore  (**Pronto/dati**) si accende (stato di pronto) fino a quando l'indicatore  (**Pronto/dati**) lampeggia.

Vengono stampate le pagine Panel Settings (Impost. pannello), Printer Settings (Pagg. inform.) e Error History Report (Rapp. cronol. errori).

Printer Setting Utility

La seguente procedura utilizza Microsoft® Windows® XP come esempio.

1. Fare clic su **Start** — **All Programs (Tutti i programmi)** — **EPSON** — **EPSON Printer Software** — **EPSON AL-C1700** — **Printer Setting Utility**.

Nota:

In questo passaggio viene visualizzata la finestra **Select Printer (Seleziona stampante)** quando sono installati molteplici driver di stampa sul computer. In questo caso, fare clic sul nome della stampante desiderata elencato in **Printer Name (Nome stampante)**.

Viene visualizzato Printer Setting Utility.



2. Fare clic sulla scheda **Printer Settings Report (Rapporto Impostazioni Stampante)**.
3. Selezionare **Information Pages (Pagine di informazioni)** dall'elenco sul lato sinistro della pagina.

Viene visualizzata la pagina **Information Pages (Pagine di informazioni)**.

4. Fare clic sul pulsante **Panel Settings (Impostazioni pannello)**.

Viene stampata la pagina Panel Settings (Impost. pannello).

Power Saver Mode (Mod. risparmio energ.)

La stampante è dotata di una funzionalità di risparmio energetico che riduce il consumo energetico nei periodi di inattività. Questa funzionalità opera in due modi: Mode 1 (Modalità 1) e Mode 2 (Modalità 2). Il consumo energetico della stampante in Mode 2 (Modalità 2) è minore che in Mode 1 (Modalità 1). Come impostazione predefinita, la stampante passa a Mode 1 (Modalità 1) cinque minuti dopo la stampa dell'ultimo lavoro di stampa. La stampante quindi passa a Mode 2 (Modalità 2) dopo altri sei minuti di inattività. Quando la stampante è in Mode 1 (Modalità 1), tutte le spie del pannello operatore tranne l'indicatore  (**Risparmio energetico**) e l'indicatore che si è verificato un problema si spengono. In Mode 2 (Modalità 2), tutte le spie del pannello operatore tranne l'indicatore  (**Risparmio energetico**) si spengono.

Le impostazioni predefinite di fabbrica di cinque minuti (Mode 1 (Modalità 1)) e sei minuti (Mode 2 (Modalità 2)) sono modificabili nell'intervallo di 5-30 minuti (Mode 1 (Modalità 1)) e 1-6 minuti (Mode 2 (Modalità 2)). La stampante ritorna in stato pronto alla stampa in circa 25 secondi quando viene riattivata.

Impostazione della durata di Power Saver Mode (Mod. risparmio energ.)

È possibile specificare la durata di Power Saver Mode (Mod. risparmio energ.) La stampante passa a Power Saver Mode (Mod. risparmio energ.) al termine del tempo specificato.

La seguente procedura utilizza Microsoft Windows XP come esempio.

1. Fare clic su **Start — All Programs (Tutti i programmi) — EPSON — EPSON Printer Software — EPSON AL-C1700 — Printer Setting Utility**.

Nota:

*In questo passaggio viene visualizzata la finestra **Select Printer (Seleziona stampante)** quando sono installati molteplici driver di stampa sul computer. In questo caso, fare clic sul nome della stampante desiderata elencato in **Printer Name (Nome stampante)**.*

Viene visualizzato Printer Setting Utility.

2. Fare clic sulla scheda **Printer Maintenance (Manutenzione stampante)**.
3. Selezionare **System Settings (Impostazioni sistema)** dall'elenco sul lato sinistro della pagina.

Viene visualizzata la pagina **System Settings (Impostazioni sistema)**.

4. Specificare la durata di **Mode 1 (Modalità 1)** e **Mode 2 (Modalità 2)** per **Power Saver Mode (Modalità risparmio energ.)**.
5. Fare clic sul pulsante **Apply New Settings (Applica nuove impostazioni)** per confermare.

Uscita da Power Saver Mode (Mod. risparmio energ.)

La stampante esce automaticamente da Power Saver Mode (Mod. risparmio energ.) quando riceve un lavoro di stampa dal computer. Per uscire manualmente da Power Saver Mode (Mod. risparmio energ.), premere un pulsante qualsiasi sul pannello operatore.

Nota:

L'apertura e chiusura dello sportello posteriore farà uscire la stampante da Mode 1 (Modalità 1).

Capitolo 3

Software di gestione della stampante

Driver di stampa

Per accedere a tutte le funzionalità della stampante, installare il driver di stampa dal *disco del software*.

Il driver di stampa permette al computer e alla stampante di comunicare e dà accesso alle funzionalità della stampante.

Vedere anche:

- ❑ “Installazione dei driver di stampa su computer dotati di Windows” a pagina 27
- ❑ “Installazione dei driver di stampa su computer dotati di Mac OS X” a pagina 29

Printer Setting Utility (solo Windows)

Printer Setting Utility permette di visualizzare o specificare le impostazioni di sistema. Utilizzando Printer Setting Utility è anche possibile diagnosticare le impostazioni del sistema.

Printer Setting Utility è costituita dalle schede **Printer Settings Report (Rapporto Impostazioni Stampante)**, **Printer Maintenance (Manutenzione stampante)** e **Diagnosis (Diagnosi)**.

Printer Setting Utility viene installato con il driver di stampa Epson.

Status Monitor (solo Windows)

Con Status Monitor è possibile controllare lo stato della stampante. Fare doppio clic sull'icona della stampante Status Monitor sulla barra delle applicazioni nella parte inferiore destra dello schermo. Appare la finestra **Select Printer (Selezione stampante)** che visualizza il nome, la porta di connessione e lo stato della stampante. Controllare la colonna **Status (Stato)** per verificare lo stato attuale della stampante.

Pulsante **Status Setting (Impostazione stato)**: visualizza la schermata **Status Settings (Impostazioni stato)** e permette di modificare le impostazioni Status Monitor.

Fare clic sul nome della stampante desiderata elencato nella finestra **Select Printer (Seleziona stampante)**. Viene visualizzata la finestra **Status Monitor**.

La finestra **Status Monitor** avvisa quando si è verificato un avvertimento o un errore, ad esempio quando si verifica un inceppamento della carta o quando il toner scarseggia.

Per impostazione predefinita la finestra **Status Monitor** si apre automaticamente all'avvio della stampante. È possibile specificare le condizioni di avvio della finestra **Status Monitor** in **Auto start setup (Impostazione avvio automatico)**.

Per modificare le impostazioni di visualizzazione della finestra **Status Monitor**:

La seguente procedura utilizza Microsoft® Windows® XP come esempio.

1. Fare clic su **Start — All Programs (Tutti i programmi) — EPSON — Status Monitor — Activate Status Monitor**.

Viene visualizzata la finestra **Select Printer (Seleziona stampante)**.

2. Fare clic su **Status Setting (Impostazione stato)**.

Viene visualizzata la finestra di dialogo **Status Settings (Impostazioni stato)**.

3. Selezionare la scheda **Pop up setting (Impostazione popup)**, quindi selezionare il tipo di pop-up da **Auto start setup (Impostazione avvio automatico)**.

Nella finestra **Status Monitor** è anche possibile controllare il livello del toner della stampante e le informazioni sul lavoro.

Status Monitor viene installato con il driver di stampa Epson.

Launcher (solo Windows)

Utilizzando la finestra **Launcher** è possibile aprire **Status Window (Finestra di stato)** e **Printer Setting Utility**.

Launcher viene installato con il driver di stampa Epson.

La seguente procedura utilizza Windows XP come esempio.

Per aprire la finestra **Launcher**:

1. Fare clic su **Start — All Programs (Tutti i programmi) — EPSON — EPSON Printer Software — Launcher**.

Viene visualizzata la finestra **Launcher**.

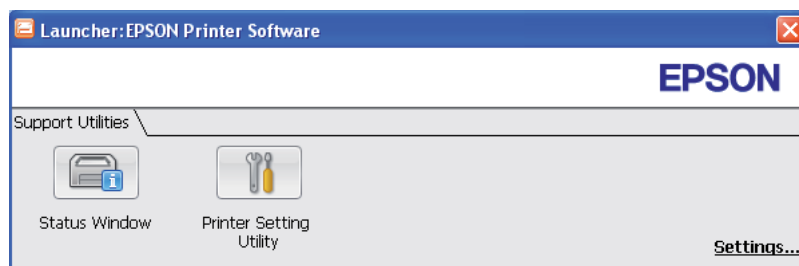

2. La finestra **Launcher** dispone di due pulsanti: **Status Window (Finestra di stato)** e **Printer Setting Utility**.

Per uscire, fare clic sul pulsante **X** nella parte superiore destra della finestra.

Per ulteriori dettagli, fare clic sul pulsante/icona **Help (?)** di ciascuna applicazione.

Status Window (Finestra di stato)	Fare clic per aprire la finestra Status Monitor . Vedere anche: "Status Monitor (solo Windows)" a pagina 19
Printer Setting Utility	Fare clic per aprire Printer Setting Utility. Vedere anche: "Printer Setting Utility (solo Windows)" a pagina 19

Status Monitor Widget (solo Mac OS X)

Status Monitor Widget è un'utility della stampante che promuove l'uso efficiente della stampante tramite lo scambio di informazioni fra Mac OS® X e la stampante.

È possibile installare Status Monitor Widget dal *disco del software*. Per ulteriori informazioni sull'installazione, vedere "Installazione del software" a pagina 29.

Per aprire Status Monitor Widget.

Fare clic sull'icona **Dashboard** nel dock per lanciare Dashboard.



Viene visualizzata la finestra **Status Monitor**.

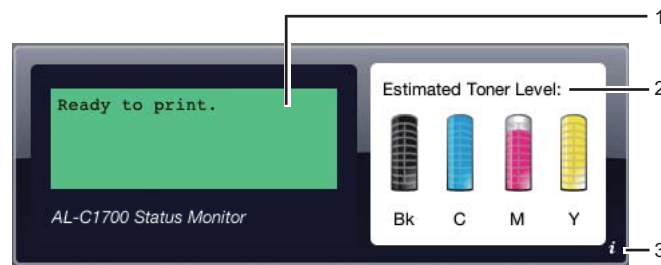

1. Area messaggio di stato della stampante

Visualizza un messaggio sullo stato attuale della stampante.

Nota:

- Status Monitor Widget ottiene automaticamente le informazioni della stampante ad intervalli di aggiornamento che possono essere specificati nelle preferenze. Inoltre lo stato stampante viene aggiornato quando si lancia Dashboard o si chiudono le preferenze.*
- Se non si riceve risposta dalla stampante o se la stampante sta elaborando un lavoro utilizzando una connessione USB, viene visualizzato "Cannot get printer information. (Impossibile ottenere informazioni sulla stampante)."*

2. Area immagine di stato della stampante

Visualizza l'immagine delle condizioni della stampante.

- Immagine livello toner stimato

Visualizza il livello di toner stimato per ciascun colore se la stampante sta funzionando correttamente.

Meno del 29%



Meno del 9%



Sconosciuto

**Nota:**

Se l'utility non riceve risposta dalla stampante, appare l'immagine del toner sconosciuto.

 Immagine errore stampante

Visualizza un'immagine di indicazione quando si verifica un errore.



Si è verificato un errore e la stampante non può essere utilizzata.

Nota:

Per conoscere i dettagli dell'errore e come risolvere il problema, controllare le spie del pannello operatore e fare riferimento a "Comprensione delle spie del pannello operatore" a pagina 64 per il loro significato.

3. Pulsante info (i)

Fare clic su questo pulsante per aprire le preferenze.

Nota:

Il pulsante info (i) appare nell'angolo in basso a destra della finestra quando il cursore è sulla finestra Status Monitor.

**Printer**

Visualizza un elenco di nomi di stampante disponibili nell'elenco a discesa. La prima stampante visualizzata in questo elenco è impostata come predefinita.

Status Update Interval	È possibile specificare l'intervallo di aggiornamento dello stato della stampante. Per impostazioni predefinite questo è impostato per ottenere informazioni dalla stampante ogni 10 secondi. L'intervallo varia da 0 a 600.
Pulsante done	Fare clic su questo pulsante per ritornare alla finestra Status Monitor .

Capitolo 4

Installazione del driver di stampa

Collegamento della stampante

Il cavo di collegamento della Epson AcuLaser Serie C1700 deve rispettare i seguenti requisiti:

Tipo di connessione	Specifiche connessione
USB	compatibile USB 1.1/2.0

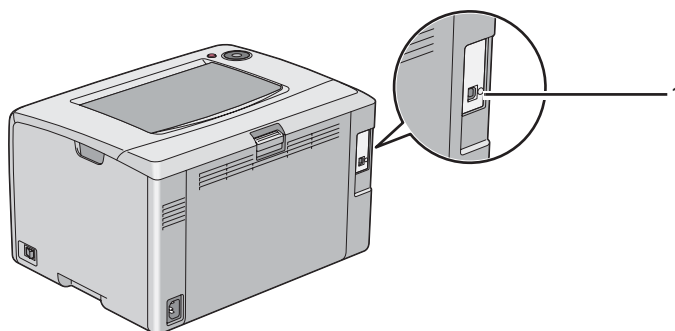

1	Porta USB	
---	-----------	-------------------------------------------------------------------------------------

Collegamento della stampante al computer

Collegamento della stampante via USB. Una connessione USB è una connessione diretta e non è usata per l'utilizzo di rete.

La funzionalità disponibile viene illustrata alla tabella seguente.

Tipo di connessione	Funzionalità disponibile
USB	È possibile inviare lavori di stampa da un computer.

Connessione USB

Una stampante locale è una stampante direttamente collegata al proprio computer tramite cavo USB.

I seguenti sistemi operativi supportano la connessione USB:

- Microsoft® Windows® XP
- Windows XP 64-bit Edition
- Windows Server® 2003
- Windows Server 2003 x64 Edition
- Windows Server 2008
- Windows Server 2008 64-bit Edition
- Windows Server 2008 R2
- Windows Vista®
- Windows Vista 64-bit Edition
- Windows 7
- Windows 7 64-bit Edition
- Mac OS® X 10.3.9/10.4.11/10.5.8 -10.6

Per collegare la stampante a un computer:

1. Assicurarsi che la stampante, il computer e qualsiasi altro dispositivo collegato siano spenti e scollegati dalla presa di corrente.
2. Collegare il connettore USB più piccolo alla porta USB sul retro della stampante e l'altra estremità del cavo alla porta USB del computer.

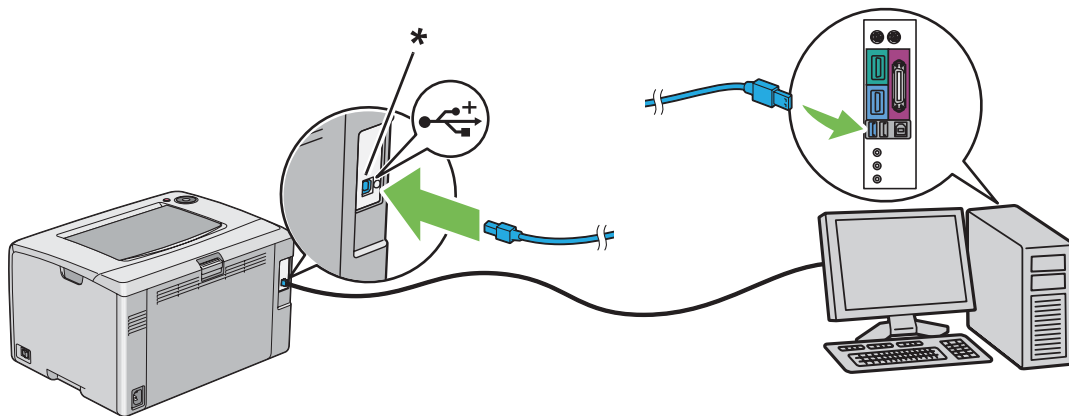

* Porta USB

Nota:

Non collegare il cavo USB della stampante al connettore USB disponibile sulla tastiera.

Installazione dei driver di stampa su computer dotati di Windows

Impostazione connessione USB

La seguente procedura utilizza Windows XP come esempio.

Quando la stampante è collegata al computer con un cavo USB

1. Inserire il *disco del software* nel lettore CD/DVD del computer.

Nota:

Se il *Software Disc* (disco del software) non si avvia automaticamente, fare clic su **Start** (start per Windows XP) — **All Programs (Tutti i programmi)** (per Windows Vista e Windows 7) — **Accessories (Accessori)** (per Windows Vista e Windows 7)— **Run (Esegui)** e quindi digitare **D:\setup.exe** (dove D è la lettera dell'unità sul computer), quindi fare clic su **OK**.

2. Accendere la stampante.

Nota:

Se viene visualizzata l'**Found New Hardware Wizard (Installazione guidata nuovo hardware)**, fare clic su **Cancel (Annulla)**.

3. Fare clic su **Easy Install**.

Viene visualizzato l'**SOFTWARE LICENSE AGREEMENT (ACCORDO DI LICENZA DEL SOFTWARE)**.

4. Se si acconsente all'**SOFTWARE LICENSE AGREEMENT (ACCORDO DI LICENZA DEL SOFTWARE)**, selezionare **Agree (Accetto)** e quindi fare clic su **Next (Avanti)**.

Viene avviato **Easy Install Navi**.

5. Fare clic su **Installing Drivers and Software (Installazione dei driver e dei software)**.

6. Seguire le istruzioni visualizzate sullo schermo.

Ha avvio l'installazione Plug and Play e il software di installazione procede automaticamente alla pagina successiva.

7. Fare clic su **Finish (Fine)** per uscire dall'installazione guidata.

Quando la stampante non è collegata al computer con un cavo USB

1. Spegnerne la stampante.
2. Inserire il *disco del software* nel lettore CD/DVD del computer.

Nota:

*Se il Software Disc (disco del software) non si avvia automaticamente, fare clic su **Start (start per Windows XP) — All Programs (Tutti i programmi)** (per Windows Vista e Windows 7) — **Accessories (Accessori)** (per Windows Vista e Windows 7)— **Run (Esegui)** e quindi digitare **D:\setup.exe** (dove D è la lettera dell'unità sul computer), quindi fare clic su **OK**.*

3. Fare clic su **Easy Install**.

Viene visualizzato l'**SOFTWARE LICENSE AGREEMENT (ACCORDO DI LICENZA DEL SOFTWARE)**.

4. Se si acconsente all'**SOFTWARE LICENSE AGREEMENT (ACCORDO DI LICENZA DEL SOFTWARE)**, selezionare **Agree (Accetto)** e quindi fare clic su **Next (Avanti)**.

Viene avviato **Easy Install Navi**.

5. Fare clic su **Installing Drivers and Software (Installazione dei driver e dei software)**.
6. Seguire le istruzioni visualizzate sullo schermo per collegare il computer e la stampante con il cavo USB, quindi accendere la stampante.
7. Fare clic su **Finish (Fine)** per uscire dall'installazione guidata.
8. Continuare con l'installazione Plug and Play.

Installazione dei driver di stampa su computer dotati di Mac OS X

Installazione del driver

La procedura seguente utilizza Mac OS X 10.6 come esempio.

1. Lanciare il *disco del software* su Mac OS X.
2. Fare doppio clic sull'icona **AL-C1750 C1700 Installer**.
3. Fare clic su **Continue (Continua)** nella schermata visualizzata.
4. Fare clic su **Continue (Continua)** nella schermata **Introduction (Introduzione)**.
5. Selezionare una lingua per l'**Software License Agreement (Accordo di licenza del software)**.
6. Dopo aver letto l'**Software License Agreement (Accordo di licenza del software)** fare clic su **Continue (Continua)**.
7. Se si acconsente ai termini dell'**Software License Agreement (Accordo di licenza del software)**, selezionare **Agree (Accetto)** per continuare il processo di installazione.
8. Fare clic su **Install (Installa)** per eseguire l'installazione standard.
9. Inserire il nome e la password amministratore, quindi fare clic su **OK**.
10. Fare clic su **Close (Chiudi)** per completare l'installazione.

Installazione del software

La procedura seguente utilizza Mac OS X 10.6 come esempio.

1. Lanciare il *disco del software* su Mac OS X.
2. Fare doppio clic sull'icona **AL-C1700 Status Monitor Installer**.
3. Fare clic su **Continue (Continua)** nella schermata **Introduction (Introduzione)**.

4. Selezionare una lingua per l'**Software License Agreement (Accordo di licenza del software)**.
5. Dopo aver letto l'**Software License Agreement (Accordo di licenza del software)** fare clic su **Continue (Continua)**.
6. Se si acconsente ai termini dell'**Software License Agreement (Accordo di licenza del software)**, selezionare **Agree (Accetto)** per continuare il processo di installazione.
7. Fare clic su **Install (Installa)** per eseguire l'installazione standard.
8. Inserire il nome e la password amministratore, quindi fare clic su **OK**.
9. Fare clic su **Close (Chiudi)** per completare l'installazione.

Aggiunta di una stampante

Aggiunta di una stampante su Mac OS X 10.5.8/10.6 o versione successiva

1. Spegnere la stampante e il computer.
2. Collegare la stampante e il computer con il cavo USB.
3. Accendere la stampante e il computer.
4. Visualizzare **System Preferences (Preferenze di sistema)** e fare clic su **Print & Fax (Stampa e fax)**.
5. Confermare che la stampante USB sia stata aggiunta a **Print & Fax (Stampa e fax)**.

Se la stampante USB non è visualizzata, eseguire le procedure seguenti.

6. Fare clic sul segno più (+), quindi fare clic su **Default (Impostazione predefinita)**.
7. Selezionare la stampante connessa via USB dall'elenco **Printer Name (Nome stampante)**.

Il **Name (Nome)**, la **Location (Posizione)** e **Print Using (Stampa con)** vengono inseriti automaticamente.

8. Fare clic su **Add (Aggiungi)**.

Aggiunta di una stampante su Mac OS X 10.4.11

1. Spegnere la stampante e il computer.
2. Collegare la stampante e il computer con il cavo USB.
3. Accendere la stampante e il computer.
4. Avviare **Printer Setup Utility (Utility di configurazione stampante)**.

Nota:

Printer Setup Utility si trova nella cartella **Utilities** in **Applications (Applicazioni)**.

5. Confermare che la stampante USB sia stata aggiunta all'**Printer List (Elenco stampanti)**.

Se la stampante USB non è visualizzata, eseguire le procedure seguenti.

6. Fare clic su **Add (Aggiungi)**.
7. Fare clic su **Default Browser (Browser predefinito)** nella finestra di dialogo **Printer Browser (Browser stampante)**.
8. Selezionare la stampante connessa via USB dall'elenco **Printer Name (Nome stampante)**.

Il **Name (Nome)**, la **Location (Posizione)** e **Print Using (Stampa con)** vengono inseriti automaticamente.

9. Fare clic su **Add (Aggiungi)**.

Aggiunta di una stampante su Mac OS X 10.3.9

1. Spegnere la stampante e il computer.
2. Collegare la stampante e il computer con il cavo USB.
3. Accendere la stampante e il computer.
4. Avviare **Printer Setup Utility (Utility di configurazione stampante)**.

Nota:

Printer Setup Utility si trova nella cartella **Utilities** in **Applications (Applicazioni)**.

5. Confermare che la stampante USB sia stata aggiunta all'**Printer List (Elenco stampanti)**.

Se la stampante USB non è visualizzata, eseguire le procedure seguenti.

6. Fare clic su **Add (Aggiungi)**.
7. Selezionare **USB** dal menu.
8. Selezionare la stampante dall'elenco **Product (Prodotto)**.

Il **Printer Model (Modello Stampante)** viene selezionato automaticamente.

9. Fare clic su **Add (Aggiungi)**.

Capitolo 5

Elementi base di stampa

Informazioni sui supporti di stampa

L'utilizzo di carta non appropriata per la stampante può causare inceppamenti della carta, problemi di qualità dell'immagine o guasti della stampante. Per ottenere le migliori prestazioni dalla propria stampante, consigliamo l'uso esclusivo della carta descritta in questa sezione.

Quando si utilizza carta diversa da quella consigliata contattare il rappresentante locale Epson o un rivenditore autorizzato.

Linee guida di utilizzo dei supporti di stampa

Il vassoio della stampante può contenere diversi formati e tipi di carta e altri supporti specializzati. Seguire queste linee guida quando si carica la carta e altri supporti:

- Sfogliare la carta e altri supporti specializzati prima di caricare l'alimentatore multiuso (MPF).
- Non stampare su un supporto per etichette una volta che l'etichetta è stata rimossa dal foglio.
- Utilizzare solo buste di carta. Non usare buste con finestrelle, punti metallici o collanti con strisce di rilascio.
- Stampare tutte le buste solo su un lato.
- Durante la stampa di buste si possono verificare arricciamenti e punzonature.
- Non sovraccaricare il vassoio della carta. Non caricare supporti di stampa al di sopra della linea di riempimento all'interno delle guide di larghezza carta.
- Regolare le guide di larghezza carta in modo che siano adatte al formato carta.
- Se si verificano inceppamenti eccessivi, utilizzare carta o altri supporti da una nuova confezione.



Avvertenza:

Non utilizzare carta conduttiva come carta per origami, carta carbone o altra carta patinata con sostanze conduttive. Se si verificassero degli inceppamenti della carta potrebbero causare corto circuiti e perfino incendi.

Vedere anche:

- “Caricamento dei supporti di stampa nell'alimentatore multiuso (MPF)” a pagina 37
- “Caricamento di buste nell'alimentatore multiuso (MPF)” a pagina 43
- “Stampa su carta di formato personalizzato” a pagina 58

Supporti di stampa che possono danneggiare la stampante

La stampante è progettata per l'utilizzo di una varietà di tipi di supporto per i lavori di stampa. Tuttavia alcuni supporti possono causare scarsi risultati di qualità, maggiori inceppamenti o danni alla stampante.

I supporti non accettabili includono:

- Supporti ruvidi o porosi
- Supporti in plastica
- Carta che sia stata piegata o arricciata
- Carta con graffette
- Buste con finestrelle o punti metallici
- Buste imbottite
- Carta patinata o lucida non laser
- Supporti perforati

**Avvertenza:**

Non utilizzare carta conduttiva come carta per origami, carta carbone o altra carta patinata con sostanze conduttive. Se si verificassero degli inceppamenti della carta potrebbero causare corto circuiti e perfino incendi.

Supporti di stampa supportati

L'utilizzo di supporti di stampa inadatti può condurre a inceppamenti della carta, scarsa qualità di stampa, guasti e danni alla stampante. Per utilizzare le funzionalità della stampante in modo efficace, utilizzare i supporti di stampa consigliati qui.

Importante:

Il toner potrebbe venire asportato dal supporto di stampa se viene in contatto con acqua, pioggia, vapore, ecc. Per ulteriori dettagli, contattare il rappresentante locale Epson o un rivenditore autorizzato.

Supporti di stampa utilizzabili

I tipi di supporti di stampa che possono essere utilizzati con questa stampante sono i seguenti:

Nota:

- SEF e LEF indicano la direzione di alimentazione carta; SEF indica alimentazione dal lato corto. LEF indica alimentazione dal lato lungo.
- Utilizzare solo supporti di stampa laser. Non usare carta per getto d'inchiostro con questa stampante.
- La stampa su supporti di stampa di formato o tipo di carta diverso da quello selezionato nel driver di stampa può condurre ad inceppamenti della carta. Per assicurarsi che la stampa sia eseguita correttamente, selezionare il formato e il tipo di carta corretto.

Alimentatore multiuso (MPF)

Formato della carta	A4 SEF (210 × 297 mm) B5 SEF (182 × 257 mm) A5 SEF (148 × 210 mm) Letter SEF (8,5 × 11 pollici) Legal SEF (8,5 × 14 pollici) Folio SEF (8,5 × 13 pollici) Executive SEF (7,25 × 10,5 pollici) C5 SEF (162 × 229 mm) Monarch SEF (3,875 × 7,5 pollici) Monarch LEF (7,5 × 3,875 pollici)* ¹ Busta n. 10 SEF (4,125 × 9,5 pollici) DL SEF (110 × 220 mm) DL LEF (220 × 110 mm)* ¹ Formato personalizzato: Larghezza: 76,2 – 215,9 mm (3 – 8,5 pollici)* ² Lunghezza: 127 – 355,6 mm (5 – 14 pollici)* ³
---------------------	------------------------------------------------------------------------------------------------------------------------------------------------------------------------------------------------------------------------------------------------------------------------------------------------------------------------------------------------------------------------------------------------------------------------------------------------------------------------------------------------------------------------------------------------------------------------------------------------

Tipo di carta (peso)	Carta comune Carta di qualità Cartoncino leggero Cartoncino leggero lucido Etichette Buste Carta riciclata Carta intestata Carta prestampata Carta perforata Carta colorata Carta speciale Tipo personalizzato
Capacità di caricamento	150 fogli di carta comune

*1 Le buste Monarch e DL possono essere supportate da LEF con il lembo aperto.

*2 La larghezza massima per DL LEF è 220 mm.

*3 La lunghezza minima è 3,875 pollici per Monarch LEF e 110 mm per DL LEF.

Caricamento dei supporti di stampa

Il caricamento corretto dei supporti di stampa impedisce inceppamenti e assicura una stampa priva di problemi.

Prima di caricare i supporti di stampa, identificare il lato di stampa consigliato per il supporto. Questa informazione si trova normalmente sulla confezione del supporto di stampa.

Nota:

Dopo aver caricato la carta nell'alimentatore, specificare lo stesso tipo di carta nel driver di stampa.

Capacità

L'alimentatore multiuso (MPF) può contenere:

- 150 fogli di carta comune
- 16,2 mm di carta spessa

- ❑ Un foglio di carta patinata
- ❑ Cinque buste
- ❑ 16,2 mm di etichette

Formato dei supporti di stampa

MPF accetta supporti di stampa entro i seguenti formati:

- ❑ Larghezza: 76,2 – 215,9 mm
- ❑ Lunghezza: 127 – 355,6 mm

Nota:

- ❑ *La larghezza massima per DL LEF è 220 mm.*
- ❑ *La lunghezza minima è 3,875 pollici per Monarch LEF e 110 mm per DL LEF.*

Caricamento dei supporti di stampa nell'alimentatore multiuso (MPF)

Nota:

- ❑ *Per evitare inceppamenti della carta, non rimuovere il coperchio della carta durante la stampa.*
- ❑ *Utilizzare solo supporti di stampa laser. Non usare carta per getto d'inchiostro con questa stampante.*

1. Aprire il coperchio anteriore.

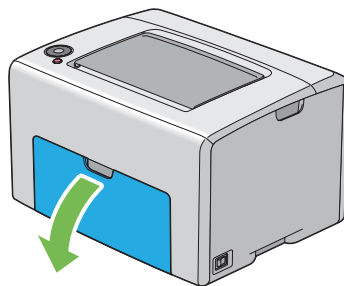

Nota:

Quando si utilizza MPF per la prima volta, aprire il coperchio anteriore estraendo il foglio di istruzioni.

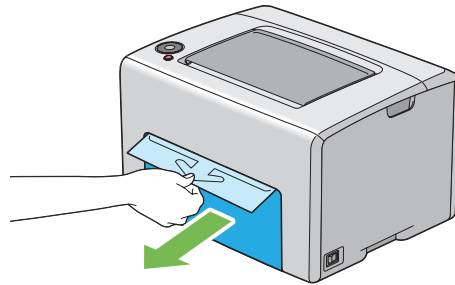
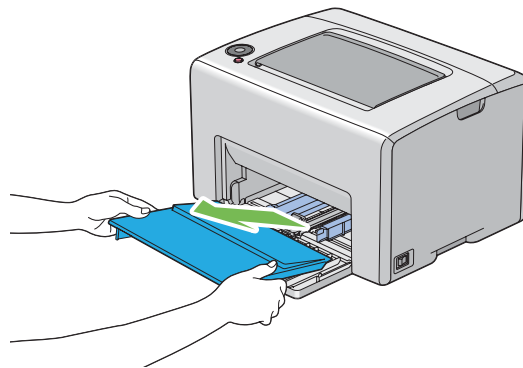
**2. Estrarre il coperchio carta.****Nota:**

Quando si utilizza MPF per la prima volta, rimuovere il foglio di istruzioni attaccato al coperchio carta con il nastro adesivo.

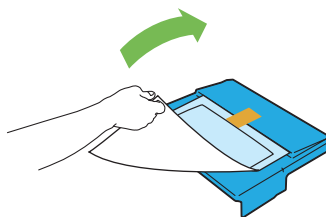

3. Estrarre l'asta scorrevole fino a quando si arresta.

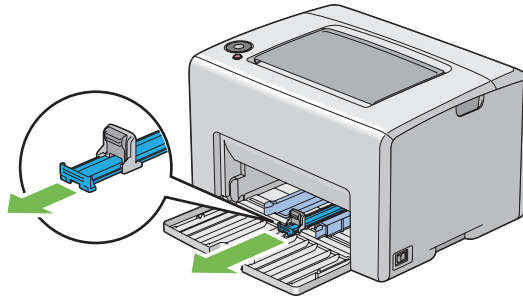

4. Estrarre la guida lunghezza in avanti fino a quando si arresta.

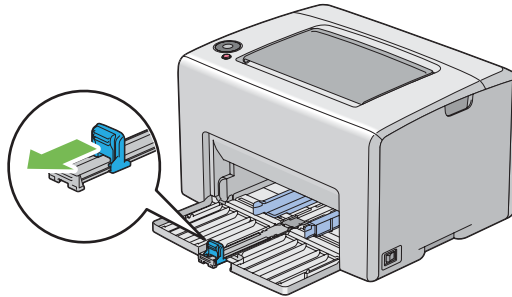

5. Regolare le guide di larghezza carta alla loro larghezza massima.

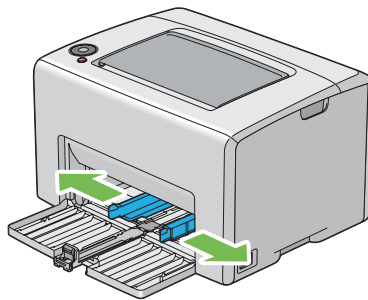

- Prima di caricare il supporto di stampa, piegare i fogli avanti e indietro, quindi sfogliarli. Raddrizzare i margini della pila su una superficie piana.

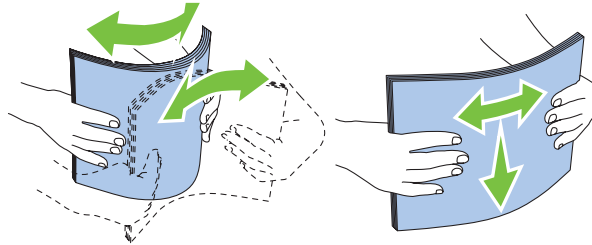

- Caricare il supporto di stampa sul MPF con il margine superiore per primo e con il lato di stampa consigliato rivolto verso l'alto.

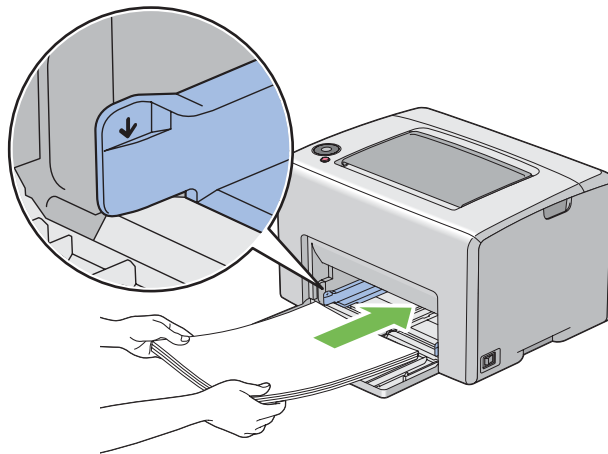

- Regolare le guide di larghezza carta fino a quando si appoggiano leggermente contro i bordi della pila di supporti di stampa.

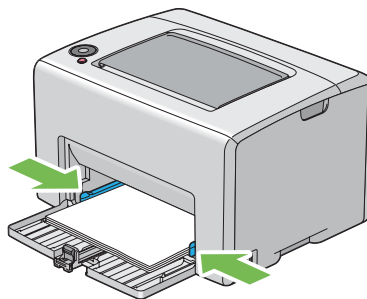

9. Far scivolare la guida lunghezza verso la stampante fino a quando è in contatto con i supporti di stampa.

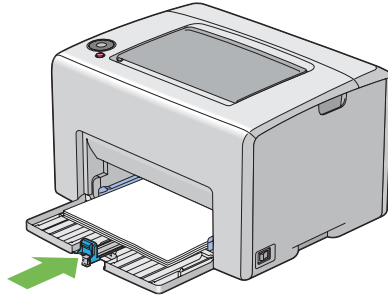
**Nota:**

A seconda delle dimensioni del supporto di stampa, far prima scivolare l'asta scorrevole all'indietro fino a quando si arresta, quindi afferrare la guida lunghezza e farla scivolare all'indietro fino a quando entra in contatto con i supporti di stampa.

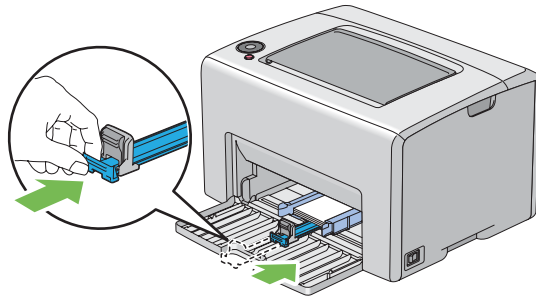

10. Inserire il coperchio di stampa nella stampante e allinearlo ai segni sul MPF.

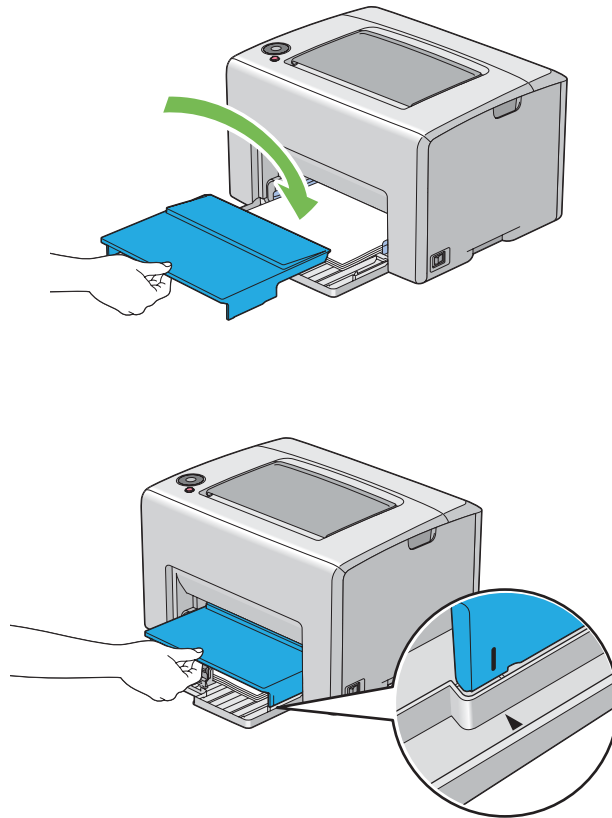

11. Aprire l'estensione del vassoio d'uscita.

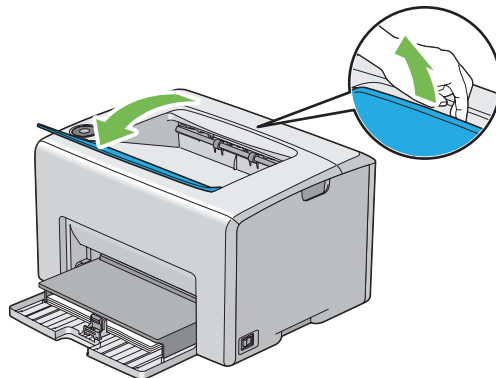

12. Selezionare il tipo di carta dal driver di stampa se il supporto di stampa caricato non è carta comune. Se viene caricato un supporto di stampa specificato dall'utente nel MPF, è necessario specificare le dimensioni della carta utilizzando il driver di stampa.

Nota:

Per ulteriori informazioni sull'impostazione del formato e del tipo di carta dal driver di stampa fare riferimento alla guida in linea fornita con il driver di stampa.

Nota:

Per la carta di formato comune, regolare prima le guide quindi impostare la carta.

Caricamento di buste nell'alimentatore multiuso (MPF)**Nota:**

Quando si stampa su buste, assicurarsi di specificare l'impostazione busta nel driver di stampa. Se non specificata, l'immagine di stampa sarà ruotata di 180 gradi.

Quando si caricano buste n. 10, DL o Monarch

Caricare le buste con il lato da stampare rivolto verso l'alto, il lato del lembo rivolto verso il basso e il lembo orientato verso destra.

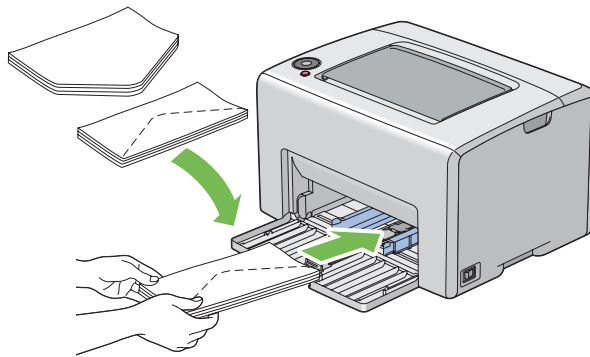

Per impedire che si arriccino le buste DL e Monarch, si raccomanda di caricarle con il lato di stampa verso l'alto, il lembo aperto e rivolto verso di voi.

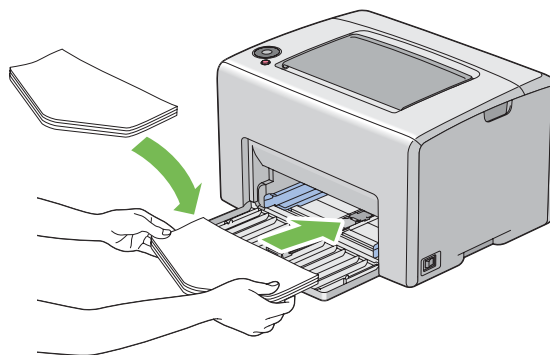

Nota:

Quando si caricano le buste con orientamento lato lungo (LEF), assicurarsi di specificare l'orientamento orizzontale nel driver di stampa.

Quando si caricano buste C5

Caricare le buste con il lato da stampare rivolto verso l'alto, il lembo aperto e rivolto verso di voi.

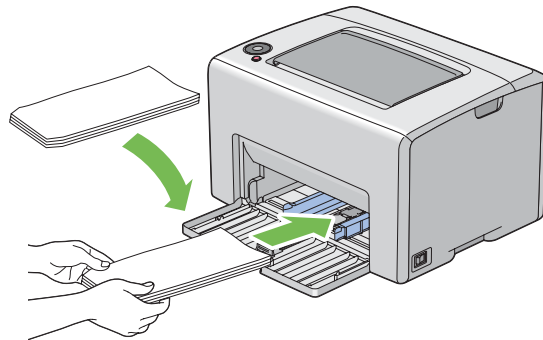
**Importante:**

Non utilizzare mai buste con finestrelle o rivestimenti patinati. Questi causano inceppamenti della carta e possono danneggiare la stampante.

Nota:

- ❑ Se non si caricano le buste nel MPF subito dopo averle rimosse dalla confezione, potrebbero piegarsi. Per evitare inceppamenti appiattirle come mostrato di seguito durante il caricamento in MPF.

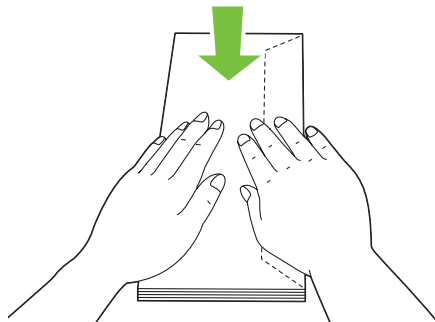

- ❑ *Se le buste non dovessero ancora venire alimentate correttamente, piegare un po' il lembo delle buste come mostrato nell'illustrazione seguente. L'entità della piegatura deve essere di 5 mm o meno.*

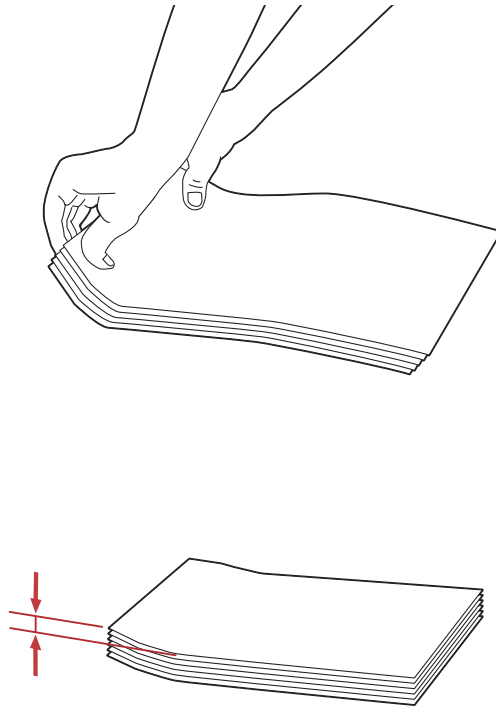

- ❑ *Per confermare l'orientamento corretto di ciascun supporto di stampa, come ad esempio le buste, vedere le istruzioni su Envelope/Paper Setup Navigator (Impostazione busta/carta) nel driver di stampa.*

Caricamento di carta intestata nell'alimentatore multiuso (MPF)

Caricare la carta intestata nella stampante con il lato di stampa verso l'alto. Assicurarsi che l'intestazione della carta intestata entri nella stampante per prima.

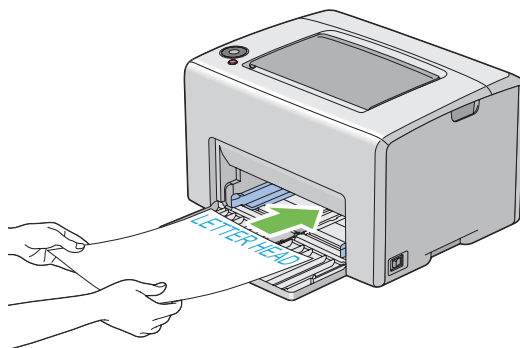

Stampa fronte/retro manuale (solo driver di stampa Windows)

Nota:

Quando si stampa su carta arricciata, raddrizzare la carta e quindi inserirla nell'alimentatore.

Quando si avvia la stampa fronte/retro manuale, viene visualizzata la finestra di istruzioni. Si noti che la finestra non può essere riaperta una volta chiusa. Non chiudere la finestra fino a quando la stampa fronte/retro non è stata completata.

Operazioni sul computer

La seguente procedura utilizza WordPad di Microsoft® Windows® XP come esempio.

Nota:

Il modo di visualizzazione della finestra di dialogo **Properties (Proprietà)/Printing Preferences (Preferenze stampa)** della stampante varia a seconda del software applicativo. Fare riferimento al manuale del rispettivo software applicativo.

1. Dal menu **File**, selezionare **Print (Stampa)**.
2. Selezionare la stampante dall'elenco **Select Printer (Seleziona stampante)**, quindi fare clic su **Preferences (Preferenze)**.
3. Viene visualizzata la scheda **Paper/Output (Carta/Opzioni di uscita)**.

Da **2 Sided Print (Stampa fronte/retro)**, selezionare **2 Sided, Flip on Short Edge (Fronte/retro, lato corto)** o **2 Sided Print (Stampa fronte/retro)** per definire il modo in cui vengono rilegate le pagine di stampa su due lati.

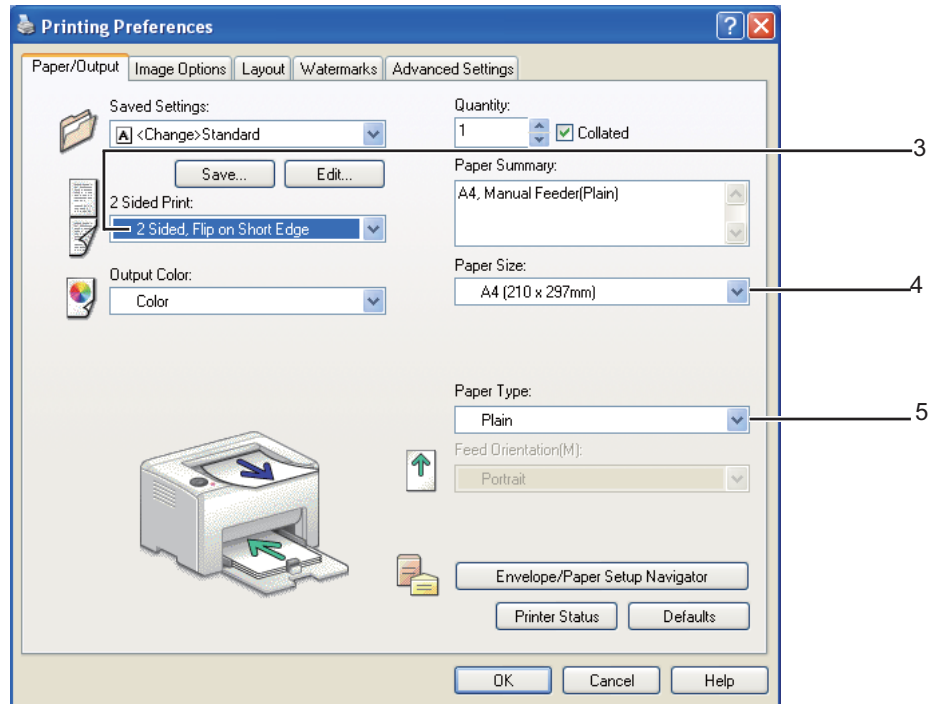

4. Da **Paper Size (Formato carta)** selezionare il formato del documento da stampare.
5. Da **Paper Type (Tipo di carta)** selezionare il tipo di carta da utilizzare.
6. Fare clic su **OK** per chiudere la finestra di dialogo **Printing Preferences (Preferenze stampa)**.
7. Fare clic su **Print (Stampa)** nella finestra di dialogo **Print (Stampa)** per iniziare a stampare.



Importante:

Quando si avvia la stampa fronte/retro manuale, viene visualizzata la finestra di istruzioni. Si noti che la finestra non può essere riaperta una volta chiusa. Non chiudere la finestra fino a quando la stampa fronte/retro non è stata completata.

Caricamento dei supporti di stampa nell'alimentatore multiuso (MPF)

1. Prima stampare le pagine pari (retro).

Per un documento di sei pagine, le pagine retro sono stampate in ordine di pagina 6, pagina 4, quindi pagina 2.

Quando la stampa delle pagine pari è stata completata l'indicatore  (**Avvio**) lampeggia e l'indicatore  (**Pronto/dati**) si accende.

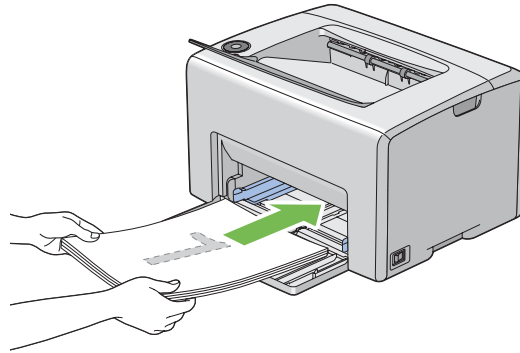



2. Dopo aver stampato le pagine pari, rimuovere la pila di carta dal vassoio di uscita centrale.

Nota:

Stampe arricciate o curve possono causare inceppamenti. Raddrizzarle prima di utilizzarle.

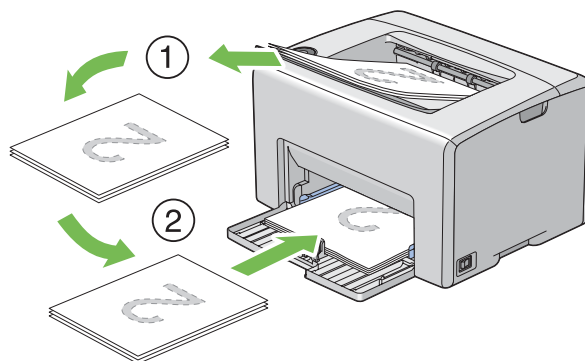
3. Impilare le stampe e posizionarle così come sono (con il lato bianco verso l'alto) nel MPF.



4. Premere il pulsante  (**Avvio**).

Le pagine sono stampate in ordine di pagina 1 (retro della pagina 2), pagina 3 (retro della pagina 4) e quindi pagina 5 (retro della pagina 6).

Nota:

La stampa su entrambi i lati della carta non è possibile se il documento è costituito da diversi formati di carta.

Utilizzo dell'estensione vassoio d'uscita

L'estensione del vassoio d'uscita è progettata per impedire che i supporti di stampa cadano dalla stampante una volta completato il lavoro di stampa.

Prima di stampare un documento assicurarsi che l'estensione del vassoio d'uscita sia aperta.

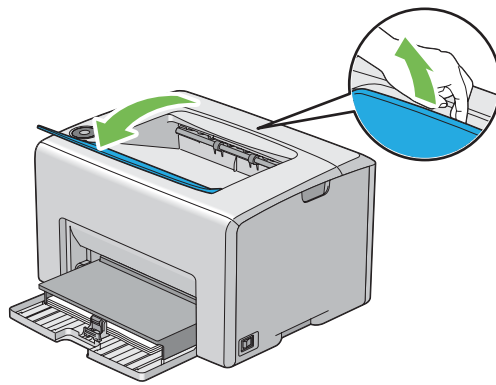

Stampa

Questa sezione tratta come stampare determinati elenchi di informazioni dalla stampante e come annullare un lavoro.

Inviare un lavoro alla stampa

Installare il driver di stampa per utilizzare tutte le funzionalità della stampante. Quando si seleziona **Print (Stampa)** da un programma software, si apre una finestra che rappresenta il driver di stampa. Selezionare le impostazioni appropriate per il lavoro specifico che si sta inviando alla stampa. Le impostazioni di stampa selezionate dal driver hanno la precedenza sulle impostazioni del menu predefinite selezionate da Printer Setting Utility.

Può essere necessario fare clic su **Preferences (Preferenze)** dalla finestra di dialogo **Print (Stampa)** iniziale per visualizzare tutte le impostazioni disponibili sul sistema da modificare. Se non si ha familiarità con una funzionalità della finestra del driver di stampa aprire la guida in linea per ulteriori informazioni.

Per stampare un lavoro da una tipica applicazione Windows:

1. Aprire il file che si desidera stampare.
2. Dal menu **File**, selezionare **Print (Stampa)**.
3. Assicurarsi che sia selezionata la stampante corretta nella finestra di dialogo. Modificare le impostazioni di sistema come necessario (ad esempio le pagine che si desidera stampare o il numero di copie).
4. Per regolare le impostazioni di sistema non disponibili nella prima schermata, come **Quantity (Copie)**, **Paper Size (Formato carta)** o **Feed Orientation (Orientamento alimentazione)**, fare clic su **Preferences (Preferenze)**.

Viene visualizzata la finestra di dialogo **Printing Preferences (Preferenze stampa)**.

5. Specificare le impostazioni di stampa. Per ulteriori informazioni, fare clic su **Help (?)**.
6. Fare clic su **OK** per chiudere la finestra di dialogo **Printing Preferences (Preferenze stampa)**.
7. Fare clic su **Print (Stampa)** per inviare il lavoro alla stampante selezionata.

Annullamento di un lavoro di stampa

Esistono diversi metodi per annullare un lavoro di stampa.

Annullamento dal pannello operatore

Per annullare un lavoro dopo l'inizio della stampa:

1. Premere il pulsante  (**Annulla lavoro**).

Nota:

La stampa è annullata solo per il lavoro attuale. Tutti i lavori successivi continueranno ad essere stampati.

Annullamento di un lavoro da un computer con Windows

Annullamento di un lavoro dalla barra delle applicazioni

Quando si invia un lavoro alla stampa, appare una piccola icona stampante nell'angolo in basso a destra della barra delle applicazioni.

1. Fare doppio clic sull'icona stampante.

Appare un elenco di lavori di stampa nella finestra stampante.

2. Selezionare il lavoro che si desidera annullare.
3. Premere il tasto **Delete**.

Annullamento di un lavoro dal desktop

1. Ridurre ad icona tutti i programmi per visualizzare il desktop.

Fare clic su **Start — Printers and Faxes (Stampanti e Fax)** (per Windows XP).

Fare clic su **Start — Printers and Faxes (Stampanti e Fax)** (per Windows Server® 2003).

Fare clic su **Start — Devices and Printers (Dispositivi e stampanti)** (per Windows 7 e Windows Server 2008 R2).

Fare clic su **Start — Control Panel (Pannello di controllo) — Hardware and Sound (Hardware e suoni) — Printers (Stampanti)** (per Windows Vista®).

Fare clic su **Start — Control Panel (Pannello di controllo) — Printer (Stampanti)** (per Windows Server 2008).

Viene visualizzato un elenco di stampanti disponibili.

2. Fare doppio clic sulla stampante selezionata quando si è inviato il lavoro.

Appare un elenco di lavori di stampa nella finestra stampante.

3. Selezionare il lavoro che si desidera annullare.
4. Premere il tasto **Delete**.

Selezione delle opzioni di stampa

Selezione delle preferenze di stampa (Windows)

Le preferenze della stampante controllano tutti i lavori di stampa, a meno che vengano modificate specificamente per un lavoro. Ad esempio, se si vuole utilizzare la stampa fronte/retro per la maggior parte dei lavori, impostare questa opzione nelle impostazioni della stampante.

Per selezionare le preferenze della stampante:

1. Fare clic su **start** — **Printers and Faxes (Stampanti e Fax)** (per Windows XP).

Fare clic su **Start** — **Printers and Faxes (Stampanti e Fax)** (per Windows Server 2003).

Fare clic su **Start** — **Devices and Printers (Dispositivi e stampanti)** (per Windows 7 e Windows Server 2008 R2).

Fare clic su **Start** — **Control Panel (Pannello di controllo)** — **Hardware and Sound (Hardware e suoni)** — **Printers (Stampanti)** (per Windows Vista).

Fare clic su **Start** — **Control Panel (Pannello di controllo)** — **Printer (Stampanti)** (per Windows Server 2008).

Viene visualizzato un elenco di stampanti disponibili.

2. Fare clic con il tasto destro sull'icona della stampante, quindi selezionare **Printing Preferences (Preferenze stampa)**.

Viene visualizzata la schermata **EPSON AL-C1700 Printing Preferences (Preferenze stampa)**.

3. Compiere le proprie scelte nelle schede del driver, quindi fare clic su **OK** per salvare.

Nota:

*Per ulteriori informazioni sulle opzioni del driver di stampa di Windows, fare clic su **Help (?)** nella scheda del driver di stampa per visualizzare la guida in linea.*

Selezione di opzioni per un singolo lavoro (Windows)

Se si desidera utilizzare opzioni di stampa speciali per un lavoro particolare, cambiare le impostazioni del driver prima di inviare il lavoro alla stampante. Ad esempio, se si vuole utilizzare una qualità di stampa fotografica per un elemento grafico particolare, selezionare questa impostazione nel driver prima di stampare tale lavoro.

1. Con il documento o l'elemento grafico aperto nell'applicazione, accedere alla finestra di dialogo **Print (Stampa)**.
2. Selezionare la stampante Epson AcuLaser Serie C1700 e fare clic su **Preferences (Preferenze)** per aprire il driver di stampa.
3. Compiere le proprie scelte nelle schede del driver. Vedere la tabella seguente per opzioni di stampa specifiche.

Nota:

*In Windows è possibile salvare le opzioni di stampa attuali con un nome caratteristico e applicarle quindi ad altri lavori di stampa. Compiere le scelte nella scheda **Paper/Output (Carta/Opzioni di uscita)**, **Image Options (Opzioni immagine)**, **Layout**, **Watermarks (Filigrane)**, o **Advanced Settings (Impostazioni avanzate)**, e quindi fare clic su **Save (Salva)** sotto **Saved Settings (Impostazioni salvate)** nella scheda **Paper/Output (Carta/Opzioni di uscita)**. Fare clic su **Help (?)** per ulteriori informazioni.*

4. Fare clic su **OK** per salvare le proprie scelte.
5. Stampare il lavoro.

Vedere la tabella seguente per opzioni di stampa specifiche:

Opzioni di stampa per Windows

Sistema operativo	Scheda driver	Opzioni di stampa
Windows XP, Windows XP x 64bit, Windows Server 2003, Windows Server 2003 x 64bit, Windows Vista, Windows Vista x 64bit, Windows Server 2008, Windows Server 2008 x 64bit, Windows Server 2008 R2, Windows 7, o Windows 7 x 64bit	Scheda Paper/Output (Carta/Opzioni di uscita)	<input type="checkbox"/> Saved Settings (Impostazioni salvate) <input type="checkbox"/> 2 Sided Print (Stampa fronte/retro) <input type="checkbox"/> Output Color (Colore di uscita) <input type="checkbox"/> Quantity (Copie) <input type="checkbox"/> Collated (Fascicol.) <input type="checkbox"/> Paper Summary (Riepilogo carta) <input type="checkbox"/> Paper Size (Formato carta) <input type="checkbox"/> Paper Type (Tipo di carta) <input type="checkbox"/> Feed Orientation (Orientamento alimentazione) <input type="checkbox"/> Envelope/Paper Setup Navigator (Impostazione busta/carta) <input type="checkbox"/> Printer Status (Stato stampante) <input type="checkbox"/> Defaults (Impost. predef.)
	Scheda Image Options (Opzioni immagine)	<input type="checkbox"/> Output Color (Colore di uscita) <input type="checkbox"/> Output Recognition (Riconoscimento uscita) <input type="checkbox"/> Image Adjustment Mode (Modalità Regolazione immagine) <input type="checkbox"/> Image Types (Tipi di immagine) <input type="checkbox"/> Image Auto Correction (Correzione automatica immagine) <input type="checkbox"/> Image Settings (Impostaz. immagine) <input type="checkbox"/> Color Balance (Bilanciamento colori) <input type="checkbox"/> Profile Settings (Impostazioni profilo) <input type="checkbox"/> Defaults (Impost. predef.)
	Scheda Layout	<input type="checkbox"/> Image Orientation (Orientamento immagine) <input type="checkbox"/> Multiple-Up (Immagini multiple) <input type="checkbox"/> Booklet / Poster / Mixed Document / Rotation (Libretto/Poster/ Documento misto/Rotazione) <input type="checkbox"/> Fit to New Paper Size (Adatta a nuovo formato carta) <input type="checkbox"/> Specify Zoom (Specifica zoom) <input type="checkbox"/> Image Shift / Print Position (Spostamento immagine / Posizione stampa) <input type="checkbox"/> Defaults (Impost. predef.)

Sistema operativo	Scheda driver	Opzioni di stampa
Windows XP, Windows Server 2003, Windows Vista, Windows Server 2008, o Windows 7	Scheda Watermarks (Filigrane)	<input type="checkbox"/> Watermarks (Filigrane) <ul style="list-style-type: none"> <input type="checkbox"/> New Watermark (Nuova filigrana) <input type="checkbox"/> Edit Watermark (Modifica la filigrana) <input type="checkbox"/> Delete Watermark (Cancella filigrana) <input type="checkbox"/> Apply to First Page Only (Solo sulla prima pagina) <input type="checkbox"/> Annotation (Annotazione) <input type="checkbox"/> Defaults (Impost. predef.)
Windows XP, Windows XP x 64bit, Windows Server 2003, Windows Server 2003 x 64bit, Windows Vista, Windows Vista x 64bit, Windows Server 2008, Windows Server 2008 x 64bit, Windows Server 2008 R2, Windows 7, o Windows 7 x 64bit	Scheda Advanced Settings (Impostazioni avanzate)	<input type="checkbox"/> Skip Blank Pages (Ignora pagine vuote) <input type="checkbox"/> Draft Mode (Modo bozza) <input type="checkbox"/> Other Settings (Graphics Settings) (Altre impostazioni (Impostazioni Grafica)) <ul style="list-style-type: none"> <input type="checkbox"/> Items (Elementi) <input type="checkbox"/> Settings for (Impostazioni per) <input type="checkbox"/> About (Informazioni su) <input type="checkbox"/> Defaults (Impost. predef.)

Selezione di opzioni per un singolo lavoro (Mac OS X)

Per selezionare opzioni di stampa speciali per un lavoro particolare, cambiare le impostazioni del driver prima di inviare il lavoro alla stampante.

1. Con il documento aperto nell'applicazione, fare clic su **File**, quindi fare clic su **Print (Stampa)**.
2. Selezionare Epson AcuLaser Serie C1700 in **Printer (Stampante)**.
3. Selezionare le opzioni di stampa desiderate dai menu e dagli elenchi a discesa che vengono visualizzati.

Nota:

*In Mac OS®X, fare clic su **Save As (Salva con nome)** nella schermata di menu **Presets (Preimpostazioni)** per salvare le impostazioni della stampante attuali. È possibile creare molteplici preimpostazioni e salvarle tutte con un proprio nome e impostazioni della stampante caratteristiche. Per stampare i lavori utilizzando impostazioni della stampante specifiche, fare clic sulla preimpostazione salvata adatta nell'elenco **Presets (Preimpostazioni)**.*

4. Fare clic su **Print (Stampa)** per stampare il lavoro.

Opzioni di stampa del driver di stampa Mac OS X:

La tabella seguente utilizza TextEdit di Mac OS X 10.6 come esempio.

Opzioni di stampa per Mac OS X

Voce	Opzioni di stampa
	<input type="checkbox"/> Copies (Copie) <input type="checkbox"/> Collated (Fascicolate) <input type="checkbox"/> Pages (Pagine) <input type="checkbox"/> Paper Size (Formato della carta) <input type="checkbox"/> Orientation (Orientamento)
Layout	<input type="checkbox"/> Pages per Sheet (Pagine per foglio) <input type="checkbox"/> Layout Direction (Direzione layout) <input type="checkbox"/> Border (Margine) <input type="checkbox"/> Two-Sided (Due lati) <input type="checkbox"/> Reverse page orientation (Orientamento pagina inversa) <input type="checkbox"/> Flip horizontally (Capovolgi orizzontalmente)
Paper Handling (Gestione della carta)	<input type="checkbox"/> Pages to Print (Pagine da stampare) <input type="checkbox"/> Page Order (Ordine pagina) <input type="checkbox"/> Scale to fit paper size (Adatta al formato carta) <input type="checkbox"/> Destination Paper Size (Formato della carta di destinazione) <input type="checkbox"/> Scale down only (Rimpicciolisci solo)
Cover Page (Copertina)	<input type="checkbox"/> Print Cover Page (Stampa copertina) <input type="checkbox"/> Cover Page Type (Tipo copertina) <input type="checkbox"/> Billing Info (Informazioni di fatturazione)
Scheduler (Programmatore)	<input type="checkbox"/> Print Document (Stampa documento) <input type="checkbox"/> Priority (Priorità)
Job Control (Controllo lavoro)	<input type="checkbox"/> Account Mode (Modalità account)
Image Settings (Impostazioni immagine)	<input type="checkbox"/> Brightness (Luminosità) <input type="checkbox"/> Contrast (Contrasto) <input type="checkbox"/> Chroma (Cromia)

Voce	Opzioni di stampa
Printer Features (Caratteristiche della stampante)	<ul style="list-style-type: none"> <input type="checkbox"/> Basic (Di base) <ul style="list-style-type: none"> <input type="checkbox"/> Output Color (Colore uscita) <input type="checkbox"/> Paper Type (Tipo di carta) <input type="checkbox"/> Detailed Settings (Impostazioni dettagliate) <ul style="list-style-type: none"> <input type="checkbox"/> Image Type (Tipo di immagine) <input type="checkbox"/> Image Rotation (180deg) (Rotazione immagine (180 gradi)) <input type="checkbox"/> Skip Blank Pages (Ignora pagine vuote) <input type="checkbox"/> Draft Mode (Modalità bozza) <input type="checkbox"/> Trapping <input type="checkbox"/> Image Enhancement (Miglioramento immagine) <input type="checkbox"/> Sharpness Adjustment (Regolazione nitidezza) <input type="checkbox"/> Screen (Schermo) <input type="checkbox"/> Color Balance C/M/Y/K (Bilanciamento Colore C/M/Y/K) <ul style="list-style-type: none"> <input type="checkbox"/> Low Density (Bassa densità) <input type="checkbox"/> Medium Density (Media densità) <input type="checkbox"/> High Density (Alta densità)
Summary (Riepilogo)	

Stampa formato personalizzato carta

Questa sezione spiega come stampare su formati carta personalizzati utilizzando il driver di stampa.

Il modo di caricamento della carta di formato personalizzato nel MPF è il medesimo utilizzato per caricare carta di formato comune.

Vedere anche:

“Caricamento dei supporti di stampa nell'alimentatore multiuso (MPF)” a pagina 37

Definizione dei formati carta personalizzati

Prima di stampare, impostare il formato personalizzato nel driver di stampa.

Nota:

Quando si imposta il formato carta nel driver di stampa, assicurarsi di specificare lo stesso formato del supporto di stampa effettivamente utilizzato. L'impostazione del formato errato per la stampa può causare guasti della stampante. Questo è particolarmente vero se si configura un formato più grande quando si utilizza carta di larghezza inferiore.

Uso del driver di stampa di Windows

Dal driver di stampa di Windows impostare il formato personalizzato nella finestra di dialogo **Custom Paper Size (Formato carta personalizzato)**. Questa sezione descrive la procedura utilizzando Windows XP come esempio.

Per Windows XP o successivo, una password amministratore permette solo ad utenti con diritti di amministratore di modificare le impostazioni. Gli utenti senza tali diritti possono solo visualizzare i contenuti.

1. Fare clic su **Start — Printers and Faxes (Stampanti e Fax)**.
2. Fare clic con il tasto destro sull'icona della stampante, quindi selezionare **Properties (Proprietà)**.
3. Selezionare la scheda **Configuration (Configurazione)**.
4. Fare clic su **Custom Paper Size (Formato carta personalizzato)**.
5. Selezionare l'impostazione personalizzata che si desidera definire in **Details (Dettagli)**.
6. Specificare la lunghezza del lato corto e del lato lungo in **Settings for (Impostazioni per)**. È possibile specificare i valori inserendoli direttamente o utilizzando i pulsanti freccia su e giù. La lunghezza del lato corto non può essere superiore al lato lungo, anche se rientra nell'intervallo specificato. La lunghezza del lato lungo non può essere inferiore al lato corto, anche se rientra nell'intervallo specificato.
7. Per assegnare un nome alla carta, selezionare la casella di controllo **Name Paper Size (Specifica un nome per il formato carta)**, quindi inserire il nome in **Paper Name (Nome carta)**. Per il nome della carta possono essere utilizzati fino a 14 caratteri.
8. Se necessario ripetere i passaggi da 5 a 7 per definire un altro formato personalizzato.
9. Fare clic due volte su **OK**.

Stampa su carta di formato personalizzato

Utilizzare le procedure seguenti per stampare utilizzando i driver di stampa Windows o Mac OS X.

Uso del driver di stampa di Windows

Questa sezione descrive la procedura utilizzando WordPad di Windows XP come esempio.

Nota:

*Il modo di visualizzazione della finestra di dialogo **Properties (Proprietà)/Printing Preferences (Preferenze stampa)** della stampante varia a seconda del software applicativo. Fare riferimento al manuale del rispettivo software applicativo.*

1. Dal menu **File**, selezionare **Print (Stampa)**.
2. Selezionare la stampante come stampante da utilizzare e fare clic su **Preferences (Preferenze)**.
3. Selezionare la scheda **Paper/Output (Carta/Opzioni di uscita)**.
4. Selezionare il formato del documento originale da **Paper Size (Formato carta)**.
5. Selezionare il tipo di carta appropriato da **Paper Type (Tipo di carta)**.
6. Fare clic sulla scheda **Layout**.
7. Da **Fit to New Paper Size (Adatta a nuovo formato carta)**, selezionare il formato personalizzato definito. Se si è selezionato il formato personalizzato in **Paper Size (Formato carta)** al passaggio 4, selezionare **Same as Paper Size (Uguale a formato carta)**.
8. Fare clic su **OK**.
9. Fare clic su **Print (Stampa)** nella finestra di dialogo **Print (Stampa)** per iniziare a stampare.

Usa del driver di stampa Mac OS X

Questa sezione descrive la procedura utilizzando TextEdit di Mac OS X 10.6 come esempio.

1. Dal menu **File**, selezionare **Page Setup (Impostazione pagina)**.
2. Selezionare la stampante come stampante da utilizzare e fare clic su **Format For (Formato per)**.
3. Da **Paper Size (Formato carta)**, selezionare **Manage Custom Sizes (Gestisci formati personalizzati)**.
4. Nella finestra **Custom Paper Sizes (Formati carta personalizzati)** fare clic su **+**.
Nell'elenco viene visualizzata una nuova impostazione "Untitled (Senza titolo)".
5. Fare doppio clic su "Untitled (Senza titolo)" e inserire un nome per l'impostazione.

6. Inserire il formato del documento originale nelle caselle **Width (Larghezza)** e **Height (Altezza)** del **Paper Size (Formato carta)**.
7. Specificare l'**Non-Printable Area (Area non stampabile)** se necessario.
8. Fare clic su **OK**.
9. Assicurarsi che sia selezionato il nuovo formato carta in **Paper Size (Formato carta)**, quindi fare clic su **OK**.
10. Dal menu **File**, selezionare **Print (Stampa)**.
11. Fare clic su **Print (Stampa)** per iniziare a stampare.

Verifica dello stato dei dati di stampa

Verifica dello stato (solo Windows)

Con Status Monitor è possibile controllare lo stato della stampante. Fare doppio clic sull'icona della stampante Status Monitor sulla barra delle applicazioni nella parte inferiore destra dello schermo. Appare la finestra **Select Printer (Seleziona stampante)** che visualizza il nome, le porte di connessione e lo stato della stampante. Controllare la colonna **Status (Stato)** per verificare lo stato attuale della stampante.

Pulsante **Status Setting (Impostazione stato)**: visualizza la schermata **Status Settings (Impostazioni stato)** e permette di modificare le impostazioni Status Monitor.

Fare clic sul nome della stampante desiderata elencato nella finestra **Select Printer (Seleziona stampante)**. Viene visualizzata la finestra **Status Monitor**. È possibile controllare lo stato della stampante e del lavoro di stampa.

Per ulteriori informazioni su Status Monitor, vedere la guida. La seguente procedura utilizza Windows XP come esempio:

1. Fare clic su **Start — All Programs (Tutti i programmi)**.
2. Selezionare **EPSON**.
3. Selezionare **Status Monitor**.
4. Selezionare **Status MonitorHelp (Guida)**.

Vedere anche:

“Status Monitor (solo Windows)” a pagina 19

Stampa di una pagina rapporto



Per confermare le impostazioni della stampante, stampare una pagina rapporto.

Questa sezione descrive due metodi di stampa di una pagina rapporto.

Stampa di una pagina Printer Settings (Pagg. inform.)

Per verificare le impostazioni della stampante di dettaglio, stampare una pagina Printer Settings (Pagg. inform.).

Pannello operatore

1. Tenere premuto il pulsante  (**Avvio**) quando l'indicatore  (**Pronto/dati**) si accende (stato di pronto) fino a quando l'indicatore  (**Pronto/dati**) lampeggia.

Vengono stampate le pagine Printer Settings (Pagg. inform.), Panel Settings (Impost. pannello) e Error History Report (Rapp. cronol. errori).

Printer Setting Utility

La seguente procedura utilizza Windows XP come esempio.

1. Fare clic su **Start — All Programs (Tutti i programmi) — EPSON — EPSON Printer Software — EPSON AL-C1700 — Printer Setting Utility**.

Nota:

*In questo passaggio viene visualizzata la finestra **Select Printer (Seleziona stampante)** quando sono installati molteplici driver di stampa sul computer. In questo caso, fare clic sul nome della stampante desiderata elencato in **Printer Name (Nome stampante)**.*

Viene visualizzato Printer Setting Utility.

2. Fare clic sulla scheda **Printer Settings Report (Rapporto Impostazioni Stampante)**.
3. Selezionare **Information Pages (Pagine di informazioni)** dall'elenco sul lato sinistro della pagina.

Viene visualizzata la pagina **Information Pages (Pagine di informazioni)**.

4. Fare clic su **Printer Settings (Impostazioni Stampante)**.

Viene stampata la pagina Printer Settings (Pagg. inform.).

Impostazioni stampante

È possibile selezionare le voci di menu e i valori corrispondenti da Printer Setting Utility

La seguente procedura utilizza Windows XP come esempio.

Nota:

Le impostazioni predefinite di fabbrica variano per diversi paesi.

Queste impostazioni sono attive fino a quando vengono selezionate nuove impostazioni o vengono ripristinate le impostazioni predefinite di fabbrica.

Per selezionare un nuovo valore come impostazione:

1. Fare clic su **Start — All Programs (Tutti i programmi) — EPSON — EPSON Printer Software — EPSON AL-C1700 — Printer Setting Utility**.

Nota:

*In questo passaggio viene visualizzata la finestra **Select Printer (Seleziona stampante)** quando sono installati molteplici driver di stampa sul computer. In questo caso, fare clic sul nome della stampante desiderata elencato in **Printer Name (Nome stampante)**.*

Viene visualizzato Printer Setting Utility.

2. Fare clic sulla scheda **Printer Maintenance (Manutenzione stampante)**.
3. Selezionare la voce di menu desiderata.

Ciascuna voce di menu dispone di un elenco di valori per tale voce. Un valore può essere:

- Una frase o parola che descrive l'impostazione
- Un valore numerico che può essere modificato
- Un'impostazione attiva o non attiva

4. Selezionare il valore desiderato, quindi fare clic sul pulsante associato a ciascuna voce di menu.







Le impostazioni del driver potrebbero avere la precedenza sulle modifiche effettuate in precedenza e possono richiedere di modificare le impostazioni predefinite Printer Setting Utility.

Capitolo 6

Utilizzo del pannello operatore

Ripristino alle impostazioni predefinite di fabbrica

Dopo aver inizializzato la memoria non volatile (NVM) e riavviato il computer, tutti i parametri di menu e i dati sono ripristinati ai valori predefiniti di fabbrica.

1. Spegnerne la stampante.
2. Aprire lo sportello posteriore.
3. Tenendo premuto il pulsante  (**Avvio**) e il pulsante  (**Annulla lavoro**) contemporaneamente, accendere la stampante.
4. Dopo che gli indicatori  (**Avvio**),  (**Risparmio energetico**) e  (**Errore**) si sono spenti, rilasciare il pulsante  (**Avvio**) e  (**Annulla lavoro**).
5. Chiudere lo sportello posteriore.

La stampante inizia ad inizializzare la NVM.

Importante:

Non provare mai a spegnere la stampante. La stampante smetterà di funzionare.

La stampante si riavvia automaticamente per applicare le impostazioni e stampare le pagine Printer Settings (Pagg. inform.) e Panel Settings (Impost. pannello).

6. Controllare che le impostazioni di fabbrica siano state ripristinate facendo riferimento alle pagine Printer Settings (Pagg. inform.) e Panel Settings (Impost. pannello).

Comprensione delle spie del pannello operatore





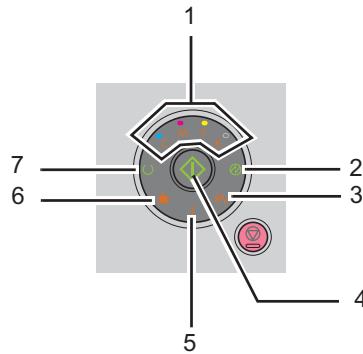



Le spie del pannello operatore indicano diverse cose a seconda della loro sequenza. Le spie verdi o arancio che sono spente, accese e/o lampeggianti indicano le condizioni della stampante quali stati, interventi (ad esempio carta esaurita) o servizi.





Spenta	Accesa	Lampeggiante
—		
—		



Sequenze comuni delle spie

La seguente tabella mostra lo stato delle spie più comune.

1	2	3	4	5	6	7	Stato stampante
Toner	Risparmio energetico	Inceppamento	Avvia	Errore	Caricamento carta	Pronto/Dati	
—	—	—	—	—	—		Pronto
—	—	—	—	—	—		In elaborazione
—	—	—	—	—	—		Stampa
—		—	—	—	—		Annullamento di un lavoro di stampa
—	—	—	—	—	—		Calibrazione
—	—	—	—	—	—		Riscaldamento
—	—	—	—	—	—		Attesa di dati in arrivo







1	2	3	4	5	6	7	Stato stampante
Toner	Risparmio energetico	Incep-pamen-to	Avvia	Errore	Carica-mento carta	Pron-to/Dati	
—	—	—	—	—	—		Inizializzazione NVM
—	—	—	—	—	—		Diagnosi di accensione all'avvio
—		—	—	—	—	—	In Power Saver Mode (Mod. risparmio energ.)
—	—	—		—	—		Attesa stampa fronte/retro manuale.* ¹

*¹ Caricare la carta per il secondo lato delle pagine (dispari), quindi premere il pulsante  (**Avvio**). Vedere "Stampa fronte/retro manuale (solo driver di stampa Windows)" a pagina 46.

Avvertenza

La seguente tabella mostra le condizioni di avvertenza. È possibile continuare a stampare anche se appaiono queste avvertenze.

1				2	3	4	5	6	7	Stato stampante
Toner				Risparmio energetico	Incep-pamen-to	Avvia	Errore	Carica-mento carta	Pron-to/dati	
Y	M	C	K							
	—	—	—	—	—	—	* ¹	—	* ²	Il toner giallo è scarso.* ³
—		—	—	—	—	—	* ¹	—	* ²	Il toner magenta è scarso.* ³
—	—		—	—	—	—	* ¹	—	* ²	Il toner ciano è scarso.* ³
—	—	—		—	—	—	* ¹	—	* ²	Il toner nero è scarso.* ³

1				2	3	4	5	6	7	Stato stampante
Toner				Risparmio energetico	Inceppamento	Avvia	Errore	Caricamento carta	Pronto/dati	
Y	M	C	K							
				—	—	—	—	—	*2	La stampante è in modalità Non Genuine Toner (Toner non originale).
	—	—	—	—	—	—	—	—	*2	Il toner giallo è vuoto.*4
—		—	—	—	—	—	—	—	*2	Il toner magenta è vuoto.*4
—	—		—	—	—	—	—	—	*2	Il toner ciano è vuoto.*4

*1 Quando si verifica un altro errore, l'indicatore  (**Errore**) si accende e gli indicatori del toner non si accendono.



*2 L'indicatore  (**Pronto/Dati**) lampeggia o si accende in verde a seconda dello stato della stampante.

*3 Questo avviso appare solo quando sono utilizzate cartucce toner Epson (**Non Genuine Toner (Toner non originale)**) è disabilitato in Printer Setting Utility).

*4 In questo caso è possibile continuare a stampare in bianco e nero.

Errori di richiamo operatore

La seguente tabella mostra dove si è verificato un errore. Gli errori di richiamo operatore richiedono un qualche intervento per risolvere il problema.

1				2	3	4	5	6	7	Causa/soluzione
Toner				Risparmio energetico	Inceppamento	Avvia	Errore	Caricamento carta	Pron- to/dati	
Y	M	C	K							
—	—	—	—	—	—				—	<p>Non è stata caricata la carta.</p> <p>Caricare la carta e premere il pulsante  (Avvio).</p> <p>Vedere “Caricamento dei supporti di stampa” a pagina 36.</p>
—	—	—	—	—		—		—	—	<p>Si è verificato un inceppamento della carta.</p> <p>Vedere “Eliminazione inceppamenti” a pagina 74.</p>
—	—	—	—	—	—	—		—	—	<p>Lo sportello posteriore è aperto.</p> <p>Chiudere lo sportello posteriore.</p>
—	—	—	—	—	—				—	<p>È stata caricata carta di formato errato.</p> <p>Vedere “Caricamento dei supporti di stampa” a pagina 36.</p>
—	—	—	—	—	—	—		—	—	<p>Si è verificato un errore.</p> <p>Tenere premuto il pulsante  (Avvio) per visualizzare le sequenze delle spie dell'errore secondario.</p>

1				2	3	4	5	6	7	Causa/soluzio- ne
Toner				Rispar- mio ener- getico	Incep- pamen- to	Avvia	Errore	Carica- mento carta	Pron- to/dati	
Y	M	C	K							
●	—	—	—	—	—	—	●	—	—	La cartuccia toner specificata non è installata o è installata erroneamente. Reinstallare la cartuccia toner specificata. Vedere "Installazione di una cartuccia toner" a pagina 115.
—	●	—	—	—	—	—	●	—	—	
—	—	●	—	—	—	—	●	—	—	
—	—	—	●	—	—	—	●	—	—	
☀	—	—	—	—	—	—	●	—	—	La cartuccia toner specificata è vuota o non valida. Sostituire la cartuccia toner specificata. Vedere "Sostituzione di cartucce toner" a pagina 112.
—	☀	—	—	—	—	—	●	—	—	
—	—	☀	—	—	—	—	●	—	—	
—	—	—	☀	—	—	—	●	—	—	
☀	—	—	—	—	—	—	●	—	—	La densità del toner specificato non è sufficiente. Sostituire la cartuccia toner specificata. Vedere "Sostituzione di cartucce toner" a pagina 112.
—	☀	—	—	—	—	—	●	—	—	
—	—	☀	—	—	—	—	●	—	—	
—	—	—	☀	—	—	—	●	—	—	

Sequenze delle spie secondarie

Quando l'indicatore **!** (**Errore**) si accende, controllare innanzi tutto che lo sportello posteriore sia chiuso. Se l'indicatore **!** (**Errore**) è ancora acceso, si è verificato un errore secondario. Tenere premuto il pulsante **◇** (**Avvio**) per visualizzare le sequenze delle spie dell'errore secondario.

1				2	3	4	5	6	7	Causa/soluzione
Toner				Risparmio energetico	Inceppamento	Avvia	Errore	Caricamento carta	Pronto/dati	
Y	M	C	K							
—	—	—	●	●	—	—	●	●	—	<p>Overflow di memoria</p> <p>Premere il pulsante  (Annulla lavoro) per eliminare il messaggio e annullare il lavoro di stampa attuale.</p> <p>Vedere "Annullamento di un lavoro di stampa" a pagina 50.</p>
—	—	●	—	●	—	—	●	●	—	<p>Errore linguaggio descrizione pagina (PDL)</p> <p>Premere il pulsante  (Annulla lavoro) per eliminare il messaggio e annullare il lavoro di stampa attuale.</p> <p>Vedere "Annullamento di un lavoro di stampa" a pagina 50.</p>

1				2	3	4	5	6	7	Causa/soluzio- ne
Toner				Rispar- mio ener- getico	Incep- pamen- to	Avvia	Errore	Carica- mento carta	Pron- to/dati	
Y	M	C	K							
—	●	—	—	●	—	—	●	●	—	<p>Ambiente di lavoro non valido</p> <p>La configurazione della stampante impostata sul driver di stampa non corrisponde con la configurazione della propria stampante.</p> <p>Premere il pulsante  (Annulla lavoro) per annullare il lavoro di stampa attuale.</p> <p>Vedere “Annullamento di un lavoro di stampa” a pagina 50.</p>
●	—	—	—	●	—	—	●	●	—	<p>Polvere sul sensore densità colore toner (CTD)</p> <p>Pulire il sensore CTD.</p> <p>Vedere “Pulizia del sensore densità colore toner (CTD)” a pagina 110.</p>

Errori gravi

Contattare il rappresentante locale Epson o un rivenditore autorizzato se si verifica questo errore ripetutamente.

Vedere anche:

“Contattare l’assistenza Epson” a pagina 124









1	2	3	4	5	6	7	Causa/soluzione
Toner	Risparmio energetico	Incep-pamen-to	Avvia	Errore	Carica-mento carta	Pronto/dati	
—	—	—	—		—	—	Si è verificato un errore grave. Spegnere e riaccendere la stampante.

Errori firmware

Contattare il rappresentante locale Epson o un rivenditore autorizzato se si verifica questo errore ripetutamente.

Vedere anche:

“Contattare l’assistenza Epson” a pagina 124

1				2	3	4	5	6	7	Causa/soluzio- ne
Toner				Rispar- mio ener- getico	Incep- pamen- to	Avvia	Errore	Carica- mento carta	Pron- to/dati	
Y	M	C	K							
—	—	—		—	—	—			—	Si è verificato un errore del firmware Premere il pulsante  (Annulla la- voro) per annullare l’errore. Vedere “Annullamento di un lavoro di stampa” a pagina 50.
—	—			—	—	—			—	Si è verificato un errore di cancellazione della ROM. Spegnere e riaccendere la stampante.

1				2	3	4	5	6	7	Causa/soluzione
Toner				Risparmio energetico	Incepimento	Avvia	Errore	Caricamento carta	Pron- to/dati	
Y	M	C	K							
—	●	●	●	—	—	—	●	●	—	Si è verificato un errore di scrittura della ROM. Spegner e riaccendere la stampante.
●	●	●	●	—	—	—	●	●	—	Si è verificato un errore durante il download del firmware. Spegner e riaccendere la stampante.

Capitolo 7

Risoluzione dei problemi

Eliminazione inceppamenti

Una selezione attenta dei supporti di stampa appropriati e un caricamento appropriato permettono di evitare la maggior parte degli inceppamenti.

Vedere anche:

- “Informazioni sui supporti di stampa” a pagina 33
- “Supporti di stampa supportati” a pagina 34

Nota:

Prima di acquistare grandi quantità di un qualsiasi supporto di stampa si consiglia di provarne un campione.

Evitare inceppamenti

- Utilizzare solo supporti di stampa raccomandati.
- Vedere “Caricamento dei supporti di stampa nell’alimentatore multiuso (MPF)” a pagina 37 per caricare appropriatamente i supporti di stampa.
- Non sovraccaricare le sorgenti dei supporti di stampa. Assicurarsi che i supporti di stampa impilati non eccedano l’altezza massima indicata sulle guide di larghezza carta.
- Non caricare supporti di stampa arricciati, piegati, umidi o rugosi.
- Piegare, sfogliare e raddrizzare i supporti di stampa prima di caricarli. Se si verifica un inceppamento con il supporto di stampa, provare ad alimentare un foglio alla volta tramite MPF.
- Non utilizzare supporti di stampa che siano stati tagliati o rifilati.
- Non mischiare formati, grammature e tipi di supporto di stampa nella stessa sorgente dei supporti di stampa.
- Assicurarsi che il lato di stampa consigliato sia rivolto verso l’alto quando si inserisce il supporto di stampa.
- Conservare i supporti di stampa in un ambiente accettabile.

- ❑ Assicurarsi che tutti i cavi collegati alla stampante siano attaccati correttamente.
- ❑ Un serraggio eccessivo delle guide può causare inceppamenti.

Vedere anche:

- ❑ “Informazioni sui supporti di stampa” a pagina 33
- ❑ “Supporti di stampa supportati” a pagina 34

Identificazione della posizione degli inceppamenti



Attenzione:

Non provare a rimuovere della carta inceppata in profondità all'interno del prodotto, in particolare se avvolta intorno all'unità fusore o ad un rullo di riscaldamento. In caso contrario si potrebbero subire lesioni o ustioni. Spegnerne immediatamente il prodotto e contattare il rappresentante locale Epson.

Importante:

Non cercare di liberare gli inceppamenti utilizzando strumenti o attrezzi. Questo potrebbe danneggiare la stampante in modo permanente.

La seguente illustrazione mostra dove si possono verificare inceppamenti della carta lungo il percorso del supporto di stampa.

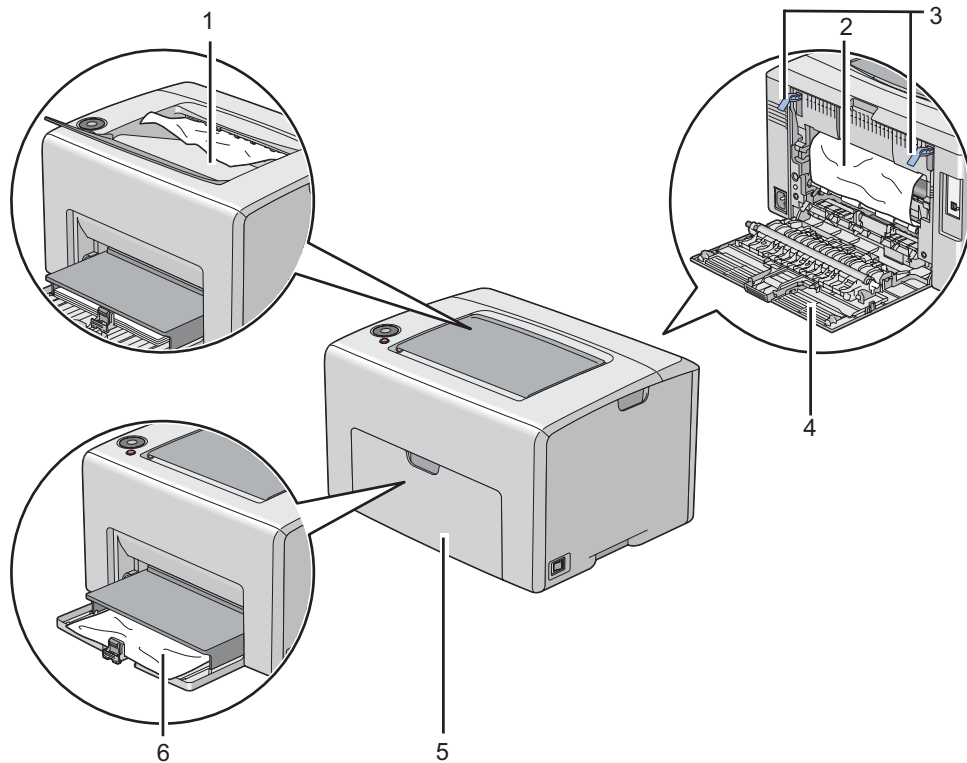

- 1 Vassoio d'uscita centrale
- 2 Cinghia di trasmissione
- 3 Leve
- 4 Sportello posteriore
- 5 Coperchio anteriore
- 6 Alimentatore multiuso (MPF)

Eliminazione inceppamenti carta dalla parte anteriore della stampante

Nota:

Per risolvere l'errore visualizzato nel pannello operatore, è necessario rimuovere tutti i supporti di stampa dal loro percorso.

1. Estrarre il coperchio carta.

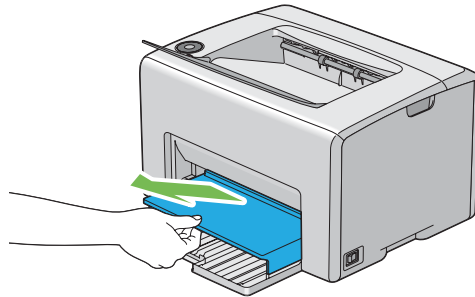

2. Rimuovere la carta inceppata dalla parte anteriore della stampante.

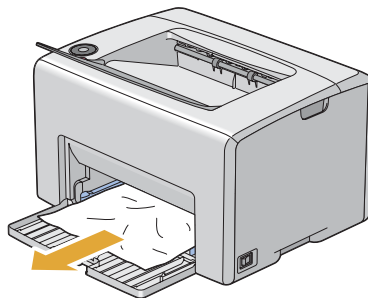

3. Riposizionare il coperchio carta nella stampante.

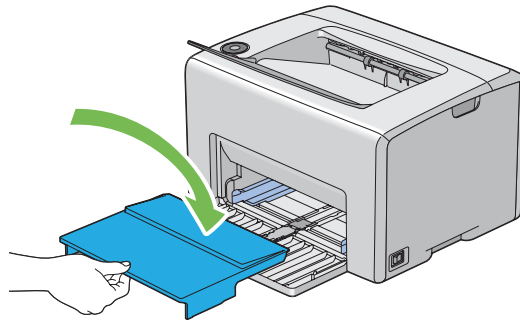

Importante:

Non spingere il coperchio carta con eccessiva forza. In caso contrario si potrebbe danneggiare il coperchio o l'interno della stampante.

Eliminazione inceppamenti carta dalla parte posteriore della stampante

Importante:

- Per prevenire scosse elettriche spegnere sempre la stampante e scollegare il cavo di alimentazione dalla presa dotata di messa a terra prima di eseguire la manutenzione.*
- Per evitare ustioni, non eliminare inceppamenti della carta immediatamente dopo la stampa. L'unità fusore diviene estremamente calda durante l'uso.*

Nota:

Per risolvere l'errore visualizzato nel pannello operatore, è necessario rimuovere tutti i supporti di stampa dal loro percorso.

1. Spingere la maniglia del coperchio posteriore e aprire lo sportello posteriore.

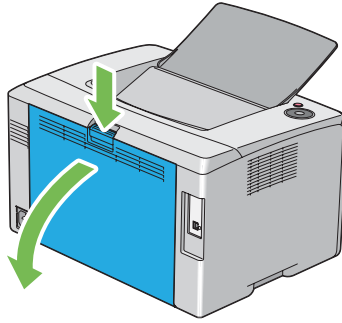

2. Sollevare le leve.

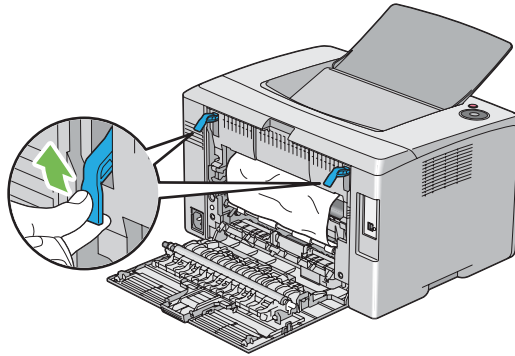

3. Rimuovere la carta inceppata dalla parte posteriore della stampante.

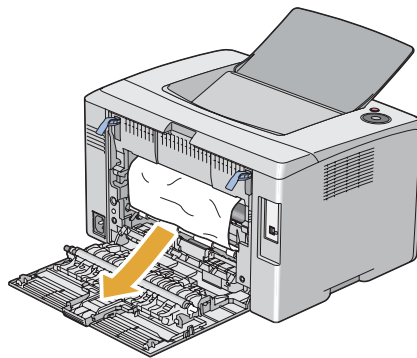

4. Abbassare le leve nella loro posizione originaria.

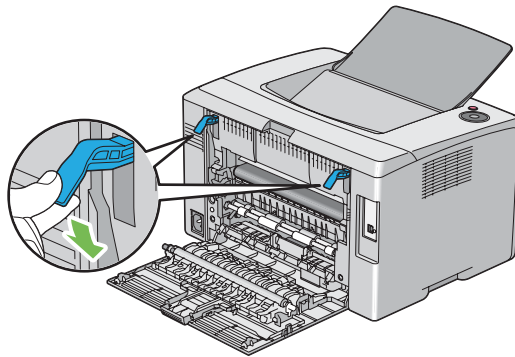

5. Chiudere lo sportello posteriore.

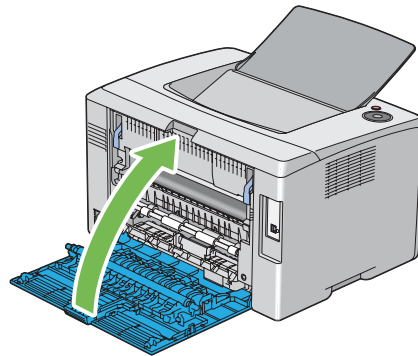

Eliminazione inceppamenti carta dal vassoio d'uscita centrale

Importante:

- Per prevenire scosse elettriche spegnere sempre la stampante e scollegare il cavo di alimentazione dalla presa dotata di messa a terra prima di eseguire la manutenzione.
- Per evitare ustioni, non eliminare inceppamenti della carta immediatamente dopo la stampa. L'unità fusore diviene estremamente calda durante l'uso.

Nota:

Per risolvere l'errore visualizzato nel pannello operatore, è necessario rimuovere tutti i supporti di stampa dal loro percorso.

1. Spingere la maniglia del coperchio posteriore e aprire lo sportello posteriore.

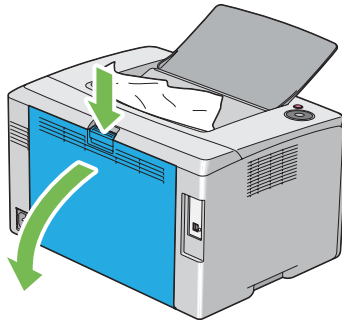

2. Sollevare le leve.

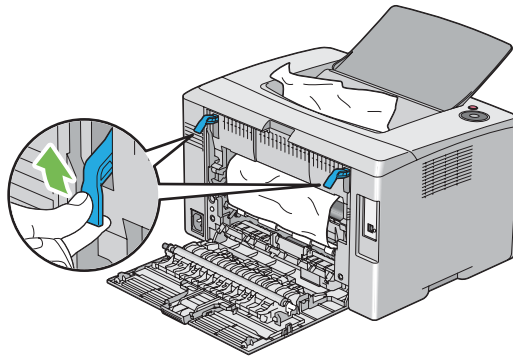

3. Rimuovere la carta inceppata dalla parte posteriore della stampante. Se non si trova carta nel percorso della carta, rimuovere gli inceppamenti dal vassoio d'uscita centrale.

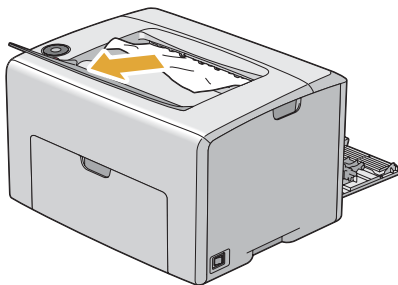

4. Abbassare le leve nella loro posizione originaria.

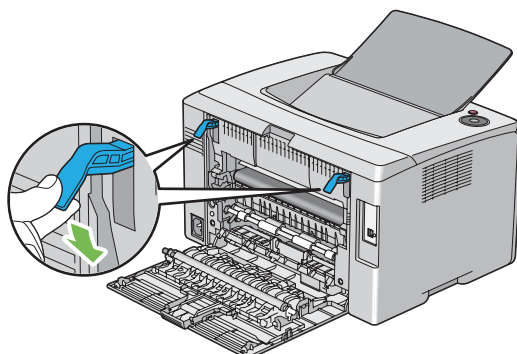

5. Chiudere lo sportello posteriore.

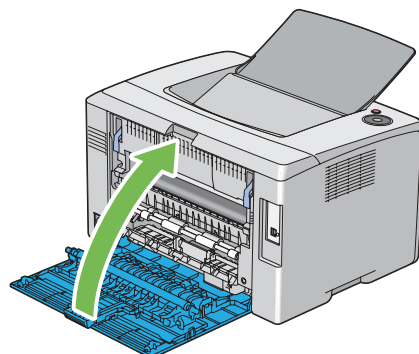

Problemi di inceppamento

Inceppamento alimentazione scorretta

Problema	Azione
Si verificano alimentazioni scorrette dei supporti di stampa.	Assicurarsi che la carta sia inserita appropriatamente nel MPF.
	A seconda del supporto di stampa utilizzato, eseguire una delle seguenti azioni: <ul style="list-style-type: none"> <input type="checkbox"/> Per carta spessa, utilizzarne una che sia 163 gsm o meno. <input type="checkbox"/> Per carta sottile, utilizzarne una che sia 60 gsm o più. <input type="checkbox"/> Per le buste, assicurarsi che siano caricate appropriatamente nel MPF come descritto in "Caricamento di buste nell'alimentatore multiuso (MPF)" a pagina 43.
	Se la busta è deformata, raddrizzarla o utilizzare un'altra busta.
	Se si sta eseguendo la stampa fronte/retro manuale, assicurarsi che il supporto di stampa non sia arricciato.
	Sfogliare i supporti di stampa.
	Se il supporto di stampa è umido, girarlo.
	Se il problema continua, utilizzare supporti di stampa che non siano umidi.

Nota:

Se il problema continua anche se si sono seguite le azioni suggerite sopra, contattare il rappresentante locale Epson o un rivenditore autorizzato.

Inceppamento alimentazione multipla

Problema	Azione
Si verifica l'alimentazione di molteplici supporti di stampa.	Assicurarsi che la carta sia inserita appropriatamente nel MPF.
	Se il supporto di stampa è umido, utilizzare supporti di stampa che non siano umidi.
	Sfogliare i supporti di stampa.

Nota:

Se il problema continua anche se si sono seguite le azioni suggerite sopra, contattare il rappresentante locale Epson o un rivenditore autorizzato.

Problemi di base della stampante

Alcuni problemi della stampante sono di facile risoluzione. Se si verifica un problema con la stampante, controllare quanto segue:

- Il cavo di alimentazione è collegato al computer e a una presa elettrica appropriata dotata di messa a terra.
- La stampante è accesa.
- La presa elettrica non è spenta con un interruttore o un fusibile.
- Altre attrezzature collegate alla presa funzionano.

Se si è verificato quanto sopra e il problema persiste, spegnere la stampante, attendere 10 secondi, quindi riaccendere la stampante. Questo spesso risolve il problema.

Problemi del display

Problema	Azione
Una volta accesa la stampante, l'indicatore  (Pronto/Dati) non si accende.	Spegnere la stampante, attendere 10 secondi, quindi riaccendere la stampante.

Problemi di stampa

Problema	Azione
Il lavoro non è stato stampato o sono stati stampati caratteri errati.	Assicurarsi che l'indicatore  (Pronto/dati) sia acceso.
	Assicurarsi che i supporti di stampa siano caricati sulla stampante.
	Assicurarsi di utilizzare il driver di stampa corretto.
	Assicurarsi di utilizzare il cavo USB corretto e che sia collegato saldamente alla stampante.
	Assicurarsi che sia selezionato il formato del supporto di stampa corretto.
	Se si utilizza uno spooler di stampa, assicurarsi che non si sia bloccato.

Problema	Azione
Si verifica l'alimentazione di molteplici supporti di stampa o si verificano errori di alimentazione.	Assicurarsi che i supporti di stampa utilizzati rispondano alle specifiche per la propria stampante. Vedere anche: "Supporti di stampa utilizzabili" a pagina 35
	Sfogliare i supporti di stampa prima di caricarli.
	Assicurarsi che i supporti di stampa siano caricati correttamente.
	Assicurarsi che le guide larghezza carta e la guida lunghezza siano regolate correttamente.
	Non sovraccaricare le sorgenti dei supporti di stampa.
	Non forzare supporti di stampa nel MPF quando lo si carica. In caso contrario potrebbe piegarsi o inclinarsi.
	Assicurarsi che il supporto di stampa non sia arricciato.
	Caricare il lato di stampa suggerito correttamente per il tipo di supporto di stampa utilizzato. Vedere anche: "Caricamento dei supporti di stampa" a pagina 36
	Girare o ruotare il supporto di stampa e provare nuovamente a stampare per vedere se l'alimentazione migliora.
	Non mischiare tipi di supporto di stampa differenti.
	Non mischiare risme di supporti di stampa.
	Rimuovere i fogli superiori e inferiori arricciati di una risma prima di caricare il supporto di stampa.
	Caricare una sorgente di supporti di stampa solo quando è vuota.
La busta è piegata dopo la stampa.	Assicurarsi che la busta sia caricata come da istruzioni in "Caricamento di buste nell'alimentatore multiuso (MPF)" a pagina 43.
La pagina si interrompe in una posizione inattesa.	Aumentare il valore di Job Time-Out (Timeout lavoro) nel menu System Settings (Impostazioni sistema) , che si trova nella scheda Printer Maintenance (Manutenzione stampante) di Printer Setting Utility.
I supporti di stampa non si impilano ordinatamente nel vassoio di uscita centrale.	Girare la pila di supporti di stampa nel MPF
Il lavoro viene stampato dalla sorgente errata o sul supporto di stampa errato.	Controllare Paper Type (Tipo di carta) nel driver di stampa.

Problemi di qualità di stampa

Nota:

In questa sezione alcune procedure utilizzano Printer Setting Utility o Status Monitor.

Vedere anche:

- “Printer Setting Utility (solo Windows)” a pagina 19
- “Status Monitor (solo Windows)” a pagina 19

Il risultato è troppo chiaro

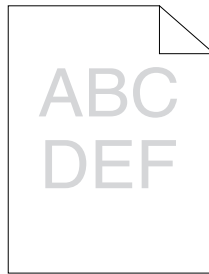

Problema	Azione
Il risultato è troppo chiaro.	<p>Le cartucce toner potrebbero essere quasi esaurite o potrebbero dover essere sostituite. Verificare la quantità di toner in ciascuna cartuccia.</p> <ol style="list-style-type: none"> 1. Controllare il livello di toner nella scheda Status (Stato) della finestra Status Monitor. 2. Sostituire le cartucce toner come necessario.
	<p>Assicurarsi che il supporto di stampa sia asciutto e che sia utilizzato il formato del supporto di stampa corretto.</p> <p>Se non fosse così, utilizzare il supporto di stampa suggerito per la stampante.</p> <p>Vedere anche: "Supporti di stampa utilizzabili" a pagina 35</p>
	<p>Provare a cambiare l'impostazione Paper Type (Tipo di carta) nel driver di stampa.</p> <ol style="list-style-type: none"> 1. Nella scheda Paper / Output (Carta/Opzioni di uscita) in Printing Preferences (Preferenze stampa) del driver di stampa, cambiare l'impostazione Paper Type (Tipo di carta).
	<p>Disabilitare Draft Mode (Modo bozza) nel driver di stampa.</p> <ol style="list-style-type: none"> 1. Nella scheda Advanced Settings (Impostazioni avanzate) in Printing Preferences (Preferenze stampa) del driver di stampa, assicurarsi che la casella di controllo Draft Mode (Modo bozza) non sia selezionata.

Nota:

Se il problema continua anche se si sono seguite le azioni suggerite sopra, contattare il rappresentante locale Epson o un rivenditore autorizzato.

Il toner sbava o la stampa lascia colore/macchie sul retro

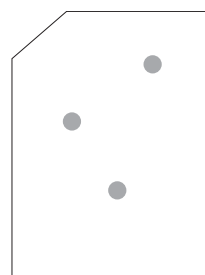
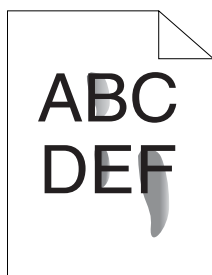

Problema	Azione
<p>Il toner sbava o la stampa lascia colore. Il risultato ha delle macchie sul retro.</p>	<p>La superficie del supporto di stampa potrebbe essere irregolare. Provare a cambiare l'impostazione Paper Type (Tipo di carta) nel driver di stampa. Ad esempio, cambiare Plain (Standard) in Lightweight Cardstock (Cartoncino leggero).</p> <p>1. Nella scheda Paper / Output (Carta/Opzioni di uscita) in Printing Preferences (Preferenze stampa) del driver di stampa, cambiare l'impostazione Paper Type (Tipo di carta).</p>
	<p>Assicurarsi che sia utilizzato il supporto di stampa corretto.</p> <p>Se non fosse così, utilizzare il supporto di stampa raccomandato per la stampante.</p> <p>Vedere anche: "Supporti di stampa utilizzabili" a pagina 35</p>
	<p>Regolazione della temperatura dell'unità fusore.</p> <p>1. Avviare Printer Setting Utility, e fare clic su Adjust Fusing Unit (Registra fusore) nella scheda Printer Maintenance (Manutenzione stampante).</p> <p>2. Regolare la temperatura di fissaggio aumentando il valore per il proprio supporto di stampa.</p> <p>3. Fare clic sul pulsante Apply New Settings (Applica nuove impostazioni).</p>

Nota:

Se il problema continua anche se si sono seguite le azioni suggerite sopra, contattare il rappresentante locale Epson o un rivenditore autorizzato.

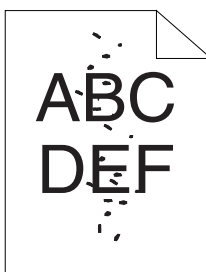
Macchie casuali/immagini sfocate

Problema	Azione
Il risultato stampato presenta delle macchie casuali o è sfocato.	Assicurarsi che le cartucce toner siano installate correttamente. Vedere anche: "Installazione di una cartuccia toner" a pagina 115
	Se si utilizzano cartucce toner di marca non originale, installare cartucce toner originali.
	Pulire l'unità fusore. 1. Caricare un foglio di carta sul MPF, quindi stampare un'immagine solida sull'intero foglio. 2. Caricare il foglio stampato con il lato da stampare rivolto verso il basso, quindi stampare un foglio bianco.

Nota:

Se il problema continua anche se si sono seguite le azioni suggerite sopra, contattare il rappresentante locale Epson o un rivenditore autorizzato.

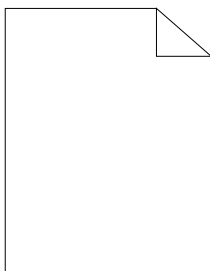
L'intero risultato è bianco

Se si verifica questo problema, contattare il rappresentante locale Epson o un rivenditore autorizzato.

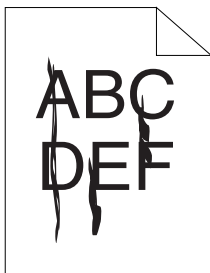
Sul risultato appaiono delle strisce

Se si verifica questo problema, contattare il rappresentante locale Epson o un rivenditore autorizzato.

Punti di colore in rilievo

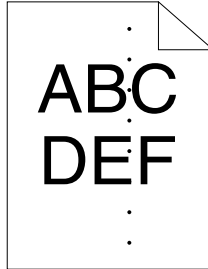

Se si verifica questo problema, contattare il rappresentante locale Epson o un rivenditore autorizzato.

Linee bianche verticali

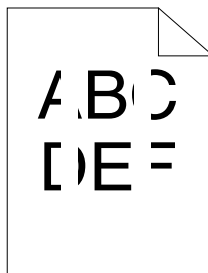

Problema	Azione
<p>Il risultato stampato presenta delle linee bianche verticali.</p>	<p>Pulire l'interno della stampante ed eseguire una stampa di prova.</p> <ol style="list-style-type: none"> 1. Pulire l'interno della stampante utilizzando l'asta per la pulizia della testina di stampa. 2. Fare clic su Print Test Page (Stampa pagina di prova) nella finestra Properties del driver di stampa. <p>Vedere anche: "Pulizia dell'interno della stampante" a pagina 107</p>

Nota:

Se il problema continua anche se si sono seguite le azioni suggerite sopra, contattare il rappresentante locale Epson o un rivenditore autorizzato.

Chiazze

Problema	Azione
Il risultato stampato presenta un aspetto chiazato.	<p>Regolare le impostazioni di trasferimento.</p> <ol style="list-style-type: none"> 1. Avviare Printer Setting Utility, e fare clic su Adjust BTR (Registra BTR) nella scheda Printer Maintenance (Manutenzione stampante). 2. Regolare l'impostazione per il tipo di supporto di stampa utilizzato. 3. Fare clic sul pulsante Apply New Settings (Applica nuove impostazioni).
	Se si utilizza un supporto di stampa non raccomandato, utilizzare il supporto di stampa suggerito per la stampante.

Nota:

Se il problema continua anche se si sono seguite le azioni suggerite sopra, contattare il rappresentante locale Epson o un rivenditore autorizzato.

Immagine spuria

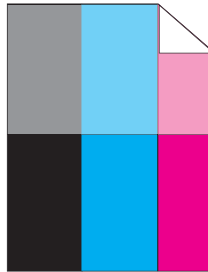

Problema	Azione
Il risultato stampato presenta un'immagine spuria.	<p>Regolare le impostazioni di trasferimento.</p> <ol style="list-style-type: none"> 1. Avviare Printer Setting Utility, e fare clic su Chart Print (Stampa diagramma) nella scheda Diagnosis (Diagnosi). 2. Fare clic sul pulsante Ghost Configuration Chart (Diagramma configurazione immagine spuria). <p>Viene stampata Ghost Configuration Chart (Diagramma configurazione immagine spuria).</p> <ol style="list-style-type: none"> 3. Fare clic su BTR Refresh Mode (Modo aggiornamento BTR) nella scheda Printer Maintenance (Manutenzione stampante). 4. Selezionare la casella di controllo vicino a On (Si), quindi fare clic sul pulsante Apply New Settings (Applica nuove impostazioni). 5. Fare clic su Chart Print (Stampa diagramma) nella scheda Diagnosis (Diagnosi). 6. Fare clic sul pulsante Ghost Configuration Chart (Diagramma configurazione immagine spuria). <p>Viene stampata Ghost Configuration Chart (Diagramma configurazione immagine spuria).</p>
	<p>La superficie del supporto di stampa potrebbe essere irregolare. Provare a cambiare l'impostazione Paper Type (Tipo di carta) nel driver di stampa. Ad esempio, cambiare Plain (Standard) in Lightweight Cardstock (Cartoncino leggero).</p> <ol style="list-style-type: none"> 1. Nella scheda Paper / Output (Carta/Opzioni di uscita) in Printing Preferences (Preferenze stampa) del driver di stampa, cambiare l'impostazione Paper Type (Tipo di carta).
	<p>Regolazione della temperatura dell'unità fusore.</p> <ol style="list-style-type: none"> 1. Avviare Printer Setting Utility, e fare clic su Adjust Fusing Unit (Registra fusore) nella scheda Printer Maintenance (Manutenzione stampante). 2. Regolare la temperatura di fissaggio aumentando il valore per il proprio supporto di stampa. 3. Fare clic sul pulsante Apply New Settings (Applica nuove impostazioni).
	<p>Se si utilizza un supporto di stampa non raccomandato, utilizzare il supporto di stampa suggerito per la stampante.</p>

Nota:

Se il problema continua anche se si sono seguite le azioni suggerite sopra, contattare il rappresentante locale Epson o un rivenditore autorizzato.

Annebbiamento



Problema	Azione
Il risultato stampato è annebbiato.	Quando l'intera pagina viene stampata attenuata contattare il rappresentante locale Epson o un rivenditore autorizzato.
	<p>Quando solo una parte della pagina viene stampata attenuata, avviare Developer Stir Mode (Modalità mescolamento sviluppatore).</p> <ol style="list-style-type: none"> 1. Avviare Printer Setting Utility, e fare clic su Developer Stir Mode (Modalità mescolamento sviluppatore) nella scheda Diagnosis (Diagnosi). 2. Fare clic sul pulsante Start (Avvia).

Nota:

Se il problema continua anche se si sono seguite le azioni suggerite sopra, contattare il rappresentante locale Epson o un rivenditore autorizzato.

Bead-Carry-Out (BCO)

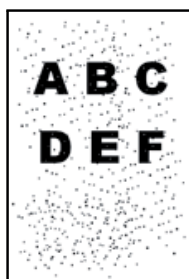

Problema	Azione
Si verifica un Bead-Carry-Out (BCO).	<p>Se la stampante è installata in una località ad elevata altitudine, impostare l'altitudine della località.</p> <ol style="list-style-type: none"> 1. Avviare Printer Setting Utility, e fare clic su Adjust Altitude (Registra altitudine) nella scheda Printer Maintenance (Manutenzione stampante). 2. Selezione il valore più vicino all'altitudine della località in cui è installata la stampante. 3. Fare clic sul pulsante Apply New Settings (Applica nuove impostazioni).

Nota:

Se il problema continua anche se si sono seguite le azioni suggerite sopra, contattare il rappresentante locale Epson o un rivenditore autorizzato.

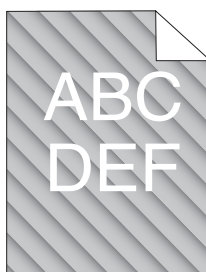
Segni sonda

Problema	Azione
Il risultato stampato presenta dei segni dovuti alla sonda.	<p>Le cartucce toner potrebbero essere quasi esaurite o potrebbero dover essere sostituite. Verificare la quantità di toner in ciascuna cartuccia.</p> <ol style="list-style-type: none"> 1. Controllare il livello di toner nella scheda Status (Stato) della finestra Status Monitor. 2. Sostituire le cartucce toner come necessario.
	<p>Avviare Developer Stir Mode (Modalità mescolamento sviluppatore).</p> <ol style="list-style-type: none"> 1. Avviare Printer Setting Utility, e fare clic su Developer Stir Mode (Modalità mescolamento sviluppatore) nella scheda Diagnosis (Diagnosi). 2. Fare clic sul pulsante Start (Avvia).

Nota:

Se il problema continua anche se si sono seguite le azioni suggerite sopra, contattare il rappresentante locale Epson o un rivenditore autorizzato.

Carta rugosa/macchiata

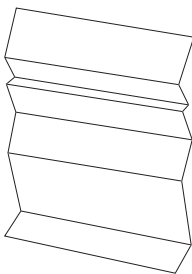

Problema	Azione
<p>Il risultato è rugoso.</p> <p>Il risultato è macchiato.</p>	<p>Assicurarsi che sia utilizzato il supporto di stampa corretto.</p> <p>Se non fosse così, utilizzare il supporto di stampa suggerito per la stampante.</p> <p>Se si verificano rughe eccessive, utilizzare carta o altri supporti da una nuova confezione.</p> <p>Vedere anche:</p> <ul style="list-style-type: none"> <input type="checkbox"/> "Supporti di stampa utilizzabili" a pagina 35 <input type="checkbox"/> "Informazioni sui supporti di stampa" a pagina 33 <hr/> <p>Se si utilizzano delle buste controllare se la piega è entro 30 mm dai quattro margini della busta.</p> <p>Se sì, viene considerato normale. La stampante non è guasta.</p> <p>Se non è così, intraprendere le seguenti azioni:</p> <ul style="list-style-type: none"> <input type="checkbox"/> Se la busta è una busta n. 10, che è lunga 220 mm o più e ha un lembo sul lato lungo, utilizzare una busta di formato diverso. <input type="checkbox"/> Se la busta è una busta C5, che è lunga 220 mm o più e ha un lembo sul lato corto, caricarla sul MPF con il lembo aperto e rivolto verso l'alto. <input type="checkbox"/> Se la busta è una busta Monarch o DL, che è più corta di 220 mm, caricare l'alimentazione del lato lungo nel MPF con il lembo aperto e rivolto verso l'alto. Se il problema continua, utilizzare una busta di formato diverso.

Nota:

Se il problema continua anche se si sono seguite le azioni suggerite sopra, contattare il rappresentante locale Epson o un rivenditore autorizzato.

Il margine superiore è errato

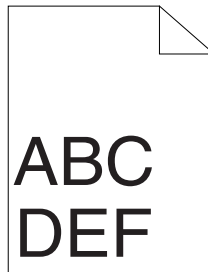

Problema	Azione
Il margine superiore è errato.	Assicurarsi che i margini siano impostati correttamente nell'applicazione utilizzata.

Nota:

Se il problema continua anche se si sono seguite le azioni suggerite sopra, contattare il rappresentante locale Epson o un rivenditore autorizzato.

La registrazione colore è fuori allineamento

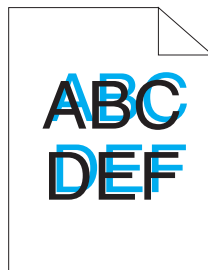

Problema	Azione
La registrazione colore è fuori allineamento.	<p>Eseguire la registrazione colore automatica.</p> <ol style="list-style-type: none"> 1. Avviare Printer Setting Utility, e fare clic su Color Registration Adjustment (Registrazione colore) nella scheda Printer Maintenance (Manutenzione stampante). 2. Deselezionare la casella di controllo vicino a On (Si). 3. Fare clic sul pulsante Start (Avvia) vicino a Auto Correct (Correzione Automatica).
	<p>Pulire il sensore CTD.</p> <ol style="list-style-type: none"> 1. Pulire il sensore CTD. 2. Avviare Printer Setting Utility, e fare clic su Color Registration Adjustment (Registrazione colore) nella scheda Printer Maintenance (Manutenzione stampante). 3. Deselezionare la casella di controllo vicino a On (Si). 4. Fare clic sul pulsante Start (Avvia) vicino a Auto Correct (Correzione Automatica). <p>Vedere anche: "Pulizia del sensore densità colore toner (CTD)" a pagina 110</p>
	<p>Stampare il diagramma di registrazione colore e correggere manualmente la registrazione colore.</p> <ol style="list-style-type: none"> 1. Avviare Printer Setting Utility, e fare clic su Color Registration Adjustment (Registrazione colore) nella scheda Printer Maintenance (Manutenzione stampante). 2. Deselezionare la casella di controllo vicino a On (Si). 3. Fare clic sul pulsante Start (Avvia) vicino a Print Color Regi Chart (Stampa diag. reg. col.). 4. Selezionare il formato carta e fare clic su OK. <p>Viene stampato un diagramma di registrazione colore.</p> <ol style="list-style-type: none"> 5. Controllare i valori con le linee diritte sul diagramma. 6. Selezionare il valore per ciascun colore in Printer Setting Utility. 7. Fare clic sul pulsante Apply New Settings (Applica nuove impostazioni). 8. Fare clic sul pulsante Start (Avvia) vicino a Print Color Regi Chart (Stampa diag. reg. col.) per stampare nuovamente il diagramma registrazione colore. 9. Regolare fino a quando tutte le linee diritte sono sul valore di 0. <p>Vedere anche: "Registrazione colore" a pagina 98</p>

Nota:

Se il problema continua anche se si sono seguite le azioni suggerite sopra, contattare il rappresentante locale Epson o un rivenditore autorizzato.

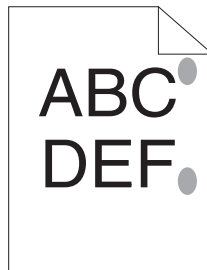
Carta protrudente/irregolare

Problema	Azione
La superficie stampata è divenuta protrudente/irregolare.	Pulire l'unità fusore. 1. Caricare un foglio di carta sul MPF, quindi stampare un'immagine solida sull'intero foglio. 2. Caricare il foglio stampato con il lato da stampare rivolto verso il basso, quindi stampare un foglio bianco.

Nota:

Se il problema continua anche se si sono seguite le azioni suggerite sopra, contattare il rappresentante locale Epson o un rivenditore autorizzato.

Registrazione colore

Questa sezione descrive la regolazione della registrazione colore quando si installa la stampante per la prima volta o dopo averla spostata in una nuova posizione.

Eeguire Auto Correct (Correzione Automatica)

Auto Correct (Correzione Automatica) permette di correggere la registrazione colore automaticamente.

Printer Setting Utility

La seguente procedura utilizza Microsoft® Windows® XP come esempio.

1. Fare clic su **Start — All Programs (Tutti i programmi) — EPSON — EPSON Printer Software — EPSON AL-C1700 — Printer Setting Utility**.

Nota:

*In questo passaggio viene visualizzata la finestra **Select Printer (Seleziona stampante)** quando sono installati molteplici driver di stampa sul computer. In questo caso, fare clic sul nome della stampante desiderata elencato in **Printer Name (Nome stampante)**.*

Si apre Printer Setting Utility.

2. Fare clic sulla scheda **Printer Maintenance (Manutenzione stampante)**.
3. Selezionare **Color Registration Adjustment (Registrazione colore)** dall'elenco sul lato sinistro della pagina.

Viene visualizzata la pagina **Color Registration Adjustment (Registrazione colore)**.

4. Deselezionare la casella di controllo vicino a **On (Sì)**.
5. Fare clic sul pulsante **Start (Avvia)** vicino a **Auto Correct (Correzione Automatica)**.

La registrazione colore viene corretta automaticamente.

Stampa del diagramma di registrazione colore

Printer Setting Utility

La seguente procedura utilizza Windows XP come esempio.

1. Fare clic su **Start — All Programs (Tutti i programmi) — EPSON — EPSON Printer Software — EPSON AL-C1700 — Printer Setting Utility**.

Nota:

*In questo passaggio viene visualizzata la finestra **Select Printer (Seleziona stampante)** quando sono installati molteplici driver di stampa sul computer. In questo caso, fare clic sul nome della stampante desiderata elencato in **Printer Name (Nome stampante)**.*

Si apre Printer Setting Utility.

2. Fare clic sulla scheda **Printer Maintenance (Manutenzione stampante)**.
3. Selezionare **Color Registration Adjustment (Registrazione colore)** dall'elenco sul lato sinistro della pagina.

Viene visualizzata la pagina **Color Registration Adjustment (Registrazione colore)**.

4. Deselezionare la casella di controllo vicino a **On (Sì)**.
5. Fare clic sul pulsante **Start (Avvia)** vicino a **Print Color Regi Chart (Stampa diagr. reg. col.)**.
6. Selezionare il formato carta e fare clic su **OK**.

Viene stampato un diagramma di registrazione colore.

Determinazione dei valori

Sul diagramma di registrazione colore stampato trovare le linee più dritte dove le due linee nere e la linea colorata sono allineate il più vicino possibile per ciascun colore (Y, M e C).

Se si trova la linea più diritta, annotarne il valore (-5–+5) indicato dalla linea più diritta per ciascun colore.

Quando il valore è 0 per ciascun colore, non è necessario registrare il colore.

Quando il valore non è 0, inserire il valore in base alla procedura in “Inserimento valori” a pagina 101.

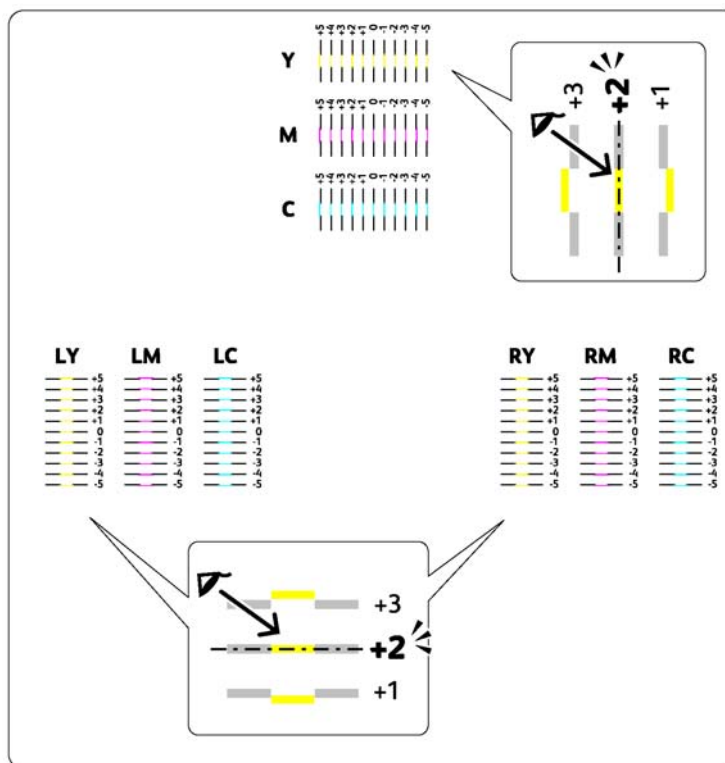

Inserimento valori

Printer Setting Utility

Utilizzando Printer Setting Utility, inserire i valori misurati sul diagramma di registrazione colore per effettuare le regolazioni.

La seguente procedura utilizza Windows XP come esempio.

1. Fare clic su **Start — All Programs (Tutti i programmi) — EPSON — EPSON Printer Software — EPSON AL-C1700 — Printer Setting Utility**.

Nota:

*In questo passaggio viene visualizzata la finestra **Select Printer (Seleziona stampante)** quando sono installati molteplici driver di stampa sul computer. In questo caso, fare clic sul nome della stampante desiderata elencato in **Printer Name (Nome stampante)**.*

Si apre Printer Setting Utility.

2. Fare clic sulla scheda **Printer Maintenance (Manutenzione stampante)**.
3. Selezionare **Color Registration Adjustment (Registrazione colore)** dall'elenco sul lato sinistro della pagina.

Viene visualizzata la pagina **Color Registration Adjustment (Registrazione colore)**.

4. Deselezionare la casella di controllo vicino a **On (Sì)**.
5. Selezionare il valore controllato nel diagramma registrazione colore, quindi fare clic sul pulsante **Apply New Settings (Applica nuove impostazioni)**.
6. Fare clic sul pulsante **Start (Avvia)** vicino a **Print Color Regi Chart (Stampa diagr. reg. col.)**.
7. Selezionare il formato carta e fare clic su **OK**.

Viene stampato un diagramma di registrazione colore con i nuovi valori.

8. Regolare fino a quando tutte le linee diritte sono sul valore di 0. La visualizzazione delle immagini prima e dopo sarà utile.

Importante:

- Dopo aver stampato il diagramma registrazione colore, non spegnere la stampante fino a quando il motore della stampante ha terminato di funzionare.*
- Se 0 non è vicino alle linee più diritte, determinare i valori e regolare nuovamente la stampante.*

Rumore

Nota:

In questa sezione le procedure utilizzano Printer Setting Utility.

Vedere anche:

“Printer Setting Utility (solo Windows)” a pagina 19

Problema	Azione
La stampante emette strani rumori.	<p>Localizzare la causa del problema rimuovendo le cartucce toner.</p> <ol style="list-style-type: none"> 1. Rimuovere le cartucce toner. 2. Avviare Printer Setting Utility, e fare clic su Machine Check (Verifica macchina) nella scheda Diagnosis (Diagnosi). 3. Selezionare Main Motor Operation Check (Verifica funzionamento motore principale) dall'elenco a discesa e fare clic sul pulsante Start (Avvia). 4. Fare clic sul pulsante Play of Sound (Riproduzione del suono) per controllare il suono del motore. <p>Vedere anche: "Sostituzione di cartucce toner" a pagina 112</p> <p>Se il rumore generato dalla stampante corrisponde al rumore del pulsante Play of Sound (Riproduzione del suono), contattare il rappresentante locale Epson o un rivenditore autorizzato.</p>
	<p>Eseguire Dispense Motor Check (Verifica motore dispenser).</p> <ol style="list-style-type: none"> 1. Assicurarsi che le cartucce toner siano rimosse. 2. Avviare Printer Setting Utility, e fare clic su Machine Check (Verifica macchina) nella scheda Diagnosis (Diagnosi). 3. Selezionare Dispense Motor Check(Yellow) (Verifica motore dispenser(Giallo)), Dispense Motor Check(Magenta) (Verifica motore dispenser(Magenta)), Dispense Motor Check(Cyan) (Verifica motore dispenser(Ciano)) o Dispense Motor Check(Black) (Verifica motore dispenser(Nero)) dall'elenco a discesa e fare clic sul pulsante Start (Avvia). 4. Fare clic sul pulsante Play of Sound (Riproduzione del suono) per controllare il suono del motore. 5. Ripetere i passaggi 3 e 4 per eseguire Dispense Motor Check (Verifica motore dispenser) per il resto delle cartucce toner. <p>Nota:</p> <ul style="list-style-type: none"> <input type="checkbox"/> È possibile eseguire Dispense Motor Check (Verifica motore dispenser) per CMYK in qualsiasi ordine desiderato. <input type="checkbox"/> Non controllare ripetutamente il funzionamento del motore di erogazione. <p>Se il rumore generato dalla stampante corrisponde al rumore del pulsante Play of Sound (Riproduzione del suono), contattare il rappresentante locale Epson o un rivenditore autorizzato.</p>
	<p>Reinstallare le cartucce toner ed eseguire Dispense Motor Check (Verifica motore dispenser).</p> <p>Se il rumore generato dalla stampante corrisponde al rumore del pulsante Play of Sound (Riproduzione del suono), contattare il rappresentante locale Epson o un rivenditore autorizzato.</p>

Altri problemi

Problema	Azione
Si è verificata della condensa all'interno della stampante.	Questo di solito avviene entro alcune ore dal riscaldamento di una stanza in inverno. Inoltre può avvenire quando la stampante è in funzione in una località in cui l'umidità relativa raggiunge l'85% o più. Regolare l'umidità o posizionare la stampante in un ambiente più appropriato.

Contattare l'assistenza

Quando si chiama per richiedere assistenza per la stampante, prepararsi a descrivere il problema riscontrato o lo stato degli indicatori sul pannello operatore.

È necessario conoscere il modello e il numero di serie della stampante. Per il nome del modello, vedere l'etichetta sullo sportello posteriore della stampante. Per il numero di serie, vedere l'etichetta sul coperchio di accesso al toner della stampante.

Ottenere aiuto

Epson fornisce diversi strumenti diagnostici automatici che aiutano a produrre e mantenere una stampa di qualità.

Spie del pannello operatore

Il pannello operatore fornisce informazioni sugli errori e gli avvisi. Quando si verifica un errore o una condizione di avviso, gli indicatori del pannello operatore forniscono informazioni sul problema.

Vedere anche:

“Comprensione delle spie del pannello operatore” a pagina 64

Status Monitor Avvisi

Status Monitor è uno strumento incluso nel *disco del software*. Controlla automaticamente lo stato della stampante quando si invia un lavoro di stampa. Se la stampante non è in grado di stampare il lavoro, Status Monitor visualizza automaticamente un avviso sullo schermo del computer che avvisa che la stampante richiede attenzione.

Modalità Non Genuine Toner (Toner non originale)

Quando il toner in una cartuccia toner è vuoto, si accende o lampeggia un indicatore toner e contemporaneamente l'indicatore **!** (**Errore**) si accende a seconda dello stato della stampante. Per informazioni dettagliate sugli indicatori, fare riferimento a “Comprensione delle spie del pannello operatore” a pagina 64.

Se si vuole utilizzare la stampante in modalità Non Genuine Toner (Toner non originale), abilitare la modalità Non Genuine Toner (Toner non originale) e sostituire la cartuccia toner.

Importante:

Se si utilizza la stampante in modalità Non Genuine Toner (Toner non originale), le prestazioni potrebbero non essere ottimali. E qualsiasi problema che potrebbe insorgere dovuto all'utilizzo della modalità Non Genuine Toner (Toner non originale) non è coperto dalla nostra garanzia di qualità. L'uso continuo della modalità Non Genuine Toner (Toner non originale) può anche causare guasti della stampante, e qualsiasi costo di riparazione per tali guasti sarà sostenuto dall'utente.

Nota:

*Per disabilitare la modalità Non Genuine Toner (Toner non originale), deselezionare la casella di controllo vicino a **On (Si)** nella pagina **Non Genuine Toner (Toner non originale)** di Printer Setting Utility.*

Printer Setting Utility

La seguente procedura utilizza Windows XP come esempio.

1. Fare clic su **Start — All Programs (Tutti i programmi) — EPSON — EPSON Printer Software — EPSON AL-C1700 — Printer Setting Utility**.

Nota:

*In questo passaggio viene visualizzata la finestra **Select Printer (Seleziona stampante)** quando sono installati molteplici driver di stampa sul computer. In questo caso, fare clic sul nome della stampante desiderata elencato in **Printer Name (Nome stampante)**.*

Si apre Printer Setting Utility.

2. Fare clic sulla scheda **Printer Maintenance (Manutenzione stampante)**.
3. Selezionare **Non Genuine Toner (Toner non originale)** dall'elenco sul lato sinistro della pagina.

Viene visualizzata la pagina **Non Genuine Toner (Toner non originale)**.

4. Selezionare la casella di controllo vicino a **On (Sì)**, quindi fare clic sul pulsante **Apply New Settings (Applica nuove impostazioni)**.

Capitolo 8

Manutenzione

Pulizia della stampante

Questa sezione descrive come pulire la stampante per mantenerla in buone condizioni e stampare sempre stampe pulite.

**Avvertenza:**

Durante la pulizia di questo prodotto utilizzare i detergenti designati esclusivamente per esso. Altri detergenti potrebbero causare scarse prestazioni del prodotto. Non utilizzare mai detergenti in aerosol poiché potrebbero causare incendi ed esplosioni.

**Attenzione:**

Durante la pulizia del prodotto spegnerlo sempre e scollegarlo dalla presa. L'accesso all'interno della macchina in tensione potrebbe causare scosse elettriche.

Pulizia dell'interno della stampante

1. Spegner la stampante.
2. Aprire il coperchio di accesso al toner.

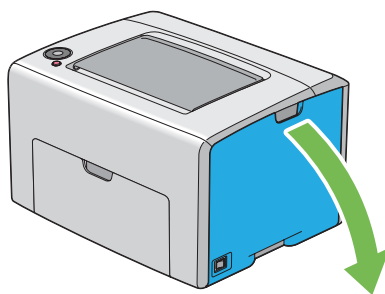

3. Afferrare saldamente la cartuccia toner come mostrato nell'illustrazione.

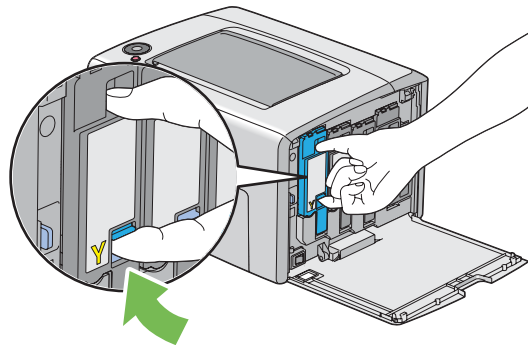

4. Estrarre la cartuccia toner.

Importante:

Estrarre sempre lentamente la cartuccia toner in modo da non versare il toner.

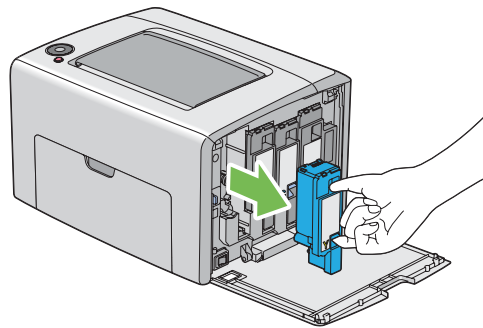

5. Estrarre anche le altre tre cartucce toner.

6. Estrarre l'asta per la pulizia della testina di stampa.

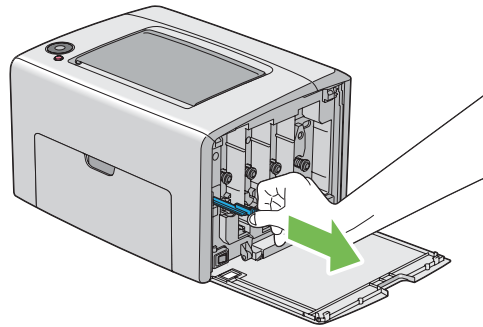

7. Inserire l'asta per la pulizia della testina di stampa a fondo nel foro a fianco della freccia sulla stampante fino a quando l'estremità raggiunge l'interno della stampante come mostrato di seguito, quindi estrarla.

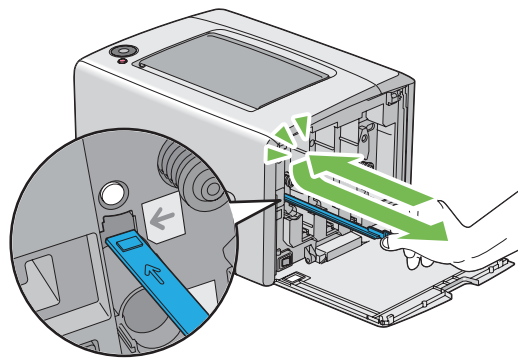

8. Ripetere la medesima procedura per gli altri tre fori.
9. Riporre l'asta per la pulizia della testina di stampa nella sua posizione originale.

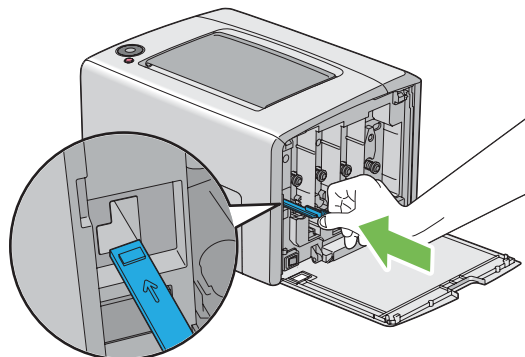

10. Riposizionare la cartuccia toner nera regolando il relativo porta cartuccia, quindi inserirla saldamente premendo vicino al centro dell'etichetta fino a quando la cartuccia toner emette un clic.

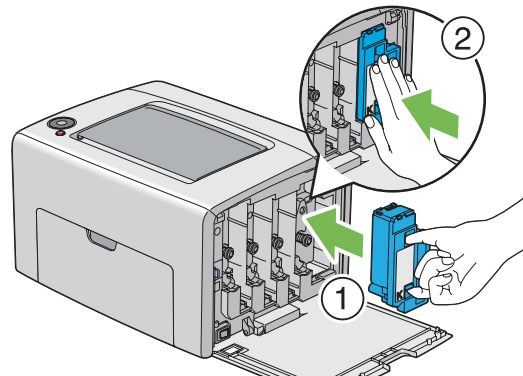

11. Riposizionare anche le altre tre cartucce toner.
12. Chiudere il coperchio di accesso al toner.

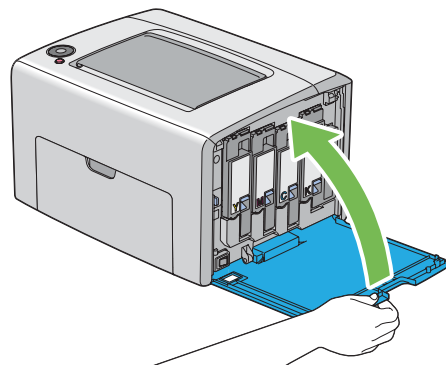

Pulizia del sensore densità colore toner (CTD)

Pulire il sensore CTD solo quando viene visualizzato un avviso per il sensore CTD nella finestra Status Monitor o nel pannello operatore.

1. Assicurarsi che la stampante sia spenta.

2. Spingere la maniglia del coperchio posteriore e aprire lo sportello posteriore.

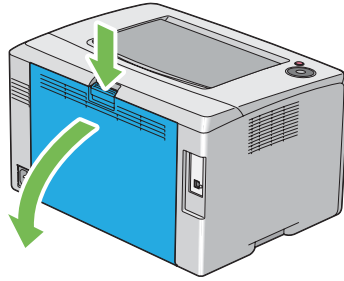

3. Pulire il sensore CTD all'interno della stampante con un batuffolo di cotone pulito e asciutto.

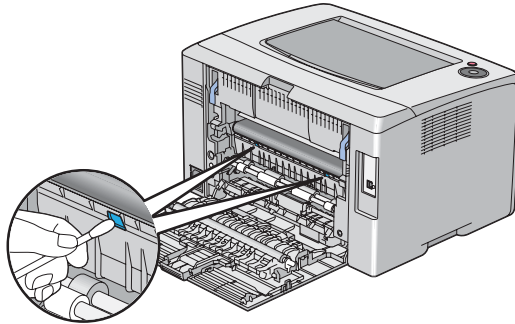

4. Chiudere lo sportello posteriore.

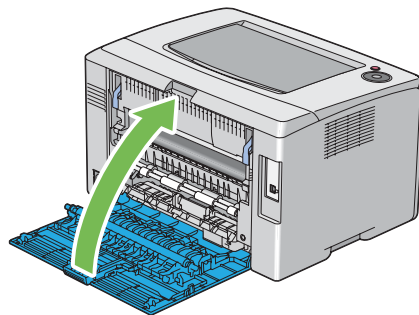

Sostituzione di cartucce toner

Le cartucce toner Epson sono disponibili esclusivamente tramite Epson.

Si raccomanda di utilizzare cartucce toner Epson con la stampante. Epson non fornisce coperture in garanzia per problemi causati dall'utilizzo di accessori, parti o componenti non forniti da Epson.



Avvertenza:

- Utilizzare una scopa o un panno umido per rimuovere il toner versato. Non utilizzare mai un aspirapolvere per le perdite.
Potrebbe incendiarsi a causa delle scintille elettriche all'interno dell'aspirapolvere e potrebbe causare un'esplosione. Se si versa un grande volume di toner, contattare il rappresentante locale Epson.*
- Non gettare mai una cartuccia toner in fiamme libere. Il toner rimanente nella cartuccia potrebbe incendiarsi e causare ustioni o esplosioni.
Se si ha una cartuccia toner usata che non è più necessaria, contattare il rappresentante locale Epson per lo smaltimento.*



Attenzione:

- Tenere le cartucce toner fuori dalla portata dei bambini. Se un bambino dovesse inghiottire accidentalmente del toner, sputarlo, sciacquare la bocca con acqua, bere acqua e consultare immediatamente un medico.*
- Durante la sostituzione di cartucce toner prestare attenzione a non versare il toner. In caso di versamenti di toner evitare il contatto con abiti, pelle, occhi e bocca ed evitare di inalare il toner.*
- Se il toner viene a contatto con la pelle o con i vestiti, lavare con acqua e sapone.
Se particelle di toner dovessero entrare negli occhi, lavare con acqua abbondante per almeno 15 minuti fino a quando l'irritazione passa. Consultare un medico se necessario.
Se si inalano particelle di toner, spostarsi in un'area ben ventilata e sciacquare la bocca con acqua.
Se si dovesse inghiottire accidentalmente del toner, sputarlo, sciacquare la bocca con acqua, bere acqua in abbondanza e consultare immediatamente un medico.*

Importante:

Non agitare la cartuccia toner usata per evitare di versare il toner.

Panoramica

La stampante dispone di cartucce toner di quattro colori: nero (K), giallo (Y), magenta (M) e ciano (C).

Quando una cartuccia toner raggiunge la sua durata utile le spie del pannello operatore lampeggiano. La seguente tabella mostra le condizioni di avvertenza

Indicatore									Stato stampante	Azione	
Toner				Risparmio energetico	Inceppamento	Avvia	Errore	Caricamento carta			Pronto/dati
Y	M	C	K								
	—	—	—	—	—	—	—	—	*1	La cartuccia toner specificata scarseggia.*2	La cartuccia toner scarseggia. Preparare una nuova cartuccia.
—		—	—	—	—	—	—	—	*1		
—	—		—	—	—	—	—	—	*1		
—	—	—		—	—	—	—	—	*1		
	—	—	—	—	—	—	—	—	*1	La cartuccia toner specificata ha raggiunto la fine della sua durata utile.*3	La cartuccia toner ha raggiunto la fine della sua durata utile. Sostituire la vecchia cartuccia toner con una nuova.
—		—	—	—	—	—	—	—	*1		
—	—		—	—	—	—	—	—	*1		

*1 L'indicatore (Pronto/Dati) lampeggia o si accende in verde a seconda dello stato della stampante.

*2 Questo avviso appare solo quando sono utilizzate cartucce toner Epson (**Non Genuine Toner (Toner non originale)**) è disabilitato in Printer Setting Utility).

*3 In questo caso è possibile continuare a stampare in bianco e nero.

Importante:

- Quando si posiziona una cartuccia toner usata sul pavimento o su un tavolo, porre alcuni fogli di carta sotto la cartuccia toner per intercettare eventuale toner che potrebbe essere versato.

- ❑ *Non riutilizzare vecchie cartucce toner una volta rimosse dalla stampante. In caso contrario la qualità di stampa potrebbe venire influenzata negativamente.*
- ❑ *Non agitare o colpire la cartuccia toner usata. Il toner rimanente potrebbe venire versato.*
- ❑ *Raccomandiamo l'utilizzo di cartucce toner entro un anno dalla rimozione dalla confezione.*

Rimozione delle cartucce toner

1. Spegnerla stampante.
2. Aprire il coperchio di accesso al toner.

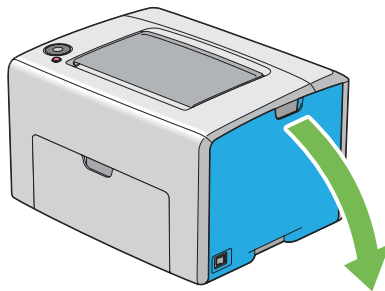

3. Disporre alcuni fogli di carta sul pavimento o sul tavolo dove verrà depositata la cartuccia toner rimossa.
4. Afferrare saldamente la cartuccia toner come mostrato nell'illustrazione.

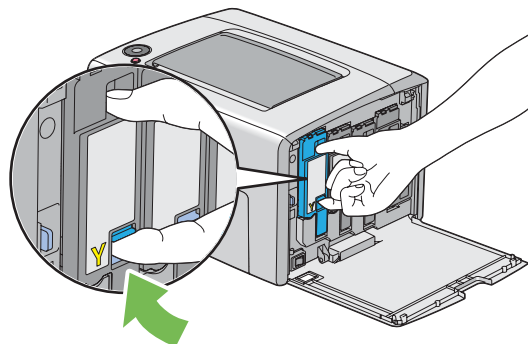

5. Estrarre la cartuccia toner.

Importante:

Estrarre sempre lentamente la cartuccia toner in modo da non versare il toner.

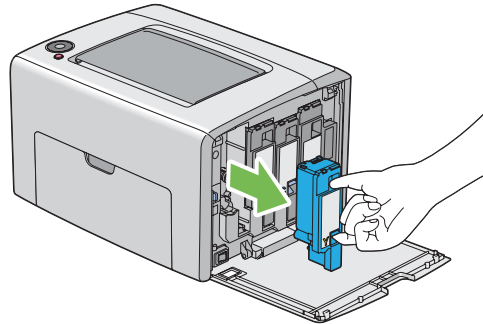

6. Deposare lentamente la cartuccia toner sui fogli di carta preparati al passaggio 3.

Installazione di una cartuccia toner

1. Estrarre la cartuccia toner nuova del colore desiderato dalla confezione e agitarla cinque o sei volte per distribuire il toner in modo omogeneo.

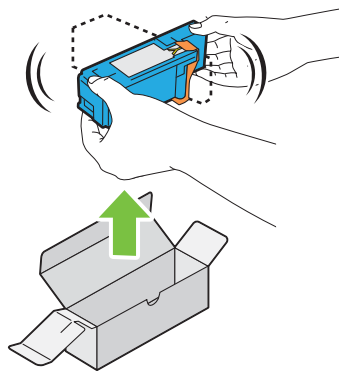
**Nota:**

- Assicurarsi che il colore della nuova cartuccia toner corrisponda a quello sulla maniglia prima di sostituirlo.
- Maneggiare la cartuccia toner con attenzione per evitare di versare il toner.

2. Rimuovere il nastro dalla cartuccia toner.

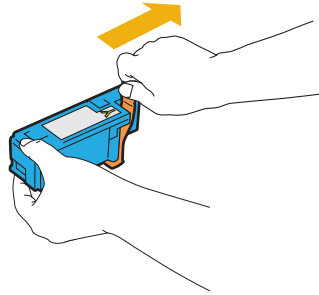

3. Regolare la cartuccia toner nera sul relativo porta cartuccia, quindi inserirla saldamente premendo vicino al centro dell'etichetta fino a quando la cartuccia toner emette un clic.

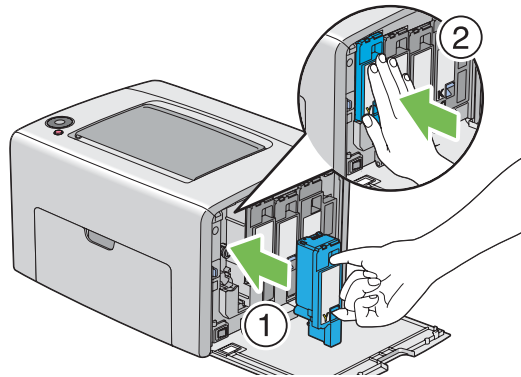

4. Chiudere il coperchio di accesso al toner.

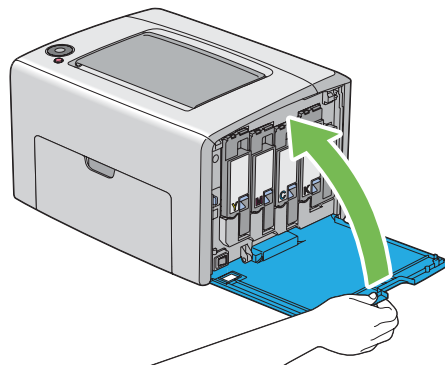

5. Porre la cartuccia toner rimossa nella scatola che conteneva la cartuccia toner installata.

6. Prestare attenzione a non venire in contatto con il toner versato e rimuovere i fogli di carta posti sotto alla cartuccia toner rimossa.

Ordine di forniture

Occasionalmente devono essere ordinate le cartucce toner. Ciascuna cartuccia toner include istruzioni di installazione sulla scatola.

Materiali di consumo

Importante:

L'uso di materiali di consumo non consigliati da Epson può influenzare la qualità e le prestazioni della macchina. Utilizzare solo materiali di consumo raccomandati da Epson.

Nome del prodotto	Codice del prodotto
CARTUCCIA TONER (NERO)	0614
CARTUCCIA TONER (GIALLO)	0611
CARTUCCIA TONER (MAGENTA)	0612
CARTUCCIA TONER (CIANO)	0613

Quando ordinare cartucce toner

Gli indicatori del pannello operatore visualizzano un avviso quando la cartuccia toner è vicina al momento della sostituzione. Controllare di avere a portata di mano dei ricambi. È importante ordinare una cartuccia toner quando gli indicatori si accendono a segnalare la necessità di sostituire la cartuccia toner per la prima volta per evitare interruzioni di stampa.

Importante:

La stampante è progettata per fornire le prestazioni e la qualità di stampa più stabili quando utilizzata con le cartucce toner raccomandate. Il mancato utilizzo di cartucce toner raccomandate per questa macchina degrada le prestazioni e la qualità di stampa della stampante. Inoltre si potrebbero dover sostenere delle spese se la macchina si guasta. Per ricevere l'aiuto dell'assistenza clienti e ottenere le prestazioni ottimali della stampante, assicurarsi di utilizzare le cartucce toner raccomandate.

Conservazione dei materiali di consumo

Conservare i materiali di consumo nella loro confezione originale fino a quando è necessario utilizzarli. Non conservare i materiali di consumo in:

- Temperature maggiori di 40 °C.
- Un ambiente con sbalzi estremi di umidità o temperatura.
- Luce solare diretta.
- Luoghi polverosi.
- Auto per un lungo periodo di tempo.
- Un ambiente in cui sono presenti gas corrosivi.
- Un ambiente con aria salata.

Gestione della stampante

Controllo dello stato stampante con Status Monitor (solo Windows)

Status Monitor è uno strumento installato con il driver di stampa Epson. Controlla automaticamente lo stato della stampante quando si invia un lavoro di stampa. Status Monitor può anche controllare la quantità rimanente delle cartucce toner.

Avvio di Status Monitor

Fare doppio clic sull'icona Status Monitor nella barra delle applicazioni o fare clic con il tasto destro sull'icona e selezionare **Select Printer (Seleziona stampante)**.

Se l'icona Status Monitor non è visualizzata sulla barra delle applicazioni, aprire Status Monitor dal menu **Start**.

La seguente procedura utilizza Microsoft® Windows® XP come esempio.

1. Fare clic su **Start** — **All Programs (Tutti i programmi)** — **EPSON** — **Status Monitor** — **Activate Status Monitor**.

Viene visualizzata la finestra **Select Printer (Seleziona stampante)**.

2. Fare clic sul nome della stampante desiderata dall'elenco.

Viene visualizzata la finestra **Status Monitor**.

Per ulteriori dettagli sulle funzioni di Status Monitor, fare riferimento alla guida in linea.

Risparmiare forniture

È possibile modificare un'impostazione nel driver di stampa per risparmiare carta.

Fornitura	Impostazione	Funzione
Supporti di stampa	Multiple-Up (Immagini multiple) nella scheda Layout del driver di stampa	<p>La stampante stampa due o più pagine su un lato del foglio. I numeri disponibili che ciascun driver di stampa può stampare su un foglio di carta sono come segue:</p> <ul style="list-style-type: none"> <input type="checkbox"/> Driver di stampa Microsoft Windows: 2, 4, 8, 16, o 32 pagine <input type="checkbox"/> Driver di stampa Mac OS® X: 2, 4, 6, 9, o 16 pagine <p>Combinato con l'impostazione fronte/retro, Multiple-Up (Immagini multiple) permette di stampare fino a 64 pagine su un foglio di carta (32 immagini sul lato anteriore e 32 sul retro).</p>

Verifica dei contatori di pagina (Solo Windows)

Il numero totale di pagine stampate può essere verificato in Printer Setting Utility. Sono disponibili tre contatori:

Total Impression (Totale impressioni)	Visualizza il numero totale di stampe a colori e in monocromia (Color Impression (Totale a colori) + Black Impression (Totale in b/n)).
Color Impression (Totale a colori)	Visualizza il numero totale di stampe a colori.
Black Impression (Totale in b/n)	Visualizza il numero totale di stampe in monocromia.

Billing Meters (Contatori di fatturazione) conteggia il numero di pagine stampate correttamente. La stampa a colore su un singolo lato (incluso Multiple-Up) viene contata come un lavoro, mentre la stampa su due lati (incluso Multiple-Up (Immagini multiple)) viene contata come due lavori. Nella stampa a due lati, se si verifica un errore dopo che un lato è stato stampato correttamente, questo viene contato come uno.

Quando si stampano dati a colori che sono stati convertiti utilizzando il profilo ICC di un'applicazione con l'impostazione Colore, i dati sono stampati a colori anche se appaiono come dati in bianco e nero sul monitor. In questo caso **Color Impression (Totale a colori)** e **Total Impression (Totale impressioni)** vengono aumentati.

Quando si stampa su due lati, potrebbe essere inserita automaticamente una pagina vuota a seconda delle impostazioni dell'applicazione. In tal caso la pagina vuota viene contata come una pagina. Tuttavia quando si stampa su due lati un numero dispari di pagine, la pagina vuota inserita sul retro dell'ultima pagina dispari non viene conteggiata.

La seguente procedura utilizza Windows XP come esempio.

Per verificare un contatore in Printer Setting Utility:

1. Fare clic su **Start — All Programs (Tutti i programmi) — EPSON — EPSON Printer Software — EPSON AL-C1700 — Printer Setting Utility**.

Nota:

*In questo passaggio viene visualizzata la finestra **Select Printer (Seleziona stampante)** quando sono installati molteplici driver di stampa sul computer. In questo caso, fare clic sul nome della stampante desiderata elencato in **Printer Name (Nome stampante)**.*

Viene visualizzato Printer Setting Utility.

2. Fare clic sulla scheda **Printer Settings Report (Rapporto Impostazioni Stampante)**.
3. Selezionare **Menu Settings (Impostazioni Menu)** dall'elenco sul lato sinistro della pagina.

Viene visualizzata la pagina **Menu Settings (Impostazioni Menu)**.

4. Controllare i valori per ciascun contatore in **Billing Meters (Contatori di fatturazione)**.

Spostare la stampante

Nota:

Il lato anteriore della stampante è più pesante del retro. Tenere in considerazione questa differenza di peso quando si sposta la stampante.

1. Spegnere la stampante.

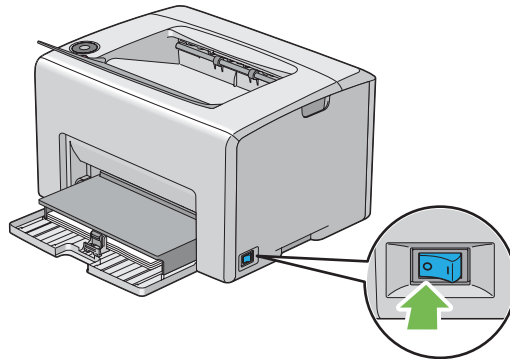

2. Scollegare il cavo di alimentazione e il cavo USB.

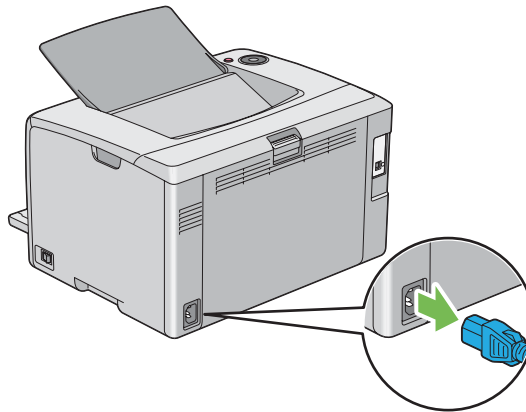

3. Rimuovere tutta la carta eventualmente presente nel vassoio di uscita centrale. Chiudere l'estensione del vassoio d'uscita se è aperta.

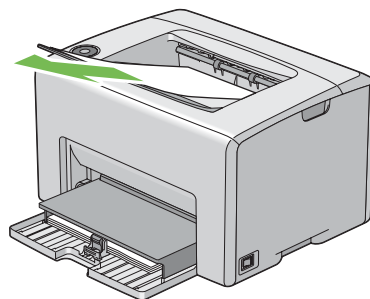

4. Rimuovere tutta la carta dall'alimentatore multiuso (MPF). Tenere la carta confezionata e lontana da umidità e sporco.

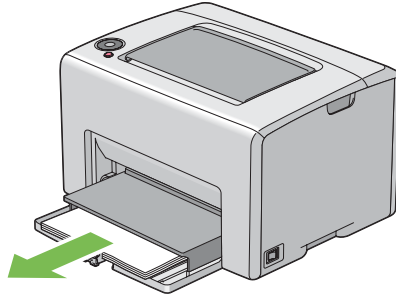

5. Spingere il coperchio carta all'interno.

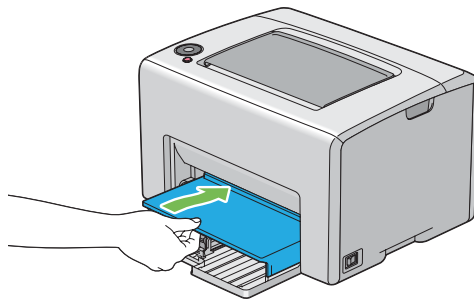

6. Far scivolare l'asta scorrevole all'indietro fino a quando si arresta.

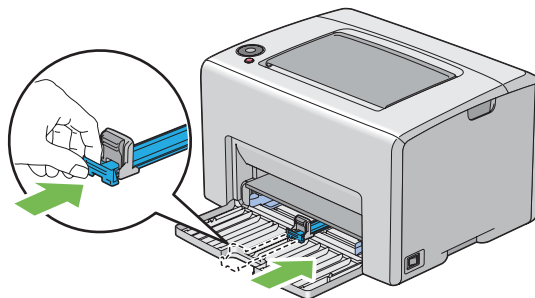

7. Chiudere il coperchio anteriore.

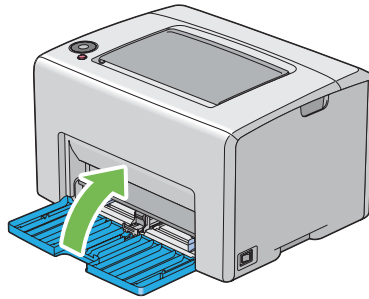

8. Sollevare e spostare delicatamente la stampante.



9. Regolare la registrazione colore prima di usare la stampante.

Vedere anche:
“Registrazione colore” a pagina 98

Appendice A

Dove ottenere assistenza

Contattare l'assistenza Epson

Prima di contattare Epson

Se il prodotto Epson non sta funzionando correttamente e non si riesce a risolvere il problema applicando le soluzioni proposte nella documentazione del prodotto, contattare il centro di assistenza tecnica Epson. Se l'assistenza Epson per una determinata zona non figura nell'elenco che segue, rivolgersi al rivenditore presso il quale è stato acquistato il prodotto.

L'assistenza Epson potrà risultare più efficiente e rapida se vengono fornite le seguenti informazioni:

- Numero di serie del prodotto
(L'etichetta del numero di serie si trova di solito sul retro del prodotto).
- Modello del prodotto
- Versione del software del prodotto
(Fare clic su **About (Informazioni su)**, **Informazioni sulla versione** o su un pulsante simile nel software del prodotto).
- Marca e modello del computer
- Nome e versione del sistema operativo del computer
- Nomi e versioni delle applicazioni usate abitualmente con il prodotto

Assistenza per gli utenti in Europa

Per informazioni su come contattare l'assistenza Epson, controllare il **documento di garanzia Paneuropeo**.

Assistenza per gli utenti in Taiwan

I contatti per informazioni, assistenza e servizi sono:

World Wide Web (<http://www.epson.com.tw>)

Sono disponibili informazioni sulle specifiche di prodotto, driver da scaricare e richieste sui prodotti.

Helpdesk Epson (telefono: +0800212873)

Il nostro HelpDesk può aiutarvi al telefono per quanto segue:

- Richieste di vendita e informazioni sui prodotti
- Domande e problemi nell'utilizzo del prodotto
- Richieste sul servizio riparazioni e la garanzia

Centro assistenza riparazioni:

Numero di telefono	Numero di fax	Indirizzo
02-23416969	02-23417070	No.20, Beiping E. Rd., Zhongzheng Dist., Taipei City 100, Taiwan
02-27491234	02-27495955	1F., No.16, Sec. 5, Nanjing E. Rd., Songshan Dist., Taipei City 105, Taiwan
02-32340688	02-32345299	No.1, Ln. 359, Sec. 2, Zhongshan Rd., Zhonghe City, Taipei County 235, Taiwan
039-605007	039-600969	No.342-1, Guangrong Rd., Luodong Township, Yilan County 265, Taiwan
038-312966	038-312977	No.87, Guolian 2nd Rd., Hualien City, Hualien County 970, Taiwan
02-82273300	02-82278866	5F.-1, No.700, Zhongzheng Rd., Zhonghe City, Taipei County 235, Taiwan
03-2810606	03-2810707	No.413, Huannan Rd., Pingzhen City, Taoyuan County 324, Taiwan
03-5325077	03-5320092	1F., No.9, Ln. 379, Sec. 1, Jingguo Rd., North Dist., Hsinchu City 300, Taiwan
04-23291388	04-23291338	3F., No.510, Yingcai Rd., West Dist., Taichung City 403, Taiwan
04-23805000	04-23806000	No.530, Sec. 4, Henan Rd., Nantun Dist., Taichung City 408, Taiwan
05-2784222	05-2784555	No.463, Zhongxiao Rd., East Dist., Chiayi City 600, Taiwan

Numero di telefono	Numero di fax	Indirizzo
06-2221666	06-2112555	No.141, Gongyuan N. Rd., North Dist., Tainan City 704, Taiwan
07-5520918	07-5540926	1F., No.337, Minghua Rd., Gushan Dist., Kaohsiung City 804, Taiwan
07-3222445	07-3218085	No.51, Shandong St., Sanmin Dist., Kaohsiung City 807, Taiwan
08-7344771	08-7344802	1F., No.113, Shengli Rd., Pingtung City, Pingtung County 900, Taiwan

Assistenza per gli utenti a Singapore

Le fonti di informazioni, assistenza e servizi disponibili da Epson Singapore sono:

World Wide Web (<http://www.epson.com.sg>)

Sono disponibili informazioni sulle specifiche di prodotto, driver da scaricare, domande frequenti (FAQ), richieste di vendita e assistenza tecnica via e-mail.

Epson HelpDesk (Telefono: (65) 6586 3111)

Il nostro HelpDesk può aiutarvi al telefono per quanto segue:

- Richieste di vendita e informazioni sui prodotti
- Domande e problemi nell'utilizzo del prodotto
- Richieste sul servizio riparazioni e la garanzia

Assistenza per gli utenti in Thailandia

I contatti per informazioni, assistenza e servizi sono:

World Wide Web (<http://www.epson.co.th>)

Sono disponibili informazioni sulle specifiche di prodotto, driver da scaricare, domande frequenti (FAQ), ed e-mail.

Epson Hotline (Telefono: (66)2685-9899)

La nostra Hotline può aiutarvi al telefono per quanto segue:

- Richieste di vendita e informazioni sui prodotti
- Domande e problemi nell'utilizzo del prodotto
- Richieste sul servizio riparazioni e la garanzia

Assistenza per gli utenti in Vietnam

I contatti per informazioni, assistenza e servizi sono:

Hotline Epson (Telefono): 84-8-823-9239

Centro assistenza: 80 Truong Dinh Street, District 1, Hochiminh City
Vietnam

Assistenza per gli utenti in Indonesia

I contatti per informazioni, assistenza e servizi sono:

World Wide Web (<http://www.epson.co.id>)

- Informazioni sulle specifiche di prodotto, driver da scaricare
- Domande frequenti (FAQ), richieste di vendita, domande tramite e-mail

Hotline Epson

- Richieste di vendita e informazioni sui prodotti
- Assistenza tecnica

Telefono (62) 21-572 4350

Fax: (62) 21-572 4357

Centro assistenza Epson

Jakarta Mangga Dua Mall 3rd floor No 3A/B
Jl. Arteri Mangga Dua,
Jakarta

Telefono/Fax: (62) 21-62301104

Bandung Lippo Center 8th floor
Jl. Gatot Subroto No.2
Bandung

Telefono/Fax: (62) 22-7303766

Surabaya Hitech Mall It IIB No. 12
Jl. Kusuma Bangsa 116 – 118
Surabaya

Telefono: (62) 31-5355035

Fax: (62)31-5477837

Yogyakarta Hotel Natour Garuda
Jl. Malioboro No. 60
Yogyakarta

Telefono: (62) 274-565478

Medan Wisma HSBC 4th floor
Jl. Diponegoro No. 11
Medan

Telefono/Fax: (62) 61-4516173

Makassar MTC Karebosi Lt. III Kav. P7-8
Jl. Ahmad Yani No.49
Makassar

Telefono: (62)411-350147/411-350148

Assistenza per utenti a Hong Kong

Per ottenere assistenza tecnica e altri servizi post vendita gli utenti sono invitati a contattare Epson Hong Kong Limited.

Home Page Internet

Epson Hong Kong ha stabilito una home page locale sia in cinese che in inglese su Internet per fornire le seguenti informazioni agli utenti:

- Informazioni sui prodotti
- Risposte alle domande frequenti (FAQ)
- Versioni più recenti dei driver dei prodotti Epson

Gli utenti possono accedere la nostra home page Internet su:

<http://www.epson.com.hk>

Hotline di assistenza tecnica

È anche possibile contattare il nostro personale tecnico ai seguenti numeri di telefono e di fax:

Telefono: (852) 2827-8911

Fax: (852) 2827-4383

Assistenza per gli utenti in Malesia

I contatti per informazioni, assistenza e servizi sono:

World Wide Web (<http://www.epson.com.my>)

- Informazioni sulle specifiche di prodotto, driver da scaricare
- Domande frequenti (FAQ), richieste di vendita, domande tramite e-mail

Epson Trading (M) Sdn. Bhd.

Head Office.

Telefono: 603-56288288

Fax: 603-56288388/399

Helpdesk Epson

- Richieste di vendita e informazioni sui prodotti (Infoline)

Telefono: 603-56288222

- Richieste sui servizi di riparazione e la garanzia, utilizzo del prodotto e assistenza tecnica (Techline)

Telefono: 603-56288333

Assistenza per gli utenti in India

I contatti per informazioni, assistenza e servizi sono:

World Wide Web (<http://www.epson.co.in>)

Sono disponibili informazioni sulle specifiche di prodotto, driver da scaricare e richieste sui prodotti.

Epson India Head Office - Bangalore

Telefono: 080-30515000

Fax: 30515005

Epson India Regional Offices:

Posizione	Numero di telefono	Numero di fax
Mumbai	022-28261515 /16/17	022-28257287
Delhi	011-30615000	011-30615005
Chennai	044-30277500	044-30277575
Kolkata	033-22831589 / 90	033-22831591

Posizione	Numero di telefono	Numero di fax
Hyderabad	040-66331738/ 39	040-66328633
Cochin	0484-2357950	0484-2357950
Coimbatore	0422-2380002	NA
Pune	020-30286000 /30286001/30286002	020-30286000
Ahmedabad	079-26407176 / 77	079-26407347

Helpline

Per riparazioni, informazioni sui prodotti o per ordinare una cartuccia - 18004250011 (9-21) - si tratta di un numero gratuito.

Per riparazioni (Per utenti CDMA e cellulari) - 3900 1600 (9-18) Prefisso interurbano locale

Assistenza per gli utenti nelle Filippine

Per ottenere assistenza tecnica e altri servizi post vendita gli utenti sono invitati a contattare Epson Philippines Corporation ai numero di telefono e fax e all'indirizzo e-mail seguenti:

Linea principale:	(63-2) 706 2609
Fax:	(63-2) 706 2665
Linea diretta Helpdesk:	(63-2) 706 2625
E-mail:	epchelpdesk@epc.epson.com.ph

World Wide Web (<http://www.epson.com.ph>)

Sono disponibili informazioni sulle specifiche di prodotto, driver da scaricare, domande frequenti (FAQ), e richieste via e-mail.

Numero gratuito 1800-1069-EPSON(37766)

La nostra Hotline può aiutarvi al telefono per quanto segue:

- Richieste di vendita e informazioni sui prodotti

- ❑ Domande e problemi nell'utilizzo del prodotto
- ❑ Richieste sul servizio riparazioni e la garanzia

L		Q	
Launcher.....	20	Quando ordinare cartucce toner.....	117
Leve.....	14, 76		
M		R	
Maniglia coperchio posteriore.....	14	Registrazione colore.....	98
Materiali di consumo.....	117	Rimozione delle cartucce toner.....	114
Messaggi		Ripristino alle impostazioni predefinite.....	64
Monitor di stato.....	104	Risparmiare forniture.....	119
Messaggi di errore e avvisi.....	104	Rullo alimentazione carta.....	14
Monitor di stato		Rullo di trasmissione.....	14
Avvisi.....	104		
Multiple-Up.....	119	S	
N		Sensore CTD.....	110
nome parti.....	13	Software della stampante.....	19
		Specifica.....	10
O		Specifiche connessione.....	25
ordine forniture.....	117	Spie del pannello operatore.....	64
Ottenere aiuto.....	104	Sportello posteriore.....	14, 76
Avvisi monitor di stato.....	104	Spostamento	
P		stampante.....	120
Pagina impostazioni pannello.....	16	Stampa.....	49
Pagina rapporto.....	61	Carta personalizzata.....	57
Pannello operatore.....	13	Carta personalizzata: con driver Mac OS X.....	59
Porta USB.....	14, 25	Carta personalizzata: con il driver di stampa	
Posizione degli inceppamenti.....	75	Windows.....	58
Presa di alimentazione.....	14	Stampa fronte/retro manuale.....	46
Problema del display.....	84	Stampante	
Problema di base della stampante.....	84	gestione.....	118
Problema di stampa.....	84	spostamento.....	120
Problemi		Status Monitor Widget.....	21
contattare Epson.....	124	Supporti di stampa.....	119
risoluzione.....	124		
Problemi di qualità di stampa.....	86	T	
Pulsante Annulla lavoro.....	15	Tipo di connessione.....	25
Pulsante Avvia.....	15		
		V	
		Vassoio d'uscita centrale.....	13, 76