

**WP-4511/WP-4515/WP-4521/
WP-4525/WP-4530/WP-4531/
WP-4535/WP-4540/WP-4545**

Používateľská príručka

Autorské práva a obchodné značky

Autorské práva a obchodné značky

Bez predchádzajúceho písomného súhlasu spoločnosti Seiko Epson Corporation nie je možné žiadnu časť tejto publikácie kopírovať, uchovávať v načítavacom systéme alebo prenášať v akejkoľvek forme alebo akýmkoľvek prostriedkami, či už elektronickými, mechanickými, kopírovaním, zaznamenávaním alebo inak. V súvislosti s použitím tu obsiahnutých informácií sa neprijíma žiadna zodpovednosť za porušenie patentu. Žiadna zodpovednosť sa neprijíma ani za škody spôsobené použitím tu uvedených informácií. Informácie uvedené v tejto dokumentácii sú určené iba na použitie s týmto zariadením Epson. Spoločnosť Epson nie je zodpovedná za akékoľvek použitie týchto informácií pri aplikovaní na iných zariadeniach.

Spoločnosť Seiko Epson Corporation ani jej sesterské organizácie nepreberajú zodpovednosť voči kupcovi tohto produktu ani tretím stranám za poškodenia, straty, náklady alebo výdavky, ktoré kupcovi alebo tretím stranám vznikli pri nehode, nesprávnom používaní alebo zneužití tohto produktu alebo pri neoprávnených modifikáciách, opravách alebo zmenách tohto produktu, alebo (mimo USA) nedodržaní pokynov o prevádzke a údržbe od spoločnosti Seiko Epson Corporation.

Spoločnosť Seiko Epson Corporation alebo jej sesterské organizácie nie sú zodpovedné za žiadne poškodenia alebo problémy vyplývajúce z použitia akéhokoľvek príslušenstva alebo akýchkoľvek spotrebných produktov, ako sú tie, ktoré sú určené ako originálne produkty Epson alebo schválené produkty Epson spoločnosťou Seiko Epson Corporation.

Spoločnosť Seiko Epson Corporation nenesie zodpovednosť za akékoľvek poškodenie zapríčinené elektromagnetickým rušením, ktoré sa vyskytuje pri používaní niektorých káblov rozhrania iných ako sú tie, ktoré sú určené ako schválené produkty Epson spoločnosťou Seiko Epson Corporation.

EPSON® je registrovaná ochranná známka a EPSON EXCEED YOUR VISION alebo EXCEED YOUR VISION je ochranná známka spoločnosti Seiko Epson Corporation.

PRINT Image Matching™ a logo PRINT Image Matching sú obchodnými značkami spoločnosti Seiko Epson Corporation. Copyright © 2001 Seiko Epson Corporation. Všetky práva vyhradené.

Intel® je registrovaná ochranná známka spoločnosti Intel Corporation.

PowerPC® je registrovaná ochranná známka spoločnosti International Business Machines Corporation.

Softvér Epson Scan vychádza čiastočne z práce nezávislej skupiny JPEG.

libtiff

Copyright © 1988-1997 Sam Leffler
Copyright © 1991-1997 Silicon Graphics, Inc.

Permission to use, copy, modify, distribute, and sell this software and its documentation for any purpose is hereby granted without fee, provided that (i) the above copyright notices and this permission notice appear in all copies of the software and related documentation, and (ii) the names of Sam Leffler and Silicon Graphics may not be used in any advertising or publicity relating to the software without the specific, prior written permission of Sam Leffler and Silicon Graphics.

Autorské práva a obchodné značky

THE SOFTWARE IS PROVIDED "AS-IS" AND WITHOUT WARRANTY OF ANY KIND, EXPRESS, IMPLIED OR OTHERWISE, INCLUDING WITHOUT LIMITATION, ANY WARRANTY OF MERCHANTABILITY OR FITNESS FOR A PARTICULAR PURPOSE.

IN NO EVENT SHALL SAM LEFFLER OR SILICON GRAPHICS BE LIABLE FOR ANY SPECIAL, INCIDENTAL, INDIRECT OR CONSEQUENTIAL DAMAGES OF ANY KIND, OR ANY DAMAGES WHATSOEVER RESULTING FROM LOSS OF USE, DATA OR PROFITS, WHETHER OR NOT ADVISED OF THE POSSIBILITY OF DAMAGE, AND ON ANY THEORY OF LIABILITY, ARISING OUT OF OR IN CONNECTION WITH THE USE OR PERFORMANCE OF THIS SOFTWARE.

Microsoft®, Windows® a Windows Vista® sú registrované ochranné známky spoločnosti Microsoft Corporation.

Názvy a logá ABBYY® a ABBYY FineReader® sú registrovanými obchodnými značkami spoločnosti ABBYY Software House.

Adobe, Adobe Reader, Acrobat a Photoshop sú ochranné známky spoločnosti Adobe Systems Incorporated, ktoré môžu byť registrované v niektorých jurisdikciách.

Všeobecné upozornenie: Iné názvy produktov, ktoré sa používajú v tomto dokumente, sú len z dôvodu identifikácie a sú obchodnými značkami svojich príslušných vlastníkov. Spoločnosť Epson odmieta akékoľvek a všetky práva na tieto značky.

Copyright © 2011 Seiko Epson Corporation. Všetky práva vyhradené.

Usmernenia

Usmernenia**Kde možno nájsť informácie**

Inštaláčna príručka (tlačená)	Poskytuje vám informácie o nainštalovaní zariadenia a softvéru.
Dôležité bezpečnostné pokyny (tlačené)	Poskytuje vám dôležité bezpečnostné pokyny.
Používateľská príručka (PDF, tento návod)	Poskytuje podrobné informácie o funkciách zariadenia, o voliteľných produktoch, údržbe, riešení problémov a technických údajoch.
Spríevodca sieťou (HTML)	Poskytuje správcovi siete informácie o nastaveniach ovládača tlačiarne aj siete.

Funkcie, ktoré sú k dispozícii pre vaše zariadenie

Pozrite si, čo je k dispozícii pre vaše zariadenie.

	WP-4511/ WP-4515	WP-4521/ WP-4525	WP-4530/ WP-4531/ WP-4535	WP-4540/ WP-4545
Print	✓	✓	✓	✓
Kopírovanie	✓	✓	✓	✓
Skenovanie	✓	✓	✓	✓
Fax	-	✓	✓	✓
ADF	-	✓	✓	✓
Ethernet	✓	✓	✓	✓
Wi-Fi	-	-	✓	✓

Ilustrácie použité v tejto príručke

Ilustrácie použité v tejto príručke sa vzťahujú na podobný model zariadenia. Môžu sa líšiť od vzhľadu vášho zariadenia, spôsob obsluhy je však rovnaký.

Názvy ponúk použité v tejto príručke

Ponuky, položky nastavenia alebo názvy možností zobrazené na obrazovke LCD môžu byť iné vo vašom zariadení, spôsob obsluhy je však rovnaký.

Usmernenia

Varovania, upozornenia a poznámky

Varovania, upozornenia a poznámky sú v tejto príručke uvedené podľa nižšie popísaných charakteristík a majú nasledujúci význam.



Varovania

sa musia dôsledne dodržiavať, aby sa predišlo poškodeniu zdravia.



Upozornenia

sa musia dodržiavať, aby sa predišlo poškodeniu zariadenia.

Poznámky

obsahujú dôležité informácie a užitočné tipy týkajúce sa prevádzky zariadenia.

Bezpečnostné pokyny

Bezpečnostné pokyny

Dôležité bezpečnostné pokyny

Pred použitím zariadenia si prečítajte všetky pokyny v tejto časti. Takisto dodržiavajte všetky upozornenia a pokyny vyznačené na zariadení.

Nastavenie zariadenia

Pri nastavení zariadenia dodržujte nasledujúce pokyny:

- Nezablokujte ani nezakryte prieduchy a otvory v zariadení.
- Používajte iba zdroj napájania typu vyznačeného na štítku zariadenia.
- Používajte iba napájací kábel, ktorý sa dodáva so zariadením. Použitie iného kábla môže viesť k požiaru alebo zásahu elektrickým prúdom.
- Napájacia šnúra zariadenia slúži jedine na napájanie tohto zariadenia. Jeho použitie s iným zariadením môže viesť k požiaru alebo zásahu elektrickým prúdom.
- Skontrolujte, či napájací kábel na striedavý prúd spĺňa príslušnú miestnu bezpečnostnú normu.
- Zamedzte používaniu zásuviek v rovnakom okruhu, v ktorom sú zapojené fotokopírky alebo klimatizačné systémy, ktoré sa pravidelne zapínajú a vypínajú.
- Zamedzte používaniu elektrických zásuviek, ktoré sa ovládajú nástennými vypínačmi alebo automatickými časovačmi.
- Celý počítačový systém držte mimo potenciálnych zdrojov elektromagnetickej interferencie, ako napríklad reproduktorov alebo základní bezdrôtových telefónov.
- Napájacie káble musia byť umiestnené tak, aby sa zamedzilo odieraniu, prerezaniu, treniu, vlneniu a zalomeniu. Na napájacie káble nekladte žiadne predmety a káble vedte tak, aby sa na ne nestúpalo a aby sa neprekračovali. Mimoriadnu pozornosť venujte tomu, aby napájacie káble boli vyrovnané na konci a vo vstupných a výstupných bodoch z transformátora.
- Ak zariadenie používate s predlžovacím káblom, skontrolujte, či celkový menovitý prúd zariadení napojených na predlžovací kábel neprevyšuje menovitý prúd tohto kábla. Takisto skontrolujte, či celkový menovitý prúd všetkých zariadení zapojených do stenovej zásuvky neprevyšuje menovitý prúd danej stenovej zásuvky.
- Napájací kábel, tlačiareň, skener ani príslušenstvo nerobte, neupravujte ani sa nepokúšajte opravovať sami, pokiaľ nie je postup výslovne vysvetlené v príručkách k zariadeniu.
- V nasledujúcich prípadoch odpojte zariadenie a servisným zásahom poverte kvalifikovaného servisného pracovníka:
Napájací kábel alebo prípojka sú poškodené, do zariadenia vnikla tekutina, zariadenie spadlo alebo došlo k poškodeniu krytu, zariadenie nefunguje obvyklým spôsobom alebo dochádza k zjavnej zmene jeho výkonu. Neupravujte ovládacie prvky, ktoré nie sú spomínané v prevádzkových pokynoch.

Bezpečnostné pokyny

- Ak zariadenie plánujete používať v Nemecku, inštalácia v budove musí byť chránená 10-ampérovým alebo 16-ampérovým ističom, ktorý poskytuje primeranú ochranu pred skratom a ochranu zariadenia pred nadprúdom.
- V prípade pripojenia zariadenia k počítaču alebo inému zariadeniu pomocou kábla skontrolujte správnu orientáciu konektorov. Každý konektor má len jednu správnu orientáciu. Zapojenie konektora v nesprávnej orientácii môže poškodiť obidve zariadenia spojené káblom.
- V prípade poškodenia zástrčky vymeňte celú zostavu kábla alebo sa poraďte s kvalifikovaným elektrikárom. Ak sa v zástrčke nachádzajú poistky, vymeňte ich za poistky správnej veľkosti a menovitej hodnoty.

Výber miesta pre zariadenie

Pri vyberaní miesta pre zariadenie sa riadte nasledujúcimi odporúčaniami:

- Zariadenie umiestnite na rovnú stabilnú plochu, ktorá vo všetkých smeroch prečnieva za základňu zariadenia. Ak zariadenie umiestnite k stene, medzi zadnou časťou zariadenia a stenou nechajte viac ako 10 cm priestor. Zariadenie nebude fungovať správne, ak je naklonené v uhle.
- Pri skladovaní alebo preprave zariadenie nenakláňajte a ani ho neumiestňujte do zvislej alebo obrátenej polohy. V opačnom prípade môže dôjsť k úniku atramentu.
- Za zariadením nechajte miesto na káble a nad zariadením nechajte priestor na to, aby sa dal úplne zdvihnúť kryt na dokumenty.
- Vyhybajte sa miestam, kde dochádza k rýchlym zmenám teploty a vlhkosti. Zariadenie okrem toho prechovávajte mimo priameho slnečného svetla, silného svetla alebo tepelných zdrojov.
- Zariadenie neumiestňujte ani neskladujte vonku, pri nadmernom znečistení alebo prachu, pri vode, pri tepelných zdrojoch alebo na miestach vystavených otrasom, vibráciám, vysokej teplote alebo vlhkosti. Tlačiareň nepoužívajte s mokrymi rukami.
- Zariadenie umiestnite v blízkosti zásuvky v stene, z ktorej možno zástrčku jednoducho odpojiť.

Používanie zariadenia

Pri používaní zariadenia sa riadte nasledujúcimi odporúčaniami:

- Cez otvory v zariadení nekladajte žiadne predmety.
- Dbajte nato, aby sa na zariadenia nerozliala žiadna tekutina.
- Počas tlače do zariadenia nekladajte ruky, ani sa nedotýkajte atramentových kaziet.
- Nedotýkajte sa bieleho plochého kábla vo vnútri zariadenia.
- V zariadení ani v blízkosti zariadenia nepoužívajte aerosólové produkty, ktoré obsahujú horľavé plyny. Mohlo by to spôsobiť požiar.
- Neposúvajte tlačovú hlavu rukou – môžete tým poškodiť zariadenie.
- Zariadenie vždy vypínajte stlačením tlačidla  **On**. Nevytahujte prípojku zo zariadenia a nevypínajte spínač pri zásuvke, kým sa LCD panel úplne nevypne.

Bezpečnostné pokyny

- Pred prepravou zariadenia skontrolujte, či je tlačová hlava v základnej polohe (úplne vpravo) a či sú atramentové kazety na mieste.
- Nechajte atramentové kazety nainštalované. Ak kazety vyberiete, tlačová hlava môže zaschnúť a tlačiareň nebude môcť tlačiť.
- Pri zatváraní jednotky skenera dávajte pozor, aby ste si neprivreli prsty.
- Ak zariadenie nebudete dlhší čas používať, napájací kábel vyberte z elektrickej zásuvky.
- Pri vkladaní originálov na tabuľu na dokumenty príliš netlačte.

Používanie zariadenia s bezdrôtovým pripojením

- Tento výrobok nepoužívajte v zdravotníckych zariadeniach ani v blízkosti lekárskeho prístrojov. Rádiové vlny vyžarované týmto výrobkom môžu negatívne ovplyvniť činnosť elektrických lekárskeho prístrojov.
- Medzi týmto výrobkom a kardiostimulátormi musí byť vzdialenosť minimálne 22 cm. Rádiové vlny vyžarované týmto výrobkom môžu negatívne ovplyvniť činnosť kardiostimulátorov.
- Nepoužívajte výrobok v blízkosti automaticky ovládaných zariadení, akými sú automatické dvere alebo požiarne hlásiče. Rádiové vlny vyžarované týmto výrobkom môžu negatívne ovplyvniť tieto zariadenia a spôsobiť nehody v dôsledku poruchy.

Manipulácia s atramentovými kazetami

Pri manipulácii s atramentovými kazetami sa riadte nasledujúcimi odporúčaniami:



- Atramentové kazety uchovávajte mimo dosahu detí a nepite atrament.
- Ak sa atrament dostane na pokožku, umyte si to vodou a mydlom. Ak sa dostane do očí, ihneď ich prepláchnite vodou.
- Pred inštaláciou novej atramentovej kazety do tlačiarne ju potrate vo vodorovnom smere päťcentimetrovými pohybmi asi 15-krát za päť sekúnd.
- Spotrebujte atramentovú kazetu pred dátumom vytlačeným na jej obale.
- V záujme dosiahnutia najlepších výsledkov spotrebujte atramentové kazety do šiestich mesiacov.
- Atramentové kazety nerozoberajte, ani ich neplňte. Môže to poškodiť tlačovú hlavu.
- Nedotýkajte sa zeleného čipu IC na strane kazety. Môže to ovplyvniť normálnu prevádzku a tlač.
- V čipe IC na tejto atramentovej kazete sú uložené rôzne informácie týkajúce sa kazety, ako napríklad stav atramentovej kazety, aby sa kazeta dala voľne vybrať a znova založiť.
- Ak atramentovú kazetu vyberiete s úmyslom použiť ju neskôr, oblasť prívodu atramentu chráňte pred nečistotami a prachom a kazetu skladujte v rovnakom prostredí ako zariadenie. Na porte dodávania atramentu je ventil, preto sú kryty alebo zátky nepotrebné, avšak musíte byť opatrní, lebo atrament môže zanechať škvrny na predmetoch, ktoré sa dostanú do styku s kazetou. Nedotýkajte sa portu prívodu atramentu, ani plochy v jeho blízkosti.

Bezpečnostné pokyny

Používanie obrazovky LCD

- Obrazovka LCD môže obsahovať niekoľko malých jasných alebo tmavých bodov a v dôsledku svojich funkcií môže mať nerovnomerný jas. Tento stav je normálny a neznamená žiadne poškodenie.
- Na čistenie obrazovky LCD používajte suchú mäkkú handričku. Nepoužívajte tekuté ani chemické čistiace prostriedky.
- V prípade poškodenia obrazovky LCD sa obráťte na dodávateľa. Ak sa roztok tekutých kryštálov dostane na ruky, dôkladne ich umyte mydlom a vodou. Ak sa roztok tekutých kryštálov dostane do očí, okamžite ich prepláchnite vodou. Ak neprijemné pocity alebo problémy s videním pretrvávajú aj po dôkladnom prepláchnutí, okamžite vyhľadajte lekára.

Bezpečnostné opatrenia týkajúce sa dotykového panela

	Dotýkajte sa dotykového panela špičkou prsta. Netlačte silno a netukajte na panel nechtami.
	Nepoužívajte ostré a špicaté predmety ako napríklad guľôčkové perá, špicaté ceruzky atď.
	Kryt dotykového panela je vyrobený zo skla a môže sa zlomiť od nárazu. Ak sa sklo vyštrbí alebo praskne, kontaktujte podporu Epson, a nedotýkajte sa alebo neskušajte odstrániť zlomené sklo.

Obmedzenia týkajúce sa kopírovania

Dodržiavajte nasledujúce obmedzenia, aby sa zabezpečilo zodpovedné a zákonné používanie zariadenia.

Zákon zakazuje kopírovanie nasledujúcich predmetov:

- Bankovky, mince, vládou emitované obchodovateľné cenné papiere, vládne dlhopisy a obecné cenné papiere
- Nepoužité známky, pohľadnice s predplateným poštovným a iné poštové predmety s vyznačeným platným poštovným
- Štátom vydané kolký a cenné papiere vydané podľa zákonného postupu

Pri kopírovaní nasledujúcich predmetov postupujte opatrne:

- Privátne obchodovateľné cenné papiere (listinné akcie, postupiteľné zmenky, šeky a pod.), mesačné permanentky, zľavnené lístky a pod.
- Cestovné pasy, vodičské preukazy, záruky spôsobilosti, diaľničné známky, stravné lístky, vstupenky a pod.

Bezpečnostné pokyny

Poznámka:

Kopírovanie týchto materiálov môže zakazovať aj zákon.

Zodpovedné používanie materiálov chránených autorským právom:

- Zariadenia možno zneužiť nedovoleným kopírovaním materiálov chránených autorským právom. Pokiaľ nekonáte na pokyn informovaného zástupcu, pri kopírovaní publikovaného materiálu buďte zodpovední a slušní a získajte povolenie držiteľa autorského práva.

Ochrana vašich osobných údajov

Toto zariadenie umožňuje vo svojej pamäti ukladať mená a telefónne čísla aj po vypnutí napájania.

Ak zariadenie dávate niekomu inému alebo ho likvidujete, vymažte pamäť použitím nasledujúcej ponuky.

⌘ Setup > Obnoviť pôvodné nastavenia > Všetky nastavenia

Obsah**Obsah****Autorské práva a obchodné značky**

Autorské práva a obchodné značky. 2

Usmernenia

Kde možno nájsť informácie. 4

Funkcie, ktoré sú k dispozícii pre vaše zariadenie. 4

Ilustrácie použité v tejto príručke. 4

Názvy ponúk použité v tejto príručke. 4

Varovania, upozornenia a poznámky. 5

Bezpečnostné pokyny

Dôležité bezpečnostné pokyny. 6

Nastavenie zariadenia. 6

Výber miesta pre zariadenie. 7

Používanie zariadenia. 7

Používanie zariadenia s bezdrôtovým pripojením. 8

Manipulácia s atramentovými kazetami. 8

Používanie obrazovky LCD. 9

Bezpečnostné opatrenia týkajúce sa dotykového panela. 9

Obmedzenia týkajúce sa kopírovania. 9

Ochrana vašich osobných údajov. 10

Oboznámenie sa so zariadením

Časti zariadenia. 15

Návod k ovládaciemu panelu. 18

Pre WP-4511/WP-4515/WP-4521/WP-4525/
WP-4530/WP-4531/WP-4535. 18

Pre WP-4540/WP-4545. 20

Funkcia úspory energie. 22

Automatický reštart po výpadku napájania. 22

Manipulácia s papierom

Úvod do otázok použitia, vkladania a pamäťových médií. 23

Voľba podávača a kapacity vkladania. 23

Uskladnenie papiera. 25

Vkladanie papiera. 25

Do zásobníka papiera. 25

Do zadného zásobníka MP. 29

Vkladanie obálok. 31

Umiestnenie originálov. 33

Automatický podávač dokumentov (APD). 33

Sklo pre dokumenty. 35

Tlač

Používanie softvéru. 37

Ovládač tlačiarne a nástroj monitor stavu. 37

Základná tlač. 39

Výber správneho typu papiera. 39

Vkladanie papiera alebo obálok. 40

Základné nastavenia tlačiarne pre systém

Windows. 40

Základné nastavenia tlače pre Mac OS X 10.5

alebo 10.6. 42

Základné nastavenia tlačiarne pre Mac OS X

10.4. 43

Zrušenie tlače. 45

Používanie tlačidla tlačiarne. 45

Operačný systém Windows. 45

V systéme Mac OS X. 46

Tlač so špeciálnymi možnosťami usporiadania. 46

2-Sided Printing (Obojstranná tlač). 46

Tlač s prispôbením na stranu. 54

Tlač Strany na jeden list. 57

Poster Printing (Tlač plagátu) (iba pre systém

Windows). 61

Watermark (Vodotlač) (iba pre systém

Windows). 65

Zdieľanie tlačiarne. 66

Skenovanie

Vyskúšajme skenovanie. 67

Spustenie skenovania. 67

Funkcie úprav obrázkov. 70

Základné skenovanie. 72

Skenovanie z ovládacieho panelu. 72

Skenovanie v režime Home Mode (Domáci režim). 74

Skenovanie v režime Office Mode (Kancelársky režim). 75

Skenovanie v režime Professional Mode (Profesionálny režim). 77

Zobrazenie ukážky a úprava oblasti skenovania. 79

Obsah

Rôzne typy skenovania.	81
Skenovanie časopisu.	81
Skenovanie viacerých dokumentov do súboru PDF.	83
Skenovanie fotografie.	87
Informácie o softvéri.	89
Spustenie ovládača Epson Scan.	89
Spustenie iného skenovacieho softvéru.	90

Kopírovanie

Výber papiera.	92
Kopírovanie dokumentov.	92
Základné kopírovanie.	92
Obojstranné kopírovanie.	93
Kopírovanie so skladaním.	94
Kopírovanie s rozmiestnením.	95
Zoznam ponuky v režime kopírovania.	96

Faxovanie

Predstavujeme program FAX Utility.	97
Pripojenie telefónnej linky.	97
Použitie telefónu len pre faxovanie.	97
Spoločná linka s telefónnym prístrojom.	98
Kontrola pripojenia faxu.	100
Nastavenie funkcií faxu.	101
Nastavenie položiek rýchleho vytáčania.	101
Nastavenie položiek skupinového vytáčania.	102
Vytváranie informácií do hlavičky.	103
Zmena nastavenia Výstup faxu pre tlač.	104
Výber zdroja papiera pre tlač faxov.	105
Posielanie faxov.	105
Základy posielania faxu.	105
Posielanie faxov pomocou rýchleho vytáčania a skupinového vytáčania.	107
Posielanie faxu zdieľaním.	107
Odoslanie faxu v určenom čase.	109
Odoslanie faxu z pripojeného telefónu.	110
Príjem faxov.	111
Automatické prijímanie faxov.	111
Manuálne prijímanie faxov.	112
Prijímanie faxu výzvou.	112
Tlač správ.	113
Zoznam ponuky v režime faxovania.	114

Použitie ovládacieho panelu

Výber režimu.	115
Režim nastavovania.	115

Nastavenie uzamknutia.	115
Časovač vypnutia.	116
Veľkosť vloženého papiera.	116
Oznámenie o veľkosti papiera.	116
Hárok stavu tlače.	117
Zoznam ponuky v režime nastavovania.	117
Režim kopírovania.	120
Zoznam ponuky v režime kopírovania.	120
Režim skenovania.	121
Zoznam ponuky v režime skenovania.	121
Režim faxu.	122
Zoznam ponuky v režime faxovania.	122
Chybové hlásenia.	123

Možnosti inštalácie

Jednotka zásobníka pre 250 listov papiera.	125
Inštalácia jednotky zásobníka papiera.	125
Demontáž jednotky zásobníka.	126

Výmena spotrebného materiálu

Atramentové kazety.	127
Kontrola stavu atramentovej kazety.	127
Bezpečnostné opatrenia pri výmene atramentovej kazety.	130
Výmena atramentovej kazety.	131
Box údržby.	132
Kontrola stavu boxu údržby.	132
Bezpečnostné opatrenia pri manipulácii.	132
Výmena boxu údržby.	133

Údržba tlačiarne a softvéru

Kontrola dýz tlačovej hlavy.	135
Používanie pomôcky Nozzle Check (Kontrola trysiek) v systéme Windows.	135
Používanie pomôcky Nozzle Check (Kontrola trysiek) v systéme Mac OS X.	135
Použitie ovládacieho panelu.	136
Čistenie tlačovej hlavy.	137
Používanie pomôcky Head Cleaning (Čistenie hlavy) v systéme Windows.	137
Používanie pomôcky Head Cleaning (Čistenie hlavy) v systéme Mac OS X.	138
Použitie ovládacieho panelu.	139
Vyrovnanie tlačovej hlavy.	139
Používanie pomôcky Print Head Alignment (Nastavenie tlačovej hlavy) pre systém Windows.	140

Obsah

Používanie pomôcky Print Head Alignment (Nastavenie tlačovej hlavy) pre systém Mac OS X.	140
Použitie ovládacieho panelu.	141
Nastavenie/zmena času a oblasti.	141
Nastavenia tlačiarne.	142
Power Off Timer (Časovač vypnutia) Nastavenie.	142
Paper Size Loaded (Veľkosť vloženého papiera) Nastavenie.	143
Čistenie tlačiarne.	144
Čistenie vonkajších častí tlačiarne.	144
Čistenie vnútorných častí tlačiarne.	145
Preprava tlačiarne.	146
Kontrola a inštalácia softvéru.	147
Kontrola softvéru nainštalovaného v počítači	147
Inštalácia softvéru.	148
Odinštalovanie softvéru.	148
Operačný systém Windows.	148
V systéme Mac OS X.	150

Riešenie problémov s tlačou

Diagnostika problému.	151
Monitor stavu.	151
Spustenie kontroly prevádzky tlačiarne.	151
Kontrola stavu tlačiarne.	152
Operačný systém Windows.	152
V systéme Mac OS X.	154
Uviaznutie papiera.	156
Odstránenie zaseknutého papiera od zadnej jednotky.	157
Odstránenie zaseknutého papiera od predného krytu a výstupného zásobníka.	158
Odstránenie zaseknutého papiera od zásobníkov papiera.	159
Odstránenie uviaznutého papiera z automatického podávača dokumentov (APD).	160
Predchádzanie uviaznutí papiera.	162
Opätovné spustenie tlače po uviaznutí papiera (len systém Windows).	163
Problémy s kvalitou tlače.	163
Vodorovné pruhy.	164
Zvislé pruhy alebo nesprávne zarovnanie.	164
Nesprávne alebo chýbajúce farby.	165
Rozmazané alebo ušpinené výtlačky.	166
Rôzne problémy s výtlačkami.	166
Nesprávne alebo skomolené znaky.	166

Nesprávne okraje.	166
Výtlačok má mierny sklon.	167
Prevrátený obrázok.	167
Vytlačené prázdne stránky.	167
Potlačená strana je zašpinená alebo poškrábaná.	168
Príliš pomalá tlač.	168
Papier sa nepodáva správne.	169
Papier sa nepodáva.	169
Podávanie viacerých strán.	169
Papier je nesprávne vložený.	170
Papier sa nevysunul úplne alebo je pokrčený.	170
Tlačiareň netlačí.	170
LCD obrazovka alebo všetky kontrolky sú vypnuté.	170
LCD obrazovka alebo kontrolky sa rozsvietili a potom zhasli.	170
LCD obrazovka alebo kontrolky svietia.	171
Po výmene kazety sa zobrazí chyba atramentu	171
Zvýšenie rýchlosti tlače (len pre systém Windows).	172
Iný problém.	173
Tichá tlač obyčajných papierov.	173

Riešenie problémov so skenovaním

Problémy signalizované správami na paneli LCD alebo kontrolkou stavu.	175
Problémy pri spúšťaní skenovania.	175
Používanie automatického podávača dokumentov (APD).	175
Používanie tlačidla.	176
Používanie iného skenovacieho softvéru než ovládača Epson Scan.	177
Problémy s podávaním papiera.	177
Papier je špinavý.	177
Podáva sa viacero listov papiera.	177
Zaseknutie papiera v automatickom podávači dokumentov (APD).	177
Problémy s časom skenovania.	178
Problémy s naskenovanými obrázkami.	178
Kvalita skenovania je neuspokojivá.	178
Oblasť alebo smer skenovania je neuspokojivý	179
Problémy pretrvávajú aj po vyskúšaní všetkých riešení.	180

Obsah**Riešenie problémov s kopírovaním**

Na výtlačkoch alebo kópiách sú pásy (svetlé čiary)	181
Výtlačok je rozmazaný alebo ušpinený.	181
Výtlačok je bledý alebo neúplný.	181
Výtlačok je zrnitý.	182
Tlačia sa nesprávne alebo chýbajúce farby.	182
Veľkosť alebo umiestnenie obrazu je nesprávny	182

Riešenie problémov s faxovaním

Nie je možné poslať fax.	183
Nie je možné prijímať fax.	183
Problémy s kvalitou (posielanie).	183
Problémy s kvalitou (prijímanie).	184
Odkazovač nepreberá hovory.	184
Nesprávny čas.	184

Informácie o výrobku

Atrament a papier.	185
Atramentové kazety.	185
Box údržby.	186
Papier.	186
Možnosti.	187
Jednotka zásobníka pre 250 listov papiera/ PXBACU1.	187
Systémové požiadavky.	187
Požiadavky na systém Windows.	187
Požiadavky na systém Macintosh.	188
Technické údaje.	188
Technické údaje o tlačiarni.	188
Technické údaje o skeneri.	191
Špecifikácie automatického podávača dokumentov (APD).	191
Technické údaje o faxe.	191
Technické údaje o sieťovom rozhraní.	192
Mechanické.	192
Elektrické.	193
Environmentálne.	195
Normy a osvedčenia.	195
Rozhranie.	197
Externé zariadenie USB.	198

Kde získať pomoc

Webová stránka technickej podpory.	199
Kontaktovanie podpory spoločnosti Epson.	199

Predtým, ako sa skontaktujete so spoločnosťou Epson.	199
Pomoc pre používateľov v Európe.	200
Pomoc pre používateľov v Tajvane.	200
Pomoc pre používateľov v Austrálii.	201
Pomoc pre používateľov v Singapure.	201
Pomoc pre používateľov v Thajsku.	202
Pomoc pre používateľov vo Vietname.	202
Pomoc pre používateľov v Indonézii.	202
Pomoc pre používateľov v Hongkongu.	204
Pomoc pre používateľov v Malajzii.	204
Pomoc pre používateľov v Indii.	205
Pomoc pre používateľov na Filipínach.	206

Register

Oboznámenie sa so zariadením

Oboznámenie sa so zariadením

Časti zariadenia

Poznámka:

Ilustrácie použité v tejto časti sa vzťahujú na podobný model zariadenia. Môžu sa líšiť od vzhľadu vášho zariadenia, spôsob obsluhy je však rovnaký.

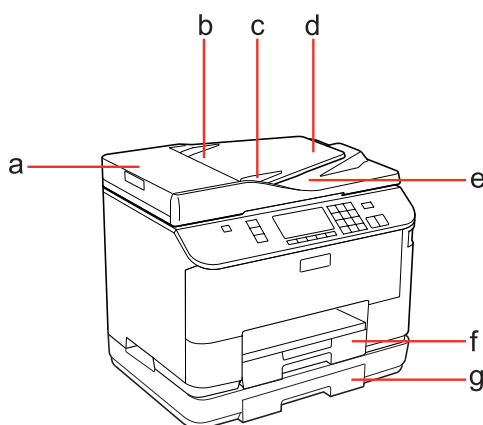

a.	Kryt APD*
b.	Automatický podávač dokumentov (APD)*
c.	Postranná vodiaca lišta*
d.	Vstupný zásobník APD (položte sem originály, ktoré chcete kopírovať)*
e.	Výstupný zásobník APD (pri kopírovaní sem vychádzajú kópie originálov)*
f.	Zásobník papiera 1
g.	Zásobník papiera 2 (voliteľný)

* Tieto súčasti sú k dispozícii len v prípade modelu s faxom.

Oboznámenie sa so zariadením

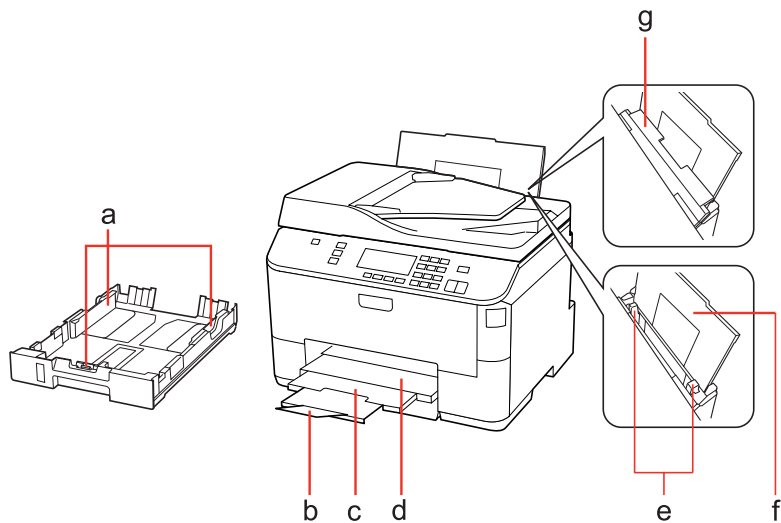

a.	Postranné vodiace lišty
b.	Zarážka
c.	Nástavec výstupného zásobníka
d.	Výstupný zásobník
e.	Postranné vodiace lišty
f.	Zadný zásobník MP
g.	Chránič podávača

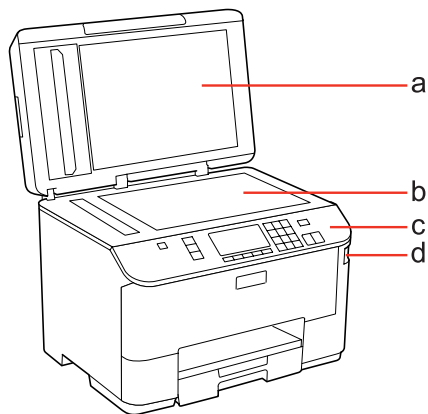

a.	Kryt na dokumenty
b.	Sklo pre dokumenty
c.	Ovládací panel
d.	Konektor USB pre externé ukladacie zariadenie

Oboznámenie sa so zariadením

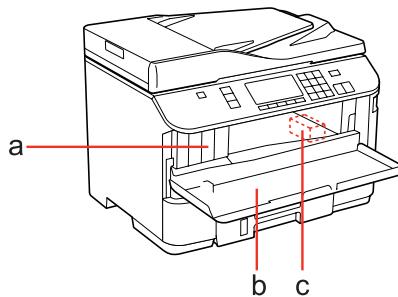

a.	Zásuvky atramentových kaziet
b.	Predný kryt
c.	Tlačová hlava

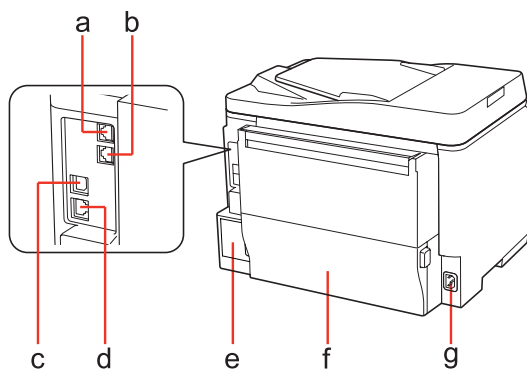

a.	Port LINE*
b.	Port EXT.*
c.	Externý port USB
d.	Port LAN
e.	Box údržby
f.	Zadná jednotka
g.	Vstup pre striedavý prúd

* Tieto súčasti sú k dispozícii len v prípade modelu s faxom.

Oboznámenie sa so zariadením

Návod k ovládaciemu panelu

Dizajn ovládacieho panela závisí od lokality.

Poznámka:

Ponuky, položky nastavenia alebo názvy možností zobrazené na obrazovke LCD môžu byť iné vo vašom zariadení, spôsob obsluhy je však rovnaký.

Pre WP-4511/WP-4515/WP-4521/WP-4525/WP-4530/WP-4531/WP-4535

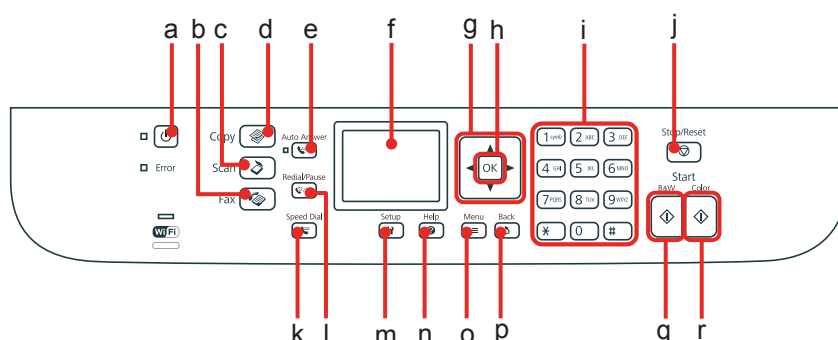

Tlačidlá, LCD a kontrolky

Tlačidlo a LCD

	Tlačidlá	Funkcia
a		Slúži na zapnutie alebo vypnutie tlačiarne.
b		Zapne režim faxu.*1
c		Zapne režim skenovania.
d		Zapne režim kopírovania.
e		Slúži na zapnutie alebo vypnutie režimu Automatická odpoveď.*1
f	-	Obrazovka LCD slúži na zobrazenie ponúk.
g		Výber položiek ponúk. Tlačidlami ▲ a ▼ sa vyberie počet kópií. Pri zadávaní faxového čísla tlačidlo ◀ funguje ako kláves backspace, tlačidlom ▶ sa vloží medzera.
h	OK	Aktivuje vybrané nastavenie.
i	0 - 9, *, #	Slúžia na zadávanie dátumu/času, počtu kópií alebo faxových čísel. Slúžia na vkladanie alfanumerických znakov. Na každé stlačenie prepne medzi veľkými písmenami, malými písmenami a číslami. Zadávanie textu pomocou softvérovej klávesnice môže byť jednoduchšie, než použitím týchto klávesov.
j		Zastaví tlač/kopírovanie/skenovanie/faxovanie.

Oboznámenie sa so zariadením

	Tlačidlá	Funkcia
k		V režime faxovania zobrazuje zoznam rýchleho vytáčania alebo skupinového vytáčania.*1
l		Zobrazuje posledné vytočené číslo. Pri zadávaní faxového čísla toto tlačidlo funguje ako symbol pauzy (-), ktorý spôsobí krátku pauzu počas vytáčania.*1
m		Zapne režim nastavovania.
n		Zobrazením Pomocníka ponúka pomoc k riešeniu problému.
o		Zobrazí podrobné nastavenia pre jednotlivé režimy.
p		Zruší/vracia sa do predchádzajúcej ponuky.
q		Spustí čiernobiele kopírovanie/skenovanie/faxovanie.*2
r		Spustí farebné kopírovanie/skenovanie/faxovanie.*2

*1 Tieto tlačidlá a ich funkcie sú k dispozícii len na modeloch s možnosťou faxovania.

*2 Funkcie faxu sú k dispozícii len na modeloch s možnosťou faxovania.



Kontrolky

Kontrolky	Funkcia
	Svieti, keď je zariadenie zapnuté. Bliká, keď zariadenie prijíma údaje, tlačí/kopíruje/skenuje/faxuje, vymieňa sa atramentová kazeta, dopĺňa sa atrament alebo sa čistí tlačová hlava.
	Svieti, keď je fax v režime Automatická odpoveď.
Chyba	Svieti, keď sa vyskytla chyba.
	Ďalšie podrobnosti nájdete v príručke Sprievodca sieťou. Wi-Fi je k dispozícii len na modeloch s možnosťou Wi-Fi.

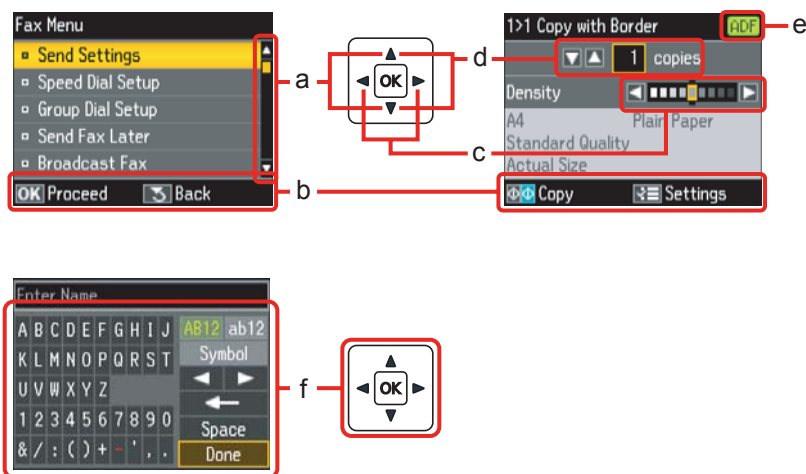
Používanie obrazovky LCD



Oboznámenie sa so zariadením





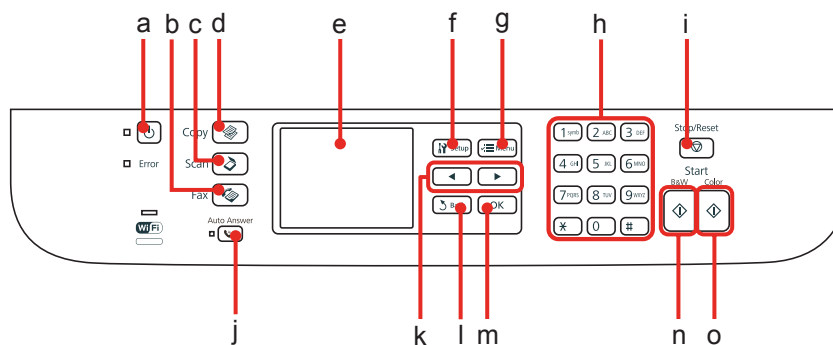

	Funkcia
a	Stlačením ▲ alebo ▼ vyberte položku ponuky. Zvýraznená časť sa posunie nahor alebo nadol.
b	Zobrazia sa dostupné tlačidlá a funkcie.
c	Stlačením ◀ alebo ▶ sa upraví hustota.
d	Stlačením ▲ alebo ▼ sa upraví počet kópií.
e	Ikona APD sa zobrazí, ak je v automatickom podávači dokumentov (APD) dokument.
f	Virtuálna klávesnica na zadávanie textu. Stlačením tlačidiel ▲, ▼, ◀, ▶ vyberte znak alebo tlačidlo na klávesnici, stlačením OK sa vloží vybraný znak alebo použije sa zvolená funkcia. Tlačidlami klávesnice môžete vykonať nasledujúce operácie.  (backspace) vymaže znak naľavo od kurzora.  posunie kurzor doľava alebo doprava v texte.  vloží medzeru. Po ukončení vyberte tlačidlo Hotovo a stlačte OK .

Pre WP-4540/WP-4545







Tlačidlá, LCD a kontrolky



Tlačidlo a LCD

	Tlačidlá	Funkcia
a		Slúži na zapnutie alebo vypnutie tlačiarne.
b		Zapne režim faxovania.
c		Zapne režim skenovania.
d		Zapne režim kopírovania.
e	-	Obrazovka LCD slúži na zobrazenie ponúk.
f		Zapne režim nastavovania.
g		Zobrazí podrobné nastavenia pre jednotlivé režimy.
h	0 - 9, *, #	Slúžia na zadávanie dátumu/času, počtu kópií alebo faxových čísiel.
i		Zastaví tlač/kopírovanie/skenovanie/faxovanie.

Oboznámenie sa so zariadením

	Tlačidlá	Funkcia
j		Slúži na zapnutie alebo vypnutie režimu Automatická odpoveď.
k		Zobrazí nasledujúcu alebo predchádzajúcu ponuku.
l		Zruší/vracia sa do predchádzajúcej ponuky.
m	OK	Aktivuje vybrané nastavenie.
n		Spustí čiernobiele kopírovanie/skenovanie/faxovanie.
o		Spustí farebné kopírovanie/skenovanie/faxovanie.

Kontrolky

Kontrolky	Funkcia
	Svieti, keď je zariadenie zapnuté. Bliká, keď zariadenie prijíma údaje, tlačí/kopíruje/skenuje/faxuje, vymieňa sa atramentová kazeta, dopĺňa sa atrament alebo sa čistí tlačová hlava.
	Svieti, keď je fax v režime Automatická odpoveď.
Chyba	Svieti, keď sa vyskytla chyba.
	Ďalšie podrobnosti nájdete v príručke Sprievodca sieťou. Wi-Fi je k dispozícii len na modeloch s možnosťou Wi-Fi.

Používanie obrazovky LCD

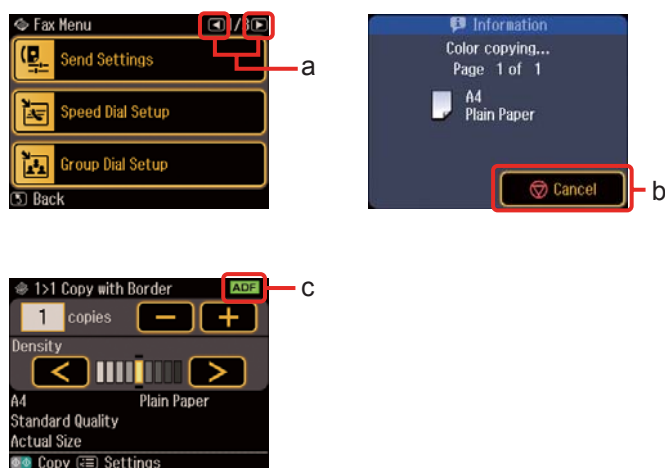

	Funkcia
a	Stlačením tlačidla ◀ alebo ▶ na pravej strane obrazovky LCD sa zobrazí nasledujúca alebo predchádzajúca obrazovka.
b	Stlačením tlačidla ☒ Zrušiť sa zastaví tlač/kopírovanie/skenovanie/faxovanie.
c	Ikona ADF sa zobrazí, ak je v automatickom podávači dokumentov umiestnený dokument.

Oboznámenie sa so zariadením

Funkcia úspory energie

Po 13 minútach nečinnosti sa obrazovka vypne, aby šetrila energiu.

Stlačením ktoréhokoľvek tlačidla sa obrazovka vráti do predchádzajúceho stavu.

Automatický reštart po výpadku napájania

Ak nastane výpadok v napájaní, kým je zariadenie v pohotovostnom režime faxovania alebo počas tlače, automaticky sa reštartuje a zapípa.

Manipulácia s papierom

Úvod do otázok použitia, vkladania a pamäťových médií

Dobré výsledky môžete dosiahnuť takmer s každým typom štandardného kancelárskeho papiera. Avšak papier s povrchovou úpravou poskytuje najvyššiu kvalitu výlačkov, pretože absorbujú menej atramentu.

Spoločnosť Epson poskytuje špeciálne papiere, ktoré sú určené na použitie v atramentových tlačiarnach Epson a odporúča tieto papiere pre dosiahnutie výsledkov vysokej kvality.

Podrobnosti o špeciálnych médiách Epson nájdete v časti „Atrament a papier” na strane 185.

Pri vkladaní špeciálneho papiera, distribuovaného spoločnosťou Epson, si najprv prečítajte listy s pokynmi, ktoré sú balené s papierom a dodržiavajte nasledujúce pokyny.

Poznámka:

- Vložte papier do papierovej kazety tak, aby strana, na ktorú sa tlačí, bola nadol. Strana určená na tlač je zvyčajne belšia alebo lesklejšia. Viac informácií nájdete na listoch s pokynmi, ktoré sú zabalené s papierom. Niektoré typy papierov majú zostrihnuté rohy, aby bolo možné identifikovať správny smer vloženia papiera.
- Ak je papier skrútený, pred vložením ho vyrovnajte alebo jemne skrúťte opačným smerom. Ak budete tlačiť na skrútený papier, atrament sa môže na výlačku rozmazať.



Voľba podávača a kapacity vkladania

Informácie o voľbe zásobníkov na papier a ich kapacitách vkladania nájdete v nasledujúcej tabuľke na základe používaného média.

Manipulácia s papierom

Typ média	Rozmer	Vkladacia kapacita (v listoch) pre zásobník papiera 1	Vkladacia kapacita (v listoch) pre zásobník papiera 2	Vkladacia kapacita (v listoch) pre zásobník MP
Štandardný papier *1	Letter A4 B5	250	250	80 *5
	Legal	250	250	1 *6
	A5	250	-	80 *5
	A6	-	-	80 *5
	Veľkosť definovaná používateľom	-	-	1 *6
Hrubý papier *2	Letter A4	-	-	10 *7
Envelope (Obálka)	Obálka #10 *3 Obálka DL *3 Obálka C6 *3	-	-	10
	Obálka C4 *4	-	-	1
Epson Bright White Ink Jet Paper (Žiarivo biely papier pre atramentovú tlačiareň)	A4	200	200	50 *8
Epson Matte Paper - Heavyweight (Matný vysokogramážový papier)	A4	-	-	20
Epson Photo Quality Ink Jet Paper (Papier fotografickej kvality pre atramentovú tlačiareň)	A4	-	-	80
Epson Premium Glossy Photo Paper (Lesklý fotografický papier Premium)	A4 10 × 15 cm (4 × 6 palcov) 13 × 18 cm (5 × 7 palcov) 16:9 na šírku (102∞ 181 mm)	-	-	20
Epson Premium Semigloss Photo Paper (Pololesklý fotografický papier Premium)	A4 10 × 15 cm (4 × 6 palcov)	-	-	20
Epson Photo Paper (Fotografický papier)	A4	-	-	1
	10 × 15 cm (4 × 6 palcov) 13 × 18 cm (5 × 7 palcov)	-	-	20
Epson Ultra Glossy Photo Paper (Ultra lesklý fotografický papier)	A4 10 × 15 cm (4 × 6 palcov) 13 × 18 cm (5 × 7 palcov)	-	-	20

Manipulácia s papierom

Typ média	Rozmer	Vkladacia kapacita (v listoch) pre zásobník papiera 1	Vkladacia kapacita (v listoch) pre zásobník papiera 2	Vkladacia kapacita (v listoch) pre zadný zásobník MP
Epson Glossy Photo Paper (Lesklý fotografický papier)	A4 13 × 18 cm (5×7 palcov) 10 × 15 cm (4×6 palcov)	-	-	20

*1 Papier s hmotnosťou 64 g/m² (17 lb) až 90 g/m² (24 lb).

*2 Papier s hmotnosťou 91 g/m² (24 lb) až 256 g/m² (68 lb).

*3 Papier s hmotnosťou 75 g/m² (20 lb) až 90 g/m² (24 lb).

*4 Papier s hmotnosťou 80 g/m² (21 lb) až 100 g/m² (26 lb).

*5 Kapacita vkladania pri ručnej obojstrannej tlači je 30 listov.

*6 Kapacita vkladania pri ručnej obojstrannej tlači je 1 list.

*7 Kapacita vkladania pri ručnej obojstrannej tlači je 5 listov.

*8 Kapacita vkladania pri ručnej obojstrannej tlači je 20 listov.

Poznámka:

Dostupnosť papiera sa líši podľa umiestnenia.

Uskladnenie papiera

Hneď po skončení tlače vráťte nepoužitý papier do pôvodného balenia. Pre manipuláciu so špeciálnymi médiami spoločnosť Epson odporúča uskladňovať výtlačky v plastickom vrecku s možnosťou opakovaného uzatvárania. Nevystavujte nepoužitý papier a výtlačky vysokej teplote, vlhkosti a priamemu slnečnému žiareniu.

Vkladanie papiera

Do zásobníka papiera

Pri vkladaní papiera postupujte nasledovne:

Poznámka:

Ilustrácie použité v tejto časti sa vzťahujú na podobný model zariadenia. Môžu sa líšiť od vzhľadu vášho zariadenia, spôsob obsluhy je však rovnaký.

Manipulácia s papierom

- 1** Vytiahnite papierovú kazetu.

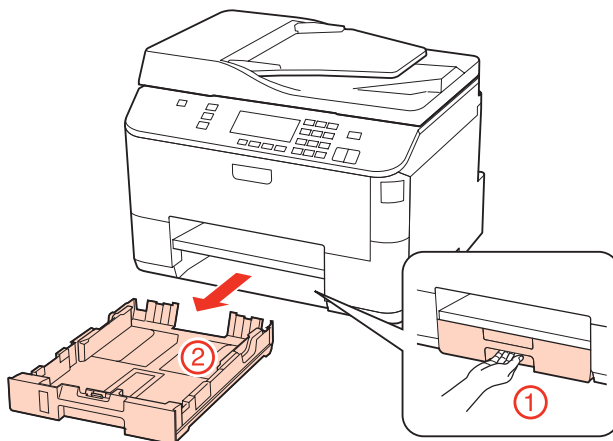

Poznámka:

Ak bol výstupný zásobník vysunutý, pred vyťahovaním kazety na papier ho zavrite.

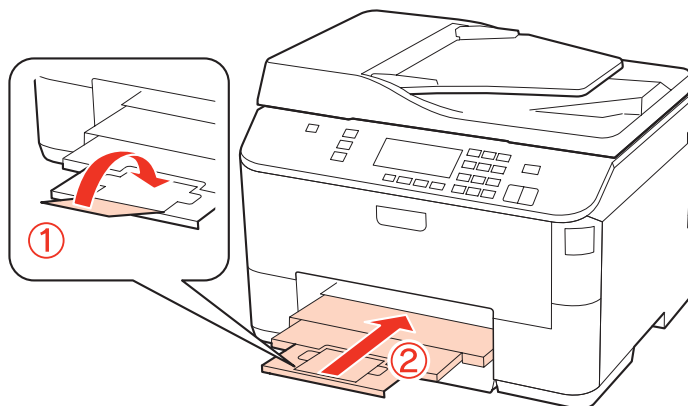

- 2** Posuňte vodiace lišty ku krajom kazety na papier.

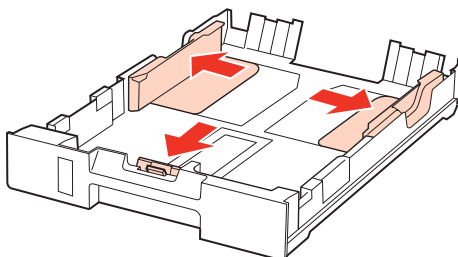

Manipulácia s papierom

Poznámka:

Keď používate formát papiera Legal, rozťahnite zásobník papiera, ako je to znázornené na obrázku.

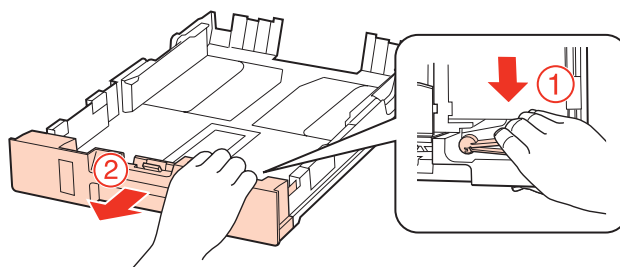

3

Posuňte vodiacu lištu podľa veľkosti papiera, ktorý budete používať.

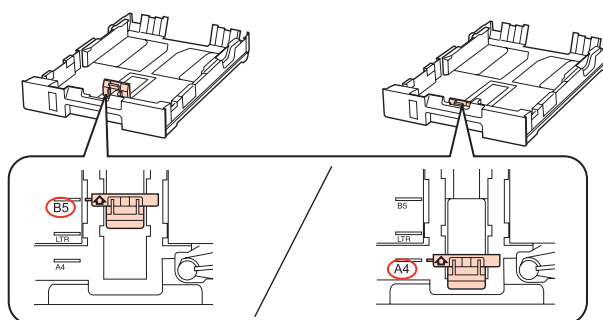

4

Vložte papier smerom k postrannej vodiacej lište nadol stranou, na ktorú budete tlačiť, a skontrolujte, či papier nevyčnieva z konca kazety.

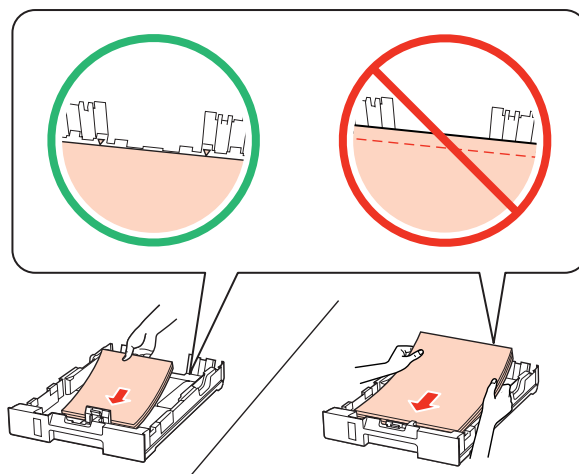
**Poznámka:**

- Pred vloženíím papiera prefúkните a zarovnajete jeho okraje.
- Obyčajný papier nekladajte nad značku pod šípkou ▼ nachádzajúcou sa na vnútornej časti vodiacej lišty papiera. Pri špeciálnych médiách Epson sa uistite, že počet listov je menší ako maximálna hodnota stanovená pre dané médium.
 - ➔ „Volba podávača a kapacity vkladania“ na strane 23
- Nepoužívajte papier s perforovanými dierami.

Manipulácia s papierom

- 5** Posuňte postranné vodiace lišty ku krajom papiera.

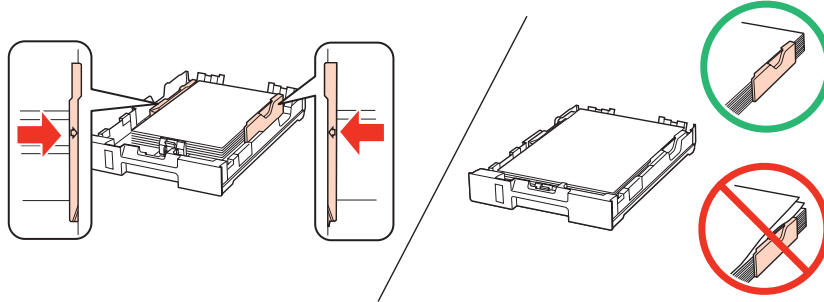

- 6** Držte zásobník vodorovne a vkladajte ho do tlačiarne opatrne a pomaly.

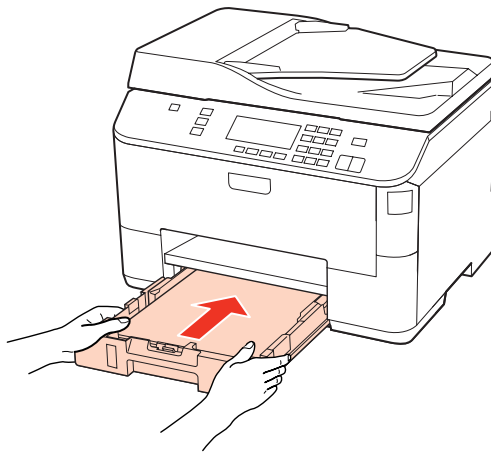

- 7** Vysuňte výstupný zásobník a zdvihnite zarážku.

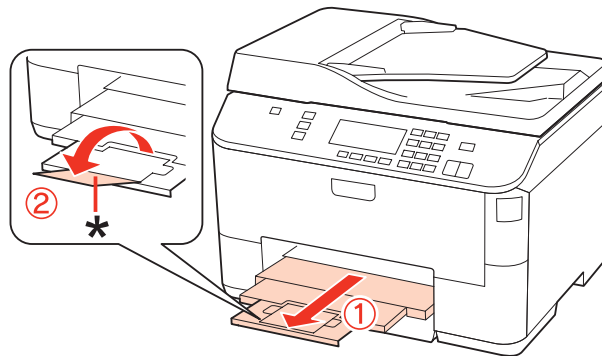

Manipulácia s papierom

Poznámka:

- ❑ Po vložení papiera nastavte veľkosť papiera pre jednotlivé zdroje papierov. Papier sa bude podávať z vhodného zdroja papiera na základe tohto nastavenia. Ak chcete nastaviť veľkosť papiera, stlačte **Setup**. Potom vyberte **Nastavenie tlačiarne a Veľkosť vloženého papiera**.
 - ➔ „Veľkosť vloženého papiera” na strane 116
- ❑ Na nastavenie veľkosti papiera môžete použiť aj nástroj na paneli.
 - ➔ „Paper Size Loaded (Veľkosť vloženého papiera) Nastavenie” na strane 143
- ❑ Pre modely s možnosťou faxovania môžete vybrať želané zdroje na podávanie papiera v nastavení **Zdroj papiera na tlač**.
 - ➔ „Výber zdroja papiera pre tlač faxov” na strane 105
- ❑ Pri používaní papiera veľkosti Legal sklopte zarážku (*).
- ❑ Nechajte dostatok miesta pred zariadením, aby sa mohol papier úplne vysunúť.
- ❑ Ak je zariadenie v činnosti, zásobník papiera nevyťahujte ani nekladajte.

Do zadného zásobníka MP

Pri vkladaní papiera postupujte nasledovne:

Poznámka:

Ilustrácie použité v tejto časti sa vzťahujú na podobný model zariadenia. Môžu sa líšiť od vzhľadu vášho zariadenia, spôsob obsluhy je však rovnaký.

- 1 Vysuňte výstupný zásobník a zdvihnite zarážku.

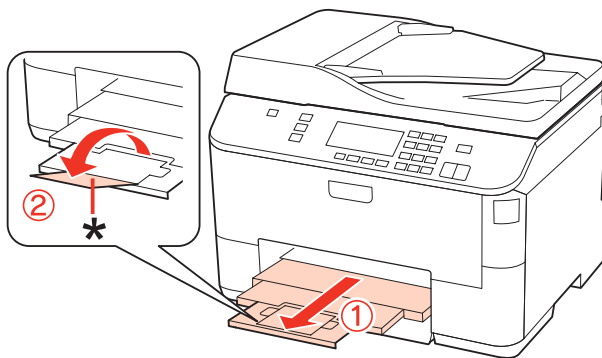

Poznámka:

Pri používaní papiera veľkosti Legal sklopte zarážku (*).

Manipulácia s papierom

- 2** Vytiahnite zadný zásobník MP nahor.

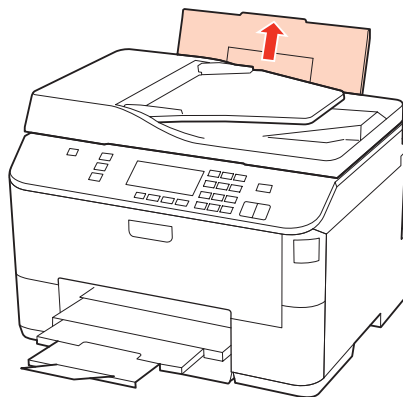

- 3** Kým držíte chránič podávača vpredu, uchopte a posúvajte postrannú vodiacu lištu.

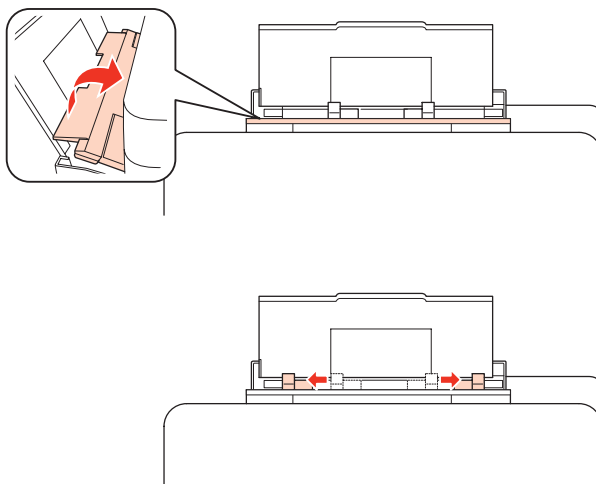

- 4** Prevetrajte stoh papiera a poklepnutím zarovnajzte okraje na rovnom povrchu.

- 5** Papier vložte stranou na tlač smerom hore do stredu zadného zásobníka MP. Strana určená na tlač je zvyčajne belšia alebo jasnejšia, ako druhá strana.

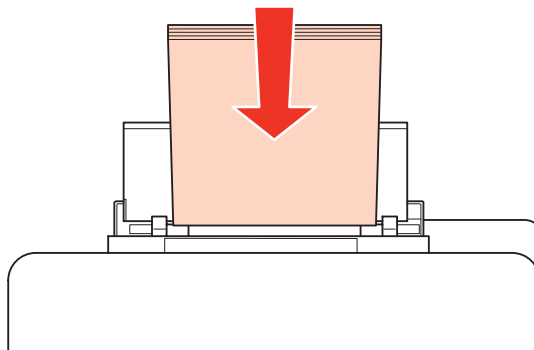

Manipulácia s papierom

6

Posuňte postrannú vodiacu lištu ku kraju papiera, ale nie príliš tesne.

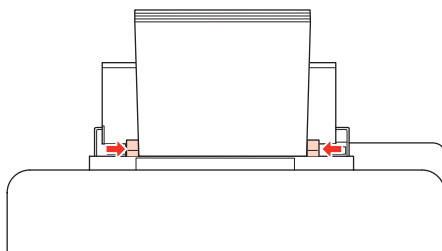

Poznámka:

- ❑ Po vložení papiera nastavte veľkosť papiera pre jednotlivé zdroje papierov. Papier sa bude podávať z vhodného zdroja papiera na základe tohto nastavenia. Ak chcete nastaviť veľkosť papiera, stlačte **Setup**. Potom vyberte **Nastavenie tlačiarne a Veľkosť vloženého papiera**.
 - ➔ „Veľkosť vloženého papiera“ na strane 116
- ❑ Na nastavenie veľkosti papiera môžete použiť aj nástroj na paneli.
 - ➔ „Paper Size Loaded (Veľkosť vloženého papiera) Nastavenie“ na strane 143
- ❑ Pre modely s možnosťou faxovania môžete vybrať želané zdroje na podávanie papiera v nastavení **Zdroj papiera na tlač**.
 - ➔ „Výber zdroja papiera pre tlač faxov“ na strane 105
- ❑ Obyčajný papier nekladajte nad značku pod šípkou ▼ nachádzajúcou sa na vnútornej časti vodiacej lišty papiera. Pri špeciálnych médiách Epson sa uistite, že počet listov je menší ako maximálna hodnota stanovená pre dané médium.
 - ➔ „Volba podávača a kapacity vkladania“ na strane 23
- ❑ V prípade formátu Legal môžete naraz vložiť najviac 1 hárok papiera.

Vkladanie obálok

Pri vkladaní obálok postupujte nasledovne:

Poznámka:

Ilustrácie použité v tejto časti sa vzťahujú na podobný model zariadenia. Môžu sa líšiť od vzhľadu vášho zariadenia, spôsob obsluhy je však rovnaký.

1

Vysuňte výstupný zásobník a zdvihnite zarážku.

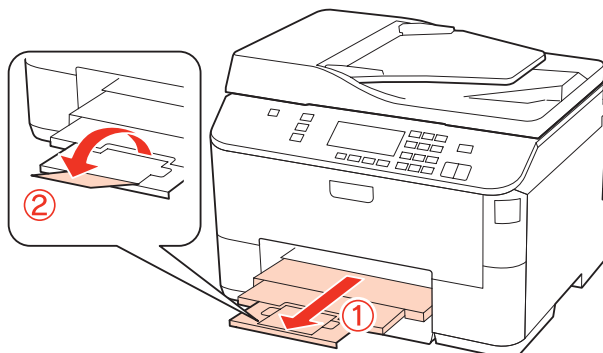

Manipulácia s papierom

- 2** Vytiahnite zadný zásobník MP nahor.

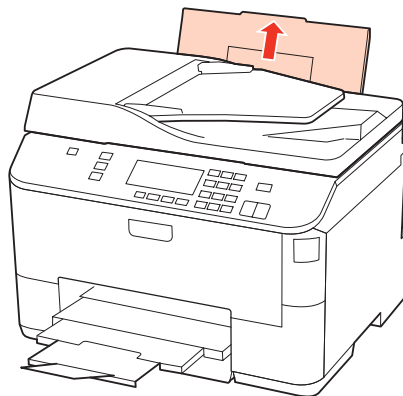

- 3** Kým držíte chránič podávača vpredu, uchopte a posúvajte postrannú vodiacu lištu.

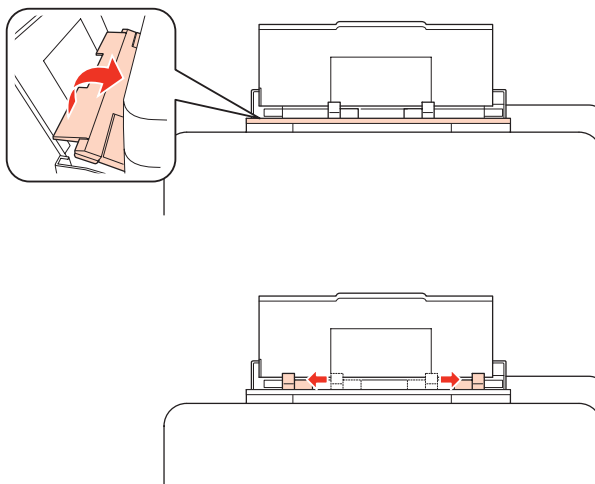

- 4** Vložte obálky krátkym okrajom s uzáverom obálky smerom nadol do stredu zadného podávača MP.

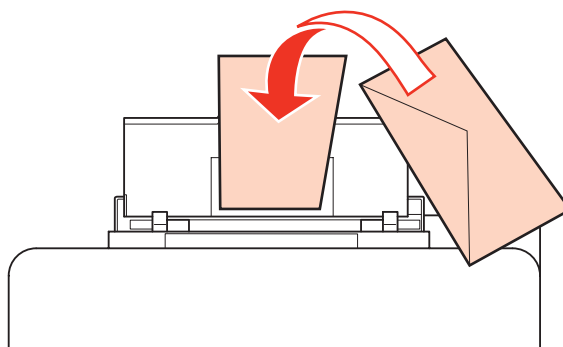

Manipulácia s papierom

Poznámka:

- Hrúbka obálok a ich možnosť zloženia sa veľmi líšia. Ak celková hrúbka stohu obálok prekročí 10 mm, pred ich vložением ich potlačte, aby ste znížili ich hrúbku. Ak sa zníži kvalita tlače pri vložení stohu obálok, vkladajte naraz len jednu obálku.
 - ➔ „Volba podávača a kapacity vkladania” na strane 23
- Nepoužívajte skrútené alebo zložené obálky.
- Pred vložением vyrovnajte tú časť obálky, kde sa uzatvára.

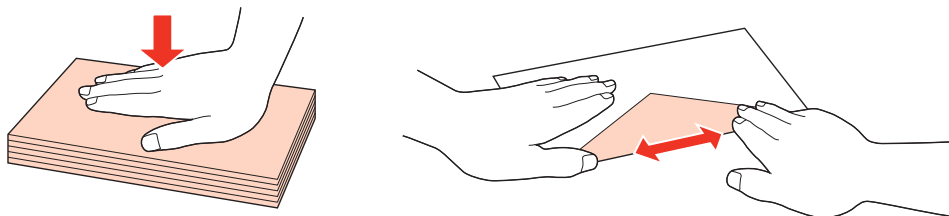

- Pred vložением vyrovnajte hlavný okraj obálky.
- Nepoužívajte príliš tenké obálky, pretože sa môžu pri tlači krútiť.
- Pred vložением zarovnajte kraje obálok.

5

Posuňte postrannú vodiacu lištu ku kraju obálok, ale nie príliš tesne.

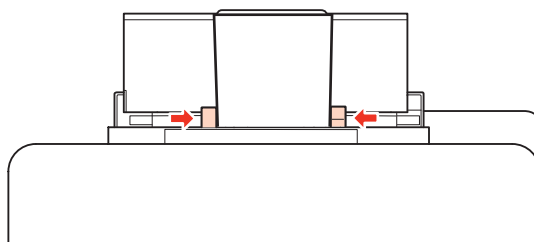

V nasledujúcich pokynoch nájdete pokyny pre tlač.

➔ „Základná tlač” na strane 39

Umiestnenie originálov

Pri vkladaní papiera postupujte nasledovne:

Automatický podávač dokumentov (APD)

V automatickom podávači dokumentov môžete použiť nasledujúce originály.

Rozmer	A4/Letter/Legal
Typ	Štandardný papier
Hmotnosť	64 g/m ² až 95 g/m ²
Kapacita	30 listov alebo 3 mm alebo menej (A4, Letter)/10 listov (Legal)

Manipulácia s papierom

Pri skenovaní obojstranného dokumentu pomocou APD nie je formát Legal k dispozícii.



Upozornenie:

Nepoužívajte nasledovné dokumenty, aby ste zabránili zasekávaniu. Pre tieto typy používajte sklo pre dokumenty.

- Dokumenty spojené spinkami na papier, sponkami atď.*
- Dokumenty, na ktoré je nalepená páska alebo papier.*
- Fotografie, médiá pre spätné projektory alebo papier pre termotlač.*
- Roztrhnutý, pokrčený alebo deravý papier.*

1

Poklepnutím zarovnajete okraje originálov na rovnom povrchu.

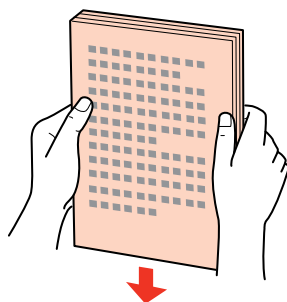

2

Posuňte postrannú vodiacu lištu automatického podávača dokumentov.

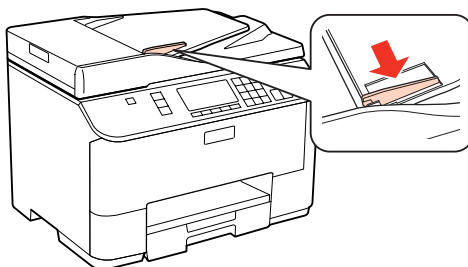

3

Vložte originály do automatického podávača dokumentov tlačenu stranou nahor a krátkym okrajom.

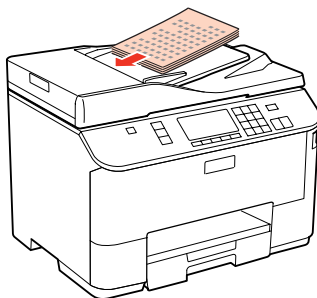

Manipulácia s papierom

- 4** Posúvajte postrannú vodiacu lištu, kým sa nezarovná s originálmi.

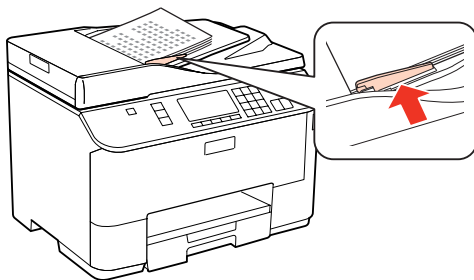

Poznámka:

- ❑ Pri rozmiestnení **Kópia 2-up** umiestnite originály podľa ilustrácie.

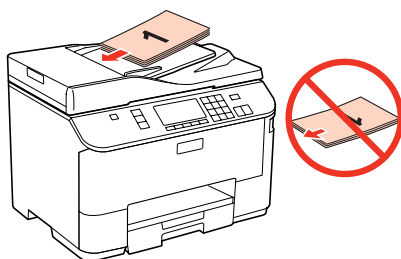
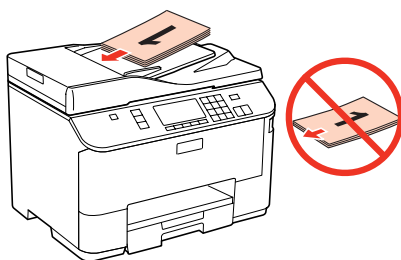

- ❑ Pokiaľ použijete funkciu kopírovania s automatickým podávačom dokumentov (APD), nastavenia tlače sa upravujú takto: **Zoom - Skut. veľkosť**, **Typ papiera - Obyčajný papier** a **Veľkosť papiera - A4**. Pri kopírovaní originálu, ktorý presahuje veľkosť A4, sa výťah oreže.

Sklo pre dokumenty

- 1** Otvorte kryt dokumentov a potlačenou stranou nadol položte originál na sklo pre dokumenty.

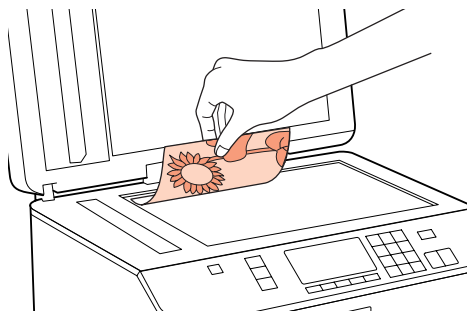

Manipulácia s papierom

2

Posuňte originál do rohu.

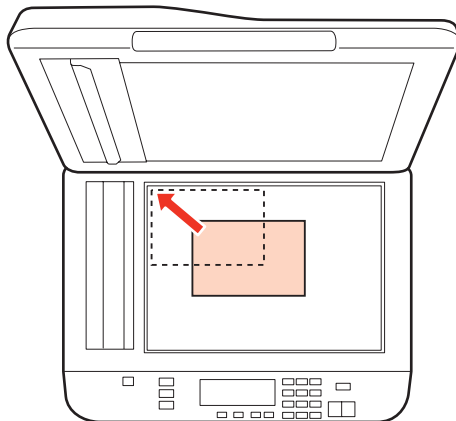

Poznámka:

Ak nastanú nejaké problémy s oblasťou skenovania alebo smerom skenovania počas použitia EPSON Scan, prečítajte si nasledujúce časti.

- ➔ „Okraje originálu nie sú naskenované“ na strane 179
- ➔ „Do jedného súboru sa skenuje viacero dokumentov“ na strane 180

3

Opatrne zatvorte kryt.

Poznámka:

Ak sú dokumenty vložené v automatickom podávači dokumentov (APD) aj na skle pre dokumenty, prednosť bude mať dokument vložený v automatickom podávači dokumentov (APD).

Tlač

Používanie softvéru

Ovládač tlačiarne a nástroj monitor stavu

Ovládač tlačiarne umožňuje výber zo širokej škály nastavení pre dosiahnutie najlepších možných výsledkov tlače. Aplikácia Status Monitor a programy tlačiarne pomáhajú kontrolovať tlačiareň a udržiavať ju v bezchybnom prevádzkovom stave.

Poznámka pre používateľov systému Windows:

- Ovládač tlačiarne automaticky vyhľadá a nainštaluje najnovšiu verziu ovládača tlačiarne z webovej lokality spoločnosti Epson. Kliknite na tlačidlo **Driver Update (Aktualizácia ovládača)** v okne ovládača tlačiarne **Maintenance (Údržba)** a postupujte podľa pokynov na obrazovke. Ak sa tlačidlo nezobrazí v okne **Maintenance (Údržba)**, myšou ukážte na položku **All Programs (Všetky programy)** alebo **Programs (Programy)** v ponuke **Start (Štart)** systému Windows a potom prejdite do priečinka **Epson**.
- Ak chcete zmeniť jazyk ovládača, v nastavení **Language (Jazyk)** v okne **Maintenance (Údržba)** ovládača tlačiarne vyberte jazyk, ktorý chcete použiť. V závislosti od umiestnenia nemusí byť táto funkcia k dispozícii.

Prístup k ovládaču tlačiarne pre systém Windows

Prístup k ovládaču tlačiarne je možný z väčšiny aplikácii systému Windows, z ponuky **Start (Štart)** systému Windows alebo z taskbar (panel úloh).

Ak chcete použiť nastavenia iba pre aplikáciu, ktorú používate, prejdite k ovládaču tlačiarne z danej aplikácie.

Ak chcete vytvoriť nastavenia, ktoré sa vzťahujú na všetky aplikácie v systéme Windows, prejdite na ovládač tlačiarne z ponuky **Start (Štart)** alebo z taskbar (panel úloh).

Prístup k ovládaču tlačiarne nájdete v nasledujúcich častiach.

Poznámka:

Snímky obrazovky okien ovládača tlačiarne v tejto Používateľskej príručke sú zo systému Windows 7.

Z aplikácií systému Windows

- 1** V ponuke **File (Súbor)** kliknite na položku **Print (Tlačíť)** alebo **Print Setup (Nastavenie tlače)**.
- 2** V zobrazenom okne kliknite na položku **Printer (Tlačiareň)**, **Setup (Nastavenie)**, **Options (Možnosti)**, **Preferences (Preferencie)** alebo **Properties (Vlastnosti)**. (V závislosti od aplikácie, budete musieť kliknúť na jedno tlačidlo alebo na kombináciu týchto tlačidiel.)

Z ponuky **Start**

- Windows 7:**
Kliknite na tlačidlo **Štart** a potom vyberte možnosť **Devices and Printers (Zariadenia a tlačiarne)**. Potom kliknite pravým tlačidlom myši na tlačiareň a vyberte možnosť **Printing preferences (Predvolby tlače)**.

Tlač

- ❑ **Windows Vista a Server 2008:**
Kliknite na tlačidlo Start (Štart), vyberte položku **Control Panel (Ovládací Panel)** a v kategórii **Hardware and Sound (Hardvér a zvuk)** vyberte položku **Printer (Tlačiareň)**. Potom vyberte tlačiareň a kliknite na možnosť **Select printing preferences (Vybrať predvolby tlače)** alebo **Printing Preferences (Predvolby tlače)**.
- ❑ **Windows XP a Server 2003:**
Kliknite na **Start (Štart)**, **Control Panel (Ovládací Panel)** a potom na **Printers and Faxes (Tlačiarne a faxy)**. Potom kliknite pravým tlačidlom myši na tlačiareň a vyberte možnosť **Printing Preferences (Predvolby tlače)**.

Pomocou ikony odkazu na paneli panel úloh

Kliknite pravým tlačidlom myši na ikonu tlačiarne na taskbar (panel úloh) a vyberte položku **Printer Settings (Nastavenia tlačiarne)**.

Ak chcete pridať zástupcu na taskbar (panel úloh) systému Windows, najskôr spustíte ovládač tlačiarne z ponuky Start (Štart) podľa vyššie uvedených pokynov. Potom kliknite na kartu **Maintenance (Údržba)**, potom na tlačidlo **Monitoring Preferences (Preferencie monitorovania)**. V okne Monitoring Preferences (Preferencie monitorovania) začiarknite políčko **Shortcut Icon (Ikona odkazu)**.

Získavanie informácií pomocou on-line pomocníka

V okne ovládača tlačiarne skúste jeden z nasledujúcich postupov.

- ❑ Kliknite pravým tlačidlom myši na položku a potom kliknite na možnosť **Help (Pomocník)**.
- ❑ Kliknite na tlačidlo  v pravom hornom rohu okna a potom kliknite na položku (iba v systéme Windows XP).

Prístup k ovládaču tlačiarne pre systém Mac OS X

Nižšie uvedená tabuľka popisuje spôsob prístupu k dialógovému oknu ovládača tlačiarne.

Dialógové okno	Ako k nemu získať prístup
Page Setup	V ponuke File (Súbor) aplikácie kliknite na položku Page Setup . <i>Poznámka pre používateľov systému Mac OS X 10.5 alebo novšieho:</i> <i>V závislosti od aplikácie sa ponuka Page Setup nemusí v ponuke File (Súbor) zobrazovať.</i>
Print	V ponuke File (Súbor) aplikácie kliknite na položku Print .
Epson Printer Utility 4	V systéme Mac OS X 10.6, kliknite na tlačidlo System Preferences (Systémové nastavenia) v ponuke Apple a kliknite na Print & Fax (Tlač a fax) . Vyberte tlačiareň zo zoznamu Printers (Tlačiarne), kliknite na Options & Supplies (Možnosti a príslušenstvo) , Utility (Pomôcka) , potom kliknite na Open Printer Utility (Otvoriť pomocný program tlačiarne) . V systéme Mac OS X 10.5, kliknite na tlačidlo System Preferences (Systémové nastavenia) v ponuke Apple a kliknite na Print & Fax (Tlač a fax) . Vyberte tlačiareň zo zoznamu Printers (Tlačiarne), kliknite na Open Print Queue (Otvoriť tlačový front) , potom kliknite na Utility (Pomôcka) . V systéme Mac OS X 10.4 dvakrát kliknite na ikonu Macintosh HD , na priečinok Applications (Aplikácie) a potom na ikonu Printer Setup Utility (Pomôcka na nastavenie tlačiarne) v priečinku Utilities (Pomôcky). Vyberte tlačiareň zo zoznamu Printer List (Zoznam tlačiarň) a kliknite na tlačidlo Utility (Pomôcka) .

Získavanie informácií pomocou on-line pomocníka

Kliknite na tlačidlo  **Help (Pomocník)** v dialógovom okne Print (Tlačiť).

Tlač

Základná tlač

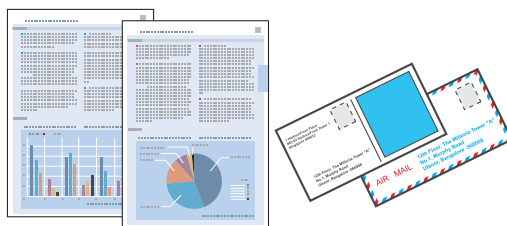

Výber správneho typu papiera

Tlačiareň sa automaticky nastaví pre typ papiera, ktorý vyberiete v nastaveniach tlače. Z toho dôvodu je nastavenie typu papiera veľmi dôležité. Informuje tlačiareň, aký druh papiera používate a podľa toho nastaví pokrytie atramentom. Nižšie uvedená tabuľka uvádza nastavenia, ktoré by ste mali vybrať pre váš papier.

Pre tento papier	Vyberte toto nastavenie typu papiera
Obyčajný papier* Epson Bright White Ink Jet Paper (Žiarivo biely papier pre atramentovú tlačiareň)	plain papers (obyčajné papiere)
Hrubý papier*	Thick-Paper (Hrubý papier)
Epson Ultra Glossy Photo Paper (Ultra lesklý fotografický papier)*	Epson Ultra Glossy
Epson Premium Glossy Photo Paper (Lesklý fotografický papier Premium)*	Epson Premium Glossy
Epson Premium Semigloss Photo Paper (Pololesklý fotografický papier Premium)*	Epson Premium Semigloss
Epson Glossy Photo Paper (Lesklý fotografický papier)*	Epson Glossy
Epson Photo Paper (Fotografický papier)*	Epson Photo
Epson Matte Paper – Heavyweight (Matný vysokogramážový papier)* Epson Photo Quality Ink Jet Paper (Papier fotografickej kvality pre atramentovú tlačiareň)*	Epson Matte
Obálky	Envelope (Obálka)

* Tieto typy papiera sú kompatibilné s funkciou Exif Print a technológiou PRINT Image Matching. Ďalšie informácie, pozri dokumentáciu dodanú s digitálnym fotoaparátom kompatibilným s funkciou Exif Print alebo s technológiou PRINT Image Matching.

Poznámka:

Dostupnosť špeciálneho média sa líši podľa umiestnenia. Najnovšie informácie o dostupnosti médií vo vašej oblasti vám poskytne podpora spoločnosti Epson.

➔ „[Webová stránka technickej podpory](#)” na strane 199

Vkladanie papiera alebo obálok

Podrobnosti o vkladaní papiera nájdete v nasledujúcej časti.

➔ „Vkladanie papiera” na strane 25

➔ „Vkladanie obálok” na strane 31

Poznámka:

Po vložení papiera nastavte veľkosť papiera pre jednotlivé zdroje papierov. Papier sa bude podávať z vhodného zdroja papiera na základe tohto nastavenia.

➔ „Veľkosť vloženého papiera” na strane 116

Ak používate špeciálny papier Epson, preštudujte si nasledujúcu časť.

➔ „Úvod do otázok použitia, vkladania a pamäťových médií” na strane 23

Informácie o oblasti tlače nájdete v nižšie uvedenej časti.

➔ „Oblasť tlače” na strane 190

Základné nastavenia tlačiarny pre systém Windows

1

Otvorte súbor, ktorý chcete tlačíť.

Tlač

2 Prejdite k nastaveniam tlačiarne.

➔ „Prístup k ovládaču tlačiarne pre systém Windows” na strane 37

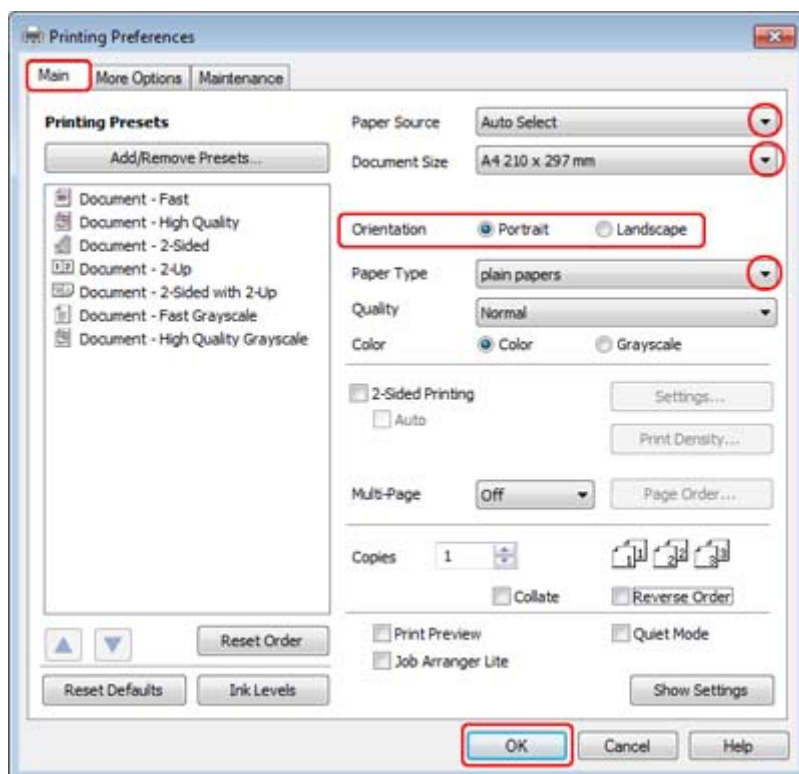

3 Kliknite na tlačidlo **Main (Hlavný)**.

4 Vyberte príslušné nastavenie položky Paper Source (Zdroj papiera).

5 Vyberte príslušné nastavenie položky Document Size (Veľkosť dokumentu). Môžete zadať aj vlastnú veľkosť papiera. Podrobnosti nájdete v on-line pomocníkovi.

6 Orientáciu výtláčku môžete zmeniť výberom možnosti **Portrait (Na výšku)** alebo **Landscape (Na šírku)**.

Poznámka:

Vyberte možnosť **Landscape (Na šírku)** pri tlači obálok.

7 Vyberte príslušné nastavenie položky Paper Type (Typ papiera).

➔ „Výber správneho typu papiera ” na strane 39

Poznámka:

Kvalita tlače sa automaticky prispôsobí vybratej položke Paper Type (Typ papiera).

Tlač

- 8 Kliknutím na tlačidlo **OK** zavriete okno nastavení tlačiarne.

Poznámka:

Pri zmenách rozšírených nastavení si prečítajte príslušnú kapitolu.

- 9 Vytlačte súbor.

Základné nastavenia tlače pre Mac OS X 10.5 alebo 10.6

- 1 Otvorte súbor, ktorý chcete tlačíť.
- 2 Prejdite do dialógového okna Print (Tlačíť).

➔ „Prístup k ovládaču tlačiarne pre systém Mac OS X” na strane 38

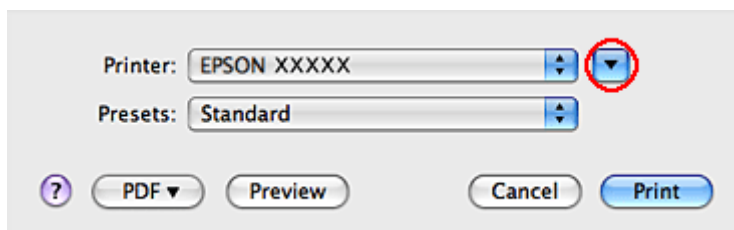

- 3 Kliknutím na tlačidlo ▼ rozšírite toto dialógové okno.
- 4 Vyberte používanú tlačiareň ako nastavenie položky Printer (Tlačiareň) a potom vykonajte vhodné nastavenia.

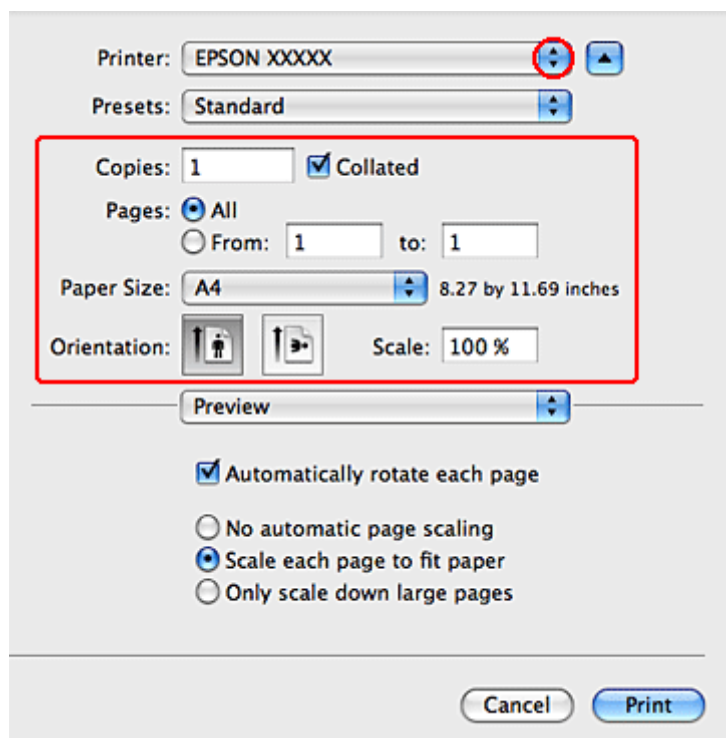

Tlač

Poznámka:

- Vyberte možnosť **Landscape (Na šírku)** pri tlači obálok.
- V závislosti od aplikácie sa niektoré položky v dialógovom okne nemusia dať vybrať. V takom prípade kliknite na položku **Page Setup** v ponuke **File (Súbor)** v používanej aplikácii a vykonajte vhodné nastavenia.

5

V kontextovej ponuke vyberte položku **Print Settings (Nastavenia tlače)**.

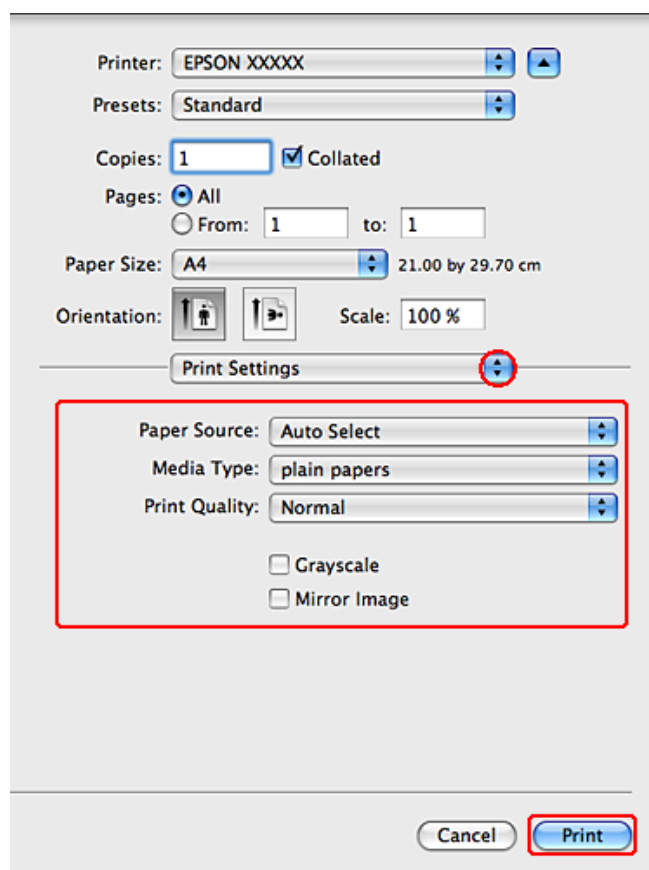

6

Nastavte požadované možnosti tlače. V on-line pomocníkovi nájdete viac podrobnosti o možnosti Print Settings (Nastavenia tlače).

➔ „Výber správneho typu papiera ” na strane 39

Poznámka:

Pri zmenách rozšírených nastavení si prečítajte príslušnú kapitolu.

7

Tlač spustíte kliknutím na tlačidlo **Print (Tlačiť)**.

Základné nastavenia tlačiarne pre Mac OS X 10.4

1

Otvorte súbor, ktorý chcete tlačiť.

Tlač

2 Prejdite do dialógového okna Page Setup.

➔ „Prístup k ovládaču tlačiarne pre systém Mac OS X” na strane 38

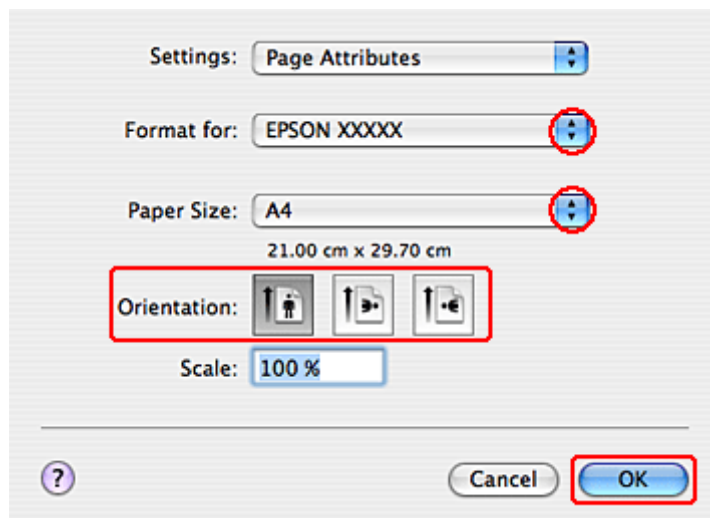

3 Vyberte tlačiareň, ktorú používate pre nastavenie položky Format for (Formát pre) a potom vykonajte vhodné nastavenia.

Poznámka:

Vyberte možnosť **Landscape (Na šírku)** pri tlači obálok.

4 Kliknutím na tlačidlo OK zatvorte dialógové okno Page Setup.

5 Prejdite do dialógového okna Print (Tlačiť).

➔ „Prístup k ovládaču tlačiarne pre systém Mac OS X” na strane 38

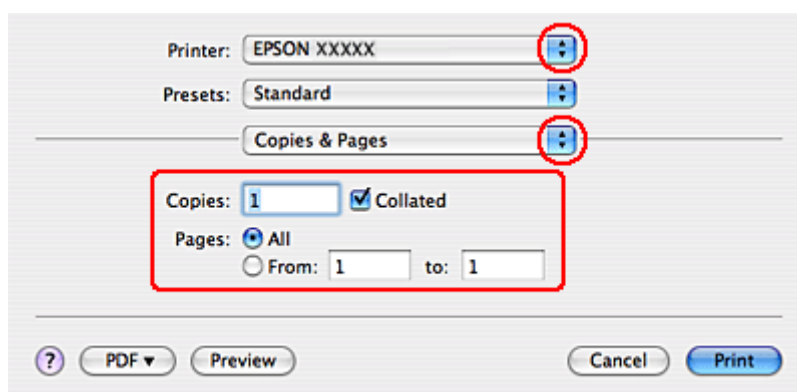

6 Vyberte tlačiareň, ktorú používate pre nastavenie položky Printer. Potom nastavte položky v časti Copies & Pages.

Tlač

- 7** V kontextovej ponuke vyberte položku **Print Settings (Nastavenia tlače)**.

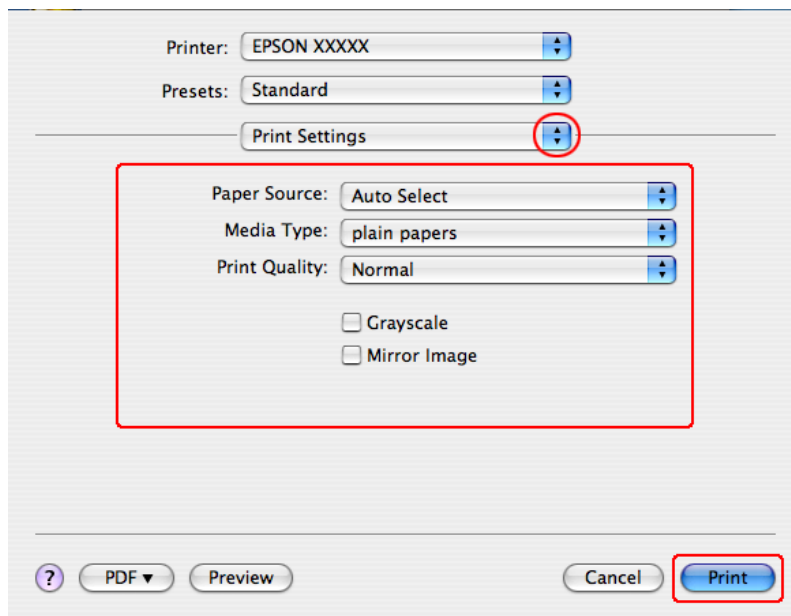

- 8** Nastavte požadované možnosti tlače. V on-line pomocníkovi nájdete viac podrobnosti o možnosti Print Settings (Nastavenia tlače).

➔ „Výber správneho typu papiera ” na strane 39

Poznámka:

Pri zmenách rozšírených nastavení si prečítajte príslušnú kapitolu.

- 9** Tlač spustíte kliknutím na tlačidlo **Print (Tlačiť)**.

Zrušenie tlače

Ak chcete zrušiť tlač, postupujte podľa pokynov, ktoré sú uvedené v príslušnej časti nižšie.

Používanie tlačidla tlačiarne

Stlačením tlačidla  Zrušiť sa zruší prebiehajúca tlačová úloha.

Operačný systém Windows

Poznámka:

Nemôžete zrušiť tlačovú úlohu, ktorá už bola odoslaná do tlačiarne. V takom prípade zrušte tlačovú úlohu pomocou tlačiarne.

Tlač

Používanie programu EPSON Status Monitor 3

- 1 Otvorte program EPSON Status Monitor 3.
→ „Používanie programu EPSON Status Monitor 3” na strane 152
- 2 Kliknite na tlačidlo **Print Queue (Tlačový front)**. Zobrazí sa okno Windows Spooler.
- 3 Kliknite pravým tlačidlom na úlohu, ktorú chcete zrušiť, a potom vyberte príkaz **Cancel (Zrušiť)**.

V systéme Mac OS X

Tlačovú úlohu zrušíte podľa nižšie uvedených krokov.

- 1 Kliknite na ikonu tlačiarne v Dock.



- 2 Zo zoznamu Document Name (Názov dokumentu) vyberte dokument, ktorý sa tlačí.
- 3 Tlač zrušíte kliknutím na tlačidlo **Delete (Odstrániť)**.

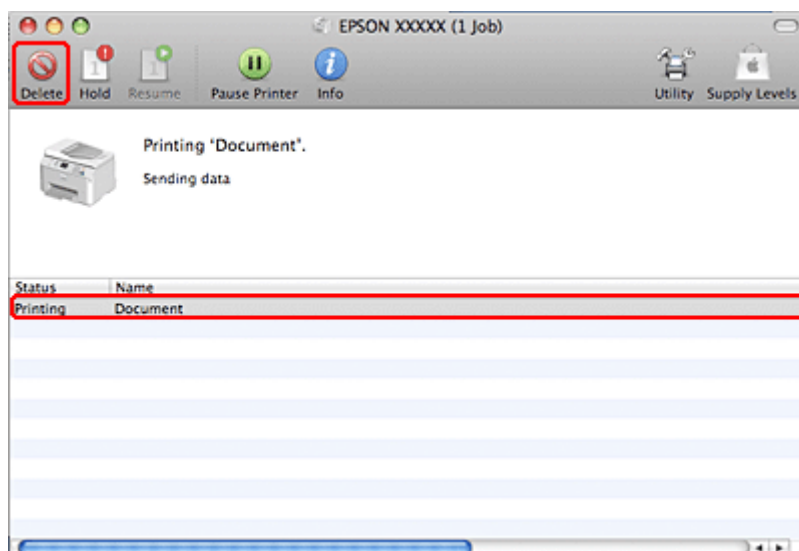

Tlač so špeciálnymi možnosťami usporiadania

2-Sided Printing (Obojstranná tlač)

K dispozícii sú dve možnosti obojstrannej tlače: štandardná a zložená brožúra.

Tlač

Poznámka:

Ak sa počas 2-sided printing (Obojstranná tlač) minie atrament, tlačiareň zastaví tlač a bude potrebné vymeniť atrament. Po dokončení výmeny atramentu začne tlačiareň znovu tlačiť, ale vo výtlačkoch môžu chýbať niektoré časti. Ak sa to stane, vytlačte znovu stranu s chýbajúcimi časťami.

Poznámka pre Windows:

Manuálna 2-sided printing (Obojstranná tlač) je k dispozícii iba ak je EPSON Status Monitor 3 zapnutý. Ak chcete zapnúť monitor stavu, otvorte ovládač tlačiarene, kliknite na kartu **Maintenance (Údržba)** a potom na tlačidlo **Extended Settings (Rozšírené nastavenia)**. V okne Extended Settings (Rozšírené nastavenia) zrušte začiarknutie políčka **Enable EPSON Status Monitor 3 (Zapnúť EPSON Status Monitor 3)**.

Poznámka pre Mac OS X:

Systém Mac OS X podporuje len automatickú štandardnú obojstrannú tlač.

Štandardná 2-sided printing (Obojstranná tlač) umožňuje tlačiť na obe strany listu.

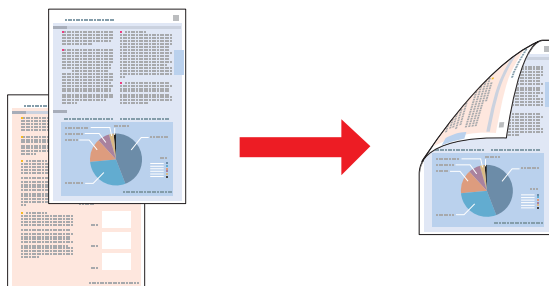

Vyberte automatickú alebo manuálnu tlač. Keď tlačíte manuálne, najprv sa vytlačia strany s párnymi číslami. Po vytlačení týchto stránok ich môžete znova vložiť do podávača a vytlačiť nepárne číslované stránky na opačnú stranu papiera.

2-sided printing (Obojstranná tlač) zloženej brožúry umožňuje vytvorenie brožúr s jedným preložením.

Tlač

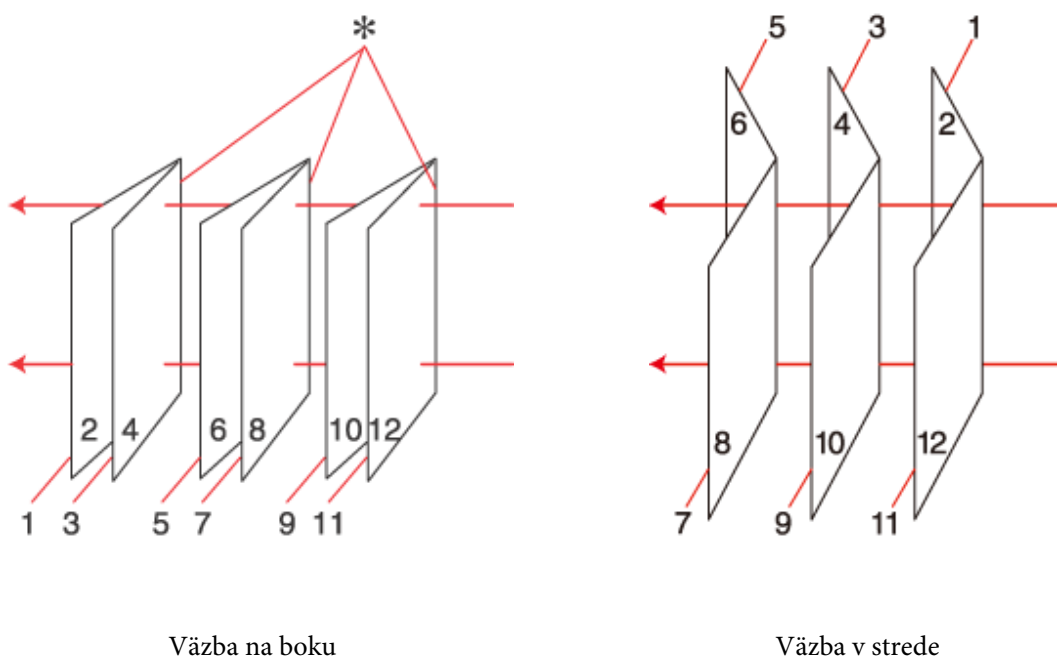

Väzba na boku

Väzba v strede

*: Okraj väzby

Vyberte automatickú alebo manuálnu tlač. Keď tlačíte manuálne, najprv sa vytlačia strany, ktoré sa zobrazia z vnútornej strany (po preložení strany). Strany, ktoré sa zobrazia zvonku brožúry sa vytlačia po opätovnom vložení papiera do tlačiarne.

Výsledné strany môžete potom preložiť a zviazať do brožúry.

Funkcia 2-sided printing (Obojstranná tlač) je dostupná len pre nasledujúce typy papiera a veľkosti.

Papier	Rozmer
Štandardný papier	Legal*, Letter, A4, Executive*, B5, A5*, A6*
Hrubý papier	Letter*, A4*
Epson Bright White Ink Jet Paper (Žiarivo biely papier pre atramentovú tlačiareň)	A4

* Len manuálna 2-sided printing (Obojstranná tlač).

Poznámka:

- Používajte iba papiere, ktoré sú vhodné na 2-sided printing (Obojstranná tlač). V opačnom prípade sa môže zhoršiť kvalita výtlačku.
- V závislosti od papiera a množstva použitého atramentu pri tlači textu a obrázkov môže atrament presiaknuť na druhú stranu papiera.
- Povrch papiera sa môže počas 2-sided printing (Obojstranná tlač) rozmazať.
- Funkcia ručnej 2-sided printing (Obojstranná tlač) nie je vždy dostupná, ak je tlačiareň sprístupnená cez sieť alebo sa používa ako zdieľaná tlačiareň.
- Kapacita vkladania pri obojstrannej tlači sa líši.
➔ „Volba podávača a kapacity vkladania“ na strane 23

Tlač

Nastavenia tlačiarne pre systém Windows

- 1 Vykonať zmeny v základných nastaveniach.
➔ „Základné nastavenia tlačiarne pre systém Windows“ na strane 40
- 2 Označte začiarkavacie políčko **2-Sided Printing (Obojstranná tlač)**.

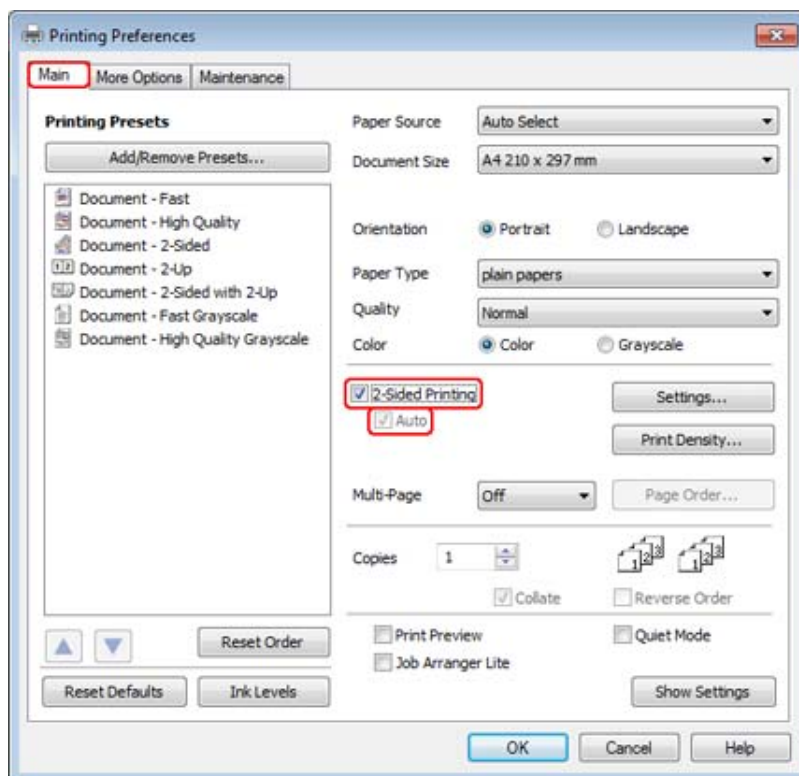
**Poznámka:**

Pri používaní automatickej tlače sa uistite, že je políčko **Auto** začiarknuté.

Tlač

- 3 Kliknutím na tlačidlo **Settings (Nastavenia)** otvoríte okno 2-Sided Printing Settings (Nastavenia obojstrannej tlače).

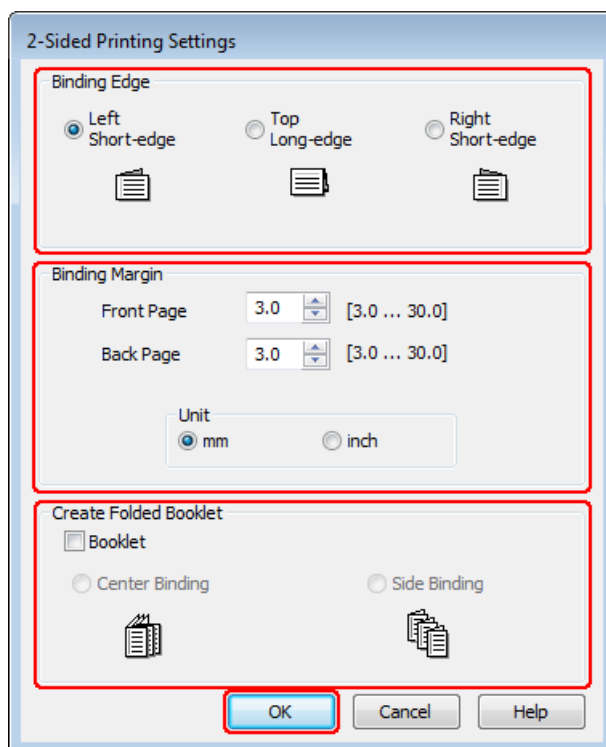

- 4 Ak chcete tlačiť zloženú brožúru pomocou funkcie 2-sided printing (Obojstranná tlač), začiarknite políčko **Booklet (Brožúra)** a vyberte **Center Binding (Stredná väzba)** alebo **Side Binding (Bočná väzba)**.

Poznámka:

Center Binding (Stredná väzba) nie je dostupná pri manuálnej tlači.

- 5 Vyberte, na ktorom okraji dokumentu sa bude nachádzať väzba.

Poznámka:

Niektoré nastavenia nie sú k dispozícii v prípade, že je vybratá možnosť Booklet (Brožúra).

Tlač

- 6 V nastavení Unit (Jednotka) vyberte možnosť **mm** alebo **inch (palec)**. Potom zadajte šírku okraja väzby.

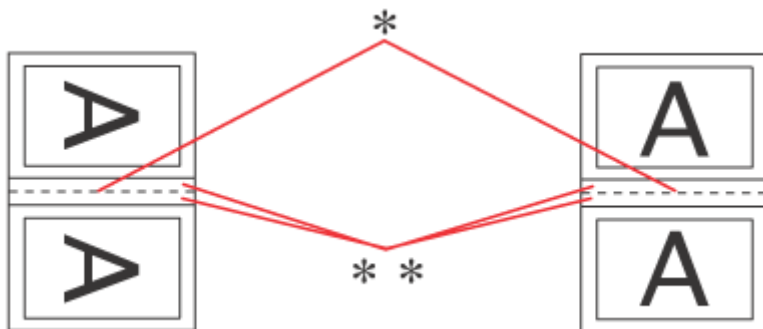

Portrait (Na výšku)

Landscape (Na šírku)

* : Preloženie

** : Okraje

Keď tlačíte zložené brožúrky pomocou obojstrannej tlače, na obidvoch stranách preloženia sa objaví okraj nastavenej šírky. Ak napríklad zadáte okraj 10 mm, dostanete okraj 20 mm (okraj 10 mm bude na každej strane preloženia).

Poznámka:

V závislosti od aplikácie sa môže skutočný okraj väzby líšiť od zadaného nastavenia. Skôr ako vykonáte tlač celej úlohy, vyskúšajte tlač na pár listov, aby ste videli skutočný výsledok.

- 7 Kliknutím na tlačidlo **OK** sa vrátite do okna Main (Hlavný).

- 8 Kliknutím na tlačidlo **Print Density (Hustota tlače)** otvoríte okno Print Density Adjustment (Nastavenie hustoty tlače).

Poznámka:

Toto tlačidlo nie je k dispozícii pri manuálnej tlači.

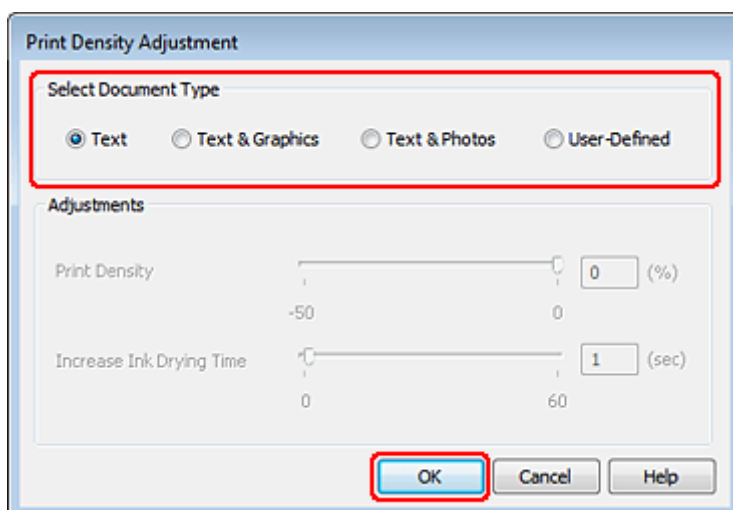

Tlač

- 9** Vyberte jedno z nastavení Select Document Type (Vyberte typ dokumentu). Týmto sa automaticky nastaví Print Density (Hustota tlače) a Increase Ink Drying Time (Zvýšený čas schnutia atramentu).

Poznámka:

Ak tlačíte údaje s vysokou hustotou, ako sú grafy, odporúčame upraviť nastavenia ručne.

- 10** Kliknutím na tlačidlo **OK** sa vrátite do okna Main (Hlavný).

- 11** Uistite sa, že sú všetky nastavenia správne a potom kliknutím na tlačidlo **OK** zatvorte okno nastavení tlačiarne.

Po dokončení uvedených krokov vytlačte jednu skúšobnú stránku a pred tlačou celej úlohy skontrolujte výsledky.

Poznámka:

Ak tlačíte manuálne, počas tlače predných strán sa zobrazia pokyny pre tlač zadných strán. Papier znovu vložte podľa pokynov na obrazovke.

Nastavenia tlače pre používateľov systému Mac OS X 10.5 alebo 10.6

- 1** Vykonajte zmeny v základných nastaveniach.

➔ [„Základné nastavenia tlače pre Mac OS X 10.5 alebo 10.6” na strane 42](#)

Tlač

- 2 V kontextovej ponuke vyberte položku **Two-sided Printing Settings**.

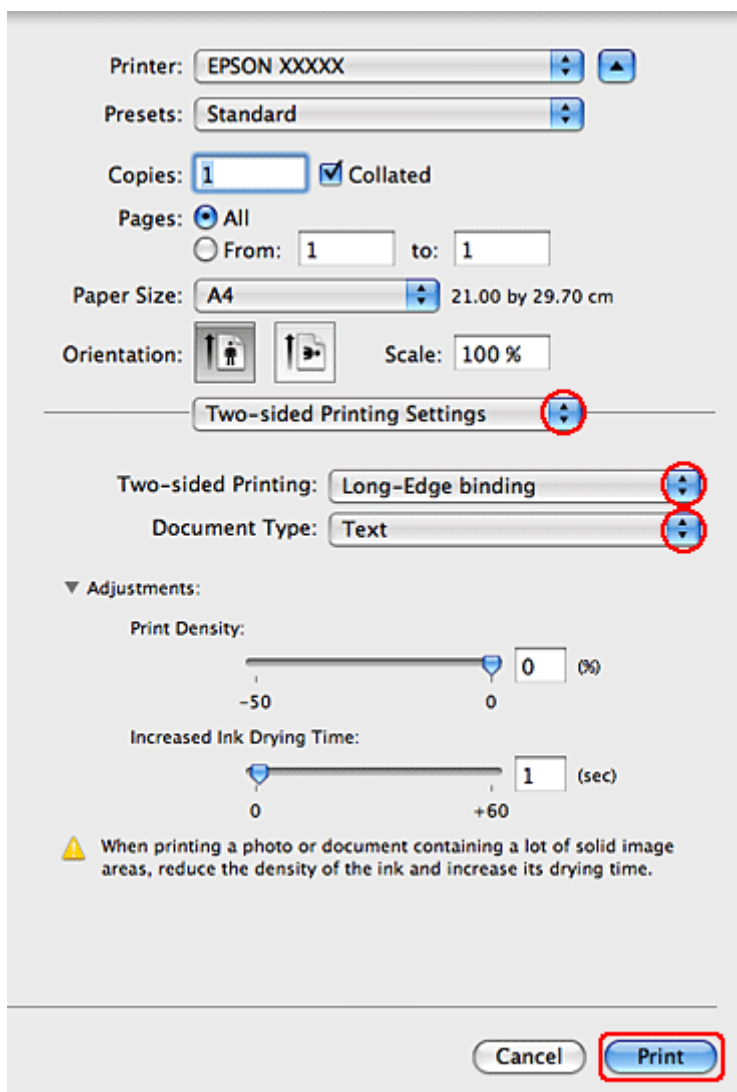

- 3 Vyberte položku **Long-Edge binding** alebo **Short-Edge binding** v kontextovej ponuke Two-sided Printing.

- 4 Vyberte jedno z nastavení Document Type (Typ dokumentu). Týmto sa automaticky nastaví Print Density (Hustota tlače) a Increased Ink Drying Time (Zvýšený čas schnutia atramentu).

Poznámka:

Ak tlačíte údaje s vysokou hustotou, ako sú grafy, odporúčame upraviť nastavenia ručne.

- 5 Tlač spustíte kliknutím na tlačidlo **Print** (Tlačiť).

Nastavenia tlačiarne v operačnom systéme Mac OS X 10.4

- 1 Vykonajte zmeny v základných nastaveniach.

➔ „Základné nastavenia tlačiarne pre Mac OS X 10.4” na strane 43

Tlač

- 2 V kontextovej ponuke vyberte položku **Two-sided Printing Settings**.

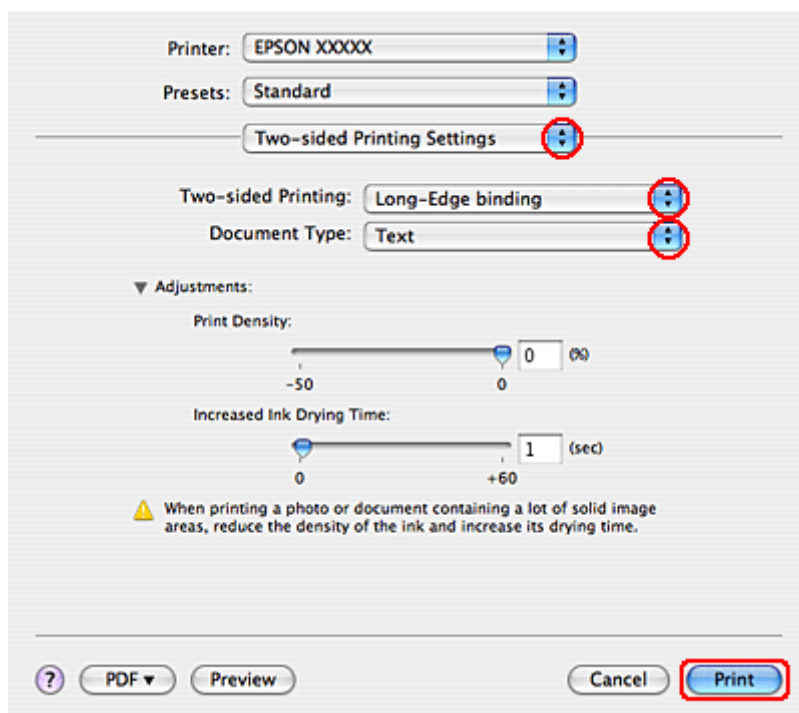

- 3 Vyberte položku **Long-Edge binding** alebo **Short-Edge binding** v kontextovej ponuke Two-sided Printing.

- 4 Vyberte jedno z nastavení Document Type (Typ dokumentu). Týmto sa automaticky nastaví Print Density (Hustota tlače) a Increased Ink Drying Time (Zvýšený čas schnutia atramentu).

Poznámka:

Ak tlačíte údaje s vysokou hustotou, ako sú grafy, odporúčame upraviť nastavenia ručne.

- 5 Vložte papier do papierovej kazety a kliknite na **Print (Tlačiť)**.

➔ „Vkladanie papiera” na strane 25

Tlač s prispôbením na stranu

Ak napríklad chcete tlačiť dokument formátu A4 na papier s inou veľkosťou, môžete použiť funkciu tlače s prispôbením na stranu.

Tlač

Tlač s prispôbením na stranu automaticky zmení veľkosť strany na veľkosť papiera, ktorý ste vybrali. Veľkosť strany môžete zmeniť aj manuálne.

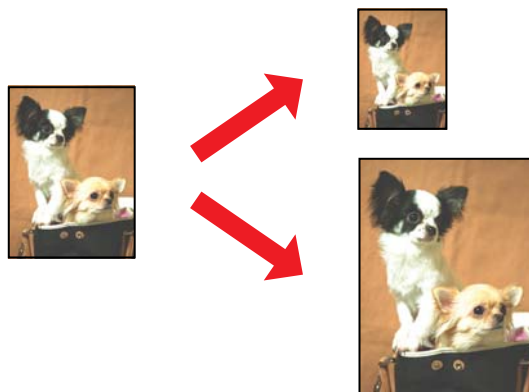

Nastavenia tlačiarne pre systém Windows

- 1 Vykonajte zmeny v základných nastaveniach.
 ➔ „Základné nastavenia tlačiarne pre systém Windows“ na strane 40
- 2 Kliknite na kartu **More Options (Viac možností)** a začiarknite políčko **Reduce/Enlarge Document (Zmenšiť/Zväčšiť dokument)**.

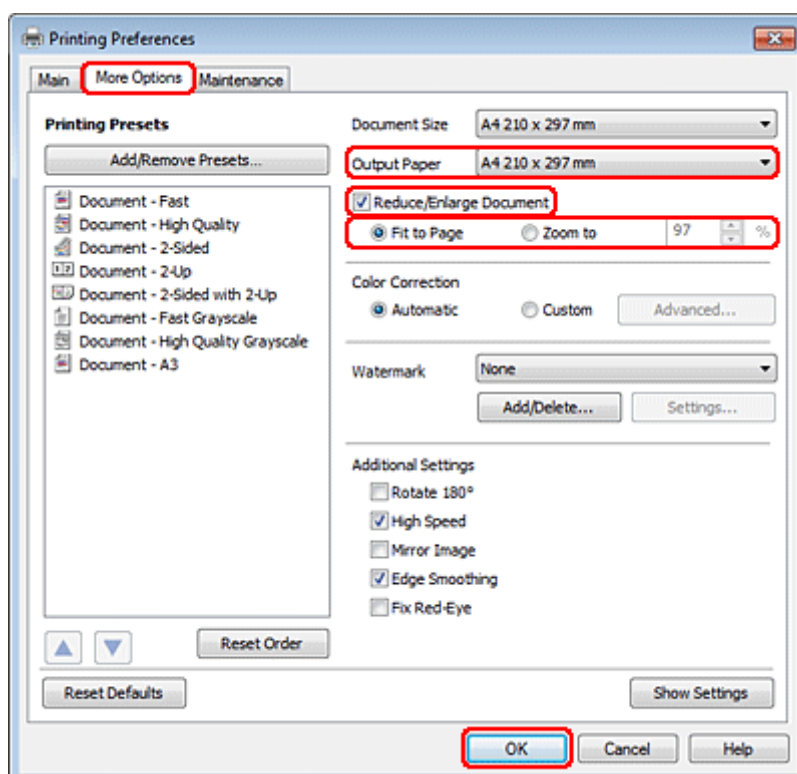

- 3 Vykonajte jedno z nasledovného:
 - Ak ste vybrali možnosť **Fit to Page (Upraviť na stránku)**, vyberte z rozbaľovacieho zoznamu **Output Paper (Výstupný papier)** veľkosť papiera, ktorú používate.

Tlač

- ☐ Ak ste vybrali možnosť **Zoom to (Priblížiť na)**, vyberte pomocou šípk percento.

4 Kliknutím na tlačidlo **OK** zavriete okno nastavení tlačiarne.

Po dokončení uvedených krokov vytlačte jednu skúšobnú stránku a pred tlačou celej úlohy skontrolujte výsledky.

Nastavenia tlače pre používateľov systému Mac OS X 10.5 alebo 10.6

1 Vykonajte zmeny v základných nastaveniach.

➔ „Základné nastavenia tlače pre Mac OS X 10.5 alebo 10.6“ na strane 42

2 V kontextovej ponuke vyberte položku **Paper Handling**.

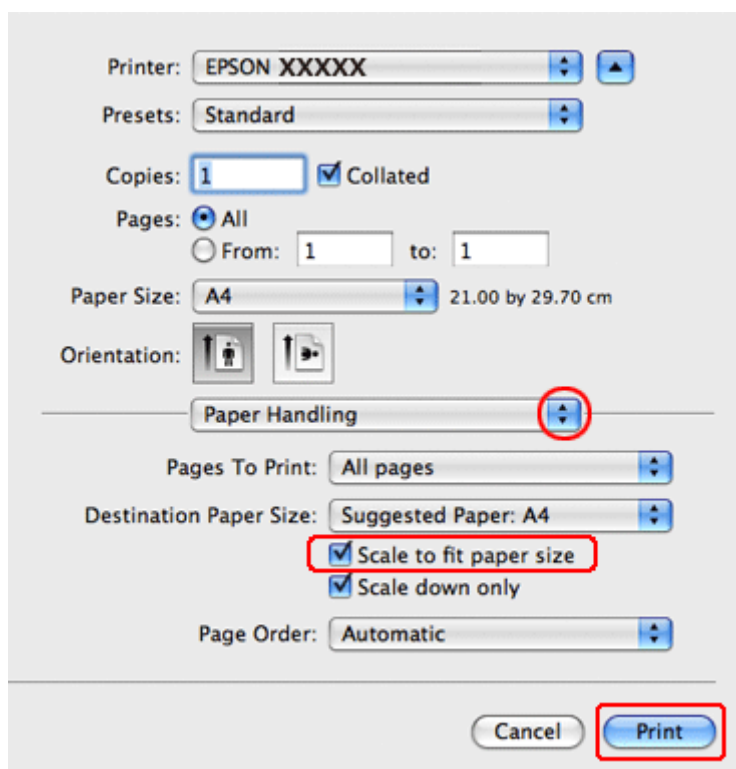

3 Začiarknite políčko **Scale to fit paper size**.

4 Skontrolujte, či sa v nastavení **Destination Paper Size** zobrazuje správna veľkosť.

5 Tlač spustíte kliknutím na tlačidlo **Print (Tlačiť)**.

Nastavenia tlačiarne v operačnom systéme Mac OS X 10.4

1 Vykonajte zmeny v základných nastaveniach.

➔ „Základné nastavenia tlačiarne pre Mac OS X 10.4“ na strane 43

Tlač

- 2 V kontextovej ponuke vyberte položku **Paper Handling**.

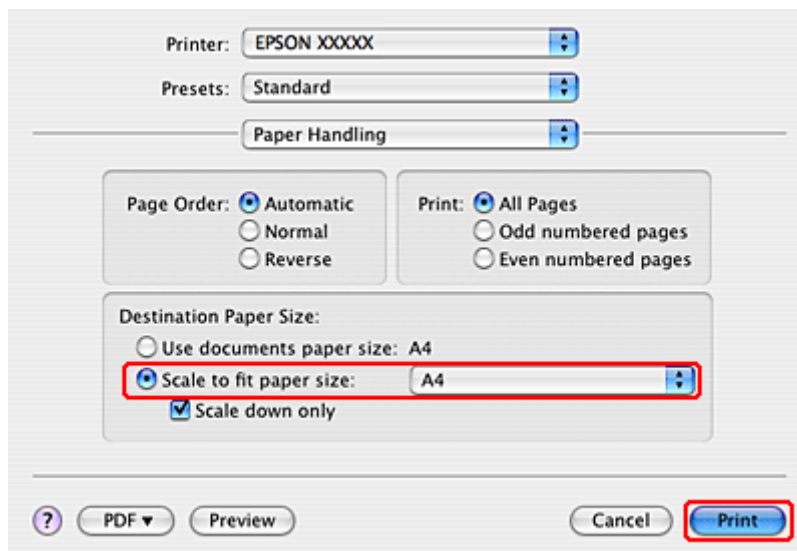

- 3 V časti Destination Paper Size vyberte možnosť **Scale to fit paper size**.

- 4 V kontextovej ponuke vyberte príslušnú veľkosť papiera.

- 5 Tlač spustíte kliknutím na tlačidlo **Print (Tlačiť)**.

Tlač Strany na jeden list

Tlač Pages Per Sheet (Strany na jeden list) umožňuje tlačiť dve alebo štyri strany na jeden list papiera.

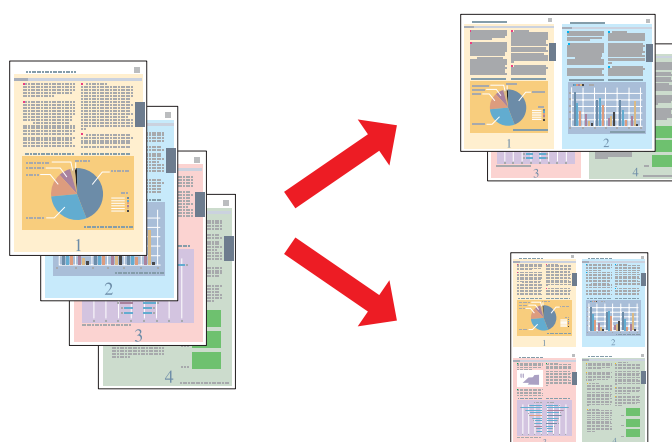

Nastavenia tlačiarne pre systém Windows

- 1 Vykonajte zmeny v základných nastaveniach.

➔ „Základné nastavenia tlačiarne pre systém Windows” na strane 40

Tlač

2

Vyberte možnosť **2-Up (2 str. na hárok)** alebo **4-Up (4 str. na hárok)** ako Multi-Page (Viacstránkové).

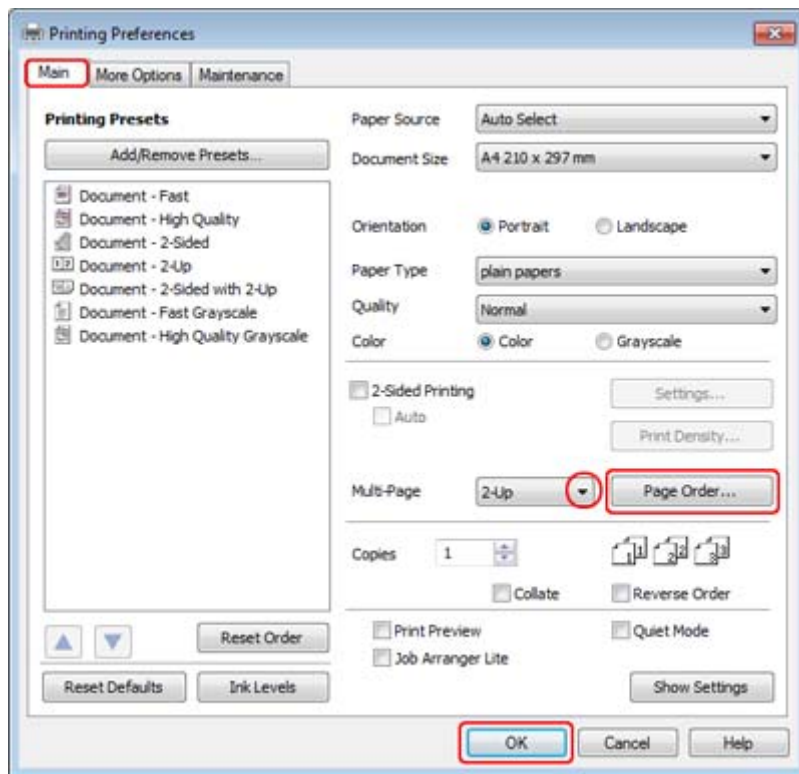

3

Kliknutím na tlačidlo **Page Order (Poradie strán)** otvorte okno Page Order Settings (Nastavenia Poradia strán).

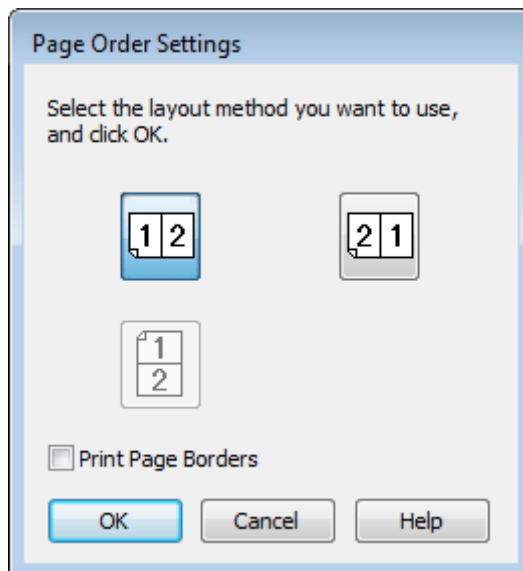

4

Vyberte z nasledujúcich nastavení.

Page Order (Poradie strán)	Umožňuje určiť poradie, v ktorom budú strany tlačené na list papiera. V závislosti od nastavenia položky Orientation (Orientácia) v okne Main (Hlavný) nemusia byť niektoré nastavenia k dispozícii.
-----------------------------------	--

Tlač

Print Page Borders (Tlačiť okraje stránky)	Tlačí rámy okolo strán na každom vytlačennom liste.
---	---

5 Kliknutím na tlačidlo **OK** sa vrátite do okna Main (Hlavný).

6 Kliknutím na tlačidlo **OK** zavriete okno nastavení tlačiarne.

Po dokončení uvedených krokov vytlačte jednu skúšobnú stránku a pred tlačou celej úlohy skontrolujte výsledky.

Nastavenia tlače pre používateľov systému Mac OS X 10.5 alebo 10.6

1 Vykonajte zmeny v základných nastaveniach.

➔ „Základné nastavenia tlače pre Mac OS X 10.5 alebo 10.6“ na strane 42

2 V kontextovej ponuke vyberte možnosť **Layout**.

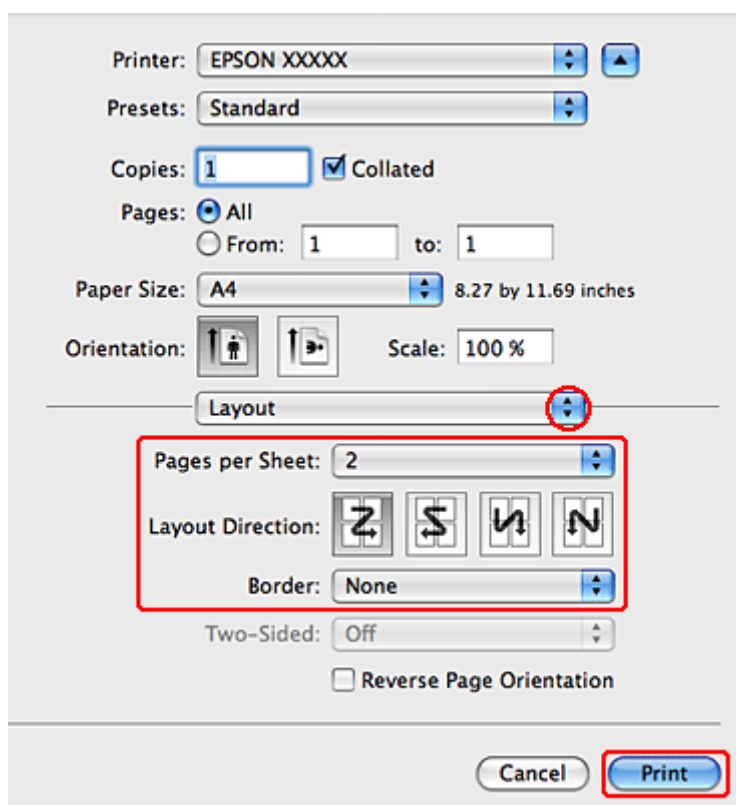

3 Vyberte z nasledujúcich nastavení:

Pages per Sheet	Tlačí viacero strán dokumentu na jeden list papiera. Môžete si vybrať z 1, 2, 4, 6, 9 alebo 16 .
Layout Direction	Umožňuje určiť poradie, v ktorom budú strany tlačené na list papiera.
Border	Tlačí rám okolo strán na každom vytlačennom liste. Môžete si vybrať z možnosti None , Single Hairline , Single Thin Line , Double Hairline alebo Double Thin Line .

Tlač

- 4 Tlač spustíte kliknutím na tlačidlo **Print (Tlačiť)**.

Nastavenia tlačiarne v operačnom systéme Mac OS X 10.4

- 1 Vykonajte zmeny v základných nastaveniach.
 ➔ „Základné nastavenia tlačiarne pre Mac OS X 10.4“ na strane 43
- 2 V kontextovej ponuke vyberte možnosť **Layout**.

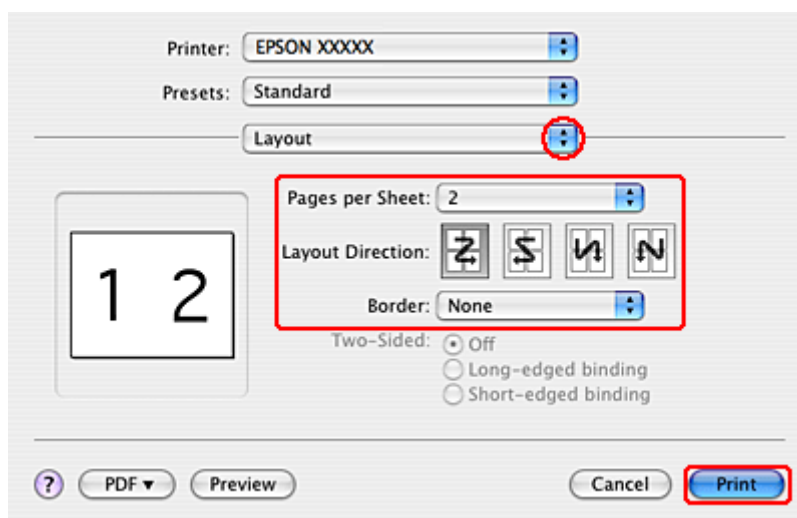

- 3 Vyberte z nasledujúcich nastavení:

Pages per Sheet	Tlačí viacero strán dokumentu na jeden list papiera. Môžete si vybrať z 1, 2, 4, 6, 9 alebo 16 .
Layout Direction	Umožňuje určiť poradie, v ktorom budú strany tlačené na list papiera.
Border	Tlačí rám okolo strán na každom vytlačenej liste. Môžete si vybrať z možnosti None , Single Hairline , Single Thin Line , Double Hairline alebo Double Thin Line .

- 4 Tlač spustíte kliknutím na tlačidlo **Print (Tlačiť)**.

Tlač

Poster Printing (Tlač plagátu) (iba pre systém Windows)

Poster Printing (Tlač plagátu) umožňuje tlačiť obrázky vo veľkosti plagátov zväčšením jednej strany tak, aby pokryla niekoľko listov papiera.

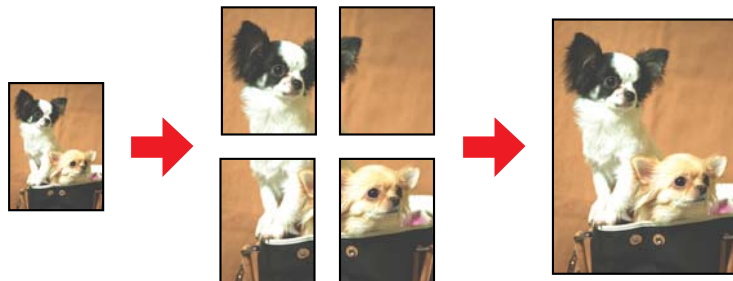

Poznámka:

Táto funkcia nie je k dispozícii v systéme Mac OS X.

Nastavenia tlačiarne

1

Vykonajte zmeny v základných nastaveniach.

➔ „Základné nastavenia tlačiarne pre systém Windows“ na strane 40

2

Vyberte možnosť **2x1 Poster (Plagát 2x1)**, **2x2 Poster (Plagát 2x2)**, **3x3 Poster (Plagát 3x3)** alebo **4x4 Poster (Plagát 4x4)** pre nastavenie Multi-Page (Viacstránkové).

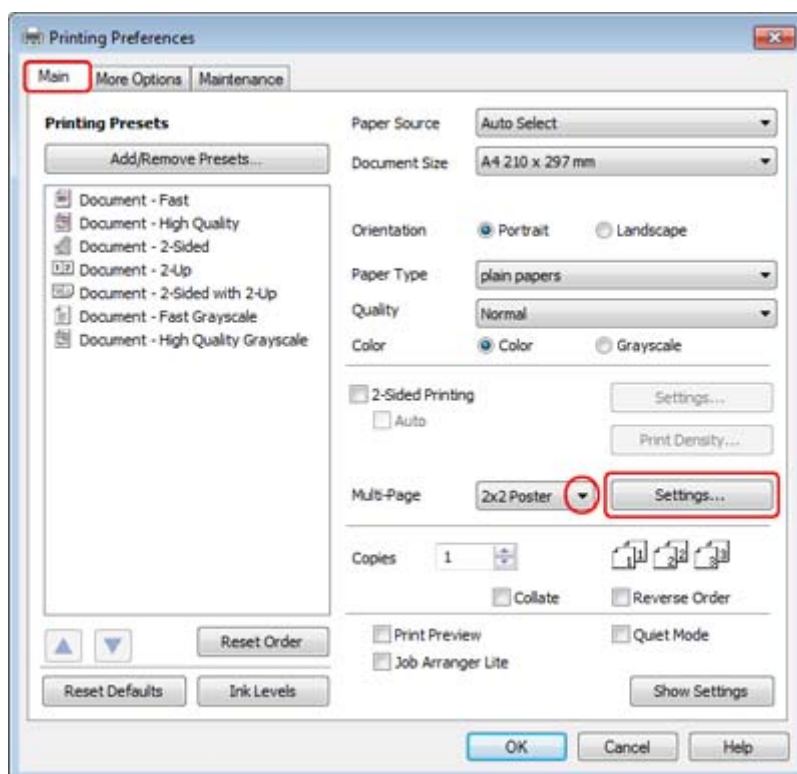

Tlač

- 3 Spôsob, akým plagát vytlačíte, môžete upraviť po kliknutí na možnosť **Settings (Nastavenia)**. Otvorí sa okno Poster Settings (Nastavenia plagátu).

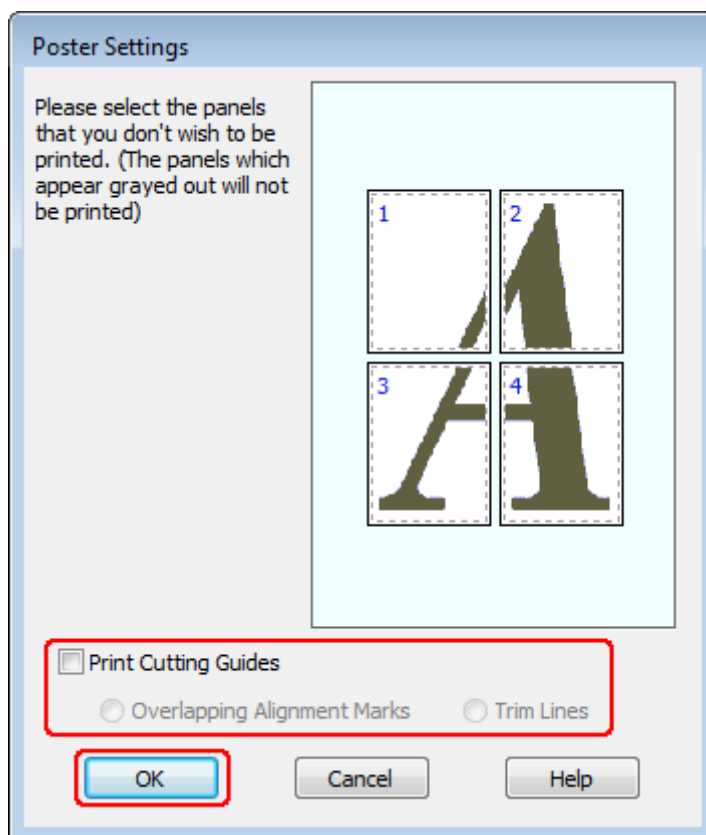

- 4 Vykonajte nasledujúce nastavenia:

Print Cutting Guides (Tlačiť vodiace čiary orezania)	Tlačí vodiace čiary pre orezanie.
Overlapping Alignment Marks (Značky presahujúceho zarovnaní)	Presiahnite mierne panely a značky zarovnaní tlače, aby bolo možné panely presnejšie zarovnať.
Trim Lines (Orezať čiary)	Tlačí čiary okrajov na panely, čím vytvára vodiacu čiaru pri orezávaní strán.

Poznámka:

Ak chcete vytlačiť iba pár panelov bez toho, aby ste tlačili celý plagát, kliknite na panely, ktoré nechcete tlačiť.

- 5 Kliknutím na tlačidlo **OK** sa vrátite do okna Main (Hlavný).

- 6 Kliknutím na tlačidlo **OK** zavriete okno nastavení tlačiarne.

Tlač

Po dokončení vyššie uvedených krokov vytlačte jednu skúšobnú stránku a skontrolujte výsledky predtým, než vykonáte tlač celej úlohy. Potom postupujte podľa pokynov.

➔ „Postup vytvorenia plagátu z vlastných výtlačkov” na strane 63

Postup vytvorenia plagátu z vlastných výtlačkov

Uvedieme príklad, ako môžete vytvoriť plagát s usporiadaním 2x2 Poster (Plagát 2x2) vybratý ako Multi-Page (Viacstránkové) a **Overlapping Alignment Marks (Značky presahujúceho zarovnanie)** vybraté ako Print Cutting Guides (Tlačíť vodiace čiary orezania).

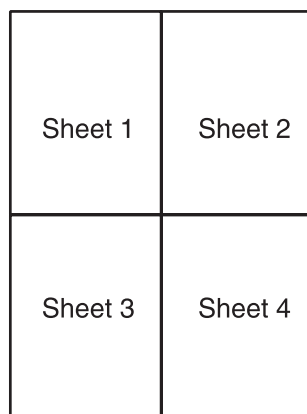

1

Orežte okraj listu 1 pozdĺž zvislej čiar cez stred horných a spodných krížových značiek:

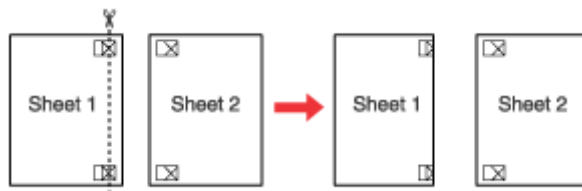

2

Umiestnite okraj listu 1 na hornú časť listu 2 a zarovnajte krížové značky, potom dočasne prilepte zozadu tieto dva listy:

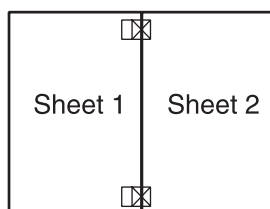

Tlač

- 3** Rozstrihnite zlepené listy na dva listy pozdĺž zvislej čiary cez značky zarovnania (tentokrát čiara naľavo od krížových značiek):

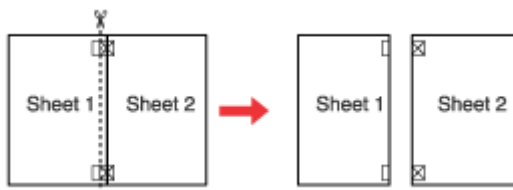

- 4** Zarovnajte okraje papiera pomocou značiek zarovnania a zlepte ich zozadu dohromady.

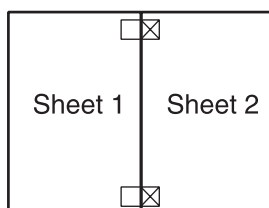

- 5** Opakujte postup z krokov 1 až 4, aby ste zlepli list 3 a 4 dohromady.

- 6** Opakujte postup od kroku 1 po krok 4, aby ste zlepli horné a dolné okraje papiera:

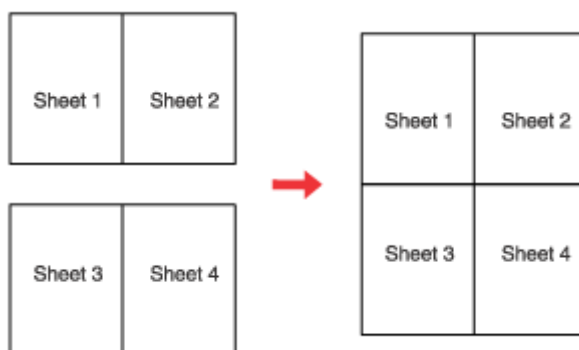

- 7** Orežte zostávajúce okraje.

Tlač

Watermark (Vodotlač) (iba pre systém Windows)

Tlač Watermark (Vodotlač) umožňuje tlačť vodotlač textu alebo obrázka na dokument.

**Poznámka:**

Táto funkcia nie je k dispozícii v systéme Mac OS X.

Tlač vodotlače

- 1 Vykonaňte zmeny v základných nastaveniach.
 - ➔ „Základné nastavenia tlačiarny pre systém Windows” na strane 40
- 2 Kliknite na kartu **More Options (Viac možností)**, vyberte požadovanú vodotlač v zozname Watermark (Vodotlač), potom kliknite na tlačidlo **Settings (Nastavenia)**.

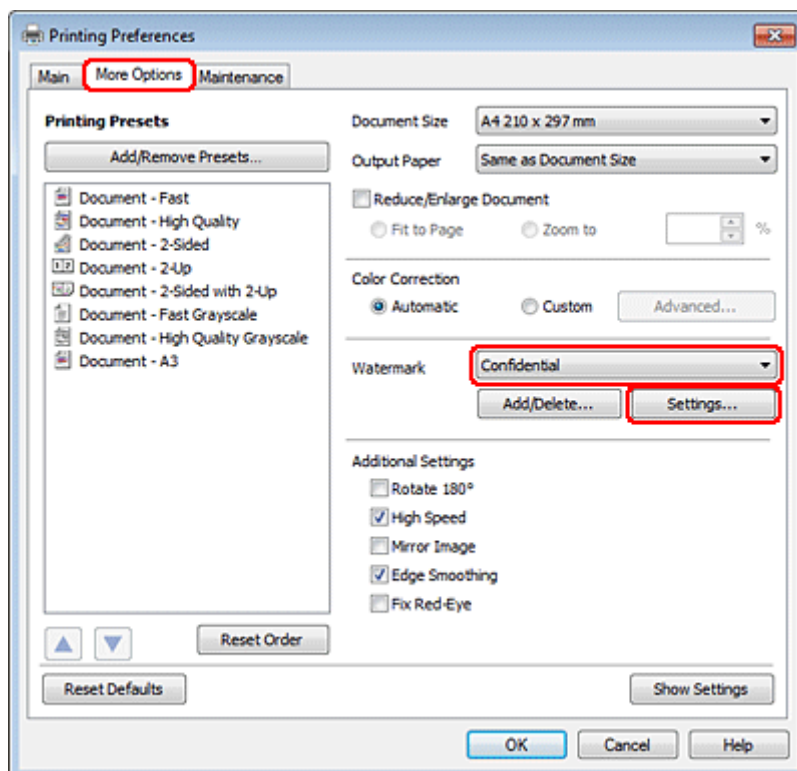

Tlač

Ak si chcete vytvoriť svoju vlastnú vodotlač, pozrite si on-line pomocníka.

- 3 Zadajte nastavenia, ktoré chcete mať pre vodotlač.

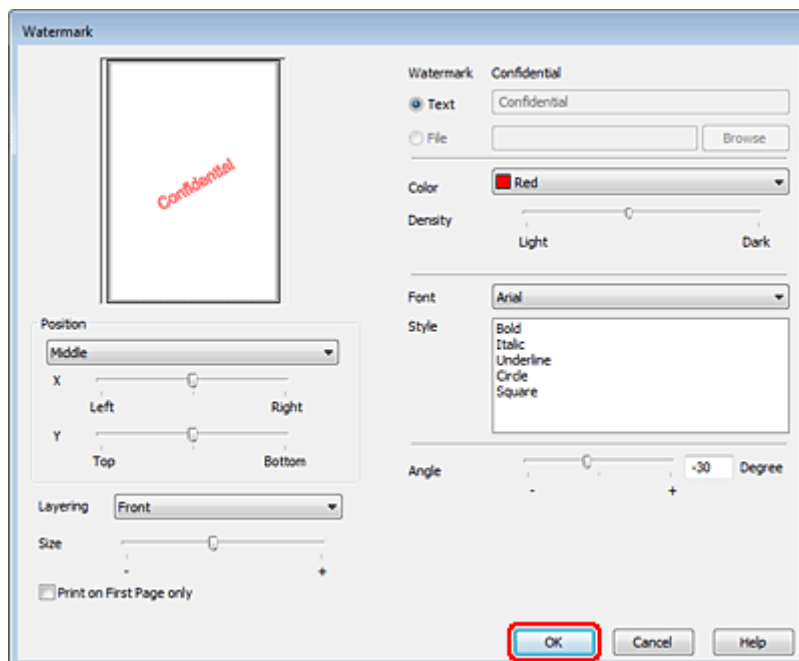

- 4 Kliknutím na tlačidlo **OK** sa vrátite do okna More Options (Viac možností).

- 5 Kliknutím na tlačidlo **OK** zavriete okno nastavení tlačiarne.

Po dokončení uvedených krokov vytlačte jednu skúšobnú stránku a pred tlačou celej úlohy skontrolujte výsledky.

Zdieľanie tlačiarne

Je možné nastaviť tlačiareň pre možnosť zdieľania s inými používateľmi v sieti.

Najprv nastavte tlačiareň ako zdieľanú tlačiareň na počítači, ktorý je k nej priamo pripojený. Potom pridáte tlačiareň ku každému sieťovému počítaču, ktorý k nej získa prístup.

Podrobnosti nájdete v dokumentácii k počítaču Windows alebo Macintosh.

Skenovanie

Skenovanie

Vyskúšajme skenovanie

Spustenie skenovania

Naskenovaním dokumentu sa oboznámite s celým procesom.

- 1 Položte dokument na skener.
➔ „Umiestnenie originálov” na strane 33
- 2 Spustite program Epson Scan.
 - Windows:
Dvakrát kliknite na ikonu **Epson Scan** na pracovnej ploche.
 - Mac OS X:
Vyberte položky **Applications (Aplikácie) > Epson Software > EPSON Scan**.
- 3 Vyberte položku **Home Mode (Domáci režim)**.

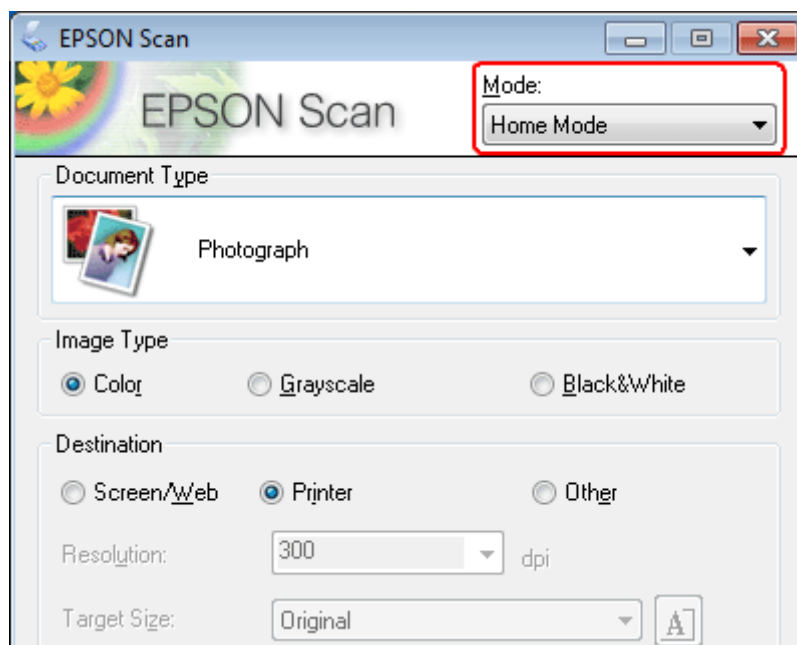

Skenovanie

- 4 Vyberte možnosť **Text/Line Art (Text/perovka)** ako nastavenie **Document Type (Typ dokumentu)**.

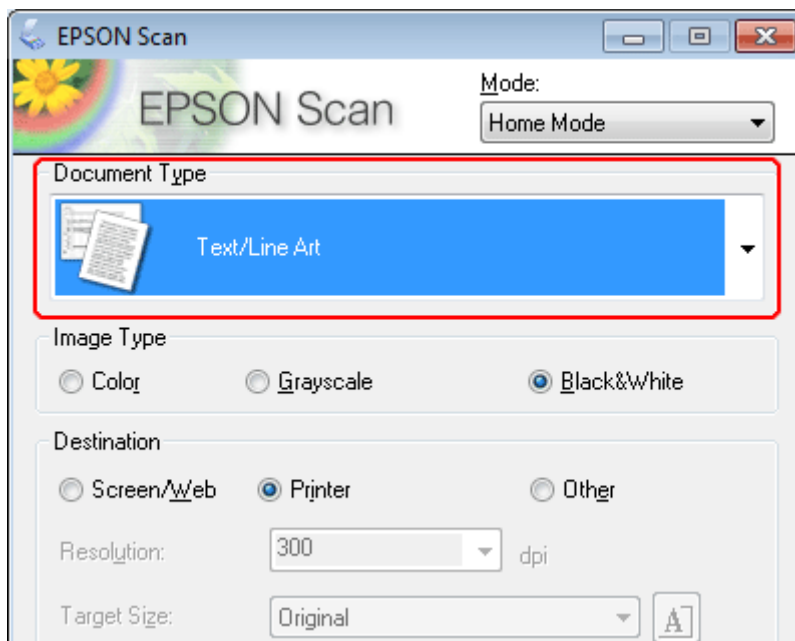

- 5 Kliknite na tlačidlo **Preview (Ukážka)**.

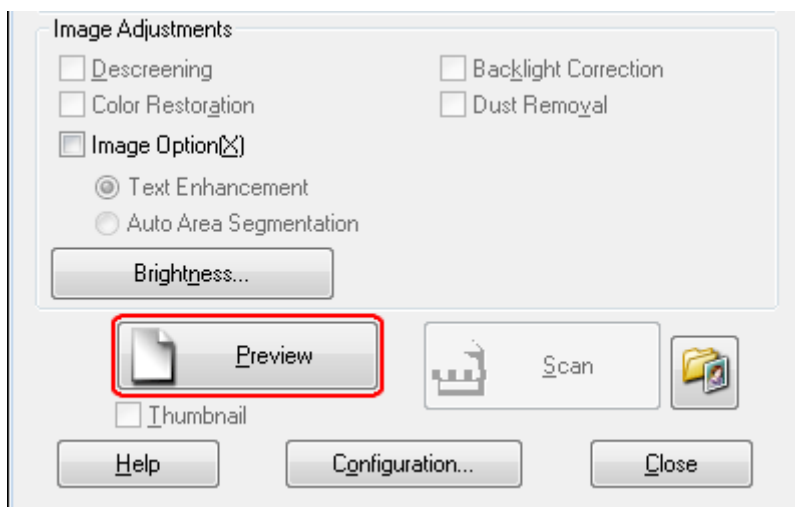

Skenovanie

- 6 Kliknite na tlačidlo **Scan (Skenovať)**.

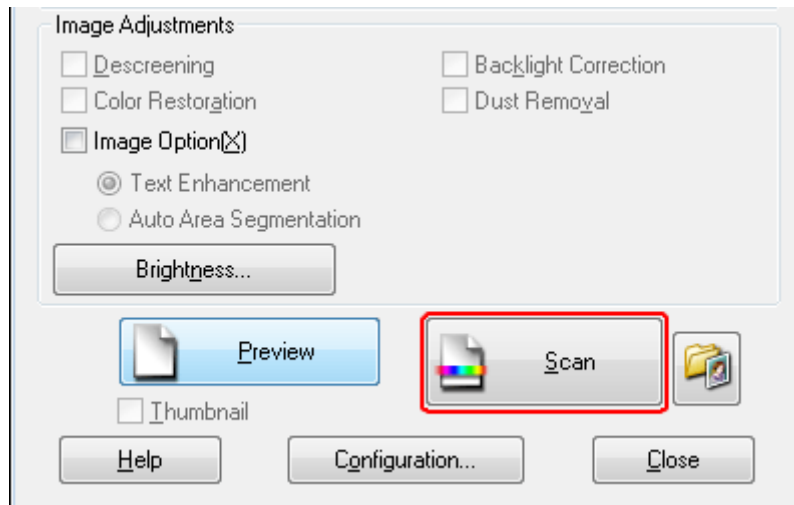

- 7 Kliknite na tlačidlo **OK**.

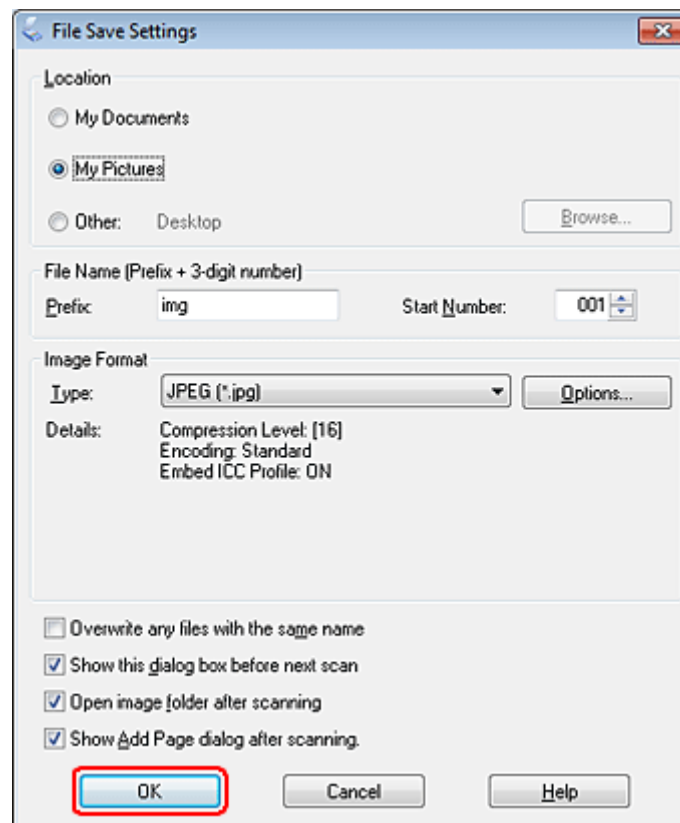





Naskenovaný obrázok sa uloží.

Skenovanie







Funkcie úprav obrázkov

Program Epson Scan ponúka širokú škálu nastavení na vylepšenie farieb, ostroti, kontrastu a ďalších aspektov, ktoré ovplyvňujú kvalitu obrázkov.

Ďalšie podrobnosti o programe Epson Scan nájdete v pomocníkovi.

Histogram	<p>Poskytuje grafické rozhranie na individuálnu úpravu úrovni zvýraznenia, tieňa a gama.</p> 
Tone Correction (Korekcia odtieňov)	<p>Poskytuje grafické rozhranie na individuálnu úpravu úrovni odtieňov.</p> 
Image Adjustment (Úprava obrázka)	<p>Upraví jas, kontrast a vyváženie červenej, zelenej a modrej farby na celom obrázku.</p> 
Color Palette (Farebná paleta)	<p>Poskytuje grafické rozhranie na úpravu úrovni stredných odtieňov, ako sú napríklad odtiene pokožky, bez vplyvu na oblasti zvýraznenia a tieňa na obrázku.</p> 
Unsharp Mask (Maska rozostrenia)	<p>Vytvorí jasnejšie okraje oblastí obrázka pre celkovo ostrejší obrázok.</p> 

Skenovanie

<p>Desccreening (Odrašťovanie)</p>	<p>Odstraňuje vlnité vzory (známe ako moaréé), ktoré sa môžu objaviť v jemne tieňovaných oblastiach obrázka, napríklad pri odtieňoch pokožky.</p> 
<p>Color Restoration (Obnova farieb)</p>	<p>Automatically obnoví farby na vyblednutých fotografiách.</p> 
<p>Backlight Correction (Korekcia podsvietenia)</p>	<p>Odstráni tieň z fotografií, ktoré majú prílišné svetlo na pozadí.</p> 
<p>Dust Removal (Odstránenie prachu)</p>	<p>Automatically odstráni prachové škvrny z originálov.</p> 
<p>Text Enhancement (Vylepšenie textu)</p>	<p>Vylepšuje rozoznávanie textu pri skenovaní textových dokumentov.</p> 
<p>Auto Area Segmentation (Auto Segmentácia Oblasťi)</p>	<p>Zvýrazňuje čiernobiele obrázky a spresňuje rozpoznávanie textu oddelením textu od grafiky.</p> 

Skenovanie

<p>Color Enhance (Vylepšenie farby)</p>	<p>Zvýrazní zvolenú farbu. Môžete vybrať červenú, modrú alebo zelenú farbu.</p> 
---	--

Základné skenovanie

Skenovanie z ovládacieho panelu

Skenovanie do ukladacieho zariadenia USB

- 1 Položte originály na skener.
➔ „Umiestnenie originálov” na strane 33
- 2 Pripojte zariadenie USB k svojmu zariadeniu.

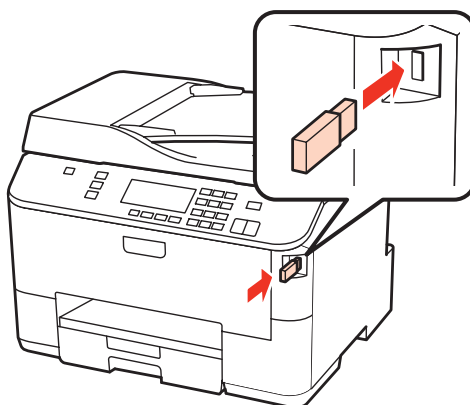

- 3 Vyberte **Scan**.
- 4 Vyberte **Skenovať do zariadenia USB**.
- 5 Upravte nastavenia.
- 6 Stlačte tlačidlo **Start**.

Naskenovaný obrázok sa uloží.

Skenovanie

Skenovanie do počítača

- 1 Položte originály na skener.
➔ „Umiestnenie originálov” na strane 33
- 2 Vyberte **Scan**.
- 3 Vyberte niektorú položku.
➔ „Zoznam ponuky v režime skenovania” na strane 121
- 4 Vyberte svoj počítač.

Poznámka:

Ak je zariadenie pripojené do siete, môžete vybrať počítač, do ktorého chcete uložiť skenovaný obraz.

- 5 Stlačte tlačidlo **Start**.

Naskenovaný obrázok sa uloží.

Skenovanie

Skenovanie v režime Home Mode (Domáci režim)

Režim Home Mode (Domáci režim) umožňuje prispôsobenie niektorých nastavení skenovania a kontrolu vykonaných zmien na obrázku s ukážkou. Tento režim je užitočný na základné skenovanie fotografií a grafiky.

Poznámka:

- V režime Home Mode (Domáci režim) možno skenovať len zo skla na dokumenty.
- Ďalšie podrobnosti o programe Epson Scan nájdete v pomocníkovi.

- 1** Položte originály na skener.
 - ➔ „Sklo pre dokumenty” na strane 35
- 2** Spustíte program Epson Scan.
 - ➔ „Spustenie ovládača Epson Scan” na strane 89
- 3** Zo zoznamu Mode (Režim) vyberte položku **Home Mode (Domáci režim)**.

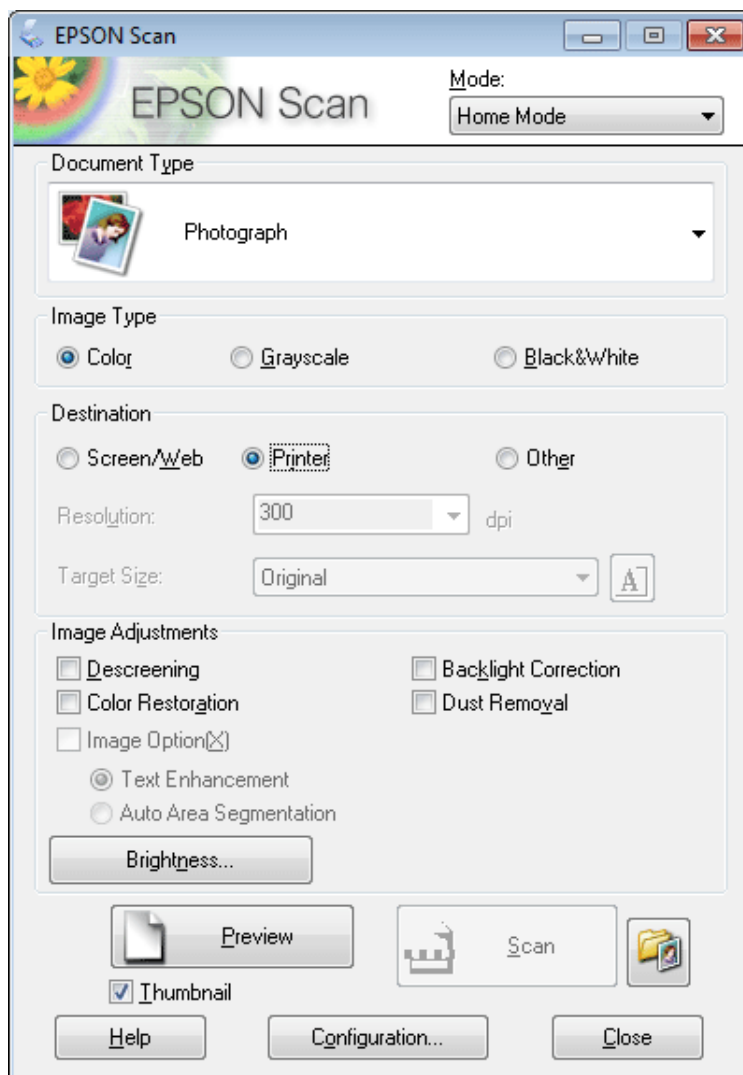

Skenovanie

- 4 Vyberte nastavenie položky Document Type (Typ dokumentu).
- 5 Vyberte nastavenie Image Type (Typ obrázka).
- 6 Kliknite na tlačidlo **Preview (Ukážka)**.
➔ „Zobrazenie ukážky a úprava oblasti skenovania” na strane 79
- 7 Upravte expozíciu, jas a ďalšie nastavenia kvality obrázka.
- 8 Kliknite na tlačidlo **Scan (Skenovať)**.
- 9 V okne File Save Settings (Nastavenie ukladania súborov) vyberte nastavenie Type (Typ) a potom kliknite na tlačidlo **OK**.

Poznámka:

Ak políčko **Show this dialog box before next scan (Zobraziť toto dialógové okno pred ďalším skenovaním)** nie je začiarknuté, program Epson Scan začne skenovať okamžite bez zobrazenia okna File Save Settings (Nastavenie ukladania súborov).

Naskenovaný obrázok sa uloží.

Skenovanie v režime Office Mode (Kancelársky režim)

Režim Office Mode (Kancelársky režim) umožňuje rýchlo skenovať textové dokumenty bez zobrazenia ukážky obrázka.

Poznámka:

Ďalšie podrobnosti o programe Epson Scan nájdete v pomocníkovi.

- 1 Položte originály na skener.
➔ „Umiestnenie originálov” na strane 33
- Poznámka k automatickému podávaču dokumentov (APD):**
Papier nevkladajte nad značku pod šípkou ▼ na APD.
- 2 Spustite program Epson Scan.
➔ „Spustenie ovládača Epson Scan” na strane 89

Skenovanie

- 3 Zo zoznamu Mode (Režim) vyberte položku **Office Mode (Kancelársky režim)**.

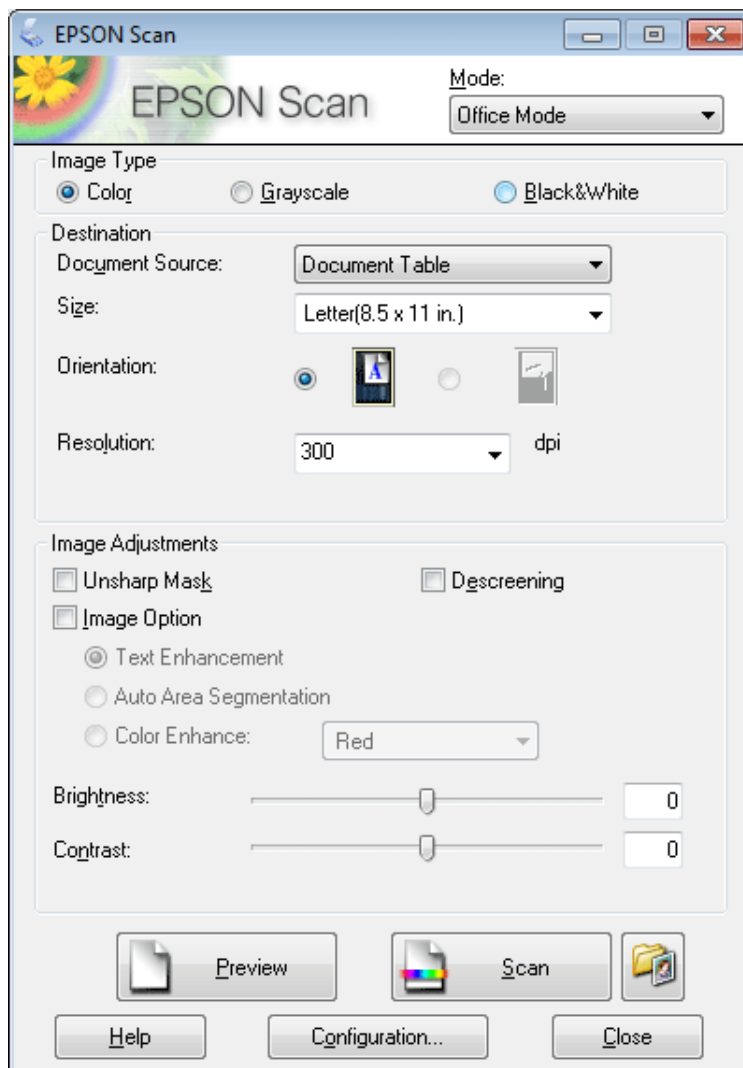

- 4 Vyberte nastavenie Image Type (Typ obrázka).
- 5 Vyberte nastavenie Document Source (Zdroj dokumentu).
- 6 Vyberte veľkosť originálu ako nastavenie Size (Veľkosť).
- 7 Vyberte vhodné rozlíšenie pre originály ako nastavenie Resolution (Rozlíšenie).
- 8 Kliknite na tlačidlo **Scan (Skenovať)**.

Skenovanie

- 9** V okne File Save Settings (Nastavenie ukladania súborov) vyberte nastavenie Type (Typ) a potom kliknite na tlačidlo OK.

Poznámka:

Ak políčko **Show this dialog box before next scan (Zobraziť toto dialógové okno pred ďalším skenovaním)** nie je začiarknuté, program Epson Scan začne skenovať okamžite bez zobrazenia okna File Save Settings (Nastavenie ukladania súborov).

Naskenovaný obrázok sa uloží.

Skenovanie v režime Professional Mode (Profesionálny režim)

Režim Professional Mode (Profesionálny režim) umožňuje úplné ovládanie nastavení skenovania a kontrolu vykonaných zmien na obrázku s ukážkou. Tento režim sa odporúča pre pokročilých používateľov.

Poznámka:

Ďalšie podrobnosti o programe Epson Scan nájdete v pomocníkovi.

- 1** Položte originály na skener.
➔ „Umiestnenie originálov” na strane 33
- 2** Spustite program Epson Scan.
➔ „Spustenie ovládača Epson Scan” na strane 89

Skenovanie

- 3** Zo zoznamu Mode (Režim) vyberte položku **Professional Mode (Profesionálny režim)**.

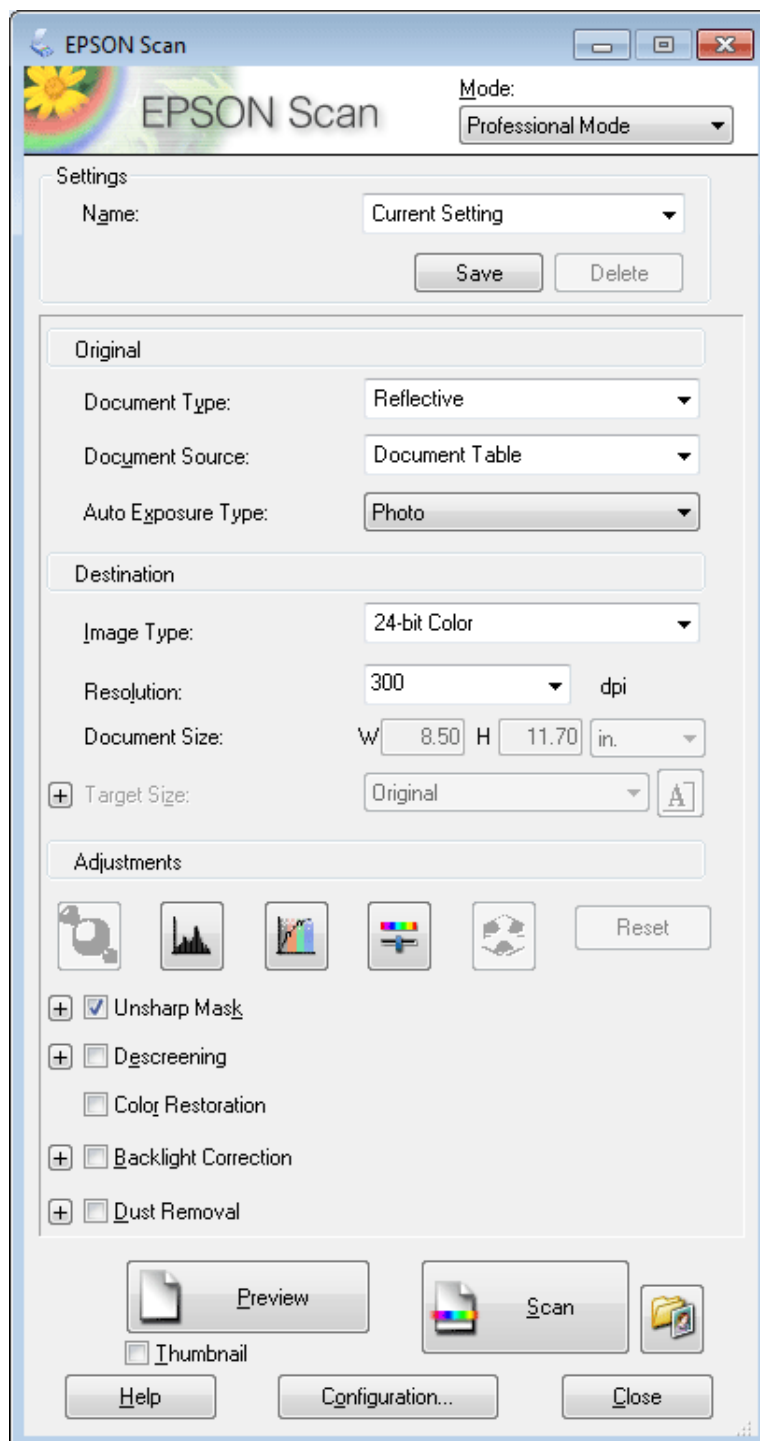

- 4** Ako nastavenie Document Type (Typ dokumentu) vyberte typ skenovaných originálov.

- 5** Vyberte nastavenie Document Source (Zdroj dokumentu).

- 6** Ak vyberiete možnosť **Reflective (Reflexné mat)** ako nastavenie Document Type (Typ dokumentu), vyberte položku **Photo (Fotografia)** alebo **Document (Dokument)** ako nastavenie Auto Exposure Type (Typ automatickej expozície).

Skenovanie

- 7 Vyberte nastavenie Image Type (Typ obrázka).
- 8 Vyberte vhodné rozlíšenie pre originály ako nastavenie Resolution (Rozlíšenie).
- 9 Kliknutím na tlačidlo **Preview (Ukážka)** zobrazte ukážku obrázkov. Otvorí sa okno Preview (Ukážka), v ktorom sa zobrazia obrázky.

➔ „Zobrazenie ukážky a úprava oblasti skenovania” na strane 79

Poznámka k automatickému podávaču dokumentov (APD):

- Podávač APD podá prvú stranu dokumentu, program Epson Scan ju predskenuje a zobrazí v okne Preview (Ukážka). Podávač APD potom prvú stranu vysunie.
Prvú stranu dokumentu položte navrch zvyšku strán a potom celý dokument vložte do podávača APD.
- Papier nevkladajte nad značku pod šípkou ▼ na APD.

- 10 Nastavením položky Target Size (Cieľová veľkosť) vyberte veľkosť skenovaného obrázka, ak je to potrebné. Obrázky môžete skenovať s originálnou veľkosťou alebo môžete ich veľkosť pri skenovaní zväčšiť alebo zmenšiť pomocou nastavenia Target Size (Cieľová veľkosť).

- 11 V prípade potreby upravte kvalitu obrázka.

➔ „Funkcie úprav obrázkov” na strane 70

Poznámka:

Vybraté nastavenia môžete uložiť ako skupinu vlastných nastavení s príslušným názvom (**Name (Názov)**) a neskôr ich použiť pri skenovaní. Vlastné nastavenia sú dostupné aj v programe Epson Event Manager.

Ďalšie podrobnosti o programe Epson Event Manager nájdete v pomocníkovi.

- 12 Kliknite na tlačidlo **Scan (Skenovať)**.

- 13 V okne File Save Settings (Nastavenie ukladania súborov) vyberte nastavenie Type (Typ) a potom kliknite na tlačidlo **OK**.

Poznámka:

Ak políčko **Show this dialog box before next scan (Zobraziť toto dialógové okno pred ďalším skenovaním)** nie je začiarknuté, program Epson Scan začne skenovať okamžite bez zobrazenia okna File Save Settings (Nastavenie ukladania súborov).

Naskenovaný obrázok sa uloží.

Zobrazenie ukážky a úprava oblasti skenovania

Výber režimu ukážky

Po výbere základného nastavenia a rozlíšenia môžete zobraziť ukážku obrázka a vybrať alebo upraviť oblasť obrázka v okne Preview (Ukážka). Existujú dva typy ukážky.

Skenovanie

- V režime Normal (Normálne) sa zobrazujú ukážky obrázkov vcelku. Môžete ručne nastaviť oblasť skenovania a upraviť kvalitu obrázka.
- V režime Thumbnail (Miniatúra) sa zobrazujú ukážky obrázkov ako miniatúry. Program Epson Scan automaticky vyhľadá okraje oblasti skenovania, použije na obrázky automatické nastavenie expozície a v prípade potreby otočí obrázok.

Poznámka:

- Niektoré nastavenia, ktoré po zobrazení ukážky obrázka zmeníte, sa po zmene režimu ukážky obnovia.
- V závislosti od typu dokumentu a použitého režimu programu Epson Scan nemusí byť zmena typu ukážky možná.
- Ak ukážky obrázkov zobrazujete bez zobrazenia dialógového okna Preview (Ukážka), obrázky sa zobrazia v predvolenom režime ukážky. Ak ukážky obrázkov zobrazujete spolu so zobrazením dialógového okna Preview (Ukážka), obrázky sa zobrazia v režime ukážky, ktorá bola zobrazená pred ukážkou.
- Ak chcete zmeniť veľkosť okna Preview (Ukážka), kliknite na roh okna Preview (Ukážka) a presuňte ho myšou.
- Ďalšie podrobnosti o programe Epson Scan nájdete v pomocníkovi.

Vytvorenie oblasti označenia

Oblasť označenia je pohyblivá bodkovaná čiara, ktorá sa zobrazuje na okrajoch ukážky obrázka a signalizuje oblasť skenovania.

Oblasť označenia nakreslíte podľa niektorého z nasledujúcich krokov.

- Ak chcete oblasť označenia nakresliť ručne, presuňte kurzor do oblasti, kam chcete umiestniť roh oblasti označenia, a kliknite. Myšou presuňte zameriavací krížik po obrázku do opačného rohu požadovanej oblasti skenovania.







- Ak chcete oblasť označenia nakresliť automaticky, kliknite na ikonu automatického vyhľadania . Túto ikonu môžete používať iba v režime normálnej ukážky a iba ak ste na sklo na dokumenty položili iba jeden dokument.
- Ak chcete nakresliť oblasť označenia so zadanou veľkosťou, v nastavení Document Size (Veľkosť dokumentu) zadajte novú šírku a výšku.
- Ak chcete dosiahnuť najlepšie výsledky a expozíciu obrázka, uistite sa, že sú všetky strany oblasti označenia umiestnené vo vnútri ukážky obrázka. Do oblasti označenia nezahŕňajte oblasti mimo ukážky obrázka.

Skenovanie

Úprava oblasti označenia

Oblasť označenia môžete presunúť alebo upraviť jej veľkosť. Ak chcete naskenovať rozličné oblasti obrázka do samostatných súborov, v režime normálnej ukážky môžete na každom skenovanom obrázku vytvoriť viac oblastí označenia (najviac 50).

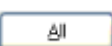
	Ak chcete presunúť oblasť označenia, umiestnite kurzor do oblasti označenia. Tvar kurzora sa zmení na ruku. Kliknite a presuňte oblasť označenia do požadovanej polohy.
	Ak chcete zmeniť veľkosť oblasti označenia, umiestnite kurzor na okraj alebo do rohu oblasti označenia. Tvar kurzora sa zmení na rovnú alebo šikmú dvojité šípku. Kliknite a presuňte okraj alebo roh oblasti označenia do požadovanej veľkosti.
	Ak chcete vytvoriť ďalšie oblasti označenia rovnakej veľkosti, kliknite na túto ikonu.
	Ak chcete odstrániť oblasť označenia, kliknite do nej a potom na túto ikonu.
	Kliknutím na túto ikonu sa aktivujú všetky označenia.

Poznámka:

- Ak chcete obmedziť pohyb oblasti označenia len na zvislý alebo vodorovný smer, počas presúvania oblasti označenia držte stlačený kláves **Shift**.
- Ak chcete zachovať aktuálne rozmery oblasti označenia, počas zmeny veľkosti oblasti označenia držte stlačený kláves **Shift**.
- Ak je nakreslených viac oblastí označenia, nezabudnite pred skenovaním kliknúť na tlačidlo **All (Všetky)** v okne *Preview (Ukážka)*. Inak bude naskenovaná len oblasť vo vnútri naposledy nakreslenej oblasti označenia.

Rôzne typy skenovania

Skenovanie časopisu

Najprv položte časopis na skener a spustite program Epson Scan.

Skenovanie

➔ „Spustenie skenovania” na strane 67

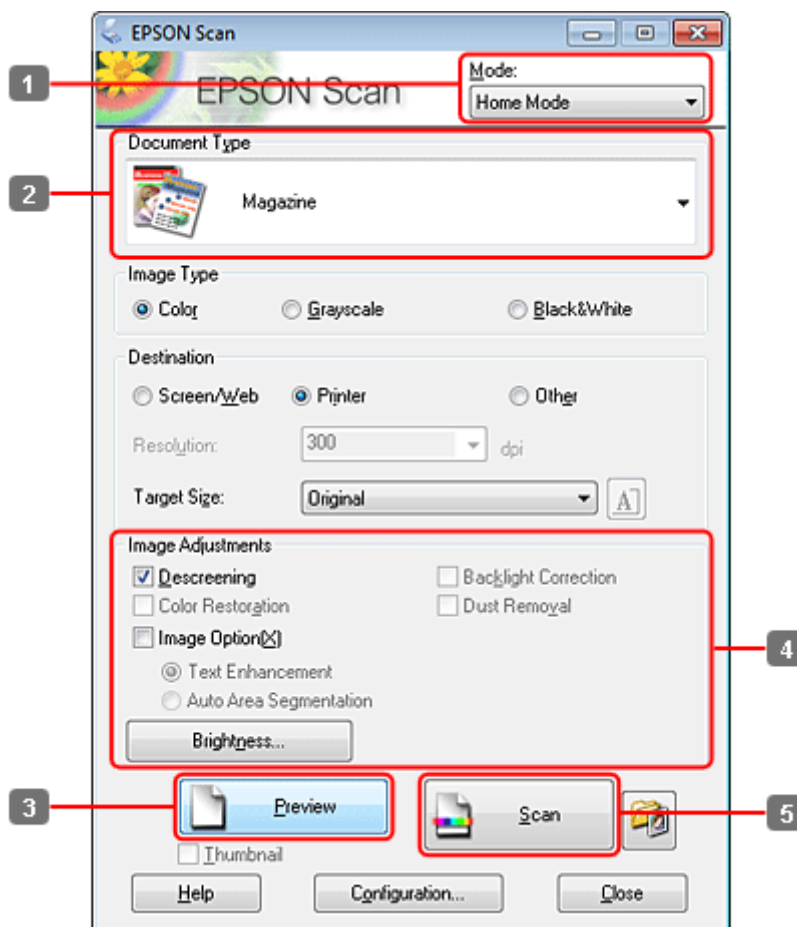

- 1 Zo zoznamu Mode (Režim) vyberte položku **Home Mode (Domáci režim)**.
- 2 Vyberte možnosť **Magazine (Časopis)** ako nastavenie Document Type (Typ dokumentu).
- 3 Kliknite na tlačidlo **Preview (Ukážka)**.
- 4 Upravte expozíciu, jas a ďalšie nastavenia kvality obrázka.
Ďalšie podrobnosti o programe Epson Scan nájdete v pomocníkovi.

Skenovanie

- 5 Kliknite na tlačidlo **Scan (Skenovať)**.

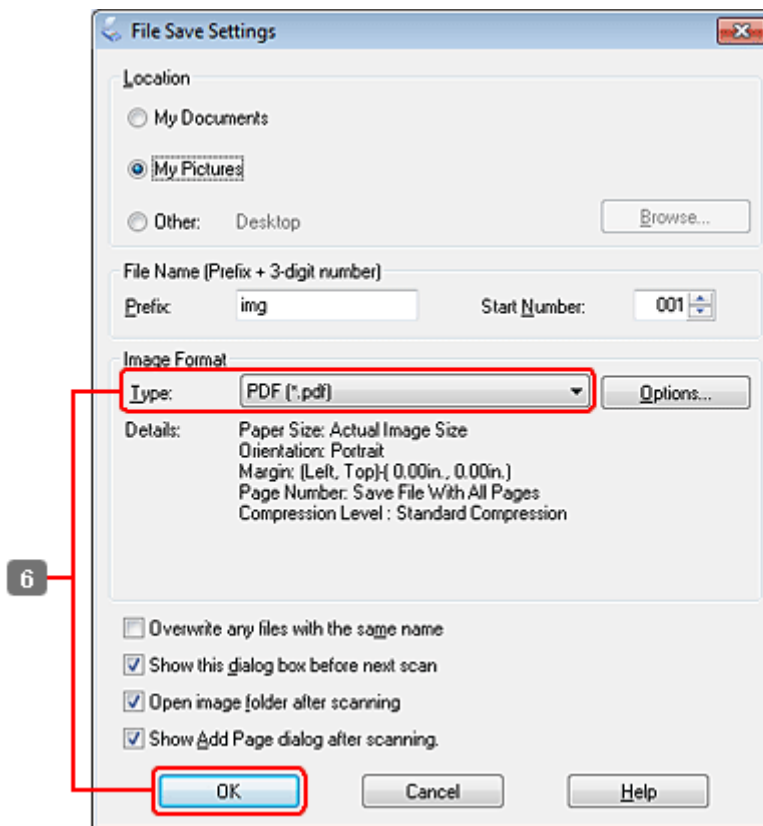

- 6 Vyberte možnosť **PDF** ako nastavenie Type (Typ) a potom kliknite na tlačidlo **OK**.

Naskenovaný obrázok sa uloží.

Skenovanie viacerých dokumentov do súboru PDF

Najprv položte dokument na skener a spustite program Epson Scan.

Skenovanie

➔ „Spustenie skenovania” na strane 67

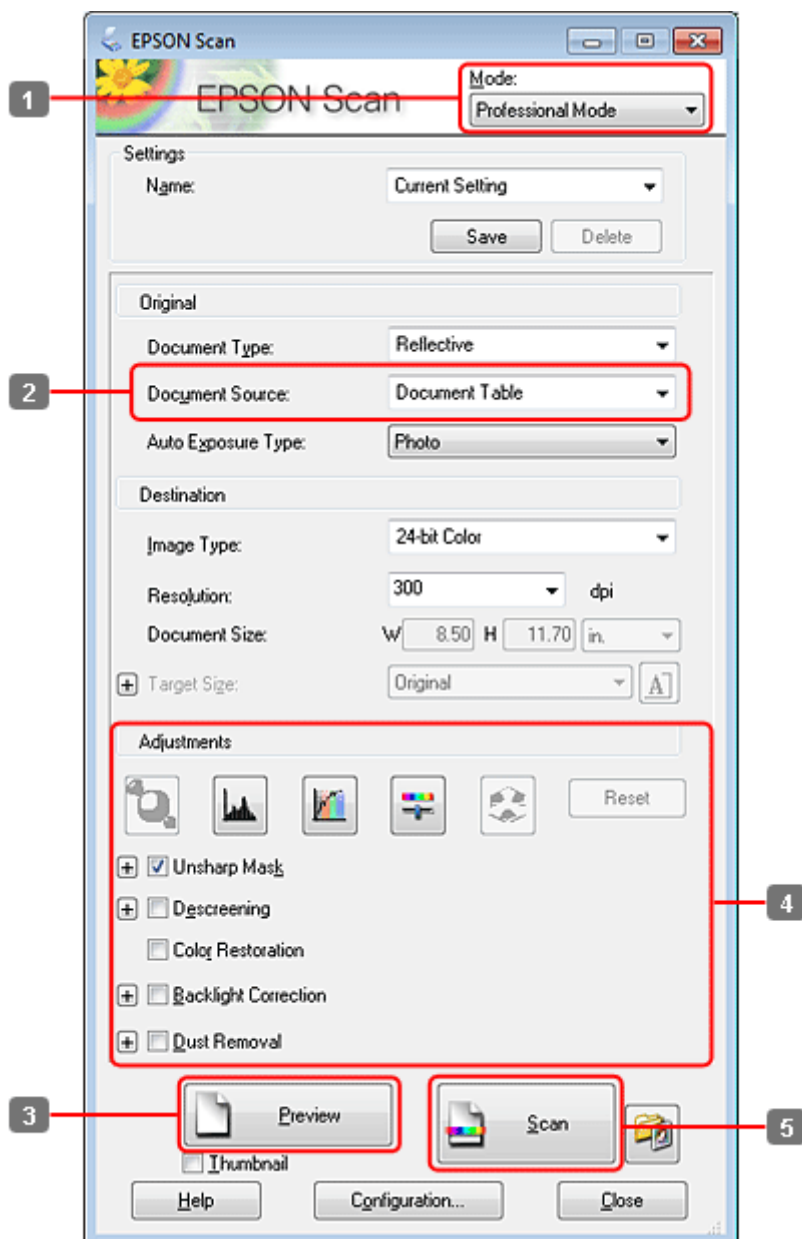

1 Zo zoznamu Mode (Režim) vyberte položku **Professional Mode (Profesionálny režim)**.

2 Vyberte nastavenie Document Source (Zdroj dokumentu).

Skenovanie

3 Kliknite na tlačidlo **Preview (Ukážka)**.

Poznámka k automatickému podávaču dokumentov (APD):

- Strana dokumentu vysunutá z podávača APD sa nenaskenovala. Znova vložte celý dokument do podávača APD.

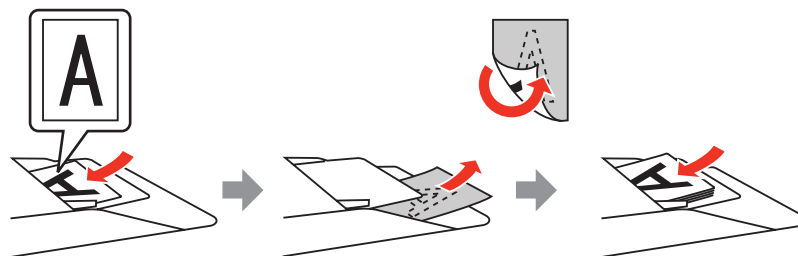

- Papier nevkladajte nad značku pod šípkou ▼ na APD.

4 Upravte expoziáciu, jas a ďalšie nastavenia kvality obrázka.

Ďalšie podrobnosti o programe Epson Scan nájdete v pomocníku.

5 Kliknite na tlačidlo **Scan (Skenovať)**.

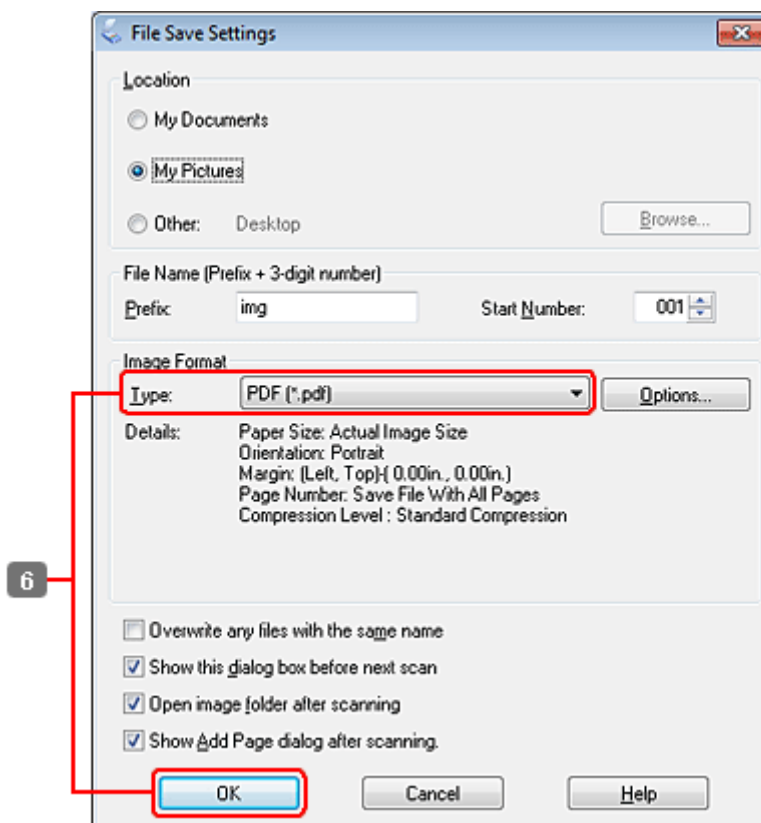

Skenovanie

- 6 Vyberte možnosť PDF ako nastavenie Type (Typ) a potom kliknite na tlačidlo OK.

Poznámka:

Ak políčko **Show Add Page dialog after scanning (Po skenovaní zobrazí dialógové okno Pridať stranu)** nie je začiarknuté, program Epson Scan automaticky uloží dokument bez zobrazenia okna Add Page Confirmation (Potvrdiť prídanie strany).

- 7 Program Epson Scan začne skenovať dokument.

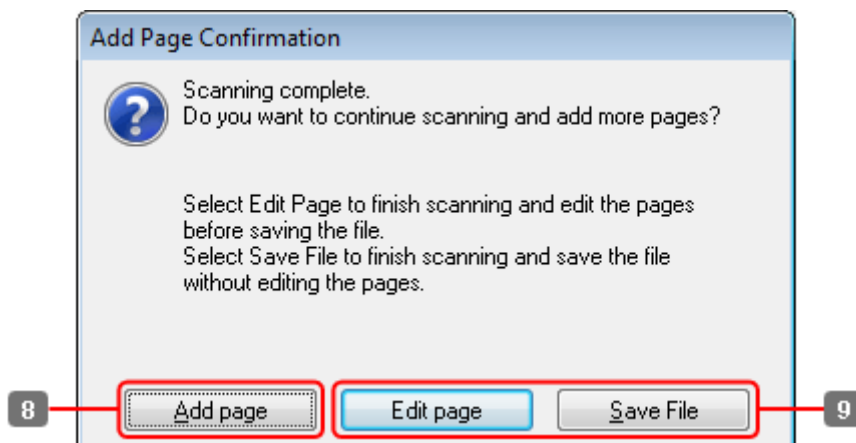

- 8 Ak chcete skenovať viac strán, kliknite na tlačidlo **Add page (Pridať stranu)**. Vložte dokument a znova spustite skenovanie. Podľa potreby zopakujte tento postup pre každú stranu.

Po dokončení skenovania pokračujte krokom 9.

Skenovanie

9

Kliknite na tlačidlo **Edit page (Upraviť stranu)** alebo **Save File (Uložiť súbor)**.

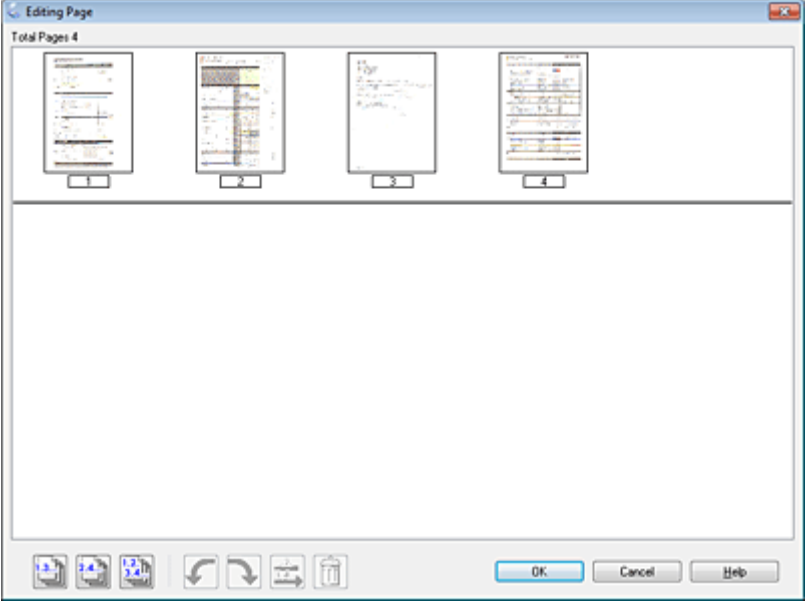
<p>Edit page (Upraviť stranu)</p>	<p>Toto tlačidlo stlačte, ak chcete odstrániť niektoré strany alebo zmeniť ich poradie. Potom pomocou ikon v spodnej časti okna Editing Page (Strana úprav) vyberte, otočte, odstráňte strany alebo zmeňte ich poradie. Ďalšie podrobnosti o programe Epson Scan nájdete v pomocníkovi.</p>  <p>Po úprave strán kliknite na tlačidlo OK.</p>
<p>Save File (Uložiť súbor)</p>	<p>Po dokončení stlačte toto tlačidlo.</p>

Strany sa uložia do jedného súboru PDF.

Skenovanie fotografie

Najprv položte fotografiu na sklo na dokumenty a spustite program Epson Scan.

Skenovanie

➔ „Spustenie skenovania” na strane 67

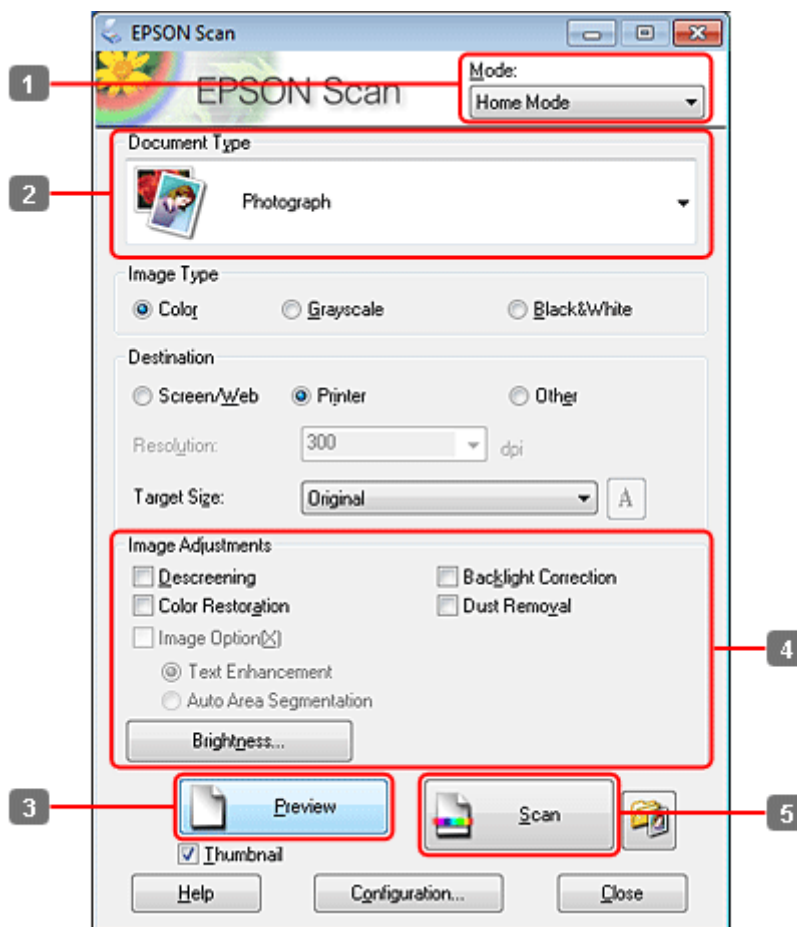

- 1 Zo zoznamu Mode (Režim) vyberte položku **Home Mode (Domáci režim)**.
- 2 Vyberte možnosť **Photograph (Fotografia)** ako nastavenie Document Type (Typ dokumentu).
- 3 Kliknite na tlačidlo **Preview (Ukážka)**.
- 4 Upravte expozíciu, jas a ďalšie nastavenia kvality obrázka.
Ďalšie podrobnosti o programe Epson Scan nájdete v pomocníkovi.

Skenovanie

- 5** Kliknite na tlačidlo **Scan (Skenovať)**.

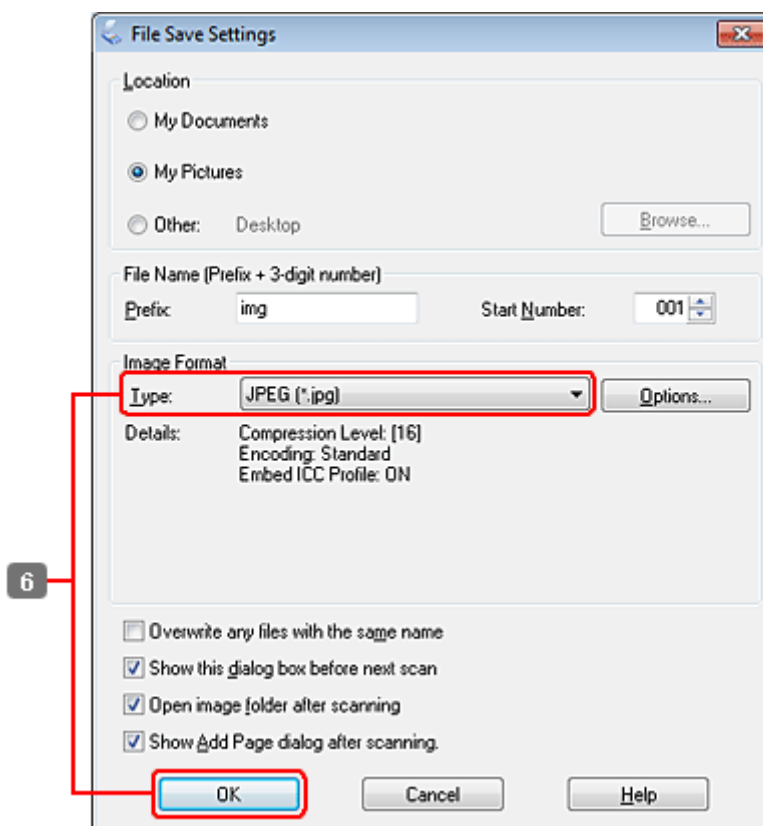

- 6** Vyberte možnosť **JPEG** ako nastavenie **Type (Typ)** a potom kliknite na tlačidlo **OK**.

Naskenovaný obrázok sa uloží.

Informácie o softvéri

Spustenie ovládača Epson Scan

Tento softvér umožňuje ovládať všetky aspekty skenovania. Môžete ho používať ako samostatný skenovací program alebo spoločne s ďalším skenovacím programom, ktorý je kompatibilný so štandardom TWAIN.

Ako začať

- Windows:
Dvakrát kliknite na ikonu **EPSON Scan** na pracovnej ploche.
Prípadne kliknite na ikonu tlačidla Start (Štart) alebo postupne kliknite na položky **Start (Štart) > All Programs (Všetky programy)** alebo **Programs (Programy) > EPSON > EPSON Scan > EPSON Scan**.
- Mac OS X:
Vyberte položky **Applications (Aplikácie) > Epson Software > EPSON Scan**.

Skenovanie

Ako získať prístup k pomocníkovi

Kliknite na tlačidlo **Help (Pomocník)** v ovládači Epson Scan.

Spustenie iného skenovacieho softvéru

Poznámka:

Určité typy skenovacieho softvéru nemusia byť v niektorých krajinách k dispozícii.

Epson Event Manager

Pomocou tohto programu môžete funkciu otvorenia skenovacieho programu priradiť ktorémukoľvek tlačidlu produktu. Môžete tiež uložiť často používané nastavenia skenovania, čím môžete skutočne urýchliť svoje projekty skenovania.

Ako začať

- Windows:
Kliknite na tlačidlo Start (Štart) alebo vyberte položky **Start (Štart) > All Programs (Všetky programy)** alebo **Programs (Programy) > Epson Software (Softvér od spoločnosti Epson) > Event Manager**.
- Mac OS X:
Vyberte položky **Applications (Aplikácie) > Epson Software** a dvakrát kliknite na ikonu **Launch Event Manager**.

Ako získať prístup k pomocníkovi

- Windows:
Kliknite na ikonu  v pravom hornom rohu obrazovky.
- Mac OS X:
Kliknite na položky **menu (ponuka) > Help (Pomocník) > Epson Event Manager Help (Pomocník programu Epson Event Manager)**.

ABBYY FineReader

Pomocou tohto softvéru môžete naskenovať dokument a skonvertovať text na údaje, ktoré možno upraviť v textovom editore.

Softvér OCR nemusí rozpoznávať vôbec alebo len s ťažkosťami nasledujúce typy dokumentov alebo textu.

- Ručne písané znaky,
- položky, ktoré boli skopírované z iných kópií,
- faxy,
- text so znakmi s malými medzerami alebo riadkovaním,
- text v tabuľkách alebo podčiarknutý text,
- písmo v kurzíve a veľkosti písma menšie ako 8 bodov,

Skenovanie

- Zložené alebo pokrčené dokumenty

Ďalšie podrobnosti nájdete v pomocníkovi programu ABBYY FineReader.

Ako začať

- Windows:
Kliknite na tlačidlo Start (Štart) alebo postupne kliknite na položky **Start (Štart) All Programs (Všetky programy)** alebo **Programs (Programy)** priečink **ABBYY FineReader > ABBYY FineReader**.
- Mac OS X:
Vyberte položku **Applications (Aplikácie)** a dvakrát kliknite na položku **ABBYY FineReader**.

Presto! PageManager

Tento softvér umožňuje skenovať, spravovať a zdieľať fotografie a dokumenty.

Ako začať

- Windows:
Kliknite na tlačidlo Start (Štart) alebo postupne kliknite na položky **Start (Štart) All Programs (Všetky programy)** alebo **Programs (Programy)** priečink **Presto! PageManager > Presto! PageManager**.
- Mac OS X:
Vyberte položku **Application (Aplikácia) > Presto! PageManager** a dvakrát kliknite na ikonu **Presto! PageManager**.

Kopírovanie

Kopírovanie

Výber papiera

Pred tlačou je nutné vybrať správne nastavenie typu papiera. Toto dôležité nastavenie určuje, ako sa bude atrament nanášať na papier.

Poznámka:

- Dostupnosť špeciálneho média sa líši podľa umiestnenia.
- V nasledujúcich pokynoch nájdete kapacity vkladania.
 - ➔ „Volba podávača a kapacity vkladania” na strane 23

	Ak chcete tlačiť na takýto papier	Vyberte tento typ papiera na obrazovke LCD
a	Štandardný papier	Obyčajný papier
b	Žiarivo biely papier Epson pre atramentovú tlačiareň	Obyčajný papier
c	Matný vysokogramážový papier Epson	Matný
d	Lesklý fotografický papier Premium od Epson	Prem. Lesklý
e	Pololesklý fotografický papier Premium od Epson	Prem. Lesklý
f	Fotografický papier Epson	Fotopapier
g	Lesklý fotografický papier Epson	Lesklý
h	Ultra lesklý fotografický papier Epson	Ultra lesklý

Kopírovanie dokumentov

Základné kopírovanie

Použitím tlačidiel ◀, ▶, ▲ alebo ▼ zmeňte pohľad na obrazovke LCD tak, aby ste našli ponuku, položku nastavenia alebo možnosť, ktorú chcete zadať.

- 1** Vložte papier.
➔ „Vkladanie papiera” na strane 25
- 2** Položte originál vodorovne.
➔ „Umiestnenie originálov” na strane 33
- 3** Prejdite do režimu  **Copy**.

Kopírovanie

- 4 Nastavte počet kópií.
- 5 Nastavte hustotu.
- 6 Otvorte ☰ **Menu**.
- 7 Vyberte možnosť **Nastavenia papiera a kópie**.
- 8 Vyberte príslušné nastavenia kopírovania.
- 9 Pre WP-4540/WP-4545:
Stlačením tlačidla **OK** dokončíte nastavovanie.

Pre WP-4511/WP-4515/WP-4521/WP-4525/WP-4530/WP-4531/WP-4535:
Stlačením tlačidla ☰ **Menu** dokončíte nastavovanie.
- 10 Stlačením niektorého z tlačidiel ⬠ **Start** spustíte kopírovanie.

Obojstranné kopírovanie

Pomocou obojstranného kopírovania môžete vytvárať obojstranné alebo jednostranné kópie z obojstranných alebo jednostranných originálov.

Obojstranné kopírovanie môžete vykonať podľa nasledujúcich krokov. Použitím tlačidiel ◀, ▶, ▲ alebo ▼ zmeňte pohľad na obrazovke LCD tak, aby ste našli ponuku, položku nastavenia alebo možnosť, ktorú chcete zadať.

- 1 Vložte papier.
➔ „Vkladanie papiera” na strane 25
- 2 Položte originál vodorovne.
➔ „Umiestnenie originálov” na strane 33
- 3 Prejdite do režimu ⬠ **Copy**.
- 4 Nastavte počet kópií.
- 5 Nastavte hustotu.
- 6 Otvorte ☰ **Menu**.
- 7 Vyberte možnosť **Nastavenia papiera a kópie**.

Kopírovanie

8 Vyberte **Obojstranné kopírovanie**.

9 Vyberte typ obojstranného kopírovania.

Nastavenie	Popis
1>Jednostranná	Normálne kopírovanie.
1>Obojstranná	Vytlačí dva jednostranné originály na dve strany jedného listu papiera.
2>Jednostranná	Vytlačí dve strany obojstranného originálu na dve strany jedného listu papiera.
2>Obojstranná	Vytlačí dve strany obojstranného originálu na jednu stranu jedného listu papiera.

10 Vykonajte príslušné nastavenia položiek **Orientácia dokumentu**, **Smer väzby** alebo **Okraj väzby**.

Nastavenie	Popis
Orientácia dokumentu	Určuje orientáciu vašich originálov. Toto nastavenie nie je dostupné pri nasledujúcich nastaveniach: Obojstranné kopírovanie - 2>Obojstranná alebo Obojstranné kopírovanie - 1>Jednostranná keď je Rozmiestnenie nastavené na hodnotu S okrajmi
Smer väzby	Určuje smer väzby vašich originálov. Toto nastavenie je k dispozícii iba v prípade, že je vybratá možnosť 2>Jednostranná .
Okraj väzby	Určuje smer väzby vašich výtlačkov. Toto nastavenie je k dispozícii iba v prípade, že je vybratá možnosť 1>Obojstranná .

11 Pre WP-4540/WP-4545:
Stlačením tlačidla **OK** dokončíte nastavovanie.

Pre WP-4511/WP-4515/WP-4521/WP-4525/WP-4530/WP-4531/WP-4535:
Stlačením tlačidla **☰ Menu** dokončíte nastavovanie.

12 Stlačením niektorého z tlačidiel **⬅ Start** spustíte kopírovanie.

Kopírovanie so skladaním



Ak použijete funkciu kopírovania so skladaním, jednotlivé kópie viacstranového dokumentu sa vytlačia v správnom poradí a vytvoria sady.



Kopírovanie so skladaním môžete vykonať podľa nasledujúcich krokov. Použitím tlačidiel **◀▶▲** alebo **▼** zmeňte pohľad na obrazovke LCD tak, aby ste našli ponuku, položku nastavenia alebo možnosť, ktorú chcete zadať.

1 Vložte papier.
➔ „Vkladanie papiera” na strane 25

2 Položte originál vodorovne.
➔ „Umiestnenie originálov” na strane 33





Kopírovanie



- 3 Prejdite do režimu  **Copy**.
- 4 Nastavte počet kópií.
- 5 Nastavte hustotu.
- 6 Otvorte  **Menu**.
- 7 Vyberte možnosť **Nastavenia papiera a kópie**.
- 8 Vyberte možnosť **Kopírovanie so skladaním**.
- 9 Vyberte možnosť **Zap..**
- 10 Pre WP-4540/WP-4545:
Stlačením tlačidla **OK** dokončíte nastavovanie.

Pre WP-4511/WP-4515/WP-4521/WP-4525/WP-4530/WP-4531/WP-4535:
Stlačením tlačidla  **Menu** dokončíte nastavovanie.
- 11 Stlačením niektorého z tlačidiel  **Start** spustíte kopírovanie.

Kopírovanie s rozmiestnením

S funkciou rozmiestnenia môžete kopírovať dva jednostranné originály na jednu stranu.

Kopírovanie s rozmiestnením môžete vykonať podľa nasledujúcich krokov. Použitím tlačidiel , ,  alebo  zmeňte pohľad na obrazovke LCD tak, aby ste našli ponuku, položku nastavenia alebo možnosť, ktorú chcete zadať.

- 1 Vložte papier.
➔ „Vkladanie papiera” na strane 25
- 2 Položte originál vodorovne.
➔ „Umiestnenie originálov” na strane 33
- 3 Prejdite do režimu  **Copy**.
- 4 Otvorte  **Menu**.
- 5 Vyberte možnosť **Nastavenia papiera a kópie**.
- 6 Vyberte položku **Rozmiestnenie**.

Kopírovanie

- 7** Vyberte **Kópia 2-up**.
- 8** Pre WP-4540/WP-4545:
Stlačením tlačidla **OK** dokončíte nastavovanie.

Pre WP-4511/WP-4515/WP-4521/WP-4525/WP-4530/WP-4531/WP-4535:
Stlačením tlačidla **Menu** dokončíte nastavovanie.
- 9** Stlačením niektorého z tlačidiel **Start** spustíte kopírovanie.

Zoznam ponuky v režime kopírovania

Zoznam ponuky v režime kopírovania nájdete v nižšie uvedenej časti.

➔ [„Zoznam ponuky v režime kopírovania” na strane 120](#)

Faxovanie

Predstavujeme program FAX Utility

FAX Utility je softvér umožňujúci prenos údajov ako sú dokumenty, kresby a tabuľky vytvorené textovým editorom alebo tabuľkovým procesorom, priamo cez fax bez vytlačenia. Táto pomôcka umožní aj uloženie prijatých faxových správ do počítača formou súborov PDF. Takto si môžete pozrieť údaje bez vytlačenia a tlačíť len tie údaje, ktoré chcete mať vytlačené. Pomocný program spustíte nasledujúcim postupom.

Windows

Kliknite na tlačidlo Start (Štart) (Windows 7 a Vista) alebo kliknite na tlačidlo **Start (Štart)** (Windows XP), vyberte **All Programs (Všetky programy)**, **Epson Software** a kliknite na možnosť **FAX Utility**. (Serverové OS nie sú podporované.)

Mac OS X

Kliknite na **System Preference (Vlastnosti systému)**, kliknite na **Print & Fax (Tlač a fax)** a vyberte **FAX (vaša tlačiareň)** zo zoznamu Printer (Tlačiareň). Potom kliknite na **Open Print Queue (Otvoriť tlačový front)** (Mac OS X 10.5) alebo **Print Queue (Tlačový front)** (Mac OS X 10.4) a kliknite na možnosť **Utility**.

Poznámka:

Ďalšie podrobnosti nájdete v on-line pomocníkovi programu FAX Utility.

Pripojenie telefónnej linky

Použitie telefónu len pre faxovanie

- 1 Telefónny kábel vychádzajúci z telefónnej zásuvky pripojte k portu LINE.

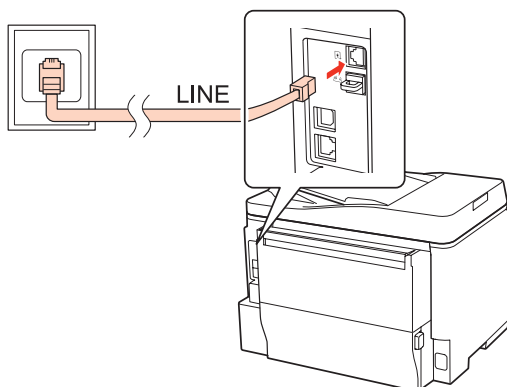

- 2 Zapnite automatickú odpoveď.

Faxovanie



Upozornenie:

Aj nepripájate externý telefón k zariadeniu, uistite sa, že ste zapli automatickú odpoveď. V opačnom prípade nemôžete prijímať faxy.

Spoločná linka s telefónnym prístrojom

1

Telefónny kábel vychádzajúci z telefónnej zásuvky pripojte k portu LINE.

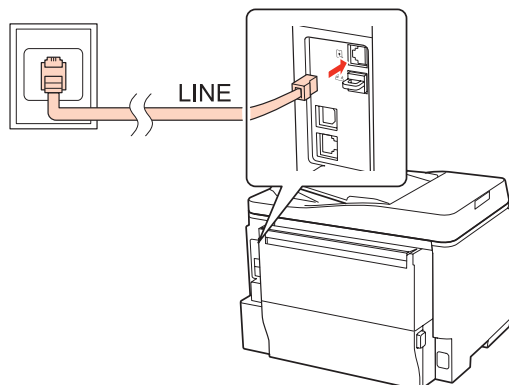

2

Odstráňte veko.

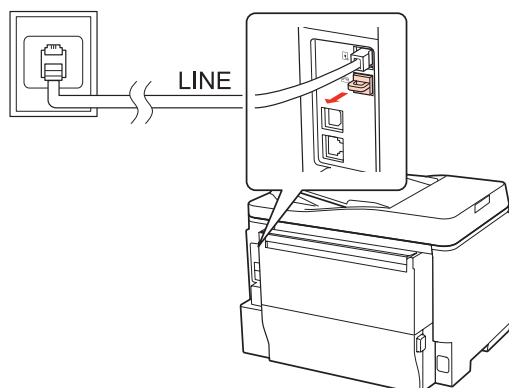

Faxovanie

- 3** Pripojte telefón alebo odkazovač k portu EXT.

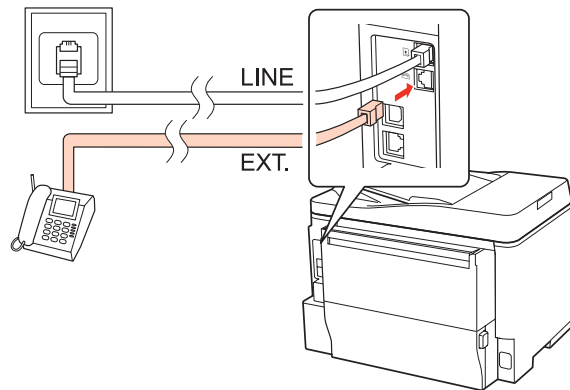

Poznámka:

- Ďalšie spôsoby pripojenia nájdete v nasledujúcej časti.
- Podrobnosti si prečítajte v dokumentácii svojich prístrojov.

Pripojenie k DSL

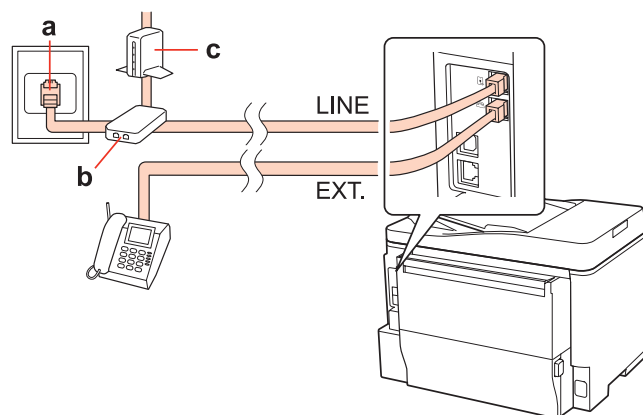

a	Zásuvka telefónnej linky
b	Rozbočovač
c	DSL modem

Faxovanie

Pripojenie linky ISDN (jedno telefónne číslo)

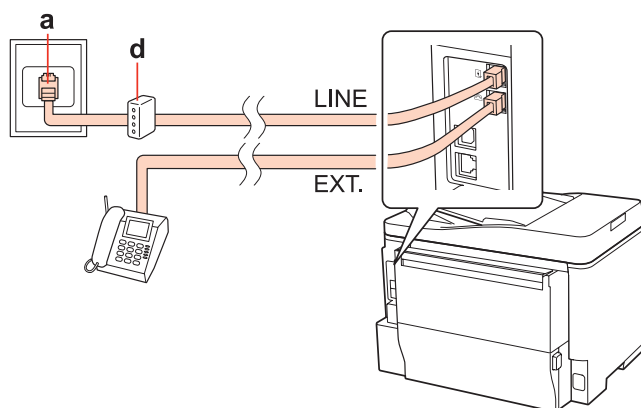

a	Zásuvka linky ISDN
d	Terminálový adaptér alebo smerovač ISDN

Pripojenie linky ISDN (dve telefónne čísla)

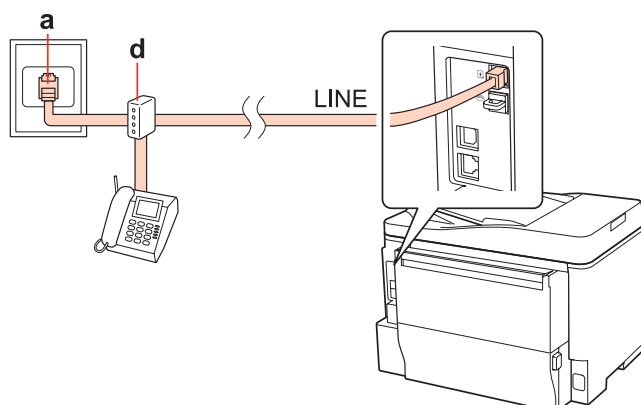

a	Zásuvka linky ISDN
d	Terminálový adaptér alebo smerovač ISDN

Kontrola pripojenia faxu

Skontrolujte pripojenie faxu podľa nasledujúcich krokov. Použitím tlačidiel ◀, ▶, ▲ alebo ▼ zmeňte pohľad na obrazovke LCD tak, aby ste našli ponuku, položku nastavenia alebo možnosť, ktorú chcete zadať.

- 1 Vložte obyčajný papier veľkosti A4.
➔ „Vkladanie papiera” na strane 25
- 2 Prejdite do režimu **Setup**.
- 3 Vyberte možnosť **Nastavenia faxu**.

Faxovanie

- 4 Vyberte možnosť **Kontrola pripojenia faxu**.
- 5 Stlačením niektorého z tlačidiel  **Start** vytlačte správu.





Poznámka:





Ak sú v správe uvedené chyby, vyskúšajte riešenia odporúčané v správe.

Nastavenie funkcií faxu

Nastavenie položiek rýchleho vytáčania

Môžete vytvoriť zoznam rýchleho vytáčania, z ktorého možno rýchlo vybrať čísla príjemcov faxu. Zaregistrovať možno najviac 60 položiek kombinovaných z položiek rýchleho vytáčania a skupinového vytáčania.

Zoznam rýchleho vytáčania môžete vytvoriť podľa nasledujúcich krokov. Použitím tlačidiel , ,  alebo  zmeňte pohľad na obrazovke LCD tak, aby ste našli ponuku, položku nastavenia alebo možnosť, ktorú chcete zadať.

- 1 Prejdite do režimu  **Fax**.
- 2 Otvorte  **Menu**.
- 3 Vyberte možnosť **Nast. rýchly vytáčania**.
- 4 Vyberte možnosť **Vytvoriť**. Zobrazia sa dostupné položky rýchleho vytáčania.
- 5 Stlačením tlačidla  alebo  vyberte číslo položky rýchleho vytáčania, ktorú chcete registrovať. Môžete registrovať maximálne 60 položiek.
- 6 Stlačte tlačidlo **OK**.
- 7 Pri zadávaní telefónneho čísla použite číselnú klávesnicu a ďalšie tlačidlá na ovládacom paneli. Môžete zadať maximálne 64 číslic.

Poznámka pre WP-4540/WP-4545:

Na rozdelenie telefónnych čísel použite medzeru stlačením tlačidla .

Poznámka pre WP-4521/WP-4525/WP-4530/WP-4531/WP-4535:

Na rozdelenie telefónnych čísel použite medzeru stlačením tlačidla .

- 8 Stlačte tlačidlo **OK**.

Faxovanie

- 9 Zadájte meno na identifikáciu položky rýchleho vytáčania. Môžete zadať maximálne 30 znakov.

Poznámka pre WP-4521/WP-4525/WP-4530/WP-4531/WP-4535:
 Podrobnosti o používaní virtuálnej klávesnice si preštudujte v nasledujúcej časti.
 ➔ „Používanie obrazovky LCD” na strane 19



- 10 Pre WP-4540/WP-4545:
 Stlačením tlačidla **OK** zaregistrujte meno.

Pre WP-4521/WP-4525/WP-4530/WP-4531/WP-4535:
 Stlačením tlačidla **Hotovo** zaregistrujte meno.

Nastavenie položiek skupinového vytáčania

Môžete vytvoriť skupinu položiek rýchleho vytáčania, čo vám umožní poslať fax viacerým príjemcom súčasne. Zadať možno najviac 60 položiek kombinovaných z položiek rýchleho vytáčania a skupinového vytáčania.

Položky rýchleho vytáčania môžete zaradiť do skupiny podľa nasledujúcich krokov. Použitím tlačidiel ◀, ▶, ▲ alebo ▼ zmeňte pohľad na obrazovke LCD tak, aby ste našli ponuku, položku nastavenia alebo možnosť, ktorú chcete zadať.

- 1 Prejdite do režimu  **Fax**.
- 2 Otvorte  **Menu**.
- 3 Vyberte možnosť **Nast. skup. vytáčania**.
- 4 Vyberte možnosť **Vytvoriť**. Zobrazia sa dostupné položky skupinového vytáčania.
- 5 Stlačením tlačidla ▲ alebo ▼ vyberte číslo položky skupinového vytáčania, ktorú chcete registrovať.
- 6 Stlačte tlačidlo **OK**.
- 7 Zadáajte meno na identifikáciu položky skupinového vytáčania. Môžete zadať maximálne 30 znakov.

Poznámka pre WP-4521/WP-4525/WP-4530/WP-4531/WP-4535:
 Podrobnosti o používaní virtuálnej klávesnice si preštudujte v nasledujúcej časti.
 ➔ „Používanie obrazovky LCD” na strane 19

- 8 Pre WP-4540/WP-4545:
 Stlačením tlačidla **OK** zaregistrujte meno.

Pre WP-4521/WP-4525/WP-4530/WP-4531/WP-4535:
 Stlačením tlačidla **Hotovo** zaregistrujte meno.

Faxovanie

9 Stlačením tlačidla ▲ alebo ▼ vyberte číslo položky rýchleho vytáčania, ktorú chcete registrovať v zozname skupinového vytáčania.

10 Pre WP-4540/WP-4545:
Stlačením tlačidla pridajte položku rýchleho vytáčania do zoznamu skupinového vytáčania.

Poznámka pre WP-4540/WP-4545:

Opätovným stlačením tlačidla zrušíte prídanie vybratej položky rýchleho vytáčania.

Pre WP-4521/WP-4525/WP-4530/WP-4531/WP-4535:

Stlačením tlačidla ► pridajte položku rýchleho vytáčania do zoznamu skupinového vytáčania.

Poznámka pre WP-4521/WP-4525/WP-4530/WP-4531/WP-4535:

Stlačením tlačidla ◀ zrušíte prídanie vybratej položky rýchleho vytáčania.

11 Opakovaním krokov 9 až 10 pridajte do zoznamu skupinového vytáčania aj ostatné položky rýchleho vytáčania. V skupinovej voľbe možno registrovať najviac 30 položiek rýchleho vytáčania.

12 Stlačením tlačidla OK dokončíte vytváranie zoznamu skupinového vytáčania.

Vytváranie informácií do hlavičky

Hlavičku faxu môžete vytvoriť pridaním jednotlivých informácií, ako sú napríklad telefónne číslo alebo meno.

Hlavičku faxu vytvorte podľa nasledujúcich pokynov. Použitím tlačidiel ◀, ▶, ▲ alebo ▼ zmeňte pohľad na obrazovke LCD tak, aby ste našli ponuku, položku nastavenia alebo možnosť, ktorú chcete zadať.

Poznámka:

Skontrolujte, či máte správne nastavený čas.

➔ „Nastavenie/zmena času a oblasti” na strane 141

1 Prejdite do režimu **Setup**.

2 Vyberte možnosť **Nastavenia faxu**.

3 Vyberte možnosť **Komunikácia**.

4 Vyberte možnosť **Hlavička**.

5 Vyberte možnosť **Hlavička faxu**.

Faxovanie

- 6 Zadáajte informácie do hlavičky. Môžete zadať maximálne 40 znakov.

Poznámka pre WP-4521/WP-4525/WP-4530/WP-4531/WP-4535:
 Podrobnosti o používaní virtuálnej klávesnice si preštudujte v nasledujúcej časti.
 ➔ „Používanie obrazovky LCD“ na strane 19



- 7 Pre WP-4540/WP-4545:
 Stlačte tlačidlo **OK**.

Pre WP-4521/WP-4525/WP-4530/WP-4531/WP-4535:
 Vyberte možnosť **Hotovo**.



- 8 Vyberte možnosť **Vaše telefónne číslo**.

- 9 Pri zadávaní svojho telefónneho čísla použite číselnú klávesnicu a ďalšie tlačidlá na ovládacom paneli. Môžete zadať maximálne 20 číslic.

Poznámka pre WP-4540/WP-4545:

- Na zadávanie medzier použite tlačidlo , znaky môžete mazať tlačidlom .
- Stlačením tlačidla # sa zadá znak plus (+), ktorý predstavuje prefix pre medzinárodné volania. Pamätajte si, že tlačidlá * a  nefungujú.





Poznámka pre WP-4521/WP-4525/WP-4530/WP-4531/WP-4535:

- Na zadávanie medzier použite tlačidlo , znaky môžete mazať tlačidlom .
- Stlačením tlačidla # sa zadá znak plus (+), ktorý predstavuje prefix pre medzinárodné volania. Pamätajte si, že tlačidlo * nefunguje.

- 10 Stlačením tlačidla **OK** zaregistrujte informácie do hlavičky.

Zmena nastavenia Výstup faxu pre tlač

Môžete sa rozhodnúť, či chcete uložiť prijatý fax do súboru alebo ho vytlačiť. Ak chcete vytlačiť fax, postupujte podľa nasledujúcich krokov.

Ak chcete zmeniť výstup faxu na tlač, postupujte podľa nasledujúcich pokynov. Použitím tlačidiel , ,  alebo  zmeňte pohľad na obrazovke LCD tak, aby ste našli ponuku, položku nastavenia alebo možnosť, ktorú chcete zadať.

Poznámka:

- Pomocou programu môžete zmeniť nastavenie tak, aby sa prijatý fax uložil do dátového súboru. Uloženie nie je možné nastaviť z ovládacieho panelu.
- Ak zmeníte nastavenie z uloženia na tlač, prijaté faxové údaje uložené v pamäti zariadenia sa automaticky vytlačia.

- 1 Prejdite do režimu  **Setup**.

Faxovanie

- 2 Vyberte možnosť **Nastavenia faxu**.
- 3 Vyberte možnosť **Nastavenia prijímania**.
- 4 Vyberte možnosť **Výstup faxu**.
- 5 Stlačte tlačidlo **OK**.
- 6 Vyberte možnosť **Áno**.

Výber zdroja papiera pre tlač faxov

Ak chcete vybrať zdroj papiera pre tlač faxu, postupujte podľa nasledujúcich pokynov. Použitím tlačidiel ◀, ▶, ▲ alebo ▼ zmeňte pohľad na obrazovke LCD tak, aby ste našli ponuku, položku nastavenia alebo možnosť, ktorú chcete zadať.

- 1 Prejdite do režimu **Ľ Setup**.
- 2 Vyberte možnosť **Nastavenia faxu**.
- 3 Vyberte možnosť **Nastavenia prijímania**.
- 4 Vyberte možnosť **Zdroj papiera na tlač**.
- 5 Vyberte zdroj papiera, ktorý chcete zmeniť.
- 6 Zmeňte nastavenie.

Posielanie faxov



Základy posielania faxu

Pre WP-4540/WP-4545:



Použitím tlačidiel ◀, ▶, ▲ alebo ▼ zmeňte pohľad na obrazovke LCD tak, aby ste našli ponuku, položku nastavenia alebo možnosť, ktorú chcete zadať.

- 1 Položte svoj originál do automatického podávača dokumentov alebo na sklo na dokumenty.
➔ „Umiestnenie originálov” na strane 33

Faxovanie

- 2 Prejdite do režimu  **Fax**.
- 3 Stlačte tlačidlo .
- 4 Na zadanie faxového čísla použite tlačidlá na číselnej klávesnici, potom stlačte tlačidlo **OK**. Môžete zadať maximálne 64 číslic.

Poznámka:





- Na rozdelenie telefónnych čísiel použite medzeru stlačením tlačidla .
- Pre zobrazenie posledného vytočeného čísla stlačte **Redial**.
- Stlačte tlačidlo  **Menu** a voľbou **Send Settings** zmeňte nastavenia.

- 5 Stlačením niektorého z tlačidiel  **Start** spustíte posielanie.

Poznámka:



Ak je faxové číslo obsadené alebo ak sa vyskytol iný problém, zariadenie po minúte opätovne vytočí dané číslo. Ak chcete volať okamžite, stlačte tlačidlo **Redial**.

Pre WP-4521/WP-4525/WP-4530/WP-4531/WP-4535:

Použitím tlačidiel , ,  alebo  zmeňte pohľad na obrazovke LCD tak, aby ste našli ponuku, položku nastavenia alebo možnosť, ktorú chcete zadať.

- 1 Položte svoj originál do automatického podávača dokumentov alebo na sklo na dokumenty.
➔ „Umiestnenie originálov” na strane 33
- 2 Prejdite do režimu  **Fax**.
- 3 Na zadanie faxového čísla použite tlačidlá na číselnej klávesnici. Môžete zadať maximálne 64 číslic.

Poznámka:

- Na rozdelenie telefónnych čísiel použite medzeru stlačením tlačidla .
- Pre zobrazenie posledného vytočeného čísla stlačte  **Redial/Pause**.
- Stlačte tlačidlo  **Menu** a voľbou **Nastavenia odosielania** zmeňte nastavenia.

- 4 Stlačením niektorého z tlačidiel  **Start** spustíte posielanie.

Poznámka:

Ak je faxové číslo obsadené alebo ak sa vyskytol iný problém, zariadenie po minúte opätovne vytočí dané číslo. Ak chcete volať okamžite, stlačte tlačidlo  **Redial/Pause**.

Faxovanie

Posielanie faxov pomocou rýchleho vytáčania a skupinového vytáčania

Môžete vytvoriť skupinu položiek rýchleho vytáčania, čo vám umožní poslať fax viacerým príjemcom súčasne. Zadať možno najviac 60 položiek kombinovaných z položiek rýchleho vytáčania a skupinového vytáčania.

Ak chcete posilať faxy pomocou rýchleho vytáčania alebo skupinového vytáčania, postupujte podľa nasledujúcich pokynov. Použitím tlačidiel ◀, ▶, ▲ alebo ▼ zmeňte pohľad na obrazovke LCD tak, aby ste našli ponuku, položku nastavenia alebo možnosť, ktorú chcete zadať.

1 Položte svoj originál do automatického podávača dokumentov alebo na sklo na dokumenty.
➔ „Umiestnenie originálov” na strane 33

2 Prejdite do režimu  Fax.

3 Pre WP-4540/WP-4545:
Stlačte tlačidlo **Speed Dial** alebo **Group Dial**.

Pre WP-4521/WP-4525/WP-4530/WP-4531/WP-4535:
Stlačte tlačidlo  **Speed Dial**.

Poznámka pre WP-4521/WP-4525/WP-4530/WP-4531/WP-4535:
Stlačením tlačidla  Speed Dial môžete prepnúť medzi zoznamami rýchleho vytáčania a skupinového vytáčania.

4 Vyberte číslo záznamu, na ktoré chcete posilať.

Poznámka:
Stlačte tlačidlo  Menu a voľbou **Nastavenia odosielania** zmeňte nastavenia.

5 Stlačením niektorého z tlačidiel  Start spustíte posielanie.

Poznámka:
Ak chcete skenovať aj faxovať obidve strany originálu, vložte originál do APD. Po kroku 4 stlačte tlačidlo  Menu a vyberte položku **Nastavenia odosielania - Obojstranné faxovanie - Zap.**

Posielanie faxu zdieľaním



Pri hromadnom odosielaní možno ľahko poslať rovnaký fax na viacero čísiel (až do 30) pomocou rýchleho či skupinového vytáčania alebo zadaním faxového čísla.

Ak chcete odosilať faxy hromadne, postupujte podľa nasledujúcich pokynov. Použitím tlačidiel ◀, ▶, ▲ alebo ▼ zmeňte pohľad na obrazovke LCD tak, aby ste našli ponuku, položku nastavenia alebo možnosť, ktorú chcete zadať.

Poznámka:
Môžete posilať len ČB faxy.



Faxovanie

Pre WP-4540/WP-4545:

- 1 Položte svoj originál do automatického podávača dokumentov alebo na sklo na dokumenty.
➔ „Umiestnenie originálov” na strane 33
- 2 Prejdite do režimu  Fax.
- 3 Otvorte  Menu.
- 4 Vyberte možnosť **Broadcast Fax**.

Poznámka:





Ak chcete vybrať príjemcov zo zoznamu rýchleho vytáčania alebo skupinového vytáčania, prejdite na krok 9.

- 5 Stlačte tlačidlo  .
- 6 Zadajte faxové číslo.
- 7 Stlačte tlačidlo **OK**.
- 8 Stlačte tlačidlo  a pridajte faxové číslo.

Poznámka:

Ak chcete pridať ďalšie čísla, opakujte kroky 5 až 8.

Ak nechcete pridať príjemcov zo zoznamu rýchleho vytáčania alebo skupinového vytáčania, stlačte tlačidlo **OK** a prejdite na krok 12.

- 9 Vyberte **Speed Dial** alebo **Group Dial**.
- 10 Stlačením  alebo  vyberte číslo položky a stlačte  .
- 11 Stlačte tlačidlo **OK**. Zobrazí sa hlásenie s potvrdením.
- 12 Stlačením tlačidla  **Start** (B&W) spustíte posielanie.

Pre WP-4521/WP-4525/WP-4530/WP-4531/WP-4535:

- 1 Položte svoj originál do automatického podávača dokumentov alebo na sklo na dokumenty.
➔ „Umiestnenie originálov” na strane 33
- 2 Prejdite do režimu  Fax.

Faxovanie

3 Otvorte  **Menu**.

4 Vyberte možnosť **Zdieľať fax**.

Poznámka:

Ak chcete vybrať príjemcov zo zoznamu rýchleho vytáčania alebo skupinového vytáčania, prejdite na krok 7.

5 Stlačte tlačidlo  a zadajte faxové číslo.



6 Stlačte tlačidlo  a pridajte faxové číslo.

Poznámka:

Ak chcete pridať ďalšie čísla, opakujte kroky 5 a 6.

Ak nechcete pridať príjemcov zo zoznamu rýchleho vytáčania alebo skupinového vytáčania, stlačte tlačidlo **OK** a prejdite na krok 10.

7 Vyberte zoznam rýchleho vytáčania alebo skupinového vytáčania.

8 Stlačením  alebo  vyberte číslo položky a stlačením  pridajte telefónne čísla. Ďalšie položky pridávajte opakovaním tohto kroku.





Poznámka:

Ak chcete zrušiť pridávanie položky, stlačte .

9 Stlačte tlačidlo **OK**. Zobrazí sa hlásenie s potvrdením.

10 Stlačením tlačidla  **Start** (B&W) odošlite fax.

Odoslanie faxu v určenom čase

Ak chcete poslať fax v určenom čase, postupujte podľa nasledujúcich pokynov. Použitím tlačidiel , ,  alebo  zmeňte pohľad na obrazovke LCD tak, aby ste našli ponuku, položku nastavenia alebo možnosť, ktorú chcete zadať.

Poznámka:

Skontrolujte, či máte správne nastavený čas.

➔ „Nastavenie/zmena času a oblasti” na strane 141

Môžete posilať len ČB faxy.

1 Položte svoj originál do automatického podávača dokumentov alebo na sklo na dokumenty.

➔ „Umiestnenie originálov” na strane 33

2 Prejdite do režimu  **Fax**.

Faxovanie

- 3 Zadajte faxové číslo. Faxové čísla možno vybrať aj pomocou zoznamov rýchleho vytáčania alebo skupinového vytáčania.
- 4 Otvorte ☰ **Menu**.
- 5 Vyberte možnosť **Posielanie faxu neskôr**.
- 6 Vyberte možnosť **Zap..**
- 7 Nastavte čas odoslania faxu a potom stlačte tlačidlo **OK**.
- 8 Stlačením tlačidla ↵ **Back** sa vrátte na obrazovku posielania faxu.
- 9 Stlačením tlačidla ⬅ **Start** (B&W) si zarezervujte fax.

Poznámka:

Ak chcete zrušiť faxovanie vo vami určenom čase, stlačte tlačidlo ⏹ **Stop/Reset**.

Odoslanie faxu z pripojeného telefónu

Ak má príjemca to isté číslo pre telefón aj fax, môžete mu poslať fax po telefonickom hovore bez polozenia telefónu.

- 1 Položte svoj originál do automatického podávača dokumentov alebo na sklo na dokumenty.
➔ „Umiestnenie originálov” na strane 33
- 2 Vytočte číslo z telefónu pripojeného k zariadeniu.

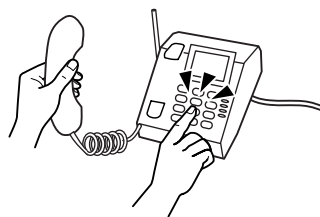

- 3 Vyberte možnosť **Odoslať**.
- 4 Stlačením niektorého z tlačidiel ⬅ **Start** odošlite fax.

Faxovanie

- 5** Zložte telefón.



Príjem faxov

Automatické prijímanie faxov

V režime Automatická odpoveď zariadenie automaticky prijíma a tlačí faxy.

Poznámka:

- Podľa nastavenia **Výstup faxu** sa prijatý fax uloží ako údaj alebo sa vytlačí.
➔ „Zmena nastavenia Výstup faxu pre tlač“ na strane 104
- Ak je **Výstup faxu** nastavený na **Uložiť**, prijaté faxové údaje sa automaticky uložia a krok 1 môžete vynechať.

- 1** Vložte obyčajný papier veľkosti A4.
➔ „Vkladanie papiera“ na strane 25

- 2** Stlačením tlačidla  **Auto Answer** zapnete režim Automatická odpoveď.

Poznámka:

- Ak je k zariadeniu priamo pripojený záznamník, uistite sa, že je správne nastavená hodnota **Poč. zvon. pred prijatím** nasledujúcim postupom.
- V závislosti od umiestnenia nemusí byť nastavenie **Poč. zvon. pred prijatím** k dispozícii.

- 3** Prejdite do režimu  **Setup**.

- 4** Vyberte možnosť **Nastavenia faxu**.

- 5** Vyberte možnosť **Komunikácia**.

- 6** Vyberte možnosť **Poč. zvon. pred prijatím**.

- 7** Stlačením ▲ alebo ▼ vyberte počet zvonení a stlačte **OK**.



Upozornenie:

Vyberte väčšie číslo ako počet zvonení pred prevzatím hovoru záznamníkom. Ak je nastavený tak, že prevezme hovor po štvrtom zazvonení, zariadenie nastavte na prevzatie hovoru po piatom zvonení alebo neskôr. V opačnom prípade záznamník nemôže preberať hovory.

Faxovanie

Poznámka:

Ak je v prípade volania druhá strana fax, zariadenie automaticky začne prijímať fax, aj keď záznamník prevezme hovor. Ak zdvihnete telefón, pred zložením počkajte, kým sa na obrazovke LCD nezobrazí správa o tom, že sa vytvorilo spojenie. Ak je na druhej strane volajúci, telefón možno používať bežným spôsobom alebo možno nechať odkaz na záznamníku.

Manuálne prijímanie faxov

Ak je telefón pripojený k zariadeniu a režim Automatická odpoveď je vypnutý, faxové údaje môžete prijímať po vytvorení pripojenia.

Poznámka:

- Podľa nastavenia **Výstup faxu** sa prijatý fax uloží ako údaj alebo sa vytlačí.
 - ➔ „Zmena nastavenia Výstup faxu pre tlač” na strane 104
- Ak je **Výstup faxu** nastavený na **Uložiť**, prijaté faxové údaje sa automaticky uložia a krok 1 môžete vynechať.

1 Vložte obyčajný papier veľkosti A4.
➔ „Vkladanie papiera” na strane 25

2 Po zazvonení telefónu zdvihnite telefón pripojený k zariadeniu.



3 Vyberte možnosť **Prijat**.

4 Stlačením niektorého z tlačidiel **Start** prevezmite fax a zaveste telefón naspäť na hák.

Poznámka:

Ak je **Výstup faxu** nastavený na **Uložiť**, prijaté faxové údaje sa automaticky uložia a nemusíte pokračovať krokom 5.

5 Stlačením niektorého z tlačidiel **Start** vytlačte svoje faxy.

Prijímanie faxu výzvou



Umožní prijímanie faxu z faxovej informačnej služby po zavolaní.

Poznámka:

- Podľa nastavenia **Výstup faxu** sa prijatý fax uloží ako údaj alebo sa vytlačí.
 - ➔ „Zmena nastavenia Výstup faxu pre tlač” na strane 104
- Ak je **Výstup faxu** nastavený na **Uložiť**, prijaté faxové údaje sa automaticky uložia a krok 1 môžete vynechať.

Faxovanie

Ak chcete prijať fax výzvou, postupujte podľa nasledujúcich pokynov. Použitím tlačidiel ◀, ▶, ▲ alebo ▼ zmeňte pohľad na obrazovke LCD tak, aby ste našli ponuku, položku nastavenia alebo možnosť, ktorú chcete zadať.

- 1 Vložte obyčajný papier veľkosti A4.
➔ „Vkladanie papiera” na strane 25
- 2 Prejdite do režimu  **Fax**.
- 3 Otvorte  **Menu**.
- 4 Vyberte možnosť **Výzva**.
- 5 Zadajte faxové číslo.
- 6 Stlačením niektorého z tlačidiel  **Start** prijmite fax.



Poznámka:

- Ak je **Výstup faxu** nastavený na **Uložiť**, prijaté faxové údaje sa automaticky uložia a nemusíte pokračovať krokom 7.
- Ak je nastavenie **Automatická odpoveď** zapnuté, prijaté faxové údaje sa automaticky vytlačia a nemusíte pokračovať krokom 7.

- 7 Stlačením niektorého z tlačidiel  **Start** vytlačte prijatý fax.

Tlač správ

Ak chcete vytlačiť správu o faxe, postupujte podľa nasledujúcich pokynov. Použitím tlačidiel ◀, ▶, ▲ alebo ▼ zmeňte pohľad na obrazovke LCD tak, aby ste našli ponuku, položku nastavenia alebo možnosť, ktorú chcete zadať.

- 1 Vložte obyčajný papier veľkosti A4.
➔ „Vkladanie papiera” na strane 25
- 2 Prejdite do režimu  **Fax**.
- 3 Otvorte  **Menu**.
- 4 Vyberte možnosť **Správa o faxe**.
- 5 Stlačením ▲ alebo ▼ vyberte položku.

Faxovanie

6 Stlačte tlačidlo **OK**.

Poznámka:

Na obrazovke je možné zobrazíť iba **Záznam faxu**.

7 Stlačením niektorého z tlačidiel **Start** vytlačte zvolenú správu.

Zoznam ponuky v režime faxovania

Zoznam ponuky v režime faxovania nájdete v nižšie uvedenej časti.

➔ „Zoznam ponuky v režime faxovania” na strane 122

Použitie ovládacieho panelu

Použitie ovládacieho panelu

Výber režimu

Toto zariadenie môžete používať ako tlačiareň, kopírku, skener alebo fax. Keď používate niektorú z týchto funkcií okrem funkcie tlačiarne, vyberte želanú funkciu stlačením príslušného tlačidla režimu na ovládacom paneli. Po výbere režimu sa na obrazovke zobrazí hlavná obrazovka príslušného režimu.

Na ovládacom paneli sú tri tlačidlá režimu, ktoré umožňujú prepínanie medzi režimami: režim kopírovania, režim skenovania a režim faxu. Môžete navyše používať tlačidlo nastavenia na úpravu rozličných nastavení zariadenia.

Režim nastavovania

Nastavenie uzamknutia

Je možné uzamknúť ovládací panel, aby bol odolný proti deťom, alebo zabrániť nechceným zmenám cez ovládací panel.

- 1 Prejdite do režimu **Setup**.
- 2 Vyberte možnosť **Nastavenia uzamknutia**.
- 3 Vyberte možnosť **Zap..**
- 4 Zadať heslo. Môžete zadať maximálne 20 znakov.

Poznámka pre WP-4511/WP-4515/WP-4521/WP-4525/WP-4530/WP-4531/WP-4535:
Podrobnosti o používaní virtuálnej klávesnice nájdete v časti „[Používanie obrazovky LCD](#)“ na strane 19.

- 5 Pre WP-4540/WP-4545:
Stlačte tlačidlo **OK**.

Pre WP-4511/WP-4515/WP-4521/WP-4525/WP-4530/WP-4531/WP-4535:
Stlačením tlačidiel **◀**, **▶**, **▲** alebo **▼** vyberte možnosť **Hotovo** a stlačte tlačidlo **OK**.

Poznámka:

- Ak chcete vypnúť uzamknutie nastavení alebo zmeniť heslo, vykonajte vyššie uvedené kroky 1 a 2 a postupujte podľa pokynov na obrazovke.
- Ak zabudnete heslo, obráťte sa na podporu spoločnosti Epson.
➔ „[Kde získať pomoc](#)“ na strane 199

Použitie ovládacieho panelu

Časovač vypnutia

Poznámka:

Táto funkcia nie je k dispozícii pre model s faxom.

Je možné upraviť čas pred spustením správy napájania. Zvýšenie hodnôt bude mať vplyv na spotrebu energie tlačiarne. Prosíme, pred zmenou nastavení berte ohľad na životné prostredie.

- 1 Prejdite do režimu **Ť Setup**.
- 2 Vyberte možnosť **Nastavenie tlačiarne**.
- 3 Vyberte možnosť **Časovač vypnutia**.
- 4 Vyberte čas.

Veľkosť vloženého papiera

Vyberte veľkosť papiera vloženého do zadného zásobníka MP a ostatných zásobníkov.

- 1 Prejdite do režimu **Ť Setup**.
- 2 Vyberte možnosť **Nastavenie tlačiarne**.
- 3 Vyberte možnosť **Veľkosť vloženého papiera**.
- 4 Vyberte zdroj vloženého papiera.
- 5 Vyberte veľkosť vloženého papiera.

Oznámenie o veľkosti papiera

Ak chcete ignorovať chybu veľkosti papiera, vyberte hodnotu **Vyp.**. Ak vypnete túto možnosť, zariadenie bude tlačiť aj v prípade, že obraz presahuje oblasť tlače pre danú veľkosť papiera. V dôsledku toho môžu vzniknúť škvrny, lebo sa atrament neprenáša na papier správne. Ak je táto možnosť zapnutá, zariadenie prestane tlačiť, ak nastane chyba veľkosti papiera.

- 1 Prejdite do režimu **Ť Setup**.
- 2 Vyberte možnosť **Nastavenie tlačiarne**.

Použitie ovládacieho panelu

3 Vyberte možnosť **Oznámenie o veľkosti papiera**.

4 Vyberte možnosť **Zap.** alebo **Vyp.**.

Hárok stavu tlače

Vytlačí list s aktuálnymi nastaveniami zariadenia a nainštalovanými možnosťami. Tento list vám môže pomôcť skontrolovať, či sú všetky možnosti nainštalované správne.

1 Prejdite do režimu **Setup**.

2 Vyberte možnosť **Hárok stavu tlače**.

3 Stlačením niektorého z tlačidiel **Start** vytlačte list so správou.

Zoznam ponuky v režime nastavovania

Poznámka:

V závislosti od modelu nemusia byť všetky funkcie k dispozícii.

Ponuka	Položka nastavenia	Popis
Hladiny atramentu	-	Skontroluje stav atramentových kaziet a boxu údržby.
Údržba	Kontrola trysiek	Vytlačí vzorku na kontrolu trysiek kvôli overeniu stavu tlačovej hlavy.
	Čistenie hlavy	Vyčistí tlačovú hlavu kvôli zlepšeniu jej stavu.
	Zarovnanie hlavičky	Upraví zarovnanie tlačovej hlavy.

Použitie ovládacieho panelu

Ponuka	Položka nastavenia	Popis
Nastavenie tlačiarne	Veľkosť vloženého papiera	➔ Pozrite časť „ Veľkosť vloženého papiera “ na strane 116
	Hrubý papier	Zapnite pri tlači na hrubý papier.
	Čas schnutia	Nastaví čas schnutia pri obojstrannej tlači.
	Zvuk	Zap., Vyp.
	Časovač vypnutia	Táto funkcia nie je k dispozícii pre model s faxom. ➔ Pozrite časť „ Časovač vypnutia “ na strane 116
	Dátum/Čas	➔ Pozrite časť „ Nastavenie/zmena času a oblasti “ na strane 141
	Letný čas	-
	Krajina/región	➔ Pozrite časť „ Nastavenie/zmena času a oblasti “ na strane 141
	Jazyk	-
	Oznámenie o veľkosti papiera	➔ Pozrite časť „ Oznámenie o veľkosti papiera “ na strane 116
Nastavenia Wi-Fi/siete	Podrobnosti o položkách nastavenia nájdete v on-line návode Sprievodca sieťou.	
Nastavenia siete/Wi-Fi	Podrobnosti o položkách nastavenia nájdete v on-line návode Sprievodca sieťou.	
Nastavenie zdieľania súborov	Podrobnosti o položkách nastavenia nájdete v on-line návode Sprievodca sieťou.	
Nastavenia faxu	Nastavenia odosielania	<p>Resolution: Výberom tejto možnosti zmeníte rozlíšenie odosielaných faxových údajov.</p> <p>Kvalita: Výberom tejto možnosti zmeníte kvalitu odosielaných faxových údajov.</p> <p>Kontrast: Výberom tejto možnosti zmeníte kontrast odosielaných faxových údajov.</p> <p>Obojstranné faxovanie: Zapnite, keď posielate obojstranné originály zo zásobníka APD.</p> <p>Hlásenie o posl. prenose: Označuje, či a kedy zariadenie vytlačí správu o odchádzajúcich faxoch. Výberom možnosti Vyp. vypnete tlač správ, výberom možnosti Pri chybe sa správy vytlačia iba v prípade chyby a výberom možnosti Pri posielaní sa správy vytlačia po každom odoslanom faxe.</p>
	Nastavenia prijímania	<p>Zdroj papiera na tlač: ➔ Pozrite „Výber zdroja papiera pre tlač faxov“ na strane 105</p> <p>Automatická redukcia: Označuje, či sa veľkosť nadrozmerných prijatých faxov prispôbi veľkosti A4 alebo či sa faxy vytlačia s pôvodnou veľkosťou na viac stránkov.</p> <p>Výstup faxu: ➔ Pozrite „Zmena nastavenia Výstup faxu pre tlač“ na strane 104</p>

Použitie ovládacieho panelu

Ponuka	Položka nastavenia	Popis
	Komunikácia	<p>Režim vytáčania: Signalizuje typ telefónneho systému, ku ktorému je zariadenie pripojené. V niektorých lokalitách sa toto nastavenie nemusí zobrazit.</p> <p>DRD: Označuje požadovaný typ zvonenia určený na prijímanie faxov. Ak chcete vybrať inú možnosť zvonenia než Všetky (alebo Vyp.), musíte najprv v systéme telefónu nastaviť používanie rôznych typov zvonenia. Táto možnosť môže byť Zap. alebo Vyp. podľa regiónu.</p> <p>ECM: Označuje, či sa na automatickú korekciu faxových údajov, ktoré sa prijímú/odošlú s chybami v dôsledku problémov s linkou alebo iných problémov, použije režim Error Correction Mode. Farebné faxy nie je možné poslať/prijímať s vypnutým režimom ECM.</p> <p>V.34: Označuje rýchlosť, akou sa odosielajú a prijímajú faxy. Zap. znamená rýchlosť 33,6 kb/s a Vyp. znamená 14,4 kb/s.</p> <p>Poč. zvon. pred prijatím: Označuje počet zazvonení, ktoré musia zaznieť pred tým, než zariadenie automaticky prijme fax. V niektorých lokalitách sa toto nastavenie nemusí zobrazit.</p> <p>Detekcia tónu volania: Ak je nastavené na Zap., zariadenie bude vytáčať po zistení vytáčacieho tónu. Vytáčací tón sa nemusí zistiť v prípade, že je pripojená telefónna ústredňa PBX (Private Branch Exchange) alebo adaptér TA (Terminal Adapter). V takom prípade nastavte túto položku na možnosť Vyp.. Môže to však spôsobiť, že prvá číslica faxového čísla sa stratí a fax sa odošle na nesprávne číslo.</p> <p>Hlavička: ➔ Pozrite „Vytváranie informácií do hlavičky“ na strane 103</p>
	Kontrola pripojenia faxu	Skontroluje stav vášho faxového pripojenia.
Hárok stavu tlače	-	➔Pozrite časť „ Hárok stavu tlače “ na strane 117
Nastavenia uzamknutia	Zap., Vyp., Zmeniť heslo	➔Pozrite časť „ Nastavenie uzamknutia “ na strane 115

Použitie ovládacieho panelu

Ponuka	Položka nastavenia	Popis
Obnoviť pôvodné nastavenia	Nastavenia odosielania/prijímania faxov	Obnovia sa výrobné hodnoty nastavení odosielania a prijímania faxov.
	Nastavenia faxových údajov	Obnovia sa výrobné hodnoty nastavení faxových údajov.
	Nastavenia Wi-Fi/siete	Obnovia sa výrobné hodnoty nastavenia Wi-Fi/siete.
	Nastavenia siete/Wi-Fi	Obnovia sa výrobné hodnoty nastavenia siete/Wi-Fi.
	Nastavenia siete	Obnovia sa výrobné hodnoty nastavenia siete.
	Všetky okrem nastavení Wi-Fi/siete a faxu	Obnovia sa výrobné hodnoty všetkých nastavení okrem nastavenia Wi-Fi/siete a faxovania.
	Všetko okrem nastavení siete/Wi-Fi a faxu	Obnovia sa výrobné hodnoty všetkých nastavení okrem nastavenia siete/Wi-Fi a faxovania.
	Všetko okrem nastavení siete a faxu	Obnovia sa výrobné hodnoty všetkých nastavení okrem nastavenia siete a faxovania.
	Všetko okrem nastavení siete	Obnovia sa výrobné hodnoty všetkých nastavení okrem nastavenia siete.
	Všetky nastavenia	Obnovia sa výrobné hodnoty všetkých nastavení siete.

Režim kopírovania

Zoznam ponuky v režime kopírovania

Poznámka:

V závislosti od modelu nemusia byť všetky funkcie k dispozícii.

Použitie ovládacieho panelu

Ponuka	Nastavenie a možnosti	
Nastavenia papiera a kópie	Obojstranné kopírovanie	1>Jednostranná, 1>Obojstranná, 2>Jednostranná, 2>Obojstranná
	Kopírovanie so skladaním	Vyp., Zap.
	Rozmiestnenie	5 okrajmi, Kópia 2-up
	Zoom	Vlastná veľkosť, Skut. veľkosť, Automatické prispôsobenie strane, 10 x 15 cm->A4, A4->10 x 15 cm, 13 x 18->10 x 15, 10 x 15->13 x 18, A5->A4, A4->A5
	Veľkosť papiera	A4, A5, 4 x 6 in, 5 x 7 in
	Typ papiera	Obyčajný papier, Matný, Prem. lesklý, Ultra lesklý, Lesklý, Fotopapier
	Kvalita	Štandardná kvalita, Najlepšia
	Orientácia dokumentu	Na výšku, Na šírku
	Smer väzby	Vľavo, Hore
	Okraj väzby	Vľavo, Hore
Údržba	Kontrola trysiek	
	Čistenie hlavy	
	Zarovnanie hlavy	
Problem Solver		

Režim skenovania

Zoznam ponuky v režime skenovania

Poznámka:

V závislosti od modelu nemusia byť všetky funkcie k dispozícii.

Použitie ovládacieho panelu

Ponuka	Nastavenie a možnosti	
Skenovať do zariadenia USB	Formát	JPEG, PDF
	Obojstranné skenovanie	Vyp., Zap.
	Skenovacia plocha	A4, Automatické orezanie, Max. plocha
	Dokument	Text, Fotografia
	Rozlíšenie	200 dpi, 300 dpi, 600 dpi
	Kontrast	-4 až +4
	Orientácia dokumentu	Na výšku, Na šírku
	Smer väzby	Vľavo, Hore
Skenovať do PC* ¹		
Skenovať do PDF* ¹		
Skenovať do emailu* ¹		
Skenovať do počítača (WSD)* ²		

*1 Pozrite ☰ ponuku pre skenovanie v nasledujúcej časti.

*2 K dispozícii pre počítače s anglickou verziou systému Windows 7 alebo Vista.

☰ Ponuka Skenovanie

Nastavenia skenovania	Obojstranné skenovanie	Vyp., Zap.
Údržba	Kontrola trysiek	
	Čistenie hlavy	
	Zarovnanie hlavy	
Problem Solver		

Režim faxu

Zoznam ponuky v režime faxovania

Poznámka:

- Tieto funkcie sú k dispozícii len na modeloch s možnosťou faxovania.
- V závislosti od modelu nemusia byť všetky funkcie k dispozícii.









Použitie ovládacieho panelu

Ponuka	Položka nastavenia	Popis
Nastavenia odosielania	Resolution	Výberom tejto možnosti zmeníte rozlíšenie odosielaných faxových údajov.
	Kvalita	Výberom tejto možnosti zmeníte kvalitu odosielaných faxových údajov.
	Kontrast	Výberom tejto možnosti zmeníte kontrast odosielaných faxových údajov.
	Obojstranné faxovanie	Zapnite, keď posielate obojstranné originály zo zásobníka APD.
Nast. rých. vytáčania	Vytvoriť	➔Pozrite časť „Nastavenie položiek rýchleho vytáčania“ na strane 101
	Upraviť	
	Zmazať	
Nast. skup. vytáčania	Vytvoriť	➔Pozrite časť „Nastavenie položiek skupinového vytáčania“ na strane 102
	Upraviť	
	Zmazať	
Posielanie faxu neskôr	-	➔Pozrite časť „Odoslanie faxu v určenom čase“ na strane 109
Zdieľať fax	-	➔Pozrite časť „Posielanie faxu zdieľaním“ na strane 107
Výzva	-	➔Pozrite časť „Prijímanie faxu výzvou“ na strane 112
Správa o faxe	Záznam faxu	Vytlačí alebo zobrazí denník komunikácie.
	Posledný prenos	Vytlačí denník prichádzajúcej komunikácie z predchádzajúceho prenosu alebo z výsledku predchádzajúcej výzvy.
	Zoznam rých. vytáč.	Vytlačí zoznam rýchleho vytáčania.
	Zoznam skupin. vytáč.	Vytlačí zoznam skupinového vytáčania.
	Znova vytlačiť faxy	Opätovne vytlačí posledné prijaté faxy. Keď sa naplní pamäť, najprv sa odstránia najstaršie faxy.
	Zápis protokolu	Vytlačí protokol pre poslednú komunikáciu.
Údržba	Kontrola trysiek	
	Čistenie hlavy	
	Zarovnanie hlavy	
Problem Solver		

Chybové hlásenia

Táto kapitola popisuje význam správ zobrazených na obrazovke LCD.

Použitie ovládacieho panelu

Chybové hlásenia	Riešenia
Minul alebo zasekol sa papier	➔Pozrite časť „Uviaznutie papiera“ na strane 156
No paper source matches paper size setting. Load XXX paper in YYY. Press  or  . (Zdroj papiera sa nezhoduje s nastavením veľkosti papiera. Vložte papier XXX do zásobníka YYY. Stlačte tlačidlo  alebo  .)	➔Pozrite časť „Vkladanie papiera“ na strane 25
No paper source matches paper size setting. Load appropriate paper in YYY. Press  or  . (Zdroj papiera sa nezhoduje s nastavením veľkosti papiera. Vložte vhodný papier do zásobníka YYY. Stlačte tlačidlo  alebo  .)	
A printer error has occurred. Turn power off and then on again. For details, see your documentation.	Vypnite a znovu zapnite tlačiareň. Uistite sa, že v tlačiarni nezostal žiadny papier. Ak sa chybové hlásenie stále zobrazuje, obráťte sa na podporu Epson.
Chyba tlačiarene. Vypnite napájanie a znova ho zapnite. Podrobnosti si prečítajte v dokumentácii.	
Communication error. Connect computer.	Uistite sa, že je počítač správne pripojený. Ak sa tieto chybové správy naďalej objavujú, skontrolujte, že je softvér skenera nainštalovaný do počítača a nastavenia softvéru sú správne.
Chyba komunikácie. Uistite sa, že počítač je pripojený, potom skúste znova.	
Box údržby je takmer na konci svojej životnosti.	Vymeňte box údržby pred koncom jeho životnosti. ➔Pozrite časť „Výmena boxu údržby“ na strane 133 Ak sa box údržby naplní, tlačiareň sa zastaví a musíte vymeniť box údržby pre pokračovanie v tlači.
Box údržby je na konci svojej životnosti. Treba ho vymeniť.	Vymeňte box údržby. ➔Pozrite časť „Výmena boxu údržby“ na strane 133
Nie je možné rozpoznať zariadenie USB.	Skontrolujte, či bolo zariadenie USB vložené správne.
Cannot recognize the device.	Skontrolujte, či bol ukladací disk vložený správne.
Nemožno rozpoznať zariadenie. Uistite sa, že na pripojené zariadenie je možné ukladať údaje.	
Nebol zistený vytáčací tón. Skontrolujte faxové spojenie.	Skontrolujte, či je telefónny kábel správne pripojený a či telefónna linka funguje. ➔Pozrite časť „Pripojenie telefónnej linky“ na strane 97 Ak ste zariadenie pripojili k telefónnej linke PBX (Private Branch Exchange) alebo Terminálový adaptér, vypnite Detekcia tónu volania . ➔ Pozrite „Zoznam ponuky v režime nastavovania“ na strane 117 (Nastavenia faxu > Komunikácia > Detekcia tónu volania)
Kombinácia IP adresy a masky podsiete je neplatná. Prečítajte si príručku.	Prečítajte si online Sprievodcu sieťou.
Recovery Mode	Aktualizácia firmvéru zlyhala. Budete musieť skúsiť aktualizáciu firmvéru znova. Pripravte si kábel USB a navštívte svoju miestnu stránku Epson pre ďalšie pokyny.

Možnosti inštalácie

Jednotka zásobníka pre 250 listov papiera

Inštalácia jednotky zásobníka papiera

Pri inštalovaní jednotky zásobníka papiera postupujte podľa krokov uvedených nižšie.

- 1 Vypnite zariadenie a odpojte napájací kábel a všetky káble rozhrania.

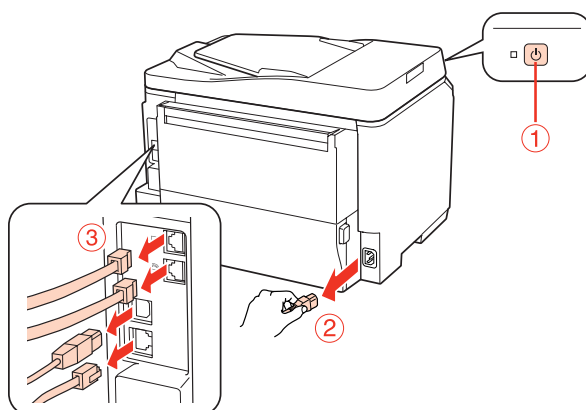

Upozornenie:

Vytiahnite aj napájací kábel zo zariadenia, aby ste zabránili zásahu elektrickým prúdom.

- 2 Opatrne vyberte jednotku zásobníka papiera z krabice a položte ju tam, kde chcete inštalovať zariadenie.

Poznámka:

- Odstráňte ochranné materiály z jednotky.
- Uschovajte si všetky ochranné materiály pre prípad, že v budúcnosti budete chcieť prepravovať voliteľnú jednotku zásobníka papiera.

- 3 Zariadenie opatrne uchopte v mieste podľa nasledujúcej ilustrácie a opatrne ho zdvihnite.

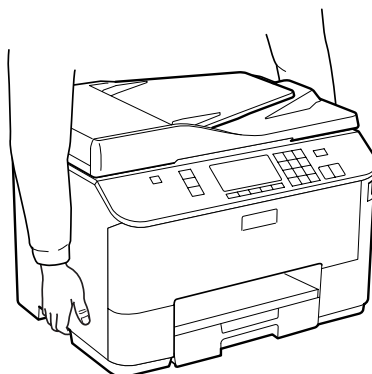

Možnosti inštalácie

- 4 Zarovnajte rohy zariadenia a jednotky, potom pozorne položte zariadenie na jednotku tak, aby sa konektor a dva kolíky na hornej časti jednotky vsunuli do terminálu resp. dier na spodku zariadenia.

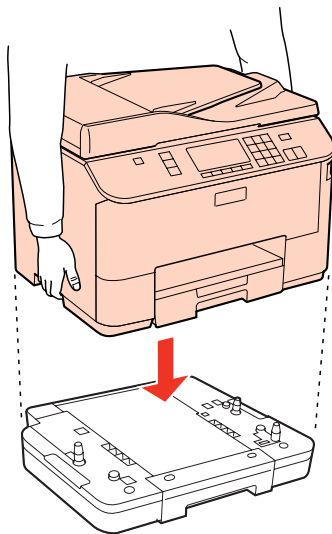

- 5 Znova zapojte všetky káble rozhrania a napájací kábel.
- 6 Zasuňte napájací kábel zariadenia do elektrickej zásuvky.
- 7 Zapnite zariadenie.

Vytlačte hárok stavu, aby ste sa presvedčili, že sa tento doplnok nainštaloval správne.

➔ [„Hárok stavu tlače” na strane 117](#)

Demontáž jednotky zásobníka

Vykonajte postup inštalácie v obrátenom poradí.

Výmena spotrebného materiálu

Atramentové kazety

Kontrola stavu atramentovej kazety

Operačný systém Windows

Poznámka:

- Spoločnosť Epson neručí za kvalitu alebo spoľahlivosť neoriginálneho atramentu. Ak nie sú nainštalované originálne atramentové kazety, stav atramentovej kazety sa nezobrazí.
- Keď je v atramentovej kazete nedostatok atramentu, automaticky sa zobrazí okno s Low Ink Reminder (Pripomienka na nedostatok atramentu). V tomto okne máte možnosť taktiež skontrolovať stav atramentovej kazety. Ak nechcete, aby sa toto okno zobrazovalo, najprv otvorte ovládač tlačiarnie a kliknite na kartu **Maintenance (Údržba)**, a potom na položku **Monitoring Preferences (Preferencie monitorovania)**. Na obrazovke Monitoring Preferences (Preferencie monitorovania) zrušte začiarknutie políčka **See Low Ink Reminder alerts (Pozrite si upozornenia na nedostatok atramentu)**.
- Ak je atramentová kazeta takmer spotrebovaná, pripravte novú atramentovú kazetu.

Ak chcete skontrolovať stav atramentovej kazety, postupujte nasledovne:

- Otvorte ovládač tlačiarnie, kliknite na kartu **Main (Hlavný)** a kliknite na tlačidlo **Ink Levels (Hladiny atramentu)**.
- Dvakrát kliknite na ikonu odkazu na tlačiareň na taskbar (panel úloh) systému Windows. Ak chcete pridať ikonu odkazu na taskbar (panel úloh), pozrite si nasledujúcu časť:
 - ➔ „Pomocou ikony odkazu na paneli panel úloh” na strane 38

Výmena spotrebného materiálu

- ❑ Otvorte ovládač tlačiarne, kliknite na kartu **Maintenance (Údržba)** a potom na tlačidlo **EPSON Status Monitor 3**. Zobrazí sa obrázok zo stavom atramentovej kazety.



Poznámka:

- ❑ Ak sa tlačí čiernobielo alebo v odtieňoch šedej, je možné, že sa použijú farebné atramenty namiesto čierneho atramentu podľa typu papiera a nastavení kvality. Je to možné preto, lebo sa čierna farba vytvorí zo zmesi farebných atramentov.
- ❑ Ak sa neobjavuje EPSON Status Monitor 3, otvorte ovládač tlačiarne, kliknite na kartu **Maintenance (Údržba)** a potom na tlačidlo **Extended Settings (Rozšírené nastavenia)**. V okne **Extended Settings (Rozšírené nastavenia)** zrušte začiarknutie políčka **Enable EPSON Status Monitor 3 (Zapnúť EPSON Status Monitor 3)**.
- ❑ Podľa aktuálnych nastavení sa môže zobraziť zjednodušená verzia monitora stavu. Kliknutím na tlačidlo **Details (Podrobnosti)** otvorte uvedené dialógové okno.
- ❑ Zobrazené hladiny atramentov ukazujú len približnú hodnotu.

V systéme Mac OS X

Poznámka:

Ak je atramentová kazeta takmer spotrebovaná, pripravte novú atramentovú kazetu.

Stav atramentovej kazety môžete skontrolovať pomocou programu EPSON Status Monitor. Postupujte podľa nižšie uvedených krokov.

1

Otvorte dialógové okno Epson Printer Utility 4.

➔ „Prístup k ovládaču tlačiarne pre systém Mac OS X” na strane 38

Výmena spotrebného materiálu

2

Kliknite na tlačidlo **EPSON Status Monitor**. Zobrazí sa okno EPSON Status Monitor.



Poznámka:

- Grafika zobrazí stav atramentovej kazety pri prvom otvorení programu EPSON Status Monitor. Ak chcete aktualizovať stav atramentovej kazety, kliknite na tlačidlo **Update (Aktualizácia)**.
- Spoločnosť Epson neručí za kvalitu alebo spoľahlivosť neoriginálneho atramentu. Ak nie sú nainštalované originálne atramentové kazety, stav atramentovej kazety sa nezobrazí.
- Ak sa tlačí čiernobielo alebo v odtieňoch šedej, je možné, že sa použijú farebné atramenty namiesto čierneho atramentu podľa typu papiera a nastavení kvality. Je to možné preto, lebo sa čierna farba vytvorí zo zmesi farebných atramentov.
- Zobrazené hladiny atramentov ukazujú len približnú hodnotu.

Použitie ovládacieho panelu

1

Prejdite do režimu **Setup**.

2

Vyberte možnosť **Hladina atramentu**.

Poznámka:

Zobrazené hladiny atramentov ukazujú len približnú hodnotu.

Výmena spotrebného materiálu

Bezpečnostné opatrenia pri výmene atramentovej kazety

Pred výmenou atramentovej kazety si prečítajte všetky pokyny v tejto časti.

- Odporúčame skladovať atramentové kazety pri bežnej izbovej teplote a spotrebovať ich pred dátumom spotreby vyznačeným na kazete.
- V záujme dosiahnutia najlepších výsledkov pri tlači spotrebujte atramentové kazety do šiestich mesiacov od inštalácie.
- Keď premiestnite atramentovú kazetu z chladného na teplé miesta, pred použitím ju nechajte najmenej štyri hodiny zohriať pri izbovej teplote.
- Atramentové kazety môžu obsahovať recyklovaný materiál, to však neovplyvňuje funkciu ani prevádzku produktu.
- Nedovoľte, aby spadli alebo narazili na pevné predmety, atrament by mohol vyteciť.
- Táto tlačiareň používa atramentové kazety vybavené čipom IC, ktorý monitoruje množstvo použitého atramentu v každej kazete. Kazety sú použiteľné aj po vybratí a opätovnom vložení.
- Ak potrebujete dočasne vybrať atramentovú kazetu, zaistíte, aby sa do oblasti dodávania atramentu nedostal prach a špina. Atramentovú kazetu uchováajte v rovnakom prostredí ako tlačiareň.
- Nikdy nevyvíňajte tlačiareň počas prvotného naplňovania. Mohlo by sa stať, že sa atrament nenaplní a tlačiareň nebude môcť tlačiť.
- Ventil v porte dodávania atramentu je určený na zachytávanie akéhokoľvek nadbytočného atramentu, ktorý sa môže uvoľniť. Odporúča sa však opatrná manipulácia. Nedotýkajte sa portu dodávania atramentovej kazety alebo jej okolia.
- Aby bolo zaistené maximálne využitie atramentu, vyberte atramentovú kazetu iba vtedy, keď ste pripravení ju vymeniť. Atramentové kazety s nedostatkom atramentu nie je možné použiť pri opätovnom vložení.
- Iné produkty, ktoré nie sú vyrobené spoločnosťou Epson, môžu spôsobiť škodu, na ktorú sa nevzťahuje záruka spoločnosti Epson a za určitých okolností môže spôsobiť chybu v činnosti tlačiarne.
- Atramentové kazety uchováajte mimo dosahu detí. Nedovoľte deťom piť z kaziet alebo s nimi manipulovať.
- S použitými atramentovými kazetami manipulujte opatrne, pretože okolo portu dodávania atramentu môže byť ešte atrament. Ak sa atrament dostane na pokožku, dôkladne si toto miesto očistite vodou a mydlom. Ak sa atrament dostane do očí, ihneď ich prepláchnite vodou. Ak po dôkladnom prepláchnutí máte stále problémy s videním, ihneď navštívte svojho lekára.
- Spoločnosť Epson odporúča používať originálne atramentové kazety Epson. Spoločnosť Epson neručí za kvalitu alebo spoľahlivosť neoriginálneho atramentu. Používanie neoriginálneho atramentu môže spôsobiť škodu, na ktorú sa nevzťahuje záruka spoločnosti Epson a za určitých okolností môže spôsobiť chybu v činnosti tlačiarne. Informácie o hladinách neoriginálnych atramentov sa pravdepodobne nezobrazia a bude zaznamenané použitie neoriginálneho atramentu pre možné využitie v rámci servisnej podpory.
- Nechajte starú kazetu vloženú v tlačiarne, pokiaľ nebudete mať náhradu. V opačnom prípade môže zostávajúci atrament v tryskách tlačovej hlavy zaschnúť.
- Nemôžete pokračovať v tlači, ak sa jedna atramentová kazeta vyprázdni, ani keby bol v ostatných kazetách ešte atrament. Pred tlačou vymeňte prázdnu kazetu.

Výmena spotrebného materiálu

- ❑ Nikdy nevypínajte tlačiareň počas výmeny kazety. Čip IC na atramentovej kazete by sa mohol poškodiť a tlačiareň by nemusela tlačiť správne.
- ❑ Aby sa zaistilo, že získate maximálnu kvalitu tlače a aby sa ochránila tlačová hlava, v kazete zostáva bezpečnostná rezerva atramentu, keď tlačiareň signalizuje, že je potrebné vymeniť kazetu. Uvedené hodnoty neobsahujú túto rezervu.

Výmena atramentovej kazety

Keď sú atramentové kazety takmer prázdne alebo úplne prázdne, na ovládacom paneli sa objaví chybové hlásenie.

- 1 Otvorte predný kryt.
- 2 Zatlačte na atramentovú kazetu, ktorú chcete vymeniť, uchopíte držiak kazety a vytiahnite ju z tlačiarne. Použitú kazetu zlikvidujte predpísaným spôsobom. Použitú atramentovú kazetu nerozoberajte a neskúšajte ju naplniť.

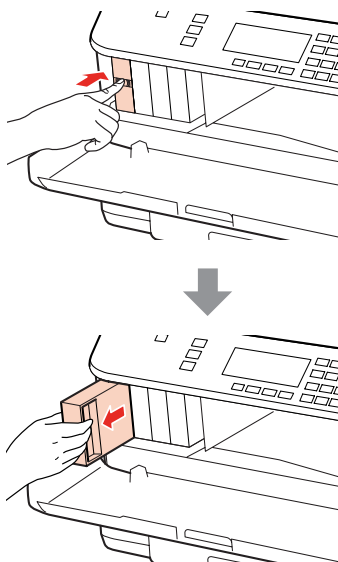

Poznámka:

- ❑ Ilustrácia znázorňuje výmenu čiernej atramentovej kazety. Vymeňte atramentovú kazetu, ktorá súvisí s vašou situáciou.
- ❑ Vybraté atramentové kazety môžu mať atrament okolo zásobovacieho otvoru, preto buďte opatrní, aby ste neznečistili okolitú oblasť pri výbere kaziet.

- 3 Vybalte náhradnú kazetu s atramentom z obalu. Nedotýkajte sa zeleného čipu na bočnej strane kazety. Môže to znemožniť normálnu prevádzku a tlač.

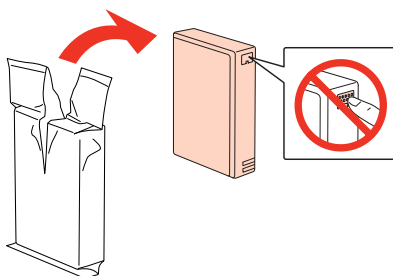

Výmena spotrebného materiálu

Poznámka:

Netraste s použitými kazetami, môže z nich unikať atrament.

- 4** Atramentovou kazetou traste vodorovne 15 krát po dobu asi 5 sekúnd pomocou približne 5 cm pohybov podľa nasledujúcej ilustrácie.



- 5** Vložte atramentovú kazetu do držiaka kazety. Zatlačte na kazetu, pokým nezapadne na svoje miesto a potom zatvorte predný kryt.

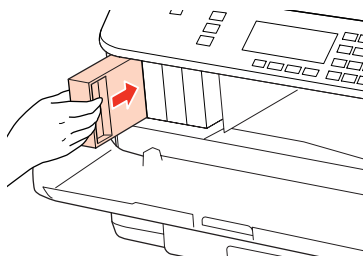

Poznámka:

Kontrolka napájania bliká, kým sa atramentová kazeta naplňuje atramentom. Nevypínajte tlačiareň počas naplňovania atramentom. Ak naplňovanie atramentom neprebehne správne, je možné, že nebudete môcť tlačiť.

Výmena atramentovej kazety je dokončená. Tlačiareň sa vráti do predchádzajúceho stavu.

Box údržby

Kontrola stavu boxu údržby

Stav boxu údržby sa zobrazuje na tej istej obrazovke ako stav atramentovej kazety. Môžete skontrolovať jeho stav zo softvéru tlačiarne alebo z ovládacieho panelu.

➔ [„Kontrola stavu atramentovej kazety” na strane 127](#)

Bezpečnostné opatrenia pri manipulácii

Pred výmenou boxu údržby si prečítajte všetky pokyny v tejto časti.

- Spoločnosť Epson odporúča používať originálny box údržby Epson. Používanie neoriginálneho boxu údržby môže spôsobiť škodu, na ktorú sa nevzťahuje záruka spoločnosti Epson a za určitých okolností môže spôsobiť chybu v činnosti tlačiarne. Spoločnosť Epson neručí za kvalitu alebo spoľahlivosť neoriginálneho boxu údržby.
- Box údržby nerozoberajte.

Výmena spotrebného materiálu

- ❑ Nedotýkajte sa zeleného čipu IC na boku boxu údržby.
- ❑ Uchovávajte ho mimo dosahu detí a nepite atrament.
- ❑ Nenakláňajte použitý box údržby, kým ho nezabalíte do priloženého plastového vrečka.
- ❑ Nepoužívajte znova box údržby, ktorý bol vybratý a bol mimo počas dlhšej doby.
- ❑ Údržbovú kazetu nevystavujte priamemu slnečnému žiareniu.

Výmena boxu údržby

Ak chcete vymeniť box údržby, postupujte podľa nasledujúcich krokov.

1 Overte, že zo zariadenia neuniká atrament.

2 Vybaľte náhradný box údržby z obalu.

Poznámka:

Nedotýkajte sa zeleného čipu na bočnej strane boxu. Môže to znemožniť normálnu prevádzku.

3 Naraz zatlačte tlačidlá na oboch stranách zadnej jednotky a vytiahnite ju von.

4 Uchopte rukoväť boxu údržby a vytiahnite ju smerom von.

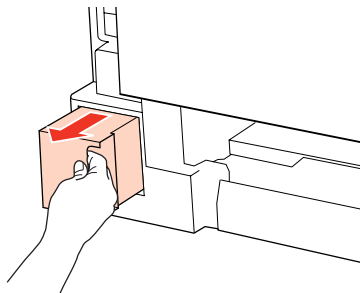

Poznámka:

Ak sa vám na ruky dostane atrament, dôkladne ich umyte mydlom a vodou. Ak sa atrament dostane do očí, ihneď ich prepláchnite vodou.

5 Vložte použitý box údržby do plastového vrečka dodávaného s náhradnou kazetou a správnym spôsobom ju zlikvidujte.

Poznámka:

Nenakláňajte použitý box údržby, kým ho neuzavriete v plastovom vrečku.

Výmena spotrebného materiálu

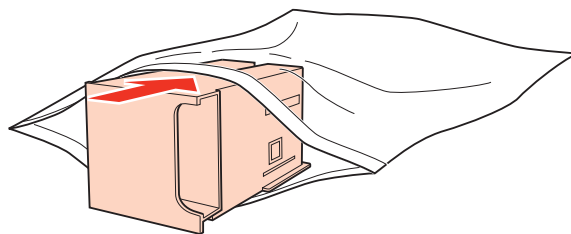

- 6** Vložte box údržby na miesto úplne na doraz.

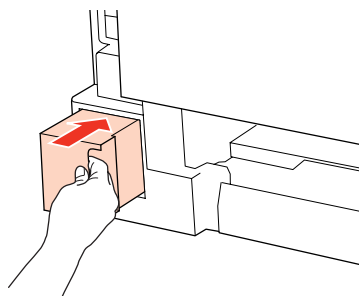

- 7** Naraz zatlačte tlačidlá na oboch stranách zadnej jednotky a znovu pripojte jednotku.

Výmena boxu údržby je dokončená.

Údržba tlačiarne a softvéru

Kontrola dýz tlačovej hlavy

Ak zistíte, že výtláčok je nečakane bledý alebo chýbajú body, problém môžete identifikovať kontrolou trysiek tlačovej hlavy.

Trysky tlačovej hlavy môžete skontrolovať z počítača pomocou pomôcky Nozzle Check (Kontrola trysiek) alebo z tlačiarne pomocou tlačidiel.

Používanie pomôcky Nozzle Check (Kontrola trysiek) v systéme Windows

Pri používaní pomôcky Nozzle Check (Kontrola trysiek) postupujte podľa krokov uvedených nižšie.

- 1 Presvedčte sa, či na LCD obrazovke nie sú zobrazené žiadne varovania alebo chyby.
- 2 Presvedčte sa, či je v zadnom zásobníku MP alebo v zásobníku papiera vložený papier veľkosti A4.
- 3 Pravým tlačidlom myši kliknite na ikonu tlačiarne na taskbar (panel úloh) a vyberte možnosť **Nozzle Check (Kontrola trysiek)**.

Ak sa ikona tlačiarne nezobrazí, pozrite si nasledujúcu časť o pridaní ikony.

➔ [„Pomocou ikony odkazu na paneli panel úloh” na strane 38](#)

- 4 Postupujte podľa pokynov na obrazovke.

Používanie pomôcky Nozzle Check (Kontrola trysiek) v systéme Mac OS X

Pri používaní pomôcky Nozzle Check (Kontrola trysiek) postupujte podľa krokov uvedených nižšie.

- 1 Presvedčte sa, či na LCD obrazovke nie sú zobrazené žiadne varovania alebo chyby.
- 2 Presvedčte sa, či je v zadnom zásobníku MP alebo v zásobníku papiera vložený papier veľkosti A4.
- 3 Otvorte dialógové okno Epson Printer Utility 4.
➔ [„Prístup k ovládaču tlačiarne pre systém Mac OS X” na strane 38](#)

- 4 Kliknite na tlačidlo **Nozzle Check (Kontrola trysiek)**.

Údržba tlačiarne a softvéru

- 5** Postupujte podľa pokynov na obrazovke.

Použitie ovládacieho panelu

Ak chcete skontrolovať trysky tlačovej hlavy pomocou ovládacieho panelu tlačiarne, postupujte podľa nižšie uvedených krokov.

Použitím tlačidiel ◀, ▶, ▲ alebo ▼ zmeňte pohľad na obrazovke LCD tak, aby ste našli ponuku, položku nastavenia alebo možnosť, ktorú chcete zadať.

- 1** Presvedčte sa, či je v zásobníku papiera vložený papier veľkosti A4.
- 2** Stlačte tlačidlo **Setup**.
- 3** Vyberte možnosť **Údržba**.
- 4** Vyberte možnosť **Kontrola trysiek**.
- 5** Stlačením niektorého z tlačidiel **Start** vytlačte vzorku pre kontrolu trysiek.
- 6** Vyberte možnosť **Dokončiť kontrolu trysiek**.

Nižšie nájdete dve ukážky vzoriek pre kontrolu trysiek.

Porovnajte kvalitu vytlačenej kontrolnej strany s nasledujúcou ukážkou. Ak neobjavíte problémy s kvalitou tlače, napríklad prázdne miesta alebo chýbajúce segmenty v testovacích čiarach, tlačová hlava je v poriadku.

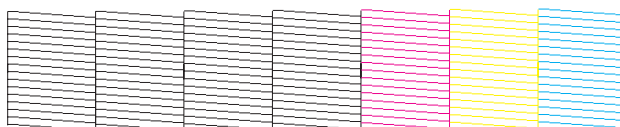

Ak chýba ktorýkoľvek segment v testovacích čiarach ako napríklad na nasledujúcej ukážke, môže to znamenať upchatú atramentovú trysku alebo nesprávne zarovnanú tlačovú hlavu.

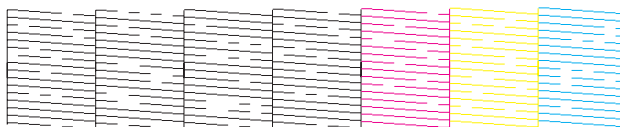

- ➔ „Čistenie tlačovej hlavy” na strane 137
- ➔ „Vyrovnávanie tlačovej hlavy” na strane 139

Údržba tlačiarne a softvéru

Čistenie tlačovej hlavy

Ak zistíte, že výtlačok je nečakane bledý alebo chýbajú body, tieto problémy môžete vyriešiť vyčistením tlačovej hlavy, čo zaručí, že trysky dodajú atrament správne.

Tlačovú hlavu môžete vyčistiť z počítača použitím pomôcky Head Cleaning (Čistenie hlavy) v ovládači tlačiarne alebo z tlačiarne pomocou tlačidiel.

Poznámka:

- Najprv vykonajte kontrolu trysiek, ktorou identifikujete chybné farby. To vám umožní vybrať správne farby pre funkciu čistenia hlavy.
➔ „Kontrola dýz tlačovej hlavy” na strane 135
- Pri tlači farebných obrázkov môže byť použitý aj čierny atrament.
- Vzhľadom na to, že čistenie tlačovej hlavy spotrebováva určité množstvo atramentu z niektorých kaziet, tlačovú hlavu čistíte iba v prípade, že kvalita tlače sa zhoršuje, napríklad ak je výtlačok rozmazaný, farba je nesprávna alebo chýba.
- Ak máte nedostatok atramentu, nebudete môcť vyčistiť tlačovú hlavu. Keď sa atrament spotreboval, nemôžete vyčistiť tlačovú hlavu. Najprv vymeňte príslušnú atramentovú kazetu.

Používanie pomôcky Head Cleaning (Čistenie hlavy) v systéme Windows

Ak chcete vyčistiť tlačovú hlavu pomocou pomôcky Head Cleaning (Čistenie hlavy), postupujte podľa nižšie uvedených krokov.

- 1** Presvedčte sa, či na LCD obrazovke nie sú zobrazené žiadne varovania alebo chyby.
- 2** Kliknite pravým tlačidlom myši na ikonu tlačiarne na taskbar (panel úloh) a vyberte možnosť **Head Cleaning (Čistenie hlavy)**.

Ak sa ikona tlačiarne nezobrazí, pozrite si nasledujúcu časť o pridaní ikony.
➔ „Pomocou ikony odkazu na paneli panel úloh” na strane 38
- 3** Postupujte podľa pokynov na obrazovke.



Upozornenie:

Neotvárajte predný kryt a nevypínajte tlačiareň počas čistenia hlavy.

Poznámka:

- Ak chcete uchovať dobrú kvalitu tlače, odporúčame pravidelne tlačiť niekoľko strán.
- Ak sa kvalita tlače nezlepší, presvedčte sa, či ste vybrali správnu farbu podľa výsledku kontroly trysiek.

Údržba tlačiarne a softvéru

Poznámka len pre tlačiarne s funkciou faxu:

Ak ste zopakovali tento postup štyrikrát a kvalita tlače sa nezlepšila, nechajte tlačiareň zapnutú a počkajte minimálne šesť hodín. Potom znova spustíte kontrolu dýz a v prípade potreby zopakujte čistenie hlavy. Ak sa kvalita tlače stále nezlepšila, obráťte sa na podporu spoločnosti Epson.

Poznámka len pre tlačiarne bez funkcie faxu:

Ak ste zopakovali tento postup štyrikrát a kvalita tlače sa nezlepšila, vypnite tlačiareň a počkajte minimálne šesť hodín. Potom znova spustíte kontrolu trysiek a v prípade potreby opakujte čistenie hlavy. Ak sa kvalita stále nezlepšila, kontaktujte podporu spoločnosti Epson.

Používanie pomôcky Head Cleaning (Čistenie hlavy) v systéme Mac OS X

Ak chcete vyčistiť tlačovú hlavu pomocou pomôcky Head Cleaning (Čistenie hlavy), postupujte podľa nižšie uvedených krokov.

- 1 Presvedčte sa, či na LCD obrazovke nie sú zobrazené žiadne varovania alebo chyby.
- 2 Otvorte Epson Printer Utility 4.
➔ „Pristup k ovládaču tlačiarne pre systém Mac OS X” na strane 38
- 3 Kliknite na tlačidlo **Head Cleaning (Čistenie hlavy)**.
- 4 Postupujte podľa pokynov na obrazovke.



Upozornenie:

Neotvárajte predný kryt a nevypínajte tlačiareň počas čistenia hlavy.

Poznámka:

- Ak chcete uchovať dobrú kvalitu tlače, odporúčame pravidelne tlačiť niekoľko strán.
- Ak sa kvalita tlače nezlepší, presvedčte sa, či ste vybrali správnu farbu podľa výsledku kontroly trysiek.

Poznámka len pre tlačiarne s funkciou faxu:

Ak ste zopakovali tento postup štyrikrát a kvalita tlače sa nezlepšila, nechajte tlačiareň zapnutú a počkajte minimálne šesť hodín. Potom znova spustíte kontrolu trysiek a v prípade potreby opakujte čistenie hlavy. Ak sa kvalita stále nezlepšila, kontaktujte podporu spoločnosti Epson.

Poznámka len pre tlačiarne bez funkcie faxu:



Ak ste zopakovali tento postup štyrikrát a kvalita tlače sa nezlepšila, vypnite tlačiareň a počkajte minimálne šesť hodín. Potom znova spustíte kontrolu trysiek a v prípade potreby opakujte čistenie hlavy. Ak sa kvalita stále nezlepšila, kontaktujte podporu spoločnosti Epson.

Údržba tlačiarne a softvéru

Použitie ovládacieho panelu

Ak chcete vyčistiť tlačovú hlavu pomocou ovládacieho panelu tlačiarne, postupujte podľa nižšie uvedených krokov.

Použitím tlačidiel ◀, ▶, ▲ alebo ▼ zmeníte pohľad na obrazovke LCD tak, aby ste našli ponuku, položku nastavenia alebo možnosť, ktorú chcete zadať.

- 1 Stlačte tlačidlo  **Setup**.
- 2 Vyberte možnosť **Údržba**.
- 3 Vyberte možnosť **Čistenie hlavy**.
- 4 Stlačte tlačidlo **OK**.
- 5 Podľa potreby vyberte položku a stlačte tlačidlo  **Start**.

Poznámka:

Vyberte farbu, ktorá vykazuje chybu v teste trysky.

- 6 Vyberte možnosť **Dokončiť čistenie** alebo **Finish Head Cleaning**.

Poznámka:

- Ak chcete uchovať dobrú kvalitu tlače, odporúčame pravidelne tlačiť niekoľko strán.
- Ak sa kvalita tlače nezlepší, presvedčte sa, či ste vybrali správnu farbu podľa výsledku kontroly trysiek.

Poznámka len pre tlačiarne s funkciou faxu:

Ak ste zopakovali tento postup štyrikrát a kvalita tlače sa nezlepšila, nechajte tlačiareň zapnutú a počkajte minimálne šesť hodín. Potom znovu spustíte kontrolu trysiek a v prípade potreby opakujte čistenie hlavy. Ak sa kvalita stále nezlepšila, kontaktujte podporu spoločnosti Epson.

Poznámka len pre tlačiarne bez funkcie faxu:

Ak ste zopakovali tento postup štyrikrát a kvalita tlače sa nezlepšila, vypnite tlačiareň a počkajte minimálne šesť hodín. Potom znovu spustíte kontrolu trysiek a v prípade potreby opakujte čistenie hlavy. Ak sa kvalita stále nezlepšila, kontaktujte podporu spoločnosti Epson.

Vyrovnanie tlačovej hlavy

Ak spozorujete nesprávne zarovnanie zvislých čiar alebo vodorovné pruhy, môžete tento problém vyriešiť pomocou pomôcky Print Head Alignment (Nastavenie tlačovej hlavy) v ovládači tlačiarne alebo tlačidlami na tlačiarňi.

Pozrite si príslušnú časť nižšie.

Údržba tlačiarne a softvéru

Poznámka:

Nestláčajte tlačidlo  Zrušiť a nezastavujte tlač počas tlačenia testovacej vzorky prostredníctvom pomôcky Print Head Alignment (Nastavenie tlačovej hlavy).

Používanie pomôcky Print Head Alignment (Nastavenie tlačovej hlavy) pre systém Windows

Ak chcete zarovnať tlačovú hlavu pomocou pomôcky Print Head Alignment (Nastavenie tlačovej hlavy), postupujte podľa nižšie uvedených krokov.

- 1 Presvedčte sa, či na LCD obrazovke nie sú zobrazené žiadne varovania alebo chyby.
- 2 Presvedčte sa, či je v zásobníku papiera 1 vložený papier veľkosti A4.
- 3 Kliknite pravým tlačidlom myši na ikonu tlačiarne na taskbar (panel úloh) a vyberte možnosť **Print Head Alignment (Nastavenie tlačovej hlavy)**.

Ak sa ikona tlačiarne nezobrazí, pozrite si nasledujúcu časť o pridaní ikony.

➔ „Pomocou ikony odkazu na paneli panel úloh” na strane 38

- 4 Tlačovú hlavu zarovnajzte podľa pokynov na obrazovke.

Používanie pomôcky Print Head Alignment (Nastavenie tlačovej hlavy) pre systém Mac OS X

Ak chcete zarovnať tlačovú hlavu pomocou pomôcky Print Head Alignment (Nastavenie tlačovej hlavy), postupujte podľa nižšie uvedených krokov.

- 1 Presvedčte sa, či na LCD obrazovke nie sú zobrazené žiadne varovania alebo chyby.
- 2 Presvedčte sa, či je v zásobníku papiera 1 vložený papier veľkosti A4.
- 3 Otvorte dialógové okno Epson Printer Utility 4.
➔ „Prístup k ovládaču tlačiarne pre systém Mac OS X” na strane 38
- 4 Kliknite na tlačidlo **Print Head Alignment (Nastavenie tlačovej hlavy)**.
- 5 Tlačovú hlavu zarovnajzte podľa pokynov na obrazovke.

Údržba tlačiarne a softvéru

Použitie ovládacieho panelu

Ak chcete zarovnať tlačovú hlavu pomocou ovládacieho panelu tlačiarne, postupujte podľa nižšie uvedených krokov.

Použitím tlačidiel ◀, ▶, ▲ alebo ▼ zmeňte pohľad na obrazovke LCD tak, aby ste našli ponuku, položku nastavenia alebo možnosť, ktorú chcete zadať.

- 1 Presvedčte sa, či je v zásobníku papiera 1 vložený papier veľkosti A4.
- 2 Stlačte tlačidlo **Setup**.
- 3 Vyberte možnosť **Údržba**.
- 4 Vyberte možnosť **Zarovnanie hlavy**.
- 5 Stlačením niektorého z tlačidiel **Start** vytlačte vzorky.
- 6 Vyberte najplnšiu vzorku.

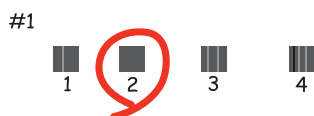

- 7 Zadajte číslo vzorky pre #1.
- 8 Zopakujte krok 7 pre všetky vzorky.
- 9 Dokončite zarovnanie tlačovej hlavy.

Nastavenie/zmena času a oblasti

Ak chcete nastaviť čas a oblasť pomocou ovládacieho panelu tlačiarne, postupujte podľa nižšie uvedených krokov.

Použitím tlačidiel ◀, ▶, ▲ alebo ▼ zmeňte pohľad na obrazovke LCD tak, aby ste našli ponuku, položku nastavenia alebo možnosť, ktorú chcete zadať.

- 1 Stlačte tlačidlo **Setup**.
- 2 Vyberte možnosť **Nastavenie tlačiarne**.

Údržba tlačiarne a softvéru

- 3 Vyberte **Dátum/Čas**.
- 4 Vyberte formát dátumu.
- 5 Nastavte dátum.
- 6 Vyberte formát času.
- 7 Nastavte čas.

Poznámka:

Ak chcete vybrať letný čas, nastavte položku **Letný čas** na **Zap.**.

➔ „Zoznam ponuky v režime nastavovania” na strane 117

- 8 Vyberte možnosť **Krajina/región**.
- 9 Vyberte región.
- 10 Vyberte možnosť **Áno**.

Poznámka:

Ak je napájanie vypnuté na dlhšiu dobu, hodiny sa môžu vynulovať. Po opätovnom zapnutí napájania skontrolujte hodiny.

Nastavenia tlačiarne

Ak ste nainštalovali ovládač tlačiarne, môžete vykonávať rôzne nastavenia z počítača pomocou pomôcky pre nastavenie.

Power Off Timer (Časovač vypnutia) Nastavenie

Poznámka:

- Táto možnosť je k dispozícii len na modeloch bez faxu.
- Toto nastavenie môžete upraviť aj cez ovládací panel tlačiarne.
➔ „Časovač vypnutia” na strane 116

Tlačiareň sa automaticky vypne, keď sa po vstupe do režimu spánku nevykoná žiadna operácia počas nastaveného času.

Je možné upraviť čas pred spustením správy napájania. Zvýšenie hodnôt bude mať vplyv na spotrebu energie zariadenia. Prosíme, pred zmenou nastavení berte ohľad na životné prostredie.

Údržba tlačiarne a softvéru

Čas môžete nastaviť podľa nasledujúcich krokov.

Operačný systém Windows

- 1 **Windows 7:** Kliknite na tlačidlo Štart, vyberte položku **Devices and Printers (Zariadenia a tlačiarne)**, potom kliknite pravým tlačidlom na tlačiareň a vyberte položku **Printer properties (Vlastnosti tlačiarne)**.

Windows Vista a Server 2008: Kliknite na tlačidlo Štart, vyberte položku **Control Panel (Ovládací Panel)** a v kategórii **Hardware and Sound (Hardvér a zvuk)** vyberte položku **Printer (Tlačiareň)**. Potom kliknite pravým tlačidlom myši na tlačiareň a vyberte možnosť **Properties (Vlastnosti)**.

Windows XP a Server 2003: Kliknite na **Start (Štart)**, **Control Panel (Ovládací Panel)** a potom na **Printers and Faxes (Tlačiarne a faxy)**. Potom kliknite pravým tlačidlom myši na tlačiareň a vyberte možnosť **Properties (Vlastnosti)**.
- 2 Kliknite na kartu **Optional Settings (Voliteľné nastavenia)** a kliknite na tlačidlo **Printer Settings (Nastavenia tlačiarne)**.
- 3 Vyberte možnosť **Off (Vypnuté)**, **2h**, **4h**, **8h** alebo **12h** pre nastavenie Power Off Timer (Časovač vypnutia).
- 4 Kliknite na tlačidlo **Apply (Použiť)**.

V systéme Mac OS X

- 1 Otvorte dialógové okno Epson Printer Utility 4.
➔ [„Prístup k ovládaču tlačiarne pre systém Mac OS X” na strane 38](#)
- 2 Kliknite na tlačidlo **Printer Settings (Nastavenia tlačiarne)**. Zobrazí sa obrazovka Printer Settings (Nastavenia tlačiarne).
- 3 Vyberte možnosť **Off (Vypnuté)**, **2h**, **4h**, **8h** alebo **12h** pre nastavenie Power Off Timer (Časovač vypnutia).
- 4 Kliknite na tlačidlo **Apply (Použiť)**.

Paper Size Loaded (Veľkosť vloženého papiera) Nastavenie

Poznámka:

Toto nastavenie môžete upraviť aj cez ovládací panel tlačiarne

➔ [„Veľkosť vloženého papiera” na strane 116](#)

Ak chcete určiť, ktorá veľkosť papiera sa má vložiť do zadného zásobníka MP a ostatných zásobníkov, postupujte podľa nasledujúcich krokov.

Po tomto nastavení nebudete musieť vyberať zdroj papiera pri každej tlači.

Údržba tlačiarne a softvéru

Operačný systém Windows

- 1 **Windows 7:** Kliknite na tlačidlo Štart, vyberte položku **Devices and Printers (Zariadenia a tlačiarne)**, potom kliknite pravým tlačidlom na tlačiareň a vyberte položku **Printer properties (Vlastnosti tlačiarne)**.

Windows Vista a Server 2008: Kliknite na tlačidlo Štart, vyberte položku **Control Panel (Ovládací Panel)** a v kategórii **Hardware and Sound (Hardvér a zvuk)** vyberte položku **Printer (Tlačiareň)**. Potom kliknite pravým tlačidlom myši na tlačiareň a vyberte možnosť **Properties (Vlastnosti)**.

Windows XP a Server 2003: Kliknite na **Start (Štart)**, **Control Panel (Ovládací Panel)** a potom na **Printers and Faxes (Tlačiarne a faxy)**. Potom kliknite pravým tlačidlom myši na tlačiareň a vyberte možnosť **Properties (Vlastnosti)**.
- 2 Kliknite na kartu **Optional Settings (Voliteľné nastavenia)**, potom na tlačidlo **Printer Settings (Nastavenia tlačiarne)**.
- 3 Nastavte veľkosť papiera pre jednotlivé zdroje papierov v poli Paper Size Loaded (Veľkosť vloženého papiera).
- 4 Kliknite na tlačidlo **Apply (Použiť)**.

V systéme Mac OS X

- 1 Otvorte dialógové okno Epson Printer Utility 4.
➔ „Prístup k ovládaču tlačiarne pre systém Mac OS X” na strane 38
- 2 Kliknite na tlačidlo **Printer Settings (Nastavenia tlačiarne)**. Zobrazí sa obrazovka Printer Settings (Nastavenia tlačiarne).
- 3 Nastavte veľkosť papiera pre jednotlivé zdroje papierov v poli Paper Size Loaded (Veľkosť vloženého papiera).
- 4 Stlačte tlačidlo **Apply (Použiť)**.

Čistenie tlačiarne

Čistenie vonkajších častí tlačiarne

Aby vaša tlačiareň fungovala čo najlepšie, dôkladne ju čistíte niekoľkokrát v roku dodržaním nasledujúcich pokynov.



Upozornenie:

Na čistenie tlačiarne nepoužívajte nikdy alkohol alebo riedidlo. Tieto chemikálie môžu poškodiť tlačiareň.

- Na čistenie obrazovky LCD/dotykového panelu používajte suchú, mäkkú, čistú utierku. Nepoužívajte tekuté ani chemické čistiace prostriedky.

Údržba tlačiarne a softvéru

- ❑ Na čistenie skla na dokumenty používajte suchú, mäkkú, čistú utierku.

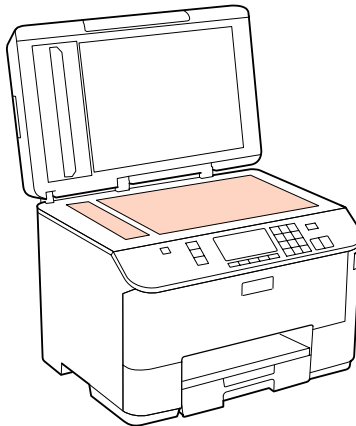

- ❑ Ak je sklenená plocha znečistená masnými škvrkami alebo iným ťažko odstrániteľným materiálom, odstráňte ho pomocou malého množstva čistiacieho prostriedku na sklo a mäkkej handričky. Všetku zvyšnú tekutinu utrite.
- ❑ Otvorte kryt APD a pomocou mäkkej, suchej a čistej utierky očistite valček a vnútro APD (len tlačiarne s funkciou APD).

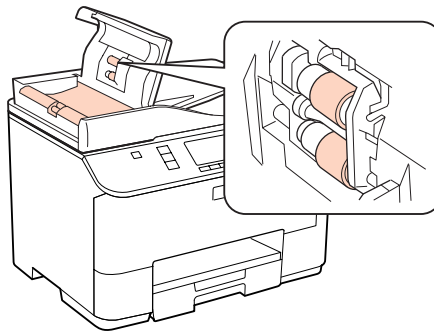

- ❑ Na plochu skla na dokumenty netlačte silou.
- ❑ Dbajte nato, aby ste nepoškriabali ani nepoškodili plochu skla na dokumenty a na jeho čistenie nepoužívajte tvrdú ani drsnú kefku. Poškodená sklenená plocha môže znížiť kvalitu skenovania.

Poznámka len pre tlačiarne bez funkcie faxu:

Keď nepoužívate tlačiareň, zatvorte zadný zásobník MP a výstupný zásobník, aby bola tlačiareň chránená pred prachom.

Čistenie vnútorných častí tlačiarne

Aby ste udržali čo najlepšiu kvalitu tlače, očistite valec vo vnútri nasledovne.



Varovanie:



Dávajte pozor, aby ste sa nedotkli súčastí vo vnútri tlačiarne.

Údržba tlačiarne a softvéru



Upozornenie:

- Buďte opatrní, aby sa voda nedostala k elektronickým komponentom.
- Nerozstrekujte vo vnútri tlačiarne mazivá.
- Nevhodné oleje môžu poškodiť mechanizmus. Ak je potrebné mazanie, obráťte sa na predajcu alebo kvalifikovaného servisného pracovníka.

- 1 Presvedčte sa, či na LCD obrazovke nie sú zobrazené žiadne varovania alebo chyby.
- 2 Vložte niekoľko listov obyčajného papiera formátu A4.
- 3 Stlačte tlačidlo  **Copy**.
- 4 Stlačením tlačidla  **Start** vyhotovte kópiu bez dokumentu na skle na dokumenty.
- 5 Opakujte krok 4, kým papier nezostáva bez atramentových škvŕn.

Preprava tlačiarne

Ak budete prepravovať tlačiareň na istú vzdialenosť, musíte ju pripraviť na prepravu do pôvodnej škatule alebo škatule podobnej veľkosti.



Upozornenie:

- Pri skladovaní alebo preprave tlačiarne nenakláňajte ani ju neumiestňujte do zvislej alebo obrátenej polohy. V opačnom prípade môže dôjsť k úniku atramentu.
- Nechajte atramentové kazety nainštalované. Ak kazety vyberiete, tlačová hlava môže zaschnúť a tlačiareň nebude môcť tlačiť.

- 1 Presvedčte sa, či je tlačiareň vypnutá.
- 2 Napájací kábel vyberte zo zásuvky a potom odpojte kábel USB od počítača. Odpojte z tlačiarne všetky ostatné káble.
- 3 Vyberte všetky papiere zo zadného zásobníka MP.

Údržba tlačiarne a softvéru

- 4** Preklopte naspäť chránič podávača, a potom zatvorte podperu papiera a výstupný zásobník.

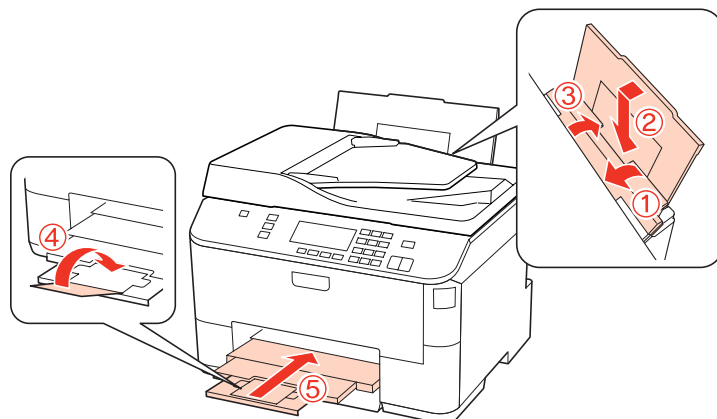

- 5** Vyberte z kazety na papier všetok papier a znova zasunúť kazetu do tlačiarne.

- 6** Tlačiareň znova zabaľte do škatule pomocou ochranných materiálov, s ktorými bola dodaná.

Poznámka:

- Tlačiareň počas prepravy udržiavajte rovno.
- Dôkladne odstráňte ochranné materiály z tlačiarne pred použitím.

Kontrola a inštalácia softvéru

Kontrola softvéru nainštalovaného v počítači

Ak chcete používať funkcie opísané v tejto Používateľskej príručke, musíte nainštalovať nasledujúci softvér.

- Ovládač a pomôcky od spoločnosti Epson
- Epson Event Manager

Skontrolujte softvér nainštalovaný v počítači podľa nasledujúcich krokov.

Operačný systém Windows

- 1** **Windows 7, Vista a Server 2008:** Kliknite na tlačidlo Start (Štart) a vyberte položku **Control Panel (Ovládací Panel)**.

Windows XP a Server 2003: Kliknite na ponuku **Start (Štart)** a vyberte možnosť **Control Panel (Ovládací Panel)**.

- 2** **Windows 7, Vista a Server 2008:** V kategórii **Programs (Programy)** kliknite na položku **Uninstall a program (Odinštalovanie programu)**.

Windows XP: Dvakrát kliknite na ikonu **Add or Remove Programs (Pridanie alebo odstránenie programov)**.

Údržba tlačiarne a softvéru

Windows Server 2003: Kliknite na ikonu **Add or Remove Programs (Pridať alebo odstrániť programy)**.

- 3 Skontrolujte zoznam aktuálne inštalovaných programov.

V systéme Mac OS X

- 1 Dvakrát kliknite na položku **Macintosh HD**.
- 2 Dvakrát kliknite na priečinok **Epson Software** v priečinku Applications (Aplikácie) a skontrolujte jej obsah.

Poznámka:

- Priečinok Applications (Aplikácie) obsahuje softvér vyvinutý tretími stranami.
- Ak chcete skontrolovať, či bol inštalovaný ovládač tlačiarne, kliknite na **System Preferences (Systémové nastavenia)** v ponuke Apple a kliknite na **Print & Fax (Tlač a fax)**. Nájdite svoje zariadenie v zozname Printers (Tlačiarne).

Inštalácia softvéru

Vložte disk so softvérom tlačiarne, ktorý bol priložený k vášmu zariadeniu, a vyberte softvér, ktorý chcete inštalovať na obrazovke Software Select (Výber softvéru).

Odinštalovanie softvéru

Odinštalovanie a opätovná inštalácia softvéru tlačiarne môže byť potrebná na vyriešenie niektorých problémov alebo v prípade inovácie operačného systému.

Operačný systém Windows

Poznámka:

- Ak ste v systémoch Windows 7, Vista a Server 2008 prihlásení ako bežný používateľ, musíte sa prihlásiť pomocou správovského konta a hesla.
- V systémoch Windows XP a Server 2003 sa musíte prihlásiť na konto Computer Administrator (Správca počítača).

- 1 Vypnite zariadenie.
- 2 Odpojte kábel rozhrania zariadenia od počítača.
- 3 Vykonajte niektorý z nasledujúcich krokov.

Windows 7, Vista a Server 2008: Kliknite na tlačidlo Start (Štart) a vyberte položku **Control Panel (Ovládací Panel)**.

Údržba tlačiarne a softvéru

Windows XP a Server 2003: Kliknite na ponuku **Start (Štart)** a vyberte možnosť **Control Panel (Ovládací Panel)**.

4 Vykonajte niektorý z nasledujúcich krokov.

Windows 7, Vista a Server 2008: V kategórii **Programs (Programy)** kliknite na položku **Uninstall** a program (Odištalovanie programu).

Windows XP: Dvakrát kliknite na ikonu **Add or Remove Programs (Pridanie alebo odstránenie programov)**.

Windows Server 2003: Kliknite na ikonu **Add or Remove Programs (Pridať alebo odstrániť programy)**.

5 Vyberte zo zobrazeného zoznamu softvér, ktorý chcete odstrániť, teda na ovládač a aplikáciu vášho zariadenia.

6 Vykonajte niektorý z nasledujúcich krokov.

Windows 7 a Server 2008: Kliknite na tlačidlo **Uninstall/Change (Odištalovať alebo zmeniť)** alebo **Uninstall (Odištalovať)**.

Windows Vista: Kliknutím na tlačidlo **Uninstall/Change (Odištalovať alebo zmeniť)** alebo **Uninstall (Odištalovať)**, potom kliknite na tlačidlo **Continue (Pokračovať)** v okne User Account Control (Kontrola používateľských kont).

Windows XP a Server 2003: Kliknite na položku **Change/Remove (Zmeniť alebo odstrániť)** alebo **Remove (Odstrániť)**.

Poznámka:

Ak sa v kroku 5 rozhodnete odištalovať ovládač tlačiarne pre vaše zariadenie, vyberte ikonu vášho zariadenia a kliknite na tlačidlo OK.

7 Keď sa zobrazí okno s potvrdením, kliknite na tlačidlo **Yes (Áno)** alebo **Next (Ďalej)**.

8 Postupujte podľa pokynov na obrazovke.

V niektorých prípadoch sa môže zobraziť hlásenie s výzvou na reštartovanie počítača. V takom prípade vyberte možnosť **I want to restart my computer now (Chcem počítač reštartovať teraz)** a kliknite na tlačidlo **Finish (Dokončiť)**.

Údržba tlačiarne a softvéru

V systéme Mac OS X

Poznámka:

- Ak chcete odinštalovať softvér svojej tlačiarne, musíte prevziať nástroj Uninstall Center. Otvorte stránku na adrese:
<http://www.epson.com>
Potom na miestnej webovej stránke spoločnosti Epson vyberte časť venovanú podpore.
- Ak chcete odinštalovať aplikácie, musíte sa prihlásiť do konta Computer Administrator. Nemôžete odinštalovať programy, ak ste prihlásení ako používateľ s obmedzenými právami.
- V závislosti od aplikácie môže byť inštalčný program oddelený od programu odinštalovania.

- 1 Ukončíte všetky spustené aplikácie.
- 2 Dvakrát kliknite na ikonu **Uninstall Center** v priečinku Epson na pevnom disku vášho Mac OS X.
- 3 Začiarknite v zobrazenom zozname políčka pre softvér, ktorý chcete odstrániť, teda na ovládač a aplikáciu vášho zariadenia.
- 4 Kliknite na tlačidlo **Uninstall (Odinštalovať)**.
- 5 Postupujte podľa pokynov na obrazovke.

Ak nenájdete softvér, ktorý chcete odinštalovať v okne Uninstall Center, kliknite dvakrát na priečink **Applications (Aplikácie)** na pevnom disku vášho Mac OS X, vyberte aplikáciu, ktorú chcete odinštalovať, a presuňte ju na ikonu **Trash (Kôš)**.

Poznámka:

Ak odinštalujete ovládač tlačiarne a názov zariadenia zostane v okne *Print & Fax (Tlač a fax)*, vyberte názov zariadenia v zozname a kliknite na tlačidlo - **remove (odstrániť)**.

Riešenie problémov s tlačou

Diagnostika problému

Riešenie problémov tlačiarne je najlepšie vykonať v dvoch krokoch: najprv diagnostikovať problém a následne použiť najpravdepodobnejšie riešenie, pokým sa problém neodstráni.

Informácie, ktoré potrebujete na diagnostikovanie a vyriešenie najbežnejších problémov nájdete v časti riešenie problémov na internete, v ovládacom paneli, v programe Status Monitor alebo spustením kontroly prevádzky tlačiarne. Pozrite si príslušnú časť nižšie.

Ak máte konkrétny problém vzťahujúci sa ku kvalite tlače, problém s tlačou, ktorý nesúvisí s kvalitou tlače, problém s podávaním papiera, alebo ak tlačiareň vôbec netlačí, pozrite si príslušnú časť.

Pre vyriešenie problému musíte zrušiť tlač.

➔ „Zrušenie tlače” na strane 45

Monitor stavu

Ak sa počas tlače vyskytne problém, zobrazí sa v okne Status Monitor (Monitorovanie stavu) chybové hlásenie.

Ak potrebujete vymeniť atramentovú kazetu alebo box údržby, kliknite v okne na tlačidlo **How To (Ako)** a monitor stavu vás postupne povedie krokmi výmeny kazety alebo boxu údržby.

Poznámka pre používateľov systému Windows:

Ak sa neobjavuje EPSON Status Monitor 3, otvorte ovládač tlačiarne, kliknite na kartu **Maintenance (Údržba)** a potom na tlačidlo **Extended Settings (Rozšírené nastavenia)**. V okne **Extended Settings (Rozšírené nastavenia)** zrušte začiarknutie políčka **Enable EPSON Status Monitor 3 (Zapnúť EPSON Status Monitor 3)**.

Ak chcete skontrolovať stav každej atramentovej kazety, pozrite si jednu z nasledujúcich častí:

➔ „Používanie programu EPSON Status Monitor 3” na strane 152 (Windows)

➔ „Používanie programu EPSON Status Monitor” na strane 154 (Mac OS X)

Spustenie kontroly prevádzky tlačiarne

Ak nemôžete určiť zdroj problému, spustíte kontrolu prevádzky tlačiarne, aby ste určili, či problém vznikol v tlačiarne alebo v počítači.



Ak chcete spustiť kontrolu prevádzky tlačiarne, postupujte nasledovne.

Použitím tlačidiel ◀, ▶, ▲ alebo ▼ zmeňte pohľad na obrazovke LCD tak, aby ste našli ponuku, položku nastavenia alebo možnosť, ktorú chcete zadať.

1

Presvedčte sa, či je tlačiareň vypnutá.

Riešenie problémov s tlačou

- 2 Presvedčte sa, či je v zásobníku papiera vložený papier veľkosti A4.
- 3 Stlačením tlačidla  zapnite tlačiareň.
- 4 Stlačte tlačidlo  **Setup**.
- 5 Vyberte možnosť **Údržba**.
- 6 Vyberte možnosť **Kontrola trysiek**.
- 7 Stlačením niektorého z tlačidiel  **Start** spustíte kontrolu atramentových trysiek.

Skúšobná stránka sa vytlačí a zobrazí vzorku kontroly trysiek. Ak obsahuje vzorka medzery, musíte vyčistiť tlačovú hlavu.

➔ [„Čistenie tlačovej hlavy” na strane 137](#)

- Ak sa skúšobná strana tlačí, problém je pravdepodobne v nastaveniach softvéru, kábli alebo počítači. Taktiež je možné, že softvér nebol nainštalovaný správne. Skúste softvér odinštalovať a znovu nainštalovať.
 - ➔ [„Odinštalovanie softvéru” na strane 148](#)
- Ak nie je možné vytlačiť skúšobnú stranu, problém môže byť v tlačiarňi. Vyskúšajte odporúčania z nasledujúcej časti.
 - ➔ [„Tlačiareň netlačí” na strane 170](#)

Kontrola stavu tlačiarne

Operačný systém Windows

Používanie programu EPSON Status Monitor 3

EPSON Status Monitor 3 zobrazuje podrobné informácie o stave tlačiarne.

Program EPSON Status Monitor 3 môžete otvoriť dvoma spôsobmi:

- Dvakrát kliknite na ikonu odkazu na tlačiareň na taskbar (panel úloh) systému Windows. Ak chcete pridať ikonu odkazu na taskbar (panel úloh), pozrite si nasledujúcu časť:
 - ➔ [„Pomocou ikony odkazu na paneli panel úloh” na strane 38](#)
- Otvorte ovládač tlačiarne, kliknite na kartu **Maintenance (Údržba)** a potom na tlačidlo **EPSON Status Monitor 3**.

Riešenie problémov s tlačou

Keď otvoríte program EPSON Status Monitor 3, zobrazí sa nasledujúce okno:

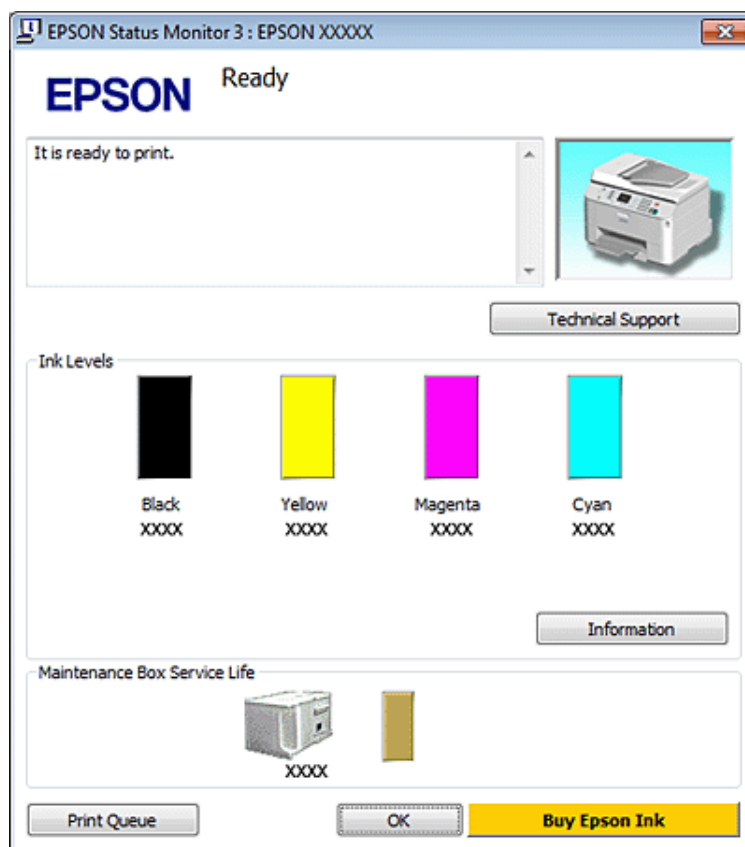

Poznámka:

- Ak sa neobjavuje EPSON Status Monitor 3, otvorte ovládač tlačiarne, kliknite na kartu **Maintenance (Údržba)** a potom na tlačidlo **Extended Settings (Rozšírené nastavenia)**. V okne **Extended Settings (Rozšírené nastavenia)** zrušte začiarknutie políčka **Enable EPSON Status Monitor 3 (Zapnúť EPSON Status Monitor 3)**.
- Podľa aktuálnych nastavení sa môže zobrazíť zjednodušená verzia monitora stavu. Kliknutím na tlačidlo **Details (Podrobnosti)** otvorte uvedené dialógové okno.

Program EPSON Status Monitor 3 poskytuje nasledujúce informácie:

- Aktuálny stav:**
Keď sa atrament takmer/úplne spotreboval alebo je box údržby takmer/úplne plný, zobrazí sa tlačidlo **How to (Ako)** v okne EPSON Status Monitor 3. Kliknutím na tlačidlo **How to (Ako)** sa zobrazia pokyny na výmenu atramentovej kazety alebo boxu údržby.
- Ink Levels (Hladiny atramentu):**
Program EPSON Status Monitor 3 poskytuje grafické zobrazenie stavu atramentovej kazety.
- Information (Informácie):**
Informácie o nainštalovaných atramentových kazetách môžete zobraziť kliknutím na tlačidlo **Information (Informácie)**.
- Maintenance Box Service Life (Dĺžka životnosti údržbovej kazety):**
Program EPSON Status Monitor 3 poskytuje grafické zobrazenie stavu boxu údržby.

Riešenie problémov s tlačou

❑ **Technical Support (Technická podpora):**

Online Používateľskú príručku môžete otvoriť z programu EPSON Status Monitor 3. Ak sa stretnete s problémom, kliknite na tlačidlo **Technical Support (Technická podpora)** v okne EPSON Status Monitor 3.

❑ **Print Queue (Tlačový front):**

Kliknutím na tlačidlo **Print Queue (Tlačový front)** môžete zobrazíť okno Windows Spooler.

Ak nastane problém počas tlače, program EPSON Status Monitor 3 zobrazí chybové hlásenie v rozbaľovacom okne. Ďalšie informácie nájdete po kliknutí na prepojenie **Technical Support (Technická podpora)**, čím získate prístup k online Používateľskej príručke.

Keď sa atrament takmer/úplne spotreboval alebo je box údržby takmer/úplne plný, zobrazí sa tlačidlo How to (Ako). Kliknite na tlačidlo **How to (Ako)** a program EPSON Status Monitor 3 vás postupne prevedie krokmi výmeny kazety alebo boxu údržby.

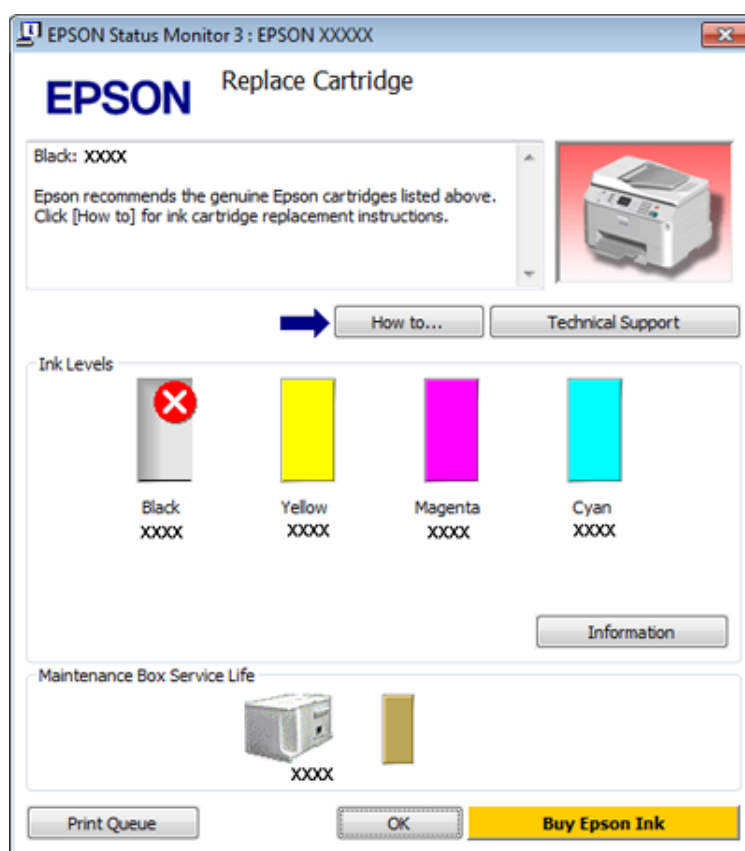

V systéme Mac OS X

Používanie programu EPSON Status Monitor

Ak program EPSON Status Monitor zistí problém s tlačiarňou, ohlásí to chybovým hlásením.

Nasledujúcim postupom získate prístup k programu EPSON Status Monitor.

1

Spustíte pomôcku Epson Printer Utility 4.

➔ „Prístup k ovládaču tlačiarne pre systém Mac OS X” na strane 38

Riešenie problémov s tlačou

2

Kliknite na tlačidlo **EPSON Status Monitor**. Zobrazí sa okno EPSON Status Monitor.



Keď sa atrament takmer/úplne spotreboval alebo je box údržby takmer/úplne plný, zobrazí sa tlačidlo **How to (Ako)**. Kliknite na tlačidlo **How to (Ako)** a program EPSON Status Monitor vás postupne prevedie krokmi výmeny kazety alebo boxu údržby.



Tento pomocný program môžete tiež použiť na kontrolu stavu atramentovej kazety pred tlačou. Program EPSON Status Monitor zobrazuje stav atramentovej kazety v čase, kedy bola otvorená. Ak chcete aktualizovať stav atramentovej kazety, kliknite na tlačidlo **Update (Aktualizácia)**.

Riešenie problémov s tlačou

Uviaznutie papiera

**Varovanie:**

Nikdy sa nedotýkajte tlačidiel ovládacieho panela, pokiaľ máte ruku vo vnútri tlačiarne.

Prečítajte si chybové hlásenie a vyskúšajte nasledujúce riešenia v poradí zhora.

Chybové hlásenia	Riešenie
<p>Paper jam. Press to see how to remove jammed paper. Reattach rear unit and press or . (Zaseknutý papier. Stlačením tlačidla zobrazte postup odstránenia zaseknutého papiera. Znova pripojte zadnú jednotku a stlačte tlačidlo alebo .)</p>	<ol style="list-style-type: none"> ➔ „Odstránenie zaseknutého papiera od zadnej jednotky“ na strane 157 Stlačením niektorého z tlačidiel Start vynulujte chybu.
<p>Paper jam. Press .</p> <p>Reattach rear unit and press or .</p>	
<p>Paper jam. Press to see how to remove jammed paper. Reattach rear unit and close front cover. Press or . (Zaseknutý papier. Stlačením tlačidla zobrazte postup odstránenia zaseknutého papiera. Znova pripojte zadnú jednotku a zatvorte predný kryt. Stlačte tlačidlo alebo .)</p>	<ol style="list-style-type: none"> ➔ „Odstránenie zaseknutého papiera od zadnej jednotky“ na strane 157 ➔ „Odstránenie zaseknutého papiera od predného krytu a výstupného zásobníka“ na strane 158 Stlačením niektorého z tlačidiel Start vynulujte chybu.
<p>Paper jam. Press .</p> <p>Reattach rear unit and close front cover. Press or .</p>	
<p>Paper jam. Press to see how to remove jammed paper. Close front cover and press or . (Zaseknutý papier. Stlačením tlačidla zobrazte postup odstránenia zaseknutého papiera. Zatvorte predný kryt a stlačte tlačidlo alebo .)</p>	<ol style="list-style-type: none"> ➔ „Odstránenie zaseknutého papiera od predného krytu a výstupného zásobníka“ na strane 158 Stlačením niektorého z tlačidiel Start vynulujte chybu.
<p>Paper jam. Press .</p> <p>Close front cover and press or .</p>	
<p>Papier sa minul alebo zasekol. Skontrolujte jeho veľkosť a vložte ho do kazety s papierom 1.</p>	<ol style="list-style-type: none"> ➔ „Odstránenie zaseknutého papiera od zásobníkov papiera“ na strane 159
<p>Paper out or paper jam. Check paper size and load paper in paper cassette 1. Press .</p>	<ol style="list-style-type: none"> ➔ „Odstránenie zaseknutého papiera od zadnej jednotky“ na strane 157 Stlačením niektorého z tlačidiel Start vynulujte chybu.
<p>Papier sa minul alebo zasekol. Skontrolujte jeho veľkosť a vložte ho do kazety s papierom 2.</p>	<p>Poznámka: Ak chybová správa nezmizne, skúste vykonať nasledovné kroky.</p>
<p>Paper out or paper jam. Check paper size and load paper in paper cassette 2. Press .</p>	<ol style="list-style-type: none"> ➔ „Odstránenie zaseknutého papiera od predného krytu a výstupného zásobníka“ na strane 158 Stlačením niektorého z tlačidiel Start vynulujte chybu.

Riešenie problémov s tlačou

Chybové hlásenia	Riešenie
Papier sa minul alebo zasekol. Skontrolujte jeho veľkosť a vložte ho do zadného zásobníka MP.	1. Doplníte papier vo viacúčelovom zásobníku. ➔ „Do zadného zásobníka MP“ na strane 29
Paper out or paper jam. Check paper size and load paper in rear MP tray. Press ►.	2. ➔ „Odstránenie zaseknutého papiera od zadnej jednotky“ na strane 157 3. Stlačením niektorého z tlačidiel ◊ Start vynulujte chybu. Poznámka: Ak chybová správa nezmizne, skúste vykonať nasledovné kroky.
Paper jam in the Automatic Document Feeder (ADF). Remove the jammed paper. (Zaseknutý papier v automatickom podávači dokumentov (APD). Odstráňte zaseknutý papier.)	➔ „Odstránenie uviaznutého papiera z automatického podávača dokumentov (APD)“ na strane 160
Paper jam in the Automatic Document Feeder (ADF). Remove the jammed paper. Press ►.	
Paper jam inside, in back, or in ADF. Press <input type="checkbox"/> to see how to remove jammed paper. (Zaseknutý papier vo vnútri, v zadnej časti alebo v APD. Stlačením tlačidla <input type="checkbox"/> zobrazte postup odstránenia zaseknutého papiera.)	1. ➔ „Odstránenie zaseknutého papiera od zásobníkov papiera“ na strane 159 2. ➔ „Odstránenie zaseknutého papiera od zadnej jednotky“ na strane 157
Paper jam inside or in back. Press <input type="checkbox"/> to see how to remove jammed paper. (Zaseknutý papier vo vnútri alebo v zadnej časti. Stlačením tlačidla <input type="checkbox"/> zobrazte postup odstránenia zaseknutého papiera.)	3. ➔ „Odstránenie zaseknutého papiera od predného krytu a výstupného zásobníka“ na strane 158 4. ➔ „Odstránenie uviaznutého papiera z automatického podávača dokumentov (APD)“ na strane 160 (Ien pre tlačiarne s automatickým podávačom dokumentov)
Paper jam inside, in back, or in ADF. Press ►.	5. Stlačením tlačidla <input type="checkbox"/> vypnite tlačiareň a opätovným stlačením tlačidla <input type="checkbox"/> ju znova zapnite.

Odstránenie zaseknutého papiera od zadnej jednotky

1

Naraz zatlačte tlačidlá na oboch stranách zadnej jednotky a vytiahnite ju von.

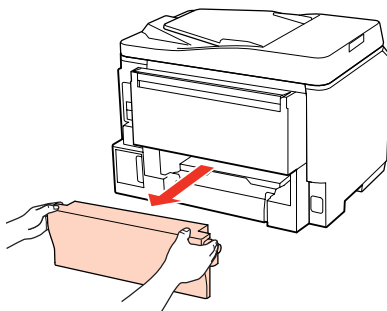

Riešenie problémov s tlačou

- 2** Opatrne odstráňte uviaznutý papier.

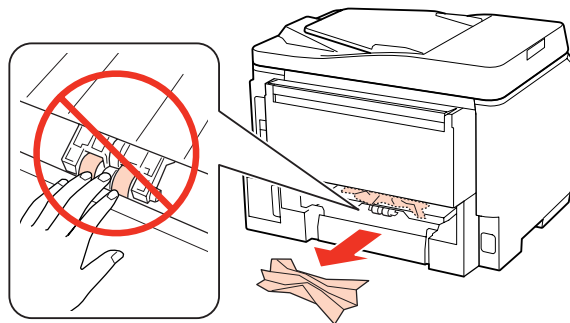

- 3** Opatrne odstráňte uviaznutý papier.

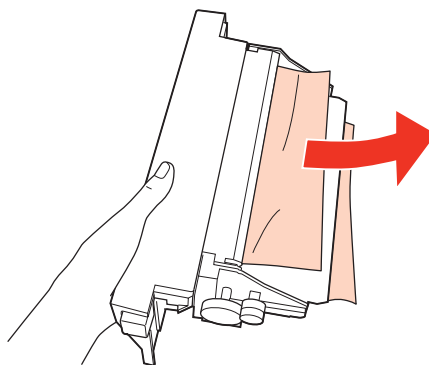

- 4** Naraz zatlačte tlačidlá na oboch stranách zadnej jednotky a znovu pripojte jednotku.

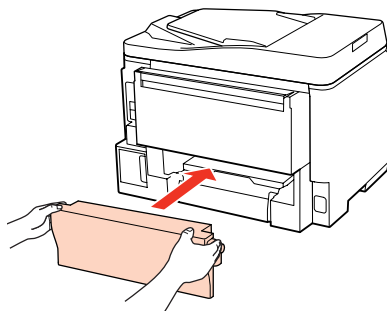

Odstránenie zaseknutého papiera od predného krytu a výstupného zásobníka

- 1** Otvorte predný kryt.

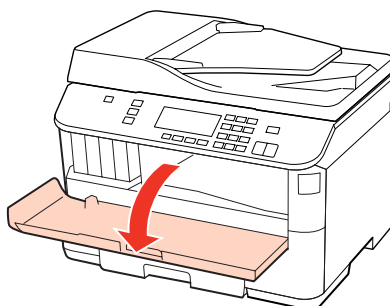

Riešenie problémov s tlačou

- 2** Vyberte všetok papier vo vnútri, vrátane všetkých roztrhnutých kúskov.

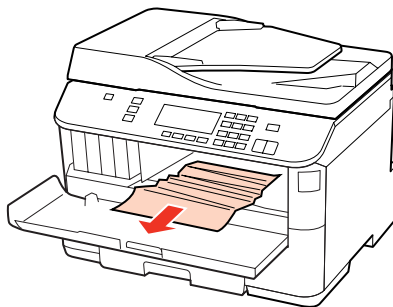

- 3** Zatvorte predný kryt. Ak uviaznutý papier zostane v blízkosti výstupnej priehradky, opatrne ho vyberte.

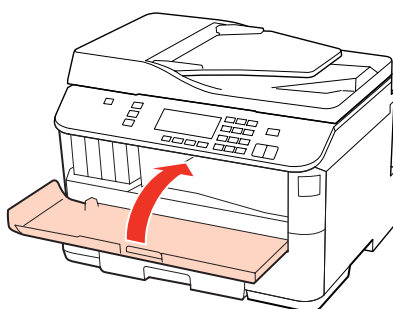

Odstránenie zaseknutého papiera od zásobníkov papiera

Poznámka:

Ilustrácie v tejto časti ukazujú, ako je možné odstrániť zaseknutý papier od zásobníka papiera 1.
Pri odstraňovaní zaseknutého papiera od zásobníku 2 zopakujte nižšie popísané pokyny.

- 1** Vytiahnite papierovú kazetu.

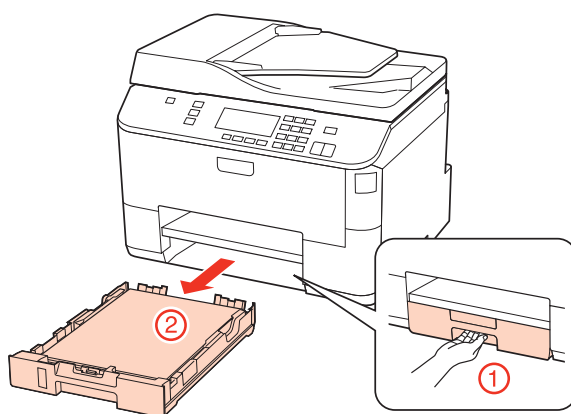

- 2** Doplňte papier v zásobníku papiera.
➔ „Do zásobníka papiera” na strane 25

Riešenie problémov s tlačou

- 3** Opatrne odstráňte papier uviaznutý v tlačiarňi.

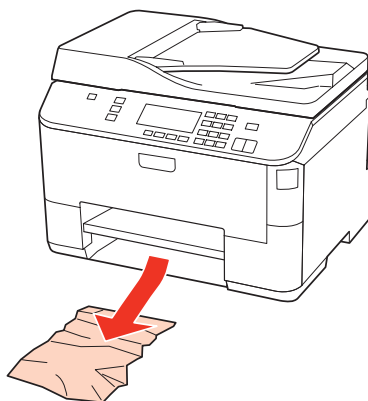

- 4** Držte kazetu vodorovne a vkladajte ju tlačiarne opatrne a pomaly.

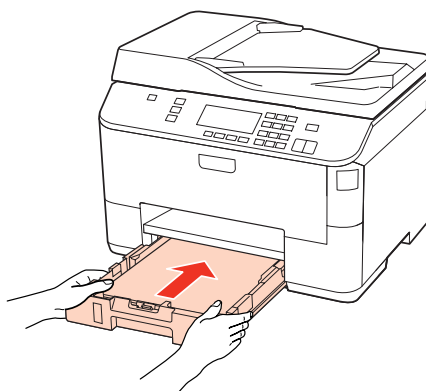

Odstránenie uviaznutého papiera z automatického podávača dokumentov (APD)

- 1** Vyberte balík papierov z podávača APD.

- 2** Otvorte kryt APD.

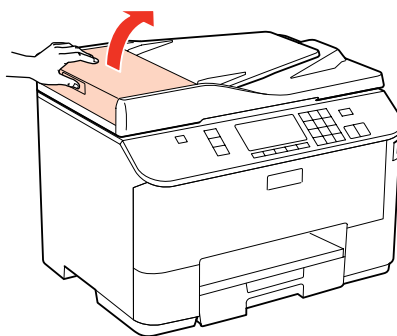

Upozornenie:

Pred odstránením uviaznutého papiera nezabudnite otvoriť kryt APD. Ak neotvoríte kryt, môže sa poškodiť tlačiareň.

Riešenie problémov s tlačou

- 3** Opatrne odstráňte uviaznutý papier.

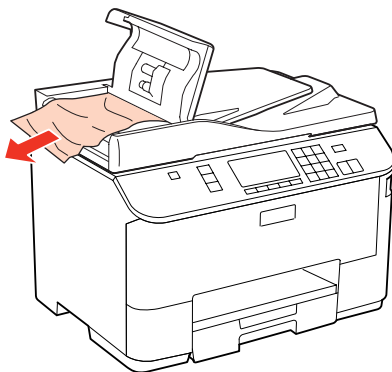

- 4** Zatvorte kryt APD.

- 5** Otvorte kryt dokumentov.

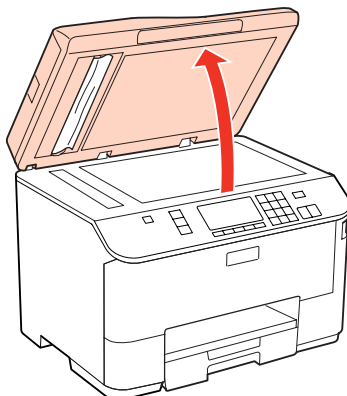

- 6** Opatrne odstráňte uviaznutý papier.

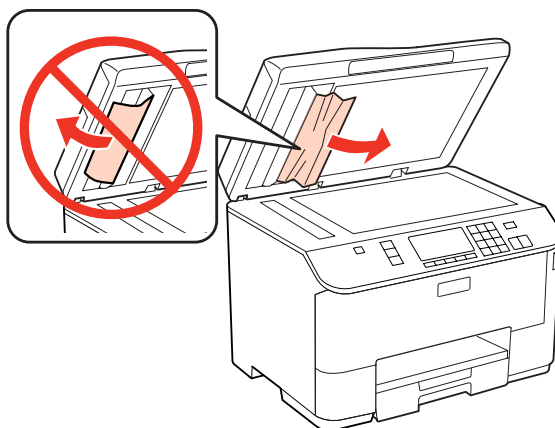

- 7** Zatvorte kryt na dokumenty.

Riešenie problémov s tlačou

8

Nadvihnite podávač APD.

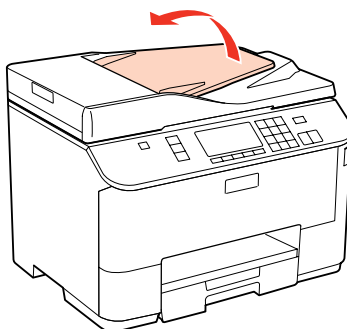

9

Opatrne odstráňte uviaznutý papier.

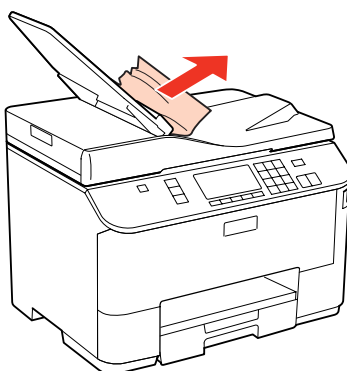

10

Vráťte podávač APD do pôvodnej polohy.

Predchádzanie uviaznutí papiera

Ak sa papier zasekáva často, skontrolujte nasledovné:

- Či je papier hladký a nie je skrútený alebo pokrčený.
- Či používate vysokokvalitný papier.
- Strana papiera v papierovej kazete, na ktorú sa tlačí, je nadol.
- Strana papiera určená na tlač je nahor v zadnom zásobníku MP.
- Či ste pred vložením stoh papiera ofúkli.
- Obyčajný papier nevkladajte nad značku pod šípku ▼ alebo ≡ nachádzajúcou sa na vnútornej časti vodiacej lišty papiera.
Pri špeciálnych médiách Epson sa uistite, že počet listov je menší ako maximálna hodnota stanovená pre dané médium.
➔ [„Voľba podávača a kapacity vkladania” na strane 23](#)
- Či postranné vodiace lišty tesne priliehajú k okrajom papiera.
- Či je tlačiareň na rovnej stabilnej ploche, ktorá vo všetkých smeroch prečnieva za základňu tlačiarene. Tlačiareň nebude fungovať správne, ak je naklonená.

Riešenie problémov s tlačou

Opätovné spustenie tlače po uviaznutí papiera (len systém Windows)

Po zrušení tlačovej úlohy pre uviaznutie papiera môžete opätovne spustiť danú tlačovú úlohu bez toho, aby sa vytlačili stránky, ktoré už vytlačené sú.

- 1 Vyberte uviaznutý papier.
➔ „Uviaznutie papiera” na strane 156
- 2 Prejdite k nastaveniam tlačiarne.
➔ „Prístup k ovládaču tlačiarne pre systém Windows” na strane 37
- 3 Začiarknite políčko **Print Preview (Ukážka pred tlačou)** v ovládači tlačiarne v okne Main (Hlavný).
- 4 Nastavte požadované možnosti tlače.
- 5 Kliknutím na tlačidlo **OK** zavriete okno nastavení tlačiarne a dajte tlačiť súbor. Otvorí sa okno Print Preview (Ukážka pred tlačou).
- 6 Vyberte stránku, ktorá už bola vytlačená, v zozname strán na ľavej strane, potom vyberte možnosť **Remove Page (Odstrániť stranu)** z ponuky Print Options (Možnosti tlače). Zopakujte tento krok pre všetky stránky, ktoré už boli vytlačené.
- 7 V okne Print Preview (Ukážka pred tlačou) kliknite na položku **Print (Tlačiť)**.

Problémy s kvalitou tlače

Ak máte problémy s kvalitou tlače, porovnajte ich s obrázkami nižšie. Kliknite na popis pod obrázkom, ktorý sa najviac podobá vášmu výtlaku.

<p>enthalten alle Aufdruck. W 5008 "Regel</p> <p>Ukážka dobrej kvality</p>	 <p>Ukážka dobrej kvality</p>
<p>enthalten alle Aufdruck. W 5008 "Regel</p> <p>➔ „Vodorovné pruhy” na strane 164</p>	<p>enthalten alle Aufdruck. W 5008 "Regel</p> <p>➔ „Zvislé pruhy alebo nesprávne zarovnanie” na strane 164</p>

Riešenie problémov s tlačou

 <p>→ „Vodorovné pruhy“ na strane 164</p>	 <p>→ „Zvislé pruhy alebo nesprávne zarovnanie“ na strane 164</p>
 <p>→ „Nesprávne alebo chýbajúce farby“ na strane 165</p>	 <p>→ „Rozmazané alebo ušpinené výtlačky“ na strane 166</p>

Vodorovné pruhy

- Uistite sa, že strana papiera určená na tlač je nahor v zadnom zásobníku MP.
- Uistite sa, že strana papiera v papierovej kazete, na ktorú sa tlačí, je nadol.
- Spustíte pomôcku Kontrola trysiek a potom vyčistíte všetky tlačové hlavy, ktoré vo výsledkoch kontroly trysiek vykazali chybu.
 - ➔ „Kontrola dýz tlačovej hlavy“ na strane 135
- V záujme dosiahnutia najlepších výsledkov spotrebujte atramentové kazety do šiestich mesiacov od otvorenia obalu.
- Skúste použiť originálne atramentové kazety Epson.
- Skontrolujte stav atramentovej kazety pomocou programu EPSON Status Monitor 3 (Windows) alebo EPSON Status Monitor (Mac OS X).
 - ➔ „Kontrola stavu atramentovej kazety“ na strane 127

Ak sa na grafickom displeji zobrazí, že je nedostatok atramentu alebo sa atrament spotreboval, vymeňte príslušnú atramentovú kazetu.

 - ➔ „Výmena atramentovej kazety“ na strane 131
- Uistite sa, že vybraný typ papiera v ovládači tlačiarne je typom papiera, ktorý je určený pre vloženie do tlačiarne.
 - ➔ „Výber správneho typu papiera“ na strane 39
- Ak sa pruhy objavujú v 2,5 cm intervaloch, spustíte pomôcku Print Head Alignment (Nastavenie tlačovej hlavy).
 - ➔ „Vyrovanie tlačovej hlavy“ na strane 139

Zvislé pruhy alebo nesprávne zarovnanie

- Uistite sa, že strana papiera určená na tlač je nahor v zadnom zásobníku MP.

Riešenie problémov s tlačou

- ❑ Uistite sa, že strana papiera v papierovej kazete, na ktorú sa tlačí, je nadol.
- ❑ Spustíte pomôcku Kontrola trysiek a potom vyčistíte všetky tlačové hlavy, ktoré vo výsledkoch kontroly trysiek vykazali chybu.
 - ➔ „Kontrola dýz tlačovej hlavy” na strane 135
- ❑ Spustíte pomôcku Print Head Alignment (Nastavenie tlačovej hlavy).
 - ➔ „Vyrovnanie tlačovej hlavy” na strane 139
- ❑ V systéme Windows zrušte začiarknutie políčka **High Speed (Vysoká rýchlosť)** v okne More Options (Viac možností) v ovládači tlačiarne. Podrobnosti nájdete v on-line pomocníkovi. V systéme Mac OS X 10.5 alebo novšom nastavte hodnotu **Off (Vypnuté)** pre nastavenie High Speed Printing. Ak chcete zobrazíť High Speed Printing, kliknite na nasledovné položky ponuky: **System Preferences (Systémové nastavenia)**, **Print & Fax (Tlač a fax)**, vaša tlačiareň (v zozname Printers (Tlačiarne)), **Options & Supplies (Možnosti a príslušenstvo)** a **Driver (Ovládač)**. Pre Mac OS X 10.4 zrušte nastavenie **High Speed Printing** v časti Extension Settings dialógového okna Print (Tlačiť) ovládača vašej tlačiarne.
- ❑ Uistite sa, že vybraný typ papiera v ovládači tlačiarne je typom papiera, ktorý je určený na vloženie do tlačiarne.
 - ➔ „Výber správneho typu papiera ” na strane 39

Nesprávne alebo chýbajúce farby

- ❑ V operačnom systéme Windows zrušte začiarknutie nastavenia **Grayscale (Odtiene sivej)** v okne Main (Hlavný) v ovládači tlačiarne. V systéme Mac OS X zrušte nastavenie Grayscale (Odtiene sivej) v časti Print Settings (Nastavenia tlače) v dialógovom okne Print (Tlačiť) v ovládači tlačiarne. Podrobnosti nájdete v on-line pomocníkovi ovládača tlačiarne.
- ❑ Upravte nastavenia farby v aplikácií alebo v nastaveniach ovládača tlačiarne. V systéme Windows skontrolujte okno More Options (Viac možností). V systéme Mac OS X skontrolujte dialógové okno Color Options alebo dialógové okno Print (Tlačiť). Podrobnosti nájdete v on-line pomocníkovi ovládača tlačiarne.
- ❑ Spustíte pomôcku Kontrola trysiek a potom vyčistíte všetky tlačové hlavy, ktoré vo výsledkoch kontroly trysiek vykazali chybu.
 - ➔ „Kontrola dýz tlačovej hlavy” na strane 135
- ❑ Skontrolujte stav atramentovej kazety pomocou programu EPSON Status Monitor 3 (Windows) alebo EPSON Status Monitor (Mac OS X).
 - ➔ „Kontrola stavu atramentovej kazety” na strane 127

Ak sa na grafickom displeji zobrazí, že je nedostatok atramentu alebo sa atrament spotreboval, vymeňte príslušnú atramentovú kazetu.

 - ➔ „Výmena atramentovej kazety” na strane 131
- ❑ Ak ste práve vymenili atramentovú kazetu, skontrolujte dátum vyznačený na obale. Ak ste tlačiareň nepoužívali dlhší čas, spoločnosť Epson odporúča výmenu atramentovej kazety.
 - ➔ „Výmena atramentovej kazety” na strane 131

Riešenie problémov s tlačou

Rozmazané alebo ušpinené výtlačky

- Odporúčame vysokokvalitný papier.
➔ „Papier” na strane 186
- Skúste použiť originálne atramentové kazety Epson.
- Uistite sa, že tlačiareň je na rovnej stabilnej ploche, ktorá vo všetkých smeroch prečnieva za základňu tlačiarene. Tlačiareň nebude fungovať správne, ak je naklonená.
- Uistite sa, že papier nie je poškodený, špinavý alebo príliš starý.
- Uistite sa, že je papier suchý a že strana papiera určená na tlač, je nahor v zadnom zásobníku MP.
- Uistite sa, že je papier suchý a že strana papiera v papierovej kazete, na ktorú sa tlačí, je nadol.
- Ak je papier skrútený smerom k strane na tlač, pred vložením ho vyrovajte alebo jemne skrúťte do opačného smeru.
- Uistite sa, že vybraný typ papiera v ovládači tlačiarene je typom papiera, ktorý je určený na vloženie do tlačiarene.
➔ „Výber správneho typu papiera ” na strane 39
- Vyberte každý list z výstupného zásobníka hneď po vytlačení.
- Nedotýkajte sa, ani nedovoľte, aby sa lesklého povrchu vytlačenej strany papiera čokoľvek dotklo. Pri manipulácii s výtlačkami postupujte podľa pokynov na papieri.
- Spustíte pomôcku Kontrola trysiek a potom vyčistíte všetky tlačové hlavy, ktoré vo výsledkoch kontroly trysiek vykazovali chybu.
➔ „Kontrola dýz tlačovej hlavy” na strane 135
- Ak je papier po tlači zašpinený atramentom, vyčistíte vnútrojšok tlačiarene.
➔ „Čistenie vnútorných častí tlačiarene” na strane 145

Rôzne problémy s výtlačkami

Nesprávne alebo skomolené znaky

- Zrušte prípadné zaseknuté tlačové úlohy.
➔ „Zrušenie tlače” na strane 45
- Vypnite tlačiareň a počítač. Uistite sa, že kábel rozhrania tlačiarene je bezpečne zapojený.
- Odinštalujte ovládač tlačiarene a potom ho znovu nainštalujte.
➔ „Odinštalovanie softvéru” na strane 148

Nesprávne okraje

- Skontrolujte v aplikácii nastavenia okrajov. Uistite sa, že okraje sú v oblasti tlače strany.
➔ „Oblasť tlače” na strane 190

Riešenie problémov s tlačou

- ❑ Uistite sa, že nastavenia ovládača tlačiarne sú správne pre veľkosť papiera, ktorú používate.
V systéme Windows skontrolujte okno Main (Hlavný).
V systéme Mac OS X skontrolujte dialógové okno Page Setup alebo dialógové okno Print (Tlačiť).
Podrobnosti nájdete v on-line pomocníkovi ovládača tlačiarne.
- ❑ Odinštalujte ovládač tlačiarne a potom ho znovu nainštalujte.
➔ „Odinštalovanie softvéru” na strane 148

Výtlačok má mierny sklon

Uistite sa, že v zadnom zásobníku MP alebo zásobníku papiera je správne vložený papier.

- ➔ „Vkladanie papiera” na strane 25

Prevrátený obrázok

- ❑ V systéme Windows zrušte začiarknutie políčka **Mirror Image (Zrkadlový obraz)** v okne More Options (Viac možností) ovládača tlačiarne alebo vypnite nastavenie Mirror Image (Zrkadlový obraz) v aplikácii.
V systéme Mac OS X zrušte začiarknutie políčka **Mirror Image (Zrkadlový obraz)** v časti **Print Settings (Nastavenia tlače)** v dialógovom okne Print (Tlačiť) ovládača tlačiarne alebo vypnite nastavenie Mirror Image (Zrkadlový obraz) v aplikácii.
Pokyny nájdete v on-line pomocníkovi ovládača tlačiarne alebo aplikácie.
- ❑ Odinštalujte ovládač tlačiarne a potom ho znovu nainštalujte.
➔ „Odinštalovanie softvéru” na strane 148

Vytlačené prázdne stránky

- ❑ Uistite sa, že nastavenia ovládača tlačiarne sú správne pre veľkosť papiera, ktorú používate.
V systéme Windows skontrolujte okno Main (Hlavný).
V systéme Mac OS X skontrolujte dialógové okno Page Setup alebo dialógové okno Print (Tlačiť).
Podrobnosti nájdete v on-line pomocníkovi ovládača tlačiarne.
- ❑ V systéme Windows označte nastavenie **Skip Blank Page (Preskočiť prázdnu stranu)** kliknutím na tlačidlo **Extended Settings (Rozšírené nastavenia)** v okne Maintenance (Údržba) ovládača tlačiarne.
V systéme Mac OS X 10.5 alebo novšom nastavte hodnotu **On (Zapnuté)** pre nastavenie Skip Blank Page (Preskočiť prázdnu stranu). Ak chcete zobrazíť Skip Blank Page (Preskočiť prázdnu stranu), kliknite na nasledovné položky ponuky: **System Preferences (Systémové nastavenia)**, **Print & Fax (Tlač a fax)**, vaša tlačiareň (v zozname Printers (Tlačiarne)), **Options & Supplies (Možnosti a príslušenstvo)** a **Driver (Ovládač)**.
V systéme Mac OS X 10.4 označte nastavenie položky Skip Blank Page (Preskočiť prázdnu stranu) v časti Extension Settings v dialógovom okne Print (Tlačiť) ovládača tlačiarne. Ak je táto možnosť vybraná, prázdne strany sa vo vašich údajoch nevytlačia.
- ❑ Odinštalujte ovládač tlačiarne a potom ho znovu nainštalujte.
➔ „Odinštalovanie softvéru” na strane 148

Keď vyskúšate jedno alebo viacero z týchto riešení, spustite kontrolu prevádzky tlačiarne a skontrolujte výsledky.

- ➔ „Spustenie kontroly prevádzky tlačiarne” na strane 151

Riešenie problémov s tlačou

Potlačená strana je zašpinená alebo poškríbaná

- Ak je papier skrútený smerom k strane na tlač, pred vložením ho vyrovnajte alebo jemne skrúťte do opačného smeru.
- V systéme Windows zrušte začiarknutie políčka **High Speed (Vysoká rýchlosť)** v okne More Options (Viac možností) v ovládači tlačiarne. Podrobnosti nájdete v on-line pomocníkovi.
V systéme Mac OS X 10.5 alebo novšom nastavte hodnotu **Off (Vypnuté)** pre nastavenie High Speed Printing. Ak chcete zobrazit High Speed Printing, kliknite na nasledovné položky ponuky: **System Preferences (Systémové nastavenia)**, **Print & Fax (Tlač a fax)**, vaša tlačiareň (v zozname Printers (Tlačiarne)), **Options & Supplies (Možnosti a príslušenstvo)** a **Driver (Ovládač)**.
Pre Mac OS X 10.4 zrušte nastavenie **High Speed Printing** v časti Extension Settings dialógového okna Print (Tlačiť) ovládača vašej tlačiarne.
- Vyhotovte niekoľko kópií bez polozenia dokumentu na sklo na dokumenty.
- Odinštalujte ovládač tlačiarne a potom ho znovu nainštalujte.
➔ „Odinštalovanie softvéru” na strane 148

Príliš pomalá tlač

- Uistite sa, že vybraný typ papiera v ovládači tlačiarne je vhodný pre typ papiera, ktorý je vložený do tlačiarne.
➔ „Výber správneho typu papiera ” na strane 39
- V operačnom systéme Windows znížte hodnotu **Quality (Kvalita)** v okne Main (Hlavný) v ovládači tlačiarne. V systéme Mac OS X znížte nastavenie **Print Quality (Kvalita tlače)** v časti Print Settings (Nastavenia tlače) v dialógovom okne Print (Tlačiť) v ovládači tlačiarne.
➔ „Prístup k ovládaču tlačiarne pre systém Windows” na strane 37
➔ „Prístup k ovládaču tlačiarne pre systém Mac OS X” na strane 38
- V systéme Mac OS X 10.5 alebo novšom nastavte hodnotu **On (Zapnuté)** pre nastavenie High Speed Printing. Ak chcete zobrazit dialógové okno High Speed Printing, kliknite na nasledovné položky ponuky: **System Preferences (Systémové nastavenia)**, **Print & Fax (Tlač a fax)**, vaša tlačiareň (v zozname Printers (Tlačiarne)), **Options & Supplies (Možnosti a príslušenstvo)** a **Driver (Ovládač)**.
Pre Mac OS X 10.4 označte nastavenie High Speed Printing v časti Extension Settings dialógového okna Print (Tlačiť) ovládača vašej tlačiarne.
- Zavrite všetky nepotrebné aplikácie.
- Ak tlačíte nepretržite dlhšiu dobu, tlač sa môže výrazne spomaliť. Je to kvôli spomaleniu rýchlosti tlače a zabráneniu prehriatiu a poškodeniu mechanizmu tlačiarne. Ak sa to stane, môžete pokračovať v tlači, ale odporúčame tlačiareň zastaviť a ponechať zapnutú v nečinnosti aspoň na 30 minút. (Vypnutá tlačiareň sa neobnovuje.) Po reštartovaní bude tlačiareň tlačiť štandardnou rýchlosťou.
- Odinštalujte ovládač tlačiarne a potom ho znovu nainštalujte.
➔ „Odinštalovanie softvéru” na strane 148

Ak ste vyskúšali všetky vyššie uvedené metódy a problém ste nevyriešili, pozrite si nasledujúcu časť:

- ➔ „Zvýšenie rýchlosti tlače (len pre systém Windows)” na strane 172

Papier sa nepodáva správne

Papier sa nepodáva

Vyberte stoh papiera a skontrolujte nasledovné:

- Či ste vsunuli zásobník papiera do tlačiarne až na doraz.
- Či papier nie je skrútený alebo pokrčený.
- Či nie je papier príliš starý. Viac informácií nájdete v pokynoch, ktoré sa dodávajú s papierom.
- Skontrolujte nastavenie Veľkosť vloženého papiera a vložte papier, ktorý zodpovedá veľkosti papiera nastavenej pre jednotlivé zdroje papiera.
➔ „Veľkosť vloženého papiera” na strane 116
- Zvolili ste správny zdroj papiera v aplikácii alebo v nastaveniach ovládača tlačiarne.
➔ „Volba podávača a kapacity vkladania” na strane 23
- Obyčajný papier nevkladajte nad značku pod šípku ▼ alebo ≡ nachádzajúcou sa na vnútornej časti vodiacej lišty papiera.
Pri špeciálnych médiách Epson sa uistite, že počet listov je menší ako maximálna hodnota stanovená pre dané médium.
➔ „Volba podávača a kapacity vkladania” na strane 23
- Či nie je papier zaseknutý vo vnútri tlačiarne. Ak sa zasekol, vyberte ho.
➔ „Uviaznutie papiera” na strane 156
- Či nie sú atramentové kazety spotrebované. Ak je atramentová kazeta spotrebovaná, vymeňte ju.
➔ „Výmena atramentovej kazety” na strane 131
- Či ste dodržali všetky špeciálne pokyny, dodávané s papierom, pri vkladaní papiera.
- Papier nemá tabelačné otvory.

Podávanie viacerých strán

- Obyčajný papier nevkladajte nad značku pod šípku ▼ alebo ≡ nachádzajúcou sa na vnútornej časti vodiacej lišty papiera.
Pri špeciálnych médiách Epson sa uistite, že počet listov je menší ako maximálna hodnota stanovená pre dané médium.
➔ „Volba podávača a kapacity vkladania” na strane 23
- Presvedčte sa, či postranné vodiace lišty tesne priliehajú k okrajom papiera.
- Uistite sa, že papier nie je skrútený ani zložený. Ak je skrútený alebo zložený, vyrovnajte ho alebo ho mierne skrúťte opačným smerom ešte pred vložením.
- Vyberte stoh papiera a skontrolujte, či papier nie je príliš tenký.
➔ „Papier” na strane 188

Riešenie problémov s tlačou

- Ofúknite okraje stohu papiera, aby ste oddelili listy od seba a znovu papier vložte.
- Ak sa tlačí príliš veľa kópií súboru, podľa nasledovného postupu skontrolujte nastavenie položky Copies (Kópie) v ovládači tlačiarne a takisto v aplikácii.
V systéme Windows skontrolujte nastavenie položky Copies (Kópie) v okne Main (Hlavný).
V systéme Mac OS X 10.4 skontrolujte nastavenie Copies (Kópie) v nastavení Copies & Pages v dialógovom okne Print (Tlačiť).
V systéme Mac OS X 10.5 alebo novšom skontrolujte nastavenie Copies (Kópie) v dialógovom okne Print (Tlačiť).

Papier je nesprávne vložený

Ak ste papier vložili príliš ďaleko smerom do tlačiarne, tlačiareň nemôže papier správne podať. Vypnite tlačiareň a opatrne vyberte papier. Potom zapnite tlačiareň a znovu vložte papier správnym spôsobom.

Papier sa nevysunul úplne alebo je pokrčený

- Ak sa papier úplne nevysunie, vysuňte ho stlačením niektorého z tlačidiel  **Start**. Ak sa papier zasekne vo vnútri tlačiarne, vyberte ho podľa nasledujúcej časti.
➔ „Uviaznutie papiera” na strane 156
- Ak je papier pokrčený, keď vychádza von, môže byť vlhký alebo príliš tenký. Vložte nový stoh papiera.

Poznámka:

Uskladnite všetok nepoužitý papier v pôvodnom balení na suchom mieste.

Tlačiareň netlačí

LCD obrazovka alebo všetky kontrolky sú vypnuté

- Stlačením tlačidla  sa presvedčte, či je tlačiareň zapnutá.
- Vypnite tlačiareň a uistite sa, že šnúra zdroja je bezpečne zapojená.
- Uistite sa, že zásuvka funguje a nie je ovládaná prepínačom na stene alebo časovačom.

LCD obrazovka alebo kontrolky sa rozsvietili a potom zhasli

Napätie tlačiarne sa nemusí zhodovať s výkonom zásuvky. Vypnite tlačiareň a ihneď ju odpojte. Potom skontrolujte štítok na zadnej strane tlačiarne.



Upozornenie:

Ak sa napätie nezhoduje, NEZAPÁJATE ZNOVU TLAČIAREŇ DO ZÁSUVKY. Obráťte sa na predajcu.

Riešenie problémov s tlačou

LCD obrazovka alebo kontrolky svietia

- ❑ Vypnite tlačiareň a počítač. Uistite sa, že kábel rozhrania tlačiarnie je bezpečne zapojený.
- ❑ Ak používate rozhranie USB, uistite sa, že váš kábel vyhovuje štandardom USB alebo Hi-Speed USB.
- ❑ Ak máte tlačiareň k vášmu počítaču pripojenú prostredníctvom rozbočovača USB, pripojte tlačiareň k prvej rade rozbočovača z vášho počítača. Ak ovládač tlačiarnie nie je na vašom počítači stále rozoznaný, skúste pripojiť tlačiareň k počítaču priamo bez použitia rozbočovača USB.
- ❑ Ak pripájate tlačiareň k vášmu počítaču prostredníctvom rozbočovača USB, uistite sa, že je zariadenie rozbočovača USB na vašom počítači rozpoznané.
- ❑ Vypnite tlačiareň a počítač, odpojte kábel rozhrania tlačiarnie a vytlačte skúšobnú stránku prevádzky.
 - ➔ „Spustenie kontroly prevádzky tlačiarnie” na strane 151
- ❑ Ak sa pokúšate vytlačiť veľký obrázok, počítač nemusí mať dostatočnú pamäť. Skúste znížiť rozlíšenie obrázka alebo vytlačte menší obrázok. Budete potrebovať nainštalovať do počítača väčšiu pamäť.
- ❑ Používatelia systému Windows môžu zrušiť všetky zaseknuté tlačové úlohy v Windows Spooler.
 - ➔ „Zrušenie tlače” na strane 45
- ❑ Odinštalujte ovládač tlačiarnie a potom ho znovu nainštalujte.
 - ➔ „Odinštalovanie softvéru” na strane 148

Po výmene kazety sa zobrazí chyba atramentu

- 1 Otvorte predný kryt. Vyberte a znovu založte atramentovú kazetu a pokračujte v jej inštalácii.

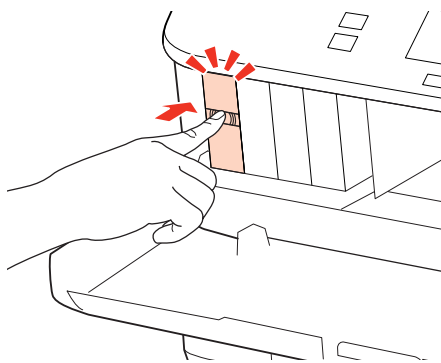

- 2 Pevne zatvorte predný kryt.

Riešenie problémov s tlačou

Zvýšenie rýchlosti tlače (len pre systém Windows)

Rýchlosť tlače možno zvýšiť výberom určitých nastavení v okne Extended Settings (Rozšírené nastavenia), ak je rýchlosť tlače nízka. Kliknite na tlačidlo **Extended Settings (Rozšírené nastavenia)** v okne Maintenance (Údržba) ovládača tlačiarne.

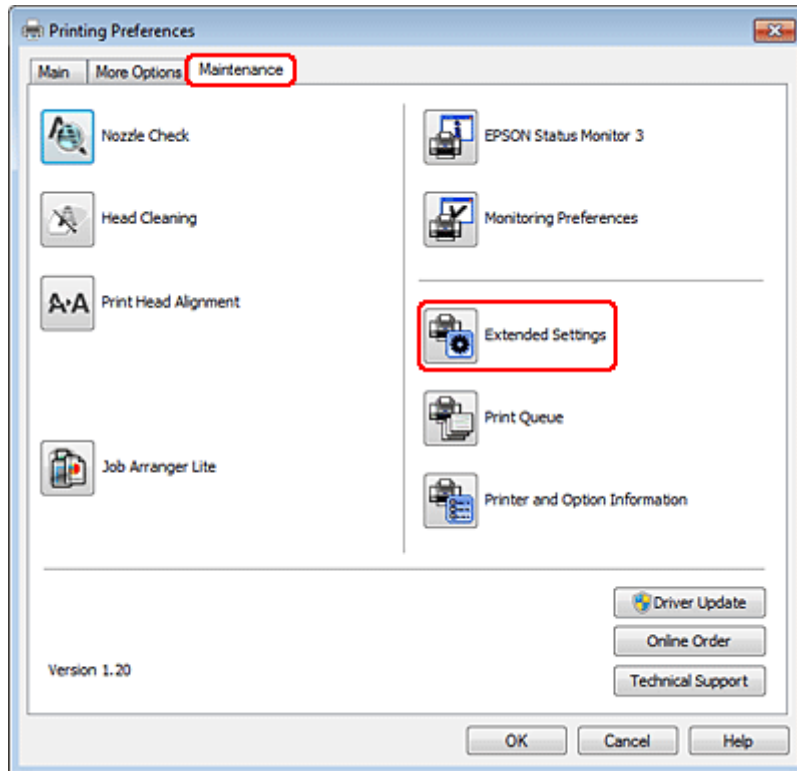

Riešenie problémov s tlačou

Zobrazí sa nasledujúce dialógové okno.

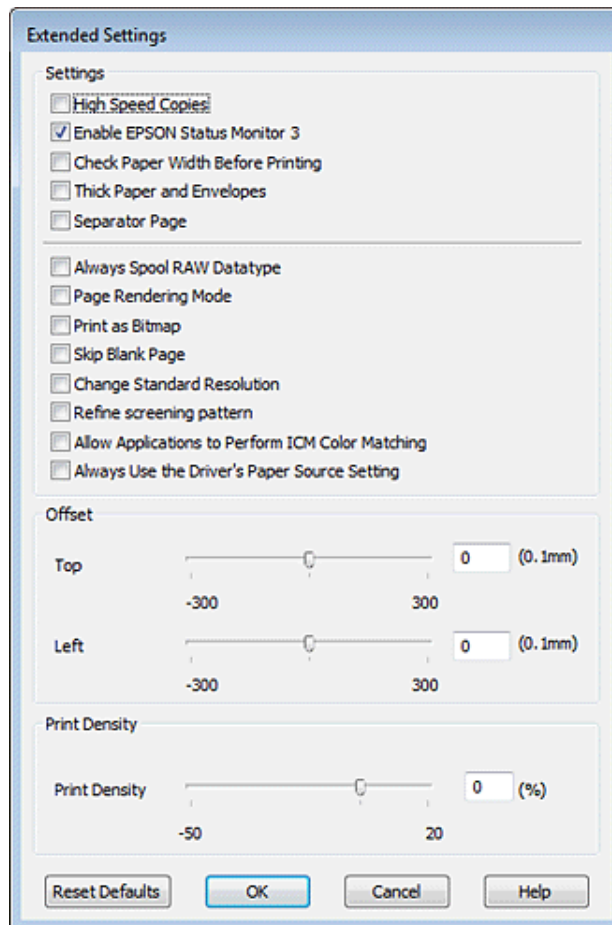

Vyberte nasledujúce začiarkavacie políčka a rýchlosť tlače sa možno zvýši.

- High Speed Copies (Vysokorýchlostná tlač kópií)
- Always spool RAW datatype (Vždy zaradiť do frontu dátový typ RAW)
- Page Rendering Mode (Režim zobrazenia strany)
- Print as Bitmap (Tlačiť ako Bitovú mapu)

Podrobnosti o každej položke nájdete v on-line pomocníkovi.

Iný problém

Tichá tlač obyčajných papierov

Ak nastavíte položku Paper Type (Typ papiera) na hodnotu plain paper (obyčajný papier) a položku Quality (Kvalita) v ovládači tlačiarne na hodnotu Normal (Normálne), tlačiareň bude tlačiť s vysokou rýchlosťou. Skúste stíšiť prevádzku výberom možnosti Quiet Mode (Tichý režim), čím sa zníži rýchlosť tlače.

Riešenie problémov s tlačou

V systéme Windows začiarknite políčko Quiet Mode (Tichý režim) v okne Main (Hlavný) ovládača tlačiarne. V systéme Mac OS X 10.5 alebo novšom nastavte hodnotu **On (Zapnuté)** pre nastavenie Quiet Mode (Tichý režim). Ak chcete zobraziť Quiet Mode (Tichý režim), kliknite na nasledovné položky ponuky: **System Preferences (Systémové nastavenia)**, **Print & Fax (Tlač a fax)**, vaša tlačiareň (v zozname Printers (Tlačiarne)), **Options & Supplies (Možnosti a príslušenstvo)** a **Driver (Ovládač)**. Pre Mac OS X 10.4 otvorte ovládač tlačiarne a začiarknite políčko **Quiet Mode (Tichý režim)** v časti Extension Settings dialógového okna Print (Tlačiť) ovládača vašej tlačiarne.

Riešenie problémov so skenovaním

Problémy signalizované správami na paneli LCD alebo kontrolkou stavu

- Skontrolujte, či je produkt správne pripojený k počítaču.
- Vypnite a znovu zapnite produkt. Ak sa problém nevyriešil, produkt môže mať poruchu alebo treba vymeniť svetelný zdroj skenera. Obráťte sa na predajcu.
- Uistite sa, že skenovací softvér je úplne nainštalovaný.
Pokyny na inštaláciu skenovacieho softvéru nájdete v tlačenej príručke.

Problémy pri spúšťaní skenovania

- Skontrolujte kontrolku stavu a uistite sa, že je produkt pripravený na skenovanie.
- Skontrolujte, či sú káble bezpečne pripojené k produktu a k funkčnej elektrickej zásuvke.
V prípade potreby otestujte napájací adaptér tak, že do neho zapojíte iné elektrické zariadenie a zapnete ho.
- Vypnite produkt a počítač, potom skontrolujte, či je kábel rozhrania medzi nimi dôkladne pripojený.
- Ak sa pred začatím skenovania zobrazí zoznam skenerov, skontrolujte, či ste vybrali správny produkt.

Windows:

Keď spúšťate program Epson Scan pomocou ikony EPSON Scan a zobrazí sa zoznam Select Scanner (Výber skenera), vyberte model svojho zariadenia.

Mac OS X:

Keď spúšťate program Epson Scan z priečinka Applications (Aplikácie) a zobrazí sa zoznam Select Scanner (Výber skenera), vyberte model svojho produktu.

- Pripojte produkt priamo k externému portu USB počítača alebo len cez jeden rozbočovač USB. Produkt nemusí fungovať správne, ak je k počítaču pripojený prostredníctvom viacerých rozbočovačov USB. Ak problém pretrváva, skúste produkt pripojiť priamo k počítaču.
- Ak je k počítaču pripojených viacero zariadení, zariadenie nemusí fungovať. Pripojte iba produkt, ktorý chcete používať, a skúste skenovať znova.
- Ak skenovací softvér nepracuje správne, najprv softvér odinštalujte a potom znova nainštalujte podľa postupu uvedeného v tlačenej príručke.
➔ „[Odinštalovanie softvéru](#)” na strane 148

Používanie automatického podávača dokumentov (APD)

- Ak je kryt dokumentov alebo kryt podávača APD otvorený, zatvorte ho a skúste skenovať znova.

Riešenie problémov so skenovaním

- Skontrolujte, či je v programe Epson Scan vybraný režim **Office Mode (Kancelársky režim)** alebo **Professional Mode (Profesionálny režim)**.
- Skontrolujte, či sú káble bezpečne pripojené k produktu a k funkčnej elektrickej zásuvke.

Používanie tlačidla

Poznámka:

V závislosti od produktu nemusí byť pri používaní tlačidla dostupná funkcia skenovania.

- Skontrolujte, či je tlačidlu priradený program.
 - ➔ „Epson Event Manager” na strane 90
- Skontrolujte, či sú programy Epson Scan a Epson Event Manager správne nainštalované.
- Ak ste počas alebo po dokončení inštalácie softvéru od spoločnosti Epson klikli v okne Windows Security Alert (Výstraha zabezpečenia systému Windows) na tlačidlo **Keep Blocking (Blokovať naďalej)**, odblokujte program Epson Event Manager.
 - ➔ „Ako odblokovať program Epson Event Manager” na strane 176
- Mac OS X:
Skontrolujte, či ste sa prihlásili ako používateľ, ktorý nainštaloval skenovací softvér. Ostatní používatelia musia najprv spustiť program Epson Scanner Monitor v priečinku Applications (Aplikácie) a potom skenovať stlačením tlačidla.

Ako odblokovať program Epson Event Manager

- 1** Kliknite na položku alebo tlačidlo **Start (Štart)** a potom ukážte na položku **Control Panel (Ovládací panel)**.
- 2** Vykonajte niektorý z nasledujúcich krokov.
 - Windows 7:
Vyberte položku **System and Security (Systém a zabezpečenie)**.
 - Windows Vista:
Vyberte položku **Security (Zabezpečenie)**.
 - Windows XP:
Vyberte položku **Security Center (Centrum zabezpečenia)**.
- 3** Vykonajte niektorý z nasledujúcich krokov.
 - Windows 7 a Windows Vista:
Vyberte položku **Allow a program through Windows Firewall (Povoliť program v bráne Windows Firewall)**.
 - Windows XP:
Vyberte položku **Windows Firewall (Brána Windows Firewall)**.

Riešenie problémov so skenovaním

4 Vykonajte niektorý z nasledujúcich krokov.

- Windows 7:
Skontrolujte, či je v zozname Allowed programs and features (Povolené programy a funkcie) začiarknuté políčko **EEventManager Application (Aplikácia EEventManager)**.
- Windows Vista:
Kliknite na kartu **Exceptions (Výnimky)** a skontrolujte, či je v zozname Program or port (Program alebo port) začiarknuté políčko **EEventManager Application (Aplikácia EEventManager)**.
- Windows XP:
Kliknite na kartu **Exceptions (Výnimky)** a skontrolujte, či je v zozname Programs and Services (Programy a služby) začiarknuté políčko **EEventManager Application (Aplikácia EEventManager)**.

5 Kliknite na tlačidlo OK.

Používanie iného skenovacieho softvéru než ovládača Epson Scan

- Ak používate programy kompatibilné so štandardom TWAIN, napríklad Adobe Photoshop Elements, uistite sa, či je ako nastavenie Scanner (Skener) alebo Source (Zdroj) vybratý správny produkt.
- Ak pomocou skenovacích programov kompatibilných so štandardom TWAIN (napríklad Adobe Photoshop Elements) nemôžete skenovať, odinštalujte a znova nainštalujte skenovací program kompatibilný so štandardom TWAIN.
➔ „[Odinštalovanie softvéru](#)” na strane 148

Problémy s podávaním papiera

Papier je špinavý

Možno treba vyčistiť produkt.

➔ „[Čistenie tlačiarne](#)” na strane 144

Podáva sa viacero listov papiera

- Ak vložíte nepodporovaný papier, produkt môže naraz podať viac než jeden list papiera.
➔ „[Špecifikácie automatického podávača dokumentov \(APD\)](#)” na strane 191
- Možno treba vyčistiť produkt.
➔ „[Čistenie tlačiarne](#)” na strane 144

Zaseknutie papiera v automatickom podávači dokumentov (APD)

Vytiahnite papier zaseknutý v podávači APD.

➔ „[Odstránenie uviaznutého papiera z automatického podávača dokumentov \(APD\)](#)” na strane 160

Riešenie problémov so skenovaním

Problémy s časom skenovania

- Počítače s externými portmi Hi-Speed USB dokážu skenovať rýchlejšie ako počítače s externými portmi USB. Ak s produktom používate externý port Hi-Speed USB, skontrolujte, či spĺňa systémové požiadavky.
 - ➔ „Systémové požiadavky“ na strane 187
- Skenovanie s vysokým rozlíšením trvá dlhšie.

Problémy s naskenovanými obrázkami

Kvalita skenovania je neuspokojivá

Kvalitu skenovania možno zvýšiť zmenou aktuálnych nastavení alebo úpravou naskenovaného obrázka.

➔ „Funkcie úprav obrázkov“ na strane 70

Na naskenovanom obrázku sa zobrazuje obrázok, ktorý sa nachádza na zadnej strane originálu

Ak je originál vytlačený na tenkom papieri, produkt môže načítať aj obrázky na zadnej strane, ktoré sa potom môžu zobrazíť na naskenovanom obrázku. Skúste skenovať originál tak, že na jeho zadnú stranu položíte hárok čierneho papiera. Takisto skontrolujte správnosť nastavení Document Type (Typ dokumentu) a Image Type (Typ obrázka) vzhľadom na originál.

Znaky sú deformované alebo rozmazané

- V režime Office Mode (Kancelársky režim) alebo Home Mode (Domáci režim) začiarknite políčko **Text Enhancement (Vylepšenie textu)**.
- Upravte nastavenie Threshold (Hraničná hodnota).

Home Mode (Domáci režim):

Vyberte možnosť **Black&White (Čiernobielo)** ako nastavenie Image Type (Typ obrázka), kliknite na tlačidlo **Brightness (Jas)** a skúste upraviť nastavenie Threshold (Hraničná hodnota).

Office Mode (Kancelársky režim):

Vyberte možnosť **Black&White (Čiernobielo)** ako nastavenie Image Type (Typ obrázka) a skúste upraviť nastavenie Threshold (Hraničná hodnota).

Professional Mode (Profesionálny režim):

Vyberte možnosť **Black & White (Čiernobielo)** pre nastavenie Image Type (Typ obrázka) a kliknite na tlačidlo + (Windows) alebo ► (Mac OS X) vedľa políčka **Image Type (Typ obrázka)**. Vykonajte nastavenie Image Option (Možnosti obrázkov) a skúste upraviť nastavenie Threshold (Hraničná hodnota).

- Zvýšte hodnotu nastavenia rozlíšenia.

Znaky sa pri konverzii na upraviteľný text (OCR) nerozpoznávajú správne

Dokument položte na sklo na dokumenty rovno. Ak je dokument zošikmený, nemusí sa rozpoznať správne.

Riešenie problémov so skenovaním

Na naskenovanom obrázku sa zobrazujú vlnité vzory

Na naskenovanom obrázku tlačeneho dokumentu sa môže objaviť vlnitý alebo mriežkovaný vzor (známy ako moaré).



- Otočte originálny dokument.
- Po skenovaní otočte naskenovaný obrázok pomocou aplikačného softvéru.
- Začiarknite políčko **Descreening (Odrašťovanie)**.
- V režime Professional Mode (Profesionálny režim) zmeňte nastavenie rozlíšenia a znova spustite skenovanie.

Na obrázku sa objavujú nerovnomerné farby, šmuhy, bodky alebo rovné čiary

Možno treba vyčistiť vnútro produktu.

➔ „Čistenie tlačiarne” na strane 144

Oblasť alebo smer skenovania je neuspokojivý

Okraje originálu nie sú naskenované

- Ak skenujete použitím ukážky v režime Home Mode (Domáci režim) alebo Professional Mode (Profesionálny režim), premiestnite dokument alebo fotografiu 6 mm (0,2 palca) od horizontálnych a vertikálnych okrajov skla na dokumenty, aby nedošlo k orezaniu.
- Ak skenujete použitím tlačidla alebo normálnej ukážky v režime Office Mode (Kancelársky režim), Home Mode (Domáci režim) alebo Professional Mode (Profesionálny režim), premiestnite dokument alebo fotografiu približne 3 mm (0,12 palca) od horizontálnych a vertikálnych okrajov skla na dokumenty, aby nedošlo k orezaniu.

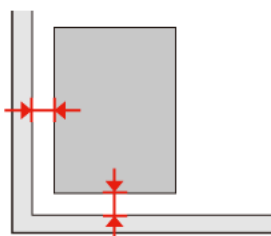

Riešenie problémov so skenovaním

Do jedného súboru sa skenuje viacero dokumentov

Dokumenty umiestnite na sklo na dokumenty tak, aby boli aspoň 20 mm (0,8 palca) od seba.

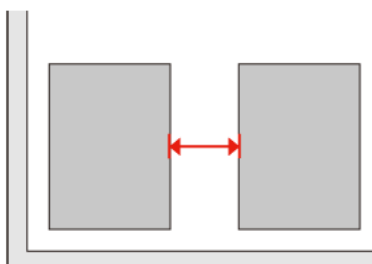

Nemožno naskenovať požadovanú oblasť

V závislosti od dokumentov možno nebudete môcť naskenovať požadovanú oblasť. Použite normálnu ukážku v režime Office Mode (Kancelársky režim), Home Mode (Domáci režim) alebo Professional Mode (Profesionálny režim) a vytvorte oblasti označenia na ploche, ktorú chcete skenovať.

Nemožno skenovať požadovaným smerom

Kliknite na tlačidlo **Configuration (Konfigurácia)**, vyberte kartu **Preview (Ukážka)** a zrušte začiarknutie políčka **Auto Photo Orientation (Automat. orientácia fotografie)**. Potom položte dokumenty na skener správne.

Problémy pretrvávajú aj po vyskúšaní všetkých riešení

Ak ste vyskúšali všetky riešenia a problém ste nevyriešili, inicializujte nastavenia programu Epson Scan.

Kliknite na tlačidlo **Configuration (Konfigurácia)**, vyberte kartu **Other (Iné)** a kliknite na položku **Reset All (Obnoviť všetko)**.

Riešenie problémov s kopírovaním

Na výtlačkoch alebo kópiách sú pásy (svetlé čiary)

- Skontrolujte, či máte vybraný správny typ papiera.
 - ➔ „Výber papiera” na strane 92
- Uistite sa, že strana papiera určená na tlač (belšia alebo lesklejšia) smeruje na správnu stranu.
 - ➔ „Vkladanie papiera” na strane 25
- Vykonajte kontrolu trysky a očistite tlačovú hlavu, ktorá vykazuje chybu v teste trysky.
 - ➔ „Kontrola dýz tlačovej hlavy” na strane 135 a „Čistenie tlačovej hlavy” na strane 137
- Zarovnajete tlačovú hlavu. Ak sa nezlepší kvalita, skúste zarovnať tlačovú hlavu pomocou ovládača tlačiarne.
 - ➔ „Vyrovnanie tlačovej hlavy” na strane 139
- V záujme dosiahnutia najlepších výsledkov spotrebujte atramentové kazety do šiestich mesiacov od otvorenia obalu.
 - ➔ „Výmena atramentovej kazety” na strane 131
- Ak sa na kópii objavuje moiré (mriežkovaný vzor), zmeňte nastavenie **Zoom** alebo zmeňte polohu originálu.

Výtlačok je rozmazaný alebo ušpinený

- Skontrolujte, či máte vybraný správny typ papiera.
 - ➔ „Výber papiera” na strane 92
- Uistite sa, že strana papiera určená na tlač (belšia alebo lesklejšia) smeruje na správnu stranu.
 - ➔ „Vkladanie papiera” na strane 25
- Vykonajte kontrolu trysky a očistite tlačovú hlavu, ktorá vykazuje chybu v teste trysky.
 - ➔ „Kontrola dýz tlačovej hlavy” na strane 135 a „Čistenie tlačovej hlavy” na strane 137
- Zarovnajete tlačovú hlavu. Ak sa nezlepší kvalita, skúste zarovnať tlačovú hlavu pomocou ovládača tlačiarne.
 - ➔ „Vyrovnanie tlačovej hlavy” na strane 139
- Ak chcete vyčistiť vnútro zariadenia, vyhotovte kópiu bez dokumentu na skle na dokumenty/APD.
- Skúste použiť originálne atramentové kazety Epson a papier odporúčaný spoločnosťou Epson.

Výtlačok je bledý alebo neúplný

- Skontrolujte, či máte vybraný správny typ papiera.
 - ➔ „Výber papiera” na strane 92

Riešenie problémov s kopírovaním

- Uistite sa, že strana papiera určená na tlač (belšia alebo lesklejšia) smeruje na správnu stranu.
➔ „Vkladanie papiera” na strane 25
- Keď v nastavení kvality vyberiete štandardnú alebo najlepšiu kvalitu, vypnite nastavenie obojsmernej tlače. Obojsmerná tlač znižuje kvalitu tlače.
- Vykonaajte kontrolu trysky a očistite tlačovú hlavu, ktorá vykazuje chybu v teste trysky.
➔ „Kontrola dýz tlačovej hlavy” na strane 135 a „Čistenie tlačovej hlavy” na strane 137
- V záujme dosiahnutia najlepších výsledkov spotrebujte atramentové kazety do šiestich mesiacov od otvorenia obalu.
➔ „Výmena atramentovej kazety” na strane 131

Výtlačok je zrnitý

- Zarovnajete tlačovú hlavu. Ak sa nezlepší kvalita, skúste zarovnať tlačovú hlavu pomocou ovládača tlačiarne.
➔ „Vyrovnanie tlačovej hlavy” na strane 139

Tlačia sa nesprávne alebo chýbajúce farby

- Vykonaajte kontrolu trysky a očistite tlačovú hlavu, ktorá vykazuje chybu v teste trysky.
➔ „Kontrola dýz tlačovej hlavy” na strane 135 a „Čistenie tlačovej hlavy” na strane 137
- V záujme dosiahnutia najlepších výsledkov spotrebujte atramentové kazety do šiestich mesiacov od otvorenia obalu.
➔ „Výmena atramentovej kazety” na strane 131

Veľkosť alebo umiestnenie obrazu je nesprávny

- Skontrolujte, či ste vybrali správne hodnoty pre nastavenia **Veľkosť papiera**, **Rozmiestnenie**, **Zväčšenie** a **Zoom** vloženého papiera.
➔ „Zoznam ponuky v režime kopírovania” na strane 120
- Skontrolujte, či ste vložili papier a originál umiestnili správne.
➔ „Vkladanie papiera” na strane 25 a „Umiestnenie originálov” na strane 33
- Ak sú okraje kópie alebo fotografie orezané, posuňte predlohu mierne ďalej od rohu.
- Očistite sklo na dokumenty.
➔ „Čistenie vonkajších častí tlačiarne” na strane 144

Riešenie problémov s faxovaním

Nie je možné poslať fax

- Skontrolujte, či je telefónny kábel správne pripojený a overte, či telefónna linka funguje. Stav linky môžete skontrolovať pomocou funkcie **Kontrola pripojenia faxu**.
 - ➔ „Pripojenie telefónnej linky” na strane 97
- Ak ste zariadenie pripojili k telefónnej linke DSL, musíte na linku nainštalovať filter DSL, aby ste mohli faxovať. Obráťte sa na svojho poskytovateľa DSL kvôli potrebnému filteru.
- Ak ste toto zariadenie pripojili k telefónnej linke PBX (Private Branch Exchange) alebo Terminálový adaptér, vypnite **Detekcia tónu volania**.
 - ➔ „Zoznam ponuky v režime nastavovania” na strane 117
- Overte, či je zapnuté a funguje faxové zariadenie príjemcu.
- Vypnite V.34.
 - ➔ „Zoznam ponuky v režime nastavovania” na strane 117
- Skontrolujte, či je ECM zapnutý.
 - ➔ „Zoznam ponuky v režime nastavovania” na strane 117

Nie je možné prijímať fax

- Skontrolujte, či je telefónny kábel správne pripojený a overte, či telefónna linka funguje. Stav linky môžete skontrolovať pomocou funkcie **Kontrola pripojenia faxu**.
 - ➔ „Pripojenie telefónnej linky” na strane 97
- Ak ste zariadenie pripojili k telefónnej linke DSL, musíte na linku nainštalovať filter DSL, aby ste mohli faxovať. Obráťte sa na svojho poskytovateľa DSL kvôli potrebnému filteru.
- Aj zariadenie nie je nepripojené k telefónu a chcete automaticky prijímať faxy, uistite sa, že ste zapli automatickú odpoveď.
 - ➔ „Automatické prijímanie faxov” na strane 111
- Vypnite V.34.
 - ➔ „Zoznam ponuky v režime nastavovania” na strane 117
- Skontrolujte, či je ECM zapnutý.
 - ➔ „Zoznam ponuky v režime nastavovania” na strane 117

Problémy s kvalitou (posielanie)

- Očistite sklo na dokumenty a automatický podávač dokumentov (APD).
 - ➔ „Čistenie vonkajších častí tlačiarne” na strane 144

Riešenie problémov s faxovaním

- ❑ Ak bol odoslaný fax bledý alebo nejasný, zmeňte nastavenie **Resolution** (alebo **Kvalita** v závislosti od modelu) alebo **Kontrast** v ponuke nastavení faxu.
 - ➔ „Zoznam ponuky v režime nastavovania” na strane 117
- ❑ Skontrolujte, či je **ECM** zapnutý.
 - ➔ „Zoznam ponuky v režime nastavovania” na strane 117

Problémy s kvalitou (prijímanie)

- ❑ Skontrolujte, či je **ECM** zapnutý.
 - ➔ „Zoznam ponuky v režime nastavovania” na strane 117

Odkazovač nepreberá hovory

- ❑ Keď je zapnutá automatická odpoveď a k telefónu, ku ktorému je pripojené zariadenie, je pripojený aj odkazovač, nastavte počet zvonení pred prijatím faxu na vyššiu hodnotu ako počet zvonení pre odkazovač.
 - ➔ „Automatické prijímanie faxov” na strane 111

Nesprávny čas

- ❑ Hodiny môžu meškať alebo ísť dopredu, mohli sa vynulovať po výpadku napájania alebo bolo zariadenie vypnuté na dlhšiu dobu. Nastavte správny čas.
 - ➔ „Nastavenie/zmena času a oblasti” na strane 141

Informácie o výrobku

Informácie o výrobku

Atrament a papier

Atramentové kazety

V tejto tlačiarni môžete použiť nasledujúce atramentové kazety:

Atramentová kazeta	Číslo dielov		
	WP-4515/ WP-4525/ WP-4535/ WP-4545	WP-4511/ WP-4521/ WP-4531	WP-4530/ WP-4540
Black (Čierna)	T7011 T7021 T7031	T6771 T6781	676 676XL
Cyan (Azúrová)	T7012 T7022 T7032	T6772 T6782	676 676XL
Magenta (Purpurová)	T7013 T7023 T7033	T6773 T6783	676 676XL
Yellow (Žltá)	T7014 T7024 T7034	T6774 T6784	676 676XL

Poznámka:

- Nie sú všetky kazety k dispozícii vo všetkých regiónoch.
- Pre WP-4515/WP-4525 Epson odporúča atramentové kazety T701 alebo T702.
- Pre WP-4535/WP-4545 Epson odporúča atramentové kazety T702 alebo T703.

Farba	Black (Čierna), Cyan (Azúrová), Magenta (Purpurová), Yellow (Žltá)
Životnosť kazety	V záujme dosiahnutia najlepších výsledkov spotrebujte atramentové kazety do šiestich mesiacov od otvorenia obalu.
Teplota	Uskladnenie: -20 až 40 °C (-4 až 104 °F) 1 mesiac pri 40 °C (104 °F) Zmrazenie:* -13 °C (8,6 °F)

* Atrament sa rozmrazí a bude použiteľný približne po 3 hodinách pri teplote 25 °C (77 °F).

Informácie o výrobku



Upozornenie:

- Spoločnosť Epson odporúča používať originálne atramentové kazety Epson. Iné produkty, ktoré nie sú vyrobené spoločnosťou Epson, môžu spôsobiť škodu, na ktorú sa nevzťahuje záruka spoločnosti Epson a za určitých okolností môže spôsobiť chybu v činnosti tlačiarne.
- Spoločnosť Epson odporúča spotrebovať atramentovú kazetu pred dátumom vytlačeným na jej obale.

Poznámka:

- Atramentové kazety pribalené k tlačiarni sa čiastočne použijú pri počiatocnom nainštalovaní. Tlačová hlava sa kompletne naplní atramentom, aby sa vytvorili výtlaky vysokej kvality. Pri tomto jednorazovom procese sa spotrebuje isté množstvo atramentu a preto sa môže stať, že sa z týchto kaziet vytlačí menej stránok v porovnaní s nasledujúcimi atramentovými kazetami.
- Stanovené hodnoty sa môže líšiť v závislosti od obrázkov, ktoré tlačíte, typu papiera, ktorý používate, častosti tlače a podmienok prostredia, ako napr. teploty.
- Aby sa zaistilo, že získate maximálnu kvalitu tlače a aby sa ochránila tlačová hlava, v kazete zostáva bezpečnostná rezerva atramentu, keď tlačiareň signalizuje, že je potrebné vymeniť kazetu. Uvedené hodnoty neobsahujú túto rezervu.
- Atramentové kazety môžu obsahovať recyklovaný materiál, to však neovplyvňuje funkciu ani prevádzku produktu.

Box údržby

V tomto zariadení môžete použiť nasledujúce boxy údržby.

	Číslo dielu
Box údržby	T6710

Papier

Spoločnosť Epson ponúka pre potreby tlače osobitne vytvorený papier a iné tlačové médiá.

Poznámka:

- Dostupnosť papiera sa líši podľa umiestnenia.
- Čísla dielov k nasledujúcim špeciálnym papierom Epson sa uvádzajú na webovej stránke podpory spoločnosti Epson. ➔ „[Webová stránka technickej podpory](#)” na strane 199

Papier	Rozmer
Epson Bright White Ink Jet Paper (Žiarivo biely papier pre atramentovú tlačiareň)	A4
Epson Premium Glossy Photo Paper (Lesklý fotografický papier Premium)	A4, 10 × 15 cm (4×6 palcov), 13 × 18 cm (5×7 palcov), 16:9 na šírku (102×181 mm)

Informácie o výrobku

Epson Glossy Photo Paper (Lesklý fotografický papier)	A4, 10 × 15 cm (4×6 palcov), 13 × 18 cm (5×7 palcov)
Epson Premium Semigloss Photo Paper (Pololesklý fotografický papier Premium)	A4, 10 × 15 cm (4×6 palcov)
Epson Ultra Glossy Photo Paper (Ultra lesklý fotografický papier)	A4, 10 × 15 cm (4×6 palcov), 13 × 18 cm (5×7 palcov)
Epson Photo Paper (Fotografický papier)	A4, 10 × 15 cm (4×6 palcov), 13 × 18 cm (5×7 palcov)
Epson Matte Paper - Heavyweight (Matný vysokogramážový papier)	A4
Epson Photo Quality Ink Jet Paper (Papier fotografickej kvality pre atramentovú tlačiareň)	A4

Možnosti

Jednotka zásobníka pre 250 listov papiera/PXBACU1

Môžete používať nasledujúcu jednotku zásobníka pre 250 listov papiera/PXBACU1.

	Číslo dielu
Jednotka zásobníka pre 250 listov papiera/PXBACU1	C12C817011

Systémové požiadavky

Požiadavky na systém Windows

System	Počítačové rozhranie
Windows 7, Vista, XP Professional x64 Edition, XP SP1 alebo novší, Server 2008 R2, Server 2008 a Server 2003	Hi-Speed USB (odporúča sa) USB (minimálne)

Poznámka:

- Windows Server OS podporuje iba ovládač tlačiarne; ovládač skenera a pribalené aplikácie nie sú podporované.
- Ak chcete zistiť, či softvér funguje v operačnom systéme Windows XP Professional x64 Edition, obráťte sa na výrobcu softvéru.

Informácie o výrobku

Požiadavky na systém Macintosh

Systém	Počítačové rozhranie
Počítač Macintosh s procesorom PowerPC alebo Intel a operačným systémom Mac OS® X 10.4.11, 10.5.x, 10.6.x	Hi-Speed USB (odporúča sa) USB (minimálne)

Poznámka:

Súborový systém UNIX File System (UFS) pre Mac OS X nie je podporovaný.

Technické údaje

Technické údaje o tlačiarni

Dráha papiera	Zásobník papiera 1 a 2, predné vkladanie Zadný zásobník MP, horné vkladanie
Kapacita	27,5 mm pre zásobník papiera 1 a 2 *1 9,0 mm pre zadný zásobník MP *1*2*3*4

*1 Papier s gramážou od 64 do 90 g/m² (17 až 24 lb).

*2 Obálky #10, DL a C6 s gramážou od 75 do 90 g/m² (20 až 24 lb).

*3 Obálky C4 s gramážou od 80 do 100 g/m² (21 až 26 lb).

*4 V prípade formátu Legal a používateľom definované formáty vkladajte vždy po jednom hárku papiera.

Papier

Poznámka:

- Keďže výrobca môže kedykoľvek zmeniť kvalitu jednotlivých značiek alebo typov papiera, spoločnosť Epson nemôže zaručiť kvalitu žiadnej značky alebo typu papiera nevyrábaného spoločnosťou Epson. Pred zakúpením väčšieho množstva papiera alebo pred veľkou tlačovou úlohou vždy odskúšajte vzorky papiera.
- Nekvalitný papier môže znížiť kvalitu tlače a spôsobiť zaseknutie papiera, či iné problémy. Ak sa vyskytnú nejaké problémy, prejdite na kvalitnejší papier.
- Papier používajte za bežných podmienok:
Teplota 15 až 25 °C (59 až 77 °F)
Vlhkosť 40 až 60 % relatívnej vlhkosti

S týmto zariadením sa môže používať papier s dierami pre väzbu, ak sú splnené nasledujúce podmienky:

Zdroj papiera	zadný zásobník MP
Veľkosť papiera	A4, A5, A6, B5, Letter, Legal
Poloha dier	Do 19 mm (0,74") od ľavého okraja papiera pri pohľade na stranu určenú na tlač. Pozrite si nasledujúcu ilustráciu.

Informácie o výrobku

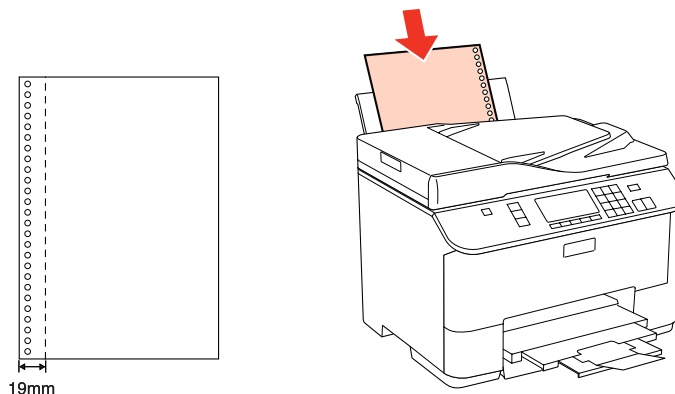

Samostatné listy:

Rozmer	<p>A4 210×297 mm 10 ×15 cm (4×6 palcov) 13 ×18 cm (5×7 palcov) A6 105×148 mm A5 148×210 mm B5 182×257 mm 9 ×13 cm (3,5×5 palcov) 13 ×20 cm (5×8 palcov) 20 ×25 cm (8×10 palcov) 16:9 na šírku (102×181 mm) 100 ×148 mm Letter 8 1/2×11 palcov Legal 8 1/2×14 palcov</p>
Typy papiera	Obyčajný papier alebo špeciálny papier distribuovaný spoločnosťou Epson
Hrúbka (pre štandardný pa- pier)	0,08 až 0,11 mm (0,003 až 0,004")
Hmotnosť (pre štandardný pa- pier)	64 g/m ² (17 lb) až 90 g/m ² (24 lb)

Obálky:

Rozmer	<p>Obálka #10 4 1/8×9 1/2 palcov Obálka DL 110×220 mm Obálka C6 114×162 mm Obálka C4 229×324 mm</p>
Typy papiera	Štandardný papier
Hmotnosť	<p>75 g/m² (20 lb) až 90 g/m² (24 lb) pre obálky #10, DL a C6 80 g/m² (21 lb) až 100 g/m² (26 lb) pre obálku C4</p>

Informácie o výrobku

Oblasť tlače

Zvýraznené časti znázorňujú oblasť tlače.

Samostatné listy:

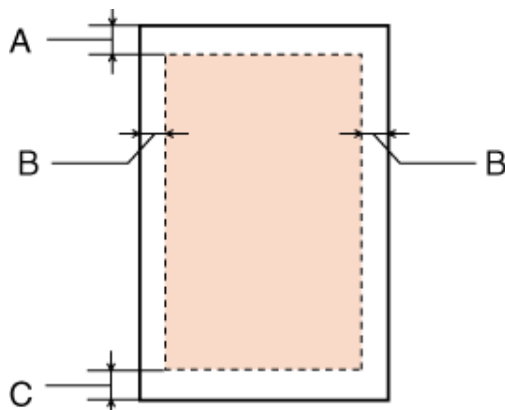

Obálky:

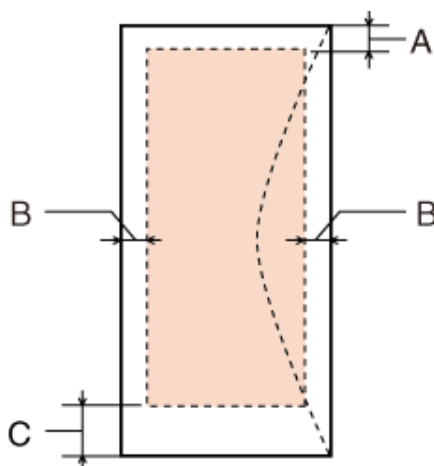

	Minimálny okraj	
Typ média	Samostatné listy	Obálky
A	3,0 mm (0,12")	3,0 mm (0,12")
B	3,0 mm (0,12")	5,0 mm (0,20") *1
C	3,0 mm (0,12")	3,0 mm (0,12") *2

*1 Odporúčaný okraj pre obálku C4 je 9,5 mm.

*2 Odporúčaný okraj pre obálku #10, obálku DL a obálku C6 je 20,0 mm.

Poznámka:

V závislosti od typu papiera sa v hornej a dolnej časti výtlačku môže kvalita tlače zhoršiť alebo táto oblasť môže byť rozmazaná.

Informácie o výrobku

Technické údaje o skeneri

Poznámka:

Špecifikácie sa môžu zmeniť bez predchádzajúceho upozornenia.

Typ skenera	Plochý, farebný
Fotoelektrické zariadenie	CIS
Efektívne pixely	10200 × 14040 pixelov pri 1200 dpi Ak nastavíte príliš vysoké rozlíšenie, oblasť skenovania sa môže obmedziť.
Veľkosť dokumentu	216 × 297 mm (8,5 × 11,7 palca), formát A4 alebo US Letter
Rozlíšenie skenovania	1200 dpi (hlavný sken) 2400 dpi (vedľajší sken)
Rozlíšenie výstupu	50 až 4800, 7200 a 9600 dpi (50 až 4800 dpi po prírastkoch 1 dpi)
Údaje o obraze	16 bitov na pixel na farbu interne 8 bitov na pixel na farbu externe (maximum)
Zdroj svetla	LED

Špecifikácie automatického podávača dokumentov (APD)

Táto možnosť je k dispozícii len na zariadeniach radu WP-4521/WP-4525/WP-4530/WP-4531/WP-4535/WP-4540/WP-4545.

Vstup papiera	Vkladanie stranou určenou na tlač smerom nahor
Výstup papiera	Výstup stranou určenou na tlač smerom nadol
Veľkosť papiera	A4, Letter, Legal*
Typy papiera	Štandardný papier
Hmotnosť papiera	64 až 95 g/m ²
Kapacita papiera	Celková hrúbka 3 mm, maximálne 30 listov (Letter, A4) 10 listov (Legal)

* Pri skenovaní obojstranného dokumentu pomocou APD nie je formát Legal k dispozícii.

Technické údaje o faxe

Táto možnosť je k dispozícii len na zariadeniach radu WP-4521/WP-4525/WP-4530/WP-4531/WP-4535/WP-4540/WP-4545.

Typ faxu	Fax s funkciou čiernobieleho a farebného faxovania
Podporná linka	Domáca telefónna linka

Informácie o výrobku

Rýchlosť	Maximálne 33,6 kb/s
Rozlíšenie	Monochromatické Štandardné: 203 × 98 dpi Vysoké: 203 × 196 dpi Fotografie: 203 × 196 dpi Farba Vysoké: 200 × 200 dpi Fotografie: 200 × 200 dpi
Režim opravy chýb	CCITU/ITU skupiny 3 s režimom opravy chýb
Čísla rýchlej voľby	Maximálne 60
Pamäť na strany	Maximálne 180 strán (tabuľka ITU-T č. 1)
Opakované vytáčanie	2-krát (s minútovým intervalom)
Rozhranie	RJ-11 telefónna linka RJ-11 pripojenie telefónnym prístrojom

Technické údaje o sieťovom rozhraní

Wi-Fi je k dispozícii len na zariadeniach radu WP-4530/WP-4531/WP-4535/WP-4540/WP-4545.

Wi-Fi	Štandard:	IEEE 802.11b/g/n ^{*1}
	Zabezpečenie:	WEP (64/128-bitové) WPA-PSK (TKIP/AES) ^{*2}
	Frekvenčné pásmo:	2,4 GHz
	Komunikačný režim:	Infraštruktúrny režim, Režim Ad hoc
Ethernet	Štandard:	Ethernet 100BASE-TX/10BASE-T

*1 V súlade s normou IEEE 802.11b/g/n alebo IEEE 802.11b/g v závislosti od miesta kúpy.

*2 V súlade s technológiou WPA2 s podporou pre WPA/WPA2 Personal.

Mechanické

WP-4521/WP-4525/WP-4530/WP-4531/WP-4535

Informácie o výrobku

Rozmery	Uskladnenie Šírka: 460 mm (18,1 palce) Hĺbka: 420 mm (16,5 palce) Výška: 341 mm (13,4 palce)
	Tlač* Šírka: 460 mm (18,1 palce) Hĺbka: 654 mm (25,7 palce) Výška: 383 mm (15,1 palce)
Hmotnosť	Približne 13,8 kg (30,4 lb) bez atramentových kaziet a napájacieho kábla.

* S vysunutým nastavcom výstupného zásobníka.

WP-4511/WP-4515

Rozmery	Uskladnenie Šírka: 460 mm (18,1 palce) Hĺbka: 420 mm (16,5 palce) Výška: 299 mm (11,8 palce)
	Tlač* Šírka: 460 mm (18,1 palce) Hĺbka: 654 mm (25,7 palce) Výška: 383 mm (15,1 palce)
Hmotnosť	Približne 12,6 kg (27,8 lb) bez atramentových kaziet a napájacieho kábla.

* S vysunutým nastavcom výstupného zásobníka.

WP-4540/WP-4545

Rozmery	Uskladnenie Šírka: 461 mm (18,1 palce) Hĺbka: 420 mm (16,5 palce) Výška: 420 mm (16,5 palce)
	Tlač* Šírka: 461 mm (18,1 palce) Hĺbka: 654 mm (25,7 palce) Výška: 462 mm (18,2 palce)
Hmotnosť	Približne 16,5 kg (36,4 lb) bez atramentových kaziet a napájacieho kábla.

* S vysunutým nastavcom výstupného zásobníka.

Elektrické

WP-4511/WP-4515

	Model 100-240 V
--	------------------------

Informácie o výrobku

Rozsah vstupného napätia		90 až 264 V
Menovitý frekvenčný rozsah		50 až 60 Hz
Vstupný frekvenčný rozsah		49,5 až 60,5 Hz
Menovitý prúd		0,7 až 0,35 A
Spotreba energie	Samostatné kopírovanie	Približne 17 W (ISO/IEC24712)
	Režim pripravenosti	Približne 6,5 W
	Režim spánku	Približne 2,1 W
	Vypnuté	Približne 0,3 W

WP-4521/WP-4525

		Model 100-240 V
Rozsah vstupného napätia		90 až 264 V
Menovitý frekvenčný rozsah		50 až 60 Hz
Vstupný frekvenčný rozsah		49,5 až 60,5 Hz
Menovitý prúd		0,7 až 0,35 A
Spotreba energie	Samostatné kopírovanie	Približne 17 W (ISO/IEC24712)
	Režim pripravenosti	Približne 7 W
	Režim spánku	Približne 2,4 W
	Vypnuté	Približne 0,3 W

WP-4530/WP-4531/WP-4535

		Model 100-240 V
Rozsah vstupného napätia		90 až 264 V
Menovitý frekvenčný rozsah		50 až 60 Hz
Vstupný frekvenčný rozsah		49,5 až 60,5 Hz
Menovitý prúd		0,7 až 0,35 A
Spotreba energie	Samostatné kopírovanie	Približne 19 W (ISO/IEC24712)
	Režim pripravenosti	Približne 8 W
	Režim spánku	Približne 3,8 W
	Vypnuté	Približne 0,3 W

Informácie o výrobku

WP-4540/WP-4545

		Model 100-240 V
Rozsah vstupného napätia		90 až 264 V
Menovitý frekvenčný rozsah		50 až 60 Hz
Vstupný frekvenčný rozsah		49,5 až 60,5 Hz
Menovitý prúd		0,7 až 0,35 A
Spotreba energie	Samostatné kopírovanie	Približne 19 W (ISO/IEC24712)
	Režim pripravenosti	Približne 9,5 W
	Režim spánku	Približne 3,8 W
	Vypnuté	Približne 0,3 W

Poznámka:

Napätie sa uvádza na štítku na zadnej strane tlačiarne.

Environmentálne

Teplota	Prevádzka: 10 až 35 °C (50 až 95 °F) Uskladnenie: -20 až 40 °C (-4 až 104 °F) 1 mesiac pri 40 °C (104 °F)
Vlhkosť	Prevádzka:* 20 až 80 % relatívnej vlhkosti Uskladnenie:* 5 až 85 % relatívnej vlhkosti

* Bez kondenzácie

Normy a osvedčenia**WP-4530/WP-4531/WP-4535/WP-4540/WP-4545**

Americký model:

Bezpečnosť	UL60950-1 CAN/CSA-C22.2 No.60950-1
EMC	FCC Článok 15 podčasť B Trieda B CAN/CSA-CEI/IEC CISPR 22 Trieda B

Informácie o výrobku

Toto zariadenie obsahuje nasledujúci bezdrôtový modul.

Výrobca: Marvell Semiconductor Inc.

Typ: SP88W8786-MD0-2C2T00

Tento výrobok vyhovuje článku 15 pravidiel FCC a článku RSS-210 pravidiel IC. Spoločnosť Epson nezodpovedá za nesplnenie požiadaviek ochrany v dôsledku neodporúčanej úpravy výrobku. Použitie je podmienené nasledovnými dvoma požiadavkami: (1) zariadenie nesmie produkovať nežiaduce rušenie a (2) zariadenie musí byť schopné absorbovať akékoľvek rušenie, vrátane rušenia, ktoré by mohlo spôsobiť, že zariadenie nebude pracovať správne.

Toto zariadenie je určené na prevádzku v interiéri a čo najďalej od okien, aby sa zabezpečením maximálneho tienenia predišlo rušeniu rádiových vln licencovaných služieb. Zariadenie (alebo jeho vysielač anténa) umiestnené v exteriéri podlieha licenci.

Európsky model:

Smernica o nízkom napätí 2006/95/EK	EN60950-1
Smernica o elektromagnetickej kompatibilite č. 2004/108/ES	EN55022 Trieda B EN61000-3-2 EN61000-3-3 EN55024
Smernica R&TTE č. 1999/5/ES	EN300 328 EN301 489-1 EN301 489-17 TBR21 EN60950-1

Pre užívateľov v Európe:

My, spoločnosť SEIKO EPSON Corporation, týmto prehlasujeme, že zariadenia, modely C451C a C451D, vyhovujú základným požiadavkám a ďalším príslušným ustanoveniam Smernice č. 1999/5/ES.

Určené na použitie len v krajinách Írsko, Spojené kráľovstvo, Rakúsko, Nemecko, Lichtenštajnsko, Švajčiarsko, Francúzsko, Belgicko, Luxembursko, Holandsko, Taliansko, Portugalsko, Španielsko, Dánsko, Fínsko, Nórsko, Švédsko, Island, Cyprus, Grécko, Slovinsko, Bulharsko, Česká republika, Estónsko, Maďarsko, Lotyšsko, Litva, Poľsko, Rumunsko, Slovensko a Malta.

Vo Francúzsku je povolené len používanie vnútri.

V Taliansku je na používanie zariadenia mimo vlastných priestorov potrebné oprávnenie.

Spoločnosť Epson nepreberá zodpovednosť za to, ak produkt v dôsledku jeho neodporúčanej modifikácie nebude spĺňať ochranné požiadavky.



Austrálsky model:

EMC	AS/NZS CISPR22 Trieda B
------------	-------------------------

Spoločnosť Epson týmto prehlasuje, že výrobky, modely C451C a C451D, vyhovujú základným požiadavkám a ďalším príslušným ustanoveniam predpisu AS/NZS4771. Spoločnosť Epson nezodpovedá za nesplnenie požiadaviek ochrany v dôsledku neodporúčanej úpravy výrobku.

Informácie o výrobku**WP-4521/WP-4525**

Americký model:

Bezpečnosť	UL60950-1 CAN/CSA-C22.2 No.60950-1
EMC	FCC Článok 15 podčasť B Trieda B CAN/CSA-CEI/IEC CISPR 22 Trieda B

Európsky model:

Smernica o nízkom napätí 2006/95/ EK	EN60950-1
Smernica o elektromagnetickej kompatibilite č. 2004/108/ES	EN55022 Trieda B EN61000-3-2 EN61000-3-3 EN55024
Smernica R&TTE č. 1999/5/ES	TBR21 EN60950-1

Pre užívateľov v Európe:

My, spoločnosť SEIKO EPSON Corporation, týmto prehlasujeme, že zariadenie, model C451A, vyhovuje základným požiadavkám a ďalším príslušným ustanoveniam Smernice č. 1999/5/ES.

Určené na použitie len v krajinách Írsko, Spojené kráľovstvo, Rakúsko, Nemecko, Lichtenštajnsko, Švajčiarsko, Francúzsko, Belgicko, Luxembursko, Holandsko, Taliansko, Portugalsko, Španielsko, Dánsko, Fínsko, Nórsko, Švédsko, Island, Cyprus, Grécko, Slovinsko, Bulharsko, Česká republika, Estónsko, Maďarsko, Lotyšsko, Litva, Poľsko, Rumunsko, Slovensko a Malta.

Austrálsky model:

EMC	AS/NZS CISPR22 Trieda B
------------	-------------------------

WP-4511/WP-4515

Európsky model:

Smernica o nízkom napätí 2006/95/ EK	EN60950-1
Smernica o elektromagnetickej kompatibilite č. 2004/108/ES	EN55022 Trieda B EN61000-3-2 EN61000-3-3 EN55024

Rozhranie

Hi-Speed USB (trieda zariadení pre počítače)
Hi-Speed USB (trieda hromadného ukladania pre externé ukladanie)

Informácie o výrobku

Externé zariadenie USB

Zariadenia	Maximálne kapacity
Jednotka MO*	1,3 GB
Jednotka pevného disku*	2 TB
Jednotka USB Flash	Formátované systémom FAT, FAT32 alebo exFAT.

* Externé pamäťové zariadenia napájané cez jednotku USB sa neodporúčajú. Používajte len externé pamäťové zariadenia s nezávislým zdrojom napájania.

Kde získať pomoc

Webová stránka technickej podpory

Webová lokalita technickej podpory spoločnosti Epson poskytuje pomoc pri problémoch, ktoré sa nedajú vyriešiť pomocou informácií o riešení problémov z dokumentácie k výrobku. Ak máte webový prehliadač a môžete sa pripojiť k internetu, navštívte túto stránku na adrese:

<http://support.epson.net/>

Ak potrebujete najnovšie ovládače, zoznamy najčastejších otázok, príručky alebo iné položky na prevzatie, navštívte túto lokalitu na adrese:

<http://www.epson.com>

Potom na miestnej webovej stránke spoločnosti Epson vyberte časť venovanú podpore.

Kontaktovanie podpory spoločnosti Epson

Predtým, ako sa skontaktujete so spoločnosťou Epson

Ak váš výrobok od spoločnosti Epson nefunguje správne a vzniknutý problém sa nedarí vyriešiť pomocou informácií o odstraňovaní problémov uvedených v dokumentácii k výrobku, obráťte sa pre pomoc na oddelenie podpory spoločnosti Epson. V prípade, že zákaznícka podpora pre vašu oblasť sa nižšie neuvádza, obráťte sa na dodávateľa, u ktorého ste si výrobok zakúpili.

Pracovníci zákazníckej podpory spoločnosti Epson vám budú môcť poskytnúť pomoc oveľa rýchlejšie, ak im poskytnete nasledujúce informácie:

- Sériové číslo výrobku
(Štítok so sériovým číslom sa nachádza na boku zariadenia.)
- Model výrobku
- Verzia softvéru výrobku
(V softvéri výrobku kliknite na položku **About (Čo je)**, **Version Info (Informácie o verzii)** alebo na iné podobné tlačidlo.)
- Značka a model vášho počítača
- Názov a verzia operačného systému počítača
- Názvy a verzie softvérových aplikácií, ktoré obvykle používate s daným výrobkom

Poznámka:

V závislosti od zariadenia zoznam volaní pre fax a/alebo sieťové nastavenia môžu byť uložené v pamäti zariadenia. V dôsledku poruchy alebo opravy sa údaje a/alebo nastavenia môžu stratiť. Epson nezodpovedá za stratu akýchkoľvek údajov, za zálohovanie alebo obnovenie údajov a/alebo nastavení ani počas záručného obdobia. Odporúčame, aby ste si svoje údaje záložovali sami alebo si ich zaznamenali.

Kde získať pomoc**Pomoc pre používateľov v Európe**

Informácie o tom, ako sa spojiť so zákazníckou podporou spoločnosti Epson nájdete v dokumente **Paneurópska záruka**.

Pomoc pre používateľov v Tajvane

Kontakty na informácie, podporu a služby:

Internet (<http://www.epson.com.tw>)

K dispozícii sú informácie o špecifikáciách výrobkov, ovládače na načítanie a dopyty na výrobky.

Centrum pomoci Epson (telefón: +0280242008)

Náš tím z centra pomoci vám môže telefonicky pomôcť pri nasledujúcich požiadavkách:

- Dopyty týkajúce sa predaja a informácií o výrobkoch
- Otázky alebo problémy s použitím výrobku
- Dopyty týkajúce sa opráv a záruky

Servisné stredisko pre opravy:

Telefónne číslo	Faxové číslo	Adresa
02-23416969	02-23417070	No.20, Beiping E. Rd., Zhongzheng Dist., Taipei City 100, Taiwan
02-27491234	02-27495955	1F., No.16, Sec. 5, Nanjing E. Rd., Songshan Dist., Taipei City 105, Taiwan
02-32340688	02-32345299	No.1, Ln. 359, Sec. 2, Zhongshan Rd., Zhonghe City, Taipei County 235, Taiwan
039-605007	039-600969	No.342-1, Guangrong Rd., Luodong Township, Yilan County 265, Taiwan
038-312966	038-312977	No.87, Guolian 2nd Rd., Hualien City, Hualien County 970, Taiwan
02-82273300	02-82278866	5F.-1, No.700, Zhongzheng Rd., Zhonghe City, Taipei County 235, Taiwan
03-2810606	03-2810707	No.413, Huannan Rd., Pingzhen City, Taoyuan County 324, Taiwan
03-5325077	03-5320092	1F., No.9, Ln. 379, Sec. 1, Jingguo Rd., North Dist., Hsinchu City 300, Taiwan
04-23291388	04-23291338	3F., No.510, Yingcai Rd., West Dist., Taichung City 403, Taiwan
04-23805000	04-23806000	No.530, Sec. 4, Henan Rd., Nantun Dist., Taichung City 408, Taiwan

Kde získať pomoc

Telefónne číslo	Faxové číslo	Adresa
05-2784222	05-2784555	No.463, Zhongxiao Rd., East Dist., Chiayi City 600, Taiwan
06-2221666	06-2112555	No.141, Gongyuan N. Rd., North Dist., Tainan City 704, Taiwan
07-5520918	07-5540926	1F., No.337, Minghua Rd., Gushan Dist., Kaohsiung City 804, Taiwan
07-3222445	07-3218085	No.51, Shandong St., Sanmin Dist., Kaohsiung City 807, Taiwan
08-7344771	08-7344802	1F., No.113, Shengli Rd., Pingtung City, Pingtung County 900, Taiwan

Pomoc pre používateľov v Austrálii

Spoločnosť Epson Australia chce poskytovať zákaznícky servis na vysokej úrovni. Okrem dokumentácie k výrobku poskytujeme nasledujúce zdroje získania informácií:

Váš dodávateľ

Nezabudnite, že dodávateľ dokáže často pomôcť pri zistení a riešení problémov. Ak potrebujete poradiť s problémom, vždy by ste sa mali obrátiť najskôr na dodávateľa. Často dokáže rýchlo a ľahko vyriešiť problémy, ako aj poradiť, ako postupovať ďalej.

Internetová adresa URL <http://www.epson.com.au>

Navštívte webové stránky spoločnosti Epson Australia. Oplatí sa sem-tam na ne zájsť! Na stránkach nájdete oblasť na prevzatie ovládačov, kontaktné miesta na spoločnosť Epson, informácie o nových výrobkoch a technickú podporu (e-mail).

Centrum pomoci Epson

Centrum pomoci Epson slúži ako konečné riešenie, aby naši klienti mali s zabezpečený prístup k poradenstvu. Operátori v centre pomoci vám môžu asistovať pri inštalácii, konfigurácii a prevádzke výrobku značky Epson. Personál z centra pomoci vám pred kúpou môže poskytnúť informačný materiál o nových výrobkoch značky Epson a poradiť, kde sa nachádza najbližší dodávateľ alebo servisné miesto. Dostanete tu odpovede na rôzne dopyty.

Čísla na Centrum pomoci sú:

Telefón: 1300 361 054

Fax: (02) 8899 3789

Odporúčame, aby ste pri telefonáte mali poruke všetky potrebné informácie. Čím viac informácií si pripravíte, tým rýchlejšie budeme môcť pomôcť s riešením problému. Medzi tieto informácie patrí dokumentácia k výrobku Epson, typ počítača, operačný systém, aplikačné programy a všetky, z vášho pohľadu potrebné informácie.

Pomoc pre používateľov v Singapure

Zdroje informácií, podpora a služby dostupné v spoločnosti Epson Singapore:

Kde získať pomoc

Internet (<http://www.epson.com.sg>)

K dispozícii sú informácie o špecifikáciách výrobku, ovládače na načítanie, často kladené otázky (FAQ), dopyty týkajúce sa predaja a technická podpora prostredníctvom elektronickej pošty.

Centrum pomoci Epson (telefón: (65) 6586 3111)

Náš tím z centra pomoci vám môže telefonicky pomôcť pri nasledujúcich požiadavkách:

- Dopyty týkajúce sa predaja a informácií o výrobkoch
- Otázky alebo problémy s použitím výrobku
- Dopyty týkajúce sa opráv a záruky

Pomoc pre používateľov v Thajsku

Kontakty na informácie, podporu a služby:

Internet (<http://www.epson.co.th>)

K dispozícii sú informácie o špecifikáciách výrobku, ovládače na načítanie, často kladené otázky (FAQ) a elektronická pošta.

Asistenčná linka pomoci Epson (telefón: (66) 2685 9899)

Náš tím z Poradenskej linky vám môže telefonicky pomôcť pri nasledujúcich požiadavkách:

- Dopyty týkajúce sa predaja a informácií o výrobkoch
- Otázky alebo problémy s použitím výrobku
- Dopyty týkajúce sa opráv a záruky

Pomoc pre používateľov vo Vietname

Kontakty na informácie, podporu a služby:

Poradenská linka Epson (telefón):
84-8-823-9239

Servisné stredisko: 80 Truong Dinh Street, District 1, Hochiminh City
Vietnam

Pomoc pre používateľov v Indonézii

Kontakty na informácie, podporu a služby:

Kde získať pomoc**Internet (<http://www.epson.co.id>)**

- Informácie o špecifikáciách výrobkov, ovládače na prevzatie
- Často kladené otázky (FAQ), dopyty týkajúce sa predaja, otázky prostredníctvom elektronickej pošty

Poradenská linka Epson (Hotline)

- Dopyty týkajúce sa predaja a informácií o výrobkoch
- Technická podpora

Telefón (62) 21-572 4350

Fax (62) 21-572 4357

Servisné stredisko Epson

Jakarta Mangga Dua Mall 3rd floor No 3A/B
Jl. Arteri Mangga Dua,
Jakarta

Tel./Fax: (62) 21-62301104

Bandung Lippo Center 8th floor
Jl. Gatot Subroto No.2
Bandung

Tel./Fax: (62) 22-7303766

Surabaya Hitech Mall It IIB No. 12
Jl. Kusuma Bangsa 116 – 118
Surabaya

Telefón: (62) 31-5355035

Fax: (62)31-5477837

Yogyakarta Hotel Natour Garuda
Jl. Malioboro No. 60
Yogyakarta

Telefón: (62) 274-565478

Medan Wisma HSBC 4th floor
Jl. Diponegoro No. 11
Medan

Tel./Fax: (62) 61-4516173

Kde získať pomoc

Makassar MTC Karebosi Lt. Ill Kav. P7-8
Jl. Ahmad Yani No.49
Makassar
Tel.: (62)411-350147/411-350148

Pomoc pre používateľov v Hongkongu

Používateľia sa môžu obrátiť na spoločnosť Epson Hong Kong Limited, ak chcú získať technickú podporu, ako aj iné služby poskytované po predaji.

Domovská internetová stránka

Spoločnosť Epson Hong Kong zriadila na internete miestnu domovskú stránku v čínskom aj anglickom jazyku, ktorá poskytuje používateľom nasledujúce informácie:

- Informácie o výrobku
- Odpovede na najčastejšie otázky (FAQs)
- Najnovšie verzie ovládačov výrobkov značky Epson

Používateľia môžu navštíviť našu internetovú domovskú stránku na adrese:

<http://www.epson.com.hk>

Linka technickej podpory

S naším technickým personálom sa môžete spojiť aj na nasledujúcich telefónnych a faxových číslach:

Telefón: (852) 2827-8911

Fax: (852) 2827-4383

Pomoc pre používateľov v Malajzii

Kontakty na informácie, podporu a služby:

Internet (<http://www.epson.com.my>)

- Informácie o špecifikáciách výrobkov, ovládače na prevzatie
- Často kladené otázky (FAQ), dopyty týkajúce sa predaja, otázky prostredníctvom elektronickej pošty

Epson Trading (M) Sdn. Bhd.

Ústredie

Kde získať pomoc

Telefón: 603-56288288

Fax: 603-56288388/399

Centrum pomoci Epson

- Dopyty týkajúce sa predaja a informácií o výrobkoch (infolinka)

Telefón: 603-56288222

- Dopyty týkajúce sa opráv a záruky, použitia výrobkov a technickej podpory (Technická linka)

Telefón: 603-56288333

Pomoc pre používateľov v Indii

Kontakty na informácie, podporu a služby:

Internet (<http://www.epson.co.in>)

K dispozícii sú informácie o špecifikáciách výrobkov, ovládače na načítanie a dopyty na výrobky.

Epson India ústredie - Bangalore

Telefón: 080-30515000

Fax: 30515005

Epson India regionálne pobočky:

Miesto	Telefónne číslo	Faxové číslo
Bombaj	022-28261515 /16/17	022-28257287
Dillí	011-30615000	011-30615005
Chennai	044-30277500	044-30277575
Kalkata	033-22831589 / 90	033-22831591
Hajdarabád	040-66331738/ 39	040-66328633
Cochin	0484-2357950	0484-2357950
Coimbatore	0422-2380002	Neuvádza sa
Pune	020-30286000 /30286001/30286002	020-30286000
Ahmedabad	079-26407176 / 77	079-26407347

Kde získať pomoc

Linka pomoci

Servis, informácie o výrobku alebo objednanie kazety - 18004250011 (9.00 - 21.00) - Bezplatná linka.

Servis (používatelia CDMA a mobilov) - 3900 1600 (9.00 - 18.00) Predvoľba - miestny kód STD

Pomoc pre používateľov na Filipínach

Používatelia sa môžu obrátiť na spoločnosť Epson Philippines Corporation na uvedených telefónnych a faxových číslach a e-mailovej adrese, ak chcú získať technickú podporu, ako aj iné služby poskytované po predaji:

Priama linka:	(63-2) 706 2609
Fax:	(63-2) 706 2665
Linka priamej pomoci:	(63-2) 706 2625
E-mail:	epchelpdesk@epc.epson.com.ph

Internet (<http://www.epson.com.ph>)

K dispozícii sú informácie o špecifikáciách výrobku, ovládače na načítanie, často kladené otázky (FAQ) a dopyty zaslané elektronickou poštou.

Bezplatné číslo 1800-1069-EPSON(37766)

Náš tím z Poradenskej linky vám môže telefonicky pomôcť pri nasledujúcich požiadavkách:

- Dopyty týkajúce sa predaja a informácií o výrobkoch
- Otázky alebo problémy s použitím výrobku
- Dopyty týkajúce sa opráv a záruky

Register

Register**A**

Atrament	
kontrola stavu atramentovej kazety pomocou ovládacieho panelu.....	129
kontrola stavu atramentovej kazety v systéme Mac OS X	128
kontrola stavu atramentovej kazety v systéme Windows	127
Atramentové kazety	
čísla dielov.....	185
výmena pri minutí.....	131
Automatická odpoveď.....	97, 111
Automatická redukcia.....	118
Automatický podávač dokumentov (APD).....	33
problémy.....	177
zaseknutie papiera.....	177
Autorské práva.....	2

B

Bezpečnostné informácie.....	6
Box údržby.....	132

Č

Čas schnutia.....	118
Časovač vypnutia.....	116, 118
Čistenie hlavy	
Mac OS X.....	138
ovládací panel.....	139
Windows.....	137
Čistenie tlačovej hlavy.....	137

D

Dátum/Čas.....	118
Dátum/čas.....	141
Detekcia tónu volania.....	119
Dokument.....	122
Dokumenty	
tlač.....	39
Domáci režim.....	74
DRD.....	119
DSL.....	99

E

ECM.....	119
Epson	
papier.....	23
Epson Event Manager.....	90

F

Fax	
použitie rôznych typov zvonení (DRD).....	119
Faxová informačná služba.....	112
Faxovanie	
posielanie.....	105
prijímanie.....	111
Faxovanie viacerým príjemcom.....	107
Formát.....	122

H

Hárok stavu tlače.....	117, 119
Hladiny atramentu.....	117
Hlásenie o poslednom prenose.....	118
Hlavička.....	103
Hlavička faxu.....	103
Hodiny.....	141
Hrubý papier.....	118

C

Chybové hlásenia.....	123
Chyby	
fax.....	183
kópia.....	181
skenovanie.....	175
tlač.....	151

I

Image Adjustment (Úprava obrázka).....	70
Inicializácia.....	180
ISDN.....	100

J

Jazyk.....	118
------------	-----

K

Káble rozhrania.....	197
Kancelársky režim.....	75
Komunikácia.....	119
Kontaktovanie spoločnosti Epson.....	199
Kontrast	
fax.....	118, 123
skenovanie.....	122
Kontrola prevádzky.....	151
Kontrola pripojenia faxu.....	100, 119
Kontrola trysiek.....	135
Mac OS X.....	135
ovládací panel.....	136

Register

systém Windows.....	135
Kontrolka	
kontrolky stavu.....	175
Kontrolky	
blikanie.....	171
Kontrolky stavu.....	175
Kópia 2-up.....	35, 95, 121
Kopírovanie	
obojstranné.....	93
rozmiestnenie.....	95
stohovať.....	94
základné.....	92
Kopírovanie so skladaním.....	94, 121
Krajina/región.....	118
Kvalita	
fax.....	118, 123
kopírovanie.....	121
Kvalita tlače	
vylepšenie.....	163

L

Letný čas.....	118, 141
----------------	----------

M

Mac OS X	
kontrola stavu tlačiarne.....	154
prístup k nastaveniam tlačiarne.....	38

N

Nastavenia faxu.....	118
Nastavenia odosielania.....	118, 123
Nastavenia papiera a kópie.....	121
Nastavenia prijímania.....	118
Nastavenia siete/Wi-Fi.....	118
Nastavenia tlačiarne	
Časovač vypnutia.....	116, 142
prístup pre systém Mac OS X.....	38
prístup pre systém Windows.....	37
Veľkosť vloženého papiera.....	116, 143
Nastavenia uzamknutia.....	115
Nastavenia Wi-Fi/siete.....	118
Nastavenie rýchleho vytáčania.....	101, 123
Nastavenie skupinového vytáčania.....	102, 123
Nastavenie tlačiarne.....	118
Nastavenie tlačovej hlavy.....	139
Nastavenie uzamknutia.....	119
Nastavenie zdieľania súborov.....	118
Nesprávne nastavenie.....	164
Nesprávne znaky.....	166
niekoľko strán na list.....	57

O

Obálky	
oblasť tlače.....	190
tlač.....	31
Obchodné značky.....	2

Oblasť označenia.....	80, 81
Obmedzenie kopírovania.....	9
Obnoviť pôvodné nastavenia.....	120
Obojstranná tlač.....	46
Obojstranne.....	83
Obojstranné faxovanie.....	118, 123
Obojstranné kopírovanie.....	93, 121
Obojstranné skenovanie.....	122
Odiňštalovanie softvéru.....	148
Odoslanie faxu z pripojeného telefónu.....	110
Okraj väzby.....	121
Okraje	
problémy.....	166
Opakované vytáčanie.....	106
Orientácia dokumentu	
kopírovanie.....	121
skenovanie.....	122
Ovládací panel.....	18, 72
záмок.....	115
Ovládač.....	89
prístup k systému Windows.....	37
prístup pre systém Mac OS X.....	38
Oznámenie o veľkosti papiera.....	116, 118

P

Papier	
oblasť tlače.....	190
problémy s podávaním.....	169
Špeciálny papier Epson.....	23
technické údaje.....	188
uviaznutie.....	156
vkladanie.....	23, 25, 29
výber typu.....	39, 92
zvlnenie.....	170
PDF.....	83
Pípnutie.....	118
Plánované posielanie faxu.....	109
Počet zvonení pred prijatím.....	111, 119
Pomocník	
Epson.....	199
Epson Event Manager.....	90
Epson Scan.....	89
Posielanie faxu neskôr.....	109, 123
Posledný prenos.....	123
Prázdne stránky.....	167
Preprava tlačiarne.....	146
Problémy	
diagnostika.....	151
fax.....	183
kontaktovanie spoločnosti Epson.....	199
kópia.....	181
nesprávne farby.....	165
nesprávne znaky.....	166
okraje.....	166
podávanie papiera.....	169
prázdne stránky.....	167
pruhy.....	164
riešenie.....	199
rozmazané výtlačky.....	166
rýchlosť tlače.....	168
skenovanie.....	175

Register

tlač.....	151
tlačiareň netlačí.....	170
uviaznutie papiera.....	156
znečistené výtlačky.....	166, 168
problémy	
zrkadlový obraz.....	167
Problémy s kvalitou skenovania.....	178
Problémy s farbami.....	165
Profesionálny režim.....	77
Pruhy.....	164

R

Režim vytáčania.....	119
Rozlíšenie	
fax.....	118, 123
skenovanie.....	122
Rozmazané výtlačky.....	166
Rýchle vytáčanie.....	107
Rýchlosť	
zvýšenie.....	172
zvyšovanie.....	168
Rýchlosť tlače	
zvýšenie.....	172
zvyšovanie.....	168

S

Servis.....	199
Skenovací softvér	
dodaný softvér.....	90
odinštalovanie.....	148
Skenovacia plocha.....	122
Skenovať do emailu.....	122
Skenovať do PC.....	122
Skenovať do PDF.....	122
Skenovať do počítača (WSD).....	122
Skenovať do zariadenia USB.....	122
Sklo pre dokumenty.....	35
Skupinové vytáčanie.....	107
Smer väzby	
kopírovanie.....	121
skenovanie.....	122
Správa o faxe.....	113, 123
spravovanie tlačových úloh	
Windows.....	152
Status Monitor	
Mac OS X.....	154
Windows.....	152
Svetlá	
ovládací panel.....	18
Systémové požiadavky.....	187

Š

Špecifikácie	
externé zariadenie USB.....	198
Normy a osvedčenia.....	195
Špecifikácie oblasti tlače.....	190

T

Technická podpora.....	199
Technické údaje	
atramentové kazety.....	185
automatický podávač dokumentov.....	191
fax.....	191
mechanické.....	192
papier.....	188
skener.....	191
tlačiareň.....	188
Text	
tlač dokumentov.....	39
Tlač	
niekoľko strán na list.....	57
obálky.....	31
obojstranná.....	46
plagáty.....	61
prispôbiť na stranu.....	54
text.....	39
vodotlač.....	65
zrušenie.....	45
Tlač plagátov.....	61
prikladanie strán.....	63
Tlač s prispôbením na stranu.....	54
Tlač strán na jeden list.....	57
Tlač vodotlače.....	65
Tlačiareň	
čistenie.....	144
kontrola prevádzky.....	151
kontrola stavu.....	152
preprava.....	146
Tlačidlá	
ovládací panel.....	18
Tlačidlo.....	72
problémy.....	176
Tlačová hlava	
čistenie.....	137
kontrola.....	135
nastavenie.....	139
Typ média	
výber.....	39
Typ papiera.....	121

U

USB	
konektor.....	197

V

V.34.....	119
Veľkosť papiera.....	121
Veľkosť vloženého papiera.....	116, 118
Viac strán na list.....	94
Vkladanie	
papier.....	23, 25, 29
Vodorovné pruhy.....	164
Výmena atramentových kaziet.....	131
Výpadok napájania.....	22
Výstup faxu.....	104, 118

Register

Výzva.....112, 123

W

Windows

kontrola stavu tlačiarne.....152
prístup k nastaveniam tlačiarne.....37
spravovanie tlačových úloh.....152
status monitor.....152

Z

Zadný zásobník MP

vkladanie.....29

Zápis protokolu.....123

Zariadenie

časti.....15

Zaseknutie papiera.....177

Zásobník papiera

demontáž.....126

inštalácia.....125

vkladanie.....25

Záznam faxu.....123

Zdieľanie faxu.....107

Zdieľať fax.....123

Zdroj papiera na tlač.....105, 118

Zmeniť veľkosť strán.....54

Zmenšenie.....121

Zmenšenie strán.....54

Znečistené výtlačky.....166, 168

Znova vytlačiť faxy.....123

Zobrazenie ukážky.....79

Zoznam rýchleho vytáčania.....123

Zoznam skupinového vytáčania.....123

Zrkadlový obraz.....167

Zrušenie tlače.....45

Mac OS X.....46

Windows.....45

Zväčšenie.....121

Zväčšenie strán.....54

Zvuk.....118