



# Epson AcuLaser C1700 Series

# Guide d'utilisation

---

NPD4428-00 FR

---

## **Table des matières**

### **Préface**

Droits d'auteur et marques. . . . .	7
Utilisation de ce guide. . . . .	8
Conventions. . . . .	8
Fonctionnalités des produits. . . . .	9
Fonctionnalités. . . . .	9

### **Chapitre 1 Spécifications**

Spécifications. . . . .	10
-------------------------	----

### **Chapitre 2 Opération de base**

Composants principaux. . . . .	13
Vue avant. . . . .	13
Vue arrière. . . . .	14
Panneau de commande. . . . .	14
Impression d'une page Panel Settings (Param. panneau). . . . .	16
Panneau de commande. . . . .	17
Utilitaire Printer Setting Utility. . . . .	17
Power Saver Mode (Mode Eco. d'énergie). . . . .	18
Définition du délai du Power Saver Mode (Mode Eco. d'énergie). . . . .	18
Fin du Power Saver Mode (Mode Eco. d'énergie). . . . .	19

### **Chapitre 3 Logiciels de gestion de l'imprimante**

Pilote d'imprimante. . . . .	20
Printer Setting Utility (Windows uniquement). . . . .	20
Status Monitor (Windows uniquement). . . . .	20
Launcher (Utilitaire de lancement rapide) (Windows uniquement). . . . .	21
Status Monitor Widget (Mac OS X uniquement). . . . .	22

**Chapitre 4 Installation du pilote d'imprimante**

---

Connexion de votre imprimante. . . . .	26
Connexion de l'imprimante à un ordinateur. . . . .	26
Installation du pilote d'imprimante sur les ordinateurs Windows. . . . .	28
Configuration de la connexion USB. . . . .	28
Installation du pilote d'imprimante sur les ordinateurs Mac OS X. . . . .	30
Installation du pilote. . . . .	30
Installation des logiciels. . . . .	31
Ajout d'une imprimante. . . . .	31

**Chapitre 5 Éléments de base de l'impression**

---

A propos des supports d'impression. . . . .	34
Instructions d'utilisation des supports d'impression. . . . .	34
Supports d'impression pouvant endommager votre imprimante. . . . .	35
Supports d'impression pris en charge. . . . .	35
Supports d'impression utilisables. . . . .	36
Chargement des supports d'impression. . . . .	38
Capacité. . . . .	38
Dimensions des supports d'impression. . . . .	38
Chargement de supports d'impression dans le chargeur multifonction (MPF). . . . .	39
Impression recto verso manuelle (pilote d'imprimante Windows uniquement). . . . .	48
Utilisation de la rallonge du magasin de sortie. . . . .	51
Impression. . . . .	52
Envoi d'un travail à l'impression. . . . .	52
Annulation d'un travail d'impression. . . . .	53
Sélection des options d'impression. . . . .	54
Impression sur du papier de format personnalisé. . . . .	59
Vérification de l'état des données d'impression. . . . .	62
Impression d'une page de rapport. . . . .	63
Configuration. . . . .	64

**Chapitre 6 Utilisation du panneau de commande**

---

Rétablissement des valeurs par défaut. . . . .	66
Présentation des voyants du panneau de commande. . . . .	66
Séquences de voyant courantes. . . . .	67
Avertissements. . . . .	68

Erreurs d'appel opérateur. . . . .	69
Séquences de voyant secondaires. . . . .	72
Erreurs irrécupérables. . . . .	74
Erreurs du microcode. . . . .	75

## Chapitre 7 **Dépannage**

---

Elimination des bourrages. . . . .	77
Elimination des bourrages. . . . .	77
Identification de l'emplacement des bourrages papier. . . . .	78
Elimination des bourrages papier à l'avant de l'imprimante. . . . .	80
Elimination des bourrages papier à l'arrière de l'imprimante. . . . .	81
Elimination des bourrages papier du magasin de sortie central. . . . .	83
Problèmes de bourrage. . . . .	86
Problèmes de base de l'imprimante. . . . .	87
Problèmes d'affichage. . . . .	87
Problèmes d'impression. . . . .	87
Problèmes de qualité d'impression. . . . .	89
La sortie est trop claire. . . . .	89
Le toner laisse des traces ou se détache/taches au verso. . . . .	90
Taches aléatoires/images floues. . . . .	91
Rien ne s'imprime. . . . .	92
Des traînées apparaissent sur la sortie. . . . .	92
Points espacés en couleur. . . . .	93
Traits blancs verticaux. . . . .	93
Marbrure. . . . .	94
Image dédoublée. . . . .	94
Voile. . . . .	96
Phénomène BCO (Bead-Carry-Out). . . . .	96
Marques en biais. . . . .	97
Papier froissé/taché. . . . .	98
La marge supérieure est incorrecte. . . . .	99
Le calage des couleurs n'est pas aligné. . . . .	99
Papier dépassant/irrégulier. . . . .	101
Réglage du calage des couleurs. . . . .	101
Exécution de l'opération Auto Correct (Correction automatique). . . . .	101
Impression du graphique de calage des couleurs. . . . .	102
Définition des valeurs. . . . .	103
Entrée des valeurs. . . . .	104

Bruit. . . . .	105
Autres problèmes. . . . .	107
Contacteur l'assistance. . . . .	107
Obtenir de l'aide. . . . .	107
Voyants du panneau de commande. . . . .	107
Alertes de Status Monitor. . . . .	108
Mode Non Genuine Toner (Toner non d'origine). . . . .	108
Utilitaire Printer Setting Utility. . . . .	108

## Chapitre 8 **Maintenance**

---

Nettoyage de l'imprimante. . . . .	110
Nettoyage de l'intérieur de l'imprimante. . . . .	110
Nettoyage du capteur CTD (Color Toner Density). . . . .	113
Remplacement des cartouches de toner. . . . .	115
Vue d'ensemble. . . . .	116
Retrait des cartouches de toner. . . . .	117
Installation d'une cartouche de toner. . . . .	118
Commande de fournitures. . . . .	120
Consommables. . . . .	120
Quand commander des cartouches de toner. . . . .	120
Stockage des consommables. . . . .	121
Gestion de l'imprimante. . . . .	121
Vérification de l'état de l'imprimante avec Status Monitor (Windows uniquement). . . . .	121
Economie des fournitures. . . . .	122
Vérification du nombre de pages (Windows uniquement). . . . .	122
Déplacement de l'imprimante. . . . .	124

## Annexe A **Pour plus d'informations**

---

Contacteur le service assistance Epson. . . . .	128
Avant de contacter Epson. . . . .	128
Aide destinée aux utilisateurs en Europe. . . . .	128
Aide destinée aux utilisateurs à Taïwan. . . . .	128
Aide destinée aux utilisateurs à Singapour. . . . .	130
Aide destinée aux utilisateurs en Thaïlande. . . . .	130
Aide destinée aux utilisateurs au Viêt Nam. . . . .	131
Aide destinée aux utilisateurs en Indonésie. . . . .	131

Aide destinée aux utilisateurs à Hong Kong. ....	133
Aide destinée aux utilisateurs en Malaisie. ....	133
Aide destinée aux utilisateurs en Inde. ....	134
Aide destinée aux utilisateurs aux Philippines. ....	135

***Index***

---

---

## **Préface**

---

### **Droits d'auteur et marques**

La reproduction, l'enregistrement ou la diffusion de tout ou partie de ce manuel, sous quelque forme et par quelque moyen que ce soit, mécanique, photocopie, sonore ou autres, est interdit sans l'autorisation écrite préalable de Seiko Epson Corporation. Aucune responsabilité n'est assumée quant à l'utilisation des informations de ce manuel relatives aux brevets.

Aucune responsabilité n'est également assumée quant aux dommages pouvant résulter de l'utilisation des informations contenues dans ce manuel. La société Seiko Epson Corporation et ses filiales ne peuvent être tenues pour responsables des préjudices, pertes, coûts ou dépenses subis par l'acquéreur de ce produit ou par des tiers, résultant d'un accident, d'une utilisation non conforme ou abusive de l'appareil, de modifications, de réparations ou de transformations non autorisées de ce produit ou encore du non-respect (sauf aux Etats-Unis d'Amérique) des instructions d'utilisation et d'entretien recommandées par Seiko Epson Corporation.

Seiko Epson Corporation décline toute responsabilité en cas de dommages ou d'incidents pouvant survenir suite à l'utilisation d'accessoires ou de consommables autres que les produits originaux de Epson ou agréés par la société Seiko Epson Corporation.

Apple®, Bonjour®, ColorSync®, Macintosh® et Mac OS® sont des noms de marque de Apple, Inc. aux Etats-Unis et/ou dans d'autres pays.

Microsoft®, Windows Vista®, Windows® et Windows Server® sont des noms de marque de Microsoft Corporation aux Etats-Unis et/ou dans d'autres pays.

EPSON est une marque déposée et EPSON AcuLaser est un nom de marque de Seiko Epson Corporation.

Remarque générale : tous les autres noms de produits mentionnés dans ce manuel ne le sont que dans un but d'identification et peuvent être des marques de leurs propriétaires respectifs. Epson décline tout droit sur ces marques.

Copyright © 2011 Seiko Epson Corporation. All rights reserved.

## Utilisation de ce guide

### Conventions

1. Dans ce guide, le terme « ordinateurs » est utilisé pour désigner collectivement les ordinateurs personnels et les postes de travail.
2. Les termes suivants sont utilisés tout au long de ce guide :

**Important :**

*Informations importantes qui doivent être lues et suivies.*



**Remarque:**

*Informations complémentaires qui méritent d'être soulignées.*

**Voir aussi :**

*Références dans ce guide.*

3. Dans ce guide, l'orientation des documents ou du papier est décrite comme suit :

 , Alimentation bord long (LEF) : le document ou le papier est chargé en mode « Portrait ».

 , Alimentation bord court (SEF) : le document ou le papier est chargé en mode « Paysage ».

Orientation LEF

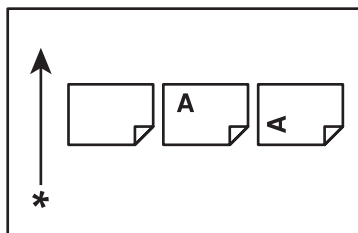

Orientation SEF

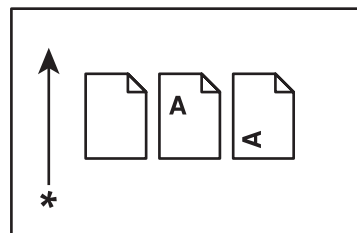

\* Sens d'alimentation du papier



## Fonctionnalités des produits

### Fonctionnalités

Cette section décrit les fonctionnalités des produits et indique les liens correspondants.

#### 2 Sided Print (Impression recto-verso) (Manuel)

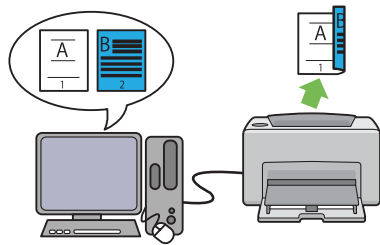

2 Sided Print (Impression recto-verso) vous permet d'imprimer manuellement deux pages ou plus de chaque côté d'une seule feuille de papier. Cette fonctionnalité vous permet de réduire la consommation de papier.

Pour plus d'informations, reportez-vous à la section « Impression recto verso manuelle (pilote d'imprimante Windows uniquement) » à la page 48.

#### Multiple-Up (N pages par feuille) Impression

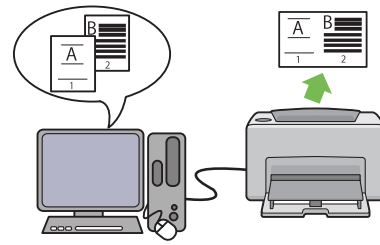

Multiple-Up (N pages par feuille) vous permet d'imprimer plusieurs pages sur une feuille de papier simple. Cette fonctionnalité vous permet de réduire la consommation de papier.



Pour plus d'informations, reportez-vous à l'Help (Aide) du pilote d'imprimante.

## Chapitre 1

# Spécifications

## Spécifications

Ce chapitre répertorie les principales spécifications de l'imprimante. Notez que les spécifications du produit peuvent être modifiées à tout moment sans préavis.

Éléments	Description
Code produit	Epson AcuLaser C1700 220 V : C11CB71001 Epson AcuLaser C1700 110 V : C11CB71011
Type	Bureau
Méthode d'impression	Xérogaphie LED <b>Important :</b> Système électrophotographique LED + LED
Système fuser	Système fuser thermique au moyen d'une courroie
Vitesse d'impression continue*1	A4  : lorsque du papier ordinaire est chargé dans le chargeur multifonction Recto couleur*2 : 10 feuilles/minute Recto monochrome : 12 feuilles/minute <b>Important :</b> *1 La vitesse d'impression peut être inférieure selon différents facteurs tels que le type de papier, le format du papier et les conditions d'impression. *2 Impression sans interruption d'un document simple au format A4  .
Résolution	Résolution du traitement des données : 600 × 600 dpi Résolution de sortie : 1200 × 2400 dpi
Tonalité/couleur	256 tonalités/couleurs (16,7 millions de couleurs)

Éléments	Description
Format de papier	Chargeur multifonction : A4, B5, A5, Legal (8,5 × 14 pouces), Folio (8,5 × 13 pouces), Letter (8,5 × 11 pouces), Executive, Env n° 10, Monarch, DL, C5, Format personnalisé (largeur : 76,2 – 215,9 mm, longueur : 127 – 355,6 mm) Perte d'image : 4,1 mm de chaque côté du document
Type de papier	Ordinaire, Bond, Couvertures, Papier glacé, Papier recyclé, Etiquettes, Enveloppe, Papier en-tête, Papier préimprimé, Papier préperforé, Papier couleur, Papier spécial, Type personnalisé <b>Important :</b> <ul style="list-style-type: none"> <li><input type="checkbox"/> Utilisez uniquement le papier recommandé. Le fait d'utiliser du papier autre que ceux recommandés pour l'imprimante peut engendrer des problèmes d'impression. N'utilisez pas de papier spécial pour imprimante jet d'encre.</li> <li><input type="checkbox"/> Notez que lorsque vous utilisez l'imprimante dans un environnement sec, froid ou très humide, des problèmes d'impression liés au papier peuvent se produire, entraînant une qualité d'impression médiocre.</li> <li><input type="checkbox"/> Le fait d'imprimer sur le côté imprimé ou au verso d'un papier qui a déjà été imprimé peut altérer la qualité d'impression</li> <li><input type="checkbox"/> Si vous imprimez sur des enveloppes, utilisez des enveloppes sans adhésif.</li> <li><input type="checkbox"/> Le type de papier que vous utilisez et les conditions environnementales peuvent affecter la qualité d'impression. Pour cette raison, nous vous recommandons de tester l'impression et de vérifier que la qualité de l'impression répond à vos attentes avant d'utiliser l'imprimante.</li> </ul>
Capacité papier	Standard : Chargeur multifonction : 150 feuilles
Capacité du magasin de sortie	Standard : environ 100 feuilles (face imprimable vers le bas)
Fonctionnalité d'impression recto verso	Standard (manuel)
Capacité mémoire	Standard : 64 Mo (à bord) <b>Important :</b> La capacité mémoire ci-dessus ne garantit pas la qualité de l'impression, celle-ci pouvant varier selon le type et le contenu des données d'impression.
Disque dur	—
Langage de description de page	— (géré par l'hôte)

Éléments	Description
Systèmes d'exploitation pris en charge* <sup>1</sup>	<p>Windows® XP, Windows® XP Edition x64, Windows Vista®, Windows Vista® Edition x64, Windows Server® 2003, Windows Server® 2003 Edition x64, Windows Server® 2008, Windows Server® 2008 Edition x64, Windows Server® 2008 R2 Edition x64, Windows® 7, Windows® 7 Edition x64, Mac OS®*<sup>2</sup></p> <p><b>Important :</b></p> <p>*1 Pour obtenir les dernières informations sur les systèmes d'exploitation pris en charge, contactez notre centre d'assistance à la clientèle ou votre revendeur.</p> <p>*2 Mac OS® X 10.3.9 – 10.6 sont pris en charge.</p>
Interface	Standard : USB 1.1/2.0 (haute vitesse)
Alimentation	<p>110 – 127 V CA ± 10 % ; 7 A ; 50/60 Hz ± 3 Hz (les deux)</p> <p>220 – 240 V CA ± 10 % ; 5 A ; 50/60 Hz ± 3 Hz (les deux)</p>
Consommation électrique	<p>Maximum : 285 W en Mode 2 en Power Saver Mode (Mode Eco. d'énergie) : 5 W ou moins</p> <p>Moyenne :</p> <p>En veille : 66 W</p> <p>Impression couleur en continu : 285 W</p> <p>Impression monochrome en continu : 285 W</p> <p><b>Important :</b></p> <p>Mode 1 en Power Saver Mode (Mode Eco. d'énergie) : 11 W en moyenne (L'imprimante ne consomme pas d'électricité lorsque l'interrupteur est en position Arrêt, même si le cordon d'alimentation est branché.)</p>
Dimensions (unité principale uniquement)	<p>394 (L) × 304 (P)*<sup>1</sup> × 234 (H) mm</p> <p><b>Important :</b></p> <p>*1 Lorsque le capot avant est fermé.</p>
Poids	Unité principale : 10,55 kg (unité principale uniquement, cartouches de toner incluses)
Environnement d'utilisation	<p>En cours d'utilisation : Température : 10 – 32 °C ; humidité : 10 – 85 % (sauf dysfonctionnements dus à la condensation)</p> <p>Au repos : Température : -20 – 40 °C ; humidité : 5 – 85 % (sauf dysfonctionnements dus à la condensation)</p> <p><b>Important :</b></p> <p>Tant que l'imprimante n'est pas acclimatée à l'environnement d'installation (température et humidité), il est possible que certains types de papier entraînent une mauvaise qualité d'impression.</p>

## Chapitre 2

### Opération de base

#### Composants principaux

Cette section fournit une vue d'ensemble des imprimantes de la série Epson AcuLaser C1700.

#### Vue avant

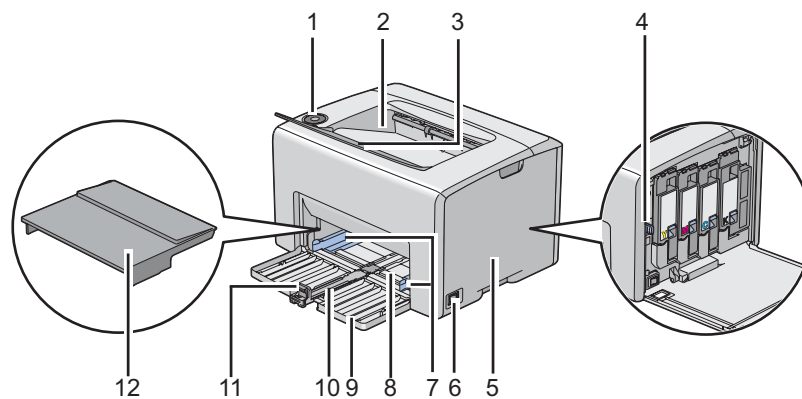

1	Panneau de commande	2	Magasin de sortie central
3	Rallonge du magasin de sortie	4	Tige de nettoyage des têtes d'impression
5	Capot d'accès au toner	6	Interrupteur Marche/Arrêt
7	Guides de largeur du papier	8	Chargeur multifonction (MPF)
9	Capot avant	10	Barre coulissante
11	Guide de longueur	12	Capot papier

## Vue arrière

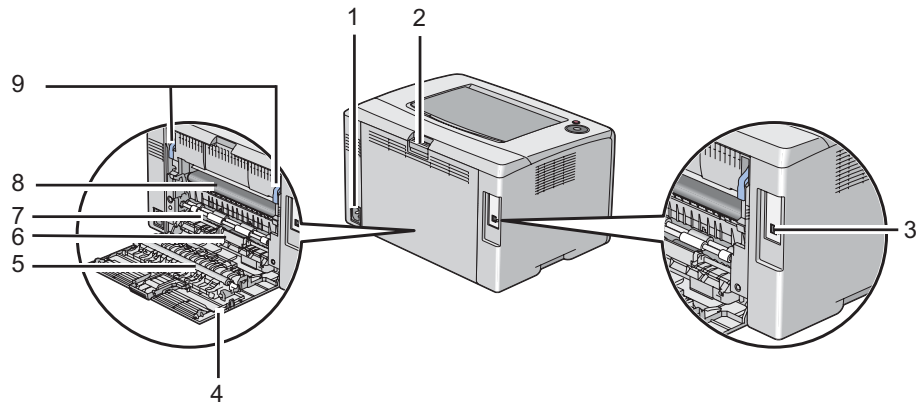





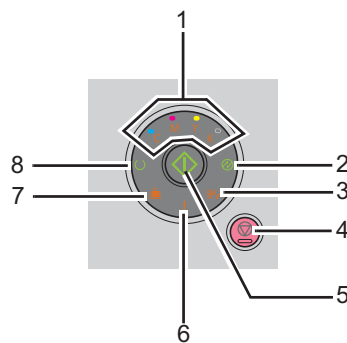

1	Prise d'alimentation	2	Poignée du capot arrière
3	Port USB	4	Porte arrière
5	Rouleau de l'unité de transfert	6	Chute à papier
7	Rouleau d'alimentation du papier	8	Courroie de l'unité de transfert
9	Leviers		

## Panneau de commande

Le panneau de commande comprend deux touches et plusieurs voyants qui indiquent l'état de l'imprimante.



### 1. Voyants du toner

- Indique que le niveau de toner est faible ou vide, ou qu'une erreur s'est produite au niveau du toner.
- 2. Voyant  (**Economie d'énergie**)
  - Indique que l'imprimante est en Power Saver Mode (Mode Eco. d'énergie).
- 3. Voyant  (**Bourrage**)
  - Indique qu'un bourrage papier s'est produit.
- 4. Touche  (**Annuler le travail**)
  - Appuyez sur cette touche pour annuler un travail ou effacer une erreur.
- 5. Touche/voyant  (**Marche**)
  - Appuyez sur cette touche pour lancer l'impression recto verso après avoir chargé le papier.
  - Appuyez sur cette touche et maintenez-la enfoncée pour imprimer les pages du rapport.
- 6. Voyant  (**Erreur**)
  - Indique qu'une erreur s'est produite.
- 7. Voyant  (**Charger papier**)
  - Indique qu'aucun papier n'est chargé ou qu'un papier de taille incorrecte est chargé.
- 8. Voyant  (**Prêt/Données**)
  - Indique l'état de l'imprimante, par exemple la réception et l'impression de données.

Les voyants fournissent des informations sur l'état de l'imprimante et vous aident à localiser chaque problème.



Voyant	Etat	Condition
Toner	Orange (lumière continue)	Le toner spécifié est à un niveau faible ou n'est pas installé en cas d'utilisation de cartouches de toner d'origine (l'option <b>Non Genuine Toner (Toner non d'origine)</b> est désactivée dans l'utilitaire Printer Setting Utility).  Tous les voyants du toner s'allument lorsque l'imprimante est en mode Toner non d'origine (l'option <b>Non Genuine Toner (Toner non d'origine)</b> est activée [ <b>On (Marche)</b> ] dans l'utilitaire Printer Setting Utility).
	Orange (lumière clignotante)	Le toner spécifié est vide ou il n'est pas valide en cas d'utilisation de cartouches de toner d'origine (l'option <b>Non Genuine Toner (Toner non d'origine)</b> est désactivée dans l'utilitaire Printer Setting Utility).
Economie d'énergie	Vert (lumière continue)	L'imprimante est en Power Saver Mode (Mode Eco. d'énergie).
	Vert (lumière clignotante)	L'imprimante annule un travail d'impression.
Bourrage	Orange (lumière clignotante)	Un bourrage papier s'est produit.
Démarrer	Vert (lumière clignotante)	Pour continuer l'impression, appuyez sur la touche  ( <b>Marche</b> )
Erreur	Orange (lumière continue)	Une erreur s'est produite.
	Orange (lumière clignotante)	Une erreur irréversible s'est produite.
Charger papier	Orange (lumière clignotante)	Aucun papier n'est chargé ou un papier de taille incorrecte est chargé.
Prêt/données	Vert (lumière continue)	L'imprimante est prête à imprimer.
	Vert (lumière clignotante)	L'imprimante est en phase de traitement, d'impression ou d'annulation.

## ***Impression d'une page Panel Settings (Param. panneau)***

La page Panel Settings (Param. panneau) affiche les paramètres actuels pour le système et la maintenance.



## Panneau de commande

1. Appuyez sur la touche  (**Marche**) et maintenez-la enfoncée lorsque le voyant  (**Prêt/données**) s'allume (état prêt), et ce jusqu'à ce que le voyant  (**Prêt/données**) clignote.

Les pages Panel Settings (Param. panneau), Printer Settings (Configuration) et Error History Report (Rpt histori. erreurs) sont imprimées.

## Utilitaire Printer Setting Utility

Dans la procédure suivante, Microsoft® Windows® XP est utilisé à titre d'exemple.

1. Cliquez sur **start (démarrer) — All Programs (Tous les programmes) — EPSON — EPSON Printer Software — EPSON AL-C1700 — Printer Setting Utility**.

### *Remarque:*

*La fenêtre **Select Printer (Sélectionner une imprimante)** s'affiche lors de cette étape si plusieurs pilotes d'imprimante sont installés sur votre ordinateur. Dans ce cas, cliquez sur le nom de l'imprimante de votre choix dans **Printer Name (Nom de l'imprimante)**.*

L'utilitaire Printer Setting Utility s'affiche.



2. Cliquez sur l'onglet **Printer Settings Report (Rapport des réglages de l'imprimante)**.
3. Sélectionnez **Information Pages (Pages d'information)** dans la liste à gauche de la page.

La page **Information Pages (Pages d'information)** s'affiche.

4. Cliquez sur le bouton **Panel Settings (Param. panneau)**.

La page Panel Settings (Param. panneau) est imprimée.

## Power Saver Mode (Mode Eco. d'énergie)

L'imprimante est dotée d'une fonction d'économie d'énergie qui permet de réduire la consommation électrique lors des périodes d'inactivité. Cette fonctionnalité propose deux modes : le Mode 1 et le Mode 2. La consommation électrique de l'imprimante en Mode 2 est inférieure à celle en Mode 1. Par défaut, l'imprimante passe en Mode 1 cinq minutes après l'impression du dernier travail d'impression. L'imprimante passe ensuite en Mode 2 après six minutes d'inactivité supplémentaires. Lorsque l'imprimante est en Mode 1, toutes les lampes du panneau de commande, à l'exception du voyant  (**Economie d'énergie**) et du voyant indiquant l'apparition d'un problème, s'éteignent. En Mode 2, toutes les lampes du panneau de commande, à l'exception du voyant  (**Economie d'énergie**), s'éteignent.

Par défaut, les paramètres sont de cinq minutes (Mode 1) et de six minutes (Mode 2). Vous pouvez toutefois les modifier et attribuer des valeurs comprises entre 5 à 30 minutes (Mode 1) et entre 1 à 6 minutes (Mode 2). Lorsque l'imprimante est réactivée, celle-ci est prête à imprimer après environ 25 secondes.

## Définition du délai du Power Saver Mode (Mode Eco. d'énergie)

Vous pouvez spécifier le délai du Power Saver Mode (Mode Eco. d'énergie). L'imprimante passe alors en Power Saver Mode (Mode Eco. d'énergie) après le délai spécifié.

Dans la procédure suivante, Microsoft Windows XP est utilisé à titre d'exemple.

1. Cliquez sur **start (démarrer) — All Programs (Tous les programmes) — EPSON — EPSON Printer Software — EPSON AL-C1700 — Printer Setting Utility**.

### **Remarque:**

*La fenêtre **Select Printer (Sélectionner une imprimante)** s'affiche lors de cette étape si plusieurs pilotes d'imprimante sont installés sur votre ordinateur. Dans ce cas, cliquez sur le nom de l'imprimante de votre choix dans **Printer Name (Nom de l'imprimante)**.*

L'utilitaire Printer Setting Utility s'affiche.

2. Cliquez sur l'onglet **Printer Maintenance (Entretien de l'imprimante)**.
3. Sélectionnez **System Settings (Réglages du système)** dans la liste à gauche de la page.

La page **System Settings (Réglages du système)** s'affiche.

4. Définissez le délai pour le **Mode 1** et le **Mode 2** du **Power Saver Mode (Mode économie d'énergie)**.
5. Cliquez sur le bouton **Apply New Settings (Appliquer les nouveaux réglages)** pour appliquer vos paramètres.

### ***Fin du Power Saver Mode (Mode Eco. d'énergie)***

L'imprimante quitte automatiquement le Power Saver Mode (Mode Eco. d'énergie) lorsqu'elle reçoit un travail d'impression d'un ordinateur. Pour quitter manuellement le Power Saver Mode (Mode Eco. d'énergie), appuyez sur n'importe quelle touche du panneau de commande.

***Remarque:***

*L'imprimante quitte le Mode 1 si vous ouvrez et refermez la porte arrière.*

## Chapitre 3

### Logiciels de gestion de l'imprimante

---

#### Pilote d'imprimante

Pour accéder à toutes les fonctionnalités de votre imprimante, installez le pilote d'imprimante fourni sur le *disque des logiciels*.

Le pilote d'imprimante permet à votre ordinateur et à votre imprimante de communiquer et vous donne accès aux fonctionnalités de votre imprimante.

**Voir aussi :**

- ❑ « Installation du pilote d'imprimante sur les ordinateurs Windows » à la page 28
- ❑ « Installation du pilote d'imprimante sur les ordinateurs Mac OS X » à la page 30

---

#### Printer Setting Utility (Windows uniquement)

L'utilitaire Printer Setting Utility vous permet d'afficher ou de spécifier les paramètres système. Vous pouvez également diagnostiquer les paramètres système à l'aide de l'utilitaire Printer Setting Utility.

L'utilitaire Printer Setting Utility comprend les onglets **Printer Settings Report (Rapport des réglages de l'imprimante)**, **Printer Maintenance (Entretien de l'imprimante)** et **Diagnosis (Diagnostic)**.

L'utilitaire Printer Setting Utility est installé avec votre pilote d'imprimante Epson.

---

#### Status Monitor (Windows uniquement)

Status Monitor vous permet de vérifier l'état de l'imprimante. Double-cliquez sur l'icône de l'imprimante Status Monitor située dans la barre des tâches en bas à droite de l'écran. La fenêtre **Select Printer (Sélectionner l'imprimante)** apparaît et indique le nom de l'imprimante, le port de connexion de l'imprimante ainsi que l'état de l'imprimante. Examinez la colonne **Status (État)** pour connaître l'état actuel de votre imprimante.

Bouton **Status Setting (Paramètres d'état)** : Affiche l'écran **Status Settings (Paramètres d'état)** et vous permet de modifier les paramètres de Status Monitor.

Cliquez sur le nom de l'imprimante de votre choix dans la fenêtre **Select Printer (Sélectionner l'imprimante)**. La fenêtre **Status Monitor** s'affiche.

Si une erreur ou un avertissement se produit, par exemple en cas de bourrage papier ou de niveau de toner faible, vous recevez une alerte de la fenêtre **Status Monitor**.

Par défaut, la fenêtre **Status Monitor** est lancée automatiquement lorsque l'impression démarre. Vous pouvez spécifier les conditions de démarrage de la fenêtre **Status Monitor** dans **Auto start setup (Configuration du démarrage auto)**.

Pour modifier les paramètres d'affichage de la fenêtre **Status Monitor** :

Dans la procédure suivante, Microsoft® Windows® XP est utilisé à titre d'exemple.

1. Cliquez sur **start (démarrer) — All Programs (Tous les programmes) — EPSON — Status Monitor — Activate Status Monitor**.

La fenêtre **Select Printer (Sélectionner l'imprimante)** s'affiche.

2. Cliquez sur **Status Setting (Paramètres d'état)**.

La boîte de dialogue **Status Settings (Paramètres d'état)** s'affiche.

3. Sélectionnez l'onglet **Pop up setting (Paramètre d'affichage contextuel)**, puis sélectionnez le type d'affichage dans **Auto start setup (Configuration du démarrage auto)**.

La fenêtre **Status Monitor** vous permet également de vérifier le niveau de toner de votre imprimante et les informations sur les travaux d'impression.

L'utilitaire Status Monitor est installé avec votre pilote d'imprimante Epson.

---

## ***Launcher (Utilitaire de lancement rapide) (Windows uniquement)***

A l'aide de la fenêtre **Launcher (Utilitaire de lancement rapide)**, vous pouvez ouvrir **Status Window (Fenêtre d'état)** et **Printer Setting Utility**.

L'utilitaire **Launcher (Utilitaire de lancement rapide)** est installé avec votre pilote d'imprimante Epson.

La procédure suivante utilise Windows XP en guise d'exemple.

Pour ouvrir la fenêtre **Launcher (Utilitaire de lancement rapide)** :

1. Cliquez sur **start (démarrer) — All Programs (Tous les programmes) — EPSON — EPSON Printer Software — Launcher (Utilitaire de lancement rapide)**.

La fenêtre **Launcher (Utilitaire de lancement rapide)** s'affiche.

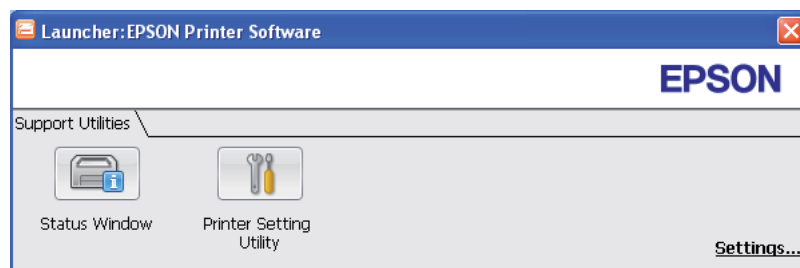

2. La fenêtre **Launcher (Utilitaire de lancement rapide)** comporte deux boutons : **Status Window (Fenêtre d'état)** et **Printer Setting Utility**.

Pour quitter, cliquez sur le bouton **X** en haut à droite de la fenêtre.

Pour plus d'informations, cliquez sur le bouton ou l'icône **Help (Aide)** de chaque application.

<b>Status Window (Fenêtre d'état)</b>	Cliquez pour ouvrir la fenêtre <b>Status Monitor</b> . <b>Voir aussi :</b> « Status Monitor (Windows uniquement) » à la page 20
<b>Printer Setting Utility</b>	Cliquez pour ouvrir l'utilitaire Printer Setting Utility. <b>Voir aussi :</b> « Printer Setting Utility (Windows uniquement) » à la page 20

## **Status Monitor Widget (Mac OS X uniquement)**

Status Monitor Widget est un utilitaire qui favorise une utilisation efficace de l'imprimante en autorisant l'échange d'informations entre Mac OS® X et l'imprimante.

Vous pouvez installer Status Monitor Widget depuis le *disque des logiciels*. Pour plus d'informations sur l'installation, reportez-vous à la section « Installation des logiciels » à la page 31.

Pour ouvrir Status Monitor Widget :

Cliquez sur l'icône **Dashboard (Tableau de bord)** dans le dock pour lancer le Dashboard (Tableau de bord).



La fenêtre **Status Monitor** s'affiche.

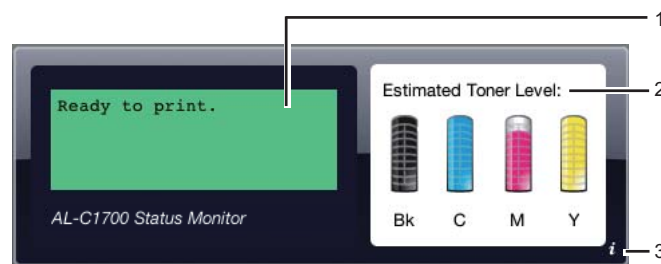

#### 1. Zone de notification de l'état de l'imprimante

Affiche un message sur l'état actuel de l'imprimante.

##### **Remarque:**

- ❑ *Status Monitor Widget obtient automatiquement les informations de l'imprimante à l'intervalle mis à jour que vous pouvez spécifier dans les préférences. En outre, l'état de l'imprimante est actualisé au lancement du Dashboard (Tableau de bord) ou à la fermeture des préférences.*
- ❑ *Si vous ne recevez aucune réponse de l'imprimante ou que l'imprimante traite un travail en utilisant une connexion USB, le message « Cannot get printer information. (Impossible de récupérer les informations de l'imprimante.) » s'affiche.*

#### 2. Zone d'information graphique sur l'état de l'imprimante

Affiche l'image de la condition de l'imprimante.

Image du niveau de toner estimé

Affiche le niveau de toner estimé pour chaque couleur si l'imprimante fonctionne correctement.

Moins de 29 %



Moins de 9 %



Inconnu



**Remarque:**

*Si l'utilitaire ne reçoit pas de réponse de l'imprimante, l'image de toner Inconnu apparaît.*

Image d'erreur de l'imprimante

Affiche une image indiquant qu'une erreur s'est produite.



Une erreur s'est produite et l'imprimante ne peut pas être utilisée.

**Remarque:**

*Pour connaître les détails sur l'erreur et comment résoudre le problème, examinez les voyants du panneau de commande et reportez-vous à la section « Présentation des voyants du panneau de commande » à la page 66 pour obtenir leur signification.*

3. Bouton Infos (i)

Cliquez sur ce bouton pour ouvrir les préférences.



**Remarque:**

Le bouton Infos (i) apparaît en bas à droite de la fenêtre lorsque le curseur se trouve au-dessus de la fenêtre Status Monitor.

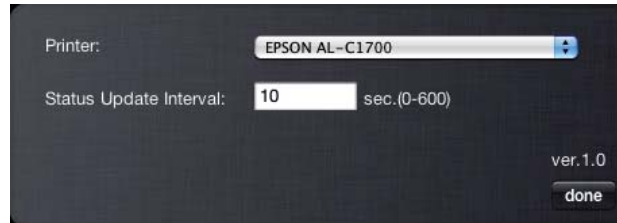

<b>Printer</b>	Affiche la liste des noms d'imprimante disponibles dans une liste déroulante. La première imprimante affichée dans la liste est l'imprimante par défaut.
<b>Status Update Interval</b>	Vous pouvez spécifier l'intervalle de mise à jour de l'état de l'imprimante. Par défaut, cet intervalle est défini pour obtenir des informations de l'imprimante toutes les 10 secondes. La plage varie entre 0 et 600 secondes.
Bouton <b>done</b>	Cliquez sur ce bouton pour revenir à la fenêtre <b>Status Monitor</b> .

## Chapitre 4

### Installation du pilote d'imprimante

#### Connexion de votre imprimante

Le câble d'interconnexion pour votre imprimante de la série Epson AcuLaser C1700 doit répondre à la spécification suivante :

Type de connexion	Spécification de la connexion
USB	Compatible USB 1.1/2.0

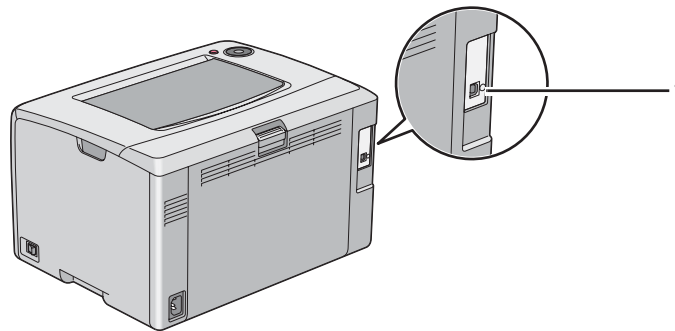

1	Port USB	
---	----------	---

#### Connexion de l'imprimante à un ordinateur

Connectez l'imprimante via USB. Une connexion USB est une connexion directe et n'est pas utilisée pour la mise en réseau.

La fonctionnalité disponible est indiquée dans le tableau suivant.

Type de connexion	Fonctionnalité disponible
USB	Vous pouvez lancer des travaux d'impression à partir d'un ordinateur.

## Connexion USB

Une imprimante locale est une imprimante qui est reliée directement à votre ordinateur à l'aide du câble USB.

Les systèmes d'exploitation suivants prennent en charge une connexion USB :

- Microsoft® Windows® XP
- Windows XP Edition 64 bits
- Windows Server® 2003
- Windows Server 2003 Edition x64
- Windows Server 2008
- Windows Server 2008 Edition 64 bits
- Windows Server 2008 R2
- Windows Vista®
- Windows Vista Edition 64 bits
- Windows 7
- Windows 7 Edition 64 bits
- Mac OS® X 10.3.9/10.4.11/10.5.8 -10.6

Pour relier l'imprimante à un ordinateur :

1. Assurez-vous que l'imprimante, l'ordinateur et tout autre périphérique connecté sont éteints et débranchés de la source/prise d'alimentation.

2. Branchez le plus petit connecteur USB dans le port USB situé au dos de l'imprimante, puis reliez l'autre extrémité du câble à un port USB de l'ordinateur.

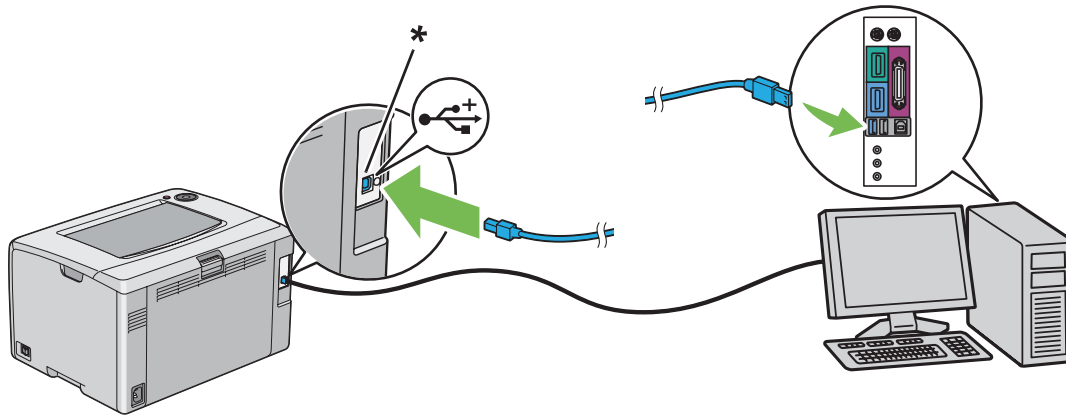

\* Port USB

**Remarque:**

Ne branchez pas le câble USB de l'imprimante au connecteur USB disponible sur le clavier.

---

## Installation du pilote d'imprimante sur les ordinateurs Windows

### Configuration de la connexion USB

La procédure suivante utilise Windows XP en guise d'exemple.

#### **Lorsque l'imprimante est connectée à l'ordinateur avec un câble USB**

1. Insérez le *disque des logiciels* dans le lecteur de CD/DVD de votre ordinateur.

**Remarque:**

Si le disque des logiciels ne démarre pas automatiquement, cliquez sur **Start (Démarrer)** (**start [démarrer]** sous Windows XP) — **All Programs (Tous les programmes)** (Windows Vista et Windows 7) — **Accessories (Accessoires)** (Windows Vista et Windows 7) — **Run (Exécuter)**, puis entrez **D:\setup.exe** (où D est la lettre du lecteur de votre ordinateur), puis cliquez sur **OK**.

2. Mettez l'imprimante sous tension.

**Remarque:**

Si la fenêtre **Found New Hardware Wizard (Assistant Nouveau matériel détecté)** s'affiche, cliquez sur **Cancel (Annuler)**.

3. Cliquez sur **Easy Install**.

La page **SOFTWARE LICENSE AGREEMENT (CONTRAT DE LICENCE LOGICIEL)** s'affiche.

4. Si vous êtes d'accord avec les termes de la page **SOFTWARE LICENSE AGREEMENT (CONTRAT DE LICENCE LOGICIEL)**, sélectionnez **Agree (J'accepte)**, puis cliquez sur **Next (Suivant)**.

**Easy Install Navi** démarre.

5. Cliquez sur **Installing Drivers and Software (Installation des pilotes et du logiciel)**.
6. Suivez les instructions qui s'affichent à l'écran.

L'installation Plug-and-Play démarre et le logiciel d'installation passe automatiquement à la page suivante.

7. Cliquez sur **Finish (Terminer)** pour quitter l'Assistant.

**Lorsque l'imprimante n'est pas connectée à l'ordinateur avec un câble USB**

1. Mettez l'imprimante hors tension.
2. Insérez le *disque des logiciels* dans le lecteur de CD/DVD de votre ordinateur.

**Remarque:**

Si le disque des logiciels ne démarre pas automatiquement, cliquez sur **Start (Démarrer)** (**start [démarrer]** sous Windows XP) — **All Programs (Tous les programmes)** (Windows Vista et Windows 7) — **Accessories (Accessoires)** (Windows Vista et Windows 7) — **Run (Exécuter)**, puis entrez **D:\setup.exe** (où D est la lettre du lecteur de votre ordinateur), puis cliquez sur **OK**.

3. Cliquez sur **Easy Install**.

La page **SOFTWARE LICENSE AGREEMENT (CONTRAT DE LICENCE LOGICIEL)** s'affiche.

4. Si vous êtes d'accord avec les termes de la page **SOFTWARE LICENSE AGREEMENT (CONTRAT DE LICENCE LOGICIEL)**, sélectionnez **Agree (J'accepte)**, puis cliquez sur **Next (Suivant)**.

**Easy Install Navi** démarre.

5. Cliquez sur **Installing Drivers and Software (Installation des pilotes et du logiciel)**.
6. Suivez les instructions à l'écran pour connecter l'ordinateur et l'imprimante avec le câble USB, puis mettez l'imprimante sous tension.
7. Cliquez sur **Finish (Terminer)** pour quitter l'Assistant.
8. Passez à l'installation Plug-and-Play.

---

## ***Installation du pilote d'imprimante sur les ordinateurs Mac OS X***

### ***Installation du pilote***

La procédure suivante utilise Mac OS X 10.6 en guise d'exemple.

1. Exécutez le *disque des logiciels* sous Mac OS X.
2. Double-cliquez sur l'icône **AL-C1750 C1700 Installer**.
3. Cliquez sur **Continue (Continuer)** sur l'écran affiché.
4. Cliquez sur **Continue (Continuer)** sur l'écran **Introduction**.
5. Sélectionnez la langue de votre choix pour la page **Software License Agreement (Contrat de licence logiciel)**.
6. Après avoir pris connaissance de la page **Software License Agreement (Contrat de licence logiciel)**, cliquez sur **Continue (Continuer)**.
7. Si vous êtes d'accord avec les termes de la page **Software License Agreement (Contrat de licence logiciel)**, cliquez sur **Agree (J'accepte)** pour poursuivre l'installation.
8. Cliquez sur **Install (Installer)** pour effectuer l'installation standard.
9. Entrez le nom et le mot de passe de l'administrateur, puis cliquez sur **OK**.
10. Cliquez sur **Close (Fermer)** pour terminer l'installation.

## Installation des logiciels

La procédure suivante utilise Mac OS X 10.6 en guise d'exemple.

1. Exécutez le *disque des logiciels* sous Mac OS X.
2. Double-cliquez sur l'icône **AL-C1700 Status Monitor Installer**.
3. Cliquez sur **Continue (Continuer)** sur l'écran **Introduction**.
4. Sélectionnez la langue de votre choix pour la page **Software License Agreement (Contrat de licence logiciel)**.
5. Après avoir pris connaissance de la page **Software License Agreement (Contrat de licence logiciel)**, cliquez sur **Continue (Continuer)**.
6. Si vous êtes d'accord avec les termes de la page **Software License Agreement (Contrat de licence logiciel)**, cliquez sur **Agree (J'accepte)** pour poursuivre l'installation.
7. Cliquez sur **Install (Installer)** pour effectuer l'installation standard.
8. Entrez le nom et le mot de passe de l'administrateur, puis cliquez sur **OK**.
9. Cliquez sur **Close (Fermer)** pour terminer l'installation.

## Ajout d'une imprimante

### Ajout d'une imprimante sous Mac OS X 10.5.8/10.6 ou version(s) ultérieure(s)

1. Mettez l'imprimante et l'ordinateur hors tension.
2. Connectez l'imprimante et votre ordinateur avec le câble USB.
3. Mettez l'imprimante et l'ordinateur sous tension.
4. Affichez **System Preferences (Préférences Système)**, puis cliquez sur **Print & Fax (Imprimantes et fax)**.
5. Vérifiez que votre imprimante USB est ajoutée dans **Print & Fax (Imprimantes et fax)**.

Si votre imprimante USB n'est pas répertoriée, exécutez les procédures suivantes.

6. Cliquez sur le signe plus (+), puis cliquez sur **Default (Par défaut)**.
7. Sélectionnez l'imprimante connectée via USB dans la liste **Printer Name (Nom de l'imprimante)**.

Les champs **Name (Nom)**, **Location (Emplacement)** et **Print Using (Imprimer via)** sont automatiquement renseignés.

8. Cliquez sur **Add (Ajouter)**.

### **Ajout d'une imprimante sous Mac OS X 10.4.11**

1. Mettez l'imprimante et l'ordinateur hors tension.
2. Connectez l'imprimante et votre ordinateur avec le câble USB.
3. Mettez l'imprimante et l'ordinateur sous tension.
4. Démarrez l'utilitaire **Printer Setup Utility (Utilitaire de configuration d'impression)**.

**Remarque:**

*Vous pouvez trouver l'utilitaire **Printer Setup Utility (Utilitaire de configuration d'impression)** dans le dossier **Utilities (Utilitaires)** dans **Applications**.*

5. Vérifiez que votre imprimante USB est ajoutée dans **Printer List (Liste des imprimantes)**.

Si votre imprimante USB n'est pas répertoriée, exécutez les procédures suivantes.

6. Cliquez sur **Add (Ajouter)**.
7. Cliquez sur **Default Browser (Navigateur par défaut)** dans la boîte de dialogue **Printer Browser (Choix de l'imprimante)**.
8. Sélectionnez l'imprimante connectée via USB dans la liste **Printer Name (Nom de l'imprimante)**.

Les champs **Name (Nom)**, **Location (Emplacement)** et **Print Using (Imprimer via)** sont automatiquement renseignés.

9. Cliquez sur **Add (Ajouter)**.



### **Ajout d'une imprimante sous Mac OS X 10.3.9**

1. Mettez l'imprimante et l'ordinateur hors tension.
2. Connectez l'imprimante et votre ordinateur avec le câble USB.
3. Mettez l'imprimante et l'ordinateur sous tension.
4. Démarrez l'utilitaire **Printer Setup Utility (Utilitaire de configuration d'impression)**.

**Remarque:**

*Vous pouvez trouver l'utilitaire **Printer Setup Utility (Utilitaire de configuration d'impression)** dans le dossier **Utilities (Utilitaires)** dans **Applications**.*

5. Vérifiez que votre imprimante USB est ajoutée dans **Printer List (Liste des imprimantes)**.

Si votre imprimante USB n'est pas répertoriée, exécutez les procédures suivantes.

6. Cliquez sur **Add (Ajouter)**.
7. Sélectionnez **USB** dans le menu.
8. Sélectionnez l'imprimante dans la liste **Product (Produit)**

Le **Printer Model (Modèle de l'imprimante)** est automatiquement sélectionné.

9. Cliquez sur **Add (Ajouter)**.

## Chapitre 5

### Éléments de base de l'impression

#### A propos des supports d'impression

L'utilisation de papier non pris en charge par l'imprimante peut provoquer des bourrages papier, des problèmes de qualité d'image ou des pannes. Pour obtenir un résultat optimal, nous vous recommandons d'utiliser uniquement les papiers décrits dans cette section.

Si vous utilisez un papier autre que ceux recommandés, contactez votre représentant Epson local ou un revendeur autorisé.

#### Instructions d'utilisation des supports d'impression

Le magasin de l'imprimante accepte des papiers de tailles et types divers, ainsi que des supports spéciaux. Suivez ces instructions lors du chargement du papier ou du support :

- Aérez le papier ou tout autre support spécial avant de le charger dans le chargeur multifonction (MPF).
- N'imprimez pas sur des feuilles d'étiquettes incomplètes (étiquettes manquantes).
- Utilisez uniquement des enveloppes papier. N'utilisez pas d'enveloppes à fenêtre, à fermoir métallique ou à bande autocollante.
- Imprimez toutes les enveloppes en mode recto uniquement.
- Lors de l'impression d'enveloppes, celles-ci peuvent se froisser ou se plier.
- Ne surchargez pas le magasin papier. Ne chargez pas de support d'impression au-delà de la ligne de remplissage à l'intérieur des guides de largeur du papier.
- Réglez les guides de largeur du papier en fonction du format de papier.
- Si des bourrages papier surviennent fréquemment, utilisez un nouveau paquet de papier ou un autre support.



**Avertissement :**

*N'utilisez pas de papier conducteur tel que du papier origami, du papier carbone ou du papier à revêtement conducteur. Lorsqu'un bourrage papier se produit, celui-ci peut provoquer un court-circuit et éventuellement un incendie.*

**Voir aussi :**

- « Chargement de supports d'impression dans le chargeur multifonction (MPF) » à la page 39
- « Chargement d'enveloppes dans le chargeur multifonction (MPF) » à la page 45
- « Impression sur du papier de format personnalisé » à la page 60

## **Supports d'impression pouvant endommager votre imprimante**

Votre imprimante est conçue pour utiliser divers de types de supports selon les travaux d'impression. Néanmoins, certains supports peuvent altérer la qualité d'impression, augmenter la fréquence des bourrages papier ou endommager l'imprimante.

Les supports à éviter sont les suivants :

- Supports rugueux ou poreux
- Supports en plastique
- Papier ayant été plié ou froissé
- Papier contenant des agrafes
- Enveloppes à fenêtre ou fermoirs métalliques
- Enveloppes matelassées
- Papier couché ou glacé non destiné au laser
- Supports perforés

**Avertissement :**

*N'utilisez pas de papier conducteur tel que du papier origami, du papier carbone ou du papier à revêtement conducteur. Lorsqu'un bourrage papier se produit, celui-ci peut provoquer un court-circuit et éventuellement un incendie.*

---

## **Supports d'impression pris en charge**

L'utilisation de supports d'impression inadéquats peut provoquer des bourrages papier, altérer la qualité d'impression et endommager l'imprimante. Pour utiliser les fonctionnalités de cette imprimante de manière optimale, utilisez les supports d'impression suggérés qui sont recommandés ici.

**Important :**

*Le toner peut se détacher du support d'impression du fait de l'humidité due à l'eau, à la pluie, à la vapeur, etc. Pour plus d'informations, contactez votre représentant Epson local ou un revendeur autorisé.*

**Supports d'impression utilisables**

Les types de supports d'impression pouvant être utilisés sur cette imprimante sont les suivants :

**Remarque:**

- SEF et LEF indiquent le sens d'alimentation du papier : SEF signifie « alimentation bord court » et LEF « alimentation bord long ».*
- Utilisez uniquement des supports destinés à l'impression laser. N'utilisez pas de papier pour impression jet d'encre dans cette imprimante.*
- L'impression sur des supports d'impression qui ne correspondent pas au format de papier ou au type de papier sélectionné dans le pilote d'imprimante peut provoquer des bourrages papier. Pour vous assurer que l'impression est effectuée correctement, sélectionnez le format de papier et le type de papier appropriés.*

**Chargeur multifonction (MPF)**

Format de papier	<p>A4 SEF (210 × 297 mm)</p> <p>B5 SEF (182 × 257 mm)</p> <p>A5 SEF (148 × 210 mm)</p> <p>Letter SEF (8,5 × 11 pouces)</p> <p>Legal SEF (8,5 × 14 pouces)</p> <p>Folio SEF (8,5 × 13 pouces)</p> <p>Executive SEF (7,25 × 10,5 pouces)</p> <p>C5 SEF (162 × 229 mm)</p> <p>Monarch SEF (3,875 × 7,5 pouces)</p> <p>Monarch LEF (7,5 × 3,875 pouces)<sup>*1</sup></p> <p>Env n° 10 SEF (4,125 × 9,5 pouces)</p> <p>DL SEF (110 × 220 mm)</p> <p>DL LEF (220 × 110 mm)<sup>*1</sup></p> <p>Format personnalisé :</p> <p>Largeur : 76,2 – 215,9 mm<sup>*2</sup></p> <p>Longueur : 127 – 355,6 mm<sup>*3</sup></p>
Type de papier (grammage)	<p>Ordinaire</p> <p>Bond</p> <p>Couvertures</p> <p>Papier glacé</p> <p>Etiquettes</p> <p>Enveloppe</p> <p>Papier recyclé</p> <p>Papier en-tête</p> <p>Papier préimprimé</p> <p>Papier préperforé</p> <p>Papier couleur</p> <p>Papier spécial</p> <p>Type personnalisé</p>

Capacité de chargement	150 feuilles de papier standard
------------------------	---------------------------------

\*1 Il est possible d'imprimer sur des enveloppes Monarch et DL avec le rabat ouvert en mode LEF.

\*2 La largeur maximale est de 220 mm pour DL (LEF).

\*3 La longueur minimale est de 3,875 pouces pour Monarch (LEF) et de 110 mm pour DL (LEF).

## Chargement des supports d'impression

Le chargement adéquat des supports d'impression permet d'éviter les bourrages et les problèmes d'impression.

Avant de charger le support d'impression, repérez la face à imprimer recommandée du support d'impression. Cette information figure généralement sur l'emballage du support d'impression.

### **Remarque:**

*Après avoir chargé le papier dans le chargeur, spécifiez le même type de papier dans le pilote d'imprimante.*

## Capacité

Le chargeur multifonction (MPF) peut contenir :

- 150 feuilles de papier standard
- 16,2 mm de papier épais
- Une feuille de papier couché
- Cinq enveloppes
- 16,2 mm d'étiquettes

## Dimensions des supports d'impression

Le chargeur multifonction (MPF) accepte les supports d'impression dont les dimensions sont les suivantes :

- Largeur : 76,2 – 215,9 mm
- Longueur : 127 – 355,6 mm

**Remarque:**

- ❑ La largeur maximale est de 220 mm pour DL (LEF).
- ❑ La longueur minimale est de 3,875 pouces pour Monarch (LEF) et de 110 mm pour DL (LEF).

**Chargement de supports d'impression dans le chargeur multifonction (MPF)****Remarque:**

- ❑ Pour éviter les bourrages papier, ne retirez pas le capot papier lorsqu'un travail est en cours d'impression.
- ❑ Utilisez uniquement des supports destinés à l'impression laser. N'utilisez pas de papier pour impression jet d'encre dans cette imprimante.

1. Ouvrez le capot avant.

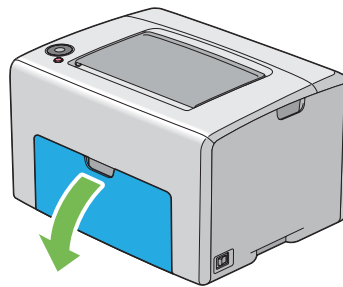
**Remarque:**

Lorsque vous utilisez le chargeur multifonction (MPF) pour la première fois, ouvrez le capot avant en tirant sur la feuille d'instruction.

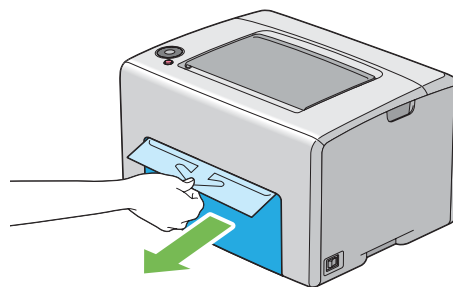

2. Retirez le capot papier.

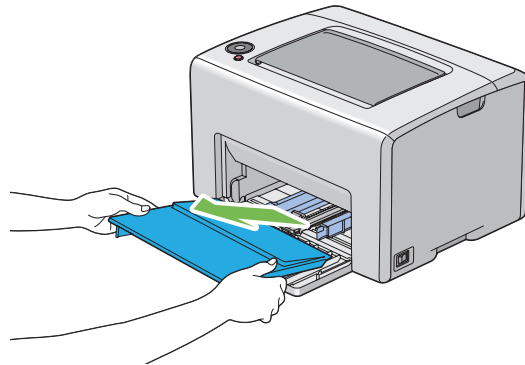

**Remarque:**

Lorsque vous utilisez le chargeur multifonction (MPF) pour la première fois, retirez la feuille d'instruction qui est collée sur le capot papier avec du ruban adhésif.

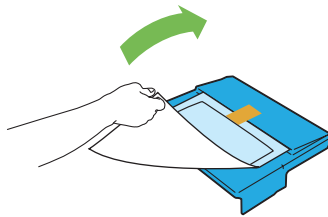

3. Tirez la barre coulissante vers vous jusqu'à ce qu'elle s'arrête.

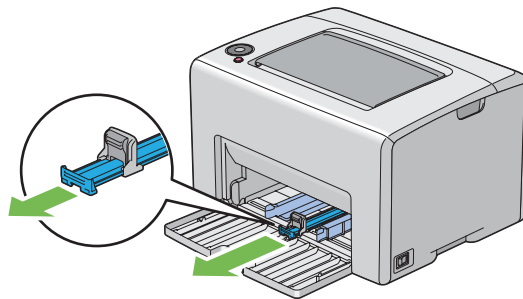



4. Tirez le guide de longueur vers vous jusqu'à ce qu'il s'arrête.

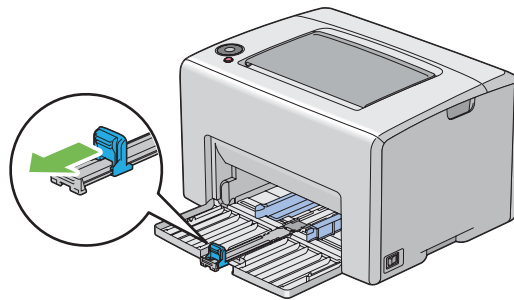

5. Réglez les guides de largeur du papier à leur largeur maximale.

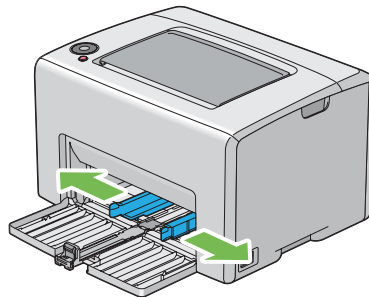

6. Avant de charger les supports d'impression, déramez et aérez les feuilles. Lissez ensuite les bords de la pile sur une surface plane.

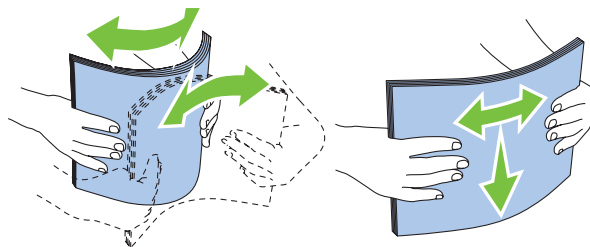

7. Chargez les supports d'impression dans le chargeur multifonction (MPF) en insérant la partie supérieure en premier et la face à imprimer recommandée vers le haut.

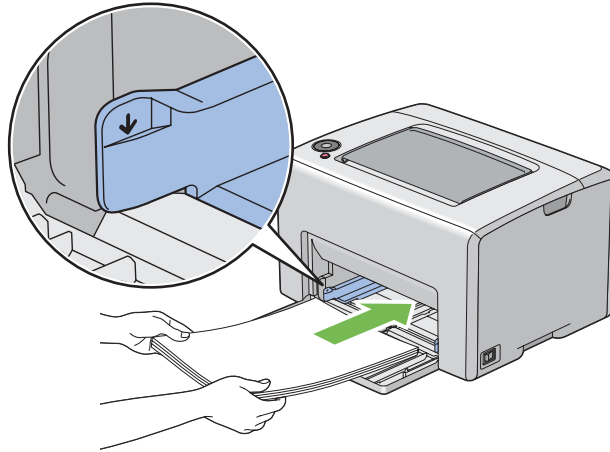

8. Réglez les guides de largeur du papier jusqu'à ce qu'ils reposent légèrement sur les bords de la pile de supports d'impression.

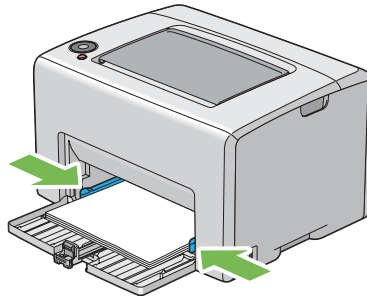

9. Faites glisser le guide de longueur vers l'imprimante jusqu'à ce qu'il touche les supports d'impression.

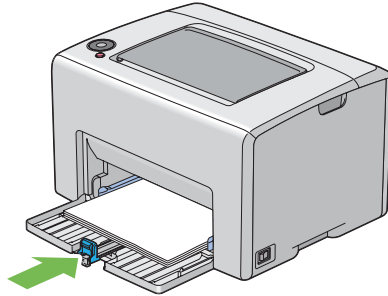

**Remarque:**

*En fonction de la taille du support d'impression, faites d'abord glisser la barre coulissante vers l'arrière jusqu'à ce qu'elle s'arrête, puis pincez le guide de longueur et faites-le glisser vers l'arrière jusqu'à ce qu'il touche les supports d'impression.*

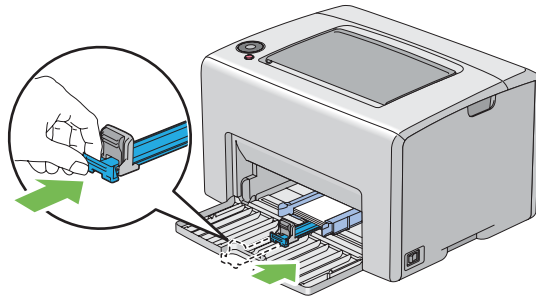

10. Insérez le capot papier dans l'imprimante, puis alignez-le en vous aidant du repère situé sur le chargeur multifonction (MPF).

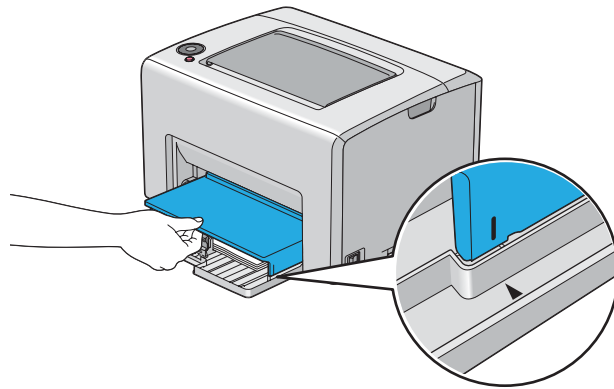
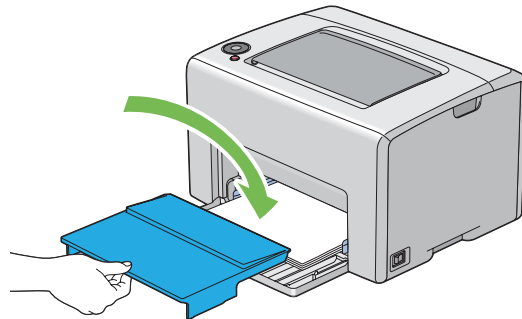

11. Sortez la rallonge du magasin de sortie.

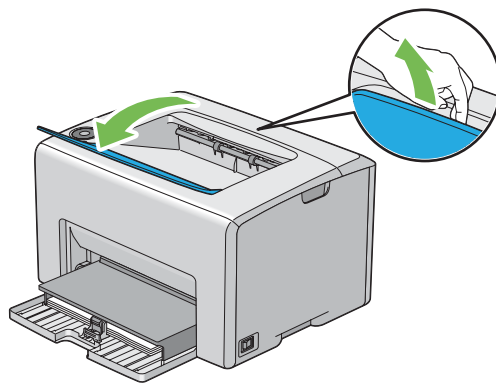

- Sélectionnez le type de papier dans le pilote d'imprimante si un support d'impression autre que du papier ordinaire standard est chargé. Si un support d'impression personnalisé est chargé dans le chargeur multifonction (MPF), vous devez définir le paramètre de format de papier à l'aide du pilote d'imprimante.

**Remarque:**

*Pour plus d'informations sur la définition du format et du type de papier dans le pilote d'imprimante, reportez-vous à l'aide en ligne fournie pour le pilote d'imprimante.*

**Remarque:**

*Pour le papier au format standard, réglez d'abord les guides, puis définissez le papier.*

### **Chargement d'enveloppes dans le chargeur multifonction (MPF)**

**Remarque:**

*Lorsque vous imprimez sur des enveloppes, veillez à sélectionner le paramètre correspondant dans le pilote d'imprimante. Sinon, une rotation de 180 degrés sera appliquée à l'image imprimée.*

#### **Chargement d'enveloppes n° 10, DL ou Monarch**

Chargez les enveloppes en orientant le côté à imprimer vers le haut, le côté avec le rabat vers le bas et le rabat tourné vers la droite.

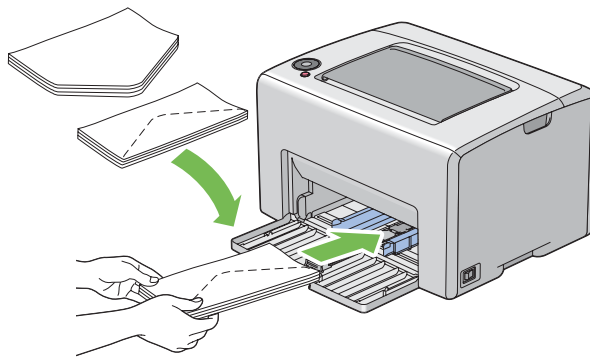

Pour éviter que les enveloppes DL et Monarch ne se froissent, il est recommandé de les charger face à imprimer vers le haut, rabat ouvert et orienté vers vous.

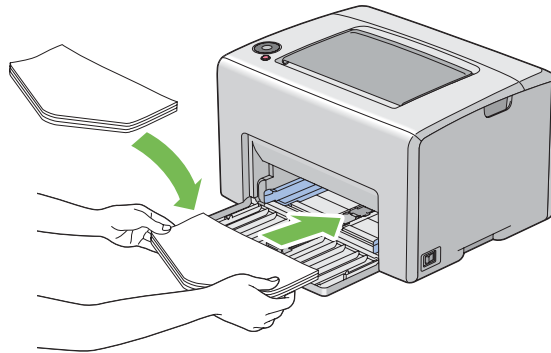

**Remarque:**

Lorsque vous chargez les enveloppes selon l'orientation bord long (LEF), veuillez à spécifier l'orientation paysage dans le pilote d'imprimante.

### Chargement d'enveloppes C5

Chargez les enveloppes en orientant le côté à imprimer vers le haut, rabat ouvert et orienté vers vous.

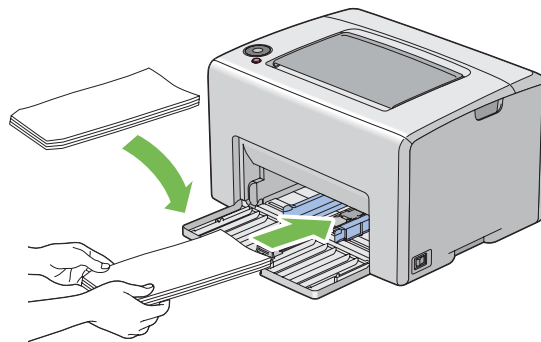

**Important :**

N'utilisez jamais d'enveloppes avec des fenêtres ou des revêtements intérieurs couchés. Ces enveloppes peuvent entraîner des brouillages papier et endommager l'imprimante.

**Remarque:**

- ❑ Si vous ne chargez pas les enveloppes dans le chargeur multifonction (MPF) immédiatement après les avoir sorties de leur emballage, celles-ci risquent de se gonfler. Pour éviter les bourrages, aplatissez-les comme indiqué ci-après avant de les charger dans le chargeur multifonction (MPF).

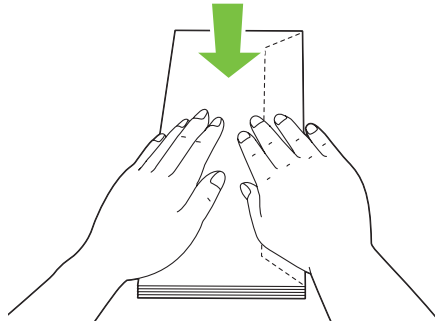

- ❑ Si les enveloppes ne sont toujours pas alimentées correctement, recourbez légèrement le rabat des enveloppes comme indiqué dans l'illustration suivante. Veillez à ce que la courbure appliquée n'excède pas 5 mm.

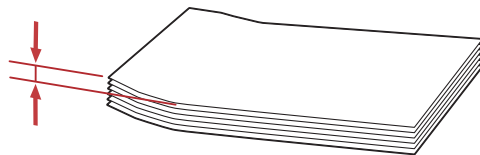
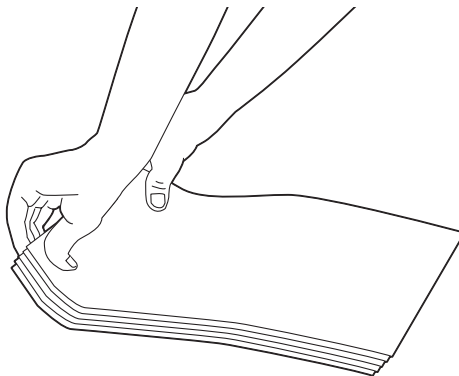

- ❑ Pour confirmer la bonne orientation de chaque support d'impression, notamment les enveloppes, reportez-vous aux instructions du *Envelope/Paper Setup Navigator* (Assistant configuration enveloppe/papier) dans le pilote d'imprimante.

### Chargement de papier en-tête dans le chargeur multifonction (MPF)

Chargez le papier en-tête dans l'imprimante en orientant le côté à imprimer vers le haut. Le bord comportant l'en-tête doit être inséré en premier dans l'imprimante.

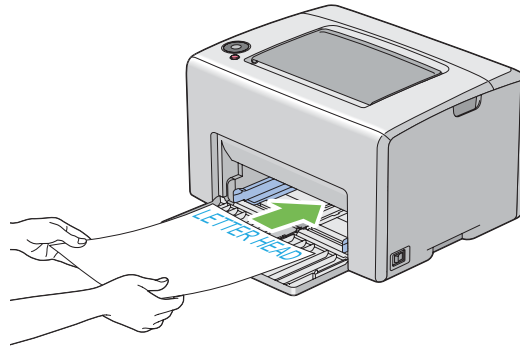

### Impression recto verso manuelle (pilote d'imprimante Windows uniquement)

**Remarque:**

Lors de l'impression sur du papier ondulé, aplanissez-le, puis insérez-le dans le chargeur.

Lorsque vous lancez l'impression recto verso manuelle, la fenêtre d'instructions apparaît. Notez que la fenêtre ne peut pas être rouverte une fois fermée. Ne fermez pas la fenêtre tant que l'impression recto verso n'est pas terminée.

### Opérations sur votre ordinateur

Dans la procédure suivante, Microsoft® Windows® XP WordPad est utilisé à titre d'exemple.

**Remarque:**

La méthode d'affichage de la boîte de dialogue **Properties (Propriétés)/Printing Preferences (Préférences d'impression)** de l'imprimante varie d'une application logicielle à une autre. Reportez-vous au manuel de votre application logicielle.

1. Dans le menu **File (Fichier)**, sélectionnez **Print (Imprimer)**.



- Sélectionnez l'imprimante dans la zone de liste **Select Printer (Sélectionner l'imprimante)**, puis cliquez sur **Preferences (Préférences)**.
- L'onglet **Paper/Output (Papier/Sortie)** apparaît.

Sous **2 Sided Print (Impression recto-verso)**, sélectionnez **2 Sided, Flip on Short Edge (Recto-verso, retourner bord court)** ou **2 Sided Print (Impression recto-verso)** pour définir la façon de relier les pages imprimées recto verso.

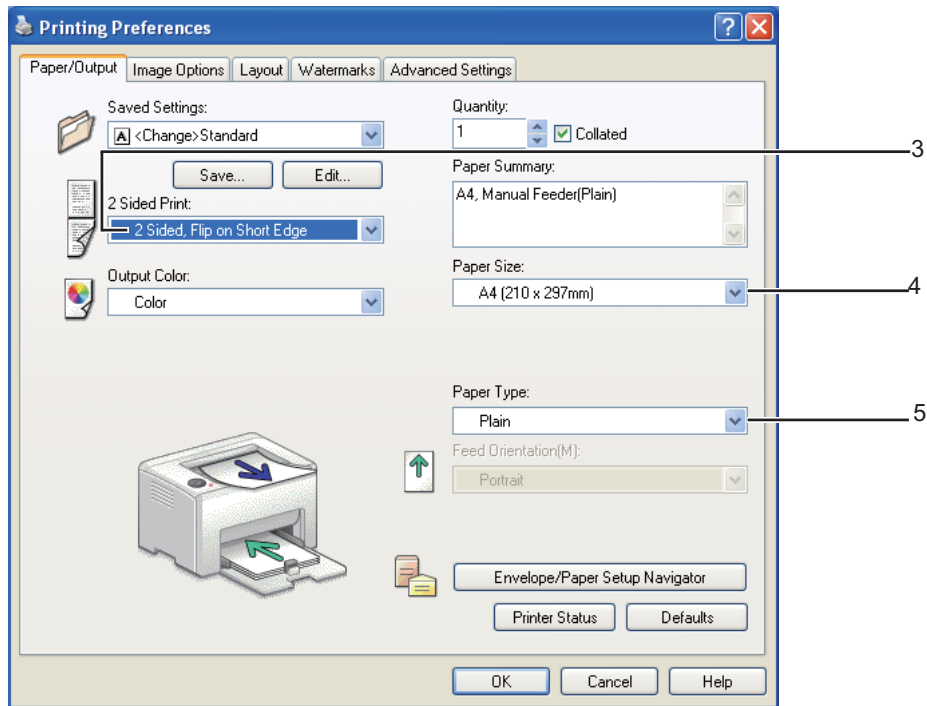

- Sous **Paper Size (Format de papier)**, sélectionnez le format du document à imprimer.
- Sous **Paper Type (Type de support)**, sélectionnez le type de papier à utiliser.
- Cliquez sur **OK** pour fermer la boîte de dialogue **Printing Preferences (Préférences d'impression)**.
- Cliquez sur **Print (Imprimer)** dans la boîte de dialogue **Print (Imprimer)** pour lancer l'impression.

**Important :**

Lorsque vous lancez l'impression recto verso manuelle, la fenêtre d'instructions apparaît. Notez que la fenêtre ne peut pas être rouverte une fois fermée. Ne fermez pas la fenêtre tant que l'impression recto verso n'est pas terminée.

**Chargement de supports d'impression dans le chargeur multifonction (MPF)**

1. Imprimez d'abord les pages paires (versos).

Pour un document de six pages, les versos sont imprimés dans l'ordre suivant : page 6, page 4, puis page 2.

Le voyant  (**Marche**) clignote et le voyant  (**Prêt/données**) s'allume au terme de l'impression des pages paires.

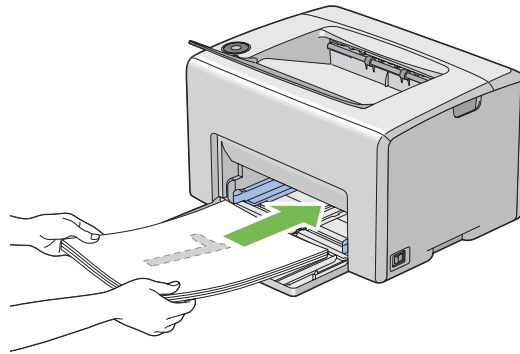



2. Après l'impression des pages paires, retirez la pile de papier du magasin de sortie central.

**Remarque:**

Les impressions tordues ou recourbées peuvent provoquer des brouillages papier. Lissez-les avant de les placer dans le chargeur.

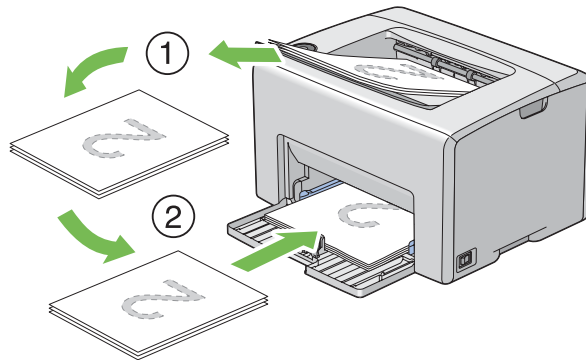
- Empilez les impressions et placez-les ainsi (face vierge tournée vers le haut) dans le chargeur multifonction (MPF).



- Appuyez sur la touche  (**Marche**).

Les pages sont imprimées dans l'ordre suivant : page 1 (verso de la page 2), page 3 (verso de la page 4), puis page 5 (verso de la page 6).

**Remarque:**

*Il est impossible d'imprimer sur les deux côtés du papier si le document se compose de différents formats de papier.*

## Utilisation de la rallonge du magasin de sortie

La rallonge du bac de sortie est conçue pour empêcher que les supports d'impression ne tombent de l'imprimante une fois un travail d'impression terminé.

Avant d'imprimer un document, veillez à ce que la rallonge du bac de sortie soit entièrement dépliée.

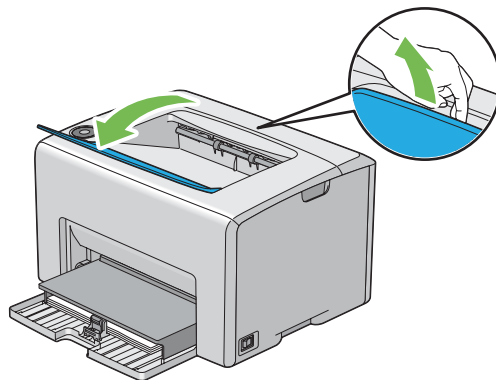

---

## Impression

Cette section explique comment imprimer certaines listes d'informations à partir de votre imprimante et comment annuler un travail.

### Envoi d'un travail à l'impression

Installez le pilote d'imprimante pour utiliser toutes les fonctionnalités de l'imprimante. Lorsque vous sélectionnez l'option **Print (Imprimer)** dans un logiciel, une fenêtre représentant le pilote d'imprimante s'ouvre. Sélectionnez les paramètres adaptés au travail spécifique que vous envoyez à l'impression. Les paramètres d'impression sélectionnés depuis le pilote sont prioritaires sur les paramètres de menu par défaut sélectionnés dans l'utilitaire Printer Setting Utility.

Il se peut que vous deviez cliquer sur **Preferences (Préférences)** dans la boîte de dialogue **Print (Imprimer)** initiale pour visualiser tous les paramètres système que vous pouvez modifier. Si vous ne connaissez pas encore certaines fonctionnalités de la fenêtre du pilote d'imprimante, reportez-vous à l'aide en ligne pour obtenir plus d'informations.

Pour imprimer un travail à partir d'une application Windows standard :

1. Ouvrez le fichier que vous voulez imprimer.
2. Dans le menu **File (Fichier)**, sélectionnez **Print (Imprimer)**.
3. Vérifiez que l'imprimante sélectionnée dans la boîte de dialogue est bien la bonne. Si nécessaire, modifiez les paramètres système (par exemple, les pages que vous souhaitez imprimer ou le nombre de copies).
4. Pour régler les paramètres système qui ne sont pas disponibles sur le premier écran, tels que **Quantity (Copies)**, **Paper Size (Format de papier)** ou **Feed Orientation (Orientation d'alimentation)**, cliquez sur **Preferences (Préférences)**.

La boîte de dialogue **Printing Preferences (Préférences d'impression)** s'affiche.

5. Spécifiez les paramètres d'impression. Pour plus d'informations, cliquez sur **Help (Aide)**.
6. Cliquez sur **OK** pour fermer la boîte de dialogue **Printing Preferences (Préférences d'impression)**.
7. Cliquez sur **Print (Imprimer)** pour envoyer le travail à l'imprimante sélectionnée.

## **Annulation d'un travail d'impression**

Vous pouvez annuler un travail d'impression de plusieurs façons.

### **Annulation à partir du panneau de commande**

Pour annuler un travail une fois l'impression commencée :

1. Appuyez sur la touche  (**Annuler le travail**).

#### **Remarque:**

*L'impression est uniquement annulée pour le travail actuel. Tous les travaux suivants seront imprimés.*

### **Annulation d'un travail à partir d'un ordinateur Windows**

#### *Annulation d'un travail à partir de la barre des tâches*

Lorsque vous envoyez un travail à l'impression, une petite icône représentant l'imprimante s'affiche dans le coin droit de la barre des tâches.

1. Double-cliquez sur l'icône de l'imprimante.

Une liste des travaux d'impression apparaît dans la fenêtre de l'imprimante.

2. Sélectionnez le travail que vous voulez annuler.
3. Appuyez sur la touche **Delete**.

#### *Annulation d'un travail à partir du Bureau*

1. Réduisez tous les programmes pour afficher le Bureau.

Sous Windows XP, cliquez sur **start (démarrer) — Printers and Faxes (Imprimantes et télécopieurs)**.

Sous Windows Server® 2003, cliquez sur **Start (Démarrer) — Printers and Faxes (Imprimantes et télécopieurs)**.

Sous Windows 7 et Windows Server 2008 R2, cliquez sur **Start (Démarrer) — Devices and Printers (Périphériques et imprimantes)**.

Sous Windows Vista®, cliquez sur **Start (Démarrer) — Control Panel (Panneau de configuration) — Hardware and Sound (Matériel et audio) — Printers (Imprimantes)**.

Sous Windows Server 2008, cliquez sur **Start (Démarrer) — Control Panel (Panneau de configuration) — Printer (Imprimante)**.

Une liste des imprimantes disponibles s'affiche.

2. Double-cliquez sur l'imprimante que vous avez sélectionnée lors de l'envoi du travail.

Une liste des travaux d'impression apparaît dans la fenêtre de l'imprimante.

3. Sélectionnez le travail que vous voulez annuler.
4. Appuyez sur la touche **Delete**.

## ***Sélection des options d'impression***

### ***Sélectionnant des préférences d'impression (Windows)***

Les préférences de l'imprimante s'appliquent à l'ensemble de vos travaux d'impression, sauf si vous les remplacez spécifiquement pour un travail. Par exemple, si vous voulez utiliser l'impression recto verso pour la plupart des travaux, définissez cette option dans les paramètres de l'imprimante.

Pour sélectionner les préférences de l'imprimante :

1. Sous Windows XP, cliquez sur **start (démarrer) — Printers and Faxes (Imprimantes et télécopieurs)**.

Sous Windows Server 2003, cliquez sur **Start (Démarrer) — Printers and Faxes (Imprimantes et télécopieurs)**.

Sous Windows 7 et Windows Server 2008 R2, cliquez sur **Start (Démarrer) — Devices and Printers (Périphériques et imprimantes)**.

Sous Windows Vista, cliquez sur **Start (Démarrer) — Control Panel (Panneau de configuration) — Hardware and Sound (Matériel et audio) — Printers (Imprimantes)**.

Sous Windows Server 2008, cliquez sur **Start (Démarrer) — Control Panel (Panneau de configuration) — Printer (Imprimante)**.

Une liste des imprimantes disponibles s'affiche.

2. Cliquez avec le bouton droit sur l'icône de votre imprimante, puis sélectionnez **Printing Preferences (Préférences d'impression)**.

L'écran **EPSON AL-C1700 Printing Preferences (Préférences d'impression)** s'affiche.

3. Effectuez les sélections voulues sous les différents onglets du pilote, puis cliquez sur **OK** pour enregistrer vos sélections.

**Remarque:**

*Pour plus d'informations sur les options du pilote d'imprimante Windows, cliquez sur **Help (Aide)** sous l'onglet du pilote d'imprimante pour afficher l'aide en ligne.*

### **Sélection des options pour un travail individuel (Windows)**

Si vous voulez utiliser des options d'impression spéciales pour un travail particulier, modifiez les paramètres du pilote avant d'envoyer le travail à l'imprimante. Par exemple, si vous voulez utiliser le mode de qualité d'impression Photo pour un graphique particulier, sélectionnez ce paramètre dans le pilote avant d'imprimer ce travail.

1. Une fois le document ou graphique ouvert dans votre application, accédez à la boîte de dialogue **Print (Imprimer)**.
2. Sélectionnez l'imprimante de la série Epson AcuLaser C1700, puis cliquez sur **Preferences (Préférences)** pour ouvrir le pilote d'imprimante.
3. Effectuez vos sélections sous les onglets du pilote. Pour les options d'impression spécifiques, reportez-vous au tableau suivant.

**Remarque:**

*Dans Windows, vous pouvez enregistrer les options d'impression actuelles sous un nom distinct et les appliquer à d'autres travaux d'impression. Effectuez vos sélections sous les onglets **Paper/Output (Papier/Sortie)**, **Image Options (Options d'image)**, **Layout (Disposition)**, **Watermarks (Filigranes)** et **Advanced Settings (Paramètres avancés)**, puis cliquez sur **Save (Enregistrer)** sous **Saved Settings (Paramètres enregistrés)** sous l'onglet **Paper/Output (Papier/Sortie)**. Cliquez sur **Help (Aide)** pour plus d'informations.*

4. Cliquez sur **OK** pour enregistrer vos sélections.
5. Imprimez le travail.

Pour les options d'impression spécifiques, reportez-vous au tableau suivant :

### Options d'impression pour Windows

Système d'exploitation	Onglet du pilote	Options d'impression
Windows XP, Windows XP x 64 bits, Windows Server 2003, Windows Server 2003 x 64 bits, Windows Vista, Windows Vista x 64 bits, Windows Server 2008, Windows Server 2008 x 64 bits, Windows Server 2008 R2, Windows 7 ou Windows 7 x 64 bits	Onglet <b>Paper/Output (Papier/Sortie)</b>	<input type="checkbox"/> Saved Settings (Paramètres enregistrés) <input type="checkbox"/> 2 Sided Print (Impression recto-verso) <input type="checkbox"/> Output Color (Mode couleur) <input type="checkbox"/> Quantity (Copies) <input type="checkbox"/> Collated (Assemblé) <input type="checkbox"/> Paper Summary (Récapitulatif support) <input type="checkbox"/> Paper Size (Format de papier) <input type="checkbox"/> Paper Type (Type de support) <input type="checkbox"/> Feed Orientation (Orientation d'alimentation) <input type="checkbox"/> Envelope/Paper Setup Navigator (Assistant configuration enveloppe/papier) <input type="checkbox"/> Printer Status (Etat imprimante) <input type="checkbox"/> Defaults (Valeurs par défaut)
	Onglet <b>Image Options (Options d'image)</b>	<input type="checkbox"/> Output Color (Mode couleur) <input type="checkbox"/> Output Recognition (Reconnaissance sortie) <input type="checkbox"/> Image Adjustment Mode (Mode de réglage image) <input type="checkbox"/> Image Types (Types d'images) <input type="checkbox"/> Image Auto Correction (Correction image auto) <input type="checkbox"/> Image Settings (Paramètres image) <input type="checkbox"/> Color Balance (Equilibre des couleurs) <input type="checkbox"/> Profile Settings (Paramètres de profil) <input type="checkbox"/> Defaults (Valeurs par défaut)
	Onglet <b>Layout (Disposition)</b>	<input type="checkbox"/> Image Orientation (Orientation image) <input type="checkbox"/> Multiple-Up (N pages par feuille) <input type="checkbox"/> Booklet / Poster / Mixed Document / Rotation (Brochure / Affiche / Document mixte / Rotation) <input type="checkbox"/> Fit to New Paper Size (Ajuster au nouveau format) <input type="checkbox"/> Specify Zoom (Spécifier le taux de zoom) <input type="checkbox"/> Image Shift / Print Position (Décalage image / Position d'impression) <input type="checkbox"/> Defaults (Valeurs par défaut)



Système d'exploitation	Onglet du pilote	Options d'impression
Windows XP, Windows Server 2003, Windows Vista, Windows Server 2008 ou Windows 7	Onglet <b>Watermarks (Filigranes)</b>	<input type="checkbox"/> Watermarks (Filigranes) <ul style="list-style-type: none"> <li><input type="checkbox"/> New Watermark (Nouveau filigrane)</li> <li><input type="checkbox"/> Edit Watermark (Modifier le filigrane)</li> <li><input type="checkbox"/> Delete Watermark (Supprimer le filigrane)</li> <li><input type="checkbox"/> Apply to First Page Only (Première page seulement)</li> </ul> <input type="checkbox"/> Annotation <input type="checkbox"/> Defaults (Valeurs par défaut)
Windows XP, Windows XP x 64 bits, Windows Server 2003, Windows Server 2003 x 64 bits, Windows Vista, Windows Vista x 64 bits, Windows Server 2008, Windows Server 2008 x 64 bits, Windows Server 2008 R2, Windows 7 ou Windows 7 x 64 bits	Onglet <b>Advanced Settings (Paramètres avancés)</b>	<input type="checkbox"/> Skip Blank Pages (Sauter les pages vierges) <input type="checkbox"/> Draft Mode (Mode brouillon) <input type="checkbox"/> Other Settings (Graphics Settings) (Autres paramètres (graphisme)) <ul style="list-style-type: none"> <li><input type="checkbox"/> Items (Éléments)</li> <li><input type="checkbox"/> Settings for (Paramètres de )</li> </ul> <input type="checkbox"/> About (A propos de) <input type="checkbox"/> Defaults (Valeurs par défaut)

### Sélection des options pour un travail individuel (Mac OS X)

Pour sélectionner les paramètres d'impression pour un travail particulier, modifiez les paramètres du pilote avant d'envoyer le travail à l'imprimante.

1. Une fois le document ouvert dans votre application, cliquez sur **File (Fichier)**, puis cliquez sur **Print (Imprimer)**.
2. Sélectionnez l'imprimante de la série Epson AcuLaser C1700 dans **Printer (Imprimante)**.
3. Sélectionnez les options d'impression désirées dans les menus et les listes déroulantes affichés.

#### Remarque:

Dans Mac OS® X, cliquez sur **Save As (Enregistrer sous)** sur l'écran du menu **Presets (Préréglages)** pour enregistrer les paramètres actuels de l'imprimante. Vous pouvez créer plusieurs préréglages et enregistrer chacun d'eux sous un nom unique avec des paramètres d'imprimante particuliers. Pour imprimer des travaux en utilisant des paramètres d'imprimante spécifiques, cliquez sur le préréglage enregistré correspondant dans la liste **Presets (Préréglages)**.

4. Cliquez sur **Print (Imprimer)** pour imprimer le travail.

Options d'impression du pilote d'imprimante Mac OS X :

Le tableau ci-après utilise Mac OS X 10.6 TextEdit en guise d'exemple.

### Options d'impression pour Mac OS X

Élément	Options d'impression
	<input type="checkbox"/> Copies <input type="checkbox"/> Collated (Assemblage) <input type="checkbox"/> Pages <input type="checkbox"/> Paper Size (Format de papier) <input type="checkbox"/> Orientation
Layout (Organisation)	<input type="checkbox"/> Pages per Sheet (Pages par feuille) <input type="checkbox"/> Layout Direction (Direction de l'organisation) <input type="checkbox"/> Border (Bordure) <input type="checkbox"/> Two-Sided (Recto verso) <input type="checkbox"/> Reverse page orientation (Inverser l'orientation de la page) <input type="checkbox"/> Flip horizontally (Retourner horizontalement)
Paper Handling (Alimentation en papier)	<input type="checkbox"/> Pages to Print (Pages à imprimer) <input type="checkbox"/> Page Order (Ordre des pages) <input type="checkbox"/> Scale to fit paper size (Adapter au format du papier) <input type="checkbox"/> Destination Paper Size (Format de papier de destination) <input type="checkbox"/> Scale down only (Réduire uniquement l'échelle)
Cover Page (Page de garde)	<input type="checkbox"/> Print Cover Page (Imprimer une page de garde) <input type="checkbox"/> Cover Page Type (Type de page de garde) <input type="checkbox"/> Billing Info (Information de facturation)
Scheduler (Programmeur)	<input type="checkbox"/> Print Document (Imprimer le document) <input type="checkbox"/> Priority (Priorité)
Job Control (Contrôle des travaux)	<input type="checkbox"/> Account Mode (Mode Compte)
Image Settings (Paramètres de l'image)	<input type="checkbox"/> Brightness (Luminosité) <input type="checkbox"/> Contrast (Contraste) <input type="checkbox"/> Chroma (Saturation)

Élément	Options d'impression
Printer Features (Caractéristiques de l'imprimante)	<ul style="list-style-type: none"> <li><input type="checkbox"/> Basic (De base) <ul style="list-style-type: none"> <li><input type="checkbox"/> Output Color (Couleur de sortie)</li> <li><input type="checkbox"/> Paper Type (Type de papier)</li> </ul> </li> <li><input type="checkbox"/> Detailed Settings (Paramètres détaillés) <ul style="list-style-type: none"> <li><input type="checkbox"/> Image Type (Type d'image)</li> <li><input type="checkbox"/> Image Rotation (180deg) (Rotation d'image [180°])</li> <li><input type="checkbox"/> Skip Blank Pages (Ignorer les pages vierges)</li> <li><input type="checkbox"/> Draft Mode (Mode Brouillon)</li> <li><input type="checkbox"/> Trapping (Prise)</li> <li><input type="checkbox"/> Image Enhancement (Amélioration de l'image)</li> <li><input type="checkbox"/> Sharpness Adjustment (Réglage de la netteté)</li> <li><input type="checkbox"/> Screen (Trame)</li> </ul> </li> <li><input type="checkbox"/> Color Balance C/M/Y/K (Balance des couleurs C/M/J/N) <ul style="list-style-type: none"> <li><input type="checkbox"/> Low Density (Faible densité)</li> <li><input type="checkbox"/> Medium Density (Densité moyenne)</li> <li><input type="checkbox"/> Medium Density (Haute densité)</li> </ul> </li> </ul>
Summary (Résumé)	

## ***Impression sur du papier de format personnalisé***

Cette section explique comment imprimer sur du papier de format personnalisé à l'aide du pilote d'imprimante.

Pour charger du papier de format personnalisé dans le chargeur multifonction (MPF), procédez de la même manière que pour du papier de taille standard.

### ***Voir aussi :***

« *Chargement de supports d'impression dans le chargeur multifonction (MPF)* » à la page 39

## ***Définition des formats de papier personnalisés***

Avant d'imprimer, définissez le format personnalisé utilisé dans le pilote d'imprimante.

### ***Remarque:***

*Lorsque vous définissez le format de papier dans le pilote d'imprimante, assurez-vous de spécifier le format exact du support d'impression que vous utilisez. Le fait de spécifier une taille incorrecte pour l'impression peut entraîner une panne de l'imprimante. Cela est particulièrement vrai si une taille trop grande est configurée pour un papier étroit.*

### *Utilisation du pilote d'imprimante Windows*

Dans le pilote d'imprimante Windows, définissez la taille personnalisée dans la boîte de dialogue **Custom Paper Size (Format papier personnalisé)**. Dans cette section, la procédure utilise Windows XP en guise d'exemple.

Sous Windows XP ou version ultérieure, seuls les utilisateurs disposant de droits et d'un mot de passe d'administrateur peuvent modifier les paramètres. Les utilisateurs sans droits d'administrateur peuvent uniquement afficher le contenu.

1. Cliquez sur **start (démarrer) — Printers and Faxes (Imprimantes et télécopieurs)**.
2. Cliquez avec le bouton droit sur l'icône de votre imprimante, puis sélectionnez **Properties (Propriétés)**.
3. Sélectionnez l'onglet **Configuration**.
4. Cliquez sur **Custom Paper Size (Format papier personnalisé)**.
5. Dans **Details (Détails)**, sélectionnez la configuration personnalisée que vous souhaitez définir.
6. Spécifiez la longueur du bord court et celle du bord long sous **Settings for (Paramètres de)**. Vous pouvez taper les valeurs directement dans les champs ou les sélectionner à l'aide des flèches Haut et Bas. La longueur du bord court ne peut pas excéder celle du bord long, même si elle se trouve dans la plage spécifiée. La longueur du bord long ne peut pas être inférieure à celle du bord court, même si elle se trouve dans la plage spécifiée.
7. Pour attribuer un nom au papier, activez la case à cocher **Name Paper Size (Nommer le format support)**, puis entrez le nom dans le champ **Paper Name (Nom du support)**. Le nom du papier peut contenir jusqu'à 14 caractères.
8. Si nécessaire, répétez les étapes 5 à 7 pour définir un autre format personnalisé.
9. Cliquez deux fois sur **OK**.

### ***Impression sur du papier de format personnalisé***

Utilisez les procédures suivantes pour imprimer à l'aide du pilote d'imprimante Windows ou Mac OS X.

### *Utilisation du pilote d'imprimante Windows*

Dans cette section, la procédure utilise Windows XP WordPad en guise d'exemple.

**Remarque:**

La méthode d'affichage de la boîte de dialogue **Properties (Propriétés)/Printing Preferences (Préférences d'impression)** de l'imprimante varie d'une application logicielle à une autre. Reportez-vous au manuel de votre application logicielle.

1. Dans le menu **File (Fichier)**, sélectionnez **Print (Imprimer)**.
2. Sélectionnez l'imprimante à utiliser, puis cliquez sur **Preferences (Préférences)**.
3. Sélectionnez l'onglet **Paper/Output (Papier/Sortie)**.
4. Sélectionnez le format du document d'origine dans **Paper Size (Format de papier)**.
5. Sélectionnez le type de papier approprié dans **Paper Type (Type de support)**.
6. Cliquez sur l'onglet **Layout (Disposition)**.
7. Dans **Fit to New Paper Size (Ajuster au nouveau format)**, sélectionnez la taille personnalisée que vous avez définie. Si vous avez sélectionné le format personnalisé dans **Paper Size (Format de papier)** à l'étape 4, sélectionnez **Same as Paper Size (Identique au format source)**.
8. Cliquez sur **OK**.
9. Cliquez sur **Print (Imprimer)** dans la boîte de dialogue **Print (Imprimer)** pour lancer l'impression.

*Utilisation du pilote d'imprimante Mac OS X*

Dans cette section, la procédure utilise Mac OS X 10.6 TextEdit en guise d'exemple.

1. Dans le menu **File (Fichier)**, sélectionnez **Page Setup (Format d'impression)**.
2. Sélectionnez l'imprimante à utiliser dans **Format For (Format pour)**.
3. Dans **Paper Size (Format de papier)**, sélectionnez **Manage Custom Sizes (Gérer les formats personnalisés)**.
4. Dans la fenêtre **Custom Paper Sizes (Formats de papier personnalisés)**, cliquez sur **+**.

Le paramètre « Untitled (Sans titre) » s'affiche dans la liste.

5. Double-cliquez sur « Untitled (Sans titre) » et entrez le nom du paramètre.

6. Entrez la taille du document d'origine dans les zones **Width (Largeur)** et **Height (Hauteur)** en regard de **Paper Size (Format de papier)**.
7. Si nécessaire, spécifiez la **Non-Printable Area (Zone non imprimable)**.
8. Cliquez sur **OK**.
9. Assurez-vous que le format de papier que vous venez de créer est sélectionné dans **Paper Size (Format de papier)**, puis cliquez sur **OK**.
10. Dans le menu **File (Fichier)**, sélectionnez **Print (Imprimer)**.
11. Cliquez sur **Print (Imprimer)** pour lancer l'impression

## ***Vérification de l'état des données d'impression***

### ***Vérification de l'état (Windows uniquement)***

Status Monitor vous permet de vérifier l'état de l'imprimante. Double-cliquez sur l'icône de l'imprimante Status Monitor située dans la barre des tâches en bas à droite de l'écran. La fenêtre **Select Printer (Sélectionner l'imprimante)** apparaît et indique le nom de l'imprimante, les ports de connexion de l'imprimante ainsi que l'état de l'imprimante. Examinez la colonne **Status (État)** pour connaître l'état actuel de votre imprimante.

Bouton **Status Setting (Paramètres d'état)** : Affiche l'écran **Status Settings (Paramètres d'état)** et vous permet de modifier les paramètres de Status Monitor.

Cliquez sur le nom de l'imprimante de votre choix dans la fenêtre **Select Printer (Sélectionner l'imprimante)**. La fenêtre **Status Monitor** s'affiche. Vous pouvez vérifier l'état de l'imprimante et l'état des travaux d'impression.

Pour plus d'informations sur Status Monitor, reportez-vous à l'aide. La procédure suivante utilise Windows XP en guise d'exemple :

1. Cliquez sur **start (démarrer) — All Programs (Tous les programmes)**.
2. Sélectionnez **EPSON**.
3. Sélectionnez **Status Monitor**.
4. Sélectionnez **Status MonitorHelp (Aide)**.

**Voir aussi :**

« *Status Monitor (Windows uniquement)* » à la page 20

**Impression d'une page de rapport**



Pour confirmer vos paramètres d'imprimante, imprimez une page de rapport.

Cette section décrit deux méthodes d'impression d'une page de rapport.

**Impression d'une page Printer Settings (Configuration)**

Pour vérifier les paramètres détaillés de l'imprimante, imprimez une page Printer Settings (Configuration).

**Panneau de commande**

1. Appuyez sur la touche  (**Marche**) et maintenez-la enfoncée lorsque le voyant  (**Prêt/données**) s'allume (état prêt), et ce jusqu'à ce que le voyant  (**Prêt/données**) clignote.

Les pages Printer Settings (Configuration), Panel Settings (Param. panneau) et Error History Report (Rpt histori. erreurs) sont imprimées.

**Utilitaire Printer Setting Utility**

La procédure suivante utilise Windows XP en guise d'exemple.

1. Cliquez sur **start (démarrer) — All Programs (Tous les programmes) — EPSON — EPSON Printer Software — EPSON AL-C1700 — Printer Setting Utility.**

**Remarque:**

La fenêtre **Select Printer (Sélectionner une imprimante)** s'affiche lors de cette étape si plusieurs pilotes d'imprimante sont installés sur votre ordinateur. Dans ce cas, cliquez sur le nom de l'imprimante de votre choix dans **Printer Name (Nom de l'imprimante)**.

L'utilitaire Printer Setting Utility s'affiche.

2. Cliquez sur l'onglet **Printer Settings Report (Rapport des réglages de l'imprimante).**
3. Sélectionnez **Information Pages (Pages d'information)** dans la liste à gauche de la page.

La page **Information Pages (Pages d'information)** s'affiche.

4. Cliquez sur **Printer Settings (Réglages de l'imprimante)**.

La page Printer Settings (Configuration) est imprimée.

## Configuration

Vous pouvez sélectionner des éléments de menu et les valeurs correspondantes à l'aide de l'utilitaire Printer Setting Utility.

La procédure suivante utilise Windows XP en guise d'exemple.

### Remarque:

*Les paramètres par défaut peuvent varier selon les pays.*

*Ces paramètres restent actifs jusqu'à ce que vous sélectionniez de nouveaux paramètres ou que vous restauriez les paramètres par défaut.*

Pour sélectionner une nouvelle valeur comme paramètre :

1. Cliquez sur **start (démarrer) — All Programs (Tous les programmes) — EPSON — EPSON Printer Software — EPSON AL-C1700 — Printer Setting Utility**.

### Remarque:

*La fenêtre **Select Printer (Sélectionner une imprimante)** s'affiche lors de cette étape si plusieurs pilotes d'imprimante sont installés sur votre ordinateur. Dans ce cas, cliquez sur le nom de l'imprimante de votre choix dans **Printer Name (Nom de l'imprimante)**.*

L'utilitaire Printer Setting Utility s'affiche.

2. Cliquez sur l'onglet **Printer Maintenance (Entretien de l'imprimante)**.
3. Sélectionnez l'élément de menu désiré.

Chaque élément de menu possède une liste de valeurs. Une valeur peut être :

- une phrase ou un mot pour décrire un paramètre ;
  - une valeur numérique qui peut être modifiée ;
  - un paramètre Marche ou Arrêt.
4. Sélectionnez la valeur désirée, puis cliquez sur le bouton associé à chaque élément de menu.



Les paramètres du pilote peuvent annuler les modifications précédemment apportées, ce qui signifie que vous devrez peut-être modifier les valeurs par défaut de l'utilitaire Printer Setting Utility.

## Chapitre 6







### Utilisation du panneau de commande

---

#### Rétablissement des valeurs par défaut

---

Une fois la mémoire non volatile (NVM) initialisée et l'imprimante redémarrée, les valeurs par défaut des paramètres de menu ou des données sont rétablies.

1. Mettez l'imprimante hors tension.
2. Ouvrez la porte arrière.
3. Tout en maintenant la touche  (**Marche**) et la touche  (**Annuler le travail**) enfoncées en même temps, mettez l'imprimante hors tension.
4. Une fois les voyants  (**Marche**),  (**Economie d'énergie**) et  (**Erreur**) éteints, relâchez la touche  (**Marche**) et la touche  (**Annuler le travail**).
5. Fermez la porte arrière.

L'imprimante démarre l'initialisation de la mémoire NVM.

**Important :**

*N'essayez jamais de mettre l'imprimante hors tension. L'imprimante cessera de fonctionner.*





L'imprimante redémarre automatiquement pour appliquer les paramètres et imprime les pages Printer Settings (Configuration) et Panel Settings (Param. panneau).

6. Vérifiez si les paramètres par défaut ont bien été restaurés en vous reportant aux pages Printer Settings (Configuration) et Panel Settings (Param. panneau).

---

#### Présentation des voyants du panneau de commande





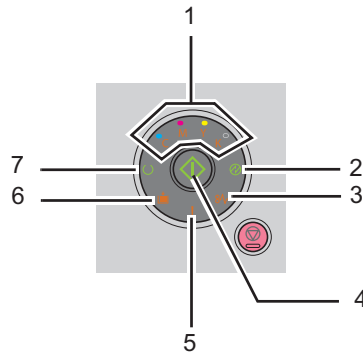



Les voyants du panneau de commande ont plusieurs significations selon leur séquence. Les voyants orange ou vert qui sont allumés, éteints et/ou clignotent font état des conditions de l'imprimante comme l'état de l'imprimante, l'intervention requise (par exemple, s'il n'y a plus de papier) ou le dépannage à effectuer.

Eteint	Allumé	Clignotement
—		
—		



## Séquences de voyant courantes

Le tableau suivant indique les états des voyants les plus courants.

1	2	3	4	5	6	7	Etat de l'imprimante
Toner	Economie d'énergie	Bourrage	Démarrage	Erreur	Charger papier	Prêt/Données	
—	—	—	—	—	—		Prêt
—	—	—	—	—	—		Traitement
—	—	—	—	—	—		Impression
—		—	—	—	—		Annulation d'un travail d'impression
—	—	—	—	—	—		Etalonnage
—	—	—	—	—	—		Chauffe
—	—	—	—	—	—		Attente des données entrantes

1	2	3	4	5	6	7	Etat de l'imprimante
Toner	Economie d'énergie	Bourrage	Démarrage	Erreur	Charger papier	Prêt/Données	
—	—	—	—	—	—		Initialisation de la mémoire NVM
—	—	—	—	—	—		Diagnostic activé lors du démarrage
—		—	—	—	—	—	En Power Saver Mode (Mode Eco. d'énergie)
—	—	—		—	—		Attente de l'impression recto verso manuelle. *1

\*1 Chargez du papier pour l'impression des versos (pages impaires), puis appuyez sur la touche (**Marche**). Reportez-vous à la section « Impression recto verso manuelle (pilote d'imprimante Windows uniquement) » à la page 48.

## Avertissements

Le tableau suivant indique les conditions qui génèrent un avertissement. Vous pouvez continuer d'imprimer même si l'avertissement s'affiche.

1				2	3	4	5	6	7	Etat de l'imprimante
Toner				Economie d'énergie	Bourrage	Démarrage	Erreur	Charger papier	Prêt/données	
J	M	C	N							
	—	—	—	—	—	—	*1	—	*2	Le niveau du toner jaune est faible.*3
—		—	—	—	—	—	*1	—	*2	Le niveau du toner magenta est faible.*3
—	—		—	—	—	—	*1	—	*2	Le niveau du toner cyan est faible.*3
—	—	—		—	—	—	*1	—	*2	Le niveau du toner noir est faible.*3

1				2	3	4	5	6	7	Etat de l'imprimante
Toner				Economie d'énergie	Bourrage	Démarriage	Erreur	Charger papier	Prêt/données	
J	M	C	N							
●	●	●	●	—	—	—	—	—	*2	L'imprimante est en mode Non Genuine Toner (Toner non d'origine).
☀	—	—	—	—	—	—	—	—	*2	Le toner jaune est vide.*4
—	☀	—	—	—	—	—	—	—	*2	Le toner magenta est vide.*4
—	—	☀	—	—	—	—	—	—	*2	Le toner cyan est vide.*4

\*1 Lorsqu'une autre erreur se produit, le voyant **!** (**Erreur**) s'allume et les voyants de toner ne s'allument pas.





\*2 Le voyant **○** (**Prêt/données**) clignote ou s'éclaire en vert selon l'état de l'imprimante.





\*3 Cet avertissement apparaît uniquement lorsque des cartouches de toner Epson sont utilisées (l'option **Non Genuine Toner (Toner non d'origine)** est désactivée dans l'utilitaire Printer Setting Utility).

\*4 Dans ce cas, vous pouvez continuer d'imprimer en noir et blanc.

## Erreurs d'appel opérateur

Le tableau suivant indique l'emplacement où une erreur s'est produite. Les erreurs d'appel d'opérateur nécessitent une intervention pour résoudre le problème.

1				2	3	4	5	6	7	Cause/recours
Toner				Econo- mie d'éner- gie	Bour- rage	Dé- marra- ge	Erreur	Char- ger pa- pier	Prêt/ don- nées	
J	M	C	N							
—	—	—	—	—	—				—	<p>Aucun papier n'est chargé.</p> <p>Chargez du papier et appuyez sur la touche  (Marche).</p> <p>Reportez-vous à la section « Chargement des supports d'impression » à la page 38.</p>
—	—	—	—	—		—		—	—	<p>Un bourrage papier s'est produit.</p> <p>Reportez-vous à la section « Elimination des bourrages » à la page 77.</p>
—	—	—	—	—	—	—		—	—	<p>La porte arrière est ouverte.</p> <p>Fermez la porte arrière.</p>
—	—	—	—	—	—				—	<p>Un format de papier incorrect est chargé.</p> <p>Reportez-vous à la section « Chargement des supports d'impression » à la page 38.</p>

1				2	3	4	5	6	7	Cause/recours
Toner				Econo- mie d'éner- gie	Bour- rage	Dé- marra- ge	Erreur	Char- ger pa- pier	Prêt/ don- nées	
J	M	C	N							
—	—	—	—	—	—	—	●	—	—	Une erreur s'est produite.  Appuyez sur la touche  (Marche) et maintenez-la enfoncée pour afficher les séquences de voyant d'erreur secondaires.
●	—	—	—	—	—	—	●	—	—	La cartouche de toner spécifiée n'est pas installée ou n'est pas installée correctement. Réinstallez la cartouche de toner spécifiée.  Reportez-vous à la section « Installation d'une cartouche de toner » à la page 118.
—	●	—	—	—	—	—	●	—	—	
—	—	●	—	—	—	—	●	—	—	
—	—	—	●	—	—	—	●	—	—	
	—	—	—	—	—	—	●	—	—	La cartouche de toner spécifiée est vide ou non valide. Remplacez la cartouche de toner spécifiée.  Reportez-vous à la section « Remplacement des cartouches de toner » à la page 115.
—		—	—	—	—	—	●	—	—	
—	—		—	—	—	—	●	—	—	
—	—	—		—	—	—	●	—	—	



1				2	3	4	5	6	7	Cause/recours
Toner				Econo- mie d'éner- gie	Bour- rage	Dé- marra- ge	Erreur	Char- ger pa- pier	Prêt/ don- nées	
J	M	C	N							
	—	—	—	—	—	—		—	—	La densité du toner spécifié est insuffisante. Remplacez la cartouche de toner spécifiée.  Reportez-vous à la section « Remplacement des cartouches de toner » à la page 115.
—		—	—	—	—	—		—	—	
—	—		—	—	—	—		—	—	
—	—	—		—	—	—		—	—	

## Séquences de voyant secondaires

Lorsque le voyant (**Erreur**) s'allume, vérifiez tout d'abord si la porte arrière est fermée. Si le voyant (**Erreur**) reste allumé, l'erreur secondaire a s'est produit. Appuyez sur la touche (**Marche**) et maintenez-la enfoncée pour afficher les séquences de voyant d'erreur secondaires.

1				2	3	4	5	6	7	Cause/recours
Toner				Econo- mie d'éner- gie	Bour- rage	Dé- marra- ge	Erreur	Char- ger pa- pier	Prêt/ don- nées	
J	M	C	N							
—	—	—			—	—			—	Dépassement de mémoire  Appuyez sur la touche  ( <b>Annuler le travail</b> ) pour effacer le message et annuler le travail d'impression actuel.  Reportez-vous à la section « Annulation d'un travail d'impression » à la page 53.



1				2	3	4	5	6	7	Cause/recours
Toner				Econo- mie d'éner- gie	Bour- rage	Dé- marra- ge	Erreur	Char- ger pa- pier	Prêt/ don- nées	
J	M	C	N							
—	—	●	—	●	—	—	●	●	—	<p>Erreur du langage de description de page (PDL)</p> <p>Appuyez sur la touche  (<b>Annuler le travail</b>) pour effacer le message et annuler le travail d'impression actuel.</p> <p>Reportez-vous à la section « Annulation d'un travail d'impression » à la page 53.</p>
—	●	—	—	●	—	—	●	●	—	<p>Environnement de travail non valide</p> <p>La configuration de l'imprimante définie dans le pilote d'imprimante ne correspond pas à la configuration de votre imprimante.</p> <p>Appuyez sur la touche  (<b>Annuler le travail</b>) pour annuler le travail d'impression actuel.</p> <p>Reportez-vous à la section « Annulation d'un travail d'impression » à la page 53.</p>

1				2	3	4	5	6	7	Cause/recours
Toner				Econo- mie d'éner- gie	Bour- rage	Dé- marra- ge	Erreur	Char- ger pa- pier	Prêt/ don- nées	
J	M	C	N							
●	—	—	—	●	—	—	●	●	—	Etat poussiéreux du capteur CTD (Color Toner Density) Nettoyez le capteur CTD. Reportez-vous à la section « Nettoyage du capteur CTD (Color Toner Density) » à la page 113.

## Erreurs irrécupérables

Contactez votre représentant Epson local ou un revendeur autorisé si cette erreur continue de se produire.

### Voir aussi :

« Contacter le service assistance Epson » à la page 128

1	2	3	4	5	6	7	Cause/recours
Toner	Econo- mie d'éner- gie	Bourra- ge	Démar- rage	Erreur	Char- ger pa- pier	Prêt/ don- nées	
—	—	—	—	☀	—	—	Une erreur irrécupérable s'est produite. Eteignez l'imprimante, puis rallumez-la.

## Erreurs du microcode

Contactez votre représentant Epson local ou un revendeur autorisé si cette erreur continue de se produire.

### Voir aussi :

« Contacter le service assistance Epson » à la page 128

1				2	3	4	5	6	7	Cause/recours
Toner				Econo- mie d'éner- gie	Bour- rage	Dé- marra- ge	Erreur	Char- ger pa- pier	Prêt/ don- nées	
J	M	C	N							
—	—	—	●	—	—	—	●	●	—	<p>Une erreur de mi- crocode s'est pro- duite.</p> <p>Appuyez sur la touche  (<b>Annu- ler le travail</b>) pour effacer l'er- reur.</p> <p>Reportez-vous à la section « Annu- lation d'un travail d'impression » à la page 53.</p>
—	—	●	●	—	—	—	●	●	—	<p>Une erreur d'effa- cement de la mé- moire ROM s'est produite.</p> <p>Eteignez l'impri- mante, puis rallu- mez-la.</p>
—	●	●	●	—	—	—	●	●	—	<p>Une erreur d'écri- ture de la mémoi- re ROM s'est pro- duite.</p> <p>Eteignez l'impri- mante, puis rallu- mez-la.</p>

1				2	3	4	5	6	7	Cause/recours
Toner				Econo- mie d'éner- gie	Bour- rage	Dé- marra- ge	Erreur	Char- ger pa- pier	Prêt/ don- nées	
J	M	C	N							
●	●	●	●	—	—	—	●	●	—	<p>Une erreur s'est produite lors du téléchargement du microcode.</p> <p>Eteignez l'imprimante, puis rallumez-la.</p>

## Chapitre 7

### Dépannage

#### Élimination des bourrages

Vous pouvez éviter la plupart des bourrages en sélectionnant soigneusement le support d'impression et en procédant correctement au chargement.

**Voir aussi :**

- « A propos des supports d'impression » à la page 34
- « Supports d'impression pris en charge » à la page 35

**Remarque:**

*Avant de procéder à l'achat de quantités importantes de support d'impression, il est recommandé d'effectuer une impression sur un échantillon.*

#### Élimination des bourrages

- Utilisez uniquement les supports d'impression recommandés.
- Reportez-vous à la section « Chargement de supports d'impression dans le chargeur multifonction (MPF) » à la page 39 pour charger correctement les supports d'impression.
- Ne surchargez pas les sources d'alimentation. Assurez-vous que la hauteur de la pile du support d'impression ne dépasse pas la hauteur maximale indiquée par les guides de largeur du papier.
- Ne chargez aucun support d'impression froissé, plié, humide ou recourbé.
- Déramez, ventilez et égalisez le support d'impression avant de le charger. Si un bourrage a lieu avec le support d'impression, essayez d'insérer une seule feuille à la fois dans le chargeur multifonction (MPF).
- N'utilisez aucun support d'impression que vous avez découpé ou rogné vous-même.
- Ne mélangez pas les formats, grammages et types de supports d'impression dans la même source d'alimentation.
- Assurez-vous que la face à imprimer recommandée est orientée vers le haut lorsque vous insérez le support d'impression.

- ❑ Stockez les supports d'impression dans un environnement approprié.
- ❑ Vérifiez que tous les câbles reliés à l'imprimante sont correctement branchés.
- ❑ Si les guides sont trop serrés, des bourrages papier peuvent se produire.

**Voir aussi :**

- ❑ « A propos des supports d'impression » à la page 34
- ❑ « Supports d'impression pris en charge » à la page 35

## **Identification de l'emplacement des bourrages papier**



**Attention :**

*N'essayez pas de retirer un papier coincé au fond du produit, en particulier s'il est enroulé sur un fuser ou un rouleau de chauffage. Vous risqueriez de vous blesser ou de vous brûler. Mettez aussitôt le produit hors tension et contactez votre représentant Epson local.*

**Important :**

*N'essayez pas d'éliminer les bourrages à l'aide d'outils ou d'instruments. L'imprimante pourrait être endommagée de manière permanente.*

L'illustration suivante indique où les bourrages papier peuvent se produire sur le chemin des supports d'impression.

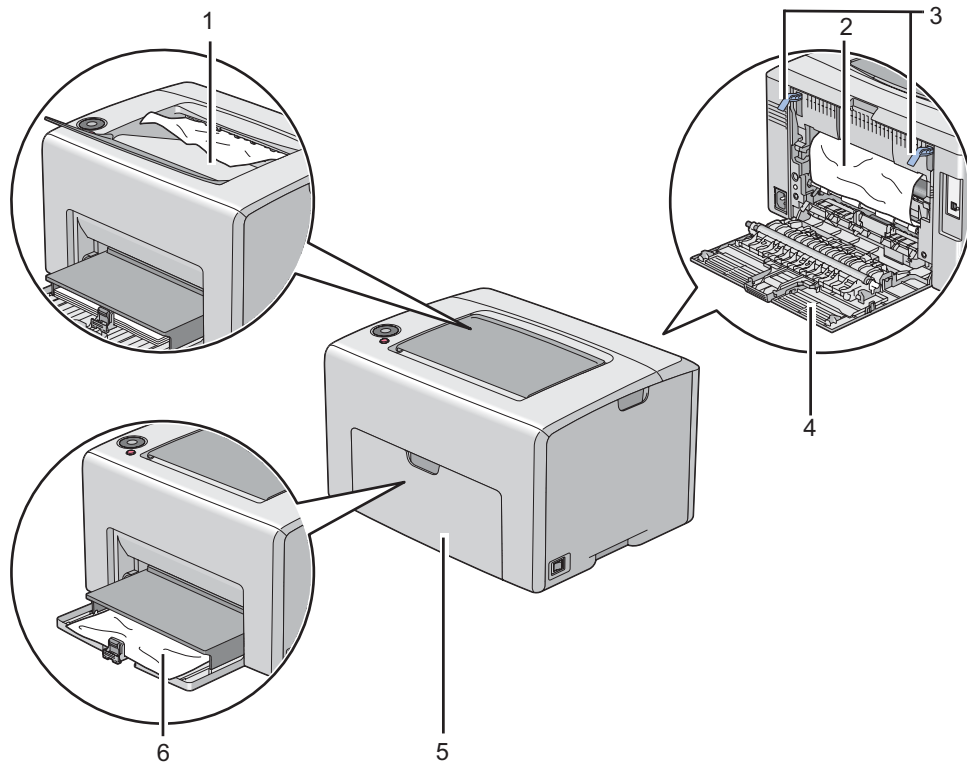

- 1 Magasin de sortie central
- 2 Courroie de l'unité de transfert
- 3 Leviers
- 4 Porte arrière
- 5 Capot avant
- 6 Chargeur multifonction (MPF)

## Élimination des brouillages papier à l'avant de l'imprimante

**Remarque:**

Pour résoudre l'erreur affichée sur le panneau de commande, vous devez enlever tous les supports d'impression situés sur le chemin des supports d'impression.

1. Retirez le capot papier.

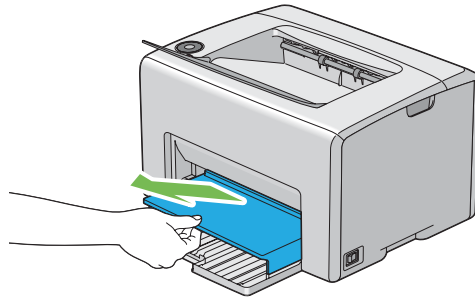

2. Retirez tout papier coincé à l'avant de l'imprimante.

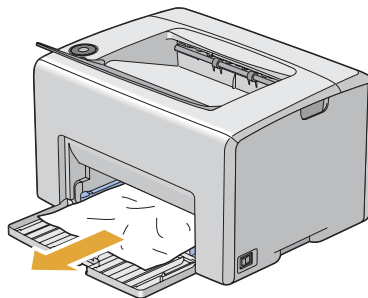



3. Remplacez le capot papier dans l'imprimante.

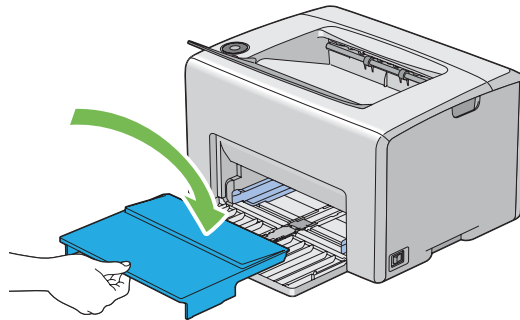

**Important :**

*N'appliquez pas une force excessive sur le capot papier. Vous risqueriez de l'endommager ou d'endommager l'intérieur de l'imprimante.*

## **Elimination des bouchages papier à l'arrière de l'imprimante**

**Important :**

- Pour éviter toute décharge électrique, éteignez toujours l'imprimante et débranchez le cordon d'alimentation de la prise électrique mise à la terre avant toute opération de maintenance.*
- Pour éviter toute brûlure, n'éliminez pas les bouchages papier immédiatement après avoir imprimé. Le fuser devient extrêmement chaud pendant l'utilisation.*

**Remarque:**

*Pour résoudre l'erreur affichée sur le panneau de commande, vous devez enlever tous les supports d'impression situés sur le chemin des supports d'impression.*

1. Appuyez sur la poignée du capot arrière et ouvrez la porte arrière.

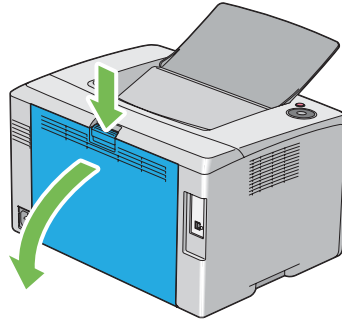

2. Soulevez les leviers.

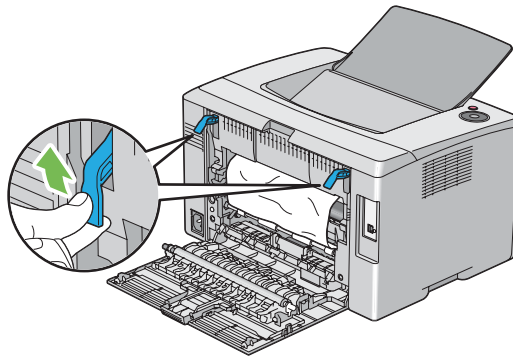

3. Retirez tout papier coincé à l'arrière de l'imprimante.

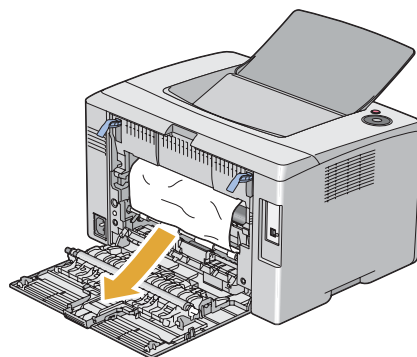

4. Abaissez les leviers à leur position d'origine.

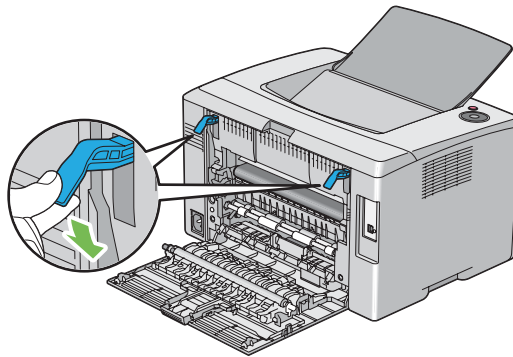

5. Fermez la porte arrière.

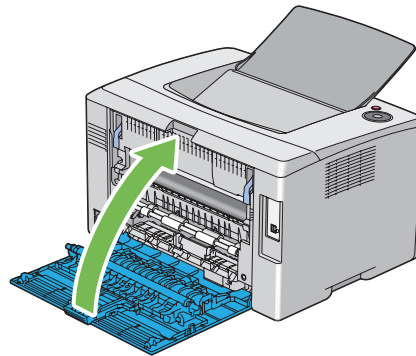

## **Élimination des bouchages papier du magasin de sortie central**

### **Important :**

- ❑ *Pour éviter toute décharge électrique, éteignez toujours l'imprimante et débranchez le cordon d'alimentation de la prise électrique mise à la terre avant toute opération de maintenance.*
- ❑ *Pour éviter toute brûlure, n'éliminez pas les bouchages papier immédiatement après avoir imprimé. Le fuser devient extrêmement chaud pendant l'utilisation.*

### **Remarque:**

*Pour résoudre l'erreur affichée sur le panneau de commande, vous devez enlever tous les supports d'impression situés sur le chemin des supports d'impression.*

1. Appuyez sur la poignée du capot arrière et ouvrez la porte arrière.

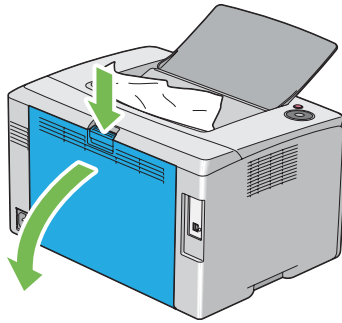

2. Soulevez les leviers.

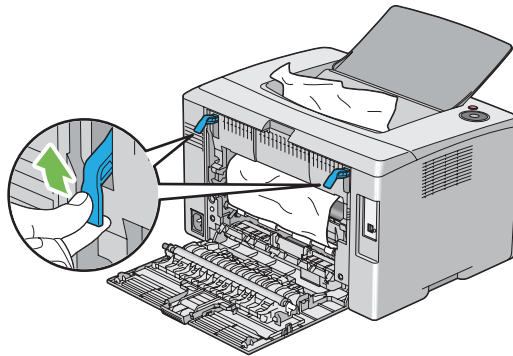

3. Retirez tout papier coincé à l'arrière de l'imprimante. Si aucun papier n'est présent dans le chemin du papier, retirez tout papier coincé dans le magasin de sortie central.

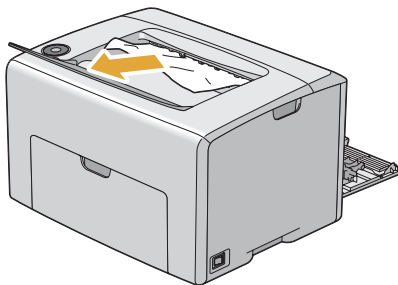

4. Abaissez les leviers à leur position d'origine.

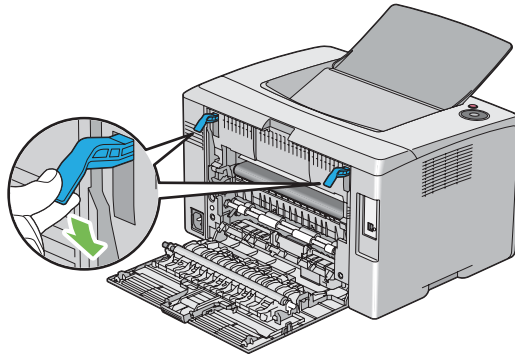

5. Fermez la porte arrière.

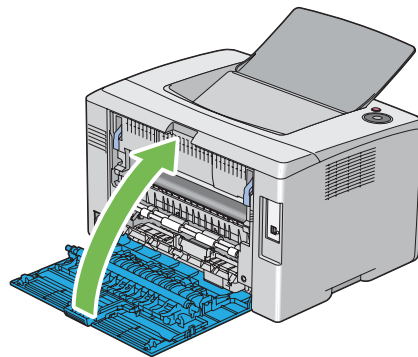

## Problèmes de bourrage

### Bourrage dû à un défaut d'alimentation

Problème	Action
Défauts d'alimentation du support d'impression.	Assurez-vous que le papier est correctement inséré dans le chargeur multifonction (MPF).
	Selon les supports d'impression que vous utilisez, effectuez l'une des actions suivantes : <ul style="list-style-type: none"> <li><input type="checkbox"/> Pour du papier épais, utilisez du papier de moins de 163 gsm.</li> <li><input type="checkbox"/> Pour du papier mince, utilisez du papier de plus de 60 gsm.</li> <li><input type="checkbox"/> Pour l'enveloppe, assurez-vous qu'elle est correctement chargée dans le chargeur multifonction (MPF), comme indiqué dans « Chargement d'enveloppes dans le chargeur multifonction (MPF) » à la page 45.</li> </ul>
	Si l'enveloppe est déformée, corrigez-la ou utilisez une autre enveloppe.
	Si vous imprimez en mode recto verso manuel, assurez-vous que les supports d'impression ne sont pas recourbés.
	Aérez les supports d'impression.
	Si les supports d'impression sont humides, retournez-les.
	Si le problème persiste, utilisez des supports d'impression qui ne sont pas humides.

**Remarque:**

Si le problème persiste alors que vous avez effectué les actions suggérées décrites ci-dessus, contactez votre représentant Epson local ou un revendeur autorisé.

### Bourrage dû à l'alimentation de plusieurs supports d'impression à la fois

Problème	Action
Plusieurs supports d'impression sont alimentés à la fois.	Assurez-vous que le papier est correctement inséré dans le chargeur multifonction (MPF).
	Si les supports d'impression sont humides, utilisez des supports d'impression qui ne sont pas humides.
	Aérez les supports d'impression.

**Remarque:**

Si le problème persiste alors que vous avez effectué les actions suggérées décrites ci-dessus, contactez votre représentant Epson local ou un revendeur autorisé.

## Problèmes de base de l'imprimante

Il est facile de résoudre certains des problèmes qui surviennent au niveau de l'imprimante. Si vous rencontrez un problème au niveau de votre imprimante, vérifiez les éléments suivants :

- Le cordon d'alimentation est branché dans l'imprimante et dans une prise de courant correctement mise à la terre.
- L'imprimante est sous tension.
- L'alimentation électrique n'est coupée par aucun interrupteur ou disjoncteur.
- Les autres appareils électriques branchés sur cette prise fonctionnent.

Si le problème persiste alors que vous avez vérifié tous les éléments ci-dessus, mettez l'imprimante hors tension, patientez dix secondes et remettez-la ensuite sous tension. Cette opération suffit souvent à résoudre le problème.

## Problèmes d'affichage.

Problème	Action
Après la mise sous tension de l'imprimante, le voyant  (Prêt/données) n'est pas allumé.	Mettez l'imprimante hors tension, patientez dix secondes, puis remettez-la sous tension.

## Problèmes d'impression

Problème	Action
Le travail ne s'imprime pas ou des caractères incorrects sont imprimés.	Assurez-vous que le voyant  (Prêt/données) est allumé.
	Assurez-vous que les supports d'impression sont chargés dans l'imprimante.
	Vérifiez que le bon pilote d'imprimante est utilisé.
	Assurez-vous que vous utilisez le bon câble USB et qu'il est correctement relié à l'imprimante.
	Vérifiez que le format des supports d'impression approprié est sélectionné.
	Si vous utilisez un spouleur d'impression, vérifiez qu'il fonctionne correctement.

Problème	Action
Défauts d'alimentation du support d'impression ou plusieurs supports d'impression sont alimentés à la fois.	<p>Assurez-vous que les supports d'impression utilisés répondent aux spécifications de votre imprimante.</p> <p><b>Voir aussi :</b> « Supports d'impression utilisables » à la page 36</p>
	Aérez les supports d'impression avant de les charger.
	Assurez-vous que les supports d'impression sont correctement chargés.
	Assurez-vous que les guides de largeur du papier et que le guide de longueur du papier sont correctement réglés.
	Ne surchargez pas les sources d'alimentation.
	<p>Ne forcez pas lorsque vous chargez les supports d'impression dans le chargeur multifonction (MPF).</p> <p>Sinon, les supports d'impression risquent d'être insérés de travers ou de se recourber.</p>
	Assurez-vous que les supports d'impression ne sont pas recourbés.
	<p>Chargez correctement la face à imprimer recommandée pour le type de support d'impression que vous utilisez.</p> <p><b>Voir aussi :</b> « Chargement des supports d'impression » à la page 38</p>
	Retournez les supports d'impression et procédez de nouveau à l'impression pour voir si les feuilles sont entraînées plus facilement.
	Ne mélangez pas les types de support d'impression.
	Ne mélangez pas les rames de supports d'impression.
	L'enveloppe est froissée après l'impression.
Des sauts de page se produisent à des endroits inattendus.	Augmentez la valeur de l'option <b>Job Time-Out (Expiration du travail)</b> dans le menu <b>System Settings (Réglages du système)</b> , sous l'onglet <b>Printer Maintenance (Entretien de l'imprimante)</b> de l'utilitaire Printer Setting Utility.
Le support d'impression ne s'empile pas correctement dans le magasin de sortie central.	Retournez la pile du support d'impression dans le chargeur multifonction (MPF).



Problème	Action
Le travail s'imprime à partir d'une mauvaise source ou sur un mauvais support d'impression.	Vérifiez l'option <b>Paper Type (Type de support)</b> dans le pilote d'imprimante.

## Problèmes de qualité d'impression

### Remarque:

Dans cette section, certaines procédures font appel soit à l'utilitaire *Printer Setting Utility*, soit à l'utilitaire *Status Monitor*.

### Voir aussi :

- « *Printer Setting Utility (Windows uniquement)* » à la page 20
- « *Status Monitor (Windows uniquement)* » à la page 20

## La sortie est trop claire

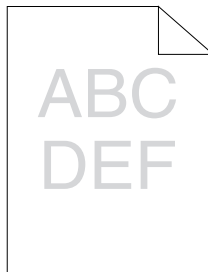

Problème	Action
La sortie est trop claire.	<p>Les cartouches de toner sont peut-être presque vides ou doivent être remplacées. Vérifiez la quantité de toner restante dans chaque cartouche de toner.</p> <ol style="list-style-type: none"> <li>1. Vérifiez le niveau de toner sous l'onglet <b>Status (État)</b> de la fenêtre Status Monitor.</li> <li>2. Remplacez les cartouches de toner si nécessaire.</li> </ol>
	<p>Vérifiez que le support d'impression est sec et que le support d'impression approprié est utilisé.</p> <p>Sinon, utilisez le support d'impression recommandé pour l'imprimante.</p> <p><b>Voir aussi :</b> « Supports d'impression utilisables » à la page 36</p>
	<p>Essayez de modifier le paramètre <b>Paper Type (Type de support)</b> dans le pilote d'imprimante.</p> <ol style="list-style-type: none"> <li>1. Sous l'onglet <b>Paper / Output (Papier/Sortie)</b> dans <b>Printing Preferences (Préférences d'impression)</b> du pilote d'imprimante, modifiez le paramètre <b>Paper Type (Type de support)</b>.</li> </ol>
	<p>Désactivez le <b>Draft Mode (Mode brouillon)</b> dans le pilote d'imprimante.</p> <ol style="list-style-type: none"> <li>1. Sous l'onglet <b>Advanced Settings (Paramètres avancés)</b> dans <b>Printing Preferences (Préférences d'impression)</b> du pilote d'imprimante, vérifiez que la case à cocher <b>Draft Mode (Mode brouillon)</b> n'est pas activée.</li> </ol>

**Remarque:**

*Si le problème persiste alors que vous avez effectué les actions suggérées décrites ci-dessus, contactez votre représentant Epson local ou un revendeur autorisé.*

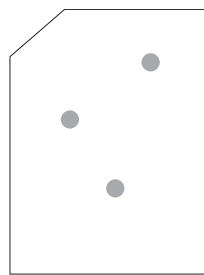
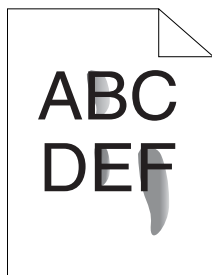
**Le toner laisse des traces ou se détache/taches au verso**

Problème	Action
<p>Le toner laisse des traces ou se détache. La sortie présente des taches au verso.</p>	<p>Il se peut que la surface du support d'impression soit inégale. Essayez de modifier le paramètre <b>Paper Type (Type de support)</b> dans le pilote d'imprimante. Par exemple, remplacez Plain (Papier ordinaire) par Lightweight Cardstock (Cartes fines).</p> <p>1. Sous l'onglet <b>Paper / Output (Papier/Sortie)</b> dans <b>Printing Preferences (Préférences d'impression)</b> du pilote d'imprimante, modifiez le paramètre <b>Paper Type (Type de support)</b>.</p>
	<p>Vérifiez si le support d'impression que vous utilisez est le bon.</p> <p>Sinon, utilisez le support d'impression recommandé pour l'imprimante.</p> <p><b>Voir aussi :</b> « Supports d'impression utilisables » à la page 36</p>
	<p>Réglez la température du fuser.</p> <p>1. Lancez l'utilitaire Printer Setting Utility, puis cliquez sur <b>Adjust Fusing Unit (Réglage de l'unité de fusion)</b> sous l'onglet <b>Printer Maintenance (Entretien de l'imprimante)</b>.</p> <p>2. Réglez la température de fixation en augmentant la valeur pour votre support d'impression.</p> <p>3. Cliquez sur le bouton <b>Apply New Settings (Appliquer les nouveaux réglages)</b>.</p>

**Remarque:**

*Si le problème persiste alors que vous avez effectué les actions suggérées décrites ci-dessus, contactez votre représentant Epson local ou un revendeur autorisé.*

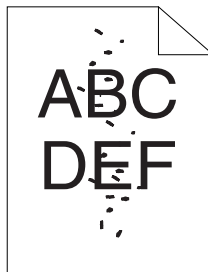
**Taches aléatoires/images floues**

Problème	Action
Le résultat imprimé comporte des taches aléatoires ou est flou.	Assurez-vous que les cartouches de toner sont correctement installées. <b>Voir aussi :</b> « Installation d'une cartouche de toner » à la page 118
	Si vous utilisez des cartouches de toner d'une autre marque, installez des cartouches de toner de la même marque que celle d'origine.
	Nettoyez le fuser.  1. Chargez une feuille de papier dans le chargeur multifonction (MPF), puis imprimez une image pleine sur tout le papier.  2. Chargez la feuille imprimée avec le côté à imprimer vers le bas, puis imprimez une feuille vierge de papier.

**Remarque:**

*Si le problème persiste alors que vous avez effectué les actions suggérées décrites ci-dessus, contactez votre représentant Epson local ou un revendeur autorisé.*

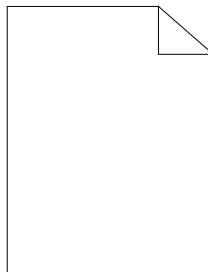
**Rien ne s'imprime**

Si ce problème persiste, contactez votre représentant Epson local ou un revendeur autorisé.

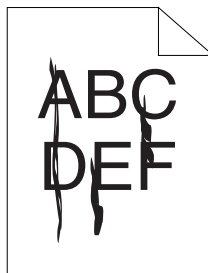
**Des traînées apparaissent sur la sortie**

Si ce problème persiste, contactez votre représentant Epson local ou un revendeur autorisé.

### **Points espacés en couleur**

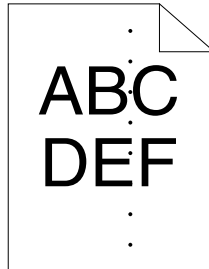

Si ce problème persiste, contactez votre représentant Epson local ou un revendeur autorisé.

### **Traits blancs verticaux**

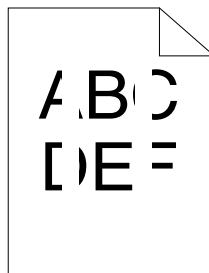

Problème	Action
Des traits blancs verticaux apparaissent sur le résultat imprimé.	<p>Nettoyez l'intérieur de l'imprimante et effectuez un test d'impression.</p> <ol style="list-style-type: none"> <li>1. Nettoyez l'intérieur de l'imprimante à l'aide de la tige de nettoyage des têtes d'impression.</li> <li>2. Cliquez sur <b>Print Test Page (Imprimer une page de test)</b> dans la fenêtre Propriétés du pilote d'imprimante.</li> </ol> <p><b>Voir aussi :</b> « Nettoyage de l'intérieur de l'imprimante » à la page 110</p>

**Remarque:**

*Si le problème persiste alors que vous avez effectué les actions suggérées décrites ci-dessus, contactez votre représentant Epson local ou un revendeur autorisé.*

## Marbrure

Problème	Action
Le résultat imprimé est inégalement coloré.	<p>Réglez la distorsion de transfert.</p> <ol style="list-style-type: none"> <li>1. Lancez l'utilitaire Printer Setting Utility, puis cliquez sur <b>Adjust BTR (Réglage BTR)</b> sous l'onglet <b>Printer Maintenance (Entretien de l'imprimante)</b>.</li> <li>2. Réglez le paramètre selon le type de support d'impression utilisé.</li> <li>3. Cliquez sur le bouton <b>Apply New Settings (Appliquer les nouveaux réglages)</b>.</li> </ol>
	Si vous utilisez un support d'impression non recommandé, veillez à utiliser un support d'impression recommandé pour l'imprimante.

**Remarque:**

*Si le problème persiste alors que vous avez effectué les actions suggérées décrites ci-dessus, contactez votre représentant Epson local ou un revendeur autorisé.*

## Image dédoublée

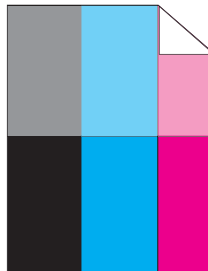

Problème	Action
Le résultat imprimé présente une image dédoublée.	<p>Réglez la distorsion de transfert.</p> <ol style="list-style-type: none"> <li>1. Lancez l'utilitaire Printer Setting Utility, puis cliquez sur <b>Chart Print (Impression du graphique)</b> sous l'onglet <b>Diagnosis (Diagnostic)</b>.</li> <li>2. Cliquez sur le bouton <b>Ghost Configuration Chart (Configuration de dédoublement)</b>.</li> </ol> <p>La page Ghost Configuration Chart (Configuration de dédoublement) est imprimée.</p> <ol style="list-style-type: none"> <li>3. Cliquez sur <b>BTR Refresh Mode (Mode Rafraîchir BTR)</b> sous l'onglet <b>Printer Maintenance (Entretien de l'imprimante)</b>.</li> <li>4. Activez la case à cocher en regard de <b>On (Marche)</b>, puis cliquez sur le bouton <b>Apply New Settings (Appliquer les nouveaux réglages)</b>.</li> <li>5. Cliquez sur <b>Chart Print (Impression du graphique)</b> sous l'onglet <b>Diagnosis (Diagnostic)</b>.</li> <li>6. Cliquez sur le bouton <b>Ghost Configuration Chart (Configuration de dédoublement)</b>.</li> </ol> <p>La page Ghost Configuration Chart (Configuration de dédoublement) est imprimée.</p>
	<p>Il se peut que la surface du support d'impression soit inégale. Essayez de modifier le paramètre <b>Paper Type (Type de support)</b> dans le pilote d'imprimante. Par exemple, remplacez Plain (Papier ordinaire) par Lightweight Cardstock (Cartes fines).</p> <ol style="list-style-type: none"> <li>1. Sous l'onglet <b>Paper / Output (Papier/Sortie)</b> dans <b>Printing Preferences (Préférences d'impression)</b> du pilote d'imprimante, modifiez le paramètre <b>Paper Type (Type de support)</b>.</li> </ol>
	<p>Réglez la température du fuser.</p> <ol style="list-style-type: none"> <li>1. Lancez l'utilitaire Printer Setting Utility, puis cliquez sur <b>Adjust Fusing Unit (Réglage de l'unité de fusion)</b> sous l'onglet <b>Printer Maintenance (Entretien de l'imprimante)</b>.</li> <li>2. Réglez la température de fixage en augmentant la valeur pour votre support d'impression.</li> <li>3. Cliquez sur le bouton <b>Apply New Settings (Appliquer les nouveaux réglages)</b>.</li> </ol>
	<p>Si vous utilisez un support d'impression non recommandé, veillez à utiliser un support d'impression recommandé pour l'imprimante.</p>

**Remarque:**

*Si le problème persiste alors que vous avez effectué les actions suggérées décrites ci-dessus, contactez votre représentant Epson local ou un revendeur autorisé.*

## Voile

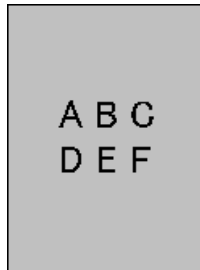

Problème	Action
Le résultat imprimé est voilé.	Si la totalité de la page imprimée est trop claire, contactez votre représentant Epson local ou un revendeur autorisé.
	<p>Si une partie de la page imprimée est claire, démarrez le <b>Developer Stir Mode (Mode d'agitation du développeur)</b>.</p> <ol style="list-style-type: none"> <li>1. Lancez l'utilitaire Printer Setting Utility, puis cliquez sur <b>Developer Stir Mode (Mode d'agitation du développeur)</b> sous l'onglet <b>Diagnosis (Diagnostic)</b>.</li> <li>2. Cliquez sur le bouton <b>Start (Démarrer)</b>.</li> </ol>

### Remarque:

Si le problème persiste alors que vous avez effectué les actions suggérées décrites ci-dessus, contactez votre représentant Epson local ou un revendeur autorisé.

## Phénomène BCO (Bead-Carry-Out)





Problème	Action
Le phénomène BCO (Bead-Carry-Out) se produit.	<p>Si l'imprimante est installée à haute altitude, définissez l'altitude de l'emplacement.</p> <ol style="list-style-type: none"> <li>1. Lancez l'utilitaire Printer Setting Utility, puis cliquez sur <b>Adjust Altitude (Réglage de l'altitude)</b> sous l'onglet <b>Printer Maintenance (Entretien de l'imprimante)</b>.</li> <li>2. Sélectionnez la valeur la plus proche de l'altitude de l'emplacement où l'imprimante est installée.</li> <li>3. Cliquez sur le bouton <b>Apply New Settings (Appliquer les nouveaux réglages)</b>.</li> </ol>

**Remarque:**

*Si le problème persiste alors que vous avez effectué les actions suggérées décrites ci-dessus, contactez votre représentant Epson local ou un revendeur autorisé.*

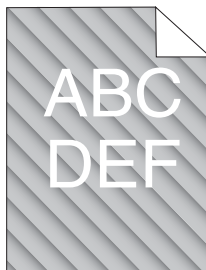
**Marques en biais**

Problème	Action
Le résultat imprimé comporte des marques en biais.	<p>Les cartouches de toner sont peut-être presque vides ou doivent être remplacées. Vérifiez la quantité de toner restante dans chaque cartouche de toner.</p> <ol style="list-style-type: none"> <li>1. Vérifiez le niveau de toner sous l'onglet <b>Status (État)</b> de la fenêtre Status Monitor.</li> <li>2. Remplacez les cartouches de toner si nécessaire.</li> </ol>
	<p>Démarrez <b>Developer Stir Mode (Mode d'agitation du développeur)</b>.</p> <ol style="list-style-type: none"> <li>1. Lancez l'utilitaire Printer Setting Utility, puis cliquez sur <b>Developer Stir Mode (Mode d'agitation du développeur)</b> sous l'onglet <b>Diagnosis (Diagnostic)</b>.</li> <li>2. Cliquez sur le bouton <b>Start (Démarrer)</b>.</li> </ol>

**Remarque:**

*Si le problème persiste alors que vous avez effectué les actions suggérées décrites ci-dessus, contactez votre représentant Epson local ou un revendeur autorisé.*

## Papier froissé/taché

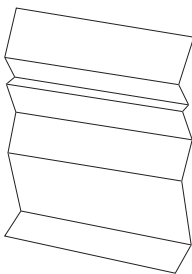

Problème	Action
<p>La sortie est froissée.</p> <p>La sortie est tachée.</p>	<p>Vérifiez si le support d'impression que vous utilisez est le bon.</p> <p>Sinon, utilisez le support d'impression recommandé pour l'imprimante.</p> <p>Si des plis surviennent fréquemment, utilisez un nouveau paquet de papier ou un autre support.</p> <p><b>Voir aussi :</b></p> <ul style="list-style-type: none"> <li><input type="checkbox"/> « Supports d'impression utilisables » à la page 36</li> <li><input type="checkbox"/> « A propos des supports d'impression » à la page 34</li> </ul> <hr/> <p>Si vous utilisez l'enveloppe, vérifiez si le pli se trouve à moins de 30 mm des quatre bords de l'enveloppe.</p> <p>Si le pli se trouve à moins de 30 mm des quatre bords de l'enveloppe, ceci est considéré comme normal. Votre imprimante n'est pas en cause.</p> <p>Sinon, prenez les mesures suivantes :</p> <ul style="list-style-type: none"> <li><input type="checkbox"/> Si vous utilisez une enveloppe n 10 (220 mm de long avec un rabat sur le bord long), utilisez une enveloppe de taille différente.</li> <li><input type="checkbox"/> Si vous utilisez une enveloppe C5 (220 mm de long avec un rabat sur le bord court), chargez-la dans le chargeur multifonction (MPF), rabat ouvert et orienté vers le haut.</li> <li><input type="checkbox"/> Si vous utilisez une enveloppe Monarch ou DL (de moins de 220 mm de long), chargez-la par le bord long dans le chargeur multifonction (MPF), rabat ouvert et orienté vers le haut.</li> </ul> <p>Si le problème persiste, utilisez une enveloppe de taille différente.</p>

### Remarque:

*Si le problème persiste alors que vous avez effectué les actions suggérées décrites ci-dessus, contactez votre représentant Epson local ou un revendeur autorisé.*

## La marge supérieure est incorrecte

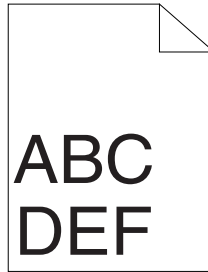

Problème	Action
La marge supérieure est incorrecte.	Assurez-vous que les marges sont définies correctement dans l'application en cours d'utilisation.

**Remarque:**

*Si le problème persiste alors que vous avez effectué les actions suggérées décrites ci-dessus, contactez votre représentant Epson local ou un revendeur autorisé.*

## Le calage des couleurs n'est pas aligné

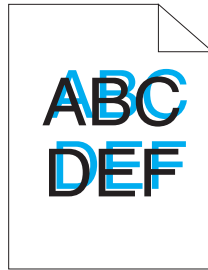

Problème	Action
Le calage des couleurs n'est pas aligné.	<p>Exécutez le réglage automatique du calage des couleurs.</p> <ol style="list-style-type: none"> <li>1. Lancez l'utilitaire Printer Setting Utility, puis cliquez sur <b>Color Registration Adjustment (Réglage du calage des couleurs)</b> sous l'onglet <b>Printer Maintenance (Entretien de l'imprimante)</b>.</li> <li>2. Désactivez la case à cocher en regard de <b>On (Marche)</b>.</li> <li>3. Cliquez sur le bouton <b>Start (Démarrer)</b> en regard de <b>Auto Correct (Correction automatique)</b>.</li> </ol>
	<p>Nettoyez le capteur CTD.</p> <ol style="list-style-type: none"> <li>1. Nettoyez le capteur CTD.</li> <li>2. Lancez l'utilitaire Printer Setting Utility, puis cliquez sur <b>Color Registration Adjustment (Réglage du calage des couleurs)</b> sous l'onglet <b>Printer Maintenance (Entretien de l'imprimante)</b>.</li> <li>3. Désactivez la case à cocher en regard de <b>On (Marche)</b>.</li> <li>4. Cliquez sur le bouton <b>Start (Démarrer)</b> en regard de <b>Auto Correct (Correction automatique)</b>.</li> </ol> <p><b>Voir aussi :</b> « Nettoyage du capteur CTD (Color Toner Density) » à la page 113</p>
	<p>Imprimez le graphique de calage des couleurs et corrigez manuellement le calage des couleurs.</p> <ol style="list-style-type: none"> <li>1. Lancez l'utilitaire Printer Setting Utility, puis cliquez sur <b>Color Registration Adjustment (Réglage du calage des couleurs)</b> sous l'onglet <b>Printer Maintenance (Entretien de l'imprimante)</b>.</li> <li>2. Désactivez la case à cocher en regard de <b>On (Marche)</b>.</li> <li>3. Cliquez sur le bouton <b>Start (Démarrer)</b> en regard de <b>Print Color Regi Chart (Impression graphique de calage des couleurs)</b>.</li> <li>4. Sélectionnez le format de papier, puis cliquez sur <b>OK</b>.</li> </ol> <p>Le graphique de calage des couleurs est imprimé.</p> <ol style="list-style-type: none"> <li>5. Vérifiez les valeurs avec les lignes droites sur le graphique.</li> <li>6. Sélectionnez la valeur pour chaque couleur dans l'utilitaire Printer Setting Utility.</li> <li>7. Cliquez sur le bouton <b>Apply New Settings (Appliquer les nouveaux réglages)</b>.</li> <li>8. Cliquez sur le bouton <b>Start (Démarrer)</b> en regard de <b>Print Color Regi Chart (Impression graphique de calage des couleurs)</b> pour imprimer une nouvelle fois le graphique de calage des couleurs.</li> <li>9. Effectuez les réglages nécessaires jusqu'à ce que toutes les lignes droites aient la valeur 0.</li> </ol> <p><b>Voir aussi :</b> « Réglage du calage des couleurs » à la page 101</p>

**Remarque:**

Si le problème persiste alors que vous avez effectué les actions suggérées décrites ci-dessus, contactez votre représentant Epson local ou un revendeur autorisé.

**Papier dépassant/irrégulier**

Problème	Action
La surface imprimée dépasse ou est irrégulière.	<p>Nettoyez le fuser.</p> <ol style="list-style-type: none"> <li>1. Chargez une feuille de papier sur le chargeur multifonction (MPF), puis imprimez une image pleine sur tout le papier.</li> <li>2. Chargez la feuille imprimée avec le côté à imprimer vers le bas, puis imprimez une feuille vierge de papier.</li> </ol>

**Remarque:**

Si le problème persiste alors que vous avez effectué les actions suggérées décrites ci-dessus, contactez votre représentant Epson local ou un revendeur autorisé.

**Réglage du calage des couleurs**

Cette section décrit comment régler le calage des couleurs lorsque vous installez l'imprimante pour la première fois ou lorsque vous la déplacez à un nouvel emplacement.

**Exécution de l'opération Auto Correct (Correction automatique)**

L'opération Auto Correct (Correction automatique) vous permet de corriger le calage des couleurs automatiquement.

## Utilitaire Printer Setting Utility

Dans la procédure suivante, Microsoft® Windows® XP est utilisé à titre d'exemple.

1. Cliquez sur **start (démarrer) — All Programs (Tous les programmes) — EPSON — EPSON Printer Software — EPSON AL-C1700 — Printer Setting Utility**.

### Remarque:

La fenêtre **Select Printer (Sélectionner une imprimante)** s'affiche lors de cette étape si plusieurs pilotes d'imprimante sont installés sur votre ordinateur. Dans ce cas, cliquez sur le nom de l'imprimante de votre choix dans **Printer Name (Nom de l'imprimante)**.

L'utilitaire Printer Setting Utility s'ouvre.

2. Cliquez sur l'onglet **Printer Maintenance (Entretien de l'imprimante)**.
3. Sélectionnez **Color Registration Adjustment (Réglage du calage des couleurs)** dans la liste à gauche de la page.

La page **Color Registration Adjustment (Réglage du calage des couleurs)** s'affiche.

4. Désactivez la case à cocher en regard de **On (Marche)**.
5. Cliquez sur le bouton **Start (Démarrer)** en regard de **Auto Correct (Correction automatique)**.

Le calage des couleurs est corrigé automatiquement.

## Impression du graphique de calage des couleurs

### Utilitaire Printer Setting Utility

La procédure suivante utilise Windows XP en guise d'exemple.

1. Cliquez sur **start (démarrer) — All Programs (Tous les programmes) — EPSON — EPSON Printer Software — EPSON AL-C1700 — Printer Setting Utility**.

### Remarque:

La fenêtre **Select Printer (Sélectionner une imprimante)** s'affiche lors de cette étape si plusieurs pilotes d'imprimante sont installés sur votre ordinateur. Dans ce cas, cliquez sur le nom de l'imprimante de votre choix dans **Printer Name (Nom de l'imprimante)**.

L'utilitaire Printer Setting Utility s'ouvre.

2. Cliquez sur l'onglet **Printer Maintenance (Entretien de l'imprimante)**.
3. Sélectionnez **Color Registration Adjustment (Réglage du calage des couleurs)** dans la liste à gauche de la page.

La page **Color Registration Adjustment (Réglage du calage des couleurs)** s'affiche.

4. Désactivez la case à cocher en regard de **On (Marche)**.
5. Cliquez sur le bouton **Start (Démarrer)** en regard de **Print Color Regi Chart (Impression graphique de calage des couleurs)**.
6. Sélectionnez le format de papier, puis cliquez sur **OK**.

Le graphique de calage des couleurs est imprimé.

### ***Définition des valeurs***

Sur le graphique de calage des couleurs imprimé, recherchez les lignes les plus droites où les deux lignes noires et la ligne colorée sont les mieux alignées pour chaque couleur (J, M et C).

Si vous trouvez la ligne la plus droite, notez la valeur (-5 – +5) indiquée par la ligne la plus droite pour chaque couleur.

Si la valeur est de 0 pour chaque couleur, il est inutile de régler le calage des couleurs.

Si la valeur est différente de 0, entrez la valeur selon la procédure décrite à la section « Entrée des valeurs » à la page 104.

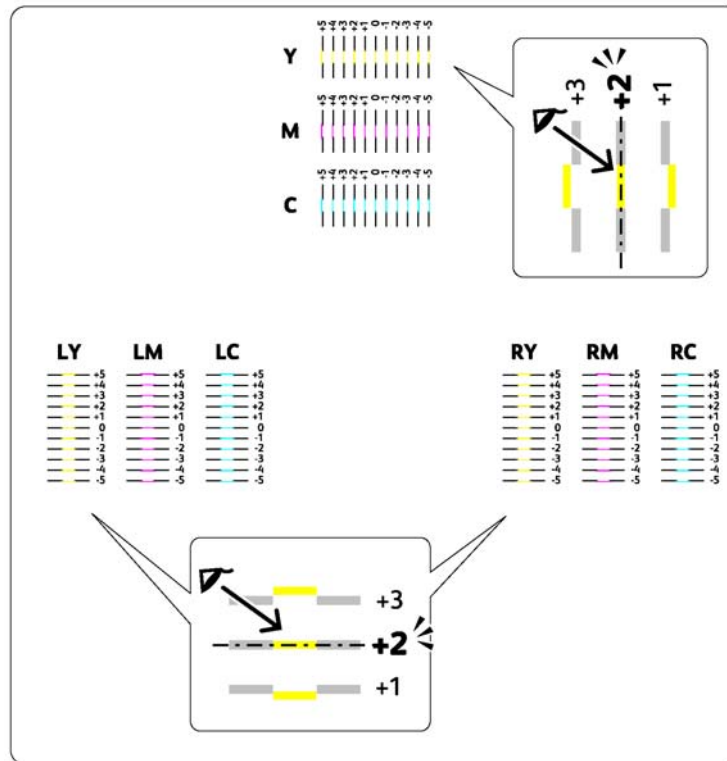

## Entrée des valeurs

### Utilitaire Printer Setting Utility

A l'aide de l'utilitaire Printer Setting Utility, entrez les valeurs que vous avez trouvées dans le graphique de calage des couleurs pour apporter des réglages.

La procédure suivante utilise Windows XP en guise d'exemple.

1. Cliquez sur **start (démarrer) — All Programs (Tous les programmes) — EPSON — EPSON Printer Software — EPSON AL-C1700 — Printer Setting Utility**.

#### Remarque:

La fenêtre **Select Printer (Sélectionner une imprimante)** s'affiche lors de cette étape si plusieurs pilotes d'imprimante sont installés sur votre ordinateur. Dans ce cas, cliquez sur le nom de l'imprimante de votre choix dans **Printer Name (Nom de l'imprimante)**.



L'utilitaire Printer Setting Utility s'ouvre.

2. Cliquez sur l'onglet **Printer Maintenance (Entretien de l'imprimante)**.
3. Sélectionnez **Color Registration Adjustment (Réglage du calage des couleurs)** dans la liste à gauche de la page.

La page **Color Registration Adjustment (Réglage du calage des couleurs)** s'affiche.

4. Désactivez la case à cocher en regard de **On (Marche)**.
5. Sélectionnez la valeur que vous avez examinée sur le graphique de calage des couleurs, puis cliquez sur le bouton **Apply New Settings (Appliquer les nouveaux réglages)**.
6. Cliquez sur le bouton **Start (Démarrer)** en regard de **Print Color Regi Chart (Impression graphique de calage des couleurs)**.
7. Sélectionnez le format de papier, puis cliquez sur **OK**.

Le graphique de calage des couleurs est imprimé avec les nouvelles valeurs.

8. Effectuez les réglages nécessaires jusqu'à ce que toutes les lignes droites aient la valeur 0. Il est conseillé d'examiner les images avant et après les réglages.

**Important :**

- Une fois le graphique de calage des couleurs imprimé, n'éteignez pas l'imprimante tant que son moteur tourne encore.
- Si la valeur 0 ne se trouve pas en regard des lignes les plus droites, déterminez les valeurs et réglez une nouvelle fois l'imprimante.

---

## Bruit

**Remarque:**

Dans cette section, les procédures font appel à l'utilitaire Printer Setting Utility.

**Voir aussi :**

« Printer Setting Utility (Windows uniquement) » à la page 20

Problème	Action
L'imprimante fait un bruit étrange.	<p>Localisez la cause du problème en retirant les cartouches de toner.</p> <ol style="list-style-type: none"> <li>1. Retirez les cartouches de toner.</li> <li>2. Lancez l'utilitaire Printer Setting Utility, puis cliquez sur <b>Machine Check (Vérification de la machine)</b> sous l'onglet <b>Diagnosis (Diagnostic)</b>.</li> <li>3. Sélectionnez <b>Main Motor Operation Check (Fonctionnement du moteur principal)</b> dans la liste déroulante, puis cliquez sur le bouton <b>Start (Démarrer)</b>.</li> <li>4. Cliquez sur le bouton <b>Play of Sound (Lecture son)</b> pour inspecter le bruit du moteur.</li> </ol> <p><b>Voir aussi :</b> « Remplacement des cartouches de toner » à la page 115</p> <p>Si le bruit généré par l'imprimante correspond au bruit généré par le bouton <b>Play of Sound (Lecture son)</b>, contactez votre représentant Epson local ou un revendeur autorisé.</p>
	<p>Effectuez l'opération Dispense Motor Check (Moteur de distribution).</p> <ol style="list-style-type: none"> <li>1. Assurez-vous que les cartouches de toner ont été extraites de l'imprimante.</li> <li>2. Lancez l'utilitaire Printer Setting Utility, puis cliquez sur <b>Machine Check (Vérification de la machine)</b> sous l'onglet <b>Diagnosis (Diagnostic)</b>.</li> <li>3. Sélectionnez <b>Dispense Motor Check(Yellow) (Moteur de distribution(Jaune))</b>, <b>Dispense Motor Check(Magenta) (Moteur de distribution(Magenta))</b>, <b>Dispense Motor Check(Cyan) (Moteur de distribution(Cyan))</b> ou <b>Dispense Motor Check(Black) (Moteur de distribution(Noir))</b> dans la liste déroulante, puis cliquez sur le bouton <b>Start (Démarrer)</b>.</li> <li>4. Cliquez sur le bouton <b>Play of Sound (Lecture son)</b> pour inspecter le bruit du moteur.</li> <li>5. Répétez les étapes 3 et 4 pour effectuer l'opération Dispense Motor Check (Moteur de distribution) pour le reste des cartouches de toner.</li> </ol> <p><b>Remarque:</b></p> <ul style="list-style-type: none"> <li><input type="checkbox"/> Vous pouvez effectuer l'opération Dispense Motor Check (Moteur de distribution) pour CMJN dans n'importe quel ordre.</li> <li><input type="checkbox"/> Ne vérifiez pas le fonctionnement du moteur de distribution à plusieurs reprises.</li> </ul> <p>Si le bruit généré par l'imprimante correspond au bruit généré par le bouton <b>Play of Sound (Lecture son)</b>, contactez votre représentant Epson local ou un revendeur autorisé.</p>
	<p>Réinstallez les cartouches de toner et effectuez l'opération Dispense Motor Check (Moteur de distribution).</p> <p>Si le bruit généré par l'imprimante correspond au bruit généré par le bouton <b>Play of Sound (Lecture son)</b>, contactez votre représentant Epson local ou un revendeur autorisé.</p>

## Autres problèmes

Problème	Action
De la condensation s'est formée à l'intérieur de l'imprimante.	Cela survient généralement en hiver, lorsque la pièce est chauffée, à l'issue de quelques heures. Cela survient également lorsque l'imprimante fonctionne dans un local où l'humidité relative atteint 85 % ou plus. Réglez l'humidité ou placez l'imprimante dans un environnement mieux adapté.

## Contactez l'assistance

Lorsque vous contactez l'assistance, soyez prêt à décrire le problème rencontré ou l'état des voyants sur le panneau de commande.

Vous devez également communiquer le modèle et le numéro de série de votre imprimante. Pour obtenir le nom du modèle, reportez-vous à l'étiquette située sur la porte arrière de votre imprimante. Pour obtenir le numéro de série, reportez-vous à l'étiquette sur le capot d'accès au toner de votre imprimante.

## Obtenir de l'aide

Epson propose plusieurs outils de diagnostics automatiques pour vous aider à bénéficier d'une qualité d'impression optimale.

## Voyants du panneau de commande

Le panneau de commande fournit des informations et de l'aide pour le dépannage. Lorsqu'une erreur ou un avertissement se produit, le panneau de commande affiche un message vous informant du problème.

**Voir aussi :**

« Présentation des voyants du panneau de commande » à la page 66

## Alertes de Status Monitor

L'utilitaire Status Monitor est fourni sur le *disque des logiciels*. Il vérifie automatiquement l'état de l'imprimante lorsque vous envoyez un travail à l'impression. Si l'imprimante ne peut pas imprimer votre travail, l'utilitaire Status Monitor affiche automatiquement une alerte sur votre écran d'ordinateur pour vous informer qu'une intervention est nécessaire.

---

## Mode Non Genuine Toner (Toner non d'origine)

Lorsque le toner dans une cartouche de toner est vide, un voyant de toner s'allume et clignote. En même temps, le voyant **!** (**Erreur**) s'allume selon l'état de l'imprimante. Pour plus d'informations sur les voyants, reportez-vous à la section « Présentation des voyants du panneau de commande » à la page 66.

Lorsque vous voulez utiliser l'imprimante en mode Non Genuine Toner (Toner non d'origine), activez le mode Non Genuine Toner (Toner non d'origine) et remplacez la cartouche de toner.

### **Important :**

*Si vous utilisez l'imprimante en mode Non Genuine Toner (Toner non d'origine), les performances de l'imprimante peuvent ne pas être optimales. En outre, tout problème pouvant résulter de l'utilisation du mode Non Genuine Toner (Toner non d'origine) n'est pas couvert par notre garantie de qualité. L'utilisation continue du mode Non Genuine Toner (Toner non d'origine) peut également endommager l'imprimante. Dans ce cas, les frais de réparation liés à de telles pannes sont à la charge des utilisateurs.*

### **Remarque:**

*Pour désactiver le mode Non Genuine Toner (Toner non d'origine), désactivez la case à cocher en regard de **On (Marche)** sur la page **Non Genuine Toner (Toner non d'origine)** dans l'utilitaire Printer Setting Utility.*

## Utilitaire Printer Setting Utility

La procédure suivante utilise Windows XP en guise d'exemple.

1. Cliquez sur **start (démarrer) — All Programs (Tous les programmes) — EPSON — EPSON Printer Software — EPSON AL-C1700 — Printer Setting Utility**.

**Remarque:**

La fenêtre **Select Printer (Sélectionner une imprimante)** s'affiche lors de cette étape si plusieurs pilotes d'imprimante sont installés sur votre ordinateur. Dans ce cas, cliquez sur le nom de l'imprimante de votre choix dans **Printer Name (Nom de l'imprimante)**.

L'utilitaire Printer Setting Utility s'ouvre.

2. Cliquez sur l'onglet **Printer Maintenance (Entretien de l'imprimante)**.
3. Sélectionnez **Non Genuine Toner (Toner non d'origine)** dans la liste à gauche de la page.

La page **Non Genuine Toner (Toner non d'origine)** s'affiche.

4. Activez la case à cocher en regard de **On (Marche)**, puis cliquez sur le bouton **Apply New Settings (Appliquer les nouveaux réglages)**.

## Chapitre 8

### Maintenance

#### Nettoyage de l'imprimante

Cette section décrit la méthode de nettoyage de l'imprimante, destinée à la conserver en bon état de marche et à assurer une excellente qualité d'impression à tout moment.



**Avertissement :**

*Lorsque vous nettoyez ce produit, utilisez les produits désignés propres à celui-ci. D'autres produits nettoyants peuvent nuire aux performances du produit. N'utilisez jamais de nettoyants en aérosol, ceux-ci risquant de s'enflammer et de provoquer une explosion.*



**Attention :**

*Avant de nettoyer ce produit, assurez-vous de l'éteindre et de le débrancher. L'accès à l'intérieur d'une imprimante sous tension présente des risques d'électrocution.*

#### Nettoyage de l'intérieur de l'imprimante

1. Mettez l'imprimante hors tension.
2. Ouvrez le capot d'accès au toner.

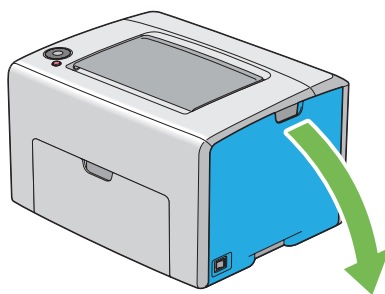

3. Appuyez fermement sur la cartouche de toner comme illustré.

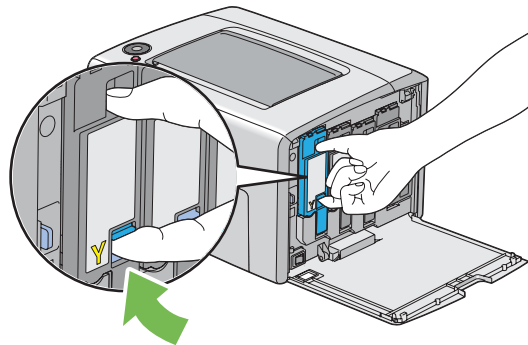

4. Retirez la cartouche de toner.

**Important :**

*Veillez à toujours procéder lentement lors de l'extraction de la cartouche de toner pour ne pas renverser de toner.*

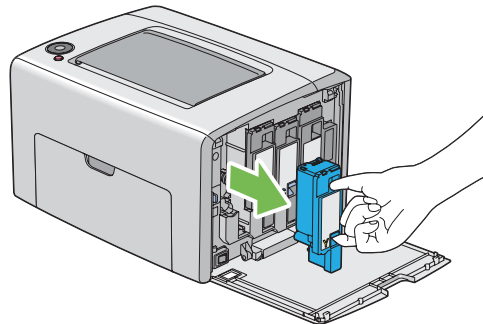

5. Retirez également les trois autres cartouches de toner.

6. Retirez la tige de nettoyage des têtes d'impression.

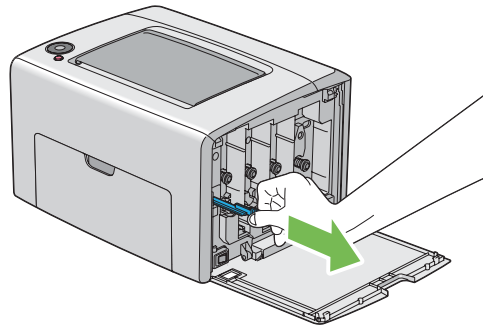

7. Insérez la tige de nettoyage des têtes d'impression entièrement dans le trou à côté de la flèche située sur l'imprimante, jusqu'à ce que l'extrémité atteigne l'intérieur de l'imprimante (voir l'illustration ci-après), puis retirez-la.

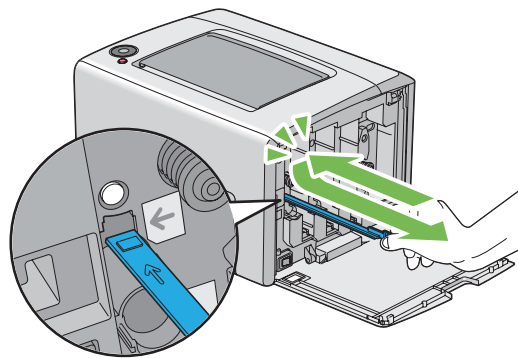

8. Répétez la même procédure pour les trois autres trous.
9. Remettez la tige de nettoyage des têtes d'impression à son emplacement d'origine.

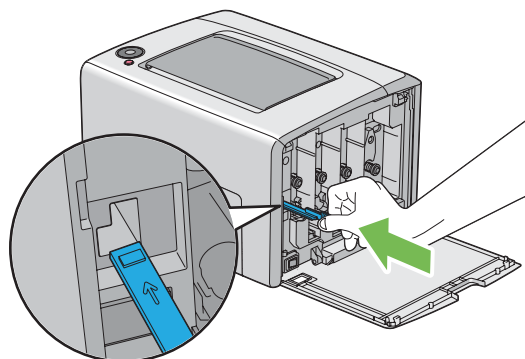



10. Remplacez la cartouche de toner noire en la positionnant au niveau du support de cartouche correspondant, puis insérez fermement la cartouche de toner en appuyant près du centre de l'étiquette jusqu'à ce qu'un déclic se fasse entendre.

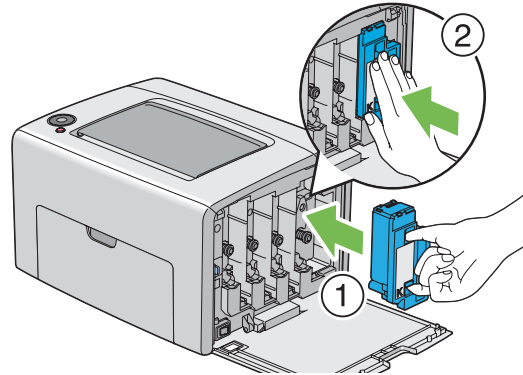

11. Remplacez également les trois autres cartouches de toner.
12. Fermez le capot d'accès au toner.

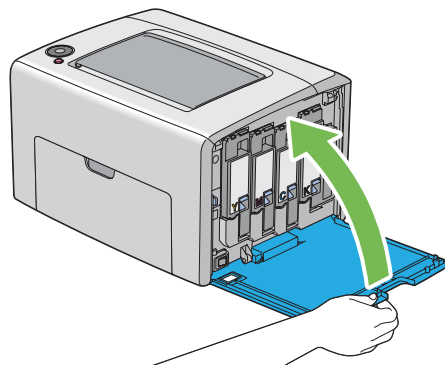

### **Nettoyage du capteur CTD (Color Toner Density)**

Nettoyez le capteur CTD uniquement lorsqu'une alerte relative au capteur CTD s'affiche dans la fenêtre Status Monitor ou sur le panneau de commande.

1. Assurez-vous que l'imprimante est mise hors tension.

2. Appuyez sur la poignée du capot arrière et ouvrez la porte arrière.

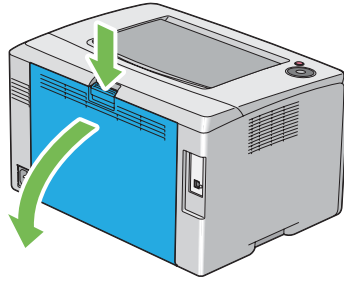

3. Nettoyez le capteur CTD à l'intérieur de l'imprimante à l'aide d'un coton-tige sec et propre.

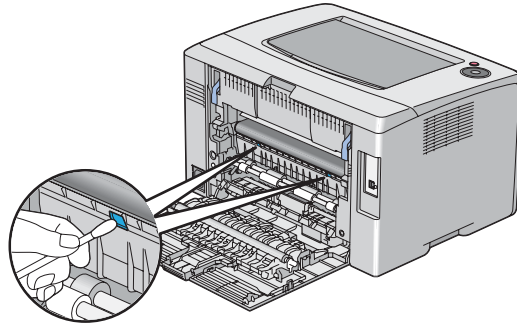

4. Fermez la porte arrière.

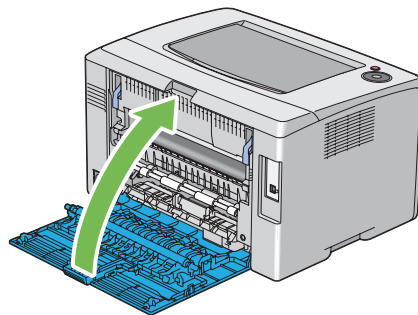

## Remplacement des cartouches de toner

Les cartouches de toner Epson sont fournies uniquement par Epson.

Nous vous recommandons d'utiliser des cartouches de toner Epson pour votre imprimante. La garantie d'Epson ne couvre pas les problèmes découlant de l'utilisation d'accessoires, de pièces ou de composants non fournis par Epson.



### **Avertissement :**

- ❑ *Utilisez un balai ou un chiffon humide pour essuyer le toner renversé. N'utilisez jamais d'aspirateur pour nettoyer les taches de toner. Celui-ci risque de s'enflammer au contact des étincelles électriques à l'intérieur de l'aspirateur, provoquant une explosion. Si vous renversez une grande quantité de toner, contactez votre représentant Epson local.*
- ❑ *Ne jetez jamais une cartouche de toner dans une flamme nue. Le toner restant dans la cartouche risque de s'enflammer, engendrant des brûlures ou une explosion. Si vous possédez une cartouche de toner usagée dont vous n'avez plus besoin, contactez votre représentant Epson local pour obtenir des informations sur sa mise au rebut.*



### **Attention :**

- ❑ *Gardez les cartouches de toner hors de portée des enfants. Si un enfant avale accidentellement du toner, demandez-lui de le cracher, rincez sa bouche à l'eau, donnez-lui de l'eau à boire et appelez immédiatement un médecin.*
- ❑ *Lorsque vous remplacez des cartouches de toner, faites attention à ne pas renverser de toner. Si vous renversez du toner, évitez tout contact avec les vêtements, la peau, les yeux et la bouche, ainsi que toute inhalation.*
- ❑ *En cas de contact du toner avec la peau ou les vêtements, lavez-le à l'eau et au savon. Si vous recevez des particules de toner dans vos yeux, rincez-vous abondamment à l'eau pendant au moins 15 minutes jusqu'à ce que l'irritation ait disparu. Appelez un médecin si nécessaire. Si vous inhalez des particules de toner, allez dans un endroit aéré et rincez-vous la bouche à l'eau. Si vous avalez du toner, crachez-le, rincez votre bouche à l'eau, buvez de l'eau en abondance et appelez immédiatement un médecin.*

### **Important :**

*Évitez de secouer la cartouche de toner usagée pour ne pas renverser de toner.*

## Vue d'ensemble

L'imprimante est équipée de quatre cartouches de toner, une pour chacune des couleurs suivantes : noir (N), jaune (J), magenta (M) et cyan (C).

Lorsqu'une cartouche de toner arrive en fin de vie, les voyants du panneau de commande clignotent. Le tableau suivant indique les conditions qui génèrent un avertissement.

Voyant										Etat de l'imprimante	Action
Toner				Economie d'énergie	Bourrage	Démarriage	Erreur	Charger papier	Prêt/données		
J	M	C	N								
	—	—	—	—	—	—	—	—	*1	Le niveau de la cartouche de toner spécifiée est faible.*2	Le niveau de la cartouche de toner est faible. Préparez une nouvelle cartouche.
—		—	—	—	—	—	—	—	*1		
—	—		—	—	—	—	—	—	*1		
—	—	—		—	—	—	—	—	*1		
	—	—	—	—	—	—	—	—	*1	La cartouche de toner spécifiée est arrivée en fin de vie.*3	La cartouche de toner est arrivée en fin de vie. Installez une nouvelle cartouche de toner.
—		—	—	—	—	—	—	—	*1		
—	—		—	—	—	—	—	—	*1		

\*1 Le voyant (Prêt/données) clignote ou s'éclaire en vert selon l'état de l'imprimante.

\*2 Cet avertissement apparaît uniquement lorsque des cartouches de toner Epson sont utilisées (l'option **Non Genuine Toner (Toner non d'origine)** est désactivée dans l'utilitaire Printer Setting Utility).

\*3 Dans ce cas, vous pouvez continuer d'imprimer en noir et blanc.

### Important :

- Après avoir placé une cartouche de toner usagée sur le sol ou sur une table, disposez quelques feuilles de papier sous la cartouche de toner pour récupérer le toner qui pourrait se renverser.
- Ne réutilisez pas les anciennes cartouches de toner une fois celles-ci extraites de l'imprimante. Vous risqueriez d'altérer la qualité de l'impression.

- ❑ *Ne secouez pas les cartouches de toner usagées et ne tapez pas dessus. Le toner restant peut se renverser.*
- ❑ *Nous vous recommandons d'utiliser les cartouches de toner dans un délai d'un an après les avoir retirées de leur emballage.*

## **Retrait des cartouches de toner**

1. Mettez l'imprimante hors tension.
2. Ouvrez le capot d'accès au toner.

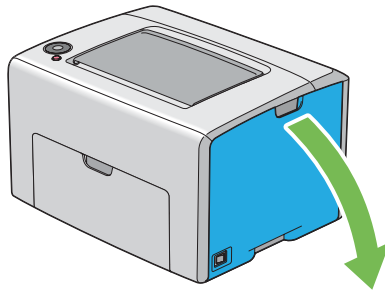

3. Disposez quelques feuilles de papier sur le sol ou sur la table pour pouvoir y déposer la cartouche de toner usagée.
4. Appuyez fermement sur la cartouche de toner comme illustré.

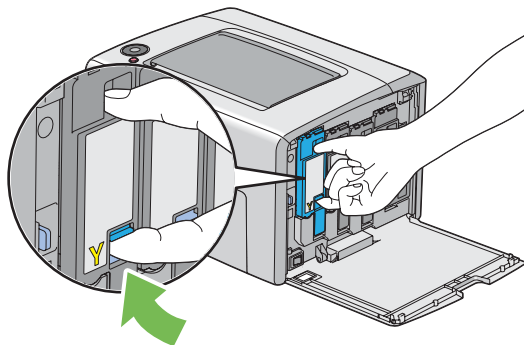

5. Retirez la cartouche de toner.

**Important :**

*Veillez à toujours procéder lentement lors de l'extraction de la cartouche de toner pour ne pas renverser de toner.*

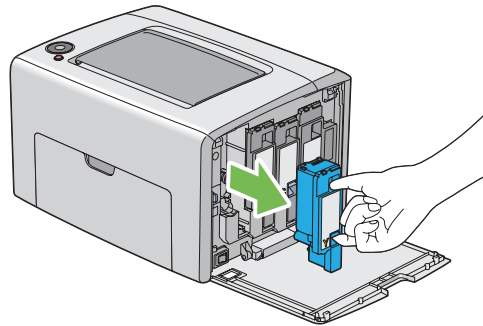

6. Placez la cartouche de toner lentement sur les feuilles de papier que vous avez répandues à l'étape 3.

## **Installation d'une cartouche de toner**

1. Déballez une nouvelle cartouche de toner de la couleur désirée et secouez-la cinq à six fois afin de distribuer uniformément le toner.

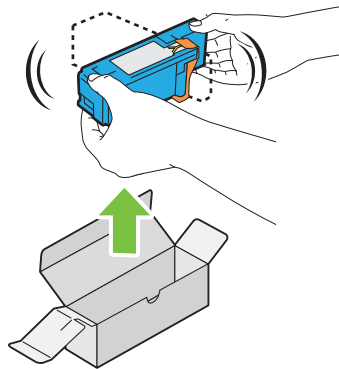
**Remarque:**

- Assurez-vous que la couleur de la nouvelle cartouche de toner correspond à celle indiquée sur la poignée avant de la remplacer.
- Veuillez manipuler la cartouche de toner avec précaution pour ne pas renverser de toner.

2. Retirez la bande de la cartouche de toner.

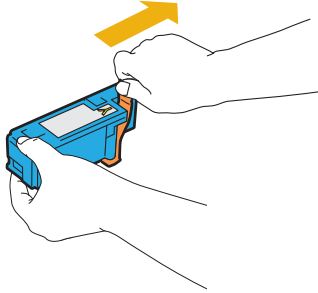

3. Positionnez la cartouche de toner au niveau du support de cartouche correspondant, puis insérez fermement la cartouche de toner en appuyant près du centre de l'étiquette jusqu'à ce qu'un déclic se fasse entendre.

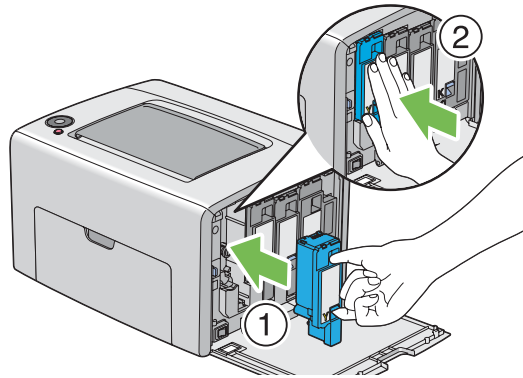

4. Fermez le capot d'accès au toner.

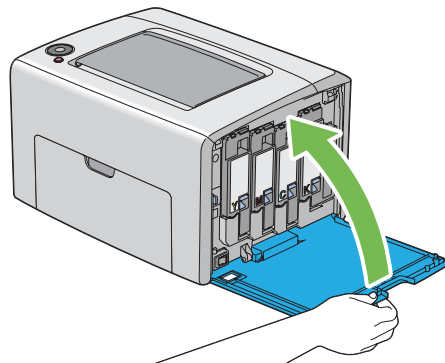

5. Placez la cartouche de toner que vous venez de retirer dans la boîte ayant servi à emballer la nouvelle cartouche de toner.

- Prenez soin de ne pas toucher le toner renversé et retirez les feuilles de papier répandues sous la cartouche de toner que vous venez de retirer.

## Commande de fournitures

Vous devrez de temps à autre commander des cartouches de toner. Chaque cartouche de toner est fournie avec des instructions d'installation sur la boîte.

## Consommables

### **Important :**

*L'utilisation de consommables non recommandés par Epson peut altérer la qualité et les performances de la machine. Utilisez uniquement des consommables recommandés par Epson.*

Nom du produit	Code produit
CARTOUCHE DE TONER (NOIR)	0614
CARTOUCHE DE TONER (JAUNE)	0611
CARTOUCHE DE TONER (MAGENTA)	0612
CARTOUCHE DE TONER (CYAN)	0613

## Quand commander des cartouches de toner

Les voyants du panneau de commande vous informent lorsqu'il est bientôt temps de remplacer la cartouche de toner. Dans ce cas, vérifiez que vous disposez d'un produit de remplacement. Il est important de commander une cartouche de toner dès que les voyants vous informent de la nécessité de remplacer la cartouche de toner afin d'éviter toute interruption de l'impression.

### **Important :**

*Cette imprimante est conçue pour offrir des résultats optimaux en termes de performances et de qualité d'impression lorsqu'elle est utilisée avec les cartouches de toner recommandées. L'utilisation de cartouches de toner non recommandées pour cette machine dégrade les performances et la qualité d'impression de l'imprimante. Vous pouvez également avoir la charge des frais de réparation si la machine tombe en panne. Pour bénéficier de l'assistance à la clientèle et obtenir des résultats optimaux, veuillez à utiliser les cartouches de toner recommandées.*



---

## Stockage des consommables

Conservez les consommables dans leur emballage d'origine jusqu'à ce que vous en ayez besoin. Ne stockez pas les consommables dans :

- des températures supérieures à 40 °C ;
- des environnements soumis à des variations extrêmes d'humidité ou de température ;
- des endroits exposés à la lumière directe du soleil ;
- des endroits poussiéreux ;
- une voiture pendant une période de temps prolongée ;
- des environnements caractérisés par la présence de gaz corrosifs ;
- des environnements où l'air est salé.

---

## Gestion de l'imprimante

### Vérification de l'état de l'imprimante avec Status Monitor (Windows uniquement)

L'utilitaire Status Monitor est installé avec votre pilote d'imprimante Epson. Il vérifie automatiquement l'état de l'imprimante lorsque vous envoyez un travail à l'impression. L'utilitaire Status Monitor peut également vérifier la quantité restante de toner dans les cartouches de toner.

### Démarrage de Status Monitor

Double-cliquez sur l'icône Status Monitor située dans la barre des tâches, ou cliquez avec le bouton droit sur l'icône et sélectionnez **Select Printer (Sélectionner l'imprimante)**.

Si l'icône Status Monitor n'est pas affichée dans la barre des tâches, ouvrez l'utilitaire Status Monitor à partir du menu **start (démarrer)**.

Dans la procédure suivante, Microsoft® Windows® XP est utilisé à titre d'exemple.

1. Cliquez sur **start (démarrer) — All Programs (Tous les programmes) — EPSON — Status Monitor — Activate Status Monitor**.

La fenêtre **Select Printer (Sélectionner l'imprimante)** s'affiche.

2. Cliquez sur le nom de l'imprimante désirée dans la liste.

La fenêtre **Status Monitor** s'affiche.

Pour plus d'informations sur les fonctions de l'utilitaire Status Monitor, reportez-vous à l'aide en ligne.

## Economie des fournitures

Vous pouvez modifier un paramètre dans votre pilote d'imprimante pour économiser le papier.

Fourniture	Paramètre	Fonction
Supports d'impression	<b>Multiple-Up (N pages par feuille)</b> sous l'onglet <b>Layout (Disposition)</b> du pilote d'imprimante	<p>L'imprimante imprime deux pages ou plus sur un côté d'une feuille. Le nombre de pages pouvant être imprimées sur une feuille de papier varie selon le pilote d'imprimante :</p> <ul style="list-style-type: none"> <li><input type="checkbox"/> Pilote d'imprimante Microsoft Windows : 2, 4, 8, 16 ou 32 pages</li> <li><input type="checkbox"/> Pilote d'imprimante de Mac OS® X : 2, 4, 6, 9 ou 16 pages</li> </ul> <p>Combiné avec le paramètre recto verso, <b>Multiple-Up (N pages par feuille)</b> vous permet d'imprimer jusqu'à 64 pages sur une feuille de papier (32 images au recto 32 au verso).</p>

## Vérification du nombre de pages (Windows uniquement)

Vous pouvez vérifier le nombre de pages imprimées à l'aide de l'utilitaire Printer Setting Utility. Trois compteurs sont disponibles :

<b>Total Impression (Total des impressions)</b>	Affiche le nombre total d'impressions couleur et monochromes (Color Impression (Impressions couleur) + Black Impression (Impressions en noir)).
<b>Color Impression (Impressions couleur)</b>	Affiche le nombre total d'impressions couleur.
<b>Black Impression (Impressions en noir)</b>	Affiche le nombre total d'impressions monochromes.

Le compteur **Billing Meters (Compteurs de facturation)** compte le nombre de pages qui ont été correctement imprimées. L'impression couleur recto seul (y compris Multiple-Up (N pages par feuille)) est comptée comme un travail, tandis que l'impression recto verso (y compris Multiple-Up (N pages par feuille)) est comptée comme deux. Lors de l'impression recto verso, en cas d'erreur après l'impression correcte du premier côté, l'impression est comptée comme un travail.

Lors de l'impression de données couleur qui ont été converties à l'aide d'un profil ICC dans une application, avec le paramètre Color (Couleur), les données sont imprimées par couleur même si les données semblent être en noir et blanc sur le moniteur. Dans ce cas, les valeurs **Color Impression (Impressions couleur)** et **Total Impression (Total des impressions)** sont augmentées.

Lors de l'impression recto verso, une page vierge peut être insérée automatiquement selon les paramètres de l'application. Dans ce cas, la page vierge est comptée comme une page. Cependant, lors de l'impression recto verso d'un nombre impair de pages, la page vierge insérée au verso de la dernière page impaire n'est pas comptée.

La procédure suivante utilise Windows XP en guise d'exemple.

Pour vérifier un compteur à l'aide de l'utilitaire Printer Setting Utility :

1. Cliquez sur **start (démarrer) — All Programs (Tous les programmes) — EPSON — EPSON Printer Software — EPSON AL-C1700 — Printer Setting Utility**.

**Remarque:**

*La fenêtre **Select Printer (Sélectionner une imprimante)** s'affiche lors de cette étape si plusieurs pilotes d'imprimante sont installés sur votre ordinateur. Dans ce cas, cliquez sur le nom de l'imprimante de votre choix dans **Printer Name (Nom de l'imprimante)**.*

L'utilitaire Printer Setting Utility s'affiche.

2. Cliquez sur l'onglet **Printer Settings Report (Rapport des réglages de l'imprimante)**.
3. Sélectionnez **Menu Settings (Réglages du menu)** dans la liste à gauche de la page.

La page **Menu Settings (Réglages du menu)** s'affiche.

4. Vérifiez les valeurs de chaque compteur sous **Billing Meters (Compteurs de facturation)**.

## Déplacement de l'imprimante

**Remarque:**

La partie avant de cette imprimante est plus lourde que la partie arrière. Prenez en compte cette différence de poids lorsque vous déplacez l'imprimante.

1. Mettez l'imprimante hors tension.

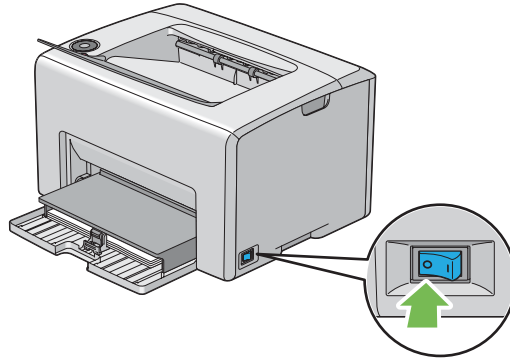

2. Déconnectez le cordon d'alimentation et le câble USB.

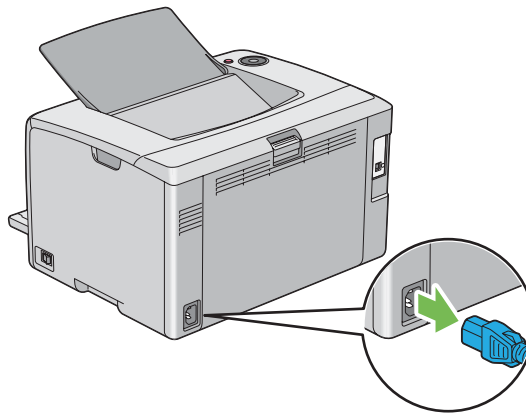

3. Le cas échéant, retirez tout papier situé dans le magasin de sortie central. Fermez la rallonge du magasin de sortie si elle est ouverte.

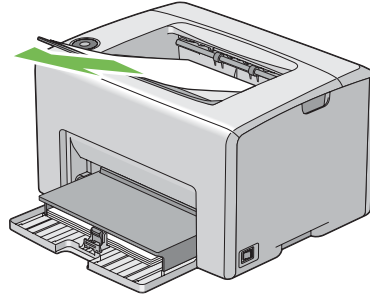

4. Retirez tout papier situé dans le chargeur multifonction (MPF). Conservez le papier dans son emballage à l'abri de l'humidité et de la saleté.

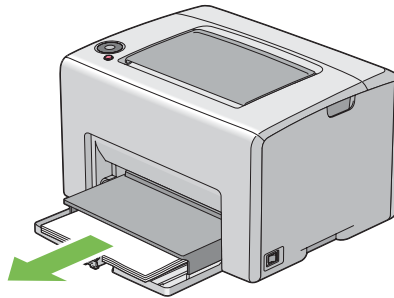

5. Insérez le capot papier.

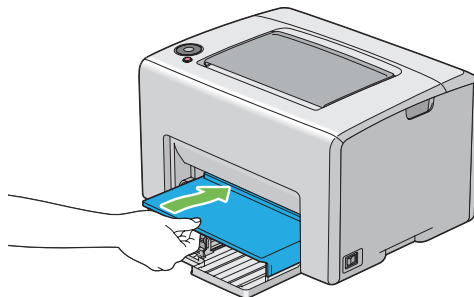

6. Faites glisser la barre coulissante vers l'arrière jusqu'à ce qu'elle s'arrête.

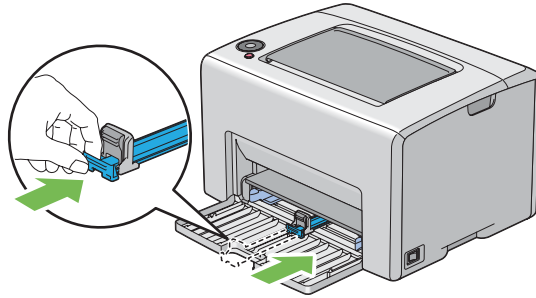

7. Fermez le capot avant.

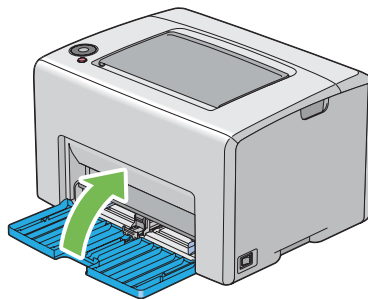

8. Soulevez l'imprimante et déplacez-la avec précaution.

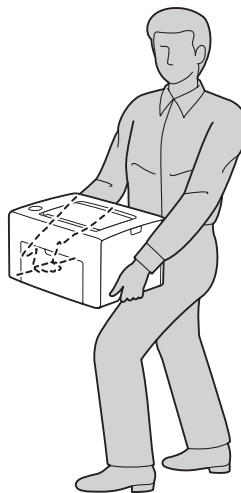

9. Réglez le calage des couleurs avant d'utiliser votre imprimante.

**Voir aussi :**

*« Réglage du calage des couleurs » à la page 101*

## Annexe A

### **Pour plus d'informations**

---

### **Contacter le service assistance Epson**

---

#### **Avant de contacter Epson**

Si votre produit Epson ne fonctionne pas correctement et que vous ne parvenez pas à résoudre le problème à l'aide des informations de dépannage contenues dans la documentation du produit, appelez le service assistance Epson. Si le service assistance Epson de votre région n'est pas répertorié ci-après, contactez le revendeur qui vous a vendu le produit.

Le service assistance Epson pourra vous aider beaucoup plus rapidement si vous lui transmettez les informations suivantes :

- Numéro de série du produit  
(l'étiquette portant le numéro de série se trouve habituellement au dos de l'appareil)
- Modèle
- Version du logiciel  
(Cliquez sur **About (A propos de)**, **Version Info (Informations de version)** ou sur un bouton similaire dans le logiciel du produit.)
- Marque et modèle de votre ordinateur
- Nom et version de votre système d'exploitation
- Nom et version des logiciels que vous utilisez habituellement avec le produit

#### **Aide destinée aux utilisateurs en Europe**

Consultez le **document de garantie pan-européenne** pour plus d'informations au sujet de la manière de contacter le service assistance Epson.

#### **Aide destinée aux utilisateurs à Taïwan**

Les contacts pour obtenir des informations, l'assistance et les services sont :



**Site Internet (<http://www.epson.com.tw>)**

Des informations sur les spécifications des produits, des pilotes de téléchargement et des demandes de renseignement sur les produits sont disponibles.

**Service d'assistance téléphonique Epson (téléphone : +0800212873)**

L'équipe de notre service d'assistance peut vous aider par téléphone en ce qui concerne les éléments suivants :

- Demandes de renseignement et informations sur les produits
- Questions ou problèmes relatifs à l'utilisation des produits
- Renseignements sur les réparations et la garantie

**Centre de réparation :**

Numéro de téléphone	Numéro de fax	Adresse
02-23416969	02-23417070	No.20, Beiping E. Rd., Zhongzheng Dist., Taipei City 100, Taiwan
02-27491234	02-27495955	1F., No.16, Sec. 5, Nanjing E. Rd., Songshan Dist., Taipei City 105, Taiwan
02-32340688	02-32345299	No.1, Ln. 359, Sec. 2, Zhongshan Rd., Zhonghe City, Taipei County 235, Taiwan
039-605007	039-600969	No.342-1, Guangrong Rd., Luodong Township, Yilan County 265, Taiwan
038-312966	038-312977	No.87, Guolian 2nd Rd., Hualien City, Hualien County 970, Taiwan
02-82273300	02-82278866	5F.-1, No.700, Zhongzheng Rd., Zhonghe City, Taipei County 235, Taiwan
03-2810606	03-2810707	No.413, Huannan Rd., Pingzhen City, Taoyuan County 324, Taiwan
03-5325077	03-5320092	1F., No.9, Ln. 379, Sec. 1, Jingguo Rd., North Dist., Hsinchu City 300, Taiwan
04-23291388	04-23291338	3F., No.510, Yingcai Rd., West Dist., Taichung City 403, Taiwan
04-23805000	04-23806000	No.530, Sec. 4, Henan Rd., Nantun Dist., Taichung City 408, Taiwan
05-2784222	05-2784555	No.463, Zhongxiao Rd., East Dist., Chiayi City 600, Taiwan

Numéro de téléphone	Numéro de fax	Adresse
06-2221666	06-2112555	No.141, Gongyuan N. Rd., North Dist., Tainan City 704, Taiwan
07-5520918	07-5540926	1F., No.337, Minghua Rd., Gushan Dist., Kaohsiung City 804, Taiwan
07-3222445	07-3218085	No.51, Shandong St., Sanmin Dist., Kaohsiung City 807, Taiwan
08-7344771	08-7344802	1F., No.113, Shengli Rd., Pingtung City, Pingtung County 900, Taiwan

### ***Aide destinée aux utilisateurs à Singapour***

Les sources d'informations, l'assistance et les services mis à disposition par Epson Singapour sont :

#### ***Site Internet (<http://www.epson.com.sg>)***

Des informations sur les spécifications des produits, des pilotes de téléchargement, une foire aux questions, des demandes de renseignement et une assistance technique via e-mail sont disponibles.

#### ***Service d'assistance téléphonique Epson (téléphone : (65) 6586 3111)***

L'équipe de notre service d'assistance peut vous aider par téléphone en ce qui concerne les éléments suivants :

- Demandes de renseignement et informations sur les produits
- Questions ou problèmes relatifs à l'utilisation des produits
- Renseignements sur les réparations et la garantie

### ***Aide destinée aux utilisateurs en Thaïlande***

Les contacts pour obtenir des informations, l'assistance et les services sont :

#### ***Site Internet (<http://www.epson.co.th>)***

Des informations sur les spécifications des produits, des pilotes de téléchargement, une foire aux questions et une adresse e-mail sont disponibles.

**Service d'assistance téléphonique Epson (téléphone : (66)2685-9899)**

L'équipe de notre service d'assistance téléphonique peut vous aider par téléphone en ce qui concerne les éléments suivants :

- Demandes de renseignement et informations sur les produits
- Questions ou problèmes relatifs à l'utilisation des produits
- Renseignements sur les réparations et la garantie

**Aide destinée aux utilisateurs au Viêt Nam**

Les contacts pour obtenir des informations, l'assistance et les services sont :

Service d'assistance télépho-      84-8-823-9239  
nique Epson (Téléphone) :

Centre de services :                      80 Truong Dinh Street, District 1, Hochiminh City  
Vietnam

**Aide destinée aux utilisateurs en Indonésie**

Les contacts pour obtenir des informations, l'assistance et les services sont :

**Site Internet (<http://www.epson.co.id>)**

- Informations sur les spécifications des produits, pilotes de téléchargement
- Foire aux questions, demandes de renseignement, questions posées via e-mail

**Service d'assistance téléphonique Epson**

- Demandes de renseignement et informations sur les produits
- Support technique

Téléphone      (62) 21-572 4350

Fax                      (62) 21-572 4357

**Centre de services Epson**

Jakarta	Mangga Dua Mall 3rd floor No 3A/B Jl. Arteri Mangga Dua, Jakarta  Téléphone/fax : (62) 21-62301104
Bandung	Lippo Center 8th floor Jl. Gatot Subroto No.2 Bandung  Téléphone/fax : (62) 22-7303766
Surabaya	Hitech Mall It IIB No. 12 Jl. Kusuma Bangsa 116 – 118 Surabaya  Téléphone : (62) 31-5355035 Fax : (62)31-5477837
Yogyakarta	Hotel Natour Garuda Jl. Malioboro No. 60 Yogyakarta  Téléphone : (62) 274-565478
Medan	Wisma HSBC 4th floor Jl. Diponegoro No. 11 Medan  Téléphone/fax : (62) 61-4516173
Makassar	MTC Karebosi Lt. III Kav. P7-8 Jl. Ahmad Yani No.49 Makassar  Téléphone : (62)411-350147/411-350148

## ***Aide destinée aux utilisateurs à Hong Kong***

Pour bénéficier d'une assistance technique comme d'autres services après-vente, les utilisateurs sont invités à contacter Epson Hong Kong Limited.

### ***Page d'accueil Internet***

Epson Hong Kong dispose d'une page d'accueil locale en chinois et en anglais sur Internet pour proposer aux utilisateurs les informations suivantes :

- Informations sur les produits
- Réponses de la foire aux questions
- Dernières versions des pilotes des produits Epson

Les utilisateurs peuvent accéder à notre page d'accueil Web à l'adresse suivante :

<http://www.epson.com.hk>

### ***Service d'assistance technique téléphonique***

Vous pouvez également contacter notre personnel technique aux numéros de téléphone et de fax suivants :

Téléphone : (852) 2827-8911

Fax : (852) 2827-4383

## ***Aide destinée aux utilisateurs en Malaisie***

Les contacts pour obtenir des informations, l'assistance et les services sont :

### ***Site Internet (<http://www.epson.com.my>)***

- Informations sur les spécifications des produits, pilotes de téléchargement
- Foire aux questions, demandes de renseignement, questions posées via e-mail

### ***Epson Trading (M) Sdn. Bhd.***

Siège social.

Téléphone : 603-56288288

Fax : 603-56288388/399

### *Service d'assistance Epson*

- Demandes de renseignement et informations sur les produits (Infoline)

Téléphone : 603-56288222

- Renseignements sur les réparations et la garantie, utilisation des produits et assistance technique (Techline, ligne d'assistance technique)

Téléphone : 603-56288333

## ***Aide destinée aux utilisateurs en Inde***

Les contacts pour obtenir des informations, l'assistance et les services sont :

### ***Site Internet (<http://www.epson.co.in>)***

Des informations sur les spécifications des produits, des pilotes de téléchargement et des demandes de renseignement sur les produits sont disponibles.

### ***Siège social de Epson Inde - Bangalore***

Téléphone : 080-30515000

Fax : 30515005

### ***Bureaux régionaux de Epson Inde :***

<b>Position</b>	<b>Numéro de téléphone</b>	<b>Numéro de fax</b>
Mumbai	022-28261515 /16/17	022-28257287
Delhi	011-30615000	011-30615005
Chennai	044-30277500	044-30277575

Position	Numéro de téléphone	Numéro de fax
Kolkata	033-22831589 / 90	033-22831591
Hyderabad	040-66331738/ 39	040-66328633
Cochin	0484-2357950	0484-2357950
Coimbatore	0422-2380002	NA
Pune	020-30286000 /30286001/30286002	020-30286000
Ahmedabad	079-26407176 / 77	079-26407347

### ***Ligne d'assistance***

Pour les services, pour des informations relatives aux produits ou pour commander une cartouche - 18004250011 (de 9h00 à 21h00) - numéro gratuit

Pour les services (accès multiple par répartition en code et utilisateurs mobiles) - 3900 1600 (de 9h00 à 18h00) Indicatif régional

### ***Aide destinée aux utilisateurs aux Philippines***

Pour bénéficier d'une assistance technique comme d'autres services après-vente, les utilisateurs sont invités à contacter Epson Philippines Corporation aux numéros de téléphone et de télécopie et à l'adresse e-mail ci-après :

Ligne commune : (63-2) 706 2609

Fax : (63-2) 706 2665

Ligne directe du bureau  
d'assistance : (63-2) 706 2625

E-mail : [epchelpdesk@epc.epson.com.ph](mailto:epchelpdesk@epc.epson.com.ph)

**Site Internet** (<http://www.epson.com.ph>)

Des informations sur les spécifications des produits, des pilotes de téléchargement, une foire aux questions et des renseignements via e-mail sont disponibles.

**Numéro gratuit : 1800-1069-EPSON(37766)**

L'équipe de notre service d'assistance téléphonique peut vous aider par téléphone en ce qui concerne les éléments suivants :

- Demandes de renseignement et informations sur les produits
- Questions ou problèmes relatifs à l'utilisation des produits
- Renseignements sur les réparations et la garantie



## Index

<b>A</b>	
Aide	
Epson.....	128
Annulation d'un travail.....	53
Annulation d'un travail d'impression	
A partir d'un ordinateur.....	53
<b>B</b>	
Barre coulissante.....	13
Bourrage.....	86
<b>C</b>	
Capot avant.....	13, 79
Capot d'accès au toner.....	13
Capot papier.....	13
Capteur CTD.....	113
Chargement d'enveloppes.....	45
Chargement de papier en-tête.....	48
Chargement de supports d'impression dans le	
chargeur multifonction (MPF).....	39
MPF.....	39
Chargement des supports d'impression.....	38
Chargeur multifonction (MPF).....	13, 79
Chute à papier.....	14
Commande de fournitures.....	120
Composants principaux.....	13
Compteurs	
Nombre total de pages.....	122
Compteurs de facturation	
Nombre total de pages imprimées.....	122
Connexion de l'imprimante.....	26
Consommables.....	120
Contacteur l'assistance.....	107
Courroie de l'unité de transfert.....	14, 79
<b>D</b>	
Définition des valeurs.....	103
Déplacement	
Imprimante.....	124
Dimensions des supports d'impression.....	38
<b>E</b>	
Economie des fournitures.....	122
Éléments de base de l'impression.....	34
Élimination d'un bourrage.....	77
Élimination des bourrages papier	
Arrière de l'imprimante.....	81
Avant de l'imprimante.....	80
Magasin de sortie central.....	83
Emplacement des bourrages papier.....	78
Entrée des valeurs.....	104
Envoi d'un travail d'impression.....	52
<b>F</b>	
Fonctionnalités des produits.....	9
<b>G</b>	
Gestion	
imprimante.....	121
Graphique de calage des couleurs.....	102
Guide de longueur.....	13
Guides de largeur du papier.....	13, 42
<b>I</b>	
Impression.....	52
Papier personnalisé.....	59
Papier personnalisé: A l'aide du pilote d'imprimante	
Mac OS X.....	61
Papier personnalisé: A l'aide du pilote d'imprimante	
Windows.....	60
Impression recto verso manuelle.....	48
Imprimante	
Déplacement.....	124
Gestion.....	121
Installation.....	28
Installation d'une cartouche de toner.....	118

Installation du pilote d'imprimante.....	28	Problèmes d'impression.....	87
Interrupteur Marche/Arrêt.....	13	Problèmes de qualité d'impression.....	89
<b>L</b>		<b>Q</b>	
Launcher.....	21	Quand commander des cartouches de toner.....	120
Leviers.....	14, 79	<b>R</b>	
Logiciels de l'imprimante.....	20	Rallonge du magasin de sortie.....	13, 51
<b>M</b>		Réglage du calage des couleurs.....	101
Magasin de sortie central.....	13, 79	Rétablissement des valeurs par défaut.....	66
Marbrure.....	94	Retrait des cartouches de toner.....	117
Messages		Rouleau d'alimentation du papier.....	14
Status Monitor.....	108	Rouleau de l'unité de transfert.....	14
Messages d'erreur et d'avertissement.....	108	<b>S</b>	
Multiple-Up.....	122	Service.....	128
<b>N</b>		Spécification.....	10
N° de référence.....	13	Spécification de la connexion.....	26
<b>O</b>		Status Monitor	
Obtenir de l'aide.....	107	Alertes.....	108
Alertes de Status Monitor.....	108	Status Monitor Widget.....	22
<b>P</b>		Stockage des consommables.....	121
Page de rapport.....	63	Supports d'impression.....	122
Page Param panneau cde.....	16	<b>T</b>	
Panneau de commande.....	13	Tige de nettoyage des têtes d'impression.....	13
Paramètre.....	122	Touche Annuler le travail.....	15
pilote d'imprimante (Mac OS X)		Touche Marche.....	15
Installation du pilote d'imprimante.....	30	Type de connexion.....	26
Poignée du capot arrière.....	14	<b>V</b>	
Port USB.....	14, 26	Voyant Bourrage.....	15
Porte arrière.....	14, 79	Voyant Charger papier.....	15
Pour contacter Epson.....	128	Voyant du toner.....	14
Prise d'alimentation.....	14	Voyant Economie d'énergie.....	15
Problème d'affichage.....	87	Voyant Erreur.....	15
Problème de base de l'imprimante.....	87	Voyant Prêt/Données.....	15
Problèmes		Voyants du panneau de commande.....	66
pour contacter Epson.....	128		
résolution.....	128		