



Epson AcuLaser **CX37DNF**

# **Fax-Benutzerhandbuch**

---

---

NPD4498-00 DE

---

## **Urheberrechtshinweis**

Kein Teil dieses Handbuchs darf in irgendeiner Form (Druck, Fotokopie, Mikrofilm oder ein anderes Verfahren) ohne die schriftliche Genehmigung der Seiko Epson Corporation reproduziert oder unter Verwendung elektronischer Systeme verarbeitet, vervielfältigt oder verbreitet werden. Alle enthaltenen Informationen werden ohne Rücksicht auf die Patentlage mitgeteilt. Für etwaige Schäden, die aus der Verwendung der hier enthaltenen Informationen entstehen, wird nicht gehaftet.

Weder die Seiko Epson Corporation noch eine ihrer Tochtergesellschaften haften für Schäden infolge von Fehlgebrauch sowie Reparaturen und Abänderungen, die von dritter, nicht autorisierter Seite vorgenommen wurden, sowie für Schäden infolge von Nichtbeachtung der Bedienungs- und Wartungsanleitungen. Dieses Handbuch wurde mit großer Sorgfalt erstellt, eine Haftung für leicht fahrlässige Fehler, z. B. Druckfehler, ist jedoch ausgeschlossen.

Die Seiko Epson Corporation und ihre Tochtergesellschaften haften nicht für Schäden oder Störungen durch Einsatz von Optionen oder Zubehör, wenn diese nicht originale Epson-Produkte sind oder keine ausdrückliche Zulassung der Seiko Epson Corporation als „Epson Approved Product“ haben.

EPSON ist eine eingetragene Marke und EPSON AcuLaser ist eine Marke der Seiko Epson Corporation.

# Inhalt

## Kapitel 1 **Einleitung**

Druckerteile. . . . .	7
Vorderansicht. . . . .	7
Rückansicht. . . . .	9

## Kapitel 2 **Bedienfeld und Konfigurationsmenü**

Faxmodus-Bildschirm. . . . .	11
Hauptbildschirm. . . . .	11
Einschalten des Faxmodus. . . . .	13
Symbolliste. . . . .	14
UTILITY (Einstellungen)-Menü. . . . .	14
FAX TX OPERATION (TX-Einstellung)-Menü. . . . .	14
FAX RX OPERATION (RX-Einstellung)-Menü. . . . .	16
REPORTING (Berichte)-Menü. . . . .	19
Spezifizieren von Einstellungen im UTILITY (Einstellungen)-Menü. . . . .	20
Allgemeines Verfahren zum Spezifizieren von Einstellungen im UTILITY (Einstellungen)-Menü. . . . .	20
Speicherempfang. . . . .	21
Einrichten des Speich. RX-Modus. . . . .	21
Ausschalten des Memory RX (Speich. RX)-Modus. . . . .	22
Spezifizieren von Weiterleitungseinstellungen. . . . .	23

## Kapitel 3 **Senden von Faxen**

Grundlegende Fax-Bedienung. . . . .	24
Senden eines Faxes mithilfe des ADF. . . . .	24
Senden eines Faxes mit der Originalauflage. . . . .	26
Auswählen der Bildqualität. . . . .	29
Auswählen der Auflösung. . . . .	29
Auswählen der Scandichte. . . . .	30
Spezifizieren eines Empfängers. . . . .	30
Direktes Eingeben einer Faxnummer. . . . .	31
Verwenden der Favorite List (Adressbuchliste). . . . .	32

Verwenden der Kurzwahl-Funktion. . . . .	33
Verwenden der Listenfunktion des Adressbuchs. . . . .	34
Verwenden der Suchfunktion des Adressbuchs. . . . .	34
Verwenden der Wahlwiederholungsfunktion. . . . .	36
Spezifizieren mehrerer Empfänger. . . . .	36
Senden eines Faxes an mehrere Empfänger (Rundsendung). . . . .	36
Senden eines Faxes an mehrere Empfänger (Gruppenwahl). . . . .	38
Senden eines Faxes zu einer spezifizierten Zeit (Timersendung). . . . .	39
Senden einer Stapelübertragung. . . . .	40
Speicherübertragung und Direktübertragung. . . . .	41
Speicherübertragung. . . . .	42
Direktübertragung. . . . .	42
Ändern der Übertragungsmethode. . . . .	42
Manuelles Senden eines Faxes. . . . .	43
Manuelles Senden eines Faxes nach dem Verwenden des Telefons. . . . .	43
Manuelles Senden eines Faxes mit der Taste On hook (Aufgelegt). . . . .	45
Senden eines Faxes an eine Kombination von Faxnummern (Kettenwahl). . . . .	46
Abbrechen einer in die Warteschlange gestellten Übertragung. . . . .	47
Informationen zur Fax-Kopfzeile. . . . .	47

#### **Kapitel 4 Faxsenden von einem Computer (PC-FAX)**

---

Senden eines Faxes direkt von einem Computer (PC-FAX). . . . .	49
PC-FAX-Einstellungen. . . . .	49
Gemeinsame Schaltflächen. . . . .	49
Registerkarte Settings (Einstellungen). . . . .	49
Registerkarte Sender Information (Senderdaten). . . . .	50
Registerkarte Address Book (Adressbuch). . . . .	50
Grundlegende PC-FAX-Übertragungen. . . . .	50
Deinstallieren des FAX-Treibers (für Windows). . . . .	52

#### **Kapitel 5 Faxempfang**

---

Automatischer Faxempfang. . . . .	53
Manueller Empfang von Faxen. . . . .	54
Manueller Empfang. . . . .	54
Empfangen von Faxen mit einem von diesem Gerät ausgeführten Vorgang (manueller Abrufempfang). . . . .	55

Weiterleiten empfangener Faxe. . . . .	55
Drucken empfangener Faxe. . . . .	56
Druckbarer Bereich. . . . .	56
Beidseitiges Drucken empfangener Faxe. . . . .	56
Hinzufügen der Senderdaten beim Drucken von Faxen. . . . .	57

## **Kapitel 6 Empfänger registrieren**

---

Informationen zur Einstellung-Wahl-Funktion. . . . .	66
Favorite List (Adressbuchliste). . . . .	66
Registrieren von Zielen in der Adressbuchliste. . . . .	66
Löschen von Zielen aus der Favoritenliste. . . . .	68
Kurzwahl. . . . .	69
Registrieren eines Kurzwahlziels. . . . .	69
Ändern/Löschen der Kurzwahl-Information. . . . .	71
Gruppenwahl. . . . .	72
Registrieren eines Gruppenwahlziels. . . . .	72
Ändern/Löschen der Gruppenwahl-Information. . . . .	73

## **Kapitel 7 Bestätigungsmodus**

---

Informationen zu den Zählern des Geräts. . . . .	76
Prüfen des Zählers für Fax-Drucken. . . . .	76
Prüfen des Zählers für Gesamt-Scan. . . . .	76
Prüfen des Übertragungs-/Empfangsergebnisses im Meldungsfenster. . . . .	77
Informationen zu den Berichten und Listen. . . . .	77
Drucken der Berichte und Listen. . . . .	78
TX RESULT REPORT (Sendebericht). . . . .	78
RX RESULT REPORT (Empfangsbericht). . . . .	78
ACTIVITY REPORT (Journal). . . . .	79
MEMORY DATA LIST (Liste Daten Spei.). . . . .	80
MEMORY IMAGE PRINT (Speicher Bilddruck). . . . .	80
FAVORITE LIST (Adressbuchliste). . . . .	80
SPEED DIAL LIST (Kurzwahlliste). . . . .	80
GROUP DIAL LIST (Gruppenwahlliste). . . . .	81

**Kapitel 8 Fehlerbehebung**

---

Probleme beim Senden von Faxen. . . . .	82
Probleme beim Empfangen von Faxen. . . . .	83
Andere Probleme. . . . .	84
Fehlermeldungen im Meldungsfenster. . . . .	85

**Anhang A Anhang**

---

Technische Daten. . . . .	87
Eingabe von Text. . . . .	88
Tastenbedienung. . . . .	88
Ändern des Eingabemodus. . . . .	92
Eingabebeispiel. . . . .	92
Korrigieren von Text und Vorsichtsmaßnahmen zur Eingabe. . . . .	93

**Index**

---

## Kapitel 1

### Einleitung

#### Druckerteile

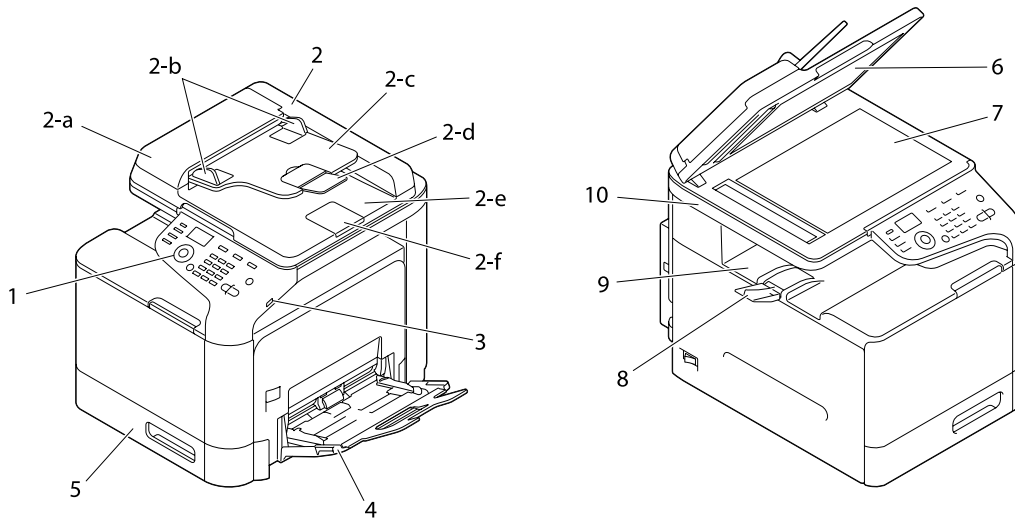

#### Vorderansicht

1– Bedienfeld

2– Automatischer Dokumenteneinzug (ADF)

2-a ADF-Einzuabdeckung

2-b Dokumentenführung

2-c Dokumenteneinzugfach

2-d Fachverlängerung

2-e Dokumentenausgabefach

2-f Dokumentenanschlag

**Hinweis:**

- ❑ Der ADF kann in manchen Status- und Fehlermeldungen als „Dokumentenabdeckung“ erscheinen.
- ❑ Senken Sie den Dokumentenanschlag beim Scannen von Papier im Legal-Format mit dem ADF ab.

3- USB HOST-Anschluss

4- Fach 1 (Manuelles Einzugfach)

5- Fach 2

6- Originalabdeckung-Pad

7- Originalauflage

8- Fachverlängerung

9- Ausgabefach

10- Scannereinheit

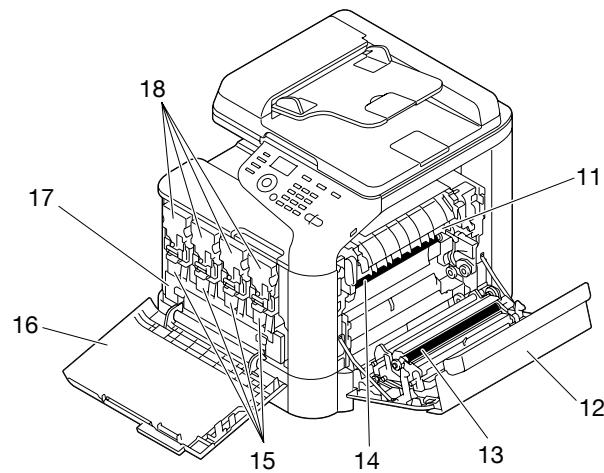

11- Fixiereinheit

12- Rechte Abdeckung

13- Übertragungswalze

14- Übertragungseinheit

15- Photoconductor Unit(s)



16- Vordere Abdeckung

17- Resttonerbehälter

18- Tonerkassette(n)

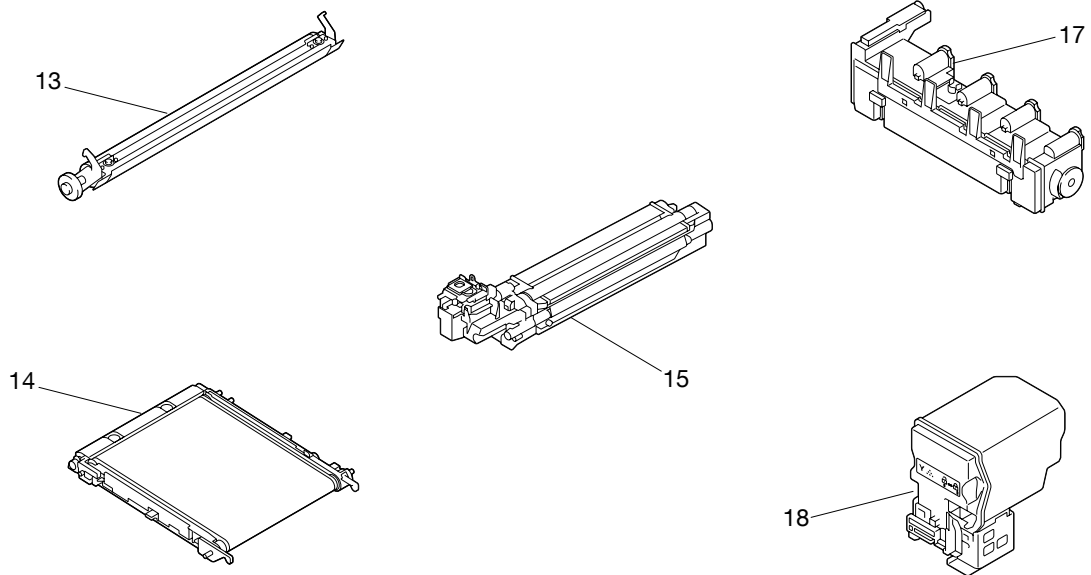

## Rückansicht

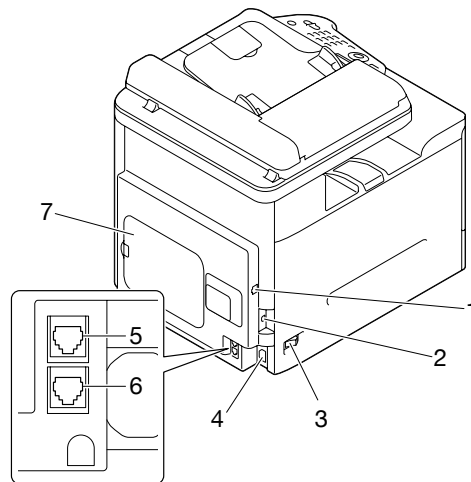

1- 10Base-T/100Base-TX/1000Base-T (IEEE 802.3) Ethernet-Schnittstellenanschluss

2- USB-Anschluss

3- Netzschalter

4- Stromanschluss

5- LINE-Buchse (Telefonleitung)

6- TEL-Buchse (Telefon)

7- Hintere Abdeckung

## Kapitel 2

# Bedienfeld und Konfigurationsmenü

## Faxmodus-Bildschirm

### Hauptbildschirm

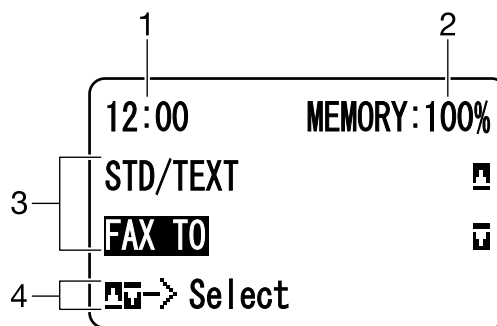

Nr.	Anzeige	Beschreibung
1	Zeit	Zeigt die momentan mit ADMIN. MANAGEMENT (Admin.Management)/USER SETTING (Anwendereinst.)/DATE&TIME (Datum/Zeit) spezifizierte Zeit im Menü UTILITY (Einstellungen) an.
2	Verfügbarer Speicher	Zeigt den Prozentsatz des für Scan- und Faxvorgänge verfügbaren Speicherplatzes an.
3	Fax-Einstellungen	Erlaubt Prüfen der aktuellen Einstellung und Ändern der verschiedenen Einstellungen. Weitere Informationen finden Sie unter „Fax-Einstellungen“ auf Seite 12.
4	Status	Je nach der Situation können Gerätestatus- oder Maschinenfehlermeldungen erscheinen.

## Fax-Einstellungen

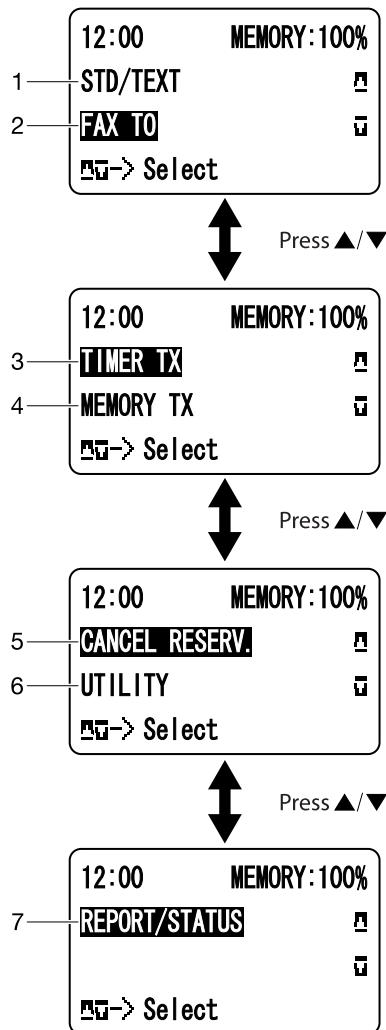

Nein.	Anzeige	Beschreibung
1	Faxqualität	Zeigt die gewählte Faxqualität an. Einzelheiten über das Auswählen der Faxqualität finden Sie unter „FAX TX OPERATION (TX-Einstellung)-Menü“ auf Seite 14 und „Auswählen der Bildqualität“ auf Seite 29.
2	Faxziel	Zeigt das spezifizierte Faxziel an. Einzelheiten zum Spezifizieren des Ziels siehe „Spezifizieren eines Empfängers“ auf Seite 30 und „Spezifizieren mehrerer Empfänger“ auf Seite 36.  <b>Hinweis:</b> Wenn kein Ziel spezifiziert ist, wird FAX TO (Fax an) angezeigt.









Nein.	Anzeige	Beschreibung
3	TIMER TX (Timer TX)	Wählen Sie dieses Menüelement zum Spezifizieren der Sendezeit des Faxes. Einzelheiten über das Spezifizieren der Einstellungen für eine Timerübertragung siehe „Senden eines Faxes zu einer spezifizierten Zeit (Timersendung)“ auf Seite 39.
4	Übertragungsmodus	Zeigt den gewählten Faxübertragungsmodus an. Einzelheiten zu den Übertragungsmodi finden Sie unter „FAX TX OPERATION (TX-Einstellung)-Menü“ auf Seite 14 und „Speicherübertragung und Direktübertragung“ auf Seite 41.
5	CANCEL RESERV. (Abbruch Reserviert)	Wählen Sie dieses Menüelement zur Anzeige der Liste von zur Übertragung in Warteschlange gesetzten Aufträgen und zum Löschen eines Auftrags. Weitere Informationen finden Sie unter „Abbrechen einer in die Warteschlange gestellten Übertragung“ auf Seite 47.  <b>Hinweis:</b> Dieses Menüelement erscheint nicht, wenn ein Ziel spezifiziert wurde.
6	UTILITY (Einstellungen)	Wählen Sie dieses Menüelement zum Ändern der verschiedenen Geräteeinstellungen. Weitere Informationen finden Sie unter „UTILITY (Einstellungen)-Menü“ auf Seite 14.  <b>Hinweis:</b> Dieses Menüelement erscheint nicht, wenn ein Ziel spezifiziert wurde.
7	REPORT/STATUS (Bericht/Status)	Wählen Sie dieses Menüelement zum Betrachten der Gesamtzahl der von diesem Gerät gedruckten Seiten und der Ergebnisse der Faxesendungen/-empfänge, ebenso wie Druckberichte. Weitere Informationen finden Sie unter „Bestätigungsmodus“ auf Seite 76.  <b>Hinweis:</b> Dieses Menüelement erscheint nicht, wenn ein Ziel spezifiziert wurde.

## Einschalten des Faxmodus

Stellen Sie vor der Verwendung der Faxfunktion sicher, dass die Taste **Fax** grün leuchtet. Andernfalls drücken Sie die Taste, um auf Faxmodus zu schalten.

Durch Drücken der Taste **Redial/Pause (Wahlwdh./Pause)** oder **On hook (Aufgelegt)** wechselt das Gerät in den Faxmodus, sofern es sich in einem anderen Modus als dem Faxmodus befindet.

## Symbolliste

Symbol		Beschreibung
	Anwählen	Eine Faxnummer wird angewählt.
	Klingeln	Das Gerät wird angerufen.
	Senden	Das Dokument wird gesendet.
	Empfang	Ein Dokument wird empfangen.
	Anzahl der gescannten Dokumentseiten	Die Anzahl der gescannten Dokumentseiten erscheint neben dem Symbol.
	Ton	Wenn Impuls als Telefonleitungstyp gewählt ist, drücken Sie die Taste *, um kurzzeitig den Leitungstyp auf Ton umzuschalten.
	Pause	Eine Pause wird eingefügt.
	In Warteschlange gesetzte Timerübertragung oder Stapelübertragung	Ein Dokument ist für Timerübertragung oder Stapelübertragung in Warteschlange gesetzt.
	Speicherempfang	Ein Dokument ist für Speicherempfang in Warteschlange gesetzt.

## UTILITY (Einstellungen)-Menü

### FAX TX OPERATION (TX-Einstellung)-Menü

**Hinweis:**

Standardeinstellungen des Herstellers werden fettgedruckt angezeigt.

QUALITY PRIORITY (Prio Qualität)	Einstellungen	<b>STD/TEXT (Standard/Text)</b> / FINE/TEXT (Fein/Text) / S-FINE/TEXT (Superfein/Text) / STD/PHOTO (Standard/Foto) / FINE/PHOTO (Fein/Foto) / S-FINE/PHOTO (Superfein/Foto)
		<p>Wählen Sie die Standardauflösung für den Scanvorgang (Qualität Faxdokument).</p> <ul style="list-style-type: none"> <li><input type="checkbox"/> <b>STD/TEXT (Standard/Text)</b>: Wählen Sie diese Einstellung für Dokumente, die Handschrift enthalten oder für Computerausdrucke.</li> <li><input type="checkbox"/> <b>FINE/TEXT (Fein/Text)</b>: Wählen Sie diese Einstellung für Dokumente, die Kleinschrift enthalten.</li> <li><input type="checkbox"/> <b>S-FINE/TEXT (Superfein/Text)</b>: Wählen Sie diese Einstellung für Dokumente, die Kleinschrift enthalten, wie Zeitungen und Dokumente mit Detailabbildungen.</li> <li><input type="checkbox"/> <b>STD/PHOTO (Standard/Foto)</b>: Wählen Sie diese Einstellung für Fotodokumente, die normale Fotos enthalten.</li> <li><input type="checkbox"/> <b>FINE/PHOTO (Fein/Foto)</b>: Wählen Sie diese Einstellung für Fotodokumente, die feine Bilder enthalten.</li> <li><input type="checkbox"/> <b>S-FINE/PHOTO (Superfein/Foto)</b>: Wählen Sie diese Einstellung für Fotodokumente, die feinere Bilder enthalten.</li> </ul> <p>Informationen zum Ändern der hier spezifizierten Standardeinstellungen für die Auflösung während der Übertragung finden Sie unter „Auswählen der Auflösung“ auf Seite 29.</p>
DENSITY LEVEL (Dichte)	Einstellungen	(Hell)  (Dunkel)
		<p>Spezifizieren Sie die Dichte für das Scannen eines Dokuments.</p> <p>Informationen zum Ändern der hier spezifizierten Standardeinstellungen für die Dichte während der Übertragung finden Sie unter „Auswählen der Scandichte“ auf Seite 30.</p>

DEFAULT TX (Sendeeinstellung)	Einstellungen	<b>MEMORY TX (Speichersenden) / DIRECT TX (Direktes senden)</b>
	<p>Wählen Sie die gewünschte Methode für das Senden von Dokumenten.</p> <p><input type="checkbox"/> <b>MEMORY TX (Speichersenden):</b> Bei dieser Methode beginnt die Faxübertragung, nachdem das ganze Dokument gescannt und im Speicher abgelegt ist. Die Gesamtzahl der Seiten wird automatisch mit der Seitennummer in der Kopfzeile gedruckt. Der Speicher kann aber voll werden, wenn das Dokument aus vielen Seiten besteht oder wenn die Datenmenge aufgrund der feinen Bildqualität (Auflösung) groß ist.</p> <p><input type="checkbox"/> <b>DIRECT TX (Direktes senden):</b> Mit dieser Methode wird die Übertragung in Echtzeit in der Übertragungssequenz der Ziele ausgeführt. Wenn das Dokument viele Seiten umfasst, kann das Fax mit dieser Methode gesendet werden, ohne dass der Speicher voll wird.</p> <p>Informationen zum Ändern der hier spezifizierten Standardeinstellungen für das Senden von Dokumenten während der Übertragung finden Sie unter „Speicherübertragung und Direktübertragung“ auf Seite 41.</p>	
HEADER (Kopfzeile)	Einstellungen	OFF (Aus) / <b>ON (Ein)</b>
	<p>Wählen Sie, ob Übertragungsquelleninformationen für das Gerät (Datum/Zeit der Übertragung, Name und Faxnummer des Senders, Session-Nummer und Seitennummer) auf dem übertragenen Dokument gedruckt werden sollen.</p> <p><b>Hinweis:</b> Wenn PTT SETTING (PTT-Einst.) im Menü USER SETTING (Anwender-einst.) auf U.S.A (USA) oder KOREA (Korea) gestellt ist, kann diese Einstellung nicht geändert werden.</p>	

## FAX RX OPERATION (RX-Einstellung)-Menü

### **Hinweis:**

Standardeinstellungen des Herstellers werden fettgedruckt angezeigt.



MEMORY RX MODE (Speich. RX-Modus)	Einstellungen	<b>OFF (Aus)</b> / ON (Ein)
	<p>Wählen Sie, ob Speicherempfang erlaubt werden soll (ON (Ein)) oder nicht (OFF (Aus)). Wählen Sie <b>ON (Ein)</b>, damit eingehende Faxe nicht ausgedruckt werden, falls sie vertraulich sind oder wenn beispielsweise nachts niemand anwesend ist. Die empfangenen Dokumente können im Speicher gespeichert und zu einer bestimmten Zeit ausgedruckt werden oder wenn der Speicherempfang ausgeschaltet ist (in dieser Funktion ist der Speicherempfang auf <b>OFF (Aus)</b> gestellt).</p> <p>Es kann ein Kennwort festgelegt werden, um die Startzeit oder Endzeit des Speicherempfangs zu spezifizieren oder die Funktion zu beenden. Die eingestellten Start- und Endzeiten gelten jeden Tag, bis der Speicherempfang abgeschaltet wird.</p> <p>Einzelheiten über das Spezifizieren von Einstellungen finden Sie unter „Einrichten des Speich. RX-Modus“ auf Seite 21.</p>	
NO. of RINGS (Anzahl Klingelz.)	Einstellungen	1-16 (Standard: abhängig von PTT SETTING (PTT-Einst.))
	<p>Geben Sie die Anzahl von Klingelzeichen ein (zwischen 1 und 16), bis das Gerät automatisch mit dem Faxempfang beginnt, wenn ein externes Telefon angeschlossen ist.</p>	
REDUCTION RX (Verkleiner. RX)	Einstellungen	OFF (Aus) / <b>ON (Ein)</b> / CUT (Verk.)
	<p>Wählen Sie, ob Dokumente, die größer sind als das aktuelle Papierformat, beim Drucken verkleinert, aufgeteilt oder verworfen werden sollen.</p> <ul style="list-style-type: none"> <li><input type="checkbox"/> <b>ON (Ein)</b>: Das Dokument wird in verkleinertem Format gedruckt.</li> <li><input type="checkbox"/> <b>OFF (Aus)</b>: Das Dokument wird in voller Größe und auf mehrere Seiten aufgeteilt gedruckt.</li> <li><input type="checkbox"/> <b>CUT (Verk.)</b>: Das Dokument wird gedruckt, aber die Bereiche, die nicht auf die Seite passen, werden gelöscht.</li> </ul> <p>Einzelheiten über die Beziehung zwischen der Länge des empfangenen Dokuments und dem tatsächlich gedruckten Dokument finden Sie unter „Drucken empfangener Faxe“ auf Seite 56.</p>	
RX PRINT (Empfangsausdruck)	Einstellungen	<b>MEMORY RX (Speicher RX)</b> / PRINT RX (Druck RX)
	<p>Wählen Sie, ob das Fax erst gedruckt werden soll, wenn alle Seiten des Dokuments empfangen wurden oder ob der Druckvorgang beginnen soll, sobald die erste Seite des Dokuments empfangen wird.</p> <ul style="list-style-type: none"> <li><input type="checkbox"/> <b>MEMORY RX (Speicher RX)</b>: Druckvorgang beginnt, wenn alle Seiten empfangen wurden.</li> <li><input type="checkbox"/> <b>PRINT RX (Druck RX)</b>: Druckvorgang beginnt, wenn die erste Seite empfangen wurde.</li> </ul>	

RX MODE (Empfangsmodus)	Einstellungen	<b>AUTO RX (Auto RX) / MANUAL RX (Manuell RX)</b>
	<p>Wählen Sie, ob der Empfangsmodus auf automatischen Empfang oder manuellen Empfang gestellt ist.</p> <ul style="list-style-type: none"> <li><input type="checkbox"/> <b>AUTO RX (Auto RX):</b> Beginnt automatisch mit dem Faxempfang nach der festgelegten Anzahl an Klingelzeichen.</li> <li><input type="checkbox"/> <b>MANUAL RX (Manuell RX):</b> Empfängt das Fax nicht automatisch. Der Empfang beginnt, nachdem durch Abheben des Telefonhörers oder durch Drücken der Taste <b>On hook (Aufgelegt)</b> und anschließendes Drücken der Taste <b>Start</b> eine Verbindung hergestellt wurde.</li> </ul> <p>Einzelheiten über den manuellen Empfang finden Sie unter „Manueller Empfang von Faxen“ auf Seite 54.</p>	
FORWARD (Weiterleiten)	Einstellungen	<b>OFF (Aus) / ON (Ein) / ON (PRINT) (Ein + Ausdrucken)</b>
	<p>Wählen Sie, ob empfangene Faxdokumente weitergeleitet werden sollen oder nicht.</p> <ul style="list-style-type: none"> <li><input type="checkbox"/> <b>OFF (Aus):</b> Wählen Sie diese Einstellung, um das Dokument nicht weiterzuleiten.</li> <li><input type="checkbox"/> <b>ON (Ein):</b> Wählen Sie diese Einstellung, um das empfangene Faxdokument an die spezifizierte Faxnummer oder E-Mail-Adresse weiterzuleiten.</li> <li><input type="checkbox"/> <b>ON (PRINT) (Ein + Ausdrucken):</b> Wählen Sie diese Einstellung, um das empfangene Faxdokument an die spezifizierte Faxnummer oder E-Mail-Adresse weiterzuleiten, während es gleichzeitig vom Gerät ausgedruckt wird.</li> </ul> <p>Einzelheiten über das Spezifizieren von Einstellungen finden Sie unter „Spezifizieren von Weiterleitungseinstellungen“ auf Seite 23.</p>	
FOOTER (Fusszeile)	Einstellungen	<b>OFF (Aus) / ON (Ein)</b>
	<p>Wählen Sie, ob die Empfangsinformationen (Empfangsdatum, Seitenanzahl usw.) am Ende jedes empfangenen Dokuments gedruckt werden sollen oder nicht.</p>	

SELECT TRAY (Behälter wählen)	Einstellungen	TRAY1 (Behälter 1): DISABLE (Deaktiviert) / <b>ENABLE (Aktiviert)</b> TRAY2 (Behälter 2): DISABLE (Deaktiviert) / <b>ENABLE (Aktiviert)</b> TRAY3 (Behälter 3): DISABLE (Deaktiviert) / <b>ENABLE (Aktiviert)</b>
	Wählen Sie, welcher Papierbehälter beim Drucken von empfangenen Dokumenten oder Übertragungsberichten für die Papierzufuhr verwendet werden soll. Es kann auch ein Papierbehälter spezifiziert werden, der nicht für die Papierzufuhr verwendet werden soll. <b>Hinweis:</b> Wenn keine optionale 500-Blatt-Papierkassette installiert ist, wird TRAY3 (Behälter 3) nicht angezeigt.	
DUPLEX PRINT (Duplexdruck)	Einstellungen	<b>DISABLE (Deaktiviert)</b> / ENABLE (Aktiviert)
	Wählen Sie, ob das Papier beidseitig bedruckt wird, wenn ein Dokument mit mehreren Seiten empfangen wird. <b>Hinweis:</b> Duplexdruck ist für Papier im Format 8 1/2 × 13 1/2 nicht möglich.	

## REPORTING (Berichte)-Menü

### **Hinweis:**

Standardeinstellungen des Herstellers werden fettgedruckt angezeigt.

ACTIVITY REPORT (Journal)	Einstellungen	OFF (Aus) / <b>ON (Ein)</b>
	Jeweils nach 60 Übertragungen/Empfangsvorgängen kann ein Bericht gedruckt werden, der die Ergebnisse der Übertragungen/Empfangsvorgänge anzeigt. Wählen Sie, ob der Bericht automatisch gedruckt wird, wenn 60 Übertragungen/Empfangsvorgänge erreicht sind.	

TX RESULT REPORT (Sendebericht)	Einstellungen	ON (Ein) / <b>ON(ERROR) (Ein(Fehler))</b> / OFF (Aus)
	<p>Wählen Sie, ob der Sendebereich einer Übertragung automatisch gedruckt wird, nachdem eine Übertragung abgeschlossen ist.</p> <p><input type="checkbox"/> ON (Ein): Druckt den Bericht nach jeder Übertragung.</p> <p><input type="checkbox"/> ON(ERROR) (Ein(Fehler)): Druckt die Fehlerdetails zusammen mit einem verkleinerten Bild der ersten Dokumentseite, wenn ein Übertragungsfehler aufgetreten ist.</p> <p><input type="checkbox"/> OFF (Aus): Druckt den Bericht nicht nach jeder Übertragung, auch wenn ein Fehler aufgetreten ist.</p> <p>Der Sendebereich der Übertragung wird normalerweise nach einer Rundsendung gedruckt.</p>	
RX RESULT REPORT (Empfangsbericht)	Einstellungen	ON (Ein) / <b>ON(ERROR) (Ein(Fehler))</b> / OFF (Aus)
	<p>Wählen Sie, ob der Empfangsbericht automatisch gedruckt wird, nachdem ein Empfangsvorgang abgeschlossen ist.</p> <p><input type="checkbox"/> ON (Ein): Druckt den Bericht nach jedem Empfangsvorgang.</p> <p><input type="checkbox"/> ON(ERROR) (Ein(Fehler)): Druckt den Bericht nach einem Empfangsvorgang nur, wenn ein Fehler aufgetreten ist.</p> <p><input type="checkbox"/> OFF (Aus): Druckt den Bericht nicht nach jedem Empfangsvorgang, auch wenn ein Fehler aufgetreten ist.</p>	

## Spezifizieren von Einstellungen im UTILITY (Einstellungen)-Menü

### Allgemeines Verfahren zum Spezifizieren von Einstellungen im UTILITY (Einstellungen)-Menü

1. Drücken Sie die Taste **▲** oder **▼** zum Auswählen von UTILITY (Einstellungen) und anschließend die Taste **Select**.
2. Drücken Sie die Taste **▲** oder **▼** zum Auswählen des gewünschten Menüs und drücken Sie dann die Taste **Select** zum Anzeigen des ausgewählten Menüs.

#### **Hinweis:**

Informationen zum Anzeigen des gewünschten Menüs finden Sie in der Menükonfiguration unter „UTILITY (Einstellungen)-Menü“ auf Seite 14.

3. Zum Auswählen einer Einstellung drücken Sie die Tasten **▲**, **▼**, **L** oder **R**.  
Zur Einstellung einer Einstellung verwenden Sie das Tastenfeld zur Eingabe der Zahl.

4. Drücken Sie die Taste **Select**.  
Die Einstellung wird übernommen.

**Hinweis:**

Zum Abbrechen der Einstellungen drücken Sie die Taste **Back (Zurück)**.

## Speicherempfang

Empfangene Faxe können im Speicher abgelegt und zu einer spezifizierten Zeit gedruckt werden. Das ist z.B. praktisch, wenn vertrauliche Dokumente empfangen werden.

Der Speicherempfang kann mit den folgenden Einstellungen verwendet werden.

- Einstellungen für Start-/Endzeit: Die nicht eingestellte Funktion MEMORY RX MODE (Speich. RX-Modus) ist normalerweise auf ON (Ein) gestellt. Zum Drucken eines im Speicher abgelegten Faxes stellen Sie die Funktion MEMORY RX MODE (Speich. RX-Modus) auf OFF (Aus).
- Einstellungen für Start-/Endzeit: Der Speicherempfangsmodus beginnt und endet zu der spezifizierten Zeit.

Beispiel 1: ON TIME (Ein Zeit) ist auf 18:00 und OFF TIME (Aus Zeit) auf 8:00 gestellt

Das Gerät ist von 18:00 bis 8:00 auf Speicherempfangsmodus und von 8:00 bis 18:00 in normalem Empfangsmodus, wo Faxe direkt nach dem Empfang gedruckt werden.

Beispiel 2: ON TIME (Ein Zeit) ist auf 12:00 und OFF TIME (Aus Zeit) auf 12:00 gestellt (Start- und Endzeit sind identisch)

Die Funktion MEMORY RX MODE (Speich. RX-Modus) ist normalerweise auf ON (Ein) gestellt; im Speicher abgelegte Faxe werden um 12:00 gedruckt.

## Einrichten des Speich. RX-Modus

1. Drücken Sie die Taste ▲ oder ▼ zum Auswählen von UTILITY (Einstellungen) und anschließend die Taste **Select**.
2. Drücken Sie die Taste ▲ oder ▼ zum Auswählen von FAX RX OPERATION (RX-Einstellung) und anschließend die Taste **Select**.
3. Vergewissern Sie sich, dass MEMORY RX MODE (Speich. RX-Modus) ausgewählt ist, und drücken Sie dann die Taste **Select**.

4. Verwenden Sie die Tasten ▲ oder ▼, um ON (Ein) auszuwählen, und drücken Sie dann die Taste **Select**.
5. Verwenden Sie das Tastenfeld zum Eingeben der Zeit des Anfangs des Speicherempfangsmodus und drücken Sie dann die Taste **Select**.  
Das Dialogfeld Endzeit wird angezeigt.

**Hinweis:**

*Um keine Startzeit zu spezifizieren, drücken Sie die Taste **Select** ohne Angabe einer Zeit. Das Kennwort-Eingabefeld wird angezeigt. Fahren Sie mit Schritt 7 fort.*

6. Verwenden Sie das Tastenfeld zum Eingeben der Zeit des Endes des Speicherempfangsmodus und drücken Sie dann die Taste **Select**.  
Das Kennwort-Eingabefeld wird angezeigt.
7. Geben Sie das Kennwort ein und drücken Sie dann die Taste **Select**.  
Der Speicherempfang ist eingestellt.

**Hinweis:**

- Das Kennwort ist zum Ausschalten des Speicherempfangs oder zum Ändern der Anfangs-/Endzeiten erforderlich. Geben Sie eine 4-stellige Zahl ein.*
- Um kein Kennwort festzulegen, drücken Sie die Taste **Select** ohne Angabe eines Kennworts.*

## **Ausschalten des Memory RX (Speich. RX)-Modus**

1. Drücken Sie die Taste ▲ oder ▼ zum Auswählen von UTILITY (Einstellungen) und anschließend die Taste **Select**.
2. Drücken Sie die Taste ▲ oder ▼ zum Auswählen von FAX RX OPERATION (RX-Einstellung) und anschließend die Taste **Select**.
3. Vergewissern Sie sich, dass MEMORY RX MODE (Speich. RX-Modus) ausgewählt ist, und drücken Sie dann die Taste **Select**.
4. Verwenden Sie die Tasten ▲ oder ▼, um OFF (Aus) zu wählen, und drücken Sie dann die Taste **Select**.  
Das Kennwort-Eingabefeld wird angezeigt.

**Hinweis:**

*Wenn kein Kennwort spezifiziert wurde, wird der Speicherempfang abgebrochen.*

5. Geben Sie das Kennwort ein und drücken Sie dann die Taste **Select**.  
Der Speicherempfang ist abgebrochen.

**Hinweis:**

*Wenn Faxe im Speicher abgelegt werden, beginnt der Ausdruck der Faxe.*

## **Spezifizieren von Weiterleitungseinstellungen**

1. Drücken Sie die Taste ▲ oder ▼ zum Auswählen von UTILITY (Einstellungen) und anschließend die Taste **Select**.
2. Drücken Sie die Taste ▲ oder ▼ zum Auswählen von FAX RX OPERATION (RX-Einstellung) und anschließend die Taste **Select**.
3. Drücken Sie die Taste ▲ oder ▼ zum Auswählen von FORWARD (Weiterleiten) und anschließend die Taste **Select**.  
Die Einstellung FORWARD (Weiterleiten) wird angezeigt.
4. Drücken Sie die Taste ▲ oder ▼ zum Auswählen von ON (Ein) oder ON (PRINT) (Ein + Ausdrucken) und anschließend die Taste **Select**.
5. Geben Sie das Ziel ein, oder wählen Sie unter den Kurzwahlzielen.

**Hinweis:**

- Zum Auswählen aus den Kurzwahlzielen drücken Sie die Taste **Addressbook (Adressbuch)**, geben Sie die Kurzwahlnummer ein und drücken Sie dann die Taste **Select**.
  - Eine E-Mail-Adresse kann ebenfalls angegeben werden.
6. Drücken Sie die Taste **Select**.  
Die Weiterleitung-Einstellungen sind spezifiziert.

## Kapitel 3

# Senden von Faxen

## Grundlegende Fax-Bedienung

Dieser Abschnitt enthält grundlegende Informationen zur Faxübertragung.

**Hinweis:**

*Dokumente mit den folgenden Papierformaten können gefaxt werden.*

*Originalgröße: A5/A4/Statement/Letter (bei Verwendung der Originalauflage)*

*Breite: 140 bis 216 mm*

*Höhe: 148 bis 500 mm (bei Verwendung des ADF)*

## Senden eines Faxes mithilfe des ADF

Wenn der ADF verwendet wird, können Originaldokumente mit mehreren Seiten automatisch gescannt werden.

**Hinweis:**

- Legen Sie nicht Originaldokumente ein, die zusammengeheftet sind, zum Beispiel mit Büroklammern oder Heftklammern.*
- Legen Sie nicht mehr als 35 Blatt ein; andernfalls kann ein Originaldokument falsch eingezogen werden oder Schäden am Dokument oder am Gerät können verursacht werden.*
- Wenn das Originaldokument nicht richtig eingelegt ist, kann es schief eingezogen werden, oder ein Originaldokument-Fehleinzug oder ein Schaden am Dokument kann auftreten.*
- Öffnen Sie nicht die ADF-Abdeckung, während im ADF eingelegte Dokumente gescannt werden.*

1. Drücken Sie die Taste **Fax**, um auf Faxmodus zu schalten.

**Hinweis:**

*Wenn der Anfangsmodus (UTILITY (Einstellungen) – MACHINE SETTING (Geräteeinst.) – INITIAL MODE (Grundstellung)) auf FAX (Fax) gestellt ist, kann dieser Schritt übersprungen werden.*

2. Achten Sie darauf, dass kein Dokument auf der Originalauflage liegt.



3. Setzen Sie das Dokument mit der Vorderseite nach oben weisend in das Dokumenteneinzugfach des ADF.

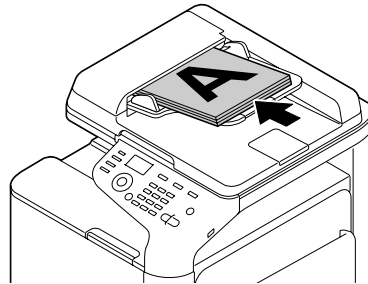

4. Stellen Sie die Dokumentenführungen auf das Dokumentformat ein.
5. Stellen Sie die Dokument-Bildqualität ein.

**Hinweis:**

*Einzelheiten über das Auswählen der Dokument-Bildqualität finden Sie unter „Auswählen der Bildqualität“ auf Seite 29.*

6. Legen Sie die Faxnummer des Empfängers auf eine der folgenden Weisen fest:

- Direktwahl
- Verwenden der Favoritenliste
- Verwenden der Kurzwahl-Funktion
- Verwenden der Gruppenwahl-Funktion
- Verwenden der Adressbuchfunktion
- Verwenden der Taste **Redial/Pause (Wahlwdh./Pause)**

**Hinweis:**

- Einzelheiten über das Spezifizieren des Empfängers siehe „Spezifizieren eines Empfängers“ auf Seite 30. Einzelheiten über das Verwenden der Taste **Redial/Pause (Wahlwdh./Pause)** finden Sie unter „Verwenden der Wahlwiederholungsfunktion“ auf Seite 36.*
- Eine Übertragung an mehrere Empfänger ist mit der Rundsendefunktion möglich. Einzelheiten zum Senden einer Rundsendung siehe „Senden eines Faxes an mehrere Empfänger (Rundsendung)“ auf Seite 36.*

7. Drücken Sie die Taste **Start**.  
Das Dokument wird abgetastet, und dann wird das Fax gesendet.

**Hinweis:**

- ❑ Zum Stoppen der Übertragung drücken Sie die Taste **Stop/Reset (Stopp/Reset)**. Eine Meldung erscheint, die zur Bestätigung zum Abbrechen der Einstellung auffordert. Wählen Sie **YES (Ja)** und drücken Sie dann die Taste **Select**.
- ❑ Wenn **FAX TX (Faxfunktion)** in **ADMIN. MANAGEMENT (Admin. Management)/PASSWORD SETTING (Kennworteinst.)/FULL FUNC. NO. (Funk.-nr.) eingeschränkt** wurde, geben Sie die spezifizierte Nummer für **FULL FUNC. NO. (Funk.-nr.)** ein, nachdem Sie die Taste **Start** gedrückt haben.
- ❑ Wenn das Fax nicht gesendet werden konnte (zum Beispiel weil die Leitung besetzt war), versucht die automatische Wahlwiederholungsfunktion, die Übertragung erneut auszuführen. Wenn das Fax auch mit der automatischen Wahlwiederholungsfunktion nicht gesendet werden konnte, kann ein Sendebereich gedruckt werden. Weitere Informationen finden Sie unter „**TX RESULT REPORT (Sendebereich)**“ auf Seite 78.
- ❑ Wenn Sie ein zur Übertragung in die Warteschlange gestelltes Dokument oder ein auf Wahlwiederholung wartendes Fax löschen möchten, wählen Sie **CANCEL RESERV. (Abbruch Reserviert)** aus dem Menü. Weitere Informationen finden Sie unter „**Abbrechen einer in die Warteschlange gestellten Übertragung**“ auf Seite 47.
- ❑ Wenn der Speicher fast voll ist, wird das Scannen des Dokuments gestoppt und eine Meldung erscheint, die zur Wahl auffordert, ob die Übertragung gestartet oder abgebrochen werden soll. Wenn die Wahl zum Abbrechen des Auftrags getroffen wird, werden die Seiten des Dokuments, die für diesen Auftrag gescannt wurden, gelöscht. Wenn die Wahl zum Beginnen der Übertragung getroffen wird, beginnt die Übertragung. Nachdem die gescannten Seiten gesendet wurden, beginnt der Scanvorgang des Dokuments erneut.

## Senden eines Faxes mit der Originalauflage

1. Drücken Sie die Taste **Fax**, um auf Faxmodus zu schalten.

**Hinweis:**

Wenn der Anfangsmodus (**UTILITY (Einstellungen) – MACHINE SETTING (Geräteeinst.) – INITIAL MODE (Grundstellung)**) auf **FAX (Fax)** gestellt ist, kann dieser Schritt übersprungen werden.

2. Entfernen Sie alle Dokumente aus dem ADF.

**Hinweis:**

*Wenn Sie die Originalauflage zum Scannen verwenden legen Sie keine Dokumente in den ADF.*

3. Anheben, um die ADF-Abdeckung zu öffnen.
4. Legen Sie das Originaldokument mit der Vorderseite nach unten auf die Originalauflage und richten Sie das Dokument an den Skalen oben und links an der Originalauflage aus.
5. Schließen Sie vorsichtig die ADF-Abdeckung.

**Hinweis:**

*Wenn sie zu schnell geschlossen wird, kann das Dokument auf der Originalauflage verschoben werden.*

6. Wählen Sie die Dokument-Bildqualität aus.

**Hinweis:**

*Einzelheiten über das Auswählen der Dokument-Bildqualität finden Sie unter „Auswählen der Bildqualität“ auf Seite 29.*

7. Legen Sie die Faxnummer des Empfängers auf eine der folgenden Weisen fest:

- Direktwahl
- Verwenden der Adressbuchliste
- Verwenden der Kurzwahl-Funktion
- Verwenden der Gruppenwahl-Funktion
- Verwenden der Adressbuch-Funktionen
- Verwenden der Taste **Redial/Pause (Wahlwdh./Pause)**

**Hinweis:**

- Einzelheiten über das Spezifizieren des Empfängers finden Sie unter „Spezifizieren eines Empfängers“ auf Seite 30. Einzelheiten über das Verwenden der Taste **Redial/Pause (Wahlwdh./Pause)** finden Sie unter „Verwenden der Wahlwiederholungsfunktion“ auf Seite 36.*
- Eine Übertragung an mehrere Empfänger ist mit der Rundsendefunktion möglich. Einzelheiten zum Senden einer Rundsendung finden Sie unter „Senden eines Faxes an mehrere Empfänger (Rundsendung)“ auf Seite 36.*

8. Drücken Sie die Taste **Start**.  
Ein Bildschirm erscheint, der zur Bestätigung des Scanbereichs auffordert.
9. Zum Abbrechen des angezeigten Scanbereichs drücken Sie die Taste **Select**. Das Dokument wird gescannt.

**Hinweis:**

*Zum Ändern des angezeigten Scanbereichs drücken Sie die Taste ▲ oder ▼ und wählen den gewünschten Scanbereich erneut. Drücken Sie die Taste **Select** erneut, um den Scanvorgang zu starten.*

10. Zum Scannen mehrerer Seiten von der Originalauflage prüfen Sie, ob die Meldung NEXT PAGE? (Nächste Seite?) angezeigt wird, wechseln das Dokument und drücken dann die Taste **Select**. Wenn der Scanvorgang des Dokuments beendet ist, drücken Sie die Taste **Start**. Das Dokument wird gescannt und anschließend wird das Fax gesendet.

**Hinweis:**

- Zum Stoppen der Übertragung drücken Sie die Taste **Stop/Reset (Stopp/Reset)**. In einer Meldung werden Sie aufgefordert, das Abbrechen der Einstellung zu bestätigen. Wählen Sie YES (Ja) und drücken Sie dann die Taste **Select**.*
- Wenn FAX TX (Faxfunktion) in ADMIN. MANAGEMENT (Admin. Management)/PASSWORD SETTING (Kennworteinst.)/FULL FUNC. NO. (Funk.-nr.) eingeschränkt wurde, geben Sie die spezifizierte Nummer für FULL FUNC. NO. (Funk.-nr.) ein, nachdem Sie die Taste **Start** gedrückt haben.*
- Wenn das Fax nicht gesendet werden konnte (zum Beispiel weil die Leitung besetzt war), versucht die automatische Wahlwiederholungsfunktion, die Übertragung erneut auszuführen. Wenn das Fax auch mit der automatischen Wahlwiederholungsfunktion nicht gesendet werden konnte, kann ein Sendebericht gedruckt werden. Weitere Informationen finden Sie unter „TX RESULT REPORT (Sendebericht)“ auf Seite 78.*
- Wenn Sie ein zur Übertragung in die Warteschlange gestelltes Dokument oder ein auf Wahlwiederholung wartendes Fax löschen möchten, wählen Sie CANCEL RESERV. (Abbruch Reserviert) aus dem Menü. Weitere Informationen finden Sie unter „Abbrechen einer in die Warteschlange gestellten Übertragung“ auf Seite 47.*

- ❑ *Wenn der Speicher fast voll ist, wird das Scannen des Dokuments gestoppt und eine Meldung angezeigt, die zur Auswahl auffordert, ob die Übertragung gestartet oder abgebrochen werden soll. Wenn die Auswahl zum Abbrechen des Auftrags getroffen wird, werden die Seiten des Dokuments, die für diesen Auftrag gescannt wurden, gelöscht. Wenn die Auswahl zum Starten der Übertragung getroffen wird, beginnt die Übertragung. Nachdem die gescannten Seiten gesendet wurden, beginnt der Scanvorgang des Dokuments erneut.*

---

## Auswählen der Bildqualität

Die Bildqualität eines Dokuments kann ausgewählt werden, bevor es als Fax gesendet wird.

## Auswählen der Auflösung

1. Drücken Sie die Taste ▲ oder ▼ zum Auswählen der aktuellen Fax-Bildqualität und anschließend die Taste **Select**.

### **Hinweis:**

STD/TEXT (Standard/Text), FINE/TEXT (Fein/Text), S-FINE/TEXT (Superfein/Text), STD/PHOTO (Standard/Foto), FINE/PHOTO (Fein/Foto) oder S-FINE/PHOTO (Superfein/Foto) kann angezeigt werden, je nach der für FAX TX OPERATION (TX-Einstellung) im Menü UTILITY (Einstellungen) ausgewählten Einstellung.

2. Vergewissern Sie sich, dass QUALITY(ORIGINAL) (Qualität (Orig.)) ausgewählt ist, und drücken Sie dann die Taste **Select**.
3. Drücken Sie die Taste ▲ oder ▼ zum Auswählen der Fax-Auflösung und anschließend die Taste **Select**.  
Die Auflösung ist ausgewählt.

### **Hinweis:**

Wählen Sie die für das Dokument geeignete Auflösung.

- ❑ STD/TEXT (Standard/Text): Wählen Sie diese Einstellung für Dokumente, die Handschrift enthalten oder für Computerausdrucke.
- ❑ FINE/TEXT (Fein/Text): Wählen Sie diese Einstellung für Dokumente, die Kleinschrift enthalten.
- ❑ S-FINE/TEXT (Superfein/Text): Wählen Sie diese Einstellung für Dokumente, die Kleinschrift enthalten, wie Zeitungen und Dokumente mit Detailabbildungen.

- STD/PHOTO (Standard/Foto): Wählen Sie diese Einstellung für Fotodokumente, die normale Fotos enthalten.
- FINE/PHOTO (Fein/Foto): Wählen Sie diese Einstellung für Fotodokumente, die feine Bilder enthalten.
- S-FINE/PHOTO (Superfein/Foto): Wählen Sie diese Einstellung für Fotodokumente, die feinere Bilder enthalten.

Die Auflösung schaltet auf Standardeinstellungen zurück, nachdem das Dokument mit normaler Übertragung gesendet ist oder nach der Übertragung nach manueller Übertragung. Die Standardeinstellung kann geändert werden. Das ist nützlich, um eine häufig verwendete Auflösungseinstellung als Standard einzustellen. Einzelheiten finden Sie im Printer/Copier/Scanner User's Guide (Drucker / Kopierer / Scanner-Benutzerhandbuch).

## Auswählen der Scandichte

1. Drücken Sie die Taste ▲ oder ▼ zum Auswählen der aktuellen Fax-Bildqualität und anschließend die Taste **Select**.

### **Hinweis:**

STD/TEXT (Standard/Text), FINE/TEXT (Fein/Text), S-FINE/TEXT (Superfein/Text), STD/PHOTO (Standard/Foto), FINE/PHOTO (Fein/Foto) oder S-FINE/PHOTO (Superfein/Foto) kann angezeigt werden, je nach der für die Funktion FAX TX OPERATION (TX-Einstellung) im Menü UTILITY (Einstellungen) ausgewählten Einstellung.

2. Drücken Sie die Taste ▲ oder ▼ zum Auswählen von DENSITY (Dichte) und anschließend die Taste **Select**.
3. Drücken Sie die Taste ◀ oder ▶ zum Auswählen der Scandichte und anschließend die Taste **Select**.  
Die Scandichte ist ausgewählt.

## Spezifizieren eines Empfängers

Der Empfänger kann auf eine der folgenden Weisen spezifiziert werden.

- Direktwahl: Geben Sie die Faxnummer direkt ein.

- Verwenden der Adressbuchliste: Rufen Sie ein in der Adressbuchliste registriertes Kurzwahlziel oder Gruppenwahlziel ab.
- Verwenden der Kurzwahl-Funktion: Legen Sie einen mit einer Kurzwahl registrierten Empfänger fest.
- Verwenden von Gruppenwahlnummern: Rufen Sie ein registriertes Gruppenwahlziel ab.
- Verwenden der Adressbuchfunktionen: Listen Sie als Kurzwahlnummern oder Gruppenwahlnummern gespeicherte Empfänger auf oder durchsuchen Sie die Liste und wählen Sie dann einen Empfänger aus.
- Verwenden der Taste **Redial/Pause (Wahlwdh./Pause)**: Legen Sie die Nummer des zuletzt angewählten Empfängers fest.

## Direktes Eingeben einer Faxnummer

1. Verwenden Sie das Zifferntastenfeld zum Eintippen der Faxnummer des Empfängers.

### **Hinweis:**

- Die zur Eingabe der Faxnummer verwendbaren Tasten sind: die Zifferntasten (0 bis 9), \* und #. Drücken Sie die Taste **Redial/Pause (Wahlwdh./Pause)**, um „P“ (Pause) einzugeben. Vor der Faxnummer kann jedoch keine Pause eingegeben werden.
- Wenn das Gerät an eine Nebenstellenleitung angeschlossen ist und die Vorwahlnummer (außerhalb der Leitungszugangsnummer) in COMM. SETTING (Komm.Einstellung) spezifiziert wird, geben Sie „#“ ein, um automatisch außerhalb der Leitungszugangsnummer zu wählen.
- Zum Löschen der eingegebenen Nummer halten Sie die Taste **Back (Zurück)** etwa eine Sekunde lang gedrückt oder drücken Sie die Taste **Stop/Reset (Stopp/Reset)**.

2. Drücken Sie die Taste **Select**.

### **Hinweis:**

Wenn CONFIRM FAX NO. (Faxnr. bestätig.) auf ON (Ein) gestellt ist, geben Sie die Faxnummer zur Bestätigung erneut ein. Einzelheiten zum Spezifizieren der Einstellung für CONFIRM FAX NO. (Faxnr. bestätig.) finden Sie im Printer/Copier/Scanner User's Guide (Drucker / Kopierer / Scanner-Benutzerhandbuch).

3. Drücken Sie die Taste ▲ oder ▼ zum Auswählen von FINISH (Beenden) und anschließend die Taste **Select**.

Das Ziel ist spezifiziert.

**Hinweis:**

Zum Löschen der ausgewählten Ziele drücken Sie die Taste **Stop/Reset (Stopp/Reset)**.

## Verwenden der Favorite List (Adressbuchliste)

Wenn häufig spezifizierte Kurzwahlziele und Gruppenwahlziele in der Adressbuchliste gespeichert sind, drücken Sie die Taste **Addressbook (Adressbuch)** und anschließend Taste ▲ oder ▼, um das gewünschte Ziel schnell auszuwählen.

**Hinweis:**

Das Ziel muss vorher in der Favoritenliste gespeichert worden sein. Weitere Informationen finden Sie unter „TX RESULT REPORT (Sendebericht)“ auf Seite 78.

1. Drücken Sie die Taste **Addressbook (Adressbuch)**.

**Hinweis:**

Die Taste **Addressbook (Adressbuch)** kann ebenfalls verwendet werden, wenn der Hauptbildschirm oder Can Use AddressBook (Kann Adr.-Buch verw) angezeigt wird.

2. Drücken Sie die Taste ▲ oder ▼ zum Auswählen des gewünschten Ziels und anschließend die Taste **Select**.

**Hinweis:**

Wenn ein Ziel fehlerhaft ausgewählt wurde, drücken Sie die Taste **Back (Zurück)**, drücken dann die Taste **Addressbook (Adressbuch)** und wählen das korrekte Ziel.

3. Drücken Sie die Taste **Select** erneut.
4. Drücken Sie die Taste ▲ oder ▼ zum Auswählen von FINISH (Beenden) und anschließend die Taste **Select**.

Das Ziel ist spezifiziert.

**Hinweis:**

- Wenn ein Gruppenwahl-Ziel gewählt wurde, werden mehrere Ziele spezifiziert.
- Zum Löschen der ausgewählten Ziele drücken Sie die Taste **Stop/Reset (Stopp/Reset)**.



## Verwenden der Kurzwahl-Funktion

Wenn ein Empfänger mit einer Kurzwahlnummer gespeichert wurde, kann die Faxnummer des Empfängers angewählt werden, indem einfach eine Kurzwahltaste gedrückt wird.

### **Hinweis:**

Der Empfänger muss vorher mit einer Kurzwahltaste gespeichert worden sein. Weitere Informationen finden Sie unter „Registrieren eines Kurzwahlziels“ auf Seite 69.

1. Drücken Sie zweimal die Taste **Addressbook (Adressbuch)**.

### **Hinweis:**

Die Taste **Addressbook (Adressbuch)** kann ebenfalls verwendet werden, wenn der Hauptbildschirm oder Can Use AddressBook (Kann Adr.-Buch verw) angezeigt wird.

2. Verwenden Sie das Tastenfeld zum Eingeben der Kurzwahlnummer (1-220) und drücken Sie dann die Taste **Select**.

### **Hinweis:**

Wenn eine Nummer fehlerhaft eingegeben wurde, drücken Sie die Taste **Back (Zurück)** und geben Sie dann die korrekte Nummer des Kurzwahlziels ein.

Wenn die eingegebene Kurzwahlnummer nicht mit einer Faxnummer gespeichert ist, wird die Meldung **NOT FAX NO.** (Keine Fax-Nr.) angezeigt. Wenn außerdem die eingegebene Kurzwahlnummer nicht mit einem Empfänger gespeichert ist, wird die Meldung **NOT REGISTERED!** (Nicht gespeichert!) angezeigt. Geben Sie eine mit einer Faxnummer gespeicherte Kurzwahlnummer ein.

3. Wenn **OK=Select** angezeigt wird, drücken Sie die Taste **Select** erneut.
4. Drücken Sie die Taste **▲** oder **▼** zum Auswählen von **FINISH** (Beenden) und anschließend die Taste **Select**.

Das Ziel ist spezifiziert.

### **Hinweis:**

Zum Löschen der ausgewählten Ziele drücken Sie die Taste **Stop/Reset (Stopp/Reset)**.

## Verwenden der Listenfunktion des Adressbuchs

Wenn ein Empfänger mit einer Kurzwahlnummer oder einer Gruppenwahlnummer gespeichert wurde, kann der Empfänger mit der Listen- oder Suchfunktion des Adressbuchs gefunden werden.

Führen Sie das untenstehende Verfahren aus, um mit der Listenfunktion des Adressbuchs zu suchen.

1. Drücken Sie viermal die Taste **Addressbook (Adressbuch)**.

**Hinweis:**

Die Taste **Addressbook (Adressbuch)** kann ebenfalls verwendet werden, wenn der Hauptbildschirm oder `Can Use AddressBook (Kann Adr.-Buch verw)` angezeigt wird.

2. Vergewissern Sie sich, dass `LIST (Liste)` ausgewählt ist, und drücken Sie dann die Taste **Select**. Die Liste der programmierten Kurzwahlnummern und Gruppenwahlnummern wird angezeigt.
3. Drücken Sie die Taste **▲** oder **▼** zum Auswählen des gewünschten Ziels und anschließend die Taste **Select**.

**Hinweis:**

Wenn ein Ziel fehlerhaft ausgewählt wurde, drücken Sie die Taste **Back (Zurück)** und führen dann das Verfahren ab Schritt 1 erneut aus.

4. Wenn `OK=Select` angezeigt wird, drücken Sie die Taste **Select** erneut.
5. Drücken Sie die Taste **▲** oder **▼** zum Auswählen von `FINISH (Beenden)` und anschließend die Taste **Select**.

**Hinweis:**

Zum Löschen der ausgewählten Ziele drücken Sie die Taste **Stop/Reset (Stopp/Reset)**.

## Verwenden der Suchfunktion des Adressbuchs

Wenn ein Empfänger mit einer Kurzwahlnummer oder einer Gruppenwahlnummer gespeichert wurde, kann der Empfänger mit der Listen- oder Suchfunktion des Adressbuchs gefunden werden.

Folgen Sie dem untenstehenden Verfahren, um mit der Suchfunktion des Adressbuchs zu suchen.

1. Drücken Sie viermal die Taste **Addressbook (Adressbuch)**.

**Hinweis:**

Die Taste **Addressbook (Adressbuch)** kann ebenfalls verwendet werden, wenn der Hauptbildschirm oder `Can Use AddressBook (Kann Adr.-Buch verw)` angezeigt wird.

2. Drücken Sie die Taste ▲ oder ▼ zum Auswählen von `SEARCH (Suchen)` und anschließend die Taste **Select**.  
Ein Bildschirm erscheint und erlaubt Ihnen die Eingabe des zu suchenden Texts.

3. Geben Sie mit dem Tastenfeld die ersten Zeichen des für den gewünschten Empfänger programmierten Namens ein.

**Hinweis:**

Geben Sie den in der Kurzwahlnummer oder der Gruppenwahlnummer programmierten Namen ein. Einzelheiten über die Eingabe von Text siehe „Eingabe von Text“ auf Seite 88.

Text mit einer Länge von bis zu 10 Zeichen kann eingegeben werden.

4. Drücken Sie die Taste **Select**.  
Die Anzahl von Namen, die mit dem in Schritt 3 eingegebenen Text beginnen, wird angezeigt.

**Hinweis:**

Wenn keine mit dem eingegebenen Text beginnenden Namen gefunden werden, wird `NOT FOUND (Nicht gefunden)` angezeigt.

5. Drücken Sie die Taste ▲ oder ▼ zum Auswählen des gewünschten Ziels und anschließend die Taste **Select**.

**Hinweis:**

Wenn der gewünschte Empfängernamen nicht in den Suchergebnissen angezeigt wird, drücken Sie die Taste **Back (Zurück)**, um zu dem Bildschirm für die Eingabe des zu suchenden Texts zurückzukehren, und suchen Sie nach einem anderen Text.

6. Wenn `OK=Select` angezeigt wird, drücken Sie die Taste **Select** erneut.
7. Drücken Sie die Taste ▲ oder ▼ zum Auswählen von `FINISH (Beenden)` und anschließend die Taste **Select**.

**Hinweis:**

Zum Löschen der ausgewählten Ziele drücken Sie die Taste **Stop/Reset (Stopp/Reset)**.

## Verwenden der Wahlwiederholungsfunktion

Um ein Fax an die zuletzt gewählte Nummer zu senden, drücken Sie die Taste **Redial/Pause (Wahlwdh./Pause)** zum erneuten Wählen der Faxnummer.

1. Drücken Sie die Taste **Redial/Pause (Wahlwdh./Pause)**. Prüfen Sie, ob die gewünschte Faxnummer im Meldungsfenster erscheint.

## Spezifizieren mehrerer Empfänger

Eine Faxsendung an mehrere Empfänger ist mit einer einzigen Übertragung möglich. Es gibt zwei Methoden zum Senden eines Faxes an mehrere Empfänger mit einer einzigen Übertragung.

- Verwenden der Gruppenwahl-Funktion
- Verwenden der Rundsenden-Funktion

## Senden eines Faxes an mehrere Empfänger (Rundsendung)

Tippen Sie direkt mehrere Ziele ein oder wählen Sie aus der Favoritenliste, Kurzwahlzielen oder dem Adressbuch.

### **Hinweis:**

- Maximal 236 Ziele können gleichzeitig spezifiziert werden.*
- Mit dem Übertragungsergebnis-Bericht können Sie prüfen, ob das Fax an alle Empfänger gesendet wurde. Einzelheiten zum Übertragungsergebnis-Bericht siehe „Prüfen des Übertragungs-/Empfangsergebnisses im Meldungsfenster“ auf Seite 77 und „Informationen zu den Berichten und Listen“ auf Seite 77.*

1. Positionieren Sie das zu faxende Dokument.
2. Wählen Sie bei Bedarf die Bildqualität.

### **Hinweis:**

*Weitere Informationen finden Sie unter „Auswählen der Bildqualität“ auf Seite 29.*

3. Legen Sie die Faxnummer des Empfängers fest.

- Direktwahl: Geben Sie die Faxnummer des Empfängers direkt mit dem Tastenfeld ein. Drücken Sie die Taste **Select**.
  - Verwenden der Adressbuchliste (einschließlich Gruppenwahlziele): Drücken Sie die Taste **Addressbook (Adressbuch)**, drücken Sie die Taste **▲** oder **▼** zum Auswählen der Nummer des gewünschten Kurzwahl- oder Gruppenwahlziels und drücken Sie dann die Taste **Select**. Drücken Sie anschließend die Taste **Select** erneut.
  - Verwenden von Kurzwahlnummern: Drücken Sie zweimal die Taste **Addressbook (Adressbuch)**, geben Sie über das Tastenfeld die Nummer des gewünschten Kurzwahlziels ein und drücken Sie dann die Taste **Select**. Drücken Sie anschließend die Taste **Select** erneut.
  - Verwenden von Gruppenwahlnummern: Drücken Sie dreimal die Taste **Addressbook (Adressbuch)**, geben Sie über das Tastenfeld die Nummer des gewünschten Kurzwahlziels ein und drücken Sie dann die Taste **Select**. Drücken Sie anschließend die Taste **Select** erneut.
  - Verwenden des Adressbuchs: Drücken Sie viermal die Taste **Addressbook (Adressbuch)** und verwenden Sie dann die Listenfunktion oder Suchfunktion, um das gewünschte Ziel zu suchen. (Weitere Informationen finden Sie unter „Verwenden der Listenfunktion des Adressbuchs“ auf Seite 34 oder „Verwenden der Suchfunktion des Adressbuchs“ auf Seite 34.) Drücken Sie dann die Taste **Select**.
4. Zum Hinzufügen eines Ziels prüfen Sie, ob **ADD (Hinzufügen)** ausgewählt ist, und drücken Sie dann die Taste **Select**. Wiederholen Sie Schritt 3, bis alle gewünschten Ziele spezifiziert sind.
- Zum Fertigstellen der Spezifizierung von Zielen wählen Sie **FINISH (Beenden)** und drücken dann die Taste **Select**.
  - Zum Prüfen der spezifizierten Ziele wählen Sie **CHECK/EDIT (Kontrol./bearbeit.)**. Nach dem Prüfen der Ziele drücken Sie die Taste **Back (Zurück)**.
  - Zum Löschen eines Ziels drücken Sie die Taste **▲** oder **▼** zum Auswählen des zu löschenden Ziels, nachdem Sie **CHECK/EDIT (Kontrol./bearbeit.)** ausgewählt haben, um die Ziele zu prüfen, und drücken dann die Taste **Stop/Reset (Stopp/Reset)**. Wenn Sie in einer Meldung aufgefordert werden, das Löschen des Ziels zu bestätigen, wählen Sie **YES (Ja)** und drücken Sie dann die Taste **Select**, um das Ziel zu löschen. Nachdem das Ziel gelöscht ist, drücken Sie die Taste **Back (Zurück)**.

**Hinweis:**

Die Taste **Addressbook (Adressbuch)** kann verwendet werden, wenn **Can Use AddressBook (Kann Adr.-Buch verw)** angezeigt wird.

5. Drücken Sie die Taste **Start**.  
Das Dokument wird gescannt und anschließend wird das Fax gesendet.

**Hinweis:**

- ❑ Zum Stoppen der Übertragung drücken Sie die Taste **Stop/Reset (Stopp/Reset)**. In einer Meldung werden Sie aufgefordert, das Abbrechen der Einstellung zu bestätigen. Wählen Sie **YES (Ja)** und drücken Sie dann die Taste **Select**. Wenn das geschieht, werden alle gewählten Empfänger gelöscht.
- ❑ Wenn **FAX TX (Faxfunktion)** in **ADMIN. MANAGEMENT (Admin. Management)/PASSWORD SETTING (Kennworteinst.)/FULL FUNC. NO. (Funk.-nr.) eingeschränkt** wurde, geben Sie die spezifizierte Nummer für **FULL FUNC. NO. (Funk.-nr.)** ein, nachdem Sie die Taste **Start** gedrückt haben.

**Senden eines Faxes an mehrere Empfänger (Gruppenwahl)**

Mehrere Ziele können mit einem Gruppenwahlziel gewählt werden.

**Hinweis:**

Mehrere Ziele müssen vorher mit einem Gruppenwahlziel gespeichert worden sein. Weitere Informationen finden Sie unter „Registrieren eines Gruppenwahlziels“ auf Seite 72.

1. Drücken Sie dreimal die Taste **Addressbook (Adressbuch)**.

**Hinweis:**

Die Taste **Addressbook (Adressbuch)** kann ebenfalls verwendet werden, wenn der Hauptbildschirm oder **Can Use AddressBook (Kann Adr.-Buch verw)** angezeigt wird.

2. Verwenden Sie das Tastenfeld zum Eingeben der Gruppenwahlnummer (1-20) und drücken Sie dann die Taste **Select**.

**Hinweis:**

- ❑ Wenn eine Nummer fehlerhaft eingegeben wurde, drücken Sie die Taste **Back (Zurück)** und geben Sie dann die korrekte Nummer des Gruppenwahlziels ein.
- ❑ Wenn die eingegebene Gruppenwahlnummer nicht mit einer Faxnummer gespeichert ist, wird die Meldung **NOT FAX NO. (\*Keine Fax-Nr.\*)** angezeigt. Wenn außerdem die eingegebene Gruppenwahlnummer nicht mit einem Empfänger gespeichert ist, wird die Meldung **NOT REGISTERED! (Nicht gespeichert!)** angezeigt. Geben Sie eine mit einer Faxnummer gespeicherte Gruppenwahlnummer ein.

3. Wenn **OK=Select** angezeigt wird, drücken Sie die Taste **Select** erneut.

4. Drücken Sie die Taste ▲ oder ▼ zum Auswählen von FINISH (Beenden) und anschließend die Taste **Select**.

**Hinweis:**

Zum Löschen der ausgewählten Ziele drücken Sie die Taste **Stop/Reset (Stopp/Reset)**.

5. Drücken Sie die Taste **Start**.  
Das Dokument wird gescannt und anschließend wird das Fax gesendet.

**Hinweis:**

- Zum Stoppen der Übertragung drücken Sie die Taste **Stop/Reset (Stopp/Reset)**. In einer Meldung werden Sie aufgefordert, das Abbrechen der Einstellung zu bestätigen. Wählen Sie YES (Ja) und drücken Sie dann die Taste **Select**. Wenn das geschieht, werden alle gewählten Empfänger gelöscht.
- Wenn FAX TX (Faxfunktion) in ADMIN. MANAGEMENT (Admin. Management)/PASSWORD SETTING (Kennworteinst.)/FULL FUNC. NO. (Funk.-nr.) eingeschränkt wurde, geben Sie die spezifizierte Nummer für FULL FUNC. NO. (Funk.-nr.) ein, nachdem Sie die Taste **Start** gedrückt haben.

---

## Senden eines Faxes zu einer spezifizierten Zeit (Timersendung)

Ein Dokument kann gescannt und im Speicher abgelegt werden, um zu einer spezifizierten Zeit gesendet zu werden. Dieses Merkmal ist praktisch, um Faxe mit günstigen Telefontarifen zu senden.

**Hinweis:**

- Beim Senden mehrere Dokumente gemeinsam zu einem einzigen Ziel zu einer spezifizierten Zeit, ist Stapelübertragung nützlich, da nur eine einzige Verbindung erforderlich ist.
- Wenn das Gerät nicht mit der aktuellen Zeit programmiert ist, kann das Fax nicht zu der spezifizierten Zeit gesendet werden. Einzelheiten zum Spezifizieren der Zeit finden Sie unter Printer/Copier/Scanner User's Guide (Drucker / Kopierer / Scanner-Benutzerhandbuch).
- Timerübertragung kann mit einer Rundsendung kombiniert werden.

1. Positionieren Sie das zu faxende Dokument.
2. Wählen Sie bei Bedarf die Bildqualität.

**Hinweis:**

Weitere Informationen finden Sie unter „Auswählen der Bildqualität“ auf Seite 29.

3. Drücken Sie die Taste **▲** oder **▼** zum Auswählen von **TIMER TX** (Timer TX) und drücken Sie dann die Taste **Select**.  
Der Bildschirm **TIMER TX SETTING** (Timer Sendeeinst.) wird angezeigt.
4. Verwenden Sie das Tastenfeld zum Eingeben der gewünschten Übertragungszeit und drücken Sie dann die Taste **Select**.

**Hinweis:**

- Die Zeit wird im 24-Stunden-Format eingestellt.
  - Wenn Sie die Zeit korrigieren möchten, drücken Sie die Taste **Back (Zurück)** und geben Sie die korrekte Zeit ein.
5. Legen Sie die Faxnummer des Empfängers fest.

**Hinweis:**

- Siehe „Spezifizieren eines Empfängers“ auf Seite 30.
  - Informationen zum Senden einer Rundsendung an mehrere Empfänger finden Sie unter „Senden eines Faxes an mehrere Empfänger (Rundsendung)“ auf Seite 36. Nachdem alle Empfänger spezifiziert sind, drücken Sie die Taste **Start**, um den Scanvorgang zu beginnen. Nachdem der Scanvorgang beendet ist, schaltet das Gerät auf Bereitschaftsmodus.
  - Wenn die spezifizierte Kurzwahlnummer mit den Stapelübertragung-Einstellungen gespeichert ist, wird das Fax zu der für die Stapelübertragung spezifizierten Zeit gesendet.
6. Drücken Sie die Taste **Start**, um den Scanvorgang zu starten. Das Gerät wechselt dann in den Übertragungsbereitschaft-Modus.

**T** erscheint im Bildschirm, wenn das Gerät im Bereitschaftsbetrieb ist.

**Hinweis:**

Wenn Sie eine Timerübertragung abbrechen möchten, wählen Sie **CANCEL RESERV.** (Abbruch Reserviert). Weitere Informationen finden Sie unter „Abbrechen einer in die Warteschlange gestellten Übertragung“ auf Seite 47.

---

## Senden einer Stapelübertragung

Mehrere Dokumente können gescannt und im Speicher dieses Geräts abgelegt werden, zum zu einer spezifizierten Zeit zu einem einzigen Ziel gesendet zu werden.



**Hinweis:**

Aus dem Menü **UTILITY** (Einstellungen) müssen die Einstellungen für Stapelübertragung (Übertragungszeit) vorher mit einer Kurzwahlnummer gespeichert worden sein. Weitere Informationen finden Sie unter „Verwenden der Kurzwahl-Funktion“ auf Seite 33.

1. Positionieren Sie das zu faxende Dokument.
2. Wählen Sie bei Bedarf die Bildqualität.

**Hinweis:**

Weitere Informationen finden Sie unter „Auswählen der Bildqualität“ auf Seite 29.

3. Wählen Sie die Ziele für die Stapelübertragung aus der Favoritenliste oder spezifizieren Sie ihre Kurzwahlnummern.

**Hinweis:**

Einzelheiten über das Wählen von Zielen aus der Favoritenliste siehe „Verwenden der Favorite List (Adressbuchliste)“ auf Seite 32.

Einzelheiten zum Spezifizieren von Zielen mit ihren Kurzwahlnummern siehe „Verwenden der Kurzwahl-Funktion“ auf Seite 33.

4. Drücken Sie die Taste **Start**, um den Scanvorgang zu starten. Das Gerät wechselt dann in den Übertragungsbereitschaft-Modus.

**T** erscheint im Bildschirm, wenn das Gerät im Bereitschaftsbetrieb ist.

**Hinweis:**

Zum Abbrechen einer Stapelübertragung wählen Sie **CANCEL RESERV.** (Abbruch Reserviert). Weitere Informationen finden Sie unter „Abbrechen einer in die Warteschlange gestellten Übertragung“ auf Seite 47.

---

## Speicherübertragung und Direktübertragung

Es gibt zwei Methoden zum Senden von Dokumenten mit diesem Gerät: Speicherübertragung und Direktübertragung.

## Speicherübertragung

Bei dieser Methode beginnt die Faxübertragung, nachdem das ganze Dokument gescannt und im Speicher abgelegt ist. Die Gesamtzahl der Seiten wird automatisch mit der Seitennummer in der Kopfzeile gedruckt. Der Speicher kann aber voll werden, wenn viele Seiten im Dokument sind oder wenn die Datenmenge aufgrund der feinen Bildqualität (Auflösung) groß ist.

## Direktübertragung

Mit dieser Methode wird die Übertragung in Echtzeit in der Übertragungssequenz der Ziele ausgeführt. Wenn viele Seiten im Dokument sind, kann das Fax mit dieser Methode gesendet werden, ohne dass der Speicher voll wird.

### **Hinweis:**

Als Standardeinstellung ist MEMORY TX (Speichersenden) (Speicherübertragung) ausgewählt. Die Standardeinstellung kann im Menü UTILITY (Einstellungen) geändert werden. Einzelheiten finden Sie unter Printer/Copier/Scanner User's Guide (Drucker / Kopierer / Scanner-Benutzerhandbuch).

## Ändern der Übertragungsmethode

Die Übertragungsmethode kann kurzzeitig aus der Standardeinstellung geändert werden.

1. Positionieren Sie das zu faxende Dokument.
2. Wählen Sie bei Bedarf die Bildqualität.

### **Hinweis:**

Weitere Informationen finden Sie unter „Auswählen der Bildqualität“ auf Seite 29.

3. Drücken Sie die Taste ▲ oder ▼ zum Auswählen der aktuellen Übertragungsmethode und drücken Sie dann die Taste **Select**.  
Der Bildschirm TX MODE (Sendemodus) wird angezeigt.

### **Hinweis:**

Wenn Speicherübertragung als Standard spezifiziert ist, wird MEMORY TX (Speichersenden) angezeigt. Wenn Direktübertragung als Standard spezifiziert ist, wird DIRECT TX (Direktes senden) angezeigt.

4. Drücken Sie die Taste ▲ oder ▼ zum Auswählen der gewünschten Übertragungsmethode und drücken Sie dann die Taste **Select**.
5. Legen Sie die Faxnummer des Empfängers fest.

**Hinweis:**

- Siehe „Spezifizieren eines Empfängers“ auf Seite 30.
- Zum Senden einer Rundsendung an mehrere Empfänger siehe „Senden eines Faxes an mehrere Empfänger (Rundsendung)“ auf Seite 36.

6. Drücken Sie die Taste **Start**, um den Scanvorgang zu beginnen und das Fax zu senden.

**Hinweis:**

- Zum Stoppen der Übertragung drücken Sie die Taste **Stop/Reset (Stopp/Reset)**. In einer Meldung werden Sie aufgefordert, das Abbrechen der Einstellung zu bestätigen. Wählen Sie YES (Ja) und drücken Sie dann die Taste **Select**.
- Wenn FAX TX (Faxfunktion) in ADMIN. MANAGEMENT (Admin. Management)/PASSWORD SETTING (Kennworteinst.)/FULL FUNC. NO. (Funk.-nr.) eingeschränkt wurde, geben Sie die spezifizierte Nummer für FULL FUNC. NO. (Funk.-nr.) ein, nachdem Sie die Taste **Start** gedrückt haben.
- Die Übertragungsmethode schaltet auf Standardeinstellung zurück, nachdem das Dokument mit normaler Übertragung gescannt ist oder nach der Übertragung mit manueller Übertragung. Das ist nützlich, wenn die am häufigsten verwendete Übertragungsmethode als Standard gewählt ist. Einzelheiten finden Sie im Printer/Copier/Scanner User's Guide (Drucker / Kopierer / Scanner-Benutzerhandbuch).

---

## **Manuelles Senden eines Faxes**

### **Manuelles Senden eines Faxes nach dem Verwenden des Telefons**

Wenn das Gerät an ein Telefon angeschlossen ist und die gleiche Leitung für Telefonieren und Faxsenden verwendet wird, kann das Dokument einfach nach dem Sprechen mit dem Empfänger über das Telefon gesendet werden.

Das ist zum Beispiel praktisch, wenn Sie dem Empfänger mitteilen wollen, dass Sie ein Fax senden.

1. Legen Sie das Dokument in den ADF ein.

**Hinweis:**

- Beim manuellen Senden eines Faxes legen Sie das Dokument in den ADF ein. Ein Fehler tritt auf, wenn das Dokument auf der Originalauflage aufgelegt ist.
- Einzelheiten über das Einlegen des Dokuments in den ADF siehe „Senden eines Faxes mithilfe des ADF“ auf Seite 24.

2. Wählen Sie bei Bedarf die Bildqualität.

**Hinweis:**

Weitere Informationen finden Sie unter „Auswählen der Bildqualität“ auf Seite 29.

3. Heben Sie den Hörer ab und bestätigen Sie, dass ein Rufton gehört wird.
4. Spezifizieren Sie die Faxnummer des Empfängers mit dem Telefon zum Wählen der Faxnummer.

**Hinweis:**

- Die Faxnummer des Empfängers kann auch mit dem Tastenfeld im Bedienfeld dieses Geräts spezifiziert werden.
  - Wenn Impuls als Telefonleitungstyp gewählt ist, drücken Sie die Taste **✕**, um kurzzeitig den Leitungstyp auf Ton umzuschalten.
5. Wenn das Telefongespräch beendet ist, drückt der Empfänger die entsprechende Taste, um das Fax zu empfangen.  
Wenn das Faxgerät des Empfängers empfangsbereit ist, ertönt ein Piepton.
  6. Drücken Sie die Taste **Start**, um den Scanvorgang zu beginnen und das Fax zu senden.
  7. Legen Sie den Hörer auf.

**Hinweis:**

- Zum Stoppen der Übertragung drücken Sie die Taste **Stop/Reset (Stopp/Reset)**. In einer Meldung werden Sie aufgefordert, das Abbrechen der Einstellung zu bestätigen. Wählen Sie **YES (Ja)** und drücken Sie dann die Taste **Select**.
- Wenn FAX TX (Faxfunktion) in ADMIN. MANAGEMENT (Admin. Management)/PASSWORD SETTING (Kennworteinst.)/FULL FUNC. NO. (Funk.-nr.) eingeschränkt wurde, geben Sie die spezifizierte Nummer für FULL FUNC. NO. (Funk.-nr.) ein, nachdem Sie die Taste **Start** gedrückt haben.

## Manuelles Senden eines Faxes mit der Taste **On hook (Aufgelegt)**

1. Legen Sie das Dokument in den ADF ein.

**Hinweis:**

- Beim manuellen Senden eines Faxes legen Sie das Dokument in den ADF ein. Ein Fehler tritt auf, wenn das Dokument auf der Originalauflage aufgelegt ist.
- Einzelheiten über das Einlegen des Dokuments in den ADF finden Sie unter „Senden eines Faxes mithilfe des ADF“ auf Seite 24.

2. Wählen Sie bei Bedarf die Bildqualität.

**Hinweis:**

Weitere Informationen finden Sie unter „Auswählen der Bildqualität“ auf Seite 29.

3. Drücken Sie die Taste **On hook (Aufgelegt)**.

4. Legen Sie die Faxnummer des Empfängers fest.

**Hinweis:**

- Die Tasten für gespeicherte Ziele können verwendet werden, auch wenn die Taste **On hook (Aufgelegt)** gedrückt wurde. Weitere Informationen finden Sie unter „Spezifizieren eines Empfängers“ auf Seite 30. (Gruppenwahlziele können nicht spezifiziert werden.)
- Wenn Impuls als Telefonleitungstyp gewählt ist, drücken Sie die Taste **✕**, um kurzzeitig den Leitungstyp auf Ton umzuschalten.

5. Drücken Sie die Taste **Start**, um den Scanvorgang zu beginnen und das Fax zu senden.

**Hinweis:**

- Zum Stoppen der Übertragung drücken Sie die Taste **Stop/Reset (Stopp/Reset)**. In einer Meldung werden Sie aufgefordert, das Abbrechen der Einstellung zu bestätigen. Wählen Sie **YES (Ja)** und drücken Sie dann die Taste **Select**.
- Wenn **FAX TX (Faxfunktion)** in **ADMIN. MANAGEMENT (Admin. Management)/PASSWORD SETTING (Kennworteinst.)/FULL FUNC. NO. (Funk.-nr.) eingeschränkt** wurde, geben Sie die spezifizierte Nummer für **FULL FUNC. NO. (Funk.-nr.)** ein, nachdem Sie die Taste **Start** gedrückt haben.

## Senden eines Faxes an eine Kombination von Faxnummern (Kettenwahl)

Mehrere Faxnummern können kombiniert werden, um die Empfänger zu spezifizieren. Dies wird „Kettenwahl“ genannt.

Wenn zum Beispiel die Telefonnummer und die Durchwahlnummer eines Empfängers als verschiedene Kurzwahlziele gespeichert sind, kann die Faxnummer des Empfängers durch Kombination der beiden Nummern spezifiziert werden.

1. Positionieren Sie das zu faxende Dokument.
2. Wählen Sie bei Bedarf die Bildqualität.

**Hinweis:**

Weitere Informationen finden Sie unter „Auswählen der Bildqualität“ auf Seite 29.

3. Drücken Sie die Taste **On hook (Aufgelegt)**.
4. Tippen Sie direkt die erste Nummer ein, oder wählen Sie sie aus der Favoritenliste oder aus den Kurzwahlzielen.

**Hinweis:**

Siehe „Spezifizieren eines Empfängers“ auf Seite 30.

5. Tippen Sie direkt die zweite Nummer ein, oder wählen Sie sie aus der Favoritenliste oder aus den Kurzwahlzielen.
6. Drücken Sie die Taste **Start**, um den Scanvorgang zu beginnen und das Fax zu senden.

**Hinweis:**

- Zum Stoppen der Übertragung drücken Sie die Taste **Stop/Reset (Stopp/Reset)**. In einer Meldung werden Sie aufgefordert, das Abbrechen der Einstellung zu bestätigen. Wählen Sie **YES (Ja)** und drücken Sie dann die Taste **Select**.
- Wenn FAX TX (Faxfunktion) in ADMIN. MANAGEMENT (Admin. Management)/PASSWORD SETTING (Kennworteinst.)/FULL FUNC. NO. (Funk.-nr.) eingeschränkt wurde, geben Sie die spezifizierte Nummer für FULL FUNC. NO. (Funk.-nr.) ein, nachdem Sie die Taste **Start** gedrückt haben.

## Abbrechen einer in die Warteschlange gestellten Übertragung

Unter den im Speicher abgelegten und auf Sendung wartenden Dokumenten kann ein Dokument ausgewählt und gelöscht werden.

1. Drücken Sie die Taste ▲ oder ▼ zum Auswählen von CANCEL RESERV. (Abbruch Reserviert) und anschließend die Taste **Select**.  
Der Bildschirm CANCEL RESERV. (Abbruch Reserviert) wird angezeigt.

**Hinweis:**

*Wenn keine Aufträge im Speicher abgelegt sind, wird die Meldung NONE (Kein) angezeigt.*

2. Verwenden Sie die Tasten ▲ oder ▼, um den zu löschenden Auftrag zu wählen.

**Hinweis:**

*Die folgenden Typen von Aufträgen werden angezeigt.*

- MEMORY (Speicher): Normale im Speicher wartende Übertragung
- BROADCAST (Rundsenden): Rundsendung
- TIMER TX (Timer TX): Timerübertragung (Fax)
- FORWARD (Weiterleiten): Weiterleitungsübertragung

*Zum Prüfen der Empfänger für den aktuell angezeigten Rundsendeübertragungsauftrag drücken Sie die Taste ►. Drücken Sie nach dem Prüfen die Taste **Back (Zurück)**, um zum vorherigen Bildschirm zurückzukehren.*

3. Drücken Sie die Taste **Select**.  
Eine Meldung erscheint, die zur Bestätigung zum Löschen des Auftrags auffordert.
4. Vergewissern Sie sich, dass YES (Ja) ausgewählt ist, und drücken Sie dann die Taste **Select**.  
Der Auftrag wird gelöscht.

## Informationen zur Fax-Kopfzeile

Wenn die Übertragungsquelleninformation in der gedruckten Kopfzeile eingestellt ist, werden Informationen wie Sendername, Faxnummer, Übertragungsdatum/-zeit, Session-Nummer und Seitennummer empfängerseitig gedruckt werden.

Die folgenden Elemente in der Kopfzeile.

Element	Beschreibung
Übertragungsdatum/ Zeit	Zeigt das Datum/die Zeit, zu dem/der das Fax gesendet wurde. Die Zeit wird im 24-Stunden-Format angezeigt.
Faxnummer	Zeigt die Faxnummer des Senders.
Absender	Zeigt den Absender.
Session-Nummer	Zeigt die Session-Nummer, die zum Verwalten des gesendeten Faxes verwendet wurde.
Seitennummer	<p>Zeigt die Seitennummer an.</p> <p>Angezeigt als Seitennummer/Seitengesamtzahl.</p> <p><b>Hinweis:</b> Bei einer Übertragung mit dem Telefon oder der Taste <b>On hook (Aufgelegt)</b> oder bei Direktübertragung werden mehrere Seiten nicht angezeigt.</p>

**Hinweis:**

Um die Kopfzeile zu drucken, spezifizieren Sie die Einstellungen der Übertragungsquelle mit ADMIN. MANAGEMENT (Admin. Management)/USER SETTING (AnwenderEinst.) im Menü UTILITY (Einstellungen) und stellen Sie dann FAX TX OPERATION (TX-Einstellung)/HEADER (Kopfzeile) auf ON (Ein). Weitere Informationen finden Sie unter „FAX RX OPERATION (RX-Einstellung)-Menü“ auf Seite 16.



## Kapitel 4

### **Faxsenden von einem Computer (PC-FAX)**

---

#### **Senden eines Faxes direkt von einem Computer (PC-FAX)**

---

Ein Fax kann direkt von einem Computer gesendet werden, statt das Dokument zuerst auszudrucken und dann in das Faxgerät einzulegen.

**Hinweis:**

- Um den PC-FAX-Vorgang auszuführen, muss der Faxtreiber installiert sein.
- Der Faxtreiber ist nicht mit IPP (Internet Printing Protocol) kompatibel.

---

### **PC-FAX-Einstellungen**

#### **Gemeinsame Schaltflächen**

Die unten gezeigten Schaltflächen erscheinen in jeder Registerkarte.

- OK:** Klicken Sie hier, um das Dialogfeld Printing Preferences (Druckeinstellungen) zu schließen und die Änderungen zu speichern.
- Cancel (Abbrechen):** Klicken Sie hier, um das Dialogfeld Printing Preferences (Druckeinstellungen) zu schließen, ohne die Änderungen zu speichern.
- Apply (Übernehmen):** Klicken Sie hier, um alle Änderungen zu speichern, ohne das Dialogfeld Printing Preferences (Druckeinstellungen) zu beenden.
- Help (Hilfe):** Klicken Sie hier, um die Hilfe anzuzeigen.

#### **Registerkarte Settings (Einstellungen)**

Die Registerkarte Einstellungen erlaubt Ihnen, Folgendes auszuführen

- Das Papierformat spezifizieren
- Die Papierausrichtung spezifizieren

- Die Druckauflösung spezifizieren

### **Registerkarte Sender Information (Senderdaten)**

Die Registerkarte Senderdaten erlaubt Ihnen, Folgendes auszuführen

- Geben Sie die Senderdaten ein (zum Beispiel Sendername und Senderfaxnummer)

### **Registerkarte Address Book (Adressbuch)**

Die Registerkarte Adressbuch erlaubt Ihnen, Folgendes auszuführen

- Häufig verwendete Ziele registrieren
- Häufig verwendete mehrfache Ziele registrieren
- Empfängerdaten bearbeiten/löschen
- Empfängerdaten importieren/exportieren

---

## **Grundlegende PC-FAX-Übertragungen**

1. Klicken Sie im Menü des zu faxenden Dokuments auf **Print (Drucken)**.  
Ein Dialogfeld erscheint und erlaubt das Spezifizieren der Druckeinstellungen.
2. Wählen Sie **EPSON AL-CX37DNF (FAX)** als Drucker aus.
3. Klicken Sie auf die Schaltfläche **OK**.  
Das Dialogfeld Destination Settings (Zieleinstellungen) wird angezeigt.

#### **Hinweis:**

*Die Namen von erscheinenden Schaltflächen können je nach Anwendung unterschiedlich sein.*

4. Spezifizieren Sie das Ziel auf der Registerkarte **Destination Settings (Zieleinstellungen)**.
  - Beim direkten Eingeben der Faxnummer des Empfängers geben Sie die Informationen in den Feldern Name und Fax Number (Faxnummer) unter User/Group List (Benutzer-/Gruppenliste) ein.

- Beim Wählen der Empfängerfaxnummer aus dem Adressbuch klicken Sie auf den gewünschten Empfänger in der Liste.

**Hinweis:**

„P“ (Pause) kann nur als Großbuchstabe eingegeben werden.

5. Klicken Sie auf die Schaltfläche >.  
Der Empfänger wird unter **Destination List (Zielliste)** verschoben.

**Hinweis:**

- Das Fax wird an alle unter **Destination List (Zielliste)** angezeigten Ziele gesendet.

- Zum Entfernen eines Ziels unter **Destination List (Zielliste)** klicken Sie auf die Schaltfläche <.

6. Klicken Sie auf die Registerkarte **Cover Sheet (Deckblatt)**.
7. Wählen Sie unter **Select Cover Sheet (Deckblatt auswählen)** das gewünschte Deckblattformat.
8. Wenn **Select Cover Sheet (Deckblatt auswählen)** auf eine andere Einstellung als **No Cover Sheet (Kein Deckblatt)** gestellt ist, können die Einstellungen für Folgendes spezifiziert werden.
  - Um ein Bild in das Deckblatt einzufügen, wählen Sie das Kontrollkästchen **Insert Image (Bild einfügen)** und spezifizieren Sie dann die Einstellungen für Folgendes.
    - Zoom:** Spezifizieren Sie die Größe des Bildes.
    - X:** Spezifizieren Sie die horizontale Position des Bildes.
    - Y:** Spezifizieren Sie die vertikale Position des Bildes.

- Wählen Sie unter **Cover Sheet Information (Deckblattinformationen)** die auf dem Deckblatt zu druckenden Informationen.
  - Subject (Betreff)** Auf dem Fax kann ein Betreff gedruckt werden. Tippen Sie das Subject im Textfeld ein.
  - Destination List (Zielliste):** Die Zielinformationen für den Empfänger des Faxes können gedruckt werden. Wenn Show all destinations (Alle Ziele anzeigen) ausgewählt ist, werden die Zielinformationen für alle Empfänger gedruckt. Wenn Show only one whom received (Nur eigentliche Empfänger anzeigen) ausgewählt ist, wird beim Senden des Faxes der Empfänger bestimmt und nur die Zielinformationen für den entsprechenden Empfänger werden gedruckt.
  - Sender** Die Informationen für den Sender des Faxes können gedruckt werden. Die PC-FAX-Einstellungen auf der Registerkarte Sender Information (Senderdaten) werden gedruckt. Klicken Sie auf die Schaltfläche **Edit (Bearbeiten)**, um die im Dialogfeld angezeigten Informationen zu ändern.
  - Date/Time (Datum/Uhrzeit):** Das Datum und die Zeit der Faxübertragung können gedruckt werden.
9. Klicken Sie auf die Schaltfläche **OK**.  
Die PC-FAX-Übertragung wurde gesendet.

---

## Deinstallieren des FAX-Treibers (für Windows)

In diesem Abschnitt wird erklärt, wie Sie den Faxtreiber deinstallieren, wenn erforderlich.

### **Hinweis:**

- Sie müssen Administratorrechte haben, um den Faxtreiber zu deinstallieren.*
  - Wenn das Fenster „User Account Control“ (Benutzerkontensteuerung) bei der Deinstallation unter Windows Vista/7/Server 2008/Server 2008 R2 angezeigt wird, klicken Sie auf die Schaltfläche **Allow (Zulassen)** oder **Continue (Fortfahren)**.*
1. Schließen Sie alle Anwendungen.
  2. Wählen Sie Uninstall Program (Programm deinstallieren).
  3. Wenn das Dialogfeld Uninstall (Deinstallieren) angezeigt wird, wählen Sie den zu löschenden Drucker und klicken Sie dann auf die Schaltfläche **Uninstall (Deinstallieren)**.
  4. Der Druckertreiber wird von Ihrem Computer deinstalliert.

## Kapitel 5

### Faxempfang

#### Automatischer Faxempfang

**Hinweis:**

- ❑ Wenn das Gerät ausgeschaltet ist, können Faxe nicht empfangen werden. Lassen Sie deshalb das Gerät eingeschaltet, wenn es empfangsbereit sein soll.
- ❑ Zum Drucken eines empfangenen Faxes stellen Sie den Papiertyp auf PLAIN PAPER (Normalpapier) und das Papierformat auf A4, LEGAL (Legal), LETTER (Letter) oder 8 1/2 x 13 1/2.
- ❑ Wenn FAX RX OPERATION (RX-Einstellung)/DUPLEX PRINT (Duplexdruck) im Menü UTILITY (Einstellungen) auf ENABLE (Aktiviert) gestellt ist, kann ein empfangenes Faxdokument beidseitig bedruckt werden. Weitere Informationen finden Sie unter „FAX RX OPERATION (RX-Einstellung)-Menü“ auf Seite 16.

Wenn der Empfangsmodus-Parameter im Menü FAX RX OPERATION (RX-Einstellung) auf AUTO RX (Auto RX) gestellt ist, ist keine besondere Bedienung zum Faxempfang erforderlich. Der Empfang beginnt nach der festgelegten Anzahl von Klingeltönen.

**Hinweis:**

- ❑ Wenn der Empfangsmodus-Parameter im Menü FAX RX OPERATION (RX-Einstellung) auf MANUAL RX (Manuell RX) gestellt ist, wird das Fax nicht automatisch empfangen. Weitere Informationen finden Sie unter „FAX RX OPERATION (RX-Einstellung)-Menü“ auf Seite 16.
- ❑ Wenn die Funktion MEMORY RX MODE (Speich. RX-Modus) auf ON (Ein) gestellt ist, beginnt der Druck nicht automatisch nach dem Empfang des Faxes. Ein empfangenes Dokument wird im Speicher abgelegt und zu der für die Funktion MEMORY RX MODE (Speich. RX-Modus) spezifizierten Zeit gedruckt. Wenn außerdem die Funktion MEMORY RX MODE (Speich. RX-Modus) auf OFF (Aus) gestellt ist, wird das Fax gedruckt. Einzelheiten zu der Funktion MEMORY RX MODE (Speich. RX-Modus) im Menü UTILITY (Einstellungen) finden Sie unter „FAX RX OPERATION (RX-Einstellung)-Menü“ auf Seite 16. Einzelheiten über das Spezifizieren der Einstellungen für die Funktion MEMORY RX MODE (Speich. RX-Modus) finden Sie unter „Einrichten des Speich. RX-Modus“ auf Seite 21.

## Manueller Empfang von Faxen

### Hinweis:

- ❑ Wenn das Gerät ausgeschaltet ist, können Faxe nicht empfangen werden. Lassen Sie deshalb das Gerät eingeschaltet, wenn es empfangsbereit sein soll.
- ❑ Zum Ausdrucken eines empfangenen Faxes stellen Sie den Papiertyp auf Normalpapier und das Papierformat auf A4, LEGAL, LETTER oder 8 1/2 × 13 1/2.
- ❑ Wenn FAX RX OPERATION (RX-Einstellung)/DUPLEX PRINT (Duplexdruck) im Menü UTILITY (Einstellungen) auf ENABLE (Aktiviert) gestellt ist, kann ein empfangenes Faxdokument beidseitig bedruckt werden. Weitere Informationen finden Sie unter „FAX RX OPERATION (RX-Einstellung)-Menü“ auf Seite 16.

## Manueller Empfang

Wenn ein Telefon an dieses Gerät angeschlossen ist und die gleiche Leitung für Telefonieren und Faxsenden verwendet wird, kann das Fax nach dem Abheben des Hörers empfangen werden.

1. Wenn das Telefon klingelt, heben Sie den Hörer ab.

### Hinweis:

Wenn die Einstellung RX MODE (Empfangsmodus) im Menü FAX RX OPERATION (RX-Einstellung) auf MANUAL RX (Manuell RX) gestellt ist, klingelt das Gerät weiter, ungeachtet dessen, ob der Ruf von einem Faxgerät oder einem Telefon empfangen wird.

2. Drücken Sie die Taste **Start**.

Das Gerät beginnt, das Fax zu empfangen.

### Hinweis:

- ❑ Nach dem Beenden des Telefongesprächs drücken Sie die Taste **Start**, um das Fax zu empfangen.
  - ❑ Wenn der Hörer abgehoben und der Anruf von einem Faxgerät empfangen wird, drücken Sie die Taste **Start**, um den Faxempfang zu starten.
3. Legen Sie den Hörer auf.

## **Empfangen von Faxen mit einem von diesem Gerät ausgeführten Vorgang (manueller Abrufempfang)**

Auf dem Gerät des Senders gespeicherte Dokumente können mit einem auf diesem Gerät ausgeführten Vorgang empfangen werden.

1. Drücken Sie die Taste **Fax**, um auf Faxmodus zu schalten.
2. Drücken Sie die Taste **On hook (Aufgelegt)** oder heben Sie den Hörer ab.
3. Geben Sie die Faxnummer an.
4. Drücken Sie die Taste **Start**. Der Abrufempfang beginnt.

### **Hinweis:**

- Legen Sie den Hörer nach dem Empfang wieder auf, falls er abgenommen wurde.*
- Wenn FAX TX (Faxfunktion) in ADMIN. MANAGEMENT (Admin. Management)/PASSWORD SETTING (Kennworteinst.)/FULL FUNC. NO. (Funk.-nr.) eingeschränkt wurde, geben Sie die spezifizierte Nummer für FULL FUNC. NO. (Funk.-nr.) ein, nachdem Sie die Taste **Start** gedrückt haben.*

---

## **Weiterleiten empfangener Faxe**

Mit Weiterleitung wird das empfangene Dokument zu dem in diesem Gerät spezifizierten Ziel gesendet.

Eine Faxnummer oder E-Mail-Adresse kann als Weiterleitungsziel spezifiziert werden.

### **Hinweis:**

*Einzelheiten über das Spezifizieren des Weiterleitungsziels finden Sie unter „Spezifizieren von Weiterleiteinstellungen“ auf Seite 23.*

## Drucken empfangener Faxe

### Druckbarer Bereich

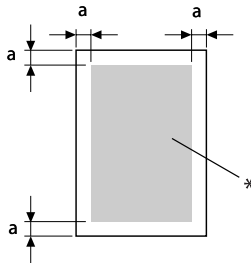

$a = 4,0 \text{ mm}$

\* Druckbarer Bereich

Der druckbare Bereich auf allen Mediengrößen ist bis zu 4,0 mm (0,157 Zoll) von den Kanten des Druckmediums.

#### **Hinweis:**

Der druckbare Bereich empfangener Faxe variiert je nach Scanbereich des Senders.

### Beidseitiges Drucken empfangener Faxe

Wenn ein Dokument mit mehreren Seiten empfangen wird, kann durch beidseitiges Drucken Papier gespart werden. Zum Aktivieren des Duplexdrucks stellen Sie FAX RX OPERATION (RX-Einstellung)/DUPLEX PRINT (Duplexdruck) im Menü UTILITY (Einstellungen) auf ENABLE (Aktiviert).

Der Duplexdruck kann jedoch unter folgenden Bedingungen nicht ausgeführt werden:

- Das Papier für das Drucken empfangener Dokumente besitzt das Format  $8 \frac{1}{2} \times 13 \frac{1}{2}$
- Das empfangene Dokument kann auf eine einzelne Seite gedruckt werden
- Jede Seite des empfangenen Dokuments muss auf verschiedenen Papierformaten gedruckt werden



**Hinweis:**

Einzelheiten über das Spezifizieren des zu bedruckenden Papiers finden Sie unter „Methode zum Drucken beim Empfang“ auf Seite 57.

## Hinzufügen der Senderdaten beim Drucken von Faxen

Wenn die Einstellung `FOOTER` (Fußzeile) im Menü `UTILITY` (Einstellungen) auf `ON` (Ein) gestellt ist, können Informationen wie die Faxnummer des Senders, Empfangsdatum/-Zeit, Session-Nummer und Seitennummer 4,0 mm (0,157 Zoll) von der Unterkante des empfangenen und gedruckten Faxes aufgedruckt werden.

Die folgenden Elemente in der Fußzeile.

Element	Beschreibung
Die Faxnummer des Geräts	Zeigt die für dieses Gerät spezifizierte Faxnummer mit <code>ADMIN. MANAGEMENT</code> (Admin.Management)/ <code>USER SETTING</code> (Anwendereinst.) im Menü <code>UTILITY</code> (Einstellungen) an.
Empfangsdatum/Zeit	Zeigt das Datum/die Zeit, zu dem/der das Fax empfangen wurde. Die Zeit wird im 24-Stunden-Format angezeigt.
Faxnummer des Senders	Zeigt die Faxnummer des Senders.
Session-Nummer	Zeigt die Session-Nummer, die zum Verwalten des empfangenen Faxes verwendet wurde.
Seitennummer	Zeigt die Seitennummer an.

**Hinweis:**

Zum Drucken der Fußzeile stellen Sie `FAX RX OPERATION` (RX-Einstellung)/`FOOTER` (Fußzeile) auf `ON` (Ein). Weitere Informationen finden Sie unter „`FAX RX OPERATION` (RX-Einstellung)-Menü“ auf Seite 16.

## Methode zum Drucken beim Empfang

Die Beziehung zwischen der Länge des empfangenen Dokuments und dem tatsächlich gedruckten Dokument wird unten gezeigt.

Das Dokument wird je nach der für den Parameter `REDUCTION RX` (Verkleiner. RX) im Menü `FAX RX OPERATION` (RX-Einstellung) ausgewählten Einstellung unterschiedlich gedruckt.

**REDUCTION RX (Verkleiner. RX): ON (Ein)****Hinweis:**

Bilder werden nur in vertikaler Richtung verkleinert.

Aufzeichnungspapierformat	Fusszeile	Länge des empfangenen Bildes [mm]	Wird gedruckt
A4	OFF (Aus)	Weniger als 289	1 Seite mit 100%
		290 – 313	1 Seite mit (289/Bildlänge)% Verkleinerung
		314 – 570	In 2 Seiten mit 100% teilen
		571 – 851	In 3 Seiten mit 100% teilen
		852 -	In 4 Seiten mit 100% teilen....
	ON (Ein)	Weniger als 285	1 Seite mit 100%
		286 – 309	1 Seite mit (285/Bildlänge)% Verkleinerung
		310 – 562	In 2 Seiten mit 100% teilen
		563 – 839	In 3 Seiten mit 100% teilen
		840 -	In 4 Seiten mit 100% teilen....
Letter	OFF (Aus)	Weniger als 271	1 Seite mit 100%
		272 – 295	1 Seite mit (271/Bildlänge)% Verkleinerung
		296 – 534	In 2 Seiten mit 100% teilen
		535 – 797	In 3 Seiten mit 100% teilen
		798 -	In 4 Seiten mit 100% teilen....
	ON (Ein)	Weniger als 267	1 Seite mit 100%
		268 – 291	1 Seite mit (267/Bildlänge)% Verkleinerung
		292 – 526	In 2 Seiten mit 100% teilen
		527 – 785	In 3 Seiten oder mehr teilen
		786 -	In 4 Seiten mit 100% teilen....

<b>Aufzeichnungspapierformat</b>	<b>Fusszeile</b>	<b>Länge des empfangenen Bildes [mm]</b>	<b>Wird gedruckt</b>
Legal	OFF (Aus)	Weniger als 348	1 Seite mit 100%
		349 – 371	1 Seite mit (347/Bildlänge)% Verkleinerung
		372 – 688	In 2 Seiten mit 100% teilen
		689 – 1028	In 3 Seiten mit 100% teilen
		1029 -	In 4 Seiten mit 100% teilen....
	ON (Ein)	Weniger als 344	1 Seite mit 100%
		345 – 367	1 Seite mit (343/Bildlänge)% Verkleinerung
		368 – 680	In 2 Seiten mit 100% teilen
		681 – 1016	In 3 Seiten mit 100% teilen
		1017 -	In 4 Seiten mit 100% teilen....
8 1/2 × 13 1/2	OFF (Aus)	Weniger als 335	1 Seite mit 100%
		336 – 359	1 Seite mit (335/Bildlänge)% Verkleinerung
		360 – 662	In 2 Seiten mit 100% teilen
		663 – 989	In 3 Seiten mit 100% teilen
		990 -	In 4 Seiten mit 100% teilen....
	ON (Ein)	Weniger als 331	1 Seite mit 100%
		332 – 355	1 Seite mit (331/Bildlänge)% Verkleinerung
		356 – 654	In 2 Seiten mit 100% teilen
		655 – 977	In 3 Seiten mit 100% teilen
		978	In 4 Seiten mit 100% teilen....

**REDUCTION RX (Verkleiner. RX): OFF (Aus)**

Aufzeichnungspapierformat	Fusszeile	Länge des empfangenen Bildes [mm]	Wird gedruckt
A4	OFF (Aus)	Weniger als 289	1 Seite
		290 – 570	In 2 Seiten teilen
		571 – 851	In 3 Seiten teilen
		852 -	In 4 Seiten oder mehr teilen
	ON (Ein)	Weniger als 285	1 Seite
		286 – 562	In 2 Seiten teilen
		563 – 839	In 3 Seiten teilen
		840 -	In 4 Seiten oder mehr teilen
Letter	OFF (Aus)	Weniger als 271	1 Seite
		272 – 534	In 2 Seiten teilen
		535 – 797	In 3 Seiten teilen
		798 -	In 4 Seiten oder mehr teilen
	ON (Ein)	Weniger als 267	1 Seite
		268 – 526	In 2 Seiten teilen
		527 – 785	In 3 Seiten teilen
		786 -	In 4 Seiten oder mehr teilen
Legal	OFF (Aus)	Weniger als 348	1 Seite
		349 – 688	In 2 Seiten teilen
		689 – 1028	In 3 Seiten teilen
		1029 -	In 4 Seiten oder mehr teilen
	ON (Ein)	Weniger als 344	1 Seite
		345 – 680	In 2 Seiten teilen
		681 – 1016	In 3 Seiten teilen
		1017 -	In 4 Seiten oder mehr teilen

Aufzeichnungspapierformat	Fusszeile	Länge des empfangenen Bildes [mm]	Wird gedruckt
8 1/2 × 13 1/2	OFF (Aus)	Weniger als 335	1 Seite
		356 – 662	In 2 Seiten teilen
		663 – 989	In 3 Seiten teilen
		990 -	In 4 Seiten oder mehr teilen
	ON (Ein)	Weniger als 331	1 Seite
		332 – 654	In 2 Seiten teilen
		655 – 977	In 3 Seiten teilen
		978 -	In 4 Seiten oder mehr teilen

### **REDUCTION RX (Verkleiner. RX): CUT (Verk.)**

**Hinweis:**

Wenn ein Bild nicht auf eine Seite passt, wird jeder 24 mm überschreitende Teil des Bildes abgeschnitten und auf der nächsten Seite gedruckt.

<b>Aufzeichnungspapierformat</b>	<b>Fusszeile</b>	<b>Länge des empfangenen Bildes [mm]</b>	<b>Wird gedruckt</b>
A4	OFF (Aus)	Weniger als 289	1 Seite
		290 – 313	Auf 1 Seite drucken. 1-24 mm vom Ende wird abgeschnitten.
		314 – 570	In 2 Seiten teilen
		571 – 594	In 2 Seiten teilen. 1-24 mm vom Ende wird abgeschnitten.
		595 – 851	In 3 Seiten teilen
		852 -	In 3 Seiten teilen...
	ON (Ein)	Weniger als 285	1 Seite
		286 – 309	Auf 1 Seite drucken. 1-24 mm vom Ende wird abgeschnitten.
		310 – 562	In 2 Seiten teilen
		563 – 586	In 2 Seiten teilen. 1-24 mm vom Ende wird abgeschnitten.
		587 – 839	In 3 Seiten teilen
		840 -	In 3 Seiten teilen...

<b>Aufzeichnungspapierformat</b>	<b>Fusszeile</b>	<b>Länge des empfangenen Bildes [mm]</b>	<b>Wird gedruckt</b>
Letter	OFF (Aus)	Weniger als 271	1 Seite
		272 – 295	Auf 1 Seite drucken. 1-24 mm vom Ende wird abgeschnitten.
		296 – 534	In 2 Seiten teilen
		535 – 558	In 2 Seiten teilen. 1-24 mm vom Ende wird abgeschnitten.
		559 – 797	In 3 Seiten teilen
		798 -	In 3 Seiten teilen...
	ON (Ein)	Weniger als 267	1 Seite
		268 – 291	Auf 1 Seite drucken. 1-24 mm vom Ende wird abgeschnitten.
		292 – 526	In 2 Seiten teilen
		527 – 550	In 2 Seiten teilen. 1-24 mm vom Ende wird abgeschnitten.
		551 – 785	In 3 Seiten teilen
		786 -	In 3 Seiten teilen...

<b>Aufzeichnungspapierformat</b>	<b>Fusszeile</b>	<b>Länge des empfangenen Bildes [mm]</b>	<b>Wird gedruckt</b>
Legal	OFF (Aus)	Weniger als 348	1 Seite
		349 – 371	Auf 1 Seite drucken. 1-24 mm vom Ende wird abgeschnitten.
		372 – 688	In 2 Seiten teilen
		689 – 712	In 2 Seiten teilen. 1-24 mm vom Ende wird abgeschnitten.
		713 – 1028	In 3 Seiten teilen
		1029 -	In 3 Seiten teilen...
	ON (Ein)	Weniger als 344	1 Seite
		345 – 368	Auf 1 Seite drucken. 1-24 mm vom Ende wird abgeschnitten.
		369 – 680	In 2 Seiten teilen
		681 – 704	In 2 Seiten teilen. 1-24 mm vom Ende wird abgeschnitten.
		705 – 1016	In 3 Seiten teilen
		1017 -	In 3 Seiten teilen...



<b>Aufzeichnungspapierformat</b>	<b>Fusszeile</b>	<b>Länge des empfangenen Bildes [mm]</b>	<b>Wird gedruckt</b>
8 1/2 × 13 1/2	OFF (Aus)	Weniger als 335	1 Seite
		336 – 359	Auf 1 Seite drucken. 1-24 mm vom Ende wird abgeschnitten.
		360 – 662	In 2 Seiten teilen
		663 – 686	In 2 Seiten teilen. 1-24 mm vom Ende wird abgeschnitten.
		687 – 989	In 3 Seiten teilen
		990 -	In 3 Seiten teilen...
	ON (Ein)	Weniger als 331	1 Seite
		332 – 355	Auf 1 Seite drucken. 1-24 mm vom Ende wird abgeschnitten.
		356 – 654	In 2 Seiten teilen
		655 – 678	In 2 Seiten teilen. 1-24 mm vom Ende wird abgeschnitten.
		679 – 977	In 3 Seiten teilen
		978 -	In 3 Seiten teilen...

## Kapitel 6

### Empfänger registrieren

#### Informationen zur Einstellung-Wahl-Funktion

Häufig verwendete Faxnummern können mit der Funktion DIAL REGISTER (Einstellung Wahl) registriert werden, so dass leichter Zugriff auf die Faxnummer möglich ist. Außerdem werden dadurch Eingabefehler verringert.

Die folgenden Registrierungsmethoden stehen zur Verfügung:

- Favoriten:** Häufig verwendete Kurzwahl- und Gruppenwahlziele können in der Adressbuchliste registriert werden, um schnellen Abruf der Faxnummer zu ermöglichen. Einzelheiten über die Registrierung von Zielen siehe „Favorite List (Adressbuchliste)“ auf Seite 66.
- Kurzwahl:** Faxnummern können als Kurzwahlnummern registriert werden. Beim Senden einer Faxübertragung tippen Sie die Kurzwahlnummer ein, um die Faxnummer aufzurufen. Einzelheiten über die Registrierung von Zielen siehe „Kurzwahl“ auf Seite 69.
- Gruppenwahl:** Mehrere Ziele können zusammen als Gruppenwahlziel registriert werden. Beim Senden einer Faxübertragung tippen Sie die Gruppenwahlnummer ein, um Faxnummern für eine Rundsendung aufzurufen. Einzelheiten über die Registrierung von Zielen siehe „Gruppenwahl“ auf Seite 72.

**Hinweis:**

Beim Registrieren von Zielen als Kurzwahl- oder Gruppenwahlziele verwenden Sie die Suchfunktion zum Suchen nach Empfängern. Einzelheiten über das Verwenden der Suchfunktion siehe „Verwenden der Listenfunktion des Adressbuchs“ auf Seite 34 und „Verwenden der Suchfunktion des Adressbuchs“ auf Seite 34.

#### **Favorite List (Adressbuchliste)**

#### **Registrieren von Zielen in der Adressbuchliste**

Häufig verwendete Kurzwahl- und Gruppenwahlziele können auf der Favoritenliste registriert werden, um schnellen Abruf der Faxnummer zu erlauben. Maximal 20 Ziele können in der Favoritenliste spezifiziert werden.

**Hinweis:**

Vor dem Registrieren von Zielen in der Favoritenliste registrieren Sie diese als Kurzwahl- oder Gruppenwahlziele.

1. Drücken Sie die Taste ▲ oder ▼ zum Auswählen von UTILITY (Einstellungen) und anschließend die Taste **Select**.
2. Drücken Sie die Taste ▲ oder ▼ zum Wählen von DIAL REGISTER (Einstellung Wahl) und anschließend die Taste **Select**.
3. Vergewissern Sie sich, dass FAVORITE (Favorit) ausgewählt ist, und drücken Sie dann die Taste **Select**.  
Der Bildschirm FAVORITE (Favorit) wird angezeigt.

**Hinweis:**

Beim Registrieren des ersten Ziels in der Favoritenliste fahren Sie mit Schritt 5 fort.

4. Vergewissern Sie sich, dass ADD (Hinzufügen) ausgewählt ist, und drücken Sie dann die Taste **Select**.
5. Geben Sie die Kurzwahlnummer (1-220) ein und drücken Sie dann die Taste **Select**.
  - Zum Programmieren einer Gruppenwahlnummer drücken Sie die Taste **Addressbook (Adressbuch)**, geben Sie die Gruppenwahlnummer (1-20) ein und drücken Sie dann die Taste **Select**.

**Hinweis:**

- Wenn ein Ziel bereits in der Adressbuchliste registriert ist, wählen Sie ADD (Hinzufügen) und drücken Sie dann die Taste **Select**, um einen Bildschirm zur Eingabe der Kurzwahlnummer aufzurufen.
  - Einzelheiten über die Eingabe/Bearbeitung von Text und die zur Eingabe geeigneten Zeichen siehe „Eingabe von Text“ auf Seite 88.
6. Drücken Sie die Taste **Select** erneut.
  7. Drücken Sie die Taste ▲ oder ▼ zum Auswählen von FINISH (Beenden) und anschließend die Taste **Select**.
    - Um der Adressbuchliste ein weiteres Ziel hinzuzufügen, wählen Sie ADD (Hinzufügen), drücken Sie die Taste **Select** und wiederholen Sie dann Schritt 4 bis 6.  
Das Ziel wird in der Favoritenliste registriert.

**Hinweis:**

Zum Zurückschalten auf den Faxmodus-Bildschirm drücken Sie weiter die Taste **Back (Zurück)**, bis der Faxmodus-Bildschirm angezeigt wird, oder drücken Sie die Taste **Stop/Reset (Stopp/Reset)**.

## Löschen von Zielen aus der Favoritenliste

Ein Ziel in der Favoritenliste registriertes Ziel kann gelöscht werden.

1. Drücken Sie die Taste ▲ oder ▼ zum Auswählen von UTILITY (Einstellungen) und anschließend die Taste **Select**.
2. Drücken Sie die Taste ▲ oder ▼ zum Wählen von DIAL REGISTER (Einstellung Wahl) und anschließend die Taste **Select**.
3. Vergewissern Sie sich, dass FAVORITE (Favorit) ausgewählt ist, und drücken Sie dann die Taste **Select**.  
Der Bildschirm FAVORITE (Favorit) wird angezeigt.
4. Drücken Sie die Taste ▲ oder ▼ zum Auswählen von CHECK/EDIT (Kontrol./bearbeit.) und drücken Sie dann die Taste **Select**.
5. Drücken Sie die Taste ▲ oder ▼ zum Auswählen des zu löschenden Ziels und anschließend die Taste **Stop/Reset (Stopp/Reset)**.
6. Vergewissern Sie sich, dass YES (Ja) ausgewählt ist, und drücken Sie dann die Taste **Select**.
7. Drücken Sie die Taste **Back (Zurück)**.

**Hinweis:**

Zum Löschen eines weiteren Ziels wiederholen Sie das Verfahren ab Schritt 5.

8. Drücken Sie die Taste ▲ oder ▼ zum Auswählen von FINISH (Beenden) und anschließend die Taste **Select**.  
Das Ziel wird aus der Favoritenliste gelöscht.

**Hinweis:**

Zum Zurückschalten auf den Faxmodus-Bildschirm drücken Sie die Taste **Back (Zurück)**, bis der Faxmodus-Bildschirm angezeigt wird, oder drücken Sie die Taste **Stop/Reset (Stopp/Reset)**.

## Kurzwahl

### Registrieren eines Kurzwahlziels

Häufig spezifizierte Faxnummern (maximal 220) können als Kurzwahlnummern registriert werden. Außerdem können Einstellungen zur Stapelübertragung spezifiziert werden.

1. Drücken Sie die Taste ▲ oder ▼ zum Auswählen von UTILITY (Einstellungen) und anschließend die Taste **Select**.
2. Drücken Sie die Taste ▲ oder ▼ zum Auswählen von DIAL REGISTER (Einstellung Wahl) und anschließend die Taste **Select**.
3. Drücken Sie die Taste ▲ oder ▼ zum Auswählen von SPEED DIAL (Kurzwahl) und anschließend die Taste **Select**.  
Der Bildschirm SPEED DIAL (Kurzwahl) wird angezeigt.
4. Verwenden Sie das Tastenfeld zum Eingeben der Kurzwahlnummer (1-220) und drücken Sie dann die Taste **Select**.

**Hinweis:**

- Wenn Einstellungen zur LDAP-Suche spezifiziert wurden, wird ein Bildschirm angezeigt, der die Wahl von MANUAL SETTING (Manuelle Eingabe) oder LDAP SEARCH (LDAP-Suche) erlaubt, nachdem die Taste **Select** gedrückt wird. Wählen Sie MANUAL SETTING (Manuelle Eingabe) und drücken Sie dann die Taste **Select**.
  - Einzelheiten über die Eingabe/Bearbeitung von Zahlen siehe „Eingabe von Text“ auf Seite 88.
  - Wenn das Ziel bereits mit der spezifizierten Kurzwahlnummer registriert ist, wird REGISTERED! (Gespeichert!) angezeigt. Drücken Sie die Taste **Back (Zurück)**, um zum Bildschirm DIAL REGISTER (Einstellung Wahl) zurückzuschalten, und fahren Sie dann mit Schritt 3 fort.
5. Geben Sie den Namen des zu registrierenden Kurzwahlziels ein und drücken Sie dann die Taste **Select**.

**Hinweis:**

- Text mit einer Länge von bis zu 20 Zeichen kann für den Namen eingegeben werden.

- Einzelheiten über die Eingabe/Bearbeitung von Text und die zur Eingabe geeigneten Zeichen siehe „Eingabe von Text“ auf Seite 88.

6. Verwenden Sie das Tastenfeld zum Eingeben der Faxnummer des Empfängers.

**Hinweis:**

- Die Faxnummer kann maximal 50 Zeichen enthalten.

- Einzelheiten über die Eingabe/Bearbeitung von Zahlen siehe „Eingabe von Text“ auf Seite 88.

7. Drücken Sie die Taste ▼.

8. Drücken Sie die Taste ▲ oder ▼ zum Wählen eines Elements, dessen Einstellungen bereits spezifiziert wurden.

- Zum Spezifizieren der Einstellungen für die Stapelübertragung wählen Sie BATCH TIME (Zeit Stapelsenden), drücken Sie die Taste **Select** und fahren Sie dann mit Schritt 9 fort.
- Zum Spezifizieren der Modemgeschwindigkeit für die Stapelübertragung drücken Sie die Taste MODEM SPEED (Modemgeschw.) und die Taste **Select** und fahren Sie dann mit Schritt 10 fort.

9. Verwenden Sie das Tastenfeld zum Eingeben der Übertragungszeit und drücken Sie dann die Taste **Select**.  
Außerdem werden die Einstellungen zur Stapelübertragung spezifiziert. Fahren Sie mit Schritt 11 fort.

**Hinweis:**

Einzelheiten über die Eingabe/Bearbeitung von Text und die zur Eingabe geeigneten Zeichen siehe „Eingabe von Text“ auf Seite 88.

10. Drücken Sie die Taste ▲ oder ▼ zum Auswählen der gewünschten Modemgeschwindigkeit und anschließend die Taste **Select**.

Die Modemgeschwindigkeit ist spezifiziert. Fahren Sie mit Schritt 11 fort.

**Hinweis:**

Wenn ein Übertragungsfehler auftritt, wählen Sie 14,4 oder 9,6 für die Modemgeschwindigkeit.

11. Drücken Sie die Taste **Back (Zurück)**.

12. Drücken Sie die Taste **Select**.

Die eingegebene Information wird mit Kurzwahlnummer registriert.

**Hinweis:**

Zum Zurückschalten auf den Faxmodus-Bildschirm drücken Sie weiter die Taste **Back (Zurück)**, bis der Faxmodus-Bildschirm angezeigt wird, oder drücken Sie die Taste **Stop/Reset (Stopp/Reset)**.

## Ändern/Löschen der Kurzwahl-Information

Die registrierte Kurzwahl-Information kann geändert werden.

1. Drücken Sie die Taste ▲ oder ▼ zum Auswählen von UTILITY (Einstellungen) und anschließend die Taste **Select**.
2. Drücken Sie die Taste ▲ oder ▼ zum Auswählen von DIAL REGISTER (Einstellung Wahl) und anschließend die Taste **Select**.
3. Drücken Sie die Taste ▲ oder ▼ zum Auswählen von SPEED DIAL (Kurzwahl) und anschließend die Taste **Select**.  
Der Bildschirm SPEED DIAL (Kurzwahl) wird angezeigt.
4. Verwenden Sie das Tastenfeld zum Eingeben der Kurzwahlnummer (1-220) zum Bearbeiten/Löschen und drücken Sie dann die Taste **Select**.

**Hinweis:**

Einzelheiten über die Eingabe/Bearbeitung von Text und die zur Eingabe geeigneten Zeichen finden Sie unter „Eingabe von Text“ auf Seite 88.

5. Drücken Sie die Taste ▲ oder ▼ zum Auswählen von EDIT (Bearb.) oder DELETE (Lösch.) und anschließend die Taste **Select**.
  - Wenn EDIT (Bearb.) ausgewählt wurde, wird der Name angezeigt. Fahren Sie mit Schritt 6 fort.
  - Wenn DELETE (Lösch.) ausgewählt wurde, werden die mit der Kurzwahlnummer registrierten Einstellungen gelöscht. Dadurch wird das Verfahren beim Löschen abgeschlossen.
6. Bearbeiten Sie bei Bedarf den Namen, die Faxnummer, die Modemgeschwindigkeit und die Stapelübertragungseinstellungen und drücken Sie dann die Taste **Select**.  
Die bearbeitete Information wird mit Kurzwahlnummer registriert.

**Hinweis:**

- ❑ Wenn das bearbeitete Kurzwahlziel in der Favoritenliste registriert ist, mit einem Gruppenwahl-Ziel oder als Weiterleitungseinstellungen, erscheint eine Meldung, die zur Bestätigung auffordert, das bearbeitete Kurzwahlziel unverändert zu lassen. Um es unverändert registriert zu lassen, wählen Sie YES (Ja). Um es nicht unverändert registriert zu lassen, wählen Sie NO (Nein). Drücken Sie dann die Taste **Select**.
- ❑ Wenn ein Dokument im Speicher für eine Stapelübertragung in Warteschlange gesetzt ist und die Stapelübertragungszeit geändert wird, wird das Dokument im Speicher zu der Zeit vor der Änderung der Einstellung gesendet.
- ❑ Einzelheiten über die Bearbeitung von Text siehe „Eingabe von Text“ auf Seite 88.

---

## Gruppenwahl

### Registrieren eines Gruppenwahlziels

Faxnummern, die häufig für Rundsendungen spezifiziert werden, können als Gruppenwahl-Ziel registriert werden. Maximal 50 Ziele können zusammen als eine Gruppe registriert werden.

**Hinweis:**

Vor dem Registrieren eines Gruppenwahl-Ziels registrieren Sie die Ziele als Kurzwahlziele.

1. Drücken Sie die Taste ▲ oder ▼ zum Auswählen von UTILITY (Einstellungen) und anschließend die Taste **Select**.
2. Drücken Sie die Taste ▲ oder ▼ zum Auswählen von DIAL REGISTER (Einstellung Wahl) und anschließend die Taste **Select**.
3. Drücken Sie die Taste ▲ oder ▼ zum Auswählen von GROUP DIAL (Gruppenwahl) und anschließend die Taste **Select**.  
Der Bildschirm GROUP DIAL (Gruppenwahl) wird angezeigt.
4. Verwenden Sie das Tastenfeld zum Eingeben der Gruppenwahlnummer (1-20) und drücken Sie dann die Taste **Select**.

**Hinweis:**

- ❑ Einzelheiten über die Eingabe/Bearbeitung von Zahlen siehe „Eingabe von Text“ auf Seite 88.



- Wenn das Ziel bereits mit der spezifizierten Gruppenwahlnummer registriert ist, wird REGISTERED! (Gespeichert!) angezeigt. Drücken Sie die Taste **Back (Zurück)**, um zum Bildschirm DIAL REGISTER (Einstellung Wahl) zurückzuschalten, und fahren Sie dann mit Schritt 3 fort.
5. Geben Sie den Namen des zu registrierenden Gruppenwahlziels ein und drücken Sie dann die Taste **Select**.

**Hinweis:**

- Text mit einer Länge von bis zu 20 Zeichen kann für den Namen eingegeben werden.
  - Einzelheiten über die Eingabe/Bearbeitung von Text und die zur Eingabe geeigneten Zeichen siehe „Eingabe von Text“ auf Seite 88.
6. Verwenden Sie das Tastenfeld zum Eingeben der Kurzwahlnummer, die mit dem Gruppenwahlziel registriert werden soll, und drücken Sie dann die Taste **Select**.

**Hinweis:**

- Zum Programmieren einer Gruppenwahlnummer, die mit einem Gruppenwahlziel registriert ist, drücken Sie die Taste **Addressbook (Adressbuch)**, geben Sie die Gruppenwahlnummer ein und drücken Sie dann die Taste **Select**.
  - Einzelheiten über die Eingabe/Bearbeitung von Text und die zur Eingabe geeigneten Zeichen finden Sie unter „Eingabe von Text“ auf Seite 88.
7. Drücken Sie die Taste **Select** erneut.
  8. Vergewissern Sie sich, dass ADD (Hinzufügen) ausgewählt ist, und drücken Sie dann die Taste **Select**. Wiederholen Sie Schritt 6 bis 8, bis alle gewünschten Ziele spezifiziert sind.
    - Wenn mehr Empfänger spezifiziert werden sollen, fahren Sie mit Schritt 9 fort.
  9. Wählen Sie FINISH (Beenden) und drücken Sie dann die Taste **Select**. Die Ziele werden als Gruppenwahl-Ziel registriert.

**Hinweis:**

Zum Zurückschalten auf den Faxmodus-Bildschirm drücken Sie die Taste **Back (Zurück)**, bis der Faxmodus-Bildschirm angezeigt wird, oder drücken Sie die Taste **Stop/Reset (Stopp/Reset)**.

## Ändern/Löschen der Gruppenwahl-Information

Die registrierte Gruppenwahl-Information kann geändert werden.

1. Drücken Sie die Taste ▲ oder ▼ zum Auswählen von UTILITY (Einstellungen) und anschließend die Taste **Select**.
2. Drücken Sie die Taste ▲ oder ▼ zum Auswählen von DIAL REGISTER (Einstellung Wahl) und anschließend die Taste **Select**.
3. Drücken Sie die Taste ▲ oder ▼ zum Auswählen von GROUP DIAL (Gruppenwahl) und anschließend die Taste **Select**.  
Der Bildschirm GROUP DIAL (Gruppenwahl) wird angezeigt.
4. Verwenden Sie das Tastenfeld zum Eingeben der Nummer des Gruppenwahlziels zum Bearbeiten/Löschen und drücken Sie dann die Taste **Select**.

**Hinweis:**

*Einzelheiten über die Eingabe/Bearbeitung von Text und die zur Eingabe geeigneten Zeichen finden Sie unter „Eingabe von Text“ auf Seite 88.*

5. Drücken Sie die Taste ▲ oder ▼ zum Auswählen von EDIT (Bearb.) oder DELETE (Lösch.) und anschließend die Taste **Select**.
  - Wenn EDIT (Bearb.) ausgewählt wurde, wird der Name angezeigt. Fahren Sie mit Schritt 6 fort.
  - Wenn DELETE (Lösch.) ausgewählt wurde, werden die für die Gruppenwahlnummer programmierten Einstellungen gelöscht. Dadurch wird das Verfahren beim Löschen abgeschlossen.
6. Wenn Sie den Namen der Gruppe ändern möchten, geben Sie den neuen Namen ein und drücken Sie dann die Taste **Select**.

**Hinweis:**

*Einzelheiten über die Bearbeitung von Text siehe „Eingabe von Text“ auf Seite 88.*

7. Hinzufügen/Löschen von Zielen.
  - Zum Hinzufügen eines Ziels prüfen Sie, ob ADD (Hinzufügen) ausgewählt ist, und drücken Sie dann die Taste **Select**. Geben Sie die Kurzwahlnummer ein, drücken Sie die Taste **Select** und anschließend die Taste **Select** erneut.

- Zum Löschen eines Ziels drücken Sie die Taste ▲ oder ▼ zum Auswählen von CHECK/EDIT (Kontrol./bearbeit.) und anschließend die Taste **Select**.  
Drücken Sie die Taste ▲ oder ▼ zum Auswählen des zu löschenden Ziels und anschließend die Taste **Stop/Reset (Stopp/Reset)**.  
Vergewissern Sie sich, dass YES (Ja) ausgewählt ist, und drücken Sie dann die Taste **Select**.  
Das Ziel wird aus der Gruppenwahlliste gelöscht.
- 8. Drücken Sie die Taste ▲ oder ▼ zum Auswählen von FINISH (Beenden) und anschließend die Taste **Select**.  
Die bearbeitete Information wird mit Gruppenwahlnummer registriert.

## Kapitel 7

### Bestätigungsmodus

#### Informationen zu den Zählern des Geräts

Die seit der Installation des Geräts ausgeführten Vorgänge können mit **REPORT/STATUS** (Bericht/Status) im Menü geprüft werden. Führen Sie das untenstehende Verfahren aus, um die auf Fax bezogenen Zähler zu prüfen.

#### Prüfen des Zählers für Fax-Drucken

Dieser Zähler zeigt die Gesamtzahl der Fax-Drucke, die seit der Installation des Geräts ausgeführt wurden.

1. Drücken Sie die Taste **▲** oder **▼** zum Auswählen von **REPORT/STATUS** (Bericht/Status) und anschließend die Taste **Select**.
2. Vergewissern Sie sich, dass **TOTAL PRINT** (Drucke gesamt) ausgewählt ist, und drücken Sie dann die Taste **Select**.  
Der Bildschirm **TOTAL PRINT** (Drucke gesamt) wird angezeigt.
3. Drücken Sie die Taste **▲** oder **▼**, um über den Bildschirm zu scrollen, bis **FAX PRINT** (Fax-Druck) angezeigt wird.  
Prüfen Sie die Gesamtzahl der als Fax gedruckten Seiten.

**Hinweis:**

Um zum Faxmodus-Bildschirm zurückzuschalten, drücken Sie die Taste **Stop/Reset (Stopp/Reset)**.

#### Prüfen des Zählers für Gesamt-Scan

Dieser Zähler zeigt die Gesamtzahl der vorgenommenen Scans an, ausschließlich Kopien, die seit der Installation des Geräts ausgeführt wurden.

1. Drücken Sie die Taste **▲** oder **▼** zum Auswählen von **REPORT/STATUS** (Bericht/Status) und anschließend die Taste **Select**.

2. Vergewissern Sie sich, dass **TOTAL PRINT** (Drucke gesamt) ausgewählt ist, und drücken Sie dann die Taste **Select**.  
Der Bildschirm **TOTAL PRINT** (Drucke gesamt) wird angezeigt.
3. Drücken Sie die Taste **▲** oder **▼**, um über den Bildschirm zu scrollen, bis **TOTAL SCAN** (Gesamt Scan) angezeigt wird.  
Prüfen Sie die Gesamtzahl von mit Faxen erstellten Scans.

**Hinweis:**

Um zum Faxmodus-Bildschirm zurückzuschalten, drücken Sie die Taste **Stop/Reset (Stopp/Reset)**.

---

## **Prüfen des Übertragungs-/Empfangsergebnisses im Meldungsfenster**

Die Ergebnisse von maximal 60 Faxübertragungen/-empfangen können betrachtet werden.

Außerdem können die angezeigten Übertragungs-/Empfangsergebnisse durch Drücken der Taste **Start (B&W) (Start (SW))** gedruckt werden.

1. Drücken Sie die Taste **▲** oder **▼** zum Auswählen von **REPORT/STATUS** (Bericht/Status) und anschließend die Taste **Select**.
2. Drücken Sie die Taste **▲** oder **▼** zum Auswählen von **TX/RX RESULT** (TX/RX-Ergebn.) und anschließend die Taste **Select**.  
Der Bildschirm **TX/RX RESULT** (TX/RX-Ergebn.) mit dem Kommunikationslog wird angezeigt.

**Hinweis:**

Um zum Faxmodus-Bildschirm zurückzuschalten, drücken Sie die Taste **Select**.

---

## **Informationen zu den Berichten und Listen**

Berichte über den Status der Faxübertragungen/-empfänge und die Kurzwahleinstellungen können gedruckt werden.

Die folgenden Berichte und Listen können mit diesem Gerät gedruckt werden.

**Hinweis:**

Einzelheiten zum Drucken der Berichte und Listen siehe folgenden Abschnitt.

## Drucken der Berichte und Listen

1. Drücken Sie die Taste ▲ oder ▼ zum Auswählen von REPORT/STATUS (Bericht/Status) und anschließend die Taste **Select**.
2. Drücken Sie die Taste ▲ oder ▼ zum Auswählen von REPORT (Bericht) und anschließend die Taste **Select**.
3. Drücken Sie die Taste ▲ oder ▼ zum Auswählen des gewünschten Berichts, die Taste **Select** und schließlich die Taste **Start**.  
Der Report wird gedruckt

### TX RESULT REPORT (Sendebericht)

Die Session-Nummer, der Empfängername, das Sendedatum, die Startzeit der Übertragung, die Anzahl der Dokumentseiten, die erforderliche Zeit, der Modus und das Übertragungsergebnis werden gedruckt.

**Hinweis:**

*Das Gerät kann auch eingestellt werden, um diesen Bericht mit jeder Übertragung zu drucken, nur wenn ein Fehler auftritt, oder überhaupt nicht. Einzelheiten finden Sie im Printer/Copier/Scanner User's Guide (Drucker / Kopierer / Scanner-Benutzerhandbuch).*

SESSION	FUNKTION	NR.
0001	TX	001

ZIELSTATION	DATUM	ZEIT	SEITE	DAUER	MODUS	ERGEBNIS
AAA NEWYORK 012345678	APR.19	18:00	010	00h02min21s	G3	STOP
00A0: TX Abbr.						

### RX RESULT REPORT (Empfangsbericht)

Die Session-Nummer, das Empfangsdatum, die Empfangsstartzeit, die Anzahl der empfangenen Seiten, die erforderliche Zeit, der Modus und das Empfangsergebnis werden gedruckt.

**Hinweis:**

Das Gerät kann auch eingestellt werden, um diesen Bericht mit jedem Empfang zu drucken, nur wenn ein Fehler auftritt, oder überhaupt nicht. Einzelheiten finden Sie im *Printer/Copier/Scanner User's Guide (Drucker / Kopierer / Scanner-Benutzerhandbuch)*.

SESSION	FUNKTION	NR.
0001	RX	001

ZIELSTATION	DATUM	ZEIT	SEITE	DAUER	MODUS	ERGEBNIS
098765432	APR.19	18:00	001	00h02min21s	ECM	NG
0014:ERROR DURING RX						

**ACTIVITY REPORT (Journal)**

Die Betriebs-Nummer, die Session-Nummer, das Betriebsdatum, die Startzeit von Übertragung/Empfang, der Betriebstyp (Übertragung oder Empfang), der Empfängername, die Anzahl der gesendeten/empfangenen Seiten, der Modus, und das Übertragungs-/Empfangsergebnis werden gedruckt.

**Hinweis:**

Das Gerät kann auch so eingestellt werden, dass es diesen Bericht automatisch nach jeweils 60 Übertragungs-/Empfangsvorgängen druckt. Einzelheiten finden Sie im *Printer/Copier/Scanner User's Guide (Drucker / Kopierer / Scanner-Benutzerhandbuch)*.

NR.	SESSION	DA-TUM	ZEIT	TX/RX	ZIELSTATION	SEI-TE	DAUER	MO-DUS	ERGEB-NIS
01	0001	APR.19	16:32	TX---	AAA NEWYORK 012345678	006	00h01min16s	ECM	OK
02	0002	APR.19	18:00	---RX	098765432	001	00h02min21s	ECM	NG 0034
03	0003	APR.19	18:00	---RX	098765432	012	00h02min48s	ECM	OK
04	0004	APR.19	19:12	TX---	HAUPTSITZ 024682468	001	00h00min56s	ECM	OK

## **MEMORY DATA LIST (Liste Daten Spei.)**

Dies ist eine Liste der Dokumente, die zum Senden in Warteschlange gesetzt sind, und von Dokumenten, die für Timerübertragung spezifiziert sind (einschließlich Stapelübertragung).

Die Session-Nummer, der Typ des ausgeführten Vorgangs, die Zeit, der Empfängername und die Anzahl der gedruckten Dokumentseiten werden gedruckt.

SESSION	FUNKTION	ZEIT	NR.	ZIELSTATION	SEITE
0001	TX	18:00	001	SP-001 AAA NEWYORK 012345678	012

## **MEMORY IMAGE PRINT (Speicher Bilddruck)**

Ein verkleinertes Bild der ersten Seite des Dokuments, das auf Sendung wartet, zusätzlich zu der Session-Nummer, der Typ des ausgeführten Vorgangs, der Empfängername, das Datum, die Zeit und die Nummer der Dokumentseiten werden gedruckt.

## **FAVORITE LIST (Adressbuchliste)**

Die in der Favoritenliste registrierten Ziele werden in der Reihenfolge ausgedruckt, in der sie in der Favoritenliste erscheinen.

FA-NR.	ZIELSTATION	ZIELNUMMER	GESCHWIN- DIGKEIT	EINGEST. DA- TUM
FA-01	AAA NEWYORK	012345678	33.6	JAN.20.2006
FA-02	AAA TOKYO	098765432	33.6	JAN.20.2006
FA-03	HAUPTSITZ	024682468	33.6	FEB.12.2006
FA-04	0P02345678	0224466880	12.8	FEB.12.2006

## **SPEED DIAL LIST (Kurzwahlliste)**

Die für die Kurzwahlnummern programmierten Empfänger werden in numerischer Reihenfolge gedruckt. Die für mit Stapelübertragungseinstellungen registrierten Kurzwahlnummern spezifizierte Zeit erscheint unter „Detail“.



SP-NR.	ZIELSTATION	ZIELNUMMER	DETAIL		EINGEST. DATUM
SP-001	AMSTERDAM VERTRETUNG	0P09876543	23:00	33.6	JAN.20.2006
SP-002	KOREA VERTRETUNG	0P01357913		33.6	JAN.20.2006
SP-003	ABCDEF	024682468		33.6	FEB.12.2006
SP-004	POSTAMT	0224466880		14.4	FEB.12.2006

## **GROUP DIAL LIST (Gruppenwahlliste)**

Die Gruppenwahlnummern werden in numerischer Reihenfolge gedruckt.

TASTE-NR.	NAME	NR.	ZIELSTATION
GP-01	GRUPPE-01	01	SP-002 AAA TOKYO 098765432
		02	SP-004 NJ OFFICE 0P02345678
		03	SP-001 AMSTERDAM OFFICE 0P09876543

## Kapitel 8

### Fehlerbehebung

#### Probleme beim Senden von Faxen

Wenn das Fax nicht richtig gesendet werden kann, gehen Sie die folgende Tabelle durch und verfahren Sie wie angegeben. Wenn das Fax immer noch nicht richtig gesendet werden kann, auch nachdem die oben beschriebenen Verfahren ausgeführt sind, wenden Sie sich an den technischen Kundendienst.

**Hinweis:**

*Einzelheiten über diese Fehlermeldungen siehe „Fehlermeldungen im Meldungsfenster“ auf Seite 85. Einzelheiten über Fehlerbehebungsverfahren für Dokumenten-Fehleinzug, Papier-Fehleinzug, schlechte Druckqualität oder Mangel an Verbrauchsmaterialien siehe Printer/Copier/Scanner User's Guide (Drucker / Kopierer / Scanner-Benutzerhandbuch).*

Symptom	Ursache	Abhilfe
Das Dokument wird nicht gescannt.	Das Dokument ist zu dick, zu dünn oder zu klein.	Verwenden Sie die Originalauflage zum Senden des Faxes.
Das Dokument wird schräg gescannt.	Die Dokumentführungen sind nicht entsprechend der Dokumentbreite eingestellt.	Schieben Sie die Dokumentführungen entsprechend der Breite des Dokuments.
Das vom Empfänger empfangene Fax ist verschwommen.	Das Dokument ist falsch positioniert.	Positionieren Sie das Dokument richtig.
	Die Originalauflage ist verschmutzt.	Reinigen Sie die Originalauflage.
	Der Text im Dokument erscheint zu schwach.	Stellen Sie die Auflösung ein.
	Möglicherweise liegt ein Problem mit der Telefonverbindung vor.	Prüfen Sie die Telefonleitung, und versuchen Sie, das Fax erneut zu senden.
	Möglicherweise liegt ein Problem mit dem Faxgerät des Empfängers vor.	Erstellen Sie eine Kopie, um zu prüfen, ob dieses Gerät richtig arbeitet, und lassen Sie dann, wenn die Kopie richtig ausgedruckt wurde, den Empfänger den Zustand des Faxgeräts prüfen.

Symptom	Ursache	Abhilfe
Das vom Empfänger empfangene Fax ist leer.	Das Dokument wurde mit der Vorderseite nach unten weisend gedruckt (bei Verwendung des ADF).	Legen Sie das zu faxende Dokument mit der Vorderseite nach oben weisend ein.
Übertragung ist nicht möglich.	Das Übertragungsverfahren wurde möglicherweise falsch ausgeführt.	Prüfen Sie das Übertragungsverfahren, und versuchen Sie, das Fax erneut zu senden.
	Die Faxnummer kann falsch sein.	Prüfen Sie die Faxnummer.
	Das Ziel in der Favoritenliste, das Kurzwahlziel oder das Gruppenwahl-Ziel kann falsch programmiert sein.	Vergewissern Sie sich, dass die Tasten richtig programmiert sind.
	Die Telefonleitung kann falsch angeschlossen sein.	Prüfen Sie die Telefonleitungsverbindung. Falls die Leitung unterbrochen ist, schließen Sie sie an.
	Möglicherweise liegt ein Problem mit dem Faxgerät des Empfängers vor (wie etwa Papiermangel oder ausgeschaltet).	Benachrichtigen Sie den Empfänger.

## Probleme beim Empfangen von Faxen

Wenn das Fax nicht richtig empfangen werden kann, gehen Sie die folgende Tabelle durch und verfahren Sie wie angegeben. Wenn das Fax immer noch nicht richtig empfangen werden kann, auch nachdem die oben beschriebenen Verfahren ausgeführt sind, wenden Sie sich an den technischen Kundendienst.

### **Hinweis:**

*Einzelheiten über diese Fehlermeldungen siehe „Fehlermeldungen im Meldungsfenster“ auf Seite 85. Einzelheiten über Fehlerbehebungsverfahren für Dokumenten-Fehleinzug, Papier-Fehleinzug, schlechte Druckqualität oder Mangel an Verbrauchsmaterialien siehe Printer/Copier/Scanner User's Guide (Drucker / Kopierer / Scanner-Benutzerhandbuch).*

Symptom	Ursache	Abhilfe
Das empfangene Fax ist leer.	Möglicherweise liegt ein Problem mit der Telefonverbindung oder dem Faxgerät des Anrufers vor.	Vergewissern Sie sich, dass das Gerät saubere Kopien erstellen kann. Wenn das möglich ist, lassen Sie den Anrufer das Fax erneut senden.
	Der Anrufer hat möglicherweise die Seiten verkehrt herum eingesetzt.	Benachrichtigen Sie den Anrufer.
Faxe können nicht automatisch empfangen werden.	Das Gerät ist auf manuellen Empfang von Faxen eingestellt.	Stellen Sie das Gerät auf automatischen Empfang ein.
	Speicher ist voll.	Legen Sie bei Papiermangel Papier ein, und drucken Sie die im Speicher abgelegten Faxe aus.
	Die Telefonleitung ist falsch angeschlossen.	Prüfen Sie die Telefonleitungsverbindung. Falls die Leitung unterbrochen ist, schließen Sie sie an.
	Möglicherweise liegt ein Problem mit dem Faxgerät des Anrufers vor.	Erstellen Sie eine Kopie, um zu prüfen, ob dieses Gerät richtig arbeitet, und lassen Sie dann, wenn die Kopie richtig ausgedruckt wurde, den Empfänger den Zustand des Faxgeräts prüfen.

## Andere Probleme

Symptom	Ursache	Abhilfe
Die Anzahl der im Übertragungsergebnis-Bericht angegebenen Dokumentseiten unterscheidet sich von der Anzahl der Seiten in einer Stapelübertragung.	Speicher ist voll.	Während der Stapelübertragung kann die Anzahl der im Übertragungsergebnis-Bericht angegebenen Dokumentseiten sich von der Anzahl der Seiten in in der Übertragung unterscheiden, wenn der Speicher voll ist.

## Fehlermeldungen im Meldungsfenster

Fehlermeldung	Ursache	Abhilfe
ADMINISTERED BY PC (Verwaltet per PC) PLEASE WAIT! (Bitte warten!)	Das Gerät greift auf Local Setup Program oder auf den Admin.-Modus von EpsonNet Config zu.	<ul style="list-style-type: none"> <li><input type="checkbox"/> Melden Sie sich von EpsonNet Config ab.</li> <li><input type="checkbox"/> Beenden Sie Local Setup Program.</li> <li><input type="checkbox"/> Wenn 600 Sekunden lang keine Bedienung ausgeführt wird, erscheint der Hauptbildschirm.</li> </ul>
COMMUNICATION ERROR (Kommunikationsfehler) (####)	<ul style="list-style-type: none"> <li><input type="checkbox"/> Kommunikation ist nicht möglich, weil ein Problem im Gerät vorliegt.</li> <li><input type="checkbox"/> Kommunikation ist nicht möglich, weil ein Problem mit dem Faxgerät des Empfängers/Anrufers vorliegt.</li> </ul>	Prüfen Sie die Übertragungsergebnisse.
Check Fax Mode (Faxmodus kontrol.)	Ein Faxfehler trat auf, während keine Bedienung im Kopiermodus oder Scanmodus ausgeführt wurde.	Drücken Sie die Taste <b>Fax</b> , um den Fehlerzustand zu prüfen, und treffen Sie die erforderlichen Maßnahmen.
HANG UP THE PHONE (Hörer auflegen)	Der Hörer des angeschlossenen Telefons wird angehoben.	Legen Sie den Hörer des angeschlossenen Telefons auf.
LINE PROBLEM (Leitungsproblem) CHECK LINE (Leitung prüfen)	<ul style="list-style-type: none"> <li><input type="checkbox"/> Das Telefon-Wahlsystem oder die Telefonverkabelung ist nicht richtig eingestellt.</li> <li><input type="checkbox"/> Das Telefonkabel ist nicht richtig angeschlossen.</li> </ul>	<ul style="list-style-type: none"> <li><input type="checkbox"/> Prüfen Sie das Telefon-Wahlsystem oder das Telefonverkabelungssystem und verwenden Sie das geeignete Konfigurationsmenü, um die richtigen Einstellungen vorzunehmen.</li> <li><input type="checkbox"/> Schließen Sie das Telefonkabel richtig an.</li> </ul>
MEMORY FILE FULL (Datei voll)	Die Anzahl der im Speicher registrierten Elemente hat das zulässige Maximum überschritten.	Wenn MEMORY RX MODE (Speich. RX-Modus) auf ON (Ein) gestellt ist, brechen Sie den Speicherempfangsmodus ab und drucken Sie die im Speicher abgelegten empfangenen Dokumente aus.
MEMORY FULL (Speicher voll)	<ul style="list-style-type: none"> <li><input type="checkbox"/> Beim Senden eines Faxes hat die Größe der Daten für das gescannte Bild bereits die Kapazität des Speichers überschritten.</li> <li><input type="checkbox"/> Beim Empfangen eines Faxes hat die Größe der Daten für das gescannte Bild bereits die Kapazität des Speichers überschritten.</li> </ul>	<ul style="list-style-type: none"> <li><input type="checkbox"/> Wenn MEMORY RX MODE (Speich. RX-Modus) auf ON (Ein) gestellt ist, brechen Sie den Speicherempfangsmodus ab und drucken Sie die im Speicher abgelegten empfangenen Dokumente aus.</li> <li><input type="checkbox"/> Senden Sie das Fax manuell.</li> </ul>

<b>Fehlermeldung</b>	<b>Ursache</b>	<b>Abhilfe</b>
REDIAL ALL FAILED (Wahlwdhl.Fehler)	Alle Wahlwiederholungsversuche schlugen fehl, entweder weil die Empfängerleitung besetzt war, oder weil der Anruf nicht entgegengenommen wurde.	Prüfen Sie den Zustand der Telefonleitung des Empfängers, und versuchen Sie, das Fax erneut zu senden.

**Anhang A****Anhang****Technische Daten**

Kompatible Leitungen	Öffentliches Fernsprechnet (PSTN), Nebenstellenanlage (PBX) (Andere sind nicht garantiert.)
Kompatibilität	ECM/Super G3
Modemgeschwindigkeit	V.34 (bis zu 33,6 Kbps)
Faxübertragungsgeschwindigkeit	3 s/Seite (bei V.34)
Codierungsverfahren	MH, MR, MMR, JBIG
Faxspeicher	6 MB (ca. 384 Seiten)
Dokument	<input type="checkbox"/> ADF Breite: 140 bis 216 mm Höhe: 148 bis 500 mm (500 mm: Faxmodus mit ADF) <input type="checkbox"/> Originalauflage A5/A4/Statement/Letter
Papierformat	A4, Letter, Legal, 8 1/2 × 13 1/2
Kantenlöschung	4 mm (oben, unten, links, rechts)
Übertragungsauflösung	Standard: 203 × 98 dpi Fein: 203 × 196 dpi Superfein: 203 × 392 dpi

PC-FAX	<p>Betriebssystem:  Windows Server 2003 (32-Bit/64-Bit)  Windows Server 2008 (32-Bit/64-Bit)  Windows Server 2008 R2  Windows XP (32-Bit/64-Bit)  Windows VISTA (32-Bit/64-Bit)  Windows 7 (32-Bit/64-Bit)</p> <p>Schnittstelle:  USB 2.0 High Speed-konform  Network (TCP/IP(RAW-Port, LPR))</p> <p>PC-Anforderungen:  Minimale Spezifikationen:  CPU-Geschwindigkeit: Pentium 200 MHz  RAM: 128 MB</p> <p>Empfohlene Spezifikationen:  CPU-Geschwindigkeit: Pentium 4/1,6 GHz  RAM: 256 MB</p> <p>Treiber-Befehlssprache:  GDI</p> <p>Treiberkompression:  JBIG</p>
--------	---

**Hinweis:**

Einzelheiten über andere Spezifikationen finden Sie im *Printer/Copier/Scanner User's Guide (Drucker / Kopierer / Scanner-Benutzerhandbuch)*.

---

## **Eingabe von Text**

Beim Spezifizieren des Benutzernamens oder Programmieren des Empfängernamens können Buchstaben, Akzentzeichen, Ziffern und Symbole eingegeben werden.

## **Tastenbedienung**

Verwenden Sie das Tastenfeld zum Eingeben von Ziffern, Buchstaben und Symbolen.

Liste der Zeichen, die mit jeder Taste des Tastenfelds verfügbar sind



## Eingeben von Faxnummern

Tastenfeld-Taste	Verfügbare Zeichen		Verfügbare Zeichen (Registrierung von BENUTZER FAX NR.) *	
	[1]	[A]	[1]	[A]
1	1	-1	1	-1
2	2	2	2	2
3	3	3	3	3
4	4	4	4	4
5	5	5	5	5
6	6	6	6	6
7	7	7	7	7
8	8	8	8	8
9	9	9	9	9
0	0	(Leerstelle)0	0	(Leerstelle)0
✕				
#	#	#*		+

\* Zur Anzeige der Faxnummer wählen Sie ADMIN. MANAGEMENT (Admin.Management)/USER SETTING (AnwenderEinst.)/USER FAX NUMBER (Anwenderkennungs) im MenüUTILITY (Einstellungen).

## Eingabe von Namen

Englisch, Französisch, Deutsch, Italienisch, Spanisch, Brasilianisch, Portugiesisch, Niederländisch, Dänisch, Schwedisch, Norwegisch, Finnisch, Türkisch, Katalanisch

Tastenfeld-Taste	Verfügbare Zeichen	
	[1]	[A]
1	1	.,?;!;"'1-()@/;:_
2	2	ABC2abcÆÇàáâãäåæç
3	3	DEF3defÈèéëëð
4	4	GHI4ghiiïï

Tastefeld-Taste	Verfügbare Zeichen	
	[1]	[A]
5	5	JKL5jkI€£¢
6	6	MNO6mnoØCEñòóôöøœ°
7	7	PQRS7pqrsß\$§
8	8	TUV8tuvùúûü
9	9	WXYZ9wxyzþÿ
0	0	(Leerstelle)0
✕		
#	#	*+×÷=#%&<>[]\ µ^`~

### Tschechisch, Slowakisch, Ungarisch, Polnisch

Tastefeld-Taste	Verfügbare Zeichen	
	[1]	[A]
1	1	.,?!"1-()@/;_
2	2	ABC2abcAÇáâãäåąćç
3	3	DEF3defĐĚđďěěë
4	4	GHI4ghiî
5	5	JKL5jkIŁłłłł
6	6	MNO6mnoňńóôöő
7	7	PQRS7pqrs\$ß\$řřššš
8	8	TUV8tuvŤťúúú
9	9	WXYZ9wxyzýźź
0	0	(Leerstelle)0
✕		

Tastefeld-Taste	Verfügbare Zeichen	
	[1]	[A]
#	#	*+x÷=#%&<>[]{} μ^`~

### Russisch

Tastefeld-Taste	Verfügbare Zeichen	
	[1]	[A]
1	1	.,?!"1-()@/;_
2	2	ABC2abcАБВГабвг
3	3	DEF3defДЕЖЗЁдежзё
4	4	GHI4ghiИЙКЛийкл
5	5	JKL5jklМНОПмноп
6	6	MNO6mnoРСТУрсту
7	7	PQRS7pqrsФХЦЧфхцч
8	8	TUV8tuvШЩЪЫшщъы
9	9	WXYZ9wxyzбЭЮЯьэюя
0	0	(Leerstelle)0
✕		
#	#	*+=#%&<>[]{} ^`~

### Eingeben von E-Mail-Adressen

Tastefeld-Taste	Verfügbare Zeichen	
	[1]	[A]
1	1	._@_-1
2	2	ABC2abc
3	3	DEF3def

Tastefeld-Taste	Verfügbare Zeichen	
	[1]	[A]
4	4	GHI4ghi
5	5	JKL5jkl
6	6	MNO6mno
7	7	PQRS7pqrs
8	8	TUV8tuv
9	9	WXYZ9wxyz
0	0	(Leerstelle)0
<b>X</b>		
#	#	+&/*=!?()%[]^`{ ~\$,:;

## Ändern des Eingabemodus

Bei jedem Drücken der **X**-Taste wird der Eingabemodus zwischen Zahlen und Buchstaben umgeschaltet.

[1...]: Zahlen können eingetippt werden.

[A...]: Buchstaben können eingegeben werden.

## Eingabebeispiel

Das Verfahren zur Eingabe von Text ist unten beschrieben, wobei „NJ Office“ als Beispiel dient.

1. Drücken Sie zweimal die Taste **6**.  
„N“ wird eingegeben.
2. Drücken Sie einmal die Taste **5**.  
„J“ wird eingegeben.
3. Drücken Sie einmal die Taste **0**.  
Eine Leerstelle wird eingegeben.

4. Drücken Sie dreimal die Taste **6**.  
„O“ wird eingegeben.
5. Drücken Sie siebenmal die Taste **3**.  
„f“ wird eingegeben.
6. Drücken Sie die Taste **▶**.  
Der Cursor wird nach rechts verschoben.
7. Drücken Sie siebenmal die Taste **3**.  
„f“ wird eingegeben.
8. Drücken Sie siebenmal die Taste **4**.  
„i“ wird eingegeben.
9. Drücken Sie siebenmal die Taste **2**.  
„c“ wird eingegeben.
10. Drücken Sie sechsmal die Taste **3**.  
„e“ wird eingegeben.

### ***Korrigieren von Text und Vorsichtsmaßregeln zur Eingabe***

- Zum Löschen des gesamten eingegebenen Texts halten Sie die Taste **Back (Zurück)** gedrückt.
- Zum Löschen nur eines Teils des Textes wählen Sie die Taste **◀** oder **▶**, um den Cursor (|) zu dem Zeichen zu verschieben, das Sie löschen möchten, und drücken Sie dann die Taste **Back (Zurück)**.
- Wenn die gleiche Taste verwendet wird, um zwei Zeichen nacheinander einzugeben, drücken Sie die Taste **▶**, nachdem Sie das erste Zeichen gewählt haben. (Siehe obiges Eingabebeispiel.)
- Zum Eingeben einer Leerstelle drücken Sie die Taste **0**.

## Index

<b>A</b>		<b>E</b>	
Abbrechen		Eingabe von Text.....	88
Speicher.....	47	Eingabemodus.....	92
ADF.....	7	Korrigieren von Text.....	93
Senden von Faxen.....	24	Vorsichtsmaßnahmen zur Eingabe.....	93
Adressbuch		Eingabemodus.....	92
Liste.....	34	Empfänger	
Suchen.....	34	Einstellung-Wahl-Funktion.....	66
Ändern/Löschen		Favoritenliste.....	66
Favoritenliste.....	68	Gruppenwahl.....	72
Gruppenwahl.....	73	Kurzwahl.....	69
Kurzwahl.....	71	Mehrere Empfänger.....	36
Anwählen, direkt.....	31	Registrieren.....	66
Auflösung, Auswählen.....	29	Empfänger registrieren.....	66
Auswählen		Favoritenliste.....	66
Auflösung.....	29	Gruppenwahl.....	72
Bildqualität.....	29	Kurzwahl.....	69
Dichte.....	30	Empfängsergebnis.....	77, 78
<b>B</b>		<b>F</b>	
Bedienfeld.....	7	Favoritenliste	
Bericht		Löschen.....	68
TX RESULT REPORT (Sendebericht).....	78	Registrieren.....	66
Berichte.....	77	Spezifizieren eines Empfängers.....	32
ACTIVITY REPORT (Journal).....	79	Faxempfang	
Drucken.....	78	Automatischer Empfang.....	53
MEMORY IMAGE PRINT (Speicher Bilddruck).....	80	Drucken.....	56
RX RESULT REPORT (Empfangsbericht).....	78	Druckmethode.....	57
Bestätigen.....	76	Manueller Empfang.....	54
Bildbereich.....	56	Speicherempfang.....	21
Bildqualität, Auswählen.....	29	Weiterleiten.....	55
<b>D</b>		Faxmodus-Bildschirm.....	11
Dichte, Auswählen.....	30	Fehlerbehebung.....	82
Direktübertragung.....	42	Empfangen von Faxen.....	83
Dokumenteneinzugfach.....	7	Fehlermeldungen.....	85
Dokumentenföhrung.....	7	Senden von Faxen.....	82
		Fehlermeldungen.....	85
		Fusszeile.....	57

**G**

Gruppenwahl	
Ändern/Löschen.....	73
Registrieren.....	72
Spezifizieren eines Empfängers.....	38

**K**

Kettenwahl.....	46
Kopfzeile.....	47
Kurzwahl	
Ändern/Löschen.....	71
Registrieren.....	69
Registrieren (manuelle Einstellung).....	69
Spezifizieren eines Empfängers.....	33

**L**

Listen.....	77
Drucken.....	78
FAVORITE LIST (adressbuchliste).....	80
GROUP DIAL LIST (Gruppenwahlliste).....	81
MEMORY DATA LIST (Liste Daten Spei.).....	80
SPEED DIAL LIST (Kurzwahlliste).....	80
Löschen	
Speicher.....	47

**M**

Manuell	
Empfang.....	54
Übertragung.....	43
Manuelle Übertragung	
Freisprech-Taste.....	45
Mit Telefon.....	43
Mehrere Empfänger	
Gruppenwahl.....	38
Rundsenden.....	36
Memory RX Mode (Speich. RX-Modus)	
Ausschalten.....	22
Einrichten.....	21
Menü	
Utility (Einstellungen).....	14

**O**

Originalauflage.....	7
Senden von Faxen.....	26

**P**

PC-FAX.....	49
Deinstallieren.....	52
Einstellungen.....	49
Grundlegende Übertragung.....	50
PC-FAX-Einstellungen	
Gemeinsame Schaltflächen.....	49
Registerkarte Adressbuch.....	50
Registerkarte Einstellungen.....	49
Registerkarte Senderdaten.....	50

**S**

Senden von Faxen	
Direktübertragung.....	41
Grundlegende Fax-Bedienung.....	24
Kettenwahl.....	46
Manuelle Übertragung.....	43
PC-FAX-Übertragung.....	50
Speicherübertragung.....	41
Stapelübertragung.....	40
Timer.....	39
Verwendung der Originalauflage.....	26
Verwendung von ADF.....	24
Wahlwiederholung.....	36
Speich. RX-Modus.....	21
Speicher	
Abbrechen/Löschen.....	47
Warteschlange.....	47
Speicherempfang.....	21
Speicherübertragung.....	42
Spezifikationen.....	87
Spezifizieren eines Empfängers.....	30
Adressbuch.....	34
Direktwahl.....	31
Favoritenliste.....	32
Gruppenwahl.....	38
Kurzwahl.....	33
Liste.....	34

Suchen.....	34
Stapelübertragung.....	40

## **T**

Tastenbedienung.....	88
Teile.....	7
Timersendung.....	39

## **U**

Übertragungsergebnis.....	77, 78
Übertragungsmethode.....	41
Ändern der Übertragungsmethode.....	42
Direktübertragung.....	42
Speicherübertragung.....	42
Utility (Einstellungen)	
FAX RX OPERATION (RX-Einstellung).....	16
FAX TX OPERATION (TX-Einstellung).....	14
REPORTING (Berichte).....	19
Spezifizieren von Einstellungen.....	20

## **W**

Wahlwiederholung.....	36
Weiterleiten.....	55
Weiterleitung	
Spezifizieren.....	23

## **Z**

Zähler.....	76
Zähler	
Fax-Drucken.....	76
Gesamt-Scan.....	76