

**WP-4511/WP-4515/WP-4521/  
WP-4525/WP-4530/WP-4531/  
WP-4535/WP-4540/WP-4545/  
WP-4590/WP-4595**

# **Benutzerhandbuch**

---

---

## Copyright und Marken

---

# Copyright und Marken

## Copyright und Marken

Kein Teil dieses Handbuchs darf in irgendeiner Form (Druck, Fotokopie, Mikrofilm oder ein anderes Verfahren) ohne die schriftliche Genehmigung der Seiko Epson Corporation reproduziert oder unter Verwendung elektronischer Systeme verarbeitet, vervielfältigt oder verbreitet werden. Es wird keine Patenthaftung in Bezug auf die in diesem Dokument enthaltenen Informationen übernommen. Ferner wird keine Haftung übernommen für Schäden, die infolge der Verwendung der in diesem Handbuch enthaltenen Informationen auftreten. Die hierin enthaltenen Informationen sind ausschließlich zur Verwendung mit diesem Epson-Produkt vorgesehen. Epson übernimmt keine Verantwortung für die Anwendung dieser Informationen auf andere Produkte.

Weder die Seiko Epson Corporation noch ihre Tochtergesellschaften haften gegenüber dem Käufer oder dritten Parteien für Schäden, Verlust, Kosten oder Folgekosten infolge von Unfällen, unsachgemäßer Handhabung oder Missbrauch dieses Produkts sowie unautorisierten Änderungen, Reparaturen oder sonstigen Modifikationen an diesem Produkt. Das gilt auch (mit Ausnahme der USA) für die Nichtbefolgung der Bedienungs- und Wartungsanweisungen der Seiko Epson Corporation.

Seiko Epson Corporation und ihre Tochtergesellschaften haften nicht für Schäden oder Störungen durch den Einsatz von Optionen oder Zubehörteilen, die keine Originalprodukte von Epson sind oder keine ausdrückliche Zulassung der Seiko Epson Corporation als „EPSON Approved Product“ haben.

Die Seiko Epson Corporation kann nicht haftbar gemacht werden für Schäden aufgrund elektromagnetischer Interferenzen, die aus der Verwendung von Schnittstellenkabeln herrühren, die nicht von der Seiko Epson Corporation als „Epson Approved Products“ genehmigt wurden.

EPSON® ist eine eingetragene Marke und EPSON EXCEED YOUR VISION oder EXCEED YOUR VISION ist eine Marke der Seiko Epson Corporation.

PRINT Image Matching™ und das Logo von PRINT Image Matching sind Marken der Seiko Epson Corporation. Copyright © 2001 Seiko Epson Corporation. Alle Rechte vorbehalten.

Intel® ist eine eingetragene Marke der Intel Corporation.

PowerPC® ist eine eingetragene Marke der International Business Machines Corporation.

Die Epson Scan-Software basiert zum Teil auf Arbeiten der „Independent JPEG Group“.

libtiff

Copyright © 1988-1997 Sam Leffler  
Copyright © 1991-1997 Silicon Graphics, Inc.

Permission to use, copy, modify, distribute, and sell this software and its documentation for any purpose is hereby granted without fee, provided that (i) the above copyright notices and this permission notice appear in all copies of the software and related documentation, and (ii) the names of Sam Leffler and Silicon Graphics may not be used in any advertising or publicity relating to the software without the specific, prior written permission of Sam Leffler and Silicon Graphics.

THE SOFTWARE IS PROVIDED "AS-IS" AND WITHOUT WARRANTY OF ANY KIND, EXPRESS, IMPLIED OR OTHERWISE, INCLUDING WITHOUT LIMITATION, ANY WARRANTY OF MERCHANTABILITY OR FITNESS FOR A PARTICULAR PURPOSE.

## Copyright und Marken

IN NO EVENT SHALL SAM LEFFLER OR SILICON GRAPHICS BE LIABLE FOR ANY SPECIAL, INCIDENTAL, INDIRECT OR CONSEQUENTIAL DAMAGES OF ANY KIND, OR ANY DAMAGES WHATSOEVER RESULTING FROM LOSS OF USE, DATA OR PROFITS, WHETHER OR NOT ADVISED OF THE POSSIBILITY OF DAMAGE, AND ON ANY THEORY OF LIABILITY, ARISING OUT OF OR IN CONNECTION WITH THE USE OR PERFORMANCE OF THIS SOFTWARE.

Das Integrated Print System (IPS) für die Druckersprachen-Emulation wird von der Zoran Corporation zur Verfügung gestellt.



Microsoft®, Windows® und Windows Vista® sind eingetragene Marken der Microsoft Corporation.

Apple®, Macintosh®, Mac®, Mac OS®, AppleTalk®, Bonjour®, ColorSync® und TrueType® sind eingetragene Marken der Apple, Inc.

Apple Chancery, Chicago, Geneva, Hoefler Text, Monaco und New York sind Marken oder eingetragene Marken der Apple, Inc.

Die Namen und Logos ABBYY® und ABBYY FineReader® sind eingetragene Marken von ABBYY Software House.

Monotype ist eine Marke der Monotype Imaging, Inc., die beim USPTO (United States Patent and Trademark Office) registriert ist und in bestimmten Gerichtsbarkeiten registriert sein kann.

Albertus, Arial, Gill Sans, Times New Roman und Joanna sind Marken der Monotype Corporation, die beim USPTO (United States Patent and Trademark Office) registriert sind und in bestimmten Gerichtsbarkeiten registriert sein können.

ITC Avant Garde, ITC Bookman, ITC Lubalin, ITC Mona Lisa Recut, ITC Symbol, ITC Zapf-Chancery und ITC ZapfDingbats sind Marken der International Typeface Corporation, die beim USPTO (United States Patent and Trademark Office) registriert sind und in bestimmten Gerichtsbarkeiten registriert sein können.

Clarendon, Helvetica, New Century Schoolbook, Optima, Palatino, Stempel Garamond, Times und Univers sind eingetragene Marken der Heidelberger Druckmaschinen AG, die in bestimmten Gerichtsbarkeiten registriert sein können, und exklusiv von der Linotype Library GmbH, einem hundertprozentigen Tochterunternehmen der Heidelberger Druckmaschinen AG, lizenziert werden.

Wingdings ist eine in den USA und anderen Ländern eingetragene Marke der Microsoft Corporation.

Antique Olive ist eine eingetragene Marke von Marcel Olive, die möglicherweise in bestimmten Gerichtsbarkeiten registriert ist.

Adobe SansMM, Adobe SerifMM, Carta und Tekton sind eingetragene Marken von Adobe Systems Incorporated.

Marigold und Oxford sind Marken von AlphaOmega Typography.

Coronet ist eine eingetragene Marke von Ludlow Type Foundry.

Eurostile ist eine Marke von Nebiolo.

Bitstream ist eine eingetragene Marke von Bitstream Inc., die beim USPTO (United States Patent and Trademark Office) registriert ist und in bestimmten Gerichtsbarkeiten registriert sein kann.

Swiss ist eine Marke der Bitstream Inc., die beim USPTO (United States Patent and Trademark Office) registriert ist und in bestimmten Gerichtsbarkeiten registriert sein kann.

## Copyright und Marken

Dieses Produkt enthält die kryptografische RSA BSAFE®-Software von RSA Security Inc. RSA, BSAFE sind entweder eingetragene Marken oder Marken der RSA Security Inc. in den USA und/oder anderen Ländern.

RSA Security Inc. Alle Rechte vorbehalten.



PCL ist die eingetragene Marke der Hewlett-Packard Company.

Adobe, das Adobe-Logo, PostScript3, Adobe Reader, Acrobat und Photoshop sind Marken von Adobe Systems Incorporated, die in bestimmten Gerichtsbarkeiten eingetragen sein können.

Copyright © 1987, 1993, 1994 Der Verwaltungsrat der Universität Kalifornien. Alle Rechte vorbehalten.

Weiterverbreitung und Verwendung in nichtkompilierter oder kompilierter Form, mit oder ohne Veränderung, sind unter den folgenden Bedingungen zulässig:

1. Weiterverbreitete nichtkompilierte Exemplare müssen das obige Copyright, diese Liste der Bedingungen und den folgenden Haftungsausschluss im Quelltext enthalten.
2. Weiterverbreitete kompilierte Exemplare müssen das obige Copyright, diese Liste der Bedingungen und den folgenden Haftungsausschluss in der Dokumentation und/oder anderen Materialien, die mit dem Exemplar verbreitet werden, enthalten.
4. Weder der Name der Universität noch die Namen der Beitragsleistenden dürfen zum Kennzeichnen oder Bewerben von Produkten, die von dieser Software abgeleitet wurden, ohne spezielle vorherige schriftliche Genehmigung verwendet werden.

DIESE SOFTWARE WIRD VOM VERWALTUNGSRAT UND DEN BEITRAGSLEISTENDEN OHNE JEGLICHE SPEZIELLE ODER IMPLIZIERTE GARANTIE ZUR VERFÜGUNG GESTELLT, DIE UNTER ANDEREM EINSCHLIESSEN: DIE IMPLIZIERTE GARANTIE DER MARKTGÄNGIGKEIT UND VERWENDBARKEIT DER SOFTWARE FÜR EINEN BESTIMMTEN ZWECK. AUF KEINEN FALL SIND DIE VERWALTUNGSRÄTE ODER DIE BEITRAGSLEISTENDEN FÜR IRGENDWELCHE DIREKTEN, INDIREKTEN, ZUFÄLLIGEN, SPEZIELLEN, BEISPIELHAFTEN ODER FOLGESCHÄDEN (UNTER ANDEREM VERSCHAFFEN VON ERSATZGÜTERN ODER -DIENSTLEISTUNGEN; VERLUST VON NUTZUNGSFÄHIGKEIT; DATEN; PROFIT ODER GESCHÄFTSUNTERBRECHUNG), WIE AUCH IMMER VERURSACHT UND UNTER WELCHER VERPFLICHTUNG AUCH IMMER, OB IN VERTRAG, STRIKTER VERPFLICHTUNG ODER UNERLAUBTER HANDLUNG (INKLUSIVE FAHRLÄSSIGKEIT) VERANTWORTLICH, AUF WELCHEM WEG SIE AUCH IMMER DURCH DIE BENUTZUNG DIESER SOFTWARE ENTSTANDEN SIND, SOGAR, WENN SIE AUF DIE MÖGLICHKEIT EINES SOLCHEN SCHADENS HINGEWIESEN WORDEN SIND.

Dieser Code stellt eine Beispielimplementierung des RC4-Algorithmus dar  
Copyright © 29. April 1997 Kalle Kaukonen. Alle Rechte vorbehalten.

Weiterverbreitung und Verwendung in nichtkompilierter oder kompilierter Form, mit oder ohne Veränderung, sind unter Beibehaltung dieses Urheberrechtsvermerks und Haftungsausschlusses zulässig:

## Copyright und Marken

DIESE SOFTWARE WIRD VON KALLE KAUKONEN UND DEN BEITRAGSLEISTENDEN OHNE JEDWEGE SPEZIELLE ODER IMPLIZIERTE GARANTIE ZUR VERFÜGUNG GESTELLT, DIE UNTER ANDEREM EINSCHLIESSEN: DIE IMPLIZIERTE GARANTIE DER MARKTGÄNGIGKEIT UND VERWENDBARKEIT DER SOFTWARE FÜR EINEN BESTIMMTEN ZWECK. AUF KEINEN FALL SIND KALLE KAUKONEN ODER DIE BEITRAGSLEISTENDEN FÜR IRGENDWELCHE DIREKTEN, INDIREKTEN, ZUFÄLLIGEN, SPEZIELLEN, BEISPIELHAFTEN ODER FOLGESCHÄDEN (UNTER ANDEREM VERSCHAFFEN VON ERSATZGÜTERN ODER -DIENSTLEISTUNGEN; VERLUST VON NUTZUNGSFÄHIGKEIT; DATEN; PROFIT ODER GESCHÄFTSUNTERBRECHUNG), WIE AUCH IMMER VERURSACHT UND UNTER WELCHER VERPFLICHTUNG AUCH IMMER, OB IN VERTRAG, STRIKTER VERPFLICHTUNG ODER UNERLAUBTER HANDLUNG (INKLUSIVE FAHRLÄSSIGKEIT) VERANTWORTLICH, AUF WELCHEM WEG SIE AUCH IMMER DURCH DIE BENÜTZUNG DIESER SOFTWARE ENTSTANDEN SIND, SOGAR, WENN SIE AUF DIE MÖGLICHKEIT EINES SOLCHEN SCHADENS HINGEWIESEN WORDEN SIND.

*Allgemeiner Hinweis: Alle in der Dokumentation genannten Bezeichnungen von Erzeugnissen sind Marken der jeweiligen Firmen. Aus dem Fehlen der Markenzeichen (R) bzw. TM kann nicht geschlossen werden, dass die Bezeichnung ein freier Markenname ist.*

Copyright © 2011 Seiko Epson Corporation. Alle Rechte vorbehalten.

**Richtlinien****Richtlinien****Informationsquellen**

Installationshandbuch (gedruckte Ausgabe)	Liefert Informationen zum Einrichten des Geräts und zur Installation der Software.
Handbuch mit wichtigen Sicherheitshinweisen (gedruckte Ausgabe)	Liefert wichtige Sicherheitshinweise.
Benutzerhandbuch (PDF, diese Anleitung)	Liefert detaillierte Informationen zu den Funktionsmerkmalen des Geräts, Zubehör, Wartung, Fehlerbehebung und technischen Daten.
Netzwerk-Handbuch (HTML)	Liefert Netzwerkadministratoren Informationen zu sowohl den Druckertreiber- als auch Netzwerkeinstellungen.

**Verfügbare Funktionen für dieses Produkt**

Überprüfen Sie, welche Funktionen für Ihr Produkt verfügbar sind.

	WP-4511/ WP-4515	WP-4521/ WP-4525	WP-4530/ WP-4531/ WP-4535	WP-4540/ WP-4545	WP-4590/ WP-4595
Drucken	✓	✓	✓	✓	✓
Druck (PS3/PCL)	-	-	-	-	✓
Kopieren	✓	✓	✓	✓	✓
Scannen	✓	✓	✓	✓	✓
Fax:	-	✓	✓	✓	✓
ADF	-	✓	✓	✓	✓
Ethernet	✓	✓	✓	✓	✓
Wi-Fi	-	-	✓	✓	-

**Hinweise für WP-4590/WP-4595:**

Für PS3/PCL-Modelle müssen Sie die Software von der Epson-Website herunterladen. Weitere Informationen zur Bezugsquelle des Druckertreibers und den Systemanforderungen (z. B. unterstützte Betriebssysteme) erhalten Sie von Ihrem Kundendienst vor Ort.

**In diesem Handbuch verwendeten Symbole**

Die in dieser Anleitung verwendeten Abbildungen stammen von einem ähnlichen Produktmodell. Obwohl sie sich von Ihrem tatsächlichen Produkt unterscheiden könnten, sind die Bedienvorgänge gleich.

## Richtlinien

---

### In diesem Handbuch verwendeten Menübezeichnungen

Obwohl die Bezeichnungen der auf dem LCD-Bildschirm angezeigten Menüs, Einstellpunkte oder Optionen sich von Ihrem tatsächlichen Produkt unterscheiden können, sind die Bedienvorgänge gleich.

### Handbuchkonventionen

Die in diesem Handbuch verwendeten Warn-, Vorsichts- und allgemeinen Hinweise sind nachfolgend dargestellt und haben die folgende Bedeutung.



**Warnung**

*Diese Warnhinweise müssen unbedingt beachtet werden, um Körperverletzungen zu vermeiden.*



**Vorsicht**

*Anmerkungen dieser Art müssen befolgt werden, um Schäden am Drucker oder Computer zu vermeiden.*

**Hinweise**

*Anmerkungen dieser Art enthalten wichtige Informationen und hilfreiche Tipps für die Arbeit mit dem Gerät.*

## Sicherheitshinweise

---

# Sicherheitshinweise

## Wichtige Sicherheitshinweise

Lesen Sie vor der Inbetriebnahme dieses Geräts alle Anweisungen in diesem Abschnitt. Befolgen Sie außerdem alle am Gerät angebrachten Warnungen und Hinweise.

---

### Aufstellen des Geräts

Beachten Sie beim Aufstellen des Geräts folgende Hinweise:

- Die Ventilationsschlitze und Öffnungen am Gerät dürfen nicht blockiert oder zugedeckt werden.
- Die verwendete Netzspannung muss mit der auf dem Typenschild des Geräts angegebenen Betriebsspannung übereinstimmen.
- Verwenden Sie nur das mit diesem Gerät mitgelieferte Netzkabel. Bei Verwendung eines anderen Netzkabels können Brände oder elektrische Schläge verursacht werden.
- Das Netzkabel dieses Geräts ist ausschließlich zur Verwendung mit diesem Gerät vorgesehen. Bei Verwendung mit anderen Geräten können Brände oder elektrische Schläge verursacht werden.
- Vergewissern Sie sich, dass das Netzkabel den geltenden Sicherheitsvorschriften entspricht.
- Es darf keine Steckdose benutzt werden, an der bereits Geräte wie Fotokopierer oder Ventilatoren angeschlossen sind, die regelmäßig ein- und ausgeschaltet werden.
- Schließen Sie den Drucker nicht an schaltbare oder timergesteuerte Steckdosen an.
- Benutzen Sie die Computeranlage nicht in der Nähe potenzieller elektromagnetischer Störfelder, wie z. B. Lautsprecher oder Basisstationen schnurloser Telefone.
- Verlegen Sie die Netzkabel so, dass sie gegen Abrieb, Beschädigungen, Durchscheuern, Verformung und Knicken geschützt sind. Stellen Sie keine Gegenstände auf das Netzkabel und ordnen Sie das Netzkabel so an, dass niemand darauf tritt. Achten Sie besonders darauf, dass alle Netzkabel an den Enden und an den Ein- und Ausgängen des Transformers gerade sind.
- Wenn Sie das Gerät über ein Verlängerungskabel anschließen, achten Sie darauf, dass die Gesamtstromaufnahme aller am Verlängerungskabel angeschlossenen Geräte die zulässige Strombelastbarkeit des Verlängerungskabels nicht überschreitet. Stellen Sie außerdem sicher, dass die Gesamtstromstärke aller an der Netzsteckdose angeschlossenen Geräte die zulässige Stromstärke dieser Steckdose nicht überschreitet.
- Versuchen Sie nie, das Netzkabel, die Druckereinheit, die Scannereinheit oder optionales Zubehör zu zerlegen, zu modifizieren oder zu reparieren, außer wenn dies ausdrücklich in den Handbüchern des Geräts angegeben ist.
- In folgenden Fällen müssen Sie das Gerät vom Netz trennen und sich an einen autorisierten Kundendiensttechniker wenden:  
Das Netzkabel oder der Stecker ist beschädigt; Flüssigkeit ist in das Gerät eingedrungen; das Gerät ist heruntergefallen oder das Gehäuse wurde beschädigt; das Gerät arbeitet nicht mehr normal bzw. zeigt auffällige Leistungsabweichungen. Nehmen Sie keine Einstellungen vor, die nicht in der Dokumentation beschrieben sind.



## Sicherheitshinweise

- Bei Einsatz des Geräts in Deutschland ist Folgendes zu beachten: Bei Anschluss des Geräts an die Stromversorgung muss sichergestellt werden, dass die Gebäudeinstallation mit einer 10-A- oder 16-A-Sicherung abgesichert ist.
- Wenn Sie dieses Gerät mit einem Kabel an einen Computer oder ein anderes Gerät anschließen, achten Sie auf die richtige Ausrichtung der Steckverbinder. Jeder Steckverbinder kann nur auf eine Weise eingesteckt werden. Wenn ein Steckverbinder falsch ausgerichtet eingesteckt wird, können beide Geräte, die über das Kabel verbunden sind, beschädigt werden.
- Wenn der Stecker beschädigt wird, ersetzen Sie den Kabelsatz oder wenden Sie sich an einen qualifizierten Techniker. Im Stecker eingebaute Sicherungen dürfen nur mit Sicherungen der gleichen Baugröße und mit dem gleichen Nennwert ersetzt werden.

---

## Auswählen eines Standorts für das Gerät

Beachten Sie bei der Auswahl des Gerätestandorts folgende Hinweise:

- Stellen Sie das Gerät auf eine ebene, stabile Fläche, die an allen Seiten über seine Grundfläche hinausragt. Lassen Sie einen Freiraum von mindestens 10 cm zwischen der Rückseite des Geräts und der Wand, wenn Sie das Gerät an einer Wand aufstellen. Das Gerät arbeitet nicht ordnungsgemäß, wenn es schräg aufgestellt ist.
- Beim Transportieren oder Lagern darf das Gerät nicht gekippt, vertikal aufgestellt oder auf den Kopf gestellt werden. Andernfalls kann Tinte austreten.
- Hinter dem Gerät muss genügend Platz für Kabel und darüber muss genügend Platz zum vollständigen Öffnen der Vorlagenabdeckung sein.
- Vermeiden Sie Standorte, an denen der Drucker starken Temperatur- und Feuchtigkeitsschwankungen ausgesetzt ist. Halten Sie das Gerät auch vor direkter Sonneneinstrahlung, starkem Lichteinfall und Wärmequellen fern.
- Das Gerät darf nicht im Freien, in der Nähe von viel Schmutz oder Staub, Wasser, Wärmequellen oder an Standorten, die Erschütterungen, Vibrationen, hohen Temperaturen oder Feuchtigkeit ausgesetzt sind, aufgestellt oder gelagert werden. Fassen Sie das Gerät nicht mit nassen Händen an.
- Stellen Sie das Gerät in der Nähe einer Steckdose auf, so dass der Stecker jederzeit problemlos herausgezogen werden kann.

---

## Verwendung des Geräts

Beachten Sie bei der Verwendung des Geräts folgende Hinweise:

- Führen Sie keine Gegenstände durch die Schlitze im Gehäuse des Geräts.
- Achten Sie darauf, dass keine Flüssigkeit in das Gerät gelangt.
- Stecken Sie Ihre Hand nicht in das Innere des Geräts, und berühren Sie die Tintenpatronen während eines Druckvorgangs nicht.
- Berühren Sie nicht das weiße, flache Kabel im Inneren des Geräts.
- Verwenden Sie im Geräteinnern oder in der Umgebung dieses Gerätes keine Sprays, die entzündliche Gase enthalten. Dies könnte ein Feuer verursachen.

## Sicherheitshinweise

- Bewegen Sie den Druckkopf nicht von Hand, denn das Gerät kann dadurch beschädigt werden.
- Schalten Sie das Gerät stets mit der Einschalttaste  **On** aus. Trennen Sie das Gerät erst dann von der Stromversorgung, wenn der LCD-Bildschirm ganz abgeschaltet ist.
- Vergewissern Sie sich vor dem Transport des Geräts, dass sich der Druckkopf in der Abdeckposition (rechts außen) befindet und dass die Tintenpatronen richtig eingesetzt sind.
- Lassen Sie die Tintenpatronen installiert. Durch das Entfernen der Tintenpatronen kann der Druckkopf austrocknen, sodass der Drucker möglicherweise nicht mehr einwandfrei funktioniert.
- Achten Sie darauf, dass Sie sich beim Schließen der Scannereinheit nicht die Finger einklemmen.
- Wenn Sie das Gerät längere Zeit nicht benutzen, ziehen Sie das Netzkabel aus der Netzsteckdose.
- Drücken Sie beim Einlegen von Originalen nicht zu fest auf das Vorlagenglas.

---

## Verwenden des Geräts mit einer kabellosen Verbindung

- Benutzen Sie dieses Produkt nicht in medizinischen Einrichtungen oder in der Nähe von medizinischen Geräten. Die Funkwellen, die das Gerät aussendet, könnten den Betrieb der elektrischen, medizinischen Geräte nachteilig beeinflussen.
- Halten Sie zwischen dem Gerät und Herzschrittmachern einen Mindestabstand von 22 cm ein. Die Funkwellen, die das Gerät aussendet, könnten die Funktion von Herzschrittmachern nachteilig beeinflussen.
- Benutzen Sie das Gerät nicht in der Nähe von automatisch gesteuerten Einrichtungen, wie elektrischen Türen oder Brandmeldern. Die Funkwellen, die das Gerät aussendet, könnten diese Einrichtungen nachteilig beeinflussen und zu Unfällen durch eine Fehlfunktion führen.

---

## Handhaben der Tintenpatronen

Bitte beachten Sie beim Umgang mit dem Tintenpatronen folgende Hinweise:

- Tintenpatronen müssen für Kinder unzugänglich aufbewahrt werden. Der Inhalt ist nicht zum Verzehr geeignet.
- Wenn Tinte auf Ihre Haut gerät, reinigen Sie die betroffene Stelle mit Wasser und Seife. Sollte Tinte in Ihre Augen gelangen, spülen Sie diese sofort mit Wasser aus.
- Bevor Sie neue Tintenpatronen in den Drucker einsetzen, schütteln Sie sie waagrecht in 5-cm-Bewegungen ungefähr 15 Mal für jeweils fünf Sekunden.
- Verbrauchen Sie Tintenpatronen vor Ablauf des aufgedruckten Verfallsdatums.
- Um beste Ergebnisse zu erzielen, sollten Sie Tintenpatronen innerhalb von sechs Monaten nach dem Einsetzen verbrauchen.
- Versuchen Sie nicht, die Tintenpatronen zu zerlegen oder nachzufüllen. Dies kann den Druckkopf beschädigen.
- Berühren Sie nicht den grünen IC-Chip an der Seite der Tintenpatrone. Dies kann den normalen Betrieb und den Druckvorgang beeinträchtigen.



## Sicherheitshinweise

- ❑ Der Mikrochip an dieser Tintenpatrone enthält verschiedene Informationen zur Patrone, wie beispielsweise den Tintenpatronenstatus. Dadurch kann die Patrone jederzeit entfernt und wieder eingesetzt werden.
- ❑ Wenn Sie eine Tintenpatrone zur späteren Verwendung entnehmen, sollten Sie den Tintenzufuhrbereich vor Staub und Schmutz schützen und die Patrone in derselben Umgebung wie dem Gerät lagern. In der Tintenzufuhröffnung befindet sich ein Ventil. Daher ist es nicht notwendig die Patrone abzudecken oder eine Verschlusskappe anzubringen. Sie sollten aber darauf achten, dass die Tinte nicht mit Gegenständen in Berührung kommt und diese verfärbt. Berühren Sie keinesfalls die Tintenzufuhröffnung oder den Umgebungsbereich.

## Verwenden des LCD-Displays

- ❑ Das LCD-Display kann ein paar kleine helle oder dunkle Punkte enthalten und aufgrund seiner Eigenschaften ungleichmäßig hell sein. Dies ist normal. Es handelt sich dabei nicht um eine Beschädigung.
- ❑ Reinigen Sie das LCD-Display nur mit einem trockenen, weichen Tuch. Verwenden Sie keine flüssigen oder chemischen Reiniger.
- ❑ Wenn das LCD-Display beschädigt ist, wenden Sie sich an Ihren Händler. Falls die Flüssigkristalllösung auf Ihre Hände gelangt, waschen Sie sie gründlich mit Seife und Wasser. Falls die Flüssigkristalllösung in die Augen gelangt, spülen Sie diese sofort mit reichlich Wasser aus. Wenn Sie sich nach dem gründlichen Ausspülen immer noch schlecht fühlen oder Sehprobleme haben, suchen Sie sofort einen Arzt auf.

## Vorsichtsmaßnahmen für das Touchpanel

	Tippen Sie mit Ihrer Fingerspitze auf das Touchpanel, aber nicht zu hart oder mit Ihren Fingernägeln.
	Bedienen Sie das Touchpanel nicht mit scharfen oder spitzen Gegenständen, wie einem Kugelschreiber, spitzem Bleistift etc.
	Die Abdeckung des Touchpanels besteht aus Glas und könnte durch harte Schläge brechen. Wenden Sie sich an den Epson-Kundendienst, wenn das Glas zerbricht oder zersplittert. Berühren Sie es nicht und versuchen Sie nicht, die Glasscherben zu entfernen.

## Einschränkungen beim Kopieren

Beachten Sie die folgenden Einschränkungen, um das Gerät in einer verantwortlichen und gesetzlichen Weise zu verwenden.

**Das Kopieren der folgenden Objekte ist gesetzlich verboten:**

- ❑ Banknoten, Münzen, staatliche Wertpapiere, staatliche Schuldverschreibungen und Kommunalanleihen
- ❑ Unbenutzte Briefmarken, frankierte Postkarten und andere offizielle Postsachen mit gültiger Freimachung

## Sicherheitshinweise

- Staatliche Steuerzeichen und nach einem gesetzlichen Verfahren ausgegebene Wertpapiere

### Beim Kopieren der folgenden Dokumente ist Vorsicht angebracht:

- Private Wertpapiere (Börsenzertifikate, übertragbare Schuldverschreibungen, Schecks usw.), Monatskarten, Konzessionen usw.
- Pässe, Führerscheine, Kfz-Prüfsiegel, Straßenbenutzungsausweise, Nahrungsmittelkarten, Fahrkarten usw.

**Hinweis:**

*Das Kopieren dieser Dokumente kann auch gesetzlich verboten sein.*

### Verantwortlicher Umgang mit urheberrechtlich geschütztem Material:

- Ein Missbrauch des Geräts liegt vor, wenn urheberrechtlich geschütztes Material widerrechtlich kopiert wird. Außer wenn Sie auf Empfehlung eines versierten Anwalts handeln, sollten Sie die Genehmigung des Inhabers der Urheberrechte einholen, bevor Sie veröffentlichtes Material kopieren.

## Schutz Ihrer privaten Daten

Sie können im Speicher des Geräts Namen und Telefonnummern speichern, welche auch nach dem Ausschalten des Geräts dort verbleiben.

Verwenden Sie das folgende Menü, um den Speicher zu löschen, wenn Sie das Gerät an eine andere Person abgeben oder es entsorgen.

**⌘ Setup > Einst. wiederh. > Alle Einstellungen**

## Inhalt

### Inhalt

#### Copyright und Marken

Copyright und Marken. . . . . 2

#### Richtlinien

Informationsquellen. . . . . 6  
 Verfügbare Funktionen für dieses Produkt. . . . . 6  
 In diesem Handbuch verwendeten Symbole. . . . . 6  
 In diesem Handbuch verwendeten  
 Menübezeichnungen. . . . . 7  
 Handbuchkonventionen. . . . . 7

#### Sicherheitshinweise

Wichtige Sicherheitshinweise. . . . . 8  
 Aufstellen des Geräts. . . . . 8  
 Auswählen eines Standorts für das Gerät. . . . . 9  
 Verwendung des Geräts. . . . . 9  
 Verwenden des Geräts mit einer kabellosen  
 Verbindung. . . . . 10  
 Handhaben der Tintenpatronen. . . . . 10  
 Verwenden des LCD-Displays. . . . . 11  
 Vorsichtsmaßnahmen für das Touchpanel. . . . . 11  
 Einschränkungen beim Kopieren. . . . . 11  
 Schutz Ihrer privaten Daten. . . . . 12

#### Allgemeine Informationen zum Gerät

Geräteteile. . . . . 17  
 Erläuterungen zum Bedienfeld. . . . . 20  
 Für WP-4511/WP-4515/WP-4521/WP-4525/  
 WP-4530/WP-4531/WP-4535/WP-4590/  
 WP-4595. . . . . 20  
 Für WP-4540/WP-4545. . . . . 22  
 Energiesparfunktion. . . . . 24  
 Automatischer Neustart nach Stromausfall. . . . . 24

#### Umgang mit Papier

Einführung zum Verwenden, Einlegen und  
 Aufbewahren von Medien. . . . . 25  
 Auswahl des Papierfachs und  
 Fassungskapazitäten. . . . . 25  
 Einlegen von Papier. . . . . 27  
 Einlegen von Papier. . . . . 27

In die Papierkassette. . . . . 27  
 In das hintere Mehrzweckfach. . . . . 31  
 Einlegen von Briefumschlägen. . . . . 33  
 Einlegen von Vorlagen. . . . . 35  
 Automatischer Vorlageneinzug (ADF). . . . . 35  
 Vorlagenglas. . . . . 37

#### Drucken

Arbeiten mit der Software. . . . . 39  
 Druckertreiber und Statusmonitor. . . . . 39  
 Standarddruck. . . . . 41  
 Auswahl des geeigneten Papiertyps . . . . . 41  
 Einlegen von Papier oder Umschlägen. . . . . 42  
 Grundlegende Druckereinstellungen unter  
 Windows. . . . . 42  
 Grundlegende Druckereinstellungen unter  
 Mac OS X 10.5 oder 10.6. . . . . 44  
 Grundlegende Druckereinstellungen unter  
 Mac OS X 10.4. . . . . 46  
 Abbrechen eines Druckauftrags. . . . . 48  
 Verwenden der Druckertaste. . . . . 48  
 Unter Windows. . . . . 48  
 Mac OS X. . . . . 49  
 Drucken mit speziellen Layout-Optionen. . . . . 50  
 2-Sided Printing (2-seitiges Drucken). . . . . 50  
 Passend auf Seite. . . . . 57  
 Die Druckoption Seiten pro Blatt. . . . . 60  
 Poster Printing (Posterdruck) (nur Windows)  
 . . . . . 64  
 Watermark (Wasserzeichen) drucken (nur  
 Windows). . . . . 68  
 Freigeben des Druckers. . . . . 69  
 Verwenden des PostScript- und PCL6-  
 Druckertreibers. . . . . 69

#### Scannen

Erste Scanschritte. . . . . 70  
 Starten eines Scans. . . . . 70  
 Bildkorrektur-Merkmale. . . . . 73  
 Grundlegendes Scannen. . . . . 75  
 Scannen über das Bedienfeld. . . . . 75  
 Scannen im Home Mode (Standard Modus). . . . . 77  
 Scannen im Office Mode (Büromodus). . . . . 78  
 Scannen im Professional Mode  
 (Professioneller Modus). . . . . 80

## Inhalt

Vorschau und Anpassen des Scanbereichs. . . . .	83
Verschiedene Arten des Scannens. . . . .	84
Scannen einer Zeitschrift. . . . .	84
Scannen von mehreren Dokumenten zu einer PDF-Datei. . . . .	86
Scannen eines Fotos. . . . .	90
Softwareinformationen. . . . .	92
Starten des Epson Scan-Treibers. . . . .	92
Starten anderer Scan-Software. . . . .	93

### Kopieren

Auswahl des Papiers. . . . .	95
Kopieren von Dokumenten. . . . .	95
Einfaches Kopieren. . . . .	95
Doppelseitiges Kopieren. . . . .	96
Sortieren von Kopien. . . . .	97
Layout-Kopieren. . . . .	98
Menüliste für den Kopiermodus. . . . .	99

### Faxen

Einführung in „FAX Utility“. . . . .	100
Anschluss an eine Telefonleitung. . . . .	100
Bei Verwendung einer ausschließlich für das Fax vorgesehenen Telefonleitung. . . . .	100
Bei Verwendung einer mit einem Telefongerät geteilten Telefonleitung. . . . .	101
Überprüfen der Fax-Verbindung. . . . .	103
Einrichten der Faxfunktionen. . . . .	104
Kurzwahleinträge einrichten. . . . .	104
Gruppenwahleinträge einrichten. . . . .	105
Kopfzeile erstellen. . . . .	106
Faxausgabeeinstellung zu Drucken ändern. . . . .	107
Wahl der Papierzufuhr beim Faxdruck. . . . .	108
Senden von Faxen. . . . .	108
Grundlegende Schritte zum Senden von Faxen . . . . .	108
Senden von Faxen über die Kurz-/ Gruppenwahl. . . . .	110
Senden von Faxen mittels Rundsenden. . . . .	110
Versenden eines Faxes nach Zeitplan. . . . .	112
Senden eines Faxes von einem angeschlossenen Telefon. . . . .	113
Empfangen von Faxen. . . . .	114
Faxe automatisch empfangen. . . . .	114
Faxe manuell empfangen. . . . .	115
Empfangen von Faxen durch Abruf. . . . .	116
Druckberichte. . . . .	116
Menüliste für den Faxmodus. . . . .	117

### Verwendung des Bedienfelds

Auswählen eines Modus. . . . .	118
Setupmodus. . . . .	118
Sperrereinstellungen. . . . .	118
Ausschalt-Timer. . . . .	119
Eingelegtes Papierformat. . . . .	119
Papierformatvermerk. . . . .	119
Statusblatt drucken. . . . .	120
PS3-Statusblatt drucken. . . . .	120
Menüliste für den Setup-Modus. . . . .	120
Kopiermodus. . . . .	124
Menüliste für den Kopiermodus. . . . .	124
Scanmodus. . . . .	125
Menüliste für den Scanmodus. . . . .	125
Faxmodus. . . . .	126
Menüliste für den Faxmodus. . . . .	126
Fehlermeldungen. . . . .	127

### Optionales Zubehör

Papierkassetteneinheit für 250 Blätter. . . . .	130
Einsetzen der Papierkassetteneinheit. . . . .	130
Entfernen der Kassetteneinheit. . . . .	131

### Austausch von Verbrauchsmaterialien

Tintenpatronen. . . . .	132
Überprüfung des Tintenpatronenstatus. . . . .	132
Vorsichtshinweise zum Austausch von Tintenpatronen. . . . .	135
Austauschen einer Tintenpatrone. . . . .	136
Wartungsbox. . . . .	138
Überprüfen des Status der Wartungsbox. . . . .	138
Vorsichtsmaßnahmen. . . . .	138
Austausch der Wartungsbox. . . . .	138

### Drucker- und Softwarewartung

Überprüfen der Druckkopfdüsen. . . . .	140
Verwenden des Dienstprogrammes Nozzle Check (Düsentest) unter Windows. . . . .	140
Verwenden des Dienstprogrammes Nozzle Check (Düsentest) unter Mac OS X. . . . .	140
Unter Verwendung des Bedienfeldes. . . . .	141
Reinigen des Druckkopfs. . . . .	142
Verwenden des Dienstprogrammes Head Cleaning (Druckkopfreinigung) unter Windows. . . . .	142

## Inhalt

Verwenden des Dienstprogrammes Head Cleaning (Druckkopfreinigung) unter Mac OS X. . . . .	143
Unter Verwendung des Bedienungsfeldes. . . . .	144
Ausrichten des Druckkopfs. . . . .	145
Utility Print Head Alignment (Druckkopf-Justage) unter Windows verwenden. . . . .	145
Utility Print Head Alignment (Druckkopf-Justage) unter Mac OS X verwenden. . . . .	145
Unter Verwendung des Bedienungsfeldes. . . . .	146
Einstellen/Ändern der Uhrzeit und Region. . . . .	147
Vornehmen von Druckereinstellungen. . . . .	147
Einstellung Power Off Timer (Ausschalt-Timer). . . . .	148
Einstellung Paper Size Loaded (Eingelegtes Papierformat). . . . .	149
Reinigen des Druckers. . . . .	150
Reinigen des Druckergehäuses. . . . .	150
Reinigen der Druckerrolle. . . . .	151
Transportieren des Druckers. . . . .	151
Überprüfen und Installieren Ihrer Software. . . . .	152
Überprüfen der auf Ihrem Computer installierten Software. . . . .	152
Installieren der Software. . . . .	153
Deinstallieren Ihrer Software. . . . .	153
Unter Windows. . . . .	154
Mac OS X. . . . .	155

### **Fehlerbehebung für das Drucken**

Problemdiagnose. . . . .	156
Status Monitor. . . . .	156
Ausführen einer Druckerbetriebskontrolle . . . . .	156
Überprüfen des Druckerstatus. . . . .	157
Unter Windows. . . . .	157
Mac OS X. . . . .	159
Papierstau. . . . .	161
Gestautes Papier aus der hinteren Einheit entnehmen. . . . .	162
Gestautes Papier über die vordere Abdeckung und das Ausgabefach entnehmen. . . . .	164
Gestautes Papier aus den Papierkassetten entnehmen. . . . .	164
Entfernen von gestautem Papier aus dem automatischen Vorlageneinzug (ADF). . . . .	165
Vermeiden von Papierstau. . . . .	167
Nach einem Papierstau erneut drucken (nur Windows). . . . .	168

Probleme mit der Druckqualität. . . . .	168
Horizontale Streifen. . . . .	169
Vertikale Streifen oder Fehlausrichtung. . . . .	170
Falsche oder fehlende Farben. . . . .	170
Undeutlicher oder verschmierter Ausdruck. . . . .	171
Verschiedene Druckausgabeprobleme . . . . .	172
Falsche oder unvollständige Zeichen. . . . .	172
Falsche Ränder. . . . .	172
Etwas schiefer Ausdruck. . . . .	172
Seitenverkehrtes Bild. . . . .	172
Es werden leere Seiten gedruckt. . . . .	173
Bedruckte Seite ist verschmiert oder weist Streifen auf. . . . .	173
Es wird zu langsam gedruckt. . . . .	173
Das Papier wird nicht ordnungsgemäß eingezogen. . . . .	174
Das Papier wird nicht eingezogen. . . . .	174
Es werden mehrere Blätter gleichzeitig eingezogen. . . . .	175
Papier ist falsch eingelegt. . . . .	175
Das Papier wird nicht vollständig ausgeworfen oder ist zerknittert. . . . .	176
Der Drucker druckt nicht. . . . .	176
Das LCD-Display oder die Anzeigen leuchten nicht. . . . .	176
Das LCD-Display oder die Anzeigen leuchteten nur kurz. . . . .	176
Das LCD-Display oder die Anzeigen leuchten . . . . .	176
Nach dem Auswechseln der Patrone wird ein Tintenfehler angezeigt. . . . .	177
Erhöhen der Druckgeschwindigkeit (nur Windows). . . . .	178
Sonstige Probleme. . . . .	179
Leises Ausdrucken von Normalpapier. . . . .	179

### **Fehlerbehebung für das Scannen**

Durch Mitteilungen auf dem LCD-Panel oder der Status-Leuchte angezeigte Probleme. . . . .	181
Probleme beim Starten eines Scans. . . . .	181
Benutzung des Automatischen Vorlageneinzugs (Automatic Document Feeder/ADF). . . . .	182
Verwenden der Taste. . . . .	182
Benutzung von Scan-Software außer dem Epson Scan-Treiber. . . . .	183
Probleme beim Einlegen von Papier. . . . .	183
Papier wird verschmutzt. . . . .	183
Es werden mehrere Blätter eingezogen. . . . .	183

## Inhalt

Das Papier staut sich im Automatischen Vorlageneinzug (ADF) . . . . .	184
Probleme mit der Scan-Zeit. . . . .	184
Probleme mit gescannten Bildern. . . . .	184
Scan-Qualität ist unbefriedigend. . . . .	184
Der Scan-Bereich oder die Scan-Richtung ist unbefriedigend. . . . .	186
Probleme bleiben nach Ausprobieren aller Lösungsvorschläge bestehen . . . . .	187

### **Fehlerbehebung für das Kopieren**

Auf den Ausdrucken oder Kopien sind Streifen (helle Linien) sichtbar. . . . .	188
Der Ausdruck ist verschwommen oder verschmiert. . . . .	188
Die Ausdrücke sind blass oder weisen Lücken auf . . . . .	189
Der Ausdruck ist körnig. . . . .	189
Es treten falsche Farben auf oder es fehlen Farben . . . . .	189
Die Bildgröße oder -position ist falsch. . . . .	189

### **Fehlerbehebung für das Faxen**

Kein Faxversand möglich. . . . .	191
Kein Faxempfang möglich. . . . .	191
Qualitätsprobleme (Versand). . . . .	192
Qualitätsprobleme (Empfang). . . . .	192
Anrufbeantworter kann keine Gespräche entgegen nehmen. . . . .	192
Falsche Uhrzeit. . . . .	192

### **Produktinformationen**

Tinte und Papier. . . . .	193
Tintenpatronen. . . . .	193
Wartungsbox. . . . .	194
Papier. . . . .	194
Zubehör. . . . .	195
Papierkassetteneinheit für 250 Blätter / PxBACU1. . . . .	195
Systemvoraussetzungen. . . . .	195
Windows-Anforderungen. . . . .	195
Macintosh-Anforderungen. . . . .	196
Technische Daten. . . . .	196
Technische Daten des Druckers. . . . .	196
Technische Daten des Scanners. . . . .	199
Spezifikationen des automatischen Vorlageneinzuges (ADF). . . . .	199

Technische Daten des Faxgeräts. . . . .	200
Technische Daten der Netzwerkschnittstelle. . . . .	200
Mechanik. . . . .	201
Elektrische Anschlusswerte. . . . .	202
Umgebungsbedingungen. . . . .	204
Normen und Zertifizierungen. . . . .	204
Schnittstelle. . . . .	206
Externes USB-Gerät. . . . .	206
Schriftinformationen. . . . .	207
Verfügbare Schriften. . . . .	207
Zeichensätze. . . . .	213

### **Wo Sie Hilfe bekommen**

Website für technischen Support. . . . .	218
Kontaktaufnahme mit dem Epson-Kundendienst. . . . .	218
Bevor Sie sich an Epson wenden. . . . .	218
Hilfe für Benutzer in Europa. . . . .	219
Hilfe für Benutzer in Taiwan. . . . .	219
Hilfe für Benutzer in Australien. . . . .	220
Hilfe für Anwender in Singapur. . . . .	221
Hilfe für Anwender in Thailand. . . . .	221
Hilfe für Anwender in Vietnam. . . . .	221
Hilfe für Anwender in Indonesien. . . . .	222
Hilfe für Anwender in Hong Kong. . . . .	223
Hilfe für Anwender in Malaysia. . . . .	223
Hilfe für Anwender in Indien. . . . .	224
Hilfe für Anwender auf den Philippinen. . . . .	225

### **Index**



Allgemeine Informationen zum Gerät

# Allgemeine Informationen zum Gerät

## Geräteteile

**Hinweis:**

Die in diesem Abschnitt verwendeten Abbildungen stammen von einem ähnlichen Produktmodell. Obwohl sie sich von Ihrem tatsächlichen Produkt unterscheiden könnten, sind die Bedienvorgänge gleich.

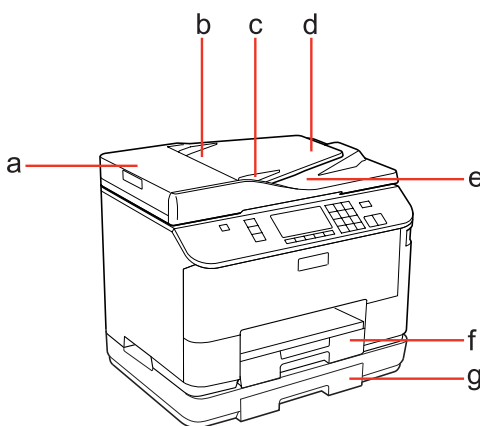

a.	ADF-Abdeckung*
b.	Automatischer Vorlageneinzug (ADF) *
c.	Papierführungsschiene *
d.	Eingabefach des automatischen Vorlageneinzugs (hier die zu kopierenden Originale einlegen) *
e.	Ausgabefach des ADF (Originale werden nach dem Kopieren hier ausgeworfen) *
f.	Papierkassette 1
g.	Papierkassette 2 (optional)

\* Diese Teile stehen nur für das Faxmodell zur Verfügung.

### Allgemeine Informationen zum Gerät

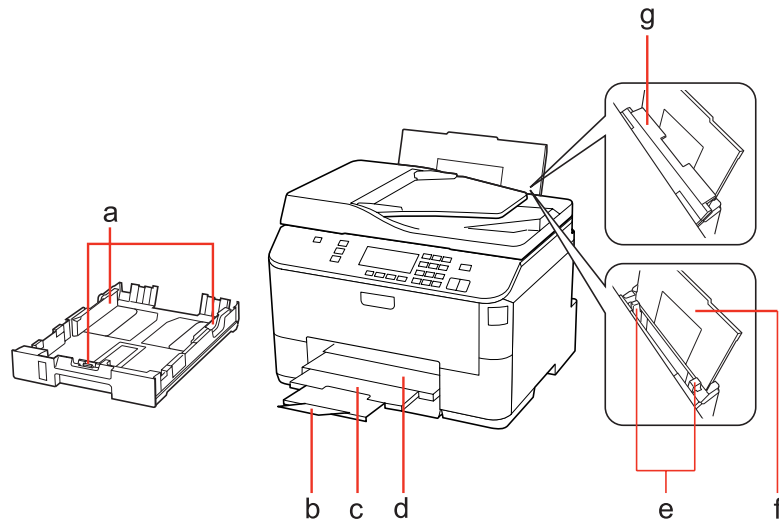

a.	Papierführungsschienen
b.	Stopper
c.	Ausgabefacherweiterung
d.	Ausgabefach
e.	Papierführungsschienen
f.	Hinteres Mehrzweckfach
g.	Papiereinzugsschutz

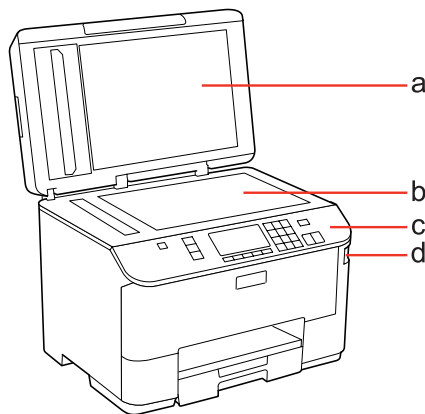

a.	Vorlagenabdeckung
b.	Vorlagenglas
c.	Bedienfeld
d.	USB-Anschluss für externe Speichergeräte

### Allgemeine Informationen zum Gerät

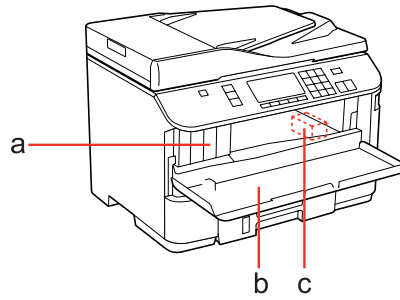

a.	Tintenpatronenfächer
b.	Vordere Abdeckung
c.	Druckkopf

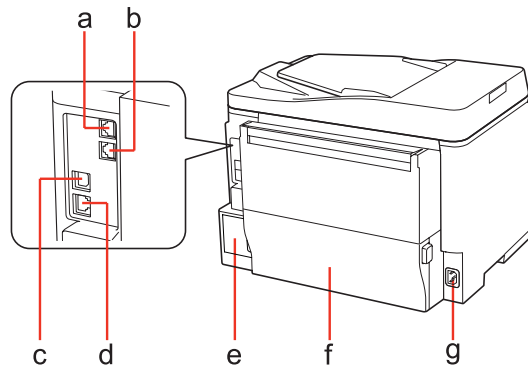

a.	LINE-Anschluss *
b.	EXT.-Anschluss *
c.	Externer USB-Anschluss
d.	LAN-Anschluss
e.	Wartungsbox
f.	Hintere Einheit
g.	Netzeingang

\* Diese Teile stehen nur für das Faxmodell zur Verfügung.

**Allgemeine Informationen zum Gerät**

# Erläuterungen zum Bedienfeld

Das Bedienfeld-Design ist länderabhängig.

**Hinweis:**

Obwohl die Bezeichnungen der auf dem LCD-Bildschirm angezeigten Menü, Einstellpunkte oder Optionen sich von Ihrem tatsächlichen Produkt unterscheiden können, sind die Bedienvorgänge gleich.

## Für WP-4511/WP-4515/WP-4521/WP-4525/WP-4530/WP-4531/WP-4535/WP-4590/WP-4595

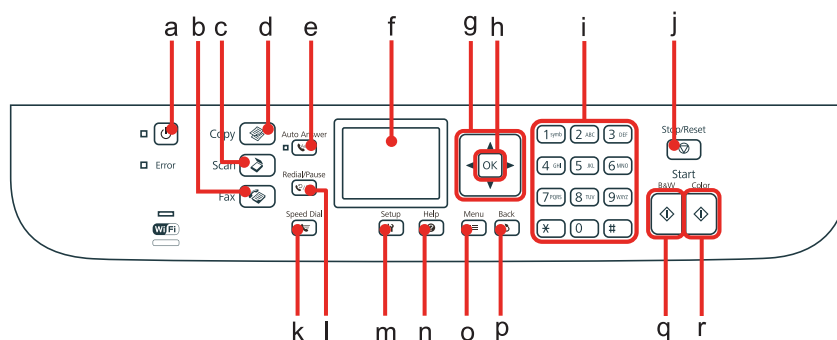









## Tasten, LCD-Leuchten und Anzeigen

### Tasten und LCD-Leuchten

	Tasten	Funktion
a		Dient zum Ein- bzw. Ausschalten des Druckers.
b		Dient zum Wechseln in den Faxmodus.*1
c		Dient zum Wechseln in den Scanmodus.
d		Dient zum Wechseln in den Kopiermodus.
e		Dient zum Ein- bzw. Ausschalten des automatischen Antwort-Modus.*1
f	-	Anzeigemenü des LCD-Bildschirms.
g		Dient zur Wahl der Menüs. Verwenden Sie die Tasten ▲ und ▼ zum Festlegen der Anzahl der Exemplare. Bei der Eingabe einer Faxnummer dient die Taste ◀ als Rücktaste und die Taste ▶ fügt ein Leerzeichen ein.
h	OK	Dient zum Aktivieren der ausgewählten Einstellung.
i	0 - 9, *, #	Dient zum Eingeben des Datums bzw. der Uhrzeit, der Kopienanzahl sowie der Faxnummern. Bei der Eingabe von alphanumerischen Zeichen wechselt die Eingabe bei jedem Tastendruck zwischen Großbuchstaben, Kleinbuchstaben und Zahlen. Bei der Texteingabe ist die Verwendung der Softwaretastatur möglicherweise einfacher als die Verwendung dieser Tasten.





### Allgemeine Informationen zum Gerät

	Tasten	Funktion
j		Dient zum Abbrechen des Druckens/Kopierens/Scannens/Faxens.
k		Zeigt im Faxmodus die Kurzwahl-/Gruppenwahlliste an.*1
l		Zeigt die zuletzt gewählte Nummer an. Bei der Eingabe von Nummern im Faxmodus dient diese Taste zum Einfügen eines Pausesymbols (-), welche während des Wählvorgangs eine kurze Unterbrechung hinzufügt.*1
m		Dient zum Wechseln in den Setup-Modus.
n		Dient zur Anzeige der Hilfestellung bei Problemen.
o		Zeigt die detaillierten Einstellungen für jeden Modus an.
p		Bricht den Vorgang ab bzw. kehrt zum vorherigen Menü zurück.
q		Startet das Kopieren/Scannen/Faxen in schwarzweiß.*2
r		Startet das Kopieren/Scannen/Faxen in Farbe.*2

\*1 Diese Tasten und ihre Funktionen stehen nur bei faxfähigen Modellen zur Verfügung.

\*2 Diese Faxfunktionen stehen nur bei faxfähigen Modellen zur Verfügung.



### Leuchten

Leuchten	Funktion
	Leuchtet, wenn das Gerät eingeschaltet ist. Blinkt, wenn das Gerät Daten empfängt, gedruckt/kopiert/gescannt/gefaxt wird, eine Tintenpatrone ausgewechselt wird, das Tintenzuleitungssystem befüllt oder der Druckkopf gereinigt wird.
	Leuchtet, wenn sich der Drucker im automatischen Antwort-Modus befindet.
Fehler	Leuchtet, wenn ein Fehler aufgetreten ist.
 	Weitere Informationen finden Sie im Netzwerkhandbuch. Wi-Fi steht nur bei Wi-Fi-fähigen Modellen zur Verfügung.

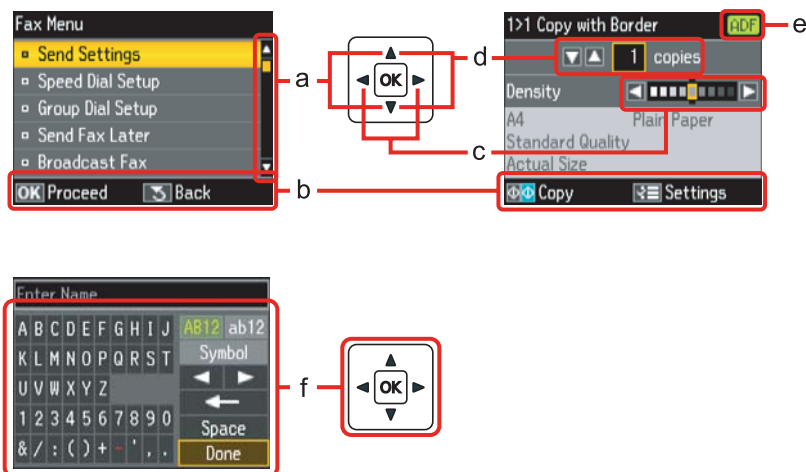
### Verwenden des LCD-Displays



### Allgemeine Informationen zum Gerät





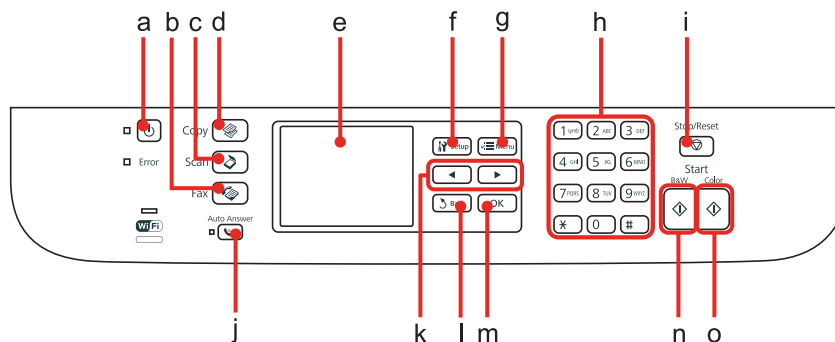

	Funktion
a	Drücken Sie auf ▲ oder ▼, um das Menüelement auszuwählen. Der hervorgehobene Bereich wird nach oben oder unten verschoben.
b	Zeigt die verfügbaren Tasten und Funktionen an.
c	Drücken Sie auf ◀ oder ▶, um die Dichte einzustellen.
d	Drücken Sie auf ▲ oder ▼, um die Anzahl der Kopien festzulegen.
e	Das ADF-Symbol wird angezeigt, wenn eine Vorlage in den automatischen Vorlageneinzug (ADF) eingelegt wird.
f	Eine virtuelle Tastatur für die Texteingabe. Verwenden Sie die Tasten ▲, ▼, ◀, ▶, um ein Zeichen oder eine Taste auf der Tastatur zu wählen und drücken Sie dann zur Bestätigung auf <b>OK</b> . Die folgenden Bedienschritte können mit den Tasten auf der Tastatur vorgenommen werden: <div style="display: flex; gap: 10px;"> <div> (Rücktaste) löscht das sich links neben dem Cursor befindliche Zeichen.</div> <div> Bewegt den Cursor nach links oder rechts innerhalb des Textes.</div> <div> Fügt ein Leerzeichen ein.</div> </div> Wählen Sie nach Abschluss <b>Fertig</b> und drücken Sie auf <b>OK</b> .

## Für WP-4540/WP-4545



## Tasten, LCD-Leuchten und Anzeigen

### Tasten und LCD-Leuchten

	Tasten	Funktion
a		Dient zum Ein- bzw. Ausschalten des Druckers.
b		Dient zum Wechseln in den Faxmodus.
c		Dient zum Wechseln in den Scanmodus.
d		Dient zum Wechseln in den Kopiermodus.
e	-	Anzeigemenüs des LCD-Bildschirms.
f		Dient zum Wechseln in den Setup-Modus.
g		Zeigt die detaillierten Einstellungen für jeden Modus an.

### Allgemeine Informationen zum Gerät

	Tasten	Funktion
h	0 - 9, *, #	Dient zum Eingeben des Datums bzw. der Uhrzeit, der Kopienanzahl sowie der Faxnummern.
i	⏏	Dient zum Abbrechen des Druckens/Kopierens/Scannens/Faxens.
j	☎Auto	Dient zum Ein- bzw. Ausschalten des automatischen Antwort-Modus.
k	◀ ▶	Zeigt das nächste oder vorherige Menü an.
l	↶	Bricht den Vorgang ab bzw. kehrt zum vorherigen Menü zurück.
m	OK	Dient zum Aktivieren der ausgewählten Einstellung.
n	◇	Startet das Kopieren/Scannen/Faxen in schwarzweiß.
o	◇	Startet das Kopieren/Scannen/Faxen in Farbe.

### Leuchten

Leuchten	Funktion
⏻	Leuchtet, wenn das Gerät eingeschaltet ist. Blinkt, wenn das Gerät Daten empfängt, gedruckt/kopiert/gescannt/gefaxt wird, eine Tintenpatrone ausgewechselt wird, das Tintenzuleitungssystem befüllt oder der Druckkopf gereinigt wird.
☎Auto	Leuchtet, wenn sich der Drucker im automatischen Antwort-Modus befindet.
Fehler	Leuchtet, wenn ein Fehler aufgetreten ist.
	Weitere Informationen finden Sie im Netzwerkhandbuch. Wi-Fi steht nur bei Wi-Fi-fähigen Modellen zur Verfügung.

### Verwenden des LCD-Displays

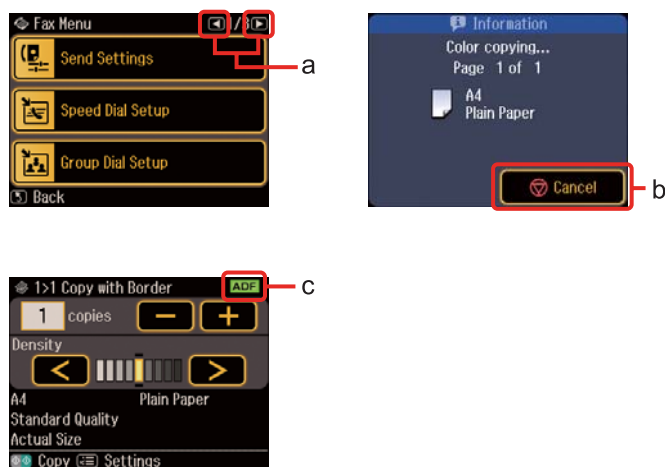

	Funktion
a	Drücken Sie auf ◀ oder ▶ auf der rechten Seite des LCD-Displays, um den nächsten bzw. vorherigen Bildschirm anzuzeigen.

## Allgemeine Informationen zum Gerät

	Funktion
b	Drücken Sie auf  <b>Abbrech.</b> , um das Drucken/Kopieren/Scannen/Faxen abzubrechen.
c	Das <b>ADF</b> -Symbol wird angezeigt, wenn eine Vorlage in den automatischen Vorlageneinzug (ADF) eingelegt wird.

## Energiesparfunktion

Wenn innerhalb von 13 Minuten keine Aktivität erfolgt, wird der Bildschirm schwarz, um Energie zu sparen.

Durch Drücken einer beliebigen Taste kehrt der Bildschirm in seinen vorherigen Zustand zurück.

## Automatischer Neustart nach Stromausfall

Sollte der Strom ausfallen, während sich das Gerät im Fax-Standby-Modus befindet oder gerade druckt, wird es automatisch neu gestartet und ein Signalton abgegeben.



---

# Umgang mit Papier

---

## Einführung zum Verwenden, Einlegen und Aufbewahren von Medien

Mit den meisten Normalpapiersorten lassen sich gute Druckergebnisse erzielen. Beschichtetes Papier ergibt jedoch noch bessere Ausdrücke, weil es weniger Tinte absorbiert.

Epson liefert Spezialdruckmedien, die optimal auf die in Epson-Tintenstrahldruckern verwendete Tinte abgestimmt sind, und empfiehlt diese Druckmedien, um Druckergebnisse in höchster Qualität zu gewährleisten.

Für weitere Informationen zu Epson-Spezialmedien siehe „Tinte und Papier“ auf Seite 193.

Bevor Sie spezielle Epson-Druckmedien verwenden, lesen Sie sich das jeweils beiliegende Hinweisblatt durch und berücksichtigen Sie außerdem folgende Punkte:

**Hinweis:**

- Legen Sie das Druckmedium mit der zu bedruckenden Seite nach unten in die Papierkassette ein. Die zu bedruckende Seite ist in der Regel heller und glänzender. Beachten Sie die Hinweise in der Anleitung, die dem Papier beige packt ist. Bei einigen Papiersorten geben abgeschnittene Ecken die richtige Ausrichtung zum Einlegen an.
- Glätten Sie gewelltes Papier oder wölben Sie es leicht in die Gegenrichtung, bevor Sie es einlegen. Wenn Sie gewelltes Papier bedrucken, kann die Tinte auf dem Ausdruck verschmieren.



---

## Auswahl des Papierfachs und Fassungskapazitäten

Entnehmen Sie Informationen bezüglich der zu verwendenden Papierkassette und deren Fassungskapazität der nachfolgenden Tabelle. Achten Sie dabei auf den Typ und die Größe Ihres verwendeten Mediums.

**Umgang mit Papier**

Medientyp	Format	Fassungskapazität (Blätter) für Papierkassette 1	Fassungskapazität (Blätter) für Papierkassette 2	Fassungskapazität (Blätter) für hinteres Mehrzweckfach
Normalpapier *1	Letter A4 B5	250	250	80 *5
	Legal	250	250	1 *6
	A5	250	-	80 *5
	A6	-	-	80 *5
	Benutzerdefinierte Größe	-	-	1 *6
Dickeres Papier *2	Letter A4	-	-	10 *7
Envelope (Umschlag)	US #10 Umschlag *3 DIN Lang Umschlag *3 DIN C6 Umschlag *3	-	-	10
	DIN C4 Umschlag *4	-	-	1
Epson Bright White Ink Jet Paper (Weißes Tintenstrahlpapier)	A4	200	200	50 *8
Epson Matte Paper - Heavyweight (Mattes Papier - schwer)	A4	-	-	20
Epson Photo Quality Ink Jet Paper (Fotoqualität-Tintenstrahlpapier)	A4	-	-	80
Epson Premium Glossy Photo Paper (Premium-Hochglanz-Fotopapier)	A4 10 ×15 cm (4×6 Zoll) 13 ×18 cm (5×7 Zoll) 16:9 Breitformat (102∞ 181 mm)	-	-	20
Epson Premium Semigloss Photo Paper (Premium-Seidenglanz-Fotopapier)	A4 10 ×15 cm (4×6 Zoll)	-	-	20
Epson Photo Paper (Fotopapier)	A4	-	-	1
	10 ×15 cm (4×6 Zoll) 13 ×18 cm (5×7 Zoll)	-	-	20
Epson Ultra Glossy Photo Paper (Ultrahochglanz-Fotopapier)	A4 10 ×15 cm (4×6 Zoll) 13 ×18 cm (5×7 Zoll)	-	-	20

## Umgang mit Papier

Medientyp	Format	Fassungskapazität (Blätter) für Papierkassette 1	Fassungskapazität (Blätter) für Papierkassette 2	Fassungskapazität (Blätter) für hinteres Mehrzweckfach
Epson Glossy Photo Paper (Fotopapier, glänzend)	A4 13 × 18 cm (5×7 Zoll) 10 × 15 cm (4×6 Zoll)	-	-	20

- \*1 Papier mit einem Gewicht von 64 g/m<sup>2</sup> (17 lb) bis 90 g/m<sup>2</sup> (24 lb).
- \*2 Papier mit einem Gewicht von 91 g/m<sup>2</sup> (24 lb) bis 256 g/m<sup>2</sup> (68 lb).
- \*3 Papier mit einem Gewicht von 75 g/m<sup>2</sup> (20 lb) bis 90 g/m<sup>2</sup> (24 lb).
- \*4 Papier mit einem Gewicht von 80 g/m<sup>2</sup> (21 lb) bis 100 g/m<sup>2</sup> (26 lb).
- \*5 Die Fassungskapazität bei manuellem 2-seitigen Drucken beträgt 30 Blatt.
- \*6 Die Fassungskapazität bei manuellem 2-seitigen Drucken beträgt 1 Blatt.
- \*7 Die Fassungskapazität bei manuellem 2-seitigen Drucken beträgt 5 Blatt.
- \*8 Die Fassungskapazität bei manuellem 2-seitigen Drucken beträgt 20 Blatt.

**Hinweis:**

Die Verfügbarkeit von Druckmedien ist abhängig vom Standort.

---

## Einlegen von Papier

Legen Sie nicht verwendetes Papier nach dem Drucken wieder in die Originalverpackung. Epson empfiehlt bei der Handhabung von Spezialmedien, die Ausdrücke in verschließbaren Plastikhüllen aufzubewahren. Setzen Sie unverbrauchtes Papier und Tinte weder hohen Temperaturen, Feuchtigkeit noch direkter Sonneneinstrahlung aus.

## Einlegen von Papier

---

### In die Papierkassette

Führen Sie zum Einlegen von Papier die folgenden Schritte aus:

**Hinweis:**

Die in diesem Abschnitt verwendeten Abbildungen stammen von einem ähnlichen Produktmodell. Obwohl sie sich von Ihrem tatsächlichen Produkt unterscheiden könnten, sind die Bedienvorgänge gleich.

## Umgang mit Papier

- 1 Ziehen Sie die Papierkassette heraus.

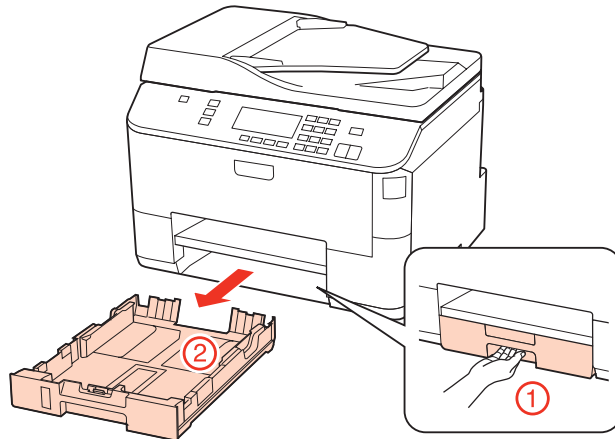

**Hinweis:**

Wenn das Ausgabefach ausgefahren ist, schließen Sie es bevor Sie die Papierkassette herausziehen.

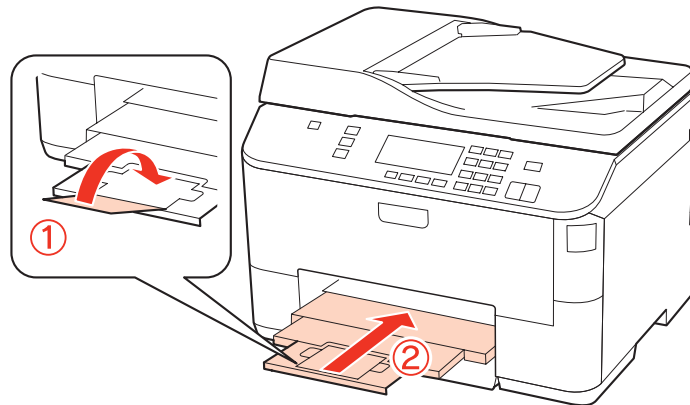

- 2 Die Papierführungsschienen an die Kanten der Papierkassette schieben.

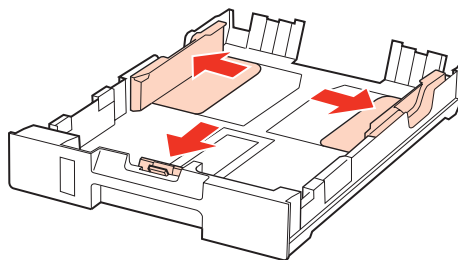

## Umgang mit Papier

**Hinweis:**

Ziehen Sie bei der Verwendung von Papier im Legal-Format die Papierkassette wie in der Abbildung angezeigt heraus.

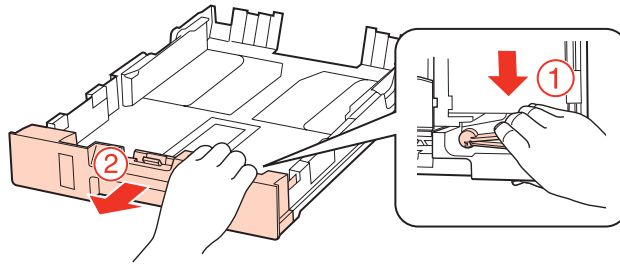

3

Die Papierführungsschiene auf das verwendete Papierformat schieben.

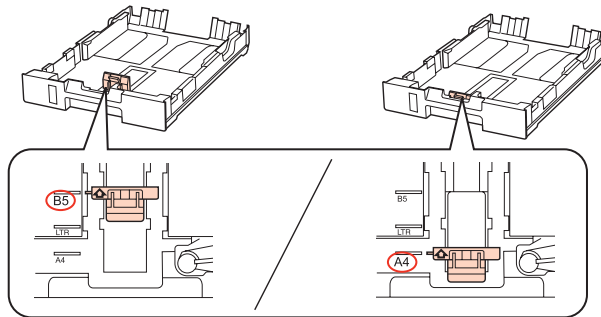

4

Papier gegen die Papierführungsschiene mit der bedruckbaren Seite nach unten einlegen und darauf achten, dass das Papier nicht über das Kassettenende hinausragt.

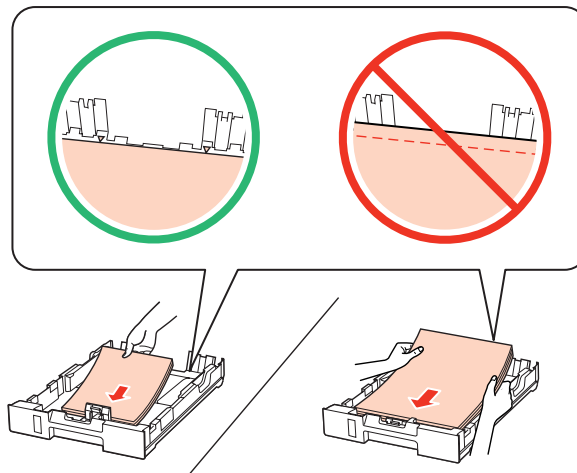

**Hinweis:**

- Das Papier vor dem Einlegen aufstoßen und die Papierkanten ausrichten.
- Legen Sie Normalpapier nicht über die sich innen an der Papierführungsschiene befindlichen Linie unterhalb der Pfeilmarkierung ▼ ein. Bei Epson-Spezialmedien darauf achten, dass die Blattanzahl unter dem für das Medium festgelegten Maximum liegt.  
➔ „Auswahl des Papierfachs und Fassungskapazitäten“ auf Seite 25
- Verwenden Sie kein gelochtes Papier.

## Umgang mit Papier

- 5 Die Papierführungsschienen an die Papierkanten schieben.

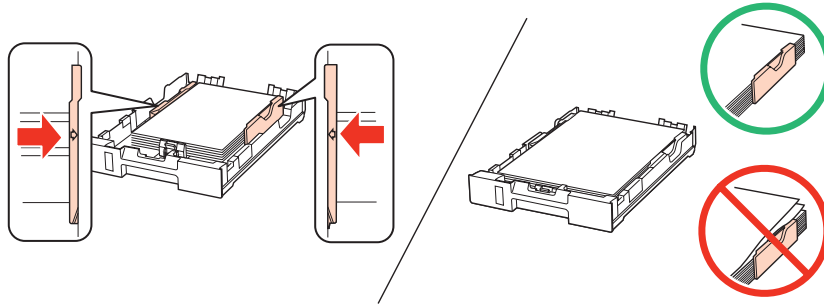

- 6 Halten Sie die Kassette flach und setzen Sie sie langsam und vorsichtig wieder in das Gerät ein.

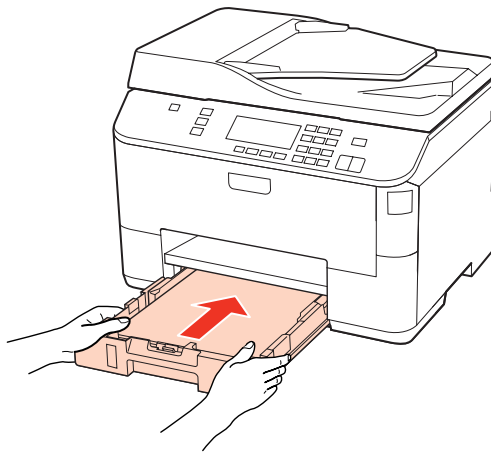

- 7 Das Ausgabefach herausziehen und den Anschlag aufrechtstellen.

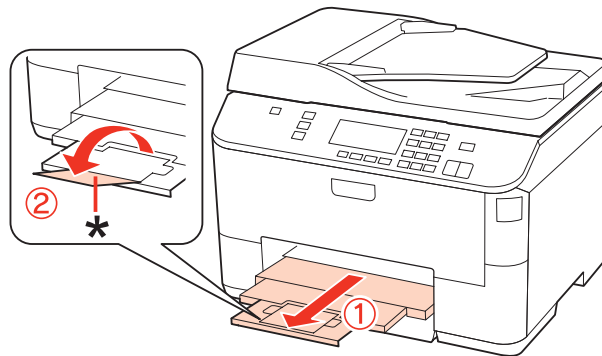

## Umgang mit Papier

### Hinweis:

- ❑ Stellen Sie nach dem Einlegen des Papiers das Papierformat für jede Papierquelle ein. Entsprechend dieser Einstellung wird das Papier von der passenden Papierquelle aus zugeführt. Drücken Sie auf **Setup**, um das Papierformat einzustellen. Wählen Sie dann **Setup Drucker** und **Eingelegtes Papierformat**.  
➔ „Eingelegtes Papierformat“ auf Seite 119
- ❑ Das Papierformat kann auch über das Dienstprogramm eingestellt werden.  
➔ „Einstellung Paper Size Loaded (Eingelegtes Papierformat)“ auf Seite 149
- ❑ Bei faxfähigen Modellen kann die Wahl der verwendeten Papierquelle(n) über die Option **Papierzufuhr für Druck** eingestellt werden.  
➔ „Wahl der Papierzufuhr beim Faxdruck“ auf Seite 108
- ❑ Bei Verwendung von Papier im Legal-Format, klappen Sie den Anschlag ein (\*).
- ❑ Lassen Sie genügend Platz vor dem Gerät frei, damit das Papier ungehindert ausgegeben werden kann.
- ❑ Nehmen Sie die Papierkassette nicht herausnehmen oder setzen Sie sie nicht ein, solange der Drucker druckt.

## In das hintere Mehrzweckfach

Führen Sie zum Einlegen von Papier die folgenden Schritte aus:

### Hinweis:

Die in diesem Abschnitt verwendeten Abbildungen stammen von einem ähnlichen Produktmodell. Obwohl sie sich von Ihrem tatsächlichen Produkt unterscheiden könnten, sind die Bedienvorgänge gleich.

1

Ziehen Sie das Ausgabefach heraus und stellen Sie den Anschlag auf.

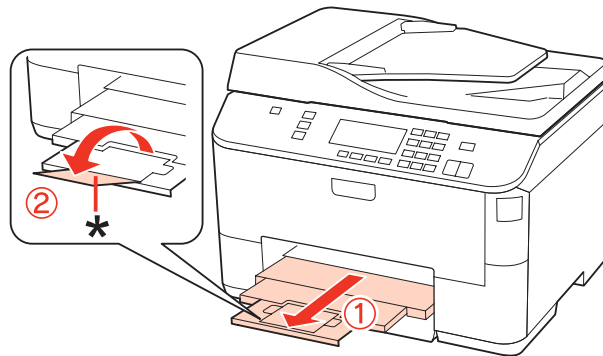

### Hinweis:

Bei Verwendung von Papier im Legal-Format, klappen Sie den Anschlag ein (\*).

## Umgang mit Papier

- 2** Ziehen Sie das hintere Mehrzweckfach nach oben.

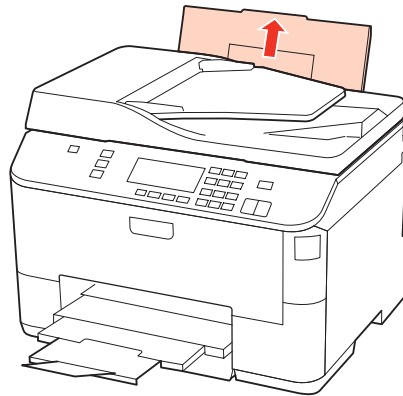

- 3** Während Sie die Papierfachschutzblende nach vorne geklappt halten, drücken und schieben Sie die Papierführungsschiene auseinander.

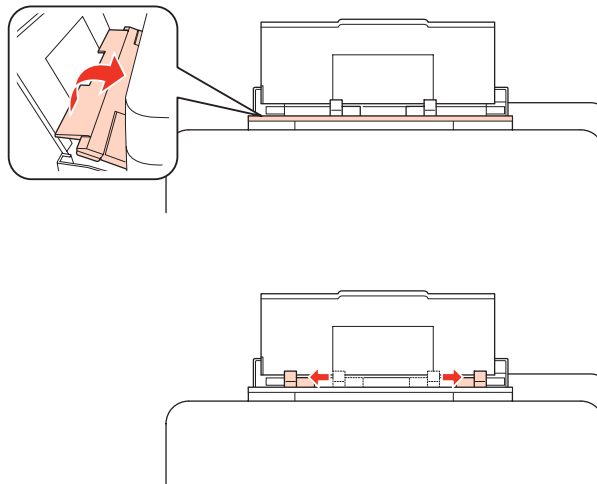

- 4** Fächern Sie einen Stapel Papier auf und richten Sie die Kanten durch Aufstoßen auf eine ebene Unterlage bündig zueinander aus.

- 5** Legen Sie das Papier mit der zu bedruckenden Seite nach oben in die Mitte des hinteren Mehrzweckfachs ein. Die bedruckbare Seite ist oft weißer oder heller als die Rückseite.

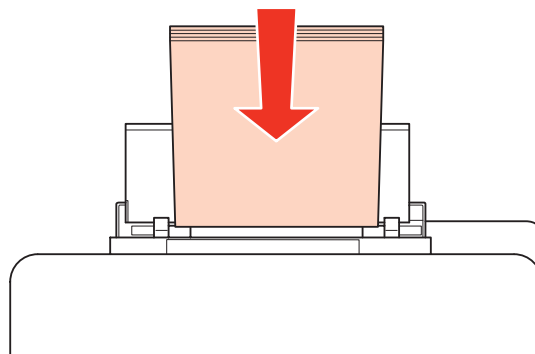



## Umgang mit Papier

6

Schieben Sie die Papierführungsschiene an die Seite des Papierstapels heran, aber nicht zu fest.

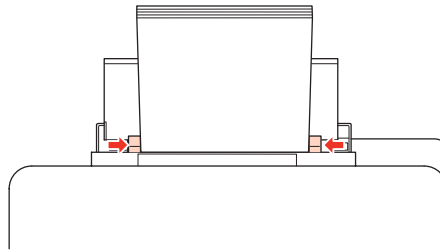

### Hinweis:

- ❑ Stellen Sie nach dem Einlegen des Papiers das Papierformat für jede Papierquelle ein. Entsprechend dieser Einstellung wird das Papier von der passenden Papierquelle aus zugeführt. Drücken Sie auf **Setup**, um das Papierformat einzustellen. Wählen Sie dann **Setup Drucker und Eingelegtes Papierformat**.
  - ➔ „Eingelegtes Papierformat“ auf Seite 119
- ❑ Das Papierformat kann auch über das Dienstprogramm eingestellt werden.
  - ➔ „Einstellung Paper Size Loaded (Eingelegtes Papierformat)“ auf Seite 149
- ❑ Bei faxfähigen Modellen kann die Wahl der verwendeten Papierquelle(n) über die Option **Papierzufuhr für Druck** eingestellt werden.
  - ➔ „Wahl der Papierzufuhr beim Faxdruck“ auf Seite 108
- ❑ Legen Sie Normalpapier nicht über die sich innen an der Papierführungsschiene befindlichen Linie unterhalb der Pfeilmarkierung ▼ ein. Bei Epson-Spezialmedien darauf achten, dass die Blattanzahl unter dem für das Medium festgelegten Maximum liegt.
  - ➔ „Auswahl des Papierfachs und Fassungskapazitäten“ auf Seite 25
- ❑ Bis zu 1 Blatt Papier im Legal-Format kann gleichzeitig eingelegt werden.

## Einlegen von Briefumschlägen

Führen Sie zum Einlegen von Briefumschlägen die folgenden Schritte aus:

### Hinweis:

Die in diesem Abschnitt verwendeten Abbildungen stammen von einem ähnlichen Produktmodell. Obwohl sie sich von Ihrem tatsächlichen Produkt unterscheiden könnten, sind die Bedienvorgänge gleich.

1

Ziehen Sie das Ausgabefach heraus und stellen Sie den Anschlag auf.

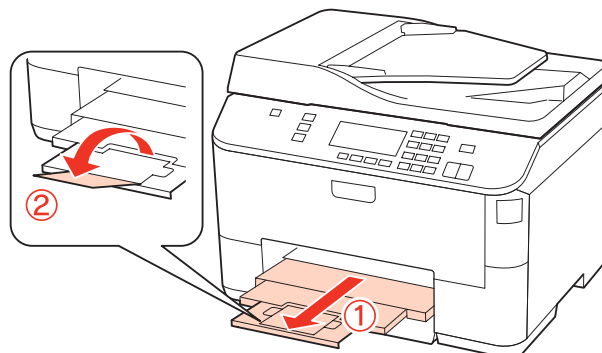

## Umgang mit Papier

- 2** Ziehen Sie das hintere Mehrzweckfach nach oben.

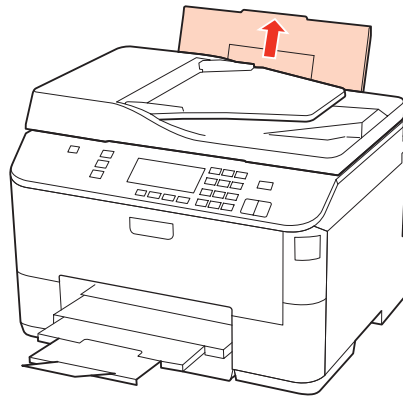

- 3** Während Sie die Papierfachschutzblende nach vorne geklappt halten, drücken und schieben Sie die Papierführungsschiene auseinander.

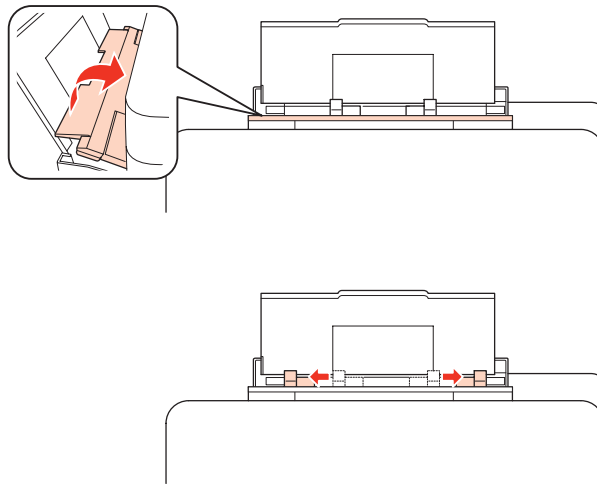

- 4** Legen Sie Briefumschläge mit der kurzen Seite zuerst und der Umschlagklappe nach unten in die Mitte des Mehrzweckfachs ein.

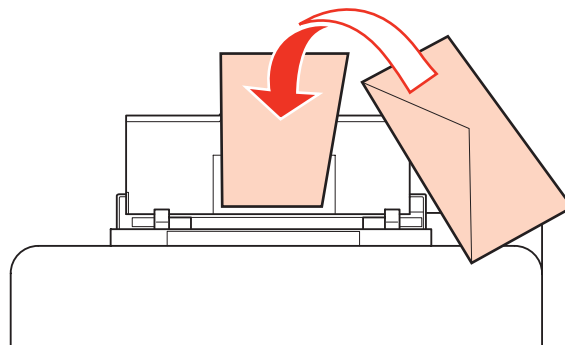

## Umgang mit Papier

**Hinweis:**

- Stärke und Falzeigenschaften von Briefumschlägen sind sehr unterschiedlich. Wenn der Umschlagstapel höher als 10 mm ist, drücken Sie vor dem Einlegen jeden Umschlag flach. Falls die Druckqualität schlechter wird, wenn Sie einen Stapel Briefumschläge eingelegt haben, legen Sie die Briefumschläge einzeln ein.  
➔ „Auswahl des Papierfachs und Fassungskapazitäten“ auf Seite 25
- Verwenden Sie keine gewellten oder gefalteten Briefumschläge.
- Glätten Sie den Umschlag und die Umschlagklappen vor dem Einlegen.

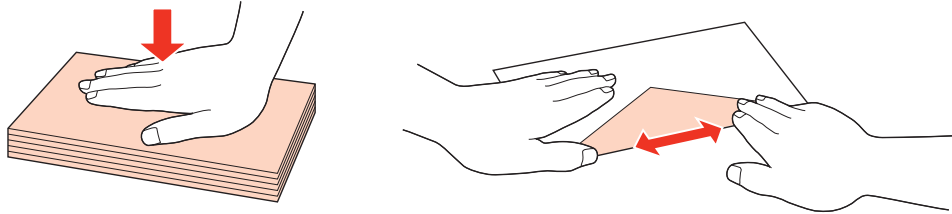

- Glätten Sie die Vorderkante des Briefumschlags vor dem Einlegen.
- Verwenden Sie keine Briefumschläge, die zu dünn sind. Sie können im Drucker zerknittern.
- Vor dem Einlegen der Umschläge die Kanten ausrichten.

**5**

Schieben Sie die Papierführungsschiene an die Seite des Umschlagstapels heran, aber nicht zu fest.

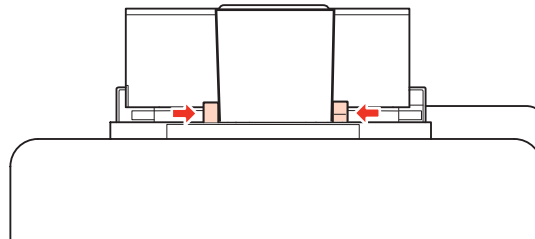

Hinweise zum Ausdrucken finden Sie in der folgenden Anleitung.

➔ „Standarddruck“ auf Seite 41

## Einlegen von Vorlagen

Führen Sie zum Einlegen von Papier die folgenden Schritte aus:

---

### Automatischer Vorlageneinzug (ADF)

Sie können folgende Vorlagen in den automatischen Vorlageneinzug einlegen:

Format	A4/Letter/Legal
Typ	Normalpapier
Gewicht	64 g/m <sup>2</sup> bis 95 g/m <sup>2</sup>
Fassungsvermögen	30 Blätter oder 3 mm oder weniger (A4, Letter)/10 Blätter (Legal)

## Umgang mit Papier

Wenn über den automatischen Vorlageneinzug ein doppelseitiges Dokument gescannt wird, ist das Legal-Format nicht verfügbar.



### **Vorsicht:**

Vermeiden Sie die folgenden Vorlagen, um Papierstau zu verhindern. Verwenden Sie das Vorlagenglas für diese Typen.

- Dokumente, die mit Büroklammern, Heftklammern usw. zusammengeheftet sind
- Dokumente, auf die Klebeband oder Papier geklebt ist
- Fotos, Overheadprojektor-Folien oder Thermalpapier
- Abgerissenes, zerknittertes Papier oder Papier mit Löchern

1

Glätten Sie die Kanten der Vorlagen auf einer ebenen Oberfläche.

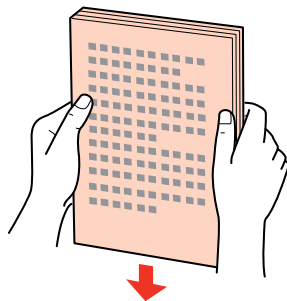

2

Schieben Sie die Papierführungsschiene des automatischen Vorlageneinzugs auseinander.

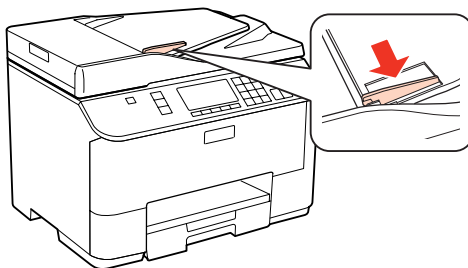

3

Legen Sie die Vorlagen mit der kurzen Seite zuerst und der zu bedruckenden Seite nach oben in den automatischen Vorlageneinzug ein.

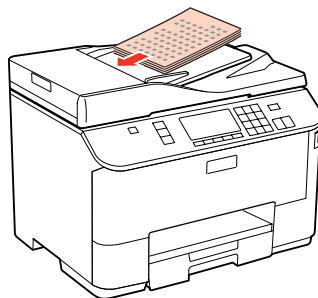

## Umgang mit Papier

- 4** Richten Sie die Papierführungsschiene an den Vorlagen aus.

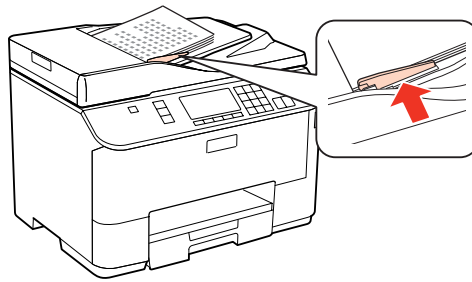

**Hinweis:**

- Legen Sie Vorlagen für **2-fach Kopie** wie abgebildet ein.

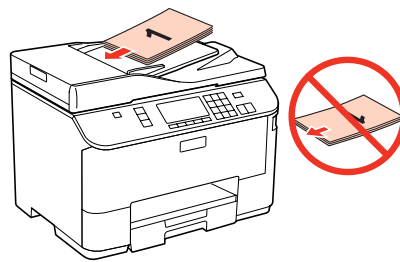
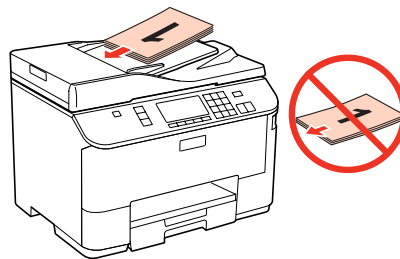

- Wenn Sie die Kopierfunktion mit dem automatischen Vorlageneinzug verwenden, sind die Druckeinstellungen folgendermaßen fest eingestellt: Zoom - **Tatsäch. Größe**, Pap.sorte - **Normalpap.** und Pap.größe - **A4**. Der Ausdruck wird abgeschnitten, wenn Sie eine Vorlage kopieren, die größer als A4 ist.

## Vorlagenglas

- 1** Öffnen Sie die Vorlagenabdeckung und legen Sie die Vorlage mit der Schrift nach unten auf das Vorlagenglas.

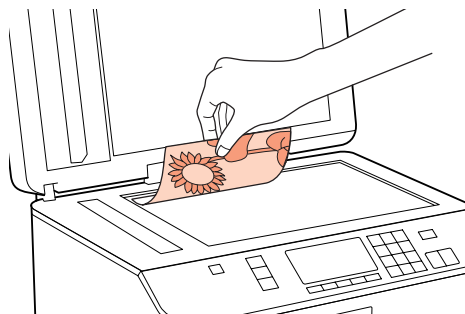

## Umgang mit Papier

- 2** Schieben Sie die Vorlage in die Ecke.

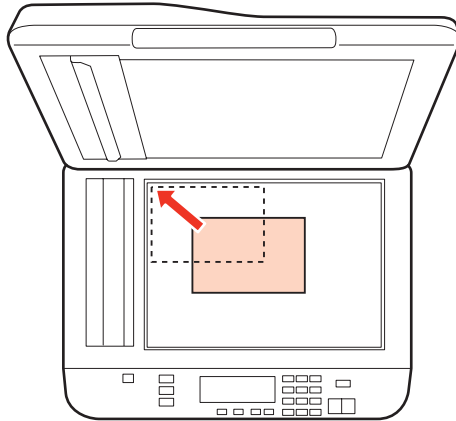

**Hinweis:**

Hinweise beim Auftreten von Problemen mit dem Scanbereich oder der Scanausrichtung bei der Verwendung von EPSON Scan finden Sie in den folgenden Abschnitten:

- ➔ „Die Ränder der Vorlage werden nicht gescannt“ auf Seite 186
- ➔ „Mehrere Dokumente werden als eine einzige Datei gescannt“ auf Seite 186

- 3** Schließen Sie die Abdeckung vorsichtig.

**Hinweis:**

Befindet sich ein Dokument im automatischen Vorlageneinzug (ADF) und eins auf dem Vorlagenglas, hat das Dokument im Vorlageneinzug (ADF) Vorrang.

---

# Drucken

---

## Arbeiten mit der Software

---

### Druckertreiber und Statusmonitor

Über die im Druckertreiber verfügbaren Einstellungen lässt sich der Betrieb des Druckers optimal an die jeweiligen Anforderungen anpassen. Statusmonitor und Drucker-Dienstprogramme helfen Ihnen, den Drucker zu überprüfen, um einen optimalen Betriebszustand zu erhalten.

**Hinweis für Benutzer von Windows:**

- ❑ *Ihr Druckertreiber sucht und installiert automatisch die letzte Version des Druckertreibers auf der Epson-Website. Klicken Sie im Fenster **Driver Update (Treiberaktualisierung)** des Druckertreibers auf die Schaltfläche **Maintenance (Utility)** und folgen Sie den Anweisungen am Bildschirm. Wenn die Schaltfläche nicht im Fenster **Maintenance (Utility)** angezeigt wird, zeigen Sie im Windows-Startmenü auf **All Programs (Alle Programme)** bzw. **Programs (Programme)** und überprüfen Sie den Ordner **Epson**.*
- ❑ *Wenn Sie die Sprache des Treibers ändern möchten, wählen Sie die gewünschte Sprache unter **Language (Sprache)** im Druckertreiberfenster **Maintenance (Utility)**. Je nach Standort kann diese Funktion nicht verfügbar sein.*

### Aufrufen des Druckertreibers unter Windows

Sie können den Druckertreiber aus den meisten Windows-Anwendungen, über das Windows-Start oder über die taskbar (Taskleiste) aufrufen.

Um Einstellungen vorzunehmen, die nur für die verwendete Anwendung gelten, rufen Sie den Druckertreiber aus dieser Anwendung auf.

Um Druckparameter für alle Windows-Anwendungen einzustellen, rufen Sie den Druckertreiber aus dem Start oder von der taskbar (Taskleiste) auf.

Informationen zum Aufrufen des Druckertreibers finden Sie in den folgenden Abschnitten.

**Hinweis:**

*Die Bildschirmdarstellungen der Druckertreiberfenster in diesem Benutzerhandbuch stammen aus Windows 7.*

#### Aus einer Windows-Anwendung

- 1** Klicken Sie im Menü File (Datei) auf **Print (Drucken)** oder **Print Setup (Drucker einrichten)**.
- 2** Klicken Sie im Fenster, das daraufhin geöffnet wird, auf **Printer (Drucker)**, **Setup (Einrichten)**, **Options (Optionen)**, **Preferences (Einstellungen)** oder **Properties (Eigenschaften)**. (je nach Anwendung müssen Sie möglicherweise auf eine oder mehrere dieser Schaltflächen klicken).

## Drucken

### Über das Start

- Windows 7:**  
Klicken Sie auf die Schaltfläche „Start“, und wählen Sie **Devices and Printers (Geräte und Drucker)**. Klicken Sie mit der rechten Maustaste auf den Drucker, und wählen Sie **Printing preferences (Druckeinstellungen)**.
- Windows Vista und Server 2008:**  
Klicken Sie auf die Schaltfläche Start, wählen Sie **Control Panel (Systemsteuerung)**, und wählen Sie anschließend **Printer (Drucker)** aus der Kategorie **Hardware and Sound (Hardware und Sound)**. Wählen Sie dann den Drucker und klicken Sie auf **Select printing preferences (Druckeigenschaften auswählen)** oder **Printing Preferences (Druckeinstellungen)**.
- Windows XP und Server 2003:**  
Klicken Sie auf **Start, Control Panel (Systemsteuerung)** und anschließend auf **Printers and Faxes (Drucker und Faxgeräte)**. Klicken Sie dann mit der rechten Maustaste auf den Drucker, und wählen Sie **Printing preferences (Druckeinstellungen)**.

### Über das Shortcut-Symbol in der Taskleiste

Klicken Sie mit der rechten Maustaste auf das Druckersymbol in der taskbar (Taskleiste) und wählen Sie dann im Kontextmenü **Printer Settings (Druckereinstellungen)** aus.

Um ein Verknüpfungssymbol zur Windows-taskbar (Taskleiste) hinzuzufügen, rufen Sie zunächst über das Menü Start den Druckertreiber auf (siehe Beschreibung oben). Klicken Sie dann auf die Registerkarte **Maintenance (Utility)** und anschließend auf die Schaltfläche **Monitoring Preferences (Überwachungsoptionen)**. Aktivieren Sie im Dialogfeld Monitoring Preferences (Überwachungsoptionen) das Kontrollkästchen **Shortcut Icon (Shortcut-Symbol)**.

### Abrufen von Informationen über die Online-Hilfe

Im Druckertreiber-Dialogfeld können Sie folgendermaßen vorgehen.

- Klicken Sie mit der rechten Maustaste auf die Funktion und anschließend auf **Help (Hilfe)**.
- Klicken Sie oben rechts im Fenster auf die Schaltfläche  und anschließend auf das Element (nur Windows XP).

### Aufrufen des Druckertreibers für Mac OS X

Die nachstehende Tabelle beschreibt, wie die Druckertreiber-Dialogfelder aufgerufen werden.

Dialogfeld	Aufrufen
Page Setup (Papierformat)	Klicken Sie auf <b>Page Setup (Papierformat)</b> im File (Dateimenü) der Anwendung. <i>Hinweis für Benutzer von Mac OS X 10.5 oder höher:</i> <i>Je nach Anwendung erscheint das Menü Page Setup (Papierformat) möglicherweise nicht im File (Dateimenü).</i>
Print (Drucken)	Klicken Sie im File (Dateimenü) der Anwendung auf <b>Print (Drucken)</b> .



## Drucken

<p>Epson Printer Utility 4</p>	<p>Klicken Sie unter Mac OS X 10.6 im Apple-Menü auf <b>System Preferences (Systemeinstellungen)</b> und dann auf <b>Print &amp; Fax (Drucken &amp; Faxen)</b>. Wählen Sie Ihren Drucker aus dem Listenfeld Printers (Drucker), klicken Sie auf <b>Options &amp; Supplies (Optionen &amp; Zubehör), Utility (Dienstprogramm)</b> und dann auf <b>Open Printer Utility (Druckerdienstprogramm öffnen)</b>.</p> <p>Klicken Sie unter Mac OS X 10.5 im Apple-Menü auf <b>System Preferences (Systemeinstellungen)</b> und dann auf <b>Print &amp; Fax (Drucken &amp; Faxen)</b>. Wählen Sie Ihren Drucker aus dem Listenfeld Printers (Drucker), klicken Sie auf <b>Open Print Queue (Druckerwarteschlange öffnen)</b> und klicken Sie dann auf die Schaltfläche <b>Utility (Dienstprogramm)</b>.</p> <p>Doppelklicken Sie unter Mac OS X 10.4 auf <b>Macintosh HD</b>, den Ordner <b>Applications (Anwendungen)</b> und dann auf das Symbol <b>Printer Setup Utility (Dienstprogramm für Druckerkonfiguration)</b> im Ordner Utilities (Dienstprogramme). Wählen Sie Ihren Drucker aus der Printer List (Druckerliste) und klicken Sie dann auf die Schaltfläche <b>Utility (Dienstprogramm)</b>.</p>
--------------------------------	---

### Abrufen von Informationen über die Online-Hilfe

Klicken Sie auf die Schaltfläche  **Help (Hilfe)** im Dialogfenster Print (Drucken).

## Standarddruck



## Auswahl des geeigneten Papiertyps

Der Drucker stellt sich automatisch auf die in den Druckereinstellungen ausgewählte Papiersorte ein. Aus diesem Grund ist die Einstellung der richtigen Papiersorte besonders wichtig. So erkennt der Drucker, welches Papier gerade verwendet wird, und stellt die Tintendeckung entsprechend ein. In der Tabelle unten sind die Einstellungen für das Papier aufgelistet.

Für dieses Papier	Wählen Sie diese Papiersorteneinstellung
Normalpapier* Epson Bright White Ink Jet Paper (Weißes Tintenstrahlpapier)	plain papers (Normalpapier)
Dickes Papier*	Thick-Paper (Dickeres Papier)
Epson Ultra Glossy Photo Paper (Ultrahochglanz-Fotopapier)*	Epson Ultra Glossy
Epson Premium Glossy Photo Paper (Premium-Hochglanz-Fotopapier)*	Epson Premium Glossy

## Drucken

Epson Premium Semigloss Photo Paper (Premium-Seidenglanz-Fotopapier)*	Epson Premium Semigloss
Epson Glossy Photo Paper (Fotopapier, glänzend)*	Epson Glossy
Epson Photo Paper (Fotopapier)*	Epson Photo
Epson Matte Paper – Heavyweight (Mattes Papier - schwer)* Epson Photo Quality Ink Jet Paper (Fotoqualität-Tintenstrahlpapier)*	Epson Matte
Briefumschläge	Envelope (Umschlag)

\* Diese Papiersorten sind mit „ExifPrint“ und „PRINT Image Matching“ kompatibel. Weitere Informationen dazu finden Sie in der mit der Exif-Print- oder PRINT-Image-Matching-kompatiblen Digitalkamera gelieferten Dokumentation.

**Hinweis:**

Die Verfügbarkeit der speziellen Druckmedien ist landesabhängig. Aktuelle Informationen zu den in Ihrer Region verfügbaren Medien erhalten Sie vom Epson-Kundendienst.

➔ [„Website für technischen Support“ auf Seite 218](#)

---

## Einlegen von Papier oder Umschlägen

Informationen zum Einlegen von Papier finden Sie im folgenden Abschnitt.

➔ [„Einlegen von Papier“ auf Seite 27](#)

➔ [„Einlegen von Briefumschlägen“ auf Seite 33](#)

**Hinweis:**

Stellen Sie nach dem Einlegen des Papiers das Papierformat für jede Papierquelle ein. Entsprechend dieser Einstellung wird das Papier von der passenden Papierquelle aus zugeführt.

➔ [„Eingelegtes Papierformat“ auf Seite 119](#)

Informationen zur Verwendung von Epson-Spezialpapier finden Sie im folgenden Abschnitt.

➔ [„Einführung zum Verwenden, Einlegen und Aufbewahren von Medien“ auf Seite 25](#)

Informationen zum bedruckbaren Bereich finden Sie im folgenden Abschnitt.

➔ [„Druckbereich“ auf Seite 198](#)

---

## Grundlegende Druckereinstellungen unter Windows

1

Öffnen Sie die Datei, die Sie drucken möchten.

## Drucken

2 Rufen Sie die Druckereinstellungen auf.

➔ „Aufrufen des Druckertreibers unter Windows“ auf Seite 39

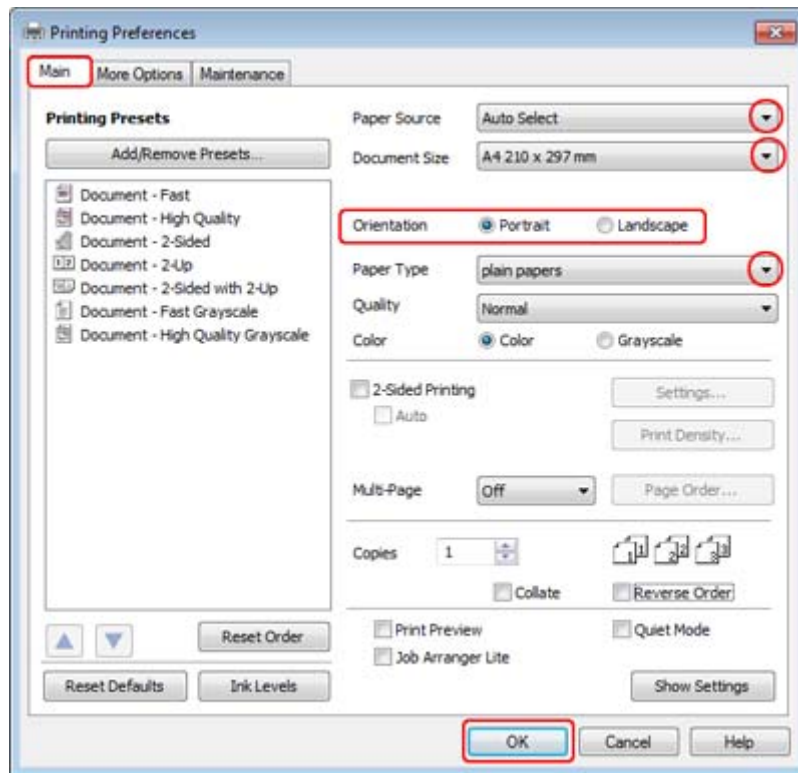

3 Klicken Sie auf die Registerkarte **Main (Haupteinstellungen)**.

4 Wählen Sie die geeignete Einstellung für Paper Source (Papierzufuhr) aus.

5 Wählen Sie die geeignete Einstellung für Document Size (Dokumentgröße) aus. Sie können auch ein eigenes Papierformat definieren. Weitere Informationen finden Sie in der Online-Hilfe.

6 Wählen Sie zwischen **Portrait (Hochformat)** (senkrecht) und **Landscape (Landschaft)** (waagrecht) für die Ausrichtung des Ausdrucks.

**Hinweis:**

Wählen Sie beim Druck auf Umschläge die Option **Landscape (Landschaft)**.

7 Wählen Sie die geeignete Einstellung für Paper Type (Druckmedium) aus.

➔ „Auswahl des geeigneten Papiertyps“ auf Seite 41

**Hinweis:**

Die Druckqualität wird automatisch entsprechend dem gewählten Paper Type (Druckmedium) angepasst.

## Drucken

- 8 Klicken Sie auf **OK**, um das Dialogfeld Printer Settings (Druckereinstellungen) zu schließen.

**Hinweis:**

Hinweise zum Ändern der erweiterten Einstellungen finden Sie im entsprechenden Abschnitt.

- 9 Drucken Sie die Datei.

---

## Grundlegende Druckereinstellungen unter Mac OS X 10.5 oder 10.6

- 1 Öffnen Sie die Datei, die Sie drucken möchten.

- 2 Öffnen Sie das Dialogfeld Print (Drucken).

➔ [„Aufrufen des Druckertreibers für Mac OS X“ auf Seite 40](#)

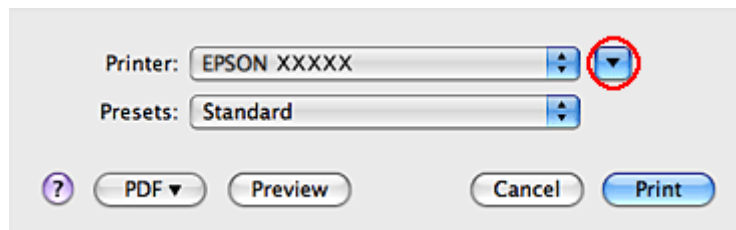

- 3 Klicken Sie auf die Schaltfläche ▼, um das Dialogfeld zu erweitern.

## Drucken

4

Wählen Sie den verwendeten Drucker unter Printer (Drucker) aus, und nehmen Sie anschließend geeignete Einstellungen vor.

Printer: EPSON XXXXX

Presets: Standard

Copies: 1  Collated

Pages:  All  
 From: 1 to: 1

Paper Size: A4 8.27 by 11.69 inches

Orientation:  Portrait  Landscape Scale: 100 %

Preview

Automatically rotate each page

No automatic page scaling

Scale each page to fit paper

Only scale down large pages

Cancel Print

**Hinweis:**

- Wählen Sie beim Druck auf Umschläge die Option **Landscape (Landschaft)**.
- Je nach Anwendung sind einige Optionen dieses Dialogfelds nicht verfügbar. Klicken Sie in diesem Fall **Page Setup (Papierformat)** im File (Dateimenü) Ihrer Anwendung und nehmen Sie dort geeignete Einstellungen vor.

## Drucken

- 5 Wählen Sie **Print Settings (Druckereinstellungen)** aus dem Popup-Menü aus.

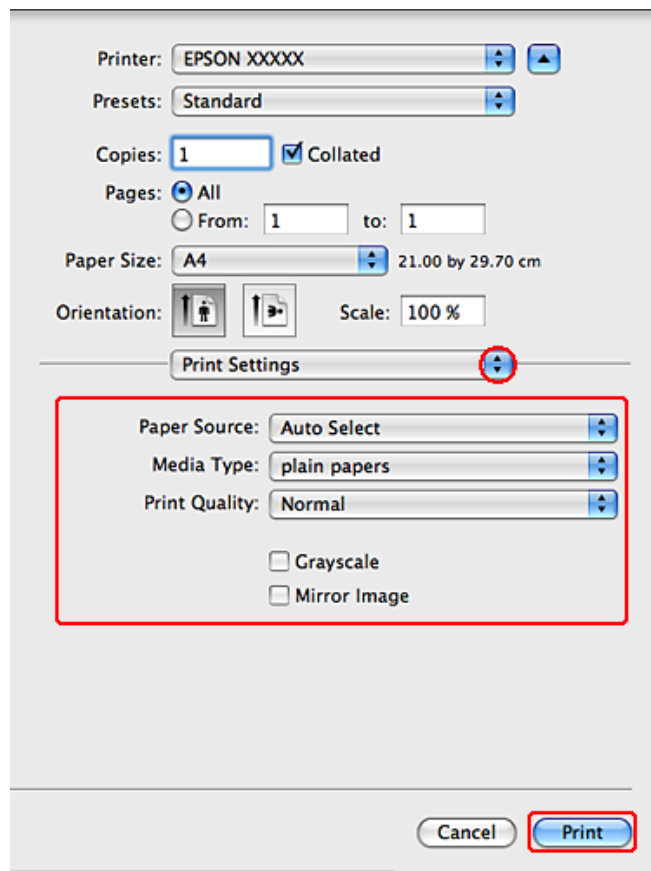

- 6 Nehmen sie die für den Druckvorgang gewünschten Einstellungen vor. Weitere Informationen zu den Print Settings (Druckereinstellungen) finden Sie in der Online-Hilfe.

➔ „Auswahl des geeigneten Papiertyps“ auf Seite 41

**Hinweis:**

Hinweise zum Ändern der erweiterten Einstellungen finden Sie im entsprechenden Abschnitt.

- 7 Klicken Sie auf **Print (Drucken)**, um den Druckvorgang zu starten.

## Grundlegende Druckereinstellungen unter Mac OS X 10.4

- 1 Öffnen Sie die Datei, die Sie drucken möchten.

## Drucken

2 Öffnen Sie das Dialogfeld Page Setup (Papierformat).

➔ „Aufrufen des Druckertreibers für Mac OS X“ auf Seite 40

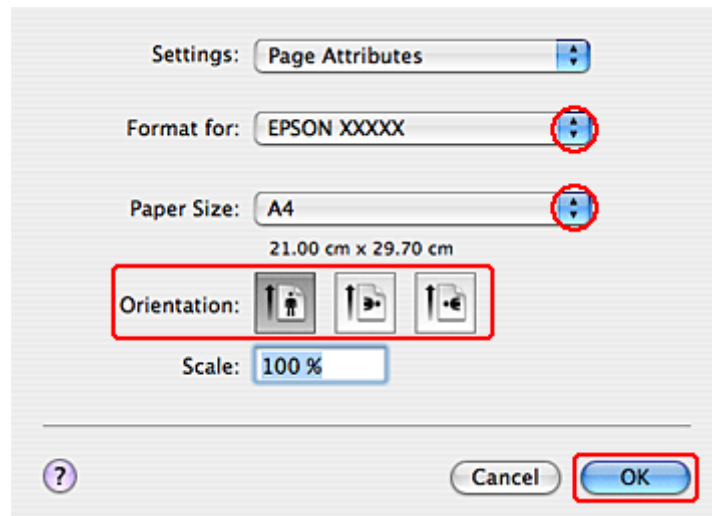

3 Wählen Sie den verwendeten Drucker als Einstellung Format for (Format für) aus, und nehmen Sie anschließend geeignete Einstellungen vor.

**Hinweis:**

Wählen Sie beim Druck auf Umschläge die Option **Landscape (Landschaft)**.

4 Klicken Sie zum Schließen des Dialogfelds Page Setup (Papierformat) auf **OK**.

5 Öffnen Sie das Dialogfeld Print (Drucken).

➔ „Aufrufen des Druckertreibers für Mac OS X“ auf Seite 40

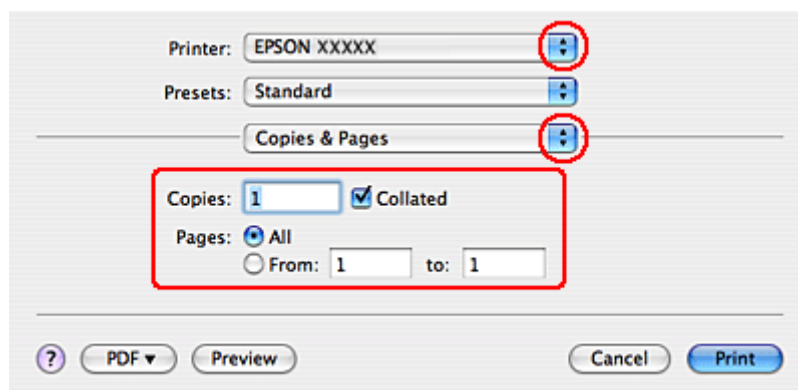

6 Wählen Sie in Printer (Drucker) den verwendeten Drucker. Stellen Sie dann Copies & Pages (Kopien & Seiten) ein.

## Drucken

- 7** Wählen Sie **Print Settings (Druckereinstellungen)** aus dem Popup-Menü aus.

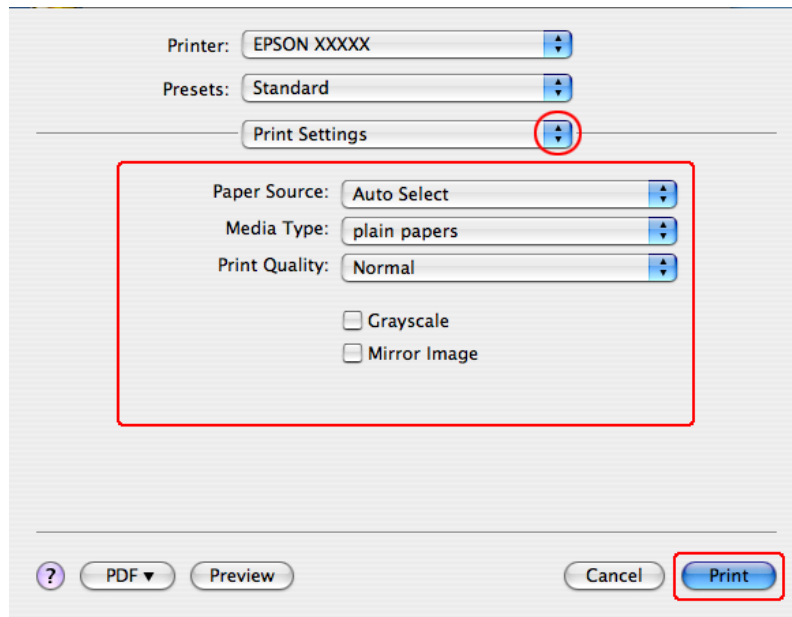

- 8** Konfigurieren Sie die Einstellungen, die Sie zum Drucken verwenden möchten. Weitere Informationen zu den Print Settings (Druckereinstellungen) finden Sie in der Online-Hilfe.

➔ „Auswahl des geeigneten Papiertyps“ auf Seite 41

**Hinweis:**

Hinweise zum Ändern der erweiterten Einstellungen finden Sie im entsprechenden Abschnitt.

- 9** Klicken Sie auf **Print (Drucken)**, um den Druckvorgang zu starten.

## Abbrechen eines Druckauftrags

Wenn ein Druckauftrag abgebrochen werden soll, beachten Sie die Anweisungen im entsprechenden Absatz unten.

### Verwenden der Druckertaste

Drücken Sie auf  Abbrech., um den aktuellen Druckauftrag abzubrechen.

### Unter Windows

**Hinweis:**

Ein Druckauftrag, der bereits vollständig an den Drucker gesendet worden ist, kann nicht abgebrochen werden. Brechen Sie in diesem Fall den Druckauftrag über den Drucker ab.



## Drucken

### Verwenden von EPSON Status Monitor 3

- 1 Rufen Sie EPSON Status Monitor 3 auf.  
➔ „[Verwenden von EPSON Status Monitor 3](#)“ auf Seite 157
- 2 Klicken Sie auf die Schaltfläche **Print Queue (Druckerwarteschl.)**. Das Dialogfeld Windows Spooler (Windows-Spooler) wird geöffnet.
- 3 Klicken Sie mit der rechten Maustaste auf den Druckauftrag, den Sie abbrechen möchten, und wählen Sie **Cancel (Abbrechen)**.

### Mac OS X

Befolgen Sie die nachfolgend aufgeführten Schritte, um einen Druckauftrag abzubrechen.

- 1 Klicken Sie im Dock auf das Druckersymbol.



- 2 Wählen Sie in der Liste „Document Name (Dokumentname)“ das Dokument aus, das gedruckt wird.
- 3 Klicken Sie auf die Schaltfläche **Delete (Löschen)**, um den Druckauftrag abzubrechen.

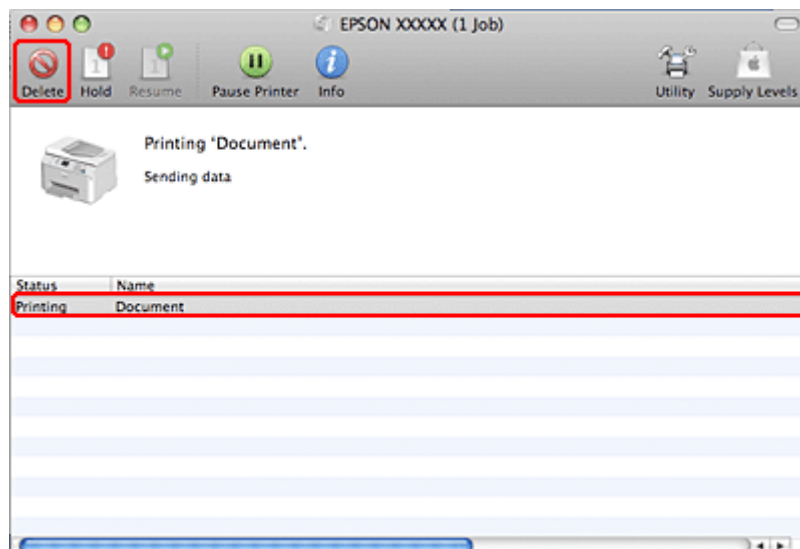

## Drucken

## Drucken mit speziellen Layout-Optionen

### 2-Sided Printing (2-seitiges Drucken)

Es sind zwei Arten von doppelseitigem Druck verfügbar: Standard-Doppelseitendruck und Broschürendruck („Gefalztes Buch“).

**Hinweis:**

Wenn beim automatischen 2-sided printing (2-seitiges Drucken) die Tinte ausgeht, hält der Drucker an und die Tinte muss ersetzt werden. Nach dem Auswechseln der Tinte setzt der Drucker das Drucken fort, aber es kann sein, dass der Ausdruck nicht vollständig ist. Drucken Sie in diesem Fall die Seite mit den fehlenden Teilen erneut.

**Hinweis unter Windows:**

Manuelles 2-sided printing (2-seitiges Drucken) ist nur verfügbar, wenn EPSON Status Monitor 3 aktiviert ist. Um den Statusmonitor zu aktivieren, öffnen Sie den Druckertreiber und klicken Sie auf die Registerkarte **Maintenance (Utility)** und anschließend auf die Schaltfläche **Extended Settings (Erweiterte Einstellungen)**. Aktivieren Sie im Fenster **Extended Settings (Erweiterte Einstellungen)** das Kontrollkästchen **Enable EPSON Status Monitor 3 (EPSON Status Monitor 3 aktivieren)**.

**Hinweis unter Mac OS X:**

Mac OS X unterstützt nur automatisches 2-seitiges Standarddrucken.

Das standardmäßige 2-sided printing (2-seitiges Drucken) ermöglicht es, beide Seiten eines Blatt Papiers zu bedrucken.

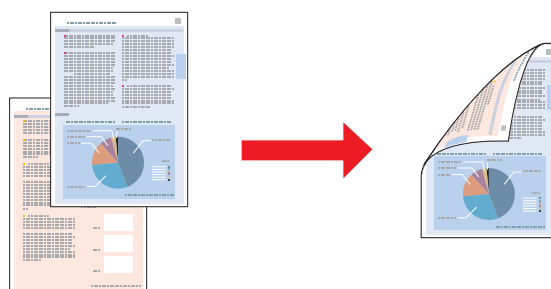

Wählen Sie automatisches oder manuelles Drucken. Beim manuellen Druck werden zuerst die geraden Seiten gedruckt. Diese Seiten können nach dem Bedrucken wieder eingelegt werden, um die Seiten mit den ungeraden Seitenzahlen auf die Rückseiten zu drucken.

Mit der Option 2-sided printing (2-seitiges Drucken) für gefalztes Buch können Sie einmal gefaltete Broschüren erstellen.

**Drucken**

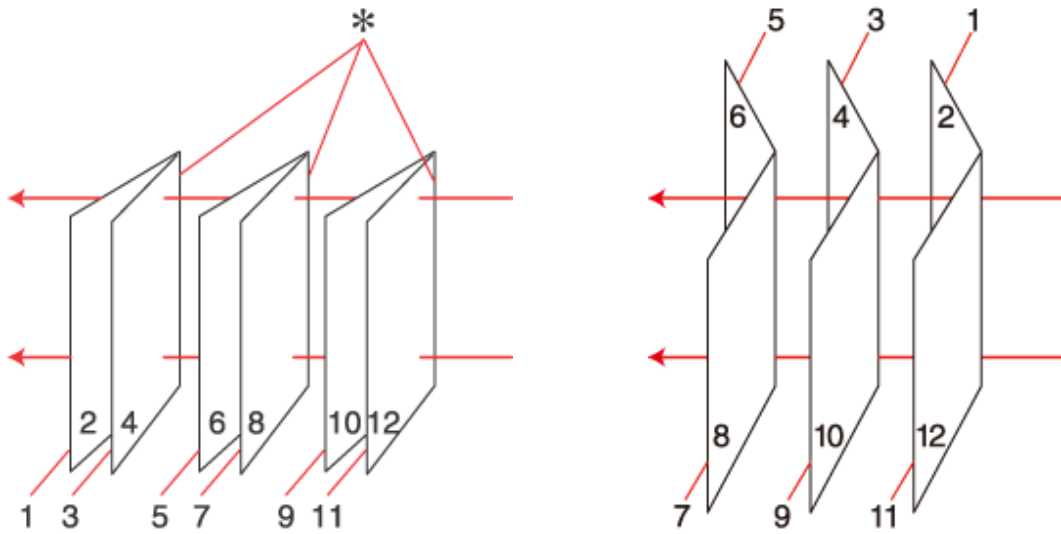

Seitenheftung

Mittenheftung

\*: Heftkante

Wählen Sie automatisches oder manuelles Drucken. Beim manuellen Druck werden die Seiten, die sich in der Broschüre nach dem Falten innen befinden, zuerst gedruckt. Die Außenseiten der Broschüre können gedruckt werden, nachdem das Papier wieder in den Drucker eingelegt worden ist.

Die derart bedruckten Blätter können dann gefaltet und zu einer Broschüre geheftet werden.

2-sided printing (2-seitiges Drucken) ist nur für die folgenden Papiertypen und -formate verfügbar.

Papier	Format
Normalpapier	Legal*, Letter, A4, US Executive*, B5, A5*, A6*
Dickeres Papier	Letter*, A4*
Epson Bright White Ink Jet Paper (Weißes Tintenstrahlpapier)	A4

\* Nur manuelles 2-sided printing (2-seitiges Drucken).

**Hinweis:**

- Verwenden Sie ausschließlich für 2-sided printing (2-seitiges Drucken) geeignetes Papier. Sonst kann die Druckqualität schlechter ausfallen.
- Je nach Papiersorte und der für das Drucken von Text und Bildern verwendeten Tintenmenge kann die Tinte auf die andere Seite des Papiers durchsickern.
- Während des 2-sided printing (2-seitiges Drucken) kann die Paperoberfläche verschmieren.
- Manuelles 2-sided printing (2-seitiges Drucken) ist möglicherweise nicht verfügbar, wenn über ein Netzwerk auf den Drucker zugegriffen oder der Drucker als freigegebener Drucker verwendet wird.
- Die Fassungskapazität unterscheidet sich beim 2-seitigen Drucken.  
 ➔ „Auswahl des Papierfachs und Fassungskapazitäten“ auf Seite 25

## Drucken

### Druckereinstellungen für Windows

- 1 Nehmen Sie grundlegende Druckereinstellungen vor.  
➔ „Grundlegende Druckereinstellungen unter Windows“ auf Seite 42
- 2 Aktivieren Sie das Kontrollkästchen **2-Sided Printing (2-seitiges Drucken)**.

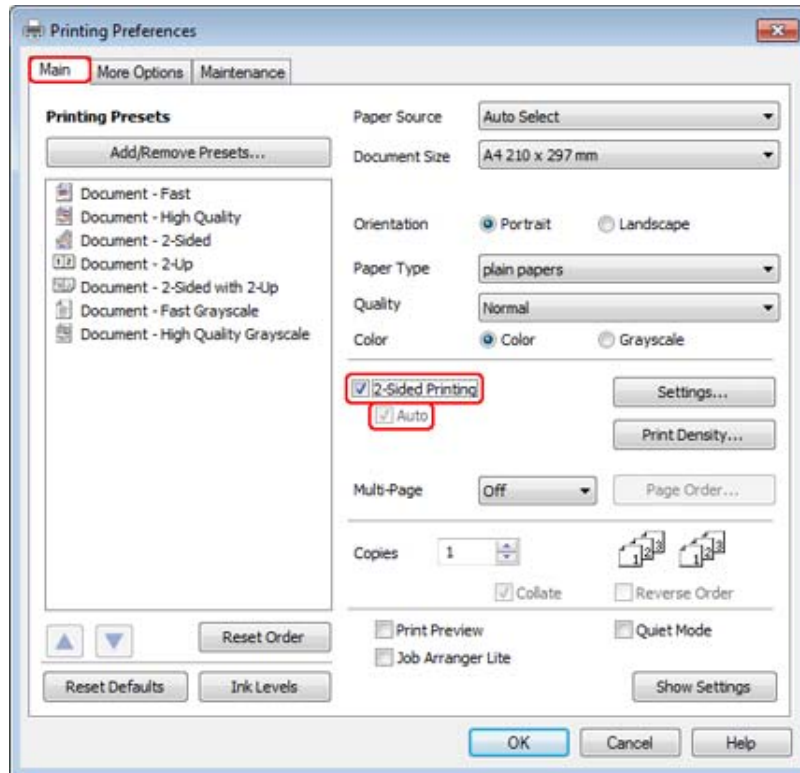
**Hinweis:**

Stellen Sie beim automatischen Drucken sicher, dass das Kontrollkästchen **Auto** aktiviert wurde.

## Drucken

- 3** Klicken Sie auf **Settings (Einstellungen)**, um das Dialogfeld 2-Sided Printing Settings (Duplexdruck-Einstellungen) zu öffnen.

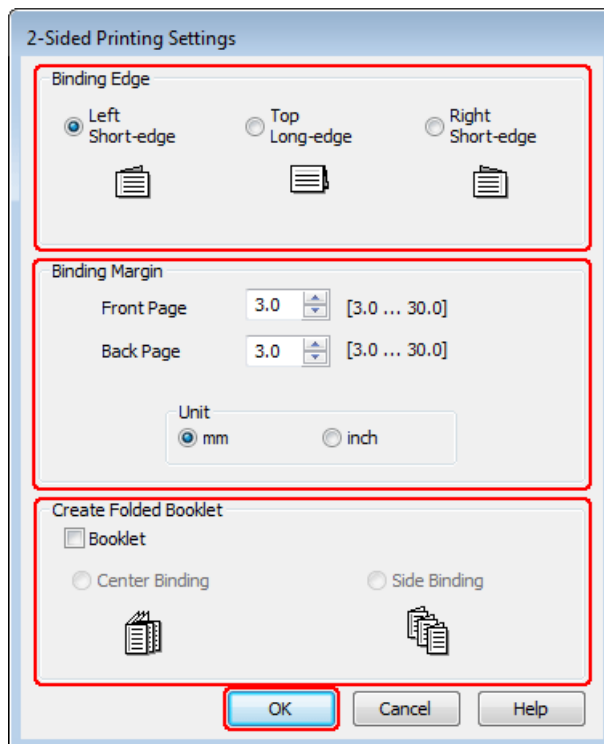

- 4** Wenn Sie eine gefaltete Broschüre mittels der Option 2-sided printing (2-seitiges Drucken) drucken möchten, aktivieren Sie das Kontrollkästchen **Booklet (Broschüre)** und wählen Sie die Option **Center Binding (Mitteneftung)** oder **Side Binding (Seitenheftung)**.

**Hinweis:**

Die Funktion *Center Binding (Mitteneftung)* ist beim manuellen Drucken nicht verfügbar.

- 5** Legen Sie den Seitenrand fest, an dem das Dokument geheftet werden soll.

**Hinweis:**

Einige Einstellungen sind nicht verfügbar, wenn *Booklet (Broschüre)* ausgewählt wurde.

## Drucken

- 6** Wählen Sie **mm** oder **inch (Zoll)** als Einstellung für die Unit (Maßeinheit). Legen Sie dann die Breite des Bindungsrandes fest.

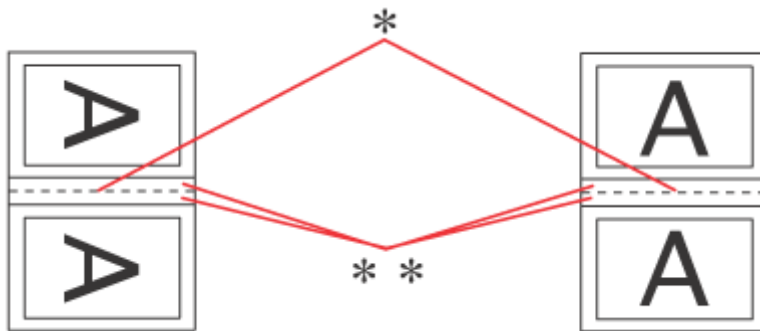

Portrait (Hochformat)

Landscape (Querformat)

\* : Faltkante

\*\* : Rand

Wenn gefaltete Broschüren mittels der 2-seitigen Druckoption gedruckt werden, erscheint auf beiden Seiten des Falzes ein Rand mit der festgelegten Breite. Wenn beispielsweise ein Rand von 10 mm festgelegt wird, wird ein Rand von 20 mm eingefügt (ein Rand von jeweils 10 mm auf jeder Seite der Faltlinie).

**Hinweis:**

*Der tatsächliche Bindungsrand kann abhängig von der Anwendung von den vorgegebenen Einstellungen abweichen. Drucken Sie einige Testseiten aus, bevor Sie den gesamten Druckauftrag starten.*

- 7** Klicken Sie auf **OK**, um zum Fenster Main (Haupteinstellungen) zurückzukehren.

- 8** Klicken Sie auf die Schaltfläche **Print Density (Druckdichte)**, um das Dialogfeld Print Density Adjustment (Einstellung der Druckdichte) zu öffnen.

**Hinweis:**

*Diese Schaltfläche steht beim manuellen Druck nicht zur Verfügung.*

## Drucken

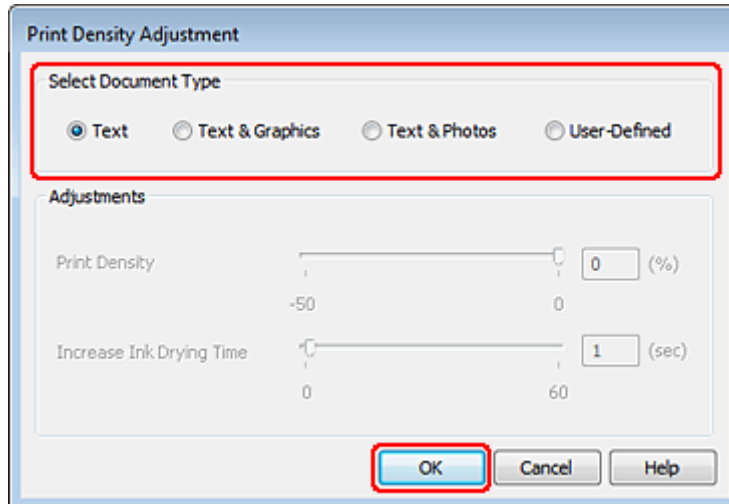

- 9** Wählen Sie eine Einstellung aus Select Document Type (Vorlagenart wählen). Damit werden die Optionen Print Density (Druckdichte) und Increase Ink Drying Time (Erhöhte Tintentrocknungszeit) automatisch angepasst.

**Hinweis:**

Für den Druck von Daten mit hoher Dichte, wie z. B. Grafiken, wird empfohlen, die Einstellungen manuell zu konfigurieren.

- 10** Klicken Sie auf **OK**, um zum Fenster Main (Haupteinstellungen) zurückzukehren.

- 11** Stellen Sie sicher, dass alle Einstellungen richtig sind und klicken Sie dann auf **OK**, um das Druckereinstellungsfenster zu schließen.

Wenn Sie die oben angeführten Schritte abgeschlossen haben, drucken Sie eine Testseite, und überprüfen Sie das Ergebnis, bevor Sie den gesamten Auftrag drucken.

**Hinweis:**

Beim manuellen Drucken werden Anleitungen zum Bedrucken der Rückseite angezeigt, während die Oberseiten bedruckt werden. Folgen Sie zum erneuten Einlegen des Papiers den Anweisungen am Bildschirm.

## Druckereinstellungen Mac OS X 10.5 oder 10.6

- 1** Nehmen Sie grundlegende Druckereinstellungen vor.

➔ „Grundlegende Druckereinstellungen unter Mac OS X 10.5 oder 10.6“ auf Seite 44

## Drucken

- 2 Wählen Sie **Two-sided Printing Settings (Einstellungen für zweiseitiges Drucken)** aus dem Popup-Menü aus.

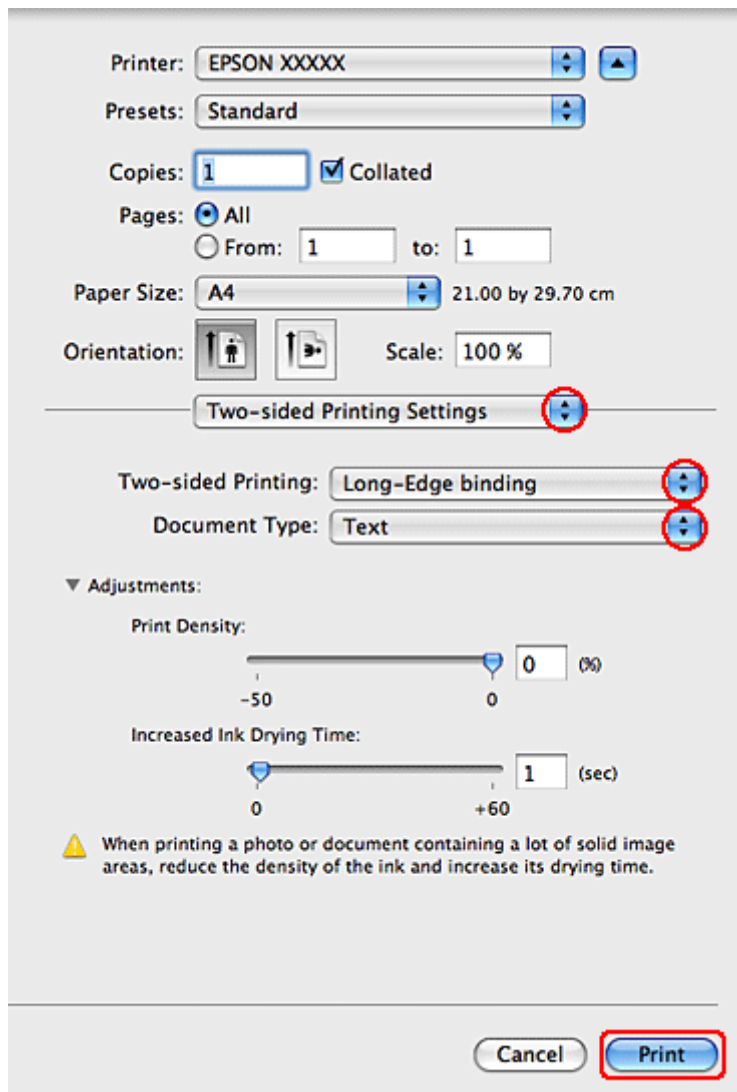

- 3 Wählen Sie auf dem Popup-Menü **Two-sided Printing (Zweiseitiges Drucken)** die Option **Long-Edge binding (Bindung an langer Kante)** oder **Short-Edge binding (Bindung an kurzer Kante)**.
- 4 Wählen Sie eine Einstellung aus **Document Type (Vorlagenart)**. Damit werden die **Print Density (Druckdichte)** und **Increased Ink Drying Time (Erhöhte Tintentrocknungszeit)** automatisch angepasst.

**Hinweis:**

Für den Druck von Daten mit hoher Dichte, wie z. B. Grafiken, wird empfohlen, die Einstellungen manuell zu konfigurieren.

- 5 Klicken Sie auf **Print (Drucken)**, um den Druckvorgang zu starten.



## Drucken

### Druckereinstellungen unter Mac OS X 10.4

- 1 Nehmen Sie grundlegende Druckereinstellungen vor.  
➔ „Grundlegende Druckereinstellungen unter Mac OS X 10.4“ auf Seite 46
- 2 Wählen Sie **Two-sided Printing Settings (Einstellungen für zweiseitiges Drucken)** aus dem Popup-Menü aus.

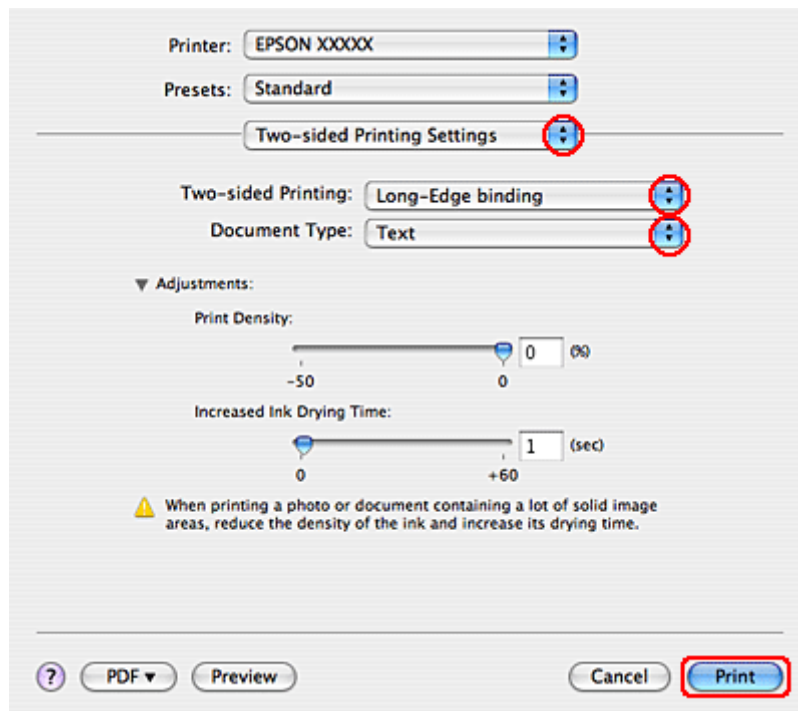

- 3 Wählen Sie auf dem Popup-Menü Two-sided Printing (Zweiseitiges Drucken) die Option **Long-Edge binding (Bindung an langer Kante)** oder **Short-Edge binding (Bindung an kurzer Kante)**.
- 4 Wählen Sie eine Einstellung aus Document Type (Vorlagenart). Damit werden die Print Density (Druckdichte) und Increased Ink Drying Time (Erhöhte Tintentrocknungszeit) automatisch angepasst.

**Hinweis:**

Für den Druck von Daten mit hoher Dichte, wie z. B. Grafiken, wird empfohlen, die Einstellungen manuell zu konfigurieren.

- 5 Legen Sie Papier in die Papierkassette ein und klicken Sie dann auf **Print (Drucken)**.  
➔ „Einlegen von Papier“ auf Seite 27

## Passend auf Seite

Sie können die Druckoption „Fit to Page“ (Passend auf Seite) verwenden, wenn Sie beispielsweise ein Dokument im Format A4 auf ein anderes Papierformat drucken möchten.

## Drucken

Die Funktion „Fit to Page (Passend auf Seite)“ ändert automatisch die aktuelle Seitengröße auf das eingestellte Papierformat. Sie können die Seitengröße auch manuell ändern.

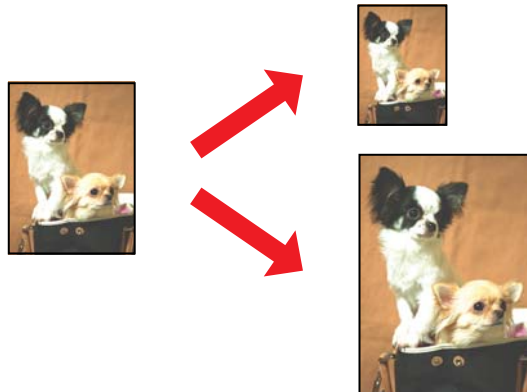

## Druckereinstellungen für Windows

- 1 Nehmen Sie grundlegende Druckereinstellungen vor.  
 ➔ „Grundlegende Druckereinstellungen unter Windows“ auf Seite 42
- 2 Klicken Sie auf die Registerkarte **More Options (Weitere Optionen)** und aktivieren Sie dann das Kontrollkästchen **Reduce/Enlarge Document (Dokument verkleinern/vergrößern)**.

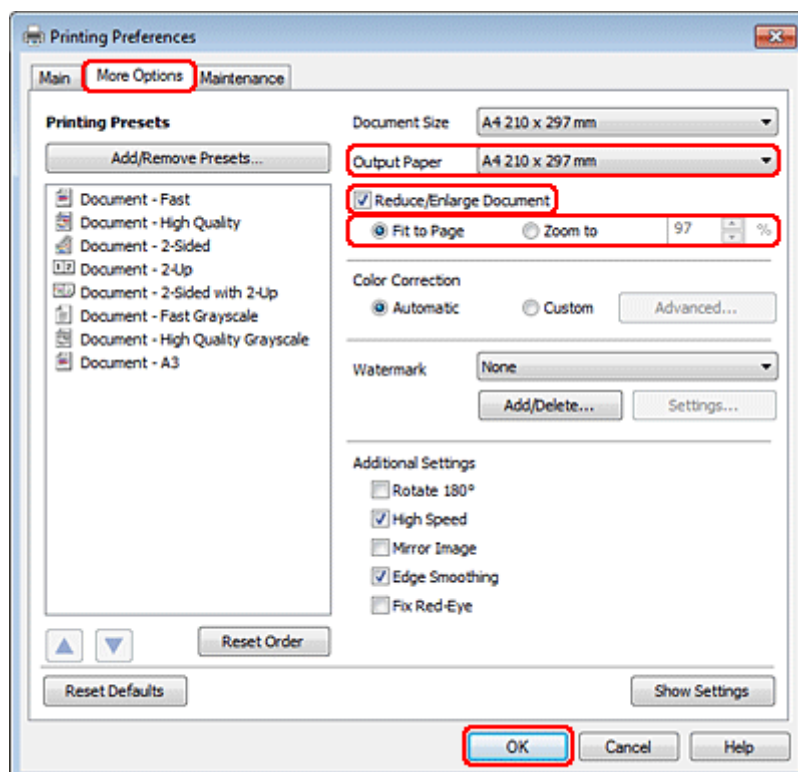

- 3 Fahren Sie folgendermaßen fort:
  - ❑ Wenn Sie die Option **Fit to Page (Passend auf Seite)** gewählt haben, wählen Sie das gerade verwendete Papierformat unter **Output Paper (Ausgabe-Papier)**.

## Drucken

- ☐ Wenn Sie **Zoom to (Zoom auf)** gewählt haben, wählen Sie mit den Pfeiltasten einen Prozentsatz aus.

**4** Klicken Sie auf **OK**, um das Dialogfeld Printer Settings (Druckereinstellungen) zu schließen.

Wenn Sie die obigen Schritte abgeschlossen haben, drucken Sie eine Testseite und überprüfen Sie das Ergebnis, bevor Sie den gesamten Auftrag drucken.

### Druckereinstellungen Mac OS X 10.5 oder 10.6

**1** Nehmen Sie grundlegende Druckereinstellungen vor.

➔ „Grundlegende Druckereinstellungen unter Mac OS X 10.5 oder 10.6“ auf Seite 44

**2** Wählen Sie **Paper Handling (Umgang mit Papier)** aus dem Popup-Menü aus.

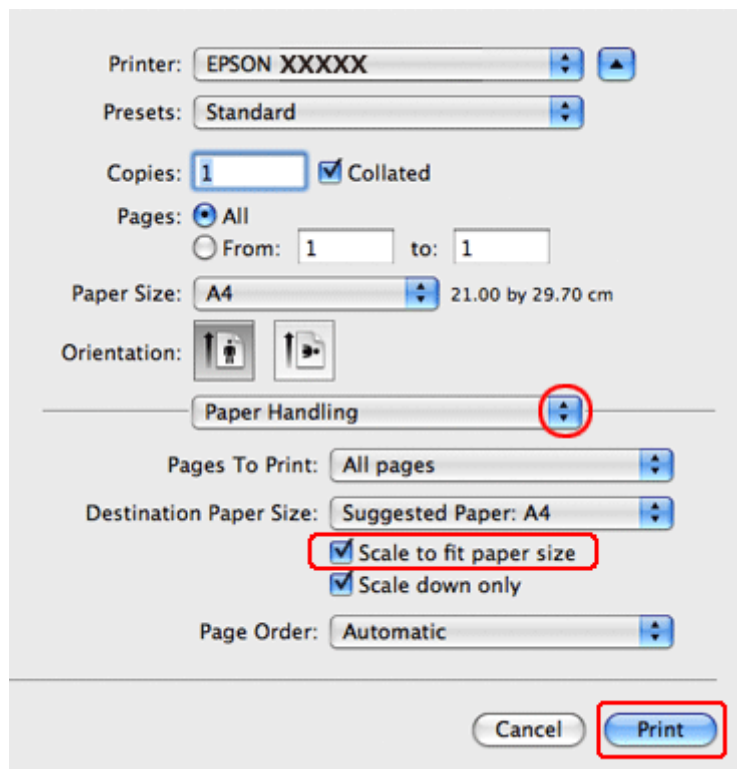

**3** Wählen Sie **Scale to fit paper size (Auf Papierformat skalieren)**.

**4** Vergewissern Sie sich, dass unter Destination Paper Size (Ziel-Papierformat) das geeignete Format angezeigt wird.

**5** Klicken Sie auf **Print (Drucken)**, um den Druckvorgang zu starten.

## Drucken

### Druckereinstellungen unter Mac OS X 10.4

- 1 Nehmen Sie grundlegende Druckereinstellungen vor.  
➔ „Grundlegende Druckereinstellungen unter Mac OS X 10.4“ auf Seite 46
- 2 Wählen Sie **Paper Handling (Umgang mit Papier)** aus dem Popup-Menü aus.

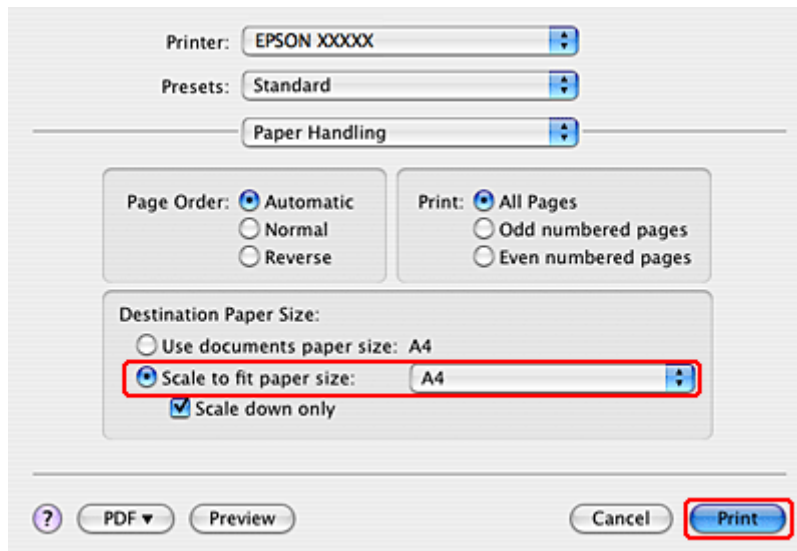

- 3 Wählen Sie **Scale to fit paper size (Auf Papierformat skalieren)** als Destination Paper Size (Ziel-Papierformat).
- 4 Wählen Sie im Dropdown-Listenfeld das geeignete Papierformat.
- 5 Klicken Sie auf **Print (Drucken)**, um den Druckvorgang zu starten.

## Die Druckoption Seiten pro Blatt

Mit der Druckoption Pages Per Sheet (Seiten pro Blatt) können Sie zwei oder vier Seiten auf ein einzelnes Blatt Papier drucken.

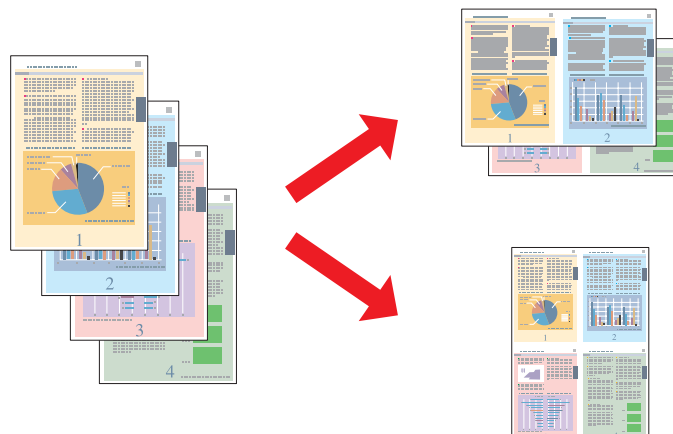

## Drucken

### Druckereinstellungen für Windows

- 1 Nehmen Sie grundlegende Druckereinstellungen vor.  
 ➔ „Grundlegende Druckereinstellungen unter Windows“ auf Seite 42
- 2 Wählen Sie für die Option Multi-Page entweder **2-Up** oder **4-Up**.

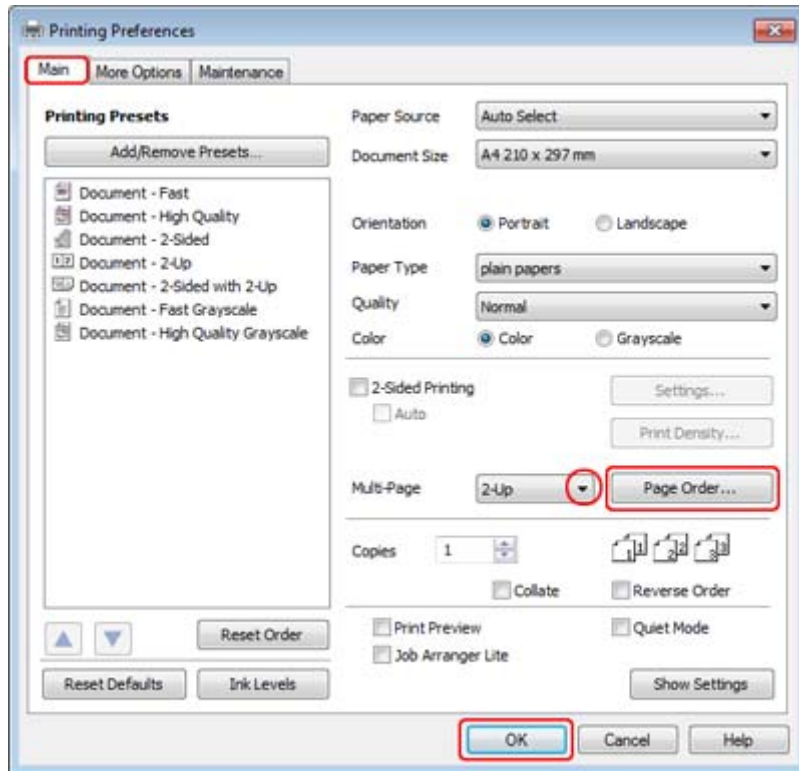

- 3 Klicken Sie auf die Schaltfläche **Page Order (Seitenfolge)**, um das Fenster Page Order Settings (Seitenfolgeeinstellungen) zu öffnen.

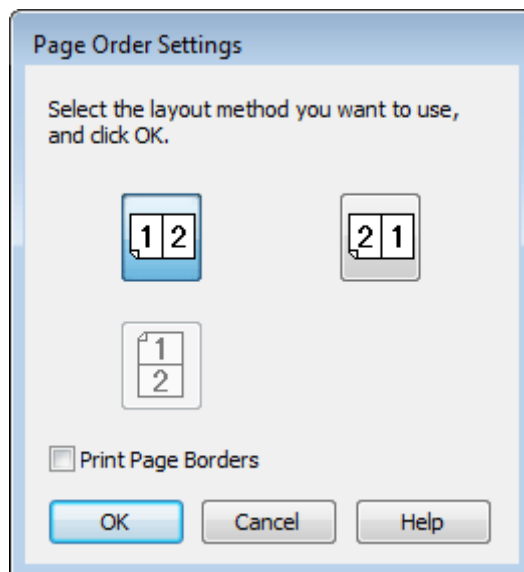

## Drucken

4 Folgende Einstellungen sind verfügbar:

<b>Page Order (Seitenfolge)</b>	Hier können Sie die Reihenfolge festlegen, in der die Seiten auf das Einzelblatt gedruckt werden. Abhängig von der im Fenster Main (Haupteinstellungen) festgelegten Orientation (Ausrichtung) sind einige der Einstellungen möglicherweise nicht verfügbar.
<b>Print Page Borders (Seitenränder drucken)</b>	Druckt Rahmen um die auf jedem Blatt gedruckten Seiten.

5 Klicken Sie auf **OK**, um zum Fenster Main (Haupteinstellungen) zurückzukehren.

6 Klicken Sie auf **OK**, um das Dialogfeld Printer Settings (Druckereinstellungen) zu schließen.

Wenn Sie die obigen Schritte abgeschlossen haben, drucken Sie eine Testseite und überprüfen Sie das Ergebnis, bevor Sie den gesamten Auftrag drucken.

## Druckereinstellungen Mac OS X 10.5 oder 10.6

1 Nehmen Sie grundlegende Druckereinstellungen vor.

➔ „Grundlegende Druckereinstellungen unter Mac OS X 10.5 oder 10.6“ auf Seite 44

2 Wählen Sie **Layout** aus dem Popup-Menü aus.

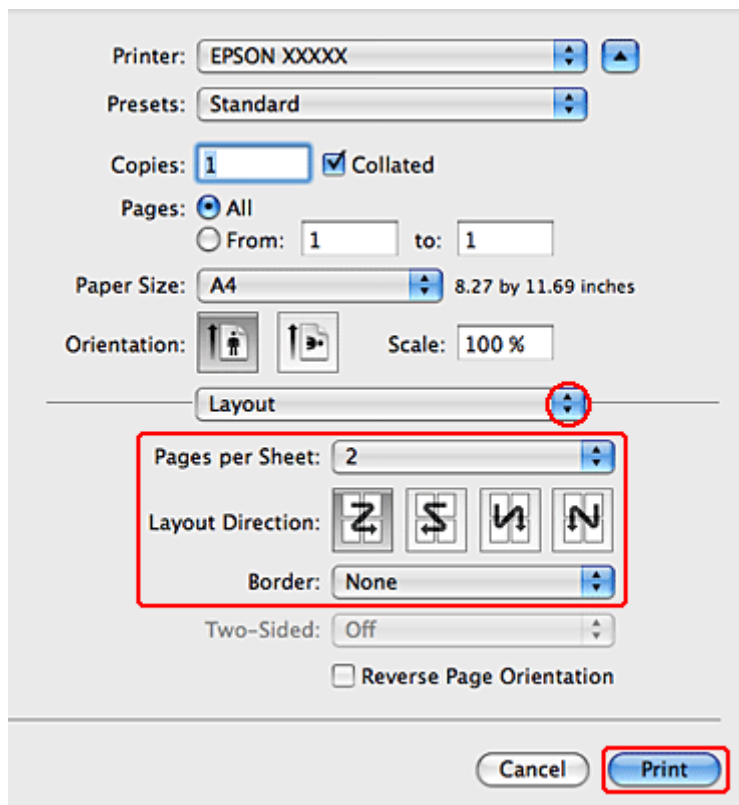

## Drucken

**3** Folgende Einstellungen sind verfügbar:

<b>Pages per Sheet (Seiten pro Blatt)</b>	Druckt mehrere Seiten des Dokuments auf ein Blatt Papier. Sie können zwischen <b>1, 2, 4, 6, 9</b> und <b>16</b> wählen.
<b>Layout Direction (Seitenfolge)</b>	Zur Festlegung der Reihenfolge, in der die Seiten auf das Einzelblatt gedruckt werden.
<b>Border (Rahmen)</b>	Druckt einen Rand um die auf den einzelnen Blättern gedruckten Seiten. Sie können zwischen <b>None (Kein)</b> , <b>Single Hairline (Haarlinie)</b> , <b>Single Thin Line (Linie)</b> , <b>Double Hairline (Doppelhaarlinie)</b> und <b>Double Thin Line (Doppellinie)</b> wählen.

**4** Klicken Sie auf **Print (Drucken)**, um den Druckvorgang zu starten.

## Druckereinstellungen unter Mac OS X 10.4

**1** Nehmen Sie grundlegende Druckereinstellungen vor.

➔ „Grundlegende Druckereinstellungen unter Mac OS X 10.4“ auf Seite 46

**2** Wählen Sie **Layout** aus dem Popup-Menü aus.

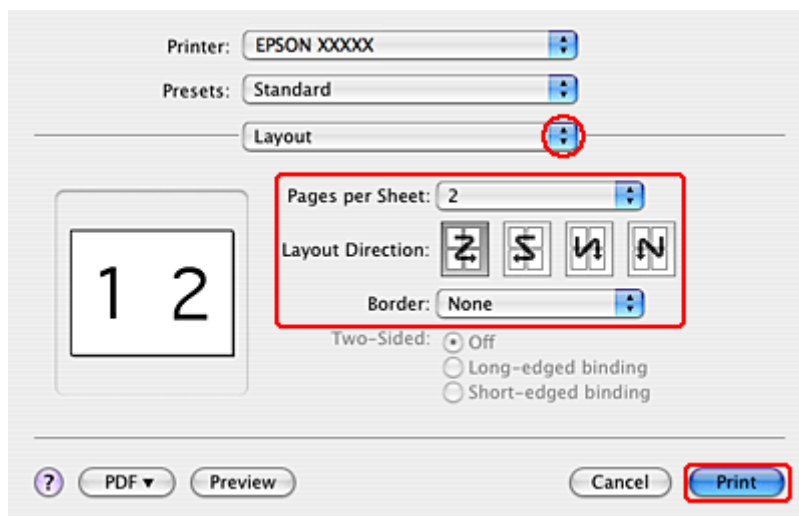

**3** Folgende Einstellungen sind verfügbar:

<b>Pages per Sheet (Seiten pro Blatt)</b>	Druckt mehrere Seiten des Dokuments auf ein Blatt Papier. Sie können zwischen <b>1, 2, 4, 6, 9</b> und <b>16</b> wählen.
<b>Layout Direction (Seitenfolge)</b>	Hier können Sie die Reihenfolge festlegen, in der die Seiten auf das Einzelblatt gedruckt werden.
<b>Border (Rahmen)</b>	Druckt einen Rand um die auf jedem Blatt gedruckten Seiten. Sie können zwischen <b>None (Kein)</b> , <b>Single Hairline (Haarlinie)</b> , <b>Single Thin Line (Linie)</b> , <b>Double Hairline (Doppelhaarlinie)</b> und <b>Double Thin Line (Doppellinie)</b> wählen.

**4** Klicken Sie auf **Print (Drucken)**, um den Druckvorgang zu starten.

## Drucken

### Poster Printing (Posterdruck) (nur Windows)

Mit Poster Printing (Posterdruck) können Sie Bilder in Postergröße drucken, indem eine Seite so weit vergrößert wird, dass sie mehrere Blätter bedeckt.

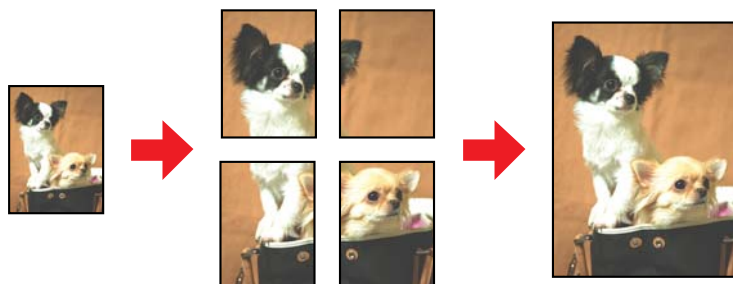

**Hinweis:**

Diese Funktion steht für Mac OS X nicht zur Verfügung.

### Druckereinstellungen

1

Nehmen Sie grundlegende Druckereinstellungen vor.

➔ „Grundlegende Druckereinstellungen unter Windows“ auf Seite 42

2

Wählen Sie für die Option Multi-Page **2x1 Poster**, **2x2 Poster**, **3x3 Poster** oder **4x4 Poster**.

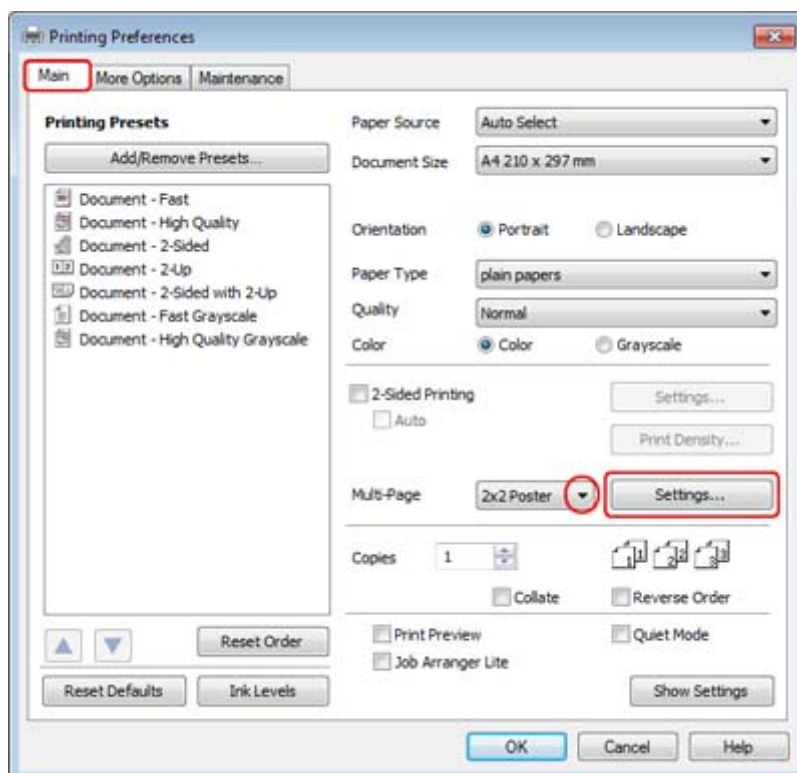



**Drucken**

- 3** Klicken Sie auf **Settings (Einstellungen)**, um die Parameter für den Posterdruck einzustellen. Das Dialogfenster Poster Settings (Postereinstellungen) wird geöffnet.

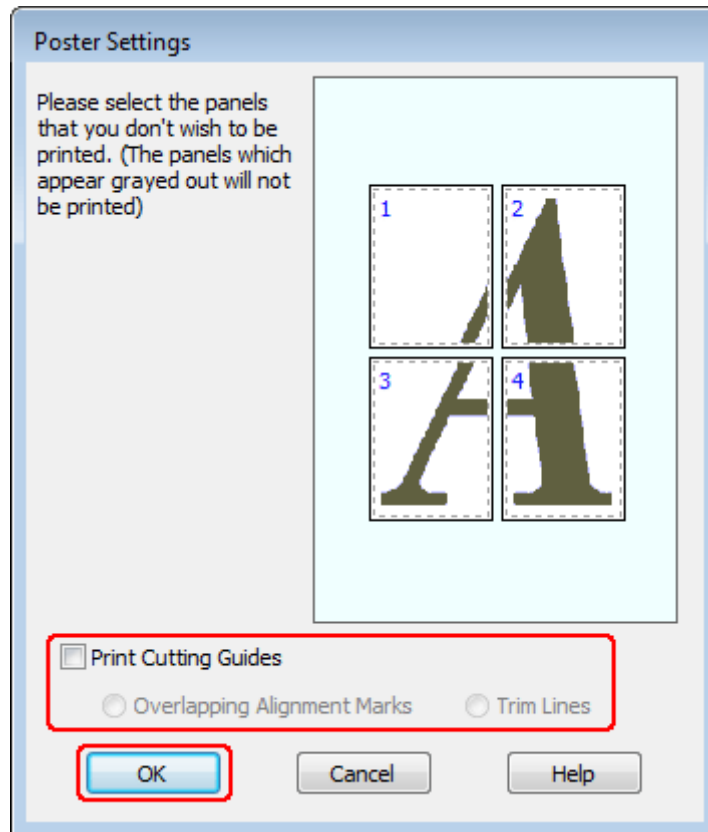

- 4** Nehmen Sie die folgenden Einstellungen vor:

<b>Print Cutting Guides (Schnittmarken drucken)</b>	Für den Ausdruck von Schnittmarken.
<b>Overlapping Alignment Marks (Ausrichtungsmarken zur Überlappung)</b>	Die Bildabschnitte überlappen einander und die Ausrichtungsmarken geringfügig, sodass die Bildabschnitte genauer ausgerichtet werden können.
<b>Trim Lines (Schnittlinien)</b>	Druckt Umrandungslinien auf die Bildabschnitte, um das Zurechtschneiden der Seiten zu erleichtern.

**Hinweis:**  
 Wenn Sie nur wenige Teilbereiche drucken wollen und nicht das gesamte Poster, klicken Sie auf die Teilbereiche, die Sie drucken möchten.

- 5** Klicken Sie auf **OK**, um zum Fenster Main (Haupteinstellungen) zurückzukehren.

- 6** Klicken Sie auf **OK**, um das Dialogfeld Printer Settings (Druckereinstellungen) zu schließen.

## Drucken

Wenn Sie die obigen Schritte abgeschlossen haben, drucken Sie eine Testseite und überprüfen Sie das Ergebnis, bevor Sie den gesamten Auftrag drucken. Folgen Sie dann den Anweisungen.

➔ „Zusammenfügen der Ausdrücke zu einem Poster“ auf Seite 66

### Zusammenfügen der Ausdrücke zu einem Poster

Im folgenden Beispiel zum Erstellen eines Posters wurde 2x2 Poster für Multi-Page und **Overlapping Alignment Marks** (**Ausrichtungsmarken zur Überlappung**) für Print Cutting Guides (Schnittmarken drucken) ausgewählt.

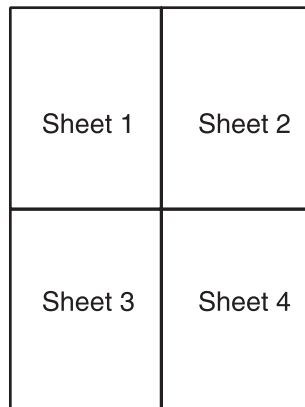

- 1 Schneiden Sie den Rand von Blatt 1 entlang einer senkrechten Linie ab, die durch die obere und untere Ausrichtungsmarkierung verläuft:

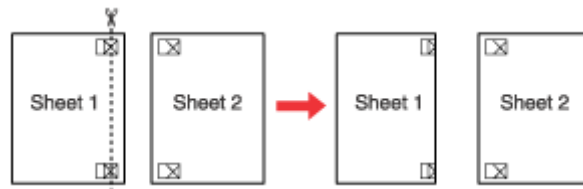

- 2 Legen Sie die Kante von Blatt 1 auf Blatt 2 und richten Sie die Ausrichtungsmarken auf beiden Blättern miteinander aus. Befestigen Sie die Blätter dann provisorisch mit Klebeband an der Rückseite aneinander:

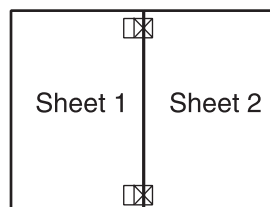

### Drucken

- 3** Schneiden Sie die zusammengeklebten Blätter entlang einer senkrechten Linie, die durch die Ausrichtungsmarken verläuft (dieses Mal eine Linie links von den Ausrichtungsmarken):

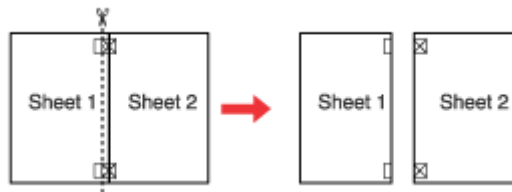

- 4** Richten Sie die Kanten der Blätter unter Zuhilfenahme der Ausrichtungsmarken miteinander aus und kleben Sie sie an der Rückseite mit Klebeband fest:

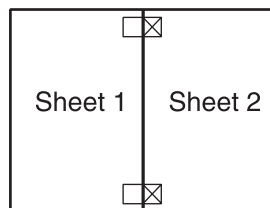

- 5** Wiederholen Sie die Anweisungen in den Schritten 1 bis 4, um auch die Blätter 3 und 4 zusammenzukleben.

- 6** Wiederholen Sie die Schritte 1 bis 4, um die obere und untere Hälfte des Posters zusammenzukleben:

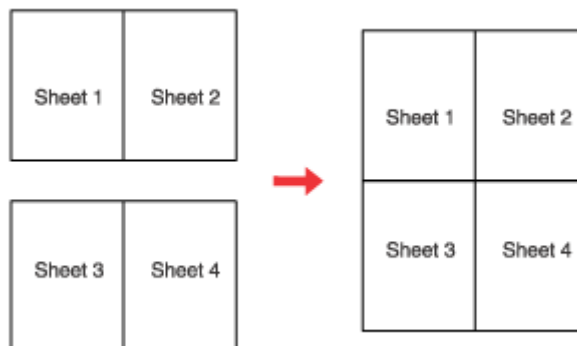

- 7** Schneiden Sie die restlichen Ränder ab.

## Drucken

### Watermark (Wasserzeichen) drucken (nur Windows)

Mit der Funktion Watermark (Wasserzeichen) können Sie ein textbasiertes oder ein bildbasiertes Wasserzeichen auf das Druckmedium drucken.

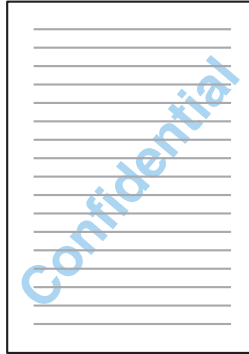

**Hinweis:**

Diese Funktion steht für Mac OS X nicht zur Verfügung.

### Drucken des Wasserzeichens

- 1 Nehmen Sie grundlegende Druckereinstellungen vor.  
 ➔ „Grundlegende Druckereinstellungen unter Windows“ auf Seite 42
- 2 Klicken Sie auf die Registerkarte **More Options (Weitere Optionen)**, wählen Sie das gewünschte Wasserzeichen aus der Liste Watermark (Wasserzeichen) aus und klicken Sie dann auf **Settings (Einstellungen)**.

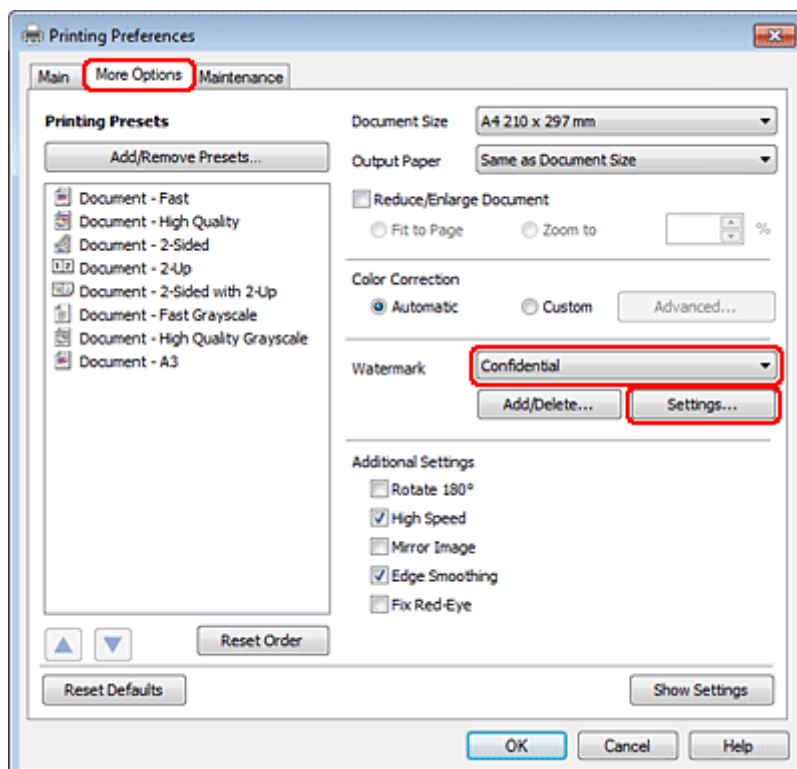

## Drucken

Weitere Informationen zum Erstellen eines eigenen Wasserzeichens finden Sie in der Online-Hilfe.

- 3** Legen Sie die Einstellungen für das Wasserzeichen fest.

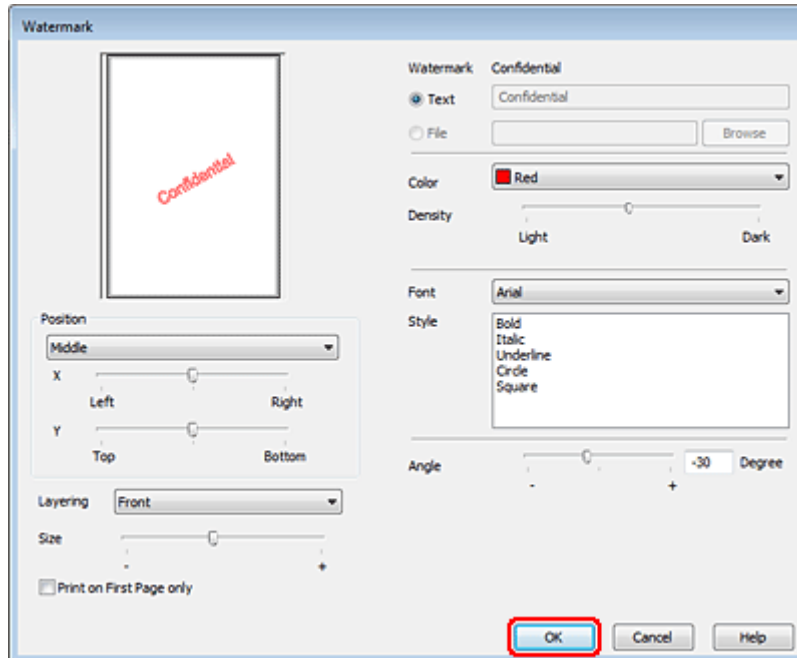

- 4** Klicken Sie auf **OK**, um zum Fenster More Options (Weitere Optionen) zurückzukehren.

- 5** Klicken Sie auf **OK**, um das Dialogfeld Printer Settings (Druckereinstellungen) zu schließen.

Wenn Sie die obigen Schritte abgeschlossen haben, drucken Sie eine Testseite und überprüfen Sie das Ergebnis, bevor Sie den gesamten Auftrag drucken.

## Freigeben des Druckers

Der Drucker kann so eingerichtet werden, dass ihn andere Benutzer im Netzwerk verwenden können.

Zunächst müssen Sie den Drucker auf dem Computer, an den er direkt angeschlossen ist, als freigegebenen Drucker einstellen.

Danach fügen Sie den Drucker auf jedem Computer im Netzwerk hinzu, der ihn verwenden soll.

Informationen hierzu finden Sie in der Dokumentation Ihres Betriebssystems Windows oder Macintosh.

## Verwenden des PostScript- und PCL6-Druckertreibers

Für PS3/PCL-Modelle müssen Sie die Software von der Epson-Website herunterladen. Weitere Informationen zur Bezugsquelle der Druckertreiber und zu den Systemanforderungen (z. B. unterstützte Betriebssysteme) erhalten Sie von Ihrem Kundendienst vor Ort.

---

# Scannen

---

## Erste Scanschritte

---

### Starten eines Scans

---

Scannen Sie ein Dokument anhand der nachfolgenden Erklärungen.

**1**

Platzieren Sie Ihre Vorlage.

➔ „Einlegen von Vorlagen“ auf Seite 35

**2**

Starten Sie Epson Scan.

- Windows:  
Doppelklicken Sie auf das **Epson Scan**-Symbol auf dem Desktop.
- Mac OS X:  
Wählen Sie **Applications (Programme) > Epson Software > EPSON Scan**.

**3**

Wählen Sie **Home Mode (Standard Modus)**.

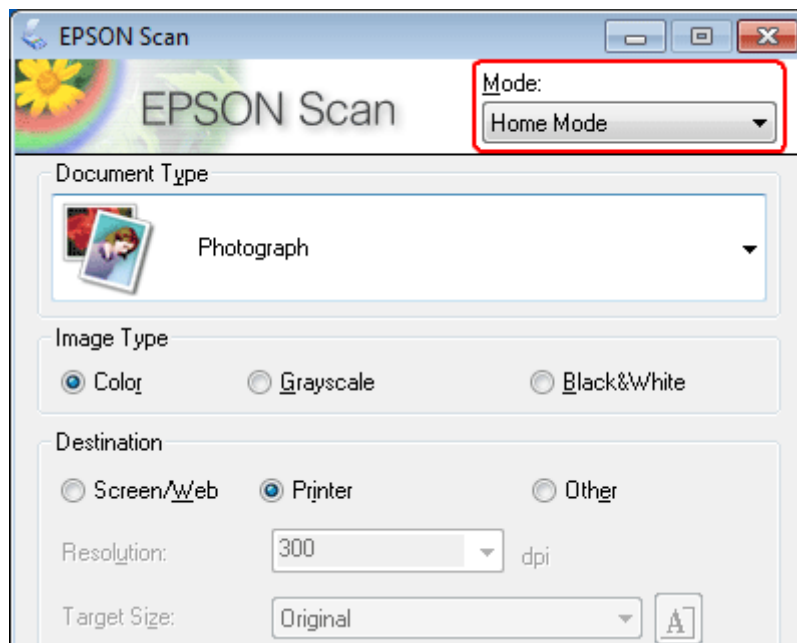

## Scannen

- 4** Wählen Sie **Text/Line Art (Text/Strichzeichnung)** als Einstellung für **Type (Typ)**.

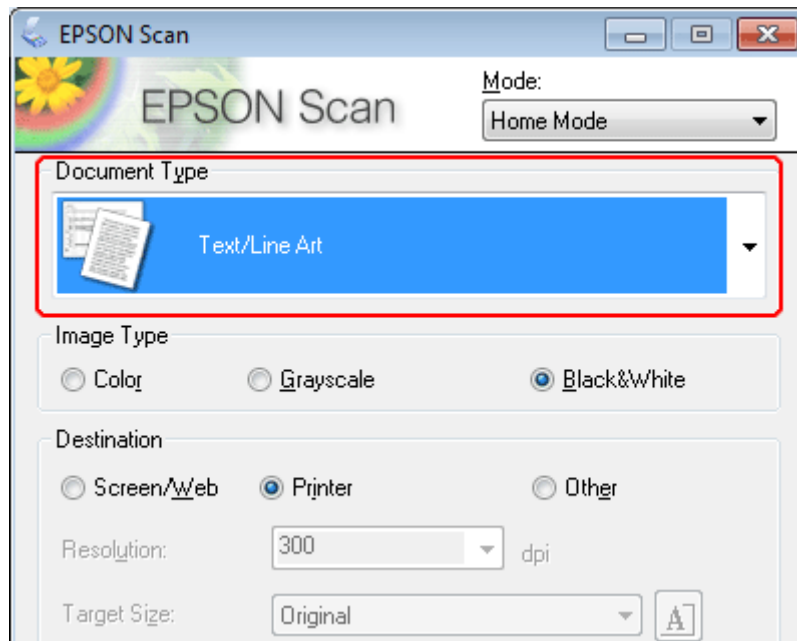

- 5** Klicken Sie auf **Preview (Vorschau)**.

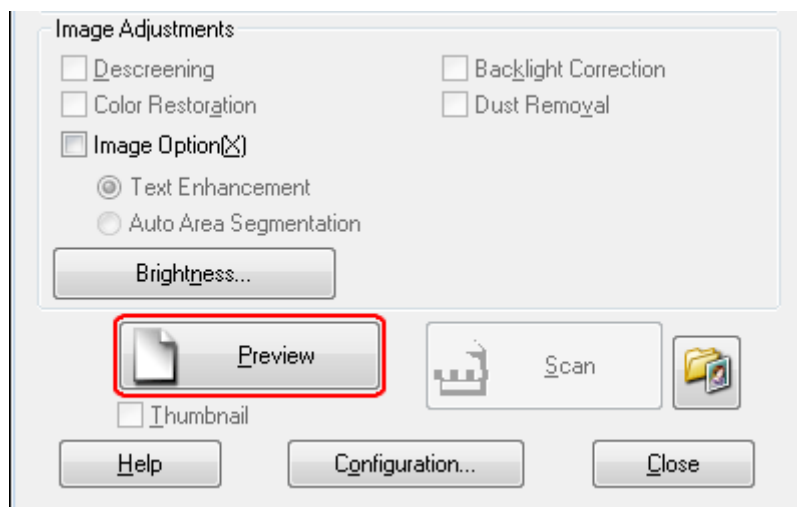

## Scannen

**6** Klicken Sie auf **Scan (Scannen)**.

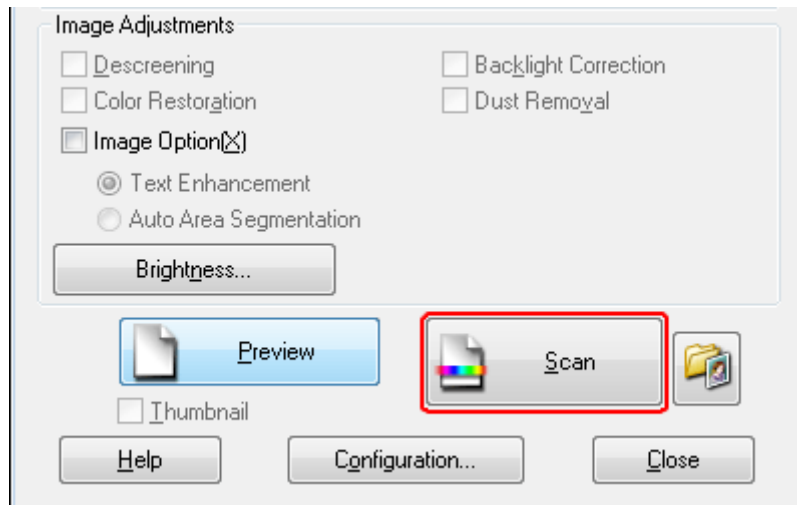

**7** Klicken Sie auf **OK**.

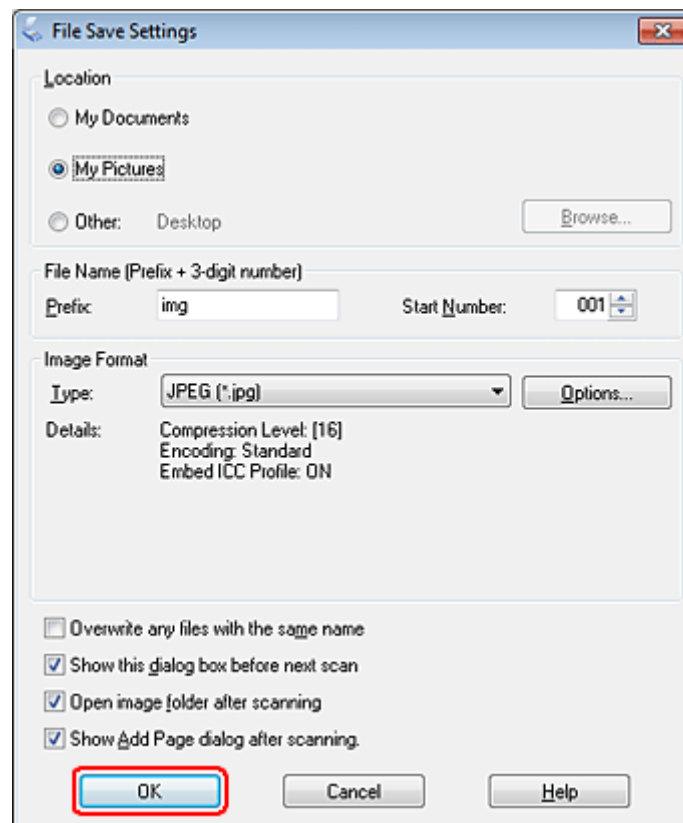

Ihr gescanntes Bild wurde gespeichert.







**Scannen**







**Bildkorrektur-Merkmale**

Epson Scan bietet eine Vielzahl von Einstellungen zur Verbesserung von Farbe, Schärfe, Kontrast und anderen Aspekten der Bildqualität.

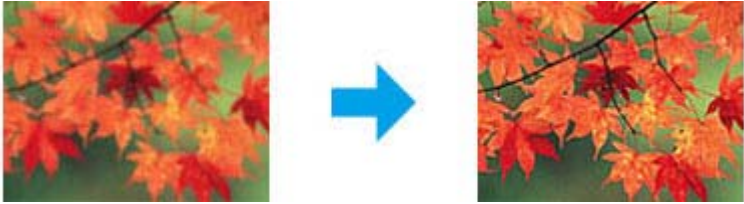
Unter Hilfe finden Sie weitere Informationen über Epson Scan.

<p>Histogram (Histogramm)</p>	<p>Bietet eine grafische Oberfläche, um Helligkeits-, Schatten- und Gamma-Werte einzeln einzustellen.</p> 
<p>Tone Correction (Tonwertkorrektur)</p>	<p>Bietet eine grafische Oberfläche, um die Tonwerte einzeln anzupassen.</p> 
<p>Image Adjustment (Bildkorrektur)</p>	<p>Passt die Helligkeit und den Kontrast sowie die Ausgewogenheit von roten, grünen und blauen Farbanteilen im Gesamtbild an.</p> 
<p>Color Palette (Farbpalette)</p>	<p>Bietet eine grafische Oberfläche zum Einstellen der mittleren Farbtöne wie beispielsweise Hauttöne, ohne die Spitzlichter und Schattenbereiche des Bilds zu beeinflussen.</p> 

**Scannen**

<p>Unsharp Mask (Unschärfe Maske)</p>	<p>Verschärft die Ränder der Bildbereiche für ein insgesamt schärferes Bild.</p> 
<p>Descreening (Entrastereung)</p>	<p>Entfernt wellige Muster (als Moiré bekannt), das in hell schattierten Bildbereichen, z. B. in Hauttönen, auftreten kann.</p> 
<p>Color Restoration (Farbwiederherstellung)</p>	<p>Stellt die Farben in verblicheneren Fotos automatisch wieder her.</p> 
<p>Backlight Correction (Hintergrundbeleuchtung-Korrektur)</p>	<p>Hellt Fotos auf, die im Gegenlicht aufgenommen wurden.</p> 
<p>Dust Removal (Staubentfernung)</p>	<p>Entfernt automatisch Staubspuren von Vorlagen.</p> 
<p>Text Enhancement (Text optimieren)</p>	<p>Verbessert die Texterkennung beim Scannen von Textdokumenten.</p> 

## Scannen

<p>Auto Area Segmentation (Autom. Erkennung von Text/Bild)</p>	<p>Schwarzweißbilder werden durch das Trennen von Text und Grafikelementen klarer dargestellt und die Texterkennung arbeitet genauer.</p> 
<p>Color Enhance (Farboptimierung)</p>	<p>Ermöglicht Ihnen die Verbesserung einer Farbe. Zur Auswahl stehen Rot, Blau oder Grün.</p> 

## Grundlegendes Scannen

### Scannen über das Bedienfeld

#### Scanergebnis auf einem USB-Speichermedium speichern

- 1 Platzieren Sie Ihr(e) Original(e).  
➔ „Einlegen von Vorlagen“ auf Seite 35
- 2 Schließen Sie den USB-Speicher an das Gerät an.

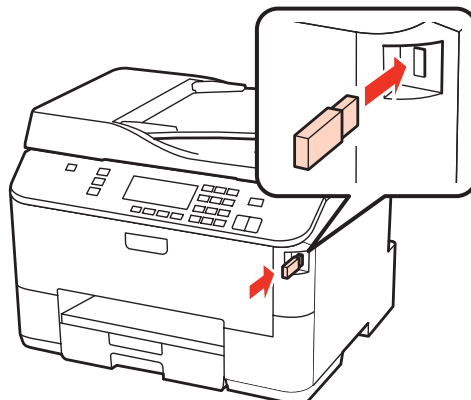

- 3 Wählen Sie die Option **Scan**.
- 4 Wählen Sie **An USB-Einheit scannen**.

## Scannen

**5** Nehmen Sie die Einstellungen vor.

**6** Drücken Sie auf **Start**.

Ihr gescanntes Bild wurde gespeichert.

### Scanergebnis auf einen Computer speichern

**1** Platzieren Sie Ihr(e) Original(e).

➔ „Einlegen von Vorlagen“ auf Seite 35

**2** Wählen Sie die Option **Scan**.

**3** Wählen Sie einen Einstellpunkt.

➔ „Menüliste für den Scanmodus“ auf Seite 125

**4** Wählen Sie Ihren PC.

**Hinweis:**

*Wenn das Gerät über ein Netzwerk verbunden ist, können Sie den PC auswählen, unter dem das gescannte Bild gespeichert werden soll.*

**5** Drücken Sie auf **Start**.

Ihr gescanntes Bild wurde gespeichert.

## Scannen

### Scannen im Home Mode (Standard Modus)

Home Mode (Standard Modus) erlaubt es Ihnen, einige Scan-Einstellungen zu personalisieren und die von Ihnen durchgeführten Änderungen in einem Vorschaubild zu überprüfen. Dieser Modus ist nützlich für grundlegendes Scannen von Fotos und Grafiken.

**Hinweis:**

- Im Home Mode (Standard Modus) können Sie nur vom Vorlagenglas aus scannen.
- Unter Hilfe finden Sie weitere Informationen über Epson Scan.

- 1 Platzieren Sie Ihr(e) Original(e).  
➔ „Vorlagenglas“ auf Seite 37
- 2 Starten Sie Epson Scan.  
➔ „Starten des Epson Scan-Treibers“ auf Seite 92
- 3 Wählen Sie **Home Mode (Standard-Modus)** aus der Liste Mode (Modus).

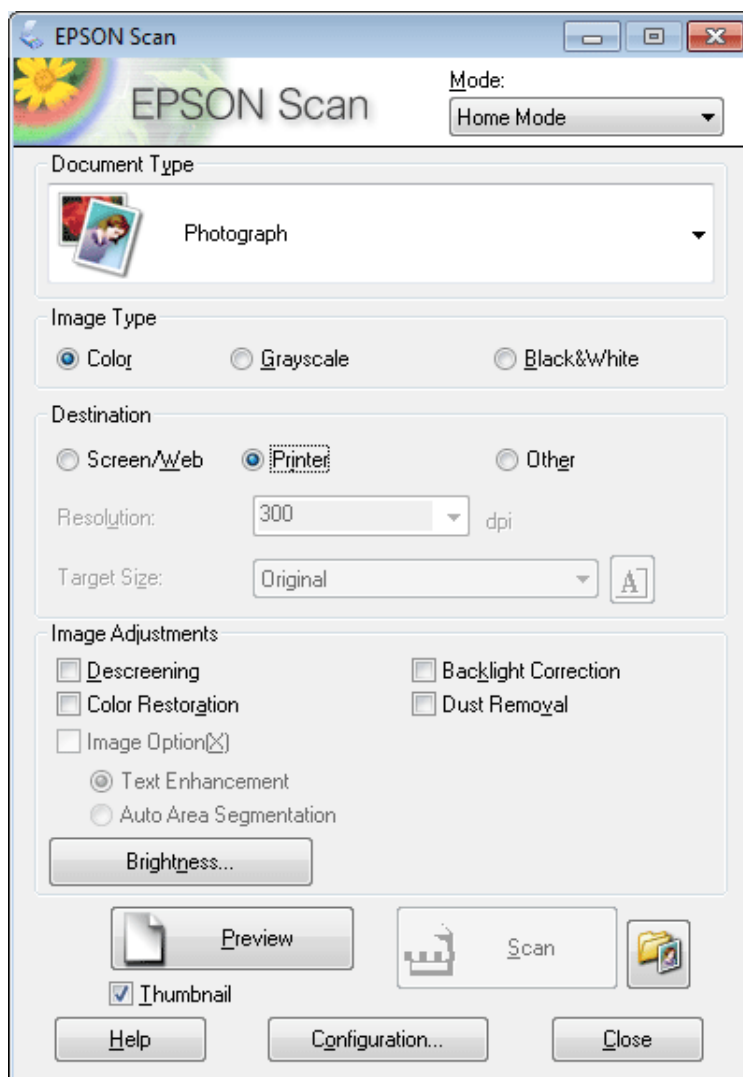

## Scannen

- 4 Stellen Sie den Document Type (Dokumenttyp) ein.
- 5 Wählen Sie den Image Type (Bildtyp).
- 6 Klicken Sie auf **Preview (Vorschau)**.  
➔ „Vorschau und Anpassen des Scanbereichs“ auf Seite 83
- 7 Passen Sie die Belichtung, Helligkeit und weitere Bildeinstellungen an.
- 8 Klicken Sie auf **Scan (Scannen)**.
- 9 Wählen Sie im Fester File Save Settings (Einstellungen zum Speichern von Dateien) die Einstellung Type (Typ) und klicken Sie dann auf **OK**.

**Hinweis:**

Wenn das Kontrollkästchen **Show this dialog box before next scan (Dieses Dialogfeld vor dem nächsten Scanvorgang anzeigen)** deaktiviert ist, startet Epson Scan den Scanvorgang sofort, ohne den Bildschirm File Save Settings (Einstellungen zum Speichern von Dateien) anzuzeigen.

Ihr gescanntes Bild wurde gespeichert.

---

## Scannen im Office Mode (Büromodus)

Im Office Mode (Büromodus) können Sie schnell Textdokumente scannen, ohne Ihr Bild in einem Vorschaubild zu prüfen.

**Hinweis:**

Unter Hilfe finden Sie weitere Informationen über Epson Scan.

- 1 Platzieren Sie Ihr(e) Original(e).  
➔ „Einlegen von Vorlagen“ auf Seite 35

**Hinweis für den Automatischen Vorlageneinzug (Automatic Document Feeder/ADF):**

Laden Sie kein Papier über die sich kurz unterhalb der ▼ Pfeilmarkierung befindlichen Linie auf dem automatischen Vorlageneinzug.

- 2 Starten Sie Epson Scan.  
➔ „Starten des Epson Scan-Treibers“ auf Seite 92

## Scannen

- 3** Wählen Sie **Office Mode (Büromodus)** aus der Liste Mode (Modus).

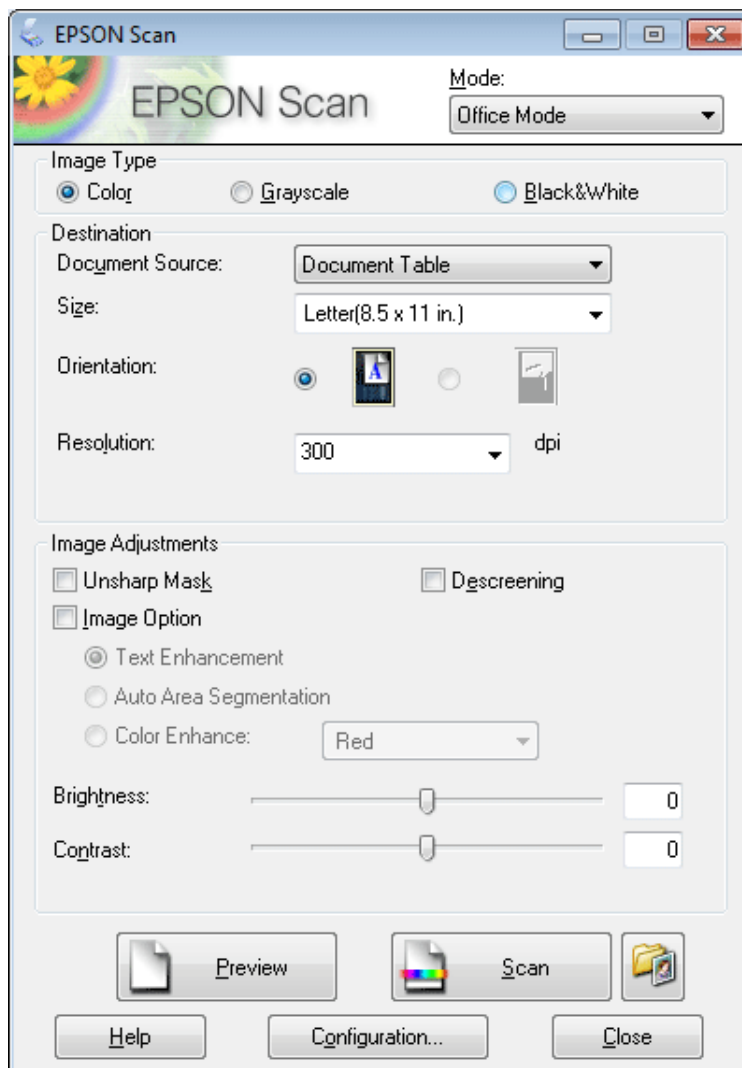

- 4** Wählen Sie den Image Type (Bildtyp).
- 5** Wählen Sie die Document Source (Dokumentenquelle).
- 6** Wählen Sie die Größe der Vorlage als Einstellung für Size (Größe) aus.
- 7** Wählen Sie eine für Ihre Vorlagen angemessene Einstellung für die Resolution (Auflösung) aus.
- 8** Klicken Sie auf **Scan (Scannen)**.

## Scannen

- Wählen Sie im Fester File Save Settings (Einstellungen zum Speichern von Dateien) die Einstellung Type (Typ) und klicken Sie dann auf **OK**.

**Hinweis:**

Wenn das Kontrollkästchen **Show this dialog box before next scan (Dieses Dialogfeld vor dem nächsten Scanvorgang anzeigen)** deaktiviert ist, startet Epson Scan den Scanvorgang sofort, ohne den Bildschirm File Save Settings (Einstellungen zum Speichern von Dateien) anzuzeigen.

Ihr gescanntes Bild wurde gespeichert.

---

## Scannen im Professional Mode (Professioneller Modus)

Mit Professional Mode (Professioneller Modus) haben Sie umfassende Kontrolle über alle Scaneinstellungen und können die von Ihnen vorgenommenen Änderungen jeweils in einer Vorschau prüfen. Dieser Modus wird für fortgeschrittene Benutzer empfohlen.

**Hinweis:**

Unter Hilfe finden Sie weitere Informationen über Epson Scan.

- Platzieren Sie Ihr(e) Original(e).  
➔ „Einlegen von Vorlagen“ auf Seite 35
- Starten Sie Epson Scan.  
➔ „Starten des Epson Scan-Treibers“ auf Seite 92



## Scannen

- 3** Wählen Sie **Professional Mode (Professioneller Modus)** aus der Liste Mode (Modus).

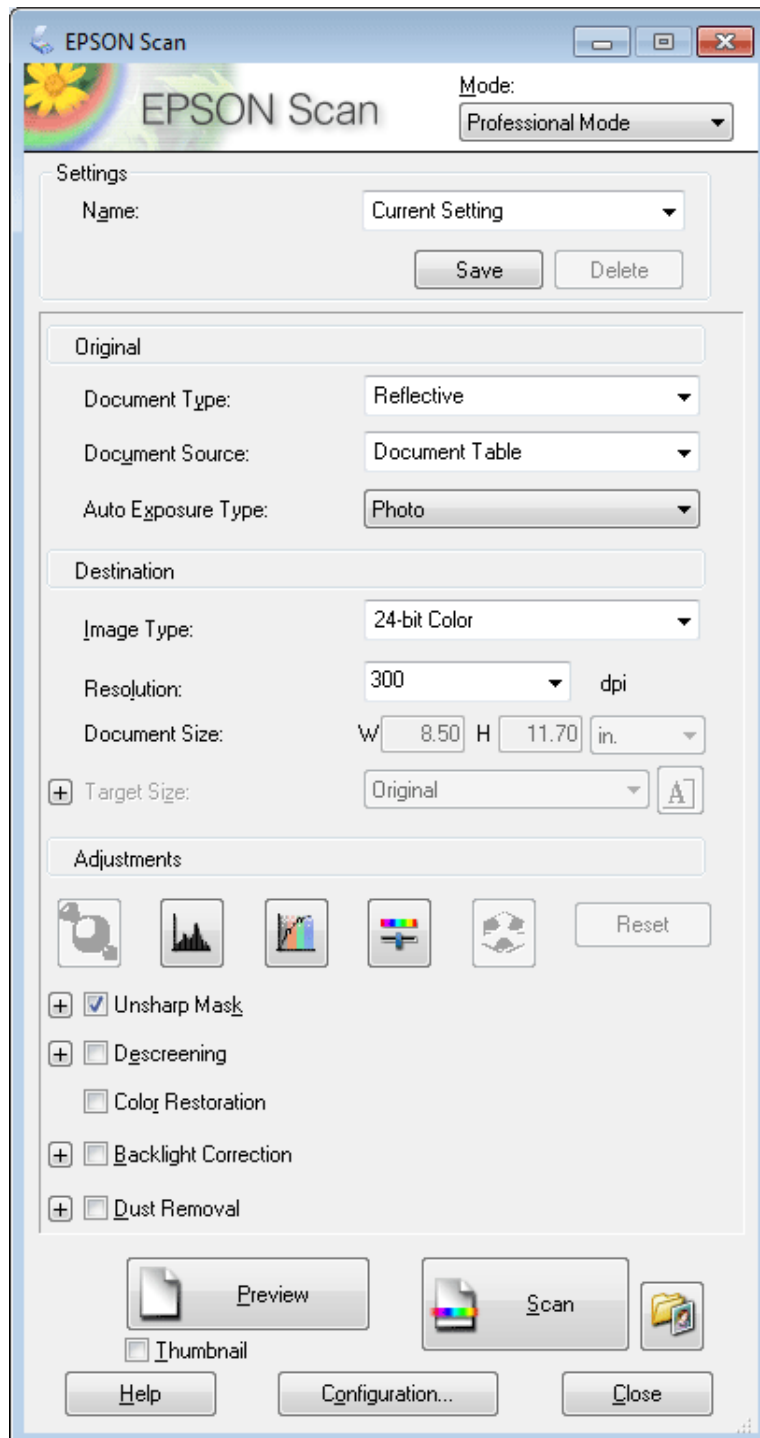

- 4** Wählen Sie den Vorlagentyp, den Sie scannen möchten, als Document Type (Vorlagenart)-Einstellung aus.

- 5** Wählen Sie die Document Source (Dokumentenquelle).

- 6** Wenn Sie **Reflective (Aufsichtsvorlage)** als Document Type (Vorlagenart) auswählen, wählen Sie **Photo (Foto)** oder **Document (Vorlage)** als Einstellung für Auto Exposure Type (Automatische Belichtung) aus.

## Scannen

- 7 Wählen Sie den Image Type (Bildtyp).
- 8 Wählen Sie eine für Ihre Vorlagen angemessene Einstellung für die Resolution (Auflösung) aus.
- 9 Klicken Sie auf **Preview (Vorschau)**, um eine Bildvorschau anzuzeigen. Das Fenster Preview (Vorschau) wird mit einer Vorschau des Bildes geöffnet.

➔ „Vorschau und Anpassen des Scanbereichs“ auf Seite 83

**Hinweis für den Automatischen Vorlageneinzug (Automatic Document Feeder/ADF):**

- Der ADF lädt Ihre erste Dokumentenseite und dann führt Epson Scan einen Vorscan durch und zeigt sie in dem Fenster Preview (Vorschau). Der ADF wirft dann Ihre erste Seite aus. Platzieren Sie Ihre erste Dokumentenseite oben auf den anderen Seiten und laden Sie dann das gesamte Dokument in den ADF.
- Laden Sie kein Papier über die sich kurz unterhalb der ▼ Pfeilmarkierung befindlichen Linie auf dem automatischen Vorlageneinzug.

- 10 Wählen Sie ggf. die Größe des gescannten Bildes als Target Size (Zielgröße) aus. Sie können Bilder in ihrer ursprünglichen Größe scannen oder sie durch die Auswahl von Target Size (Zielgröße) beim Scannen vergrößern oder verkleinern.

- 11 Passen Sie die Bildqualität nach Bedarf an.

➔ „Bildkorrektur-Merkmale“ auf Seite 73

**Hinweis:**

Sie können die Einstellungen, welche Sie vornehmen, als eine Gruppe von personalisierten Einstellungen speichern, die einen **Name (Namen)** hat, und diese personalisierten Einstellungen beim Scannen anwenden. Ihre personalisierten Einstellungen sind auch im Epson Event Manager vorhanden.

Unter Hilfe finden Sie weitere Informationen über den Epson Event Manager.

- 12 Klicken Sie auf **Scan (Scannen)**.

- 13 Wählen Sie im Fester File Save Settings (Einstellungen zum Speichern von Dateien) die Einstellung Type (Typ) und klicken Sie dann auf **OK**.

**Hinweis:**

Wenn das Kontrollkästchen **Show this dialog box before next scan (Dieses Dialogfeld vor dem nächsten Scanvorgang anzeigen)** deaktiviert ist, startet Epson Scan den Scanvorgang sofort, ohne den Bildschirm File Save Settings (Einstellungen zum Speichern von Dateien) anzuzeigen.

Ihr gescanntes Bild wurde gespeichert.

## Scannen

# Vorschau und Anpassen des Scanbereichs

## Wählen Sie einen Vorschau-Modus

Nachdem Sie die Grundeinstellungen und die Auflösung gewählt haben, können Sie eine Vorschau Ihres Bildes anzeigen und den Bildbereich in einem Preview (Vorschau)-Fenster wählen bzw. anpassen. Es gibt zwei Vorschauarten.

- Normale Vorschaubilder werden ganz und in ihrer vollen Größe angezeigt. Sie können den Scanbereich auswählen und Bildqualitätskorrekturen manuell vornehmen.
- Thumbnail (Vorschaubild)-Vorschau zeigt Bilder in Ihrer Vorschau als Thumbnails (Vorschaubilder). Epson Scan erkennt automatisch die Ränder des Scanbereichs, wendet automatisch Belichtungseinstellungen auf die Bilder an und dreht sie, falls erforderlich.

### Hinweis:

- Einige der Einstellungen, die Sie ändern, nachdem Sie eine Bildvorschau durchgeführt haben, werden zurückgesetzt, falls Sie den Preview (Vorschau)-Modus ändern.
- Die Vorschauart kann je nach Vorlagenart und dem Epson Scan-Modus möglicherweise nicht geändert werden.
- Wenn Sie eine Bildvorschau ohne Anzeige des Preview (Vorschau)-Dialogs betrachten, werden Bilder im Standardvorschaumodus angezeigt. Wenn Sie eine Vorschau betrachten, während der Preview (Vorschau)-Dialog angezeigt wird, werden Bilder in dem Vorschaumodus angezeigt, der vor der Vorschau verwendet wurde.
- Klicken Sie zum Ändern der Größe des Preview (Vorschau)-Fensters auf die Ecke des Preview (Vorschau)-Fensters und ziehen Sie diese mit der Maus.
- Unter Hilfe finden Sie weitere Informationen über Epson Scan.

## Erstellen eines Laufrahmens

Ein Laufrahmen ist eine umlaufende gepunktete Linie, die um die Ränder des Vorschaubilds gesetzt wird und den Scanbereich anzeigt.

Führen Sie einen der folgenden Schritte aus, um einen Laufrahmen zu zeichnen.

- Um einen Laufrahmen manuell zu zeichnen, positionieren Sie den Zeiger in dem Bereich, in dem die Ecke des Laufrahmens gesetzt werden soll, und klicken Sie. Ziehen Sie das Fadenkreuz durch das Bild zu der gegenüberliegenden Ecke des gewünschten Scanbereichs.







## Scannen

- Zum automatischen Zeichnen des Laufrahmens klicken Sie auf das  Auto-Lokalisieren-Bildsymbol. Sie können dieses Bildsymbol nur verwenden, wenn Sie eine normale Vorschau betrachten und nur ein Dokument auf dem Vorlagenglas haben.
- Um den Laufrahmen mit einer bestimmten Größe zu zeichnen, geben Sie eine neue Breite und Höhe in der Document Size (Vorlagengröße)-Einstellung ein.
- Zum Erzielen optimaler Ergebnisse sollten alle Seiten des Laufrahmens innerhalb des Vorschaubilds liegen. Schließen Sie keine Bereiche um das Vorschaubild herum in den Laufrahmen ein.

## Anpassen eines Laufrahmens

Sie können den Laufrahmen verschieben und seine Größe anpassen. Bei Verwendung einer normalen Vorschau können Sie in jedem Bild mehrere Laufrahmen (bis zu 50) setzen und unterschiedliche Bildbereiche als unterschiedliche Scandateien scannen.

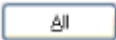
	Um den Laufrahmen zu verschieben, positionieren Sie den Cursor innerhalb des Laufrahmens. Der Zeiger nimmt die Form einer Hand an. Klicken Sie und ziehen Sie den Laufrahmen an die gewünschte Position.
	Um die Größe des Laufrahmens zu ändern, positionieren Sie den Cursor auf dem Rand oder der Ecke des Laufrahmens. Der Zeiger nimmt die Form eines geraden oder angewinkelten Doppelpfeils an. Klicken Sie und ziehen Sie den Rand bzw. die Ecke auf die gewünschte Größe.
	Zum Erstellen von zusätzlichen Laufrahmen der gleichen, klicken Sie auf dieses Bildsymbol.
	Zum Löschen eines Laufrahmens klicken Sie in den Laufrahmen und dann auf dieses Symbol.
	Zum Aktivieren aller, klicken Sie auf dieses Bildsymbol.

### Hinweis:

- Um nur eine senkrechte oder waagerechte Verschiebung des Laufrahmens zuzulassen, halten Sie während des Ziehens die **Umschalt**-Taste gedrückt.
- Um die Größe des Laufrahmens unter Einhaltung der aktuellen Proportionen zu ändern, halten Sie während der Größenänderung die **Umschalt**-Taste gedrückt.
- Beim Ziehen mehrerer Laufrahmen müssen Sie vor dem Scanvorgang auf die Schaltfläche **All (Alle)** im Fenster Preview (Vorschau) klicken. Andernfalls wird nur der Bereich innerhalb des zuletzt gesetzten Laufrahmens gescannt.

## Verschiedene Arten des Scannens

### Scannen einer Zeitschrift

Zuerst müssen Sie Ihre Zeitschrift platzieren und Epson Scan.

## Scannen

➔ „Starten eines Scans“ auf Seite 70

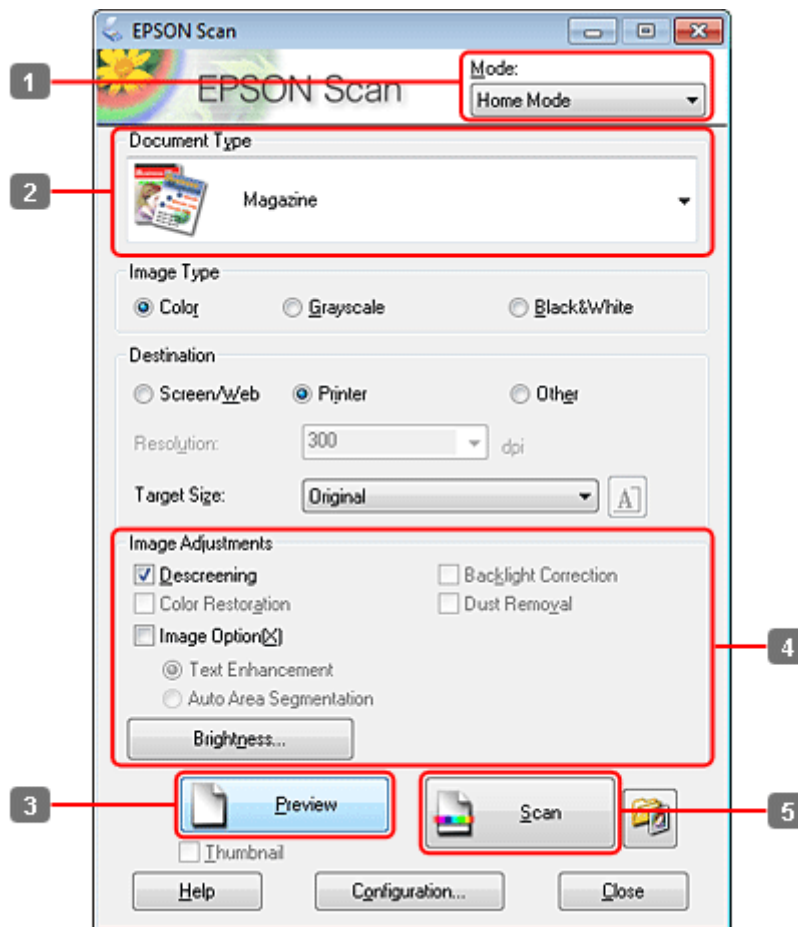

- 1 Wählen Sie **Home Mode (Standard-Modus)** aus der Liste Mode (Modus).
- 2 Wählen Sie **Magazine (Zeitschrift)** als Einstellung für Document Type (Vorlagenart).
- 3 Klicken Sie auf **Preview (Vorschau)**.
- 4 Passen Sie die Belichtung, Helligkeit und weitere Bildeinstellungen an.  
Unter Hilfe finden Sie weitere Informationen über Epson Scan.

## Scannen

- 5 Klicken Sie auf **Scan (Scannen)**.

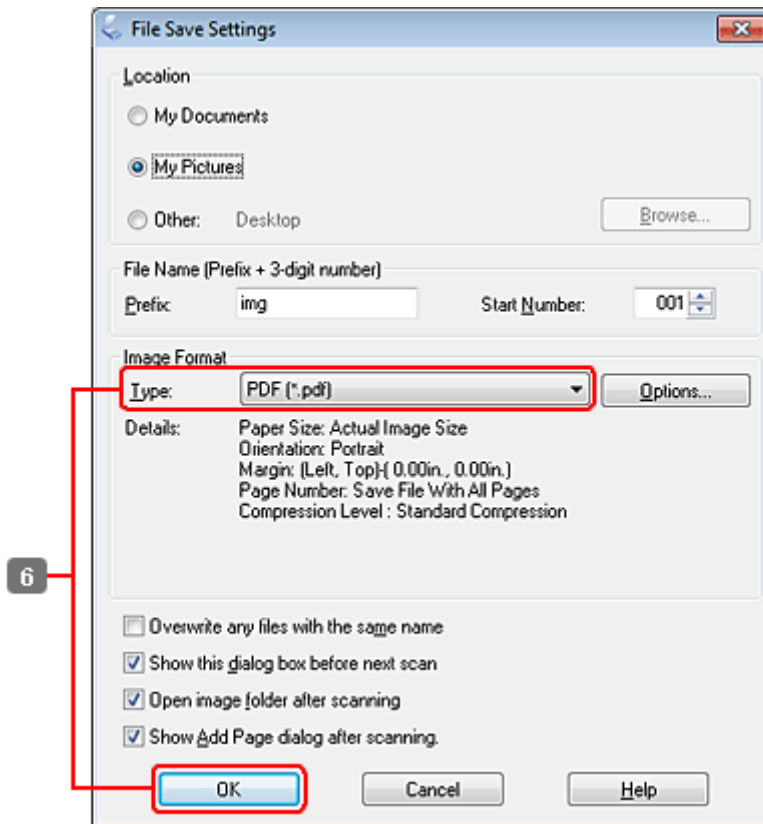

- 6 Wählen Sie **PDF** als die Type (Typ)-Einstellung und klicken Sie dann auf **OK**.

Ihr gescanntes Bild wurde gespeichert.

---

## Scannen von mehreren Dokumenten zu einer PDF-Datei

Zuerst müssen Sie Ihr Dokument platzieren und Epson Scan starten.

## Scannen

➔ „Starten eines Scans“ auf Seite 70

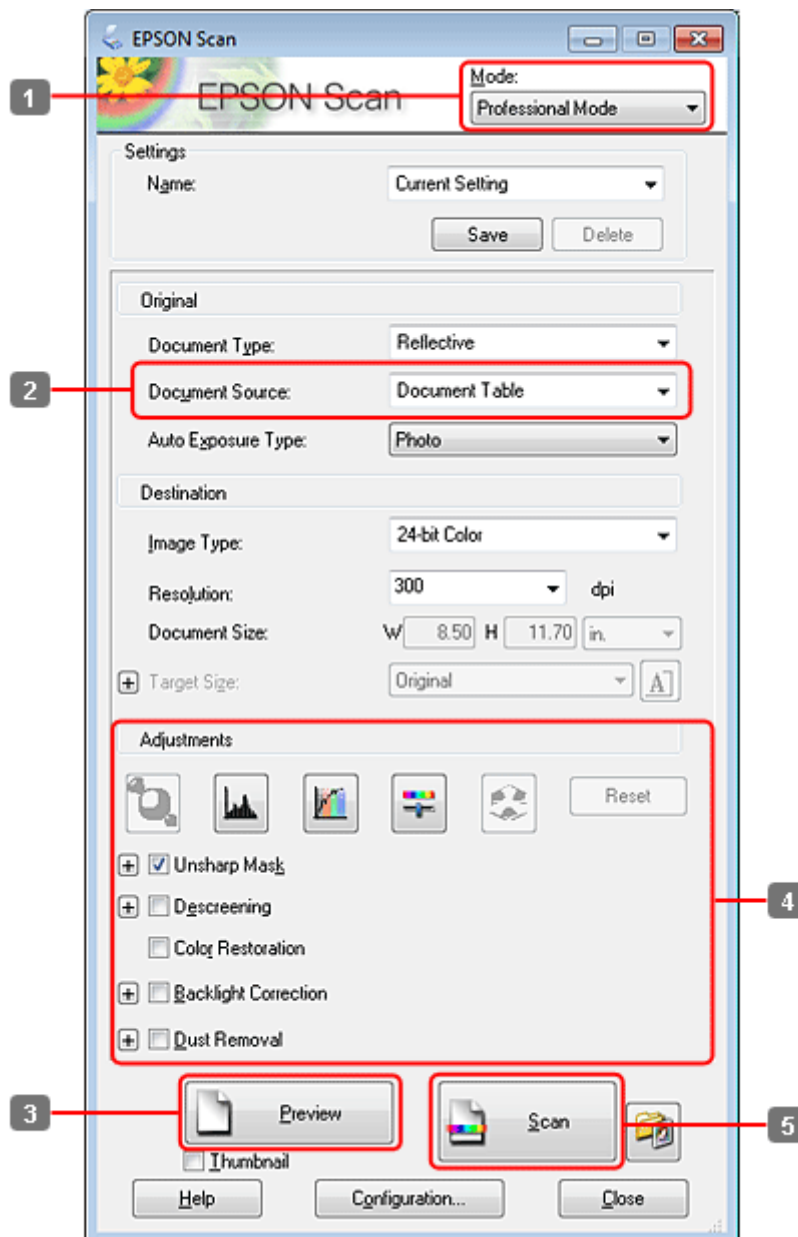

**1** Wählen Sie **Professional Mode (Professioneller Modus)** aus der Liste Mode (Modus).

**2** Wählen Sie die Document Source (Dokumentenquelle).

## Scannen

**3** Klicken Sie auf **Preview (Vorschau)**.

**Hinweis für den Automatischen Vorlageneinzug (Automatic Document Feeder/ADF):**

- ❑ Die Dokumentenseite, die vom ADF ausgeworfen worden ist, wurde noch nicht gescannt. Legen Sie die gesamte Vorlage erneut in den ADF.

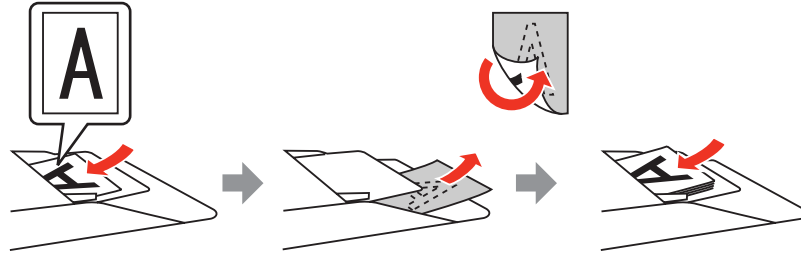

- ❑ Laden Sie kein Papier über die sich kurz unterhalb der ▼ Pfeilmarkierung befindlichen Linie auf dem automatischen Vorlageneinzug.

**4** Passen Sie die Belichtung, Helligkeit und weitere Bildeinstellungen an.

Unter Hilfe finden Sie weitere Informationen über Epson Scan.

**5** Klicken Sie auf **Scan (Scannen)**.

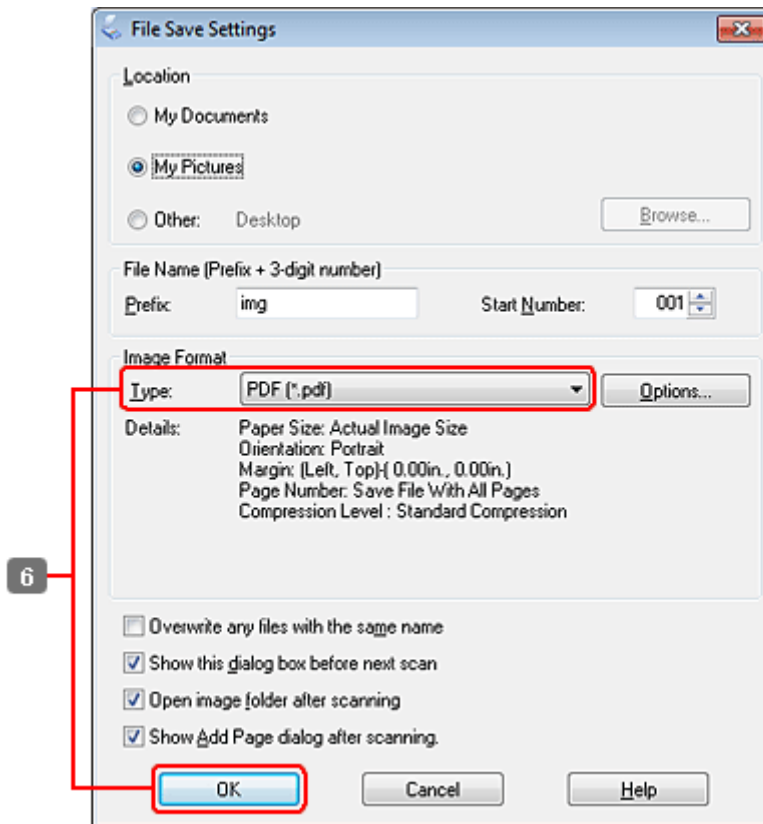



## Scannen

- 6** Wählen Sie **PDF** als die Type (Typ)-Einstellung und klicken Sie dann auf **OK**.

**Hinweis:**

Wenn das Kontrollkästchen **Show Add Page dialog after scanning (Dialogfeld „Seite hinzufügen“ nach dem Scannen anzeigen)** deaktiviert ist, speichert Epson Scan Ihre Vorlage automatisch, ohne den Bildschirm Add Page Confirmation window („Seite hinzufügen“ - Bestätigung) anzuzeigen.

- 7** Epson Scan beginnt das Scannen Ihrer Vorlage.

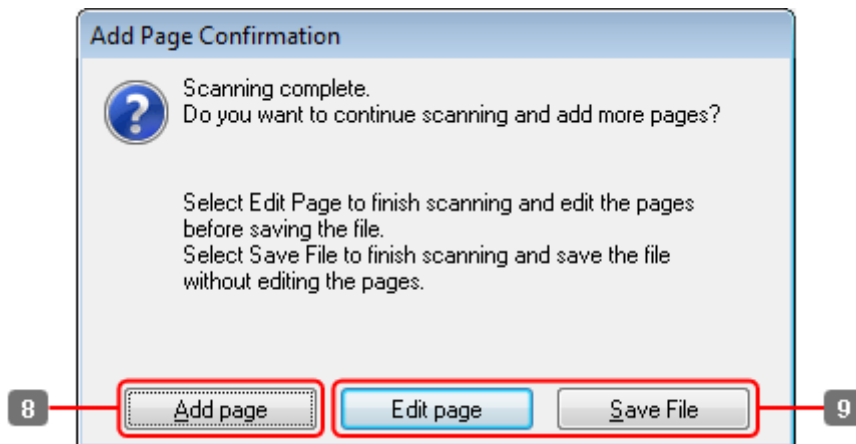

- 8** Wenn Sie weitere Seiten scannen möchten, klicken Sie auf **Add page (Seite hinzufügen)**. Legen Sie die Vorlage ein und scannen sie erneut, wobei Sie - falls notwendig - diesen Vorgang für jede Seite wiederholen.

Wenn Sie das Scannen beendet haben, gehen Sie zu Schritt 9.

## Scannen

9

Klicken Sie auf **Edit page (Seite bearbeiten.)** oder **Save File (Datei speichern)**.

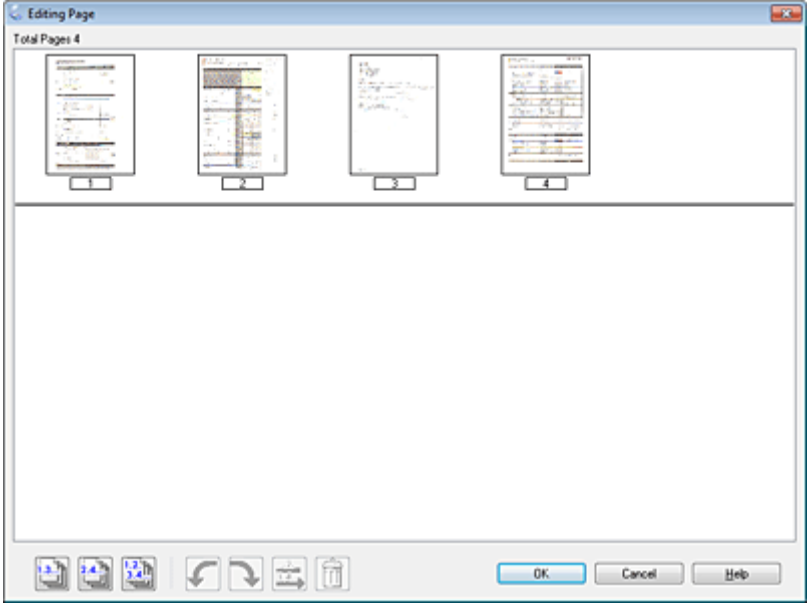
<p>Edit page (Seite bearbeiten)</p>	<p>Wählen Sie diese Taste, wenn Sie irgendeine von diesen Seiten löschen oder neu sortieren möchten. Mit den Bildsymbolen am unteren Rand des Fensters Editing Page (Seite wird bearbeitet) können Sie Seiten auswählen, drehen, neu sortieren oder löschen. Unter Hilfe finden Sie weitere Informationen über Epson Scan.</p>  <p>Wenn Sie die Seiten bearbeitet haben, klicken Sie auf OK.</p>
<p>Save File (Datei speichern)</p>	<p>Wenn Sie die Seiten bearbeitet haben, wählen Sie diese Taste.</p>

Die Seiten werden in einer PDF-Datei gespeichert.

---

## Scannen eines Fotos

Zuerst müssen Sie Ihr Foto auf dem Vorlagenglas platzieren und Epson Scan starten.

## Scannen

➔ „Starten eines Scans“ auf Seite 70

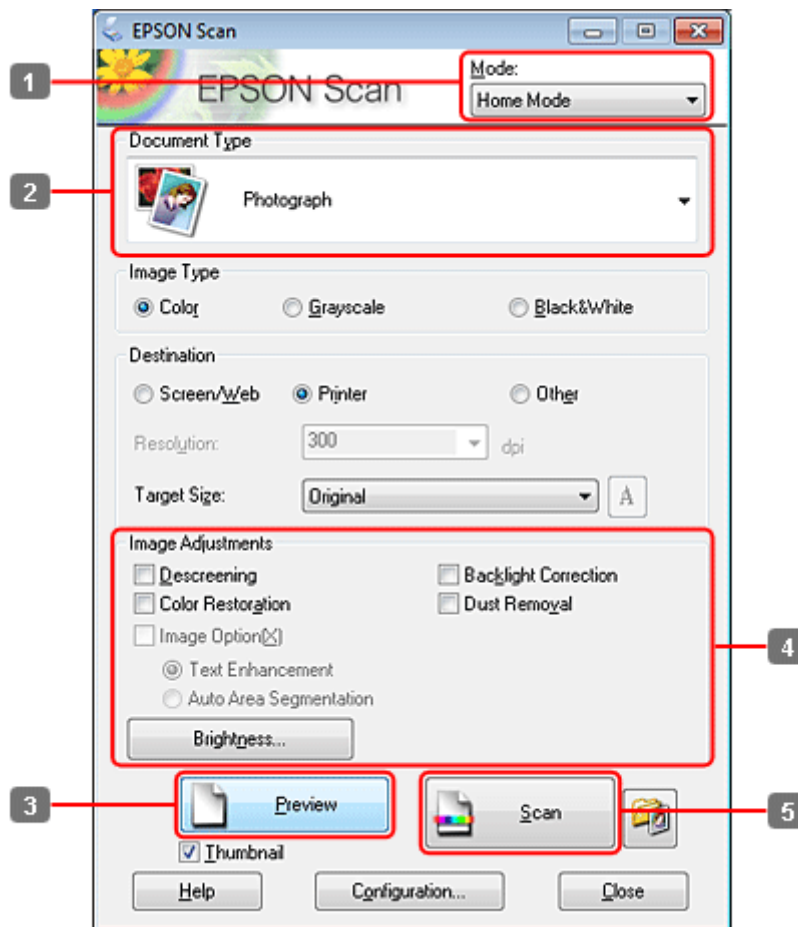

- 1** Wählen Sie **Home Mode (Standard-Modus)** aus der Liste Mode (Modus).
- 2** Wählen Sie **Photograph (Foto)** als Einstellung für Document Type (Vorlagenart).
- 3** Klicken Sie auf **Preview (Vorschau)**.
- 4** Passen Sie die Belichtung, Helligkeit und weitere Bildeinstellungen an.  
Unter Hilfe finden Sie weitere Informationen über Epson Scan.

## Scannen

- 5** Klicken Sie auf **Scan (Scannen)**.

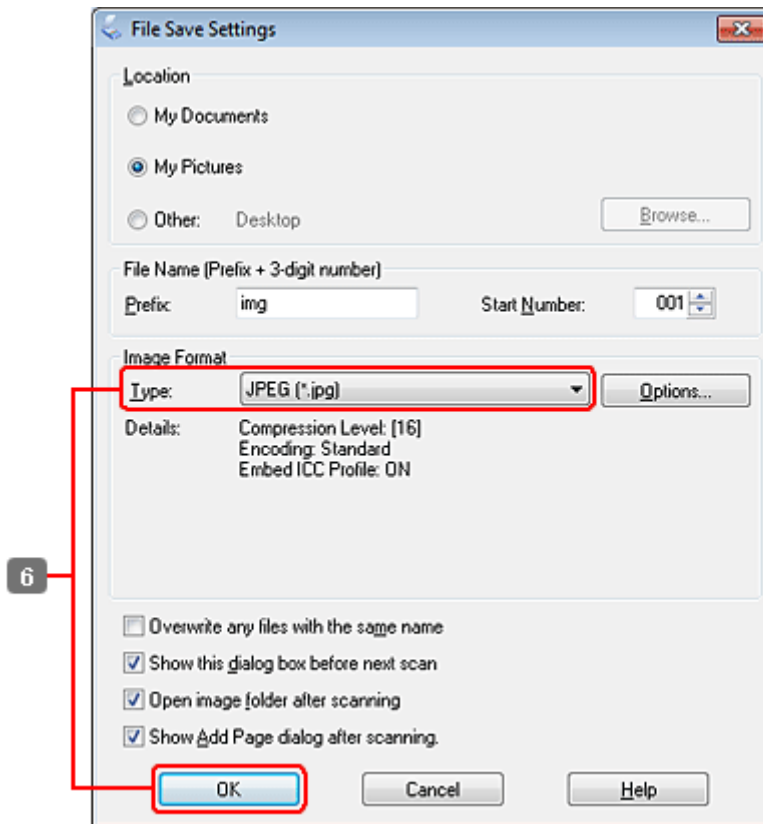

- 6** Wählen Sie **JPEG** als die Type (Typ)-Einstellung und klicken Sie dann auf **OK**.

Ihr gescanntes Bild wurde gespeichert.

## Softwareinformationen

### Starten des Epson Scan-Treibers

Diese Software erlaubt es Ihnen, alle Aspekte des Scannens zu kontrollieren. Sie können es als eigenständiges Scan-Programm oder zusammen mit einem anderen TWAIN-kompatiblen Scan-Programm verwenden.

### Startanleitung

- Windows:  
Doppelklicken Sie auf das Symbol **EPSON Scan** auf dem Desktop.  
Oder wählen Sie das Starttasten-Symbol oder **Start (Start) > All Programs (Alle Programme) bzw. Programs (Programme) > EPSON > EPSON Scan > EPSON Scan**.
- Mac OS X:  
Wählen Sie **Applications (Programme) > Epson Software > EPSON Scan**.

## Scannen

### Zugriff auf die Hilfe

Klicken Sie auf die Taste **Help (Hilfe)** auf dem Epson Scan driver.

---

## Starten anderer Scan-Software

**Hinweis:**

*Einige Scan-Software ist eventuell in einigen Ländern nicht enthalten.*

### Epson Event Manager

Dies ermöglicht Ihnen, irgendeiner frei wählbaren Taste des Produkts das Öffnen des Scan-Programms zuzuweisen. Sie können auch häufig benutzte Einstellungen speichern, was Ihre Scan-Projekte wirklich beschleunigen kann.

#### Startanleitung

- Windows:  
Wählen Sie die Start-Schaltfläche oder **Start > All Programs (Alle Programme)** bzw. **Programs (Programme) > Epson Software > Event Manager**.
- Mac OS X:  
Wählen Sie **Applications (Programme) > Epson Software** und doppelklicken Sie auf das Symbol **Launch Event Manager (Event Manager starten)**.

#### Zugriff auf die Hilfe

- Windows:  
Klicken Sie in der oberen rechten Bildschirmecke auf das Symbol  .
- Mac OS X:  
Klicken Sie auf **Menu (Menü) > Help (Hilfe) > Epson Event Manager Help (Hilfe)**.

### ABBYY FineReader

Mit dieser Software können Sie ein Dokument scannen und den Text in ein Datenformat umwandeln, das Sie in einem Textverarbeitungsprogramm bearbeiten können.

Die OCR-Software kann die folgenden Dokumentarten nur schwer oder gar nicht erkennen:

- Handschriftlicher Text
- Kopien von Kopien
- Faxe
- Text mit sehr eng zusammenstehenden Zeichen oder sehr engem Zeilenabstand
- Text in Tabellen oder unterstrichener Text
- Kursive Schriftarten und Schriftarten mit einer Schriftgröße unter 8 Punkten
- Gefaltete oder zerknitterte Dokumente

## Scannen

Unter ABBYY FineReader-Hilfe finden Sie weitere Informationen.

### **Startanleitung**

- Windows:  
Wählen Sie die Start-Schaltfläche oder **Start > All Programs (Alle Programme)** bzw. **Programs (Programme) > ABBYY FineReader-Ordner > ABBYY FineReader**.
- Mac OS X:  
Wählen Sie **Applications (Programme)** und doppelklicken Sie auf **ABBYY FineReader**.

### **Presto! PageManager**

Diese Software erlaubt es Ihnen, Fotos oder Dokumente zu scannen, managen und miteinander zu teilen.

### **Startanleitung**

- Windows:  
Wählen Sie die Start-Schaltfläche oder **Start > All Programs (Alle Programme)** bzw. **Programs (Programme) > Presto! PageManager-Ordner > Presto! PageManager**.
- Mac OS X:  
Wählen Sie **Application (Programme) > Presto! PageManager** und doppelklicken Sie auf das Symbol **Presto! PageManager**.

# Kopieren

## Auswahl des Papiers

Vor dem Drucken müssen Sie die richtige Papiersorteneinstellung auswählen. Diese wichtige Einstellung bestimmt, wie die Tinte auf das Papier aufgetragen wird.

**Hinweis:**

- Die Verfügbarkeit der speziellen Druckmedien ist landesabhängig.
- Hinweise zur Fassungskapazität finden Sie im folgenden Abschnitt:  
     ➔ „Auswahl des Papierfachs und Fassungskapazitäten“ auf Seite 25

	Bei Druck auf diesem Papier	diese Papiersorte auf dem LCD-Bildschirm wählen
a	Normalpapier	<b>Normalpap.</b>
b	Epson weißes Tintenstrahlpapier	<b>Normalpap.</b>
c	Epson mattes Papier - schwer	<b>Matte</b>
d	Epson Premium-Hochglanz-Fotopapier	<b>Prem.Glossy</b>
e	Epson Premium-Seidenglanz-Fotopapier	<b>Prem.Glossy</b>
f	Epson Fotopapier	<b>Photo Paper</b>
g	Epson Foto-Hochglanzpapier	<b>Glossy</b>
h	Epson Ultrahochglanz-Fotopapier	<b>Ultra Glossy</b>



## Kopieren von Dokumenten

### Einfaches Kopieren

Ändern Sie mit den Tasten ◀, ▶, ▲ oder ▼ die Ansicht des LCD-Bildschirms, um das Menü, den Einstellpunkt oder die Option zu finden, die Sie einstellen möchten.

- 1** Legen Sie Papier ein.  
     ➔ „Einlegen von Papier“ auf Seite 27
- 2** Legen Sie die Vorlage horizontal ein.  
     ➔ „Einlegen von Vorlagen“ auf Seite 35
- 3** Wechseln Sie in den  **Copy**-Modus.





## Kopieren



- 4 Legen Sie die Anzahl der Exemplare fest.
- 5 Wählen Sie die Druckdichte.
- 6 Wechseln Sie zu  **Menu**.
- 7 Wählen Sie **Papier- und Kopiereinst..**
- 8 Wählen Sie die geeigneten Kopiereinstellungen aus.
- 9 Für WP-4540/WP-4545:  
Drücken Sie auf **OK**, um die Einstellungen zu beenden.  
  
Für WP-4511/WP-4515/WP-4521/WP-4525/WP-4530/WP-4531/WP-4535/WP-4590/WP-4595:  
Drücken Sie auf  **Menu**, um die Einstellungen zu beenden.
- 10 Drücken Sie eine der  **Start**-Tasten, um den Kopiervorgang zu starten.

---

## Doppelseitiges Kopieren

Beim Duplexkopieren können Sie zweiseitige oder einseitige Kopien von zwei- bzw. einseitigen Vorlagen erstellen.

Gehen Sie folgendermaßen vor, um eine Duplexkopie zu erstellen. Ändern Sie mit den Tasten , ,  oder  die Ansicht des LCD-Bildschirms, um das Menü, den Einstellpunkt oder die Option zu finden, die Sie einstellen möchten.

- 1 Legen Sie Papier ein.  
➔ [„Einlegen von Papier“ auf Seite 27](#)
- 2 Legen Sie die Vorlage horizontal ein.  
➔ [„Einlegen von Vorlagen“ auf Seite 35](#)
- 3 Wechseln Sie in den  **Copy**-Modus.
- 4 Legen Sie die Anzahl der Exemplare fest.
- 5 Wählen Sie die Druckdichte.
- 6 Wechseln Sie zu  **Menu**.
- 7 Wählen Sie **Papier- und Kopiereinst..**
- 8 Wählen Sie **2-seitige Kopie**.



## Kopieren

**9** Wählen Sie die Art der 2-seitigen Kopie.

Einstellung	Beschreibung
1>1-seitig	Normales Kopieren.
1>2-seitig	Zwei einseitige Vorlagen werden auf jeweils eine Seite eines Einzelblattes gedruckt.
2>1-seitig	Jede Seite einer zweiseitigen Vorlage wird auf jeweils eine Seite eines Einzelblattes gedruckt.
2>2-seitig	Jede Seite einer zweiseitigen Vorlage wird auf jeweils ein Einzelblatt gedruckt.

**10** Nehmen Sie geeignete Einstellungen für **Dokumentausrichtung**, **Binderichtung** oder **Binderand** vor.

Einstellung	Beschreibung
Dokumentausrichtung	Dient zum Festlegen der Ausrichtung Ihrer Vorlagen. Diese Einstellung ist nicht verfügbar, wenn die folgenden Einstellungen vorgenommen wurden: <b>2-seitige Kopie - 2&gt;2-seitig</b> oder <b>2-seitige Kopie - 1&gt;1-seitig</b> , wenn die Option <b>Rand</b> für <b>Layout</b> eingestellt wurde.
Bindungsrichtung	Dient zum Festlegen der Binderichtung Ihrer Vorlagen. Diese Einstellung ist nur verfügbar, wenn <b>2&gt;1-seitig</b> ausgewählt ist.
Bundsteg	Dient zum Festlegen der Binderichtung Ihrer Kopien. Diese Einstellung ist nur verfügbar, wenn <b>1&gt;2-seitig</b> ausgewählt ist.

**11** Für WP-4540/WP-4545:  
Drücken Sie auf **OK**, um die Einstellungen zu beenden.

Für WP-4511/WP-4515/WP-4521/WP-4525/WP-4530/WP-4531/WP-4535/WP-4590/WP-4595:  
Drücken Sie auf **≡ Menu**, um die Einstellungen zu beenden.

**12** Drücken Sie eine der **Start**-Tasten, um den Kopiervorgang zu starten.

## Sortieren von Kopien

Mit der Funktion „Kopien sortieren“ werden mehrfache Kopien mehrerer Seiten eines Dokumentes in der entsprechenden Reihenfolge sortiert gedruckt.

Gehen Sie folgendermaßen vor, um sortierte Kopien zu erstellen. Ändern Sie mit den Tasten **◀**, **▶**, **▲** oder **▼** die Ansicht des LCD-Bildschirms, um das Menü, den Einstellpunkt oder die Option zu finden, die Sie einstellen möchten.

- 1** Legen Sie Papier ein.  
➔ „[Einlegen von Papier](#)“ auf Seite 27
- 2** Legen Sie die Vorlage horizontal ein.  
➔ „[Einlegen von Vorlagen](#)“ auf Seite 35
- 3** Wechseln Sie in den **Copy**-Modus.

## Kopieren

- 4 Legen Sie die Anzahl der Exemplare fest.
- 5 Wählen Sie die Druckdichte.
- 6 Wechseln Sie zu ☰ **Menu**.
- 7 Wählen Sie **Papier- und Kopiereinst..**
- 8 Wählen Sie **Kopien sortieren**.
- 9 Wählen Sie **Ein**.
- 10 Für WP-4540/WP-4545:  
Drücken Sie auf **OK**, um die Einstellungen zu beenden.  
  
Für WP-4511/WP-4515/WP-4521/WP-4525/WP-4530/WP-4531/WP-4535/WP-4590/WP-4595:  
Drücken Sie auf ☰ **Menu**, um die Einstellungen zu beenden.
- 11 Drücken Sie eine der ⬠ **Start**-Tasten, um den Kopiervorgang zu starten.

---

## Layout-Kopieren

Mit der Layout-Funktion können zwei einseitige Vorlagen auf eine einzige Seite kopiert werden.

Gehen Sie folgendermaßen vor, um die Layout-Funktion zu verwenden. Ändern Sie mit den Tasten ◀, ▶, ▲ oder ▼ die Ansicht des LCD-Bildschirms, um das Menü, den Einstellpunkt oder die Option zu finden, die Sie einstellen möchten.

- 1 Legen Sie Papier ein.  
➔ [„Einlegen von Papier“ auf Seite 27](#)
- 2 Legen Sie die Vorlage horizontal ein.  
➔ [„Einlegen von Vorlagen“ auf Seite 35](#)
- 3 Wechseln Sie in den ⬠ **Copy**-Modus.
- 4 Wechseln Sie zu ☰ **Menu**.
- 5 Wählen Sie **Papier- und Kopiereinst..**
- 6 Wählen Sie **Layout**.
- 7 Wählen Sie **2-fach Kopie**.

## Kopieren

**8** Für WP-4540/WP-4545:  
Drücken Sie auf **OK**, um die Einstellungen zu beenden.

Für WP-4511/WP-4515/WP-4521/WP-4525/WP-4530/WP-4531/WP-4535/WP-4590/WP-4595:  
Drücken Sie auf **☰ Menu**, um die Einstellungen zu beenden.

**9** Drücken Sie eine der **◇ Start**-Tasten, um den Kopiervorgang zu starten.

## Menüliste für den Kopiermodus

Informationen zur Menüliste für den Kopiermodus finden Sie im folgenden Abschnitt:

➔ [„Menüliste für den Kopiermodus“ auf Seite 124](#)

---

# Faxen

---

## Einführung in „FAX Utility“

Das „FAX Utility“ ist eine Software, mit der Daten, wie z. B. in einem Textverarbeitungsprogramm oder einer Tabellenkalkulation erstellte Dokumente, Zeichnungen und Tabellen direkt gefaxt werden können, ohne sie vorher drucken zu müssen. Darüber hinaus verfügt dieses Programm über eine Funktion, mit der empfangene Faxe als PDF-Datei auf einem Computer gespeichert werden können. Dadurch können Sie Daten überprüfen, ohne sie zu drucken und anschließend nur die gewünschten Daten drucken. Gehen Sie zum Starten des Programms wie folgt vor.

### Windows

Klicken Sie auf die Start-Taste (Windows 7 und Vista) oder klicken Sie auf **Start** (Windows XP), zeigen Sie auf **All Programs (Alle Programme)**, wählen **Epson Software** und klicken Sie dann auf **FAX Utility**. (Ein Server-Betriebssystem wird nicht unterstützt.)

### Mac OS X

Klicken Sie auf **System Preference (Systemeinstellungen)**, **Print & Fax (Drucken & Faxen)** und wählen Sie dann **FAX (your printer) (FAX (Ihr Drucker))** unter Drucker. Klicken Sie dann auf **Open Print Queue (Druckerwarteschlange öffnen)** (Mac OS X 10.5) oder **Print Queue (Druckerwarteschlange)** (Mac OS X 10.4) und klicken Sie auf **Utility (Dienstprogramm)**.

#### **Hinweis:**

Weitere Informationen hierzu finden Sie in der Online-Hilfe von „FAX Utility“.

## Anschluss an eine Telefonleitung

### Bei Verwendung einer ausschließlich für das Fax vorgesehenen Telefonleitung

- 1 Schließen Sie das Telefonkabel von der Buchse an der Wand an den LINE-Anschluss des Gerätes an.

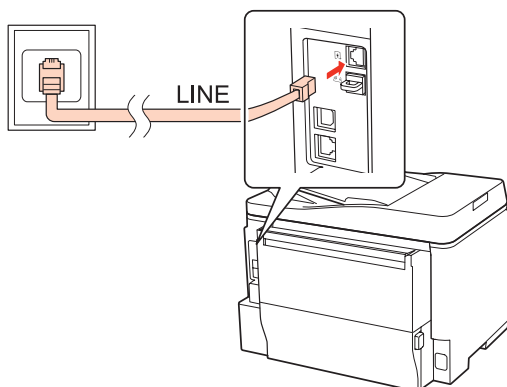

- 2 Aktivieren Sie den automatischen Antwort-Modus.

## Faxen



**Vorsicht:**

Wenn Sie keine externe Telefonleitung an dieses Gerät anschließen, müssen Sie den automatischen Antwort-Modus aktivieren. Ansonsten können Sie keine Faxe empfangen.

## Bei Verwendung einer mit einem Telefongerät geteilten Telefonleitung

1

Schließen Sie das Telefonkabel von der Buchse an der Wand an den LINE-Anschluss des Gerätes an.

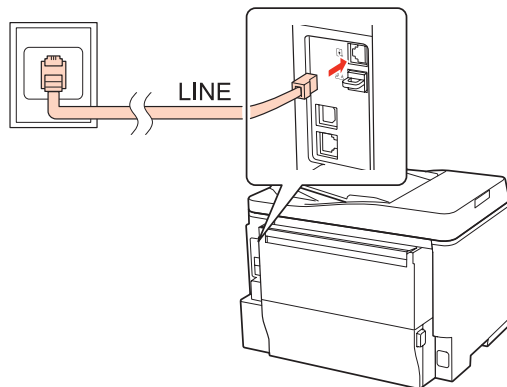

2

Entfernen Sie die Abdeckung.

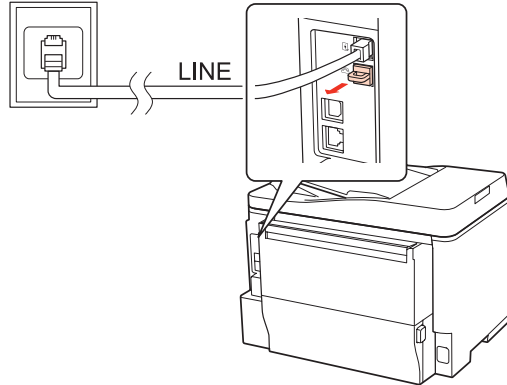

## Faxen

- 3** Schließen Sie ein Telefon oder einen Anrufbeantworter an den EXT.-Anschluss an.

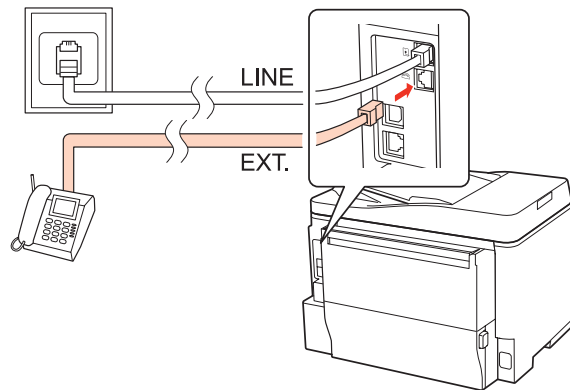

**Hinweis:**

- Nähere Angaben zu anderen Anschlussmethoden finden Sie nachfolgend.
- Weitere Informationen finden Sie in der Dokumentation, die Sie mit Ihrem Gerät erhalten haben.

## Anschluss an DSL

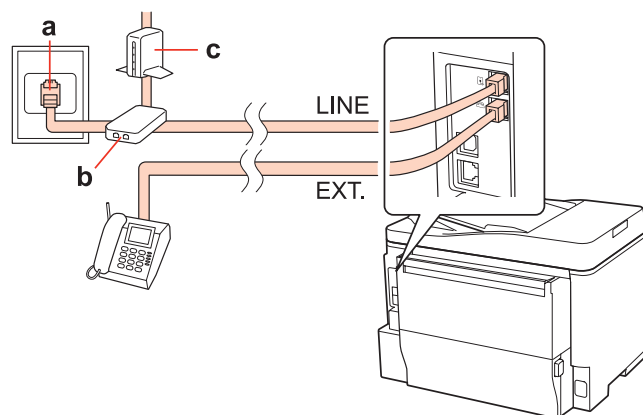

a	Wandtelefonbuchse
b	Splitter
c	DSL-Modem

**Faxen**

**Anschluss an ISDN (eine Telefonnummer)**

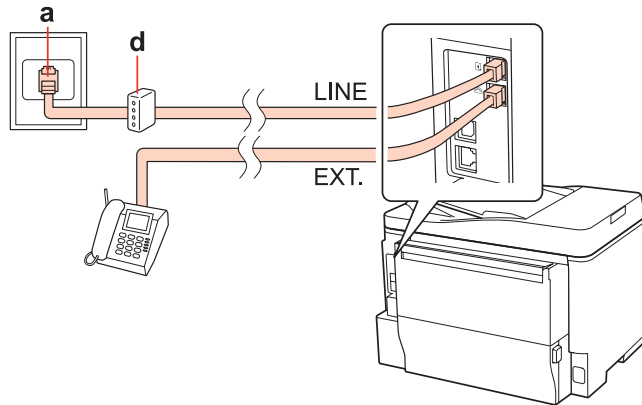

a	ISDN-Wandbuchse
d	Anschlussadapter oder ISDN-Router

**Anschluss an ISDN (zwei Telefonnummern)**

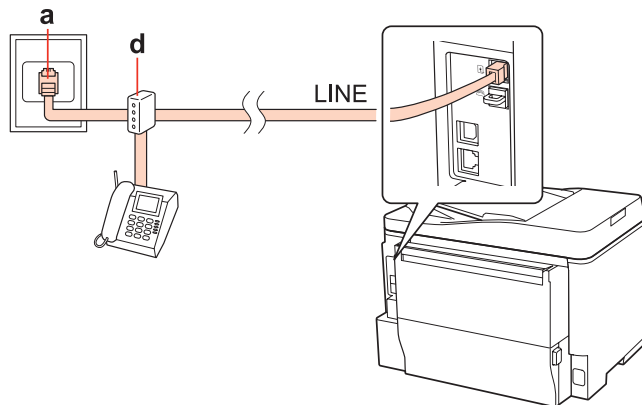

a	ISDN-Wandbuchse
d	Anschlussadapter oder ISDN-Router

**Überprüfen der Fax-Verbindung**

Folgen Sie den unten stehenden Hinweise zur Überprüfung der Fax-Verbindung. Ändern Sie mit den Tasten ◀, ▶, ▲ oder ▼ die Ansicht des LCD-Bildschirms, um das Menü, den Einstellpunkt oder die Option zu finden, die Sie einstellen möchten.

- 1 Legen Sie Normalpapier im Format A4 ein.  
➔ „Einlegen von Papier“ auf Seite 27
- 2 Wechseln Sie in den  **Setup**-Modus.
- 3 Wählen Sie **Faxeinstellungen**.

## Faxen

- 4 Wählen Sie **Faxverbindung prüfen**.
- 5 Drücken Sie eine der  **Start**-Tasten, um den Bericht zu drucken.





**Hinweis:**





Sollten Fehler angezeigt werden, versuchen Sie die Ursache mittels der Lösungsvorschläge im Bericht zu beseitigen.

## Einrichten der Faxfunktionen

### Kurzwahleinträge einrichten

Sie können eine Kurzwahlliste erstellen mit der Sie häufig verwendete Faxempfängernummern schneller wählen können. Es können insgesamt bis zu 60 Kurzwahl- und Gruppenwahleinträge registriert werden.

Folgen Sie den nachfolgenden Anleitungen zum Erstellen einer Kurzwahlliste. Ändern Sie mit den Tasten , ,  oder  die Ansicht des LCD-Bildschirms, um das Menü, den Einstellpunkt oder die Option zu finden, die Sie einstellen möchten.

- 1 Wechseln Sie in den  **Fax**-Modus.
- 2 Wechseln Sie zu  **Menu**.
- 3 Wählen Sie **Setup Kurzwahl**.
- 4 Wählen Sie **Erstellen**. Sie sehen die verfügbaren Kurzwahlnummern.
- 5 Drücken Sie auf  oder , um den Kurzwahlnummereintrag auszuwählen, den Sie registrieren möchten. Sie können bis zu 60 Einträge speichern.
- 6 Drücken Sie auf **OK**.
- 7 Geben Sie eine Telefonnummer über das Nummernfeld und die anderen Tasten auf dem Bedienfeld ein. Sie können bis zu 64 Stellen eingeben.

**Hinweise für WP-4540/WP-4545:**

Drücken Sie auf , um ein Leerzeichen zum Unterteilen einer Telefonnummer einzugeben.

**Hinweise für WP-4521/WP-4525/WP-4530/WP-4531/WP-4535/WP-4590/WP-4595:**

Drücken Sie auf , um ein Leerzeichen zum Unterteilen einer Telefonnummer einzugeben.

- 8 Drücken Sie auf **OK**.



## Faxen

- 9** Geben Sie einen bis zu 30 Zeichen langen Namen für den Kurzwahleintrag ein.

**Hinweise für WP-4521/WP-4525/WP-4530/WP-4531/WP-4535/WP-4590/WP-4595:**  
 Entnehmen Sie Hinweise zur Verwendung der virtuellen Tastatur dem nachfolgenden Abschnitt:  
 ➔ „Verwenden des LCD-Displays“ auf Seite 21

- 10** Für WP-4540/WP-4545:  
 Drücken Sie auf **OK**, um den Namen zu registrieren.



Für WP-4521/WP-4525/WP-4530/WP-4531/WP-4535/WP-4590/WP-4595:  
 Wählen Sie **Fertig**, um den Namen zu registrieren.

---

## Gruppenwahleinträge einrichten

Sie können Kurzwahleinträge einer Gruppe hinzufügen, um ein Fax gleichzeitig an mehrere Empfänger senden zu können. Es können insgesamt bis zu 60 Kurzwahl- und Gruppenwahleinträge eingegeben werden.

Folgen Sie den unten stehenden Anleitungen zum Hinzufügen von Kurzwahleinträgen zu einer Gruppe. Ändern Sie mit den Tasten ◀, ▶, ▲ oder ▼ die Ansicht des LCD-Bildschirms, um das Menü, den Einstellpunkt oder die Option zu finden, die Sie einstellen möchten.

- 1** Wechseln Sie in den  **Fax**-Modus.
- 2** Wechseln Sie zu  **Menu**.
- 3** Wählen Sie **Setup Gruppenwahl**.
- 4** Wählen Sie **Erstellen**. Sie sehen die verfügbaren Gruppenwahlnummern.
- 5** Drücken Sie ▲ oder ▼, um die Gruppenwahlnummer auszuwählen, die Sie registrieren möchten.
- 6** Drücken Sie auf **OK**.
- 7** Geben Sie einen bis zu 30 Zeichen langen Namen für den Gruppenwahleintrag ein.

**Hinweise für WP-4521/WP-4525/WP-4530/WP-4531/WP-4535/WP-4590/WP-4595:**  
 Entnehmen Sie Hinweise zur Verwendung der virtuellen Tastatur dem nachfolgenden Abschnitt:  
 ➔ „Verwenden des LCD-Displays“ auf Seite 21

- 8** Für WP-4540/WP-4545:  
 Drücken Sie auf **OK**, um den Namen zu registrieren.

Für WP-4521/WP-4525/WP-4530/WP-4531/WP-4535/WP-4590/WP-4595:  
 Wählen Sie **Fertig**, um den Namen zu registrieren.

## Faxen

**9** Drücken Sie auf ▲ oder ▼, um den Kurzwahlnummereintrag auszuwählen, den Sie in einer Gruppenwahlliste registrieren möchten.

**10** Für WP-4540/WP-4545:  
Drücken Sie auf , um den Kurzwahleintrag zu einer Gruppenwahl hinzuzufügen.

**Hinweise für WP-4540/WP-4545:**

Drücken Sie erneut auf , um das Hinzufügen des ausgewählten Kurzwahleintrags abzubrechen.

Für WP-4521/WP-4525/WP-4530/WP-4531/WP-4535/WP-4590/WP-4595:  
Drücken Sie auf ►, um den Kurzwahleintrag zu einer Gruppenwahl hinzuzufügen.

**Hinweise für WP-4521/WP-4525/WP-4530/WP-4531/WP-4535/WP-4590/WP-4595:**

Drücken Sie auf ◀, um das Hinzufügen des ausgewählten Kurzwahleintrags abzubrechen.

**11** Wiederholen Sie Schritte 9 und 10, um andere Kurzwahleinträge zur Gruppenwahlliste hinzuzufügen. Sie können bis zu 30 Kurzwahleinträge in einer Gruppenliste registrieren.

**12** Drücken Sie auf **OK**, um das Erstellen der Gruppenwahlliste abzuschließen.

---

## Kopfzeile erstellen

Sie können eine Faxkopfzeile durch Hinzufügen von Informationen wie z. B. Ihrer Telefonnummer oder Ihrem Namen erstellen.

Folgen Sie den nachfolgenden Anleitungen zum Erstellen einer Faxkopfzeile. Ändern Sie mit den Tasten ◀, ►, ▲ oder ▼ die Ansicht des LCD-Bildschirms, um das Menü, den Einstellpunkt oder die Option zu finden, die Sie einstellen möchten.

**Hinweis:**

Stellen Sie sicher, dass die Uhrzeit richtig eingestellt wurde.

➔ „Einstellen/Ändern der Uhrzeit und Region“ auf Seite 147

**1** Wechseln Sie in den **Setup**-Modus.

**2** Wählen Sie **Faxeinstellungen**.

**3** Wählen Sie **Kommunikation**.

**4** Wählen Sie **Kopfzeile**.

**5** Wählen Sie **Fax-Kopfz..**

## Faxen

- 6** Geben Sie eine aus bis zu 40 Zeichen bestehende Kopfzeileninformation ein.

**Hinweise für WP-4521/WP-4525/WP-4530/WP-4531/WP-4535/WP-4590/WP-4595:**  
 Entnehmen Sie Hinweise zur Verwendung der virtuellen Tastatur dem nachfolgenden Abschnitt:  
 ➔ „Verwenden des LCD-Displays“ auf Seite 21



- 7** Für WP-4540/WP-4545:  
 Drücken Sie auf **OK**.

Für WP-4521/WP-4525/WP-4530/WP-4531/WP-4535/WP-4590/WP-4595:  
 Wählen Sie **Fertig**.



- 8** Wählen Sie **Ihre Telefonnr.**.

- 9** Geben Sie Ihre Telefonnummer über das Nummernfeld und die anderen Tasten auf dem Bedienfeld ein. Sie können bis zu 20 Stellen eingeben.

**Hinweise für WP-4540/WP-4545:**

- Drücken Sie auf  zur Eingabe eines Leerzeichens und auf  zum Löschen.
- Drücken Sie die #-Taste, um ein Pluszeichen (+) einzugeben, welches als internationales Vorwahlzeichen agiert. Beachten Sie, dass die \*-Taste und -Taste nicht funktionieren.

**Hinweise für WP-4521/WP-4525/WP-4530/WP-4531/WP-4535/WP-4590/WP-4595:**





- Drücken Sie auf  zur Eingabe eines Leerzeichens und auf  zum Löschen.
- Drücken Sie die #-Taste, um ein Pluszeichen (+) einzugeben, welches als internationales Vorwahlzeichen agiert. Beachten Sie, dass die \*-Taste nicht funktioniert.

- 10** Drücken Sie auf **OK**, um die Kopfzeileninformation zu registrieren.

---

## Faxausgabeeinstellung zu Drucken ändern

Sie können wählen, ob ein empfangenes Fax als Datei gespeichert werden oder gedruckt werden soll. Gehen Sie wie folgt vor, um das Fax zu drucken.

Folgen Sie den nachfolgenden Anleitungen, um die Faxausgabeeinstellungen in Drucken zu ändern. Ändern Sie mit den Tasten , ,  oder  die Ansicht des LCD-Bildschirms, um das Menü, den Einstellpunkt oder die Option zu finden, die Sie einstellen möchten.

**Hinweis:**

- Verwenden Sie das „FAX Utility“, um die Einstellungen bezüglich des empfangenen Faxes zu ändern und dieses als Datei zu speichern. Sie können diese Einstellung nicht über das Bedienfeld vornehmen.
- Wenn Sie diese Einstellung von Speichern in Drucken ändern, werden die im Gerätespeicher abgelegten empfangenen Faxdaten automatisch gedruckt.

- 1** Wechseln Sie in den  **Setup**-Modus.

## Faxen

- 2 Wählen Sie **Faxeinstellungen**.
- 3 Wählen Sie **Empfangseinstellungen**.
- 4 Wählen Sie **Faxausgabe**.
- 5 Drücken Sie auf **OK**.
- 6 Wählen Sie **Ja**.

---

## Wahl der Papierzufuhr beim Faxdruck

Folgen Sie den nachfolgenden Anleitungen, um die Papierzufuhr für das Drucken von Faxen zu wählen. Ändern Sie mit den Tasten ◀, ▶, ▲ oder ▼ die Ansicht des LCD-Bildschirms, um das Menü, den Einstellpunkt oder die Option zu finden, die Sie einstellen möchten.

- 1 Wechseln Sie in den **Setup**-Modus.
- 2 Wählen Sie **Faxeinstellungen**.
- 3 Wählen Sie **Empfangseinstellungen**.
- 4 Wählen Sie **Papierzufuhr für Druck**.
- 5 Wählen Sie die zu ändernde Papierzufuhr aus.
- 6 Ändern Sie die Einstellung.

## Senden von Faxen

---



### Grundlegende Schritte zum Senden von Faxen

#### Für WP-4540/WP-4545:



Ändern Sie mit den Tasten ◀, ▶, ▲ oder ▼ die Ansicht des LCD-Bildschirms, um das Menü, den Einstellpunkt oder die Option zu finden, die Sie einstellen möchten.

- 1 Legen Sie Ihre Vorlage in den automatischen Vorlageneinzug ein oder auf das Vorlagenglas auf.  
➔ „[Einlegen von Vorlagen](#)“ auf Seite 35

## Faxen

- 2 Wechseln Sie in den  Fax-Modus.
- 3 Drücken Sie auf .
- 4 Geben Sie die Faxnummer über die Tasten auf den Nummernfeld ein und drücken Sie dann auf **OK**. Sie können bis zu 64 Ziffern eingeben.

**Hinweis:**

- Drücken Sie auf , um ein Leerzeichen zum Unterteilen einer Telefonnummer einzugeben.
- Drücken Sie auf **Neuwahl**, um die zuletzt verwendete Faxnummer anzuzeigen.
- Drücken Sie auf  **Menu** und wählen Sie **Sendeeinstellungen**, um die Einstellungen zu ändern.

- 5 Drücken Sie eine der  **Start**-Tasten, um den Sendevorgang zu starten.

**Hinweis:**



Wenn die Faxnummer besetzt ist oder ein anderes Problem vorliegt, wählt das Gerät die Nummer nach einer Minute erneut. Drücken Sie auf **Neuwahl**, um sofort neu zu wählen.

### Für WP-4521/WP-4525/WP-4530/WP-4531/WP-4535/WP-4590/WP-4595:

Ändern Sie mit den Tasten , ,  oder  die Ansicht des LCD-Bildschirms, um das Menü, den Einstellpunkt oder die Option zu finden, die Sie einstellen möchten.

- 1 Legen Sie Ihre Vorlage in den automatischen Vorlageneinzug ein oder auf das Vorlagenglas auf.  
➔ [„Einlegen von Vorlagen“ auf Seite 35](#)
- 2 Wechseln Sie in den  Fax-Modus.
- 3 Geben Sie die Faxnummer über die Tasten auf den Nummernfeld ein. Sie können bis zu 64 Ziffern eingeben.

**Hinweis:**

- Drücken Sie auf , um ein Leerzeichen zum Unterteilen einer Telefonnummer einzugeben.
- Drücken Sie auf  **Redial/Pause**, um die zuletzt verwendete Faxnummer anzuzeigen.
- Drücken Sie auf  **Menu** und wählen Sie **Sendeeinstellungen**, um die Einstellungen zu ändern.

- 4 Drücken Sie eine der  **Start**-Tasten, um den Sendevorgang zu starten.

**Hinweis:**

Wenn die Faxnummer besetzt ist oder ein anderes Problem vorliegt, wählt das Gerät die Nummer nach einer Minute erneut. Drücken Sie auf  **Redial/Pause**, um sofort neu zu wählen.

## Faxen

### Senden von Faxen über die Kurz-/Gruppenwahl

Sie können Kurzwahleinträge einer Gruppe hinzufügen, um ein Fax gleichzeitig an mehrere Empfänger senden zu können. Es können insgesamt bis zu 60 Kurzwahl- und Gruppenwahleinträge eingegeben werden.

Folgen Sie den nachfolgenden Anleitungen zum Senden von Faxen über die Kurz-/Gruppenwahl. Ändern Sie mit den Tasten ◀, ▶, ▲ oder ▼ die Ansicht des LCD-Bildschirms, um das Menü, den Einstellpunkt oder die Option zu finden, die Sie einstellen möchten.

**1** Legen Sie Ihre Vorlage in den automatischen Vorlageneinzug ein oder auf das Vorlagenglas auf.  
➔ „Einlegen von Vorlagen“ auf Seite 35

**2** Wechseln Sie in den  Fax-Modus.

**3** Für WP-4540/WP-4545:  
Drücken Sie auf **Kurz- wahl** oder **Gruppen- wahl**.

Für WP-4521/WP-4525/WP-4530/WP-4531/WP-4535/WP-4590/WP-4595:  
Drücken Sie auf  **Speed Dial**.

**Hinweise für WP-4521/WP-4525/WP-4530/WP-4531/WP-4535/WP-4590/WP-4595:**  
Drücken Sie auf  **Speed Dial**, um zwischen der Kurz- oder Gruppenwahlliste zu wechseln.

**4** Wählen Sie die gespeicherte Nummer, an die Sie senden möchten.

**Hinweis:**  
Drücken Sie auf  **Menu** und wählen Sie **Sendeeinstellungen**, um die Einstellungen zu ändern.

**5** Drücken Sie eine der  **Start**-Tasten, um den Sendevorgang zu starten.

**Hinweis:**  
Um beide Seiten Ihrer Vorlage zu scannen und zu faxen, legen Sie sie in den automatischen Vorlageneinzug ein. Drücken Sie nach Schritt 4 auf  **Menu** und wählen Sie **Sendeeinstellungen - 2-seitiges Faxen - Ein**.

### Senden von Faxen mittels Rundsenden



Mit der Funktion „Fax-Rundsenden“ können Sie auf einfache Art und Weise dasselbe Fax an mehrere Nummern (bis zu 30) über die Kurzwahl/Gruppenwahl oder durch manuelle Eingabe der Faxnummer senden.

Folgen Sie den nachfolgenden Anleitungen zum Faxversand über das Fax-Rundsenden. Ändern Sie mit den Tasten ◀, ▶, ▲ oder ▼ die Ansicht des LCD-Bildschirms, um das Menü, den Einstellpunkt oder die Option zu finden, die Sie einstellen möchten.

**Hinweis:**  
Sie können Faxe nur in Schwarz-Weiß versenden.



## Faxen

### Für WP-4540/WP-4545:

- 1 Legen Sie Ihre Vorlage in den automatischen Vorlageneinzug ein oder auf das Vorlagenglas auf.  
➔ „Einlegen von Vorlagen“ auf Seite 35
- 2 Wechseln Sie in den  Fax-Modus.
- 3 Wechseln Sie zu  **Menu**.
- 4 Wählen Sie **Fax-Rundsenden**.





**Hinweis:**

Gehen Sie zu Schritt 9, um Empfänger über eine Kurz- oder Gruppenwahlliste auszuwählen.

- 5 Drücken Sie auf  .
- 6 Geben Sie eine Faxnummer ein.
- 7 Drücken Sie auf **OK**.
- 8 Drücken Sie auf  und fügen Sie dann eine Faxnummer hinzu.

**Hinweis:**

- Wiederholen Sie die Schritte 5 bis 8, um eine weitere Nummer hinzuzufügen.
- Drücken Sie auf **OK** und fahren Sie mit Schritt 12 fort, wenn Sie keine Empfänger einer Kurz- oder Gruppenwahlliste hinzufügen möchten.

- 9 Wählen Sie **Kurz- wahl** oder **Gruppen- wahl**.
- 10 Drücken Sie auf  oder , um den Nummerneintrag zu wählen und drücken Sie dann auf  .
- 11 Drücken Sie auf **OK**. Es erscheint eine Bestätigungsmeldung.
- 12 Drücken Sie auf die Taste  **Start** (B&W), um den Sendevorgang zu starten.

### Für WP-4521/WP-4525/WP-4530/WP-4531/WP-4535/WP-4590/WP-4595:

- 1 Legen Sie Ihre Vorlage in den automatischen Vorlageneinzug ein oder auf das Vorlagenglas auf.  
➔ „Einlegen von Vorlagen“ auf Seite 35
- 2 Wechseln Sie in den  Fax-Modus.

## Faxen

**3** Wechseln Sie zu  **Menu**.

**4** Wählen Sie **Fax-Rundsenden**.

**Hinweis:**

Gehen Sie zu Schritt 7, um Empfänger über eine Kurz- oder Gruppenwahlliste auszuwählen.

**5** Drücken Sie auf  und geben Sie dann eine Faxnummer ein.

**6** Drücken Sie auf  und fügen Sie dann eine Faxnummer hinzu.



**Hinweis:**

- Wiederholen Sie die Schritte 5 und 6, um eine weitere Nummer hinzuzufügen.
- Drücken Sie auf **OK** und fahren Sie mit Schritt 10 fort, wenn Sie keine Empfänger einer Kurz- oder Gruppenwahlliste hinzufügen möchten.

**7** Drücken Sie auf  **Speed Dial**.

**Hinweis:**

Drücken Sie auf  **Speed Dial**, um zwischen der Kurz- oder Gruppenwahlliste zu wechseln.

**8** Drücken Sie auf  oder , um einen Nummerneintrag zu wählen und drücken Sie dann auf , um weitere Telefonnummern hinzuzufügen. Wiederholen Sie diesen Schritt, um einen anderen Eintrag hinzuzufügen.

**Hinweis:**





Drücken Sie auf , um das Hinzufügen des Eintrags abubrechen.

**9** Drücken Sie auf **OK**. Es erscheint eine Bestätigungsmeldung.

**10** Drücken Sie auf die Taste  **Start** (B&W), um das Fax zu senden.

---

## Versenden eines Faxes nach Zeitplan





Folgen Sie den nachfolgenden Anleitungen zum Faxversand nach Zeitplan. Ändern Sie mit den Tasten , ,  oder  die Ansicht des LCD-Bildschirms, um das Menü, den Einstellpunkt oder die Option zu finden, die Sie einstellen möchten.

**Hinweis:**

- Stellen Sie sicher, dass die Uhrzeit richtig eingestellt wurde.
  - ➔ „Einstellen/Ändern der Uhrzeit und Region“ auf Seite 147
- Sie können Faxe nur in Schwarz-Weiß versenden.



## Faxen

- 1 Legen Sie Ihre Vorlage in den automatischen Vorlageneinzug ein oder auf das Vorlagenglas auf.  
➔ „Einlegen von Vorlagen“ auf Seite 35
- 2 Wechseln Sie in den  **Fax**-Modus.
- 3 Geben Sie eine Faxnummer ein. Zur Wahl von Faxnummern können Sie auch die Wahlwiederholungs-, Kurzwahl- oder Gruppenwahlliste verwenden.
- 4 Wechseln Sie zu  **Menu**.
- 5 Wählen Sie **Zeitversetztes Fax**.
- 6 Wählen Sie **Ein**.
- 7 Legen Sie die Uhrzeit fest, zu der Sie das Fax senden möchten und drücken Sie auf **OK**.
- 8 Drücken Sie auf  **Back**, um zum Faxversandbildschirm zurückzukehren.
- 9 Drücken Sie auf die Taste  **Start** (B&W), um das Fax vorzumerken.

### **Hinweis:**

Wenn Sie den Faxversand zur festgelegten Uhrzeit abbrechen möchten, drücken Sie auf  **Stop/Reset**.

---

## Senden eines Faxes von einem angeschlossenen Telefon

Wenn der Empfänger dieselbe Nummer für sowohl Telefon als auch Fax verwendet, können Sie ein Fax sofort nach dem Telefonat versenden, ohne vorher aufzulegen.

- 1 Legen Sie Ihre Vorlage in den automatischen Vorlageneinzug ein oder auf das Vorlagenglas auf.  
➔ „Einlegen von Vorlagen“ auf Seite 35
- 2 Wählen Sie eine Rufnummer vom Telefon, das an das Gerät angeschlossen ist.

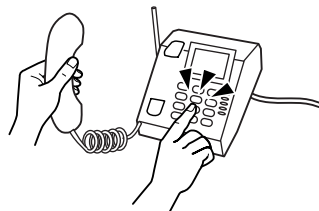

- 3 Wählen Sie **Sen..**
- 4 Drücken Sie eine der  **Start**-Tasten, um das Senden des Faxes zu starten.

## Faxen

- 5** Legen Sie den Hörer auf.



## Empfangen von Faxen

### Faxe automatisch empfangen

Im automatischen Antwort-Modus empfängt und druckt das Gerät Faxe automatisch.

**Hinweis:**

- Je nach den Einstellungen für die **Faxausgabe** wird das empfangene Fax entweder als Daten gespeichert oder gedruckt.  
➔ „Faxausgabeeinstellung zu Drucken ändern“ auf Seite 107
- Wenn für die **Faxausgabe** die Option **Speichern** gewählt wurde, werden die empfangenen Faxdaten automatisch gespeichert und Sie können Schritt 1 überspringen.

- 1** Legen Sie Normalpapier im Format A4 ein.  
➔ „Einlegen von Papier“ auf Seite 27

- 2** Drücken Sie auf  **Auto Answer**, um den automatischen Antwort-Modus zu aktivieren.

**Hinweis:**

- Wenn an dieses Gerät direkt ein Anrufbeantworter angeschlossen wurde, müssen Sie sicherstellen, dass die Option **Rufe bis Antw.** anhand der folgenden Anleitungen richtig eingestellt wurde.
- Abhängig von Ihrer Region steht die Option **Rufe bis Antw.** möglicherweise nicht zur Verfügung.

- 3** Wechseln Sie in den  **Setup**-Modus.

- 4** Wählen Sie **Faxeinstellungen**.

- 5** Wählen Sie **Kommunikation**.

- 6** Wählen Sie **Rufe bis Antw.**.

- 7** Drücken Sie auf  oder , um die Anzahl der Klingelzeichen zu wählen und drücken Sie dann auf **OK**.

## Faxen



### Vorsicht:

Wählen Sie mehr Klingelzeichen als notwendig sind, bevor der Anrufbeantworter den Anruf entgegennimmt. Wenn der Anrufbeantworter den Anrufer erst nach dem vierten Klingeln entgegennimmt, stellen Sie die Anzahl der notwendigen Klingelzeichen am Drucker auf mindestens fünf ein. Anderenfalls kann der Anrufbeantworter keine Gesprächsanrufe empfangen.

### Hinweis:

Wenn Sie einen Anruf von einem Fax empfangen, empfängt das Gerät das Fax automatisch, selbst wenn der Anrufbeantworter den Anruf entgegennimmt. Wenn Sie den Anruf entgegennehmen, warten Sie bis auf dem LCD-Bildschirm eine Bestätigungsnachricht bezüglich der Verbindungsherstellung eingeblendet wird, bevor Sie den Hörer auflegen. Handelt es sich bei dem anderen Teilnehmer um einen Anrufer, kann das Telefon wie gewohnt verwendet werden, oder der Anrufer kann eine Nachricht auf dem Anrufbeantworter hinterlassen.

## Faxe manuell empfangen

Wenn Sie Ihr Telefon an das Gerät angeschlossen haben und der automatische Antwort-Modus auf „Aus“ gestellt ist, können Sie Faxdaten nach Aufbau der Verbindung empfangen.

### Hinweis:

- Je nach den Einstellungen für die **Faxausgabe** wird das empfangene Fax entweder als Daten gespeichert oder gedruckt.  
➔ „Faxausgabeeinstellung zu Drucken ändern“ auf Seite 107
- Wenn für die **Faxausgabe** die Option **Speichern** gewählt wurde, werden die empfangenen Faxdaten automatisch gespeichert und Sie können Schritt 1 überspringen.

1

Legen Sie Normalpapier im Format A4 ein.  
➔ „Einlegen von Papier“ auf Seite 27

2

Wenn das Telefon klingelt, heben Sie das Telefon ab, das an das Gerät angeschlossen ist.



3

Wählen Sie **Empfang**.

4

Drücken Sie eine der **Start**-Tasten, um das Fax zu empfangen und legen Sie dann den Hörer wieder auf.

### Hinweis:

Wenn für die **Faxausgabe** die Option **Speichern** gewählt wurde, werden die empfangenen Faxdaten automatisch gespeichert und Sie müssen nicht mit Schritt 5 fortfahren.

5

Drücken Sie eine der **Start**-Tasten, um die Faxe zu drucken.

## Faxen



### Empfangen von Faxen durch Abruf

Damit können Sie ein Fax von einem Faxinformationsdienst, den Sie angerufen haben, abrufen.

**Hinweis:**

- Je nach den Einstellungen für die **Faxausgabe** wird das empfangene Fax entweder als Daten gespeichert oder gedruckt.  
➔ „Faxausgabeeinstellung zu Drucken ändern“ auf Seite 107
- Wenn für die **Faxausgabe** die Option **Speichern** gewählt wurde, werden die empfangenen Faxdaten automatisch gespeichert und Sie können Schritt 1 überspringen.

Folgen Sie den nachfolgenden Anleitungen zum Abrufen eines Faxes. Ändern Sie mit den Tasten ◀, ▶, ▲ oder ▼ die Ansicht des LCD-Bildschirms, um das Menü, den Einstellpunkt oder die Option zu finden, die Sie einstellen möchten.

- 1** Legen Sie Normalpapier im Format A4 ein.  
➔ „Einlegen von Papier“ auf Seite 27
- 2** Wechseln Sie in den  **Fax**-Modus.
- 3** Wechseln Sie zu  **Menu**.
- 4** Wählen Sie **Abruf**.
- 5** Geben Sie eine Faxnummer ein.
- 6** Drücken Sie eine der  **Start**-Tasten, um das Fax zu empfangen.

**Hinweis:**

- Wenn für die **Faxausgabe** die Option **Speichern** gewählt wurde, werden die empfangenen Faxdaten automatisch gespeichert und Sie müssen nicht mit Schritt 7 fortfahren.
- Wenn der Modus **Auto Answer** aktiviert wurde, werden die empfangenen Faxdaten automatisch gedruckt und Sie müssen nicht mit Schritt 7 fortfahren.





- 7** Drücken Sie eine der  **Start**-Tasten, um das empfangene Fax zu drucken.

### Druckberichte

Folgen Sie den nachfolgenden Anleitungen zum Drucken eines Faxberichts. Ändern Sie mit den Tasten ◀, ▶, ▲ oder ▼ die Ansicht des LCD-Bildschirms, um das Menü, den Einstellpunkt oder die Option zu finden, die Sie einstellen möchten.

- 1** Legen Sie Normalpapier im Format A4 ein.  
➔ „Einlegen von Papier“ auf Seite 27

## Faxen

- 2 Wechseln Sie in den  **Fax**-Modus.
- 3 Wechseln Sie zu  **Menu**.
- 4 Wählen Sie **Faxbericht**.
- 5 Drücken Sie auf  oder , um eine Option auszuwählen.
- 6 Drücken Sie auf **OK**.

**Hinweis:**

Nur das **Fax-Log** kann auf dem Bildschirm betrachtet werden.

- 7 Drücken Sie eine der  **Start**-Tasten, um den gewählten Bericht zu drucken.

## Menüliste für den Faxmodus

Informationen zur Menüliste für den Faxmodus finden Sie im folgenden Abschnitt:

➔ [„Menüliste für den Faxmodus“ auf Seite 126](#)

---

# Verwendung des Bedienfelds

---

## Auswählen eines Modus

Dieses Gerät kann als Drucker, Kopierer, Scanner und Fax verwendet werden. Mit Ausnahme der Druckerfunktion können Sie diese Funktionen jeweils durch Drücken auf die entsprechende Modustaste auf dem Bedienfeld aufrufen. Sobald Sie einen Modus gewählt haben, wird der Hauptbildschirm für diese Funktion eingeblendet.

Auf dem Bedienfeld befinden sich drei Modustasten mit denen zwischen den Modi Kopieren, Scannen und Faxen gewechselt werden kann. Darüber hinaus können Sie über die Setup-Taste verschiedene Geräteeinstellungen vornehmen.

## Setupmodus

---

### Sperreinstellungen

Sie können das Bedienfeld sperren, um es kindersicher zu machen oder unbeabsichtigte Änderungen zu verhindern.

- 1 Wechseln Sie in den  **Setup**-Modus.
- 2 Wählen Sie **Sperreinstellungen**.
- 3 Wählen Sie **Ein**.
- 4 Geben Sie ein aus bis zu 20 Zeichen bestehendes Kennwort ein.

**Hinweise für WP-4511/WP-4515/WP-4521/WP-4525/WP-4530/WP-4531/WP-4535/WP-4590/WP-4595:**  
Entnehmen Sie Hinweise zur Verwendung der virtuellen Tastatur dem Abschnitt „[Verwenden des LCD-Displays](#)“ auf Seite 21.

- 5 Für WP-4540/WP-4545:  
Drücken Sie auf **OK**.

Für WP-4511/WP-4515/WP-4521/WP-4525/WP-4530/WP-4531/WP-4535/WP-4590/WP-4595:  
Drücken Sie die Taste **◀**, **▶**, **▲** oder **▼**, um **Fertig** auszuwählen und drücken Sie anschließend die **OK**-Taste.

**Hinweis:**

- Um die Sperreinstellungen zu deaktivieren oder das Kennwort zu ändern, folgen Sie den Hinweisen unter Schritt 1, 2 und fortfolgend und den Anweisungen auf dem Bildschirm.
- Wenden Sie sich an den Epson-Kundendienst, falls Sie das Kennwort vergessen haben.  
➔ „[Wo Sie Hilfe bekommen](#)“ auf Seite 218

## Verwendung des Bedienfelds

---

### Ausschalt-Timer

**Hinweis:**

Diese Einstellung steht nicht für das Faxmodell zur Verfügung.

Sie können die Zeitdauer, bevor sich das Energiesparsystem einschaltet, anpassen. Eine Erhöhung dieser Abschaltzeitdauer wirkt sich auf die Energieeffizienz des Geräts aus. Denken Sie an die Umwelt, bevor Sie etwaige Änderungen vornehmen.

- 1 Wechseln Sie in den **⚙ Setup**-Modus.
- 2 Wählen Sie **Setup Drucker**.
- 3 Wählen Sie **Power Off Timer**.
- 4 Wählen Sie die Zeitdauer.

---

### Eingelegtes Papierformat

Wählen Sie das in das hintere Mehrzweckfach und die Papierkassette(n) eingelegte Papierformat.

- 1 Wechseln Sie in den **⚙ Setup**-Modus.
- 2 Wählen Sie **Setup Drucker**.
- 3 Wählen Sie **Eingelegtes Papierformat**.
- 4 Wählen Sie die Papierzufuhr, in die Papier eingelegt wurde.
- 5 Wählen Sie das eingelegte Papierformat.

---

### Papierformatvermerk

Wenn Sie einen Papierformatfehler ignorieren möchten, wählen Sie die Option **Aus**. Wenn Sie diese Option deaktivieren, druckt das Gerät selbst dann, wenn die Bildgröße den Druckbereich des festgelegten Papierformats übersteigt. Dies könnte zu Verwischungen führen, aufgrund von Tinte, die nicht ordnungsgemäß auf das Papier übertragen werden kann. Wenn diese Option aktiviert wurde, bricht das Gerät beim Auftreten eines Papiergrößenfehlers den Druckvorgang ab.

- 1 Wechseln Sie in den **⚙ Setup**-Modus.

## Verwendung des Bedienfelds

- 2 Wählen Sie **Setup Drucker**.
- 3 Wählen Sie **Papierformatvermerk**.
- 4 Wählen Sie entweder **Ein** oder **Aus**.

---

## Statusblatt drucken

Diese Funktion dient zum Drucken eines Berichts mit den aktuellen Geräteeinstellungen und installiertem Zubehör. Dieses Blatt eignet sich zum Bestätigen, ob das Zubehör korrekt installiert wurde.

- 1 Wechseln Sie in den **Setup**-Modus.
- 2 Wählen Sie **Statusbl. drucken**.
- 3 Drücken Sie eine der **Start**-Tasten, um das Statusblatt zu drucken.

---

## PS3-Statusblatt drucken

Druckt ein Blatt mit Informationen zum PS3, wie z. B. der PS3-Version.

- 1 Wechseln Sie in den **Setup**-Modus.
- 2 Wählen Sie **PS3-Statusblatt drucken**.
- 3 Drücken Sie eine der **Start**-Tasten, um das Statusblatt zu drucken.

---

## Menüliste für den Setup-Modus

**Hinweis:**

*Je nach Modell können einige Funktion nicht verfügbar sein.*

Menü	Einstellpunkt	Beschreibung
Füllstände	-	Dient zum Überprüfen des Status der Tintenpatronen und der Wartungsbox.



## Verwendung des Bedienfelds

Menü	Einstellpunkt	Beschreibung
Wartung	Düsentest	Dient zum Drucken eines Düsentestmuster, um den Zustand des Druckkopfes zu prüfen.
	Kopfreinigung	Dient zum Reinigen des Druckkopfs, um den Zustand des Druckkopfes zu verbessern.
	Kopfausrichtung	Dient zum Anpassen der Ausrichtung des Druckkopfes.
Setup Drucker	Eingelegtes Papierformat	➔ Siehe „Eingelegtes Papierformat“ auf Seite 119
	Dickes Pap.	Wählen Sie diese Option, wenn Sie auf dickem Papier drucken.
	Trocknungszeit	Dient zum Einstellen der Trocknungszeit beim 2-seitigen Drucken.
	Klang	Ein, Aus
	Power Off Timer	Diese Einstellung steht nicht für das Faxmodell zur Verfügung. ➔ Siehe „Ausschalt-Timer“ auf Seite 119
	Dat./Zeit	➔ Siehe „Einstellen/Ändern der Uhrzeit und Region“ auf Seite 147
	Sommerzeit	-
	Land/Region	➔ Siehe „Einstellen/Ändern der Uhrzeit und Region“ auf Seite 147
	Sprache/Language	-
Papierformatvermerk	➔ Siehe „Papierformatvermerk“ auf Seite 119	
Wireless-LAN-/ Netzwerkeinstellungen	Ausführliche Informationen zu den Einstellpunkten finden Sie im Online-Netzwerkhandbuch.	
Network/Wi-Fi Settings	Ausführliche Informationen zu den Einstellpunkten finden Sie im Online-Netzwerkhandbuch.	
Setup Dateifreigabe	Ausführliche Informationen zu den Einstellpunkten finden Sie im Online-Netzwerkhandbuch.	

**Verwendung des Bedienfelds**

Menü	Einstellpunkt	Beschreibung
Faxeeinstellungen	Sendeeinstellungen	<p><b>Auflösung:</b> Wählen Sie diese Option, um die Auflösung für die zu sendenden Faxdaten zu ändern.</p> <p><b>Qualität:</b> Wählen Sie diese Option, um die Qualität für die Faxdaten, die Sie versenden, zu ändern.</p> <p><b>Kontrast:</b> Wählen Sie diese Option, um den Kontrast für die Faxdaten, die Sie versenden, zu ändern.</p> <p><b>2-seitiges Faxen:</b> Schalten Sie diese Option ein, wenn Sie 2-seitige Vorlagen über den automatischen Vorlageneinzug versenden.</p> <p><b>Letzter Übertragungsbericht:</b> Gibt an, ob oder wann das Gerät einen Bericht für ausgehende Faxe druckt. Wählen Sie <b>Aus</b>, um den Druck von Berichten ganz zu deaktivieren, wählen Sie <b>Ein Fe.</b>, um Berichte nur bei Auftreten von Fehlern zu drucken, oder wählen Sie <b>Ein Se.</b>, um Berichte für jedes Fax, das Sie versenden, zu drucken.</p>
	Empfangseinstellungen	<p><b>Papierzufuhr für Druck:</b> ➔ Siehe „Wahl der Papierzufuhr beim Faxdruck“ auf Seite 108</p> <p><b>Auto-Verkl.:</b> Gibt an, ob Faxe, die in einem größeren Format empfangen werden, auf A4-Größe verkleinert werden oder in ihrer Originalgröße auf mehrere Blätter gedruckt werden.</p> <p><b>Faxausgabe:</b> ➔ Siehe „Faxausgabeeinstellung zu Drucken ändern“ auf Seite 107</p>

## Verwendung des Bedienfelds

Menü	Einstellpunkt	Beschreibung
	Kommunikation	<p><b>Wählmodus:</b> Verweist auf den Typ des Telefonsystems, an welches dieses Gerät angeschlossen wurde. Je nach Region wird diese Einstellung möglicherweise nicht angezeigt.</p> <p><b>DRD:</b> Gibt die Art des Antwortklingelmusters an, das Sie für den Empfang von Faxen verwenden möchten. Um eine andere Option als <b>Alle</b> (oder <b>Aus</b>) wählen zu können, müssen Sie Ihre Telefonanlage mit unterschiedlichen Klingelmustern konfiguriert haben. Je nach Region ist diese Option auf <b>Ein</b> oder <b>Aus</b> eingestellt.</p> <p><b>ECM:</b> Zeigt an, ob der Fehlerkorrekturmodus automatisch verwendet wird, um fehlerhafte gesendete bzw. empfangene Faxdaten, aufgrund von Problemen mit der Leitung oder anderer Ursachen, zu korrigieren. Wenn die Einstellung ECM deaktiviert wurde, können keine farbigen Faxe gesendet bzw. empfangen werden.</p> <p><b>V.34:</b> Gibt die Geschwindigkeit an, mit der Sie Faxe senden und empfangen. <b>Ein</b> = 33,6 Kbit/s; <b>Aus</b> = 14,4 Kbit/s.</p> <p><b>Rufe bis Antw.:</b> Gibt die Anzahl der Klingelzeichen an, bevor das Produkt automatisch ein Fax entgegennimmt. Je nach Region wird diese Einstellung möglicherweise nicht angezeigt.</p> <p><b>Wähltonerkennung:</b> Ist diese Option auf <b>Ein</b> gestellt, beginnt das Gerät nach dem Erkennen eines Wähltons zu wählen. Die Erkennung des Wähltons ist unter Umständen nicht möglich, wenn eine Nebenstellenanlage oder ein Terminaladapter (TA) angeschlossen ist. Wählen Sie in diesem Fall die Einstellung <b>Aus</b>. Dadurch kann jedoch möglicherweise die erste Ziffer der Faxnummer verloren gehen und das Fax an eine falsche Nummer gesendet werden.</p> <p><b>Kopfzeile:</b> ➔ Siehe „Kopfzeile erstellen“ auf Seite 106</p>
	Faxverbindung prüfen	Dient zum Überprüfen des Status der Faxverbindung.
Statusblatt drucken	-	➔ Siehe „Statusblatt drucken“ auf Seite 120
PS3-Statusblatt drucken	-	➔ Siehe „PS3-Statusblatt drucken“ auf Seite 120
Sperreinstellungen	Ein, Aus, Kennwort ändern	➔ Siehe „Sperreinstellungen“ auf Seite 118

## Verwendung des Bedienfelds

Menü	Einstellpunkt	Beschreibung
Einstellungen wiederherst.	Faxsende-/empfangseinstellungen	Setzt die Faxsende- und Faxempfangseinstellungen auf ihre Werkseinstellungen zurück.
	Faxdateneinstellungen	Setzt die Faxdateneinstellungen auf ihre Werkseinstellungen zurück.
	Wireless-LAN-/ Netzwerkeinstellungen	Setzt die Wi-Fi-/Netzwerkeinstellungen auf ihre Werkseinstellungen zurück.
	Network/Wi-Fi Settings	Setzt die Netzwerk-/Wi-Fi-Einstellungen auf ihre Werkseinstellungen zurück.
	Netzwerkeinstellungen	Setzt die Netzwerkeinstellungen auf ihre Werkseinstellungen zurück.
	Alles außer Wi-Fi-/Netzwerk- und Fax-einstellungen	Setzt alle Einstellungen außer Wi-Fi-/Netzwerk- und Fax-einstellungen auf ihre Werkseinstellungen zurück.
	All except Network/Wi-Fi & Fax Settings	Setzt alle Einstellungen außer Netzwerk-/Wi-Fi- und Fax-einstellungen auf ihre Werkseinstellungen zurück.
	Alles außer Netzwerk- u. Fax-einstellungen	Setzt alle Einstellungen außer Netzwerk- u. Fax-einstellungen auf ihre Werkseinstellungen zurück.
	All except Network Settings	Setzt alle Einstellungen außer Netzwerkeinstellungen auf ihre Werkseinstellungen zurück.
Alle Einstellungen	Setzt alle Einstellungen auf ihre Werkseinstellungen zurück.	

## Kopiermodus

### Menüliste für den Kopiermodus

**Hinweis:**

*Je nach Modell können einige Funktionen nicht verfügbar sein.*

## Verwendung des Bedienfelds

Menü	Einstellung und Optionen	
Papier- und Kopiereinst.	2-seitige Kopie	1>1-seitig, 1>2-seitig, 2>1-seitig, 2>2-seitig
	Kopien sortieren	Aus, Ein
	Layout	Rand, 2-fach Kopie
	Zoom	Def. Größe, Tatsäch. Größe, Auto-Seit.anp, 10 x 15 cm->A4, A4->10 x 15 cm, 13 x 18->10 x 15, 10 x 15->13 x 18, A5->A4, A4->A5
	Pap.größe	A4, A5, 10 x 15 cm(4 x 6 in), 13 x18 cm(5 x 7 in)
	Pap.sorte	Normalpapier, Matte, Prem.Glossy, Ultra Glossy, Glossy, Photo Paper
	Qualität	Standardqualität, Beste
	Dokumentausrichtung	Hochformat, Querformat
	Binderichtung	Links, Oben
	Binderand	Links, Oben
Wartung	Düsentest	
	Kopfreinigung	
	Kopfausrichtung	
Problemlöser		

## Scanmodus

### Menüliste für den Scanmodus

**Hinweis:**

Je nach Modell können einige Funktion nicht verfügbar sein.

Menü	Einstellung und Optionen	
An USB-Einheit scannen	Format	JPEG, PDF
	2-seitiges Scannen	Aus, Ein
	Scanber.	A4, Auto-Beschn., Max.Ber.
	Dokument	Text, Foto
	Auflösung	200dpi, 300dpi, 600dpi
	Kontrast	-4 bis +4
	Dokumentausrichtung	Hochformat, Querformat
	Binderichtung	Links, Oben

## Verwendung des Bedienfelds

Menü	Einstellung und Optionen
Scan für PC* <sup>1</sup>	
Als PDF Scannen* <sup>1</sup>	
Scan für Email* <sup>1</sup>	
An PC scannen (WSD)* <sup>2</sup>	

\*1 Siehe unten stehendes ☰ Scanmenü.

\*2 Verfügbar für Computer, auf denen eine englische Version von Windows 7 oder Vista läuft.

### ☰ Scanmenü

Scaneinstellungen	2-seitiges Scannen	Aus, Ein
Wartung	Düsentest	
	Kopfreinigung	
	Kopfausrichtung	
Problemlöser		

## Faxmodus

### Menüliste für den Faxmodus

**Hinweis:**

- Diese Funktionen stehen nur bei faxfähigen Modellen zur Verfügung.
- Je nach Modell können einige Funktion nicht verfügbar sein.

Menü	Einstellung	Beschreibung
Sendeeinstellungen	Auflösung	Wählen Sie diese Option, um die Auflösung für die zu sendenden Faxdaten zu ändern.
	Qualität	Wählen Sie diese Option, um die Qualität für die Faxdaten, die Sie versenden, zu ändern.
	Kontrast	Wählen Sie diese Option, um den Kontrast für die Faxdaten, die Sie versenden, zu ändern.
	2-seitiges Faxen	Schalten Sie diese Option ein, wenn Sie 2-seitige Vorlagen über den automatischen Vorlageneinzug versenden.
Setup Kurzwahl	Erstellen	➔ Siehe „ <a href="#">Kurzwahleinträge einrichten</a> “ auf Seite 104
	Bearbeiten	
	Löschen	

## Verwendung des Bedienfelds

Menü	Einstellung	Beschreibung
Setup Gruppenwahl	Erstellen	➔ Siehe „Gruppenwahleinträge einrichten“ auf Seite 105
	Bearbeiten	
	Löschen	
Zeitversetztes Fax	-	➔ Siehe „Versenden eines Faxes nach Zeitplan“ auf Seite 112
Fax-Rundsenden	-	➔ Siehe „Senden von Faxen mittels Rundsenden“ auf Seite 110
Abruf	-	➔ Siehe „Empfangen von Faxen durch Abruf“ auf Seite 116
Faxbericht	Fax-Log	Druckt oder zeigt den Kommunikationsbericht an.
	Letzte Übertragung	Druckt einen Kommunikationsbericht für die letzte Übertragung oder für die letzten empfangenen Abrufergebnisse.
	Kurzwahlliste	Druckt die Kurzwahlliste aus.
	Gruppenwahlliste	Druckt die Gruppenwahlliste aus.
	Faxe neu drucken	Druckt Faxe erneut, beginnend von dem zuletzt empfangenen. Wenn der Speicher voll ist, werden die ältesten Faxe zuerst gelöscht.
	Protokollaufz.	Druckt das Protokoll für die letzte Übertragung.
Wartung	Düsentest	
	Kopfreinigung	
	Kopfausrichtung	
Problemlöser		

## Fehlermeldungen

Dieser Abschnitt beschreibt die Bedeutung der Meldungen, die auf dem LCD-Bildschirm angezeigt werden.

Fehlermeldungen	Lösungen
Kein Papier oder Papierstau	➔ Siehe „Papierstau“ auf Seite 161
Keine Papierzufuhr entspricht Papierformateinstellung. XXX-Papier in YYY einlegen. ◊ oder ◊ drücken.	➔ Siehe „Einlegen von Papier“ auf Seite 27
Keine Papierzufuhr entspricht Papierformateinstellung. Richtiges Papier in YYY einlegen. ◊ oder ◊ drücken.	

## Verwendung des Bedienfelds

Fehlermeldungen	Lösungen
Druckerfehler. Gerät aus- und wieder einschalten. Weitere Informationen, siehe Dokumentation.	Schalten Sie den Drucker aus und wieder ein. Stellen Sie sicher, dass sich im Drucker kein Papier mehr befindet. Falls die Fehlermeldung weiterhin angezeigt wird, wenden Sie sich an den Epson-Kundendienst.
Druckerfehler. Gerät aus- und wieder einschalten. Weitere Einzelheiten, siehe Handbuch.	
Kommunikationsfehler. Computer verbinden.	Stellen Sie sicher, dass der Computer korrekt angeschlossen wurde. Sollten die Fehlermeldungen weiterhin angezeigt werden, stellen Sie sicher, dass die Scansoftware auf Ihrem Computer installiert wurde und die Softwareeinstellungen richtig sind.
Kommunikationsfehler. Sicherstellen, dass der Computer angeschlossen ist und erneut versuchen.	
Resttintenbehälter ist fast verbraucht.	Ersetzen Sie die Wartungsbox vor dem Ende ihrer Gebrauchsdauer. → Siehe „ <a href="#">Austausch der Wartungsbox</a> “ auf Seite 138 Wenn die Wartungsbox voll ist, stellt der Drucker seinen Betrieb ein und Sie müssen die Wartungsbox austauschen, um mit dem Drucken fortzufahren.
Der Resttintenbehälter ist verbraucht. Bitte austauschen.	Tauschen Sie die Wartungsbox aus. → Siehe „ <a href="#">Austausch der Wartungsbox</a> “ auf Seite 138
USB-Einheit nicht erkannt.	Stellen Sie sicher, dass das USB-Speichermedium richtig angesteckt ist.
Das USB-Gerät kann nicht erkannt werden.	Stellen Sie sicher, dass die Festplatte richtig angesteckt ist.
Gerät nicht erkannt. Sicherstellen, dass das angeschlossene Gerät speicherfähig ist.	
Kein Wählton. Faxverbindung prüfen.	Stellen Sie sicher, dass das Telefonkabel richtig angeschlossen ist und überprüfen Sie die Telefonleitung auf ihre Funktionstüchtigkeit. → Siehe „ <a href="#">Anschluss an eine Telefonleitung</a> “ auf Seite 100 Wenn Ihr Gerät an eine Nebenstellenanlage oder einen Terminadapter (TA) angeschlossen ist, schalten Sie die Option <b>Wähltonerkennung</b> aus. → Siehe „ <a href="#">Menüliste für den Setup-Modus</a> “ auf Seite 120 ( <b>Faxeinstellungen &gt; Kommunikation &gt; Wähltonerkennung</b> )
Die Kombination von IP-Adresse und Subnetzmaske ist ungültig. Siehe Dokumentation.	Entnehmen Sie weitere Hinweise dem Online-Netzwerkhandbuch.
Recovery Mode	Die Aktualisierung der Firmware ist fehlgeschlagen. Sie müssen die Aktualisierung der Firmware erneut ausführen. Halten Sie ein USB-Kabel bereit und rufen Sie Ihre regionale Epson-Website für weitere Hinweise auf.
Eine Seite wird gedruckt. Sie können für den 2-seitigen Druck nur XXX-formatiges Normalpapier verwenden.	Drücken Sie die ⏏-Taste, um den Druckvorgang abubrechen, oder drücken Sie eine der ⏏ <b>Start</b> -Tasten, um eine Seite auf das eingelegte Papier zu drucken. Wenn Sie 2-seitig drucken möchten, brechen Sie den Druckvorgang ab, legen Sie ein Papierformat ein, das den 2-seitigen Druck unterstützt, und drucken Sie die Daten erneut.
Drucken nicht möglich, da der Speicher voll ist.	Nicht genügend Speicherplatz im Drucker vorhanden, um den aktuellen Druckauftrag abzuschließen. Drücken Sie eine der ⏏ <b>Start</b> -Tasten, um den aktuellen Auftrag abubrechen.



**Verwendung des Bedienfelds**

<b>Fehlermeldungen</b>	<b>Lösungen</b>
Datenfehler. Dokument wurde nicht gedruckt.	Drucken wegen eines Problems mit den Druckdaten, z. B. aufgrund komprimierter Daten, nicht möglich. Prüfen Sie die Druckdaten.
Speicher voll. Es wurde nur eine Dokumentkopie gedruckt.	Nicht genügend Speicher im Drucker vorhanden, um die Dokumente mit der angegebenen Anzahl an Exemplaren zu drucken. Der Drucker druckt automatisch nur ein Exemplar der Dokumente, damit der Druckvorgang fortgesetzt werden kann. Um mehrere Exemplare der Dokumente zu drucken, können die Seiten durch das Reduzieren von Grafiken oder von Anzahl und Typ der Schriftarten vereinfacht werden.
Speicher voll. Die Daten wurden mit einer niedrigen Auflösung gedruckt.	Nicht genügend Speicher im Drucker vorhanden, um die Seite mit der angegebenen Druckqualität zu drucken. Der Drucker reduziert automatisch die Druckqualität, um den Druckvorgang fortsetzen zu können. Wenn die Qualität des Ausdrucks nicht akzeptabel ist, können die Seiten durch das Reduzieren von Grafiken oder von Anzahl und Typ der Schriftarten vereinfacht werden.

# Optionales Zubehör

## Papierkassetteneinheit für 250 Blätter

### Einsetzen der Papierkassetteneinheit

Führen Sie die folgenden Schritte durch, um die Papierkassetteneinheit einzusetzen.

- 1 Schalten Sie das Gerät aus, trennen Sie das Netzkabel und alle Schnittstellenkabel.

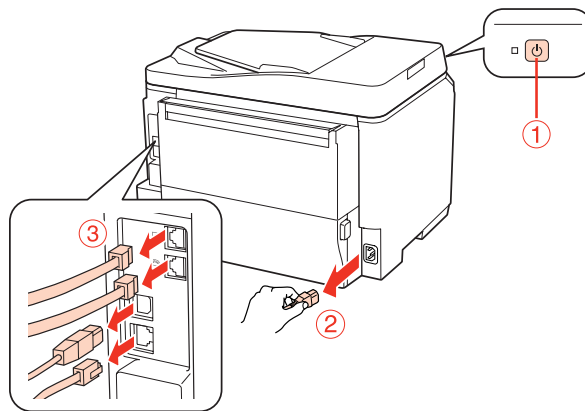

**Vorsicht:** Stellen Sie sicher, dass das Netzkabel vom Gerät getrennt ist, um elektrische Schläge zu verhindern.

- 2 Entnehmen Sie die Papierkassette vorsichtig aus ihrem Karton und stellen Sie sie dort ab, wo das Gerät aufgestellt werden soll.

**Hinweis:**

- Entfernen Sie das Verpackungsmaterial von der Einheit.
- Bewahren Sie das gesamte Verpackungsmaterial auf, falls die optionale Papierkassette später erneut transportiert werden soll.

- 3 Halten Sie das Gerät sorgfältig an der unten angegebenen Position fest und heben Sie es vorsichtig an.

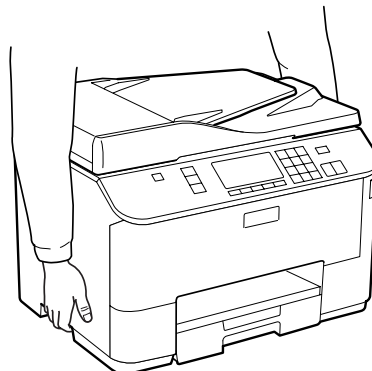

## Optionales Zubehör

- 4 Richten Sie die Ecken des Geräts mit der Einheit aus, und setzen Sie das Gerät dann vorsichtig so auf die Einheit, dass der Anschluss und die zwei Stifte auf der Oberseite der Einheit in den Anschluss und die Löcher an der Unterseite des Geräts einrasten.

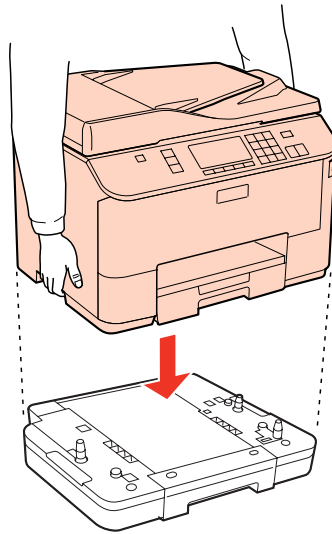

- 5 Verbinden Sie nun erneut alle Schnittstellenkabel und das Netzkabel.
- 6 Schließen Sie das Netzkabel des Geräts an eine Steckdose an.
- 7 Schalten Sie das Gerät ein.

Drucken Sie ein Statusblatt zur Bestätigung der ordnungsgemäßen Montage.

➔ [„Statusblatt drucken“ auf Seite 120](#)

---

## Entfernen der Kassetteneinheit

Führen Sie die Montageschritte in umgekehrter Reihenfolge aus.

---

# Austausch von Verbrauchsmaterialien

---

## Tintenpatronen

---

### Überprüfung des Tintenpatronenstatus

#### Unter Windows

**Hinweis:**

- Epson kann die Qualität und Zuverlässigkeit der Tinte von Drittanbietern nicht garantieren. Wenn Tintenpatronen von Drittanbietern eingesetzt werden, wird der Status der Tintenpatronen möglicherweise nicht angezeigt.*
- Wenn eine Tintenpatrone einen geringen Füllstand aufweist, erscheint automatisch der Bildschirm Low Ink Reminder (Erinnerung für niedrigen Tintenstand). In diesem Fenster können Sie den Status der Tintenpatronen überprüfen. Wenn Sie diesen Bildschirm nicht anzeigen möchten, öffnen Sie zunächst den Druckertreiber, klicken anschließend auf die Registerkarte **Maintenance (Utility)** und dann auf **Monitoring Preferences (Überwachungsoptionen)**. Deaktivieren Sie im Fenster Monitoring Preferences (Überwachungsoptionen) das Kontrollkästchen **See Low Ink Reminder alerts (Siehe Erinnerungsmeldungen für niedrigen Tintenstand)**.*
- Wenn eine Tintenpatrone nur noch wenig Tinte enthält, halten Sie eine neue Tintenpatrone bereit.*

Führen Sie zur Prüfung des Status der Tintenpatronen eine der folgenden Bedienfolgen aus:

- Öffnen Sie den Druckertreiber, klicken Sie auf die Registerkarte **Main (Haupteinstellungen)** und anschließend auf die Schaltfläche **Ink Levels (Tintenstand)**.
- Doppelklicken Sie auf das Druckersymbol in der Windows-taskbar (Taskleiste). Wie Sie ein Symbol in der taskbar (Taskleiste) hinzufügen, ist im nachstehenden Abschnitt beschrieben.
  - ➔ „Über das Shortcut-Symbol in der Taskleiste“ auf Seite 40

## Austausch von Verbrauchsmaterialien

- ☐ Öffnen Sie den Druckertreiber, klicken Sie auf die Registerkarte **Maintenance (Utility)** und anschließend auf die Schaltfläche **EPSON Status Monitor 3**. Der Status der Tintenpatrone wird grafisch angezeigt.

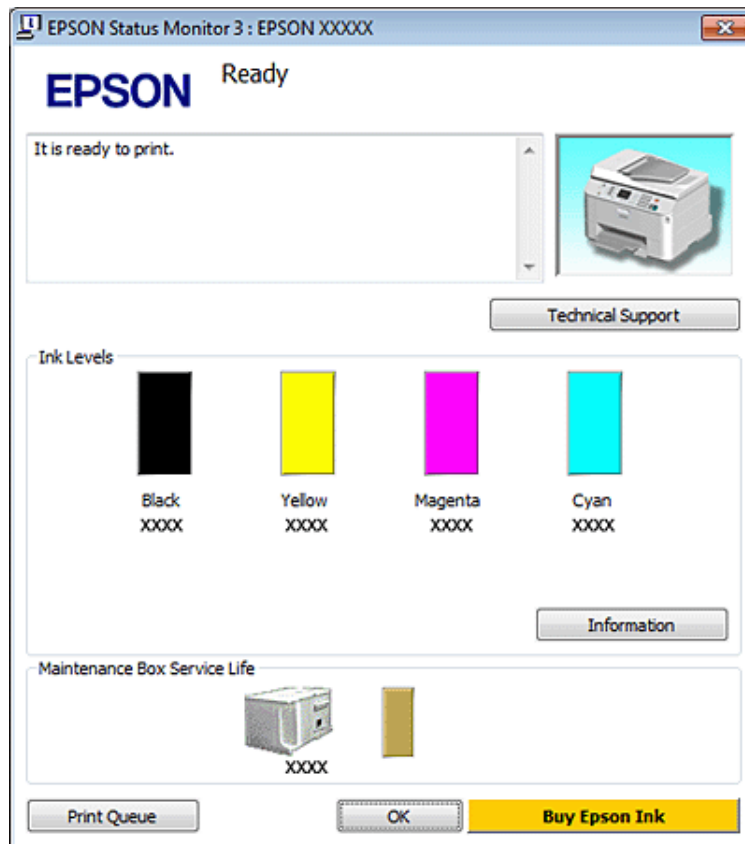

### Hinweis:

- ☐ Beim Drucken in Schwarz-Weiß oder in Graustufen wird je nach Papiersorte oder gewählter Druckqualitätseinstellung farbige anstatt schwarzer Tinte verwendet. Der Grund dafür ist, dass Schwarz aus einer Mischung von Farbtinten kreiert wird.
- ☐ Wenn der EPSON Status Monitor 3 nicht erscheint, öffnen Sie den Druckertreiber und klicken Sie auf die Registerkarte **Maintenance (Utility)** und anschließend auf die Schaltfläche **Extended Settings (Erweiterte Einstellungen)**. Aktivieren Sie im Fenster **Extended Settings (Erweiterte Einstellungen)** das Kontrollkästchen **Enable EPSON Status Monitor 3 (EPSON Status Monitor 3 aktivieren)**.
- ☐ Je nach den aktuellen Einstellungen wird möglicherweise der vereinfachte Statusmonitor angezeigt. Klicken Sie auf die Schaltfläche **Details**, um das oben stehende Fenster anzuzeigen.
- ☐ Die angezeigten Tintenstände sind Annäherungswerte.

## Mac OS X

### Hinweis:

Wenn eine Tintenpatrone nur noch wenig Tinte enthält, halten Sie eine neue Tintenpatrone bereit.

Sie können den Status der Tintenpatronen im EPSON Status Monitor prüfen. Führen Sie die nachstehenden Schritte aus.

## Austausch von Verbrauchsmaterialien

- 1 Rufen Sie das Dialogfeld „Epson Printer Utility 4“ auf.  
 ➔ „Aufrufen des Druckertreibers für Mac OS X“ auf Seite 40
- 2 Klicken Sie auf die Schaltfläche **EPSON Status Monitor**. Der EPSON Status Monitor erscheint.



### Hinweis:

- In der grafischen Anzeige wird der Status der Tintenpatronen zum Zeitpunkt des Öffnens von EPSON Status Monitor angezeigt. Um den Status der Tintenpatronen zu aktualisieren, klicken Sie auf **Update (Aktualisieren)**.
- Epson kann die Qualität und Zuverlässigkeit der Tinte von Drittanbietern nicht garantieren. Wenn Tintenpatronen von Drittanbietern eingesetzt werden, wird der Status der Tintenpatronen möglicherweise nicht angezeigt.
- Beim Drucken in Schwarz-Weiß oder in Graustufen wird je nach Papiersorte oder gewählter Druckqualitätseinstellung farbige anstatt schwarzer Tinte verwendet. Der Grund dafür ist, dass Schwarz aus einer Mischung von Farbtinten kreiert wird.
- Die angezeigten Tintenstände sind Annäherungswerte.

## Unter Verwendung des Bedienungsfeldes

- 1 Wechseln Sie in den **Setup**-Modus.
- 2 Wählen Sie **Ink Level**.

## Austausch von Verbrauchsmaterialien

**Hinweis:**

Die angezeigten Tintenstände sind Annäherungswerte.

---

## Vorsichtshinweise zum Austausch von Tintenpatronen

Lesen Sie sich vor dem Auswechseln von Tintenpatronen die Hinweise in diesem Abschnitt durch.

- Wir empfehlen Tintenpatronen bei normaler Zimmertemperatur zu lagern und sie bis zum Ablauf des auf der Tintenverpackung aufgedrucktem Verfallsdatum zu verbrauchen.
- Verbrauchen Sie die Tintenpatrone innerhalb von sechs Monaten nach Einsetzen, um optimale Ergebnisse zu erzielen.
- Wenn Sie Tintenpatronen von einem kalten an einem warmen Ort bringen, müssen sie für mehr als vier Stunden bei Zimmertemperatur belassen werden, bevor sie verwendet werden können.
- Obwohl die Tintenpatronen möglicherweise recyceltes Material enthalten, beeinflusst dies weder die Druckerfunktion noch deren Leistungsfähigkeit.
- Lassen Sie die Patronen nicht auf harte Objekte fallen und schützen Sie sie vor Stößen, da sie sonst auslaufen können.
- Die in diesem Drucker verwendeten Tintenpatronen sind mit einem IC-Chip ausgestattet, der den Tintenfüllstand der Patrone überwacht. Tintenpatronen können auch nach dem Entnehmen und erneuten Einsetzen weiter verwendet werden.
- Wenn eine Tintenpatrone vorübergehend herausgenommen wird, achten Sie darauf, den Tintenzufuhrbereich vor Schmutz und Staub zu schützen. Lagern Sie die Tintenpatrone in derselben Umgebung wie den Drucker.
- Schalten Sie den Drucker auf keinen Fall während der Erstbefüllung mit Tinte aus. Es könnte eine ungenügende Tintenmenge eingefüllt werden und der Drucker könnte eventuell nicht drucken.
- Das Ventil in der Tintenzufuhröffnung nimmt überschüssige, austretende Tinte auf. Ein vorsichtiger Umgang mit den Tintenpatronen ist jedoch ratsam. Berühren Sie keinesfalls die Tintenzufuhröffnung der Tintenpatrone oder den umliegenden Bereich.
- Für eine maximale Nutzung der Tinte die Tintenpatrone erst herausnehmen, wenn Sie sie ersetzen möchten. Tintenpatronen mit niedrigem Tintenstand können nach dem erneuten Einsetzen möglicherweise nicht verwendet werden.
- Die Verwendung von Produkten, die nicht von Epson hergestellt wurden, kann Schäden verursachen, die von der Epson-Garantie nicht abgedeckt sind, und kann unter gewissen Umständen ein fehlerhaftes Druckerverhalten hervorrufen.
- Bewahren Sie Tintenpatronen außerhalb der Reichweite von Kindern auf. Lassen Sie niemals zu, dass Kinder Tintenpatronen in die Hand bekommen oder gar daraus trinken.
- Seien Sie beim Umgang mit benutzten Tintenpatronen vorsichtig, da um die Tintenzuleitungsöffnung noch immer ein wenig Tinte vorhanden sein kann. Wenn Tinte auf Ihre Hände gerät, reinigen Sie diese gründlich mit Wasser und Seife. Sollte Tinte in die Augen gelangen, spülen Sie diese sofort mit reichlich Wasser aus. Wenn Sie sich nach dem gründlichen Ausspülen immer noch schlecht fühlen oder Sehprobleme haben, suchen Sie sofort einen Arzt auf.

## Austausch von Verbrauchsmaterialien

- ❑ Es wird empfohlen, ausschließlich Original-EPSON-Tintenpatronen zu verwenden. Epson kann die Qualität und Zuverlässigkeit der Tinte von Drittanbietern nicht garantieren. Die Verwendung von Tinten anderer Hersteller kann Schäden verursachen, die von der Epson-Garantie nicht abgedeckt sind, und kann unter gewissen Umständen ein fehlerhaftes Druckerverhalten hervorrufen. Informationen über den Tintenstand von Fremdprodukten werden möglicherweise nicht angezeigt und die Verwendung von Fremdprodukten wird als mögliche Information für den Kundendienst protokolliert.
- ❑ Nehmen Sie die alte Tintenpatrone erst heraus, wenn Sie eine Ersatztintenpatrone bereitgelegt haben. Die in den Düsen noch verbleibende Resttinte kann anderenfalls austrocknen.
- ❑ Ist eine der Tintenpatronen verbraucht, können Sie den Druckvorgang nicht fortsetzen, auch wenn die anderen Patronen noch Tinte enthalten. Bevor Sie drucken können, muss die verbrauchte Tintenpatrone ausgetauscht werden.
- ❑ Schalten Sie den Drucker auf keinen Fall während des Austausches der Tintenpatrone aus. Dies könnte den Mikrochip auf der Tintenpatrone beschädigen und fehlerhaftes Verhalten des Druckers bewirken.
- ❑ Um eine erstklassige Druckqualität zu gewährleisten und den Druckkopf zu schonen, ist noch eine Sicherheitsreserve an Tinte in der Patrone enthalten, wenn der Drucker anzeigt, dass die Patrone ausgetauscht werden muss. Beim Anzeigen der verbleibenden Lebensdauer wird diese Reserve nicht berücksichtigt.

---

## Austauschen einer Tintenpatrone

Wenn der Tintenpatronenstand niedrig ist oder Patronen verbraucht sind, erscheint eine Nachricht auf Ihrem Computer oder dem Bedienfeld.

- 1** Öffnen Sie die vordere Abdeckung.
- 2** Drücken Sie auf die Tintenpatrone, die ausgetauscht werden soll, halten Sie sie an der Aussparung fest und ziehen Sie sie dann aus dem Drucker. Entsorgen Sie die verbrauchte Patrone angemessen. Versuchen Sie nicht, die verbrauchten Tintenpatronen zu zerlegen oder nachzufüllen.

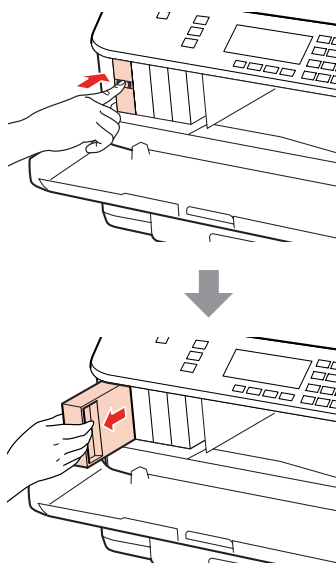



## Austausch von Verbrauchsmaterialien

### Hinweis:

- ❑ Bei dieser Abbildung handelt es sich um den Austausch einer schwarzen Tintenpatrone. Ersetzen Sie die Patrone entsprechend Ihrer Situation.
- ❑ Um die Tintenzufuhröffnung entnommener Tintenpatronen befindet sich möglicherweise Tinte. Achten Sie deshalb beim Entnehmen der Tintenpatrone darauf, dass Tinte keine Gegenstände in der Umgebung verschmutzt.

3

Nehmen Sie die Ersatz-Tintenpatrone aus ihrer Verpackung. Berühren Sie nicht den grünen Mikrochip an der Seite der Tintenpatrone. Hierdurch können sowohl der normale Betrieb als auch der Druckbetrieb beeinträchtigt werden.

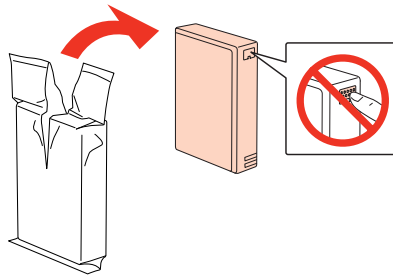

### Hinweis:

Schütteln Sie keine verbrauchten Tintenpatronen, da sonst Tinte austreten kann.

4

Schütteln Sie die Tintenpatrone für 5 Sekunden 15 Mal waagrecht in 5-cm-Bewegungen, wie in der Abbildung angezeigt, hin und her.



5

Setzen Sie die Tintenpatrone in den Tintenpatronenhalter. Drücken Sie auf die Patrone, bis sie mit einem Klick einrastet und schließen Sie dann die vordere Abdeckung.

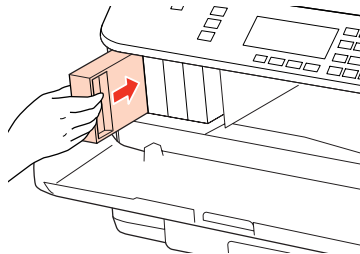

### Hinweis:

Die Stromanzeige blinkt weiter, während der Drucker Tinte lädt. Schalten Sie den Drucker während des Tintenladevorgangs nicht aus. Wird der Tintenladevorgang abgebrochen, können Sie möglicherweise nicht drucken.

## Austausch von Verbrauchsmaterialien

Der Austausch der Tintenpatrone ist damit abgeschlossen und der Drucker kehrt in seinen vorherigen Betriebsstatus zurück.

# Wartungsbox

---

## Überprüfen des Status der Wartungsbox

Der Status der Wartungsbox wird im selben Bildschirm wie der Tintenpatronenstatus angezeigt. Sie können den Status über die Druckersoftware oder das Bedienfeld überprüfen.

➔ „Überprüfung des Tintenpatronenstatus“ auf Seite 132

---

## Vorsichtsmaßnahmen

Lesen Sie vor dem Auswechseln der Wartungsbox alle Hinweise in diesem Abschnitt.

- Es wird empfohlen, ausschließlich Original-Epson-Wartungsboxen zu verwenden. Wartungsboxen von Drittanbietern können Schäden verursachen, die von der Epson-Garantie ausgenommen sind, und können unter bestimmten Bedingungen fehlerhaftes Verhalten des Druckers bewirken. Epson kann die Qualität und Zuverlässigkeit von Wartungsboxen von Drittanbietern nicht garantieren.
- Nehmen Sie die Wartungsbox nicht auseinander.
- Berühren Sie nicht den grünen Mikrochip an der Seite der Wartungsbox.
- Bewahren Sie die Wartungsbox außerhalb der Reichweite von Kindern auf und trinken Sie nicht die Tinte.
- Kippen Sie die verbrauchte Wartungsbox nicht, bevor Sie diese in den mitgelieferten Plastikbeutel gesteckt haben.
- Verwenden Sie eine Wartungsbox, die herausgenommen und lange Zeit nicht benutzt wurde, nicht erneut.
- Bewahren Sie die Wartungsbox vor direktem Sonnenlicht.

---

## Austausch der Wartungsbox

Führen Sie folgende Schritte durch, um die Wartungsbox auszutauschen.

- 1** Vergewissern Sie sich, dass keine Tinte aus dem Gerät läuft.
- 2** Nehmen Sie die Ersatz-Wartungsbox aus der Verpackung.

**Hinweis:**

*Berühren Sie nicht den grünen Mikrochip an der Seite der Wartungsbox. Dadurch kann der normale Betrieb und Druckvorgang gestört werden.*

- 3** Drücken Sie gleichzeitig die Tasten auf beiden Seiten der hinteren Einheit und ziehen Sie dann die Einheit heraus.

## Austausch von Verbrauchsmaterialien

- 4** Halten Sie die Wartungsbox am Griff fest und ziehen Sie sie vorsichtig und gerade heraus.

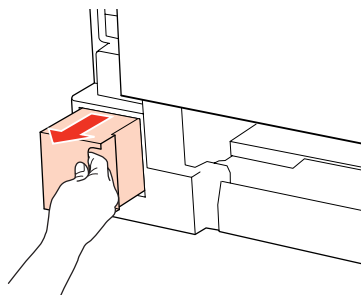

**Hinweis:**

Wenn Tinte auf Ihre Hände gerät, reinigen Sie diese gründlich mit Wasser und Seife. Sollte Tinte in die Augen gelangen, spülen Sie diese sofort mit reichlich Wasser aus.

- 5** Verstauen Sie die verbrauchte Wartungsbox im Plastikbeutel der Ersatzbox und entsorgen Sie sie entsprechend der örtlichen Abfallbestimmungen.

**Hinweis:**

Kippen Sie die verbrauchte Wartungsbox nicht, bevor diese im Plastikbeutel sicher verschlossen wurde.

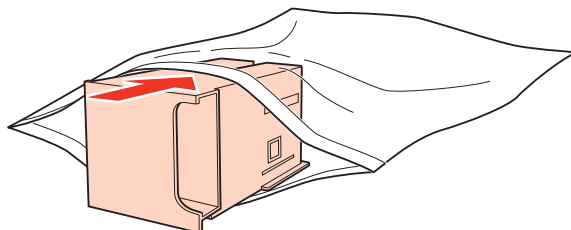

- 6** Schieben Sie die Wartungsbox bis zum Anschlag in den Drucker.

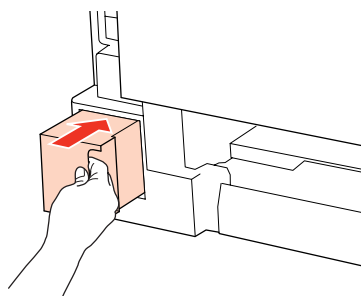

- 7** Drücken Sie gleichzeitig die Tasten auf beiden Seiten der hinteren Einheit und bringen Sie dann die Einheit wieder an.

- 8** Drücken Sie auf **OK**.

Der Austausch der Wartungsbox ist damit abgeschlossen.

---

# Drucker- und Softwarewartung

---

## Überprüfen der Druckkopfdüsen

Sollten die Ausdrücke blasser werden oder Lücken im Druckbild aufweisen, können Sie die Ursache des Problems möglicherweise durch einen Düsentest feststellen.

Die Druckkopfdüsen können Sie vom Computer aus mit dem Utility Nozzle Check (Düsentest) oder vom Drucker aus mit den Druckertasten überprüfen.

---

## Verwenden des Dienstprogrammes Nozzle Check (Düsentest) unter Windows

Führen Sie zur Verwendung des Utility Nozzle Check (Düsentest) die nachstehenden Schritte aus.

- 1 Achten Sie darauf, dass keine Warnungen oder Fehler im LCD-Feld angezeigt werden.
- 2 Vergewissern Sie sich, dass A4-Papier in das hintere Mehrzweckfach oder die Papierkassette eingelegt ist.
- 3 Klicken Sie mit der rechten Maustaste auf das Druckersymbol in der Taskbar (Taskleiste) und wählen Sie dann im Kontextmenü **Nozzle Check (Düsentest)** aus.

Wenn das Druckersymbol nicht angezeigt wird, fügen Sie das Symbol anhand des folgenden Abschnitts hinzu.

➔ [„Über das Shortcut-Symbol in der Taskleiste“ auf Seite 40](#)

- 4 Folgen Sie den Anweisungen am Bildschirm.

---

## Verwenden des Dienstprogrammes Nozzle Check (Düsentest) unter Mac OS X

Führen Sie zur Verwendung des Utility Nozzle Check (Düsentest) die nachstehenden Schritte aus.

- 1 Achten Sie darauf, dass keine Warnungen oder Fehler im LCD-Feld angezeigt werden.
- 2 Vergewissern Sie sich, dass A4-Papier in das hintere Mehrzweckfach oder die Papierkassette eingelegt ist.
- 3 Rufen Sie das Dialogfeld „Epson Printer Utility 4“ auf.  
➔ [„Aufrufen des Druckertreibers für Mac OS X“ auf Seite 40](#)
- 4 Klicken Sie auf die Schaltfläche **Nozzle Check (Düsentest)**.

## Drucker- und Softwarewartung

- 5** Befolgen Sie die Anweisungen auf dem Bildschirm.

### Unter Verwendung des Bedienungsfeldes

Befolgen Sie die unten stehenden Schritte, um die Druckkopfdüsen mit den Tasten des Bedienfelds zu überprüfen.

Ändern Sie mit den Tasten ◀, ▶, ▲ oder ▼ die Ansicht des LCD-Bildschirms, um das Menü, den Einstellpunkt oder die Option zu finden, die Sie einstellen möchten.

- 1** Achten Sie darauf, dass Papier im Format A4 in der Papierkassette eingelegt ist.
- 2** Drücken Sie auf **Setup**.
- 3** Wählen Sie **Wartung**.
- 4** Wählen Sie **Düsentest**.
- 5** Drücken Sie eine der **Start**-Tasten, um das Düsentestmuster zu drucken.
- 6** Wählen Sie **Düsentest beenden**.

Nachfolgend finden Sie zwei Beispiele für Düsentestmuster.

Vergleichen Sie die Qualität der gedruckten Testseite mit dem Beispiel unten. Wenn es keine Druckqualitätsprobleme wie Lücken oder fehlende Segmente in den Testzeilen gibt, ist der Druckkopf in Ordnung.

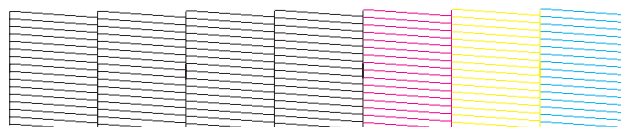

Wenn ein Segment der gedruckten Zeilen fehlt (wie unten gezeigt), könnte eine Tintendüse verstopft oder der Druckkopf falsch ausgerichtet sein.



- ➔ „Reinigen des Druckkopfs“ auf Seite 142
- ➔ „Ausrichten des Druckkopfs“ auf Seite 145

## Reinigen des Druckkopfs

Sollten die Ausdrücke blasser werden oder Lücken im Druck aufweisen, können Sie das Problem möglicherweise beheben, indem Sie den Druckkopf reinigen. Dadurch wird sichergestellt, dass die Düsen die Tinte ordnungsgemäß ausgeben.

Den Druckkopf können Sie vom Computer aus mit dem Utility Head Cleaning (Druckkopfreinigung) des Druckertreibers oder vom Drucker aus mit den Druckertasten reinigen.

### **Hinweis:**

- Zuerst mit einem Düsentest feststellen, ob eine oder mehrere Tintenfarben defekt sind; so können Sie die für die Druckkopfreinigung geeignete(n) Farbe(n) wählen.  
➔ [„Überprüfen der Druckkopfdüsen“ auf Seite 140](#)
- Beim Drucken von Farbbildern wird ggf. schwarze Tinte verwendet.
- Da die Druckkopfreinigung von einigen Patronen etwas Tinte verbraucht, reinigen Sie den Druckkopf nur, wenn die Druckqualität nachlässt, z. B. wenn die Ausdrücke blasser werden bzw. Farben nicht stimmen oder fehlen.
- Wenn der Tintenfüllstand niedrig ist, können Sie den Druckkopf möglicherweise nicht reinigen. Wenn die Tinte verbraucht ist, können Sie den Druckkopf nicht reinigen. Ersetzen Sie zuerst die entsprechende Tintenpatrone.

---

## Verwenden des Dienstprogrammes Head Cleaning (Druckkopfreinigung) unter Windows

Befolgen Sie die nachstehenden Schritte zur Reinigung des Druckkopfes mit Hilfe des Utilities Head Cleaning (Druckkopfreinigung).

- 1** Achten Sie darauf, dass keine Warnungen oder Fehler im LCD-Feld angezeigt werden.
- 2** Klicken Sie mit der rechten Maustaste auf das Druckersymbol in der taskbar (Taskleiste) und wählen Sie dann im Kontextmenü **Head Cleaning (Druckkopfreinigung)** aus.

Wenn das Druckersymbol nicht angezeigt wird, fügen Sie das Symbol anhand des folgenden Abschnitts hinzu.

➔ [„Über das Shortcut-Symbol in der Taskleiste“ auf Seite 40](#)

- 3** Befolgen Sie die Anweisungen auf dem Bildschirm.



### **Vorsicht:**

Während der Druckkopfreinigung darf weder die vordere Abdeckung geöffnet noch der Drucker ausgeschaltet werden.

### **Hinweis:**

- Um die Druckqualität aufrechtzuerhalten, sollten Sie regelmäßig einige Seiten drucken.
- Wenn Sie keine bessere Druckqualität erhalten, stellen Sie sicher, dass Sie die richtige Farbe entsprechend dem Düsentest gewählt haben.

## Drucker- und Softwarewartung

### **Hinweis nur für Drucker mit Faxfunktion:**

Wenn die Druckqualität nicht besser geworden ist, nachdem Sie diese Prozedur etwa viermal wiederholt haben, lassen Sie den Drucker eingeschaltet und warten Sie mindestens sechs Stunden. Führen Sie dann den Düsentest erneut durch, und wiederholen Sie gegebenenfalls die Druckkopfreinigung. Wenn die Druckqualität nach wie vor nicht verbessert ist, wenden Sie sich an den Epson-Kundendienst.

### **Hinweis nur für Drucker ohne Faxfunktion:**

Wenn die Druckqualität nicht besser geworden ist, nachdem Sie dieses Verfahren etwa vier Mal wiederholt haben, schalten Sie den Drucker aus, und warten Sie mindestens sechs Stunden, bevor Sie ihn wieder einschalten. Führen Sie dann den Düsentest erneut durch und wiederholen Sie die Druckkopfreinigung bei Bedarf. Verbessert sich die Druckqualität immer noch nicht, wenden Sie sich an den Epson-Kundendienst.

---

## Verwenden des Dienstprogrammes Head Cleaning (Druckkopfreinigung) unter Mac OS X

Befolgen Sie die nachstehenden Schritte zur Reinigung des Druckkopfes mit Hilfe des Utilitys Head Cleaning (Druckkopfreinigung).

- 1** Achten Sie darauf, dass keine Warnungen oder Fehler im LCD-Feld angezeigt werden.
- 2** Rufen Sie das Dialogfeld „Epson Printer Utility 4“ auf.  
➔ [„Aufrufen des Druckertreibers für Mac OS X“ auf Seite 40](#)
- 3** Klicken Sie auf die Schaltfläche **Head Cleaning (Druckkopfreinigung)**.
- 4** Befolgen Sie die Anweisungen auf dem Bildschirm.



### **Vorsicht:**

Während der Druckkopfreinigung darf weder die vordere Abdeckung geöffnet noch der Drucker ausgeschaltet werden.

### **Hinweis:**

- Um die Druckqualität aufrechtzuerhalten, sollten Sie regelmäßig einige Seiten drucken.
- Wenn Sie keine bessere Druckqualität erhalten, stellen Sie sicher, dass Sie die richtige Farbe entsprechend dem Düsentest gewählt haben.

### **Hinweis nur für Drucker mit Faxfunktion:**

Wenn die Druckqualität nicht besser geworden ist, nachdem Sie diese Prozedur etwa viermal wiederholt haben, lassen Sie den Drucker eingeschaltet und warten Sie mindestens sechs Stunden. Führen Sie dann den Düsentest erneut durch und wiederholen Sie die Druckkopfreinigung bei Bedarf. Verbessert sich die Druckqualität immer noch nicht, wenden Sie sich an den Epson-Kundendienst.

## Drucker- und Softwarewartung

### **Hinweis nur für Drucker ohne Faxfunktion:**

Wenn die Druckqualität nicht besser geworden ist, nachdem Sie dieses Verfahren etwa viermal wiederholt haben, schalten Sie den Drucker aus und warten Sie mindestens sechs Stunden. Führen Sie dann den Düsentest erneut durch und wiederholen Sie die Druckkopfreinigung bei Bedarf. Verbessert sich die Druckqualität immer noch nicht, wenden Sie sich an den Epson-Kundendienst.

## Unter Verwendung des Bedienungsfeldes

Befolgen Sie die unten stehenden Schritte, um die Druckkopfdüsen über die Tasten des Bedienfelds zu reinigen.

Ändern Sie mit den Tasten ◀, ▶, ▲ oder ▼ die Ansicht des LCD-Bildschirms, um das Menü, den Einstellpunkt oder die Option zu finden, die Sie einstellen möchten.

- 1 Drücken Sie auf **Setup**.
- 2 Wählen Sie **Wartung**.
- 3 Wählen Sie **Kopfreinigung**.
- 4 Drücken Sie auf **OK**.
- 5 Wählen Sie eine Option und drücken Sie falls notwendig auf die **Start**-Taste.

### **Hinweis:**

Wählen Sie die Farbe, welche im Düsentestergebnis einen Defekt aufweist.

- 6 Wählen Sie **Reinigung fertig stellen** oder **Kopfreinigung beenden**.

### **Hinweis:**

- Um die Druckqualität aufrechtzuerhalten, sollten Sie regelmäßig einige Seiten drucken.
- Wenn Sie keine bessere Druckqualität erhalten, stellen Sie sicher, dass Sie die richtige Farbe entsprechend dem Düsentest gewählt haben.

### **Hinweis nur für Drucker mit Faxfunktion:**

Wenn die Druckqualität nicht besser geworden ist, nachdem Sie diese Prozedur etwa viermal wiederholt haben, lassen Sie den Drucker eingeschaltet und warten Sie mindestens sechs Stunden. Führen Sie dann den Düsentest erneut durch und wiederholen Sie die Druckkopfreinigung bei Bedarf. Verbessert sich die Druckqualität immer noch nicht, wenden Sie sich an den Epson-Kundendienst.



## Drucker- und Softwarewartung

### **Hinweis nur für Drucker ohne Faxfunktion:**

Wenn die Druckqualität nicht besser geworden ist, nachdem Sie dieses Verfahren etwa viermal wiederholt haben, schalten Sie den Drucker aus und warten Sie mindestens sechs Stunden. Führen Sie dann den Düsentest erneut durch und wiederholen Sie die Druckkopfreinigung bei Bedarf. Verbessert sich die Druckqualität immer noch nicht, wenden Sie sich an den Epson-Kundendienst.

## Ausrichten des Druckkopfs

Wenn Sie feststellen, dass die vertikalen Zeilen nicht richtig miteinander ausgerichtet sind, oder es zu horizontaler Streifenbildung kommt, können Sie dieses Problem mit Hilfe des Dienstprogramms „Druckkopf-Justage“ des Druckertreibers oder mit den Druckertasten beheben.

Näheres finden Sie jeweils im entsprechenden Abschnitt weiter unten.

### **Hinweis:**

Brechen Sie den Druckvorgang nicht durch Drücken von  Abbrech. ab, während ein Testmuster mithilfe des Dienstprogramms Print Head Alignment (Druckkopf-Justage) gedruckt wird.

---

## Utility Print Head Alignment (Druckkopf-Justage) unter Windows verwenden

Befolgen Sie die nachstehenden Schritte zur Ausrichtung des Druckkopfes mit Hilfe des Utility Print Head Alignment (Druckkopf-Justage).

- 1 Achten Sie darauf, dass keine Warnungen oder Fehler im LCD-Feld angezeigt werden.
- 2 Achten Sie darauf, dass Papier im Format A4 in der Papierkassette 1 eingelegt ist.
- 3 Klicken Sie mit der rechten Maustaste auf das Druckersymbol in der taskbar (Taskleiste) und wählen Sie dann im Kontextmenü **Print Head Alignment (Druckkopf-Justage)** aus.

Wenn das Druckersymbol nicht angezeigt wird, fügen Sie das Symbol anhand des folgenden Abschnitts hinzu.

➔ [„Über das Shortcut-Symbol in der Taskleiste“ auf Seite 40](#)

- 4 Befolgen Sie zur Ausrichtung des Druckkopfes die angezeigten Anweisungen.

---

## Utility Print Head Alignment (Druckkopf-Justage) unter Mac OS X verwenden

Befolgen Sie die nachstehenden Schritte zur Ausrichtung des Druckkopfes mit Hilfe des Utility Print Head Alignment (Druckkopf-Justage).

- 1 Achten Sie darauf, dass keine Warnungen oder Fehler im LCD-Feld angezeigt werden.

## Drucker- und Softwarewartung

- 2 Achten Sie darauf, dass Papier im Format A4 in der Papierkassette 1 eingelegt ist.
- 3 Rufen Sie das Dialogfeld „Epson Printer Utility 4“ auf.  
→ „[Aufrufen des Druckertreibers für Mac OS X](#)“ auf Seite 40
- 4 Klicken Sie auf die Schaltfläche **Print Head Alignment (Druckkopf-Justage)**.
- 5 Befolgen Sie zur Ausrichtung des Druckkopfes die angezeigten Anweisungen.

---

## Unter Verwendung des Bedienungsfeldes

Befolgen Sie die unten stehenden Schritte, um den Druckkopf mit den Tasten des Bedienfelds zu justieren.

Ändern Sie mit den Tasten ◀, ▶, ▲ oder ▼ die Ansicht des LCD-Bildschirms, um das Menü, den Einstellpunkt oder die Option zu finden, die Sie einstellen möchten.

- 1 Achten Sie darauf, dass Papier im Format A4 in der Papierkassette 1 eingelegt ist.
- 2 Drücken Sie auf **Setup**.
- 3 Wählen Sie **Wartung**.
- 4 Wählen Sie **Kopfausricht..**
- 5 Drücken Sie eine der **Start**-Tasten, um das Muster zu drucken.
- 6 Wählen Sie das stabilste Muster.



- 7 Geben Sie die Musternummer für #1 ein.
- 8 Wiederholen Sie Schritt 7 für alle Muster.
- 9 Beenden Sie die Ausrichtung des Druckkopfs.

**Drucker- und Softwarewartung**

# Einstellen/Ändern der Uhrzeit und Region

Befolgen Sie die unten stehenden Schritte, um die Uhrzeit und Region mit den Tasten des Bedienfelds einzustellen.

Ändern Sie mit den Tasten ◀, ▶, ▲ oder ▼ die Ansicht des LCD-Bildschirms, um das Menü, den Einstellpunkt oder die Option zu finden, die Sie einstellen möchten.

- 1 Drücken Sie auf **Setup**.
- 2 Wählen Sie **Setup Drucker**.
- 3 Wählen Sie **Dat./Zeit**.
- 4 Wählen Sie das Datumsformat.
- 5 Stellen Sie das Datum ein.
- 6 Wählen Sie das Zeitformat.
- 7 Stellen Sie die Uhrzeit ein.

**Hinweis:**

Um die Sommerzeit auszuwählen, wählen Sie für **Sommerzeit** die Option **Ein**.

➔ „Menüliste für den Setup-Modus“ auf Seite 120

- 8 Wählen Sie **Land/Region**.
- 9 Wählen Sie Ihre Region.
- 10 Wählen Sie **Ja**.

**Hinweis:**

Wenn das Gerät für längere Zeit ausgeschaltet bleibt, kann es sein, dass die Uhr zurückgesetzt wird. Überprüfen Sie deshalb die Uhr, wenn Sie das Gerät wieder einschalten.

## Vornehmen von Druckereinstellungen

Wenn Sie den Druckertreiber installiert haben, können Sie verschiedene Druckereinstellungen von Ihrem Computer aus über das Einstellprogramm vornehmen.

## Drucker- und Softwarewartung

### Hinweis:

Für PS3/PCL-Modelle müssen Sie die Software von der Epson-Website herunterladen.

## Einstellung Power Off Timer (Ausschalt-Timer)

### Hinweis:

- Diese Option steht nur für Drucker ohne Faxfunktion zur Verfügung.
- Diese Einstellung kann auch über das Bedienfeld des Druckers vorgenommen werden.  
➔ „Ausschalt-Timer“ auf Seite 119

Der Drucker schaltet sich automatisch aus, wenn er sich im Bereitschaftsmodus befindet und kein Bedienschritt für eine festgelegte Zeitdauer erfolgt.

Sie können die Zeitdauer, bevor sich das Energiesparsystem einschaltet, anpassen. Eine Erhöhung dieser Abschaltzeitdauer wirkt sich auf die Energieeffizienz des Geräts aus. Denken Sie an die Umwelt, bevor Sie etwaige Änderungen vornehmen.

Gehen Sie folgendermaßen vor, um die Zeitdauer einzustellen:

### Unter Windows

**1** **Windows 7:** Klicken Sie auf die Start-Taste, wählen Sie **Devices and Printers (Geräte und Drucker)**, klicken Sie dann mit der rechten Maustaste auf den Drucker und wählen **Printer properties (Druckereigenschaften)**.

**Windows Vista und Server 2008:** Klicken Sie auf die Start-Taste, wählen Sie **Control Panel (Systemsteuerung)** und anschließend **Printer (Drucker)** in der Kategorie **Hardware and Sound (Hardware und Sound)** aus. Klicken Sie dann mit der rechten Maustaste auf den Drucker, und wählen Sie **Properties (Eigenschaften)**.

**Windows XP und Server 2003:** Klicken Sie auf **Start, Control Panel (Systemsteuerung)** und anschließend auf **Printers and Faxes (Drucker und Faxgeräte)**. Klicken Sie dann mit der rechten Maustaste auf den Drucker, und wählen Sie **Properties (Eigenschaften)**.

**2** Klicken Sie auf die Registerkarte **Optional Settings (Optionale Einstellungen)** und dann auf die Schaltfläche **Printer Settings (Druckereinstellungen)**.

**3** Wählen Sie als Einstellung für Power Off Timer (Ausschalt-Timer) zwischen **Off (Aus)**, **2h (2 Std.)**, **4h (4 Std.)**, **8h (8 Std.)** oder **12h (12 Std.)**.

**4** Klicken Sie auf die Schaltfläche **Apply (Anwenden)**.

### Mac OS X

**1** Rufen Sie das Dialogfeld „Epson Printer Utility 4“ auf.  
➔ „Aufrufen des Druckertreibers für Mac OS X“ auf Seite 40

**2** Klicken Sie auf die Schaltfläche **Printer Settings (Druckereinstellungen)**. Der Bildschirm Printer Settings (Druckereinstellungen) wird angezeigt.

## Drucker- und Softwarewartung

- 3 Wählen Sie als Einstellung für Power Off Timer (Ausschalt-Timer) zwischen **Off (Aus)**, **2h (2 Std.)**, **4h (4 Std.)**, **8h (8 Std.)** oder **12h (12 Std.)**.
- 4 Klicken Sie auf die Schaltfläche **Apply (Anwenden)**.

---

## Einstellung Paper Size Loaded (Eingelegtes Papierformat)

### **Hinweis:**

Diese Einstellung kann auch über das Bedienfeld des Druckers vorgenommen werden.

➔ „Eingelegtes Papierformat“ auf Seite 119

Folgen Sie den nachfolgenden Schritten zum Festlegen des Papierformats, welches in das hintere Mehrzweckfach und die Kassette(n) eingelegt wurden.

Sobald Sie diese Einstellung vorgenommen haben, müssen Sie die Papierzufuhr beim Drucken nicht jedes Mal neu auswählen.

## Unter Windows

- 1 **Windows 7:** Klicken Sie auf die Start-Taste, wählen Sie **Devices and Printers (Geräte und Drucker)**, klicken Sie dann mit der rechten Maustaste auf den Drucker und wählen **Printer properties (Druckereigenschaften)**.

**Windows Vista und Server 2008:** Klicken Sie auf die Start-Taste, wählen Sie **Control Panel (Systemsteuerung)** und anschließend **Printer (Drucker)** in der Kategorie **Hardware and Sound (Hardware und Sound)** aus. Klicken Sie dann mit der rechten Maustaste auf den Drucker, und wählen Sie **Properties (Eigenschaften)**.

**Windows XP und Server 2003:** Klicken Sie auf **Start, Control Panel (Systemsteuerung)** und anschließend auf **Printers and Faxes (Drucker und Faxgeräte)**. Klicken Sie dann mit der rechten Maustaste auf den Drucker, und wählen Sie **Properties (Eigenschaften)**.

- 2 Klicken Sie auf die Registerkarte **Optional Settings (Optionale Einstellungen)** und dann auf die Schaltfläche **Printer Settings (Druckereinstellungen)**.
- 3 Wählen Sie dann unter Paper Size Loaded (Eingelegtes Papierformat) für jede Papierzufuhr das Papierformat.
- 4 Klicken Sie auf die Schaltfläche **Apply (Anwenden)**.

## Mac OS X

- 1 Rufen Sie das Dialogfeld „Epson Printer Utility 4“ auf.  
➔ „Aufrufen des Druckertreibers für Mac OS X“ auf Seite 40
- 2 Klicken Sie auf die Schaltfläche **Printer Settings (Druckereinstellungen)**. Der Bildschirm Printer Settings (Druckereinstellungen) wird angezeigt.

## Drucker- und Softwarewartung

- 3 Wählen Sie dann unter Paper Size Loaded (Eingelegtes Papierformat) für jede Papierzufuhr das Papierformat.
- 4 Drücken Sie auf die Taste **Apply** (**Anwenden**).

# Reinigen des Druckers

## Reinigen des Druckergehäuses

Damit Ihr Drucker bestmöglich arbeitet, reinigen Sie ihn wie folgt mehrmals im Jahr.



### **Vorsicht:**

Verwenden Sie nie Alkohol oder Verdünner zum Reinigen des Druckers. Diese Chemikalien können den Drucker beschädigen.

- Reinigen Sie den LCD-Bildschirm bzw. das Touchpanel nur mit einem weichen, trockenen, sauberen Tuch. Verwenden Sie keine flüssigen oder chemischen Reiniger.
- Reinigen Sie die Oberfläche des Vorlagenglases mit einem weichen, trockenen, sauberen Tuch.

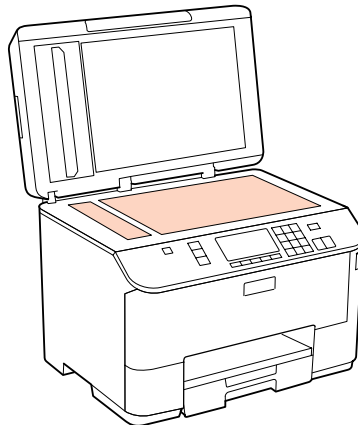

- Befinden sich Fettflecke oder andere schwer zu entfernende Flecke auf dem Glas, können Sie zum Entfernen eine geringe Menge Glasreiniger auf ein weiches Tuch geben. Wischen Sie überschüssige Flüssigkeit mit einem trockenen Tuch ab.
- Öffnen Sie die automatische Vorlagenabdeckung (ADF) und reinigen Sie die Rolle und die Innenseite des ADF (nur für Drucker mit ADF-Funktion) mit einem weichen, trockenen und sauberen Tuch.

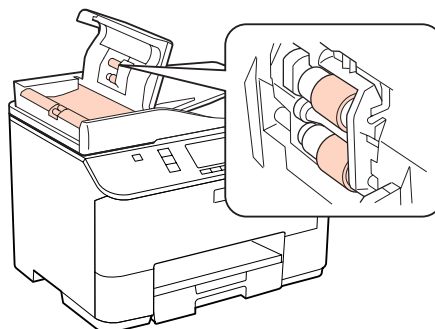

## Drucker- und Softwarewartung

- Üben Sie keinen übermäßigen Druck auf die Glasfläche des Vorlagenglases aus.
- Achten Sie darauf, dass die Glasfläche des Vorlagenglases nicht zerkratzt oder beschädigt wird. Verwenden Sie zur Reinigung keine harte oder scheuernde Bürste. Eine beschädigte Glasfläche kann die Scanqualität beeinträchtigen.

**Hinweis nur für Drucker ohne Faxfunktion:**

Schließen Sie das hintere Mehrzweckfach und das Ausgabefach, wenn Sie den Drucker nicht verwenden, um ihn vor Staub zu schützen.

## Reinigen der Druckerrolle

Um optimale Ausdrücke zu erzielen, reinigen Sie die interne Rolle nach dem folgenden Verfahren.



**Achtung:**

Achten Sie darauf, dass Sie die Teile im Inneren des Druckers nicht berühren.



**Vorsicht:**

- Achten Sie darauf, dass die elektronischen Komponenten nicht mit Wasser in Berührung kommen.
- Sprühen Sie keine Schmierstoffe in den Drucker.
- Ungeeignete Fette können den Mechanismus beschädigen. Wenden Sie sich an Ihren Händler oder einen Fachmann, wenn eine Schmierung erforderlich ist.

1

Achten Sie darauf, dass keine Warnungen oder Fehler im LCD-Feld angezeigt werden.

2

Legen Sie mehrere Blatt Papier der Größe A4 ein.

3

Drücken Sie auf  **Copy**.

4

Drücken Sie auf eine der  **Start**-Tasten, um eine Kopie zu erstellen, ohne eine Vorlage auf das Vorlagenglas zu legen.

5

Wiederholen Sie Schritt 4 so lange, bis das Papier nicht mehr mit Tinte verschmiert ist.

## Transportieren des Druckers

Wenn Sie den Drucker transportieren möchten, müssen Sie ihn auf den Transport vorbereiten. Verwenden Sie den Originalkarton oder einen Karton ähnlicher Größe.

## Drucker- und Softwarewartung



### Vorsicht:

- Beim Transportieren oder Lagern darf der Drucker nicht gekippt, vertikal aufgestellt oder auf den Kopf gestellt werden. Andernfalls kann Tinte aus den Patronen austreten.
- Lassen Sie die Tintenpatronen installiert. Durch das Entfernen der Tintenpatronen kann der Druckkopf austrocknen, sodass der Drucker möglicherweise nicht mehr einwandfrei funktioniert.

- 1 Sicherstellen, dass der Drucker ausgeschaltet ist.
- 2 Ziehen Sie erst das Netzkabel von der Steckdose und dann das USB-Kabel vom Computer ab. Trennen Sie alle anderen Kabel vom Drucker.
- 3 Entnehmen Sie das gesamte Papier aus dem hinteren Mehrzweckfach.
- 4 Klappen Sie die Papierfachschutzblende zurück und schließen Sie dann die Papierstütze und das Ausgabefach.

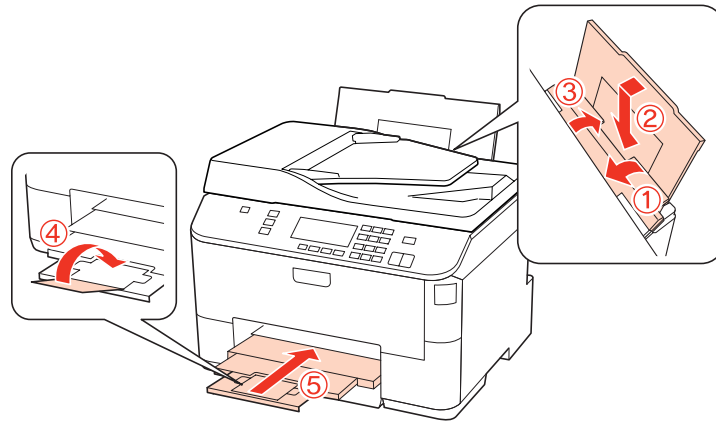

- 5 Nehmen Sie das Papier vollständig aus der Papierkassette heraus und setzen Sie die Kassette wieder in den Drucker ein.
- 6 Packen Sie den Drucker in das Verpackungsmaterial ein, in dem er ausgeliefert wurde, bevor Sie ihn in den Karton stellen.

### Hinweis:

- Halten Sie den Drucker während des Transports eben.
- Entfernen Sie das Verpackungsmaterial vom Drucker, bevor Sie ihn wieder verwenden.

## Überprüfen und Installieren Ihrer Software

### Überprüfen der auf Ihrem Computer installierten Software

Um die Funktionen zu nutzen, die in diesem User's Guide (Benutzerhandbuch) beschrieben werden, müssen Sie die folgende Software installieren.

- Epson Driver and Utilities (Epson-Treiber und -Dienstprogramme)



## Drucker- und Softwarewartung

- Epson Event Manager

Folgen Sie den nachfolgenden Schritten zur Überprüfung, ob die Software auf Ihrem Computer installiert ist.

### Unter Windows

- 1** **Windows 7, Vista und Server 2008:** Klicken Sie auf die Start-Schaltfläche und wählen Sie **Control Panel (Systemsteuerung)**.

**Windows XP und Server 2003:** Klicken Sie auf **Start** und wählen Sie **Control Panel (Systemsteuerung)**.

- 2** **Windows 7, Vista und Server 2008:** Klicken Sie auf **Uninstall a program (Programm deinstallieren)** in der Kategorie Programs (Programme).

**Windows XP:** Doppelklicken Sie auf das Symbol **Add or Remove Programs (Software)**.

**Windows Server 2003:** Klicken Sie auf das Symbol **Add or Remove Programs (Software)**.

- 3** Überprüfen Sie die Liste der aktuell installierten Programme.

### Mac OS X

- 1** Doppelklicken Sie auf **Macintosh HD**.

- 2** Doppelklicken Sie auf den Ordner **Epson Software** im Ordner Applications (Programme) und überprüfen Sie den Inhalt.

#### **Hinweis:**

- Der Ordner Applications (Programme) enthält Software von Drittanbietern.
- Um zu überprüfen, ob der Druckertreiber installiert ist, klicken Sie auf **System Preferences (Systemeinstellungen)** im Apple-Menü und dann auf **Print & Fax (Drucken & Faxen)**. Suchen Sie dann im Listenfeld Printers (Drucker) nach Ihrem Gerät.

---

## Installieren der Software

Legen Sie die mit Ihrem Gerät mitgelieferte Druckersoftware-Disk ein und wählen Sie die zu installierende Software auf dem Bildschirm Software Select (Software-Auswahl).

## Deinstallieren Ihrer Software

Zur Lösung bestimmter Probleme oder bei Aktualisierung des Betriebssystems kann es erforderlich werden, die Druckersoftware zu deinstallieren und anschließend neu zu installieren.

**Drucker- und Softwarewartung**

---

**Unter Windows****Hinweis:**

- ❑ *Unter Windows 7, Vista und Server 2008 benötigen Sie ein Administratorkonto und -passwort, falls Sie als Standardbenutzer angemeldet sind.*
- ❑ *Unter Windows XP und Server 2003 müssen Sie sich mit einem Computer Administrator (Computeradministrator)-Konto anmelden.*

**1** Schalten Sie das Gerät aus.

**2** Trennen Sie das Schnittstellenkabel des Geräts vom Computer.

**3** Fahren Sie folgendermaßen fort.

**Windows 7, Vista und Server 2008:** Klicken Sie auf die Start-Schaltfläche und wählen Sie **Control Panel (Systemsteuerung)**.

**Windows XP und Server 2003:** Klicken Sie auf **Start** und wählen Sie **Control Panel (Systemsteuerung)**.

**4** Fahren Sie folgendermaßen fort.

**Windows 7, Vista und Server 2008:** Klicken Sie auf **Uninstall a program (Programm deinstallieren)** in der Kategorie **Programs (Programme)**.

**Windows XP:** Doppelklicken Sie auf das Symbol **Add or Remove Programs (Software)**.

**Windows Server 2003:** Klicken Sie auf das Symbol **Add or Remove Programs (Software)**.

**5** Wählen Sie aus der angezeigten Liste die Software, die Sie deinstallieren möchten, wie zum Beispiel den Treiber des Gerätes und die Anwendung.

**6** Fahren Sie folgendermaßen fort.

**Windows 7 und Server 2008:** Klicken Sie auf **Uninstall/Change (Deinstallieren/ändern)** oder **Uninstall (Deinstallieren)**.

**Windows Vista:** Klicken Sie auf **Uninstall/Change (Deinstallieren/ändern)** oder **Uninstall (Deinstallieren)** und dann auf **Continue (Weiter)** im Fenster **User Account Control (Benutzerkontensteuerung)**.

**Windows XP und Server 2003:** Klicken Sie auf **Change/Remove (Ändern/Entfernen)** oder **Remove (Entfernen)**.

**Hinweis:**

*Wenn Sie sich zum Deinstallieren des Gerätetreibers in Schritt 5 entschieden haben, wählen Sie das Symbol für Ihr Gerät und klicken Sie auf **OK**.*

**7** Wenn das Fenster zur Bestätigung angezeigt wird, klicken Sie auf **Yes (Ja)** oder **Next (Weiter)**.

## Drucker- und Softwarewartung

**8** Befolgen Sie die Anweisungen auf dem Bildschirm.

In einigen Fällen werden Sie in einer Meldung aufgefordert, Ihren Computer neu zu starten. Wenn dies der Fall ist, stellen Sie sicher, dass **I want to restart my computer now (Ja, ich möchte meinen Computer jetzt neu starten)** aktiviert ist und klicken auf **Finish (Fertig stellen)**.

---

## Mac OS X

### **Hinweis:**

- Um die Druckersoftware deinstallieren zu können, laden Sie das „Uninstall Center“ herunter. Besuchen Sie die Website unter:  
<http://www.epson.com>  
Wählen Sie dann den Bereich „Support“ Ihrer regionalen Epson-Website aus.
- Zum Deinstallieren von Anwendungen müssen Sie sich mit einem Computer Administrator (Computer-Administrator) anmelden. Sie können keine Anwendungen deinstallieren, wenn Sie als Benutzer mit eingeschränktem Benutzerkonto angemeldet sind.
- Je nach der Anwendung können separate Programme zum Installieren und Deinstallieren vorhanden sein.

**1** Schließen Sie alle laufenden Anwendungen.

**2** Doppelklicken Sie auf das Symbol **Uninstall Center** im Epson-Ordner auf Ihrem Mac OS X Laufwerk.

**3** Aktivieren Sie in der angezeigten Liste das Kontrollkästchen für die Software, die Sie deinstallieren möchten, wie zum Beispiel den Treiber des Gerätes und die Anwendung.

**4** Klicken Sie auf **Uninstall (Deinstallieren)**.

**5** Befolgen Sie die Anweisungen auf dem Bildschirm.

Wenn Sie die zu deinstallierende Software nicht im Fenster Uninstall Center finden können, doppelklicken Sie auf den Ordner **Applications (Anwendungen)** auf Ihrer Mac OS X-Festplatte, wählen Sie die Anwendung aus, die Sie deinstallieren möchten, und ziehen Sie sie zum **Trash (Papierkorb)**-Symbol.

### **Hinweis:**

Wenn Sie den Druckertreiber deinstallieren und der Name Ihres Geräts verbleibt im Fenster **Print & Fax (Drucken & Faxen)**, wählen Sie den Gerätenamen und klicken Sie auf die Taste - **Entfernen**.

## Fehlerbehebung für das Drucken

---

# Fehlerbehebung für das Drucken

---

## Problemdiagnose

Probleme mit dem Drucker versuchen Sie am besten in zwei Schritten zu beheben: Zuerst stellen Sie den Fehler fest, dann befolgen Sie die Lösungsvorschläge, bis der Fehler behoben ist.

Die Informationen, die Sie zur Diagnose und Behebung der gängigsten Probleme benötigen, finden Sie in der Online-Problemlösung, auf dem Bedienfeld des Druckers, im Statusmonitor oder indem Sie eine Drucker-Betriebskontrolle durchführen. Näheres finden Sie jeweils im entsprechenden Abschnitt weiter unten.

Wenn Sie ein spezielles Problem mit der Druckqualität haben, ein Druckproblem, welches nicht mit der Druckqualität zusammenhängt, ein Problem mit dem Papiereinzug oder wenn Ihr Drucker nicht druckt, lesen Sie bitte den entsprechenden Abschnitt.

Um ein Problem zu beheben, müssen Sie den aktuellen Druckvorgang gegebenenfalls abbrechen.

➔ [„Abbrechen eines Druckauftrags“ auf Seite 48](#)

---

## Status Monitor

Wenn ein Problem während des Druckens auftritt, erscheint im Statusmonitorfenster eine Fehlermeldung.

Wenn Sie eine Tintenpatrone oder eine Wartungsbox ersetzen müssen, klicken Sie auf die Schaltfläche **How To (Wie Sie)** auf dem Bildschirm und der Statusmonitor führt Sie Schritt für Schritt durch das Auswechseln der Tintenpatrone oder der Wartungsbox.

**Hinweis für Benutzer von Windows:**

Wenn der EPSON Status Monitor 3 nicht erscheint, öffnen Sie den Druckertreiber und klicken Sie auf die Registerkarte **Maintenance (Utility)** und anschließend auf die Schaltfläche **Extended Settings (Erweiterte Einstellungen)**. Aktivieren Sie im Fenster **Extended Settings (Erweiterte Einstellungen)** das Kontrollkästchen **Enable EPSON Status Monitor 3 (EPSON Status Monitor 3 aktivieren)**.

Den Status jeder Tintenpatrone können Sie anhand der folgenden Abschnitte überprüfen:

➔ [„Verwenden von EPSON Status Monitor 3“ auf Seite 157 \(Windows\)](#)

➔ [„Verwenden von EPSON Status Monitor“ auf Seite 159 \(Mac OS X\)](#)

---



## Ausführen einer Druckerbetriebskontrolle

Wenn Sie die Ursache eines Problems nicht feststellen können, führen Sie einen Druckertest durch. Dies kann Ihnen helfen festzustellen, ob das Problem vom Drucker oder Computer verursacht wird.

Gehen Sie folgendermaßen vor, um einen Druckertest durchzuführen.

Ändern Sie mit den Tasten ◀, ▶, ▲ oder ▼ die Ansicht des LCD-Bildschirms, um das Menü, den Einstellpunkt oder die Option zu finden, die Sie einstellen möchten.

## Fehlerbehebung für das Drucken

- 1 Vergewissern Sie sich, dass der Drucker ausgeschaltet ist.
- 2 Achten Sie darauf, dass Papier im Format A4 in der Papierkassette eingelegt ist.
- 3 Drücken Sie die -Taste, um den Drucker einzuschalten.
- 4 Drücken Sie auf  **Setup**.
- 5 Wählen Sie **Wartung**.
- 6 Wählen Sie **Düsentest**.
- 7 Drücken Sie auf eine der  **Start**-Tasten, um den Tintendüsentest zu starten.

Es wird eine Testseite mit einem Düsentestmuster gedruckt. Wenn das Muster Lücken enthält, muss der Druckkopf gereinigt werden.

➔ [„Reinigen des Druckkopfs“ auf Seite 142](#)

- Wird die Testseite ausgedruckt, liegt das Problem vermutlich an den Softwareeinstellungen, am Kabel oder am Computer. Es ist auch möglich, dass die Software nicht richtig installiert ist. Versuchen Sie, die Software zu deinstallieren und anschließend erneut zu installieren.
  - ➔ [„Deinstallieren Ihrer Software“ auf Seite 153](#)
- Wird die Testseite nicht ausgedruckt, liegt das Problem beim Drucker. Versuchen Sie die Lösungsvorschläge im folgenden Abschnitt.
  - ➔ [„Der Drucker druckt nicht“ auf Seite 176](#)

## Überprüfen des Druckerstatus

---

### Unter Windows

#### Verwenden von EPSON Status Monitor 3

EPSON Status Monitor 3 zeigt detaillierte Informationen zum Druckerstatus an.

Es gibt zwei Möglichkeiten zum Aufrufen von EPSON Status Monitor 3:

- Doppelklicken Sie auf das Druckersymbol in der Windows-taskbar (Taskleiste). Wie Sie ein Symbol in der taskbar (Taskleiste) hinzufügen, ist im nachstehenden Abschnitt beschrieben.
  - ➔ [„Über das Shortcut-Symbol in der Taskleiste“ auf Seite 40](#)
- Öffnen Sie den Druckertreiber, klicken Sie auf die Registerkarte **Maintenance (Utility)** und anschließend auf die Schaltfläche **EPSON Status Monitor 3**.

## Fehlerbehebung für das Drucken

Beim Aufrufen von EPSON Status Monitor 3 wird das folgende Fenster angezeigt:

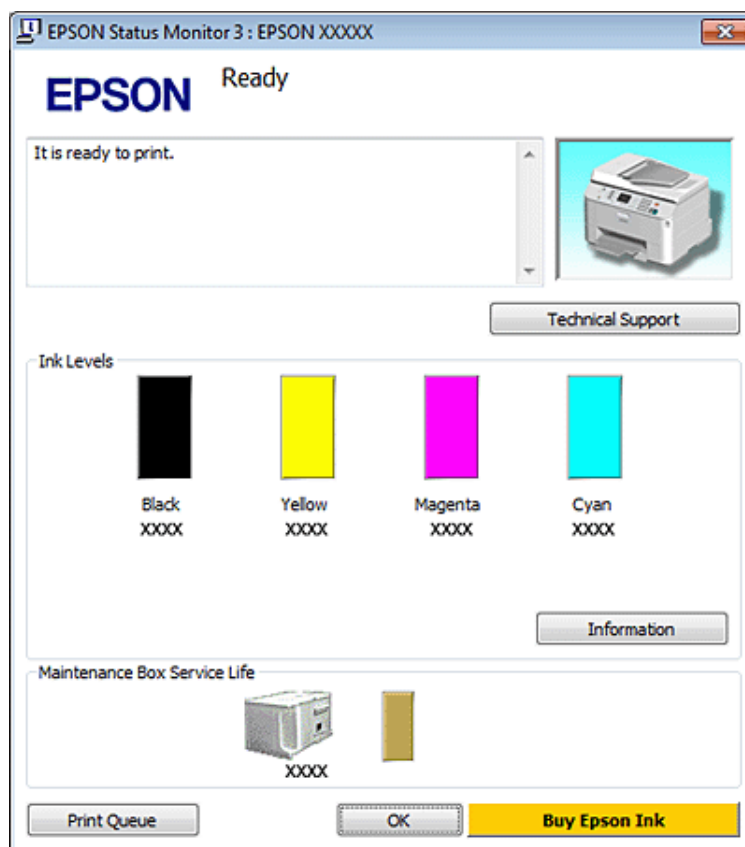

### Hinweis:

- Wenn der EPSON Status Monitor 3 nicht erscheint, öffnen Sie den Druckertreiber und klicken Sie auf die Registerkarte **Maintenance (Utility)** und anschließend auf die Schaltfläche **Extended Settings (Erweiterte Einstellungen)**. Aktivieren Sie im Fenster **Extended Settings (Erweiterte Einstellungen)** das Kontrollkästchen **Enable EPSON Status Monitor 3 (EPSON Status Monitor 3 aktivieren)**.
- Je nach den aktuellen Einstellungen wird möglicherweise der vereinfachte Statusmonitor angezeigt. Klicken Sie auf die Schaltfläche **Details**, um das oben stehende Fenster anzuzeigen.

Der EPSON Status Monitor 3 zeigt folgende Informationen an:

- Aktueller Status:**  
Wenn eine Tintenpatrone fast leer bzw. verbraucht ist oder die Wartungsbox beinahe voll bzw. voll ist, erscheint im Fenster von EPSON Status Monitor 3 die Schaltfläche **How to (Wie Sie)**. Durch Klicken auf **How to (Wie Sie)** werden Anleitungen bezüglich des Austauschs der Tintenpatrone bzw. der Wartungsbox eingeblendet.
- Ink Levels (Tintenstand):**  
Im EPSON Status Monitor 3 wird der Status der Tintenpatronen grafisch angezeigt.
- Information (Informationen):**  
Sie können Informationen über die installierten Tintenpatronen abrufen, indem Sie auf **Information (Informationen)** klicken.
- Maintenance Box Service Life (Wartungsbox-Nutzungsdauer):**  
Der EPSON Status Monitor 3 bietet eine grafische Anzeige des Wartungsboxstatus.

## Fehlerbehebung für das Drucken

### ❑ **Technical Support (Technischer Support):**

Sie können das Online-Benutzerhandbuch von EPSON Status Monitor 3 aus aufrufen. Sollten Sie auf ein Problem stoßen, dann klicken Sie im Fenster EPSON Status Monitor 3 auf **Technical Support (Technischer Support)**.

### ❑ **Print Queue (Druckerwarteschl.):**

Sie können den Windows Spooler (Windows-Spooler) anzeigen, indem Sie auf **Print Queue (Druckerwarteschl.)** klicken.

Tritt während des Druckens ein Problem auf, wird der EPSON Status Monitor 3 eingeblendet und eine Fehlermeldung angezeigt. Für ausführlichere Informationen klicken Sie auf **Technical Support (Technischer Support)**, um das Online-Benutzerhandbuch aufzurufen.

Wenn eine Tintenpatrone fast leer bzw. verbraucht ist oder die Wartungsbox beinahe voll bzw. voll ist, erscheint die Schaltfläche How to (Wie Sie). Klicken Sie auf **How to (Wie Sie)**. Daraufhin gibt Ihnen der EPSON Status Monitor 3 Schritt-für-Schritt-Anweisungen zum Austauschen der Tintenpatrone bzw. der Wartungsbox.

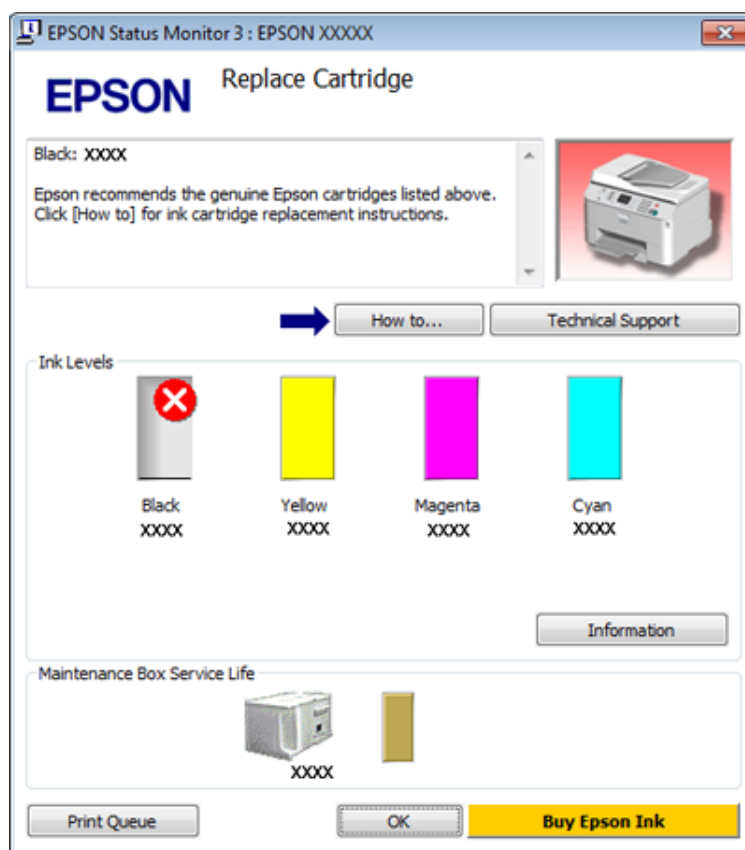

## Mac OS X

### Verwenden von EPSON Status Monitor

Wenn EPSON Status Monitor einen Druckerfehler feststellt, werden Sie durch eine Fehlermeldung informiert.

Führen Sie zum Aufrufen von EPSON Status Monitor die folgenden Schritte aus.

1

Rufen Sie Epson Printer Utility 4 auf.

➔ „Aufrufen des Druckertreibers für Mac OS X“ auf Seite 40

## Fehlerbehebung für das Drucken

2

Klicken Sie auf die Schaltfläche **EPSON Status Monitor**. Der EPSON Status Monitor erscheint.



Wenn eine Tintenpatrone fast leer bzw. verbraucht ist oder die Wartungsbox beinahe voll bzw. voll ist, erscheint die Schaltfläche **How to (Wie Sie)**. Klicken Sie auf **How to (Wie Sie)**. Daraufhin gibt Ihnen der EPSON Status Monitor Schritt-für-Schritt-Anweisungen zum Austauschen der Tintenpatrone bzw. der Wartungsbox.



Sie können dieses Utility auch verwenden, um den Tintenpatronenstatus vor dem Drucken zu überprüfen. EPSON Status Monitor zeigt den Tintenpatronenstatus zum Zeitpunkt des Öffnens an. Um den Status der Tintenpatronen zu aktualisieren, klicken Sie auf **Update (Aktualisieren)**.



## Fehlerbehebung für das Drucken

## Papierstau

**Achtung:***Die Tasten im Bedienfeld nicht berühren, wenn Ihre Hand im Drucker ist.*

Überprüfen Sie die Fehlermeldung und versuchen Sie dann eine der folgenden Fehlerlösungen, in absteigender Reihenfolge, anzuwenden.

Fehlermeldungen	Lösung
Papierstau. Für Details zur Entnahme gestauten Papiers <input type="button" value="OK"/> drücken. Hintere Einheit wieder anbringen und <input type="button" value="◊"/> oder <input type="button" value="◊"/> drücken.	1. ➔ „Gestautes Papier aus der hinteren Einheit entnehmen“ auf Seite 162 2. Drücken Sie eine der <input type="button" value="◊"/> <b>Start</b> -Tasten, um die Meldung zu löschen.
Papierstau. <input type="button" value="▶"/> drücken. Hintere Einheit wieder anbringen und <input type="button" value="◊"/> oder <input type="button" value="◊"/> drücken.	
Papierstau. Für Details zur Entnahme gestauten Papiers <input type="button" value="OK"/> drücken. Hintere Einheit wieder anbringen u. vordere Abd. schließen. <input type="button" value="◊"/> oder <input type="button" value="◊"/> drücken.	1. ➔ „Gestautes Papier aus der hinteren Einheit entnehmen“ auf Seite 162 2. ➔ „Gestautes Papier über die vordere Abdeckung und das Ausgabefach entnehmen“ auf Seite 164 3. Drücken Sie eine der <input type="button" value="◊"/> <b>Start</b> -Tasten, um die Meldung zu löschen.
Papierstau. <input type="button" value="▶"/> drücken. Hintere Einheit wieder anbringen und vordere Abdeckung schließen. <input type="button" value="◊"/> oder <input type="button" value="◊"/> drücken.	
Papierstau. Für Details zur Entnahme gestauten Papiers <input type="button" value="OK"/> drücken. Vordere Abd. schließen und <input type="button" value="◊"/> oder <input type="button" value="◊"/> drücken.	1. ➔ „Gestautes Papier über die vordere Abdeckung und das Ausgabefach entnehmen“ auf Seite 164 2. Drücken Sie eine der <input type="button" value="◊"/> <b>Start</b> -Tasten, um die Meldung zu löschen.
Papierstau. <input type="button" value="▶"/> drücken. Vordere Abdeckung schließen und <input type="button" value="◊"/> oder <input type="button" value="◊"/> drücken.	
Kein Papier od. Papierstau. Papierformat prüfen u. Papier in Papierkassette 1 einlegen.	1. ➔ „Gestautes Papier aus den Papierkassetten entnehmen“ auf Seite 164 2. ➔ „Gestautes Papier aus der hinteren Einheit entnehmen“ auf Seite 162 3. Drücken Sie eine der <input type="button" value="◊"/> <b>Start</b> -Tasten, um die Meldung zu löschen. <b>Hinweis:</b> <i>Wird die Fehlermeldung nicht gelöscht, gehen Sie folgendermaßen vor.</i> 4. ➔ „Gestautes Papier über die vordere Abdeckung und das Ausgabefach entnehmen“ auf Seite 164 5. Drücken Sie eine der <input type="button" value="◊"/> <b>Start</b> -Tasten, um die Meldung zu löschen.
Kein Papier od. Papierstau. Papierformat prüfen u. Papier in Papierkassette 1 einlegen. Drücken Sie auf <input type="button" value="▶"/> .	
Kein Papier od. Papierstau. Papierformat prüfen u. Papier in Papierkassette 2 einlegen.	
Kein Papier od. Papierstau. Papierformat prüfen u. Papier in Papierkassette 2 einlegen. Drücken Sie auf <input type="button" value="▶"/> .	

### Fehlerbehebung für das Drucken

Fehlermeldungen	Lösung
Kein Papier od. Papierstau. Papierformat prüfen u. Papier in hinteres MP-Fach einlegen.	1. Legen Sie erneut Papier in das hintere Mehrzweckfach ein. ➔ „In das hintere Mehrzweckfach“ auf Seite 31
Kein Papier od. Papierstau. Papierformat prüfen u. Papier in hinteres MP-Fach einlegen. Drücken Sie auf ►.	2. ➔ „Gestautes Papier aus der hinteren Einheit entnehmen“ auf Seite 162 3. Drücken Sie eine der <b>Start</b> -Tasten, um die Meldung zu löschen. <b>Hinweis:</b> Wird die Fehlermeldung nicht gelöscht, gehen Sie folgendermaßen vor. 4. ➔ „Gestautes Papier über die vordere Abdeckung und das Ausgabefach entnehmen“ auf Seite 164 5. Drücken Sie eine der <b>Start</b> -Tasten, um die Meldung zu löschen.
Papierstau im Automatischen Vorlagen-einzug (ADF). Papierstau beseitigen.	➔ „Entfernen von gestautem Papier aus dem automatischen Vorlageneinzug (ADF)“ auf Seite 165
Papierstau im autom. Vorlageneinzug. Gestautes Papier entfernen und ► drücken.	
Papierstau im Gerät, auf d. Rückseite oder im ADF. Für Details zum Entfernen gestauten Papiers <b>OK</b> drücken.	1. ➔ „Gestautes Papier aus den Papierkassetten entnehmen“ auf Seite 164
Papierstau im Gerät oder auf Rückseite. Für Details zum Entfernen gestauten Papiers <b>OK</b> drücken.	2. ➔ „Gestautes Papier aus der hinteren Einheit entnehmen“ auf Seite 162
Papierstau im Gerät, auf der Rückseite oder im ADF. ► drücken.	3. ➔ „Gestautes Papier über die vordere Abdeckung und das Ausgabefach entnehmen“ auf Seite 164 4. ➔ „Entfernen von gestautem Papier aus dem automatischen Vorlageneinzug (ADF)“ auf Seite 165 (nur für Drucker mit automatischem Vorlageneinzug) 5. Schalten Sie den Drucker mit der <b>Off</b> -Taste aus und dann mit der <b>Off</b> -Taste wieder ein.

## Gestautes Papier aus der hinteren Einheit entnehmen

- 1 Drücken Sie gleichzeitig die Tasten auf beiden Seiten der hinteren Einheit und ziehen Sie dann die Einheit heraus.

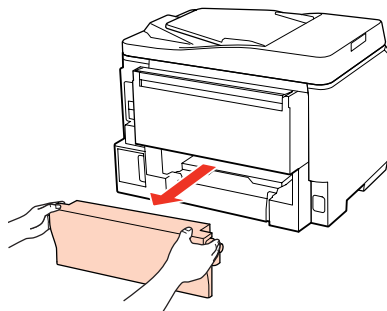

## Fehlerbehebung für das Drucken

- 2** Entfernen Sie das gestaute Papier vorsichtig.

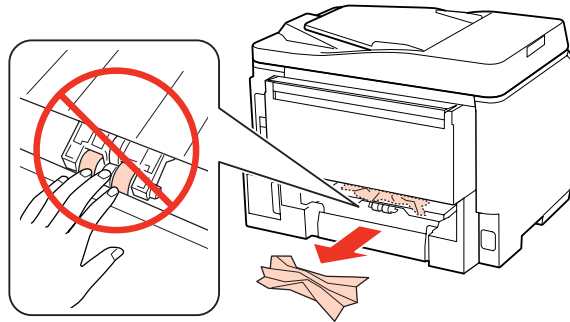

- 3** Entfernen Sie das gestaute Papier vorsichtig.

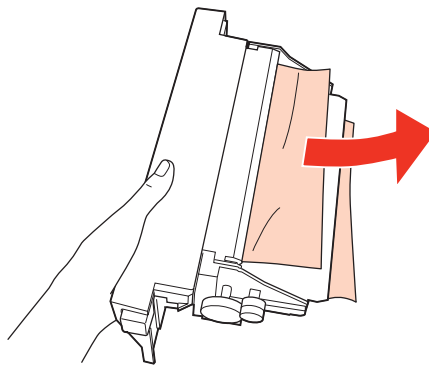

- 4** Drücken Sie gleichzeitig die Tasten auf beiden Seiten der hinteren Einheit und bringen Sie dann die Einheit wieder an.

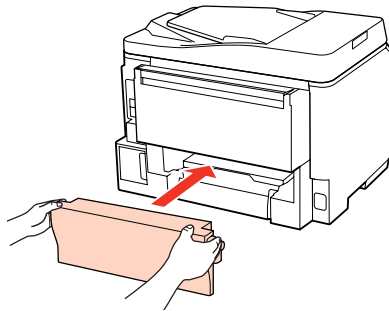

## Fehlerbehebung für das Drucken

---

### Gestautes Papier über die vordere Abdeckung und das Ausgabefach entnehmen

- 1** Öffnen Sie die vordere Abdeckung.

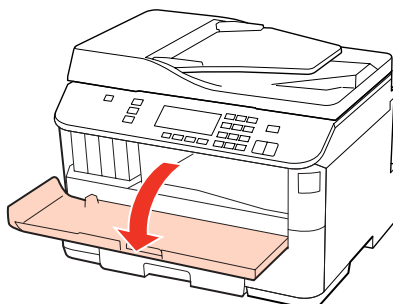

- 2** Entfernen Sie sämtliches Papier im Innern, einschließlich zerrissener Stücke.

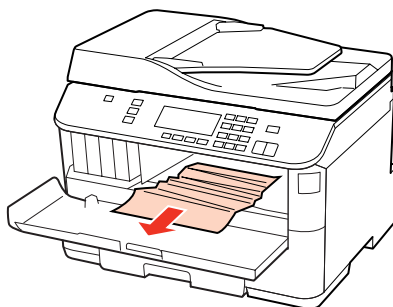

- 3** Schließen Sie die vordere Abdeckung. Wenn in der Nähe des Ausgabefaches noch gestautes Papier vorhanden ist, entfernen Sie das Papier vorsichtig.

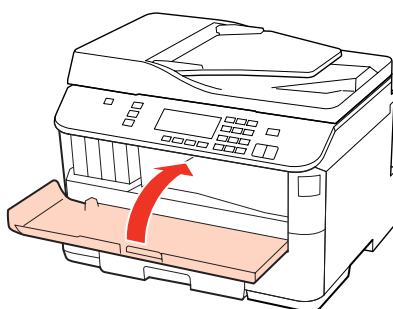

---

### Gestautes Papier aus den Papierkassetten entnehmen

**Hinweis:**

Die Abbildungen in diesem Abschnitt erläutern das Entnehmen von gestautem Papier aus der Papierkassette 1. Wenn Sie gestautes Papier aus der Papierkassette 2 entnehmen, folgen Sie den nachfolgenden Anweisungen.

## Fehlerbehebung für das Drucken

- 1 Ziehen Sie die Papierkassette heraus.

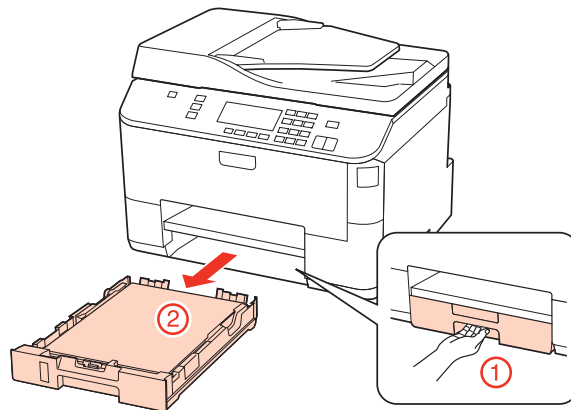

- 2 Legen Sie erneut Papier in die Papierkassette ein.  
➔ „In die Papierkassette“ auf Seite 27

- 3 Entfernen Sie vorsichtig das im Innern des Druckers gestaute Papier.

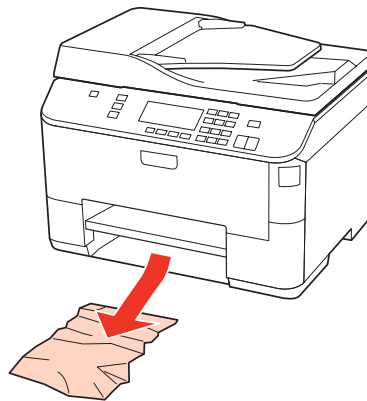

- 4 Die Kassette flachhalten und langsam und vorsichtig wieder in den Drucker einsetzen.

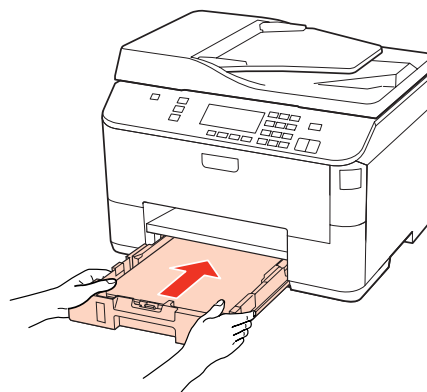

---

## Entfernen von gestautem Papier aus dem automatischen Vorlageneinzug (ADF)

- 1 Entnehmen Sie den Papierstapel aus dem Zufuhrfach des automatischen Vorlageneinzugs.

## Fehlerbehebung für das Drucken

- 2** Öffnen Sie die Abdeckung des ADF.

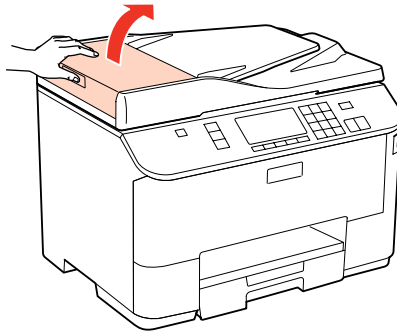

**!** **Vorsicht:** Öffnen Sie die Abdeckung des ADF, bevor Sie das gestaute Papier entfernen. Wenn Sie die Abdeckung nicht öffnen, könnte der Drucker beschädigt werden.

- 3** Entfernen Sie das gestaute Papier vorsichtig.

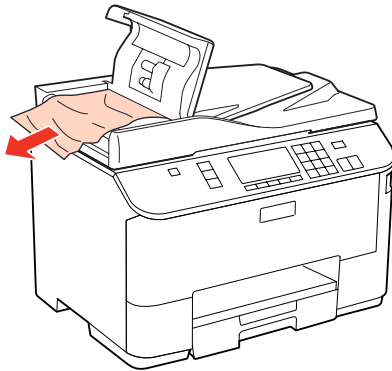

- 4** Schließen Sie die Abdeckung des ADF.

- 5** Öffnen Sie die Vorlagenabdeckung.

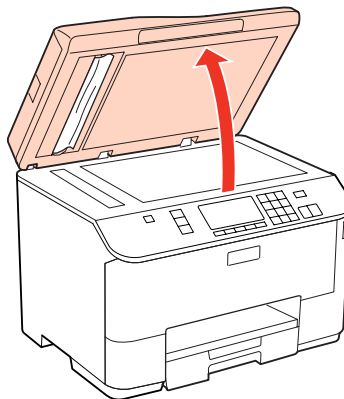

## Fehlerbehebung für das Drucken

- 6 Entfernen Sie das gestaute Papier vorsichtig.

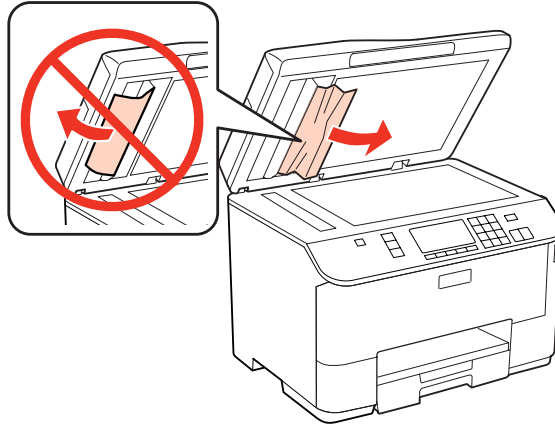

- 7 Schließen Sie die Vorlagenabdeckung.

- 8 Heben Sie das Zufuhrfach des automatischen Vorlageneinzugs an.

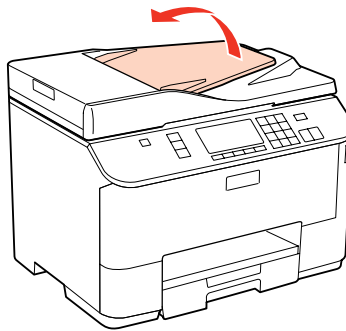

- 9 Entfernen Sie das gestaute Papier vorsichtig.

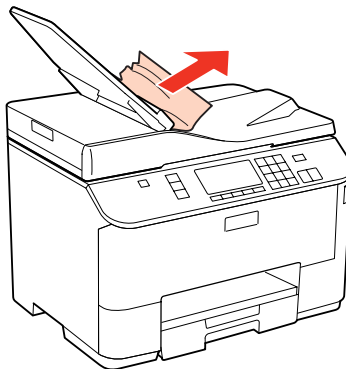

- 10 Bringen Sie das Zufuhrfach des automatischen Vorlageneinzugs in seine ursprüngliche Position zurück.

---

## Vermeiden von Papierstau

Wenn häufiger Papierstaus auftreten, prüfen Sie Folgendes:

- Das Papier ist glatt, nicht gewellt oder zerknittert.

## Fehlerbehebung für das Drucken

- Sie verwenden ein hochwertiges Papier.
- In der Papierkassette ist das Papier mit der bedruckbaren Seite nach unten eingelegt.
- Das Papier ist mit der bedruckbaren Seite nach oben in das Mehrzweckfach eingelegt.
- Der Papierstapel wurde vor dem Einlegen aufgefächert.
- Legen Sie Normalpapier nicht über die sich innen an der Papierführungsschiene befindlichen Linie unterhalb der Pfeilmarkierung ▼ oder ≡ ein.  
Bei Epson-Spezialmedien darauf achten, dass die Blattanzahl unter dem für das Medium festgelegten Maximum liegt.  
➔ „Auswahl des Papierfachs und Fassungskapazitäten“ auf Seite 25
- Die Papierführungsschienen sind fest gegen die Papierseiten ausgerichtet.
- Der Drucker befindet sich auf einer ebenen, stabilen Unterlage, die an allen Seiten über die Grundfläche des Druckers hinausragt. Der Drucker arbeitet nicht einwandfrei, wenn er gekippt wird.

---

## Nach einem Papierstau erneut drucken (nur Windows)

Wenn Sie einen Druckauftrag wegen eines Papierstaus abgebrochen haben, können Sie den Druckauftrag erneut drucken, ohne dabei bereits gedruckte Seiten noch einmal zu drucken.

- 1** Paperstau beheben.  
➔ „Papierstau“ auf Seite 161
- 2** Greifen Sie auf die Druckereinstellungen zu.  
➔ „Aufrufen des Druckertreibers unter Windows“ auf Seite 39
- 3** Aktivieren Sie das Kontrollkästchen **Print Preview (Druckvorschau)** im Fenster Main (Haupteinstellungen) des Druckertreibers.
- 4** Nehmen sie die für den Druckvorgang gewünschten Einstellungen vor.
- 5** Klicken Sie auf **OK**, um das Druckereinstellungsfenster zu schließen, und drucken Sie dann die Datei. Das Fenster Print Preview (Druckvorschau) wird geöffnet.
- 6** Wählen Sie im Seitenlistenfeld auf der linken Seite eine Seite, die schon gedruckt wurde und wählen Sie dann die Option **Remove Page (Seite entfernen)** aus dem Menü Print Options (Druckoptionen). Wiederholen Sie diesen Schritt für alle bereits gedruckten Seiten.
- 7** Klicken Sie auf **Print (Drucken)** im Fenster Print Preview (Druckvorschau).

## Probleme mit der Druckqualität

Wenn Sie Probleme mit der Druckqualität haben, vergleichen Sie den Testdruck mit den nachstehenden Abbildungen. Klicken Sie auf den Bildtitel unter der Abbildung, die am ehesten Ihrem Ausdruck entspricht.



### Fehlerbehebung für das Drucken

<p>enthalten alle Aufdruck. W ↓ 5008 "Regel"</p> <p>Testmuster in Ordnung</p>	 <p>Testmuster in Ordnung</p>
<p>enthalten alle Aufdruck. W ↓ 5008 "Regel"</p> <p>➔ „Horizontale Streifen“ auf Seite 169</p>	<p>enthalten alle Aufdruck. W ↓ 5008 "Regel"</p> <p>➔ „Vertikale Streifen oder Fehlausrichtung“ auf Seite 170</p>
 <p>➔ „Horizontale Streifen“ auf Seite 169</p>	 <p>➔ „Vertikale Streifen oder Fehlausrichtung“ auf Seite 170</p>
 <p>➔ „Falsche oder fehlende Farben“ auf Seite 170</p>	 <p>➔ „Undeutlicher oder verschmierter Ausdruck“ auf Seite 171</p>

## Horizontale Streifen

- Stellen Sie sicher, dass das Papier mit der bedruckbaren Seite nach oben in das Mehrzweckfach eingelegt ist.
- Achten Sie darauf, dass das Papier in der Papierkassette mit der bedruckbaren Seite nach unten eingelegt ist.
- Führen Sie einen Düsentest aus und reinigen Sie alle Druckköpfe mit fehlerhaftem Prüfergebnis.
  - ➔ „Überprüfen der Druckkopfdüsen“ auf Seite 140
- Um optimale Ergebnisse zu erzielen, sollten Tintenpatronen innerhalb von sechs Monaten nach dem Öffnen der Verpackung verbraucht werden.
- Verwenden Sie, wenn möglich, Original-Epson-Tintenpatronen.

## Fehlerbehebung für das Drucken

- Prüfen Sie den Status der Tintenpatrone mit EPSON Status Monitor 3 (Windows) oder EPSON Status Monitor (Mac OS X).

➔ „Überprüfung des Tintenpatronenstatus“ auf Seite 132

Wenn in der Grafik ein niedriger Tintenfüllstand oder eine verbrauchte Tintenpatrone angezeigt wird, wechseln Sie die entsprechende Tintenpatrone aus.

➔ „Austauschen einer Tintenpatrone“ auf Seite 136

- Stellen Sie sicher, dass die im Druckertreiber eingestellte Papiersorte mit der im Drucker eingelegten Papiersorte übereinstimmt.

➔ „Auswahl des geeigneten Papiertyps“ auf Seite 41

- Wenn eine Streifenbildung mit Abständen von 2,5 cm auftritt, führen Sie das Dienstprogramm Print Head Alignment (Druckkopf-Justage) aus.

➔ „Ausrichten des Druckkopfs“ auf Seite 145

---

## Vertikale Streifen oder Fehlausrichtung

- Stellen Sie sicher, dass das Papier mit der bedruckbaren Seite nach oben in das Mehrzweckfach eingelegt ist.

- Achten Sie darauf, dass das Papier in der Papierkassette mit der bedruckbaren Seite nach unten eingelegt ist.

- Führen Sie einen Düsentest aus und reinigen Sie alle Druckköpfe mit fehlerhaftem Prüfergebnis.

➔ „Überprüfen der Druckkopfdüsen“ auf Seite 140

- Starten Sie das Utility Print Head Alignment (Druckkopf-Justage).

➔ „Ausrichten des Druckkopfs“ auf Seite 145

- Deaktivieren Sie unter Windows das Kontrollkästchen **High Speed (Schnell)** im Fenster More Options (Weitere Optionen) des Druckertreibers. Weitere Informationen dazu finden Sie in der Online-Hilfe.

Wählen Sie für Mac OS X 10.5 oder höher unter High Speed Printing (Druck mit hoher Geschwindigkeit) die Option **Off (Aus)**. Um die Option High Speed Printing (Druck mit hoher Geschwindigkeit) anzuzeigen, klicken Sie durch die folgenden Menüs: **System Preferences (Systemeinstellungen)**, **Print & Fax (Drucken & Faxen)**, Ihr Drucker (im Listenfeld Printers (Drucker)), **Options & Supplies (Optionen & Zubehör)** und dann **Driver (Treiber)**.

Deaktivieren Sie unter Mac OS X 10.4 die Einstellungen **High Speed Printing (Druck mit hoher Geschwindigkeit)** unter Extension Settings (Erweiterte Einstellungen) im Dialogfeld Print (Drucken) Ihres Druckertreibers.

- Stellen Sie sicher, dass die im Druckertreiber eingestellte Papiersorte mit der im Drucker eingelegten Papiersorte übereinstimmt.

➔ „Auswahl des geeigneten Papiertyps“ auf Seite 41

---

## Falsche oder fehlende Farben

- Deaktivieren Sie unter Windows die Einstellung **Grayscale (Graustufen)** im Fenster Main (Haupteinstellungen) des Druckertreibers.

Deaktivieren Sie für Mac OS X die Einstellung Grayscale (Graustufen) unter Print Settings (Druckereinstellungen) im Dialog Print (Drucken) Ihres Druckertreibers.

Nähere Informationen finden Sie in der Online-Hilfe des Druckertreibers.

## Fehlerbehebung für das Drucken

- ❑ Ändern Sie in der Anwendung oder in den Druckereinstellungen die Farbeinstellungen. Überprüfen Sie unter Windows die Einstellungen im Fenster More Options (Weitere Optionen). Prüfen Sie unter Mac OS X das Dialogfeld Color Options (Farboptionen) im Dialogfeld Print (Drucken). Nähere Informationen finden Sie in der Online-Hilfe des Druckertreibers.
- ❑ Führen Sie einen Düsentest aus und reinigen Sie alle Druckköpfe mit fehlerhaftem Prüfergebnis.
  - ➔ „Überprüfen der Druckkopfdüsen“ auf Seite 140
- ❑ Prüfen Sie den Status der Tintenpatrone mit EPSON Status Monitor 3 (Windows) oder EPSON Status Monitor (Mac OS X).
  - ➔ „Überprüfung des Tintenpatronenstatus“ auf Seite 132

Wenn in der Grafik ein niedriger Tintenfüllstand oder eine verbrauchte Tintenpatrone angezeigt wird, wechseln Sie die entsprechende Tintenpatrone aus.

  - ➔ „Austauschen einer Tintenpatrone“ auf Seite 136
- ❑ Wenn eine Tintenpatrone gerade erst ersetzt wurde, prüfen Sie das Ablaufdatum auf der Verpackung. Wenn Sie den Drucker über einen längeren Zeitraum nicht verwendet haben, sollten die Tintenpatronen ersetzt werden.
  - ➔ „Austauschen einer Tintenpatrone“ auf Seite 136

---

## Undeutlicher oder verschmierter Ausdruck

- ❑ Wie empfehlen die Verwendung von Papier von Epson.
  - ➔ „Papier“ auf Seite 194
- ❑ Verwenden Sie, wenn möglich, Original-Epson-Tintenpatronen.
- ❑ Achten Sie darauf, den Drucker auf eine ebene, stabile Fläche zu stellen, die an allen Seiten über die Grundfläche des Druckers hinausragt. Der Drucker arbeitet nicht einwandfrei, wenn er gekippt wird.
- ❑ Stellen Sie sicher, dass das Papier nicht beschädigt, schmutzig oder zu alt ist.
- ❑ Stellen Sie sicher, dass das verwendete Papier trocken und mit der bedruckbaren Seite nach oben in das Mehrzweckfach eingelegt ist.
- ❑ Achten Sie darauf, dass das Papier trocken und in der Papierkassette mit der bedruckbaren Seite nach unten eingelegt ist.
- ❑ Wenn das Papier zur bedruckbaren Seite hin gewölbt ist, glätten Sie es oder biegen Sie es leicht nach der anderen Seite.
- ❑ Stellen Sie sicher, dass die im Druckertreiber eingestellte Papiersorte mit der im Drucker eingelegten Papiersorte übereinstimmt.
  - ➔ „Auswahl des geeigneten Papiertyps“ auf Seite 41
- ❑ Nehmen Sie jedes Blatt Papier sofort nach dem Drucken aus dem Ausgabefach.
- ❑ Berühren Sie keinesfalls die bedruckte Glanzpapierseite und achten Sie darauf, dass nichts damit in Berührung kommt. Beachten Sie zur Handhabung der Ausdrücke die mit dem Papier gelieferten Hinweise.
- ❑ Führen Sie einen Düsentest aus und reinigen Sie alle Druckköpfe mit fehlerhaftem Prüfergebnis.
  - ➔ „Überprüfen der Druckkopfdüsen“ auf Seite 140

## Fehlerbehebung für das Drucken

- ❑ Wenn das Papier nach dem Drucken mit Tinte verschmiert ist, reinigen Sie das Druckerinnere.  
➔ „Reinigen der Druckerrolle“ auf Seite 151

## Verschiedene Druckausgabeprobleme

---

### Falsche oder unvollständige Zeichen

- ❑ Löschen Sie etwaige angehaltene Druckaufträge.  
➔ „Abbrechen eines Druckauftrags“ auf Seite 48
- ❑ Schalten Sie den Drucker und den Computer aus. Vergewissern Sie sich, dass das Drucker-Schnittstellenkabel einwandfrei angeschlossen ist.
- ❑ Deinstallieren Sie den Druckertreiber und installieren Sie ihn dann erneut.  
➔ „Deinstallieren Ihrer Software“ auf Seite 153

### Falsche Ränder

- ❑ Überprüfen Sie die Randeinstellungen in der Anwendungssoftware. Stellen Sie sicher, dass sich die Randeinstellungen innerhalb des Druckbereichs befinden.  
➔ „Druckbereich“ auf Seite 198
- ❑ Stellen Sie sicher, dass die Druckertreiber-Einstellungen für das Papierformat dem im Drucker eingelegten Papier entsprechen.  
Prüfen Sie unter Windows diese Angaben im Main (Haupteinstellungen).  
Prüfen Sie unter Mac OS X das Dialogfeld Page Setup (Papierformat) oder Print (Drucken).  
Nähere Informationen finden Sie in der Online-Hilfe des Druckertreibers.
- ❑ Deinstallieren Sie den Druckertreiber und installieren Sie ihn dann erneut.  
➔ „Deinstallieren Ihrer Software“ auf Seite 153

### Etwas schiefher Ausdruck

- Vergewissern Sie sich, dass das Papier richtig in das hintere Mehrzweckfach oder die Papierkassette eingelegt ist.  
➔ „Einlegen von Papier“ auf Seite 27

### Seitenverkehrtes Bild

- ❑ Deaktivieren Sie unter Windows das Kontrollkästchen **Mirror Image (Bild spiegeln)** im Fenster More Options (Weitere Optionen) des Druckertreibers oder schalten Sie die Einstellung Mirror Image (Bild spiegeln) in der Anwendung aus.  
Deaktivieren Sie unter Mac OS X das Kontrollkästchen **Mirror Image (Bild spiegeln)** in den **Print Settings (Druckereinstellungen)** des Dialogfeldes Print (Drucken) im Druckertreiber oder schalten Sie die Einstellung Mirror Image (Bild spiegeln) in der Anwendung aus.  
Weitere Informationen dazu finden Sie in der Online-Hilfe des Druckertreibers oder der Anwendung.
- ❑ Deinstallieren Sie den Druckertreiber und installieren Sie ihn dann erneut.  
➔ „Deinstallieren Ihrer Software“ auf Seite 153

## Fehlerbehebung für das Drucken

---

### Es werden leere Seiten gedruckt

- ❑ Stellen Sie sicher, dass die Druckertreiber-Einstellungen für das Papierformat dem im Drucker eingelegten Papier entsprechen.  
Prüfen Sie unter Windows diese Angaben im Main (Haupteinstellungen).  
Prüfen Sie unter Mac OS X das Dialogfeld Page Setup (Papierformat) oder Print (Drucken).  
Weitere Informationen finden Sie in der Online-Hilfe des Druckertreibers.
- ❑ Prüfen Sie unter Windows die Einstellung **Skip Blank Page (Leers. Übersp.)** durch Klicken auf die Schaltfläche **Extended Settings (Erweiterte Einstellungen)** im Fenster Maintenance (Utility) des Druckertreibers.  
Wählen Sie unter Mac OS X 10.5 oder höher die Option **On (Ein)** unter Skip Blank Page (Leers. Übersp.). Um die Option Skip Blank Page (Leers. Übersp.) anzuzeigen, klicken Sie durch die folgenden Menüs: **System Preferences (Systemeinstellungen)**, **Print & Fax (Drucken & Faxen)**, Ihr Drucker (im Listenfeld Printers (Drucker)), **Options & Supplies (Optionen & Zubehör)** und dann **Driver (Treiber)**.  
Überprüfen Sie unter Mac OS X 10.4 die Einstellung Skip Blank Page (Leers. Übersp.) unter Extension Settings (Erweiterte Einstellungen) im Dialogfeld Print (Drucken) des Druckertreibers. Wenn diese Option ausgewählt ist, werden leere Seiten nicht gedruckt.
- ❑ Deinstallieren Sie den Druckertreiber und installieren Sie ihn dann erneut.  
➔ „[Deinstallieren Ihrer Software](#)“ auf Seite 153

Nachdem Sie eine oder mehrere dieser Lösungsansätze ausprobiert haben, führen Sie zur Überprüfung des Resultats einen Druckertest durch.

➔ „[Ausführen einer Druckerbetriebskontrolle](#)“ auf Seite 156

---

### Bedruckte Seite ist verschmiert oder weist Streifen auf

- ❑ Wenn das Papier zur bedruckbaren Seite hin gewölbt ist, glätten Sie es oder biegen Sie es leicht nach der anderen Seite.
- ❑ Deaktivieren Sie unter Windows das Kontrollkästchen **High Speed (Schnell)** im Fenster More Options (Weitere Optionen) des Druckertreibers. Weitere Informationen dazu finden Sie in der Online-Hilfe.  
Wählen Sie unter Mac OS X 10.5 oder höher unter High Speed Printing (Druck mit hoher Geschwindigkeit) die Option **Off (Aus)**. Um die Option High Speed Printing (Druck mit hoher Geschwindigkeit) anzuzeigen, klicken Sie durch die folgenden Menüs: **System Preferences (Systemeinstellungen)**, **Print & Fax (Drucken & Faxen)**, Ihr Drucker (im Listenfeld Printers (Drucker)), **Options & Supplies (Optionen & Zubehör)** und dann **Driver (Treiber)**.  
Deaktivieren Sie unter Mac OS X 10.4 die Einstellungen **High Speed Printing (Druck mit hoher Geschwindigkeit)** unter Extension Settings (Erweiterte Einstellungen) im Dialogfeld Print (Drucken) Ihres Druckertreibers.
- ❑ Erstellen Sie mehrere Kopien, ohne eine Vorlage auf das Vorlagenglas zu legen.
- ❑ Deinstallieren Sie den Druckertreiber und installieren Sie ihn dann erneut.  
➔ „[Deinstallieren Ihrer Software](#)“ auf Seite 153

---

### Es wird zu langsam gedruckt

- ❑ Stellen Sie sicher, dass die im Druckertreiber eingestellte Papiersorte mit der im Drucker eingelegten Papiersorte übereinstimmt.  
➔ „[Auswahl des geeigneten Papiertyps](#)“ auf Seite 41

## Fehlerbehebung für das Drucken

- ❑ Wählen Sie unter Windows eine geringere **Quality (Qualität)** im Fenster Main (Haupteinstellungen) des Druckertreibers.  
Wählen Sie unter Mac OS X im Dialog Print Settings (Druckereinstellungen) unter dem Dialog Print (Drucken) Ihres Druckertreibers eine geringere **Print Quality (Qualität)**.
  - ➔ „[Aufrufen des Druckertreibers unter Windows](#)“ auf Seite 39
  - ➔ „[Aufrufen des Druckertreibers für Mac OS X](#)“ auf Seite 40
- ❑ Wählen Sie unter Mac OS X 10.5 oder höher im Dialog High Speed Printing (Druck mit hoher Geschwindigkeit) die Option **On (Ein)**. Um das Dialogfeld High Speed Printing (Druck mit hoher Geschwindigkeit) anzuzeigen, klicken Sie durch die folgenden Menüs: **System Preferences (Systemeinstellungen)**, **Print & Fax (Drucken & Faxen)**, Ihr Drucker (im Listenfeld Printers (Drucker)), **Options & Supplies (Optionen & Zubehör)** und dann **Driver (Treiber)**.  
Überprüfen Sie unter Mac OS X 10.4 die Einstellungen High Speed Printing (Druck mit hoher Geschwindigkeit) unter Extension Settings (Erweiterte Einstellungen) im Dialogfeld Print (Drucken) Ihres Druckertreibers.
- ❑ Schließen Sie Anwendungen, die Sie nicht benötigen.
- ❑ Wenn Sie kontinuierlich über einen längeren Zeitraum drucken, wird der Druckvorgang ggf. sehr langsam. Dies hat den Zweck, die Druckgeschwindigkeit zu verringern und die Druckermechanik vor Überhitzung und Schäden zu schützen. Sollte dies vorkommen, können Sie den Druckbetrieb fortsetzen. Wir empfehlen jedoch, den Drucker zu stoppen und für mindestens 30 Minuten bei eingeschalteter Spannungsversorgung zu belassen. (Bei ausgeschalteter Spannungsversorgung erfolgt keine Wiederherstellung des Druckers.) Wenn Sie anschließend wieder drucken, arbeitet der Drucker mit normaler Geschwindigkeit.
- ❑ Deinstallieren Sie den Druckertreiber und installieren Sie ihn dann erneut.
  - ➔ „[Deinstallieren Ihrer Software](#)“ auf Seite 153

Wenn Sie alle obigen Methoden ausprobiert haben und das Problem nicht lösen können, siehe Folgendes:

- ➔ „[Erhöhen der Druckgeschwindigkeit \(nur Windows\)](#)“ auf Seite 178

## Das Papier wird nicht ordnungsgemäß eingezogen

---

### Das Papier wird nicht eingezogen

Nehmen Sie den Papierstapel heraus und stellen Sie Folgendes sicher:

- ❑ Die Papierkassette wurde vollständig in den Drucker geschoben.
- ❑ Das Papier ist nicht gewellt oder zerknittert.
- ❑ Das Papier ist nicht zu alt. Beachten Sie die Hinweise in der Anleitung, die dem Papier beige packt ist.
- ❑ Überprüfen Sie die Einstellung Eingelegtes Papierformat und legen Sie dann Papier im richtigen Format entsprechend der für jede Papierzufuhr eingestellten Größe ein.
  - ➔ „[Eingelegtes Papierformat](#)“ auf Seite 119
- ❑ Sie haben die richtige Papierzufuhr in der Anwendung oder den Druckertreibereinstellungen gewählt.
  - ➔ „[Auswahl des Papierfachs und Fassungskapazitäten](#)“ auf Seite 25

## Fehlerbehebung für das Drucken

- Legen Sie Normalpapier nicht über die sich innen an der Papierführungsschiene befindlichen Linie unterhalb der Pfeilmarkierung ▼ oder ≡ ein.  
Bei Epson-Spezialmedien darauf achten, dass die Blattanzahl unter dem für das Medium festgelegten Maximum liegt.  
➔ „Auswahl des Papierfachs und Fassungskapazitäten“ auf Seite 25
- Das Papier staut sich nicht im Drucker. Falls doch, entfernen Sie das gestaute Papier.  
➔ „Papierstau“ auf Seite 161
- Die Tintenpatronen sind nicht verbraucht. Wenn eine Patrone verbraucht ist, ersetzen Sie sie.  
➔ „Austauschen einer Tintenpatrone“ auf Seite 136
- Sie haben alle Sonderanweisungen in dem Hinweisblatt, das dem Druckmedium beigelegt ist, befolgt.
- Das Papier hat keine Heftlöcher.

---

## Es werden mehrere Blätter gleichzeitig eingezogen

- Legen Sie Normalpapier nicht über die sich innen an der Papierführungsschiene befindlichen Linie unterhalb der Pfeilmarkierung ▼ oder ≡ ein.  
Bei Epson-Spezialmedien darauf achten, dass die Blattanzahl unter dem für das Medium festgelegten Maximum liegt.  
➔ „Auswahl des Papierfachs und Fassungskapazitäten“ auf Seite 25
- Darauf achten, dass die Papierführungsschienen fest gegen die Papierseiten ausgerichtet sind.
- Achten Sie darauf, dass das Papier weder gewölbt noch geknickt oder gefaltet ist. Glätten Sie gewelltes Papier oder wölben Sie es leicht in die Gegenrichtung, bevor Sie es einlegen.
- Nehmen Sie den Papierstapel heraus, und stellen Sie sicher, dass das Papier nicht zu dünn ist.  
➔ „Papier“ auf Seite 196
- Fächern Sie den Papierstapel auf, um die Blätter voneinander zu lösen, und legen Sie ihn ein.
- Wenn zu viele Kopien einer Datei gedruckt werden, prüfen Sie folgendermaßen die Einstellung Copies (Kopien) in Ihrem Druckertreiber und in Ihrer Anwendung.  
Prüfen Sie unter Windows die Einstellung Copies (Kopien) im Fenster Main (Haupteinstellungen).  
Prüfen Sie unter Mac OS X 10.4 die Einstellung Copies (Kopien) unter der Einstellung Copies & Pages (Kopien & Seiten) im Dialogfeld Print (Drucken).  
Prüfen Sie unter Mac OS X 10.5 oder höher die Einstellung Copies (Kopien) im Dialogfeld Print (Drucken).

---

## Papier ist falsch eingelegt

Wenn das Papier zu weit in den Drucker geschoben wurde, kann es nicht einwandfrei eingezogen werden. Schalten Sie den Drucker aus und nehmen Sie das Papier heraus. Schalten Sie den Drucker dann wieder ein und legen Sie das Papier richtig ein.

## Fehlerbehebung für das Drucken

### Das Papier wird nicht vollständig ausgeworfen oder ist zerknittert

- Wenn das Papier nicht vollständig ausgegeben wird, drücken Sie auf eine der  **Start**-Tasten, um das Papier auszuwerfen. Wenn ein Papierstau im Innern des Druckers auftritt, lesen Sie sich den folgenden Abschnitt durch, um diesen Papierstau zu beheben.  
➔ „Papierstau“ auf Seite 161
- Wenn das Papier zerknittert ausgegeben wird, ist es möglicherweise zu feucht oder zu dünn. Legen Sie einen neuen Stapel Papier ein.

**Hinweis:**

Lagern Sie den Papiervorrat in der Originalverpackung in trockener Umgebung.

## Der Drucker druckt nicht

### Das LCD-Display oder die Anzeigen leuchten nicht

- Drücken Sie die  -Taste, um sicherzustellen, dass der Drucker eingeschaltet ist.
- Schalten Sie den Drucker aus und stellen Sie sicher, dass das Netzkabel fest angeschlossen ist.
- Stellen Sie sicher, dass die Steckdose funktioniert und nicht von einem Schalter oder Timer gesteuert wird.

### Das LCD-Display oder die Anzeigen leuchteten nur kurz

Das Stromnetz liefert eventuell nicht die für den Drucker richtige Versorgungsspannung. Schalten Sie den Drucker sofort aus und ziehen Sie das Netzkabel ab. Überprüfen Sie dann das Typenschild auf der Rückseite des Druckers.



**Vorsicht:**

Stimmen die Werte nicht überein, **SCHLIESSEN SIE DEN DRUCKER NICHT WIEDER AN DIE NETZSTECKDOSE AN**. Wenden Sie sich an Ihren Händler.

### Das LCD-Display oder die Anzeigen leuchten

- Schalten Sie den Drucker und den Computer aus. Vergewissern Sie sich, dass das Drucker-Schnittstellenkabel einwandfrei angeschlossen ist.
- Wenn Sie eine USB-Schnittstelle verwenden, stellen Sie sicher, dass das Anschlusskabel dem USB- oder Hi-Speed-USB-Standard entspricht.
- Wenn der Drucker über einen USB-Hub am Computer angeschlossen ist, schließen Sie ihn an den ersten Hub an. Wird der Drucker immer noch nicht vom Computer erkannt, versuchen Sie, ihn ohne USB-Hub direkt an den Computer anzuschließen.
- Wenn der Drucker über einen USB-Hub am Computer angeschlossen ist, vergewissern Sie sich, dass der USB-Hub vom Computer erkannt wird.



## Fehlerbehebung für das Drucken

- ❑ Schalten Sie den Drucker und den Computer aus und ziehen Sie das Schnittstellenkabel des Druckers ab. Drucken Sie dann eine Testseite.
  - ➔ „Ausführen einer Druckerbetriebskontrolle“ auf Seite 156
- ❑ Wenn Sie versuchen, eine komplexe Grafik auszudrucken, reicht möglicherweise der verfügbare Arbeitsspeicher des Computers nicht aus. Versuchen Sie, die Auflösung des Bildes zu verringern oder das Bild in einem kleineren Format zu drucken. Möglicherweise müssen Sie den Computer mit mehr Arbeitsspeicher ausrüsten.
- ❑ Unter Windows können angehaltene Druckaufträge im Windows Spooler (Windows-Spooler) gelöscht werden.
  - ➔ „Abbrechen eines Druckauftrags“ auf Seite 48
- ❑ Deinstallieren Sie den Druckertreiber und installieren Sie ihn dann erneut.
  - ➔ „Deinstallieren Ihrer Software“ auf Seite 153

---

## Nach dem Auswechseln der Patrone wird ein Tintenfehler angezeigt

- 1** Öffnen Sie die vordere Abdeckung. Entfernen Sie die Tintenpatrone, setzen Sie sie wieder ein und fahren Sie mit der Installation der Tintenpatrone fort.

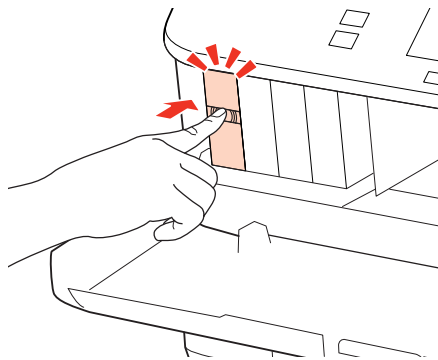

- 2** Schließen Sie die vordere Abdeckung fest.

## Fehlerbehebung für das Drucken

## Erhöhen der Druckgeschwindigkeit (nur Windows)

Eine zu langsame Druckgeschwindigkeit kann erhöht werden, indem Sie im Fenster Extended Settings (Erweiterte Einstellungen) bestimmte Einstellungen wählen. Klicken Sie auf die Schaltfläche **Extended Settings (Erweiterte Einstellungen)** im Fenster Maintenance (Utility) des Druckertreibers.

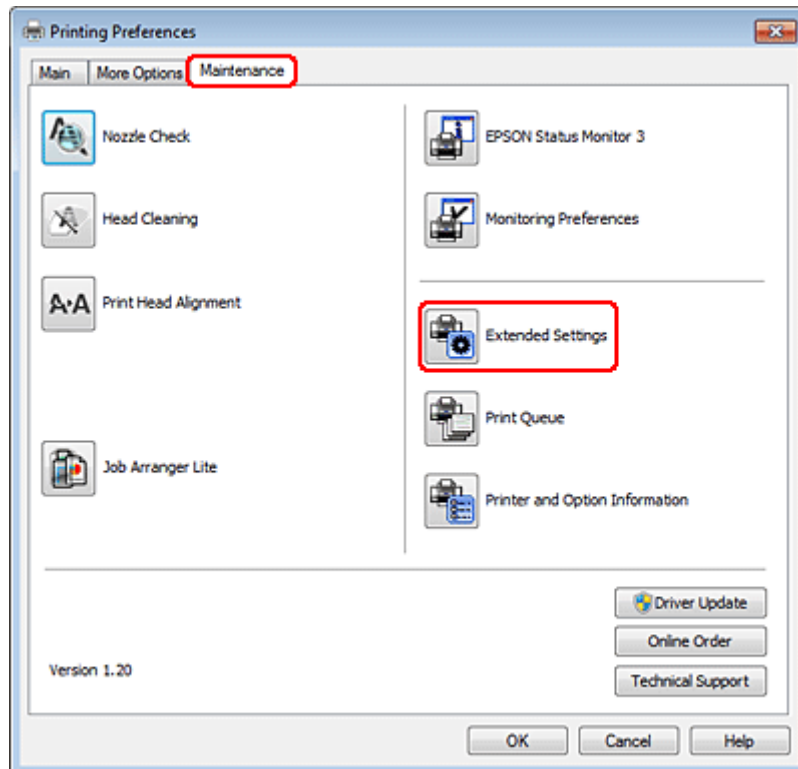

## Fehlerbehebung für das Drucken

Das folgende Dialogfeld wird angezeigt.

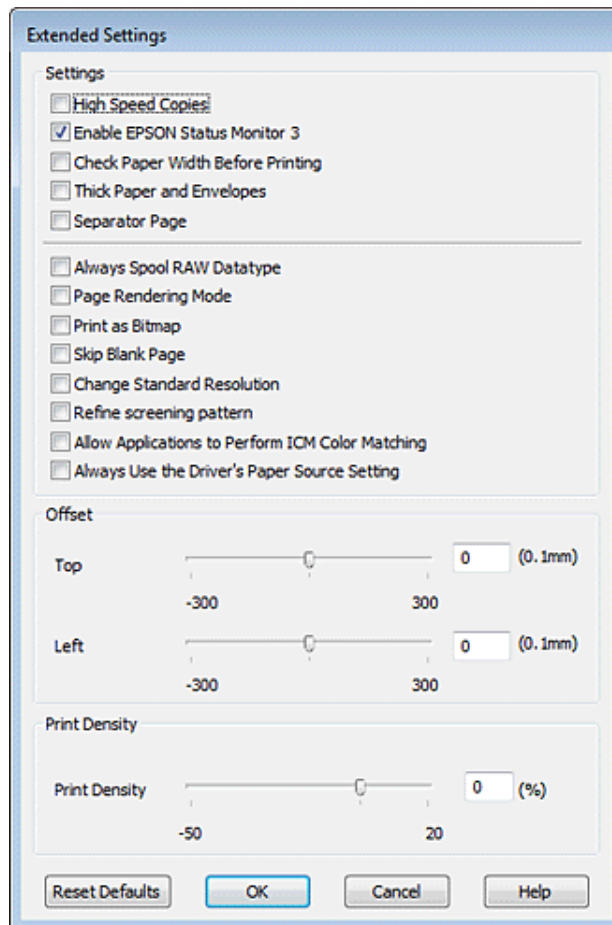

Aktivieren Sie die folgenden Kontrollkästchen, um die Druckgeschwindigkeit zu erhöhen.

- High Speed Copies (Schnelle Kopien )
- Always spool RAW datatype (RAW-Daten immer spoolen)
- Page Rendering Mode (Seitenrendering-Modus)
- Print as Bitmap (Als Bitmap drucken)

Weitere Informationen über die einzelnen Einstellungen finden Sie in der Online-Hilfe.

## Sonstige Probleme

### Leises Ausdrucken von Normalpapier

Wenn plain paper (Normalpapier) als Paper Type (Druckmedium) ausgewählt und die Einstellung Quality (Qualität) im Druckertreiber auf Normal gesetzt ist, arbeitet der Drucker mit hoher Geschwindigkeit. Wählen Sie den Quiet Mode (Ruhemodus) für einen leiseren Betrieb aus, wodurch sich die Druckgeschwindigkeit verringert.

## Fehlerbehebung für das Drucken

Aktivieren Sie unter Windows den Quiet Mode (Ruhemodus) mit dem entsprechenden Kontrollkästchen im Druckertreiberfenster Main (Haupteinstellungen).

Wählen Sie unter Mac OS X 10.5 oder höher für Quiet Mode (Ruhemodus) die Option **On (Ein)**. Um die Option Quiet Mode (Ruhemodus) anzuzeigen, klicken Sie durch die folgenden Menüs: **System Preferences (Systemeinstellungen)**, **Print & Fax (Drucken & Faxen)**, Ihr Drucker (im Listenfeld Printers (Drucker)), **Options & Supplies (Optionen & Zubehör)** und dann **Driver (Treiber)**.

Öffnen Sie unter Mac OS X 10.4 den Druckertreiber und aktivieren Sie das Kontrollkästchen **Quiet Mode (Ruhemodus)** im Bereich Extension Settings (Erweiterte Einstellungen) des Dialogfelds Print (Drucken) Ihres Druckertreibers.

---

# Fehlerbehebung für das Scannen

---

## Durch Mitteilungen auf dem LCD-Panel oder der Status-Leuchte angezeigte Probleme

- Vergewissern Sie sich, dass das Produkt ordnungsgemäß an den Computer angeschlossen ist.
- Schalten Sie das Produkt aus und wieder ein. Falls das Problem dann noch nicht gelöst ist, kann dies darauf hinweisen, dass eine Funktionsstörung des Produkts vorliegt oder dass die Lichtquelle im Scanner ersetzt werden muss. Wenden Sie sich an Ihren Fachhändler.
- Vergewissern Sie sich, dass die Scan-Software vollständig installiert ist.  
Anweisungen zum Installieren der Scan-Software finden Sie in der Druckversion des Handbuchs.

## Probleme beim Starten eines Scans

- Überprüfen Sie die Statusleuchte und vergewissern Sie sich, dass das Produkt bereit zum Scannen ist.
- Vergewissern Sie sich, dass Ihre Kabel ordnungsgemäß an das Produkt und die Stromversorgung angeschlossen sind.  
Wenn nötig, testen Sie den Wechselstromadapter Ihres Produkts, indem Sie ein anderes elektrisches Gerät einstecken und einschalten.
- Schalten Sie das Produkt und den Computer aus und überprüfen Sie die Schnittstellenkabelverbindung zwischen den beiden Geräten.
- Vergewissern Sie sich, dass Sie zu Beginn des Scanvorgangs, wenn eine Scanner-Liste erscheint, das richtige Produkt auswählen.

### Windows:

Wenn Sie Epson Scan über das EPSON Scan-Symbol starten und die Liste Select Scanner (Scanner auswählen) angezeigt wird, stellen Sie sicher, dass Sie Ihr Produktmodell auswählen.

### Mac OS X:

Wenn Sie Epson Scan vom Ordner Applications (Programme) aus starten und die Liste Select Scanner (Scanner auswählen) angezeigt wird, stellen Sie sicher, dass Sie das Modell Ihres Produkts auswählen.

- Schließen Sie das Produkt direkt an der USB-Schnittstelle des Computers oder über nur einen USB-Hub an. Das Produkt arbeitet möglicherweise nicht einwandfrei, wenn er über mehr als einen USB-Hub an den Computer angeschlossen ist. Bleibt das Problem bestehen, versuchen Sie, das Produkt direkt an den Computer anzuschließen.
- Falls mehr als ein Gerät an Ihren Computer angeschlossen ist, funktioniert es eventuell nicht. Schließen Sie nur das Produkt an, welches Sie benutzen wollen, und versuchen Sie erneut zu scannen.
- Wenn die Scan-Software nicht richtig funktioniert, deinstallieren Sie zuerst die Software und reinstallieren Sie sie dann wieder, so wie in der Druckversion des Handbuchs beschrieben.  
➔ [„Deinstallieren Ihrer Software“ auf Seite 153](#)

## Fehlerbehebung für das Scannen

### Benutzung des Automatischen Vorlageneinzugs (Automatic Document Feeder/ADF)

- Falls die Vorlagenabdeckung oder die ADF-Abdeckung offen ist, schließen Sie diese und versuchen Sie, erneut zu scannen.
- Vergewissern Sie sich, dass Sie entweder **Office Mode (Büromodus)** oder **Professional Mode (professionellen Modus)** im Epson Scan ausgewählt haben.
- Vergewissern Sie sich, dass Ihre Kabel ordnungsgemäß an das Produkt und die Stromversorgung angeschlossen sind.

### Verwenden der Taste

**Hinweis:**

*In Abhängigkeit von dem Produkt ist die Scan-Funktion eventuell nicht vorhanden, wenn die Taste benutzt wird.*

- Prüfen Sie, ob Sie der Taste ein Programm zugewiesen haben.  
➔ „Epson Event Manager“ auf Seite 93
- Stellen Sie sicher, dass Epson Scan und Epson Event Manager ordnungsgemäß installiert sind.
- Wenn Sie während oder nach der Installation der Epson Software auf die Taste **Keep Blocking (Weiter blockieren)** im Fenster Windows Security Alert (Windows-Sicherheitsalarm) geklickt haben, geben Sie den Epson Event Manager frei.  
➔ „Freigeben vom Epson Event Manager“ auf Seite 182
- Mac OS X:  
Vergewissern Sie sich, dass Sie als der Benutzer angemeldet sind, der die Scan-Software installiert hat. Andere Benutzer müssen zunächst Epson Scanner Monitor im Ordner Applications (Programme) starten und dann eine Taste drücken, um den Scanvorgang zu starten.

### Freigeben vom Epson Event Manager

- 1** Klicken Sie auf **Start** oder die Start-Taste und zeigen dann auf die **Control Panel (Systemsteuerung)**.
- 2** Fahren Sie folgendermaßen fort.
  - Windows 7:  
Wählen Sie **System and Security (System und Sicherheit)**.
  - Windows Vista:  
Wählen Sie **Security (Sicherheit)**.
  - Windows XP:  
Wählen Sie **Security Center (Sicherheitszentrum)**.

## Fehlerbehebung für das Scannen

**3** Fahren Sie folgendermaßen fort.

- Windows 7 und Windows Vista:  
Wählen Sie **Allow a program through Windows Firewall (Lassen Sie ein Programm durch die Windows-Firewall)**.
- Windows XP:  
Wählen Sie **Windows Firewall**.

**4** Fahren Sie folgendermaßen fort.

- Windows 7:  
Vergewissern Sie sich, dass das Kontrollkästchen für die **EEventManager Application (Anwendung)** in der Liste Allowed programs and features (Erlaubte Programme und Features) ausgewählt ist.
- Windows Vista:  
Klicken Sie auf die Registerkarte **Exceptions (Ausnahmen)** und vergewissern Sie sich, dass das Kontrollkästchen für die **EEventManager Application** in der Liste Program or Port (Programm oder Port) ausgewählt wurde.
- Windows XP:  
Klicken Sie auf die Registerkarte **Exceptions (Ausnahmen)** und vergewissern Sie sich, dass das Kontrollkästchen für die **EEventManager Application (Anwendung)** in der Programs and Services (Programme und Dienste) Liste ausgewählt wurde.

**5** Klicken Sie auf OK.

---

## Benutzung von Scan-Software außer dem Epson Scan-Treiber

- Vergewissern Sie sich bei Verwendung eines TWAIN-kompatiblen Programms wie Adobe Photoshop Elements, dass das korrekte Produkt als Scanner oder Source (Quelle) gewählt wurde.
- Wenn Sie mit einem TWAIN-kompatiblen Scan-Programm nicht scannen können, wie z.B. mit Adobe Photoshop Elements, deinstallieren Sie das TWAIN-kompatible Scan-Programm und reinstallieren Sie es.  
➔ [„Deinstallieren Ihrer Software“ auf Seite 153](#)

## Probleme beim Einlegen von Papier

---

### Papier wird verschmutzt

Sie müssen eventuell das Produkt säubern.

➔ [„Reinigen des Druckers“ auf Seite 150](#)

---

### Es werden mehrere Blätter eingezogen

- Wenn Sie nicht-unterstütztes Papier einlegen, kann das Produkt eventuell mehr als ein Blatt Papier auf einmal einziehen.  
➔ [„Spezifikationen des automatischen Vorlageneinzuges \(ADF\)“ auf Seite 199](#)

## Fehlerbehebung für das Scannen

- Sie müssen eventuell das Produkt säubern.
  - ➔ „Reinigen des Druckers“ auf Seite 150

---

### Das Papier staut sich im Automatischen Vorlageneinzug (ADF)

Entfernen Sie das gestaute Papier im ADF.

- ➔ „Entfernen von gestautem Papier aus dem automatischen Vorlageneinzug (ADF)“ auf Seite 165

## Probleme mit der Scan-Zeit

- Computer mit externen Hi-Speed-USB-Anschlüssen können schneller scannen als solche mit externen USB-Anschlüssen. Wenn Sie einen externen Hi-Speed-USB-Anschluss verwenden, stellen Sie sicher, dass der Anschluss die Systemanforderungen erfüllt.
  - ➔ „Systemvoraussetzungen“ auf Seite 195
- Das Scannen dauert bei hoher Auflösung sehr lange.

## Probleme mit gescannten Bildern

---

### Scan-Qualität ist unbefriedigend

Die Scan-Qualität kann verbessert werden, indem Sie die gegenwärtigen Einstellungen ändern oder das gescannte Bild abändern.

- ➔ „Bildkorrektur-Merkmale“ auf Seite 73

### Ein Bild auf der Rückseite der Vorlage erscheint im gescannten Bild

Wenn die Vorlage auf dünnem Papier gedruckt ist, können Bilder auf der Rückseite für das Produkt sichtbar sein und im gescannten Bild erscheinen. Decken Sie die Rückseite der Vorlage mit schwarzem Papier ab und versuchen Sie, erneut zu scannen. Vergewissern Sie sich auch, dass die Einstellungen für Document Type (Vorlagenart) und Image Type (Bildtyp) Ihrer Vorlage entsprechen.

### Zeichen sind verzerrt oder verwaschen

- Aktivieren Sie im Office Mode (Büromodus) oder Home Mode (Standard Modus) das Kontrollkästchen **Text Enhancement (Text optimieren)**.



## Fehlerbehebung für das Scannen

- Passen Sie die Einstellung für den Threshold (Schwellenwert) an.

Home Mode (Standard Modus):

Wählen Sie **Black&White (Schwarzweiß)** als Image Type (Bildtyp)-Einstellung und klicken Sie auf die Taste **Brightness (Helligkeit)** und versuchen Sie dann die Threshold (Schwellenwert)-Einstellung zu korrigieren.

Office Mode (Büromodus):

Wählen Sie **Black&White (Schwarzweiß)** als Image Type (Bildtyp)-Einstellung und versuchen Sie dann die Threshold (Schwellenwert)-Einstellung zu korrigieren.

Professional Mode (Professioneller Modus):

Wählen Sie **Black & White (Schwarzweiß)** als Einstellung für den Image Type (Bildtyp) und klicken Sie auf die Schaltfläche + (Windows) oder ► (Mac OS X) neben **Image Type (Bildtyp)**. Nehmen Sie die passende Einstellung für Image Option (Bildoption) vor und versuchen Sie dann, die Einstellung Threshold (Schwellenwert) anzupassen.

- Erhöhen Sie die Einstellung für die Auflösung.

## Zeichen werden beim Umwandeln in bearbeitbaren Text (OCR) nicht richtig erkannt

Legen Sie die Vorlage so hin, dass sie gerade auf dem Vorlagenglas liegt. Wenn die Vorlage schräg liegt, wird sie eventuell nicht richtig erkannt.

## Im gescannten Bild erscheinen wellige Muster

Wellen- oder Schraffurmuster (als Moiré bekannt) können im gescannten Bild eines gedruckten Dokuments auftreten.



- Rotieren Sie Ihr Originaldokument.
- Rotieren Sie das gescannte Bild mit der Anwendungssoftware nach dem Scannen.
- Wählen Sie das Kontrollkästchen **Descreening (Entraasterung)**.
- Im Professional Mode (Professioneller Modus) ändern Sie die Auflösungseinstellung und scannen Sie erneut.

## Ungleichmäßige Farben, Verschmierungen, Punkte oder gerade Linien erscheinen in Ihrem Bild

Sie müssen eventuell das Innere des Produkts säubern.

➔ „Reinigen des Druckers“ auf Seite 150

## Fehlerbehebung für das Scannen

### Der Scan-Bereich oder die Scan-Richtung ist unbefriedigend

#### Die Ränder der Vorlage werden nicht gescannt

- ❑ Wenn Sie im Home Mode (Standard Modus) oder Professional Mode (Professioneller Modus) über die Miniaturbilder scannen, legen Sie das Dokument oder Foto so auf das Vorlagenglas, dass es 6 mm (0,2 Zoll) vom horizontalen und vertikalen Rand entfernt ist, um einen Beschnitt zu vermeiden.
- ❑ Wenn Sie mithilfe der Taste oder im Office Mode (Büromodus), Home Mode (Standard Modus) oder Professional Mode (Professioneller Modus) scannen und mit der normalen Vorschau arbeiten, legen Sie das Dokument oder Foto so auf das Vorlagenglas, dass es ca. 3 mm (0,12 Zoll) vom horizontalen und vertikalen Rand entfernt ist, um einen Beschnitt zu vermeiden.

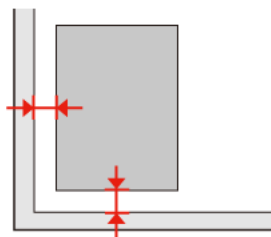

#### Mehrere Dokumente werden als eine einzige Datei gescannt

Legen Sie die Vorlagen mindestens 20mm (0,8 Zoll) voneinander entfernt auf das Vorlagenglas.

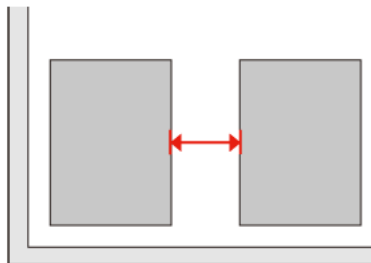

#### Scannen des gewünschten Bereichs ist unmöglich

In Abhängigkeit von den Dokumenten können Sie eventuell nicht den Bereich scannen, den Sie wollen. Verwenden Sie die normale Vorschau im Office Mode (Büromodus), Home Mode (Standard-Modus) oder Professional Mode (Professioneller Modus) und setzen Sie Laufrahmen um den gewünschten Scanbereich.

#### Scannen in gewünschte Richtung ist unmöglich

Klicken Sie auf **Configuration (Konfiguration)**, wählen Sie die Registerkarte **Preview (Vorschau)** und deaktivieren Sie dann das Kontrollkästchen **Auto Photo Orientation (Automatische Fotoausrichtung)**. Platzieren Sie dann Ihre Dokumente korrekt.

## Fehlerbehebung für das Scannen

# Probleme bleiben nach Ausprobieren aller Lösungsvorschläge bestehen

Wenn Sie alle Lösungsvorschläge ausprobiert haben und das Problem nicht lösen konnten, initialisieren die Epson Scan-Einstellungen.

Klicken Sie auf **Configuration (Konfiguration)**, wählen Sie die Registerkarte **Other (Anderes)** und klicken dann auf **Reset All (Alle zurücksetzen)**.

---

# Fehlerbehebung für das Kopieren

---

## Auf den Ausdrucken oder Kopien sind Streifen (helle Linien) sichtbar

- Vergewissern Sie sich, dass die richtige Papiersorte ausgewählt ist.  
➔ „Auswahl des Papiers“ auf Seite 95
- Stellen Sie sicher, dass die bedruckbare Seite des Papiers (heller oder glänzender) in die richtige Richtung zeigt.  
➔ „Einlegen von Papier“ auf Seite 27
- Führen Sie zuerst einen Düsentest durch und reinigen Sie dann den Druckkopf, bei dem im Düsentestergebnis ein Defekt aufgetreten ist.  
➔ „Überprüfen der Druckkopfdüsen“ auf Seite 140 und „Reinigen des Druckkopfs“ auf Seite 142
- Richten Sie den Druckkopf aus. Verbessert sich die Druckqualität nicht, versuchen Sie den Druckkopf mittels des Druckertreiberprogramms auszurichten.  
➔ „Ausrichten des Druckkopfs“ auf Seite 145
- Um optimale Ergebnisse zu erzielen, sollten Tintenpatronen innerhalb von sechs Monaten nach dem Öffnen der Verpackung verbraucht werden.  
➔ „Austauschen einer Tintenpatrone“ auf Seite 136
- Falls die Kopie ein Moirémuster (gekreuzte Schraffur) aufweist, ändern Sie die Einstellung **Zoom** oder verschieben Sie die Vorlage.

## Der Ausdruck ist verschwommen oder verschmiert

- Vergewissern Sie sich, dass die richtige Papiersorte ausgewählt ist.  
➔ „Auswahl des Papiers“ auf Seite 95
- Stellen Sie sicher, dass die bedruckbare Seite des Papiers (heller oder glänzender) in die richtige Richtung zeigt.  
➔ „Einlegen von Papier“ auf Seite 27
- Führen Sie zuerst einen Düsentest durch und reinigen Sie dann den Druckkopf, bei dem im Düsentestergebnis ein Defekt aufgetreten ist.  
➔ „Überprüfen der Druckkopfdüsen“ auf Seite 140 und „Reinigen des Druckkopfs“ auf Seite 142
- Richten Sie den Druckkopf aus. Verbessert sich die Druckqualität nicht, versuchen Sie den Druckkopf mittels des Druckertreiberprogramms auszurichten.  
➔ „Ausrichten des Druckkopfs“ auf Seite 145
- Um das Innere des Druckers zu reinigen, erstellen Sie eine Kopie, ohne ein Dokument auf das Vorlagenglas bzw. in den automatischen Vorlageneinzug zu legen.
- Verwenden Sie möglichst Original-Epson-Tintenpatronen und von Epson empfohlenes Papier.

## Fehlerbehebung für das Kopieren

### Die Ausdrücke sind blass oder weisen Lücken auf

- ❑ Vergewissern Sie sich, dass die richtige Papiersorte ausgewählt ist.  
➔ „Auswahl des Papiers“ auf Seite 95
- ❑ Stellen Sie sicher, dass die bedruckbare Seite des Papiers (heller oder glänzender) in die richtige Richtung zeigt.  
➔ „Einlegen von Papier“ auf Seite 27
- ❑ Wenn Sie für die Qualitätseinstellung die Option „Standardqualität“ oder „Beste“ auswählen, wählen Sie für die bidirektionale Einstellung die Option „Aus“. Bidirektionales Drucken vermindert die Druckqualität.
- ❑ Führen Sie zuerst einen Düsentest durch und reinigen Sie dann den Druckkopf, bei dem im Düsentestergebnis ein Defekt aufgetreten ist.  
➔ „Überprüfen der Druckkopfdüsen“ auf Seite 140 und „Reinigen des Druckkopfs“ auf Seite 142
- ❑ Um optimale Ergebnisse zu erzielen, sollten Tintenpatronen innerhalb von sechs Monaten nach dem Öffnen der Verpackung verbraucht werden.  
➔ „Austauschen einer Tintenpatrone“ auf Seite 136

### Der Ausdruck ist körnig

- ❑ Richten Sie den Druckkopf aus. Verbessert sich die Druckqualität nicht, versuchen Sie den Druckkopf mittels des Druckertreiberprogramms auszurichten.  
➔ „Ausrichten des Druckkopfs“ auf Seite 145

### Es treten falsche Farben auf oder es fehlen Farben

- ❑ Führen Sie zuerst einen Düsentest durch und reinigen Sie dann den Druckkopf, bei dem im Düsentestergebnis ein Defekt aufgetreten ist.  
➔ „Überprüfen der Druckkopfdüsen“ auf Seite 140 und „Reinigen des Druckkopfs“ auf Seite 142
- ❑ Um optimale Ergebnisse zu erzielen, sollten Tintenpatronen innerhalb von sechs Monaten nach dem Öffnen der Verpackung verbraucht werden.  
➔ „Austauschen einer Tintenpatrone“ auf Seite 136

### Die Bildgröße oder -position ist falsch

- ❑ Stellen Sie sicher, dass für das eingelegte Papier die richtigen Einstellungen für **Pap.größe**, **Layout**, **Erweiterung** und **Zoom** ausgewählt wurden.  
➔ „Menüliste für den Kopiermodus“ auf Seite 124
- ❑ Stellen Sie sicher, dass Papier eingelegt und die Vorlage richtig platziert wurde.  
➔ „Einlegen von Papier“ auf Seite 27 und „Einlegen von Vorlagen“ auf Seite 35
- ❑ Wenn die Ränder der Kopie oder des Fotos abgeschnitten sind, verschieben Sie die Vorlage etwas aus der Ecke.

## Fehlerbehebung für das Kopieren

- ❑ Reinigen Sie das Vorlagenglas.
  - ➔ „Reinigen des Druckergehäuses“ auf Seite 150

---

# Fehlerbehebung für das Faxen

---

## Kein Faxversand möglich

- Stellen Sie sicher, dass das Telefonkabel richtig angeschlossen ist und überprüfen Sie die Telefonleitung auf ihre Funktionstüchtigkeit. Sie können den Leitungszustand mithilfe der Funktion **Faxverbindung prüfen** überprüfen.  
➔ „Anschluss an eine Telefonleitung“ auf Seite 100
- Wenn Sie das Gerät an eine DSL-Telefonleitung angeschlossen haben, müssen Sie einen DSL-Filter für die Leitung installieren, sonst können Sie keine Faxe versenden bzw. empfangen. Wenden Sie sich an Ihren DSL-Anbieter, um den erforderlichen Filter zu erhalten.
- Wenn Ihr Gerät an eine Nebenstellenanlage oder einen Terminaladapter (TA) angeschlossen ist, schalten Sie die Option **Wähltonerkennung** aus.  
➔ „Menüliste für den Setup-Modus“ auf Seite 120
- Vergewissern Sie sich, dass das Faxgerät des Empfängers eingeschaltet und betriebsbereit ist.
- Schalten Sie die Option **V.34** aus.  
➔ „Menüliste für den Setup-Modus“ auf Seite 120
- Stellen Sie sicher, dass die Option **ECM** eingeschaltet ist.  
➔ „Menüliste für den Setup-Modus“ auf Seite 120

## Kein Faxempfang möglich

- Stellen Sie sicher, dass das Telefonkabel richtig angeschlossen ist und überprüfen Sie die Telefonleitung auf ihre Funktionstüchtigkeit. Sie können den Leitungszustand mithilfe der Funktion **Faxverbindung prüfen**überprüfen.  
➔ „Anschluss an eine Telefonleitung“ auf Seite 100
- Wenn Sie das Gerät an eine DSL-Telefonleitung angeschlossen haben, müssen Sie einen DSL-Filter für die Leitung installieren, sonst können Sie keine Faxe versenden bzw. empfangen. Wenden Sie sich an Ihren DSL-Anbieter, um den erforderlichen Filter zu erhalten.
- Wenn dieses Gerät nicht an ein Telefon angeschlossen ist und Sie Faxe automatisch empfangen möchten, schalten Sie den automatischen Antwort-Modus ein.  
➔ „Faxe automatisch empfangen“ auf Seite 114
- Schalten Sie die Option **V.34** aus.  
➔ „Menüliste für den Setup-Modus“ auf Seite 120
- Stellen Sie sicher, dass die Option **ECM** eingeschaltet ist.  
➔ „Menüliste für den Setup-Modus“ auf Seite 120

## Fehlerbehebung für das Faxen

### Qualitätsprobleme (Versand)

- ❑ Reinigen Sie das Vorlagenglas und den automatischen Vorlageneinzug (ADF).  
➔ „Reinigen des Druckergehäuses“ auf Seite 150
- ❑ Wenn das von Ihnen versandte Fax blass oder unklar war, ändern Sie die **Auflösung** (oder **Qualität** je nach Modell) oder den **Kontrast**.  
➔ „Menüliste für den Setup-Modus“ auf Seite 120
- ❑ Stellen Sie sicher, dass die Option **ECM** eingeschaltet ist.  
➔ „Menüliste für den Setup-Modus“ auf Seite 120

### Qualitätsprobleme (Empfang)

- ❑ Stellen Sie sicher, dass die Option **ECM** eingeschaltet ist.  
➔ „Menüliste für den Setup-Modus“ auf Seite 120

### Anrufbeantworter kann keine Gespräche entgegen nehmen

- ❑ Wenn der automatische Antwortmodus eingeschaltet ist und der Anrufbeantworter an dieselbe Telefonleitung wie das Gerät angeschlossen wurde, wählen Sie für die Anzahl der Klingelzeichen, die gewartet werden soll, bevor ein Fax empfangen wird, einen höheren Wert als die Anzahl der Klingelzeichen für den Anrufbeantworter.  
➔ „Faxe automatisch empfangen“ auf Seite 114

### Falsche Uhrzeit

- ❑ Die Uhr läuft möglicherweise zu schnell bzw. zu langsam, wurde nach einem Stromausfall zurückgesetzt oder die Stromversorgung wurde für einen langen Zeitraum unterbrochen. Stellen Sie die Uhrzeit ein.  
➔ „Einstellen/Ändern der Uhrzeit und Region“ auf Seite 147



## Produktinformationen

# Produktinformationen

## Tinte und Papier

### Tintenpatronen

Sie können die folgenden Tintenpatronen für dieses Gerät verwenden:

Tintenpatrone	Bestellnummern		
	WP-4515/ WP-4525/ WP-4535/ WP-4545/ WP-4595	WP-4511/ WP-4521/ WP-4531	WP-4530/ WP-4540/ WP-4590
Black (Schwarz)	T7011 T7021 T7031	T6771 T6781	676 711
Cyan	T7012 T7022 T7032	T6772 T6782	676 711
Magenta	T7013 T7023 T7033	T6773 T6783	676 711
Yellow (Gelb)	T7014 T7024 T7034	T6774 T6784	676 711

**Hinweis:**

- Nicht alle Tintenpatronen sind in allen Ländern verfügbar.
- Für die Modelle WP-4515/WP-4525/WP-4595 empfiehlt Epson die Tintenpatronen T701 oder T702.
- Für die Modelle WP-4535/WP-4545 empfiehlt Epson die Tintenpatronen T702 oder T703.

<b>Farbe</b>	Black (Schwarz), Cyan, Magenta, Yellow (Gelb)
<b>Lebensdauer der Tintenpatrone</b>	Um optimale Ergebnisse zu erzielen, sollten Tintenpatronen innerhalb von sechs Monaten nach dem Öffnen der Verpackung verbraucht werden.
<b>Temperatur</b>	Lagerung: -20 bis 40 °C (-4 bis 104 °F) 1 Monat bei 40 °C (104 °F) Eingefroren:* -13 °C (8,6 °F)

\* Bei einer Temperatur von 25 °C (77 °F) dauert es etwa 3 Stunden, bis die Tinte aufgetaut und wieder verwendbar ist.

## Produktinformationen



### Vorsicht:

- Es wird empfohlen, ausschließlich Original-EPSON-Tintenpatronen zu verwenden. Die Verwendung von Produkten, die nicht von Epson hergestellt wurden, kann Schäden verursachen, die von der Epson-Garantie nicht abgedeckt sind, und kann unter gewissen Umständen ein fehlerhaftes Druckerverhalten hervorrufen.
- Es wird empfohlen, die Tintenpatrone vor dem auf der Verpackung angegebenen Datum zu verwenden.

### Hinweis:

- Die mit dem Drucker gelieferten Tintenpatronen werden bei der ersten Inbetriebnahme teilweise aufgebraucht. Um qualitativ hochwertige Ausdrücke zu produzieren, wird der Druckkopf im Drucker vollständig mit Tinte geladen. Dieser Vorgang verbraucht eine entsprechende Menge an Tinte. Aus diesem Grund drucken diese Patronen im Vergleich zu den folgenden Tintenpatronen ggf. weniger Seiten.
- Die Lebensdauer einer Patrone hängt von den gedruckten Bildern, dem verwendeten Papiertyp, der Druckhäufigkeit und Umgebungsbedingungen wie der Temperatur ab.
- Um eine erstklassige Druckqualität zu gewährleisten und den Druckkopf zu schonen, ist noch eine Sicherheitsreserve an Tinte in der Patrone enthalten, wenn der Drucker anzeigt, dass die Patrone ausgetauscht werden muss. Beim Anzeigen der verbleibenden Lebensdauer wird diese Reserve nicht berücksichtigt.
- Die Tintenpatronen enthalten möglicherweise wiederverwertete Materialien, die jedoch die Funktion oder Leistung des Druckers nicht beeinträchtigen.

## Wartungsbox

Sie können folgende Wartungsbox mit diesem Drucker verwenden:

	Artikelnummer
Wartungsbox	T6710

## Papier

Epson bietet Spezialpapier und andere Druckmedien für Ihren gesamten Druckbedarf.

### Hinweis:

- Die Verfügbarkeit von Druckmedien ist abhängig vom Standort.
- Sie finden die Teilenummern für folgende spezielle Epson-Druckmedien auf der Support-Website von Epson.  
➔ [„Website für technischen Support“ auf Seite 218](#)

Papier	Format
Epson Bright White Ink Jet Paper (Weißes Tintenstrahlpapier)	A4
Epson Premium Glossy Photo Paper (Premium-Hochglanz-Fotopapier)	A4, 10 × 15 cm (4×6 Zoll), 13 × 18 cm (5×7 Zoll), 16:9 Breitformat (102×181 mm)

## Produktinformationen

Epson Glossy Photo Paper (Fotopapier, glänzend)	A4, 10 × 15 cm (4×6 Zoll), 13 × 18 cm (5×7 Zoll)
Epson Premium Semigloss Photo Paper (Premium-Seidenglanz-Fotopapier)	A4, 10 × 15 cm (4×6 Zoll)
Epson Ultra Glossy Photo Paper (Ultrahochglanz-Fotopapier)	A4, 10 × 15 cm (4×6 Zoll), 13 × 18 cm (5×7 Zoll)
Epson Photo Paper (Fotopapier)	A4, 10 × 15 cm (4×6 Zoll), 13 × 18 cm (5×7 Zoll)
Epson Matte Paper - Heavyweight (Mattes Papier - schwer)	A4
Epson Photo Quality Ink Jet Paper (Fotoqualität-Tintenstrahlpapier)	A4

## Zubehör

### Papierkassetteneinheit für 250 Blätter / PXBACU1

Sie können die folgende Papierkassetteneinheit für 250 Blätter / PXBACU1 verwenden.

	Artikelnummer
Papierkassetteneinheit für 250 Blätter / PXBACU1	C12C817011

## Systemvoraussetzungen

### Windows-Anforderungen

System	PC-Schnittstelle
Windows 7, Vista, XP Professional x64 Edition, XP SP1 oder höher, Server 2008 R2, Server 2008 und Server 2003	Hochgeschwindigkeits-USB (empfohlen) USB (Mindestanforderung)

## Produktinformationen

**Hinweis:**

- Windows Server OS unterstützt nur den Druckertreiber. Der Scannertreiber und die mitgelieferten Anwendungen werden nicht unterstützt.
- Wenden Sie sich an den Softwarehersteller, um herauszufinden, ob die Software unter Windows XP Professional x64 Edition unterstützt wird.

## Macintosh-Anforderungen

System	PC-Schnittstelle
PowerPC-basierte oder Intel-basierte Macintosh-Computer mit Mac OS® X 10.4.11, 10.5.x, 10.6.x	Hochgeschwindigkeits-USB (empfohlen) USB (Mindestanforderung)

**Hinweis:**

Das UNIX-Dateisystem (UFS) für Mac OS X wird nicht unterstützt.

## Technische Daten

### Technische Daten des Druckers

<b>Transportweg</b>	Papierkassette 1 und 2, vordere Papierzuführung Hinteres Mehrzweckfach, obere Papierzuführung
<b>Fassungsvermögen</b>	27,5 mm für Papierkassette 1 und 2 *1 9,0 mm für das hintere Mehrzweckfach *1*2*3*4

\*1 Papier mit einem Gewicht von 64 bis 90g/m<sup>2</sup> (17 bis 24 lb).

\*2 Umschlag #10, DL und C6 mit einem Gewicht von 75 bis 90 g/m<sup>2</sup> (20 bis 24 lb).

\*3 Umschlag C4 mit einem Gewicht von 80 bis 100 g/m<sup>2</sup> (21 bis 26 lb).

\*4 Für Legal- und benutzerdefinierte Formate immer nur ein Blatt einlegen.

### Papier

**Hinweis:**

- Epson kann keine Empfehlungen im Hinblick auf einen bestimmten Hersteller oder eine bestimmte Papiersorte geben, da sich die Qualität einer Marke oder Sorte ändern kann. Machen Sie daher immer zuerst ein paar Probeausdrucke, bevor Sie ein Druckmedium in größeren Mengen anschaffen oder große Druckaufträge starten.
- Eine schlechte Papierqualität beeinträchtigt die Druckqualität und kann Papierstaus oder andere Probleme verursachen. Wenn Probleme auftreten, verwenden Sie Papier besserer Qualität.
- Verwenden Sie Papier unter normalen Umgebungsbedingungen:  
Temperatur 15 bis 25 °C (59 bis 77 °F)  
Relative Luftfeuchtigkeit: 40 bis 60%

### Produktinformationen

Wenn alle nachfolgenden Bedingungen erfüllt werden, kann vorgelochtes Papier mit Bindungslöchern für dieses Gerät verwendet werden:

Papierzufuhr	Hinteres Mehrzweckfach
Papierformat	A4, A5, A6, B5, Letter, Legal
Lochposition	Innerhalb 19 mm (0,74 Zoll) von der linken Seite mit nach oben zeigender Druckoberfläche. Siehe die nachfolgende Abbildung.

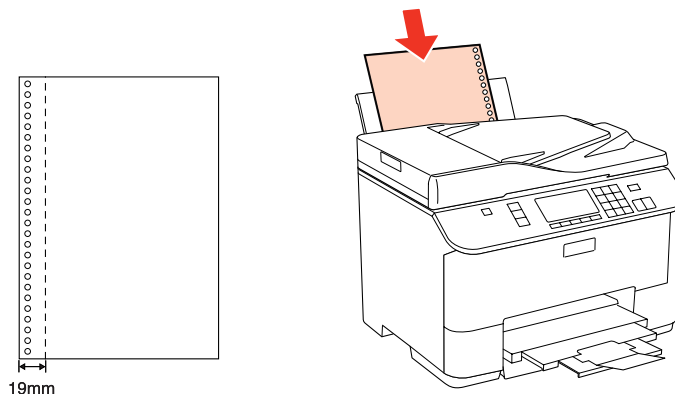

#### Einzelblattpapier:

<b>Format</b>	A4 210×297 mm 10 ×15 cm (4×6 Zoll) 13 ×18 cm (5×7 Zoll) A6 105×148 mm A5 148×210 mm B5 182×257 mm 9 ×13 cm (3,5×5 Zoll) 13 ×20 cm (5×8 Zoll) 20 ×25 cm (8×10 Zoll) 16:9 Breitformat (102×181 mm) 100 ×148 mm Letter 8½×11 Zoll Legal 8½×14 Zoll
<b>Papiersorten</b>	Normalpapier oder Epson-Spezialpapiere
<b>Stärke (für Normalpapier)</b>	0,08 bis 0,11 mm (0,003 bis 0,004 Zoll)
<b>Gewicht (für Normalpapier)</b>	64 g/m <sup>2</sup> (17 lb) bis 90 g/m <sup>2</sup> (24 lb)

#### Briefumschläge:

**Produktinformationen**

<b>Format</b>	Umschlag #10 4 1/8×9 1/2 Zoll Umschlag DL 110×220 mm Umschlag C6 114×162 mm Umschlag C4.229×324 mm
<b>Papiersorten</b>	Normalpapier
<b>Gewicht</b>	75 g/m <sup>2</sup> (20 lb) bis 90 g/m <sup>2</sup> (24 lb) für US #10 Umschlag, DL und C6 80 g/m <sup>2</sup> (21 lb) bis 100 g/m <sup>2</sup> (26 lb) für DIN C4 Umschlag

**Druckbereich**

Markierte Bereiche kennzeichnen den Druckbereich.

*Einzelblatt:*

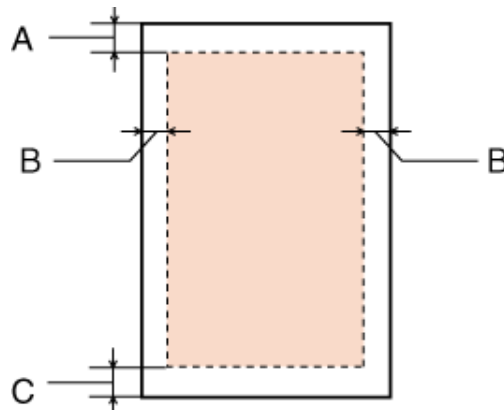

*Briefumschläge:*

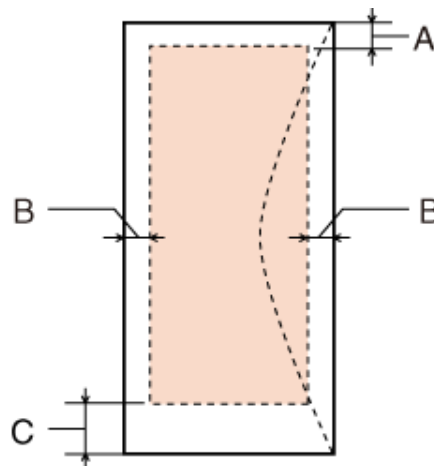

	<b>Minimaler Rand</b>	
Medientyp	Einzelblattpapier	Briefumschläge
A	3,0 mm (0,12 Zoll)	3,0 mm (0,12 Zoll)
B	3,0 mm (0,12 Zoll)	5,0 mm (0,20 Zoll) *1

## Produktinformationen

C	3,0 mm (0,12 Zoll)	3,0 mm (0,12 Zoll) *2
---	--------------------	-----------------------

\*1 Der empfohlene Rand für Umschläge des Formats DIN C4 beträgt 9,5 mm.

\*2 Der empfohlene Rand für Umschläge des US Formats #10, DL und C6 beträgt 20,0 mm.

**Hinweis:**

Je nach der Art des Papiers kann die Druckqualität zum oberen und unteren Seitenrand des Ausdrucks hin schlechter ausfallen oder diese Bereiche können verschmiert sein.

## Technische Daten des Scanners

**Hinweis:**

Änderungen der technischen Daten vorbehalten.

Scannertyp	Flachbett, Farbe
Fotoelektrisches Gerät	CIS
Effektive Pixel	10200 × 14040 Pixel bei 1200 dpi Der Scanbereich kann bei hoher Auflösungseinstellung eingeschränkt sein.
Vorlagengröße	216 × 297 mm (8,5 × 11,7 Zoll) A4- oder US Letter-Größe
Auflösung beim Scannen	1200 dpi (Hauptscan) 2400 dpi (Nebenrichtung)
Ausgabeauflösung	50 bis 4800, 7200 und 9600 dpi (50 bis 4800 dpi in 1-dpi-Schritten)
Bilddaten	16 Bit pro Pixel pro Farbe intern 8 Bit pro Pixel pro Farbe extern (maximal)
Lichtquelle	LED

## Spezifikationen des automatischen Vorlageneinzuges (ADF)

Diese Option steht nur für die Modelle WP-4521/WP-4525/WP-4530/WP-4531/WP-4535/WP-4540/WP-4545/WP-4590/WP-4595 zur Verfügung.

Papiereingabe	Schriftseite nach oben
Papierausgabe	Schriftseite nach unten
Papierformat	A4, Letter, Legal*
Papiersorten	Normalpapier
Papiergewicht	64 bis 95 g/m <sup>2</sup>

## Produktinformationen

Papierfassungsvermögen	Gesamtstärke von 3 mm, bis zu 30 Blätter (Letter, A4), 10 Blätter (Legal)
------------------------	---

\* Wenn mit dem ADF ein doppelseitiges Dokument gescannt wird, ist das Legal-Format nicht verfügbar.

## Technische Daten des Faxgeräts

Diese Option steht nur für die Modelle WP-4521/WP-4525/WP-4530/WP-4531/WP-4535/WP-4540/WP-4545/WP-4590/WP-4595 zur Verfügung.

Faxtyp	Walk-up Schwarzweiß- und Farbfaxgerät
Übertragungsleitung	Private Telefonleitung
Geschwindigkeit	Bis zu 33,6 kbps
Auflösung	Monochrom Standard: 203 × 98 dpi Fein: 203 × 196 dpi Foto: 203 × 196 dpi Farbe Fein: 200 × 200 dpi Foto: 200 × 200 dpi
Fehlerbeseitigungsmodus	Faxgerät der CCITU/ITU-Gruppe 3 mit Fehlerbeseitigungsmodus
Kurzwahlnummern	Maximal 60
Seitenspeicher	Max. 180 Seiten (basierend auf ITU-T No.1 Chart)
Wahlwiederholung	2 Mal (in einem Abstand von 1 Minute)
Schnittstelle	RJ-11-Telefonkabel RJ-11-Telefongerätverbindung

## Technische Daten der Netzwerkschnittstelle

Wi-Fi steht nur für die Modelle WP-4530/WP-4531/WP-4535/WP-4540/WP-4545 zur Verfügung.

Wi-Fi	Standard:	IEEE 802.11b/g/n <sup>*1</sup>
	Sicherheit:	WEP (64/128 Bit) WPA-PSK (TKIP/AES) <sup>*2</sup>
	Frequenzband:	2,4 GHz
	Übermittlungsmodus:	Infrastruktur-Modus, Ad hoc-Modus
Ethernet	Standard:	Ethernet 100BASE-TX/10BASE-T

\*1 Kompatibel mit IEEE 802.11b/g/n oder IEEE 802.11b/g, je nachdem, wo das Gerät gekauft worden ist.

\*2 Kompatibel mit WPA2 mit Unterstützung von WPA/WPA2 Personal.



## Produktinformationen

### Mechanik

WP-4521/WP-4525/WP-4530/WP-4531/WP-4535/WP-4590/WP-4592/WP-4595

<b>Abmessungen</b>	Lagerung Breite: 460 mm (18,1 Zoll) Tiefe: 420 mm (16,5 Zoll) Höhe: 341 mm (13,4 Zoll)
	Drucken* Breite: 460 mm (18,1 Zoll) Tiefe: 654 mm (25,7 Zoll) Höhe: 383 mm (15,1 Zoll)
<b>Gewicht</b>	Ca. 13,8 kg (30,4 lb) ohne Tintenpatronen und Netzkabel.

\* Mit ausgezogener Verlängerung des Ausgabefachs.

WP-4511/WP-4515

<b>Abmessungen</b>	Lagerung Breite: 460 mm (18,1 Zoll) Tiefe: 420 mm (16,5 Zoll) Höhe: 299 mm (11,8 Zoll)
	Drucken* Breite: 460 mm (18,1 Zoll) Tiefe: 654 mm (25,7 Zoll) Höhe: 383 mm (15,1 Zoll)
<b>Gewicht</b>	Ca. 12,6 kg (27,8 lb) ohne Tintenpatronen und Netzkabel.

\* Mit ausgezogener Verlängerung des Ausgabefachs.

WP-4540/WP-4545

<b>Abmessungen</b>	Lagerung Breite: 461 mm (18,1 Zoll) Tiefe: 420 mm (16,5 Zoll) Höhe: 420 mm (16,5 Zoll)
	Drucken* Breite: 461 mm (18,1 Zoll) Tiefe: 654 mm (25,7 Zoll) Höhe: 462 mm (18,2 Zoll)
<b>Gewicht</b>	Ca. 16,5 kg (36,4 lb) ohne Tintenpatronen und Netzkabel.

\* Mit ausgezogener Verlängerung des Ausgabefachs.

## Produktinformationen

**Elektrische Anschlusswerte**

WP-4511/WP-4515

		<b>Modell 100-240 V</b>
<b>Eingangsspannung</b>		90 bis 264 V
<b>Frequenzbereich</b>		50 bis 60 Hz
<b>Eingangsfrequenz</b>		49,5 bis 60,5 Hz
<b>Nennstrom</b>		0,7 bis 0,35 A
<b>Leistungsaufnahme</b>	<b>Unabhängiges Kopieren</b>	Ca. 17 W (ISO/IEC24712)
	<b>Bereitschaftsmodus</b>	Ca. 6,5 W
	<b>Ruhemodus</b>	Ca. 2,1 W
	<b>Netz aus</b>	Ca. 0,3 W

WP-4521/WP-4525

		<b>Modell 100-240 V</b>
<b>Eingangsspannung</b>		90 bis 264 V
<b>Frequenzbereich</b>		50 bis 60 Hz
<b>Eingangsfrequenz</b>		49,5 bis 60,5 Hz
<b>Nennstrom</b>		0,7 bis 0,35 A
<b>Leistungsaufnahme</b>	<b>Unabhängiges Kopieren</b>	Ca. 17 W (ISO/IEC24712)
	<b>Bereitschaftsmodus</b>	Ca. 7 W
	<b>Ruhemodus</b>	Ca. 2,4 W
	<b>Netz aus</b>	Ca. 0,3 W

WP-4530/WP-4531/WP-4535

		<b>Modell 100-240 V</b>
<b>Eingangsspannung</b>		90 bis 264 V
<b>Frequenzbereich</b>		50 bis 60 Hz
<b>Eingangsfrequenz</b>		49,5 bis 60,5 Hz
<b>Nennstrom</b>		0,7 bis 0,35 A

**Produktinformationen**

<b>Leistungsaufnahme</b>	<b>Unabhängiges Kopieren</b>	Ca. 19 W (ISO/IEC24712)
	<b>Bereitschaftsmodus</b>	Ca. 8 W
	<b>Ruhemodus</b>	Ca. 3,8 W
	<b>Netz aus</b>	Ca. 0,3 W

WP-4540/WP-4545

		<b>Modell 100-240 V</b>
<b>Eingangsspannung</b>		90 bis 264 V
<b>Frequenzbereich</b>		50 bis 60 Hz
<b>Eingangsfrequenz</b>		49,5 bis 60,5 Hz
<b>Nennstrom</b>		0,7 bis 0,35 A
<b>Leistungsaufnahme</b>	<b>Unabhängiges Kopieren</b>	Ca. 19 W (ISO/IEC24712)
	<b>Bereitschaftsmodus</b>	Ca. 9,5 W
	<b>Ruhemodus</b>	Ca. 3,8 W
	<b>Netz aus</b>	Ca. 0,3 W

WP-4590/WP-4595

		<b>Modell 100-240 V</b>
<b>Eingangsspannung</b>		90 bis 264 V
<b>Frequenzbereich</b>		50 bis 60 Hz
<b>Eingangsfrequenz</b>		49,5 bis 60,5 Hz
<b>Nennstrom</b>		0,7 bis 0,35 A
<b>Leistungsaufnahme</b>	<b>Unabhängiges Kopieren</b>	Ca. 19 W (ISO/IEC24712)
	<b>Bereitschaftsmodus</b>	Ca. 9 W
	<b>Ruhemodus</b>	Ca. 2,4 W
	<b>Netz aus</b>	Ca. 0,3 W

**Hinweis:**

Überprüfen Sie die Spannungsdaten im Typenschild auf der Geräterückseite.

## Produktinformationen

### Umgebungsbedingungen

<b>Temperatur</b>	Betrieb: 10 bis 35 °C (50 bis 95 °F)  Lagerung: -20 bis 40 °C (-4 bis 104 °F)  1 Monat bei 40 °C (104 °F)
<b>Luftfeuchtigkeit</b>	Betrieb:* 20 bis 80%  Lagerung:* 5 bis 85%

\* Ohne Kondensierung

### Normen und Zertifizierungen

#### WP-4530/WP-4531/WP-4535/WP-4540/WP-4545

US-Modell:

<b>Sicherheit</b>	UL60950-1 CAN/CSA-C22.2 No.60950-1
<b>EMV</b>	FCC Part 15 Subpart B Class B CAN/CSA- CEI/IEC CISPR 22 Class B

Dieses Gerät enthält das folgende kabellose Modul.

Hersteller: Marvell Semiconductor Inc.

Typ: SP88W8786-MD0-2C2T00

Dieses Produkt entspricht Teil 15 der FCC-Regeln und RSS-210 der IC-Regeln. Epson übernimmt keine Verantwortung für die Einhaltung der Schutzanforderungen, wenn das Produkt ohne Zustimmung verändert wurde. Der Betrieb unterliegt den folgenden beiden Bedingungen: (1) Dieses Gerät darf keine schädliche Störung verursachen und (2) Dieses Gerät muss jede Störung, die empfangen wird, einschließlich einer Störung, die einen ungewünschten Betrieb verursachen kann, verarbeiten können.

Um eine Funkstörung dieser Dienstleitung zu verhindern, ist das Gerät für einen Betrieb in Innenräumen und von den Fenstern entfernt vorgesehen, um eine maximale Abschirmung zu gewährleisten. Geräte (oder ihre Übertragungsantenne), die im Freien installiert werden, benötigen eine Lizenz.

Europäisches Modell:

<b>Niederspannungsrichtlinie 2006/95/EG</b>	EN60950-1
<b>EMV-Richtlinie 2004/108/ECC</b>	EN55022 Class B EN61000-3-2 EN61000-3-3 EN55024

**Produktinformationen**

<b>R&amp;TTE-Richtlinie 1999/5/EG</b>	EN300 328 EN301 489-1 EN301 489-17 TBR21 EN60950-1
---------------------------------------	--

Für Anwender in Europa:

Wir, die Seiko Epson Corporation, erklären hiermit, dass die Gerätemodelle C451C und C451D den wesentlichen Anforderungen und anderen relevanten Bestimmungen der Richtlinie 1999/5/EG entsprechen.

Zur Verwendung ausschließlich in den Ländern Irland, Großbritannien, Österreich, Deutschland, Liechtenstein, Schweiz, Frankreich, Belgien, Luxemburg, Niederlande, Italien, Portugal, Spanien, Dänemark, Finnland, Norwegen, Schweden, Island, Zypern, Griechenland, Slowenien, Bulgarien, Tschechien, Estland, Ungarn, Lettland, Litauen, Polen, Rumänien, Slowakei und Malta.

In Frankreich ist nur der Betrieb in geschlossenen Räumen zulässig.

In Italien ist zur Verwendung des Gerätes außerhalb des eigenen Grundstückes eine allgemeine Genehmigung erforderlich.

Epson übernimmt keine Verantwortung für die Nichtbeachtung der Schutzvorschriften, die durch eine nicht empfohlene Änderung des Produktes herrühren.



Australisches Modell:

<b>EMV</b>	AS/NZS CISPR22 Class B
------------	------------------------

Epson erklärt hiermit, dass die Gerätemodelle C451C und C451D den wichtigsten Anforderungen und anderen relevanten Bestimmungen der Richtlinie AS/NZS4771 entsprechen. Epson übernimmt keine Verantwortung für die Einhaltung der Schutzanforderungen, wenn das Produkt ohne Zustimmung verändert wurde.

**WP-4521/WP-4525/WP-4590/WP-4592/WP-4595**

US-Modell:

<b>Sicherheit</b>	UL60950-1 CAN/CSA-C22.2 No.60950-1
<b>EMV</b>	FCC Part 15 Subpart B Class B CAN/CSA- CEI/IEC CISPR 22 Class B

Europäisches Modell:

<b>Niederspannungsrichtlinie 2006/95/EG</b>	EN60950-1
<b>EMV-Richtlinie 2004/108/ECC</b>	EN55022 Class B EN61000-3-2 EN61000-3-3 EN55024

## Produktinformationen

<b>R&amp;TTE-Richtlinie 1999/5/EG</b>	TBR21 EN60950-1
---------------------------------------	--------------------

Für Anwender in Europa:

Wir, Seiko Epson Corporation, erklären hiermit, dass die Gerätemodelle C451A und C451E den wesentlichen Anforderungen und anderen relevanten Bestimmungen der Richtlinie 1999/5/EG entsprechen.

Zur Verwendung ausschließlich in den Ländern Irland, Großbritannien, Österreich, Deutschland, Liechtenstein, Schweiz, Frankreich, Belgien, Luxemburg, Niederlande, Italien, Portugal, Spanien, Dänemark, Finnland, Norwegen, Schweden, Island, Zypern, Griechenland, Slowenien, Bulgarien, Tschechien, Estland, Ungarn, Lettland, Litauen, Polen, Rumänien, Slowakei und Malta.

Australisches Modell:

<b>EMV</b>	AS/NZS CISPR22 Class B
------------	------------------------

## WP-4511/WP-4515

Europäisches Modell:

<b>Niederspannungsrichtlinie 2006/95/EG</b>	EN60950-1
<b>EMV-Richtlinie 2004/108/ECC</b>	EN55022 Class B EN61000-3-2 EN61000-3-3 EN55024

---

## Schnittstelle

Hi-Speed USB (Geräteklasse für Computer)
Hi-Speed USB (Massenspeicherklasse für externe Speichermedien)

---

## Externes USB-Gerät

Geräte	Maximale Kapazität
<b>MO-Laufwerk*</b>	1,3 GB
<b>Festplattenlaufwerk*</b>	2 TB
<b>USB-Flashlaufwerk</b>	Formatiert in FAT, FAT32 oder exFAT.

\* Externe Speichergeräte mit Stromversorgung über USB werden nicht empfohlen. Nur externe Speichergeräte mit eigener Stromversorgung verwenden.

**Produktinformationen**

# Schriftinformationen

Die Schriftinformationen beziehen sich nur auf PostScript und PCL.

## Verfügbare Schriften

Die mit dem Drucker bereitgestellten Schriften sind im Folgenden aufgelistet.

### PS3-Modus

Schriftname
Albertus, Albertus Italic, Albertus Light
AntiqueOlive Roman, AntiqueOlive Italic, AntiqueOlive Bold, AntiqueOlive Compact
Apple Chancery
ITC AvantGarde Gothic Book, ITC AvantGarde Gothic Book Oblique, ITC AvantGarde Gothic Demi, ITC AvantGarde Gothic Demi Oblique
Bodoni, Bodoni Italic, Bodoni Bold, Bodoni Bold Italic, Bodoni Poster, Bodoni Poster Compressed
ITC Bookman Light, ITC Bookman Light Italic, ITC Bookman Demi, ITC Bookman Demi Italic
Carta
Chicago
Clarendon, Clarendon Light, Clarendon Bold
CooperBlack, CooperBlack Italic
Copperplate Gothic 32BC , Copperplate Gothic 33BC
Coronet
Courier, Courier Oblique, Courier Bold, Courier Bold Oblique
GillSans, GillSans Italic, GillSans Bold, GillSans Bold Italic, GillSansCondensed, GillSans Condensed Bold, GillSans Light, GillSans Light Italic, GillSans Extra Bold
Eurostile, Eurostile Bold, Eurostile Extended Two, Eurostile Bold Extended Two
Geneva
Goudy Oldstyle, Goudy Oldstyle Italic, Goudy Bold, Goudy BoldItalic, Goudy ExtraBold
Helvetica, Helvetica Oblique, Helvetica Bold, Helvetica Bold Oblique, Helvetica Condensed, Helvetica Condensed Oblique, Helvetica Condensed Bold, Helvetica Condensed Bold Oblique, Helvetica Narrow, Helvetica Narrow Oblique, Helvetica Narrow Bold, Helvetica Narrow Bold Oblique
Hoefler Text, Hoefler Text Italic, Hoefler Text Black, Hoefler Text Black Italic, Hoefler Text Ornaments
Joanna, Joanna Italic, Joanna Bold, Joanna Bold Italic
LetterGothic, LetterGothic Slanted, LetterGothic Bold, LetterGothic Bold Slanted

**Produktinformationen**

Schriftename
ITC Lubalin Graph Book, ITC Lubalin Graph Book Oblique, ITC Lubalin Graph Demi, ITC Lubalin Graph Demi Oblique
Marigold
Monaco
ITC Mona Lisa Recut
New Century Schoolbook Roman, New Century Schoolbook Italic, New Century Schoolbook Bold, New Century Schoolbook Bold Italic
New York
Optima, Optima Italic, Optima Bold, Optima Bold Italic
Oxford
Palatino Roman, Palatino Italic, Palatino Bold, Palatino Bold Italic
Stempel Garamond Roman, Stempel Garamond Italic, Stempel Garamond Bold, Stempel Garamond Bold Italic
Symbol
Tekton
Times Roman, Times Italic, Times Bold, Times Bold Italic
Univers, Univers Oblique, Univers Bold, Univers Bold Oblique, Univers Light, Univers Light Oblique
UniversCondensed, UniversCondensed Oblique, UniversCondensed Bold, UniversCondensed Bold Oblique
UniversExtended , UniversExtended Oblique, UniversExtended Bold, UniversExtended Bold Oblique
Wingdings
ITC ZapfChancery Medium Italic
ITC ZapfDingbats
Arial, Arial Italic, Arial Bold, Arial Bold Italic
Times New Roman, Times New Roman Italic, Times New Roman Bold, Times New Roman Bold Italic

**PCL5-Modus**

Schriftename	Familie	HP-Äquivalent
FixedPitch 810	Medium, Bold, Italic, Bold Italic	Courier
Ding Dings SWA	-	ITC Zapf Dingbats
Dutch 801	Medium, Bold, Italic, Bold Italic	CG Times
Zapf Humanist 601	Medium, Bold, Italic, Bold Italic	CG Omega
Ribbon 131	-	Coronet
Clarendon 701	-	Clarendon Condensed
Swiss 742	Medium, Bold, Italic, Bold Italic	Univers



**Produktinformationen**

<b>Schriftename</b>	<b>Familie</b>	<b>HP-Äquivalent</b>
Swiss 742 Condensed	Medium, Bold, Italic, Bold Italic	Univers Condensed
Incised 901	Medium, Bold, Italic	Antique Olive
Aldine 430	Medium, Bold, Italic, Bold Italic	Garamond
Calligraphic 401	-	Marigold
Flareserif 821	Medium, Extra Bold	Albertus
Ryadh BT	Medium, Bold	Ryadh
Miryam BT	Medium, Bold, Italic	Miryam
David BT	Medium, Bold	David
Narkis Tam BT	Medium, Bold	Narkis
Swiss 721 SWM	Medium, Bold, Italic, Bold Italic	Arial
Dutch 801 SWM	Medium, Bold, Italic, Bold Italic	Times New
Swiss 721 SWA	Medium, Bold, Oblique, Bold Oblique	Helvetica
Swiss 721 Narrow SWA	Medium, Bold, Oblique, Bold Oblique	Helvetica Narrow
Zapf Calligraphic 801 SWA	Medium, Bold, Italic, Bold Italic	Palatino
Geometric 711 SWA	Medium, Bold, Oblique, Bold Italic	ITC Avant Garde Gothic
Revival 711 SWA	Light, Demi Bold, Light Italic, Demi Bold Italic	ITC Bookman
Century 702 SWA	Medium, Bold, Italic, Bold Italic	New Century Schoolbook
Dutch 801 SWA	Medium, Bold, Italic, Bold Italic	Times
Chancery 801 Medium SWA Italic	-	ITC Zapf Chancery Medium Italic
Symbol SWM	-	Symbol
Symbol SWA	-	SymbolPS
More WingBats SWM	-	Wingdings
FixedPitch 850	Regular, Bold, Italic	Letter Gothic
Naskh BT	Medium, Bold	Naskh
Koufi BT	Medium, Bold	Koufi
FixedPitch 810 Dark	Medium, Bold, Italic, Bold Italic	CourierPS
Line Printer	-	Line Printer
OCR A	-	-
OCR B	-	-
Code39	9.37cpi, 4.68cpi	-
EAN/UPC	Medium, Bold	-

## Produktinformationen

**Hinweis:**

Je nach Druckdichte, Qualität und Farbe des Druckmediums können die Schriften OCR A, OCR B, Code39 und EAN/UPC möglicherweise nicht lesbar sein. Drucken Sie eine Probeseite aus, und vergewissern Sie sich, dass die Schrift lesbar ist, bevor Sie größere Druckaufträge starten.

## PCL6-Modus

Zeichensätze finden Sie unter „Im PCL6-Modus“ auf Seite 215.

### Skalierbare Schrift

Schriftname	Zeichensatz
FixedPitch 810	*1
FixedPitch 810 Bold	*1
FixedPitch 810 Italic	*1
FixedPitch 810 Bold Italic	*1
FixedPitch 850 Regular	*1
FixedPitch 850 Bold	*1
FixedPitch 850 Italic	*1
FixedPitch 810 Dark	*3
FixedPitch 810 Dark Bold	*3
FixedPitch 810 Dark Italic	*3
FixedPitch 810 Dark Bold Italic	*3
Dutch 801	*2
Dutch 801 Bold	*2
Dutch 801 Italic	*2
Dutch 801 Bold Italic	*2
Zapf Humanist 601	*3
Zapf Humanist 601 Bold	*3
Zapf Humanist 601 Italic	*3
Zapf Humanist 601 Bold Italic	*3
Ribbon 131	*3
Clarendon 701	*3
Swiss 742	*2
Swiss 742 Bold	*2
Swiss 742 Italic	*2

**Produktinformationen**

<b>Schriftename</b>	<b>Zeichensatz</b>
Swiss 742 Bold Italic	*2
Swiss 742 Condensed	*3
Swiss 742 Condensed Bold	*3
Swiss 742 Condensed Italic	*3
Swiss 742 Condensed Bold Italic	*3
Incised 901	*3
Incised 901 Bold	*3
Incised 901 Italic	*3
Aldine 430	*3
Aldine 430 Bold	*3
Aldine 430 Italic	*3
Aldine 430 Bold Italic	*3
Calligraphic 401	*3
Flareserif 821 Medium	*3
Flareserif 821ExtraBold	*3
Swiss 721 SWM	*3
Swiss 721 SWM Bold	*3
Swiss 721 SWM Italic	*3
Swiss 721 SWM Bold Italic	*3
Dutch 801 SWM	*3
Dutch 801 SWM Bold	*3
Dutch 801 SWM Italic	*3
Dutch 801 SWM Bold Italic	*3
Swiss 721 SWA	*3
Swiss 721 SWA Bold	*3
Swiss 721 SWA Oblique	*3
Swiss 721 SWA Bold Oblique	*3
Swiss 721 Narrow SWA	*3
Swiss 721 Narrow SWA Bold	*3
Swiss 721 Narrow SWA Oblique	*3
Swiss 721 Narrow SWA Bold Oblique	*3

## Produktinformationen

Schriftename	Zeichensatz
Zapf Calligraphic 801 SWA	*3
Zapf Calligraphic 801 SWA Bold	*3
Zapf Calligraphic 801 SWA Italic	*3
Zapf Calligraphic 801 SWA Bold Italic	*3
Geometric 711 SWA	*3
Geometric 711 SWA Bold	*3
Geometric 711 SWA Oblique	*3
Geometric 711 SWA Bold Italic	*3
Revival 711 Light SWA	*3
Revival 711 Demi SWA Bold	*3
Revival 711 Light SWA Italic	*3
Revival 711 Demi SWA Bold Italic	*3
Century 702 SWA	*3
Century 702 SWA Bold	*3
Century 702 SWA Italic	*3
Century 702 SWA Bold Italic	*3
Dutch 801 SWA	*3
Dutch 801 SWA Bold	*3
Dutch 801 SWA Italic	*3
Dutch 801 SWA Bold Italic	*3
Chancery 801 Medium SWA Italic	*3
Symbol SWM	*4
More WingBats SWM	*5
Ding Dings SWA	*6
Symbol SWA	*4
David BT	*7
David BT Bold	*7
Narkis Tam BT	*7
Narkis Tam BT Bold	*7
Miryam BT	*7
Miryam BT Bold	*7

## Produktinformationen

Schriftename	Zeichensatz
Miryam BT Italic	*7
Koufi BT	*8
Koufi BT Bold	*8
Naskh BT	*8
Naskh BT Bold	*8
Ryadh BT	*8
Ryadh BT Bold	*8

### Bitmap-Schrift

Schriftename	Zeichensatz
Line Printer	*9

---

## Zeichensätze

### Einführung zu Zeichensätzen

Der Drucker kann eine Vielzahl von Zeichensätzen verwenden. Viele dieser Zeichensätze unterscheiden sich nur durch die länderspezifischen Zeichen verschiedener Sprachen.

**Hinweis:**

Da die meisten Programme Schriften und Symbole automatisch verwalten, müssen die Druckereinstellungen für Zeichensätze in der Regel nicht angepasst werden. Wenn Sie jedoch eigene Programme zur Steuerung des Druckers entwickeln oder ältere Software verwenden, die Schriften nicht verwalten kann, finden Sie in den folgenden Abschnitten hilfreiche Erläuterungen zu Zeichensätzen.

Bei der Wahl der Schrift sollten Sie auch berücksichtigen, welchen Zeichensatz Sie mit dieser Schrift kombinieren möchten. Die verfügbaren Zeichensätze können je nach verwendetem Modus und Schrift variieren.

### PCL5-Modus

Verfügbare Schriftarten	Zeichensatzname:	
<b>19 Typefaces</b> <b>FixedPitch 810</b> <b>Dutch 801</b> <b>Swiss 742</b> <b>FixedPitch 850</b> <b>Line Printer</b>	IBM-US (10U)	Roman-8 (8U)
	ECM94-1 (0N)	8859-2 ISO (2N)
	8859-9 ISO (5N)	8859-10ISO (6N)
	IBM-DN (11U)	PcMultilingual (12U)
	Legal (1U)	8859-15ISO (9N)

## Produktinformationen

Verfügbare Schriftarten	Zeichensatzname:	
<b>19 Typefaces</b> <b>FixedPitch 810</b> <b>Dutch 801</b> <b>Swiss 742</b> <b>FixedPitch 850</b>	PcBlit775 (26U)	Pc1004 (9J)
	WiBALT (19L)	DeskTop (7J)
	PsText (10J)	Windows (9U)
	McText (12J)	MsPublishi (6J)
	PiFont (15U)	VeMath (6M)
	VeInternational (13J)	VeUS (14J)
	PcE.Europe (17U)	PcTk437 (9T)
	WiAnsi (19U)	WiE.Europe (9E)
	WiTurkish (5T)	UK (1E)
	Swedis2 (0S)	Italian (0I)
	Spanish (2S)	German (1G)
	Norweg1 (0D)	French2 (1F)
	Roman-9 (4U)	PcEur858 (13U)
	ISO 8859/4 Latin 4 (4N)	Unicode 3.0 (18N)
<b>19 Typefaces</b> <b>FixedPitch 810</b> <b>Dutch 801</b> <b>Swiss 742</b> <b>FixedPitch 850</b> <b>David BT</b> <b>Miryam BT</b> <b>Narkis Tam BT</b> <b>Naskh BT</b> <b>Koufi BT</b> <b>Ryadh BT</b>	PsMath (5M)	Math-8 (8M)
	ANSI ASCII (0U)	
<b>FixedPitch 810</b> <b>Dutch 801</b> <b>Swiss 742</b> <b>FixedPitch 850</b>	Pc866Cyr (3R)	Pc866Ukr (14R)
	WinCyr (9R)	Pc8Grk (12G)
	Pc851Grk (10G)	WinGrk (9G)
	ISOGrk (12N)	Greek8 (8G)
<b>FixedPitch 810</b> <b>Dutch 801</b> <b>Swiss 742</b> <b>FixedPitch 850</b> <b>Line Printer</b>	ISOCyr (10N)	
<b>Line Printer</b>	Roman Extension (0E)	
<b>FixedPitch 810</b> <b>FixedPitch 850</b> <b>David BT</b> <b>Narkis Tam BT</b> <b>Miryam BT</b>	Hebrew7 (0H) Hebrew8 (8H)	ISO 8859/8 Hebrew (7H) PC-862, Hebrew (15H)

**Produktinformationen**

Verfügbare Schriftarten	Zeichensatzname:	
<b>Koufi BT</b> <b>Naskh BT</b> <b>Ryadh BT</b>	Arabic8 (8V) PC-864, Arabic (10V)	HPWARA (9V)
<b>Symbol SWA</b> <b>Symbol SWM</b>	Symbol (19M)	
<b>More WingBats SWM</b>	Wingdings (579L)	
<b>Ding Dings SWA</b>	ZapfDingbats (14L)	
<b>OCR A</b>	OCR A (00)	
<b>OCR B</b>	OCR B (10)	OCR B Extension (3Q)
<b>Code3-9</b>	Code3-9 (0Y)	
<b>EAN/UPC</b>	EAN/UPC (8Y)	

Die 19 Schriftarten beziehen sich auf die folgenden Zeichensätze:

- Zapf Humanist 601
- Ribbon 131
- Clarendon 701
- Swiss 742 Condensed
- Incised 901
- Aldine 430
- Calligraphic 401
- Flareserif 821
- Swiss 721 SWM
- Dutch 801 SWM
- Swiss 721 SWA
- Swiss 721 Narrow SWA
- Zapf Calligraphic 801 SWA
- Geometric 711 SWA
- Revival 711 SWA
- Century 702 SWA
- Dutch 801 SWA
- Chancery 801 Medium SWA Italic
- FixedPitch 810 Dark

**Im PCL6-Modus**

Zeichensatzname	Attribut	Schriften-Klassifikation								
		*1	*2	*3	*4	*5	*6	*7	*8	*9
ISO Norwegian	4	○	○	○	-	-	-	-	-	-
ISO Italian	9	○	○	○	-	-	-	-	-	-
ISO 8859-1 Latin 1	14	○	○	○	-	-	-	-	-	○
ISO Swedish	19	○	○	○	-	-	-	-	-	-

## Produktinformationen

Zeichensatzname	Attribut	Schriften-Klassifikation								
		*1	*2	*3	*4	*5	*6	*7	*8	*9
ASCII	21	○	○	○	-	-	-	○	○	-
ISO United Kingdom	37	○	○	○	-	-	-	-	-	-
ISO French	38	○	○	○	-	-	-	-	-	-
ISO German	39	○	○	○	-	-	-	-	-	-
Legal	53	○	○	○	-	-	-	-	-	○
ISO 8859-2 Latin 2	78	○	○	○	-	-	-	-	-	○
ISO Spanish	83	○	○	○	-	-	-	-	-	-
Roman-9	149	○	○	○	-	-	-	-	-	-
PS Math	173	○	○	○	-	-	-	○	○	-
ISO 8859-9 Latin 5	174	○	○	○	-	-	-	-	-	○
Windows 3.1 Latin 5	180	○	○	○	-	-	-	-	-	-
Microsoft Publishing	202	○	○	○	-	-	-	-	-	-
ISO 8859/10 Latin 6	206	○	○	○	-	-	-	-	-	○
DeskTop	234	○	○	○	-	-	-	-	-	-
Math-8	269	○	○	○	-	-	-	○	○	-
Roman-8	277	○	○	○	-	-	-	-	-	○
Windows 3.1 Latin 2	293	○	○	○	-	-	-	-	-	-
Pc1004	298	○	○	○	-	-	-	-	-	-
ISO 8859-15 Latin 9	302	○	○	○	-	-	-	-	-	-
PC-Turkish	308	○	○	○	-	-	-	-	-	-
Windows 3.0	309	○	○	○	-	-	-	-	-	-
PS Text	330	○	○	○	-	-	-	-	-	-
PC-8	341	○	○	○	-	-	-	-	-	○
PC-8 D/N	373	○	○	○	-	-	-	-	-	○
MC Text	394	○	○	○	-	-	-	-	-	-
PC-850	405	○	○	○	-	-	-	-	-	○
PcEur858	437	○	○	○	-	-	-	-	-	-
Pi Font	501	○	○	○	-	-	-	-	-	-



## Produktinformationen

Zeichensatzname	Attribut	Schriften-Klassifikation								
		*1	*2	*3	*4	*5	*6	*7	*8	*9
PC852	565	○	○	○	-	-	-	-	-	-
Unicode 3.0	590	○	○	○	-	-	-	-	-	-
WBALT	620	○	○	○	-	-	-	-	-	-
Windows 3.1 Latin 1	629	○	○	○	-	-	-	-	-	-
PC-755	853	○	○	○	-	-	-	-	-	-
Wingdings	18540	-	-	-	-	○	-	-	-	-
Symbol	621	-	-	-	○	-	-	-	-	-
ZapfDingbats	460	-	-	-	-	-	○	-	-	-
PC-866, Cyrillic	114	○	○	-	-	-	-	-	-	-
Greek8	263	○	○	-	-	-	-	-	-	-
Windows Greek	295	○	○	-	-	-	-	-	-	-
Windows Cyrillic	306	○	○	-	-	-	-	-	-	-
PC-851, Greek	327	○	○	-	-	-	-	-	-	-
ISO 8859/5 Cyrillic	334	○	○	-	-	-	-	-	-	-
PC-8, Greek	391	○	○	-	-	-	-	-	-	-
ISO 8859/7 Greek	398	○	○	-	-	-	-	-	-	-
PC-866 UKR	466	○	○	-	-	-	-	-	-	-
Hebrew7	8	○	-	-	-	-	-	-	-	-
ISO 8859/8 Hebrew	232	○	-	-	-	-	-	○	-	-
Hebrew8	264	○	-	-	-	-	-	○	-	-
PC-862, Hebrew	488	○	-	-	-	-	-	○	-	-
Arabic8	278	-	-	-	-	-	-	-	○	-
HPWARA	310	-	-	-	-	-	-	-	○	-
PC-864, Arabic	342	-	-	-	-	-	-	-	○	-

---

# Wo Sie Hilfe bekommen

---

## Website für technischen Support

Die Website für technischen Support von Epson bietet Ihnen Hilfe bei Problemen, die sich nicht anhand der Informationen zur Problemlösung in der Produktdokumentation beheben lassen. Wenn Sie über einen Webbrowser verfügen und Zugang zum Internet haben, besuchen sie die Website unter:

<http://support.epson.net/>

Um Zugang zu den neuesten Treibern, häufig gestellten Fragen (FAQ), Handbüchern und sonstigen herunterladbaren Objekten zu erhalten, besuchen Sie die Website unter:

<http://www.epson.com>

Wählen Sie dann den Abschnitt „Support“ Ihrer regionalen Epson-Website aus.

## Kontaktaufnahme mit dem Epson-Kundendienst

---

### Bevor Sie sich an Epson wenden

Wenn das Epson-Produkt nicht ordnungsgemäß funktioniert und Sie das Problem nicht mit Hilfe der Informationen zur Fehlerbehebung in der Produktdokumentation lösen können, wenden Sie sich an den Kundendienst. Wenn der Epson-Kundendienst für Ihr Land nachfolgend nicht aufgeführt ist, wenden Sie sich an den Fachhändler, bei dem Sie dieses Produkt erworben haben.

Der Epson-Kundendienst kann Ihnen schneller helfen, wenn Sie die folgenden Informationen bereithalten:

- Seriennummer des Produkts  
(Das Etikett mit der Seriennummer befindet sich auf der Rückseite des Geräts.)
- Produktmodell
- Softwareversion des Produkts  
(Klicken Sie auf **About (Info)**, **Version Info (Systeminfo)** oder eine ähnliche Schaltfläche in der Produktsoftware.)
- Marke und Modell Ihres Computers
- Name und Version des auf Ihrem Computer installierten Betriebssystems
- Namen und Versionen der Anwendungssoftware, die Sie mit dem Produkt verwenden

**Hinweis:**

*Je nach Gerät sind die Daten der Anruflisten für den Faxversand und/oder Netzwerkeinstellungen möglicherweise im Gerätespeicher abgelegt. Aufgrund von Geräteausfällen oder Reparaturen könnten Daten und/oder Einstellungen verloren gehen. Epson ist nicht haftbar für den Verlust von Daten, für das Sichern oder Wiederherstellen von Daten und/oder Einstellungen selbst innerhalb des Garantiezeitraums. Wir empfehlen Ihnen, eine eigene Datensicherung vorzunehmen oder wichtige Informationen zu notieren.*

## Wo Sie Hilfe bekommen

### Hilfe für Benutzer in Europa

Im **Gesamteuropäischen Garantieschein** finden Sie Informationen, wie Sie sich an den Epson-Kundendienst wenden können.

### Hilfe für Benutzer in Taiwan

Kontaktdaten für Informationen, Support und Services:

#### World Wide Web (<http://www.epson.com.tw>)

Informationen zu Produktspezifikationen, Treiber zum Herunterladen und Produktanfragen sind verfügbar.

#### Epson-HelpDesk (Telefon: +0280242008)

Unser HelpDesk-Team kann Sie telefonisch bei folgenden Problemen unterstützen:

- Verkaufsanfragen und Produktinformationen
- Fragen zur Produktverwendung oder bei Problemen
- Fragen zu Reparaturservice und Gewährleistung

#### Reparaturservice-Center:

Telefonnummer	Faxnummer	Adresse
02-23416969	02-23417070	No.20, Beiping E. Rd., Zhongzheng Dist., Taipei City 100, Taiwan
02-27491234	02-27495955	1F., No.16, Sec. 5, Nanjing E. Rd., Songshan Dist., Taipei City 105, Taiwan
02-32340688	02-32345299	No.1, Ln. 359, Sec. 2, Zhongshan Rd., Zhonghe City, Taipei County 235, Taiwan
039-605007	039-600969	No.342-1, Guangrong Rd., Luodong Township, Yilan County 265, Taiwan
038-312966	038-312977	No.87, Guolian 2nd Rd., Hualien City, Hualien County 970, Taiwan
02-82273300	02-82278866	5F.-1, No.700, Zhongzheng Rd., Zhonghe City, Taipei County 235, Taiwan
03-2810606	03-2810707	No.413, Huannan Rd., Pingzhen City, Taoyuan County 324, Taiwan
03-5325077	03-5320092	1F., No.9, Ln. 379, Sec. 1, Jingguo Rd., North Dist., Hsinchu City 300, Taiwan
04-23291388	04-23291338	3F., No.510, Yingcai Rd., West Dist., Taichung City 403, Taiwan
04-23805000	04-23806000	No.530, Sec. 4, Henan Rd., Nantun Dist., Taichung City 408, Taiwan

## Wo Sie Hilfe bekommen

Telefonnummer	Faxnummer	Adresse
05-2784222	05-2784555	No.463, Zhongxiao Rd., East Dist., Chiayi City 600, Taiwan
06-2221666	06-2112555	No.141, Gongyuan N. Rd., North Dist., Tainan City 704, Taiwan
07-5520918	07-5540926	1F., No.337, Minghua Rd., Gushan Dist., Kaohsiung City 804, Taiwan
07-3222445	07-3218085	No.51, Shandong St., Sanmin Dist., Kaohsiung City 807, Taiwan
08-7344771	08-7344802	1F., No.113, Shengli Rd., Pingtung City, Pingtung County 900, Taiwan

---

## Hilfe für Benutzer in Australien

Epson Australia ist bestrebt, Ihnen einen hohen Kundendienststandard zu bieten. Zusätzlich zu der Produktdokumentation bieten wir folgende Informationsquellen:

### Ihr Fachhändler

Vergessen Sie nicht, dass Ihr Fachhändler Ihnen häufig beim Identifizieren und Beheben von Problemen behilflich sein kann. Ihr Fachhändler sollte stets der erste sein, an den Sie sich bei einem Problem wenden. Er kann Probleme häufig schnell und leicht beheben und Ihnen Ratschläge zu den nächsten Schritten geben.

### Internet-URL <http://www.epson.com.au>

Besuchen Sie die Websites von Epson Australia. Es lohnt sich, hier immer wieder mal vorbeizusurfen! Die Website bietet die Möglichkeit, Treiber herunterzuladen, mit Epson direkt Kontakt aufzunehmen, neue Informationen über neue Produkte abzurufen und den technischen Support (über E-Mail) zu kontaktieren.

### Epson-Helpdesk

Der Epson-Helpdesk ist als letzte Sicherheit gedacht, um zu gewährleisten, dass unsere Kunden bei Problemen einen Ansprechpartner haben. Das Fachpersonal des Helpdesks kann Ihnen bei der Installation, bei der Konfiguration und beim Betrieb Ihres Epson-Produkts behilflich sein. Unser Pre-Sales-Helpdesk-Team kann Ihnen Informationen zu den neuesten Epson-Produkten liefern und Ihnen Auskunft über den nächstgelegenen Vertragshändler oder Kundendienst geben. Eine Vielzahl von Anfragen werden hier beantwortet.

Die Rufnummern des Helpdesks sind folgende:

Telefon: 1300 361 054

Fax: (02) 8899 3789

Bitte halten Sie bei einem Anruf alle relevanten Informationen bereit. Je mehr Informationen Sie geben können, desto schneller können wir Ihnen bei der Lösung des Problems behilflich sein. Diese Informationen umfassen die Epson-Produktdokumentation, die Art des Computers, das Betriebssystem, die Anwendungsprogramme und alle weiteren Informationen, die Sie für wichtig erachten.

## Wo Sie Hilfe bekommen

---

### Hilfe für Anwender in Singapur

Folgende Informationsquellen, Support und Services erhalten Sie bei Epson Singapore:

#### World Wide Web (<http://www.epson.com.sg>)

Informationen zu Produktspezifikationen, Treiber zum Herunterladen, Häufig gestellte Fragen (FAQ), Verkaufsanfragen and technischer Support sind per E-Mail erhältlich.

#### Epson-HelpDesk (Telefon: (65) 6586 3111)

Unser HelpDesk-Team kann Sie telefonisch bei folgenden Problemen unterstützen:

- Verkaufsanfragen und Produktinformationen
- Fragen zur Produktverwendung oder bei Problemen
- Fragen zu Reparaturservice und Gewährleistung

---

### Hilfe für Anwender in Thailand

Kontaktdaten für Informationen, Support und Services:

#### World Wide Web (<http://www.epson.co.th>)

Informationen zu Produktspezifikationen, Treiber zum Herunterladen, Häufig gestellte Fragen (FAQ), E-Mails sind verfügbar.

#### Epson Hotline (Telefon: (66) 2685-9899)

Unser Hotline-Team kann Sie telefonisch bei folgenden Problemen unterstützen:

- Verkaufsanfragen und Produktinformationen
- Fragen zur Produktverwendung oder bei Problemen
- Fragen zu Reparaturservice und Gewährleistung

---

### Hilfe für Anwender in Vietnam

Kontaktdaten für Informationen, Support und Services:

Epson-Hotline (Telefon): 84-8-823-9239

Service-Center: 80 Truong Dinh Street, District 1, Hochiminh City  
Vietnam

**Wo Sie Hilfe bekommen**

---

**Hilfe für Anwender in Indonesien**

Kontaktdaten für Informationen, Support und Services:

**World Wide Web (<http://www.epson.co.id>)**

- Informationen zu Produktspezifikationen, Treiber zum Herunterladen
- Häufig gestellte Fragen (FAQ), Fragen zum Verkauf, Fragen per E-Mail

**Epson-Hotline**

- Verkaufsanfragen und Produktinformationen
- Technischer Support

Telefon: (62) 21-572 4350

Fax: (62) 21-572 4357

**Epson-Service-Center**

Jakarta Mangga Dua Mall 3rd floor No 3A/B  
Jl. Arteri Mangga Dua,  
Jakarta

Telefon/Fax: (62) 21-62301104

Bandung Lippo Center 8th floor  
Jl. Gatot Subroto No.2  
Bandung

Telefon/Fax: (62) 22-7303766

Surabaya Hitech Mall lt IIB No. 12  
Jl. Kusuma Bangsa 116 – 118  
Surabaya

Telefon: (62) 31-5355035  
Fax: (62)31-5477837

Yogyakarta Hotel Natour Garuda  
Jl. Malioboro No. 60  
Yogyakarta

Telefon: (62) 274-565478

## Wo Sie Hilfe bekommen

Medan	Wisma HSBC 4th floor Jl. Diponegoro No. 11 Medan  Telefon/Fax: (62) 61-4516173
Makassar	MTC Karebosi Lt. Ill Kav. P7-8 Jl. Ahmad Yani No.49 Makassar  Telefon: (62)411-350147/411-350148

---

## Hilfe für Anwender in Hong Kong

Anwender sind eingeladen, sich an Epson Hong Kong Limited zu wenden, um technischen Support und andere Kundendienstleistungen zu erhalten.

### Homepage im Internet

Epson Hong Kong hat eine lokale Homepage in Chinesisch und Englisch im Internet eingerichtet, um Benutzern die folgenden Informationen bereitzustellen:

- Produktinformationen
- Antworten auf häufig gestellte Fragen (FAQs)
- Neueste Versionen von Treibern für Epson-Produkte

Anwender können über folgende Adresse auf unsere Homepage im World Wide Web zugreifen:

<http://www.epson.com.hk>

### Hotline für technischen Support

Sie können sich auch unter den folgenden Telefon- und Faxnummern an unsere technischen Mitarbeiter wenden:

Telefon: (852) 2827-8911

Fax: (852) 2827-4383

---

## Hilfe für Anwender in Malaysia

Kontaktdaten für Informationen, Support und Services:

### World Wide Web (<http://www.epson.com.my>)

- Informationen zu Produktspezifikationen, Treiber zum Herunterladen
- Häufig gestellte Fragen (FAQ), Fragen zum Verkauf, Fragen per E-Mail

**Wo Sie Hilfe bekommen****Epson Trading (M) Sdn. Bhd.**

Head Office.

Telefon: 603-56288288

Fax: 603-56288388/399

**Epson-Helpdesk**

- Verkaufsanfragen und Produktinformationen (Infoline)

Telefon: 603-56288222

- Fragen zu Reparaturservices & Gewährleistung, Produktverwendung und zum technischen Support (Techline)

Telefon: 603-56288333

---

**Hilfe für Anwender in Indien**

Kontaktdaten für Informationen, Support und Services:

**World Wide Web (<http://www.epson.co.in>)**

Informationen zu Produktspezifikationen, Treiber zum Herunterladen und Produkthanfragen sind verfügbar.

**Epson India Head Office - Bangalore**

Telefon: 080-30515000

Fax: 30515005

**Epson India Regional Offices:**

Standort	Telefonnummer	Faxnummer
Mumbai	022-28261515 /16/17	022-28257287
Delhi	011-30615000	011-30615005
Chennai	044-30277500	044-30277575
Kolkata	033-22831589 / 90	033-22831591
Hyderabad	040-66331738/ 39	040-66328633
Cochin	0484-2357950	0484-2357950
Coimbatore	0422-2380002	NA
Pune	020-30286000 /30286001/30286002	020-30286000



**Wo Sie Hilfe bekommen**

Standort	Telefonnummer	Faxnummer
Ahmedabad	079-26407176 / 77	079-26407347

**Helpline**

Für Service, Produktinfo oder Patronenbestellungen - 18004250011 (9 bis 21 Uhr) - gebührenfrei.

Für Service (CDMA & Mobile Anwender) - 3900 1600 (9 bis 18 Uhr), lokale Vorwahl voranstellen

**Hilfe für Anwender auf den Philippinen**

Anwender sind herzlich eingeladen, sich unter den nachfolgenden Telefon- und Faxnummern und nachfolgender E-Mail-Adresse an Epson Philippines Corporation zu wenden, um technischen Support und andere Kundendienstleistungen zu erhalten:

Amtsleitung:	(63-2) 706 2609
Fax:	(63-2) 706 2665
Helpdesk-Direktleitung:	(63-2) 706 2625
E-Mail:	epchelpdesk@epc.epson.com.ph

**World Wide Web** (<http://www.epson.com.ph>)

Informationen zu Produktspezifikationen, Treiber zum Herunterladen, Häufig gestellte Fragen (FAQ) und Fragen per E-Mails sind verfügbar.

**Gebührenfreie Rufnummer: 1800-1069-EPSON (37766)**

Unser Hotline-Team kann Sie telefonisch bei folgenden Problemen unterstützen:

- Verkaufsanfragen und Produktinformationen
- Fragen zur Produktverwendung oder bei Problemen
- Fragen zu Reparaturservice und Gewährleistung

## Index

**Index****2**

2-fach Kopie.....	37, 98 , 125
2-seitig.....	86
2-seitige Kopie.....	125
2-seitiges Drucken.....	50
2-seitiges Faxen.....	122, 126
2-seitiges Kopieren.....	96
2-seitiges Scannen.....	125

**A**

Abbrechen eines Druckauftrags.....	48
Windows.....	48
Abruf.....	116, 127
Als PDF Scannen.....	126
An PC scannen (WSD).....	126
An USB-Einheit scannen.....	125
Ändern der Seitengröße.....	57
Anzeigen	
Blinken.....	177
Auflösung	
Fax.....	122, 126
Scannen.....	125
Ausschalt-Timer.....	119, 121
Auswechseln von Tintenpatronen.....	136
Automatische Antwort.....	100, 114
Automatische Verkleinerung.....	122
Automatischer Vorlageneinzug (ADF).....	35
Papierstau.....	184
Automatischer Vorlageneinzug (Automatic Document Feeder/ADF)	
Probleme.....	183

**B**

Bedienfeld.....	20, 75
Sperren.....	118
Betriebskontrolle.....	156
Bildkorrektur.....	73
Binderand.....	125
Binderichtung	
Kopieren.....	125
Scannen.....	125
Briefumschläge	
Druckbereich.....	198
Einlegen.....	33
Büromodus.....	78

**C**

Copyright.....	2
----------------	---

**D**

Dateifreigabeeinstellung.....	121
Datum/Uhrzeit.....	147
Datum/Zeit.....	121
Dickeres Papier.....	121
Dokumentausrichtung	
Kopieren.....	125
Scannen.....	125
Dokumente	
Drucken.....	41
Doppelseitige Kopie.....	125
Doppelseitiges Kopieren.....	96
DRD.....	123
Druckbereich-Festlegung.....	198
Drucken	
2-seitig.....	50
Abbrechen.....	48
Mehrere Seiten pro Blatt.....	60
Passend auf Seite.....	57
Poster.....	64
Text.....	41
Wasserzeichen.....	68
Drucken abbrechen	
Mac OS X.....	49
Drucken von Wasserzeichen.....	68
Drucker	
Betriebskontrolle.....	156
Reinigen.....	150
Status überprüfen.....	157
Transportieren.....	151
Druckereinstellungen.....	121
Abschalt-Timer.....	148
Aufrufen für Mac OS X.....	40
Aufrufen unter Windows.....	39
Ausschalt-Timer.....	119
Eingelegtes Papierformat.....	119, 149
Druckerversand.....	151
Druckgeschwindigkeit	
Erhöhen.....	173, 178
Druckkopf	
Justieren.....	145
Reinigen.....	142
Überprüfen.....	140
Druckkopfreinigung	
Bedienfeld.....	144
Mac OS X.....	143
Windows.....	142
Druckoption Seiten pro Blatt.....	60
Druckqualität	
Verbessern.....	168
DSL.....	102
Düsentest.....	140
Bedienfeld.....	141
Mac OS X.....	140
Windows.....	140

## Index

**E**

ECM.....	123
Eingelegtes Papierformat.....	119, 121
Einlegen	
Briefumschläge.....	33
Papier.....	27
Einschränkungen beim Kopieren.....	11
Einstellungen wiederherst.....	124
Empfangseinstellungen.....	122
Epson	
Papier.....	25
Epson Event Manager.....	93

**F**

Falsche Zeichen.....	172
Farbprobleme.....	170
Fax	
Verwendung verschiedener Klingelmuster (DRD).....	123
Faxausgabe.....	107, 122
Faxbericht.....	116, 127
Faxe	
Empfangen.....	114
Faxe neu drucken.....	127
Faxeinstellungen.....	122
Faxen	
Senden.....	108
Faxen an mehrere Empfänger.....	110
Faxen über ein angeschlossenes Telefon.....	113
Faxinformationsdienst.....	116
Faxkopfzeile.....	106
Fax-Rundsenden.....	110, 127
Faxverbindung prüfen.....	103, 123
Faxversand nach Zeitplan.....	112
Fehlausrichtung.....	170
Fehler	
Drucken.....	156
Faxen.....	191
Kopieren.....	188
Scannen.....	181
Fehlermeldungen.....	127
Format.....	125

**G**

Gerät	
Teile.....	17
Geschwindigkeit	
Erhöhen.....	173, 178
Gespiegeltes Bild.....	172
Gruppenwahl.....	110
Gruppenwahleinstellung.....	105, 127
Gruppenwahlliste.....	127

**H**

Hilfe	
Epson.....	218
Epson Event Manager.....	93

Epson Scan.....	92
Hinteres Mehrzweckfach	
Einlegen.....	31
Horizontale Streifen.....	169

**I**

Initialisiere.....	187
ISDN.....	103

**J**

Justieren des Druckkopfes.....	145
--------------------------------	-----

**K**

Klang.....	121
Kommunikation.....	123
Kontakt mit Epson.....	218
Kontrast	
Fax.....	122, 126
Scannen.....	125
Kopfzeile.....	106
Kopien sortieren.....	97, 125
Kopieren	
2-seitig.....	96
einfach.....	95
Layout.....	98
Sortieren.....	97
Kurzwahl.....	110
Kurzwahleinstellung.....	104, 126
Kurzwahlliste.....	127

**L**

Laden	
Papier.....	25, 27, 31
Land/Region.....	121
Laufrahmen.....	83, 84
Leere Seiten.....	173
Letzte Übertragung.....	127
Letzter Übertragungsbericht.....	122
Leuchten	
Bedienfeld.....	20
Statusanzeigen.....	181
LJ4-Modus.....	208

**M**

Mac OS X	
Aufrufen der Druckereinstellungen.....	40
überprüfen des Druckerstatus.....	159
Marken.....	2
Medium	
Auswählen.....	41
Mehrere Seiten pro Blatt.....	60, 97

## Index

**N**

Netzwerk-/Wi-Fi-Einstellungen.....121

**P**

## Papier

Auswählen des Typs.....41  
 Druckbereich.....198  
 Einlegen.....27  
 Einzugprobleme.....174  
 Epson-Spezialpapier.....25  
 Fassungskapazität.....25, 27, 31  
 Spezifikationen.....196  
 Stau.....161  
 Typ auswählen.....95  
 Zerknittern.....176

Papier- und Kopiereinstellungen.....125

Papierformat.....125

Papierformatvermerk.....119, 121

## Papierkassette

Einlegen.....27  
 Einsetzen.....130  
 Entfernen.....131

Papiersorte.....125

Papierstau.....183

Papierzufuhr für Druck.....108, 122

Passend auf Seite drucken.....57

PCL.....69, 207

PCL6-Modus.....210, 215

PDF.....86

Posterdruck.....64

Zusammenstellen der Seiten.....66

PostScript.....69, 207

## Probleme

Diagnose.....156  
 Drucken.....156  
 Drucker druckt nicht.....176  
 Druckgeschwindigkeit.....173  
 Falsche Farben.....170  
 Falsche Zeichen.....172  
 Faxen.....191  
 Kontakt mit Epson.....218  
 Kopieren.....188  
 Leere Seiten.....173  
 Lösen.....218  
 Papiereinzug.....174  
 Papierstau.....161  
 Ränder.....172  
 Scannen.....181  
 Spiegelbild.....172  
 Streifen.....169, 170  
 Undeutliche Ausdrücke.....171  
 Verschmierte Ausdrücke.....171, 173

Probleme mit der Scan-Qualität.....184

Professioneller Modus.....80

Protokollaufzeichnung.....127

PS3-Modus.....207

PS3-Statusblatt drucken.....120, 123

**Q**

## Qualität

Fax.....122, 126  
 Kopieren.....125

**R**

## Ränder

Probleme.....172

## Reinigen

Druckkopf.....142

Rufe bis Antwort.....114, 123

**S**

Scan für Email.....126

Scan für PC.....126

Scanbereich.....125

## Scan-Software

Bundle-Software.....93  
 Deinstallieren.....153

Schnittstellenkabel.....206

Schrift.....207

## Schriften

LJ4-Modus.....208  
 PCL6-Modus.....210  
 PS3-Modus.....207

Sendeeinstellungen.....122, 126

Service.....218

Sicherheitsinformationen.....8

Signalton.....121

Software deinstallieren.....153

Sommerzeit.....121, 147

Sperrereinstellungen.....118, 123

## Spezifikationen

Automatischer Vorlageneinzug.....199  
 Fax.....200  
 Mechanik.....201  
 Normen und Zertifizierungen.....204  
 Papier.....196  
 Scanner.....199  
 Tintenpatronen.....193

Sprache.....121

Standard Modus.....77

## Status Monitor

Mac OS X.....159  
 Windows.....157

Statusanzeigen.....181

Statusblatt drucken.....120, 123

Streifen.....169, 170

Stromausfall.....24

Systemvoraussetzungen.....195

**T**

## Taste

Probleme.....182

Tasten.....75

Bedienfeld.....20

## Index

Technische Daten		
Drucker.....	196	
externes USB-Gerät.....	206	
Technischer Support.....	218	
Text		
Drucken von Dokumenten.....	41	
Tinte		
Prüfen des Tintenpatronenstatus unter Mac OS X.....	133	
Prüfen des Tintenpatronenstatus unter Windows.....	132	
Überprüfen des Tintenpatronenstatus über das Bedienfeld.....	134	
Tintenpatronen		
Auswechseln verbrauchter.....	136	
Teilenummern.....	193	
Tintenstand.....	120	
Transportieren des Druckers.....	151	
Treiber.....	92	
Aufrufen für Mac OS X.....	40	
Aufrufen unter Windows.....	39	
Trocknungszeit.....	121	
<b>U</b>		
Uhr.....	147	
Undeutliche Ausdrücke.....	171	
USB		
Anschluss.....	206	
<b>V</b>		
V.34.....	123	
Vergrößern.....	125	
Vergrößern von Seiten.....	57	
Verkleinern.....	125	
Verringern der Seitengröße.....	57	
Versmierte Ausdrücke.....	171, 173	
Verwalten von Druckaufträgen		
Windows.....	157	
Vorlage.....	125	
Vorlagenglas.....	37	
Vorschau.....	83	
<b>W</b>		
Wählmodus.....	123	
Wähltonerkennung.....	123	
Wahlwiederholung.....	109	
Wartungsbox.....	138	
Wi-Fi-/Netzwerkeinstellungen.....	121	
Windows		
Aufrufen von Druckereinstellungen.....	39	
Status Monitor.....	157	
Überprüfen des Druckerstatus.....	157	
Verwalten von Druckaufträgen.....	157	
<b>Z</b>		
Zeichensätze		
Einführung.....	213	
PCL6-Modus.....	215	
Zeitversetztes Fax.....	112, 127	