

Uživatelská příručka

Autorská práva a ochranné známky

Autorská práva a ochranné známky

Bez předchozího písemného povolení společnosti Seiko Epson Corporation je zakázáno reprodukovat libovolnou část této publikace, ukládat ve vyhledávacím systému nebo přenášet libovolnou formou nebo prostředky, a to elektronicky, mechanicky, kopírováním, nahráváním nebo jakýmkoli jiným způsobem. Společnost neponese přímou odpovědnost za použití zde uvedených informací. Neodpovídá ani za případné škody plynoucí z použití zde uvedených informací. Informace, které jsou zde obsaženy, jsou určeny výhradně k použití při práci s výrobkem společnosti Epson. Společnost Epson neodpovídá za důsledky použití těchto informací při práci s jinými výrobky.

Společnost Seiko Epson Corporation ani její pobočky nenesou vůči kupujícímu nebo třetím stranám žádnou odpovědnost za škody, ztráty, náklady nebo výdaje způsobené kupujícímu nebo třetím stranám jako důsledek náhodného či nesprávného použití tohoto produktu, neodborné úpravy, opravy či změny produktu nebo nedodržení pokynů pro obsluhu a údržbu dodaných společností Seiko Epson Corporation (mimo USA).

Společnost Seiko Epson Corporation a její dceřiné společnosti neodpovídají za žádné škody nebo problémy způsobené použitím jakéhokoli příslušenství nebo spotřebního materiálu, na nichž není uvedeno označení originálních produktů Original Epson Products nebo Epson Approved Products od společnosti Seiko Epson Corporation.

Společnost Seiko Epson Corporation nezodpovídá za žádné škody způsobené elektromagnetickým rušením vzniklým v důsledku použití kabelů rozhraní, které nejsou označeny jako schválené produkty Epson Approved Products společnosti Seiko Epson Corporation.

EPSON® je registrovaná ochranná známka a EPSON EXCEED YOUR VISION nebo EXCEED YOUR VISION jsou ochranné známky společnosti Seiko Epson Corporation.

PRINT Image Matching™ a logo PRINT Image Matching jsou ochranné známky společnosti Seiko Epson Corporation. Copyright © 2001 Seiko Epson Corporation. Všechna práva vyhrazena.

Intel® je registrovaná ochranná známka společnosti Intel Corporation.

PowerPC® je registrovaná ochranná známka společnosti International Business Machines Corporation.

Microsoft®, Windows® a Windows Vista® jsou registrované ochranné známky společnosti Microsoft Corporation.

Apple®, Macintosh®, Mac OS® a OS X® jsou registrované ochranné známky společnosti Apple Inc.

Adobe, Adobe Reader, Acrobat a Photoshop jsou ochranné známky společnosti Adobe systems Incorporated, které mohou být v rámci některých jurisdikcí registrované.

Obecná poznámka: Další zde použité názvy produktů slouží pouze k identifikačním účelům a mohou být ochrannými známkami příslušných vlastníků. Společnost Epson se vzdává všech práv na tyto značky.

Copyright © 2012 Seiko Epson Corporation. Všechna práva vyhrazena.

Obsah

Autorská práva a ochranné známky

Autorská práva a ochranné známky. 2

Úvod

Kde hledat informace. 5

Upozornění, Důležité a Poznámka. 5

Verze operačního systému. 5

Důležité pokyny

Bezpečnostní pokyny. 7

Varování a důležité informace o přístroji. 7

Nastavení a použití výrobku. 7

Manipulace s inkoustem. 9

Seznámení s výrobkem

Součásti výrobku. 10

Pokyny k použití ovládacího panelu. 11

Tlačítka. 12

Indikátory. 12

Manipulace s papírem

Použití, vkládání a skladování médií — úvod. 13

Uchovávání papíru. 13

Výběr papíru. 13

Nastavení typu papíru v ovladači tiskárny. 14

Vkládání papíru. 15

Vkládání obálek. 16

Tisk

Ovladač tiskárny a nástroj Status Monitor. 18

Přístup k ovladači tiskárny v systému

Windows. 18

Přístup k ovladači tiskárny v systému Mac OS

X. 19

Základní provoz. 20

Základní tisk. 20

Zrušení tisku. 23

Další možnosti. 24

Snadný tisk fotografií. 24

Předvolby výrobku (pouze operační systém
Windows). 25

Oboustranný tisk (pouze pro systém
Windows). 25

Tisk přizpůsobený stránce. 27

Tisk Pages per sheet (Stránek na list). 28

Sdílení přístroje pro tisk. 29

Nastavení pro systém Windows. 29

Nastavení pro systém Mac OS X. 32

Doplňování inkoustu

Bezpečnostní pokyny, zásady a specifikace
nádobek s inkoustem. 33

Bezpečnostní pokyny. 33

Zásady pro doplňování inkoustu. 33

Specifikace nádobky s inkoustem. 34

Kontrola hladin inkoustů. 34

Doplňování zásobníků inkoustu. 35

Údržba přístroje a softwaru

Kontrola trysek tiskové hlavy. 39

Použití nástroje Nozzle Check (Kontrola
trysek) pro systém Windows. 39

Použití nástroje Nozzle Check (Kontrola
trysek) pro systém Mac OS X. 39

Čištění tiskové hlavy. 40

Použití nástroje Head Cleaning (Čištění hlavy)
pro systém Windows. 40

Použití nástroje Head Cleaning (Čištění hlavy)
pro systém Mac OS X. 40

Nastavení tiskové hlavy. 41

Použití nástroje Print Head Alignment
(Nastavení tiskové hlavy) pro systém

Windows. 41

Použití nástroje Print Head Alignment
(Nastavení tiskové hlavy) pro systém Mac OS

X. 41

Čištění vodítka papíru. 42

Použití nástroje Paper Guide Cleaning
(Čištění vodítka papíru) pro systém Windows

. 42

Použití nástroje Paper Guide Cleaning
(Čištění vodítka papíru) pro systém Mac OS X

. 43

Výměna inkoustu v inkoustových trubcích. 43

Obsah

Používání nástroje Power Ink Flushing (Proplachování inkoustu) v systému Windows	43
Používání nástroje Power Ink Flushing (Proplachování inkoustu) v systému Mac OS X.	44
Úspora energie.	44
Pro operační systém Windows.	44
Pro operační systém Mac OS X.	45
Kontrola počtu podávaných listů papíru.	45
Čištění přístroje.	45
Čištění vnější části přístroje.	45
Čištění vnitřní části přístroje.	46
Přeprava přístroje.	46
Kontrola a instalace softwaru.	49
Kontrola softwaru nainstalovaného v počítači	49
Instalace softwaru.	50
Odinstalování softwaru.	50
Pro operační systém Windows.	50
Pro operační systém Mac OS X.	51

Odstraňování problémů s tiskem

Zjištění problému.	53
Kontrola stavu přístroje.	53
Uvíznutí papíru.	55
Vyjmutí uvízlého papíru z přístroje.	55
Předcházení uvíznutí papíru.	56
Nápověda pro kvalitu tisku.	56
Vodorovné pruhy.	57
Svislé pruhy nebo nesprávné zarovnání.	58
Nesprávné nebo chybějící barvy.	58
Neostrý nebo rozmazaný tisk.	58
Různé potíže s výtisky.	59
Nesprávné nebo porušené znaky.	59
Nesprávné okraje.	59
Výtisk je poněkud šikmo.	60
Zrcadlový obraz.	60
Tisk prázdných stránek.	60
Potištěná strana je rozmazaná.	60
Tisk je příliš pomalý.	61
Papír se nepodává správně.	61
Papír se nepodává.	61
Je podáváno více papírů.	62
Papír je podán nesprávně.	62
Papír se nevysunuje celý nebo je pomačkaný	62
Přístroj netiskne.	62

Nesvítl žádný indikátor.	62
Svítl pouze indikátor napájení.	63
Zvýšení rychlosti tisku (pouze systém Windows)	63
Jiné problémy.	64
Skrytý tisk na obyčejný papír.	64

Informace o zařízení

Nádobky s inkoustem.	66
Požadavky na systém.	66
Pro operační systém Windows.	66
Pro operační systém Mac OS X.	66
Technické údaje.	67
Specifikace tiskárny.	67
Mechanické.	69
Elektrotechnická část.	69
Provozní prostředí.	69
Standardy a schválení.	70
Rozhraní.	70

Kde najdete pomoc

Webové stránky technické podpory.	71
Kontaktování podpory společnosti Epson.	71
Než se obrátíte na společnost Epson.	71
Pomoc pro uživatele v Evropě.	72
Pomoc pro uživatele na Tchaj-wanu.	72
Pomoc pro uživatele v Singapuru.	73
Pomoc pro uživatele v Thajsku.	73
Pomoc pro uživatele ve Vietnamu.	73
Pomoc pro uživatele v Indonésii.	74
Pomoc pro uživatele v Hongkongu.	75
Pomoc pro uživatele v Malajsii.	75
Pomoc pro uživatele v Indii.	76
Pomoc pro uživatele na Filipínách.	77

Rejstřík

Úvod

Kde hledat informace

Nejnovější verze níže uvedených příruček jsou dostupné na stránkách zákaznické podpory společnosti Epson.

<http://www.epson.eu/Support> (pro Evropu)

<http://support.epson.net/> (mimo Evropu)

Začínáme (tištěný formát):

Obsahuje informace o nastavení výrobku a instalaci softwaru.

Uživatelská příručka (formát PDF):

Obsahuje podrobné pokyny pro obsluhu, bezpečný provoz a odstraňování problémů. Tato příručka je určena pro uživatele, kteří výrobek používají s počítačem.

Pro zobrazení příručky ve formátu PDF je nutné použít Adobe Reader nebo Adobe Acrobat Reader 5.0 a novější.

Upozornění, Důležité a Poznámka

V následující části je uvedeno označení a význam částí Upozornění, Důležité a Poznámka použitých v této uživatelské příručce.



Upozornění

je nutno pečlivě dodržovat, aby nedošlo ke zranění.



Důležité

je nutné respektovat, aby nedošlo k poškození zařízení.

Poznámka

obsahuje užitečné tipy pro práci s výrobkem.

Verze operačního systému

V této příručce jsou použity následující zkratky.

- Windows 7 znamená operační systém Windows 7 Home Basic, Windows 7 Home Premium, Windows 7 Professional a Windows 7 Ultimate.
- Windows Vista znamená operační systém Windows Vista Home Basic Edition, Windows Vista Home Premium Edition, Windows Vista Business Edition, Windows Vista Enterprise Edition a Windows Vista Ultimate Edition.
- Windows XP znamená operační systém Windows XP Home Edition, Windows XP Professional x64 Edition a Windows XP Professional.

Úvod

- ❑ Mac OS X znamená operační systém Mac OS X 10.5.8, 10.6.x, 10.7.x.

Důležité pokyny

Bezpečnostní pokyny

Pro zajištění bezpečného používání tohoto výrobku si přečtěte tyto pokyny a postupujte podle nich. Tuto příručku uchovejte pro pozdější použití. Dbejte rovněž na všechna varování a pokyny uvedené na výrobku.

- Napájecí kabel dodaný s produktem použijte pouze pro napájení tohoto výrobku, nikoli pro jiná zařízení. Použití jiného než dodaného napájecího kabelu s tímto výrobkem nebo použití dodaného napájecího kabelu s jiným zařízením může způsobit úraz elektrickým proudem.
- Zkontrolujte, zda kabel pro napájení střídavým proudem odpovídá místním bezpečnostním předpisům.
- Kromě konkrétních situací popsanych v příručkách k výrobku se za žádných okolností sami nepokoušejte o demontáž, úpravy nebo opravy napájecího kabelu, zástrčky, tiskárny, nebo doplňků.
- V následujících případech odpojte výrobek od elektrické sítě a svěřte kvalifikovanému servisnímu technikovi: Napájecí kabel nebo zástrčka je poškozena; do výrobku pronikla kapalina; výrobek upadl nebo byla poškozena jeho skříň, výrobek nefunguje normálně nebo vykazuje výraznou změnu funkčnosti. Nenastavujte ovládací prvky, které nejsou popsány v provozních pokynech.
- Výrobek umístěte v blízkosti elektrické zásuvky, kde lze snadno vytáhnout napájecí kabel.
- Výrobek neumísťujte ani neskladujte venku, v silně znečištěném nebo prašném prostředí, v blízkosti vody, tepelných zdrojů ani na místech vystavených otřesům, vibracím, vysokým teplotám nebo vlhkosti.
- Dbejte na to, aby se na výrobek nevyllila kapalina, a nemanipulujte s výrobkem mokřýma rukama.



Varování a důležité informace o přístroji

Pozorně si přečtěte tyto pokyny a řiďte se jimi, aby nedošlo k poškození výrobku nebo škodám na majetku. Tuto příručku uchovejte pro pozdější použití.

Nastavení a použití výrobku

- Neblokujte ani nezakrývejte ventilační a jiné otvory výrobku.
- Používejte pouze typ napájecího zdroje, který je vyznačen na štítku výrobku.
- Nepoužívejte zásuvky zapojené v okruhu, ve kterém jsou zapojeny kopírky nebo větrací systémy, které se pravidelně zapínají a vypínají.
- Nepoužívejte elektrické zásuvky ovládané pomocí nástěnných spínačů nebo automatických vypínačů.
- Nevystavujte žádnou ze součástí počítačového systému působení případných zdrojů elektromagnetického rušení, například reproduktorů nebo základnových jednotek bezdrátových telefonů.

Důležité pokyny

- ❑ Napájecí kabely je třeba chránit proti odření, proříznutí, zkroucení a zauzlení a jiným způsobům poškození. Nepokládejte na napájecí kabel ani na adaptér žádné předměty. Na napájecí kabel se nesmí šlapat ani se nesmí přes něj přejíždět. Obzvláště dbejte na to, aby napájecí kabely nebyly na svých koncích a v místech vstupu do transformátoru a výstupu z transformátoru zkrouceny.
- ❑ Jestliže výrobek napájíte prodlužovacím kabelem, zkontrolujte, zda celkový odběr všech zařízení zapojených přes prodlužovací kabel nepřesahuje povolenou hodnotu proudu pro tento kabel. Zkontrolujte také, zda celkový příkon všech zařízení zapojených do elektrické zásuvky nepřekračuje maximální proud této zásuvky.
- ❑ Chcete-li používat výrobek v Německu, musí být instalace v budově chráněna 10 nebo 16 ampérovými jističi, aby byla zajištěna odpovídající ochrana před zkratem a výrobek byl dostatečně chráněn.
- ❑ Při připojování výrobku k počítači či jinému zařízení pomocí kabelu dbejte na správné zapojení konektorů. Každý konektor lze zapojit jen jedním způsobem. Pokud konektor připojíte s nesprávnou orientací, mohlo by dojít k poškození propojených zařízení.
- ❑ Umístěte výrobek na rovný pevný povrch, který na všech stranách přesahuje základnu výrobku. Pokud umístíte výrobek ke zdi, ponechte mezi zadní stranou výrobku a zdí alespoň 10 cm volného prostoru. Výrobek nebude správně pracovat, pokud bude nakloněn nebo postaven našikmo.
- ❑ Výrobek při skladování nebo přepravě neklopte, nestavte jej na bok ani jej nepřevracejte; jinak by mohlo dojít k úniku inkoustu z kazet.
- ❑ Umístěte výrobek tak, aby za ním byl dostatek místa na kabely, a aby bylo možné zcela zvednout horní kryt tiskárny.
- ❑ Neumisťujte zařízení na místa vystavená náhlým změnám teploty a vlhkosti. Také nevystavujte výrobek přímému slunečnímu světlu, silnému světlu nebo tepelným zdrojům.
- ❑ Nezasouvejte žádné předměty do otvorů ve výrobku.
- ❑ Během tisku nedávejte ruce do výrobku.
- ❑ Nedotýkejte se plochého bílého kabelu a inkoustových trubic uvnitř výrobku.
- ❑ Uvnitř ani v blízkosti výrobku nepoužívejte aerosolové čističe, které obsahují hořlavé plyny. Mohl by vzniknout požár.
- ❑ Nepohybujte tiskovou hlavou rukou; v opačném případě můžete výrobek poškodit.
- ❑ Výrobek vždy vypínejte tlačítkem . Neodpojujte a nevypínejte výrobek, dokud indikátor  nepřestane blikat.
- ❑ Před přepravou výrobku zkontrolujte, zda je tisková hlava v základní poloze (úplně vpravo).
- ❑ Když se hladina inkoustu nachází pod dolní čarou na zásobníku inkoustu, nepokračujte v tisku. Když se hladina inkoustu nachází pod dolní čarou na zásobníku inkoustu, mohlo by při dalším používání výrobku dojít k jeho poškození. Společnost Epson doporučuje doplnit všechny zásobníky inkoustu po horní čáru, když je výrobek mimo provoz, aby se resetovaly hladiny inkoustů. Pokud je zásobník inkoustu doplněn podle výše uvedených pokynů, tento výrobek upozorní a zastaví provoz v odhadovanou dobu, takže hladiny inkoustu neklesnou příliš pod dolní čáru na zásobníku inkoustu.
- ❑ Pokud výrobek nebudete delší dobu používat, odpojte napájecí kabel od elektrické zásuvky.

Důležité pokyny

- ❑ Pokud se během životnosti výrobku naplní podložka k zachytávání odpadního inkoustu tiskárny, může být nutné provést výměnu této podložky. Jak často je nutné tuto výměnu provádět a zda vůbec, závisí na počtu vytištěných stran, druhu tiskového materiálu a počtu provedených čisticích cyklů. Epson Status Monitor, displej LCD nebo indikátory na ovládacím panelu vás budou informovat, až bude třeba tento díl vyměnit. Nutnost výměny této součásti neznámá, že by výrobek přestal být funkční ve smyslu specifikace výrobku. Výměna této součásti patří k běžné servisní činnosti v rámci specifikací tohoto výrobku a nejedná se o potíže vyžadující opravu. Záruka Epson se tedy na náklady spojené s výměnou této součásti nevztahuje. Pokud je třeba ve výrobku vyměnit podložku, může to pro vás udělat každý autorizovaný poskytovatel servisu Epson. Servisní činnost týkající se této součásti nesmí provádět uživatel.

Manipulace s inkoustem

Veškeré bezpečnostní pokyny a varování/důležité informace týkající se přístroje jsou uvedeny v příslušné části.

➔ „Doplňování inkoustu“ na str. 33

Seznámení s výrobkem

Součásti výrobku

Poznámka:

Obrázky v této příručce se mohou lišit v závislosti na výrobku.

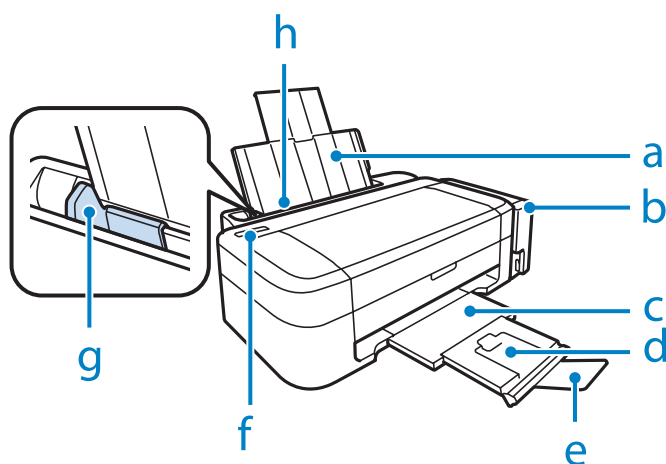

a.	Podpěra papíru
b.	Jednotka zásobníku inkoustu
c.	Výstupní zásobník
d.	Nástavec výstupního zásobníku
e.	Doraz
f.	Ovládací panel
g.	Vodítko okraje
h.	Zadní podávání papíru

Seznámení s výrobkem

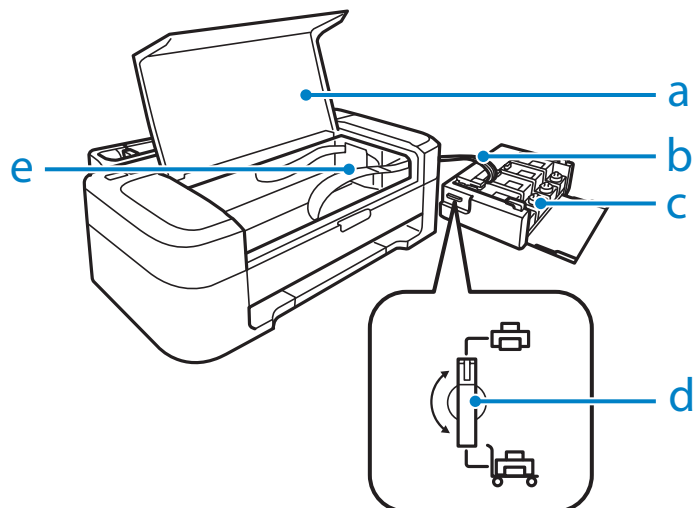

a.	Kryt tiskárny
b.	Inkoustové trubice
c.	Zásobníky inkoustu
d.	Přepravní zámek
e.	Tisková hlava (pod touto částí)

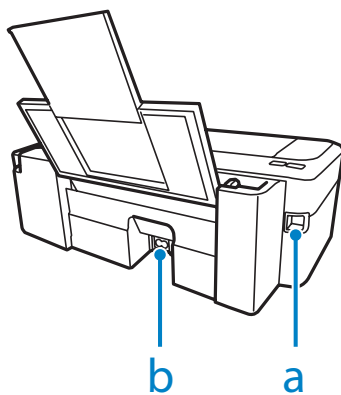

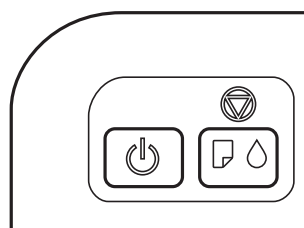

a.	Konektor USB
b.	Vstup napájení

Pokyny k použití ovládacího panelu







Seznámení s výrobkem

Tlačítka

Tlačítka	Funkce
	Zapíná a vypíná tento přístroj.
	Obnoví tisk poté, co ve výrobku došel papír nebo když bylo zavedeno více listů papíru současně. Zastaví aktuální operaci. Chcete-li provést čištění tiskové hlavy, stiskněte a podržte po dobu tři sekund, dokud indikátor  nezačne blikat. Zapnete-li výrobek při stisknutém tlačítku, vytiskne se vzorek kontroly trysek. Pokud se blíží konec životnosti podložek výrobku pro zachytávání inkoustu, stisknutím tohoto tlačítka obnovíte tisk.

Indikátory

Indikátory	Funkce
	Svítí, pouze pokud je výrobek zapnutý. Bliká, pokud výrobek přijímá data, tiskne, při plnění inkoustu nebo čištění tiskové hlavy.
	Svítí, když ve výrobku došel papír nebo když bylo zavedeno více listů papíru současně. Vložte papír správně do zadního otvoru pro podávání papíru a stiskněte  . Bliká, když dojde k uvíznutí papíru. Vyjměte zaseknutý papír ze zadního otvoru pro podávání papíru, správně papír vložte a stiskněte  .
	Svítí, když hladina inkoustu pravděpodobně dosáhla dolní čáry. Doplňte všechny zásobníky inkoustu a odstraňte chybu. ➔ „Doplňování zásobníků inkoustu“ na str. 35 Bliká, když je pravděpodobně nízká hladina inkoustu. Můžete pokračovat v tisku. Brzy si ovšem připravte nádobky s novým inkoustem. Společnost Epson doporučuje používat nádobky s originálním inkoustem Epson. ➔ „Nádobky s inkoustem“ na str. 66 Chcete-li ověřit aktuální zbývající inkoust, vizuálně zkontrolujte hladiny inkoustu v zásobnících inkoustu výrobku. Když se hladina inkoustu nachází pod dolní čarou na zásobníku, mohlo by při dalším používání výrobku dojít k jeho poškození.

Manipulace s papírem

Použití, vkládání a skladování médií — úvod

Dobrých výsledků tisku lze dosáhnout při tisku na většinu typů obyčejného papíru. Nejlepších výsledků však dosáhnete s natíraným papírem, protože absorbuje menší množství inkoustu.

Společnost Epson dodává speciální papíry, které jsou určeny pro inkoust používaný v inkoustových tiskových zařízeních Epson. Společnost Epson doporučuje tyto papíry k zajištění nejvyšší kvality tisku.

Při vkládání speciálních papírů distribuovaných společnostmi Epson si vždy nejdříve přečtěte pokyny na přibaleném letáku a dbejte na následující upozornění.

Poznámka:

- Vložte papír do zadního podávání papíru tiskovou stranou dolů. Tisková strana je obvykle bělejší nebo lesklejší. Další informace najdete v dokumentaci dodané s papírem. Některé papíry mají oříznuté rohy, které pomáhají určit správný směr vkládání.
- Pokud je papír zvlněný, před vložením do tiskárny ho vyrovnejte nebo lehce prohněte opačným směrem. Tisk na zvlněný papír se může rozmazat.



Uchovávání papíru

Ihned po dokončení tisku vraťte nepoužitý papír do původního balíku. Při manipulaci se speciálními médii společnost Epson doporučuje skladování výtisků v uzavíratelných plastových sáčcích. Nepoužitý papír a výtisky chraňte před vysokou teplotou, vlhkostí a přímým slunečním světlem.

Výběr papíru

Kapacita podavače pro papír a jiná média je uvedena v následující tabulce.

Manipulace s papírem

Typ média	Velikost	Kapacita (počet listů)
Obyčejný papír*1	Letter*2	až 6 mm (L110/L210), 11 mm (L300/L350)
	A4*2	až 6 mm (L110/L210), 11 mm (L300/L350)
	B5*2	až 6 mm (L110/L210), 11 mm (L300/L350)
	A5*2	až 6 mm (L110/L210), 11 mm (L300/L350)
	A6*2	až 6 mm (L110/L210), 11 mm (L300/L350)
	Legal	1
	Uživatelské	1
Obálka	#10	5 (L110/L210) 10 (L300/L350)
	DL	5 (L110/L210) 10 (L300/L350)
	C6	5 (L110/L210) 10 (L300/L350)
Epson Bright White Ink Jet Paper (Zářivě bílý inkoustový papír)	A4*2	40 (L110/L210) 80 (L300/L350)
Epson Photo Quality Ink Jet Paper (Fotografický inkoustový papír)	A4	40 (L110/L210) 80 (L300/L350)
Epson Matte Paper - Heavyweight (Silný matný papír)	A4	20
Epson Premium Glossy Photo Paper (Lesklý fotografický papír Premium)	A4	10 (L110/L210) 20 (L300/L350)
	10 × 15 cm (4 × 6 palců)	10 (L110/L210) 20 (L300/L350)
	13 × 18 cm (5 × 7 palců)	10 (L110/L210) 20 (L300/L350)
	Panoramatický formát 16:9 (102 × 181 mm)	10 (L110/L210) 20 (L300/L350)

*1 Papír o gramáži 64 g/m² (17 lb) až 90 g/m² (24 lb).

*2 Kapacita pro ruční oboustranný tisk je 15 listů (L110/L210) nebo 30 listů (L300/L350).

Nastavení typu papíru v ovladači tiskárny

Přístroj se automaticky nastaví podle typu papíru vybraného v nastavení tisku. Z tohoto důvodu je nastavení typu papíru tak důležité. Informuje přístroj o tom, jaký papír používáte. Přístroj podle zvoleného nastavení určí pokrytí inkoustem. Následující tabulka obsahuje nastavení pro různé druhy papíru.

Manipulace s papírem

Pro tento papír	Typ papíru v ovladači
Obyčejný papír*	plain papers (obyčejný papír)
Epson Bright White Ink Jet Paper (Zářivě bílý inkoustový papír)	plain papers (obyčejný papír)
Epson Premium Glossy Photo Paper (Lesklý fotografický papír Premium)*	Epson Premium Glossy
Epson Matte Paper – Heavyweight (Silný matný papír)*	Epson Matte
Epson Photo Quality Ink Jet Paper (Fotografický inkoustový papír)*	Epson Matte
Obálky	Envelope (Obálka)

* Tyto typy papíru jsou kompatibilní s funkcí Exif Print a technologií PRINT Image Matching. Další informace viz dokumentace dodaná s digitálním fotoaparátem kompatibilním s funkcí Exif Print nebo s technologií PRINT Image Matching.

Poznámka:

Dostupnost speciálních médií se liší podle oblasti. Aktuální informace o dostupnosti těchto médií v určité oblasti získáte prostřednictvím podpory společnosti Epson.

➔ „Webové stránky technické podpory“ na str. 71

Vkládání papíru

Obálky vkládejte následujícím způsobem:

- 1 Vysuňte podporu papíru a výstupní zásobník a poté zvedněte doraz.

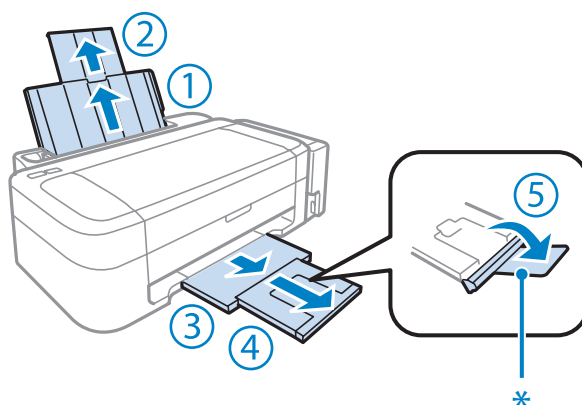
**Poznámka:**

Při používání papíru velikosti Legal snižte doraz (*).

- 2 Posuňte vodítko okraje doleva.
- 3 Provětrejte stoh papíru a potom sklepnutím na rovném povrchu srovnajte okraje.

Manipulace s papírem

- 4** Vložte papír tiskovou stranou nahoru k pravému okraji zadního podavače papíru. Tisková strana je obvykle světlejší nebo lesklejší než druhá strana.

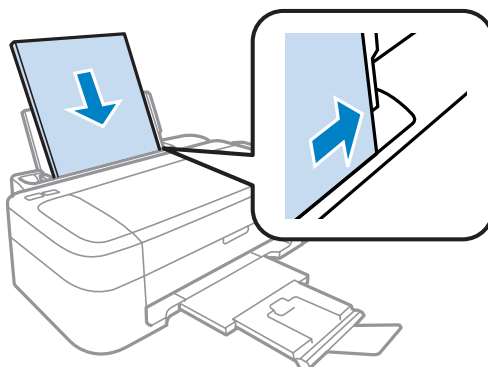

Poznámka:

Papír do zadního podavače papíru vždy vkládejte kratší stranou jako první, a to i v případě, že tisknete v orientaci na šířku.

- 5** Posuňte vodítko okraje k levé hraně papíru, ale ne příliš těsně.

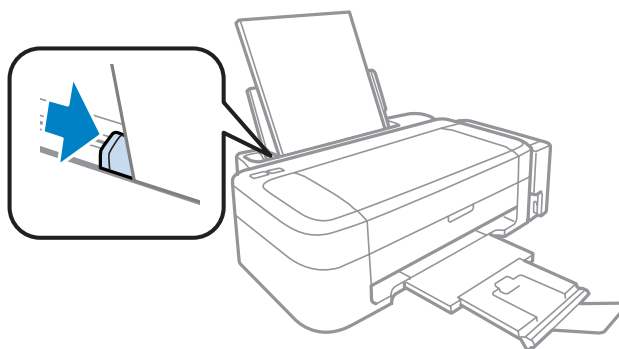

Poznámka:

- Před výrobkem ponechte dostatek volného místa k vysunutí celého papíru.
 - Nevkládejte obyčejný papír nad ▼ značku šipky uvnitř vodítka okraje.
V případě speciálních médií Epson zkontrolujte, zda počet listů nepřekračuje omezení určené pro média.
- ➔ „Výběr papíru“ na str. 13

Vkládání obálek

Obálky vkládejte následujícím způsobem:

Manipulace s papírem

- 1** Vysuňte podpěru papíru a výstupní zásobník a poté zvedněte doraz.

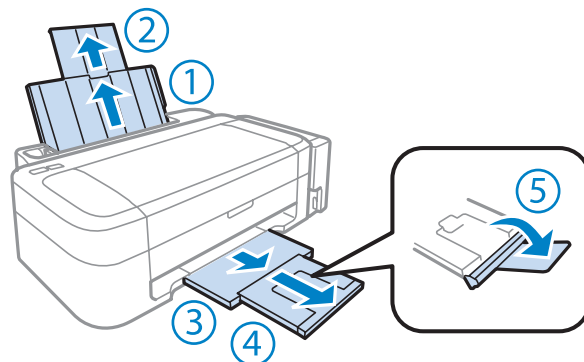

- 2** Posuňte vodítko okraje doleva.

- 3** Vkládejte obálky krátkým okrajem napřed s chlopní směřující dolů a vlevo. Potom posuňte vodítko okraje k levému okraji obálek, ale ne příliš těsně.

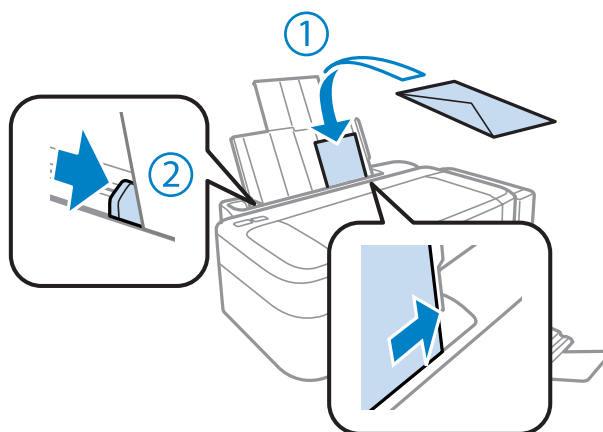

Poznámka:

- Tloušťka obálek i jejich ohebnost je velmi rozdílná. Pokud celková síla obálek překračuje omezení pro obyčejný papír, před vložením je stlačte a vyrovnejte. Pokud se při vložení stohu obálek sníží kvalita tisku, vkládejte obálky jednotlivě.
- Nepoužívejte ohnuté nebo přeložené obálky.
- Před vložением přitiskněte chlopeň k obálce.

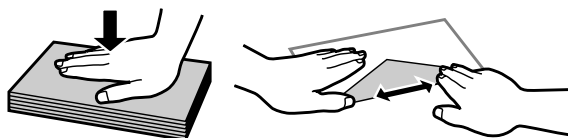

- Před vložением obálky vyrovnejte její zaváděcí hranu.
- Nepoužívejte obálky, které jsou tak tenké, že by se mohly během tisku kroutit.
- Před vložением zarovnejte okraje obálek.

Tisk

Ovladač tiskárny a nástroj Status Monitor

Ovladač tiskárny umožňuje zvolit celou řadu nastavení pro maximální kvalitu tisku. Nástroj Status Monitor a nástroje tiskárny slouží pro kontrolu přístroje a jeho údržbu.

Poznámka uživatele operačního systému Windows:

- Ovladač tiskárny automaticky vyhledá a nainstaluje nejnovější verzi ovladače tiskárny z webu společnosti Epson. Klepněte na tlačítko **Software Update (Aktualizace softwaru)** v okně **Maintenance (Údržba)** ovladače tiskárny a poté postupujte podle pokynů na obrazovce. Pokud se toto tlačítko nezobrazí v okně **Maintenance (Údržba)**, přejděte na **All Programs (Všechny programy)** nebo **Programs (Programy)** v nabídce Start systému Windows a zkontrolujte složku **EPSON**.
- Chcete-li změnit jazyk ovladače, vyberte požadovaný jazyk v nastavení **Language (Jazyk)** v okně **Maintenance (Údržba)** ovladače. V závislosti na umístění nemusí být tato funkce k dispozici.

Přístup k ovladači tiskárny v systému Windows

Ovladač tiskárny lze otevřít téměř ze všech aplikací systému Windows, nabídky Windows Start nebo taskbar (hlavní panel).

Jestliže ovladače tiskárny otevřete z aplikace, veškerá provedená nastavení se budou vztahovat pouze na používanou aplikaci.

Pokud ovladač tiskárny spouštíte z nabídky Start nebo panelu taskbar (hlavní panel), provedená nastavení se použijí pro všechny aplikace v systému Windows.

Ovladač tiskárny otevřete podle pokynů v následujících částech.

Poznámka:

Snímky obrazovek v oknech ovladače tiskárny v této Uživatelská příručka pocházejí ze systému Windows 7.

Z aplikací systému Windows

- 1** V nabídce File (Soubor) klepněte na položku **Print (Tisk)** nebo **Print Setup (Nastavení tisku)**.
- 2** V zobrazeném okně klepněte na **Printer (Tiskárna)**, **Setup (Instalační program)**, **Options (Možnosti)**, **Preferences (Předvolby)** nebo **Properties (Vlastnosti)**. (Podle aplikace může být nutné klepnout na kombinaci těchto tlačítek.)

Z nabídky Start

- Windows 7:**
Klepněte na tlačítko Start a vyberte položku **Devices and Printers (Zařízení a tiskárny)**. Klepněte pravým tlačítkem na přístroj a vyberte položku **Printing preferences (Předvolby tisku)**.

Tisk

- ❑ **Windows Vista:**
Klepněte na tlačítko Start, vyberte položku **Control Panel (Ovládací panely)** a poté v kategorii **Hardware and Sound (Hardware a zvuk)** zvolte položku **Printer (Tiskárna)**. Vyberte přístroj a klepněte na položku **Select printing preferences (Vybrat předvolby tisku)**.
- ❑ **Windows XP:**
Klepněte na tlačítko Start, **Control Panel (Ovládací panely)**, (**Printers and Other Hardware (Tiskárny a další hardware)**), poté **Printers and Faxes (Tiskárny a faxy)**. Vyberte přístroj a poté v nabídce File (Soubor) klepněte na položku **Printing Preferences (Předvolby tisku)**.

Přes ikonu zástupce na panelu taskbar (hlavní panel)

Klepněte pravým tlačítkem myši na ikonu v panelu taskbar (hlavní panel) a poté zvolte položku **Printer Settings (Nastavení tiskárny)**.

Pro přidání ikony zástupce do panelu taskbar (hlavní panel) systému Windows nejdříve získajte přístup k ovladači tiskárny z nabídky Start způsobem popsaným výše. Poté klepněte na kartu **Maintenance (Údržba)** a na tlačítko **Monitoring Preferences (Předvolby sledování)**. V okně Monitoring Preferences (Předvolby sledování) zaškrtněte políčko **Shortcut Icon (Ikona zástupce)**.

Získávání informací v elektronické nápovědě

V okně ovladače tiskárny zkuste provést některý z následujících postupů.

- ❑ Klepněte pravým tlačítkem na položku a poté klepněte na položku **Help (Nápověda)**.
- ❑ Klepněte na tlačítko  v pravé horní části okna a poté klepněte na položku (platí pouze systém Windows XP).

Přístup k ovladači tiskárny v systému Mac OS X

V následující tabulce najdete informace o otevření dialogového okna ovladače tiskárny.

Dialogové okno	Způsob otevření
Page Setup	V nabídce Soubor (File) v používané aplikaci klepněte na položku Page Setup . <i>Poznámka:</i> V závislosti na aplikaci nemusí být v nabídce File (Soubor) možnost Page Setup dostupná.
Print	V nabídce Soubor (File) v používané aplikaci klepněte na položku Print .
Epson Printer Utility 4	V systému Mac OS X 10.7 klepněte v nabídce Apple na položku System Preferences a poté klepněte na položku Print & Scan . V seznamu Printers vyberte svůj přístroj, klepněte na Options & Supplies, Utility a poté klepněte na Open Printer Utility . U operačního systému Mac OS X 10.6 klepněte na System Preferences v nabídce Apple a poté klepněte na Print & Fax . V seznamu Printers vyberte svůj přístroj, klepněte na Options & Supplies, Utility a poté klepněte na Open Printer Utility . U operačního systému Mac OS X 10.5 klepněte na System Preferences v nabídce Apple a poté klepněte na Print & Fax . V seznamu Printers vyberte váš přístroj, klepněte na Open Print Queue a poté klepněte na Utility .

Vyhledávání informací v elektronické nápovědě

Klepněte na tlačítko  **Help (Nápověda)** v dialogovém okně Print (Tisk).

Základní provoz

Základní tisk

Poznámka:

- Kopie obrazovek v této příručce se mohou lišit v závislosti na modelu.
- Před zahájením tisku vložte papír řádným způsobem.
 - ➔ „Vkládání papíru“ na str. 15
 - ➔ „Vkládání obálek“ na str. 16
- Oblast tisku je popsána v následující části.
 - ➔ „Oblast tisku“ na str. 68
- Po dokončení nastavení vytiskněte jeden zkušební list a před tiskem celé úlohy si výsledek prohlédněte.

Základní nastavení přístroje v systému Windows

- 1 Otevřete soubor, který chcete vytisknout.
- 2 Spusťte ovladač tiskárny.
 - ➔ „Přístup k ovladači tiskárny v systému Windows“ na str. 18

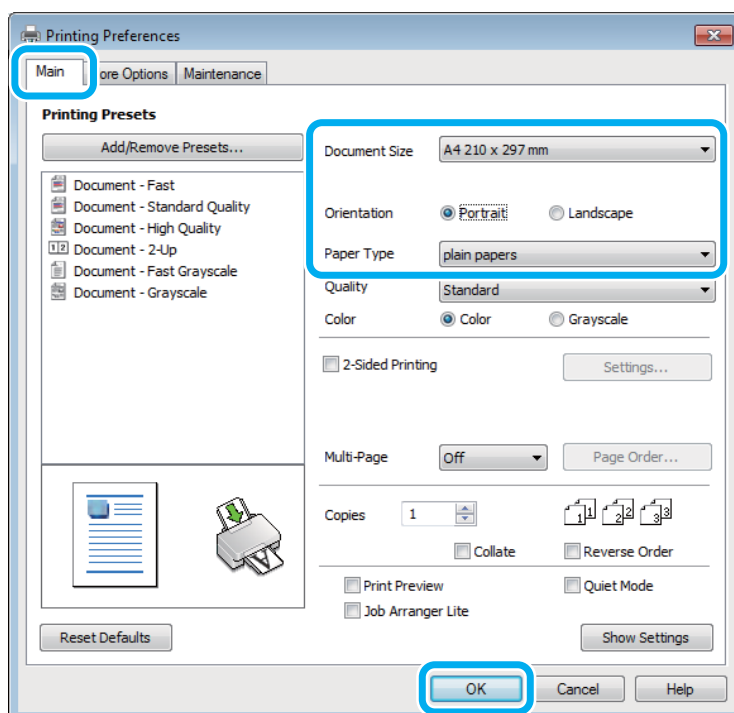

- 3 Klepněte na kartu **Main (Hlavní)**.
- 4 Zvolte příslušné nastavení v poli Document Size (Velikost papíru). Můžete také definovat vlastní velikost papíru. Podrobnosti naleznete v elektronické nápovědě.

Tisk

- 5** Výběrem možnosti **Portrait (Na výšku)** nebo **Landscape (Na šířku)** změňte orientaci výtisku.

Poznámka:

Při tisku na obálky vyberte nastavení **Landscape (Na šířku)**.

- 6** Zvolte příslušné nastavení v poli Paper Type (Typ papíru).
➔ „Nastavení typu papíru v ovladači tiskárny“ na str. 14

Poznámka:

Kvalita tisku se automaticky upraví podle nastavení parametru Paper Type (Typ papíru).

- 7** Klepnutím na tlačítko **OK** zavřete okno nastavení tiskárny.

Poznámka:

Chcete-li provést změny rozšířených nastavení, přečtěte si odpovídající odstavec.

- 8** Zahajte tisk do souboru.

Základní nastavení přístroje v systému Mac OS X

Poznámka:

Kopie oken ovladače tiskárny v této části jsou z operačního systému Mac OS X 10.7.

- 1** Otevřete soubor, který chcete vytisknout.

Tisk

- 2 Otevřete dialogové okno Print (Tisk).
 ➔ „Přístup k ovladači tiskárny v systému Mac OS X“ na str. 19

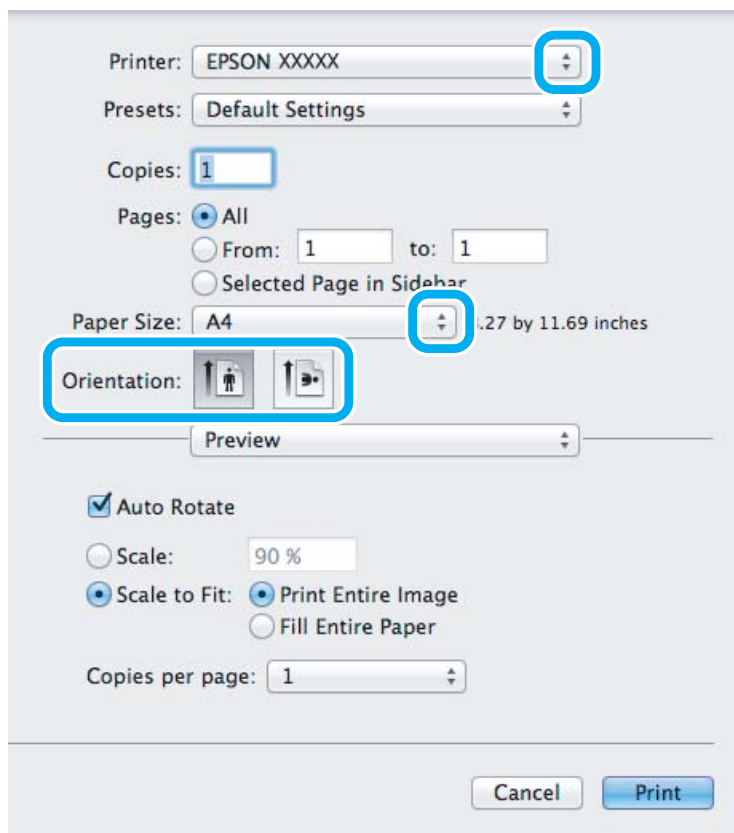
**Poznámka:**

Pokud je zobrazen zjednodušený nástroj status monitor, klepnutím na tlačítko **Show Details** (operační systém Mac OS X 10.7) nebo na tlačítko ▼ (operační systém Mac OS X 10.6 nebo 10.5) rozbalte toto dialogové okno.

- 3 Vyberte používanou tiskárnu jako nastavení Printer.

Poznámka:

V závislosti na aplikaci nemusí být některé položky v tomto okně dostupné. V takovém případě klepněte v nabídce File (Soubor) aplikace na možnost **Page Setup** a vyberte požadované nastavení.

- 4 Zvolte příslušné nastavení v poli Paper Size (Velikost papíru).

- 5 Zvolte příslušné nastavení v poli Orientation.

Poznámka:

Při tisku na obálky vyberte orientaci na šířku.

Tisk

- 6** V místní nabídce vyberte možnost **Print Settings (Nastavení tisku)**.

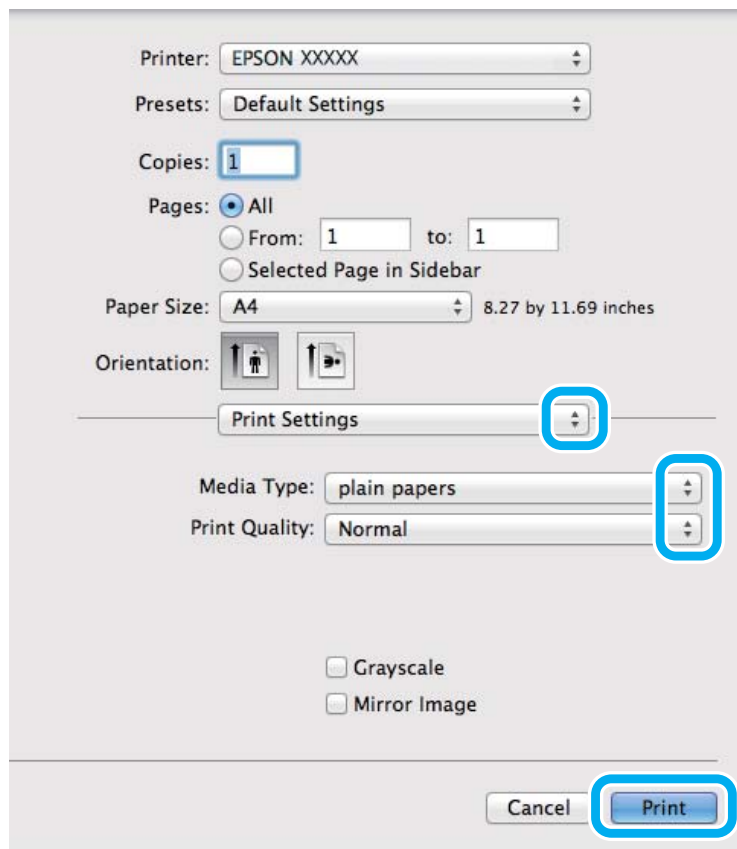

- 7** Zvolte příslušné nastavení v poli Media Type (Typ média).
➔ „Nastavení typu papíru v ovladači tiskárny“ na str. 14

- 8** Klepnutím na tlačítko **Print (Tisk)** zahajte tisk.

Zrušení tisku

Pokud chcete tisk zrušit, postupujte podle následujících pokynů.

Pomocí tlačítek přístroje

Stisknutím tlačítka  lze zrušit probíhající tiskovou úlohu.

Pro operační systém Windows

Poznámka:

Nelze zrušit tiskovou úlohu, která již byla zcela odeslána do přístroje. V takovém případě zrušte tiskovou úlohu pomocí přístroje.

- 1** Otevřete EPSON Status Monitor 3.
➔ „Pro operační systém Windows“ na str. 53

Tisk

- 2 Klepněte na tlačítko **Print Queue (Tisková fronta)**. Zobrazí se Windows Spooler.
- 3 Klepněte pravým tlačítkem myši na úlohu, kterou chcete stornovat, a vyberte položku **Cancel (Storno)**.

Pro operační systém Mac OS X

Tisková úloha se ruší následujícím způsobem.

- 1 Klepněte na ikonu požadovaného přístroje v Dock.
- 2 V seznamu Document Name (Název dokumentu) vyberte dokument, který se tiskne.
- 3 Klepnutím na tlačítko **Delete** zrušíte tiskovou úlohu.

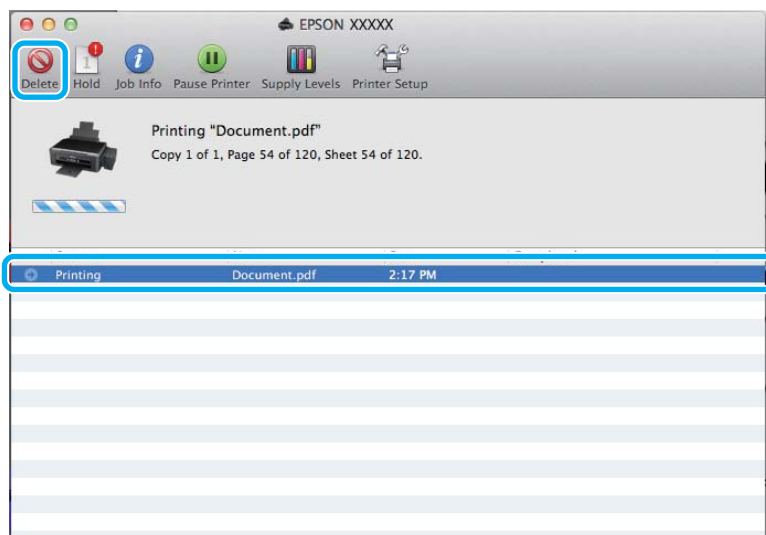

Další možnosti

Snadný tisk fotografií



Aplikace Epson Easy Photo Print umožňuje umístit a vytisknout digitální fotografie na různé druhy papíru. Podrobné pokyny v okně umožňují před tiskem prohlížet obrázky v náhledu a snadno používat efekty.

Pomocí funkce Quick Print můžete na jedno stisknutí tlačítka zahájit tisk podle vlastních nastavení.

Poznámka:

Dostupnost tohoto softwaru závisí na výrobku.

Spuštění aplikace Epson Easy Photo Print

Pro operační systém Windows

- Poklepejte na ikonu **Epson Easy Photo Print** na pracovní ploše.
- Operační systém Windows 7 a Vista:**
Klepněte na tlačítko Start, najedte kurzorem myši na **All Programs (Všechny programy)**, klepněte na **Epson Software** a poté klepněte na **Easy Photo Print**.

Operační systém Windows XP:

Klepněte na **Start**, najedte kurzorem myši na **All Programs (Všechny programy)**, dále najedte kurzorem na **Epson Software** a poté klepněte na **Easy Photo Print**.

Pro operační systém Mac OS X

Poklepejte na složku **Applications** na vašem pevném disku systému Mac OS X, poté poklepejte na složky **Epson Software** a **Easy Photo Print** a nakonec poklepejte na ikonu **Easy Photo Print**.

Předvolby výrobku (pouze operační systém Windows)

Díky předvolbám tisku ovladače tiskárny můžete tisknout jako nic. Můžete si také vytvořit vlastní předvolby.

Nastavení přístroje v systému Windows

- 1** Spusťte ovladač tiskárny.
→ „[Přístup k ovladači tiskárny v systému Windows](#)“ na str. 18
- 2** V kartě Main (Hlavní) zvolte Printing Presets (Předvolby tisku). Přístroj se automaticky nastaví na hodnoty zobrazené v okně.

Oboustranný tisk (pouze pro systém Windows)

Pro tisk na obě strany listu papíru použijte ovladač tiskárny.

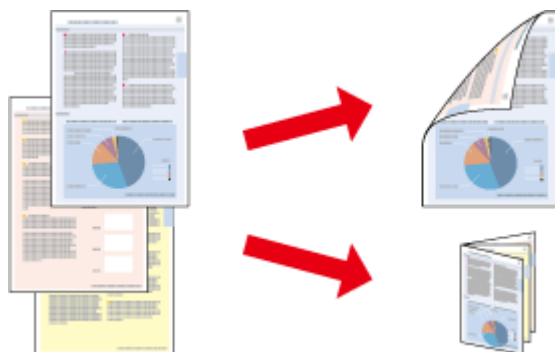

K dispozici jsou dva typy oboustranného tisku: standardní a skládaná brožura.

Tisk

Oboustranný tisk je dostupný pouze pro následující papíry a velikosti.

Papír	Velikost
Obyčejný papír	Legal, Letter, A4, B5, A5, A6
Epson Bright White Ink Jet Paper (Zářivě bílý inkoustový papír)	A4

Poznámka:

- Tato funkce není v systému Mac OS X k dispozici.
- Tato funkce nemusí být při určitých nastaveních dostupná.
- Tato funkce nemusí být dostupná při použití tiskárny v síti nebo při použití sdílené tiskárny.
- Kapacita se při oboustranném tisku mění.
➔ „Výběr papíru“ na str. 13
- Používejte pouze typy papíru, které jsou vhodné pro oboustranný tisk. Jinak může dojít k neočekávaným výsledkům tisku.
- Podle typu papíru a množství inkoustu používaného k tisku textu a obrázků může inkoust prosakovat na druhou stranu papíru.
- Při oboustranném tisku se povrch papíru může rozmazat.
- Toto nastavení je k dispozici pouze tehdy, je-li EPSON Status Monitor 3 aktivní. Chcete-li aktivovat aplikaci Status Monitor, otevřete ovladač tiskárny, klepněte na kartu **Maintenance (Údržba)** a poté na tlačítko **Extended Settings (Rozšířená nastavení)**. V okně Extended Settings (Rozšířená nastavení) zaškrtněte pole **Enable EPSON Status Monitor 3 (Aktivovat EPSON Status Monitor 3)**.

Nastavení přístroje v systému Windows

1

Spusťte ovladač tiskárny.

➔ „Přístup k ovladači tiskárny v systému Windows“ na str. 18

2

Zaškrtněte políčko **2-Sided Printing (Oboustranný tisk)**.

3

Klepněte na **Settings (Nastavení)** a proveďte příslušná nastavení.

Poznámka:

Chcete-li tisknout skládanou brožuru, zvolte **Booklet (Brožura)**.

4

Zkontrolujte ostatní nastavení a můžete tisknout.

Poznámka:

- Skutečný okraj u vazby se může lišit od zadaného nastavení v závislosti na používané aplikaci. Vyzkoušejte si to na několika listech, abyste zjistili skutečné výsledky před vytištěním celé úlohy.
- Před vložením papíru pro tisk druhé strany se ujistěte, že inkoust zcela zaschl.

Tisk přizpůsobený stránce

Umožňuje automatické zvětšení nebo zmenšení velikosti dokumentu, aby se jeho obsah vešel na papír velikosti zvolené v ovladači tiskárny.

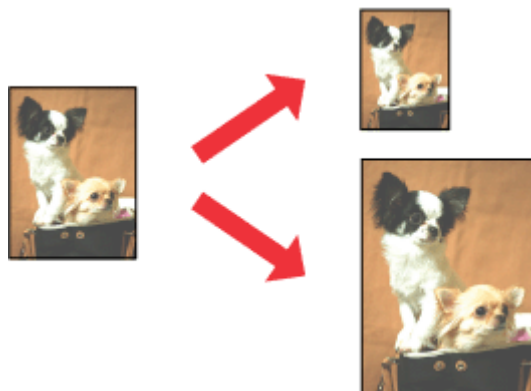

Poznámka:

Tato funkce nemusí být při určitých nastaveních dostupná.

Nastavení přístroje v systému Windows

- 1 Spusťte ovladač tiskárny.
➔ [„Přístup k ovladači tiskárny v systému Windows“](#) na str. 18
- 2 Na kartě More Options (Další možnosti) zvolte **Reduce/Enlarge Document (Zmenšit nebo zvětšit dokument)** a **Fit to Page (Upravit na stránku)** a poté v nabídce Output Paper (Výstupní papír) zvolte velikost používaného papíru.
- 3 Zkontrolujte ostatní nastavení a můžete tisknout.

Nastavení přístroje v systému Mac OS X

- 1 Otevřete dialogové okno Print (Tisk).
➔ [„Přístup k ovladači tiskárny v systému Mac OS X“](#) na str. 19
- 2 V podokně Paper Handling zvolte **Scale to fit paper size** pro Destination Paper Size a v zobrazené nabídce zvolte požadovanou velikost papíru.
- 3 Zkontrolujte ostatní nastavení a můžete tisknout.

Tisk Pages per sheet (Stránek na list)

Pomocí ovladače tiskárny lze tisknout dvě nebo čtyři stránky na jeden list papíru.

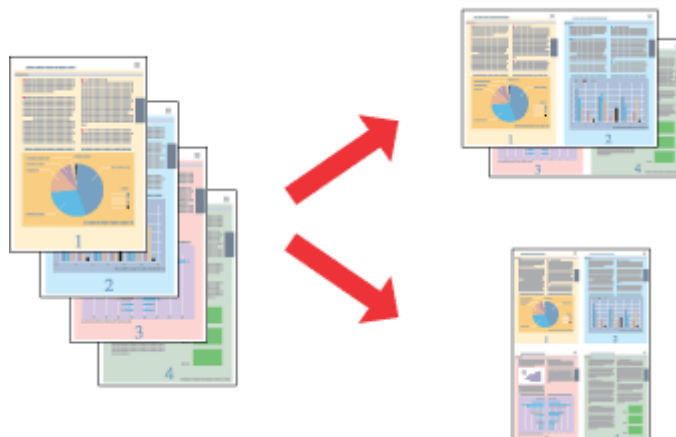
**Poznámka:**

Tato funkce nemusí být při určitých nastaveních dostupná.

Nastavení přístroje v systému Windows

- 1 Spusťte ovladač tiskárny.
➔ „[Přístup k ovladači tiskárny v systému Windows](#)“ na str. 18
- 2 V kartě Main (Hlavní) jako Multi-Page (Více stránek) zvolte **2-Up (2 na list)** nebo **4-Up (4 na list)**.
- 3 Klepněte na **Page Order (Pořadí stránek)** a proveďte příslušná nastavení.
- 4 Zkontrolujte ostatní nastavení a můžete tisknout.

Nastavení přístroje v systému Mac OS X

- 1 Otevřete dialogové okno Print (Tisk).
➔ „[Přístup k ovladači tiskárny v systému Mac OS X](#)“ na str. 19
- 2 V podokně Layout zvolte požadovaný počet Pages per Sheet a Layout Direction.
- 3 Zkontrolujte ostatní nastavení a můžete tisknout.

Sdílení přístroje pro tisk

Nastavení pro systém Windows

Tato část obsahuje informace o nastavení přístroje, které umožňuje jeho sdílení s ostatními uživateli v síti.

Nejdříve je nutno nastavit přístroj jako sdílenou tiskárnu v počítači, ke kterému je přímo připojená. Potom přidáte přístroj v každém síťovém počítači, který k ní bude mít přístup.

Poznámka:

- Tyto pokyny se týkají jen malých sítí. Chcete-li přístroj sdílet ve velké síti, obraťte se na správce sítě.
- Snímky obrazovek v této části byly pořízeny v systému Windows 7.

Nastavení přístroje jako sdílené tiskárny

Poznámka:

- Pokud se v systému Windows 7 nebo Vista přihlásíte jako běžný uživatel, budete pro nastavení přístroje jako sdílené tiskárny potřebovat účet s právy správce a příslušné heslo.
- Chcete-li přístroj nastavit jako sdílenou tiskárnu v systému Windows XP, musíte se přihlásit pomocí účtu Computer Administrator (Správce počítače).

Následující pokyny slouží k nastavení počítače, který je k přístroji připojen přímo:

1

Windows 7:

Klepněte na tlačítko Start a vyberte položku **Devices and Printers (Zařízení a tiskárny)**.

Windows Vista:

Klepněte na tlačítko Start, vyberte položku **Control Panel (Ovládací panely)** a poté v kategorii **Hardware and Sound (Hardware a zvuk)** zvolte položku **Printer (Tiskárna)**.

Windows XP:

Klepněte na tlačítko **Start**, **Control Panel (Ovládací panely)**, **Printers and Other Hardware (Tiskárny a další hardware)** a dále na **Printers and Faxes (Tiskárny a faxy)**.

2

Windows 7:

Klepněte pravým tlačítkem myši na ikonu tiskárny, klepněte na položku **Printer properties (Vlastnosti tiskárny)** a poté klepněte na **Sharing (Sdílení)**. Klepněte na tlačítko **Change Sharing Options (Změnit možnosti sdílení)**.

Windows Vista:

Klepněte pravým tlačítkem myši na ikonu tiskárny a poté klepněte na položku **Sharing (Sdílení)**. Klepněte na tlačítko **Change sharing options (Změnit možnosti sdílení)** a potom klepněte na **Continue (Pokračovat)**.

Windows XP:

Klepněte pravým tlačítkem myši na ikonu tiskárny a poté klepněte na položku **Sharing (Sdílení)**.

Tisk

- 3** Vyberte položku **Share this printer (Sdílet tuto tiskárnu)** a zadejte název sdílené položky.

Poznámka:

V názvu sdílené tiskárny nepoužívejte mezery ani pomlčky.

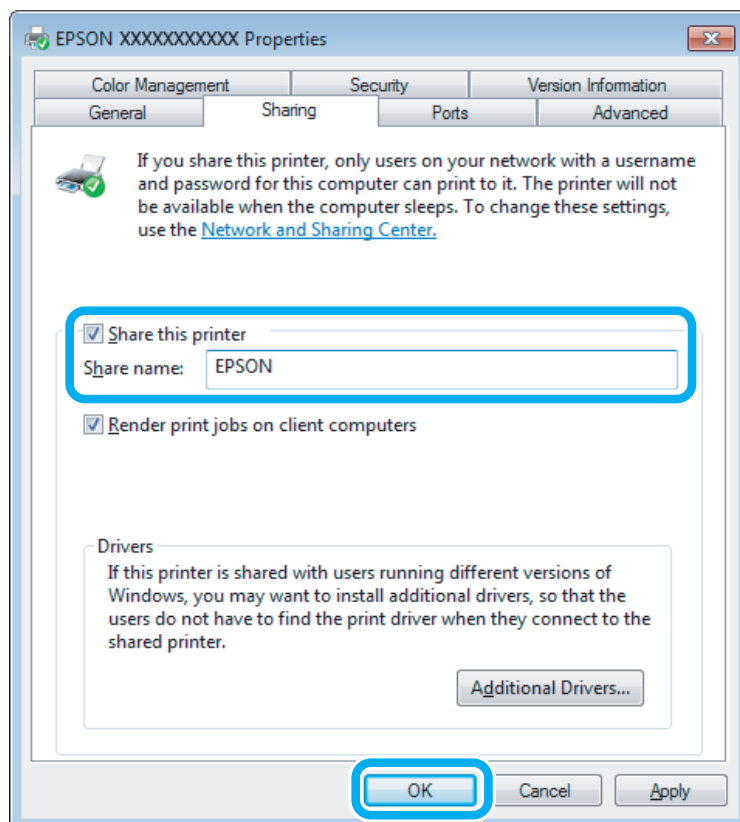

Chcete-li, aby systém automaticky stahoval ovladače tiskárny do počítačů, které používají různé verze systémů Windows, klepněte na **Additional Drivers (Další ovladače)** a vyberte prostředí a operační systém pro ostatní počítače. Klepněte na tlačítko **OK** a poté vložte disk se softwarem přístroje.

- 4** Klepněte na tlačítko **OK** nebo **Close (Zavřít)** (pokud jste nainstalovali dodatečné ovladače).

Přidání přístroje k dalším počítačům v síti

Tyto pokyny slouží k přidání přístroje ke každému počítači, který k ní má mít přístup v síti.

Poznámka:

Zpřístupnění přístroje pro jiné počítače vyžaduje, aby byl tento přístroj nejdříve nastaven jako sdílená tiskárna na počítači, k němuž je připojen.

➔ „Nastavení přístroje jako sdílené tiskárny“ na str. 29.

Tisk

1

Windows 7:

Klepněte na tlačítko Start a vyberte položku **Devices and Printers (Zařízení a tiskárny)**.

Windows Vista:

Klepněte na tlačítko Start, vyberte položku **Control Panel (Ovládací panely)** a poté v kategorii **Hardware and Sound (Hardware a zvuk)** zvolte položku **Printer (Tiskárna)**.

Windows XP:

Klepněte na tlačítko **Start**, **Control Panel (Ovládací panely)**, **Printers and Other Hardware (Tiskárny a další hardware)** a dále na **Printers and Faxes (Tiskárny a faxy)**.

2

Operační systém Windows 7 a Vista:

Klepněte na tlačítko **Add a printer (Přidat tiskárnu)**.

Windows XP:

Klepněte na tlačítko **Add a printer (Přidat tiskárnu)**. Objeví se okno Add Printer Wizard (Průvodce přidáním tiskárny). Klepněte na tlačítko **Next (Další)**.

3

Operační systém Windows 7 a Vista:

Klepněte na tlačítko **Add a network, wireless or Bluetooth printer (Přidat síťovou tiskárnu, bezdrátovou tiskárnu nebo tiskárnu s technologií Bluetooth)** a potom klepněte na **Next (Další)**.

Windows XP:

Vyberte položku **A network printer, or a printer attached to another computer (Síťová tiskárna nebo tiskárna připojená k jinému počítači)** a potom klepněte na tlačítko **Next (Další)**.

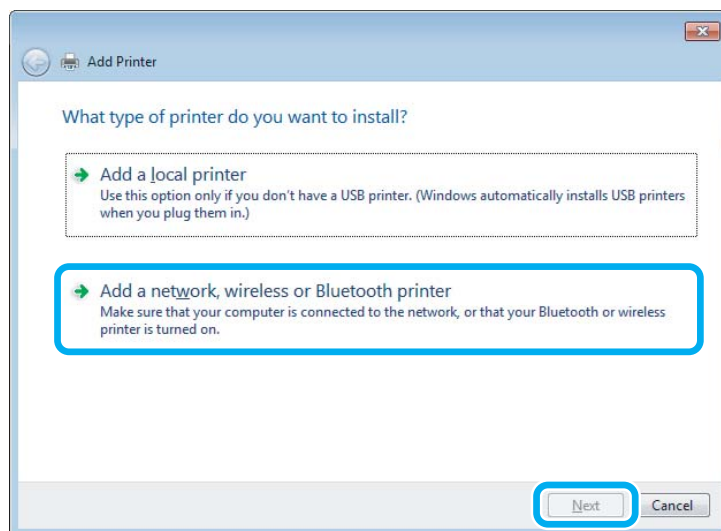

4

Postupujte podle pokynů na obrazovce a vyberte tiskárnu, kterou chcete používat.

Poznámka:

V závislosti na operačním systému a konfiguraci počítače, ke kterému je přístroj připojen, vás může nástroj Add Printer Wizard (Průvodce přidáním tiskárny) požádat o instalaci ovladače tiskárny z disku se softwarem přístroje. Klepněte na tlačítko **Have Disk (Z diskety)** a pokračujte podle pokynů na obrazovce.

Nastavení pro systém Mac OS X

Chcete-li přístroj nastavit v rámci sítě Mac OS X, použijte nastavení Printer Sharing. Pokyny naleznete v dokumentaci k systému Macintosh.

Doplňování inkoustu

Bezpečnostní pokyny, zásady a specifikace nádobek s inkoustem

Bezpečnostní pokyny

Při práci s inkoustem dodržujte následující pokyny:

- Nádobky s inkoustem a jednotku zásobníku inkoustu uchovávejte mimo dosah dětí. Zabraňte, aby děti pily obsah nádobek s inkoustem nebo manipulovaly s nádobkami s inkoustem nebo s jejich uzávěrem.
- Po otevření uzávěru nádobku s inkoustem nenaklánějte ani neprotřepávejte; mohlo by dojít k úniku.
- Při manipulaci se zásobníky inkoustu, uzávěry zásobníků inkoustu a otevřenými nádobkami s inkoustem nebo s jejich uzávěry se nedotýkejte žádného inkoustu.
Pokud si pokožku znečistíte inkoustem, umyjte důkladně příslušné místo mýdlem a vodou.
Dostane-li se inkoust do očí, vypláchněte je ihned vodou. Pokud máte obtíže nebo problémy se zrakem i po důkladném vypláchnutí očí, navštivte ihned lékaře.
Pokud vám inkoust vnikne do úst, okamžitě jej vyplivněte a ihned vyhledejte lékaře.

Zásady pro doplňování inkoustu

Před doplňováním inkoustu si přečtěte všechny pokyny v této části.

- Používejte nádobky s inkoustem se správným číslem dílu pro tento výrobek.
➔ [„Nádobky s inkoustem“ na str. 66](#)
- Společnost Epson doporučuje používat nádobky s originálním inkoustem Epson. Společnost Epson nemůže zaručit kvalitu ani spolehlivost neoriginálního inkoustu. Používáním neoriginálního inkoustu může dojít k poškození přístroje, na které se nebude vztahovat záruka společnosti Epson, a za určitých okolností může přístroj fungovat neočekávaným způsobem.
- Jiné výrobky, které nebyly vyrobeny společností Epson, mohou způsobit poškození tiskárny, na které se nebude vztahovat záruka společnosti Epson, a za určitých okolností může výrobek fungovat neočekávaným způsobem.
- Tento výrobek vyžaduje pečlivou manipulaci s inkoustem. Při plnění nebo doplňování zásobníků může dojít k postříkání inkoustem. Inkoust z oděvů nebo osobních předmětů pravděpodobně nebude možné odstranit.
- Aby byl zachován optimální výkon tiskové hlavy, spotřebovává se určité množství inkoustu ze všech zásobníků inkoustu nejen při tisku, ale také během operací údržby, například při čištění tiskové hlavy.
- Obal nádobky s inkoustem otevřete až bezprostředně před plněním zásobníku inkoustu. Nádobka s inkoustem je vakuově zabalena pro zachování spolehlivosti. Pokud ponecháte nádobku s inkoustem před použitím dlouho rozbalenou, může být znemožněn normální tisk.
- Pokud se hladina inkoustu nachází pod dolní čarou na zásobníku inkoustu, brzy doplňte inkoust. Když se hladina inkoustu nachází pod dolní čarou na zásobníku, mohlo by při dalším používání výrobku dojít k jeho poškození.

Doplňování inkoustu

- ❑ Když se hladina inkoustu nachází pod dolní čarou na zásobníku inkoustu, nepokračujte v tisku. Když se hladina inkoustu nachází pod dolní čarou na zásobníku inkoustu, mohlo by při dalším používání výrobku dojít k jeho poškození. Společnost Epson doporučuje doplnit všechny zásobníky inkoustu po horní čáru, když je výrobek mimo provoz, aby se resetovaly hladiny inkoustů. Pokud je zásobník inkoustu doplněn podle výše uvedených pokynů, tento výrobek upozorní a zastaví provoz v odhadovanou dobu, takže hladiny inkoustu neklesnou příliš pod dolní čáru na zásobníku inkoustu.
- ❑ Pokud přenesete nádobku s inkoustem z chladného prostředí do teplého, nechejte ji před použitím alespoň tři hodiny ohřívat na pokojovou teplotu.
- ❑ Nádobky s inkoustem uchovávejte na chladném a tmném místě.
- ❑ Nádobky s inkoustem skladujte ve stejném prostředí jako výrobek. Při skladování nebo převážení nádobky s inkoustem po otevření uzávěru nenaklánějte nádobku a nevystavujte ji nárazům nebo změnám teplot. V opačném případě by mohlo dojít k úniku, i když je uzávěr na nádobce s inkoustem pevně utažen. Při utahování uzávěru držte nádobku s inkoustem ve svislé poloze a při převážení nádobky zabraňte úniku inkoustu.

Specifikace nádobky s inkoustem

- ❑ Společnost Epson doporučuje spotřebovat nádobku s inkoustem před datem vytištěným na obalu.
- ❑ Nádobky s inkoustem přibalené k výrobku se částečně spotřebují při úvodním nastavení. Aby bylo dosaženo kvalitního tisku, tisková hlava přístroje bude zcela naplněna inkoustem. Tento jednorázový proces spotřebovává velké množství inkoustu, a proto tyto nádobky mohou vytisknout méně stránek ve srovnání s následnými nádobkami s inkoustem.
- ❑ Uvedené hodnoty se mohou lišit v závislosti na tištěných obrazech, typu používaného papíru, frekvenci tisku a podmínkách prostředí, jako je například teplota.
- ❑ Aby byla zajištěna maximální kvalita tisku a ochrana tiskové hlavy, zůstává v zásobníku inkoustu bezpečnostní rezerva inkoustu, když výrobek oznamuje nutnost doplnění inkoustu. Uvedené hodnoty neobsahují tuto rezervu.
- ❑ Ačkoli nádobky s inkoustem mohou obsahovat recyklované materiály, nemá to vliv na funkci ani výkonnost výrobku.
- ❑ Při černobílém tisku nebo tisku ve stupních šedi mohou být v závislosti na nastaveném typu papíru nebo kvalitě tisku místo černého inkoustu používány barevné inkousty. Důvodem je to, že se k vytvoření černé barvy používá směs barevných inkoustů.

Kontrola hladin inkoustů

Chcete-li ověřit aktuální zbývající inkoust, vizuálně zkontrolujte hladiny inkoustu v zásobnících inkoustu výrobku.

**Důležité:**

Pokud se hladina inkoustu nachází pod dolní čarou na zásobníku inkoustu, doplňte jej po horní čáru na zásobníku inkoustu. Když se hladina inkoustu nachází pod dolní čarou na zásobníku, mohlo by při dalším používání výrobku dojít k jeho poškození.

Doplňování zásobníků inkoustu

Poznámka:

Obrázky ukazují postup při doplňování černého inkoustu. Tento postup je stejný pro všechny inkousty.

- 1 Ujistěte se, že indikátor  svítí, ale neblinká.
- 2 Vytáhněte jednotku zásobníků inkoustu z výrobku a položte.

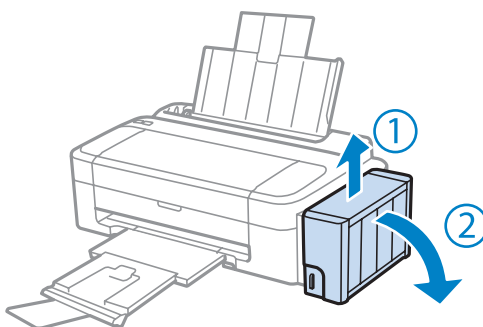

Poznámka:

Netahejte za trubice.

- 3 Otevřete kryt jednotky zásobníků inkoustu a potom sejměte uzávěr zásobníků inkoustu.

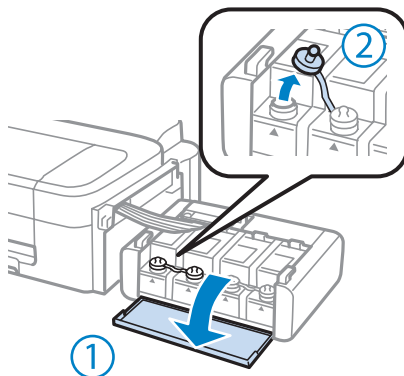

Poznámka:

- Zabraňte rozlití inkoustu.
- Zkontrolujte, zda barva zásobníku inkoustu odpovídá barvě inkoustu, který chcete doplnit.

Doplňování inkoustu

- 4** Odlomte horní část víčka, sejměte uzávěr nádoby s inkoustem, sejměte pásku z nádoby a potom nasadte uzávěr.

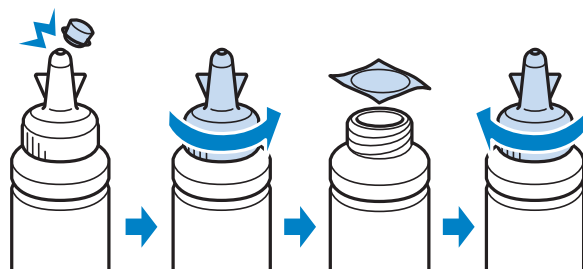

! **Důležité:**

Pevně nasadte uzávěr nádoby s inkoustem; v opačném případě by mohlo dojít k úniku inkoustu.

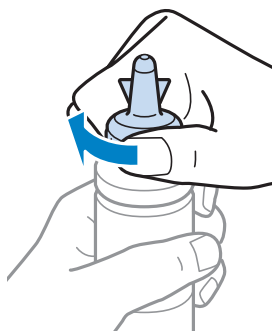

Poznámka:

Horní část uzávěru nelikvidujte. Pokud po doplnění inkoustu zbývá inkoust v nádobce, použijte horní část uzávěru k utěsnění uzávěru nádoby s inkoustem.

- 5** Doplněte zásobník inkoustu inkoustem správné barvy po horní čáru na zásobníku inkoustu.

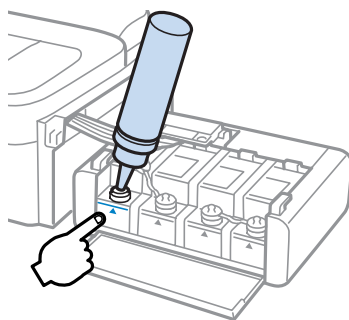

Doplňování inkoustu

Poznámka:

Pokud po doplnění inkoustu po horní čáru zbývá v nádobce nějaký inkoust, řádně nasadte uzávěr a uložte nádobku s inkoustem ve svislé poloze pro pozdější použití.

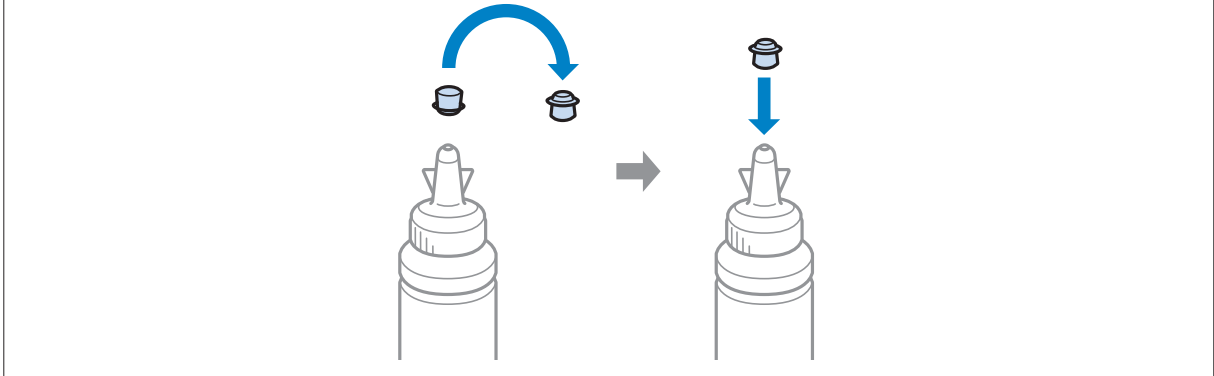

- 6** Řádně nasadte uzávěr na zásobník inkoustu.

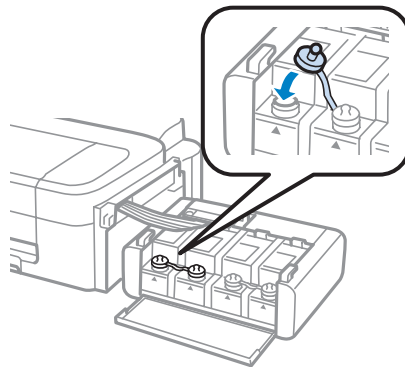

- 7** Zopakujte kroky 3 až 6 pro každou nádobku s inkoustem.

- 8** Zavřete kryt jednotky zásobníku inkoustu.

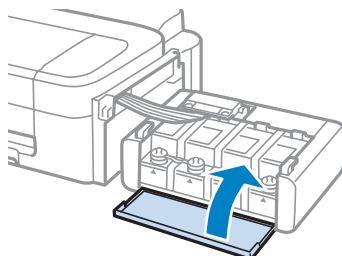

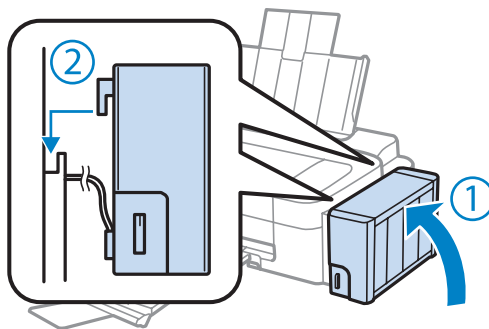

Doplňování inkoustu

- 9** Vložte jednotku zásobníku inkoustu do výrobku.



Poznámka:

- Pokud svítí indikátor , stiskněte tlačítko .
- I když nemáte nové nádoby s inkoustem a jeden nebo více zásobníků nejsou doplněny po horní čáru na zásobníku, můžete pokračovat v používání výrobku. Nicméně pro zajištění optimálního provozu výrobku ihned doplňte všechny zásobníky inkoustem po horní čáru.

Údržba přístroje a softwaru

Kontrola trysek tiskové hlavy

Jestliže je tisk příliš slabý nebo na obrázku chybí některé body, příčinu tohoto problému lze zjistit kontrolou trysek tiskové hlavy.

Kontrolu trysek tiskové hlavy je možné provádět z počítače pomocí nástroje Nozzle Check (Kontrola trysek) nebo pomocí tlačítek přístroje.

Použití nástroje Nozzle Check (Kontrola trysek) pro systém Windows

Při použití nástroje Nozzle Check (Kontrola trysek) postupujte podle následujících pokynů.

- 1 Na ovládacím panelu nesmí být zobrazena žádná varování ani chyby.
- 2 Ověřte, zda je v zadním podavači papíru vložen papír velikosti A4.
- 3 Klepněte pravým tlačítkem myši na ikonu v panelu taskbar (hlavní panel) a poté zvolte položku **Nozzle Check (Kontrola trysek)**.

Pokud se nezobrazí ikona přístroje, přidejte ji podle pokynů v následující části.

➔ „[Přes ikonu zástupce na panelu taskbar \(hlavní panel\)](#)“ na str. 19

- 4 Postupujte podle pokynů na obrazovce.

Použití nástroje Nozzle Check (Kontrola trysek) pro systém Mac OS X

Při použití nástroje Nozzle Check (Kontrola trysek) postupujte podle následujících pokynů.

- 1 Na ovládacím panelu nesmí být zobrazena žádná varování ani chyby.
- 2 Ověřte, zda je v zadním podavači papíru vložen papír velikosti A4.
- 3 Otevřete Epson Printer Utility 4.
➔ „[Přístup k ovladači tiskárny v systému Mac OS X](#)“ na str. 19

- 4 Klepněte na ikonu **Nozzle Check (Kontrola trysek)**.

- 5 Postupujte podle pokynů na obrazovce.

Čištění tiskové hlavy

Jestliže zjistíte, že tisk je příliš světlý nebo že na obrázku chybí některé body, lze problém vyřešit vyčištěním tiskové hlavy. Díky tomuto procesu lze obnovit průchodnost inkoustových trysek.

Čištění tiskové hlavy je možné provádět z počítače pomocí nástroje Head Cleaning (Čištění hlavy) v ovladači tiskárny nebo přímo pomocí tlačítek přístroje.



Důležité:

Během čištění hlavy přístroj nevypínejte. Neproběhne-li čištění hlavy úplně, tiskárna nemusí tisknout.

Poznámka:

- Vzhledem k tomu, že se při čištění tiskových hlav spotřebuje určité množství inkoustu ze všech zásobníků, čistěte tiskovou hlavu pouze, pokud se snížila kvalita tisku; například pokud jsou výtisky rozmazané, barvy jsou nesprávné nebo některá barva chybí.
- Nejdříve zjistěte pomocí nástroje Nozzle Check (Kontrola trysek), zda je nutno tiskovou hlavu vyčistit. Ušetříte tím inkoust.
- Když dochází inkoust, možná se vám tiskovou hlavu vyčistit nepodaří. Připravte si novou nádobku s inkoustem.
- Pokud se kvalita tisku nezlepší ani po třech cyklech čištění, použijte nástroj Proplachování inkoustu.
➔ „Výměna inkoustu v inkoustových trubicích“ na str. 43
- Vzhledem k zachování kvality tisku doporučujeme pravidelně vytisknout několik stránek.

Použití nástroje Head Cleaning (Čištění hlavy) pro systém Windows

Vyčištění tiskové hlavy pomocí nástroje Head Cleaning (Čištění hlavy) proveďte podle následujících pokynů.

- 1** Zkontrolujte, zda je přepravní zámek nastaven do odemknuté polohy.
- 2** Na ovládacím panelu nesmí být zobrazena žádná varování ani chyby.
- 3** Klepněte pravým tlačítkem myši na ikonu v panelu taskbar (hlavní panel) a poté zvolte položku **Head Cleaning (Čištění hlavy)**.

Pokud se nezobrazí ikona přístroje, přidejte ji podle pokynů v následující části.
➔ „Přes ikonu zástupce na panelu taskbar (hlavní panel)“ na str. 19
- 4** Postupujte podle pokynů na obrazovce.

Použití nástroje Head Cleaning (Čištění hlavy) pro systém Mac OS X

Vyčištění tiskové hlavy pomocí nástroje Head Cleaning (Čištění hlavy) proveďte podle následujících pokynů.

- 1** Zkontrolujte, zda je přepravní zámek nastaven do odemknuté polohy.

Údržba přístroje a softwaru

- 2 Na ovládacím panelu nesmí být zobrazena žádná varování ani chyby.
- 3 Otevřete Epson Printer Utility 4.
➔ „Přístup k ovladači tiskárny v systému Mac OS X“ na str. 19
- 4 Klepněte na ikonu **Head Cleaning (Čistění hlavy)**.
- 5 Postupujte podle pokynů na obrazovce.

Nastavení tiskové hlavy

Pokud se na výtiscích objeví nerovnoběžné svislé čáry nebo vodorovné pruhy, lze tento problém vyřešit pomocí nástroje Print Head Alignment (Nastavení tiskové hlavy) v ovladači tiskárny.

Pokyny najdete níže v příslušné části.

Poznámka:

Tisk zkušebního vzorku z nástroje Print Head Alignment (Nastavení tiskové hlavy) nerušte stisknutím tlačítka .

Použití nástroje Print Head Alignment (Nastavení tiskové hlavy) pro systém Windows

Zarovnání tiskové hlavy pomocí nástroje Print Head Alignment (Nastavení tiskové hlavy) proveďte podle následujících pokynů.

- 1 Na ovládacím panelu nesmí být zobrazena žádná varování ani chyby.
- 2 Ověřte, zda je v zadním podavači papíru vložen papír velikosti A4.
- 3 Klepněte pravým tlačítkem myši na ikonu v panelu taskbar (hlavní panel) a poté zvolte položku **Print Head Alignment (Nastavení tiskové hlavy)**.

Pokud se nezobrazí ikona přístroje, přidejte ji podle pokynů v následující části.

➔ „Přes ikonu zástupce na panelu taskbar (hlavní panel)“ na str. 19

- 4 Nastavte tiskovou hlavu podle pokynů na obrazovce.

Použití nástroje Print Head Alignment (Nastavení tiskové hlavy) pro systém Mac OS X

Zarovnání tiskové hlavy pomocí nástroje Print Head Alignment (Nastavení tiskové hlavy) proveďte podle následujících pokynů.

Údržba přístroje a softwaru

- 1 Na ovládacím panelu nesmí být zobrazena žádná varování ani chyby.
- 2 Ověřte, zda je v zadním podavači papíru vložen papír velikosti A4.
- 3 Otevřete Epson Printer Utility 4.
➔ „Přístup k ovladači tiskárny v systému Mac OS X“ na str. 19
- 4 Klepněte na ikonu **Print Head Alignment (Nastavení tiskové hlavy)**.
- 5 Nastavte tiskovou hlavu podle pokynů na obrazovce.

Čištění vodítka papíru

Pokud se na vodítku papíru zachytí přebytečný inkoust, může se na zadní straně výtisků objevit šmouha. Vodítko papíru je tmavý plastový pásek uvnitř přístroje. V takovém případě lze problém vyřešit pomocí nástroje Paper Guide Cleaning (Čištění vodítka papíru) ovladače tiskárny.

Pokyny najdete níže v příslušné části.

Poznámka:

Opakujte tento postup, dokud není vnitřek přístroje vyčištěn.

Použití nástroje Paper Guide Cleaning (Čištění vodítka papíru) pro systém Windows

Vyčištění vodítka papíru pomocí nástroje Paper Guide Cleaning (Čištění vodítka papíru) proveďte podle následujících pokynů.

- 1 Na ovládacím panelu nesmí být zobrazena žádná varování ani chyby.
- 2 Zkontrolujte, zda je vložen papír velikosti A4.
- 3 Otevřete ovladač tiskárny, klepněte na kartu **Maintenance (Údržba)**, poté klepněte na tlačítko **Paper Guide Cleaning (Čištění vodítka papíru)**.
➔ „Přístup k ovladači tiskárny v systému Windows“ na str. 18
- 4 Při čištění vodítka papíru postupujte podle pokynů na obrazovce.

Použití nástroje Paper Guide Cleaning (Čištění vodítka papíru) pro systém Mac OS X

Vyčištění vodítka papíru pomocí nástroje Paper Guide Cleaning (Čištění vodítka papíru) proveďte podle následujících pokynů.

- 1 Na ovládacím panelu nesmí být zobrazena žádná varování ani chyby.
- 2 Zkontrolujte, zda je vložen papír velikosti A4.
- 3 Otevřete dialogové okno Epson Printer Utility 4.
➔ „Přístup k ovladači tiskárny v systému Mac OS X“ na str. 19
- 4 Klepněte na ikonu **Paper Guide Cleaning (Čištění vodítka papíru)**.
- 5 Při čištění vodítka papíru postupujte podle pokynů na obrazovce.

Výměna inkoustu v inkoustových trubicích

Pokud jsou na výtiscích pruhy nebo chybějící barvy i po opakovaném použití Head Cleaning (Čištění hlavy), pravděpodobně bude třeba problém vyřešit výměnou inkoustu v inkoustových trubicích.

Nástroj Power Ink Flushing (Proplachování inkoustu) umožňuje vyměnit veškerý inkoust v inkoustových trubicích.

**Důležité:**

Tato funkce spotřebovává velké množství inkoustu. Před použitím této funkce zkontrolujte, zda zásobníky inkoustu výrobku obsahují dostatek inkoustu. Pokud není dostatek inkoustu, doplňte zásobníky inkoustu.

Poznámka:

- Tato funkce spotřebovává velké množství inkoustu. Doporučujeme použít tuto funkci pouze po opakovaném provedení Head Cleaning (Čištění hlavy).
- Tato funkce zkracuje životnost podložek pro zachytávání odpadního inkoustu. Použitím této funkce se kapacita podložek pro zachytávání odpadního inkoustu naplní dříve. Kontaktujte odbornou pomoc společnosti Epson a požádejte o výměnu před ukončením jejich životnosti. Na konci životnosti podložek pro zachytávání inkoustu produkt přestane tisknout a k obnovení jeho provozu je třeba zásah podpory společnosti Epson.
- Po použití nástroje Power Ink Flushing (Proplachování inkoustu) proveďte znovu kontrolu trysek a v případě potřeby i čištění hlavy. Pokud se kvalita tisku přesto nezlepší, vypněte výrobek a nechejte jej vypnutý minimálně 6 hodin. Pokud problém nelze vyřešit ani po vyzkoušení všech výše uvedených metod, kontaktujte odbornou pomoc společnosti Epson.

Používání nástroje Power Ink Flushing (Proplachování inkoustu) v systému Windows

Při použití nástroje Power Ink Flushing (Proplachování inkoustu) postupujte podle následujících pokynů.

Údržba přístroje a softwaru

- 1 Zkontrolujte, zda je přepravní zámek nastaven do odemknuté polohy.
- 2 Na ovládacím panelu nesmí být zobrazena žádná varování ani chyby.
- 3 Otevřete ovladač tiskárny.
➔ „Přístup k ovladači tiskárny v systému Windows“ na str. 18
- 4 Klepněte na kartu **Maintenance (Údržba)** a potom klepněte na tlačítko **Power Ink Flushing (Proplachování inkoustu)**.
- 5 Postupujte podle pokynů na obrazovce.

Používání nástroje Power Ink Flushing (Proplachování inkoustu) v systému Mac OS X

Při použití nástroje Power Ink Flushing (Proplachování inkoustu) postupujte podle následujících pokynů.

- 1 Zkontrolujte, zda je přepravní zámek nastaven do odemknuté polohy.
- 2 Na ovládacím panelu nesmí být zobrazena žádná varování ani chyby.
- 3 Otevřete Epson Printer Utility 4.
➔ „Přístup k ovladači tiskárny v systému Mac OS X“ na str. 19
- 4 Klepněte na ikonu **Power Ink Flushing (Proplachování inkoustu)**.
- 5 Postupujte podle pokynů na obrazovce.

Úspora energie

Není-li po nastavené období provedena žádná operace, výrobek se automaticky vypne.

Můžete nastavit čas, po jehož uplynutí se aktivuje funkce řízení napájení. Případné zvýšení ovlivní energetickou účinnost výrobku. Dříve, než provedete libovolnou změnu, pamatujte na životní prostředí.

Při nastavování času postupujte následujícím způsobem.

Pro operační systém Windows

- 1 Spusťte ovladač tiskárny.
➔ „Přístup k ovladači tiskárny v systému Windows“ na str. 18

Údržba přístroje a softwaru

- 2 Klepněte na kartu **Maintenance (Údržba)** a poté klepněte na tlačítko **Printer and Option Information (Informace o tiskárně a doplňcích)**.
- 3 V nastavení Power Off Timer (Časovač vypnutí) zvolte **Off (Vypnuto)**, **30 minutes (30 minut)**, **1 hour (1 hodina)**, **2 hours (2 hodiny)**, **4 hours (4 hodiny)**, **8 hours (8 hodin)** nebo **12 hours (12 hodin)**.
- 4 Klepněte na tlačítko **OK**.

Pro operační systém Mac OS X

- 1 Otevřete Epson Printer Utility 4.
➔ [„Přístup k ovladači tiskárny v systému Mac OS X“ na str. 19](#)
- 2 Klepněte na tlačítko **Printer Settings (Nastavení tiskárny)**. Otevře se obrazovka Printer Settings (Nastavení tiskárny).
- 3 V nastavení Power Off Timer (Časovač vypnutí) zvolte **Off (Vypnuto)**, **30 minutes (30 minut)**, **1 hour (1 hodina)**, **2 hours (2 hodiny)**, **4 hours (4 hodiny)**, **8 hours (8 hodin)** nebo **12 hours (12 hodin)**.
- 4 Klepněte na tlačítko **Apply (Použít)**.

Kontrola počtu podávaných listů papíru

V ovladači tiskárny můžete kontrolovat počet podávaných listů papíru.

Klepněte na tlačítko **Printer and Option Information (Informace o tiskárně a doplňcích)** v okně Maintenance (Údržba) ovladače tiskárny (operační systém Windows) nebo na Epson Printer Utility 4 (operační systém Mac OS X).

Čištění přístroje

Čištění vnější části přístroje

Abyste přístroj zachovali v provozuschopném stavu, několikrát za rok jej důkladně vyčistěte. Postupujte podle následujících pokynů.



Důležité:

K čištění přístroje nepoužívejte alkohol ani ředidlo. Tyto chemické látky mohou přístroj poškodit.

Poznámka:

Pokud přístroj nepoužíváte, zasuňte podpěru papíru a výstupní zásobník, aby se do přístroje nedostal prach.

Čištění vnitřní části přístroje

Aby byla zachována optimální kvalita výsledků tisku, vyčistěte válec uvnitř přístroje pomocí nástroje Paper Guide Cleaning (Čištění vodítka papíru).

➔ „Čištění vodítka papíru“ na str. 42

**Upozornění:**

Nedotýkejte se částí uvnitř přístroje.

**Důležité:**

- Dávejte pozor, aby se na elektronické součásti nedostala voda.
- Nestříkejte maziva dovnitř přístroje.
- Nevhodné oleje mohou poškodit mechanismus tiskárny. Je-li zapotřebí provést mazání, obraťte se na svého prodejce nebo kvalifikovaného servisního technika.

Přeprava přístroje

Potřebujete-li přístroj přepravit na určitou vzdálenost, je třeba jej na přepravu připravit v původní krabici nebo v krabici stejných rozměrů.

**Důležité:**

- Výrobek při skladování nebo přepravě neklopte, nestavte jej na bok ani jej nepřevracejte; jinak by mohlo dojít k úniku inkoustu z kazet.
- Při skladování nebo převážení nádobky s inkoustem po otevření uzávěru nenaklánějte nádobku a nevystavujte ji nárazům nebo změnám teplot. V opačném případě by mohlo dojít k úniku, i když je uzávěr na nádobce s inkoustem pevně utažen. Při utahování uzávěru držte nádobku s inkoustem ve svislé poloze a při převážení nádobky zabraňte úniku inkoustu.

1

Připojte výrobek a zapněte jej. Počkejte, až se tisková hlava vrátí do výchozí polohy a potom zavřete kryt tiskárny.

2

Vypněte výrobek a odpojte napájecí kabel.

3

Odpojte kabel rozhraní od výrobku.

4

Vyjměte veškerý papír ze zadního otvoru pro podávání papíru.

Údržba přístroje a softwaru

- 5** Otevřete kryt tiskárny. Zajistěte tiskovou hlavu páskou (viz obrázek) a potom zavřete kryt tiskárny.

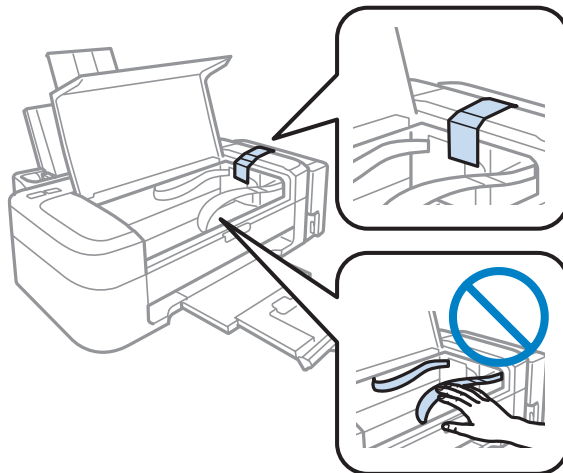

- 6** Nastavte přepravní zámek do zamknuté polohy.

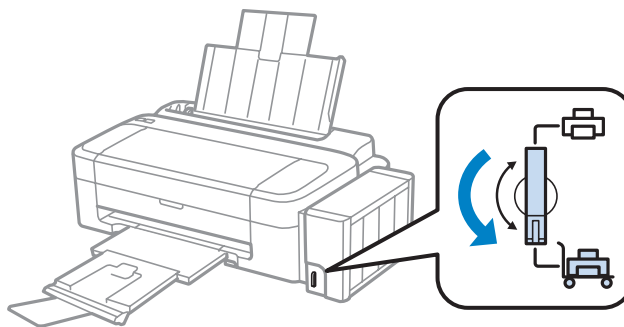

- 7** Vytáhněte jednotku zásobníku inkoustu z výrobku a položte a potom řádně nasadte uzávěr na zásobník inkoustu.

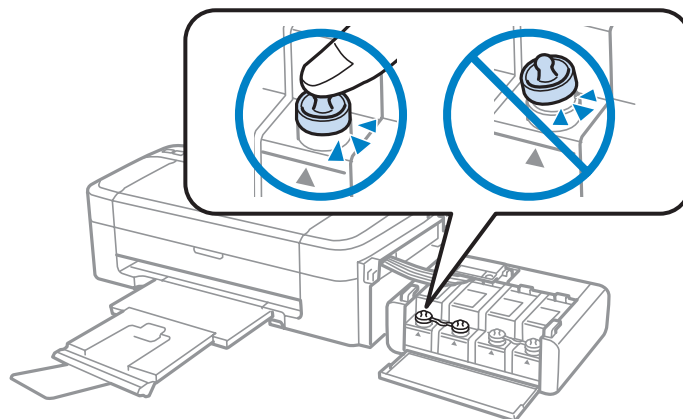

Údržba přístroje a softwaru

- 8** Nasadte kryty dodané s výrobkem na vystupující části zásobníku inkoustu a potom vložte jednotku zásobníku inkoustu do výrobku.

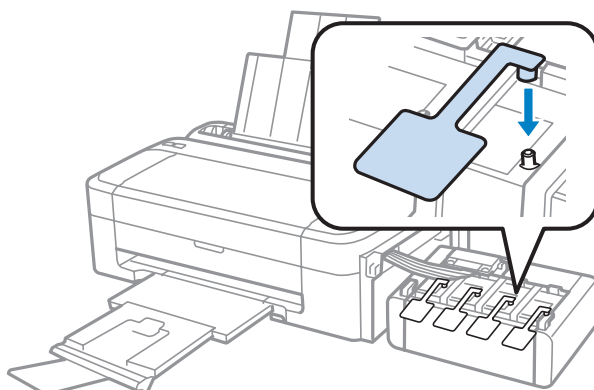

- 9** Zavřete podpěru papíru a výstupní zásobník.

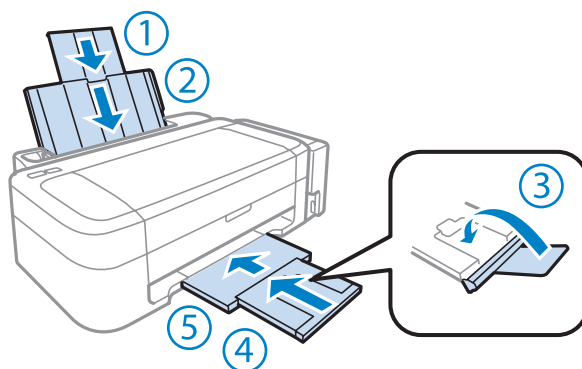

- 10** Znovu zabalte výrobek do krabice pomocí ochranných materiálů, se kterými byl dodán.



Důležité:

- Během přepravy udržujte přístroj ve vodorovné poloze. V opačném případě by mohlo dojít k úniku inkoustu.
- Po převozu odstraňte pásku zajišťující tiskovou hlavu a kryty zásobníků inkoustu a potom nastavte přepravní zámek do odemknuté polohy. Zaznamenáte-li snížení kvality tisku, spusťte čistící cyklus nebo nastavte tiskovou hlavu.
- Nevkládejte otevřené nádoby s inkoustem do krabice s výrobkem.

Údržba přístroje a softwaru

Poznámka:

Uložte kryty nainstalovaných zásobníků inkoustu na stranu výrobku pro použití při převážení.

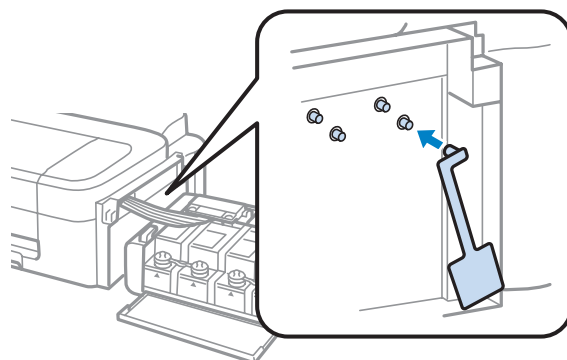

Kontrola a instalace softwaru

Kontrola softwaru nainstalovaného v počítači

Chcete-li použít funkce popsané v této Uživatelská příručka, budete muset nainstalovat následující software.

- Epson Driver and Utilities (Ovladač a nástroje Epson)
- Epson Easy Photo Print

Poznámka:

Dostupnost Epson Easy Photo Print závisí na výrobku.

Chcete-li ověřit, zda je v počítači nainstalován software, postupujte podle následujících kroků.

Pro operační systém Windows

- 1** **Windows 7 a Vista:** Klepněte na tlačítko Start a vyberte **Control Panel (Ovládací panely)**.
Windows XP: Klepněte na tlačítko **Start** a vyberte **Control Panel (Ovládací panely)**.
- 2** **Windows 7 a Vista:** Klepněte na **Uninstall a program (Odinstalovat program)** v kategorii Programs (Programy).
Windows XP: Poklepejte na ikonu **Add or Remove Programs (Přidat nebo odebrat programy)**.
- 3** Kontrola seznamu aktuálně nainstalovaných programů.

Pro operační systém Mac OS X

- 1** Poklepejte na **Macintosh HD**.

Údržba přístroje a softwaru

- 2 Poklepejte na složku **Epson Software** ve složce Applications a zkontrolujte obsah.

Poznámka:

- ❑ Složka Applications obsahuje software poskytnutý třetími stranami.
- ❑ Chcete-li zkontrolovat, zda je nainstalován ovladač tiskárny, klepněte na položku **System Preferences** v nabídce Apple a potom klepněte na **Print & Scan** (operační systém Mac OS X 10.7) nebo **Print & Fax** (operační systém Mac OS X 10.6 nebo 10.5). Vyhledejte svůj výrobek v seznamu Printers.

Instalace softwaru

Vložte disk se softwarem přístroje, který jste obdrželi spolu s přístrojem, a na obrazovce Software Select (Výběr softwaru) vyberte software, který chcete nainstalovat.

Odinstalování softwaru

V případě jistých problémů nebo upgradu operačního systému je nutno odinstalovat software a znovu jej nainstalovat.

Pokyny pro zjištění, které aplikace jsou nainstalovány, jsou uvedeny v následující části.

➔ „[Kontrola softwaru nainstalovaného v počítači](#)“ na str. 49

Pro operační systém Windows

Poznámka:

- ❑ U systému Windows 7 a Vista je potřeba zadat administrátorské jméno a heslo, jestliže jste přihlášení jako obyčejný uživatel.
- ❑ U systému Windows XP je třeba se přihlásit jako Computer Administrator (Správce počítače).

- 1 Vypněte výrobek.

- 2 Odpojte od počítače kabel rozhraní výrobku.

- 3 Provedte jednu z následujících akcí.

Windows 7 a Vista: Klepněte na tlačítko Start a vyberte **Control Panel (Ovládací panely)**.

Windows XP: Klepněte na tlačítko **Start** a vyberte **Control Panel (Ovládací panely)**.

- 4 Provedte jednu z následujících akcí.

Windows 7 a Vista: Klepněte na **Uninstall a program (Odinstalovat program)** v kategorii Programs (Programy).

Windows XP: Poklepejte na ikonu **Add or Remove Programs (Přidat nebo odebrat programy)**.

Údržba přístroje a softwaru

5 Vyberte ze zobrazeného seznamu software, který chcete odebrat, např. ovladač výrobku a aplikaci.

6 Proveďte jednu z následujících akcí.

Windows 7: Klepněte na **Uninstall/Change (Odinstalovat nebo změnit)** nebo **Uninstall (Odinstalovat)**.

Windows Vista: Klepněte na **Uninstall/Change (Odinstalovat nebo změnit)** nebo **Uninstall (Odinstalovat)** a poté v okně User Account Control (Řízení uživatelských účtů) klepněte na **Continue (Pokračovat)**.

Windows XP: Klepněte na **Change/Remove (Změnit nebo odebrat)** nebo **Remove (Odebrat)**.

Poznámka:

*Pokud v kroku 5 odeberete ovladač tiskárny, vyberte ikonu svého výrobku a klepněte na tlačítko **OK**.*

7 Po zobrazení výzvy k potvrzení klepněte na tlačítko **Yes (Ano)** nebo **Next (Další)**.

8 Postupujte podle pokynů na obrazovce.

V některých případech se může objevit výzva k restartu počítače. Je-li tomu tak, ujistěte se, že je zvolena možnost **I want to restart my computer now (Restartovat počítač)** a klepněte na **Finish (Dokončit)**.

Pro operační systém Mac OS X

Poznámka:

- Chcete-li odebrat software, musíte si stáhnout Uninstaller.
Navštivte internetové stránky:
<http://www.epson.com>
Přejděte na technickou podporu na webu lokálního zastoupení společnosti Epson.*
- Pro odinstalování aplikací je nutné se přihlásit jako Computer Administrator.
Programy nelze odebrat, jste-li přihlášení jako uživatel s omezeným účtem.*
- U některých aplikací jsou nástroje k instalaci a odinstalaci samostatné programy.*

1 Ukončete všechny spuštěné aplikace.

2 Poklepejte na ikonu **Uninstaller** ve vašem pevném disku Mac OS X.

3 V zobrazeném seznamu zaškrtněte políčka u softwaru, který chcete odebrat, např. ovladač přístroje a aplikaci.

4 Klepněte na **Uninstall (Odinstalovat)**.

5 Postupujte podle pokynů na obrazovce.

Údržba přístroje a softwaru

Pokud v okně Uninstaller nemůžete najít software, který chcete odebrat, poklepejte na složku **Applications** na pevném disku Mac OS X, vyberte aplikaci, jež chcete odebrat, a potom ji přetáhněte na ikonu **Trash**.

Poznámka:

*Pokud odinstalujete ovladač tiskárny a název produktu zůstane v okně **Print & Scan** (operační systém Mac OS X 10.7) nebo **Print & Fax** (operační systém Mac OS X 10.6 nebo 10.5) vyberte název produktu a klepněte na tlačítko - **remove** (odebrat).*

Odstraňování problémů s tiskem

Zjištění problému

Potíže s přístrojem nejspíše vyřešíte ve dvou krocích: nejdříve určete problém a pak použijte vhodná řešení, dokud problém nebude odstraněn.

Informace, které potřebujete k určení a vyřešení většiny obvyklých problémů, získáte v elektronické příručce pro řešení potíží, pomocí ovládacího panelu nebo nástroje Status Monitor. Pokyny najdete níže v příslušné části.

Pokud máte určitý problém s kvalitou tisku, problém s tiskem, který se kvality netýká, problém s podáváním papíru nebo pokud přístroj netiskne vůbec, v příslušné části najdete pokyny.

K vyřešení problému bude možná nutné zrušit tisk.

➔ „Zrušení tisku“ na str. 23

Kontrola stavu přístroje

Pokud při tisku nastane problém, zobrazí se v okně Status Monitor chybové hlášení.

Pokud z chybové zprávy vyplývá, že životnost podložek k zachytávání inkoustu brzy skončí, obraťte se na společnost Epson s požadavkem na jejich výměnu. Chybové hlášení bude zobrazováno v pravidelných intervalech, dokud nebude provedena výměna podložek pro zachytávání inkoustu. Jakmile jsou podložky k zachytávání inkoustu přístroje zcela nasycené, přístroj přestane tisknout a k obnovení jeho provozu je třeba zásah podpory společnosti Epson.

Pro operační systém Windows

Aplikaci EPSON Status Monitor 3 lze spustit dvěma způsoby:

- Poklepejte na ikonu zástupce přístroje v Windows. Chcete-li přidat zástupce na hlavní panel, viz následující část:
➔ „Přes ikonu zástupce na panelu taskbar (hlavní panel)“ na str. 19
- Otevřete ovladač tiskárny, klepněte na kartu **Maintenance (Údržba)**, poté klepněte na tlačítko **EPSON Status Monitor 3**.

Odstraňování problémů s tiskem

Po spuštění aplikace EPSON Status Monitor 3 se zobrazí následující okno:

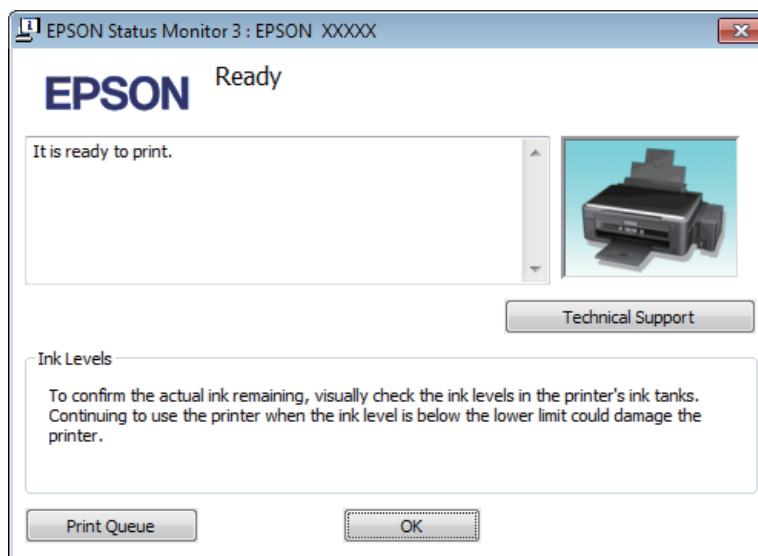

Poznámka:

Pokud se aplikace EPSON Status Monitor 3 nezobrazí, otevřete ovladač tiskárny, klepněte na kartu **Maintenance (Údržba)** a poté na tlačítko **Extended Settings (Rozšířená nastavení)**. V okně **Extended Settings (Rozšířená nastavení)** zaškrtněte pole **Enable EPSON Status Monitor 3 (Aktivovat EPSON Status Monitor 3)**.

EPSON Status Monitor 3 poskytuje následující informace:

- Technical Support (Technická podpora):**
Klepnutím na **Technical Support (Technická podpora)** přejdete na webové stránky podpory společnosti Epson.
- Print Queue (Tisková fronta):**
Můžete zobrazit Windows Spooler klepnutím na **Print Queue (Tisková fronta)**.

Pro operační systém Mac OS X

Pro spuštění nástroje EPSON Status Monitor postupujte takto.

- 1** Otevřete Epson Printer Utility 4.
➔ „Přístup k ovladači tiskárny v systému Mac OS X“ na str. 19

Odstraňování problémů s tiskem

- 2** Klepněte na ikonu **EPSON Status Monitor**. Zobrazí se EPSON Status Monitor.

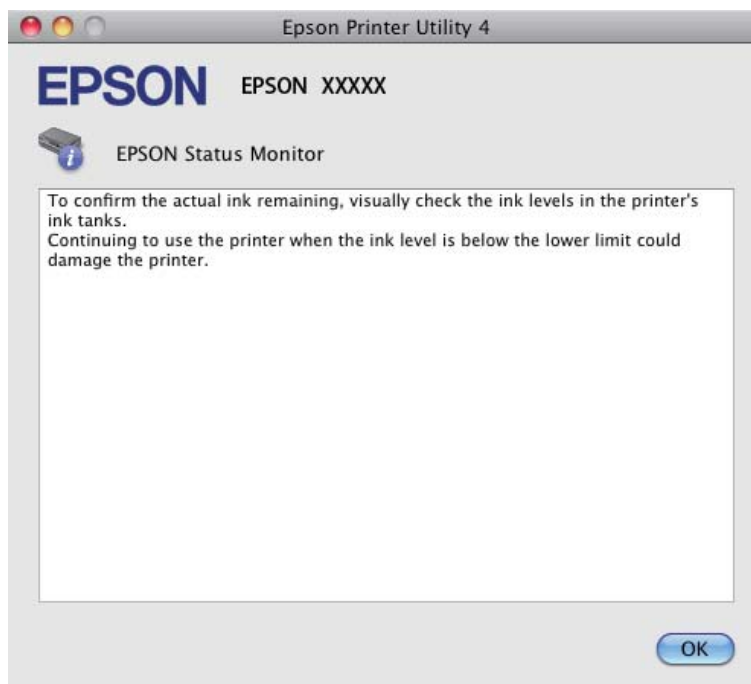

Uvíznutí papíru





Upozornění:

Nikdy se nedotýkejte tlačítek na ovládacím panelu, když máte ruku v přístroji.

Důležité:

Zbytečně netahejte za kabely nebo inkoustové trubice ani se nedotýkejte jiných součástí uvnitř výrobku. V opačném případě by mohlo dojít k úniku inkoustu nebo k poškození výrobku.

Poznámka:

- Zobrazí-li se v ovladači tiskárny výzva ke zrušení tiskové úlohy, učiňte tak.
- Pokud všechny indikátory přístroje zablikají, pomocí tlačítka  přístroj vypněte a znovu zapněte. Pokud zablikají pouze indikátory  a , stiskněte tlačítko .

Vyjmutí uvízlého papíru z přístroje

- 1** Otevřete kryt tiskárny.

Odstraňování problémů s tiskem

- 2** Odstraňte veškerý papír včetně případných útržků.

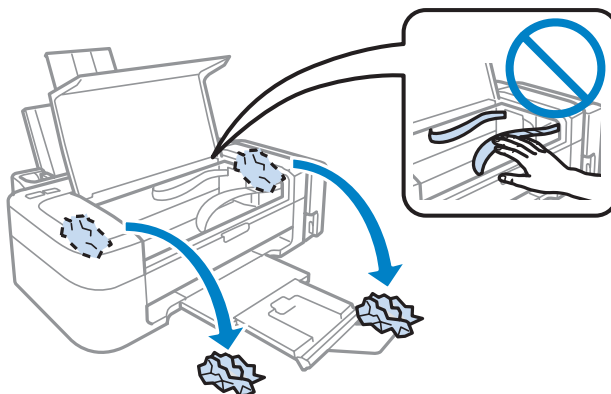

- 3** Zavřete kryt tiskárny.

Předcházení uvíznutí papíru





Pokud se papír zachytává často, zkontrolujte následující.

- Papír je rovný, není pomačkaný ani zkroucený.
- Používejte vysoce kvalitní papír.
- Tisková strana papíru vloženého do zadního podavače papíru je otočena nahoru.
- Stoh papíru byl před vložením protřepán.
- Nevkládejte obyčejný papír nad rysku, která se nachází pod značkou šipky ▼ uvnitř vodítka okraje. V případě speciálních médií Epson zkontrolujte, zda počet listů nepřekračuje omezení určené pro média.
➔ „Výběr papíru“ na str. 13
- Vodítka okraje těsně přiléhá k levému okraji papíru.
- Přístroj se nachází na rovném pevném povrchu, který na všech stranách přesahuje základnu tiskárny. Pokud bude přístroj nakloněný, nebude správně fungovat.

Nápověda pro kvalitu tisku

Pokud máte problémy s kvalitou tisku, zkuste ho identifikovat pomocí následujících obrázků. Klepněte na popisek pod obrázkem, který se zkušebnímu výtisku nejvíce podobá.

Odstraňování problémů s tiskem

<p>enthalten alle Aufdruck. W 5008 "Regel"</p> <p>Dobrý vzorek</p>	 <p>Dobrý vzorek</p>
<p>enthalten alle Aufdruck. W 5008 "Regel"</p> <p>→ „Vodorovné pruhy“ na str. 57</p>	<p>enthalten alle Aufdruck. W 5008 "Regel"</p> <p>→ „Svislé pruhy nebo nesprávné zarovnání“ na str. 58</p>
 <p>→ „Vodorovné pruhy“ na str. 57</p>	 <p>→ „Svislé pruhy nebo nesprávné zarovnání“ na str. 58</p>
 <p>→ „Nesprávné nebo chybějící barvy“ na str. 58</p>	 <p>→ „Neostrý nebo rozmazaný tisk“ na str. 58</p>

Vodorovné pruhy

- Zkontrolujte, zda je tisková strana (světlejší nebo lesklejší strana) papíru v zadním podavači papíru otočena směrem nahoru.
- Spusťte nástroj Čištění hlavy pro uvolnění jakýchkoli ucpaných inkoustových trysek.
→ „Čištění tiskové hlavy“ na str. 40
- Zkuste použít originální nádobky s inkoustem Epson.
- Ujistěte se, že nastavení typu papíru v ovladači tiskárny odpovídá typu média vloženého v produktu.
→ „Nastavení typu papíru v ovladači tiskárny“ na str. 14

Svislé pruhy nebo nesprávné zarovnání

- Zkontrolujte, zda je tisková strana (světlejší nebo lesklejší strana) papíru v zadním podavači papíru otočena směrem nahoru.
- Spusťte nástroj Čištění hlavy pro uvolnění jakýchkoli ucpaných inkoustových trysek.
➔ „Čištění tiskové hlavy“ na str. 40
- Spusťte nástroj Print Head Alignment (Nastavení tiskové hlavy).
➔ „Nastavení tiskové hlavy“ na str. 41
- U operačního systému Windows zrušte zaškrtnutí políčka **High Speed (Vysoká rychlost)** v okně More Options (Další možnosti) v ovladači tiskárny. Podrobnosti najdete v nápovědě online.
Pro systém Mac OS X zvolte **Off (Vypnuto)** pro nastavení High Speed Printing. Chcete-li zobrazit dialogové okno High Speed Printing, klepněte na následující nabídky: **System Preferences, Print & Scan** (operační systém Mac OS X 10.7) nebo **Print & Fax** (operační systém Mac OS X 10.6 nebo 10.5), váš výrobek (v seznamu Printers), **Options & Supplies** a potom **Driver**.
- Ujistěte se, že nastavení typu papíru v ovladači tiskárny odpovídá typu média vloženého do přístroje.
➔ „Nastavení typu papíru v ovladači tiskárny“ na str. 14

Nesprávné nebo chybějící barvy

- Zkontrolujte, zda bylo dokončeno výchozí plnění inkoustem.
- Zkontrolujte, zda se přepravní zámek nachází v odemknuté poloze.
- V operačním systému Windows zrušte zaškrtnutí nastavení **Grayscale (Stupně šedi)** v okně Main (Hlavní) v ovladači tiskárny.
V operačním systému Mac OS X zrušte zaškrtnutí nastavení **Grayscale (Stupně šedi)** v Print Settings (Nastavení tisku) v dialogovém okně Print (Tisk) ovladače tiskárny.
Podrobnosti najdete v nápovědě online.
- Nastavení barvy upravte v nastavení ovladače tiskárny nebo v aplikaci.
U systému Windows zkontrolujte okno More Options (Další možnosti).
V systému Mac OS X zkontrolujte okno Color Options v okně Print (Tisk).
Podrobnosti najdete v nápovědě online.
- Spusťte nástroj Čištění hlavy pro uvolnění jakýchkoli ucpaných inkoustových trysek.
➔ „Čištění tiskové hlavy“ na str. 40
- Pokud jste výrobek dlouhou dobu nepoužívali, použijte nástroj Proplachování inkoustu ovladače tiskárny.
➔ „Výměna inkoustu v inkoustových trubicích“ na str. 43
- Zkuste použít originální nádobky s inkoustem Epson a papír doporučený společností Epson.

Neostrý nebo rozmazaný tisk

- Zkuste použít originální nádobky s inkoustem Epson a papír doporučený společností Epson.
- Přístroj musí stát na rovném pevném povrchu, který na všech stranách přesahuje základnu tiskárny. Pokud bude přístroj nakloněný, nebude správně fungovat.

Odstraňování problémů s tiskem

- Zkontrolujte, zda papír není poškozený, špinavý ani příliš starý.
- Ujistěte se, že je papír suchý a že tisková strana (světlejší nebo lesklejší strana) papíru v zadním podavači papíru je otočena směrem nahoru.
- Pokud je papír prohnutý na stranu tisku, před vložením do tiskárny ho vyrovnejte nebo lehce prohněte v opačném směru.
- Ujistěte se, že nastavení typu papíru v ovladači tiskárny odpovídá typu média vloženého do přístroje.
➔ „Nastavení typu papíru v ovladači tiskárny“ na str. 14
- Každý vytištěný list ihned vyjměte z výstupního zásobníku.
- V žádném případě se potištěné strany papíru s lesklým povrchem ničím nedotýkejte. Při manipulaci s výtisky postupujte podle pokynů na papíru.
- Spusťte nástroj Čištění hlavy pro uvolnění jakýchkoli ucpaných inkoustových trysek.
➔ „Čištění tiskové hlavy“ na str. 40
- Spusťte nástroj Print Head Alignment (Nastavení tiskové hlavy).
➔ „Nastavení tiskové hlavy“ na str. 41
- Pokud je na výtisku rozmazaný inkoust, vyčistěte vnitřní část přístroje.
➔ „Čištění vnitřní části přístroje“ na str. 46

Různé potíže s výtisky

Nesprávné nebo porušené znaky

- Vymažte všechny zastavené tiskové úlohy.
➔ „Zrušení tisku“ na str. 23
- Vypněte přístroj a počítač. Ujistěte se, že je kabel rozhraní přístroje správně zapojený.
- Odinstalujte ovladač tiskárny a znovu jej nainstalujte.
➔ „Odinstalování softwaru“ na str. 50

Nesprávné okraje

- Ujistěte se, že je v zadním podavači papíru správným způsobem vložen papír.
➔ „Vkládání papíru“ na str. 15
➔ „Vkládání obálek“ na str. 16
- Zkontrolujte nastavení okrajů v aplikaci. Okraje musejí být uvnitř tiskové plochy stránky.
➔ „Oblast tisku“ na str. 68
- Zkontrolujte, zda nastavení odpovídají velikosti použitého papíru.
V operačním systému Windows zkontrolujte okno Main (Hlavní).
V systému Mac OS X zkontrolujte dialogové okno Page Setup nebo dialogové okno Print (Tisk).

Odstraňování problémů s tiskem

- Odinstalujte ovladač tiskárny a znovu jej nainstalujte.
➔ „Odinstalování softwaru“ na str. 50

Výtisk je poněkud šikmo

- Ujistěte se, že je v zadním podavači papíru správným způsobem vložen papír.
➔ „Vkládání papíru“ na str. 15
➔ „Vkládání obálek“ na str. 16
- Pokud je v nastavení Quality (Kvalita) v Main (Hlavní) okně ovladače tiskárny (systém Windows), zvolena možnost **Draft (Koncept)** nebo pokud je v nastavení Print Quality (Kvalita tisku) v Print Settings (Nastavení tisku) (systém Mac OS X) zvolena možnost **Fast Economy (Rychlé a ekonomické)**, zvolte jiné nastavení.

Zrcadlový obraz

- U systému Windows zrušte zaškrtnutí políčka **Mirror Image (Zrcadlový obraz)** v okně More Options (Další možnosti) v ovladači tiskárny, nebo deaktivujte nastavení Mirror Image (Zrcadlový obraz) ve vaší aplikaci. V operačním systému Mac OS X zrušte zaškrtnutí políčka **Mirror Image (Zrcadlový obraz)** v **Print Settings (Nastavení tisku)** v okně Print (Tisk) ovladače tiskárny nebo vypněte nastavení Mirror Image (Zrcadlový obraz) ve vaší aplikaci.
Pokyny najdete v online nápovědě k ovladači tiskárny nebo k aplikaci.
- Odinstalujte ovladač tiskárny a znovu jej nainstalujte.
➔ „Odinstalování softwaru“ na str. 50

Tisk prázdných stránek

- Zkontrolujte, zda nastavení odpovídají velikosti použitého papíru.
V operačním systému Windows zkontrolujte okno Main (Hlavní).
V systému Mac OS X zkontrolujte dialogové okno Page Setup nebo dialogové okno Print (Tisk).
- U systému Windows zkontrolujte nastavení **Skip Blank Page (Přeskaovat prázdné stránky)** klepnutím na tlačítko **Extended Settings (Rozšířená nastavení)** v okně Maintenance (Údržba) ovladače tiskárny. Pro systém Mac OS X zvolte **On (Zapnuto)** pro nastavení Skip Blank Page (Přeskaovat prázdné stránky). Chcete-li zobrazit dialogové okno Skip Blank Page (Přeskaovat prázdné stránky), klepněte na následující nabídky: **System Preferences, Print & Scan** (operační systém Mac OS X 10.7) nebo **Print & Fax** (operační systém Mac OS X 10.6 nebo 10.5), váš výrobek (v seznamu Printers), **Options & Supplies** a potom **Driver**.
- Odinstalujte ovladač tiskárny a znovu jej nainstalujte.
➔ „Odinstalování softwaru“ na str. 50

Potištěná strana je rozmazaná

- Pokud je papír prohnutý na stranu tisku, před vložením do tiskárny ho vyrovnejte nebo lehce prohněte v opačném směru.
- Několikrát vložte a vysuňte papír.
➔ „Čištění vnitřní části přístroje“ na str. 46

Odstraňování problémů s tiskem

- Odinstalujte ovladač tiskárny a znovu jej nainstalujte.
➔ „Odinstalování softwaru“ na str. 50

Tisk je příliš pomalý

- Ujistěte se, že nastavení typu papíru v ovladači tiskárny odpovídá typu média vloženého do přístroje.
➔ „Nastavení typu papíru v ovladači tiskárny“ na str. 14
- U operačního systému Windows vyberte nižší nastavení u položky **Quality (Kvalita)** v okně Main (Hlavní) ovladače tiskárny.
V operačním systému Mac OS X zvolte nižší hodnotu Print Quality (Kvalita tisku) v okně Print Settings (Nastavení tisku) v nastavení Print (Tisk).
➔ „Přístup k ovladači tiskárny v systému Windows“ na str. 18
➔ „Přístup k ovladači tiskárny v systému Mac OS X“ na str. 19
- Zavřete všechny nepotřebné aplikace.
- Pokud tisknete nepřetržitě delší dobu, tisk může být velmi pomalý. Důvodem je potřeba zpomalit rychlost tisku a zabránit přehřátí a poškození mechanismu přístroje. Dojde-li k této situaci, můžete pokračovat v tisku; nicméně doporučujeme přístroj zastavit a nechat nečinně zapnutý po dobu nejméně 30 minut. (Pokud přístroj vypnete, jeho stav se neobnoví.) Po restartování bude přístroj tisknout normální rychlostí.
- Odinstalujte ovladač tiskárny a znovu jej nainstalujte.
➔ „Odinstalování softwaru“ na str. 50

Pokud jste vyzkoušeli všechny doporučené postupy a problém nadále trvá, postupujte podle pokynů v následující části:

- ➔ „Zvýšení rychlosti tisku (pouze systém Windows)“ na str. 63

Papír se nepodává správně

Papír se nepodává

Vyjměte stoh papíru a zkontrolujte následující:

- Papír nesmí být pomačkaný nebo zkroucený.
- Papír nesmí být příliš starý. Další informace najdete v pokynech k papíru.
- Nevkládejte obyčejný papír nad rysku, která se nachází pod značkou šipky ▼ uvnitř vodítka okraje.
V případě speciálních médií Epson zkontrolujte, zda počet listů nepřekračuje omezení určené pro média.
➔ „Výběr papíru“ na str. 13
- Papír neuvízl uvnitř přístroje. Pokud je uvíznutý, odstraňte ho.
➔ „Uvívnutí papíru“ na str. 55
- Musíte postupovat podle všech speciálních pokynů pro podávání dodaných s papírem.
- Papír nemá žádné otvory pro vazbu.

Je podáváno více papírů

- Nevkládejte obyčejný papír nad rysku, která se nachází pod značkou šipky ▼ uvnitř vodítka okraje. V případě speciálních médií Epson zkontrolujte, zda počet listů nepřekračuje omezení určené pro média.
➔ „Výběr papíru“ na str. 13
- Zkontrolujte, zda vodítko okraje těsně přiléhá k levému okraji papíru.
- Papír nesmí být zkroucený ani přeložený. Pokud je, před vložením ho vyrovnejte nebo lehce prohněte v opačném směru.
- Odstraňte stoh papírů a ujistěte se, že papíry nejsou příliš tenké.
➔ „Papír“ na str. 67
- Protřepte okraje stohu papírů, aby se listy oddělily, a poté papír znovu vložte do zařízení.
- Pokud tisknete velký počet kopií dokumentu, zkontrolujte následovně nastavení Copies (Kopie) v ovladači tiskárny a také v aplikaci.
U systému Windows zkontrolujte nastavení Copies (Kopie) v okně Main (Hlavní).
Mac OS X zkontrolujte nastavení Copies dialogu Print (Tisk).

Papír je podán nesprávně

Pokud jste papír zasunuli do přístroje příliš hluboko, papír bude podán nesprávně. Vypněte přístroj a opatrně odstraňte uvízlý papír. Potom přístroj zapněte a vložte papír správným způsobem.

Papír se nevysune celý nebo je pomačkaný

- Pokud se papír zcela nevysune, stisknutím tlačítka Ⓞ papír vysuňte. Pokud papír uvízl uvnitř přístroje, odstraňte ho podle pokynů v následující části.
➔ „Uváznutí papíru“ na str. 55
- Pokud je papír po vysunutí pomačkaný, může být vlhký nebo příliš tenký. Vložte nový stoh papírů.

Poznámka:

Nepoužíte papíry skladujte v původním obalu na suchém místě.

Přístroj netiskne

Nesvíí žádný indikátor

- Stisknutím tlačítka Ⓞ zkontrolujte, zda je přístroj zapnutý.
- Ujistěte se, že je napájecí kabel bezpečně zapojený.
- Zkontrolujte, zda zásuvka funguje a není ovládána vypínačem nebo časovým spínačem.

Svíí pouze indikátor napájení

- Vypněte přístroj a počítač. Ujistěte se, že je kabel rozhraní přístroje správně zapojený.
- Pokud používáte rozhraní USB, použijte kabel splňující požadavky standardů USB nebo Hi-Speed USB.
- Připojete-li přístroj k počítači prostřednictvím rozbočovače USB, připojte přístroj z počítače k rozbočovači první vrstvy. Pokud počítač přesto ovladač tiskárny nerozpozná, zkuste připojit přístroj k počítači přímo bez rozbočovače USB.
- Připojete-li přístroj k počítači prostřednictvím rozbočovače USB, zkontrolujte, zda je rozbočovač USB rozpoznán počítačem.
- Pokud se pokoušíte vytisknout velký obrázek, počítač pravděpodobně nemá dostatek paměti. Zkuste snížit rozlišení obrázku nebo zkuste obrázek vytisknout v menší velikosti. Možná bude nutno do počítače nainstalovat více paměti.
- Uživatelé systému Windows mohou pozastavené tiskové úlohy odstranit pomocí Windows Spooler.
➔ „Zrušení tisku“ na str. 23
- Odinstalujte ovladač tiskárny a znovu jej nainstalujte.
➔ „Odinstalování softwaru“ na str. 50

Zvýšení rychlosti tisku (pouze systém Windows)

Rychlost tisku je možné zvýšit pomocí určitých nastavení v okně Extended Settings (Rozšířená nastavení). Klepněte na tlačítko **Extended Settings (Rozšířená nastavení)** v okně Maintenance (Údržba) ovladače tiskárny.

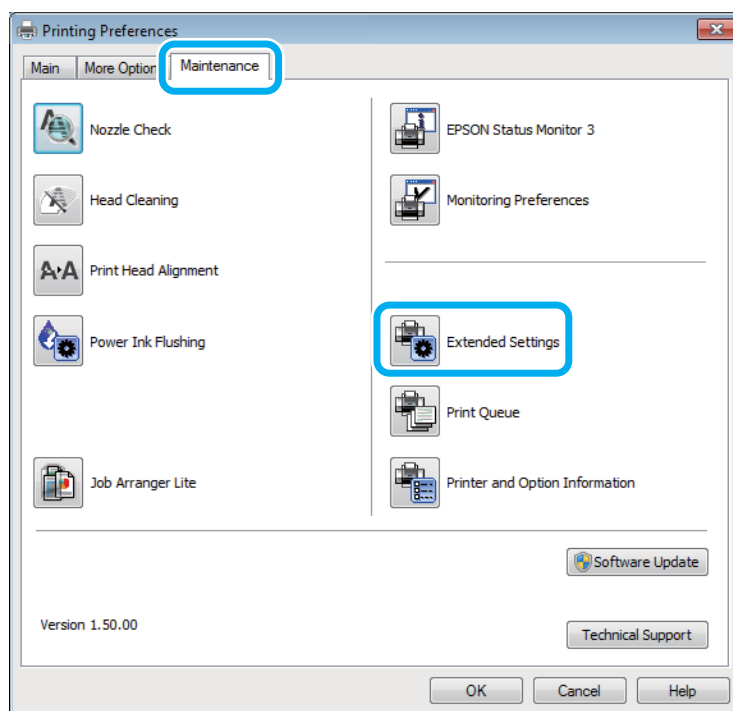

Odstraňování problémů s tiskem

Otevře se následující dialogové okno.

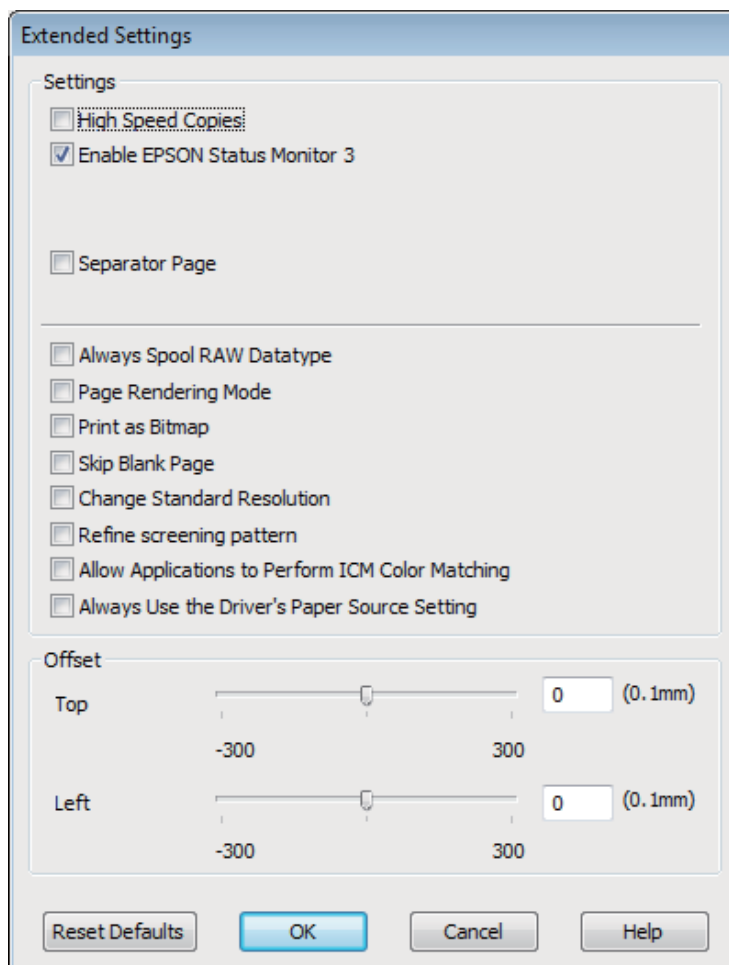

Rychlost tisku se možná zvýší po zaškrtnutí následujících políček.

- High Speed Copies (Kopie vysokou rychlostí)
- Always spool RAW datatype (Vždy zařazovat data typu RAW)
- Page Rendering Mode (Režim vykreslování stránky)
- Print as Bitmap (Tisknout jako rastr)

Podrobnější informace o jednotlivých položkách najdete v nápovědě online.

Jiné problémy

Skrytý tisk na obyčejný papír

Pokud je jako typ papíru zvolen obyčejný papír a pokud je v nastavení kvality v ovladači tiskárny zvolena možnost Standard (Standardní) (Windows) nebo Normal (Normální) (Mac OS X), bude přístroj tisknout vysokou rychlostí. Pro tišší chod zkuste vybrat volbu Quiet Mode (Skrytý režim), která sníží rychlost tisku.

Odstraňování problémů s tiskem

U systému Windows zaškrtněte v ovladači tiskárny políčko Quiet Mode (Skrytý režim) v okně Main (Hlavní). Pro systém Mac OS X zvolte **On (Zapnuto)** pro nastavení Quiet Mode (Skrytý režim). Chcete-li zobrazit dialogové okno Quiet Mode (Skrytý režim), klepněte na následující nabídky: **System Preferences, Print & Scan** (operační systém Mac OS X 10.7) nebo **Print & Fax** (operační systém Mac OS X 10.6 nebo 10.5), váš výrobek (v seznamu Printers), **Options & Supplies** a potom **Driver**.

Informace o zařízení

Nádobky s inkoustem

V tomto výrobku lze používat následující nádobky s inkoustem:

Nádobky s inkoustem	Čísla součástí
Black (Černá)	T6641
Cyan (Azurová)	T6642
Magenta (Purpurová)	T6643
Yellow (Žlutá)	T6644



Důležité:

Originální inkoust Epson jiný, než zde specifikovaný, může způsobit poškození tiskárny, na které se nevztahují záruky společnosti Epson.

Barvy	Black (Černá), Cyan (Azurová), Magenta (Purpurová), Yellow (Žlutá)
Životnost nádobky s inkoustem	Pro dosažení optimálních výsledků spotřebujte inkoust do šesti měsíců od odstranění pásky z nádobky s inkoustem.
Teplota	Skladovací: -20 až 40 °C (-4 až 104 °F) 1 měsíc při 40 °C (104 °F) Mráz: * -16 °C (3,2 °F)

* Inkoust rozmrzne a je použitelný přibližně po 3 hodinách při teplotě 25 °C (77 °F).

Požadavky na systém

Pro operační systém Windows

Systém	Rozhraní PC
Windows 7 (32-bit, 64-bit), Vista (32-bit, 64-bit), XP SP1 nebo novější (32-bit), nebo XP Professional x64 Edition	USB

Pro operační systém Mac OS X

Systém	Rozhraní PC

Informace o zařízení

Mac OS X 10.5.8, 10.6.x, 10.7.x	USB
---------------------------------	-----

Poznámka:

Souborový systém UNIX File System (UFS) pro Mac OS X není podporován.

Technické údaje

Poznámka:

Technické údaje podléhají změnám bez předchozího upozornění.

Specifikace tiskárny

Dráha papíru	Zadní podavač papírů, horní vstup
Kapacita	L110/L210: 6 mm (0,2 palců) L300/L350: 11 mm (0,4 palců)

Papír

Poznámka:

- Jelikož kvalita papíru určité značky nebo určitého typu se může změnit, společnost Epson nemůže zaručit kvalitu papírů jiných typů, než jsou značkové papíry společnosti Epson. Před koupí většího množství papíru nebo před tiskem rozsáhlých tiskových úloh vždy vyzkoušejte vzorek papíru.
- Nízká kvalita papíru může snížit kvalitu tisku a způsobit uvíznutí papíru a další problémy. Pokud nastanou problémy, začněte používat kvalitnější papír.

Jednotlivé listy:

Velikost	A4 210 × 297 mm 10 × 15 cm (4 × 6 in) 13 × 18 cm (5 × 7 in) A6 105 × 148 mm A5 148 × 210 mm B5 182 × 257 mm 9 × 13 cm (3,5 × 5 in) 13 × 20 cm (5 × 8 in) 20 × 25 cm (8 × 10 in) Velikost 16:9 (102 × 181 mm) 100 × 148 mm Letter 8 1/2 × 11 in Legal 8 1/2 × 14 in
-----------------	--

Informace o zařízení

Typy papírů	Obyčejný papír nebo speciální papír distribuovaný společností Epson
Tloušťka (pro obyčejný papír)	0,08 až 0,11 mm (0,003 až 0,004 palců)
Hmotnost (pro obyčejný papír)	64 g/m ² (17 lb) až 90 g/m ² (24 lb)

Obálky:

Velikost	Obálka č. 10 4 1/8 × 9 1/2 in Obálka DL 110 × 220 mm Obálka C6 114 × 162 mm
Typy papírů	Obyčejný papír
Hmotnost	75 g/m ² (20 lb) až 90 g/m ² (24 lb)

Oblast tisku

Zvýrazněné části označují oblast tisku.

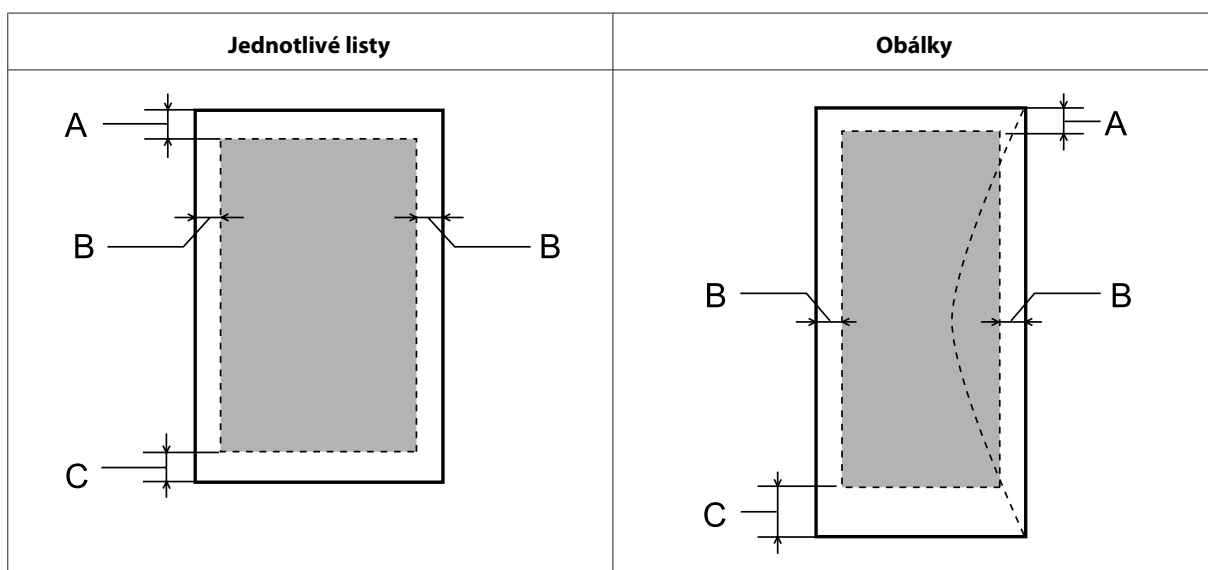

Typ média	Minimální okraj	
	Jednotlivé listy	Obálky
A	3,0 mm (0,12 palce)	3,0 mm (0,12 palce)
B	3,0 mm (0,12 palce)	5,0 mm (0,20 palce)
C	3,0 mm (0,12 palce)	21,0 mm (0,83 palce)

Poznámka:

Kvalita obrazu v horních a dolních částech výtisku může být v závislosti na použitém typu papíru horší nebo může být obraz v těchto částech rozmazaný.

Informace o zařízení

Mechanické

Rozměry	Skladovací Šířka: 472 mm (18,6 palců) Hloubka: 222 mm (8,7 palců) Výška: 130 mm (5,1 palců)
	Tisk* Šířka: 472 mm (18,6 palců) Hloubka (L110): 499 mm (19,6 palců) Hloubka (L300): 499 mm (19,6 palců) Výška: 284 mm (11,2 palců)
Hmotnost	L110: Přibližně 2,7 (6,0 lb) bez inkoustu a napájecího kabelu. L300: Přibližně 2,7 (6,0 lb) bez inkoustu a napájecího kabelu.

* S vysunutým výstupním zásobníkem, nastavcem výstupního zásobníku a dorazem.

Elektrotechnická část

		Model 100-240 V
Rozsah vstupního napětí		90 až 264 V
Jmenovitý kmitočtový rozsah		50 až 60 Hz
Rozsah vstupního kmitočtu		49,5 až 60,5 Hz
Jmenovitý proud		0,5 až 0,3 A
Spotřeba energie	Tisk	L110: Přibližně 10 W (ISO/IEC24712) L300: Přibližně 10 W (ISO/IEC24712)
	Režim Ready	Přibližně 2,2 W
	Úsporný režim	Přibližně 1,2 W
	Vypnuto	Přibližně 0,3 W

Poznámka:

Informace týkající se napětí naleznete na štítku na zadní straně přístroje.

Provozní prostředí

Teplota	Pro provoz: 10 až 35 °C (50 až 95 °F) Skladovací: -20 až 40 °C (-4 až 104 °F) 1 měsíc při 40 °C (104 °F)
----------------	--

Informace o zařízení

Vlhkost	Pro provoz:* 20 až 80 % RH Skladovací:* 5 až 85 % RH
----------------	---

* Bez kondenzace

Standardy a schválení

Model pro Evropu:

Nízkonapěťová směrnice 2006/95/EC	EN60950-1
Směrnice o elektromagnetické kompatibilitě 2004/108/ES	EN55022 třída B EN61000-3-2 EN61000-3-3 EN55024

Rozhraní

USB - kompatibilní se specifikací USB 2.0

Kde najdete pomoc

Webové stránky technické podpory

Stránky WWW technické podpory společnosti Epson poskytují pomoc s problémy, které nelze vyřešit pomocí informací pro řešení problémů v dokumentaci k výrobku. Pokud máte prohlížeč sítě WWW a můžete se připojit k síti Internet, otevřete stránku na adrese:

<http://support.epson.net/>
<http://www.epson.eu/Support> (pro Evropu)

Potřebujete-li stáhnout nejnovější ovladače, časté dotazy, příručky nebo další data, přejděte na adresu:

<http://www.epson.com>
<http://www.epson.eu/Support> (pro Evropu)

Potom vyberte část technické podpory na webu lokálního zastoupení společnosti EPSON.

Kontaktování podpory společnosti Epson

Než se obrátíte na společnost Epson

Pokud váš výrobek Epson nefunguje správně a problém nelze odstranit podle pokynů pro odstraňování problémů v dokumentaci k produktu, obraťte se na služby podpory společnosti Epson. Není-li v následující části uvedena podpora společnosti Epson pro vaši oblast, obraťte se na prodejce, u kterého jste výrobek zakoupili.

Pracovníci podpory společnosti Epson vám budou schopni pomoci mnohem rychleji, pokud jim poskytnete následující údaje:

- Sériové číslo výrobku
(Štítek se sériovým číslem se obvykle nachází na zadní straně výrobku.)
- Model produktu
- Verze softwaru produktu
(V softwaru přístroje klepněte na tlačítko **About (O aplikaci)**, **Version Info (Informace o verzi)** nebo podobné.)
- Značka a model počítače.
- Název a verze operačního systému počítače.
- Názvy a verze softwarových aplikací, které s produktem obvykle používáte.
- Počet podávaných listů papíru
➔ „Kontrola počtu podávaných listů papíru“ na str. 45

Pomoc pro uživatele v Evropě

Informace pro kontaktování podpory společnosti Epson najdete v dokumentu **Záruka pro Evropu**.

Pomoc pro uživatele na Tchaj-wanu

Kontakty pro informace, podporu a služby:

Webové stránky (<http://www.epson.com.tw>)

Jsou k dispozici informace o technických údajích produktů, ovladače ke stažení a dotazy o produktech.

HelpDesk společnosti Epson (Tel.: +0280242008)

Náš tým pro telefonickou pomoc vám po telefonu může pomoci v následujících ohledech:

- Obchodní dotazy a informace o produktech
- Dotazy k používání výrobků nebo k odstraňování problémů
- Dotazy ohledně servisu a záruky

Servisní a opravárenské středisko:

Telefonní číslo	Faxové číslo	Adresa
02-23416969	02-23417070	No. 20, Beiping E. Rd., Zhongzheng Dist., Taipei City 100, Taiwan
02-27491234	02-27495955	1F., No. 16, Sec. 5, Nanjing E. Rd., Songshan Dist., Taipei City 105, Taiwan
02-32340688	02-32345299	No. 1, Ln. 359, Sec. 2, Zhongshan Rd., Zhonghe City, Taipei County 235, Taiwan
039-605007	039-600969	No. 342-1, Guangrong Rd., Luodong Township, Yilan County 265, Taiwan
038-312966	038-312977	No. 87, Guolian 2nd Rd., Hualien City, Hualien County 970, Taiwan
03-2810606	03-2810707	No. 413, Huannan Rd., Pingzhen City, Taoyuan County 324, Taiwan
03-5325077	03-5320092	1F., No. 9, Ln. 379, Sec. 1, Jingguo Rd., North Dist., Hsinchu City 300, Taiwan
04-23291388	04-23291338	3F., No. 510, Yingcai Rd., West Dist., Taichung City 403, Taiwan
04-23805000	04-23806000	No. 530, Sec. 4, Henan Rd., Nantun Dist., Taichung City 408, Taiwan
05-2784222	05-2784555	No. 463, Zhongxiao Rd., East Dist., Chiayi City 600, Taiwan
06-2221666	06-2112555	No. 141, Gongyuan N. Rd., North Dist., Tainan City 704, Taiwan

Kde najdete pomoc

Telefonní číslo	Faxové číslo	Adresa
07-5520918	07-5540926	1F., No. 337, Minghua Rd., Gushan Dist., Kaohsiung City 804, Taiwan
07-3222445	07-3218085	No. 51, Shandong St., Sanmin Dist., Kaohsiung City 807, Taiwan
08-7344771	08-7344802	1F., No. 113, Shengli Rd., Pingtung City, Pingtung County 900, Taiwan

Pomoc pro uživatele v Singapuru

Informační zdroje, podpora a služby dostupné ze strany Epson v Singapuru:

Webové stránky (<http://www.epson.com.sg>)

Informace o technických údajích produktů, ovladače ke stažení, často kladené otázky (FAQ), obchodní dotazy a technická podpora jsou k dispozici e-mailem.

Telefonická pomoc Epson (Telefon: (65) 6586 3111)

Náš tým pro telefonickou pomoc vám po telefonu může pomoci v následujících ohledech:

- Obchodní dotazy a informace o produktech
- Dotazy k používání výrobků nebo k odstraňování problémů
- Dotazy ohledně servisu a záruky

Pomoc pro uživatele v Thajsku

Kontakty pro informace, podporu a služby:

Webové stránky (<http://www.epson.co.th>)

Jsou k dispozici informace o technických údajích produktů, ovladače ke stažení, často kladené otázky (FAQ) a e-mail.

Horká linka Epson (Telefon: (66)2685-9899)

Naši pracovníci horké linky vám mohou telefonicky poskytnout následující informace:

- Obchodní dotazy a informace o produktech
- Dotazy k používání výrobků nebo k odstraňování problémů
- Dotazy ohledně servisu a záruky

Pomoc pro uživatele ve Vietnamu

Kontakty pro informace, podporu a služby:

Kde najdete pomoc

Horká linka Epson (Telefon):84-8-823-9239

Servisní centrum: 80 Truong Dinh Street, District 1, Hochiminh City
Vietnam

Pomoc pro uživatele v Indonésii

Kontakty pro informace, podporu a služby:

Webové stránky (<http://www.epson.co.id>)

- Na tomto webu jsou k dispozici specifikace výrobků, ovladače ke stažení,
- odpovědi na časté dotazy, informace o nabídkách a odpovědi na otázky prostřednictvím e-mailu.

Horká linka Epson

- Obchodní dotazy a informace o produktech
- Technická podpora

Telefon (62) 21-572 4350

Fax (62) 21-572 4357

Servisní centrum Epson

Jakarta Mangga Dua Mall 3rd floor No. 3A/B
Jl. Arteri Mangga Dua,
Jakarta

Telefon/Fax: (62) 21-62301104

Bandung Lippo Center 8th floor
Jl. Gatot Subroto No. 2
Bandung

Telefon/Fax: (62) 22-7303766

Surabaya Hitech Mall It IIB No. 12
Jl. Kusuma Bangsa 116 – 118
Surabaya

Telefon: (62) 31-5355035
Fax: (62) 31-5477837

Kde najdete pomoc

Yogyakarta	Hotel Natour Garuda Jl. Malioboro No. 60 Yogyakarta Telefon: (62) 274-565478
Medan	Wisma HSBC 4th floor Jl. Diponegoro No. 11 Medan Telefon/Fax: (62) 61-4516173
Makassar	MTC Karebosi Lt. III Kav. P7-8 Jl. Ahmad Yani No. 49 Makassar Telefon: (62) 411-350147/411-350148

Pomoc pro uživatele v Hongkongu

Uživatelé, kteří potřebují získat technickou podporu i další poprodejní služby, se mohou obrátit na společnost Epson Hong Kong Limited.

Domovská internetová stránka

Společnost Epson Hong Kong zavedla na Internetu místní domovskou stránku v čínštině i angličtině, aby uživatelé měli k dispozici následující informace:

- Informace o zařízení
- Odpovědi na často kladené otázky (FAQ)
- Poslední verze ovladačů pro zařízení Epson

Uživatelé mohou najít naši webovou domovskou stránku na:

<http://www.epson.com.hk>

Horká linka technické podpory

Můžete také kontaktovat naše technické pracovníky na následujících telefonních a faxových číslech:

Telefon: (852) 2827-8911

Fax: (852) 2827-4383

Pomoc pro uživatele v Malajsii

Kontakty pro informace, podporu a služby:

Kde najdete pomoc

Webové stránky (<http://www.epson.com.my>)

- Na tomto webu jsou k dispozici specifikace výrobků, ovladače ke stažení,
- odpovědi na časté dotazy, informace o nabídkách a odpovědi na otázky prostřednictvím e-mailu.

Epson Trading (M) Sdn. Bhd.

Hlavní kancelář.

Telefon: 603-56288288

Fax: 603-56288388/399

Odborná pomoc Epson

- Obchodní dotazy a informace o produktech (infolinka)

Telefon: 603-56288222

- Dotazy v souvislosti s opravami a zárukou, používání produktů a technická podpora (technická linka)

Telefon: 603-56288333

Pomoc pro uživatele v Indii

Kontakty pro informace, podporu a služby:

Webové stránky (<http://www.epson.co.in>)

Jsou k dispozici informace o technických údajích produktů, ovladače ke stažení a dotazy o produktech.

Kde najdete pomoc

Hlavní kancelář Epson v Indii — Bangalore

Telefon: 080-30515000

Fax: 30515005

Regionální kanceláře Epson v Indii:

Místo	Telefonní číslo	Faxové číslo
Mumbai	022-28261515 /16/17	022-28257287
Delhi	011-30615000	011-30615005
Chennai	044-30277500	044-30277575
Kolkata	033-22831589 / 90	033-22831591
Hyderabad	040-66331738/ 39	040-66328633
Cochin	0484-2357950	0484-2357950
Coimbatore	0422-2380002	není k dispozici
Pune	020-30286000 /30286001/30286002	020-30286000
Ahmedabad	079-26407176 / 77	079-26407347

Asistenční linka

Ve věci oprav, informací o produktu nebo objednávky kazet — 18004250011 (9 — 21 hod) — Jedná se o bezplatné číslo.

Ve věci oprav (uživatelé CDMA a mobilních telefonů) — 3900 1600 (9 — 18 hod) Jako předvolbu použijte účastnickou dálkovou volbu

Pomoc pro uživatele na Filipínách

Uživatelé, kteří potřebují získat technickou podporu i další poprodejní služby, se mohou obrátit na společnost Epson Philippines Corporation na níže uvedená telefonní a faxová čísla a e-mailovou adresu:

Hlavní linka: (63-2) 706 2609

Fax: (63-2) 706 2665

Přímá linka technické pomoci: (63-2) 706 2625

E-mail: epchelpdesk@epc.epson.com.ph

Webové stránky (<http://www.epson.com.ph>)

Kde najdete pomoc

Jsou k dispozici informace o technických údajích produktů, ovladače ke stažení, často kladené otázky (FAQ) a e-mailové dotazy.

Bezplatné č. 1800-1069-EPSON(37766)

Naši pracovníci horké linky vám mohou telefonicky poskytnout následující informace:

- Obchodní dotazy a informace o produktech
- Dotazy k používání výrobků nebo k odstraňování problémů
- Dotazy ohledně servisu a záruky

Rejstřík**A**

Autorská práva.....2

B

Bezpečnostní informace.....7

Č

Čištění

tisková hlava.....40

vodítko papíru.....42

Čištění hlavy

Mac OS X.....40

Windows.....40

D

Dokumenty

tisk.....20

Doplňování zásobníků inkoustu.....35

E

Easy Photo Print.....24

Epson

Easy Photo Print.....24

papír.....13

F

Fotografie

software.....24

Ch

Chyby

tisk.....53

I

Indikátory

ovládací panel.....11

Inkoust

bezpečnostní zásada.....33

K

Kabely rozhraní.....70

Kontaktování společnosti Epson.....71

Kontrola trysek.....39

Mac OS X.....39

Windows.....39

Kvalita tisku

zlepšení.....56

M

Mac OS X

kontrola stavu přístroje.....54

přístup k nastavení výrobku.....19

N

Nádobky s inkoustem

čísla součástí.....66

Nápověda

Epson.....71

Nastavení tiskové hlavy.....41

Nastavení výrobku

Časovač vypnutí.....44

přístup v systému Mac OS X.....19

přístup v systému Windows.....18

Neostrý tisk.....58

Nesprávné zarovnání.....58

Nesprávné znaky.....59

O

Obálky

oblast tisku.....68

vkládání.....16

Oboustranný tisk.....25

Odesílání výrobku.....46

Ochranné známky.....2

Okraje

problémy.....59

Ovládací panel.....11

Ovladač

odinstalování.....50

přístup v systému Mac OS X.....19

přístup v systému Windows.....18

P

Papír

kapacita podavače.....13

oblast tisku.....68

pomačkání.....62

problémy s podáváním.....61

speciální papír Epson.....13

technické údaje.....67

uvíznutí.....55

vkládání.....15

Požadavky na systém.....66

Prázdné stránky.....60

Problémy

Rejstřík

kontaktování společnosti Epson.....	71	přizpůsobení stránce.....	27
neostrý tisk.....	58	text.....	20
nesprávné barvy.....	58	více stránek na list.....	28
nesprávné znaky.....	59	zástupce.....	25
okraje.....	59	zrušení.....	23
podávání papíru.....	61	Tisk více stránek na list.....	28
prázdné stránky.....	60	Tisková hlava	
pruhy.....	57, 58	čištění.....	40
přístroj netiskne.....	62	kontrola.....	39
rozmazaný tisk.....	58, 60	nastavení.....	41
rychlost tisku.....	61	Tlačítka	
řešení.....	71	ovládací panel.....	11
tisk.....	53		
zaseknutý papír.....	55	U	
zjišťování.....	53	USB	
zrcadlový obraz.....	60	konektor.....	70
Problémy s barvami.....	58		
Pruhy.....	57, 58	V	
Převážení výrobku.....	46	Více stránek na list.....	28
Přístroj		Vkládání	
kontrola stavu.....	53	obálky.....	16
Přizpůsobení stránce.....	27	papír.....	13, 15
		Vodítko papíru	
R		čištění.....	42
Rozmazaný tisk.....	58, 60	Vodorovné pruhy.....	57
Rychlost		Výrobek	
zvýšení.....	61, 63	čištění.....	45
Rychlost tisku		převážení.....	46
zvýšení.....	61, 63	součásti.....	10
S		W	
Sdílení tiskárny		Windows	
Mac OS X.....	32	kontrola stavu přístroje.....	53
Windows.....	29	přístup k nastavení výrobku.....	18
Servis.....	71	správa tiskových úloh.....	53
Software			
odinstalování.....	50	Z	
Specifikace		Změna velikosti stránky.....	27
mechanické.....	69	Zmenšování velikosti stránky.....	27
tiskárna.....	67	Zrcadlový obraz.....	60
Správa tiskových úloh		Zrušení tisku.....	23
Windows.....	53	Mac OS X.....	24
Status Monitor		Windows.....	23
Mac OS X.....	54	Zvětšování stránek.....	27
T			
Technická podpora.....	71		
Technické údaje			
nádobky s inkoustem.....	66		
papír.....	67		
standards a schválení.....	70		
Technické údaje o oblasti tisku.....	68		
Text			
tisk dokumentů.....	20		
Tisk			
oboustranný.....	25		
předvolby.....	25		