

Användarhandbok

Copyright och varumärken

Copyright och varumärken

Ingen del av denna publikation får återges, lagras i ett återvinningssystem eller överföras i någon form eller på något sätt, vare sig elektroniskt, mekaniskt, genom fotokopiering, inspelning eller på något annat sätt, utan föregående skriftligt tillstånd från Seiko Epson Corporation. Inget patentansvar antages vad gäller användandet av informationen häri. Ansvar antages ej heller vad gäller skador orsakade av användandet av informationen häri. Informationen i detta dokument är endast avsedd för den här Epson-produkten. Epson ansvarar inte för att uppgifterna är tillämpliga på andra produkter.

Varken Seiko Epson Corporation eller dess dotterbolag påtar sig något ansvar gentemot köparen av produkten eller tredje part för skador, förluster, kostnader eller utgifter som köparen eller tredje part har ådragit sig till följd av olyckshändelse, felaktig användning eller missbruk av produkten eller ej godkända modifieringar, reparationer eller ändringar av produkten eller (gäller ej USA) underlåtenhet att följa Seiko Epson Corporations användnings- och underhållsanvisningar.

Seiko Epson Corporation kan inte hållas ansvarigt för skador eller problem som uppstår vid användning av eventuella tillval eller förbrukningsartiklar än sådana som av Seiko Epson Corporation har märkts med Original Epson Products (originalprodukter från Epson) eller Epson Approved Products (av Epson godkända produkter).

Seiko Epson Corporation kan inte hållas ansvarigt för skador som uppstår till följd av elektromagnetiska störningar som beror på att andra gränssnittskablar än de som är märkta Epson Approved Products (Epson-godkända produkter) av Seiko Epson Corporation har använts.

EPSON® är ett registrerat varumärke och EPSON EXCEED YOUR VISION eller EXCEED YOUR VISION är varumärken som tillhör Seiko Epson Corporation.

PRINT Image Matching™ och motsvarande logotyp är varumärken som tillhör Seiko Epson Corporation. Copyright© 2001 Seiko Epson Corporation. Med ensamrätt.

PictBridge är ett varumärke.



Intel® är ett registrerat varumärke som tillhör Intel Corporation.

PowerPC® är ett registrerat varumärke som tillhör International Business Machines Corporation.

Programmet EPSON Scan baseras delvis på Independent JPEG Groups arbete.

libtiff

Copyright © 1988-1997 Sam Leffler
Copyright © 1991-1997 Silicon Graphics, Inc.

Copyright och varumärken

Permission to use, copy, modify, distribute, and sell this software and its documentation for any purpose is hereby granted without fee, provided that (i) the above copyright notices and this permission notice appear in all copies of the software and related documentation, and (ii) the names of Sam Leffler and Silicon Graphics may not be used in any advertising or publicity relating to the software without the specific, prior written permission of Sam Leffler and Silicon Graphics.

THE SOFTWARE IS PROVIDED "AS-IS" AND WITHOUT WARRANTY OF ANY KIND, EXPRESS, IMPLIED OR OTHERWISE, INCLUDING WITHOUT LIMITATION, ANY WARRANTY OF MERCHANTABILITY OR FITNESS FOR A PARTICULAR PURPOSE.

IN NO EVENT SHALL SAM LEFFLER OR SILICON GRAPHICS BE LIABLE FOR ANY SPECIAL, INCIDENTAL, INDIRECT OR CONSEQUENTIAL DAMAGES OF ANY KIND, OR ANY DAMAGES WHATSOEVER RESULTING FROM LOSS OF USE, DATA OR PROFITS, WHETHER OR NOT ADVISED OF THE POSSIBILITY OF DAMAGE, AND ON ANY THEORY OF LIABILITY, ARISING OUT OF OR IN CONNECTION WITH THE USE OR PERFORMANCE OF THIS SOFTWARE.

Microsoft®, Windows® och Windows Vista® är registrerade varumärken som tillhör Microsoft Corporation.

Apple, Macintosh, Mac OS och OS X är varumärken som tillhör Apple Inc., och är registrerade i USA och andra länder.

AirPrint är ett varumärke som tillhör Apple Inc.

Google Cloud Print™ är ett registrerat varumärke som tillhör Google Inc.

Namnen och logotyperna ABBYY® och ABBYY FineReader® är registrerade varumärken som tillhör ABBYY Software House.

Adobe, Adobe Reader, Acrobat och Photoshop är registrerade varumärken som tillhör Adobe systems Incorporated. De kan vara registrerade varumärken i vissa jurisdiktioner.

Allmänt: Andra produktnamn som förekommer i detta dokument används endast i identifieringssyfte och kan vara varumärken som tillhör respektive ägare. Epson frånsäger sig all rätt till dessa varumärken.

© 2013 Seiko Epson Corporation. Med ensamrätt.

Innehållet i denna handbok och produktens specifikationer kan ändras utan föregående meddelande.

Innehållsförteckning

Copyright och varumärken

Copyright och varumärken.	2
-----------------------------------	---

Introduktion

Här hittar du information	7
Obs, Viktigt och Anmärkning.	7
Version av operativsystem.	7
Använda tjänsten Epson Connect	8

Viktiga anvisningar

Säkerhetsinformation.	9
Produktråd och varningar.	9
Installera/använda produkten.	9
Använda produkten med en trådlös anslutning.	11
Använda LCD-skärmen.	11
Hantera bläckpatroner.	11
Kopieringsrestriktioner.	11

Information om produktens delar

Tillgängliga funktioner på din produkt.	13
Produktens delar.	13
Guide till kontrollpanelen.	15
Knappar och LCD-skärm.	16
Lampor.	16

Hantera papper och medier

Introduktion till användning, påfyllning och lagring av medier.	17
Förvaring av papper.	17
Val av papper.	17
Papperstypsinställningar på LCD-skärmen.	19
Papperstypsinställningar i skrivardrivrutinen	20
Fylla på papper.	21
I papperskassetten.	21
Placering av original.	25
Placera foton.	26
Placera en bok.	26

Placera original för kopiering med 2-up (Layoutkopiering).	27
---	----

Kopiering

Kopiera dokument.	28
Grundläggande kopiering.	28
Dubbelsidig kopiering.	28
Layoutkopiering.	29
Menylistan i kopieringsläget.	30

Skriva ut

Grundläggande användning via kontrollpanelen	31
Skriva ut foton från en digitalkamera.	31
Grundläggande användning via en dator.	32
Skrivardrivrutin och statusövervakare.	32
Enkla utskrifter.	34
Avbryta utskrifter.	38
Övriga alternativ.	40
Skriva ut fotografier på ett enkelt sätt.	40
Förinställningar på produkten (endast för Windows).	40
Dubbelsidig utskrift.	41
Utskrift med Anpassa till sida.	43
Utskrift med Pages per sheet (Sidor per ark).	44
Dela produkten för utskrift.	45
Inställningar för Windows.	45
Inställningar för Mac OS X.	48

Skanning

Låt oss börja skanna.	49
Starta en skanning.	49
Bildjusteringsfunktioner.	51
Grundläggande skanning från kontrollpanelen.	53
Menylistan i skanningsläget.	54
Grundläggande skanning via en dator.	54
Skanna i Full Auto Mode (Helautomatiskt läge).	54
Skanna i Home Mode (Hemläge).	56
Skanna i Office Mode (Kontorsläge).	58
Skanna i Professional Mode (Professionellt läge).	60
Förhandsgranska och justera skanningsområdet.	62
Olika typer av skanning.	65

Innehållsförteckning

Skanna en tidskrift.	65	Använda verktyget Nozzle Check (Munstyckeskontroll) i Mac OS X.	91
Skanna flera dokument till en PDF-fil.	67	Använda kontrollpanelen.	92
Skanna ett foto.	70	Rengöring av skrivarhuvudet.	92
Programvaruinformation.	71	Använda verktyget Head Cleaning (Huvudrengöring) i Windows.	93
Starta Epson Scan-drivrutinen.	71	Använda verktyget Head Cleaning (Huvudrengöring) i Mac OS X.	93
Starta Epson Event Manager.	72	Använda kontrollpanelen.	94
Personligt skrivmtrl.		Justering av av skrivarhuvudet.	94
Menylista för läget Personligt skrivmtrl..	73	Använda verktyget Print Head Alignment (Skrivarhuvudjustering) i Windows.	94
Kontrollpanelens menylista		Använda verktyget Print Head Alignment (Skrivarhuvudjustering) i Mac OS X.	95
Kopieringsläget.	74	Använda kontrollpanelen.	95
Skanningsläget.	75	Spara ström.	96
Läget Personligt skrivmaterial.	75	För Windows.	96
Inställningsläget.	75	För Mac OS X.	96
Tyst läge.	76	Använda kontrollpanelen.	97
Inställningsläge för Wi-Fi.	76	Tystare skrivardrift.	97
Information om bläckpatroner		För Windows.	97
Byta bläckpatroner		För Mac OS X.	97
Säkerhetsinstruktioner, försiktighetsåtgärder och specifikationer för bläckpatroner.	79	Använda kontrollpanelen.	98
Säkerhetsinstruktioner.	79	Ange inställningar för nätverkstjänster.	98
Försiktighetsåtgärder vid byte av bläckpatron	79	Rengöra produkten.	99
Bläckpatronernas specifikationer.	80	Rengöra produktens hölje.	99
Kontrollera statusen för bläckpatroner.	81	Rengöra produktens insida.	99
För Windows.	81	Transportera produkten.	100
För Mac OS X.	82	Kontrollera och installera din programvara.	101
Använda kontrollpanelen.	83	Kontrollera programvaran som installerats på din dator.	101
Tillfällig utskrift med svart bläck när färgpatronerna eller den svarta fotopatronen har tagit slut.	84	Installera programvaran.	102
För Windows.	84	Avinstallera din programvara.	102
För Mac OS X.	85	För Windows.	102
Spara svart bläck när patronen börjar ta slut (endast Windows).	87	För Mac OS X.	103
Byta ut en bläckpatron.	87	Felindikatorer	
Underhålla produkten och programvaran		Felsökning för utskrift/kopiering	
Kontrollera skrivarhuvudets munstycken.	91	Diagnostisera problemet.	107
Använda verktyget Nozzle Check (Munstyckeskontroll) i Windows.	91	Kontrollera produktens status.	107
		Pappersstopp.	110
		Ta bort papper som fastnat från den bakre luckan.	111
		Ta bort papper som fastnat inuti produkten.	112
		Ta bort papper som fastnat i papperskassetten	112
		Förhindra pappersstopp.	113

Innehållsförteckning

Återuppta utskriften efter ett pappersstopp (endast Windows).	113
Hjälp för utskriftskvalitet.	114
Horisontella band.	115
Vertikala band eller vertikal feljustering.	115
Felaktiga eller saknade färger.	116
Suddig eller kladdig utskrift.	116
Diverse problem med utskrifter.	117
Felaktiga eller förvrängda tecken.	117
Felaktiga marginaler.	117
Utskriften lutar en aning.	117
Den kopierade bildens storlek eller placering är fel.	118
Omvänd utskrift.	118
Tomma sidor skrivs ut.	118
Den utskrivna sidan är kladdig eller repig.	118
Utskriften är för långsam.	119
Papperet matas inte på rätt sätt.	119
Papperet matas inte fram.	119
Flera sidor matas fram.	120
Papperet har fyllts på felaktigt.	120
Papperet matas inte ut helt eller är skrynkligt	120
Produkten skriver inte ut.	120
Alla lampor är släckta.	120
Lamporna tändes och sedan släcktes dem.	121
Endast strömlampan lyser.	121
Ett bläckfel visas efter det att du har bytt bläckpatron.	121
Öka utskriftshastigheten (endast Windows).	122

Felsökning för skanning

Problem som indikeras av meddelanden på LCD-skärmen eller statuslampan.	124
Problem vid start av en skanning.	124
Använda knappen.	125
Använda annan skannerprogramvara än Epson Scan-drivrutinen.	126
Problem med pappersmatning.	126
Papperet blir smutsigt.	126
Flera pappersark matas.	126
Problem med skanningstiden.	126
Problem med skannade bilder.	126
Skanningskvaliteten är inte tillräckligt bra.	126
Skanningsytan eller -riktningen är inte den önskade.	128
Problemen kvarstår efter att alla lösningar prövats.	128

Produktinformation

Systemkrav.	129
För Windows.	129
För Mac OS X.	129
Tekniska specifikationer.	129
Skrivarspecifikationer.	129
Skannerspecifikationer.	131
Specifikation för nätverksgränssnitt.	132
Specifikationer för fotodata.	132
Mekanik.	132
Elektricitet.	133
Omgivning.	133
Standarder och godkännanden.	133
Gränssnitt.	135

Var du kan få hjälp

Webbplatsen för teknisk support.	136
Kontakta Epsons kundtjänst.	136
Innan du kontaktar Epson.	136
Hjälp för användare i Europa.	137
Hjälp för användare i Australien.	137

Register

Introduktion

Här hittar du information

Den senaste versionen av följande handböcker finns på Epsons supportwebbplats.

<http://www.epson.eu/Support> (Europa)

<http://support.epson.net/> (utanför Europa)

Starta här (papper):

Ger dig information om hur man installerar produkten och programvaran.

Användarhandbok (PDF):

Innehåller detaljerade instruktioner om användning, säkerhet och felsökning. Läs handboken när du använder produkten med en dator eller använder avancerade funktioner som dubbelsidig kopiering.

Du måste ha Adobe Acrobat Reader 5.0 eller senare eller Adobe Reader för att visa PDF-handboken.

Nätverkshandbok (PDF):

Här får nätverksadministratörerna information om både skrivardrivrutinen och nätverksinställningarna.

Obs, Viktigt och Anmärkning

Obs, Viktigt och Anmärkning som visas i denna handbok har följande innebörder.



Obs!

måste noga efterföljas för att undvika kroppsskador.



Viktigt

måste iakttas för att undvika skador på utrustningen.

Anmärkning

innehåller praktiska tips om produktens användning och eventuella begränsningar.

Version av operativsystem

I denna handbok används följande förkortningar.

Windows 8 avser Windows 8 och Windows 8 Pro.

Windows 7 avser Windows 7 Home Basic, Windows 7 Home Premium, Windows 7 Professional och Windows 7 Ultimate.

Introduktion

- ❑ Windows Vista avser Windows Vista Home Basic Edition, Windows Vista Home Premium Edition, Windows Vista Business Edition, Windows Vista Enterprise Edition och Windows Vista Ultimate Edition.
- ❑ Windows XP avser Windows XP Home Edition, Windows XP Professional x64 Edition och Windows XP Professional.
- ❑ Mac OS X avser Mac OS X 10.5.8, 10.6.x, 10.7.x, 10.8.x.

Använda tjänsten Epson Connect

Med Epson Connect och tjänster från andra företag kan du enkelt skriva ut direkt från din smartphone, handdator eller laptop, när som helst och i stort sett var som helst i världen! Mer information om utskrift och andra tjänster finns på följande adress;

<https://www.epsonconnect.com/> (Epson Connects portal)

<http://www.epsonconnect.eu/> (endast Europa)



Anmärkning:

Du kan ange inställningar för nätverkstjänster med en webbläsare på en dator, smartphone, handdator eller laptop som är ansluten till samma nätverk som produkten.

➔ *"Ange inställningar för nätverkstjänster" på sidan 98*

Viktiga anvisningar

Säkerhetsinformation

Läs och följ dessa anvisningar så att du använder produkten på ett säkert sätt. Kom ihåg att spara denna handbok för framtida bruk. Följ även alla varningar och instruktioner på produkten.

- Använd bara nätsladden som medföljer produkten och använd inte nätsladden med andra utrustningar. Om du använder andra nätsladdar med den här produkten eller använder den medföljande nätsladden med andra utrustningar kan det leda till brand eller elstötar.
- Se till att elsladden uppfyller tillämplig lokal säkerhetsstandard.
- Ta aldrig isär, ändra eller försök reparera nätsladden, kontakten, skrivarenheten, skannerenheten eller några tillval själv, utom när det speciellt beskrivs i produktens handböcker.
- Dra ut kontakten till produkten och låt kvalificerad servicepersonal utföra service i följande situationer: Nätsladden eller kontakten är skadad, det har kommit in vätska i produkten, du har tappat produkten eller höljet har skadats, produkten fungerar eller beter sig inte som vanligt. Justera inte reglage som inte täcks i bruksanvisningen.
- Placera produkten nära ett vägguttag där kontakten enkelt kan dras ut.
- Placera eller förvara inte produkten utomhus, i närheten av smutsiga eller dammiga platser, vatten, värmekällor eller platser som utsätts för stöt, vibrationer, höga temperaturer eller hög luftfuktighet.
- Var försiktig så att du inte spillar vätska på produkten eller hanterar den med våta händer.
- Denna produkt måste ha ett avstånd på minst 22 cm till en pacemaker. Radiovågor från denna produkt kan ha negativ inverkan på pacemakers.
- Kontakta återförsäljaren om LCD-skärmen är skadad. Tvätta händerna noga med tvål och vatten om du får flytande kristallösning på händerna. Skölj ögonen omedelbart med vatten om du får flytande kristallösning i ögonen. Kontakta genast läkare om du känner obehag eller får problem med synen trots att du har sköljt noggrant.

Anmärkning:

Nedan följer säkerhetsanvisningar för bläckpatroner.

➔ ["Byta bläckpatroner" på sidan 79](#)

Produktråd och varningar

Läs och följ dessa instruktioner för att undvika skador på produkten eller annan egendom. Kom ihåg att spara denna handbok för framtida bruk.

Installera/använda produkten

- Blockera inte och täck inte över produktens fläktar och öppningar.

Viktiga anvisningar

- Använd endast den typ av strömkälla som står angiven på produktens etikett.
- Undvik att använda uttag på samma krets som kopiatorer eller luftregleringssystem som slås av och på med jämna mellanrum.
- Undvik eluttag som styrs av strömbrytare eller automatiska timers.
- Håll hela datorsystemet borta från potentiella källor till elektromagnetisk störning, t.ex. högtalare eller basenheter till sladdlösa telefoner.
- Nätsladdar ska alltid placeras så att de skyddas från slitage, skador, hack, veck och knutar. Placera inte föremål ovanpå nätsladdar. Se även till att nätsladdar inte ligger så att någon kan trampa på eller köra över dem. Se speciellt till att ändarna och anslutningspunkterna till transformatorn ligger rakt på nätsladdar.
- Om du använder en förlängningssladd till produkten måste du kontrollera att den totala märkströmmen för enheterna som är kopplade till förlängningssladden inte överstiger sladdens märkström. Se också till att den totala märkströmmen för alla enheter som är anslutna till vägguttaget inte överstiger vägguttagets märkström.
- Om produkten ska användas i Tyskland måste den elslinga som produkten är ansluten till vara säkrad med en säkring på 10 A eller 16 A för att ge ett tillräckligt kortslutnings- och överlagsskydd.
- Vid anslutning av produkten till en dator eller annan enhet med en sladd bör du se till att kontakterna är vända åt rätt håll. Alla kontakter går endast att sätta i på ett sätt. Om en kontakt sätts in i fel riktning kan enheterna som kopplas till varandra med kabelns hjälp skadas.
- Placera produkten på en plan, stabil yta som är större än produkten bottenplatta i alla riktningar så att ingen del av bottenplattan sticker ut utanför placeringsytan. Om du placerar produkten vid en vägg bör du lämna mer än 10 cm mellan produktens baksida och väggen. Produkten fungerar inte korrekt om den lutar.
- När produkten förvaras eller transporteras ska du undvika att luta den, placera den vertikalt eller vända den upp och ned, det kan göra att bläck läcker ut.
- Se till att det finns fritt utrymme bakom produkten för kablarna och ovanför den så att du kan lyfta upp dokumentlocket helt.
- Lämna tillräckligt med utrymme framför produkten så att papperet kan matas ut helt och hållet.
- Undvik platser där temperatur och luftfuktighet kan förändras snabbt. Utsätt inte produkten för direkt solljus, starkt ljus eller värmekällor.
- För inte in några föremål i öppningarna på produkten.
- Stick inte in handen i produkten och rör inte bläckpatronerna under pågående utskrift.
- Ta inte på den vita, platta kabeln inuti produkten.
- Använd inte sprej som innehåller lättantändlig gas i eller i närheten av produkten. Det kan orsaka brand.
- Flytta inte skrivarhuvudet för hand, det kan skada produkten.
- Stäng alltid av produkten med -knappen. Dra inte ur produktens nätsladd och stäng inte av strömmen vid eluttaget förrän LCD-skärmen stängts av helt.
- Innan du transporterar produkten bör du kontrollera att skrivarhuvudet är i ursprungsläget (längst åt höger) och att bläckpatronerna sitter som de ska.

Viktiga anvisningar

- ❑ Kläm inte fingrarna när du stänger skannerenheten.
- ❑ Om du inte ska använda produkten under en längre tid bör du dra ut nätsladden ur eluttaget.
- ❑ Tryck inte för hårt på skannerglaset när du placerar original.
- ❑ Bläckdynan kanske blir full under produktens livslängd och den måste då bytas. Om eller hur ofta detta händer varierar beroende på antalet sidor du skriver ut, typen av material som används för utskrift och antalet rengöringscykler som produkten utför. Epson Status Monitor, LCD-skärmen eller lamporna på kontrollpanelen meddelar dig när delen behöver bytas. Att dynan måste bytas innebär inte att produkten har slutat fungera i enlighet med specifikationerna. Byte av delen är en rutinmässig underhållsåtgärd som ligger inom produktens specifikationer, inte ett problem som kräver reparation. Epsons garanti täcker därför inte kostnaden för bytet. En auktoriserad Epson serviceleverantör kan byta dynan åt dig om det behövs. Det är inte en del som användaren kan underhålla.

Använda produkten med en trådlös anslutning

- ❑ Använd inte denna produkt inuti medicinska inrättningar eller i närheten av medicinsk utrustning. Radiovågor från denna produkt kan ha negativ inverkan på elektrisk medicinsk utrustning.
- ❑ Använd inte denna produkt i närheten av automatiskt styrda anordningar som t.ex. automatiska dörrar eller brandlarm. Radiovågor från denna produkt kan ha negativ inverkan på dessa anordningar, vilket kan leda till olyckor på grund av felfunktioner.

Använda LCD-skärmen

- ❑ LCD-skärmen kan ha några små ljusa eller mörka punkter och på grund av dess funktioner kan ljusstyrkan vara ojämn. Det är normalt och betyder inte att den är skadad.
- ❑ Rengör bara LCD-skärmen med en torr och mjuk trasa. Använd inte flytande eller kemiska rengöringsmedel.
- ❑ LCD-skärmen har ett yttre skydd som kan gå sönder om det utsätts för hårda stötar. Kontakta återförsäljaren om det går en flisa i panelens yta eller om den spricker. Rör eller försök inte ta bort trasiga delar.

Hantera bläckpatroner

➔ [”Byta bläckpatroner” på sidan 79](#)

Kopieringsrestriktioner

Observera följande begränsningar för att använda produkten på ett ansvarsfullt och lagligt sätt.

Kopiering av följande objekt är förbjuden enligt lag:

- ❑ Sedlar, mynt, statspapper avsedda för den allmänna marknaden, statsobligationer samt kommunvärdepapper
- ❑ Onvända frimärken, förfrankerade vykort och andra officiella postartiklar med giltigt porto

Viktiga anvisningar

- Officiella kontramärken och värdepapper utfärdade enligt laglig procedur

Var uppmärksam vid kopiering av följande artiklar:

- Privata värdepapper avsedda för den allmänna marknaden (aktiebrev, överlåtbara värdepapper, checkar osv.), månatliga passerkort, rabattkuponger osv.
- Pass, körkort, hälsointyg, vägpasserkort, matransoneringskort, biljetter osv.

Anmärkning:

Det kan vara förbjudet enligt lag att kopiera sådana handlingar.

Ansvarsfullt bruk av upphovsrättsskyddat material:

- Produkter kan missbrukas genom oriktig kopiering av upphovsrättsskyddat material. Om du inte kan rådfråga en kunnig jurist bör du visa ansvar och respekt genom att inskaffa upphovsrättsinnehavarens tillstånd innan du kopierar publicerat material.

Information om produktens delar

Tillgängliga funktioner på din produkt

Kontrollera vilka funktioner som finns på din produkt.

Skriv ut	
Kopiera	
Skanna	
Trådlöst LAN	
Epson Connect services	Email Print
	Remote Print Driver
	iPrint*
Tjänster från andra företag	AirPrint
	Google Cloud Print
PictBridge	WLAN

* Epson iPrint är ett program för iOS och Android. Med Epson iPrint kan du skriva ut och skanna trådlöst från en smartphone eller handdator. Mer information finns på följande webbplats.



<http://ipr.to/a>

Produktens delar

Anmärkning:

Bilderna i denna handbok är av en liknande produktmodell. Även om produkten på bilderna kan skilja sig något åt från den produkt som du köpt så fungerar den på samma sätt.

Information om produktens delar

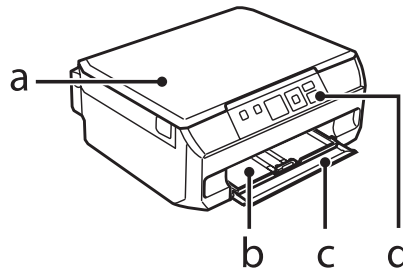

a.	Dokumentlock
b.	Papperskassett*
c.	Främre lucka*
d.	Kontrollpanel

* Se bilden nedan för mer information.

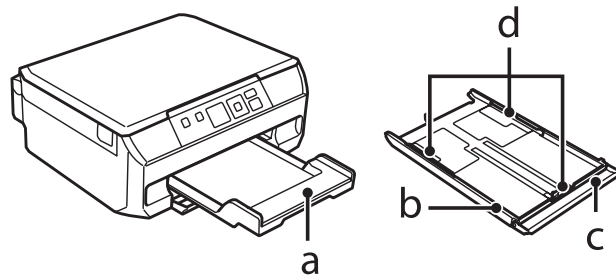

a.	Utmatningsfack
b.	Papperskassett
c.	Främre hölje
d.	Kantstöd

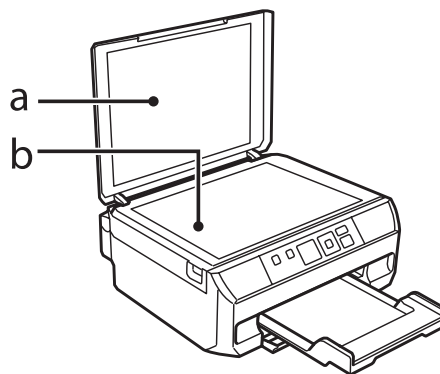

a.	Dokumentmatta
b.	Skannerglas

Information om produktens delar

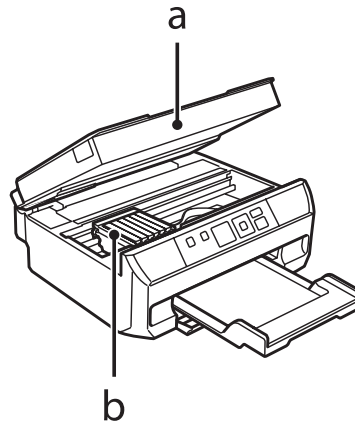

a.	Skannerenhet
b.	Skrivhuvud/bläckpatronhållare

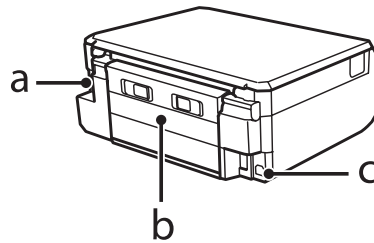

a.	Strömuttag
b.	Bakre lucka
c.	USB-port

Guide till kontrollpanelen





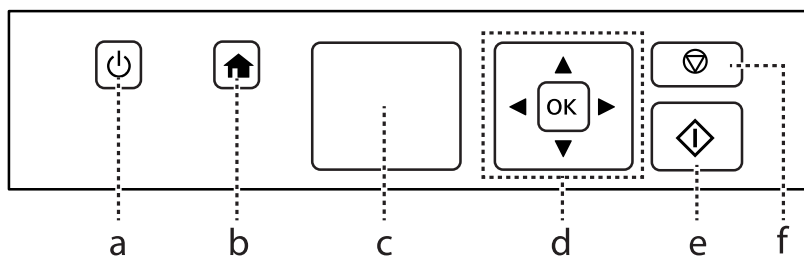





Anmärkning:

Även om kontrollpanelens utformning och det som visas på LCD-skärmen, t.ex. namn på menyer och alternativ, kan skilja sig åt från den produkt du köpt så används de på samma sätt.







Information om produktens delar

Knappar och LCD-skärm

	Knappar	Funktion
a		Slår på och av produkten.
b		Visar menyn Hem.
c	-	LCD-skärm (1,44-tums)
d		Tryck på  ,  ,  ,  ,  när du vill välja menyer. Tryck på OK när du vill bekräfta den valda inställningen och gå till nästa skärm.
e		Startar kopiering/utskrift/skanning.
f		Stoppar den aktuella åtgärden eller initierar de aktuella inställningarna. Gör att du kan gå tillbaka till den föregående skärmen.

Ikon för nätverksstatus

En ikon som visas överst till vänster på LCD-skärmen. Den anger nätverkets status.

Ikoner	Status
	Wi-Fi-nätverksfel/söker
	Ansluten till ett Wi-Fi-nätverk (signalstyrka: Hyfsad)
	Ansluten till ett Wi-Fi-nätverk (signalstyrka: Bra)
	Ansluten till ett Wi-Fi-nätverk (signalstyrka: Utmärkt)
	Anger att en ad hoc-anlutning är aktiv
	Anger att skrivaren är ansluten med läget Simple AP
	Anger att skrivaren är ansluten med läget Wi-Fi Direct
	Bearbetar en Wi-Fi-anlutning

Lampor

Lampor	Funktion
	Lyser när produkten är på. Blinkar när produkten tar emot data, när du skriver ut/kopierar/skannar, byter en bläckpatron, fyller på bläck eller rengör skrivhuvudet.

Hantera papper och medier

Introduktion till användning, påfyllning och lagring av medier

Du kan få bra resultat med de flesta typer av vanligt papper. Bestruket papper ger dock bättre utskrifter eftersom det absorberar mindre bläck.

Epson har specialpapper som är utformade för det bläck som används i Epsons bläckstråleprodukter och rekommenderar dessa papper för att garantera resultat av hög kvalitet.

När du fyller på specialpapper från Epson bör du först läsa instruktionerna som medföljer papperet och dessutom tänka på följande.

Anmärkning:

- Fyll på papper i papperskassetten med utskriftssidan nedåt. Utskriftssidan är ofta vitare eller glansigare. Det finns mer information om detta i anvisningarna som medföljer papperet. En del papperstyper har avskurna hörn för att underlätta korrekt påfyllning.
- Om papperet är böjt plattar du till det eller böjer det en aning åt andra hållet innan du lägger i det. Om du skriver ut på buktat papper kan bläcket smetas ut på utskriften.



Förvaring av papper

Lägg oanvänt papper i originalförpackningen så snart du är klar med utskriften. Vid hanteringen av specialmedia så rekommenderar Epson att du förvarar utskrifterna i en återförslutningsbar plastförpackning. Förvara oanvänt papper och utskrifter på en torr och sval plats som inte utsätts för direkt solljus.

Val av papper

Papper som kan användas anges i tabellen nedan. Hur många ark som kan fyllas på och om marginalfri utskrift kan användas varierar beroende på papperet så som visas.

Hantera papper och medier

Medietyp	Storlek	Påfyllningskapacitet (ark)	Marginalfri utskrift*5
Vanligt papper *1	Letter*2	upp till 11 mm	-
	A4*2	upp till 11 mm	-
	B5*2	upp till 11 mm	-
	A5*2	upp till 11 mm	-
	A6*3	upp till 2 mm	-
	Legal*4	1	-
	Användardefinierad storlek	1	-
Kuvert	#10	10	-
	DL	10	-
	C6	10	-
Epson Bright White Ink Jet Paper (Klarvitt bläckstrålepapper)	A4*2	80	-
Epson Photo Quality Ink Jet Paper (Bläckstrålepapper med fotokvalitet)	A4	80	-
Epson Matte Paper-Heavyweight (Matt papper - tjockt)	A4	20	✓
Epson Double-Sided Matte Paper (Dubbel-sidigt matt papper)	A4*4	1	✓
Epson Photo Paper (Fotopapper)	A4	20	✓
	10 × 15 cm (4 × 6 in)	20	✓
	13 × 18 cm (5 × 7 in)	20	✓
Epson Premium Glossy Photo Paper (Premium glättat fotopapper)	A4	20	✓
	10 × 15 cm (4 × 6 in)	20	✓
	13 × 18 cm (5 × 7 in)	20	✓
	16:9 brett format (102 × 181 mm)	20	✓
Epson Premium Semigloss Photo Paper (Premium halvglättat fotopapper)	A4	20	✓
	10 × 15 cm (4 × 6 in)	20	✓
Epson Photo Paper Glossy (Glättat fotopapper)	A4	20	✓
	10 × 15 cm (4 × 6 in)	20	✓
	13 × 18 cm (5 × 7 in)	20	✓

Hantera papper och medier

Medietyp	Storlek	Påfyllningskapacitet (ark)	Marginalfri utskrift*5
Epson Ultra Glossy Photo Paper (Ultraglättat fotopapper)	A4	20	✓
	10 × 15 cm (4 × 6 in)	20	✓
	13 × 18 cm (5 × 7 in)	20	✓
Epson Glossy Photo Paper (Glättat fotopapper)	A4	20	✓
	10 × 15 cm (4 × 6 in)	20	✓
	13 × 18 cm (5 × 7 in)	20	✓
Epson Iron-On Cool Peel Transfer Paper (Cool Peel transferpapper)	A4	1	-
Epson Photo Stickers (Fotoetiketter)	A6	1	-

*1 Papper med en vikt på 64 g/m² (17 lb) till 90 g/m² (24 lb).

*2 Påfyllningskapaciteten för manuell dubbelsidig utskrift är 30 ark.

*3 Påfyllningskapaciteten för manuell dubbelsidig utskrift är 20 ark.

*4 Påfyllningskapaciteten för manuell dubbelsidig utskrift är 1 ark.

*5 Marginalfri utskrift kan inte användas med dubbelsidig utskrift.

Anmärkning:

En del papper finns bara på vissa platser.

Papperstypsinställningar på LCD-skärmen

Produkten ställs in automatiskt efter den papperstyp du väljer i utskriftsinställningarna. Det är därför inställningarna för papperstyp för så viktiga. De talar om för produkten vilken papperstyp du använder och justerar bläckmängden därefter. I tabellen nedan visas de inställningar du bör välja för papperet.

För detta papper	Papperstyp på LCD
Vanligt papper*	Vanligt papper
Epson Bright White Ink Jet Paper (Klarvitt bläckstrålepapper)*	Vanligt papper
Epson Ultra Glossy Photo Paper (Ultraglättat fotopapper)	Ultra Glossy
Epson Premium Glossy Photo Paper (Premium glättat fotopapper)	Prem. Glossy
Epson Premium Semigloss Photo Paper (Premium halvglättat fotopapper)	Prem. Glossy
Epson Photo Paper Glossy (Glättat fotopapper)	Glossy
Epson Glossy Photo Paper (Glättat fotopapper)	Glossy
Epson Photo Paper (Fotopapper)	Fotopapper
Epson Photo Quality Ink Jet Paper (Bläckstrålepapper med fotokvalitet)	Matte
Epson Matte Paper–Heavyweight (Matt papper - tjockt)	Matte

Hantera papper och medier

Epson Double-Sided Matte Paper (Dubbelsidigt matt papper)	Matte
Epson Photo Stickers (Fotoetiketter)	Fotoetikett16

* Du kan använda dubbelsidig utskrift med detta papper.

Papperstypsinställningar i skrivardrivrutinen

Produkten ställs in automatiskt efter den papperstyp du väljer i utskriftsinställningarna. Det är därför inställningarna för papperstyp för så viktiga. De talar om för produkten vilken papperstyp du använder och justerar bläckmängden därefter. I tabellen nedan visas de inställningar du bör välja för papperet.

För detta papper	Papperstyp i skrivardrivrutinen
Vanligt papper*	plain papers (vanligt papper)
Epson Bright White Ink Jet Paper (Klarvitt bläckstrålepapper)*	plain papers (vanligt papper)
Epson Iron-On Cool Peel Transfer Paper (Cool Peel transferpapper)	plain papers (vanligt papper)
Epson Ultra Glossy Photo Paper (Ultraglättat fotopapper)*	Epson Ultra Glossy
Epson Premium Glossy Photo Paper (Premium glättat fotopapper)*	Epson Premium Glossy
Epson Premium Semigloss Photo Paper (Premium halvglättat fotopapper)*	Epson Premium Semigloss
Epson Photo Paper Glossy (Glättat fotopapper)*	Photo Paper Glossy
Epson Glossy Photo Paper (Glättat fotopapper)*	Epson Glossy
Epson Photo Paper (Fotopapper)*	Epson Photo
Epson Photo Quality Ink Jet Paper (Bläckstrålepapper med fotokvalitet)*	Epson Photo Quality Ink Jet
Epson Matte Paper – Heavyweight (Matt papper - tjockt)*	Epson Matte
Epson Double-Sided Matte Paper (Dubbelsidigt matt papper)*	Epson Matte
Epson Photo Stickers (Fotoetiketter)*	Epson Photo Stickers
Kuvert	Envelope (Kuvert)

* Dessa papperstyper är kompatibla med Exif Print och PRINT Image Matching. Mer information finns i dokumentationen som medföljer den Exif Print- eller PRINT Image Matching-kompatibla digitalkameran.

Anmärkning:

Alla specialmedier finns inte att få på alla ställen. Kontakta Epsons kundservice om du vill få den senaste informationen om vilka medier som finns att köpa där du bor.

➔ ["Webbplatsen för teknisk support" på sidan 136](#)

Fylla på papper

I papperskassetten

- 1 Öppna den främre luckan och dra ut papperskassetten.

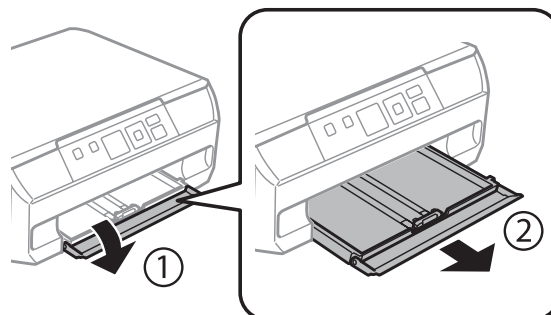

Anmärkning:

Om utmatningsfacket har matats ut ska du stänga det innan du drar ut papperskassetten.

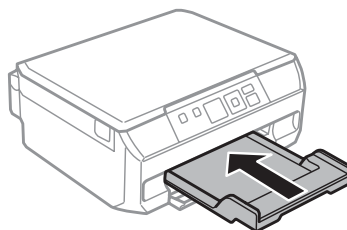

- 2 Skjut kantstöden mot sidorna på papperskassetten.

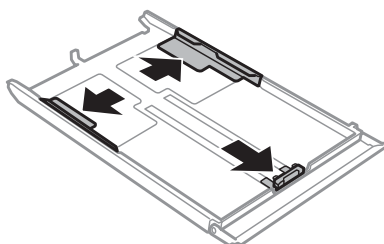

- 3 Flytta kantstödet så att det passar pappersformatet som ska användas.

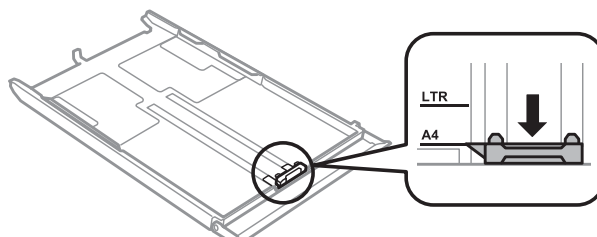



Anmärkning:

Hoppa över detta steg om du fyller på kuvert.

Hantera papper och medier

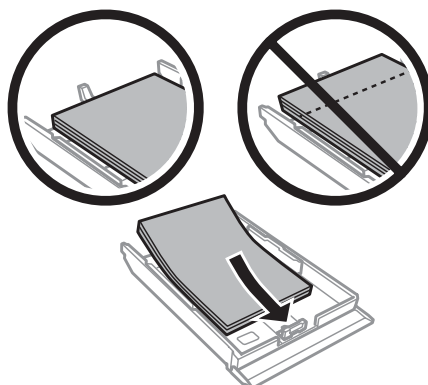
- 4** För in papperet mot kantstödet med utskriftssidan nedåt och kontrollera att papperet inte sticker ut ur kassetten.

**Anmärkning:**

- Bläddra igenom och jämna till papperskanterna innan papperet fylls på.
- Fyll inte på papper ovanför strecket precis under pilmarkeringen  inuti kantstödet när vanligt papper används. Kontrollera att antalet ark är mindre än det specificerade antalet när Epson specialmedier används.
 - ➔ ["Val av papper" på sidan 17](#)
- När du fyller på ett ark Photo Stickers (Fotoetiketter) ska du placera det med utskriftssidan nedåt. Använd inte stödarket som medföljer Photo Stickers (Fotoetiketter).

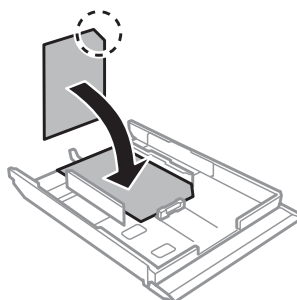

Fyll på kuvert med kortsidan först och fliken riktad uppåt och åt vänster. Kontrollera sedan att kuverten inte sticker ut ur kassetten.

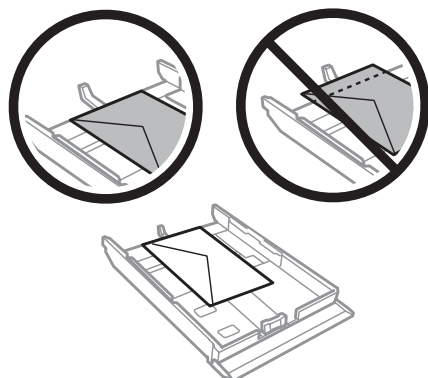

Hantera papper och medier

Anmärkning:

- ❑ *Kuvertens tjocklek och förmåga till att vikas varierar stort. Om kuvertbuntens totala tjocklek överstiger 11 mm ska du pressa ihop bunten innan påfyllningen. Om utskriftskvaliteten blir sämre när du fyller på en bunt kuvert kan du prova att mata in ett kuvert i taget.*

➔ *"Val av papper" på sidan 17*

- ❑ *Använd inte kuvert som är böjda eller vikta.*
- ❑ *Platta till kuverten och flikarna före påfyllningen.*

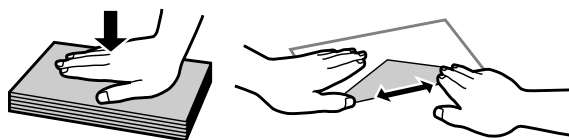

- ❑ *Platta till den kant på kuvertet som matas in först före påfyllning.*
- ❑ *Använd inte alltför tunna kuvert eftersom de kan böja sig under utskriften.*
- ❑ *Jämna till kuvertkanterna innan kuverten fylls på.*

5

Skjut kantstöden mot kanterna på papperet.

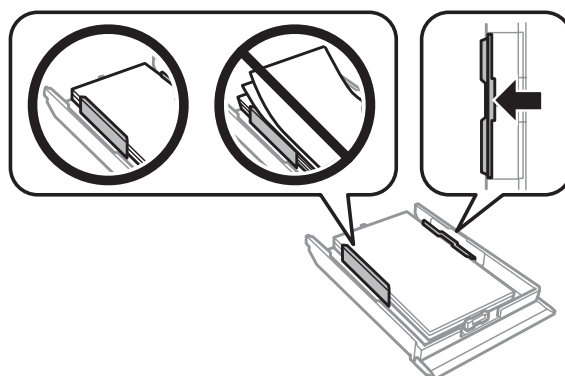

Skjut kantstöden mot kanterna på kuverten.

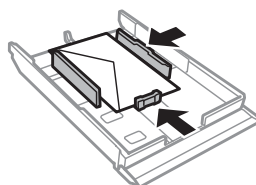
**6**

Håll kassetten plant och för in den långsamt och försiktigt i produkten.

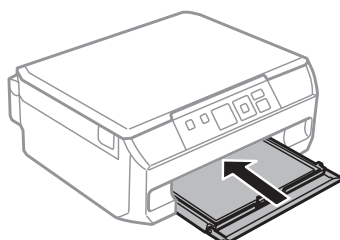

Hantera papper och medier

- 7** Dra ut utmatningsfacket.

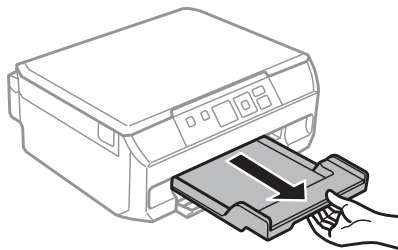

Anmärkning:

- ❑ Lämna tillräckligt med utrymme framför produkten så att papperet kan matas ut helt och hållet.
- ❑ Ta inte ut eller sätt in papperskassetten när produkten arbetar.

Fyll på papper som har formatet Legal eller är längre än A4

- 1** Öppna den främre luckan och ta bort papperskassetten.

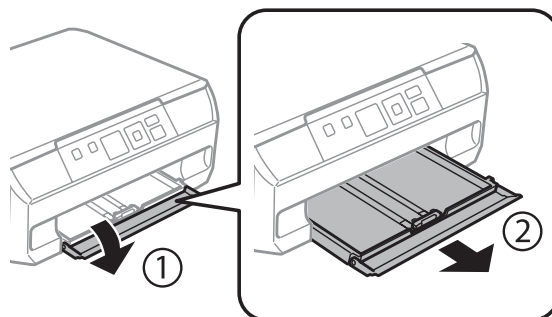

- 2** Fyll på papper med utskriftssidan nedåt och rikta det mot pilmarkeringen ▼ i slutet av papperskassetten.
Fyll på ett ark i taget och låt papperet skjuta ut ur papperskassetten.

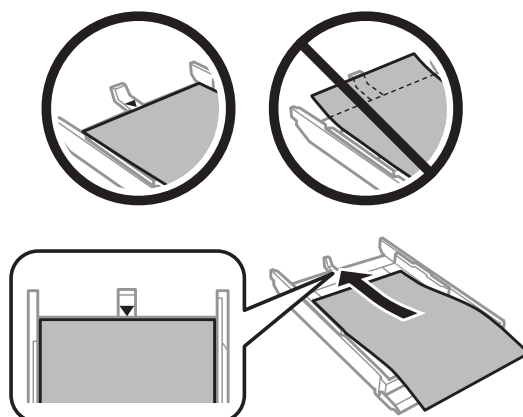

Hantera papper och medier

- 3** Håll kassetten plant och för in den långsamt och försiktigt i produkten.

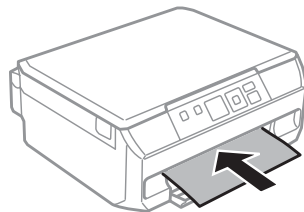

Placering av original

- 1** Öppna dokumentluckan.

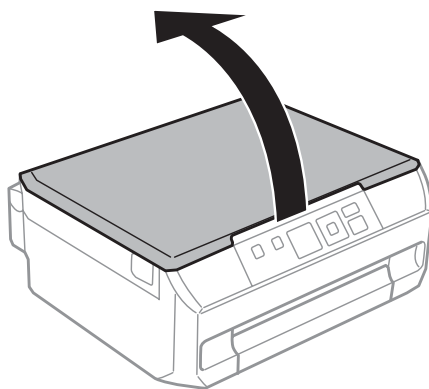

- 2** Placera originalet med utskriftssidan nedåt på skannerglaset och skjut det mot det främre högra hörnet.

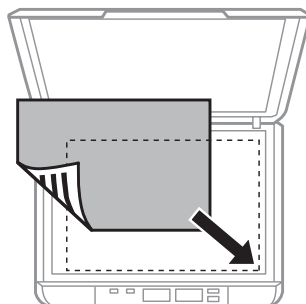

Anmärkning:

- När du skriver ut dubbelsidigt med funktionen **1>2-sidig** ska du placera det andra arket på samma sätt när du uppmanas att göra det.
- Läs följande avsnitt om det uppstår problem med skanningsområdet eller skanningsriktningen när du använder EPSON Scan.
 - ➔ "Originalets kanter skannas inte" på sidan 128
 - ➔ "Flera dokument skannas till en enstaka fil" på sidan 128

- 3** Stäng luckan försiktigt.

Placera foton

Placera foton 5 mm från varandra.

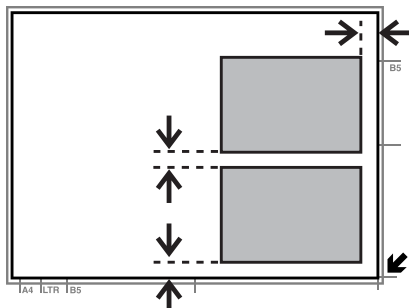

Anmärkning:

Du kan kopiera ett foto eller flera foton med olika storlekar samtidigt så länge de är större än 30 x 40 mm.

Placera en bok

Du kan kopiera två sidor i en bok på en sida eller på båda sidorna av ett pappersark. Välj **A4, Bok/2-up** eller **Bok/2-sidig** på menyn **Layout** och placera boken så som visas nedan.

A4, Bok/2-up

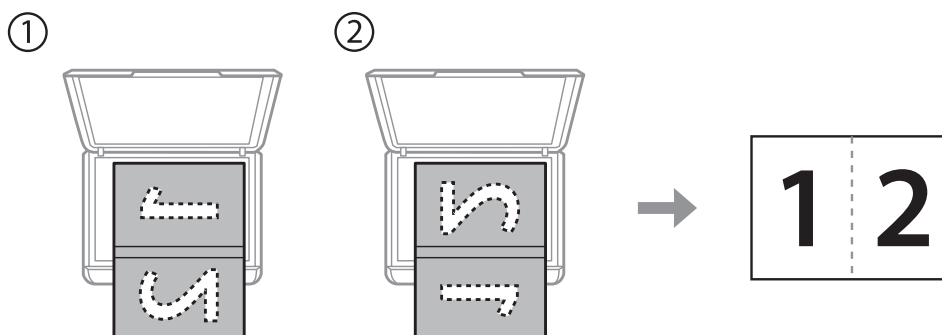

Bok/2-sidig

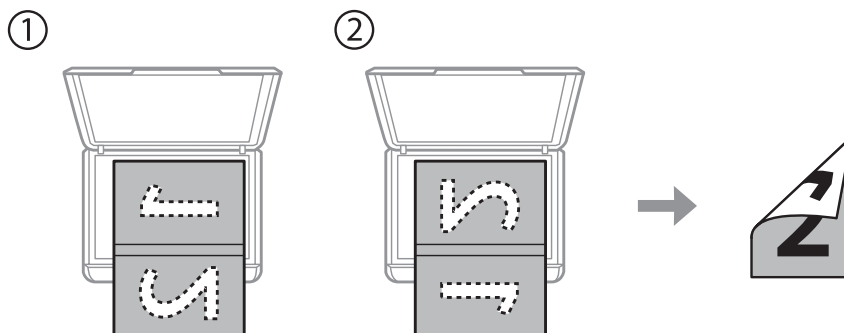

Hantera papper och medier

Anmärkning:

Stäng dokumentluckan för att undvika direkt ljus, t.ex. lysrörsbelysning, när du skannar. Annars kan ljuset påverka skanningsresultatet.

Placera original för kopiering med 2-up (Layoutkopiering)

Placera det första arket på skannerglasets och placera det andra arket när du uppmanas att göra det.

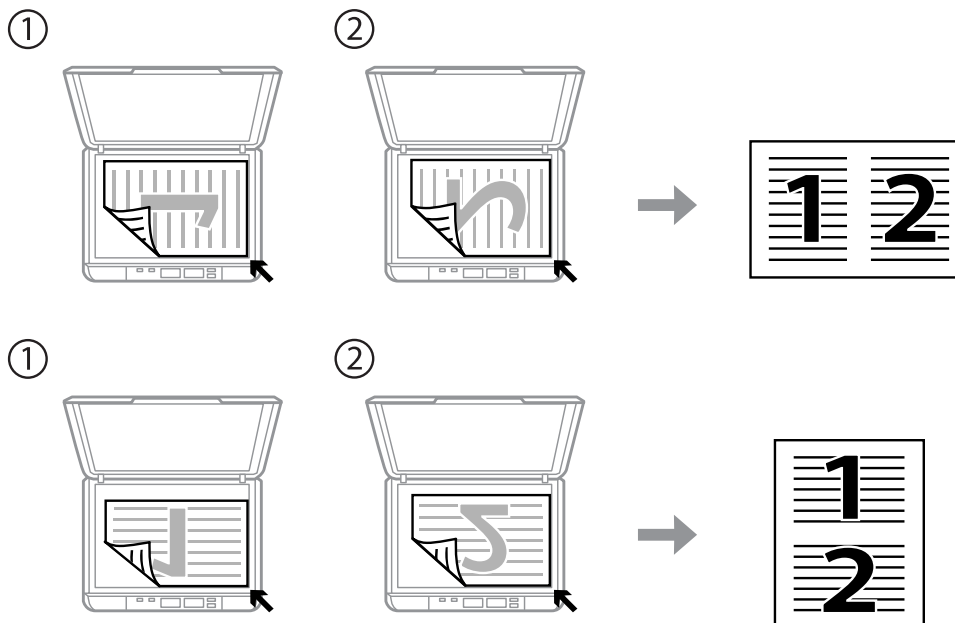
**Anmärkning:**

- Du kan kopiera fyra A4-ark på båda sidorna av ett pappersark genom att välja både **1>2-sidig** och **A4, 2-up kopia**. Placera det första och andra arket så som visas ovan och placera det tredje och fjärde arket på samma sätt.
- Om du vill kopiera två sidor i en bok på ett pappersark ska du läsa avsnittet som följer.
➔ ["Placera en bok"](#) på sidan 26

Kopiering

Kopiera dokument

Grundläggande kopiering

Följ stegen nedan när du ska kopiera dokument.

- 1 Fyll på papper i papperskassetten.
➔ ["I papperskassetten"](#) på sidan 21
- 2 Placera originalen.
➔ ["Placering av original"](#) på sidan 25
- 3 Öppna läget **Kopiera** på menyn Hem.
- 4 Ange antalet kopior genom att trycka på ▲ eller ▼.
- 5 Ställ in färgen.
- 6 Tryck på **OK** för att visa kopieringsmenyerna.
- 7 Visa listan med kopieringsinställningar genom att välja **Inställningar** och tryck sedan på ▼.
- 8 Välj lämpliga kopieringsinställningar som pappersstorlek, papperstyp och kvalitet. Välj ett inställningsalternativ med ▲ eller ▼ och ändra inställningen med ◀ eller ▶. Tryck på **OK** när du vill spara ändringarna.

Anmärkning:

Du kan kopiera med olika layouter, t.ex. dubbelsidig kopiering, kopia med 2-up och så vidare. Ändra inställningarna för dubbelsidigt eller layout efter behov.

- 9 Tryck på ⬠ när du vill börja kopiera.

Dubbelsidig kopiering

Med dubbelsidig kopiering kan du skapa dubbelsidiga eller enkelsidiga kopior från enkelsidiga original. Följ anvisningarna nedan för att skapa dubbelsidiga kopior.

- 1 Fyll på papper i papperskassetten.
➔ ["I papperskassetten"](#) på sidan 21

Kopiering

- 2 Placera originalen.
 ➔ ”Placering av original” på sidan 25
 ➔ ”Placera en bok” på sidan 26
- 3 Öppna läget **Kopiera** på menyn Hem.
- 4 Ange antalet kopior genom att trycka på ▲ eller ▼.
- 5 Ställ in färgen.
- 6 Tryck på **OK** för att visa kopieringsmenyerna.
- 7 Visa listan med kopieringsinställningar genom att välja **Inställningar** och tryck sedan på ▼.
- 8 Välj **2-sidig utskrift**.
- 9 Välj typen av dubbelsidig kopiering som ska användas med ◀ eller ▶.

Inställning	Beskrivning
1>1-sidig	Normal kopiering.
1>2-sidig	Två enkelsidiga original kopieras på båda sidorna av ett enda pappersark.

- 10 Ange lämpliga inställningar för **Dok. orientering** eller **Bindningsmarginal** med ◀ eller ▶. Tryck på **OK** när du vill spara ändringarna.

Inställning	Beskrivning
Dok. orientering	Anger originalens orientering.
Bindningsmarginal	Anger bindningsriktningen för dina utskrifter.

Anmärkning:

Dessa menyer kanske inte är tillgängliga beroende på inställningarna för 2-sidig utskrift och Layout.

- 11 Tryck på ◊ när du vill börja kopiera.

Layoutkopiering

Med layoutfunktionen kan du kopiera två enkelsidiga original på en enda sida.

- 1 Fyll på papper i papperskassetten.
 ➔ ”I papperskassetten” på sidan 21

Kopiering

- 2 Placera originalen.
 - ➔ ”Placera en bok” på sidan 26
 - ➔ ”Placera original för kopiering med 2-up (Layoutkopiering)” på sidan 27
- 3 Öppna läget **Kopiera** på menyn Hem.
- 4 Tryck på **OK** för att visa kopieringsmenyerna.
- 5 Visa listan med kopieringsinställningar genom att välja **Inställningar** och tryck sedan på **▼**.
- 6 Välj **Layout**.
- 7 Välj **A4, 2-up kopia** med **◀** eller **▶**. Tryck på **OK** när du vill spara ändringarna.
- 8 Tryck på **◇** när du vill börja kopiera.

Menylistan i kopieringsläget

Information om menylistan i kopieringsläget finns i avsnittet nedan.

➔ ”Kopieringsläget” på sidan 74

Skriva ut

Grundläggande användning via kontrollpanelen

Skriva ut foton från en digitalkamera

Du kan skriva ut foton direkt från en digitalkamera med en trådlös anslutning. Kontrollera att digitalkameran kan ansluta till ett nätverk och att PictBridge fungerar (DPS över IP). Mer information finns i dokumentationen som medföljde kameran.

- 1 Kontrollera att produkten är ansluten till det trådlösa nätverket på rätt sätt genom att titta på ikonen för nätverksstatus på produktens LCD-panel.

➔ ”Ikon för nätverksstatus” på sidan 16

Anmärkning:

Använd funktionen *Kontroll av Wi-Fi-anslutning* om ikonen för fel/sökning visas.

➔ ”Inställningsläget” på sidan 75

- 2 Fyll på fotopapper i papperskassetten.

➔ ”I papperskassetten” på sidan 21

- 3 Gå in i läget **Inställning** via menyn Hem.

- 4 Välj **Inställningar för extern enhet**.

- 5 Välj **Inställningar**.

- 6 Välj lämpliga utskriftsinställningar som pappersformat och papperstyp. Välj ett inställningsalternativ med ▲ eller ▼ och ändra inställningen med ◀ eller ▶. Tryck på **OK** när du vill spara ändringarna.

- 7 Anslut kameran till samma nätverk som produkten och välj produkten i nätverket. Mer information finns i dokumentationen som medföljde kameran.

Anmärkning:

Skriv ut ett statusark för nätverket om du vill kontrollera produktnamnet (printer name) som visas i nätverket eller annan nätverksinformation.

➔ ”Inställningsläget” på sidan 75

- 8 Skriv ut fotot från kameran.

Kompatibilitet	PictBridge
----------------	------------

Skriva ut

Filformat	JPEG
Bildstorlek	80 × 80 pixlar till 10200 × 10200 pixlar

Anmärkning:

- Du kan inte skriva ut foton eller dokument från andra enheter när kameran är ansluten till produkten.
- Vissa kombinationer av papperstyp, storlek och layout kanske inte kan användas beroende på inställningarna på skrivaren och digitalkameran.
- Vissa inställningar på digitalkameran kanske inte återges på utskriften.

9

Koppla bort kameran från nätverket.

Grundläggande användning via en dator

Skrivardrivrutin och statusövervakare

Med hjälp av skrivardrivrutinen kan du välja mellan ett antal inställningar för att få bästa utskriftsresultat. Statusövervakaren och skrivarverktygen gör att du kan kontrollera produkten och hålla den i gott skick.

Anmärkning för användare av Windows:

- Din skrivardrivrutin hittar och installerar automatiskt den senaste versionen av skrivardrivrutinen från Epsons webbplats. Klicka på knappen **Software Update (Programuppdatering)** i fönstret **Maintenance (Underhåll)** i skrivardrivrutinen och följ anvisningarna på skärmen. Om knappen inte visas i fönstret **Maintenance (Underhåll)** ska du peka på **All Programs (Alla program)** eller **Programs (Program)** på startmenyn i Windows och leta i mappen **EPSON**.*

* I Windows 8:

Om knappen inte visas i fönstret **Maintenance (Underhåll)** ska du högerklicka på **Start**-skärmen eller dra från den övre eller undre kanten på **Start**-skärmen och välja **All apps (Alla appar)** och sedan **Software Update (Programuppdatering)** i kategorin **EPSON**.

- Om du vill ändra språk i drivrutinen väljer du önskat språk i **Language (Språk)** i fönstret **Maintenance (Underhåll)** i skrivardrivrutinen. Funktionen kanske inte är tillgänglig beroende på var du befinner dig.

Öppna skrivardrivrutinen för Windows

Du kan öppna skrivardrivrutinen från de flesta Windows-program, skrivbordet eller Windows taskbar (aktivitetsfält).

Om du vill göra inställningar som endast ska gälla för det program du använder öppnar du skrivardrivrutinen från programmet.

Om du vill göra inställningar som ska gälla för alla Windows-program öppnar du skrivardrivrutinen från skrivbordet eller Windows taskbar (aktivitetsfält).

Se följande avsnitt för att komma åt skrivardrivrutinen.

Anmärkning:

Skärmdumparna av fönstren i skrivardrivrutinen i den här Användarhandbok är från Windows 7.

Skriva ut

Från Windows-program

- 1 Klicka på **Print (Skriv ut)** eller **Print Setup (Utskriftsformat)** på menyn File (Arkiv).
- 2 I fönstret som visas ska du klicka på **Printer (Skrivare)**, **Setup (Installera)**, **Options (Alternativ)**, **Preferences (Inställningar)** eller **Properties (Egenskaper)**. (Beroende på programmet kanske du måste klicka på flera av dessa knappar.)

Via skrivbordet

- Windows 8:**
Välj **Desktop (Skrivbord)**, **Settings (Inställningar)** charm (snabbknapp) och **Control Panel (Kontrollpanelen)**. Välj sedan **Devices and Printers (Enheter och skrivare)** i kategorin **Hardware and Sound (Maskinvara och ljud)**. Högerklicka på produkten eller tryck och håll produkten intryckt och välj **Printing preferences (Utskriftsinställningar)**.
- Windows 7:**
Klicka på startknappen och välj **Devices and Printers (Enheter och skrivare)**. Högerklicka på produkten och välj **Printing preferences (Utskriftsinställningar)**.
- Windows Vista:**
Klicka på startknappen, välj **Control Panel (Kontrollpanelen)** och sedan **Printer (Skrivare)** i kategorin **Hardware and Sound (Maskinvara och ljud)**. Markera produkten och klicka på **Select printing preferences (Välj utskriftsinställningar)**.
- Windows XP:**
Klicka på **Start**, **Control Panel (Kontrollpanelen)**, (**Printers and Other Hardware (Skrivare och annan maskinvara)**) och sedan på **Printers and Faxes (Skrivare och fax)**. Markera produkten och klicka på **Printing Preferences (Utskriftsinställningar)** på menyn File (Arkiv).

Från genvägsikonen i taskbar (aktivitetsfält)

Högerklicka på produktikonen i taskbar (aktivitetsfält) och välj **Printer Settings (Skrivarinställningar)**.

För att lägga till en genvägsikon på Windows taskbar (aktivitetsfält) måste du först öppna skrivardrivrutinen via skrivbordet så som beskrivs ovan. Klicka sedan på fliken **Maintenance (Underhåll)**, knappen **Extended Settings (Utökade inställningar)** och slutligen på knappen **Monitoring Preferences (Övervakningsinställningar)**. I fönstret **Monitoring Preferences (Övervakningsinställningar)** markerar du kryssrutan **Shortcut Icon (Ikon för genväg)**.

Skaffa information via direkthjälpen

Försök med någon av följande procedurer i skrivardrivrutinens fönster.

- Högerklicka på alternativet och klicka sedan på **Help (Hjälp)**.
- Klicka på knappen  överst till höger i fönstret och klicka sedan på alternativet (endast Windows XP).

Öppna skrivardrivrutinen för Mac OS X

I tabellen nedan beskrivs hur du öppnar dialogrutan i skrivardrivrutinen.

Dialogruta	Öppna den så här
------------	------------------

Skriva ut

Page Setup (Utskriftsformat)	Klicka på Page Setup (Utskriftsformat) på menyn File (Arkiv) i programmet. Anmärkning: <i>Menyalternativet Page Setup (Utskriftsformat) kanske inte visas i menyn File (Arkiv) beroende på vilket program du använder.</i>
Print (Skriv ut)	Klicka på Print (Skriv ut) på menyn File (Arkiv) i programmet.
Epson Printer Utility 4	<p>I Mac OS X 10.8 och 10.7 ska du klicka på System Preferences (Systeminställningar) på Apple-menyn och klicka på Print & Scan. Välj produkten från listrutan Printers (Skrivare), klicka på Options & Supplies (Alternativ och förbrukningsmaterial), Utility (Verktysprogram) och sedan på Open Printer Utility.</p> <p>I Mac OS X 10.6 klickar du på System Preferences (Systeminställningar) i menyn Apple och sedan klickar du på Print & Fax (Skrivare och fax). Välj produkten från listrutan Printers (Skrivare), klicka på Options & Supplies (Alternativ och förbrukningsmaterial), Utility (Verktysprogram) och sedan på Open Printer Utility.</p> <p>I Mac OS X 10.5 klickar du på System Preferences (Systeminställningar) i menyn Apple och sedan klickar du på Print & Fax (Skrivare och fax). Välj produkten från listrutan Printers (Skrivare), klicka på Open Print Queue (Öppna utskriftskö) och sedan på knappen Utility (Verktysprogram).</p>

Enkla utskrifter

Anmärkning:

- Skärmbilderna i denna handbok kan variera beroende på modellen.
- Fyll på papper på rätt sätt innan du skriver ut.
➔ ["Fylla på papper" på sidan 21](#)
- Information om utskriftsområdet finns i avsnittet nedan.
➔ ["Utskriftsområde" på sidan 130](#)
- När du har angett inställningarna skriver du ut en testkopia och granskar resultatet innan du skriver ut ett helt jobb.

Grundläggande produktinställningar för Windows

1

Öppna filen du vill skriva ut.

Skriva ut

- 2 Öppna skrivarinställningarna.
 ➔ ”Öppna skrivardrivrutinen för Windows” på sidan 32

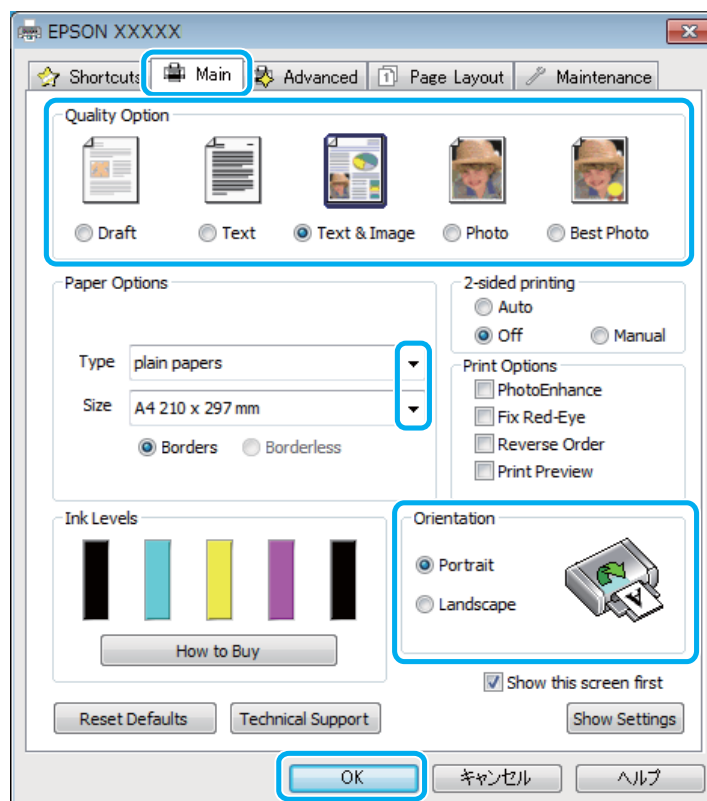

- 3 Klicka på fliken **Main** (Huvudinställningar).

- 4 Välj lämplig inställning för Type (Typ).
 ➔ ”Papperstypsinställningar i skrivardrivrutinen” på sidan 20

Anmärkning:

Utskriftskvaliteten justeras automatiskt för den valda papperstypsinställningen.

- 5 Markera **Borderless** (Marginalfri) om du vill skriva ut foton utan kanter.
 ➔ ”Val av papper” på sidan 17

Om du vill styra hur mycket av bilden som går utanför papperets kanter klickar du på fliken **Page Layout** (Utskriftsformat) väljer **Auto Expand** (Autoexpandera) som Enlargement Method (Förstoringsmetod) och ställer in skjutreglaget **Expansion** (Utökning).

- 6 Välj lämplig inställning för Size (Storlek). Du kan även ange en anpassad pappersstorlek. Mer information finns i direkthjälpen.

- 7 Markera **Portrait** (Stående) (hög) eller **Landscape** (Liggande) (bred) för att ändra utskriftens riktning.

Anmärkning:

Välj **Landscape** (Liggande) när du skriver ut på kuvert.

Skriva ut

- 8 Klicka på **OK** när du vill stänga fönstret för skrivarinställningar.

Anmärkning:

Läs motsvarande avsnitt om du vill göra ändringar i de avancerade inställningarna.

- 9 Skriv ut filen.

Grundläggande produktinställningar för Mac OS X

Anmärkning:

Skärmbilderna av fönstren i skrivardrivrutinen i den här handboken är från Mac OS X 10.7.

- 1 Öppna filen du vill skriva ut.
- 2 Öppna dialogrutan Print (Skriv ut).
 ➔ ”Öppna skrivardrivrutinen för Mac OS X” på sidan 33

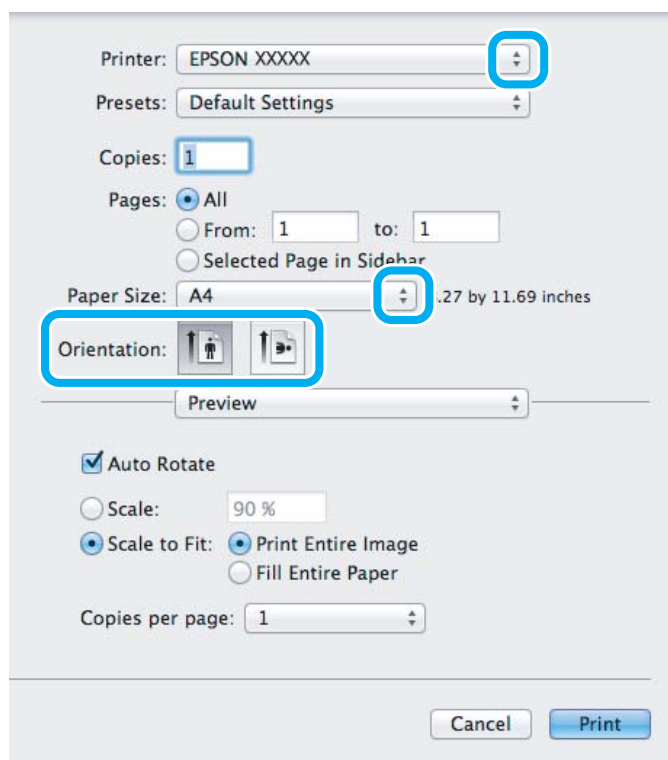
**Anmärkning:**

Om den förenklade dialogrutan visas ska du klicka på knappen **Show Details (Visa detaljer)** (i Mac OS X 10.8 och 10.7) eller knappen ▼ (i Mac OS X 10.6 och 10.5) för att expandera dialogrutan.

Skriva ut

- 3 Välj produkten du använder som Printer (Skrivare).

Anmärkning:

Några av objekten i den här dialogrutan kanske inte är valbara beroende på vilket program du använder. Om så är fallet klickar du på **Page Setup (Utskriftsformat)** på menyn **File (Arkiv)** i programmet och väljer lämpliga inställningar.

- 4 Välj lämplig inställning för Paper Size (Pappersstorlek).

Anmärkning:

Välj **XXX (Borderless (Marginalfri))** som Paper Size (Pappersstorlek) om du vill skriva ut marginalfria foton.

➔ ["Val av papper" på sidan 17](#)

- 5 Ange rätt inställning för Orientation (Riktning).

Anmärkning:

Välj liggande orientering när du skriver ut på kuvert.

- 6 Välj **Print Settings (Utskriftsinställningar)** på snabbmenyn.

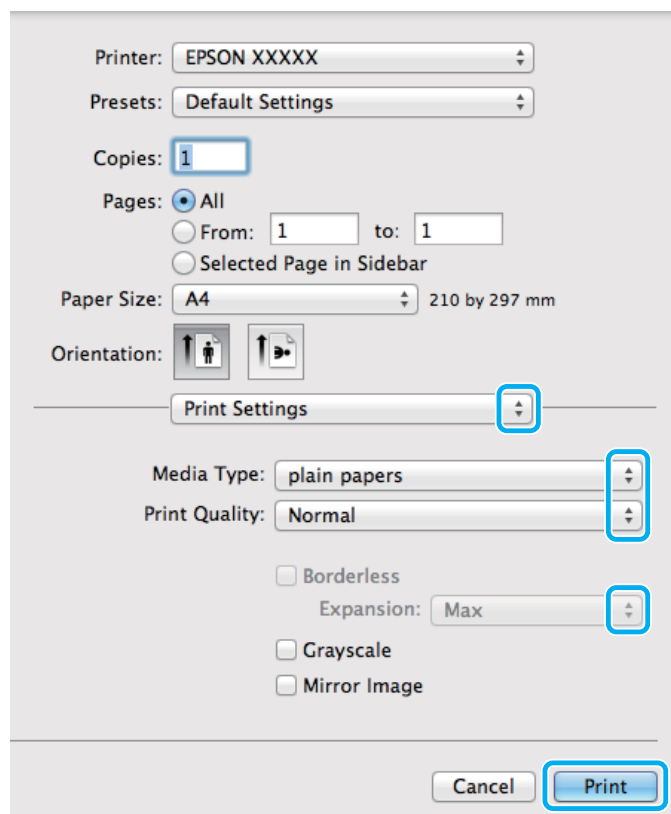

- 7 Välj lämplig inställning för Media Type (Medietyp).
➔ ["Papperstypinställningar i skrivardrivrutinen" på sidan 20](#)

- 8 Du kan styra hur mycket av bilden som går utanför papperets kanter genom att välja Expansion (Utökning) när du skriver ut utan marginaler.

Skriva ut

- 9 Starta utskriften genom att klicka på **Print (Skriv ut)**.

Avbryta utskrifter

Om du behöver avbryta utskriften följer du anvisningarna i ett av avsnitten nedan.

Använda kontrollpanelen

Tryck på  om du vill avbryta ett pågående utskriftsjobb.

För Windows

Anmärkning:

Du kan inte avbryta ett utskriftsjobb som redan sänts till produkten. Om du vill göra det måste du avbryta utskriftsjobbet via produkten.

Använda förloppsindikatorn

När du börjar skriva ut visas en förloppsmätare på datorns skärm.

Klicka på knappen **Cancel (Avbryt)** för att avbryta utskriften.

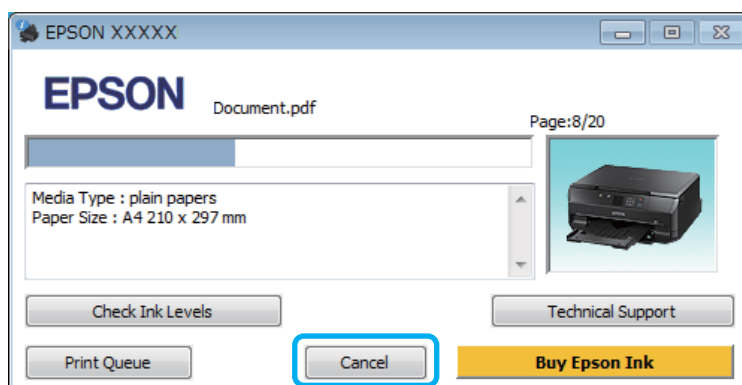

Använda EPSON Status Monitor 3

- 1 Öppna EPSON Status Monitor 3.
➔ ["För Windows"](#) på sidan 107
- 2 Klicka på knappen **Print Queue (Utskriftskö)**. Windows Spooler (Windows-bufferhanterare) öppnas.
- 3 Högerklicka på det jobb du vill avbryta och välj **Cancel (Avbryt)**.

För Mac OS X

Följ anvisningarna nedan när du vill avbryta en utskrift.

Skriva ut

Anmärkning:

Om du har skickat ett utskriftsjobb från en dator med Mac OS X 10.6 eller 10.5 via nätverket kanske du inte kan avbryta utskriften från datorn. Tryck på  på produktens kontrollpanel när du vill avbryta ett utskriftsjobb. Se enhetens Nätverkshandbok online för en lösning på problemet.

- 1 Klicka på produktikonen i Dock.
- 2 Markera dokumentet som skrivs ut i listan Document Name (Dokumentnamn).
- 3 Klicka på knappen **Delete (Ta bort)** för att avbryta utskriften.

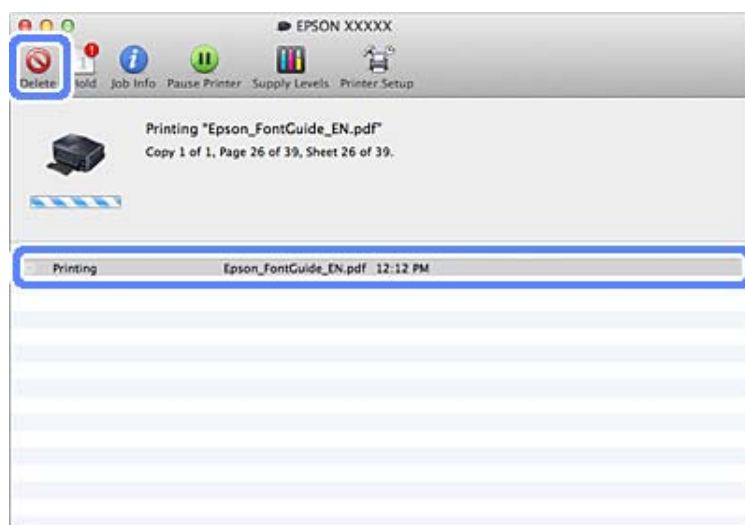

För Mac OS X 10.8:

Klicka på knappen  när du vill avbryta utskriftsjobbet.

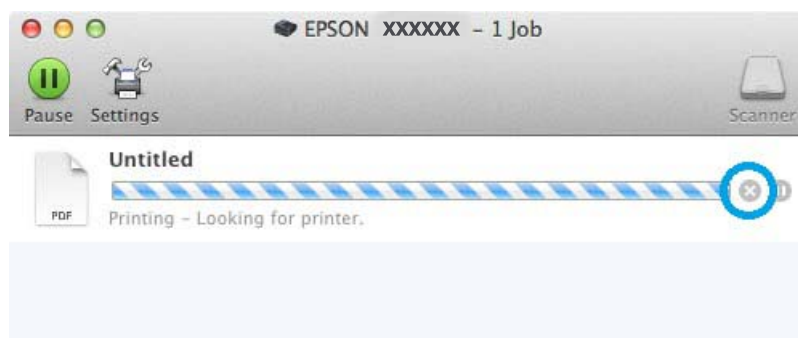

Övriga alternativ

Skriva ut fotografier på ett enkelt sätt



Med Epson Easy Photo Print kan du ordna och skriva ut digitala bilder på olika typer av papper. Med hjälp av anvisningarna i fönstret kan du förhandsgranska de utskrivna bilderna och få de effekter du vill ha utan att behöva göra några inställningar.

Med funktionen Quick Print kan du skriva ut med en knapptryckning med de inställningar du har valt.

Starta Epson Easy Photo Print

För Windows

- Dubbelklicka på ikonen **Epson Easy Photo Print** på skrivbordet.
- För Windows 8:**
Högerklicka på **Start**-skärmen eller dra från den undre eller övre kanten på **Start**-skärmen, välj **All apps (Alla appar)** och **Easy Photo Print** i **Epson Software**.

För Windows 7 och Vista:

Klicka på startknappen, peka på **All Programs (Alla program)**, klicka på **Epson Software** och sedan på **Easy Photo Print**.

För Windows XP:

Klicka på **Start**, peka på **All Programs (Alla program)**, peka på **Epson Software** och klicka på **Easy Photo Print**.

För Mac OS X

Dubbelklicka på mappen **Applications (Program)** på Mac OS X-datorns hårddisk, dubbelklicka sedan på mapparna **Epson Software** och **Easy Photo Print** och slutligen på ikonen **Easy Photo Print**.

Förinställningar på produkten (endast för Windows)

Skrivarens förinställningar gör det enkelt att skriva ut. Du kan också skapa dina egna förinställningar.

Produktinställningar för Windows

- 1** Öppna skrivarinställningarna.
➔ ["Öppna skrivardrivrutinen för Windows"](#) på sidan 32

- 2** Välj Printing Presets (Förinställningar) på fliken Shortcuts (Genvägar). Produktinställningarna är automatiskt inställda på de värden som visas i popup-fönstret.

Dubbelsidig utskrift

Använd skrivardrivrutinen när du vill skriva ut på båda sidorna av papperet.

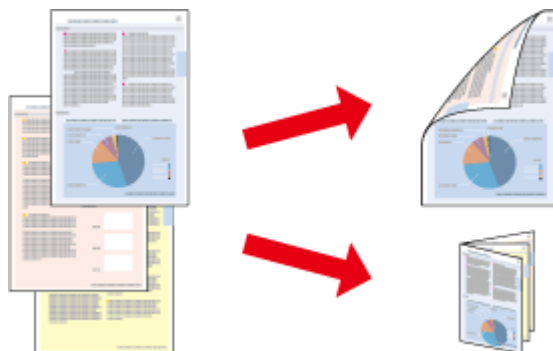

För Windows-användare:

Det finns fyra typer av dubbelsidig utskrift: automatisk standardutskrift, automatisk vikt broschyr, manuell standardutskrift och manuell vikt broschyr.

För Mac OS X-användare:

Mac OS X har endast stöd för automatisk dubbelsidig utskrift av standardtyp.

Dubbelsidig utskrift kan bara användas med följande papper och format.

Papper	Storlek
Vanligt papper	Legal*1, Letter, A4, B5, A5*1, A6*1
Epson Bright White Ink Jet Paper (Klarvitt bläckstrålepapper)	A4
Epson Double-Sided Matte Paper (Dubbelsidigt matt papper)	A4*1

*1 Endast manuell dubbelsidig utskrift.

Anmärkning:

- Denna funktion kanske inte kan användas med vissa inställningar.
- Manuell dubbelsidig utskrift kanske inte kan användas när du använder produkten i ett nätverk eller när den används som delad skrivare.
- Produkten slutar skriva ut och du måste byta bläck om bläcknivån börjar bli låg när automatisk dubbelsidig utskrift används. Produkten börjar skriva ut igen när bläckbytet är klart, men det kan finnas områden som saknas på utskriften. Om detta inträffar skriver ut den sida där det saknas delar igen.
- Påfyllningskapaciteten är annorlunda när dubbelsidig utskrift används.
➔ ["Val av papper" på sidan 17](#)
- Använd endast papper som är lämpligt för dubbelsidig utskrift. Annars kan utskriftskvaliteten försämrats.
- Beroende på papperet och den mängd bläck som används för att skriva ut text och bilder kan bläcket tränga igenom till papperets andra sida.
- Papperets yta kan bli smetig när du använder dubbelsidig utskrift.

Skriva ut

Anmärkning för Windows:

- Manuell dubbelsidig utskrift är endast tillgänglig när EPSON Status Monitor 3 är aktiverad. Om du vill aktivera statusövervakaren så går du till skrivardrivrutinen och klickar på fliken **Maintenance (Underhåll)** och sedan på knappen **Extended Settings (Utökade inställningar)**. I fönstret **Extended Settings (Utökade inställningar)** markerar du kryssrutan **Enable EPSON Status Monitor 3 (Aktivera EPSON Status Monitor 3)**.
- När automatisk dubbelsidig utskrift används kan utskriften ta lång tid beroende på kombinationen av alternativ som valts i **Select Document Type (Välj dokumenttyp)** i fönstret **Print Density Adjustment (Justera utskriftsdensitet)** och **Paper & Quality Options (Alternativ för papper och kvalitet)** i fönstret **Advanced (Avancerad)**.

Anmärkning för Mac OS X:

När automatisk dubbelsidig utskrift används kan utskriften ta lång tid beroende på kombinationen av alternativ som valts i **Document Type (Dokumenttyp)** i **Two-sided Printing Settings (Inst. för dubbelsidig utskrift)** och **Print Quality (Utskriftskval.)** i **Print Settings (Utskriftsinställningar)**.

Produktinställningar för Windows

- 1 Öppna skrivarinställningarna.
➔ ["Öppna skrivardrivrutinen för Windows"](#) på sidan 32
- 2 Välj önskat alternativ för 2-sided printing (Dubbelsidig utskrift) på fliken **Page Layout (Utskriftsformat)**. Välj **Folded Booklet (Vikt broschyr)** när du vill skriva ut vikta broschyrer.

Anmärkning:

Kontrollera att **Auto** är valt när du använder automatisk utskrift.

- 3 Klicka på **Settings (Inställningar)** och ange lämpliga inställningar.
- 4 Kontrollera de övriga inställningarna och skriv ut.

Anmärkning:

- Om du skriver ut data med hög täthet, t.ex. foton eller grafer, rekommenderar vi att du anger inställningarna i fönstret **Print Density Adjustment (Justera utskriftsdensitet)** när automatisk utskrift används.
- Beroende på programmet kan den faktiska fästmarginalen bli annorlunda än de angivna inställningarna. Prova dig fram med några ark för att granska resultatet innan du skriver ut hela jobbet.
- Med manuell dubbelsidig utskrift kan du skriva ut sidorna med jämna nummer först. Ett tomt ark matas ut i slutet av utskriftsjobbet när du skriver ut sidor med udda nummer.
- Kontrollera att bläcket har torkat helt innan du fyller på papperet igen när du skriver ut manuellt.

Produktinställningar för Mac OS X

- 1 Öppna dialogrutan **Print (Skriv ut)**.
➔ ["Öppna skrivardrivrutinen för Mac OS X"](#) på sidan 33
- 2 Ange lämpliga inställningar i rutan **Two-sided Printing Settings (Inst. för dubbelsidig utskrift)**.

Skriva ut

- 3 Kontrollera de övriga inställningarna och skriv ut.

Anmärkning:

Vi rekommenderar att du justerar inställningarna *Print Density (Utskriftsdensitet)* och *Increased Ink Drying Time (Ökad torktid för bläck)* manuellt om du skriver ut data med hög densitet, t.ex. foton eller grafer.

Utskrift med Anpassa till sida

Gör det möjligt att automatiskt förstora eller förminska storleken på ett dokument så att det passar den pappersstorlek som valts i skrivardrivrutinen.

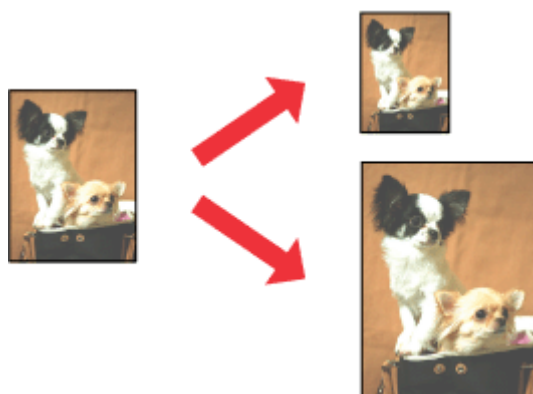
**Anmärkning:**

Denna funktion kanske inte kan användas med vissa inställningar.

Produktinställningar för Windows

- 1 Öppna skrivarinställningarna.
➔ [”Öppna skrivardrivrutinen för Windows”](#) på sidan 32
- 2 Välj **Reduce/Enlarge Document (Förminska/Förstora dokument)** och **By Output Paper Size (Med pappersstorlek för utskrift)** på fliken Page Layout (Utskriftsformat) och välj sedan pappersformatet som du använder i listrutan.
- 3 Kontrollera de övriga inställningarna och skriv ut.

Produktinställningar för Mac OS X

- 1 Öppna dialogrutan Print (Skriv ut).
➔ [”Öppna skrivardrivrutinen för Mac OS X”](#) på sidan 33
- 2 Välj **Scale to fit paper size (Skala till pappersstorleken)** för Destination Paper Size (Målpappersstorlek) i rutan Paper Handling (Pappershantering) och välj sedan pappersformatet du använder på popup-menyn.
- 3 Kontrollera de övriga inställningarna och skriv ut.

Utskrift med Pages per sheet (Sidor per ark)

Gör att du kan skriva ut två eller fyra sidor på ett enda pappersark via skrivardrivrutinen.

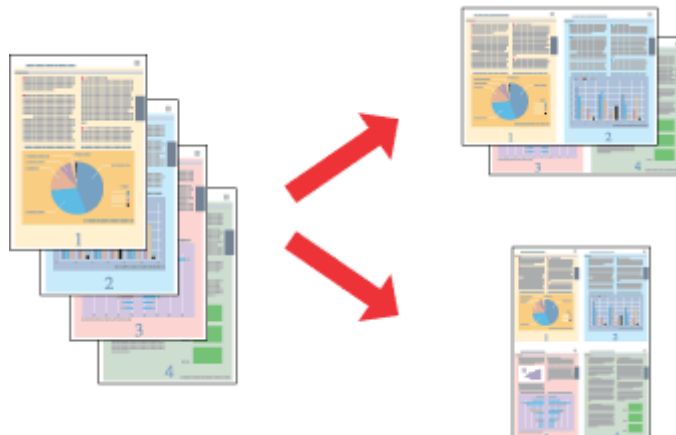
**Anmärkning:**

Denna funktion kanske inte kan användas med vissa inställningar.

Produktinställningar för Windows

- 1 Öppna skrivarinställningarna.
➔ [”Öppna skrivardrivrutinen för Windows”](#) på sidan 32
- 2 Välj **Multi-Page (Flera sidor)** och sedan **Pages per Sheet (Sidor per ark)** på fliken Page Layout (Utskriftsformat).
- 3 Välj önskat antal sidor och sidordningen.
- 4 Kontrollera de övriga inställningarna och skriv ut.

Produktinställningar för Mac OS X

- 1 Öppna dialogrutan Print (Skriv ut).
➔ [”Öppna skrivardrivrutinen för Mac OS X”](#) på sidan 33
- 2 Välj önskat antal i Pages per Sheet (Sidor per ark) och Layout Direction (Utskriftsriktning) (sidordning) i rutan Layout.
- 3 Kontrollera de övriga inställningarna och skriv ut.

Dela produkten för utskrift

Inställningar för Windows

Dessa anvisningar beskriver hur du konfigurerar produkten så att andra användare i nätverket kan använda den.

Först konfigurerar du produkten som en delad skrivare på den dator som är direkt ansluten till den. Sedan lägger du till produkten på varje nätverksdator som ska använda den.

Anmärkning:

- Anvisningarna gäller endast små nätverk. Kontakta nätverksadministratören om du vill dela produkten i ett stort nätverk.
- Skärmbilderna i avsnittet som följer kommer från Windows 7.

Konfigurera produkten som en delad skrivare

Anmärkning:

- Om du vill ställa in produkten som en delad skrivare i Windows 8, 7 eller Vista måste du ha ett konto med administratörsbehörighet och ett lösenord om du loggar på som standardanvändare.
- Om du vill ställa in produkten som en delad skrivare i Windows XP måste du logga in på ett konto med behörigheten Computer Administrator (Datoradministratör).

Följ proceduren nedan på den dator som är direkt ansluten till produkten:

1**Windows 8:**

Välj **Desktop (Skrivbord)**, **Settings (Inställningar)** charm (snabbknapp) och **Control Panel (Kontrollpanelen)**. Välj sedan **Devices and Printers (Enheter och skrivare)** i kategorin **Hardware and Sound (Maskinvara och ljud)**.

Windows 7:

Klicka på startknappen och välj **Devices and Printers (Enheter och skrivare)**.

Windows Vista:

Klicka på startknappen, välj **Control Panel (Kontrollpanelen)** och sedan **Printer (Skrivare)** i kategorin **Hardware and Sound (Maskinvara och ljud)**.

Windows XP:

Klicka på **Start**, **Control Panel (Kontrollpanelen)**, och välj sedan **Printers and Faxes (Skrivare och fax)** från kategorin **Printers and Other Hardware (Skrivare och annan maskinvara)**.

2**Windows 8 och 7:**

Högerklicka på produkten eller tryck och håll produkten intryckt, välj **Printer properties (Egenskaper för skrivare)** och sedan **Sharing (Delning)**. Välj sedan **Change Sharing Options (Ändra delningsalternativ)**.

Windows Vista:

Högerklicka på produktens ikon och klicka på **Sharing (Delning)**. Klicka på knappen **Change sharing options (Ändra delningsalternativ)** och sedan på **Continue (Fortsätt)**.

Skriva ut

Windows XP:

Högerklicka på produktens ikon och klicka på **Sharing (Delning)**.

3

Markera **Share this printer (Dela ut den här skrivaren)** och ange sedan ett resursnamn.

Anmärkning:

Använd inte blanksteg eller bindestreck i namnet.

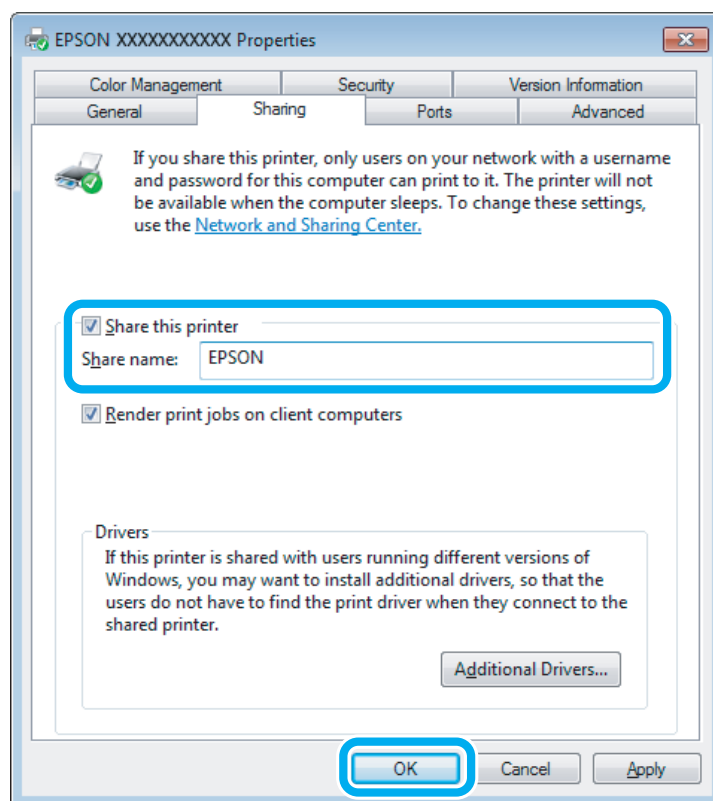

Om du automatiskt vill hämta skrivardrivrutiner för datorer som kör olika versioner av Windows ska du klicka på **Additional Drivers (Ytterligare drivrutiner)** och välja miljö samt operativsystemen för de övriga datorerna. Klicka på **OK** och sätt in produktens programskiva.

4

Klicka på **OK** eller **Close (Stäng)** (om du har installerat ytterligare drivrutiner).

Lägga till produkten på de andra datorerna i nätverket

Lägg till produkten på alla nätverksdatorer som ska använda den på följande sätt.

Anmärkning:

Innan produkten går att använda från någon annan dator måste den anges som en delad skrivare på den dator som den är ansluten till.

➔ "Konfigurera produkten som en delad skrivare" på sidan 45

Skriva ut

1

Windows 8:

Välj **Desktop (Skrivbord)**, **Settings (Inställningar)** charm (snabbknapp) och **Control Panel (Kontrollpanelen)**. Välj sedan **Devices and Printers (Enheter och skrivare)** i kategorin **Hardware and Sound (Maskinvara och ljud)**.

Windows 7:

Klicka på startknappen och välj **Devices and Printers (Enheter och skrivare)**.

Windows Vista:

Klicka på startknappen, välj **Control Panel (Kontrollpanelen)** och sedan **Printer (Skrivare)** i kategorin **Hardware and Sound (Maskinvara och ljud)**.

Windows XP:

Klicka på **Start**, **Control Panel (Kontrollpanelen)**, och välj sedan **Printers and Faxes (Skrivare och fax)** från kategorin **Printers and Other Hardware (Skrivare och annan maskinvara)**.

2

Windows 8, 7 och Vista:

Välj **Add a printer (Lägg till en skrivare)**.

Windows XP:

Klicka på knappen **Add a printer (Lägg till en skrivare)**. Add Printer Wizard (Guiden Lägg till skrivare) startar. Klicka på **Next (Nästa)**.

3

Windows 8:

Gå till steg 4.

Windows 7 och Vista:

Klicka på **Add a network, wireless or Bluetooth printer (Lägg till en nätverksskrivare, trådlös skrivare eller Bluetooth-skrivare)** och klicka på **Next (Nästa)**.

Windows XP:

Markera **A network printer, or a printer attached to another computer (En nätverksskrivare eller skrivare som är ansluten till en annan dator)**, och klicka på **Next (Nästa)**.

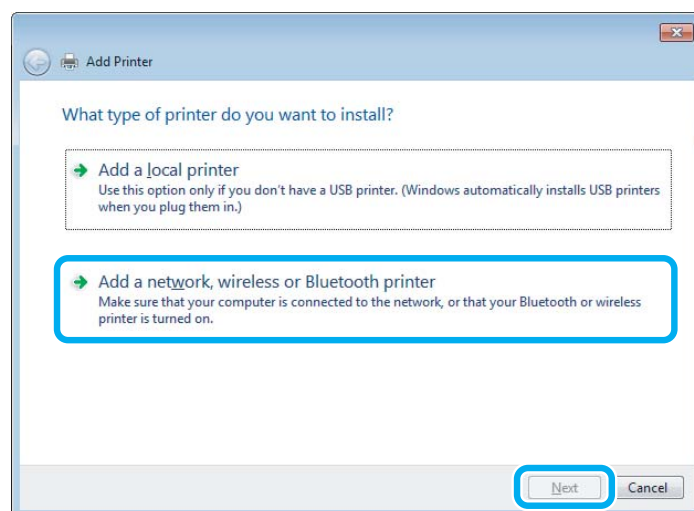

4

Välj produkten som du vill använda genom att följa instruktionerna på skärmen.

Skriva ut

Anmärkning:

Beroende på operativsystemet och konfigurationen på datorn som produkten är ansluten till, kan guiden *Add Printer Wizard* (Guiden *Lägg till skrivare*) uppmana dig att installera skrivardrivrutinen från produktens programskiva. Klicka på knappen **Have Disk (Diskett finns)** och följ anvisningarna på skärmen.

Inställningar för Mac OS X

När du vill ställa in produkten i ett Mac OS X-nätverk ska du använda inställningen *Printer Sharing* (Skrivardelning). Mer information finns i dokumentationen till din Macintosh.

Skanning

Låt oss börja skanna

Starta en skanning

Låt oss skanna ett dokument för att bli vana vid proceduren.

- 1** Placera originalet på skannerglaset.
➔ ["Placering av original" på sidan 25](#)
- 2** Starta Epson Scan.
 - Windows 8:
Välj ikonen **EPSON Scan** på skrivbordet eller **EPSON Scan** på **Start**-skärmen.
 - Windows 7, Vista och XP:
Dubbelklicka på ikonen **Epson Scan** på skrivbordet.
 - Mac OS X:
Välj **Applications (Program) > Epson Software > EPSON Scan**.
- 3** Välj **Home Mode (Hemläge)**.

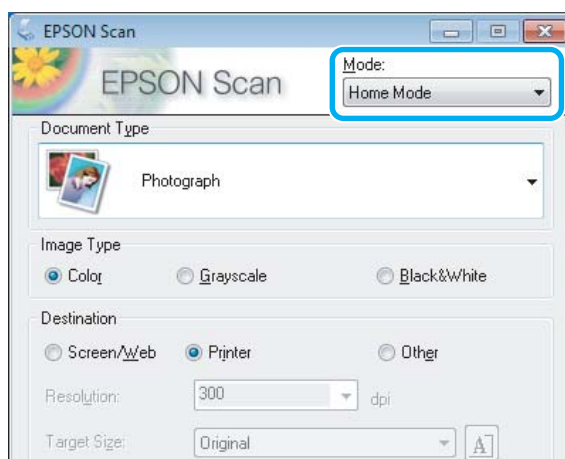

Skanning

- 4 Välj **Text/Line Art (Text/Streckat)** som inställning för **Document Type (Dokumenttyp)**.

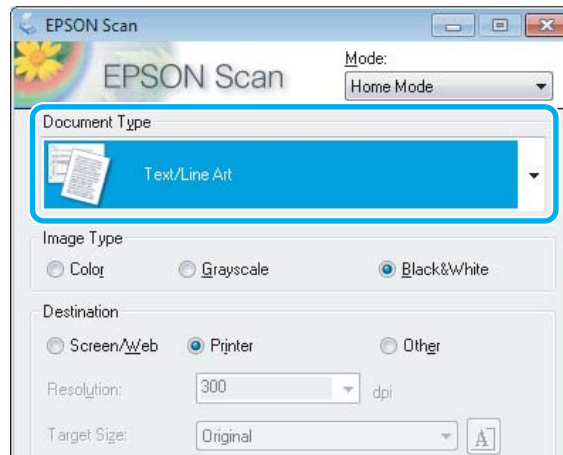

- 5 Klicka på **Preview (Förhandsgranskning)**.

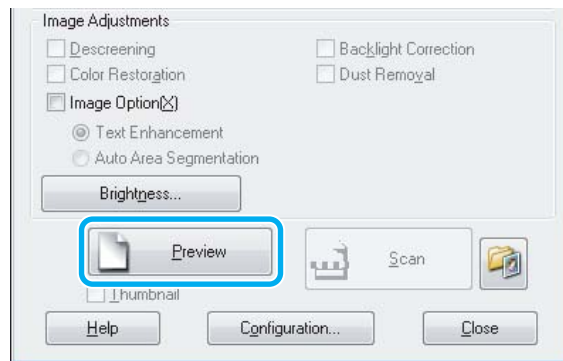

- 6 Klicka på **Scan (Skanna)**.

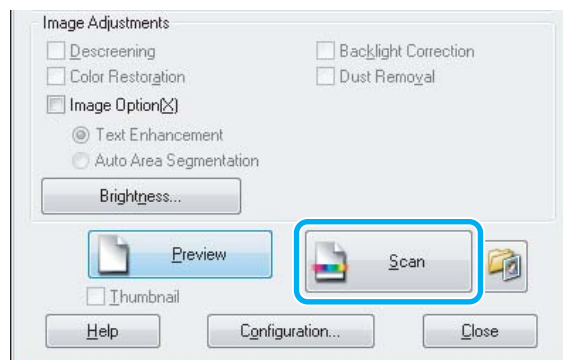

Skanning

7 Klicka på **OK**.

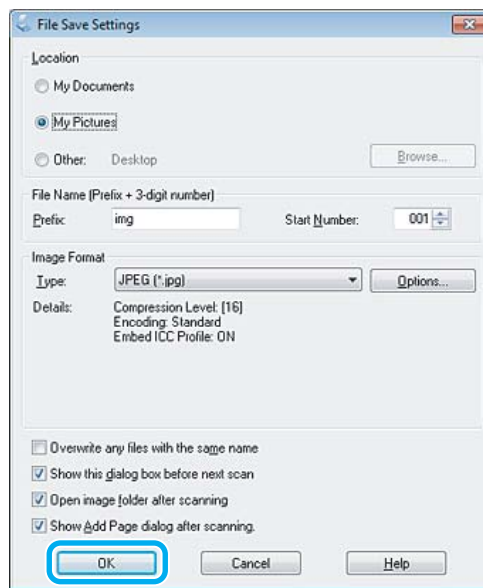



Din skannade bild har sparats.







Bildjusteringsfunktioner

I Epson Scan finns en rad inställningar för att förbättra färg, skärpa, kontrast och andra aspekter som påverkar bildkvaliteten.





Se hjälpen om du vill ha mer information om Epson Scan.

Histogram	<p>Ger ett grafiskt gränssnitt för enskild justering av ljuston, skugga och gammanivåer.</p> 
Tone Correction (Tonkorrigering)	<p>Ger ett grafiskt gränssnitt för enskild justering av tonnivåerna.</p> 

Skanning

<p>Image Adjustment (Bildjustering)</p>	<p>Justerar ljusstyrkan, kontrasten och balansen mellan röda, gröna och blå färger i bilden.</p> 
<p>Color Palette (Färgpalett)</p>	<p>Ger ett grafiskt gränssnitt för individuell justering av tonnivåer, t.ex. hudfärg, utan att markerade och skuggade partier påverkas för mycket.</p> 
<p>Unsharp Mask (Oskarp mask)</p>	<p>Gör bildområdenas kanter tydligare för en allmänt skarpare bild.</p> 
<p>Descreening</p>	<p>Tar bort ränder (kända som moaré) som kan framträda i bildområden med mjuka skuggor, t.ex. hudtoner.</p> 
<p>Color Restoration (Färgåterställning)</p>	<p>Färgerna i blekta foton restaureras automatiskt.</p> 
<p>Backlight Correction (Bakgrundsljuskorrigerig)</p>	<p>Tar bort skuggor från foton med för mycket bakgrundsbelysning.</p> 

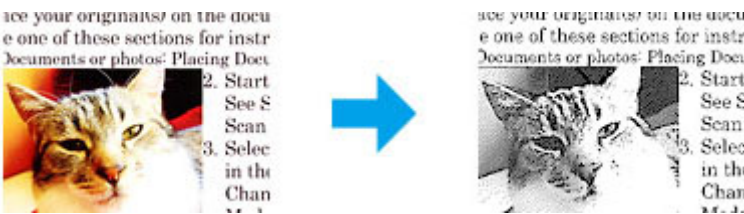
Skanning

Dust Removal (Dammborttagning)	<p>Tar automatiskt bort damm från originalen.</p> 
Text Enhancement (Förstärkning av text)	<p>Förbättrar textigenkänningen vid skanning av textdokument.</p> 
Auto Area Segmentation (Automatiskt förtydligande)	<p>Gör bilder i svartvitt ydligare och textigenkänningen korrektare genom att texten separeras från grafiken.</p> 
Color Enhance (Färgförbättring)	<p>Förstärk en viss färg. Du kan välja att förstärka rött, blått eller grönt.</p> 

Grundläggande skanning från kontrollpanelen

Du kan skanna dokument och sända den skannade bilden från produkten till en ansluten dator. Kontrollera att du har installerat produktens programvara på datorn och anslutit till datorn.

- 1 Lägg originaldokumentet(/n) på plats.
➔ ["Placering av original"](#) på sidan 25
- 2 Gå in i läget **Skanna** via menyn Hem.
- 3 Välj ett alternativ på skanningsmenyn.
➔ ["Skanningsläget"](#) på sidan 75

4 Välj datorn.

Anmärkning:

- Om produkten är ansluten till ett nätverk kan du välja på vilken dator du vill spara den skannade bilden.
- Du kan ändra datornamnet som visas i kontrollpanelen med Epson Event Manager.

5 Tryck på  när du vill börja skanna.

Din skannade bild har sparats.

Menylistan i skanningsläget

Information om menylistan i läget Skanna finns i avsnittet nedan.

➔ ["Skanningsläget" på sidan 75](#)

Grundläggande skanning via en dator

Skanna i Full Auto Mode (Helautomatiskt läge)

Med Full Auto Mode (Helautomatiskt läge) kan du skanna snabbt och enkelt, utan att behöva välja inställningar eller förhandsgranska bilden. Detta läge är användbart när du behöver skanna dina original med 100% storlek.

Anmärkning:

Se hjälpen om du vill ha mer information om Epson Scan.

1 Lägg originaldokumentet(/n) på plats.

2 Starta Epson Scan.

➔ ["Starta Epson Scan-drivrutinen" på sidan 71](#)

Skanning

3

Välj **Full Auto Mode (Helautomatiskt läge)** från listan Mode (Läge).

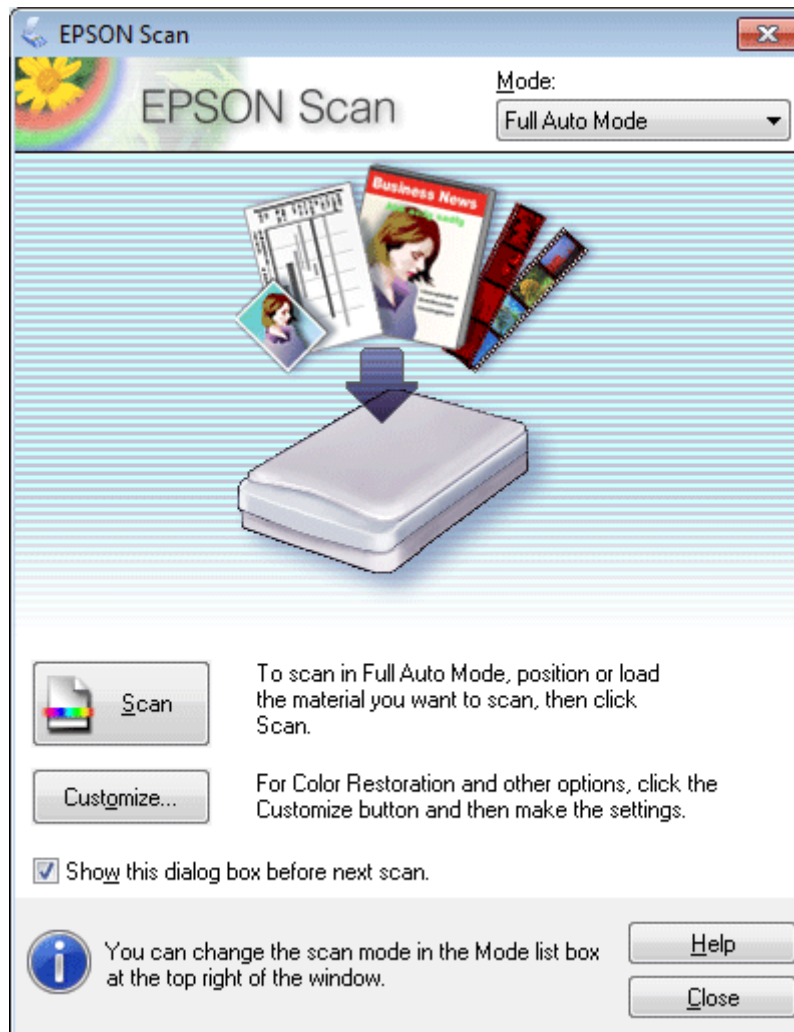
**Anmärkning:**

Om kryssrutan **Show this dialog box before next scan (Visa denna dialogruta före nästa skanning)** inte är markerad kommer Epson Scan att börja skanna med detsamma utan att visa detta fönster. För att återgå till detta fönster klickar man på **Cancel (Avbryt)** i dialogrutan för skanning under skanningen.

Skanning

4

Klicka på **Scan (Skanna)**. Epson Scan påbörjar skanningen i Full Auto Mode (Helautomatiskt läge).

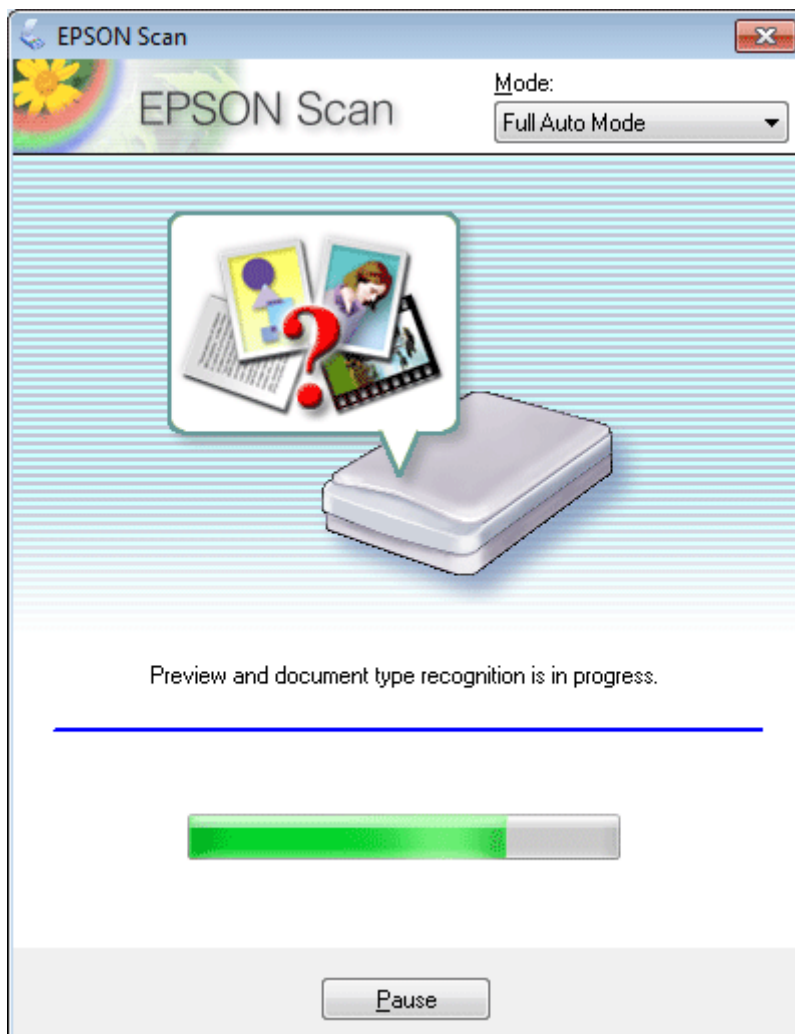

Epson Scan förhandsgranskar varje bild, avkänner vilken typ av original de är och väljer skanningsinställningarna automatiskt.

Din skannade bild har sparats.

Skanna i Home Mode (Hemläge)

Med Home Mode (Hemläge) kan du anpassa vissa skanningsinställningar och kontrollera ändringarna du gjort på en förhandsgranskningssbild. Detta läge är användbart för grundläggande skanning av foton och bilder.

Anmärkning:

Se hjälpen om du vill ha mer information om Epson Scan.

1

Lägg originaldokumentet(/n) på plats.
➔ ["Placering av original" på sidan 25](#)

2

Starta Epson Scan.
➔ ["Starta Epson Scan-drivrutinen" på sidan 71](#)

Skanning

- 3 Välj **Home Mode (Hemläge)** från listan Mode (Läge).

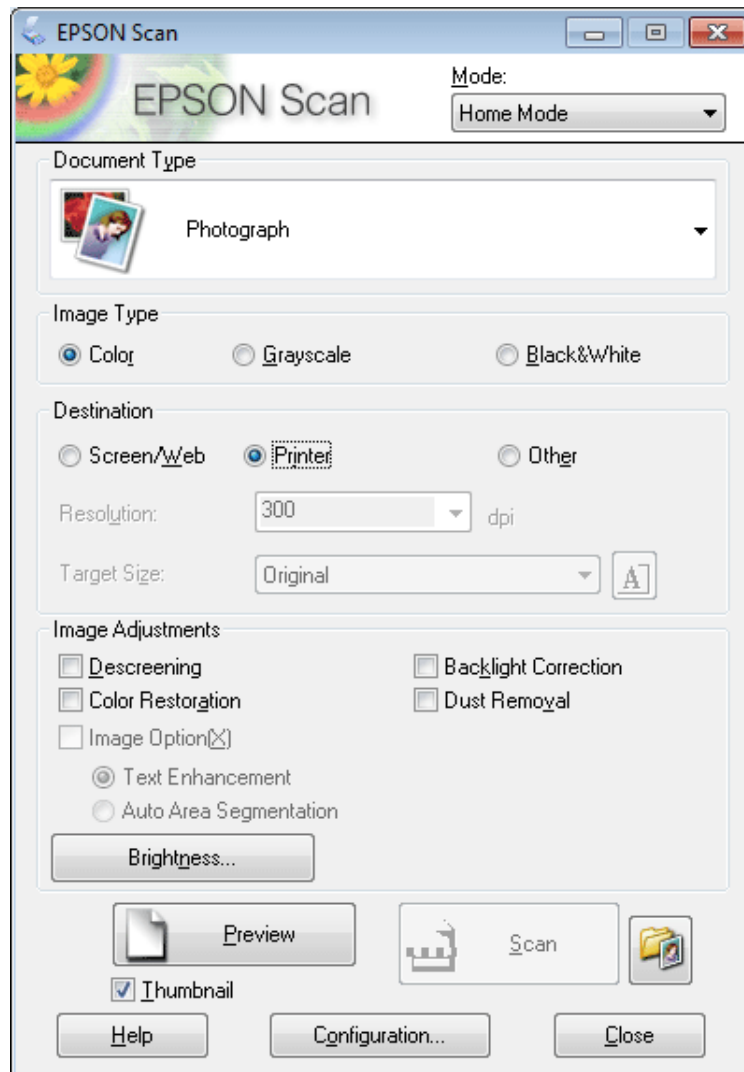

- 4 Välj inställningen för Document Type (Dokumenttyp).
- 5 Välj inställningen för Image Type (Bildtyp).
- 6 Klicka på **Preview (Förhandsgranskning)**.
 ➔ ["Förhandsgranska och justera skanningsområdet"](#) på sidan 62
- 7 Justera exponering, ljusstyrka, och andra inställningar för bildkvalitet.
- 8 Klicka på **Scan (Skanna)**.

Skanning

- 9 I fönstret File Save Settings (Inställningar för Spara fil) väljer du inställningen Type (Typ) och klickar på OK.

Anmärkning:

Om kryssrutan *Show this dialog box before next scan (Visa denna dialogruta före nästa skanning)* inte är markerad kommer Epson Scan att börja skanna med detsamma utan att visa fönstret File Save Settings (Inställningar för Spara fil).

Din skannade bild har sparats.

Skanna i Office Mode (Kontorsläge)

I Office Mode (Kontorsläge) kan du snabbt skanna textdokument utan att förhandsgranska din bild.

Anmärkning:

Se hjälpen om du vill ha mer information om Epson Scan.

- 1 Lägg originaldokumentet(/n) på plats.
➔ ["Placering av original" på sidan 25](#)
- 2 Starta Epson Scan.
➔ ["Starta Epson Scan-drivrutinen" på sidan 71](#)

Skanning

- 3 Välj **Office Mode (Kontorsläge)** från listan Mode (Läge).

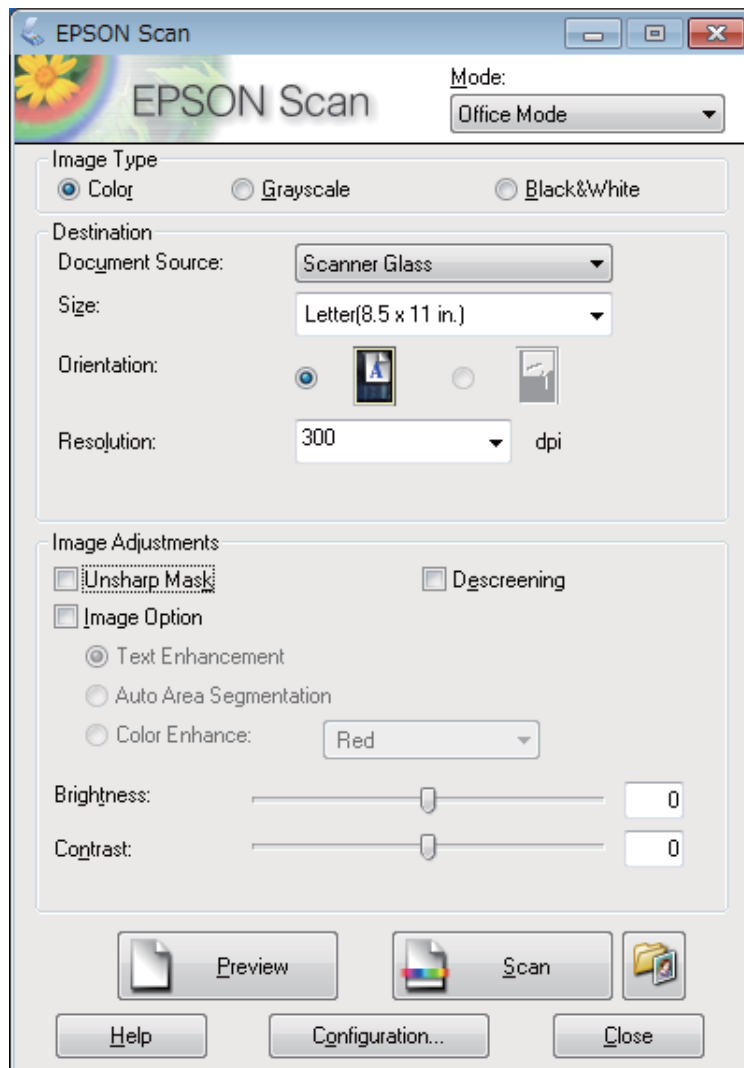

- 4 Välj inställningen för Image Type (Bildtyp).
- 5 Välj inställning för Document Source (Dokumentkälla).
- 6 Välj storleken på originalet som inställning för Size (Storlek).
- 7 Välj en lämplig upplösning för originalet/originalen som inställning för Resolution (Upplösning).
- 8 Klicka på **Scan (Skanna)**.

Skanning

- 9** I fönstret File Save Settings (Inställningar för Spara fil) väljer du inställningen Type (Typ) och klickar på OK.

Anmärkning:

Om kryssrutan *Show this dialog box before next scan (Visa denna dialogruta före nästa skanning)* inte är markerad kommer Epson Scan att börja skanna med detsamma utan att visa fönstret File Save Settings (Inställningar för Spara fil).

Din skannade bild har sparats.

Skanna i Professional Mode (Professionellt läge)

Med Professional Mode (Professionellt läge) får du total kontroll över dina skanningsinställningar och kan kontrollera ändringarna du gjort på en förhandsgranskningsbild. Detta läge rekommenderas för avancerade användare.

Anmärkning:

Se hjälpen om du vill ha mer information om Epson Scan.

- 1** Lägg originaldokumentet(/n) på plats.
➔ ["Placering av original" på sidan 25](#)
- 2** Starta Epson Scan.
➔ ["Starta Epson Scan-drivrutinen" på sidan 71](#)

Skanning

- 3 Välj **Professional Mode (Professionellt läge)** från listan Mode (Läge).

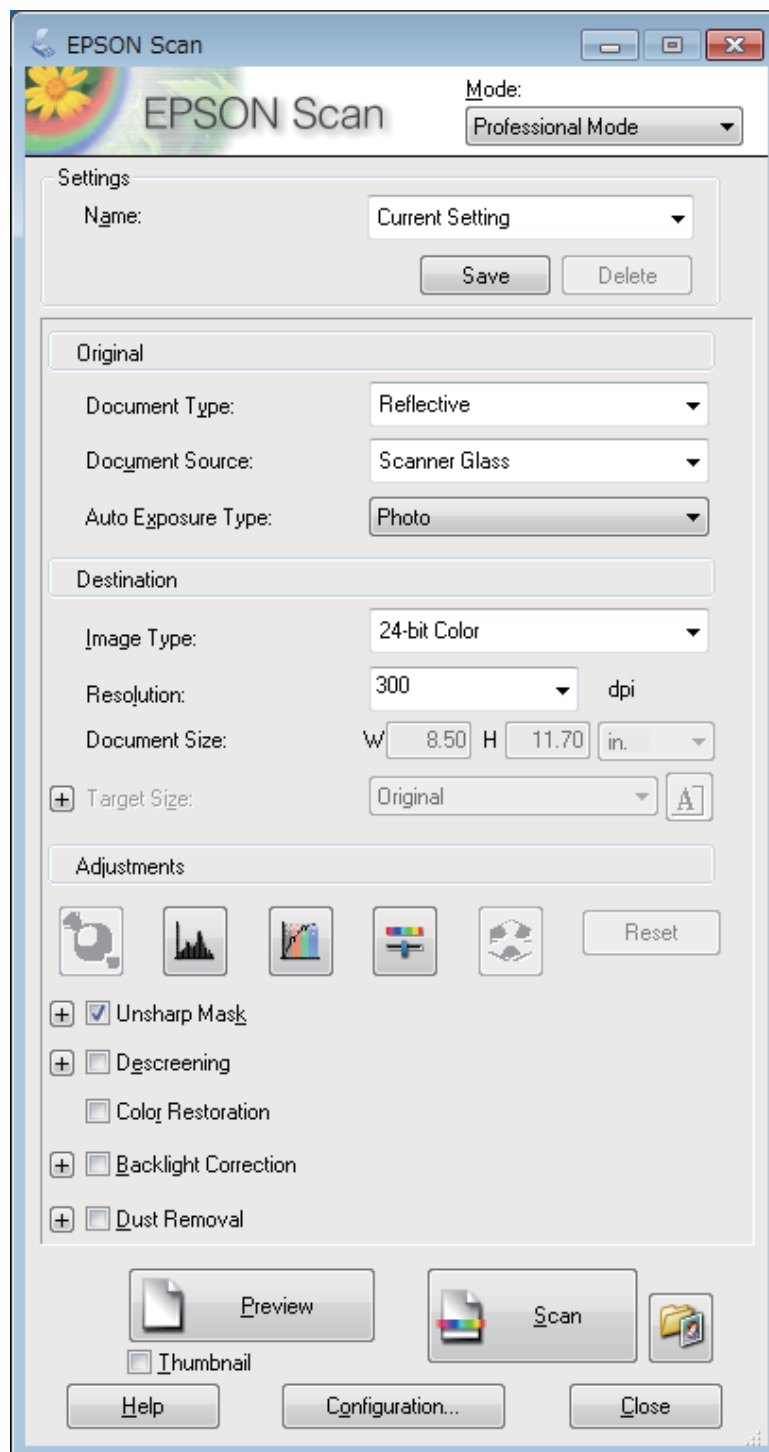

- 4 Välj vilken typ av original som ska skannas som inställning för Document Type (Dokumenttyp).

- 5 Välj inställning för Document Source (Dokumentkälla).

- 6 Välj **Photo (Foto)** eller **Document (Dokument)** som inställning för Auto Exposure Type (Autoexponeringstyp).

Skanning

- 7 Välj inställningen för Image Type (Bildtyp).
- 8 Välj en lämplig upplösning för originalet/originalen som inställning för Resolution (Upplösning).
- 9 Klicka på **Preview (Förhandsgranskning)** för att förhandsgranska bilden/bilderna. Fönstret Preview (Förhandsgranskning) öppnas och visar dina bilder.
➔ ”Förhandsgranska och justera skanningsområdet” på sidan 62
- 10 Om så krävs kan du välja storleken på de skannade bilderna med inställningen Target Size (Målstorlek). Du kan skanna in bilder i originalstorlek, men du kan även förminska eller förstora bilder genom att välja Target Size (Målstorlek).
- 11 Justera bildkvaliteten om så behövs.
➔ ”Bildjusteringsfunktioner” på sidan 51
- 12 Klicka på **Scan (Skanna)**.
- 13 I fönstret File Save Settings (Inställningar för Spara fil) väljer du inställningen Type (Typ) och klickar på **OK**.

Anmärkning:

Om kryssrutan **Show this dialog box before next scan (Visa denna dialogruta före nästa skanning)** inte är markerad kommer Epson Scan att börja skanna med detsamma utan att visa fönstret File Save Settings (Inställningar för Spara fil).

Din skannade bild har sparats.

Förhandsgranska och justera skanningsområdet

Välja ett förhandsgranskningsläge

När du har valt grundläggande inställningar och upplösning kan du förhandsgranska bilden och välja eller justera bildens område i ett Preview (Förhandsgranskning)-fönster. Det finns två olika typer av förhandsgranskning.

- Med förhandsgranskningen Normal visas förhandsgranskade bilder i sin helhet. Du kan välja skanningsområde och göra eventuella justeringar för bildkvaliteten manuellt.
- Med förhandsgranskningen Thumbnail (Miniatyrbild) visas förhandsgranskade bilder som miniatyrbilder. Epson Scan identifierar kanterna på skanningsområdet automatiskt och tillämpar auto exponeringsinställningarna på bilderna och roterar dem om så är nödvändigt.

Skanning

Anmärkning:

- Några av de inställningar som du ändrar efter förhandsgranskningen av en bild återställs om du ändrar förhandsgranskningsläget.
- Beroende på dokumenttypen och det Epson Scan-läge du använder kanske du inte kan ändra förhandsgranskningstypen.
- Om du förhandsgranskar bilder utan att visa dialogrutan Preview (Förhandsgranskning) visas bilder i standardläget för förhandsgranskning. Om du använder förhandsgranskningen och visar dialogrutan Preview (Förhandsgranskning) visas bilder i det förhandsgranskningsläge som visades precis innan förhandsgranskningen.
- För att ändra storlek på fönstret Preview (Förhandsgranskning) klickar du och drar i hörnen på fönstret Preview (Förhandsgranskning).
- Se hjälpen om du vill ha mer information om Epson Scan.

Skapa en markeringsram

En markeringsram är en rörlig streckad linje som visas på kanterna av den förhandsgranskade bilden för att ange skanningsområdet.

Gör något av följande för att skapa en markeringsram.

- För att skapa markeringsramen manuellt, placera pekaren på området där du vill placera hörnet av markeringsramen och klicka. Dra hårförset över bilden till det önskade skanningsområdets motsatta sida.







- För att skapa markeringsramen automatiskt, klicka på ikonen för automatisk lokalisering . Du kan endast använda denna ikon när du använder normal förhandsgranskning och bara har ett dokument på skannerglasets."/>.
- För att skapa en markeringsram med en specificerad storlek ska du ange en ny bredd och höjd i inställningen Document Size (Dokumentstorlek).
- För bästa resultat och bildexponering ska markeringsramens samtliga sidor befinna sig i den förhandsgranskade bilden. Låt inte några områden utanför den förhandsgranskade bilden vara med i markeringsramen.

Justera en markeringsram

Du kan flytta på markeringsramen och ändra dess storlek. Om du använder normal förhandsgranskning kan du skapa flera markeringsramar (max 50) på en bild för att skanna olika bildområden som olika skanningsfiler.

Skanning

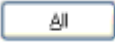
	Om du vill flytta markeringsramen placerar du pekaren inuti markeringsramen. Pekaren blir en hand. Klicka och dra markeringsramen till önskad plats.
	Om du vill ändra storlek på markeringsramen, placerar du pekaren över kanten eller hörnet på markeringsramen. Pekaren blir en rak eller vinklad dubbelpil. Klicka och dra kanten eller hörnet till önskad storlek.
	För att skapa ytterligare markeringsramar med samma storlek, klicka på denna ikon.
	Klicka inuti markeringsramen och klicka på denna ikon om du vill ta bort en markeringsram.
	För att aktivera alla markeringsramar, klicka på denna ikon.

Anmärkning:

- Om du vill begränsa markeringsramens rörlighet, så att den endast kan flyttas vertikalt eller horisontellt, håller du **Shift**-tangenter nedtryckt medan du flyttar markeringsramen.
- Om du vill begränsa storleksanpassningen av markeringsramen till aktuella proportioner, håller du **Shift**-tangenter nedtryckt medan du ändrar storleken på markeringsramen.
- Om du skapar flera markeringsramar måste du klicka på **All (Alla)** i fönstret Preview (Förhandsgranskning) innan du skannar. Annars kommer bara området i den senast skapade markeringsramen att skannas.

Olika typer av skanning

Skanna en tidskrift

Lägg först tidskriften på plats och starta Epson Scan.

➔ ”Starta en skanning” på sidan 49

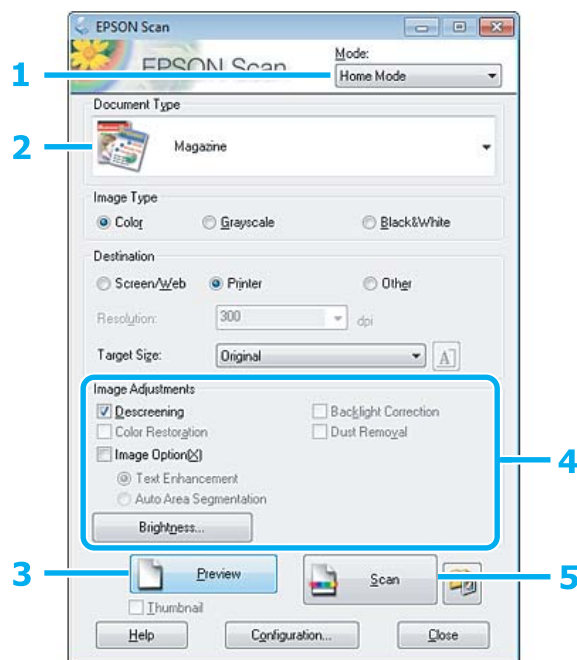

- 1 Välj **Home Mode (Hemläge)** från listan Mode (Läge).
- 2 Välj **Magazine (Tidskrift)** som inställning för Document Type (Dokumenttyp).
- 3 Klicka på **Preview (Förhandsgranskning)**.
- 4 Justera exponering, ljusstyrka, och andra inställningar för bildkvalitet.
Se hjälpen om du vill ha mer information om Epson Scan.

Skanning

5 Klicka på **Scan (Skanna)**.

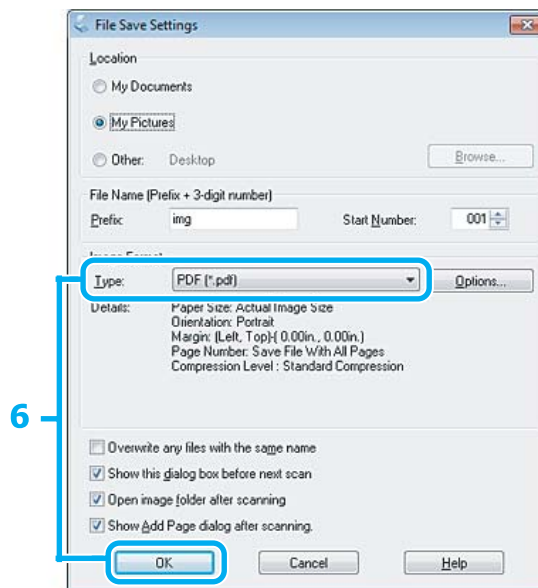

6 Välj **PDF** som inställning för Type (Typ) och klicka sedan på **OK**.

Din skannade bild har sparats.

Skanna flera dokument till en PDF-fil

Lägg först dokumentet på plats och starta Epson Scan.

➔ ”Starta en skanning” på sidan 49

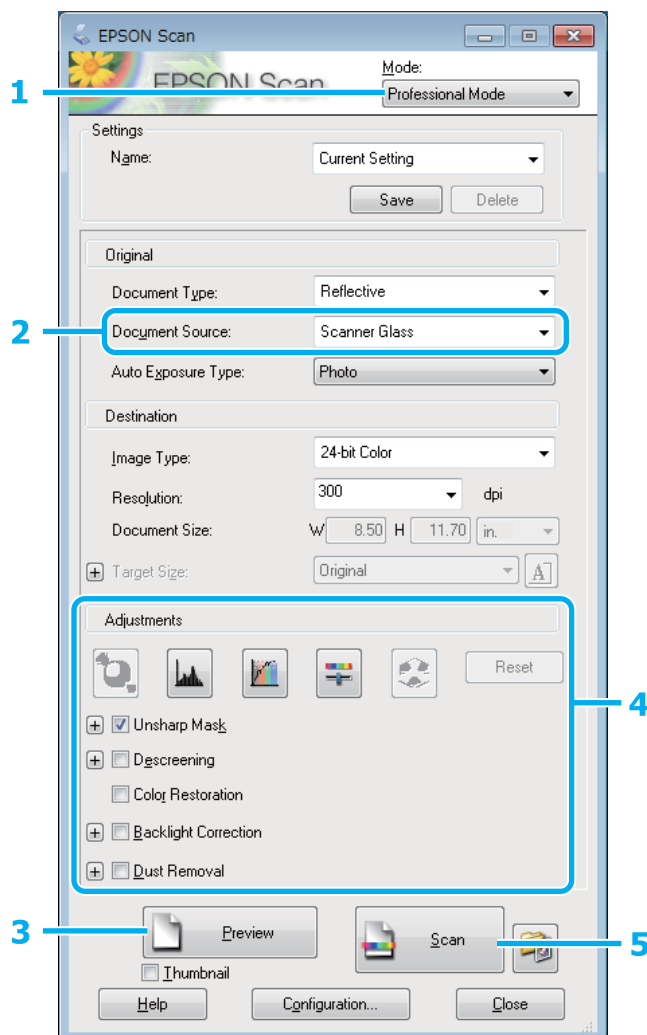

1 Välj **Professional Mode (Professionellt läge)** från listan Mode (Läge).

2 Välj inställning för Document Source (Dokumentkälla).

3 Klicka på **Preview (Förhandsgranskning)**.

4 Justera exponering, ljusstyrka, och andra inställningar för bildkvalitet.

Se hjälpen om du vill ha mer information om Epson Scan.

Skanning

- 5 Klicka på **Scan (Skanna)**.

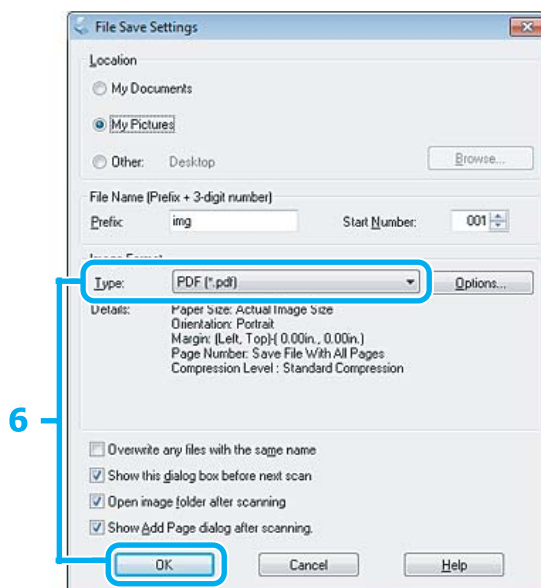

- 6 Välj **PDF** som inställning för Type (Typ) och klicka sedan på **OK**.

Anmärkning:

Om kryssrutan *Show Add Page dialog after scanning* (Visa dialogrutan *Lägg till sida efter skanning*) inte är markerad sparar Epson Scan automatiskt ditt dokument utan att visa fönstret *Add Page Confirmation* (Bekräftelse av *Lägg till sida*).

- 7 Epson Scan börjar skanna ditt dokument.

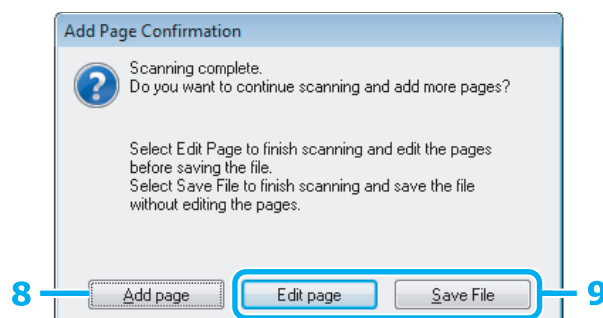

- 8 Om du vill skanna fler sidor, klicka på **Add page (Lägg till sida)**.
Sätt i dokumentet och skanna igen, och upprepa efter vad som är nödvändigt för varje sida.

Om du har skannat färdigt går du till steg 9.

Skanning

9

Klicka på **Edit page (Redigera sida)** eller **Save File (Spara fil)**.

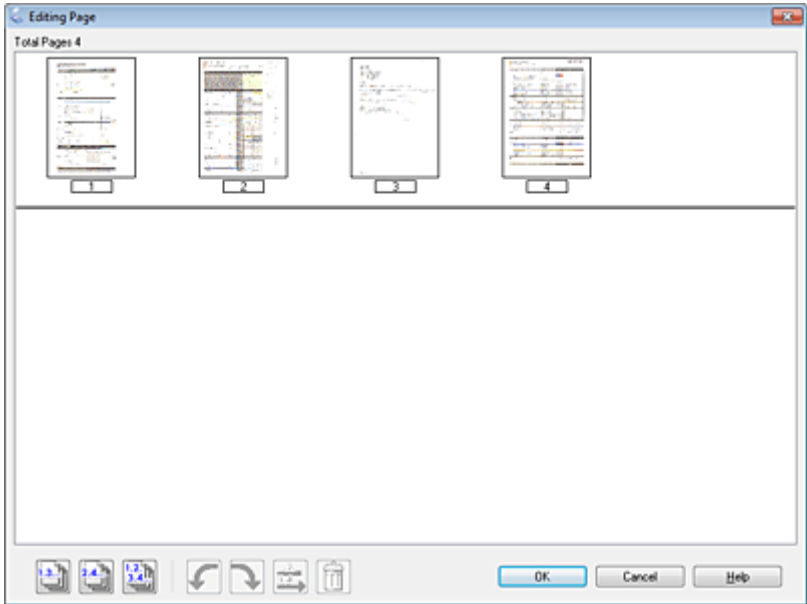
<p>Edit page (Redigera sida)</p>	<p>Välj denna knapp om du vill ta bort eller ändra ordning på några av sidorna. Använd sedan ikonerna längst ned i fönstret Editing Page (Sidredigering) för att markera, rotera, ändra ordning på och ta bort sidor. Se hjälpen om du vill ha mer information om Epson Scan.</p>  <p>Klicka på OK när du har redigerat klart sidorna.</p>
<p>Save File (Spara fil)</p>	<p>Välj denna knapp när du är klar.</p>

Sidorna sparas i en PDF-fil.

Skanna ett foto

Lägg först ett foto på skannerglaset och starta Epson Scan.

➔ ”Starta en skanning” på sidan 49

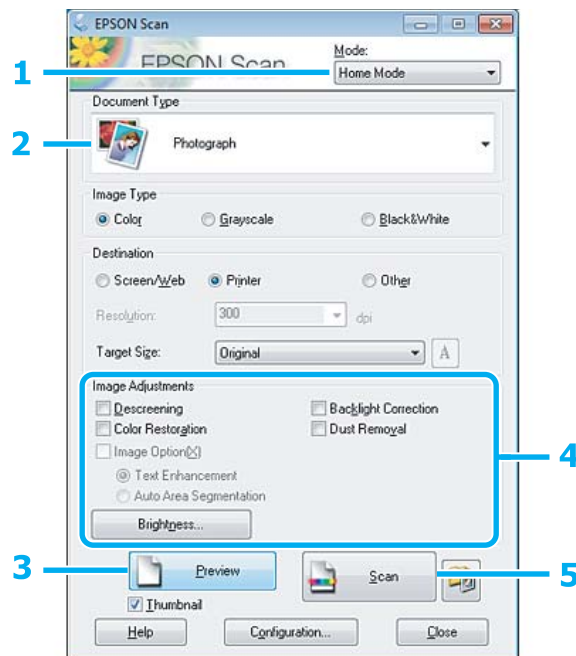

- 1 Välj **Home Mode (Hemläge)** från listan Mode (Läge).
- 2 Välj **Photograph (Foto)** som inställning för Document Type (Dokumenttyp).
- 3 Klicka på **Preview (Förhandsgranskning)**.
- 4 Justera exponering, ljusstyrka, och andra inställningar för bildkvalitet.
Se hjälpen om du vill ha mer information om Epson Scan.

Skanning

- 5** Klicka på **Scan (Skanna)**.

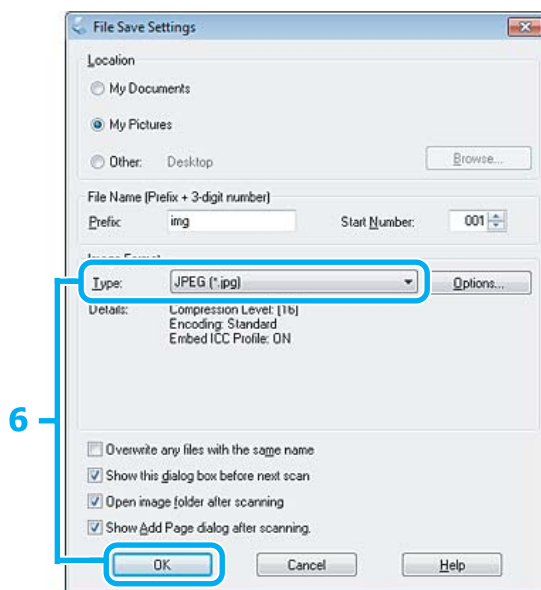

- 6** Välj **JPEG** som inställning för **Type (Typ)** och klicka sedan på **OK**.

Din skannade bild har sparats.

Programvaruinformation

Starta Epson Scan-drivrutinen

Med denna programvara kan du kontrollera alla delar i skanningsprocessen. Du kan använda den som ett fristående skanningsprogram eller använda den med ett annat TWAIN-kompatibelt skanningsprogram.

Hur man börjar

- Windows 8:
Välj ikonen **Epson Scan** på skrivbordet.
Eller välj **Epson Scan** på **Start**-skärmen.
- Windows 7, Vista och XP:
Dubbelklicka på ikonen **EPSON Scan** på skrivbordet.
Eller, välj startknappsikonen eller **Start > All Programs (Alla program)** eller **Programs (Program) > EPSON > EPSON Scan > EPSON Scan**.
- Mac OS X:
Välj **Applications (Program) > Epson Software > EPSON Scan**.

Hur du tillgår hjälpen

Klicka på knappen **Help (Hjälp)** i Epson Scan-drivrutinen.

Starta Epson Event Manager

Med detta kan du tilldela produktknapparna för att öppna ett skanningsprogram. Du kan även spara ofta använda skanningsinställningar, vilket verkligen kan snabba på dina skanningsprojekt.

Hur man börjar

- Windows 8:
Högerklicka på **Start**-skärmen eller dra från den undre eller övre kanten på **Start**-skärmen och välj **All apps (Alla appar) > Epson Software > Event Manager**.
- Windows 7, Vista och XP:
Välj startknappen eller **Start > All Programs (Alla program)** eller **Programs (Program) > Epson Software > Event Manager**.
- Mac OS X:
Välj **Applications (Program) > Epson Software** och dubbelklicka sedan på ikonen **Launch Event Manager (Starta Event Manager)**.

Hur du tillgår hjälpen

- Windows:
Klicka på ikonen  i det övre högra hörnet på skärmen.
- Mac OS X:
Klicka på **menu > Help (Hjälp) > Epson Event Manager Help (Hjälp)**.

Personligt skrivmtrl.

Personligt skrivmtrl. innehåller många specialmenyer som gör det lätt och roligt att skriva ut! Välj Personligt skrivmtrl., välj en meny och följ instruktionerna på LCD-skärmen om du vill ha mer information.

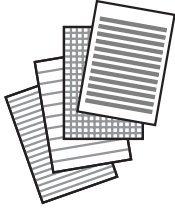
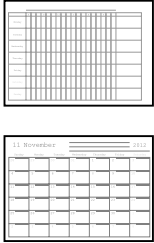
Meny		Funktioner
Linjerade papper		Du kan skriva ut linjerat papper, rutat papper och notpapper. Följ instruktionerna på skärmen när du ska skriva ut.
Kalender		Du kan skriva ut kalendrar över månader eller veckor. Du kan ange år och månad för månadskalendrar. Följ instruktionerna på skärmen när du ska skriva ut.

Menylista för läget Personligt skrivmtrl.

Information om menylistan i läget Personligt skrivmtrl. finns i avsnittet nedan.

➔ ["Läget Personligt skrivmaterial" på sidan 75](#)

Kontrollpanelens menylista

Du kan använda den här produkten som skrivare, kopianator och skanner. När du använder en av dessa funktioner, förutom skrivarfunktionen, så väljer du vilken funktion du vill använda genom att trycka på motsvarande lägesknapp på kontrollpanelen. När du har valt ett läge kommer huvudskärmbilden för detta läge att visas.

Anmärkning:

En del alternativ eller inställningar kanske inte är tillgängliga beroende på vilka andra inställningar som valts i läget.

Kopieringsläget

Meny	Inställning och alternativ	
Färg, Svartvitt		
Inställningar	Täthet	-4 till +4
	2-sidig utskrift	1>1-sidig, 1>2-sidig
	Layout	Med kant, Kantfri* ¹ , A4, 2-up kopia, A4, Bok/2-up, Bok/2-sidig
	Förstora/förminska	Egen storlek, Verklig storlek, Autoanpassning, 10x15 cm->A4, A4->10x15 cm, 13x18->10x15, 10x15->13x18, A5->A4, A4->A5
	Egen storlek	25% till 400%
	Pappersformat	A4, A5, 10x15cm(4x6in), 13x18cm(5x7in)
	Papperstyp	Vanligt papper, Matte, Prem. Glossy, Ultra Glossy, Glossy, Fotopapper
	Dokumenttyp	Text, Text och bild, Foto
	Kvalitet	Utkast* ² , Standard, Bäst
	Dok. orientering	Stående, Landskap
	Bindningsmarginal	Vänster, Överst
	Utökning	Standard, Medium, Min.
	Torktid	Standard, Lång, Längre
Kop./återställ foton	Färgåterställning	Av, På
	Inställningar	Pappersformat, Paperstyp, Kantfri, Utökning, Förbättra, Filter
	Beskär/zooma in	

*1 Bilden förstoras en aning och beskär så att den täcker pappersarket. Utskriftskvaliteten kan bli sämre eller kladdig i utskriftens övre och nedre kanter.

*2 Utkastläget är inte tillgängligt för användare i Belgien.

Kontrollpanelens menylista

Skanningsläget

Meny	Inställning och beskrivning
Till PC (JPEG)	➔ "Grundläggande skanning från kontrollpanelen" på sidan 53
Till PC (PDF)	
Till PC (e-post)	
Till PC (WSD)*	

* Funktionen kan bara användas i engelska versioner av Windows 8, 7 och Vista.

Läget Personligt skrivmaterial

Meny	Inställning och alternativ
Linjerade papper	Bred linjering, Smal linjering, Rutpapper, Notpapper
Kalender	Veckovis, Månadsvis

Inställningsläget

Meny	Inställning och beskrivning	
Bläcknivåer	-	Kontrollerar statusen för bläckpatronerna.
Underhåll	Kontroll av munstycke	För att skriva ut ett mönster för kontroll av munstycket och kontrollera skrivarhuvudets tillstånd.
	Huvudrengöring	För att rengöra skrivarhuvudet och förbättra dess tillstånd.
	Huvudjustering	För att justera skrivarhuvudets inriktning.
	Byte av bläckpatron(er)	Byter bläckpatroner.
Skrivarinställning	Dekaler	Justerar utskriftsläget.
	Tyst läge	Av, På
	Avstängningstimer	➔ "Använda kontrollpanelen" på sidan 97
	Insomningstimer	
	Språk/Language	-

Kontrollpanelens menylista

Meny	Inställning och beskrivning	
Wi-Fi-inställningar	Wi-Fi-inställning	Se Nätverkshandbok online. Du kan öppna menyerna Wi-Fi-inställning genom att välja Wi-Fi-inställning direkt på LCD-skärmen.
	Kontroll av Wi-Fi-anslutning	Du kan kontrollera nätverkets anslutningsstatus och skriva ut en rapport. Rapporten kan hjälpa dig att hitta en lösning om det är problem med anslutningen.
	Skriv ut status	Du kan skriva ut ett statusark för nätverket. Statusarket visar skrivarens namn, aktuella nätverksinställningar osv.
Inställningar för extern enhet	Inställningar	Pappersformat, Papperstyp, Layout, Kvalitet, Utökning, Datum, Passa in i ram, Dubbelriktad
	Fotojustering	Förbättra, Motivigenkänning, Korr. röda ögon*, Filter, Ljusstyrka, Kontrast, Skärpa, Färgmättnad
Återställ standard-inställningar	Wi-Fi-inställningar	Återställer Wi-Fi-inställningarna till fabriken standardinställningar.
	Alla utom Wi-Fi	Initierar alla inställningar utom Wi-Fi-inställningarna till fabriken standardinställningar.
	Alla inställningar	Återställer alla inställningar till fabriken standardinställningar.

* Inställningen ändrar inte originalbilden. Den påverkar bara utskriften. Beroende på typen av foto kan andra delar än ögonen korrigeras.

Tyst läge

Meny	Inställningar
Tyst läge	Av
	På

Inställningsläge för Wi-Fi

Meny	Beskrivning
Guide för Wi-Fi-inställning	För mer information om dessa menyposter, se Nätverkshandbok online.
Tryckknapp (WPS)	
PIN-kod (WPS)	
Wi-Fi Direct- inställning	
Automatisk Wi-Fi-anslutning	

Kontrollpanelens menylista

Meny	Beskrivning
Skriv ut status	Du kan skriva ut ett statusark för nätverket. Statusarket visar skrivarens namn, aktuella nätverksinställningar osv.
Inaktivera Wi-Fi	Nätverksproblem kan åtgärdas genom att inaktivera eller initiera Wi-Fi-inställningarna och sedan ange inställningarna igen. Mer information finns i enhetens Nätverkshandbok online.

Information om bläckpatroner

Du kan använda följande bläckpatroner med den här produkten:

XP-510	Isbjörn 	Black (Svart)	Photo Black (Fotosvart)	Cyan	Magenta	Yellow (Gul)
		26 26XL	26 26XL	26 26XL	26 26XL	26 26XL

För Australien/Nya Zeeland

XP-510	Black (Svart)	Photo Black (Fotosvart)	Cyan	Magenta	Yellow (Gul)
	273 273XL	273 273XL	273 273XL	273 273XL	273 273XL

* Gå till följande webbplats om du vill ha information om ungefärligt antal utskrifter för Epsons bläckpatroner.
<http://www.epson.eu/pageyield>

Anmärkning:

Alla patroner är inte tillgängliga i alla regioner.

Färg	Black (Svart), Photo Black (Fotosvart), Cyan, Magenta, Yellow (Gul)
Livslängd för bläckpatroner	Bäst resultat får du om du använder bläckpatroner inom sex månader efter det att förpackningen har öppnats.
Temperatur	Förvaring: -20 till 40 °C (-4 till 104 °F) 1 månad vid 40 °C (104 °F) Frys punkt:* -16 °C (3,2 °F)

* Bläcket tinar och kan användas efter cirka 3 timmar vid 25 °C (77 °F).

Byta bläckpatroner

Säkerhetsinstruktioner, försiktighetsåtgärder och specifikationer för bläckpatroner

Säkerhetsinstruktioner

Tänk på följande när du handskas med bläckpatronerna:

- Förvara bläckpatroner utom räckhåll för barn.
- Var försiktig när du hanterar förbrukade bläckpatroner, då det kan finnas bläck vid bläckutloppet. Om du får bläck på huden bör du genast tvätta området noga med tvål och vatten. Om du får bläck i ögonen ska du genast skölja dem med vatten. Om du känner obehag eller får problem med synen efter noggrann sköljning bör du omedelbart kontakta läkare. Om du får bläck i munnen ska du omedelbart spotta ut det och kontakta en läkare.
- Om du tar ut en patron ur produkten för att använda den senare eller kasta den ska du komma ihåg att sätta fast skyddet på patronens bläckmataröppning för att förhindra att bläcket torkar eller att bläck läcker ut.
- Tryck inte för hårt eller kläm på bläckpatronerna och var försiktig så att du inte tappar dem. Det kan leda till att bläck läcker ut.
- Ta aldrig isär eller konstruera om bläckpatronen, det kan leda till att det inte går att skriva ut på normalt sätt.
- Ta inte på de ställen som visas på bilden. Detta kan förhindra normal användning och utskrift.

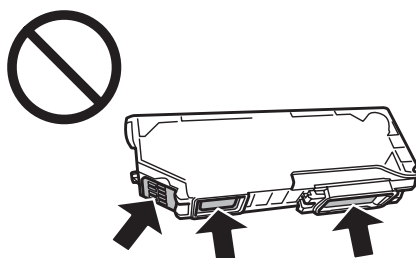

- Låt inte produkten stå med bläckpatronerna borttagna och stäng inte av produkten när patroner byts ut. Det kan göra att bläck som finns kvar i skrivhuvudets munstycken torkar och att det inte går att skriva ut.

Försiktighetsåtgärder vid byte av bläckpatron

Läs alla anvisningar i det här avsnittet innan du byter ut bläckpatronerna.

- Epson rekommenderar att du använder bläckpatroner från Epson. Epson kan inte garantera kvalitet eller funktion för bläck av andra märken än Epson. Användning av bläck av andra märken än Epson kan orsaka skador som inte täcks av Epsons garanti, och under vissa förhållanden kan de göra att produkten fungerar dåligt. Information om bläcknivåer kanske inte visas för andra bläcktyper.

Byta bläckpatroner

- Skaka försiktigt den svarta bläckpatronen fyra eller fem gånger innan förpackningen öppnas. Färgpatronerna och den svarta fotopatronen behöver inte skakas.
- Skaka in bläckpatroner för mycket, det kan göra att bläck läcker ut ur patronerna.
- Den här produkten använder bläckpatroner med ett IC-chip som övervakar information, t.ex. mängden bläck som finns kvar i varje patron. Det innebär att du kan fortsätta att använda en bläckpatron som tagits ut ur produkten innan den är tom genom att sätta in den i produkten igen. När du sätter in en patron igen kan dock en del bläck förbrukas för att säkerställa produktens prestanda.
- En del bläck i alla patroner förbrukas för att bevara optimala prestanda i skrivhuvudet, inte bara under utskrift utan även under underhållsåtgärder, t.ex. bläckpatronsbyte och rengöring av skrivhuvudet.
- Låt inte damm eller föremål komma in i bläckpatronshållaren. Föremål inuti hållaren kan påverka utskriftsresultatet negativt eller göra att du inte kan skriva ut.
- För maximal bläckförbrukning bör du bara ta bort en bläckpatron när du är redo att byta ut den. Bläckpatroner med låg bläcknivå kanske inte kan användas om de monteras igen.
- Öppna inte bläckpatronens förpackning förrän du är redo att installera patronen i produkten. Patronen är vakuumförpackad för att bevara dess tillförlitlighet. Om du låter en patron vara öppnad länge innan du använder den kan det vara svårt att skriva ut normalt.
- Montera alla bläckpatroner, annars kan du inte skriva ut.
- Om det finns svart bläck kan du tillfälligt fortsätta att skriva ut med enbart svart bläck om färgbläcket tar slut. Mer information finns i [”Tillfällig utskrift med svart bläck när färgpatronerna eller den svarta fotopatronen har tagit slut”](#) på sidan 84.
- Förbered en ny bläckpatron när en bläckpatron nästan är slut.
- Om du hämtar en bläckpatron från en kall förvaringsplats bör du låta den ligga i rumstemperatur i minst tre timmar innan du använder den.
- Förvara bläckpatroner på en mörk och sval plats.
- Bläckpatronerna som medföljer produkten kan inte användas för byte.

Bläckpatronernas specifikationer

- Epson rekommenderar att du använder bläckpatronen före datumet som är tryckt på förpackningen.
- Bläckpatronerna som medföljer produkten används delvis under grundinstallationen. För att få utskrifter av hög kvalitet måste produktens skrivhuvud helt fyllas med bläck. Den här engångsprocessen förbrukar en viss mängd bläck och därför skriver patronerna eventuellt ut färre sidor än efterföljande bläckpatroner.
- De uppgivna värdena kan variera beroende på vilken typ av bilder som skrivs ut, vilken typ av papper som används, hur ofta utskrift sker samt omgivningsförhållanden som temperatur.
- För att du ska vara säker på att du får den bästa möjliga utskriftskvaliteten och för att skydda skrivhuvudet, finns det en viss mängd bläck kvar i patronen när produkten indikerar att bläckpatronen ska bytas. I de uppgivna värdena är denna reserv inte inkluderad.
- Bläckpatronerna kan innehålla återvunna material men det påverkar inte produktens funktion eller prestanda.

Byta bläckpatroner

- ❑ När du skriver ut i monokromt eller gråskala kan färgbläck användas istället för svart bläck beroende på papperstypen eller inställningarna för utskriftskvalitet. Detta beror på att en blandning av färgbläck används för att skapa svart färg.

Kontrollera statusen för bläckpatroner

För Windows

Anmärkning:

- ❑ *Epson kan inte garantera kvalitet eller funktion för bläck av andra märken än Epson. Om bläckpatroner av andra märken än Epson är installerade kanske bläckpatronernas status inte visas.*
- ❑ *När en bläckpatron börjar ta slut visas automatiskt skärmen **Low Ink Reminder** (Påminnelse om låg bläcknivå). Du kan också kontrollera status för bläckpatroner från denna skärm. Om du inte vill visa skärmen ska du först öppna skrivardrivrutinen och klicka på fliken **Maintenance (Underhåll)**, knappen **Extended Settings (Utökade inställningar)** och därefter på knappen **Monitoring Preferences (Övervakningsinställningar)**. På skärmen **Monitoring Preferences (Övervakningsinställningar)** avmarkerar du kryssrutan **See Low Ink Reminder alerts (Se avsnittet Påminnelse om låg bläcknivå)**.*
- ❑ *Förbered en ny bläckpatron när en bläckpatron nästan är slut.*

Kontrollera status för bläckpatroner med någon av följande metoder:

- ❑ Dubbelklicka på genvägen till produkten i Windows taskbar (aktivitetsfält). Se avsnittet som följer om du vill lägga till en genvägsikon i taskbar (aktivitetsfält):
 - ➔ [”Från genvägsikonerna i taskbar \(aktivitetsfält\)”](#) på sidan 33

Byta bläckpatroner

- Öppna skrivardrivrutinen, klicka på fliken **Maintenance (Underhåll)** och klicka sedan på knappen **EPSON Status Monitor 3**. En bild visar statusen för bläckpatronerna.

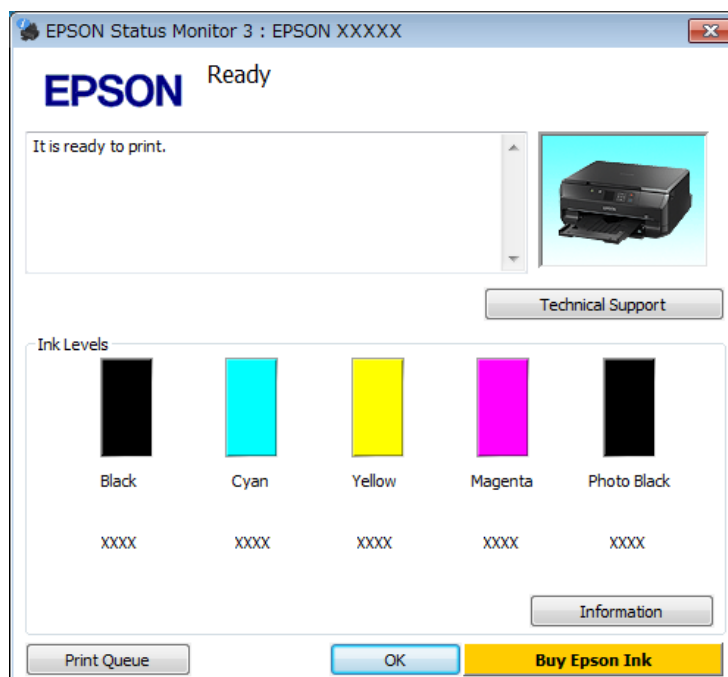

Anmärkning:

- Om EPSON Status Monitor 3 inte visas öppnar du skrivardrivrutinen och klickar på fliken **Maintenance (Underhåll)**. Sedan klickar du på knappen **Extended Settings (Utökade inställningar)**. I fönstret **Extended Settings (Utökade inställningar)** markerar du kryssrutan **Enable EPSON Status Monitor 3 (Aktivera EPSON Status Monitor 3)**.
- De bläcknivåer som visas är en ungefärlig uppskattning.

För Mac OS X

Anmärkning:

Förbered en ny bläckpatron när en bläckpatron nästan är slut.

Du kan kontrollera bläckpatronernas status med EPSON Status Monitor. Gå vidare enligt beskrivningen här nedan.

1

Starta Epson Printer Utility 4.

➔ ["Öppna skrivardrivrutinen för Mac OS X" på sidan 33](#)

Byta bläckpatroner

- 2** Klicka på ikonen **EPSON Status Monitor**. EPSON Status Monitor öppnas.

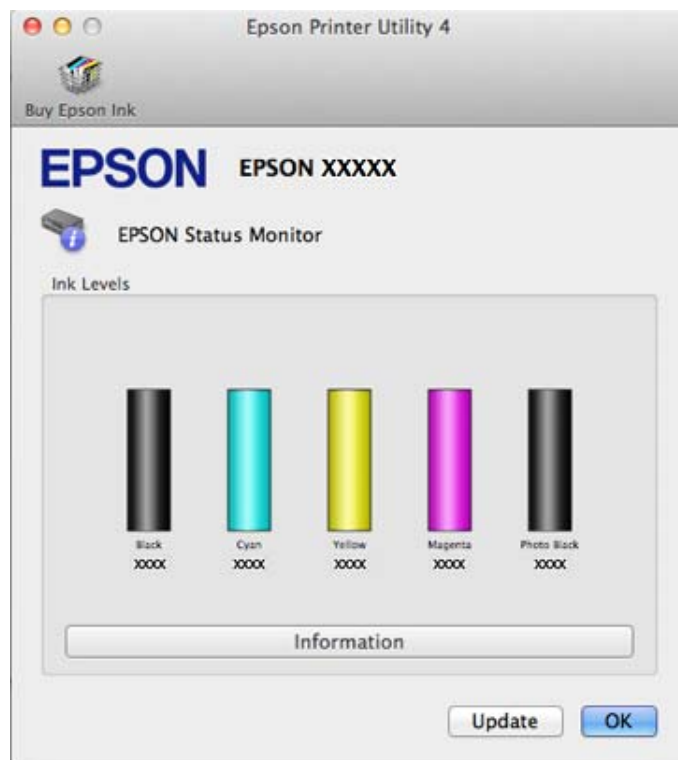

Anmärkning:

- Bilden visar bläckpatronernas status vid den tidpunkt då EPSON Status Monitor öppnades. Klicka på **Update (Uppdatera)** om du vill uppdatera status för bläckpatroner.
- Epson kan inte garantera kvalitet eller funktion för bläck av andra märken än Epson. Om bläckpatroner av andra märken än Epson är installerade kanske bläckpatronernas status inte visas.
- De bläcknivåer som visas är en ungefärlig uppskattning.

Använda kontrollpanelen

- 1** Gå till läget **Inställning** via menyn Hem.
- 2** Välj **Bläcknivåer**.

Anmärkning:

De bläcknivåer som visas är en ungefärlig uppskattning.

Tillfällig utskrift med svart bläck när färgpatronerna eller den svarta fotopatronen har tagit slut

Om det finns svart bläck kan du under en kort tid fortsätta att skriva ut med enbart svart bläck om färgbläcket eller det svarta fotobläcket tar slut. Du bör dock byta ut de tomma bläckpatronerna så snart som möjligt. Information om att tillfälligt fortsätta att skriva ut med svart bläck finns i avsnittet som följer.

Anmärkning:

- Funktionen är inte tillgänglig när foton och dokument skrivs ut eller kopieras direkt från skrivaren utan en dator.
- Den faktiska tiden kan variera beroende på användningsförhållanden, bilderna som skrivs ut, utskriftsinställningarna och användningsfrekvens.

För Windows

Följ stegen nedan när du tillfälligt vill fortsätta att skriva ut med svart bläck.

1

När EPSON Status Monitor 3 uppmanar dig att avbryta utskriftsjobbet ska du avbryta utskriftsjobbet genom att klicka på **Cancel (Avbryt)** eller **Cancel Print (Avbryt utskrift)**.

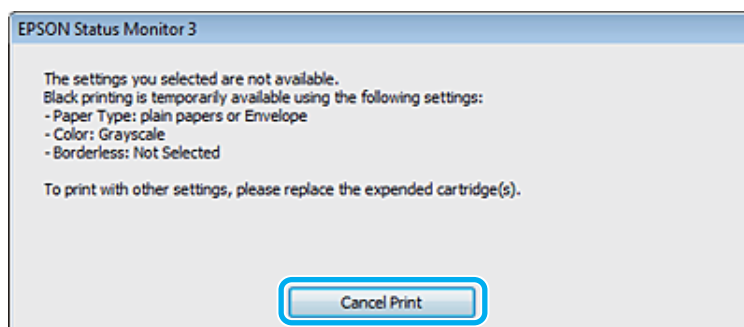
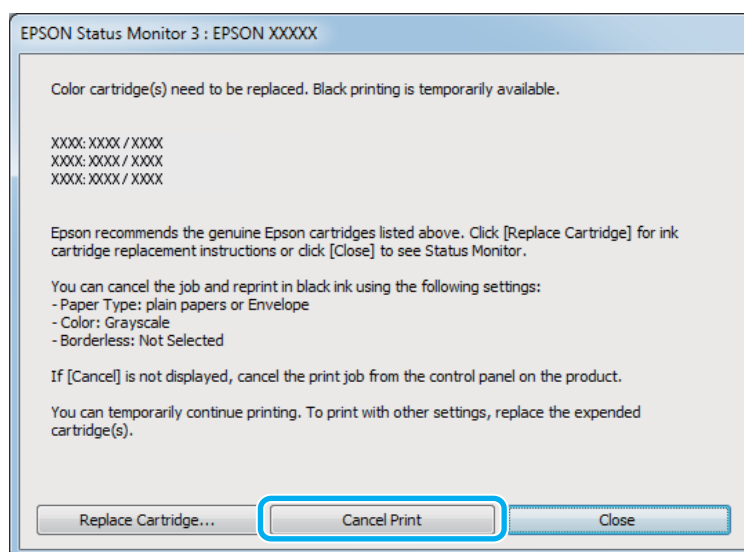

Byta bläckpatroner

Anmärkning:

Om meddelandet att en färgpatron eller den svarta fotopatronen har tagit slut kommer från en annan dator i nätverket kanske du måste avbryta utskriftsjobbet på produkten.

- 2 Fyll på vanligt papper eller kuvert.
- 3 Öppna skrivarinställningarna.
➔ ”Öppna skrivardrivrutinen för Windows” på sidan 32
- 4 Klicka på fliken Main (Huvudinställningar) och ange lämpliga inställningar.
- 5 Välj **plain papers (vanligt papper)** eller **Envelope (Kuvert)** för inställningen Type (Typ).
- 6 Markera kryssrutan **Grayscale (Gråskala)** i fönstret **Advanced (Avancerad)**.
- 7 Klicka på **OK** när du vill stänga fönstret för skrivarinställningar.
- 8 Skriv ut filen.
- 9 EPSON Status Monitor 3 visas på datorskärmen igen. Klicka på **Print in Black (Skriv ut i svart)** för att skriva ut med svart bläck.

För Mac OS X

Följ stegen nedan när du tillfälligt vill fortsätta att skriva ut med svart bläck.

- 1 Om utskriften inte kan återupptas ska du klicka på produktens ikon i Dock. Om ett felmeddelande visas som uppmanar dig att avbryta utskriftsjobbet ska du klicka på **Delete (Ta bort)** och följa stegen nedan för att skriva ut dokumentet med svart bläck.

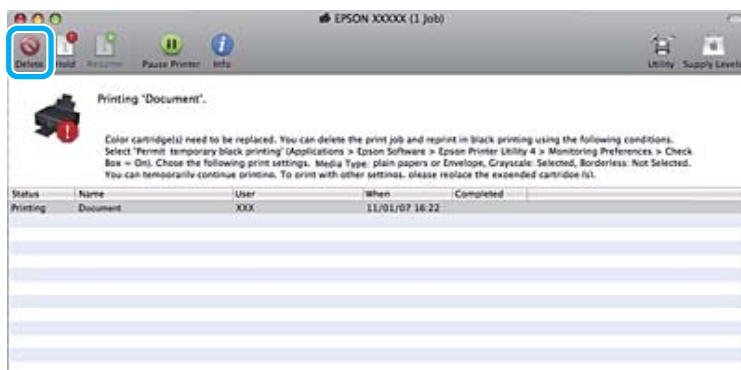

Anmärkning:

Om meddelandet att en färgpatron eller den svarta fotopatronen har tagit slut kommer från en annan dator i nätverket kanske du måste avbryta utskriftsjobbet på produkten.

Byta bläckpatroner

För Mac OS X 10.8:

Klicka på knappen  och klicka på **OK** om ett felmeddelande visas. Följ stegen nedan för att skriva ut dokumentet med svart bläck.

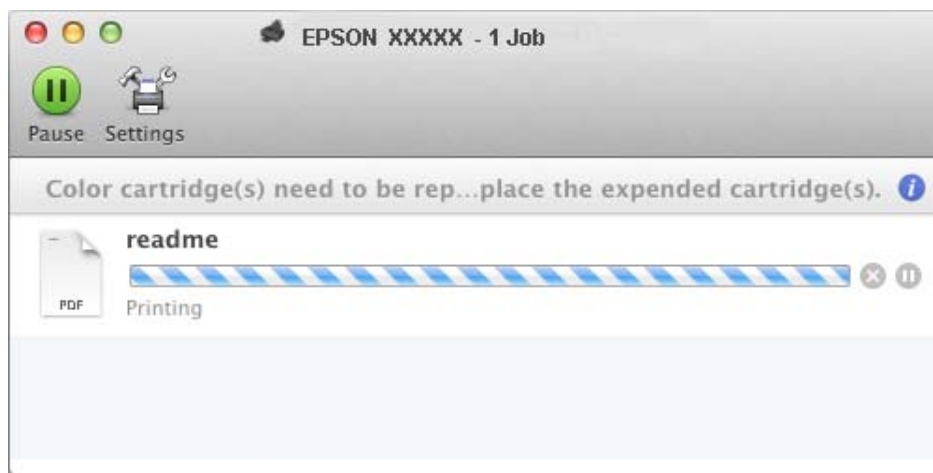

- 2 Öppna **System Preferences (Systeminställningar)**, klicka på **Print & Scan** (Mac OS X 10.8 och 10.7) eller **Print & Fax (Skrivare och fax)** (Mac OS X 10.6 och 10.5) och välj produkten i listan Printers (Skrivare). Klicka sedan på **Options & Supplies (Alternativ och förbrukningsmaterial)** och sedan på **Driver (Drivrutin)**.
- 3 Välj **On (På)** för Permit temporary black printing (Tillåt svartvit utskrift tillfälligt).
- 4 Fyll på vanligt papper eller kuvert.
- 5 Öppna dialogrutan Print (Skriv ut).
➔ ["Öppna skrivardrivrutinen för Mac OS X" på sidan 33](#)
- 6 Klicka på knappen **Show Details (Visa detaljer)** (i Mac OS X 10.8 och 10.7) eller knappen ▼ (i Mac OS X 10.6 och 10.5) för att expandera dialogrutan.
- 7 Välj produkten du använder i inställningen Printer (Skrivare) och ange lämpliga inställningar.
- 8 Välj **Print Settings (Utskriftsinställningar)** på snabbmenyn.
- 9 Välj **plain papers (vanligt papper)** eller **Envelope (Kuvert)** som inställning för Media Type (Medietyp).
- 10 Markera kryssrutan **Grayscale (Gråskala)**.
- 11 Klicka på **Print (Skriv ut)** för att stänga dialogrutan Print (Skriv ut).

Spara svart bläck när patronen börjar ta slut (endast Windows)

Fönstret nedan visas när det svarta bläcket börjar ta slut och det finns mer färgbläck än svart bläck. Det visas bara när **plain papers** (vanligt papper) är valt som papperstyp och **Text** är valt som Quality Option (Kvalitetsalternativ).

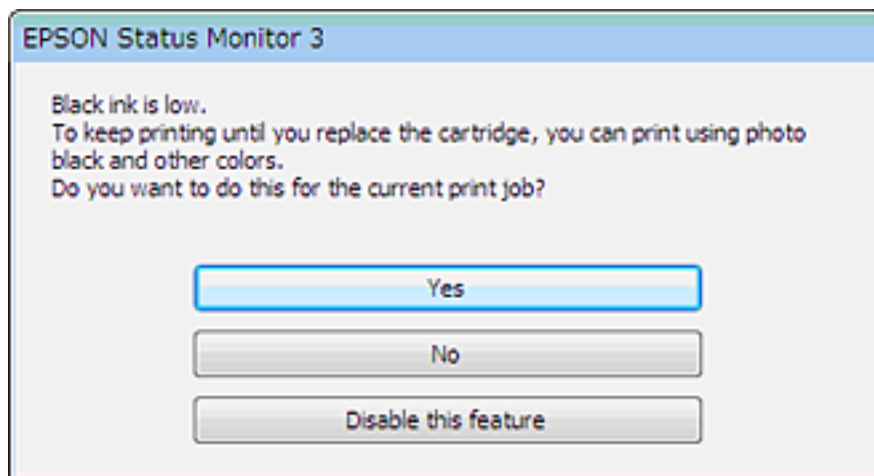

I fönstret kan du antingen välja att fortsätta att använda svart bläck som vanligt eller spara svart bläck genom att använda en blandning av färgbläck och svart fotobläck som skapar svart.

- Klicka på knappen **Yes (Ja)** om du vill använda en blandning av färgbläck och svart fotobläck för att skapa svart. Samma fönster visas nästa gång du skriver ut ett liknande jobb.
- Klicka på knappen **No (Nej)** om du vill använda resterande svart bläck för utskriftsjobbet. Samma fönster visas nästa gång du skriver ut ett liknande jobb och då kan du återigen välja om du vill spara svart bläck.
- Klicka på **Disable this feature (Inaktivera funktionen)** om du vill använda det svarta bläck som finns kvar.

Byta ut en bläckpatron

Anmärkning:

Kontrollera att -lampan är tänd men inte blinkar.

- 1** För bästa resultat ska du bara skaka den nya svarta bläckpatronen försiktigt fyra eller fem gånger innan förpackningen öppnas.

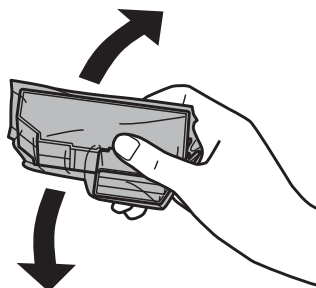

Byta bläckpatroner

Anmärkning:

- ❑ Du behöver inte skaka färgpatronerna och den svarta fotopatronen.
- ❑ Skaka inte bläckpatroner efter det att du öppnat förpackningen eftersom de kan läcka bläck.

2

Ta ut bläckpatronen ur förpackningen och ta sedan bort skyddet från patronens undersida.

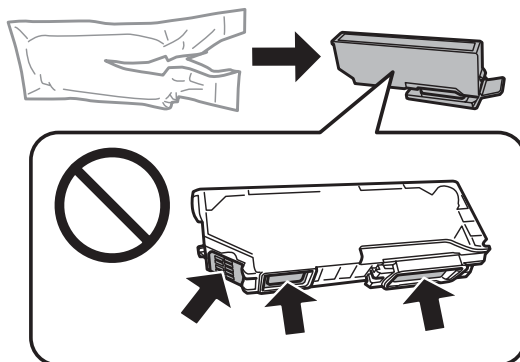

Anmärkning:

Ta inte på de ställen som visas på bilden. Detta kan förhindra normal användning och utskrift.

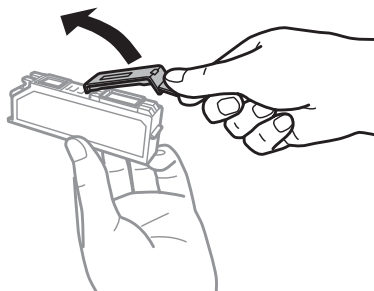

3

Öppna skannerenheten. Bläckpatronshållaren flyttas till läget för bläckpatronsbyte.

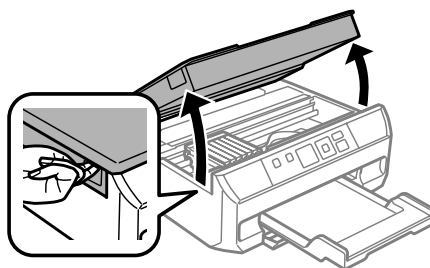

Viktigt:

Ta inte på den platta vita kabeln som är ansluten till bläckpatronshållaren.

Byta bläckpatroner

Anmärkning:

- ❑ Stäng skannerenheten och följ instruktionerna nedan om bläckpatronhållaren inte flyttas till läget för bläckpatronbyte.

Hem > Inställning > Underhåll > Byte av bläckpatron(er)

- ❑ Flytta inte bläckpatronhållaren för hand, det kan skada produkten.

4

Tryck på tungan för att lossa bläckpatronhållaren och ta bort patronen diagonalt.

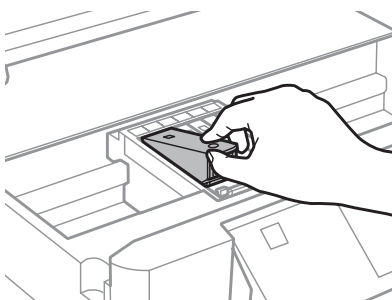
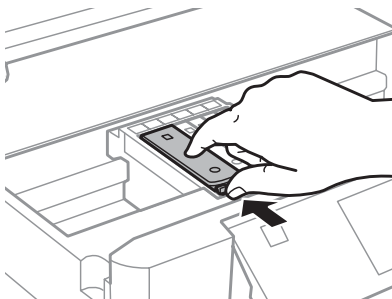

Anmärkning:

Bilden visar hur du byter bläckpatronen längst till vänster. Byt ut den eller de patroner som är tom/tomma.

5

Sätt in bläckpatronen diagonalt i patronhållaren och tryck försiktigt ned den tills den snäpps fast.

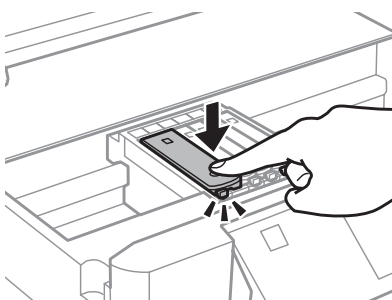
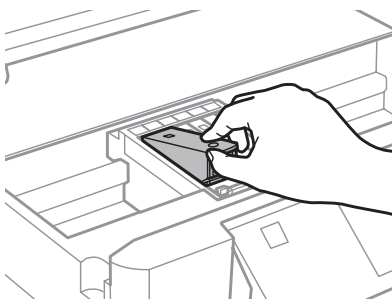

Byta bläckpatroner

- 6** Stäng skannerenheten. Bläckpatronhållaren återgår till hemläget.

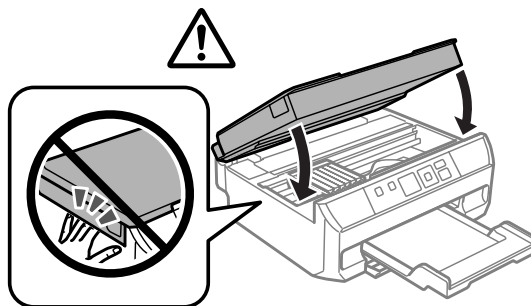

- 7** Följ anvisningarna på skärmen.

Anmärkning:

- ❑ Sätt tillbaka skyddet på bläckmataröppningen på patronen som togs bort. Kassera den använda patronen på rätt sätt.

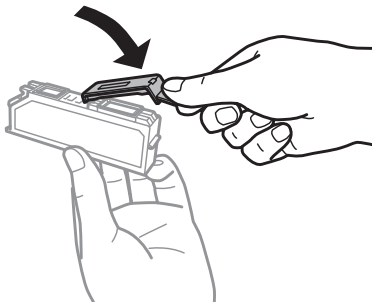

- ❑ ⏻-lampan fortsätter att blinka medan produkten fyller på bläck. Stäng inte av produkten under bläckpåfyllningen. Om bläckladdningen inte slutförs kanske du inte kommer att kunna skriva ut.

Underhålla produkten och programvaran

Kontrollera skrivarhuvudets munstycken

Om utskriften är ovanligt blek eller bildpunkter saknas, kan du kanske komma till rätta med problemet genom att kontrollera skrivarhuvudets munstycken.

Du kan kontrollera skrivhuvudets munstycken från datorn med av verktyget Nozzle Check (Munstyckesk kontroll) eller med hjälp av knapparna på produkten.

Använda verktyget Nozzle Check (Munstyckesk kontroll) i Windows

Använd verktyget Nozzle Check (Munstyckesk kontroll) enligt beskrivningen nedan.

- 1 Kontrollera att inga varningar eller fel visas på LCD-skärmen och att utmatningsfacket är utmatat.
- 2 Kontrollera att det ligger A4-papper i papperskassetten.
- 3 Högerklicka på produktikonen i taskbar (aktivitetsfält) och välj **Nozzle Check (Munstyckesk kontroll)**.
Avsnittet som följer beskriver hur du lägger till produktikonen om den inte visas.
➔ ["Från genvägsikonen i taskbar \(aktivitetsfält\)" på sidan 33](#)
- 4 Följ anvisningarna på skärmen.

Använda verktyget Nozzle Check (Munstyckesk kontroll) i Mac OS X

Använd verktyget Nozzle Check (Munstyckesk kontroll) enligt beskrivningen nedan.

- 1 Kontrollera att inga varningar eller fel visas på LCD-skärmen och att utmatningsfacket är utmatat.
- 2 Kontrollera att det ligger A4-papper i papperskassetten.
- 3 Starta Epson Printer Utility 4.
➔ ["Öppna skrivardrivrutinen för Mac OS X" på sidan 33](#)
- 4 Klicka på ikonen **Nozzle Check (Munstyckesk kontroll)**.
- 5 Följ anvisningarna på skärmen.

Använda kontrollpanelen

Följ anvisningarna nedan för att kontrollera skrivhuvudets munstycken med produktens kontrollpanel.

- 1 Kontrollera att inga varningar eller fel anges på kontrollpanelen och att utmatningsfacket är utmatat.
- 2 Kontrollera att det ligger A4-papper i papperskassetten.
- 3 Gå in i läget **Inställning** via menyn Hem.
- 4 Välj **Underhåll**.
- 5 Välj **Kontroll av munstycke**.
- 6 Tryck på  när du vill skriva ut ett mönster för munstyckesk kontroll.

Nedan visas två exempel på mönster för munstyckesk kontroll.

Jämför kvaliteten på den utskrivna kontrollsidan med det exempel som visas nedan. Om du inte kan upptäcka några problem med utskriftskvaliteten, som luckor eller saknade segment i teststrecken, så fungerar skrivarhuvudet som det ska.



Om något segment i de utskrivna strecken saknas, som visas nedan, så kan det innebära att bläckmunstycket är tilltäppt eller att skrivarhuvudet är feljusterat.

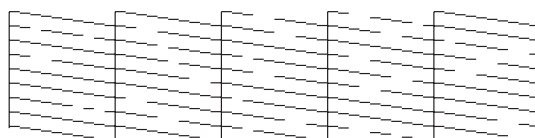

- ➔ ["Rengöring av skrivarhuvudet" på sidan 92](#)
- ➔ ["Justering av av skrivarhuvudet" på sidan 94](#)

Rengöring av skrivarhuvudet

Om utskriften är ovanligt ljus eller om bildpunkter saknas, kanske du kan lösa problemet genom att rengöra skrivarhuvudet, vilket ser till att munstyckena levererar bläck som de ska.

Du kan rengöra skrivhuvudet från datorn med verktyget Head Cleaning (Huvudrengöring) i skrivardrivrutinen, eller från produkten med hjälp av knapparna.

Underhålla produkten och programvaran

**Viktigt:**

Öppna inte skannerenheten eller stäng av produkten under en huvudrengöring. Om huvudrengöringen inte slutförs kanske du inte kan skriva ut.

Anmärkning:

- Använd först verktyget Nozzle Check (Munstyckeskontroll) för att kontrollera om skrivarhuvudet verkligen behöver rengöras. Detta sparar bläck.
- Vi rekommenderar att du regelbundet skriver ut ett par sidor för att bibehålla en hög utskriftskvalitet.
- Rengör endast skrivhuvudet om utskriftskvaliteten försämras, t.ex. utskriften blir suddig, färger är fel eller saknas helt, eftersom en del bläck från alla patroner förbrukas vid en huvudrengöring.
- Du kanske inte kan rengöra skrivarhuvudet när bläcket börjar ta slut. Du kan inte rengöra skrivarhuvudet när bläcket är slut. Byt ut bläckpatronen det gäller först.

Anmärkning:

Om utskriftskvaliteten inte blir bättre efter att du har upprepat proceduren ungefär två gånger, ska du stänga av produkten och låta den stå minst sex timmar. Gör sedan om munstyckeskontrollen och gör rent skrivarhuvudet vid behov. Kontakta Epsons support om utskriftskvaliteten inte förbättras.

Använda verktyget Head Cleaning (Huvudrengöring) i Windows

Rengör skrivhuvudet med verktyget Head Cleaning (Huvudrengöring) enligt beskrivningen nedan.

- 1** Kontrollera att inga varningar eller fel visas på LCD-skärmen och att utmatningsfacket är utmatat.
- 2** Högerklicka på produktikonen i taskbar (aktivitetsfält) och välj **Head Cleaning (Huvudrengöring)**.
Avsnittet som följer beskriver hur du lägger till produktikonen om den inte visas.
➔ ["Från genvägsikonen i taskbar \(aktivitetsfält\)" på sidan 33](#)
- 3** Följ anvisningarna på skärmen.

Använda verktyget Head Cleaning (Huvudrengöring) i Mac OS X

Rengör skrivhuvudet med verktyget Head Cleaning (Huvudrengöring) enligt beskrivningen nedan.

- 1** Kontrollera att inga varningar eller fel visas på LCD-skärmen och att utmatningsfacket är utmatat.
- 2** Starta Epson Printer Utility 4.
➔ ["Öppna skrivardrivrutinen för Mac OS X" på sidan 33](#)
- 3** Klicka på ikonen **Head Cleaning (Huvudrengöring)**.
- 4** Följ anvisningarna på skärmen.

Använda kontrollpanelen

Följ anvisningarna nedan för att rengöra skrivhuvudet med produktens kontrollpanel.

- 1 Kontrollera att inga varningar eller fel visas på kontrollpanelen.
- 2 Gå in i läget **Inställning** via menyn Hem.
- 3 Välj **Underhåll**.
- 4 Välj **Huvudrengöring**.
- 5 Tryck på  när du vill rengöra skrivhuvudet.

Justering av av skrivarhuvudet

Om du märker att de lodräta linjerna är feljusterade eller att horisontella band uppstår kanske problemet går att lösa med verktyget Print Head Alignment (Skrivarhuvudjustering) i skrivardrivrutinen eller genom att använda knapparna på produkten.

Se motsvarande avsnitt nedan.

Anmärkning:

Tryck inte på  för att avbryta utskriften medan du skriver ut ett testmönster med verktyget Print Head Alignment (Skrivarhuvudjustering).

Använda verktyget Print Head Alignment (Skrivarhuvudjustering) i Windows

Justera skrivhuvudet med verktyget Print Head Alignment (Skrivarhuvudjustering) enligt beskrivningen nedan.

- 1 Kontrollera att inga varningar eller fel visas på LCD-skärmen och att utmatningsfacket är utmatat.
- 2 Kontrollera att det ligger A4-papper i papperskassetten.
- 3 Högerklicka på produktikonen i taskbar (aktivitetsfält) och välj **Print Head Alignment (Skrivarhuvudjustering)**.

Avsnittet som följer beskriver hur du lägger till produktikonen om den inte visas.
➔ [”Från genvägsikonen i taskbar \(aktivitetsfält\)” på sidan 33](#)
- 4 Justera skrivarhuvudet enligt anvisningarna på skärmen.

Använda verktyget Print Head Alignment (Skrivarhuvudjustering) i Mac OS X

Justera skrivhuvudet med verktyget Print Head Alignment (Skrivarhuvudjustering) enligt beskrivningen nedan.

- 1 Kontrollera att inga varningar eller fel visas på LCD-skärmen och att utmatningsfacket är utmatat.
- 2 Kontrollera att det ligger A4-papper i papperskassetten.
- 3 Starta Epson Printer Utility 4.
➔ ”Öppna skrivardrivrutinen för Mac OS X” på sidan 33
- 4 Klicka på ikonen **Print Head Alignment (Skrivarhuvudjustering)**.
- 5 Justera skrivarhuvudet enligt anvisningarna på skärmen.

Använda kontrollpanelen

Följ anvisningarna nedan för att justera skrivhuvudet med produktens kontrollpanel.

- 1 Kontrollera att inga varningar eller fel anges på kontrollpanelen och att utmatningsfacket är utmatat.
- 2 Kontrollera att det ligger A4-papper i papperskassetten.
- 3 Gå in i läget **Inställning** via menyn Hem.
- 4 Välj **Underhåll**.
- 5 Välj **Huvudjustering**.
- 6 Tryck på  när du vill skriva ut mönstren.
- 7 Leta reda på det mest solida mönstret i grupperna 1 till 5.



- 8 Skriv numret för det mest solida mönstret i grupp 1.

Underhålla produkten och programvaran

- 9 Upprepa steg 8 för de övriga grupperna (2 till 5).
- 10 Avsluta inriktningen av skrivarhuvudet.

Spara ström

Produkten går in i viloläge eller stängs av automatiskt om inga åtgärder utförs inom en angiven tidsperiod.

Du kan välja hur lång tid det ska gå innan energibesparingshanteringen börjar användas. Om du ökar tiden kommer produktens energieffektivitet att påverkas. Begrunda de miljömässiga aspekterna innan du gör några ändringar.

Följ anvisningarna nedan för att justera tiden.

För Windows

- 1 Öppna skrivarinställningarna.
➔ [”Öppna skrivardrivrutinen för Windows” på sidan 32](#)
- 2 Klicka på fliken **Maintenance (Underhåll)** och klicka på knappen **Printer and Option Information (Information om skrivare och alternativ)**.
- 3 Välj **Off (Av)**, **30 minutes (30 minuter)**, **1 hour (1 timme)**, **2 hours (2 timmar)**, **4 hours (4 timmar)**, **8 hours (8 timmar)** eller **12 hours (12 timmar)** som inställning för Power Off Timer (Avstängningstimer) och klicka på knappen **Send (Skicka)**.
- 4 Välj **3 minutes (3 minuter)**, **5 minutes (5 minuter)**, **10 minutes (10 minuter)** eller **15 minutes (15 minuter)** som inställning för Sleep Timer (Vilolägestimer) och klicka på knappen **Send (Skicka)**.
- 5 Klicka på **OK**.

För Mac OS X

- 1 Starta Epson Printer Utility 4.
➔ [”Öppna skrivardrivrutinen för Mac OS X” på sidan 33](#)
- 2 Klicka på knappen **Printer Settings (Skrivarinställningar)**. Skärmbilden för Printer Settings (Skrivarinställningar) visas.
- 3 Välj **Off (Av)**, **30 minutes (30 minuter)**, **1 hour (1 timme)**, **2 hours (2 timmar)**, **4 hours (4 timmar)**, **8 hours (8 timmar)** eller **12 hours (12 timmar)** som inställning för Power Off Timer (Avstängningstimer).
- 4 Välj **3 minutes (3 minuter)**, **5 minutes (5 minuter)**, **10 minutes (10 minuter)** eller **15 minutes (15 minuter)** som inställning för Sleep Timer (Vilolägestimer).
- 5 Klicka på knappen **Apply (Verkställ)**.

Använda kontrollpanelen

- 1 Gå in i läget **Inställning** via menyn Hem.
- 2 Välj **Skrivarinställning**.
- 3 Välj **Avstängningstimer**.
- 4 Välj **Av**, **30 minuter**, **1 tim**, **2 tim**, **4 tim**, **8 tim** eller **12 tim**.
- 5 Välj **Insomningstimer**.
- 6 Välj **3 minuter**, **5 minuter**, **10 minuter** eller **15 minuter**.

Tystare skrivardrift

Du kan göra att skrivaren arbetar tystare utan att ändra utskriftskvaliteten. Utskriftshastigheten kan dock sänkas.

För Windows

- 1 Öppna skrivarinställningarna.
➔ [”Öppna skrivardrivrutinen för Windows”](#) på sidan 32
- 2 I fönstret **Advanced (Avancerad)** ska du välja **Off (Av)**, **On (På)** eller **Printer Setting (Skrivarinställning)** som tyst läge.

För Mac OS X

- 1 Klicka på **System Preferences (Systeminställningar)** på Apple-menyn.
- 2 Klicka på **Print & Scan** (i Mac OS X 10.8 och 10.7) eller **Print & Fax (Skrivare och fax)** (i Mac OS X 10.6 och 10.5) och välj produkten i listrutan **Printers (Skrivare)**.
- 3 Klicka på **Options & Supplies (Alternativ och förbrukningsmaterial)** och sedan på **Driver (Drivrutin)**.
- 4 Välj **Off (Av)**, **On (På)** eller **Printer Setting (Skrivarinställning)** som tyst läge.

Använda kontrollpanelen

1 Öppna **Tyst läge** på menyn Hem.

2 Välj **På** eller **Av**.

Ange inställningar för nätverkstjänster

Du kan ange inställningar för nätverkstjänster som Epson Connect, AirPrint och Google Cloud Print med en webbläsare på en dator, smartphone, handdator eller laptop som är ansluten till samma nätverk som produkten.

Skriv produktens IP-adress i webbläsarens adressfält och sök efter produkten.

<Exempel>

IPv4: <http://192.168.11.46>

IPv6: [http://\[fe80::226:abff:feff:37cd\]/](http://[fe80::226:abff:feff:37cd]/)

Anmärkning:

Du kan kontrollera produktens IP-adress på produktens kontrollpanel eller genom att skriva ut ett statusark för nätverket.

➔ [”Inställningsläget” på sidan 75](#)

Produktens webbsida visas som på bilden nedan när produkten har hittats. Välj menyn som du vill ha.

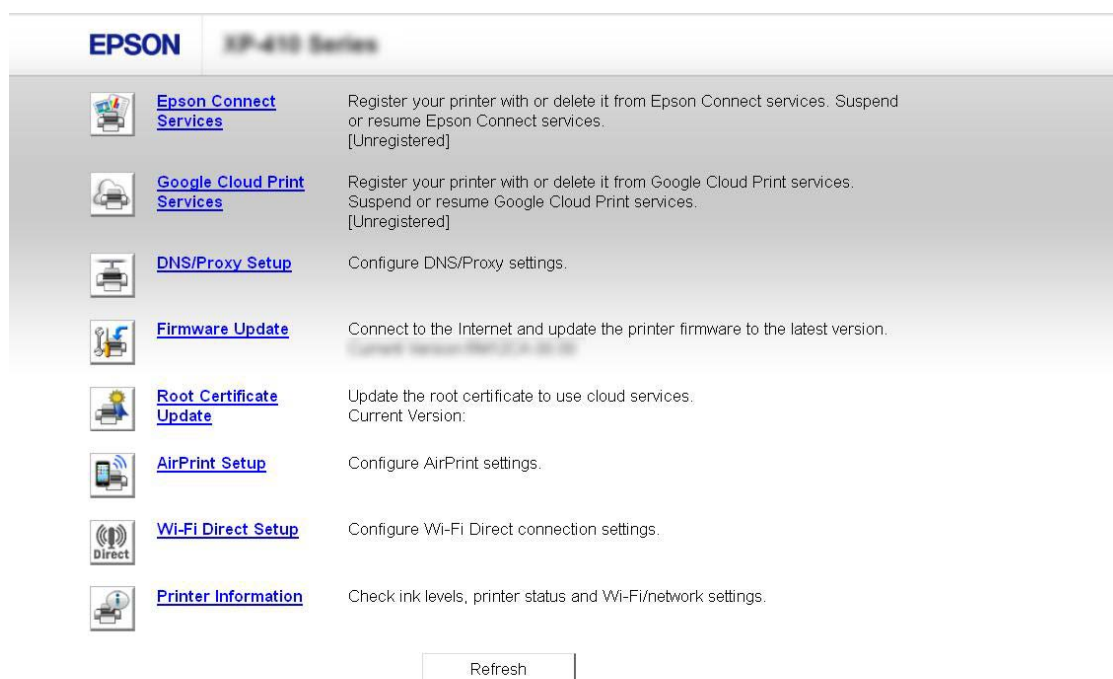

Underhålla produkten och programvaran

På webbsidan kan du också kontrollera produktens status och uppdatera produktens fasta programvara.

Rengöra produkten

Rengöra produktens hölje

Produkten fungerar bäst om du rengör den ordentligt flera gånger om året enligt anvisningarna som följer.

**Viktigt:**

Rengör aldrig produkten med alkohol eller thinner. Kemikalierna kan skada produkten.

Anmärkning:

Stäng utmatningsfacket när du inte använder produkten för att skydda den från damm.

- Rengör LCD-skärmen med en mjuk, torr och ren trasa. Använd inte flytande eller kemiska rengöringsmedel.
- Rengör skannerglasets med en mjuk, torr och ren trasa.
- Om glasytan blir fläckig av fett eller annat som är svårt att ta bort, kan du använda en liten mängd glasrengöring och en mjuk trasa för att ta bort smutsen. Torka bort alla rester av vätskan.
- Tryck inte på skannerglasets.
- Var försiktig så att du inte repar eller skadar skannerglasets och använd inte hårda borstar eller borstar med slipseffekt när du rengör det. En skadad glasyta kan försämra skanningskvaliteten.

Rengöra produktens insida

Utskrifterna blir bäst om du rengör rullen inuti med hjälp av följande procedur.

**Obs!**

Var noga med att inte vidröra delarna inuti produkten.

**Viktigt:**

- Håll vatten borta från de elektroniska komponenterna.*
- Spreja inte insidan av produkten med smörjmedel.*
- Olämpliga oljor kan skada mekanismen. Kontakta återförsäljaren eller kvalificerad servicepersonal om apparaten behöver smörjas.*

1

Kontrollera att inga varningar eller fel visas på LCD-skärmen och att utmatningsfacket är utmatat.

2

Fyll på flera ark vanligt papper i A4-storlek i papperskassetten.

Underhålla produkten och programvaran

- 3 Öppna läget **Kopiera** på menyn Hem.
- 4 Gör en kopia utan att placera ett dokument på skannerglaset genom att trycka på \diamond .
- 5 Upprepa steg 4 tills det inte längre finns något bläckkladd på pappret.

Transportera produkten

Om produkten måste flyttas en längre sträcka ska du göra i ordning den för transport i originalförpackningen eller en med samma storlek.



Viktigt:

- När produkten förvaras eller transporteras ska du undvika att luta den, placera den vertikalt eller vända den upp och ned, det kan göra att bläck läcker ut.
- Låt bläckpatronerna sitta kvar. Om patronerna tas bort kan skrivhuvudet torka ut, vilket kan göra att det inte går att skriva ut på produkten.

- 1 Anslut produkten och slå på den. Vänta tills bläckpatronhållaren återgår till hemläget.

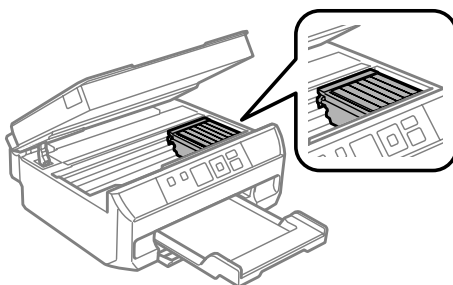

- 2 Fäst bläckpatronhållaren vid höljet med tejp så som visas och stäng skannerenheten sakta.

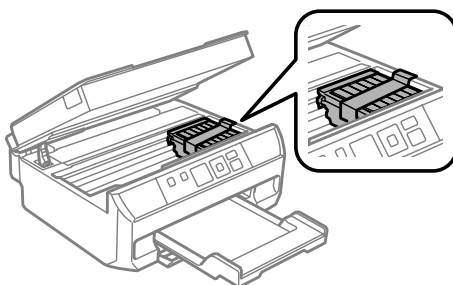

- 3 Stäng av produkten och dra ut nätsladden.
- 4 Koppla bort alla andra kablar från produkten.
- 5 Ta bort allt papper från papperskassetten och sätt in kassetten i produkten igen.

Underhålla produkten och programvaran

- 6** Förpacka produkten i kartongen med skyddsmaterialet som medföljde den.

Anmärkning:

- Se till att produkten står plant under transporten.
- Se till att du tar bort allt skyddsmaterial från produkten innan du börjar använda den igen.

Kontrollera och installera din programvara

Kontrollera programvaran som installerats på din dator

För att använda de funktioner som beskrivs i denna Användarhandbok behöver du installera följande programvara.

- Epson Driver and Utilities (Epson drivrutin och verktyg)
- Epson Easy Photo Print
- Epson Event Manager

Följ anvisningarna nedan för att kontrollera att programvaran har installerats på din dator.

För Windows

- 1** **Windows 8:** Välj **Desktop (Skrivbord)**, **Settings (Inställningar)** charm (snabbknapp) och **Control Panel (Kontrollpanelen)**.

Windows 7 och Vista: Klicka på startknappen och välj **Control Panel (Kontrollpanelen)**.

Windows XP: Klicka på **Start** och välj **Control Panel (Kontrollpanelen)**.

- 2** **Windows 8, 7 och Vista:** Klicka på **Uninstall a program (Avinstallera ett program)** i kategorin Programs (Program).

Windows XP: Dubbelklicka på ikonen **Add or Remove Programs (Lägg till eller ta bort program)**.

- 3** Kontrollera listan över de program som finns installerade för närvarande.

För Mac OS X

- 1** Dubbelklicka på **Macintosh HD**.

- 2** Dubbelklicka på mappen **Epson Software** i mappen Applications (Program) och kontrollera innehållet.

Underhålla produkten och programvaran

Anmärkning:

- ❑ *Mappen Applications (Program) innehåller programvara som tillhandahålls av tredje part.*
- ❑ *Du kan kontrollera att skrivardrivrutinen är installerad genom att klicka på **System Preferences (Systeminställningar)** på Apple-menyn och sedan klicka på **Print & Scan** (i Mac OS X 10.8 och 10.7) eller **Print & Fax (Skrivare och fax)** (i Mac OS X 10.6 och 10.5). Leta sedan rätt på produkten i listrutan Printers (Skrivare).*

Installera programvaran

Sätt in programskivan som medföljde produkten och välj vilken programvara du vill installera på skärmbilden Software Select (Välj program).

Om du använder Mac OS X eller om datorn inte har en CD/DVD-enhet ska du gå till följande Epson-webbplats och hämta samt installera programvaran.

<http://support.epson.net/setupnavi/>

Avinstallera din programvara

Det kan hända att du måste avinstallera och installera om programvaran för att lösa vissa problem eller om du uppgraderar operativsystemet.

Information om hur du ser vilka program som är installerade finns i avsnittet nedan.

➔ "Kontrollera programvaran som installerats på din dator" på sidan 101

För Windows

Anmärkning:

- ❑ *I Windows 8, 7 och Vista måste du ha ett administratörskonto och lösenord om du loggar in som standardanvändare.*
- ❑ *För Windows XP måste du logga in på ett konto av typen Computer Administrator (Datoradministratör).*

1 Stäng av produkten.

2 Koppla ur produktens anslutningskabel från datorn.

3 Gör något av följande.

Windows 8: Välj **Desktop (Skrivbord)**, **Settings (Inställningar)** charm (snabbknapp) och **Control Panel (Kontrollpanelen)**.

Windows 7 och Vista: Klicka på startknappen och välj **Control Panel (Kontrollpanelen)**.

Windows XP: Klicka på **Start** och välj **Control Panel (Kontrollpanelen)**.

4 Gör något av följande.

Windows 8, 7 och Vista: Välj **Uninstall a program (Avinstallera ett program)** i kategorin **Programs (Program)**.

Underhålla produkten och programvaran

Windows XP: Dubbelklicka på ikonen **Add or Remove Programs (Lägg till eller ta bort program)**.

5 Välj vilket program du vill avinstallera, t.ex. produktens drivrutin och programmet, från den lista som visas.

6 Gör något av följande.

Windows 8 och 7: Välj **Uninstall/Change (Avinstallera/ändra)** eller **Uninstall (Avinstallera)**.

Windows Vista: Klicka på **Uninstall/Change (Avinstallera/ändra)** eller **Uninstall (Avinstallera)** och sedan på **Continue (Fortsätt)** i fönstret User Account Control (Kontroll av användarkonto).

Windows XP: Klicka på **Change/Remove (Ändra/ta bort)** eller **Remove (Ta bort)**.

Anmärkning:

*Om du väljer att avinstallera produktens skrivardrivrutin i steg 5 markerar du ikonen för din produkt och sedan klickar du på **OK**.*

7 När bekräftelsefönstret visas klickar du på **Yes (Ja)** eller **Next (Nästa)**.

8 Följ anvisningarna på skärmen.

I vissa fall visas ett meddelande som uppmanar dig att starta om datorn. Om detta visas ser du till att kryssrutan **I want to restart my computer now (Jag vill starta om datorn nu)** är markerad och klickar på **Finish (Slutför)**.

För Mac OS X

Anmärkning:

- Om du vill avinstallera programvaran måste du ladda ned **Uninstaller**.
Gå till följande webbplats:
<http://www.epson.com>
Välj sedan supportdelen för din lokala Epson-webbplats.
- Om du ska avinstallera program måste du logga in med ett konto som har behörigheten **Computer Administrator (Datoradministratör)**.
Du kan inte avinstallera program om du loggar in som en användare med kontostatusen **Limited (Begränsad)**.
- Beroende på program kan avinstallationsprogrammet vara åtskilt från installationsprogrammet.

1 Avsluta alla aktiva program.

2 Dubbelklicka på ikonen **Uninstaller** på Mac OS X-hårddisken.

3 Markera kryssrutorna för de program du vill avinstallera, t.ex. skrivardrivrutinen och programmet, i den lista som visas.

4 Klicka på **Uninstall (Avinstallera)**.

Underhålla produkten och programvaran

5 Följ anvisningarna på skärmen.

Om du inte hittar den programvara som du vill avinstallera i fönstret Uninstaller så dubbelklickar du på mappen **Applications (Program)** på hårddisken Mac OS X, markerar det program du vill avinstallera och sedan drar du det till ikonen **Trash (Papperskorg)**.

Anmärkning:

*Om du avinstallerar skrivardrivrutinen och namnet på produkten finns kvar i fönstret **Print & Scan** (i Mac OS X 10.8 och 10.7) eller **Print & Fax (Skrivare och fax)** (i Mac OS X 10.6 och 10.5) ska du välja namnet på produkten och klicka på knappen - **Remove (Ta bort)**.*

Felindikatorer

Det här avsnittet beskriver åtgärder när en felkod visas överst till höger på LCD-skärmen.

Kod	Lösningar
E-01	Stäng av skrivaren och slå på den igen. Kontrollera att det inte finns något papper kvar i skrivaren. Kontakta Epsons support om felet kvarstår.
E-02	Stäng av skrivaren och slå på den igen. Kontakta Epson support om felmeddelandet fortsätter att visas.
E-10	Stäng av skrivaren. Kontakta Epsons support för byte av bläckdynorna.
W-01	➔ "Ta bort papper som fastnat i papperskassetten" på sidan 112
W-02	➔ "Ta bort papper som fastnat från den bakre luckan" på sidan 111 ➔ "Ta bort papper som fastnat inuti produkten" på sidan 112
W-03	➔ "Ta bort papper som fastnat från den bakre luckan" på sidan 111
W-10	Bläckpatronerna som visas på LCD-panelen har inte installerats. Installera dem.
W-12	Bläckpatronerna som visas på LCD-panelen kan inte identifieras. Byt ut bläckpatronerna. Epson rekommenderar att du använder bläckpatroner från Epson.
W-13	Tryck på  för att återuppta utskriften. Meddelandet visas tills bläckdynan har bytts ut. Kontakta Epsons support för byte av bläckdynorna innan de når slutet av sin livslängd. När bläckdynorna är fyllda kommer skrivaren att stanna och du måste få hjälp av Epsons support för att kunna fortsätta skriva ut.
I-22	För att upprätta en trådlös anslutning med en åtkomstpunkt ska du trycka på knappen på åtkomstpunkten eller klicka på knappen på skärmen för åtkomstpunktens trådlösa inställningar som visas på datorskärmen. Läs Nätverkshandbok online.
I-23	Du måste ange PIN-koden som visas på skrivarpanelen på åtkomstpunkten eller datorn inom två minuter. Ett timeoutfel inträffar om du inte anger koden inom två minuter och en annan kod visas som du måste ange.
I-31	När du vill ange inställningar för trådlös anslutning via datorn ska du sätta in cd-skivan i datorn och följa instruktionerna på skärmen. Om du använder Mac OS X eller om datorn inte har en cd/dvd-enhet ska du gå till följande Epson-webbplats och kontrollera hur du konfigurerar trådlösa anslutningsinställningar. http://support.epson.net/setupnavi/
I-60	Datorn kanske inte har stöd för WSD (Web Services for Devices). Funktionen för att skanna till dator (WSD) kan bara användas på datorer som kör engelska versioner av Windows 8, 7 eller Vista.
I-71	1>2-sidig ➔Se "Placering av original" på sidan 25 Bok/2-sidig, A4, Bok/2-up ➔Se "Placera en bok" på sidan 26 A4, 2-up kopia ➔Se "Placera original för kopiering med 2-up (Layoutkopiering)" på sidan 27
I-73	➔Se "Placera foton" på sidan 26

Felindikatorer

Kod	Lösningar
Recovery Mode	Uppdateringen av den interna programvaran misslyckades. Du måste försöka uppdatera den interna programvaran igen. Ha en USB-kabel till hands och besök din lokala Epson-webbplats för mer information.

Felsökning för utskrift/kopiering

Diagnostisera problemet

Felsökning för produktproblem görs bäst i två steg: diagnostisera först problemet och pröva sedan troliga lösningar tills problemet är åtgärdat.

Den information som du behöver för att kunna diagnostisera och lösa de flesta vanliga problem finns att få online, på kontrollpanelen eller via statusövervakaren. Se motsvarande avsnitt nedan.

Läs lämpligt avsnitt för att få information om hur du går tillväga om problemet har att göra med utskriftskvalitet, med utskrift men inte kvalitet, om det rör sig om problem med pappersmatning, eller om produkten inte skriver ut överhuvudtaget.

För att åtgärda ett problem kan du behöva avbryta utskriften.

➔ [”Avbryta utskrifter” på sidan 38](#)

Kontrollera produktens status

Om ett problem uppstår under utskrift visas ett felmeddelande i statusövervakarens fönster.

Om ett felmeddelande visar att produktens bläckdynor snart måste bytas, ska du kontakta Epsons support för byte av dem. Meddelandet visas med regelbundna mellanrum tills bläckdynorna har bytts ut. När produktens bläckdynor är fyllda kommer produkten att stanna och du måste få hjälp av Epsons support för att kunna fortsätta skriva ut.

För Windows

Du kan öppna EPSON Status Monitor 3 på två sätt:

- Dubbelklicka på genvägen till produkten i aktivitetsfältet i Windows. Se avsnittet som följer om du vill lägga till en genvägsikon i aktivitetsfältet:
 - ➔ [”Från genvägsikonerna i taskbar \(aktivitetsfält\)” på sidan 33](#)
- Öppna skrivardrivrutinen, klicka på fliken **Maintenance (Underhåll)** och klicka sedan på knappen **EPSON Status Monitor 3**.

Felsökning för utskrift/kopiering

När du öppnar EPSON Status Monitor 3 (EPSON Status Monitor 3) visas följande fönster:

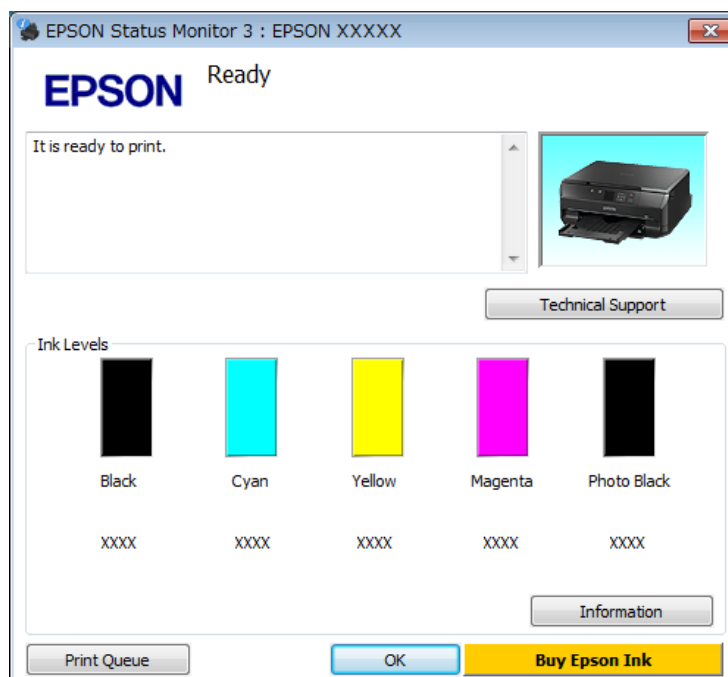

Anmärkning:

Om EPSON Status Monitor 3 inte visas öppnar du skrivardrivrutinen och klickar på fliken **Maintenance (Underhåll)**. Sedan klickar du på knappen **Extended Settings (Utökade inställningar)**. I fönstret **Extended Settings (Utökade inställningar)** markerar du kryssrutan **Enable EPSON Status Monitor 3 (Aktivera EPSON Status Monitor 3)**.

I EPSON Status Monitor 3 (EPSON Status Monitor 3) visas följande information:

- Aktuell status:**
Om bläcket är helt eller nästan slut visas knappen **How to (Hur gör jag)** i fönstret EPSON Status Monitor 3 (EPSON Status Monitor 3). Om du klickar på **How to (Hur gör jag)** visas anvisningar hur du bläckpatroner.
- Ink Levels (Bläcknivåer):**
I EPSON Status Monitor 3 (EPSON Status Monitor 3) visas en bild av bläckpatronernas status.
- Information:**
Du kan få information om de installerade bläckpatronerna genom att klicka på **Information**.
- Technical Support (Teknisk support):**
Klicka på **Technical Support (Teknisk support)** när du vill gå till Epsons tekniska supportwebbplats.
- Print Queue (Utskriftskö):**
Du kan öppna Windows Spooler (Windows-bufferhanterare) genom att klicka på **Print Queue (Utskriftskö)**.

För Mac OS X

Du kan öppna EPSON Status Monitor på följande sätt.

- 1 Starta Epson Printer Utility 4.
➔ "Öppna skrivardrivrutinen för Mac OS X" på sidan 33

Felsökning för utskrift/kopiering

- 2 Klicka på ikonen **EPSON Status Monitor**. EPSON Status Monitor öppnas.

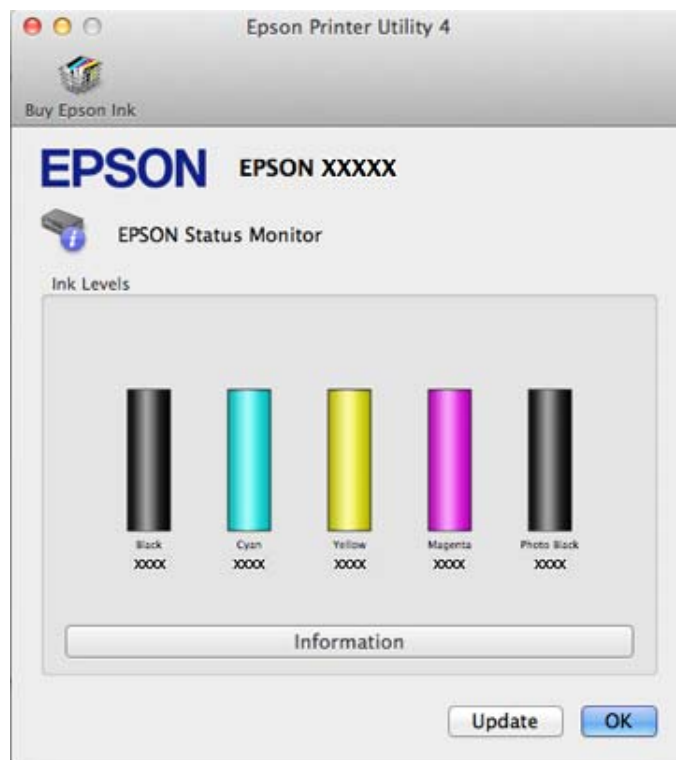

Du kan också använda verktyget för att kontrollera bläckpatronsstatus innan du skriver ut. EPSON Status Monitor (EPSON Status Monitor) visar bläckpatronernas aktuella status när verktyget öppnas. Klicka på **Update (Uppdatera)** om du vill uppdatera status för bläckpatroner.

Felsökning för utskrift/kopiering

När bläcket är helt eller nästan slut visas knappen **How to (Hur gör jag)**. Klicka på **How to (Hur gör jag)** så vägleder EPSON Status Monitor dig genom proceduren för byte av bläckpatroner.



Pappersstopp



Obs!

Ta aldrig på knapparna på kontrollpanelen när du har handen inuti produkten.

Anmärkning:

- Avbryt utskriftsjobbet om ett meddelande på LCD-skärmen eller i skrivardrivrutinen uppmanar dig att göra det.
- Tryck på knappen som anges på LCD-skärmen när du har avlägsnat papperet som fastnat.

Ta bort papper som fastnat från den bakre luckan

- 1 Dra ut den bakre luckan och ta försiktigt bort papperet som fastnat.

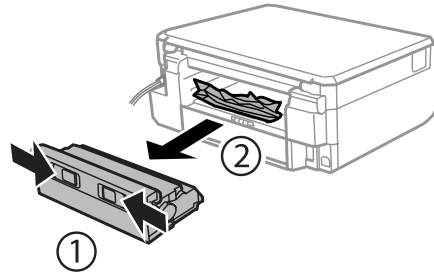

- 2 Ta försiktigt bort papperet som fastnat.

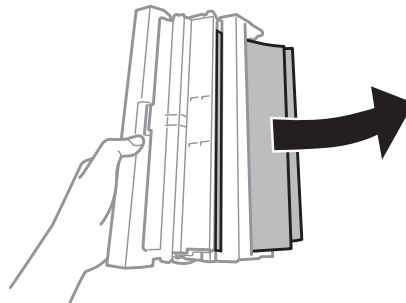

- 3 Öppna den bakre luckan och ta försiktigt bort papperet som fastnat.

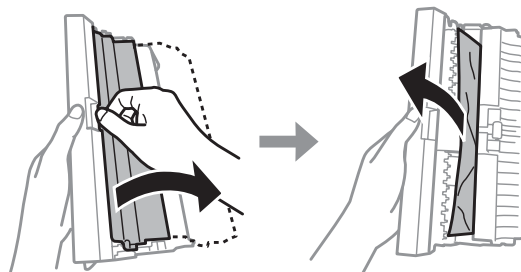

- 4 Sätt tillbaka den bakre luckan.

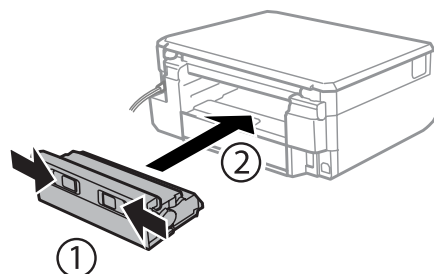

Ta bort papper som fastnat inuti produkten

- 1 Öppna skannerenheten. Ta sedan bort allt papper inuti, inklusive avrivna rester.

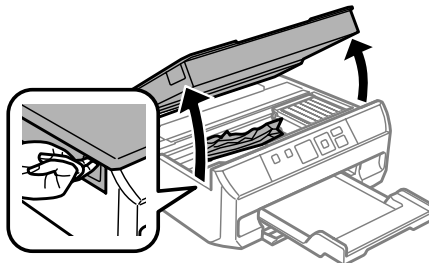

! **Viktigt:**
Ta inte på den platta vita kabeln som är ansluten till bläckpatronhållaren.

- 2 Stäng skannerenheten sakta.

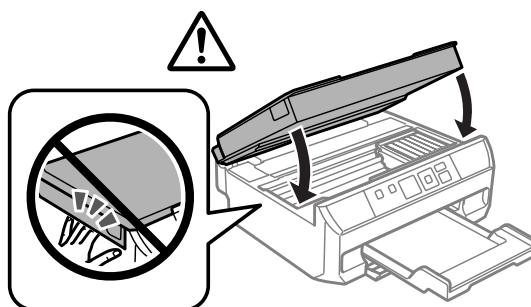

Ta bort papper som fastnat i papperskassetten

- 1 Dra ut papperskassetten.

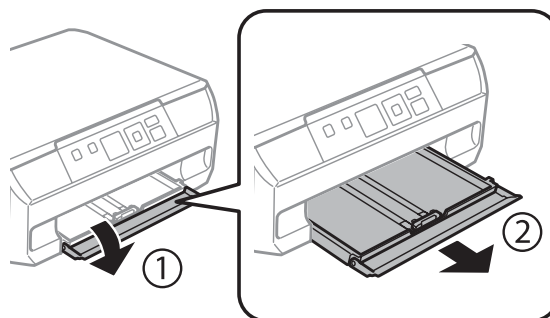

- 2 Ta bort papperet som fastnat från kassetten.

Felsökning för utskrift/kopiering

- 3** Jämna till papperskanterna.

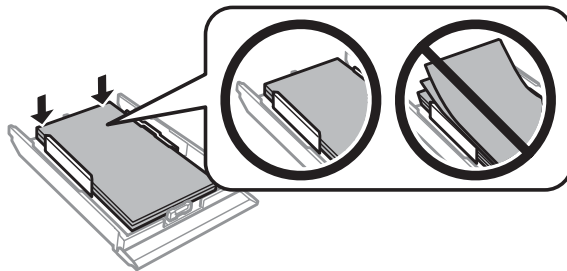

- 4** Håll kassetten plant och för försiktigt in den helt i produkten.

Förhindra pappersstopp

Kontrollera följande om papper fastnar ofta.

- Att papperet är jämnt och inte vikt eller böjt.
- Att du använder papper med hög kvalitet.
- Att papperets utskriftssida ligger nedåt i papperskassetten.
- Att du bläddrar igenom pappersbunten innan du lägger den i apparaten.
- Fyll inte på papper ovanför strecket precis under pilmarkeringen ▼ eller ▲☰ inuti kantstödet när vanligt papper används.
Kontrollera att antalet ark är mindre än det specificerade antalet när Epson specialmedier används.
➔ ["Val av papper" på sidan 17](#)
- Att kantstöden ligger tätt mot papperets kanter.
- Produkten står på en plan, stabil yta som sträcker sig utanför bottenplattan i alla riktningar. Produkten fungerar inte på rätt sätt om den lutar.

Återuppta utskriften efter ett pappersstopp (endast Windows)

När du avbryter ett utskriftsjobb på grund av ett pappersstopp, kan du skriva ut det igen utan att göra om sidorna som redan skrivits ut.





- 1** Åtgärda pappersstoppet.
➔ ["Pappersstopp" på sidan 110](#)
- 2** Öppna skrivarinställningarna.
➔ ["Öppna skrivardrivrutinen för Windows" på sidan 32](#)
- 3** Markera kryssrutan **Print Preview (Förhandsgranska utskrift)** i fönstret Main (Huvudinställningar) eller Advanced (Avancerad) i skrivardrivrutinen.
- 4** Välj önskade inställningar för utskriften.

Felsökning för utskrift/kopiering

- 5 Stäng skrivarinställningsfönstret genom att klicka på **OK** och skriv ut filen. Fönstret Print Preview (Förhandsgranska utskrift) öppnas.
- 6 Markera en sida som redan skrivits ut i sidlistrutan på vänster sida och välj sedan **Remove Page (Ta bort sida)** från menyn Print Options (Utskriftsalternativ). Upprepa steget för alla sidor som redan skrivits ut.
- 7 Klicka på **Print (Skriv ut)** i fönstret Print Preview (Förhandsgranska utskrift).

Hjälp för utskriftskvalitet

Jämför problemet med bilderna nedan om du har problem med utskriftskvaliteten. Klicka på texten under den bild som mest liknar utskriften.

<p>enthalten alle i Aufdruck. W ↓ 5008 "Regel"</p> <p>Bra exempel</p>	 <p>Bra exempel</p>
<p>enthalten alle i Aufdruck. W ↓ 5008 "Regel"</p> <p>→ "Horisontella band" på sidan 115</p>	<p>enthalten alle i Aufdruck. W ↓ 5008 "Regel"</p> <p>→ "Vertikala band eller vertikal feljustering" på sidan 115</p>
 <p>→ "Horisontella band" på sidan 115</p>	 <p>→ "Vertikala band eller vertikal feljustering" på sidan 115</p>
 <p>→ "Felaktiga eller saknade färger" på sidan 116</p>	 <p>→ "Suddig eller kladdig utskrift" på sidan 116</p>

Horisontella band

- Se till att papperets utskriftssida (den vitare eller glansigare sidan) är vänd nedåt i papperskassetten.
- Kör verktyget Head Cleaning (Huvudrengöring) för att rengöra eventuellt tilltäppta munstycken.
➔ ["Rengöring av skrivarhuvudet" på sidan 92](#)
- Bäst resultat får du om du använder bläckpatroner inom sex månader efter det att förpackningen har öppnats.
- Försök att använda originalbläckpatroner från Epson.
- Kontrollera att den papperstyp som har valts på LCD-menyn eller i skrivardrivrutinen är lämplig för den papperstyp som är påfylld i produkten.
➔ ["Val av papper" på sidan 17](#)
- Om mörka band visas med 2,5 cm mellanrum kör du verktyget Print Head Alignment (Skrivarhuvudjustering).
➔ ["Justering av av skrivarhuvudet" på sidan 94](#)
- Om ett moarémönster (vattrat mönster) visas på kopian, ändrar du inställningen **Förstora/förminska** på LCD-menyn eller så flyttar du originalet.
- Rengör skannerglasets yta om det är problem med kopiekvaliteten.
➔ ["Rengöra produktens hölje" på sidan 99](#)

Vertikala band eller vertikal feljustering

- Se till att papperets utskriftssida (den vitare eller glansigare sidan) är vänd nedåt i papperskassetten.
- Kör verktyget Head Cleaning (Huvudrengöring) för att rengöra eventuellt tilltäppta munstycken.
➔ ["Rengöring av skrivarhuvudet" på sidan 92](#)
- Kör verktyget Print Head Alignment (Skrivarhuvudjustering).
➔ ["Justering av av skrivarhuvudet" på sidan 94](#)
- För Windows, avmarkerar du kryssrutan **High Speed (Hög hastighet)** i fönstret Advanced (Avancerad) i skrivardrivrutinen. Mer information finns i onlinehjälp.
För Mac OS X väljer du **Off (Av)** i High Speed Printing (Höghastighetsutskrift). Du kan visa High Speed Printing (Höghastighetsutskrift) genom att klicka dig genom följande menyer: **System Preferences (Systeminställningar)**, **Print & Scan** (i Mac OS X 10.8 och 10.7) eller **Print & Fax (Skrivare och fax)** (i Mac OS X 10.6 och 10.5), din produkt (i listrutan Printers (Skrivare)), **Options & Supplies (Alternativ och förbrukningsmaterial)** och **Driver (Drivrutin)**.
- Kontrollera att den papperstyp som har valts på LCD-menyn eller i skrivardrivrutinen är lämplig för den papperstyp som är påfylld i produkten.
➔ ["Val av papper" på sidan 17](#)
- Rengör skannerglasets yta om det är problem med kopiekvaliteten.
➔ ["Rengöra produktens hölje" på sidan 99](#)

Felaktiga eller saknade färger

- I Windows ska du avmarkera inställningen **Grayscale (Gråskala)** i fönstret Advanced (Avancerad) i skrivardrivrutinen.
För Mac OS X raderar du inställningen för **Grayscale (Gråskala)** i Print Settings (Utskriftsinställningar) i dialogrutan Print (Skriv ut) i skrivardrivrutinen.
Mer information finns i onlinehjälp.
- Justera färginställningarna i programmet eller i skrivardrivrutinernas inställningar.
I Windows kontrollerar du fönstret Advanced (Avancerad).
För Mac OS X ska du kontrollera dialogrutan Color Options (Färgalternativ) i dialogrutan Print (Skriv ut).
Mer information finns i onlinehjälp.
- Kör verktyget Head Cleaning (Huvudrengöring) för att rengöra eventuellt tilltäppta munstycken.
➔ ["Rengöring av skrivarhuvudet" på sidan 92](#)
- Om du just bytt bläckpatron kan du kontrollera att datumet på förpackningen inte har gått ut. Om du inte har använt produkten på länge rekommenderar Epson att du byter ut bläckpatronerna.
➔ ["Byta ut en bläckpatron" på sidan 87](#)
- Försök att använda äkta bläckpatroner från Epson och papper som rekommenderas av Epson.

Suddig eller kladdig utskrift

- Försök att använda äkta bläckpatroner från Epson och papper som rekommenderas av Epson.
- Kontrollera att produkten står på en plan, stabil yta som sträcker sig utanför bottenplattan i alla riktningar.
Produkten fungerar inte på rätt sätt om den lutar.
- Kontrollera att papperet inte är sönderrivet, smutsigt eller för gammalt.
- Se till att papperet är torrt och att utskriftssidan (den vitare eller glansigare sidan) är vänd nedåt i papperskassetten.
- Om papperet är böjt mot utskriftssidan plattar du till det eller böjer det en aning åt andra hållet.
- Kontrollera att den papperstyp som har valts på LCD-menyn eller i skrivardrivrutinen är lämplig för den papperstyp som är påfylld i produkten.
➔ ["Val av papper" på sidan 17](#)
- Ta bort arken från utmatningsfacket i takt med att de matas ut.
- Vidrör inte och låt inte något komma i kontakt med den tryckta sidan på papper med blank yta. Följ instruktionerna för papperet när du hanterar utskrifterna.
- Kör verktyget Head Cleaning (Huvudrengöring).
➔ ["Rengöring av skrivarhuvudet" på sidan 92](#)
- Kör verktyget Print Head Alignment (Skrivarhuvudjustering).
➔ ["Justering av av skrivarhuvudet" på sidan 94](#)
- Rengör inuti produkten om papperet är kladdigt av bläck efter utskrift.
➔ ["Rengöra produktens insida" på sidan 99](#)

Felsökning för utskrift/kopiering

- Om du skriver ut data med hög täthet på vanligt papper med automatisk dubbelsidig utskrift ska du sänka inställningen för **Print Density (Utskriftsdensitet)** och välja en längre inställning för **Increased Ink Drying Time (Ökad torktid för bläck)** i fönstret Print Density Adjustment (Justera utskriftsdensitet) (i Windows) eller i Two-sided Printing Settings (Inst. för dubbelsidig utskrift) (i Mac OS X) i skrivardrivrutinen.
➔ ”Dubbelsidig utskrift” på sidan 41
- Rengör skannerglasets yta om det är problem med kopiekvaliteten.
➔ ”Rengöra produktens hölje” på sidan 99

Diverse problem med utskrifter

Felaktiga eller förvrängda tecken

- Ta bort alla eventuella utskriftsjobb som står i kö.
➔ ”Avbryta utskrifter” på sidan 38
- Stäng av produkten och datorn. Kontrollera att produktens gränssnittskabel är ordentligt ansluten.
- Avinstallera skrivardrivrutinen och installera sedan om den.
➔ ”Avinstallera din programvara” på sidan 102

Felaktiga marginaler

- Kontrollera att papperet är påfyllt i papperskassetten på rätt sätt.
➔ ”Fylla på papper” på sidan 21
- Kontrollera marginalinställningarna i det program du använder. Marginalerna ska vara inom sidans utskriftsområde.
➔ ”Utskriftsområde” på sidan 130
- Inställningarna i skrivardrivrutinen måste passa den pappersstorlek du använder. I Windows kontrollerar du fönstret Main (Huvudinställningar). För Mac OS X ska du kontrollera dialogrutan Page Setup (Utskriftsformat) i dialogrutan Print (Skriv ut).
- Avinstallera skrivardrivrutinen och installera sedan om den.
➔ ”Avinstallera din programvara” på sidan 102

Utskriften lutar en aning

- Kontrollera att papperet är påfyllt i papperskassetten på rätt sätt.
➔ ”Fylla på papper” på sidan 21
- Om **Fast Economy (Snabb ekonomi)** är valt för **Paper & Quality Options (Alternativ för papper och kvalitet)** i skrivardrivrutinens fönster Advanced (Avancerad) (Windows) eller i **Print Quality (Utskriftskval.)** (Mac OS X) i **Print Settings (Utskriftsinställningar)** ska du välja en annan inställning.

Den kopierade bildens storlek eller placering är fel

- Kontrollera att inställningarna för pappersformat, layout eller förminskning/förstoring som valts på kontrollpanelen motsvarar papperet som används.
- Om kanterna på kopian är beskärda flyttar du originalet en bit bort från hörnet.
- Rengör skannerglaset.
 - ➔ ["Rengöra produktens hölje"](#) på sidan 99

Omvänd utskrift

- I Windows ska du avmarkera kryssrutan **Mirror Image (Spegelvänd bild)** i fönstret Page Layout (Utskriftsformat) i skrivardrivrutinen eller inaktivera inställningen Mirror Image (Spegelvänd bild) i programmet.
I Mac OS X ska du avmarkera kryssrutan **Mirror Image (Spegelvänd bild)** i **Print Settings (Utskriftsinställningar)** i dialogrutan Print (Skriv ut) i skrivardrivrutinen eller inaktivera inställningen Mirror Image (Spegelvänd bild) i programmet.
Mer information finns i direkthjälpen för skrivardrivrutinen eller det program du använder.
- Avinstallera skrivardrivrutinen och installera sedan om den.
 - ➔ ["Avinstallera din programvara"](#) på sidan 102

Tomma sidor skrivs ut

- Inställningarna i skrivardrivrutinen måste passa den pappersstorlek du använder.
I Windows kontrollerar du fönstret Main (Huvudinställningar).
För Mac OS X ska du kontrollera dialogrutan Page Setup (Utskriftsformat) i dialogrutan Print (Skriv ut).
- I Windows ska du kontrollera inställningen **Skip Blank Page (Hoppa över tom sida)** genom att klicka på knappen **Extended Settings (Utökade inställningar)** i fönstret Maintenance (Underhåll) i skrivardrivrutinen.
För Mac OS X eller senare versioner, väljer du **On (På)** i Skip Blank Page (Hoppa över tom sida). Du kan visa Skip Blank Page (Hoppa över tom sida) genom att klicka dig genom följande menyer: **System Preferences (Systeminställningar)**, **Print & Scan** (i Mac OS X 10.8 och 10.7) eller **Print & Fax (Skrivare och fax)** (i Mac OS X 10.6 och 10.5), din produkt (i listrutan Printers (Skrivare)), **Options & Supplies (Alternativ och förbrukningsmaterial)** och **Driver (Drivrutin)**.
- Avinstallera skrivardrivrutinen och installera sedan om den.
 - ➔ ["Avinstallera din programvara"](#) på sidan 102

Den utskrivna sidan är kladdig eller repig

- Om papperet är böjt mot utskriftssidan plattar du till det eller böjer det en aning åt andra hållet.
- Gör flera kopior utan att placera ett dokument på skannerglaset.
 - ➔ ["Rengöra produktens insida"](#) på sidan 99
- Avinstallera skrivardrivrutinen och installera sedan om den.
 - ➔ ["Avinstallera din programvara"](#) på sidan 102

Utskriften är för långsam

- Kontrollera att den papperstyp som har valts på LCD-menyn eller i skrivardrivrutinen är lämplig för den papperstyp som är påfylld i produkten.
➔ ["Val av papper" på sidan 17](#)
- I Windows ska du inaktivera alla anpassade inställningar och välja **Text** som Quality Option (Kvalitetsalternativ) i skrivardrivrutinens fönster Main (Huvudinställningar).
För Mac OS X väljer du en lägre inställning för Print Quality (Utskriftskval.) i dialogrutan Print Settings (Utskriftsinställningar) i skrivardrivrutinens dialogruta Print (Skriv ut).
➔ ["Öppna skrivardrivrutinen för Windows" på sidan 32](#)
➔ ["Öppna skrivardrivrutinen för Mac OS X" på sidan 33](#)
- Stäng alla program som inte behövs.
- Om du skriver ut kontinuerligt under en längre tid kan utskriften ta mycket lång tid. Detta sker för att sänka utskriftstakten så att produktmekanismen inte blir överhettad och förstörs. Om det händer kan du fortsätta skriva ut, men vi rekommenderar att du slutar skriva ut och låter produkten vila i minst 30 minuter med strömmen på. (Produkten återhämtar sig inte om strömmen är avslagen.) När du återupptar utskriften kommer produkten att skriva ut i normal hastighet.
- Avinstallera skrivardrivrutinen och installera sedan om den.
➔ ["Avinstallera din programvara" på sidan 102](#)

Om du försökt med alla åtgärder ovan och problemet kvarstår går du till följande avsnitt:

- ➔ ["Öka utskriftshastigheten \(endast Windows\)" på sidan 122](#)

Papperet matas inte på rätt sätt

Papperet matas inte fram

Ta bort pappersbunten och kontrollera följande:

- Du har fört in papperskassetten hela vägen in i produkten.
- Att papperet inte är böjt eller vikt.
- Att papperet inte är för gammalt. Det finns mer information om detta i anvisningarna som medföljer papperet.
- Fyll inte på papper ovanför strecket precis under pilmarkeringen ▼ eller ▲☰ inuti kantstödet när vanligt papper används.
Kontrollera att antalet ark är mindre än det specificerade antalet när Epson specialmedier används.
➔ ["Val av papper" på sidan 17](#)
- Att papper inte har fastnat inuti produkten. Om papper har fastnat tar du bort det.
➔ ["Pappersstopp" på sidan 110](#)
- Att bläckpatronerna inte är tomma. Om en bläckpatron är tom byter du ut den.
➔ ["Byta ut en bläckpatron" på sidan 87](#)
- Att du följer eventuella särskilda påfyllningsanvisningar som medföljer papperet.

Flera sidor matas fram

- Fyll inte på papper ovanför strecket precis under pilmarkeringen ▼ eller ≡ inuti kantstödet när vanligt papper används.
Kontrollera att antalet ark är mindre än det specificerade antalet när Epson specialmedier används.
➔ ["Val av papper" på sidan 17](#)
- Att kantstöden ligger tätt mot papperets kanter.
- Se till att papperet inte är böjt eller vikt. Platta i så fall till det eller böj det något åt andra hållet innan du fyller på det.
- Ta bort pappersbunten och kontrollera att papperet inte är för tunt.
➔ ["Paper" på sidan 129](#)
- Bläddra igenom bunten så att sidorna lossnar från varandra och lägg i bunten igen.
- Om för många kopior av en fil skrivs ut ska du kontrollera inställningen Copies (Kopior) i skrivardrivrutinen på följande sätt och även kontrollera inställningarna i programmet.
I Windows ska du kontrollera inställningen Copies (Kopior) i fönstret Page Layout (Utskriftsformat).
I Mac OS X och senare ska du kontrollera inställningen Copies (Exemplar och sidor) i dialogrutan Print (Skriv ut).

Papperet har fyllts på felaktigt

Om papperet förts in för långt i produkten kan den inte mata papperet på rätt sätt. Stäng av produkten och ta försiktigt bort papperet. Slå sedan på produkten igen och fyll på papperet rätt.

Papperet matas inte ut helt eller är skrynkligt

- Mata ut papperet genom att trycka på ⏏ om det inte matas ut helt. Läs instruktionerna i avsnittet som följer om papperet fastnat inuti produkten.
➔ ["Pappersstopp" på sidan 110](#)
- Om papperet är skrynkligt när det matas ut kan det vara fuktigt eller för tunt. Lägg i en ny pappersbunt.

Anmärkning:

Förvara oanvänt papper i originalförpackningen och på en torr plats.

Produkten skriver inte ut

Alla lampor är släckta

- Kontrollera att produkten är påslagen genom att trycka på knappen ⏻.
- Kontrollera att nätsladden är ordentligt ansluten.
- Se till att eluttaget fungerar och inte styrs av en strömbrytare eller timer.

Lamporna tändes och sedan släcktes dem

Produktens spänning kanske inte stämmer överens med uttagets strömkapacitet. Stäng av produkten och dra genast ur nätsladden. Kontrollera sedan etiketten på produktens baksida.

**Obs!**

Om spänningen inte stämmer överens med produkten får du **INTE ANSLUTA PRODUKTEN IGEN**. Kontakta återförsäljaren.

Endast strömlampan lyser

- Stäng av produkten och datorn. Kontrollera att produktens gränssnittskabel är ordentligt ansluten.
- Om du använder USB-gränssnittet ser du till att kabeln uppfyller standarderna för USB eller Hi-Speed USB.
- Om du ansluter produkten till datorn via ett USB-nav ska du ansluta produkten till navet på den första nivån från datorn. Om datorn fortfarande inte identifierar skrivardrivrutinen ska du försöka att ansluta produkten direkt till datorn utan att gå via USB-navet.
- Om du ansluter produkten till datorn via ett USB-nav ska du kontrollera att datorn kan identifiera USB-navet.
- Om du försöker skriva ut en stor bild kan det hända att datorn inte har tillräckligt med minne. Prova att minska bildens upplösning eller skriva ut bilden i en mindre storlek. Du kan behöva installera mer minne i datorn.
- Windows-användare kan ta bort eventuella utskriftsjobb som stoppats från Windows Spooler (Windows-bufferhanterare).
 - ➔ ["Avbryta utskrifter" på sidan 38](#)
- Avinstallera skrivardrivrutinen och installera sedan om den.
 - ➔ ["Avinstallera din programvara" på sidan 102](#)

Ett bläckfel visas efter det att du har bytt bläckpatron

1

Öppna skannerenheten.

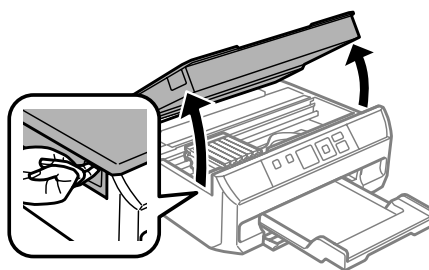
**Viktigt:**

Ta inte på den vita, platta kabeln inuti produkten.

2

Kontrollera att bläckpatronhållaren är i läget för bläckpatronsbyte.

Felsökning för utskrift/kopiering

- 3 Ta ut och sätt in bläckpatronen igen och fortsätt sedan att installera bläckpatronen.

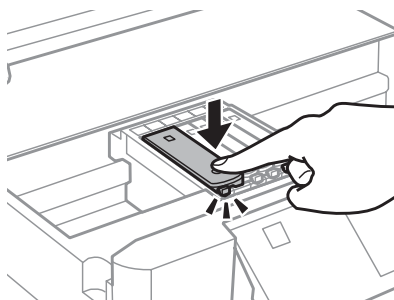

- 4 Stäng skannerenheten sakta.

- 5 Följ anvisningarna på skärmen.

Öka utskriftshastigheten (endast Windows)

Det går att öka utskriftshastigheten genom att välja vissa inställningar i fönstret Extended Settings (Utökade inställningar) om utskriften går för långsamt. Klicka på knappen **Extended Settings (Utökade inställningar)** i fönstret Maintenance (Underhåll) i skrivardrivrutinen.

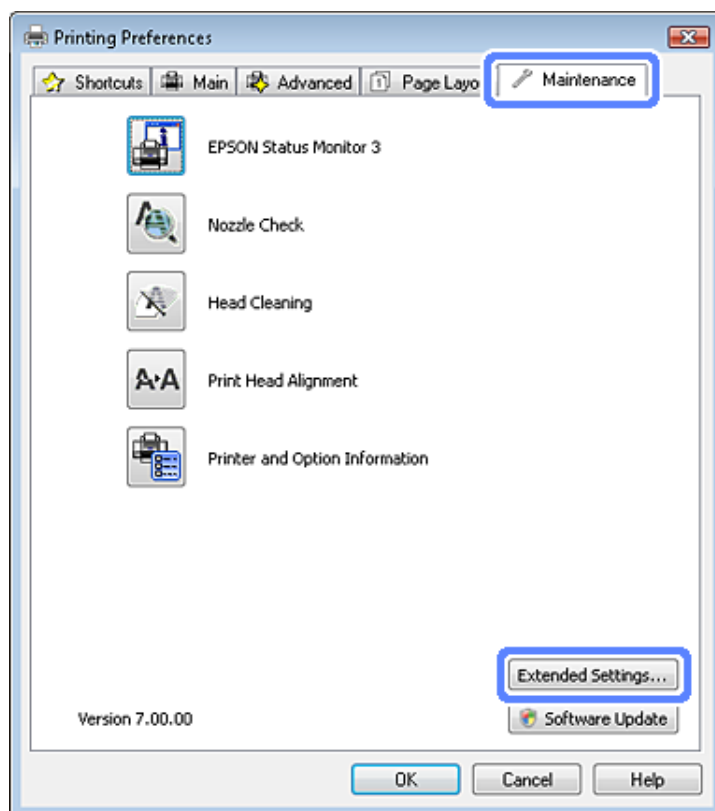

Felsökning för utskrift/kopiering

Följande dialogruta visas.

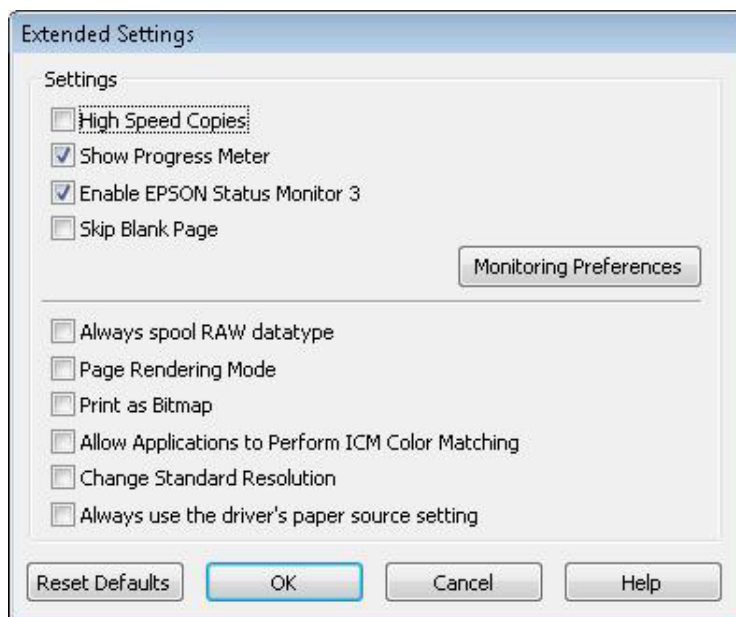

Genom att markera följande kryssrutor kan utskriftshastigheten öka.

- High Speed Copies (Kopior med hög hastighet)
- Always spool RAW datatype (Buffra alltid RAW-data)
- Page Rendering Mode (Sidrenderingsläge)
- Print as Bitmap (Skriv ut som bitmapp)

Mer information om dessa alternativ finns i onlinehjälp.

Felsökning för skanning

Problem som indikeras av meddelanden på LCD-skärmen eller statuslampan

- Kontrollera så att produkten är ansluten till datorn ordentligt.
- Stäng av produkten och sätt på den igen. Om problemet inte lösts kan det vara något fel med produkten, eller så behöver skannerenhetens ljuskälla bytas. Kontakta din återförsäljare.
- Kontrollera att skannerprogramvaran är fullt installerad. Se pappersmanualen för anvisningar om hur man installerar skannerprogramvaran.

Problem vid start av en skanning

- Kontrollera statuslampan och se till så att produkten är färdig att skanna.
- Kontrollera att kablarna är ordentligt anslutna till produkten och ett fungerande eluttag. Vid behov kan du testa produktens adapter genom att ansluta någon annan elektrisk anordning och se om den fungerar.
- Stäng av produkten och datorn och kontrollera sedan att anslutningskabeln sitter ordentligt mellan enheterna.
- Försäkra dig om att du väljer rätt produkt om en skannerlista visas innan du börjar skanna.

Windows:

Om du startar Epson Scan med ikonen EPSON Scan och listan Select Scanner (Välj skanner) visas, se till så att du väljer rätt produktmodell.

Mac OS X:

Om du startar Epson Scan från mappen Applications (Program) och listan Select Scanner (Välj skanner) visas ska du välja din produktmodell.

- Anslut produkten direkt till den externa USB-porten på datorn eller via max en USB-hubb. Det kan hända att produkten inte fungerar ordentligt när den är ansluten till datorn via mer än en USB-hubb. Om problemet kvarstår kan du försöka ansluta produkten direkt till datorn.
- Om mer än en produkt är ansluten till datorn kanske den inte fungerar. Anslut endast den produkt du vill använda, och försök sedan skanna igen.
- Om skannerprogramvaran inte fungerar riktigt, avinstallera programvaran först och installera sedan om den så som beskrivs i pappersmanualen.
 - ➔ ["Avinstallera din programvara" på sidan 102](#)

Använda knappen

Anmärkning:

Beroende på produkten kanske inte skanningsfunktionen finns tillgänglig när du använder knappen.

- Kontrollera om du har kopplat ett program till knappen.
 - ➔ [”Starta Epson Event Manager” på sidan 72](#)
- Kontrollera att Epson Scan och Epson Event Manager har installerats på rätt sätt.
- Om du har klickat på knappen **Keep Blocking** i fönstret Windows Security Alert under eller efter installationen av Epson-programvaran ska du avblockera Epson Event Manager.
 - ➔ [”Så här avblockerar du Epson Event Manager” på sidan 125](#)

Så här avblockerar du Epson Event Manager

1

Klicka på **Start** eller startknappen och peka på **Control Panel (Kontrollpanelen)**.

För Windows 8:

Välj **Desktop (Skrivbord)**, **Settings (Inställningar)** charm (snabbknapp) och **Control Panel (Kontrollpanelen)**.

2

Gör något av följande.

- Windows 8 och Windows 7:
Välj **System and Security**.
- Windows Vista:
Välj **Security**.
- Windows XP:
Välj **Security Center**.

3

Gör något av följande.

- Windows 8, Windows 7 och Windows Vista:
Välj **Allow a program through Windows Firewall**.
- Windows XP:
Välj **Windows Firewall**.

4

Gör något av följande.

- Windows 8 och Windows 7:
Bekräfta att kryssrutan för **EEventManager Application** är vald i listan Allowed programs and features.
- Windows Vista:
Klicka på fliken **Exceptions** och bekräfta sedan att kryssrutan för **EEventManager Application** är vald i listan Program or port.

Felsökning för skanning

- ❑ Windows XP:
Klicka på fliken **Exceptions** och bekräfta sedan att kryssrutan för **EEventManager Application** är vald i listan Programs and Services.

5

Klicka på OK.

Använda annan skannerprogramvara än Epson Scan-drivrutinen

- ❑ Om du använder ett TWAIN-kompatibelt program kontrollerar du att rätt produkt är vald som Scanner (Skanner) eller Source (Källa).
- ❑ Om du inte kan skanna med ett TWAIN-kompatibelt skanningsprogram ska du avinstallera det TWAIN-kompatibla skanningsprogrammet och sedan installera om det.
➔ ["Avinstallera din programvara" på sidan 102](#)

Problem med pappersmatning

Papperet blir smutsigt

Du kanske behöver rengöra produkten.

➔ ["Rengöra produkten" på sidan 99](#)

Flera pappersark matas

Du kanske behöver rengöra produkten.

➔ ["Rengöra produkten" på sidan 99](#)

Problem med skanningstiden

Skanning med hög upplösning tar lång tid.

Problem med skannade bilder

Skanningskvaliteten är inte tillräckligt bra

Skanningskvaliteten kan förbättras genom att de aktuella inställningarna ändras eller den skannade bilden justeras.

➔ ["Bildjusteringsfunktioner" på sidan 51](#)

En bild från originalets baksida framträder på den skannade bilden

Om originalet är tryckt på ett tunt papper kan bilder på papperets baksida vara synliga för produkten och framträda på den skannade bilden. Försök att skanna originalet med ett svart pappersark bakom. Kontrollera också att inställningarna för Document Type (Dokumenttyp) och Image Type (Bildtyp) är korrekta för originalet.

Felsökning för skanning

Tecknen är suddiga

- Markera kryssrutan **Text Enhancement (Förstärkning av text)** i Office Mode (Kontorsläge) eller Home Mode (Hemläge).
- Justera inställningen för Threshold (Tröskel).

Home Mode (Hemläge):

Välj **Black&White (Svartvitt)** som inställning för Image Type (Bildtyp), klicka på knappen **Brightness (Ljusstyrka)**, och försök sedan justera inställningen för Threshold (Tröskel).

Office Mode (Kontorsläge):

Välj **Black&White (Svartvitt)** som inställning för Image Type (Bildtyp), och försök sedan justera inställningen för Threshold (Tröskel).

Professional Mode (Professionellt läge):

Välj **Black & White (Svartvitt)** som inställning för Image Type (Bildtyp).

- Öka inställningen för upplösning.

Tecken känns inte igen på rätt sätt vid konvertering till redigerbar text (OCR)

Placera dokumentet så att det ligger rakt på skannerglaset. Om dokumentet ligger snett kanske det inte känns igen korrekt.

Vattrade mönster framträder på den inskannade bilden

Ett vågformat eller vattrat mönster (kallas moiré) kan framträda på en skannad bild av ett utskrivet dokument.



- Försök flytta dokumentet när du skannar dokumentet på skannerglaset.
- Välj **Descreening** som inställning för bildkvalitet.
- Ändra upplösningen och skanna igen.

Ojämna färger, utsmetningar, prickar, eller raka linjer framträder på bilden

Du kanske behöver rengöra produktens inre.

➔ ["Rengöra produkten" på sidan 99](#)

Skanningsytan eller -riktningen är inte den önskade

Originallets kanter skannas inte

- ❑ Om du skannar i Full Auto Mode (Helautomatiskt läge) eller använder förhandsgranskning med miniatyrbild i Home Mode (Hemläge) eller Professional Mode (Professionellt läge), flyttar du dokumentet eller fotot 6 mm (0,2 tum) bort från de horisontella och vertikala kanterna på skannerglaset för att undvika beskärning.
- ❑ Om du skannar med knappen eller använder normal förhandsgranskning i Office Mode (Kontorsläge), Home Mode (Hemläge) eller Professional Mode (Professionellt läge), flyttar du dokumentet eller fotot cirka 3 mm (0,12 tum) bort från de horisontella och vertikala kanterna på skannerglaset för att undvika beskärning.

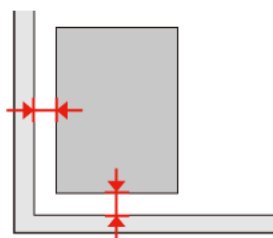

Flera dokument skannas till en enstaka fil

Placera dokumenten med ett mellanrum på minst 20 mm (0,8 tum) mellan varje dokument på skannerglaset.

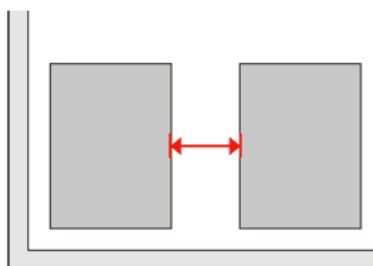

Kan inte skanna den önskade ytan

Beroende på dokumenten kanske du inte kan skanna den önskade ytan. Använd normal förhandsgranskning i Office Mode (Kontorsläge), Home Mode (Hemläge) eller Professional Mode (Professionellt läge) och skapa markeringsramar på det område du vill skanna.

Kan inte skanna i den önskade riktningen

Klicka på **Configuration (Konfiguration)**, välj fliken **Preview (Förhandsgranskning)** och avmarkera kryssrutan **Auto Photo Orientation (Automatisk bildorientering)**. Lägg sedan dokumenten på plats på korrekt sätt.

Problemen kvarstår efter att alla lösningar prövats

Om du har prövat alla lösningar och inte löst problemet kan du återställa Epson Scan-inställningarna.

Klicka på **Configuration (Konfiguration)**, välj fliken **Other (Annat)** och klicka på **Reset All (Återställ alla)**.

Produktinformation

Systemkrav

För Windows

System	Datorgränssnitt
Windows 8 (32-bitars, 64-bitars), 7 (32-bitars, 64-bitars), Vista (32-bitars, 64-bitars), XP SP1 eller senare (32-bitars) eller XP Professional x64 Edition	Hi-Speed USB

För Mac OS X

System	Datorgränssnitt
Mac OS X 10.5.8, 10.6.x, 10.7.x, 10.8.x	Hi-Speed USB

Anmärkning:

UNIX File System (UFS) för Mac OS X stöds ej.

Tekniska specifikationer

Anmärkning:

Specifikationerna kan ändras utan förvarning.

Skrivarspecifikationer

Pappersbana	Papperskassett, främre inmatning
Kapacitet	11,0 mm

Papper

Anmärkning:

- Eftersom kvaliteten på olika papper när som helst kan ändras av tillverkaren kan Epson inte garantera kvaliteten för något märke eller någon typ av papper som inte kommer från Epson. Testa alltid ett nytt pappersprov innan du köper stora mängder eller skriver ut stora jobb.
- Dålig papperskvalitet kan försämra utskriftskvaliteten och orsaka pappersstopp eller andra problem. Om du råkar ut för sådana problem bör du byta till ett bättre papper.

Produktinformation

Enstaka ark:

Storlek	A4 210 × 297 mm 10 × 15 cm (4 × 6 in) 13 × 18 cm (5 × 7 in) A6 105 × 148 mm A5 148 × 210 mm B5 182 × 257 mm 9 × 13 cm (3.5 × 5 in) 13 × 20 cm (5 × 8 in) 20 × 25 cm (8 × 10 in) 16:9 brett format (102 × 181 mm) 100 × 148 mm Letter 8 1/2 × 11 in Legal 8 1/2 × 14 in
Papperstyper	Vanligt papper eller specialpapper som distribueras av Epson
Tjocklek (för vanligt papper)	0,08 till 0,11 mm (0,003 till 0,004 in.)
Vikt (för vanligt papper)	64 g/m ² (17 lb) till 90 g/m ² (24 lb)

Kuvert:

Storlek	Kuvert #10 4 1/8 × 9 1/2 in Kuvert DL 110 × 220 mm Kuvert C6 114 × 162 mm
Papperstyper	Vanligt papper
Vikt	75 g/m ² (20 lb) till 90 g/m ² (24 lb)

Utskriftsområde

De markerade delarna visar utskriftsområdet.

Enstaka ark:

Normal	Marginalfri
---------------	--------------------

Produktinformation

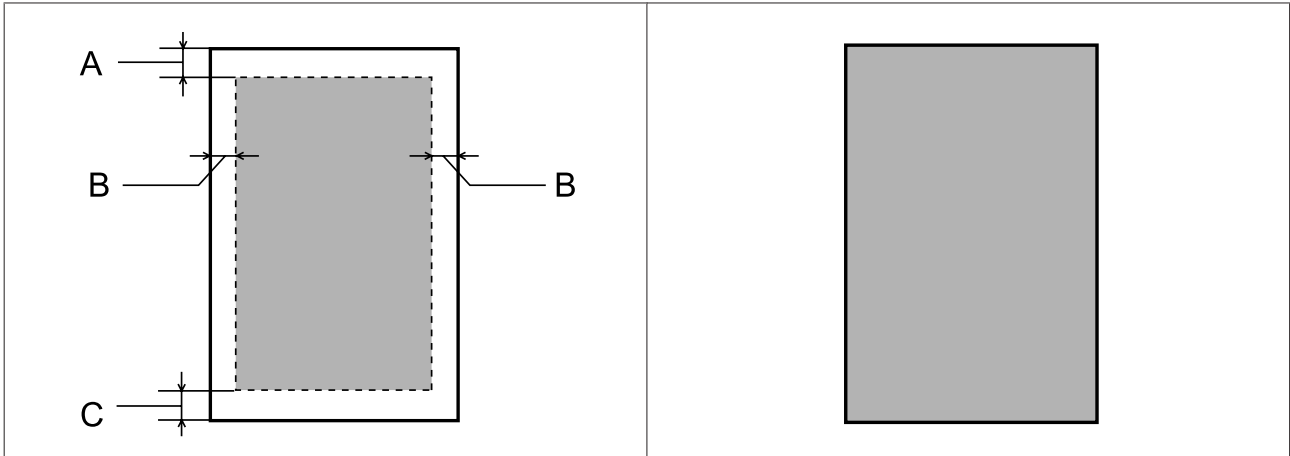

Kuvert:

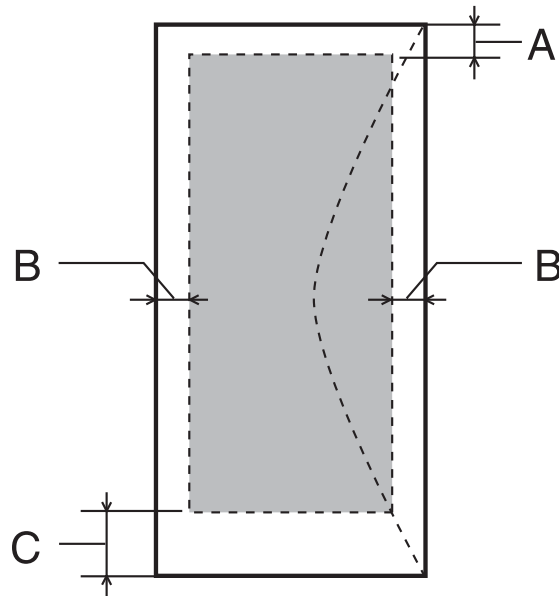

	Minimal marginal	
Medietyp	Enstaka ark	Kuvert
A	3,0 mm (0,12 in.)	3,0 mm (0,12 in.)
B	3,0 mm (0,12 in.)	5,0 mm (0,20 in.)
C	3,0 mm (0,12 in.)	21,0 mm (0,83 in.)

Anmärkning:

Beroende på papperstypen kan utskriftskvaliteten försämrats i utskriftens övre och nedre områden, eller så kan bläcket i dessa områden smetas ut.

Skannerspecifikationer

Skannertyp	Flatbädd, färg
------------	----------------

Produktinformation

Fotoelektrisk komponent	CIS
Dokumentformat	216 × 297 mm (8,5 × 11,7 tum) A4 eller US letter
Skanningsupplösning	1200 dpi (huvudskanning) 2400 dpi (underordnad skanning)
Utgående upplösning	50 till 4800, 7200 och 9600 dpi (50 till 4800 dpi i steg om 1 dpi)
Bilddata	16 bitar per pixel per färg internt 8 bitar per pixel per färg externt (maximalt)
Ljuskälla	LED (lysdiod)

Specifikation för nätverksgränssnitt

Trådlöst LAN	Standard:	IEEE 802.11b/g/n* ¹
	Säkerhet:	WEP (64/128bit) WPA-PSK (TKIP/AES) * ²
	Frekvensband:	2,4 GHz
	Kommunikationsläge:	Infrastruktur, Ad hoc Wi-Fi Direct

*1 Uppfyller antingen IEEE 802.11b/g/n eller IEEE 802.11b/g beroende på inköpsplats.

*2 Uppfyller kraven i WPA2 med stöd för WPA/WPA2 Personal.

Specifikationer för fotodata

Digitalkamera	DCF (Design rule for Camera File system) kompatibelt med version 1.0 eller 2.0.
Filformat	JPEG med Exif Version 2.3-standarden
Bildstorlek	80 × 80 pixlar till 10200 × 10200 pixlar

Mekanik

Mått	Förvaring Bredd: 390 mm (15,4 tum) Djup: 338 mm (13,3 tum) Höjd: 163 mm (6,4 tum)
	Utskrift* Bredd: 390 mm (15,4 tum) Djup: 504 mm (19,8 tum) Höjd: 163 mm (6,4 tum)

Produktinformation

Vikt	Cirka 5,9 kg (13,0 lb) utan bläckpatroner och nätsladd.
-------------	---

* Med utmatningsfackets förlängning utdragen.

Elektricitet

		220-240 V Modell
Inspänningsintervall		198 till 264 V
Märkfrekvensintervall		50 till 60 Hz
Matningsfrekvensintervall		49,5 till 60,5 Hz
Märkström		0,35 A
Strömförbrukning	Fristående kopiering	Ca. 17 W (ISO/IEC24712)
	Klar-läge	Ca. 6,0 W
	Viloläge	Ca. 1,3 W
	Strömmen avstängd	Ca. 0,4 W

Anmärkning:

- Kontrollera etiketten på produktens baksida för information om voltal.
- Strömförbrukningen vid kopiering kan variera för användare i Belgien. Information om de senaste specifikationerna finns på <http://www.epson.be>.

Omgivning

Temperatur	Vid drift: 10 till 35 °C (50 till 95 °F) Förvaring: -20 till 40 °C (-4 till 104 °F) 1 månad vid 40 °C (104 °F)
Luftfuktighet	Vid drift:* 20 till 80% relativ luftfuktighet Förvaring:* 5 till 85% relativ luftfuktighet

* Utan kondensation

Standarder och godkännanden

USA-modellen:

Säkerhet	UL60950-1 CAN/CSA-C22.2 No.60950-1
-----------------	---------------------------------------

Produktinformation

EMC	FCC Part 15 Subpart B Class B CAN/CSA- CEI/IEC CISPR 22 Class B
------------	--

Utrustningen innehåller följande trådlösa modul.

Tillverkare: Askey Computer Corporation

Typ: WLU6117-D69 (RoHS)

Denna produkt överensstämmer med del 15 i FCC-reglerna och RSS-210 i IC-reglerna. Epson accepterar inget ansvar för eventuell bristande uppfyllelse av skyddskraven som resultat av ej rekommenderade modifieringar av produkten. Drift underkastas följande två villkor: (1) enheten får inte orsaka skadliga störningar och (2) måste kunna hantera mottagna störningar, inklusive störningar som kan orsaka oönskad funktion.

För att förhindra radiostörningar på den licensierade trafiken är denna anordning avsedd att användas inomhus och ej i närheten av fönster för att få maximal avskärmning. Utrustning (eller dess sändarantenn) som installeras utomhus måste licensieras.

Europa-modellen:

Lågspänningsdirektiv 2006/95/EC	EN60950-1
EMC-direktiv 2004/108/EC	EN55022 klass B EN61000-3-2 EN61000-3-3 EN55024
R&TTE-direktiv 1999/5/EC	EN300 328 EN301 489-1 EN301 489-17 EN60950-1

För europeiska användare:

Vi, Seiko Epson Corporation, intygar härmed att utrustningen med modellnumret C491F uppfyller de nödvändiga kraven och andra tillämpliga bestämmelser i direktiv 1999/5/EC.

Endast för användning i Irland, Storbritannien, Österrike, Tyskland, Liechtenstein, Schweiz, Frankrike, Belgien, Luxemburg, Nederländerna, Italien, Portugal, Spanien, Danmark, Finland, Norge, Sverige, Island, Cypern, Grekland, Slovenien, Malta, Bulgarien, Tjeckien, Estland, Ungern, Lettland, Litauen, Polen, Rumänien och Slovakien.

Epson tar inget ansvar om skyddskraven inte uppfylls på grund av att produkterna modifierats på ett sätt som inte rekommenderas.



Australien-modellen:

EMC	AS/NZS CISPR22 klass B
------------	------------------------

Epson intygar härmed att utrustningen med modellnumret C491F uppfyller de nödvändiga kraven och andra tillämpliga bestämmelser i direktiv AS/NZS4268. Epson accepterar inget ansvar för eventuell bristande uppfyllelse av skyddskraven som resultat av ej rekommenderade modifieringar av produkten.

Gränssnitt

Hi-Speed USB (enhetsklass för datorer)

Var du kan få hjälp

Webbplatsen för teknisk support

Epsons webbplats för teknisk support hjälper dig med problem som inte kan lösas med felsökningsinformationen i produktens dokumentation. Om du har en webbläsare och en Internetanslutning kan du gå in på sidan:

<http://support.epson.net/>
<http://www.epson.eu/Support> (Europa)

Om du behöver hämta de senaste drivrutinerna, handböcker eller andra nedladdningsbara tillbehör eller få svar på vanliga frågor kan du gå in på sidan:

<http://www.epson.com>
<http://www.epson.eu/Support> (Europa)

Välj sedan supportdelen för din lokala Epson-webbplats.

Kontakta Epsons kundtjänst

Innan du kontaktar Epson

Kontakta Epsons kundtjänst för hjälp om Epson-produkten inte fungerar som den ska och du inte kan lösa problemet med felsökningsinformationen i produktens dokumentation. Kontakta återförsäljaren som du köpte produkten hos om en lokal Epson kundtjänst inte anges nedan.

Epsons kundtjänst kan hjälpa dig mycket snabbare om du tillhandahåller följande information:

- Produktens serienummer
(Etiketten med serienumret sitter normalt på produktens baksida.)
- Produktmodell
- Produktens programvaruversion
(Klicka på **About (Om)**, **Version Info (Versionsinfo)** eller liknande i produktens programvara.)
- Märke och modell på datorn
- Datorns operativsystem och version
- Namn och versioner på programvara som du brukar använda med produkten

Anmärkning:

Beroende på produkten kan data för uppringningslistorna för fax och/eller nätverksinställningarna lagras i produktens minne. Data och/eller inställningar kan gå förlorade om produkten går sönder eller måste repareras. Epson kan inte hållas ansvarigt för dataförluster, för säkerhetskopior eller återställning av data och/eller inställningar även om garantiperioden fortfarande gäller. Vi rekommenderar att du gör egna säkerhetskopior av uppgifterna eller antecknar inställningarna.

Hjälp för användare i Europa

Det europeiska garantidokumentet innehåller information om hur du kontaktar Epsons kundtjänst.

Hjälp för användare i Australien

Epson i Australien strävar efter att erbjuda kundservice av hög klass. Förutom produktens dokumentation tillhandahåller vi följande informationskällor:

Återförsäljaren

Glöm inte att återförsäljaren ofta kan hjälpa dig att identifiera och lösa problem. Återförsäljaren är alltid den första du ska kontakta för att få hjälp med dina problem - de kan ofta lösa problemen snabbt och lätt, och ge dig råd om hur du ska gå vidare.

Internet-URL <http://www.epson.com.au>

Gå till webbplatsen för Epson i Australien. Den är värd ett besök då och då! Webbplatsen har en nedladdningsplats för drivrutiner och tillhandahåller kontaktställen för Epson, ny produktinformation och teknisk support (e-post).

Epson Helpdesk

Epson Helpdesk fungerar som en sista backup för att ge råd och hjälp till våra kunder. Operatörerna i Helpdesk kan hjälpa dig att installera, konfigurera och använda din Epson-produkt. Av säljpersonalen i Helpdesk kan du få produktinformation om nya Epson-produkter och information om var närmaste återförsäljare eller servicerepresentant finns. Många olika typer av frågor besvaras här.

Numren till Helpdesk är:

Telefon: 1300 361 054

Fax: (02) 8899 3789

Vi rekommenderar att du har all relevant information till hands när du ringer. Ju mer information du kan tillhandahålla, desto snabbare kan vi hjälpa dig att lösa problemet. Denna information omfattar Epsons produktokumentation, typ av dator, operativsystem, program, samt övrig information som kan behövas.

Register

2

2-Sidig.....	67
2-upp kopia.....	29, 74

A

Automatisk anslutning av Wi-Fi.....	76
Automatisk dokumentmatare (ADF) problem.....	126
Avaktivera Wi-Fi.....	77
Avbryta utskrift.....	38
Mac OS X.....	38
Windows.....	38
Avstängningstimer.....	75

B

Band.....	115
Begränsningar vid kopiering.....	11
Bildjustering.....	51
Bindningsmarginal.....	74
Bläck	
BK-utskrift.....	84
BK-utskrift i Windows.....	84
BK-utskrift på Macintosh.....	85
försiktighetsåtgärder.....	79
kontrollera bläckpatronernas status genom att använda kontrollpanelen.....	83
kontrollera bläckpatronernas status i Mac OS X.....	82
kontrollera bläckpatronernas status i Windows.....	81
spara svart bläck i Windows.....	87
tillfällig utskrift med svart bläck.....	84
Bläcknivå.....	75
Bläckpatroner	
byta när de är tomma.....	87
Byta bläckpatroner.....	87

C

Copyright.....	2
----------------	---

D

Dela skrivaren	
Mac OS X.....	48
Windows.....	45
Dokument	
utskrift.....	34
Dokumenttyp	
kopiering.....	74
Drivrutin.....	71
avinstallera.....	102
öppna för Mac OS X.....	33
öppna för Windows.....	32

Dubbelsidig kopia.....	28, 74
Dubbelsidig utskrift.....	28, 41, 74

E

Easy Photo Print.....	40
Epson	
Easy Photo Print.....	40
papper.....	17
Epson Connect.....	8

F

Fel	
skanna.....	124
utskrift.....	107
Felaktiga tecken.....	117
Feljustering.....	115
Flera sidor per ark.....	44
Foto	
program.....	40
Fotojustering	
inställningar.....	76
Färgproblem.....	116
Förhandsgranskning.....	62
Förminska.....	74
Förminska sidans storlek.....	43
Förstora.....	74
Förstora sidor.....	43

G

Gränssnittskablar.....	135
------------------------	-----

H

Hantera utskriftsjobb	
Windows.....	107
Hastighet	
öka.....	119, 122
Helautomatiskt läge.....	54
Hemläge.....	56
Hjälp	
Epson.....	136
Epson Scan.....	71
Horisontella band.....	115
Huvudrengöring	
kontrollpanel.....	94
Mac OS X.....	93
Windows.....	93

I

Initiera.....	128
Inställning av Wi-Fi.....	76

Register

Inställning för extern enhet.....	76	skrynkligt.....	120
Inställningar för nätverkstjänster.....	98	specifikationer.....	129
Inställningsguide för Wi-Fi.....	76	stopp.....	110
		utskriftsområde.....	130
J		Papperskassett.....	21
Justera skrivarhuvudet.....	94	Pappersstopp.....	126
		Pappersstorlek	
K		kopiering.....	74
Kladdiga utskrifter.....	116, 118	Papperstyp	
Knapp		kopiering.....	74
problem.....	125	PDF.....	67
Knappar		PIN-kodsinställning (WPS).....	76
kontrollpanel.....	15	Problem	
Kontakta Epson.....	136	band.....	115
Kontorsläge.....	58	diagnostisera.....	107
Kontroll av Wi-Fi/nätverksanslutning.....	76	felaktiga färger.....	116
Kontrollpanel.....	15	felaktiga tecken.....	117
Kopiering		kladdiga utskrifter.....	116, 118
Dubbelsidig.....	28	kontakta Epson.....	136
grundläggande.....	28	lösa.....	136
layout.....	29	marginaler.....	117
Kuvert		pappersmatning.....	119
påfyllning.....	21	pappersstopp.....	110
utskriftsområde.....	131	produkten skriver inte ut.....	120
Kvalitet		skanna.....	124
kopiera.....	74	spegelvänd bild.....	118
		suddiga utskrifter.....	116
L		tomma sidor.....	118
Lampa		utskrift.....	107
statuslampor.....	124	utskriftshastighet.....	119
Lampor		Problem med skanningskvaliteten.....	126
blinkar.....	121	Produkt	
kontrollpanel.....	15	delar.....	13
Layout		kontrollera status.....	107
kopiering.....	74	rengöra.....	99
		transportera.....	100
M		Produktinställningar	
Mac OS X		Avstängningstimer.....	96
kontrollera produktens status.....	108	Sömntimer.....	96
öppna skrivarinställningar.....	33	öppna för Mac OS X.....	33
Marginaler		öppna för Windows.....	32
problem.....	117	Professionellt läge.....	60
Markeringsram.....	63	Program	
Munstyckeskontroll.....	91	avinstallera.....	102
kontrollpanel.....	92	Påfyllning	
Mac OS X.....	91	papper.....	17, 21
Windows.....	91		
P		R	
Papper		Rengöring	
Epson specialpapper.....	17	skrivarhuvud.....	92
matningsproblem.....	119		
papperskapacitet.....	17, 21	S	
påfyllning.....	21	Service.....	136
		Skanna till dator.....	75
		Skanna till dator (e-post).....	75
		Skanna till dator (PDF).....	75
		Skanna till dator (WSD).....	75
		Skannerprogramvara	
		programvarupaket.....	72

Register

Skrivarhuvud	
justera.....	94
kontrollera.....	91
rengöra.....	92
Skrivarinställning.....	75
Spara ström.....	96
Specifikationer	
mekanik.....	132
papper.....	129
skanner.....	131
skrivare.....	129
standarder och godkännanden.....	133
Spegelvänd bild.....	118
Statuslampor.....	124
Statusövervakare	
Mac OS X.....	108
Suddiga utskrifter.....	116
Systemkrav.....	129
Sömntimer.....	75

T

Teknisk support.....	136
Tomma sidor.....	118
Torktid	
kopiering.....	74
Transportera produkten.....	100
Tryckknappsinställning (WPS).....	76

U

Underhåll.....	75
USB	
anslutning.....	135
Utskrift	
anpassa till sida.....	43
avbryta.....	38
digitalkamera.....	31
dokument.....	34
Dubbelsidig.....	41
flera sidor per ark.....	44
foto.....	34
förinställning.....	40
genväg.....	40
kuvert.....	34
marginalfri.....	34
skriva ut från.....	31
text.....	34
Utskrift med Anpassa till sida.....	43
Utskrift med Sidor per ark.....	44
Utskriftshastighet	
öka.....	119, 122
Utskriftsinställningar	
inställningar.....	76
Utskriftskvalitet	
förbättra.....	114
Utskriftsområdets specifikationer.....	130
Utökning	
kopiering.....	74

V

Varumärken.....	2
-----------------	---

W

Webbtjänst.....	8
Wi-Fi/Nätverksinställningar.....	76
Windows	
hantera utskriftsjobb.....	107
kontrollera produktens status.....	107
öppna skrivarinställningar.....	32

Å

Återställ standardinställningar.....	76
--------------------------------------	----

Ä

Ändra storlek på sidor.....	43
-----------------------------	----