

Användarhandbok

Copyright och varumärken

Copyright och varumärken

Ingen del av denna publikation får återges, lagras i ett återvinningssystem eller överföras i någon form eller på något sätt, vare sig elektroniskt, mekaniskt, genom fotokopiering, inspelning eller på något annat sätt, utan föregående skriftligt tillstånd från Seiko Epson Corporation. Inget patentansvar antages vad gäller användandet av informationen häri. Ansvar antages ej heller vad gäller skador orsakade av användandet av informationen häri. Informationen i detta dokument är endast avsedd för den här Epson-produkten. Epson ansvarar inte för att uppgifterna är tillämpliga på andra produkter.

Varken Seiko Epson Corporation eller dess dotterbolag påtar sig något ansvar gentemot köparen av produkten eller tredje part för skador, förluster, kostnader eller utgifter som köparen eller tredje part har ådragit sig till följd av olyckshändelse, felaktig användning eller missbruk av produkten eller ej godkända modifieringar, reparationer eller ändringar av produkten eller (gäller ej USA) underlåtenhet att följa Seiko Epson Corporations användnings- och underhållsanvisningar.

Seiko Epson Corporation kan inte hållas ansvarigt för skador eller problem som uppstår vid användning av eventuella tillval eller förbrukningsartiklar än sådana som av Seiko Epson Corporation har märkts med Original Epson Products (originalprodukter från Epson) eller Epson Approved Products (av Epson godkända produkter).

Seiko Epson Corporation kan inte hållas ansvarigt för skador som uppstår till följd av elektromagnetiska störningar som beror på att andra gränssnittskablar än de som är märkta Epson Approved Products (Epson-godkända produkter) av Seiko Epson Corporation har använts.

EPSON® är ett registrerat varumärke och EPSON EXCEED YOUR VISION eller EXCEED YOUR VISION är varumärken som tillhör Seiko Epson Corporation.

Intel® är ett registrerat varumärke som tillhör Intel Corporation.

PowerPC® är ett registrerat varumärke som tillhör International Business Machines Corporation.

Microsoft®, Windows® och Windows Vista® är registrerade varumärken som tillhör Microsoft Corporation.

Apple, Macintosh, Mac OS, and OS X är varumärken som ägs av Apple Inc., och är registrerade i USA och andra länder.

AirPrint är ett varumärke som tillhör Apple Inc.

Google Cloud Print™ är ett registrerat varumärke som tillhör Google Inc.

Adobe, Adobe Reader, Acrobat och Photoshop är registrerade varumärken som tillhör Adobe systems Incorporated. De kan vara registrerade varumärken i vissa jurisdiktioner.

Allmänt: Andra produktnamn som förekommer i detta dokument används endast i identifieringssyfte och kan vara varumärken som tillhör respektive ägare. Epson frånsäger sig all rätt till dessa varumärken.

© 2013 Seiko Epson Corporation. All rights reserved.

Innehållet i den här manualen och specifikationerna för den här produkten kan ändras utan föregående meddelande.

Innehållsförteckning

Copyright och varumärken

Copyright och varumärken.	2
-----------------------------------	---

Introduktion

Här hittar du information.	6
Obs!, Viktigt och Anmärkningar.	6
Version av operativsystem.	7
Använda Epson Connect-tjänst.	7

Viktiga instruktioner

Säkerhetsinformation.	9
Produktråd och varningar.	10
Installera/använda produkten.	10
Använda produkten med en trådlös anslutning.	11
Använda LCD-skärmen.	12
Hantera bläckpatroner.	12

Information om produktens delar

Produktens delar.	13
Guide till kontrollpanelen.	14
Ikoner.	15

Hantering av papper och media

Introduktion till användning, påfyllning och lagring av medier.	16
Förvaring av papper.	16
Val av papper.	16
Papperstypinställningar på LCD-skärmen.	19
Papperstypinställningar från skrivardrivrutinen.	19
Fyller på papper i papperskassetten.	20
Fylla på kuvert i papperskassetten.	24
Fylla på papper och kuvert i bakre matningsfacket	27

Utskrifter

Skriva ut från din dator.	30
Skrivardrivrutin och statusövervakare.	30
Grundläggande funktioner.	32

Enkla utskrifter.	32
Avbryta utskrifter.	36
Övriga alternativ.	38
Skriva ut fotografier på ett enkelt sätt.	38
Produktförval (Endast för Windows).	39
Dubbelsidig utskrift.	39
Utskrift med Anpassa till sida.	41
Pages per Sheet (Sidor per ark)-utskrift.	42
Anti-Copy Pattern (Antikopieringsmönster) (endast för Windows).	43
Utskrift av Watermark (Vattenstämpel) (endast för Windows).	44
Utskrift av Header/Footer (Sidhuvud/Sidfot) (Endast för Windows).	45
Administratörsinställningar för skrivardrivrutin (endast för Windows).	46

Kontrollpanelens menylista

Inställningar för systemadministration.	49
---	----

Information om bläckpatroner och förbrukningsmaterial

Bläckpatroner.	52
Underhållsbox	52

Byta bläckpatroner

Säkerhetsinstruktioner, försiktighetsåtgärder och specifikationer för bläckpatron.	53
Säkerhetsinstruktioner.	53
Försiktighetsåtgärder vid byte av bläckpatron	54
Bläckpatronsspecifikationer.	55
Kontrollera statusen för bläckpatroner.	55
För Windows.	55
För Mac OS X.	56
Använda kontrollpanelen.	57
Skriva ut tillfälligt med svart bläck när färgpatronerna har tagit slut.	58
För Windows.	58
För Mac OS X.	60
Spara svart bläck när patronen börjar ta slut (endast Windows).	61
Byta en bläckpatron.	62

Innehållsförteckning

Underhåll av produkt och programvara

Kontrollera skrivarhuvudets munstycken.	66
Använda verktyget Nozzle Check (Munstyckesk kontroll) för Windows.	66
Använda verktyget Nozzle Check (Munstyckesk kontroll) för Mac OS X.	66
Använda kontrollpanelen.	67
Rengöring av skrivarhuvudet.	67
Använda verktyget Head Cleaning (Huvudrengöring) för Windows.	68
Använda verktyget Head Cleaning (Huvudrengöring) för Mac OS X.	68
Använda kontrollpanelen.	69
Justering av av skrivarhuvudet.	69
Använda verktyget Print Head Alignment (Skrivarhuvudjustering) för Windows.	69
Använda verktyget Print Head Alignment (Skrivarhuvudjustering) för Mac OS X.	70
Använda kontrollpanelen.	70
Skapa inställningar för nätverkstjänster.	71
Dela produkten för utskrift.	73
Rengöra produkten.	73
Rengöring av produktens yttre.	73
Invändig rengöring av produkten.	73
Byta underhållsenhet.	74
Kontrollera statusen på underhållsenheten.	74
Försiktighetsåtgärder för underhållsbox.	74
Byte av underhållsenhet.	74
Transportera produkten.	76
Kontrollera och installera din programvara.	77
Kontrollera programvaran som installerats på din dator.	77
Installera programvaran.	78
Avinstallera din programvara.	78
För Windows.	79
För Mac OS X.	80

Felindikatorer

Felmeddelanden på kontrollpanelen.	81
--	----

Felsökning för utskrift

Diagnostisera problemet.	82
Kontrollera produktens status.	83
Pappersstopp.	85
Ta bort papper som har fastnat från den bakre luckan.	86

Plocka bort papper som fastnat i produktens inre.	89
Ta bort papper som har fastnat i papperskassetten.	90
Förhindra pappersstopp.	92
Återuppta utskriften efter ett pappersstopp (endast Windows).	92
Hjälp med utskriftskvalitet.	93
Horisontella band.	94
Vertikala band eller vertikal feljustering.	94
Felaktiga eller saknade färger.	95
Suddig eller kladdig utskrift.	95
Diverse problem med utskrifter.	96
Felaktiga eller förvrängda tecken.	96
Felaktiga marginaler.	96
Utskriften lutar en aning.	97
Omvänd utskrift.	97
Tomma sidor skrivs ut.	97
Den utskrivna sidan är kladdig eller repig.	98
Utskriften är för långsam.	98
Papperet matas på fel sätt.	99
Papperet matas inte fram.	99
Flera sidor matas fram.	99
Papperet har fyllts på felaktigt.	99
Papperet matas inte ut helt eller är skrynkligt	100
Produkten skriver inte ut.	100
Alla lampor är släckta.	100
Kontrollpanelen eller ljuset är påslaget.	100
Ett bläckfel visas efter det att du har bytt bläckpatron.	101
Övriga problem.	102
Tyst utskrift på vanligt papper.	102
Bakre matningfacket har avlägsnats.	102

Produktinformation

Systemkrav.	103
För Windows.	103
För Mac OS X.	103
Tekniska specifikationer.	103
Skrivarspecifikationer.	103
Specifikation för nätverksgränssnitt.	106
Mekanik.	106
Elektricitet.	106
Omgivning.	107
Standarder och godkännanden.	107
Gränssnitt.	108

Innehållsförteckning

Var du kan få hjälp

Webbplatsen för teknisk support.	109
Kontakta Epsons kundtjänst.	109
Innan du kontaktar Epson.	109
Hjälp för användare i Europa.	110

Register

Introduktion

Här hittar du information

De senaste versionerna av följande manualer är tillgängliga på Epsons kundtjänstwebbplats.

<http://www.epson.eu/Support> (Europa)

<http://support.epson.net/> (utanför Europa)

Starta här (papper):

Ger dig en introduktion till produkten och tjänsterna.

Viktiga säkerhetsanvisningar (papper):

Innehåller anvisningar om hur du använder den här produkten på ett säkert sätt. Denna manual kanske inte medföljer, beroende på modell och region.

Användarhandbok (PDF):

Ger dig detaljerade instruktioner om användning, säkerhet och felsökning. Konsultera den här handboken om du använder produkten med en dator, eller om du använder avancerade funktioner.

Nätverkshandbok (PDF):

Innehåller anvisningar om nätverksinställningar för datorn, smarttelefonen eller produkten och lösningar på problem.

Administratörshandbok (PDF):

Innehåller information för systemadministratören om säkerhetshantering och produktinställningar.

Obs!, Viktigt och Anmärkningar

De Obs!- och Viktigt-meddelanden samt Anmärkningar som visas i denna handbok ser ut som nedan och har följande innebörd.



Obs!

måste nogra efterföljas för att undvika kroppsskador.



Viktigt

måste iaktas för att undvika skador på utrustningen.

Anmärkning

innehåller användbara tips och begränsningar gällande användning av produkten.

Version av operativsystem

I denna handbok används följande förkortningar.

- ❑ Windows 8 avser Windows 8, Windows 8 Pro och Windows 8 Enterprise.
- ❑ Windows 7 avser Windows 7 Home Basic, Windows 7 Home Premium, Windows 7 Professional och Windows 7 Ultimate.
- ❑ Windows Vista avser Windows Vista Home Basic Edition, Windows Vista Home Premium Edition, Windows Vista Business Edition, Windows Vista Enterprise Edition och Windows Vista Ultimate Edition.
- ❑ Windows XP avser Windows XP Home Edition, Windows XP Professional x64 Edition och Windows XP Professional.
- ❑ Windows Server 2012 avser Windows Server 2012 Essentials Edition och Server 2012 standard Edition.
- ❑ Windows Server 2008 avser Windows Server 2008 Standard Edition, Windows Server 2008 Enterprise Edition, Windows Server 2008 x64 Standard Edition och Windows Server 2008 x64 Enterprise Edition.
- ❑ Windows Server 2008 R2 avser Windows Server 2008 R2 Standard Edition och Windows Server 2008 R2 Enterprise Edition.
- ❑ Windows Server 2003 avser Windows Server 2003 Standard Edition och Windows Server 2003 Enterprise Edition, Windows Server 2003 x64 Standard Edition och Windows Server 2003 x64 Enterprise Edition.
- ❑ Mac OS X avser Mac OS X10.5.8, 10.6.x, 10.7.x, 10.8.x.

Använda Epson Connect-tjänst

Med Epson Connect och andra företagstjänster kan du lätt skriva ut direkt från din smartphone, surfplatta eller bärbara dator, när du vill och nästan var du vill i världen! Ytterligare information om utskriftstjänster och övriga tjänster hittar du på följande URL:

<https://www.epsonconnect.com/> (Epson Connect-webbportal)

<http://www.epsonconnect.eu> (Endast Europa)



Introduktion

Anmärkning:

Inställningar för nätverkstjänster kan ställas in via webbläsaren på datorn, smarttelefonen, datorplattan eller den bärbara dator som är ansluten till samma nätverk som produkten.

➡ *"Skapa inställningar för nätverkstjänster" på sidan 71*

Viktiga instruktioner

Säkerhetsinformation

Läs och följ dessa instruktioner för att försäkra dig om att du använder produkten på ett säkert sätt. Se till att spara denna handbok för framtida bruk. Följ även alla varningar och instruktioner på produkten.

- Använd endast den strömsladd som medföljde produkten och använd inte sladden med någon annan utrustning. Användning av andra sladdar med denna produkt eller användning av den medföljande sladden med annan utrustning kan resultera i brand eller elstöt.
- Se till att elsladden uppfyller tillämplig lokal säkerhetsstandard.
- Ta aldrig isär, ändra eller försök reparera nätsladden, kontakten, skrivarenheten, eller några tillval själv, utom när det speciellt beskrivs i produktens handböcker.
- Dra ut kontakten till produkten och låt kvalificerad servicepersonal utföra service i följande situationer: Elsladden eller kontakten är skadad, det har kommit in vätska i produkten, du har tappat produkten eller höljet har skadats, produkten fungerar inte som normalt eller uppvisar ett förändrat beteende. Justera inte reglage som inte täcks i bruksanvisningen.
- Placera produkten nära ett vägguttag där kontakten enkelt kan dras ut.
- Placera eller förvara inte produkten utomhus, i närheten av smutsiga eller dammiga platser, vatten, värmekällor eller platser som utsätts för stötar, vibrationer, höga temperaturer eller hög luftfuktighet.
- Var noggrann med att inte spilla vätska på produkten och hantera inte produkten med våta händer.
- Denna produkt måste ha ett avstånd på minst 22 cm till en pacemaker. Radiovågor från denna produkt kan ha negativ inverkan på pacemakers.
- Kontakta återförsäljaren om LCD-skärmen är skadad. Tvätta händerna noga med tvål och vatten om du får flytande kristallösning på händerna. Skölj ögonen omedelbart med vatten om du får flytande kristallösning i ögonen. Kontakta genast läkare om du känner obehag eller får problem med synen trots att du har sköljt noggrant.

Viktiga instruktioner

- ❑ Produkten är tung och bör inte bäras eller lyftas av färre än två personer. Personerna som lyfter produkten bör inta korrekt positioner (se nedan).



Anmärkning:

I följande del ges säkerhetsinstruktioner för bläckpatroner.

➔ ["Byta bläckpatroner" på sidan 53](#)

Produktråd och varningar

Läs och följ dessa instruktioner för att undvika att skada produkten eller din egendom. Se till att spara denna handbok för framtida bruk.

Installera/använda produkten

- ❑ Blockera inte och täck inte över produktens fläktar och öppningar.
- ❑ Använd endast den typ av strömkälla som står angiven på produktens etikett.
- ❑ Undvik att använda uttag på samma krets som kopiatorer eller luftregleringssystem som slås av och på med jämna mellanrum.
- ❑ Undvik eluttag som styrs av strömbrytare eller automatiska timers.
- ❑ Håll hela datorsystemet borta från potentiella källor till elektromagnetisk störning, t.ex. högtalare eller basenheter till sladdlösa telefoner.
- ❑ Nätsladdar ska alltid placeras så att de skyddas från slitage, skador, hack, veck och knutar. Placera inte föremål ovanpå nätsladdar. Se även till att nätsladdar inte ligger så att någon kan trampa på eller köra över dem. Se speciellt till att ändarna och anslutningspunkterna till transformatorn ligger rakt på nätsladdar.

Viktiga instruktioner

- Om du använder en förlängningsladd till produkten måste du kontrollera att den totala märkströmmen för enheterna som är kopplade till förlängningsladdens inte överstiger sladdens märkström. Se också till att den totala märkströmmen för alla enheter som är anslutna till vägguttaget inte överstiger vägguttagets märkström.
- Om produkten ska användas i Tyskland måste den elslinga som produkten är ansluten till vara säkrad med en säkring på 10 A eller 16 A för att ge ett tillräckligt kortslutnings- och överslagsskydd.
- Vid anslutning av produkten till en dator eller annan enhet med en sladd bör du se till att kontakterna är vända åt rätt håll. Alla kontakter går endast att sätta in på ett sätt. Om en kontakt sätts in i fel riktning kan enheterna som kopplas till varandra med kabelns hjälp skadas.
- Placera produkten på en plan, stabil yta som är större än produkten bottenplatta i alla riktningar så att ingen del av bottenplattan sticker ut utanför placeringsytan. Produkten fungerar inte korrekt om den lutar.
- När produkten förvaras eller transporteras ska du undvika att luta den, placera den vertikalt eller vända den upp och ned, det kan göra att bläck läcker ut.
- Se till att det finns fritt utrymme för kablarna bakom och ovanför produkten så att skrivarluckan kan lyftas upp helt.
- Lämna tillräckligt med utrymme framför produkten så att papperet kan matas ut helt och hållet.
- Undvik platser där temperatur och luftfuktighet kan förändras snabbt. Utsätt inte produkten för direkt solljus, starkt ljus eller värmekällor.
- För inte in några föremål i öppningarna på produkten.
- Stick inte in handen i produkten och rör inte bläckpatronerna under pågående utskrift.
- Ta inte på den vita, platta kabeln inuti produkten.
- Använd inte sprej som innehåller lättantändlig gas i eller i närheten av produkten. Det kan orsaka brand.
- Flytta inte bläckpatronshållaren för hand, då det kan skada produkten.
- Stäng alltid av produkten med knappen . Dra inte ur produktens nätsladd och stäng inte av strömmen vid eluttaget förrän LCD-skärmen stängts av helt.
- Innan du transporterar produkten bör du kontrollera att skrivarhuvudet är i ursprungsläget (längst åt höger) och att bläckpatronerna sitter som de ska.
- Om du inte ska använda produkten under en längre tid bör du dra ut nätsladden ur eluttaget.

Använda produkten med en trådlös anslutning

- Använd inte denna produkt inuti medicinska inrättningar eller i närheten av medicinsk utrustning. Radiovågor från denna produkt kan ha negativ inverkan på elektrisk medicinsk utrustning.
- Använd inte denna produkt i närheten av automatiskt styrda anordningar som t.ex. automatiska dörrar eller brandlarm. Radiovågor från denna produkt kan ha negativ inverkan på dessa anordningar, vilket kan leda till olyckor på grund av felfunktioner.

Viktiga instruktioner

Använda LCD-skärmen

- ❑ LCD-skärmen kan ha några små ljusa eller mörka punkter och på grund av dess funktioner kan ljusstyrkan vara ojämn. Det är normalt och betyder inte att den är skadad.
- ❑ LCD- eller pekskärmen bör endast rengöras med en torr och mjuk trasa. Använd inte flytande eller kemiska rengöringsmedel.
- ❑ Det yttre höljet på LCD-skärmen kan gå sönder om det utsätts för hårda stötar. Kontakta din återförsäljare om det går en flisa ur panelytan eller om det spricker. Rör eller försök inte ta bort trasiga bitar.

Hantera bläckpatroner

Vi ger bläckrelaterade säkerhetsinstruktioner och produktråd/-varningar i det länkade avsnittet (före avsnittet ”Byta bläckpatroner”).

➔ [”Byta bläckpatroner” på sidan 53](#)

Information om produktens delar

Produktens delar

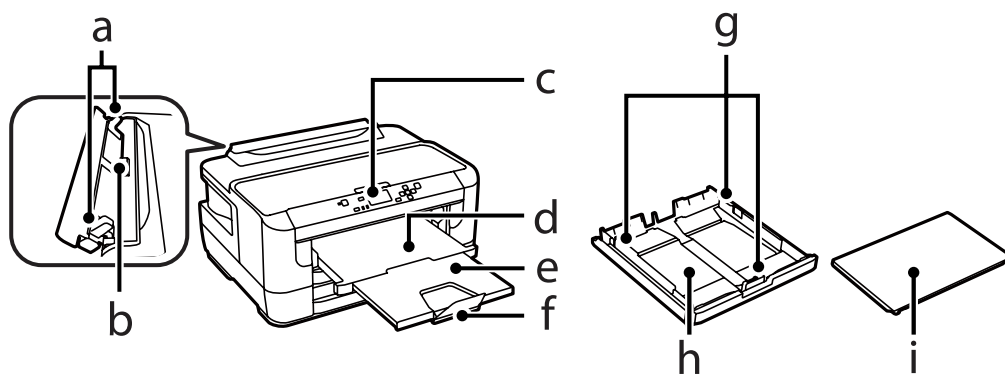

a.	Kantstöd
b.	Bakre matningsfack
c.	Kontrollpanel
d.	Utmatningsfack
e.	Förlängning för utmatningsfack
f.	Stopp
g.	Kantstöd
h.	Papperskassett
i.	Lucka för papperskassett

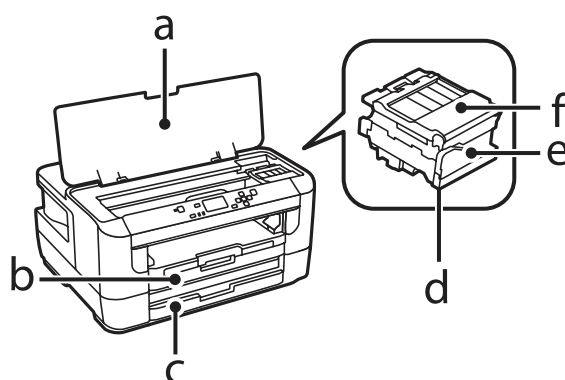

a.	Skrivarhölje
b.	Papperskassett 1
c.	Papperskassett 2

Information om produktens delar

d.	Skrivarhuvud (under bläckpatronshållaren)
e.	Bläckpatronshållare
f.	Bläckpatronslucka

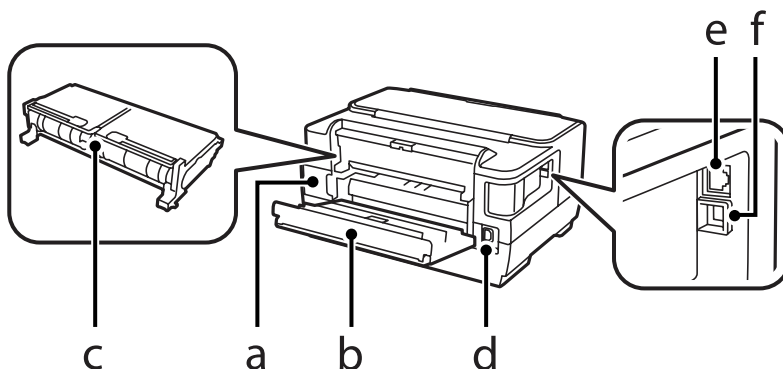

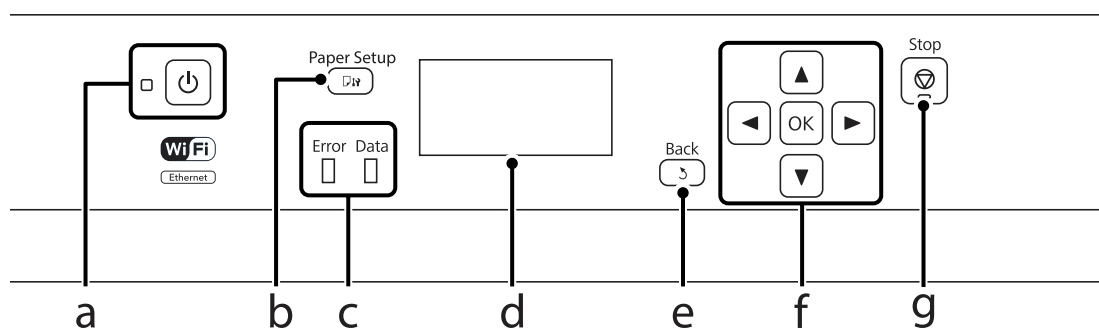

a.	Underhållsbox
b.	Bakre lucka 1
c.	Bakre lucka 2
d.	Strömavtag
e.	LAN-port
f.	USB-anslutning

Guide till kontrollpanelen









	Knappar/Lampor	Funktion
a		Startar eller stänger av produkten. Strömlampan slås på när produkten är igång. Blinkar när produkten skriver ut, byter bläckpatron, laddar bläck eller rengör skrivarehuvudet.
b		Tryck på den här för att välja storlek och typ av papper som placerades i kassetten.

Information om produktens delar

	Knappar/Lampor	Funktion
c	Error	Den orangea lampan till vänster slås på eller blinkar när ett fel inträffar.
	Data	Den blåa lampan till höger blinkar medan produkten bearbetar data. Den lyser så länge som det finns utskriftsjobb som väntar på att bearbetas.
d	-	LCD-skärmen visar menyer.
e		Avbryter en åtgärd/återgår till föregående meny.
f	◀, ▲, ▶, ▼, OK	Tryck på ◀, ▲, ▶, ▼ för att välja menyer. Tryck på OK för att bekräfta ditt val och gå till nästa skärm.
g		Stoppa den aktuella åtgärden.

Ikoner

Följande ikoner visas på kontrollpanelen beroende på produktens status.

Ikoner	Beskrivning
	Indikerar att det inte finns någon Ethernetanslutning.
	Indikerar att en Ethernetanslutning har etablerats.
.	Indikerar att ett Wi-Fi-nätverksfel har inträffat eller att produkten söker efter en anslutning.
	Indikerar att en Wi-Fi-anslutning har etablerats. Antalet streck anger signalstyrkan på anslutningen.
	Indikerar att en Ad Hoc-anslutning har etablerats.
	Indikerar att en Wi-Fi Direct-anslutning har etablerats.
	Indikerar att en enkel AP-anslutning har etablerats.
	Indikerar att en av funktionerna för Eco-läge är på.

Hantering av papper och media

Introduktion till användning, påfyllning och lagring av medier

Du kan få bra resultat med de flesta typer av vanligt papper. Bestruket papper ger dock bättre utskrifter eftersom det absorberar mindre bläck.

Epson har specialpapper som är utformade för det bläck som används i Epsons bläckstråleprodukter och rekommenderar dessa papper för att garantera resultat av hög kvalitet.

När du fyller på specialpapper från Epson bör du först läsa instruktionerna som medföljer papperet och dessutom tänka på följande.

Anmärkning:

- Fyll på papper i papperskassetten med utskriftssidan nedåt. Utskriftssidan är ofta vitare eller glansigare. Det finns mer information om detta i anvisningarna som medföljer papperet. En del papperstyper har avskurna hörn för att underlätta korrekt påfyllning.
- Om papperet är böjt plattar du till det eller böjer det en aning åt andra hållet innan du lägger i det. Om du skriver ut på buktat papper kan bläcket smetas ut på utskriften.



Förvaring av papper

Lägg oanvänt papper i originalförpackningen så snart du är klar med utskriften. Vid hanteringen av specialmedia så rekommenderar Epson att du förvarar utskrifterna i en återförslutningsbar plastförpackning. Förvara oanvänt papper och utskrifter på en torr och sval plats som inte utsätts för direkt solljus.

Val av papper

Följande tabell visar de papperstyper som stöds. Påfyllningskapaciteten, papperskälla och möjligheten till marginalfri utskrift varierar efter papper så som visas.

Hantering av papper och media

Medietyp	Storlek	Påfyllningskapacitet (ark eller höjd)			Marginalfri utskrift	2-sidig utskrift
		papperskas-sett 1	papperskas-sett 2*1	bakre matningsfack		
Vanligt papper*2	A3	27,5 mm*3	27,5 mm*3	1	-	✓
	B4	27,5 mm*3	27,5 mm*3	1	-	✓
	Legal	27,5 mm*3	27,5 mm*3	1	-	✓
	Letter	27,5 mm*3	27,5 mm*3	1	-	✓
	A4	27,5 mm*3	27,5 mm*3	1	-	✓
	B5	27,5 mm*3	27,5 mm*3	1	-	✓
	A5	27,5 mm*3	-	1	-	✓
	A6	27,5 mm*3	-	1	-	-
	Användardefinierad	1	1	1	-	✓
Tjockt papper*4	A3	-	-	1	-	-
	B4	-	-	1	-	-
	Legal	-	-	1	-	-
	Letter	-	-	1	-	-
	A4	-	-	1	-	-
	B5	-	-	1	-	-
	A5	-	-	1	-	-
	A6	-	-	1	-	-
	Användardefinierad	-	-	1	-	-
Kuvert	#10	10	-	1	-	-
	DL	10	-	1	-	-
	C6	10	-	1	-	-
	C4	10	-	1	-	-
Epson Bright White Ink Jet Paper (Klarvitt bläckstrålepapper)	A4	200*3	200*3	1	-	✓
Epson Photo Quality Ink Jet Paper (Bläckstrålepapper med fotokvalitet)	A3+	80	-	1	-	-
	A3	80	-	1	-	-
	A4	80	-	1	-	-

Hantering av papper och media

Medietyp	Storlek	Påfyllningskapacitet (ark eller höjd)			Marginalfri utskrift	2-sidig utskrift
		papperskasset 1	papperskasset 2*1	bakre matningsfack		
Epson Matte Paper - Heavyweight (Matt papper - tjockt)	A3+	20	-	1	✓	-
	A3	20	-	1	✓	-
	A4	20	-	1	✓	-
Epson Premium Glossy Photo Paper (Premium glättat fotopapper)	A3+	20	-	1	✓	-
	A3	20	-	1	✓	-
	A4	20	-	1	✓	-
	10 × 15 cm	20	-	1	✓	-
	13 × 18 cm	20	-	1	✓	-
	16:9 brett format (102 × 181 mm)	20	-	1	✓	-
Epson Premium Semigloss Photo Paper (Premium halvglättat fotopapper)	A3+	20	-	1	✓	-
	A3	20	-	1	✓	-
	A4	20	-	1	✓	-
	10 × 15 cm	20	-	1	✓	-
Epson Ultra Glossy Photo Paper (Ultraglättat fotopapper)	A4	20	-	1	✓	-
	10 × 15 cm	20	-	1	✓	-
	13 × 18 cm	20	-	1	✓	-
Epson Photo Paper, Glossy (Fotopapper, glansigt)	A4	20	-	1	✓	-
	10 × 15 cm	20	-	1	✓	-
	13 × 18 cm	20	-	1	✓	-

*1 Papperskasset 2 kanske inte är tillgänglig beroende på produkt.

*2 Vanligt papper definieras som papper med en vikt på 64 g/m² till 90 g/m².

Detta inkluderar förtryckt papper, brevhuvud, färgat papper och återvunnet papper.

Kontrollera att du använder papper med lång fiberriktning. Läs på papprets paket eller rådfråga tillverkaren om du inte vet vilken typ av papper som du använder.

*3 Påfyllningskapaciteten för manuell 2-sidig utskrift är 30 ark.

*4 Tjockt papper definieras som papper med en vikt på 91 g/m² till 256 g/m².

Anmärkning:

En del papper finns bara på vissa platser.

Papperstypinställningar på LCD-skärmen

Produkten anpassar sig automatiskt efter den papperstyp du väljer i utskriftsinställningarna. Det är därför inställningarna för papperstyp för så viktiga. De talar om för produkten vilken papperstyp du använder och justerar bläckmängden därefter. I tabellen nedan visas de inställningar du bör välja för papperet.

För detta papper	LCD-papperstyp
Vanligt papper* ¹	vanligt papper
Förtryckt papper* ¹	Förtryckt
Brevhuvud* ¹	Brevhuvud
Färgat papper* ¹	Färg
Återvunnet papper* ¹	Återvunnet
Tjockt papper	Tjockt papper
Epson Bright White Ink Jet Paper (Klarvitt bläckstrålepapper)* ¹	vanligt papper
Epson Ultra Glossy Photo Paper (Ultraglättat fotopapper)	Ultra Glossy
Epson Premium Glossy Photo Paper (Premium glättat fotopapper)	Premium Glossy
Epson Premium Semigloss Photo Paper (Premium halvglättat fotopapper)	Premium Semigloss
Epson Photo Paper, Glossy (Fotopapper, glansigt)	Glossy
Epson Matte Paper - Heavyweight (Matt papper - tjockt)	Matte
Epson Photo Quality Ink Jet Paper (Bläckstrålepapper med fotokvalitet)	Matte
Kuvert	Kuvert

*¹ Med det här pappret kan du utföra 2-sidig utskrift.

Papperstypinställningar från skrivardrivrutinen

Produkten anpassar sig automatiskt efter den papperstyp du väljer i utskriftsinställningarna. Det är därför inställningarna för papperstyp för så viktiga. De talar om för produkten vilken papperstyp du använder och justerar bläckmängden därefter. I tabellen nedan visas de inställningar du bör välja för papperet.

För detta papper	Skrivardrivrutins-papperstyp
Vanligt papper	plain papers (vanligt papper)
Epson Bright White Ink Jet Paper (Klarvitt bläckstrålepapper)	plain papers (vanligt papper)
Förtryckt papper	Preprinted (Förtryckt)
Brevhuvud	Letterhead (Brevhuvud)
Färgat papper	Color (Färg)

Hantering av papper och media

För detta papper	Skrivardrivrutins-papperstyp
Återvunnet papper	Recycled (Återvunnet)
Epson Ultra Glossy Photo Paper (Ultraglättat fotopapper)	Epson Ultra Glossy
Epson Premium Glossy Photo Paper (Premium glättat fotopapper)	Epson Premium Glossy
Epson Premium Semigloss Photo Paper (Premium halvglättat fotopapper)	Epson Premium Semigloss
Epson Photo Paper, Glossy (Fotopapper, glansigt)	Photo Paper Glossy
Epson Matte Paper - Heavyweight (Matt papper - tjockt)	Epson Matte
Tjockt papper	Thick-Paper (Tjockt papper)
Epson Photo Quality Ink Jet Paper (Bläckstrålepapper med fotokvalitet)	Epson Matte
Kuvert	Envelope (Kuvert)

Anmärkning:

Alla specialmedier finns inte att få på alla ställen. Kontakta Epsons kundservice om du vill få den senaste informationen om vilka medier som finns att köpa där du bor.

➔ ["Webbplatsen för teknisk support" på sidan 109](#)

Fyller på papper i papperskassetten

Följ dessa steg för att fylla på papper:

- 1 Dra ut papperskassetten hela vägen.

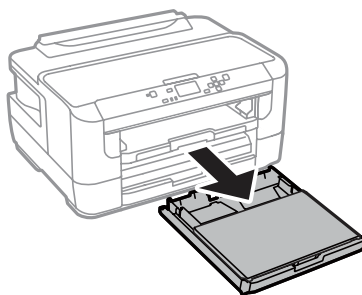

- 2 Ta bort luckan.

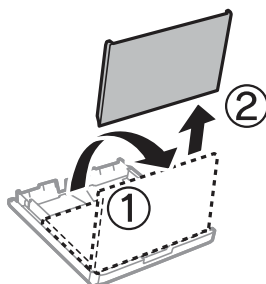

Hantering av papper och media

- 3** Kläm ihop och skjut kantstöden mot papperskassetten sidor.

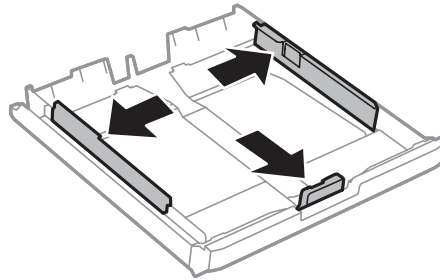

Anmärkning:

Om papper större än A4 används kan papperskassetten utökas till symbolen på kassetten.

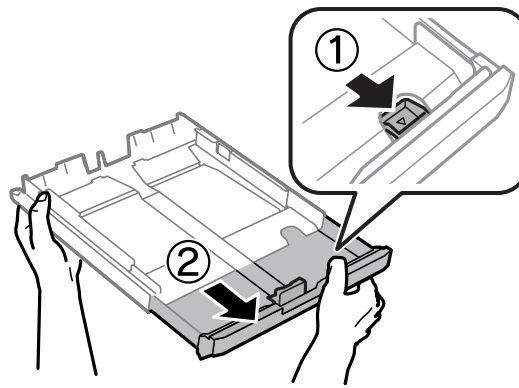

- 4** Flytta kantstödet för att anpassa det till önskad pappersstorlek.

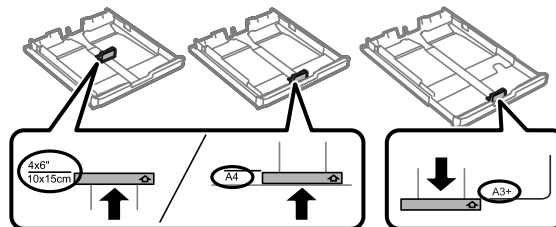

Hantering av papper och media

- 5** Fyll på papper mot kantstödet, med utskriftssidan vänd nedåt. Kontrollera att pappret inte sticker ut över kassettkanten.

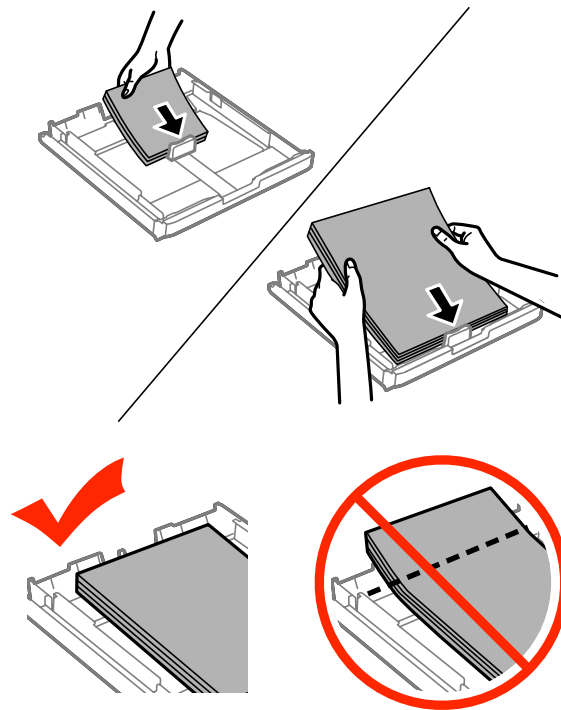

Anmärkning:

- Papperskassett 2 stöder endast papper av storlek B5 eller större.
- Bläddra igenom och jämna till papperskanterna innan papperet fylls på.

Hantering av papper och media

- 6 Skjut kantstöden mot papperskanterna.

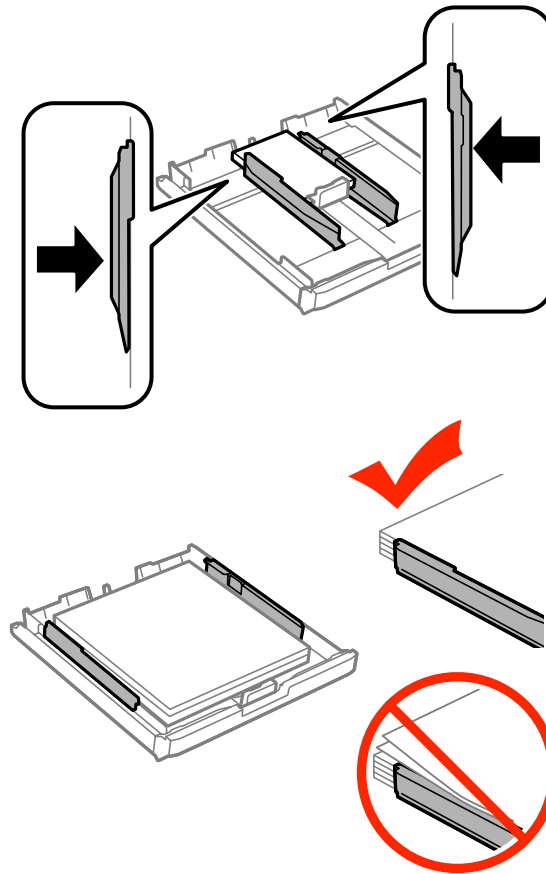

Anmärkning:

Fyll inte på över pilmarkeringen inuti kantstödet ▼ när vanligt papper används.

Kontrollera att antalet ark understiger den angivna maxgränsen när Epson specialmedier används.

➔ ["Val av papper" på sidan 16](#)

- 7 Sätt tillbaka papperskassetts lucka.

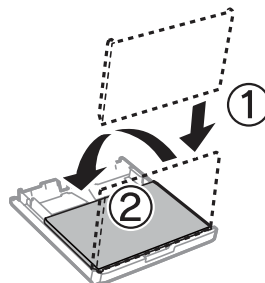

Hantering av papper och media

- 8** Håll kassetten plant och för den långsamt och försiktigt hela vägen tillbaka in i produkten.

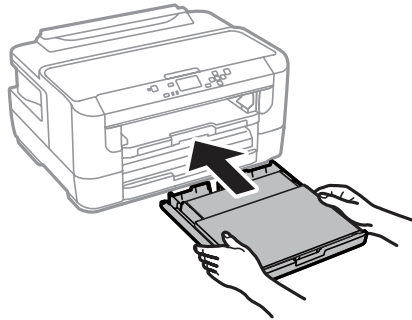

Anmärkning:

När papperskassetten sätts i visas skärmen för pappersstorlek och papper automatiskt. Kontrollera att inställningarna matchar det papper som du har fyllt på.

- 9** Dra ut utmatningsfacket och lyft sedan upp stoppet.

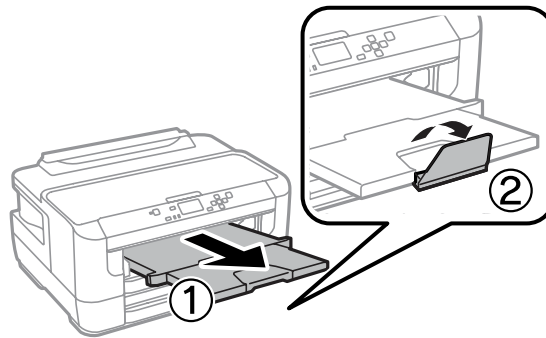

Anmärkning:

- Om du vill skriva ut på hålsagna papper, se ”Fylla på papper och kuvert i bakre matningsfacket” på sidan 27.
- Lämna tillräckligt med utrymme framför produkten så att papperet kan matas ut helt och hållet.
- Ta inte bort eller sätt tillbaka papperskassetten när produkten är i drift.

Fylla på kuvert i papperskassetten

Följ dessa steg för att fylla på kuvert:

Hantering av papper och media

- 1 Dra ut papperskassett 1 fullständigt.

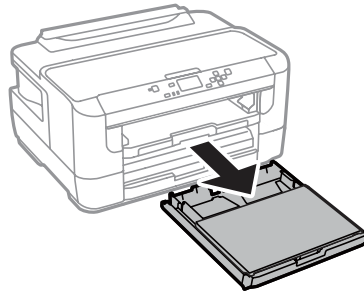

- 2 Ta bort luckan.

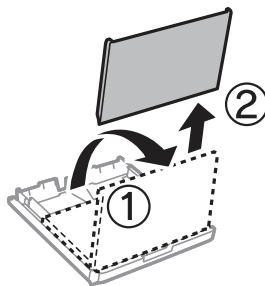

- 3 Kläm ihop och skjut kantstöden mot papperskassetten sidor.

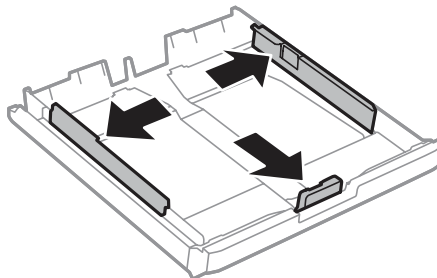

- 4 Fyll på kuverten efter långsidan med fliken vänd uppåt och till höger.

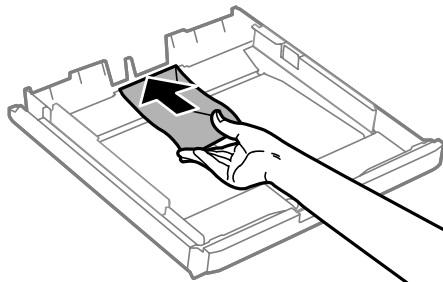

Anmärkning:

Se till att antalet kuvert som fylls på inte överskrider gränsen.

➔ ["Val av papper" på sidan 16](#)

Hantering av papper och media

- 5 Skjut kantstöden mot kuvertens kant och kontrollera att kuverten inte sticker ut utanför kassetten.

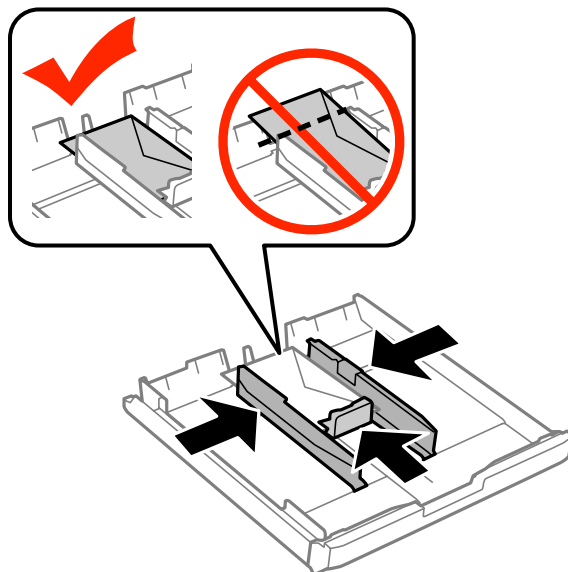

Anmärkning:

Även om du inte känner ett klick, skjut kantstöden mot kuvertens kanter.

- 6 Sätt tillbaka papperskassetten lucka.

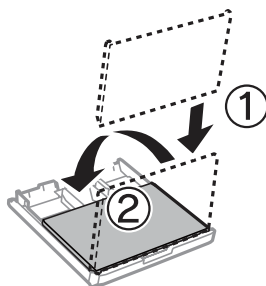

- 7 Håll kassetten plant och för den långsamt och försiktigt hela vägen tillbaka in i produkten.

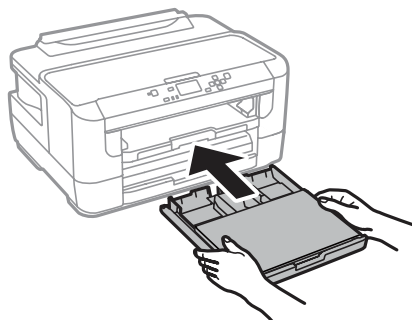

Anmärkning:

När papperskassetten sätts i visas skärmen för pappersstorlek och papper automatiskt. Kontrollera att inställningarna matchar det papper som du har fyllt på.

Hantering av papper och media

8

Dra ut utmatningsfacket och lyft sedan upp stoppet.

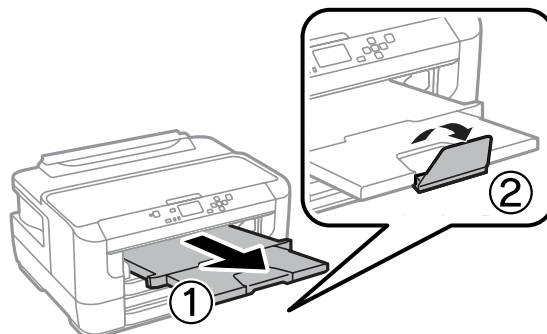

Anmärkning:

- Tjockleken på kuverten och deras möjlighet att vika varierar stort. Om den totala tjockleken i bunten kuvert överskrider 10 mm, pressa samman dem ordentligt innan de fylls på. Om utskriftskvaliteten försämras när en bunt kuvert fylls på, ladda ett kuvert i taget.
- Använd inte kuvert som är böjt eller vikt.
- Platta till kuverten och flikarna före påfyllningen.

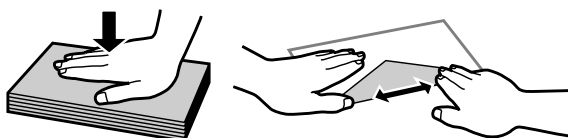

- Platta till den kant på kuvertet som matas in först före påfyllning.
- Använd inte alltför tunna kuvert eftersom de kan böja sig under utskriften.
- Rikta in kuvertens kanter innan påfyllning.

Fylla på papper och kuvert i bakre matningsfacket

Följ stegen nedan för att fylla på papper och kuvert i bakre matningsfacket.

Anmärkning:

- Skicka jobbet innan du fyller på med papper i det bakre matningsfacket.
- Fyll på papper i det bakre matningsfacket när produkten inte är i drift.

Hantering av papper och media

- 1 Dra ut utmatningsfacket och lyft sedan upp stoppet.

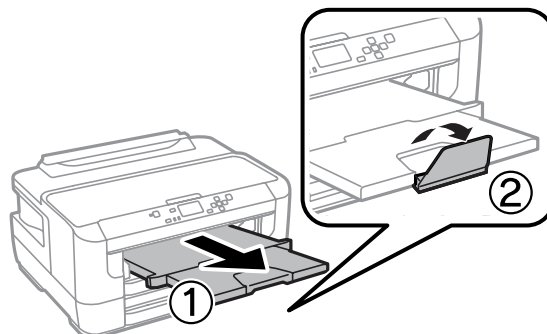

- 2 Öppna bakre matningsfacket.

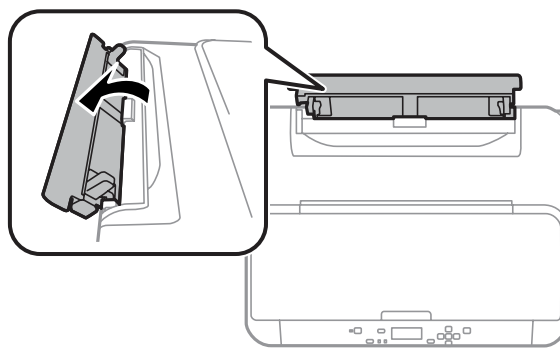

- 3 Håll endast ett ark papper med utskriftssidan vänd upp i mitten på bakre matningsfacket och skjut ihop kantstöden så att de ligger an mot kanterna på papperet.

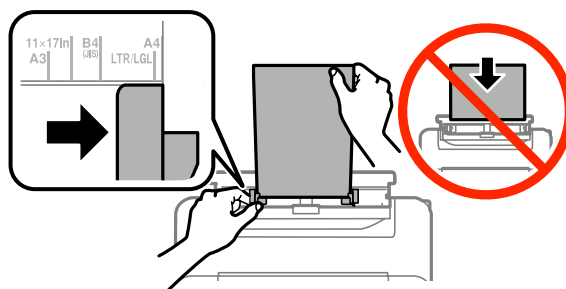

Anmärkning:

Utskriftssidan är ofta vitare eller glansigare än den andra sidan.

- 4 För in papperet i bakre matningsfacket. Papperet matas in automatiskt.

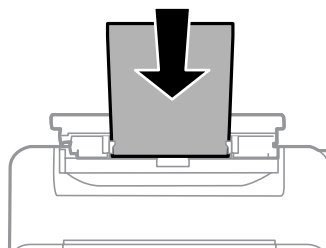

Hantering av papper och media

Anmärkning:

- ❑ När du fyller på kuvert, fyll på med kortändan först med fliken vänd nedåt.

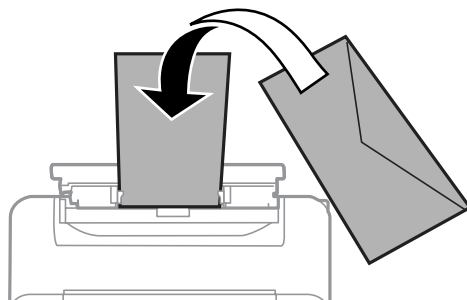

- ❑ Använd inte kuvert som är böjt eller vikt.
- ❑ Platta till kuverten och flikarna före påfyllningen.

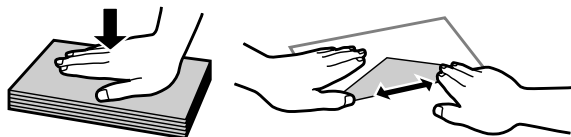

- ❑ Platta till den kant på kuvertet som matas in först före påfyllning.
- ❑ Använd inte alltför tunna kuvert eftersom de kan böja sig under utskriften.

Anmärkning för papper med buntningshål:

- ❑ Hålslaget papper med buntningshål på en av de längre sidorna kan användas. Fyll inte på pappret med buntningshålen på den övre eller nedre delen av sidan.

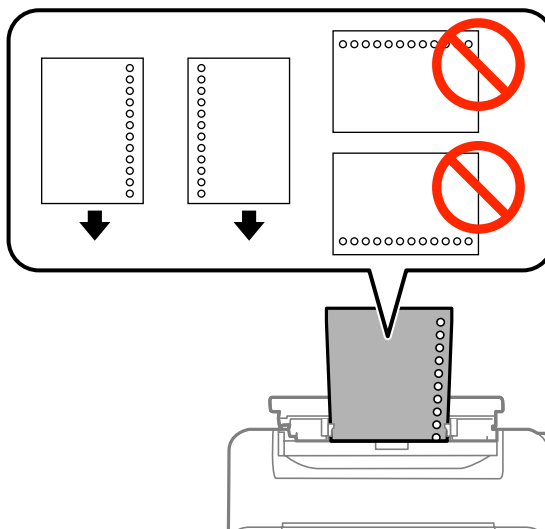

- ❑ Tillgängliga storlekar: A3, B4, A4, B5, A5, A6, Letter och Legal.
- ❑ Automatiskt dubbelsidig utskrift är inte tillgänglig.
- ❑ Kontrollera att utskriftsläget har anpassats för filen så att utskriften inte sker över bindningshålen.

Utskrifter

Skriva ut från din dator

Skrivardrivrutin och statusövervakare

Med hjälp av skrivardrivrutinen kan du välja mellan ett antal inställningar för att få bästa utskriftsresultat. Statusövervakaren och skrivarverktygen gör att du kan kontrollera produkten och hålla den i gott skick.

Anmärkning för Windows-användare:

- Din skrivardrivrutin hittar och installerar automatiskt den senaste versionen av skrivardrivrutinen från Epsons webbplats. Klicka på knappen **Software Update (Programuppdatering)** i skrivardrivrutinens **Maintenance (Underhåll)**-fönster, och följ sedan anvisningarna på skärmen. Om knappen inte visas i fönstret **Maintenance (Underhåll)** kan du peka på **All Programs (Alla program)** eller **Programs (Program)** i Windows-startmenyn och leta i **EPSON-mappen**.*

* För Windows 8:

Om knappen inte visas i fönstret **Maintenance (Underhåll)** kan du högerklicka på **Start (Startskärmen)**-skärmen eller svepa från nedre eller översta kanan av **Start (Startskärmen)**-skärmen och välja **All apps (Alla program)** och sedan markera **Software Update (Programuppdatering)** från **EPSON-kategorin**.

- Om du vill ändra språk i drivrutinen väljer du önskat språk under **Language (Språk)**-inställningen i skrivardrivrutinens **Maintenance (Underhåll)**-fönster. Funktionen kanske inte är tillgänglig beroende på var du befinner dig.

Öppna skrivardrivrutinen för Windows

Du kan öppna skrivardrivrutinen från de flesta Windows-program, skrivbordet eller aktivitetsfältet.

Om du vill göra inställningar som endast ska gälla för det program du använder öppnar du skrivardrivrutinen från programmet.

Om du vill göra inställningar som ska gälla för alla Windows-program öppnar du skrivardrivrutinen från skrivbordet eller aktivitetsfältet.

Se följande avsnitt för att komma åt skrivardrivrutinen.

Anmärkning:

Skärmdumparna av fönstren i skrivardrivrutinen i den här Användarhandbok är från Windows 7.

Från Windows-program

1

Klicka på **Print (Skriv ut)** eller **Print Setup (Skrivarinställning)** i File (Fil)-menyn.

2

I fönstret som visas klickar du på **Printer (Skrivare)**, **Setup (Inställningar)**, **Options (Alternativ)**, **Preferences (Inställningar)**, eller **Properties (Egenskaper)**. (Beroende på programmet kanske du måste klicka på flera av dessa knappar.)

Från skrivbordet

- ❑ **Windows 8 och Server 2012**
Välj **Desktop (Skrivbord)**, **Settings** charm (snabbknappen **Inställningar**) och **Control panel (Kontrollpanelen)**. Välj sedan **Devices and Printers (Enheter och skrivare)** från kategorin **Hardware and Sound (Maskinvara och ljud)**. Högerklicka på produkten eller tryck och håll produkten intryckt och välj **Printing preferences (Utskriftsinställningar)**.
- ❑ **Windows 7 och Server 2008 R2:**
Klicka på startknappen och välj **Devices and Printers (Enheter och skrivare)**. Högerklicka sedan på produkten och välj **Printing preferences (Utskriftsinställningar)**.
- ❑ **Windows Vista och Server 2008:**
Klicka på startknappen och välj **Control Panel (Kontrollpanelen)**, och välj sedan **Printer (Skrivare)** från kategorin **Hardware and Sound (Maskinvara och ljud)**. Välj sedan produkten och klicka sedan på **Select printing preferences (Välj utskriftsinställningar)**.
- ❑ **Windows XP och Server 2003:**
Klicka på **Start (Startskärmen)**, **Control Panel (Kontrollpanelen)**, (**Printers and Other Hardware (Skrivare och annan maskinvara)**), och sedan **Printers and Faxes (Skrivare och fax)**. Välj produkten och klicka sedan på **Printing Preferences (Utskriftsinställningar)** i **File (Fil)**-menyn.

Från genvägen i taskbar (aktivitetsfältet)

Högerklicka på produktikonen i taskbar (aktivitetsfältet), och välj sedan **Printer Settings (Skrivarinställningar)**.

Om du vill lägga till en genväg till Windows taskbar (Windows aktivitetsfält) öppnar du skrivardrivrutinen från skrivbordet enligt anvisningarna ovan. Sedan klicka du på fliken **Maintenance (Underhåll)** och därefter på knappen **Monitoring Preferences (Övervakningsinställningar)**. I fönstret **Monitoring Preferences (Övervakningsinställningar)** markerar du kryssrutan **Register the shortcut icon to the task bar (Registrera genvägsikonen på aktivitetsfältet)**.

Skaffa information via direkthjälpen

Försök med någon av följande procedurer i skrivardrivrutinens fönster.

- ❑ Högerklicka på alternativet och klicka sedan på **Help (Hjälp)**.
- ❑ Klicka på knappen  överst till höger i fönstret och klicka sedan på alternativet (endast för Windows XP).

Öppna skrivardrivrutinen för Mac OS X

I tabellen nedan beskrivs hur du öppnar dialogrutan i skrivardrivrutinen.

Dialogruta	Öppna den så här
Page Setup (Utskriftsformat)	Klicka på Page Setup (Utskriftsformat) i menyn File (Arkiv) i programmet. <i>Anmärkning:</i> <i>Menyalternativet Page Setup (Utskriftsformat) kanske inte visas i menyn File (Arkiv) beroende på vilket program du använder.</i>
Print (Skriv ut)	Klicka på Print (Skriv ut) i menyn File (Arkiv) i programmet.

Utskrifter

Epson Printer Utility 4	<p>För Mac OS X 10.8 eller 10.7 klickar du på System Preferences (Systeminställningar) på Apple-menyn och sedan Print & Scan (Skrivare och skanner). Välj din produkt från Printers (Skrivare)-listrutan, klicka på Options & Supplies (Alternativ och förbrukningsmaterial), Utility (Verktysprogram), och klicka sedan på Open Printer Utility (Öppna Skrivarverktyg).</p> <p>I Mac OS X 10.6 klickar du på System Preferences (Systeminställningar) i menyn Apple och sedan klickar du på Print & Fax (Skrivare och fax). Välj din produkt från Printers (Skrivare)-listrutan, klicka på Options & Supplies (Alternativ och förbrukningsmaterial), Utility (Verktysprogram), och klicka sedan på Open Printer Utility (Öppna Skrivarverktyg).</p> <p>I Mac OS X 10.5 klickar du på System Preferences (Systeminställningar) i menyn Apple och sedan klickar du på Print & Fax (Skrivare och fax). Välj din produkt från Printers (Skrivare)-listrutan, klicka på Open Print Queue (Öppna utskriftskö) och klicka sedan på knappen Utility (Verktysprogram).</p>
-------------------------	--

Grundläggande funktioner

Enkla utskrifter

Följ stegen nedan om du vill skriva ut från din dator.

Om vissa av skrivardrivrutinernas inställningar inte går att ändra kan det hända att administratören har låst dem. Kontakta administratören eller en privilegierad användare för hjälp.

Anmärkning:

- Skärmdumparna i manualen kan variera beroende på modell.
- Innan du skriver ut, fyll på med papper på rätt sätt.
 - ➔ "Fyller på papper i papperskassetten" på sidan 20
 - ➔ "Fylla på kuvert i papperskassetten" på sidan 24
 - ➔ "Fylla på papper och kuvert i bakre matningsfacket" på sidan 27
- Information om utskriftsområdet finns i avsnittet nedan.
 - ➔ "Utskriftsområde" på sidan 105
- När du har genomfört inställningarna, skriv ut en testkopia och granska resultatet innan du skriver ut ett helt jobb.

Grundläggande produktinställningar för Windows

1

Öppna filen du vill skriva ut.

Utskrifter

- 2 Öppna skrivarinställningarna.
 ➔ ”Öppna skrivardrivrutinen för Windows” på sidan 30

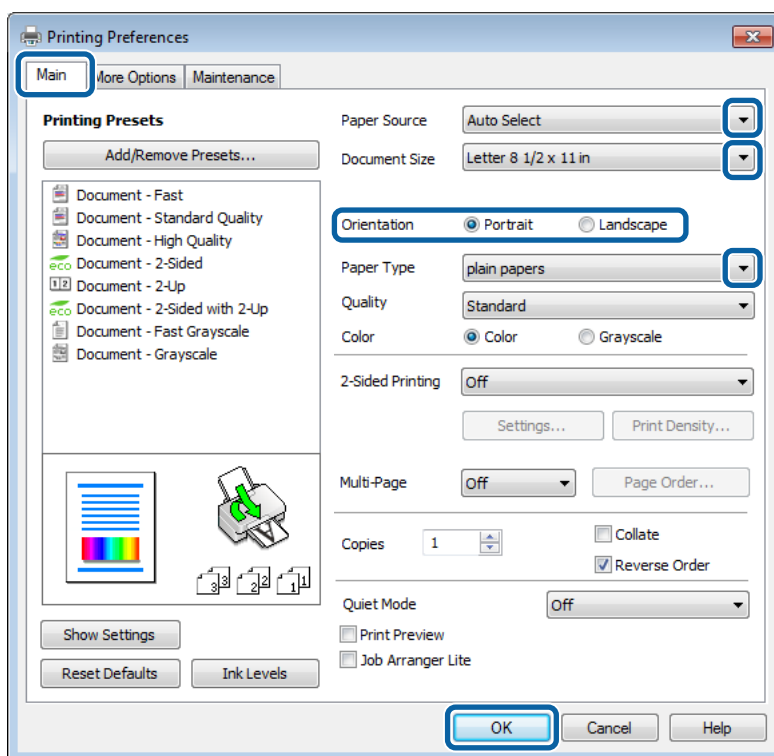

- 3 Klicka på fliken **Main (Huvudinställningar)**.

- 4 Välj lämplig inställning för Paper Source (Papperskälla).

- 5 Välj lämplig inställning för Document Size (Pappersstorlek). Du kan även ange en anpassad pappersstorlek. Mer information finns i direkthjälpen.

- 6 Kolla **Borderless (Marginalfri)** för att skriva ut marginalfria foton.
 ➔ ”Val av papper” på sidan 16

Om du vill styra hur mycket av bilden som går utanför papperets kanter, klicka på knappen **Settings (Inställningar)**, välj **Auto Expand (Autoexpandera)** som Method of Enlargement (Förstoringsmetod), och justera sedan **Amount of Enlargement (Förstoringsgrad)**-skjutreglaget.

- 7 Markera **Portrait (Stående)** (hög) eller **Landscape (Landskap)** (bred) för att ändra utskriftens orientering.

Anmärkning:

Välj **Landscape (Landskap)** när du skriver ut på kuvert.

Utskrifter

- 8** Välj lämplig inställning för Paper Type (Papperstyp).
➔ ”Papperstypinställningar från skrivardrivrutinen” på sidan 19

Anmärkning:

Utskriftskvaliteten justeras automatiskt för den valda Paper Type (Papperstyp).

- 9** Välj lämplig Quality (Kvalitet) setting (Kvalitetsinställning).

Anmärkning:

Om du skriver ut med hög densitet på vanligt papper, brevhuvud eller förtryckt papper välj Standard-Vivid (Standard-levande) för att göra din utskrift levande.

- 10** Klicka på **OK** så stängs fönstret för skrivarinställningar.

Anmärkning:

Läs motsvarande avsnitt om du vill göra ändringar i de avancerade inställningarna.

- 11** Skriv ut filen.

Grundläggande produktinställningar för Mac OS X

Anmärkning:

- Skärmdumparna av fönstren i skrivardrivrutinen i det här avsnittet är från Mac OS X 10.7.
- När du skriver ut kuvert använder du programmet för att rotera data 180 grader.

- 1** Öppna filen du vill skriva ut.

Utskrifter

- 2 Öppna dialogrutan Print (Skriv ut).
 ➔ ”Öppna skrivardrivrutinen för Mac OS X” på sidan 31

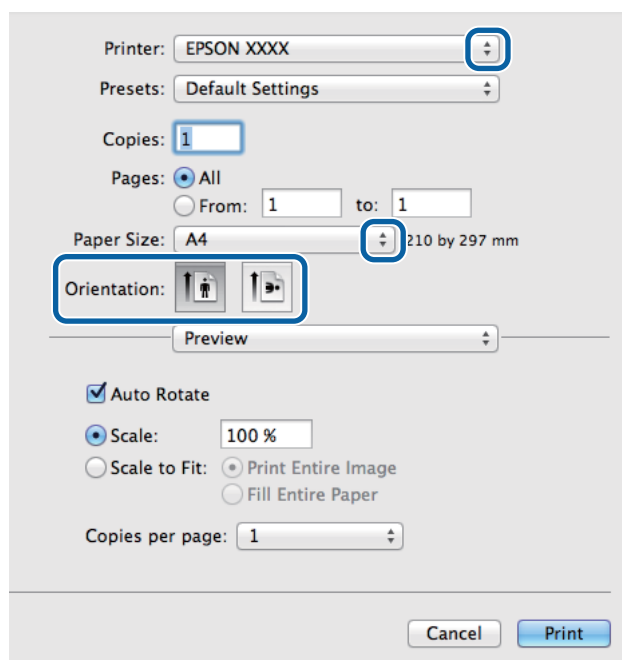
**Anmärkning:**

Klicka på knappen **Show Details (Visa detaljer)** om den förenklade dialogrutan visas (för Mac OS X 10.8 eller 10.7) eller på ▼ knappen (för Mac OS X 10.6 eller 10.5.8) för att utöka dialogrutan.

- 3 Välj den produkt som du använder som Printer (Skrivare)-inställning.

Anmärkning:

Några av objekten i den här dialogrutan kanske inte är valbara beroende på vilket program du använder. Om så är fallet klickar du på **Page Setup (Utskriftsformat)** på menyn **File (Arkiv)** i programmet och väljer lämpliga inställningar.

- 4 Välj lämplig inställning för Paper Size (Pappersstorlek).

Anmärkning:

Markera **XXX (Borderless (Marginalfri))** som Paper Size (Pappersstorlek) om du vill skriva ut marginalfria foton.
 ➔ ”Val av papper” på sidan 16

- 5 Välj lämplig inställning för Orientation (Riktning).

Anmärkning:

Välj **Landscape (liggande)** när du skriver ut på kuvert.

Utskrifter

- 6** Välj **Print Settings (Utskriftsinställningar)** i snabbmenyn.

- 7** Välj lämplig inställning för **Paper Source (Papperskälla)**.

- 8** Välj lämplig inställning för Media Type (Medietyp).
 ➔ ["Papperstypinställningar från skrivardrivrutinen"](#) på sidan 19

- 9** Välj lämplig inställning för Print Quality (Utskriftskval.).

Anmärkning:

Om du skriver ut med hög densitet på vanligt papper, brevhuvud eller förtryckt papper välj *Standard-Vivid (Standard-levande)* för att göra din utskrift levande.

- 10** Välj lämplig inställning för Expansion (Utökning) för att styra hur mycket av bilden som går utanför papperets kanter när du skriver ut utan marginaler.

- 11** Starta utskriften genom att klicka på **Print (Skriv ut)**.

Avbryta utskrifter

Om du behöver avbryta utskriften följer du anvisningarna i ett av avsnitten nedan.

Använda produktknappen

Tryck på  om du vill avbryta ett pågående utskriftsjobb.

För Windows

Anmärkning:

Du kan inte avbryta ett utskriftsjobb som redan sänts till produkten. I det här fallet måste du avbryta utskriftsjobbet genom att använda produkten.

- 1 Starta EPSON Status Monitor 3.
➔ ”För Windows” på sidan 83
- 2 Klicka på knappen **Print Queue (Utskriftskö)**. Windows Spooler (Windows-bufferhanterare) visas.
- 3 Högerklicka på det jobb du vill avbryta och välj sedan **Cancel (Avbryt)**.

För Mac OS X

Följ anvisningarna nedan när du vill avbryta en utskrift.

Anmärkning:

Om du har skickat ett utskriftsjobb från Mac OS X 10.6 eller 10.5.8 via nätverket kan det hända att det inte går att avbryta utskriften från datorn. Tryck på  på produktens kontrollpanel om du vill avbryta ett utskriftsjobb. Lös det här problemet med hjälp av Nätverkshandbok online.

- 1 Klicka på produktikonen i Dock.
- 2 Markera dokumentet som skrivs ut i listan Document Name (Dokumentnamn).
- 3 Klicka på knappen **Delete (Radera)** för att avbryta utskriften.

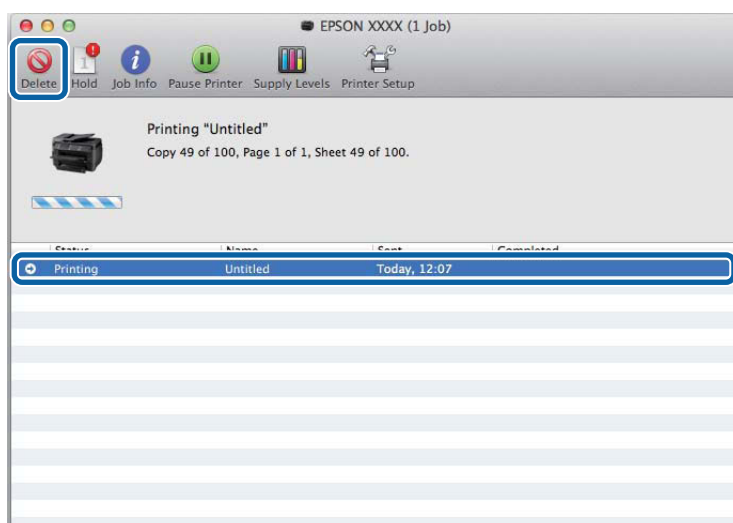

Utskrifter

För Mac OS X 10.8:

Klicka på knappen  för att avbryta utskriften.

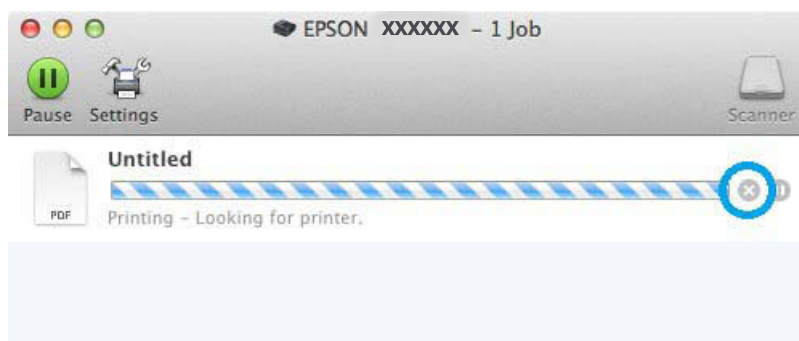

Övriga alternativ

Skriva ut fotografier på ett enkelt sätt



Med Epson Easy Photo Print kan du ordna och skriva ut digitala bilder på olika typer av papper. Med hjälp av anvisningarna i fönstret kan du förhandsgranska de utskrivna bilderna och få de effekter du vill ha utan att behöva göra några inställningar.

Med funktionen Quick Print kan du skriva ut med en knapptryckning med de inställningar du har valt.

Starta Epson Easy Photo Print

Anmärkning:

Hämta Epson Easy Photo Print från följande Epson-webbplats.

<http://support.epson.net/>

<http://www.epson.eu/Support> (Europa)

För Windows

- Dubbelklicka på ikonen **Epson Easy Photo Print** på skrivbordet.

Utskrifter

❑ För Windows 8:

Ange **Epson Easy Photo Print** på snabbknappen Sök och välj program.

För Windows 7 och Vista:

Klicka på startknappen, peka på **All Programs (Alla program)**, klicka på **Epson Software**, och klicka sedan på **Easy Photo Print**.

För Windows XP:

Klicka på **Start (Startskärmen)**, peka på **All Programs (Alla program)**, peka på **Epson Software**, och klicka sedan på **Easy Photo Print**.

För Mac OS X

Dubbelklicka på mappen **Applications (Program)** på din Mac OS X-hårddisk, och dubbelklicka sedan på mapparna **Epson Software** och **Easy Photo Print** och dubbelklicka slutligen på ikonen **Easy Photo Print**.

Produktförval (Endast för Windows)

Med skrivardrivrutinsförval gör du utskriften i en handvändning. Du kan även skapa förval på egen hand.

Produktinställningar för Windows

- 1 Öppna skrivarinställningarna.
➔ ["Öppna skrivardrivrutinen för Windows"](#) på sidan 30
- 2 Välj en Printing Presets (Förinställningar) på fliken Main (Huvudinställningar). Produktinställningar ställs automatiskt in till de värden som visas i snabbfönstret.

Dubbelsidig utskrift

Använd skrivardrivrutinen för att skriva ut på båda sidorna av papperet.

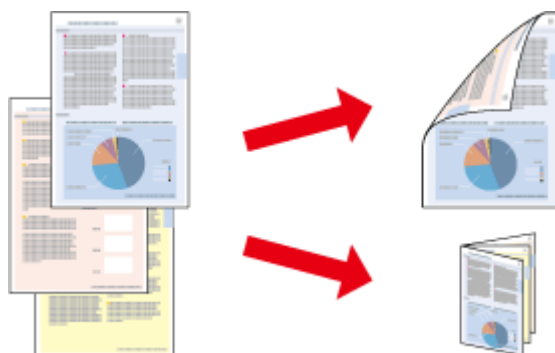

Utskrifter

Anmärkning:

- Denna funktion finns eventuellt inte tillgänglig i alla inställningar.
- Påfyllningskapaciteten är annorlunda när dubbelsidig utskrift används.
➔ ”Val av papper” på sidan 16
- Använd endast papper som är lämpligt för dubbelsidig utskrift. Annars kan utskriftskvaliteten försämrats.
➔ ”Val av papper” på sidan 16
- Manuell dubbelsidig utskrift kanske inte är tillgänglig när du använder produkten i ett nätverk eller när den används som delad skrivare.
- Om bläcket håller på att ta slut under automatisk dubbelsidig utskrift kommer produkten att stoppa utskriften och bläck behöver ersättas. När bytet av bläckpatron är klar kommer produkten att börja skriva igen men vissa delar i utskriften kan saknas. Om detta inträffar måste den sida som är felaktigt utskriven skrivas ut igen.
- Beroende på papperet och den mängd bläck som används för att skriva ut text och bilder kan bläcket tränga igenom till papperets andra sida.
- Papperets yta kan bli smetig när du använder dubbelsidig utskrift.

Anmärkning för Windows:

- Du kan välja mellan fyra typer av dubbelsidiga utskrifter: automatisk standard, automatiskt vikt broschyr och manuellt vikt broschyr.
- Manuell dubbelsidig utskrift är tillgänglig endast när EPSON Status Monitor 3 är aktiverad. Om du vill aktivera statusövervakaren så går du till skrivardrivrutinen och klickar på fliken **Maintenance (Underhåll)** och sedan på knappen **Extended Settings (Utökade inställningar)**. I fönstret **Extended Settings (Utökade inställningar)** markerar du kryssrutan **Enable EPSON Status Monitor 3 (Aktivera EPSON Status Monitor 3)**.
- När automatisk dubbelsidig utskrift utförs kan utskriften ske långsamt beroende på den kombination av alternativ valda för **Select Document Type (Välj dokumenttyp)** i fönstret **Print Density Adjustment (Justera utskriftsdensitet)** och för **Quality (Kvalitet)** i fönstret **Main (Huvudinställningar)**.

Anmärkning för Mac OS X:

- Mac OS X har endast stöd för automatisk standard dubbelsidig utskrift.
- När automatisk 2-sidig utskrift utförs kan utskriften ske långsamt beroende på inställningen för **Document Type (Dokumenttyp)** i **Two-sided Printing Settings (Inst. för dubbelsidig utskrift)**

Produktinställningar för Windows

- 1** Öppna skrivarinställningarna.
➔ ”Öppna skrivardrivrutinen för Windows” på sidan 30
- 2** Välj lämplig inställning för 2-Sided Printing (Dubbelsidig utskrift).

Anmärkning:

I vissa fall kan inställningarna för 2-Sided Printing (Dubbelsidig utskrift) bli tillgängliga när du markerar kryssrutan, beroende på drivrutinversion. När automatisk utskrift används, se till att kryssrutan **Auto** är markerad.

Utskrifter

- 3** Klicka på **Settings (Inställningar)** och gör de lämpliga inställningarna.

Anmärkning:

Om du vill skriva ut en vikt broschyr, välj **Booklet (Häfte)**.

- 4** Kolla de andra inställningarna och skriv ut.

Anmärkning:

- Vid utskrift automatiskt och du skriver ut med hög densitet som foton eller grafer, rekommenderar vi att göra inställningarna i fönstret *Print Density Adjustment (Justera utskriftsdensitet)*.
- Beroende på programmet kan den faktiska fästmarginalen bli annorlunda än de angivna inställningarna. Prova dig fram med några ark för att granska resultatet innan du skriver ut hela jobbet.
- Manuell dubbelsidig utskrift ger dig möjlighet att skriva ut udda numrerade sidor först. När du skriver ut udda numrerade sidor matas ett tomt papper ut som sista ark i utskriftsjobbet.
- När du skriver ut manuellt, kontrollera att bläcket är helt torrt innan du fyller på med papper igen.

Produktinställningar för Mac OS X

- 1** Öppna dialogrutan Print (Skriv ut).
 ➔ ["Öppna skrivardrivrutinen för Mac OS X"](#) på sidan 31

- 2** Gör lämpliga inställningar i rutan Two-sided Printing Settings (Inst. för dubbelsidig utskrift).

- 3** Kolla de andra inställningarna och skriv ut.

Anmärkning:

Om du skriver ut med hög densitet som foton eller grafer, rekommenderar vi justera *Print Density (Utskriftsdensitet)* och *Increased Ink Drying Time (Ökad torktid för bläck)* manuellt.

Utskrift med Anpassa till sida

Gör det möjligt att automatiskt förstora eller förminska storleken på ett dokument så att det passar den pappersstorlek som valts i skrivardrivrutinen.

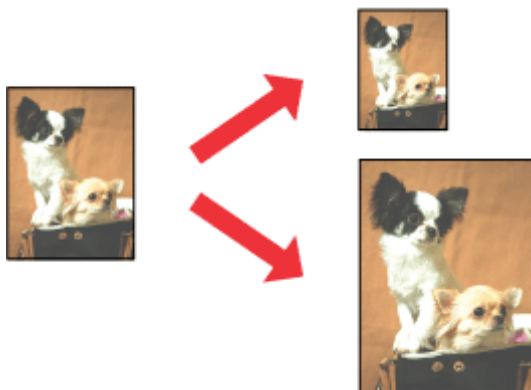

Anmärkning:

Denna funktion finns eventuellt inte tillgänglig i alla inställningar.

Produktinställningar för Windows

- 1 Öppna skrivarinställningarna.
➔ ”Öppna skrivardrivrutinen för Windows” på sidan 30
- 2 Välj **Reduce/Enlarge Document (Förminska/Förstora dokument)** and **Fit to Page (Anpassa efter sida)** på fliken More Options (Fler alternativ) och välj sedan storleken för det papper du använder i Output Paper (Utskriftspapper).

Anmärkning:

Välj **Center (Centrera)** om du vill skriva ut en förminskad bild med centrering.

- 3 Kolla de andra inställningarna och skriv ut.

Produktinställningar för Mac OS X

- 1 Öppna dialogrutan Print (Skriv ut).
➔ ”Öppna skrivardrivrutinen för Mac OS X” på sidan 31
- 2 Välj **Scale to fit paper size (Skala till pappersstorleken)** för Destination Paper Size (Pappersstorlek) i rutan Paper Handling (Pappershantering) och välj önskat pappersformat på snabbmenyn.
- 3 Kolla de andra inställningarna och skriv ut.

Pages per Sheet (Sidor per ark)-utskrift

Gör att du kan använda skrivardrivrutinen för att skriva ut två eller fyra sidor på ett enda pappersark.

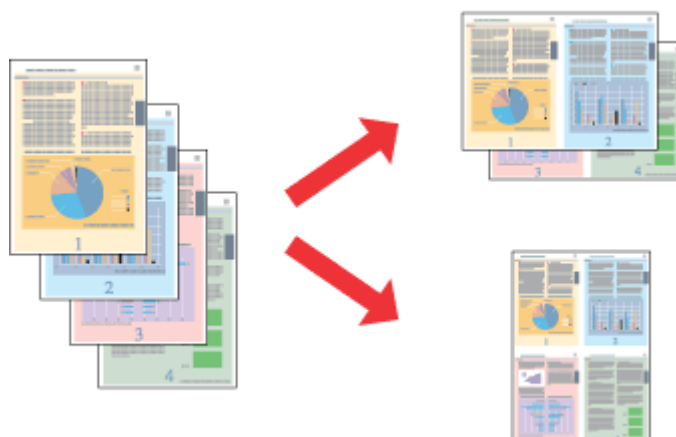

Anmärkning:

Denna funktion finns eventuellt inte tillgänglig i alla inställningar.

Produktinställningar för Windows

- 1 Öppna skrivarinställningarna.
➔ ”Öppna skrivardrivrutinen för Windows” på sidan 30
- 2 Välj **2-Up (2-upp)** eller **4-Up (4-upp)** för Multi-Page (Flera sidor) på fliken Main (Huvudinställningar).
- 3 Klicka på **Page Order (Sidordning)** och gör de lämpliga inställningarna.
- 4 Kolla de andra inställningarna och skriv ut.

Produktinställningar för Mac OS X

- 1 Öppna dialogrutan Print (Skriv ut).
➔ ”Öppna skrivardrivrutinen för Mac OS X” på sidan 31
- 2 Välj önskat antal för Pages per Sheet (Sidor per ark) och Layout Direction (Utskriftsriktning) (sidordning) i rutan Layout.
- 3 Kolla de andra inställningarna och skriv ut.

Anti-Copy Pattern (Antikopieringsmönster) (endast för Windows)

Med den här funktionen kan du skriva ut kopieringsskyddade dokument. När du försöker att kopiera ett kopieringsskyddat dokument så skrivs strängen som du valde för antikopieringsmönstret ut flera gånger på dokumentet.

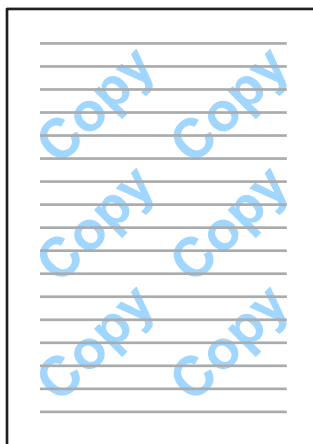
**Anmärkning:**

Det kan hända att den här funktionen inte är tillgänglig i vissa inställningar.

Utskrifter

- 1 Öppna skrivarinställningarna.
➔ ”Öppna skrivardrivrutinen för Windows” på sidan 30
- 2 Klicka på **Watermark Features (Vattenstämpelgenskaper)** på fliken More Options (Fler alternativ) och välj sedan ett Anti-Copy Pattern (Antikopieringsmönster) från listan Anti-Copy Pattern (Antikopieringsmönster).

Anmärkning:

- Funktionen är endast tillgänglig med följande inställningar.
Paper Type (Papperstyp): plain papers (vanligt papper)
Quality (Kvalitet): Standard
Auto 2-Sided Printing (Automatisk dubbelsidig utskrift): Off (Av)
Borderless (Marginalfri): Off (Av)
Color Correction (Färgkorrigering): Automatic (Automatiskt)
Short Grain Paper (Papper med kort fiberriktning): Off (Av)
- Om du vill skapa din egen vattenstämpel kan du klicka på **Add/Delete (Lägg till/ta bort)**. Ytterligare information om varje inställning finns i direkthjälpen.

- 3 Klicka på **Settings (Inställningar)** och gör de lämpliga inställningarna.

Anmärkning:

Antikopieringsmönster skrivs endast ut i svartvitt.

- 4 Klicka på **OK** för att återgå till fönstret More Options (Fler alternativ).

- 5 Klicka på **OK** för att stänga fönstret skrivarinställningar och skriva ut.

Utskrift av Watermark (Vattenstämpel) (endast för Windows)

Med den här funktionen kan du skriva ut en textbaserad eller bildbaserad vattenstämpel på ditt dokument.

**Anmärkning:**

Det kan hända att den här funktionen inte är tillgänglig i vissa inställningar.

Utskrifter

- 1 Öppna skrivarinställningarna.
➔ ”Öppna skrivardrivrutinen för Windows” på sidan 30
- 2 Klicka på **Watermark Features (Vattenstämpelgenskaper)** på fliken More Options (Fler alternativ) och välj sedan en vattenstämpel från listan Watermark (Vattenstämpel).

Anmärkning:

- Om du vill skapa din egen vattenstämpel kan du klicka på **Add/Delete (Lägg till/ta bort)**. Ytterligare information om varje inställning finns i direkthjälpen.
- Sparade vattenstämpel kan endast användas med den skrivardrivrutin där du sparade inställningarna. Även om flera skrivarnamn är anslutna till en skrivardrivrutin är inställningarna endast tillgängliga för det skrivarnamn där inställningarna sparades.
- När en skrivare delas på ett nätverk går det inte att skapa en användardefinierad vattenstämpel som kund.

- 3 Klicka på **Settings (Inställningar)** och gör sedan lämpliga inställningar.
- 4 Klicka på **OK** för att återgå till fönstret More Options (Fler alternativ).
- 5 Klicka på **OK** för att stänga fönstret skrivarinställningar och skriva ut.

Utskrift av Header/Footer (Sidhuvud/Sidfot) (Endast för Windows)

Med den här funktionen kan du skriva ut användarnamn, datornamn, datum, tid eller sortera nummer nederst eller överst på varje sida i ett dokument.

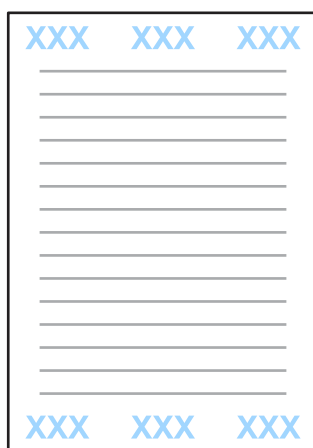

- 1 Öppna skrivarinställningarna.
➔ ”Öppna skrivardrivrutinen för Windows” på sidan 30
- 2 Klicka på **Watermark Features (Vattenstämpelgenskaper)** på fliken More Options (Fler alternativ) och välj **Header/Footer (Sidhuvud/Sidfot)** och klicka sedan på **Settings (Inställningar)**.

- 3 Välj lämpliga objekt från listrutan i fönstret Header/Footer Settings (Inställningar för sidhuvud/sidfot).

Anmärkning:

Om du väljer *Collate Number (Sortera nummer)* skrivs antalet kopior ut.

- 4 Klicka på **OK** för att återgå till fönstret More Options (Fler alternativ).

- 5 Klicka på **OK** för att stänga fönstret skrivarinställningar och skriva ut.

Administratörsinställningar för skrivardrivrutin (endast för Windows)

Administratörer kan låsa följande skrivardrivrutininställningar för varje användare för att förhindra oavsiktliga ändringar av inställningarna.

- Antikopieringsmönster
- Vattenstämpel
- Sidhuvud/Sidfot
- Färg
- 2-sidig utskrift
- Flera sidor

Anmärkning:

Du behöver logga in som administratör i Windows.

- 1 Windows 8 och Server 2012:
Välj **Desktop (Skrivbord)**, **Settings, charm (snabbknappen Inställningar)**, **Control Panel (Kontrollpanelen)** och välj sedan **Devices and Printers (Enheter och skrivare)** från kategorin Hardware and Sound (Maskinvara och ljud).

Windows 7 och Server 2008 R2:

Klicka på startknappen och välj **Devices and Printers (Enheter och skrivare)**.

Windows Vista och Server 2008:

Klicka på startknappen och välj **Control Panel (Kontrollpanelen)** och sedan **Printer (Skrivare)** från kategorin Hardware and Sound (Maskinvara och ljud).

Windows XP och Server 2003:

Klicka på **Start (Startskärmen)** och välj **Control Panel (Kontrollpanelen)** och sedan **Printers and Faxes (Skrivare och fax)** från kategorin Printers and Other Hardware (Skrivare och annan maskinvara).

Utskrifter

- 2 Windows 8, 7, Server 2008 och Server 2012:
Högerklicka på produkten eller tryck och håll produkten intryckt och välj **Printer properties (Egenskaper för skrivare)**, **Optional Settings (Valfria inställningar)** och välj sedan knappen **Driver Settings (Inställningar för skrivardrivrutin)**.

Windows Vista och Server 2008:

Högerklicka på produktikonen och klicka på **Optional Settings (Valfria inställningar)** och tryck sedan på knappen **Driver Settings (Inställningar för skrivardrivrutin)**.

Windows XP och Server 2003:

Högerklicka på produktikonen och klicka på **Optional Settings (Valfria inställningar)** och tryck sedan på knappen **Driver Settings (Inställningar för skrivardrivrutin)**.

- 3 Gör lämpliga inställningar. Ytterligare information om varje inställning finns i direkthjälpen.

- 4 Klicka på **OK**.

Kontrollpanelens menylista

Tabellen nedan visar funktioner och inställningar som finns tillgängliga från Meny i Kontrollpanelen. I följande avsnitt finns fler upplysningar om Inställning av Wi-Fi som visas på startskärmen.

➔ ”Inställningar för systemadministration” på sidan 49

Meny	Beskrivning av inställningar		
Bläcknivåer	Kontrollerar statusen för bläckpatroner och underhållsboxen.		
Underhåll	Skriv.huv. Kontr. munst.	Skriver ut ett mönster för att kontrollera om skrivarhuvudets munstycken är tilltäppta.	
	Rengör. av skrivarhuvud	Rengör skrivarhuvudet och rensar igentäppta munstycken.	
	Byte av bläckpatron(er)	Byter bläckpatronerna.	
	Just. av skrivarhuvud	Vertikal justering	Korrigerar vertikala luckor på en utskrift.
		Horisontell justering	Korrigerar horisontella luckor på en utskrift.
	Tjockt papper	Välj På när du skriver på tjockt papper, så att bläcket inte smetas ut på utskriften.	
	Guide för pappersrengör.	Med den här funktionen kan du rengöra produktens inre.	
Ta bort papper	Använd den här funktionen om det fortfarande finns pappersbitar inuti produkten trots att du åtgärdat pappersstoppet.		
Pappersinställningar	Välj den pappersstorlek och papperstyp som du fyllt på i varje papperskälla. Den här menyn visas varje gång du fyller på papper i papperskassetten.		
Skriv ut statusblad	Konfiguration statusark	Skriver ut ett ark med de aktuella skrivarinställningarna.	
	Statusark för material	Skriver ut ett ark med information om förbrukningsmaterial.	
	Ark för användarhistorik	Skriver ut ett ark med skrivarens användarhistorik.	
Nätverksstatus	Wi-Fi/Nätverksstatus	Du kan se de nuvarande nätverksinställningarna och skriva ut ett nätverksstatusark.	
	Wi-Fi Direct-status		
	Epson Connect-status	Du kan kontrollera om skrivaren är registrerad eller ansluten till Epson Connect eller tjänsten Google Cloud Print. ➔ ”Använda Epson Connect-tjänst” på sidan 7	
	Google Cloud Print-stat.		
Admin. inställningar	Administratörlösenord	Du kan ändra eller återställa lösenordet som anges i Låsinställning.	
	Låsinställning	Välj På för att låsa kontrollpanelen och förhindra oavsiktliga ändringar vid användning av kontrollpanelen.	
Systemadministration	➔ ”Inställningar för systemadministration” på sidan 49		

Kontrollpanelens menylista

Inställningar för systemadministration

Administratören kan låsa kontrollpanelen för att förhindra oavsiktliga ändringar. Du låser kontrollpanelen genom att välja menyerna som visas nedan och anger sedan lösenordet.

Meny > Admin. inställningar > Låsinställning > På

Lösenordet krävs när du anger Systemadministration -inställningarna i Meny. Lösenordet som anges i Låsinställning krävs även när du gör inställningar i Epson WebConfig eller EpsonNet Config.

Anmärkning:

Om du har glömt bort lösenordet, kan du kontakta din återförsäljare.

Meny	Inställningar och beskrivning			
Skrivarinställningar	Papperkälla inställn.	A4/Brev auto. växling		Gör inställningar för A4 och Letter-format. När papper i A4- eller Letter-format väljs för utskrift och det inte finns någon papperskälla för den valda pappersstorleken, görs utskriften med hjälp av en alternativ pappersstorlek (Letter för A4 och A4 för Letter).
		Välj inställn. autom.		Välj På för att mata papper från kassetten med papper som matchar dina inställningar.
		Felmeddelande	Pappersstorlek medd.	Välj På , så visas ett felmeddelande när inställningarna för pappersstorlek och papperstyp i respektive kassett inte matchar utskriftsinställningarna i respektive läge.
		Papperstyp meddelande		
	Automatisk problemlösare	Välj På för att rensa produktfel automatiskt.		
PC Anslutning via USB	Välj om du vill aktivera eller avaktivera USB-gränssnittet. Om Avaktivera är valt känner produkten inte igen den anslutna produkten även om den är ansluten via en USB-kabel.			
Standardinställningar	Sömntimer	Ange tidsintervall innan LCD-panelen slocknar.		
	Avstängningstimer	Ange tidsintervall innan strömmen stängs av automatiskt. Du kan välja hur lång tid det ska gå innan energisparläget tillämpas. Om tiden ökas påverkas produktens energieffektivitet. Tänk på de miljömässiga aspekterna innan du gör ändringar.		
	LCD-kontrast	Justera LCD-panelens ljusstyrka.		
	Datum-/tidsinställningar	Datum/tid	Ange dagens datum och klockslag.	
		Sommartid	Välj På för att ställa in sommartid.	
		Tidsskillnad	Ange tidsskillnaden mellan UTC och nuvarande tidszon.	
Språk/Language	Välj visningsspråk.			
Skrollhastighet	Välj bläddringshastighet för LCD-skärmen.			

Kontrollpanelens menylista

Meny	Inställningar och beskrivning		
Inst för Wi-Fi/nätverk	Wi-Fi/Nätverksstatus		Du kan se de nuvarande nätverksinställningarna och skriva ut ett nätverksstatusark.
	Inställning av Wi-Fi	Inställning av Wi-Fi-guide	Mer information om dessa menyposter finns i Nätverkshandbok online.
		Tryckknapp-sinst(WPS)	
		PIN-kod-sinst. (WPS)	
		Auto ansl av Wi-Fi	
		Avaktivera Wi-Fi	Nätverksproblem kan lösas genom att du avaktiverar eller återställer Wi-Fi-inställningarna och sedan gör inställningar på nytt. Se Nätverkshandbok online om du behöver mer upplysningar.
	Wi-Fi Direct -inst.	Mer information om dessa menyposter finns i Nätverkshandbok online.	
	Kontrollera anslutning		Du kan kontrollera nätverksanslutningsstatusen och skriva ut rapporten. Om det finns några problem med anslutningen hjälper rapporten dig att hitta lösningen.
Avancerad Inställn		Mer information om dessa menyposter finns i Nätverkshandbok online.	
Epson Connect-tjänster	➔ "Använda Epson Connect-tjänst" på sidan 7		
Google Cloud Print-tjänst.			
Univ. utskriftsinställn.	Dessa inställningar är tillgängliga vid utskrift av data utan skrivarens drivrutin.		
	Övre förskjutning	Justera övre eller vänster marginal.	
	Förskjutning till vänst.		
	Ö. förskjutn. inm. bak.	Justerar övre eller vänster marginal på papprets baksida vid dubbelsidig utskrift.	
	Förskjutn. vänst. bak.		
	Kontrollera pappersbredd		Välj På för att kontrollera pappersbredd före utskriften. Detta förhindrar utskrift utanför papperskanten när inställningarna av pappersstorleken är felaktiga, men kan innebära att utskriftshastigheten blir långsammare.
	Torktid		Välj torktid vid dubbelsidig utskrift av ett papper.
Hoppa över tom sida		Välj På för att hoppa över tomma sidor automatiskt.	

Kontrollpanelens menylista

Meny	Inställningar och beskrivning	
Eco-läge	Du kan välja hur lång tid det ska gå innan energibesparingshanteringen börjar användas. Om du ökar tiden kommer produktens energieffektivitet att påverkas. Begrunda de miljömässiga aspekterna innan du gör några ändringar. Välj På för att aktivera följande Eco-läge-funktioner.	
	Sömntimer	Ange tidsintervall innan LCD-panelen slocknar.
	Avstängningstimer	Ange tidsintervall innan strömmen stängs av automatiskt.
Återställ inställningarna	Återställer valda inställningar till standardinställningar.	

Information om bläckpatroner och förbrukningsmaterial

Bläckpatroner

Du kan använda följande bläckpatroner till den här produkten:

Ikön	Black (Svart)	Cyan	Magenta	Yellow (Gul)
Väckarklocka 	27 27XL 27XXL	27 27XL	27 27XL	27 27XL

* Information om kapaciteten för Epsons bläckpatroner finns på följande webbplats.
<http://www.epson.eu/pageyield>

Anmärkning:
 Alla patroner är inte tillgängliga i alla regioner.

Färg	Black (Svart), Cyan, Magenta, Yellow (Gul)
Livslängd för bläckpatroner	Bäst resultat får du om du använder bläckpatroner inom sex månader efter det att förpackningen har öppnats.
Temperatur	Förvaring: -20 till 40 °C (-4 till 104 °F) 1 månad vid 40 °C (104 °F) Fryspunkt:* -12 °C (10,4 °F)

* Bläck tinar upp och kan användas efter cirka 3 timmar i 25 °C.

Underhållsbox

Du kan använda följande underhållsenheter till den här produkten.

	Artikelnummer
Underhållsenhet	T6711

Byta bläckpatroner

Säkerhetsinstruktioner, försiktighetsåtgärder och specifikationer för bläckpatron

Säkerhetsinstruktioner

Tänk på följande när du handskas med bläckpatronerna:

- Förvara bläckpatroner utom räckhåll för barn.
- Var försiktig när du hanterar förbrukade bläckpatroner, då det kan finnas bläck vid bläckutloppet. Om du får bläck på huden bör du genast tvätta området noga med tvål och vatten. Om du får bläck i ögonen ska du genast skölja dem med vatten. Om du känner obehag eller får problem med synen efter noggrann sköljning bör du omedelbart kontakta läkare. Om du får bläck i munnen, spotta ut det omedelbart och sök upp en läkare direkt.
- Ta inte bort eller dra sönder etiketten på patronen, eftersom detta kan leda till läckage.



- Avlägsna inte den transparenta förseglingen från patronens botten, eftersom patronen då kan bli oanvändbar.



- Ta aldrig isär eller konstruera om bläckpatronen, det kan leda till att det inte går att skriva ut på normalt sätt.

Byta bläckpatroner

- ❑ Rör inte vid det gröna chipet eller det lilla fönstret på sidan av patronen. Detta kan förhindra normal användning och utskrift.

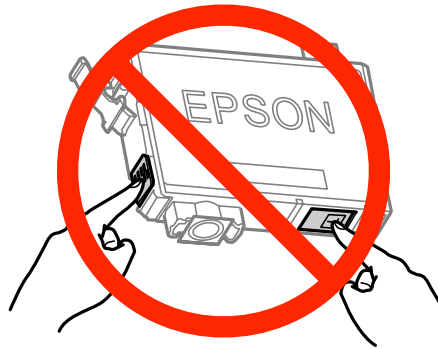

- ❑ Lämna inte produkten med bläckpatronerna avlägsnade och stäng inte av produkten under utbyte av patron. Kvarvarande bläck i skrivarhuvudets munstycken kan i så fall torka ut och du kanske inte kan skriva ut.

Försiktighetsåtgärder vid byte av bläckpatron

Läs alla anvisningar i det här avsnittet innan du byter ut bläckpatronerna.

- ❑ Epson rekommenderar att du använder bläckpatroner från Epson. Epson kan inte garantera kvalitet eller funktion för bläck av andra märken än Epson. Användning av bläck av andra märken än Epson kan orsaka skador som inte täcks av Epsons garanti, och under vissa förhållanden kan de få produkten att fungera dåligt. Information om nivåer för bläck av andra märken kanske inte visas.
- ❑ Skaka försiktigt alla bläckpatroner fyra eller fem gånger innan förpackningen öppnas.
- ❑ Skaka inte bläckpatronerna för kraftigt eftersom bläck då kan läcka ut från patronen.
- ❑ Den här produkten använder bläckpatroner med ett IC-chip som övervakar information som mängden kvarvarande bläck i varje patron. Detta innebär att även om patronen avlägsnas från produkten innan den är förbrukad kan du fortfarande använda patronen efter att du satt tillbaka den i produkten. Men om du sätter tillbaka en patron kan en del bläck förbrukas för att garantera produktens prestanda.
- ❑ För att upprätthålla optimala skrivarhuvudsprestanda så används en del bläck från vissa patroner inte bara vid utskrift utan även i samband med underhållsfunktioner som byte av bläckpatron och rengöring av skrivarhuvud.
- ❑ Om du tillfälligt behöver ta bort en bläckpatron måste du skydda området där bläcket kommer ut från smuts och damm. Förvara bläckpatronen i samma miljö som produkten. Se till att etiketten som visar bläckpatronens färg ligger uppåt vid förvaring. Förvara inte bläckpatroner upp och ned.
- ❑ Öppningen där bläcket kommer ut är utrustad med en ventil som är utformad för att innesluta överflödigt bläck som kan frigöras, så du behöver inte förse med egna skydd eller lock. Handskas ändå försiktigt med patronen. Vidrör inte bläckpatronen där bläcket kommer ut eller det omgivande området.
- ❑ För maximal bläckförbrukning bör du bara ta bort en bläckpatron när du är redo att byta ut den. Bläckpatroner med låg bläcknivå kanske inte kan användas om de monteras igen.
- ❑ Öppna inte bläckpatronens förpackning förrän du är redo att installera den i produkten. Patronen är vakuumförpackad för att bevara dess tillförlitlighet. Om du låter en patron vara öppnad länge innan du använder den kan det vara svårt att skriva ut normalt.
- ❑ Installera alla bläckpatroner, eftersom du annars inte kan skriva ut.

Byta bläckpatroner

- Om färgbläcket tar slut men det fortfarande finns svart bläck, kan du tillfälligt fortsätta att skriva ut i svartvitt. Mer information finns i ”Skriva ut tillfälligt med svart bläck när färgpatronerna har tagit slut” på sidan 58.
- Förbered en ny bläckpatron när en bläckpatron nästan är slut.
- Var försiktig så att du inte bryter sönder hakarna på sidan av bläckpatronen när du avlägsnar den från paketet.
- Du måste avlägsna den gula tejpens från patronen innan du installerar den, eftersom utskriftskvaliteten kan sjunka eller så kanske det inte går att skriva ut.
- Om du hämtar en bläckpatron från en kall förvaringsplats bör du låta den ligga i rumstemperatur i minst tre timmar innan du använder den.
- Förvara bläckpatroner på en mörk och sval plats.
- Förvara bläckpatronerna med etiketterna uppåt. Förvara inte bläckpatroner upp och ned.
- Du kan inte använda patronerna som kom med produkten för utbytet.

Bläckpatronsspecifikationer

- Epson rekommenderar att du använder bläckpatronen före datumet som är tryckt på förpackningen.
- Bläckpatronerna som medföljer produkten används delvis under grundinstallationen. För att få fram utskrifter av hög kvalitet måste produktens skrivarhuvud helt fyllas med bläck. Den här engångsprocessen förbrukar en viss mängd bläck och därför skriver patronerna eventuellt ut färre sidor än efterföljande bläckpatroner.
- De uppgivna värdena kan variera beroende på vilken typ av bilder som skrivs ut, vilken typ av papper som används, hur ofta utskrift sker samt omgivningsförhållanden som temperatur.
- För att du ska vara säker på att du får ut den bästa möjliga utskriftskvaliteten och för att hjälpa att skydda skrivarhuvudet, finns det en viss mängd bläck i reserv när produkten indikerar att bläckpatronen ska bytas. I de uppgivna värdena är denna reserv inte inkluderad.
- Bläckpatronerna kan innehålla återvunna material men det påverkar inte produktens funktion eller prestanda.
- När du skriver ut i monokromt eller gråskala kan färgbläck användas istället för svart bläck beroende på papperstypen eller inställningarna för utskriftskvalitet. Detta beror på att en blandning av färgbläck används för att skapa svart färg.

Kontrollera statusen för bläckpatroner

För Windows

Anmärkning:

När en bläckpatron börjar ta slut visas automatiskt skärmen *Low Ink Reminder* (Påminnelse om låg bläcknivå). Du kan också kontrollera status för bläckpatroner från denna skärm. Om du inte vill visa denna skärm, öppna först skrivardrivrutinen och klicka sedan på fliken **Maintenance (Underhåll)** och därefter på **Monitoring Preferences (Övervakningsinställningar)**. På skärmen *Monitoring Preferences (Övervakningsinställningar)* avmarkerar du kryssrutan *See Low Ink Reminder alerts (Se avsnittet Påminnelse om låg bläcknivå)*.

Byta bläckpatroner

Kontrollera status för bläckpatroner med någon av följande metoder:

- ❑ Öppna skrivardrivrutinen, klicka på fliken **Main (Huvudinställningar)** och klicka sedan på knappen **Ink Levels (Bläcknivåer)**.
- ❑ Dubbelklicka på genvägen till produkten i Windows taskbar (aktivitetsfältet). Se följande avsnitt om du vill lägga till en genväg i taskbar (aktivitetsfältet):
 - ➔ ”Från genvägen i taskbar (aktivitetsfältet)” på sidan 31
- ❑ Öppna skrivardrivrutinen, klicka på fliken **Maintenance (Underhåll)** och klicka sedan på knappen **EPSON Status Monitor 3**. En bild visar statusen för bläckpatronerna.



Anmärkning:

- ❑ Om EPSON Status Monitor 3 inte visas öppnar du skrivardrivrutinen och klickar på fliken **Maintenance (Underhåll)**. Sedan klickar du på knappen **Extended Settings (Utökade inställningar)**. I fönstret **Extended Settings (Utökade inställningar)** markerar du kryssrutan **Enable EPSON Status Monitor 3 (Aktivera EPSON Status Monitor 3)**.
- ❑ Beroende på de aktuella inställningarna kan den förenklade statusövervakaren visas. Klicka på knappen **Details (Detaljer)** för att visa ovanstående fönster.
- ❑ De bläcknivåer som visas är en ungefärlig uppskattning.

För Mac OS X

Du kan kontrollera status för bläckpatroner med EPSON Status Monitor. Gå vidare enligt beskrivningen här nedan.

- 1 Starta Epsom Printer Utility 4.
 - ➔ ”Öppna skrivardrivrutinen för Mac OS X” på sidan 31

Byta bläckpatroner

- 2 Klicka på **EPSON Status Monitor**-ikonen. EPSON Status Monitor visas.



Anmärkning:

- Bilden visar bläckpatronernas status vid den tidpunkt då EPSON Status Monitor först öppnades. Klicka på **Update (Uppdatera)** om du vill uppdatera statusen för bläckpatroner.
- De bläcknivåer som visas är en ungefärlig uppskattning.

Använda kontrollpanelen

- 1 Välj **Meny** från startskärmen.
- 2 Välj **Bläcknivåer**.

Anmärkning:

- De bläcknivåer som visas är en ungefärlig uppskattning.
- Statusikonen till höger på LCD-skärmen visar underhållsboxens status.

Skriva ut tillfälligt med svart bläck när färgpatronerna har tagit slut

Om färgbläcket tar slut men det fortfarande finns svart bläck, kan du fortsätta att skriva ut i svartvitt under en kort tid. Du bör dock byta ut de tomma bläckpatronerna så fort som möjligt. Information om hur du skriver ut tillfälligt med svart bläck finns i avsnittet nedan.

Anmärkning:

Den verkliga tidsperioden varierar beroende på användningsförhållandena, bilderna som skrivs ut, utskriftsinställningarna och hur ofta du skriver ut.

För Windows

Anmärkning för Windows:

Denna funktion är tillgänglig endast när EPSON Status Monitor 3 är aktiverad. Om du vill aktivera statusövervakaren så går du till skrivardrivrutinen och klickar på fliken **Maintenance (Underhåll)** och sedan på knappen **Extended Settings (Utökade inställningar)**. I fönstret **Extended Settings (Utökade inställningar)** markerar du kryssrutan **Enable EPSON Status Monitor 3 (Aktivera EPSON Status Monitor 3)**.

Följ stegen nedan när du tillfälligt vill skriva ut med svart bläck.

Byta bläckpatroner

- 1 När EPSON Status Monitor 3 uppmanar dig att avbryta utskriftsjobbet ska du klicka på **Cancel (Avbryt)** eller **Cancel Print (Avbryt utskrift)** för att avbryta utskriftsjobbet.

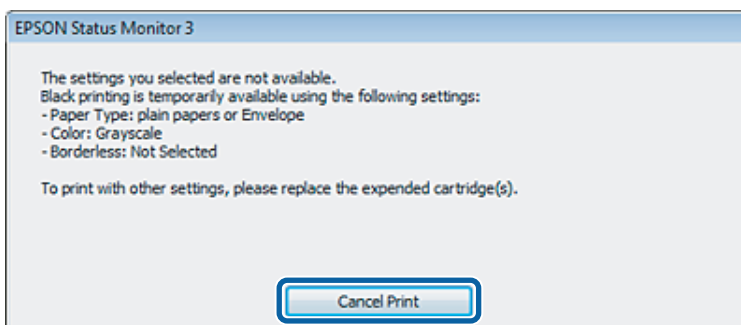
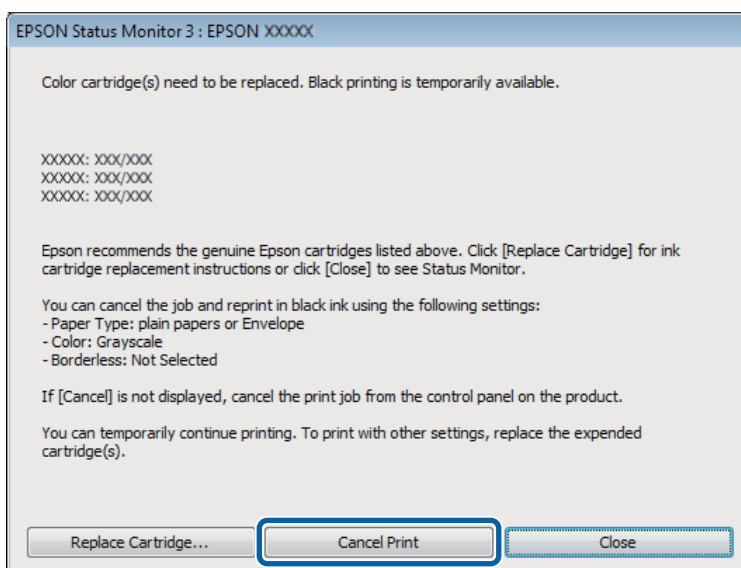
**Anmärkning:**

Om felet som anger att en färgpatron är tom har aktiverats via en annan dator i nätverket kanske du måste avbryta utskriftsjobbet på produkten.

- 2 Fyll på vanligt papper eller kuvert.
- 3 Öppna skrivarinställningarna.
➔ ["Öppna skrivardrivrutinen för Windows"](#) på sidan 30
- 4 Klicka på fliken Main (Huvudinställningar) och gör de lämpliga inställningarna.
- 5 Välj **plain papers (vanligt papper)** eller **Envelope (Kuvert)** som Paper Type (Papperstyp)-inställning.
- 6 Välj **Grayscale (Gråskala)** som Color (Färg)-inställning.
- 7 Klicka på **OK** så stängs fönstret för skrivarinställningar.

Byta bläckpatroner

8

Skriv ut filen.

9

EPSON Status Monitor 3 visas på datorskärmen igen. Klicka på **Print in Black (Skriv ut i svart)** för att skriva ut med svart bläck.

För Mac OS X

Följ stegen nedan när du tillfälligt vill skriva ut med svart bläck.

1

Klicka på produktikonen i Dock om utskriften inte kan återupptas. Om ett felmeddelande visas som uppmanar dig att avbryta utskriftsjobbet ska du klicka på **Delete (Ta bort)** och följa stegen nedan för att skriva ut dokumentet igen med svart bläck.

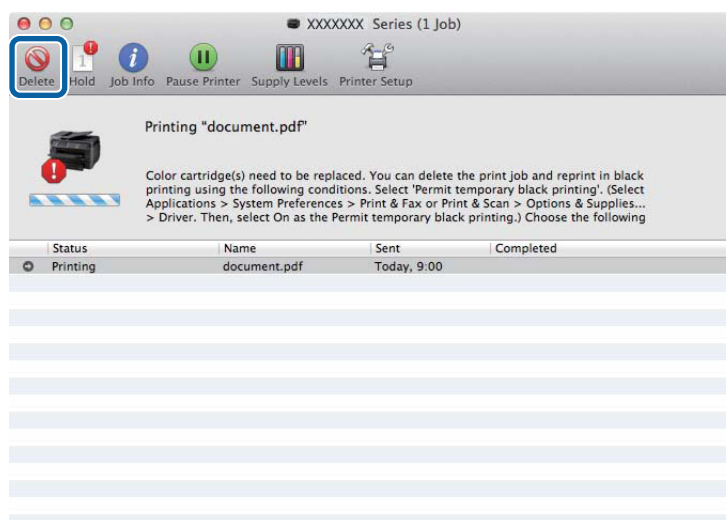
**Anmärkning:**

Om felet som anger att en färgpatron är tom har aktiverats via en annan dator i nätverket kanske du måste avbryta utskriftsjobbet på produkten.

För Mac OS X10.8:

Klicka på -knappen och om ett felmeddelande visas klickar du på **OK**. Följ stegen nedan för att skriva ut dokumentet igen med svart bläck.



Byta bläckpatroner

- 2 Öppna **System Preferences (Systeminställningar)**, klicka på **Print & Scan (Skrivare och skanner)** (Mac OS X 10.8 eller 10.7) eller **Print & Fax (Skrivare och fax)** (Mac OS X 10.6 eller 10.5), och välj produkten i listan över Printers (Skrivare). Klicka därefter på **Options & Supplies (Alternativ och förbrukningsmaterial)** och sedan **Driver (Drivrutin)**.
- 3 Välj **On (På)** för Permit temporary black printing (Tillåt svartvit utskrift tillfälligt).
- 4 Fyll på vanligt papper eller kuvert.
- 5 Öppna dialogrutan Print (Skriv ut).
➔ ”[Öppna skrivardrivrutinen för Mac OS X](#)” på sidan 31
- 6 Klicka på knappen **Show Details (Visa detaljer)** (för Mac OS X 10.7) eller knappen ▼ (för Mac OS X 10.6 eller 10.5) för att expandera den här dialogrutan.
- 7 Välj den produkt som du använder som Printer (Skrivare)-inställning och gör lämpliga inställningar.
- 8 Välj **Print Settings (Utskriftsinställningar)** i snabbmenyn.
- 9 Välj **plain papers (vanligt papper)** eller **Envelope (Kuvert)** som inställning i Media Type (Medietyp).
- 10 Välj kryssrutan **Grayscale (Gråskala)**.
- 11 Klicka på **Print (Skriv ut)** för att stänga dialogrutan Print (Skriv ut).

Spara svart bläck när patronen börjar ta slut (endast Windows)

Anmärkning för Windows:

*Denna funktion är tillgänglig endast när EPSON Status Monitor 3 är aktiverad. Om du vill aktivera statusövervakaren så går du till skrivardrivrutinen och klickar på fliken **Maintenance (Underhåll)** och sedan på knappen **Extended Settings (Utökade inställningar)**. I fönstret **Extended Settings (Utökade inställningar)** markerar du kryssrutan **Enable EPSON Status Monitor 3 (Aktivera EPSON Status Monitor 3)**.*

Byta bläckpatroner

Fönstret nedan visas när det svarta bläcket börjar ta slut och det finns mer färgbläck än svart bläck. Det visas bara när **plain papers (vanligt papper)** är valt som papperstyp och **Standard** är valt som Quality (Kvalitet).

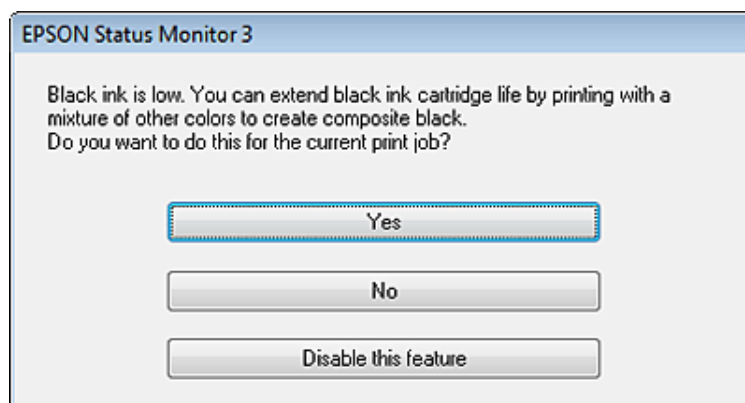

I fönstret kan du antingen välja att använda svart bläck eller spara svart bläck genom att använda en blandning av färger som skapar svart.

- Klicka på knappen **Yes (Ja)** om du vill använda en blandning av färger för att skapa svart. Samma fönster visas nästa gång du skriver ut ett liknande jobb.
- Klicka på knappen **No (Nej)** om du vill använda resterande svart bläck för utskriftsjobbet. Samma fönster visas nästa gång du skriver ut ett liknande jobb och då kan du återigen välja om du vill spara svart bläck.
- Klicka på **Disable this feature (Inaktivera funktionen)** om du vill använda det svarta bläcket som finns kvar.

Byta en bläckpatron

1 Öppna skrivarhöljet.

Bläckpatronshållaren flyttas till läget för bläckpatronbyte. När du byter ut en bläckpatron innan den är förbrukad ska du välja menyn nedan.

Meny > Underhåll > Byte av bläckpatron(er)

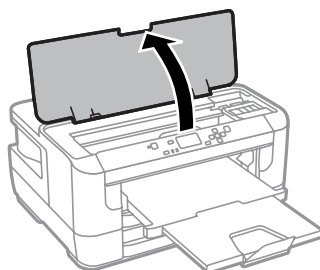

Viktigt:

Flytta inte bläckpatronshållaren för hand, då det kan skada produkten.

Byta bläckpatroner

- 2 Öppna bläckpatronsluckan.

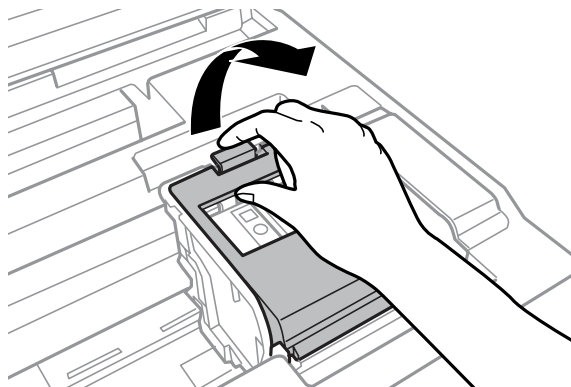

- 3 Kläm ihop och avlägsna bläckpatronen.

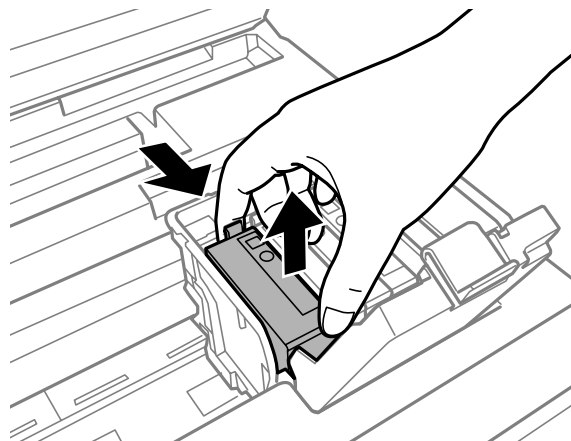

Anmärkning:

- Bilden visar hur du byter svart bläckpatron. Byt ut den patron som är aktuell.
- Bläckpatroner som plockats bort kan ha bläck runt den öppning där bläcket sprutar ut. Var därför försiktig så att du inte svärtar ner kläder eller föremål när du tar bort patronerna.

- 4 Skaka försiktigt nya ersättningspatroner fyra eller fem gånger och ta ut bläckpatronen från förpackningen.

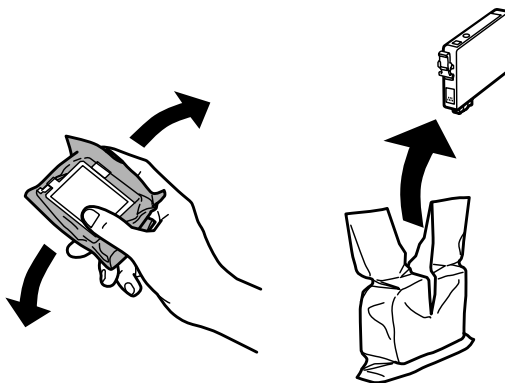

Byta bläckpatroner

Anmärkning:

- ❑ Var försiktig så att du inte bryter sönder hakarna på sidan av bläckpatronen när du avlägsnar den från paketet.
- ❑ Rör inte vid det gröna chipet eller det lilla fönstret på sidan av patronen. Om du rör vid dem kan normal drift och utskrift förhindras.

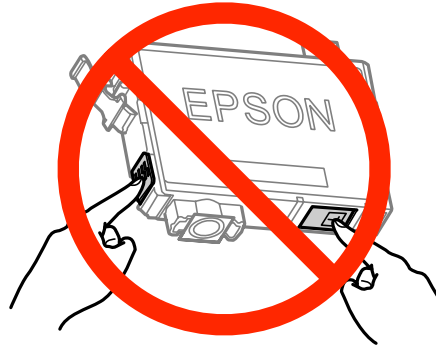

5

Avlägsna endast den gula tejp.

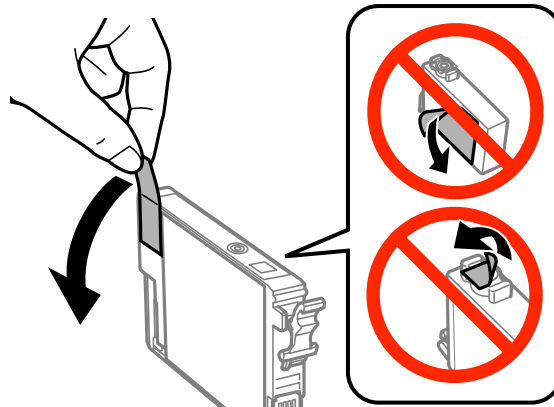
**! Viktigt:**

- ❑ Du måste avlägsna den gula tejp från patronen innan du installerar den, eftersom utskriftskvaliteten kan sjunka eller så kanske det inte går att skriva ut.
- ❑ Om du har installerat en bläckpatron utan att avlägsna den gula tejp, ta ut patronen ur produkten, avlägsna den gula tejp, och återinstallera den sedan.
- ❑ Avlägsna inte den transparenta förseglingen från patronens botten, eftersom patronen då kan bli oanvändbar.
- ❑ Ta inte bort eller dra sönder etiketten på patronen, eftersom detta leder till bläckläckage.

Byta bläckpatroner

- 6** Sätt i patronen och tryck tills den klickar.

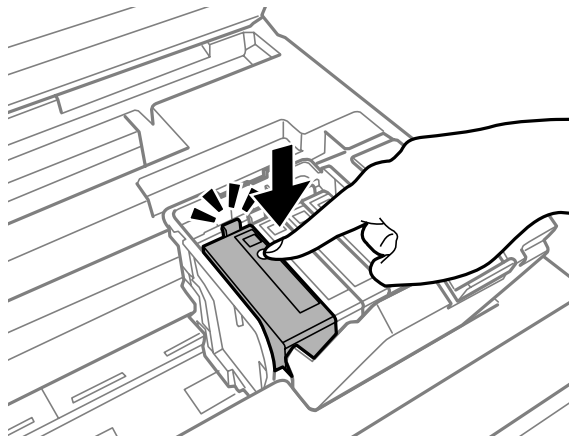

- 7** Stäng bläckpatronsluckan.

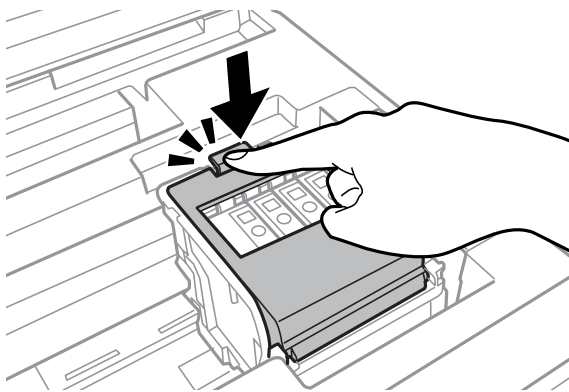

Tryck på OK på produktens kontrollpanel om bläckpatronerna är installerade på rätt sätt.

- 8** Stäng skrivarluckan. Bläckladdningen startar.

Anmärkning:

☺-lampan fortsätter att blinka medan produkten laddar bläcket. Slå inte av produkten under bläckladdningen. Om bläckladdningen inte slutförs kanske du inte kommer att kunna skriva ut.

Bytet av bläckpatronen är klart. Produkten återgår till dess tidigare status.

Underhåll av produkt och programvara

Kontrollera skrivarhuvudets munstycken

Om utskriften är ovanligt blek eller bildpunkter saknas, kan du kanske komma till rätta med problemet genom att kontrollera skrivarhuvudets munstycken.

Du kan kontrollera skrivarhuvudets munstycken från datorn med hjälp av verktyget Nozzle Check (Munstyckeskontroll) eller med hjälp av knapparna på produkten.

Använda verktyget Nozzle Check (Munstyckeskontroll) för Windows

Använd verktyget Nozzle Check (Munstyckeskontroll) enligt beskrivningen här nedan.

- 1 Kontrollera så att inga varningar eller fel indikeras på kontrollpanelen.
- 2 Kontrollera så att det finns A4-papper i papperskassetten.
- 3 Högerklicka på produktikonen i taskbar (aktivitetsfältet), och välj sedan **Nozzle Check (Munstyckeskontroll)**.

Om produktikonen inte visas, se följande avsnitt för att lägga till ikonen.

➔ ["Från genvägen i taskbar \(aktivitetsfältet\)" på sidan 31](#)

- 4 Följ anvisningarna på skärmen.

Använda verktyget Nozzle Check (Munstyckeskontroll) för Mac OS X

Använd verktyget Nozzle Check (Munstyckeskontroll) enligt beskrivningen här nedan.

- 1 Kontrollera så att inga varningar eller fel indikeras på kontrollpanelen.
- 2 Kontrollera så att det finns A4-papper i papperskassetten.
- 3 Starta Epson Printer Utility 4.
➔ ["Öppna skrivardrivrutinen för Mac OS X" på sidan 31](#)
- 4 Klicka på **Nozzle Check (Munstyckeskontroll)**-ikonen.
- 5 Följ anvisningarna på skärmen.

Använda kontrollpanelen

Följ anvisningarna nedan för att kontrollera skrivarhuvudets munstycken med hjälp av produktens kontrollpanel.

- 1 Kontrollera så att inga varningar eller fel indikeras på kontrollpanelen.
- 2 Kontrollera så att det finns A4-papper i papperskassetten.
- 3 Välj **Meny** på startskärmen.
- 4 Välj **Underhåll**.
- 5 Välj **Skriv.huv. Kontr. munst.** och följ instruktionerna på LCD-skärmen för att skriva ut ett mönster för munstyckesk kontroll.
- 6 Nedan visas två exempel på mönster för munstyckesk kontroll.

Jämför kvaliteten på den utskrivna kontrollsidan med det exempel som visas nedan. Om du inte kan upptäcka några problem med utskriftskvaliteten, som luckor eller saknade segment i teststrecken, så fungerar skrivarhuvudet som det ska.

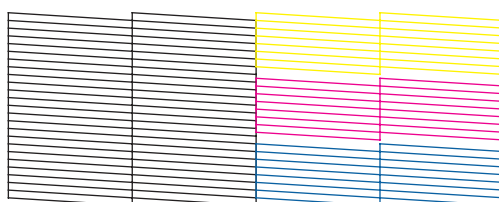

Om något segment i de utskrivna strecken saknas, som visas nedan, så kan det innebära att bläckmunstycket är tilltäppt eller att skrivarhuvudet är feljusterat.

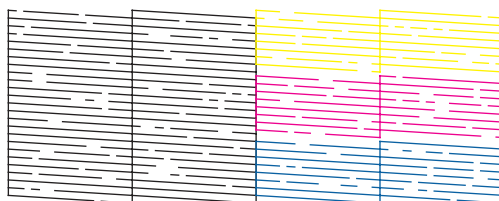

- ➔ ["Rengöring av skrivarhuvudet"](#) på sidan 67
- ➔ ["Justering av av skrivarhuvudet"](#) på sidan 69

Rengöring av skrivarhuvudet

Om utskriften är ovanligt ljus eller om bildpunkter saknas, kanske du kan lösa problemet genom att rengöra skrivarhuvudet, vilket ser till att munstyckena levererar bläck som de ska.

Du kan rengöra skrivarhuvudet från datorn med hjälp av verktyget Head Cleaning (Huvudrengöring) i skrivardrivrutinen, eller från produkten med hjälp av knapparna.

Underhåll av produkt och programvara

**Viktigt:**

Slå inte av produkten under huvudrengöring. Om huvudrengöringen inte slutförs kanske du inte kommer att kunna skriva ut.

Anmärkning:

- Öppna inte skrivarhöljet under huvudrengöring.
- Genomför först munstyckeskontroll för att identifiera eventuella dåliga färger. Detta ger dig möjlighet att välja lämplig färg för rengöring av skrivarhuvud. Svart färg kan användas vid utskrift av färgbilder.
➔ ["Kontrollera skrivarhuvudets munstycken" på sidan 66](#)
- Rengör endast skrivarhuvudet om utskriftskvaliteten försämras, t.ex. utskriften blir suddig, färger är fel eller saknas helt, eftersom en del bläck från patroner förbrukas vid en skrivarhuvudrengöring.
- Du kanske inte kan rengöra skrivarhuvudet när bläcket börjar ta slut. Du kan inte rengöra skrivarhuvudet när bläcket är slut. Byt ut bläckpatronen det gäller först.
- Om utskriftskvaliteten inte förbättras, se till att du valt rätt färg baserat på resultatet från munstyckskontrollen.
- Om utskriftskvaliteten inte blir bättre efter att du har upprepat proceduren ca. fyra gånger, stänger du av produkten och låter den stå minst 6 timmar. Gör sedan om munstyckeskontrollen och gör rent skrivarhuvudet vid behov. Kontakta Epsons kundtjänst om utskriftskvaliteten inte förbättras.
- Vi rekommenderar att du regelbundet skriver ut ett par sidor för att bibehålla en hög utskriftskvalitet.

Använda verktyget Head Cleaning (Huvudrengöring) för Windows

Rengör skrivarhuvudet med hjälp av verktyget Head Cleaning (Huvudrengöring) enligt beskrivningen nedan.

- 1** Kontrollera så att inga varningar eller fel indikeras på kontrollpanelen.
- 2** Högerklicka på produktikonen i taskbar (aktivitetsfältet), och välj sedan **Head Cleaning (Huvudrengöring)**.
Om produktikonen inte visas, se följande avsnitt för att lägga till ikonen.
➔ ["Från genvägen i taskbar \(aktivitetsfältet\)" på sidan 31](#)
- 3** Följ anvisningarna på skärmen.

Använda verktyget Head Cleaning (Huvudrengöring) för Mac OS X

Rengör skrivarhuvudet med hjälp av verktyget Head Cleaning (Huvudrengöring) enligt beskrivningen nedan.

- 1** Kontrollera så att inga varningar eller fel indikeras på kontrollpanelen.
- 2** Starta Epson Printer Utility 4.
➔ ["Öppna skrivardrivrutinen för Mac OS X" på sidan 31](#)
- 3** Klicka på **Head Cleaning (Huvudrengöring)**-ikonen.

Underhåll av produkt och programvara

- 4 Följ anvisningarna på skärmen.

Använda kontrollpanelen

Följ anvisningarna nedan för att rengöra skrivarhuvudet med hjälp av produktens kontrollpanel.

- 1 Kontrollera så att inga varningar eller fel indikeras på kontrollpanelen.
- 2 Välj **Meny** på startskärmen.
- 3 Välj **Underhåll**.
- 4 Välj **Rengör. av skrivarhuvud**.
- 5 Följ instruktionerna på LCD-skärmen för att fortsätta.
- 6 Välj den färg som du vill rengöra och följ instruktionerna på LCD-skärmen för att påbörja rengöringen.

Anmärkning:

Välj den färg som visar en defekt i resultatet av munstyckskontrollen.

Justering av av skrivarhuvudet

Om du märker att de lodräta linjerna är feljusterade eller att horisontella band uppstår kanske problemet går att lösa med hjälp av verktyget Print Head Alignment (Skrivarhuvudjustering) i skrivardrivrutinen eller genom att använda produktknapparna.

Se motsvarande avsnitt nedan.

Anmärkning:

Avbryt inte utskriften medan du skriver ut ett testmönster med verktyget Print Head Alignment (Skrivarhuvudjustering).

Använda verktyget Print Head Alignment (Skrivarhuvudjustering) för Windows

Justera skrivarhuvudet med hjälp av verktyget Print Head Alignment (Skrivarhuvudjustering) enligt beskrivningen nedan.

- 1 Kontrollera så att inga varningar eller fel indikeras på kontrollpanelen.

Underhåll av produkt och programvara

- 2 Kontrollera så att det finns A4-papper i papperskassett 1.
- 3 Högerklicka på produktikonen i taskbar (aktivitetsfältet), och välj sedan **Print Head Alignment (Skrivarhuvudjustering)**.

Om produktikonen inte visas, se följande avsnitt för att lägga till ikonen.
➔ [”Från genvägen i taskbar \(aktivitetsfältet\)” på sidan 31](#)
- 4 Justera skrivarhuvudet enligt anvisningarna på skärmen.

Använda verktyget Print Head Alignment (Skrivarhuvudjustering) för Mac OS X

Justera skrivarhuvudet med hjälp av verktyget Print Head Alignment (Skrivarhuvudjustering) enligt beskrivningen nedan.

- 1 Kontrollera så att inga varningar eller fel indikeras på kontrollpanelen.
- 2 Kontrollera så att det finns A4-papper i papperskassett 1.
- 3 Starta Epson Printer Utility 4.
➔ [”Öppna skrivardrivrutinen för Mac OS X” på sidan 31](#)
- 4 Klicka på **Print Head Alignment (Skrivarhuvudjustering)**-ikonen.
- 5 Justera skrivarhuvudet enligt anvisningarna på skärmen.

Använda kontrollpanelen

Följ anvisningarna nedan för att justera skrivarhuvudet med hjälp av produktens kontrollpanel.

- 1 Kontrollera så att inga varningar eller fel indikeras på kontrollpanelen.
- 2 Kontrollera så att det finns A4-papper i papperskassett 1.
- 3 Välj **Meny** på startskärmen.
- 4 Välj **Underhåll**.
- 5 Välj **Just. av skrivarhuvud**.

Underhåll av produkt och programvara

- 6** Välj **Vertikal justering** eller **Horisontell justering** och följ sedan anvisningarna på skärmen för att skriva ut ett testmönster.

Anmärkning:

Om utskrifterna ser suddiga ut eller vertikala raka linjer uppträder som tycks feljusterade, väljer du Vertikal justering. Om du ser horisontella band med jämna intervall, väljer du Horisontell justering.

- 7** När du har valt Vertikal justering letar du upp det tätaste mönstret i var och en av grupperna 1 till 6. Sedan anger du mönstrets nummer.

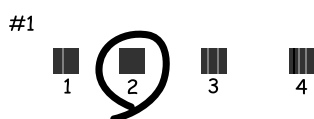

När du har valt Horisontell justering letar du upp mönstret med minst glapp och överlappningar.



- 8** Avsluta inriktningen av skrivarhuvudet.

Skapa inställningar för nätverkstjänster

Du kan göra inställningar för nätverkstjänster, t. ex. Epson Connect, AirPrint eller Google Cloud Print med hjälp av en webbläsare på datorn, smarttelefonen, datorplattan eller den bärbara datorn som är ansluten till samma nätverk som produkten.

Ange produktens IP-adress i webbläsarens adressfönster och sök efter produkten.

<Exempel>

[IPv4] <http://192.168.11.46>

[IPv6] [http://\[fe80::226:abff:feff:37cd\]/](http://[fe80::226:abff:feff:37cd]/)

Anmärkning:

Du hittar produktens IP-adress på produktens kontrollpanel eller genom att skriva ut ett statusark för nätverket.

Meny > Systemadministration > Inst för Wi-Fi/nätverk > Wi-Fi/Nätverksstatus

Produktens webbplats visas när produkten har hittats. Välj den meny som du önskar.

Underhåll av produkt och programvara

På webbplatsen kan du även kontrollera produktens status och uppdatera produktens inbyggda programvara.

Dela produkten för utskrift

Du kan konfigurera skrivaren så att den kan delas av andra datorer på nätverket.

Den dator som är direktansluten till skrivaren fungerar som server. Andra datorer på nätverket kan ansluta till servern och dela skrivaren.

Mer information finns i datorns hjälpaavsnitt.

Om du vill använda skrivaren i ett nätverk finns mer information i Nätverkshandbok.

Rengöra produkten

Rengöring av produktens yttre

Produkten fungerar bäst om du rengör den ordentligt flera gånger om året enligt anvisningarna som följer här.

**Viktigt:**

Rengör aldrig produkten med alkohol eller thinner. Kemikalierna kan skada produkten.

Anmärkning:

Stäng bakre matningsfack och utmatningsfack när du inte använder produkten för att skydda den från damm och smuts.

Invändig rengöring av produkten

Följ anvisningarna nedan för att rengöra rullen inuti produkten, om utskriften har bläckfläckar.

**Obs!**

Var noga med att inte vidröra delarna inuti produkten.

**Viktigt:**

- Håll vatten borta från de elektroniska komponenterna.
- Spreja inte insidan av produkten med smörjmedel.
- Olämpliga oljor kan skada mekanismen. Kontakta återförsäljaren eller kvalificerad servicepersonal om apparaten behöver smörjas.

1

Kontrollera så att inga varningar eller fel indikeras på kontrollpanelen.

2

Fyll på flera ark vanligt papper i A3-format i papperskassett 1.

➔ ["Fyller på papper i papperskassetten" på sidan 20](#)

3

Välj **Meny** på startskärmen.

Underhåll av produkt och programvara

- 4** Välj **Underhåll, Guide för pappersrengör.**, och följ sedan instruktionerna på kontrollpanelen.

Anmärkning för produkt med papperskassett 2:

Om fläckarna inte försvinner fyller du på papper i papperskassett 2, och provar sedan steg 3 och 4.

Byta underhållsenhet

Kontrollera statusen på underhållsenheten.

Statusen på underhållsenheten visas på samma skärm som status för bläckpatroner. Du kan kontrollera status från skrivardrivrutinen eller via kontrollpanelen.

➔ [”Kontrollera statusen för bläckpatroner” på sidan 55](#)

Försiktighetsåtgärder för underhållsbox

Läs alla anvisningar i det här avsnittet innan du byter ut underhållsenheten.

- Epson rekommenderar att du använder Epson underhållsenhet. Användning av underhållsenheter av andra märken än Epson kan orsaka skador som inte täcks av Epsons garanti, och under vissa förhållanden kan de få skrivaren att fungera dåligt. Epson kan inte garantera kvalitet eller funktion för underhållsenheter av andra märken än Epson.
- Ta inte isär underhållsenheten.
- Rör inte vid det gröna IC-chipet på sidan av underhållsboxen.
- Förvara utom räckhåll för barn och drick inte bläcket.
- Luta inte underhållsenheten förrän det stoppats i den medföljande plastpåsen.
- Återanvänd inte en underhållsenhet som har tagits bort och lämnats oanvänt under en längre tid.
- Utsätt inte underhållsenheten för direkt solljus.
- En ytterst liten mängd överskottsbläck tas upp av underhållsboxen. Produkten är utformad för att förhindra läckage av bläck genom att utskriften avbryts när underhållsboxens kapacitet att absorbera bläck nått en gräns. Om och hur ofta detta behövs varierar beroende på antalet sidor du skriver ut, typen av material du skriver ut och antalet rengöringscyklar som produkten utför. Byt ut underhållsboxen när du blir ombedd. Epsons statusmonitor, din LCD-skärm eller ljusen på kontrollpanelen kommer att visa när denna del behöver bytas ut. Att behållaren behöver bytas ut betyder inte att din produkt har slutat fungera enligt specifikationerna. Epson-garantin täcker inte kostnaden för att byta ut den här delen. Detta är en del som användaren kan utföra service på.

Byte av underhållsenhet

Följ stegen nedan för att byta underhållsenheten.

Underhåll av produkt och programvara

1 Kontrollera att det inte rinner ut bläck ur produkten.

2 Ta ur den nya underhållsenheten från förpackningen.

Anmärkning:

Rör inte vid det gröna chipet på sidan av enheten. Detta kan förhindra normal användning.

3 Öppna den bakre luckan (1).

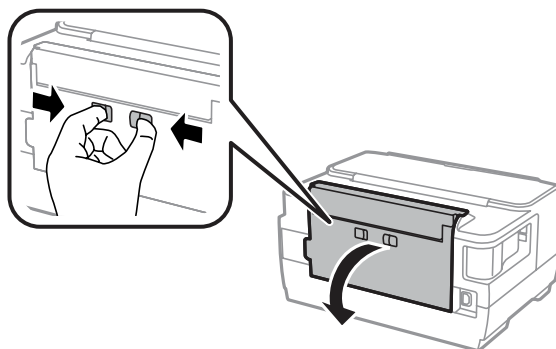

4 Fatta tag i underhållsenhetens handtag och dra det utåt.

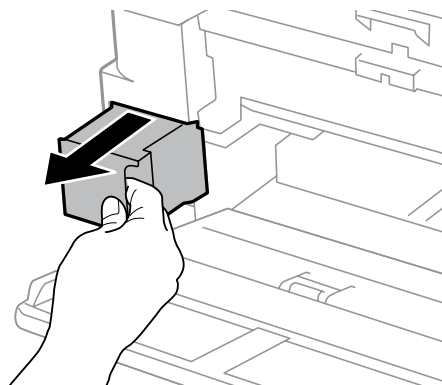

Anmärkning:

Om du får bläck på händerna bör du tvätta dem noga med tvål och vatten. Om du får bläck i ögonen ska du genast skölja dem med vatten.

5 Lägg den förbrukade underhållsenheten i den medföljande plastpåsen och kasta den på lämpligt sätt.

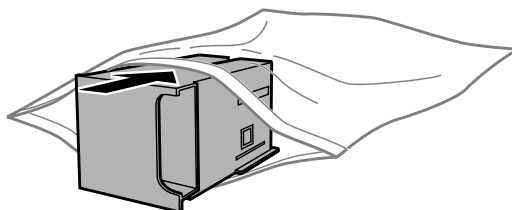

Underhåll av produkt och programvara

Anmärkning:

Luta inte underhållsenheten förrän den stoppats i den medföljande plastpåsen.

6 För in underhållsenheten så långt det går.

7 Stäng den bakre luckan (1).

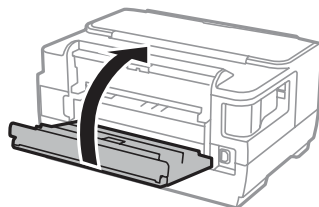

Byte av underhållsenheten är klart.

Transportera produkten

Om produkten måste flyttas en längre sträcka ska du göra i ordning den för transport i originalförpackningen eller en med samma storlek.



Viktigt:

- När produkten förvaras eller transporteras ska du undvika att luta den, placera den vertikalt eller vända den upp och ned, det kan göra att bläck läcker ut.
- Låt bläckpatronerna sitta kvar. Om patronerna tas bort kan skrivarhuvudet torka ut, vilket kan göra att det inte går att skriva ut.

1 Kontrollera att produkten är avaktiverad.

2 Öppna skrivarluckan.

3 Se till att skrivarhuvudet är i hemläget till höger.

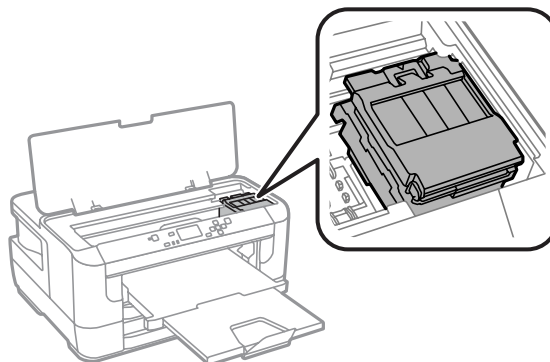

Underhåll av produkt och programvara

- 4** Säkra bläckpatronshållaren i facket med tejp så som visas.

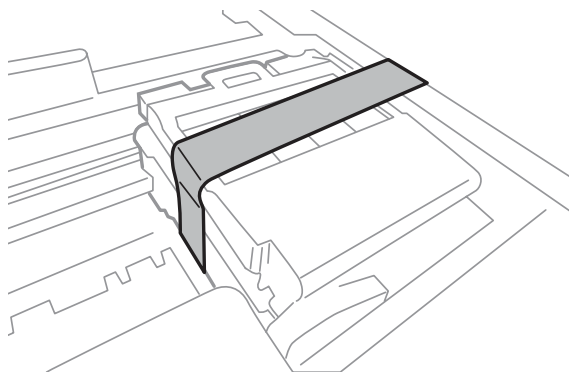

- 5** Stäng skrivarluckan.

- 6** Koppla ur strömkabeln och alla andra kablar från produkten.

- 7** Ta bort allt papper från bakre matningsfacket.

- 8** Stäng bakre matningsfacket och utmatningsfacket.

- 9** Ta bort allt papper från papperskassetten och sätt tillbaka kassetten i produkten.

- 10** Förpacka produkten i sin kartong med skyddsmaterialet som medföljde den.

Anmärkning:

Se till så att produkten står plant under transporten.

Kontrollera och installera din programvara

Kontrollera programvaran som installerats på din dator

Om du vill använda funktionerna som beskrivs i denna Användarhandbok måste du installera följande programvara.

- Epson Driver and Utilities (Epson drivrutin och verktyg)
- Epson Easy Photo Print

Följ anvisningarna nedan för att kontrollera att programvaran har installerats på din dator.

Underhåll av produkt och programvara

För Windows

- 1** **Windows 8 och Server 2012:** Välj **Desktop (Skrivbord)**, **Settings** charm (snabbknappen **Inställningar**) och **Control Panel (Kontrollpanelen)**.
Windows 7, Vista, och Server 2008: Klicka på startknappen och välj **Control Panel (Kontrollpanelen)**.
Windows XP och Server 2003: Klicka på **Start (Startskärmen)** och välj **Control Panel (Kontrollpanelen)**.
- 2** **Windows 8, Windows 7, Vista, Server 2012 och Server 2008:** Välj **Uninstall a program (Avinstallera ett program)** från kategorin **Programs (Program)**.
Windows XP: Dubbelklicka på **Lägg till eller ta bort program**.
Windows Server 2003: Klicka på ikonen **Add or Remove Programs (Lägg till eller ta bort program)**.
- 3** Kontrollera listan över de program som finns installerade för närvarande.

För Mac OS X

- 1** Dubbelklicka på **Macintosh HD**.
- 2** Dubbelklicka på mappen **Epson Software** i mappen **Applications (Program)** och kontrollera innehållet.

Anmärkning:

- Mappen *Applications (Program)* innehåller programvara som tillhandahålls av tredje part.
- Om du vill kontrollera om skrivardrivrutinen har installerats klickar du på **System Preferences (Systeminställningar)** i *Apple-menyn* och sedan klickar du på **Print & Scan (Skrivare och skanner)** (för Mac OS X 10.8 eller 10.7) eller **Print & Fax (Skrivare och fax)** (för Mac OS X 10.6 eller 10.5.8). Leta sedan rätt på produkten i listrutan *Printers (Skrivare)*.

Installera programvaran

Du hämtar senaste versionen av programvara från följande Epson-webbplats.

<http://support.epson.net/>

<http://www.epson.eu/Support> (Europa)

Avinstallera din programvara

Det kan hända att du måste avinstallera och installera om programvaran för att lösa vissa problem eller om du har uppgraderat operativsystemet.

Se följande avsnitt för information om hur du avgör vilka program som är installerade.

➔ ["Kontrollera programvaran som installerats på din dator" på sidan 77](#)

För Windows

Anmärkning:

- För Windows 8, 7, Vista, Server 2012 och Server 2008, behöver du ett administratörskonto och lösenord om du loggar in som vanlig användare.
- För Windows XP och Server 2003, måste du logga in till ett konto av typen Computer Administrator (administratörskonto).

1 Stäng av produkten.

2 Koppla ur produktens anslutningskabel från datorn.

3 Gör något av följande.

Windows 8 och Server 2012: Välj **Desktop (Skrivbordet)**, **Settings (Inställningar)** charm, och **Control Panel (Kontrollpanelen)**.

Windows 7, Vista och Server 2008: Klicka på startknappen och välj **Control Panel (Kontrollpanelen)**.

Windows XP och Server 2003: Klicka på **Start (Startskärmen)** och välj **Control Panel (Kontrollpanelen)**.

4 Gör något av följande.

Windows 8, Windows 7, Vista, Server 2012 och Server 2008: Välj **Uninstall a program (Avinstallera ett program)** från kategorin Programs (Program).

Windows XP: Dubbelklicka på **Lägg till eller ta bort program**.

Windows Server 2003: Klicka på ikonen **Add or Remove Programs (Lägg till eller ta bort program)**.

5 Välj vilket program du vill avinstallera, t.ex. produktens drivrutin och programmet, från den lista som visas.

6 Gör något av följande.

Windows 8, Windows 7, Server 2012 och Server 2008: Välj **Uninstall/Change (Avinstallera/Ändra)** eller **Uninstall (Avinstallera)**.

Windows Vista: Klicka på **Uninstall/Change (Avinstallera/ändra)** eller **Uninstall (Avinstallera)** och sedan på **Continue (Fortsätt)** i fönstret User Account Control (Kontroll av användarkonto).

Windows XP och Server 2003: Klicka på **Change/Remove (Ändra/Ta bort)** eller **Ta bort**.

Anmärkning:

Om du väljer att avinstallera produktens skrivardrivrutin i steg 5 markerar du ikonen för din produkt och sedan klickar du på **OK**.

7 När bekräftelsefönstret visas klickar du på **Yes (Ja)** eller **Next (Nästa)**.

Underhåll av produkt och programvara

- 8** Följ anvisningarna på skärmen.

I vissa fall visas ett meddelande som uppmanar dig att starta om datorn. Se i så fall till så att **I want to restart my computer now (Ja, jag vill starta om datorn nu)** är valt och klicka på **Finish (Slutför)**.

För Mac OS X

Anmärkning:

- Om du vill avinstallera programvaran måste du ladda ner Uninstaller.
Gå till följande webbplats:
<http://www.epson.com>
Välj sedan supportdelen för din lokala Epson-webbplats.
- Om du ska avinstallera program måste du logga in med ett Computer Administrator (Datoradministratör)-konto. Du kan inte avinstallera program om du loggar in som en användare med kontostatusen Limited (Begränsad).
- Beroende på program kan avinstallationsprogrammet vara åtskilt från installationsprogrammet.

- 1** Avsluta alla aktiva program.
- 2** Dubbelklicka på ikonen **Uninstaller** på din Mac OS X-hårddisk.
- 3** Markera kryssrutorna för de program du vill avinstallera, t.ex. skrivarens drivrutin och programmet, i den lista som visas.
- 4** Klicka på **Uninstall**.
- 5** Följ anvisningarna på skärmen.

Om du inte hittar den programvara som du vill avinstallera i fönstret Uninstaller så dubbelklickar du på mappen **Applications (Program)** på hårddisken Mac OS X, markerar det program du vill avinstallera och sedan drar du det till ikonen **Trash (Papperskorgen)**.

Anmärkning:

Om du avinstallerar skrivardrivrutinen och produktnamnet står kvar i fönstret *Print & Scan (Skrivare och skanner)* (Mac OS X 10.8 eller 10.7) eller fönstret *Print & Fax (Skriv ut och faxa)* (Mac OS X 10.6 eller 10.5.8), markerar du namnet på produkten och klickar på - **ta bort**-knappen.

Felindikatorer

Felmeddelanden på kontrollpanelen

I detta avsnitt förklarar vi betydelsen av de meddelanden som visas på LCD-skärmen.

Meddelanden	Lösningar
Pappersstopp	➔ "Pappersstopp" på sidan 85
Skriverfel	Stäng av produkten och slå sedan på den igen. Kontrollera att det inte finns något papper i produkten. Kontakta Epson Support om felet återkommer.
Underhållsboxen närmar sig slutet på sin livslängd.	Byt ut underhållsboxen innan den når slutet av sin livslängd. ➔ "Byta underhållsenhet" på sidan 74 När underhållsboxen är full kommer produkten att stoppa och du måste byta underhållsbox för att kunna fortsätta skriva ut.
Underhållsboxen är i slutet av sin livslängd. Du måste byta ut den.	Byt ut underhållsbox. ➔ "Byta underhållsenhet" på sidan 74
En skrivares bläckplatta är nära slutet av dess livslängd. Kontakta Epson Support.	Tryck på knappen OK för att återuppta utskriften. Meddelandet visas tills bläckdynan* är utbytt. Kontakta Epson eller en Epson-auktoriserad serviceleverantör om du vill ersätta bläckdynan innan dess förbrukningstid är över. Detta är inte en del som användaren kan utföra service på.
En skrivares bläckdyna närmar sig slutet på sin livslängd. Kontakta Epson Support.	Kontakta Epson eller en Epson-auktoriserad serviceleverantör om du vill ersätta bläckdynan*. Detta är inte en del som användaren kan utföra service på.
Ogiltig IP-adress och subnetmask.	Läs Nätverkshandbok online.
Recovery Mode	Uppdateringen av den inbyggda programvaran misslyckades. Du bör försöka uppdatera den inbyggda programvaran igen. Ha en USB-kabel till hands och gå till din lokala Epson-webbplats för mer information. ➔ "Var du kan få hjälp" på sidan 109

* En ytterst liten mängd överskottsbläck tas ibland upp av bläckdynan vid vissa utskriftscykler. Produkten är utformad för att förhindra läckage av bläck genom att utskriften avbryts när dynan är full. Om och hur ofta detta behövs varierar beroende på antalet sidor som skrivs ut med alternativet utskrift utan marginal. Att dynan behöver bytas ut betyder inte att din produkt har slutat fungera enligt specifikationerna. Ett meddelande visas när dynan måste bytas ut och detta kan enbart utföras av en serviceleverantör som är auktoriserad av Epson. Epson-garantin täcker inte kostnaden för att byta ut den här delen.

Felsökning för utskrift

Diagnostisera problemet

Felsökning för produktproblem görs bäst i två steg: diagnostisera först problemet och pröva sedan troliga lösningar tills problemet är åtgärdat.

Den information som du behöver för att kunna diagnostisera och lösa de flesta vanliga problem finns att få online, på kontrollpanelen, eller via statusövervakaren. Se motsvarande avsnitt nedan.

Läs lämpligt avsnitt för att få information om hur du går tillväga om problemet har att göra med utskriftskvalitet, med utskrift men inte kvalitet, om det rör sig om problem med pappersmatning, eller om produkten inte skriver ut överhuvudtaget.

För att åtgärda ett problem kan du behöva avbryta utskriften.

➔ [”Avbryta utskrifter” på sidan 36](#)

Kontrollera produktens status

Om ett problem uppstår under utskrift visas ett felmeddelande i statusövervakarens fönster.

När du byter en bläckpatron eller en underhållsenhet, klicka på Hur gör jag i fönstret så kommer statusmonitor att vägleda dig steg för steg genom bytet av en bläckpatron eller en underhållsenhet.

För Windows

Du kan öppna EPSON Status Monitor 3 på två sätt:

- Dubbelklicka på genvägen till produkten i aktivitetsfältet i Windows. Se avsnittet som följer om du vill lägga till en genväg i aktivitetsfältet:
 - ➔ ”Från genvägen i taskbar (aktivitetsfältet)” på sidan 31
- Öppna skrivardrivrutinen, klicka på fliken **Maintenance (Underhåll)** och klicka sedan på knappen **EPSON Status Monitor 3**.

När du öppnar EPSON Status Monitor 3 visas följande fönster:



Anmärkning:

- Om EPSON Status Monitor 3 inte visas öppnar du skrivardrivrutinen och klickar på fliken **Maintenance (Underhåll)**. Sedan klickar du på knappen **Extended Settings (Utökade inställningar)**. I fönstret **Extended Settings (Utökade inställningar)** markerar du kryssrutan **Enable EPSON Status Monitor 3 (Aktivera EPSON Status Monitor 3)**.
- Beroende på de aktuella inställningarna kan den förenklade statusövervakaren visas. Klicka på knappen **Details (Detaljer)** för att visa ovanstående fönster.

I EPSON Status Monitor 3 visas följande information:

Felsökning för utskrift

- ❑ **Aktuell status:**
Om bläcket är helt eller nästan slut eller underhållsenheten är nästan eller helt full visas knappen **How to (Hur gör jag)** i fönstret EPSON Status Monitor 3. Genom att klicka på **How to (Hur gör jag)** visas instruktioner för byte av bläckpatron eller underhållsenhet.
- ❑ **Ink Levels (Bläcknivåer):**
I EPSON Status Monitor 3 visas en bild av bläckpatronernas status.
- ❑ **Information:**
Du kan få information om de installerade bläckpatronerna genom att klicka på **Information**.
- ❑ **Maintenance Box Service Life (Underhållsenhetens förbrukningstid):**
I EPSON Status Monitor 3 visas en bild av underhållsenhetens status.
- ❑ **Technical Support (Teknisk support):**
Klicka på **Technical Support (Teknisk support)** för att gå till Epsons tekniska kundtjänstwebbplats.
- ❑ **Print Queue (Utskriftskö):**
Du kan se Windows Spooler (Windows-bufferthanterare) genom att klicka på **Print Queue (Utskriftskö)**.

För Mac OS X

Följ dessa steg för att öppna EPSON Status Monitor.

- 1 Starta Epsom Printer Utility 4.
➔ ”[Öppna skrivardrivrutinen för Mac OS X](#)” på sidan 31
- 2 Klicka på **EPSON Status Monitor**-ikonen. EPSON Status Monitor visas.



Felsökning för utskrift

Du kan också använda verktyget för att kontrollera bläckpatronsstatus innan du skriver ut. EPSON Status Monitor visar bläckpatronernas aktuella status när verktyget öppnas. Klicka på **Update (Uppdatera)** om du vill uppdatera statusen för bläckpatroner.

Om bläcket är helt eller nästan slut eller underhållsenheten är nästan eller helt full visas knappen **How to (Hur gör jag)**. Klicka på **How to (Hur gör jag)** så vägleder EPSON Status Monitor dig genom proceduren för byte av bläckpatroner eller underhållsenhet.

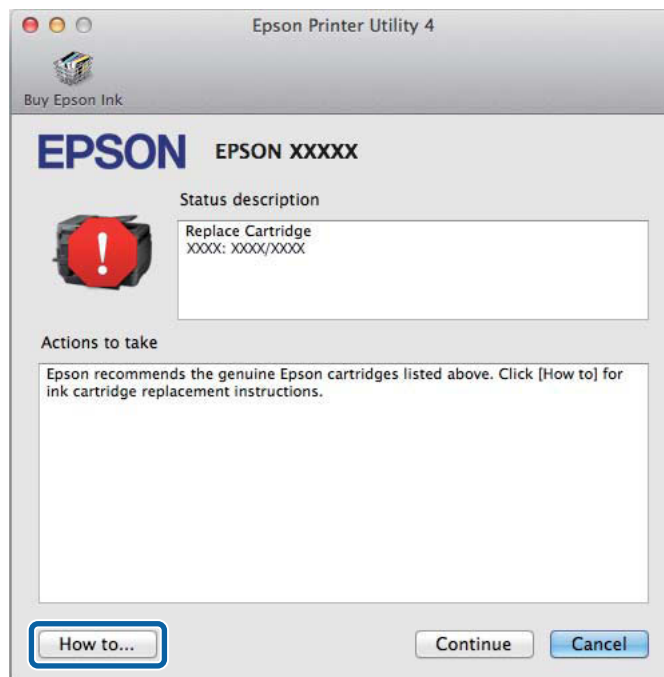

Pappersstopp



Obs!

Ta aldrig på knapparna på kontrollpanelen när du har handen inuti produkten.

Anmärkning:

- Avbryt utskriftsjobbet om du uppmanas till det genom ett meddelande från LCD-skärmen eller skrivardrivrutinen.
- Efter att du avlägsnat det fastnade papperet, tryck på knappen som indikeras på LCD-skärmen.

Ta bort papper som har fastnat från den bakre luckan

- 1 Vänd på produkten.

Anmärkning:

Om du måste ändra produktens läge, krävs det två personer för att lyfta produkten.

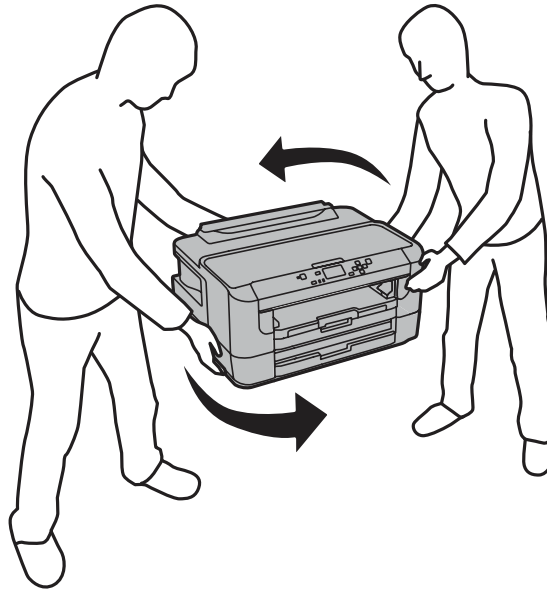

- 2 Öppna den bakre luckan (1).

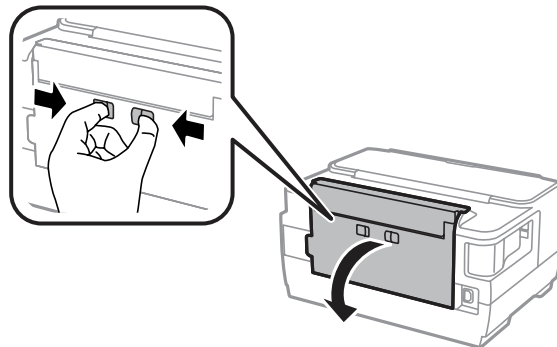

- 3 Ta bort pappret som fastnat.

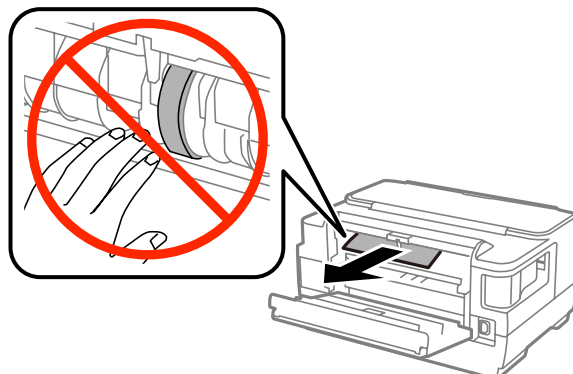

Felsökning för utskrift

- 4** Dra ut den bakre luckan (2).

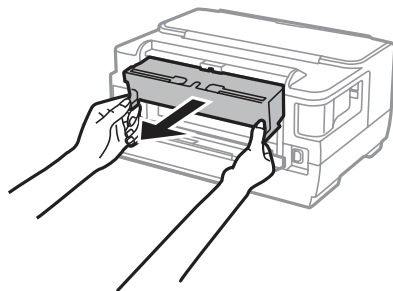

- 5** Ta försiktigt bort pappret som fastnat.

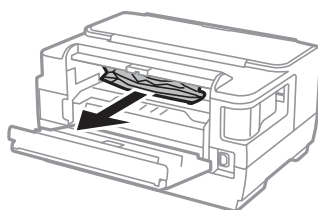

- 6** Ta försiktigt bort pappret som fastnat.

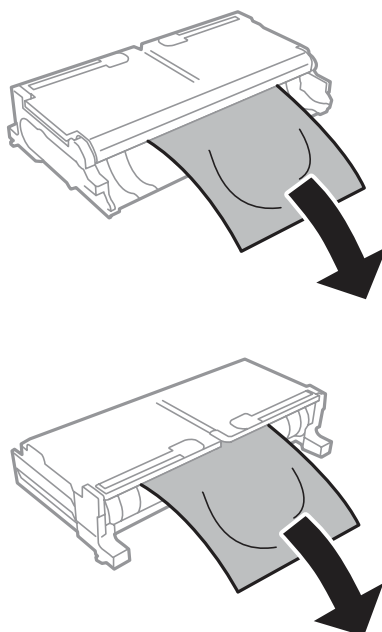

Felsökning för utskrift

- 7** Öppna den bakre luckan (2).

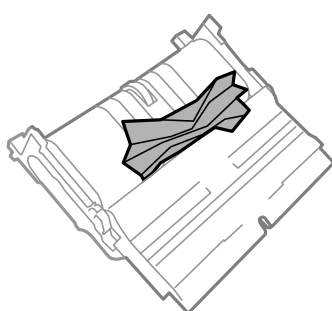
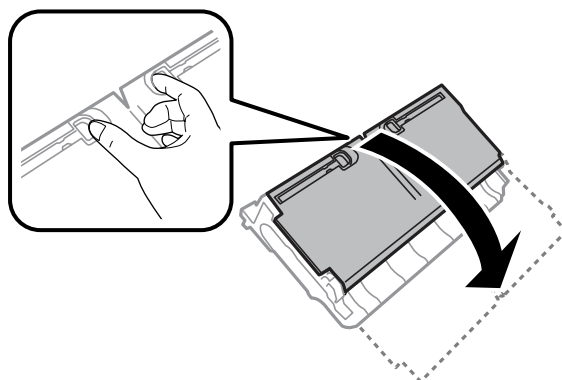

- 8** Ta försiktigt bort pappret som fastnat.

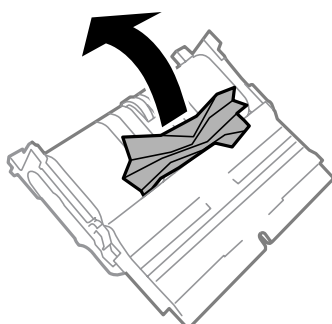

- 9** Sätt tillbaka den bakre luckan (2).

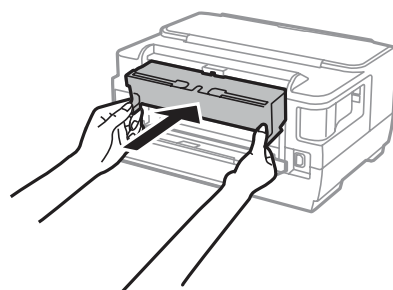

Felsökning för utskrift

- 10 Stäng den bakre luckan (1).

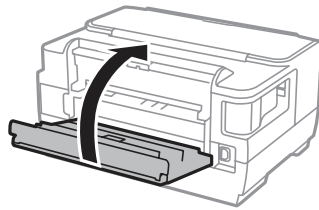

Plocka bort papper som fastnat i produktens inre

- 1 Ta försiktigt bort pappret som fastnat.

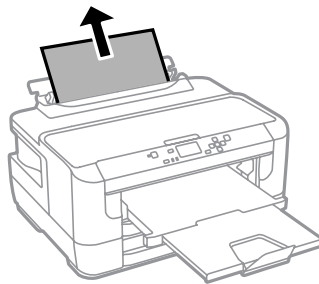

- 2 Öppna skrivarluckan.

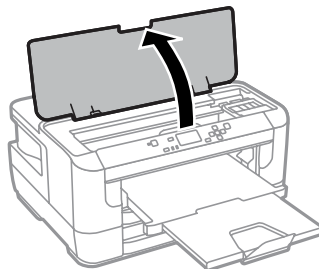

Felsökning för utskrift

- 3** Ta bort allt papper inuti, inklusive avrivna rester.

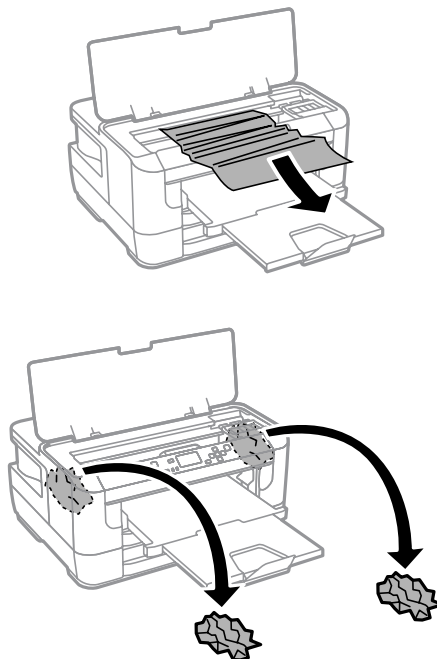

Viktigt:

Ta inte på den vita, platta kabeln som är ansluten till patronhållaren.

- 4** Stäng skrivarluckan.

Anmärkning:

Om det fortfarande finns pappersbitar inuti produkten trots att du åtgärdat pappersstoppet, kan du följa dessa steg för att avlägsna dem:

Meny > Underhåll > Ta bort papper

Ta bort papper som har fastnat i papperskassetten

- 1** Dra ut papperskassetten hela vägen.

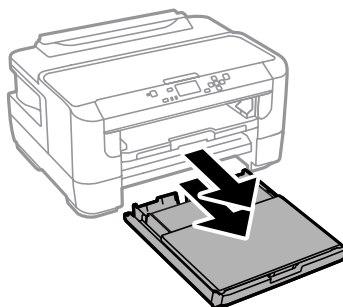

- 2** Ta bort papperet som fastnat i kassetten.

Felsökning för utskrift

- 3** Ta försiktigt bort papperet som fastnat inuti produkten.

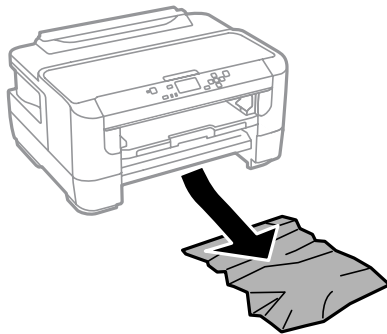

- 4** Rikta in papperets kanter.

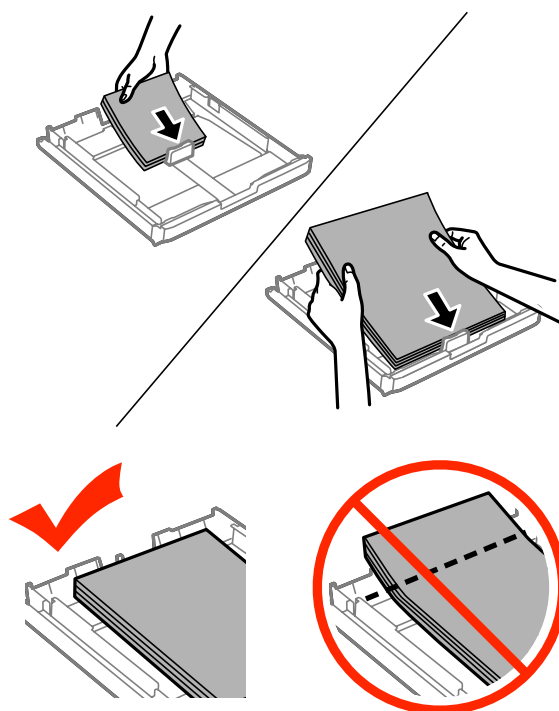

- 5** Sätt tillbaka papperskassetten lucka.

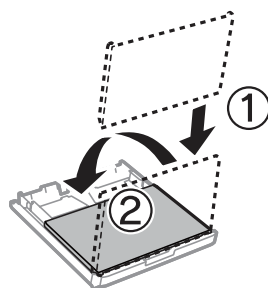

Felsökning för utskrift

- 6** Håll kassetten plant och för den långsamt och försiktigt hela vägen tillbaka in i produkten.

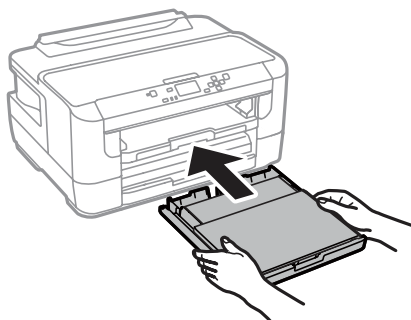

Förhindra pappersstopp

Kontrollera följande om papper fastnar ofta.

- Att papperet är jämnt och inte vikt eller böjt.
- Att du använder papper med hög kvalitet.
- Att papperets utskriftssida ligger vänd nedåt i papperskassetten.
- Att papperets utskriftssida ligger vänd uppåt i bakre matningsfacket.
- Att du bläddrar igenom pappersbunten innan du lägger den i apparaten.
- Fyll inte på papper ovanför strecket precis under pilmarkeringen ▼ inuti kantstödet när vanligt papper används. Kontrollera att antalet ark är mindre än det specificerade antalet när Epson specialmedier används.
➔ ["Val av papper" på sidan 16](#)
- Att kantstöden ligger tätt mot papperets kanter.
- Produkten står på en plan, stabil yta som sträcker sig utanför bottenplattan i alla riktningar. Produkten fungerar inte korrekt om den lutar.

Återuppta utskriften efter ett pappersstopp (endast Windows)

När du avbryter ett utskriftsjobb på grund av ett pappersstopp, kan du skriva ut det igen utan att göra om sidorna som redan skrivits ut.





- 1** Åtgärda pappersstoppet.
➔ ["Pappersstopp" på sidan 85](#)
- 2** Öppna skrivarinställningarna.
➔ ["Öppna skrivardrivrutinen för Windows" på sidan 30](#)
- 3** Markera kryssrutan **Print Preview (Förhandsgranska utskrift)** i fönstret Main (Huvudinställningar) i skrivardrivrutinen.
- 4** Välj önskade inställningar för utskriften.

Felsökning för utskrift

- 5 Stäng skrivarinställningsfönstret genom att klicka på **OK** och skriv ut filen. Fönstret Print Preview (Förhandsgranska utskrift) öppnas.
- 6 Markera en sida som redan skrivits ut i sidlistrutan på vänster sida och välj sedan **Remove Page (Ta bort sida)** från menyn Print Options (Utskriftsalternativ). Upprepa steget för alla sidor som redan skrivits ut.
- 7 Klicka på **Print (Skriv ut)** i fönstret Print Preview (Förhandsgranska utskrift).

Hjälp med utskriftskvalitet

Jämför problemet med bilderna nedan om du har problem med utskriftskvaliteten. Klicka på texten under den bild som mest liknar utskriften.

<p>enthalten alle i Aufdruck. W J 5008 "Regel"</p> <p>Bra exempel</p>	 <p>Bra exempel</p>
<p>enthalten alle i Aufdruck. W J 5008 "Regel"</p> <p>→ "Horisontella band" på sidan 94</p>	<p>enthalten alle i Aufdruck. W J 5008 "Regel"</p> <p>→ "Vertikala band eller vertikal feljustering" på sidan 94</p>
 <p>→ "Horisontella band" på sidan 94</p>	 <p>→ "Vertikala band eller vertikal feljustering" på sidan 94</p>
 <p>→ "Felaktiga eller saknade färger" på sidan 95</p>	 <p>→ "Suddig eller kladdig utskrift" på sidan 95</p>

Horisontella band

- Se till så att papperets utskriftssida (den vita eller glansigare sidan) är vänd uppåt i bakre matningsfacket.
- Se till så att papperets utskriftssida (den vita eller glansigare sidan) är vänd uppåt i papperskassetten.
- Kör Munstyckeskontroll och rengör de skrivarhuvuden som gav dåligt resultat från munstyckskontrollen.
➔ "Kontrollera skrivarhuvudets munstycken" på sidan 66

Om problemet kvarstår, kan du använda verktyget Print Head Alignment (Skrivarhuvudjustering).
➔ "Justering av av skrivarhuvudet" på sidan 69
- Bäst resultat får du om du använder bläckpatroner inom sex månader efter det att förpackningen har öppnats.
- Försök att använda originalbläckpatroner från Epson.
- Kontrollera att den papperstyp som har valts i LCD-menyn eller skrivardrivrutinen är lämplig för det papper som fyllts på i produkten.
➔ "Val av papper" på sidan 16

Vertikala band eller vertikal feljustering

- Se till så att papperets utskriftssida (den vita eller glansigare sidan) är vänd uppåt i bakre matningsfacket.
- Se till så att papperets utskriftssida (den vita eller glansigare sidan) är vänd uppåt i papperskassetten.
- Kör Munstyckeskontroll och rengör de skrivarhuvuden som gav dåligt resultat från munstyckskontrollen.
➔ "Kontrollera skrivarhuvudets munstycken" på sidan 66
- Kör verktyget Print Head Alignment (Skrivarhuvudjustering).
➔ "Justering av av skrivarhuvudet" på sidan 69
- För Windows, avmarkerar du kryssrutan **High Speed (Hög hastighet)** i fönstret More Options (Fler alternativ) i skrivardrivrutinen. Mer information finns i onlinehjälp.
För Mac OS X, välj **Off (Av)** från High Speed Printing (Höghastighetsutskrift). Om du vill visa High Speed Printing (Höghastighetsutskrift), klickar du genom följande menyer: **System Preferences (Systeminställningar)**, **Print & Scan (Skrivare och skanner)** (för Mac OS X 10.8 eller 10.7) eller **Print & Fax (Skrivare och fax)** (för Mac OS X 10.6 eller 10.5.8), din produkt (i listrutan Printers (Skrivare)), **Options & Supplies (Alternativ och förbrukningsmaterial)** och sedan **Driver (Drivrutin)**.
- Kontrollera att den papperstyp som har valts i LCD-menyn eller skrivardrivrutinen är lämplig för det papper som fyllts på i produkten.
➔ "Val av papper" på sidan 16
- För Windows: Om du har valt Standard-Vivid (Standard-levande) som Quality (Kvalitet) i skrivarens drivrutin på fliken Main (Huvudinställningar), ändrar du den till Standard.
För Mac OS X: Om du har valt Normal-Vivid (Normal-levande) som Print Quality (Utskriftskval.) i skrivarens drivrutin i Print Settings (Utskriftsinställningar) från snabbmenyn, ändrar du den till Normal.

Felaktiga eller saknade färger

- I Windows ska du avmarkera inställningen **Grayscale (Gråskala)** i fönstret Main (Huvudinställningar) i skrivardrivrutinen.
För Mac OS X ska du avmarkera inställningen **Grayscale (Gråskala)** i Print Settings (Utskriftsinställningar) i dialogrutan Print (Skriv ut) i skrivardrivrutinen.
- Justera färginställningarna i programmet eller i skrivardrivrutinernas inställningar.
För Windows kontrollerar du fönstret More Options (Fler alternativ).
För Mac OS X kontrollerar du dialogrutan Color Options (Färgalternativ) från dialogrutan Print (Skriv ut).
- Kör Munstyckeskontroll och rengör de skrivarhuvuden som gav dåligt resultat från munstyckeskontrollen.
➔ ["Kontrollera skrivarhuvudets munstycken" på sidan 66](#)
- Om du just bytt bläckpatron kan du kontrollera att datumet på förpackningen inte har gått ut. Om du inte har använt produkten på länge rekommenderar Epson att du byter ut bläckpatronerna.
➔ ["Byta en bläckpatron" på sidan 62](#)
- Försök att använda äkta bläckpatroner från Epson och papper som rekommenderas av Epson.

Suddig eller kladdig utskrift

- Försök att använda äkta bläckpatroner från Epson och papper som rekommenderas av Epson.
- Kontrollera att produkten står på en plan, stabil yta som sträcker sig utanför bottenplattan i alla riktningar. Produkten fungerar inte korrekt om den lutar.
- Kontrollera att papperet inte är sönderrivet, smutsigt eller för gammalt.
- Se till så att papperet är torrt och att dess utskriftssida (den vita eller glansigare sidan) är vänd uppåt i bakre matningsfacket.
- Se till så att papperet är torrt och att dess utskriftssida (den vita eller glansigare sidan) är vänd nedåt i papperskassetten.
- Om papperet är böjt mot utskriftssidan plattar du till det eller böjer det en aning åt andra hållet.
- Kontrollera att den papperstyp som har valts i LCD-menyn eller skrivardrivrutinen är lämplig för det papper som fyllts på i produkten.
➔ ["Val av papper" på sidan 16](#)
- Ta bort arken från utmatningsfacket i takt med att de matas ut.
- Vidrör inte och låt inte något komma i kontakt med den tryckta sidan på papper med blank yta. Följ instruktionerna för papperet när du hanterar utskrifterna.
- Kör Munstyckeskontroll och rengör de skrivarhuvuden som gav dåligt resultat från munstyckeskontrollen.
➔ ["Kontrollera skrivarhuvudets munstycken" på sidan 66](#)
- Kör verktyget Skrivarhuvudjustering.
➔ ["Justering av av skrivarhuvudet" på sidan 69](#)

Felsökning för utskrift

- ❑ Välj menyn som visas nedan från produktens kontrollpanel.
Meny > Underhåll > Tjockt papper > På

För Windows: Välj **Thick paper and envelopes (Tjockt papper och kuvert)** från Extended Settings (Utökade inställningar) på fliken Maintenance (Underhåll) i skrivarens drivrutin.

För Mac OS X 10.5.8: Välj **On (På)** från Thick paper and envelopes (Tjockt papper och kuvert). Om du vill visa Thick Paper and Envelopes (Tjockt papper och kuvert), klickar du genom följande menyer: **System Preferences (Systeminställningar)**, **Print & Scan (Skriv ut och faxa)** (för Mac OS X 10.8 eller 10.7) eller **Print & Fax (Skrivare och fax)** (för Mac OS X 10.6 eller 10.5.8), din produkt (i listrutan Printers (Skrivare)), **Options & Supplies (Alternativ och förbrukningsmaterial)** och sedan **Driver (Drivrutin)**.

- ❑ För Windows: Om dina utskrifter fortfarande är utsmetade när du använder Thick Paper and Envelopes (Tjockt papper och kuvert), följer du anvisningarna nedan.

Välj **Short Grain Paper (Papper med kort fiberriktning)** från Extended Settings (Utökade inställningar) på fliken Maintenance (Underhåll) i skrivarens drivrutin. Denna inställning är inte tillgänglig när du har valt Borderless (Marginalfri) eller Anti-Copy Pattern (Antikopieringsmönster).

- ❑ Om du skriver ut med hög densitet på vanligt papper med automatisk 2-sidig utskrift, sänker du Print Density (Utskriftsdensitet) och väljer en längre Increase Ink Drying Time (Ökad torktid för bläck) i fönstret Print Density Adjustment (Justera utskriftsdensitet) (för Windows) eller i inställningarna Two-sided Printing Settings (Inst. för dubbelsidig utskrift) (för Mac OS X) i skrivarens drivrutin. Ju längre tid som anges för Increase Ink Drying Time (Ökad torktid för bläck), desto längre tid tar det att skriva ut.
- ❑ Rengör inuti produkten om papperet är kladdigt av bläck efter utskrift.
➔ ["Invändig rengöring av produkten" på sidan 73](#)

Diverse problem med utskrifter

Felaktiga eller förvrängda tecken

- ❑ Ta bort alla eventuella utskriftsjobb som står i kö.
➔ ["Avbryta utskrifter" på sidan 36](#)
- ❑ Stäng av produkten och datorn. Kontrollera att produktens gränssnittskabel är ordentligt ansluten.
- ❑ Avinstallera skrivardrivrutinen och installera sedan om den.
➔ ["Avinstallera din programvara" på sidan 78](#)
- ❑ Om du försätter datorn i Hibernate (Viloläge) eller Sleep mode (Viloläge) manuellt när datorn skickar en utskrift kan sidor med förvrängda tecken text skrivas ut nästa gång du startar datorn.

Felaktiga marginaler

- ❑ Kontrollera så att papperet i bakre matningsfacket eller papperskassetten ligger korrekt.
➔ ["Fyller på papper i papperskassetten" på sidan 20](#)
➔ ["Fylla på kuvert i papperskassetten" på sidan 24](#)
➔ ["Fylla på papper och kuvert i bakre matningsfacket" på sidan 27](#)

Felsökning för utskrift

- ❑ Kontrollera marginalinställningarna i det program du använder. Marginalerna ska vara inom sidans utskriftsområde.
 - ➔ ”Utskriftsområde” på sidan 105
- ❑ Inställningarna i skrivardrivrutinen måste passa den pappersstorlek du använder. För Windows, kontrollera fönstret Main (Huvudinställningar). För Mac OS X ska du kontrollera dialogrutan Page Setup (Utskriftsformat) i dialogrutan Print (Skriv ut).
- ❑ Om marginaler fortfarande syns vid utskrift med marginalfri inställning, försök något av följande. För Windows, klicka på **Extended Settings (Utökade inställningar)** på skrivardrivrutinens fönster Maintenance (Underhåll) och välj sedan **Remove white borders (Ta bort vita kanter)**. För Mac OS X, välj **On (På)** från Remove white borders (Ta bort vita kanter). För att visa Remove white borders (Ta bort vita kanter), klicka genom följande menyer: **System Preferences (Systeminställningar)**, **Print & Scan (Skrivare och skanner)** (för Mac OS X 10.7) eller **Print & Fax (Skrivare och fax)** (för Mac OS X 10.6 eller 10.5), din skrivare (i listrutan Printers (Skrivare)), **Options & Supplies (Alternativ och förbrukningsmaterial)**, och sedan **Driver (Drivrutin)**.
- ❑ Avinstallera skrivardrivrutinen och installera sedan om den.
 - ➔ ”Avinstallera din programvara” på sidan 78

Utskriften lutar en aning

- ❑ Kontrollera så att papperet i bakre matningsfacket eller papperskassetten ligger korrekt.
 - ➔ ”Fyller på papper i papperskassetten” på sidan 20
 - ➔ ”Fylla på kuvert i papperskassetten” på sidan 24
 - ➔ ”Fylla på papper och kuvert i bakre matningsfacket” på sidan 27
- ❑ Om Draft (Utkast) är valt under Quality (Kvalitet) i fönstret Main (Huvudinställningar) i skrivarens drivrutin (för Windows), eller under Print Quality (Utskriftskval.) i Print Settings (Utskriftsinställningar) (för Mac OS X), så väljer du en annan inställning.

Omvänd utskrift

- ❑ I Windows ska du avmarkera kryssrutan **Mirror Image (Spegelvänd bild)** i fönstret More Options (Fler alternativ) i skrivardrivrutinen eller inaktivera inställningen Mirror Image (Spegelvänd bild) i programmet. För Mac OS X ska du avmarkera kryssrutan **Mirror Image (Spegelvänd bild)** i **Print Settings (Utskriftsinställningar)** i din skrivardrivrutins dialogruta Print (Skriv ut), eller stänga av inställningen Mirror Image (Spegelvänd bild) i ditt program.
- ❑ Avinstallera skrivardrivrutinen och installera sedan om den.
 - ➔ ”Avinstallera din programvara” på sidan 78

Tomma sidor skrivs ut

- ❑ Inställningarna i skrivardrivrutinen måste passa den pappersstorlek du använder. För Windows, kontrollera fönstret Main (Huvudinställningar). För Mac OS X ska du kontrollera dialogrutan Page Setup (Utskriftsformat) i dialogrutan Print (Skriv ut).

Felsökning för utskrift

- ❑ I Windows ska du kontrollera inställningen **Skip Blank Page (Hoppa över tom sida)** genom att klicka på knappen **Extended Settings (Utökade inställningar)** i fönstret Maintenance (Underhåll) i skrivardrivrutinen. För Mac OS X, välj **On (På)** från Skip Blank Page (Hoppa över tom sida). För att visa Skip Blank Page (Hoppa över tom sida), klickar du genom följande menyer: **System Preferences (Systeminställningar)**, **Print & Scan (Skrivare och skanner)** (för Mac OS X 10.8 eller 10.7) eller **Print & Fax (Skrivare och fax)** (för Mac OS X 10.6 eller 10.5.8), din produkt (i listrutan Printers (Skrivare)), **Options & Supplies (Alternativ och förbrukningsmaterial)** och sedan **Driver (Drivrutin)**.
- ❑ Avinstallera skrivardrivrutinen och installera sedan om den.
 - ➔ ["Avinstallera din programvara" på sidan 78](#)

Den utskrivna sidan är kladdig eller repig

- ❑ Om papperet är böjt mot utskriftssidan plattar du till det eller böjer det en aning åt andra hållet.
- ❑ Rengör produkten inuti med hjälp av funktionen Guide för pappersrengör..
 - ➔ ["Invändig rengöring av produkten" på sidan 73](#)
- ❑ Avinstallera skrivardrivrutinen och installera sedan om den.
 - ➔ ["Avinstallera din programvara" på sidan 78](#)

Utskriften är för långsam

- ❑ Kontrollera att den papperstyp som har valts i LCD-menyn eller skrivardrivrutinen är lämplig för det papper som fyllts på i produkten.
 - ➔ ["Val av papper" på sidan 16](#)
- ❑ Välj lägre utskriftskvalitet i fönstret Main (Huvudinställningar) i skrivarens drivrutin (för Windows) eller i dialogrutan Print Settings (Utskriftsinställningar) från dialogrutan Print (Skriv ut) i skrivarens drivrutin (för Mac OS X).
 - ➔ ["Öppna skrivardrivrutinen för Windows" på sidan 30](#)
 - ➔ ["Öppna skrivardrivrutinen för Mac OS X" på sidan 31](#)
- ❑ När inställningarna i Increase Ink Drying Time (Ökad torktid för bläck) ändras, kan skrivarens utskriftshastighet bli lägre. Välj kortare tid för Increase Ink Drying Time (Ökad torktid för bläck) i fönstret Print Density Adjustment (Justera utskriftsdensitet) (för Windows) eller i Two-sided Printing Settings (Inst. för dubbelsidig utskrift) (för Mac OS X) i skrivarens drivrutin.
- ❑ Stäng alla program som inte behövs.
- ❑ Om du skriver ut kontinuerligt under en längre tid kan utskriften ta mycket lång tid. Detta sker för att göra utskriften långsammare så att produktmekanismen inte blir överhettad och förstörs. Om detta händer kan du fortsätta skriva ut, men vi rekommenderar att du avslutar utskriften och låter produkten vila i minst 30 minuter med strömmen på. (Produkten återhämtar sig inte om strömmen är avslagen.) När du återupptar utskriften kommer produkten att skriva ut i normal hastighet.
- ❑ Avinstallera skrivardrivrutinen och installera sedan om den.
 - ➔ ["Avinstallera din programvara" på sidan 78](#)

Om du försökt med alla åtgärder ovan och problemet kvarstår går du till följande avsnitt.

Papperet matas på fel sätt

Papperet matas inte fram

Ta bort pappersbunten och kontrollera följande:

- Du har fört in papperskassetten hela vägen i produkten.
- Att papperet inte är böjt eller vikt.
- Att papperet inte är för gammalt. Det finns mer information om detta i anvisningarna som medföljer papperet.
- Fyll inte på papper ovanför strecket precis under pilmarkeringen ▼ inuti kantstödet när vanligt papper används. Kontrollera att antalet ark är mindre än det specificerade antalet när Epson specialmedier används.
➔ ["Val av papper" på sidan 16](#)
- Att papper inte har fastnat i produkten. Om papper har fastnat tar du bort det.
➔ ["Pappersstopp" på sidan 85](#)
- Att bläckpatronerna inte är tomma. Om en bläckpatron är tom byter du ut den.
➔ ["Byta en bläckpatron" på sidan 62](#)
- Att du följer eventuella särskilda påfyllningsanvisningar som medföljer papperet.

Flera sidor matas fram

- Fyll inte på papper ovanför strecket precis under pilmarkeringen ▼ inuti kantstödet när vanligt papper används. Kontrollera att antalet ark är mindre än det specificerade antalet när Epson specialmedier används.
➔ ["Val av papper" på sidan 16](#)
- Att kantstöden ligger tätt mot papperets kanter.
- Se till att papperet inte är böjt eller vikt. Platta i så fall till det eller böj det något åt andra hållet innan du fyller på det.
- Ta bort pappersbunten och kontrollera att papperet inte är för tunt.
➔ ["Papper" på sidan 104](#)
- Bläddra igenom bunten så att sidorna lossnar från varandra och lägg i bunten igen.

Papperet har fyllts på felaktigt

Om papperet matats in för långt in i produkten kan den inte mata fram papperet ordentligt. Stäng av produkten och ta försiktigt ur papperet. Sätt sedan på produkten igen och fyll på papperet rätt.

Papperet matas inte ut helt eller är skrynkligt

- Om papperet inte matas ut helt kan du mata ut det genom att trycka på knappen som finns på kontrollpanelen. Läs instruktionerna i avsnittet som följer för att ta bort papperet om det fastnat inuti produkten.
 - ➔ [”Pappersstopp” på sidan 85](#)
- Om papperet är skrynkligt när det matas ut kan det vara fuktigt eller för tunt. Lägg i en ny pappersbunt.

Anmärkning:

Förvara oanvänt papper i originalförpackningen och på en torr plats.

Produkten skriver inte ut

Alla lampor är släckta

- Kontrollera att produkten är påslagen genom att trycka på knappen .
- Kontrollera att strömsladden är ordentligt ansluten.
- Se till att eluttaget fungerar och inte styrs av en strömbrytare eller timer.

Kontrollpanelen eller ljuset är påslaget

- Stäng av produkten och datorn. Kontrollera att produktens gränssnittskabel är ordentligt ansluten.
- Om du använder USB-gränssnittet ser du till att kabeln uppfyller standarderna för USB eller Hi-Speed USB.
- Om du ansluter produkten till datorn via en USB-hubb ska du ansluta produkten till hubben på den första nivån från datorn. Om datorn fortfarande inte identifierar skrivardrivrutinen ska du försöka att ansluta produkten direkt till datorn utan att gå via USB-hubben.
- Om du ansluter produkten till datorn via en USB-hubb ska du kontrollera att datorn kan identifiera USB-hubben.
- Om du försöker skriva ut en stor bild kan det hända att datorn inte har tillräckligt med minne. Prova att minska bildens upplösning eller skriva ut bilden i en mindre storlek. Du kan behöva installera mer minne i datorn.
- Användare av Windows kan ta bort eventuella utskriftsjobb från Windows Spooler (Windows-bufferhanterare).
 - ➔ [”Avbryta utskrifter” på sidan 36](#)
- Avinstallera skrivardrivrutinen och installera sedan om den.
 - ➔ [”Avinstallera din programvara” på sidan 78](#)

Ett bläckfel visas efter det att du har bytt bläckpatron

- 1 Öppna skrivarhöljet.

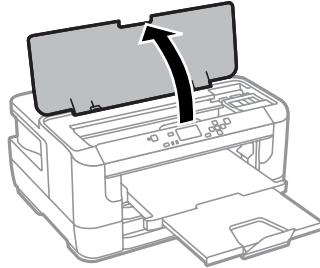

- 2 Se till så att bläckpatronshållaren befinner sig i läget för bläckpatronbyte.

Anmärkning:

Om bläckpatronshållaren är i läget längst till höger, väljer du menyn som visas nedan.

Meny > Underhåll > Byte av bläckpatron(er)

- 3 Öppna bläckpatronsluckan. Ta ut och sätt in bläckpatronen igen och fortsätt sedan att installera bläckpatronen.

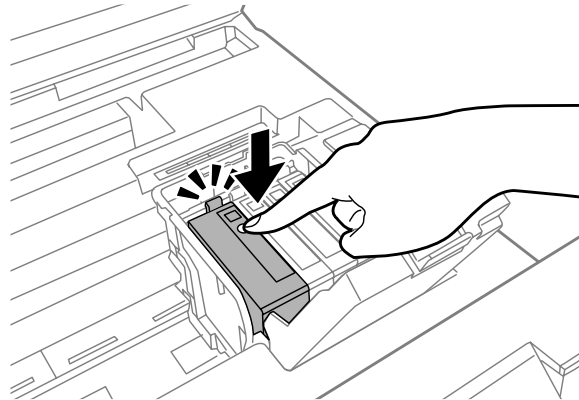

- 4 Stäng bläckpatronernas lock ordentligt.

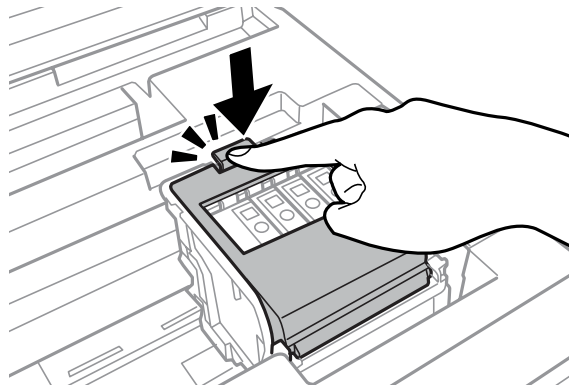

- 5 Stäng skrivarluckan.

Övriga problem

Tyst utskrift på vanligt papper

När du har valt vanligt papper som papperstyp i skrivardrivrutinen kan du välja Quiet Mode (Tyst läge) för tystare utskrifter. Detta sänker utskriftshastigheten.

För Windows: Välj **On (På)** för Quiet Mode (Tyst läge) på fliken Main (Huvudinställningar) i skrivarens drivrutin. För Mac OS X, välj **On (På)** från Quiet Mode (Tyst läge). För att visa Quiet Mode (Tyst läge), klickar du genom följande menyer: **System Preferences (Systeminställningar)**, **Print & Scan (Skrivare och skanner)** (för Mac OS X 10.8 eller 10.7) eller **Print & Fax (Skrivare och fax)** (för Mac OS X 10.6 eller 10.5), din produkt (i listrutan Printers (Skrivare)), **Options & Supplies (Alternativ och förbrukningsmaterial)** och sedan **Driver (Drivrutin)**.

Bakre matningfacket har avlägsnats

När bakre matningsfacket avlägsnas kan du sätta tillbaka det igen genom att hålla det vertikalt som nedan.

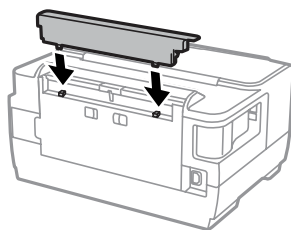

Produktinformation

Systemkrav

För Windows

System	Datorgränssnitt
Windows 8 (32-bitars, 64-bitars), Windows 7 (32-bitars, 64-bitars), Vista (32-bitars, 64-bitars), XP SP1 eller högre (32-bitars), eller XP Professional x64 Edition, Server 2012, Server 2008 R2, Server 2008 och Server 2003	Hi-Speed USB

För Mac OS X

System	Datorgränssnitt
Mac OS X 10.5.8, 10.6.x, 10.7.x, 10.8.x	Hi-Speed USB

Anmärkning:
UNIX File System (UFS) för Mac OS X stöds ej.

Tekniska specifikationer

Anmärkning:
Specifikationerna kan ändras utan förvarning.

Skrivarspecifikationer

Pappersbana	Papperskassett 1 och 2, inmatning framifrån Bakre matningsfack, inmatning från ovsidan
Kapacitet	27,5 mm för papperskassett 1 och 2 0,3 mm för bakre matningsfack

Produktinformation

Papper

Anmärkning:

- ❑ Eftersom kvaliteten på olika papper när som helst kan ändras av tillverkaren kan Epson inte garantera kvaliteten för något märke eller någon typ av papper som inte kommer från Epson. Testa alltid ett nytt pappersprov innan du köper stora mängder eller skriver ut stora jobb.
- ❑ Dålig papperskvalitet kan försämra utskriftskvaliteten och orsaka pappersstopp eller andra problem. Om du råkar ut för sådana problem bör du byta till ett bättre papper.

Enstaka ark:

Storlek	A3 + 329 × 483 mm A3 297 × 420 mm B4 257 × 364 mm A4 210 × 297 mm B5 182 × 257 mm A5 148 × 210 mm A6 105 × 148 mm 10 × 15 cm (4 × 6 tum) 13 × 18 cm (5 × 7 tum) 9 × 13 cm (3,5 × 5 tum) 13 × 20 cm (5 × 8 tum) 20 × 25 cm (8 × 10 tum) 16:9 bredd format (102 × 181 mm) 100 × 148 mm Letter 8 1/2 × 11 tum Legal 8 1/2 × 14 tum
Papperstyper	Vanligt papper eller specialpapper som distribueras av Epson
Tjocklek (för vanligt papper)	0,08 till 0,11 mm (0,003 till 0,004 tum)
Vikt (för vanligt papper)	64 g/m ² (17 lb) till 90 g/m ² (24 lb)

Kuvert:

Storlek	Kuvert #10 4 1/8 × 9 1/2 in Kuvert DL 110 × 220 mm Kuvert C4 229 × 324 mm Kuvert C6 114 × 162 mm
Papperstyper	Vanligt papper
Vikt	75 g/m ² (20 lb) till 90 g/m ² (24 lb) för Kuvert #10, DL, och C6 80 g/m ² (21 lb) till 100 g/m ² (26 lb) för C4-kuvert

Produktinformation

Utskriftsområde

De markerade delarna visar utskriftsområdet.

Enstaka ark:

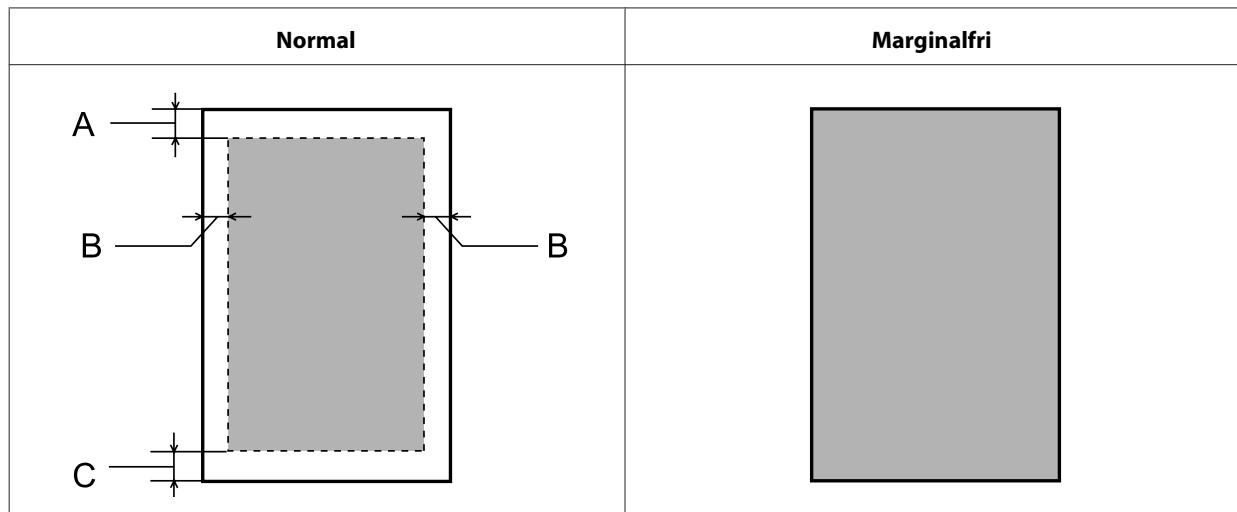

Kuvert:

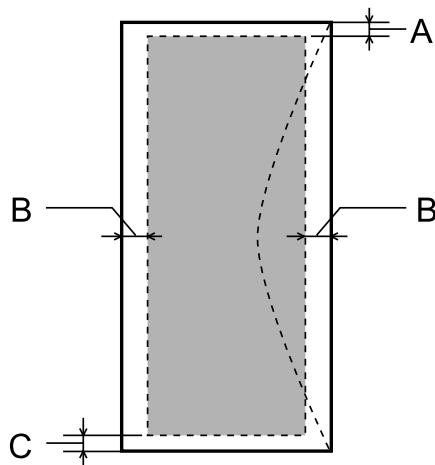

	Minimal marginal		
Medietyp	Enstaka ark	Kuvert (#10/DL/C6)	Kuvert (C4)
A	3,0 mm (0,12 tum)	3,0 mm (0,12 tum)* ¹	3,0 mm (0,12 tum)* ¹
B	3,0 mm (0,12 tum)	5,0 mm (0,20 tum)	5,0 mm (0,20 tum)
C	3,0 mm (0,12 tum)	3,0 mm (0,12 tum)* ²	3,0 mm (0,12 tum)* ²

*1 Rekommenderad marginal är 21 mm.

*2 Rekommenderad marginal är 50 mm.

Anmärkning:

Beroende på papperstypen kan utskriftskvaliteten försämrats i utskriftens övre och nedre områden, eller så kan bläcket i dessa områden smetas ut.

Produktinformation

Specifikation för nätverksgränssnitt

Trådlöst LAN	Standard:	IEEE 802.11b/g/n* ¹
	Säkerhet:	WEP (64/128 bit) WPA-PSK (AES)* ²
	Frekvensband:	2,4 GHz
	Kommunikationsläge:	Infrastruktur Ad hoc Wi-Fi Direct* ³
Ethernet	Standard:	IEEE802.3i/u, IEEE802.3az* ⁴
	Kommunikationsläge:	Ethernet 100BASE-TX/10BASE-T
Säkerhetsprotokoll	SSL/TLS	HTTPS-server/klient
		IPPS

*1 Uppfyller antingen IEEE 802.11b/g/n eller IEEE 802.11b/g beroende på inköpsplats.

*2 Uppfyller kraven i WPA2 med stöd för WPA/WPA2 Personal.

*3 Du kan använda produkten i Wi-Fi Direct-läge eller enkelt AP-läge även om du ansluter till ett Ethernet-nätverk.

*4 Den anslutna enheten bör uppfylla IEEE802.3az.

Mekanik

Mått	Förvaring Bredd: 567 mm Djup: 424 mm Höjd: 304 mm
	Skriver ut* Bredd: 567 mm Djup: 807 mm Höjd: 323 mm
Vikt	Cirka 14,9 kg utan bläckpatroner och nätsladd.

* Med utmatningsfackets förlängning utdragen.

Elektricitet

	Modell 100-240 V
Inspänningsintervall	90 till 264 V
Uppskattat frekvensintervall	50 till 60 Hz
Ingångsfrekvensintervall	49,5 till 60,5 Hz

Produktinformation

Uppskattad strömstyrka		0,7 till 0,4 A
Strömförbrukning (med USB-anslutning)	Utskrifter	Cirka 22 W (ISO/IEC24712)
	Klar-läge	Cirka 5,8 W
	Viloläge	Cirka 1,5 W
	Strömmen avstängd	Cirka 0,3 W

Anmärkning:
Kontrollera etiketten på produktens baksida för information om vlttal.

Omgivning

Temperatur	Vid drift: 10 till 35 °C (50 till 95 °F) Förvaring: -20 till 40 °C (-4 till 104 °F) 1 månad vid 40 °C (104 °F)
Luftfuktighet	Vid drift:* 20 till 80 % relativ luftfuktighet Förvaring:* 5 till 85 % relativ luftfuktighet

* Utan kondens

Standarder och godkännanden

USA-modellen:

Säkerhet	UL60950-1 CAN/CSA-C22.2 Nr. 60950-1
EMC	FCC Part 15 Subpart B klass B CAN/CSA- CEI/IEC CISPR 22 klass B

Denna utrustning innehåller följande trådlösa modul.

Tillverkare: Askey Computer Corporation

Typ: WLU6117-D69 (RoHS)

Denna produkt överensstämmer med del 15 i FCC-reglerna och RSS-210 i IC-reglerna. Epson accepterar inget ansvar för eventuell bristande uppfyllelse av skyddskraven som resultat av ej rekommenderade modifieringar av produkten. Drift underkastas följande två villkor: (1) enheten får inte orsaka skadliga störningar och (2) måste kunna hantera mottagna störningar, inklusive störningar som kan orsaka oönskad funktion.

För att förhindra radiostörningar på den licensierade trafiken är denna anordning avsedd att användas inomhus och ej i närheten av fönster för att få maximal avskärmning. Utrustning (eller dess sändarantenn) som installeras utomhus måste licensieras.

Europa-modellen:

Produktinformation

Lågspänningsdirektiv 2006/95/EC	EN60950-1
EMC-direktiv 2004/108/EC	EN55022 klass B EN61000-3-2 EN61000-3-3 EN55024
R&TTE-direktiv 1999/5/EC	EN300 328 EN301 489-1 EN301 489-17 EN60950-1

För europeiska användare:

Vi, Seiko Epson Corporation, intygar härmed att utrustningen med modellnumret B511B uppfyller de nödvändiga kraven och andra tillämpliga bestämmelser i direktiv 1999/5/EC.

Endast för användning i Irland, Storbritannien, Österrike, Tyskland, Liechtenstein, Schweiz, Frankrike, Belgien, Luxemburg, Nederländerna, Italien, Portugal, Spanien, Danmark, Finland, Norge, Sverige, Island, Cypern, Grekland, Slovenien, Malta, Bulgarien, Tjeckien, Estland, Ungern, Lettland, Litauen, Polen, Rumänien och Slovakien.

Epson tar inget ansvar om skyddskraven inte uppfylls på grund av att produkterna modifierats på ett sätt som inte rekommenderas.



Gränssnitt

Hi-Speed USB (enhetsklass för datorer)
--

Var du kan få hjälp

Webbplatsen för teknisk support

Ytterligare hjälp finns på webbplatsen för Epson Support som visas nedan. Välj sedan land eller region och gå till webbplatsen för Epsons lokala support. De senaste drivrutinerna, svar på vanliga frågor, handböcker eller andra nedladdningsbara tillbehör finns på webbplatsen.

<http://support.epson.net/>

<http://www.epson.eu/Support> (Europa)

Om Epson-produkten inte fungerar som den ska och du inte kan lösa problemet, kan du kontakta Epson Support för att få hjälp.

Kontakta Epsons kundtjänst

Innan du kontaktar Epson

Kontakta Epsons kundtjänst för hjälp om Epson-produkten inte fungerar som den ska och du inte kan lösa problemet med felsökningsinformationen i produktens dokumentation. Kontakta återförsäljaren som du köpte produkten hos om en lokal Epson kundtjänst inte anges nedan.

Epsons kundtjänst kan hjälpa dig mycket snabbare om du tillhandahåller följande information:

- Produktens serienummer
(Etiketten med serienumret sitter normalt på produktens baksida.)
- Produktmodell
- Produktens programvaruversion
(Klicka på **About (Om)**, **Version Info (Versionsinfo)** eller liknande knapp i produktens programvara.)
- Märke och modell på datorn
- Datorns operativsystem och version
- Namn och versioner på programvara som du brukar använda med produkten

Anmärkning:

Beroende på produkten kan data för uppringningslistorna för fax och/eller nätverksinställningarna lagras i produktens minne. Data och/eller inställningar kan gå förlorade om produkten går sönder eller måste repareras. Epson kan inte hållas ansvarigt för dataförluster, för säkerhetskopior eller återställning av data och/eller inställningar även om garantiperioden fortfarande gäller. Vi rekommenderar att du gör egna säkerhetskopior av uppgifterna eller antecknar inställningarna.

Hjälp för användare i Europa

Det **europiska garantidokumentet** innehåller information om hur du kontaktar Epsons kundtjänst.

Register

A

A4/Brev auto. växling.....	49
Admin. inställningar.....	48
Administratörsinställningar.....	46
Administratörslösenord.....	48
Ark för användarhistorik.....	48
Auto ansl av Wi-Fi.....	50
Automatisk problemlösare.....	49
Avaktivera Wi-Fi.....	50
Avancerad Inställn.....	50
Avbryta utskrift.....	36
Mac OS X.....	37
Windows.....	37
Avstängningstimer.....	49, 51

B

Band.....	94
Bläck	
försiktighetsåtgärd.....	53
kontrollera bläckpatronernas status genom att använda kontrollpanelen.....	57
kontrollera bläckpatronernas status i Mac OS X.....	56
kontrollera bläckpatronernas status i Windows.....	55
spara svart bläck i Windows.....	61
Svartvit utskrift.....	58
Svartvit utskrift i Mac.....	60
Svartvit utskrift i Windows.....	58
tillfällig utskrift med svart bläck.....	58
Bläcknivåer.....	48
Bläckpatroner	
byta när de är tomma.....	62
Bläddringshastighet.....	49
Byta bläckpatroner.....	62
Byte av bläckpatron(er).....	48

C

Copyright.....	2
----------------	---

D

Datum/tid.....	49
Datum-/tidsinställningar.....	49
Dokument	
skriva ut.....	32
Drivrutin	
avinstallera.....	78
öppna för Mac OS X.....	31
öppna för Windows.....	30
dubbelsidig utskrift.....	39

E

Easy Photo Print.....	38
Eco-läge.....	51
Epson	
Easy Photo Print.....	38
papper.....	16
Epson Connect.....	7
Epson Connect-status.....	48
Epson Connect-tjänster.....	50

F

Fel	
utskrift.....	82
Felaktiga tecken.....	96
Feljustering.....	94
Felmeddelande.....	49
Felmeddelanden.....	81
Flera sidor per ark.....	42
Foto	
program.....	38
Fylla på	
kuvert.....	24
Färgproblem.....	95
Förminska sidans storlek.....	41
Förskjutn. vänst. bak.....	50
Förskjutning till vänst.....	50
Förstora sidor.....	41

G

Google Cloud Print-stat.....	48
Google Cloud Print-tjänst.....	50
Gränssnittskablar.....	108
Guide för pappersrengör.....	48

H

Hantera utskriftsjobb	
Windows.....	83
Hastighet	
öka.....	98
Hjälp	
Epson.....	109
Hoppa över tom sida.....	50
Horisontell justering.....	48
Horisontella band.....	94
Huvudrengöring	
kontrollpanel.....	69
Mac OS X.....	68
Windows.....	68

Register

I

Ikoner.....	15
Inställning av Wi-Fi.....	50
Inställning av Wi-Fi-guide.....	50

J

Just. av skrivarhuvud.....	48
Justera skrivarhuvudet.....	69

K

Kladdiga utskrifter.....	95, 98
Konfiguration statusark.....	48
Kontakta Epson.....	109
Kontrollera anslutning.....	50
Kontrollera pappersbredd.....	50
Kuvert	
påfyllning.....	24, 27
utskriftsområde.....	105

L

Lampor	
blinkar.....	101
LCD-kontrast.....	49
Låsinställning.....	48

M

Mac OS X	
kolla produktstatus.....	84
öppna skrivarinställningar.....	31
Manuell matning.....	27
Marginaler	
problem.....	96
Munstyckeskontroll.....	66
kontrollpanel.....	67
Mac OS X.....	66
Windows.....	66

N

Nätverksstatus.....	48
---------------------	----

P

Papper	
Epson specialpapper.....	16
matningsproblem.....	99
papperskapacitet.....	16
påfyllning.....	20, 27
skrynkligt.....	100
specifikationer.....	104
stopp.....	85
utskriftsområde.....	105

Papperkälla inställn.....	49
Pappersinställningar.....	48
Pappersstorlek medd.....	49
Papperstyp meddelande.....	49
PC Anslutning via USB.....	49
PIN-kodsinst. (WPS).....	50
Problem	
band.....	94
diagnostisera.....	82
felaktiga färger.....	95
felaktiga tecken.....	96
kladdiga utskrifter.....	95, 98
kontakta Epson.....	109
lösa.....	109
marginaler.....	96
pappersmatning.....	99
pappersstopp.....	85
produkten skriver inte ut.....	100
skriv ut.....	82
spegelvänd bild.....	97
suddiga utskrifter.....	95
tomma sidor.....	97
utskriftshastighet.....	98
Produkt	
delar.....	13
kontrollera status.....	83
rengöring.....	73
transportera.....	76
Produktinställningar	
öppna för Mac OS X.....	31
öppna för Windows.....	30
Program	
avinstallera.....	78
Påfyllning	
papper.....	16, 20, 27

R

Rengör. av skrivarhuvud.....	48
Rengöring	
skrivarhuvud.....	67

S

Service.....	109
Short Grain Paper (Papper med kort fiberriktning).....	96
Skriv ut statusblad.....	48
Skriv.huv. Kontr. munst.....	48
Skriva ut	
text.....	32
Skrivarhuvud	
justera.....	69
kontrollera.....	66
rengöra.....	67
Sommartid.....	49
Specifikationer	
mekanik.....	106
papper.....	104
skrivare.....	103
standarder och godkännanden.....	107
Spegelvänd bild.....	97

Register

Språk.....	49
Standardinställningar.....	49
Statusark för material.....	48
Statusövervakare	
Mac OS X.....	84
Suddiga utskrifter.....	95
Systemadministration.....	48
Systemkrav.....	103
Säkerhetsinformation.....	9
Sömntimer.....	49, 51

T

Ta bort papper.....	48
Teknisk support.....	109
Text	
skriva ut dokument.....	32
Tidsskillnad.....	49
Tjockt papper.....	48
Tomma sidor.....	97
Torktid.....	50
Transportera produkt.....	76
Tryckknappsinst(WPS).....	50

U

Underhåll.....	48
Underhållsenhet.....	74
Univ. utskriftsinställn.....	50
USB	
anslutning.....	108
Utskrift	
anpassa till sida.....	41
avbryta.....	36
dubbelsidig.....	39
flera sidor per ark.....	42
förval.....	39
genväg.....	39
Utskrift av sidhuvud/sidfot.....	45
Utskrift av vattenstämpel.....	44
Utskrift med Anpassa till sida.....	41
Utskrift med antikopieringsmönster.....	43
Utskrift med Sidor per ark.....	42
Utskriftshastighet	
öka.....	98
Utskriftsinställningar.....	49
Utskriftskvalitet	
förbättra.....	93
Utskriftsområdets specifikationer.....	105

V

Varumärken.....	2
-----------------	---

W

webbtjänst.....	7
-----------------	---

V

Vertikal justering.....	48
-------------------------	----

W

Wi-Fi Direct -inst.....	50
Wi-Fi Direct-status.....	48
Wi-Fi/Nätverksinställningar.....	50
Wi-Fi/Nätverkstatus.....	48, 50
Windows	
hantera utskriftsjobb.....	83
kontrollera produktstatus.....	83
öppna skrivarinställningar.....	30

V

Välj inställn. autom.....	49
---------------------------	----

Å

Återställ inställningarna.....	51
--------------------------------	----

Ä

Ändra storlek på sidor.....	41
-----------------------------	----

Ö

Ö. förskjutn. inm. bak.....	50
Övre förskjutning.....	50