

# Käyttöopas

# Tekijänoikeudet

Mitään tämän julkaisun osaa ei saa toisintaa, tallentaa tietojenhakujärjestelmään tai siirtää missään muodossa tai millään tavoin, elektronisesti, mekaanisesti, valokopioimalla, nauhoittamalla tai muuten ilman Seiko Epson Corporationin etukäteen antamaa kirjallista suostumusta. Julkaisija ei vastaa julkaisun sisältämien tietojen käytöstä. Julkaisija ei myöskään vastaa julkaisun sisältämien tietojen käytön seurauksista. Tässä oppaassa annettuja tietoja on tarkoitus käyttää vain tämän Epson-tulostimen yhteydessä. Epson ei vastaa vahingoista, jotka aiheutuvat näiden tietojen soveltamisesta muihin tulostimiin.

Seiko Epson Corporation tai sen tytäryhtiöt eivät ole vastuussa tämän tuotteen hankkijalle tai kolmansille osapuolille mahdollisesti aiheutuvista vahingoista, menetyksistä, kustannuksista tai kuluista, jotka aiheutuvat onnettomuudesta, tämän tuotteen väärinkäytöstä tai siihen tehdyistä luvattomista muunnoksista, korjauksista tai muutoksista tai (Yhdysvaltoja lukuun ottamatta) siitä, että Seiko Epson Corporationin antamia käyttö- ja huolto-ohjeita ei noudateta tarkoin.

Seiko Epson Corporation ja sen tytäryhtiöt eivät ole vastuussa vahingoista tai vaikeuksista, jotka aiheutuvat muiden lisävarusteiden tai tarvikkeiden kuin Seiko Epson Corporationin ilmoittamien alkuperäisten Epson-tuotteiden tai Epson-hyväksynnän saaneiden tuotteiden käytöstä.

Seiko Epson Corporation ei vastaa sähkömagneettisista häiriöistä johtuvista vahingoista, mikäli niihin on synnä muiden kuin Epson-hyväksynnän saaneiden liitântäkaapeleiden käyttö.

© 2014 Seiko Epson Corporation. All rights reserved.

Tämän oppaan sisältö ja tämän tuotteen tekniset tiedot saattavat muuttua ilman erillistä ilmoitusta.

# Tavaramerkit

- ❑ EPSON® on rekisteröity tavaramerkki, ja EPSON EXCEED YOUR VISION tai EXCEED YOUR VISION on Seiko Epson Corporationin tavaramerkki.
- ❑ EPSON Scan software is based in part on the work of the Independent JPEG Group.
- ❑ libtiff

Copyright © 1988-1997 Sam Leffler

Copyright © 1991-1997 Silicon Graphics, Inc.

Permission to use, copy, modify, distribute, and sell this software and its documentation for any purpose is hereby granted without fee, provided that (i) the above copyright notices and this permission notice appear in all copies of the software and related documentation, and (ii) the names of Sam Leffler and Silicon Graphics may not be used in any advertising or publicity relating to the software without the specific, prior written permission of Sam Leffler and Silicon Graphics.

THE SOFTWARE IS PROVIDED "AS-IS" AND WITHOUT WARRANTY OF ANY KIND, EXPRESS, IMPLIED OR OTHERWISE, INCLUDING WITHOUT LIMITATION, ANY WARRANTY OF MERCHANTABILITY OR FITNESS FOR A PARTICULAR PURPOSE.

IN NO EVENT SHALL SAM LEFFLER OR SILICON GRAPHICS BE LIABLE FOR ANY SPECIAL, INCIDENTAL, INDIRECT OR CONSEQUENTIAL DAMAGES OF ANY KIND, OR ANY DAMAGES WHATSOEVER RESULTING FROM LOSS OF USE, DATA OR PROFITS, WHETHER OR NOT ADVISED OF THE POSSIBILITY OF DAMAGE, AND ON ANY THEORY OF LIABILITY, ARISING OUT OF OR IN CONNECTION WITH THE USE OR PERFORMANCE OF THIS SOFTWARE.

- ❑ Microsoft®, Windows®, and Windows Vista® are registered trademarks of Microsoft Corporation.
- ❑ Apple, Macintosh, Mac OS, OS X, Bonjour, Safari, iPad, iPhone, iPod touch, and iTunes are trademarks of Apple Inc., registered in the U.S. and other countries. AirPrint and the AirPrint logo are trademarks of Apple Inc.
- ❑ Google Cloud Print™, Chrome™, Chrome OS™, and Android™ are trademarks of Google Inc.
- ❑ Adobe, Adobe Reader, Acrobat, and Photoshop are trademarks of Adobe systems Incorporated, which may be registered in certain jurisdictions.
- ❑ Intel® is a registered trademark of Intel Corporation.
- ❑ Yleinen ilmoitus: Muut julkaisussa käytetyt tuotenimet on mainittu vain tunnistamistarkoituksessa, ja ne saattavat olla vastaavien omistajiensa tavaramerkkejä. Epson ei vaadi itselleen mitään oikeuksia näihin tuotenimiin.

## Sisältö

### Tekijänoikeudet

### Tavaramerkit

### Tietoa tästä oppaasta

|  |   |
|--|---|
| Johdanto käyttöoppaisiin. . . . .                | 7 |
| Merkinnät ja symbolit. . . . .                   | 7 |
| Tässä käyttöoppaassa käytetyt kuvaukset. . . . . | 7 |
| Käyttöjärjestelmien viitteet. . . . .            | 8 |

### Tärkeitä ohjeita

|  |    |
|--|----|
| Turvallinen käyttö. . . . .  | 9  |
| Tulostinta koskevia turvallisuusohjeita ja varoituksia. . . . .  | 10 |
| Tulostimen käyttöönottoa ja käyttöä koskevat ohjeet ja varoitukset. . . . .                              | 10 |
| Langattoman yhteyden välityksellä tapahtuvaa tulostimen käyttöä koskevia neuvoja ja varoituksia. . . . . | 11 |
| Nestekidenäytön käyttöä koskevia neuvoja ja varoituksia. . . . .   | 11 |
| Henkilökohtaisten tietojen suojaaminen. . . . .  | 11 |

### Tulostimen perustiedot

|  |    |
|--|----|
| Osien nimet ja toiminnot. . . . .            | 12 |
| Ohjauspaneeli. . . . .                       | 14 |
| Painikkeet ja valot. . . . .                 | 14 |
| Nestekidenäytöllä näkyvät kuvakkeet. . . . . | 15 |
| Valikkokohteet. . . . .                      | 15 |
| <b>Kopioi</b> -tila. . . . .                 | 15 |
| <b>Hae</b> -tila. . . . .                    | 16 |
| <b>Faksi</b> -tila. . . . .                  | 17 |
| <b>Asetus</b> -tila. . . . .                 | 18 |
| <b>Yhteystiedot</b> -tila. . . . .           | 23 |

### Paperin lisääminen

|  |    |
|--|----|
| Paperin käsittelyä koskevat ohjeet. . . . .    | 25 |
| Käytössä oleva paperi ja kapasiteetti. . . . . | 26 |
| Luettelo paperityypeistä. . . . .              | 27 |
| Paperin lisääminen, Paperikasetti. . . . .     | 28 |

### Alkuperäiskappaleiden asettaminen

|  |    |
|--|----|
| Automaattisessa arkinsyöttölaitteessa käytettävät alkuperäiskappaleet. . . . .   | 31 |
| Alkuperäiskappaleiden asettaminen automaattiseen arkinsyöttölaitteeseen. . . . . | 31 |
| Alkuperäiskappaleiden asettaminen Valotustasolle. . . . .                        | 33 |

### Yhteystietojen hallinta

|  |    |
|--|----|
| Yhteystietojen tallentaminen. . . . .  | 35 |
| Yhteystietoryhmien tallentaminen. . . . .                                    | 35 |
| Yhteystietojen rekisteröinti ja varmuuskopiointi tietokoneen avulla. . . . . | 36 |

### Tulostaminen

|  |    |
|--|----|
| Tietokoneelta tulostaminen. . . . .                                      | 37 |
| Tulostamisen perustiedot – Windows. . . . .                              | 37 |
| Tulostamisen perustiedot – Mac OS X. . . . .                             | 38 |
| Kaksipuolinen tulostus. . . . .  | 40 |
| Useiden sivujen tulostaminen yhdelle arkille. . . . .                    | 42 |
| Tulostaminen paperikoon mukaan. . . . .                                  | 43 |
| Useiden tiedostojen tulostaminen yhtä aikaa (vain Windows). . . . .      | 44 |
| Suurennetut tulosteet ja julisteiden tuottaminen (vain Windows). . . . . | 45 |
| Erikoistoiminnoilla tulostaminen. . . . .                                | 51 |
| Tulostaminen älylaitteilta. . . . .                                      | 53 |
| Käyttäen Epson iPrint-ominaisuutta. . . . .                              | 53 |
| Käyttäen AirPrint-ominaisuutta. . . . .                                  | 55 |
| Tulostuksen peruuttaminen. . . . .                                       | 55 |
| Tulostuksen peruuttaminen - Tulostuspainike. . . . .                     | 55 |
| Tulostuksen peruuttaminen: Windows. . . . .                              | 56 |
| Tulostuksen peruuttaminen: Mac OS X. . . . .                             | 56 |

### Kopiointi

#### Skannaus

|   |    |
|---|----|
| Skannaus ohjauspaneelistä. . . . .          | 58 |
| Skannaus pilveen. . . . .                   | 58 |
| Skannaus tietokoneelle. . . . .             | 58 |
| Skannaus tietokoneelle (WDS). . . . .       | 59 |
| Skannaus tietokoneelta. . . . .             | 59 |
| Skannaus Office-tila-tilassa. . . . .       | 59 |
| Skannaus Professional-tila-tilassa. . . . . | 61 |
| Skannaaminen älylaitteilta. . . . .         | 63 |

**Faksaus**

|  |    |
|--|----|
| Faksin asetus. . . . .                                   | 65 |
| Kytkeminen puhelinlinjaan. . . . .                       | 65 |
| Faksin perusasetusten määrittäminen. . . . .             | 68 |
| Faksien lähettäminen. . . . .                            | 70 |
| Faksien lähettämisen perustoiminnot. . . . .             | 70 |
| Eri tapoja faksin lähettämisen. . . . .                  | 72 |
| Faksien vastaanotto. . . . .                             | 73 |
| Vastaanottotilan asettaminen. . . . .                    | 73 |
| Eri tapoja faksin vastaanottamiseen. . . . .             | 74 |
| Vastaanotettujen faksien tallentaminen. . . . .          | 75 |
| Muiden faksiominaisuuksien käyttäminen. . . . .          | 76 |
| Faksiraportin ja luettelon tulostaminen. . . . .         | 76 |
| Vastaanotettujen faksien tulostaminen uudelleen. . . . . | 76 |

**Mustekasettien vaihtaminen**

|  |    |
|--|----|
| Mustetasojen tarkistaminen. . . . .  | 78 |
| Mustetasojen tarkistaminen – Ohjauspaneeli. . . . .                            | 78 |
| Mustetasojen tarkistaminen – Windows. . . . .                                  | 78 |
| Mustetasojen tarkistaminen – Mac OS X. . . . .                                 | 78 |
| Mustekasettien koodit. . . . .   | 78 |
| Mustekasetin käsittelyohjeet. . . . .  | 79 |
| Mustekasettien vaihtaminen. . . . .  | 81 |
| Väliaikainen tulostaminen mustalla musteella. . . . .                          | 84 |
| Väliaikainen tulostaminen mustalla musteella: Windows. . . . .                 | 85 |
| Väliaikainen tulostaminen mustalla musteella: Mac OS X. . . . .                | 86 |
| Mustan musteen säästäminen, kun musta muste on vähissä (vain Windows). . . . . | 87 |

**Tulostus- ja skannauslaadun parantaminen**

|   |    |
|---|----|
| Tulostuspään tarkistaminen ja puhdistaminen. . . . .                | 88 |
| Tulostuspään tarkistaminen ja puhdistaminen: ohjauspaneeli. . . . . | 88 |
| Tulostuspään tarkistaminen ja puhdistaminen: Windows. . . . .       | 89 |
| Tulostuspään tarkistaminen ja puhdistaminen: Mac OS X. . . . .      | 89 |
| Tulostuspään kohdistaminen. . . . .                                 | 90 |
| Tulostuspään kohdistaminen: ohjauspaneeli. . . . .                  | 90 |
| Tulostuspään kohdistaminen: Windows. . . . .                        | 90 |
| Tulostuspään kohdistaminen: Mac OS X. . . . .                       | 91 |
| Paperipolun puhdistaminen. . . . .                                  | 91 |
| Automaattisen arkinsyöttölaitteen puhdistaminen. . . . .            | 91 |

|                                     |    |
|-------------------------------------|----|
| Valotustason puhdistaminen. . . . . | 93 |
|-------------------------------------|----|

**Käyttökohteet ja tiedot verkkopalvelusta**

|  |     |
|--|-----|
| Epson Connect -palvelu. . . . .                                  | 95  |
| Web Config. . . . .  | 95  |
| Web Confign suorittaminen verkkoselaimella. . . . .              | 95  |
| Web Confign suorittaminen Windows-käyttöjärjestelmässä. . . . .  | 96  |
| Web Confign suorittaminen Mac OS X-käyttöjärjestelmässä. . . . . | 96  |
| Tarvittavat sovellukset. . . . .                                 | 96  |
| Windows-tulostinohjain. . . . .                                  | 96  |
| Mac OS X-tulostinohjain. . . . .                                 | 98  |
| EPSON Scan (skanneriohjain). . . . .                             | 99  |
| Epson Event Manager. . . . .                                     | 100 |
| PC-FAX-ohjain (faksiohjain). . . . .                             | 100 |
| FAX Utility. . . . .   | 100 |
| Epson Easy Photo Print. . . . .                                  | 101 |
| E-Web Print (vain Windows). . . . .                              | 101 |
| Presto! PageManager. . . . .                                     | 102 |
| EPSON Software Updater. . . . .                                  | 102 |
| EpsonNet Config. . . . .   | 102 |
| Sovellusten asennusten poistaminen. . . . .                      | 103 |
| Sovellusten asennusten poistaminen: Windows. . . . .             | 103 |
| Sovellusten asennusten poistaminen: Mac OS X. . . . .            | 104 |
| Sovellusten asentaminen. . . . .                                 | 104 |
| Sovellusten ja laiteohjelmiston päivittäminen. . . . .           | 105 |

**Ongelmien ratkaiseminen**

|  |     |
|--|-----|
| Tulostimen tilan tarkistaminen. . . . .  | 106 |
| Nestekidenäytön viestien tarkistaminen. . . . .                                | 106 |
| Tulostimen tilan tarkistaminen: Windows. . . . .                               | 107 |
| Tulostimen tilan tarkistaminen: Mac OS X. . . . .                              | 107 |
| Paperitukoksen irrottaminen. . . . .   | 107 |
| Paperitukoksen irrottaminen tulostimen sisältä. . . . .                        | 108 |
| Paperitukoksen irrottaminen, Paperikasetti. . . . .                            | 109 |
| Paperitukoksen irrottaminen, Takakansi. . . . .                                | 110 |
| Paperitukoksen irrottaminen, automaattinen arkinsyöttölaite. . . . .           | 112 |
| Paperinsyötön ongelmat. . . . .  | 114 |
| Automaattinen asiakirjansyöttölaite ei imaise alkuperäistä asiakirjaa. . . . . | 114 |
| Virta- ja ohjauspaneeliongelmat. . . . .                                       | 115 |
| Virran kytkeminen ei onnistu. . . . .  | 115 |
| Virran sammuttaminen ei onnistu. . . . .                                       | 115 |
| Nestekidenäyttö tummenee. . . . .  | 115 |
| Tulostin ei tulosta. . . . .   | 115 |

## Sisältö

|  |     |
|--|-----|
| Tulosteisiin liittyvät ongelmat. . . . .   | 116 |
| Huono tulostuslaatu. . . . .   | 116 |
| Huono kopiolaatu. . . . .  | 117 |
| Kopioidussa kuvassa näkyy alkuperäisen<br>asiakirjan kääntöpuolen kuva. . . . .      | 118 |
| Tulosteen asento, koko tai marginaalit ovat<br>väärät. . . . .                       | 118 |
| Paperissa on mustetahroja tai naarmuja. . . . .                                      | 119 |
| Tulostetut merkit ovat vääriä tai vääristyneitä. . . . .                             | 119 |
| Tulostettu kuva on käänteinen. . . . .   | 120 |
| Tulostusongelmaa ei saatu ratkaistua. . . . .  | 120 |
| Tulostus on liian hidasta. . . . .   | 120 |
| Skannaus ei käynnisty. . . . .   | 121 |
| Skannauksen aloittaminen ei onnistu, kun<br>ohjauspaneeli on käytössä. . . . .       | 122 |
| Skannatussa kuvassa esiintyviä ongelmia. . . . .                                     | 122 |
| Skannauslaatu on heikko. . . . .   | 122 |
| Merkit ovat vääristyneet. . . . .  | 122 |
| Skannatussa kuvassa näkyy alkuperäisen<br>asiakirjan kääntöpuolen kuva. . . . .      | 123 |
| Skannatussa kuvassa näkyy moiré-kuvioita. . . . .                                    | 123 |
| Skannausalue tai -suunta ei ole oikea. . . . .                                       | 123 |
| Skannausongelmaa ei saatu ratkaistua. . . . .  | 124 |
| Muita skannausongelmia. . . . .  | 124 |
| Pikkukuvaesikatselu ei toimi kunnolla. . . . .                                       | 124 |
| Skannaus on liian hidasta. . . . .   | 124 |
| Skannaus pysähtyy skannattaessa PDF- tai<br>Multi-TIFF-tiedostomuotoon. . . . .      | 124 |
| Ongelmia faksien lähettämässä ja<br>vastaanottamisessa. . . . .                      | 125 |
| Fakseja ei voi lähettää tai vastaanottaa. . . . .                                    | 125 |
| Faksin lähettäminen ei onnistu. . . . .  | 126 |
| Faksin lähettäminen tietyille vastaanottajalle<br>ei onnistu. . . . .                | 126 |
| Faksin lähettäminen tietyinä ajankohtana ei<br>onnistu. . . . .                      | 127 |
| Faksin vastaanottaminen ei onnistu. . . . .  | 127 |
| Muisti täynnä -virhe. . . . .  | 127 |
| Lähetettyjen faksien laatu on heikko. . . . .  | 127 |
| Faksit lähtevät väärän kokoisina. . . . .  | 128 |
| Vastaanotettavien faksien laatu on heikko. . . . .                                   | 128 |
| Saapuneet faksit eivät tulostu. . . . .  | 128 |
| Muut fakseihin liittyvät ongelmat. . . . .   | 128 |
| Kytkeydyttyä puhelimella ei voi soittaa puheluita. . . . .                           | 128 |
| Vastaaaja ei voi vastata äänipuheluihin. . . . .                                     | 129 |
| Lähtäjän faksinumero ei näy vastaanottajan<br>fakseissa tai numero on väärä. . . . . | 129 |
| Muut ongelmat. . . . .   | 129 |
| Heikko sähköisku tulostinta kosketettaessa. . . . .                                  | 129 |
| Toimintaäännet ovat voimakkaita. . . . .   | 129 |

|  |     |
|--|-----|
| Automaattinen arkinsyöttölaite ei toimi. . . . .   | 129 |
| Päivämäärä ja kellonaika ovat väärät. . . . .      | 130 |
| Palomuri estää sovelluksen (vain Windows). . . . . | 130 |

**Liite**

|  |     |
|--|-----|
| Tekniset tiedot. . . . .                       | 131 |
| Tulostimen ominaisuudet. . . . .               | 131 |
| Skannerin ominaisuudet. . . . .                | 132 |
| Käyttöliittymän ominaisuudet. . . . .          | 132 |
| Faksin ominaisuudet. . . . .                   | 132 |
| Wi-Fi-yhteyden ominaisuudet. . . . .           | 133 |
| Tietoturva-protokolla. . . . .                 | 133 |
| Tuetut kolmansien osapuolten palvelut. . . . . | 133 |
| Mitat. . . . .                                 | 134 |
| Virtatiedot. . . . .                           | 134 |
| Ympäristöä koskevat tekniset tiedot. . . . .   | 134 |
| Järjestelmävaatimukset. . . . .                | 135 |
| Säädöksiä koskevat tiedot. . . . .             | 135 |
| Standardit ja hyväksynnät. . . . .             | 135 |
| Kopiointirajoitukset. . . . .                  | 137 |
| Tulostimen kuljettaminen. . . . .              | 137 |
| Asiakastukipalvelut. . . . .                   | 139 |
| Teknisen tuen verkkosivusto. . . . .           | 139 |
| Yhteydenotto Epsonin tukeen. . . . .           | 139 |

# Tietoa tästä oppaasta

## Johdanto käyttöoppaisiin

Viimeisimmät versiot seuraavista käyttöoppaista ovat saatavilla Epsonin tukiverkkosivustolta.

<http://www.epson.eu/Support> (Eurooppa)

<http://support.epson.net/> (Euroopan ulkopuoliset alueet)

Tärkeitä turvallisuusohjeita (painettu käyttöopas)

Tästä oppaasta löytyy ohjeet tulostimen turvalliseen käyttöön. Tätä käyttöopasta ei toimiteta kaikkien mallien mukana eikä kaikilla alueilla.

Aloita tästä (painettu käyttöopas)

Sisältää ohjeet tulostimen käyttöön ottamista ja ohjelmiston asentamista varten. Joillain alueilla oppaassa esitetään myös perustiedot muun muassa tulostimen käytöstä ja vianmäärityksestä.

Käyttöopas (PDF-käyttöopas)

Tämä käyttöopas. Tarjoaa ohjeet tulostimen käyttämiseen, mustekasettien vaihtamiseen, huoltoon ja vianmääritykseen.

Verkko-opas (PDF-käyttöopas)

Antaa tietoja verkon asetuksista ja vianmäärityksestä tilanteissa, joissa tulostinta käytetään verkon välityksellä.

Edellä lueteltujen käyttöoppaiden lisäksi voit tutustua myös Epsonin ohjelmistosovellusten ohjeeseen.

## Merkinnät ja symbolit



**Vaara:**

*Ohjeita on noudatettava huolellisesti henkilövahinkojen välttämiseksi.*



**Tärkeää:**

*Ohjeita on noudatettava laitteiston vahingoittumisen välttämiseksi.*

**Huomautus:**

*Ohjeisiin sisältyy tulostimen käyttöä koskevia rajoituksia ja hyödyllisiä vihjeitä.*

➔ Liittyvät tiedot

Linkit asianomaisiin kappaleisiin.

## Tässä käyttöoppaassa käytetyt kuvaukset

- Tulostinajurin ja EPSON Scanin (skanneriajurin) näyttöjen näyttöruutukuvat ovat Windows 8.1- tai Mac OS X v10.9.x -käyttöjärjestelmistä. Näytöllä näkyvät tiedot vaihtelevat laitemallin ja käyttötilanteen mukaan.

## Tietoa tästä oppaasta

- Käyttöoppaassa käytetyt kuvat ovat vain esimerkkejä. Vaikka mallien välillä voi olla pieniä eroja, toimintaperiaatteet ovat samat.
- Jotkin LCD-näytön valikon osista vaihtelevat mallista ja asetuksista riippuen.

---

# Käyttöjärjestelmien viitteet

## Windows

Tässä oppaassa termeillä kuten "Windows 8.1", "Windows 8", "Windows 7", "Windows Vista", "Windows XP", "Windows Server 2012 R2", "Windows Server 2012", "Windows Server 2008 R2", "Windows Server 2008", "Windows Server 2003 R2" ja "Windows Server 2003" viitataan seuraaviin käyttöjärjestelmiin. Tämän lisäksi "Windows" tarkoittaa kaikkia sen versioita.

- Microsoft® Windows® 8.1 -käyttöjärjestelmä
- Microsoft® Windows® 8 -käyttöjärjestelmä
- Microsoft® Windows® 7 -käyttöjärjestelmä
- Microsoft® Windows Vista® -käyttöjärjestelmä
- Microsoft® Windows® XP -käyttöjärjestelmä
- Microsoft® Windows® XP Professional x64 Edition -käyttöjärjestelmä
- Microsoft® Windows Server® 2012 R2 -käyttöjärjestelmä
- Microsoft® Windows Server® 2012 -käyttöjärjestelmä
- Microsoft® Windows Server® 2008 R2 -käyttöjärjestelmä
- Microsoft® Windows Server® 2008 -käyttöjärjestelmä
- Microsoft® Windows Server® 2003 R2 -käyttöjärjestelmä
- Microsoft® Windows Server® 2003 -käyttöjärjestelmä

## Mac OS X

Tässä oppaassa "Mac OS X v10.9.x" viittaa käyttöjärjestelmään "OS X Mavericks" ja "Mac OS X v10.8.x" käyttöjärjestelmään "OS X Mountain Lion". Tämän lisäksi "Mac OS X" tarkoittaa versioita "Mac OS X v10.9.x", "Mac OS X v10.8.x", "Mac OS X v10.7.x" ja "Mac OS X v10.6.x".



# Tärkeitä ohjeita

## Turvallinen käyttö

Varmista tulostimen turvallinen käyttö noudattamalla seuraavia ohjeita. Säilytä tämä käyttöopas myöhempää käyttöä varten. Muista lisäksi noudattaa kaikkia tulostimeen merkittyjä varoituksia ja ohjeita.



- Käytä vain tulostimen mukana toimitettua virtajohtoa. Älä käytä virtajohtoa muissa laitteissa. Muiden virtajohtojen käyttäminen tulostimessa tai tulostimen mukana toimitetun virtajohdon käyttäminen muissa laitteissa voi aiheuttaa tulipalon tai sähköiskun vaaran.
- Varmista, että virtajohto on paikallisten turvallisuussäädösten mukainen.
- Älä pura, muuta tai yritä korjata virtajohtoa, pistoketta, tulostinyksikköä, skanneriyksikköä tai sen lisävarustetta itse muutoin kuin tulostimen ohjeissa mainituin tavoin.
- Irrota tulostin sähköverkosta ja vie se ammattitaitoiseen huoltoon seuraavissa tilanteissa:  
Verkkojohto tai -pistoke on vahingoittunut, tulostimeen on päässyt nestettä, tulostin on pudonnut tai sen kotelo on vahingoittunut, tulostin ei toimi normaalisti tai sen toiminta on muuttunut huomattavasti. Muuta ainoastaan käyttöohjeissa mainittuja säätöjä.
- Sijoita tulostin lähelle pistorasiaa niin, että sen verkkopistoke on helppo irrottaa.
- Älä pidä tai säilytä tulostinta ulkotiloissa, likaisten tai pölyisten paikkojen, veden, lämmönlähteiden tai sellaisten paikkojen läheisyydessä, joissa se voi altistua iskuille, tärinälle, korkeille lämpötiloille tai kosteudelle.
- Älä kaada tai läikytä nestettä tulostimen päälle äläkä käsittele tulostinta märin käsin.
- Pidä tulostin vähintään 22 cm:n etäisyydellä sydämentahdistimista. Tulostimen lähettämät radioaallot voivat vaikuttaa haitallisesti sydämentahdistinten toimintaan.
- Jos nestekidenäyttö on vaurioitunut, ota yhteyttä jälleenmyyjään. Jos nestekidenäytön nestettä roiskuu käsiin, pese kädet huolellisesti vedellä ja saippualla. Jos nestekidenäytön nestettä joutuu silmiin, huuhtelee silmät välittömästi vedellä. Jos huolellisen huuhtelun jälkeen silmissä on ärsytystä tai näköhäiriöitä, mene välittömästi lääkäriin.
- Vältä puhelimen käyttöä ukkosella. Salamet voivat aiheuttaa sähköiskuvaaran.
- Älä käytä puhelinta kaasuvuodosta ilmoittamiseen, jos vuoto on puhelimen lähellä.
- Käsittele käytettyjä mustekasetteja varoen, sillä musteensyöttöaukon ympärillä voi olla mustetta.
  - Jos mustetta pääsee iholle, muste on pestävä perusteellisesti pois vedellä ja saippualla.
  - Jos mustetta joutuu silmiin, huuhtelee ne välittömästi vedellä. Jos huolellisen huuhtelun jälkeen silmissä on ärsytystä tai näköhäiriöitä, mene välittömästi lääkäriin.
  - Jos mustetta joutuu suuhun, ota viipymättä yhteys lääkäriin.
- Älä hajota mustekasettia, sillä muuten mustetta saattaa joutua silmiin tai iholle.
- Älä ravista mustekasetteja liian voimakkaasti äläkä pudota niitä. Älä myöskään purista mustekasetteja tai irrota niiden tarroja. Tämä saattaa aiheuttaa mustevuodon.
- Pidä mustekasetit poissa lasten ulottuvilta.

---

## Tulostinta koskevia turvallisuusohjeita ja varoituksia

Lue ohjeet ja noudata niitä, jotta tulostin tai muu omaisuutesi ei vahingoitu. Säilytä tämä opas myöhempää käyttöä varten.

### Tulostimen käyttöönottoa ja käyttöä koskevat ohjeet ja varoitukset

- Älä tuki tai peitä tulostimessa olevia aukkoja.
- Käytä vain tulostimen tyyppikilven mukaista virtalähdettä.
- Vältä sellaisissa virtapiireissä olevia pistorasioita, joihin on jo kytketty kopiokoneita tai jatkuvasti käynnistyviä ja sammuvia laitteita, esimerkiksi ilmastointilaitteita.
- Vältä pistorasioita, jotka on varustettu seinäkatkaisimella tai automaattiajastimella.
- Pidä koko tietokonejärjestelmä riittävän etäällä mahdollisista sähkömagneettisten häiriöiden lähteistä, kuten kaiuttimista ja langattomien puhelinten pöytäyksiköistä.
- Aseta virtajohto niin, että se on suojassa hankautumiselta, teräviltä kulmilta ja taittumiselta. Älä sijoita esineitä virtajohdon päälle ja siirrä virtajohto syrjään kulkureitiltä. Huolehdi siitä, että virtajohto on suorassa kummastakin päästään ja verkkolaitteen kiinnityskohdasta.
- Jos kytket tulostimen sähköverkkoon jatkojohdon kautta, varmista, ettei jatkojohtoon kytkettyjen laitteiden yhteenlaskettu ampeeriarvo ylitä johdolle määritettyä ampeeriarvoa. Varmista myös, ettei kaikkien samaan pistorasiaan kytkettyjen laitteiden yhteenlaskettu ampeerimäärä ylitä pistorasialle määritettyä ampeeriarvoa.
- Jos käytät tulostinta Saksassa, talokytkenä tulee suojata 10 tai 16 ampeerin virrankatkaisijalla, joka suojaa tulostinta oikosuluilta ja ylivirtapiikeiltä.
- Kun liität tulostimen tietokoneeseen tai muuhun laitteeseen kaapelilla, varmista liitinten suunta. Kukin liitin voidaan liittää ainoastaan yhdellä tavalla. Liittimen kytkeminen väärin voi vahingoittaa molempia kaapelilla liitettäviä laitteita.
- Sijoita tulostin tasaiselle, tukevalle alustalle, joka on joka suuntaan tulostinta leveämpi. Tulostin ei toimi oikein, jos se on kallellaan.
- Vältä tulostimen säilytyksen tai kuljetuksen aikana kallistamasta tulostinta tai kääntämästä sitä pystyasentoon tai ylösalaisin, sillä muuten siitä voi vuotaa mustetta.
- Varmista, että tulostimen yläpuolella on tarpeeksi tilaa, jotta asiakirjakansi voidaan nostaa kokonaan ylös.
- Jätä tulostimen eteen tarpeeksi tilaa, jotta tulosteet mahtuvat tulemaan kokonaan ulos.
- Vältä paikkoja, joissa lämpötila ja kosteus vaihtelevat nopeasti. Älä altista tulostinta suoralle auringonvalolle, muulle voimakkaalle valolle tai lämmönlähteille.
- Älä työnnä mitään esineitä tulostimen sisään sen aukoista.
- Älä työnnä kättäsi tulostimen sisään tulostuksen aikana.
- Älä kosketa tulostimen sisällä olevaa valkoista lattakaapelia.
- Älä suihkuta tulostimen sisälle tai tulostimen lähellä aerosoleja, jotka sisältävät syttyviä kaasuja. Tällöin voi syttyä tulipalo.
- Älä siirrä tulostuspäätä käsin. Tulostin saattaa vaurioitua.
- Varo skanneriyksikköä sulkiessasi, että sormet eivät jää väliin.
- Älä paina valotustasoa liian kovaa asettaessasi sille alkuperäiskappaletta.
- Katkaise tulostimesta aina virta painamalla -painiketta. Älä irrota tulostinta pistorasiasta tai katkaise virtaa, ennen kuin merkkivalo  lakkaa vilkkumasta.

## Tärkeitä ohjeita

- Varmista ennen tulostimen kuljettamista, että tulostuspää on perusasennossa (äärioikealla) ja mustekasetit ovat oikein paikoillaan.
- Jos tulostin on pitkään käyttämättömänä, irrota virtajohto pistorasiasta.

## Langattoman yhteyden välityksellä tapahtuvaa tulostimen käyttöä koskevia neuvoja ja varoituksia

- Tämän tulostimen synnyttämät radioaallot voivat heikentää lääkinnällisten sähkölaitteiden toimintaa ja aiheuttaa niiden toimintahäiriöitä. Kun tätä tulostinta käytetään lääkintätiloissa tai lääkintälaitteiden läheisyydessä, noudata valtuutetun lääkintähenkilökunnan neuvoja ja ota huomioon kaikki lääkintälaitteeseen kiinnitetyt varoitukset ja ohjeet.
- Tämän tulostimen synnyttämät radioaallot voivat heikentää automaattisesti ohjattujen laitteiden, kuten automaattiovien tai palohälytinten toimintaa, mikä voi johtaa toimintahäiriöiden aiheuttamiin onnettomuuksiin. Kun käytät tätä tulostinta automaattisesti ohjattujen laitteiden lähellä, noudata kaikkia näihin laitteisiin kiinnitettyjä varoituksia ja ohjeita.

## Nestekidenäytön käyttöä koskevia neuvoja ja varoituksia

- Nestekidenäytössä saattaa olla muutama pieni kirkas tai tumma piste, ja sen ominaisuuksien takia näytön kirkkaus voi olla epätasainen. Tämä on normaalia eikä tarkoita, että näyttö olisi viallinen.
- Käytä näytön puhdistamiseen ainoastaan kuivaa ja pehmeää liinaa. Älä käytä nestemäisiä tai kemiallisia puhdistusaineita.
- LCD-näytön ulkokuori voi rikkoutua, jos siihen kohdistuu kovia iskuja. Jos näytön pintaan tulee säröjä tai halkeamia, ota yhteyttä jälleenmyyjään. Älä kosketa tai yritä poistaa siruja.

---

## Henkilökohtaisten tietojen suojaaminen

Jos luovutat tulostimen jollekulle tai hävität sen, tyhjennä kaikki laitteen muistiin tallennetut henkilökohtaiset tiedot valitsemalla ohjauspaneelissa **Asetus > Palauta oletusasetukset > Tyhj. kaikki tied. ja asetuks..**

# Tulostimen perustiedot

## Osien nimet ja toiminnot

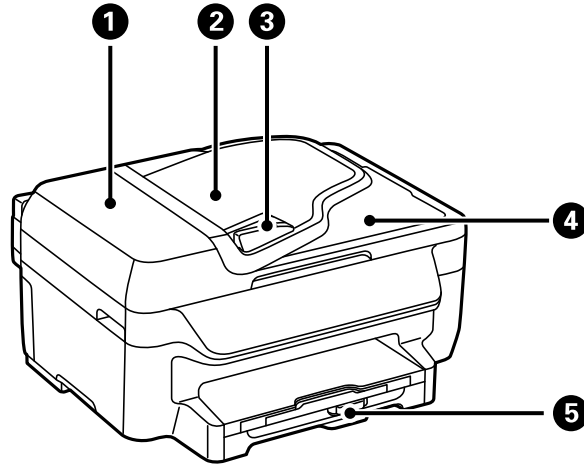

|   |  |  |
|---|--|--|
| 1 | Automaattisen arkinsyöttölaitteen kansi        | Avoinna irrottaessa automaattiseen arkinsyöttölaitteeseen juuttuneita alkuperäiskappaleita.      |
| 2 | Automaattisen arkinsyöttölaitteen syöttötaso   | Syöttää alkuperäiskappaleet automaattisesti.   |
| 3 | Automaattisen arkinsyöttölaitteen reunaohjain  | Syöttää alkuperäiskappaleet suoraan tulostimeen. Liu'uta ohjaimet alkuperäiskappaleen reunoihin. |
| 4 | Automaattisen arkinsyöttölaitteen luovutustaso | Pitelee automaattisesta arkinsyöttölaitteesta tulostuneita alkuperäiskappaleita.                 |
| 5 | Paperikasetti                                  | Lisää paperia.   |

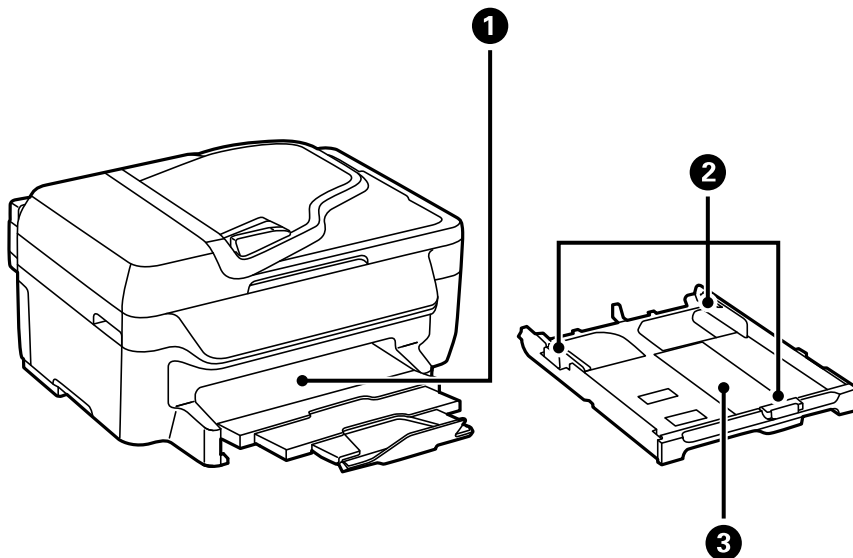

**Tulostimen perustiedot**

|          |               |  |
|----------|---------------|--|
| <b>1</b> | Luovutustaso  | Kannattelee laitteesta tullutta paperia.                                 |
| <b>2</b> | Reunaohjaimet | Syöttää paperin suoraan tulostimeen. Liu'uta ohjaimet paperin reunoihin. |
| <b>3</b> | Paperikasetti | Lisää paperia.   |

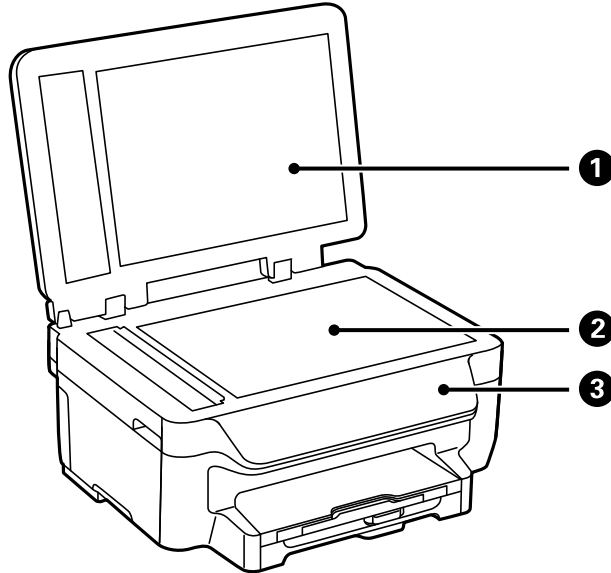

|          |                |   |
|----------|----------------|---|
| <b>1</b> | Asiakirjakansi | Estää ulkoisen valon pääsyn laitteeseen skannauksen aikana. |
| <b>2</b> | Valotustaso    | Aseta alkuperäiskappaleet.                                  |
| <b>3</b> | Ohjauspaneeli  | Ohjaa tulostimen toimintaa.                                 |

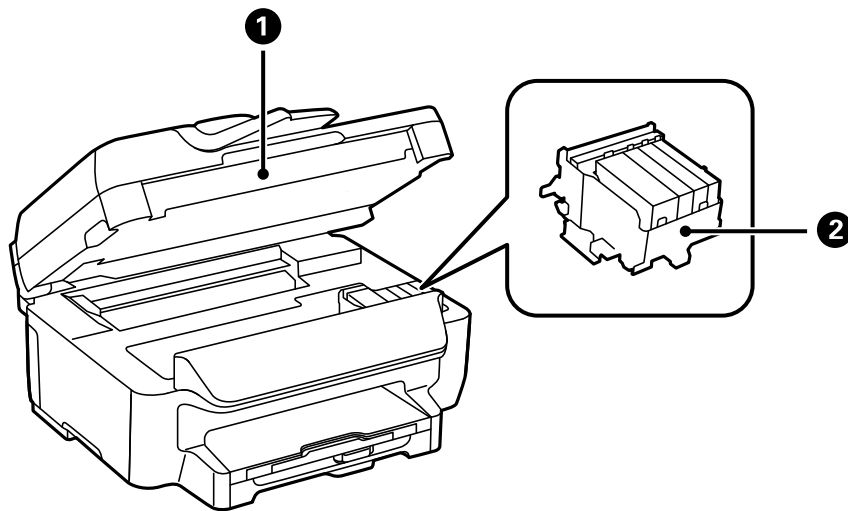

|          |                 |   |
|----------|-----------------|---|
| <b>1</b> | Skanneriyksikkö | Skannaa yksikköön lisätyt alkuperäiskappaleet. Avaa etukansi silloin, kun vaihdat mustekasetteja tai irrotat tulostimen sisälle jumiutunutta paperia. |
|----------|-----------------|---|

## Tulostimen perustiedot

|          |                    |  |
|----------|--------------------|--|
| <b>2</b> | Mustekasetin pidin | Asenna mustekasetit. Muste tulee kasetin alapinnalla olevista tulostuspäistä |
|----------|--------------------|--|

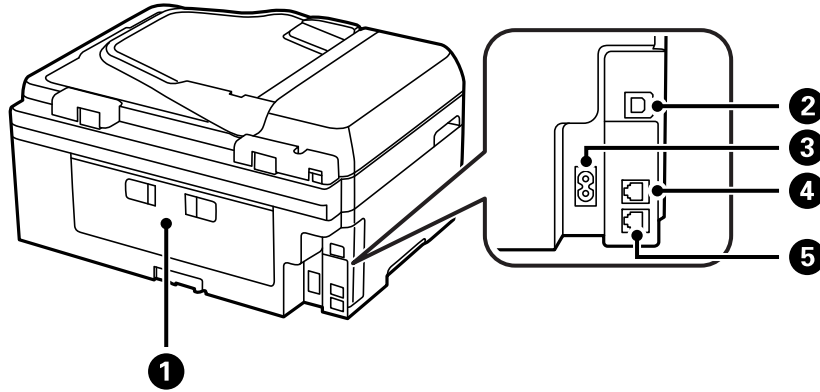

|          |                      |   |
|----------|----------------------|---|
| <b>1</b> | Takakansi            | Avaa, kun irrotat juuttunutta paperia.    |
| <b>2</b> | USB-portti           | USB-johdon liittämiseen.                  |
| <b>3</b> | Virtajohdon liitäntä | Virtajohdon liittämiseen.                 |
| <b>4</b> | LINE-portti          | Puhelinlinjan liittämiseen.               |
| <b>5</b> | EXT-portti           | Ulkoisten puhelinlaitteiden liittämiseen. |



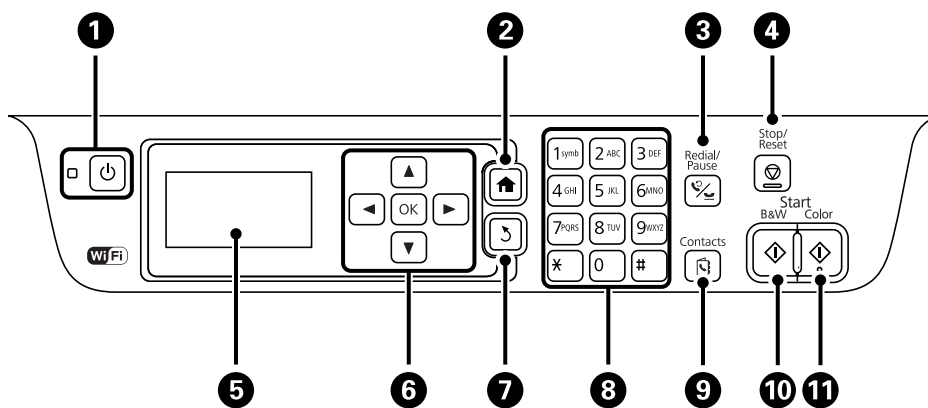

## Ohjauspaneeli

### Painikkeet ja valot











|          |   |   |
|----------|---|---|
| <b>1</b> | ⏻ | Kytkee tulostimeen virran ja katkaisee sen.<br>Irrota virtajohto, kun virtavalon on sammunut. |
| <b>2</b> | 🏠 | Näyttää aloitusnäytön (Home).   |
| <b>3</b> | ☎ | Syötä viimeinen syötetty numero tai syötä tauko faksinumeroa syötettäessä.                    |

## Tulostimen perustiedot

|    |   |  |
|----|---|--|
| 4  |  | Pysäyttää nykyisen toiminnon.  |
| 5  | -   | Näyttää valikot ja viestit.  |
| 6  | ◀, ▶, ▲, ▼, OK  | Paina ▶, ▲, ▼ ja ▼ valitessasi valikoita. Painamalla OK vahvistat valinnan tai suoritat valitun toiminnon. |
| 7  |  | Palauttaa edelliseen näyttöön.   |
| 8  | 0 - 9<br>*, #   | Numeroiden, merkkien ja symbolien syöttö.  |
| 9  |  | Avaa yhteystietoluettelon.   |
| 10 |  | Käynnistää tulostamisen, kopioinnin, skannauksen ja faksauksen mustavalkoisena.                            |
| 11 |  | Käynnistää tulostamisen, kopioinnin, skannauksen ja faksauksen värillisenä.                                |

## Nestekidenäytöllä näkyvät kuvakkeet

Seuraavat kuvakkeet näkyvät LCD-näytöllä sen mukaan, missä tilassa tulostin on.

|   |  |
|---|--|
|   | Syttyy, kun syöttölaitteelle asetetaan alkuperäiskappaleita.   |
|  | Syttyy, kun tulostinta ei ole kytketty langattomaan verkkoon (Wi-Fi).  |
|  | Syttyy, kun tulostin on kytketty langattomaan verkkoon (Wi-Fi). Palkkien määrä osoittaa yhteyden signaalin voimakkuuden. Mitä enemmän palkkeja on, sitä parempi on yhteys. |
| *   | Osoittaa ongelmia tulostimen langattomassa verkkoyhteydessä (Wi-Fi) tai ilmoittaa, että tulostin etsii langatonta verkkoa (Wi-Fi).   |
|  | Osoittaa, että tulostin on kytketty verkkoon Ad Hoc -tilassa.  |
|  | Osoittaa, että Simple AP-tila ja Wi-Fi Direct -tila on poistettu käytöstä.   |
|  | Osoittaa, että tulostin on kytketty verkkoon Wi-Fi Direct -tilassa.  |
|  | Osoittaa, että Simple AP-tila on käytössä.   |
|  | Syttyy, kun Eco Mode on käytössä.  |

## Valikkokohteet



### Kopioi-tila

**Huomautus:**

- Käytettävissä olevat valikot vaihtelevat sen mukaan, mikä asettelu on valittuna.
- Painamalla OK-painiketta näet piilotetut asetteluvalikot.

| Valikko         | Asetukset ja selitykset   |
|-----------------|---------------------------|
| Kopioiden määrä | Anna kopioiden lukumäärä. |

**Tulostimen perustiedot**

| Valikko           | Asetukset ja selitykset  |  |
|-------------------|--|--|
| Asettelu          | Reunallinen  | Kopioi jättäen reunoihin reunukset.  |
|                   | Reunaton   | Kopioi jättämättä reunoihin reunuksia. Kuvaa suurennetaan hiukan niin, että paperin reunoiilla olevat reunukset poistuvat.   |
|                   | 2 Ylös   | <p>Kopioi useamman alkuperäiskappaleen samalle arkille.</p> <p>Kun asetat alkuperäiskappaleet syöttölaitteelle, syötä ne päältä tai vasemmalta sivulta.</p> <p>Lisää pystysuuntaiset alkuperäiset alla olevan kuvan mukaan ja valitse <b>Pysty</b> kohdasta <b>Asiakirjan suunta</b>.</p>  <p>Lisää vaakasuuntaiset alkuperäiskappaleet alla olevan kuvan mukaan ja valitse <b>Vaaka</b> kohdasta <b>Asiakirjan suunta</b>.</p>  |
|                   | ID-kortti  | Skannaa henkilökortin molemmat puolet ja kopioi ne yhden A4-kokoisen paperin samalle puolelle.   |
| Asiakirjan koko   | Valitse alkuperäiskappaleen koko.  |  |
| Zoomi             | <p>Suurentaa tai pienentää alkuperäiskappaletta.</p> <p>Valitse <b>Autom. siv. sov.</b> valitun paperilähteen sovittamiseksi paperikoon mukaiseksi.</p>  |  |
| 2-puolinen        | <p>Valitse kaksipuolinen asettelu.</p> <p>Valitse asettelu, paina ► ja valitse sitten paperin nidontakohta.</p>  |  |
| Asiakirjan suunta | Valitse alkuperäiskappaleen suunta.  |  |
| Laatu             | <p>Valitse alkuperäiskappaleen tyyppi.</p> <p>Teksti: Mahdollistaa nopeamman tulostamisen, mutta tulostusjälki voi olla himmeä.</p> <p>Valokuva: Tulostusjälki on laadukasta, mutta tulostaminen voi olla hitaampaa.</p> |  |
| Tummuus           | Valitse kopioiden tummuus.   |  |
| Asettelujärjestys | Valitse kopion asettelu usealle sivulle, kun olet valinnut <b>2 Ylös Asettelu</b> -asetukseksi.  |  |
| Kuivumisaika      | Valitse kuivumisaika.  |  |

**Hae-tila**

**Pilvi**

| Valikko | Asetukset ja selitykset   |
|---------|---|
| Kohde   | Valitse kohde, joka on tallennettu Epson Connect -palvelimelle. |



## Tulostimen perustiedot

| Valikko   | Asetukset ja selitykset |  |
|-----------|-------------------------|--|
| Asetukset | Muoto                   | Valitse tiedostomuoto, jossa skannattu kuva tallennetaan.  |
|           | Skannausalue            | Valitse skannausalue.<br>Automaattinen rajausta: Leikkaa valkoisen alueen tekstin tai kuvan ympäriltä skannattaessa.<br>Maksimialue: Skannaa valotustason tai syöttölaitteen suurimmalla skannausalueella. |
|           | Asiakirjatyyppi         | Valitse alkuperäiskappaleen tyyppi.  |
|           | Tummuus                 | Valitse skannatun kuvan kontrasti.   |
|           | Asiakirjan suunta       | Valitse alkuperäiskappaleen suunta.  |

### Tietokone

| Valikko    | Asetukset ja selitykset   |   |
|------------|---|---|
| Valitse PC | Valitse USB-liitännällä tai verkon kautta kytkettyjen tietokoneiden luettelosta se tietokone, jolle haluat tallentaa skannatun kuvan. |   |
| Asetukset  | Muoto   | Valitse tiedostomuoto, jossa skannattu kuva tallennetaan. |

### Tietokone (WSD)

Tässä valikossa ei ole asetuskohteita.

## Faksi-tila

Valitse **Faksi** aloitusnäytöltä ja valitse sitten OK.

| Valikko                  | Asetukset ja selitykset  |
|--------------------------|--|
| Kuvatarkkuus             | Valitse lähtevän faksin resoluutio.<br>Valitse <b>Valokuva</b> alkuperäisille, joissa on sekä tekstiä että valokuvia.  |
| Tummuus                  | Aseta lähtevän faksin tummuus.   |
| Lähetä suoraan           | Lue lisätietoa sivuilta, joilla näitä ominaisuuksia kuvataan.  |
| Lähetyraportti           | Tulostaa lähetyraportin automaattisesti, kun faksi on lähetetty. Kun valitset <b>Tulostusvirhe</b> , raportti tulostetaan vain virhetilanteessa.   |
| Lähetä faksi myöhemmin   | Lue lisätietoa sivuilta, joilla näitä ominaisuuksia kuvataan.  |
| Vastaanota päivitys      |  |
| Tulosta faksit uudelleen | Tulostaa viimeisimmästä alkaen vastaanotetut faksit, jotka on tallennettu väliaikaisesti tulostimen muistiin. Kun tulostimen muisti on täynnä, laite poistaa fakseja automaattisesti vanhimmasta alkaen. Saapuneisiin tallennettuja vastaanotettuja fakseja ei poisteta automaattisesti. |

## Tulostimen perustiedot

| Valikko       | Asetukset ja selitykset |   |
|---------------|-------------------------|---|
| Faksiraportti | Faksiasetusluettelo     | Tulostaa nykyiset faksiasetukset.   |
|               | Faksiloki               | Tulostaa lähetyksraportin automaattisesti, kun faksi on lähetetty. Voit asettaa tämän raportin tulostumaan automaattisesti käyttämällä seuraavaa valikkoa.<br><b>Asetus &gt; Faksiasetukset &gt; Lähtöasetukset &gt; Faksilokin autom. tulostus</b> |
|               | Edellinen lähetyks      | Tulostaa raportin edellisestä faksista, joka lähetettiin tai vastaanotettiin kyselyn kautta.  |
|               | Protokollan jäljitys    | Tulostaa luettelon faksiasiakirjoista, jotka on tallennettu tulostimen muistiin, esimerkkinä keskeneräiset työt.  |

### Liittyvät tiedot

- ➔ ”Usean mustavalkosivun lähettäminen (Lähetä suoraan)” sivulla 72
- ➔ ”Faksin lähettäminen tietyssä ajankohtana (Lähetä faksi myöhemmin)” sivulla 72
- ➔ ”Faksin vastaanotto kyselyn kautta (Vastaanota päivitys)” sivulla 75

## Asetus-tila

| Valikko            | Asetukset ja selitykset   |  |
|--------------------|---|--|
| Mustetasot         | Näyttää mustekasettien likimääräiset tasot.<br>Kun näytöllä näkyy !-kuvake, muste on vähissä.<br>Kun näytöllä näkyy X-kuvake, muste on lopussa. |  |
| Kunnossapito       | Tul.pään suutintarkistus  | Tulostaa kuvion, jolla tarkistetaan, etteivät tulostuspäät ole tukossa.  |
|                    | Tulostuspään puhdistus  | Puhdistaa tukkeutuneet tulostinpäiden suuttimet.   |
|                    | Mustepatruunoiden vaihto  | Vaihtaa mustekasetin.  |
|                    | Tulostuspään kohdistus  | Säätää tulostuspään tulostuslaadun parantamiseksi.<br>Aja <b>Pystykohdistus</b> , jos tulosteet ovat epäselviä tai teksti ja viivat ovat vinossa.<br>Aja <b>Vaakakohdistus</b> , jos tulosteissa on vaakaviivoja säännöllisin väliajoin. |
|                    | Paperiohjaimen puhdistus  | Käytä tätä toimintoa syöttämään paperia puhdistamaan sisärullien mustetahroja tai jos laitteessa on ollut paperinsyöttöongelmia.   |
| Paperiasetus       | Valitse lisäämäsi paperin koko ja tyyppi paperilähteessä.   |  |
| Tulosta tila-arkki | Määrityksen tila -lehti   | Tulostaa tietolehden, jossa näkyy nykyinen tulostimen tila ja asetukset.   |
|                    | Syötön tila -lehti  | Tulostaa tietolehden, jossa näkyy kulutustarvikkeiden tila.  |
|                    | Käyttöhistoria-lehti  | Tulostaa tietolehden, jossa näkyy tulostimen käyttöhistoria.   |

## Tulostimen perustiedot

| Valikko           | Asetukset ja selitykset        |   |   |  |
|-------------------|--------------------------------|---|---|--|
| Tulostinasetukset | Paperilähdeasetukset           | A4/Letter-vaihto  | Ota tämä toiminto käyttöön, niin et saa virheviestiä, vaikka tulostustyön paperikokoasetus ja paperilähteeseen lisätyn paperin koko eivät vastaa toisiaan. Tämä toiminto on käytettävissä vain, kun paperikooksi on määritetty A4 tai Letter. |  |
|                   |                                | Virheilmoitus   | Näyttää virheviestin, kun paperikoko tai tyyppin asetus kohdassa <b>Paperiasetus</b> ja tulostimen asetukset eivät täsmää.  |  |
|                   | Aut. virheenkorj.              | Valitse suoritettava toiminto, jos kaksipuolisessa tulostuksessa tapahtuu virhe.<br><br>Käytössä: Jos kaksipuolista tulostusta yritetään, vaikka siihen soveltuvaa paperia ei ole, tulostin näyttää virheviestin ja tulostaa automaattisesti vain paperin yhdelle puolelle.<br><br>Pois käytöstä: Tulostin näyttää virheviestin, ja tulostaminen peruutetaan. |   |  |
|                   | PC-yhteys USBn kautta          | Sallii tulostimen, joka on yhdistetty tietokoneeseen USB-liitännän kautta. Jos tämä toiminto on pois käytöstä, tietokone ei tunnista tulostinta USB-liitännän kautta.   |   |  |
| Yleiset asetukset | Ääni                           | Äänenvoimakkuuden säätö ja audiotyyppin valinta.  |   |  |
|                   | Uniajastin                     | Valitse aikaviive, jonka jälkeen tulostin siirtyy energiansäästötilaan, jos mitään toimintoa ei suoriteta.<br><br>Näyttö pimenee, kun asetettu aika on kulunut.   |   |  |
|                   | Virrankatk.ajast.              | Voit säätää virranhallinnan käytön viivettä. Viiveen pidentäminen vaikuttaa tuotteen energiatehokkuuteen. Ota ympäristönäkökohdat huomioon ennen muutosten tekemistä.   |   |  |
|                   | LCD-kontrasti                  | Säädä näytön kirkkautta.  |   |  |
|                   | Päivämäärä-/Aika-asetukset     | Päivämäärä/Aika   | Syötä voimassa oleva päivä ja aika.   |  |
|                   |                                | Kesäaika  | Valitse kesäaika-asetukset, jotka ovat voimassa käyttöalueella.   |  |
|                   |                                | Aikaero   | Syötä aikaero oman ajan ja UTC-ajan (Coordinated Universal Time) välillä.   |  |
|                   | Maa/alue                       | Valitse maa tai alue.   |   |  |
| Kieli/Language    | Valitse näytön kieli.          |   |   |  |
| Vieritysnopeus    | Valitse näytön vieritysnopeus. |   |   |  |

## Tulostimen perustiedot

| Valikko                      | Asetukset ja selitykset  |  |   |
|------------------------------|--|--|---|
| Verkkoasetukset              | Verkon tila  | Näyttää tai tulostaa verkkoasetukset ja yhteyden tilan.  |   |
|                              | Wi-Fi-asetus   | Ohjattu Wi-Fi-asetus   | Katso lisätietoja <i>Verkko-opas</i> -ohjeesta. |
|                              |  | Painikeasetus (WPS)  |   |
|                              |  | PIN-koodias. (WPS)   |   |
|                              |  | Autom.Wi-Fi-yhteys   |   |
|                              | Ota Wi-Fi pois k.  | Verkko-ongelmat voidaan joskus ratkaista poistamalla Wi-Fi-asetukset käytöstä tai määrittämällä ne uudelleen. Katso lisätietoja <i>Verkko-opas</i> -ohjeesta.                    |   |
|                              | Wi-Fi Direct -asetus   | Katso lisätietoja <i>Verkko-opas</i> -ohjeesta.  |   |
| Yhteystarkistus              | Tarkistaa verkkoyhteyden tilan ja tulostaa verkkoyhteyden tarkistusraportin. Jos yhteydessä on ongelmia, yritä ratkaista ongelma tarkistusraportin avulla.   |  |   |
| Lisäasetus                   | Katso lisätietoja <i>Verkko-opas</i> -ohjeesta.  |  |   |
| Epson Connect -palvelut      | Voit keskeyttää tai palauttaa Epson Connect- tai Google Cloud Print -palvelun tai peruuttaa niiden käytön (palauttamalla oletusasetukset).   |  |   |
| Google-pilvitulostuspalvelut | Katso lisätietoja Epson Connect -portaalin verkkosivustolta.<br><a href="https://www.epsonconnect.com/">https://www.epsonconnect.com/</a><br><a href="http://www.epsonconnect.eu">http://www.epsonconnect.eu</a> (vain Eurooppa) |  |   |
| Faksiasetukset               | Katso valikkoluettelo kohdasta <b>Faksiasetukset</b> .   |  |   |
| Yleiset tulostusasetukset    | Näitä tulostusasetuksia käytetään, kun tulostetaan käyttäen ulkoista laitetta ilman tulostinajuria.  |  |   |
|                              | Yläpoikkeama   | Paperin vasemman ja ylemmän marginaalin säätäminen.  |   |
|                              | Vasen poikkeama  |  |   |
|                              | Yläpoikkeama takana  | Säädä paperin vasemman ja ylemmän marginaali sivun takapuolelle kaksipuolisessa tulostuksessa.   |   |
|                              | Vasen poikkeama takana   |  |   |
|                              | Tark. paperin leveys   | Tarkistaa paperin leveyden ennen tulostuksen aloittamista. Näin estetään tulostaminen reunojen yli, jos paperin koko ei ole oikea. Tällöin tulostusaika voi olla hieman pidempi. |   |
|                              | Kuivumisaika   | Kuivumisajan valinta kaksipuolisten tulostuksessa.   |   |
| Ohita tyhjä sivu             | Ohittaa tyhjät sivut automaattisesti.  |  |   |
| Virransäästötila             | Käytettävissä ovat seuraavat Eco-tilan asetukset: Kun nämä asetukset on poistettu käytöstä, kohdassa <b>Yleiset asetukset</b> tehdyt asetukset tulevat voimaan.  |  |   |
|                              | Unijastin  | Valitse aikaviive, jonka jälkeen tulostin siirtyy energiansäästötilaan, jos mitään toimintaa ei suoriteta.<br><br>Näyttö pimenee, kun asetettu aika on kulunut.                  |   |
|                              | 2-puol. (kopio)  | Asettaa kaksipuolisen kopioinnin oletusasetukseksi.  |   |

## Tulostimen perustiedot

| Valikko                 | Asetukset ja selitykset                        |
|-------------------------|--|
| Palauta oletusasetukset | Palauttaa valitut asetukset oletusasetuksiksi. |

## Liittyvät tiedot

- ➔ ”Kopioi-tila” sivulla 15
- ➔ ”Hae-tila” sivulla 16
- ➔ ”Faksiasetukset” sivulla 21

## Faksiasetukset

Valitse aloitusnäytöstä **Asetus > Faksiasetukset**.

| Valikko                   | Asetukset ja selitykset   |   |
|---------------------------|---|---|
| Käyttäjän oletusasetukset | Tässä valikossa tehdyt asetukset ovat oletusasetuksia fakseja lähetettäessä. Lisätietoja asetuksista saa valikkoluettelosta <b>Faksi-tila</b> |   |
| Vastaanottoasetukset      | Vastaanottotila   | Valitse vastaanottotila.  |
|                           | DRD   | Jos olet tilannut Distinctive Ring -palvelun puhelinyhtiöltä, valitse saapuvissa fakseissa käytettävä soittokuvio (tai valitse <b>Päällä</b> ).                       |
|                           | Soittoa ennen vastausta   | Valitse soittojen määrä, joita tarvitaan, ennen kuin tulostin vastaanottaa faksin automaattisesti. Valitse 0 (nolla), jos haluat vastaanottaa fakseja ilman soittoja. |
|                           | Etävastaanotto  | Jos vastaat saapuvaan faksiin tulostimeen kytketyllä puhelimella, voit aloittaa faksin vastaanottamisen syöttämällä koodin puhelimen avulla.                          |

## Tulostimen perustiedot

| Valikko        | Asetukset ja selitykset    |  |
|----------------|----------------------------|--|
| Lähtöasetukset | Faksitulostus              | Tallentaa vastaanotetut asiakirjat tulostimen saapuneisiin tai tietokoneelle.<br>Ennen tietokoneelle tallentamista sinun on määritettävä asetukset FAX Utility -kohdassa.  |
|                | Autom. pienentäminen       | Pienentää suuria, vastaanotettuja asiakirjoja sopimaan paperilähteen paperille. Pienentäminen ei ole välttämättä aina mahdollista vastaanotetuista tiedoista johtuen. Jos toiminto kytketään pois päältä, suuret asiakirjat tulostetaan niiden alkuperäisessä koossa usealle arkille. Tyhjä toinen sivu saattaa tulostua.  |
|                | Autom. kierto              | Kiertää automaattisesti tulostaakseen A5-kokoiselle paperille, kun laitteelle vastaanotetaan vaakasuuntainen A5-kokoinen asiakirja ja kun paperilähteen asetuksena on A5.<br>Tulostaa A4-kokoiselle paperille, kun tämä toiminto on poistettu käytöstä.  |
|                | Lajittelupino              | Tulostaa vastaanotetut asiakirjat viimeiseltä sivulta (tulostus laskevassa järjestyksessä) niin, että tulostetut asiakirjat pinotaan oikeaan sivujärjestykseen. Jos tulostimen muisti on vähissä, tämä toiminto ei ehkä ole käytössä.  |
|                | Tulostuksen viiveaika      | Lopettaa ja käynnistää vastaanotettujen asiakirjojen tulostuksen määritettynä aikana. Vastaanotettuja asiakirjoja ei tulosteta määritetyn ajanjakson aikana, vaan ne tallennetaan muistiin. Jos tulostimen muisti on vähissä, tämä toiminto ei ehkä ole käytössä. Vastaanotetut asiakirjat tulostuvat automaattisesti uudelleenkäynnistysajan alkaessa. Tätä toimintoa voidaan käyttää melun estämiseen ilta-aikaan tai luottamuksellisten asiakirjojen säilyttämiseen, jos vastaanottaja ei ole paikalla. |
|                | Liitä kuva raporttiin      | Tulostaa <b>Lähetysraportin</b> ja kuvan lähetetyn asiakirjan ensimmäiseltä sivulta.<br>Päällä (Suuri kuva): Tulostaa sivun yläosan ilman pienennystä.<br>Päällä (Pieni kuva): Tulostaa koko sivun pienentämällä sen sopimaan raporttiin.  |
|                | Faksilokin autom. tulostus | Tulostaa faksilokin automaattisesti.<br>Päällä (30 min. välein): Tulostaa lokin 30 valmiin faksityön jälkeen.<br>Päällä (Aika): Tulostaa lokin tiettyyn aikaan. Jos faksitöiden määrä on yli 30, loki tulostetaan ennen määräaikaa.  |
|                | Raporttimuoto              | Valitse faksiraportin muodoksi joku muu kuin <b>Protokollan jäljitys</b> . Valitse <b>Tiedot</b> virhekoodien tulostamiseksi.  |

## Tulostimen perustiedot

| Valikko                   | Asetukset ja selitykset  |   |
|---------------------------|--|---|
| Perusasetukset            | Faksinopeus  | Valitse faksin lähetyksenopeus.<br><br>Suosittelemme valitsemaan <b>Hidas(9 600bps)</b> , jos yhteysvirheitä tulee usein lähetettäessä fakseja ulkomaille tai vastaanotettaessa niitä ulkomailta tai jos käytät IP (VoIP)-puhelinpalvelua.  |
|                           | ECM  | Korjaa automaattisesti virheet faksiliikenteessä (virheenkorjaustila), jotka johtuvat useimmiten puhelinlinjan kohinasta. Jos toiminto on pois käytöstä, asiakirjoja ei voi lähettää tai vastaanottaa värillisinä.  |
|                           | Valintääänen tunnistus   | Tunnistaa valintääänen ennen valinnan aloittamista.<br><br>Jos tulostin on yhdistetty PBX (Private Branch Exchange)-toimintoon tai digitaaliseen puhelinlinjaan, tulostimen numeron valinnan aloittaminen ei ehkä onnistu. Muuta siinä tapauksessa <b>Linjatyyppi</b> -asetukseksi <b>PBX</b> . Jos se ei auta, poista ominaisuus käytöstä. Toiminnon poistaminen käytöstä voi kuitenkin pudottaa ensimmäisen numeron pois faksinumerosta ja lähettää sen väärään numeroon. |
|                           | Valintatila  | Valitse sen puhelinjärjestelmän tyyppi, jonka olet yhdistänyt tulostimeen. Kun asetus on <b>Pulssi</b> , voit väliaikaisesti asettaa valintatavan pulssista ääneen painamalla * ("T" on jo syötettynä) syötettäessä numeroita faksin yläreunaan. Tämä asetus ei näy kaikilla alueilla.  |
|                           | Linjatyyppi  | Valitse sen linjan tyyppi, jonka haluat yhdistää tulostimeen. Lisätietoja saa sivulta, jolla esitellään PBX-asetukset.  |
|                           | Ylätunniste  | Kirjoita lähettäjän nimi ja faksin numero. Ne näkyvät lähtevien faksien yläreunassa.<br><br>Voit syöttää nimen kohdalle enintään 40 merkkiä ja numeron kohdalle 20 numeroa.   |
|                           | Suojausasetukset   | Pyyhi varm.kop.tiedot aut.  |
| Tyhjennä varm.kopiotiedot |  | Pyyhi varm.kop.tiedot aut.: Poistaa varmuuskopiot automaattisesti aina, kun lähetetty tai vastaanotettu asiakirja poistetaan.<br><br>Tyhjennä varm.kopiotiedot: Poistaa kaikki varmuuskopiot. Aja tämä ennen kuin luovutat tulostinta eteenpäin tai hävität sen.  |
| Tarkista faksiyhteys      | Tarkistaa, onko tulostin liitetty puhelinlinjaan ja onko se valmiina faksin lähetykseen sekä tulostaa tarkistuksen tuloksen A4-kokoiselle paperille. |   |
| Ohjattu faksin asetus     | Valitse faksin perusasetukset seuraamalla näytön ohjeita.<br><br>Lisätietoja saa sivulta, jolla esitellään PBX-asetukset.                            |   |

### Liittyvät tiedot

- ➔ ["Faksi-tila" sivulla 17](#)
- ➔ ["Vastaanotettujen faksien tallentaminen" sivulla 75](#)
- ➔ ["Faksin perusasetusten määrittäminen" sivulla 68](#)

## Yhteystiedot-tila

Valitse **Faksi** aloitusnäytöltä ja paina sitten  -painiketta.

**Tulostimen perustiedot**

| <b>Valikko</b> | <b>Kuvaus</b>  |
|----------------|--|
| Valikko        | Tallentaa yhteystiedot ja yhteystietoryhmät tai tulostaa yhteystietoluettelon. |



# Paperin lisääminen

## Paperin käsittelyä koskevat ohjeet

- ❑ Lue paperin mukana toimitettu ohje.
- ❑ Levitä paperit viuhkaksi ja suorista ne ennen paperin lisäämistä. Älä levitä tai rullaa valokuvapaperia. Se saattaisi vahingoittaa tulostuspuolta.

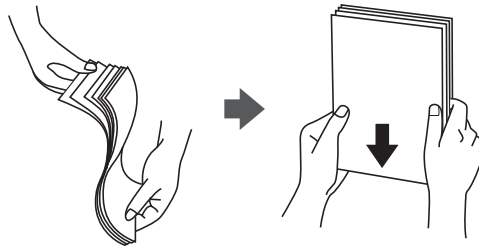

- ❑ Jos paperi on rullaantunut, suorista se tai rullaa sitä varovaisesti toiseen suuntaan ennen lisäämistä. Rullaantuneen paperin käyttäminen voi aiheuttaa paperitukoksia ja mustetahroja tulosteeseen.

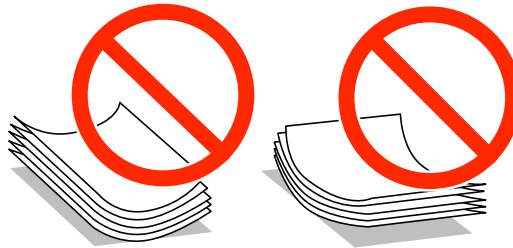

- ❑ Älä käytä paperia, joka aaltoilee, on repeytyntä, kostea, liian paksua tai liian ohutta, jota on leikely tai taiteltu tai johon on liimattu tarroja. Tällaisten paperien käyttäminen voi aiheuttaa paperitukoksia ja mustetahroja tulosteeseen.
- ❑ Levitä kirjekuoret viuhkaksi ja suorista ne ennen paperin lisäämistä. Jos kirjekuoret ovat täynnä ilmaa, litistä ne pöytää vasten ennen lisäämistä.

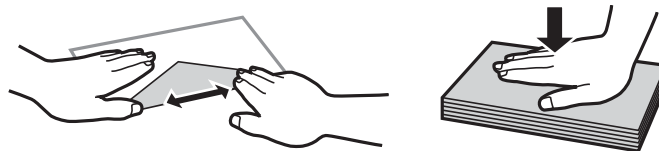

- ❑ Älä käytä kirjekuoria, jotka ovat rullaantuneet tai joita on taiteltu. Tällaisten kirjekuorten käyttäminen voi aiheuttaa paperitukoksia ja mustetahroja tulosteeseen.
- ❑ Älä käytä ikkunallisia tai liimalapän sisältäviä kirjekuoria.
- ❑ Vältä liian ohuiden kirjekuorien käyttämistä, sillä ne saattavat rullaantua tulostuksen aikana.

### Liittyvät tiedot

- ➔ ”Tulostimen ominaisuudet” sivulla 131

## Käytössä oleva paperi ja kapasiteetti

Korkealaatuisten tulosteiden aikaansaamiseksi Epson suosittelee käyttämään aitoa Epson-paperia.

### Aito Epson-paperi

| Tulostusmateriaalin nimi              | Koko  | Syöttökapasiteetti (arkit) | Kaksipuolinen tulostus            | Reunaton tulostus |
|---------------------------------------|---|----------------------------|-----------------------------------|-------------------|
| Epsonin Bright White Ink Jet Paper    | A4  | 120                        | Auto, Manuaalinen <sup>*1*2</sup> | -                 |
| Epsonin Ultra Glossy Photo Paper      | A4, 13 × 18 cm (5 × 7 tuumaa), 10 × 15 cm (4 × 6 tuumaa)                                      | 20 <sup>*2</sup>           | -                                 | ✓                 |
| Epsonin Premium Glossy Photo Paper    | A4, 13 × 18 cm (5 × 7 tuumaa), 16:9 leveä kuvasuhde (102 × 181 mm), 10 × 15 cm (4 × 6 tuumaa) | 20 <sup>*2</sup>           | -                                 | ✓                 |
| Epsonin Premium Semigloss Photo Paper | A4, 10 × 15 cm (4 × 6 tuumaa)   | 20 <sup>*2</sup>           | -                                 | ✓                 |
| Epsonin Photo Paper Glossy            | A4, 13 × 18 cm (5 × 7 tuumaa), 10 × 15 cm (4 × 6 tuumaa)                                      | 20 <sup>*2</sup>           | -                                 | ✓                 |
| Epsonin Matte Paper-Heavyweight       | A4  | 20                         | -                                 | ✓                 |
| Epsonin Photo Quality Ink Jet Paper   | A4  | 80                         | -                                 | -                 |

\*1 Voit ladata enintään 30 arkkiä paperia, joissa toiselle puolelle on jo tulostettu.

\*2 Lisää yksi arkki kerrallaan, jos paperin syöttämisessä on ongelmia tai jos tulosteen värit ovat epätasaiset tai jos siinä on mustetahroja.

#### Huomautus:

- Paperin saatavuus vaihtelee paikasta riippuen. Saat ajantasaiset tiedot alueellasi saatavilla olevista papereista ottamalla yhteyttä Epson-tukeen.
- Kun tulostat aidolle Epson-paperille käyttäjän määrittämällä koolla, vain **Normaali-** tai **Normaali-** tulostuslaatuasetukset ovat käytettävissä. Vaikka jotkin tulostinajurit voivat antaa valita paremman tulostuslaadun, tulosteet tulostetaan käyttäen asetusta **Normaali** tai **Normaali**.

## Paperin lisääminen

## Kaupallisesti käytettävissä oleva paperi

| Tulostusmateriaalin nimi         | Koko   | Syöttökapasiteetti (arkit ja kirjekuoret)                            | Kaksipuolinen tulostus    | Reunaton tulostus |
|----------------------------------|--|--|---------------------------|-------------------|
| Tavallinen paperi<br>Kopiopaperi | Letter, A4, B5                               | Reunaohjaimen sisäpuolella olevan ▼-symbolin alapuolen viivaan asti. | Auto,<br>Manuaalinen *1*2 | -                 |
|                                  | A5, A6                                       |  | Manuaalinen *1            |                   |
|                                  | Legal  | 30   | Manuaalinen *2            |                   |
|                                  | Käyttäjän määrittämä                         | 1  | Auto,<br>Manuaalinen      |                   |
| Kirjekuori                       | Kirjekuori #10, Kirjekuori DL, Kirjekuori C6 | 10   | -                         | -                 |

\*1 Voit ladata enintään 30 arkia paperia, joissa toiselle puolelle on jo tulostettu.

\*2 Voit ladata enintään 1 arkin paperia, jossa toiselle puolelle on jo tulostettu.

## Luettelo paperityypeistä

Valitse käyttämäsi paperia vastaava paperityyppi, jotta saat optimaalisen tulostusjäljen.

| Tulostusmateriaalin nimi   | Tulostusmateriaali      |                         |
|--|-------------------------|-------------------------|
|  | Ohjauspaneeli           | Tulostinajuri           |
| Kopiopaperi, tavallinen paperi<br>Epsonin Bright White Ink Jet Paper   | tavalliset paperit      | tavalliset paperit      |
| Epsonin Ultra Glossy Photo Paper                                       | Epson Ultra Glossy      | Epson Ultra Glossy      |
| Epsonin Premium Glossy Photo Paper                                     | Epson Premium Glossy    | Epson Premium Glossy    |
| Epsonin Premium Semigloss Photo Paper                                  | Epson Premium Semigloss | Epson Premium Semigloss |
| Epsonin Photo Paper Glossy   | Photo Paper Glossy      | Photo Paper Glossy      |
| Epsonin Matte Paper-Heavyweight<br>Epsonin Photo Quality Ink Jet Paper | Epson Matte             | Epson Matte             |
| Kirjekuori   | Kirjekuori              | Kirjekuori              |

## Paperin lisääminen, Paperikasetti

1. Tarkista, ettei tulostin ole käynnissä ja vedä paperikasetti ulos.

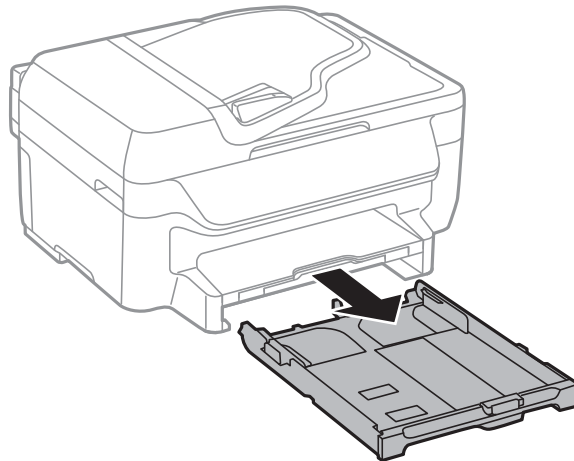

2. Liu'uta reunaohjaimet kauimpaan asentoon.

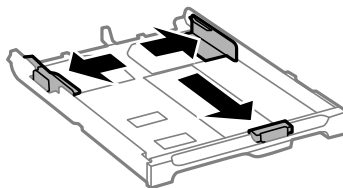

**Huomautus:**

*Kun käytät A4-kokoa suurempaa paperia, levitä paperikasetti.*

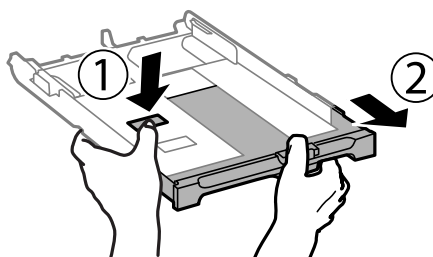

3. Liu'uta etureunan ohjaimet haluamaasi paperikokoon.

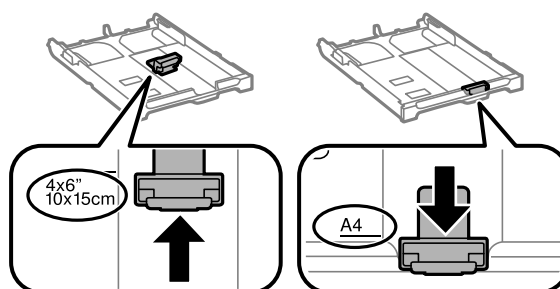

## Paperin lisääminen

4. Lisää paperi etureunan ohjainta vasten tulostettava puoli alaspäin.

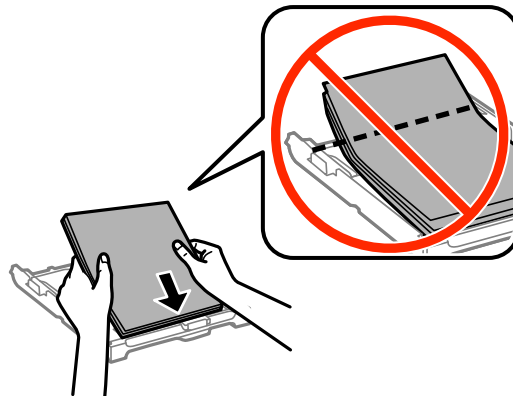

**!** **Tärkeää:**

- Varmista, että paperi ei ylitä ▼-symbolia, joka on paperikasetin päässä.
- Älä lisää enempää kuin maksimimäärä kutakin paperityyppejä. Kun käytät tavallista paperia, älä aseta paperia reunaohjaimen sisäpuolen ▼-symbolin alapuolen viivan yli.

- Kirjekuoret

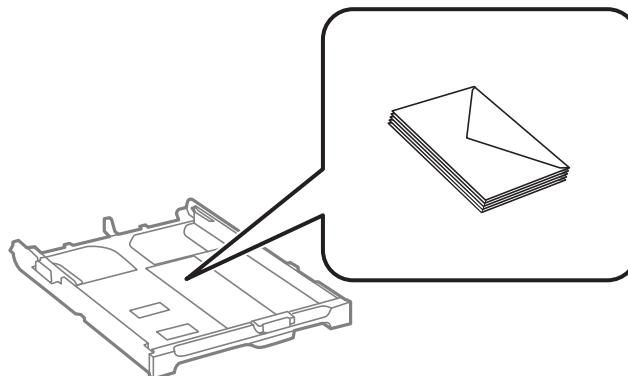

- Rei'itetty paperi

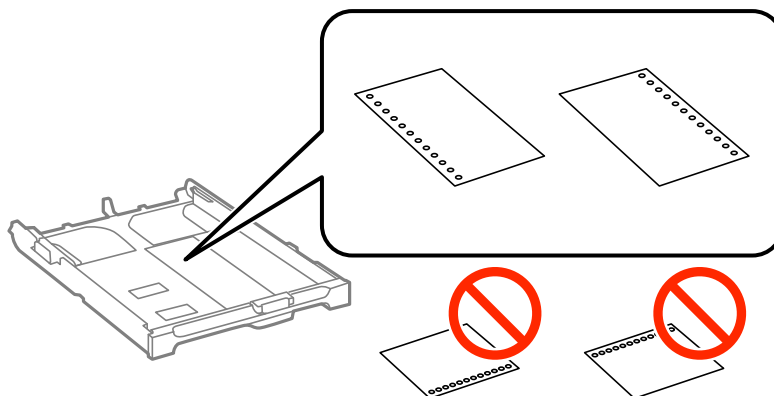

## Paperin lisääminen

### **Huomautus:**

Voit käyttää rei'itettyä paperia seuraavissa olosuhteissa. Automaattinen kaksipuolisten tulostus ei ole käytössä valmiiksi rei'itetylle paperille.

- Syöttökapasiteetti: Yksi arkki
- Käytettävissä olevat koot: A4, B5, A5, A6, Letter, Legal
- Nidontareivät: Älä lisää paperia, jossa on nidontareivät ylä- tai alareunassa.  
Säädä tulostuspaikkaa niin, että tulostus ei osu reikien päälle.

5. Liu'uta reunaohjaimet asiakirjan reunoja vasten.

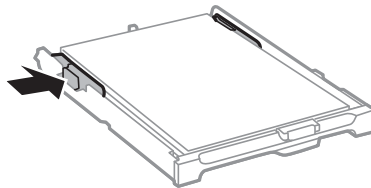

6. Työnnä paperikasetti mahdollisimman pitkälle.
7. Valitse ohjauspaneelista paperikasetti -aukkoon lisäämäsi paperin koko- ja tyyppiasetukset.

### **Huomautus:**

Saat paperikoon ja paperityypin asetuksen näytölle valitsemalla **Asetus > Paperiasetus**.

8. Liu'uta luovutustaso ulos.

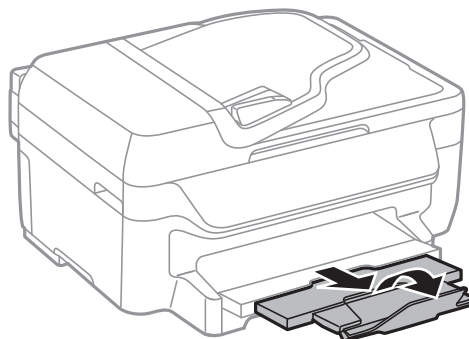

### **Liittyvät tiedot**

- ➔ ”Paperin käsittelyä koskevat ohjeet” sivulla 25
- ➔ ”Käytössä oleva paperi ja kapasiteetti” sivulla 26

# Alkuperäiskappaleiden asettaminen

Aseta alkuperäisasiakirjat valotustasolle tai automaattiseen arkinsyöttölaitteeseen. Jos arkinsyöttölaite ei tue alkuperäismuotoa, aseta asiakirja valotustasolle.

Arkinsyöttölaitteella voit skannata useita alkuperäisasiakirjoja.

## Automaattisessa arkinsyöttölaitteessa käytettävät alkuperäiskappaleet

|                                 |  |
|---------------------------------|--|
| Käytössä olevat paperikoot      | A4, Letter, Legal                                  |
| Paperityyppi                    | Tavallinen paperi                                  |
| Paperin paksuus (paperin paino) | 64 - 95 g/m <sup>2</sup>                           |
| Lisäskapasiteetti               | A4, Letter: 30 arkkia tai 3 mm<br>Legal: 10 arkkia |

Paperitukosten välttämiseksi vältä asettamasta seuraavia alkuperäiskappaleita automaattiseen arkinsyöttölaitteeseen. Käytä näille paperityypeille valotustasoa.

- Alkuperäiskappaleet, jotka ovat repeytyneitä, taittuneita, rypistyneitä, turmeltuneita tai rullaantuneita
- Alkuperäiskappaleet, joissa on mappirei'itys
- Alkuperäiskappaleet, jotka on liitetty toisiinsa teipillä, niiteillä, klemmareilla tai muulla tavoin
- Alkuperäiskappaleet, joihin on liimattu tarroja tai etikettejä
- Alkuperäiskappaleet, jotka on leikattu epätasaisesti tai joissa ei ole suorat kulmat
- Alkuperäiskappaleet, jotka on sidottu
- Piirtoheitinkalvot, lämpöpaperit ja hiilipaperit

## Alkuperäiskappaleiden asettaminen automaattiseen arkinsyöttölaitteeseen

1. Suorista alkuperäiskappaleiden reunat.

## Alkuperäiskappaleiden asettaminen

2. Liu'uta automaattisen arkinsyöttölaitteen reunaohjaimia.

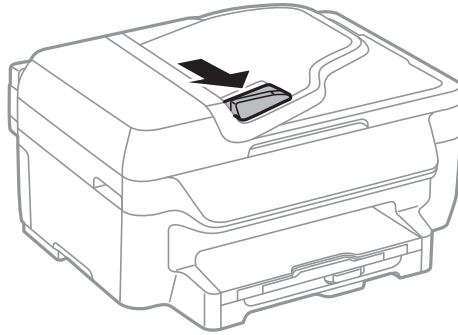

3. Aseta alkuperäiskappaleet automaattiseen arkinsyöttölaitteeseen tulostettu puoli ylöspäin.

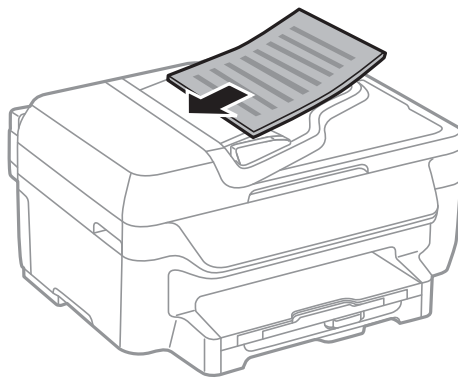

**!** *Tärkeää:*

- Älä aseta paperia automaattisen arkinsyöttölaitteen reunaohjaimen sisäpuolen ▼-symbolin alapuolen viivan yli.
- Älä lisää alkuperäiskappaleita skannauksen aikana.

4. Liu'uta automaattisen arkinsyöttölaitteen reunaohjaimet asiakirjan reunoja vasten.

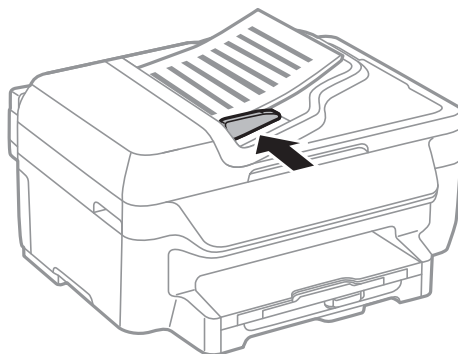

### Liittyvät tiedot

- ➔ ”Automaattisessa arkinsyöttölaitteessa käytettävät alkuperäiskappaleet” sivulla 31



## Alkuperäiskappaleiden asettaminen Valotustasolle



**Vaara:**

Varo asiakirjakantta sulkiessasi, että sormet eivät jää väliin. Tämä saattaa aiheuttaa loukkaantumisen.



**Tärkeää:**

Asettaessasi paksuja alkuperäiskappaleita, kuten kirjoja, estä ulkopuolelta tulevaa valoa paistamasta suoraan valotustasolle.

1. Avaa asiakirjakansi.

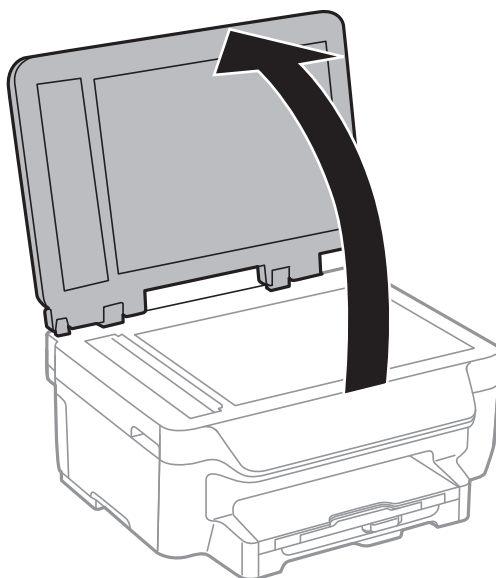

2. valotustason pitää olla pölytön ja puhdas.
3. Aseta alkuperäinen tulostuspuoli alaspäin kulmamerkkiin asti.

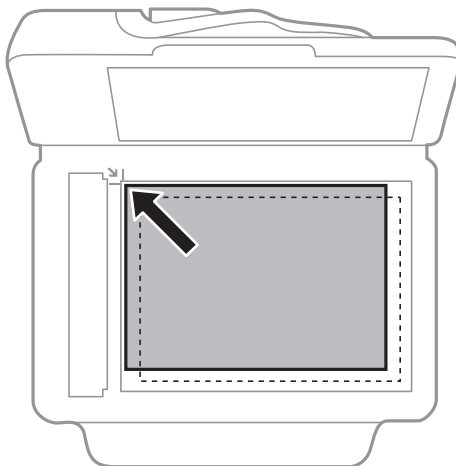

## Alkuperäiskappaleiden asettaminen

**Huomautus:**

- valotustason reunasta noin 1,5 mm:n alue jää skannaamatta.
- Kun alkuperäiskappaleita on asetettu sekä automaattiseen arkinsyöttölaitteeseen että valotustasolle, etusijalla ovat automaattiseen arkinsyöttölaitteeseen asetetut alkuperäiskappaleet.

4. Sulje kansi varovasti.

**Huomautus:**

Poista alkuperäisasikirjat skannaamisen tai kopioinnin jälkeen laitteesta. Jos alkuperäisasikirja jätetään valotustasolle pitkäksi aikaa, se saattaa tarttua lasiin.

# Yhteystietojen hallinta

Yhteystietoluettelon tallentaminen helpottaa kohteen hakemista. Voit tallentaa yhteystietoluetteloon faksien lähettämistä varten jopa 60 numeroa.

---

## Yhteystietojen tallentaminen

1. Paina  -painiketta **Faksi**-tilassa.
2. Paina # -painiketta ja valitse sitten **Lisää syöte**.
3. Valitse yhteystiedon numero, jota haluat käyttää.
4. Tee tarvittavat asetukset kullekin kohteelle

**Huomautus:**

Kun syötät faksin numeron, syötä suuntanumero faksinumeron eteen, jos puhelinjärjestelmäsi on PBX ja sinun on valittava ulkolinja. Jos suuntanumero on asetettu **Linjatyyppi** -asetuksissa, syötä risuaita (#) varsinaisen suuntanumeron tilalle. Jos haluat, että tauko (kolme sekuntia) lisätään valinnan aikana, lisää tavuviiva painamalla  -painiketta

5. Tallenna yhteyshenkilö painamalla OK -painiketta.

**Huomautus:**

Voit muokata tai poistaa merkinnän valitsemalla kohteen ja painamalla  -painiketta ja valitsemalla sitten **Muokkaa** tai **Poista**.

---

## Yhteystietoryhmien tallentaminen

Yhteystietojen lisääminen ryhmään mahdollista faksien lähettämisen useampaan kohteeseen samaan aikaan.

1. Paina  -painiketta **Faksi**-tilassa.
2. Valitse #ja sen jälkeen **Lisää ryhmä**.
3. Valitse yhteystiedon numero, jota haluat käyttää.
4. Kirjoita nimi ja paina sitten OK-painiketta.
5. Valitse yhteyshenkilöt, jotka haluavat lisätä ryhmään, painamalla \* -painiketta.

**Huomautus:**

Voit tallentaa enintään 30 yhteystietoa.

Poista valinta painamalla \* -painiketta uudelleen.

6. Tallenna yhteystiedot ryhmäksi painamalla OK-painiketta.

**Huomautus:**

Voit muokata tai poistaa yhteystietoryhmän valitsemalla poistettavan yhteystietoryhmän, painamalla  -painiketta ja valitsemalla sitten **Muokkaa** tai **Poista**.

---

## Yhteystietojen rekisteröinti ja varmuuskopiointi tietokoneen avulla

Voit rekisteröidä ja varmuuskopioida yhteystietoja tulostimesta EpsonNet Config -toiminnon avulla. Katso lisätietoja EpsonNet Config -ohjeesta.

Yhteystiedot saatetaan menettää tulostimen toimintahäiriön sattuessa. Suosittelemme ottamaan varmuuskopioinnin aina, kun tietoja päivitetään. Epson ei ota vastuuta tietojen menetyksistä tai varmuuskopioinnista eikä tietojen ja asetusten palauttamisesta edes takuun voimassaoloaikana.

### Liittyvät tiedot

➔ [”EpsonNet Config” sivulla 102](#)

# Tulostaminen

## Tietokoneelta tulostaminen

### Tulostamisen perustiedot – Windows

**Huomautus:**

- Eri asetusten selitykset ovat verkko-ohjeessa. Napsauta kohdetta hiiren oikealla painikkeella ja napsauta sitten **Ohje**.
- Toiminnot saattavat vaihdella sovelluksen mukaan. Katso lisätietoja sovelluksen ohjeista.

1. Lisää tulostimeen paperia.
2. Avaa tulostettava tiedosto.
3. Valitse **Tiedosto**-valikosta **Tulosta** tai **Tulostimen asetukset**.
4. Valitse tulostimesi.
5. Avaa tulostinohjaimen ikkuna valitsemalla **Asetukset** tai **Ominaisuudet**.

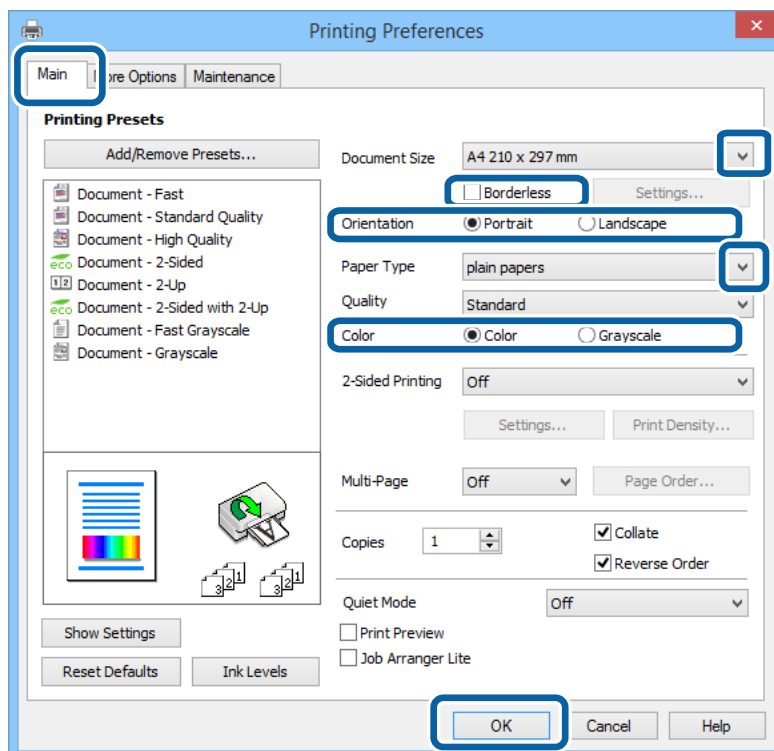

6. Määritä seuraavat asetukset.
  - Asiakirjan koko: Valitse paperikoko, jonka määritit sovelluksessa.
  - Reunukseton: Valitse tulostus ilman marginaaleja kuvan ympärillä.
  - Suunta: Valitse paperin suunta, jonka määritit sovelluksessa.
  - Paperityyppi: Valitse lisäämäsi paperin tyyppi.

## Tulostaminen

- Väri: Kun haluat tuottaa mustavalkoisia tulosteita tai harmaasävytulosteita, valitse **Harmaasävy**.

### Huomautus:

- Jos tulostat paljon tietoa sisältäviä tiedostoja tavalliselle paperille, kirjelomakkeelle tai esipainetulle lomakkeelle, valitse **Tavallinen kirkas Tulostuslaatu-asetukseksi**, jolloin tulosteesta tulee elävämpi.
- Kirjekuoria tulostettaessa valitse **Vaaka kohdan Suunta** asetukseksi.

7. Sulje tulostinohjaimen ikkuna napsauttamalla **OK**.

8. Valitse **Tulosta**.

### Liittyvät tiedot

- ➔ ”Käytössä oleva paperi ja kapasiteetti” sivulla 26
- ➔ ”Paperin lisääminen, Paperikasetti” sivulla 28
- ➔ ”Luettelo paperityypeistä” sivulla 27

## Tulostamisen perustiedot – Mac OS X

### Huomautus:

- Toiminnot vaihtelevat sovelluksesta riippuen. Katso lisätietoja sovelluksen ohjeista.
- Kirjekuoria tulostettaessa kierrä tietoja 180 astetta sovelluksen avulla. Katso lisätietoja sovelluksen ohjeista.

- Lisää tulostimeen paperia.
- Avaa tulostettava tiedosto.
- Avaa tulostusvalintaikkuna valitsemalla **Tiedosto**-valikosta **Tulosta**.

Laajenna tarvittaessa tulostusikkunaa valitsemalla **Näytä yksityiskohdat** tai ▼.

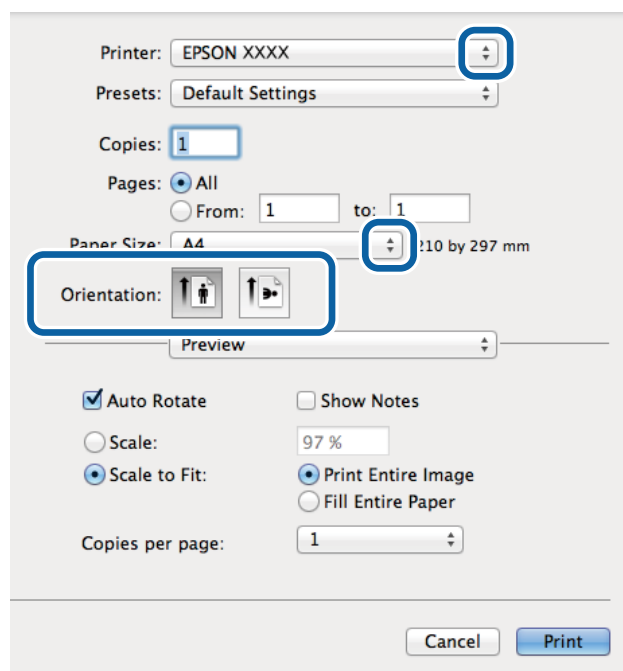

## Tulostaminen

### 4. Määritä seuraavat asetukset.

- Tulostin: Valitse tulostimesi.
- Esiasetukset: Valitse, kun haluat käyttää rekisteröityjä asetuksia.
- Paperikoko: Valitse paperikoko, jonka määritit sovelluksessa.  
Kun tulostat ilman marginaaleja, valitse "reunaton" paperikoko.
- Suunta: Valitse paperin suunta, jonka määritit sovelluksessa.

**Huomautus:**

Kun tulostat kirjekuoria, valitse vaakasuunta.

### 5. Valitse ponnahdusvalikosta **Tulostusasetukset**.

The screenshot shows the Epson printer settings dialog box. The 'Print Settings' section is expanded, showing the following options:

- Printer: XXXXX
- Presets: Default Settings
- Copies: 1
- Pages: All (selected), From: 1 to: 1
- Paper Size: A4 (210 by 297 mm)
- Orientation: Portrait (selected)
- Print Settings: Expanded
- Media Type: plain papers
- Print Quality: Normal
- Borderless:
- Expansion: Max
- Grayscale:
- Mirror Image:
- Buttons: Cancel and Print

**Huomautus:**

Jos käytössäsi on Mac OS X v10.8.x tai uudempi ja jos **Tulostusasetukset** -valikko ei näy, Epsonin tulostinajuria ei ole asennettu oikein.

Valitse **Järjestelmäasetukset** -valikosta > **Tulostimet & skanneri** (tai **Tulosta & skannaa, Tulosta & faksaa**), poista tulostin ja lisää se uudelleen. Lisää tulostin seuraavia ohjeita noudattaen.

<http://epson.sn>

### 6. Määritä seuraavat asetukset.

- Tulostusmateriaali: Valitse lisäämäsi paperin tyyppi.
- Laajennus: Käytettävissä, kun paperikooksi valitaan reunaton.  
Reunattomassa tulostuksessa tulostettavat tiedot suurennetaan hiukan paperikokoa suuremmiksi, jotta paperin reunoille ei tulostu marginaaleja. Valitse suurennuksen määrä.
- Harmaasävy: Valitse tulostus mustana tai harmaasävyisenä.

### 7. Valitse **Tulosta**.

**Liittyvät tiedot**

- ➔ ”Käytössä oleva paperi ja kapasiteetti” sivulla 26
- ➔ ”Paperin lisääminen, Paperikasetti” sivulla 28
- ➔ ”Luettelo paperityypeistä” sivulla 27

**Kaksipuolinen tulostus**

Voit tuottaa kaksipuolisia tulosteita jommallakummalla seuraavista tavoista.

- Automaattinen kaksipuolinen tulostus
- Manuaalinen 2-puolinen tulostus (vain Windows)

Kun tulostin on tulostanut ensimmäisen sivun, käännä paperi toisin päin ja tulosta toinen puoli.

Voit tulostaa myös vihkon, joka luodaan taitetuista tulosteista. (Vain Windows)

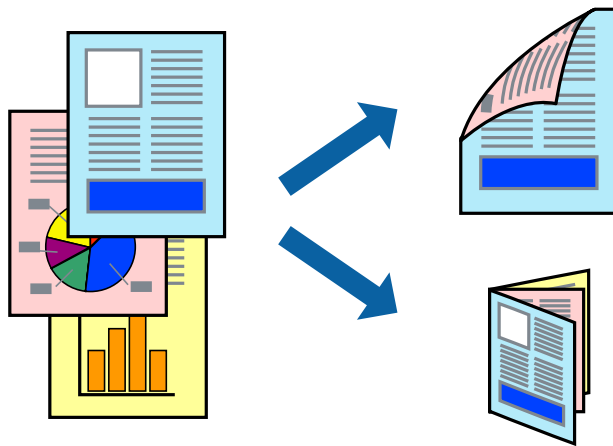
**Huomautus:**

- Tämä toiminto ei ole käytettävissä reunuksettomassa tulostuksessa.
- Jos käytät paperia, joka ei sovi kaksipuoliseen tulostukseen, tulostuslaatu saattaa heiketä ja paperitukoksia saattaa esiintyä.
- Käytettävän paperin tyyppin ja tulostettavan sisällön mukaan mustetta saattaa imeytyä paperin läpi sen toiselle puolelle.

**Liittyvät tiedot**

- ➔ ”Käytössä oleva paperi ja kapasiteetti” sivulla 26

**Kaksipuolinen tulostus: Windows****Huomautus:**

- Manuaalinen kaksipuolinen tulostus on käytettävissä, kun **EPSON Status Monitor 3** on käytössä. Jos **EPSON Status Monitor 3** ei ole käytössä, avaa tulostinohjain ja valitse **Laajennusasetukset**-välilehdeltä **Huolto**. Valitse sen jälkeen **Ota käyttöön EPSON Status Monitor 3**.
- Manuaalinen kaksipuolinen tulostus ei välttämättä ole käytettävissä, kun tulostinta käytetään verkossa tai jaettuna tulostimena.

1. Lisää tulostimeen paperia.
2. Avaa tulostettava tiedosto.



## Tulostaminen

3. Avaa tulostinohjaimen ikkuna.
4. Valitse **Automaattinen (pitkän reunan sidonta)**, **Automaattinen (lyhyen reunan sidonta)**, **Manuaalinen (pitkän reunan sidonta)** tai **Manuaalinen (lyhyen reunan sidonta)** kohdasta **Kaksipuolinen tulostus**, joka on **Yleiset**-välilehdellä.
5. Valitse **Asetukset**, määritä haluamasi asetukset ja valitse **OK**.

**Huomautus:**

*Jos haluat tulostaa taitetun lehtisen, valitse **Lehtinen**.*

6. Valitse **Tulostuksen tummuus**, valitse asiakirjatyypin kohdasta **Valitse Asiakirjatyypin** ja valitse sitten **OK**. Tulostinohjain määrittää automaattisesti kyseisen asiakirjatyypin **Säädöt**.

**Huomautus:**

Tulostus saattaa olla hidasta sen mukaan, mikä **Valitse Asiakirjatyypin** -asetus on valittu **Tulostuksen tummuuden säätö** -ikkunasta ja mikä **Tulostuslaatu** -asetus on valittu **Yleiset**-välilehdeltä.

Manuaalisessa kaksipuoleisessa tulostuksessa **Tulostuksen tummuuden säätö** -asetus ei ole käytettävissä.

7. Määritä tarvittaessa muita asetuksia **Yleiset**- ja **Lisää asetuksia** -välilehdillä ja valitse sen jälkeen **OK**.
8. Valitse **Tulosta**.

Jos käytössä on kaksipuolinen manuaalinen tulostus, tietokoneen näytölle ilmestyy ponnahdusikkuna, kun paperiarkin ensimmäinen puoli on tulostettu. Noudata näyttöön tulevia ohjeita.

### Liittyvät tiedot

- ➔ ”Paperin lisääminen, Paperikasetti” sivulla 28
- ➔ ”Tulostamisen perustiedot – Windows” sivulla 37

## Kaksipuolinen tulostus: Mac OS X

1. Lisää tulostimeen paperia.
2. Avaa tulostettava tiedosto.
3. Avaa tulostusvalintaikkuna.
4. Valitse ponnahdusvalikosta **Kaksipuolis. tulostuks. asetuks.**
5. Valitse sidokset ja **Asiakirjatyypin**.

**Huomautus:**

Tulostus saattaa hidastua kohdan **Asiakirjatyypin** asetuksen mukaisesti.

Jos tulostat paljon tietoa sisältäviä tiedostoja, kuten valokuvia tai kaavioita, määritä **Teksti ja grafiikka**-asetukseksi **Teksti ja valokuvat** tai **Asiakirjatyypin**. Jos tulosteessa on hankautumia tai mustetta imeytyy paperin toiselle puolelle, säädä tulostuksen tummuutta ja musteen kuivumisaikaa valitsemalla nuolta **Säädöt**-kohdan vierestä.

6. Määritä muut asetukset tarpeen mukaan.
7. Valitse **Tulosta**.

## Tulostaminen

### Liittyvät tiedot

- ➔ ”Paperin lisääminen, Paperikasetti” sivulla 28
- ➔ ”Tulostamisen perustiedot – Mac OS X” sivulla 38

## Useiden sivujen tulostaminen yhdelle arkille

Yhdelle paperiarkille voi tulostaa kaksi tai neljä sivua.

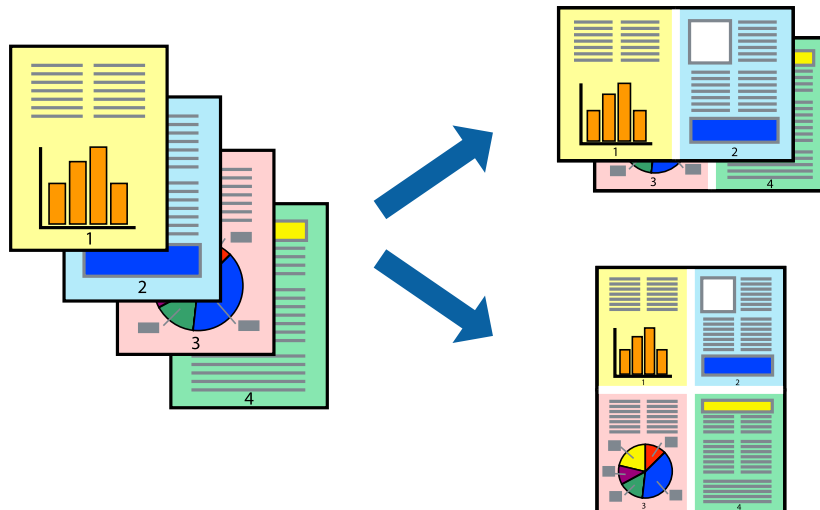

## Useiden sivujen tulostaminen yhdelle arkille: Windows

### Huomautus:

Tämä toiminto ei ole käytettävissä reunuksettomassa tulostuksessa.

1. Lisää tulostimeen paperia.
2. Avaa tulostettava tiedosto.
3. Avaa tulostinohjaimen ikkuna.
4. Valitse **Yleiset**-välilehdeltä **Monisivuinen**-asetukseksi **2 sivua arkille** tai **4 sivua arkille**.
5. Valitse **Sivujärjestys**, määritä haluamasi asetukset ja sulje sitten ikkuna valitsemalla **OK**.
6. Määritä tarvittaessa muita asetuksia **Yleiset**- ja **Lisää asetuksia** -välilehdillä ja valitse sen jälkeen **OK**.
7. Valitse **Tulosta**.

### Liittyvät tiedot

- ➔ ”Paperin lisääminen, Paperikasetti” sivulla 28
- ➔ ”Tulostamisen perustiedot – Windows” sivulla 37

## Useiden sivujen tulostaminen yhdelle arkille: Mac OS X

1. Lisää tulostimeen paperia.

## Tulostaminen

2. Avaa tulostettava tiedosto.
3. Avaa tulostusvalintaikkuna.
4. Valitse ponnahdusvalikosta **Asettelu**.
5. Aseta sivujen määrä kohdassa **Sivua arkille** -kohdassa ja määritä lisäksi **Asemointi**- (sivujärjestys) ja **Reuna**.
6. Määritä muut asetukset tarpeen mukaan.
7. Valitse **Tulosta**.

### Liittyvät tiedot

- ➔ ”Paperin lisääminen, Paperikasetti” sivulla 28
- ➔ ”Tulostamisen perustiedot – Mac OS X” sivulla 38

## Tulostaminen paperikoon mukaan

Voit tuottaa tulosteita, jotka sopivat tulostimeen lisäämääsi sivukokoon.



## Tulostaminen paperikoon mukaan: Windows

### Huomautus:

*Tämä toiminto ei ole käytettävissä reunuksettomassa tulostuksessa.*

1. Lisää tulostimeen paperia.
2. Avaa tulostettava tiedosto.
3. Avaa tulostinohjaimen ikkuna.
4. Määritä **Lisää asetuksia** -välilehdellä seuraavat asetukset.
  - Asiakirjan koko: Valitse paperikoko, jonka määritit sovelluksessa.
  - Tulostepaperi: Valitse tulostimeen lisäämäsi paperin koko.  
**Sovita sivulle** valitaan automaattisesti.

### Huomautus:

*Jos haluat Tulostaa pienennetyn kuvan keskelle sivua, valitse **Keskikohta**.*

## Tulostaminen

5. Määritä tarvittaessa muita asetuksia **Yleiset**- ja **Lisää asetuksia** -välilehdillä ja valitse sen jälkeen **OK**.
6. Valitse **Tulosta**.

### Liittyvät tiedot

- ➔ ”Paperin lisääminen, Paperikasetti” sivulla 28
- ➔ ”Tulostamisen perustiedot – Windows” sivulla 37

## Tulostaminen paperikoon mukaan: Mac OS X

1. Lisää tulostimeen paperia.
2. Avaa tulostettava tiedosto.
3. Avaa tulostusvalintaikkuna.
4. Määritä **Paperikoko**-asetukseksi sovelluksessa määrittämäsi paperikoko.
5. Valitse ponnahdusvalikosta **Paperin käsittely**.
6. Valitse **Sovita paperikokoon**.
7. Valitse tulostimeen lisäämäsi paperin koko **Kohdepaperin koko** -asetus.
8. Määritä muut asetukset tarpeen mukaan.
9. Valitse **Tulosta**.

### Liittyvät tiedot

- ➔ ”Paperin lisääminen, Paperikasetti” sivulla 28
- ➔ ”Tulostamisen perustiedot – Mac OS X” sivulla 38

## Useiden tiedostojen tulostaminen yhtä aikaa (vain Windows)

**Töiden järjestäjä kevyt** -ohjelmalla voit yhdistää useita tiedostoja, jotka on luotu eri sovelluksilla, ja tulostaa ne yhtenä tulostustyönä. Voit määrittellä tulostusasetukset yhdistelmätiedostoille (esim. asettelu, tulostusjärjestys ja suunta).

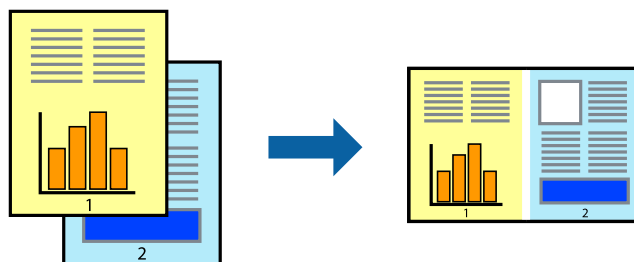

## Tulostaminen

### Huomautus:

Jos haluat avata **Tulostusprojektin**, joka on tallennettu **Töiden järjestäjä kevyt** -ohjelmaan, valitse **Töiden järjestäjä kevyt** tulostinajurin välilehdeltä **Huolto**. Valitse seuraavaksi tiedosto valitsemalla **Avaa**-valikosta **Tiedosto**. Tallennettujen tiedostojen päätte on ".ecl".

1. Lisää tulostimeen paperia.
2. Avaa tulostettava tiedosto.
3. Avaa tulostinohjaimen ikkuna.
4. Valitse **Töiden järjestäjä kevyt**-välilehdeltä **Yleiset**.
5. Sulje tulostinohjaimen ikkuna napsauttamalla **OK**.
6. Valitse **Tulosta**.  
**Töiden järjestäjä kevyt** -ikkuna tulee näkyviin, ja tulostustyö lisätään **Tulostusprojektiin**.
7. Kun **Töiden järjestäjä kevyt** -ikkuna on avautunut, avaa tiedosto, jonka haluat yhdistää nykyiseen tiedostoon, ja toista sitten vaiheet 3–6.

### Huomautus:

Jos suljet **Töiden järjestäjä kevyt** -ikkunan, tallentamaton **Tulostusprojekti** poistetaan. Jos haluat tulostaa sen myöhemmin, valitse **Tallenna Tiedosto**-valikosta.

8. Valitse **Asettelu**- ja **Muokkaa**-valikot kohdassa **Töiden järjestäjä kevyt** muokataksesi **Tulostusprojektiä** tarpeen mukaan.
9. Valitse **Tulosta Tiedosto**-valikosta.

### Liittyvät tiedot

- ➔ ”Paperin lisääminen, Paperikasetti” sivulla 28
- ➔ ”Tulostamisen perustiedot – Windows” sivulla 37

## Suurennetut tulosteet ja julisteiden tuottaminen (vain Windows)

Voit tulostaa yhden kuvan useammalle arkille julistetarkoituksiin. Voit tulostaa kohdistusmerkit, jotta arkit helppo pitää yhdessä.

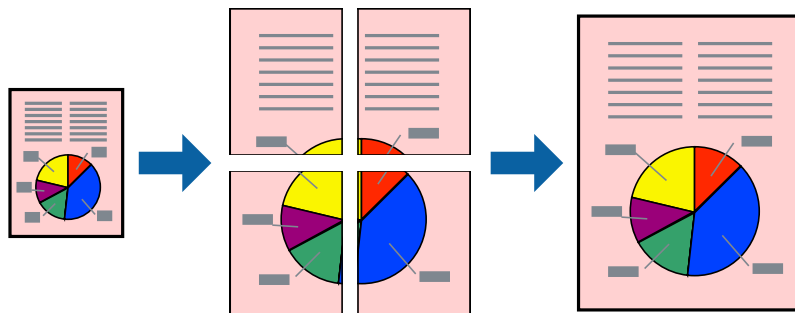

### Huomautus:

Tämä toiminto ei ole käytettävissä reunuksettomassa tulostuksessa.

## Tulostaminen

1. Lisää tulostimeen paperia.
2. Avaa tulostettava tiedosto.
3. Avaa tulostinohjaimen ikkuna.
4. Valitse **2x1-juliste**, **2x2-juliste**, **3x3-juliste** tai **4x4-juliste** kohdasta **Monisivuinen Yleiset**-välilehdellä.
5. Napsauta **Asetukset**, määritä haluamasi asetukset ja valitse **OK**.
6. Määritä tarvittaessa muita asetuksia **Yleiset**- ja **Lisää asetuksia** -välilehdillä ja valitse sen jälkeen **OK**.
7. Valitse **Tulosta**.

### Liittyvät tiedot

- ➔ ”Paperin lisääminen, Paperikasetti” sivulla 28
- ➔ ”Tulostamisen perustiedot – Windows” sivulla 37

### Limittäiset kohdistusmerkit -toiminnon käyttäminen julisteissa

Seuraavassa on esimerkki siitä, miten juliste tuotetaan, kun **2x2-juliste** on valittuna ja **Limittäiset kohdistusmerkit** on valittuna kohdassa **Tulosta leikkausviivat**.

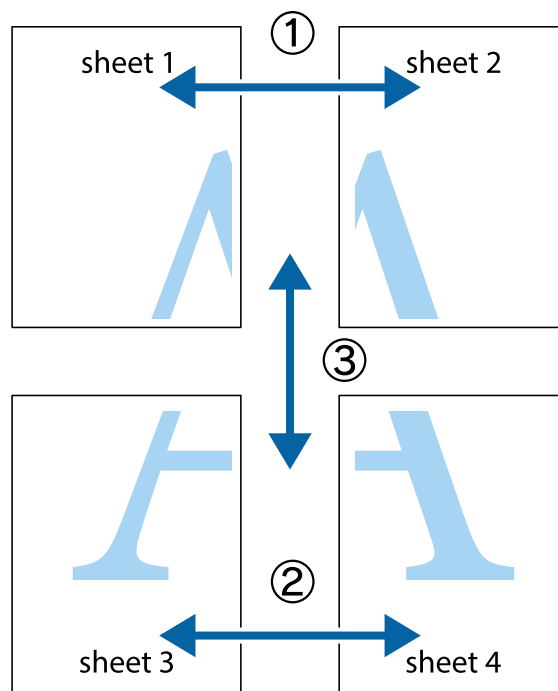

**Tulostaminen**

1. Valmistele Sheet 1 ja Sheet 2. Leikkaa Sheet 1 marginaalit pois pystysuoraa sinistä viivaa myöten ylä- ja alaleikkausmerkkien keskeltä.

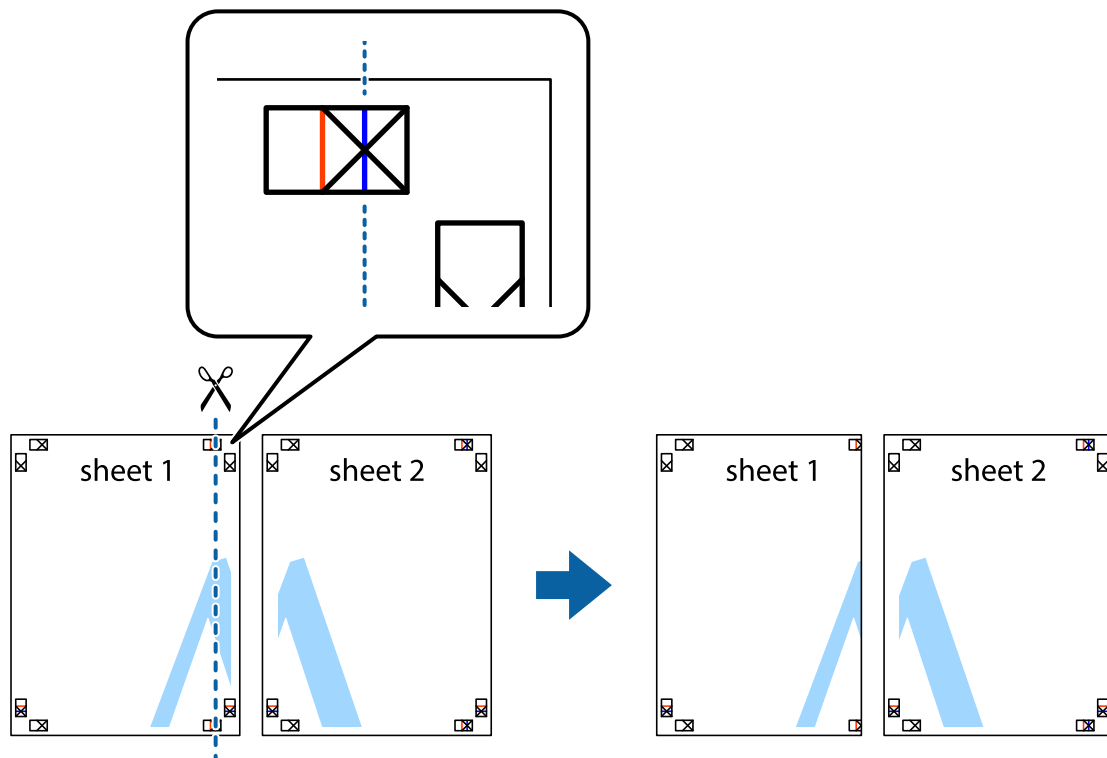

2. Aseta Sheet 1 reuna Sheet 2 päälle, kohdista leikkausmerkit ja liitä väliaikaisesti kaksi arkkia takaa yhteen teipillä.

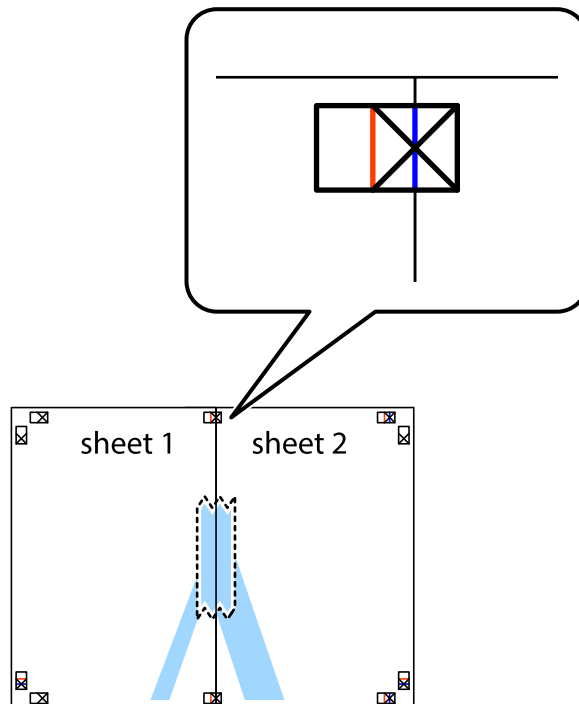

**Tulostaminen**

3. Leikkaa teipatut arkit kahtia pystysuoraan punaista viivaa myöten kohdistusmerkkien halki (tällä kertaa kyseessä on leikkausmerkkien vasemmalla puolella oleva viiva).

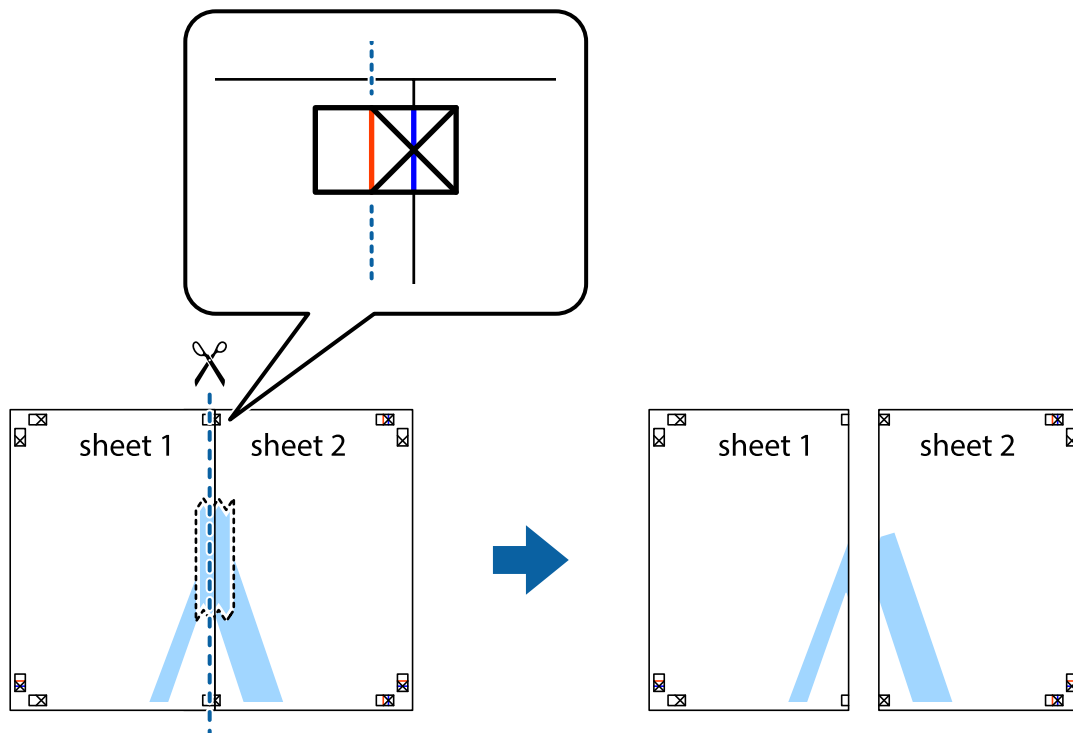

4. Kiinnitä arkit takaa yhteen teipillä.

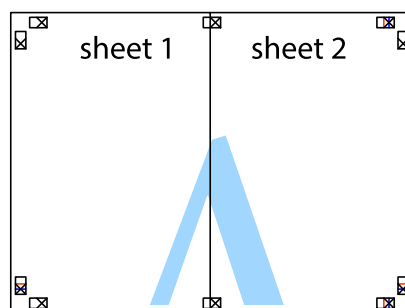

5. Toista vaiheet 1–4 ja teippaa Sheet 3 ja Sheet 4 yhteen.



**Tulostaminen**

- Leikkaa Sheet 1 ja Sheet 2 marginaalit pois vaakasuora sinistä viivaa myöten vasemman ja oikean puolen leikkausmerkkien keskeltä.

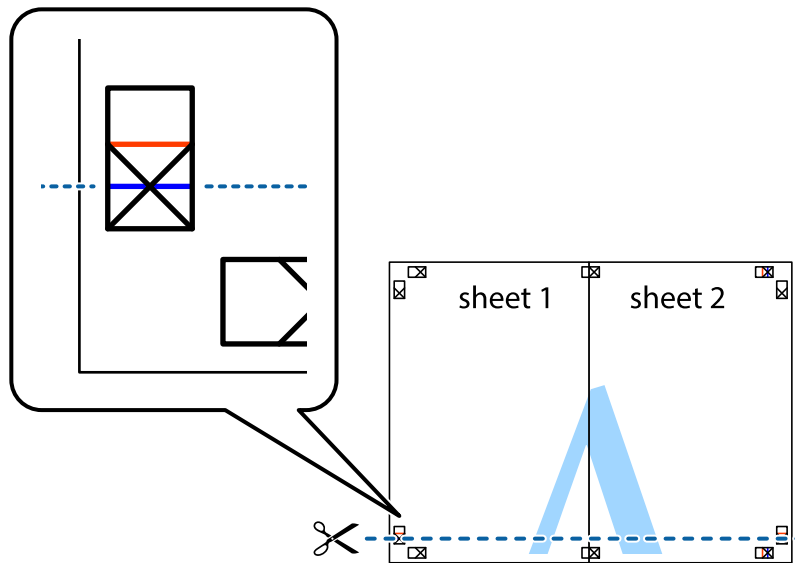

- Aseta reunat Sheet 1 ja Sheet 2 Sheet 3 ja Sheet 4 päälle ja kohdista leikkausmerkit. Liitä paperit sitten väliaikaisesti takaa yhteen teipillä.

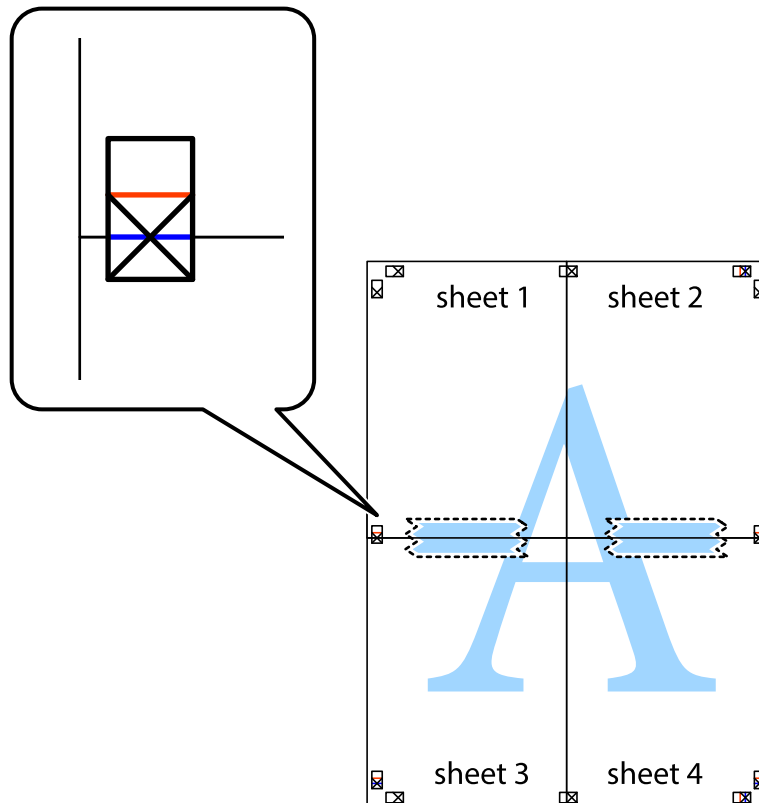

**Tulostaminen**

- Leikkaa teipatut arkit kahtia vaakuoraa punaista viivaa myöten kohdistusmerkkien halki (tällä kertaa kyseessä on leikkausmerkkien yläpuolella oleva viiva).

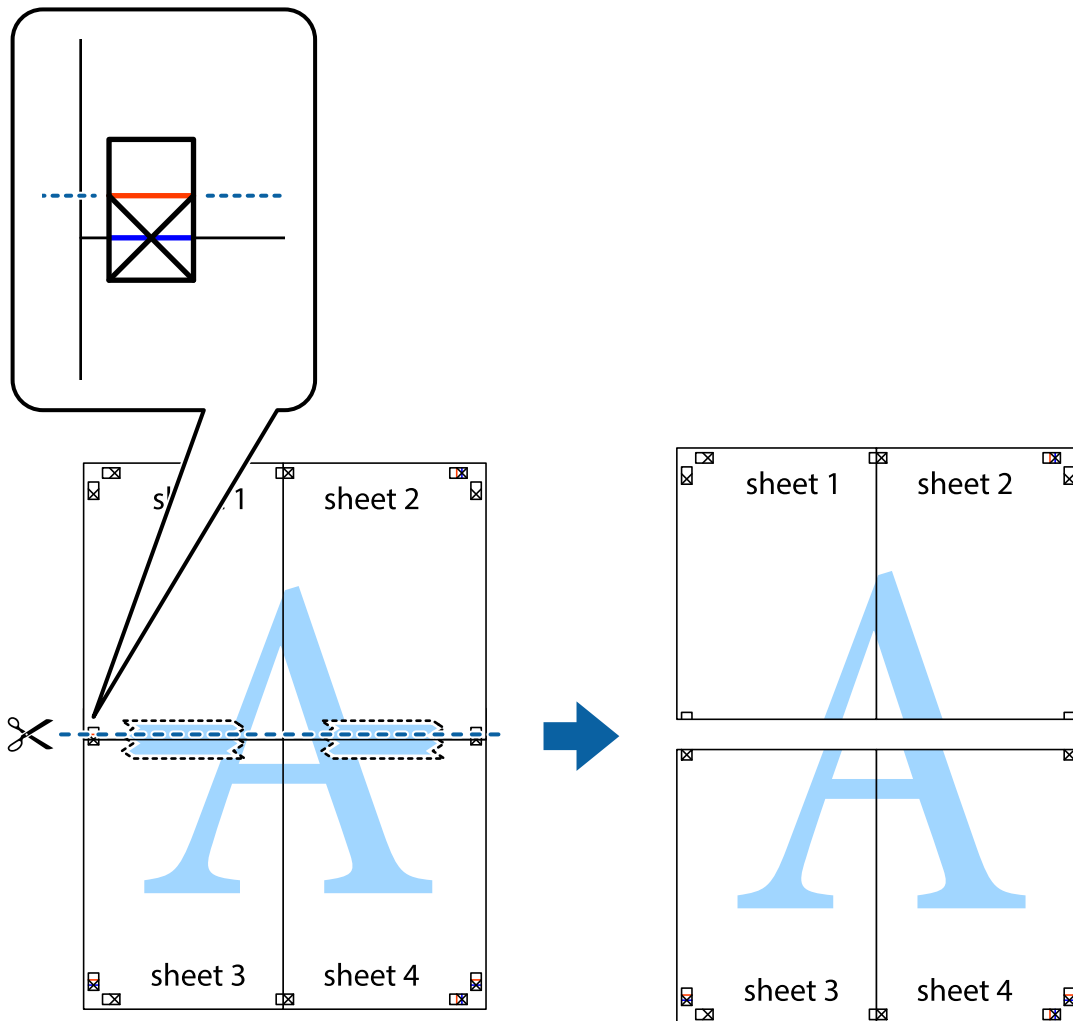

- Kiinnitä arkit takaa yhteen teipillä.

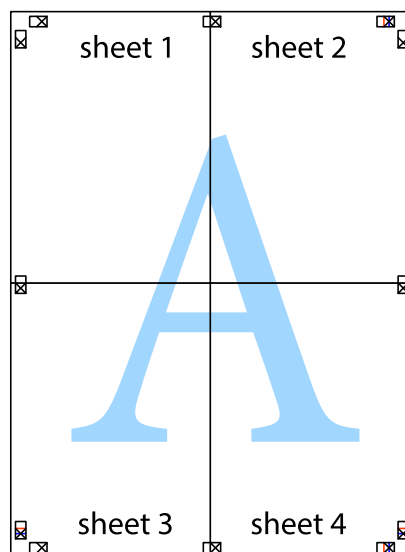

10. Leikkaa jäljellä olevat marginaalit pois ulomman ohjaimen mukaisesti.

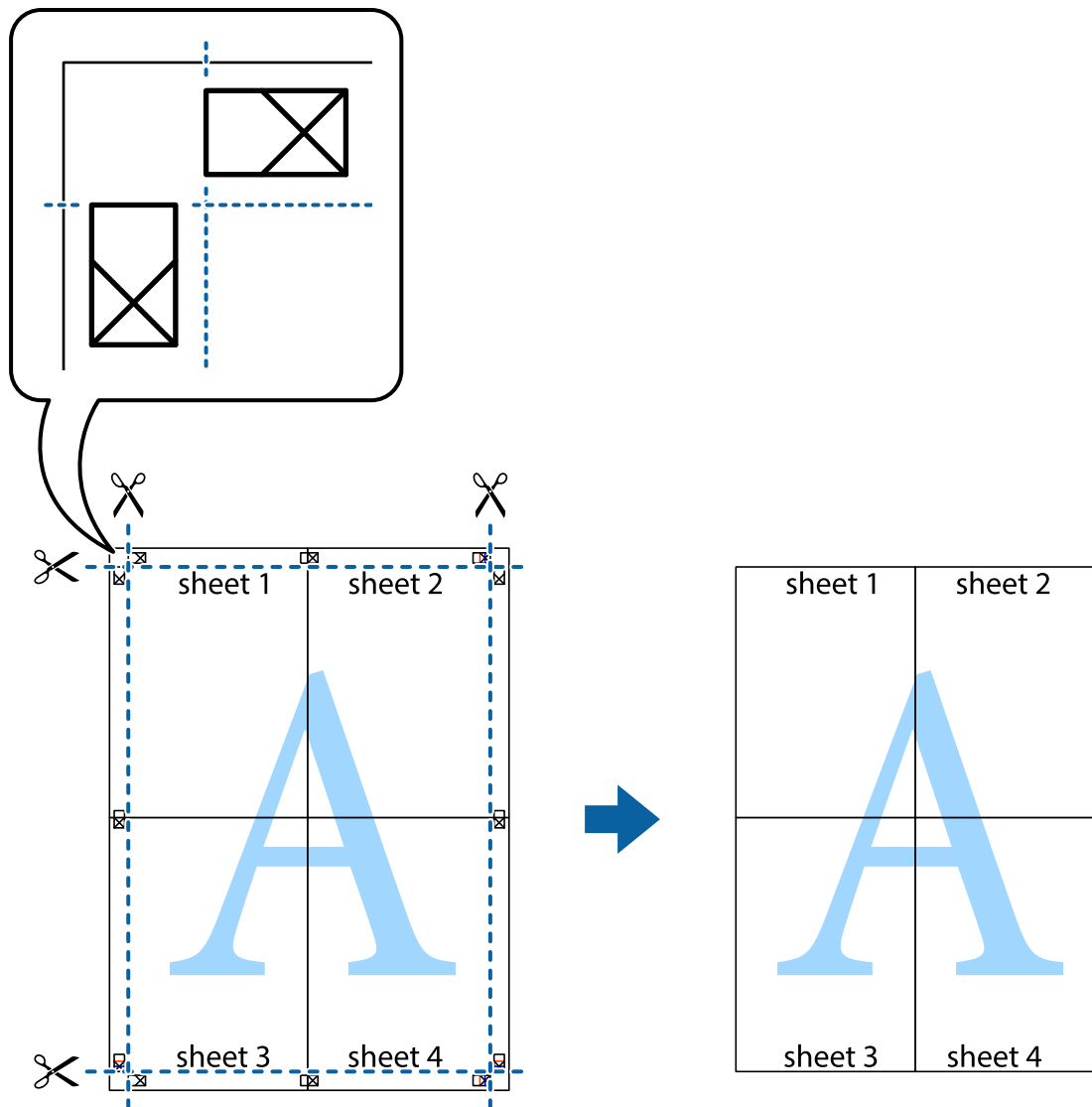

## Erikoistoiminnoilla tulostaminen

Tässä osiossa esitellään erilaisia tulostinohjaimessa olevia asettelun ja tulostuksen lisäominaisuuksia.

### Liittyvät tiedot

- ➔ ["Windows-tulostinohjain" sivulla 96](#)
- ➔ ["Mac OS X-tulostinohjain" sivulla 98](#)

## Tulostuksen esiasetuksen lisääminen

Jos luot oman esiasetuksen usein käyttämistäsi tulostusasetuksista, voit tulostaa vaivattomasti valitsemalla luettelosta kyseisen tulostusasetuksen.

## Tulostaminen

### Windows

Lisää omat esiasetukset määrittämällä **Asiakirjan koko**- tai **Paperityyppi** -välilehdeltä asetuksia, kuten **Yleiset** ja **Lisää asetuksia** ja valitse sitten **Lisää/poista esiasetukset** -kohdasta **Tulostuksen esiasetukset**.

### Mac OS X

Avaa tulostusvalintaikkuna. Lisää oma esiasetus tekemällä **Paperikoko**- ja **Tulostusmateriaali**- asetukset ja tallentamalla nykyiset asetukset kohtaan **Esiasetukset**.

## Suurennetun tai pienennetyn asiakirjan tulostaminen

Asiakirjaa voidaan suurentaa tai pienentää tietyn prosenttiosuuden verran.

### Windows

#### **Huomautus:**

*Tämä toiminto ei ole käytettävissä reunuksettomassa tulostuksessa.*

Määritä **Asiakirjan koko** -välilehdeltä **Lisää asetuksia** -asetus. Valitse **Suurennä/Pienennä asiakirjaa**, **Zoomaus** ja anna sitten prosenttiosuus.

### Mac OS X

Valitse **Tiedosto**-valikosta **Sivun asetukset**. Valitse asetukset kohtia **Muoto** ja **Paperikoko** varten ja anna sitten prosenttiosuus kohdassa **Mittakaava**. Sulje ikkuna ja tulosta sitten seuraavien perustulostusohjeiden mukaisesti.

## Tulostusvärin säätäminen

Voit säätää tulostustyössä käytettäviä värejä.

**PhotoEnhance** tuottaa aiempaa terävämmät kuvat ja eloisammat värit säätämällä automaattisesti alkuperäisten tietojen kontrastia, värikylläisyyttä ja kirkkautta.

#### **Huomautus:**

Näitä muutoksia ei tehdä alkuperäisiin tietoihin.

**PhotoEnhance** säätää väriä analysoimalla kohteen sijainnin. Jos olet näin ollen muuttanut kohteen sijaintia suurentamalla, pienentämällä, rajaamalla tai kiertämällä kuvaa, väri saattaa muuttua yllättäen. Reunukseton tulostus -asetus muuttaa myös kohteen sijainnin, mistä seuraa värin muuttuminen. Jos kuva ei ole tarkka, sävy saattaa olla luonnoton. Jos väri muuttuu tai ei enää näytä luonnolliselta, vaihda tulostustilaksi jokin muu kuin **PhotoEnhance**.

### Windows

Valitse **Lisää asetuksia** -välilehdeltä **Värinkorjaus**-asetukseksi **Mukautettu**. Valitse **Lisätoiminnot** ja sen jälkeen **Värien hallinta** -asetus.

### Mac OS X

Avaa tulostusvalintaikkuna. Valitse ponnahdusvalikosta **Color Matching** ja valitse sen jälkeen **EPSON Väriinsäädöt**. Valitse ponnahdusvalikosta **Värien asetukset** ja sen jälkeen jokin saatavilla olevista vaihtoehdoista. Napsauta nuolta **Lisäasetukset**-kohdan vieressä ja määritä sopivat asetukset.

## Kopioinnin estävän kuvioinnin tulostaminen (vain Windows)

Voit tulostaa asiakirjoja, joissa on näkymätöntä tekstiä, esim. "Kopio". Ne tulevat näkyviin, kun asiakirjaa kopioidaan, jolloin kopio voidaan erottaa alkuperäisestä. Voit myös lisätä oman kopioinnin estävän kuvioinnin.

## Tulostaminen

**Huomautus:**

Toiminto on käytössä vain seuraavin asetuksin.

- Paperityyppi: tavalliset paperit
- Tulostuslaatu: Normaali
- Automaattinen 2-puolisen tulostus: Pois käytöstä
- Reunaton tulostus: Pois käytöstä
- Värinkorjaus: Automaattinen

Napsauta **Vesileiman ominaisuudet Lisää asetuksia**-välilehdellä ja valitse sitten kopioinnin estävä kuviointi. Napsauta **Asetukset** tietojen kuten koon ja tummuuden säätö.

### Vesileiman tulostaminen (vain Windows)

Voit tulostaa tulosteisiisi vesileiman (esimerkiksi "Luottamuksellinen"). Voit myös lisätä oman vesileimasii.

**Huomautus:**

Tämä toiminto ei ole käytettävissä reunuksettomassa tulostuksessa.

Napsauta **Vesileiman ominaisuudet Lisää asetuksia**-välilehdellä ja valitse sitten vesileima. Jos haluat muuttaa vesileiman ominaisuuksia, kuten väriä ja sijaintia, valitse **Asetukset**.

### Ylä- ja alatunnisteen tulostaminen (vain Windows)

Voit tulostaa eri tietoja kuten käyttäjänimen ja tulostuspäivän ylä- ja alatunnisteeseen.

Napsauta **Vesileiman ominaisuudet Lisää asetuksia**-välilehdellä ja valitse **Ylä- ja alatunniste**. Napsauta **Asetukset** ja valitse tarvittavat nimikkeet pudotusvalikosta.

---

## Tulostaminen älylaitteilta

### Käyttäen Epson iPrint-ominaisuutta

Epson iPrint on sovellus, jonka avulla voit tulostaa valokuvia, asiakirjoja ja verkkosivuja älylaitteelta, kuten älypuhelimelta tai taulutietokoneelta. Voit käyttää paikallista tulostusta, tulostusta älylaitteelta, joka on yhdistetty samaan langattomaan verkkoon kuin tulostin, tai etätulostusta, toisin sanoen internetin kautta tapahtuvaa ulkoista tulostusta. Etätulostuksen käyttö edellyttää tulostimen rekisteröintiä Epson Connect -palveluun.



Voit asentaa Epson iPrint -ominaisuuden älylaitteellesi seuraavasta URL-osoitteesta tai QR-koodista.

## Tulostaminen

<http://ipr.to/c>



### Käyttäen Epson iPrint-ominaisuutta

Käynnistä Epson iPrint älylaitteella ja valitse käytettävä kohde aloitusnäytöltä.

Seuraaviin näyttöihin voidaan tehdä muutoksia ilman ilmoitusta.

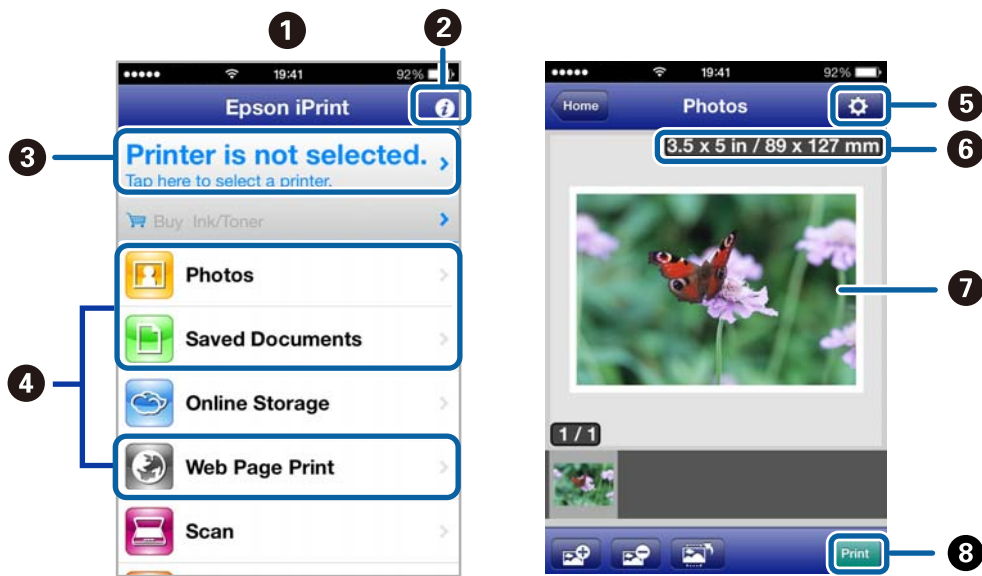

|   |  |
|---|--|
| 1 | Aloitusnäyttö näkyy sovelluksen käynnistyessä.   |
| 2 | Näyttää tiedot tulostimen määrittämisestä ja usein kysytyt kysymykset.   |
| 3 | Näyttää näytön, jossa voit valita tulostimen ja määrittää tulostimen asetukset. Kun olet valinnut tulostimen kerran, sitä ei tarvitse valita uudelleen seuraavalla kerralla. |
| 4 | Valitse, mitä haluat tulostaa: valokuvia, asiakirjoja tai vaikkapa verkkosivuja.   |
| 5 | Näyttää näytön, jolla voit määrittää tulostusasetukset, kuten paperikoon ja paperityypin.  |
| 6 | Näyttää paperikoon. Kun se näkyy painikkeena, saat tulostimen voimassa olevat paperiasetukset näkyviin painamalla sitä.  |
| 7 | Näyttää valitut valokuvat ja asiakirjat.   |
| 8 | Käynnistää tulostuksen.  |

#### Huomautus:

Voit tulostaa asiakirjavalikosta käyttäen iPhone, iPad, tai iPod touch -laitetta, joissa on iOS, käynnistämällä Epson iPrint -ominaisuuden siirrettyäsi tulostettavan asiakirjan käyttäen tiedoston jakamistoimintoa iTunes-sovelluksessa.

**Liittyvät tiedot**

➔ ”Epson Connect -palvelu” sivulla 95

**Käyttäen AirPrint-ominaisuutta**

AirPrint-ominaisuuden avulla voit tulostaa langattomasti AirPrint-yhteensopivaan tulostimeen iOS-laitteelta käyttäen iOS:n viimeisintä versiota sekä Mac OS X v10.7.x -laitteelta tai uudemmalta laitteelta.

**Huomautus:**

Katso lisätietoja AirPrint-sivulta Applen verkkosivustolta.

1. Lisää tulostimeen paperia.
2. Yhdistä laite samaan langattomaan verkkoon, jota tulostin käyttää.
3. Tulosta laitteelta tulostimelle.

**Liittyvät tiedot**

➔ ”Paperin lisääminen, Paperikasetti” sivulla 28

---

## Tulostuksen peruuttaminen

**Huomautus:**

- Windowsissa ei voi peruuttaa tulostustyötä, kun se on lähetetty tulostimelle kokonaan. Peruuta tällöin tulostustyö tulostimen ohjauspaneelista.
- Kun Mac OS X -käyttöjärjestelmässä tulostetaan useita sivuja, kaikkia töitä ei voi peruuttaa ohjauspaneelin kautta. Peruuta tällöin tulostustyö tietokoneesta.
- Jos olet lähettänyt tulostustyön verkon kautta Mac OS X v10.6.x -käyttöjärjestelmästä, tulostusta ei voi välttämättä peruuttaa tietokoneesta. Peruuta tällöin tulostustyö tulostimen ohjauspaneelista. Jos haluat peruuttaa tulostustyön tietokoneelta, sinun on muutettava Web Confign asetuksia. Katso lisätietoja Verkko-opas -ohjeesta.

**Tulostuksen peruuttaminen - Tulostuspainike**

Peruuta käynnissä oleva tulostustyö painamalla  -painiketta.

## Tulostuksen peruuttaminen: Windows

1. Avaa tulostinohjaimen ikkuna.
2. Valitse **Huolto**-välilehti.
3. Napsauta **Tulostusjono**.
4. Napsauta hiiren kakkospainikkeella työtä, jonka haluat peruuttaa, ja valitse sitten **Peruuta**.

### Liittyvät tiedot

➔ [”Windows-tulostinohjain” sivulla 96](#)

## Tulostuksen peruuttaminen: Mac OS X

1. Osoita tulostimen kuvaketta **Dockissa**.
2. Valitse työ, jonka haluat peruuttaa.
3. Peruuta työ.
  - Mac OS X v10.8.x–Mac OS X v10.9.x  
Napsauta  edistymispalkin vieressä.
  - Mac OS X v10.6.x–v10.7.x  
Valitse **Poista**.



# Kopiointi

1. Lisää tulostimeen paperia.
2. Aseta alkuperäiskappaleet.
3. Siirry kohtaan **Kopioi** aloitusnäytöllä.
4. Anna kopioiden lukumäärä painamalla ▲- ja ▼-painikkeita.
5. Paina OK-painiketta.
6. Valitse **Asettelu** ja valitse oikea asettelu.
7. Paina ▼-painiketta ja määritä muut asetukset tarvittaessa.
8. Paina ◇-painiketta.

## **Liittyvät tiedot**

- ➔ ”Paperin lisääminen, Paperikasetti” sivulla 28
- ➔ ”Alkuperäiskappaleiden asettaminen” sivulla 31
- ➔ ”**Kopioi**-tila” sivulla 15

# Skannaus

## Skannaus ohjauspaneelista

### Skannaus pilveen

Voit lähettää skannattuja kuvia pilvipalveluihin käyttäen Epson Connect -ominaisuutta.

Katso lisätietoja Epson Connect -portaalin verkkosivustolta.

<https://www.epsonconnect.com/>

<http://www.epsonconnect.eu> (vain Eurooppa)

#### Liittyvät tiedot

➔ ”Hae-tila” sivulla 16

### Skannaus tietokoneelle

**Tärkeää:**

Varmista ennen tämän toiminnon käyttämistä, että tietokoneelle on asennettu EPSON Scan ja Epson Event Manager.

1. Aseta alkuperäiskappaleet.
2. Siirry kohtaan **Hae** aloitusnäytöllä.
3. Valitse **Tietokone**.
4. Valitse tietokone, jolle skannatut kuvat tallennetaan.

**Huomautus:**

- Saat näkyviin usein käytettävät skannausasetukset, kuten asiakirjatyypin, tallennuskansion ja tallennusmuodon, valitsemalla Epson Event Manager.
  - Kun tulostin on yhteydessä verkkoon, tulostimen ohjauspaneelissa voi näkyä jopa 20 tietokonetta.
  - Kun tietokone, jolle haluat tallentaa skannatut kuvat, on tunnistettu verkossa, tietokoneen nimen ensimmäiset 15 merkkiä näkyvät ohjauspaneelissa. Jos määrität verkkoskannausnimen Epson Event Manager -sovelluksessa, se näkyy ohjauspaneelissa.
5. Paina OK-painiketta ja valitse tiedostomuoto.
  6. Paina -painiketta.  
Tulostettu kuva on tallennettu.

#### Liittyvät tiedot

➔ ”Alkuperäiskappaleiden asettaminen” sivulla 31

➔ ”Epson Event Manager” sivulla 100

➔ [”Hae-tila” sivulla 16](#)

## Skannaus tietokoneelle (WDS)

**Huomautus:**

- ❑ *Ennen tämän toiminnon käyttöä on tehtävä tietokoneen asetukset. Katso lisätietoja Verkko-opas -ohjeesta.*
- ❑ *Tämä toiminto on käytössä vain tietokoneissa, joissa on Windows 8.1/Windows 8/Windows 7/Windows Vista.*

1. Aseta alkuperäiskappaleet.
2. Siirry kohtaan **Hae** aloitusnäytöllä.
3. Valitse **Tietokone (WSD)**.
4. Valitse tietokone.
5. Paina -painiketta.

Tulostettu kuva on tallennettu.

**Huomautus:**

*Lue tietokoneen ohjeista, mihin skannattu kuva tallentuu.*

### Liittyvät tiedot

➔ [”Alkuperäiskappaleiden asettaminen” sivulla 31](#)

---

## Skannaus tietokoneelta

Skannaa käyttäen skanneriajuria "EPSON Scan". Eri asetusten selitykset ovat EPSON Scan -ohjeissa.

## Skannaus Office-tila-tilassa

Voit skannata monia tekstejä nopeasti.

1. Aseta originaalit.
2. Käynnistä EPSON Scan.

## Skannaus

3. Valitse **Office-tila** **Tila**-luettelosta.

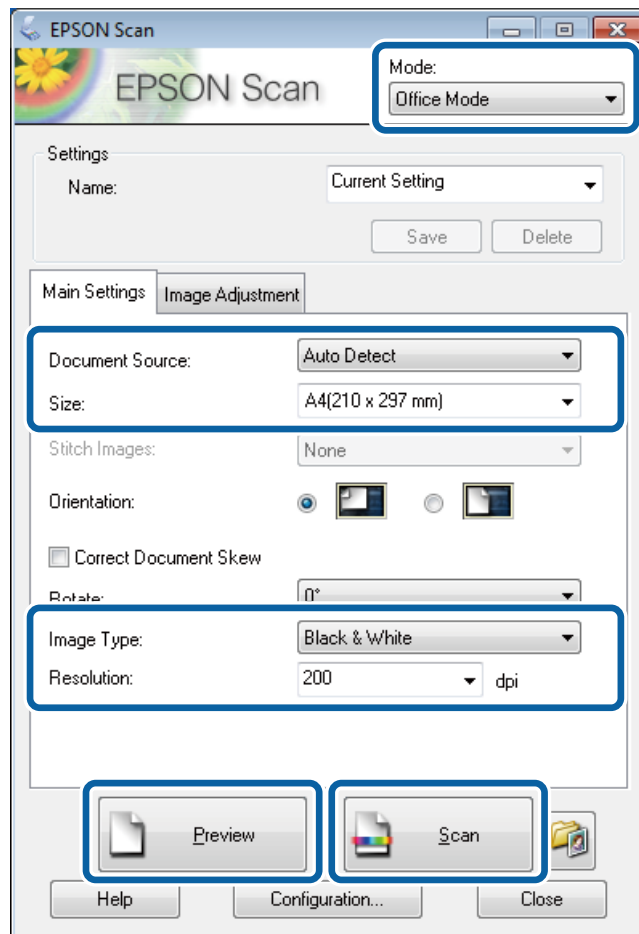

4. Määritä **Pääasetukset** -välilehdellä seuraavat asetukset.

- Asiakirjalähde: Valitse asiakirjalähde, johon lisäsit alkuperäiset.
- Koko: Valitse alkuperäiskappaleen koko.
- Kuvatyyppi: Valitse skannattavan kuvan tyyppi.
- Tarkkuus: Valitse skannattavan kuvan resoluutio.

5. Napsauta **Esikatselu**.

Esikatseluikkuna avautuu.

**Huomautus:**

*Jos alkuperäiset on asetettu syöttölaitteeseen, alkuperäisten ensimmäinen sivu nousee ylös, kun esikatselu on valmis. Aseta ensimmäinen asiakirjasivu muiden sivujen päälle ja lataa koko alkuperäinen syöttölaitteelle.*

6. Vahvista esikatselu ja tee asetukset **Kuvansäätö** -välilehdellä tarvittaessa.

**Huomautus:**

*Voit säätää kuvaa esim. tekemällä tekstiparannuksia.*

7. Napsauta **Skanna**.

8. Tee **Tiedoston tallennusasetukset**-ikkunassa asianmukaiset asetukset ja napsauta sitten **OK**.

Skannatut kuvat tallennetaan määriteltyyn kansioon.

## Skannaus

**Huomautus:**

*Kun tiedostotyyppi on valittu PDF e **Kuvatiedoston muoto**-asetuksissa, voit asettaa salasanan suojaamaan tiedostoa. Valitse **Asetukset** ja sen jälkeen **Turvallisuus** -välilehti asetusten tekemiseen.*

### Liittyvät tiedot

- ➔ ”Alkuperäiskappaleiden asettaminen” sivulla 31
- ➔ ”EPSON Scan (skanneriohjain)” sivulla 99

## Skannaus Professional-tila-tilassa

Voit skannata kuvat säätämällä laatua ja väriä. Tätä käyttötilaa suositellaan kokeneille käyttäjille.

1. Aseta originaalit.
2. Käynnistä EPSON Scan.

## Skannaus

3. Valitse **Professional-tila** Tila-luettelosta.

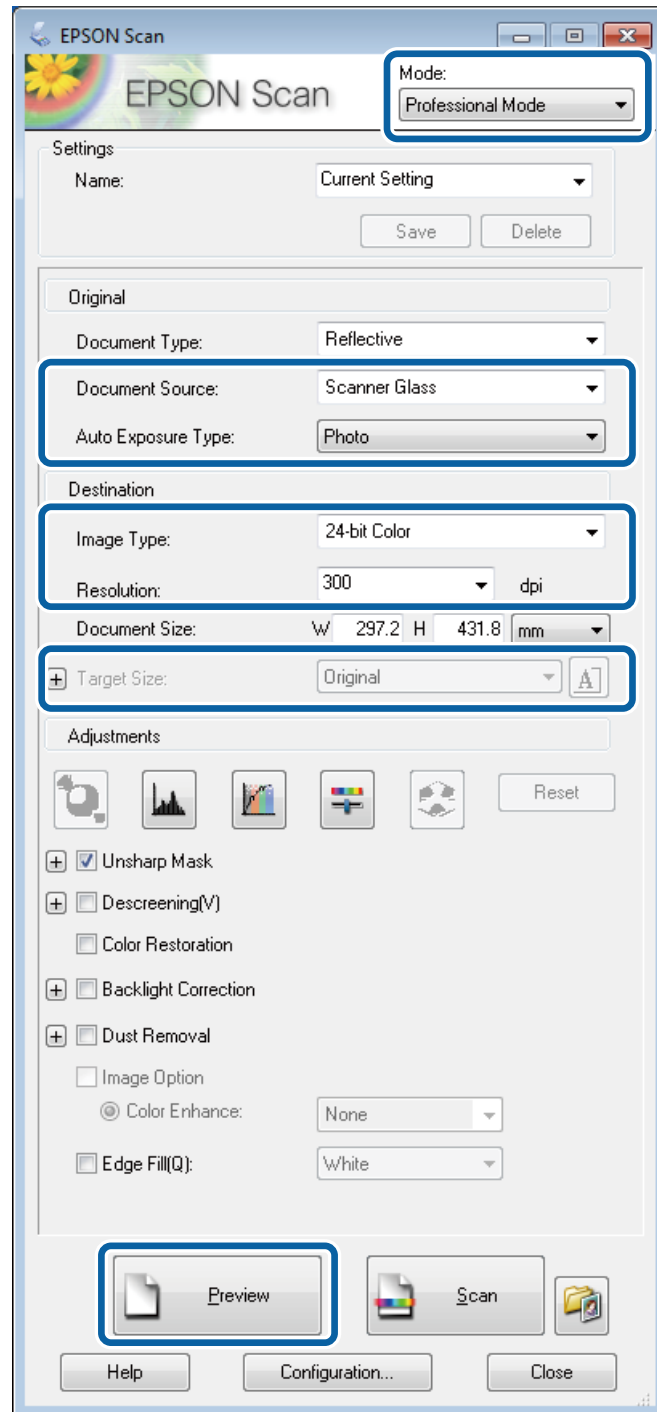

4. Määritä seuraavat asetukset.

- Asiakirjalähde: Valitse asiakirjalähde, johon lisäsit alkuperäiset.
- Automaattivalotuksen tyyppi: Valitse valotustyyppi, joka sopii alkuperäiskappaleelle.
- Kuvatyyppi: Valitse skannattavan kuvan tyyppi.
- Tarkkuus: Valitse skannattavan kuvan resoluutio.
- Kohteen koko: Valitse kuvakoko.

## Skannaus

### 5. Napsauta **Esikatselu**.

Esikatseluikkuna avautuu.

**Huomautus:**

*Jos alkuperäiset on asetettu syöttölaitteeseen, alkuperäisten ensimmäinen sivu nousee ylös, kun esikatselu on valmis. Aseta ensimmäinen asiakirjasivu muiden sivujen päälle ja lataa koko alkuperäinen syöttölaitteelle.*

### 6. Tarkista esikatselu ja säädä kuvaa tarvittaessa.

**Huomautus:**

*Voit tehdä erilaisia kuvan säätöjä kuten parantaa väriä, terävyyttä ja kontrastia.*

### 7. Napsauta **Skannaa**.

### 8. Tee **Tiedoston tallennusasetukset**-ikkunassa asianmukaiset asetukset ja napsauta sitten **OK**.

Skannatut kuvat tallennetaan määriteltyyn kansioon.

**Huomautus:**

*Kun tiedostotyyppi on valittu PDF e **Kuvatiedoston muoto**-asetuksissa, voit asettaa salasanan suojaamaan tiedostoa. Valitse **Asetukset** ja sen jälkeen **Turvallisuus** -välilehti asetusten tekemiseen.*

## Liittyvät tiedot

➔ ”Alkuperäiskappaleiden asettaminen” sivulla 31

➔ ”EPSON Scan (skanneriohjain)” sivulla 99

---

## Skannaaminen älylaitteilta

Epson iPrint on sovellus, jonka avulla voit skannata valokuvia ja asiakirjoja älylaitteelta, kuten älypuhelimelta tai taulutietokoneelta, joka on yhdistetty samaan langattomaan verkkoon kuin tulostin. Voit tallentaa skannatut tiedot älylaitteelle tai pilvipalveluun, lähettää ne sähköpostitse tai tulostaa ne.

Voit asentaa Epson iPrint -ominaisuuden älylaitteellesi seuraavasta URL-osoitteesta tai QR-koodista.

<http://ipr.to/c>



### Käyttäen Epson iPrint-ominaisuutta

Käynnistä Epson iPrint älylaitteella ja valitse käytettävä kohde aloitusnäytöltä.

## Skannaus

Seuraaviin näyttöihin voidaan tehdä muutoksia ilman ilmoitusta.

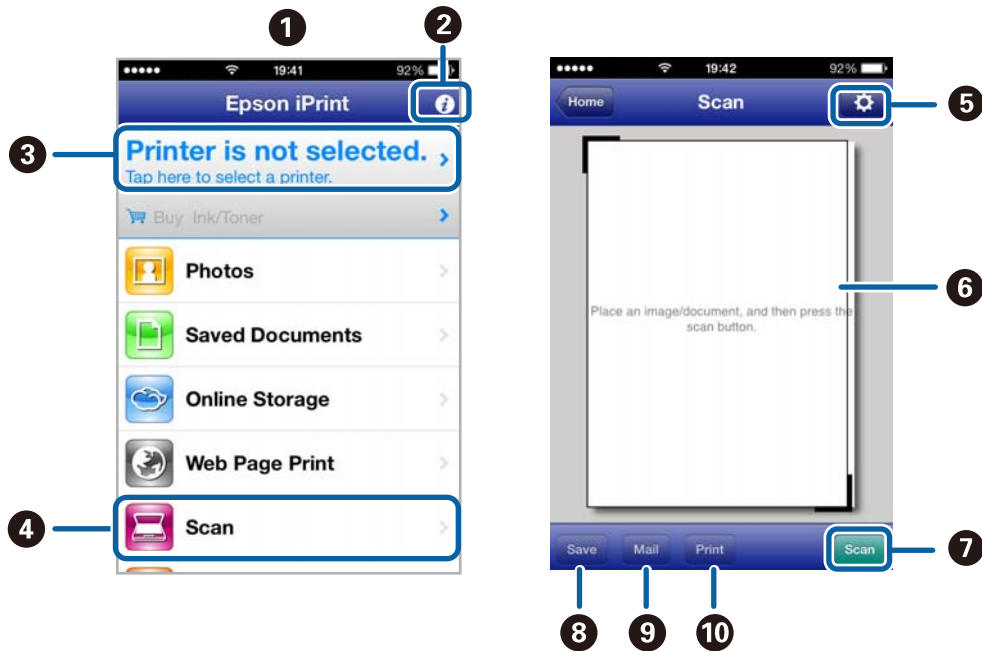

|    |  |
|----|--|
| 1  | Aloitussnäyttö näkyy sovelluksen käynnistyessä.  |
| 2  | Näyttää tiedot tulostimen määrittämisestä ja usein kysytyt kysymykset.   |
| 3  | Näyttää näytön, jossa voit valita tulostimen ja määrittää tulostimen asetukset. Kun olet valinnut tulostimen kerran, sitä ei tarvitse valita uudelleen seuraavalla kerralla. |
| 4  | Näyttää skannausnäytön.  |
| 5  | Näyttää näytön, jossa voit muuttaa skannausasetuksia, kuten resoluutiota.  |
| 6  | Näyttää skannatut kuvat.   |
| 7  | Käynnistää skannauksen.  |
| 8  | Näyttää näytön, jolla voit tallentaa skannatut tiedot älylaitteelle tai pilvipalveluun.  |
| 9  | Näyttää näytön, jolla voit lähettää skannatut tiedot sähköpostitse.  |
| 10 | Näyttää näytön, jolla voit tulostaa skannatut tiedot.  |

### Liittyvät tiedot

➔ ”Käyttäen Epson iPrint-ominaisuutta” sivulla 53



# Faksaus

---

## Faksin asetukset

### Kytkeminen puhelinlinjaan

#### Yhteensopivat puhelinlinjat

Voit käyttää tulostinta tavallisten analogisten puhelinlinjojen (PSTN = Public Switched Telephone Network) ja PBX (Private Branch Exchange)-puhelinjärjestelmien kautta.

Seuraavien puhelinlinjojen tai järjestelmien kautta tulostinta ei ehkä voida käyttää.

- VoIP-puhelinlinja kuten DSL- tai kuituoptinen digitaalinen palvelu
- Digitaalinen puhelinlinja (ISDN)
- Jotkut PBX-puhelinjärjestelmät
- Jos puhelinpistokkeen ja tulostimeen väliin on kytketty mitään liitinsovitteita, VoIP-adapttereita, jakajia tai DSL-reitittimiä.

#### Tulostimen kytkeminen puhelinlinjaan

Kytke puhelinlinja ja tulostin käyttämällä seuraavia puhelinkaapeleita.

- Puhelinlinja: RJ-11 (6P2C)
- Puhelinliitäntä RJ-11 (6P2C)

Puhelinkaapeli saatetaan toimittaa laitteen mukana alueesta riippuen. Jos näin on, kyseistä kaapelia on käytettävä.

Puhelinkaapeli pitää ehkä liittää oman maan standardien mukaiseen adapteriin.

**Tärkeää:**

*Irrota suoja EXT.-liittimestä vain kytkiessäsi puhelinta tulostimeen. Älä irrota suoja, jos et ole kytkemässä puhelinta tulostimeen.*

Jos salamat ovat todennäköisiä suosittelemme käyttämään ylijännitesuojaa.

## Faksaus

**Kytkeminen vakiopuhelinlinjaan (PSTN) tai PBX-linjaan**

Kytke puhelinkaapeli puhelinpistokkeesta tai PBX-liittimestä LINE-liittimeen, joka sijaitsee tulostimen takana.

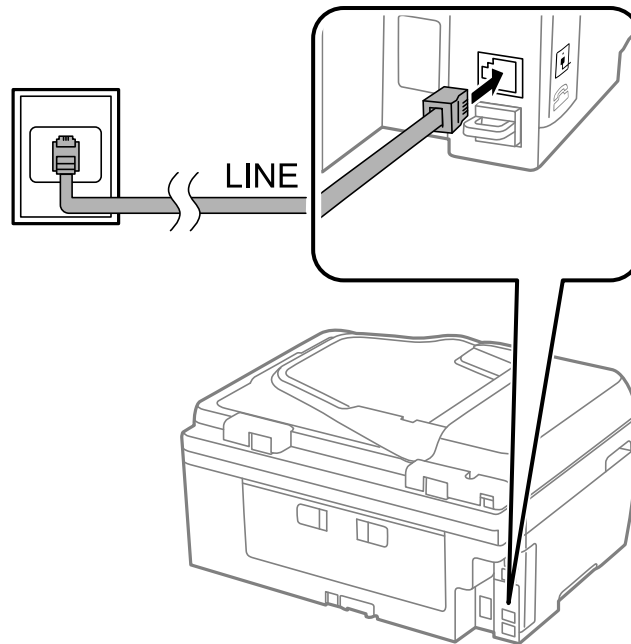
**Liittyvät tiedot**

➔ ”PBX-puhelinjärjestelmän asetusten tekeminen” sivulla 70

**DSL- tai ISDN-liitäntä**

Kytke puhelinkaapeli DSL-modeemilta tai ISDN-liittimestä LINE-liittimeen, joka sijaitsee tulostimen takana. Lue lisätietoja modeemin tai adapterin mukana toimitetuista oppaista.

**Huomautus:**

Jos DSL-modeemissa ei ole kiinteää DSL-suodatinta, kytke erillinen DSL-suodatin.

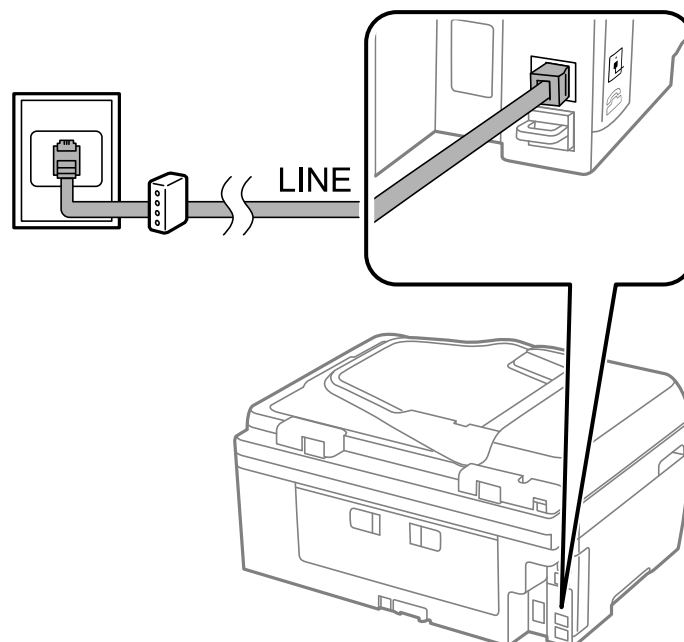

## Puhelinkoneen kytkeminen tulostimeen

Kun käytät tulostinta ja puhelinta samassa linjassa, liitä puhelin tulostimeen.

### Huomautus:

- ❑ Jos puhelinkoneessasi on faksitoiminto, kytke se pois päältä ennen liittämistä. Katso lisätietoja puhelinkoneen käyttöohjeesta.
- ❑ Määritä faksin vastaanottamista edeltävän **Soittoa ennen vastausta** -kohdan arvoksi suurempi lukumäärä kuin puhelinvastaajalla.

1. Irrota suoja EXT.-liittimestä, joka sijaitsee tulostimen takana.

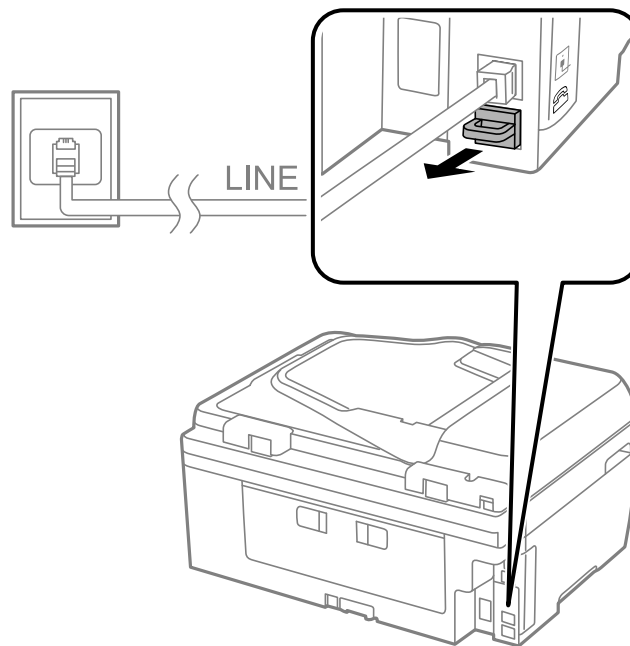

2. Yhdistä puhelinkone ja EXT.-liitin puhelinkaapelilla.

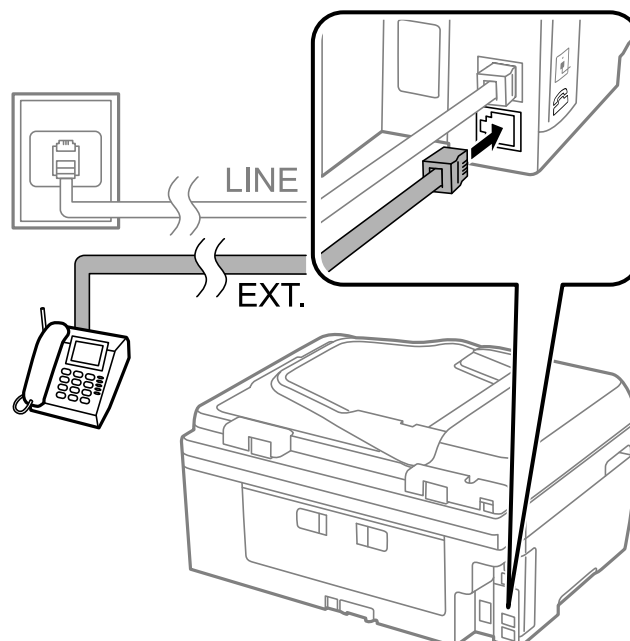

## Faksaus

**Tärkeää:**

*Jos käytät yhtä puhelinlinjaa, varmista että puhelinkone on kytketty EXT. tulostimen liittimeen. Jos käytät jakajaa puhelinkoneen ja tulostimen asetukseen erikseen, puhelin ja tulostin eivät toimi oikein.*

3. Nosta yhdistetyn puhelinkoneen kuuloke ja varmista, että LCD-näytöllä näkyy viesti, jossa sinua pyydetään valitsemaan, haluatko lähettää vai vastaanottaa faksin.

Jos viestiä ei näy, tarkista että puhelinkaapeli on liitetty EXT.-liittimeen.

**Liittyvät tiedot**

➔ ”Puhelinvastaajan asetukset” sivulla 73

**Faksin perusasetusten määrittäminen**

Tee ensin faksin perusasetusten määrittäminen esim. **Vastaanotto-tila** käyttämällä **Ohjattu faksin asetus** ja määrittämällä sitten tarvittaessa muut asetukset.

**Ohjattu faksin asetus** tulee automaattisesti näkyviin, kun tulostin käynnistetään ensimmäistä kertaa. Kun asetukset on tehty, niitä ei tarvitse tehdä enää uudelleen, ellei liitännäisympäristö muutu.

**Perusfaksiasetusten tekeminen Ohjattu faksin asetus-apuohjelmalla**

Tee faksin perusasetukset seuraamalla näytön ohjeita.

1. Kytke tulostin puhelinlinjaan.

**Tärkeää:**

*Koska automaattinen faksikytkennän tarkastus tehdään apuohjelman lopuksi, varmista että tulostin on kytketty puhelinlinjaan ennen apuohjelman käynnistämistä.*

2. Siirry kohtaan **Asetus** aloitusnäytöllä.
3. Valitse **Faksiasetukset > Ohjattu faksin asetus** ja paina sitten ▲ -painiketta. Apuohjelma käynnistyy.
4. Syötä lähettäjän nimi (esim. yrityksen nimi) taksin ylätunnustenäytölle.

**Huomautus:**

*Lähettäjän nimi ja numero näkyvät lähtevien faksien yläreunassa.*

5. Syötä faksinumero puhelinnumeron syöttökenttään.
6. Valitse, käytätkö DRD-asetusta.
  - Jos olet tilannut Distinctive Ring -palvelun puhelinyhtiöltä: Paina ▲ -painiketta, valitse soittokuvio tuleville fakseille ja siirry vaiheeseen 9. **Vastaanotto-tila** on automaattisesti asetuksessa **Auto**.
  - Jos tätä asetusta ei tarvitse tehdä: Paina ▼ -painiketta ja siirry seuraavaan vaiheeseen.

## Faksaus

### Huomautus:

- Distinctive Ring -palvelut, joita monet puhelinyhtiöt tarjoavat (palvelun nimi vaihtelee yhtiöittäin), mahdollistaa useamman numeron käyttämisen samalla linjalla. Jokainen numero on osoitettu eri soittokuvioille. Voit käyttää yhtä linjaa äänipuheluille ja toista faksipuheluille. Valitse faksipuheluiden soittokuvaio kohdassa **DRD**.*
- Alueesta riippuen **Päällä** ja **Pois** näkyvät **DRD**-vaihtoehtoina. Valitse **Päällä** käyttääksesi *Distinctive ring* - ominaisuutta.*

7. Valitse, käytätkö puhelinkonettasi kytkettynä tulostimeen.

- Kytkettynä: Paina ▲-painiketta ja siirry seuraavaan vaiheeseen.
- Ei kytkettynä: Paina ▼-painiketta ja siirry vaiheeseen 9. **Vastaanottotila** on asetuksessa **Auto**.

8. Valitse, haluatko vastaanottaa faksit automaattisesti.

- Vastaanotto automaattisesti: Paina ▲-painiketta. **Vastaanottotila** on asetuksessa **Auto**.
- Vastaanotto manuaalisesti: Paina ▼-painiketta. **Vastaanottotila** on asetuksessa **Man..**

9. Paina **Vahvista asetukset** -näytöllä OK-painiketta. Tarkista tekemäsi asetukset painamalla ▲- ja ▼-painikkeita ja paina sitten OK-painikkeita.

Korjaa tai muuta asetuksia painamalla ↻-painiketta.

10. Valitse **Käynnistä** ja, kun sinua kehoitetaan tulostamaan tarkistuksen tulos, paina ◇-painiketta.

Laite tulostaa raportin, joka näyttää tarkistuksen tulokset.

### Huomautus:

- Jos raportti osoittaa virheitä, noudata raportin ohjeita niiden selvittämiseksi.*
- Valitse linjatyyppi, jos sinua kehoitetaan valitsemaan se. Kun tulostin liitetään PBX:n puhelinjärjestelmään tai liitinadapteriin, valitse **PBX**.*
- Jos näyttö ilmoittaa, että valintaääntä ei kuulu, poista valintaäänien tunnistustoiminto käytöstä painamalla ▲-painiketta.  
Valintaäänien tunnistustoiminnon poistaminen käytöstä voi kuitenkin pudottaa ensimmäisen numeron pois faksinumerosta ja lähettää sen väärään numeroon.*
- Paina **Vahvista asetukset** -näytöllä OK-painiketta ja tarkista sitten tekemäsi muutokset. Kun näyttö ilmoittaa, että faksiyhteyden tarkistaminen on alkanut, valitse **Valmis**.*

### Liittyvät tiedot

- ➔ ”Tulostimen kytkeminen puhelinlinjaan” sivulla 65
- ➔ ”Vastaanottotilan asettaminen” sivulla 73
- ➔ ”PBX-puhelinjärjestelmän asetusten tekeminen” sivulla 70
- ➔ ”Faksiasetukset” sivulla 21

## Faksin perusasetusten yksittäinen määrittäminen

Voit tehdä faksin asetukset käyttämättä apuohjelmaa valitsemalla asetukset yksittäin. Myös apuohjelmalla tehtyjä asetuksia voi muuttaa. Lisätietoa saa valikosta, jossa kuvataan faksin perusasetuksia.

## Liittyvät tiedot

➔ ”**Faksiasetukset**” sivulla 21

### **PBX-puhelinjärjestelmän asetusten tekeminen**

Tee seuraavat asetukset, kun käytät tulostinta toimistoissa, joissa käytetään jatkojohtoa ja edellytetään ulkolinjapuheluun suuntanumeroa kuten 0 tai 9.

1. Siirry kohtaan **Asetus** aloitusnäytöllä.
2. Valitse **Faksiasetukset > Perusasetukset > Linjatyyppi**.
3. Valitse **PBX**.
4. Valitse **Käytä** suuntanumeroksi.
5. Kirjoita **Käyttökoodi** -näytölle puhelinjärjestelmässäsi käytetty ulkolinjan suuntanumero ja paina sitten OK-painiketta.

Suuntanumero on tallennettu tulostimelle. Kun faksi lähetetään ulkonumeroon, valitse risuaita (#) ennen varsinaista suuntanumeroa.

**Huomautus:**

*Kun risuaita (#) on syötetty ennen varsinaista suuntanumeroa, tulostin korjaa merkin tallennetulla käyttökoodilla valinnan yhteydessä. Risuidan käyttö vähentää yhteysongelmia ulkolinjojen kanssa.*

---

## Faksien lähettäminen

### Faksien lähettämisen perustoiminnot

Värillisten ja mustavalkoisten (B&W) faksien lähettäminen.

**Huomautus:**



*Jos faksinumero on varattu tai lähetyksessä on muita ongelmia, tulostin tekee valinnan minuutin kuluttua uudelleen.*

### Faksien lähettäminen ohjauspaneelista

1. Aseta alkuperäiskappaleet.



**Huomautus:**

*Voit lähettää enintään 100 sivua yhdellä lähetyksellä. Jäljellä olevan muistin määrästä riippuen sivumäärä on ehkä pienempi.*

2. Siirry kohtaan **Faksi** aloitusnäytöllä.
3. Määritä vastaanottaja.
  - Syöttö manuaalisesti: Syötä numerot käyttäen numeronäppäimistöä ja paina sitten OK -painiketta.
  - Valinta yhteystietoluettelosta: Paina  -painiketta ja valitse sitten vastaanottaja.
  - Viimeksi valitun numeron valinta: Paina  -painiketta.

## Faksaus

### Huomautus:

- Voit lähettää saman mustavalkofaksin enintään 30 vastaanottajalle. Värillisen faksin voi lähettää yhdelle vastaanottajalle kerrallaan.
- Jos haluat, että tauko (kolme sekuntia) lisätään valinnan aikana, lisää tavuviiva painamalla .
- Jos olet määrittänyt suuntanumeron **Linjatyyppi**-määrittelyssä, syötä # (risuaita) suuntanumeron sijaan faksinumeron eteen.
- Jos painat -painiketta ja edellinen faksi on lähetetty ryhmälle, näytöllä näytetään ryhmään viimeisimmäksi tallennettu merkintä.
- Jos haluat poistaa valitsemasi vastaanottajan, paina -painiketta ja valitse sitten **Poista Yhteystiedot**.

4. Paina OK-painiketta ja tee tarvittaessa asetukset, kuten resoluutio ja lähetystapa.

5. Paina -painiketta.

### Huomautus:

- Lähetys peruutetaan painamalla -painiketta.
- Värillisen faksin lähettäminen vie pidempään, koska tulostin suorittaa skannauksen ja lähetyksen samanaikaisesti. Kun tulostin lähettää värillistä faksia, muita toimintoja ei voi käyttää.

### Liittyvät tiedot

- ➔ ”Alkuperäiskappaleiden asettaminen” sivulla 31
- ➔ ”Faksi-tila” sivulla 17
- ➔ ”Yhteystietojen hallinta” sivulla 35

## Faksien lähettäminen ulkoiselta puhelinkoneelta

Voit lähettää faksin käyttämällä tulostimeen kytkettyä puhelinta, jos haluat puhua puhelimeen ennen faksin lähettämistä tai kun vastaanottajan faksilaite ei kytkeydy automaattisesti vastaanottotilaan.

1. Aseta alkuperäiskappaleet.

### Huomautus:

Voit lähettää enintään 100 sivua yhdessä lähetyksessä.

2. Nosta tulostimeen kytketyn puhelinkoneen kuuloke.

3. Valitse tulostimen ohjauspaneelista **Lähetä** ja näppäile vastaanottajan faksinumero puhelimeen.

4. Paina OK-painiketta ja tee tarvittaessa asetukset, kuten resoluutio ja lähetystapa.

5. Kun kuulet faksiäänän, paina -painiketta ja sulje puhelimen kuuloke.

### Huomautus:

Kun numero valitaan kytketyn puhelimen avulla, faksin lähettäminen vie pidempään, koska tulostin skannaa ja lähettää samanaikaisesti. Kun tulostin lähettää faksia, muita toimintoja ei voi käyttää.

### Liittyvät tiedot

- ➔ ”Alkuperäiskappaleiden asettaminen” sivulla 31
- ➔ ”Faksi-tila” sivulla 17

## Eri tapoja faksin lähettämisen



### Faksin lähettäminen tietyinä ajankohtana (Lähetä faksi myöhemmin)

Voit lähettää faksin ennalta määritettynä ajankohtana. Tämä toiminto on käytettävissä vain mustavalkoisia fakseja lähetettäessä.

1. Aseta alkuperäiskappaleet.
2. Siirry kohtaan **Faksi** aloitusnäytöllä.
3. Määritä vastaanottaja.
4. Paina OK-painiketta ja valitse sitten **Lähetä faksi myöhemmin**.
5. Valitse **Päällä** ja paina sitten OK-painiketta.
6. Syötä faksin lähetysaika ja paina sitten OK-painiketta.
7. Määritä tarvittaessa asetukset, kuten resoluutio ja tummuus.
8. Paina -painiketta.

**Huomautus:**

*Laitteella ei voi lähettää muita fakseja ennen kuin ennalta määritettynä ajankohtana lähetettävä faksi on lähetetty*

*Faksin voi peruuttaa painamalla faksitilan yläreunassa olevaa -painiketta ja painamalla sitten -painiketta.*

#### Liittyvät tiedot

- ➔ ”Faksien lähettäminen ohjauspaneelistä” sivulla 70
- ➔ ”Alkuperäiskappaleiden asettaminen” sivulla 31
- ➔ ”Faksi-tila” sivulla 17

### Usean mustavalkosivun lähettäminen (Lähetä suoraan)

Kun lähetät mustavalkoista fakssia, skannattu asiakirja tallennetaan väliaikaisesti tulostimen muistiin. Tästä syystä monen sivun lähettäminen voi aiheuttaa tulostimen muistin loppumisen ja faksien lähetyksen päättymisen. Voit estää tämän **Lähetä suoraan** -ominaisuudella. Faksin lähettäminen vie kuitenkin pidempään, kun tulostin skannaa ja lähettää samanaikaisesti. Voit käyttää tätä ominaisuutta, kun vastaanottajia on vain yksi.

Valitse aloitusnäytöltä **Faksi** ja paina sitten OK-painiketta. Aseta kohdan **Lähetä suoraan** arvoksi **Päällä**.

### Faksin lähettäminen tietokoneelta

Voit lähettää fakseja tietokoneelta käyttämällä FAX Utility- ja PC-FAX-ajuria. Lue lisää FAX Utility- ja PC-FAX-ajurin käyttöohjeista.

#### Liittyvät tiedot

- ➔ ”PC-FAX-ohjain (faksiohjain)” sivulla 100
- ➔ ”FAX Utility” sivulla 100



# Faksien vastaanotto

## Vastaanottotilan asettaminen

Voit asettaa **Vastaanottotila** -tilan käyttämällä **Ohjattu faksin asetus**-apuohjelmaa. Kun asetat faksin ominaisuuksia ensimmäistä kertaa, suosittelemme käyttämään **Ohjattu faksin asetus**-asetusohjelmaa. Jos haluat muuttaa **Vastaanottotila** -asetuksia yksittäin, noudata alla olevia vaiheita.

1. Siirry kohtaan **Asetus** aloitusnäytöllä.
2. Valitse **Faksiasetukset > Vastaanottoasetukset > Vastaanottotila**.
3. Valitse vastaanottotapa.
  - Auto:** Suositellaan raskaaseen käyttöön. Tulostin vastaanottaa automaattisesti faksin, kun asettamasi määrä soittoja on toteutunut.

**Tärkeää:**

*Jos puhelinta ei kytketä tulostimeen, valitse **Auto**-tila.*

- Man.:** Suositellaan käyttäjille, jotka eivät faksaa usein tai jotka haluavat vastaanottaa faksin vastattuaan puhelimeen. Kun vastaanotat faksin, nosta kuuloke ja käytä tulostinta.

**Huomautus:**

*Jos otat käyttöön **Etävastaanotto** -ominaisuuden, voit alkaa vastaanottaa faksia käyttämällä kytkettyä puhelinta.*

### Liittyvät tiedot

- ➔ [”Perusfaksiasetusten tekeminen Ohjattu faksin asetus-apuohjelmalla”](#) sivulla 68
- ➔ [”Faksien vastaanotto manuaalisesti”](#) sivulla 74
- ➔ [”Faksien vastaanottaminen käyttämällä kytkettyä puhelinta \(Etävastaanotto\)”](#) sivulla 74

## Puhelinvastaajan asetukset

Puhelinvastaajan asetukset on tehtävä.

- Aseta tulostimen **Vastaanottotila** valintaan **Auto**.
- Aseta tulostimen **Soittoa ennen vastausta** -asetus suuremmalle kuin vastaajan soittojen määrää. Muussa tapauksessa vastaaja ei voi vastaanottaa äänipuheluita ääniviestien tallentamiseen. Lue lisätietoja puhelinvastaajan käyttöohjeista.

**Soittoa ennen vastausta** -asetus ei ehkä tule näkyviin alueesta riippuen.

### Liittyvät tiedot

- ➔ [”Faksiasetukset”](#) sivulla 21

## Eri tapoja faksin vastaanottamiseen

### Faksien vastaanotto manuaalisesti

Kun kytket puhelinkoneen ja asetat **Vastaanottotila** -asetukseksi **Man.**, noudata alla olevia ohjeita.

1. Kun puhelin soi, nosta kuuloke.
2. Kun kuulet faksiäänän, valitse tulostimen ohjauspaneelista **Vastaanota**.

**Huomautus:**

*Jos otat käyttöön **Etävastaanotto** -ominaisuuden, voit alkaa vastaanottaa faksia vain käyttämällä kytkettyä puhelinta.*

3. Paina -painiketta ja sulje kuuloke.

#### Liittyvät tiedot

- ➔ ”Faksien vastaanottaminen käyttämällä kytkettyä puhelinta (Etävastaanotto)” sivulla 74
- ➔ ”Vastaanotettujen faksien tallentaminen” sivulla 75

### Faksien vastaanottaminen käyttämällä kytkettyä puhelinta (Etävastaanotto)

Faksin vastaanottamiseksi manuaalisesti on käytettävä tulostinta, kun olet nostanut puhelinkoneen kuulokkeen. Käyttämällä **Etävastaanotto** -ominaisuutta voit aloittaa faksien vastaanottamisen vain puhelinta käyttämällä.

**Etävastaanotto** -ominaisuus on käytössä puhelimissa, jotka tukevat äänivalintaa.

#### Liittyvät tiedot

- ➔ ”Faksien vastaanotto manuaalisesti” sivulla 74

#### **Etävastaanotto -asetus**

1. Siirry kohtaan **Asetus** aloitusnäytöllä.
2. Valitse **Faksiasetukset > Vastaanottoasetukset > Etävastaanotto**.
3. Kun **Etävastaanotto** on otettu käyttöön, syötä kaksinumeroinen koodi (0 - 9, \* ja # käytössä).
4. Paina OK-painiketta.

#### **Etävastaanotto-ominaisuuden käyttö**

1. Kun puhelin soi, nosta kuuloke.
2. Kun kuulet faksiäänän, syötä käynnistyskoodi puhelimen avulla.
3. Kun olet vahvistanut että tulostin on aloittanut faksin vastaanottamisen, sulje kuuloke.

## Faksien vastaanotto kyselyn kautta (Vastaanota päivitys)

Voit vastaanottaa toiselle faksilaitteelle tallennetun faksin valitsemalla faksin numeron. Voit vastaanottaa tietyn asiakirjan faksin tietopalvelusta seuraamalla palvelun ääniohjeita.

### **Huomautus:**

*Noudata ääniohjeita ja valitse faksin numero käyttämällä kytkettyä puhelinkonetta.*

1. Siirry kohtaan **Faksi** aloitusnäytöllä.
2. Paina OK-painiketta ja ota sitten käyttöön **Vastaanota päivitys**.
3. Syötä faksin numero.
4. Paina -painiketta.

### **Liittyvät tiedot**

➔ [”Faksien lähettäminen ulkoiselta puhelinkoneelta” sivulla 71](#)

## Vastaanotettujen faksien tallentaminen

Voit määrittää vastaanotetut faksit tallentumaan tietokoneelle. Jos mitään vaihtoehtoa ei ole valittu, vastaanotetut asiakirjat tulostetaan automaattisesti.

1. Siirry kohtaan **Asetus** aloitusnäytöllä.
2. Valitse **Faksiasetukset > Lähtöasetukset > Faksitulostus**.
3. Tarkista asetukset.

### **Huomautus:**

- Jos tietokone ei ole päällä, tulostin tallentaa vastaanotetut asiakirjat muistiinsa. Jos muisti täyttyy, tulostin ei voi lähettää tai vastaanottaa fakseja.*
- Jos haluat vastaanotettujen asiakirjojen tallentuvan tietokoneelle, määritä asetukset tulostimeen kytketyllä tietokoneella käyttäen FAX Utility -ominaisuutta. Katso lisätietoja FAX Utility -ohjeesta.*
- Kun vastaanotetut asiakirjat on tallennettu tietokoneelle, ne poistetaan tulostimelta. Tulosta asiakirjat automaattisesti tallentaessasi niitä tietokoneelle valitsemalla tulostimesta **Tallenna ja tulosta** kun olet tehnyt FAX Utility -asetukset.*

### **Liittyvät tiedot**

- ➔ [”FAX Utility” sivulla 100](#)
- ➔ [”Yhteystietojen hallinta” sivulla 35](#)
- ➔ [”Asetus-tila” sivulla 18](#)

---

## Muiden faksiominaisuuksien käyttäminen

### Faksiraportin ja luettelon tulostaminen

#### Faksiraportin tulostaminen manuaalisesti

1. Siirry kohtaan **Faksi** aloitusnäytöllä.
2. Paina OK-painiketta ja valitse sitten **Faksiraportti**.
3. Valitse tulostettava raportti ja noudata näytön ohjeita.

**Huomautus:**

Voit muuttaa raportin muotoa. Valitse aloitusnäytöltä **Asetus > Faksiasetukset > Lähtöasetukset** ja muuta sitten **Liitä kuva raporttiin** tai **Raporttimuoto** -asetuksia.

#### Liittyvät tiedot

- ➔ ”**Faksi-tila**” sivulla 17
- ➔ ”**Faksiasetukset**” sivulla 21

### Faksiraporttien automaattisen tulostuksen asetukset

Voit määrittää laitteen tulostamaan faksiraportit automaattisesti.

#### Lähetysraportti

Valitse aloitusnäytöltä **Asetus > Faksiasetukset > Käyttäjän oletusasetukset > Lähetysraportti** ja valitse sitten **Tulosta** tai **Tulostusvirhe**.

**Huomautus:**

Voit muuttaa asetuksia lähettäessäsi faksia painamalla OK-painiketta faksin yläreunassa ja valitsemalla sitten **Lähetysraportti**.

#### Faksiloki

Valitse aloitusnäytöltä **Asetus > Faksiasetukset > Lähtöasetukset > Faksilokin autom. tulostus** ja valitse sitten **Päällä (30 min. välein)** tai **Päällä (Aika)**.

#### Liittyvät tiedot

- ➔ ”**Faksi-tila**” sivulla 17
- ➔ ”**Faksiasetukset**” sivulla 21

---

## Vastaanotettujen faksien tulostaminen uudelleen

Voit tulostaa uudelleen vastaanotetut asiakirjat, jotka on jo tulostettu kertaalleen. Kaikki tulostimen muistiin tallennetut vastaanotetut asiakirjat tulostetaan aikajärjestyksessä tuoreimmasta alkaen. Jos tulostimen muisti tulee täyteen, kertaalleen jo tulostettuja asiakirjoja aletaan poistaa automaattisesti vanhimmasta asiakirjasta lähtien.

1. Siirry kohtaan **Faksi** aloitusnäytöllä.

## Faksaus

2. Paina OK-painiketta ja valitse sitten **Tulosta faksit uudelleen**.
3. Paina -painiketta.

**Huomautus:**

*Tulostettuasi asiakirjat uudelleen lopeta tulostaminen painamalla -painiketta.*

# Mustekasettien vaihtaminen

---

## Mustetasojen tarkistaminen

Arvioidun mustetasoin voi tarkistaa ohjauspaneelista tai tietokoneelta.

### Mustetasojen tarkistaminen – Ohjauspaneeli

1. Siirry kohtaan **Asetus** aloitusnäytöllä.
2. Valitse **Mustetasot**.

### Mustetasojen tarkistaminen – Windows

1. Avaa tulostinajurin ikkuna.
2. Napsauta **EPSON Status Monitor 3 Huolto**-välilehdellä ja valitse **Tiedot**.

**Huomautus:**

*Jos EPSON Status Monitor 3 ei ole käytössä, valitse **Laajennusasetukset** -välilehdeltä **Huolto** ja sen jälkeen **Ota käyttöön EPSON Status Monitor 3**.*

#### Liittyvät tiedot

➔ ”Windows-tulostinohjain” sivulla 96

### Mustetasojen tarkistaminen – Mac OS X

1. Valitse **Järjestelmäasetukset**  -valikosta > **Tulostimet & skannerit** (tai **Tulosta & skannaa**, **Tulosta & faksaa**) ja valitse sitten tulostin.
2. Valitse **Valinnat ja tarvikkeet** > **Työkalu** > **Avaa tulostintyökalu**.
3. Valitse **EPSON Status Monitor**.

---

## Mustekasettien koodit

Epson suosittelee vain aitojen Epson-mustekasettien käyttämistä. Epson ei voi taata muiden kuin aitojen mustekasettien laatua. Muut kuin aidot mustekasetit saattavat aiheuttaa tulostimelle vahinkoja, jotka eivät kuulu Epsonin myöntämän takuun piiriin ja tietyissä tilanteissa saattavat johtaa tulostimen virheelliseen toimintaan. Muiden kuin aitojen mustekasettien mustetasot eivät välttämättä näy.

Seuraavassa on annettu alkuperäisten Epson-mustekasettien koodit.

## Mustekasettien vaihtaminen

| Tuote   | Kuvake   | Black (Musta) | Cyan (Syaani) | Magenta     | Yellow (Keltainen) |
|---------|--|---------------|---------------|-------------|--------------------|
| WF-2650 | Kynä ja sanaritikko<br> | 16<br>16XL*   | 16<br>16XL*   | 16<br>16XL* | 16<br>16XL*        |
| WF-2651 | -  | 193<br>198*   | 193           | 193         | 193                |

\* "XL" ja "198" tarkoittavat suurta kasettia.

**Huomautus:**

- Kaikki mustekasetit eivät ole saatavissa kaikilla alueilla.
- Lisätietoja Epsonin kasettien riittävydestä saa seuraavilta verkkosivuilta.  
<http://www.epson.eu/pageyield>

Australiassa ja Uudessa-Seelannissa

| Tuote   | Black (Musta) | Cyan (Syaani) | Magenta       | Yellow (Keltainen) |
|---------|---------------|---------------|---------------|--------------------|
| WF-2650 | 220<br>220XL* | 220<br>220XL* | 220<br>220XL* | 220<br>220XL*      |

\* "XL" tarkoittaa suurikokoista kasettia.

**Huomautus:**

Kaikki mustekasetit eivät ole saatavissa kaikilla alueilla.

## Mustekasetin käsittelyohjeet

Lue seuraavat ohjeet ennen mustekasettien vaihtamista.

**Käsittelyohjeet**

- Säilytä mustekasetteja huoneenlämmössä poissa suorasta auringonvalosta.
- Epson suosittelee käyttämään mustekasetin ennen pakkaukseen painettua päivämäärää.
- Parhaan tuloksen takaamiseksi käytä mustekasetit kuuden kuukauden kuluessa pakkauksen avaamisesta.
- Parhaan lopputuloksen takaamiseksi säilytä mustekasettien pakkaukset pohja alaspäin.
- Jos tuot mustekasetin kylmästä ympäristöstä lämpimään, anna sen lämmetä huoneenlämmössä vähintään kolme tuntia ennen käyttöä.
- Älä avaa mustekasetin pakkausta ennen kuin olet valmis asentamaan kasetin tulostimeen. Kasetti on pakattu tulostuslaadun takaamiseksi tyhjiöön. Jos mustekasetti on pakkauksen ulkopuolella pitkään, normaali tulostaminen voi käydä mahdottomaksi.
- Poista mustekasetti pakkauksestaan varovaisesti ja huolehdi, että kasetin sivulla olevat koukut eivät rikkoudu.

## Mustekasettien vaihtaminen

- ❑ Kasetista on poistettava keltainen teippi ennen sen asentamista. Muussa tapauksessa tulostuslaatu voi heikentyä tai tulostaminen voi olla mahdotonta. Älä poista tai revi kasetissa olevaa etikettiä; se voi saada kasetin vuotamaan.



- ❑ Älä poista kasetin pohjassa olevaa läpikuultavaa sinettiä; muutoin kasetista voi tulla käyttökelvoton.



- ❑ Älä kosketa kuvassa näkyviä osioita. Tämä saattaa estää kasetin normaalin toiminnan ja tulostuksen.

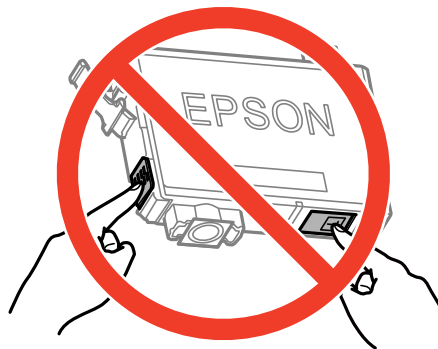

- ❑ Asenna kaikki mustekasetit; muussa tapauksessa et voi tulostaa.
- ❑ Älä vaihda mustekasettia laitteen virran ollessa päällä. Älä siirrä tulostuspäätä käsin, sillä se saattaa vahingoittaa tulostinta.
- ❑ Älä sammuta tulostinta musteen lataamisen aikana. Jos musteen lataaminen on jäänyt kesken, tulostimella ei välttämättä voi tulostaa.
- ❑ Älä jätä tulostinta ilman mustekasetteja äläkä sammuta tulostinta kasettien vaihtamisen aikana. Muutoin tulostuspään suuttimissa jäljellä oleva muste kuivaa ja tulostaminen voi käydä mahdottomaksi.



## Mustekasettien vaihtaminen

- Jos mustekasetti joudutaan poistamaan väliaikaisesti, musteen tulostumisalue on suojattava lialta ja pölyltä. Säilytä mustekasetti samassa tilassa tulostimen kanssa siten, että musteaukko osoittaa alas tai sivulle päin. Älä säilytä mustekasettia siten, että musteaukko osoittaa ylös päin. Musteaukossa on venttiili, joka estää musteen valumisen, joten sitä ei ole tarpeen peittää tai tukkia.
- Irrotetuissa mustekaseteissa voi olla mustetta musteensyöttöaukon ympärillä, joten ole varovainen ettet levitä mustetta ympäröivälle alueelle mustekasetteja irrottaessasi.
- Tämä tulostin käyttää mustekasetteja, joissa on kunkin kasetin jäljellä olevaa mustemäärää ja muita tietoja tarkkaileva vihreä siru. Tämä tarkoittaa sitä, että vaikka kasetti poistetaan tulostimesta ennen musteen loppumista, sitä voidaan myöhemmin käyttää uudelleen, kun se on asennettu takaisin tulostimeen. Mustekasetin uudelleenasettamisen yhteydessä saatetaan kuitenkin kuluttaa jonkin verran mustetta tulostimen suorituskyvyn takaamiseksi.
- Musteen käyttötehon maksimoimiseksi poista mustekasetti vasta, kun olet valmis vaihtamaan sen. Mustekasetit, joissa on vain vähän mustetta, ei välttämättä voi käyttää uudelleenasettamisen jälkeen.
- Jotta tulostuslaatu olisi aina paras mahdollinen ja tulostuspäät pysyisivät hyvässä kunnossa, mustekasetissa on vielä hieman mustetta jäljellä, kun tulostin ilmoittaa, että mustekasetti pitäisi vaihtaa. Tätä mustemäärää ei ole laskettu mukaan musteen keston.
- Vaikka mustekaseteissa saattaa olla kierrätysmateriaaleja, tämä ei vaikuta tulostimen toimintaan tai suorituskykyyn.
- Mustekasettien ominaisuuksia ja ulkonäköä voidaan muuttaa niiden parantamiseksi ilman ilmoitusta.
- Älä pura tai muokkaa mustekasetteja. Muutoin et välttämättä voi tulostaa normaalisti.
- Tulostimen mukana toimitettuja kasetteja ei voi käyttää vaihtokasetteina.
- Ilmoitetut musteiden kestot vaihtelevat tulostettavien kuvien, paperityypin, tulostusmäärän ja ympäristöolojen, kuten lämpötilan, mukaan.

### Musteen kulutus

- Tulostuspään ihanteellisen suorituskyvyn ylläpitämiseksi kaikista kaseteista saatetaan kuluttaa jonkin verran mustetta paitsi tulostuksen, myös huoltotoimien, kuten kasettien vaihdon ja mustepään puhdistuksen, aikana.
- Kun tulostetaan mustavalkoisena tai harmaasävyisenä, mustan musteen sijasta voidaan käyttää muita värejä paperityyppi- tai tulostuslaatuasetusten mukaan. Tämä johtuu siitä, että musta sekoitetaan eri värimusteista.
- Tulostimen mukana toimitettujen mustekasettien mustetta käytetään osittain alkuasennuksessa. Jotta tulosteet olisivat mahdollisimman laadukkaita, tulostimen tulostuspäät täytetään musteella. Tämä kerran tehtävä toimenpide kuluttaa jonkin verran mustetta, ja siksi nämä mustekasetit saattavat tulostaa vähemmän sivuja kuin seuraavaksi asennettavat mustekasetit.

---

## Mustekasettien vaihtaminen



### **Vaara:**

Varo skanneriyksikköä avatessasi ja sulkiessasi, että sormet eivät jää väliin. Tämä saattaa aiheuttaa loukkaantumisen.

### **Huomautus:**

Jos vaihdat mustekasetit kopioinnin ollessa käynnissä, alkuperäiskappaleet saattavat siirtyä paikaltaan. Peruuta tulostus painamalla -painiketta ja aseta alkuperäiskappaleet uudelleen paikalleen.

## Mustekasettien vaihtaminen

1. Tee jokin seuraavista.

- Kun sovellus kehottaa vaihtamaan mustekasetit

Tarkista, mikä mustekaseteista on tarpeen vaihtaa, paina OK-painiketta ja sitten ▲-painiketta.

- Kun vaihdat mustekasetit ennen musteen loppumista

Valitse aloitusnäytöltä **Asetus > Kunnossapito > Mustepatruunoiden vaihto** ja paina sitten ◇-painiketta.

2. Ravista uutta mustekasettia kevyesti neljä tai viisi kertaa ja poista se pakkauksesta.

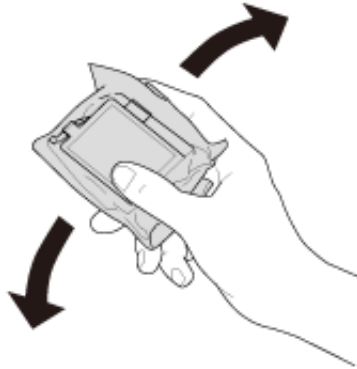

3. Poista vain keltainen teippi.

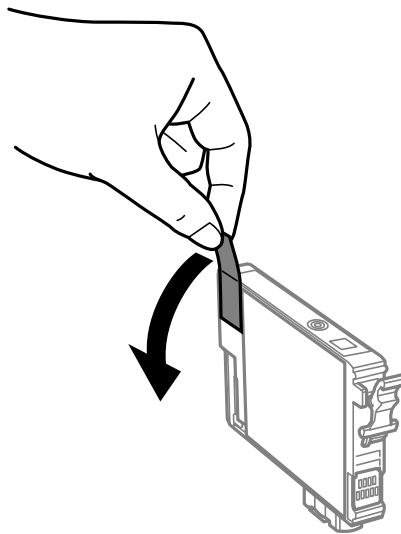

## Mustekasettien vaihtaminen

**!** **Tärkeää:**

- ❑ Älä kosketa kuvassa näkyviä osioita. Tämä saattaa estää kasetin normaalin toiminnan ja tulostuksen.



- ❑ Älä ravista mustekasettia pakkauksen avaamisen jälkeen, sillä kasetti saattaa vuotaa.

4. Avaa skanneriyksikkö ja pidä asiakirjasi suljettuna.

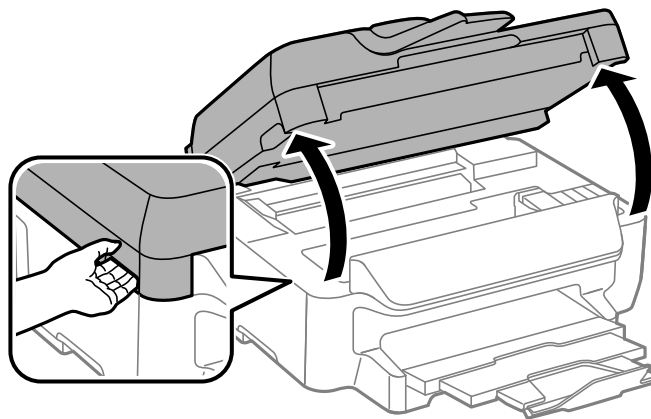

5. Ota kiinni mustekasetin kielekkeestä ja vedä se suoraan ylöspäin. Jos mustekasetti ei irtoa, vedä sitä lujasti.

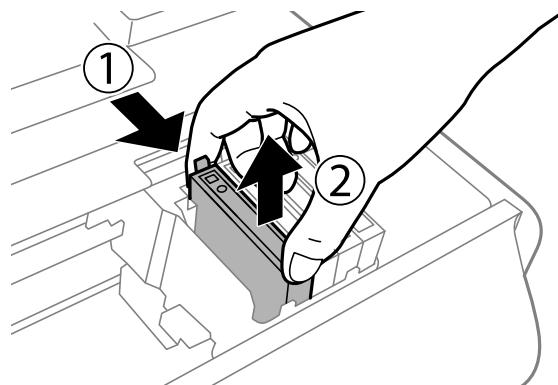

## Mustekasettien vaihtaminen

6. Aseta tilalle uusi mustekasetti ja paina sitä alas lujasti.

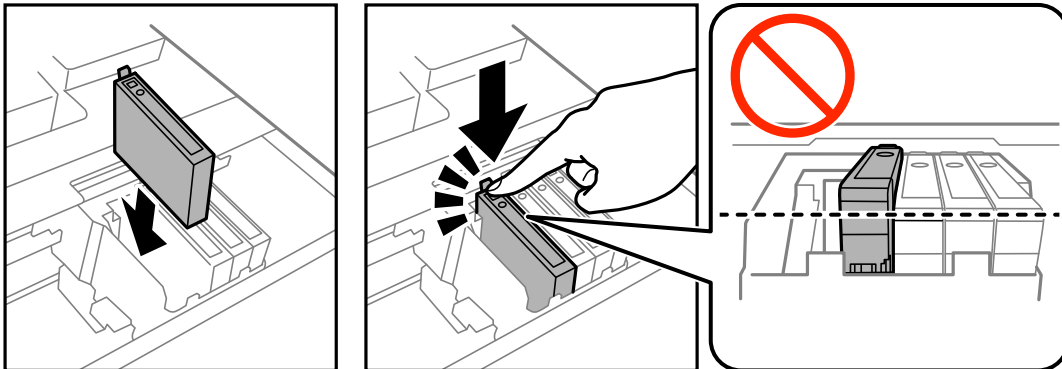

7. Sulje skanneriyksikkö.

8. Paina -painiketta.

Musteen lataaminen käynnistyy.



**Tärkeää:**

Älä sammuta tulostinta musteen lataamisen aikana. Jos musteen lataaminen on jäänyt kesken, tulostimella ei välttämättä voi tulostaa.

**Huomautus:**

Laita käytetyt mustekasetit muovipussiin ja hävitä ne paikallisten lakien ja säännösten mukaisesti.

**Liittyvät tiedot**

- ➔ ”Mustekasettien koodit” sivulla 78
- ➔ ”Mustekasetin käsittelyohjeet” sivulla 79

## Väliaikainen tulostaminen mustalla musteella

Jos värillinen väri on loppu ja mustaa väriä on vielä jäljellä, seuraavien asetusten avulla voit jatkaa tulostamista hetken aikaa käyttämällä vain mustaa väriä.

- Paperityyppi: tavalliset paperit, Kirjekuori
- Väri: **Harmaasävy**
- Reunukseton: Ei valittu
- EPSON Status Monitor 3: Käytössä (vain Windows)

Tämä ominaisuus on käytettävissä vain noin viisi päivää, joten vaihda mustekasetti mahdollisimman pian.

**Huomautus:**

- Jos **EPSON Status Monitor 3** ei ole käytössä, avaa tulostinohjain ja valitse **Huolto**-välilehdeltä **Laajennusasetukset**. Valitse sen jälkeen **Ota käyttöön EPSON Status Monitor 3**.
- Tämän toiminnon käytettävyys määräytyy käyttöolosuhteiden mukaan.

## Mustekasettien vaihtaminen

## Väliaikainen tulostaminen mustalla musteella: Windows

1. Jos seuraava ikkuna tulee näytölle, peruuta tulostaminen.

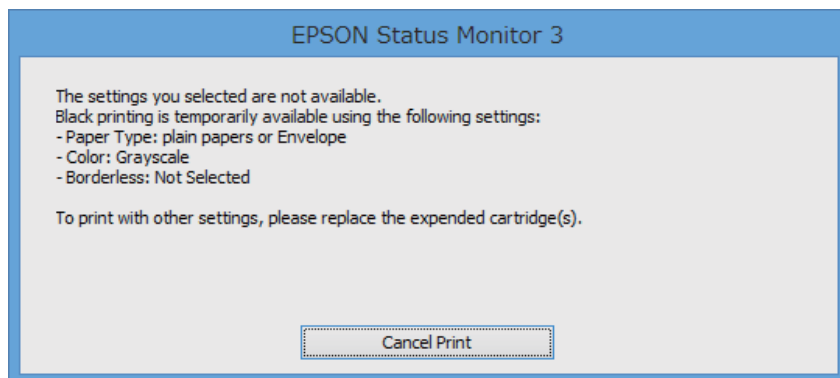
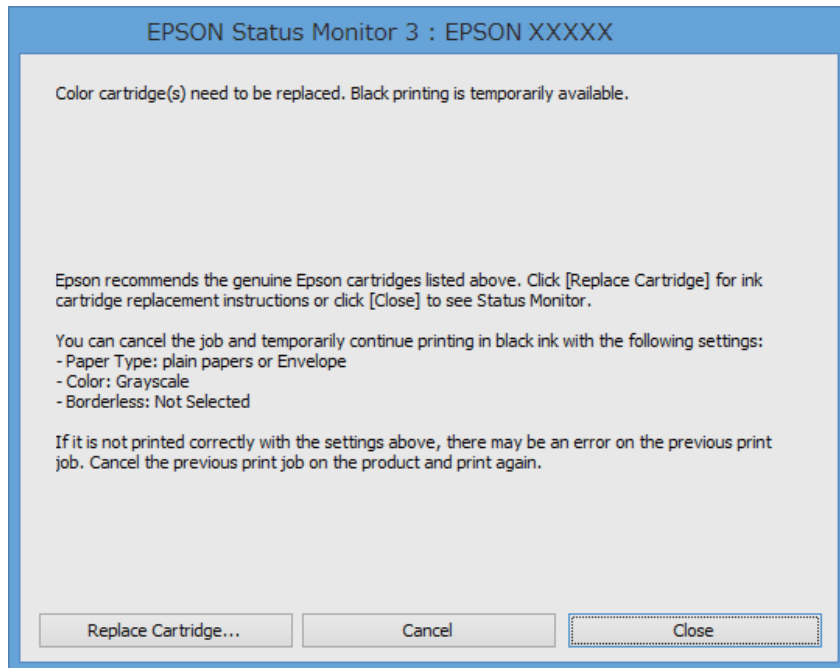
**Huomautus:**

*Jos tulostuksen peruuttaminen ei onnistu tietokoneen kautta, peruuta tulostus tulostimen ohjauspaneelistä.*

2. Avaa tulostinohjaimen ikkuna.
3. Tyhjennä **Yleiset**-välilehdeltä valinta **Reunukseton**.
4. Valitse **Yleiset**-välilehdeltä **Paperityyppi**-asetukseksi **tavalliset paperit** tai **Kirjekuori**.
5. Valitse **Harmaasävy**.
6. Määritä tarvittaessa muita asetuksia **Yleiset**- ja **Lisää asetuksia** -välilehdillä ja valitse sen jälkeen **OK**.
7. Valitse **Tulosta**.
8. Valitse näkyviin tulevasta ikkunasta **Tulosta mustana**.

## Mustekasettien vaihtaminen

### Liittyvät tiedot

- ➔ ”Paperin lisääminen, Paperikasetti” sivulla 28
- ➔ ”Tulostamisen perustiedot – Windows” sivulla 37

## Väliaikainen tulostaminen mustalla musteella: Mac OS X

### **Huomautus:**

*Jos haluat käyttää tätä toimintoa verkon kautta, muodosta **Bonjour**-yhteys.*

1. Osoita tulostimen kuvaketta **Dockissa**.
2. Peruuta työ.
  - Mac OS X v10.8.x–Mac OS X v10.9.x  
Napsauta  seuraava edistymispalkin vieressä.
  - Mac OS X v10.6.x–v10.7.x  
Valitse **Poista**.

### **Huomautus:**

*Jos tulostuksen peruuttaminen ei onnistu tietokoneen kautta, peruuta tulostus tulostimen ohjauspaneelistä.*

3. Valitse **Järjestelmäasetukset**  -valikosta > **Tulostimet & skannerit** (tai **Tulosta & skannaa, Tulosta & faksaa**) ja valitse sitten tulostin. Napsauta **Valinnat ja tarvikkeet** > **Asetukset** (tai **Ajuri**).
4. Valitse **Salli väliaikainen tulostus mustana** -asetukseksi **Käytössä**.
5. Avaa tulostusvalintaikkuna.
6. Valitse ponnahdusvalikosta **Tulostusasetukset**.
7. Valitse **Paperikoko**-asetukseksi mikä tahansa paperikoko paitsi reunukseton koko.
8. Valitse **Tulostusmateriaali**-asetukseksi **tavalliset paperit** tai **Kirjekuori**.
9. Valitse **Harmaasävy**.
10. Määritä muut asetukset tarpeen mukaan.
11. Valitse **Tulosta**.

### Liittyvät tiedot

- ➔ ”Paperin lisääminen, Paperikasetti” sivulla 28
- ➔ ”Tulostamisen perustiedot – Mac OS X” sivulla 38

## Mustan musteen säästäminen, kun musta muste on vähissä (vain Windows)

Jos musta muste on vähissä mutta värimustetta on jäljellä riittävästi, voit luoda mustaa mustetta värimusteita sekoittamalla. Voit jatkaa tulostusta, kun valmistelet mustan vaihtokasetin.

Tämä toiminto on käytössä vain silloin, kun tulostinohjaimesta valitaan seuraavat asetukset.

- Paperityyppi: **tavalliset paperit**
- Tulostuslaatu: **Normaali**
- EPSON Status Monitor 3: Käytössä

### Huomautus:

- Jos **EPSON Status Monitor 3** ei ole käytössä, avaa tulostinohjain ja valitse **Huolto-välilehdeltä Laajennusasetukset**. Valitse sen jälkeen **Ota käyttöön EPSON Status Monitor 3**.
- Värimusteista yhdistelty musta muste näyttää hieman erilaiselta kuin tavallinen musta muste. Tämän lisäksi tulostusnopeus hidastuu.
- Myös mustaa mustetta käytetään tulostuspään tulostuslaadun ylläpitämiseen.

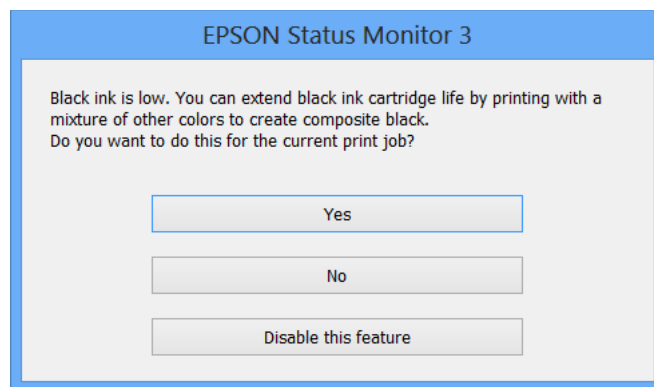

| Asetukset                       | Kuvaus  |
|---------------------------------|---|
| Kyllä                           | Valitse tämä, jos haluat luoda mustaa mustetta sekoittamalla värimusteita. Tämä ikkuna tulee näkyviin, kun seuraavan kerran tulostat samanlaisen työn.                        |
| Ei                              | Valitse tämä, jos haluat jatkaa jäljellä olevan mustan musteen käyttöä. Tämä ikkuna tulee näkyviin, kun seuraavan kerran tulostat samanlaisen työn.                           |
| Kytke tämä toiminto pois päältä | Valitse tämä, jos haluat jatkaa jäljellä olevan mustan musteen käyttöä. Tämä ikkuna ei tule näkyviin, ennen kuin musta mustekasetti on vaihdettu ja muste on jälleen vähissä. |

# Tulostus- ja skannauslaadun parantaminen

## Tulostuspään tarkistaminen ja puhdistaminen

Jos suuttimet ovat tukossa, tulosteista tulee haaleita tai niissä esiintyy raitoja tai odottamattomia värejä. Kun tulostuslaatu on heikentynyt, suorita suutintesti ja tarkista, ovatko suuttimet tukossa. Jos suuttimet ovat tukossa, puhdista tulostuspää.

**Tärkeää:**

Älä avaa skanneriyksikköä äläkä sammuta tulostinta tulostuspään puhdistuksen aikana. Jos tulostuspään puhdistusta ei tehdä loppuun, tulostaminen voi olla mahdotonta.

**Huomautus:**

- Tulostuspään puhdistuksessa käytetään hieman mustetta, joten tulostuspää tulee puhdistaa vain, jos tulostuslaatu heikkenee.
- Jos mustekasetti on lähes tyhjä, tulostuspään puhdistusta ei välttämättä voida suorittaa. Vaihda asianmukainen mustekasetti ensin.
- Jos tulostuslaatu ei ole parantunut, kun suutin on tarkistettu ja pää puhdistettu noin neljä kertaa, odota vähintään kuusi tuntia tulostamatta ja suorita sitten suuttimen tarkistus uudelleen, minkä jälkeen pää on vielä puhdistettava tarvittaessa. Jos tulostin tulostaa valmiustilan aikana, pidennä valmiustilan kestoa. Suosittelemme sammuttamaan tulostimen. Jos tulostuslaatu ei edelleenkaan parantunut, ota yhteys Epson-tukeen.
- Estä tulostuspään kuivuminen sammuttamalla tulostin aina painamalla .
- Tulostuspäiden toimintakunnon ylläpitämiseksi on suositeltavaa tulostaa säännöllisesti muutama sivu.

## Tulostuspään tarkistaminen ja puhdistaminen: ohjauspaneeli

1. Lisää tulostimeen A4-paperia.
2. Siirry kohtaan **Asetus** Home-näytöllä.
3. Valitse **Kunnossapito** > **Tul.pään suutintarkistus**.
4. Noudata näytölle tulevia ohjeita suuttimen testikuvion tulostamiseksi.

**Huomautus:**

Testikuvio saattaa vaihdella mallin mukaan.



## Tulostus- ja skannauslaadun parantaminen

5. Vertaa tulostettua testikuviota alla näkyvään näytteeseen.

- Kaikki rivit tulostuvat: Tulostuspään suuttimet eivät ole tukossa. Valitse **Valmis**.

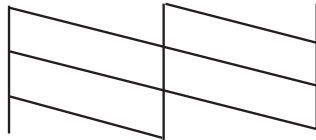

- Tulosteessa on särkyneitä viivoja tai puuttuvia segmenttejä: Tulostuspään suuttimet saattavat olla tukossa. Siirry seuraavaan vaiheeseen.

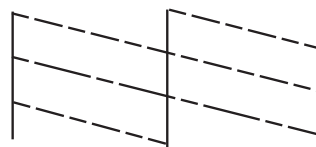

6. Valitse **Puhdista tulostuspää**.

7. Kun puhdistus on tehty, valitse **Tulosta Suuttimen tarkistusmalli** suuttimen testikuvion tulostamiseksi uudelleen. Toista puhdistus ja kuvio, kunnes kaikki viivat on kokonaan tulostettu.

## Tulostuspään tarkistaminen ja puhdistaminen: Windows

1. Lisää tulostimeen A4-paperia.
2. Avaa tulostinohjaimen ikkuna.
3. Valitse **Huolto**-välilehdeltä **Suutintesti**.
4. Noudata näytön ohjeita.

### Liittyvät tiedot

➔ ["Windows-tulostinohjain" sivulla 96](#)

## Tulostuspään tarkistaminen ja puhdistaminen: Mac OS X

1. Lisää tulostimeen A4-paperia.
2. Valitse **Järjestelmäasetukset**  -valikosta > **Tulostimet & skannerit** (tai **Tulosta & skannaa, Tulosta & faksaa**) ja valitse sitten tulostin.
3. Valitse **Valinnat ja tarvikkeet** > **Työkalu** > **Avaa tulostintyökalu**.
4. Napsauta **Suutintesti**.
5. Noudata näytön ohjeita.

## Tulostuspään kohdistaminen

Jos vaakaviivat ovat vinossa tai jos kuvat ovat sumeita, kohdista tulostuspää.

### Tulostuspään kohdistaminen: ohjauspaneeli

1. Lisää tulostimeen A4-paperia.
2. Siirry kohtaan **Asetus Home**-näytöllä.
3. Valitse **Kunnossapito > Tulostuspään kohdistus**.
4. Valitse **Pystykohdistus** tai **Vaakakohdistus** ja noudata näytön ohjeita tarkistuskuvion tulostamiseksi.

Pystykohdistus: Valitse tämä, jos tulosteet ovat epäselviä tai teksti ja viivat ovat vinossa.

Vaakakohdistus: Valitse tämä, jos tulosteessa on vaakaviivoja säännöllisin väliajoin.

**Huomautus:**

*Testikuvio saattaa vaihdella mallin mukaan.*

5. Noudata näytön ohjeita ja kohdista tulostuspää.

Pystykohdistus: Etsi ja anna kunkin ryhmän yhtenäisimmän testikuvion numero.

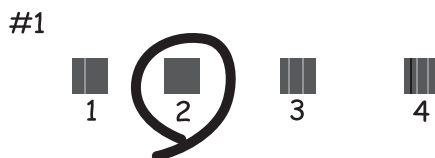

Vaakakohdistus: Etsi ja syötä vähiten erottuneen ja päällekkäisen kuvion määrä.



### Tulostuspään kohdistaminen: Windows

1. Lisää tulostimeen A4-paperia.

## Tulostus- ja skannauslaadun parantaminen

2. Avaa tulostinohjaimen ikkuna.
3. Valitse **Tulostuspäiden kohdistus**-välilehdeltä **Huolto**.
4. Noudata näytön ohjeita.

### Liittyvät tiedot

➔ ”Windows-tulostinohjain” sivulla 96

## Tulostuspään kohdistaminen: Mac OS X

1. Lisää tulostimeen A4-paperia.
2. Valitse **Järjestelmäasetukset**  -valikosta > **Tulostimet & skannerit** (tai **Tulosta & skannaa, Tulosta & faksaa**) ja valitse sitten tulostin.
3. Valitse **Valinnat ja tarvikkeet** > **Työkalu** > **Avaa tulostintyökalu**.
4. Valitse **Tulostuspään kohdistus**.
5. Noudata näytön ohjeita.

---

## Paperipolun puhdistaminen

Jos tulosteissa on mustetahroja tai naarmuja tai jos paperin syöttämisessä on ongelmia, puhdista sisällä oleva rulla. Et voi käyttää paperin mukana toimitettua puhdistusarkkia.



### **Tärkeää:**

Älä puhdista tulostimen sisäpuolta paperipyyhkeellä. Paperipyyhkeen nukka saattaa tukkia tulostuspään suuttimet.

1. Lisää tulostimeen tyhjää A4-paperia.
2. Siirry kohtaan **Asetus** aloitusnäytöllä.
3. Valitse **Kunnossapito** > **Paperiohjaimen puhdistus**.
4. Noudata näytön ohjeita ja puhdista paperipolku.

### **Huomautus:**

- Toista tätä toimenpidettä, kunnes paperissa ei ole väritahroja.
- Jos paperinsyöttö ei toimi oikein, toista nämä vaiheet kaksi tai kolme kertaa.

---

## Automaattisen arkinsyöttölaitteen puhdistaminen

Jos automaattiselta arkinsyöttölaitteelta kopioidut tai skannatut kuvat ovat suttuisia tai jos alkuperäiskappaleiden syöttö automaattiseen arkinsyöttölaitteeseen ei suju oikein, puhdista automaattinen arkinsyöttölaite.

## Tulostus- ja skannauslaadun parantaminen



**Tärkeää:**

Älä käytä koskaan alkoholia tai liuottimia tulostimen puhdistamiseen. Nämä kemikaalit voivat vaurioittaa tulostinta.

1. Avaa automaattisen arkinsyöttölaitteen kansi.

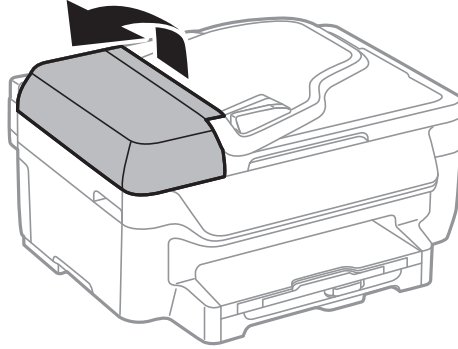

2. Puhdista rulla sekä automaattisen arkinsyöttölaitteen sisäosa pehmeällä ja kuivalla liinalla.

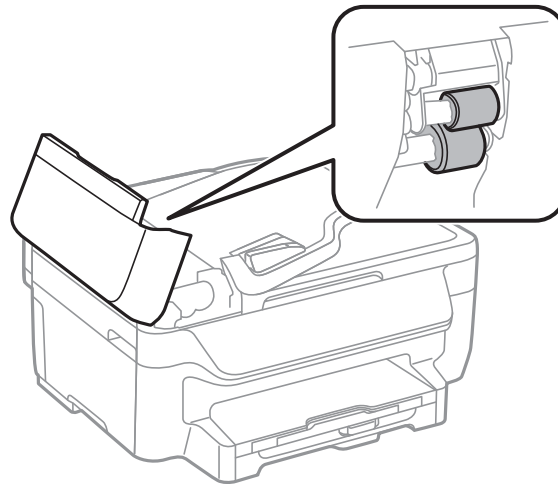

## Tulostus- ja skannauslaadun parantaminen

3. Avaa asiakirjakansi.

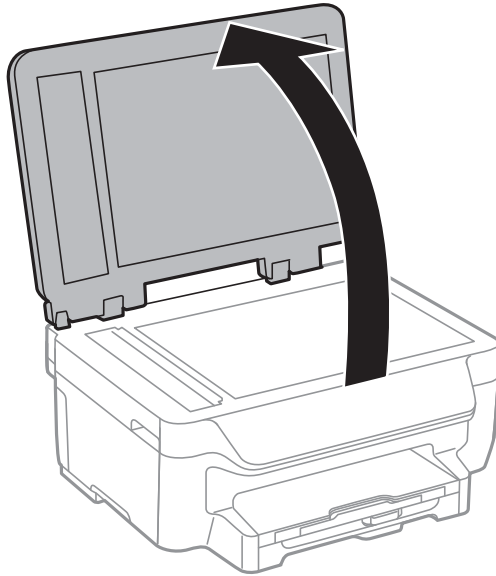

4. Puhdista osa, joka näkyy kuvassa.

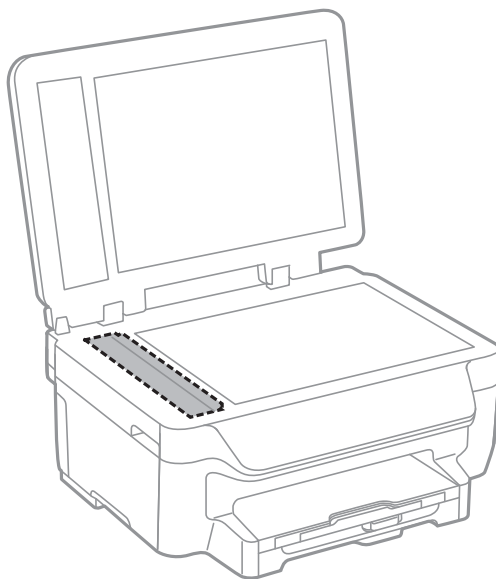

**Huomautus:**

- Jos lasissa on rasvatahroja tai muuta vaikeasti irrotettavaa likaa, poista ne käyttämällä pehmeää liinaa ja hieman ikkunanpuhdistusainetta. Pyyhi lasi kuivaksi.
- Älä paina lasipintaa liian kovaa.
- Toimi varoen, jotta lasin pinta ei naarmuunnu tai vahingoitu. Vahingoittunut lasitaso heikentää skannaustulosta.

---

## Valotustason puhdistaminen

Jos kopioissa tai skannatuissa kuvissa on väritahroja tai kulumajälkiä, puhdista valotustaso.

## Tulostus- ja skannauslaadun parantaminen



**Tärkeää:**

Älä käytä koskaan alkoholia tai liuottimia tulostimen puhdistamiseen. Nämä kemikaalit voivat vaurioittaa tulostinta.

1. Avaa asiakirjakansi.

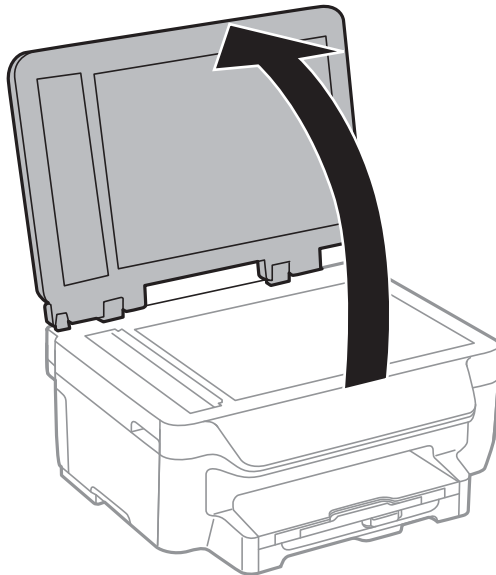

2. Puhdista valotustaso kuivalla, pehmeällä ja puhtaalla liinalla.

**Huomautus:**

- Jos lasissa on rasvatahroja tai muuta vaikeasti irrotettavaa likaa, poista ne käyttämällä pehmeää liinaa ja hieman ikkunanpuhdistusainetta. Pyyhi lasi kuivaksi.
- Älä paina lasipintaa liian kovaa.
- Toimi varoen, jotta lasin pinta ei naarmuunnu tai vahingoitu. Vahingoittunut lasitaso heikentää skannaustulosta.

# Käyttökohteet ja tiedot verkkopalvelusta

## Epson Connect -palvelu

Epson Connect mahdollistaa tulostamisen älypuhelimelta, tabletilta tai kannettavalta tietokoneelta koska tahansa ja missä tahansa. Voit myös lähettää skannattuja kuvia pilvipalveluun.

Tulostimessasi on käytettävissä seuraavat toiminnot.

| Email Print | Epson iPrint -etätulostus | Scan to Cloud | Remote Print Driver |
|-------------|---------------------------|---------------|---------------------|
| ✓           | ✓                         | ✓             | ✓                   |

Katso lisätietoja Epson Connect -portaalin verkkosivustolta.

<https://www.epsonconnect.com/>

<http://www.epsonconnect.eu> (vain Eurooppa)

## Web Config

Web Config on sovellus, jonka avulla voit hallita tulostimen tilaa tai asetuksia verkkoselaimella tietokoneelta tai älylaitteelta. Voit vahvistaa tulostimen tilan tai muuttaa verkkoa tai tulostinasetuksia. Web Configin käyttö edellyttää, että tulostin ja laite on kytketty samaan verkkoon.

### Huomautus:

Seuraavia selaimia tuetaan.

| Käyttöjärjestelmä            | Selain   |
|------------------------------|--|
| Windows XP tai uudempi       | Internet Explorer 8 tai uudempi, Firefox*, Chrome* |
| Mac OS X v10.6.x tai uudempi | Safari*, Firefox*, Chrome*                         |
| iOS*                         | Safari*  |
| Android 2.3 tai uudempi      | Oletusselain                                       |
| Chrome OS*                   | Oletusselain                                       |

\*: Käytä uusinta versiota.

## Web Configin suorittaminen verkkoselaimella

1. Tarkista tulostimen IP-osoite.

Valitse **Asetus > Verkoasetukset > Verkon tila > Wired LAN/Wi-Fi Status** tai **Wi-Fi -tila** aloitusnäytöltä ja tarkista tulostimen IP-osoite.

2. Käynnistä verkkoselain tietokoneella tai älylaitteella ja anna tulostimen IP-osoite.

Muoto:

## Käyttökohteet ja tiedot verkkopalvelusta

IPv4: <http://tulostimen IP-osoite/>

IPv6: [http://\[tulostimen IP-osoite\]/](http://[tulostimen IP-osoite]/)

Esimerkkejä:

IPv4: <http://192.168.100.201/>

IPv6: [http://\[2001:db8::1000:1\]/](http://[2001:db8::1000:1]/)

### **Huomautus:**

Älylaitetta käyttäessäsi voit suorittaa Web Confign myös Epson iPrint -sovelluksen ylläpito näytöllä.

### **Liittyvät tiedot**

➔ ”Käyttäen Epson iPrint-ominaisuutta” sivulla 53

## Web Confign suorittaminen Windows-käyttöjärjestelmässä

1. Käytä laitteita ja tulostimia Windows-käyttöjärjestelmässä.
  - Windows 8.1/Windows 8/Windows Server 2012 R2/Windows Server 2012  
Valitse **Työpöytä** > **Asetukset** > **Ohjauspaneeli** > **Näytä laitteet ja tulostimet** kohdasta **Laitteisto ja äänet** (tai **Laitteisto**).
  - Windows 7/Windows Server 2008 R2  
Valitse aloituspainike ja sen jälkeen **Ohjauspaneeli** > **Näytä laitteet ja tulostimet** kohdasta **Laitteisto ja äänet**.
  - Windows Vista/Windows Server 2008  
Valitse aloituspainike ja sen jälkeen **Ohjauspaneeli** > **Tulostimet** kohdasta **Laitteisto ja äänet**.
2. Napsauta tulostinta hiiren kakkospainikkeella ja valitse **Asetukset**.
3. Valitse **Verkkopalvelu**-välilehti ja napsauta URL-osoitetta.

## Web Confign suorittaminen Mac OS X-käyttöjärjestelmässä

1. Valitse **Järjestelmäasetukset**  -valikosta > **Tulostimet & skannerit** (tai **Tulosta & skannaa, Tulosta & faksaa**) ja valitse sitten tulostin.
2. Valitse **Valinnat ja tarvikkeet** > **Näytä tulostimen verkkosivu**.

---

## Tarvittavat sovellukset

### Windows-tulostinohjain

Tulostinohjain on sovellus, joka ohjaa tulostinta muiden sovellusten antamien tulostuskomentojen mukaisesti. Tulostinohjaimen asetusten määrittäminen takaa parhaan tulostusjälgjen. Tulostinohjainapuohjelman avulla voit myös tarkistaa tulostimen tilan ja pitää sen optimaalisessa toimintakunnossa.

### **Huomautus:**

Voit vaihtaa tulostinohjaimen kieltä. Valitse käytettävä kieli **Huolto**-välilehden kohdasta **Kieli**.



## Käyttökohteet ja tiedot verkkopalvelusta

### Tulostinohjaimen käyttäminen sovelluksesta

Jos haluat määrittää asetuksia, jotka vaikuttavat ainoastaan käyttämäsi sovellukseen, käytä tulostinohjainta kyseisestä sovelluksesta.

Valitse **Tiedosto**-valikosta **Tulosta** tai **Tulostimen asetukset**. Valitse käyttämäsi tulostin ja valitse sitten **Asetukset** tai **Ominaisuudet**.

**Huomautus:**

*Toiminnot vaihtelevat sovelluksen mukaan. Katso lisätietoja sovelluksen ohjeista.*

### Tulostinohjaimen käyttäminen ohjauspaneelilta

Jos haluat määrittää asetuksia, jotka vaikuttavat kaikkiin sovelluksiin, käytä tulostinohjainta ohjauspaneelilta.

- Windows 8.1/Windows 8/Windows Server 2012 R2/Windows Server 2012

Valitse **Työpöytä** > **Asetukset** > **Ohjauspaneeli** > **Näytä laitteet ja tulostimet** kohdasta **Laitteisto ja äänet**. Napsauta tulostinta hiiren kakkospainikkeella tai pidä sitä painettuna ja valitse sitten **Tulostusmääritykset**.

- Windows 7/Windows Server 2008 R2

Valitse aloituspainike ja sen jälkeen **Ohjauspaneeli** > **Näytä laitteet ja tulostimet** kohdasta **Laitteisto ja äänet**. Napsauta tulostinta hiiren kakkospainikkeella ja valitse **Tulostusmääritykset**.

- Windows Vista/Windows Server 2008

Valitse aloituspainike ja sen jälkeen **Ohjauspaneeli** > **Tulostimet** kohdasta **Laitteisto ja äänet**. Napsauta tulostinta hiiren kakkospainikkeella ja valitse sitten kohta **Valitse tulostusmääritykset**.

- Windows XP/Windows Server 2003 R2/Windows Server 2003

Valitse aloituspainike ja sen jälkeen **Ohjauspaneeli** > **Tulostimet ja muut laitteet** kohdasta **Tulostimet ja faksit**. Napsauta tulostinta hiiren kakkospainikkeella ja valitse **Tulostusmääritykset**.

### Apuohjelman käynnistäminen

Avaa tulostinohjaimen ikkuna. Napsauta **Huolto**-välilehteä.

## Käytössä olevien asetusten rajoittaminen Windows-tulostinajurille

Pääkäyttäjää voi rajoittaa seuraavia tulostimen ajuriasetuksia käyttäjäkohtaisesti estämään asetusten tahatonta muuttamista.

- Kopioinnin eston kuvio
- Vesileima
- Ylätunniste/alatunniste
- Väri
- Kaksipuolinen tulostus
- Monisivuinen

**Huomautus:**

*Kirjaudu tietokoneelle pääkäyttäjänä.*

1. Avaa **Valinnaiset asetukset** -välilehdestä tulostinasetukset.

- Windows 8.1/Windows 8/Windows Server 2012 R2/Windows Server 2012

Valitse **Työpöytä** > **Asetukset** > **Ohjauspaneeli** > **Näytä laitteet ja tulostimet** kohdasta **Laitteisto ja äänet**. Napsauta tulostinta hiiren kakkospainikkeella tai pidä sitä painettuna ja valitse **Tulostinasetukset**. Napsauta **Valinnaiset asetukset**-välilehteä.

## Käyttökohteet ja tiedot verkkopalvelusta

### Windows 7/Windows Server 2008 R2

Valitse aloituspainike ja sen jälkeen **Ohjauspaneeli > Näytä laitteet ja tulostimet** kohdasta **Laitteisto ja äänet**. Napsauta tulostinta hiiren kakkospainikkeella ja valitse **Tulostinasetukset**. Napsauta **Valinnaiset asetukset**-välilehteä.

### Windows Vista/Windows Server 2008

Valitse aloituspainike ja sen jälkeen **Ohjauspaneeli > Tulostimet** kohdasta **Laitteisto ja äänet**. Napsauta tulostinta hiiren kakkospainikkeella ja valitse **Asetukset**. Napsauta **Valinnaiset asetukset**-välilehteä.

### Windows XP/Windows Server 2003 R2/Windows Server 2003

Valitse aloituspainike ja sen jälkeen **Ohjauspaneeli > Tulostimet ja muut laitteet** kohdasta **Tulostimet ja faksit**. Napsauta tulostinta hiiren kakkospainikkeella ja valitse **Asetukset**. Napsauta **Valinnaiset asetukset**-välilehteä.

2. Napsauta **Ohjainasetukset**.
3. Valitse ominaisuus, jota haluat rajoittaa.  
Eri asetusten selitykset ovat verkko-ohjeessa.
4. Napsauta **OK**.

## Windows-tulostinohjaimen toimintoasetusten määrittäminen

Voit määrittää asetuksia, kuten ottaa käyttöön **EPSON Status Monitor 3** -ominaisuuden.

1. Avaa tulostinohjaimen ikkuna.
2. Valitse **Huolto**-välilehdeltä **Laajennusasetukset**.
3. Määritä haluamasi asetukset ja valitse sitten **OK**.  
Eri asetusten selitykset ovat verkko-ohjeessa.

### Liittyvät tiedot

➔ [”Windows-tulostinohjain” sivulla 96](#)

## Mac OS X-tulostinohjain

Tulostinohjain on sovellus, joka ohjaa tulostinta muiden sovellusten antamien tulostuskomentojen mukaisesti. Tulostinohjaimen asetusten määrittäminen takaa parhaan tulostusjäljen. Tulostinohjainapuohjelman avulla voit myös tarkistaa tulostimen tilan ja pitää sen optimaalisessa toimintakunnossa.

### Tulostinohjaimen käyttäminen sovelluksesta

Valitse **Tiedosto**-valikosta **Tulosta**. Laajenna tarvittaessa tulostusikkunaa valitsemalla **Näytä yksityiskohdat** tai ▼.

#### **Huomautus:**

*Toiminnot vaihtelevat sovelluksen mukaan. Katso lisätietoja sovelluksen ohjeista.*

### Apuohjelman käynnistäminen

Valitse **Järjestelmäasetukset**  valikosta > **Tulostimet & skannerit** (tai **Tulosta & skanna**, **Tulosta & faksaa**) ja valitse sitten tulostin. Valitse **Valinnat ja tarvikkeet > Työkalu > Avaa tulostintyökalu**.

## Mac OS X-tulostinohjaimen toimintoasetusten määrittäminen

Voit määrittää useita asetuksia, kuten tyhjen sivujen ohittamisen ja nopean tulostuksen käyttöönoton tai käytöstä poistamisen.

1. Valitse **Järjestelmäasetukset**  valikosta > **Tulostimet & skannerit** (tai **Tulosta & skannaa, Tulosta & faksaa**) ja valitse sitten tulostin. Napsauta **Valinnat ja tarvikkeet** > **Asetukset** (tai **Ajuri**).
2. Määritä haluamasi asetukset ja valitse sitten **OK**.
  - Paksu paperi ja kirjekuoret: Estää musteen leviämisen tulostettaessa paksulle paperille. Tulostusnopeus saattaa kuitenkin hidastua.
  - Ohita tyhjä sivu: Tyhjiä sivuja ei tulosteta.
  - Hiljainen tila: Hiljainen tulostus. Tulostusnopeus saattaa kuitenkin hidastua.
  - Salli väliaikainen tulostus mustana: Tulostus väliaikaisesti vain mustalla musteella
  - Nopea tulostus: Tulostuspäät liikkuvat molempiin suuntiin tulostuksen aikana. Tulostus on aiempaa nopeampaa, mutta laatu saattaa samalla heikentyä.
  - Valkoisten reunusten poisto: Tarpeettomat marginaalit poistetaan reunuksettoman tulostuksen aikana.
  - Varoitushuomautukset: Tulostusohjain määritetään näyttämään varoituksia.
  - Luo kaksisuuntainen yhteys: Yleensä asetuksen pitää olla **Käytössä**. Valitse **Ei käytössä**, jos tulostimen tietojen hankinta on mahdotonta, koska tulostin on jaettu Windows-tietokoneiden kanssa tai jostain muusta syystä.
  - Alempi taso: Lisää valinnainen paperikasettiyksikkö paperilähteeseen.

### **Huomautus:**

*Asetusten käytettävyys vaihtelee malleittain.*

### **Liittyvät tiedot**

➔ [”Väliaikainen tulostaminen mustalla musteella” sivulla 84](#)

## EPSON Scan (skanneriohjain)

EPSON Scan on sovellus, jolla hallitaan skannausta. Voit säätää skannattavan kuvan kokoa, tarkkuutta, kirkkautta, kontrastia ja laatua.

### **Huomautus:**

*EPSON Scan voidaan käynnistää myös TWAIN-yhteensopivasta skannaussovelluksesta.*

### **Käynnistäminen: Windows**

#### **Huomautus:**

*Jos käytössäsi on Windows Server -käyttöjärjestelmä, sinun on asennettava **Desktop Experience** -toiminto.*

- Windows 8.1/Windows 8/Windows Server 2012 R2/Windows Server 2012  
Kirjoita sovelluksen nimi hakuoikopalkkuun ja valitse sitten esiin tuleva kuvake.
- Poikkeuksena Windows 8.1/Windows 8/Windows Server 2012 R2/Windows Server 2012  
Valitse aloituspainike ja sen jälkeen **Kaikki ohjelmat** tai **Ohjelmat** > **EPSON** > **EPSON Scan** > **EPSON Scan**.

## Käyttökohteet ja tiedot verkkopalvelusta

### Käynnistäminen: Mac OS X

**Huomautus:**

EPSON Scan ei tue Mac OS X -käyttäjärjestelmän nopeaa käyttäjänvaihtotoimintoa. Poista nopea käyttäjänvaihto käytöstä.

Valitse **Siirry > Sovellukset > Epson Software > EPSON Scan**.

## Epson Event Manager

Epson Event Manager on sovellus, jonka avulla voit hallita skannaamista ohjauspaneelin kautta ja tallentaa kuvat tietokoneelle. Voit lisätä esiasetuksiin omat asetukset, kuten asiakirjatyyppin, tallennuskansion sijainnin ja kuvamuodon. Katso lisätietoja sovelluksen ohjeista.

**Huomautus:**

Windows Server -käyttäjärjestelmää ei tueta.

### Käytön aloittaminen Windows-käyttäjärjestelmässä

- Windows 8.1/Windows 8

Kirjoita sovelluksen nimi hakuoikopalkuun ja valitse sitten esiin tuleva kuvake.

- Windows 7/Windows Vista/Windows XP

Valitse aloituspainike ja sen jälkeen **Kaikki ohjelmat** tai **Ohjelmat > Epson Software > Event Manager**.

### Käytön aloittaminen Mac OS X-käyttäjärjestelmässä

Valitse **Siirry > Sovellukset > Epson Software > Event Manager**.

## PC-FAX-ohjain (faksiohjain)

PC-FAX-ajuri on sovellus, jolla voit lähettää erillisellä sovelluksella luodun asiakirjan faksina suoraan tietokoneelta. PC-FAX-ajuri on asennettu, kun FAX Utility -asennetaan. Katso lisätietoja sovelluksen ohjeista.

**Huomautus:**

- Windows Server -käyttäjärjestelmää ei tueta.

- Toiminta vaihtelee sen sovelluksen mukaan, jota on käytetty asiakirjan luomiseen. Katso lisätietoja sovelluksen ohjeista.

### Käynnistäminen: Windows

Valitse sovelluksessa **Tiedosto**-valikosta **Tulosta** tai **Tulostimen asetukset**. Valitse käyttämäsi tulostin (FAKSI) ja valitse sitten **Asetukset** tai **Ominaisuudet**.

### Käynnistäminen: Mac OS X

Valitse sovelluksessa **Tiedosto**-valikosta **Tulosta**. Valitse tulostimesi (FAKSI) **Tulostin**-asetukseksi ja valitse sen jälkeen ponnahdusvalikosta **Faksiasetukset** tai **Vastaanottaja-asetukset**.

## FAX Utility

FAX Utility on sovellus, jonka avulla voidaan määrittää eri asetuksia faksien lähettämiseksi tietokoneelta. Voit esimerkiksi luoda tai muokata yhteystietoluettelon lähetettäessä faksia tai määrittää faksien vastaanottamisen PDF-muodossa tietokoneella. Katso lisätietoja sovelluksen ohjeista.

## Käyttökohteet ja tiedot verkkopalvelusta

### **Huomautus:**

- Windows Server -käyttöjärjestelmää ei tueta.*
- Varmista, että olet asentanut tulostinajurin ennen FAX Utilityn asentamista.*

### **Käynnistäminen: Windows**

- Windows 8.1/Windows 8  
Kirjoita sovelluksen nimi hakuoikopalkkuun ja valitse sitten esiin tuleva kuvake.
- Windows 7/Windows Vista/Windows XP  
Valitse aloituspainike ja sen jälkeen **Kaikki ohjelmat** (tai **Ohjelmat**) > **Epson Software** > **FAX Utility**.

### **Käynnistäminen: Mac OS X**

Valitse **Järjestelmäasetukset**  valikosta > **Tulostimet & skannerit** (tai **Tulostus ja skannaus, Tulostus ja faksaus**) ja valitse sitten tulostin (faksi). Valitse **Valinnat ja tarvikkeet** > **Työkalu** > **Avaa tulostintyökalu**.

## Epson Easy Photo Print

Epson Easy Photo Print on sovellus, jonka avulla voit tulostaa valokuvia helposti eri asetteluilla. Voit esikatsella valokuvan sekä säätää kuvia tai niiden sijaintia. Voit myös tulostaa kehyksellisiä kuvia. Katso lisätietoja sovelluksen ohjeista.

### **Huomautus:**

- Windows Server -käyttöjärjestelmää ei tueta.*
- Tämän sovelluksen käyttö edellyttää tulostinajurin asentamista.*

### **Käytön aloittaminen Windows-käyttöjärjestelmässä**

- Windows 8.1/Windows 8  
Kirjoita sovelluksen nimi hakuoikopalkkuun ja valitse sitten esiin tuleva kuvake.
- Windows 7/Windows Vista/Windows XP  
Valitse aloituspainike ja valitse sitten **Kaikki ohjelmat** tai **Ohjelmat** > **Epson Software** > **Epson Easy Photo PrintE-Photo**.

### **Käytön aloittaminen Mac OS X-käyttöjärjestelmässä**

Valitse **Siirry** > **Sovellukset** > **Epson Software** > **Epson Easy Photo Print**.

## E-Web Print (vain Windows)

E-Web Print on sovellus, jonka avulla voit tulostaa verkkosivuja helposti eri asetteluilla. Katso lisätietoja sovelluksen ohjeista. Saat ohjeet näkyviin **E-Web Print** -valikosta, joka on **E-Web Print** -työkalupalkissa.

### **Huomautus:**

*Windows Server -käyttöjärjestelmää ei tueta.*

### **Käynnistäminen**

Kun E-Web Print asennetaan, se tulee näkyviin selaimen. Napsauta **Print** tai **Clip**.

## Presto! PageManager

Presto! PageManager on sovellus, jonka avulla voit skannata, hallita ja jakaa valokuvia ja asiakirjoja.

### Huomautus:

- Tulostimen mukana on mahdollisesti toimitettu Presto! PageManager -ohjelmiston CD-levy.
- Presto! PageManager -ohjelmiston CD-levyä ei toimiteta joissain maissa.
- Windows Server -käyttöjärjestelmää ei tueta.

### Käytön aloittaminen Windows-käyttöjärjestelmässä

- Windows 8.1/Windows 8

Kirjoita sovelluksen nimi hakuoikopolkuun ja valitse sitten esiin tuleva kuvake.

- Windows 7/Windows Vista/Windows XP

Napsauta aloituspainiketta ja valitse **All Programs** tai **Programs > Presto! PageManager > Presto! PageManager**.

### Käytön aloittaminen Mac OS X-käyttöjärjestelmässä

Valitse **Go > Applications > Presto! PageManager > Presto! PageManager**.

## EPSON Software Updater

EPSON Software Updater on sovellus, joka tarkistaa verkosta uudet tai päivitettyt ohjelmistot ja asentaa ne. Voit myös päivittää tulostimen laiteohjelmiston ja käyttöoppaan.

### Huomautus:

*Windows Server -käyttöjärjestelmää ei tueta.*

### Käynnistäminen: Windows

- Windows 8.1/Windows 8

Kirjoita sovelluksen nimi hakuoikopolkuun ja valitse sitten esiin tuleva kuvake.

- Windows 7/Windows Vista/Windows XP

Valitse aloituspainike ja sen jälkeen **Kaikki ohjelmat** (tai **Ohjelmat**) > **Epson Software** > **EPSON Software Updater**.

### Käynnistäminen: Mac OS X

Valitse **Siirry > Sovellukset > Epson Software > EPSON Software Updater**.

## EpsonNet Config

EpsonNet Config on sovellus, jonka avulla voidaan asettaa verkkoliitäntäosoitteet ja protokollat. Katso lisätietoja EpsonNet Configin käyttöoppaasta tai sovelluksen ohjeesta.

### Käynnistäminen: Windows

- Windows 8.1/Windows 8/Windows Server 2012 R2/Windows Server 2012

Kirjoita sovelluksen nimi hakuoikopolkuun ja valitse sitten esiin tuleva kuvake.

## Käyttökohteet ja tiedot verkkopalvelusta

- Poikkeuksena Windows 8.1/Windows 8/Windows Server 2012 R2/Windows Server 2012

Valitse aloituspainike ja sen jälkeen **Kaikki ohjelmat** (tai **Ohjelmat**) > **EpsonNet** > **EpsonNet Config V4** > **EpsonNet Config**.

### Käynnistäminen: Mac OS X

Valitse **Siirry** > **Sovellukset** > **Epson Software** > **EpsonNet** > **EpsonNet Config V4** > **EpsonNet Config**.

---

## Sovellusten asennusten poistaminen



### Huomautus:

Kirjaudu tietokoneelle pääkäyttäjänä. Anna pyydettäessä järjestelmänvalvojan salasana.

## Sovellusten asennusten poistaminen: Windows

1. Sammuta tulostin painamalla -painiketta.
  2. Sulje kaikki käynnissä olevat sovellukset.
  3. Avaa **Ohjauspaneeli**:
    - Windows 8.1/Windows 8/Windows Server 2012 R2/Windows Server 2012  
Valitse **Työpöytä** > **Asetukset** > **Ohjauspaneeli**.
    - Poikkeuksena Windows 8.1/Windows 8/Windows Server 2012 R2/Windows Server 2012  
Napsauta aloituspainiketta ja valitse **Tietokone**.
  4. Avaa **Poista ohjelman asennus** (tai **Lisää tai poista sovellus**):
    - Windows 8.1/Windows 8/Windows 7/Windows Vista/Windows Server 2012 R2/Windows Server 2012/  
Windows Server 2008 R2/Windows Server 2008  
Valitse **Ohjelmat**-kohdasta **Poista ohjelma**.
    - Windows XP/Windows Server 2003 R2/Windows Server 2003  
Valitse **Lisää tai poista sovellus**.
  5. Valitse sovellus, jonka haluat poistaa.
  6. Sovellusten poistaminen:
    - Windows 8.1/Windows 8/Windows 7/Windows Vista/Windows Server 2012 R2/Windows Server 2012/  
Windows Server 2008 R2/Windows Server 2008  
Valitse **Poista tai muuta** tai **Poista asennus**.
    - Windows XP/Windows Server 2003 R2/Windows Server 2003  
Valitse **Muuta tai poista** tai **Poista**.
- Huomautus:**  
Jos **Käyttäjätilien valvonta** -ikkuna on näkyvässä, valitse **Jatka**.
7. Noudata näytön ohjeita.

## Sovellusten asennusten poistaminen: Mac OS X

1. Lataa Uninstaller EPSON Software Updater -toiminnolla.  
Kun Uninstaller on ladattu, sitä ei tarvitse ladata uudelleen aina, kun haluat poistaa sovelluksen.
2. Sammuta tulostin painamalla  -painiketta.
3. Tulostinajurin asennus tai PC-FAX -ajurin asennus poistetaan valitsemalla **Järjestelmäasetukset**  valikosta > **Tulostimet & skannerit** (tai **Tulosta & skannaa**, **Tulosta & faksaa**) ja valitse sitten tulostin sallittujen tulostinten luettelosta.
4. Sulje kaikki käynnissä olevat sovellukset.
5. Valitse **Siirry > Sovellukset > Epson Software > Uninstaller**.
6. Valitse poistettava sovellus ja sen jälkeen **Poista asennus**.

**Tärkeää:**

Uninstaller poistaa tietokoneelta kaikki Epson-mustesuihkutulostimet. Jos käytössä on useampia Epson-mustesuihkutulostimia ja haluat poistaa vain osan niistä, poista ensin kaikki ja asenna sitten tarvittavat ajurit uudelleen.

**Huomautus:**

Jos poistettavaa sovellusta ei löydy sovellusluettelosta, Uninstaller ei ole käytettävissä asennuksen poistoa varten. Valitse tällöin **Siirry > Ohjelmat > Epson Software**. Valitse sitten poistettava sovellus ja vedä se roskakoriin.

**Liittyvät tiedot**

➔ ”EPSON Software Updater” sivulla 102

---

## Sovellusten asentaminen

Jos tietokone on kytketty verkkoon, asenna viimeisimmät verkossa saatavilla olevat sovellukset. Jos et voi ladata sovelluksia verkkosivustolta, asenna ne tulostimen mukana toimitetulta ohjelmistolevyiltä.

**Huomautus:**

- Kirjaudu tietokoneelle pääkäyttäjänä. Anna pyydettyä järjestelmänvalvojan salasana.
- Jos asennat sovellusta uudelleen, sinun on ensin poistettava sen asennus.

1. Sulje kaikki käynnissä olevat sovellukset.
2. Asennettaessa tulostinajuria tai EPSON Scan-ohjelmaa on tulostin ja tietokone kytkettävä väliaikaisesti irti.

**Huomautus:**

Yhdistä tulostin ja tietokone vasta pyydettyäessä.

3. Asenna sovellukset noudattamalla alla olevan verkkosivuston ohjeita.

<http://epson.sn>



**Liittyvät tiedot**

➔ ”Sovellusten asennusten poistaminen” sivulla 103

---

## Sovellusten ja laiteohjelmiston päivittäminen

Jotkin ongelmat saattavat ratketa ja toiminnot parantua tai niitä tulla lisää, kun sovellukset ja laiteohjelmisto päivitetään. Tarkista, että käytössäsi on sovellusten ja laiteohjelmiston uusimmat versiot.

1. Tarkista, että tulostin on yhdistetty tietokoneeseen ja että tietokoneella on internet-yhteys.
2. Käynnistä EPSON Software Updater ja päivitä sovellukset tai laiteohjelmisto.



**Tärkeää:**

Älä sammuta tietokonetta tai tulostinta päivityksen aikana.

**Huomautus:**

Jos päivitettävää sovellusta ei löydy luettelosta, EPSON Software Updater ei ole käytettävissä päivitystä varten. Tarkista paikalliselta Epson-verkkosivustoltasi sovellustesi uusimmat versiot.

<http://www.epson.com>

**Liittyvät tiedot**

➔ ”EPSON Software Updater” sivulla 102

# Ongelmien ratkaiseminen

## Tulostimen tilan tarkistaminen

Voit tarkistaa virheilmoitukset ja mustetasoarviot nestekidenäytöltä tai tietokoneelta.

## Nestekidenäytön viestien tarkistaminen

Jos nestekidenäytöllä näkyy virheilmoitus, ratkaise ongelma noudattamalla näytöllä olevia tai alla olevia ohjeita.

| Virheilmoitukset   | Ratkaisut   |
|--|---|
| Tulostinvirhe 0xXX<br>Kytke virta pois päältä ja takaisin päälle. Katso lisätietoja asiakirjoista. | Irrota paperit ja suojamateriaalit tulostimesta. Jos virheviesti näkyy edelleen, ota yhteys jälleenmyyjään.   |
| Sinun on vaihdettava seuraavat mustepatruunat.   | Jotta tulostuslaatu olisi aina paras mahdollinen ja tulostuspäät pysyisivät hyvässä kunnossa, mustekasetissa on vielä hieman mustetta jäljellä, kun tulostin ilmoittaa, että mustekasetti pitäisi vaihtaa. Vaihda huoltolaatikko pyydettyäessä.   |
| Tulostimen mustetyyny lähestyy käyttöikänsä loppua.<br>Ota yhteys Epson-tukeen.                    | Ota yhteyttä Epsoniin tai valtuutettuun Epson-palveluntarjoajaan mustetyynyn vaihtamiseksi. Käyttäjä ei voi vaihtaa osaa. Viesti näkyy, kunnes mustetyyny vaihdetaan.<br><br>Käynnistä tulostus uudelleen painamalla  -painiketta.   |
| Tulostimen mustetyyny on käyttöikänsä lopussa.<br>Ota yhteys Epson-tukeen.                         | Ota yhteyttä Epsoniin tai valtuutettuun Epson-palveluntarjoajaan mustetyynyn vaihtamiseksi. Käyttäjä ei voi vaihtaa osaa.   |
| Tiedonsiirtovirhe.<br>Varmista, että tietokone on liitetty.  | Yhdistä tietokone ja tulostin oikein. Jos käytät verkkoyhteyttä, lue <i>Verkko-opas</i> . Jos virheilmoitus tulee uudelleen näkyviin, tarkista, että EPSON Scan ja Epson Event Manager on asennettu tietokoneeseen.   |
| Virheellinen IP-osoite ja aliverkon peite.<br>Syötä ne oikein. Tarkista asiakirjoistasi.           | Katso lisätietoja <i>Verkko-opas</i> -ohjeesta.   |
| Valintääntä ei tunnisteta.   | Tämä ongelma saattaa ratketa valitsemalla <b>Asetus &gt; Faksiasetukset &gt; Perusasetukset &gt; Linjatyyppi</b> ja valitsemalla sitten <b>PBX</b> . Jos puhelinjärjestelmä edellyttää suuntanumeroa ulkolinjan valitsemiseksi, aseta suuntanumero <b>PBX</b> -valinnan jälkeen. Käytä "risuaitaa" (#) suuntanumeron sijaan ulkolinjan numeroa syötettäessä. Näin yhteys on turvallisempi.<br><br>Jos virheilmoitus näkyy edelleen näytöllä, aseta <b>Valintäänen tunnistus</b> -asetukset pois päältä. Toiminnon poistaminen käytöstä voi kuitenkin pudottaa ensimmäisen numeron pois faksinumerosta ja lähettää sen väärään numeroon. |

## Ongelmien ratkaiseminen

| Virheilmoitukset | Ratkaisut  |
|------------------|--|
| Recovery Mode    | <p>Tulostin käynnistyi palautustilassa, koska laiteohjelmiston päivitys epäonnistui. Yritä päivittää laiteohjelmisto uudelleen noudattamalla seuraavia vaiheita.</p> <ol style="list-style-type: none"> <li>1. Yhdistä tulostin tietokoneeseen USB-johdolla. (Jos palautustila on käytössä, laiteohjelmistoa ei voi käynnistää verkkoyhteyden välityksellä.)</li> <li>2. Etsi lisäohjeita paikalliselta Epson-verkkosivustoltasi.</li> </ol> |

\* Joissakin tulostustöissä hyvin pieni määrä ylijäämämustetta saattaa imeytyä mustetyynyyn. Mustetyynyssä olevan musteen vuotamisen estämiseksi laite on suunniteltu lopettamaan tulostus, kun mustetyynyn musteraja on saavutettu. Vaihtamistarve ja vaihtamisväli vaihtelevat seuraavien seikkojen mukaan: laitteella tulostettujen sivujen tyyppi, käytetyt tulostusmateriaalit ja tulostimen suorittamat puhdistuskerrat. Mustetyynyn vaihtotarve ei tarkoita, että tulostin ei toimi enää oikein. Tulostin ilmoittaa, kun mustetyyny on vaihdettava. Vaihdon voi suorittaa ainoastaan valtuutettu Epson-palveluntarjoaja. Epson-takuu ei kata mustetyynyn vaihtokustannuksia.

### Liittyvät tiedot

- ➔ ”Yhteydenotto Epsonin tukeen” sivulla 139
- ➔ ”Sovellusten asentaminen” sivulla 104
- ➔ ”Sovellusten ja laiteohjelmiston päivittäminen” sivulla 105

## Tulostimen tilan tarkistaminen: Windows

1. Avaa tulostinohjaimen ikkuna.
2. Napsauta **EPSON Status Monitor 3 Huolto**-välilehdellä ja valitse **Tiedot**.

#### **Huomautus:**

Jos **EPSON Status Monitor 3** ei ole käytössä, valitse **Laajennusasetukset**-välilehdeltä **Huolto** ja sen jälkeen **Ota käyttöön EPSON Status Monitor 3**.

### Liittyvät tiedot

- ➔ ”Windows-tulostinohjain” sivulla 96

## Tulostimen tilan tarkistaminen: Mac OS X

1. Valitse **Järjestelmäasetukset**  -valikosta > **Tulostimet & skannerit** (tai **Tulosta & skannaa, Tulosta & faksaa**) ja valitse sitten tulostin.
2. Valitse **Valinnat ja tarvikkeet** > **Työkalu** > **Avaa tulostintyökalu**.
3. Valitse **EPSON Status Monitor**.

## Paperitukoksen irrottaminen

Tarkista ohjauspaneelissa näkyvä virheviesti ja poista juuttunut paperi ja mahdolliset repeytyneet paperinpalat noudattaen ohjeita. Poista sen jälkeen virheviesti.

## Ongelmien ratkaiseminen

**Tärkeää:**

Poista juuttunut paperi varovasti. Paperin riuhtominen voi vahingoittaa tulostinta.

## Paperitukoksen irrottaminen tulostimen sisältä

**Vaara:**

- ❑ Varo skanneriyksikköä avatessasi ja sulkiessasi, että sormet eivät jää väliin. Tämä saattaa aiheuttaa loukkaantumisen.
- ❑ Älä koskaan koske ohjauspaneelin painikkeita, jos kätesi on tulostimen sisällä. Jos tulostin käynnistyy, se voi aiheuttaa vamman. Vamman välttämiseksi älä koske laitteen ulokkeisiin.

1. Avaa skanneriyksikkö ja pidä asiakirjakansi suljettuna.

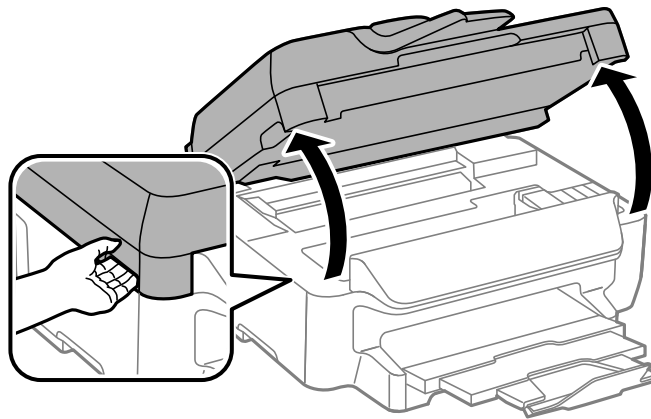

2. Poista juuttunut paperi.

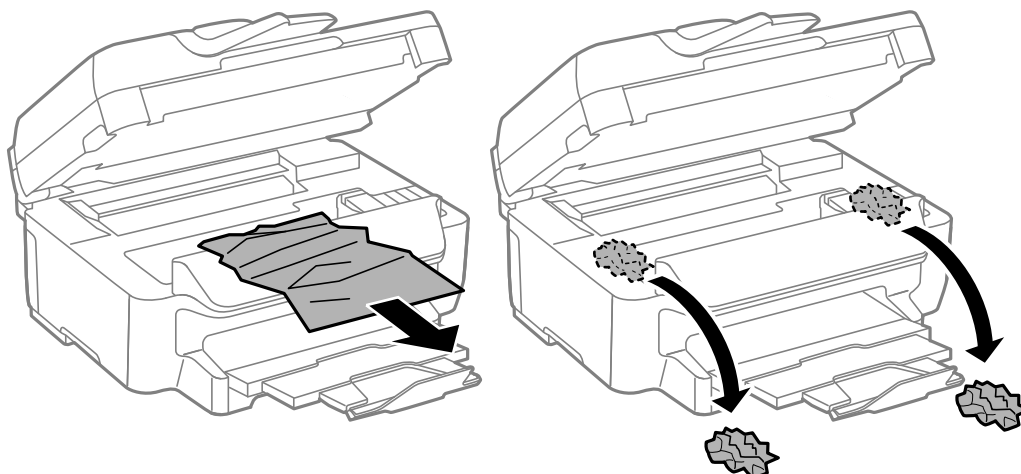

## Ongelmien ratkaiseminen

**!** **Tärkeää:**

Älä kosketa tulostimen sisällä olevaa valkoista lattakaapelia tai läpikuultavaa osaa. Se voisi aiheuttaa toimintahäiriön.

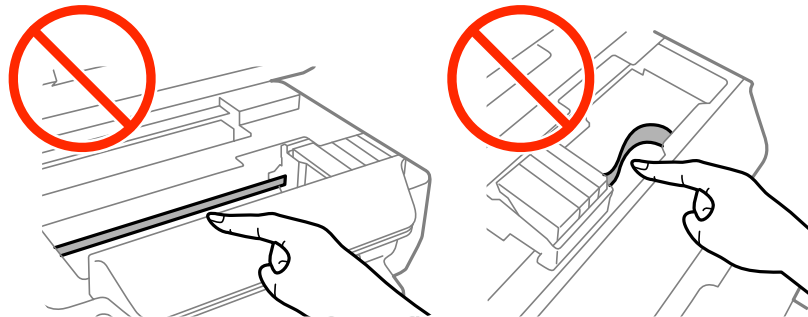

3. Sulje skanneriyksikkö.

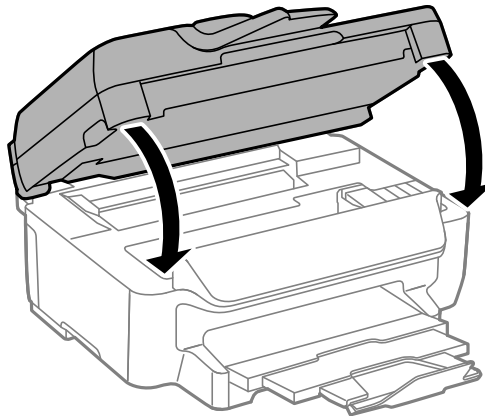

## Paperitukoksen irrottaminen, Paperikasetti

1. Sulje luovutustaso.
2. Vedä paperikasetti ulos.

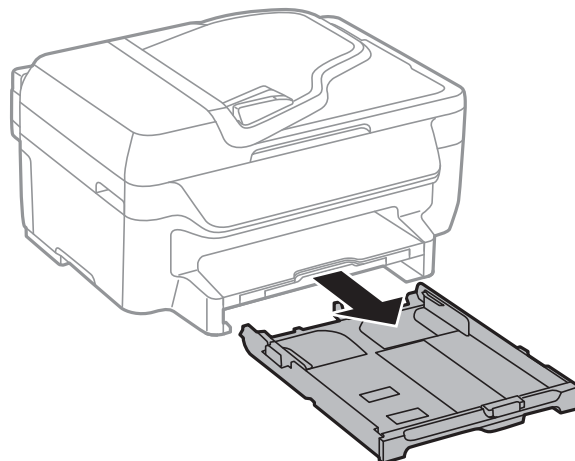

## Ongelmien ratkaiseminen

3. Poista juuttunut paperi.

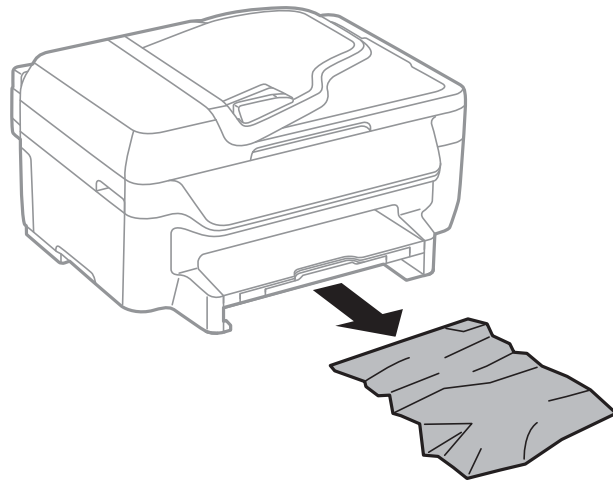

4. Suorista paperin reunat ja liu'uta reunaohjaimet paperin reunoihin.

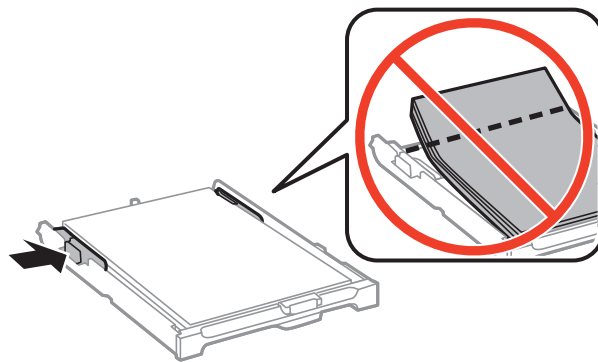

5. Aseta paperikasetti tulostimeen.

## Paperitukoksen irrottaminen, Takakansi

1. Irrota takakansi.

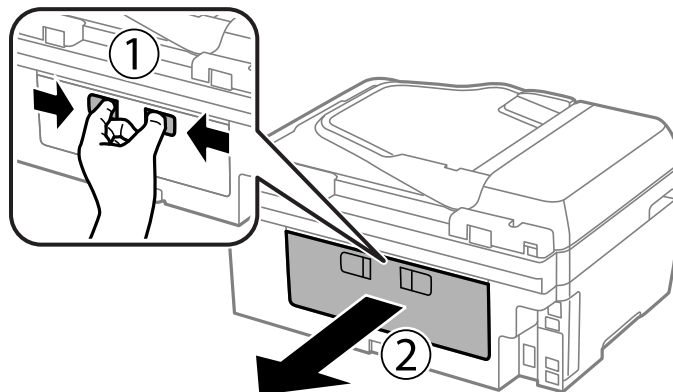

## Ongelmien ratkaiseminen

2. Poista juuttunut paperi.

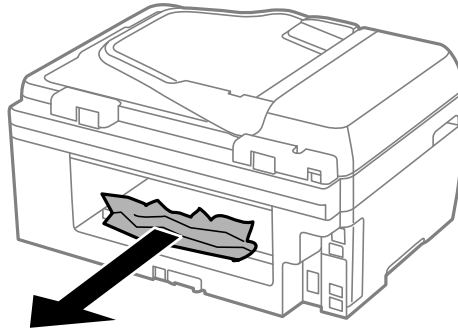

3. Poista juuttunut paperi takakansista.

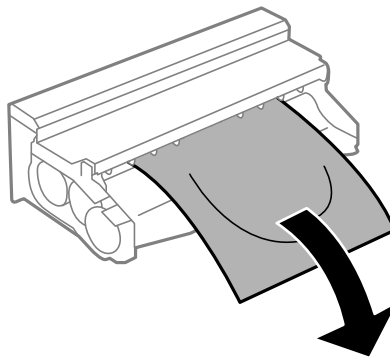

4. Avaa takakansin kansi.

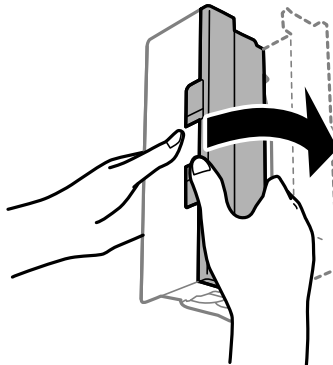

5. Poista juuttunut paperi.

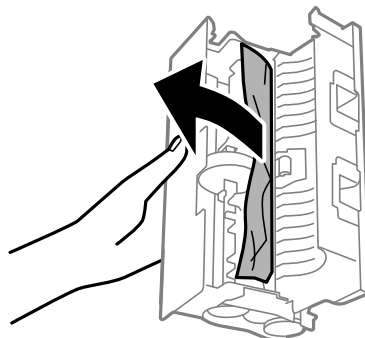

## Ongelmien ratkaiseminen

6. Sulje takakansin kansi ja aseta takakansi tulostimeen.

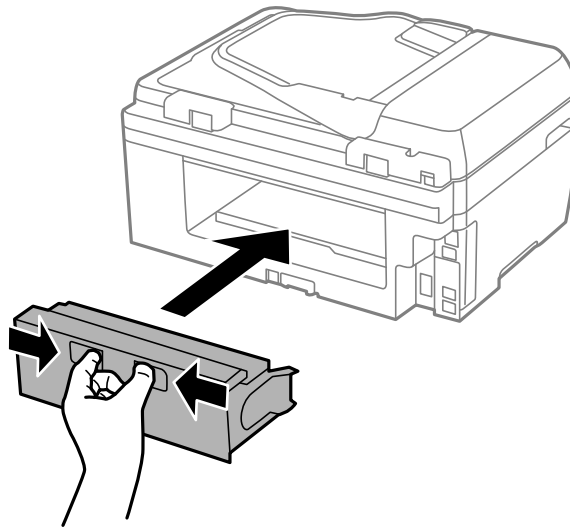

## Paperitukoksen irrottaminen, automaattinen arkisyöttölaite



**Vaara:**

*Varo asiakirjakannta sulkiessasi, että sormet eivät jää väliin. Tämä saattaa aiheuttaa loukkaantumisen.*

1. Avaa automaattisen arkisyöttölaitteen kansi.

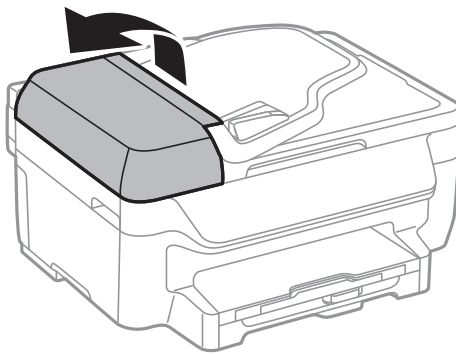

2. Poista juuttunut paperi.

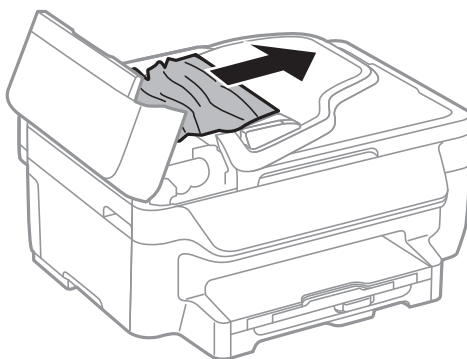



## Ongelmien ratkaiseminen

3. Avaa asiakirjakansi.

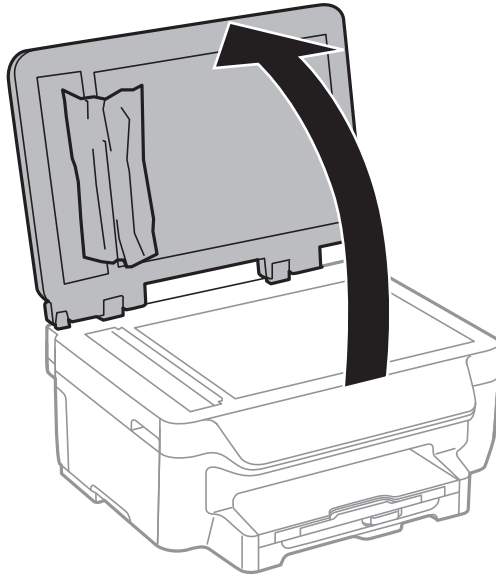

4. Poista juuttunut paperi.

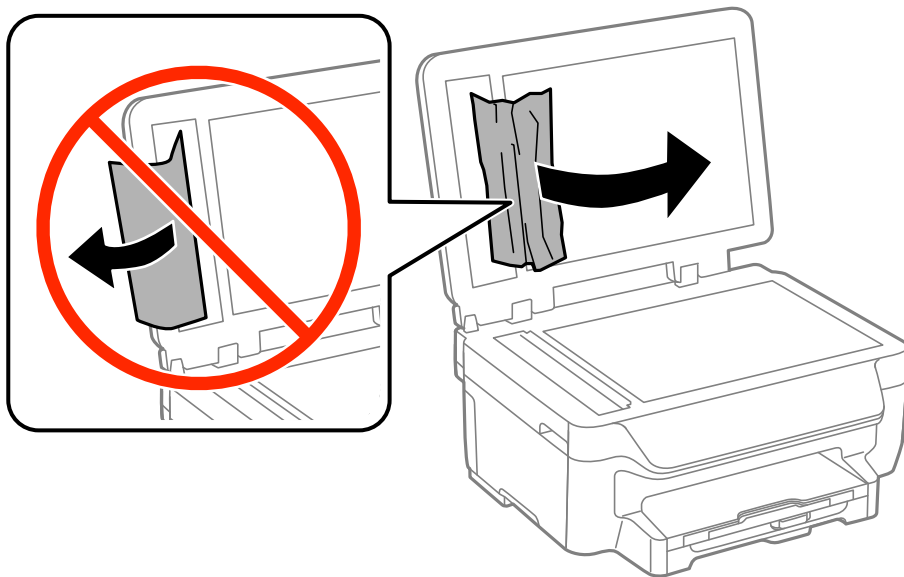

5. Sulje asiakirjakansi.

## Ongelmien ratkaiseminen

6. Nosta luovutusalustaa ja poista juuttunut paperi.

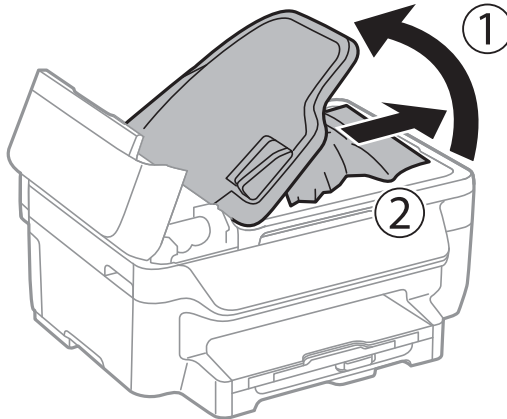

7. Sulje automaattisen arkinsyöttölaitteen kansi.

## Paperinsyötön ongelmat

Tarkista seuraavat seikat, jos laitteessa on paperitukos, paperinsyöttö menee vinoon, useita paperiarkkeja syötetään kerralla, paperia ei syötetä tai laite työntää paperin ulos.

- Varmista, että tulostin on tasaisella alustalla ja että käyttötilassa vallitsevat suosituksia vastaavat olosuhteet.
- Varmista, että tulostin tukee käytettyä paperityyppiä.
- Noudata paperin käsittelyä koskevia ohjeita.
- Lisää paperi oikein päin ja liu'uta reunaohjaimet paperin reunoja vasten.
- Älä lisää enempää kuin maksimimäärä kutakin paperityyppiä. Kun käytät tavallista paperia, älä aseta paperia reunaohjaimen sisäpuolen ▼-symbolin alapuolen viivan yli.
- Työnnä paperikasetti mahdollisimman pitkälle.
- Kun manuaalisen kaksipuolisen tulostuksen aikana syötetään useita arkkeja kerralla, poista paperilähteestä kaikki paperit, ennen kuin lisäät uutta paperia.
- Puhdista paperipolku lisäämällä paperia ja poistamalla se tulostamatta.
- Varmista, että paperilähteen paperikoko ja paperityypin asetukset ovat oikein.

### Liittyvät tiedot

- ➔ ”Ympäristöä koskevat tekniset tiedot” sivulla 134
- ➔ ”Käytössä oleva paperi ja kapasiteetti” sivulla 26
- ➔ ”Paperin käsittelyä koskevat ohjeet” sivulla 25
- ➔ ”Paperin lisääminen, Paperikasetti” sivulla 28
- ➔ ”Paperipolun puhdistaminen” sivulla 91

## Automaattinen asiakirjansyöttölaite ei imaise alkuperäistä asiakirjaa

- Käytä paperia, jota käyttämäsi automaattinen arkinsyöttölaite tukee.

## Ongelmien ratkaiseminen

- Lisää paperi oikein päin ja liu'uta automaattisen arkinsyöttölaitteen reunaohjaimet alkuperäiskappaleen reunoja vasten.
- Puhdista automaattisen arkinsyöttölaitteen sisäpuoli.
- Älä aseta paperia automaattisen arkinsyöttölaitteen reunaohjaimen sisäpuolen ▼-symbolin alapuolen viivan yli.
- Tarkista, että automaattisen arkinsyöttölaitteen kuvake näkyy ohjauspaneelissa. Jos kuvaketta ei näy, aseta alkuperäiskappaleet uudelleen.

### Liittyvät tiedot

- ➔ ”Automaattisessa arkinsyöttölaitteessa käytettävät alkuperäiskappaleet” sivulla 31
- ➔ ”Alkuperäiskappaleiden asettaminen automaattiseen arkinsyöttölaitteeseen” sivulla 31
- ➔ ”Automaattisen arkinsyöttölaitteen puhdistaminen” sivulla 91



---

## Virta- ja ohjauspaneeli-ongelmat

### Virran kytkeminen ei onnistu

- Paina -painiketta hieman pidempään.
- Varmista, että virtajohto on kytketty oikein.

### Virran sammuttaminen ei onnistu

Paina -painiketta hieman pidempään. Jos tulostimen sammuttaminen ei vielä onnistu, irrota virtajohto pistorasiasta. Estä tulostuspään kuivuminen käynnistämällä tulostin uudelleen ja sammuttamalla se sitten -painikkeesta.

### Nestekidenäyttö tummenee

Tulostin on lepotilassa. Palauta nestekidenäyttö aiempaa tilaansa painamalla mitä tahansa ohjauspaneelin painiketta.

---

## Tulostin ei tulosta

Jos tulostin ei toimi tai jos se ei tulosta mitään, käy läpi seuraavat ohjeet.

- Kytke liitäntäkaapeli kunnolla tulostimeen ja tietokoneeseen.
- Jos käytössäsi on USB-keskitin, yritä yhdistää tulostin suoraan tietokoneeseen.
- Jos käytät tulostinta verkon kautta, varmista että tulostin on liitetty verkkoon. Voit tarkistaa tilan katsomalla ohjauspaneelissa näkyviä osoittimia tai tulostamalla verkkotilaraportin. Jos tulostin ei ole yhteydessä verkkoon, katso lisätietoja *Verkko-opas* -oppaasta.
- Jos yrität tulostaa suurikokoista kuvaa, tietokoneessa ei ole ehkä riittävästi muistia. Tulosta kuva pienemmällä resoluutiolla tai pienemmässä koossa.

## Ongelmien ratkaiseminen

- Valitse Windowsissa **Tulostusjono** tulostinajurin **Huolto**-välilehdeltä ja tarkista sitten seuraavat asiat.
  - Tarkista, onko tulostimessa keskeytyneitä tulostustöitä.  
Peruuta tulostus tarvittaessa.
  - Varmista, että tulostin ei ole offline- tai odotustilassa.  
Jos tulostin on offline- tai odotustilassa, poista offline- tai odotusasetus käytöstä **Tulostin**-valikon kautta.
  - Tarkista, että tulostin on valittu oletustulostimeksi **Tulostin**-valikosta (valikkokohteessa tulee näkyä valintamerkki).  
Jos tulostinta ei ole määritetty oletusarvoiseksi tulostimeksi, määritä se siksi.
- Jos käytössä on Mac OS X -käyttöjärjestelmä, tarkista, että tulostimen tilana ei ole **Keskeytynyt**.  
Valitse **Järjestelmäasetukset**  -valikosta > **Tulostimet & skannerit** (tai **Tulosta & skanna**, **Tulosta & faksaa**) ja valitse sitten tulostin kaksoisnapsautuksella. Jos tulostin on pysäytetty, napsauta **Jatka** (tai **Jatka tulostimen käyttöä**).
- Tarkista suuttimet ja puhdistat tulostuspää, jos tulostuspään suuttimet ovat tukossa.
- Tulostimen käyttäminen AirPrint-ominaisuuden avulla voi estyä, jos tarvittavat protokollat tai asetukset on poistettu käytöstä. Ota AirPrint käyttöön käyttäen Web Configia.

### Liittyvät tiedot

- ➔ [”Tulostuksen peruuttaminen” sivulla 55](#)
- ➔ [”Tulostuspään tarkistaminen ja puhdistaminen” sivulla 88](#)
- ➔ [”Web Config” sivulla 95](#)

---

## Tulosteisiin liittyvät ongelmat

### Huono tulostuslaatu

Jos tulostuslaatu on huono ja tuloste on sumea, siinä on raitoja, siitä puuttuu värejä tai värit ovat haaleita, tuloste on väärin kohdistettu tai siinä näkyy mosaiikinkaltaisia kuvioita, käy läpi seuraavat ohjeet.

- Varmista, että tulostin tukee käytettyä paperityyppiä.
- Älä tulosta kostealle, vahingoittuneelle tai liian vanhalle paperille.
- Jos paperi on rullaantunut tai jos kirjekuori on täynnä ilmaa, litistä se.
- Kun tulostat kuvia tai valokuvia, käytä korkearesoluutioisia tietoja. Verkkosivustoilla käytettyjen kuvien resoluutio on usein pieni, vaikka ne saattavat näyttääkin hyvältä näytöllä; tulostuslaatu voi olla kuitenkin huono.
- Valitse ohjauspaneelista tai tulostinajurista paperityyppiä, joka vastaa tulostimeen lisättyä paperia.
- Valitse tulostusta varten korkealaatuisen tulostuksen asetus ohjauspaneelista tai tulostinajurista.
- Jos valintasi on **Tavallinen kirkas** laatuasetuksena Windows-tulostinajurilla, muuta se asetukseksi **Normaali**.  
Jos valintasi on **Normaali kirkas** laatuasetuksena Mac OS X -tulostinajurilla, muuta se asetukseksi **Normaali**.

## Ongelmien ratkaiseminen

- Jos tulostettujen kuvien tai valokuvien värit poikkeavat odotetusta, säädä väriä ja tulosta ne uudelleen. Automaattinen värinkorjaustoiminto käyttää tavanomaista **PhotoEnhance** -korjaustilaa. Kokeile toista **PhotoEnhance** -korjaustilaa valitsemalla jokin muu vaihtoehto kuin **Automaattinen korjaus Näkymän korjaus** -asetukseksi. Jos ongelma jatkuu, käytä jotain muuta värinkorjaustoimintoa kuin **PhotoEnhancea**.
  - Windows
 

Valitse tulostinajurin **Mukautettu** -välilehdeltä **Värinkorjaus** -asetukseksi **Lisää asetuksia**. Napsauta **Lisätoiminnot** ja valitse sitten joku muu kuin **PhotoEnhance Värien hallinta** -asetukseksi.
  - Mac OS X
 

Valitse tulostusvalintaikkunan ponnahdusvalikosta **Värintäsmäytys** ja valitse sen jälkeen **EPSON Väriinsäädöt**. Valitse ponnahdusvalikosta **Värien asetukset** ja sen jälkeen jokin kuin **PhotoEnhance**.
- Poista kaksisuuntainen (tai nopea) asetus käytöstä. Kun tämä asetus on käytössä, tulostuspää tulostaa liikkumalla molempiin suuntiin ja tulosteen pystysuuntaiset viivat eivät välttämättä ole suoria. Jos tämä toiminto poistetaan käytöstä, tulostus saattaa hidastua.
  - Windows
 

Tyhjennä tulostinajurin **Nopea tulostus** -valikosta **Lisää asetuksia** -valinta.
  - Mac OS X
 

Valitse **Järjestelmäasetukset**  valikosta > **Tulostimet & skannerit** (tai **Tulostus ja skannaus, Tulostus ja faksaus**) ja valitse sitten tulostin. Napsauta **Valinnat ja tarvikkeet** > **Asetukset** (tai **Ajuri**). Valitse **Ei käytössä** -asetukseksi **Nopea tulostus**.
- Tarkista suuttimet ja puhdista tulostuspää, jos tulostuspään suuttimet ovat tukossa.
- Kohdista tulostuspää.
- Jos tulosteessa on väärin kohdistettuja viivoja 3.3 cm:n välein, kohdista tulostuspää.
- Älä pinoa papereita heti tulostamisen jälkeen.
- Anna tulosteiden kuivua kokonaan ennen arkistointia tai käyttämistä. Älä aseta tulosteita suoraan auringonvaloon, älä käytä kuivaajaa, äläkä kosketa paperin tulostettua puolta.
- Pyri käyttämään alkuperäisiä Epson-mustekasetteja. Tämä tuote on suunniteltu säätämään värejä aitojen Epson-mustekasettien käytön perusteella. Muiden kuin aitojen mustekasettien käyttäminen saattaa heikentää tulostuslaatua.
- Epson suosittelee käyttämään mustekasetin ennen pakkaukseen painettua päivämäärää.
- Parhaan tuloksen takaamiseksi käytä mustekasetit kuuden kuukauden kuluessa pakkauksen avaamisesta.
- Kuvien ja valokuvien tulostamiseen Epson suosittelee käyttämään aitoa Epson-paperia tavallisen paperin sijaan. Tulosta aidon Epson-paperin tulostuspuolelle.

### Liittyvät tiedot

- ➔ ”Paperin käsittelyä koskevat ohjeet” sivulla 25
- ➔ ”Luettelo paperityypeistä” sivulla 27
- ➔ ”Tulostuspään tarkistaminen ja puhdistaminen” sivulla 88
- ➔ ”Tulostuspään kohdistaminen” sivulla 90
- ➔ ”Käytössä oleva paperi ja kapasiteetti” sivulla 26

## Huono kopiolaatu

Jos kopioidussa kuvassa on epätasaiset värit, tahroja, pilkkuja tai suoria viivoja, käy läpi seuraavat ohjeet.

## Ongelmien ratkaiseminen

- Puhdista paperipolku lisäämällä paperia ja poistamalla se tulostamatta.
- Puhdista valotustaso ja asiakirjakansi.
- Puhdista automaattisen arkinsyöttölaitteen rulla.
- Kun asetat alkuperäiskappaleet valotustasolle, älä paina alkuperäiskappaleita tai asiakirjakantta liian kovaa. Epätasaiset värit, tahrat tai pilkut voivat johtua siitä, että alkuperäiskappaletta tai asiakirjakantta on painettu liian kovaa.
- Jos skannaustyössä näkyy moirekuvio, muuta pienennys- ja suurennusasetuksen arvoa tai käytä toista alkuperäistä asiakirjaa hieman eri kulmassa.

### Liittyvät tiedot

- ➔ ”Paperipolun puhdistaminen” sivulla 91
- ➔ ”Valotustason puhdistaminen” sivulla 93
- ➔ ”Automaattisen arkinsyöttölaitteen puhdistaminen” sivulla 91
- ➔ ”Huono tulostuslaatu” sivulla 116

## Kopioidussa kuvassa näkyy alkuperäisen asiakirjan kääntöpuolen kuva

- Jos alkuperäinen asiakirja on ohut, aseta se valotustasolle ja aseta sitten sen päälle musta paperi.
- Vähennä kopioiden tummuutta ohjauspaneelistä.

## Tulosteen asento, koko tai marginaalit ovat väärät

- Lisää paperi oikeassa suunnassa ja liu'uta reunaohjaimet paperin reunoja vasten.
- Kun asetat alkuperäiset valotustasolle, kohdista alkuperäisen kulma valotustasolla olevaan merkkiin. Jos kopion reunat leikkautuvat, siirrä alkuperäistä asiakirjaa hieman kauemmas kulmasta.
- Puhdista valotustaso ja asiakirjakansi. Jos valotuslasilla on pölyä tai tahroja, kopiointialue saattaa laajentua kattamaan myös pölyn ja tahrat, jolloin tuloksena on väärä tulostusasento tai tilanne, jossa kuvasta tulee pieni.
- Valitse originaalin oikea kokoasetus ohjauspaneelistä.
- Valitse oikea paperikoon asetus ohjauspaneelistä tai tulostinohjaimelta.
- Säädä marginaaliasetusta niin, että asettuu tulostettavalle alueelle.
- Reunuksettoman tulostuksen aikana kuvaa suurennetaan hieman ja ulkoneva alue rajataan. Säädä suurennuksen määrää.
  - Windows  
Valitse tulostinohjaimen **Yleiset**-välilehdeltä **Reunukseton**-kohdan vierestä **Asetukset** ja liikuta sitten **Suurennuksen määrä** -liukusäädintä.
  - Mac OS X  
Muuta **Laajennus**-asetusta tulostusvalintaikkunan **Tulostusasetukset** -valikosta.

## Ongelmien ratkaiseminen

- Jos marginaalit ovat yhä näkyvissä jopa reunuksettoman tulostuksen aikana, kokeile seuraavia asetuksia.

- Windows

Napsauta **Laajennusasetukset** tulostinohjaimen **Huolto**-välilehdeltä ja valitse sitten **Valkoisten reunusten poisto**.

- Mac OS X

Valitse **Järjestelmäasetukset**  valikosta > **Tulostimet & skannerit** (tai **Tulostus ja skannaus, Tulostus ja faksaus**) ja valitse sitten tulostin. Napsauta **Valinnat ja tarvikkeet** > **Asetukset** (tai **Ajuri**). Valitse **Käytössä Valkoisten reunusten poisto** -kohdan asetukseksi.

### Liittyvät tiedot

- ➔ ”Paperin lisääminen, Paperikasetti” sivulla 28
- ➔ ”Alkuperäiskappaleiden asettaminen” sivulla 31
- ➔ ”Valotustason puhdistaminen” sivulla 93
- ➔ ”Tulostusalue” sivulla 131

## Paperissa on mustetahroja tai naarmuja

Jos paperiin tulee tulostuksen aikana mustetahroja tai naarmuja, käy läpi seuraavat ohjeet.

- Puhdista paperipolku.
- Puhdista valotustaso ja asiakirjakansi.
- Lisää paperi oikein päin.
- Varmista manuaalisen kaksipuoleisen tulostuksen aikana, että muste on ehtinyt kuivua ennen kuin lisäät paperin uudelleen.
- Jos tulostat paljon tietoa sisältäviä tiedostoja, kuten valokuvia tai kaavioita automaattisella kaksipuolisella tulostustoiminnolla, vähennä tulostuksen tummuutta ja pidennä musteen kuivumisaikaa.
- Jos paperiin tulee tulostuksen aikana mustetahroja, vähennä ohjauspaneelissa tulostuksen tummuusasetusta.

### Liittyvät tiedot

- ➔ ”Paperipolun puhdistaminen” sivulla 91
- ➔ ”Valotustason puhdistaminen” sivulla 93
- ➔ ”Paperin lisääminen, Paperikasetti” sivulla 28
- ➔ ”Kopioi-tila” sivulla 15
- ➔ ”Kaksipuolinen tulostus” sivulla 40
- ➔ ”Huono tulostuslaatu” sivulla 116

## Tulostetut merkit ovat väärinä tai vääristyneinä

- Kytke liitäntäkaapeli kunnolla tulostimeen ja tietokoneeseen.
- Peruuta kaikki keskeytyneet tulostustyöt.
- Älä laita tietokonetta manuaalisesti **horrostilaan** tai **lepotilaan** tulostuksen aikana. Sivut saattavat tulostua teksti vääristyneenä seuraavan kerran, kun käynnistät tietokoneen.

**Liittyvät tiedot**

➔ ”Tulostuksen peruuttaminen” sivulla 55

## Tulostettu kuva on käänteinen

Tyhjennä tulostinohjaimen tai sovelluksen mahdolliset peilikuva-asetukset.

 Windows

Tyhjennä tulostinohjaimen **Lisää asetuksia** -välilehdeltä **Peilikuva**-valinta.

 Mac OS X

Tyhjennä tulostusvalintaikkunan **Tulostusasetukset**-valikosta **Peilikuva**-valinta.

## Tulostusongelmaa ei saatu ratkaistua

Jos olet kokeillut kaikkia ratkaisuja mutta ongelma ei ole ratkennut, kokeile poistaa tulostinohjaimen asennus ja asentaa sitten ohjain uudelleen.

**Liittyvät tiedot**

➔ ”Sovellusten asennusten poistaminen” sivulla 103

➔ ”Sovellusten asentaminen” sivulla 104

---

## Tulostus on liian hidasta

- Kun tulostat jatkuvasti yli 10 minuutin ajan, tulostus hidastuu, jotta tulostinmekanismi ei pääse ylikuumentamaan ja vahingoittumaan. Voit kuitenkin jatkaa tulostamista. Palauta tulostin normaaliin tulostusnopeuteen peruuttamalla tulostus ja antamalla tulostimen olla käyttämättömänä virta päällä yli 30 minuuttia. Tulostin ei palaudu, jos virta on katkaistu.
- Sulje tarpeettomat sovellukset.
- Pienennä tulostuslaadun asetusta ohjauspaneelista tai tulostinajurilta. Korkealaatuinen tulostaminen hidastaa tulostusnopeutta.
- Ota kaksisuuntainen (tai nopea) asetus käyttöön. Kun tämä asetus on käytössä, tulostuspää tulostaa liikkumalla molempiin suuntiin ja tulostusnopeus paranee.
  - Windows  
Valitse **Nopea tulostus** tulostinajurin **Lisää asetuksia** -välilehdeltä.
  - Mac OS X  
Valitse **Järjestelmäasetukset**  -valikosta > **Tulostimet & skannerit** (tai **Tulosta & skannaa**, **Tulosta & faksaa**) ja valitse sitten tulostin. Napsauta **Valinnat ja tarvikkeet** > **Asetukset** (tai **Ajuri**). Valitse **Käytössä Nopea tulostus** -kohdan asetukseksi.



## Ongelmien ratkaiseminen

- Poista hiljainen tila käytöstä. Tämä toiminto hidastaa tulostusnopeutta.
  - Windows
    - Valitse **Ei käytössä Hiljainen tila** -asetukseksi tulostinajurin **Yleiset**-välilehdeltä.
  - Mac OS X
    - Valitse **Järjestelmäasetukset**  -valikosta > **Tulostimet & skannerit** (tai **Tulosta & skannaa, Tulosta & faksaa**) ja valitse sitten tulostin. Napsauta **Valinnat ja tarvikkeet > Asetukset** (tai **Ajuri**). Valitse **Ei käytössä Hiljainen tila** -kohdan asetukseksi.

---

## Skannaus ei käynnisty

- Jos skannaat automaattisella asiakirjansyöttölaitteella, tarkista, että asiakirjajakansi ja automaattinen asiakirjansyöttölaite on suljettu.
- Kytke liitäntäkaapeli kunnolla tulostimeen ja tietokoneeseen.
- Jos käytössäsi on USB-keskitin, yhdistä tulostin suoraan tietokoneeseen.
- Jos käytät tulostinta verkon kautta, varmista että tulostin on liitetty verkkoon oikein. Voit tarkistaa yhteyden tilan napsauttamalla tulostinikkunan verkkokuvaketta ja tulostamalla verkkotilaraportin. Jos tulostin ei ole yhteydessä verkkoon, katso lisätietoja *Verkko-opas* -oppaasta.
- Tarkista, että valitset oikean tulostimen (skannerin), jos skanneriluettelo on näkyvässä, kun EPSON Scan käynnistetään.
- Jos käytät jotakin TWAIN-yhteensopivaa sovellusta, valitse käyttämäsi tulostin (skanneri).
- Windows: Tarkista, että tulostin (skanneri) näkyy kohdassa **Skanneri ja kamera**. Tulostimen (skannerin) tulee näkyä nimellä "EPSON XXXXX" (tulostimen nimi). Jos tulostinta (skanneria) ei näy, poista EPSON Scan ja asenna se sitten uudelleen. Jos haluat käynnistää **Skanneri ja kamera** -toiminnon, lue seuraava.
  - Windows 8.1/Windows 8/Windows Server 2012 R2/Windows Server 2012
    - Valitse **Työpöytä > Asetukset > Ohjauspaneeli**. Kirjoita hakuruutuun Skanneri ja kamera, valitse **Näytä skannerit ja kamerat** ja tarkista, onko tulostin näkyvässä.
  - Windows 7/Windows Server 2008 R2
    - Valitse aloituspainike ja sen jälkeen **Ohjauspaneeli**, kirjoita oikopolkuun Skanneri ja kamera, valitse **Näytä skannerit ja kamerat** ja tarkista, onko tulostin näkyvässä.
  - Windows Vista/Windows Server 2008
    - Valitse aloituspainike ja sitten **Ohjauspaneeli > Laitteisto ja äänet > Skannerit ja kamerat** ja tarkista, onko tulostin näkyvässä.
  - Windows XP/Windows Server 2003 R2/Windows Server 2003
    - Valitse aloituspainike ja sitten **Ohjauspaneeli > Laitteisto ja äänet > Skannerit ja kamerat** ja tarkista, onko tulostin näkyvässä.
- Jos skannaus ei onnistu TWAIN-yhteensopivilla sovelluksilla, poista TWAIN-yhteensopivan sovelluksen asennus ja asenna sovellus sitten uudelleen.
- Mac OS X ja Intel-suoritin: Jos muita Epson-skanneriohjaimia kuin EPSON Scan (esimerkiksi Rosetta tai PPC) on asennettu, poista niiden ja EPSON Scan -sovelluksen asennus ja asenna sitten EPSON Scan uudelleen.

### Liittyvät tiedot

- ➔ ["Sovellusten asennusten poistaminen" sivulla 103](#)
- ➔ ["Sovellusten asentaminen" sivulla 104](#)

## Skannauksen aloittaminen ei onnistu, kun ohjauspaneeli on käytössä

- Tarkista, että EPSON Scan ja Epson Event Manager on asennettu oikein.
- Tarkista Epson Event Manager -ohjelmassa määritetty skannausasetus.

### Liittyvät tiedot

- ➔ [”Skannaus ei käynnisty” sivulla 121](#)

---

## Skannatussa kuvassa esiintyviä ongelmia

### Skannauslaatu on heikko

- Puhdista valotustaso ja asiakirjakansi.
- Puhdista automaattisen arkinsyöttölaitteen rulla.
- Älä paina alkuperäistä asiakirjaa liian lujasti, kun asetat sen valotustasolle. Jos alkuperäistä asiakirjaa tai asiakirjakantta painetaan liian lujaa, tuloksena saattaa olla epätasaisia värejä, väritahroja tai pisteitä.
- Pyyhi alkuperäisestä asiakirjasta pölyt.
- Määritä sopivat asiakirjatyypin asetukset ohjauspaneelista.
- Skannaa suuremmalla tarkkuudella.
- Säädä kuvaa EPSON Scan -sovelluksessa ja suorita sitten skannaus. Katso lisätietoja EPSON Scan -ohjeesta.

### Liittyvät tiedot

- ➔ [”Valotustason puhdistaminen” sivulla 93](#)
- ➔ [”Automaattisen arkinsyöttölaitteen puhdistaminen” sivulla 91](#)
- ➔ [”Hae-tila” sivulla 16](#)

### Merkit ovat vääristyneet

- Valitse EPSON Scan-sovelluksen **Office-tila**-tilassa **Kuvansäätö**-asetuksista **Kuvavaihtoehto**-asetukseksi **Tekstintarkennustekniikka**.
- Valitse EPSON Scan-sovelluksen **Professional-tilassa** **Asiakirja**-asetuksista **Automaattivalotuksen tyyppi**-asetukseksi **Originaali**.
- Säädä EPSON Scan -kynnysasetuksia.
  - Office-tila**  
Valitse **Pääasetukset**-välilehdeltä **Kuvatyyppi**-asetukseksi **Mustavalkoinen** ja säädä sen jälkeen **Kuvansäätö**-välilehden kynnysasetusta.
  - Professional-tila**  
Valitse **Kuvatyyppi**-asetukseksi **Mustavalkoinen** ja säädä sen jälkeen kynnysasetusta.
- Skannaa suuremmalla tarkkuudella.

## Skannatussa kuvassa näkyy alkuperäisen asiakirjan kääntöpuolen kuva

- Jos alkuperäinen asiakirja on ohut, aseta se valotustasolle ja aseta sitten sen päälle musta paperi.
- Määritä sopivat asiakirjatyyppiasetukset ohjauspaneelista tai EPSON Scan -sovelluksesta.
- Valitse EPSON Scan-sovelluksen **Office-tila**-tilassa **Kuvansäätö**-asetuksista **Kuvavaihtoehto**-asetukseksi **Tekstintarkennustekniikka**.

### Liittyvät tiedot

➔ ”**Hae-tila**” sivulla 16

## Skannatussa kuvassa näkyy moiré-kuvioita

- Aseta alkuperäinen asiakirja aavistuksen verran toiseen kulmaan.
- Valitse **Rasteripisteiden poisto** sovelluksesta EPSON Scan.
- Muuta kuvatarkkuusasetusta ohjauspaneelista tai EPSON Scan -sovelluksesta.

### Liittyvät tiedot

➔ ”**Hae-tila**” sivulla 16

## Skannausalue tai -suunta ei ole oikea

- Kun asetat alkuperäiset valotustasolle, kohdistaa alkuperäisen kulma valotustasolla olevaan merkkiin. Jos skannatun kuvan reunat leikkautuvat, siirrä alkuperäistä hieman kauemmas kulmasta.
- Puhdista valotustaso ja asiakirjankansi. Jos valotuslasilla on pölyä tai tahroja, skannausalue saattaa laajentua kattamaan myös pölyn ja tahrat, jolloin tuloksena on väärä skannausasento tai tilanne, jossa kuvasta tulee pieni.
- Jos asetat valotustasolle useampia alkuperäisiä kopioitaviksi erikseen, mutta ne skannautuvat yhteen tiedostoon, aseta ne vähintään 20 mm (0.8 tuumaa) erilleen. Jos ongelma jatkuu, aseta yksi alkuperäinen kerrallaan.
- Kun skannaat ohjauspaneelilta, aseta skannausalue oikein.
- Kun skannaat käyttämällä EPSON Scan -sovelluksen pikkukuvaesikatselua, siirrä alkuperäinen asiakirja 4,5 mm:n (0,18 tuuman) päähän valotustason reunasta. Muissa tapauksissa siirrä alkuperäistä asiakirjaa 1,5 mm:n (0,06 tuuman) päähän valotustason reunoista.
- Kun pikkukuvaesikatselu on käytössä suurikokoiselle alkuperäisasiakirjalle **Professional-tila**-tilassa, skannausalue ei välttämättä ole oikea. Kun käytät EPSON Scan -sovelluksen esikatselua, luo **Normaali**-ikkunan **Esikatselu**-välilehdellä skannattavan alueen valintakehys.
- Valitse **Määrittelyt** kohdasta EPSON Scan ja tyhjennä **Automaattinen kuvansuuntaus Esikatselu** -välilehdeltä.
- Jos EPSON Scan-sovelluksen **Automaattinen kuvansuuntaus** ei toimi halutulla tavalla, katso EPSON Scan -ohje.
- Kun skannaus suoritetaan EPSON Scan -sovelluksella, käytettävissä oleva skannausalue saattaa olla rajallinen, jos kuvatarkkuus on liian suuri. Vähennä kuvatarkkuutta tai säädä skannausaluetta **Esikatselu**-ikkunassa.

### Liittyvät tiedot

➔ ”**Alkuperäiskappaleiden asettaminen**” sivulla 31

- ➔ ["Valotustason puhdistaminen" sivulla 93](#)
- ➔ ["Hae-tila" sivulla 16](#)

## Skannausongelmaa ei saatu ratkaistua

Jos olet kokeillut kaikkia ratkaisuja mutta ongelma ei ole ratkennut, valitse **Määrietykset** EPSON Scan -ikkunassa ja napsauta sitten **Palauta kaikki Muu** -välilehdellä EPSON Scan -asetusten käyttöönottoa varten. Jos palauttaminen ei ratkaise ongelmaa, poista EPSON Scan ja asenna se sitten uudelleen.

### Liittyvät tiedot

- ➔ ["Sovellusten asennusten poistaminen" sivulla 103](#)
- ➔ ["Sovellusten asentaminen" sivulla 104](#)

---

## Muita skannausongelmia

### Pikkukuvaesikatselu ei toimi kunnolla

Katso EPSON Scan -ohje.

### Skannaus on liian hidasta

- Vähennä kuvatarkkuutta.
- Valitse **Määrietykset** kohdasta EPSON Scan ja poista käytöstä **Hiljainen tila Muu** -välilehdeltä.

### Liittyvät tiedot

- ➔ ["Hae-tila" sivulla 16](#)

### Skannaus pysähtyy skannattaessa PDF- tai Multi-TIFF-tiedostomuotoon

- Kun skannaat EPSON Scan -sovelluksella, voit skannata enintään 999 sivua PDF-tiedostomuotoon ja enintään 200 sivua Multi-TIFF-tiedostomuotoon. Jos skannaat ohjauspaneelin kautta, voit skannata enintään 50 sivua PDF-muotoon ja Multi-TIFF-muotoon.
- Suuria määriä skannatessa on suositeltavaa skannata harmaansävyinä.
- Tee tietokoneen kovalevyille enemmän vapaata tilaa. Skannaus voi pysähtyä, jos vapaata tilaa ei ole tarpeeksi.
- Yritä skannata pienemmällä resoluutiolla. Skannaus pysähtyy, jos datan kokonaisuus on täynnä.

### Liittyvät tiedot

- ➔ ["Hae-tila" sivulla 16](#)

---

## Ongelmia faksien lähettämisessä ja vastaanottamisessa

### Fakseja ei voi lähettää tai vastaanottaa

- Aja automaattinen faksiyhteyden tarkistus kohdassa **Tarkista faksiyhteys**. Kokeile raportin ratkaisuehdotuksia.
- Tarkista **Linjatyyppi** -asetus. Asetuksen muuttaminen **PBX**:ään saattaa ratkaista ongelman. Jos puhelinjärjestelmäsi edellyttää suuntanumeroa ulkolinjalle, tallenna koodi tulostimelle ja syötä risuaita (#) faksinumeron eteen lähetyksen yhteydessä.
- Jos yhteysvirhe tapahtuu, muuta **Faksinopeus** -asetukseksi **Hidas(9 600bps)** ohjauspaneelistä.
- Tarkista, että puhelinpistoke toimii. Liitä puhelin pistokkeeseen ja testaa toiminta. Jos et voi soittaa tai vastaanottaa puheluita, ota yhteys puhelinyhtiöön.
- Jotta saat yhteyden DSL-puhelinlinjaan, tarvitset DSL-modeemin, jossa on kiinteä DSL-suodatin. Voit myös asentaa linjaan erillisen DSL-suodattimen. Ota yhteyttä DSL-palveluntarjoajaasi.
- Jos muodostat yhteyden DSL-puhelinlinjaan, liitä tulostin suoraan puhelimen seinäpistokkeeseen ja tarkista, että faksien lähettäminen onnistuu. Jos se onnistuu, ongelma saattaa olla DSL-suodattimessa. Ota yhteyttä DSL-palveluntarjoajaasi.
- Ota **ECM**-asetus käyttöön ohjauspaneelistä. Värillisiä fakseja ei voi lähettää tai vastaanottaa, kun ECM on pois käytöstä.
- Jos haluat lähettää tai vastaanottaa fakseja tietokoneen avulla, tarkista, että tulostin on yhdistetty tietokoneeseen USB-johdolla tai verkon kautta ja että tietokoneeseen on asennettu tulostinajuri ja PC-FAX -ajuri. PC-FAX -ajuri asennetaan FAX Utility-apuohjelman kanssa.
- Windows: Tarkista, että tulostin (faksi) näkyy kohdassa **Laitteet ja tulostimet**, **Tulostin** tai **Tulostimet ja muut laitteet**. Tulostimen (faksin) tulee näkyä muodossa "EPSON XXXXX (FAX)". Jos tulostinta (faksia) ei näy, poista FAX Utility ja asenna se sitten uudelleen. Jos haluat käyttää kohtia **Laitteet ja tulostimet**, **Tulostin** tai **Tulostimet ja muut laitteet**.
  - Windows 8.1/Windows 8  
Valitse **Työpöytä > Asetukset > Ohjauspaneeli > Näytä laitteet ja tulostimet** kohdasta **Laitteisto ja äänet** (tai **Laitteisto**).
  - Windows 7  
Valitse aloituspainike ja sen jälkeen **Ohjauspaneeli > Näytä laitteet ja tulostimet** kohdasta **Laitteisto ja äänet** tai **Laitteisto**.
  - Windows Vista  
Valitse aloituspainike ja sen jälkeen **Ohjauspaneeli > Tulostimet** kohdasta **Laitteisto ja äänet**.
  - Windows XP  
Valitse aloituspainike ja sen jälkeen **Ohjauspaneeli > Tulostimet ja muut laitteet** kohdasta **Tulostimet ja faksit**.
- Mac OS X: Tarkista seuraavat ohjeet.
  - Valitse **Järjestelmäasetukset**  -valikosta > **Tulostimet & skannerit** (tai **Tulosta & skanna**, **Tulosta & faksaa**) ja valitse sitten näytöllä näkyvä tulostin (faksi). Tulostimen (faksin) tulee näkyä muodossa "FAX

## Ongelmien ratkaiseminen

XXXX (USB)" tai "FAX XXXX (IP)". Jos tulostinta (faksia) ei näy, napsauta + ja rekisteröi tulostin (faksi) uudelleen.

- Valitse **Järjestelmäasetukset**  -valikosta, valitse **Tulostimet & skannerit** (tai **Tulosta & skannaa, Tulosta & faksaa**) ja kaksoisnapsauta sitten tulostinta (faksia). Jos tulostin on pysäytetty, napsauta **Jatka** (tai Jatka tulostimen käyttöä).

### Liittyvät tiedot

- ➔ ”**Faksiasetukset**” sivulla 21
- ➔ ”**PBX-puhelinjärjestelmän asetusten tekeminen**” sivulla 70
- ➔ ”**Tulostimen kytkeminen puhelinlinjaan**” sivulla 65
- ➔ ”**Sovellusten asennusten poistaminen**” sivulla 103
- ➔ ”**Sovellusten asentaminen**” sivulla 104

## Faksin lähettäminen ei onnistu



- Aseta lähtevien faksien ylätunnistetiedot ohjauspaneelista. Osa faksilaitteista hylkää automaattisesti saapuvan faksin, jos siinä ei ole ylätunnistetietoja.
- Jos olet estänyt soittajatunnuksesi, pura esto. Osa puhelimista tai faksilaitteista hylkää automaattisesti puhelun tuntemattomasta numerosta.
- Kysy vastaanottajalta, onko numero oikein ja onko vastaanottajan faksi valmis ottamaan lähetyksen vastaan.

### Liittyvät tiedot

- ➔ ”**Faksiasetukset**” sivulla 21
- ➔ ”**Fakseja ei voi lähettää tai vastaanottaa**” sivulla 125

## Faksin lähettäminen tietylle vastaanottajalle ei onnistu

Tarkista seuraavat seikat, jos faksin lähettäminen tietylle vastaanottajalle ei onnistu virheen vuoksi.

- Jos vastaanottajan laite ei vastaa puheluun 50 sekunnin kuluessa siitä, kun tulostin on lopettanut numeron valinnan, soitto päättyy virheeseen. Valitse numero käyttämällä puhelinta, jotta voit tarkistaa, kuinka kauan faksiäänäen kuulumiseen menee. Jos siihen menee yli 50 sekuntia, lisää tauko faksinumeron jälkeen. Aloita tauko painamalla . Tauon merkinä on tavuviiva. Yksi tauko vastaa noin kolmea sekuntia. Lisää tarvittaessa useampi tauko.
- Jos olet valinnut vastaanottajan yhteystietoluettelosta, varmista että rekisteröidyt tiedot ovat oikein. Jos tiedot ovat oikein, valitse vastaanottaja yhteystietoluettelosta, paina -painiketta ja valitse sitten **Muokkaa**. Vaihda **Lisää syöte** -näytöllä **Faksinopeus** -kohdan arvoksi **Hidas(9 600bps)**.

### Liittyvät tiedot

- ➔ ”**Faksin lähettäminen ulkoiselta puhelinkoneelta**” sivulla 71
- ➔ ”**Yhteystietojen hallinta**” sivulla 35
- ➔ ”**Fakseja ei voi lähettää tai vastaanottaa**” sivulla 125

## Faksin lähettäminen tietyinä ajankohtana ei onnistu

Aseta oikea päivämäärä ja kellonaika ohjauspaneelista.

### Liittyvät tiedot

- ➔ ”Faksin lähettäminen tietyinä ajankohtana (Lähetä faksi myöhemmin)” sivulla 72
- ➔ ”Asetus-tila” sivulla 18

## Faksin vastaanottaminen ei onnistu

- Jos olet tilannut puheluiden välityspalvelun, tulostin ei ehkä voi vastaanottaa fakseja. Ota yhteyttä palveluntarjoajaan.
- Jos puhelinta ei ole kytketty tulostimeen, aseta **Vastaanotto-tila** -asetukseksi **Auto** ohjauspaneelissa.

### Liittyvät tiedot

- ➔ ”Faksiasetukset” sivulla 21
- ➔ ”Fakseja ei voi lähettää tai vastaanottaa” sivulla 125

## Muisti täynnä -virhe

- Jos asetuksissa on määritelty vastaanotettujen faksien tallennus tietokoneelle, käynnistä tietokone, jolle faksit on tallennettu. Kun faksit on tallennettu tietokoneelle, ne poistetaan tulostimen muistista.
- Vaikka muisti on täynnä, voit lähettää mustavalkoisen faksin käyttämällä **Lähetä suoraan** -ominaisuutta. Voit myös jakaa alkuperäiset kahteen tai useampaan erään lähetettäväksi useamana eränä.
- Jos tulostin ei voi vastaanottaa faksia tulostimen virheen, kuten paperitukoksen, vuoksi, muisti täynnä -virhe on mahdollinen. Ratkaise tulostimen ongelma, ota yhteys lähettäjään ja pyydä häntä lähettämään faksi uudelleen.

### Liittyvät tiedot

- ➔ ”Vastaanotettujen faksien tallentaminen” sivulla 75
- ➔ ”Faksi-tila” sivulla 17
- ➔ ”Paperitukoksen irrottaminen” sivulla 107
- ➔ ”Mustekasettien vaihtaminen” sivulla 78

## Lähetettyjen faksien laatu on heikko

- Puhdista valotustaso ja asiakirjakansi.
- Puhdista automaattisen arkinsyöttölaitteen rulla.
- Muuta **Kuvatarkkuus**-asetusta ohjauspaneelista. Jos alkuperäiset sisältävät sekä tekstiä että valokuvia, valitse **Valokuva**.
- Muuta **Tummuus**-asetusta ohjauspaneelista.
- Ota ECM-asetus käyttöön ohjauspaneelista.

## Ongelmien ratkaiseminen

### Liittyvät tiedot

- ➔ ”[Faksi-tila](#)” sivulla 17
- ➔ ”[Faksiasetukset](#)” sivulla 21
- ➔ ”[Valotustason puhdistaminen](#)” sivulla 93
- ➔ ”[Automaattisen arkinsyöttölaitteen puhdistaminen](#)” sivulla 91

## Faksit lähtevät väärän kokoisina

- Kun lähetät faksin valotustasolta, aseta alkuperäinen kohdistamalla nurkat merkkiin.
- Puhdista valotustaso ja asiakirjakansi. Jos valotuslasilla on pölyä tai tahroja, skannausalue saattaa laajentua kattamaan myös pölyn ja tahrat, jolloin tuloksena on väärä skannausasento tai tilanne, jossa kuvasta tulee pieni.

### Liittyvät tiedot

- ➔ ”[Faksi-tila](#)” sivulla 17
- ➔ ”[Alkuperäiskappaleiden asettaminen](#)” sivulla 31
- ➔ ”[Valotustason puhdistaminen](#)” sivulla 93

## Vastaanotettavien faksien laatu on heikko

- Ota ECM-asetus käyttöön ohjauspaneelistä.
- Pyydä faksin lähettäjää käyttämään korkeampaa laatutilaa.
- Tulosta saapunut faksi uudelleen.

### Liittyvät tiedot

- ➔ ”[Faksiasetukset](#)” sivulla 21
- ➔ ”[Vastaanotettujen faksien tulostaminen uudelleen](#)” sivulla 76

## Saapuneet faksit eivät tulostu

Jos tulostimessa on ollut häiriö, kuten paperitukos, tulostin ei voi vastaanottaa saapuneita fakseja. Tarkista tulostin.

### Liittyvät tiedot

- ➔ ”[Tulostimen tilan tarkistaminen](#)” sivulla 106
- ➔ ”[Paperitukoksen irrottaminen](#)” sivulla 107
- ➔ ”[Mustekasettien vaihtaminen](#)” sivulla 78

---

## Muut fakseihin liittyvät ongelmat

### Kytkeydyttyä puhelimella ei voi soittaa puheluita

Liitä puhelin tulostimen EXT.-liittimeen ja nosta kuuloke. Jos valintaääntä ei kuuluu, liitä puhelinkaapeli asianmukaisesti.



**Liittyvät tiedot**

➔ ”Puhelinkoneen kytkeminen tulostimeen” sivulla 67

## Vastaaja ei voi vastata äänipuheluihin

Ohjauspaneelilla asetetaan tulostimen **Soittoa ennen vastausta** -asetus numeroa korkeammalle kuin puhelinvastaajan soittojen määrä.

**Liittyvät tiedot**

➔ ”Faksiasetukset” sivulla 21

➔ ”Puhelinvastaajan asetukset” sivulla 73

## Lähettäjän faksinumero ei näy vastaanottajan fakseissa tai numero on väärä

Lähettäjä ei ehkä ole asettanut faksin ylätunnistetietoja tai se on tehty väärin. Ota yhteyttä lähettäjänsä.

---

## Muut ongelmat

### Heikko sähköisku tulostinta kosketettaessa

Jos tietokoneeseen on yhdistetty useita oheislaitteita, saatat tulostinta koskettaessasi saada heikon sähköiskun. Asenna tulostimeen yhdistettyyn tietokoneeseen maadoitusjohto.

### Toimintaäännet ovat voimakkaita

Jos toimintaäännet ovat liian voimakkaita, ota käyttöön hiljainen tila. Tämä saattaa kuitenkin hidastaa tulostimen toimintaa.

Windows -tulostinajuri

Valitse **Käytössä Hiljainen tila** -kohdan asetukseksi **Yleiset**-välilehdeltä.

Mac OS X -tulostinajuri

Valitse **Järjestelmäasetukset**  -valikosta > **Tulostimet & skannerit** (tai **Tulosta & skannaa, Tulosta & faksaa**) ja valitse sitten tulostin. Napsauta **Valinnat ja tarvikkeet** > **Asetukset** (tai **Ajuri**). Valitse **Käytössä Hiljainen tila** -kohdan asetukseksi.

EPSON Scan

Valitse **Määrittelykset** ja ota käyttöön **Hiljainen tila** **Muu**-välilehdeltä.

### Automaattinen arkinsyöttölaite ei toimi

valotustason vasemmassa etureunassa olevassa aukossa voi olla pölyä. Poista pöly.

## Päivämäärä ja kellonaika ovat väärät

Aseta oikea päivämäärä ja kellonaika ohjauspaneelista. Kellonaika saattaa olla väärä salamaniskun aiheuttaman sähkökatkoksen tai virran pitkän käyttämättömänä olon ajan.

### Liittyvät tiedot

➔ [”Asetus-tila” sivulla 18](#)

## Palomuri estää sovelluksen (vain Windows)

Lisää sovellus Windowsin palomuurin sallittuihin sovelluksiin **Ohjauspaneelin**-turva-asetuksissa.

# Liite

## Tekniset tiedot

### Tulostimen ominaisuudet

|                                 |                   |   |
|---------------------------------|-------------------|---|
| Tulostuspään suuttimen sijainti |                   | Mustan musteen suuttimet: 400<br>Väriksen musteen suuttimet: 128 kullekin värille |
| Paperin paino                   | Tavallinen paperi | 64–90 g/m <sup>2</sup> (17–24 naulaa)   |
|                                 | Kirjekuoret       | Kirjekuori #10/DL/C6: 75–90 g/m <sup>2</sup> (20–24 naulaa)                       |

### Tulostusalue

Tulostuslaatu voi olla heikompi varjostetuilla alueilla tulostimen toimintaperiaatteesta johtuen.

#### Yksittäiset arkit (tavanomainen tulostus)

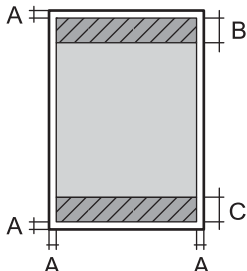
|   |   |                       |
|---|---|-----------------------|
|  | A | 3.0 mm (0.12 tuumaa)  |
|   | B | 47.0 mm (1.85 tuumaa) |
|   | C | 45.0 mm (1.77 tuumaa) |

#### Yksittäiset arkit (reunaton tulostus)

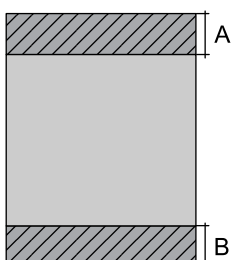
|   |   |                       |
|---|---|-----------------------|
|  | A | 50.0 mm (1.97 tuumaa) |
|   | B | 48.0 mm (1.89 tuumaa) |

## Liite

## Kirjekuoret

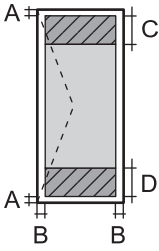
|   |   |                       |
|---|---|-----------------------|
|  | A | 3.0 mm (0.12 tuumaa)  |
|   | B | 5.0 mm (0.20 tuumaa)  |
|   | C | 18.0 mm (0.71 tuumaa) |
|   | D | 47.0 mm (1.85 tuumaa) |

## Skannerin ominaisuudet

|                        |   |
|------------------------|---|
| Skannerin tyyppi       | Flatbed   |
| Valosähköinen laite    | CIS   |
| Teholliset pikselit    | 10200 × 14040 pikseliä tarkkuudella (1200 dpi)  |
| Suurin asiakirjan koko | 216 × 297 mm (8.5 × 11.7 in.)<br>A4, Letter   |
| Skannaustarkkuus       | 1200 dpi (pääskannaus)<br>2400 dpi (alaskannaus)  |
| Tulostuksen tarkkuus   | 50–4800, 7200, 9600 dpi<br>(50–4800 dpi aina 1 dpi:n välein).   |
| Värisyvyys             | Väri<br><input type="checkbox"/> 48 bittiä/pikseli sisäinen (16 bittiä/pikseli/väri sisäinen)<br><input type="checkbox"/> 24 bittiä/pikseli ulkoinen (8 bittiä/pikseli/väri ulkoinen)<br>Harmaansävyt<br><input type="checkbox"/> 16 bittiä/pikseli sisäinen<br><input type="checkbox"/> 8 bittiä/pikseli ulkoinen<br>Mustavalko<br><input type="checkbox"/> 16 bittiä/pikseli sisäinen<br><input type="checkbox"/> 1 bittiä/pikseli ulkoinen |
| Valonlähde             | LED   |

## Käyttöliittymän ominaisuudet

|               |                        |
|---------------|------------------------|
| Tietokoneelle | Hi-Speed USB -liitäntä |
|---------------|------------------------|

## Faksin ominaisuudet

|               |  |
|---------------|--|
| Faksityyppi   | Mustavalkoisten ja värillisten faksien ominaisuudet (ITU-T Super Group 3)          |
| Tuetut linjat | Analogiset vakio puhelinlinjat, PBX (Private Branch Exchange) -puhelinjärjestelmät |

## Liite

|                   |  |
|-------------------|--|
| Nopeus            | Enintään 33.6 kbps   |
| Resoluutio        | Yksivärinen<br><input type="checkbox"/> Vakio: 8 pel/mm × 3.85 linja/mm (203 pel/in. × 98 linja/in.)<br><input type="checkbox"/> Hieno: 8 pel/mm × 7.7 linja/mm (203 pel/in. × 196 linja/in.)<br><input type="checkbox"/> Valokuva: 8 pel/mm × 7.7 linja/mm (203 pel/in. × 196 linja/in.)<br>Väri<br><input type="checkbox"/> Hieno: 200 × 200 dpi<br><input type="checkbox"/> Valokuva: 200 × 200 dpi |
| Sivumuisti        | Enintään 100 sivua (kun vastaanotettu ITU-T nro 1 taulukko mustavalkoluonnoksena)  |
| Uudelleenvalinta* | 2 kertaa (1 minuutin välein)   |
| Käyttöliittymä    | RJ-11-puhelinlinja, RJ-11-puhelinliitäntä  |

\* Tiedot voivat vaihdella maittain ja alueittain.

## Wi-Fi-yhteyden ominaisuudet

|                                   |  |
|-----------------------------------|--|
| Standardit                        | IEEE802.11b/g/n  |
| Taajuusalue                       | 2,4 GHz  |
| Koordinaatiotilat                 | Infrastruktuuri, Ad hoc* <sup>1</sup> , Wi-Fi Direct* <sup>2*3</sup> |
| Langattoman lähiverkon tietoturva | WEP (64/128bit), WPA2-PSK (AES)* <sup>4</sup>                        |

\*1 Ei IEEE 802.11n -tukea.

\*2 Ei IEEE 802.11b -tukea.

\*3 Yksinkertainen AP-tila on yhteensopiva Wi-Fi-liitännän kanssa (infrastruktuuri).

\*4 Noudattaa WPA2-standardia, tuki WPA/WPA2 Personal -salaukselle.

## Tietoturvaprotokolla

|         |                           |
|---------|---------------------------|
| SSL/TLS | HTTPS Server/Client, IPPS |
|---------|---------------------------|

## Tuetut kolmansien osapuolten palvelut

|                    |          |  |
|--------------------|----------|--|
| AirPrint           | Tulostus | iOS 5 tai uudempi/Mac OS X v10.7.x tai uudempi |
|                    | Skannaus | Mac OS X v10.9.x tai uudempi                   |
|                    | Faksi    | Mac OS X v10.9.x tai uudempi                   |
| Google Cloud Print |          |  |

## Mitat

|        |   |
|--------|---|
| Mitat  | <p>Säilytys</p> <ul style="list-style-type: none"> <li><input type="checkbox"/> Leveys: 425 mm (16.7 tuumaa)</li> <li><input type="checkbox"/> Syvyys: 360 mm (14.2 tuumaa)</li> <li><input type="checkbox"/> Korkeus: 230 mm (9.1 tuumaa)</li> </ul> <p>Tulostus</p> <ul style="list-style-type: none"> <li><input type="checkbox"/> Leveys: 425 mm (16.7 tuumaa)</li> <li><input type="checkbox"/> Syvyys: 559 mm (22.0 tuumaa)</li> <li><input type="checkbox"/> Korkeus: 230 mm (9.1 tuumaa)</li> </ul> |
| Paino* | Noin 6.6 kg (14.6 naulaa)   |

\* Ilman mustekasetteja ja virtajohtoa.

## Virtatiedot

|                                  |  |
|----------------------------------|--|
| Virtalähteen nimellisjännite     | 100 – 240 V  |
| Nimellistaajuusalue              | 50–60 Hz   |
| Nimellisvirta                    | 0.5–0.3 A  |
| Virrankulutus (USB-liitännällä)* | <p>Itsenäinen kopiointi: Noin 14 W (ISO/IEC24712)</p> <p>Valmiustila: Noin 4.2 W</p> <p>Lepotila: Noin 1.3 W</p> <p>Virta kytketty pois päältä: Noin 0.2 W</p> |

\* Eurooppalaiset käyttäjät: lisätietoja virrankulutuksesta on saatavilla seuraavalla verkkosivustolla. (Vain faksitoiminnon sisältävät tulostimet)

<http://www.epson.eu/energy-consumption>

### Huomautus:

Katso jännitetiedot tulostimen tyyppikilvestä.

## Ympäristöä koskevat tekniset tiedot

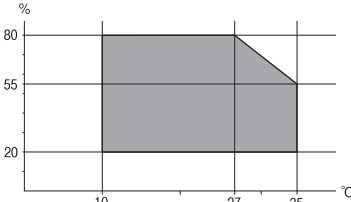
|               |   |
|---------------|---|
| Käytön aikana | <p>Käytä tulostinta seuraavassa kaaviossa esitetyissä olosuhteissa.</p>  <p>Lämpötila 10–35 °C (50–95 °F)</p> <p>Ilmankosteus: Suhteellinen kosteus 20–80 % (ilman tiivistymistä)</p> |
|---------------|---|

## Liite

|             |   |
|-------------|---|
| Varastointi | Lämpötila -20 – +40 °C (-4 – +104 °F)*<br>Ilmankosteus: Suhteellinen kosteus 5–85 % (ilman tiivistymistä) |
|-------------|---|

\* Varastoitavissa yhden kuukauden ajan lämpötilassa 40 °C (104 °F).

## Mustekasettien käyttötiedot

|                      |  |
|----------------------|--|
| Varastointilämpötila | - 30–40 °C (- 22–104 °F)*  |
| Jäätymislämpötila    | -16 °C (3.2 °F)<br>Muste sulaa ja on käytettävissä noin 3 tunnin 25 °C:n (77 °F) lämpötilassa säilytyksen jälkeen. |

\* Varastoitavissa yhden kuukauden ajan lämpötilassa 40 °C (104 °F).

## Järjestelmävaatimukset

- Windows 8.1 (32-bit, 64-bit)/Windows 8 (32-bit, 64-bit)/Windows 7 (32-bit, 64-bit)/Windows Vista (32-bit, 64-bit)/Windows XP Professional x64 Edition/Windows XP (32-bit)/Windows Server 2012 R2/Windows Server 2012/Windows Server 2008 R2/Windows Server 2008 (32-bit, 64-bit)/Windows Server 2003 R2 (32-bit, 64-bit)/Windows Server 2003 (32-bit, 64-bit)
- Mac OS X v10.9.x/Mac OS X v10.8.x/Mac OS X v10.7.x/Mac OS X v10.6.x

### Huomautus:

- Mac OS X ei välttämättä tue kaikkia sovelluksia ja toimintoja.
- UNIX-tiedostojärjestelmää (UFS) ei tueta Mac OS X -käyttöjärjestelmässä.

---

## Säädöksiä koskevat tiedot

### Standardit ja hyväksynnät

#### Standardit ja hyväksynnät USA:n mallille

|              |   |
|--------------|---|
| Turvallisuus | UL60950-1<br>CAN/CSA-C22.2 No.60950-1                             |
| EMC          | FCC Part 15 Subpart B Class B<br>CAN/CSA-CEI/IEC CISPR 22 Class B |

Tässä laitteessa on seuraava langaton moduuli.

Valmistaja: Askey Computer Corporation

Tyyppi: WLU6320-D69 (RoHS)

Tämä tuote noudattaa FCC-sääntöjen osaa 15 ja IC-sääntöjen kohtaa RSS-210. Epson ei vastaa suojausvaatimusten täyttämisen epäonnistumisesta, jos siihen on syytä muu kuin tuotteen suositeltu muuntaminen. Laitetta saa käyttää, kun seuraavat kaksi ehtoa täyttyvät: (1) tämä laite ei saa aiheuttaa haitallisia häiriöitä ja (2) tämän laitteen

## Liite

on siedettävä vastaanotetut häiriöt, mukaan lukien häiriöt, jotka saattavat aiheuttaa laitteessa epätoivottavaa toimintaa.

Luvanvaraisen palvelun radiohäiriöiden ehkäisemiseksi tämä laite on tarkoitettu käytettäväksi sisätiloissa ja poissa ikkunoiden luota mahdollisimman hyvän suojauksen saavuttamiseksi. Ulos asennettu laite (tai sen lähetyssantenni) vaatii luvan.

## Standardit ja hyväksynyt Euroopan mallille

|                                  |  |
|----------------------------------|--|
| Pienjännitedirektiivi 2006/95/EY | EN60950-1  |
| EMC-direktiivi 2004/108/EY       | EN55022 luokka B<br>EN61000-3-2<br>EN61000-3-3<br>EN55024      |
| R&TTE-direktiivi 1999/5/EY       | EN300 328<br>EN301 489-1<br>EN301 489-17<br>TBR21<br>EN60950-1 |

### Eurooppalaiset käyttäjät

Seiko Epson Corporation ilmoittaa, että seuraavat laitemallit noudattavat direktiivin 1999/5/EY olennaisia vaatimuksia ja muita asiaankuuluvia ehtoja.

#### C531A

Käytettäväksi vain seuraavissa maissa: Irlanti, Yhdistynyt kuningaskunta, Itävalta, Saksa, Liechtenstein, Sveitsi, Ranska, Belgia, Luxemburg, Alankomaat, Italia, Portugali, Espanja, Tanska, Suomi, Norja, Ruotsi, Islanti, Kroatia, Kypros, Kreikka, Slovenia, Malta, Bulgaria, Tšekki, Viro, Unkari, Latvia, Liettua, Puola, Romania ja Slovakia.

Epson ei vastaa suojausvaatimusten täyttämisen epäonnistumisesta, jos siihen on syynä muu kuin tuotteen suositeltu muuntaminen.



## Standardit ja hyväksynyt Australian mallille

|     |                        |
|-----|------------------------|
| EMC | AS/NZS CISPR22 Class B |
|-----|------------------------|

Epson ilmoittaa, että seuraavat laitemallit noudattavat AS/NZS4268:n olennaisia vaatimuksia ja muita asiaankuuluvia ehtoja.

#### C531A

Epson ei vastaa suojausvaatimusten täyttämisen epäonnistumisesta, jos siihen on syynä muu kuin tuotteen suositeltu muuntaminen.



## Kopiointirajoitukset

Noudata seuraavia rajoituksia ja varmista, että käytät tuotetta vastuullisesti ja laillisesti.

Seuraavien kohteiden kopioiminen on lainvastaista:

- setelirahat, kolikot, valtion liikkeelle laskemat arvopaperit, valtion joukkovelkakirjalainat ja kunnalliset arvopaperit
- käyttämättömät postimerkit, esileimatut postikortit ja muut viralliset postilaitoksen leimaamat tuotteet
- valtion liikkeelle laskemat veromerkit ja laillisesti liikkeelle lasketut arvopaperit

Seuraavien kohteiden kopioinnissa tulee noudattaa varovaisuutta:

- yksityisten liikelaitosten liikkeelle laskemat arvopaperit (mm. osaketodistukset, siirrettävät velkakirjat, sekkit), kuukausikortit, alennusliput jne.
- passit, ajokortit, lääkärintodistukset, ajoluvat, elintarvikekortit, pääsyliput jne.

### **Huomautus:**

*Näiden asiakirjojen kopioiminen saattaa myös olla lainvastaista.*

Tekijänoikeuksin suojatun materiaalin asianmukainen käyttö:

Tulostimien avulla on mahdollista kopioida tekijänoikeuksin suojattua materiaalia lainvastaisesti. Mikäli kyse ei ole lakiasiantuntijan hyväksymästä käyttötarkoituksesta, varmista materiaalin kopiointiin mahdollisesti liittyvät rajoitukset ennen julkaistun materiaalin kopiointia.

## Tulostimen kuljettaminen

Kun kuljetat tulostinta muuton tai korjauksessa käyttämisen vuoksi, pakkaa tulostin seuraavia ohjeita noudattaen.



### **Vaara:**

*Varo skanneriyksikköä avatessasi ja sulkiessasi, että sormet eivät jää väliin. Tämä saattaa aiheuttaa loukkaantumisen.*



### **Tärkeää:**

- Vältä tulostimen säilytyksen tai kuljetuksen aikana kallistamasta tulostinta tai kääntämästä sitä pystyasentoon tai ylösalaisin, sillä muuten siitä voi vuotaa mustetta.
- Jätä mustekasetit paikoilleen. Mustekasettien poistaminen voi aiheuttaa tulostuspään kuivumisen, mikä puolestaan voi haitata tulostimen toimintaa.

1. Sammuta tulostin painamalla -painiketta.
2. Varmista, että virtavallo sammuu, ja irrota sitten virtajohto.



### **Tärkeää:**

*Irrota virtajohto, kun virtavallo on sammunut. Muutoin tulostuspää ei palaa alkuasentoonsa, minkä vuoksi muste kuivuu ja tulostamisesta voi tulla mahdotonta.*

3. Irrota kaikki kaapelit, kuten virtajohto ja USB-kaapeli.

**Liite**

4. Poista tulostimesta kaikki paperit.
5. Varmista, että tulostimessa ei ole alkuperäiskappaleita.
6. Avaa skanneriyksikkö ja pidä asiakirjankansi suljettuna. Kiinnitä mustekasetin pidin koteloon teipillä.

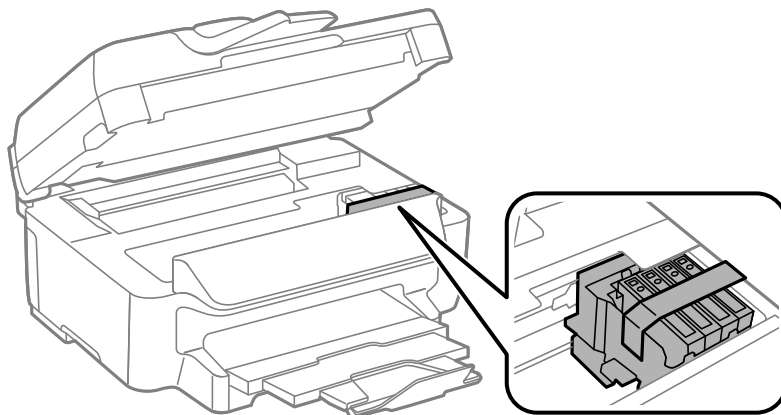

7. Sulje skanneriyksikkö.

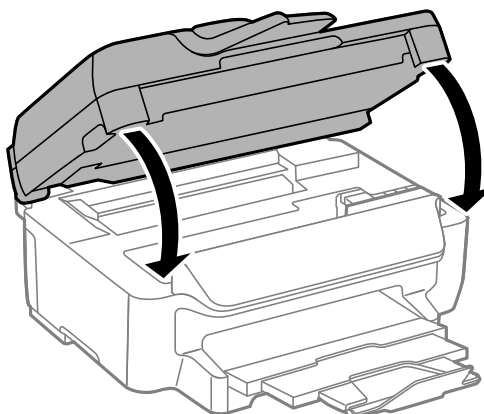

8. Valmista tulostin pakattavaksi alla esitetyllä tavalla.

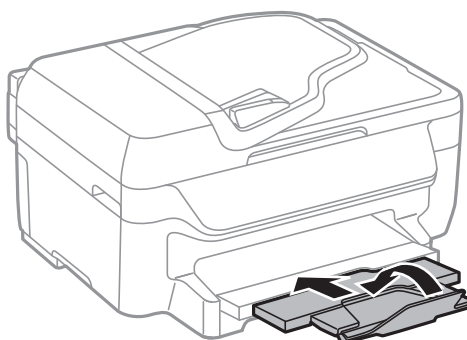

9. Pakkaa tulostin omaan laatikkoonsa käyttäen suojamateriaaleja.

Kun otat tulostimen uudelleen käyttöön, muista poistaa teippi, jolla kiinnitit mustekasetin pitimen. Jos tuloslaatu on seuraavalla tulostuskerralla heikko, puhdista ja kohdista tulostuspäätä.

**Liittyvät tiedot**

- ➔ ”Osien nimet ja toiminnot” sivulla 12
- ➔ ”Tulostuspään tarkistaminen ja puhdistaminen” sivulla 88
- ➔ ”Tulostuspään kohdistaminen” sivulla 90

---

## Asiakastukipalvelut

### Teknisen tuen verkkosivusto

Jos tarvitset lisätukea, siirry alla näkyvälle Epson-tukisivustolle. Valitse maasi tai alueesi ja siirry paikallisen Epson-verkkosivuston tukiosioon. Sivustolla on saatavilla myös uusimmat ohjaimet, usein kysytyt kysymykset, oppaat ja muut ladattavissa olevat kohteet.

<http://support.epson.net/>

<http://www.epson.eu/Support> (Eurooppa)

Jos Epson-tuotteesi ei toimi kunnolla eikä ongelman ratkaiseminen onnistu, pyydä tukea Epson-tukipalveluista.

### Yhteydenotto Epsonin tukeen

#### Ennen yhteyden ottamista Epsoniin

Jos Epson-tuotteesi ei toimi oikein, eikä ongelmaa voida ratkaista tuotteen mukana toimitettujen vianmääritysoppaiden avulla, ota yhteys Epsonin tukeen lisätietojen saamiseksi. Jos alueesi Epson-tukea ei ole seuraavassa luettelossa, ota yhteys jälleenmyyjään, jolta ostit laitteen.

Epsonin tuki pystyy ratkaisemaan ongelmiasi nopeammin, jos annat seuraavat tiedot:

- tuotteen sarjanumero  
(sarjanumerotarra on yleensä tuotteen takana)
- tuotteen malli
- tuotteen ohjelmistoversio  
(Napsauta **Tietoja**, **Versiotiedot** tai vastaavaa painiketta tuoteohjelmistosta.)
- tietokoneen merkki ja malli
- tietokoneen käyttöjärjestelmän nimi ja versio
- laitteen yhteydessä yleensä käytettävien ohjelmien nimet ja versiot

**Huomautus:**

*Tuotteen mukaan faksin ja/tai verkkoasetusten valintaluettelon tiedot on saatettu tallentaa tuotteen muistiin. Tiedot ja/tai asetukset saattavat kadota tuotteen rikkoutumisen tai korjauksen seurauksena. Epson ei ota vastuuta tietojen menetyksistä tai varmuuskopioinnista eikä tietojen ja asetusten palauttamisesta edes takuun voimassaoloaikana. Suosittelemme omien varmuuskopioiden ottamista tai muistiinpanojen tekoa.*

### Eurooppa

Lisätietoja yhteyden ottamisesta Epson-tukeen on Euroopan takuuasiakirjassa.

## Taiwan

Yhteystiedot lisätietoja, tukea ja huoltoa varten ovat:

### Verkkosivusto

<http://www.epson.com.tw>

Sivusto sisältää tuotteiden tekniset tiedot, ladattavia ohjaimia sekä tuotteita koskevan kyselypalvelun.

### Epson HelpDesk (Puh. +02-80242008)

Tuotetuen tiimimme voi auttaa sinua puhelimitse seuraavissa kysymyksissä:

- Myyntitiedustelut ja tuotetiedot
- Tuotteen käyttöä koskevat kysymykset ja ongelmat
- Korjauspalvelua ja takuuta koskevat kyselyt

### Korjauspalvelukeskus:

| Puhelinnumero | Faksinumero  | Osoite   |
|---------------|--------------|--|
| 02-23416969   | 02-23417070  | No.20, Beiping E. Rd., Zhongzheng Dist., Taipei City 100, Taiwan               |
| 02-27491234   | 02-27495955  | 1F., No.16, Sec. 5, Nanjing E. Rd., Songshan Dist., Taipei City 105, Taiwan    |
| 02-32340688   | 02-32340699  | No.1, Ln. 359, Sec. 2, Zhongshan Rd., Zhonghe City, Taipei County 235, Taiwan  |
| 039-605007    | 039-600969   | No.342-1, Guangrong Rd., Luodong Township, Yilan County 265, Taiwan            |
| 038-312966    | 038-312977   | No.87, Guolian 2nd Rd., Hualien City, Hualien County 970, Taiwan               |
| 03-4393119    | 03-4396589   | 5F., No.2, Nandong Rd., Pingzhen City, Taoyuan County 32455, Taiwan            |
| 03-5325077    | 03-5320092   | 1F., No.9, Ln. 379, Sec. 1, Jingguo Rd., North Dist., Hsinchu City 300, Taiwan |
| 04-23011502   | 04-23011503  | 3F., No.30, Dahe Rd., West Dist., Taichung City 40341, Taiwan                  |
| 04-2338-0879  | 04-2338-6639 | No.209, Xinxing Rd., Wuri Dist., Taichung City 414, Taiwan                     |
| 05-2784222    | 05-2784555   | No.463, Zhongxiao Rd., East Dist., Chiayi City 600, Taiwan                     |
| 06-2221666    | 06-2112555   | No.141, Gongyuan N. Rd., North Dist., Tainan City 704, Taiwan                  |
| 07-5520918    | 07-5540926   | 1F., No.337, Minghua Rd., Gushan Dist., Kaohsiung City 804, Taiwan             |
| 07-3222445    | 07-3218085   | No.51, Shandong St., Sanmin Dist., Kaohsiung City 807, Taiwan                  |
| 08-7344771    | 08-7344802   | 1F., No.113, Shengli Rd., Pingtung City, Pingtung County 900, Taiwan           |

## Australia

Epson Australia haluaa tarjota sinulle korkeatasoisen asiakastuen. Tuoteoppaiden lisäksi tarjoamme seuraavat lähteet lisätietojen saamiseksi:

### Internet-osoite

<http://www.epson.com.au>

Siirry Epson Australian verkkosivustoon. Sinun kannattaa vieraila sivustolla aika ajoin! Sivustolla on ohjaimien latausalue, Epsonin yhteystiedot, uudet tuotetiedot ja tekninen tuki (sähköposti).

### Epson-tuotetuki

Epson-tuotetuki on varmistamassa, että asiakkaamme saavat ohjeita. Tuotetuen henkilöstö auttaa Epson-tuotteen asennuksessa, määrittämisessä ja käytössä. Myynnin tuotetuen henkilöstö voi lähettää materiaalia uusista Epson-tuotteista ja neuvoa lähimmän jälleenmyyjän tai huollon sijainnin. Tuotetuessa vastataan monentyyppisiin kysymyksiin.

Tuotetuen numerot ovat:

Puhelin: 1300 361 054

Kehotamme ottamaan esiin kaikki tarvittavat tiedot ennen soittoa. Mitä enemmän tietoa on valmiina, sitä nopeammin voimme ratkaista ongelman. Tarvittavia tietoja ovat Epson-tuotteesi oppaat, tietokoneesi tyyppi, käyttöjärjestelmä, sovellusohjelmat ja muut tiedot, joita arvelet tarvittavan.

## Singapore

Epson Singaporen yhteystiedot lisätietoja, tukea ja huoltoa varten ovat:

### Verkkosivusto

<http://www.epson.com.sg>

Sivusto sisältää tuotteiden tekniset tiedot, ladattavia ohjaimia, usein kysytyt kysymykset (FAQ), myyntitiedustelu-palvelun sekä teknisen tuen sähköpostitse.

### Epson-tuotetuki (puhelin: (65) 6586 3111)

Tuotetuen tiimimme voi auttaa sinua puhelimitse seuraavissa kysymyksissä:

- Myyntitiedustelut ja tuotetiedot
- Tuotteen käyttöä koskevat kysymykset ja ongelmat
- Korjauspalvelua ja takuuta koskevat kyselyt

## Hongkong

Käyttäjät voivat ottaa yhteyttä Epson Hong Kong Limitediin halutessaan teknistä tukea ja muita myynnin jälkeisiä palveluja.

### Kotisivu verkossa

Epson Hong Kong on luonut paikallisen, kiinan- ja englanninkielisen kotisivun tarjotakseen käyttäjille seuraavia tietoja:

- Tuotetiedot

## Liite

Vastaukset usein kysytyihin kysymyksiin (FAQ)

Epson-tuotteiden ohjainten uusimmat versiot

Kotisivumme löytyvät osoitteesta:

<http://www.epson.com.hk>

### **Teknisen tuen Hotline**

Voit ottaa yhteyttä teknisiin tukihenkilöihin myös seuraavien puhelin- ja faksinumeroiden välityksellä:

Puhelin: (852) 2827-8911

Faksi: (852) 2827-4383