

Käyttöopas

Tekijänoikeus ja tavaramerkit

Tekijänoikeus ja tavaramerkit

Mitään tämän julkaisun osaa ei saa toisintaa, tallentaa tietojenhakujärjestelmään tai siirtää missään muodossa tai millään tavoin, elektronisesti, mekaanisesti, valokopioimalla, nauhoittamalla tai muuten ilman Seiko Epson Corporationin etukäteen antamaa kirjallista suostumusta. Julkaisija ei vastaa julkaisun sisältämien tietojen käytöstä. Julkaisija ei myöskään vastaa julkaisun sisältämien tietojen käytön seurauksista. Tässä oppaassa annettuja tietoja on tarkoitettu käyttäen vain tämän Epson-tulostimen yhteydessä. Epson ei vastaa vahingoista, jotka aiheutuvat näiden tietojen soveltamisesta muihin tulostimiin.

Seiko Epson Corporation tai sen tytäryhtiöt eivät ole vastuussa tämän tuotteen hankkijalle tai kolmansille osapuolille mahdollisesti aiheutuvista vahingoista, menetyksistä, kustannuksista tai kuluista, jotka aiheutuvat onnettomuudesta, tämän tuotteen väärinkäytöstä tai siihen tehdyistä luvattomista muunnoksista, korjauksista tai muutoksista tai (Yhdysvaltoja lukuun ottamatta) siitä, että Seiko Epson Corporationin antamia käyttö- ja huolto-ohjeita ei noudateta tarkoin.

Seiko Epson Corporation ja sen tytäryhtiöt eivät ole vastuussa vahingoista tai vaikeuksista, jotka aiheutuvat muiden lisävarusteiden tai tarvikkeiden kuin Seiko Epson Corporationin ilmoittamien alkuperäisten Epson-tuotteiden tai Epson-hyväksynnän saaneiden tuotteiden käytöstä.

Seiko Epson Corporation ei vastaa mistään sähkömagneettisista häiriöistä johtuvista vahingoista, mikäli niihin on syytä muiden kuin Epson-hyväksynnän saaneiden liitäntäkaapeleiden käyttö.

EPSON® on rekisteröity tavaramerkki ja EPSON EXCEED YOUR VISION tai EXCEED YOUR VISION on Seiko Epson Corporationin tavaramerkki.

PRINT Image Matching™ ja PRINT Image Matching -merkki ovat Seiko Epson Corporationin tavaramerkkejä. Copyright © 2001 Seiko Epson Corporation. Kaikki oikeudet pidätetään.

Intel® on Intel Corporationin rekisteröity tavaramerkki.

PowerPC® on International Business Machines Corporationin rekisteröity tavaramerkki.

Epson Scan -ohjelmisto perustuu osittain itsenäisen JPEG Groupin työhön.

libtiff

Copyright © 1988-1997 Sam Leffler
Copyright © 1991-1997 Silicon Graphics, Inc.

Permission to use, copy, modify, distribute, and sell this software and its documentation for any purpose is hereby granted without fee, provided that (i) the above copyright notices and this permission notice appear in all copies of the software and related documentation, and (ii) the names of Sam Leffler and Silicon Graphics may not be used in any advertising or publicity relating to the software without the specific, prior written permission of Sam Leffler and Silicon Graphics.

THE SOFTWARE IS PROVIDED "AS-IS" AND WITHOUT WARRANTY OF ANY KIND, EXPRESS, IMPLIED OR OTHERWISE, INCLUDING WITHOUT LIMITATION, ANY WARRANTY OF MERCHANTABILITY OR FITNESS FOR A PARTICULAR PURPOSE.

Tekijänoikeus ja tavaramerkit

IN NO EVENT SHALL SAM LEFFLER OR SILICON GRAPHICS BE LIABLE FOR ANY SPECIAL, INCIDENTAL, INDIRECT OR CONSEQUENTIAL DAMAGES OF ANY KIND, OR ANY DAMAGES WHATSOEVER RESULTING FROM LOSS OF USE, DATA OR PROFITS, WHETHER OR NOT ADVISED OF THE POSSIBILITY OF DAMAGE, AND ON ANY THEORY OF LIABILITY, ARISING OUT OF OR IN CONNECTION WITH THE USE OR PERFORMANCE OF THIS SOFTWARE.

Microsoft®, Windows®, ja Windows Vista® ovat Microsoft Corporationin rekisteröityjä tavaramerkkejä.

Apple®, Macintosh®, Mac OS®, ja OS X® ovat Apple Inc. rekisteröityjä tavaramerkkejä.

ABBYY® ja ABBYY FineReader® nimet ja merkit ovat ABBYY Software Housen rekisteröityjä tavaramerkkejä.

Adobe, Adobe Reader ja Acrobat ovat Adobe Systems Incorporatedin rekisteröityjä tavaramerkkejä, ja ne voivat olla rekisteröityjä joissakin maissa.

Yleinen ilmoitus: Muut julkaisussa käytetyt tuotenimet on mainittu vain tunnistamistarkoituksessa ja saattavat olla vastaavien omistajiensa tavaramerkkejä. Epson ei vaadi itselleen mitään oikeuksia näihin tuotenimiin.

Copyright © 2014 Seiko Epson Corporation. Kaikki oikeudet pidätetään.

Sisältö

Tekijänoikeus ja tavaramerkit

Tekijänoikeus ja tavaramerkit. 2

Esittely

Mistä tiedot löytyvät. 8

Varoitukset, muistutukset ja huomautukset. 8

Käyttöjärjestelmäversiot. 8

Epson Connect -palvelun käyttäminen. 9

Tärkeitä ohjeita

Turvallisuusohjeet. 10

Tuotetta koskevia turvallisuusohjeita ja varoituksia. 10

Laitteen asentaminen ja käyttö. 11

Laitteen käyttäminen langattomalla yhteydellä 12

Nestekidenäytön käyttäminen. 12

Musteen käsittely. 13

Kopiointirajoitukset. 13

Henkilökohtaisten tietojen suojaaminen. 13

Laitteen osat Ohjauspaneeli

Tulostimen osat. 14

Ohjauspaneelin opas. 16

Painikkeet ja nestekidenäyttö. 16

Valot. 17

Paperin ja tulostusmateriaalien käsittely

Tulostusmateriaalin käyttö, lisääminen ja varastointi. 18

Paperin säilyttäminen. 18

Paperin valitseminen. 18

Paperityyppiasetukset nestekidenäytössä. 19

Tulostinohjaimen paperityyppiasetukset. 20

Paperin ja kirjekuorten lisääminen. 20

Alkuperäisten asiakirjojen lisääminen. 23

Automaattinen arkinsyöttölaite (ADF). 23

Lasitaso. 25

Kopiointi

Asiakirjojen kopioiminen. 27

Peruskopioiminen. 27

Kopiointitilan valikkoluettelo. 27

Tulostus

Tulostinohjain ja Status Monitor. 28

Windows-tulostinohjaimen käynnistäminen 28

Mac OS X -tulostinohjaimen käynnistäminen 29

Perustoiminnot. 30

Tavalliset tulostustoiminnot. 30

Tulostuksen peruuttaminen. 33

Muut asetukset. 35

Valokuvien helppo tulostus. 35

Esimääritetyt asetukset (vain Windows). 35

2-puolinen tulostus (vain Windows). 36

Sovita sivulle -tulostus. 37

Pages per sheet (Sivua arkille) -tulostaminen 39

Laitteen käyttäminen jaettuna tulostimena. 40

Asetukset Windows-käyttöjärjestelmässä. 40

Asetukset Mac OS X-käyttöjärjestelmässä. 43

Skannaus

Skannaaminen. 44

Skannauksen aloittaminen. 44

Kuvansäätöominaisuudet. 46

Tavallinen skannaaminen ohjauspaneelin avulla 48

Skannaustilan valikkoluettelo. 49

Tavallinen skannaus käyttäen tietokonetta. 49

Skannaus Home Mode (Home-tila). 49

Skannaus Office Mode (Office-tila). 51

Skannaus Professional Mode (Professional-tila). 53

Skannausalueen esikatselu ja säätö. 55

Eri skannaustyyppit. 58

Aikakauslehden skannaaminen. 58

Useiden asiakirjojen skannaaminen PDF-tiedostoon. 59

Valokuvan skannaaminen. 63

Ohjelmiston tiedot. 64

Epson Scan -ohjaimen käynnistys.	64
Muun skannausohjelmiston käynnistäminen	65

Faksi

FAX Utility -apuohjelma.	66
Kytkeä puheliniin.	66
Lisätietoja puhelinkaapelista.	66
Puhelinlinjan käyttäminen vain faksaamiseen	67
Linjan jakaminen puhelimen kanssa.	67
Faksisyhteyden tarkistaminen.	69
Huomautus virran katkaisemisesta.	70
Faksiominaisuuksien asettaminen.	70
Lyhytvalintojen asettaminen.	70
Ryhmävalintojen asettaminen.	71
Otsikkotietojen luominen.	71
Faksien lähettäminen.	72
Faksien lähettäminen näppäilemällä puhelinnumero.	72
Faksien lähettäminen pikavalinnalla/ ryhmävalinnalla.	73
Faksin lähettäminen määritettynä aikana.	74
Faksin lähettäminen kytketystä puhelimesta.	74
Faksien vastaanottaminen.	75
Faksien vastaanottaminen automaattisesti.	75
Faksien vastaanottaminen manuaalisesti.	76
Faksin vastaanottaminen pollaamalla.	77
Raporttien tulostaminen.	77
Faksitilan valikkoluettelo.	78

Ohjauspaneelin valikkoluettelo

Kopiointitila.	79
Faksitila.	80
Skannaustila.	82

Musteen täyttäminen

Mustepullon turvallisuusohjeet, varoimenpiteet ja määrityksetTurvallisuusohjeet ja varoimenpiteet.	84
Turvallisuusohjeet.	84
Varoitimet musteen täyttämässä.	84
Mustepullon määritykset.	85
Mustetasojen tarkistus.	85
Mustesäiliöiden täyttäminen.	86

Laitteen ja ohjelmiston kunnossapito

Tulostuspään suutinten tarkistus.	90
Nozzle Check (Suutintesti) -apuohjelman käyttö (Windows).	90
Nozzle Check (Suutintesti) -apuohjelman käyttö (Mac OS X).	90
Käyttö ohjauspaneelista.	91
Tulostuspään puhdistus.	92
Head Cleaning (Tulostuspäiden puhdistus) - apuohjelman käyttö (Windows).	92
Head Cleaning (Tulostuspäiden puhdistus) - apuohjelman käyttö (Mac OS X).	93
Käyttöpaneelin käyttö.	93
Tulostuspään kohdistus.	93
Print Head Alignment (Tulostuspäiden kohdistus) -apuohjelman käyttö (Windows).	94
Print Head Alignment (Tulostuspäiden kohdistus) -apuohjelman käyttö (Mac OS X)	94
Käyttöpaneelin käyttö.	94
Ajan ja alueen asettaminen/muuttaminen.	95
Musteputkien sisältämän musteen vaihtaminen	96
Power Ink Flushing (Musteen tehohuuhtelu) - apuohjelman käyttö Windows- käyttöjärjestelmässä.	96
Power Ink Flushing (Musteen tehohuuhtelu) - apuohjelman käyttö Mac OS X - käyttöjärjestelmässä.	97
Käyttöpaneelin käyttö.	97
Virransäästö.	98
Windows.	98
Mac OS X.	98
Käyttöpaneelin käyttö.	99
Syötettyjen paperiarkkien määrän tarkistus.	99
Laitteen puhdistaminen.	99
Laitteen ulkopinnan puhdistaminen.	99
Laitteen sisäosien puhdistaminen.	100
Laitteen kuljettaminen.	101
Ohjelmiston tarkistaminen ja asentaminen.	103
Tietokoneeseen asennetun ohjelmiston tarkistaminen.	103
Ohjelmiston asentaminen.	104
Ohjelmiston asennuksen poistaminen.	104
Windows.	105
Mac OS X.	106

Virheilmaisimet

Ohjauspaneelin virheilmoitukset. 107

Tulostuksen vianetsintä/Kopioinnin vianetsintä Yleinen vianetsintä

Ongelman määrittäminen. 108

Laitteen tilan tarkistaminen. 108

Paperitukokset. 110

Paperitukoksen poistaminen laitteen sisältä. . . 111

Paperitukoksen poistaminen automaattisesta arkinsyöttölaitteesta (ADF). 111

Paperitukosten välttäminen. 113

Tulostaminen uudelleen paperitukoksen jälkeen (vain Windows). 114

Tulostuslaatu. 114

Vaakasuuntaiset raidat. 116

Pystysuuntaiset raidat tai kohdistusvirhe. . . . 116

Vääristyneet tai puuttuvat värit. 117

Epäselvä tai tuhrainen tuloste. 117

Sekalaiset tulosteisiin liittyvät ongelmat. 118

Virheelliset tai käsittämättömät merkit. 118

Virheelliset marginaalit. 118

Tuloste on hieman vinossa. 119

Kopioidun kuvan koko tai sijainti on väärä. . . . 119

Käänteinen kuva. 119

Tyhjiä sivuja tulostuminen. 119

Tulostettu puoli on tuhrainen tai himmeä. . . . 120

Tulostus on liian hidas. 120

Paperi ei syöty oikein. 120

Paperinsyöttö tulostimeen ei onnistu. 120

Tulostimeen syötetään monta paperia kerrallaan. 121

Paperi on lisätty väärin. 121

Tuloste ei poistu kokonaan tulostimesta tai on rypistynyt. 121

Laitte ei tulosta. 122

Kaikki valot ovat sammuneet. 122

Vain virtavallo palaa. 122

Tulostusnopeuden lisääminen (vain Windows) 123

Muu ongelma. 124

Tavallisen paperin hiljainen tulostus. 124

Skannauksen vianetsintä

Nestekidenäytössä näkyvien viestien tai merkkivalojen ilmoittamat ongelmat. 125

Ongelmia skannauksen aloittamisessa. 125

Automaattisen arkinsyöttölaitteen (ADF) käyttäminen. 125

Painikkeen käyttäminen. 126

Muun skannausohjelmiston kuin Epson Scan -ohjaimen käyttäminen. 127

Paperin syöttöongelmat. 127

Paperi likaantuu. 127

Useita arkkeja syötetään kerralla. 127

Paperitukos automaattisessa arkinsyöttölaitteessa (ADF) 128

Ongelmia skannausajan kanssa. 128

Ongelmia skannattujen kuvien kanssa. 128

Skannauslaatu on heikko. 128

Skannausalue tai -suunta on epätyytyttävä. . . . 129

Ongelma ei poistu, vaikka kaikkia ratkaisuja on kokeiltu. 130

Faksin vianetsintä Faksiohje

Faksin lähetyks tai vastaanotto ei onnistu. 131

Laatuun liittyvät ongelmat (lähettäminen). 131

Laatuun liittyvät ongelmat (vastaanottaminen). . . 132

Vastaaja ei voi vastata äänipuheluihin. 132

Virheellinen aika. 132

Tuotetiedot

Mustepullot. 133

Järjestelmävaatimukset. 133

Windows. 133

Mac OS X. 133

Tekniset tiedot. 134

Tulostimen tekniset tiedot. 134

Skannerin tekniset tiedot. 136

Automaattisen arkinsyöttölaitteen (ADF) tekniset tiedot. 136

Faksin tekniset tiedot. 136

Verkkoliittymän tekniset tiedot. 137

Mekaaniset ominaisuudet. 137

Sähköominaisuudet. 138

Ympäristö. 138

Standardit ja hyväksynyt. 139

Liitännät. 139

Asiakastukipalvelut

Teknisen tuen verkkosivusto. 140

Yhteydenotto Epsonin tukeen. 140

Ennen yhteyden ottamista Epsoniin. 140

Eurooppa. 141

Sisältö

Thaimaa.	141
Thaimaa.	142
Vietnam.	142
Indonesia.	143
Hong Kong.	144
Malesia.	144
Intia.	145
Filippiinit.	146

Hakemisto

Esittely

Mistä tiedot löytyvät

Seuraavien oppaiden uusimmat versiot ovat saatavana Epsonin tukisivustosta.

<http://www.epson.eu/Support> (Eurooppa)

<http://support.epson.net/> (Euroopan ulkopuolelta)

Aloita tästä (paperi):

Antaa tiedot laitteen asetuksista ja ohjelmiston asentamisesta.

Perusopas (paperi):

Sisältää perustietoja laitteen käyttämisestä ilman tietokonetta. Opasta ei toimiteta kaikkien mallien mukana kaikilla alueilla.

Käyttöopas (PDF):

Sisältää tarkat käyttö-, turvallisuus- ja vianmääritysohjeet. Käytä tätä opasta, kun käytät laitetta tietokoneen kanssa.

PDF-muodossa olevan käyttöohjeen lukeminen edellyttää Adobe Acrobat Reader 5.0 -versiota tai Adobe Reader -ohjelmaa.

Verkko-opas (HTML):

Antaa tietoja verkon pääkäyttäjistä ja tiedot sekä tulostinohjaimesta ja verkkoasetuksista.

Varoitukset, muistutukset ja huomautukset

Tässä esitellään tämän ohjekirjan varoitukset, muistutukset ja huomautukset sekä niiden tarkoitukset.

**Varoitus**

varoittavat henkilövahinkojen vaarasta.

**Muistutus**

on pantava merkille laitteiston vahingoittumisen välttämiseksi.

Huomautus

tuotteen käyttöä koskevia rajoituksia ja hyödyllisiä vihjeitä.

Käyttöjärjestelmäversiot

Tässä oppaassa on käytetty seuraavia lyhenteitä.

Esittely

- ❑ Windows 7 viittaa käyttöjärjestelmiin Windows 7 Home Basic, Windows 7 Home Premium, Windows 7 Professional ja Windows 7 Ultimate.
- ❑ Windows Vista merkitsee versioita Windows Vista Home Basic Edition, Windows Vista Home Premium Edition, Windows Vista Business Edition, Windows Vista Enterprise Edition ja Windows Vista Ultimate Edition.
- ❑ Windows XP tarkoittaa versioita Windows XP Home Edition, Windows XP Professional x64 Edition ja Windows XP Professional.
- ❑ Mac OS X tarkoittaa Mac OS X 10.5.8 -käyttöjärjestelmää tai uudempaa.

Epson Connect -palvelun käyttäminen

Kun käytössä on Epson Connect, voit tulostaa kätevästi suoraan älypuhelimesta tai taulutietokoneesta. Käytettävissä olevat palvelut vaihtelevat tuotteen mukaan. Lisätietoja tulostus- ja muista palveluista on seuraavassa verkko-osoitteessa:

<https://www.epsonconnect.com/> (Epson Connect -portaalisivusto)

<http://www.epsonconnect.eu> (vain Eurooppa)

Voit avata Epson Connect -oppaan kaksoisnapsauttamalla  -pikakuvaketta työpöydällä.



Tärkeitä ohjeita

Turvallisuusohjeet

Lue seuraavat ohjeet ja noudata niitä, jotta laitteen käyttö on turvallista. Säilytä tämä opas myöhempää käyttöä varten. Noudata ehdottomasti kaikkia laitteeseen merkittyjä varoituksia ja ohjeita.

- Käytä vain laitteen mukana toimitettua virtajohtoa. Älä käytä virtajohtoa muissa laitteissa. Muiden virtajohtojen käyttäminen laitteessa tai laitteen mukana toimitetun virtajohdon käyttäminen muissa laitteissa voi aiheuttaa tulipalon tai sähköiskun vaaran.
- Varmista, että virtajohto on paikallisten turvallisuussäädösten mukainen.
- Älä pura, muuta tai yritä korjata virtajohtoa, pistoketta, tulostinyksikköä, skanneriyksikköä tai sen lisävarustetta itse muutoin kuin laitteen ohjeissa mainituin tavoin.
- Irrota laite sähköverkosta ja vie se ammattitaitoiseen huoltoon seuraavissa tilanteissa:
Jos verkkojohto tai -pistoke on vahingoittunut, laitteeseen on päässyt nestettä, laite on pudonnut tai sen kotelo on vahingoittunut, laite ei toimi normaalisti tai sen toiminta on muuttunut huomattavasti. Muuta ainoastaan käyttöohjeissa mainittuja säätöjä.
- Sijoita laite lähelle pistorasiaa niin, että sen verkkopistoke on helppo irrottaa.
- Älä sijoita tai säilytä laitetta ulkotiloissa, likaisten tai pölyisten paikkojen, veden, lämmönlähteiden tai sellaisten paikkojen läheisyydessä, joissa se voi altistua iskuille, tärinälle, korkeille lämpötiloille tai kosteudelle.
- Älä kaada tai läikytä nestettä laitteen päälle äläkä käsittele laitetta märin käsin.
- Pidä tämä tuote vähintään 22 cm:n etäisyydellä sydämentahdistimista. Tuotteen lähettämät radioaallot voivat vaikuttaa haitallisesti sydämentahdistinten toimintaan.
- Jos nestekidenäyttö on vaurioitunut, ota yhteyttä jälleenmyyjään. Jos nestekidenäytön nestettä roiskuu käsiin, pese kädet huolellisesti vedellä ja saippualla. Jos nestekidenäytön nestettä joutuu silmiin, huuhtelee silmät välittömästi vedellä. Jos huolellisen huuhtelun jälkeen silmissä on ärsytystä tai näköhäiriöitä, mene välittömästi lääkäriin.
- Vältä puhelimen käyttöä ukkosella. Salamet voivat aiheuttaa sähköiskuvaaran.
- Älä käytä puhelinta kaasuvuodosta ilmoittamiseen, jos vuoto on puhelimen lähellä.

Huomautus:

Seuraavassa kappaleessa on musteen käyttöä koskevia turvallisuusohjeita.

➔ [”Musteen täyttäminen” sivulla 84](#)

Tuotetta koskevia turvallisuusohjeita ja varoituksia

Lue ohjeet ja noudata niitä tuotteen tai muun omaisuutesi vahingoittumisen välttämiseksi. Säilytä tämä opas myöhempää käyttöä varten.

Laitteen asentaminen ja käyttö

- Älä tuki tai peitä laitteessa olevia aukkoja.
- Käytä vain laitteen tyyppikilven mukaista virtalähdettä.
- Vältä käyttämästä sellaisissa virtapiireissä olevia pistorasioita, joihin on jo kytketty kopiokoneita tai jatkuvasti käynnistyviä ja sammuvia laitteita, esimerkiksi ilmastointilaitteita.
- Vältä käyttämästä pistorasioita, jotka on varustettu seinäkatkaisimella tai automaattiajastimella.
- Pidä koko tietokonejärjestelmä riittävän etäällä mahdollisista sähkömagneettisten häiriöiden lähteistä, kuten kaiuttimista ja langattomien puhelinten pöytäyksiköistä.
- Aseta virtajohto niin, että se on suojassa kulumiselta, teräviltä kulmilta ja taitumiselta. Älä sijoita esineitä virtajohdon päälle ja siirrä virtajohto syrjään kulkureitiltä. Huolehdi siitä, että virtajohto on suorassa kummastakin päästään ja verkkolaitteen kiinnityskohdasta.
- Jos kytket laitteen sähköverkkoon jatkojohdon kautta, varmista, ettei jatkojohtoon kytkettyjen laitteiden yhteenlaskettu ampeeriarvo ylitä johdolle määritettyä ampeeriarvoa. Varmista myös, ettei kaikkien samaan pistorasiaan kytkettyjen laitteiden yhteenlaskettu ampeerimäärä ylitä pistorasialle määritettyä ampeeriarvoa.
- Jos käytät laitetta Saksassa, talokytkeä tulee suojata 10 tai 16 ampeerin virrankatkaisijalla, joka suojaa tulostinta oikosuluilta ja ylivirtapiikeiltä.
- Kun liität laitteen tietokoneeseen tai muuhun laitteeseen kaapelilla, varmista liitinten suunta. Kukin liitin voidaan liittää ainoastaan yhdellä tavalla. Liittimen kytkeminen väärin voi vahingoittaa molempia kaapelilla liitettäviä laitteita.
- Sijoita laite tasaiselle, tukevalle alustalle, joka on joka suuntaan laitetta leveämpi. Jos sijoitat laitteen seinän viereen, jätä laitteen takaosan ja seinän väliin enemmän kuin 10 cm tilaa. Laite ei toimi oikein, jos se on vinossa kulmassa.
- Vältä säilytyksen tai kuljetuksen aikana kallistamasta laitetta, nostamasta sitä pystyasentoon tai ylösalaisin, muuten siitä voi vuotaa väriä.
- Jätä laitteen taakse tilaa johdoille ja yläpuolelle tilaa asiakirjakannen avaamista varten.
- Jätä laitteen eteen tarpeeksi tilaa, jotta tulosteet mahtuvat tulemaan kokonaan ulos.
- Vältä paikkoja, joissa lämpötila ja kosteus vaihtelevat nopeasti. Älä sijoita laitetta alttiiksi suoralle auringonvalolle, muulle voimakkaalle valolle tai lämmönlähteille.
- Älä työnnä mitään esineitä laitteen sisään sen aukoista.
- Älä aseta kättäsi tuotteen sisään tulostuksen aikana.
- Älä kosketa laitteen sisällä olevaa valkoista litteää kaapelia ja musteputkia.
- Älä suihkuta laitteen sisälle tai laitteen läheisyydessä aerosoleja, jotka sisältävät syttyviä kaasuja. Muutoin voi syttyä tulipalo.
- Älä siirrä tulostuspäätä käsin; muuten voit vahingoittaa laitetta.

Tärkeitä ohjeita

- ❑ Katkaise laitteesta virta aina painamalla -painiketta. Älä irrota laitetta pistorasiasta tai katkaise virtaa pistokkeesta, ennen kuin nestekidenäyttö on täysin sammunut.
- ❑ Varmista ennen laitteen kuljettamista, että tulostuspää on alkuasennossa (täysin oikealla).
- ❑ Varo, ettei sormet jää väliin, kun suljet skanneriyksikköä.
- ❑ Älä jatka tulostusta, kun mustetaso on mustesäiliön alemman viivan alapuolella. Laitte voi vahingoittua, jos sen käyttöä jatketaan, kun mustetaso on alarajan alapuolella. Epson suosittelee, että mustetasot palautetaan täyttämällä kaikki mustesäiliöt ylempään viivaan saakka, kun tuote ei ole toiminnassa. Jos mustesäiliö täytetään yllä kuvatulla tavalla, tämä laite antaa hälytyksen ja lopettaa toiminnan arvioituna aikana, jotta mustetasot eivät laskisi mustesäiliön alemman viivan alapuolelle.
- ❑ Jos laite on pitkän aikaa käyttämättömänä, irrota virtajohto pistorasiasta.
- ❑ Älä paina lasitasoa liian kovaa asettaessasi alkuperäisiä.
- ❑ Jos laitteen jätemustetyyny täyttyy laitteen käyttöiän aikana, tyyny on vaihdettava. Vaihtamistarve ja vaihtamisväli riippuvat laitteella tulostettujen sivujen tyypistä, käytetyistä tulostusmateriaaleista ja laitteen suorittamista puhdistuskerroista. Epson Status Monitor, nestekidenäyttö tai ohjauspaneelin merkkivalot ilmoittavat, kun osa on vaihdettava. Mustetyynyn vaihtotarve ei tarkoita, että tuote ei toimi enää oikein. Osan vaihtaminen on laitteen tavalliseen toimintaan kuuluva rutiinitoimenpide, ei korjausta vaativa vikatilanne. Epson-takuu ei sen vuoksi kata mustetyynyn vaihtokustannuksia. Mustetyynyn vaihtaa valtuutettu Epson-huoltoliike. Käyttäjä ei voi vaihtaa osaa.

Laitteen käyttäminen langattomalla yhteydellä

Huomautus:

Ominaisuus ei ole käytettävissä kaikissa tuotemalleissa.

- ❑ Älä käytä tätä tuotetta sairaaloissa tai lähellä lääketieteellisiä laitteita. Tuotteen lähettämät radioaallot voivat vaikuttaa haitallisesti sähköisten lääketieteellisten laitteiden toimintaan.
- ❑ Älä käytä tätä tuotetta lähellä automaattiohjattuja laitteita, kuten automaattioivia tai palohälyttimiä. Tuotteen lähettämät radioaallot voivat vaikuttaa haitallisesti kyseisiin laitteisiin, jolloin niiden toimintahäiriön vuoksi voi aiheutua onnettomuuksia.

Nestekidenäytön käyttäminen

- ❑ Nestekidenäytössä saattaa olla muutamia pieniä kirkkaita tai tummia pisteitä, ja toiminnosta riippuen näytön kirkkaus saattaa olla epätasaista. Tämä on normaalia eikä ole merkki viasta.
- ❑ Puhdista nestekidenäyttö ainoastaan kuivalla ja pehmeällä liinalla. Älä käytä nestemäisiä tai kemiallisia puhdistajia.
- ❑ Laitteen kotelo tai nestekidenäyttö voi rikkoutua, jos siihen kohdistuu voimakas isku. Ota yhteys jälleenmyyjään, jos ohjauspaneelin pinta lohkeilee tai halkeaa. Älä koske rikkoutuneeseen osaan äläkä yritä irrottaa sitä.

Musteen käsittely

→ ”Musteen täyttäminen” sivulla 84

Kopiointirajoitukset

Noudata seuraavia rajoituksia ja varmista, että käytät laitetta vastuullisesti ja laillisesti.

Seuraavien kohteiden kopioiminen on lainvastaista:

- setelirahat, kolikot, valtion liikkeelle laskemat arvopaperit, valtion joukkovelkakirjalainat ja kunnalliset arvopaperit
- käyttämättömät postimerkit, esileimatut postikortit ja muut viralliset postilaitoksen leimaamat tuotteet
- valtion liikkeelle laskemat veromerkit ja laillisesti liikkeelle lasketut arvopaperit

Seuraavien kohteiden kopioinnissa tulee noudattaa varovaisuutta:

- yksityisten liikelaitosten liikkeelle laskemat arvopaperit (mm. osaketodistukset, siirrettävät velkakirjat, sekkit), kuukausikortit, alennusliput jne.
- passit, ajokortit, lääkärintodistukset, ajoluvat, elintarvikekortit, pääsyliput jne.

Huomautus:

Näiden asiakirjojen kopioiminen saattaa myös olla laissa kiellettyä.

Tekijänoikeuksin suojatun materiaalin asianmukainen käyttö:

- Laitteen avulla on mahdollista kopioida tekijänoikeuksin suojattua materiaalia lainvastaisesti. Mikäli kyse ei ole lakiasiantuntijan hyväksymästä käyttötarkoituksesta, varmista materiaalin kopiointiin mahdollisesti liittyvät rajoitukset ennen julkaistun materiaalin kopiointia.

Henkilökohtaisten tietojen suojaaminen

Tämä tuote mahdollistaa nimien ja puhelinnumeroiden tallentamisen muistiin, kun virta sammutetaan.

Käytä seuraavaa valikkoa muistin tyhjentämiseen, jos luovutat tuotteen jollekulle muulle tai hävität sen.

Paina  ja valitse **Pal. oletusasetukset** > **Nollaa kaikki asetukset**.

Laitteen osat Ohjauspaneeli

Tulostimen osat

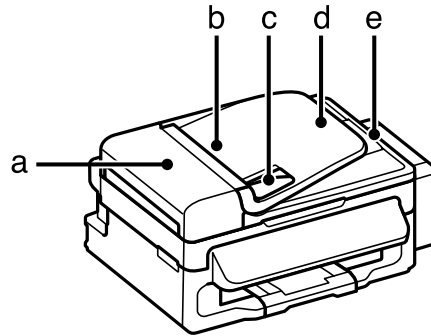

a.	Automaattisen arkinsyöttölaitteen kansi
b.	Automaattinen arkinsyöttölaite (ADF)
c.	Reunaohjain
d.	Automaattisen arkinsyöttölaitteen syöttötaso (asetä kopioitavat alkuperäiset asiakirjat tähän)
e.	Automaattisen arkinsyöttölaitteen luovutustaso (kun alkuperäiset asiakirjat on kopioitu, tulostin luovuttaa ne tähän)

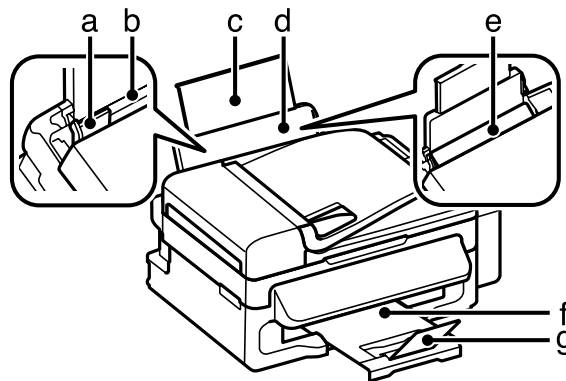

a.	Reunaohjain
b.	Paperin syöttö takaa
c.	Paperituen jatke
d.	Paperituki
e.	Syöttösuoja
f.	Luovutustaso
g.	Pysäytin

Laitteen osat Ohjauspaneeli

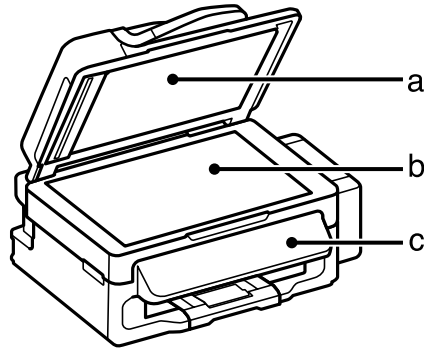

a.	Asiakirjakansi
b.	Lasitaso
c.	Ohjauspaneeli

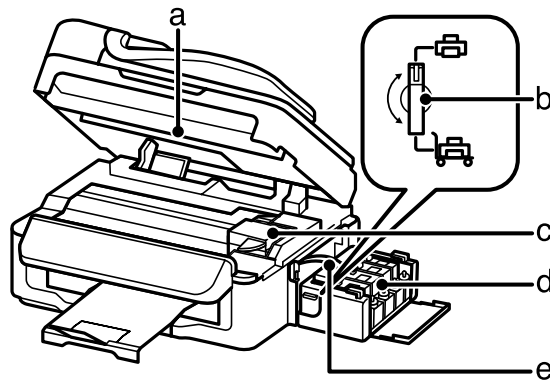

a.	Skanneriyksikkö
b.	Kuljetuslukko
c.	Tulostuspää (tässä kappaleessa)
d.	Musteen varastosäiliöt (mustesäiliöt)
e.	Musteputket

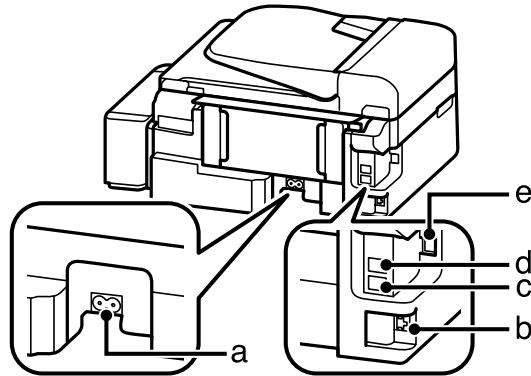

a.	Virtajohdon liitäntä
b.	LAN-portti*

Laitteen osat Ohjauspaneeli

c.	ULKOINEN-portti
d.	LINJA-portti
e.	USB-liitäntä

* Tämä osa ei ole käytettävissä kaikissa tuotemalleissa.

Ohjauspaneelin opas

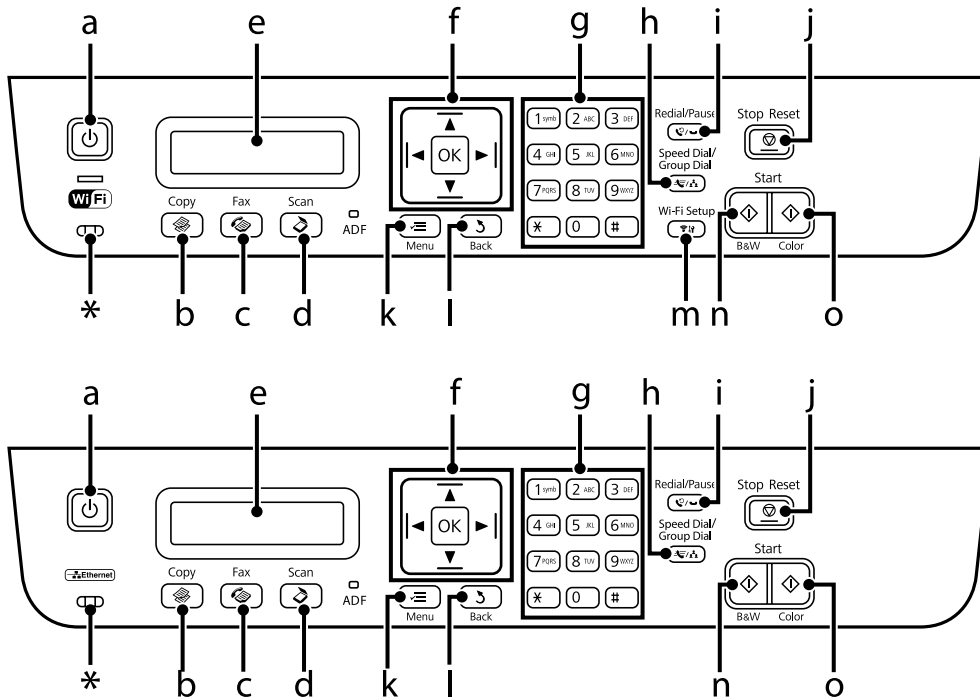









* antaa äänimerkin.



Painikkeet ja nestekidenäyttö

	Painikkeet	Toiminto
a		Kytkee laitteen päälle ja pois päältä
b		Siirtyy kopiointitilaan.
c		Siirtyy faksitilaan.
d		Siirtyy skannaustilaan.
e	-	Nestekidenäyttö (kaksirivinen yksiväriinäyttö)
f		Käytä valikkoja painamalla tai . Vahvasta valinta ja siirry seuraavaan näyttöön painamalla OK . Faksinumeroa näppäillessä toimii paluunäppäimellä, ja lisää välilyönnin.

Laitteen osat Ohjauspaneeli

	Painikkeet	Toiminto
g	0-9,*,#	Määrittää päivämäärän/ajan tai kopioiden lukumäärän, sekä faksinumerot. Syöttää aakkosnumeeriset merkit ja vaihtaa isojen ja pienten kirjainten ja numeroiden välillä aina, kun sitä painetaan. Paina 1, jos haluat syöttää symboleja, kuten #, + ja ´.
h		Avaa lyhyt- tai ryhmävalintaluettelot. Voit vaihtaa luetteloa painamalla näppäintä uudelleen.
i		Näyttää viimeksi valitun numeron. Kun numeroita syötetään faksitilassa, tämä lisää taukosymbolin (-), joka toimii lyhyenä taukona valinnan aikana.
j		Lopettaa meneillään olevan toiminnon tai alustaa nykyiset asetukset. Jos näppäintä painetaan kopiointi-, skannaus- tai faksustoiminnon peruuttamiseen automaattisen syöttölaitteen ollessa käytössä, kaikki automaattisissa syöttölaitteissa olevat alkuperäiset asiakirjat syötetään ulos.
k		Näyttää kunkin tilan tarkat asetukset.
l		Peruuttaa/palaa edelliseen valikkoon.
m		Vain laitteissa, joissa on langaton verkkoyhteys. Avaa WLAN-asetukset -valikot, jotka mahdollistavat laitteen langattoman määrittämisen. Lisätietoja valikkojen käytöstä on Verkko-opas.
n		Käynnistää mustavalkoisen kopioinnin tai faksauksen.
o		Käynnistää värillisen kopioinnin tai faksauksen.

Valot

Valot	Toiminto
	Päällä, kun laite on päällä. Vilkkuu, kun laite vastaanottaa tietoja, tulostaa/kopioi/skannaa/fakkaa, lataa mustetta tai puhdistaa tulostuspäätä.
	Palaa, kun laitteella on yhteys langattomaan verkkoon. Vilkkuu, kun WLAN-verkon asetusten määrittäminen on meneillään. Tämä merkkivalo sammuu, kun laite on lepotilassa*.
ADF	Palaa, kun automaattisessa arkinsyöttölaitteessa on tunnistettu alkuperäisiä asiakirjoja.

* Tämä osa ei ole käytettävissä kaikissa tuotemalleissa.

Paperin ja tulostusmateriaalien käsittely

Tulostusmateriaalin käyttö, lisääminen ja varastointi

Saat hyviä tuloksia käyttämällä tavallista paperia. Käyttämällä pinnoitettua paperia saat kuitenkin paremman tuloksen, koska se imee vähemmän mustetta.

Epson tarjoaa Epsonin mustesuihkulaitteiden käyttämälle musteelle suunniteltuja erikoispapereita ja suosittelee niiden käyttöä laadukkaiden tulosteiden varmistamiseksi.

Kun asetat tulostimeen Epson-erikoispaperia, lue ensin paperipakkauksessa olevat ohjeet ja pidä mielessäsi seuraavat seikat.

Huomautus:

- ❑ Aseta paperi takasyöttölaitteeseen tulostuspuoli ylöspäin. Tulostuspuoli on yleensä valkoisempi tai kiiltävämpi. Lisätietoja on paperin mukana toimitetuissa ohjeissa. Joissakin papereissa on oikean asetussuunnan tunnistamista helpottava leikattu kulma.
- ❑ Jos paperi on taittunut, suorista se tai taita sitä kevyesti vastakkaiseen suuntaan ennen sen lataamista. Jos tulostat käpristyneelle paperille, tulosteen muste saattaa tahriintua. Älä käytä paperia, joka on taittunut, käpristynyt tai repeytynyt.

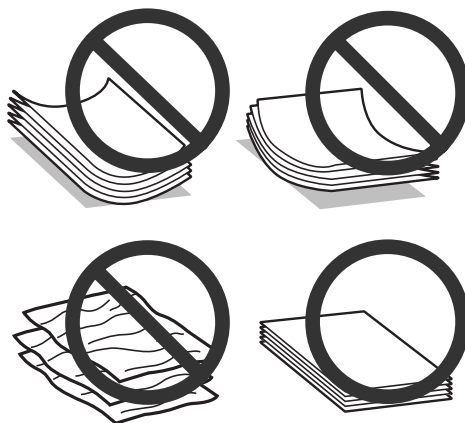

Paperin säilyttäminen

Aseta käyttämätön paperi alkuperäiseen pakkaukseensa välittömästi tulostuksen lopettamisen jälkeen. Epson suosittelee erikoispaperitulosteiden säilyttämistä uudelleen suljettavissa muovipusseissa. Suojaa käyttämätön paperi ja tulosteet kuumuudelta, kosteudelta ja suoralta auringonvalolta.

Paperin valitseminen

Katso alla olevasta taulukosta paperin ja muiden tulostusmateriaalien latauskapasiteetit.

Paperin ja tulostusmateriaalien käsittely

Tulostusmateriaali	Koko	Latauskapasiteetti (arkkia)
Tavallinen paperi* ¹	Letter* ²	enintään 11 mm
	A4* ²	enintään 11 mm
	B5* ²	enintään 11 mm
	A5* ²	enintään 11 mm
	A6* ²	enintään 11 mm
	Legal	1
	Käyttäjän määrittämä	1
Kirjekuori	#10	10
	DL	10
	C6	10
Epson Bright White Ink Jet Paper (Kirkkaan valkoinen, pinnoittamaton yleispaperi)	A4* ²	80
Epson Photo Quality Ink Jet Paper (Valokuvalaatuinen yleispaperi)	A4	80
Epson Matte Paper - Heavyweight (Tukeva mattapintainen paperi)	A4	1
Epson Premium Glossy PhotoPaper (Ensiluokkainen kiiltävä valokuvapaperi)	A4	20
	10 × 15 cm (4 × 6")	20
	13 × 18 cm (5 × 7")	20
	16:9 laajakuva (102 × 181 mm)	20

*1 Paperin paino 64 g/m²–90 g/m².

*2 Latauskapasiteetti on 30 arkkaa, kun käytössä on manuaalinen kaksipuolinen tulostus.

Huomautus:

Paperien saatavuus vaihtelee eri maissa.

Paperityyppiasetukset nestekidenäytössä

Laite säätää itsensä automaattisesti tulostusasetuksissa valitun paperityypin mukaan. Siksi paperityypin asetus on niin tärkeää. Se kertoo laitteelle, minkä tyyppistä paperia käytät, ja musteen peittoaste säädetään sen mukaisesti. Alla oleva taulukko määrittelee suositeltavat paperiasetukset.

Tätä paperia varten	Paperityyppi nestekidenäytössä
Tavallinen paperi	Tav.paperi
Epson Bright White Ink Jet Paper (Kirkkaan valkoinen, pinnoittamaton yleispaperi)	

Tulostinohjaimen paperityyppiasetukset

Laite säätää itsensä automaattisesti tulostusasetuksissa valitun paperityypin mukaan. Siksi paperityypin asetus on niin tärkeää. Se kertoo laitteelle, minkä tyyppistä paperia käytät, ja musteen peittoaste säädetään sen mukaisesti. Alla oleva taulukko määrittelee suositeltavat paperiasetukset.

Tätä paperia varten	Tulostinohjaimen paperityyppi
Tavallinen paperi*	plain papers (tavalliset paperit)
Epson Bright White Ink Jet Paper (Kirkkaan valkoinen, pinnoittamaton yleispaperi)*	
Epson Premium Glossy Photo Paper (Ensiluokkainen kiiltävä valokuvapaperi)*	Epson Premium Glossy
Epson Matte Paper – Heavyweight (Tukeva mattapintainen paperi)*	Epson Matte
Epson Photo Quality Ink Jet Paper (Valokuvaalaatuinen yleispaperi)*	
Kirjekuoret	Envelope (Kirjekuori)

* Nämä paperityypit ovat yhteensopivia Exif Print- ja PRINT Image Matching -ohjelman kanssa. Katso lisätietoja Exif Print- tai PRINT Image Matching -yhteensopivan digitaalikameran käyttöohjeesta.

Huomautus:

Erikoistulostustarvikkeiden saatavuus vaihtelee eri maissa. Epson-tuen verkkosivustosta saat uusimmat tiedot tulostustarvikkeista, joita on saatavana omassa maassasi.

➔ ”Teknisen tuen verkkosivusto” sivulla 140

Paperin ja kirjekuorten lisääminen

Lisää paperiarkit laitteeseen seuraavasti:

1

Käännä syöttösuoja eteenpäin.

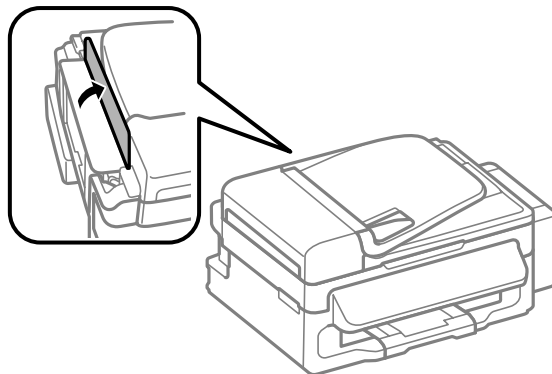

Paperin ja tulostusmateriaalien käsittely

- 2 Liu'uta paperituki ja luovutustaso ulos ja nosta pysäytin.

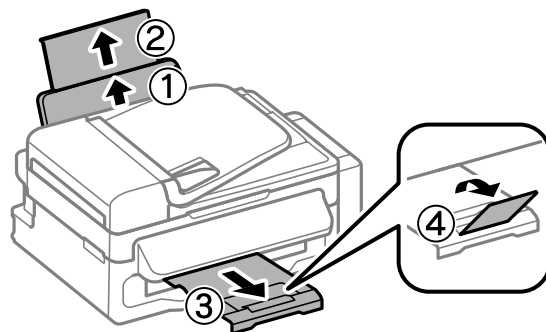

Huomautus:

Jätä laitteen eteen tarpeeksi tilaa, jotta tulosteet mahtuvat tulemaan kokonaan ulos.

- 3 Liu'uta reunaohjain vasemmalle.

- 4 Lisää paperi tulostuspuoli ylöspäin takasyöttölaitteen oikeaa reunaa vasten.

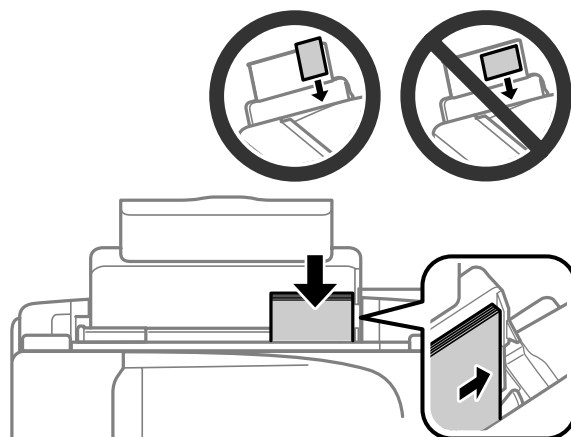

Paperin ja tulostusmateriaalien käsittely

Huomautus:

- Ilmaa ja kohdista paperin reunat ennen asettamista.
- Tulostuspuoli on yleensä valkoisempi tai kiiltävämpi.
- Lisää paperi takasyöttölaitteeseen aina lyhyt reuna edellä (myös vaakasuuntaisia kuvia tulostettaessa).
- Laitteessa voidaan käyttää seuraavia esirei'itetyjä paperityyppejä: A4, A5, A6, Legal, Letter. Lisää vain 1 arkki kerrallaan.
- Lisää kirjekuoret lyhyt reuna edellä läppä alaspäin.

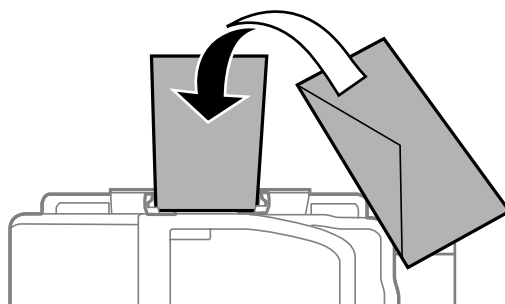

- Älä käytä käpristyneitä tai taittuneita kirjekuoria, liimareunaisia kirjekuoria tai kirjekuoria, joissa on muovinen ikkuna.
- Paina kirjekuorten läpät litteiksi ennen lataamista.

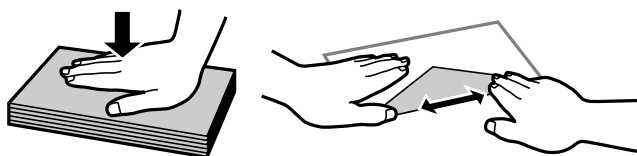

- Litistä kirjekuoren etureuna ennen lataamista.
- Älä käytä liian ohuita kirjekuoria, sillä ne voivat rypistyä tulostuksen aikana.

5

Siirrä reunaohjain vasempaan reunaan paperin reunaa vasten, mutta ei liian tiukkaan.

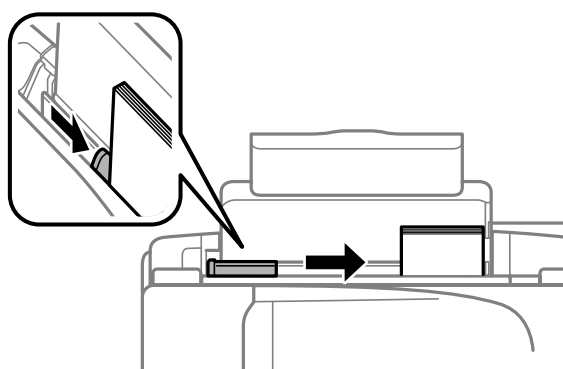
**Huomautus:**

Kun käytetään tavallista paperia, älä aseta paperia reunaohjaimen sisäpuolen ▼-nuolimerkin yläpuolelle. Kun käytetään Epson-erikoispaperia, varmista, että arkkien määrä on pienempi kuin tulostusmateriaalille määritetty enimmäismäärä.

➔ ”Paperin valitseminen” sivulla 18

Paperin ja tulostusmateriaalien käsittely

6

Käännä syöttösuoja taaksepäin.

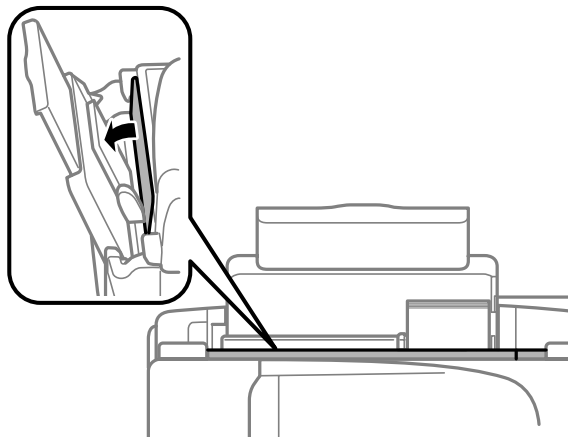
**Huomautus:**

Muun tulostusmateriaalin kuin tavallisen paperin käyttöohjeet, katso PDF-muotoinen Käyttöopas.

Alkuperäisten asiakirjojen lisääminen

Automaattinen arkinsyöttölaite (ADF)

Voit kopioida, skannata tai faksata useita sivuja nopeasti lisäämällä alkuperäiset asiakirjat automaattisen arkinsyöttölaitteeseen. Voit käyttää automaattisessa arkinsyöttölaitteessa seuraavia asiakirjatyyppisiä.

Koko	A4/Letter/Legal
Tyyppi	Tavallinen paperi
Paino	64 g/m ² — 95 g/m ²
Kapasiteetti	Kokonaispaksuus 3 mm, korkeintaan noin 30 arkkiä (Letter, A4) 10 arkkiä (Legal)

**Muistutus:**

Vältä seuraavia asiakirja, jotta vältetään paperitukokset. Käytä näille materiaaleille lasitasoa.

- Paperiliittimillä, niiteillä jne. yhdistetyt asiakirjat.
- Asiakirjat joissa on teippiä tai paperia kiinni.
- Valokuvat, piirtoheitinkalvot ja lämpöpaperi.
- Repeytyynyttä, käpristynyttä tai rypistynyttä paperia.

1

Varmista, ettei lasitasolla ole alkuperäisiä asiakirjoja. Automaattinen arkinsyöttölaite ei ehkä havaitse asiakirjoja, jos myös lasitasolla on alkuperäisiä asiakirjoja.

Paperin ja tulostusmateriaalien käsittely

- 2 Tasa alkuperäisten asiakirjojen reunat tasaista pintaa vasten.

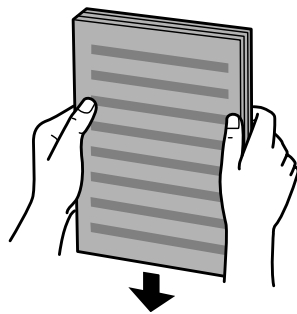

- 3 Siirrä automaattisen arkinsyöttölaitteen reunaohjainta.

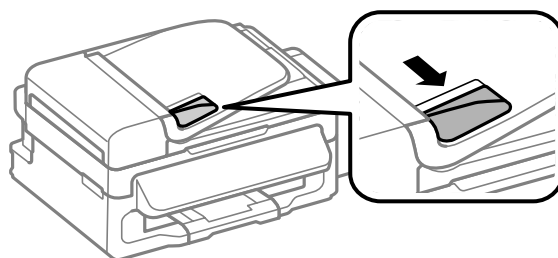

- 4 Aseta alkuperäiset asiakirjat tulostuspuoli ylöspäin ja lyhyt reuna edellä automaattiseen arkinsyöttölaitteeseen.

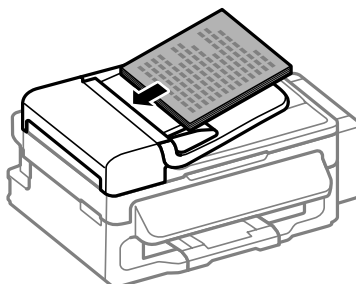

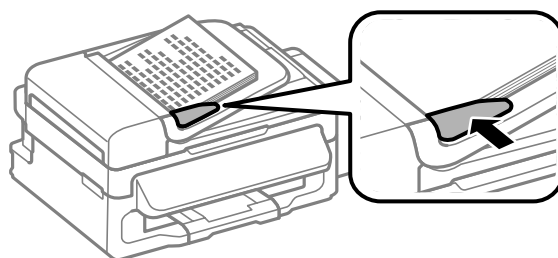

- 5 Siirrä reunaohjainta kunnes se on alkuperäisten materiaalien kanssa tasoissa.



Paperin ja tulostusmateriaalien käsittely

- 6** Tarkista, että ADF-merkkivalo palaa ohjauspaneelissa.

Huomautus:

- ❑ ADF-merkkivalo ei ehkä syty, jos lasitasolla on alkuperäisiä asiakirjoja. Jos painat , automaattisessa arkinsyöttölaitteessa olevien asiakirjojen sijaan kopioidaan, skannataan tai faksataan lasitasolla oleva asiakirja.
- ❑ ADF-merkkivalo ei syty, jos laite on lepotilassa. Voit poistua lepotilasta painamalla mitä tahansa painiketta paitsi -painiketta. Merkkivalon syttyminen lepotilasta palaamisen jälkeen voi kestää jonkin aikaa.
- ❑ Varo, ettei lasitason vasemmassa etukulmassa olevaan koloon joudu vieraita esineitä. Muutoin automaattisen arkinsyöttölaitteen toiminta voi estyä.
- ❑ Kun kopioit automaattisen arkinsyöttölaitteen avulla, laite käyttää seuraavia kiinteitä tulostusasetuksia: Pienennä/suurennä — **Todellinen koko**, Pap.tyyppi — **Tav.paperi** ja Paperikoko — **A4/Legal**. Tuloste leikkautuu, jos kopioit alkuperäisen asiakirjan, jonka koko on suurempi kuin A4 tai Legal.

Lasitaso

- 1** Avaa asiakirjakansi ja aseta alkuperäinen asiakirja kopioitava puoli alaspäin lasitasolle.

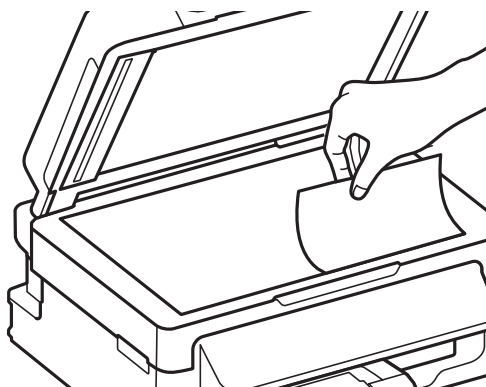

- 2** Siirrä alkuperäinen asiakirja kulmaan.

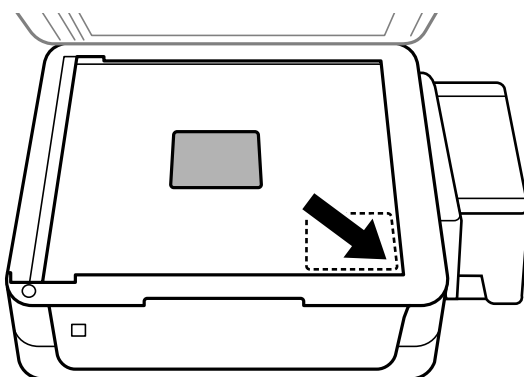
**Huomautus:**

Katso seuraavista osista lisäohjeet, jos ongelmia ilmenee skannausalueella tai skannaussuunnassa EPSON Scan-ohjelmistoa käytettäessä.

- ➔ ”Alkuperäisen asiakirjan reunat eivät tule mukaan skannaukseen” sivulla 129
- ➔ ”Useita asiakirjoja skannataan yhdeksi tiedostoksi” sivulla 130

Paperin ja tulostusmateriaalien käsittely









-
-
- 3** Sulje kansi varovasti.

Kopiointi

Asiakirjojen kopioiminen

Peruskopioiminen

Voit kopioida asiakirjoja noudattamalla seuraavia vaiheita.

- 1 Lisää paperi.
➔ ”Paperin ja kirjekuorten lisääminen” sivulla 20
- 2 Aseta alkuperäinen asiakirja tai asiakirjat automaattiseen arkinsyöttölaitteeseen tai lasitasolle.
➔ ”Alkuperäisten asiakirjojen lisääminen” sivulla 23
- 3 Käynnistä kopiointitila painamalla .
- 4 Aseta kopioiden lukumäärä painamalla  tai .
- 5 Tuo esiin kopiointiasetusten valikot painamalla .
- 6 Valitse oikeat kopiointiasetukset, kuten asettelu, paperikoko, paperityyppi ja paperilaatu. Valitse asetukset painamalla  tai  ja valitse sitten **OK**. Kun olet valmis, palaa kopiointitilan aloitusnäyttöön painamalla uudelleen .
- 7 Käynnistä kopiointi painamalla jotain  -painikkeista.

Kopiointitilan valikkoluettelo

Katso seuraavasta tarkemmat tiedot Kopiointitilan valikkoluettelosta.

➔ ”Kopiointitila” sivulla 79

Tulostus

Tulostinohjain ja Status Monitor

Tulostinohjaimen avulla voit määrittää erilaisia asetuksia, joiden avulla voit mukauttaa laitteen toimintaa parhaan tulostuslaadun saavuttamiseksi. Status Monitor -apuohjelman ja tulostimen apuohjelmien avulla voit tarkistaa laitteen tilan ja pitää sen hyvässä toimintakunnossa.

Huomautus Windows-käyttäjille:

- Tulostinohjain etsii ja asentaa automaattisesti uusimman tulostinohjaimen version Epsonin verkkosivuilta. Napsauta **Software Update (Ohjelmistopäivitys)** -painiketta tulostinohjaimen **Maintenance (Huolto)** -ikkunassa ja seuraa näytössä näkyviä ohjeita. Jos painike ei ilmesty **Maintenance (Huolto)** -ikkunaan, valitse Windows-käynnistä-valikosta **All Programs (Kaikki ohjelmat)** tai **Programs (Ohjelmat)** ja valitse sitten **EPSON**-kansio.
- Jos haluat vaihtaa ohjaimessa käytettävää kieltä, valitse haluamasi kieli tulostinohjaimen **Maintenance (Huolto)** -ikkunan **Language (Kieli)** -asetuksista. Asuinmaastasi riippuen tämän toiminto ei ehkä ole käytettävissä.

Windows-tulostinohjaimen käynnistäminen

Voit käyttää tulostinohjainta useimmista Windows-sovelluksista, Windows-käyttöjärjestelmän Start (Käynnistä)-valikosta tai näytön alareunassa olevasta palkista (taskbar (tehtäväpalkki)).

Jos haluat määrittää asetuksia, jotka vaikuttavat ainoastaan käyttämäsi ohjelmaan, käytä tulostinohjainta kyseisestä sovelluksesta.

Jos haluat määrittää asetuksia, jotka vaikuttavat kaikkiin Windows-sovelluksiin, käytä tulostinohjainta Start (Käynnistä)-valikosta tai näytön alareunassa olevasta palkista (taskbar (tehtäväpalkki)).

Katso ohjeet tulostinohjaimen käyttöön seuraavista osista.

Huomautus:

Tulostusohjaimen tässä Käyttöopas käytetyt näyttöruutukuvat ovat Windows 7 -käyttöjärjestelmästä.

Windows-sovelluksista

- 1** Valitse File (Tiedosto) -valikosta **Print (Tulosta)** tai **Print Setup (Tulostusasetukset)**.
- 2** Valitse näkyviin tulevassa ikkunassa **Printer (Tulostin)**, **Setup (Asennus)**, **Options (Asetukset)**, **Preferences (Asetukset)** tai **Properties (Ominaisuudet)**. (Sovelluksen mukaan sinun ehkä napsautettava yhtä tai useampaa painikkeiden yhdistelmää.)

Start (Käynnistä) -valikosta

- Windows 7:**
Napsauta käynnistyspainiketta ja valitse **Devices and Printers (Laitteet ja tulostimet)**. Napsauta sitten laitetta hiiren kakkospainikkeella ja valitse **Printing preferences (Tulostusmääritykset)**.

Tulostus

Windows Vista:

Napsauta käynnistuspainiketta, valitse **Control Panel (Ohjauspaneeli)** ja valitse sitten **Hardware and Sound (Laitteisto ja äänet)** -luokasta **Printer (Tulostin)**. Valitse laite ja valitse sitten **Select printing preferences (Valitse tulostusmäärittelyt)**.

Windows XP:

Valitse **Start (Käynnistä)**, valitse **Control Panel (Ohjauspaneeli)**, (**Printers and Other Hardware (Tulostimet ja muut laitteet)**) ja valitse sitten **Printers and Faxes (Tulostimet ja faksit)**. Valitse laite ja valitse sitten **File (Tiedosto)** -valikosta **Printing Preferences (Tulostusmäärittelyt)**.

Näytön alareunassa olevassa palkissa (taskbar (tehtäväpalkki)) olevasta pikakuvakkeesta

Napsauta laitteen kuvaketta hiiren kakkospainikkeella näytön alareunassa olevassa palkissa (taskbar (tehtäväpalkki)) ja valitse sitten **Printer Settings (Tulostinasetukset)**.

Jos haluat lisätä pikavalintakuvakkeen näytön alareunassa olevaan palkkiin (Windows taskbar (tehtäväpalkki)), avaa tulostinohjain ensin **Start (Käynnistä)** -valikon kautta yllä kuvatulla tavalla. Napsauta sitten **Maintenance (Huolto)** -välilehden **Monitoring Preferences (Tilanvalvonta-asetukset)** -painiketta. Valitse **Monitoring Preferences (Tilanvalvonta-asetukset)** -ikkunasta **Shortcut Icon (Pikakuvake)** -valintaruutu.

Käytönaikaisen ohjeen käyttäminen

Kokeile jotakin seuraavista toimenpiteistä tulostinohjaimen ikkunassa.

Napsauta haluamaasi kohdetta hiiren kakkospainikkeella ja valitse sitten **Help (Ohje)**.

Napsauta ikkunan oikeanpuoleisessa yläkulmassa olevaa  -painiketta ja valitse sitten haluamasi kohde (vain Windows XP).

Mac OS X -tulostinohjaimen käynnistäminen

Seuraavassa taulukossa kuvataan tulostinohjelmiston valintaikkunoiden käyttö:

Valintataulu	Siirtyminen siihen
Page Setup (Sivun asetukset)	Valitse sovelluksen File (Tiedosto) -valikossa Page Setup (Sivun asetukset) . Huomautus: <i>Sovelluksesta riippuen Page Setup (Sivun asetukset) -valikko ei välttämättä näy File (Tiedosto) -valikossa.</i>
Print (Tulosta)	Valitse sovelluksen File (Tiedosto) -valikossa Print (Tulosta) .

Tulostus

Epson Printer Utility 4	<p>MacOS X 10.7: valitse Apple-valikosta System Preferences (Järjestelmäasetukset) ja valitse sitten Print & Scan (Tulostus ja skannaus). Valitse laite Printers (Tulostimet) -luettelosta, valitse Options & Supplies (Valinnat ja tarvikkeet), valitse Utility (Työkalu) ja valitse sitten Open Printer Utility (Avaa Tulostintyökalu).</p> <p>MacOS X 10.6: osoita System Preferences (Järjestelmäasetukset) Apple-valikossa ja osoita Print & Fax (Tulostus ja faksaus). Valitse laite Printers (Tulostimet) -luettelosta, valitse Options & Supplies (Valinnat ja tarvikkeet), valitse Utility (Työkalu) ja valitse sitten Open Printer Utility (Avaa Tulostintyökalu).</p> <p>MacOS X 10.5: osoita System Preferences (Järjestelmäasetukset) Apple-valikossa ja osoita Print & Fax (Tulostus ja faksaus). Valitse laite Printers (Tulostimet) -luettelosta, valitse Open Print Queue (Avaa tulostusjono) ja napsauta sitten Utility (Työkalu) -painiketta.</p>
-------------------------	--

Käytönaikaisen ohjeen käyttäminen

Napsauta  **Help (Ohje)** -painiketta Print (Tulosta) -valintaruudussa.

Perustoiminnot

Tavalliset tulostustoiminnot

Huomautus:

- Tämän osion näyttökuvat voivat vaihdella käytettävän laitemallin mukaan.
- Varmista ennen tulostamista, että paperi on asetettu oikein.
➔ ["Paperin ja kirjekuorten lisääminen" sivulla 20](#)
- Tulostusalue on seuraavassa osassa.
➔ ["Tulostusalue" sivulla 135](#)
- Asetusten määrittämisen jälkeen tulosta yksi testikopio ja tutki tulokset ennen koko työn tulostamista.

Perusasetukset (Windows)

1

Avaa tiedosto, jonka haluat tulostaa.

Tulostus

- 2 Siirry tulostinasetuksiin.
 ➔ ”Windows-tulostinohjaimen käynnistäminen” sivulla 28

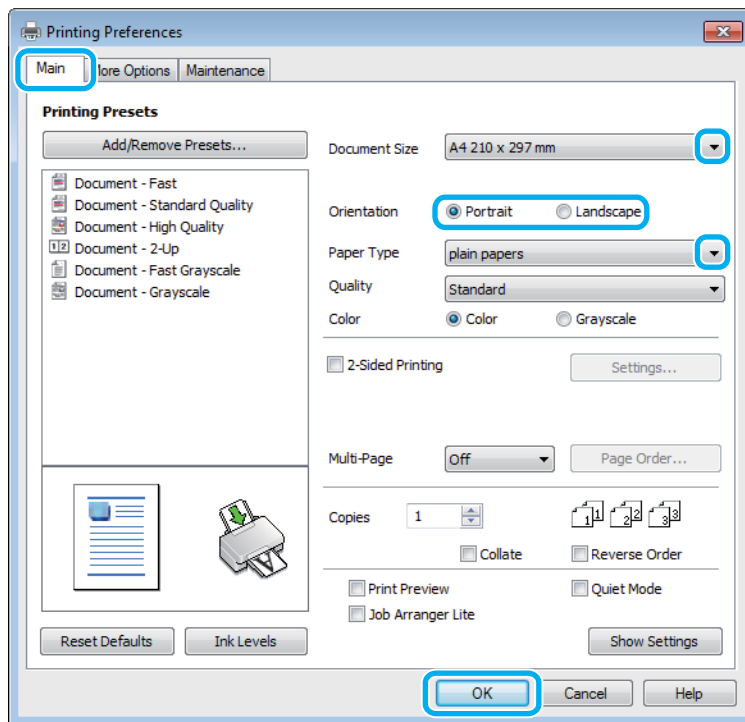

- 3 Napsauta **Main (Yleiset)** -välilehteä.

- 4 Valitse oikea Document Size (Asiakirjan koko) -asetus. Voit määrittää myös mukautetun paperikoon. Katso lisätiedot käytönaikaisesta ohjeesta.

- 5 Voit määrittää tulosteen suunnan valitsemalla **Portrait (Pysty)** (korkea) tai **Landscape (Vaaka)** (leveä).

Huomautus:

Valitse kirjekuorien tulostukseen **Landscape (Vaaka)**.

- 6 Valitse oikea Paper Type (Paperityyppi) -asetus.
 ➔ ”Tulostinohjaimen paperityyppiasetukset” sivulla 20

Huomautus:

Tulostuslaatu säädetään automaattisesti valitun Paper Type (Paperityyppi) -asetuksen mukaan.

- 7 Sulje tulostinasetusikkuna napsauttamalla **OK**.

Huomautus:

Katso ohjeet lisäasetusten muuttamisesta vastaavasta osasta.

- 8 Tulosta tiedosto.

Perusasetukset (Mac OS X)

Huomautus:

Tämän osion näyttökuvat tulostinohjaimen ikkunoista ovat Mac OS X -versiosta 10.7.

- 1 Avaa tiedosto, jonka haluat tulostaa.
- 2 Siirry Print (Tulosta)-valintaikkunaan.
 ➔ ”Mac OS X -tulostinohjaimen käynnistäminen” sivulla 29

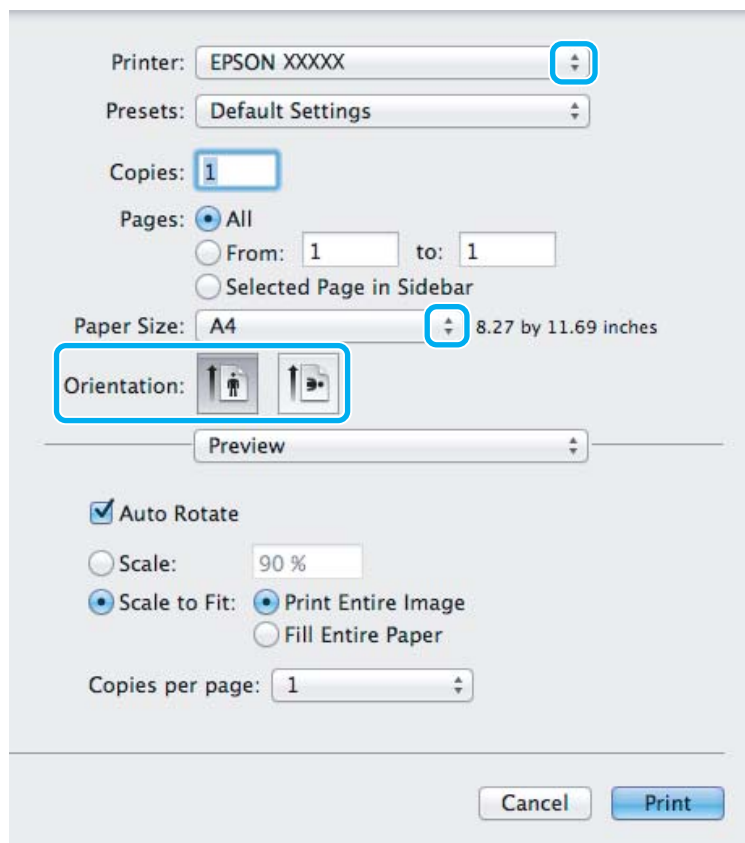

Huomautus:

Jos näkyviin tulee yksinkertaistettu valintaikkuna, suurena tätä valintaikkunaa osoittamalla **Show Details (Näytä yksityiskohdat)** -painiketta (Mac OS X 10.7) tai ▼ -painiketta (Mac OS X 10.6 ja 10.5).

- 3 Valitse käyttämäsi laite Printer (Tulostin) -asetukseksi.

Huomautus:

Sovelluksesta riippuen saattaa olla, että et pysty valitsemaan joitakin tämän valintaikkunan kohtia. Jos näin on, osoita sovelluksen File (Tiedosto) -valikossa **Page Setup (Sivun asetukset)** ja tee tarvittavat asetukset.

- 4 Valitse asianmukainen Paper Size (Paperikoko) -asetus.

Tulostus

- 5 Valitse haluamasi Orientation (Suunta) -asetus.

Huomautus:

Jos tulostat kirjekuoriin, valitse vaakasuunta.

- 6 Valitse ponnahdusvalikosta **Print Settings (Tulostusasetukset)**.

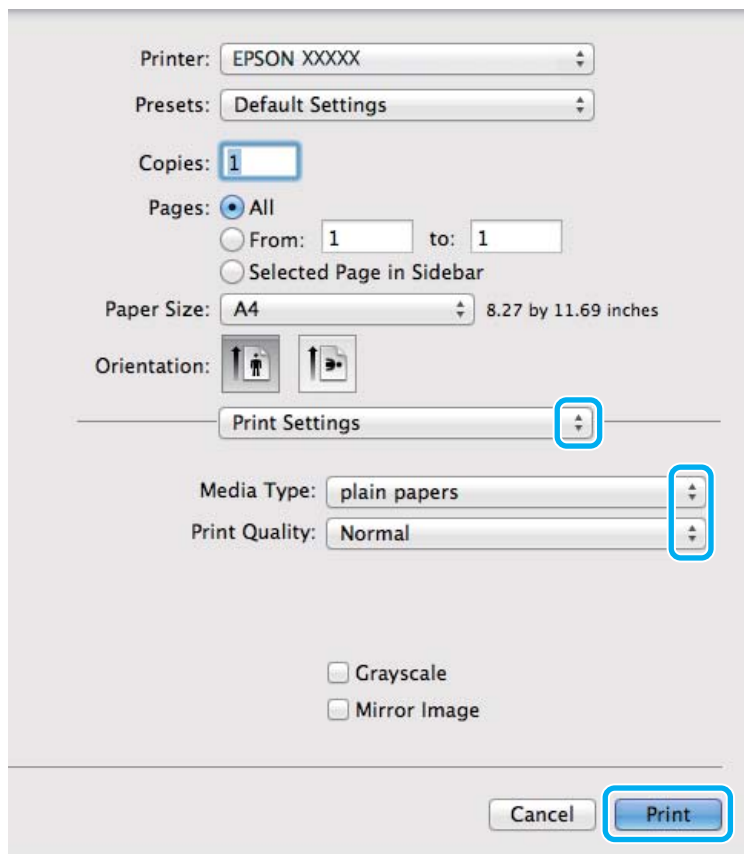

- 7 Valitse haluamasi Media Type (Tulostusmateriaali) -asetus.
 ➔ ["Tulostinohjaimen paperityyppiasetukset"](#) sivulla 20

- 8 Aloita tulostus valitsemalla **Print (Tulosta)**.

Tulostuksen peruuttaminen

Voit tarvittaessa peruuttaa tulostuksen noudattamalla alla olevia ohjeita.

Laitepainikkeen käyttäminen

Peruuta käynnissä oleva tulostustyö painamalla  -painiketta.

Windows

Huomautus:

Tulostimeen kokonaan lähetettyä työtä ei voi peruuttaa. Tässä tapauksessa peruuta tulostustyö tulostimesta.

- 1 Siirry EPSON Status Monitor 3 -valintaikkunaan.
➔ ”Windows” sivulla 108
- 2 Napsauta **Print Queue (Tulostusjono)** -painiketta. Windows Spooler (Windowsin taustatulostus) tulee näkyviin.
- 3 Napsauta hiiren kakkospainikkeella työtä, jonka haluat peruuttaa, ja valitse sitten **Cancel (Peruuta)**.

Mac OS X

Peruuta tulostustyö noudattamalla seuraavia ohjeita.

- 1 Napsauta laitteen kuvaketta valikkopalkissa (Dock (Kiinnitys)).
- 2 Valitse Document Name (Asiakirjan nimi) -luettelosta asiakirja, joka tulostuu parhaillaan.
- 3 Peruuta tulostustyö napsauttamalla **Delete (Poista)** -painiketta.

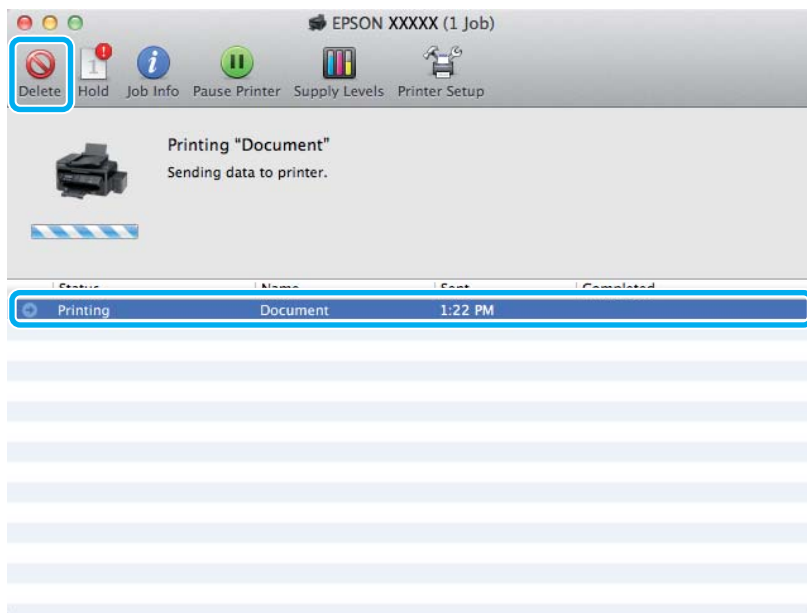

Muut asetukset

Valokuvien helppo tulostus



Epson Easy Photo Print -ohjelmistolla voit määrittää digitaalisten kuvien sijoittelun ja tulostuksen erityyppisille papereille. Ikkunassa näkyviä yksityiskohtaisia ohjeita seuraamalla voit esikatsella tulostettuja kuvia ja luoda haluamasi tehosteet ilman monimutkaisia säätöjä.

Voit tulostaa valitsemiesi asetusten mukaisesti yhdellä napsautuksella käyttämällä Quick Print -toimintoa.

Epson Easy Photo Print -toiminnon käynnistäminen

Windows

- Kaksoisnapsauta työpöydällä olevaa **Epson Easy Photo Print** -kuvaketta.
- Windows 7 ja Vista:**
Napsauta käynnistuspainiketta, valitse **All Programs (Kaikki ohjelmat)**, valitse **Epson Software** ja valitse sitten **Easy Photo Print**.

Windows XP:

Valitse **Start (Käynnistä)**, valitse **All Programs (Kaikki ohjelmat)**, valitse **Epson Software** ja valitse sitten **Easy Photo Print**.

Mac OS X

Kaksoisnapsauta **Applications (Sovellukset)** -kansiota Mac OS X -kiintolevyllä, kaksoisnapsauta **Epson Software-** ja **Easy Photo Print** -kansioita ja kaksoisnapsauta lopuksi **Easy Photo Print** -kuvaketta.

Esimääritetyt asetukset (vain Windows)

Tulostinohjaimen esimäärittäykset nopeuttavat tulostusta. Voit myös luoda omia esimäärittäyksiä.

Tuoteasetukset (Windows)

- 1** Siirry tulostinasetuksiin.
➔ [”Windows-tulostinohjaimen käynnistäminen”](#) sivulla 28
- 2** Valitse Main (Yleiset) -välilehdestä Printing Presets (Tulostuksen esiasetukset). Laitteasetukset määritetään automaattisesti ponnahdusvalikossa näkyviin arvoihin.

2-puolinen tulostus (vain Windows)

Voit tulostaa paperin molemmille puolille tulostinohjaimen asetuksen avulla.

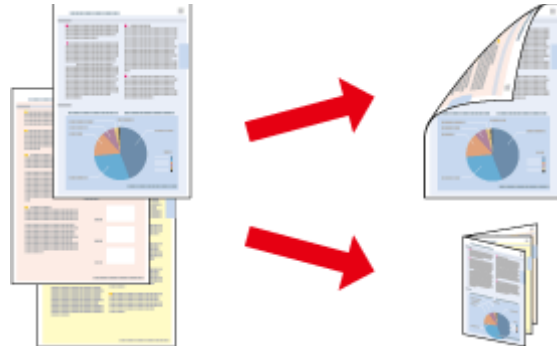

Käytettävissä on kaksi erilaista Kaksipuolinen tulostus -toimintoa: tavallinen ja taitettu lehtinen.

Kaksipuolinen tulostus on käytettävissä vain seuraavien paperien ja kokojen yhteydessä.

Paperi	Koko
Tavallinen paperi	Legal, Letter, A4, B5, A5, A6
Epson Bright White Ink Jet Paper (Kirkkaan valkoinen, pinnoittamaton yleispaperi)	A4

Huomautus:

- Ominaisuus ei ole käytettävissä Mac OS X -järjestelmissä.
- Ominaisuus ei ehkä ole käytettävissä kaikilla asetuksilla.
- Ominaisuus ei ehkä ole käytettävissä, jos laitetta käytetään verkkotulostimena tai jaettuna tulostimena.
- Latauskapasiteetti vaihtelee, kun kaksipuolinen tulostus on käytössä.
➔ ”Paperin valitseminen” sivulla 18
- Käytä vain kaksipuoliseen tulostukseen sopivia paperityyppejä. Muutoin tulostuslaatu saattaa huonontua.
- Paperin tyyppin ja tekstin tulostuksessa käytettävän musteen määrän mukaan voi olla, että mustetta imeytyy paperin läpi sen toiselle puolelle.
- Kaksipuolisen tulostuksen aikana muste saattaa levitä paperin pintaan.
- Ominaisuus on käytössä vain, jos EPSON Status Monitor 3 on käytössä. Ota status monitor -ohjelma käyttöön avaamalla tulostinohjain ja napsauta **Maintenance (Huolto)**-välilehteä ja sitten **Extended Settings (Laajennusasetukset)** -painiketta. Valitse Extended Settings (Laajennusasetukset) -ikkunassa **Enable EPSON Status Monitor 3 (Ota käyttöön EPSON Status Monitor 3)** -valintaruutu.

Tuoteasetukset (Windows)

- 1** Siirry tulostinasetuksiin.
➔ ”Windows-tulostinohjaimen käynnistäminen” sivulla 28
- 2** Valitse **2-Sided Printing (Kaksipuolinen tulostus)** -valintaruutu.

Tulostus

- 3** Valitse **Settings (Asetukset)** ja määritä tarvittavat asetukset.

Huomautus:

*Jos haluat tulostaa taitetun lehtisen, valitse **Booklet (Lehtinen)**.*

- 4** Tarkista muut asetukset ja tulosta.

Huomautus:

- Todellinen sidontareuna saattaa erota määrittämisasetuksesta käytettävän sovelluksen mukaan. Tee koe muutamalla arkilla ja varmista todellinen lopputulos ennen koko työn tulostamista.*
- Varmista, että muste on kuivunut kokonaan, ennen kuin syötät paperin uudelleen.*

Sovita sivulle -tulostus

Voit automaattisesti suurentaa tai pienentää asiakirjan niin, että se sopii valitun kokoiselle paperille.

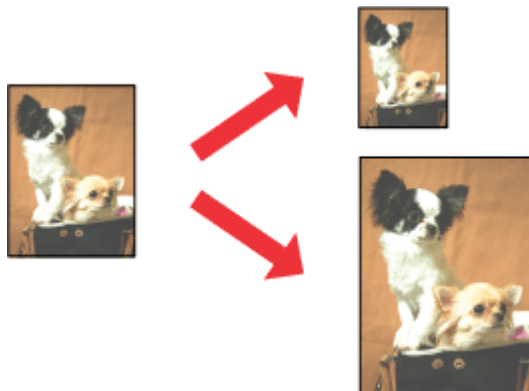

Huomautus:

Ominaisuus ei ehkä ole käytettävissä kaikilla asetuksilla.

Tuoteasetukset (Windows)

- 1** Siirry tulostinasetuksiin.
➔ [”Windows-tulostinohjaimen käynnistäminen”](#) sivulla 28
- 2** Valitse More Options (Lisää asetuksia) -välilehdeltä **Reduce/Enlarge Document (Suurennä/Pienennä asiakirjaa)**, valitse **Fit to Page (Sovita sivulle)** ja valitse sitten käytettävä Output Paper (Tulostepaperi) -koko.
- 3** Tarkista muut asetukset ja tulosta.

Tuoteasetukset (Mac OS X)

- 1** Siirry Print (Tulosta)-valintaikkunaan.
➔ [”Mac OS X -tulostinohjaimen käynnistäminen”](#) sivulla 29

Tulostus

- 2 Valitse Paper Handling (Paperin käsitteleminen) -ruudun Destination Paper Size (Kohdepaperikoko) -asetukseksi **Scale to fit paper size (Sovita vastaamaan paperikokoa)** ja valitse haluamasi paperikoko ponnahdusvalikosta.
- 3 Tarkista muut asetukset ja tulosta.

Pages per sheet (Sivua arkille) -tulostaminen

Kahden tai neljän sivun tulostaminen yhdelle arkille tulostinohjaimen avulla.

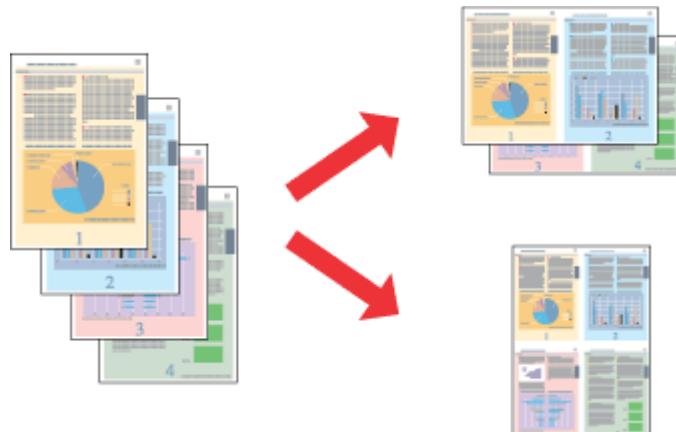
**Huomautus:**

Ominaisuus ei ehkä ole käytettävissä kaikilla asetuksilla.

Tuoteasetukset (Windows)

- 1 Siirry tulostinasetuksiin.
➔ ["Windows-tulostinohjaimen käynnistäminen"](#) sivulla 28
- 2 Valitse Main (Yleiset) -välilehden Multi-Page (Monisivuinen) -asetukseksi **2-Up (2 sivua arkille)** tai **4-Up (4 sivua arkille)**.
- 3 Valitse **Page Order (Sivujärjestys)** ja määritä tarvittavat asetukset.
- 4 Tarkista muut asetukset ja tulosta.

Tuoteasetukset (Mac OS X)

- 1 Siirry Print (Tulosta)-valintaikkunaan.
➔ ["Mac OS X -tulostinohjaimen käynnistäminen"](#) sivulla 29
- 2 Valitse haluttu Pages per Sheet (Sivuja arkille) -määrä ja Layout Direction (Asemointi) (sivujen järjestys) Layout (Taitto) -ruudussa.
- 3 Tarkista muut asetukset ja tulosta.

Laitteen käyttäminen jaettuna tulostimena

Asetukset Windows-käyttöjärjestelmässä

Näissä ohjeissa kuvataan, kuinka asennat laitteen siten, että muut verkon käyttäjät voivat käyttää sitä.

Määritä laite ensin jaetuksi tulostimeksi siinä tietokoneessa, johon tulostin on kytketty. Lisää laite sen jälkeen kaikkiin niihin verkossa oleviin tietokoneisiin, joista tulostinta on tarkoitus käyttää.

Huomautus:

- Nämä ohjeet on tarkoitettu ainoastaan pieniä verkkoja varten. Jos haluat jakaa laitteen suuremmissa verkossa, ota yhteys järjestelmänvalvojaan.*
- Seuraavan osion näyttökuvat ovat Windows 7 -käyttöjärjestelmästä.*

Laitteen asentaminen jaetuksi tulostimeksi

Huomautus:

- Jos haluat määrittää laitteen jaetuksi tulostimeksi Windows 7- tai Vista-käyttöjärjestelmässä, tarvitset käyttäjätunnuksen, jolla on järjestelmänvalvojan käyttöoikeudet.*
- Jos haluat määrittää laitteen jaetuksi tulostimeksi Windows XP -käyttöjärjestelmässä, sinun on kirjauduttava Computer Administrator (Tietokoneen järjestelmänvalvoja) -käyttäjätunnuksella.*

Suorita seuraavat toimenpiteet suoraan laitteeseen kytketyllä tietokoneella:

1**Windows 7:**

Napsauta käynnistyspainiketta ja valitse **Devices and Printers (Laitteet ja tulostimet)**.

Windows Vista:

Napsauta käynnistyspainiketta, valitse **Control Panel (Ohjauspaneeli)** ja valitse sitten **Hardware and Sound (Laitteisto ja äänet)** -luokasta **Printer (Tulostin)**.

Windows XP:

Valitse ensin **Start (Käynnistä)**, **Control Panel (Ohjauspaneeli)** ja **Printers and Faxes (Tulostimet ja faksit)** -luokasta **Printers and Other Hardware (Tulostimet ja muut laitteet)**.

2**Windows 7:**

Napsauta laitteen kuvaketta hiiren kakkospainikkeella, valitse **Printer properties (Tulostimen ominaisuudet)** ja valitse sitten **Sharing (Jakaminen)**. Napsauta sitten **Change Sharing Options (Muuta jakoasetuksia)** -painiketta.

Windows Vista:

Napsauta laitteen kuvaketta hiiren kakkospainikkeella ja valitse sitten **Sharing (Jakaminen)**. Napsauta **Change sharing options (Muuta jakoasetuksia)** -painiketta ja valitse sitten **Continue (Jatka)**.

Windows XP:

Napsauta laitteen kuvaketta hiiren kakkospainikkeella ja valitse **Sharing (Jakaminen)**.

Tulostus

- 3** Valitse **Share this printer (Jaa tämä tulostin)** ja anna sitten jaetun tulostimen nimi.

Huomautus:

Älä käytä jaetun tulostimen nimessä välilyöntejä tai yhdysmerkkejä.

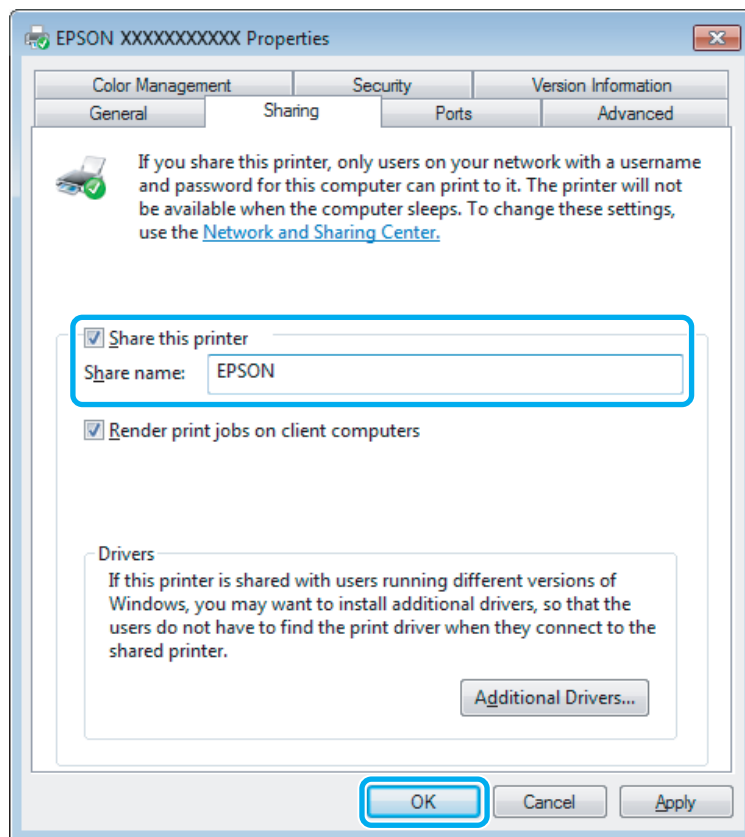

Jos haluat ladata eri Windows-versioita käyttävien tietokoneiden tulostinohjaimet automaattisesti, valitse ensin **Additional Drivers (Lisäohjaimet)** ja sitten ympäristö sekä lopuksi toisten tietokoneiden käyttöjärjestelmät. Valitse **OK** ja aseta tuotteen ohjelmistolevy asemaan.

- 4** Valitse **OK** tai **Close (Sulje)** (jos asensit lisäohjaimia).

Laitteen lisääminen muihin verkossa oleviin tietokoneisiin

Lisää laite seuraavien ohjeiden mukaisesti kaikkiin niihin verkossa oleviin tietokoneisiin, joista tulostinta on tarkoitus käyttää.

Huomautus:

Laitte on määritettävä jaetuksi siinä tietokoneessa, johon se on liitetty, ennen kuin sitä voidaan käyttää toiselta tietokoneelta.

➔ ”Laitteen asentaminen jaetuksi tulostimeksi” sivulla 40.

Tulostus

1

Windows 7:

Napsauta käynnistuspainiketta ja valitse **Devices and Printers (Laitteet ja tulostimet)**.

Windows Vista:

Napsauta käynnistuspainiketta, valitse **Control Panel (Ohjauspaneeli)** ja valitse sitten **Hardware and Sound (Laitteisto ja äänet)** -luokasta **Printer (Tulostin)**.

Windows XP:

Valitse ensin **Start (Käynnistä)**, **Control Panel (Ohjauspaneeli)** ja **Printers and Faxes (Tulostimet ja faksit)** -luokasta **Printers and Other Hardware (Tulostimet ja muut laitteet)**.

2

Windows 7 ja Vista:

Napsauta **Add a printer (Lisää tulostin)**-painiketta.

Windows XP:

Napsauta **Add a printer (Lisää tulostin)**-painiketta. Näyttöön ilmestyy Add Printer Wizard (Ohjattu tulostimen asennus). Napsauta **Next (Seuraava)**-painiketta.

3

Windows 7 ja Vista:

Osoita **Add a network, wireless or Bluetooth printer (Lisää verkkotulostin, langaton tulostin tai Bluetooth-tulostin)** ja sitten **Next (Seuraava)**.

Windows XP:

Valitse **A network printer, or a printer attached to another computer (Verkkotulostin tai toiseen tietokoneeseen kytketty tulostin)** ja osoita sitten **Next (Seuraava)**.

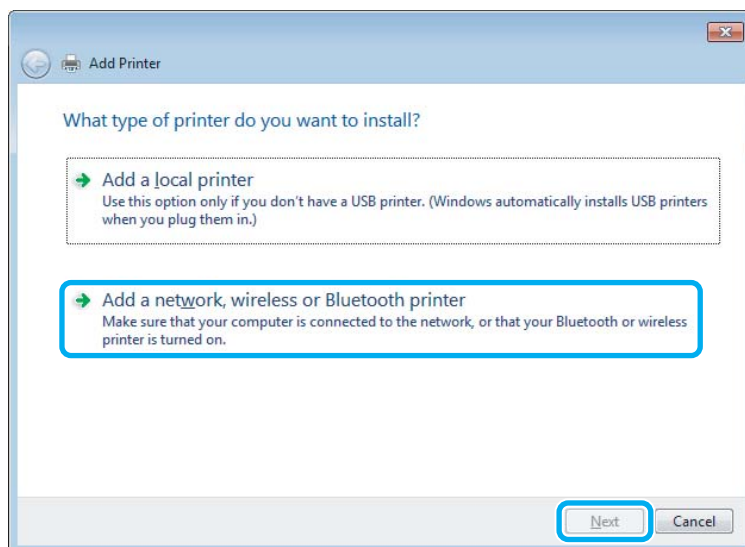

4

Valitse oikea laite noudattamalla näytössä näkyviä ohjeita.

Huomautus:

Add Printer Wizard (Ohjattu tulostimen asennus) -toiminto voi pyytää sinua asentamaan tulostinohjaimen laitteen mukana toimitetulta CD-levyltä. Tämä riippuu siitä, mikä käyttöjärjestelmä ja kokoonpano on siinä tietokoneessa, johon laite on liitetty. Napsauta **Have Disk (Levy)** -painiketta ja noudata näyttöön tulevia ohjeita.

Asetukset Mac OS X-käyttöjärjestelmässä

Jos haluat määrittää tuotteen Mac OS X -verkkoon, käytä Printer Sharing (Kirjoitinjako) -asetuksia. Lisätietoja on Macintosh-ohjeissa.

Skannaus

Skannaaminen

Skannauksen aloittaminen

Totuttele prosessiin skannaamalla asiakirja.

- 1** Aseta alkuperäinen asiakirja tai asiakirjat lasitasolle.
➔ ”[Alkuperäisten asiakirjojen lisääminen](#)” sivulla 23
- 2** Käynnistä Epson Scan.
 - Windows
Kaksoisnapsauta työpöydällä olevaa **Epson Scan** -kuvaketta.
 - Mac OS X:
Valitse **Applications (Sovellukset) > Epson Software > EPSON Scan**.
- 3** Valitse **Home Mode (Home-tila)**.

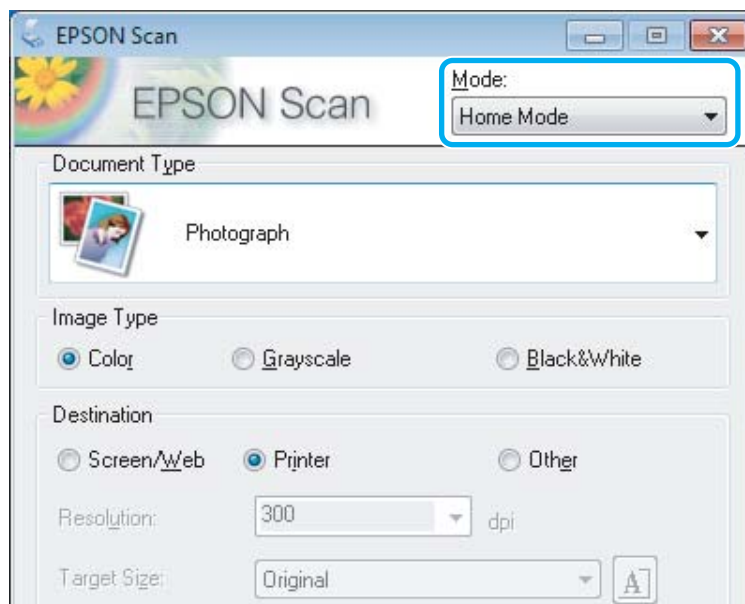

Skannaus

- 4 Valitse **Document Type (Asiakirjan tyyppi)** -asetukseksi **Text/Line Art (Teksti/viivapiirros)**.

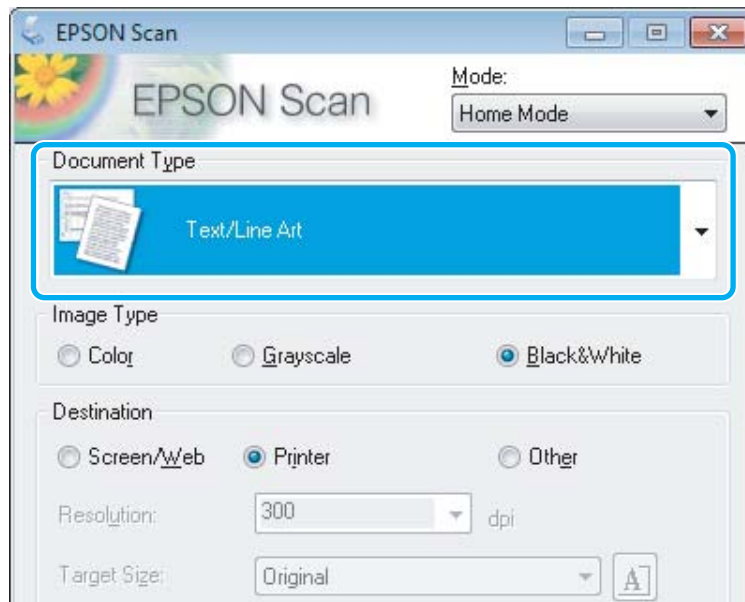

- 5 Valitse **Preview (Esikatselu)**.

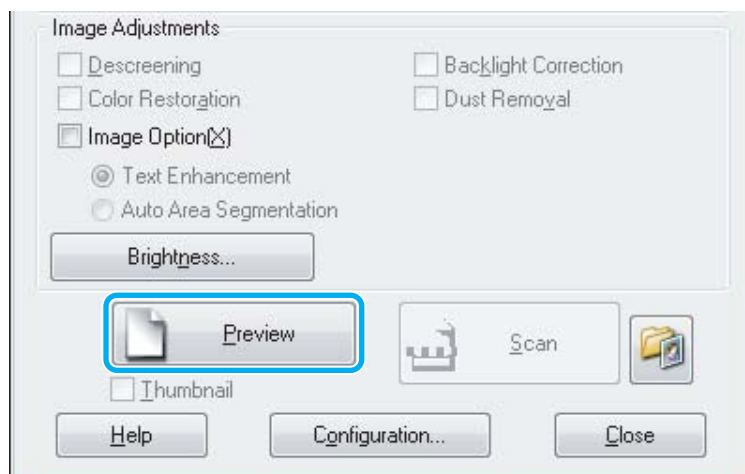

- 6 Valitse **Scan (Skannaa)**.

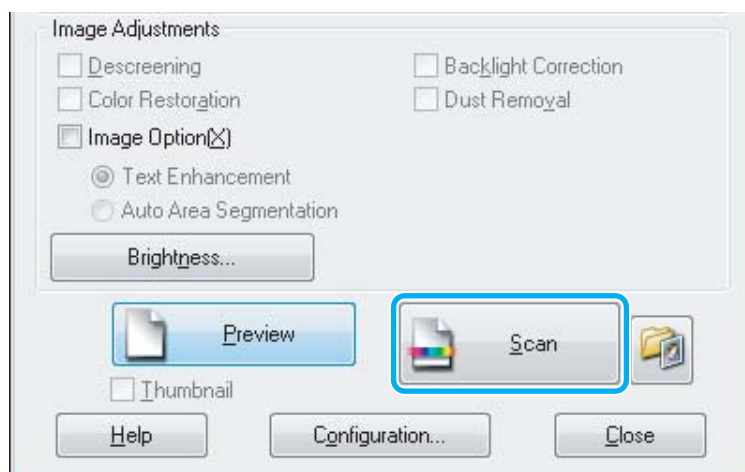

7 Valitse OK.

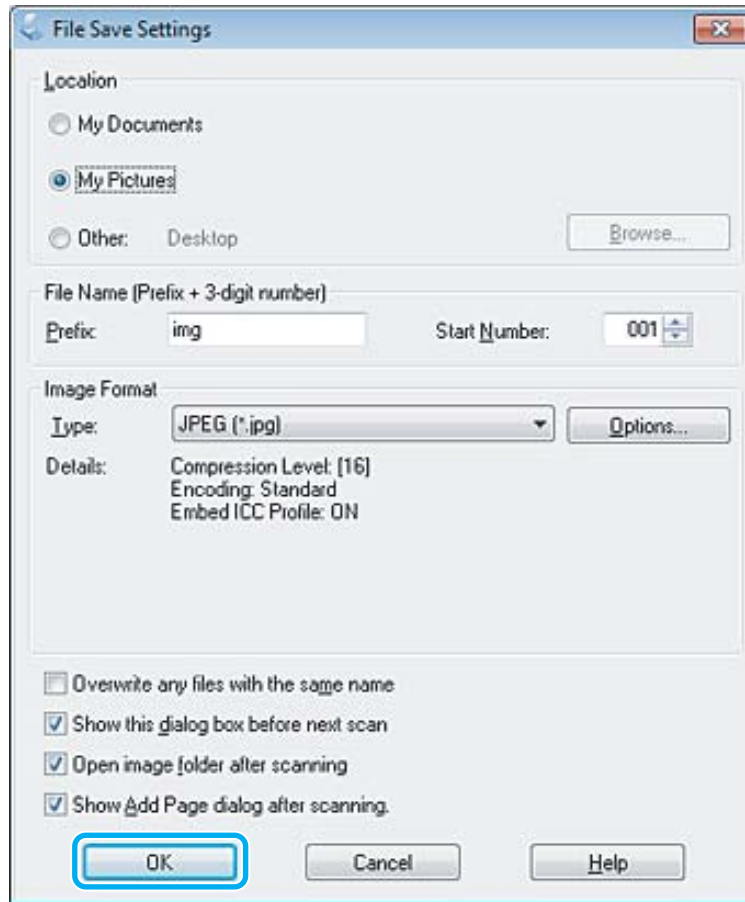

Skannattu kuva tallennetaan.







Kuvansäätöominaisuudet

Epson Scan tarjoaa useita säätömahdollisuuksia värin, terävyyden, kontrastin ja monien muiden kuvaan vaikuttavien tekijöiden parantamiseksi.



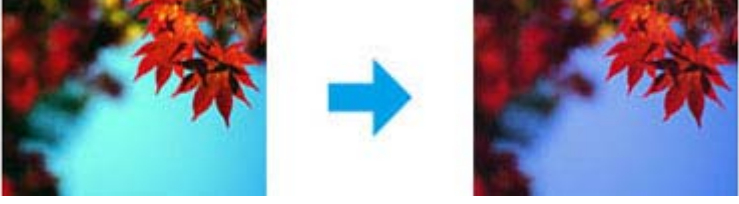

Lisätietoja Epson Scan -ohjelmasta on ohjeessa.

<p>Histogram (Histogrammi)</p>	<p>Tarjoaa graafisen käyttöliittymän valo- ja varjoalueiden sekä gammatasojen yksittäiseen säätöön.</p> 
--------------------------------	--

Skannaus

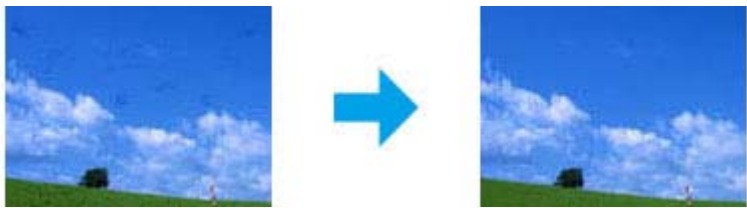
<p>Tone Correction (Sävynkorjaus)</p>	<p>Tarjoaa graafisen käyttöliittymän sävyjen yksittäiseen säätöön.</p> 
<p>Image Adjustment (Kuvansäätö)</p>	<p>Säätää yleisesti kuvassa olevan punaisen, vihreän ja sinisen värin kirkkautta, kontrastia ja tasapainoa.</p> 
<p>Color Palette (Väripaletti)</p>	<p>Tarjoaa graafisen käyttöliittymän keskisävyjen, kuten ihon sävyjen, säätöön vaikuttamatta kuvan valo- ja varjoalueisiin.</p> 
<p>Unsharp Mask (Epätarkka maski)</p>	<p>Terävöittää kuva-alueiden reunoja ja samalla yleisesti koko kuvaa.</p> 
<p>Descreening (Rasteripisteiden poisto)</p>	<p>Poistaa aaltomaisen kuvion (kutsutaan nimellä moaree), jota saattaa esiintyä pehmeästi varjostetuilla alueilla, kuten ihon sävyissä.</p> 
<p>Color Restoration (Värin palautus)</p>	<p>Palauttaa haalistuneiden valokuvien värin automaattisesti.</p> 

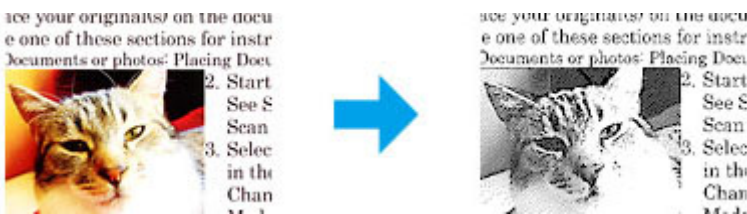
Skannaus

<p>Backlight Correction (Takavalon korjaus)</p>	<p>Poistaa varjoja valokuvista, joissa on liian tumma tausta.</p> 
<p>Dust Removal (Pölyn poisto)</p>	<p>Poistaa pölyjäljet alkuperäisistä automaattisesti.</p> 
<p>Text Enhancement (Tekstintarkennustekniikka)</p>	<p>Parantaa tekstin tunnistettavuutta tekstiasiakirjoja skannattaessa.</p> 
<p>Auto Area Segmentation (Autom alueen jako)</p>	<p>Tekee mustavalkoisista kuvista terävämpiä ja tekstintunnistuksesta tarkempaa erottamalla tekstin kuvista.</p> 
<p>Color Enhance (Väriparannus)</p>	<p>Korosta tiettyä väriä. Voit valita punaisen, sinisen tai vihreän.</p> 

Tavallinen skannaaminen ohjauspaneelin avulla

Voit skannata asiakirjoja ja lähettää skannatun kuvatiedoston laitteesta siihen kytkettynä olevaan tietokoneeseen. Varmista, että laitteen mukana toimitettu ohjelmisto on asennettu tietokoneeseen ja että laite on kytketty tietokoneeseen.

- 1 Aseta alkuperäinen asiakirja tai asiakirjat automaattiseen arkinsyöttölaitteeseen tai lasitasolle. ➔ ”Alkuperäisten asiakirjojen lisääminen” sivulla 23

Skannaus

- 2 Käynnistä skannaustila painamalla .
- 3 Valitse skannausvalikon kohde. Valitse valikko painamalla ▲ tai ▼ ja valitse sitten OK.
➔ ”Skannaustila” sivulla 82
- 4 Valitse tietokone.

Huomautus:

- Jos laite on kytketty verkkoon, voit valita tietokoneen, johon haluat tallentaa skannatun kuvan.
- Voit muuttaa ohjauspaneelissa näkyvän tietokoneen nimen Epson Event Manager -apuohjelmalla.

- 5 Käynnistä skannaus painamalla OK.

Huomautus:

Lisätietoja muista skannaustoiminnoista ja skannaustilan valikoista on PDF-muotoisessa Käyttöopas.

Skannattu kuva tallennetaan.

Skannaustilan valikkoluettelo

Katso tarkemmat tiedot skannaustilan valikkoluettelosta seuraavasta osiosta.

➔ ”Skannaustila” sivulla 82

Tavallinen skannaus käyttäen tietokonetta

Skannaus Home Mode (Home-tila)

Home Mode (Home-tila) -tilassa voit mukauttaa joitakin skannausasetuksia ja tarkistaa tehdyt muutokset kuvan esikatselutoiminnon avulla. Tila on kätevä valokuvien ja grafiikan perusskannauksessa.

Huomautus:

- Home Mode (Home-tila) -tilassa voit skannata vain lasitasolta.
- Lisätietoja Epson Scan -ohjelmasta on ohjeessa.

- 1 Aseta alkuperäinen asiakirja.
➔ ”Lasitaso” sivulla 25
- 2 Käynnistä Epson Scan.
➔ ”Epson Scan -ohjaimen käynnistys” sivulla 64

Skannaus

- 3 Valitse Mode (Tila) -luettelosta **Home Mode (Home-tila)**.

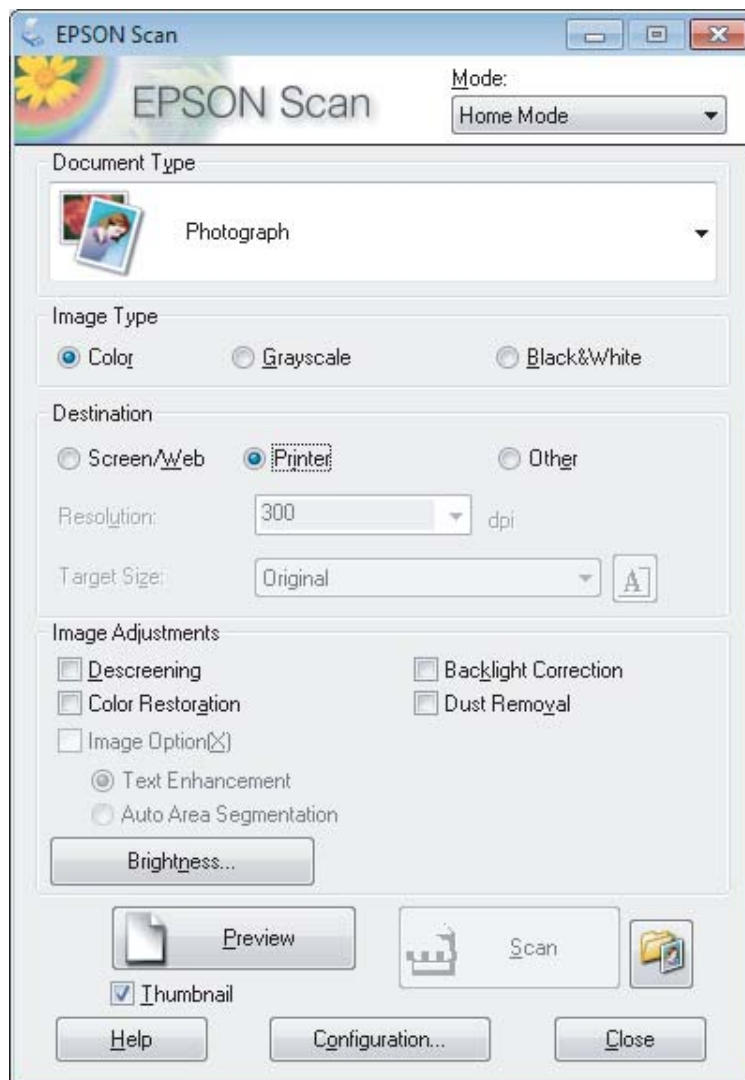

- 4 Valitse haluamasi Document Type (Asiakirjan tyyppi) -asetus.

- 5 Valitse haluamasi Image Type (Kuvatyyppi) -asetus.

- 6 Valitse **Preview (Esikatselu)**.
➔ ”Skannausalueen esikatselu ja säätö” sivulla 55

- 7 Säädä valotus, kirkkaus ja muut kuvanlaatuasetukset.

- 8 Valitse **Scan (Skannaa)**.

Skannaus

- 9** Valitse File Save Settings (Tiedoston tallennusasetukset) -ikkunassa Type (Tyyppi) -asetus ja valitse sitten OK.

Huomautus:

Jos Show this dialog box before next scan (Näytä tämä valintaikkuna ennen seuraavaa skannausta) -valintaruutu ei ole valittuna, Epson Scan aloittaa skannauksen heti tuomatta File Save Settings (Tiedoston tallennusasetukset) -ikkunaa näkyviin.

Skannattu kuva tallennetaan.

Skannaus Office Mode (Office-tila)

Office Mode (Office-tila) -tilassa voit skannata tekstiasiakirjoja nopeasti ilman kuvan esikatselua.

Huomautus:

Lisätietoja Epson Scan -ohjelmasta on ohjeessa.

- 1** Aseta alkuperäinen asiakirja.
➔ [”Alkuperäisten asiakirjojen lisääminen”](#) sivulla 23

Huomautus automaattisesta arkinsyöttölaitteesta (ADF):

- Jos käytät esikatselutoimintoa, lisää vain ensimmäinen sivu.
- Älä lisää paperia automaattisen arkinsyöttölaitteen ▼-nuolimerkin alla olevan viivan yläpuolelle.

- 2** Käynnistä Epson Scan.
➔ [”Epson Scan -ohjaimen käynnistys”](#) sivulla 64

Skannaus

- 3 Valitse Mode (Tila) -luettelosta **Office Mode (Office-tila)**.

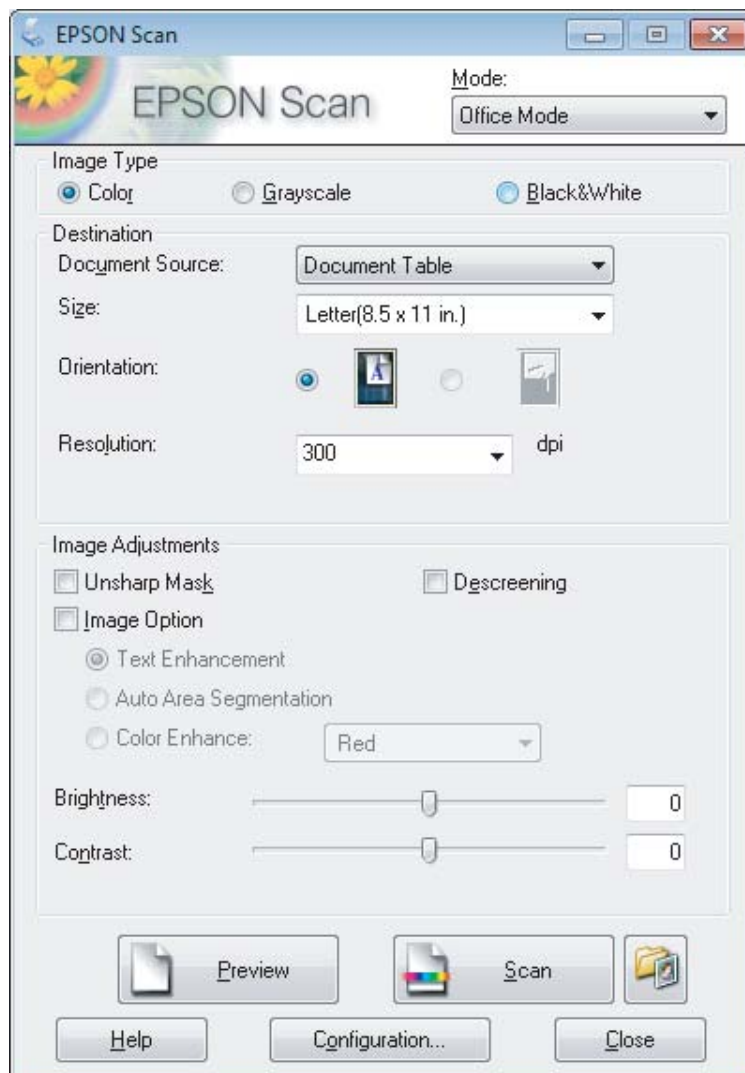

- 4 Valitse haluamasi Image Type (Kuvatyyppi) -asetus.
- 5 Valitse haluamasi Document Source (Asiakirjalähde) -asetus.
- 6 Valitse Size (Koko) -asetukseksi alkuperäisen asiakirjan koko.
- 7 Valitse Resolution (Tarkkuus) -asetukseksi alkuperäiselle asiakirjalle sopiva tarkkuus.
- 8 Valitse **Scan (Skannaa)**.

Skannaus

- 9** Valitse File Save Settings (Tiedoston tallennusasetukset) -ikkunassa Type (Tyyppi) -asetus ja valitse sitten OK.

Huomautus:

Jos Show this dialog box before next scan (Näytä tämä valintaikkuna ennen seuraavaa skannausta) -valintaruutu ei ole valittuna, Epson Scan aloittaa skannauksen heti tuomatta File Save Settings (Tiedoston tallennusasetukset) -ikkunaa näkyviin.

Skannattu kuva tallennetaan.

Skannaus Professional Mode (Professional-tila)

Professional Mode (Professional-tila) -tilassa voit hallita kaikkia skannausasetuksia ja tarkistaa muutosten vaikutuksen kuvan esikatselutoiminnon avulla. Tätä tilaa suositellaan edistyneille käyttäjille.

Huomautus:

Lisätietoja Epson Scan -ohjelmasta on ohjeessa.

- 1** Aseta alkuperäinen asiakirja.
➔ ["Alkuperäisten asiakirjojen lisääminen" sivulla 23](#)

Huomautus automaattisesta arkinsyöttölaitteesta (ADF):

Jos käytät esikatselutoimintoa, lisää vain ensimmäinen sivu.

- 2** Käynnistä Epson Scan.
➔ ["Epson Scan -ohjaimen käynnistys" sivulla 64](#)

Skannaus

- 3 Valitse Mode (Tila) -luettelosta **Professional Mode (Professional-tila)**.

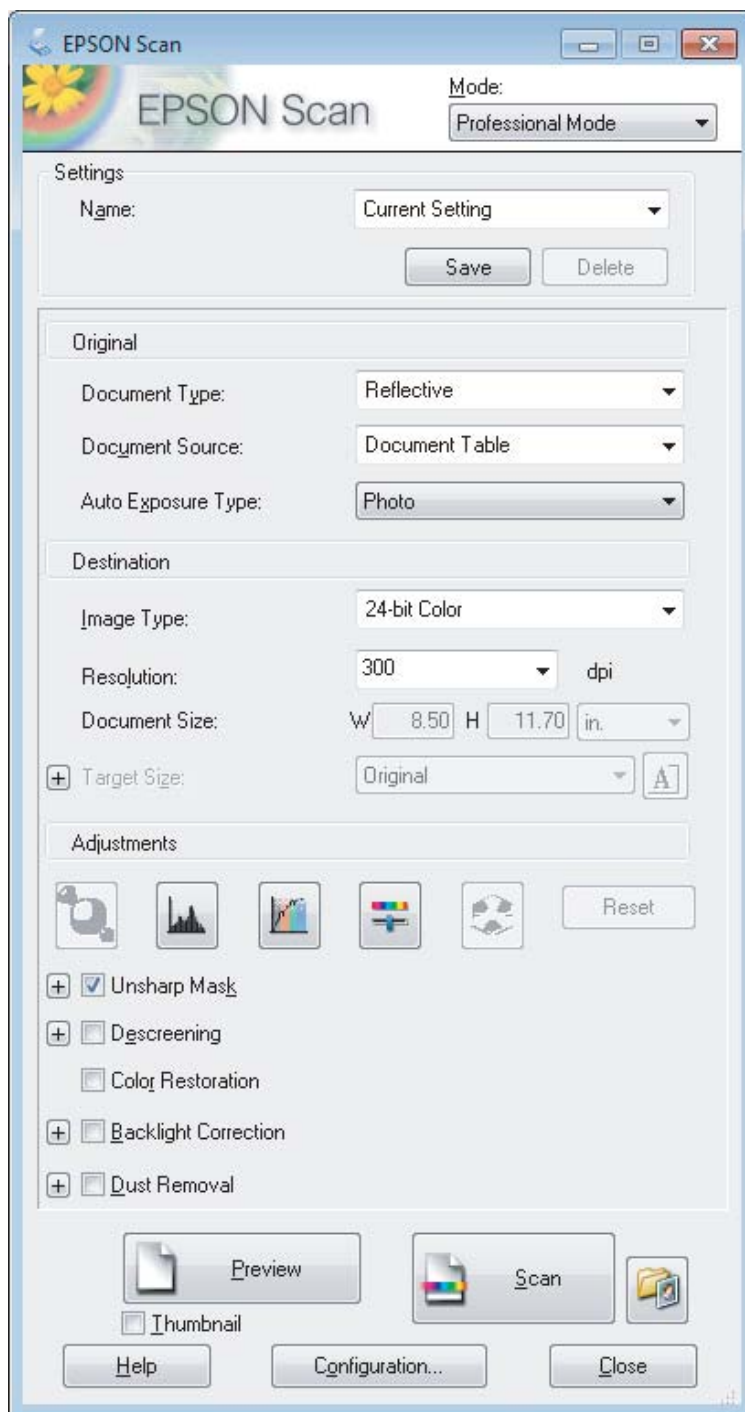

- 4 Valitse Document Type (Asiakirjan tyyppi) -asetukseksi skannattavan asiakirjan tyyppi.

- 5 Valitse haluamasi Document Source (Asiakirjalähde) -asetus.

- 6 Jos valitset Document Type (Asiakirjan tyyppi) -asetukseksi **Reflective (Valoa heijastava)**, valitse Auto Exposure Type (Automaattivalotuksen tyyppi) -asetukseksi **Photo (Valokuva)** tai **Document (Asiakirja)**.

Skannaus

- 7** Valitse haluamasi Image Type (Kuvatyyppi) -asetus.
- 8** Valitse Resolution (Tarkkuus) -asetukseksi alkuperäiselle asiakirjalle sopiva tarkkuus.
- 9** Esikatsela kuva tai kuvat napsauttamalla **Preview (Esikatselu)**. Preview (Esikatselu) -ikkuna tulee näkyviin ja kuvat näkyvät ikkunassa.
 ➔ ”Skannausalueen esikatselu ja säätö” sivulla 55

Huomautus automaattisesta arkinsyöttölaitteesta (ADF):

- Automaattinen arkinsyöttölaite lataa asiakirjan ensimmäisen sivun, jonka jälkeen Epson Scan esiskannaa sen ja näyttää sen Preview (Esikatselu) -ikkunassa. Sen jälkeen ADF poistaa ensimmäisen sivun. Aseta asiakirjan ensimmäinen sivu muiden sivujen päälle ja lisää sitten koko asiakirja automaattiseen arkinsyöttölaitteeseen.
- Älä lisää paperia automaattisen arkinsyöttölaitteen ▼-nuolimerkin alla olevan viivan yläpuolelle.

- 10** Tarvittaessa valitse skannatun kuvan koko Target Size (Kohteen koko) -asetukseksi. Voit skannata kuvat alkuperäisessä koossa tai voit pienentää tai suurentaa niitä valitsemalla kohdan Target Size (Kohteen koko).
- 11** Säädä kuvanlaatua tarvittaessa.
 ➔ ”Kuvansäätöominaisuudet” sivulla 46

Huomautus:

Voit tallentaa tekemäsi asetukset mukautettujen asetusten ryhmäksi **Name (Nimi)** -kohdan avulla ja käyttää mukautettuja asetuksia myöhemmin skannaukseen. Mukautetut asetukset ovat käytettävissä myös Epson Event Manager -ohjelmassa.

Lisätietoja Epson Event Manager -ohjelmasta on ohjeessa.

- 12** Valitse **Scan (Skannaa)**.
- 13** Valitse File Save Settings (Tiedoston tallennusasetukset) -ikkunassa Type (Tyyppi) -asetus ja valitse sitten OK.

Huomautus:

Jos **Show this dialog box before next scan (Näytä tämä valintaikkuna ennen seuraavaa skannausta)** -valintaruutu ei ole valittuna, Epson Scan aloittaa skannauksen heti tuomatta File Save Settings (Tiedoston tallennusasetukset) -ikkunaa näkyviin.

Skannattu kuva tallennetaan.

Skannausalueen esikatselu ja säätö

Esikatselutilan valitseminen

Kun olet valinnut perusasetukset ja haluamasi tarkkuuden, voit esikatsella kuvaa ja muuttaa kuvan skannattavaa aluetta erillisessä Preview (Esikatselu) -ikkunassa. Esikatselutapoja on kaksi.

Skannaus

- ❑ Normal (Normaali) -valinta näyttää esikatselukuvat kokonaisuudessaan. Skannausalueen valinta ja mahdolliset kuvan laatuun liittyvät säädöt suoritetaan käsin.
- ❑ Thumbnail (Pikkukuva) -esikatselu näyttää esikatseltavat kuvat pienoiskuvina. Epson Scan havaitsee skannausalueen reunat ja asettaa kuvien valotusasetukset automaattisesti ja kiertää kuvia tarvittaessa.

Huomautus:

- ❑ Eräät asetukset, joita muutetaan kuvan esikatselun jälkeen, nollataan, jos esikatselutilaa muutetaan.
- ❑ Asiakirjatyyppin ja käytetyn Epson Scan -tilan mukaan esikatselutyyppejä ei välttämättä pysty vaihtamaan.
- ❑ Jos kuvia katsellaan käyttämättä Preview (Esikatselu) -valintaikkunaa, kuvat näytetään oletusesikatselutilassa. Jos esikatselut käyttäen Preview (Esikatselu) -valintaikkunaa, kuvat näytetään siinä esikatselutilassa, joka näytettiin juuri ennen esikatselua.
- ❑ Voit muuttaa Preview (Esikatselu) -ikkunan kokoa napsauttamalla ja vetämällä Preview (Esikatselu) -ikkunan kulmaa.
- ❑ Lisätietoja Epson Scan -ohjelmasta on ohjeessa.

Valintakehyksen luominen

Valintakehys on liikkuva katkoviiva, joka näkyy esikatselussa näkyvän kuvan reunoilla ja osoittaa skannausalueen.

Piirrä valintakehys jollakin seuraavista tavoista.

- ❑ Jos haluat piirtää valintakehyksen käsin, siirrä osoitin sille alueelle, jonne haluat sijoittaa valintakehyksen kulman, ja napsauta. Vedä ristikko kuvan yli halutun skannausalueen vastakkaiseen kulmaan.







- ❑ Jos haluat piirtää valintakehyksen automaattisesti, napsauta  -automaattipaikannuskuvaketta. Voit käyttää kuvaketta vain normaalissa esikatselussa, kun lasitasolla on vain yksi asiakirja.
- ❑ Jos haluat määrittää tietyn kokoisen valintakehyksen, kirjoita uusi leveys ja korkeus Document Size (Asiakirjan koko) -kohtaan.
- ❑ Saadaksesi parhaan tuloksen ja kuvan valotuksen varmista, että valintakehyksen kaikki reunat ovat esikatselukuvan sisäpuolella. Älä sijoita valintakehyksen sisään mitään esikatselukuvan ympärillä olevaa aluetta.

Valintakehyksen säätäminen

Voit liikuttaa valintakehystä ja säätää sen kokoa. Jos katselet kuvaa normaalissa esikatselussa, voit luoda useita valintakehyksiä (enintään 50) kuhunkin kuvaan skannaaksesi kuvan eri alueita erillisiin skannaustiedostoihin.

Skannaus

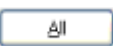
	Jos haluat siirtää valintakehystä, aseta kohdistin sen sisälle. Osoitin muuttuu kädeksi. Napsauta ja vedä valintakehys haluttuun kohtaan.
	Jos haluat muuttaa valintakehyksen kokoa, aseta kohdistin valintakehyksen reunan tai kulman kohdalle. Osoitin muuttuu suoraksi tai taitetuksi kaksipäiseksi nuoleksi. Napsauta ja vedä reunasta tai kulmasta haluamaasi kokoon.
	Voit luoda lisää samankokoisia valintakehyksiä napsauttamalla tätä kuvaketta.
	Jos haluat poistaa valintakehyksen, napsauta sen sisäpuolella ja napsauta tätä kuvaketta.
	Jos haluat aktivoida kaikki valintakehykset, napsauta tätä kuvaketta.

Huomautus:

- Jos haluat rajoittaa valintakehyksen liikkeen ainoastaan pysty- tai vaakasuuntaan, pidä **Shift** -näppäin painettuna valintakehyksen siirtämisen aikana.
- Jos haluat rajoittaa valintakehyksen koon muutoksen käytössä olevaan kuvasuhteeseen, pidä **Shift** -näppäin painettuna valintakehyksen koon muuttamisen aikana.
- Jos piirrät useita valintakehyksiä, varmista, että napsautat **All (Kaikki)** -näppäintä Preview (Esikatselu) -ikkunassa ennen skannausta. Muutoin skannataan ainoastaan alue, joka on viimeksi piirtämäsi valintakehyksen sisällä.

Eri skannaustyytit

Aikakauslehden skannaaminen

Aseta ensin aikakauslehti lasitasolle ja käynnistä Epson Scan.

➔ ”Skannauksen aloittaminen” sivulla 44

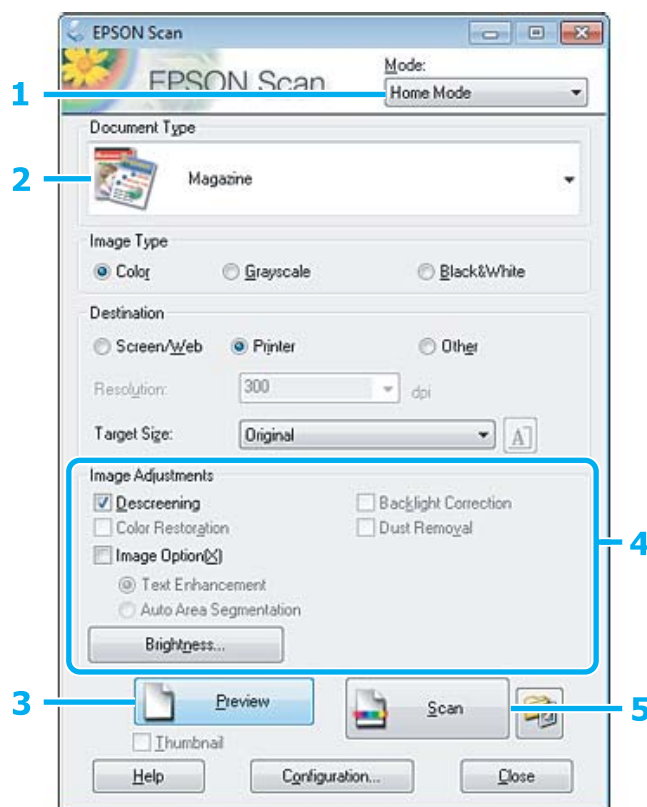

- 1 Valitse Mode (Tila) -luettelosta **Home Mode (Home-tila)**.
- 2 Valitse Document Type (Asiakirjan tyyppi) -asetukseksi **Magazine (Aikakauslehti)**.
- 3 Valitse **Preview (Esikatselu)**.
- 4 Säädä valotus, kirkkaus ja muut kuvanlaatuasetukset.
Lisätietoja Epson Scan -ohjelmasta on ohjeessa.

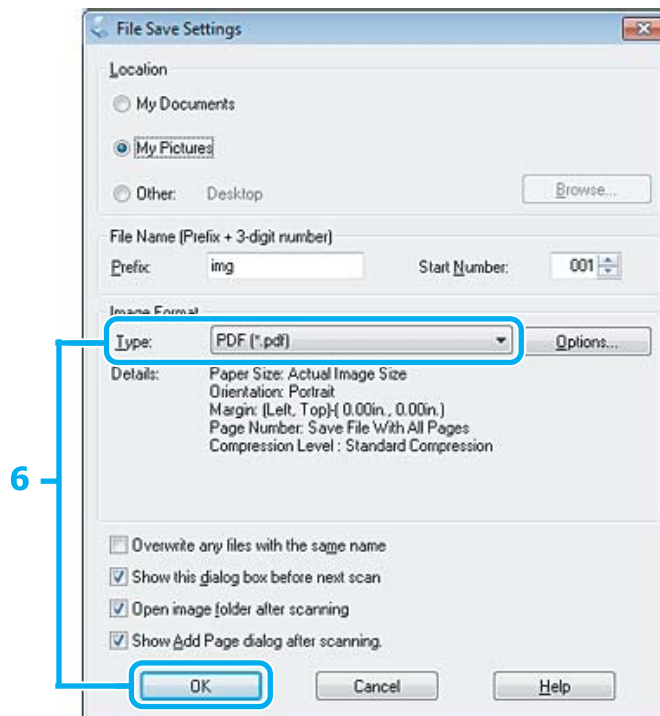
5 Valitse Scan (Skannaa).**6** Valitse Type (Tyyppi) -asetukseksi PDF ja valitse sitten OK.

Skannattu kuva tallennetaan.

Useiden asiakirjojen skannaaminen PDF-tiedostoon

Aseta ensin asiakirja lasitasolle ja käynnistä Epson Scan.

➔ ”Skannauksen aloittaminen” sivulla 44

Huomautus automaattisesta arkinsyöttölaitteesta (ADF):
Jos käytät esikatselutoimintoa, lisää vain ensimmäinen sivu.

Skannaus

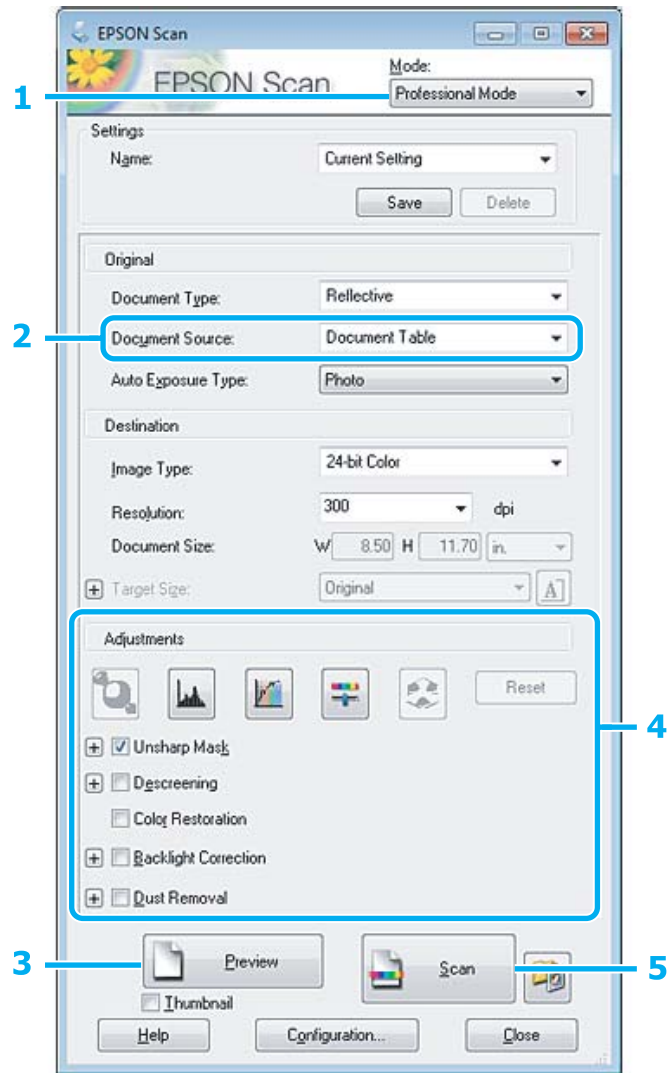

1 Valitse Mode (Tila) -luettelosta **Professional Mode (Professional-tila)**.

2 Valitse haluamasi Document Source (Asiakirjalähde) -asetus.

3 Valitse **Preview (Esikatselu)**.

Huomautus automaattisesta arkinsyöttölaitteesta (ADF):

- Arkinsyöttölaitteen poistamaa asiakirjasivua ei ole vielä skannattu. Lisää koko asiakirja uudelleen arkinsyöttölaitteeseen.

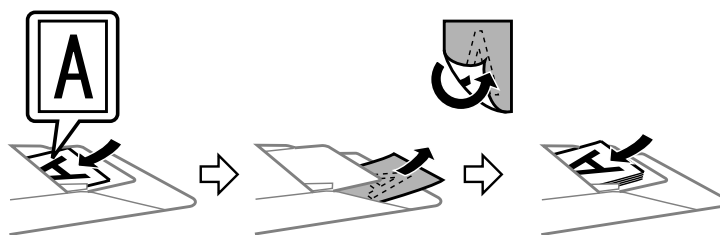

- Älä lisää paperia automaattisen arkinsyöttölaitteen ▼-nuolimerkin alla olevan viivan yläpuolelle.

Skannaus

4 Säädä valotus, kirkkaus ja muut kuvanlaatuasetukset.

Lisätietoja Epson Scan -ohjelmasta on ohjeessa.

5 Valitse **Scan (Skannaa)**.

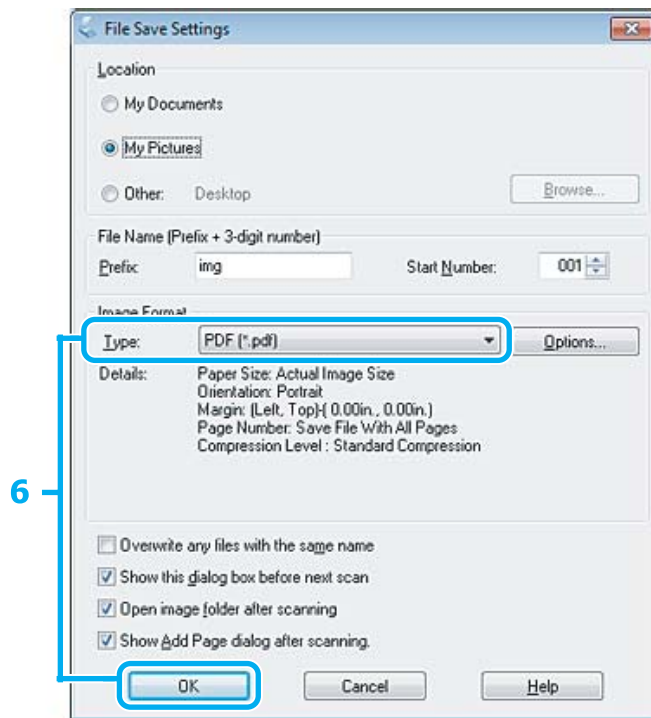

6 Valitse Type (Tyyppi) -asetukseksi **PDF** ja valitse sitten **OK**.

Huomautus:

Jos **Show Add Page dialog after scanning (Näytä Lisää sivu -valintaikkuna skannauksen jälkeen)** -valintaruutu ei ole valittuna, Epson Scan tallentaa asiakirjan välittömästi näyttämättä Add Page Confirmation (Vahvista Lisää sivu) -ikkunaa.

7 Epson Scan aloittaa asiakirjan skannauksen.

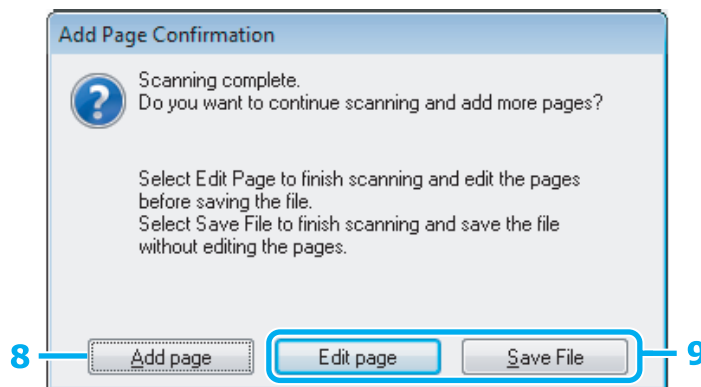

8 Jos haluat skannata lisää sivuja, napsauta **Add page (Lisää sivu)**.

Lisää asiakirja ja skannaa uudelleen. Toista tarvittaessa jokaista sivua varten.

Jos olet lopettanut skannauksen, siirry vaiheeseen 9.

Skannaus

9

Valitse **Edit page (Muokkaa sivua)** tai **Save File (Tallenna tied)**.

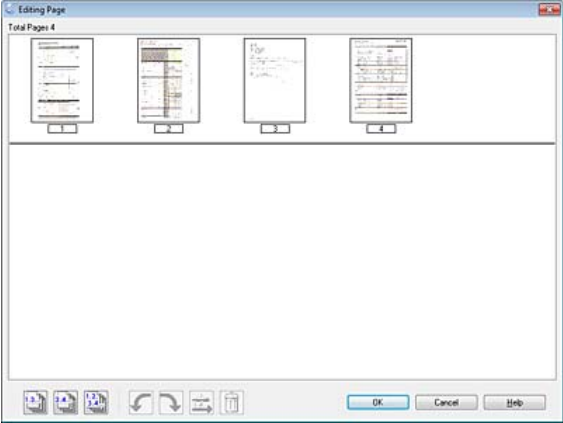
Edit page (Muokkaa sivua)	<p>Valitse tämä painike, jos haluat poistaa sivuja tai järjestää niitä uudelleen. Valitse, kierrä, järjestä uudelleen ja poista sivuja käyttämällä Editing Page (Sivun muokkaus) -ikkunan alapuolella olevia kuvakkeita. Lisätietoja Epson Scan -ohjelmasta on ohjeessa.</p> 
Save File (Tallenna tied)	<p>Napsauta OK, kun olet lopettanut sivujen muokkauksen.</p> <p>Valitse tämä painike, kun olet valmis.</p>

Sivut tallennetaan yhdeksi PDF-tiedostoksi.

Valokuvan skannaaminen

Aseta ensin valokuva lasitasolle ja käynnistä Epson Scan.

➔ ”Skannauksen aloittaminen” sivulla 44

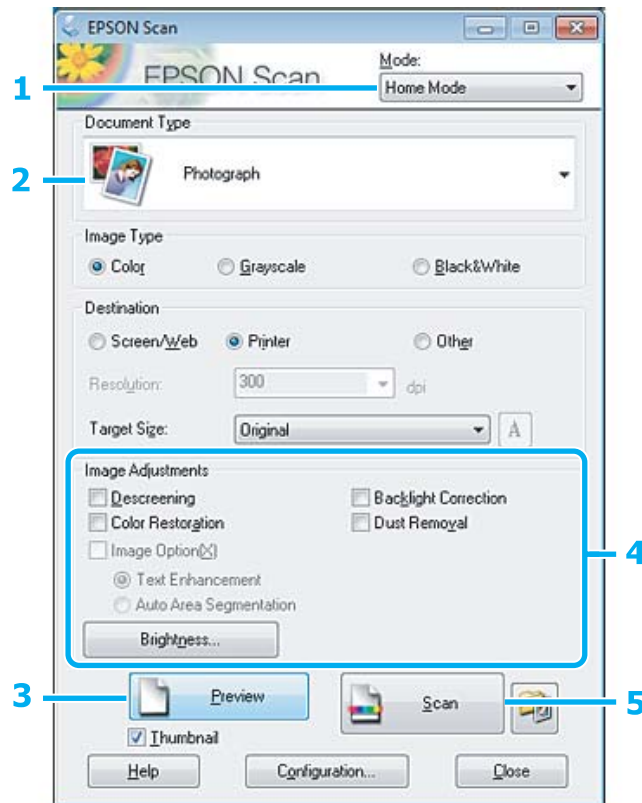

- 1 Valitse Mode (Tila) -luettelosta **Home Mode (Home-tila)**.
- 2 Valitse Document Type (Asiakirjan tyyppi) -asetukseksi **Photograph (Valokuva)**.
- 3 Valitse **Preview (Esikatselu)**.
- 4 Säädä valotus, kirkkaus ja muut kuvanlaatuasetukset.
Lisätietoja Epson Scan -ohjelmasta on ohjeessa.

5 Valitse Scan (Skannaa).

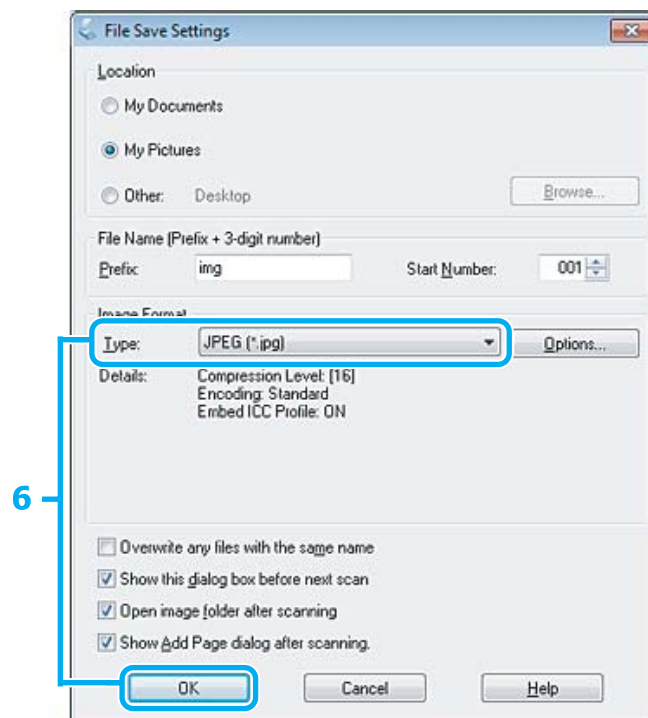

6 Valitse Type (Tyyppi) -asetukseksi JPEG ja valitse sitten OK.

Skannattu kuva tallennetaan.

Ohjelmiston tiedot

Epson Scan -ohjaimen käynnistys

Tämän ohjelmiston avulla voit hallita skannausominaisuuksia. Voit käyttää sitä itsenäisenä skannausohjelmana tai yhdessä jonkin TWAIN-yhteensopivan skannausohjelman kanssa.

Aloittaminen

- Windows:
Kaksoisnapsauta työpöydällä olevaa **EPSON Scan** -kuvaketta.
Vaihtoehtoisesti voit napsauttaa käynnistyspainiketta tai valita **Start (Käynnistä) > All Programs (Kaikki ohjelmat)** tai **Programs (Ohjelmat) > EPSON > EPSON Scan > EPSON Scan**.
- Mac OS X
Valitse **Applications (Sovellukset) > Epson Software > EPSON Scan**.

Ohjeen käyttäminen

Napsauta Epson Scan -ohjaimen **Help (Ohje)** -kuvaketta.

Muun skannausohjelmiston käynnistäminen

Huomautus:

Kaikki skannausohjelmistot eivät välttämättä tule mukana kaikissa maissa.

Epson Event Manager

Tämän avulla voit määrittää tuotteen minkä tahansa painikkeen avaamaan skannausohjelman. Voit myös tallentaa usein käytettäviä skannausasetuksia, mikä voi nopeuttaa skannausprojekteja huomattavasti.

Aloittaminen

- Windows:
Napsauta käynnistuspainiketta tai valitse **Start (Käynnistä) > All Programs (Kaikki ohjelmat) tai Programs (Ohjelmat) > Epson Software > Event Manager**.
- Mac OS X:
Valitse **Applications (Sovellukset) > Epson Software** ja kaksoisosoita sitten **Launch Event Manager** -kuvaketta.

Ohjeen käyttäminen

- Windows:
Napsauta näytön oikeassa yläkulmassa olevaa  -kuvaketta.
- Mac OS X:
Valitse **menu (valikko) > Help (Ohje) > Epson Event Manager Help (Ohje)**.

Faksi

FAX Utility -apuohjelma

FAX Utility -apuohjelma on ohjelmisto, joka voi lähettää tietoja, kuten tekstinkäsittelyohjelmalla tai taulukko-ohjelmalla luotuja asiakirjoja, piirustuksia ja taulukoita suoraan faksilla ilman tulostusta. Käytä seuraava menetelmää apuohjelman käyttämisessä.

Windows

Napsauta käynnistä-painiketta (Windows 7 ja Vista) tai napsauta **Start (Käynnistä)** (Windows XP), valitse **All Programs (Kaikki ohjelmat)**, valitse **Epson Software**, ja napsauta **FAX Utility**.

Mac OS X

Valitse **System Preference (Järjestelmäasetukset)**, valitse **Print & Fax (Tulostus ja faksaus)** tai **Print & Scan (Tulostus ja skannaus)** ja valitse sitten **FAX (oma laitteesi) Printer (Tulostin)** -kohdassa. Valitse sitten seuraavat: Mac OS X 10.6.x ja 10.7.x: **Option & Supplies (Valinnat ja tarvikkeet) — Utility (Työkalu) — Open Printer Utility (Avaa Tulostintyökalu)**

Mac OS X 10.5.x: **Open Print Queue (Avaa tulostusjono) — Utility (Työkalu)**

Huomautus:

Katso lisätiedot FAX Utility -apuohjelman käytönaikaisesta ohjeesta.

Kytkeä puhelinlinjaan

Lisätietoja puhelinkaapelista

Käytä puhelinkaapelia, joka täyttää seuraavat liitännämääritykset.

- RJ-11-puhelinlinja
- RJ-11-puhelinliitäntä

Maasta ja alueesta riippuen laitteen mukana voidaan toimittaa puhelinkaapeli. Jos laitteen mukana on toimitettu puhelinkaapeli, käytä kaapelia.

Puhelinlinjan käyttäminen vain faksaamiseen

- 1 Kytke puhelinkaapeli puhelimen seinäpistokkeesta LINE-porttiin.

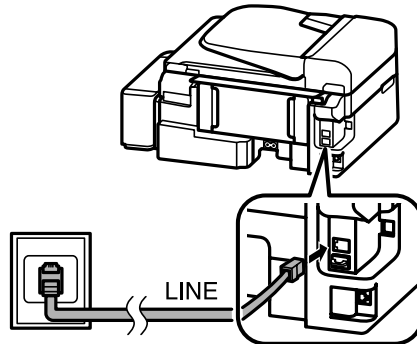

- 2 Varmista, että **Automaattinen vastaus** -asetukseksi on valittu **Päälle**.

➔ ”Faksien vastaanottaminen automaattisesti” sivulla 75



Muistutus:

Jos et kytke laitteeseen ulkoista puhelinta, muista kytkeä automaattinen vastaus päälle. Muussa tapauksessa et voi vastaanottaa fakseja.

Linjan jakaminen puhelimen kanssa

- 1 Kytke puhelinkaapeli puhelimen seinäpistokkeesta LINE-porttiin.

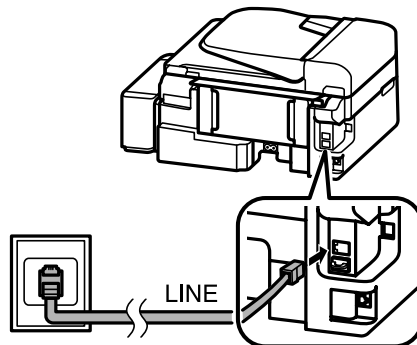

- 2 Irrota suojus.

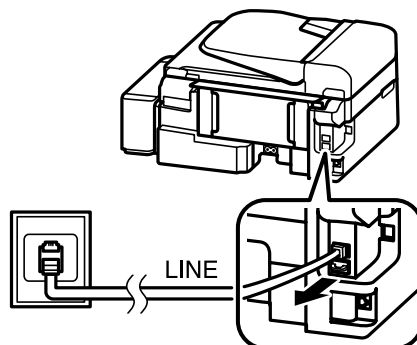

Faksi

- 3** Kytke puhelin tai vastaaja EXT.-porttiin.

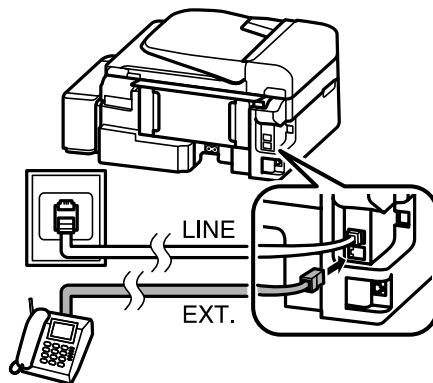

Huomautus:

Lisätietoja muista kytkentätavoista on PDF-muotoisessa Käyttöopas.

Huomautus:

- Katso seuraavasta lisätietoja kytkentämenetelmistä.
- Lisätietoja saat laitteiden mukana tulleista oppaista.

DSL-kytkentä

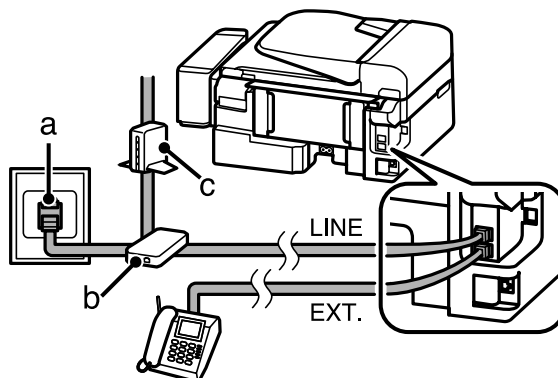

a	Puhelimen seinäpistoke
b	Jakaja
c	DSL-modeemi

Faksi

ISDN-kytkentä (yksi puhelinnumero)

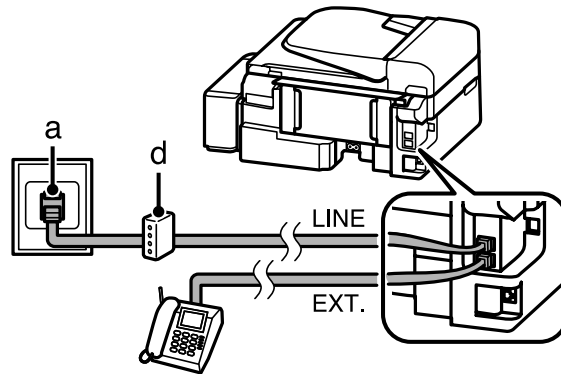

a	ISDN-pistoke
d	Päätösosvitin tai ISDN-reititin



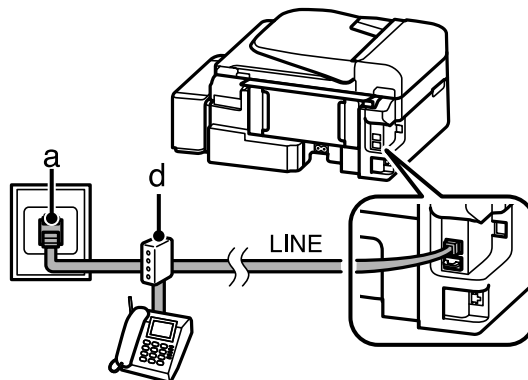

ISDN-kytkentä (kaksi puhelinnumeroa)



a	ISDN-pistoke
d	Päätösosvitin tai ISDN-reititin

Faksiyhteyden tarkistaminen

Voit tarkistaa, onko laite valmis lähettämään ja vastaanottamaan fakseja.

- 1 Lisää tavallista paperia.
➔ ["Paperin ja kirjekuorten lisääminen"](#) sivulla 20
- 2 Käynnistä faksitila painamalla .
- 3 Avaa valikko painamalla .
- 4 Valitse **Faksiasetus** > **Tarkista faksikytkentä**. Valitse valikko painamalla  tai  ja valitse sitten **OK**.

- 5 Tulosta raportti painamalla jotain -painikkeista.

Huomautus:

Jos virheitä raportoidaan, kokeile raportin korjausohdotuksia.

Huomautus virran katkaisemisesta

Kun laitteesta katkaistaan virta, seuraavat väliaikaiseen muistiin tallennettavat tiedot poistetaan.

- Vastaanotetut faksit
- Myöhemmin lähetettäväksi ajoitetut faksit
- Automaattisesti lähetettävät faksit







Jos virta on katkaistuna kauan, myös kello saattaa nollautua. Tarkista kello, kun kytket virran päälle.

Jos virta katkeaa sähkökatkon vuoksi, laite käynnistyy uudelleen automaattisesti ja antaa äänimerkin, kun virta palautuu. Jos olet määrittänyt laitteen vastaanottamaan fakseja automaattisesti (**Automaattinen vastaus — Päälle**), myös vastaanottoasetus palautetaan. Sähkökatkoa edeltäneestä käyttötilanteesta riippuen asetusta ei kuitenkaan välttämättä palauteta.

Faksiominaisuuksien asettaminen

Lyhytvalintojen asettaminen

Voit luoda lyhytvalintaluettelon, jonka avulla voit valita faksin vastaanottajat nopeasti faksaamisen yhteydessä. Enintään 60 yhdistettyä lyhytvalintaa ja ryhmävalintaa voi tallentaa.

- 1 Käynnistä faksitila painamalla .
- 2 Avaa valikko painamalla .
- 3 Valitse alapuolella näkyvä valikko. Valitse valikko painamalla  tai  ja valitse sitten **OK**.
Valitse **Faksiasetus** > **Lyh.val.as.**
- 4 Valitse **Luo**. Näet käytettävissä olevat lyhytvalinta-asetukset.
- 5 Valitse lyhytvalintanumero, jonka haluat tallentaa. Valitse numero painamalla  tai  ja valitse sitten **OK**. Voit rekisteröidä enintään 60 numeroa.

Faksi

- 6 Näppäile puhelinnumero numeronäppäimistöllä ja paina sitten **OK**. Voit syöttää enintään 64 numeroa.

Huomautus:

- Voit syöttää välilyönnin painamalla ►. Voit poistaa numeroita painamalla ◀. Voit syöttää väliviivan (-) painamalla ☎/☎.
- Numerovalinnassa pidetään väliviivan kohdalla lyhyt tauko. Käytä väliviivaa vain, kun sitä tarvitaan. Numeroiden välissä olevilla välilyönneillä ei ole vaikutusta numerovalintaan.

- 7 Syötä lyhytvalinnalle nimi. Voit syöttää enintään 30 merkkiä.

Tallenna nimi painamalla **OK**.

Ryhmävalintojen asettaminen

Voit lisätä lyhytvalinnat ryhmälle, jolloin voit lähettää fakseja usealle vastaanottajalla samanaikaisesti. Enintään 60 yhdistettyä lyhytvalintaa ja ryhmävalintaa voidaan syöttää.

- 1 Käynnistä faksitila painamalla ☎.

- 2 Avaa valikko painamalla ☰.

- 3 Valitse alapuolella näkyvä valikko. Valitse valikko painamalla ▲ tai ▼ ja valitse sitten **OK**.

Valitse **Faksiasetus** > **Ryhmävalinnan asetus**.

- 4 Valitse **Luo**. Näet käytettävissä olevat ryhmävalinta-asetukset.

- 5 Valitse tallennettava ryhmävalintanumero. Valitse numero painamalla ▲ tai ▼ ja valitse sitten **OK**.

- 6 Syötä ryhmävalinnalle nimi. Voit syöttää enintään 30 merkkiä.

Tallenna nimi painamalla **OK**.

- 7 Valitse ryhmävalintaluetteloon tallennettava pikavalinta. Valitse valinta ▲- ja ▼-näppäinten avulla ja lisää valinta ryhmään seuraavasti.

Paina ✕. Jos haluat peruuttaa valinnan, paina ✕ uudelleen.

- 8 Lisää muut lyhytvalintanumerot ryhmävalintaan toistamalla vaihe 7. Voit tallentaa enintään 30 lyhytvalintaa ryhmävalintaan.

- 9 Päätä ryhmävalintaluettelon luominen painamalla **OK**.





Otsikkotietojen luominen

Voit luoda faksiotsikon lisäämällä tietoja, kuten puhelinnumeron tai nimen.

Huomautus:

Varmista, että olet asettanut oikean ajan.

➔ ”Ajan ja alueen asettaminen/muuttaminen” sivulla 95

- 1 Käynnistä faksitila painamalla .
- 2 Avaa valikko painamalla .
- 3 Valitse alapuolella näkyvä valikko. Valitse valikko painamalla  tai  ja valitse sitten **OK**.
Valitse **Faksiasetus > Otsikko > Fax ots.**
- 4 Näppäile otsikotiedot. Voit syöttää enintään 40 merkkiä.
Tallenna nimi painamalla **OK**.
- 5 Valitse **Oma pnro** painamalla  ja paina **OK**.
- 6 Käytä numeronäppäimistöä ja ohjauspaneelin muita painikkeita oman puhelinnumeron syöttämiseen. Voit syöttää enintään 20 numeroa.

Huomautus:

Lisää plusmerkki (+) (ulkomaan puhelun etuliite) painamalla #-painiketta. Huomaa, ettet voi käyttää tähtimerkkiä (*).



- 7 Tallenna otsikotiedot painamalla **OK**.

Faksien lähettäminen

Faksien lähettäminen näppäilemällä puhelinnumero

- 1 Aseta alkuperäinen asiakirja tai asiakirjat automaattiseen arkinsyöttölaitteeseen tai lasitasolle.
➔ ”Alkuperäisten asiakirjojen lisääminen” sivulla 23
- 2 Käynnistä faksitila painamalla .
- 3 Syötä faksinumero numeronäppäimistöllä. Voit syöttää enintään 64 numeroa.
Jos haluat lähettää faksin useammalle kuin yhdelle vastaanottajalle, paina **OK** ensimmäisen faksinumeron näppäilemisen jälkeen ja valitse **K**, jos haluat lisätä toisen faksinumeron.

Huomautus:

- Näytä viimeksi käyttämäsi faksinumero painamalla /☎.
- Voit muuttaa faksin kuvanlaatu- ja kontrastiasetuksia. Kun olet valmis, palaa faksitilan aloitusnäyttöön painamalla uudelleen .
- Paina  ja valitse **Laatu tai Kontr.**
- Varmista, että olet täyttänyt otsikkotiedot. Jotkin faksit hylkäävät automaattisesti saapuvat faksit, joissa ei ole otsikkotietoja.

4

Käynnistä lähetys painamalla jotain -painikkeista.

Huomautus:

Jos faksinumero on varattu tai ilmenee jokin muu ongelma, laite valitsee numeron uudelleen muutaman minuutin kuluttua. Voit valita numeron heti uudelleen painamalla .

Faksien lähettäminen pikavalinnalla/ryhmävalinnalla

Noudata lyhytvalinta-/ryhmävalintaluettelon luomisessa alla olevia ohjeita.

Huomautus:

Jos käytät ryhmävalintaa, voit lähettää vain mustavalkoisia fakseja.

1

Aseta alkuperäinen asiakirja tai asiakirjat automaattiseen arkinsyöttölaitteeseen tai lasitasolle.
➔ ["Alkuperäisten asiakirjojen lisääminen" sivulla 23](#)

2

Käynnistä faksitila painamalla .

3

Paina .

Huomautus:

Jokainen -näppäimen painallus vaihtaa pikavalinta- ja ryhmävalintaluettelojen välillä.

4

Valitse lähetysnumero. Valitse numero painamalla ▲ tai ▼ ja valitse sitten OK.

Näkyviin tulee numeronlisäyskehote. Voit lisätä numeron manuaalisesti näppäilemällä numeron tai voit käyttää pika- tai ryhmävalintaa.

Huomautus:

Voit muuttaa faksin kuvanlaatu- ja kontrastiasetuksia. Kun olet valmis, palaa faksitilan aloitusnäyttöön painamalla uudelleen .

Paina  ja valitse **Laatu tai Kontr.**

5













Käynnistä lähetys painamalla jotain -painikkeista.

Faksin lähettäminen määritettynä aikana

Noudata alla olevia ohjeita, kun haluat lähettää faksin tiettyyn aikaan.

Huomautus:

- Varmista, että olet asettanut oikean ajan.
➔ ”Ajan ja alueen asettaminen/muuttaminen” sivulla 95
- Voit lähettää vain mustavalkoisia fakseja.

- 1** Aseta alkuperäinen asiakirja tai asiakirjat automaattiseen arkinsyöttölaitteeseen tai lasitasolle.
➔ ”Alkuperäisten asiakirjojen lisääminen” sivulla 23
- 2** Käynnistä faksitila painamalla .
- 3** Syötä faksinumero. Voit myös käyttää uudelleenvalintaa tai lyhyt- tai ryhmävalintaluetteloita faksinumeron valitsemisessa.
- 4** Avaa valikko painamalla .
- 5** Valitse **Lähetä faksi myöhemmin**. Valitse valikko painamalla  tai  ja valitse sitten **OK**.
- 6** Paina  ja valitse **Päälle**.
Avaa aika-asetukset painamalla .
- 7** Aseta faksin lähetysaika, ja paina sitten **OK**. Siirrä kohdistinta painamalla - tai -näppäintä ja valitse AM tai PM painamalla  tai .
- 8** Palaa faksin lähetysnäyttöön painamalla .
- 9** Käynnistä skannaus painamalla  (B&W) -näppäintä. Skannattu kuva lähetetään määritettynä aikana.

Huomautus:

Jos haluat peruuttaa faksaamisen määritettyyn aikaan, paina .

Faksin lähettäminen kytketystä puhelimesta

Jos vastaanottajalla on sama numero puhelimelle ja faksille, voit lähettää faksin puhelinkeskustelun jälkeen luuria laskematta.

- 1** Aseta alkuperäinen asiakirja tai asiakirjat automaattiseen arkinsyöttölaitteeseen tai lasitasolle.
➔ ”Alkuperäisten asiakirjojen lisääminen” sivulla 23

Faksi

- 2 Valitse numero laitteeseen kytketystä puhelimesta.

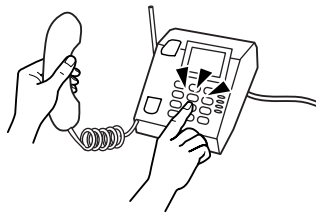

- 3 Valitse laitteen ohjauspaneelista **Läh.**

- 4 Lähetä faksi painamalla jotain **◆**-painikkeista.

- 5 Sulje puhelin.





Faksien vastaanottaminen

Faksien vastaanottaminen automaattisesti

Voit määrittää laitteen vastaanottamaan faksit automaattisesti noudattamalla näitä ohjeita.

Voit määrittää laitteen vastaanottamaan faksit automaattisesti noudattamalla näitä ohjeita. Lisätietoja faksien vastaanottamisesta manuaalisesti on PDF-muotoisessa Käyttöopas.

- 1 Lisää tavallista paperia takasyöttölaitteeseen.
➔ ["Paperin ja kirjekuorten lisääminen" sivulla 20](#)
- 2 Käynnistä faksitila painamalla .
- 3 Avaa valikko painamalla .
- 4 Varmista, että Automaattinen vastaus -asetukseksi on valittu Päälle.

Faksiasetus > Lähetys-/vastaanottoasetukset > Automaattinen vastaus > Päälle

Huomautus:

- Kun tähän laitteeseen on kytketty vastaaja, varmista, että **Soi ennen vast** -asetus on asetettu oikein seuraavalla tavalla.
- Asuinmaastasi riippuen **Soi ennen vast** ei ehkä ole käytettävissä.

Faksi

- 5 Valitse **Kommunikaatio** painamalla **3** ja **▼** ja paina **OK**.
- 6 Valitse **Soi ennen vast** ja paina **OK**.
- 7 Aseta soittojen lukumäärä painamalla **▲** tai **▼** ja paina sitten **OK**.

**Muistutus:**

Valitse useampi soitto kuin mitä vastaajan vastaamiselle tarvitaan. Jos sen asetus on vastaaminen neljännellä soittokerralla, aseta laite vastaamaan viidennellä soittokerralla tai myöhemmin. Muussa tapauksessa vastaaja ei voi vastata äänipuheluihin.

Huomautus:

Kun vastaanotat puhelun ja toinen osapuoli on faksi, laite vastaanottaa faksin automaattisesti vaikka puhelinvastaaja vastaa puheluun. Jos vastaat puheluun, odota kunnes nestekidenäytössä on viesti yhteyden muodostamisesta ennen kuin lasket luurin. Jos toinen osapuoli on soittaja, puhelinta voi käyttää normaalista tai vastaajaan voi jättää viestin.

Faksien vastaanottaminen manuaalisesti

Jos laitteeseen on kytketty puhelin, voit vastaanottaa faksin kun yhteys on muodostettu.

- 1 Lisää tavallista paperia takasyöttölaitteeseen.
➔ ["Paperin ja kirjekuorten lisääminen"](#) sivulla 20
- 2 Kun puhelin soi, vastaa laitteeseen kytkettyyn puhelimeen.



- 3 Kun kuulet faksiäänän, valitse laitteen ohjauspaneelista **Vast**.
- 4 Aloita faksin vastaanotto.
Valitse **K**.
- 5 Aseta luuri takaisin pidikkeeseen.

Huomautus:







Jos Automaattinen vastaus -tila on käytössä, vastaanotetut faksitiedot tulostetaan automaattisesti, ja voit ohittaa vaiheen 6.

- 6 Tulosta vastaanotettu faksi.
Paina **OK**.

Faksin vastaanottaminen pollaamalla

Tämän avulla voit vastaanottaa faksin faksitietopalvelusta, johon olet soittanut.

Noudata faksin vastaanottamisessa pollaamalla alla olevia ohjeita.

- 1 Lisää tavallista paperia takasyöttölaitteeseen.
➔ ”Paperin ja kirjekuorten lisääminen” sivulla 20
- 2 Käynnistä faksitila painamalla .
- 3 Syötä faksinumero.
- 4 Avaa valikko painamalla .
- 5 Valitse alapuolella näkyvä valikko. Valitse valikko painamalla  tai  ja valitse sitten **OK**.
Valitse **Faxtila > Pollaus**. Palaa faksitilan aloitusnäyttöön painamalla .
- 6 Vastaanota faksi painamalla jotain  -painikkeista.





Huomautus:

Jos Automaattinen vastaus -tila on käytössä, vastaanotetut faksitiedot tulostetaan automaattisesti, ja voit ohittaa vaiheen 7.

- 7 Tulosta vastaanotettu faksi.
Paina **OK**.

Raporttien tulostaminen

Tulosta faksiraportti seuraavien ohjeiden mukaan.

- 1 Lisää tavallista paperia takasyöttölaitteeseen.
➔ ”Paperin ja kirjekuorten lisääminen” sivulla 20
- 2 Käynnistä faksitila painamalla .
- 3 Avaa valikko painamalla .
- 4 Valitse alapuolella näkyvä valikko. Valitse valikko painamalla  tai  ja valitse sitten **OK**.
Valitse **Faksiasetus > Tulosta raportti**.

Faksi

5

Avaa kohde, jonka haluat tulostaa.

Huomautus:

Näytössä voi tarkastella vain **Faxloki** -tulostetta.

6

Tulosta valitsemasi raportti painamalla jotain ◇ -painikkeista.

Huomautus:

Lisätietoja muista faksitoiminnoista ja faksitilan valikkoluettelosta on PDF-muotoisessa Käyttöopas.

Faksitilan valikkoluettelo

Katso seuraavasta tarkemmat tiedot Faksitilan valikkoluettelosta.

➔ ["Faksitila" sivulla 80](#)

Ohjauspaneelin valikkoluettelo

Voit käyttää tätä laitetta tulostimena, kopiokoneena, skannerina ja faksina. Kun käytät jotain näistä toiminnoista tulostustoimintoa lukuun ottamatta, valitse haluamasi toiminto painamalla ohjauspaneelissa vastaavaa tilapainiketta. Jokaisen tilan päänäyttö tulee näkyviin, kun valitset tilan.

Kopiointitila

Huomautus:

Mallista riippuen jotkin toiminnot eivät ehkä ole käytettävissä.

Avaa valikko painamalla ☰.

Asetuskohta	Asetus ja kuvaus.	
Asett	Reunallinen, ID-korttikop	
Pienennä/suurena	Todellinen koko, Autosov. sivu, Mukautettu	
Paperikoko	A4, Legal	
Pap.tyyppi	Tav.paperi	
Laatu	Vedos, Vakiolaatu, Par	
Kopioitiheys	-4 — +4	
Pal. oletusasetukset	Nollaa faksin lähetyksen/vastaanottoasetukset	Alustaa Faksin lähetyksen/vastaanottoasetukset tehdasasetuksiin.
	Nollaa faksin data-asetukset	Alustaa Faksin data-asetukset tehdasasetuksiin.
	Palauta verkkoasetukset	Alustaa Verkkoasetukset tehdasasetuksiin.
	Nollaa Wi-Fi-asetukset	Alustaa langattoman verkon asetukset tehdasasetuksiin.
	Palauta kaikki, paitsi verkko- ja faksiasetukset	Alustaa kaikki paitsi verkon ja faksin asetukset tehdasasetuksiin.
	Nollaa kaikki paitsi Wi-Fi- ja faksiasetukset	Alustaa kaikki paitsi langattoman verkon ja faksin asetukset tehdasasetuksiin.
	Nollaa kaikki asetukset	Alustaa kaikki asetukset tehdasasetuksiin.
Wi-Fi-asetukset (Vain mallit, joissa on langaton verkkoyhteys.)	WLAN-asetukset	Lisätietoja on käytönaikaisessa Verkko-opas. Voit käyttää WLAN-asetukset -valikkoja suoraan painamalla  -painiketta.
	Tarkista Wi-Fi-yhteys	Voit tarkistaa verkkoyhteyden tilan ja tulostaa raportin. Jos yhteydessä on ongelmia, raportti auttaa ratkaisun löytämisessä.
	Vahvista Wi-Fi-asetukset	Voit tarkastella nykyisiä verkkoasetuksia.
	Tulosta Wi-Fi-tila-arkki	Voit tulostaa verkon tilatiedot.

Ohjauspaneelin valikkoluettelo

Asetuskohta	Asetus ja kuvaus.	
Verkkoasetukset (Vain mallit, joissa on Ethernet-verkkoyhteys.)	Tarkista verkkoyhteys	Voit tarkistaa verkkoyhteyden tilan ja tulostaa raportin. Jos yhteydessä on ongelmia, raportti auttaa ratkaisun löytämisessä.
	Vahvista verkkoasetukset	Voit tarkastella nykyisiä verkkoasetuksia.
	Tulosta verkon tila-arkki	Voit tulostaa verkon tilatiedot.
Ylläpito	Suutintesti	Tarkistaa tulostuspään kunnan tulostamalla suuttimen testikuvi- on.
	Pään puhd.	Parantaa tulostuspään kuntoa puhdistamalla tulostuspään.
	Pään kohd.	Säätää tulospään kohdistusta.
	Ääni	Päälle, Ei
	Näytön kontrasti	+1 — +16
	Vieritysnopeus	Nopea, Vakio, Hidas
	Uniajastin	3 min, 5 min, 10 min
	Pvm/aika	Pvm, Aika
	Kesäaika	Päälle, Ei
	Maa/alue	-
	Kieli/Language	-

Faksitila

Avaa valikko painamalla ☰.

Valikko	Asetuskohta	Kuvaus
Laatu	-	Muuta lähetettävän faksidatan laatua valitsemalla tämä asetus.
Kontr	-	Muuta lähetettävän faksidatan kontrastia valitsemalla tämä asetus.
Lähetä faksi myöhemmin	-	➔ "Faksin lähettäminen määritettynä aikana" sivulla 74.
Faxtila	Läh.	Normaalin faksilähetyksen oletustila.
	Pollaus	➔ "Faksin vastaanottaminen pollaamalla" sivulla 77.

Ohjauspaneelin valikkoluettelo

Valikko	Asetuskohta	Kuvaus
Faksiasetus	Tulosta raportti	<p>Faxloki: Tulostaa tai näyttää yhteyslokin.</p> <p>Viimeinen lähetys: Tulostaa edellisen lähetyksen tai edellisen vastaanotetun pollaustuloksen yhteyslokin.</p> <p>Lyh.val.luett.: Tulostaa lyhytvalintaluettelon.</p> <p>Ryhmävalintaluettelo: Tulostaa ryhmävalintaluettelon.</p> <p>Tul. fax uud.: Tulostaa vastaanotetut faksit uudelleen. Kun muisti on täynnä, vanhimmat faksit poistetaan ensin.</p> <p>Prot. jäljitys: Tulostaa viimeisimmän yhteyden protokollan.</p>
	Lyh.val.as.	➔ "Faksiominaisuuksien asettaminen" sivulla 70.
	Ryhmävalinnan asetus	
	Lähetys-/vastaanottoasetukset	<p>Automaattinen vastaus: ➔ "Faksien vastaanottaminen automaattisesti" sivulla 75.</p> <p>Laatu: Muuta lähetettävän faksidatan laatua valitsemalla tämä asetus.</p> <p>Kontr: Muuta lähetettävän faksidatan kontrastia valitsemalla tämä asetus.</p> <p>Paperikoko: Ilmaisee vastaanotettujen faksien ja faksiraporttien tulostukseen käytettävän paperikoon.</p> <p>Autopien.: Ilmaisee pienennetäänkö vastaanotetut suuret faksit sopimaan A4-kokoon vai tulostetaanko ne alkuperäisen kokoisina usealle arkille.</p> <p>Viimeinen lähetysraportti: Ilmaisee tulostaako laite lähtevistä fakseista raportin ja milloin. Kytke raporttitulostus pois valitsemalla Ei, tulosta raportti vain virheen sattuessa valitsemalla Virh. tai tulosta raportti jokaisesta lähettämästäsi faksista valitsemalla Lähet.</p>

Ohjauspaneelin valikkoluettelo

Valikko	Asetuskohta	Kuvaus
Faksiasetus	Kommunikaatio	<p>DRD: Osoittaa vastaussoittomallin, jota käytetään faksien vastaanottoon. Kun haluat valita muun asetuksen kuin K (tai Ei), puhelinjärjestelmä on asetettava käyttämään eri soittokuvioita. Asuinmaasi mukaan tämä asetus voi olla Päälle tai Ei.</p> <p>ECM: Ilmaisee käytetäänkö virheenkorjaustilaa korjaamaan automaattisesti puhelinlinjan tai muiden syiden vuoksi virheitä sisältävät lähetetyt tai vastaanotetut faksitiedot. Värillisiä fakseja ei voi lähettää tai vastaanottaa, jos ECM on poissa käytöstä.</p> <p>Faksinopeus: Ilmaisee nopeuden jolla lähetät ja vastaanotat fakseja.</p> <p>Soi ennen vast: Ilmaisee soittojen määrän ennen kuin laite aloittaa automaattisen faksin vastaanoton. Asuinmaastasi riippuen tämän asetus ei ehkä ole näkyvissä.</p> <p>Äänival tunn: Kun tämä asetus on Päälle, laite aloittaa valinnan tunnistettuaan valintaäänän. Se ei ehkä voi tunnistaa valintaääntä, kun PBX (Private Branch Exchange) tai TA (päätesoitin) on kytketty. Siinä tapauksessa aseta asetus Ei. Tämä saattaa kuitenkin pudottaa faksinumeron ensimmäisen numeron ja lähettää faksin väärään numeroon.</p> <p>Val.tila: Ilmaisee laitteeseen kytketyn puhelinjärjestelmän tyyppin. Asuinmaastasi riippuen tämän asetus ei ehkä ole näkyvissä.</p>
	Tarkista faksikytkentä	Tarkistaa faksiyhteyden tilan.
	Otsikko	➔ "Otsikkotietojen luominen" sivulla 71.
Pal. oletusasetukset	-	➔ "Kopiointitila" sivulla 79.
Wi-Fi-asetukset	-	
Verkkoasetukset	-	
Ylläpito	-	

Skannaustila

Huomautus:

Mallista riippuen jotkin toiminnot eivät ehkä ole käytettävissä.

Valikko	Asennus ja asetukset
Skannaa tietokoneeseen	➔ "Tavallinen skannaaminen ohjauspaneelin avulla" sivulla 48
Skannaa tietokoneeseen (PDF-muotoon)	
Skannaa tietokoneeseen (sähköpostiin)	

Ohjauspaneelin valikkoluettelo

Valikko	Asennus ja asetukset
Skannaa tietokoneeseen (WSD-muotoon)	Ominaisuus on käytettävissä vain Windows 7:n ja Windows Vistan englanninkielisissä versioissa.

Avaa valikko painamalla ☰.

Valikko	Kuvaus
Pal. oletusasetukset	➔ "Kopiointitila" sivulla 79.
Wi-Fi-asetukset	
Verkkoasetukset	
Ylläpito	

Musteen täyttäminen

Mustepullon turvallisuusohjeet, varotoimenpiteet ja määritykset

Turvallisuusohjeet ja varotoimenpiteet

Turvallisuusohjeet

Ota huomioon seuraavaa musteen käsittelyssä:

- Pidä mustepullot ja mustesäiliöyksikkö poissa lasten ulottuvilta. Älä anna lasten juoda mustepulloista ja mustepullon korkista tai käsitellä niitä.
- Älä kallista tai ravista mustepulloa sinetin poistamisen jälkeen; tämä voi aiheuttaa vuodon.
- Ole varovainen, ettet kosketa mustetta, kun käsittelet mustesäiliöitä, mustesäiliön korkkeja sekä avattuja mustepulloja tai mustepullon korkkeja.
Jos mustetta pääsee iholle, muste on pestävä perusteellisesti pois vedellä ja saippualla.
Jos mustetta joutuu silmiin, huuhtelee ne välittömästi vedellä. Jos huolellisen huuhtelun jälkeen silmissä on ärsytystä tai näköhäiriöitä, mene välittömästi lääkäriin.
Jos väriä joutuu suuhun, sylje väri pois välittömästi ja ota viipymättä yhteys lääkäriin.

Varotoimet musteen täyttämisessä

Lue kaikki tämän luvun ohjeet ennen musteen täyttämistä.

- Käytä mustepulloja, joilla on tälle laitteelle tarkoitettu osanumero.
➔ ”Mustepullot” sivulla 133

Käytä mustepulloja, joilla on tälle laitteelle tarkoitettu osanumero.
➔ ”Mustepullokoodit” etukannen sisällä
- Epson suosittelee vain aitojen Epson-mustepullojen käyttöä. Epson ei voi taata epäaitojen värikasettien laatua. Epäaidot värikasetit saattavat aiheuttaa laitteelle vahinkoja, jotka eivät kuulu Epsonin myöntämän takuun piiriin ja tietyissä tilanteissa saattavat johtaa laitteen virheelliseen toimintaan.
- Muut kuin Epsonin valmistamat tuotteet voivat aiheuttaa vahinkoja, jotka eivät kuulu Epsonin myöntämän takuun piiriin, ja saattavat johtaa laitteen virheelliseen toimintaan tietyissä tilanteissa.
- Tämä laite edellyttää musteen varovaista käsittelyä. Muste saattaa roiskua, kun mustesäiliöt täytetään tai kun niitä täytetään uudelleen. Jos mustetta pääsee vaatteille tai esineisiin, niiden puhdistaminen saattaa olla vaikeaa.
- Jotta tulostuspään toimintakyky säilyisi parhaana mahdollisena, jonkin verran kaikkien mustesäiliöiden mustetta käytetään tulostuksen lisäksi myös ylläpitotoimissa, kuten tulostuspäiden puhdistuksessa.
- Älä avaa mustepulloa, ennen kuin olet valmis mustesäiliön täyttämiseen. Mustepullo on tyhjiöpakattu luotettavuuden säilyttämiseksi. Jos avaat mustepullon pakkauksen paljon aikaisemmin kuin käytät sitä, normaali tulostus ei ehkä onnistu.

Musteen täyttäminen

- Älä jatka tulostusta, kun mustetaso on mustesäiliön alemman viivan alapuolella. Laitte voi vahingoittua, jos sen käyttöä jatketaan, kun mustetaso on alarajan alapuolella. Epson suosittelee, että mustetasot palautetaan täyttämällä kaikki mustesäiliöt ylempään viivaan saakka, kun tuote ei ole toiminnassa. Jos mustesäiliö täytetään yllä kuvatulla tavalla, tämä laite antaa hälytyksen ja lopettaa toiminnan arvioituna aikana, jotta mustetasot eivät laskisi mustesäiliön alemman viivan alapuolelle.
- Jos tuot mustepullon kylmästä ympäristöstä lämpimään, anna sen lämmetä huoneenlämpötilaan vähintään kolme tuntia ennen käyttöä.
- Säilytä mustepullot viileässä, pimeässä paikassa.
- Säilytä mustepullot samassa ympäristössä kuin laite. Kun mustepullo säilytetään tai sitä kuljetetaan sinetin poistamisen jälkeen, älä kallista pulloa äläkä altista sitä iskuille tai lämpötilamuutoksille. Muuten muste voi vuotaa, vaikka mustepullon korkki olisi kiristetty tiiviisti. Varmista, että mustepullo on pystyasennossa korkkia kiristettäessä, ja tee riittävät toimet, joilla estetään musteen vuotaminen pullon kuljetuksen aikana.

Mustepullon määritykset

- Epson suosittelee mustepullon käyttämistä ennen pakkaukseen painettua päivämäärää.
- Laitteen mukana toimitettuja mustepulloja käytetään osittain alkuasennuksessa. Jotta tulosteet olisivat mahdollisimman laadukkaita, laitteen tulostuspäät täytetään musteella. Tämä yhden kerran tehtävä toimenpide kuluttaa jonkin verran mustetta, ja siksi nämä mustepullot tulostavat ehkä vähemmän sivuja kuin seuraavat mustepullot.
- Annetut musteiden kestot vaihtelevat tulostettavien kuvien, paperityypin, tulostusmäärän ja ympäristöolojen kuten lämpötilan mukaan.
- Jotta varmistetaan, että tulostuslaatu on aina paras mahdollinen ja tulostuspää pysyy hyvässä kunnossa, mustesäiliössä on vielä hieman mustetta jäljellä, kun laite ilmoittaa, että mustetta pitää täyttää. Tätä mustemäärää ei ole laskettu mukaan musteen kestoihin.
- Vaikka mustepulloissa saattavat sisältää kierrätysmateriaaleja, tämä ei vaikuta tuotteen toimintaan tai suorituskykyyn.
- Mustavalkoista tai harmaasävyistä tulostettaessa mustan musteen asemesta voidaan käyttää värejä paperityypin ja tulostuslaatuasetusten mukaan. Tässä värillisten musteiden sekoituksella luodaan musta väri.

Mustetasojen tarkistus

Voit varmistaa todellisen jäljellä olevan musteen määrän tarkistamalla laitteen mustesäiliöiden mustetasot silmämääräisesti.

**Muistutus:**

Jos mustetaso on mustesäiliön alemman viivan alapuolella, täytä sitä mustesäiliön ylempään viivaan saakka. Laitte voi vahingoittua, jos sen käyttöä jatketaan, kun mustetaso on säiliön alemman viivan alapuolella.

Mustesäiliöiden täyttäminen

Huomautus:

Kuvissa esitetään syaanin musteen täyttäminen. Ohjeet ovat kuitenkin samat kaikille musteille.

- 1 Varmista, että -merkkivalo palaa muttei vilku.
- 2 Irrota mustesäiliö laitteesta ja aseta se sivuttaisiin.

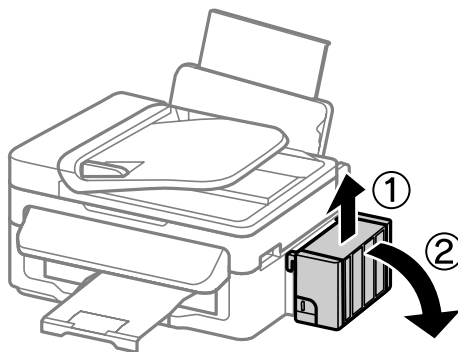
**Huomautus:**

Älä vedä putkia.

- 3 Avaa mustesäiliön kansi ja poista sitten mustesäiliön korkki.

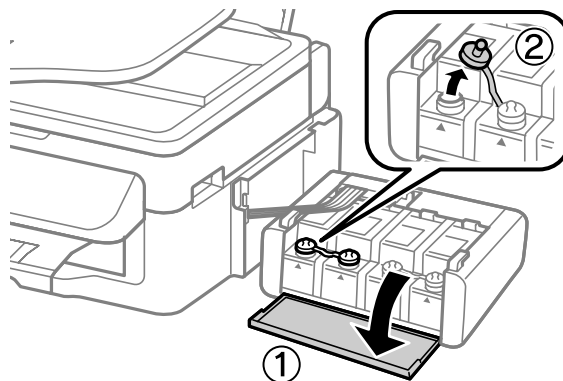
**Huomautus:**

- Ole varovainen, ettet läikytä mustetta.
- Varmista, että mustesäiliön väri vastaa täytettävän musteen väriä.

Musteen täyttäminen

- 4** Katkaise korkin pää, irrota mustepullon korkki, poista pullosta sinetti ja asenna sitten korkki.

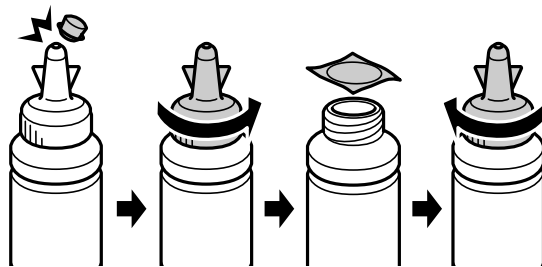

Muistutus:

Asenna mustepullon korkki tiiviisti; muuten mustetta voi valua.

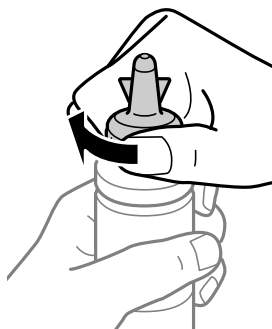

Huomautus:

Älä hävitä korkin päätä. Jos mustepulloon jää mustetta säiliön täyttämisen jälkeen, sulje mustepullon korkki korkin pään avulla.

- 5** Täytä mustesäiliö oikeanvärisellä musteella mustesäiliön ylempään viivaan saakka.

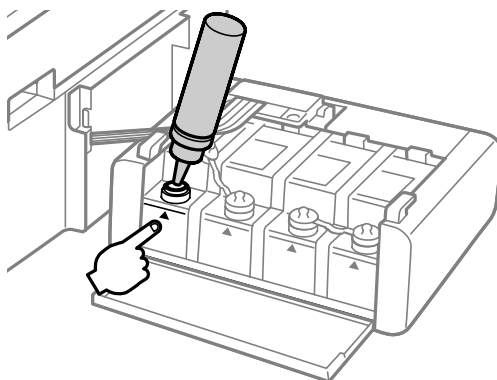

Musteen täyttäminen

Huomautus:

Jos mustepulloon jää mustetta sen jälkeen, kun mustesäiliö on täytetty ylempään viivaan saakka, asenna korkki tiiviisti ja säilytä mustepulloa pystyasennossa myöhempää käyttöä varten.

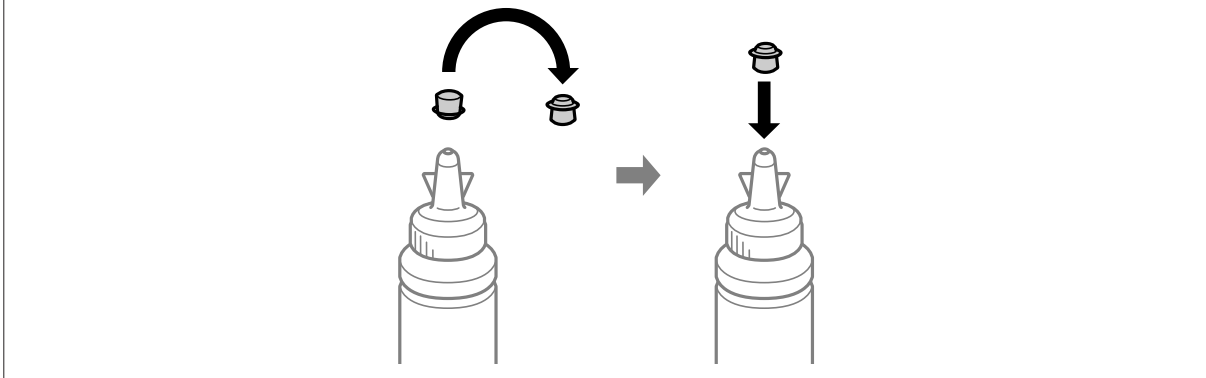

- 6** Asenna korkki mustesäiliöön tiiviisti.

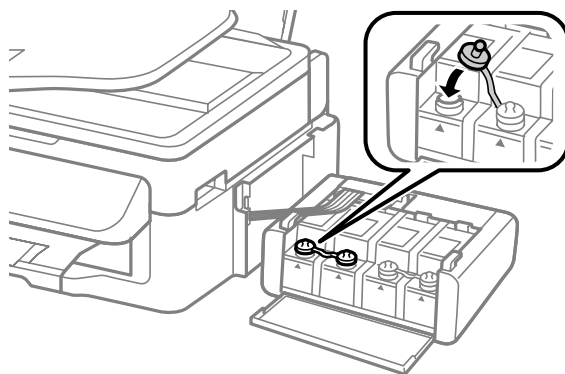

- 7** Toista vaiheet 3–6 kullekin mustepullolle.

- 8** Sulje musteyksikön kansi.

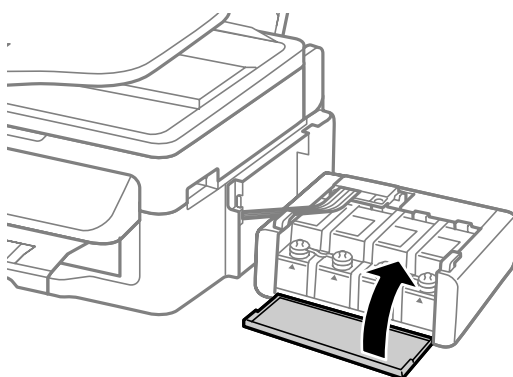

Musteen täyttäminen

- 9 Kiinnitä musteyksikkö laitteeseen.

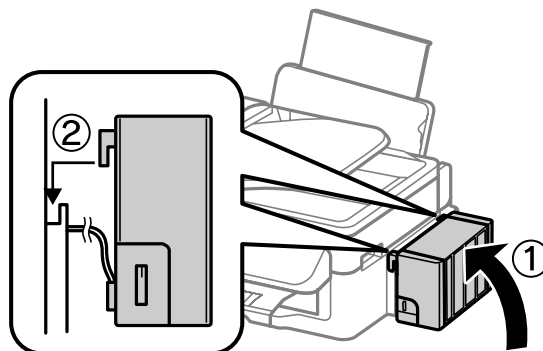

Huomautus:

- Jos tuotteessa ilmoitetaan, että mustetasot on palautettava, noudata näytön ohjeita.
- Vaikka uusia mustepulloja ei ole ja yhtä tai useampaa mustesäiliötä ei ole täytetty mustesäiliön ylempään viivaan saakka, voit jatkaa laitteen käyttöä. Kun haluat laitteen toimivan mahdollisimman tehokkaasti, täytä kaikki mustesäiliöt ylempään viivaan saakka välittömästi.

Laitteen ja ohjelmiston kunnossapito

Tulostuspään suutinten tarkistus

Jos tulosteet ovat himmeitä tai niistä puuttuu pisteitä, vika saattaa olla tulostuspään mustesuuttimissa.

Voit puhdistaa tulostuspään mustesuuttimet tietokoneen avulla käyttäen Nozzle Check (Suutintesti) -apuohjelmaa tai itse laitteesta käyttämällä sen näppäimiä.

Nozzle Check (Suutintesti) -apuohjelman käyttö (Windows)

Käytä Nozzle Check (Suutintesti) -apuohjelmaa noudattamalla seuraavia vaiheita.

- 1 Varmista, ettei ohjauspaneelissa ole varoituksia tai virheilmoituksia.
- 2 Varmista, että takasyöttölaitteeseen on ladattu A4-kokoista paperia.
- 3 Napsauta laitteen kuvaketta hiiren kakkospainikkeella näytön alareunassa olevassa palkissa (taskbar (tehtäväpalkki)) ja valitse sitten **Nozzle Check (Suutintesti)**.

Jos laitteen kuvake ei näy, katso ohjeet kuvakkeen lisäämiseksi seuraavasta osasta.

➔ [”Näytön alareunassa olevassa palkissa \(taskbar \(tehtäväpalkki\)\) olevasta pikakuvakkeesta” sivulla 29](#)

- 4 Toimi näytön ohjeiden mukaan.

Nozzle Check (Suutintesti) -apuohjelman käyttö (Mac OS X)

Käytä Nozzle Check (Suutintesti) -apuohjelmaa noudattamalla seuraavia vaiheita.

- 1 Varmista, ettei ohjauspaneelissa ole varoituksia tai virheilmoituksia.
- 2 Varmista, että takasyöttölaitteeseen on ladattu A4-kokoista paperia.
- 3 Siirry Epson Printer Utility 4-valintaikkunaan.
➔ [”Mac OS X -tulostinohjaimen käynnistäminen” sivulla 29](#)
- 4 Napsauta **Nozzle Check (Suutintesti)** -kuvaketta.
- 5 Toimi näytön ohjeiden mukaan.

Käyttö ohjauspaneelista

Tarkista tulostuspään suuttimet laitteen ohjauspaneelin avulla toimimalla seuraavan ohjeen mukaan.

- 1 Varmista, ettei ohjauspaneelissa ole varoituksia tai virheilmoituksia.
- 2 Varmista, että takasyöttölaitteeseen on ladattu A4-kokoista paperia.
- 3 Avaa valikko painamalla .
- 4 Valitse **Ylläpito**.
- 5 Valitse **Suutintesti** ja tulosta suutintestikuvio seuraamalla näytössä näkyviä ohjeita.

Alla on kaksi esimerkkiä suutintestikuvioista.

Vertaa tulostetun tarkistussivun laatua vertaamalla alla olevaan malliin. Jos laatuongelmia, kuten rakoja tai puuttuvia osia testiviivoissa, ei ole, tulostuspää on kunnossa.

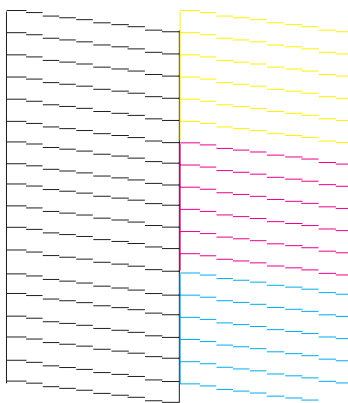

Jos jokin tulostettujen viivojen osa puuttuu, se voi olla merkki tukkeutuneesta suutinpäädystä tai väärin kohdistetusta tulostuspäädystä.

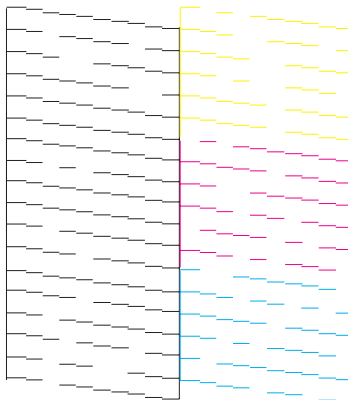

- ➔ ”Tulostuspään puhdistus” sivulla 92
- ➔ ”Tulostuspään kohdistus” sivulla 93

Tulostuspään puhdistus

Jos toteat, että tuloste on odottamattoman vaalea tai että siitä puuttuu pisteitä, voit todennäköisesti korjata vian puhdistamalla tulostuspään niin, että suuttimet suihkuttavat mustetta asianmukaisella tavalla.

Voit puhdistaa tulostuspään mustesuuttimet tietokoneen avulla tulostinohjaimen Head Cleaning (Tulostuspäiden puhdistus) -apuohjelman avulla tai itse laitteesta käyttämällä sen näppäimiä.



Muistutus:

Älä avaa skanneriyksikköä tai sammuta tuotetta tulostuspäiden puhdistuksen aikana. Jos tulostuspään puhdistus on jäänyt kesken, tulostimella ei ehkä voi tulostaa.

Huomautus:

- Koska tulostuspäiden puhdistus kuluttaa jonkin verran kaikkien mustesäiliöiden mustetta, puhdistu tulostuspää vasta, kun tulostuslaatu heikkenee eli jos tuloste on esimerkiksi sumea, väriltään väärä tai osa siitä puuttuu.
 - Tarkista ensin Nozzle Check (Suutintesti) -apuohjelman avulla, tarvitaanko tulostuspäiden puhdistusta. Näin säästät mustetta.
 - Jos värikasetti on lähes tyhjä, tulostuspään puhdistusta ei ehkä voida suorittaa. Valmistelee uusi mustepullo.
 - Jos tulostuslaatu ei ole parantunut, kun tätä toimenpidettä on toistettu noin kolme kertaa, käytä Power Ink Flushing (Musteen tehohuuhtelu) -apuohjelmaa.
- ➔ ”Musteputkien sisältämän musteen vaihtaminen” sivulla 96
- Tulostuslaadun ylläpitämiseksi on suositeltavaa tulostaa muutamia sivuja säännöllisesti.

Head Cleaning (Tulostuspäiden puhdistus) -apuohjelman käyttö (Windows)

Voit puhdistaa tulostuspäät Head Cleaning (Tulostuspäiden puhdistus) -apuohjelmalla noudattamalla seuraavia vaiheita.

1

Varmista, että kuljetuslukko on asetettu avattuun (tulostus) asentoon.

2

Varmista, ettei ohjauspaneelissa ole varoituksia tai virheilmoituksia.

3

Napsauta laitteen kuvaketta hiiren kakkospainikkeella näytön alareunassa olevassa palkissa (taskbar (tehtäväpalkki)) ja valitse sitten **Head Cleaning (Tulostuspäiden puhdistus)**.

Jos laitteen kuvake ei näy, katso ohjeet kuvakkeen lisäämiseksi seuraavasta osasta.

➔ ”Näytön alareunassa olevassa palkissa (taskbar (tehtäväpalkki)) olevasta pikakuvakkeesta” sivulla 29

4

Toimi näytön ohjeiden mukaan.

Head Cleaning (Tulostuspäiden puhdistus) -apuohjelman käyttö (Mac OS X)

Voit puhdistaa tulostuspäät Head Cleaning (Tulostuspäiden puhdistus) -apuohjelmalla noudattamalla seuraavia vaihteita.

- 1 Varmista, että kuljetuslukko on asetettu avattuun (tulostus) asentoon.
- 2 Varmista, ettei ohjauspaneelissa ole varoituksia tai virheilmoituksia.
- 3 Siirry Epson Printer Utility 4-valintaikkunaan.
➔ ”Mac OS X -tulostinohjaimen käynnistäminen” sivulla 29
- 4 Napsauta **Head Cleaning (Tulostuspäiden puhdistus)** -kuvaketta.
- 5 Toimi näytön ohjeiden mukaan.

Käyttöpaneelin käyttö

Voit puhdistaa tulostuspään ohjauspaneelin avulla toimimalla seuraavan ohjeen mukaan.

- 1 Varmista, että kuljetuslukko on asetettu avattuun (tulostus) asentoon.
- 2 Varmista, ettei ohjauspaneelissa ole varoituksia tai virheilmoituksia.
- 3 Avaa valikko painamalla .
- 4 Valitse **Ylläpito**.
- 5 Valitse **Pään puhd.**
- 6 Jatka noudattamalla nestekidenäytössä näkyviä ohjeita.

Tulostuspään kohdistus

Jos tulosteen pystysuuntaiset viivat eivät ole suoria tai tulosteessa on vaakasuuntaisia raitoja, voit todennäköisesti korjata vian käyttämällä Print Head Alignment (Tulostuspäiden kohdistus) -apuohjelmaa tulostinohjaimen tai laitteen painikkeiden avulla.

Katso lisätiedot jäljempänä olevasta osasta.

Huomautus:

Älä peruuta tulostusta painamalla -painiketta, jos testikuvion tulostus Print Head Alignment (Tulostuspäiden kohdistus) -ohjelmalla on meneillään.

Print Head Alignment (Tulostuspäiden kohdistus) -apuohjelman käyttö (Windows)

Voit kohdistaa tulostuspäät Print Head Alignment (Tulostuspäiden kohdistus) -apuohjelmalla noudattamalla seuraavia vaihteita.

- 1 Varmista, ettei ohjauspaneelissa ole varoituksia tai virheilmoituksia.
- 2 Varmista, että takasyöttölaitteeseen on ladattu A4-kokoista paperia.
- 3 Napsauta laitteen kuvaketta hiiren kakkospainikkeella näytön alareunassa olevassa palkissa (taskbar (tehtäväpalkki)) ja valitse sitten **Print Head Alignment (Tulostuspäiden kohdistus)**.

Jos laitteen kuvake ei näy, katso ohjeet kuvakkeen lisäämiseksi seuraavasta osasta.
➔ [”Näytön alareunassa olevassa palkissa \(taskbar \(tehtäväpalkki\)\) olevasta pikakuvakkeesta” sivulla 29](#)
- 4 Kohdista tulostuspää noudattamalla näyttöön tulevia ohjeita.

Print Head Alignment (Tulostuspäiden kohdistus) -apuohjelman käyttö (Mac OS X)

Voit kohdistaa tulostuspäät Print Head Alignment (Tulostuspäiden kohdistus) -apuohjelmalla noudattamalla seuraavia vaihteita.

- 1 Varmista, ettei ohjauspaneelissa ole varoituksia tai virheilmoituksia.
- 2 Varmista, että takasyöttölaitteeseen on ladattu A4-kokoista paperia.
- 3 Siirry Epson Printer Utility 4-valintaikkunaan.
➔ [”Mac OS X -tulostinohjaimen käynnistäminen” sivulla 29](#)
- 4 Napsauta **Print Head Alignment (Tulostuspäiden kohdistus)** -kuvaketta.
- 5 Kohdista tulostuspää noudattamalla näyttöön tulevia ohjeita.

Käyttöpaneelin käyttö

Voit kohdistaa tulostuspään ohjauspaneelin avulla toimimalla seuraavan ohjeen mukaan.

Laitteen ja ohjelmiston kunnossapito

- 1 Varmista, ettei ohjauspaneelissa ole varoituksia tai virheilmoituksia.
- 2 Varmista, että takasyöttölaitteeseen on ladattu A4-kokoista paperia.
- 3 Avaa valikko painamalla ☰.
- 4 Valitse **Ylläpito**.
- 5 Valitse **Pään kohd.** ja tulosta testikuvio seuraamalla näytössä näkyviä ohjeita.
- 6 Etsi yhtenäisin kuvio ryhmissä 1–4.

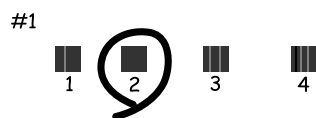

- 7 Näppäile ryhmän 1 yhtenäisimmän kuvion numero.
- 8 Toista vaihe 7 muille ryhmille (2–4).
- 9 Päätä tulostuspään kohdistaminen.

Ajan ja alueen asettaminen/muuttaminen

Voit asettaa laitteen kellonajan ja alueen ohjauspaneelin avulla toimimalla seuraavan ohjeen mukaan.

- 1 Avaa valikko painamalla ☰.
- 2 Valitse **Ylläpito**.
- 3 Valitse **Pvm/aika**.
- 4 Valitse päivämäärämuoto.
- 5 Aseta päivämäärä.
- 6 Valitse aikamuoto.

Laitteen ja ohjelmiston kunnossapito

7 Aseta aika.

Huomautus:

*Jos haluat valita kesäajan, aseta **Kesäaika** -asetus **Päälle**.*

8 Valitse **Maa/alue**.

9 Valitse alue.

10 Valitse **K**.

Huomautus:

Kun virta on pois pitkän aikaa, kello saattaa nollautua. Tarkista kello, kun kytket virran päälle.

Musteputkien sisältämän musteen vaihtaminen

Jos tulosteissa on edelleen raitoja tai puuttuvia värejä vielä sen jälkeen, kun Head Cleaning (Tulostuspäiden puhdistus) on suoritettu useita kertoja, musteputkien sisältämä muste on ehkä vaihdettava ongelman ratkaisemiseksi.

Power Ink Flushing (Musteen tehohuuhtelu) -apuohjelman avulla voit vaihtaa kaiken musteputkien sisältämän musteen.

**Muistutus:**

Tämä toiminto kuluttaa paljon mustetta. Varmista ennen tämän toiminnon käyttöä, että laitteen mustesäiliöissä on tarpeeksi mustetta. Jos mustetta ei ole tarpeeksi, täytä mustesäiliöt.

Huomautus:

- Tämä toiminto kuluttaa paljon mustetta. Suosittelemme tämän toiminnon käyttöä vasta sen jälkeen, kun Head Cleaning (Tulostuspäiden puhdistus) on suoritettu useita kertoja.*
- Tämä toiminto vaikuttaa mustetyynyjen käyttöikään. Mustetyynyt saavuttavat kapasiteettinsa aikaisemmin, kun tämä toiminto suoritetaan. Ota yhteys Epsonin tukeen mustetyynyjen vaihtamiseksi ennen niiden käyttöään loppua. Kun mustetyynyt ovat käyttökänsä lopussa, laite pysähtyy ja tulostuksen jatkamiseen tarvitaan yhteydenottoa Epsonin tukeen.*
- Kun on käytetty Power Ink Flushing (Musteen tehohuuhtelu) -apuohjelmaa, suorita suutintesti uudelleen ja toista tulostuspäiden puhdistus tarvittaessa. Jos tulostuslaatu ei ole edelleenkään parantunut, jätä laite päälle ja odota vähintään kuusi tuntia. Jos et pysty ratkaisemaan ongelmaa sen jälkeen, kun olet yrittänyt yllä olevia menetelmiä, ota yhteys Epsonin tukeen.*

Power Ink Flushing (Musteen tehohuuhtelu) -apuohjelman käyttö Windows-käyttöjärjestelmässä

Käytä Power Ink Flushing (Musteen tehohuuhtelu) -apuohjelmaa alla olevien ohjeiden mukaan.

Laitteen ja ohjelmiston kunnossapito

- 1 Varmista, että kuljetuslukko on asetettu avattuun (tulostus) asentoon.
- 2 Varmista, ettei ohjauspaneelissa ole varoituksia tai virheilmoituksia.
- 3 Siirry tulostinohjaimeen.
➔ ”Windows-tulostinohjaimen käynnistäminen” sivulla 28
- 4 Napsauta **Maintenance (Huolto)** -välilehteä, napsauta sitten **Power Ink Flushing (Musteen tehohuuhtelu)** -painiketta.
- 5 Toimi näytön ohjeiden mukaan.

Power Ink Flushing (Musteen tehohuuhtelu) -apuohjelman käyttö Mac OS X -käyttöjärjestelmässä

Käytä Power Ink Flushing (Musteen tehohuuhtelu) -apuohjelmaa alla olevien ohjeiden mukaan.

- 1 Varmista, että kuljetuslukko on asetettu avattuun (tulostus) asentoon.
- 2 Varmista, ettei ohjauspaneelissa ole varoituksia tai virheilmoituksia.
- 3 Siirry Epson Printer Utility 4-valintaikkunaan.
➔ ”Mac OS X -tulostinohjaimen käynnistäminen” sivulla 29
- 4 Osoita **Power Ink Flushing (Musteen tehohuuhtelu)** -kuvaketta.
- 5 Toimi näytön ohjeiden mukaan.

Käyttöpaneelin käyttö

Käytä Musteen tehohuuhtelu -toimintoa alla olevien ohjeiden mukaan.

Huomautus:

Tuotteen virta on sammutettava seuraavassa toimenpiteessä. Laitteen muistiin väliaikaisesti tallennetut tiedot poistetaan, kun virta sammutetaan.

➔ ”Huomautus virran katkaisemisesta” sivulla 70



Musteen tehohuuhtelun apuohjelmaa voidaan käyttää sammuttamatta laitteen virtaa.

➔ ”Power Ink Flushing (Musteen tehohuuhtelu) -apuohjelman käyttö Windows-käyttöjärjestelmässä” sivulla 96

➔ ”Power Ink Flushing (Musteen tehohuuhtelu) -apuohjelman käyttö Mac OS X -käyttöjärjestelmässä” sivulla 97

- 1 Varmista, että kuljetuslukko on asetettu avattuun (tulostus) asentoon.

Laitteen ja ohjelmiston kunnossapito

- 2 Varmista, ettei ohjauspaneelissa ole varoituksia tai virheilmoituksia.
- 3 Sammuta laite.
- 4 Kun pidät painettuna  ja , kytke laitteeseen virta painamalla .
- 5 Kun laite käynnistyy, vapauta molemmat painikkeet.
- 6 Noudata nestekidenäytön ohjeita.

Virransäästö

Nestekidenäyttö kytkeytyy pois päältä, ellei laitteella suoriteta toimintoja määrätyn ajan kuluessa.

Voit säätää ajan, joka kuluu ennen kuin virran hallintaa käytetään. Mahdollinen lisäys vaikuttaa laitteen energiatehokkuuteen. Ota ympäristö huomioon ennen muutosten tekemistä.

Säädä aikaa noudattamalla seuraavia vaiheita.

Windows

- 1 Siirry tulostinasetuksiin.
➔ [”Windows-tulostinohjaimen käynnistäminen”](#) sivulla 28
- 2 Valitse **Maintenance (Huolto)** -välilehti ja napsauta **Printer and Option Information (Tulostin- ja asetustiedot)** -painiketta.
- 3 Valitse Sleep Timer (Lepoajastin) -asetukseksi **3 minutes (3 minuuttia)**, **5 minutes (5 minuuttia)** tai **10 minutes (10 minuuttia)**. Napsauta sitten **Send (Lähetä)** -painiketta.
- 4 Napsauta **OK**-painiketta.

Mac OS X

- 1 Siirry Epson Printer Utility 4-valintaikkunaan.
➔ [”Mac OS X -tulostinohjaimen käynnistäminen”](#) sivulla 29
- 2 Osoita **Printer Settings (Tulostinasetukset)**-symbolia. Printer Settings (Tulostinasetukset) -ruutu tulee näkyviin.
- 3 Valitse Sleep Timer (Lepoajastin) -asetukseksi **3 minutes (3 minuuttia)**, **5 minutes (5 minuuttia)** tai **10 minutes (10 minuuttia)**.

- 4 Napsauta **Apply (Käytä)** -painiketta.

Käyttöpaneelin käyttö

- 1 Avaa valikko painamalla ☰.
- 2 Valitse **Ylläpito**.
- 3 Valitse **Uniajastin**.
- 4 Valitse **3 min, 5 min tai 10 min**.

Syötettyjen paperiarkkien määrän tarkistus

Voit tarkistaa syötettyjen paperiarkkien määrän tulostinohjaimesta.

Napsauta **Printer and Option Information (Tulostin- ja asetustiedot)** -painiketta tulostinohjaimen Maintenance (Huolto) -ikkunassa (Windows) tai Epson Printer Utility 4 -apuohjelmassa (Mac OS X).

Laitteen puhdistaminen

Laitteen ulkopinnan puhdistaminen

Laite pysyy hyvässä kunnossa, kun puhdistat sen kunnolla muutaman kerran vuodessa seuraavia ohjeita noudattamalla.

**Muistutus:**

Älä käytä koskaan alkoholia tai liuottimia laitteen puhdistamiseen. Nämä kemikaalit voivat vaurioittaa laitetta.

- Puhdista nestekidenäyttö kuivalla ja pehmeällä liinalla. Älä käytä nestemäisiä tai kemiallisia puhdistajia.

Laitteen ja ohjelmiston kunnossapito

- ❑ Puhdista lasitaso kuivalla, pehmeällä ja puhtaalla liinalla. Jos tulosteessa tai skannatuissa kuvissa näkyy suoria viivoja, puhdista lasitason vasen reuna huolellisesti.

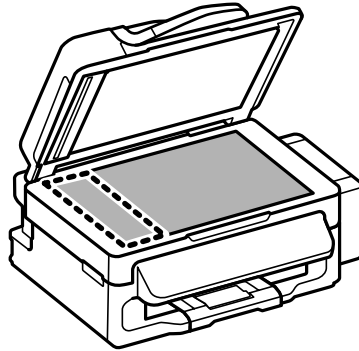

- ❑ Jos lasissa on rasvatahroja tai muuta vaikeasti irrotettavaa likaa, poista ne käyttämällä hieman ikkunanpuhdistusainetta ja pehmeää liinaa. Pyyhi lasi kuivaksi.
- ❑ Avaa automaattisen arkinsyöttölaitteen kansi ja puhdista rulla sekä automaattisen arkinsyöttölaitteen sisäosa pehmeällä, kuivalla ja puhtaalla liinalla.

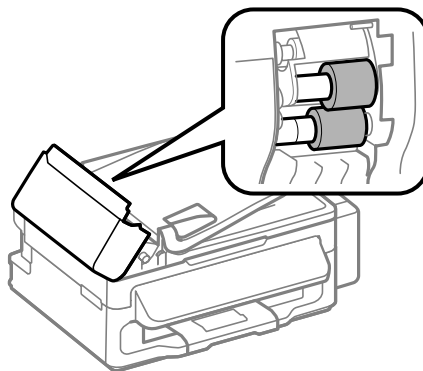

- ❑ Älä paina lasitason pintaa voimakkaasti.
- ❑ Varo naarmuttamasta tai vahingoittamasta lasitason pintaa. Älä puhdista lasitasoa kovalla ja naarmuttavalla harjalla. Vahingoittunut lasitaso heikentää skannaustulosta.

Laitteen sisäosien puhdistaminen

Jotta tulostuslaatu olisi paras mahdollinen, puhdista sisäosan rulla seuraavalla tavalla.



Muistutus:



Varo koskemasta laitteen sisäosiin.



Muistutus:

- ❑ Älä päästä vettä sähkökomponentteihin.
- ❑ Älä suihkuta laitteen sisälle voiteluaineita.
- ❑ Sopimattomat öljyt voivat vahingoittaa mekanisme. Jos tulostin vaatii voitelua, ota yhteys sen jälleenmyyjään tai asiantuntevaan huoltoon.

Laitteen ja ohjelmiston kunnossapito

- 1 Varmista, ettei ohjauspaneelissa ole varoituksia tai virheilmoituksia.
- 2 Lisää takasyöttölaitteeseen useita arkkeja tavallista A4-paperia.
- 3 Käynnistä kopiointitila painamalla .
- 4 Kopioi asettamatta asiakirjaa lasitasolle painamalla jotain -painikkeista.
- 5 Toista vaihe 4 kunnes paperi ei ole enää mustetahrainen.

Laitteen kuljettaminen

Jos laitetta kuljetetaan pidempiä matkoja, tulostin pitää pakata kuljetusta varten alkuperäiseen tai vastaavan kokoiseen laatikkoon.



Muistutus:

- ❑ Vältä säilytyksen tai kuljetuksen aikana kallistamasta laitetta, nostamasta sitä pystyasentoon tai ylösalaisin, muuten siitä voi vuotaa väriä.
- ❑ Kun mustepullo säilytetään tai sitä kuljetetaan sinetin poistamisen jälkeen, älä kallista pulloa äläkä altista sitä iskuille tai lämpötilamuutoksille. Muuten muste voi vuotaa, vaikka mustepullon korkki olisi kiristetty tiiviisti. Varmista, että mustepullo on pystyasennossa korkkia kiristettäessä, ja tee riittävät toimet, joilla estetään musteen vuotaminen pullon kuljetuksen aikana.

- 1 Poista kaikki paperit takasyöttölaitteesta ja varmista, että laite on kytketty pois päältä.
- 2 Sulje paperituki ja luovutustaso.
- 3 Avaa skanneriyksikkö ja varmista, että tulostuspää on alkuasennossa oikealla.

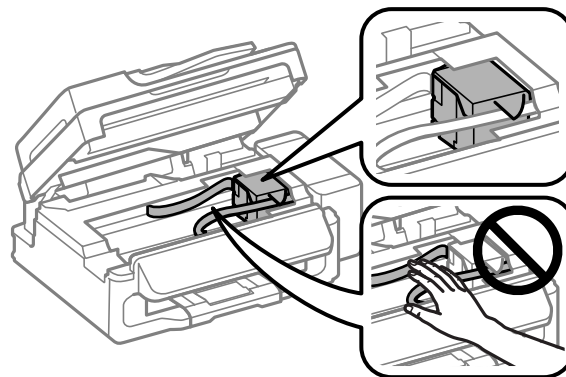

Huomautus:

Jos tulostuspää ei ole alkuasennossa oikealla, kytke laite päälle ja odota, kunnes tulostuspää lukittuu ääriasentoon oikealle. Sen jälkeen sammuta laite.

Laitteen ja ohjelmiston kunnossapito

4 Irrota virtajohto pistorasiasta ja irrota sitten kaikki kaapelit laitteesta.

5 Kiinnitä tulostuspää laitteen koteloon teipillä kuvassa näytetyllä tavalla ja sulje sitten skanneriyksikkö.

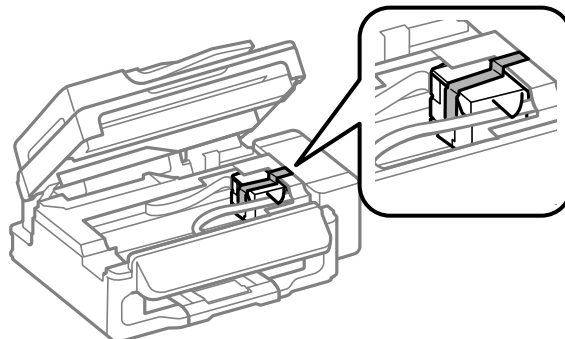

Huomautus:

Älä kiinnitä teippiä laitteen sisällä olevaan valkoiseen, litteään kaapeliin.

6 Aseta kuljetuslukko lukittuun (kuljetus) asentoon.

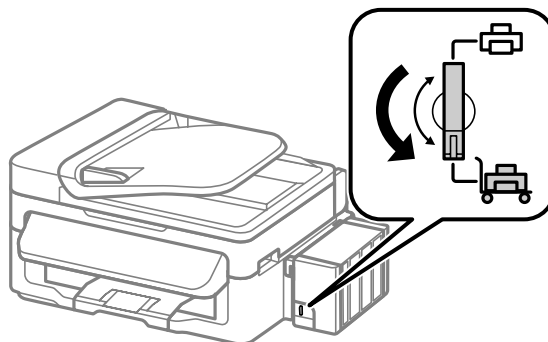

7 Irrota mustesäiliö laitteesta ja aseta se sivuttain, ja varmista sitten, että asetat korkin mustesäiliöön tiiviisti.

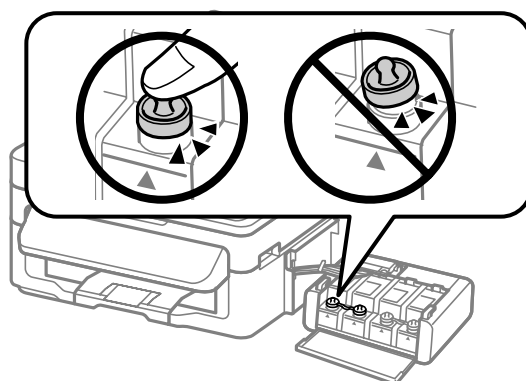

Laitteen ja ohjelmiston kunnossapito

- 8** Asenna tuotteen toimitukseen kuuluvat kannet mustesäiliön ulostyöntyvien osien päälle, ja kiinnitä sitten mustesäiliö laitteeseen.

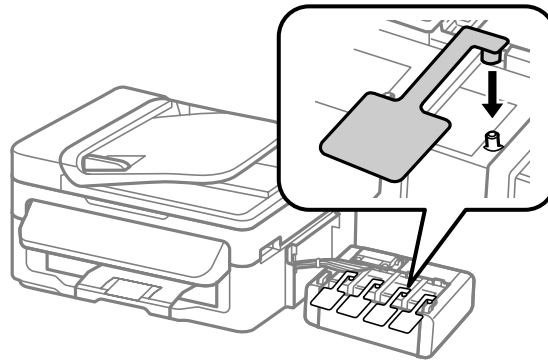

- 9** Suojaa laite sen mukana tulleilla suojamateriaaleilla ja pakkaa laite laatikkoon.

**Muistutus:**

- Pidä laite vaakatasossa kuljetuksen aikana. Muuten mustetta voi valua.
- Sen jälkeen kun siirrät sitä, poista teippi, joka kiinnittää tulostuspään ja mustesäiliöiden kannet, ja aseta sitten kuljetuslukko avattuun (tulostus) asentoon. Jos havaitset tulostuslaadun heikkenemistä, suorita puhdistusjakso tai kohdista tulostuspää.
- Älä aseta avattuja mustepulloja laatikkoon laitteen kanssa.

Huomautus:

Säilytä asennettujen mustesäiliöiden kansia laitteen vieressä, jossa ne ovat käytettävissä laitteen kuljetukseen.

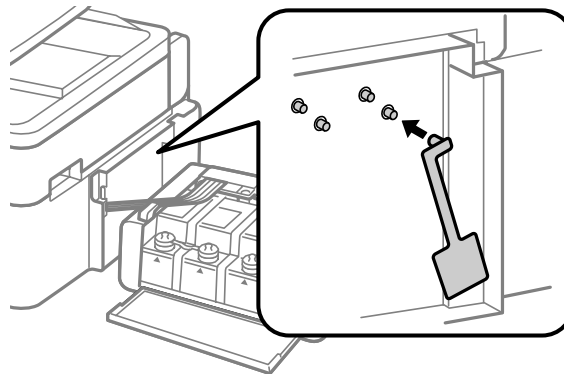

Ohjelmiston tarkistaminen ja asentaminen

Tietokoneeseen asennetun ohjelmiston tarkistaminen

Tässä Käyttöopas kuvattujen toimintojen käyttämistä varten täytyy asentaa seuraava ohjelmisto.

- Epson Driver and Utilities (Epson-ohjain ja apuohjelmat)
- Epson Easy Photo Print
- Epson Event Manager

Laitteen ja ohjelmiston kunnossapito

Suorita seuraavat toimenpiteet, kun haluat tarkistaa että ohjelmisto on asennettu tietokoneeseen.

Windows

- 1** **Windows 7 ja Vista:** Napsauta käynnistyspainiketta ja valitse **Control Panel (Ohjauspaneeli)**.
Windows XP: Valitse **Start (Käynnistä)** ja valitse **Control Panel (Ohjauspaneeli)**.
- 2** **Windows 7 and Vista:** Napsauta **Uninstall a program (Poista ohjelman asennus)** Programs (Ohjelmat) -luokassa.
Windows XP: Kaksoisnapsauta **Add or Remove Programs (Lisää tai poista sovellus)** -kuvaketta.
- 3** Tarkista nyt asennettuna olevien ohjelmien luettelo.

Mac OS X

- 1** Kaksoisosoita **Macintosh HD**.
- 2** Kaksoisnapsauta **Epson Software** -kansiota Applications (Sovellukset) -kansiossa ja tarkista sen sisältö.

Huomautus:

- Applications (Sovellukset) -kansio sisältää kolmansien osapuolten tarjoamia ohjelmia.*
- Tarkista, että tulostinohjain on asennettuna valitsemalla Apple-valikosta **System Preferences (Järjestelmäasetukset)** ja valitsemalla sitten **Print & Scan (Tulostus ja skannaus)** (Mac OS X 10.7) tai **Print & Fax (Tulostus ja faksaus)** (Mac OS X 10.6 tai 10.5). Etsi sitten laite **Printers (Tulostimet)** -luetteloruudusta.*

Ohjelmiston asentaminen

Aseta laitteen mukana tullut tulostinohjelmistolevy CD-asemaan ja valitse asennettava ohjelmisto Software Select (Ohjelmiston valinta).

Ohjelmiston asennuksen poistaminen

Ohjelmiston asennuksen poistaminen ja ohjelmiston asentaminen uudelleen voi olla välttämätöntä eräiden ongelmien korjaamiseksi tai jos päivität käyttöjärjestelmän.

Lisätietoja asennettujen sovellusten tarkastelemisesta on seuraavassa osiossa.

➔ [”Tietokoneeseen asennetun ohjelmiston tarkistaminen”](#) sivulla 103

Windows

Huomautus:

- Windows 7- ja Vista-järjestelmissä tarvitset järjestelmänvalvojan käyttäjätunnuksen ja salasanan, jos kirjaudut järjestelmään tavallisena käyttäjänä.
- Windows XP -järjestelmässä sinun on kirjauduttava tietokoneeseen Computer Administrator (Tietokoneen järjestelmänvalvoja) -käyttäjätunnuksella.

1 Sammuta laite.

2 Irrota laitteen liitäntäkaapeli tietokoneesta.

3 Tee jokin seuraavista toimenpiteistä.

Windows 7 ja Vista: Napsauta käynnistyspainiketta ja valitse **Control Panel (Ohjauspaneeli)**.

Windows XP: Valitse **Start (Käynnistä)** ja valitse **Control Panel (Ohjauspaneeli)**.

4 Tee jokin seuraavista toimenpiteistä.

Windows 7 and Vista: Napsauta **Uninstall a program (Poista ohjelman asennus)** Programs (Ohjelmat) -luokassa.

Windows XP: Kaksoisnapsauta **Add or Remove Programs (Lisää tai poista sovellus)** -kuvaketta.

5 Valitse näytetystä luettelosta ohjelmisto, jonka asennuksen haluat poistaa, esimerkiksi laitteen ohjaimen ja sovelluksen.

6 Tee jokin seuraavista toimenpiteistä.

Windows 7: Valitse **Uninstall/Change (Poista tai muuta)** tai **Uninstall (Poista asennus)**.

Windows Vista: Napsauta **Uninstall/Change (Poista tai muuta)** tai **Uninstall (Poista asennus)**, ja napsauta sitten **Continue (Jatka)** User Account Control (Käyttäjätilien valvonta) -ikkunassa.

Windows XP: Valitse **Change/Remove (Muuta tai poista)** tai **Remove (Poista)**.

Huomautus:

Jos valitset tulostinohjaimen asennuksen poistamisen vaiheessa 5, valitse laitteen kuvake ja napsauta OK.

7 Kun vahvistusnäyttö näytetään, napsauta **Yes (Kyllä)** tai **Next (Seuraava)**.

8 Toimi näytön ohjeiden mukaan.

Jossain tapauksissa näkyviin saattaa tulla viesti, joka pyytää käynnistämään tietokoneen uudelleen. Jos näin tapahtuu, tarkista että **I want to restart my computer now (Haluan käynnistää tietokoneen uudestaan nyt)** on valittu ja napsauta **Finish (Valmis)**.

Mac OS X

Huomautus:

- Ohjelmiston asennuksen poistamista varten on ladattava Uninstaller. Siirry sivustoon:
<http://www.epson.com>
Valitse sitten paikallisen EPSON-verkkosivuston tukiosa.
- Poista sovellusten asennus kirjautumalla Computer Administrator (Tietokoneen ylläpitäjä) -tilille. Ohjelmien asennusta ei voi poistaa, jos järjestelmään on kirjaututtu käyttäjänimellä, jonka käyttöoikeudet ovat rajoitetut.
- Joissain sovelluksissa asennusohjelma ja asennuksen poisto-ohjelma voivat olla erillisiä.

- 1 Sulje kaikki käynnissä olevat sovellukset.
- 2 Kaksoisnapsauta **Uninstaller** -kuvaketta Mac OS X -kiintolevyllä.
- 3 Valitse luettelosta poistettavien ohjelmistojen, kuten esimerkiksi tulostinohjaimen ja sovelluksen, valintaruudut.
- 4 Valitse **Uninstall (Asennuksen poisto)**.
- 5 Toimi näytön ohjeiden mukaan.

Jos et löydä poistettavaa ohjelmaa Uninstaller-ikkunasta, kaksoisosoita **Applications (Sovellukset)** -kansiota Mac OS X -kiintolevyllä, valitse poistettava sovellus, ja vedä se **Trash (Roskakori)** -symboliin.



Huomautus:

Jos poistat tulostinohjaimen asennuksen, mutta laitteen nimi jää näkyviin *Print & Scan (Tulostus ja skannaus)* (Mac OS X 10.7)- tai *Print & Fax (Tulostus ja faksaus)* (Mac OS X 10.6 ja 10.5) -ikkunassa, valitse laitteen nimi ja napsauta sitten — **poisto** painiketta.

Virheilmaisimet

Ohjauspaneelin virheilmoitukset

Tässä osassa selitetään nestekidenäytössä näkyvien viestien merkitys.

Virheilmoitukset	Ratkaisut
Paperitukos Paina OK. Jos virhe ei poistu, irrota paperi käsin.	Remove the jammed paper. ➔ "Paperitukokset" sivulla 110
Paperitukos automaattisessa asiakirjojen syöttölaitteessa. Poista paperitukos.	
Yhteysvirhe. Varmista, että kaapeli on kytketty, ja yritä uudelleen.	Varmista, että tietokone on kytketty oikein. Jos virheilmoitus tulee uudelleen, varmista että skannausohjelmisto on asennettu tietokoneeseen, ja että ohjelmistoasetukset ovat oikeat.
Tulostinvirhe Paperitukos. Avaa skanneri ja ota paperit pois, sammuta sen jälkeen tulostin. Katso ohjeesta.	Sammuta laite ja käynnistä se uudelleen. Varmista, ettei laitteessa ole enää paperia. Jos virheilmoitus tulee uudelleen, ota yhteys Epson-tukeen.
ADF-virhe Poista kaikki objektit tai asiakirjat ADF:n sisältä. Katkaise virta. Katso lisätietoa asiakirjoista.	
Tulostinvirhe Katso ohjeet.	
Skannerivirhe Katso ohjeet.	Sammuta laite ja käynnistä se uudelleen. Jos virheilmoitus tulee uudelleen, ota yhteys Epson-tukeen.
On tapahtunut faksivirhe. Katso ohjeet.	
Tulostimen hukkavärisäiliö on lähes käyttöiän lopussa. Ota yhteys Epsonin tukeen.	Jatka tulostusta painamalla OK . Viesti näkyy, kunnes mustetyyny on vaihdettu. Ota yhteys Epsonin tukeen mustetyynyjen vaihtamiseksi ennen niiden käyttöiän päättymistä. Jos mustetyyny on täyttyvä, laite lakkaa toimimasta ja tulostuksen jatkamiseksi on otettava yhteys Epsonin tukeen.
Tulostimen hukkavärisäiliö on käyttöiän lopussa. Ota yhteys Epsonin tukeen.	Ota yhteys Epsonin tukeen mustetyynyn vaihtamiseksi.
Ei val.ääntä Faxtyö jäi kesken.	Varmista, että puhelinjohto on kytketty oikein, ja että puhelinlinja toimii. ➔ "Kytke puhelinlinjaan" sivulla 66 Jos kytkit laitteen PBX (Private Branch Exchange) -puhelinlinjaan tai päätesovittimeen, sammuta Äänival tunn. ➔Paina  ja paina sitten  . Valitse sitten Faksiasetus > Kommunikaatio > Äänival tunn.
Recovery Mode	Laiteohjelmistopäivitys ei onnistunut. Yritä laiteohjelmistopäivitystä uudelleen. Ota USB-kaapeli esiin ja katso lisätietoja paikalliselta Epson-verkkosivulta.

Tulostuksen vianetsintä/Kopioinnin vianetsintä Yleinen vianetsintä

Ongelman määrittäminen

Laitteen vianmäärittäminen kannattaa tehdä kaksivaiheisesti. Etsi ensin ongelma ja kokeile sitten todennäköisimpiä ratkaisuja, kunnes ongelma korjaantuu.

Voit käyttää yleisimpien ongelmien vianmäärittämisessä ja ratkaisemisessa apuna ongelmien käytönaikaisia ratkaisuohjeita, ohjauspaneelia ja tilanäyttöä. Katso lisätiedot jäljempänä olevasta osasta.

Jos kyseessä on tulostuslaatuun liittyvä ongelma, tulostukseen liittyvä muu ongelma, paperinsyöttöongelma tai laitteen toimimattomuus, katso lisätietoja tämän kappaleen vastaavasta kohdasta.

Ongelman ratkaisemiseksi voit joutua peruuttamaan tulostuksen.

➔ [”Tulostuksen peruuttaminen” sivulla 33](#)

Laitteen tilan tarkistaminen

Jos tulostuksen aikana havaitaan ongelma, Status Monitor -ikkunaan tulee virhesanoma.

Jos näyttöön ilmestyy virheilmoitus siitä, että laitteen mustetyyny ovat lähellä käyttöikänsä loppua, ota yhteys Epsonin asiakaspalveluun mustetyynyjen vaihtamista varten. Viesti näkyy säännöllisin väliajoin, kunnes mustetyyny on vaihdettu. Jos mustetyyny täyttyvät, laite lakkaa toimimasta ja tulostuksen jatkamiseksi on otettava yhteys Epsonin tukeen.

Windows

On kaksi tapaa käyttää EPSON Status Monitor 3 -ohjelmaa:

- Kaksoisnapsauta laitteen kuvaketta Windows-järjestelmän tehtäväpalkissa. Jos haluat lisätä pikakuvakkeen tehtäväpalkkiin, katso ohjeet seuraavasta osasta:
 - ➔ [”Näytön alareunassa olevassa palkissa \(taskbar \(tehtäväpalkki\)\) olevasta pikakuvakkeesta” sivulla 29](#)
- Avaa tulostinohjain, napsauta **Maintenance (Huolto)** -välilehteä ja napsauta sitten **EPSON Status Monitor 3** -painiketta.

Tulostuksen vianetsintä/Kopioinnin vianetsintä Yleinen vianetsintä

Kun EPSON Status Monitor 3 käynnistyy, seuraava ikkuna tulee esiin:

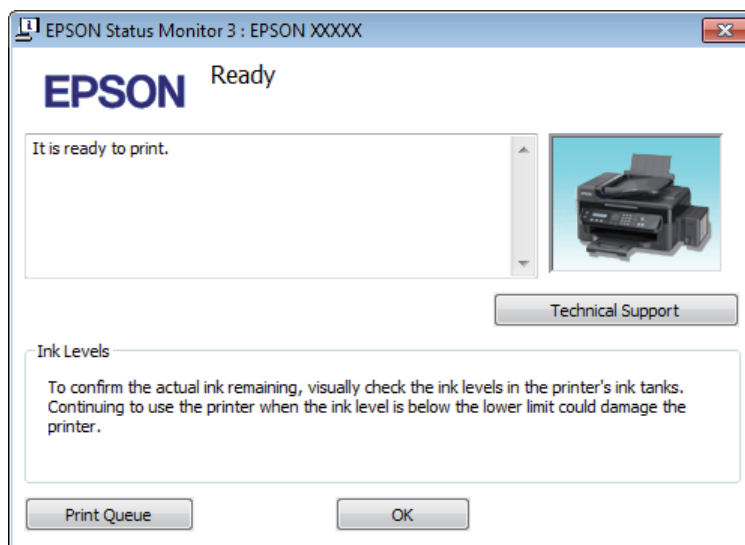

Huomautus:

*Jos EPSON Status Monitor 3 ei tule näkyviin, avaa tulostinohjain ja napsauta **Maintenance (Huolto)** -välilehteä ja sitten **Extended Settings (Laajennusasetukset)** -painiketta. Valitse **Extended Settings (Laajennusasetukset)** -ikkunassa **Enable EPSON Status Monitor 3 (Ota käyttöön EPSON Status Monitor 3)** -valintaruutu.*

EPSON Status Monitor 3 antaa seuraavat tiedot:

- Technical Support (Tekninen tuki):**
Voit avata Epsonin teknisen tukisivuston valitsemalla **Technical Support (Tekninen tuki)**.
- Print Queue (Tulostusjono):**
Voit tarkastella Windows Spooler (Windowsin taustatulostus) -jonoa valitsemalla **Print Queue (Tulostusjono)**.

Mac OS X

Avaa EPSON Status Monitor noudattamalla seuraavia vaiheita.

- 1** Siirry Epson Printer Utility 4-valintaikkunaan.
➔ ”Mac OS X -tulostinohjaimen käynnistäminen” sivulla 29

Tulostuksen vianetsintä/Kopioinnin vianetsintä Yleinen vianetsintä**2**

Napsauta **EPSON Status Monitor** -kuvaketta. EPSON Status Monitor tulee näkyviin.

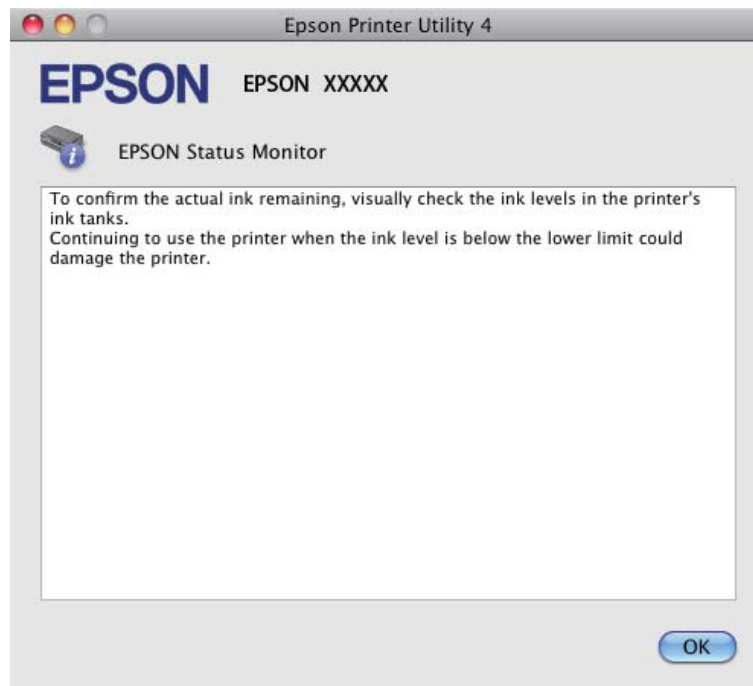

Paperitukokset

**Muistutus:**

Älä koskaan kosketa ohjauspaneelin painikkeita, kun kätesi on laitteen sisällä.

**Muistutus:**

Ole varovainen, ettet vedä kaapeleita tai musteputkia tai kosketa muita laitteen sisäisiä komponentteja tarpeettomasti. Muuten mustetta voi vuotaa tai laite voi vahingoittua.

Huomautus:

- Jos nestekidenäyttö tai tulostinohjain neuvoo sinua peruuttamaan tulostustyön, peruuta työ.
- Kun olet poistanut paperitukokset, paina nestekidenäytössä ilmoitettua painiketta.

Paperitukoksen poistaminen laitteen sisältä

- 1 Avaa skanneriyksikkö.

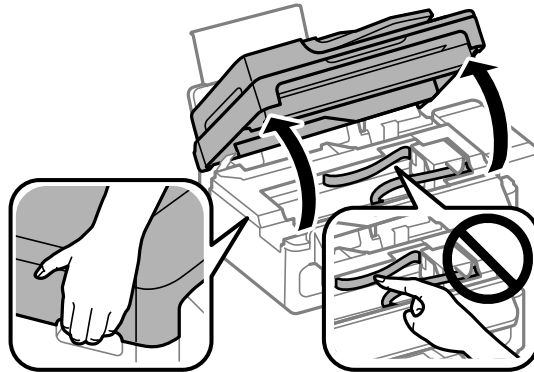

! *Muistutus:*
Älä nosta skanneriyksikköä asiakirjakannen ollessa auki.



- 2 Poista kaikki paperit sekä repeytyneet palaset sisältä.

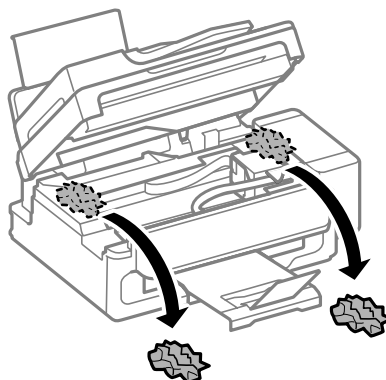

- 3 Sulje skanneriyksikkö hitaasti.

Paperitukoksen poistaminen automaattisesta arkinsyöttölaitteesta (ADF)

- 1 Poista paperipino automaattisen arkinsyöttölaitteen tulostustasosta.

Tulostuksen vianetsintä/Kopioinnin vianetsintä Yleinen vianetsintä

- 2 Avaa automaattisen arkinsyöttölaitteen kansi.

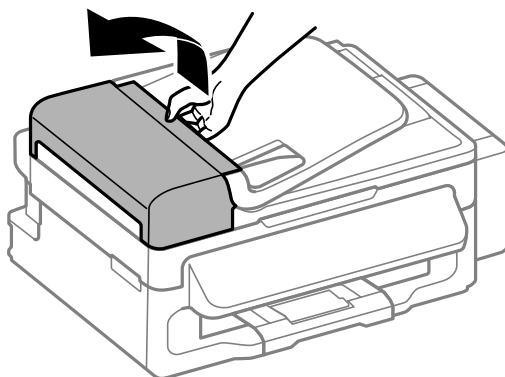

Muistutus:

Huolehdi siitä, että avaat automaattisen arkinsyöttölaitteen kannen ennen paperitukoksen poistamista. Jos et avaa kantta, laite voi vaurioitua.

- 3 Poista paperitukos varovasti.

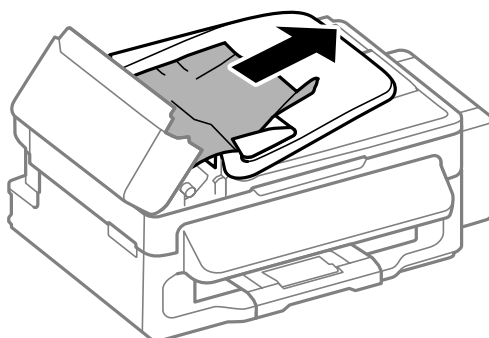

- 4 Avaa automaattinen arkinsyöttölaite (ADF).

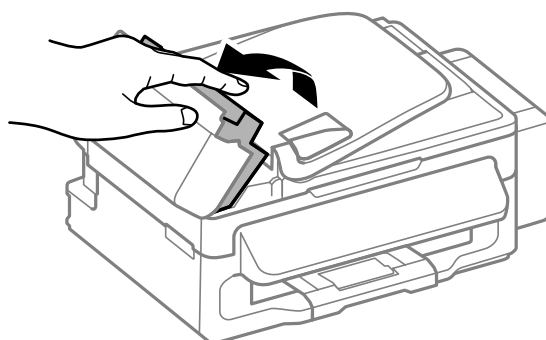

Tulostuksen vianetsintä/Kopioinnin vianetsintä Yleinen vianetsintä

- 5 Poista kaikki paperit sekä repeytyneet palaset sisältä.

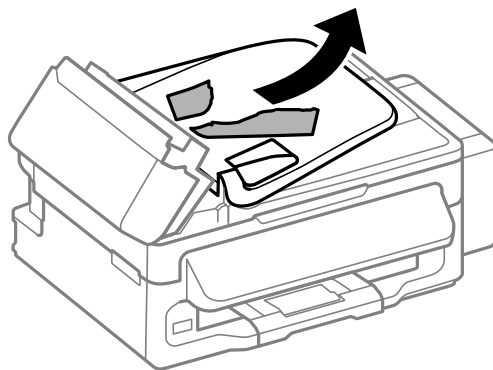

- 6 Sulje automaattinen arkinsyöttölaite (ADF).

- 7 Nosta automaattisen arkinsyöttölaitteen tulostustaso.

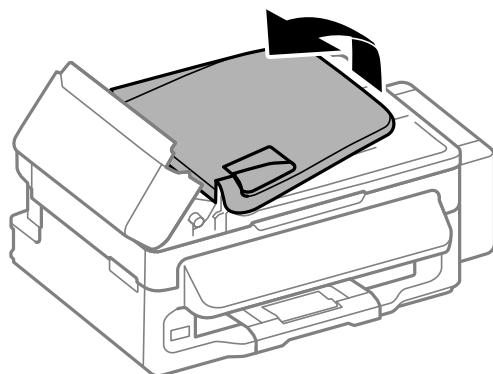

- 8 Poista paperitukos varovasti.

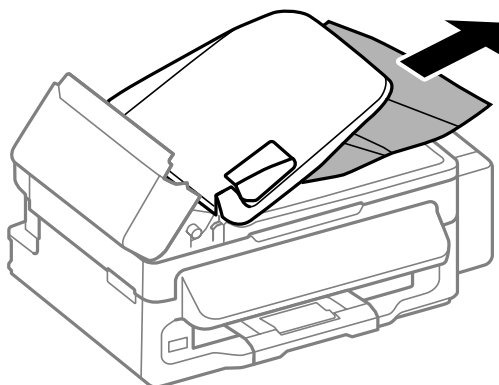

- 9 Palauta automaattisen arkinsyöttölaitteen syöttötaso alkuasentoon ja sulje automaattisen arkinsyöttölaitteen kansi.

Paperitukosten välttäminen

Jos paperitukoksia esiintyy jatkuvasti, tarkista seuraavat seikat.

- Paperi on sileää eikä käpristynyttä tai rypistynyttä.

Tulostuksen vianetsintä/Kopioinnin vianetsintä Yleinen vianetsintä

- Käytät korkealaatuista paperia.
- Paperi on asetettu takasyöttölaitteeseen tulostuspuoli ylöspäin.
- Paperinippu on ilmattu ennen tulostimeen asettamista.
- Kun käytetään tavallista paperia, älä aseta paperia reunaohjaimen sisäpuolen ▼-nuolimerkin alapuolen viivan yli. Kun käytetään Epson-erikoispaperia, varmista, että arkkien määrä on pienempi kuin tulostusmateriaalille määritetty enimmäismäärä.
➔ ”Paperin valitseminen” sivulla 18
- Reunaohjaimet ovat tiiviisti kiinni paperin reunoissa.
- Laite on sijoitettu tasaiselle ja vakaalle alustalle, joka on kaikissa suunnissa tulostinta suurempi. Laite ei toimi oikein, jos se on vinossa.

Tulostaminen uudelleen paperitukoksen jälkeen (vain Windows)

Kun peruutat tulostustyön paperitukoksen vuoksi, voit tulostaa työn uudelleen ilman niitä sivuja, jotka on jo tulostettu.

- 1** Selvitä paperitukos.
➔ ”Paperitukokset” sivulla 110
- 2** Siirry tulostinasetuksiin.
➔ ”Windows-tulostinohjaimen käynnistäminen” sivulla 28
- 3** Valitse **Print Preview (Esikatselu)** -valintaruutu tulostinohjaimen Main (Yleiset) -ikkunasta.
- 4** Tee asetukset, joita haluat tulostukseen käytettävän.
- 5** Sulje tulostinasetusten ikkuna napsauttamalla **OK**, ja tulosta sitten tiedosto. Print Preview (Esikatselu) -ikkuna avautuu.
- 6** Valitse sivu, joka on jo tulostettu, vasemman yläkulman sivuluetteloruudusta ja valitse sitten **Remove Page (Poista sivu)** Print Options (Tulostusasetukset) -valikosta. Toista tämä vaihe kaikille sivuille, jotka on jo tulostettu.
- 7** Valitse Print Preview (Esikatselu) -ikkunassa **Print (Tulosta)**.

Tulostuslaatu

Jos tulosteessa on raitoja (vaaleita viivoja), puuttuvia värejä tai muita laatuongelmia, kokeile seuraavia ratkaisuja.

Tulostuksen vianetsintä/Kopioinnin vianetsintä Yleinen vianetsintä

- ❑ Varmista, että laitteessa on paperia, ja aseta alkuperäinen asiakirja oikein.
 - ➔ ”Paperin ja kirjekuorten lisääminen” sivulla 20
 - ➔ ”Alkuperäisten asiakirjojen lisääminen” sivulla 23
- ❑ Tarkista paperikoko- ja paperityyppiasetukset.
 - ➔ ”Paperin valitseminen” sivulla 18
- ❑ Tulostuspää voi olla tukossa. Suorita ensin tulostuspään puhdistus ja sitten tulostuspään puhdistus. Paina  ja valitse **Ylläpito > Suutintesti**.

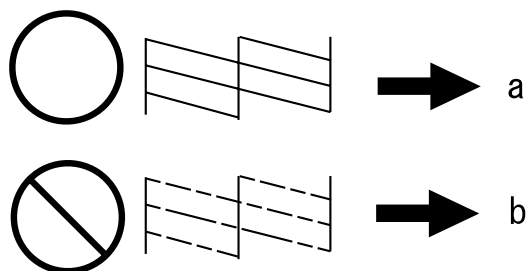

- (a) OK
- (b) Tulostuspää on puhdistettava

Jos sinulla on tulostuslaatuun liittyviä ongelmia, vertaa ongelmaa alla oleviin kuviin. Napsauta kuvatekstiä sen kuvan alla, joka muistuttaa eniten testisivua.

<p>enthaiten alle Aufdruck. W 5008 "Regel"</p> <p>Hyvä näyte</p>	 <p>Hyvä näyte</p>
<p>enthaiten alle Aufdruck. W 5008 "Regel"</p> <p>➔ ”Vaakasuuntaiset raidat” sivulla 116</p>	<p>enthaiten alle Aufdruck. W 5008 "Regel"</p> <p>➔ ”Pystysuuntaiset raidat tai kohdistusvirhe” sivulla 116</p>
 <p>➔ ”Vaakasuuntaiset raidat” sivulla 116</p>	 <p>➔ ”Pystysuuntaiset raidat tai kohdistusvirhe” sivulla 116</p>

Tulostuksen vianetsintä/Kopioinnin vianetsintä Yleinen vianetsintä



Vaakasuuntaiset raidat

- Varmista, että paperi on asetettu takasyöttölaitteeseen tulostuspuoli (valkoisempi tai kiiltävämpi puoli) ylöspäin.
- Avaa tukkeutuneet mustesuuttimet ajamalla tulostuspäiden puhdistusohjelma.
 - ➔ "Tulostuspään puhdistus" sivulla 92
- Pyri käyttämään alkuperäisiä Epson-mustepuljoja.
- Varmista, että tulostinohjaimen määritelty tai ohjauspaneelin valikossa valittu paperityyppi vastaa laitteeseen ladattua paperityyppiä.
 - ➔ "Paperin valitseminen" sivulla 18
- Jos raitoja on 2,5 cm välein, suorita Print Head Alignment (Tulostuspäiden kohdistus) -apuohjelma.
 - ➔ "Tulostuspään kohdistus" sivulla 93
- Jos kopioissa ilmenee ristikkäistä moire-kuviota, muuta **Pienennä/suurena** -asetusta tai muuta asiakirjan sijaintia.
- Jos kopioiden laadussa on ongelmia, puhdista laite ulkopuolelta.
 - ➔ "Laitteen ulkopinnan puhdistaminen" sivulla 99

Pystysuuntaiset raidat tai kohdistusvirhe

- Varmista, että paperi on asetettu takasyöttölaitteeseen tulostuspuoli (valkoisempi tai kiiltävämpi puoli) ylöspäin.
- Avaa tukkeutuneet mustesuuttimet ajamalla tulostuspäiden puhdistusohjelma.
 - ➔ "Tulostuspään puhdistus" sivulla 92
- Aja Print Head Alignment (Tulostuspäiden kohdistus) -apuohjelma.
 - ➔ "Tulostuspään kohdistus" sivulla 93
- Windows: poista tulostusohjaimen **High Speed (Nopea tulostus)** -valintaruutu More Options (Lisää asetuksia) -valintaruudun valinta. Katso lisätietoja käytönaikaisista ohjeista.
Mac OS X: valitse High Speed Printing (Nopea tulostus) -asetukseksi **Off (Ei käytössä)**. Avaa High Speed Printing (Nopea tulostus) -asetus valikosta seuraavasti: valitse **System Preferences (Järjestelmäasetukset)**, valitse **Print & Scan (Tulostus ja skannaus)** (Mac OS X 10.7) tai **Print & Fax (Tulostus ja faksaus)** (Mac OS X 10.6 tai 10.5), valitse oma laitteesi (Printers (Tulostimet)-luettelo), valitse **Options & Supplies (Valinnat ja tarvikkeet)** ja valitse lopuksi **Driver (Ohjain)**.

Tulostuksen vianetsintä/Kopioinnin vianetsintä Yleinen vianetsintä

- Varmista, että tulostinohjaimen määritelty tai ohjauspaneelin valikossa valittu paperityyppi vastaa laitteeseen ladattua paperityyppiä.
➔ ”Paperin valitseminen” sivulla 18
- Jos kopioiden laadussa on ongelmia, puhdista laite ulkopuolelta.
➔ ”Laitteen ulkopinnan puhdistaminen” sivulla 99

Vääristyneet tai puuttuvat värit

- Varmista, että alustava musteen lataus on valmis.
- Varmista, että kuljetuslukko on asetettu avattuun (tulostus) asentoon.
- Tarkista mustesäiliö. Jos mustetaso on mustesäiliön alarajan alapuolella, lisää mustetta pian.
- Windows: poista **Grayscale (Harmaasävy)** -asetus tulostinohjaimen Main (Yleiset)-ikkunassa.
Mac OS X: poista **Grayscale (Harmaasävy)** -asetuksen valinta tulostinohjaimen Print (Tulosta) -valintaikkunan Print Settings (Tulostusasetukset) -kohdassa.
Katso lisätietoja käytönaikaisista ohjeista.
- Säädä väriasetuksia sovelluksessa tai tulostinohjaimen asetuksissa.
Windows, valitse More Options (Lisää asetuksia) -ikkuna.
Mac OS X: tarkista Print (Tulosta) -valintaikkunassa oleva Color Options (Värien asetukset) -asetus.
Katso lisätietoja käytönaikaisista ohjeista.
- Avaa tukkeutuneet mustesuuttimet ajamalla tulostuspäiden puhdistusohjelma.
➔ ”Tulostuspään puhdistus” sivulla 92
- Jos et ole käyttänyt laitetta pitkään aikaan, käytä tulostinohjaimen Power Ink Flushing (Musteen tehohuuhtelu) -apuohjelmaa.
➔ ”Musteputkien sisältämän musteen vaihtaminen” sivulla 96
- Pyri käyttämään alkuperäisiä Epson-mustepulloja ja Epsonin suosittelemaa paperia.

Epäselvä tai tuhrainen tuloste

- Pyri käyttämään alkuperäisiä Epson-mustepulloja ja Epsonin suosittelemaa paperia.
- Varmista, että laite on sijoitettu tasaiselle ja vakaalle alustalle, joka on kaikissa suunnissa tulostinta suurempi.
Laite ei toimi oikein, jos se on vinossa.
- Varmista, että kuljetuslukko on asetettu avattuun (tulostus) asentoon.
- Tarkista mustesäiliö. Jos mustetaso on mustesäiliön alarajan alapuolella, lisää mustetta pian.
- Varmista, että paperi on ehjä, puhdas ja riittävän uusi.
- Varmista, että paperi on kuivaa ja että se on asetettu takasyöttölaitteeseen tulostuspuoli (valkoisempi tai kiiltävämpi puoli) ylöspäin.
- Jos paperi on käpristynyt, yritä oikaista se.

Tulostuksen vianetsintä/Kopioinnin vianetsintä Yleinen vianetsintä

- Varmista, että tulostinohjaimen määritelty tai ohjauspaneelin valikossa valittu paperityyppi vastaa laitteeseen ladattua paperityyppiä.
➔ ”Paperin valitseminen” sivulla 18
- Poista arkit ulossyöttölokerosta sitä mukaa, kun ne tulostuvat.
- Älä kosketa kiiltäväpintaisten paperien tulostuspuolta. Katso tulosteiden käsittelemistä koskevat ohjeet paperin käyttöohjeista.
- Avaa tukkeutuneet mustesuuttimet ajamalla tulostuspäiden puhdistusohjelma.
➔ ”Tulostuspään puhdistus” sivulla 92
- Käynnistä Print Head Alignment (Tulostuspäiden kohdistus) -apuohjelma.
➔ ”Tulostuspään kohdistus” sivulla 93
- Jos paperi on tulostuksen jälkeen värin tuhrima, puhdista laite sisältä.
➔ ”Laitteen sisäosien puhdistaminen” sivulla 100
- Jos kopioiden laadussa on ongelmia, puhdista laite ulkopuolelta.
➔ ”Laitteen ulkopinnan puhdistaminen” sivulla 99
- Jos et ole käyttänyt laitetta pitkään aikaan, käytä tulostinohjaimen Power Ink Flushing (Musteen tehohuuhtelu) -apuohjelmaa.
➔ ”Musteputkien sisältämän musteen vaihtaminen” sivulla 96

Sekalaiset tulosteisiin liittyvät ongelmat

Virheelliset tai käsittämättömät merkit

- Tyhjennä kaikki pysähtyneet tulostustyöt.
➔ ”Tulostuksen peruuttaminen” sivulla 33
- Katkaise virta laitteesta ja tietokoneesta. Varmista, että laitteen liitäntäkaapeli on kunnolla paikallaan.
- Poista tulostinohjaimen asennus ja asenna se uudelleen.
➔ ”Ohjelmiston asennuksen poistaminen” sivulla 104

Virheelliset marginaalit

- Varmista, että paperi on lisätty oikein takasyöttölaitteeseen.
➔ ”Paperin ja kirjekuorten lisääminen” sivulla 20
- Tarkista sovelluksessa määritetty reunusasetus. Varmista, että reunukset ovat sivun tulostusalueella.
➔ ”Tulostusalue” sivulla 135
- Varmista, että asetukset vastaavat tulostimeen ladatun paperin kokoa.
Windows: tarkista Main (Yleiset) -ikkuna.
Mac OS X: tarkista Page Setup (Sivun asetukset) -valintaikkuna tai Print (Tulosta)-valintaikkuna.

Tulostuksen vianetsintä/Kopioinnin vianetsintä Yleinen vianetsintä

- Poista tulostinohjaimen asennus ja asenna se uudelleen.
➔ ”Ohjelmiston asennuksen poistaminen” sivulla 104

Tuloste on hieman vinossa

- Varmista, että paperi on lisätty oikein takasyöttölaitteeseen.
➔ ”Paperin ja kirjekuorten lisääminen” sivulla 20
- Jos **Draft (Vedos)** on valittuna Quality (Laatu) -asetukseksi tulostinohjaimen Main (Yleiset) -ikkunassa (Windows) tai **Fast Economy (Nopea taloudellinen)** on valittuna Print Quality (Tulostuslaatu) -asetukseksi Print Settings (Tulostusasetukset) -ikkunassa (Mac OS X), valitse jokin muu asetus.

Kopioidun kuvan koko tai sijainti on väärä

- Varmista, että ohjauspaneelissa valittu paperikoko, asettelu ja pienennys- tai suurennusasetus vastaavat käytössä olevaa paperia.
- Jos kopion reunat leikkautuvat, siirrä alkuperäistä hieman kauemmas kulmasta.
- Puhdista lasitaso.
➔ ”Laitteen ulkopinnan puhdistaminen” sivulla 99

Käänteinen kuva

- Windows, tyhjennä **Mirror Image (Peilikuva)** -valintaruutu tulostinohjaimen More Options (Lisää asetuksia) -ikkunasta tai kytke sovelluksen Mirror Image (Peilikuva) -asetus pois.
Mac OS X: poista **Mirror Image (Peilikuva)** -valintaruudun valinta tulostinohjaimen Print (Tulosta) -valintaikkunan **Print Settings (Tulostusasetukset)** -kohdasta tai poista Mirror Image (Peilikuva) -asetus käytöstä sovelluksessa, josta tulostat.
Lisätietoja on tulostinohjaimen tai sovelluksen käytönaikaisessa ohjeessa.
- Poista tulostinohjaimen asennus ja asenna se uudelleen.
➔ ”Ohjelmiston asennuksen poistaminen” sivulla 104

Tyhjien sivujen tulostuminen

- Varmista, että asetukset vastaavat tulostimeen ladatun paperin kokoa.
Windows: tarkista Main (Yleiset) -ikkuna.
Mac OS X: tarkista Page Setup (Sivun asetukset) -valintaikkuna tai Print (Tulosta)-valintaikkuna.
- Windows: tarkista **Skip Blank Page (Ohita tyhjä sivu)**-asetus napsauttamalla tulostinohjaimen Maintenance (Huolto)-ikkunan **Extended Settings (Laajennusasetukset)** -painiketta.
Mac OS X: valitse Skip Blank Page (Ohita tyhjä sivu) -asetukseksi **On (Käytössä)**. Avaa Skip Blank Page (Ohita tyhjä sivu) -asetus valikosta seuraavasti: valitse **System Preferences (Järjestelmäasetukset)**, valitse **Print & Scan (Tulostus ja skannaus)** (Mac OS X 10.7) tai **Print & Fax (Tulostus ja faksaus)** (Mac OS X 10.6 tai 10.5), valitse oma laitteesi (Printers (Tulostimet)-luettelo), valitse **Options & Supplies (Valinnat ja tarvikkeet)** ja valitse lopuksi **Driver (Ohjain)**.
- Poista tulostinohjaimen asennus ja asenna se uudelleen.
➔ ”Ohjelmiston asennuksen poistaminen” sivulla 104

Tulostettu puoli on tuhruinen tai himmeä

- Jos paperi on käpristynyt, yritä oikaista se.
- Ota useita kopioita asettamatta asiakirjaa lasitasolle.
➔ [”Laitteen sisäosien puhdistaminen” sivulla 100](#)
- Poista tulostinohjaimen asennus ja asenna se uudelleen.
➔ [”Ohjelmiston asennuksen poistaminen” sivulla 104](#)

Tulostus on liian hidas

- Varmista, että tulostinohjaimen määritetty tai ohjauspaneelin valikossa valittu paperityyppi vastaa laitteeseen ladattua paperityyppiä.
➔ [”Paperin valitseminen” sivulla 18](#)
- Windows, valitse alhaisempi **Quality (Laatu)** -asetus tulostinohjaimen Main (Yleiset) -ikkunassa. Mac OS X: valitse pienempi Print Quality (Tulostuslaatu) -asetus tulostinohjaimen Print (Tulosta) -valintaikkunan Print Settings (Tulostusasetukset) -kohdassa.
➔ [”Windows-tulostinohjaimen käynnistäminen” sivulla 28](#)
➔ [”Mac OS X -tulostinohjaimen käynnistäminen” sivulla 29](#)
- Sulje kaikki tarpeettomat sovellukset.
- Jos tulostat pitkän aikaa ilman keskeytystä, tulostus saattaa olla erittäin hidasta. Näin tulostusnopeutta pienennetään laitteen mekanismin ylikuumentumisen ja vahingoittumisen estämiseksi. Jos näin käy, voit jatkaa tulostusta, mutta suosittelemme, että lopetat tulostuksen ja annat laitteen olla käyttämättömänä virta päällä yli 30 minuuttia. (Laitte ei palaudu, jos virta on katkaistu.) Kun aloitat uudelleen, laite tulostaa normaalilla nopeudella.
- Poista tulostinohjaimen asennus ja asenna se uudelleen.
➔ [”Ohjelmiston asennuksen poistaminen” sivulla 104](#)

Jos olet kokeillut kaikkia mainittuja vaihtoehtoja, mutta ongelma ei häviä, katso seuraava kohta:

- ➔ [”Tulostusnopeuden lisääminen \(vain Windows\)” sivulla 123](#)

Paperi ei syöty oikein

Paperinsyöttö tulostimeen ei onnistu

Poista paperinippu tulostimesta ja tarkista seuraavat seikat:

- Paperi ei ole käpristynyttä tai taittunutta.
- Paperi ei ole liian vanhaa. Lisätietoja on paperin mukana toimitetuissa ohjeissa.
- Kun käytetään tavallista paperia, älä aseta paperia reunaohjaimen sisäpuolen ▼-nuolimerkin alapuolen viivan yli. Kun käytetään Epson-erikoispaperia, varmista, että arkkien määrä on pienempi kuin tulostusmateriaalille määritetty enimmäismäärä.
➔ [”Paperin valitseminen” sivulla 18](#)

Tulostuksen vianetsintä/Kopioinnin vianetsintä Yleinen vianetsintä

- Laitteessa ei ole paperitukoksia. Jos tulostimessa on paperitukos, poista se.
➔ ”Paperitukokset” sivulla 110
- Olet noudattanut paperin mukana toimitettuja lataamiseen liittyviä erityisohjeita.

Tulostimeen syötetään monta paperia kerrallaan

- Kun käytetään tavallista paperia, älä aseta paperia reunaohjaimen sisäpuolen ▼-nuolimerkin alapuolen viivan yli. Kun käytetään Epson-erikoispaperia, varmista, että arkkien määrä on pienempi kuin tulostusmateriaalille määritetty enimmäismäärä.
➔ ”Paperin valitseminen” sivulla 18
- Varmista, että reunaohjaimet ovat tiiviisti kiinni paperin reunoissa.
- Varmista, että paperi ei ole käpristynyt tai taittunut. Suorista tarvittaessa paperi tai taita sitä kevyesti vastakkaiseen suuntaan ennen sen lataamista.
- Poista paperinippu tulostimesta ja varmista, että paperi ei ole liian ohutta.
➔ ”Paperi” sivulla 134
- Erotta arkit toisistaan ilmaamalla paperinippu ja lataa paperi uudelleen tulostimeen.
- Jos tiedostosta tulostuu liian monta kopiota, tarkista tulostinohjaimen Copies (Kopiot) -asetus seuraavasti. Tarkista myös sovelluksen asetukset.
Windows: tarkista Copies (Kopiot)-asetus Main (Yleiset) -ikkunassa.
Mac OS X: tarkista Print (Tulosta) -valintaikkunan Copies (Tulosteita) -asetus.

Paperi on lisätty väärin

Jos paperi on työnnetty liian pitkälle laitteeseen, laite ei voi syöttää paperia oikein. Kytke laitteen virta pois päältä ja poista paperi varovasti. Kytke sen jälkeen laite päälle ja lisää paperi oikein laitteeseen.

Tuloste ei poistu kokonaan tulostimesta tai on rypistynyt

- Jos paperi ei tule kokonaan ulos, poista paperi painamalla jotain ⬠-painikkeista. Jos paperi on juuttunut laitteen sisälle, poista paperi seuraavan osan ohjeiden mukaisesti.
➔ ”Paperitukokset” sivulla 110
- Jos tuloste on rypistynyt, paperi saattaa olla kosteaa tai liian ohutta. Lisää uusi paperinippu.

Huomautus:

Säilytä käyttämätöntä paperia kuivassa paikassa alkuperäisessä pakkauksessaan.

Laite ei tulosta

Kaikki valot ovat sammuneet

- Varmista, että laite on päällä painamalla -painiketta.
- Varmista, että virtajohto on liitetty laitteeseen kunnolla.
- Varmista, että pistorasia toimii ja ettei seinäkatkaisin tai ajastin ole päällä.

Vain virtavallo palaa

- Katkaise virta laitteesta ja tietokoneesta. Varmista, että laitteen liitäntäkaapeli on kunnolla paikallaan.
- Jos käytät USB-liitäntää, varmista, että kaapelisi on USB- tai Hi-Speed USB -standardien mukainen.
- Jos kytket laitteen tietokoneeseen USB-keskittimen kautta, kytke laite tietokoneesta ensimmäisen hierarkiatason keskittimeen. Jos tietokone ei edelleenkään tunnista tulostinohjainta, kokeile kytkeä laite tietokoneeseen suoraan ilman keskitintä.
- Jos kytket laitteen tietokoneeseen USB-keskittimen kautta, varmista, että tietokone tunnistaa USB-keskittimeen.
- Jos yrität tulostaa suurta kuvatiedostoa, tietokoneen muisti ei ehkä riitä sen tulostamiseen. Yritä vähentää kuvasi erottelutarkkuutta tai tulostaa kuvan pienemmässä koossa. Joudut mahdollisesti hankkimaan tietokoneeseen lisää muistia.
- Windows-käyttäjät voivat peruuttaa kaikki keskeytyneet tulostustyöt Windows Spooler (Windowsin taustatulostus) -ohjelmasta.
 - ➔ [”Tulostuksen peruuttaminen” sivulla 33](#)
- Poista tulostinohjaimen asennus ja asenna se uudelleen.
 - ➔ [”Ohjelmiston asennuksen poistaminen” sivulla 104](#)

Tulostusnopeuden lisääminen (vain Windows)

Tulostusnopeutta voidaan lisätä valitsemalla halutut asetukset Extended Settings (Laajennusasetukset) -ikkunasta, kun tulostusnopeus on hidas. Napsauta **Extended Settings (Laajennusasetukset)** -painiketta tulostinohjaimen Maintenance (Huolto) -ikkunassa.

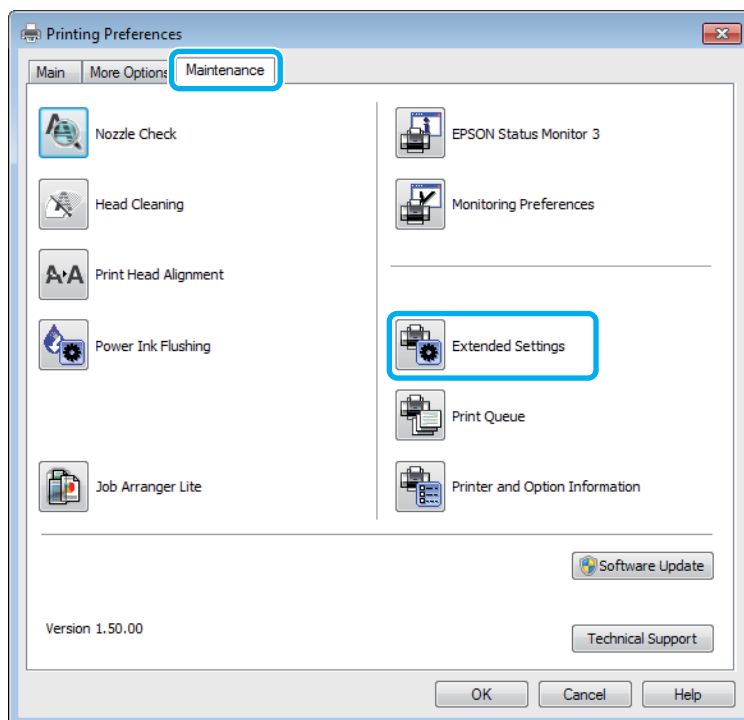

Näyttöön tulee seuraava valintaikkuna.

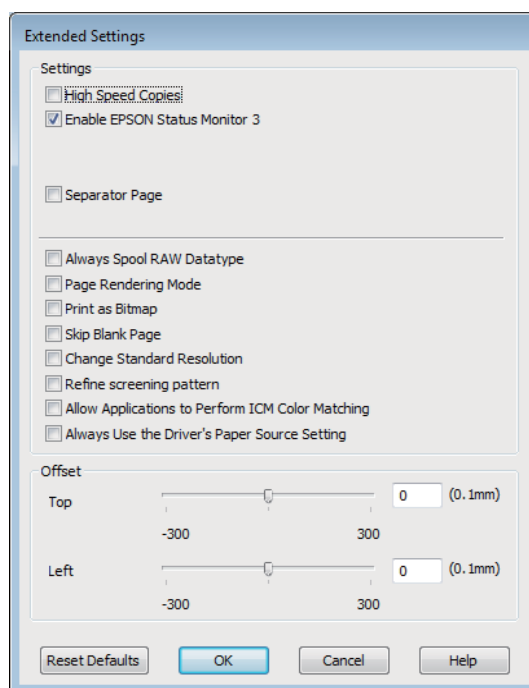

Valitse seuraavat valintaruudut ja tulostusnopeus voi nousta.

Tulostuksen vianetsintä/Kopioinnin vianetsintä Yleinen vianetsintä

- High Speed Copies (Pikakopiot)
- Always spool RAW datatype (Käytä RAW-tietotyyppiä)
- Page Rendering Mode (Sivun muokkaustila)
- Print as Bitmap (Tulosta bittikarttana)

Jokaisesta kohdasta löytyy tietoa käytönaikaisesta ohjeesta.

Muu ongelma

Tavallisen paperin hiljainen tulostus

Jos paperityypiksi on valittu tavallinen paperi ja tulostinohjaimen laatuasetukseksi on valittu Standard (Normaali) (Windows) tai Normal (Normaali) (Mac OS X), laite tulostaa nopeasti. Jos haluat, että laite tulostaa hiljaisemmin ja hitaammalla nopeudella, valitse Quiet Mode (Hiljainen tila).

Windows: valitse Quiet Mode (Hiljainen tila) -valintaruutu tulostinohjaimen Main (Yleiset) -ikkunassa.

Mac OS X: valitse Quiet Mode (Hiljainen tila) -asetukseksi **On (Käytössä)**. Avaa Quiet Mode (Hiljainen tila) -asetus valikosta seuraavasti: valitse **System Preferences (Järjestelmäasetukset)**, valitse **Print & Scan (Tulostus ja skannaus)** (Mac OS X 10.7) tai **Print & Fax (Tulostus ja faksaus)** (Mac OS X 10.6 tai 10.5), valitse oma laitteesi (Printers (Tulostimet)-luettelo), valitse **Options & Supplies (Valinnat ja tarvikkeet)** ja valitse lopuksi **Driver (Ohjain)**.

Skannauksen vianetsintä

Nestekidenäytössä näkyvien viestien tai merkkivalojen ilmoittamat ongelmat

- Varmista, että tuote on liitetty tietokoneeseen oikein.
- Sammuta tuote ja käynnistä se uudelleen. Jos ongelma ei ratkea, tuotteessa voi olla toimintahäiriö tai skanneriyksikön valonlähde on mahdollisesti vaihdettava. Ota yhteyttä jälleenmyyjään.
- Varmista, että skannausohjelmisto on täysin asennettu. Katso ohjeita skannausohjelmiston asentamisesta painetusta oppaasta.

Ongelmia skannauksen aloittamisessa

- Tarkista merkkivalo ja varmista, että tuote on valmis skannaamaan.
- Varmista, että kaapelit on liitetty kunnolla tuotteeseen ja toimivaan pistorasiaan. Tarvittaessa voit testata tuotteen verkkolaite liittämällä siihen toisen sähkölaitteen ja kytkemällä sen päälle.
- Sammuta tuote ja tietokone ja tarkista, että niiden välinen liitäntäkaapeli on kunnossa.
- Muista valita oikea tuote, jos skannausta aloitettaessa esiin tulee skanneriluettelo.

Windows

Kun Epson Scan käynnistetään napsauttamalla EPSON Scan -kuvaketta ja Select Scanner (Valitse skanneri) -luettelo tulee esiin, muista valita tuotteen malli.

Mac OS X

Kun Epson Scan käynnistetään Applications (Sovellukset)-kansioista ja Select Scanner (Valitse skanneri) -luettelo tulee näkyviin, valitse käytössä olevan laitteen malli.

- Liitä tuote suoraan tietokoneen ulkoiseen USB-porttiin tai vain yhden USB-keskittimen kautta. Tuote ei välttämättä toimi oikein, jos se liitetään tietokoneeseen useamman kuin yhden USB-keskittimen kautta. Jos ongelma jatkuu, yritä liittää tuote suoraan tietokoneeseen.
- Jos tietokoneeseen on liitetty useampi kuin yksi tuote, se ei välttämättä toimi. Liitä vain se tuote, jota haluat käyttää, ja yritä skannata uudelleen.
- Jos skannausohjelmisto ei toimi oikein, poista ensin sen asennus ja asenna se sitten uudelleen painetun oppaan ohjeiden mukaisesti.
➔ [”Ohjelmiston asennuksen poistaminen” sivulla 104](#)

Automaattisen arkinsyöttölaitteen (ADF) käyttäminen

- Tarkista automaattisen arkinsyöttölaitteen merkkivalo ja varmista, että arkinsyöttölaite on valmis skannaamaan.

Skannauksen vianetsintä

- Varmista, ettei lasitasolla ole alkuperäisiä asiakirjoja.
- Jos asiakirjakansi tai automaattisen arkinsyöttölaitteen kansi on auki, sulje se ja yritä skannata uudelleen.
- Varmista, että **Office Mode (Office-tila)** tai **Professional Mode (Professional-tila)** on valittuna Epson Scan -ohjelmassa.
- Varmista, että kaapelit on liitetty kunnolla tuotteeseen ja toimivaan pistorasiaan.
- Jos automaattisen arkinsyöttölaitteen valo palaa, mutta alkuperäiset asiakirjat eivät syöty, tarkista, ettei lasitason vasemmassa etukulmassa olevan reiän päällä ole vieraita esineitä.

Painikkeen käyttäminen

Huomautus:

Tuotteen mukaan skannaustoiminto ei välttämättä ole käytettävissä, kun painiketta käytetään.

- Varmista, että olet liittänyt ohjelman painikkeeseen.
 - ➔ ”Epson Event Manager” sivulla 65
- Varmista, että Epson Scan ja Epson Event Manager on asennettu oikein.
- Jos olet napsauttanut **Keep Blocking (Jatka estämistä)** -painiketta Windows Security Alert (Windowsin suojausvaroitus) -ikkunassa Epson-ohjelmiston asennuksen aikana tai sen jälkeen, poista Epson Event Manager -ohjelman esto.
 - ➔ ”Epson Event Manager -ohjelman eston poistaminen” sivulla 126
- Mac OS X:
Varmista, että olet kirjautunut järjestelmään käyttäjänä, joka on asentanut skannausohjelmiston. Muiden käyttäjien on käynnistettävä ensin Epson Scanner Monitor Applications (Sovellukset) -kansiossa ja painettava sitten painiketta skannatakseen.

Epson Event Manager -ohjelman eston poistaminen

- 1** Napsauta **Start (Käynnistä)** -painiketta tai käynnistyspainiketta ja valitse sitten **Control Panel (Ohjauspaneeli)**.
- 2** Tee jokin seuraavista toimenpiteistä.
 - Windows 7:
Valitse **System and Security (Järjestelmä ja suojaus)**.
 - Windows Vista:
Valitse **Security (Suojaus)**.
 - Windows XP:
Valitse **Security Center (Tietoturvakeskus)**.

Skannauksen vianetsintä

3

Tee jokin seuraavista toimenpiteistä.

- Windows 7 ja Windows Vista:
Valitse **Allow a program through Windows Firewall (Salli ohjelman tietoliikenne Windowsin palomuurin läpi)**.
- Windows XP:
Valitse **Windows Firewall (Windowsin palomuuuri)**.

4

Tee jokin seuraavista toimenpiteistä.

- Windows 7:
Vahvista, että **EEventManager Application** -valintaruutu on valittuna Allowed programs and features (Sallitut ohjelmat ja ominaisuudet) -luettelossa.
- Windows Vista:
Napsauta **Exceptions (Poikkeukset)** -välilehteä ja vahvista sitten, että **EEventManager Application** -valintaruutu on valittuna Program or port (Ohjelma tai portti) -luettelossa.
- Windows XP:
Napsauta **Exceptions (Poikkeukset)** -välilehteä ja vahvista sitten, että **EEventManager Application** -valintaruutu on valittuna Programs and Services (Ohjelmat ja palvelut) -luettelossa.

5

Napsauta OK.

Muun skannausohjelmiston kuin Epson Scan -ohjaimen käyttäminen

- Jos käytät TWAIN-yhteensopivaa ohjelmaa, kuten esimerkiksi Adobe Photoshop Elements -ohjelmaa, varmista, että Skanneri - tai Lähde -asetukseksi on valittu oikea laite.
- Jos et voi skannata käyttämällä TWAIN-yhteensopivaa skannausohjelmaa, kuten Adobe Photoshop Elements, poista TWAIN-yhteensopivan skannausohjelman asennus ja asenna ohjelma sitten uudelleen.
➔ ["Ohjelmiston asennuksen poistaminen" sivulla 104](#)

Paperin syöttöongelmat

Paperi likaantuu

Tuote täytyy ehkä puhdistaa.

- ➔ ["Laitteen puhdistaminen" sivulla 99](#)

Useita arkkeja syötetään kerralla

- Jos lisätään paperia, jota ei tueta, tuote saattaa syöttää useamman kuin yhden arkin kerralla.
➔ ["Automaattisen arkinsyöttölaitteen \(ADF\) tekniset tiedot" sivulla 136](#)
- Tuote täytyy ehkä puhdistaa.
➔ ["Laitteen puhdistaminen" sivulla 99](#)

Paperitukos automaattisessa arkinsyöttölaitteessa (ADF)

Poista paperitukos arkinsyöttölaitteesta.

➔ ”Paperitukoksen poistaminen automaattisesta arkinsyöttölaitteesta (ADF)” sivulla 111

Ongelmia skannausajan kanssa

- Tietokoneet, joissa on ulkoinen Hi-Speed USB -portti, voivat skannata nopeammin kuin ulkoisilla USB-porteilla varustetut. Jos käytät tuotteen kanssa ulkoista Hi-Speed USB -porttia, varmista, että se täyttää järjestelmävaatimukset.
➔ ”Järjestelmävaatimukset” sivulla 133
- Skannaus suurella tarkkuudella kestää kauan.

Ongelmia skannattujen kuvien kanssa

Skannauslaatu on heikko

Skannauslaatua voidaan parantaa muuttamalla voimassa olevia asetuksia tai säätämällä skannattua kuvaa.

➔ ”Kuvansäätöominaisuudet” sivulla 46

Alkuperäisen kääntöpuoli näkyy skannatussa kuvassa

Jos alkuperäinen on painettu ohuelle paperille, kääntöpuoli voi näkyä tuotteelle ja jättää jäljen skannattuun kuvaan. Yritä skannaamista niin, että alkuperäisen kääntöpuolella on musta paperi. Varmista myös, että Document Type (Asiakirjan tyyppi)- ja Image Type (Kuvatyyppi) -asetukset ovat oikeat käytettävälle alkuperäiselle asiakirjalle.

Merkit ovat vääristyneitä tai epäselviä

- Valitse **Text Enhancement (Tekstintarkennustekniikka)** -valintaruutu Office Mode (Office-tila)- tai Home Mode (Home-tila) -kohdassa.
- Aseta oikea Threshold (Kynnys) -asetus.

Home Mode (Home-tila)

Valitse Image Type (Kuvatyyppi) -asetukseksi **Black&White (Mustavalkoinen)**, napsauta **Brightness (Kirkkaus)** -painiketta ja kokeile Threshold (Kynnys) -asetuksen muuttamista.

Office Mode (Office-tila)

Valitse Image Type (Kuvatyyppi) -asetukseksi **Black&White (Mustavalkoinen)** ja kokeile sitten muuttaa Threshold (Kynnys) -asetusta.

Professional Mode (Professional-tila)

Valitse **Black & White (Mustavalkoinen)** Image Type (Kuvatyyppi) -asetukseksi ja napsauta +(Windows) tai ►(Mac OS X) -painiketta **Image Type (Kuvatyyppi)** -asetuksen vieressä. Tee haluttu Image Option (Kuvavaihtoehto) -asetus, ja kokeile sitten Threshold (Kynnys) -asetuksen säätämistä.

- Lisää Resolution (Tarkkuus) -asetusta.

Optinen tekstintunnistus (OCR) ei tunnista merkkejä oikein

Aseta asiakirja suoraan lasitasolle. Jos asiakirja on vinossa, sitä ei ehkä tunnisteta oikein.

Skannauskuvassa näkyy aaltoilevia kuvioita

Painetun asiakirjan skannatussa kuvassa voi näkyä aaltoileva kuvio (eli moareé).



- Kierrä alkuperäistä asiakirjaa.
- Kierrä skannattua kuvaa sovellusohjelmistolla skannauksen jälkeen.
- Valitse **Descreening (Rasteripisteiden poisto)** -valintaruutu.
- Muuta tarkkuusasetusta Professional Mode (Professional-tila) -tilassa ja skanna uudelleen.

Kuvassa näkyy epätasaista väriä, tuhruisuutta, pisteitä tai suoria viivoja

Tuotteen sisäosat täytyy ehkä puhdistaa.

➔ ["Laitteen puhdistaminen" sivulla 99](#)

Skannausalue tai -suunta on epätyytyttävä

Alkuperäisen asiakirjan reunat eivät tule mukaan skannaukseen

- Jos skannaat Home Mode (Home-tila)- tai Professional Mode (Professional-tila) -tilassa käyttäen pikkukuvaesikatselua, siirrä asiakirjaa tai valokuvaa noin 6 mm (0,2 tuumaa) sisemmäksi lasitason reunoilta, ettei kuvasta leikkaudu osia pois.
- Jos skannaat käyttäen laitteen painiketta tai skannaat Office Mode (Office-tila)-, Home Mode (Home-tila)- tai Professional Mode (Professional-tila) -tilassa käyttäen tavallista esikatselua, siirrä asiakirjaa noin 3 mm (0,12 tuumaa) pois päin lasitason reunoilta, jotta kuvasta ei leikkaudu osia pois.

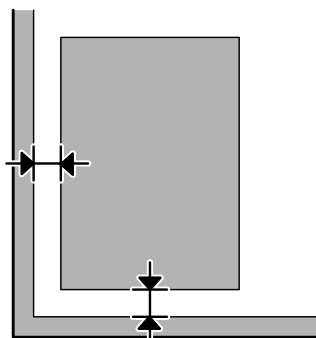

Useita asiakirjoja skannataan yhdeksi tiedostoksi

Aseta asiakirjat lasitasolle vähintään 20 mm:n (0,8 tuuman) etäisyydelle toisistaan.

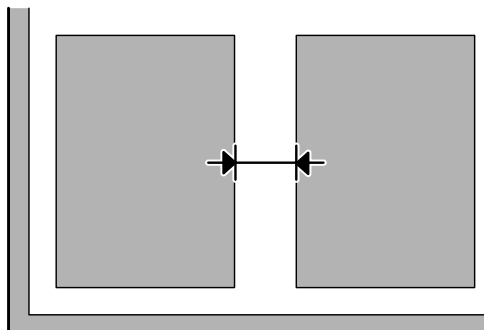

Haluttua aluetta ei voi skannata

Asiakirjojen mukaan haluttua aluetta ei välttämättä voi skannata. Käytä tavallista esikatselua Office Mode (Office-tila)-, Home Mode (Home-tila)- tai Professional Mode (Professional-tila) -tilassa ja lisää valintakehykset alueille, jotka haluat skannata.

Haluttuun suuntaan ei voi skannata

Valitse **Configuration (Määritykset)**, valitse **Preview (Esikatselu)** -välilehti ja poista **Auto Photo Orientation (Automaattinen kuvansuuntaus)** -valintaruudun valinta. Aseta sitten asiakirjat oikein.

Ongelma ei poistu, vaikka kaikkia ratkaisuja on kokeiltu

Jos olet kokeillut kaikkia ratkaisuja eivätkä ne ole ratkaisseet ongelmaa, palauta Epson Scan -alkuasetukset.

Valitse **Configuration (Määritykset)**, valitse **Other (Muu)** -välilehti ja valitse sitten **Reset All (Palauta kaikki)**.

Faksin vianetsintä Faksiohje

Faksin lähetys tai vastaanotto ei onnistu

- Varmista, että puhelinjohto on kytketty oikein, ja tarkista että puhelinlinja toimii. Voit tarkistaa linjan tilan **Tarkista faksikytkentä** -toiminnolla.
➔ ”[Kytkeä puhelinlinjaan](#)” sivulla 66
- Jos faksin lähetys ei onnistunut, varmista, että vastaanottajan faksilaite on kytketty päälle ja toimii.
- Jos laitetta ei ole liitetty puhelimeen ja haluat vastaanottaa fakseja automaattisesti, varmista että kytket automaattisen vastauksen päälle.
➔ ”[Faksien vastaanottaminen](#)” sivulla 75
- Jos käytät automaattista arkinsyöttölaitetta, tarkista, että ADF-merkkivalo palaa. Varmista, ettei lasitasolla ole alkuperäisiä asiakirjoja.
- Jos automaattisen arkinsyöttölaitteen valo palaa, mutta alkuperäiset asiakirjat eivät syöty, tarkista, ettei lasitason vasemmassa etukulmassa olevan reiän päällä ole vieraita esineitä.
- Jos liität laitteen DSL-puhelinlinjaan, sinun on asennettava linjaan DSL-suodatin, muussa tapauksessa et voi faksata. Tarvittavan suodattimen saat ottamalla yhteyttä DSL-palveluntarjoajaan.
- Jos kytkit laitteen PBX (Private Branch Exchange) -puhelinlinjaan tai päätesovittimeen, sammuta **Äänival tunn.**
➔ ”[Faksitila](#)” sivulla 80
- Ongelma voi aiheutua lähetyksenopeudesta. Kokeile hitaampaa **Faksinopeus** -asetusta.
➔ ”[Faksitila](#)” sivulla 80
- Varmista, että ECM on päällä. Värillisiä fakseja ei voi lähettää tai vastaanottaa, kun ECM on pois käytöstä.
➔ ”[Faksitila](#)” sivulla 80

Huomautus:

Lisätietoja faksiongelmissa on käytönaikaisessa Käyttöopas.

Laatuun liittyvät ongelmat (lähettäminen)

- Puhdista lasitaso ja automaattinen arkinsyöttölaite (ADF).
➔ ”[Laitteen ulkopinnan puhdistaminen](#)” sivulla 99
- Jos lähettämäsi faksi oli hailea tai epätarkka, muuta faksin asetusvalikossa **Er.tarkk** (tai mallin mukaan **Laatu**) tai **Kontr.**
➔ ”[Faksitila](#)” sivulla 80
- Varmista, että ECM on päällä.
➔ ”[Faksitila](#)” sivulla 80

Laatuun liittyvät ongelmat (vastaanottaminen)

- ❑ Varmista, että ECM on päällä.
➔ ”Faksitila” sivulla 80

Vastaaja ei voi vastata äänipuheluihin

- ❑ Kun automaattinen vastaaja on kytketty päälle, ja vastaaja on kytketty samaan puhelinlinjaan kuin tämä tuote, aseta faksien vastaanoton vastauksen soittojen määrä suuremmaksi kuin vastaajan soittojen lukumäärä.
➔ ”Faksien vastaanottaminen” sivulla 75

Virheellinen aika

- ❑ Kello voi toimia liian nopeasti/hitaasti tai se saattaa olla nollautunut sähkökatkoksen vuoksi, tai virta on ollut pois päältä pitkään. Aseta oikea aika.
➔ ”Ajan ja alueen asettaminen/muuttaminen” sivulla 95

Tuotetiedot

Mustepullot

Tässä laitteessa voidaan käyttää seuraavia mustepulloja:

Mustepullot	Tuotenumerot
Black (Musta)	T6641
Cyan (Syaani)	T6642
Magenta	T6643
Yellow (Keltainen)	T6644



Muistutus:

Muut kuin tässä mainitut alkuperäiset Epson-musteet voivat aiheuttaa vaurioita, joita Epsonin takuut eivät kata.

Väri	Black (Musta), Cyan (Syaani), Magenta, Yellow (Keltainen)
Lämpötila	Varastointi: -20–40 °C 1 kuukausi 40 °C Jäätyminen: * -16 °C

* Muste sulaa ja sitä voi käyttää, kun se on ollut noin 3 tuntia 25 °C:n lämmössä.

Järjestelmävaatimukset

Windows

Järjestelmä	PC-liitäntä
Windows 7 (32- tai 64-bittinen), Vista (32- tai 64-bittinen), XP SP1 tai uudempi (32-bittinen) tai XP Professional x64 Edition	Hi-Speed USB

Mac OS X

Järjestelmä	PC-liitäntä

Tuotetiedot

Mac OS X 10.5.8 tai uudempi	Hi-Speed USB
-----------------------------	--------------

Huomautus:

UNIX-tiedostojärjestelmää (UFS) Mac OS X -käyttöjärjestelmälle ei tueta.

Tekniset tiedot

Huomautus:

Oikeudet tietojen muutoksiin pidätetään.

Tulostimen tekniset tiedot

Paperirata	Takasyöttölaite, syöttö yläpuolelta
Kapasiteetti	11 mm (0.4")

Paperi

Huomautus:

- Koska paperinvalmistaja voi muuttaa tietynmerkkisen tai -tyyppisen paperin laatua, Epson ei voi taata muiden valmistajien paperimerkkien tai -tyyppien laatua. Testaa paperin sopivuus ennen suurten erien ostoa tai suuria tulostustöitä.
- Huonolaatuinen paperi voi huonontaa tulostuslaatua sekä aiheuttaa paperitukoksia ja muita ongelmia. Jos kohtaat paperiin liittyviä tulostusongelmia, ota käyttöön laadukkaampaa paperia.

Yksittäiset arkit:

Koko	A4 210 × 297 mm 10 x 15 cm (4 x 6 in) 13 x 18 cm (5 x 7 in) A6 105 × 148 mm A5 148 × 210 mm B5 182 × 257 mm 9 x 13 cm (3.5 x 5 in) 13 x 20 cm (5 x 8 in) 20 x 25 cm (8 x 10 in) 16:9 laajakuva (102 × 181 mm) 100 × 148 mm Letter 8 1/2 x 11 in Legal 8 1/2 x 14 in
Paperityypit	Tavallinen tulostuspaperi tai Epson-erikoispaperi

Tuotetiedot

Paksuus (tavallinen paperi)	0,08–0,11 mm
Paino (tavallinen paperi)	64 g/m ² –90 g/m ²

Kirjekuoret:

Koko	Kirjekuori #10 4 1/8 x 9 1/2 in Kirjekuori DL 110 x 220 mm Kirjekuori C6 114 x 162 mm
Paperityypit	Tavallinen paperi
Paino	75 g/m ² –90 g/m ²

Tulostusalue

Tulostusalue on korostettu.

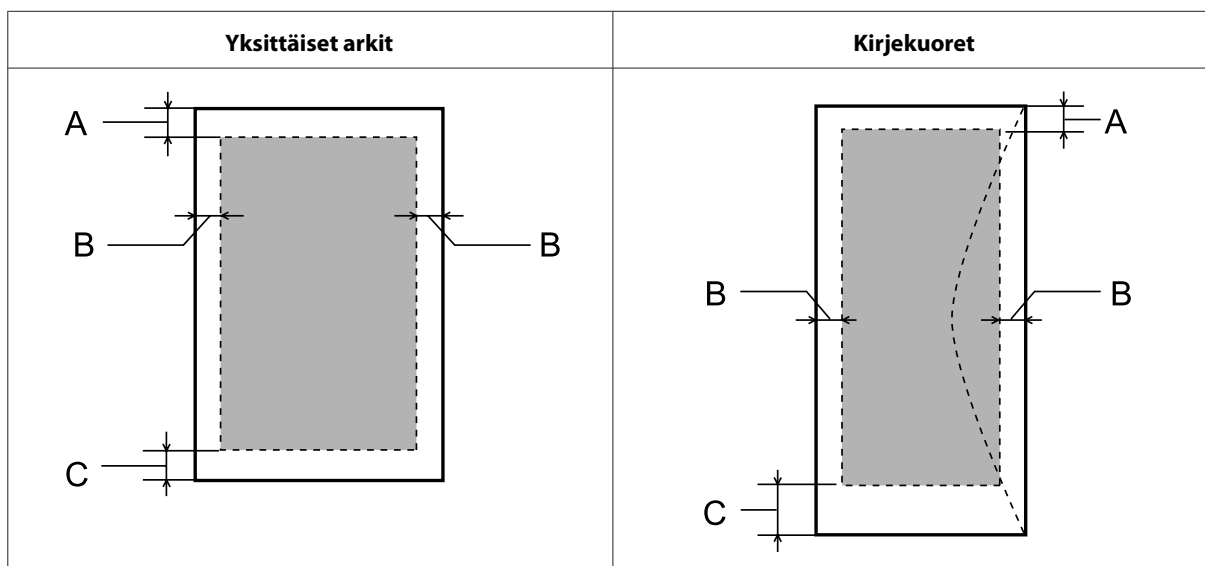

Tulostusmateriaali	Vähimmäismarginaali	
	Yksittäiset arkit	Kirjekuoret
A	3,0 mm (0.12")	3,0 mm (0.12")
B	3,0 mm (0.12")	5,0 mm (0.20")
C	3,0 mm (0.12")	21,0 mm (0.83")

Huomautus:
Tulostusmateriaalin mukaan tulostuslaatu voi olla heikko tulosteen ylä- ja alaosassa, tai nämä alueet voivat olla tahrintuneita.

Skannerin tekniset tiedot

Skannerin tyyppi	Tasoskanneri, väri
Valosähköinen laite	CIS
Teholliset pikselit	10 200 × 14 040 kuvapistettä, 1200 dpi Skannausalue saattaa olla rajoitettu, jos tarkkuusasetus on suuri.
Asiakirjan koko	216 × 297 mm (8,5 × 11,7"), A4-koko tai US letter -koko
Skannaustarkkuus	1200 dpi (pääskannaus) 2400 dpi (osaskannaus)
Tulostuksen tarkkuus	50–4800, 7200 ja 9600 dpi (50–4800 dpi:tä 1 dpi:n välein)
Kuvan tiedot	16 bittiä/pikseli/väri sisäinen 8 bittiä/pikseli/väri ulkoinen (maksimi)
Valonlähde	LED

Automaattisen arkinsyöttölaitteen (ADF) tekniset tiedot

Paperinsyöttö	Tulostuspuoli ylöspäin
Paperin luovutus	Tulostuspuoli alaspäin
Paperikoko	A4, Letter, Legal
Paperityypit	Tavallinen paperi
Paperin paino	64–95 g/m ²
Paperikapasiteetti	Kokonaispaksuus 3 mm, korkeintaan noin 30 arkkia (Letter, A4) 10 arkkia (Legal)

Faksin tekniset tiedot

Faksityyppi	Laitteelta käytettävä mustavalkoinen ja värillinen faksiominaisuus
Tukilinja	Tavallinen puhelinlinja
Nopeus	Enintään 33,6 kbps
Tarkkuus	Mustavalkoinen Vakio: 203 × 98 dpi Hieno: 203 × 196 dpi Valokuva: 203 × 196 dpi Väri Hieno: 200 × 200 dpi Valokuva: 200 × 200 dpi

Tuotetiedot

Virheenkorjaustila	CCITU/ITU Group 3 -faksi, jossa virheenkorjaustila
Pikavalintanumerot	Enintään 60
Sivumuisti	Enintään 180 sivua (ITU-T-kaavio nro 1)
Uudelleenvalinta	2 kertaa (1 minuutin välein)
Liitännät	RJ-11-puhelinlinja RJ-11-puhelinliitäntä

Verkkoliittymän tekniset tiedot

WLAN* ¹	Vakio:	IEEE 802.11b/g/n* ²
	Turvallisuus:	WEP (64/128bit) WPA-PSK (TKIP/AES) * ³
	Taajuuskaista:	2,4 GHz
	Yhteystila:	Infrastruktuuri, Ad hoc
Ethernet* ¹	Vakio:	IEEE802.3i/u, IEEE802.3az* ⁴
	Yhteystila:	Ethernet 100BASE-TX/10BASE-T

*1 Tämä ominaisuus ei ole käytettävissä kaikissa tuotemalleissa.

*2 Noudattaa joko IEEE 802.11b/g/n- tai IEEE 802.11b/g -standardia riippuen ostopaikasta.

*3 Noudattaa WPA2-standardia, tuki WPA/WPA2 Personal -salaukselle.

*4 Yhteislaitteen on noudatettava standardia IEEE802.3az.

Mekaaniset ominaisuudet

	L550	L555
Mitat	Varastointi	
	Leveys: 474 mm (18,7 tuumaa) Syvyys: 377 mm (14,8 tuumaa) Korkeus: 226 mm (8,9 tuumaa)	
Paino	Tulostus* ¹	
	Leveys: 474 mm (18,7 tuumaa) Syvyys: 540 mm (21,3 tuumaa) Korkeus: 291 mm (11,5 tuumaa)	
	Noin 6,2 kg * ²	Noin 6,2 kg * ²

*1 Luovutustason jatke avattuna.

*2 Ilman mustetta ja virtajohtoa.

Sähköominaisuudet

L550

		100—240 V malli	220—240 V malli
Tulojännite		90—264 V	AC 198—264 V
Nimellistaajuusalue		50—60 Hz	50—60 Hz
Tulotaajuus		49,5—60,5 Hz	49,5—60,5 Hz
Nimellisvirta		0,5—0,3 A	0,3 A
Virrankulutus	Itsenäinen kopiointi	Noin 10 W (ISO/IEC24712)	Noin 11 W (ISO/IEC24712)
	Valmiustila	Noin 4,0 W	Noin 4,0 W
	Lepotila	Noin 2,0 W	Noin 2,0 W
	Virta kytketty pois päältä	Noin 0,3 W	Noin 0,3 W

L555

		100—240 V malli	220—240 V malli
Tulojännite		90—264 V	AC 198—264 V
Nimellistaajuusalue		50—60 Hz	50—60 Hz
Tulotaajuus		49,5—60,5 Hz	49,5—60,5 Hz
Nimellisvirta		0,5—0,3 A	0,3 A
Virrankulutus	Itsenäinen kopiointi	Noin 10 W (ISO/IEC24712)	Noin 11 W (ISO/IEC24712)
	Valmiustila	Noin 4,5 W	Noin 4,5 W
	Lepotila	Noin 2,3 W	Noin 2,3 W
	Virta kytketty pois päältä	Noin 0,3 W	Noin 0,3 W

Huomautus:

Katso jännitetiedot laitteen takaosassa olevasta tyyppikilvestä.

Ympäristö

Lämpötila	Käytön aikana: 10–35 °C Varastointi: -20–40 °C 1 kuukausi 40 °C
------------------	---

Tuotetiedot

Ilmankosteus	Käytön aikana:* Suhteellinen kosteus 20–80 % Varastointi:* Suhteellinen kosteus 5–85 %
---------------------	---

* Ei tiivistymistä

Standardit ja hyväksynät

Eurooppalainen malli:

Pienjännitedirektiivi 2006/95/EY	EN60950-1
EMC-direktiivi 2004/108/EY	EN55022 Class B EN61000-3-2 EN61000-3-3 EN55024
R&TTE-direktiivi 1999/5/EY	EN300 328* EN301 489-1* EN301 489-17* TBR21 EN60950-1

* Nämä ovat voimassa vain mallille L555.

Eurooppalaiset käyttäjät:

SEIKO EPSON Corporation vakuuttaa, että laitteen mallit C463A ja C463B vastaavat direktiivin 1999/5/EY keskeisiä vaatimuksia ja muita olennaisia ehtoja.

Saa käyttää vain seuraavissa maissa: Irlanti, Iso-Britannia, Itävalta, Saksa, Liechtenstein, Sveitsi, Ranska, Belgia, Luxemburg, Alankomaat, Italia, Portugali, Espanja, Tanska, Suomi, Norja, Ruotsi, Islanti, Kypros, Kreikka, Slovenia, Malta, Bulgaria, Tšekki, Viro, Unkari, Latvia, Liettua, Puola, Romania ja Slovakia.

Ranskassa on sallittu vain sisäkäyttö.

Italiassa käyttö omien tilojen ulkopuolella vaatii yleisluvan.

Epson ei ota vastuuta suojausvaatimusten täyttymisen heikkenemisestä, jos tuotteita on muunneltu tavalla, jota ei suositella.



Liitännät

Hi-Speed USB (Device Class -määrittymiset tietokoneille)

Asiakastukipalvelut

Teknisen tuen verkkosivusto

Epsonin teknisen tuen verkkosivusto auttaa ongelmissa, joita ei voi ratkaista käyttämällä tulostimen mukana tulevia vianmäärittysohjeita. Jos käytössäsi on verkkoselain ja Internet-yhteys, löydät tukisivuston seuraavasta osoitteesta:

<http://support.epson.net/>
<http://www.epson.eu/Support> (Eurooppa)

Jos tarvitset uusimmat ohjaimet, haluat lukea usein kysyttyjä kysymyksiä (FAQ), ladata käyttöoppaita tai muuta ladattavaa, mene sivustolle:

<http://www.epson.com>
<http://www.epson.eu/Support> (Eurooppa)

Valitse sitten paikallisen EPSON-verkkosivuston tukiosa.

Huomautus:

Jos Epson-tuote ei toimi oikein etkä pysty ratkaisemaan ongelmaa tuotteen mukana tulevien vianmäärittysohjeiden avulla, pyydä Epson-tuesta lisätietoja. Katso Epsonin tuen tiedot Käyttöopas-ohjeesta.

Yhteydenotto Epsonin tukeen

Ennen yhteyden ottamista Epsoniin

Jos Epson-tuote ei toimi oikein etkä pysty ratkaisemaan ongelmaa tuotteen mukana tulevien vianmäärittysohjeiden avulla, pyydä Epson-tuesta lisätietoja. Jos alueesi Epson-tukea ei ole seuraavassa luettelossa, ota yhteys jälleenmyyjään, jolta ostit laitteen.

Epsonin tuki pystyy ratkaisemaan ongelmiasi nopeammin, jos annat seuraavat tiedot:

- tuotteen sarjanumero
(sarjanumerotarra on yleensä tuotteen takana)
- tuotteen malli
- tuotteen ohjelmistoversio
(Napsauta **About (Tietoja)**- tai **Version Info (Versiotiedot)** -painiketta tai vastaavaa painiketta laiteohjelmistossa.)
- tietokoneen merkki ja malli
- tietokoneen käyttöjärjestelmän nimi ja versio
- laitteen yhteydessä yleensä käytettävien ohjelmien nimet ja versiot.

Asiakastukipalvelut

- Syötettyjen paperiarkkien määrä
 - ➔ ”Syötettyjen paperiarkkien määrän tarkistus” sivulla 99

Huomautus:

Tuotteesta riippuen faksi- ja/tai verkkoasetusten soittosarjatiedot saattavat olla tallennettuna laitteen muistiin. Laitteen rikkoutumisen tai korjausten vuoksi tiedot ja/tai asetukset saattavat kadota. Epson ei ole vastuussa mistään tietojen menettämisestä, tai tietojen varmuuskopioinnista tai palauttamisesta ja/tai asetuksista edes takuuaikana. Suositus on tehdä omat varmuuskopiot tai tehdä muistiinpanoja.

Eurooppa

Lisätietoja yhteyden ottamisesta Epson-tukeen on Euroopan takuusiakirjassa.

Thaimaa

Seuraavista lähteistä saa tietoa, tuotetukea ja palvelua:

Verkkosivusto (<http://www.epson.com.tw>)

Täältä löytyy tuotteiden teknisiä tietoja, ladattavia ohjaimia sekä mahdollisuus tiedustella tuotteista.

Epson-tuotetuki (puhelin: +0280242008)

Tuotetuen tiimi auttaa seuraavissa asioissa puhelimitse:

- Myyntitiedustelut ja tuotetieto
- Tuotteen käyttöön liittyvät kysymykset tai ongelmat
- Tuotteen korjaukseen ja takuuseen liittyvät kysymykset

Huollon tuki:

Puhelinnumero	Faksinumero	Osoite
02-23416969	02-23417070	No. 20, Beiping E. Rd., Zhongzheng Dist., Taipei City 100, Taiwan
02-27491234	02-27495955	1F., No. 16, Sec. 5, Nanjing E. Rd., Songshan Dist., Taipei City 105, Taiwan
02-32340688	02-32345299	No. 1, Ln. 359, Sec. 2, Zhongshan Rd., Zhonghe City, Taipei County 235, Taiwan
039-605007	039-600969	No. 342-1, Guangrong Rd., Luodong Township, Yilan County 265, Taiwan
038-312966	038-312977	No. 87, Guolian 2nd Rd., Hualien City, Hualien County 970, Taiwan
03-2810606	03-2810707	No. 413, Huannan Rd., Pingzhen City, Taoyuan County 324, Taiwan

Asiakastukipalvelut

Puhelinnumero	Faksinumero	Osoite
03-5325077	03-5320092	1F., No. 9, Ln. 379, Sec. 1, Jingguo Rd., North Dist., Hsinchu City 300, Taiwan
04-23291388	04-23291338	3F., No. 510, Yingcai Rd., West Dist., Taichung City 403, Taiwan
04-23805000	04-23806000	No. 530, Sec. 4, Henan Rd., Nantun Dist., Taichung City 408, Taiwan
05-2784222	05-2784555	No. 463, Zhongxiao Rd., East Dist., Chiayi City 600, Taiwan
06-2221666	06-2112555	No. 141, Gongyuan N. Rd., North Dist., Tainan City 704, Taiwan
07-5520918	07-5540926	1F., No. 337, Minghua Rd., Gushan Dist., Kaohsiung City 804, Taiwan
07-3222445	07-3218085	No. 51, Shandong St., Sanmin Dist., Kaohsiung City 807, Taiwan
08-7344771	08-7344802	1F., No. 113, Shengli Rd., Pingtung City, Pingtung County 900, Taiwan

Thaimaa

Seuraavista lähteistä saa tietoa, tuotetukea ja palvelua:

Verkkosivusto (<http://www.epson.co.th>)

Täältä löytyy tuotteiden teknisiä tietoja, ladattavia ohjaimia, usein kysytyjä kysymyksiä (FAQ) sekä mahdollisuus kysyä sähköpostitse.

Epson Hotline (puhelin: (66) 2685-9899)

Hotline-tiimi auttaa seuraavissa asioissa puhelimitse:

- Myyntitiedustelut ja tuotetieto
- Tuotteen käyttöön liittyvät kysymykset tai ongelmat
- Tuotteen korjaukseen ja takuuseen liittyvät kysymykset

Vietnam

Seuraavista lähteistä saa tietoa, tuotetukea ja palvelua:

Epson Hotline (puhelin): 84-8-823-9239

Asiakastuki: 80 Truong Dinh Street, District 1, Hochiminh City
Vietnam

Indonesia

Seuraavista lähteistä saa tietoa, tuotetukea ja palvelua:

Verkkosivusto (<http://www.epson.co.id>)

- Tuotteiden teknisiä tietoja, ladattavia ohjaimia
- Usein kysytyjä kysymyksiä (FAQ), myyntitiedusteluja, tiedusteluja sähköpostitse

Epson Hotline

- Myyntitiedustelut ja tuotetieto
- Tekninen tuki

Puhelin (62) 21-572 4350

Faksi (62) 21-572 4357

Epson-asiakastuki

Jakarta Mangga Dua Mall 3rd floor No. 3A/B
Jl. Arteri Mangga Dua,
Jakarta

Puhelin/faksi: (62) 21-62301104

Bandung Lippo Center 8th floor
Jl. Gatot Subroto No. 2
Bandung

Puhelin/faksi: (62) 22-7303766

Surabaya Hitech Mall lt IIB No. 12
Jl. Kusuma Bangsa 116 – 118
Surabaya

Puhelin: (62) 31-5355035

Faksi: (62) 31-5477837

Yogyakarta Hotel Natour Garuda
Jl. Malioboro No. 60
Yogyakarta

Puhelin: (62) 274-565478

Asiakastukipalvelut

Medan	Wisma HSBC 4th floor Jl. Diponegoro No. 11 Medan Puhelin/faksi: (62) 61-4516173
Makassar	MTC Karebosi Lt. Ill Kav. P7-8 Jl. Ahmad Yani No. 49 Makassar Puhelin: (62) 411-350147/411-350148

Hong Kong

Epson Hong Kong Limited tarjoaa mielellään teknistä tukea sekä muita myynnin jälkeisiä palveluja käyttäjilleen.

Kotisivu

Epson Hong Kong ylläpitää sekä kiinan- että englanninkielisiä kotisivuja käyttäjilleen. Sivuilta löytyy seuraavia tietoja.

- Tuotetietoja
- Usein kysytyjä kysymyksiä (FAQs)
- Epsonin uusimmat ohjainversiot

Verkkosivuston osoite on:

<http://www.epson.com.hk>

Tekninen tuki Hotline

Tekniset asiantuntijamme ovat myös tavoitettavissa seuraavista puhelin- ja faksinumeroista.

Puhelin: (852) 2827-8911

Faksi: (852) 2827-4383

Malesia

Seuraavista lähteistä saa tietoa, tuotetukea ja palvelua:

Verkkosivusto (<http://www.epson.com.my>)

- Tuotteiden teknisiä tietoja, ladattavia ohjaimia
- Usein kysytyjä kysymyksiä (FAQ), myyntitiedusteluja, tiedusteluja sähköpostitse

Epson Trading (M) Sdn. Bhd.

Pääkonttori.

Puhelin: 603-56288288

Faksi: 603-56288388/399

Epson-tuotetuki

- Myyntiin ja tuotetietoon liittyvät asiat (Infoline)

Puhelin: 603-56288222

- Korjaustoimiin ja takuuseen, tuotteen käyttöön sekä tekniseen tukeen liittyvät asiat (Techline)

Puhelin: 603-56288333

Intia

Seuraavista lähteistä saa tietoa, tuotetukea ja palvelua:

Verkkosivusto (<http://www.epson.co.in>)

Täältä löytyy tuotteiden teknisiä tietoja, ladattavia ohjaimia sekä mahdollisuus tiedustella tuotteista.

Epsonin Intian pääkonttori — Bangalore

Puhelin: 080-30515000

Faksi: 080-30515005

Epsonin Intian aluekonttorit:

Sijainti	Puhelinnumero	Faksinumero
Mumbai	022-28261515 /16/17	022-28257287
Delhi	011-30615000	011-30615005
Chennai	044-30277500	044-30277575
Kolkata	033-22831589 / 90	033-22831591
Hyderabad	040-66331738/ 39	040-66328633
Cochin	0484-2357950	0484-2357950
Coimbatore	0422-2380002	NA
Pune	020-30286000 /30286001/30286002	020-30286000
Ahmedabad	079-26407176 / 77	079-26407347

Helpline

Huolto, tuotetieto tai värikasetin tilaus — 18004250011 (9.00 — 21.00) — Tämä on ilmainen numero.

Huolto (CDMA- & GSM -puhelimet) — 3900 1600 (9.00 — 18.00) Eteen syötetään paikallinen STD-koodi.

Filippiinit

Epson Philippines Corporation tarjoaa asiakkailleen teknistä tukea sekä myynnin jälkeistä tukea alla mainitussa puhelin- ja faksinumerossa sekä sähköpostiosoitteessa:

Kaukolinja: (63-2) 706 2609

Faksi: (63-2) 706 2665

Tuotetuen suoranumero: (63-2) 706 2625

Sähköposti: epchelpdesk@epc.epson.com.ph

Verkkosivusto (<http://www.epson.com.ph>)

Täältä löytyy tuotteiden teknisiä tietoja, ladattavia ohjaimia, usein kysytyjä kysymyksiä (FAQ) sekä mahdollisuus kysyä sähköpostitse.

Asiakastukipalvelut

Maksuton palvelunumero 1800-1069-EPSON(37766)

Hotline-tiimi auttaa seuraavissa asioissa puhelimitse:

- Myyntitiedustelut ja tuotetieto
- Tuotteen käyttöön liittyvät kysymykset tai ongelmat
- Tuotteen korjaukseen ja takuuseen liittyvät kysymykset

Hakemisto

2

2-puolinen.....	59
2-puolinen tulostus.....	36

A

Alkuasetusten palauttaminen.....	130
Asiakirjat	
tulostus.....	30
Automaattinen arkinsyöttölaite (ADF).....	23
ongelmat.....	127
paperitukokset.....	111, 128
Automaattinen vastaaminen.....	75
Automaattinen vastaus.....	67

D

DSL.....	68
----------	----

E

Easy Photo Print.....	35
Energiansäästö.....	98
Epson	
Easy Photo Print.....	35
paperi.....	18
Epson Connect.....	9
Epson Event Manager.....	65
Epäselvät tulosteet.....	117
Esikatselu.....	55

F

Faksaaminen	
vastaanottaminen.....	75
Faksaaminen kytketystä puhelimesta.....	74
Faksin ajastettu lähetys.....	74
Faksin lähettäminen myöhemmin.....	74
Faksiotsikko.....	71
Faksiraportti.....	77
Faksitietopalvelu.....	77

H

Home-tila.....	49
Huolto.....	140

I

ISDN.....	69
-----------	----

J

Järjestelmävaatimukset.....	133
-----------------------------	-----

K

Kello.....	95
Kesäaika.....	95
Kirjekuoret	
lisääminen.....	20
tulostusalue.....	135
Kohdistusvirhe.....	116
Kopioiminen	
perus.....	27
Kopiointirajoitukset.....	13
Kuvansäätö.....	46

L

Laite	
kuljettaminen.....	101
puhdistaminen.....	99
tilan tarkistus.....	108
Laitteasetukset	
Mac OS X -käynnistäminen.....	29
Windows-käynnistäminen.....	28
Laitteen asetukset	
lepotila-ajastin.....	98
virran sammutuksen ajastin.....	98
Laitteen kuljettaminen.....	101
Lasitaso.....	25
Liitäntäkaapelit.....	139
Lisääminen	
paperi.....	18, 20
Lyhytvalinta-asetus.....	70

M

Mac OS X	
laitteen tilan tarkistaminen.....	109
tulostinasetusten käynnistäminen.....	29
Marginaalit	
ongelmat.....	118
Mustepullot	
os numerot.....	133
Mustesäiliöiden täyttäminen.....	86
Määrittelyt	
mekaaniset ominaisuudet.....	137
mustepullot.....	133
paperi.....	134

N

Nopeus	
lisääminen.....	120, 123

O

Office-tila.....	51
Ohjain.....	64
asennuksen poisto.....	104
Mac OS X -käynnistäminen.....	29
Windows-käynnistäminen.....	28
Ohje	
Epson.....	140
Epson Event Manager.....	65
Epson Scan.....	64
Ohjelmisto	
asennuksen poisto.....	104
Ongelmat	
epäselvät tulosteet.....	117
faksi.....	131
laite ei tulosta.....	122
marginaalit.....	118
paperinsyöttö.....	120
paperitukokset.....	110
peilikuva.....	119
raidat.....	116
ratkaiseminen.....	140
skannaus.....	125
tuhruiset tulosteet.....	117, 120
tulostaminen.....	108
tulostusnopeus.....	120
tyhjät sivut.....	119
vianmääritys.....	108
virheelliset merkit.....	118
vääristyneet värit.....	117
yhteyden ottaminen Epsoniin.....	140
Otsikko.....	71

P

Paperi	
Epson-erikoispaperi.....	18
latauskapasiteetti.....	18
lisääminen.....	20
määritykset.....	134
rypistyminen.....	121
syöttöongelmat.....	120
tukokset.....	110
tulostusalue.....	135
Paperitukos.....	110, 127
PDF.....	59
Peilikuva.....	119
Pollaaminen.....	77
Professional-tila.....	53
Puhdistaminen	
laite.....	99
Puhdistus	
tulostuspää.....	92
Päivämäärä/aika.....	95

R

Raidat.....	116
Ryhmävalintojen asettaminen.....	71

S

Sivua arkille -tulostus.....	39
Sivujen suurentaminen.....	37
Sivukoon muuttaminen.....	37
Sivukoon pienentäminen.....	37
Skannauslaatuun liittyvät ongelmat.....	128
Skannausohjelmisto	
mukana tuleva ohjelmisto.....	65
Soittoa vastaamiseen.....	75
Sovita sivulle -tulostus.....	37
Status Monitor	
Mac OS X.....	109
Suutintesti.....	90
Mac OS X.....	90
ohjauspaneeli.....	91
Windows.....	90

T

Tavaramerkit.....	2
Tekijänoikeus.....	2
Tekninen tuki.....	140
Tekniset tiedot	
automaattinen arkinsyöttölaite.....	136
faksi.....	136
skanneri.....	136
standardit ja hyväksynät.....	139
tulostin.....	134
Teksti	
asiakirjojen tulostus.....	30
Tilavalot.....	125
Tuhruiset tulosteet.....	117, 120
Tulostimen jakaminen	
Mac OS X.....	43
Windows.....	40
Tulostin	
osat.....	14
Tulostuksen peruuttaminen.....	33
Mac OS X.....	34
Windows.....	34
Tulostus	
2-puolinen.....	36
esimääritys.....	35
peruuttaminen.....	33
pikavalinta.....	35
sovita sivulle.....	37
teksti.....	30
useita sivuja arkille.....	39
Tulostusalueen määritykset.....	135
Tulostuslaatu	
parantaminen.....	114
Tulostusnopeus	
lisääminen.....	120, 123
Tulostuspää	
kohdistus.....	93
puhdistus.....	92
tarkistus.....	90
Tulostuspään kohdistus.....	93
Tulostuspään puhdistus	
Mac OS X.....	93
ohjauspaneeli.....	93

Windows.....	92
Tulostustöiden hallinta	
Windows.....	108
Turvallisuusohjeet.....	10
Tyhjät sivut.....	119

U

USB	
liitin.....	139
Useita sivuja arkille.....	39
Uudelleenvalinta.....	73

V

Vaakasuuntaiset raidat.....	116
Valintakehys.....	56
Valokuva	
ohjelmisto.....	35
Valot	
tilavalot.....	125
verkkopalvelu.....	9

W

Windows	
laitteen tilan tarkistus.....	108
tulostinasetusten käynnistäminen.....	28
tulostustöiden hallinta.....	108

V

Virheelliset merkit.....	118
Virheet	
faksi.....	131
kopiointi.....	119
skannaus.....	125
tulostaminen.....	108
Virheilmoitukset.....	107
Väri	
varoitukset.....	84
Väriongelmat.....	117

Y

Yhteyden ottaminen Epsoniin.....	140
----------------------------------	-----