

Brukerhåndbok

Opphavsrett

Ingen deler av denne publikasjonen kan reproduseres, lagres i et gjenfinningsystem eller overføres i noen form eller på noen måte, det være seg elektronisk, mekanisk, ved fotokopiering, innspilling eller annet, uten skriftlig forhåndstillatelse fra Seiko Epson Corporation. Bruk av informasjon i denne håndboken er ikke underlagt patentansvar. Det tas heller ikke ansvar for skader som oppstår som resultat av bruk av denne informasjonen. Informasjonen i denne håndboken er utarbeidet til bruk bare med denne Epson-skriveren. Epson er ikke ansvarlig for noen form for bruk av denne informasjonen angående andre skrivere.

Verken Seiko Epson Corporation eller deres partnere skal stilles til ansvar overfor kjøperen av dette produktet eller overfor tredjepart for skader, tap, kostnader eller utgifter som kjøper eller tredjepart pådrar seg på grunn av ulykke, feilbruk eller misbruk av dette produktet eller uautoriserte endringer, reparasjoner eller ombygginger av dette produktet, eller (unntatt i USA) fordi Seiko Epson Corporations instruksjoner om drift og vedlikehold ikke er overholdt.

Seiko Epson Corporation og partnerselskap kan ikke holdes ansvarlig for skader eller problemer som oppstår ved bruk av noe tilleggsutstyr eller noen forbruksprodukter andre enn dem som Seiko Epson Corporation har angitt som originale Epson-produkter eller Epson-godkjente produkter.

Seiko Epson Corporation skal ikke stilles til ansvar for skader grunnet elektromagnetiske forstyrrelser som oppstår på grunn av bruk av andre grensesnittkabler enn dem som er angitt som Epson-godkjente produkter av Seiko Epson Corporation.

© 2014 Seiko Epson Corporation. All rights reserved.

Innholdet er i denne håndboken og spesifikasjonene for dette produktet kan endres uten forvarsel.

Varemerker

- ❑ EPSON® er et registrert varemerke, og EPSON EXCEED YOUR VISION eller EXCEED YOUR VISION er et varemerke for Seiko Epson Corporation.
- ❑ Microsoft®, Windows®, and Windows Vista® are registered trademarks of Microsoft Corporation.
- ❑ Apple, Macintosh, Mac OS, OS X, Bonjour, Safari, iPad, iPhone, iPod touch, and iTunes are trademarks of Apple Inc., registered in the U.S. and other countries. AirPrint and the AirPrint logo are trademarks of Apple Inc.
- ❑ Google Cloud Print™, Chrome™, Chrome OS™, and Android™ are trademarks of Google Inc.
- ❑ Adobe, Adobe Reader, Acrobat, and Photoshop are trademarks of Adobe systems Incorporated, which may be registered in certain jurisdictions.
- ❑ Intel® is a registered trademark of Intel Corporation.
- ❑ Generell merknad: Andre produktnavn som brukes i denne publikasjonen, brukes bare i identifikasjonsøyemed, og kan være varemerker for sine respektive eiere. Epson fraskriver seg alle rettigheter til slike merker.

Innholdsfortegnelse

Opphavsrett

Varemerker

Om denne brukerhåndboken

Introduksjon til håndbøkene.	6
Merker og symboler.	6
Beskrivelser brukt i denne brukerhåndboken.	6
Operativsystemreferanser.	7

Viktige instruksjoner

Sikkerhetsinstruksjoner.	8
Sikkerhetsforskrifter for batteriet.	9
Tips og advarsler som gjelder skriveren.	9
Varsler og advarsler for klargjøring / bruke skriveren.	9
Varsler og advarsler for bruk av skriveren med en trådløs tilkobling.	10
Tips og advarsler for bruk av LCD-skjermen.	11
Deponering av europeiske skrivermodeller.	11
Beskyttelse av personlige opplysninger.	11

Tips for smart bruk

Tips: Skrive ut med den grunnleggende Epson-driveren (Windows).	12
Tips: Lade batteriet.	12
Tips: Skrive ut fra en smarttelefon eller et nettbrett.	12
Tips: Justere tetthet eller farge.	13
Tips: Tenk på omgivelsene.	13
Tips: Oppbevaring av skriveren.	14

Grunnleggende om skriveren

Delnavn og funksjoner.	15
Kontrollpanel.	17
Knapper og lys.	17
Veiledning for LCD-skjerm.	17
Menyalternativer.	19
Meny.	19

Legge inn papir

Forholdsregler for håndtering av papir.	22
Tilgjengelig papir og kapasiteter.	23

Liste over papirtyper.	24
Legge papir i Bakre arkmater.	24

Utskrift

Skrive ut fra en datamaskin.	28
Bruke den grunnleggende Epson-driveren (kun for Windows).	28
Grunnleggende om utskrift – Windows.	30
Grunnleggende om utskrift – Mac OS X.	31
Skrive ut på 2 sider (kun for Windows).	34
Skrive ut flere sider på ett ark.	35
Skrive ut for å passe til papirstørrelsen.	36
Skrive ut flere filer sammen (kun for Windows).	37
Forstørret utskrift og lage plakater (kun for Windows).	38
Skrive ut ved hjelp av avanserte funksjoner.	44
Skrive ut fra smartenheter.	46
Bruke Epson iPrint.	46
Bruke AirPrint.	48
Avbryte utskrift.	48
Avbryte utskrift - Skriverknapp.	48
Avbryte utskrift – Windows.	49
Avbryte utskrift – Mac OS X.	49

Lade batteriet

Forholdsregler for lading av batteriet.	50
Lade batteriet ved å koble til en strømadapter.	50
Lade batteriet med en USB-tilkobling.	50

Skifte ut blekkpatroner og annet forbruksmaterieell

Kontrollere status for gjenværende blekk og vedlikeholdsboкс.	52
Kontrollerere status for gjenstående blekkpatroner og vedlikeholdsboкс - kontrollpanel.	52
Kontrollere status for gjenværende blekk og vedlikeholdsboкс – Windows.	52
Kontrollerere status for gjenstående blekkpatroner og vedlikeholdsboкс - Mac OS X.	52
Koder for blekkpatroner.	53
Forholdsregler for blekkpatroner.	53
Bytte av blekkpatroner.	56
Vedlikeholdsboксens kode.	58
Forholdsregler for vedlikeholdsboкс.	59

Om denne brukerhåndboken

Introduksjon til håndbøkene

De nyeste versjonene av følgende bruksanvisninger er tilgjengelige fra Epsons støtteside.

<http://www.epson.eu/Support> (Europa)

<http://support.epson.net/> (utenfor Europa)

- Viktige sikkerhetsinstruksjoner (bruksanvisning i papir)

Inneholder instruksjoner for å sikre trygg bruk av skriveren. Denne håndboken er kanskje ikke inkludert, avhengig av modell og regionen.

- Start her (bruksanvisning i papir)

Gir deg informasjon om hvordan du konfigurerer skriveren, installerer programvare, bruker skriveren, løser problemer og så videre.

- Brukerhåndbok (bruksanvisning i PDF)

Denne bruksanvisningen. Inneholder instruksjoner om bruk av skriveren, bytte av blekkpatroner, vedlikehold og problemløsning.

- Nettverkshåndbok (bruksanvisning i PDF)

Inneholder informasjon om nettverksinnstillinger samt problemløsninger ved bruk av skriveren i et nettverk.

I tillegg til håndbøkene ovenfor kan du se hjelp-delen som er inkludert i de ulike Epson-programmene.

Merker og symboler



Forsiktig:

Instruksjoner som må følges nøye for å unngå personskade.



Forsiktighetsregel:

Instruksjoner som må overholdes for å unngå å skade utstyret.

Merknad:

Instruksjoner som inneholder nyttige tips og begrensninger om bruk av skriveren.

➔-relatert informasjon

Koblinger til tilknyttede avsnitt.

Beskrivelser brukt i denne brukerhåndboken

- Skjermbildene av skriverdriverskjermene stammer fra Windows 8.1 eller Mac OS X v10.9.x. Innholdet som vises på skjermene, varierer avhengig av modellen og situasjonen.

Om denne brukerhåndboken

- Illustrasjonene av skriveren som brukes i denne brukerhåndboken er kun eksempler. Selv om det kan være mindre forskjeller på modellen, er operasjonsmetoden den samme.
- Noen av menyelementene på LCD-skjermen kan variere avhengig av modell og innstillinger.

Operativsystemreferanser

Windows

I denne brukerhåndboken refererer "Windows 8.1", "Windows 8", "Windows 7", "Windows Vista", "Windows XP", "Windows Server 2012 R2", "Windows Server 2012", "Windows Server 2008 R2", "Windows Server 2008", "Windows Server 2003 R2", og "Windows Server 2003" til følgende operativsystemer. I tillegg brukes "Windows" for å referere til alle versjoner.

- Microsoft® Windows® 8.1 operativsystem
- Microsoft® Windows® 8 operativsystem
- Microsoft® Windows® 7 operativsystem
- Microsoft® Windows Vista® operativsystem
- Microsoft® Windows® XP operativsystem
- Microsoft® Windows® XP Professional x64 Edition operativsystem
- Microsoft® Windows Server® 2012 R2 operativsystem
- Microsoft® Windows Server® 2012 operativsystem
- Microsoft® Windows Server® 2008 R2 operativsystem
- Microsoft® Windows Server® 2008 operativsystem
- Microsoft® Windows Server® 2003 R2 operativsystem
- Microsoft® Windows Server® 2003 operativsystem

Mac OS X

I denne brukerhåndboken referer "Mac OS X v10.9.x" til "OS X Mavericks", og "Mac OS X v10.8.x" refererer til "OS X Mountain Lion". I tillegg brukes "Mac OS X" til å referere til "Mac OS X v10.9.x", "Mac OS X v10.8.x", "Mac OS X v10.7.x" og "Mac OS X v10.6.8".

Viktige instruksjoner

Sikkerhetsinstruksjoner

Les og følg disse instruksjonene for å sikre trygg bruk av denne skriveren. Oppbevar denne bruksanvisningen for fremtidig bruk. Overhold alle advarsler og instruksjoner som står merket på produktet.

- Du må bare bruke strømledningen og USB-kabelen som følger med skriveren. Ledningen og kabelen skal ikke brukes med annet utstyr. Bruk av andre ledninger og kabler til denne skriveren, eller bruk av den medfølgende strømledningen og USB-kabelen med annet utstyr, kan føre til brann eller elektrisk støt.
- Bruk bare den typen strømkilde som er angitt på strømadapterens merkeetikett, og alltid koble den direkte til et vanlig strømuttak med en strømledning som oppfyller lokale sikkerhetskrav.
- Du må aldri demontere, modifisere eller forsøke å reparere strømadapteren, strømledningen, skriveren, eller tilbehøret selv, bortsett fra slik som er spesifikt forklart i produktenes veiledninger. Det kan føre til personskader, elektrisk støt eller brann.
- Under følgende forhold må du koble fra skriveren og strømadapteren og få utført service hos kvalifisert personell:

Strømkabelen eller kontakten er skadet, det har kommet væske inn i skriveren eller strømadapteren, skriveren eller strømadapteren har falt i gulvet, kabinettet er skadet på annen måte, skriveren eller strømadapteren fungerer ikke normalt eller viser en betydelig endring i ytelse. Ikke juster kontrollmekanismer med mindre dette framgår av driftsinstruksjonene.
- Plasser eller strømadapteren nær et strømuttak der pluggen lett kan kobles fra.
- Ikke plasser eller lagre skriveren eller strømadapteren utendørs, nært smuss eller støv, vann, varmekilder, eller på steder som er utsatt for støt, vibrasjoner, høy temperatur eller fuktighet.
- Ikke la skriveren ligge i direkte sollys, i nærheten av varmeovner, inni biler eller andre steder som er utsatt for høye temperaturer. Ellers kan skriveren bli deformert, eller blekk kan lekke.
- Pass på at det ikke søles væske på skriveren eller strømadapteren, og at du ikke håndterer skriveren eller strømadapteren med våte hender.
- Strømadapteren modell A461H er beregnet for bruk med skriveren den ble levert med. Ikke forsøk å bruke den med andre elektroniske enheter med mindre dette er spesifisert.
- Hold denne skriveren på minst 22 cm avstand fra pacemakere. Radiobølger fra denne skriveren kan ha uheldig innvirkning på driften av pacemakere.
- Kontakt forhandler dersom LCD-skjermen blir skadet. Dersom du får flytende krystalløsning på hendene, må du vaske dem grundig med såpe og vann. Dersom du får flytende krystalløsning i øynene, må du skylle dem med vann umiddelbart. Hvis du fremdeles har ubehag eller synsforstyrrelser etter grundig skylling, må du oppsøke lege umiddelbart.
- Hvis du skal bruke skriveren på steder der bruk av elektroniske enheter er begrenset, for eksempel på fly eller i sykehus, må du følge alle instruksjonene på disse stedene.
- Vær forsiktig med hvordan du håndterer brukte blekkpatroner. Det kan fremdeles finnes litt blekk rundt åpningen.
 - Hvis du får blekk på huden, må du vaske grundig med såpe og vann.
 - Hvis du får blekk i øynene, må du øyeblikkelig skylle med vann. Hvis du fremdeles har ubehag eller synsforstyrrelser etter grundig skylling, må du oppsøke lege umiddelbart.
 - Hvis du får blekk i munnen, må du oppsøke lege umiddelbart.

Viktige instruksjoner

- Ikke demonter blekkpatronen og vedlikeholdsboksen, da dette kan føre til at du får blekk i øynene eller på huden.
- Ikke rist blekkpatroner for kraftig, og ikke slipp dem i bakken. Pass også på at du ikke klemmer dem, eller river av etikettene. Dette kan føre til blekklekkasje.
- Oppbevar blekkpatroner og vedlikeholdsbokser utilgjengelig for barn.

Sikkerhetsforskrifter for batteriet

- Hvis batteriet ikke er fulladet innen den angitte tiden, må du slutte å lade. Ellers kan batteriet bli varmt, avgi røyk, punktere eller ta fyr.
- Ikke plasser skriveren i en mikrobølgeovn eller en høytrykksbeholdere. Ellers kan batteriet bli varmt, avgi røyk, punktere eller ta fyr.
- Hvis væske lekker fra skriveren (eller skriveren gir en dårlig lukt), må du være ekstra forsiktig med brennbare gjenstander. Elektrolytten som lekker fra batteriet vil ta fyr, og det vil føre til røyk, flamme eller andre skader.
- Hvis du får batterisyre i øynene, må du straks skylle øynene grundig med rent vann uten å gni dem. Deretter må du oppsøke lege umiddelbart. Ellers kan det føre til permanent øyeskade.
- Hvis du får batterisyre på huden, må du straks skylle det berørte området grundig med vann. Deretter må du oppsøke lege umiddelbart.
- Du må ikke slippe eller kaste skriveren eller utsette den for kraftige støt. Ellers kan batteriet lekke, eller beskyttelseskretsen i batteriet kan bli skadet. Batteriet kan da bli varmt, avgi røyk, punktere eller ta fyr.
- Du må ikke bruke eller legge skriveren på et varmt sted (varmere enn 80 °C), for eksempel i nærheten av en peis eller varmeovn. Ellers kan plasten smelte og de enkelte cellene kan kortslutte. Batteriet kan da bli varmt, avgi røyk, punktere eller ta fyr.
- Ikke bruk skriveren hvis den lekker eller er skadet på noen måte. Ellers kan batteriet bli varmt, avgi røyk, punktere eller ta fyr.
- Ikke legg igjen skriveren i et kjøretøy. Ellers kan batteriet overopphetes.

Tips og advarsler som gjelder skriveren

Disse instruksjonene må leses og følges for å unngå skade på skriveren og på eiendeler. Husk å ta vare på denne håndboken i tilfelle du trenger den senere.



Varsler og advarsler for klargjøring / bruke skriveren

- Ikke blokker eller dekk til luftehullene og åpningene på skriveren.
- Unngå å bruke uttak på samme krets som kopimaskiner eller luftesystemer som slås av og på regelmessig.
- Unngå strømuttak som styres med veggbrytere eller tidsinnstillingsenheter.
- Hold hele datamaskinsystemet borte fra potensielle kilder for elektromagnetiske forstyrrelser, for eksempel høyttalere eller baseenheter for trådløse telefoner.
- Strømledningene må plasseres slik at de ikke kan utsettes for slitasje, kutt, rifter, krymping eller vridning. Ikke plasser noe oppå strømledningene, og ikke legg strømadapteren eller strømledningene slik at de kan bli tråkket på eller overkjørt. Vær spesielt oppmerksom på at strømledningene er helt strukket ut ved endene og der hvor de går inn i og ut av en strømadapter.

Viktige instruksjoner

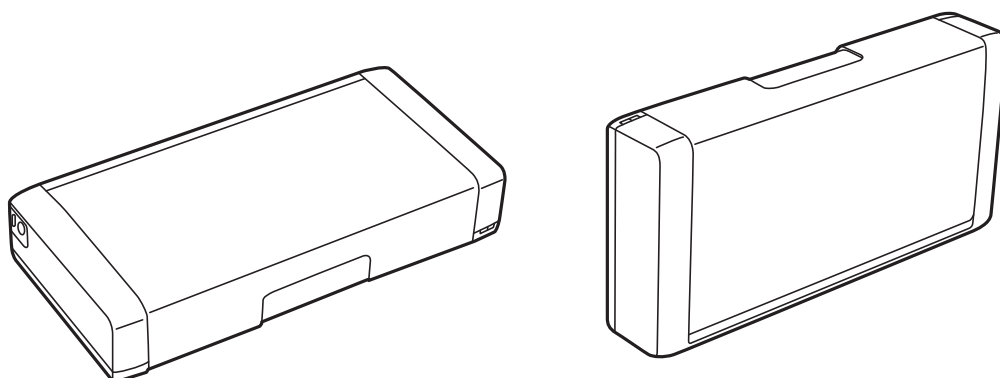
- ❑ Hvis du bruker en skjøteledning med skriveren, må du kontrollere at den totale mengden merkestrøm (ampere) for enhetene som er koblet til skjøteledningen, ikke overskrider tillatt merkestrøm for ledningen. Kontroller også at den totale merkestrømmen (ampere) for alle enhetene som er koblet til strømuttaket, ikke overskrider tillatt merkestrøm for strømuttaket.
- ❑ Hvis du skal bruke strømadapteren i Tyskland, må bygningsinstallasjonen være beskyttet med en overbelastningsbryter på 10 eller 16 ampere for å gi tilstrekkelig kortslutningsvern og overstrømsvern.
- ❑ Når du kobler skriveren til en datamaskin eller annet utstyr med en kabel, må du kontrollere at kontaktene står riktig vei. Det er bare én riktig måte å koble til kontaktene på. Hvis en kontakt blir tilkoblet feil vei, kan begge enhetene som kobles sammen med kabelen, bli skadet.
- ❑ Plasser skriveren på en flat, stabil overflate, som er større enn bunnen på skriveren i alle retninger. Skriveren vil ikke virke ordentlig hvis det står på skrå.
- ❑ Ved oppbevaring eller transport av skriveren må du plassere skriveren som vist i illustrasjonen.



- ❑ La det være nok plass foran skriveren slik at papiret kan komme helt ut.
- ❑ Unngå steder som er utsatt for plutselige endringer i temperatur og fuktighet. Hold også skriveren og strømadapteren unna direkte sollys, sterkt lys, vann eller varmekilder.
- ❑ Ikke før inn gjenstander i sporene i skriveren.
- ❑ Ikke plasser hånden inn i skriveren under utskrift.
- ❑ Ikke berør den hvite, flate kabelen inni skriveren.
- ❑ Ikke bruk aerosol-produkter som inneholder brennbare gasser, inne i eller rundt denne skriveren. Dette kan føre til brann.
- ❑ Ikke flytt skriverhodet for hånd, da dette kan skade skriveren.
- ❑ Slå alltid av skriveren med -knappen. Ikke trekk ut kontakten til skriveren eller slå av strømmen til kontakten før -lyset slutter å blinke.
- ❑ Du må kontrollere at skriverhodet står i startposisjon (helt til høyre) og at blekkpatronene er på plass, før du flytter skriveren.
- ❑ Dersom du ikke skal bruke skriveren over en lengre periode, må du trekke ut strømledningen fra stikkkontakten.

Varsler og advarsler for bruk av skriveren med en trådløs tilkobling

- ❑ Radiobølger fra denne skriveren kan negativt påvirke medisinsk elektronisk utstyr og føre til at de svikter. Når du bruker denne skriveren i medisinske fasiliteter eller i nærheten av medisinsk utstyr, må du følge instruksjonene fra autorisert personell som representerer de medisinske fasilitetene og følge alle oppslåtte advarsler og instruksjoner på medisinsk utstyr.

Viktige instruksjoner

- ❑ Radiobølger fra denne skriveren kan ha negativ innvirkning på driften av automatisk kontrollerte enheter, som automatiske dører eller brannalarmer, og kan føre til ulykker på grunn av feil. Når du bruker denne skriveren i nærheten av automatisk kontrollerte enheter, må du følge alle oppslåtte advarsler og instruksjoner på disse enhetene.
- ❑ Følg instruksjonene fra flymannskaper hvis du skal bruke denne skriveren i luften. Slå av skriveren under avhang og landing i henhold til instruksjoner fra mannskapet.

Tips og advarsler for bruk av LCD-skjermen

- ❑ LCD-skjermen kan ha noen få små lyse eller mørke prikker, og på grunn av funksjonene kan den ha ujevn lysstyrke. Dette er normalt, og betyr ikke at skjermen er skadet.
- ❑ Bruk kun en tørr, myk klut ved rengjøring. Ikke bruk væske eller kjemiske rensemidler.
- ❑ Det utvendige dekselet på LCD-skjermen kan knuse hvis det mottar et tungt slag. Kontakt forhandleren din hvis skjermens overflate får hakk eller sprekker, og ikke rør eller forsøk å fjerne de knuste bitene.

Deponering av europeiske skrivermodeller

Det er et batteri i skriveren.

Symbolet med en overkrysset avfallsbeholder på produktet angir at produktet og batteriene i produktet ikke kastes sammen med vanlig husholdningsavfall. For å hindre mulig skade på miljøet eller menneskers helse må dette produktet og batteriene sorteres ut fra andre avfallsstrømmer for å sikre at det kan resirkuleres på en miljøvennlig måte. Du kan få mer informasjon om tilgjengelige gjenvinningsstasjoner ved å ta kontakt med lokale myndigheter eller forhandleren der du kjøpte produktet. De kjemiske symbolene Pb, Cd og Hg indikerer om disse metallene brukes i batteriet.



Beskyttelse av personlige opplysninger

Hvis du gir skriveren til noen andre eller kaster den, slett all personlig informasjon lagret i skriverens minne ved å velge **Meny > Gjenopprett std.- innstillinger > Alle innstillinger** på kontrollpanelet.

Tips for smart bruk

Tips: Skrive ut med den grunnleggende Epson-driveren (Windows)

Den grunnleggende Epson-driveren lar deg skrive ut enkelt enten du er på kontoret eller på tur. Om du ikke har installert driveren til denne skriveren på PC-en, eller du ikke har tilgang til Internett for å laste den ned, kan du installere den grunnleggende driveren fra selve skriveren. Alt du trenger å gjøre er å koble skriveren og datamaskinen sammen med micro USB-kabelen.

Relatert informasjon

➔ ["Bruke den grunnleggende Epson-driveren \(kun for Windows\)"](#) på side 28

Tips: Lade batteriet

Du kan bruke skriveren med strømadapteren tilkoblet, men skriveren fungerer også med et innebygd batteri. Du kan lade batteriet ved å koble strømadapteren til skriveren, eller ved hjelp av micro USB-kabelen.

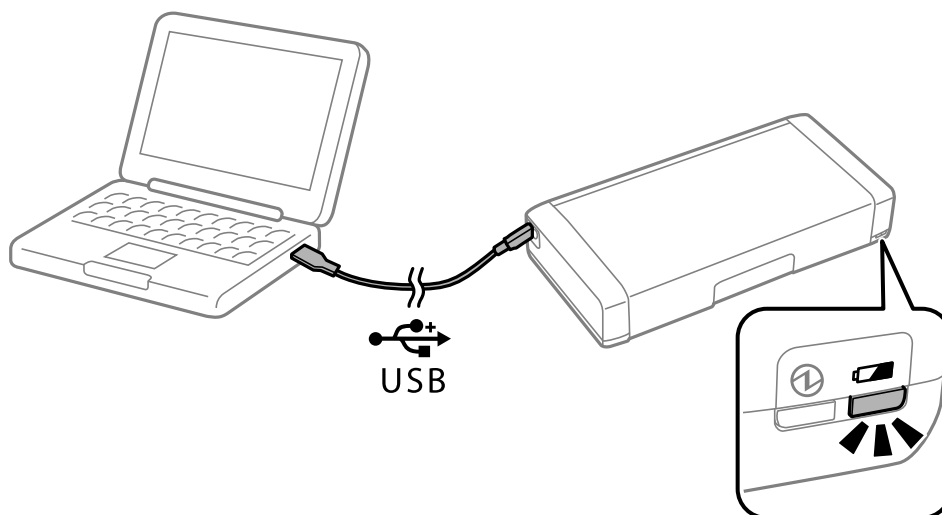

Relatert informasjon

➔ ["Lade batteriet"](#) på side 50

Tips: Skrive ut fra en smarttelefon eller et nettbrett

Epson iPrint er et program som lar deg skrive ut bildet, dokumenter og nettsider fra en smartenhet som f.eks. en smarttelefon eller et nettbrett. Epson iPrint har funksjonen "Camera Capture", som lar deg fange et bildedokument eller tekstbilde ved hjelp av kameraet på smartenheten og skrive ut og samtidig korrigere forvrengning og keystone i bildet. Se følgende nettside for mer informasjon.

<http://ipr.to>

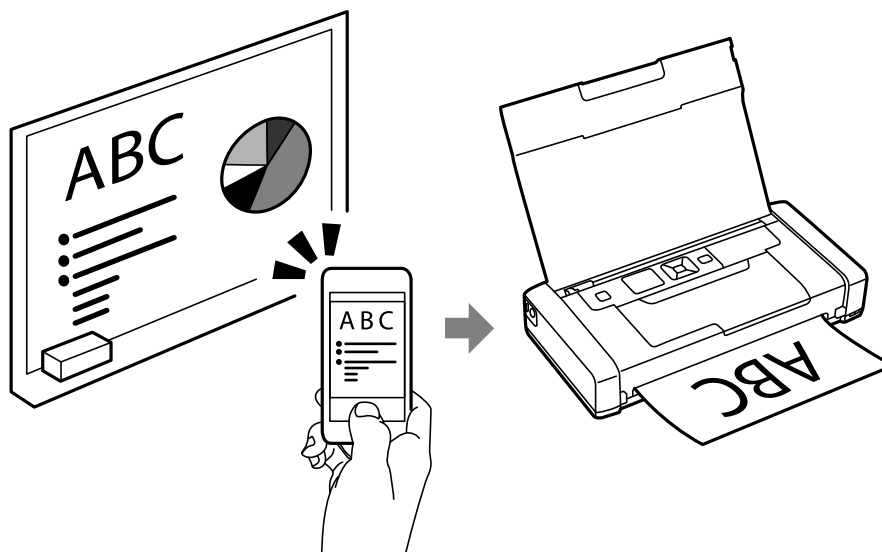

Relatert informasjon

➔ [“Skrive ut fra smartenheter” på side 46](#)

Tips: Justere tetthet eller farge

Du kan justere tettheten og fargen på skriverens kontrollpanel.

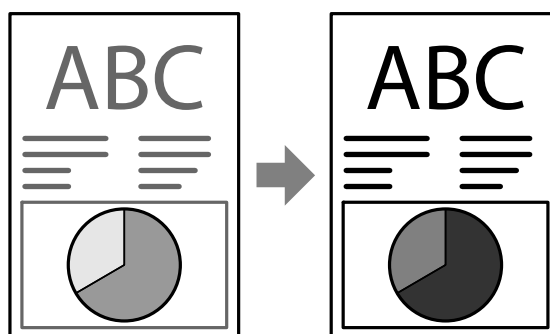

Relatert informasjon

➔ [“Meny” på side 19](#)

Tips: Tenk på omgivelsene

- Når du bruker skriveren på steder der bruk av elektroniske enheter er begrenset, for eksempel sykehus, bør du deaktivere Wi-Fi-innstillingen på kontrollpanelet.

Tips for smart bruk

- ❑ På rolige steder, som biblioteker og åpne kontorlandskap, bør du aktivere stillemodus. Skriveren reduserer da driftslydene ved å bremse ned skriveroperasjoner.



Relatert informasjon

- ➔ [“Meny” på side 19](#)

Tips: Oppbevaring av skriveren

Når skriveren ikke er i bruk, bør du plassere den med sølvklemmen vendt oppover. Hold skriveren unna direkte sollys, og plasser den på et kjølig og tørt sted.

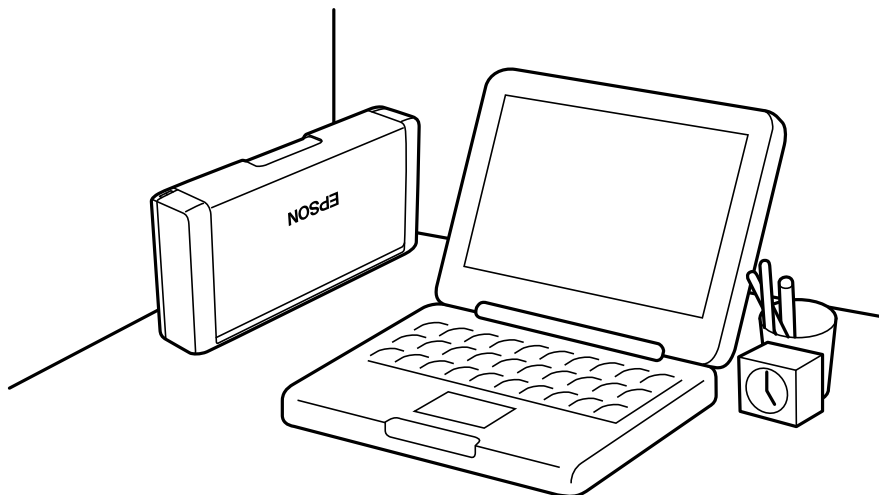

Grunnleggende om skriveren

Delenavn og funksjoner

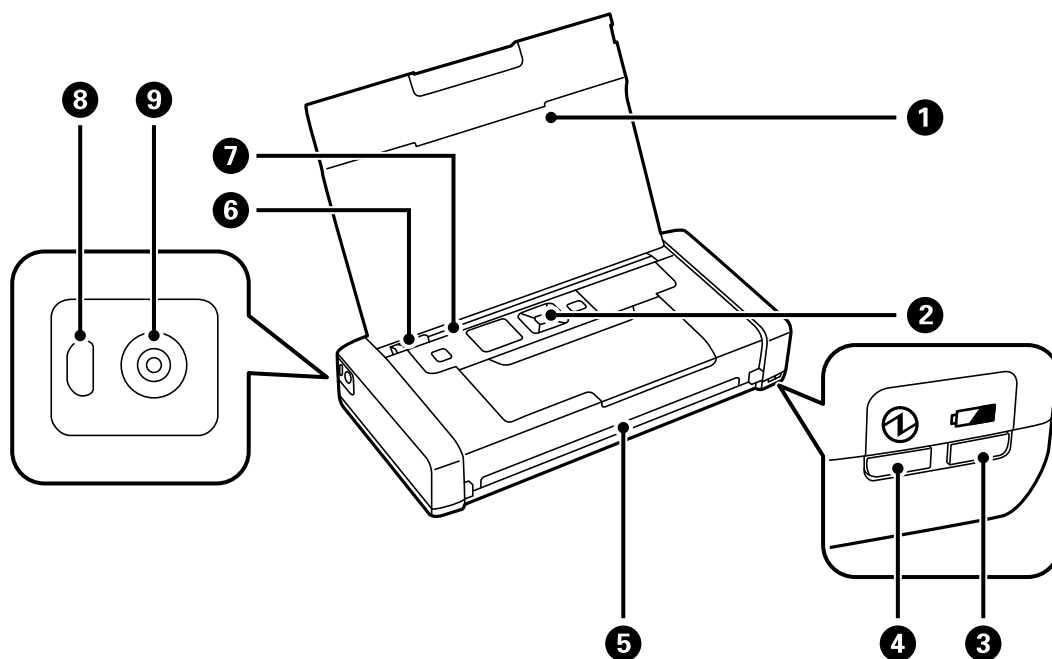

1	Skriverdeksel	Støtter papiret som er lagt inn.
2	Kontrollpanel	Styrer skriveren.
3	Batteriladelys	Slås på når batteriet lades, og slår seg av når batteriet er fulladet. Blinker når skriveren ikke kan lade batteriet fordi temperaturen er for lav (under 5 °C) eller for høy (høyere enn 40 °C). Lad batteriet på et sted der temperaturen er mellom 10 og 35 °C (50 og 95 °F).
4	Strømlys	Slås på når strømmen er på. Blinker når skriveren er i drift eller det oppstår en feil.
5	Utgangsspor	Løser ut utskriftene.
6	Kantskinne	Mater papiret rett inn i skriveren. Trekk inn til kantene på papiret.
7	Bakre arkmater	Legger inn papir.
8	Mikro USB-port	Kobler til en micro USB-kabel.
9	Likestrøminngang	Kobler til strømadapteren.

Grunnleggende om skriveren

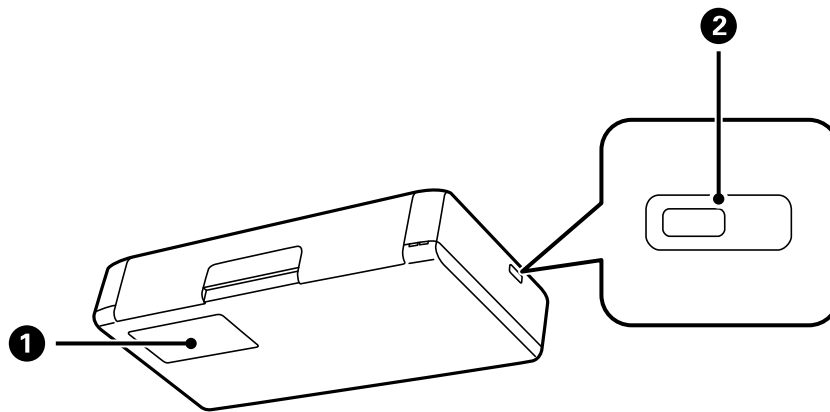

1	Deksel for vedlikeholdsboks	Åpnes ved bytte av vedlikeholdsboksen.
2	Sikkerhetslås	Sett inn en sikkerhetslås for forebygging av tyveri.

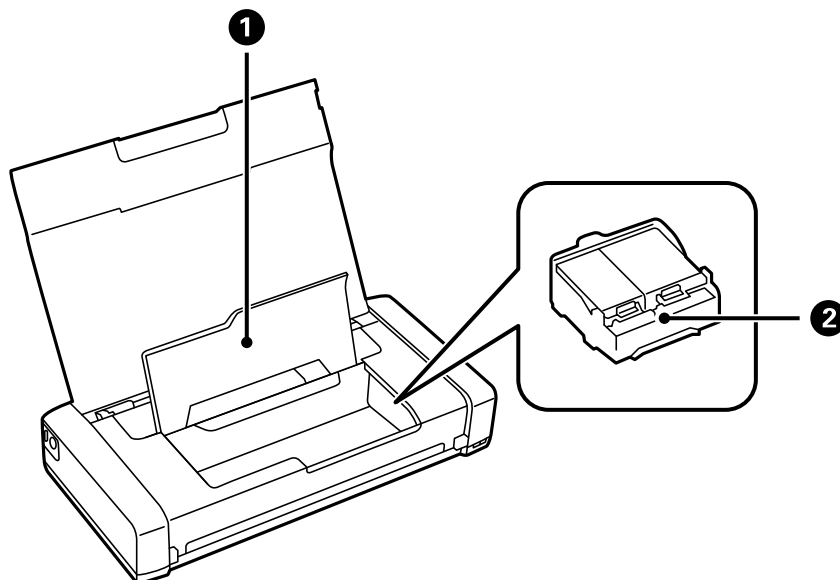

1	Indre deksel	Åpne ved bytte av blekkpatroner eller fjerning av papir som har satt seg fast i skriveren.
2	Blekkpatronholder	Sett inn blekkpatronene. Blekk løses ut fra skriverhodetysene under.

Kontrollpanel

Knapper og lys

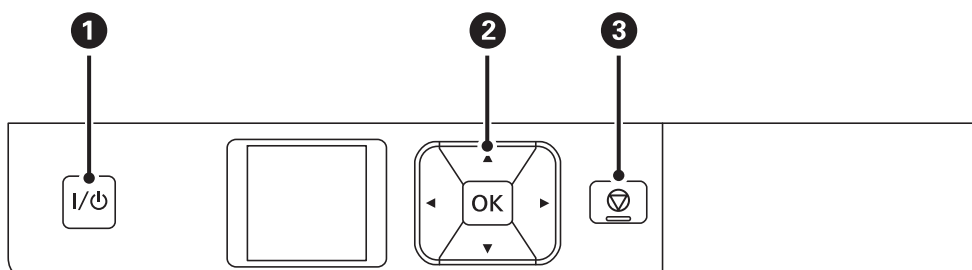

1	I/⏻	Slår skriveren på eller av. Koble fra strømledningen når strømløst er av.
2	◀, ▶, ▲, ▼, OK	Trykk på ▶, ▲, ▼, og ◀ for å velge menyer. Trykk på OK-knappen for å bekrefte eller kjøre den valgte funksjonen.
3	⏹	Avbryter gjeldende handling, eller går tilbake til forrige skjermbilde.

Relatert informasjon

➔ [“Veiledning for LCD-skjerm”](#) på side 17





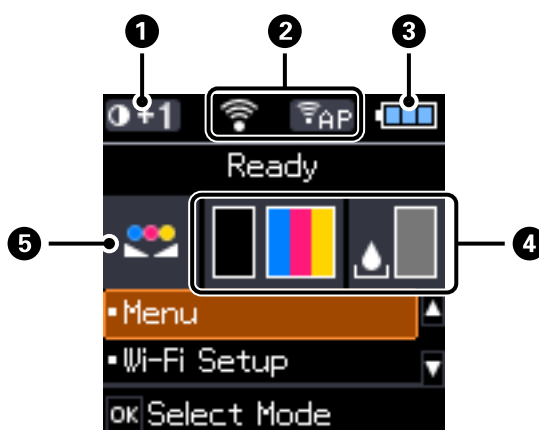











Veiledning for LCD-skjerm

Startskjermen vises når skriveren er slått på. Statusikoner og mengden blekk som gjenstår i blekkpatronene vises på startskjermen.



1	0+1	Viser utskriftstettheten som er valgt i Vanlig papirtetthet .
---	-----	--

Grunnleggende om skriveren

2	Ikoner viser nettverksstatusen.	
	Indikerer at det ikke er et trådløst (Wi-Fi-) nettverk tilgjengelig, eller at skriveren kobler til et Wi-Fi-nettverk.	
	Indikerer et problem med skriverens trådløse (Wi-Fi-) nettverkstilkobling, eller at skriveren søker etter en trådløs (Wi-Fi-) nettverkstilkobling.	
	Indikerer at skriveren kobles til et trådløst (Wi-Fi-) nettverk. Jo flere streker det er, jo sterkere er tilkoblingen.	
	Viser at Wi-Fi Direct-modus ikke er tilgjengelig, eller at skriveren kobler seg til med Wi-Fi Direct-modus.	
	Indikerer at skriveren er tilkoblet med Ad Hoc-modus.	
	Indikerer at skriveren er tilkoblet med Wi-Fi Direct-modus.	
	Indikerer at skriveren er tilkoblet med Enkel AP-modus.	
3	Ikoner viser batteristatus.	
	Viser mengden batteri som gjenstår.	
	Indikerer at batteriet er svakt.	
	Indikerer at batteriet er for varmt eller kaldt. Velg Meny > Batteri for å sjekke status.	
	Indikerer at batteriet lader. Når ladingen er fullført, endres ikonet til ikonet som angir mengden batteri som gjenstår.	
4	Viser omtrentlige nivåer for blekkpatronene og vedlikeholdsboksen.	
	Viser omtrentlige nivåer for blekkpatronene.	
	Viser omtrentlig levetid for vedlikeholdsboksen.	
	Slås på når blekkpatronene har lite blekk og når vedlikeholdsboksen nesten er full.	
	Vises når blekkpatroner er tomme.	
5		Angir at fargen er blitt justert ved hjelp av funksjonen Fargejustering .

Menyalternativer

Meny

Meny	Innstillinger og forklaringer		
Batteri	Sjekk status og batterimengde som gjenstår. Trykk på ▼-knappen for å velge innstillinger batterilading.		
	Batteriinnstillinger	USB-strømforsyning via PC	Koble skriveren til datamaskinen med en micro USB-kabel slik at du kan lade batteriet fra datamaskinen når skriveren er slått av eller når skriveren er i hvilemodus.
Vedlikehold	Utskifting av blekkpatron	Bytt ut blekkpatronen.	
	Dysekontroll	Skriver ut et mønster for å kontrollere om skriverhodets dyser er tette.	
	Hoderengjøring	Rengjør tette dyser på skriverhodet.	
	Hodejustering	Justerer skriverhodet for å forberede utskriftskvaliteten.	
	Rengjøring av papirførere	Bruk denne funksjonen for å mate papir for rengjøring når det er blekkflekker på de interne rullene eller et papirmatingsproblem har oppstått.	
Vanlig papirtetthet	Øker utskriftstettheten når papirtypen er satt til vanlig papir og kvaliteten er satt til standard. Utskriftshastigheten kan imidlertid være langsommere.		
Fargejustering	Lage fine fargejusteringer når du skriver ut. Velg +1 for å gjøre fargene mørkere, eller velg -1 for å gjøre fargene lysere. Denne innstillingen tilbakestilles når blekkpatronene fjernes.		

Grunnleggende om skriveren

Meny	Innstillinger og forklaringer			
Skriveroppsett	Papiroppsettinnst.	Papiroppsett	Velg papirstørrelsen og papirtypen du lastet i bakre arkmater.	
		Papirinnstillingsvare I	Viser en feilmelding når papirstørrelsen eller typeinnstillingene i Papiroppsett og utskriftsinnstillingene ikke stemmer.	
		Papiroppsett	Viser automatisk papirinnstillingsskjermen når papiret er lagt i. AirPrint er ikke tilgjengelig når deaktivert.	
	Avstengingstimer	Ekstern strøm	Du kan justere tiden før strømstyring trer i kraft. All økning vil påvirke produktes energieffektivitet. Ta hensyn til miljøet du utfører endringer.	
		Batteristrøm		
	Stillemodus	Skriver ut stille når dette er aktivert. Utskriftshastigheten kan imidlertid være langsommere.		
	Språk/Language	Velg visningsspråk.		
	Innsovingstid	Velg tidsperioden før skriveren går i hvilemodus (strømsparingsmodus) når ingen operasjoner utføres. LCD-skjermen blir svart når den innstilte tiden har gått.		
Annet	Skriverbytte	Hvis skriverdriveren for denne skriveren allerede er installert på datamaskinen, hindrer denne innstillingen den fra å bli installert på nytt selv om en annen skriver med samme produkt navn er koblet til med en USB-kabel.		
Nettverksinnstillinger	Skrive ut nettverksstatus	Viser eller skriver ut nettverksinnstillingene og tilkoblingsstatus.		
	Konfigurere trådløst LAN	Installasjons- veiviser trådløst LAN	Se <i>Nettverkshåndbok</i> for mer informasjon.	
		Trykknapp (WPS)		
		PIN-kode (WPS)		
		Autotilkobling trådløst LAN		
		Deaktivere trådløst LAN	Du vil kanskje kunne løse nettverksproblemer ved å deaktivere Wi-Fi-innstillingene eller angi Wi-Fi-innstillingene på nytt. Se <i>Nettverkshåndbok</i> for mer informasjon.	
		Wi-Fi Direct-oppsett	Se <i>Nettverkshåndbok</i> for mer informasjon.	
Tilkoblingssjekk	Kontrollerer statusen på nettverkstilkoblingen og skriver ut nettverkstilkoblingens kontrollrapport. Hvis det er problemer med tilkoblingen, kan du se kontrollrapporten for å løse problemet.			

Grunnleggende om skriveren

Meny	Innstillinger og forklaringer
Epson Connect	Du kan forlenge eller gjenoppta Epson Connect eller Google Cloud Print-tjenesten, eller avbryte bruken av tjenestene (gjenopprette standardinnstillingene). Se Epson Connect portalnettstedet for flere detaljer. https://www.epsonconnect.com/ http://www.epsonconnect.eu (kun Europa)
Google Cloud Print-tjenester	
WF-100 grunddriver	Installerer den grunnleggende Epson-driveren som er innebygd i skriveren på datamaskinen.
Gjenopprett std.-innstillinger	Nullstiller de valgte innstillingene til sine standard.

Konfigurere trådløst LAN

Se listen over menyer i **Nettverks- innstillinger** for mer informasjon.

Legge inn papir

Forholdsregler for håndtering av papir

- ❑ Les instruksjonene som følger med papiret.
- ❑ Luft og juster kantene på papiret før du legger det inn. Ikke luft ut eller brett fotopapir. Dette kan skade utskriftssiden.

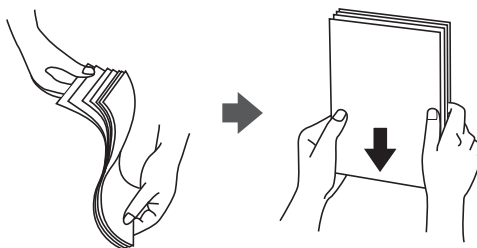

- ❑ Hvis papiret er brettet, glatter du det ut eller krøller det lett i motsatt retning før du legger det inn. Utskrift på krøllet papir kan føre til papirstopp og flekker på utskriften.

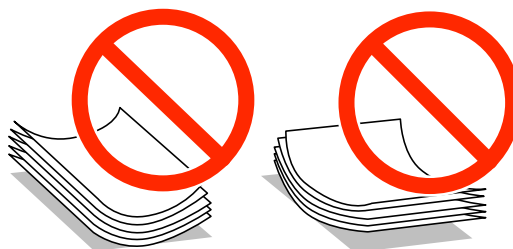

- ❑ Ikke bruk papir som er bølgete, revet, kuttet, brettet, fuktig, for tykt, for tynt eller papir med klistremerker. Slike typer papir fører til papirstopp og flekker på utskriften.
- ❑ Luft og juster kantene på konvoluttene før du dem inn. Luft ut de stablede konvoluttene, og trykk dem ned for å rette dem ut før du legger dem inn.



- ❑ Ikke bruk konvolutter som er krøllet eller brettet. Slike typer konvolutter fører til papirstopp og flekker på utskriften.
- ❑ Ikke bruk konvolutter med klebende overflater på flikene eller konvolutter med vinduer.
- ❑ Unngå konvolutter som er for tynne, da de kan bøye seg under utskrift.

Relatert informasjon

➔ [“Skriverspesifikasjoner” på side 92](#)

Tilgjengelig papir og kapasiteter

Epson anbefaler bruk av ekte Epson-papir for å sikre at utskriftene er av høy kvalitet.

Ekte Epson-papir

Medianavn	Størrelse	Lastekapasitet (ark)	Manuell dupleksutskrift	Kantløs utskrift
Epson Bright White Ink Jet Paper	A4	Tjue	✓	-
Epson Ultra Glossy Photo Paper	A4, 13 × 18 cm (5 x 7 tommer)	5*	-	-
	10 × 15 cm (4 × 6 tommer.)	5*	-	✓
Epson Premium Glossy Photo Paper	A4, 13 × 18 cm (5 x 7 tommer)	5*	-	-
	16:9 bredt format (102 × 181 mm), 10 × 15 cm (4 × 6 tommer.)	5*	-	✓
Epson Premium Semigloss Photo Paper	A4	5*	-	-
	10 × 15 cm (4 × 6 tommer.)	5*	-	✓
Epson Photo Paper Glossy	A4, 13 × 18 cm (5 x 7 tommer)	5*	-	-
	10 × 15 cm (4 × 6 tommer.)	5*	-	✓
Epson Matte Paper-Heavyweight	A4	1	-	-
Epson Photo Quality Ink Jet Paper	A4	Tjue	-	-

* Legg i ett ark om gangen hvis papiret ikke lastes riktig eller hvis utskriften har ujevne farger eller flekker.

Merknad:

Tilgjengeligheten til papir varierer fra sted til sted. Du kan få den nyeste informasjonen om papir som tilgjengelig i ditt område ved å ta kontakt med Epsons kundestøtte.

Kommersielt tilgjengelig papir

Medianavn	Størrelse	Lastekapasitet (ark eller konvolutter)	Manuell dupleksutskrift	Kantløs utskrift
Vanlig papir Kopipapir	Letter, A4, B5, A5, A6	Tjue	✓	-
	Legal, Brukerdefinert	1	✓	
Konvolutt	Konvolutt # 10, Konvolutt DL, Konvolutt C6	1	-	-

Legge inn papir

Liste over papirtyper

Du oppnår best mulig utskriftsresultat ved å velge en papirtype som passer for papiret.

Medianavn	Medietype		
	Kontrollpanel	Skriverdriver	Grunnleggende Epson-driver
Kopieringspapir, vanlig papir Epson Bright White Ink Jet Paper	vanlig papir	vanlig papir	Vanlig papir
Epson Ultra Glossy Photo Paper	Ultra Glossy	Epson Ultra Glossy	-
Epson Premium Glossy Photo Paper	Prem. Glossy	Epson Premium Glossy	Epson Premium Glossy
Epson Premium Semigloss Photo Paper	Prem. Semigloss	Epson Premium Semigloss	-
Epson Photo Paper Glossy	Glanset	Photo Paper Glossy	-
Epson Matte Paper-Heavyweight Epson Photo Quality Ink Jet Paper	Matte	Epson Matte	Epson Matte
Konvolutt	Konvolutt	Konvolutt	-

Legge papir i Bakre arkmater

1. Løft opp delen som er på forsiden av skriveren for å åpne skriverdekselet.

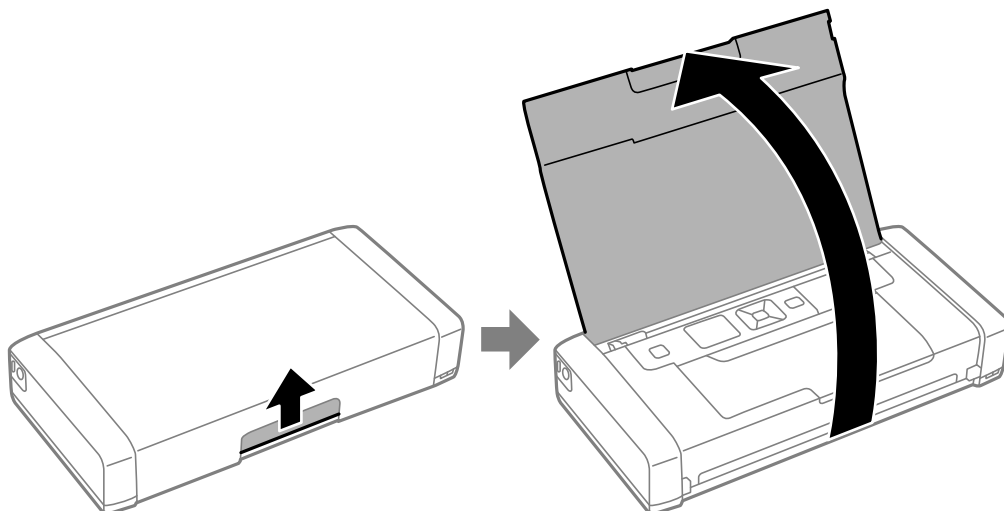

Legge inn papir

2. Skyv kantskinnen.

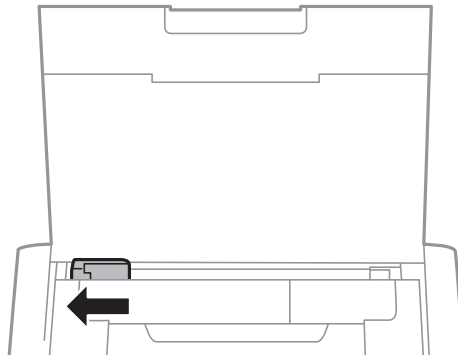

3. Legg papir i vannrett langs høyre side av den bakre arkmateren med utskriftssiden opp.

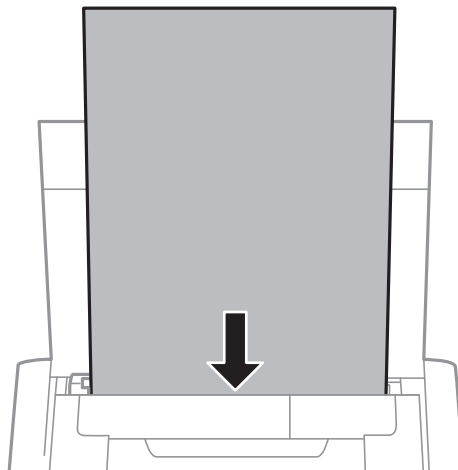

Forsiktighetsregel:

Ikke last mer enn maksimum antall ark som er spesifisert for papiret.

- Konvolutter

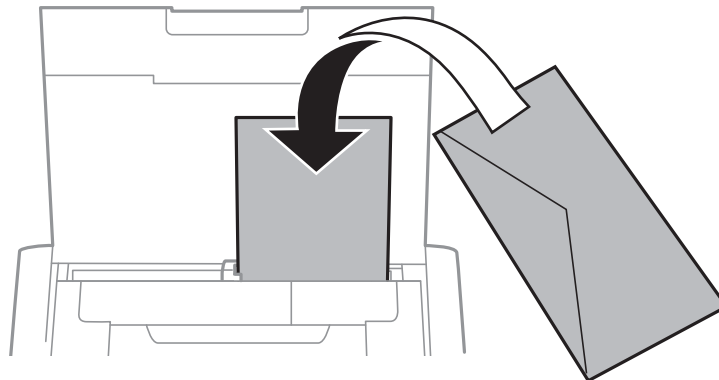

Legge inn papir

- ❑ Hullet papir

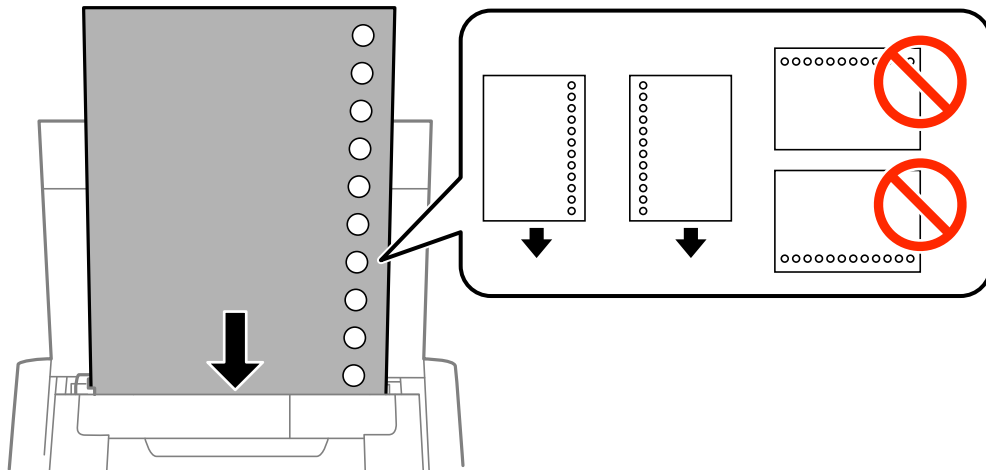

Merknad:

Du må bruke hullet papir under følgende forhold.

- ❑ Lastekapasitet: Ett ark
- ❑ Tilgjengelig størrelse: A4, B5, A5, A6, Letter, Legal
- ❑ Bindehull: Ikke last papir med bindehullene på toppen eller bunnen.
Juster utskriftsposisjonen på filen din for å unngå utskrift over hullene.

4. Skyv kantskinnene mot kantene på papiret.

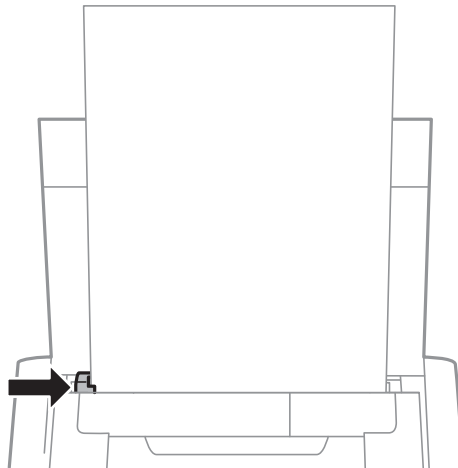

Legge inn papir

Merknad:

Hvis du ikke kan flytte kantskinnen, kan delen på høyre side ikke være i riktig posisjon. Skyv kantskinnen helt til venstre, skyv delen som er på høyre side helt til høyre, og prøv på nytt.

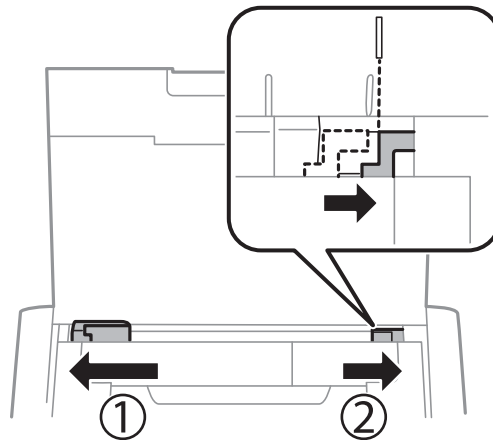

5. Still inn størrelse og type på papiret du lastet i bakre arkmater på kontrollpanelet.

Merknad:

- Du kan også se innstillingsskjermen for papirstørrelse og papirtype ved å velge **Meny > Skriveroppsett > Papiroppsettinnst. > Papiroppsett.**
- Legg resten av papiret tilbake i pakken. Hvis du lar det stå i skriveren, kan papiret krølle seg, eller utskriftskvaliteten kan bli dårligere.

Relatert informasjon

- ➔ [“Forholdsregler for håndtering av papir” på side 22](#)
- ➔ [“Tilgjengelig papir og kapasiteter” på side 23](#)

Utskrift

**Forsiktighetsregel:**

Ikke koble fra strømadapteren mens skriveren er i drift. Utskriften kan bremse ned, og papirstopp kan forekomme.

Skrive ut fra en datamaskin

Bruke den grunnleggende Epson-driveren (kun for Windows)

Når driveren til denne skriveren ikke er installert på datamaskinen, kan du installere den grunnleggende Epson-driveren fra skriveren. Men fordi den grunnleggende Epson-driveren bare kommer med begrensede funksjoner, anbefaler vi at du installerer driveren til skriveren.

Merknad:

For Windows XP støttes Service Pack 3 eller nyere.

Installere den grunnleggende Epson-driveren (kun for Windows)

1. Koble skriveren fra datamaskinen.
2. Velg **Meny > WF-100 grunddriver** på kontrollpanelet. Trykk på OK-knappen for å begynne å installere.
3. Når instruksjonene vises på skjermen, kobler du skriveren og datamaskinen sammen med en micro USB-kabel, og trykker deretter på OK-knappen på kontrollpanelet.

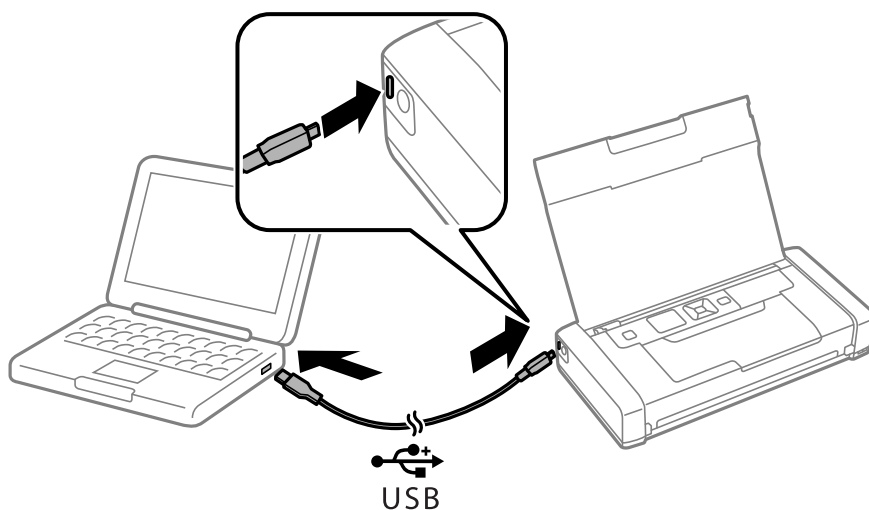

4. I **Datamaskin** eller **Min datamaskin** dobbeltklikker du på **EPSON > OPPSETT**.
5. Følg instruksjonene på skjermen for å fullføre installasjonen.

Utskrift

Grunnleggende utskrift - den grunnleggende Epson-driveren (kun for Windows)

1. Legg papir i skriveren.
2. Åpne filen du vil skrive ut.
3. Gå til skriverdrivervinduet.
4. Velg retningen du stilte inn i programmet som **Papirretning** i **Oppsett**-kategorien.

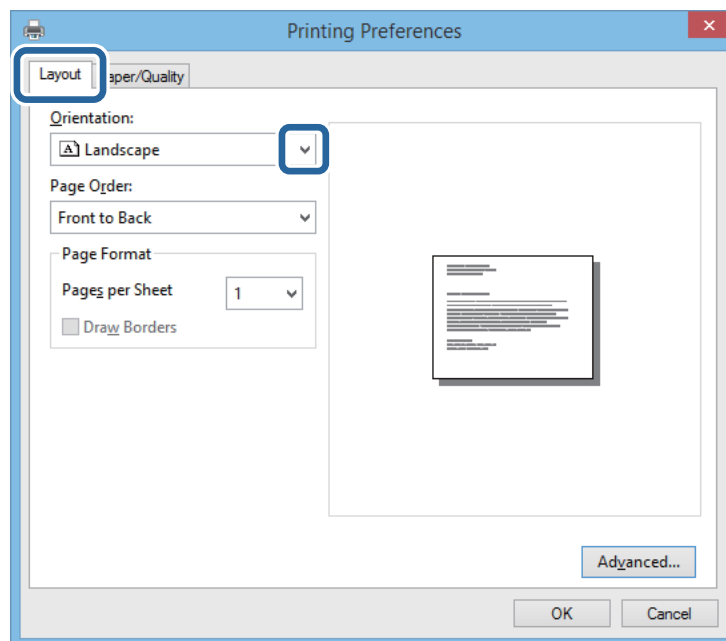

5. Utfør følgende innstillinger i **Papir/Kvalitet**-kategorien.

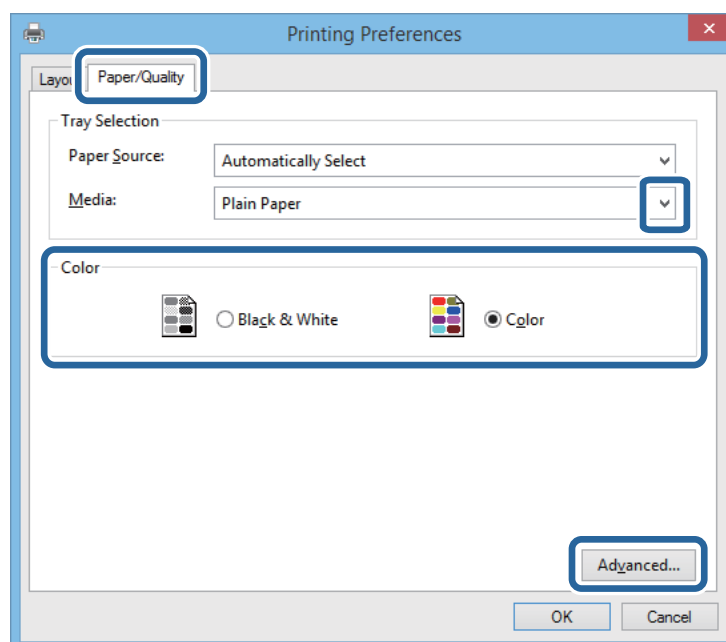

Utskrift

- Media: Velg papirtypen du la inn.
 - Farge: Velg å skrive ut i full farge eller monokromt
6. Klikk på **Avansert**, angi følgende innstillinger og klikk på **OK**.

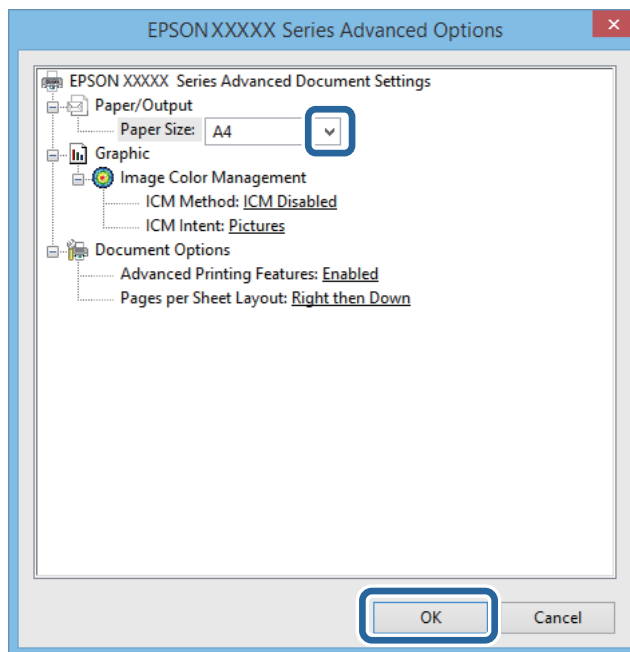

Papirstørrelse: Velg papirstørrelsen du anga i programmet.

7. Klikk på **OK**.
8. Klikk på **Skriv ut**.

Relatert informasjon

➔ [“Installere den grunnleggende Epson-driveren \(kun for Windows\)”](#) på side 28

Grunnleggende om utskrift – Windows

Merknad:

- Se den elektroniske hjelpen for forklaringer av innstillingselementene. Høyreklikk på et element og klikk deretter på **Hjelp**.
- Operasjoner kan være forskjellig avhengig av programmet. Se hjelp i programmet for å få mer informasjon.

1. Legg papir i skriveren.
2. Åpne filen du vil skrive ut.
3. Velg **Skriv ut** eller **Utskriftsinnstillinger** fra **Fil**-menyen.
4. Velg skriveren.

Utskrift

5. Velg **Innstillinger** eller **Egenskaper** for å åpne skriverdrivervinduet.

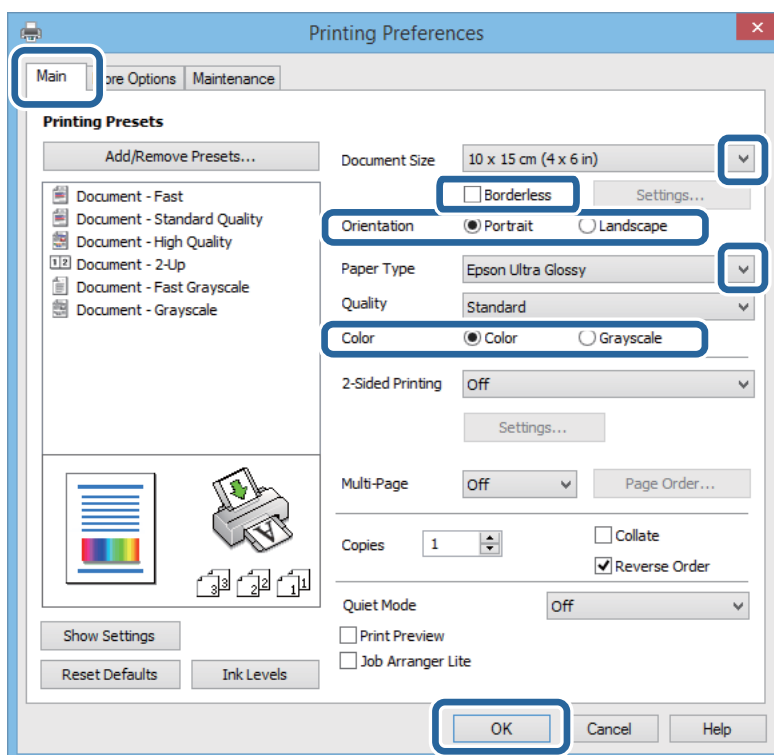

6. Utfør følgende innstillinger.

- Papirstørrelse: Velg papirstørrelsen du anga i programmet.
- Uten kant: Velg å skrive ut uten marger rundt bildet.
- Papirretning: Velg retningen du anga i programmet.
- Papirtype: Velg papirtypen du la inn.
- Farge: Velg **Gråtone** når du vil skrive ut med svart eller gråtoner.

Merknad:

Når du skal skrive ut på konvolutter, velger du *Liggende* som innstilling for **Papirretning**.

7. Klikk **OK** for å lukke skriverdrivervinduet.
8. Klikk på **Skriv ut**.

Relatert informasjon

- ➔ [“Tilgjengelig papir og kapasiteter” på side 23](#)
- ➔ [“Legge papir i Bakre arkmater” på side 24](#)
- ➔ [“Liste over papirtyper” på side 24](#)

Grunnleggende om utskrift – Mac OS X

Merknad:

Bruk vil variere avhengig av programmet. Se hjelp i programmet for å få mer informasjon.

1. Legg papir i skriveren.

Utskrift

2. Åpne filen du vil skrive ut.
3. Velg **Skriv ut** fra **Fil**-menyen, eller bruk en annen kommando for å åpne utskriftsdialogen.

Du kan om nødvendig klikke på **Vis detaljer** eller ▼ for å utvide utskriftsvinduet.

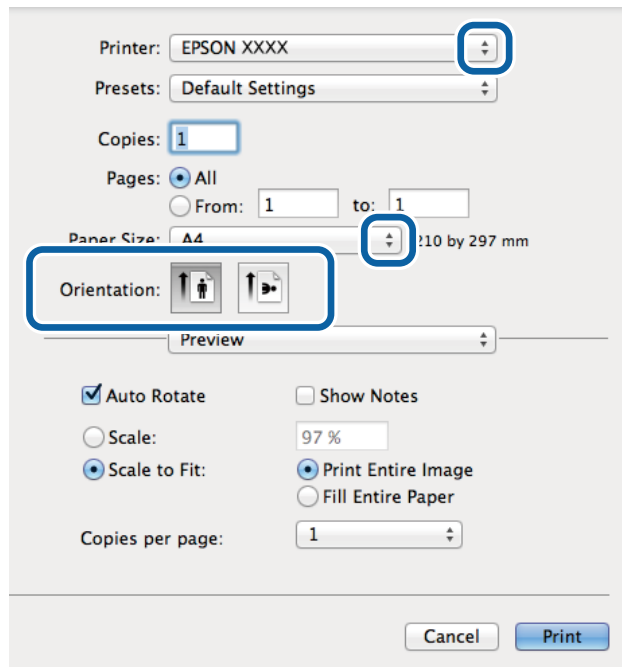

4. Utfør følgende innstillinger.
 - Skriver: Velg skriveren.
 - Forhåndsinnstilling: Velg når du ønsker å bruke de registrerte innstillingene.
 - Papirstørrelse: Velg papirstørrelsen du anga i programmet.
Ved utskrift uten marginer, velg en "kantløs" papirstørrelse.
 - Papirretning: Velg retningen du anga i programmet.

Merknad:

Velg liggende retning ved utskrift på konvolutter

Utskrift

5. Velg **Utskriftsinnstillinger** fra hurtigmenyen.

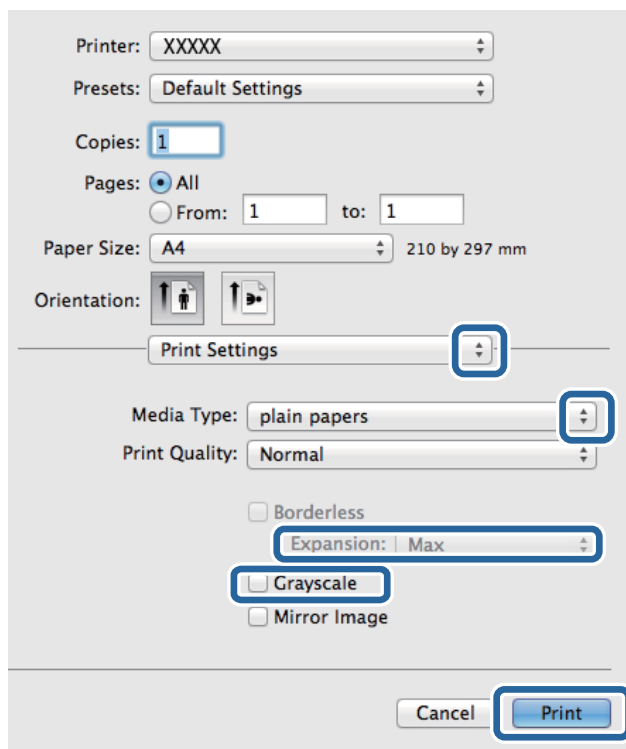

Merknad:

På Mac OS X v10.8.x eller nyere, hvis **Utskriftsinnstillinger**-menyen ikke vises, har ikke Epson skriverdriveren blitt riktig installert.

Velg **System Preferences** fra -menyen > **Printers & Scanners** (eller **Print & Scan**, **Print & Fax**), fjern skriveren, og legg den deretter til igjen. Se følgende for å legge til en skriver.

<http://epson.sn>

6. Utfør følgende innstillinger.

- Medietype: Velg papirtypen du la inn.
- Utvidelse: Tilgjengelig når papirstørrelse uten kanter velges.
Ved kantløs utskrift er utskriftsdata lett forstørret i forhold til papirstørrelsen, slik at ingen marginer skrives ut rundt kantene på papiret. Velg forstørrelse.
- Gråtone: Velg for å skrive ut i svart-hvitt eller gråtoner.

7. Klikk på **Skriv ut**.

Relatert informasjon

- ➔ “Tilgjengelig papir og kapasiteter” på side 23
- ➔ “Legge papir i Bakre arkmater” på side 24
- ➔ “Liste over papirtyper” på side 24

Skrive ut på 2 sider (kun for Windows)

Skriverdriveren skriver automatisk ut og separerer like og ulike sider. Når skriveren er ferdig med å skrive ut de ulike sidene, snur du papiret ved å følge instruksjonene for å skrive ut de like sidene. Du kan også skrive ut en brosjyre som kan lages ved å brette utskriften.

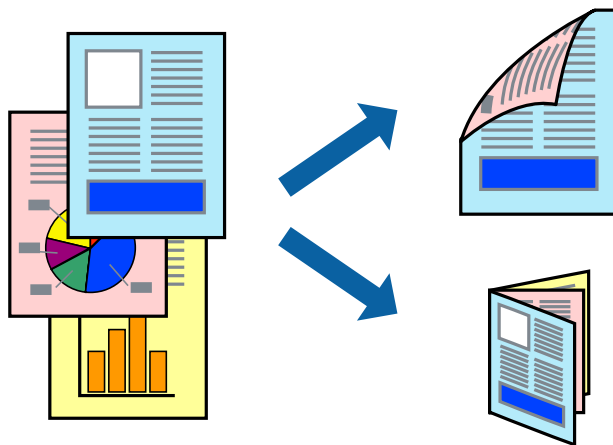

Merknad:

- Denne funksjonen er ikke tilgjengelig for kantløs utskrift.
- Hvis du ikke bruker papir som er egnet for tosidig utskrift, kan utskriftskvaliteten reduseres og papiret kan sette seg fast.
- Avhengig av papir og data, kan blekk blø igjennom til den andre siden av papiret.
- Hvis **EPSON Status Monitor 3** er deaktivert, åpne skriverdriveren, klikk **Utvidede innstillinger** i kategorien **Vedlikehold**, og deretter velg **Aktiver EPSON Status Monitor 3**.
- Utskrift på to sider er kanskje ikke tilgjengelig når skriveren brukes over et nettverk, eller brukes som en delt skriver.

1. Legg papir i skriveren.
2. Åpne filen du vil skrive ut.
3. Gå til skriverdrivervinduet.
4. Velg **Manuell (innbinding på langsiden)** eller **Manuell (innbinding på kortsiden)** fra **2-sidig utskrift** i kategorien **Hoved**.
5. Klikk på **Innstillinger**, angi riktige innstillinger og klikk på **OK**.

Merknad:

Velg **Hefte** for å skrive ut som en brosjyre.

6. Angi de andre elementene i kategoriene **Hoved** og **Flere alternativer** om nødvendig, og klikk på **OK**.
7. Klikk på **Print**.

En hurtigmeny vises på datamaskinen når den første siden er skrevet ut. Følg instruksjonene på skjermen.

Relatert informasjon

- ➔ ["Tilgjengelig papir og kapasiteter" på side 23](#)
- ➔ ["Legge papir i Bakre arkmater" på side 24](#)
- ➔ ["Grunnleggende om utskrift – Windows" på side 30](#)

Skrive ut flere sider på ett ark

Du kan skrive ut to eller fire sider med data på ett enkelt papirark.

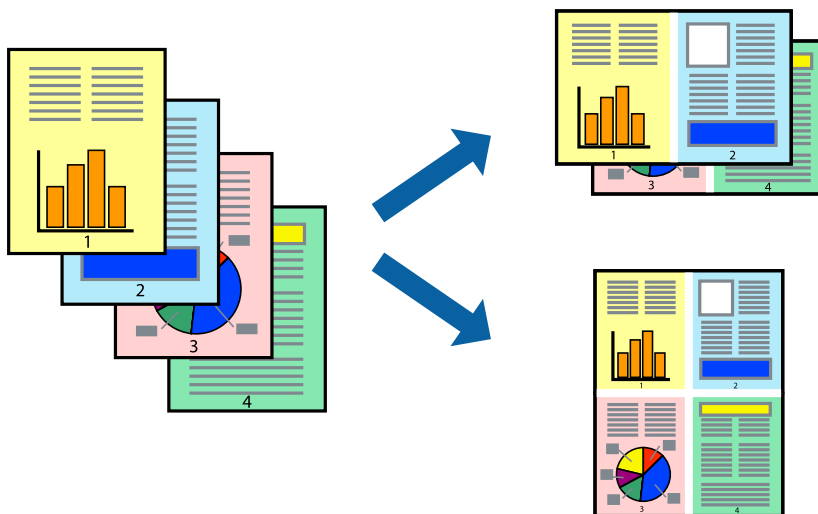

Skrive ut flere sider på ett ark – Windows

Merknad:

Denne funksjonen er ikke tilgjengelig for kantløs utskrift.

1. Legg papir i skriveren.
2. Åpne filen du vil skrive ut.
3. Gå til skriverdrivervinduet.
4. Velg **2 per ark** eller **4 per ark** som **Flere sider**-innstillingen i kategorien **Hoved**.
5. Klikk på **Siderekkefølge**, angi de nødvendige innstillingene og klikk deretter på **OK** for å lukke vinduet.
6. Angi de andre elementene i kategoriene **Hoved** og **Flere alternativer** om nødvendig, og klikk på **OK**.
7. Klikk på **Skriv ut**.

Relatert informasjon

- ➔ [“Legge papir i Bakre arkmater” på side 24](#)
- ➔ [“Grunnleggende om utskrift – Windows” på side 30](#)

Skrive ut flere sider på ett ark – Mac OS X

1. Legg papir i skriveren.
2. Åpne filen du vil skrive ut.
3. Åpne utskriftsdialogen.
4. Velg **Layout** fra hurtigmenyen.

Utskrift

5. Angi antall sider i **Pages per Sheet**, **Layout Direction** (siderekkefølge), og **Border**.
6. Angi de andre elementene om nødvendig.
7. Klikk på **Skriv ut**.

Relatert informasjon

- ➔ “Legge papir i Bakre arkmater” på side 24
- ➔ “Grunnleggende om utskrift – Mac OS X” på side 31

Skrive ut for å passe til papirstørrelsen

Du kan skrive ut for å passe til papirstørrelsen som er lagt i skriveren.



Skrive ut for å passe til papirstørrelsen – Windows

Merknad:

Denne funksjonen er ikke tilgjengelig for kantløs utskrift.

1. Legg papir i skriveren.
2. Åpne filen du vil skrive ut.
3. Gå til skriverdrivervinduet.
4. Utfør følgende innstillinger i kategorien **Flere alternativer**.
 - Papirstørrelse: Velg papirstørrelsen du anga i programmet.
 - Utdatapapir: Velg samme papirstørrelse som det papiret som er lagt i skriveren.
Tilpass til side velges automatisk.

Merknad:

Hvis du ønsker å skrive ut et redusert bilde på midten av siden, velger du **Midtstilt**.

5. Angi de andre elementene i kategoriene **Hoved** og **Flere alternativer** om nødvendig, og klikk på **OK**.
6. Klikk på **Skriv ut**.

Utskrift

Relatert informasjon

- ➔ “Legge papir i Bakre arkmater” på side 24
- ➔ “Grunnleggende om utskrift – Windows” på side 30

Skrive ut for å passe til papirstørrelsen – Mac OS X

1. Legg papir i skriveren.
2. Åpne filen du vil skrive ut.
3. Åpne utskriftsdialogen.
4. Velg papirstørrelsen du anga i programmet som **Papirstørrelse**-innstillingen.
5. Velg **Papirhåndtering** fra hurtigmenyen.
6. Velg **Skaler til papirstørrelse**.
7. Velg samme papirstørrelse som det papiret som er lagt i skriveren, som **Målpapirstørrelse**.
8. Angi de andre elementene om nødvendig.
9. Klikk på **Skriv ut**.

Relatert informasjon

- ➔ “Legge papir i Bakre arkmater” på side 24
- ➔ “Grunnleggende om utskrift – Mac OS X” på side 31

Skrive ut flere filer sammen (kun for Windows)

Enkel jobbtilpassing gjør det mulig å kombinere flere filer opprettet i andre programmer, og skrive dem ut som én utskriftsjobb. Du kan spesifisere utskriftsinnstillingene for kombinerte filer, som sideoppsett, utskriftsrekkefølge og retning.

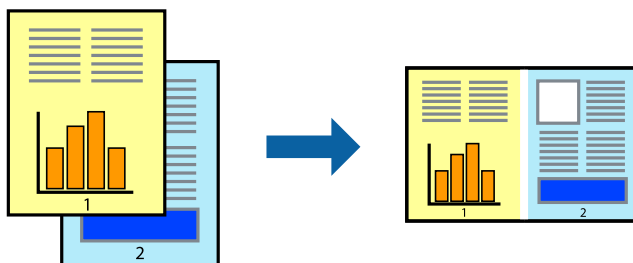

Merknad:

Hvis du vil åpne et **Utskriftsprosjekt** som er lagret i **Enkel jobbtilpassing**, klikker du på **Enkel jobbtilpassing** i kategorien **Vedlikehold** for skriverdriveren. Etterpå velger du **Åpne** fra **Fil**-menyen for å velge filen. Forlengelsene til de lagrede filene er ".ecl".

1. Legg papir i skriveren.
2. Åpne filen du vil skrive ut.

Utskrift

3. Gå til skriverdrivervinduet.
4. Velg **Enkel jobbtilpassing** i kategorien **Hoved**.
5. Klikk på **OK** for å lukke skriverdrivervinduet.
6. Klikk på **Skriv ut**.
Vinduet **Enkel jobbtilpassing** vises og utskriftsjobben legges til i **Utskriftsprosjekt**.
7. Når vinduet **Enkel jobbtilpassing** er åpent, åpner du filen som du vil kombinere med den gjeldende filen, og gjentar trinnene 3 til 6.

Merknad:

Hvis du lukker **Enkel jobbtilpassing**-vinduet, slettes **Utskriftsprosjekt** som ikke er lagret. For å skrive ut senere, velg **Lagre** i **Fil**-menyen.

8. Velg **Oppsett** og **Rediger**-menyene i **Enkel jobbtilpassing** for å redigere **Utskriftsprosjekt** etter behov.
9. Velg **Skriv ut** fra **Fil**-menyen.

Relatert informasjon

- ➔ [“Legge papir i Bakre arkmater”](#) på side 24
- ➔ [“Grunnleggende om utskrift – Windows”](#) på side 30

Forstørret utskrift og lage plakater (kun for Windows)

Du kan skrive ut ett bilde på flere papirark for å opprette en stor poster. Du kan skrive ut tilpassingsmerker som hjelper deg å sette arkene sammen.

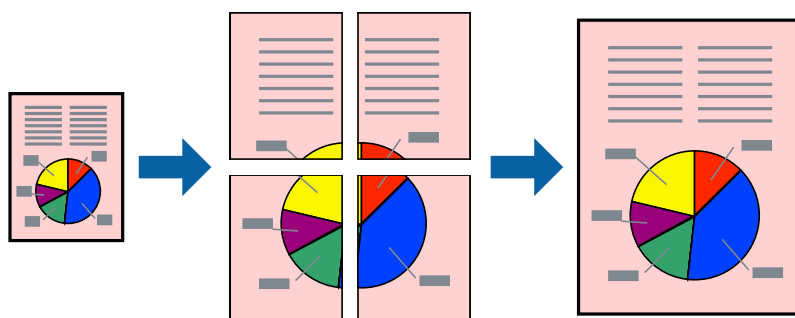

Merknad:

Denne funksjonen er ikke tilgjengelig for kantløs utskrift.

1. Legg papir i skriveren.
2. Åpne filen du vil skrive ut.
3. Gå til skriverdrivervinduet.
4. Velg **2x1 plakat**, **2x2 plakat**, **3x3 plakat**, eller **4x4 plakat** fra **Flere sider** i **Hoved**-kategorien.
5. Klikk på **Innstillinger**, angi riktige innstillinger og klikk på **OK**.

Utskrift

6. Angi de andre elementene i kategoriene **Hoved** og **Flere alternativer** om nødvendig, og klikk på **OK**.
7. Klikk på **Skriv ut**.

Relatert informasjon

- ➔ [“Legge papir i Bakre arkmater”](#) på side 24
- ➔ [“Grunnleggende om utskrift – Windows”](#) på side 30

Lage plakater med Overlappende justeringsmerker

Her er et eksempel på hvordan man lager en poster når **2x2 plakat** er valgt, og **Overlappende justeringsmerker** er valgt i **Skriv ut kuttelinjer**.

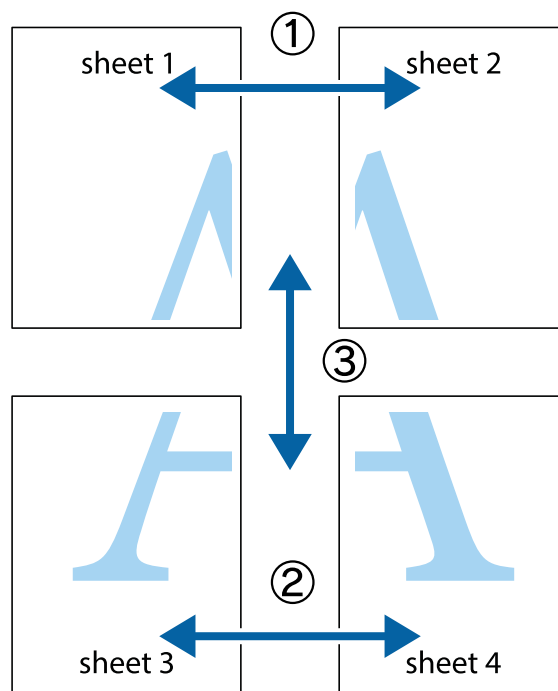

Utskrift

1. Forbered Sheet 1 og Sheet 2. Avskjær marginene på Sheet 1 sammen med den vertikale linjen gjennom midten av kryssmerkene i toppen og bunnen.

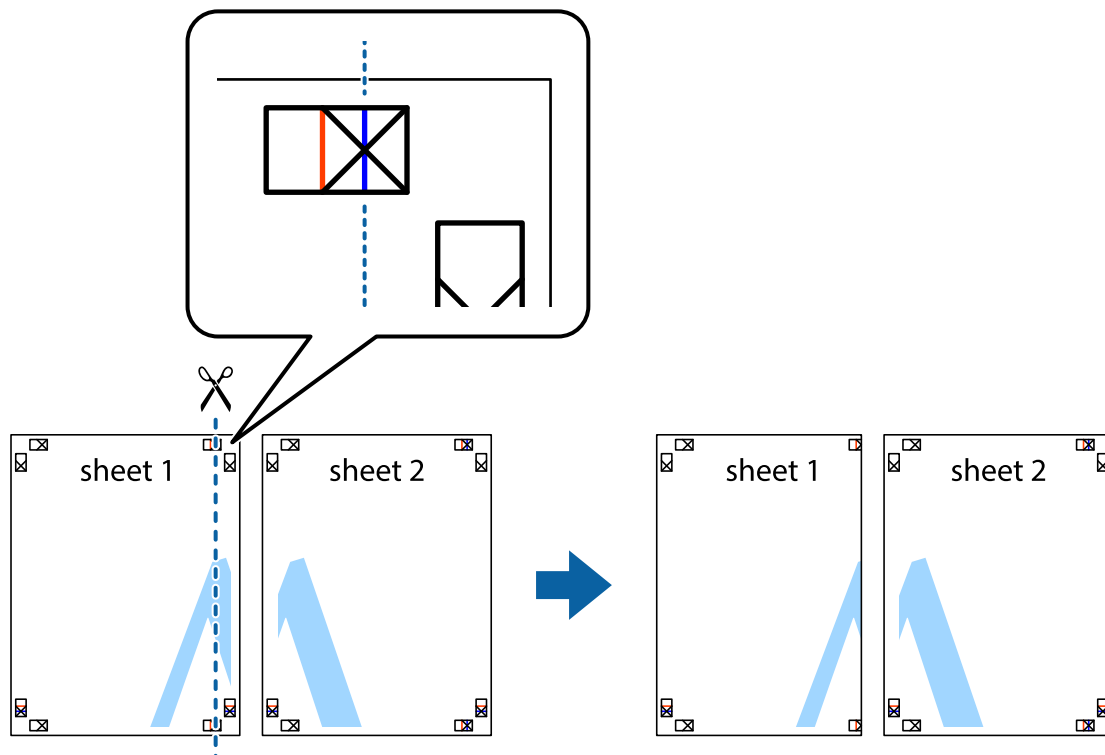

2. Plasser kanten på Sheet 1 øverst på Sheet 2 og juster kryssmerkene, tape deretter de to arkene sammen midlertidig fra baksiden.

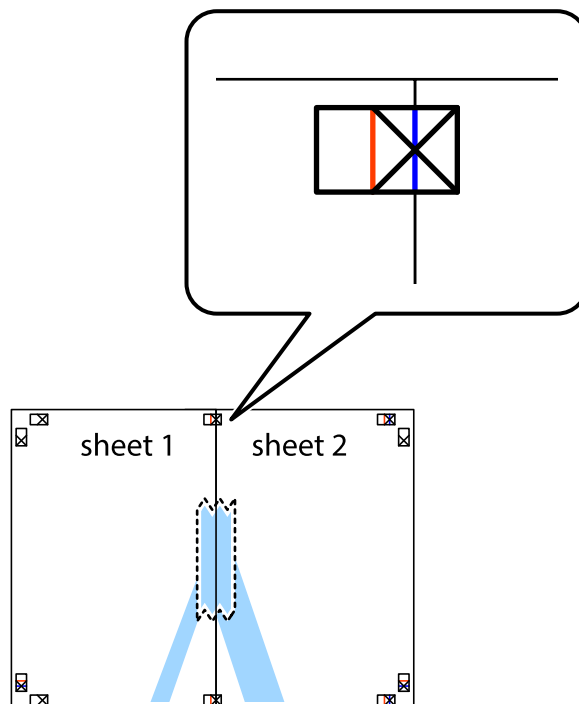

Utskrift

3. Klipp de sammenfestede arkene i to langs den lodrette røde linjen, gjennom justeringsmerkene (linjen til venstre for kryssmerkene denne gangen).

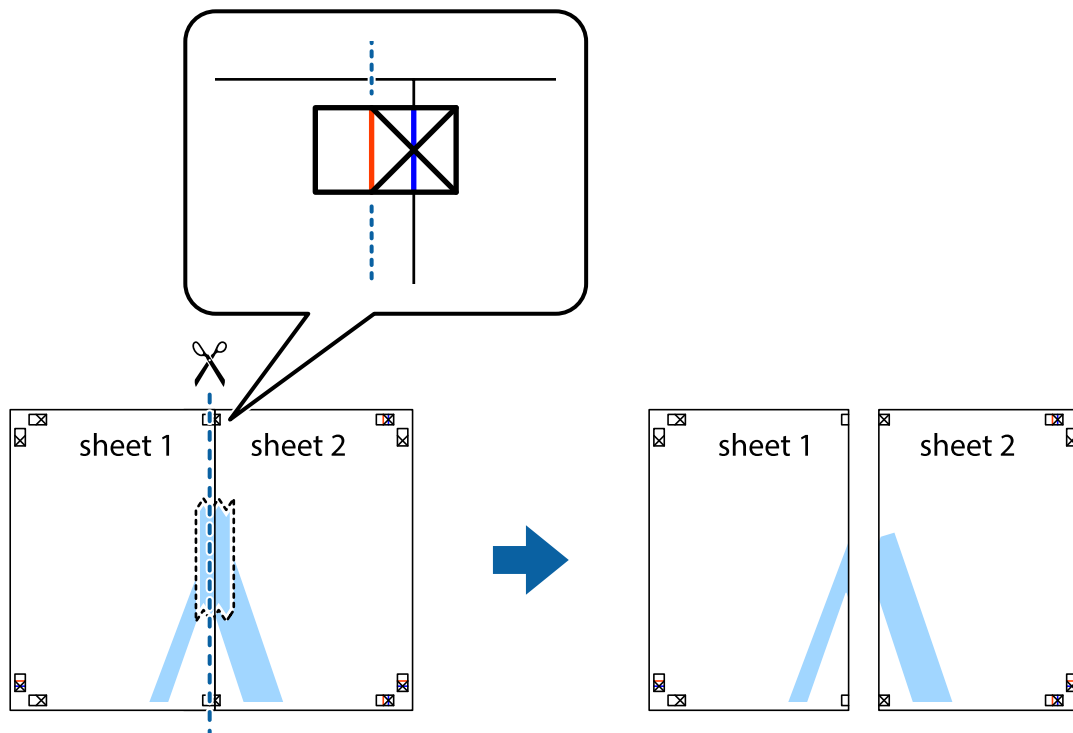

4. Fest arkene sammen med tape på baksiden.

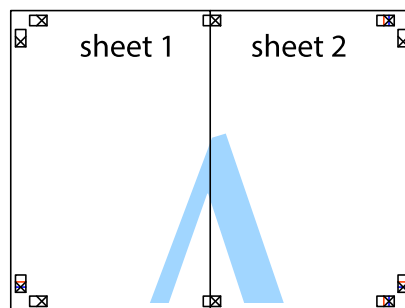

5. Gjenta trinn 1 til 4 for å tape Sheet 3 og Sheet 4 sammen.

Utskrift

6. Avskjær marginene på Sheet 1 og Sheet 2 sammen med den horisontale blå linjen gjennom midten av kryssmerkene på høyre og venstre side.

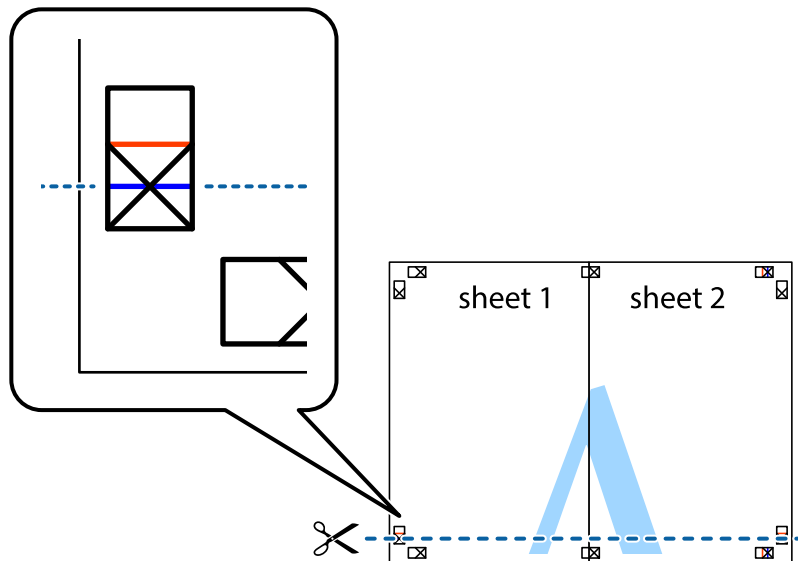

7. Plasser kanten på Sheet 1 og Sheet 2 øverst på Sheet 3 Sheet 4 og juster kryssmerkene, tape dem deretter sammen midlertidig fra baksiden.

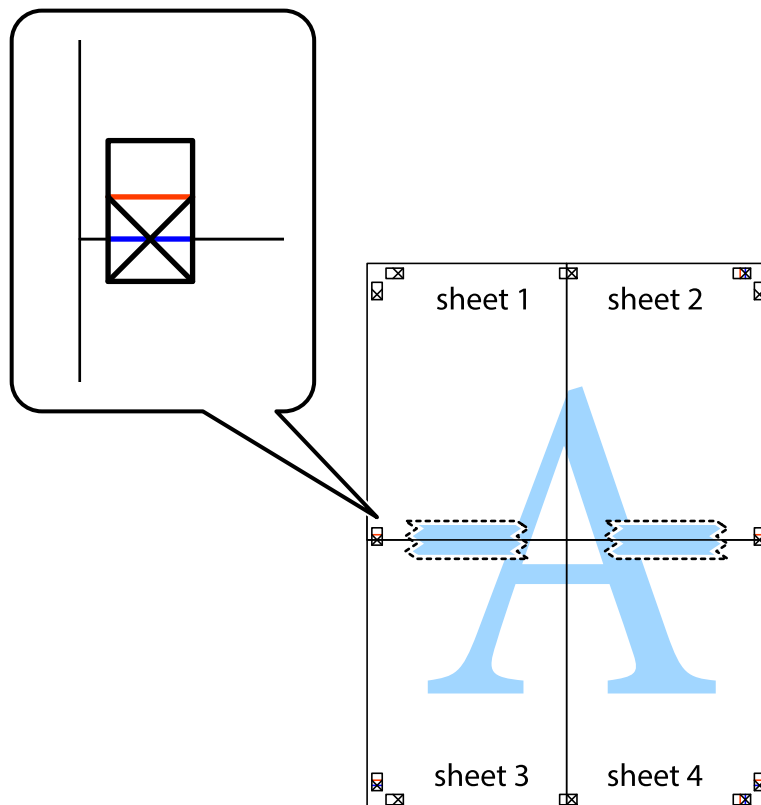

Utskrift

8. Klipp de sammenfestede arkene i to langs den vannrette røde linjen, gjennom justeringsmerkene (linjen over kryssmerkene denne gangen).

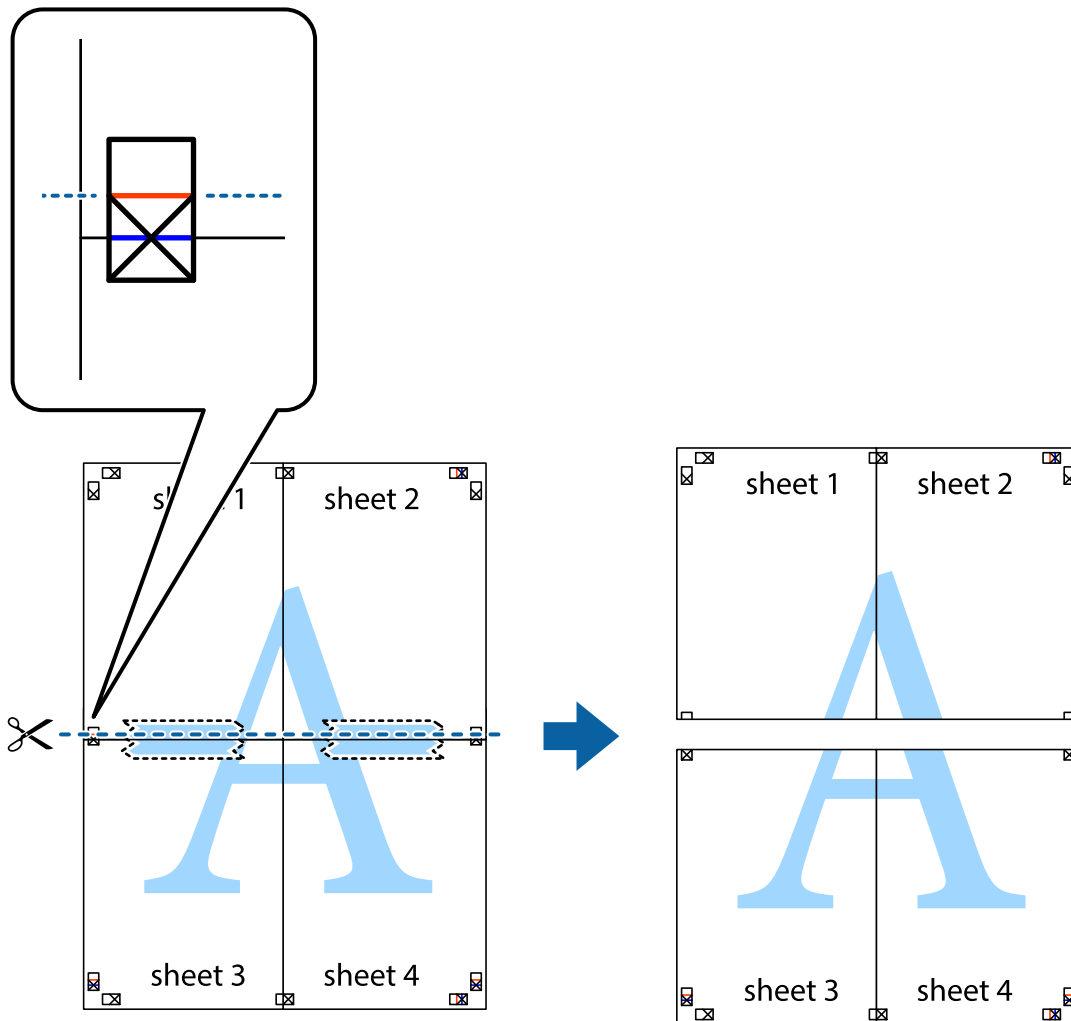

9. Fest arkene sammen med tape på baksiden.

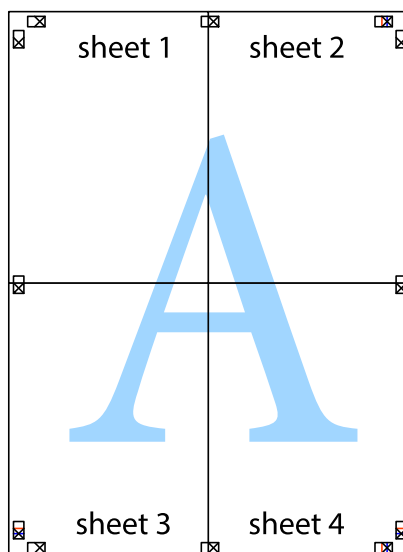

10. Klipp av de gjenværende margene langs den ytre linjen.

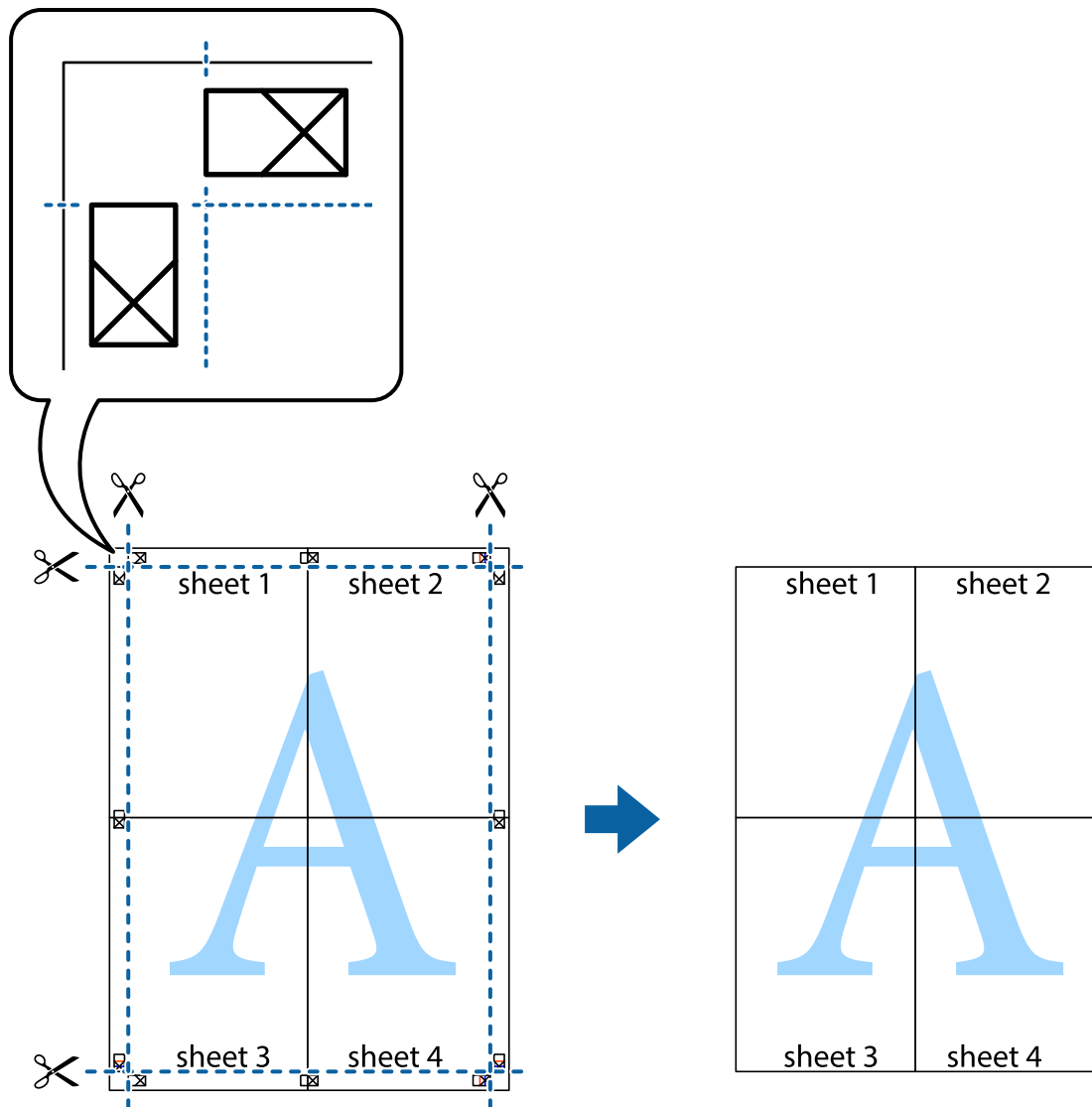

Skrive ut ved hjelp av avanserte funksjoner

Denne delen introduserer en rekke ekstra layout og utskriftsfunksjoner som er tilgjengelig i skriverdriveren.

Relatert informasjon

- ➔ [“Windows-skriverdriver” på side 72](#)
- ➔ [“Mac OS X-skriverdriver” på side 74](#)

Legge til en utskriftsforhåndsinnstilling

Hvis du oppretter din egen forhåndsinnstilling av ofte brukte utskriftsinnstillinger på skriverdriveren, kan du enkelt skrive ut ved å velge forhåndsinnstillingen fra listen.

Utskrift

Windows

For å legge til din egen forhåndsinnstilling, angi elementer som **Papirstørrelse** og **Papirtype** på **Hoved** eller **Flere alternativer**-kategorien **Legg til / fjern forhåndsinnstillinger** i **Forhåndsdef. utskrifter**.

Mac OS X

Åpne utskriftsdialogen. For å legge til din egen forhåndsinnstilling, må du angi elementer som **Papirstørrelse** og **Medietype**, og deretter lagre de nåværende innstillingene som forhåndsinnstilt **Presets**-innstillingen.

Skrive ut et forminsket eller forstørret dokument

Du kan forstørre eller forminske størrelsen til et dokument med en angitt prosent.

Windows

Merknad:

Denne funksjonen er ikke tilgjengelig for kantløs utskrift.

Angi **Papirstørrelse** i kategorien **Flere alternativer**. Velg **Forminsk/forstørr dokument**, **Zoom til**, og angi deretter en prosentandel.

Mac OS X

Velg **Page Setup (Sideinnstilling)** på menyen **File (Fil)**. Velg innstillingene for **Format For (Formater for)** og **Paper Size (Papirstørrelse)**, og angi deretter en prosent i **Scale (Skala)**. Lukk vinduet og skriv så ut i henhold til de grunnleggende utskriftsinstruksjonene.

Relatert informasjon

➔ [“Grunnleggende om utskrift – Mac OS X” på side 31](#)

Justere utskriftsfargen

Du kan justere fargene som brukes i utskriftsjobben.

PhotoEnhance gir skarpere bilder og mer levende farger ved å automatisk justere kontrast, metning og lysstyrke til de originale billedataene.

Merknad:

- Disse justeringene brukes ikke på de originale dataene.*
- PhotoEnhance** justerer fargene ved å analysere plasseringen til motivet. Hvis du har endret plasseringen for objektet ved å redusere, forstørre, beskjære eller rotere bildet, kan fargen endre seg uventet. Hvis du velger innstillingen uten kant, endres også plasseringen for motivet, noe som resulterer i fargeendringer. Hvis bildet er ute av fokus, kan tonen være unaturlig. Hvis fargen endres eller blir unaturlig, skriver du ut i en annen modus enn **PhotoEnhance**.*

Windows

Velg **Egendef.** som innstillingen for **Fargekorrigering**, i kategorien **Flere alternativer**. Klikk på **Avansert**, velg innstillingen **Fargebehandling** og utfør nødvendige innstillinger.

Mac OS X

Åpne dialogboksen for utskrift. Velg **Fargeavstemming** fra hurtigmenyen, og velg deretter **EPSON Fargekontroller**. Velg **Fargealternativer** fra hurtigmenyen, og velg deretter ett av de tilgjengelige alternativene. Klikk på pilen ved siden av **Avanserte innstillinger**, og angi de nødvendige innstillingene.

Utskrift

Skrive ut et vannmerke (kun for Windows)

Du kan skrive ut et vannmerke som "konfidensielt" på utskriftene dine. Du kan også legge til et eget vannmerke.

Merknad:

Denne funksjonen er ikke tilgjengelig for kantløs utskrift.

Klikk på **Vannmerkefunksjoner** i **Flere alternativer**-kategorien og velg deretter et vannmerke. Klikk på **Innstillinger** for å endre detaljer som farge og plassering for vannmerket.

Skrive ut topp- og bunntekst (kun for Windows)

Du kan skrive ut informasjon som f.eks. brukernavn og utskriftsdato som topp- og bunntekster.

Klikk på **Vannmerkefunksjoner** i **Flere alternativer** kategorien og velg deretter **Topptekst/bunntekst**. Klikk på **Innstillinger** og velg nødvendige elementer for hurtigmenyen.

Skrive ut fra smartenheter

Bruke Epson iPrint

Epson iPrint er et program som du kan bruke til å skrive ut bilder, dokumenter og nettsider fra en smartenhet som f.eks. en smarttelefon eller et nettbrett. Du kan enten bruke lokal utskrift – utskrift fra en smartenhet som er koblet til det samme trådløse nettverket som skriveren din, eller ekstern utskrift – utskrift eksternt over Internett. For å bruke ekstern utskrift, må du registrere skriveren din i Epson Connect-service.



Du kan installere Epson iPrint på smartenheten din fra følgende URL eller QR kode.

<http://ipr.to/c>



Bruke Epson iPrint

Start Epson iPrint fra smartenheten din og velg elementet som du ønsker å bruke fra hjem-skjermen.

Utskrift

De følgende skjermbildene er gjenstand for endring uten varsel.

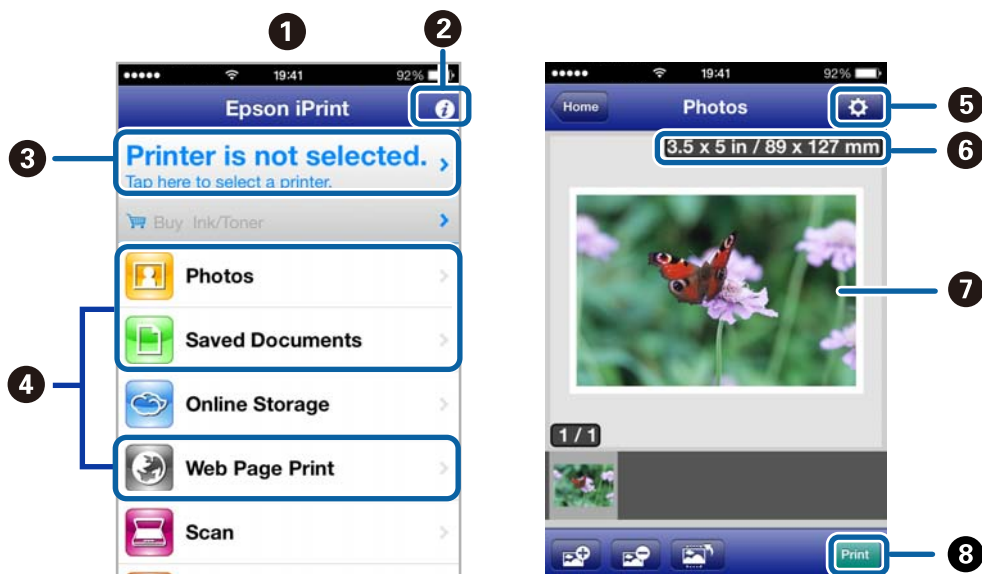

1	Hjem-skjermen vises når programmet startes.
2	Viser informasjon om hvordan skriveren settes opp og en OSS.
3	Viser skjermen hvor du kan velge skriveren og utføre skriverinnstillinger. Når du har valgt skriveren, trenger du ikke velge den igjen neste gang.
4	Velg det du ønsker å skrive ut, som f.eks. bilder, dokumenter og nettsider.
5	Viser skjermen hvor du kan utføre skriverinnstillinger slik som papirstørrelse og papirtype.
6	Viser papirstørrelse. Når den vises som en knapp, trykk på knappen for å vise de papirinnstillingene som er angitt på skriveren.
7	Viser foto og bilder som du har valgt.
8	Starter utskrift.

Merknad:

For å skrive ut fra dokumentmenyen ved hjelp av iPhone, iPad, og iPod touch som kjører med iOS, start Epson iPrint etter at dokumentet du ønsker å skrive ut er overført ved hjelp av fildelingsfunksjonen i iTunes.

Relatert informasjon

➔ [“Tjenesten Epson Connect” på side 71](#)

Bruke AirPrint

Med AirPrint kan du skrive ut trådløst til en AirPrint-kompatibel skriver fra iOS-enheten med den nyeste versjonen av iOS og fra Mac OS X v10.7.x eller nyere.



Merknad:

- Hvis du deaktiverer innstillingen for oppsett av papirkilde på Skriveroppsett-menyen i **Meny** på skriverens kontrollpanel, kan du ikke bruke AirPrint.
- Se på AirPrint-siden på nettstedet til Apple for mer informasjon.

1. Legg papir i skriveren.
2. Koble enheten til det samme trådløse nettverket som skriveren bruker.
3. Skriv ut fra enheten til skriveren.

Relatert informasjon

- ➔ [“Legge papir i Bakre arkmater” på side 24](#)
- ➔ [“Meny” på side 19](#)

Avbryte utskrift

Merknad:

- I Windows, kan du ikke avbryte en utskriftsjobb fra datamaskinen når den er ferdigsendt fra skriveren. I dette tilfellet må du avbryte jobben ved å bruke skriverens kontrollpanel.
- Når du skriver ut flere sider fra Mac OS X, kan du ikke avbryte alle jobbene ved hjelp av kontrollpanelet. Du må i så fall avbryte utskriftsjobben på datamaskinen.
- Hvis du har sendt en utskriftsjobb fra Mac OS X v10.6.8 via nettverket, kan du kanskje ikke avbryte utskrift fra datamaskinen. I dette tilfellet må du avbryte jobben ved å bruke skriverens kontrollpanel. Du må endre innstillingene i Web Config for å avbryte utskrift fra datamaskinen. Se Nettverkshåndbok for mer informasjon.

Avbryte utskrift - Skriverknapp

Trykk på -knappen for å avbryte den pågående utskriftsjobben.

Avbryte utskrift – Windows

1. Gå til skriverdrivervinduet.
2. Velg kategorien **Vedlikehold**.
3. Klikk på **Utskriftskø**.
4. Høyreklikk jobben du vil avbryte, og velg deretter **Avbryt**.

Relatert informasjon

➔ [“Windows-skriverdriver” på side 72](#)

Avbryte utskrift – Mac OS X

1. Klikk skriverikonet i **Dock**.
2. Velg jobben du vil avbryte.
3. Avbryt jobben.
 - Mac OS X v10.8.x til Mac OS X v10.9.x
Klikk på  ved siden av fremdriftsmåleren.
 - Mac OS X v10.6.8 til v10.7.x
Klikk på **Slett**.

Lade batteriet

Forholdsregler for lading av batteriet

- Batteriet går sakte ned selv når skriveren ikke er i bruk. Lad opp batteriet før du kjører skriveren på batteriet.
- Vi anbefaler at du slår av skriveren når den ikke er i bruk for å spare batteriet. Du kan også sette den til å slå seg av automatisk.
- Batteriets brukstid er kortere i lave temperaturer, selv om du har ladet batteriet helt opp.
- Det er ikke nødvendig å bruke opp batteriet helt før du lader det.
- Batteriet kan være varmt rett etter at det er ladet opp eller brukt. Dette er normalt.
- Lad batteriet på et sted der temperaturen er mellom 10 og 35 °C (50 og 95 °F). Batteriet kan ikke lades helt opp, eller batteriet kan forverres, hvis du lader det i lave eller høye temperaturer.
- Hvis batteriets brukstid er veldig kort selv når det er fulladet, kan det være på slutten av sin levetid. Kontakt Epsons kundestøtte for å skifte ut batteriet.
- Hvis du ikke bruker skriveren på lang tid, bør du lade batteriet med jevne mellomrom for å unngå at det går tomt.

Lade batteriet ved å koble til en strømadapter

Koble strømledningen til strømadapteren, koble strømadapteren til skriveren, og koble til strømledningen.

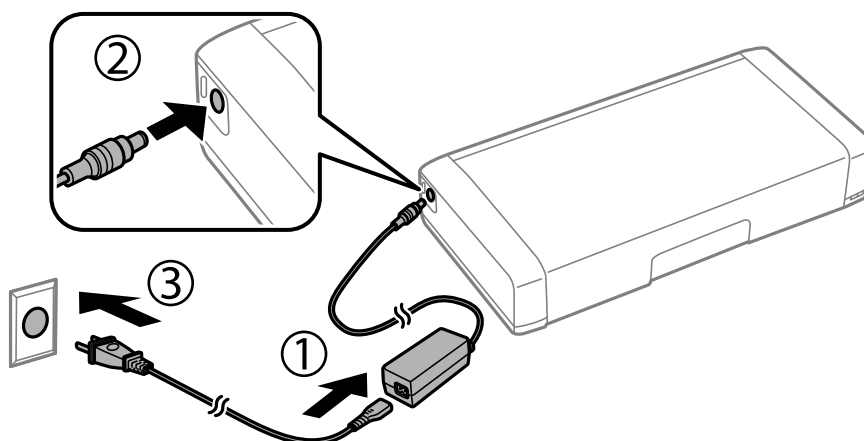
**Merknad:**

Lampen for batterilading går på når batteriet lades, og slår seg av når batteriet er fulladet.

Lade batteriet med en USB-tilkobling

Du kan lade batteriet fra en datamaskin eller en lader med USB-tilkobling.

Følgende viser skriverens ladespesifikasjoner.

- Inngang for lading med en USB-tilkobling: 5 V likestrøm (maks. 1,5 A)

Lade batteriet

❑ Batterikapasitet: 1860 mAh (3.6 V)

Følg instruksjonene nedenfor for å lade batteriet fra en datamaskin.

1. Kontroller at datamaskinen er slått på. Vekk datamaskinen hvis den er i dvale- eller hvilemodus.
2. Trykk på -knappen for å slå på skriveren.
3. Koble skriveren til datamaskinen med en micro USB-kabel.

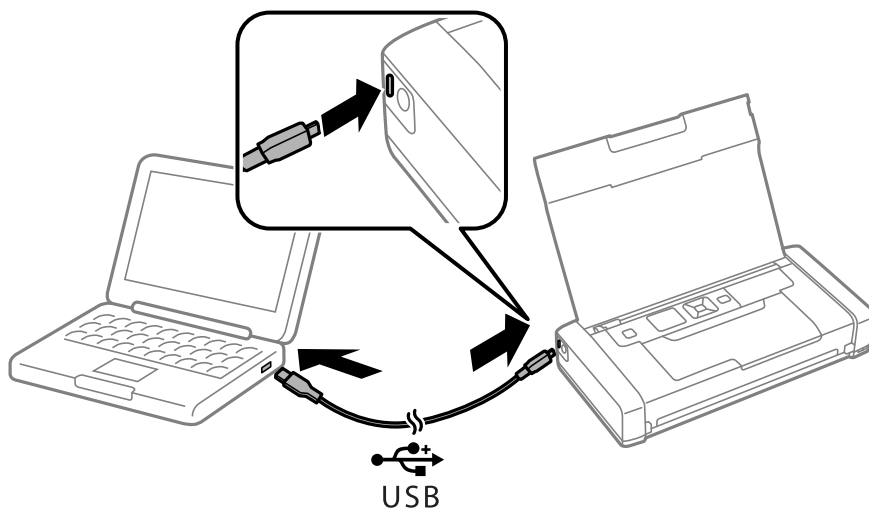

Merknad:

Du kan ikke lade batteriet ved hjelp av en USB-hub. Koble skriveren direkte til datamaskinen.

4. Trykk på -knappen for å slå av skriveren.

Merknad:

- ❑ Hvis batteriet ikke begynner å lade, velger du **Meny > Batteri > Batteriinnstillinger** på kontrollpanelet, aktiverer **USB-strømforsyning via PC**, og prøver på nytt.
- ❑ Du kan lade batteriet når skriveren er i hvilemodus selv om du ikke slå av skriveren.
- ❑ Under lading registrerer datamaskinen skriveren som en USB-masselagringsenhet.
- ❑ Lampen for batterilading går på når batteriet lades, og slår seg av når ladingen er fullført.

Skifte ut blekkpatroner og annet forbruksmaterieil

Kontrollere status for gjenværende blekk og vedlikeholdsboks

Du kan sjekke omtrentlige blekknivåer og den omtrentlige levetiden for vedlikeholdsboksen på kontrollpanelet eller på datamaskinen.

Kontrollerere status for gjenstående blekkpatroner og vedlikeholdsboks - kontrollpanel

Du kan sjekke omtrentlige blekknivåer og den omtrentlige levetiden til vedlikeholdsboksen på startskjermen.

Relatert informasjon

➔ [“Veiledning for LCD-skjerm” på side 17](#)

Kontrollere status for gjenværende blekk og vedlikeholdsboks – Windows

1. Gå til skriverdrivervinduet.
2. Klikk på EPSON Status Monitor 3 på Vedlikehold kategorien og klikk deretter Detaljer.

Merknad:

Hvis EPSON Status Monitor 3 er deaktivert, klikker du på Utvidede innstillinger i kategorien Vedlikehold, og velger deretter Aktiver EPSON Status Monitor 3.

Relatert informasjon

➔ [“Windows-skriverdriver” på side 72](#)

Kontrollerere status for gjenstående blekkpatroner og vedlikeholdsboks - Mac OS X

1. Velg Systemvalg fra -menyen > Skrivere og skannere (eller Utskrift og skanning, Utskrift og faks), og velg deretter skriveren.
2. Klikk på Valg og forbruksmaterieil > Verktøy > Åpne Skriververktøy.
3. Klikk på EPSON Status Monitor.

Koder for blekkpatroner

Epson anbefaler bruk av ekte Epson-blekkpatroner. Epson kan ikke garantere kvaliteten eller påliteligheten til uekte blekk. Bruk av uekte blekk kan føre til skader som ikke dekkes av Epsons garantier, og som under visse omstendigheter kan føre til feil på skriveren. Det er ikke sikkert at informasjon om nivåene på ikke-originalt blekk vises.

Følgende er koder for ekte Epson-blekkpatroner.

Ikon	Black (Svart)	Color (Farge)
Globus 	266	267

Merknad:

Du finner informasjon om Epsons blekkpatronytelse på følgende nettsted.

<http://www.epson.eu/pageyield>

For Australia/New Zealand

Black (Svart)	Color (Farge)
215	215

Forholdsregler for blekkpatroner

Les følgende instruksjoner før du bytter blekkpatroner.

Forholdsregler for håndtering

- Oppbevar blekkpatroner ved normal romtemperatur og hold dem unna direkte sollys.
- Epson anbefaler at blekkpatronen brukes opp før utløpsdatoen som er trykt på esken.
- Du oppnår best resultat ved å bruke opp blekkpatronen innen seks måneder etter at esken ble åpnet.
- Oppbevar blekkpatronpakkene med bunnen ned for best resultat.
- Når du har tatt inn en blekkpatron fra et kaldt lagringssted, bør du la den varmes opp til romtemperatur i minst tre timer før du tar den i bruk.
- Ikke åpne blekkpatronpakken før du er klar for å installere den i skriveren. Patronen er vakuumpakket for å ivareta kvaliteten. Hvis du lar en patron utpakket lenge før du bruker den, kan muligens normal utskrift ikke være mulig.

Skifte ut blekkpatroner og annet forbruksmaterieil

- ❑ Du må fjerne den gule teipen fra patronen før installering. Ellers kan utskriftskvaliteten reduseres, eller du kan ikke skrive ut. Ikke fjern eller riv i etiketten på patronen, dette kan forårsake lekkasje.

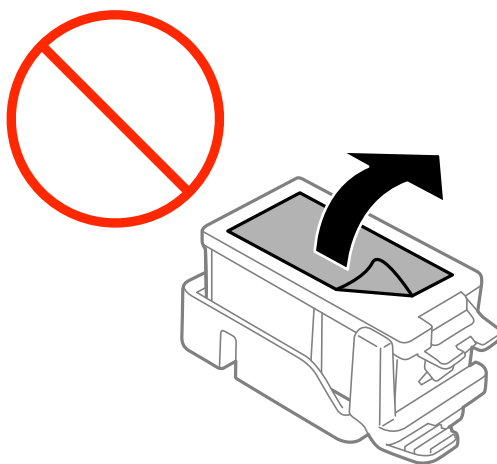

- ❑ Ikke berør delene som er vist i illustrasjonen. Dette kan hindre normal bruk og utskrift.

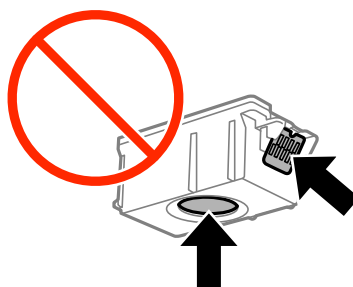

- ❑ Alle blekkpatroner må installeres, ellers kan du ikke skrive ut.
- ❑ Ikke skift ut blekkpatroner med strømmen av. Ikke fjern skriverhodet for hånd, du kan skade skriveren.
- ❑ Du må ikke slå av skriveren mens blekket lades. Hvis ladingen er ufullstendig, kan det hende du ikke kan skrive ut.
- ❑ Ikke etterlat skriveren uten blekkpatroner, eller skru av skriveren i løpet av utskiftningen. Blekk som er igjen i dysene på skriverhodet vil tørke inn og du kan kanskje ikke skrive ut.
- ❑ Vær forsiktig slik at ikke støv eller objekter kommer inn i blekkpatronholderen. Støv eller objekter i holderen kan ha en negativ effekt på utskriftsresultatene eller resultere i at det ikke er mulig å skrive ut. Hvis noe kommer inn i holderen, fjern det forsiktig.
- ❑ Sett blekkpatronen inn i riktig retning. Hvis patronen settes inn i feil retning, kan innsetningsområdet skades og skriveren vil ikke kunne skrive ut.

Skifte ut blekkpatroner og annet forbruksmaterieil

- ❑ Hvis du fjerner patronen fra skriveren for senere bruk eller til kasting, sørg for at du setter lokket på tilførselsåpningen. På den måten unngås det at blekket tørker ut, eller at omkringliggende områder svertes av blekk.

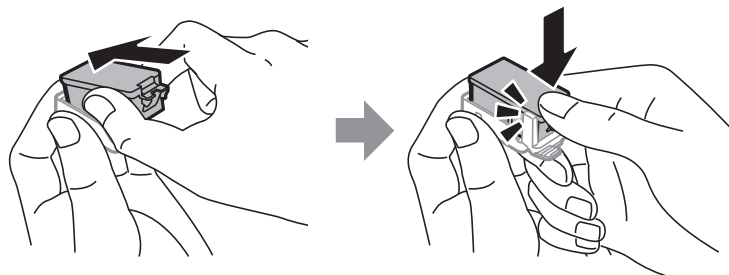

- ❑ Denne skriveren benytter blekkpatroner med en grønn chip som overvåker informasjon slik som mengden gjenværende blekk for hver patron. Dette betyr at selv om patronen fjernes fra skriveren før den er tom, kan du fremdeles bruke den etter at den settes tilbake i skriveren. Men når en patron settes tilbake i skriveren, kan noe blekk forbrukes for å garantere skriverens ytelse.
- ❑ For maksimal effektivitet av blekket, bør en blekkpatron kun fjernes når du er klar for å skifte den ut. Blekkpatroner med lav blekkstatus, kan kanskje ikke brukes når de settes tilbake.
- ❑ For å garantere at du får utskrifter av førsteklasses kvalitet og for å beskytte utskriftshodet, vil det være en blekkreserve igjen i patronen selv om skriveren angir at patronen må byttes. Det estimerte antallet sider som kan skrives ut, inkluderer ikke denne reserven.
- ❑ Selv om blekkpatronene kan inneholde resirkulert materiale, påvirker ikke dette skriverfunksjonaliteten eller ytelsen.
- ❑ Spesifikasjoner og utseende på blekkpatronen er gjenstand for endring uten varsel for forbedringer.
- ❑ Ikke demonter eller omform blekkpatronen, da er det ikke sikkert at skriveren vil fungere normalt.
- ❑ Du kan ikke bruke patronene som ble levert med skriveren, som utskiftning.
- ❑ Hvor mange sider som kan skrives ut, vil avhenge av hva du skriver ut, papirtypen som benyttes, utskriftsfrekvensen og miljømessige betingelser, for eksempel temperatur.
- ❑ Avslutt utskiftning av blekkpatron omgående. Ikke etterlat skriveren med blekkpatroner fjernet.

Blekkforbruk

- ❑ For å opprettholde maksimal ytelse for skriverhodet, vil noe blekk forbrukes fra alle patronene ikke bare under utskrift, men også ved vedlikeholdshandlinger slik som utskiftning av blekkpatroner og rengjøring av skriverhodet.
- ❑ Når du skriver ut i svart-hvitt eller gråtoner, kan det hende at farget blekk brukes i stedet for svart blekk, avhengig av papirtypen og utskriftskvalitetsinnstillingene. Dette er fordi en blanding av farget blekk brukes til å lage svart.
- ❑ Blekket i blekkpatronene som fulgte med skriveren, benyttes delvis under førstegangs oppsett. For å kunne produsere høykvalitets utskrifter vil utskriftshodet på skriveren være fylt med blekk. Denne éngangsprosessen bruker opp litt blekk, og derfor kan disse patronene skrive ut færre sider sammenlignet med påfølgende blekkpatroner.

Bytte av blekkpatroner

**Forsiktighetsregel:**

- Ikke rist blekkpatronene.
- Avslutt utskifting av blekkpatron omgående. Ikke etterlat skriveren med blekkpatroner fjernet.

1. Gjør ett av følgende.

- Når du blir bedt om å bytte blekkpatroner

Kontroller hvilken blekkpatron som må skiftes, og trykk deretter på OK-knappen. Velg **Bytt nå**, og trykk deretter på OK-knappen.

- Når du bytter ut blekkpatronene før de er oppbrukt

Velg **Meny > Vedlikehold > Utskifting av blekkpatron** fra startskjermen, og trykk på OK-knappen.

2. Ta blekkpatronen ut av pakken, og ta av det gule limbåndet.

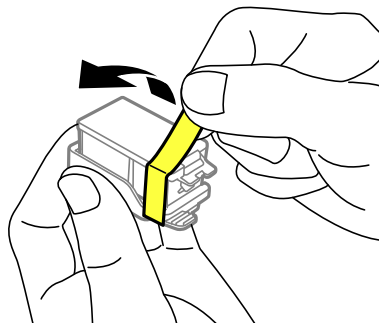

3. Ta av hetten.

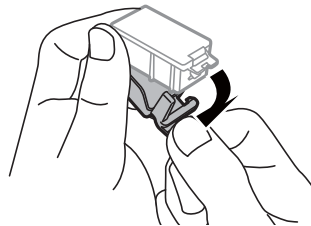

Skifte ut blekkpatroner og annet forbruksmaterieil

! Forsiktighetsregel:

Ikke berør delene som er vist i illustrasjonen. Dette kan hindre normal bruk og utskrift.

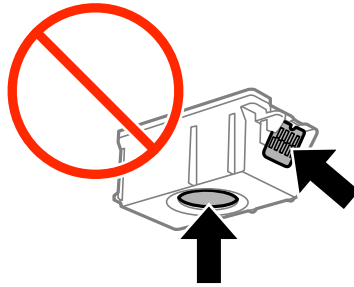

4. Trykk på OK-knappen.

5. Åpne Indre deksel.

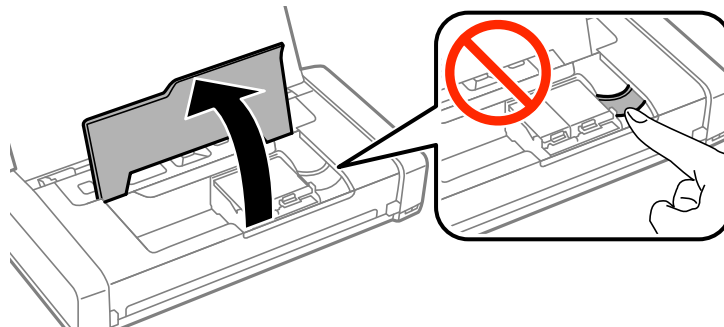

6. Skyv skapen for å låse opp blekkpatronen, og trekk patronen ut på skrå.

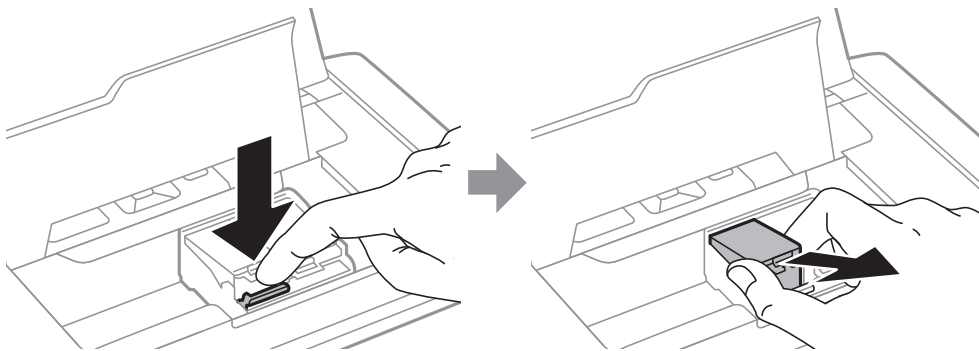

7. Sett blekkpatronen på skrå inn i patronholderen, og skyv den ned til den klikker på plass.

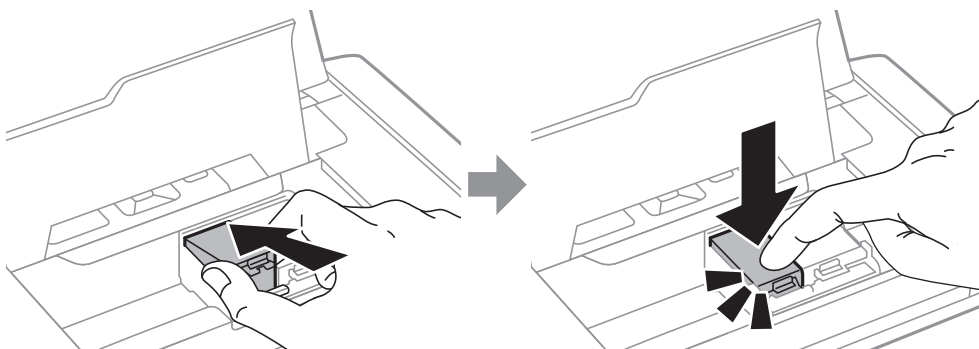

Skifte ut blekkpatroner og annet forbruksmaterieil

! Forsiktighetsregel:

- ❑ Sett blekkpatronen inn i riktig retning. Hvis patronen settes inn i feil retning, kan innsettingsområdet skades og skriveren vil ikke kunne skrive ut.
- ❑ Sørg for at du setter inn den svarte patronen i holderen til venstre, og fargepatronen i holderen til høyre.

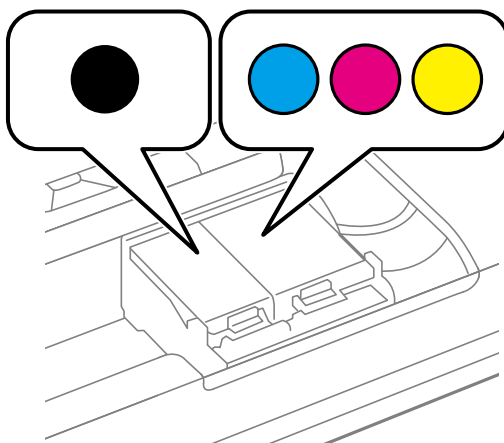

8. Lukk det Indre dekselet.

9. Trykk på OK-knappen.

Blekk fylles.

! Forsiktighetsregel:

- ❑ Du må ikke slå av skriveren mens blekket lades. Hvis ladingen er ufullstendig, kan det hende du ikke kan skrive ut.
- ❑ Hvis du fjerner patronen fra skriveren for senere bruk eller til kasting, sørg for at du setter lokket på tilførselsåpningen. På den måten unngås det at blekket tørker ut, eller at omkringliggende områder svertes av blekk.

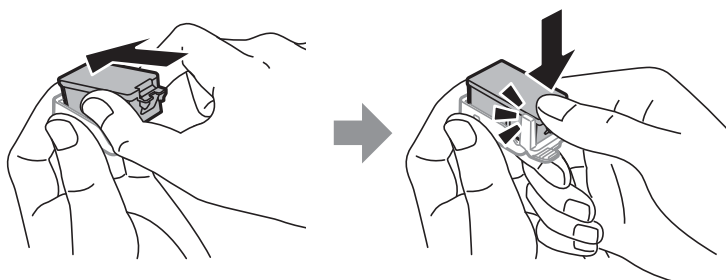

Relatert informasjon

- ➔ [“Koder for blekkpatroner” på side 53](#)
- ➔ [“Forholdsregler for blekkpatroner” på side 53](#)

Vedlikeholdsboksens kode

Epson anbefaler bruk av ekte vedlikeholdsbokser fra Epson.

Skifte ut blekkpatroner og annet forbruksmaterieil

Følgende er koden for den ekte Epson-vedlikeholdsboksen.

T2950

Forholdsregler for vedlikeholdsboks

Les følgende instruksjoner før du bytter ut vedlikeholdsboksen.

- ❑ Ikke berør den grønne brikken på siden av vedlikeholdsboksen. Dette kan hindre normal bruk og utskrift.

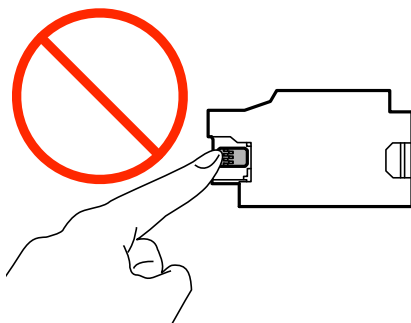

- ❑ Du må ikke trykke på eller fjerne filmen på boksen. Det kan føre til blekklekkasje.
- ❑ Ikke berør delene som vises i illustrasjonen. Dette kan hindre normal drift, og du kan få blekk på deg.

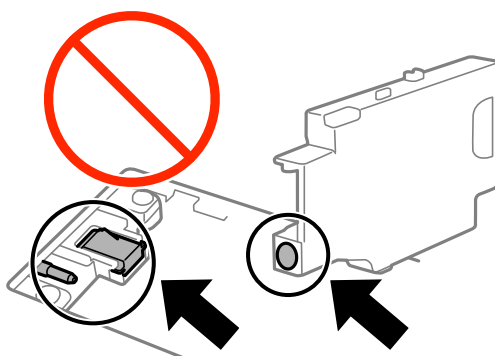

- ❑ Ikke dekk till hullene på vedlikeholdsboksen. Disse er nødvendige for at alt skal fungere som normalt.

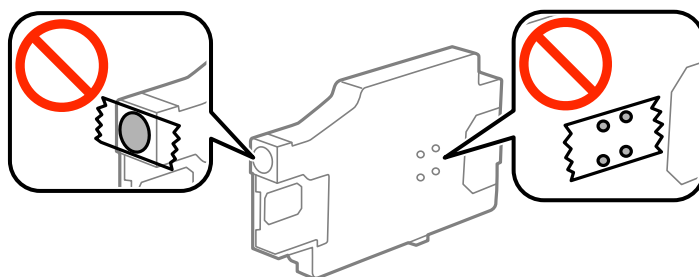

- ❑ Hold vedlikeholdsboksen unna direkte sollys.
- ❑ Du må ikke bytte vedlikeholdsboksen mens skriveren er slått på. Det kan føre til blekklekkasje.
- ❑ Ikke bruk en vedlikeholdsboks på nytt hvis den er tatt ut og har stått frakoblet i en lengre periode. Blekket i boksen vil ha størknet, og mer blekk kan ikke absorberes.

Skifte ut blekkpatroner og annet forbruksmateriell

- ❑ Du må ikke ta ut vedlikeholdsboxen og dekslet med unntak av når du bytter den. Det kan føre til blekklekkasje.

Skifte av vedlikeholdsbox

I enkelte utskriftssykluser kan veldig små mengder av overskuddsblekk samles i vedlikeholdsboxen. Skriveren er utviklet for å stanse utskrift når absorberingskapasiteten til vedlikeholdsboxen har nådd grensen, for å hindre blekklekkasje fra vedlikeholdsboxen. Om dette må gjøres, og evt. hvor ofte, varierer avhengig av hvor mange sider du skriver ut, type materiale du skriver ut på, og antall rengjøringscykluser produktet utfører. Bytt ut vedlikeholdsboxen når du blir bedt om det. Når det er på tide å bytte ut denne delen, varsles du av Epson Status Monitor, LCD-skjermen eller av lysene på kontrollpanelet. At det er nødvendig å skifte ut boxen, betyr ikke at skriveren har sluttet å fungere i henhold til spesifikasjonene. Epson-garantien dekker ikke kostnadene for denne utskiftingen. Det er en del som brukeren kan skifte ut.

1. Ta den nye vedlikeholdsboxen ut av emballasjen.

! Forsiktighetsregel:

- ❑ Ikke berør den grønne brikken på siden av vedlikeholdsboxen. Dette kan hindre normal bruk og utskrift.

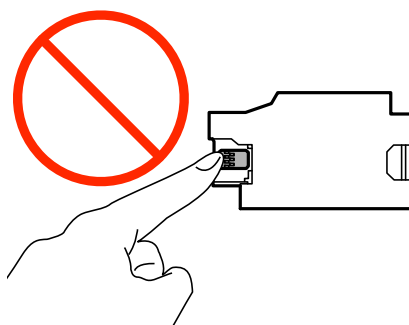

- ❑ Du må ikke trykke på eller fjerne filmen på boksen. Det kan føre til blekklekkasje.

Merknad:

Vedlikeholdsboxen leveres med en gjennomsiktig pose, som du kan legge den gamle vedlikeholdsboxen i.

2. Slå av skriveren ved å trykke på -knappen.
3. Koble fra alle kabler som strømledningen og USB-kabelen.

Skifte ut blekkpatroner og annet forbruksmaterieil

4. Lukk skriverdekselet, og vend skriveren om.

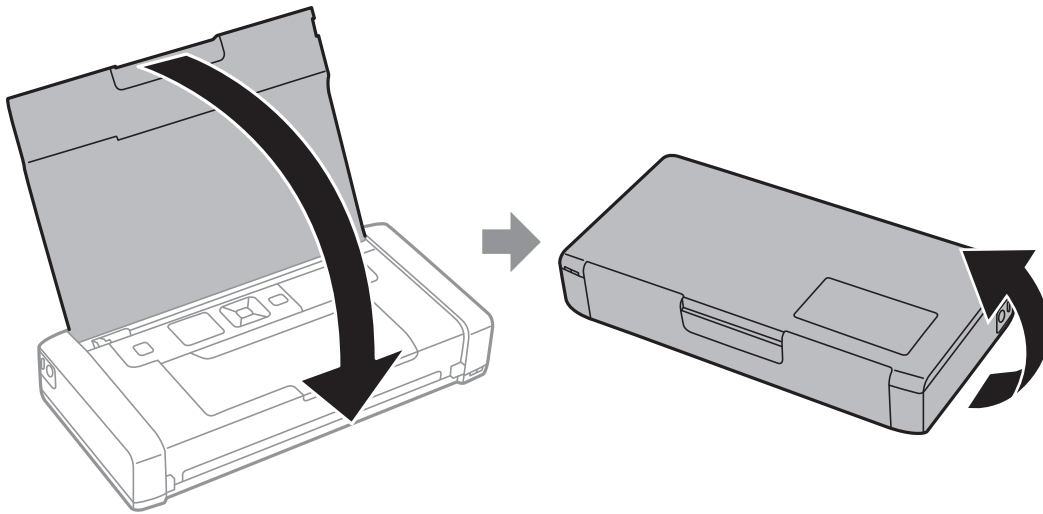

5. Skyv tappet på lokket med en smal gjenstand som en penn, og ta ut vedlikeholdsboxen.

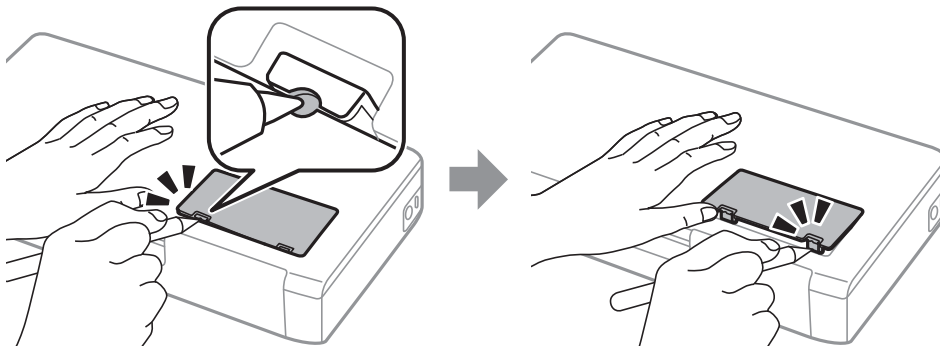

6. Skyv vedlikeholdsboxen som vist i illustrasjonen, og ta den ut.

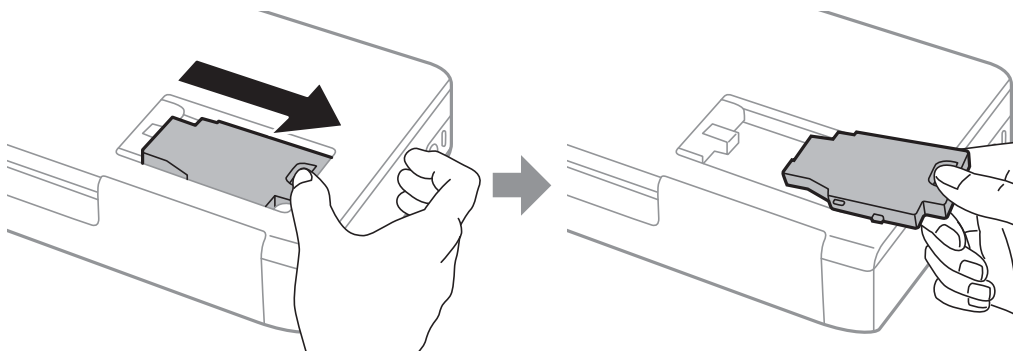

Skifte ut blekkpatroner og annet forbruksmaterieil

! **Forsiktighetsregel:**

Ikke berør delene som vises i illustrasjonen. Dette kan hindre normal drift, og du kan få blekk på deg.

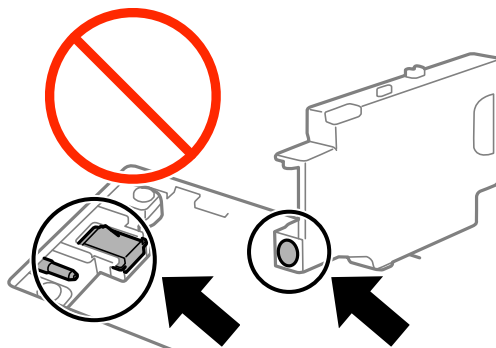

7. Sett den brukte vedlikeholdsboxen i den gjennomsiktige posen som kom med den nye vedlikeholdsboxen og forsegle posen.

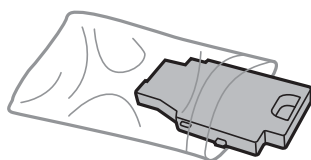

! **Forsiktighetsregel:**

Du må ikke fjerne filmen på vedlikeholdsboxen.

8. Plasser den nye vedlikeholdsboxen rett ned, og skyv den inn for å montere.

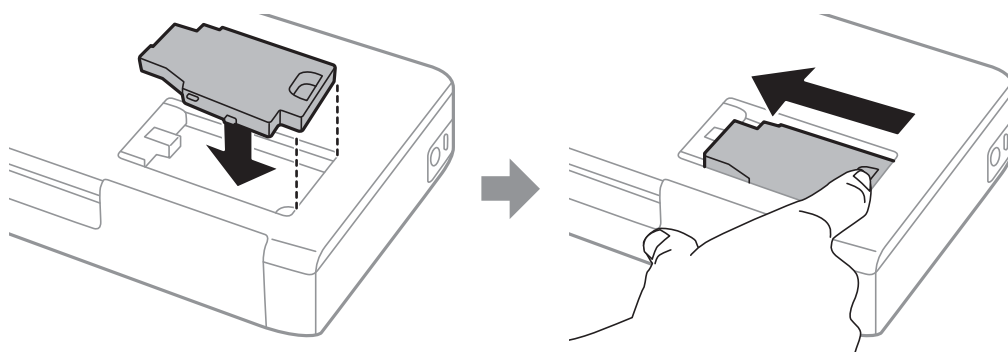

9. Sett på vedlikeholdsboxsdekselet.

Merknad:

Når vedlikeholdsboxsdekselet ikke kan settes på igjen, er vedlikeholdsboxen kanskje ikke riktig montert. Ta av vedlikeholdsboxen, og sett den inn på nytt.

Relatert informasjon

- ➔ [“Vedlikeholdsboxsens kode” på side 58](#)
- ➔ [“Forholdsregler for vedlikeholdsboxs” på side 59](#)

Midlertidig utskrift med svart blekk

Når farget blekk er oppbrukt og det fremdeles er igjen svart blekk, kan du bruke følgende innstillinger for å fortsette utskriften en kort stund bare med svart blekk.

- Papirtype: vanlig papir, Konvolutt
- Farge: **Gråtone**
- Uten kant: Ikke valgt
- EPSON Status Monitor 3: Aktivert (kun for Windows)

Ettersom denne funksjonen kun er tilgjengelig i omtrent fem dager, må du skifte ut den utvidede blekkpatronen så raskt som mulig.

Merknad:

- Hvis **EPSON Status Monitor 3** er deaktivert, åpner du skriverdriveren, klikker på **Utvidede innstillinger** i kategorien **Vedlikehold**, og velger deretter **Aktiver EPSON Status Monitor 3**.
- Tilgjengelig periode varierer avhengig av bruksinnstillingene.

Skifte ut blekkpatroner og annet forbruksmaterieil

Midlertidig utskrift med svart blekk – Windows

1. Når følgende vindu vises, må utskriften avbrytes.

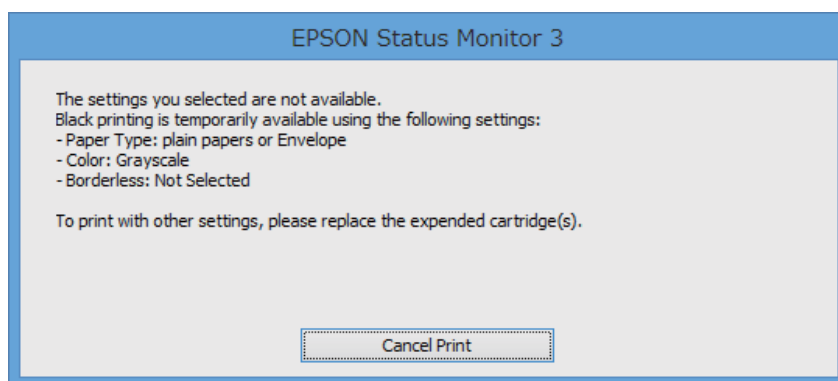
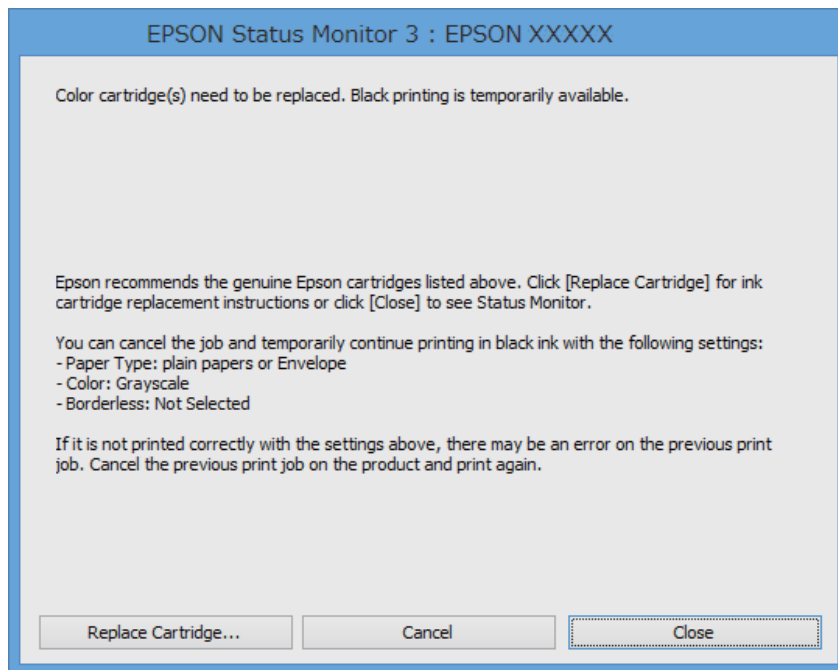
**Merknad:**

Hvis du ikke kan avbryte utskriften fra datamaskinen, avbryter du via skriverens kontrollpanel.

2. Gå til skriverdrivervinduet.
3. Fjern merket for **Uten kant** i kategorien **Hoved**.
4. Velg **vanlig papir** eller **Konvolutt** som innstilling for **Papirtype** i kategorien **Hoved**.
5. Velg **Gråtone**.
6. Angi de andre elementene i kategoriene **Hoved** og **Flere alternativer** om nødvendig, og klikk på **OK**.
7. Klikk på **Skriv ut**.
8. Klikk **Skriv ut med svart** i vinduet som vises.

Skifte ut blekkpatroner og annet forbruksmateriell

Relatert informasjon

- ➔ [“Legge papir i Bakre arkmater” på side 24](#)
- ➔ [“Grunnleggende om utskrift – Windows” på side 30](#)

Midlertidig utskrift med svart blekk – Mac OS X

Merknad:

Vil du bruke funksjonen via et nettverk, kobler du til med **Bonjour**.

1. Klikk skriverikonet i **Dock**.
2. Avbryt jobben.
 - Mac OS X v10.8.x til Mac OS X v10.9.x
Klikk på  ved siden av fremdriftsmåleren.
 - Mac OS X v10.6.8 til v10.7.x
Klikk på **Slett**.

Merknad:

Hvis du ikke kan avbryte utskriften fra datamaskinen, avbryter du via skriverens kontrollpanel.

3. Velg **Systemvalg** fra -menyen > **Skrivere og skannere** (eller **Utskrift og skanning**, **Utskrift og faks**), og velg deretter skriveren. Klikk på **Options & Supplies** > **Options** (eller **Driver**).
4. Velg **På** som innstillingen for **Tillat midlertidig svart utskrift**.
5. Åpne dialogboksen for utskrift.
6. Velg **Utskriftsinnstillinger** fra hurtigmenyen.
7. Velg en annen papirstørrelse enn den uten kanter, som innstilling for **Papirstørrelse**.
8. Velg **vanlig papir** eller **Konvolutt** som innstilling for **Medietype**.
9. Velg **Gråtone**.
10. Angi andre alternativer ved behov.
11. Klikk på **Skriv ut**.

Relatert informasjon

- ➔ [“Legge papir i Bakre arkmater” på side 24](#)
- ➔ [“Grunnleggende om utskrift – Mac OS X” på side 31](#)

Spare blekk når blekknivået er lavt (kun for Windows)

Når det er lite svart blekk igjen, og det nok fargeblekk igjen, kan du bruke en blanding av fargeblekk for å lage svart. Du kan fortsette å skrive ut mens du forbereder en ny svart blekkpatron.

Denne funksjonen er kun tilgjengelig når du velger følgende innstillinger for skriverdriveren.

Skifte ut blekkpatroner og annet forbruksmateriell

- Papirtype: **vanlig papir**
- Kvalitet: **Standard**
- EPSON Status Monitor 3: Aktivert

Merknad:

- Hvis **EPSON Status Monitor 3** er deaktivert, åpner du skriverdriveren, klikker på **Utvidede innstillinger** i kategorien **Vedlikehold**, og velger deretter **Aktiver EPSON Status Monitor 3**.
- S sammensatt svart ser litt annerledes ut enn ren svart. I tillegg reduseres utskriftshastigheten.
- Svart blekk brukes også, for å vedlikeholde kvaliteten på skriverhodet.

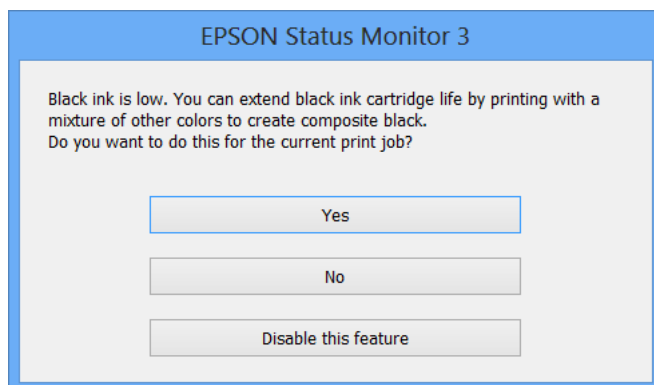

Alternativer	Beskrivelse
Ja	Velg hvis du vil bruke en blanding av farget blekk for å lage svart. Dette vinduet vises også neste gang du har en liknende utskriftsjobb.
Nei	Velg for å fortsette å bruke det resterende svarte blekket. Dette vinduet vises også neste gang du har en liknende utskriftsjobb.
Deaktiver denne funksjonen	Velg for å fortsette å bruke det resterende svarte blekket. Dette vinduet vises ikke før du skifter ut den svarte blekkpatronen og det begynner å bli lite blekk igjen.

Forbedre utskriftskvaliteten

Kontrollere og rengjøre skriverhodet

Hvis dysene er tette, blir utskriftene svake, det er synlige striper, eller uventede farger vises. Når utskriftskvaliteten er redusert, bruker du dysekontrollfunksjonen til å kontrollere om dysene er tette. Hvis dysene er tette, rengjør du skriverhodet.

**Forsiktighetsregel:**

Du må ikke åpne Indre deksel eller slå av skriveren ved hoderengjøring. Hvis rengjøringen av skriverhodet er ufullstendig, kan du kanskje ikke skrive ut.

Merknad:

- Ettersom rengjøring av skriverhodet bruker opp litt blekk, bør du bare rengjøre skriverhodet hvis kvaliteten blir dårligere.
- Du kan ikke rengjøre skriverhodet når det er lite blekk igjen. Bytt ut den aktuelle fargepatronen først.
- Hvis utskriftskvaliteten ikke har forbedret seg etter gjentatte dysekontroller og rengjøring av hodet rundt to ganger, må du vente i minst seks timer uten å skrive ut, og deretter kjøre dysekontrollen på nytt og gjenta rengjøring av hodet om nødvendig. Hvis skriveren brukes mens den venter, må du forlenge ventetiden. Vi anbefaler at du slår av skriveren. Kontakt Epsons kundestøtte hvis kvaliteten fremdeles ikke er bedre.
- For å hindre at skriverhodet tørker ut må du alltid slå skriveren av ved å trykke på -knappen.
- For at skriverhodet skal fungere best mulig bør du skrive ut et par sider iblant.

Kontrollere og rengjøre skriverhodet – kontrollpanel

1. Legg vanlig papir i A4-størrelse i skriveren.
2. Angi **Meny** fra hjem-skjermen.
3. Velg **Vedlikehold > Dysekontroll**.
4. Følg instruksjonene på skjermen for å skrive ut dysekontrollmønsteret.

Merknad:

Kontrollmønsteret kan variere fra modell til modell.

5. Sammenlign kontrollmønsteret på utskriften med eksemplet vist under.
 - Alle linjene er skrevet ut: Skriverhodedysene er ikke tette. Lukk dysekontrollfunksjonen.

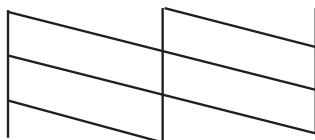

Forbedre utskriftskvaliteten

- ❑ Det er avbrutte linjer eller manglende segmenter. Skriverhodedysene kan være tette. Gå til neste trinn.

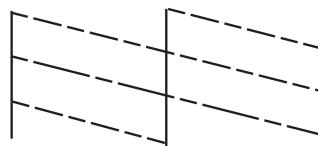

6. Følg instruksjonene på skjermen for å rengjøre skriverhodet.
7. Når rengjøringen er fullført, skriver du ut kontrollmønsteret for dysene på nytt. Gjenta rengjøringen og utskriftsmønsteret til alle linjer er fullstendig skrevet ut.

Kontrollere og rengjøre skriverhodet – Windows

1. Legg vanlig papir i A4-størrelse i skriveren.
2. Gå til skriverdrivervinduet.
3. Klikk på **Dysekontroll** i kategorien **Vedlikehold**.
4. Følg instruksjonene på skjermen.

Relatert informasjon

- ➔ [“Windows-skriverdriver” på side 72](#)

Kontrollere og rengjøre skriverhodet – Mac OS X

1. Legg vanlig papir i A4-størrelse i skriveren.
2. Velg **System Preferences** fra  menyen > **Printers & Scanners** (eller **Print & Scan, Print & Fax**), og velg deretter skriveren.
3. Klikk på **Options & Supplies** > **Utility** > **Open Printer Utility**.
4. Klikk på **Dysekontroll**.
5. Følg instruksjonene på skjermen.

Justere skriverhodet

Hvis du oppdager forskyvning av vertikale linjer eller uklare bilder, juster skriverhodet.

Justere skriverhodet – kontrollpanel

1. Legg vanlig papir i A4-størrelse i skriveren.

Forbedre utskriftskvaliteten

2. Angi **Meny** fra hjem-skjermen.
 3. Velg **Vedlikehold > Hodejustering**.
 4. Velg **Vertikal justering** eller **Horisontal justering**, og følg deretter instruksjonene på skjermen for å skrive ut et tilpassingsmønster.
 - Vertikal justering: Velg dette hvis utskriftene dine ser uklare ut eller hvis vertikale linjerte linjer vises feil tilpasset.
 - Horisontal justering: Velg dette hvis du ser en horisontal binding med jevne intervaller.
- Merknad:**
Kontrollmønsteret kan variere fra modell til modell.
5. Følg instruksjonene på skjermen for å tilpasse skriverhodet.
 - Vertikal justering: Finn og angi mønsternummeret for det tetteste mønsteret i hver gruppe.

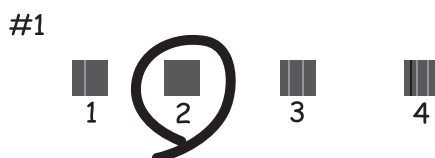

- Horisontal justering: Finn og angi nummeret for det minst separerte og overlappende mønsteret.



Justere skriverhodet – Windows

1. Legg vanlig papir i A4-størrelse i skriveren.
2. Gå til skriverdrivervinduet.
3. Klikk på **Justering av skriverhode** i kategorien **Vedlikehold**.
4. Følg instruksjonene på skjermen.

Relatert informasjon

➔ [“Windows-skriverdriver” på side 72](#)

Justere skriverhodet – Mac OS X

1. Legg vanlig papir i A4-størrelse i skriveren.
2. Velg **System Preferences** fra  menyen > **Printers & Scanners** (eller **Print & Scan, Print & Fax**), og velg deretter skriveren.
3. Klikk på **Options & Supplies** > **Utility** > **Open Printer Utility**.
4. Klikk på **Justering av skriverhode**.
5. Følg instruksjonene på skjermen.

Rengjøring av papirbanen

Når utskriftene er sølete eller stripete, eller papiret ikke mates på riktig måte, må rullen rengjøres på innsiden. Du kan ikke bruke rengjøringsarket som fulgte med skriveren.

**Forsiktighetsregel:**

Ikke bruk servietter for å rengjøre skriveren innvendig. Skriverhodedysene kan tilstoppes av lo.

1. Legg vanlig papir i A4-størrelse i skriveren.
2. Angi **Meny** fra hjem-skjermen.
3. Velg **Vedlikehold** > **Rengjøring av papirførere**.
4. Følg instruksjonene på skjermen for å rengjøre papirbanen.

Merknad:

- Gjenta denne prosedyren til papiret ikke lenger har blekkflekker.
- Hvis papir ikke mates riktig, gjentar du trinnene to eller tre ganger.

Informasjon om programmer og nettverksinformasjon

Tjenesten Epson Connect

Med Epson Connect er det enkelt å skrive ut fra smarttelefon, nettbrett eller bærbar PC – uansett når og praktisk talt hvor som helst.

Følgende funksjoner er tilgjengelige for skriveren.

Email Print	Ekstern utskrift med Epson iPrint	Scan to Cloud	Remote Print Driver
✓	✓	–	✓

Se Epson Connect-portalnettstedet for detaljer.

<https://www.epsonconnect.com/>

<http://www.epsonconnect.eu> (kun Europa)

Web Config

Web Config er et program som gjør at du kan håndtere skriverens status eller innstillinger i en nettleser fra en datamaskin eller smartenhet. Du kan bekrefte skriverens status eller endre nettverks- og skriverinnstillinger. Koble skriveren og enheten til det samme nettverket for å bruke Web Config.

Merknad:

Følgende nettlelere støttes.

OS	Nettleser
Windows XP eller nyere	Internet Explorer 8 eller nyere, Firefox*, Chrome*
Mac OS X v10.6.8 eller nyere	Safari*, Firefox*, Chrome*
iOS*	Safari*
Android 2.3 eller nyere	Standard nettleser
Chrome OS*	Standard nettleser

*: Bruk kun den siste versjonen.

Kjøre Web Config i nettleseren

1. Kontroller skriverens IP-adresse.

Velg **Meny > Nettverks- innstillinger > Skrive ut nettverksstatus** på kontrollpanelet, og trykk deretter  eller OK. Kontroller skriverens IP-adresse på det utskrevne statusarket.

Informasjon om programmer og nettverksinformasjon

2. Åpne nettleseren fra datamaskinen eller smartenheten, og angi deretter skriverens IP-adresse.

Format:

IPv4: http://skriverens IP-adresse/

IPv6: http://[skriverens IP-adresse]/

Eksempler:

IPv4: http://192.168.100.201/

IPv6: http://[2001:db8::1000:1]/

Merknad:

Ved hjelp av smartenheten kan du også kjøre Web Config fra skjermbildet for vedlikehold i Epson iPrint.

Relatert informasjon

- ➔ [“Bruke Epson iPrint” på side 46](#)

Kjøre Web Config i Windows

1. Gå inn på enheter og skrivere-skjermen i Windows.
 - Windows 8.1/Windows 8/Windows Server 2012 R2/Windows Server 2012
Velg **Desktop > Settings > Control Panel > View devices and printers** i **Hardware and Sound** (eller **Hardware**).
 - Windows 7/Windows Server 2008 R2
Klikk på startknappen og velg **Control Panel > View devices and printers** i **Hardware and Sound**.
 - Windows Vista/Windows Server 2008
Klikk på startknappen og velg **Control Panel > Printers** i **Hardware and Sound**.
2. Høyreklikk på skriveren og velg **Properties**.
3. Velg kategorien **Web Service** og klikk på URL.

Kjøre Web Config i Mac OS X

1. Velg **System Preferences** fra  menyen > **Printers & Scanners** (eller **Print & Scan, Print & Fax**), og velg deretter skriveren.
2. Klikk **Options & Supplies > Show Printer Webpage**.

Nødvendige programmer

Windows-skriverdriver

Skriverdriveren er et program som kontrollerer skriveren i henhold til utskriftskommandoer fra andre programmer. Innstillinger utført i skriverdriveren gir de beste utskriftsresultatene. Du kan også kontrollere statusen for skriveren, eller holde den i topp stand ved hjelp av skriverdriververktøyet.

Informasjon om programmer og nettverksinformasjon

Merknad:

Du kan endre språket for skriverdriveren. Velg ønsket språk fra innstillingen **Språk** i kategorien **Vedlikehold**.

Åpne skriverdriveren fra andre programmer

Du kan angi innstillinger som bare gjelder for programmet du bruker, ved å gå direkte fra programmet.

Velg **Skriv ut** eller **Skriveroppsett** fra **Fil**-menyen. Velg skriveren, og klikk deretter på **Innstillinger** eller **Egenskaper**.

Merknad:

Bruk vil variere avhengig av programmet. Se hjelp i programmet for å få mer informasjon.

Tilgang til skriveren fra kontrollpanelet

For å angi innstillinger som gjelder for alle programmer, må du bruke kontrollpanelet.

- Windows 8.1/Windows 8/Windows Server 2012 R2/Windows Server 2012

Velg **Desktop** > **Settings** > **Control Panel** > **View devices and printers** i **Hardware and Sound**. Høyreklikk på skriveren, eller trykk og hold på den, og velg deretter **Utskriftsinnstillinger**.

- Windows 7/Windows Server 2008 R2

Klikk på startknappen og velg **Control Panel** > **View devices and printers** i **Hardware and Sound**. Høyreklikk på skriveren og velg **Utskriftsinnstillinger**.

- Windows Vista/Windows Server 2008

Klikk på startknappen og velg **Control Panel** > **Printers** i **Hardware and Sound**. Høyreklikk på skriveren og velg **Velg utskriftsinnstillinger**.

- Windows XP/Windows Server 2003 R2/Windows Server 2003

Klikk på startknappen og velg **Control Panel** > **Printers and Other Hardware** i **Printers and Faxes**. Høyreklikk på skriveren og velg **Utskriftsinnstillinger**.

Starte verktøyet

Gå til skriverdrivervinduet. Klikk på **Vedlikehold**-kategorien.

Begrense tilgjengelige innstillinger for Windows skriverdriveren

Administratorer kan begrense følgende skriverdriverinnstillinger for hver bruker for å hindre utilsiktede endringer av innstillingene.

- Vanmerke
- Topptekst/bunntekst
- Farge
- 2-sidig utskrift
- Flere sider

Merknad:

Logg på datamaskinen din som administrator.

1. Åpne **Valgfrie innstillinger**-kategorien fra skriverens egenskaper.

- Windows 8.1/Windows 8/Windows Server 2012

Velg **Desktop** > **Settings** > **Control Panel** > **View devices and printers** i **Hardware and Sound**. Høyreklikk på skriveren din eller trykk og hold den, og velg deretter **Printer properties**. Klikk på **Valgfrie innstillinger**-kategorien.

Informasjon om programmer og nettverksinformasjon

- Windows 7/Windows Server 2008 R2

Klikk på startknappen og velg **Control Panel > View devices and printers** i **Hardware and Sound**. Høyreklikk på skriveren og velg deretter **Printer properties**. Klikk på **Valgfrie innstillinger**-kategorien.

- Windows Vista/Windows Server 2008

Klikk på startknappen og velg **Control Panel > Printers** i **Hardware and Sound**. Høyreklikk på skriveren og velg deretter **Properties**. Klikk på **Valgfrie innstillinger**-kategorien.

- Windows XP/Windows Server 2003 R2/Windows Server 2003

Klikk på startknappen og velg **Control Panel > Printers and Other Hardware** i **Printers and Faxes**. Høyreklikk på skriveren og velg deretter **Properties**. Klikk på **Valgfrie innstillinger**-kategorien.

2. Klikk på **Driverinnstillinger**.
3. Velg funksjonen du ønsker å begrense.
Se den elektroniske hjelpen for forklaringer av innstillingselementene.
4. Klikk på **OK**.

Angi betjeningsinnstillinger for Windows skriverdriveren

Du kan gjøre innstillinger slik som aktivering av **EPSON Status Monitor 3**.

1. Gå til skriverdrivervinduet.
2. Klikk på **Utvidede innstillinger** i kategorien **Vedlikehold**.
3. Utfør de nødvendige innstillingene, og klikk deretter på **OK**.
Se den elektroniske hjelpen for forklaringer av innstillingselementene.

Relatert informasjon

➔ [“Windows-skriverdriver” på side 72](#)

Mac OS X-skriverdriver

Skriverdriveren er et program som kontrollerer skriveren i henhold til utskriftskommandoer fra andre programmer. Innstillinger utført i skriverdriveren gir de beste utskriftsresultatene. Du kan også kontrollere statusen for skriveren, eller holde den i topp stand ved hjelp av skriverdriververktøyet.

Åpne skriverdriveren fra andre programmer

Velg **Skriv ut** fra **Fil**-menyen. Hvis nødvendig, klikker du på **Show Details** (or ▼) for å utvide utskriftsnivået.

Merknad:

Bruk vil variere avhengig av programmet. Se hjelp i programmet for å få mer informasjon.

Starte verktøyet

Velg **System Preferences** fra  meny > **Printers & Scanners** (eller **Print & Scan**, **Print & Fax**), og velg deretter skriveren. Klikk på **Valg og forbruksmaterieill > Verktøy > Åpne Skriververktøy**.

Angi betjeningsinnstillinger for Mac OS X skriverdriveren

Du kan utføre forskjellige innstillinger, f.eks. hoppe over tomme sider og aktivere/deaktivere utskrift med høy hastighet.

1. Velg **System Preferences** fra  meny > **Printers & Scanners** (eller **Print & Scan, Print & Fax**), og velg deretter skriveren. Klikk på **Options & Supplies > Options** (eller **Driver**).
2. Utfør de nødvendige innstillingene, og klikk deretter på **OK**.
 - Tykt papir og konvolutter: Hindrer at blekk gnis utover når du skriver ut på tykt papir. Utskriftshastigheten kan imidlertid være langsommere.
 - Hopp over blank side: Unngår utskrift av tomme sider.
 - Stillemodus: Skriver ut stille. Utskriftshastigheten kan imidlertid være langsommere.
 - Tillat midlertidig svart utskrift: Skriver midlertidig ut med kun svart blekk.
 - Utskrift med høy hastighet: Skriver ut når skriverhodet beveger seg i begge retninger. Skriverhastigheten er høyere, men kvaliteten kan bli dårligere.
 - Fjern hvite kanter: Fjerner unødvendige marger ved kantløs utskrift.
 - Advarsler: Gjør det mulig for å skriverdriveren å vise advarsler.
 - Opprette toveis kommunikasjon: Vanligvis skal dette settes til **På**. Velg **Av** når det er umulig å innhente skriverinformasjon fordi skriveren er delt med Windows-datamaskiner på et nettverk eller av annen grunn.
 - Nedre kassett: Legg til de ekstra papirkassett-enhetene til papirkilden.

Merknad:

Tilgjengeligheten til disse innstillingene varierer fra modell til modell.

Relatert informasjon

➔ [“Midlertidig utskrift med svart blekk” på side 63](#)

Epson Easy Photo Print

Epson Easy Photo Print er et program som gjør at du enkelt kan skrive ut bilder med forskjellige oppsett. Du kan forhåndsvisne bildet og justere bildene eller posisjonen. Du kan også skrive ut bilder med ramme. Se hjelp i programmet for å få mer informasjon.

Merknad:

- Windows Server-operativsystemer er ikke støttet.
- For å bruke dette programmet, må skriverdriveren installeres.

Starte i Windows

- Windows 8.1/Windows 8

Angi programvarens navn i søkeboksen og velg deretter det viste ikonet.

- Windows 7/Windows Vista/Windows XP

Klikk på startknappen og velg deretter **All Programs** eller **Programs > Epson Software > Epson Easy Photo PrintE-Photo**.

Informasjon om programmer og nettverksinformasjon

Starte i Mac OS X

Velg **Go > Applications > Epson Software > Epson Easy Photo Print**.

E-Web Print (kun for Windows)

E-Web Print er et program som gjør at du enkelt kan skrive ut nettsider med forskjellige oppsett. Se hjelp i programmet for å få mer informasjon. Du kan gå inn i hjelp fra **E-Web Print**-menyen i verktøyslinjen **E-Web Print**.

Merknad:

Windows Server-operativsystemer er ikke støttet.

Start

Når du installerer E-Web Print, vises den i nettleseren din. Klikk på **Print** eller **Clip**.

EPSON Software Updater

EPSON Software Updater er et program som ser etter ny eller oppdatert programvare på Internett og installerer den. Du kan også oppdatere skriverens fastvare og brukerhåndbok.

Merknad:

Windows Server-operativsystemer er ikke støttet.

Starte på Windows

- Windows 8.1/Windows 8

Angi programvarens navn i søkeboksen og velg deretter det viste ikonet.

- Windows 7/Windows Vista/Windows XP

Klikk på startknappen og velg **All Programs** (eller **Programs**) > **Epson Software** > **EPSON Software Updater**.

Starte på Mac OS X

Velg **Go > Applications > Epson Software > EPSON Software Updater**.

EpsonNet Config

EpsonNet Config er et program som lar deg innstille nettverkgrensesnittets adresser og protokoller. Se operasjonsveiledningen for EpsonNet Config eller programmets hjelp for flere detaljer.

Starte på Windows

- Windows 8.1/Windows 8/Windows Server 2012 R2/Windows Server 2012

Angi programvarens navn i søkeboksen og velg deretter det viste ikonet.

- Unntatt for Windows 8.1/Windows 8/Windows Server 2012 R2/Windows Server 2012

Klikk på startknappen og velg **All Programs** (eller **Programs**) > **EpsonNet** > **EpsonNet Config V4** > **EpsonNet Config**.

Starte på Mac OS X

Velg **Go > Applications > Epson Software > EpsonNet > EpsonNet Config V4 > EpsonNet Config**.

Avinstallere programmer

Merknad:

Logg på datamaskinen din som administrator. Skriv inn administratorpassordet hvis du blir bedt om det.

Avinstallere programmer – Windows

1. Trykk på -knappen for å slå av skriveren.
2. Avslutt alle programmer som kjører.
3. Åpne **Kontrollpanel**:
 - Windows 8.1/Windows 8/Windows Server 2012 R2/Windows Server 2012
Velg **Skrivebord > Innstillinger > Kontrollpanel**.
 - Unntatt for Windows 8.1/Windows 8/Windows Server 2012 R2/Windows Server 2012
Klikk startknappen og velg **Kontrollpanel**.
4. Åpne **Avinstaller et program** (eller **Legg til eller fjern programmer**):
 - Windows 8.1/Windows 8/Windows 7/Windows Vista/Windows Server 2012 R2/Windows Server 2012/
Windows Server 2008 R2/Windows Server 2008
Velg **Avinstaller et program** i **Programmer**.
 - Windows XP/Windows Server 2003 R2/Windows Server 2003
Klikk på **Legg til eller fjern programmer**.
5. Velg programmet du ønsker å avinstallere.
6. Avinstaller programmene:
 - Windows 8.1/Windows 8/Windows 7/Windows Vista/Windows Server 2012 R2/Windows Server 2012/
Windows Server 2008 R2/Windows Server 2008
Klikk på **Avinstaller/endre** eller **Avinstaller**.
 - Windows XP/Windows Server 2003 R2/Windows Server 2003
Klikk på **Endre/fjern** eller **Fjern**.

Merknad:

Hvis vinduet **Brukerkontroll** vises, klikker du på **Fortsett**.

7. Følg instruksjonene på skjermen.

Avinstallere programmer – Mac OS X

1. Last ned Uninstaller ved hjelp av EPSON Software Updater.
Når du har lastet ned Uninstaller, trenger du ikke å laste den ned på nytt igjen hver gang du avinstallerer programmet.
2. Trykk på -knappen for å slå av skriveren.

Informasjon om programmer og nettverksinformasjon

3. For å avinstallere skriverdriveren velger du **System Preferences** fra  meny > **Printers & Scanners** (eller **Print & Scan, Print & Fax**), og fjern deretter skriveren fra listen over aktiverte skrivere.
4. Avslutt alle programmer som kjører.
5. Velg **Go > Applications > Epson Software > Uninstaller**.
6. Velg programmet du ønsker å avinstallere, og klikk deretter på **Avinstaller**.

**Forsiktighetsregel:**

Uninstaller fjerner alle drivere for Epson inkjet-skrivere på datamaskinen. Hvis du bruker flere Epson inkjet-skrivere og du kun ønsker å slette noen drivere, sletter du alle sammen først, og installerer deretter nødvendig skriverdriver på nytt.

Merknad:

Hvis du ikke finner programmet du vil avinstallere i programlisten, kan du ikke avinstallere programmet ved hjelp av Uninstaller. I denne situasjonen velger du **Go > Applications > Epson Software**, velger programmet du ønsker å avinstallere og drar det deretter til søppel-ikonet.

Relatert informasjon

➔ [“EPSON Software Updater” på side 76](#)

Installere programmer

Hvis datamaskinen din er koblet til et nettverk, installerer de siste programmene tilgjengelig på nettsiden. Hvis du ikke kan laste ned programmene fra nettsiden, installerer dem fra programvare-disken som fulgte med skriveren.

Merknad:

- Logg på datamaskinen din som administrator. Skriv inn administratorpassordet hvis du blir bedt om det.
- Når et program skal installeres på nytt, må det først avinstalleres.

1. Avslutt alle programmer som kjører.
2. Når du installerer skriverdriveren kobler du fra skriveren og datamaskinen midlertidig.

Merknad:

Ikke koble til skriveren og datamaskinen før du får beskjed om det.

3. Installer programmene ved å følge instruksjonene på nettstedet nedenfor.

<http://epson.sn>

Relatert informasjon

➔ [“Avinstallere programmer” på side 77](#)

Oppdatere programmer og fastvare

Du kan være i stand til å slette visse problemer og forbedre eller legge til funksjoner ved å oppdatere programmene og fastvaren. Påse at du bruker nyeste versjon av programmene og fastvaren.

Informasjon om programmer og nettverksinformasjon

1. Påse at skriveren og datamaskinen er koblet sammen, og at datamaskinen er tilkoblet Internett.
2. Start EPSON Software Updater, og oppdater programmene eller fastvaren.



Forsiktighetsregel:

Ikke slå av datamaskinen eller skriveren mens du oppdater.

Merknad:

Hvis du ikke finner programmet du vil oppdatere i listen, kan du ikke oppdatere det ved hjelp av EPSON Software Updater. Se etter nyeste versjon av programmene og fastvaren på ditt lokale Epson-nettsted.

<http://www.epson.com>

Relatert informasjon

➔ [“EPSON Software Updater” på side 76](#)

Løse problemer

Kontrollere skriverstatus

Du kan kontrollere feilmeldinger og omtrentlige blekknivåer på LCD-skjermen eller datamaskinen.

Kontrollere feilkodene på LCD-skjermen

En kode vises på LCD-skjermen hvis det er en feil eller informasjon som krever din oppmerksomhet.

Kode	Situasjon	Løsninger
E-01	Det har oppstått en feil i skriveren.	Fjern alt papir eller beskyttende materiale i skriveren. Hvis feilmeldingen fortsatt vises etter du har slått av og på igjen, må du ta kontakt med Epsons kundestøtte.
E-11	En svertepute må skiftes.	Kontakt Epson eller en autorisert Epson-tjenesteleverandør for å skifte ut blekkputen*. Det er ikke en del som brukeren kan skifte ut.
E-12	En vedlikeholdsboks blir full. Du må skifte ut vedlikeholdsboksen.	Slå av strømmen, og bytt ut med en ny vedlikeholdsboks.
E-13	En vedlikeholdsboksen er ikke montert eller ikke riktig montert.	Slå av strømmen, og monter vedlikeholdsboksen.
E-14	En vedlikeholdsboks blir ikke gjenkjent.	Slå av strømmen, og monter vedlikeholdsboksen på nytt. Hvis meldingen fortsatt vises etter at vedlikeholdsboksen er montert, bytter du den ut med en ny vedlikeholdsboks.
E-21	Det har oppstått en feil med batteriet. Skriveren slås av automatisk.	Ta kontakt med Epsons kundestøtte.
E-22	Batteriet er for kaldt til å brukes. Skriveren slås av automatisk.	Bruk denne skriveren ved en temperatur på 10 til 35 °C.
E-23	Batteriet er for varmt til å brukes. Skriveren slås av automatisk.	
E-24	Batteriet er for utladet til å brukes. Skriveren slås av automatisk.	Lad batteriet, eller koble strømadapteren til skriveren.
W-01	Det har oppstått papirstopp i bakre arkmater.	Fjern det fastkjørte papiret, og trykk på OK-knappen.
W-02	Det har oppstått papirstopp inni skriveren.	
W-11	En svertepute nærmer seg slutten av levetiden.	Kontakt Epson eller en autorisert Epson-tjenesteleverandør for å skifte ut blekkputen*. Det er ikke en del som brukeren kan skifte ut. Meldingen vises til blekkputen er skiftet ut. Trykk på OK-knappen for å fortsette.
W-12	Blekkpatronen er ikke satt inn riktig.	Trykk ned hver av blekkpatronene forsiktig. Sørg for at de klikker på plass.

Løse problemer

Kode	Situasjon	Løsninger
W-13	Blekkpatronen som er satt inn kan ikke brukes med denne skriveren.	Bytt ut blekkpatronene med noen som er kompatible med denne skriveren.
I-22	Still inn Wi-Fi fra Trykknapp (WPS) .	Trykk på tilgangspunktknappen. Hvis det ikke er en knapp på tilgangspunktet, åpner du innstillingsvinduet til tilgangspunktet, og klikker på knappen som vises i programvaren.
I-23	Still inn Wi-Fi fra PIN-kode (WPS) .	Skriv inn PIN-koden som vises på LCD-skjermen i tilgangspunktet eller datamaskin innen to minutter.
I-31	Still inn Wi-Fi fra Autotilkobling trådløst LAN .	Installer programvaren på datamaskinen, og trykk deretter på OK-knappen når Wi-Fi-oppsett starter.
I-41	Papiroppsett er deaktivert. Noen funksjoner kan ikke brukes.	Hvis Papiroppsett er deaktivert, kan du ikke bruke AirPrint. I tillegg vises ikke en varslingsmelding dersom papirstørrelsen og -type ikke samsvarer. Hold innstillingen aktivert med mindre du alltid bruker samme størrelse og type på papir, og ikke trenger å endre papirinnstillingene.
I-81	Skriveren bytter til batterimodus fordi strømadapteren er frakoblet.	Utskriftshastigheten kan være langsommere når skriveren er i batterimodus. Koble strømadapteren til skriveren når du ikke vil endre utskriftshastigheten.
-	Det er lite blekk.	Du kan fortsette å skrive til du blir bedt om å skifte ut blekkpatronen(e). Vær imidlertid oppmerksom på at skriveren ikke kan skrive ut hvis noen av blekkpatronene er oppbrukt. Ha en ny patron klar så snart som mulig.
-	Patronen er brukt opp, og du må bytte den ut.	For å sørge for at du har førsteklasses utskriftskvalitet og for å hjelpe deg med å beskytte skriverhodet, forblir en variabel blekksikkerhetsreserve igjen i patronen når skriveren signaliserer at det er på tide skifte ut patronen. Bytt ut patronen når du blir bedt om å gjøre det.
Recovery Mode	Skriveren startet opp i gjenopprettingsmodus fordi fastvareoppdateringen mislyktes.	Følg fremgangsmåten nedenfor for å prøve å oppdatere fastvaren på nytt. <ol style="list-style-type: none"> 1. Koble skriveren til strømadapteren. 2. Koble sammen datamaskinen og skriveren med en USB-kabel. (Du kan ikke oppdatere fastvaren via en nettverkstilkobling i gjenopprettingsmodus.) 3. Besøk det lokale Epson-nettstedet for videre instruksjoner.

I enkelte utskriftssykluser kan veldig små mengder av overskuddsblekk samles i blekkputen. Skriveren er utviklet for å stanse utskrift når blekkputen har nådd grensen, for å hindre blekklekkasje fra blekkputen. Om dette må gjøres, og evt. hvor ofte, varierer avhengig av hvor mange sider du skriver ut, type materiale du skriver ut på, og antall rengjøringscykluser skriveren utfører. At det er nødvendig å skifte ut blekkputen, betyr ikke at skriveren har sluttet å fungere i henhold til spesifikasjonene. Skriveren vil varsle deg når blekkputen må byttes ut. Dette kan bare gjøres av en autorisert Epson-tjenesteleverandør. Epson-garantien dekker ikke kostnadene for denne utskiftingen.

Relatert informasjon

- ➔ [“Kontakte Epson kundestøtte” på side 100](#)
- ➔ [“Lade batteriet” på side 50](#)
- ➔ [“Installere programmer” på side 78](#)
- ➔ [“Oppdatere programmer og fastvare” på side 78](#)
- ➔ [“Bytte av blekkpatroner” på side 56](#)

Kontrollere skriverstatus – Windows

1. Gå til skriverdrivervinduet.
2. Klikk på **EPSON Status Monitor 3** på **Vedlikehold** kategorien og klikk deretter **Detaljer**.

Merknad:

Hvis **EPSON Status Monitor 3** er deaktivert, klikker du på **Utvidede innstillinger** i kategorien **Vedlikehold**, og velger deretter **Aktiver EPSON Status Monitor 3**.

Relatert informasjon

➔ [“Windows-skriverdriver”](#) på side 72

Kontrollere skriverstatus – Mac OS X

1. Velg **System Preferences** fra  menyen > **Printers & Scanners** (eller **Print & Scan**, **Print & Fax**), og velg deretter skriveren.
2. Klikk på **Options & Supplies** > **Utility** > **Open Printer Utility**.
3. Klikk på **EPSON Status Monitor**.

Fjerne papir som har satt seg fast

Kontroller feilen som vises på kontrollpanelet og følg instruksjonene for å fjerne papiret som sitter fast, inkludert revne biter. Neste, fjern feilen.



Forsiktighetsregel:

Fjern forsiktig alt papir som har satt seg fast. Hvis papiret fjernes på en voldsom måte, kan det skade skriveren.

Fjerne fastsatt papir fra Bakre arkmater

Fjern alt papir som har satt seg fast.

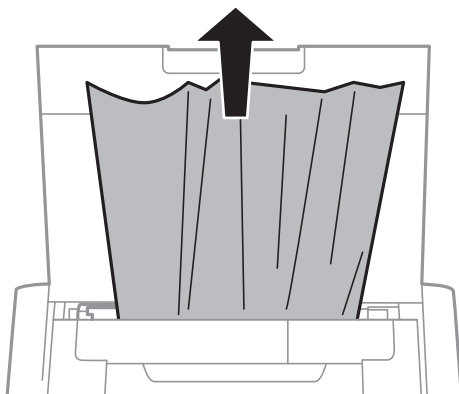

Fjerning av papirstopp inne i skriveren

 **Forsiktig:**

Berør aldri knappene på kontrollpanelet mens du har hånden inne i skriveren. Hvis skriveren starter, kan det forårsake skade. Vær forsiktig så du ikke berører de utstikkende delene for å unngå skade.

1. Åpne Indre deksel.

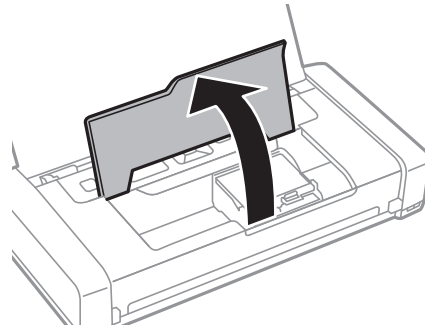

2. Fjern alt papir som har satt seg fast.

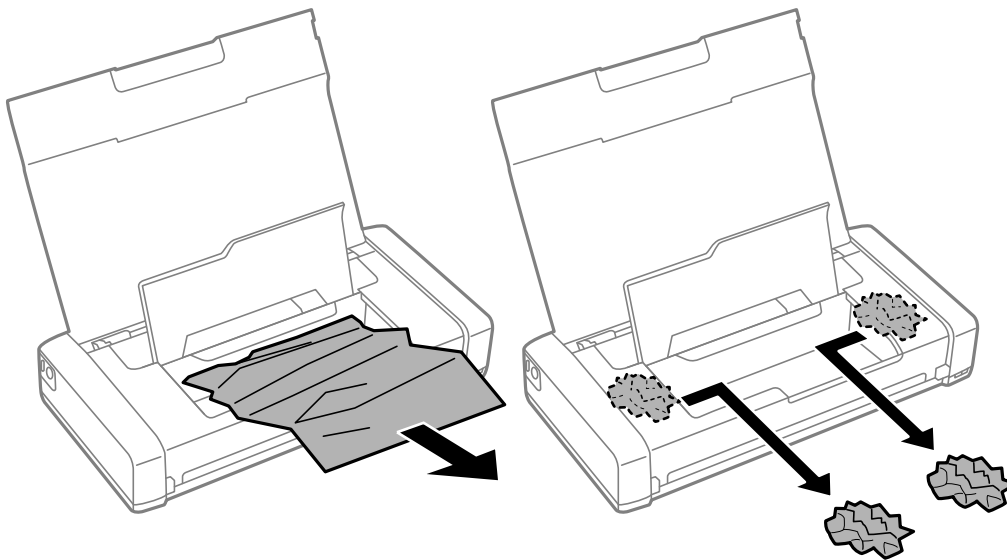

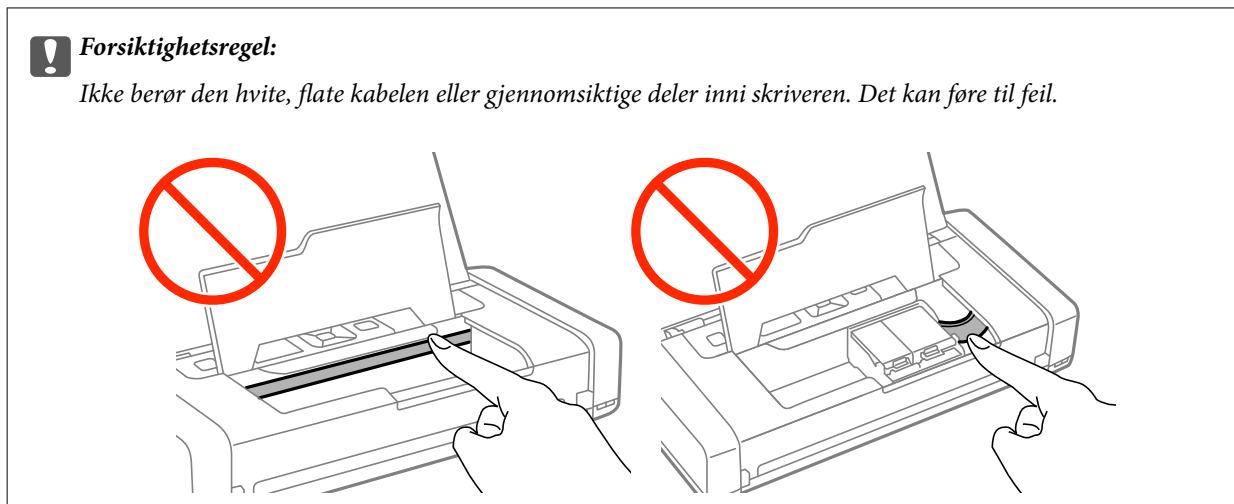

3. Lukk det Indre dekselet.

Papir mates ikke riktig

Kontroller følgende hvis papir har satt seg fast, papiret mates inn skjevt, flere papirark mates inn samtidig, papir mates ikke inn eller papirer mates ut igjen.

- Plasser skriveren på et flatt underlag, og bruk den under anbefalte miljøforhold.
- Batteriet kan være lavt. Koble strømadapteren til skriveren.
- Bruk papir som støttes av denne skriveren.
- Følg forholdsreglene for papirhåndtering.
- Legge papir i riktig retning, og skyv kantskinnen inntil kanten på papiret.
- Ikke last mer enn maksimum antall ark som er spesifisert for papiret.
- Når en papirutmatingsfeil oppstår selv om det er papir i skriveren, legger du papiret mot høyre kant av bakre arkmater.
- Legg i ett ark om gangen når du legger inn flere ark.
- Når flere ark blir matet inn samtidig under manuell dupleksutskrift, må du fjerne alt papir som er lastet i papirkilden før du laster papiret på nytt.
- Legg inn eller utløs papir uten å skrive ut for å rengjøre papirbanen.
- Kontrollerer at papirstørrelses- og papirtypeinnstillinger for papirkilden er riktig.

Relatert informasjon



- ➔ [“Miljømessige spesifikasjoner” på side 95](#)
- ➔ [“Tilgjengelig papir og kapasiteter” på side 23](#)
- ➔ [“Forholdsregler for håndtering av papir” på side 22](#)
- ➔ [“Legge papir i Bakre arkmater” på side 24](#)
- ➔ [“Rengjøring av papirbanen” på side 70](#)

Problemer med strøm og kontrollpanel

Blir ikke slått på

- Hold inne -knappen litt lengre.
- Kontroller at strømledningen er satt ordentlig i.

Strømmen slås ikke av

Koble fra strømadapteren og USB-kabelen. Hold nede -knappen og -knappen samtidig i mer enn sju sekunder, og så slippe begge knappene. Hvis du vil hindre at skriverhodet tørker ut, må du alltid slå skriveren av ved å trykke på -knappen.

LCD-skjermen blir mørk

Skriveren er i hvilemodus. Trykk på en hvilken som helst knapp på kontrollpanelet for å aktivere LCD-skjermen igjen.

Strømmen slås plutselig av når skriveren går på batteristrøm

- Skriveren slås av når ingen operasjoner har blitt utført. Slå på skriveren igjen.
- Kontroller batterinivået. Hvis batterinivået er lavt, kobler du strømadapteren til skriveren.

Kan ikke lade batteriet fra en datamaskin

- Velg **Meny > Batteri > Batteriinnstillinger** på kontrollpanelet, og aktiver **USB-strømforsyning via PC**.
- Kontroller at skriveren er slått av eller i dvalemodus.
- Slå på datamaskinen. Vekk datamaskinen hvis den er i dvale- eller hvilemodus.
- Du kan ikke lade batteriet ved hjelp av en USB-hub. Koble skriveren direkte til datamaskinen.
- Datamaskinen kan være konfigurert til å ikke la andre enheter lade når datamaskinen går på batteristrøm. Kontroller datamaskinens innstillinger.

Relatert informasjon

➔ [“Lade batteriet med en USB-tilkobling” på side 50](#)

Skriveren skriver ikke ut

Kontroller følgende hvis skriveren ikke fungerer eller ikke skriver noe ut.

- Plasser skriveren på et flatt underlag, og bruk den under anbefalte miljøforhold.
- Koble grensesnittskabelen sikkert til skriveren og datamaskinen.
- Hvis du bruker en USB-hub, må du prøve å koble skriveren direkte til datamaskinen.

Løse problemer

- Hvis du bruker en skriver over et nettverk, må du sørge for at skriveren er tilkoblet nettverket. Du kan sjekke status ved å krysse av indikatorene på kontrollpanelet eller ved å skrive ut nettverksstatusarket. Hvis skriveren ikke er koblet til nettverket, kan du se *Nettverkshåndbok*.
- Velg **Meny > Batteri > Batteriinnstillinger** på kontrollpanelet, og deaktiver **USB-strømforsyning via PC**.
- Hvis du skriver ut et stort bilde, kan det hende at datamaskinen ikke har nok minne. Skriv ut bildet med en lavere oppløsning eller en mindre størrelse.
- Gå til Windows, klikk på **Utskriftskø** på skriverdriverens **Vedlikehold**-kategori, og kontroller følgende.
 - Sjekk om det finnes utskriftsjobber som er midlertidig stanset.
Avbryt utskriften om nødvendig.
 - Kontroller at skriveren ikke er frakoblet eller venter.
Hvis skriveren er frakoblet eller venter, fjerner du innstillingen for frakoblet eller venter på **Skriver**-menyen.
 - Påse at skriveren er valgt som standardskriver i **Skriver**-menyen (det skal være en hake ved menyelementet).
Hvis skriveren ikke er valgt som standardskriver, angir du den som standard.
- I Mac OS X, må du sørge for at skriverstatusen ikke er **Pause**.
Velg **Systemvalg** fra -menyen > **Skrivere og skannere** (eller **Utskrift og skanning, Utskrift og faks**), og dobbeltklikk på skriveren. Hvis skriveren er satt på pause, klikker du på **Fortsett** (eller **Fortsett utskrift**).
- Utfør en dysekontroll, og rengjør skrivehodet hvis noen av dysene i skriverhodet er tette.
- Du kan ikke være i stand til å bruke skriveren gjennom AirPrint hvis nødvendige protokoller eller innstillinger har blitt deaktivert. Aktivere AirPrint med Web Config.

Relatert informasjon

- ➔ [“Avbryte utskrift” på side 48](#)
- ➔ [“Kontrollere og rengjøre skriverhodet” på side 67](#)

Utskriftsproblemer

Utskriftskvaliteten er dårlig

Kontroller følgende hvis utskriftskvaliteten er dårlig på grunn av uklare utskrifter, banding, manglende farger, falmede farger, forskyvning eller mosaikk-lignende mønstre i utskrifter.

- Bruk papir som støttes av denne skriveren.
- Ikke skriv ut på papir som er fuktig, skadet eller for gammelt.
- Hvis papiret er bøyd, eller konvolutten er oppblåst, glatter du det ut.
- Når du skriver ut bilder eller fotografier, bør du bruke data med høy oppløsning. Bilder på nettsteder har ofte lav oppløsning selv om de ser godt nok ut på skjermen, og utskriftskvaliteten blir da dårlig.
- Velg riktig innstilling for papirtype i skriverdriveren for den typen papir som er lagt i skriveren.
- Skriv ut ved hjelp av en høykvalitetsinnstilling i skriverdriveren.

Løse problemer

- ❑ Når bilder eller fotografier skrives ut i uventede farger, kan du justere fargene og skrive ut på nytt. Den automatiske fargekorrigeringsfunksjonen bruker standard **PhotoEnhance**-korreksjonsmodus. Prøv en annen **PhotoEnhance**-korrigeringsmodus ved å velge et annet alternativ enn **Autokorriger** som innstilling for **Scenekorriger**. Hvis problemet vedvarer, kan du bruke en annen fargekorrigeringsfunksjon enn **PhotoEnhance**.
 - ❑ Windows

Velg **Egendef.** som innstillingen for **Fargekorriger** i **Flere alternativer**-kategorien for skriverdriveren. Klikk på **Avansert**, og velg noe annet enn **PhotoEnhance** som **Fargebehandling** innstilling.
 - ❑ Mac OS X

Velg **Fargeavstemming** fra utskriftsdialogens hurtigmeny, og velg deretter **EPSON Fargekontroller**. Velg **Fargealternativer** fra hurtigmenyen og velg noe annet enn **PhotoEnhance**.
- ❑ Deaktiver toveis (eller høyhastighet) innstilling. Når denne innstillingen er aktivert, skriver skriverhodet ut mens det beveger seg i begge retninger, og vertikale linjer kan bli feiltilpasset. Hvis du deaktiverer denne funksjonen, kan utskriften bli langsommere.
 - ❑ Windows

Fjern markeringen ved **Høy hastighet** på skriverdriverens **Flere alternativer**-kategori.
 - ❑ Mac OS X

Velg **Systemvalg** fra -menyen > **Skrivere og skannere** (eller **Utskrift og skanning**, **Utskrift og faks**), og velg deretter skriveren. Klikk på **Options & Supplies** > **Options** (eller **Driver**). Velg **Av** som innstillingen for **Utskrift med høy hastighet**.
- ❑ Velg **Meny** > **Vanlig papirtetthet** på kontrollpanelet, og juster intensiteten.
- ❑ Velg **Meny** > **Fargejustering** på kontrollpanelet, og juster fargen.
- ❑ Utfør en dysekontroll, og rengjør skrivehodet hvis noen av dysene i skriverhodet er tette.
- ❑ Juster skriverhodet.
- ❑ Hvis forskyvning vises i intervaller på 2.5 cm, må du justere skriverhodet.
- ❑ Ikke stable papiret rett etter utskrift.
- ❑ La utskriftene tørke helt før de arkiveres eller vises frem dem. Når du tørker utskriftene, må du unngå direkte sollys, ikke bruke en hårtørker, og ikke ta på utskriftssiden av papiret.
- ❑ Prøv å bruke ekte blekkpatroner fra Epson. Dette produktet er laget for å justere farger basert på bruken av ekte Epson-blekkpatroner. Bruk av uekte blekkpatroner kan føre til at utskriftskvaliteten blir dårligere.
- ❑ Epson anbefaler at blekkpatronen brukes opp før utløpsdatoen som er trykt på esken.
- ❑ Du oppnår best resultat ved å bruke opp blekkpatronen innen seks måneder etter at esken ble åpnet.
- ❑ Når du skriver ut bilder eller fotografier, anbefaler Epson at du bruker ekte Epson-papir i stedet for vanlig papir. Skriv ut på utskriftssiden av ekte Epson-papir.

Relatert informasjon

- ➔ [“Forholdsregler for håndtering av papir” på side 22](#)
- ➔ [“Liste over papirtyper” på side 24](#)
- ➔ [“Kontrollere og rengjøre skriverhodet” på side 67](#)
- ➔ [“Justere skriverhodet” på side 68](#)
- ➔ [“Tilgjengelig papir og kapasiteter” på side 23](#)

Posisjonen, størrelsen eller marginene på utskriften er feil

- Legge papir i riktig retning, og skyv kantskinnen inntil kanten på papiret.
- Hvis utskriften heller mot den ene siden, og er beskjært, kan papiret være lagt i feil posisjon. Skyv kantskinnen til helt til venstre, skyv delen på høyre side til helt til høyre, og legg i papir på nytt.

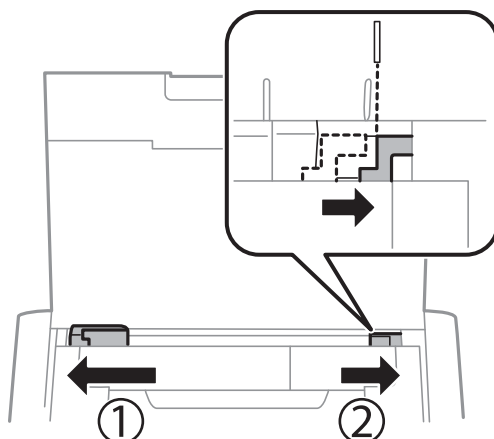

- Velg riktig papirstørrelsesinnstilling på kontrollpanelet eller i skriverdriveren.
- Juster marginstillingen i programmet slik at den faller innenfor utskriftsområdet.
- Ved utskrift uten kant blir bildet litt forstørret, og området som stikker ut blir beskåret. Juster forstørrelsesmengden.
 - Windows
Klikk **Innstillinger** ved siden av **Uten kant** på skriverdriverens **Hoved**-kategori, og juster **Mengde forstørrelse**-glidebryteren.
 - Mac OS X
Juster **Utvidelse**-innstillingen fra dialogboksens **Utskriftsinnstillinger**-meny.

Relatert informasjon

- ➔ [“Legge papir i Bakre arkmater” på side 24](#)
- ➔ [“Utskrivbart område” på side 92](#)

Papir er sølete eller stripete

Kontroller følgende hvis papiret er sølete eller stripete ved utskrift.

- Rengjør papirbanen.
- Last papir i riktig retning.
- Ved manuell tosidig utskrift, sørg for at blekket har tørket helt før papiret lastes på nytt.

Relatert informasjon

- ➔ [“Rengjøring av papirbanen” på side 70](#)
- ➔ [“Legge papir i Bakre arkmater” på side 24](#)
- ➔ [“Utskriftskvaliteten er dårlig” på side 86](#)

Utskrevne tegn er feil eller fordreide

- Koble grensesnittskabelen sikkert til skriveren og datamaskinen.
- Avbryt alle utskriftsjobber som er midlertidig stanset.
- Ikke sett datamaskinen i **Hibernate**-modus eller **Sleep**-modus manuelt under utskrift. Sider med fordreid tekst kan ble skrevet ut neste gang du starter datamaskinen.

Relatert informasjon

➔ [“Avbryte utskrift” på side 48](#)

Det utskrevne bildet er speilvendt.

Fjern innstillinger for speilvendt i skriverdriveren eller i programmet.

- Windows
Fjern **Speilvend** i kategorien **Flere alternativer** for skriverdriveren.
- Mac OS X
Fjern **Speilvend** fra **Utskriftsinnstillinger**-menyen for utskriftsdialogen.

Utskriftsproblemet kan ikke fjernes

Hvis du har prøvd alle løsningene og ikke har løst problemet, må du prøve å avinstallere skriveren og installere den på nytt.



Relatert informasjon

- ➔ [“Avinstallere programmer” på side 77](#)
- ➔ [“Installere programmer” på side 78](#)

Utskriften er for langsom

- Når du skriver ut kontinuerlig i mer enn 15 minutter, senker skriveren hastigheten for å unngå at skrivermekanismen overopphetes og skades. Du kan imidlertid fortsette å skrive ut. Hvis du vil gå tilbake til normal utskriftshastighet, stanser du utskriften og lar skriveren hvile i minst 45 minutter mens den er påslått. Skriveren gjenopprettes ikke hvis den er slått av.
- Utskriftshastigheten bremser ned når skriveren går på batteri. Koble strømadapteren til skriveren.
- Lukk alle programmer du ikke bruker.
- Reduser kvaliteten i skriverdriveren. Utskrift med høy kvalitet reduserer ned utskriftshastigheten.

Løse problemer

- Deaktiver innstillingen for bidireksjonal (eller høy hastighet). Når denne innstillingen er aktivert, skriver skriverhodet ut mens det beveger seg i begge retninger, og utskriftshastigheten økes.
 - Windows
Velg **Høy hastighet** på skriverdriverens **Flere alternativer**-kategori.
 - Mac OS X
Velg **Systemvalg** fra -menyen > **Skrivere og skannere** (eller **Utskrift og skanning, Utskrift og faks**), og velg deretter skriveren. Klikk på **Options & Supplies > Options** (eller **Driver**). Velg **På** som innstillingen for **Utskrift med høy hastighet**.
 - Deaktiver stillemodus. Denne funksjonen senker utskriftshastigheten.
 - Kontrollpanel
Velg **Meny > Skriveroppsett > Stillemodus** fra startskjermen, og deaktiver.
 - Windows
Velg **Av** som innstillingen for **Stillemodus** i **Hoved**-kategorien for skriverdriveren.
 - Mac OS X
Velg **Systemvalg** fra -menyen > **Skrivere og skannere** (eller **Utskrift og skanning, Utskrift og faks**), og velg deretter skriveren. Klikk på **Options & Supplies > Options** (eller **Driver**). Velg **Av** som innstillingen for **Stillemodus**.
 - Velg **Meny > Vanlig papirtetthet** på kontrollpanelet, og velg **Standard**.
-

Andre problemer

Svakt elektrisk støt ved berøring av skriveren

Hvis mange eksterne enheter er koblet til skriveren, kan du føle et svakt elektrisk støt når du tar på skriveren. Installer en jordledning til datamaskinen som er koblet til skriveren.

Driftslydene er støyende

Hvis driftslydene er for høye, kan du aktivere stillemodus. Dette kan imidlertid føre til at skriverfunksjonene blir tregere.

- Kontrollpanel
Velg **Meny > Skriveroppsett > Stillemodus** fra startskjermen, og aktiver.
- Windows-skriverdriver
Velg **På** som innstillingen for **Stillemodus** i **Hoved**-kategorien.
- Mac OS X-skriverdriver
Velg **Systemvalg** fra -menyen > **Skrivere og skannere** (eller **Utskrift og skanning, Utskrift og faks**), og velg deretter skriveren. Klikk på **Options & Supplies > Options** (eller **Driver**). Velg **På** som innstillingen for **Stillemodus**.

Programmet er blokkert av en brannmur (kun for Windows)

Legg programmet til på Windows-brannmurens liste over tillatte programmer i sikkerhetsinnstillingene i **Control Panel**.

Tillegg

Tekniske spesifikasjoner

Skriverspesifikasjoner

Plassering av utskriftshodets dyse		Dyser for svart blekk: 180 Dyser for farget blekk: 59 for hver farge
Papirvekt	Vanlig papir	64 til 90 g/m ² (17 til 24 lb)
	Konvolutter	Konvolutt #10, DL, C6: 75 til 90 g/m ² (20 til 24 lb)

Utskrivbart område

Utskriftskvaliteten bli dårligere i de skraverte områdene på grunn av skriverens mekanisme.

Enkle ark (normal utskrift)

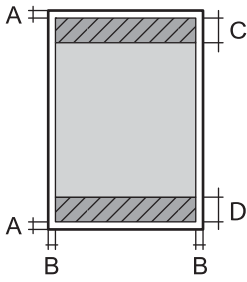
	A	3.0 mm (0.12 tommer)
	B	Med unntak av Letter og Legal: 3.0 mm (0.12 tommer) Letter, Legal: 6.0 mm (0.24 tommer)
	C	36.0 mm (1.42 tommer)
	D	37.0 mm (1.46 tommer)

Enkle ark (kantløs utskrift)

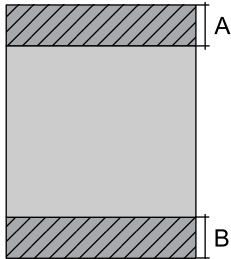
	A	39.0 mm (1.54 tommer)
	B	40.0 mm (1.57 tommer)

Tillegg

Konvolutter

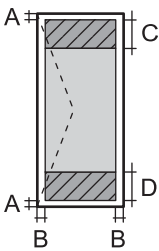
	A	3.0 mm (0.12 tommer)
	B	5.0 mm (0.20 tommer)
	C	18.0 mm (0.71 tommer)
	D	36.0 mm (1.42 tommer)

Grensesnittspesifikasjoner

For datamaskin	Høyhastighets USB
----------------	-------------------

Wi-Fi-spesifikasjoner

Standarder	IEEE802.11b/g/n
Frekvensområde	2,4 GHz
Koordinasjonsmoduser	Infrastruktur, Ad hoc ^{*1} , Wi-Fi Direkte ^{*2*3}
Trådløs sikkerhet	WEP (64/128bit), WPA2-PSK (AES) ^{*4}

*1 Ikke støttet for IEEE 802.11n.

*2 Ikke støttet for IEEE 802.11b.

*3 Enkel AP-modus er kompatibel med Wi-Fi-tilkobling (infrastruktur).

*4 Samsvarer med WPA2-standarder med støtte for WPA/WPA2 Personal.

Sikkerhetsprotokoll

SSL/TLS	HTTPS Server/Client, IPPS
---------	---------------------------

Støttede tjenester fra tredjeparter

AirPrint	Utskrift	iOS 5 eller nyere / Mac OS X v10.7.x eller nyere
Google Cloud Print		

Tillegg

Mål

Mål	<p>Lagring</p> <ul style="list-style-type: none"> <input type="checkbox"/> Bredde: 309 mm (12.2 tommer) <input type="checkbox"/> Dybde: 154 mm (6.1 tommer) <input type="checkbox"/> Høyde: 61 mm (2.4 tommer) <p>Utskrift</p> <ul style="list-style-type: none"> <input type="checkbox"/> Bredde: 309 mm (12.2 tommer) <input type="checkbox"/> Dybde: 232 mm (9.1 tommer) <input type="checkbox"/> Høyde: 217 mm (8.5 tommer)
Vekt*	Omtrent 1.6 kg (3.5 lb)

* Uten blekkpatroner og strømadapter.

Elektriske spesifikasjoner

Strømadapter

Modell	A461H	
Inngang	Nominell inngangsspenning	100 V til 240 V vekselstrøm
	Nominell inngangsstrømstyrke	1 A
	Nominelt frekvensområde	50 til 60 Hz
Utgang	Nominell utgangsspenning	24 V likestrøm
	Nominell utgangsstrømstyrke	1 A

Elektriske spesifikasjoner for skriveren (med strømadapteren)

Nominell likestrøminngang	Nominell likestrøminngangsspenning	24 V likestrøm
	Nominell likestrøminngangsstrømstyrke (når batteriet ikke lades)	0.6 A
	Nominell likestrøminngangsstrømstyrke (når batteriet lades)	0.7 A
Strømforbruk (med USB-tilkobling)	Batteriet lades ikke	<p>Utskrift: Ca. 11 W (ISO/IEC24712)</p> <p>Klarmodus: Ca. 4 W</p> <p>Hvilemodus: Ca. 1.3 W</p> <p>Strøm av-modus: Ca. 0.3 W</p>
	Batteriet lades	<p>Utskrift: Ca. 14 W (ISO/IEC24712)</p> <p>Klarmodus: Ca. 14 W</p> <p>Hvilemodus: Ca. 12 W</p> <p>Strøm av-modus: Ca. 11 W</p>

Tillegg

Batterispesifikasjoner

Type	Li-ion
Nominell strømtilførselspenning	3.6 V
Kapasitet for strømstyrke	1860 mAh
Antall kontinuerlige utskrifter* ¹	Farge: Ca. 50 ark Monokrom: Ca. 100 ark
Ladetid* ²	Strømadapter: Ca. 2.5 timer * ³ USB-port (5 V / 0,5 A): Ca. 10 timer USB-port (5 V / 1,5 A): Ca. 2.5 timer

*1 Verdien som er målt ved utskrift i A4 ISO/IEC24712-mønstre med et fulladet nytt batteri i omgivelser på 25 °C.

*2 Verdien som måles ved lading av batteriet med strømmen av i omgivelser på 25 °C. Hvis du bruker skriveren mens du lader batteriet, blir ladetiden lengre.

*3 5 minutters lading gir deg mulighet til å skrive ut ca. 4 ark med A4 ISO/IEC24712-mønster i svart-hvitt, eller ca. 2 ark med A4 ISO/IEC24712-mønster i farger.

Miljømessige spesifikasjoner

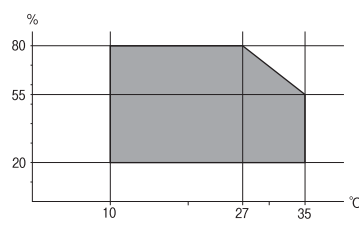
Drift	<p>Bruk skriveren innenfor området som er vist i følgende diagram.</p>  <p>Temperatur: 10 til 35 °C (50 til 95 °F) Garantert driftstemperatur ved bruk av strømadapter: 0 til 40 °C (32 til 104 °F) Garantert driftstemperatur ved bruk av batteri: 5 til 40 °C (41 til 104 °F) Fuktighet: 20 til 80 % relativ fuktighet (uten kondens)</p>
Lagring	<p>Temperatur: -30 til 60 °C (-22 til 140 °F)* Fuktighet: 5 til 85 % relativ fuktighet (uten kondens)</p>

* Du kan lagre skriveren i én uke på 60 °C (140 °F).

Miljømessige spesifikasjoner for blekkpatroner

Lagringstemperatur	-30 to 40 °C (-22 to 104 °F)*
Frysetemperatur	-16 °C (3.2 °F) Blekk tiner og kan brukes etter ca. 3 timer ved 25 °C (77 °F).

* Du kan lagre den ved 40 °C (104 °F) i én måned.

Systemkrav

- Windows 8.1 (32-bit, 64-bit)/Windows 8 (32-bit, 64-bit)/Windows 7 (32-bit, 64-bit)/Windows Vista (32-bit, 64-bit)/Windows XP Professional x64 Edition/Windows XP (32-bit)/Windows Server 2012 R2/Windows Server 2012/Windows Server 2008 R2/Windows Server 2008 (32-bit, 64-bit)/Windows Server 2003 R2 (32-bit, 64-bit)/Windows Server 2003 (32-bit, 64-bit)
- Mac OS X v10.9.x/Mac OS X v10.8.x/Mac OS X v10.7.x/Mac OS X v10.6.8

Merknad:

- Mac OS X støtter kanskje ikke enkelte programmer og funksjoner.
- UNIX File System (UFS) for Mac OS X støttes ikke.

Informasjon om forskrifter

Standarder og godkjenninger

Standarder og godkjenninger for amerikansk modell

Produkt

EMC	FCC Del 15 underdel B klasse B CAN/CSA- CEI/IEC CISPR 22 klasse B
-----	--

Utstyret inneholder følgende trådløsmodul.

Produsent: Askey Computer Corporation

Type: WLU6320-D69 (RoHS)

Dette produktet oppfyller del 15 av FCC-reglene og RSS-210 av IC-reglene. Epson kan ikke ta ansvar for manglende overhold av beskyttelseskravene som følge av en ikke anbefalt endring av produktet. Bruk er underlagt følgende to bestingelser: (1) denne enheten forårsaker ingen skadelige forstyrrelser, og (2) denne enheten må godta eventuell mottatt interferens, inkludert interferens som kan føre til uønsket drift av enheten.

For å forhindre radiointerferens til den lisensierte tjenesten er denne innretningen ment til bruk innendørs og på avstand fra vinduer for å gi maksimal skjerming. Utstyr (eller overføringsantennen) som er installert utendørs, er underlagt lisens.

Strømadapter

Sikkerhet	UL60950-1 CAN/CSA-C22.2 No. 60950-1
EMC	FCC Del 15 underdel B klasse B CAN/CSA- CEI/IEC CISPR 22 klasse B

Tillegg

Standarder og godkjenninger for europeisk modell

Produkt

EMC-direktiv 2004/108/EF	EN55022 klasse B EN61000-3-2 EN61000-3-3 EN55024
R&TTE-direktiv 1999/5/EF	EN300 328 EN301 489-1 EN301 489-17 EN60950-1

For europeiske brukere

Vi, Seiko Epson Corporation, erklærer herved at følgende utstyrmodell overholder essensielle krav og andre relevante bestemmelser i Direktiv 1999/5/EC:

B581A

Bare for bruk i Irland, Storbritannia, Østerrike, Tyskland, Liechtenstein, Sveits, Frankrike, Belgia, Luxemburg, Nederland, Italia, Portugal, Spania, Danmark, Finland, Norge, Sverige, Island, Kroatia, Kypros, Hellas, Slovenia, Malta, Bulgaria, Tsjekkia, Estland, Ungarn, Latvia, Litauen, Polen, Romania og Slovakia.

Epson kan ikke ta ansvar for manglende overhold av beskyttelseskravene som følge av en ikke anbefalt endring av produktene.



Strømadapter

Lavspenningsdirektiv 2006/95/EC	EN60950-1
EMC-direktiv 2004/108/EF	EN55022 klasse B EN61000-3-2 EN61000-3-3 EN55024

Standarder og godkjenninger for australsk modell

Produkt

EMC	AS/NZS CISPR22 klasse B
-----	-------------------------

Epson, erklærer herved at følgende utstyrmodeller overholder essensielle krav og andre relevante bestemmelser i AS/NZS4268:

B581A

Tillegg

Epson kan ikke ta ansvar for manglende overhold av beskyttelseskravene som følge av en ikke anbefalt endring av produktet.

Strømadapter

EMC	AS/NZS CISPR22 klasse B
-----	-------------------------

Restriksjoner på kopiering

Vær oppmerksom på følgende begrensninger for å sikre at du bruker skriveren på en ansvarlig og lovlig måte.

Kopiering av følgende enheter er forbudt ved lov:

- Pengesedler, mynter, omsettelige verdipapirer utstedt av myndighetene, statsobligasjoner og andre obligasjoner
- Ubrukte frimerker, forhåndsfremkorte postkort og andre offisielle postrelaterte enheter som har gyldig porto
- Stempelmerker og ihendehaverpapirer utstedt i henhold til lov

Vær forsiktig med kopiering av følgende enheter:

- Private omsettelige verdipapirer (aksjesertifikater, omsetningspapirer, sjekker osv.), månedlige adgangskort, bevillingsdokumenter osv.
- Pass, førerkort, helseattester, veipasseringsbilletter, matkuponger, billetter osv.

Merknad:

Det kan også være forbudt ved lov å kopiere disse elementene.

Ansvarlig bruk av opphavsrettbeskyttet materiale:

Skrivere kan misbrukes til ulovlig kopiering av opphavsrettslig beskyttet materiale. Med mindre du handler etter råd fra en kompetent advokat, er det ansvarlig og respektfull praksis å innhente tillatelse fra rettighetshaver før du kopierer publisert materiale.

Flytting og transport av skriveren



Forsiktighetsregel:

- Sterke støt kan skade skriveren.
- La blekkpatronene være installert i skriveren. Hvis du fjerner patronene, kan skriverhodet tørke ut og skriveren vil eventuelt ikke kunne skrive ut.
- Du må ikke ta ut vedlikeholdsboksen. Det kan føre til blekklekkasje.
- Ikke la skriveren ligge i direkte sollys, i nærheten av varmeovner, inni biler eller andre steder som er utsatt for høye temperaturer. Ellers kan skriveren bli deformert, eller blekk kan lekke.

Merknad:

Hvis utskriftskvaliteten er dårligere neste gang du skriver ut, må du rense og justere skriverhodet.

Flytte innendørs eller utendørs

! *Forsiktighetsregel:*

Vi anbefaler at du tar med skriveren som håndbagasje på fly. Ta kontakt med flyselskapet for å bekrefte at du kan ta med enheten på flyene deres. Avhengig av håndteringen på flyplassen kan skriveren bli skadet som følge av sterke støt.

- Slå av skriveren, og kontroller at strømlampen og LCD-skjermen slås av.
- Koble fra strømadapteren og USB-kabelen.
- Lukk skriverdekselet for å bære skriveren.
- Ikke legg noe på skriveren.

Transport

Klargjør skriveren for transport, pakk den i boksen sin med beskyttelsesmaterialet, og transporter skriveren.

! *Forsiktighetsregel:*

Når du transporterer skriveren, plasserer du den som vist i illustrasjonen.

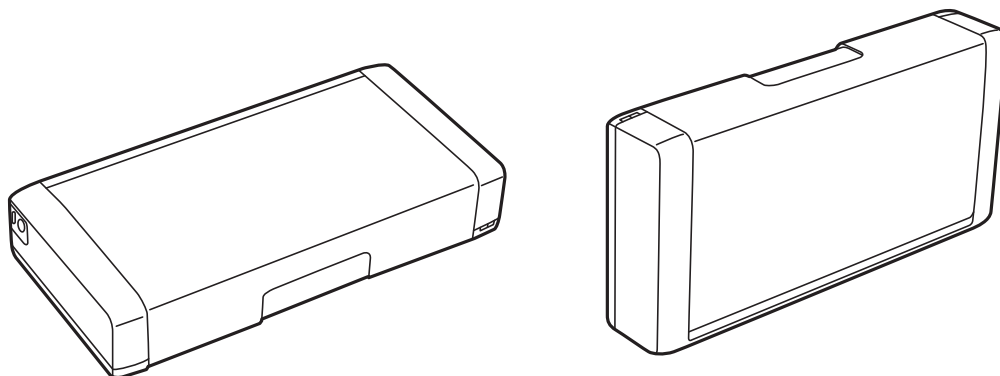

Relatert informasjon

- ➔ “Delnavn og funksjoner” på side 15
- ➔ “Kontrollere og rengjøre skriverhodet” på side 67
- ➔ “Justere skriverhodet” på side 68

Hvis du trenger hjelp

Web-område for kundestøtte

Hvis du trenger mer hjelp, kan du gå til Epsons nettsted for kundestøtte nedenfor. Velg ditt land eller område, og gå til støttedelen på ditt lokale Epson-nettsted. De nyeste driverne, svar på vanlige spørsmål, håndbøker eller annet nedlastbart materiale, er også tilgjengelig på nettstedet.

<http://support.epson.net/>

<http://www.epson.eu/Support> (Europa)

Tillegg

Hvis Epson-produktet ikke fungerer ordentlig, og du ikke kan løse problemet, kontakter du Epsons kundestøtte for å få hjelp.

Kontakte Epson kundestøtte

Før du kontakter Epson

Hvis Epson-produktet ikke fungerer ordentlig, og du ikke kan løse problemet ved hjelp av feilsøkinginformasjonen i produkthåndbøkene, må du kontakte Epsons kundestøtte for å få hjelp. Hvis Epson kundestøtte for området ditt ikke står oppført nedenfor, kontakter du forhandleren du kjøpte produktet av.

Epson kundestøtte kan hjelpe deg mye raskere hvis du oppgir følgende informasjon:

- Serienummeret for produktet
(Etiketten med serienummeret er vanligvis plassert bak på produktet.)
- Produktmodell
- Programvareversjon
(Klikk på **About**, **Version Info**, eller en lignende knapp i produktprogramvaren.)
- Merke og modell på datamaskinen du bruker
- Navn og versjonsnummer på operativsystemet på datamaskinen
- Navn og versjoner på programmene du vanligvis bruker med produktet

Merknad:

Avhengig av produktet, kan listen med nummer for faks og/eller nettverksinnstillinger lagres i produktets minne. Ved feil eller reparasjon av et produkt, kan data og/eller innstillinger gå tapt. Epson skal ikke holdes ansvarlig for eventuelle tap av data, for sikkerhetskopiering eller gjenoppretting av data og/eller innstillinger, selv i løpet av en garantiperiode. Vi anbefaler at du selv sikkerhetskopierer data eller noterer dem ned.

Hjelp for brukere i Europa

Se i dokumentet Pan-European Warranty Document for å finne informasjon om hvordan du kontakter Epson kundestøtte.

Hjelp for brukere i Australia

Epson Australia ønsker å tilby utvidet kundestøtte. I tillegg til i produkthåndbøkene, kan du finne informasjon på følgende steder:

Internett-adresse

<http://www.epson.com.au>

Besøk web-området for Epson Australia. Det er verdt å ta en tur innom her i ny og ne! Nettstedet har et nedlastingsområde for drivere, kontaktsteder for Epson, informasjon om nye produkter samt kundestøtte (e-post).

Epsons sentralbord

Epsons sentralbord tilbys som en siste utvei for å sikre at kundene alltid skal få hjelp. Sentralbordbetjeningen kan hjelpe deg å installere, konfigurere og bruke Epson-produktet. Sentralbordbetjeningen som har ansvaret for forhåndssalg, kan tilby dokumentasjon om nye Epson-produkter samt fortelle deg hvor du finner nærmeste forhandler. Her kan du få svar på mange ulike spørsmål.

Numrene til sentralbordet er:

Tillegg

Telefon: 1300 361 054

Vi oppfordrer deg til å ha all relevant informasjon tilgjengelig når du ringer. Jo mer informasjon du har klar, jo raskere kan vi hjelpe deg å løse problemet. Denne informasjonen omfatter håndbøker for Epson-produktet, type datamaskin, operativsystem, programvare og annen informasjon du mener er nødvendig.