

Používateľská príručka

Autorské práva

Žiadna časť tejto publikácie sa nesmie kopírovať, ukladať do systému vyhľadávania informácií ani prenášať v žiadnej forme či akýmikoľvek prostriedkami, a to elektronickými, mechanickými, fotokopírovaním, zaznamenávaním alebo inak, bez predchádzajúceho písomného povolenia spoločnosti Seiko Epson Corporation. V rámci používania informácií uvedených v tomto dokumente nepreberáme žiadnu právnu zodpovednosť súvisiacu s patentmi. Rovnako nepreberáme žiadnu právnu zodpovednosť za škody vyplývajúce z použitia informácií uvedených v tomto dokumente. Informácie uvedené v tomto dokumente sú určené len na použitie s týmto výrobkom značky Epson. Spoločnosť Epson nepreberá žiadnu zodpovednosť za akékoľvek použitie týchto informácií pri aplikácii na iné výrobky.

Spoločnosť Seiko Epson Corporation ani jej sesterské organizácie nepreberajú zodpovednosť voči kupcovi tohto produktu ani tretím stranám za poškodenia, straty, náklady alebo výdavky, ktoré kupcovi alebo tretím stranám vznikli pri nehode, nesprávnom používaní alebo zneužití tohto produktu, alebo pri neoprávnených modifikáciách, opravách alebo zmenách tohto produktu alebo (okrem USA) nedodržaní pokynov o prevádzke a údržbe od spoločnosti Seiko Epson Corporation.

Spoločnosť Seiko Epson Corporation ani jej sesterské organizácie nie sú zodpovedné za žiadne poškodenia alebo problémy vyplývajúce z použitia akéhokoľvek príslušenstva alebo akýchkoľvek spotrebných produktov, ako sú tie, ktoré sú určené ako originálne produkty Epson alebo schválené produkty Epson spoločnosťou Seiko Epson Corporation.

Spoločnosť Seiko Epson Corporation nenesie zodpovednosť za akékoľvek poškodenie zapríčinené elektromagnetickým rušením, ktoré sa vyskytuje pri používaní niektorých káblov rozhrania iných, ako sú tie, ktoré sú určené ako schválené produkty Epson spoločnosťou Seiko Epson Corporation.

© 2014 Seiko Epson Corporation. All rights reserved.

Obsah tejto príručky a špecifikácie tohto produktu sa môžu zmeniť bez predchádzajúceho upozornenia.

Ochranné známky

- ❑ EPSON® je registrovaná ochranná známka a EPSON EXCEED YOUR VISION alebo EXCEED YOUR VISION je ochranná známka spoločnosti Seiko Epson Corporation.
- ❑ EPSON Scan software is based in part on the work of the Independent JPEG Group.
- ❑ libtiff
 - Copyright © 1988-1997 Sam Leffler
 - Copyright © 1991-1997 Silicon Graphics, Inc.
 - Permission to use, copy, modify, distribute, and sell this software and its documentation for any purpose is hereby granted without fee, provided that (i) the above copyright notices and this permission notice appear in all copies of the software and related documentation, and (ii) the names of Sam Leffler and Silicon Graphics may not be used in any advertising or publicity relating to the software without the specific, prior written permission of Sam Leffler and Silicon Graphics.
 - THE SOFTWARE IS PROVIDED "AS-IS" AND WITHOUT WARRANTY OF ANY KIND, EXPRESS, IMPLIED OR OTHERWISE, INCLUDING WITHOUT LIMITATION, ANY WARRANTY OF MERCHANTABILITY OR FITNESS FOR A PARTICULAR PURPOSE.
 - IN NO EVENT SHALL SAM LEFFLER OR SILICON GRAPHICS BE LIABLE FOR ANY SPECIAL, INCIDENTAL, INDIRECT OR CONSEQUENTIAL DAMAGES OF ANY KIND, OR ANY DAMAGES WHATSOEVER RESULTING FROM LOSS OF USE, DATA OR PROFITS, WHETHER OR NOT ADVISED OF THE POSSIBILITY OF DAMAGE, AND ON ANY THEORY OF LIABILITY, ARISING OUT OF OR IN CONNECTION WITH THE USE OR PERFORMANCE OF THIS SOFTWARE.
- ❑ Microsoft®, Windows®, and Windows Vista® are registered trademarks of Microsoft Corporation.
- ❑ Apple, Macintosh, Mac OS, OS X, Bonjour, Safari, iPad, iPhone, iPod touch, and iTunes are trademarks of Apple Inc., registered in the U.S. and other countries. AirPrint and the AirPrint logo are trademarks of Apple Inc.
- ❑ Google Cloud Print™, Chrome™, Chrome OS™, and Android™ are trademarks of Google Inc.
- ❑ Adobe, Adobe Reader, Acrobat, and Photoshop are trademarks of Adobe systems Incorporated, which may be registered in certain jurisdictions.
- ❑ Monotype is a trademark of Monotype Imaging, Inc. registered in the United States Patent and Trademark Office and may be registered in certain jurisdictions.
- ❑ Albertus, Arial, and Times New Roman are trademarks of The Monotype Corporation.
- ❑ ITC Avant Garde, ITC Bookman, ITC Zapf-Chancery, and ITC Zapf Dingbats are trademarks of International Typeface Corporation registered in the United States Patent and Trademark Office and may be registered in certain jurisdictions.
- ❑ Clarendon, Helvetica, New Century Schoolbook, Palatino, Times and Univers are registered trademarks of Heidelberger Druckmaschinen AG, which may be registered in certain jurisdictions, exclusively licensed through Linotype Library GmbH, a wholly owned subsidiary of Heidelberger Druckmaschinen AG.
- ❑ Wingdings is a registered trademark of Microsoft Corporation in the United States and other countries.
- ❑ Antique Olive is a registered trademark of Marcel Olive and may be registered in certain jurisdictions.
- ❑ Marigold is a trademark of AlphaOmega Typography.
- ❑ Coronet is a registered trademark of Ludlow Type Foundry.
- ❑ PCL is the registered trademark of Hewlett-Packard Company.

Ochranné známky

Getopt

Copyright © 1987, 1993, 1994 The Regents of the University of California. All rights reserved.

Redistribution and use in source and binary forms, with or without modification, are permitted provided that the following conditions are met:

1. Redistributions of source code must retain the above copyright notice, this list of conditions and the following disclaimer.
2. Redistributions in binary form must reproduce the above copyright notice, this list of conditions and the following disclaimer in the documentation and/or other materials provided with the distribution.
4. Neither the name of the University nor the names of its contributors may be used to endorse or promote products derived from this software without specific prior written permission.

THIS SOFTWARE IS PROVIDED BY THE REGENTS AND CONTRIBUTORS "AS IS" AND ANY EXPRESS OR IMPLIED WARRANTIES, INCLUDING, BUT NOT LIMITED TO, THE IMPLIED WARRANTIES OF MERCHANTABILITY AND FITNESS FOR A PARTICULAR PURPOSE ARE DISCLAIMED. IN NO EVENT SHALL THE REGENTS OR CONTRIBUTORS BE LIABLE FOR ANY DIRECT, INDIRECT, INCIDENTAL, SPECIAL, EXEMPLARY, OR CONSEQUENTIAL DAMAGES (INCLUDING, BUT NOT LIMITED TO, PROCUREMENT OF SUBSTITUTE GOODS OR SERVICES; LOSS OF USE, DATA, OR PROFITS; OR BUSINESS INTERRUPTION) HOWEVER CAUSED AND ON ANY THEORY OF LIABILITY, WHETHER IN CONTRACT, STRICT LIABILITY, OR TORT (INCLUDING NEGLIGENCE OR OTHERWISE) ARISING IN ANY WAY OUT OF THE USE OF THIS SOFTWARE, EVEN IF ADVISED OF THE POSSIBILITY OF SUCH DAMAGE.

Arcfour

This code illustrates a sample implementation of the Arcfour algorithm.

Copyright © April 29, 1997 Kalle Kaukonen. All Rights Reserved.

Redistribution and use in source and binary forms, with or without modification, are permitted provided that this copyright notice and disclaimer are retained.

THIS SOFTWARE IS PROVIDED BY KALLE KAUKONEN AND CONTRIBUTORS "AS IS" AND ANY EXPRESS OR IMPLIED WARRANTIES, INCLUDING, BUT NOT LIMITED TO, THE IMPLIED WARRANTIES OF MERCHANTABILITY AND FITNESS FOR A PARTICULAR PURPOSE ARE DISCLAIMED. IN NO EVENT SHALL KALLE KAUKONEN OR CONTRIBUTORS BE LIABLE FOR ANY DIRECT, INDIRECT, INCIDENTAL, SPECIAL, EXEMPLARY, OR CONSEQUENTIAL DAMAGES (INCLUDING, BUT NOT LIMITED TO, PROCUREMENT OF SUBSTITUTE GOODS OR SERVICES; LOSS OF USE, DATA, OR PROFITS; OR BUSINESS INTERRUPTION) HOWEVER CAUSED AND ON ANY THEORY OF LIABILITY, WHETHER IN CONTRACT, STRICT LIABILITY, OR TORT (INCLUDING NEGLIGENCE OR OTHERWISE) ARISING IN ANY WAY OUT OF THE USE OF THIS SOFTWARE, EVEN IF ADVISED OF THE POSSIBILITY OF SUCH DAMAGE.

microSDHC Logo is a trademark of SD-3C, LLC.

Poznámka: V produkte je vstavaná čítačka kariet microSDHC, ktorá sa nedá odstrániť.



Intel® is a registered trademark of Intel Corporation.

Všeobecné upozornenie: Ďalšie názvy produktov, ktoré sa používajú v tomto dokumente, sú uvedené len z dôvodu identifikácie a môžu byť ochrannými známkami ich príslušných vlastníkov. Spoločnosť Epson odmieta akékoľvek práva na tieto známky.

Obsah

Autorské práva

Ochranné známky

Informácie o tejto príručke

Úvod do príručiek.	9
Značky a symboly.	9
Popisy použité v tejto príručke.	10
Odkazy na operačné systémy.	10

Dôležité pokyny

Bezpečnostné pokyny.	11
Rady a upozornenia k tlačiarni.	12
Rady a upozornenia týkajúce sa nastavenia alebo používania tlačiarnie.	12
Rady a upozornenia týkajúce sa používania tlačiarnie s bezdrôtovým pripojením.	13
Rady a upozornenia týkajúce sa používania dotykovej obrazovky.	13
Ochrana vašich osobných údajov.	13

Nastavenia správcu

Uzamknutie nastavení tlačiarnie pomocou hesla správcu.	14
Odomknutie nastavení tlačiarnie.	14
Obmedzenia funkcií používateľov.	14

Základné informácie o tlačiarni

Názvy dielov a funkcie.	16
Ovládací panel.	19
Tlačidlá a kontrolky.	19
Ikony zobrazené na displeji LCD.	20
Ikony zobrazené na softvérovej klávesnici displeja LCD.	21
Možnosti ponuky.	22
Režim Kopírovať.	22
Režim Skenov.	23
Režim Fax.	25
Režim Pamäťové zariadenie.	27
Režim Nastavenie.	28
Režim kontaktov.	37
Režim predvolieb.	38
Stavová ponuka.	38

Vloženie papiera

Bezpečnostné opatrenia pri manipulácii s papierom.	39
Dostupný papier a kapacity.	40
Zoznam typov papiera.	42
Vkladanie papiera do zásobníka Zásobník papiera.	43
Vkladanie papiera do zásobníka Zadný podávač papiera.	45

Umiestnenie originálov

Dostupné originály pre APD.	48
Vkladanie originálov do podávača APD.	48
Umiestnenie originálov na Sklo skenera.	50

Správa kontaktov

Registrácia kontaktov.	52
Registrácia kontaktov v skupine.	52
Registrácia a zálohovanie kontaktov s použitím počítača.	53

Tlač

Tlač z ovládacieho panela.	54
Tlač z počítača.	54
Overenie používateľov v ovládači tlačiarnie pri zapnutom obmedzení funkcií pre používateľa (len pre systém Windows).	54
Základy tlače – Windows.	55
Základy tlače – Mac OS X.	56
Obojstranná tlač.	58
Tlač viacerých strán na jeden hárok.	61
Tlač prispôsobená veľkosti papiera.	62
Tlač viacerých súborov naraz (iba v systéme Windows).	63
Tlač zväčšených formátov a vytváranie plagátov (iba v systéme Windows).	64
Tlač s použitím rozšírených funkcií.	70
Tlač s použitím ovládača tlačiarnie PostScript.	72
Tlač s použitím ovládača tlačiarnie PostScript – systém Windows.	72
Tlač s použitím ovládača tlačiarnie PostScript – systém Mac OS X.	74
Nastavenie položiek pre ovládač tlačiarnie PostScript.	75
Tlač z inteligentných zariadení.	76
Používanie funkcie Epson iPrint.	76

Používanie funkcie AirPrint.	78
Zrušenie tlače.	78
Zrušenie tlače – tlačidlo tlačiarne.	78
Zrušenie tlače – stavová ponuka.	78
Zrušenie tlače – Windows.	79
Zrušenie tlače – Mac OS X.	79

Kopírovanie

Skenovanie

Skenovanie pomocou ovládacieho panelu.	81
Skenovanie do e-mailu.	81
Skenovanie do sieťového priečinka alebo na server FTP.	82
Skenovanie na pamäťové zariadenie.	83
Skenovanie do cloudu.	83
Skenovanie pomocou softvéru Document Capture Pro (len pre systém Windows).	84
Skenovanie na počítač (WSD).	84
Skenovanie z počítača.	85
Overenie používateľov s použitím riadenia prístupu v softvéri EPSON Scan (len pre systém Windows).	85
Skenovanie v režime Kancelársky režim.	85
Skenovanie v režime Profesionálny režim.	87
Skenovanie z inteligentných zariadení.	89

Faxovanie

Nastavenie faxu.	91
Pripojenie k telefónnej linke.	91
Vykonanie základných nastavení faxu.	94
Zasielanie faxov.	96
Základne činnosti zasielania faxov.	96
Rôzne spôsoby zasielania faxov.	99
Prijímanie faxov.	102
Nastavenie režimu prijímania.	102
Rôzne spôsoby prijímania faxov.	103
Uloženie prijatých faxov.	105
Preposielanie prijímaných faxov.	106
Používanie ostatných faxových funkcií.	107
Tlač faxových hlásení a zoznamu faxov.	107
Nastavenie zabezpečenia faxovania.	108
Kontrola faxových úloh.	109

Výmena atramentových kaziet a ďalšieho spotrebného materiálu

Kontrola stavu atramentových kaziet a údržbovej kazety.	110
Kontrola stavu atramentových kaziet a údržbovej kazety – ovládací panel.	110
Kontrola stavu atramentových kaziet a údržbovej kazety - Windows.	110
Kontrola stavu zostávajúceho atramentu a skrinky údržby – Mac OS X.	110
Kódy atramentových kaziet.	111
Preventívne opatrenia pri manipulácii s atramentovými kazetami.	111
Výmena atramentových kaziet.	112
Kód skrinky údržby.	114
Bezpečnostné opatrenia pri manipulácii s údržbovou kazetou	114
Výmena údržbovej kazety.	115

Zlepšenie kvality tlače a skenovania

Kontrola a čistenie tlačovej hlavy.	117
Kontrola a čistenie tlačovej hlavy – ovládací panel.	117
Kontrola a čistenie tlačovej hlavy – Windows.	118
Kontrola a čistenie tlačovej hlavy – Mac OS X.	118
Zarovnanie tlačovej hlavy.	119
Zarovnanie tlačovej hlavy – ovládací panel.	119
Zarovnanie tlačovej hlavy – Windows.	120
Zarovnanie tlačovej hlavy – Mac OS X.	120
Čistenie dráhy papiera od atramentových škvŕn.	121
Čistenie podávača APD.	121
Čistenie Sklo skenera.	124

Aplikácie a informácie o sieťovej službe

Služba Epson Connect.	125
Web Config.	125
Spustenie funkcie Web Config v internetovom prehliadači.	125
Spustenie Web Config v Windows.	126
Spustenie aplikácie Web Config v systéme Mac OS X.	126
Požadované aplikácie.	127
Ovládač tlačiarne v systéme Windows.	127
Ovládač tlačiarne v systéme Mac OS X.	128
EPSON Scan (ovládač skenera).	129

Document Capture Pro (len pre systém Windows).	130
Ovládač PC-FAX (ovládač faxu).	130
FAX Utility.	131
E-Web Print (len pre systém Windows).	131
EPSON Software Updater.	131
EpsonNet Config.	132
Odinštalovanie aplikácií.	132
Odinštalovanie aplikácií – Windows.	132
Odinštalovanie aplikácií – Mac OS X.	133
Inštalácia aplikácií.	133
Inštalácia ovládača tlačiarne PostScript.	134
Inštalácie univerzálneho ovládača tlačiarne Epson (len pre systém Windows).	137
Aktualizácia aplikácií a firmvéru.	137

Riešenie problémov

Kontrola stavu tlačiarne.	139
Kontrola hlásení na displeji LCD.	139
Kód chyby v stavovej ponuke.	140
Kontrola stavu tlačiarne – Windows.	145
Kontrola stavu tlačiarne – Mac OS X.	145
Vybratie zaseknutého papiera.	145
Odstránenie zaseknutého papiera z predného krytu.	146
Odstránenie zaseknutého papiera zo súčasti Zadný podávač papiera.	147
Odstránenie zaseknutého papiera zo súčasti Zásobník papiera.	147
Odstránenie zaseknutého papiera z Zadný kryt.	148
Odstránenie zaseknutého papiera z APD.	149
Papier sa nepodáva správne.	151
Originál sa nepodáva v podávači APD.	152
Problémy s napájaním a ovládacím panelom.	152
Napájanie sa nezapne.	152
Napájanie sa nevypne.	153
Displej LCD stmavne.	153
Tlačiareň netlačí.	153
Problémy s výtlačkami.	154
Kvalita tlače je nízka.	154
Kvalita kopírovania je nízka.	155
Na kópii je opačná strana originálu.	155
Výtlačok je nesprávne umiestnený, má nesprávnu veľkosť alebo okraje.	155
Papier je znečistený alebo poškrábaný.	156
Vytlačené znaky sú nesprávne alebo skomolené	156
Vytlačený obrázok je prevrátený.	157
Problém s výtlačkami nie je možné odstrániť.	157
Ďalšie problémy pri tlači.	157

Príliš pomalá tlač.	157
Pri nepretržitej tlači sa tlač dramaticky spomalí	158
Problémy ovládača tlačiarne PostScript.	158
Tlačiareň pri použití ovládača tlačiarne PostScript netlačí.	158
Tlačiareň netlačí pri použití ovládača tlačiarne PostScript správne.	158
Príliš pomalá tlač pri použití ovládača tlačiarne PostScript.	158
Nie je možné spustiť skenovanie.	159
Problémy s naskenovaným obrázkom.	160
Kvalita skenovania je nízka.	160
Znaky sú rozmazané.	160
Na naskenovanom výstupe je opačná strana originálu.	160
Na naskenovanom obrázku je vlnitý vzor (známy ako moaré).	161
Nesprávna oblasť alebo smer skenovania.	161
Problém so skenovaným obrázkom nie je možné odstrániť.	161
Ostatné problémy so skenovaním.	162
Ukážka miniatúry nefunguje správne.	162
Príliš pomalé skenovanie.	162
E-mailom nemožno odoslať naskenovaný obrázok.	162
Pri skenovaní do formátu PDF/Multi-TIFF sa skenovanie zastaví.	162
Problémy pri odosielaní a prijímaní faxov.	162
Nie je možné odosielať ani prijímať faxy.	162
Nie je možné posielat faxy.	164
Faxy sa nedajú posielat určitému príjemcovi.	164
Faxy sa nedajú v určitom čase posielat.	164
Nie je možné prijímať faxy.	165
Objaví sa chyba v dôsledku plnej pamäte.	165
Kvalita odoslaného faxu je nízka.	165
Faxy sa zasielajú v nesprávnej veľkosti.	166
Kvalita prijatého faxu je nízka.	166
Prijaté faxy sa nevytlačia.	166
Ostatné problémy s faxovaním.	167
Nie je možné uskutočniť hovory na pripojenom telefóne.	167
Odkazovač nepreberá hovory.	167
Na prijatých faxoch sa nezobrazuje faxové číslo odosielateľa, alebo je toto číslo nesprávne.	167
Prijaté dokumenty nemožno odoslať na e-mailové adresy.	167
Iné problémy.	168
Slabý elektrický výboj pri kontakte s tlačiarňou.	168
Hlučná prevádzka.	168
Nesprávny dátum a čas.	168

Pamäťové zariadenie nie je rozpoznané.	168
Na pamäťové zariadenie nie je možné uložiť údaje.	168
Zabudli ste heslo.	169
Aplikácia je blokována bránou firewall (len pre systém Windows).	169

Príloha

Technické údaje.	170
Technické údaje o tlačiarni.	170
Technické údaje o skeneri.	170
Technické údaje o rozhraní.	171
Technické údaje o faxe.	171
Špecifikácie siete Wi-Fi.	172
Technické parametre siete Ethernet.	172
Bezpečnostný protokol.	172
Podporované služby tretích strán.	173
Technické údaje o externom zariadení USB.	173
Špecifikácie podporovaných údajov.	173
Rozmery.	174
Elektrotechnické údaje.	174
Environmentálne technické údaje.	175
Systémové požiadavky.	175
Informácie o písme.	175
Dostupné písma pre PostScript.	175
Písma dostupné pre PCL.	177
Zoznam vašich množín symbolov.	178
Informácie o súlade s nariadeniami.	183
Normy a schválenia pre európsky model.	183
Nemecká norma Blue Angel.	184
Obmedzenia kopírovania.	184
Šetrenie energie.	185
Šetrenie energie – ovládací panel.	185
Preprava tlačiarne.	185
Získanie prístupu do externého zariadenia USB z počítača.	186
Inštalácia voliteľných jednotiek.	187
Názov produktu vo voliteľnej jednotke kazety na papier.	187
Inštalácia voliteľných kaziet na papier.	187
Používanie e-mailového servera.	189
Konfigurovanie e-mailového servera.	189
Položky nastavenia e-mailového servera.	190
Kontrola pripojenia e-mailového servera.	190
Kde získať pomoc.	191
Webová stránka technickej podpory.	191
Kontaktovanie podpory spoločnosti Epson.	191

Informácie o tejto príručke

Úvod do príručiek

Najnovšie verzie nasledujúcich príručiek sú dostupné na podpornej webovej lokalite spoločnosti Epson.

<http://www.epson.eu/Support> (Európa)

<http://support.epson.net/> (mimo Európy)

Dôležité bezpečnostné pokyny (papierová príručka)

Obsahuje pokyny na bezpečné používanie tejto tlačiarne. Táto príručka nemusí byť v závislosti od modelu a regiónu súčasťou balenia.

Prvé kroky (papierová príručka)

Poskytuje informácie o nastavení tlačiarne a inštalácii softvéru.

Používateľská príručka (príručka vo formáte PDF)

Táto príručka. Poskytuje komplexné informácie a pokyny o používaní tlačiarne a riešení problémov.

Sprievodca sieťou (príručka vo formáte PDF)

Poskytuje informácie o sieťových nastaveniach a o riešení problémov pri používaní tlačiarne v sieti.

Príručka správcu (príručka vo formáte PDF)

Poskytuje správcom sietí informácie o správe a nastaveniach tlačiarne.

Okrem vyššie uvedených príručiek si pozrite aj rôzne pomocné informácie, ktoré sú dostupné v samotnej tlačiarňi alebo v aplikáciách Epson.

Značky a symboly



Upozornenie:

Pokyny, ktoré sa musia dôsledne dodržiavať, aby sa predišlo poškodeniu zdravia.



Upozornenie:

Pokyny, ktoré sa musia dodržiavať, aby sa predišlo poškodeniu zariadenia.

Poznámka:

Poskytuje doplnkové a referenčné informácie.

➔ Súvisiace informácie

Odkazy na súvisiace časti.

Popisy použité v tejto príručke

- Snímky obrazoviek ovládača tlačiarne a softvéru EPSON Scan (ovládač skenera) pochádzajú zo systému Windows 8.1 alebo Mac OS X v10.9.x. Obsah zobrazený na obrazovkách sa líši v závislosti od modelu a situácie.
- Obrázky tlačiarne použité v tejto príručke slúžia len ako príklady. Jednotlivé modely sa môžu líšiť, spôsob obsluhy je však rovnaký.
- Položky ponuky zobrazené na obrazovkách sa líšia v závislosti od modelu a nastavení.

Odkazy na operačné systémy

Windows

V tejto príručke označujú rôzne výrazy, ako napríklad „Windows 8.1“, „Windows 8“, „Windows 7“, „Windows Vista“, „Windows XP“, „Windows Server 2012 R2“, „Windows Server 2012“, „Windows Server 2008 R2“, „Windows Server 2008“, „Windows Server 2003 R2“ a „Windows Server 2003“ nasledujúce operačné systémy. Výrazom „Windows“ sa označujú všetky verzie.

- Operačný systém Microsoft® Windows® 8.1
- Operačný systém Microsoft® Windows® 8
- Operačný systém Microsoft® Windows® 7
- Operačný systém Microsoft® Windows Vista®
- Operačný systém Microsoft® Windows® XP
- Operačný systém Microsoft® Windows® XP Professional x64 Edition
- Operačný systém Microsoft® Windows Server® 2012 R2
- Operačný systém Microsoft® Windows Server® 2012
- Operačný systém Microsoft® Windows Server® 2008 R2
- Operačný systém Microsoft® Windows Server® 2008
- Operačný systém Microsoft® Windows Server® 2003 R2
- Operačný systém Microsoft® Windows Server® 2003

Mac OS X

V tejto príručke označuje výraz „Mac OS X v10.9.x“ operačný systém „OS X Mavericks“ a výraz „Mac OS X v10.8.x“ označuje operačný systém „OS X Mountain Lion“. Výrazom „Mac OS X“ sa okrem toho označujú systémy „Mac OS X v10.9.x“, „Mac OS X v10.8.x“, „Mac OS X v10.7.x“ a „Mac OS X v10.6.8“.

Dôležité pokyny

Bezpečnostné pokyny

Prečítajte si tieto pokyny a uistite sa, že im rozumiete, aby ste zabezpečili bezpečnosť používania tlačiarne. Nezabudnite si do budúcnosti uschovať túto príručku. Takisto dodržiavajte všetky upozornenia a pokyny vyznačené na tlačiarňu.

- Používajte len napájací kábel dodaný spolu s tlačiarňou a nepoužívajte kábel so žiadnym iným zariadením. Pri používaní iných káblov s tlačiarňou, prípadne pri používaní dodaného napájacieho kábla s iným zariadením, môže dôjsť k požiaru alebo úrazu elektrickým prúdom.
- Skontrolujte, či napájací kábel na striedavý prúd spĺňa príslušnú miestnu bezpečnostnú normu.
- Napájací kábel, zástrčku, tlačiareň, skener ani príslušenstvo nerozoberajte, neupravujte ani sa nepokúšajte opravovať sami, pokiaľ nie je postup výslovne vysvetlený v príručkách k tlačiarňu.
- V nasledujúcich prípadoch odpojte tlačiareň a servisným zásahom poverte kvalifikovaného servisného pracovníka:
Napájací kábel alebo prípojka sú poškodené, do tlačiarne vnikla tekutina, tlačiareň spadla alebo došlo k poškodeniu krytu, tlačiareň nefunguje obvyklým spôsobom alebo dochádza k zjavnej zmene jej výkonu. Neupravujte ovládacie prvky, ktoré nie sú spomínané v prevádzkových pokynoch.
- Tlačiareň umiestnite v blízkosti zásuvky na stene, z ktorej možno zástrčku jednoducho odpojiť.
- Tlačiareň neumiestňujte ani neskladujte vonku, pri nadmernom znečistení alebo prachu, pri vode, pri tepelných zdrojoch alebo na miestach vystavených otrasom, vibráciám, vysokej teplote alebo vlhkosti.
- Dbajte na to, aby sa na tlačiareň nevyliala žiadna tekutina a nemanipulujte s tlačiarňou mokrymi rukami.
- Medzi tlačiarňou a kardiostimulátormi musí byť vzdialenosť minimálne 22 cm. Rádiové vlny vyžarované touto tlačiarňou môžu negatívne ovplyvniť činnosť kardiostimulátorov.
- V prípade poškodenia displeja LCD sa obráťte na dodávateľa. Ak sa roztok tekutých kryštálov dostane na ruky, dôkladne ich umyte mydlom a vodou. Ak sa roztok tekutých kryštálov dostane do očí, okamžite ich prepláchnite vodou. Ak nepríjemné pocity alebo problémy s videním pretrvávajú aj po dôkladnom prepláchnutí, okamžite vyhľadajte lekára.
- Vyvarujte sa používania telefónu počas búrky. Môže hroziť úraz elektrickým prúdom z bleskov.
- Nepoužívajte telefón na nahlasovanie úniku plynu v mieste úniku.
- S použitými atramentovými kazetami manipulujte opatrne, pretože okolo portu dodávania atramentu sa ešte môže nachádzať atrament.
 - Ak sa vám atrament dostane na pokožku, dôkladne si dané miesto umyte vodou a mydlom.
 - Ak sa vám atrament dostane do očí, okamžite si ich prepláchnite vodou. Ak nepríjemné pocity alebo problémy s videním pretrvávajú aj po dôkladnom prepláchnutí, okamžite vyhľadajte lekára.
 - Ak sa vám atrament dostane do úst, okamžite vyhľadajte lekára.
- Nerozoberajte atramentovú kazetu ani skrinku údržby, pretože atrament sa vám môže dostať do očí alebo na pokožku.
- Netraste atramentovými kazetami príliš silno, inak môže dôjsť k úniku atramentu z kazety.
- Atramentové kazety a skrinku údržby uchovávajte mimo dosahu detí.



Rady a upozornenia k tlačiarni

Prečítajte si a dodržiavajte tieto pokyny, aby ste sa vyhli poškodeniu tlačiarne alebo svojho majetku. Nezabudnite si do budúcnosti uschovať túto príručku.

Rady a upozornenia týkajúce sa nastavenia alebo používania tlačiarne

- Neblokujte ani nezakrývajte prieduchy a otvory na tlačiarni.
- Používajte iba zdroj napájania typu vyznačeného na štítku tlačiarne.
- Zamedzte používaniu zásuviek v rovnakom okruhu, v ktorom sú zapojené fotokopírky alebo klimatizačné systémy, ktoré sa pravidelne zapínajú a vypínajú.
- Zamedzte používaniu elektrických zásuviek, ktoré sa ovládajú nástennými vypínačmi alebo automatickými časovačmi.
- Celý počítačový systém držte mimo potenciálnych zdrojov elektromagnetickej interferencie, ako sú napríklad reproduktory alebo základne bezdrôtových telefónov.
- Napájacie káble musia byť umiestnené tak, aby sa zamedzilo odieraniu, prerezaniu, treniu, vlneniu a zalomeniu. Na napájacie káble nekladte žiadne predmety a káble vedzte tak, aby sa na ne nestúpalo a aby sa neprekračovali. Mimoriadnu pozornosť venujte tomu, aby napájacie káble boli vyrovnané na konci a vo vstupných a výstupných bodoch z transformátora.
- Ak tlačiareň používate s predĺžovacím káblom, skontrolujte, či celkový menovitý prúd zariadení napojených na predĺžovací kábel neprevyšuje menovitý prúd tohto kábla. Takisto skontrolujte, či celkový menovitý prúd všetkých zariadení zapojených do stenovej zásuvky neprevyšuje menovitý prúd danej stenovej zásuvky.
- Ak tlačiareň plánujete používať v Nemecku, inštalácia v budove musí byť chránená 10-ampérovým alebo 16-ampérovým ističom, ktorý poskytuje primeranú ochranu pred skratom a ochranu tlačiarne pred nadprúdom.
- V prípade pripojenia tlačiarne k počítaču alebo inému zariadeniu pomocou kábla skontrolujte správnu orientáciu konektorov. Každý konektor má len jednu správnu orientáciu. Zapojenie konektora v nesprávnej orientácii môže poškodiť obidve zariadenia spojené káblom.
- Tlačiareň umiestnite na rovnú stabilnú plochu, ktorá vo všetkých smeroch prečnieva za základňu tlačiarne. Tlačiareň nebude fungovať správne, ak je šikmo naklonená.
- Pri skladovaní alebo preprave tlačiarne nenakláňajte ani ju neumiestňujte do zvislej alebo obrátenej polohy. V opačnom prípade môže dôjsť k úniku atramentu.
- Nad tlačiarňou ponechajte dostatočný priestor, aby ste mohli úplne zodvihnúť kryt dokumentov.
- Nechajte dostatok miesta pred tlačiarňou, aby sa mohol papier úplne vysunúť.
- Vyhýbajte sa miestam, kde dochádza k rýchlym zmenám teploty a vlhkosti. Tlačiareň okrem toho uchovávajte na miestach mimo priameho slnečného svetla, silného svetla alebo tepelných zdrojov.
- Do otvorov v tlačiarni nekladajte žiadne predmety.
- Počas tlače do tlačiarne nekladajte ruky.
- Nedotýkajte sa bieleho plochého kábla vo vnútri tlačiarne.
- V tlačiarni ani v jej blízkosti nepoužívajte aerosólové produkty, ktoré obsahujú horľavé plyny. Mohlo by to spôsobiť požiar.
- Neuposúvajte tlačovú hlavu rukou, pretože by ste tým mohli poškodiť zariadenie.
- Pri zatváraní krytu dokumentov dávajte pozor, aby ste si neprivreli prsty.

Dôležité pokyny

- Pri vkladaní originálov na sklo skenera príliš netlačte.
- Tlačiareň vždy vypínajte pomocou tlačidla . Neodpájajte tlačiareň ani nevypínajte napájanie zásuvky, kým neprestane blikať kontrolka .
- Pred prepravou tlačiarne skontrolujte, či je tlačová hlava v základnej polohe (úplne vpravo) a či sú atramentové kazety na mieste.
- Ak tlačiareň nebudete dlhší čas používať, napájací kábel vyťahnite z elektrickej zásuvky.

Rady a upozornenia týkajúce sa používania tlačiarne s bezdrôtovým pripojením

- Rádiové vlny z tejto tlačiarne môžu negatívne ovplyvniť prevádzku elektronických zdravotníckych prístrojov a spôsobiť ich nesprávne fungovanie. Pri používaní tejto tlačiarne v zdravotníckych zariadeniach alebo v blízkosti zdravotníckych prístrojov dodržiavajte pokyny od oprávnených pracovníkov zdravotníckeho zariadenia a rešpektujte všetky varovania a nariadenia súvisiace so zdravotníckymi prístrojmi.
- Rádiové vlny z tejto tlačiarne môžu negatívne ovplyvniť prevádzku automaticky riadených zariadení ako automatické dvere alebo protipožiarne alarmy a môžu spôsobiť nehody v dôsledku ich zlyhania. Pri používaní tejto tlačiarne v blízkosti automaticky riadených zariadení rešpektujte všetky varovania a nariadenia súvisiace s týmito zariadeniami.

Rady a upozornenia týkajúce sa používania dotykovej obrazovky

- Displej LCD môže obsahovať niekoľko malých jasných alebo tmavých bodov a v dôsledku svojich funkcií môže mať nerovnomerný jas. Tento stav je normálny a neznamenaá žiadne poškodenie.
- Na čistenie používajte iba suchú a mäkkú handričku. Nepoužívajte tekuté ani chemické čistiace prostriedky.
- Vonkajší kryt dotykovej obrazovky môže prasknúť pod vplyvom silného tlaku. Ak sa povrch displeja vyštrbí alebo praskne, kontaktujte svojho predajcu a nedotýkajte sa úlomkov ani sa ich nepokúšajte odstrániť.
- Dotykovej obrazovky sa jemne dotýkajte prstom. Nestláčajte ju silno ani sa jej nedotýkajte nechtami.
- Na vykonávanie operácií nepoužívajte ostré predmety, ako sú guľôčkové perá alebo ostré ceruzky.
- Kondenzácia vo vnútri dotykovej obrazovky v dôsledku náhlych zmien teploty alebo vlhkosti môže spôsobiť pokles výkonu.

Ochrana vašich osobných údajov

Ak chcete tlačiareň zlikvidovať alebo ju odovzdať niekomu inému, vymažte všetky osobné údaje uložené v pamäti tlačiarne výberom položiek **Nastavenie > Správa systému > Obnoviť štand. nastavenia > Vym. všetky údaje a nast.** na ovládacom paneli.

Nastavenia správcu

Uzamknutie nastavení tlačiarne pomocou hesla správcu

Nastavením hesla správcu môžete uzamknúť nastavenia tlačiarne, aby ich nemohli meniť iní používatelia. Uzamknúť môžete nasledujúce nastavenia:

- Správa systému
- Úsporný režim
- Pred. hod.
- Kontakty

Nastavenia nie je možné zmeniť bez zadania hesla. Toto heslo sa vyžaduje aj pri zmene nastavení pomocou nástroja Web Config alebo EpsonNet Config.

**Upozornenie:**

Heslo nezabudnite. Ak ste zabudli heslo, obráťte sa na technickú podporu spoločnosti Epson.

1. Na domovskej obrazovke prejdite do ponuky **Nastavenie**.
2. Vyberte položku **Nastavenia správy > Heslo správcu**.
3. Vyberte položku **Zaregistrovať** a zadajte heslo.
4. Znova zadajte heslo.
5. Vyberte položku **Nastavenie zámku** a zapnite ju.

Odomknutie nastavení tlačiarne

1. Na domovskej obrazovke prejdite do ponuky **Nastavenie**.
2. Vyberte položku **Nastavenia správy**.
3. Zadajte heslo správcu.
4. Vyberte položku **Nastavenie zámku** a vypnite ju.

Obmedzenia funkcií používateľov

Poznámka:

System Mac OS X nie je podporovaný.

Správca môže obmedziť funkcie tlačiarne pre jednotlivých používateľov. Ak chce používateľ použiť obmedzenú funkciu, musí na ovládacom paneli zadať ID a heslo. Táto funkcia umožňuje zabrániť zneužitiu tlačiarne.

Nastavenia správcu

Pomocou nástroja Web Config môžete nastavenia obmedzení nakonfigurovať v počítači. Podrobnejšie informácie obsahuje *Príručka správcu*.

Po nakonfigurovaní nastavení v počítači zapnite funkciu obmedzení používateľov na tlačiarni. Ak chcete túto funkciu zapnúť, na domovskej obrazovke vyberte položky **Nastavenie > Správa systému > Nastavenia zabezp. > Riadenie prístupu**.

Základné informácie o tlačiarni

Názvy dielov a funkcie

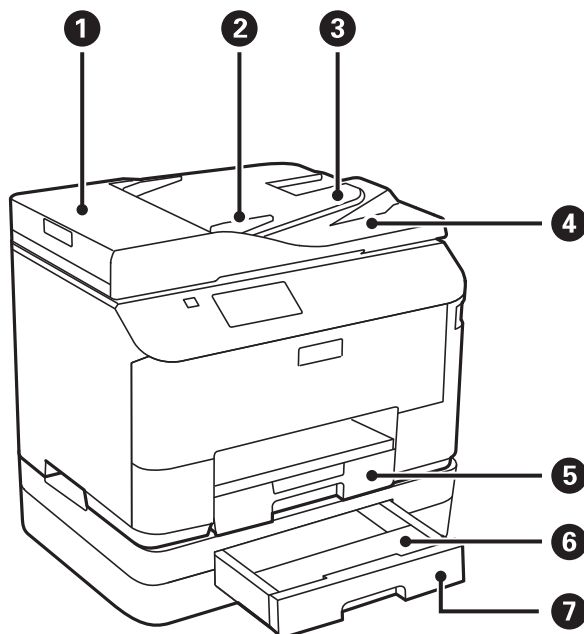

❶	Kryt podávača APD (automatický podávač dokumentov)	Otvárajte ho pri odstraňovaní originálov zaseknutých v APD.
❷	Postranné vodiace lišty	Podávajú originály priamo do tlačiarne. Posuňte ich k okrajom originálov.
❸	Vstupný zásobník APD	Automaticky podáva originály.
❹	Výstupný zásobník APD	Drží originály vysunuté z APD.
❺	Zásobník papiera	Slúži na vloženie papiera.
❻	Kryt kazety na papier	Namontujte na zásobník papiera 2.
❼	Zásobník papiera 2	Voliteľné kazety na papier. Slúži na vloženie papiera.

Základné informácie o tlačiarňi

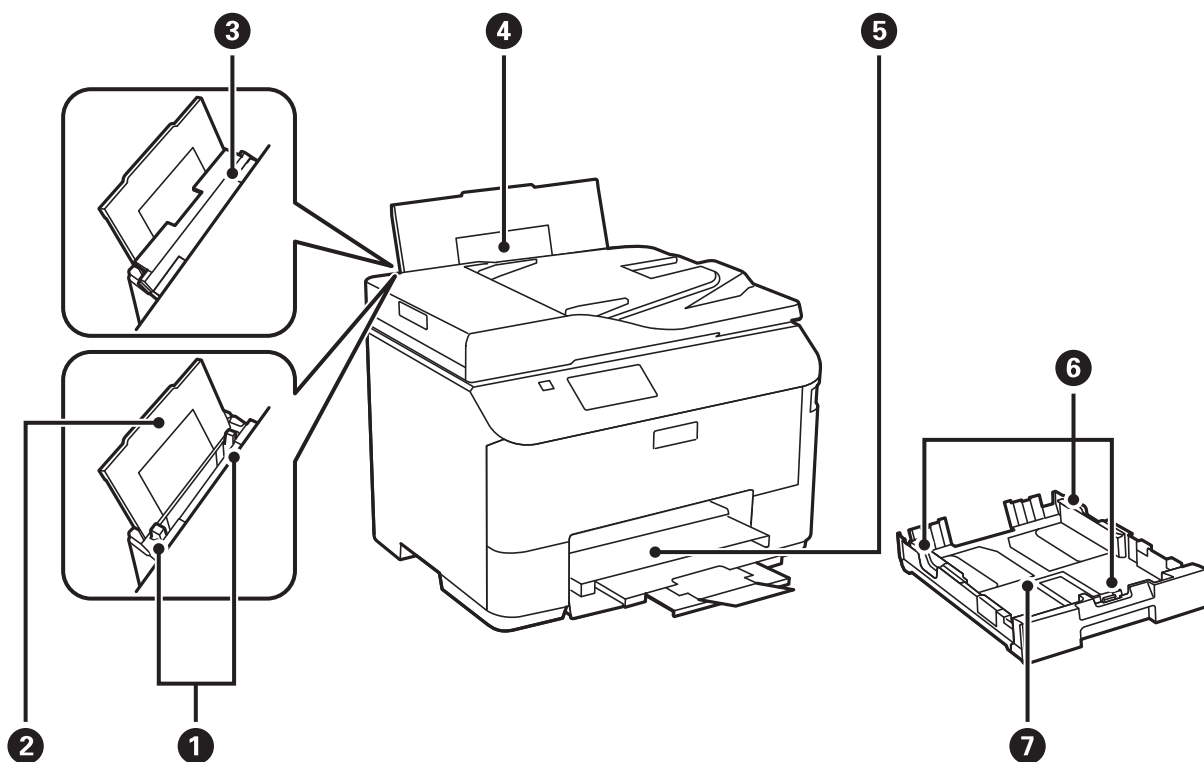

1	Postranné vodiace lišty	Podávajú papier priamo do tlačiarne. Posuňte ich k hranám papiera.
2	Držiak na papier	Podopiera vložený papier.
3	Ochranný kryt podávača	Bráni vniknutiu cudzích materiálov do tlačiarne. Tento ochranný kryt by ste mali nechávať zatvorený.
4	Zadný podávač papiera	Slúži na vloženie papiera.
5	Výstupný zásobník	Drží vysunutý papier.
6	Postranné vodiace lišty	Podávajú papier priamo do tlačiarne. Posuňte ich k hranám papiera.
7	Zásobník papiera	Slúži na vloženie papiera.

Základné informácie o tlačiarňi

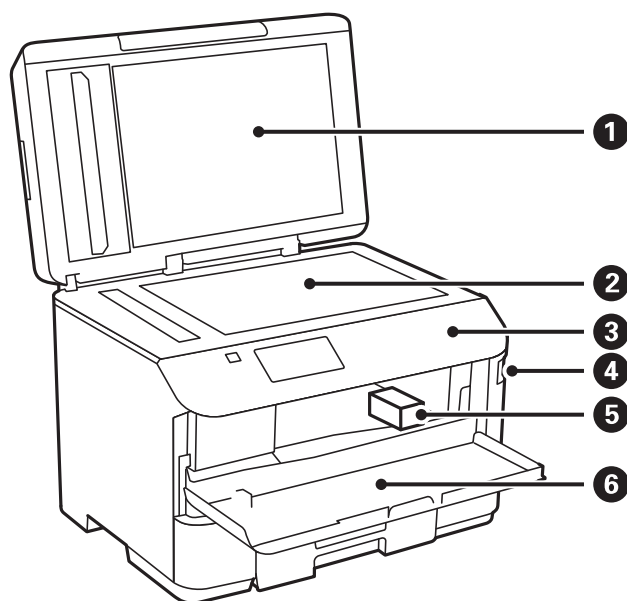

1	Kryt na dokumenty	Blokuje vonkajšie svetlo pri skenovaní.
2	Sklo skenera	Skenuje položené originály.
3	Ovládací panel	Slúži na ovládanie tlačiarne.
4	Port USB externého rozhrania	Slúži na pripojenie pamäťových zariadení.
5	Tlačová hlava	Aplikuje atrament.
6	Predný kryt	Otvorte sa pri výmene atramentovej kazety alebo odstraňovaní papiera zaseknutého vnútri tlačiarne.

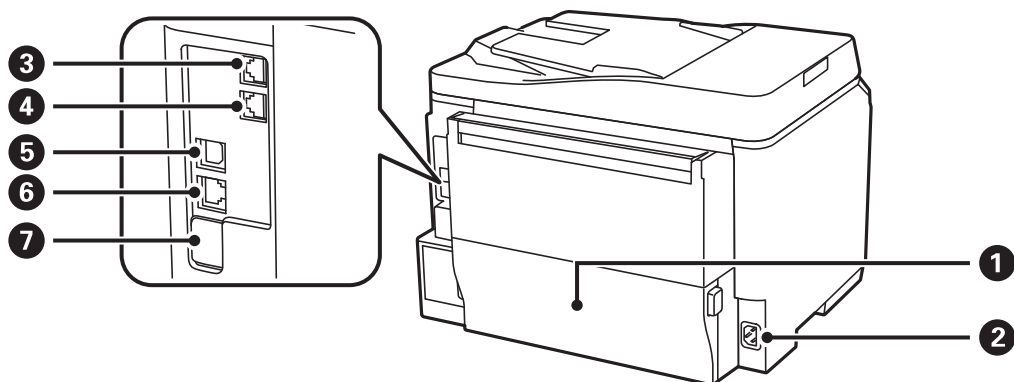

1	Zadný kryt	Vytiahnite pri výmene skrinky údržby a odstraňovaní zaseknutého papiera.
2	Vstup pre striedavý prúd	Slúži na pripojenie napájacieho kábla.

Základné informácie o tlačiarni

3	Port LINE	Slúži na pripojenie telefónnej linky.
4	Port EXT.	Slúži na pripojenie externých telefónnych prístrojov.
5	Port USB	Slúži na pripojenie kábla USB.
6	Port LAN	Slúži na pripojenie kábla LAN.
7	Servisný port USB	Port USB na budúce použitie. Neodstraňujte nálepku.

Ovládací panel

Tlačidlá a kontrolky

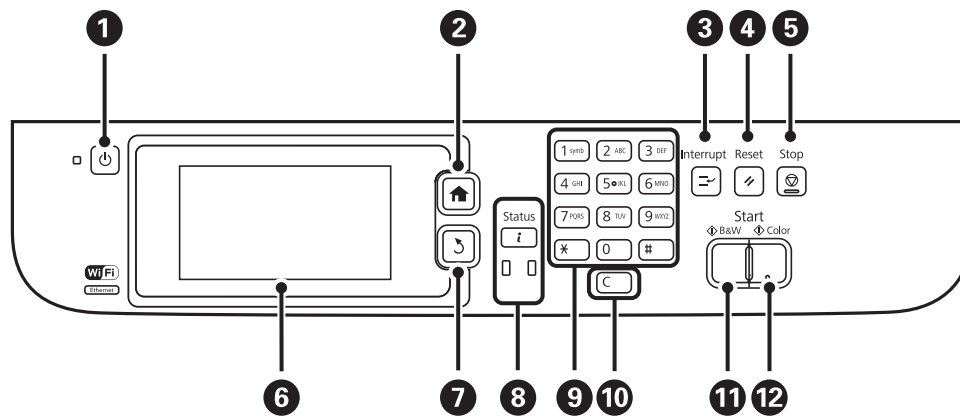















1		Umožňuje zapnúť alebo vypnúť tlačiareň. Napájací kábel odpojte, keď kontrolka napájania zhasne.
2		Zobrazuje domovskú obrazovku.
3		Pozastaví aktuálnu úlohu a umožňuje prerušiť ďalšiu úlohu. Opätovným stlačením tohto tlačidla reštartujete pozastavenú úlohu.
4		Obnoví predchádzajúci stav aktuálnych nastavení.
5		Zastaví aktuálnu operáciu.
6	-	Zobrazuje ponuky a hlásenia. Ak chcete vybrať ponuku, dotknite sa displeja LCD. Ponuku potom posúvajte ťahaním prstom.
7		Slúži na návrat na predchádzajúcu obrazovku.
8		Pomocou tohto tlačidla sa zobrazuje Stavová ponuka . Táto ponuka umožňuje skontrolovať stav tlačiarni a históriu úloh. Kontrolka chyby na ľavej strane bliká alebo svieti pri výskyte chyby. Kontrolka údajov na pravej strane bliká, keď tlačiareň spracováva údaje. Svieti, ak front obsahuje úlohy.
9	0 - 9 *, #	Slúži na zadávanie číslíc, znakov a symbolov.

Základné informácie o tlačiarňi



10	c	Slúži na vymazanie číselných nastavení, ako je napríklad počet kópií.
11	◇	Slúži na spustenie čiernobielej tlače, kopírovania, skenovania alebo odosielania faxov.
12	◇	Slúži na spustenie farebného skenovania a odosielania faxov.

Ikony zobrazené na displeji LCD

Na displeji LCD sa zobrazujú nasledujúce ikony v závislosti od stavu tlačiarne. Stlačením ikony siete môžete skontrolovať aktuálne sieťové nastavenia a nastaviť pripojenie Wi-Fi.

	Stlačením tejto ikony zobrazíte pokyny na obsluhu, ako je napríklad postup pri vkladaní papiera alebo umiestňovaní originálov.
	Svieti, ak sú v podávači APD vložené originály.
	Svieti, ak je v atramentových kazetách málo atramentu alebo ak je údržbová kazeta takmer plná. Ak chcete skontrolovať stav, stlačte tlačidlo i a vyberte položku Informácie o tlačiarňi .
	Svieti, ak je atrament spotrebovaný alebo údržbová kazeta je plná. Ak chcete skontrolovať stav, stlačte tlačidlo i a vyberte položku Informácie o tlačiarňi .
	Svieti, ak sú v pamäti zariadenia uložené prijaté dokumenty, ktoré ešte neboli prečítané, vytlačené alebo uložené.
	Signalizuje používanie pamäte na faxy.
	Signalizuje, že pamäť na faxy je plná. Odstráňte nepotrebné dokumenty zo schránky prijatých dokumentov.
	Signalizuje, že tlačiareň sa pripája k bezdrôtovej sieti (Wi-Fi) alebo ku káblovej sieti (Ethernet).
	Svieti, keď je tlačiareň pripojená ku káblovej sieti (Ethernet).
	Svieti, keď je tlačiareň pripojená k bezdrôtovej sieti (Wi-Fi). Počet prúžkov označuje intenzitu signálu pripojenia. Čím viac prúžkov sa zobrazuje, tým silnejšie je pripojenie.
	Signalizuje problém s bezdrôtovým sieťovým pripojením tlačiarne (Wi-Fi) alebo že tlačiareň hľadá bezdrôtové sieťové pripojenie (Wi-Fi).
	Signalizuje, že tlačiareň je pripojená k bezdrôtovej sieti (Wi-Fi) v režime ad hoc.
	Signalizuje, že tlačiareň je pripojená k bezdrôtovej sieti (Wi-Fi) v režime Wi-Fi Direct.
	Signalizuje, že tlačiareň je pripojená k bezdrôtovej sieti (Wi-Fi) v režime Simple AP.

Základné informácie o tlačiarni

	Signalizuje, že je zapnutá funkcia obmedzení používateľov. Ak sa chcete prihlásiť do tlačiarne, stlačte túto ikonu. Budete musieť zadať meno používateľa a heslo. Prihlasovacie údaje vám poskytne správca tlačiarne.
	Signalizuje, že sa prihlásil používateľ s povolením na prístup.

Súvisiace informácie









➔ „Objaví sa chyba v dôsledku plnej pamäte” na strane 165

Ikony zobrazené na softvérovej klávesnici displeja LCD

Pomocou obrazovky softvérovej klávesnice môžete zadávať znaky a symboly pri registrovaní kontaktu, konfigurovaní sieťových nastavení a vykonávaní ďalších úloh. Na obrazovke softvérovej klávesnice sa zobrazujú nasledujúce ikony.

Poznámka:

Dostupné ikony sa líšia v závislosti od položky nastavenia.



	Prepína medzi veľkými a malými písmenami.
  	Prepína typ znakov. 123#: Slúži na zadávanie číslíc a symbolov. ABC: Slúži na zadávanie písmen. ÁÁÁ: Slúži na zadávanie špeciálnych znakov, ako sú napríklad prehlásky a diakritické znamienka.
	Slúži na zmenu rozloženia klávesnice.
	Slúži na zadanie medzery.
	Odstráni znak naľavo.
	Slúži na zadanie znaku.
	Vloží prestávku (prestávku tri sekundy) pri vytáčaní. Ako označenie prestávky sa vloží pomlčka (-).

Možnosti ponuky

Režim Kopírovať

Poznámka:

- Dostupné ponuky sa líšia v závislosti od vybraného rozloženia.
- Stlačením položky **Nastav.** zobrazíte ponuky so skrytými nastaveniami.

Ponuka	Nastavenia a vysvetlenia	
Počet kópií	Umožňuje zadať počet kópií.	
Usporiadanie	5 okrajmi	Umožňuje kopírovať s okrajmi.
	2 a viac	Skopíruje originály s viacerými stranami na jeden hárok.
	4 a viac	Keď vkladáte originály do podávača APD, vložte ich do podávača z horného alebo ľavého okraja. Zvislé originály vložte tak, ako je to znázornené nižšie, a vyberte položku Na výšku v ponuke Orientácia dokumentu .  Zvislé originály vložte tak, ako je to znázornené nižšie, a vyberte položku Na šírku v ponuke Orientácia dokumentu . 
	ID preukaz	Naskenuje obidve strany preukazu a skopíruje ich na jednu stranu papiera veľkosti A4.
Veľkosť dokumentu	Umožňuje vybrať veľkosť originálu.	
Priblížiť	Umožňuje zväčšiť alebo zmenšiť originál. Ak chcete originál prispôsobiť veľkosti papiera vybraného zdroja papiera, vyberte položku Auto prisp. str.	
Zdroj papiera	Umožňuje vybrať zdroj papiera, ktorý sa má používať. Podáva papier automaticky na základe nastavení Nastavenie papiera vybraných pri vložení papiera. Vyberte veľkosť a typ papiera, ktorý ste vložili pri zvolení položky Zadný podávač papiera .	
Obojstranná	Umožňuje vybrať obojstranné usporiadanie. Vyberte usporiadanie, stlačte položku Rozšírené a vyberte umiestnenie väzby originálu a papiera.	
Orientácia dokumentu	Umožňuje vybrať orientáciu originálu.	
Kvalita	Umožňuje vybrať typ originálu. Text: Poskytuje rýchlejšiu tlač, ale výtlačky môžu mať nižšiu kvalitu. Fotografia: Poskytuje vyššiu kvalitu tlače, ale rýchlosť tlače môže byť nižšia.	

Základné informácie o tlačiarni

Ponuka	Nastavenia a vysvetlenia
Hustota	Umožňuje nastaviť hustotu kópií.
Poradie uspor.	Vyberte usporiadanie kópií pre viaceré strany, ak ste vybrali možnosť 2 a viac alebo 4 a viac ako nastavenie položky Usporiadanie .
Odstrániť tieň	Umožňuje odstrániť tieň, ktoré sa zobrazujú v strede kópií pri kopírovaní brožúry alebo okolo kópií pri kopírovaní hrubého papiera.
Od.otv.po dier.	Umožňuje odstrániť diery väzby pri kopírovaní.
Triedenie výtlačkov	Umožňuje vytlačiť viaceré kópie viacerých originálov usporiadaných podľa poradia a zoradiť ich do skupín.
Doba schnutia	Umožňuje vybrať dobu schnutia.
Rozšírené nastavenia	Umožňuje upraviť nastavenia obrázkov, napríklad kontrast a ostrosť.

Režim Skenov.

E-mail

Ponuka	Nastavenia a vysvetlenia	
Kontakty	Umožňuje vybrať e-mailové adresy zo zoznamu kontaktov, na ktoré sa má odoslať naskenovaný obrázok.	
Formát	Umožňuje vybrať formát, v ktorom sa má uložiť naskenovaný obrázok. Ak vyberiete formát TIFF (jedna stránka) alebo TIFF (viac stránok) , k dispozícii bude len čiernobiely skenovanie.	
Pon.	Nastavenia e-mailu	Predmet: Umožňuje zadať predmet e-mailu. Predpona názvu súboru: Umožňuje zadať predponu názvu súboru, ktorý sa má odoslať.
	Základné nastavenia	Pozrite si zoznam ponúk v časti Nastav.
	Správa o skenovaní	Vytlačí históriu obsahujúcu informácie o tom, kedy a na akú e-mailovú adresu boli odoslané naskenované súbory.

Sieťový priečinok/FTP

Ponuka	Nastavenia a vysvetlenia
Kontakty	Umožňuje vybrať priečinok v zozname kontaktov, do ktorého sa má uložiť naskenovaný obrázok. Ak ste vybrali priečinok zo zoznamu kontaktov, umiestnenie nemusíte nastavovať.

Základné informácie o tlačiarni

Ponuka	Nastavenia a vysvetlenia	
Umiestnenie	Režim komunikácie	Umožňuje vybrať režim komunikácie.
	Umiestnenie	Umožňuje zadať cestu priečinka, do ktorého sa má uložiť naskenovaný obrázok.
	Používateľské meno	Umožňuje zadať meno používateľa pre zadaný priečink.
	Heslo	Umožňuje zadať heslo pre zadaný priečink.
	Režim pripojenia	Umožňuje vybrať režim pripojenia.
	Číslo portu	Umožňuje zadať číslo portu.
Formát	Umožňuje vybrať formát, v ktorom sa má uložiť naskenovaný obrázok. Ak vyberiete formát TIFF (jedna stránka) , k dispozícii bude len čiernobiele skenovanie.	
Pon.	Nastavenia súboru	Zadajte predponu názvu súboru do poľa Predpona názvu súboru .
	Základné nastavenia	Pozrite si zoznam ponúk v časti Nastav.
	Správa o skenovaní	Vytlačí históriu obsahujúcu informácie o tom, kedy a do ktorého priečinka boli odoslané naskenované súbory.

Pamäťové zariadenie

Ponuka	Nastavenia a vysvetlenia
Formát	Umožňuje vybrať formát, v ktorom sa má uložiť naskenovaný obrázok. Ak vyberiete formát TIFF (viac stránok) , k dispozícii bude len čiernobiele skenovanie.
Nastav.	Pozrite si zoznam ponúk v časti Nastav.

Cloud

Ponuka	Nastavenia a vysvetlenia
Formát	Umožňuje vybrať formát, v ktorom sa má uložiť naskenovaný obrázok.
Nastav.	Pozrite si zoznam ponúk v časti Nastav.

Document Capture Pro

Táto ponuka neobsahuje žiadnu položku nastavenia.

Počítač (WSD)

Táto ponuka neobsahuje žiadnu položku nastavenia.

Nastav.

Poznámka:

Dostupné ponuky sa líšia v závislosti od typu cieľa, ako je napríklad e-mailová adresa alebo priečink, a od formátu, do ktorého sa ukladajú naskenované obrázky.

Základné informácie o tlačiarni

Ponuka	Nastavenia a vysvetlenia
Rozlíšenie	Umožňuje vybrať rozlíšenie skenovania.
Oblasť skenovania	Umožňuje vybrať oblasť skenovania. Automaticky orezať: Pri skenovaní oreže prázdne miesto okolo textu alebo obrázka. Max. oblasť: Skenuje použitím maximálnej oblasti skenovania, ktorou disponuje súčasť skenera alebo podávač APD.
Obojstranná	Umožňuje naskenovať obidve strany originálu. Pri obojstrannom skenovaní vyberte položku Smer väzby a potom vyberte umiestnenie väzby originálu.
Typ dokumentu	Umožňuje vybrať typ originálu.
Hustota	Umožňuje vybrať kontrast naskenovaného obrázka.
Orientácia dokumentu	Umožňuje vybrať orientáciu originálu.
Kompresný pomer	Umožňuje vybrať pomer kompresie skenovaného obrázka.
Nastavenia PDF	Ak ste ako nastavenie formátu na uloženie vybrali možnosť PDF , pomocou týchto nastavení môžete zabezpečiť súbory PDF. Heslo pre otvorenie dokumentu: Umožňuje vytvoriť súbor PDF, ktorý bude pri otvorení vyžadovať heslo. Heslo pre oprávnenia: Umožňuje vytvoriť súbor PDF, ktorý bude pri tlači alebo úprave vyžadovať heslo.
Max. veľ. pril. Súboru	Umožňuje vybrať maximálnu veľkosť súboru, ktorý možno priložiť k e-mailu.

Režim Fax

Na domovskej obrazovke vyberte položky **Fax > Pon.**. Prístup k niektorým ponukám s nastaveniami môžete získať priamo z obrazovky **Fax**.

Základné informácie o tlačiarni

Ponuka	Nastavenia a vysvetlenia	
Nastavenia posielania faxu	Rozlíšenie	Umožňuje vybrať rozlíšenie odosielaného faxu. Ak odosielate originály obsahujúce text aj obrázky, vyberte možnosť Fotografia .
	Hustota	Umožňuje nastaviť hustotu odosielaného faxu.
	Veľkosť dokumentu (sklo)	Vyberte veľkosť a orientáciu originálu, ktorý ste umiestnili na súčasti sklo skenera.
	Obojstranný ADF	Pri odosielaní čiernobieleho faxu sa naskenujú obidve strany originálu vloženého do podávača APD.
	Priame odoslanie	Ďalšie informácie nájdete na stranách s popisom týchto funkcií.
	Prioritné odoslanie	
	Kon. sním. z aut.pod.dok.	
Správa o prenose	Umožňuje automaticky vytlačiť záznam o prenose po odoslaní faxu. Ak chcete, aby sa záznam vytlačil len pri výskyte chyby, vyberte možnosť Tlač pri chybe .	
Odoslať fax neskôr	Ďalšie informácie nájdete na stranách s popisom týchto funkcií.	
Prijat' na vyžiadanie		
Odoslať na vyžiadanie		
Uložiť údaje faxu		
Faxová správa	Zoz. nast. faxu	Vytlačí aktuálne nastavenia faxu.
	Zázn.fax	Umožňuje automaticky vytlačiť záznam o prenose po odoslaní faxu. Pomocou nasledujúcej ponuky môžete nastaviť, aby sa tento záznam tlačil automaticky. Nastavenie > Správa systému > Nastavenia faxu > Nastavenia výstupu > Autom. tlač záz. faxu
	Posledný prenos	Vytlačí záznam predchádzajúceho faxu, ktorý bol odoslaný alebo prijatý na vyžiadanie.
	Uložené faxové dokumenty	Vytlačí zoznam faxových dokumentov uložených v pamäti tlačiarne, ako sú napríklad nedokončené úlohy.
	Zápis protokolu	Vytlačí podrobný záznam predchádzajúceho odoslaného alebo prijatého faxu.

Súvisiace informácie

- ➔ „Zasielanie veľkého počtu strán v čiernobielym dokumente (Priame odoslanie)” na strane 101
- ➔ „Prednostné zaslanie faxu (Prioritné odoslanie)” na strane 101
- ➔ „Zaslanie dokumentov rôznej veľkosti pomocou podávača ADP (Kon. sním. z aut.pod.dok.)” na strane 101
- ➔ „Zasielanie faxov v určitom čase (Odoslať fax neskôr)” na strane 99
- ➔ „Prijímanie faxov prostredníctvom vyvolania (Prijat' na vyžiadanie)” na strane 104
- ➔ „Zasielanie faxov na požiadanie (Odoslať na vyžiadanie)” na strane 100

Základné informácie o tlačiarni

➔ „Uloženie faxu bez určenia príjemcu (Uložiť údaje faxu)” na strane 100

Režim Pamäťové zariadenie

Poznámka:

Pamäťové zariadenie je všeobecný názov pre externé zariadenia USB, ako sú napríklad USB kľúče.

Formát súborov

Ponuka	Nastavenia a vysvetlenia
JPEG	Umožňuje vybrať formát súboru, ktorý sa má vytlačiť.
TIFF	
PDF	

Nastav.

Poznámka:

Dostupné ponuky sa líšia v závislosti od vybraného formátu súboru.

Ponuka	Nastavenia a vysvetlenia	
Počet výtlačkov	Umožňuje zadať počet výtlačkov.	
Nastav.	Zdroj papiera	Umožňuje vybrať zdroj papiera, ktorý sa má používať.
	Kvalita	Umožňuje vybrať kvalitu tlače. Ak vyberiete možnosť Najlepšia , rýchlosť tlače môže byť nižšia.
	Dátum	Umožňuje vybrať formát dátumu na výtlačkoch.
	Prispôsobiť rámček	Oreže horný a dolný okraj obrázka tak, aby sa zместil na papier vybranej veľkosti. Ak túto možnosť vypnete, na ľavej a pravej strane obrázka sa budú nachádzať okraje.
	Obojsmerná	Umožňuje vybrať, v ktorom smere sa má aplikovať atrament pri pohybe tlačovej hlavy. Pri bežnom používaní tlačiarnie zapnite túto možnosť. Zapnuté: Tlačí pri pohybe tlačovej hlavy v oboch smeroch. Vypnuté: Tlačí len pri pohybe tlačovej hlavy v jednom smere. Kvalita tlače sa zvýši, ale jej rýchlosť bude nízka.
	Obojstranná	Umožňuje vybrať obojstranné usporiadanie.
Poradie tlače	Posledná stránka hore: Spustí tlač od prvej strany súboru. Prvá stránka hore: Spustí tlač od poslednej strany súboru.	

Základné informácie o tlačiarni

Ponuka	Nastavenia a vysvetlenia	
Úpravy obrázka	Opraviť fotografiu	Umožňuje vybrať spôsob úpravy obrázkov. Zap.: Automaticky vylepší obrázok pomocou jedinečnej technológie analýzy a spracovania obrázkov spoločnosti Epson. P.I.M.: Upraví obrázok pomocou informácií PRINT Image Matching alebo Exif fotoaparátu.
	Opraviť červené oči	Opravi červené oči na fotografiách. Opravy sa neaplikujú na pôvodný súbor, ale len na výtlačky. V závislosti od typu fotografie sa môžu opraviť časti obrázka mimo očí.
Možnosti	Vybrať obrázky	Možnosť Vybrať všetky obrázky vyberie všetky obrázky na pamäťovom zariadení.
	Zvoliť skupinu	Výber tejto ponuky umožňuje vybrať inú skupinu.

Režim Nastavenie

Ponuka	Nastavenia a vysvetlenia	
Hladina atramentu	Zobrazí informácie o približných hladinách atramentu a skrinky údržby. Ak sa zobrazuje ikona !, je málo atramentu alebo skrinka údržby je takmer plná. Ak sa zobrazuje ikona x, atrament je prázdny alebo skrinka údržby je plná.	
Údržba	Tlačová hlava Kontrola dýz	Vytlačí vzor umožňujúci skontrolovať, či trysky tlačovej hlavy nie sú zanesené.
	Čistenie tlačovej hlavy	Vyčistí zanesené trysky v tlačovej hlave.
	Zarovnanie tlačovej hlavy	Zarovná tlačovú hlavu, aby sa zlepšila kvalita tlače. Ak výtlačky vyzerajú rozmazane, spustíte Zvislé zarovnanie . Ak sa na výtlačkoch nachádzajú vodorovné pásy v pravidelných intervaloch, spustíte Vodorovné zarovnanie . Ak text a čiary nie sú správne zarovnané, spustíte Vyrov. čiary pravítkom .
	Hrubý papier	Redukuje rozmazanie atramentu pri tlači. Túto funkciu zapnete len v prípade, ak je atrament na výtlačkoch rozmazaný, pretože môže znížiť rýchlosť tlače.
	Čist. vod. prvku papiera	Táto funkcia umožňuje vyčistiť tlačiareň vložím papiera, ak sa na vnútorných valcoch nachádzajú atramentové škvryny.
Nastavenie papiera	Umožňuje vybrať veľkosť a typ papiera vloženého v jednotlivých zdrojoch papiera.	

Základné informácie o tlačiarni

Ponuka	Nastavenia a vysvetlenia	
List so stav. tlače	Konfig. listu so stav. tlače	Vytlačí informačný hárok s aktuálnym stavom tlačiarnie a nastaveniami.
	List so stavom zásob	Vytlačí informačný hárok so stavom spotrebného materiálu.
	List s históriou používania	Vytlačí informačný hárok s históriou používania tlačiarnie.
	Zoz. písom PS3	Vytlačí zoznam písom dostupných pre tlačiareň PostScript.
	Zoz. písom PCL	Vytlačí zoznam písom dostupných pre tlačiareň PCL.
Stav siete	Wi-Fi/Stav siete	Zobrazí alebo vytlačí aktuálne sieťové nastavenia.
	Stav Wi-Fi Direct	
	Stav e-mail. servera	Zobrazí aktuálne nastavenia e-mailového servera.
	Stav služby Epson Connect	Zobrazí informáciu o tom, či je tlačiareň zaregistrovaná a pripojená k službe Epson Connect alebo Google Cloud Print.
	Stav služby Google Cloud Print	Podrobnejšie informácie nájdete na webovom portáli Epson Connect. https://www.epsonconnect.com/ http://www.epsonconnect.eu (len Európa)
Nastavenia správy	Tieto ponuky umožňujú správcovi zaregistrovať heslo správcu, ktoré chráni nastavenia tlačiarnie pred zmenou inými používateľmi.	
	Heslo správcu	Umožňuje nastaviť, zmeniť alebo vynulovať heslo správcu. Ak heslo zabudnete, obráťte sa na dodávateľa.
	Nastavenie zámku	Heslo správcu je potrebné zadať pri konfigurovaní nastavení v ponuke Správa systému a pri zmene nastavení režimu Úsporný režim , Predvolené hodnoty a kontaktov.
Správa systému	Ďalšie informácie nájdete na stranách s popisom týchto funkcií.	

Súvisiace informácie

➔ „Správa systému” na strane 29

Správa systému

Na domovskej obrazovke vyberte položku **Nastavenie** a potom vyberte položku **Správa systému**.

Ponuka	Nastavenia a vysvetlenia
Nastavenia tlačiarnie	Pozrite si zoznam ponúk v časti Nastavenia tlačiarnie .

Základné informácie o tlačiarňi

Ponuka	Nastavenia a vysvetlenia		
Všeob. nastavenia	Jas LCD displeja	Umožňuje nastaviť jas displeja LCD.	
	Zvuk	Umožňuje nastaviť hlasitosť a vybrať typ zvuku.	
	Časovač režimu spánku	Umožňuje vybrať dobu, po uplynutí ktorej tlačiareň prejde do režimu spánku (režimu úspory energie), ak neprebiehajú žiadne operácie. Po uplynutí nastavenej doby zhasne displej LCD.	
	Časovač vypnutia	Môžete nastaviť dobu, ktorá uplynie pred aplikovaním správy napájania. Výber dlhšej doby ovplyvní energetickú efektívnosť zariadenia. Pred vykonaním akejkoľvek zmeny zohľadnite dopad na životné prostredie.	
	Nastavenia dátumu/času	Dátum/Čas	Umožňuje zadať aktuálny dátum a čas.
		Letný čas	Umožňuje vybrať nastavenie letného času, ktoré sa vzťahuje na danú oblasť.
		Časový rozdiel	Umožňuje zadať rozdiel medzi miestnym časom a koordinovaným svetovým časom (UTC).
	Krajina/Región	Umožňuje vybrať krajinu alebo oblasť.	
Jazyk/Language	Umožňuje vybrať jazyk displeja.		
Časový limit prevádzky	Ak je táto funkcia zapnutá, na displeji LCD sa znova zobrazí domovská obrazovka, ak tlačiareň po dobu približne 3 minút nevykoná žiadne operácie. Táto funkcia sa automaticky zapína po zapnutí funkcie obmedzení používateľov.		
Wi-Fi/Nastavenia siete	Wi-Fi/Stav siete	Zobrazí alebo vytlačí informácie o sieťových nastaveniach a stave pripojenia.	
	Nastavenie Wi-Fi	Sprivodca nastavením Wi-Fi	Podrobnejšie informácie si pozrite v časti <i>Sprivodca sieťou</i> .
		Nastavenie tlačidla (WPS)	
		Nastavenie kódu PIN (WPS)	
		Automatické pripojenie k Wi-Fi	
	Zakázať Wi-Fi	Problémy so sieťou sa vám môže podariť vyriešiť vypnutím nastavení pripojenia Wi-Fi alebo ich opätovným nakonfigurovaním. Podrobnejšie informácie si pozrite v časti <i>Sprivodca sieťou</i> .	
	Nastavenie Wi-Fi Direct	Podrobnejšie informácie si pozrite v časti <i>Sprivodca sieťou</i> .	
Kontrola pripojenia	Skontroluje stav sieťového pripojenia a vytlačí záznam o jeho kontrole. Ak sa vyskytli problémy s pripojením, vyriešte ich pomocou informácií uvedených v zázname o kontrole.		
Rozšírené nastavenie	Podrobnejšie informácie si pozrite v časti <i>Sprivodca sieťou</i> .		

Základné informácie o tlačiarni

Ponuka	Nastavenia a vysvetlenia	
Služby Epson Connect	Môžete pozastaviť alebo obnoviť používanie služby Epson Connect alebo Google Cloud Print, prípadne zrušiť používanie týchto služieb (obnoviť predvolené nastavenia).	
Služby Google Cloud Print	Podrobnejšie informácie nájdete na webovom portáli Epson Connect. https://www.epsonconnect.com/ http://www.epsonconnect.eu (len Európa)	
Nastavenia kopírovania	Nastavenia vybrané v ponuke Nastavenia použ. nastavení sa zobrazujú ako predvolené nastavenia v jednotlivých režimoch. Podrobné informácie o položkách nastavení nájdete v zozname ponúk pre jednotlivé režimy.	
Nastavenia skenera		
Nastavenia faxu	Pozrite si zoznam ponúk v časti Nastavenia faxu .	
Univerzálne nastavenia tlače	Tieto nastavenia tlače sa používajú pri tlači z externého zariadenia bez použitia ovládača tlačiarne alebo pri tlači z ovládača tlačiarne PostScript alebo PCL.	
	Odchýlka hore	Umožňuje nastaviť horný alebo ľavý okraj papiera.
	Odchýlka vľavo	
	Odchýlka hore vzadu	Umožňuje nastaviť horný alebo ľavý okraj zadnej strany pri obojstrannej tlači.
	Odchýlka vľavo vzadu	
	Skontrolovať šírku papiera	Skôr než tlačiareň začne tlačiť, skontroluje šírku papiera. Zabraňuje to tlači mimo okrajov papiera, ak nastavenie veľkosti papiera nie je správne, doba tlače však môže byť o niečo dlhšia.
	Doba schnutia	Umožňuje vybrať dobu schnutia pri obojstrannej tlači.
	Presk. prázd. stránku	Automaticky vynechá prázdne strany v tlačových údajoch.
	Konfigurácia tlače PDL	Pozrite si zoznam ponúk v časti Konfigurácia tlače PDL .
Nastavenia zabezp.	Riadenie prístupu	Vyžaduje heslo správcu na prevádzku tlačiarne. Vyberte, či sa majú povoliť úlohy, ktoré neobsahujú potrebné overovacie informácie.
	Odstrániť všetky dôverné úlohy	Odstráni všetky uložené dôverné úlohy.

Základné informácie o tlačiarni

Ponuka	Nastavenia a vysvetlenia		
Úsporný režim	K dispozícii sú nasledujúce nastavenia úsporného režimu. Ak sú tieto nastavenia vypnuté, používajú sa nastavenia vybrané v ponuke Všeob. nastavenia .		
	Konfigurovať	Časovač režimu spánku	Umožňuje vybrať dobu, po uplynutí ktorej tlačiareň prejde do režimu spánku (režimu úspory energie), ak neprebiehajú žiadne operácie. Po uplynutí nastavenej doby zhasne displej LCD.
		Jas LCD displeja	Umožňuje nastaviť jas displeja LCD.
		Obojstranná tlač (kópia)	Nastaví obojstranné kopírovanie ako predvolené nastavenie.
	Obojstranná tlač (pam. zar.)	Nastaví obojstrannú tlač ako predvolené nastavenie.	
Vymazať vnútornú pamäť údajov	Zruší nastavenia tlače pre ovládač tlačiarnie PostScript alebo PCL. Ak chcete pre ovládače tlačiarnie PostScript a PCL zrušiť všetky údaje, ktoré sú uložené v pamäti tlačiarnie, vyberte možnosť Ods. vš.		
Obnoviť štand. nastavenia	Obnoví predvolené hodnoty vybraných nastavení.		

Súvisiace informácie

- ➔ „Režim Kopírovať” na strane 22
- ➔ „Režim Skenov.” na strane 23
- ➔ „Nastavenia faxu” na strane 33
- ➔ „Konfigurácia tlače PDL” na strane 36

Nastavenia tlačiarnie

Na domovskej obrazovke vyberte ponuku **Nastavenie > Správa systému > Nastavenia tlačiarnie**.

Ponuka	Nastavenia a vysvetlenia	
Nastavenia zdroja papiera	Prior. zad. pod. papiera	Prioritne podáva papier zo súčasti zadný podávač papiera.
	Aut.pr.medzi for.A4/Letter	Podáva papier zo zdroja papiera nastaveného na veľkosť A4, ak sa v zdroji papiera nastaveného na veľkosť Letter nenachádza žiadny papier, alebo podáva papier zo zdroja papiera nastaveného na veľkosť Letter, ak sa v zdroji papiera nastaveného na veľkosť A4 nenachádza žiadny papier.
	Nastavenia autom. voľby	Umožňuje vybrať zdroj papiera, z ktorého sa má podávať papier pri používaní funkcií, ako je napríklad kopírovanie a faxovanie. Ak sú dispozícii viaceré zdroje papiera, papier sa podáva zo zdroja s nastavením papiera, ktoré zodpovedá úlohe kopírovania alebo tlače.
	Chybové hlásenie	Zobrazí chybové hlásenie, ak nastavenia veľkosti alebo typu papiera v ponuke Nastavenie papiera nezodpovedajú nastaveniam tlače.

Základné informácie o tlačiarni

Ponuka	Nastavenia a vysvetlenia	
USB Nast. čas. limitu I/F	Umožňuje zadať dobu v sekundách, ktorá musí uplynúť pred ukončením komunikácie s počítačom cez rozhranie USB, keď tlačiareň prijme tlačovú úlohu z ovládača tlačiarnie PostScript alebo PCL. Ak v ovládači tlačiarnie PostScript alebo PCL nie je jasne definované ukončenie úlohy, môže dôjsť k nekonečnej komunikácii cez rozhranie USB. V takom prípade tlačiareň ukončí komunikáciu po uplynutí zadanej doby. Ak nechcete, aby sa komunikácia ukončila, zadajte hodnotu 0 (nula).	
Jazyk tlače	Umožňuje vybrať jazyk tlače pre rozhranie USB alebo sieťové rozhranie.	
Aut.odstr.chýb	<p>Umožňuje vybrať akciu, ktorá sa má vykonať pri výskyte chyby obojstrannej tlače alebo chyby v dôsledku plnej pamäte.</p> <p><input type="checkbox"/> Chyba obojstrannej tlače</p> <p>Zapnuté: Ak používateľ odošle úlohu obojstrannej tlače, keď nie je dispozíciou žiadny papier podporujúci obojstrannú tlač, na tlačiarni sa zobrazí chybové hlásenie a tlačiareň automaticky vytlačí dokument len na jednu stranu papiera.</p> <p>Vypnuté: Tlačiareň zobrazí chybové hlásenie a zruší tlač.</p> <p><input type="checkbox"/> Chyba v dôsledku plnej pamäte</p> <p>Zapnuté: Ak sa pamäť tlačiarnie počas tlače zaplní, na tlačiarni sa zobrazí chybové hlásenie a tlačiareň vytlačí len časť údajov, ktoré sa jej podarilo spracovať.</p> <p>Vypnuté: Tlačiareň zobrazí chybové hlásenie a zruší tlač.</p>	
Rozhanie pam. zariadenia	Pamäťové zariadenie	Povolí pamäťové zariadenie vložené v tlačiarni. Ak je táto funkcia vypnutá, tlačiareň nerozpozná vložené pamäťové zariadenie.
	Zdieľanie súborov	Umožňuje vybrať, či sa má k pamäťovému zariadeniu povoliť prístup na zápis z počítača pripojeného k rozhraniu USB alebo z počítača pripojeného prostredníctvom siete.
Pripojenie PC pomocou USB	Povolí tlačiareň, ktorá je pripojená k počítaču prostredníctvom pripojenia USB. Ak je táto funkcia vypnutá, počítač nerozpozná tlačiarnie s pripojením USB.	

Nastavenia faxu

Na domovskej obrazovke vyberte ponuku **Nastavenie > Správa systému > Nastavenia faxu**.

Ponuka	Nastavenia a vysvetlenia	
Nastavenia použ. nastavení	Nastavenia vybrané v tejto ponuke sa používajú ako predvolené nastavenia pri odosielaní faxov. Podrobné informácie o položkách nastavení nájdete v zozname ponúk režimu Fax.	
Nastavenia pre odosielanie	Odoslať v dávke	Ďalšie informácie nájdete na stranách s popisom týchto funkcií.
	Uložiť údaje o poruch.	Dokumenty, ktoré sa nepodarilo odoslať, uloží do pamäte tlačiarnie. Dokumenty vám umožňujú znova odoslať prostredníctvom ponuky Stavová ponuka .
Nastavenia príjmu	Režim príjmu	Umožňuje vybrať režim príjmu.
	DRD	Ak využívate službu charakteristického zvonenia, ktorú vám poskytuje vaša telefónna spoločnosť, vyberte typ zvonenia, ktorý sa má používať pre prichádzajúce faxy (alebo vyberte možnosť Zap.).
	Prevziať po zvonení	Umožňuje vybrať počet zvonení, ktoré musia zaznieť, než tlačiareň automaticky prijme fax. Ak chcete, aby sa faxy prijímali bez zvonenia, vyberte hodnotu „0“ (nula).
	Vzdialený príjem	Keď prijmete hovor prichádzajúceho faxu na telefóne pripojenom k tlačiarni, môžete spustiť príjem faxu zadáním kódu na telefóne.

Základné informácie o tlačiarni

Ponuka	Nastavenia a vysvetlenia	
Nastavenia výstupu	Faxový výstup	Môžete vybrať možnosť uloženia prijatých dokumentov do schránky prijatých dokumentov, na pamäťové zariadenie alebo do počítača, alebo možnosť odoslania dokumentov ďalej.
	Automatická redukcia	Zmenší veľké prijaté dokumenty tak, aby sa zmestili na papier v zdroji papiera. V závislosti od prijatých údajov nemusí byť zmenšenie možné. Ak je táto funkcia vypnutá, veľké dokumenty sa vytlačia v pôvodnej veľkosti na viacero stránok alebo sa môže vysunúť prázdna druhá strana.
	Automatické otočenie	Automatiky otočí prijatý dokument formátu A5 s orientáciou na šírku na tlač na papier formátu A5, keď je nastavenie zdroja papiera nastavené na A5. Keď je táto funkcia vypnutá, tlačí na papier formátu A4.
	Radenie zásobníka	Tlačí prijaté dokumenty od poslednej stránky (tlač v zostupnom poradí), aby sa vytlačené dokumenty zoradzovali na seba v správnom poradí stránok. Táto funkcia nemusí byť dostupná, keď dochádza tlačiarni pamäť.
	Doba pozast. tlače	Zapnite ju a zadajte možnosť Čas do zastav. a Čas do reštartu , aby ste zastavili tlač dokumentov prijatých počas stanoveného časového obdobia a namiesto toho ich uložili do pamäte. Pred použitím tejto funkcie sa uistite, že je voľná dostatočná pamäť. Dokumenty prijaté počas tejto doby môžete skontrolovať a vytlačiť z ponuky Stavová ponuka . Túto funkciu môžete používať na vyhnutie sa hluku v noci, alebo aby ste predišli vyzradeniu dôverných dokumentov počas vašej neprítomnosti.
	Hlás. o presmerovaní	Po prijatí preposlaného dokumentu vytlačí správu.
	Pripojiť obrázok k správe	Vytlačí dokument Správa o prenose s obrazom prvej stránky zaslaného dokumentu. Zap. (veľký obrázok): Vytlačí hornú časť stránky bez zmenšenia. Zap. (malý obrázok): Vytlačí celú stránku a zmenší ju tak, aby sa vošla do správy.
	Autom. tlač záz. faxu	Automaticky vytlačí protokol faxu. Zap. (každ. 30): Vytlačí protokol vždy po dokončení 30 faxových úloh. Zap. (čas): Vytlačí protokol v stanovený čas. Ak však počet faxových úloh prekročí 30, protokol sa vytlačí pred stanoveným časom.
Formát správy	Vyberte iný formát faxových správ než Zápis protokolu . Pre tlač s kódmi chýb vyberte možnosť Detail .	

Základné informácie o tlačiarni

Ponuka	Nastavenia a vysvetlenia	
Základné nastavenia	Rých. faxu	<p>Vyberte rýchlosť prenosu faxu.</p> <p>Ak sa často objavuje chyba komunikácie pri odosielaní/prijímaní faxov do/z cudziny, alebo ak používate telefónnu službu s adresou IP (VoIP), odporúčame vám vybrať možnosť Pom. (9 600 bps).</p>
	ECM	Automaticky opravuje chyby vo faxovom prenose (Režim opravy chýb), ktoré sú väčšinou spôsobené šumom v telefónnej linke. Ak je vypnuté, nemôžete zaslať farebné dokumenty.
	Zist. oznam. tónu	<p>Deteguje tón vytáčania pred začatím vytáčania.</p> <p>Ak je tlačiareň pripojená k Súkromnej pobočkovej ústredni (PBX) alebo digitálnej telefónnej linke, tlačiareň nemusí začať vytáčanie. V tejto situácii zmeňte nastavenie Typ linky na PBX. Ak to nefunguje, funkciu vypnite. Vypnutie tejto funkcie však môže spôsobiť vynechanie prvej číslice faxového čísla a zaslania faxu na nesprávne číslo.</p>
	Režim vytáčania	Vyberte typ telefónneho systému, ku ktorému ste tlačiareň zapojili. Po nastavení na možnosť Impulz môžete dočasne prepnúť režim vytáčania z pulzného na tónový, a to tak, že stlačíte tlačidlo * (zadáte „T“) pri zadávaní čísel na hornej obrazovke faxu. V závislosti od regiónu sa nemusí toto nastavenie zobrazovať.
	Typ linky	Vyberte typ linky, ku ktorej ste tlačiareň zapojili. Ďalšie podrobnosti si pozrite na stránke, ktorá popisuje nastavenia pre PBX.
	Hlavička	<p>Zadajte svoje meno odosielateľa a faxové číslo. Tieto sa zobrazia ako hlavička na odchádzajúcich faxoch.</p> <p>Ako vaše meno môžete zadať až 40 znakov a ako vaše faxové číslo až 20 číslic.</p>
Nastavenia zabezpeč.	Obmedzenia priam. vytáčania	Túto možnosť povolte, aby ste predišli manuálnemu zadávaniu faxových čísel, čím umožníte operátorovi vybrať si príjemcov len zo zoznamu kontaktov alebo histórie odoslaných. Vyberte možnosť Zadať dvakrát , aby ste požadovali od operátora, aby zadal faxové číslo pri manuálnom zadávaní znovu.
	Potvrdiť zoznam adries	Zobrazí pred začiatkom prenosu obrazovku potvrdenia príjemcu.
	Nastavenia hesla došlej pošty	<p>Vyberte túto možnosť pre ochranu schránky prijatých dokumentov heslom, aby ste zabránili používateľom prezeraniu prijatých faxov.</p> <p>Pre výmenu hesla vyberte možnosť Zmeniť a pre zrušenie ochrany pomocou hesla vyberte možnosť Resetovať. Pri zmene alebo obnovení hesla potrebujete aktuálne heslo.</p>
	Auto. maz. zál. údajov	Faxové dokumenty vymazané pomocou ovládacieho panela sa prestanú zobrazovať na obrazovke LCD, ale ich zálohy sú dočasne uložené v pamäti. Nasledujúce funkcie vymazávajú zálohy.
	Odstrániť zál. údaje	<p>Auto. maz. zál. údajov: Automaticky vymazáva zálohy vždy, keď sa vymaže odoslaný alebo prijatý dokument.</p> <p>Odstrániť zál. údaje: Vymaže všetky zálohy. Túto možnosť spustíte pred tým, ako tlačiareň odovzdáte niekomu inému alebo ju zlikvidujete.</p>
Skont. fax. spojenie	Skontroluje, či je tlačiareň pripojená k telefónnej linke a pripravená na faxový prenos a vytlačí výsledok kontroly na obyčajný papier veľkosti A4.	
Sprievodca nast. faxu	Túto možnosť vyberte pre nastavenie základných nastavení faxu podľa pokynov na obrazovke. Ďalšie podrobnosti si pozrite na stránke, ktorá popisuje základné faxové nastavenia.	

Základné informácie o tlačiarni

Súvisiace informácie

- ➔ „Režim Fax” na strane 25
- ➔ „Uloženie prijatých faxov” na strane 105
- ➔ „Preposielanie prijímaných faxov” na strane 106
- ➔ „Spoločné zasielanie viacerých faxov jednému príjemcovi (Odoslať v dávke)” na strane 102
- ➔ „Vykonanie základných nastavení faxu” na strane 94

Konfigurácia tlače PDL

Na domovskej obrazovke vyberte ponuku **Nastavenie > Správa systému > Univerzálne nastavenia tlače > Konfigurácia tlače PDL**.

Ponuka	Nastavenia a vysvetlenia	
Všeob. nastavenia	Veľkosť papiera	Umožňuje vybrať veľkosť papiera.
	Typ papiera	Umožňuje vybrať typ papiera.
	Orientácia	Umožňuje vybrať smer tlače.
	Kvalita	Umožňuje vybrať kvalitu tlače.
	Úsp. rež. atram.	Umožňuje usporiť atrament prostredníctvom zníženia hustoty tlače.
	Poradie tlače	Posledná stránka hore: Spustí tlač od prvej strany súboru. Prvá stránka hore: Spustí tlač od poslednej strany súboru.
	Počet kópií	Umožňuje nastaviť počet kópií.
	Okraj pre väzbu	Umožňuje vybrať umiestnenie väzby.
	Auto. vys. papiera	Automaticky vysunie papier po zastavení tlače počas tlačovej úlohy.
	Obojstr. tlač	Vykoná obojstrannú tlač.

Základné informácie o tlačiarni

Ponuka	Nastavenia a vysvetlenia	
Ponuka PCL	Zdroj písma	Rezidentný: Vyberte túto možnosť pre použitie písma predinštalovaného v tlačiarni. Prevzatí: Vyberte túto možnosť pre použitie písma, ktoré ste si prevzali.
	Číslo písma	Vyberte číslo predvoleného písma pre predvolený zdroj písma. Dostupné číslo sa líši v závislosti na nastaveniach, ktoré ste vybrali.
	Poč.znakov na palec	V prípade, že je dané písmo škálovateľné a má stanovený sklon, vyberte predvolený sklon písma. Môžete si vybrať z možností od 0,44 do 99,99 cpi (znakov na palec), v prírastkoch po 0,01. Táto položka sa nemusí v závislosti na zdroji písma alebo nastaveniach čísla písma zobrazovať.
	Veľkosť písma	V prípade, že je dané písmo škálovateľné a proporcionálne, vyberte predvolenú výšku písma. Môžete si vybrať z možností od 4,00 do 999,75 bodov, v prírastkoch po 0,25. Táto položka sa nemusí v závislosti na zdroji písma alebo nastaveniach čísla písma zobrazovať.
	Nast. symb.	Vyberte predvolenú sadu symbolov. Ak písmo, ktoré ste vybrali v nastavení zdroj písma a číslo písma, nie je dostupné v novom nastavení sady symbolov, nastavenia zdroja písma a čísla písma sa automaticky nahradia predvolenou hodnotou IBM-US .
	Nas.poč.riad.na st.	Nastavte počet riadkov pre vybranú veľkosť a orientáciu papiera. Toto taktiež spôsobí zmenu riadkovania (VMI) a v tlačiarni sa uloží nová hodnota VMI. To znamená, že neskoršie zmeny veľkosti či orientácie papiera spôsobia zmeny hodnoty Nas.poč.riad.na st. na základe uloženého VMI.
	Funkcia CR	Pri tlači s ovládačom z konkrétneho operačného systému vyberte príkaz posunu riadka.
	Funkcia LF	
Prir. zdroj papiera	Nastavte priradenie pre príkaz výberu zdroja papiera. Keď je vybraná možnosť 4 , príkazy sú nastavené ako kompatibilné s tlačiarnou HP LaserJet 4. Keď je vybraná možnosť 4K , príkazy sú nastavené ako kompatibilné s tlačiarnami HP LaserJet 4000, 5000 alebo 8000. Keď je vybraná možnosť 5S , príkazy sú nastavené ako kompatibilné s tlačiarnou HP LaserJet 5S.	
Ponuka PS3	Chybny list	Vytlačí hárok ukazujúci chybový stav, ak sa počas tlače objavia akékoľvek chyby PostScript a akékoľvek chyby počas tlače súboru PDF.
	Dvojkový	Túto možnosť zapnete počas tlače údajov, ktoré obsahujú binárne obrázky. Toto nastavenie je dostupné len v prípade, že tlačiareň je pripojená k sieti. Aplikácia môže zasielať binárne údaje, aj keď je ovládač tlačiarny nastavený na možnosť ASCII, ale tieto údaje môžete vytlačiť, keď je táto funkcia zapnutá.
	Velk. str. PDF	Vyberte veľkosť papiera v prípade tlače PDF. Ak je vybraná možnosť Automaticky , stanoví sa veľkosť papiera na základe veľkosti prvej tlačenej stránky.

Režim kontaktov

Ponuka	Popis
Ponuka	Zapisuje kontakty a skupinu kontaktov alebo tlačí zoznam kontaktov.
Zobraziť	Vyberte, či sa majú zobrazovať všetky kontakty, alebo len kontakty pre každú funkciu. Možnosť LDAP vám umožňuje vyhľadávať kontakty zaregistrované na serveri LDAP.

Základné informácie o tlačiarni

Režim predvolieb

Ako predvolby môžete zaregistrovať často používané nastavenia kopírovania, faxu a skenovania. Aby ste zaregistrovali predvoľbu, vyberte na domovskej obrazovke možnosť **Pred. hod.**, vyberte voľbu **Pridať nový**, a potom vyberte funkciu, pre ktorú si želáte zaregistrovať kontakt. Vykonajte nevyhnutné nastavenia, stlačte tlačidlo **Uložiť**, a potom zadajte názov danej predvoľby.

Pre načítanie zaregistrovanej predvoľby vyberte danú predvoľbu zo zoznamu.

Stlačte na obrazovke každej funkcie možnosť **Predvoľba**. Môžete zaregistrovať aktuálnu adresu (okrem adresy, ktorá bola zadaná priamo a kontaktov v zozname adries LDAP) a nastavenia.

Ponuka	Popis
Ponuka	Zobrazí podrobnosti o zaregistrovaných predvoľbách a umožňuje vám zmeniť ich názvy, upravovať a vymazávať ich.

Stavová ponuka

Na ovládacom paneli stlačte tlačidlo **i**.

Ponuka	Popis
Informácie o tlačiarni	Zobrazí stav spotrebného materiálu a akékoľvek chyby, ktoré v tlačiarni nastali. Pre zobrazenie chybového hlásenia vyberte danú chybu zo zoznamu.
Sledovanie úlohy	Zobrazí zoznam prebiehajúcich úloh a úloh, ktoré čakajú na spracovanie. Taktiež môžete úlohy rušiť.
História úloh	Zobrazí históriu úloh. Ak úloha zlyhala, zobrazí sa v histórií kód chyby.
Úložisko úloh	Vyberte možnosť Došlá pošta , aby ste zobrazili prijaté faxy uložené v pamäti tlačiarne.
Dôverná úloha	Zobrazí zoznam úloh, pre ktoré bolo nastavené heslo. Aby ste úlohu vytlačili, vyberte danú úlohu a zadajte heslo.

Vloženie papiera

Bezpečnostné opatrenia pri manipulácii s papierom

- ❑ Prečítajte si listy s pokynmi, ktoré sú zabalené s papierom.
- ❑ Pred vložením papiera prefúknite a zarovnajzte jeho okraje. Fotografický papier neoddeľujte ani neskrúcajte. Týmto by ste mohli poškodiť stranu na tlačenie.

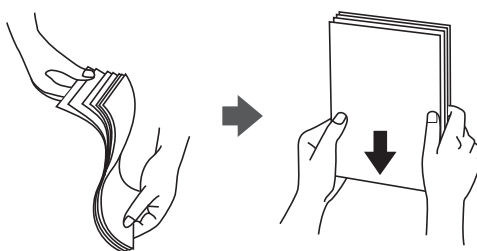

- ❑ Ak je papier skrútený, pred vložením ho vyrovnajte alebo jemne skrúťte opačným smerom. Ak budete tlačiť na skrútený papier, môže sa papier zaseknúť a atrament sa môže na výtlaku rozmazať.

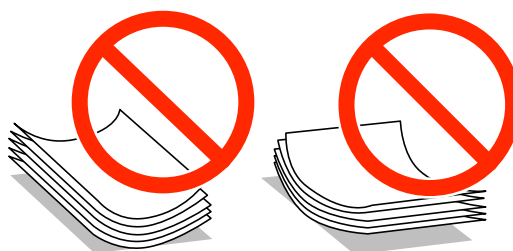

- ❑ Nepoužívajte papier, ktorý je zvltný, roztrhaný, narezaný, zložený, vlhký, príliš hrubý alebo tenký, ani papier s nálepkami. Takéto typy papiera môžu spôsobiť zaseknutie a atrament sa môže na výtlaku rozmazať.
- ❑ Pred vložením obálok oddelte a zarovnajzte ich okraje. Ak je stoh obálok nadutý vzduchom, pred jeho vložením ho potlačte, aby ste znížili jeho hrúbku.

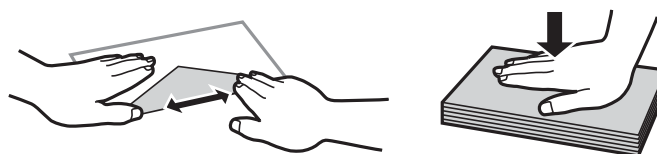

- ❑ Nepoužívajte skrútené alebo zložené obálky. Používanie takýchto obálok spôsobuje ich zaseknutie a atrament sa môže na výtlaku rozmazať.
- ❑ Nepoužívajte obálky s lepiacimi povrchmi na chlopniach alebo obálky s okienkami.
- ❑ Nepoužívajte príliš tenké obálky, pretože sa môžu pri tlači krútiť.

Súvisiace informácie

- ➔ [„Technické údaje o tlačiarni“ na strane 170](#)

Dostupný papier a kapacity

Spoločnosť Epson odporúča používať originálny papier Epson, aby ste dosiahli vysokokvalitné výťažky.

Originálny papier Epson

Poznámka:

Originálny papier Epson nie je dostupný počas tlače s ovládačom tlačiarne PostScript a univerzálnym ovládačom tlačiarne Epson.

Názov média	Veľkosť	Kapacita vkladania (listy)			Obojstranná tlač
		Zásobník papiera 1	Zásobník papiera 2	Zadný podávač papiera	
Epson Bright White Ink Jet Paper	A4	200	200	50	Automatická, manuálna*
Epson Matte Paper-Heavyweight	A4	-	-	20	-
Epson Photo Quality Ink Jet Paper	A4	-	-	80	-

Pre manuálnu tlač úloh obojstrannej tlače * používajte výhradne zadný podávač papiera. Môžete vložiť až 20 hárkov papiera s jednou už potlačenou stranou.

Poznámka:

Dostupnosť papiera sa líši podľa umiestnenia. Najnovšie informácie o dostupnosti papiera vo vašej oblasti vám poskytne podpora spoločnosti Epson.

Komerčne dostupný papier

Poznámka:

Hlavičkový papier, recyklovaný papier, farebný papier a predtlačný papier nie sú dostupné pri tlači s ovládačom tlačiarne PostScript.

Vloženie papiera

Názov média	Veľkosť	Kapacita vloženia (hárky alebo obálky)			Obojstranná tlač
		Zásobník papiera 1	Zásobník papiera 2	Zadný podávač papiera	
Obyčajný papier Papier na kopírovanie Hlavičkový papier Recyklovaný papier Farebný papier Predtlačný papier	Legal	Po čiaru pod symbolom ▼ na vnútornej strane vodiacej lišty papiera.		1	Manuálna ^{*1}
	Letter, A4, B5	Po čiaru pod symbolom ▼ na vnútornej strane vodiacej lišty papiera.		80	Automatická, manuálna ^{*1*2}
	A5	Po čiaru pod symbolom ▼ na vnútornej strane vodiacej lišty papiera.	-	80	Manuálna ^{*1*2}
	A6 Executive	-	-	80	Manuálna ^{*2}
	Definovaná používateľom (mm) 182 × 257 až 215,9 × 297	-	-	80	Automatická, manuálna ^{*2}
	Definovaná používateľom Okrem vyššie uvedených	-	-	1	Manuálna
Hrubý papier	Legal	-	-	1	Manuálna
	Letter, A4, B5, A5, A6, Executive	-	-	10	Manuálna ^{*3}
	Definovaná používateľom (mm) 182 × 257 až 215,9 × 297	-	-	10	Manuálna ^{*3}
	Definovaná používateľom Okrem vyššie uvedených	-	-	1	Manuálna
Obálka	Obálka #10, Obálka DL, Obálka C6	-	-	10	-
	Envelope C4	-	-	1	-

Pre manuálnu tlač úloh obojstrannej tlače *1 používajte výhradne zadný podávač papiera.

*2 Môžete vložiť až 30 hárkov papiera s jednou už potlačenou stranou.

Vloženie papiera

*3 Môžete vložiť až 5 hárkov papiera s jednou už potlačenou stranou.

Súvisiace informácie

- ➔ „Názvy dielov a funkcie” na strane 16
- ➔ „Webová stránka technickej podpory” na strane 191

Zoznam typov papiera

Ak chcete dosiahnuť optimálnu kvalitu tlače, vyberte príslušný typ používaného papiera.

Názov média	Typ média			
	Ovládací panel	Ovládač tlačiarne	Ovládač tlačiarne PostScript	Univerzálny ovládač tlačiarne Epson
Kopírovací papier, obyčajný papier Epson Bright White Ink Jet Paper	obyčajné papiere	obyčajné papiere	Plain	Obyčajný
Hlavičkový papier	Hlavičkový	Hlavičkový	Letterhead	Hlavičkový
Recyklovaný papier	Recyklovaný	Recyklovaný	Recycled	Recyklovaný
Farebný papier	Farba	Farba	Color	Farba
Predtlačený papier	Predtlačený	Predtlačený	Preprinted	Predtlačený
Epson Matte Paper-Heavyweight Epson Photo Quality Ink Jet Paper	Matte	Epson Matte	-	-
Hrubý papier	Hrubý papier	Hrubý papier	Thick	Hrubý
Obálka	Obálka	Obálka	Envelope	Obálka

Vkladanie papiera do zásobníka Zásobník papiera

1. Skontrolujte, že tlačiareň nie je v prevádzke a potom zásobník papiera vytiahnite von.

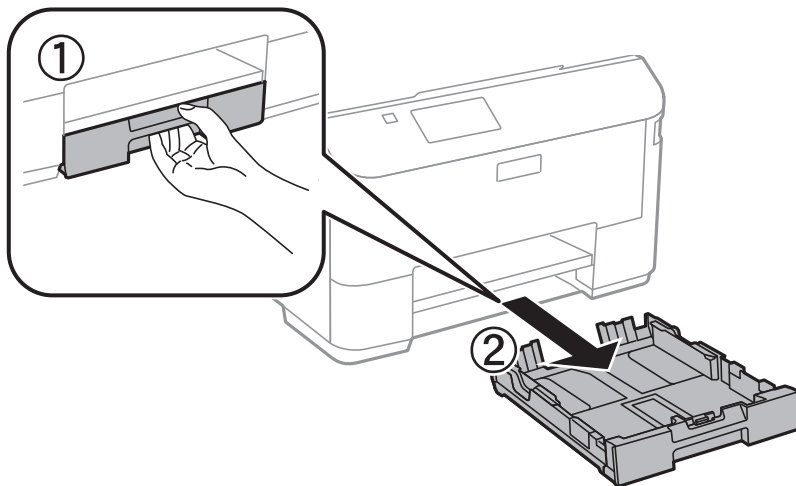

Poznámka:

Zo zásobník papiera 2 odstráňte kryt zásobníka papiera.

2. Vodiace lišty posuňte do ich maximálnych polôh.

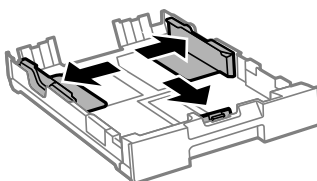

Poznámka:

Pri používaní väčšieho papiera ako A4 vysuňte zásobník papiera.

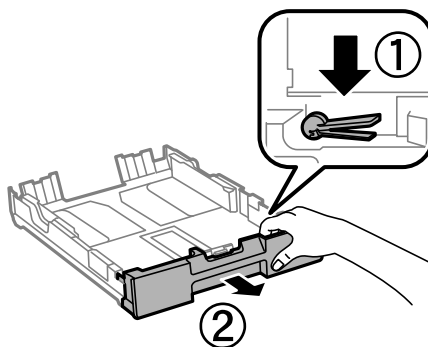

Vloženie papiera

3. Prednú vodiacu lištu vysuňte po veľkosť papiera, ktorý chcete používať.

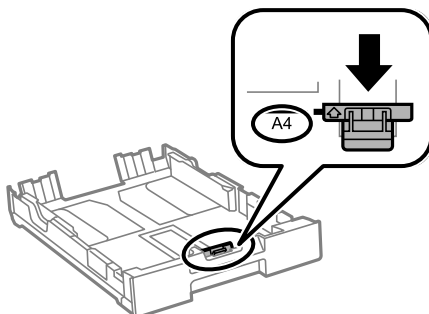

4. Papier vložte oproti prednej vodiacej lišty tlačiteľnou stranou dolu.

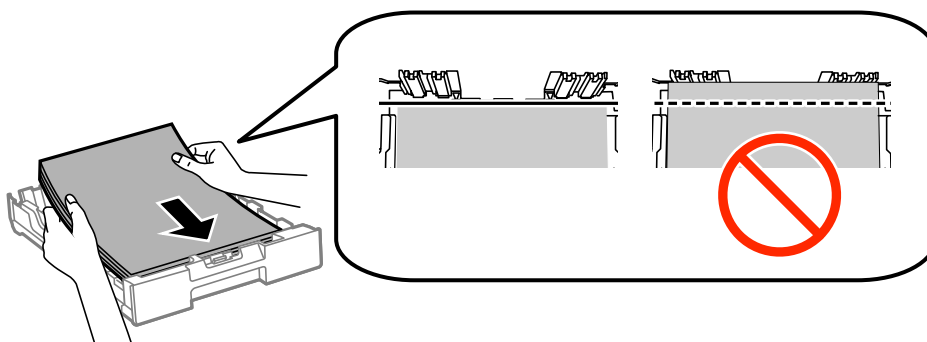

! **Upozornenie:**

- Uistite sa, že papier nepresahuje za značku ▼ na konci zásobník papiera.
- Neprekračujte pri vkladaní hárkov maximálny počet, ktorý je stanovený pre daný papier. Obyčajný papier nevkladajte nad čiaru pod symbolom ▼ na vnútornej časti vodiacej lišty papiera.

5. Bočné vodiace lišty posuňte k okrajom papiera.

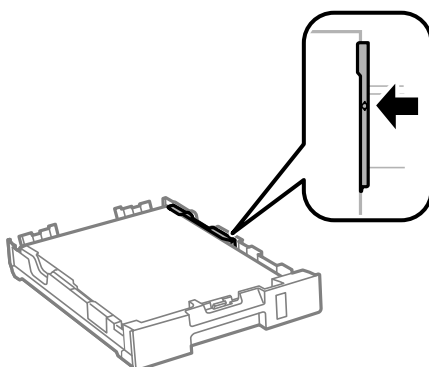

6. Celý zásobník papiera vložte úplne dnu.

Poznámka:

Pred vkladáním zásobník papiera 2 znova založte kryt na zásobník papiera.

Vloženie papiera

7. Na ovládacom paneli nastavte príslušnú veľkosť a typ papiera, ktorý ste vložili do zásobník papiera.

Poznámka:

Ak vyberiete **Nastavenie > Nastavenie papiera**, môžete tiež zobrazíť nastavenia veľkosti a typu papiera.

8. Vysuňte výstupný zásobník.

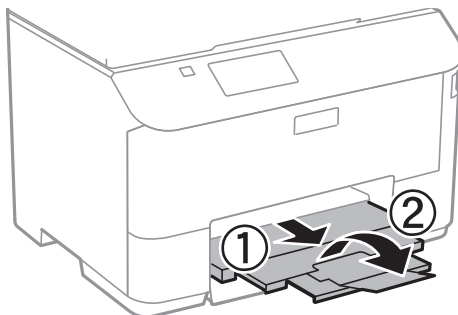

Súvisiace informácie

- ➔ „Bezpečnostné opatrenia pri manipulácii s papierom” na strane 39
- ➔ „Dostupný papier a kapacity” na strane 40

Vkladanie papiera do zásobníka Zadný podávač papiera

1. Otvorte ochranný kryt podávača a vytiahnite držiak na papier.

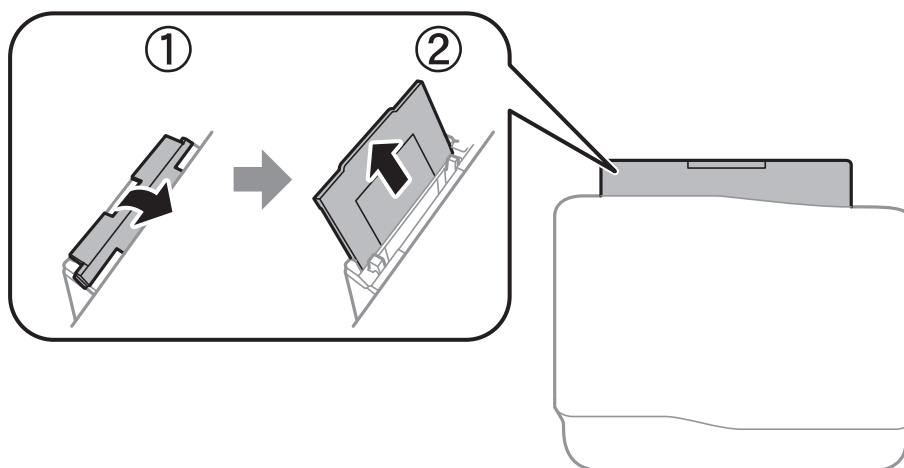

Vloženie papiera

2. Posuňte postranné vodiace lišty.

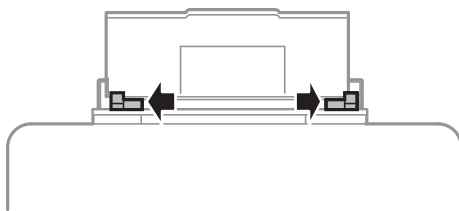

3. Vložte papier do stredu zadný podávač papiera stranou určenou na tlač smerom nahor.

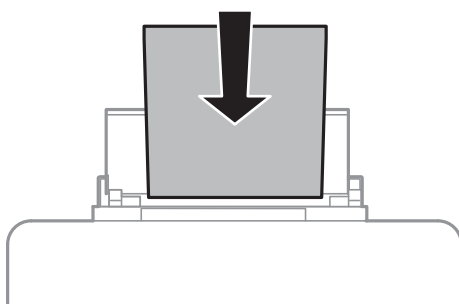

Upozornenie:

- Neprekračujte pri vkladaní hárkov maximálny počet, ktorý je stanovený pre daný papier. Obyčajný papier nekladajte nad čiaru pod symbolom ▼ na vnútornej časti vodiacej lišty papiera.
- Najskôr vložte krátku stranu papiera. Ak ste však nastavili dlhú stranu ako šírku v rámci veľkosti definovanej používateľom, vložte najskôr dlhšiu stranu.

- Obálka

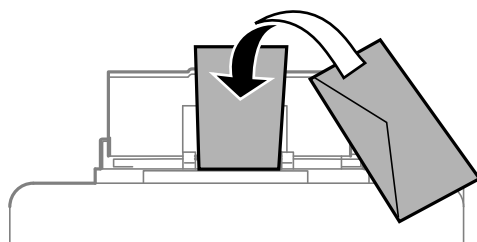

- Dierovaný papier

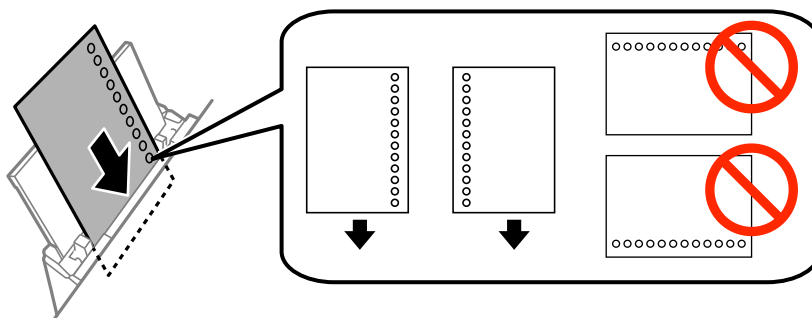

Vloženie papiera

Poznámka:

Predierovaný papier môžete používať za nasledujúcich podmienok. Automatická obojstranná tlač nie je pre predierovaný papier dostupná.

- Kapacita vloženia: Jeden hárok
- Dostupná veľkosť: A4, B5, A5, A6, List, Legal
- Otvory väzby: Nevkladajte papier s otvormi väzby na hornú alebo spodnú stranu.
Prispôbte tlačovú polohu vášho súboru tak, aby ste netlačili cez otvory.

4. Posuňte postranné vodiace lišty smerom k okrajom originálov.

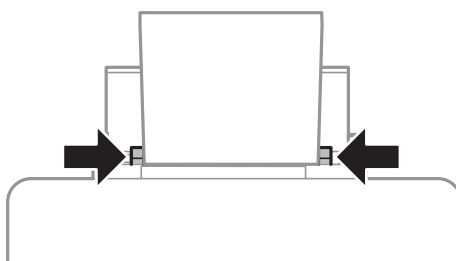

5. Na ovládacom paneli vyberte **Nastavenie** > **Nastavenie papiera** > **Zadný podávač papiera** a potom vyberte veľkosť a typ papiera, ktorý ste vložili do zadného podávača papiera.

6. Vysuňte výstupný zásobník.

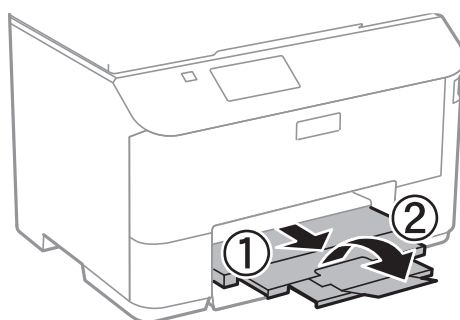

Poznámka:

Vráťte zvyšný papier do balenia. Ak ho necháte v tlačiarni, papier sa môže skrútiť alebo sa môže znížiť kvalita tlače.

Súvisiace informácie

- ➔ „Bezpečnostné opatrenia pri manipulácii s papierom” na strane 39
- ➔ „Dostupný papier a kapacity” na strane 40

Umiestnenie originálov

Originály môžete umiestniť na súčasti sklo skenera alebo do podávača APD. Na sklo skenera umiestňujte originály, ktoré podávač APD nepodporuje.

Pomocou podávača APD môžete skenovať viacero originálov a ich obe strany súčasne.

Dostupné originály pre APD

Dostupné veľkosti papiera	A4, A5*, B5, Legal*, List
Typ papiera	Obyčajný papier
Hrúbka papiera (váha papiera)	64 až 95 g/m ²
Kapacita vloženia	Okrem Legal: 30 hárkov alebo 3 mm Legal: 10 hárkov

* Podporované je iba jednostranné skenovanie.

Aby nedošlo k zaseknutiu papiera, do APD nekladajte nasledujúce originály. Pre tieto typy používajte sklo skenera.

- roztrhnuté, zložené, pokrčené, poškodené alebo zvinuté
- originály s otvormi pre rýchloviazáč
- originály spojené lepiacou páskou, svorkami zošívачky, kancelárskymi sponami atď.
- originály s nalepenými štítkami alebo nálepkami
- originály, ktoré nie sú orezané pravidelne alebo do pravého uhla
- zviazané originály
- projekčné fólie, termotransferový papier alebo zadné strany kopírovacieho papiera

Vkladanie originálov do podávača APD

1. Zarovnajte okraje originálov.

Umiestnenie originálov

2. Posuňte vodiacu lištu podávača APD.

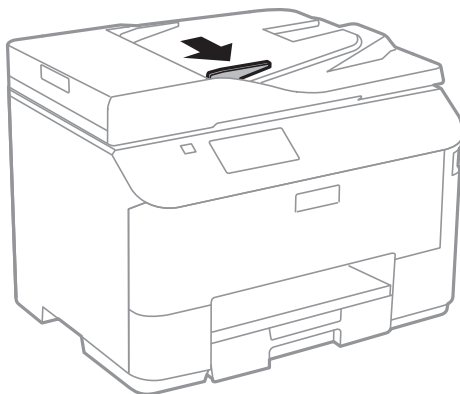

3. Umiestnite originály do podávača APD smerom nahor.

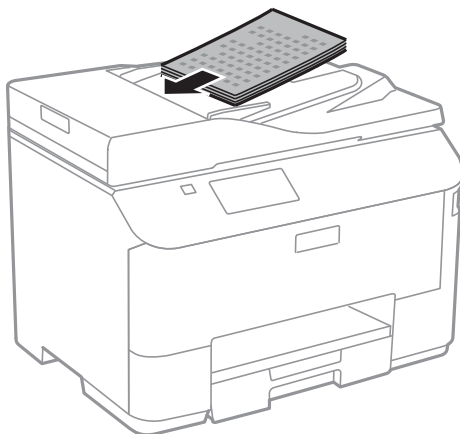

! **Upozornenie:**

- Nevkladajte originály nad čiaru pod symbolom ▼ na vnútornej časti vodiacej lišty podávača APD.
- Nepridávajte originály počas skenovania.

Umiestnenie originálov

4. Posuňte vodiacu lištu podávača APD smerom k okrajom originálov.

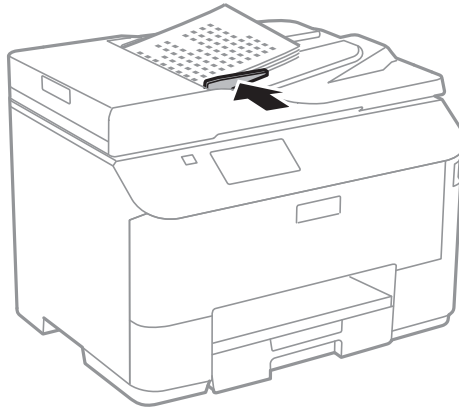

Súvisiace informácie

➔ „Dostupné originály pre APD” na strane 48

Umiestnenie originálov na Sklo skenera

 **Upozornenie:**

Pri zatváraní krytu dokumentov dávajte pozor, aby ste si neprivreli prsty. Inak sa môžete zraniť.

 **Upozornenie:**

Pri ukladaní hrubých originálov, ako sú knihy zabráňte tomu, aby vonkajšie svetlo svietilo priamo na sklo skenera.

Umiestnenie originálov

1. Otvorte kryt dokumentov.

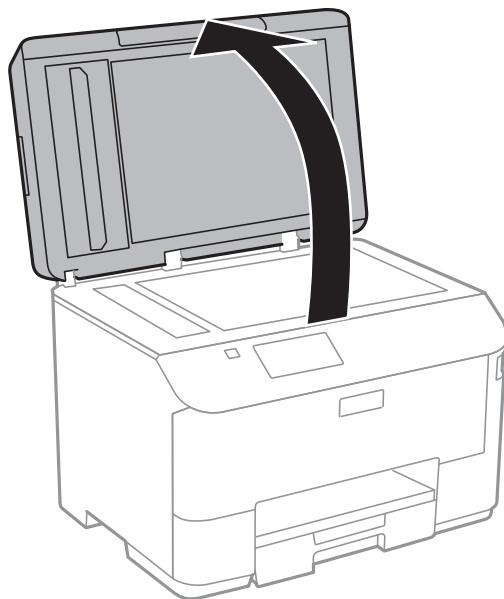

2. Odstráňte prach a škvryny zo súčasti sklo skenera.
3. Umiestnite originál smerom nadol a posuňte ho až k rohovej značke.

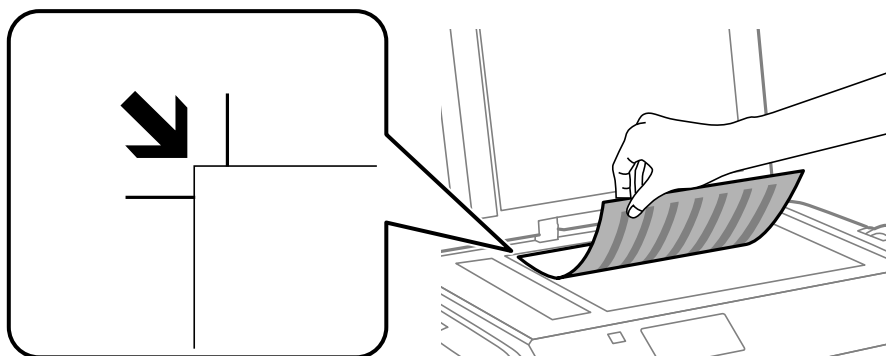

Poznámka:

- ❑ Skenuje sa celé sklo skenera okrem oblasti vo vzdialenosti 1,5 mm od okrajov.
- ❑ Keď sú originály umiestnené v podávači APD aj na sklo skenera, majú prednosť originály v podávači APD.

4. Opatrne zatvorte kryt.

Poznámka:

Po dokončení skenovania alebo kopírovania odstráňte originály. Ak necháte originály dlhšiu dobu položené na skle, môžu sa prilepiť na sklo skenera.

Správa kontaktov

Registrácia zoznamu kontaktov vám umožňuje jednoduché zadávanie cieľov. Môžete zaregistrovať až 200 záznamov, na zadanie čísla faxu a umiestnenia pre pripojenie naskenovaného obrázku k e-mailu môžete použiť zoznam kontaktov a naskenovaný obrázok môžete uložiť do sieťového priečinka.

Taktiež môžete kontakty zaregistrovať na serveri LDAP. Ohľadom registrácie kontaktov na serveri LDAP si pozrite príručku *Príručka správcu*.

Registrácia kontaktov

Poznámka:

Pred registráciou kontaktov musíte tiež nakonfigurovať nastavenia e-mailového servera na použitie e-mailovej adresy.

1. Vyberte na domovskej obrazovke možnosť **Kontakty**, režim **Skenov**, alebo režim **Fax**.
2. Vyberte položku **Ponuka**, a potom vyberte možnosť **Pridať údaj**.
3. Vyberte, v ktorom režime si želáte použiť tento kontakt.

Poznámka:

Táto obrazovka sa zobrazí, keď na domovskej obrazovke otvoríte zoznam kontaktov.

4. Vyberte zdroj papiera, ktorý si želáte zaregistrovať.
5. Pre každý režim vyberte potrebné nastavenia.

Poznámka:

*Ak má váš telefónny systém PBX a potrebujete pre prepojenie s vonkajšou linkou prístupový kód, zadajte pri zadávaní faxového čísla na začiatku faxového čísla kód externého prístupu. Ak ste si nastavili prístupový kód v nastavení **Typ linky**, zadajte namiesto skutočného prístupového kódu mriežku (#). Pre pridanie prestávky počas vytáčania (prestávka po dobu 3 sekúnd) zadajte pomlčku pomocou stlačenia .*

6. Stlačte tlačidlo **Uložiť**.

Poznámka:

- Pre úpravu či vymazanie záznamu vyberte cieľový záznam a stlačte možnosť **Upraviť** alebo **Odstrániť**.
- Môžete zaregistrovať adresu, ktorá je registrovaná na serveri LDAP v lokálnom zozname kontaktov vašej tlačiarne. Zobrazte položku a stlačte tlačidlo **Uložiť**.

Registrácia kontaktov v skupine

Pridanie kontaktov do skupiny vám umožňuje zasielať faxy alebo zasielať naskenované obrázky e-mailom naraz do viacerých cieľových umiestnení.

1. Vyberte na domovskej obrazovke možnosť **Kontakty**, režim **Skenov**, alebo režim **Fax**.
2. Vyberte položku **Ponuka**, a potom vyberte možnosť **Pridať skupinu**.

Správa kontaktov

3. Vyberte, v ktorom režime si želáte použiť kontakt v skupine.

Poznámka:

Táto obrazovka sa zobrazí, keď na domovskej obrazovke otvoríte zoznam kontaktov.

4. Vyberte zdroj papiera, ktorý si želáte zaregistrovať.
5. Zadaťte **Názov** a **Zoznam slov**, a potom stlačte **Pokračovať**.
6. Stlačte zaškrťavacie políčka kontaktov, ktoré si želáte zaregistrovať do skupiny.

Poznámka:

Môžete zaregistrovať až 199 kontaktov.

Pre zrušenie výberu znovu stlačte zaškrťavacie políčko kontaktu.

7. Stlačte tlačidlo **Uložiť**.

Poznámka:

*Pre úpravu či vymazanie kontaktu v skupine vyberte cieľový kontakt v skupine a stlačte možnosť **Upraviť** alebo **Odstrániť**.*

Registrácia a zálohovanie kontaktov s použitím počítača

Registrovať a zálohovať kontakty môžete na tlačiarni pomocou softvéru EpsonNet Config. Podrobnosti nájdete v Pomocníkovi softvéru EpsonNet Config.

Údaje kontaktov sa môžu stratiť z dôvodu poruchy tlačiarnie. Odporúčame vám, aby ste si pri akejkoľvek aktualizácii údajov urobili zálohu týchto údajov. Spoločnosť Epson nezodpovedá za stratu akýchkoľvek údajov ani za zálohovanie a/alebo obnovenie údajov alebo nastavení, a to ani počas záručného obdobia.

Súvisiace informácie

➔ „EpsonNet Config” na strane 132

Tlač

Tlač z ovládacieho panela

Údaje uložené na pamäťovom zariadení, napríklad na kľúči USB, môžete tlačiť priamo.

1. Vložte papier do tlačiarne.
2. Vložte pamäťové zariadenie do portu USB vonkajšieho rozhrania tlačiarne.
3. Na domovskej obrazovke prejdite do ponuky **Pamäťové zariadenie**.
4. Vyberte formát súboru.

Poznámka:

Ak máte na pamäťovom zariadení uložených viac ako 999 obrázkov, rozdelia sa automaticky do skupín a zobrazí sa obrazovka výberu skupiny. Vyberte skupinu obsahujúcu obrázok, ktorý si želáte vytlačiť. Obrázky sú zoradené podľa dátumu nasnímania. Pre výber inej skupiny vyberte možnosť **Možnosti > Zvoliť skupinu**.

5. Vyberte súbor, ktorý chcete tlačiť.
6. Pomocou numerickej klávesnice zadajte počet výtlačkov.
7. Stlačte tlačidlo **Nastav.**, a potom vykonajte nastavenie tlače.

Poznámka:

Keď vyberiete ako formát súboru možnosť **JPEG**, môžete obrázok upraviť. Stlačte tlačidlo **Nastavenia**. Taktiež môžete pridať viac obrázkov. Pre výber obrázka stlačte tlačidlo  alebo vodorovne potiahnite prstom po obrazovke.

8. Stlačte tlačidlo .

Súvisiace informácie

- ➔ „Vkladanie papiera do zásobníka Zásobník papiera” na strane 43
- ➔ „Vkladanie papiera do zásobníka Zadný podávač papiera” na strane 45
- ➔ „Názvy dielov a funkcie” na strane 16
- ➔ „Režim Pamäťové zariadenie” na strane 27

Tlač z počítača

Ak nemôžete zmeniť niektoré z nastavení ovládača tlačiarne, môžu byť zakázané správcom. Pomoc vám poskytnie správca tlačiarne.

Overenie používateľov v ovládači tlačiarne pri zapnutom obmedzení funkcií pre používateľa (len pre systém Windows)

Pri zapnutom obmedzení funkcií pre používateľa sa vyžaduje pre tlač ID používateľa a jeho heslo. Zaregistrujte ID používateľa a jeho heslo v ovládači tlačiarne. Ak heslo nepoznáte, kontaktujte správcu tlačiarne.

Tlač

1. Prejdite do okna ovládača tlačiarne.
2. Kliknite na položku **Informácie o tlačiarni a možnostiach** na karte **Údržba**.
3. Vyberte možnosť **Uložíť nastavenia ovládania prístupu**, kliknite na **Nastavenia**, a potom zadajte meno používateľa a heslo.

Súvisiace informácie

➔ „Ovládač tlačiarne v systéme Windows“ na strane 127

Základy tlače – Windows

Poznámka:

- Vysvetlenie jednotlivých položiek nastavení nájdete v online Pomocníkovi. Kliknite pravým tlačidlom myši na položku, a potom kliknite na možnosť **Pomocník**.
- Operácie sa môžu líšiť v závislosti od aplikácie. Podrobnosti nájdete v Pomocníkovi aplikácie.

1. Vložte papier do tlačiarne.
2. Otvorte súbor, ktorý chcete tlačiť.
3. V ponuke **Súbor** vyberte položku **Tlačiť** alebo **Nastavenie tlače**.
4. Vyberte tlačiareň.
5. Prejdite do okna ovládača tlačiarne výberom položky **Predvolby** alebo **Nastavenia**.

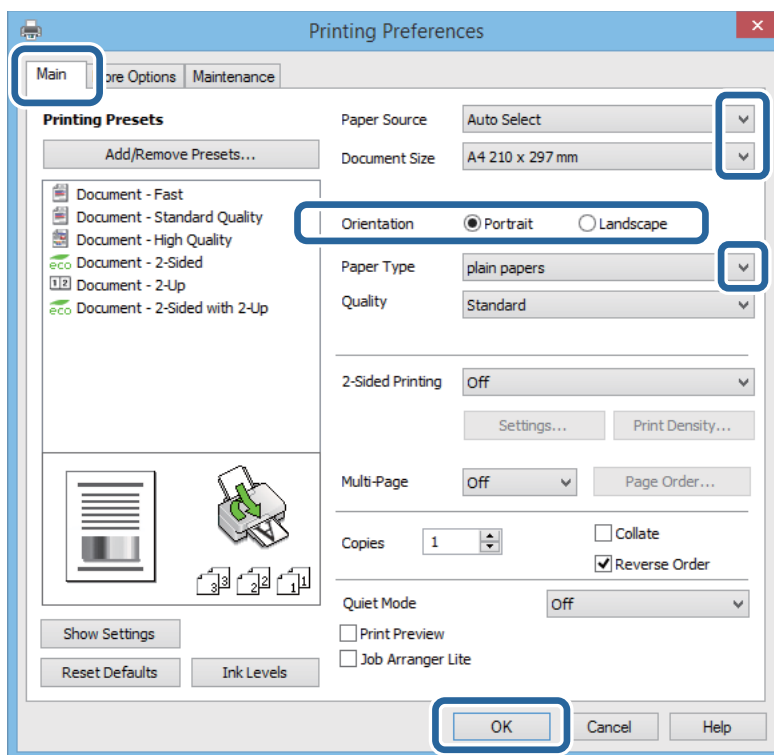

Tlač

6. Vykonajte nasledujúce nastavenia.

- Zdroj papiera: Vyberte zdroj papiera, do ktorého ste vložili papier.
- Veľkosť dokumentu: Vyberte veľkosť papiera, ktorý ste vložili do tlačiarne.
- Orientácia: Vyberte orientáciu, ktorú ste nastavili v aplikácii.
- Typ papiera: Vyberte typ papiera, ktorý ste vložili.

Poznámka:

*Pri tlači na obálky vyberte možnosť Na šírku ako nastavenie položky **Orientácia**.*

7. Kliknutím na tlačidlo **OK** zavriete okno ovládača tlačiarne.

8. Kliknite na položku **Tlačiť**.

Súvisiace informácie

- ➔ „Dostupný papier a kapacity” na strane 40
- ➔ „Vkladanie papiera do zásobníka Zásobník papiera” na strane 43
- ➔ „Vkladanie papiera do zásobníka Zadný podávač papiera” na strane 45
- ➔ „Zoznam typov papiera” na strane 42
- ➔ „Overenie používateľov v ovládači tlačiarne pri zapnutom obmedzení funkcií pre používateľa (len pre systém Windows)” na strane 54

Základy tlače – Mac OS X

Poznámka:

Operácie sa líšia v závislosti od aplikácie. Podrobnosti nájdete v Pomocníkovi aplikácie.

1. Vložte papier do tlačiarne.
2. Otvorte súbor, ktorý chcete tlačiť.

Tlač

3. Výberom položky **Tlačiť** v ponuke **Súbor** alebo iného príslušného príkazu prejdite do dialógového okna tlače. Ak je to potrebné, kliknutím na položku **Zobraziť detaily** alebo na položku ▼ rozbaľte okno tlače.

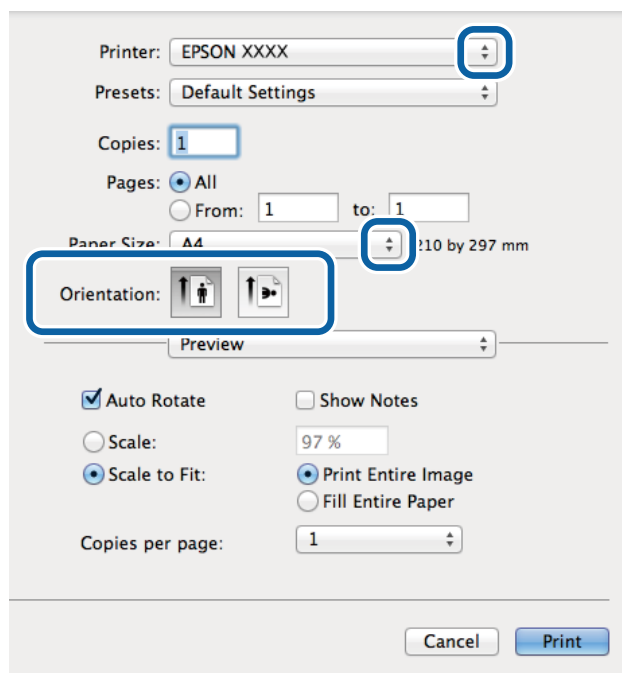

4. Vykonať nasledujúce nastavenia.

- Tlačiareň: Vyberte tlačiareň.
- Predvoľby: Vyberte, kedy chcete použiť registrované nastavenia.
- Veľkosť papiera: Vyberte veľkosť papiera, ktorý ste vložili do tlačiarne.
- Orientácia: Vyberte orientáciu, ktorú ste nastavili v aplikácii.

Poznámka:

Pri tlači na obálky vyberte orientáciu Na šírku.

Tlač

5. V kontextovej ponuke vyberte položku **Nastavenia tlače**.

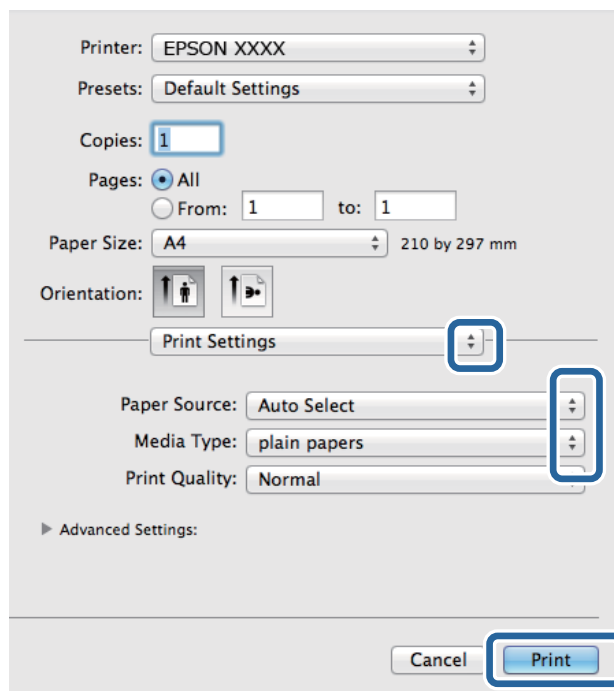

Poznámka:

V systéme Mac OS X v10.8.x alebo novšom: ak sa nezobrazí ponuka **Nastavenia tlače**, ovládač tlačiarnie Epson nebol nainštalovaný správne.

Vyberte položku **Systémové nastavenia** z ponuky  > **Tlačiarne a skenery** (alebo **Tlač a skenovanie**, **Tlač a faxovanie**), odstráňte tlačiareň a potom ju znova pridajte. Tlačiareň pridajte nasledovne.

<http://epson.sn>

6. Vykonajte nasledujúce nastavenia.

- Paper Source: Vyberte zdroj papiera, do ktorého ste vložili papier.
- Typ média: Vyberte typ papiera, ktorý ste vložili.

7. Kliknite na položku **Tlačiť**.

Súvisiace informácie

- ➔ „Dostupný papier a kapacity” na strane 40
- ➔ „Vkladanie papiera do zásobníka Zásobník papiera” na strane 43
- ➔ „Vkladanie papiera do zásobníka Zadný podávač papiera” na strane 45
- ➔ „Zoznam typov papiera” na strane 42

Obojstranná tlač

Ak chcete tlačiť na obe strany papiera, môžete použiť hociktorý z nasledujúcich postupov.

- Automatická obojstranná tlač

Tlač

- Manuálna obojstranná tlač (iba systém Windows)

Keď tlačiareň dokončila tlač na jednu stranu papiera, papier otočte, aby sa vykonala tlač na druhú stranu papiera.

Taktiež môžete tlačiť brožúru, ktorú vytvoríte zložením výťažku. (Len pre systém Windows)

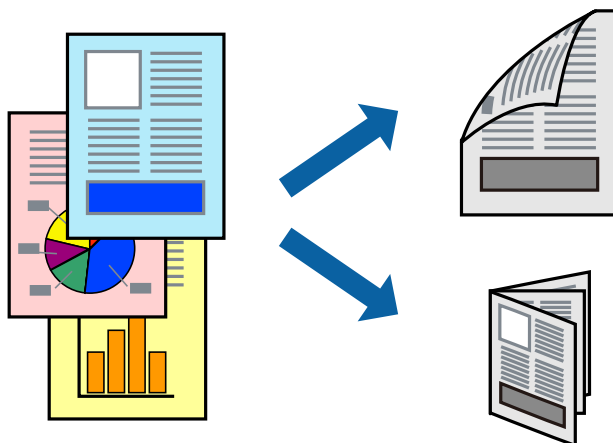

Poznámka:

- Ak nepoužijete papier, ktorý je vhodný pre obojstrannú tlač, môže sa zhoršiť kvalita tlače a môže dôjsť k zaseknutiu papiera.
- V závislosti od papiera a údajov môže atrament presiaknuť na druhú stranu papiera.

Súvisiace informácie

➔ „Dostupný papier a capacity“ na strane 40

Obojstranná tlač – Windows

Poznámka:

- Manuálna obojstranná tlač je k dispozícii, keď je zapnutá funkcia **EPSON Status Monitor 3**. Ak je funkcia **EPSON Status Monitor 3** vypnutá, zobrazte ovládač tlačiarnie, kliknite na položku **Rozšírené nastavenia** na karte **Údržba** a potom vyberte položku **Zapnúť EPSON Status Monitor 3**.
- Funkcia manuálnej obojstrannej tlače nemusí byť k dispozícii, ak sa tlačiareň používa cez sieť alebo ako zdieľaná tlačiareň.

1. Vložte papier do tlačiarnie.
2. Otvorte súbor, ktorý chcete tlačiť.
3. Prejdite do okna ovládača tlačiarnie.
4. Vyberte možnosť **Auto. (väzba dlhšej strany)**, **Auto. (väzba kratšej strany)**, **Manuálne (väzba dlhšej strany)** alebo **Manuálne (väzba kratšej strany)** v časti **Obojstranná tlač** na karte **Hlavný**.
5. Vykonajte požadované nastavenia pomocou ponuky **Nastavenia** a potom kliknite na tlačidlo **OK**.

Poznámka:

Ak chcete tlačiť skladanú brožúru, vyberte položku **Brožúra**.

Tlač

6. Kliknite na možnosť **Hustota tlače**, z položky **Vyberte typ dokumentu** vyberte typ dokumentu a potom kliknite na tlačidlo **OK**.

Ovládač tlačiarne automaticky nastaví pre daný typ dokumentu možnosti v nastaveniach **Nastavenia**.

Poznámka:

- Tlač môže byť pomalšia, pretože jej rýchlosť závisí od vybratej možnosti **Vyberte typ dokumentu** v okne **Nastavenie hustoty tlače** a od vybratej možnosti **Kvalita** na karte **Hlavný**.*
- Pre manuálnu obojstrannú tlač nie je k dispozícii nastavenie **Nastavenie hustoty tlače**.*

7. Upravte požadovaným spôsobom ostatné nastavenia na kartách **Hlavný** a **Viac možností** a kliknite na tlačidlo **OK**.

8. Kliknite na položku **Tlačiť**.

Pri manuálnej obojstrannej tlači sa po vytlačení prvej strany na počítači zobrazí kontextové okno. Postupujte podľa pokynov na obrazovke.

Súvisiace informácie

- ➔ „Vkladanie papiera do zásobníka Zásobník papiera” na strane 43
- ➔ „Vkladanie papiera do zásobníka Zadný podávač papiera” na strane 45
- ➔ „Základy tlače – Windows” na strane 55

Obojstranná tlač – Mac OS X

1. Vložte papier do tlačiarne.
2. Otvorte súbor, ktorý chcete tlačiť.
3. Prejdite do dialógového okna tlače.
4. V kontextovej ponuke vyberte položku **Two-sided Printing Settings**.
5. Vyberte väzby a **Document Type**.

Poznámka:

- V závislosti od nastavenia **Document Type** môže byť tlač pomalšia.*
- Ak tlačíte údaje s vysokou hustotou, ako sú napríklad fotografie alebo grafy, vyberte možnosť **Text & Graphics** alebo možnosť **Text & Photos** pre nastavenie možnosti **Document Type**. Ak je výtláčok odretý alebo presiaknutý na druhú stranu papiera, upravte hustotu tlače a čas schnutia atramentu kliknutím na šípku vedľa položky **Adjustments**.*

6. V prípade potreby nastavte aj ostatné položky.
7. Kliknite na položku **Tlačiť**.

Súvisiace informácie

- ➔ „Vkladanie papiera do zásobníka Zásobník papiera” na strane 43
- ➔ „Vkladanie papiera do zásobníka Zadný podávač papiera” na strane 45
- ➔ „Základy tlače – Mac OS X” na strane 56

Tlač viacerých strán na jeden hárok

Na jeden hárok papiera môžete vytlačiť dve alebo štyri strany údajov.

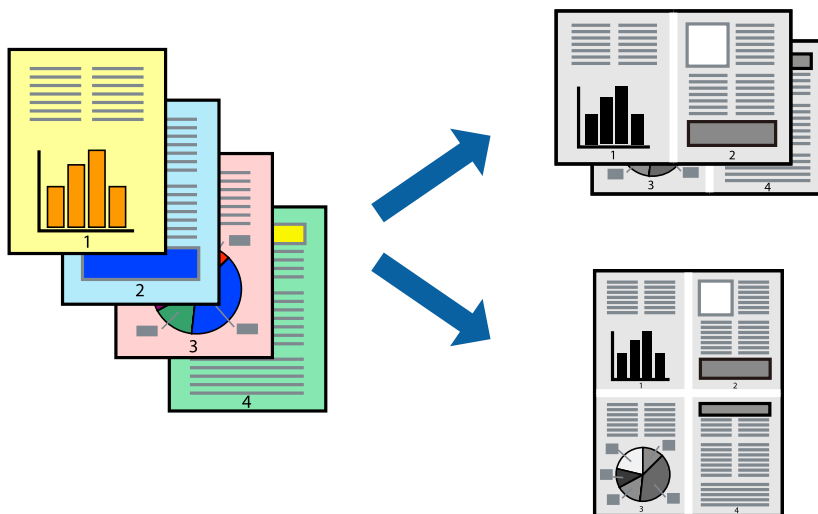

Tlač viacerých strán na jeden hárok – Windows

1. Vložte papier do tlačiarne.
2. Otvorte súbor, ktorý chcete tlačiť.
3. Prejdite do okna ovládača tlačiarne.
4. Vyberte možnosť **2 str. na hárok** alebo **4 str. na hárok** pre nastavenie **Viacstránkové** na karte **Hlavný**.
5. Kliknite na položku **Poradie strán**, vykonajte požadované nastavenia a potom kliknutím na tlačidlo **OK** zatvorte okno.
6. Upravte požadovaným spôsobom ostatné nastavenia na kartách **Hlavný** a **Viac možností** a kliknite na tlačidlo **OK**.
7. Kliknite na položku **Tlačiť**.

Súvisiace informácie

- ➔ „Vkladanie papiera do zásobníka Zásobník papiera” na strane 43
- ➔ „Vkladanie papiera do zásobníka Zadný podávač papiera” na strane 45
- ➔ „Základy tlače – Windows” na strane 55

Tlač viacerých strán na jeden hárok – Mac OS X

1. Vložte papier do tlačiarne.
2. Otvorte súbor, ktorý chcete tlačiť.
3. Prejdite do dialógového okna tlače.

Tlač

4. V kontextovej ponuke vyberte položku **Rozloženie**.
5. Nastavte počet strán v poli **Strany na jeden list** a nastavte **Smer usporiadania** (poradie strán) a **Okraje**.
6. V prípade potreby nastavte aj ostatné položky.
7. Kliknite na položku **Tlačiť**.

Súvisiace informácie

- ➔ „Vkladanie papiera do zásobníka Zásobník papiera” na strane 43
- ➔ „Vkladanie papiera do zásobníka Zadný podávač papiera” na strane 45
- ➔ „Základy tlače – Mac OS X” na strane 56

Tlač prispôbená veľkosti papiera

Tlač môžete prispôbiť veľkosti papiera, ktorý ste vložili do tlačiarne.



Tlač prispôbená veľkosti papiera – Windows

1. Vložte papier do tlačiarne.
 2. Otvorte súbor, ktorý chcete tlačiť.
 3. Prejdite do okna ovládača tlačiarne.
 4. Na karte **Viac možností** vykonajte nasledujúce nastavenia.
 - Veľkosť dokumentu: Vyberte veľkosť papiera, ktorú ste nastavili v aplikácii.
 - Výstupný papier: Vyberte veľkosť papiera, ktorý ste vložili do tlačiarne.
Možnosť **Upraviť na stránku** sa vyberie automaticky.
- Poznámka:**
*Ak si želáte vytlačiť zmenšený obrázok v strede stránky, vyberte možnosť **Stred**.*
5. Upravte požadovaným spôsobom ostatné nastavenia na kartách **Hlavný** a **Viac možností** a kliknite na tlačidlo **OK**.
 6. Kliknite na položku **Tlačiť**.

Súvisiace informácie

- ➔ „Vkladanie papiera do zásobníka Zásobník papiera” na strane 43
- ➔ „Vkladanie papiera do zásobníka Zadný podávač papiera” na strane 45
- ➔ „Základy tlače – Windows” na strane 55

Tlač prispôbená veľkosti papiera – Mac OS X

1. Vložte papier do tlačiarne.
2. Otvorte súbor, ktorý chcete tlačiť.
3. Prejdite do dialógového okna tlače.
4. Vyberte veľkosť papiera, ktorú ste v aplikácii nastavili v možnosti **Veľkosť papiera**.
5. V kontextovej ponuke vyberte položku **Manipulácia s papierom**.
6. Vyberte položku **Prispôsobiť veľkosti papiera**.
7. Vyberte veľkosť papiera, ktorý ste vložili do tlačiarne, v nastavení **Cieľová veľkosť papiera**.
8. V prípade potreby nastavte aj ostatné položky.
9. Kliknite na položku **Tlačiť**.

Súvisiace informácie

- ➔ „Vkladanie papiera do zásobníka Zásobník papiera” na strane 43
- ➔ „Vkladanie papiera do zásobníka Zadný podávač papiera” na strane 45
- ➔ „Základy tlače – Mac OS X” na strane 56

Tlač viacerých súborov naraz (iba v systéme Windows)

Organizátor tlačových úloh Lite umožňuje skombinovať viaceré súbory vytvorené v rôznych aplikáciách a vytlačiť ich ako jednu tlačovú úlohu. Pre kombinované súbory môžete nastaviť nastavenia tlače, ako je usporiadanie, poradie tlače a orientácia.

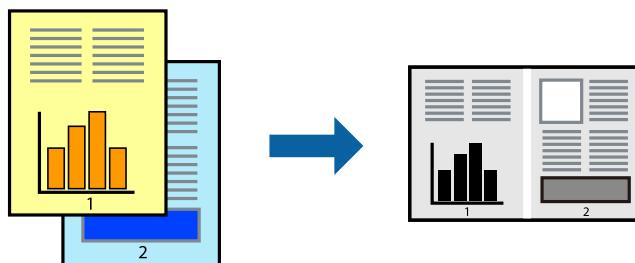
**Poznámka:**

Ak chcete otvoriť **Tlačový projekt** uložený v nástroji **Organizátor tlačových úloh Lite**, kliknite na položku **Organizátor tlačových úloh Lite** na karte **Údržba** v ovládači tlačiarne. Potom vyberte položku **Otvoriť** v ponuke **Súbor** a vyberte súbor. Prípona uložených súborov je „ecl”.

Tlač

1. Vložte papier do tlačiarne.
2. Otvorte súbor, ktorý chcete tlačiť.
3. Prejdite do okna ovládača tlačiarne.
4. Vyberte položku **Organizátor tlačových úloh Lite** na karte **Hlavný**.
5. Kliknutím na tlačidlo **OK** zatvorte okno ovládača tlačiarne.
6. Kliknite na položku **Tlačiť**.
Zobrazí sa okno **Organizátor tlačových úloh Lite** a tlačová úloha sa pridá do možnosti **Tlačový projekt**.
7. Keď je okno **Organizátor tlačových úloh Lite** otvorené, otvorte súbor, ktorý chcete skombinovať s aktuálnym súborom, a zopakujte kroky 3 až 6.
Poznámka:
*Ak zatvoríte okno **Organizátor tlačových úloh Lite**, odstráni sa neuložená položka **Tlačový projekt**. Ak chcete tlačiť neskôr, vyberte možnosť **Uložiť** z ponuky **Súbor**.*
8. Vyberte ponuky **Rozloženie** a **Upraviť** v možnosti **Organizátor tlačových úloh Lite**, aby ste upravili položku **Tlačový projekt** podľa potreby.
9. Vyberte položku **Tlačiť** v ponuke **Súbor**.

Súvisiace informácie

- ➔ „Vkladanie papiera do zásobníka Zásobník papiera” na strane 43
- ➔ „Vkladanie papiera do zásobníka Zadný podávač papiera” na strane 45
- ➔ „Základy tlače – Windows” na strane 55

Tlač zväčšených formátov a vytváranie plagátov (iba v systéme Windows)

Môžete tlačiť jeden obrázok na niekoľko hárkov papiera, aby ste vytvorili väčší plagát. Môžete si vytlačiť značky zarovnania, aby sa vám hárky ľahšie spájali.

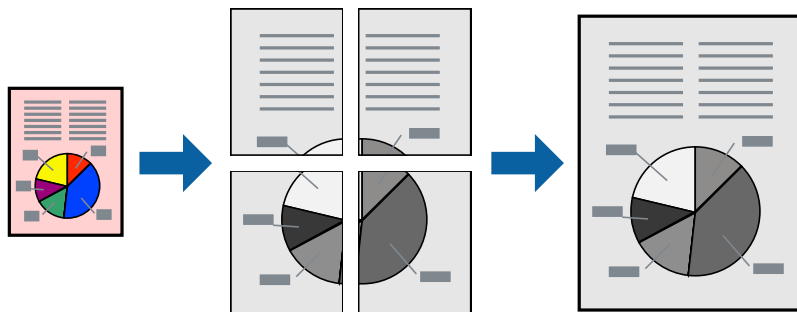

1. Vložte papier do tlačiarne.
2. Otvorte súbor, ktorý chcete tlačiť.
3. Prejdite do okna ovládača tlačiarne.

Tlač

4. Vyberte možnosť **Plagát 2x1**, **Plagát 2x2**, **Plagát 3x3**, alebo **Plagát 4x4** v nastavení **Viacstránkové** na karte **Hlavný**.
5. Vykonajte požadované nastavenia pomocou ponuky **Nastavenia** a potom kliknite na tlačidlo **OK**.
6. Upravte požadovaným spôsobom ostatné nastavenia na kartách **Hlavný** a **Viac možností** a kliknite na tlačidlo **OK**.
7. Kliknite na položku **Tlačiť**.

Súvisiace informácie

- ➔ „Vkladanie papiera do zásobníka Zásobník papiera” na strane 43
- ➔ „Vkladanie papiera do zásobníka Zadný podávač papiera” na strane 45
- ➔ „Základy tlače – Windows” na strane 55

Vytváranie plagátov použitím možnosti Značky presahujúceho zarovnania

Tu je uvedený príklad vytvorenia plagátu, keď je vybraná možnosť **Plagát 2x2** a možnosť **Značky presahujúceho zarovnania** v nastavení **Tlačiť vodiace čiary orezania**.

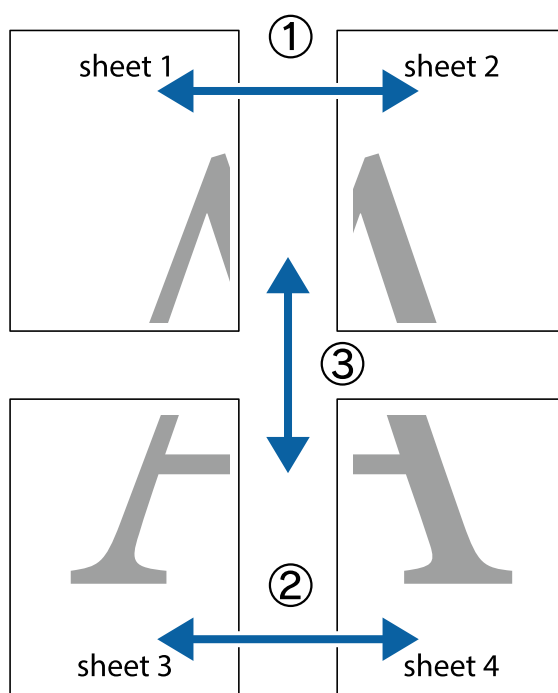

Tlač

1. Pripravte si Sheet 1 a Sheet 2. Odstrihnite okraje na dokumente Sheet 1 podľa zvislej modrej čiary cez stred hornej a dolnej značky s krížikom.

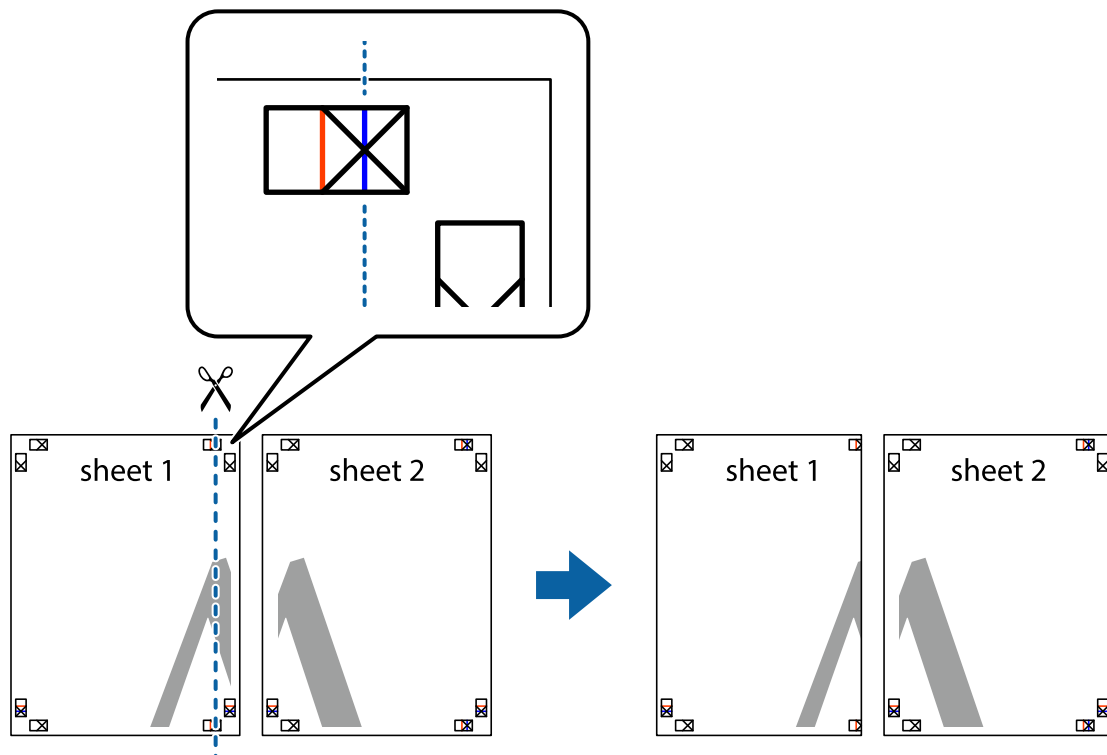

2. Položte kraj dokumentu Sheet 1 cez dokument Sheet 2 zarovnajzte značky s krížikom a dočasne na zadnej strane prilepte páskou hárky k sebe.

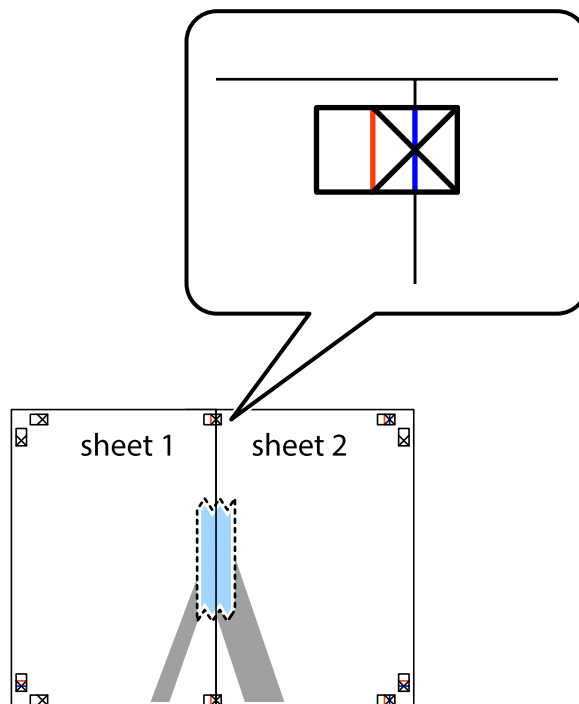

Tlač

3. Prestrihnite zlepené hárky pozdĺž zvislej červenej čiary cez značky zarovnaní (tentokrát ide o čiaru vľavo od značiek s križikom).

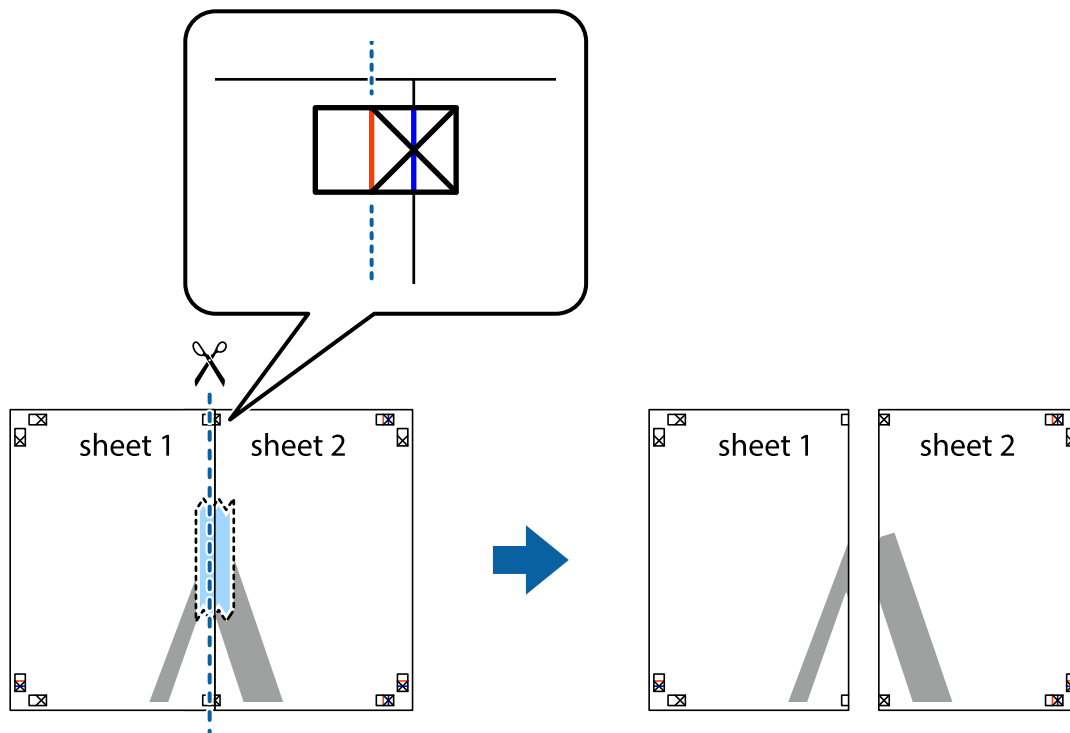

4. Prilepte hárky k sebe páskou na ich zadnej strane.

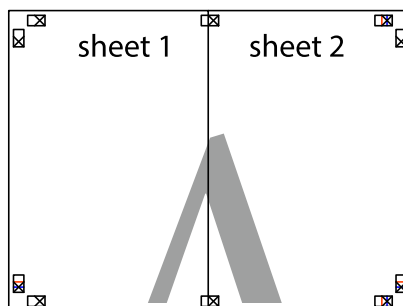

5. Sheet 3 a Sheet 4 prilepte zopakovaním krokov 1 až 4.

Tlač

6. Odstrihnite okraje na dokumente Sheet 1 a na dokumente Sheet 2 podľa zvislej modrej čiary cez stred ľavej a pravej značky s krížikom.

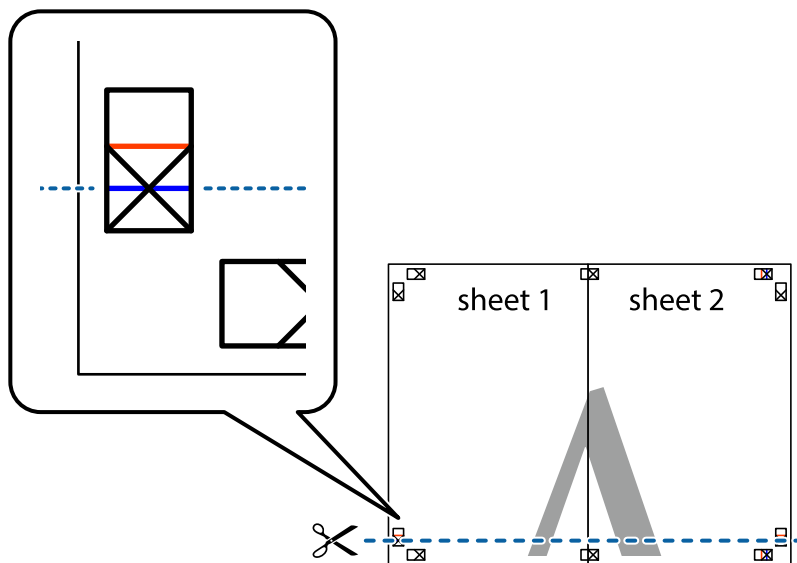

7. Položte okraj dokumentu Sheet 1 a dokumentu Sheet 2 cez Sheet 3 a Sheet 4, zarovnajte značky s krížikom a dočasne háčky zlepte páskou na ich zadnej strane.

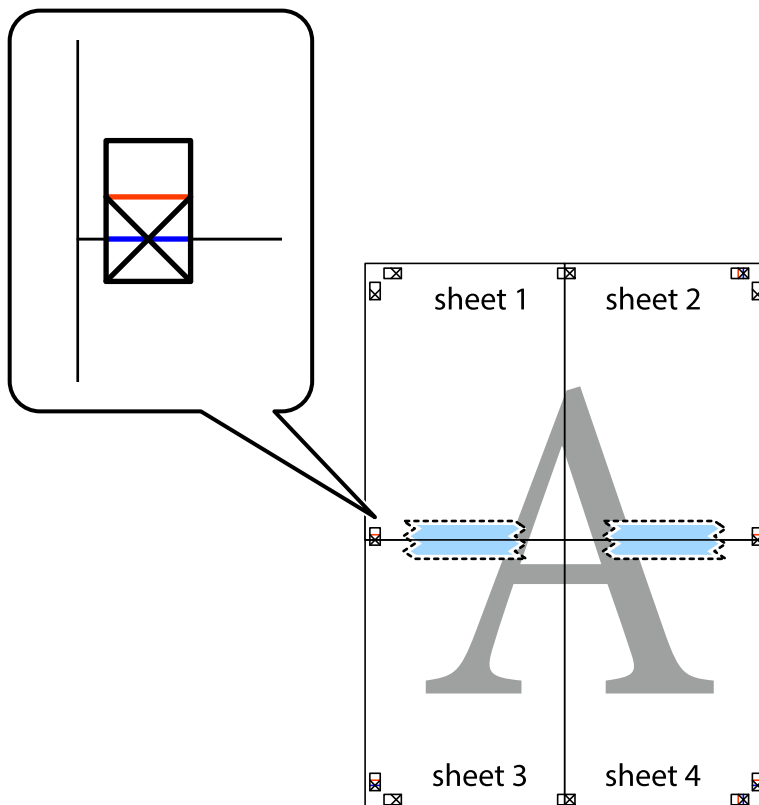

Tlač

8. Prestrihnite zlepené hárky pozdĺž vodorovnej červenej čiary cez značky zarovnania (tentokrát ide o čiaru nad značkami s krížikom).

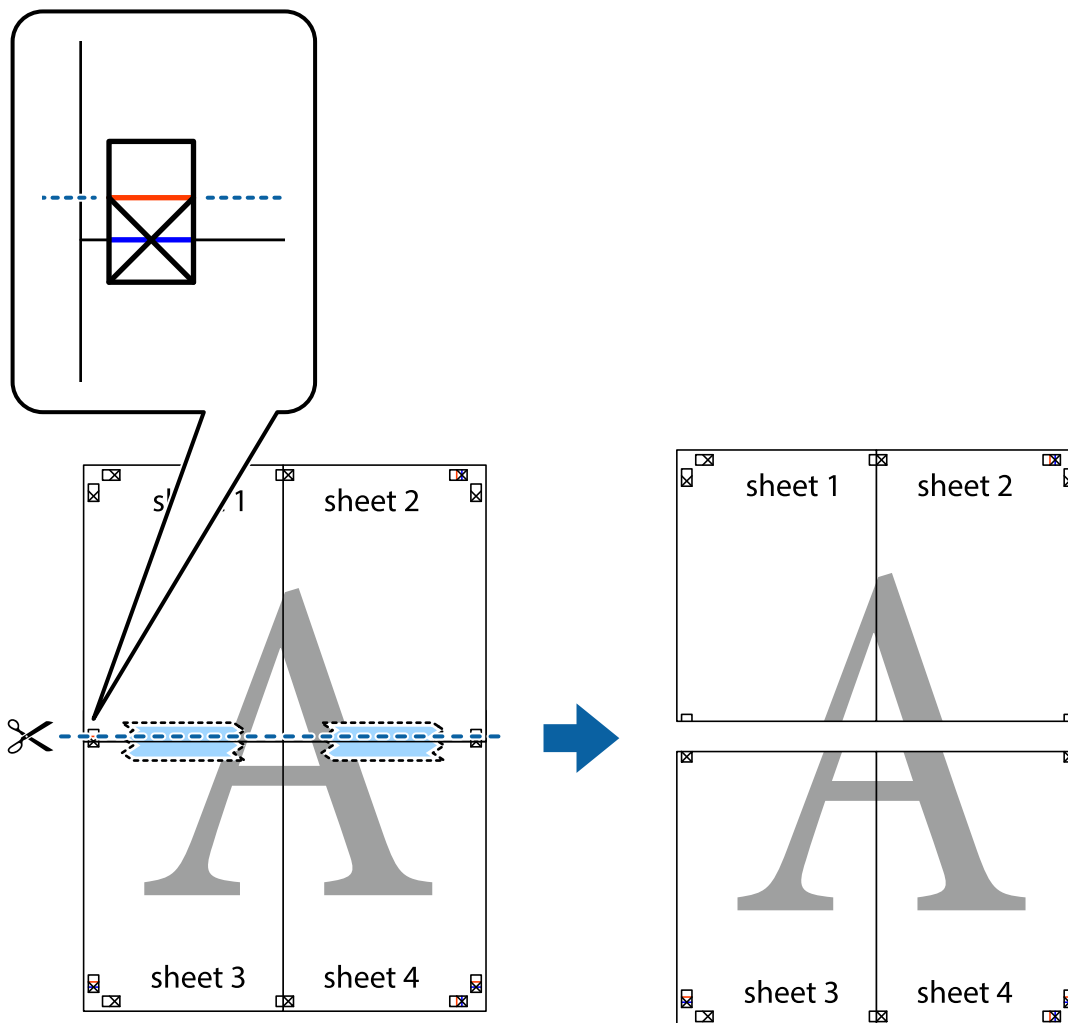

9. Prilepte hárky k sebe páskou na ich zadnej strane.

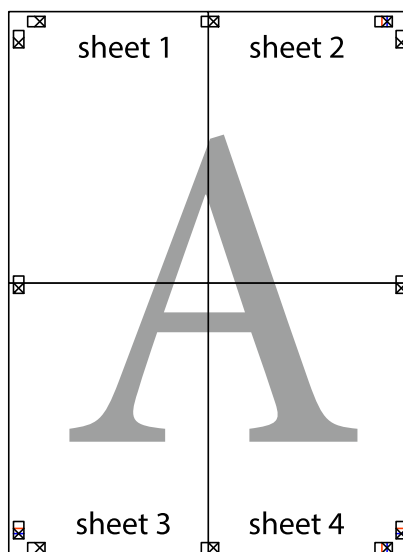

10. Odstrihnite zostávajúce okraje podľa vonkajšej vodiacej čiary.

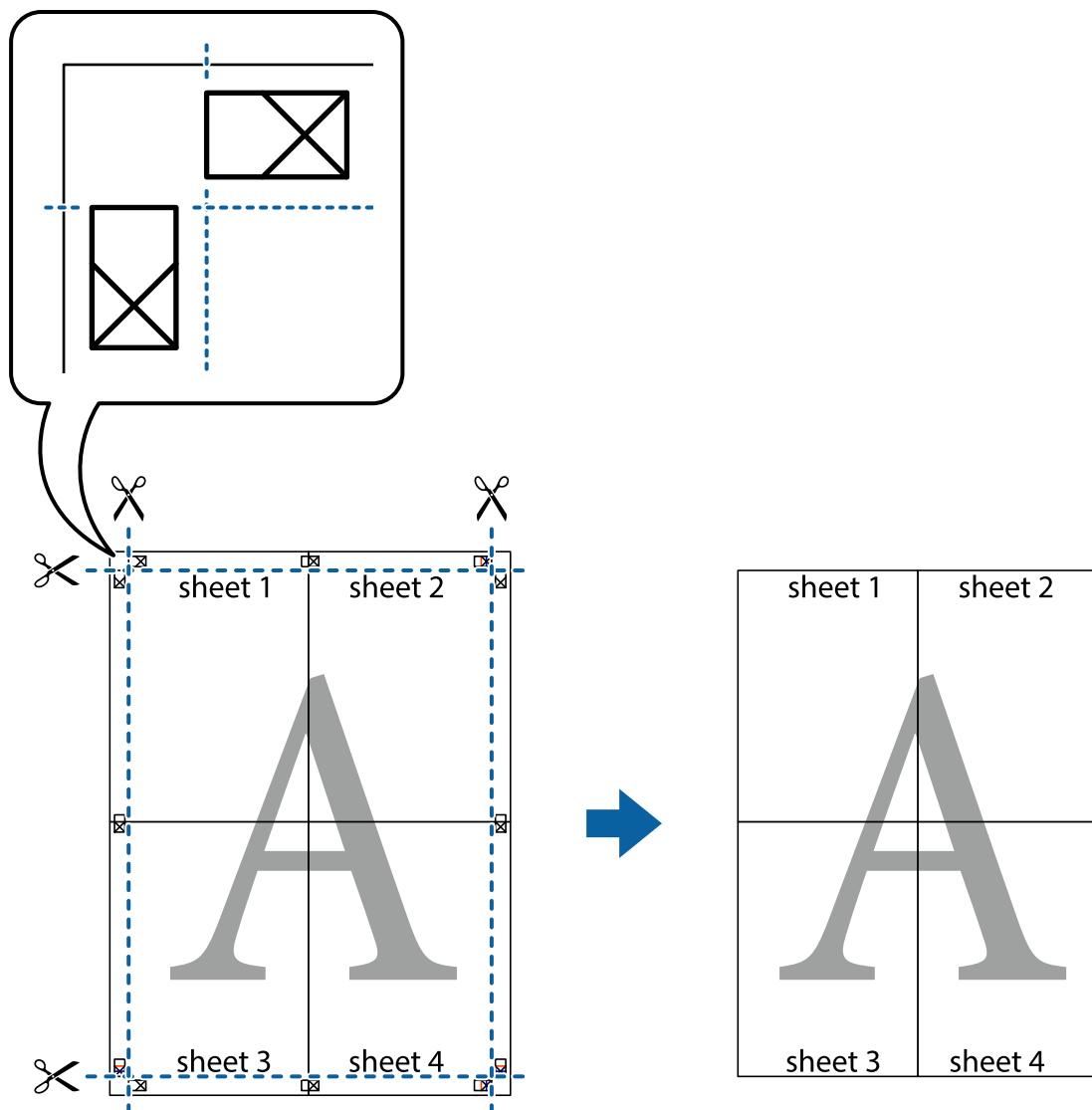

Tlač s použitím rozšírených funkcií

V tejto časti sú popísané rôzne ďalšie rozloženia a funkcie tlače, ktoré sú dostupné v ovládači tlačiarne.

Súvisiace informácie

- ➔ „Ovládač tlačiarne v systéme Windows“ na strane 127
- ➔ „Ovládač tlačiarne v systéme Mac OS X“ na strane 128

Pridanie predvolby tlače

Ak si v ovládači tlačiarne vytvoríte svoju vlastnú predvoľbu s často používanými nastaveniami tlače, budete môcť jednoducho tlačiť výberom tejto predvoľby v zozname.

Tlač

Windows

Pre pridanie vlastnej predvoľby nastavte položky, ako sú **Veľkosť dokumentu** a **Typ papiera** na karte **Hlavný** alebo **Viac možností** a potom kliknite na voľbu **Pridať/Odstrániť predvoľby** v nastavení **Predvoľby tlače**.

Mac OS X

Prejdite do dialógového okna tlače. Ak chcete pridať vlastnú predvoľbu, nastavte položky, ako sú **Veľkosť papiera** a **Typ média**, a potom uložte aktuálne nastavenie ako predvoľbu v nastavení **Predvoľby**.

Tlač zmenšeného alebo zväčšeného dokumentu

Veľkosť dokumentu môžete zväčšiť alebo zmenšiť o požadované percento.

Windows

Nastavte položku **Veľkosť dokumentu** na karte **Viac možností**. Vyberte položky **Zmenšiť/Zväčšiť dokument**, **Priblížiť na**, a zadajte požadované percento.

Mac OS X

V ponuke **Súbor** vyberte položku **Nastavenie strany**. Vyberte nastavenia pre položky **Formát pre** a **Veľkosť papiera** a zadajte percentuálnu hodnotu v položke **Mierka**. Zatvorte okno a tlačte podľa základných pokynov na tlač.

Súvisiace informácie

➔ „Základy tlače – Mac OS X“ na strane 56

Tlač vzoru proti kopírovaniu (len pre systém Windows)

Dokumenty môžete tlačiť s neviditeľnými nápismi ako napríklad „Kópia“. Tieto nápisy sa zobrazia pri kopírovaní dokumentu, aby bolo možné rozlíšiť kópie a originály. Pridať môžete aj svoju vlastný vzor proti kopírovaniu.

Poznámka:

Táto funkcia je dostupná len v prípade, ak sú vybrané nasledovné nastavenia.

- Typ papiera: obyčajné papiere*
- Kvalita: Štandardne*
- Automatická obojstranná tlač: Vypnutá*
- Korekcia farieb: Automatické*

Kliknite na možnosť **Vlastnosti vodoznaku** na karte **Viac možností**, a potom vyberte vzor proti kopírovaniu. Kliknite na položku **Nastavenia**, ak chcete upraviť ďalšie nastavenia napríklad veľkosť a hustota.

Tlač vodotlače (iba systém Windows)

Na výťažkoch môžete vytlačiť vodotlač napríklad s textom „Dôverné“. Pridať môžete aj svoju vlastnú vodotlač.

Kliknite na možnosť **Vlastnosti vodoznaku** na karte **Viac možností**, a potom vyberte vodotlač. Kliknite na položku **Nastavenia**, ak chcete zmeniť podrobnosti ako hustota a poloha vodotlače.

Tlač hlavičky a päty (len pre systém Windows)

Ako hlavičky a päty môžete vytlačiť údaje, ako sú meno používateľa a dátum tlače.

Kliknite na možnosť **Vlastnosti vodoznaku** na karte **Viac možností**, a potom vyberte položku **Záhlavie/zápätie**.
Kliknite na možnosť **Nastavenia** a vyberte z rozbaľovacieho zoznamu potrebné položky.

Nastavenie hesla pre úlohu tlače (len pre systém Windows)

Aby zabránili vytlačeniu úlohy do doby, než sa na ovládacom paneli tlačiarne zadá heslo, môžete toto heslo nastaviť pre danú tlačovú úlohu.

Vyberte možnosť **Dôverná úloha** na karte **Viac možností**, a potom zadajte heslo.

Pre vytlačenie úlohy stlačte tlačidlo na ovládacom paneli tlačiarne, a potom vyberte položku **Dôverná úloha**.
Vyberte danú úlohu a zadajte heslo.

Tlač s použitím ovládača tlačiarne PostScript

Tlač s použitím ovládača tlačiarne PostScript – systém Windows

1. Vložte papier do tlačiarne.
2. Otvorte súbor, ktorý chcete tlačiť.
3. Prejdite do okna ovládača tlačiarne PostScript.
4. Vyberte orientácie, ktorú ste nastavili v aplikácii v rámci možnosti **Orientácia** na karte **Usporiadanie**.

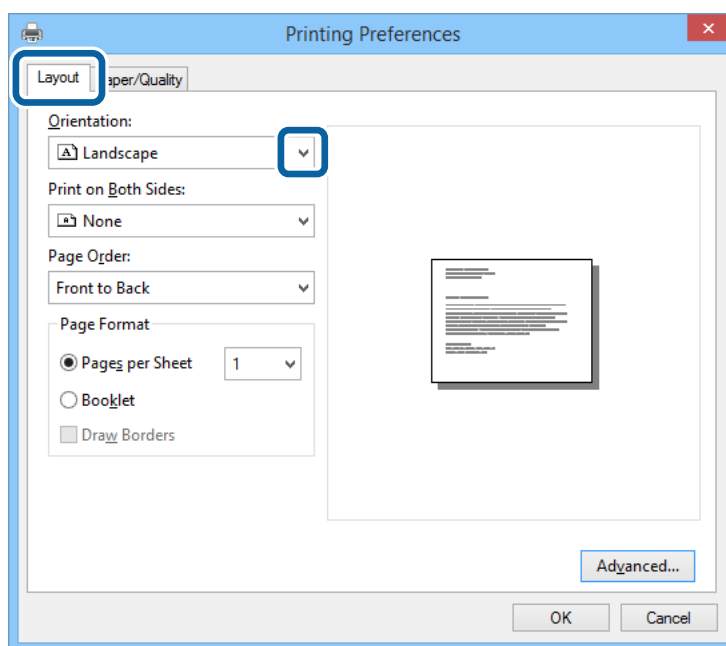

Tlač

- Na karte **Papier/kvalita** vykonajte nasledovné nastavenia.

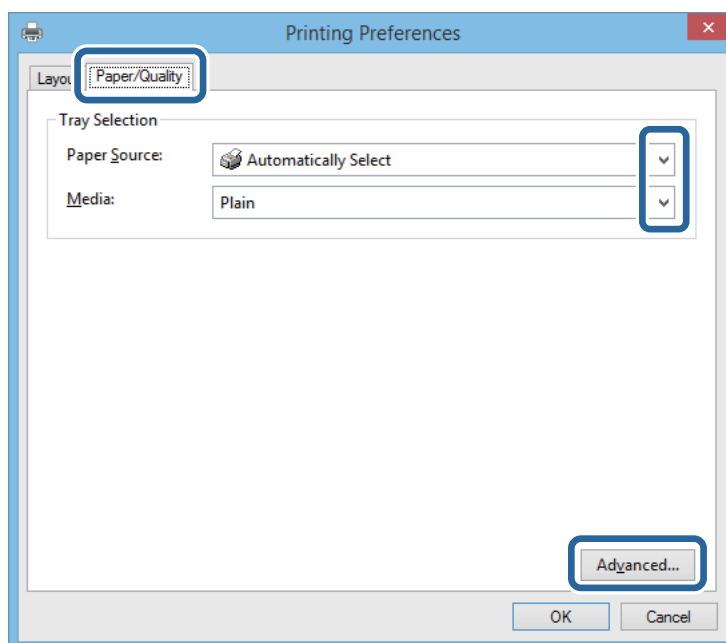

- Zdroj papiera: Vyberte zdroj papiera, do ktorého ste vložili papier.
 - Médiá: Vyberte typ papiera, ktorý ste vložili.
- Kliknite na položku **Rozšírené**, vyberte veľkosť papiera, ktorý ste vložili do tlačiarne, ako nastavenie **Veľkosť papiera** a kliknite na tlačidlo **OK**.

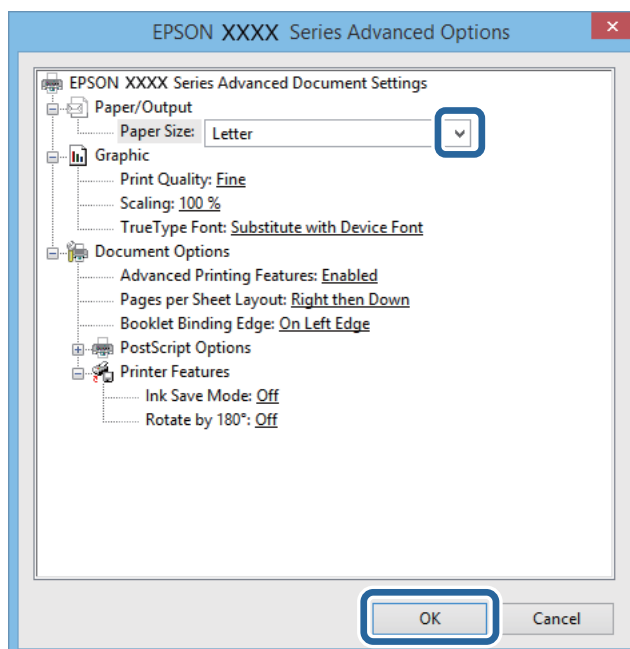

- Kliknite na tlačidlo **OK**.
- Kliknite na položku **Tlačiť**.

Tlač

Tlač s použitím ovládača tlačiarne PostScript – systém Mac OS X

1. Vložte papier do tlačiarne.
2. Otvorte súbor, ktorý chcete tlačiť.
3. Prejdite do dialógového okna tlače.

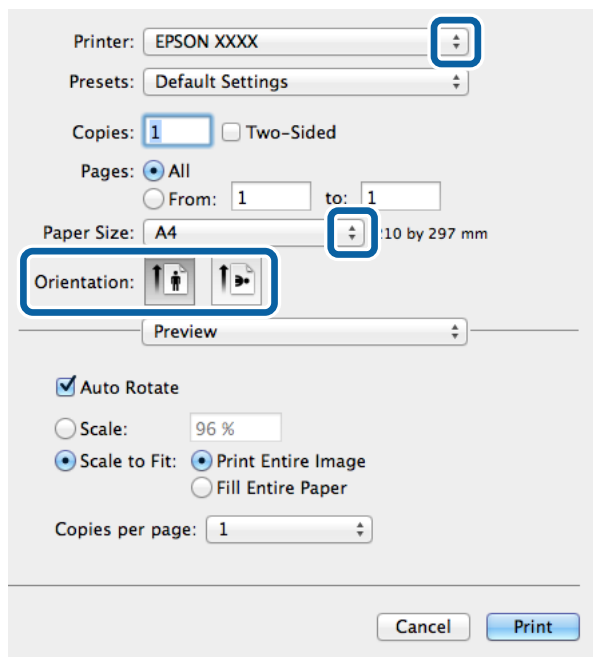

4. Vykonať nasledujúce nastavenia.
 - Tlačiareň: Vyberte tlačiareň.
 - Veľkosť papiera: Vyberte veľkosť papiera, ktorý ste vložili do tlačiarne.
 - Orientácia: Vyberte orientáciu, ktorú ste nastavili v aplikácii.

Tlač

5. V kontextovej ponuke vyberte položku **Vloženie papiera** a potom vyberte zdroj papiera, do ktorého ste vložili papier.

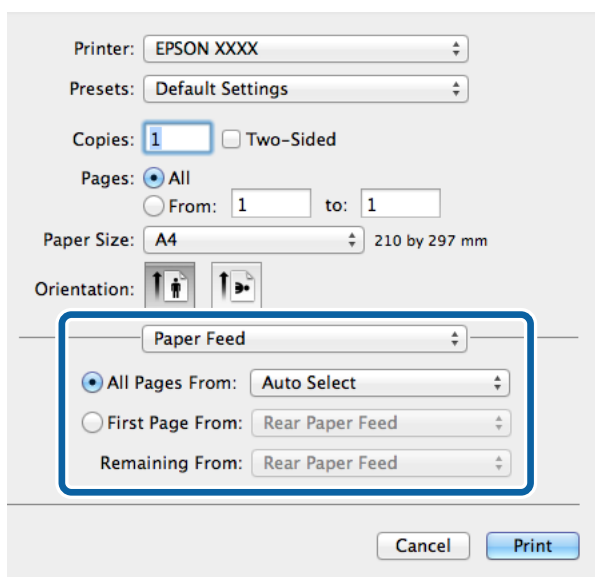

6. V kontextovej ponuke vyberte položku **Funkcie tlačiarne**, vyberte možnosť **Quality** ako nastavenie **Množina funkcií**, a potom v nastavení **Media Type** typ papiera, ktorý ste vložili

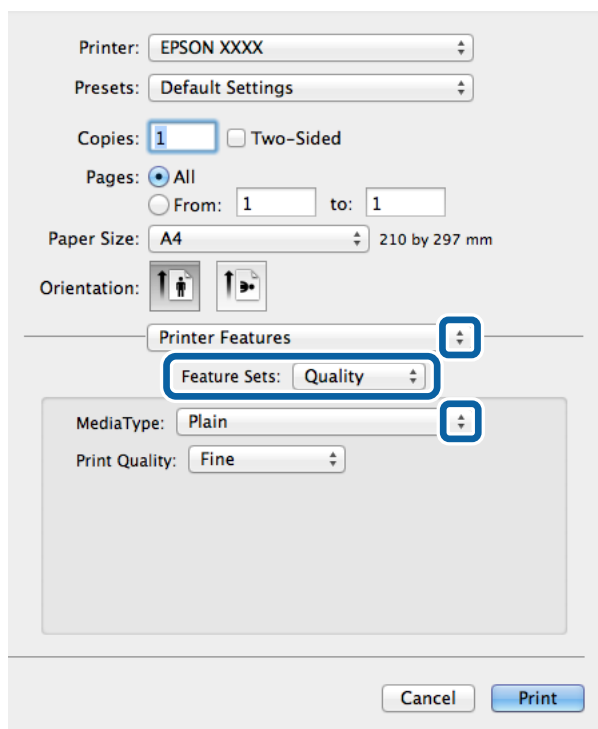

7. Kliknite na položku **Tlačiť**.

Nastavenie položiek pre ovládač tlačiarne PostScript

Poznámka:

Dostupnosť týchto nastavení sa líši podľa modelu.

Tlač

Ink Save Mode	Umožňuje usporiť atrament prostredníctvom zníženia hustoty tlače.
Rotate by 180°	Otočí údaje pred vytlačением o 180 stupňov.

Tlač z inteligentných zariadení

Používanie funkcie Epson iPrint

Pomocou aplikácie Epson iPrint môžete tlačiť fotografie, dokumenty a webové stránky z inteligentných zariadení, ako je smartfón alebo tablet. Prostredníctvom inteligentného zariadenia pripojeného k tej istej bezdrôtovej sieti ako vaša tlačiareň môžete použiť buď lokálnu tlač alebo diaľkovú tlač cez internet. Na použitie diaľkovej tlače zaregistrujte svoju tlačiareň do služby Epson Connect.



Aplikáciu Epson iPrint môžete nainštalovať do svojho inteligentného zariadenia z nasledujúcej adresy URL alebo kódu QR.

<http://ipr.to/c>



Používanie funkcie Epson iPrint

Spustite aplikáciu Epson iPrint z inteligentného zariadenia a na domovskej obrazovke vyberte položku, ktorú chcete použiť.

Tlač

Nasledujúce obrazovky sa môžu zmeniť bez upozornenia.

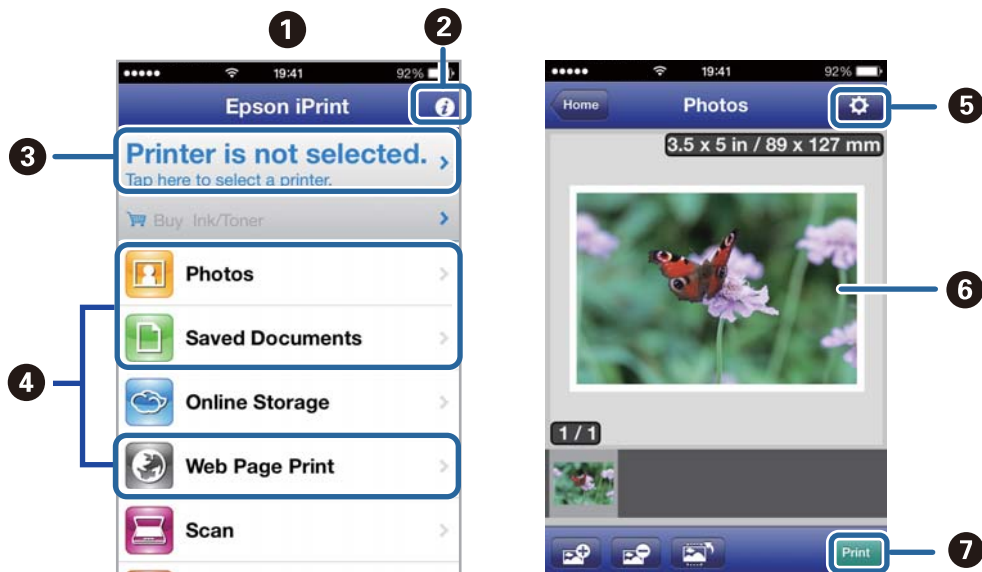

1	Domovská obrazovka po spustení aplikácie.
2	Zobrazí informácie, ako nastaviť tlačiareň, a často kladené otázky.
3	Zobrazí obrazovku, na ktorej môžete vybrať tlačiareň a nastaviť ju. Po vybratí tlačiarne ju už druhýkrát nemusíte vyberať.
4	Vyberte, čo chcete tlačiť, napríklad fotografie, dokumenty alebo webové stránky.
5	Zobrazí obrazovku, na ktorej môžete vybrať nastavenia tlače, ako napr. veľkosť a typ papiera.
6	Zobrazí vybrané fotografie a dokumenty.
7	Spustí tlač.

Poznámka:

Ak chcete tlačiť z ponuky dokumentu pomocou zariadenia iPhone, iPad, alebo iPod touch so systémom iOS, najprv premiestnite dokument, ktorý chcete tlačiť, pomocou funkcie zdieľania v aplikácii iTunes, a potom spustíte aplikáciu Epson iPrint.

Súvisiace informácie

➔ „Služba Epson Connect” na strane 125

Používanie funkcie AirPrint

Funkcia AirPrint umožňuje bezdrôtovú tlač pomocou tlačiarne s funkciou AirPrint zo zariadenia so systémom iOS pomocou najnovšej verzie systému iOS a zo systému Mac OS X v10.7.x alebo novšieho.



Poznámka:

Podrobnejšie informácie nájdete na stránke AirPrint na webovej lokalite Apple.

1. Vložte papier do tlačiarne.
2. Pripojte zariadenie do tej istej bezdrôtovej siete, ktorú používa vaša tlačiareň.
3. Teraz môžete tlačiť na tlačiarňu zo svojho zariadenia.

Súvisiace informácie

- ➔ „Vkladanie papiera do zásobníka Zásobník papiera” na strane 43
- ➔ „Vkladanie papiera do zásobníka Zadný podávač papiera” na strane 45

Zrušenie tlače

Poznámka:

- V systéme Windows nemôžete z počítača zrušiť tlačovú úlohu po jej úplnom zaslaní do tlačiarne. V takom prípade zrušte tlačovú úlohu pomocou ovládacieho panela tlačiarne.
- Ak tlačíte viacero strán v systéme Mac OS X, nemôžete zrušiť všetky úlohy naraz pomocou ovládacieho panela. V takom prípade zrušte tlačovú úlohu z počítača.
- Ak ste odoslali tlačovú úlohu zo systému Mac OS X v10.6.8 cez sieť, zrušenie tlače z počítača nemusí byť možné. V takom prípade zrušte tlačovú úlohu pomocou ovládacieho panela tlačiarne. Na zrušenie tlače z počítača je potrebné zmeniť nastavenia pod položkou Web Config. Podrobnejšie informácie obsahuje Sprievodca sieťou.

Zrušenie tlače – tlačidlo tlačiarne

Stlačením tlačidla  sa zruší prebiehajúca tlačová úloha.

Zrušenie tlače – stavová ponuka

1. Stlačte tlačidlo , aby ste zobrazili ponuku **Stavová ponuka**.

Tlač

2. Vyberte položky **Sledovanie úlohy** > **Tlačová úloha**.
V zozname sa zobrazia prebiehajúce úlohy a úlohy, ktoré sú pozastavené.
3. Vyberte úlohu, ktorú si želáte zrušiť.
4. Stlačte tlačidlo **Zrušiť**.

Zrušenie tlače – Windows

1. Prejdite do okna ovládača tlačiarne.
2. Vyberte kartu **Údržba**.
3. Kliknite na položku **Tlačový front**.
4. Kliknite pravým tlačidlom na úlohu, ktorú chcete zrušiť, a potom vyberte položku **Zrušiť**.

Súvisiace informácie

➔ [„Ovládač tlačiarne v systéme Windows” na strane 127](#)

Zrušenie tlače – Mac OS X

1. Kliknite na ikonu tlačiarne v **Docku**.
2. Vyberte úlohu, ktorú chcete zrušiť.
3. Zrušte danú úlohu.
 - Mac OS X v10.8.x až Mac OS X v10.9.x
Kliknite na  vedľa ukazovateľa postupu.
 - Mac OS X v10.6.8 až v10.7.x
Kliknite na položku **Odstrániť**.

Kopírovanie

1. Vložte papier do tlačiarne.
2. Vložte originály.
3. Na domovskej obrazovke prejdite do ponuky **Kopír.**
4. Pomocou numerickej klávesnice zadajte počet kópii.
5. Stlačte tlačidlo **Usporiadanie**, a potom vyberte vhodné usporiadanie.
6. Podľa potreby nastavte ostatné nastavenia. Presné nastavenia môžete vykonať pomocou stlačenia tlačidla **Nastav.**

Poznámka:

- Stlačte možnosť **Predvolba**, aby ste uložili nastavenia ako predvolené.
- Stlačte tlačidlo **Ukážka**, aby ste zobrazili ukážku výsledkov kopírovania. Ukážku však nemôžete zobrazit' v prípade, keď do podávača APD vložíte originály.

7. Stlačte tlačidlo .

Súvisiace informácie

- ➔ „Vkladanie papiera do zásobníka Zásobník papiera” na strane 43
- ➔ „Vkladanie papiera do zásobníka Zadný podávač papiera” na strane 45
- ➔ „Umiestnenie originálov” na strane 48
- ➔ „Režim Kopírovať” na strane 22
- ➔ „Režim predvolieb” na strane 38

Skenovanie

Skenovanie pomocou ovládacieho panelu

Skenovanie do e-mailu

Naskenované obrázkové súbory môžete priamo z tlačiarne zaslať e-mailom, a to prostredníctvom prednastaveného e-mailového serveru. Pred použitím tejto funkcie musíte e-mailový server nastaviť.

E-mailovú adresu môžete zadať priamym zadaním, ale jednoduchšie môže byť, ak danú e-mailovú adresu najskôr zapíšete do zoznamu kontaktov.

Poznámka:

- Pred použitím tejto funkcie sa uistite, že sú správne nastavenia **Dátum/Čas** a **Časový rozdiel** tlačiarne. Do ponúk prejdite z **Správa systému > Všeob. nastavenia**.
- E-maily môžete odosielať priamo pomocou funkcie **Document Capture Pro** na ovládacom paneli na miesto tejto funkcie. Ak chcete e-maily odosielať vo funkcii **Document Capture Pro**, pred používaním tejto funkcie musíte zaregistrovať úlohu a počítač musí byť zapnutý.

1. Vložte originály.
2. Na domovskej obrazovke prejdite do ponuky **Skenov.**
3. Vyberte položku **E-mail**.
4. Zadajte e-mailové adresy.
 - Pre výber zo zoznamu kontaktov: Stlačte tlačidlo **Kontakty**, stlačte zaškrťavacie políčko, aby ste ku kontaktu pridali značku zaškrtnutia, a potom stlačte tlačidlo **Vyk.**
 - Pre manuálne zadanie e-mailovej adresy: Vyberte možnosť **Zadajte e-mailovú adresu > Zadajte e-mailovú adresu**, zadajte e-mailovú adresu, a potom stlačte kláves Enter v pravom dolnom rohu obrazovky.

Poznámka:

E-maily môžete zasielať až na 10 jednotlivých e-mailových adres a skupín.

5. Stlačte tlačidlo **Formát** a potom vyberte formát súboru.
6. Stlačte tlačidlo **Pon.** a potom nastavte položky **Nastavenia e-mailu** a **Základné nastavenia**.

Poznámka:

- Maximálnu veľkosť súborov, ktoré je možné pripojiť k e-mailu, môžete nastaviť vo volbe **Max. veľ. pril. Súboru**.
- Keď vyberiete ako formát súboru možnosť **PDF**, môžete nastaviť na ochranu súboru heslo. Vyberte možnosť **Nastavenia PDF**, a potom vykonajte nastavenia.
- Stlačte možnosť **Predvoľba**, aby ste uložili nastavenia ako predvoľené.

7. Stlačte tlačidlo .

Naskenovaný obrázok sa zašle e-mailom.

Súvisiace informácie

- ➔ „Správa systému” na strane 29

Skenovanie

- ➔ „Konfigurovanie e-mailového servera” na strane 189
- ➔ „Správa kontaktov” na strane 52
- ➔ „Umiestnenie originálov” na strane 48
- ➔ „Režim Skenov.” na strane 23
- ➔ „Režim predvolieb” na strane 38
- ➔ „Skenovanie pomocou softvéru Document Capture Pro (len pre systém Windows)” na strane 84

Skenovanie do sieťového priečinka alebo na server FTP

Naskenovaný obrázok môžete uložiť do určeného priečinka v sieti. Priečinok môžete zadať priamym zadaním, ale jednoduchšie môže byť, ak údaje o danom priečinku najskôr zapíšete do zoznamu kontaktov.

Poznámka:

*Pred použitím tejto funkcie sa uistite, že sú správne nastavenia **Dátum/Čas** a **Časový rozdiel** tlačiarne. Do ponúk prejdite z **Správa systému > Všeob. nastavenia**.*

1. Vložte originály.
2. Na domovskej obrazovke prejdite do ponuky **Skenov.**
3. Vyberte položku **Sieťový priečinok/FTP**.
4. Zadajte priečinok.
 - Pre výber zo zoznamu kontaktov: Pre výber kontaktu stlačte tlačidlo **Kontakty**, a potom stlačte tlačidlo **Vyk.**
 - Priame zadanie cesty k priečinku: Stlačte tlačidlo **Zadajte umiestnenie**. Vyberte možnosť **Režim komunikácie**, zadajte cestu k priečinku ako voľbu **Umiestnenie** a potom nastavte ostatné nastavenia priečinka.

Poznámka:

Cestu k priečinku zadajte v nasledujúcom formáte.

Pri používaní SMB ako režim komunikácie:

\\názov hostiteľa\názov priečinka

Pri používaní FTP ako režim komunikácie:

ftp://názov hostiteľa/názov priečinka

5. Stlačte tlačidlo **Formát** a potom vyberte formát súboru.
6. Stlačte tlačidlo **Pon.** a potom nastavte položky **Nastavenia súboru** a **Základné nastavenia**.

Poznámka:

- Keď vyberiete ako formát súboru možnosť **PDF**, môžete nastaviť na ochranu súboru heslo. Vyberte možnosť **Nastavenia PDF**, a potom vykonajte nastavenia.
- Stlačte možnosť **Predvoľba**, aby ste uložili nastavenia ako predvoľené.

7. Stlačte tlačidlo .

Naskenovaný obrázok sa uloží.

Skenovanie

Súvisiace informácie

- ➔ „Správa systému” na strane 29
- ➔ „Správa kontaktov” na strane 52
- ➔ „Umiestnenie originálov” na strane 48
- ➔ „Režim Skenov.” na strane 23
- ➔ „Režim predvolieb” na strane 38

Skenovanie na pamäťové zariadenie

Naskenovaný obrázok môžete uložiť na pamäťové zariadenie.

1. Vložte pamäťové zariadenie do portu USB vonkajšieho rozhrania tlačiarne.
2. Vložte originály.
3. Na domovskej obrazovke prejdite do ponuky **Skenov.**.
4. Vyberte položku **Pamäťové zariadenie**.
5. Stlačte tlačidlo **Formát** a potom vyberte formát ukladania súboru.
6. Stlačte tlačidlo **Nastav.**, a potom vykonajte nastavenie skenovania.

Poznámka:

- Keď vyberiete ako formát súboru možnosť **PDF**, môžete nastaviť na ochranu súboru heslo. Vyberte možnosť **Nastavenia PDF**, a potom vykonajte nastavenia.
- Stlačte možnosť **Predvoľba**, aby ste uložili nastavenia ako predvoľené.

7. Stlačte tlačidlo .

Naskenovaný obrázok sa uloží.

Súvisiace informácie

- ➔ „Názvy dielov a funkcie” na strane 16
- ➔ „Umiestnenie originálov” na strane 48
- ➔ „Režim Skenov.” na strane 23
- ➔ „Režim predvolieb” na strane 38

Skenovanie do cloudu

Naskenované obrázky môžete pomocou aplikácie Epson Connect poslať do cloudových služieb.

Podrobnosti nájdete na webovom portáli Epson Connect.

<https://www.epsonconnect.com/>

<http://www.epsonconnect.eu> (len Európa)

Skenovanie pomocou softvéru Document Capture Pro (len pre systém Windows)

Originál môžete skenovať s použitím nastavení stanovených v softvéri Document Capture Pro.

Poznámka:

- Pred skenovaním nainštalujte softvér Document Capture Pro a vykonajte nastavenia pre danú úlohu.
- Pred skenovaním pripojte do siete tlačiareň a počítač.

1. Vložte originály.
2. Na domovskej obrazovke prejdite do ponuky **Skenov..**
3. Vyberte položku **Document Capture Pro**.
4. Stlačte tlačidlo **Zvoľte PC**, a potom vyberte počítač zapísaný k úlohe v softvéri Document Capture Pro.

Poznámka:

- Ak vyberiete možnosť **Option > Network Scanning Settings** a zapnete voľbu **Protect with password** v softvéri Document Capture Pro, zadajte heslo.
- Ak nastavíte len jednu úlohu, pokračujte na krok 6.

5. Vyberte úlohu.
 6. Stlačte oblasť, v ktorej je zobrazený obsah úlohy, a skontrolujte podrobnosti úlohy.
 7. Stlačte tlačidlo .
- Naskenovaný obrázok sa uloží.

Súvisiace informácie

- ➔ „Umiestnenie originálov” na strane 48
- ➔ „Document Capture Pro (len pre systém Windows)” na strane 130

Skenovanie na počítač (WSD)

Poznámka:

- Pred použitím tejto funkcie musíte nastaviť počítač. Podrobnejšie informácie obsahuje Sprievodca sieťou.
- Táto funkcia je dostupná len pre počítače so systémom Windows 8.1/Windows 8/Windows 7/Windows Vista.

1. Vložte originály.
 2. Na domovskej obrazovke prejdite do ponuky **Skenovať**.
 3. Vyberte položku **Počítač (WSD)**.
 4. Vyberte počítač.
 5. Stlačte tlačidlo .
- Naskenovaný obrázok sa uloží.

Poznámka:

Ohľadom informácií o mieste uloženia naskenovaného obrázka na počítača si pozrite dokumentáciu vášho počítača.

Súvisiace informácie

➔ „Umiestnenie originálov“ na strane 48

Skenovanie z počítača

Skenovanie pomocou ovládača skenera EPSON Scan. Vysvetlenie každej položky nastavenia nájdete v pomocníkovi programu EPSON Scan.

Overenie používateľov s použitím riadenia prístupu v softvéri EPSON Scan (len pre systém Windows)

Keď je pre tlačiareň zapnutá funkcia riadenia prístupu, musíte pri skenovaní zadať ID a heslo používateľa. Meno a heslo používateľa zapíšete do softvéru EPSON Scan. Ak heslo nepoznáte, kontaktujte správcu tlačiarne.

1. Prejdite do nastavení softvéru EPSON Scan.

- Windows 8.1/Windows 8/Windows Server 2012 R2/Windows Server 2012

Zadajte do klúčového tlačidla vyhľadávania výraz „Aplikácia EPSON Scan Settings“ a potom vyberte zobrazenú ikonu.

- Okrem systémov Windows 8.1/Windows 8/Windows Server 2012 R2/Windows Server 2012

Kliknite na tlačidlo Štart a vyberte položky **Všetky programy** alebo **Programy > EPSON > EPSON Scan > Aplikácia EPSON Scan Settings**.

2. Kliknite na položku **Kontrola prístupu**.

3. Zadajte meno a heslo používateľa.

Skenovanie v režime Kancelársky režim

Veľké množstvo textových dokumentov môžete rýchlo skenovať.

1. Vložte originály.

2. Spustíte softvér EPSON Scan.

Skenovanie

3. Vyberte položku **Kancelársky režim** v zozname **Režim**.

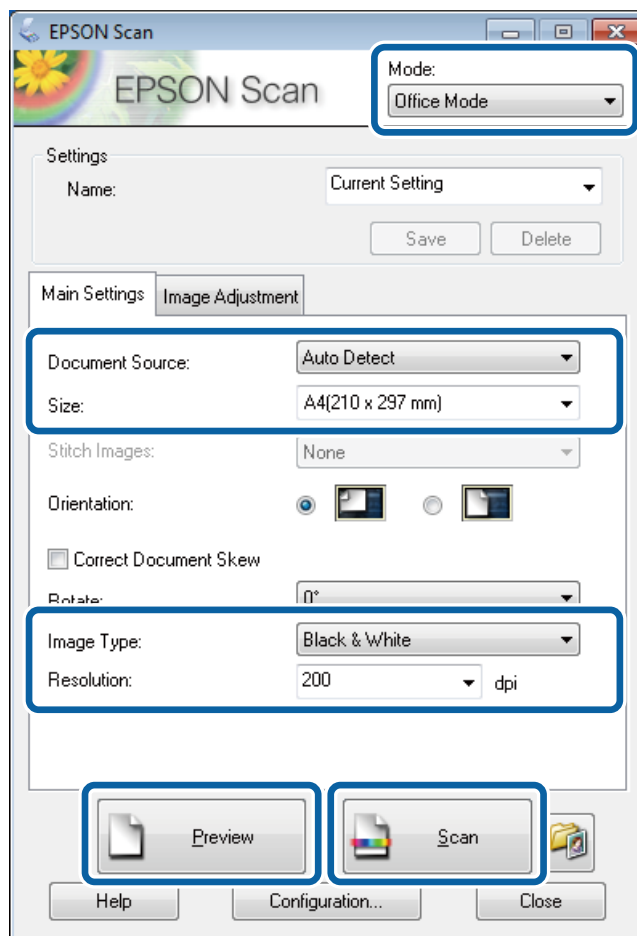

4. Na karte **Hlavné nastavenia** vykonajte nasledujúce nastavenia.

- Zdroj dokumentu: Vyberte zdroj dokumentu, do ktorého ste vložili originál.
- Veľkosť: Umožňuje vybrať veľkosť originálu.
- Typ obrázka: Vyberte typ obrázka, ktorý si želáte skenovať.
- Rozlíšenie: Vyberte rozlíšenie obrázka, ktorý si želáte skenovať.

5. Kliknite na položku **Ukážka**.

Otvorí sa okno s ukážkou.

Poznámka:

Ak ste vložili originály do podávača ADP, vysunie sa prvá stránka originálov, keď skončí ukážka. Umiestnite prvú stránku dokumentu na zvyšok strán a potom vložte celý originál do podávača ADP.

6. Potvrďte ukážku a podľa potreby vykonajte nastavenia na karte **Úprava obrázka**.

Poznámka:

Obrázok môžete upraviť, napríklad prostredníctvom vylepšenia textu.

7. Kliknite na položku **Skenovať**.

8. V okne **Nastavenie ukladania súborov** vykonajte príslušné nastavenia a potom kliknite na tlačidlo **OK**. Naskenovaný obrázok sa uloží v určenom priečinku.

Skenovanie

Poznámka:

Keď vyberiete ako formát súboru možnosť PDF, môžete v nastavení **Formát obrázka** nastaviť na ochranu súboru heslo. Kliknite na položku **Možnosti**, vyberte kartu **Bezpečnosť** a vykonajte nastavenia.

Súvisiace informácie

- ➔ „Umiestnenie originálov” na strane 48
- ➔ „EPSON Scan (ovládač skenera)” na strane 129

Skenovanie v režime Profesionálny režim

Obrázky môžete skenovať počas úpravy kvality a farby. Tento režim sa odporúča pre pokročilých používateľov.

1. Vložte originály.
2. Spustíte softvér EPSON Scan.

Skenovanie

3. Vyberte položku **Profesionálny režim** v zozname **Režim**.

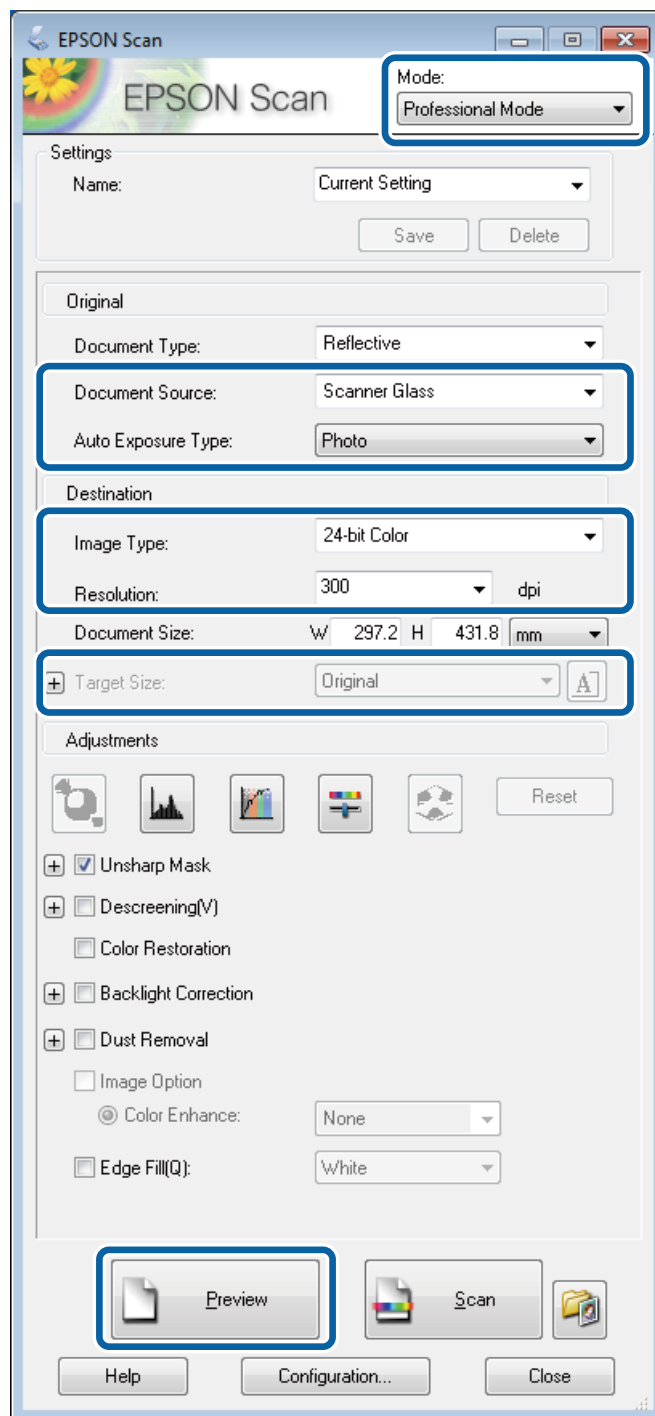

4. Vykonaňte nasledujúce nastavenia.

- Zdroj dokumentu: Vyberte zdroj dokumentu, do ktorého ste vložili originál.
- Typ automatickej expozície: Vyberte typ expozície, ktorá je vhodná pre originál.
- Typ obrázka: Vyberte typ obrázka, ktorý si želáte skenovať.
- Rozlíšenie: Vyberte rozlíšenie obrázka, ktorý si želáte skenovať.
- Cieľová veľkosť: Vyberte výstupnú veľkosť obrázka, do ktorej si želáte skenovať.

Skenovanie

5. Kliknite na položku **Ukážka**.

Otvorí sa okno s ukážkou.

Poznámka:

Ak ste vložili originály do podávača ADP, vysunie sa prvá stránka originálov, keď skončí ukážka. Umiestnite prvú stránku dokumentu na zvyšok strán a potom vložte celý originál do podávača ADP.

6. Skontrolujte ukážku a podľa potreby upravte obrázok.

Poznámka:

Môžete vykonať rôzne úpravy, ako napríklad vylepšenie farby, ostrosti a kontrastu.

7. Kliknite na položku **Skenovať**.

8. V okne **Nastavenie ukladania súborov** vykonajte príslušné nastavenia a potom kliknite na tlačidlo **OK**.

Naskenovaný obrázok sa uloží v určenom priečinku.

Poznámka:

*Keď vyberiete ako formát súboru možnosť PDF, môžete v nastavení **Formát obrázka** nastaviť na ochranu súboru heslo. Kliknite na položku **Možnosti**, vyberte kartu **Bezpečnosť** a vykonajte nastavenia.*

Súvisiace informácie

➔ „Umiestnenie originálov“ na strane 48

➔ „EPSON Scan (ovládač skenera)“ na strane 129

Skenovanie z inteligentných zariadení

Epson iPrint je aplikácia, ktorá umožňuje skenovať fotografie a dokumenty z inteligentných zariadení ako smartfón alebo tablet pripojených k tej istej bezdrôtovej sieti ako vaša tlačiareň. Naskenované údaje môžete uložiť do inteligentného zariadenia alebo do cloudových služieb, poslať e-mailom alebo vytlačiť.

Aplikáciu Epson iPrint môžete nainštalovať do svojho inteligentného zariadenia z nasledujúcej adresy URL alebo kódu QR.

<http://ipr.to/c>



Používanie funkcie Epson iPrint

Spustite aplikáciu Epson iPrint z inteligentného zariadenia a na domovskej obrazovke vyberte položku, ktorú chcete použiť.

Skenovanie

Nasledujúce obrazovky sa môžu zmeniť bez upozornenia.

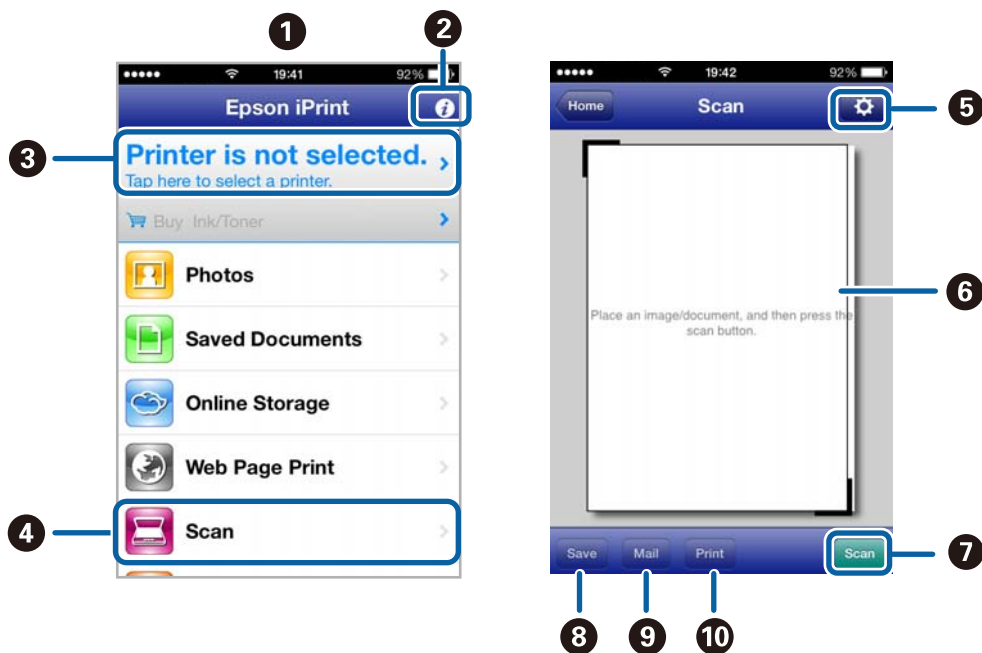

1	Domovská obrazovka po spustení aplikácie.
2	Zobrazí informácie, ako nastaviť tlačiareň, a často kladené otázky.
3	Zobrazí obrazovku, na ktorej môžete vybrať tlačiareň a nastaviť ju. Po vybratí tlačiarne ju už druhýkrát nemusíte vyberať.
4	Zobrazí obrazovku skenovania.
5	Zobrazí obrazovku, kde môžete vybrať nastavenia, ako napríklad rozlíšenie.
6	Zobrazí naskenované obrázky.
7	Spustí skenovanie.
8	Zobrazí obrazovku, kde môžete naskenované údaje uložiť do inteligentného zariadenia alebo do cloudových služieb.
9	Zobrazí obrazovku, z ktorej môžete naskenované údaje poslať e-mailom.
10	Zobrazí obrazovku, z ktorej môžete naskenované údaje vytlačiť.

Súvisiace informácie

➔ „Používanie funkcie Epson iPrint“ na strane 76

Faxovanie

Nastavenie faxu

Pripojenie k telefónnej linke

Kompatibilné telefónne linky

Môžete používať telefónne systémy tlačiarne prostredníctvom štandardných analógových telefónnych liniek (PSTN = verejná vytáčaná telefónna sieť) a PBX (súkromná pobočková ústredňa).

S nasledujúcimi telefónnymi linkami alebo systémami nemusí byť používanie tlačiarne možné.

- Telefónna linka VoIP, ako napríklad DSL, alebo digitálna služba cez optické vlákna
- Digitálna telefonická linka (ISDN)
- Niektoré telefónne systémy PBX
- Ak sú medzi telefónnu zásuvku na stene a tlačiareň zapojené adaptéry, ako je napríklad terminálový adaptér, rozdeľovač alebo smerovač DSL.

Pripojenie tlačiarne k telefónnej linke

Tlačiareň zapojte pomocou telefónneho kábla RJ-11 (6P2C) do telefónnej zásuvky na stene. Telefón pripojte k tlačiarne pomocou druhého telefónneho kábla RJ-11 (6P2C).

V závislosti od oblasti môže byť s tlačiarňou dodávaný telefónny kábel. Ak je v balení, použite tento kábel.

Telefónny kábel môže byť potrebné zapojiť do adaptéra dodávaného pre vašu krajinu či región.

**Upozornenie:**

Kryt z portu tlačiarne EXT. odstráňte len pri pripojovaní telefónu k tlačiarne. Ak telefón nepripájate, neodstraňujte kryt.

V oblastiach, kde často dochádza k výbojom bleskov, vám odporúčame používať ochranu proti prepätiu.

Faxovanie

Pripojenie k štandardnej telefónnej linke (PSTN) alebo PBX

Pripojte telefónny kábel z telefónnej zásuvky na stene alebo portu PBX k portu LINE na zadnej strane tlačiarne.

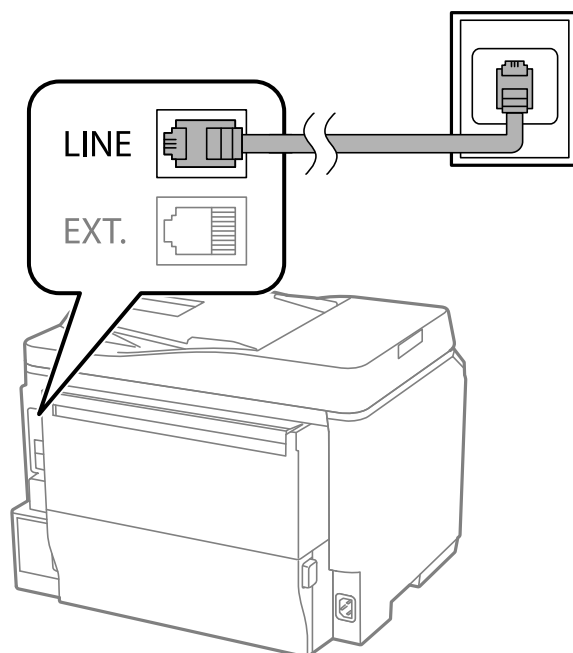

Súvisiace informácie

➔ [„Vykonanie nastavení telefónneho systému PBX” na strane 96](#)

Pripojenie k linke DSL alebo ISDN

Pripojte telefónny kábel z modemu DSL alebo terminálového adaptéru ISDN k portu LINE na zadnej strane tlačiarne. Ďalšie informácie nájdete v príručkách, ktoré boli dodané s modемом alebo adaptérom.

Poznámka:

Ak váš modem DSL nie je vybavený zabudovaným filtrom DSL, pripojte zvláštny filter DSL.

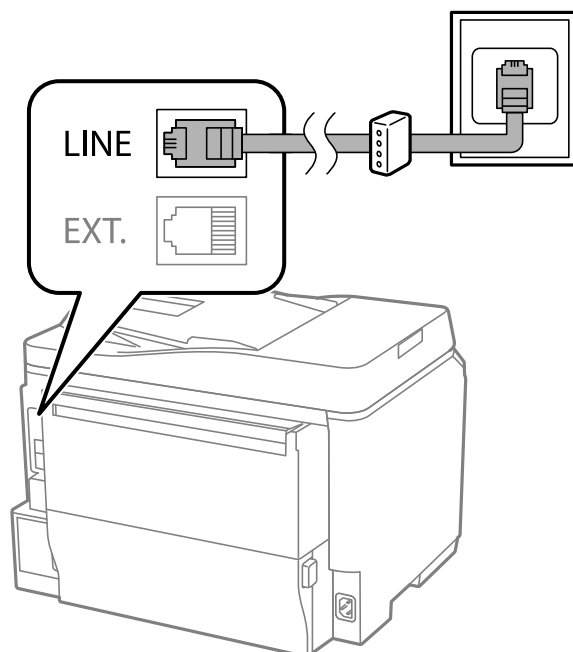

Pripojenie telefónneho zariadenia k tlačiarni

Ak používate tlačiareň a telefón na jednej telefónnej linke, pripojte telefón k tlačiarni.

Poznámka:

- ❑ Ak má vaše telefónne zariadenie funkciu faxu, pred pripojením túto funkciu vypnite. Podrobnosti si pozrite v príručkách, ktoré boli dodané s telefónom.
- ❑ Ak pripojíte telefónny záznamník, uistite sa, že možnosť **Prevziať po zvonení** je nastavená na vyššiu hodnotu ako počet zvonení nastavených v telefónnom záznamníku na prijatie hovoru.

1. Odstráňte kryt z portu EXT. na zadnej strane tlačiarne.

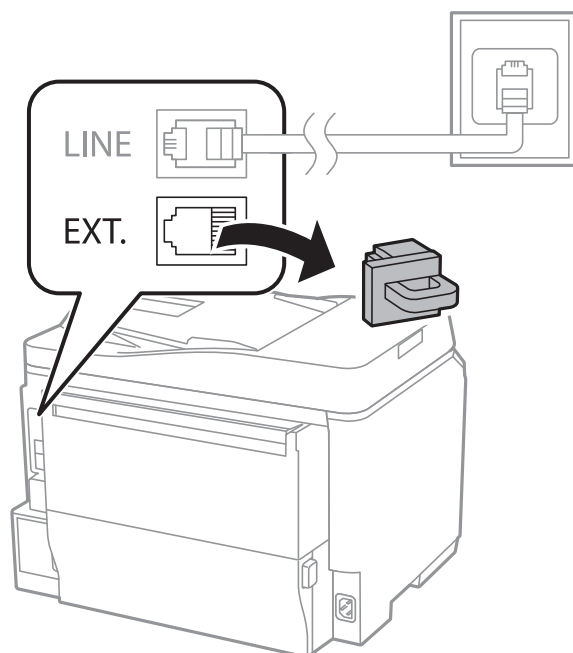

2. Pripojte telefónne zariadenie a port EXT. telefónnym káblom.

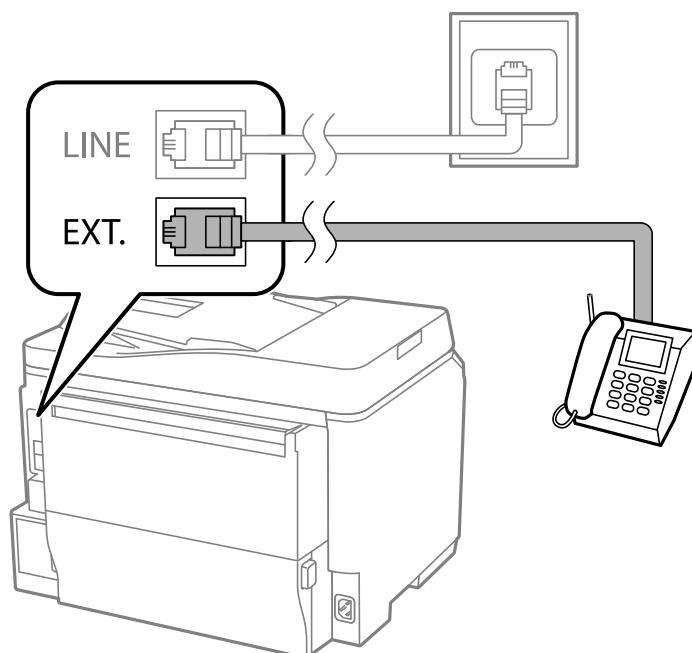

Faxovanie

Upozornenie:

Ak zdieľate jednu telefónnu linku, dbajte na to, aby ste telefónne zariadenie pripojili k portu EXT. tlačiarne. Ak rozdelíte linku za účelom oddeleného pripojenia telefónneho zariadenia a tlačiarne, nebudú telefón a tlačiareň fungovať správne.

3. Zdvihnite slúchadlo pripojeného telefónneho zariadenia a uistite sa, že na obrazovke LCD sa zobrazí správa [Telefónna linka sa používa.].

Ak sa táto správa nezobrazí, skontrolujte, či je telefónny kábel bezpečne pripojený k portu EXT..

Súvisiace informácie

➔ „Nastavenia odkazovača” na strane 103

Vykonanie základných nastavení faxu

Najskôr vykonajte základné nastavenia faxu, ako napríklad **Režim príjmu**, a to pomocou sprievodcu **Sprievodca nast. faxu**, a potom podľa potreby nastavte ostatné nastavenia.

Sprievodca **Sprievodca nast. faxu** sa zobrazí automaticky, keď sa tlačiareň zapne po prvýkrát. Keď nastavenia vykonáte, nemusíte ich už znovu nastavovať, až pokiaľ sa nezmení prostredie pripojenia.

Ak nastavenia zamkol správca, môže nastavenia vykonať len správca.

Vykonanie základných nastavení faxu pomocou sprievodcu Sprievodca nast. faxu

Nastavte základné nastavenia podľa pokynov na obrazovke.

1. Pripojte tlačiareň k telefónnej linke.

Upozornenie:

Pretože sa na konci sprievodcu spustí automatická kontrola faxového spojenia, uistite sa, že ste pred spustením sprievodcu pripojili tlačiareň k telefónnej linke.

2. Na domovskej obrazovke prejdite do ponuky **Nastavenie**.
3. Vyberte možnosť **Správa systému > Nastavenia faxu > Sprievodca nast. faxu**, a potom stlačte tlačidlo **Spustiť**.

Spustí sa sprievodca.

4. Na obrazovke zadania hlavičky faxu zadajte meno odosielateľa, ako napríklad názov vašej spoločnosti.

Poznámka:

Meno odosielateľa a vaše faxové číslo sa zobrazia vo forme hlavičky odchádzajúcich faxov.

5. Na obrazovke zadania telefónneho čísla zadajte svoje faxové číslo.
6. Na obrazovke **Nastavenie DRD** vykonajte nasledujúce nastavenia.
 - Ak ste si od telekomunikačnej spoločnosti objednali službu zvláštneho vyzváňania: Stlačte tlačidlo **Pokračovať**, vyberte typ zvonenia, ktoré sa má použiť pre prichádzajúce faxy, a potom prejdite na krok 9. Nastavenie **Režim príjmu** sa automaticky nastaví na možnosť **Automaticky**.

Faxovanie

- Ak nepotrebuje túto možnosť nastaviť: Stlačte tlačidlo **Preskočiť**, a potom prejdite na nasledujúci krok.

Poznámka:

- Služba zvláštneho vyzváňania, ktoré ponúka mnoho telekomunikačných spoločností (názov služby sa u jednotlivých spoločností líši) vám umožňuje mať na telefónnej linke pridelených viacero telefónnych čísiel. Každému číslu je pridelené iné vyzváňanie. Jedno číslo môžete používať pre hlasové hovory a druhé pre faxové hovory. Vyberte typ vyzváňania priradený k faxovým hovorom v nastavení **DRD**.
- V závislosti od regiónu sa zobrazujú možnosti **Zap.** a **Vyp.** v nastavení **DRD**. Pre použitie funkcie zvláštneho vyzváňania vyberte možnosť **Zap.**

7. Na obrazovke **Nastavenie režimu príjmu** vyberte, či používate telefónne zariadenie pripojené k tlačiarni.
 - Ak je pripojené: Stlačte tlačidlo **Áno** a prejdite na nasledujúci krok.
 - Ak nie je pripojené: Stlačte tlačidlo **Nie** a prejdite na krok 9. Možnosť **Režim príjmu** je nastavená na voľbu **Automaticky**.
8. Na obrazovke **Nastavenie režimu príjmu** vyberte, či si želáte prijímať faxy automaticky.
 - Pre automatický príjem: Stlačte tlačidlo **Áno**. Možnosť **Režim príjmu** je nastavená na voľbu **Automaticky**.
 - Pre manuálny príjem: Stlačte tlačidlo **Nie**. Možnosť **Režim príjmu** je nastavená na voľbu **Ručne**.
9. Na obrazovke **Potvrdiť nastavenia** skontrolujte nastavenia, ktoré ste vykonali, a potom stlačte tlačidlo **Pokračovať**.

Pre opravenie alebo zmenu nastavení stlačte tlačidlo **↶**.

10. Aby ste spustili kontrolu faxového pripojenia, stlačte tlačidlo **Spustiť**, a keď budete na obrazovke vyzvaní k vytlačeniu výsledky kontroly, stlačte tlačidlo **◇**.

Vytlačí sa správa s výsledkom kontroly, zobrazujúca stav pripojenia.

Poznámka:

- Ak boli hlásené akékoľvek chyby, postupujte podľa pokynov v správe, aby ste ich odstránili.
- Ak sa zobrazí obrazovka **Vybrať typ linky**, vyberte typ linky. Keď pripájate tlačiareň k telefónnemu systému PBX alebo terminálovému adaptéru, vyberte možnosť **PBX**.
- Ak sa zobrazí obrazovka **Vyb. mož. zist. ozn. Tón**, vyberte možnosť **Zakázať**.
Avšak nastavenie tejto funkcie na možnosť **Zakázať** môže spôsobiť vynechanie prvej číslice faxového čísla a zaslanie faxu na nesprávne číslo.

Súvisiace informácie

- ➔ „Pripojenie tlačiarny k telefónnej linke” na strane 91
- ➔ „Nastavenie režimu prijímania” na strane 102
- ➔ „Vykonanie nastavení telefónneho systému PBX” na strane 96
- ➔ „Nastavenia faxu” na strane 33

Vykonanie základných nastavení faxu jednotlivo

Faxové nastavenia môžete vykonať aj bez použitia sprievodcu nastavením faxu, a to tak, že jednotlivo vyberiete ponuku každého nastavenia. Taktiež je možné zmeniť nastavenia nakonfigurované pomocou sprievodcu. Ďalšie podrobnosti si pozrite v zozname ponúk faxových nastavení.

Súvisiace informácie

➔ „Nastavenia faxu” na strane 33

Vykonanie nastavení telefónneho systému PBX

Nasledujúce nastavenia vykonajte, ak tlačiareň používate v kanceláriách, ktoré využívajú klapky a vyžadujú pre prístup k vonkajšej linke externé prístupové kódy, ako napríklad 0 a 9.

1. Na domovskej obrazovke prejdite do ponuky **Nastavenie**.
2. Vyberte položky **Správa systému > Nastavenia faxu > Základné nastavenia > Typ linky**.
3. Vyberte položku **PBX**.
4. Na obrazovke **Prístupový kód** vyberte možnosť **Použiť**.
5. Stlačte políčko **Prístupový kód**, zadajte kód externého prístupu, ktorý sa používa vo vašom telefónnom systéme, a potom stlačte kláves Enter v pravom spodnom rohu obrazovky.

Prístupový kód sa uloží v tlačiarňi. Pri zasielaní faxu na externé faxové číslo stlačte namiesto skutočného prístupového kódu znak # (mriežka).

Poznámka:

Po stlačení znaku # (mriežka) na začiatku faxového čísla tlačiareň zamení počas vytáčania znak # za uložený prístupový kód. Použitie znaku # pomáha predchádzať problémom s pripojením, keď sa pripájate k externej linke.

Vykonanie nastavení zdroja papiera na prijímanie faxov

Tlačiareň môžete nastaviť tak, že určité zdroje papiera sa nebudú používať na tlač prijatých dokumentov a faxových hlásení. Štandardne sú na tlač faxov povolené všetky zdroje papiera. Túto funkciu použite, ak nechcete používať určitý papier v konkrétnom zdroji papiera na tlač faxov.

1. Na domovskej obrazovke prejdite do ponuky **Nastavenie**.
2. Vyberte položky **Správa systému > Nastavenia tlačiarne > Nastavenia zdroja papiera > Nastavenia autom. voľby > Fax**.
3. Vyberte zdroj papiera, ktorý si neželáte používať na tlač faxov, a potom ho zakážete.

Zasielanie faxov

Základne činnosti zasielania faxov

Zasielanie farebných alebo čiernobielych (ČB) faxov. Keď zasielate čiernobiely fax, môžete si pred zaslaním pozrieť ukážku naskenovaného obrázka na obrazovke LCD.

Poznámka:

- Ak je faxové číslo obsadené alebo sa vyskytne problém, tlačiareň automaticky po jednej minúte vytočí číslo znovu.
- Môžete si zarezervovať až 50 čiernobielych faxových úloh, a to dokonca aj vtedy, ak sa telefónna linka využíva pre hlasový hovor, zasielanie iného faxu alebo prijímanie faxu. Rezervované faxové úlohy môžete skontrolovať alebo zrušiť v možnosti **Sledovanie úlohy** v ponuke **Stavová ponuka**.
- Ak ste zapli funkciu **Uložiť údaje o poruch.**, faxy, ktoré zlyhali, sa uložia a môžete ich zaslať znovu z možnosti **Sledovanie úlohy** v ponuke **Stavová ponuka**.

Zasielanie faxov pomocou ovládacieho panelu

1. Vložte originály.

Poznámka:

V jednom prenose môžete zaslať až 100 strán. V závislosti od zostávajúcej kapacity pamäte však nemusí byť možné, aby ste zasielali faxy s menej ako 100 stranami.

2. Na domovskej obrazovke prejdite do ponuky **Fax**.

3. Stanovte príjemcu.

- Pre manuálne zadanie: Pomocou numerickej klávesnice zadajte na ovládacom paneli alebo obrazovke LCD čísla, a potom stlačte kláves Enter v pravom spodnom rohu obrazovky.
- Pre výber zo zoznamu kontaktov: Stlačte tlačidlo **Kontakty**, stlačte zaškrťavacie políčko, aby ste ku kontaktu pridali značku zaškrtnutia, a potom stlačte tlačidlo **Vyk.**
- Pre výber z histórie odoslaných faxov: Pre výber príjemcu stlačte tlačidlo **História**, a potom stlačte tlačidlo **Ponuka > Odoslať na toto číslo**.

Poznámka:



- Jeden čiernobiely fax môžete zaslať až 200 príjemcom. Farebný fax je možné zaslať naraz len jednému príjemcovi.
- Pre pridanie prestávky počas vytáčania (prestávka po dobu 3 sekúnd) zadajte pomlčku pomocou stlačenia 
- Keď je zapnutá voľba **Obmedzenia priam. vytáčania** v možnosti **Nastavenia zabezp.**, môžete vyberať príjemcov faxov len zo zoznamu kontaktov alebo histórie odoslaných faxov. Faxové číslo nemôžete zadať manuálne.
- Ak ste nastavili kód pre externý prístup v možnosti **Typ linky**, zadajte namiesto skutočného kódu pre externý prístup na začiatku faxového čísla znak „#“ (mriežka).
- Aby ste vymazali zadaných príjemcov, zobrazte zoznam príjemcov pomocou stlačenia políčka na obrazovke, ktoré zobrazuje faxové číslo alebo počet príjemcov, vyberte daných príjemcov zo zoznamu, a potom vyberte možnosť **Odstrániť zo zoznamu**.

4. Stlačte tlačidlo **Pon.**, vyberte položku **Nastavenia posielania faxu**, a potom podľa potreby vykonajte nastavenia, ako napríklad rozlíšenie a spôsob zasielania.

Poznámka:

- Pre zasielanie obojstranných originálov vyberte možnosť **Obojstranný ADF**. Nemôžete však s týmto nastavením zaslať farebné faxy.
- Stlačte tlačidlo **Predvoľba** v hornej časti obrazovky faxu, aby ste aktuálne nastavenia a príjemcov do položky **Predvoľba**. Príjemcovia nemusia byť uložení v závislosti od spôsobu ich určovanie, ako napríklad manuálne zadanie faxového čísla.

5. Aby ste si pri zasielaní čiernobieleho faxu skontrolovali naskenovaný dokument, stlačte tlačidlo **Ukážka** v hornej časti obrazovky faxu.

- : Umožňuje posúvať obrazovku v smere šípok:
- : Umožňuje zmenšenie alebo zväčšenie.
- : Umožňuje presun na predchádzajúcu alebo nasledujúcu stranu.
- Zopakovať: Umožňuje zrušiť ukážku.
- Zobrazit': Umožňuje zobrazit' alebo skryt' ikony operácií.

Faxovanie

Poznámka:

- Po zobrazení ukážky nemôžete zaslať farebný fax.
- Ak je zapnutá možnosť **Priame odoslanie**, ukážku nie je možné zobrazit.
- Keď sa obrazovky ukážky nedotknete 20 sekúnd, fax sa zašle automaticky.
- Kvalita obrazu zaslaného faxu sa môže od zobrazenej ukážky líšiť, v závislosti od možností prístroja príjemcu.

6. Stlačte tlačidlo .

Poznámka:

- Pre zrušenie zasielania stlačte tlačidlo .
- Odoslanie farebného faxu trvá dlhšie, pretože tlačiareň zároveň skenuje a zasiela. Keď tlačiareň zasiela farebný fax, nemôžete používať ostatné funkcie.

Súvisiace informácie

- ➔ „Umiestnenie originálov” na strane 48
- ➔ „Režim Fax” na strane 25
- ➔ „Kontrola faxových úloh” na strane 109
- ➔ „Správa kontaktov” na strane 52
- ➔ „Režim predvolieb” na strane 38

Zasielanie faxov vytáčaním z externého telefónneho zariadenia

Fax môžete zaslať pomocou vytočenia pripojeného telefónu, ak si želáte pred zaslaním faxu uskutočniť telefónom hlasový hovor, alebo ak sa faxový prístroj príjemcu neprepína na fax automaticky.

1. Vložte originály.

Poznámka:

V rámci jedného prenosu môžete zaslať až 100 stránok.

2. Zdvihnite slúchadlo pripojeného telefónu, a potom vytočte pomocou telefónu faxové číslo príjemcu.
3. Na ovládacom paneli tlačiarne stlačte tlačidlo **Spustite fax**, a potom stlačte tlačidlo **Odoslať**.
4. Stlačte tlačidlo **Pon.**, vyberte položku **Nastavenia posielania faxu**, a potom podľa potreby vykonajte nastavenia, ako napríklad rozlíšenie a spôsob zasielania.
5. Ak počujete faxový tón, stlačte tlačidlo , a potom zložte slúchadlo.

Poznámka:

Po vytočení čísla pomocou pripojeného telefónu trvá zaslanie faxu dlhšie, pretože tlačiareň zároveň skenuje a zasiela. Počas zasielania faxu nemôžete používať ostatné funkcie.

Súvisiace informácie

- ➔ „Umiestnenie originálov” na strane 48
- ➔ „Režim Fax” na strane 25

Rôzne spôsoby zasielania faxov

Zasielanie faxov po potvrdení stavu príjemcu

Fax môžete zasielať počas počúvania faxov alebo hlasov prostredníctvom reproduktora tlačiarne, keď vytáčate, komunikujete alebo vykonávate prenos. Túto funkciu môžete taktiež využiť, keď si želáte prijať fax zo služby vyvolávania faxov, a to postupom podľa zvukových pokynov.

1. Vložte originály.
2. Na domovskej obrazovke prejdite do ponuky **Fax**.
3. Stlačte tlačidlo **Zav. tel.**.

Poznámka:

Hlasitosť reproduktora môžete nastaviť.

4. Stanovte príjemcu.
5. Keď začujete faxový tón, stlačte tlačidlo **Odoslať/Prijať**, a potom stlačte tlačidlo **Odoslať**.

Poznámka:

Keď budete počuť hlasové pokyny pri prijímaní faxu zo služby vyvolávania faxov, postupujte podľa týchto pokynov pre vykonanie činností tlačiarne.

6. Stlačte tlačidlo .

Súvisiace informácie

- ➔ „Zasielanie faxov pomocou ovládacieho panelu” na strane 97
- ➔ „Prijímanie faxov prostredníctvom vyvolania (Prijať na vyžiadanie)” na strane 104
- ➔ „Umiestnenie originálov” na strane 48
- ➔ „Režim Fax” na strane 25

Zasielanie faxov v určitom čase (Odoslať fax neskôr)

Fax môžete zaslať v stanovený čas. Po stanovení času zaslania faxu je možné zasielať len čiernobiele faxy.

1. Vložte originály.
2. Na domovskej obrazovke prejdite do ponuky **Fax**.
3. Stanovte príjemcu.
4. Vyberte položku **Pon.**, a potom vyberte možnosť **Odoslať fax neskôr**.
5. Stlačte tlačidlo **Zap.**, zadajte čas odoslania faxu, a potom stlačte tlačidlo **OK**.
6. Stlačte tlačidlo **Pon.**, vyberte položku **Nastavenia posielania faxu**, a potom podľa potreby vykonajte nastavenia, ako napríklad rozlíšenie a spôsob zasielania.

Faxovanie

7. Stlačte tlačidlo .

Poznámka:

*Fax zrušíte prostredníctvom možnosti **Sledovanie úlohy** v ponuke **Stavová ponuka**.*

Súvisiace informácie

- ➔ „Zasielanie faxov pomocou ovládacieho panelu” na strane 97
- ➔ „Umiestnenie originálov” na strane 48
- ➔ „Režim Fax” na strane 25
- ➔ „Kontrola faxových úloh” na strane 109

Uloženie faxu bez určenia príjemcu (Uložiť údaje faxu)

Môžete uložiť až 100 strán jedného čiernobieleho dokumentu. To vám umožňuje ušetriť čas strávený skenovaním dokumentu, keď budete často potrebovať zaslať rovnaký dokument.

1. Vložte originály.
2. Na domovskej obrazovke prejdite do ponuky **Fax**.
3. Stlačte tlačidlo **Pon.**, vyberte položku **Uložiť údaje faxu**, a potom zapnite túto funkciu.
4. Stlačte tlačidlo **Pon.**, vyberte položku **Nastavenia posielania faxu**, a potom podľa potreby vykonajte nastavenia, ako napríklad rozlíšenie a spôsob zasielania.
5. Stlačte tlačidlo  (ČB).

Uložený dokument môžete zaslať prostredníctvom možnosti **Sledovanie úlohy** z ponuky **Stavová ponuka**.

Súvisiace informácie

- ➔ „Zasielanie faxov pomocou ovládacieho panelu” na strane 97
- ➔ „Umiestnenie originálov” na strane 48
- ➔ „Režim Fax” na strane 25
- ➔ „Kontrola faxových úloh” na strane 109

Zasielanie faxov na požiadanie (Odoslať na vyžiadanie)

Môžete uložiť až 100 strán jedného čiernobieleho dokumentu pre vyvolanie faxu. Uložený dokument sa na požiadanie zašle z iného faxového prístroja, ktorý má funkciu prijímania vyvolania.

1. Vložte originály.
2. Na domovskej obrazovke prejdite do ponuky **Fax**.
3. Stlačte tlačidlo **Pon.**, vyberte položku **Odoslať na vyžiadanie**, a potom zapnite túto funkciu.
4. Stlačte tlačidlo **Pon.**, vyberte položku **Nastavenia posielania faxu**, a potom podľa potreby vykonajte nastavenia, ako napríklad rozlíšenie a spôsob zasielania.

Faxovanie

5. Stlačte tlačidlo  (ČB).

Aby ste vymazali uložený dokument, vymažte ho prostredníctvom položky **Sledovanie úlohy** v ponuke **Stavová ponuka**.

Súvisiace informácie

- ➔ „Zasielanie faxov pomocou ovládacieho panelu” na strane 97
- ➔ „Umiestnenie originálov” na strane 48
- ➔ „Režim Fax” na strane 25
- ➔ „Kontrola faxových úloh” na strane 109

Zasielanie veľkého počtu strán v čiernobielych dokumente (Priame odoslanie)

Pri zasielaní čiernobieleho faxu sa naskenovaný dokument dočasne uloží v pamäti tlačiarne. Preto môže zasielanie veľkého počtu strán vyvolať nedostatok pamäti a zastaviť zasielanie faxu. Aby ste sa tomu vyhli, zapnite funkciu **Priame odoslanie**. Zaslanie faxu však trvá dlhšie, pretože tlačiareň zároveň skenuje a odosiela. Túto funkciu môžete použiť len v prípade jediného príjemcu.

Na domovskej obrazovke vyberte položky **Fax > Pon. > Nastavenia posielania faxu > Priame odoslanie > Zap..**

Prednostné zaslание faxu (Prioritné odoslanie)

Urgentný dokument môžete zaslana pred inými faxmi, ktoré čakajú na odoslanie.

Na domovskej obrazovke vyberte položky **Fax > Pon. > Nastavenia posielania faxu > Prioritné odoslanie > Zap..**

Poznámka:

Keď prebieha jedna z nasledujúcich činností, nie je možné zaslana dokument prednostne, pretože tlačiareň nedokáže ďalší fax.

- Zasielanie čiernobieleho faxu so zapnutou funkciou **Priame odoslanie**.
- Zasielanie farebného faxu
- Zasielanie faxu pomocou pripojeného telefónu
- Zasielanie faxu zaslaného z počítača

Zaslание dokumentov rôznej veľkosti pomocou podávača ADP (Kon. sním. z aut.pod.dok.)

Ak do podávača ADP umiestnite dokumenty s rozdielnou veľkosťou, všetky originály sa pošlú vo veľkosti najväčšieho spomedzi nich. Môžete ich zaslana v pôvodnej veľkosti tak, že ich roztriedite a vložíte podľa veľkosti, alebo ich vložíte jeden po druhom.

Pred vložením originálov vyberte na domovskej obrazovke možnosti **Fax > Pon. > Nastavenia posielania faxu > Kon. sním. z aut.pod.dok. > Zap..** Originály vkladajte podľa pokynov na obrazovke.

Tlačiareň uloží naskenované dokumenty a zašle ich ako jeden dokument.

Poznámka:

Ak sa tlačiarne nedotknete po dobu 20 sekúnd po výzve na nastavenie ďalších originálov, tlačiareň zastaví ukladanie a začne dokument zasielana.

Spoločné zasielanie viacerých faxov jednému príjemcovi (Odoslať v dávke)

Ak čakáva viacero faxov na zaslanie rovnakému príjemcovi, môžete tlačiareň nastaviť na ich zoskupenie, aby sa spoločne poslali naraz. Naraz môžete zaslať až 5 dokumentov (celkovo až 100 stránok). To pomáha ušetriť poplatky za spojenie vďaka zníženiu počtu prenosov.

Na domovskej obrazovke vyberte položky **Nastavenie > Správa systému > Nastavenia faxu > Nastavenia pre odosielanie > Odoslať v dávke > Zap..**

Poznámka:

- Naplánované faxy sú taktiež zoskupené spoločne, ak sa zhodujú príjemca a čas, kedy má byť fax zaslaný.*
- Možnosť **Odoslať v dávke** sa nevzťahuje na nasledovné faxové úlohy.*
 - Čiernobiely fax so zapnutou funkciou **Prioritné odoslanie**
 - Čiernobiely fax so zapnutou funkciou **Priame odoslanie**
 - Farebné faxy
 - Faxy zaslané z počítača

Zasielanie faxu z počítača

Prostredníctvom pomôcky FAX Utility a ovládača PC-FAX môžete zasielať faxy z počítača. Prevádzkové pokyny si pozrite v pomocníkovi pomôcky FAX Utility a ovládača PC-FAX.

Súvisiace informácie

- ➔ „Ovládač PC-FAX (ovládač faxu)” na strane 130
- ➔ „FAX Utility” na strane 131

Prijímanie faxov

Nastavenie režimu prijímania

Položku **Režim príjmu** môžete nastaviť pomocou sprievodcu **Sprievodca nast. faxu**. Keď nastavujete funkciu fax prvýkrát, odporúčame vám použiť sprievodcu **Sprievodca nast. faxu**. Ak si želáte zmeniť nastavenia **Režim príjmu** po jednom, postupujte podľa krokov nižšie.

1. Na domovskej obrazovke prejdite do ponuky **Nastavenie**.
2. Vyberte položku **Správa systému > Nastavenia faxu > Nastavenia príjmu > Režim príjmu**.
3. Vyberte spôsob prijímania.
 - Automaticky:** Odporúča sa pre časté používanie faxu. Tlačiareň automaticky prijme fax po stanovenom počte zazvonení.



Upozornenie:

*Ak tlačiareň nepripojíte k telefónu, vyberte režim **Automaticky**.*

- Ručne:** Odporúčané pre používateľov, ktorí nefaxujú príliš často alebo si neželajú prijímať faxy po prijatí hovoru pomocou pripojeného telefónu. Pri prijímaní faxu zdvihnite slúchadlo, a potom obsluhujte tlačiareň.

Faxovanie

Poznámka:

Ak zapnete funkciu **Vzdialený príjem**, môžete začať príjem faxu samotným ovládaním pripojeného telefónu.

Súvisiace informácie

- ➔ „Vykonanie základných nastavení faxu pomocou sprievodcu Sprievodca nast. faxu” na strane 94
- ➔ „Manuálne prijímanie faxov” na strane 103
- ➔ „Prijímanie faxov pomocou pripojeného telefónu (Vzdialený príjem)” na strane 104

Nastavenia odkazovača

Aby ste mohli odkazovač používať, musíte ho nastaviť.

- Nastavte **Režim príjmu** tlačiarne na možnosť **Automaticky**.
- Nastavte nastavenie tlačiarne **Prevziať po zvonení** na vyšší počet ako počet zazvonení odkazovača. Inak nebude môcť odkazovať prijaté hlasové hovory, aby nahrával hlasové správy. Nastavenia si pozrite v príručkách, ktoré boli dodané s odkazovačom.

Nastavenie **Prevziať po zvonení** nemusí byť v závislosti na regióne zobrazené.

Súvisiace informácie

- ➔ „Nastavenia faxu” na strane 33

Rôzne spôsoby prijímania faxov

Manuálne prijímanie faxov

Aby ste mohli prijímať faxy, po pripojení telefónu a nastavení nastavenia tlačiarne **Režim príjmu** na možnosť **Ručne** postupujte podľa pokynov nižšie.

1. Keď telefón zazvoní, zdvihnite slúchadlo.
2. Keď začujete faxový tón, stlačte na obrazovke LCD tlačiarne **Spustite fax**.

Poznámka:

Ak zapnete funkciu **Vzdialený príjem**, môžete začať príjem faxu výhradne ovládaním telefónu.

3. Stlačte tlačidlo **Prijat**.
4. Stlačte tlačidlo , a potom zaveste slúchadlo.

Súvisiace informácie

- ➔ „Prijímanie faxov pomocou pripojeného telefónu (Vzdialený príjem)” na strane 104
- ➔ „Uloženie prijatých faxov” na strane 105
- ➔ „Vykonanie nastavení zdroja papiera na prijímanie faxov” na strane 96

Prijímanie faxov pomocou pripojeného telefónu (Vzdialený príjem)

Pre manuálne prijatie faxu musíte po zdvihnutí slúchadla telefónu ovládať tlačiareň. Pomocou funkcie **Vzdialený príjem** môžete začať príjem faxu len s použitím telefónu.

Funkcia **Vzdialený príjem** je dostupná pre telefóny, ktoré podporujú tónovú voľbu.

Súvisiace informácie

➔ „Manuálne prijímanie faxov” na strane 103

Nastavenie funkcie Vzďialený príjem

1. Na domovskej obrazovke prejdite do ponuky **Nastavenie**.
2. Vyberte položky **Správa systému > Nastavenia faxu > Nastavenia príjmu > Vzďialený príjem**.
3. Po zapnutí funkcie **Vzďialený príjem** zadajte do políčka **Kód spustenia** kód z dvoch číslic (0 až 9, je možné zadať * a #).
4. Stlačte tlačidlo **OK**.

Používanie funkcie Vzďialený príjem

1. Keď telefón zazvoní, zdvihnite slúchadlo.
2. Keď začujete faxový tón, zadajte spúšťací kód pomocou telefónu.
3. Po overení, že tlačiareň začala prijímať fax, zložte slúchadlo.

Prijímanie faxov prostredníctvom vyvolania (Prijat' na vyžiadanie)

Vytočením faxového čísla môžete prijímať faxy uložené na inom faxovom prístroji. Túto funkciu môžete využiť na prijatie dokumentu z informačnej služby faxov. Ak má informačná služba faxov funkciu zvukového sprievodu, podľa ktorého je potrebné postupovať pri prijímaní dokumentu, túto funkciu nemôžete používať.

Poznámka:

*Ak chcete dokument prijat' z informačnej služby faxov, ktorá používa zvukový sprievod, pomocou funkcie **Zav. tel.** alebo pripojeného telefónu stačí vytočiť faxové číslo a telefón a tlačiareň ovládať pomocou zvukového sprievodu.*

1. Na domovskej obrazovke prejdite do ponuky **Fax**.
2. Vyberte položky **Pon. > Prijat' na vyžiadanie**, a potom zapnite túto funkciu.
3. Zadajte faxové číslo.

Poznámka:

*Keď vyberiete možnosť **Obmedzenia priam. vytáčania** v ponuke **Nastavenia zabezp.**, príjemcov faxov môžete vybrať iba zo zoznamu kontaktov alebo z histórie odoslaných faxov. Faxové číslo nemôžete zadať manuálne.*

4. Stlačte tlačidlo .

Súvisiace informácie

➔ „Zasielanie faxov po potvrdení stavu príjemcu” na strane 99

➔ „Zasielanie faxov vytáčaním z externého telefónneho zariadenia” na strane 98

Uloženie prijatých faxov

Môžete vybrať možnosť uloženia prijatých faxov do priečinka doručenej pošty tlačiarne, na pamäťové zariadenie alebo do počítača. Ak nie je nastavená žiadna z týchto možností, prijaté dokumenty budú automaticky vytlačené.

1. Na domovskej obrazovke prejdite do ponuky **Nastavenie**.
2. Vyberte **Správa systému > Nastavenia faxu > Nastavenia výstupu > Faxový výstup**.
3. Stlačte tlačidlo **Nastavenia**, vyberte želanú možnosť, a potom vykonajte nastavenia.

Uložiť do prieč. Došlá pošta

Umožňuje uložiť všetky prijaté dokumenty do schránky prijatých dokumentov tlačiarne. Uložené dokumenty sa nevytlačia automaticky. Dokumenty môžete zobraziť na obrazovke LCD tlačiarne a v prípade potreby ich vytlačiť.

Uložiť do počítača

Na počítači pripojenom k tlačiarne vykonajte nastavenia pre uloženie prijatých dokumentov na počítač prostredníctvom nástroja FAX Utility. Ďalšie podrobnosti si pozrite v pomocníkovi nástroja FAX Utility.

Po uložení prijatých dokumentov do počítača sa tieto z tlačiarne vymažú. Pre automatické vytlačenie dokumentov počas ukladania do počítača vyberte na tlačiarne možnosť **Áno a vytlačiť** po dokončení nastavení nástroja FAX Utility.

Poznámka:

Ak nie je počítač zapnutý, tlačiareň dočasne ukladá prijaté dokumenty do svojej pamäte. Ak sa pamäť zaplní, tlačiareň nemôže zasílať či prijímať faxy.

Uložiť na pam. zariadenie

Konvertuje prijaté dokumenty do formátu PDF a uloží ich na pamäťovom zariadení pripojenom k tlačiarne. Po uložení prijatých dokumentov na pamäťové zariadenie sa tieto z tlačiarne vymažú. Pre automatické vytlačenie dokumentov počas ukladania na pamäťové zariadenie vyberte na tlačiarne možnosť **Áno a vytlačiť**.

Pred použitím tejto funkcie musíte vytvoriť na pamäťovom zariadení priečinok, do ktorého sa uložia prijaté dokumenty. Vyberte položku **Ďalšie nastavenia > Vytvoriť prieč. na uloženie**, a potom vytvorte priečinok.

Poznámka:

Uistite sa, že je pamäťové zariadenie pripojené k tlačiarne. Ak ponecháte zariadenie odpojené, zasielanie a prijímanie faxov môže prestať byť možné, pretože sa zaplní pamäť, keďže tlačiareň dočasne ukladá prijaté dokumenty po dobu, keď je pamäťové zariadenie odpojené.

Súvisiace informácie

➔ „FAX Utility” na strane 131

Kontrola prijatých faxov na displeji LCD





Prijaté dokumenty, ktoré sú uložené v schránke prijatých dokumentov tlačiarne, si môžete skontrolovať na displeji LCD.

1. Na domovskej obrazovke skontrolujte ikonu, ktorá sa rozsvieti, keď sa spracúvajú faxy, ako napríklad nové faxy čakajúce na preposlanie.

Faxovanie

- Na domovskej obrazovke prejdite do ponuky **Fax**.
- Vyberte položku **Otvoriť došlú poštu**.
- Ak je schránka prijatých správ chránená heslom, zadajte heslo schránky alebo heslo správcu.
- Zo zoznamu vyberte fax, ktorý sa má zobraziť.

Zobrazí sa obsah faxu.

- : Otočí obrázok doprava o 90 stupňov.
- : Umožňuje posúvať obrazovku v smere šípok:
- : Umožňuje zmenšenie alebo zväčšenie.
- : Umožňuje presun na predchádzajúcu alebo nasledujúcu stranu.
- Zobraziť: Umožňuje zobraziť alebo skryť ikony operácií.

- Stlačte tlačidlo **Ponuka**, vyberte, či sa má dokument, ktorý ste si prezreli, vytlačiť alebo vymazať, a potom postupujte podľa pokynov na obrazovke.

Poznámka:

Keď je pamäť zaplnená, tlačiareň nemôže prijímať a zasielať faxy. Odporúčame vymazať zobrazené alebo vytlačené dokumenty.

Súvisiace informácie

- ➔ „Ikony zobrazené na displeji LCD” na strane 20
- ➔ „Nastavenia faxu” na strane 33

Preposielanie prijímaných faxov

Môžete nastaviť preposielanie prijímaných dokumentov na iný faxový prístroj alebo konvertovať dokumenty do formátu PDF a preposielať ich do zdieľaného priečinka v sieti či na e-mailovú adresu. Preposlané dokumenty sa z tlačiarne vymažú. Najskôr zaregistrujte ciele preposielania do zoznamu kontaktov. Ak chcete preposielať na nejakú e-mailovú adresu, musíte tiež nakonfigurovať nastavenia e-mailového servera.

Poznámka:

*Pred použitím tejto funkcie sa uistite, že nastavenia tlačiarne **Dátum/Čas** and **Časový rozdiel** sú správne. Prístup k ponukám je možné cez položku **Správa systému** > **Všeob. nastavenia**.*

- Na domovskej obrazovke prejdite do ponuky **Nastavenie**.
- Vyberte položku **Správa systému** > **Nastavenia faxu** > **Nastavenia výstupu** > **Faxový výstup**.
- Stlačte tlačidlo **Nastavenia** a vyberte položku **Odoslať** > **Áno**.

Poznámka:

*Pre automatickú tlač dokumentov počas ich preposielanie vyberte možnosť **Áno a vytlačiť**.*

- Vyberte položku **Ďalšie nastavenia** > **Kde odoslať**.

Faxovanie

5. Zo zoznamu kontaktov vyberte ciele presmerovania.

Poznámka:

- Tlačidlom **Zobrazíť** usporiadate kontakte podľa funkcie tlačiarne.
- Môžete zadať až päť cieľov presmerovania. Ak chcete vybrať cieľ, označte zaškrŕavacie políčko. Výber zrušte opätovným stlačením zaškrŕavacieho políčka.

6. Po dokončení výberu cieľov presmerovania stlačte tlačidlo **Vyk.**
7. Skontrolujte, či sú ciele presmerovania správne a stlačte tlačidlo **Zatvoríť**.
8. Vyberte položku **Možn. pri zlyh. Odosielania**.
9. Vyberte, či sa majú prijaté dokumenty vytlačiť alebo uložiť do schránky prijatých dokumentov tlačiarne, keď ich presmerovanie zlyhá.
10. Keď preposielate na e-mailovú adresu, môžete uviesť predmet e-mailu. Vyberte položku **Predmet e-mailu na odoslanie** a zadajte predmet.

Poznámka:

- Ak ste ako cieľ preposielania zvolili zdieľaný priečinok v sieti alebo e-mailovú adresu, odporúčame otestovať, či môžete odoslať naskenovaný obrázok do cieľa v režime skenovania. Na domovskej obrazovke vyberte položky **Skenov.** > **E-mail alebo Skenov.** > **Sieťový priečinok/FTP**, vyberte cieľ a potom začnite skenovať.
- Môžete nastaviť prijímanie upozornení na nové faxy na počítači, keď sa prijímané dokumenty ukladajú do zdieľaného priečinka v sieti. Na vykonanie nastavení použite nástroj FAX Utility. Podrobné informácie nájdete v pomocníkovi nástroja FAX Utility.

Súvisiace informácie

- ➔ „Správa kontaktov” na strane 52
- ➔ „Používanie e-mailového servera” na strane 189
- ➔ „Skenovanie do e-mailu” na strane 81
- ➔ „Skenovanie do sieťového priečinka alebo na server FTP” na strane 82
- ➔ „FAX Utility” na strane 131

Používanie ostatných faxových funkcií

Tlač faxových hlásení a zoznamu faxov

Manuálna tlač faxového hlásenia

1. Na domovskej obrazovke prejdite do ponuky **Fax**.
2. Vyberte položky **Pon.** > **Faxová správa**.
3. Vyberte si, ktoré hlásenie sa má vytlačiť, a potom postupujte podľa pokynu na obrazovke.

Poznámka:

Formát hlásenia môžete zmeniť. Na domovskej obrazovke vyberte položky **Nastavenie** > **Správa systému** > **Nastavenia faxu** > **Nastavenia výstupu**, a potom zmeňte nastavenie **Pripojiť obrázok k správe** alebo **Formát správy**.

Faxovanie

Súvisiace informácie

- ➔ „Režim Fax” na strane 25
- ➔ „Nastavenia faxu” na strane 33

Nastavenie automatickej tlače faxových hlásení

Môžete nastaviť automatickú tlač nasledujúcich faxových hlásení.

Správa o prenose

Na domovskej obrazovke vyberte položky **Nastavenie** > **Správa systému** > **Nastavenia faxu** > **Nastavenia použ. nastavení** > **Správa o prenose**, a potom vyberte možnosť **Tlačiť** alebo **Tlač pri chybe**.

Poznámka:

*Pre zmenu nastavenia počas zasielania faxu stlačte na základnej obrazovke faxu položku **Pon.**, a potom vyberte možnosti **Nastavenia posielania faxu** > **Správa o prenose**.*

Hlás. o presmerovaní

Na domovskej obrazovke vyberte možnosti **Nastavenie** > **Správa systému** > **Nastavenia faxu** > **Nastavenia výstupu** > **Hlás. o presmerovaní**, a potom vyberte možnosti **Tlačiť** alebo **Tlač pri chybe**.

Zázn.fax

Na domovskej obrazovke vyberte možnosti **Nastavenie** > **Správa systému** > **Nastavenia faxu** > **Nastavenia výstupu** > **Autom. tlač záz. faxu**, a potom vyberte možnosti **Zap. (každ. 30)** alebo **Zap. (čas)**.

Súvisiace informácie

- ➔ „Režim Fax” na strane 25
- ➔ „Nastavenia faxu” na strane 33

Nastavenie zabezpečenia faxovania

Môžete nastaviť zabezpečenie, aby ste predišli zaslaniu faxu nesprávnejmu príjemcovi, alebo aby ste predišli prezradeniu či strate doručených dokumentov. Taktiež môžete vymazať zálohované faxové údaje.

1. Na domovskej obrazovke prejdite do ponuky **Nastavenie**.
2. Vyberte položky **Správa systému** > **Nastavenia faxu** > **Nastavenia zabezp.**
3. Vyberte ponuku, a potom vykonajte nastavenia.

Súvisiace informácie

- ➔ „Nastavenia faxu” na strane 33

Kontrola faxových úloh

Kontrola prebiehajúcich faxových úloh

Nasledujúce faxové dokumenty môžete kontrolovať, tlačiť, znovu zasielať alebo vymazávať.

- Prijaté dokumenty, ktoré ešte neboli vytlačené.
- Dokumenty, ktoré neboli ešte zaslané.
- Dokumenty uložené s pomocou možnosti **Odoslať na vyžiadanie** alebo **Uložiť údaje faxu**.
- Dokumenty, ktorých zaslanie zlyhalo (ak ste zapli možnosť **Uložiť údaje o poruch.**)

1. Stlačte tlačidlo .
2. Vyberte možnosť **Sledovanie úlohy**, a potom vyberte položky **Komunikačná úloha** alebo **Tlačová úloha**.
3. Vyberte úlohu, ktorá sa má skontrolovať.

Kontrola histórie faxových úloh

Môžete si prezerať históriu zaslaných alebo prijatých faxových úloh. Protokoly o prijatých faxoch obsahujú prijaté dokumenty, ktoré si môžete vytlačiť znovu. Z protokolu zaslaných faxov nie je možné dokumenty tlačiť či zasielať znovu.

1. Stlačte tlačidlo .
2. Vyberte možnosť **História úloh**, a potom vyberte položky **Prijať úlohu** alebo **Odoslať úlohu**.
3. Vyberte úlohu, ktorá sa má skontrolovať.

Poznámka:

*Všetky prijaté dokumenty sú uložené v umiestnení **História úloh**, takže ich môžete znovu vytlačiť, ale so zaplňaním pamäte tlačiarne sa postupne vymazávajú v chronologickom poradí.*

Kontrola prijatých dokumentov v schránke prijatých správ

Môžete si prezrieť prijaté dokumenty, ktoré sú uložené v schránke prijatých správ tlačiarne.

1. Stlačte tlačidlo .
2. Vyberte možnosť **Úložisko úloh**, a potom vyberte položku **Došlá pošta**.

Poznámka:

*Aby ste zobrazili ponuky tlače či vymazania všetkých dokumentov v schránke prijatých správ stlačte tlačidlo **Ponuka**.*

3. Vyberte si fax, ktorý sa má skontrolovať.

Zobrazí sa obsah dokumentu.

Poznámka:

- Stlačte tlačidlo **Ponuka**, a potom vyberte položku **Podrobnosti**, aby ste zobrazili podrobné informácie, ako napríklad dátum, čas a odosielateľ.
- Keď je pamäť zaplnená, tlačiareň nemôže prijímať a zasielať faxy. Odporúčame vymazať zobrazené alebo vytlačené dokumenty.

Výmena atramentových kaziet a ďalšieho spotrebného materiálu

Kontrola stavu atramentových kaziet a údržbovej kazety

Približné hladiny atramentu a životnosť skrinky údržby môžete kontrolovať na ovládacom paneli alebo v počítači.

Kontrola stavu atramentových kaziet a údržbovej kazety – ovládací panel

1. Na ovládacom paneli stlačte tlačidlo **i**.
2. Vyberte položku **Informácie o tlačiarni**.

Poznámka:

Krajný pravý indikátor zobrazuje priestor, ktorý je dostupný v skrinke údržby.

Kontrola stavu atramentových kaziet a údržbovej kazety - Windows

1. Prejdite do okna ovládača tlačiarne.
2. Kliknite na možnosť **EPSON Status Monitor 3** na karte **Údržba**, a potom kliknite na položku **click Podrobnosti**.

Poznámka:

*Ak je funkcia **EPSON Status Monitor 3** vypnutá, kliknite na položku **Rozšírené nastavenia** na karte **Údržba** a potom vyberte položku **Zapnúť EPSON Status Monitor 3**.*

Súvisiace informácie

➔ „Ovládač tlačiarne v systéme Windows” na strane 127

Kontrola stavu zostávajúceho atramentu a skrinky údržby – Mac OS X

1. Vyberte položku **Systémové nastavenia** z ponuky  > **Tlačiarne a skenery** (alebo **Tlač a skenovanie**, **Tlač a faxovanie**), a potom vyberte tlačiareň.
2. Kliknite na položky **Možnosti a náplne...** > **Utilita** > **Otvoriť utilitu tlačiarne**.
3. Kliknite na položku **EPSON Status Monitor**.

Kódy atramentových kaziet

Spoločnosť Epson odporúča používať originálne atramentové kazety Epson. Spoločnosť Epson neručí za kvalitu ani spoľahlivosť neoriginálneho atramentu. Používanie neoriginálneho atramentu môže spôsobiť poškodenie, na ktoré sa nevzťahujú záruky spoločnosti Epson, a za určitých okolností môže spôsobiť nesprávne fungovanie tlačiarne. Informácie o úrovniach neoriginálneho atramentu sa nemusia zobrazovať.

Nasledujú kódy originálnych atramentových kaziet Epson.

Black (Čierna): T8651, T8661

Poznámka:

- Niektoré kazety nie sú dostupné vo všetkých regiónoch.
- Informácie o kapacite atramentových kaziet Epson si pozrite na nasledujúcej stránke.
<http://www.epson.eu/pageyield>

Preventívne opatrenia pri manipulácii s atramentovými kazetami

Pred výmenou atramentových kaziet si prečítajte nasledujúce pokyny.

Bezpečnostné opatrenia pri obsluhu

- Atramentové kazety skladujte pri normálnej izbovej teplote a uchovávajte ich mimo priameho slnečného svetla.
- Spoločnosť Epson odporúča spotrebovať atramentovú kazetu pred dátumom vytlačeným na jej obale.
- V záujme dosiahnutia najlepších výsledkov spotrebujte atramentové kazety do šiestich mesiacov od inštalácie.
- Keď atramentovú kazetu prinesiete z chladného miesta uskladnenia, pred použitím ju nechajte najmenej tri hodiny zohriať pri izbovej teplote.
- Nedotýkajte sa častí zobrazených na obrázku. Mohli by ste tým znemožniť normálnu prevádzku a tlač.

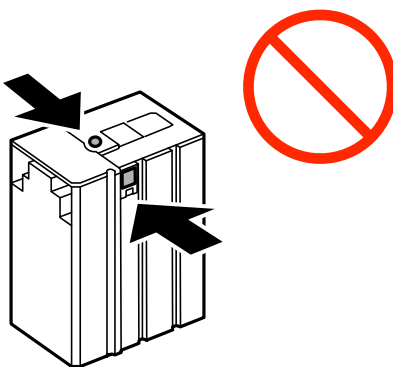

- Neposúvajte tlačovú hlavu rukou, pretože by ste tým mohli poškodiť zariadenie.
- Nevypínajte tlačiareň počas naplňovania atramentom. Ak sa naplňovanie atramentom nedokončí, je možné, že nebudete môcť tlačiť.
- Nenechávajte tlačiareň bez nainštalovanej atramentovej kazety. Atrament zostávajúci v tryskách tlačovej hlavy by mohol vyschnúť a nemuselo by byť možné tlačiť.

Výmena atramentových kaziet a ďalšieho spotrebného materiálu

- ❑ Ak potrebujete dočasne vybrať atramentovú kazetu, zaistíte, aby sa do oblasti dodávania atramentu nedostal prach a nečistoty. Atramentovú kazetu uchovávajte v rovnakom prostredí ako tlačiareň. Keďže port prívodu atramentu je vybavený ventilom určeným na zachytávanie nadbytočného atramentu, nie je potrebné nasadzovať vlastné kryty ani zástrčky.
- ❑ Vybraté atramentové kazety môžu mať atrament okolo zásobovacieho otvoru, preto buďte opatrní, aby ste neznečistili okolitú oblasť pri výbere kaziet.
- ❑ Táto tlačiareň používa atramentové kazety vybavené zeleným čipom, ktorý monitoruje rôzne informácie, napríklad množstvo zostávajúceho atramentu v každej kazete. To znamená, že ak pred vyprázdnením vyberiete kazetu z tlačiarne, môžete ju po opätovnom vložení do tlačiarne ďalej používať.
- ❑ S cieľom dosiahnutia maximálnej kvality tlače a ochrany tlačovej hlavy zostáva v kazete bezpečnostná rezerva atramentu, keď tlačiareň signalizuje, že je potrebné vymeniť kazetu. Uvádzané hodnoty výťažnosti nezahŕňajú túto rezervu.
- ❑ Atramentové kazety môžu obsahovať recyklovaný materiál, čo však neovplyvňuje funkciu ani prevádzku tlačiarne.
- ❑ Technické údaje a vzhľad atramentovej kazety podliehajú zmene bez predchádzajúceho upozornenia na zlepšenie.
- ❑ Atramentovú kazetu nerozoberajte ani neprerábajte, inak nemusí byť možné normálne tlačiť.
- ❑ Kazetu nepúšťajte na zem ani ňou neudierajte o tvrdé predmety, pretože môže dôjsť k úniku atramentu.
- ❑ Kazetu dodanú s tlačiarňou nemožno použiť ako náhradnú.
- ❑ Uvádzané hodnoty výťažnosti sa môžu líšiť v závislosti od tlačených obrázkov, používaného typu papiera, frekvencie tlače a podmienok prostredia, ako je napríklad teplota.

Spotreba atramentu

- ❑ S cieľom zachovania optimálneho výkonu tlačovej hlavy sa malé množstvo atramentu spotrebúva z kazety nielen počas tlače, ale aj počas činnosti údržby, ako je napríklad čistenie tlačovej hlavy.
- ❑ Atrament v atramentovej kazete dodanej s tlačiarňou sa čiastočne použije pri úvodnom nastavovaní. Tlačová hlava sa kompletne naplní atramentom, aby sa vytvorili výťažky vysokej kvality. Pri tomto jednorazovom procese sa spotrebuje isté množstvo atramentu, a preto sa môže stať, že sa pomocou tejto kazety vytlačí menej strán ako pri použití nasledujúcich atramentových kaziet.

Výmena atramentových kaziet

1. Otvorte predný kryt.

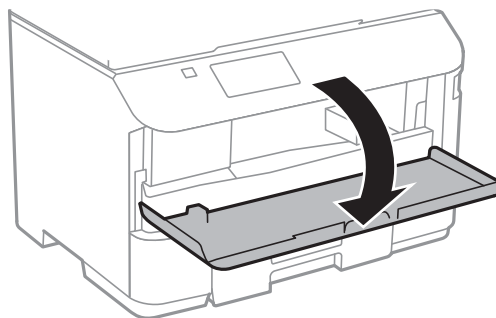

Výmena atramentových kaziet a ďalšieho spotrebného materiálu

2. Zatlačte atramentovú kazetu, ktorú chcete vymeniť.

Atramentová kazeta sa kúsok vysunie.

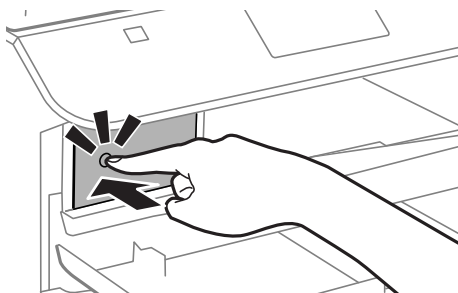

3. Vyberte z tlačiarne atramentovú kazetu.

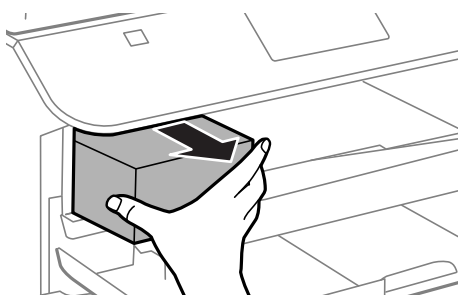

4. Vyberte novú atramentovú kazetu z obalu.

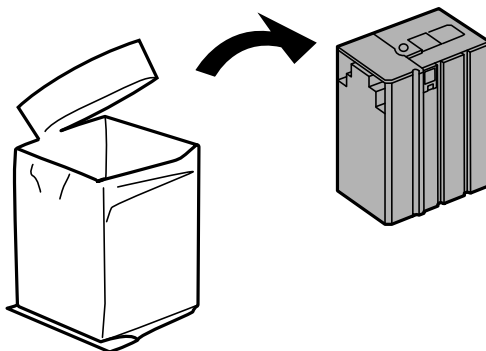

Upozornenie:

Nedotýkajte sa častí zobrazených na obrázku. Mohli by ste tým znemožniť normálnu prevádzku a tlač.

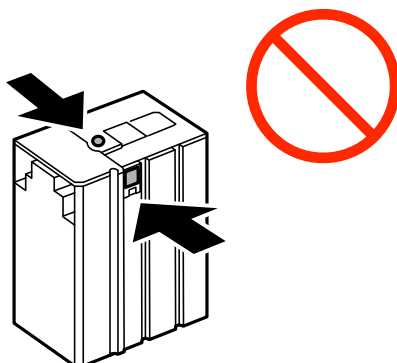

Výmena atramentových kaziet a ďalšieho spotrebného materiálu

- Traste atramentovou kazetou vo vodorovnom smere 5 sekúnd, pričom ju budete posúvať dopredu a dozadu o asi 10 cm 15 krát.

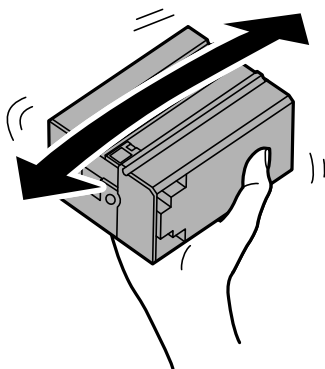

- Vložte atramentovú kazetu do tlačiarne a zatlačte ju tak, aby zapadla.

Poznámka:

Ak je na ovládacom paneli zobrazené **Skontrolovať**, stlačte toto tlačidlo, aby ste skontrolovali, či sú atramentové kazety nainštalované správne.

- Zatvorte predný kryt.

Súvisiace informácie

- ➔ „Kódy atramentových kaziet” na strane 111
- ➔ „Preventívne opatrenia pri manipulácii s atramentovými kazetami” na strane 111

Kód skrinky údržby

Spoločnosť Epson odporúča používať originálnu skrinku údržby Epson.

Nasleduje kód originálnej skrinky údržby Epson.

T6710

Bezpečnostné opatrenia pri manipulácii s údržbovou kazetou

Pred výmenou údržbovej kazety si prečítajte nasledujúce pokyny.

- Nedotýkajte sa zeleného čipu na bočnej strane skrinky údržby. Mohli by ste tým znemožniť normálnu prevádzku a tlač.
- Použitú skrinku údržby nenakláňajte, kým ju neuzavriete do plastového vrečka, inak môže dôjsť k úniku atramentu.
- Skrinku údržby chráňte pred priamym slnečným svetlom.
- Skrinku údržby nevymieňajte počas tlače, inak môže dôjsť k úniku atramentu.
- Skrinku údržby, ktorá bola vybratá a dlhú dobu odpojená, nepoužívajte opätovne. Atrament vo vnútri skrinky bude stuhnutý a skrinka nebude môcť absorbovať ďalší atrament.

Výmena údržbovej kazety

Pri niektorých tlačových cykloch sa môže v skrinke údržby zhromaždiť nepatrné množstvo nadbytočného atramentu. Tlačiareň je skonštruovaná tak, aby sa pri dosiahnutí limitu absorpčnej kapacity skrinky údržby zastavila tlač a predišlo sa pretečeniu atramentu zo skrinky údržby. Frekvencia výmeny skrinky údržby závisí od počtu vytlačených strán, typu materiálu, na ktorý tlačíte, a počtu čistiacich cyklov, ktoré tlačiareň vykoná. Skrinku údržby vymeňte vždy, keď sa zobrazí výzva na jej výmenu. Keď bude potrebná výmena tejto súčasti, upozorní vás na to program Epson Status Monitor, výzva na displeji LCD alebo kontrolky na ovládanom paneli. Potreba vymeniť podušku neznamená, že tlačiareň prestane fungovať v súlade so svojimi technickými parametrami. Záruka od spoločnosti Epson nekryje náklady súvisiace s touto výmenou. Ide o používateľom opraviteľnú súčasť.

Poznámka:

Keď je plná, v tlači možno pokračovať až po výmene podušky, aby sa zabránilo úniku atramentu. Môžete však vykonávať operácie, ako je napríklad zasielanie faxov a ukladanie údajov na externé zariadenie USB.

1. Vyberte novú skrinku údržby z obalu.



Upozornenie:

Nedotýkajte sa zeleného čipu na bočnej strane skrinky údržby. Mohli by ste tým znemožniť normálnu prevádzku a tlač.

Poznámka:

Nová údržbová kazeta obsahuje priehľadné vrečko na uloženie starej údržbovej kazety.

2. Odstráňte zadný kryt.

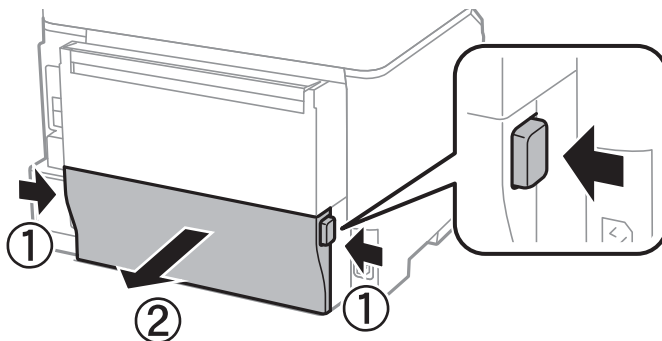

3. Odstráňte použitú skrinku údržby.

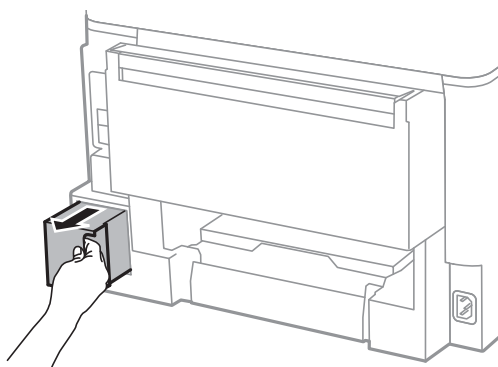

Výmena atramentových kaziet a ďalšieho spotrebného materiálu

4. Vložte použitú skrinku údržby do priehľadného obalu, ktorý bol dodaný s novou skrinkou údržby, a obal zapečatíte.

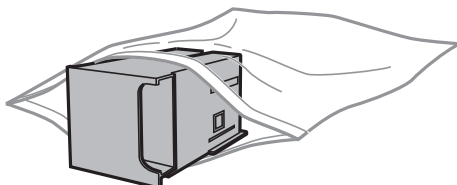

Upozornenie:

Použitú skrinku údržby nenakláňajte, kým ju neuzavriete do plastového vrečka, inak môže dôjsť k úniku atramentu.

5. Novú skrinku vložte úplne celú do tlačiarne.
6. Vložte zadný kryt.
7. Stlačte Hotovo.

Súvisiace informácie

- ➔ „Kód skrinky údržby” na strane 114
- ➔ „Bezpečnostné opatrenia pri manipulácii s údržbovou kazetou ” na strane 114

Zlepšenie kvality tlače a skenovania

Kontrola a čistenie tlačovej hlavy

Ak sú trysky zanesené, výtlačky budú bledšie alebo sa môžu objaviť pruhy. Keď sa zníži kvalita tlače, skontrolujte, či nie sú trysky zanesené pomocou funkcie na ich kontrolu. Ak sú zanesené, vyčistite tlačovú hlavu.



Upozornenie:

Počas čistenia hlavy neotvárajte predný kryt tlačiarne ani tlačiareň nevypínajte. Ak čistenie hlavy nebude úplné, je možné, že nebudete môcť tlačiť.

Poznámka:

- Keďže pri čistení tlačovej hlavy sa spotrebúva časť atramentu, tlačovú hlavu čistite len v prípade, ak dôjde k poklesu kvality tlače.
- Ak v tlačiarňi nie je dostatok atramentu, je možné, že tlačovú hlavu nebude možné vyčistiť. Najskôr vymeňte príslušnú atramentovú kazetu.
- Ak sa po opakovanej kontrole trysky a približne štyroch čisteniach hlavy kvalita tlače nezlepšila, počkajte a netlačte aspoň šesť hodín, a potom znovu spustíte kontrolu trysky a zopakujte v prípade potreby čistenie hlavy. Odporúčame vám tlačiareň vypnúť. Ak sa kvalita tlače ani tak nezlepší, obráťte sa na podporu spoločnosti Epson.
- Aby nedošlo k vyschnutiu tlačovej hlavy, neodpájajte tlačiareň, keď je zapnutá.
- Ak chcete, aby tlačová hlava fungovala čo najlepšie, odporúčame pravidelne tlačiť niekoľko strán.

Kontrola a čistenie tlačovej hlavy – ovládací panel

1. Vložte do tlačiarne obyčajný papier veľkosti A4.
2. Na domovskej obrazovke prejdite do ponuky **Nastavenie**.
3. Vyberte položky **Údržba** > **Tlačová hlava Kontrola dýz**.
4. Vzor na kontrolu trysky vytlačíte tak, že budete postupovať podľa pokynov na obrazovke.

Poznámka:

Testovací vzor sa líši v závislosti od modelu.

5. Porovnajzte vytlačenú vzorku na kontrolu so vzorkou zobrazenou nižšie.
 - Všetky čiary sa vytlačili: Trysky tlačovej hlavy nie sú zanesené. Zatvorte funkciu kontroly trysiek.

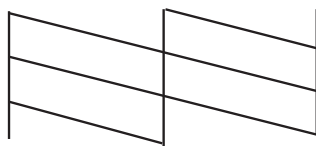

Zlepšenie kvality tlače a skenovania

- ❑ Ak sú riadky prerušené či časti chýbajú: Trysky tlačovej hlavy môže byť zanesené. Prejdite na ďalší krok.

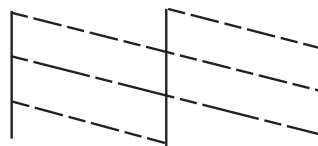

6. Podľa pokynov na obrazovke vyčistite tlačovú hlavu.
7. Po dokončení čistenia znovu vytlačte vzor na kontrolu trysiek. Zopakujte čistenie a tlač vzoru, pokým sa úplne nevytlačia všetky riadky.

Súvisiace informácie

- ➔ „Vkladanie papiera do zásobníka Zásobník papiera” na strane 43
- ➔ „Vkladanie papiera do zásobníka Zadný podávač papiera” na strane 45

Kontrola a čistenie tlačovej hlavy – Windows

1. Vložte do tlačiarne obyčajný papier veľkosti A4.
2. Prejdite do okna ovládača tlačiarne.
3. Kliknite na položku **Kontrola trysiek** na karte **Údržba**.
4. Postupujte podľa pokynov na obrazovke.

Súvisiace informácie

- ➔ „Vkladanie papiera do zásobníka Zásobník papiera” na strane 43
- ➔ „Vkladanie papiera do zásobníka Zadný podávač papiera” na strane 45
- ➔ „Ovládač tlačiarne v systéme Windows” na strane 127

Kontrola a čistenie tlačovej hlavy – Mac OS X

1. Vložte do tlačiarne obyčajný papier veľkosti A4.
2. Vyberte položku **Systémové nastavenia** z ponuky  > **Tlačiarne a skenery** (alebo **Tlačiarne a skenery, Print & Fax**), a potom vyberte tlačiareň.
3. Kliknite na položky **Možnosti a náplne...** > **Utilita** > **Otvoriť utilitu tlačiarne**.
4. Kliknite na položku **Kontrola trysiek**.
5. Postupujte podľa pokynov na obrazovke.

Súvisiace informácie

- ➔ „Vkladanie papiera do zásobníka Zásobník papiera” na strane 43

➔ „Vkladanie papiera do zásobníka Zadný podávač papiera” na strane 45

Zarovnanie tlačovej hlavy

Ak zistíte nesprávne zarovnanie vertikálnych čiar alebo rozmazané obrázky, zarovnajete tlačovú hlavu.

Zarovnanie tlačovej hlavy – ovládací panel

1. Vložte do tlačiarne obyčajný papier veľkosti A4.
2. Na domovskej obrazovke prejdite do ponuky **Nastavenie**.
3. Vyberte **Údržba > Zarovnanie tlačovej hlavy**.
4. Ak chcete vytlačiť vzor na zarovnanie, vyberte jednu z ponúk zarovnania a postupujte podľa pokynov na obrazovke.
 - Vyrov. čiary pravítkom Ak zvislé čiary vyzerajú nevyrovnané, vyberte túto možnosť.
 - Zvislé zarovnanie Ak sú výtlačky rozmazané, vyberte túto možnosť.
 - Vodorovné zarovnanie Vyberte túto možnosť, ak pozorujete vodorovné pásy v pravidelných intervaloch.
5. Postupujte podľa pokynov na obrazovke, aby ste zarovnali tlačovú hlavu.

Poznámka:

Vzory zarovnania sa môžu mierne líšiť od skutočných vzorov, ale postupy sú rovnaké.

- Vyrov. čiary pravítkom Zistite si a zadajte číslo vzoru, ktorý má najmenej nesprávne zarovnané zvislé čiary.

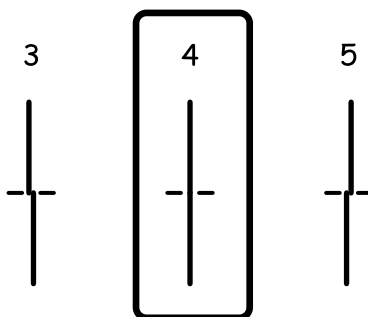

- Zvislé zarovnanie Vyhľadajte a zadajte číslo najcelistvejšieho vzoru v každej skupine.

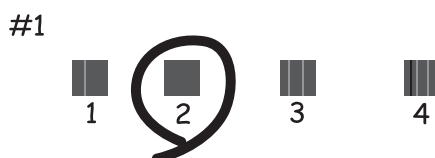

Zlepšenie kvality tlače a skenovania

- Vodorovné zarovnanie Vyhľadajte a zadajte číslo najmenej oddeleného alebo prekrývajúceho vzoru v každej skupine.



Súvisiace informácie

- ➔ „Vkladanie papiera do zásobníka Zásobník papiera” na strane 43
- ➔ „Vkladanie papiera do zásobníka Zadný podávač papiera” na strane 45

Zarovnanie tlačovej hlavy – Windows

1. Vložte do tlačiarne obyčajný papier veľkosti A4.
2. Prejdite do okna ovládača tlačiarne.
3. Kliknite na položku **Nastavenie tlačovej hlavy** na karte **Údržba**.
4. Postupujte podľa pokynov na obrazovke.

Súvisiace informácie

- ➔ „Vkladanie papiera do zásobníka Zásobník papiera” na strane 43
- ➔ „Vkladanie papiera do zásobníka Zadný podávač papiera” na strane 45
- ➔ „Ovládač tlačiarne v systéme Windows” na strane 127

Zarovnanie tlačovej hlavy – Mac OS X

1. Vložte do tlačiarne obyčajný papier veľkosti A4.
2. Vyberte položku **Systémové nastavenia** z ponuky  > **Tlačiarne a skenery** (alebo **Tlačiarne a skenery, Print & Fax**), a potom vyberte tlačiareň.
3. Kliknite na položky **Možnosti a náplne...** > **Utilita** > **Otvoriť utilitu tlačiarne**.
4. Kliknite na položku **Nastavenie tlačovej hlavy**.
5. Postupujte podľa pokynov na obrazovke.

Súvisiace informácie

- ➔ „Vkladanie papiera do zásobníka Zásobník papiera” na strane 43
- ➔ „Vkladanie papiera do zásobníka Zadný podávač papiera” na strane 45

Čistenie dráhy papiera od atramentových škvŕn

Ak sú výtlačky rozmazané alebo ošúchané, vyčistíte vnútorné valčeky.



Upozornenie:

Na čistenie vnútorných častí tlačiarne nepoužívajte papierovú vreckovku. Trysky tlačovej hlavy sa môžu upchať jej vláknami.

1. Do zdroja papiera, ktorý chcete vyčistiť, vložte obyčajný papier veľkosti A4.
2. Na domovskej obrazovke prejdite do ponuky **Nastavenie**.
3. Vyberte **Údržba > Čist. vod. prvku papiera**.
4. Vyberte zdroj papiera, a potom postupujte podľa pokynov na obrazovke, aby ste vyčistili cestu papiera.

Poznámka:

Opakujte tento postup, kým nebude papier bez atramentových škvŕn. Ak sú na výtlačkoch stále škvŕny, alebo sú odreté, vyčistíte ostatné zdroje papiera.

Súvisiace informácie

- ➔ „Vkladanie papiera do zásobníka Zásobník papiera” na strane 43
- ➔ „Vkladanie papiera do zásobníka Zadný podávač papiera” na strane 45

Čistenie podávača APD

Ak sú obrázky skopírované alebo naskenované z podávača APD zašpinené alebo ak podávač APD originály nepodáva správne, vyčistíte podávač APD.



Upozornenie:

Na čistenie tlačiarne nepoužívajte alkohol ani riedidlo. Tieto chemikálie ju môžu poškodiť.

Zlepšenie kvality tlače a skenovania

1. Otvorte kryt podávača APD.

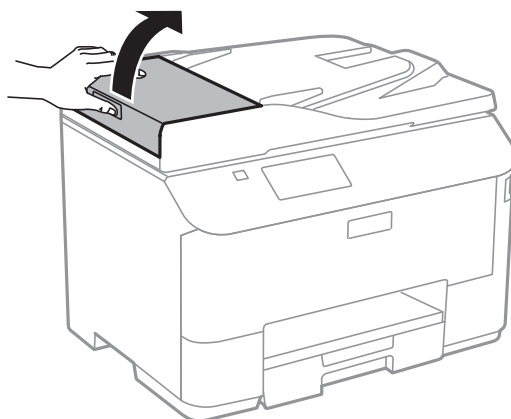

2. Mäkkou, suchou a čistou handričkou očistite valček a vnútro podávača APD.

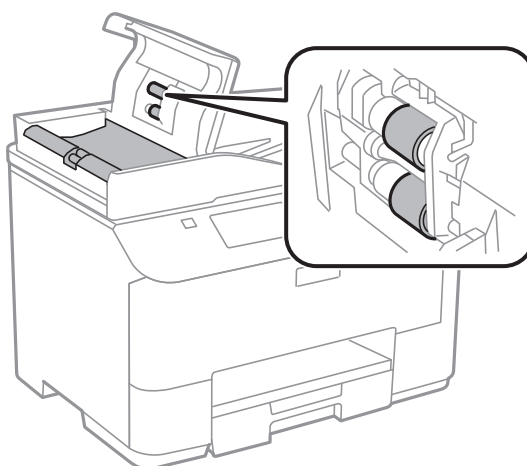

Zlepšenie kvality tlače a skenovania

3. Otvorte kryt dokumentov.

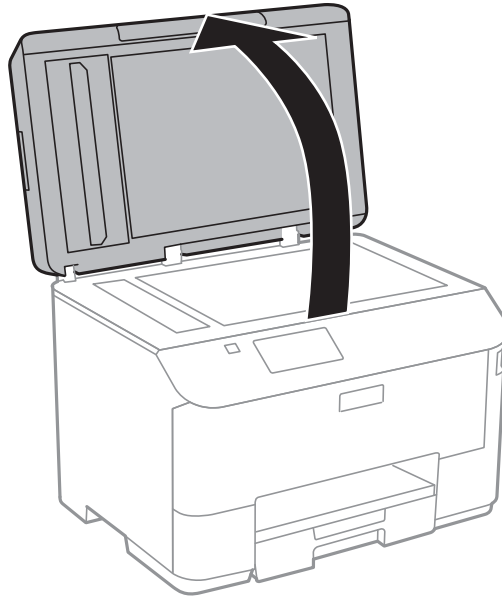

4. Vyčistite časť, ktorá je zobrazená na ilustrácii.

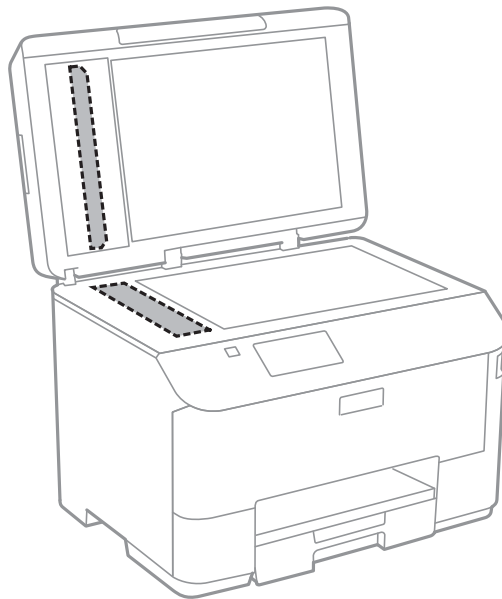

Poznámka:

- Ak je sklenená plocha znečistená mastnými škvŕnami alebo iným ťažko odstrániteľným materiálom, odstráňte ho pomocou malého množstva čistiacieho prostriedku na sklo a mäkkej handričky. Všetku zvyšnú kvapalinu utrite.
- Netlačte príliš na sklenený povrch.
- Dávajte pozor, aby ste plochu skla nepoškrabali alebo nepoškodili. Poškodená sklenená plocha môže znížiť kvalitu skenovania.

Čistenie Sklo skenera

Keď sú kópie alebo naskenované obrázky znečistené alebo poškríbané, očistite sklo skenera.



Upozornenie:

Na čistenie tlačiarne nepoužívajte alkohol ani riedidlo. Tieto chemikálie ju môžu poškodiť.

1. Otvorte kryt dokumentov.

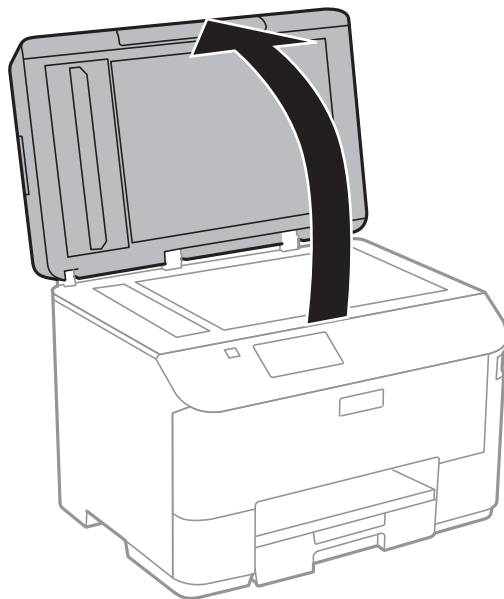

2. Na čistenie sklo skenera používajte mäkkú, suchú a čistú handričku.

Poznámka:

- Ak je sklenená plocha znečistená mastnými škvrnami alebo iným ťažko odstrániteľným materiálom, odstráňte ho pomocou malého množstva čistiaceho prostriedku na sklo a mäkkej handričky. Všetku zvyšnú kvapalinu utrite.
- Netlačte príliš na sklenený povrch.
- Dávajte pozor, aby ste plochu skla nepoškríabali alebo nepoškodili. Poškodená sklenená plocha môže znížiť kvalitu skenovania.

Aplikácie a informácie o sieťovej službe

Služba Epson Connect

S pomocou internetovej služby Epson Connect môžete jednoducho tlačiť zo smartfónu, tabletu, počítača alebo prenosného počítača kedykoľvek a prakticky kdekoľvek.

Dostupné funkcie na internete sú nasledujúce.

Email Print	Dialková tlač Epson iPrint	Scan to Cloud	Remote Print Driver
✓	✓	✓	✓

Podrobnosti nájdete na webovej lokalite Epson Connect.

<https://www.epsonconnect.com/>

<http://www.epsonconnect.eu> (len Európa)

Web Config

Web Config je aplikácia, ktorá sa spúšťa vo webovom prehliadači, ako je Internet Explorer a Chrome, z počítača alebo inteligentného zariadenia. Môžete potvrdiť stav tlačiarne alebo zmeniť nastavenia sieťovej služby a tlačiarne. Ak chcete používať aplikáciu Web Config, pripojte počítač alebo zariadenie k tej istej sieti ako tlačiareň.

Poznámka:

Podporované sú nasledujúce prehliadače.

OS	Prehliadač
Windows XP alebo novší	Internet Explorer 8 alebo novší, Firefox*, Chrome*
Mac OS X v10.5.8 alebo novší	Safari*, Firefox*, Chrome*
iOS*	Safari*
Android 2.3 alebo novší	Predvolený prehliadač
Chrome OS*	Predvolený prehliadač

* Použite najnovšiu verziu.

Spustenie funkcie Web Config v internetovom prehliadači

1. Skontrolujte adresu IP tlačiarne.

Na domovskej obrazovke ťuknite na ikonu siete (napríklad ) a potom skontrolujte adresu IP tlačiarne.

Aplikácie a informácie o sieťovej službe

2. Internetový prehliadač spustíte z počítača alebo smartfónu a potom zadajte adresu IP tlačiarne.

Formát:

IPv4: http://adresa IP tlačiarne/

IPv6: http://[adresa IP tlačiarne]/

Príklady:

IPv4: http://192.168.100.201/

IPv6: http://[2001:db8::1000:1]/

Poznámka:

Funkciu *Web Config* môžete tiež spustiť pomocou smartfónu na obrazovke údržby Epson iPrint.

Súvisiace informácie

➔ „Používanie funkcie Epson iPrint“ na strane 76

Spustenie Web Config v Windows

Pri pripájaní počítača k tlačiarne pomocou WSD spustíte webovú konfiguráciu podľa nižšie uvedených krokov.

1. Prístup k obrazovke zariadení a tlačiarne získajte v operačnom systéme Windows.
 - Windows 8.1/Windows 8/Windows Server 2012 R2/Windows Server 2012
Vyberte položky **Pracovná plocha > Nastavenia > Ovládací panel > Zobrazíť zariadenia a tlačiarne** v časti **Hardvér a zvuk** (alebo **Hardvér**).
 - Windows 7/Windows Server 2008 R2
Kliknite na tlačidlo Štart a vyberte položky **Ovládací panel > Zobrazíť zariadenia a tlačiarne** v časti **Hardvér a zvuk**.
 - Windows Vista/Windows Server 2008
Kliknite na tlačidlo Štart a vyberte položky **Ovládací panel > Tlačiarne** v časti **Hardvér a zvuk**.
2. Kliknite na tlačiareň pravým tlačidlom a vyberte položku **Vlastnosti**.
3. Vyberte kartu **Webová služba** a kliknite na adresu URL.

Spustenie aplikácie Web Config v systéme Mac OS X

1. Vyberte položku **Systémové nastavenia** z ponuky  > **Tlačiarne a skenery** (alebo **Tlačiarne a skenery, Print & Fax**), a potom vyberte tlačiareň.
2. Kliknite na **Možnosti a náplne > Zobrazíť webovú stránku tlačiarne**.

Požadované aplikácie

Ovládač tlačiarne v systéme Windows

Ovládač tlačiarne je aplikácia, ktorá ovláda tlačiareň podľa tlačových príkazov prijatých z iných aplikácií. Vykonaním nastavení v ovládači tlačiarne dosiahnete najlepšie výsledky pri tlači. Pomocou ovládača tlačiarne môžete tiež skontrolovať stav tlačiarne a udržiavať ju v optimálnom prevádzkovom stave.

Poznámka:

Jazyk ovládača tlačiarne je možné zmeniť. Požadovaný jazyk vyberte v nastavení **Jazyk** na karte **Údržba**.

Otvorenie ovládača tlačiarne z aplikácií

Ak chcete použiť nastavenia iba pre aplikáciu, ktorú používate, prejdite do ovládača tlačiarne z danej aplikácie.

Vyberte položku **Tlačíť** alebo **Nastavenie tlače** v ponuke **Súbor**. Vyberte tlačiareň a potom kliknite na položku **Preferencie** alebo **Vlastnosti**.

Poznámka:

Operácie sa líšia v závislosti od aplikácie. Podrobnosti nájdete v *Pomocníkovi aplikácie*.

Otvorenie ovládača tlačiarne z ovládacieho panela

Ak chcete vykonať nastavenia, ktoré sa vzťahujú na všetky aplikácie, otvorte ovládač z ovládacieho panela.

Windows 8.1/Windows 8/Windows Server 2012 R2/Windows Server 2012

Vyberte položky **Pracovná plocha** > **Nastavenia** > **Ovládací panel** > **Zobraziť zariadenia a tlačiarne** v časti **Hardvér a zvuk**. Kliknite pravým tlačidlom na tlačiareň, alebo ju podržte stlačenú a potom vyberte položku **Predvolby tlače**.

Windows 7/Windows Server 2008 R2

Kliknite na tlačidlo **Štart** a vyberte položky **Ovládací panel** > **Zobraziť zariadenia a tlačiarne** v časti **Hardvér a zvuk**. Kliknite na tlačiareň pravým tlačidlom a vyberte položku **Predvolby tlače**.

Windows Vista/Windows Server 2008

Kliknite na tlačidlo **Štart** a vyberte položky **Ovládací panel** > **Tlačiarne** v časti **Hardvér a zvuk**. Kliknite na tlačiareň pravým tlačidlom a vyberte položku **Vybrať predvolby tlače**.

Windows XP/Windows Server 2003 R2/Windows Server 2003

Kliknite na tlačidlo **Štart** a vyberte položky **Ovládací panel** > **Tlačiarne a ostatný hardvér** > **Tlačiarne a faxy**. Kliknite na tlačiareň pravým tlačidlom a vyberte položku **Predvolby tlače**.

Spustenie nástroja

Prejdite do okna ovládača tlačiarne. Kliknite na kartu **Údržba**.

Obmedzenie dostupných nastavení ovládača tlačiarne v systéme Windows

Niektoré nastavenia ovládača tlačiarne môžete zamknúť, aby ich iní používatelia nemohli zmeniť.

Poznámka:

Prihláste sa do počítača ako správca.

1. Otvorte vo vlastnostiach tlačiarne kartu **Voliteľné nastavenia**.

- Windows 8.1/Windows 8/Windows Server 2012

Aplikácie a informácie o sieťovej službe

Vyberte položky **Pracovná plocha > Nastavenia > Ovládací panel > Zobrazíť zariadenia a tlačiarne** v časti **Hardvér a zvuk**. Kliknite pravým tlačidlom na tlačiareň, alebo ju podržte stlačenú a potom vyberte položku **Vlastnosti tlačiarne**. Kliknite na kartu **Voliteľné nastavenia**.

Windows 7/Windows Server 2008 R2

Kliknite na tlačidlo Štart a vyberte položky **Ovládací panel > Zobrazíť zariadenia a tlačiarne** v časti **Hardvér a zvuk**. Kliknite na tlačiareň pravým tlačidlom a vyberte položku **Vlastnosti tlačiarne**. Kliknite na kartu **Voliteľné nastavenia**.

Windows Vista/Windows Server 2008

Kliknite na tlačidlo Štart a vyberte položky **Ovládací panel > Tlačiarne** v časti **Hardvér a zvuk**. Kliknite na tlačiareň pravým tlačidlom a vyberte položku **Vlastnosti**. Kliknite na kartu **Voliteľné nastavenia**.

Windows XP/Windows Server 2003 R2/Windows Server 2003

Kliknite na tlačidlo Štart a vyberte položky **Ovládací panel > Tlačiarne a ostatný hardvér > Tlačiarne a faxy**. Kliknite na tlačiareň pravým tlačidlom a vyberte položku **Vlastnosti**. Kliknite na kartu **Voliteľné nastavenia**.

2. Kliknite na položku **Nastavenia ovládača**.

3. Vyberte úlohu, ktorú si želáte obmedziť.

Vysvetlenie jednotlivých položiek nastavení nájdete v online Pomocníkovi.

4. Kliknite na položku **OK**.

Vykonanie prevádzkových nastavení ovládača tlačiarne v systéme Windows

Môžete vykonať nastavenia, ako je zapnutie programu **EPSON Status Monitor 3**.

1. Prejdite do okna ovládača tlačiarne.

2. Kliknite na položku **Rozšírené nastavenia** na karte **Údržba**.

3. Vykonajte požadované nastavenia a potom kliknite na tlačidlo **OK**.

Vysvetlenie jednotlivých položiek nastavení nájdete v online Pomocníkovi.

Súvisiace informácie

➔ [„Ovládač tlačiarne v systéme Windows” na strane 127](#)

Ovládač tlačiarne v systéme Mac OS X

Ovládač tlačiarne je aplikácia, ktorá ovláda tlačiareň podľa tlačových príkazov prijatých z iných aplikácií. Vykonaním nastavení v ovládači tlačiarne dosiahnete najlepšie výsledky pri tlači. Pomocou ovládača tlačiarne môžete tiež skontrolovať stav tlačiarne a udržiavať ju v optimálnom prevádzkovom stave.

Otvorenie ovládača tlačiarne z aplikácií

V ponuke **Súbor** vyberte položku **Tlač**. Ak je to potrebné, kliknutím na položku **Zobrazíť podrobnosti** (alebo na položku ▼) rozbaľte okno tlače.

Poznámka:

Operácie sa líšia v závislosti od aplikácie. Podrobnosti nájdete v Pomocníkovi aplikácie.

Aplikácie a informácie o sieťovej službe

Spustenie nástroja

Vyberte **Systémové nastavenia** z  položky > **Tlačiarne a skenery** (alebo **Tlač a skenovanie**, **Tlač a faxovanie**), a potom vyberte tlačiareň. Kliknite na položky **Príslušenstvo a spotrebný materiál** > **Pomôcka** > **Otvoriť pomôcku tlače**.

Výkonanie prevádzkových nastavení ovládača tlačiarne v systéme OS X

Vykonať môžete rôzne nastavenia, ako sú napríklad vynechávanie prázdnych strán a zapnutie alebo vypnutie vysokorýchlostnej tlače.

1. Vyberte položku **Systémové nastavenia** z ponuky  > **Tlačiarne a skenery** (alebo **Tlač a skenovanie**, **Tlač a faxovanie**), a potom vyberte tlačiareň. Kliknite na položky **Možnosti a náplne...** > **Možnosti** (alebo **Ovládač**).
2. Vykonať požadované nastavenia a potom kliknite na tlačidlo **OK**.
 - Hrubý papier a obálky:** Predchádza rozmazaniu atramentu pri tlači na hrubý papier. Rýchlosť tlače však môže byť nižšia.
 - Preskočiť prázdnu stranu:** Vynecháva tlač prázdnych strán.
 - Tichý režim:** Tlačí v tichom režime. Rýchlosť tlače však môže byť nižšia.
 - High Speed Printing:** Tlačí pri pohybe tlačovej hlavy v oboch smeroch. Rýchlosť tlače sa môže zvýšiť, zároveň sa ale môže zhoršiť jej kvalita.
 - Warning Notifications:** Umožňuje ovládaču tlačiarne zobrazovať upozornenia.
 - Establish bidirectional communication:** Obvykle by toto nastavenie malo byť nastavené na možnosť **Zapnuté**. Vyberte možnosť **Vypnuté**, keď nie je možné získať informácie o tlačiarni, pretože je tlačiareň zdieľaná s počítačmi so systémom Windows, alebo z akéhokoľvek iného dôvodu.
 - Lower Cassette:** Do zdroja papiera pridajte jednotky voliteľnej kazety papiera.

Poznámka:

Dostupnosť týchto nastavení sa líši podľa modelu.

EPSON Scan (ovládač skenera)

EPSON Scan je aplikácia na ovládanie skenovania. Upraviť môžete veľkosť, rozlíšenie, jas, kontrast a kvalitu naskenovaného obrázka.

Poznámka:

Aplikáciu EPSON Scan môžete spustiť tiež zo skenovacej aplikácie kompatibilnej s rozhraním TWAIN.

Spustenie v systéme Windows

Poznámka:

*V operačných systémoch Windows Server je nutné nainštalovať funkciu **Desktop Experience**.*

- Windows 8.1/Windows 8/Windows Server 2012 R2/Windows Server 2012
Zadajte názov aplikácie do klúčového tlačidla Vyhľadávanie, a potom vyberte zobrazenú ikonu.
- Okrem systémov Windows 8.1/Windows 8/Windows Server 2012 R2/Windows Server 2012
Kliknite na tlačidlo Štart a vyberte položky **Všetky programy** alebo **Programy** > **EPSON** > **EPSON Scan** > **EPSON Scan**.

Aplikácie a informácie o sieťovej službe

Spustenie v systéme Mac OS X

Poznámka:

Aplikácia EPSON Scan nepodporuje funkciu rýchleho prepínania používateľov, ktorá je dostupná v systéme Mac OS X. Vypnite rýchle prepínanie používateľov.

Vyberte položky **Prejsť > Aplikácie > Epson Software > EPSON Scan**.

Document Capture Pro (len pre systém Windows)

Aplikácia Document Capture Pro vám umožňuje nastaviť spôsob spracovania obrázkov naskenovaných tlačiarňou pripojenou k počítaču prostredníctvom siete.

Môžete zaregistrovať až 30 úloh (nastavenia oddelenia po skenovaní, formát uloženia, priechinky pre uloženie, umiestnenie, atď.), ktoré môže na vaše želanie softvér po dokončení skenovania dokumentu vykonať. Zaregistrované úlohy je možné vykonať nielen z počítača, ale taktiež z ovládacieho panela tlačiarne. Vyberte položky **Skenov. > Document Capture Pro**.

Podrobnosti o používaní softvéru si pozrite pomocníka aplikácie Document Capture Pro.

Poznámka:

- Operačné systémy Windows Server nie sú podporované.
- V aplikácii Document Capture Pro môžete zaregistrovať až 100 počítačov.

Spustenie

- Windows 8.1/Windows 8

Zadajte názov aplikácie do kľúčového tlačidla Vyhľadávanie, a potom vyberte zobrazenú ikonu.

- Windows 7/Windows Vista/Windows XP

Kliknite na tlačidlo Štart a vyberte položky **Všetky programy** alebo **Programy > Epson Software > Document Capture Pro**.

Ovládač PC-FAX (ovládač faxu)

Ovládač PC-FAX je aplikácia, ktorá umožňuje priamo z počítača odosielať ako fax dokumenty vytvorené v samostatnej aplikácii. Ovládač PC-FAX sa nainštaluje spoločne s nástrojom FAX Utility. Podrobnosti nájdete v Pomocníkovi aplikácie.

Poznámka:

- Operačné systémy Windows Server nie sú podporované.
- Obsluha sa líši v závislosti od aplikácie, ktoré ste použili na vytvorenie dokumentu. Podrobnosti nájdete v Pomocníkovi aplikácie.

Otvorenie v systéme Windows

V aplikácii vyberte položku **Tlačíť** alebo **Nastavenie tlače** v ponuke **Súbor**. Vyberte tlačiareň (FAX) a potom kliknite na položku **Preferencie** alebo **Vlastnosti**.

Otvorenie v systéme Mac OS X

V aplikácii vyberte v ponuke **Súbor** položku **Tlačíť**. Vyberte v nastavení **Tlačiareň** vašu tlačiareň (FAX) a v kontextovej ponuke vyberte položku **Fax Settings** alebo **Recipient Settings**.

FAX Utility

Aplikácia FAX Utility vám umožňuje nastaviť v počítači rôzne nastavenia zasielania faxov. Môžete vytvoriť či upraviť zoznam kontaktov, ktorý sa má použiť pri zasielaní faxu, nastaviť uloženie prijatých faxov vo formáte PDF v počítači, atď. Podrobnosti nájdete v Pomocníkovi aplikácie.

Poznámka:

- Operačné systémy Windows Server nie sú podporované.
- Pred nainštalovaním pomôcky FAX Utility sa uistite, že ste nainštalovali ovládač tejto tlačiarne. Nezahŕňa to ovládač tlačiarne PostScript a univerzálnej tlačiarne Epson.

Spustenie v systéme Windows

- Windows 8.1/Windows 8
Zadajte názov aplikácie do kľúčového tlačidla Vyhľadávanie, a potom vyberte zobrazenú ikonu.
- Windows 7/Windows Vista/Windows XP
Kliknite na tlačidlo Štart a vyberte položky **Všetky programy** alebo **Programy > Epson Software > FAX Utility**.

Spustenie v systéme Mac OS X

Vyberte **Systémové nastavenia** z  > **Tlačiarne a skenery** (alebo **Tlač a skenovanie**, **Tlač a faxovanie**), a potom vyberte tlačiareň (FAX). Kliknite na položky **Príslušenstvo a spotrebný materiál > Pomôcka > Otvoriť pomôcku tlače**.

E-Web Print (len pre systém Windows)

E-Web Print je aplikácia, ktorá umožňuje jednoduchú tlač webových stránok s rôznym rozložením. Podrobnosti nájdete v Pomocníkovi aplikácie. Prístup k Pomocníkovi získate z ponuky **E-Web Print** na paneli s nástrojmi **E-Web Print**.

Poznámka:

Operačné systémy Windows Server nie sú podporované.

Spustenie

Keď nainštalujete aplikáciu E-Web Print, zobrazí sa v prehliadači. Kliknite na položku **Print** alebo **Clip**.

EPSON Software Updater

EPSON Software Updater je aplikácia, ktorá vyhľadáva na Internete nový alebo aktualizovaný softvér a inštaluje ho. Aktualizovať môžete tiež firmvér tlačiarne a jej príručku.

Poznámka:

Operačné systémy Windows Server nie sú podporované.

Spustenie v systéme Windows

- Windows 8.1/Windows 8
Zadajte názov aplikácie do kľúčového tlačidla Vyhľadávanie, a potom vyberte zobrazenú ikonu.
- Windows 7/Windows Vista/Windows XP
Kliknite na tlačidlo Štart a vyberte položky **Všetky programy** alebo **Programy > Epson Software > EPSON Software Updater**.

Aplikácie a informácie o sieťovej službe

Spustenie v systéme Mac OS X

Vyberte položky **Prejsť > Aplikácie > Epson Software > EPSON Software Updater**.

EpsonNet Config

Aplikácia EpsonNet Config vám umožňuje nastaviť adresy a protokoly sieťového rozhrania. Ďalšie informácie nájdete v sprievodcovi aplikáciou EpsonNet Config alebo v jej pomocníkovi.

Spustenie v systéme Windows

- Windows 8.1/Windows 8/Windows Server 2012 R2/Windows Server 2012

Zadajte názov aplikácie do kľúčového tlačidla Vyhľadávanie, a potom vyberte zobrazenú ikonu.

- Okrem systémov Windows 8.1/Windows 8/Windows Server 2012 R2/Windows Server 2012

Kliknite na tlačidlo Štart a vyberte položky **Všetky programy** alebo **Programy > EpsonNet > EpsonNet Config V4 > EpsonNet Config**.

Spustenie v systéme Mac OS X

Vyberte položky **Prejsť > Aplikácie > Epson Software > EpsonNet > EpsonNet Config V4 > EpsonNet Config**.

Odinštalovanie aplikácií

Poznámka:

Prihláste sa do počítača ako správca. Ak sa na počítači zobrazí výzva na zadanie hesla správcu, zadajte ho.

Odinštalovanie aplikácií – Windows

1. Stlačením tlačidla  vypnite tlačiareň.
2. Ukončíte všetky spustené aplikácie.
3. Otvorte **Ovládací panel**:
 - Windows 8.1/Windows 8/Windows Server 2012 R2/Windows Server 2012
Vyberte položky **Pracovná plocha > Nastavenia > Ovládací panel**.
 - Okrem systémov Windows 8.1/Windows 8/Windows Server 2012 R2/Windows Server 2012
Kliknite na tlačidlo Štart a vyberte položku **Ovládací panel**.
4. Otvorte okno **Odinštalovanie programu** (alebo **Pridanie alebo odstránenie programov**):
 - Windows 8.1/Windows 8/Windows 7/Windows Vista/Windows Server 2012 R2/Windows Server 2012/Windows Server 2008 R2/Windows Server 2008
V časti **Programy** vyberte položku **Odinštalovať program**.
 - Windows XP/Windows Server 2003 R2/Windows Server 2003
Kliknite na položku **Pridať alebo odstrániť programy**.
5. Vyberte aplikáciu, ktorú chcete odinštalovať.

Aplikácie a informácie o sieťovej službe

6. Odiňštalovanie aplikácií:

- Windows 8.1/Windows 8/Windows 7/Windows Vista/Windows Server 2012 R2/Windows Server 2012/Windows Server 2008 R2/Windows Server 2008

Kliknite na položku **Odiňštalovať alebo zmeniť** alebo na položku **Odiňštalovať**.

- Windows XP/Windows Server 2003 R2/Windows Server 2003

Kliknite na položku **Zmeniť alebo odstrániť** alebo na položku **Odstrániť**.

Poznámka:

Ak sa zobrazí okno **Kontrola používateľských kont**, kliknite na položku **Pokračovať**.

7. Postupujte podľa pokynov na obrazovke.

Odiňštalovanie aplikácií – Mac OS X

1. Prevezmite nástroj Uninstaller pomocou aplikácie EPSON Software Updater.

Po prevzatí nie je nutné nástroj Uninstalleropätovne prebrať pri každom ďalšom odiňštalovaní niektorej aplikácie.

2. Stlačením tlačidla vypnite tlačiareň.

3. Pre odiňštalovanie ovládača tlačiarnie alebo ovládača PC-FAX vyberte možnosť **Systémové nastavenia** z

ponuky  > **Tlačiarne a skenery** (alebo **Tlač a skenovanie**, **Tlač a faxovanie**), a potom vyberte tlačiareň zo zoznamu povolených tlačiarní.

4. Ukončíte všetky spustené aplikácie.

5. Vyberte položky **Prejsť > Aplikácie > Epson Software > Uninstaller**.

6. Vyberte aplikáciu, ktorú chcete odiňštalovať, a potom kliknite na položku **Uninstall**.



Upozornenie:

Nástroj Uninstaller odstráni z počítača ovládače pre všetky atramentové tlačiarnie Epson. Ak používate viaceré atramentové tlačiarnie Epson a želáte si vymazať len niektoré ovládače, vymažte ich najskôr všetky, a potom znovu nainštalujte potrebný ovládač tlačiarnie.

Poznámka:

Ak sa v zozname aplikácií nenachádza aplikácia, ktorú chcete odiňštalovať, jej odiňštalovanie pomocou nástroja Uninstaller nie je možné. V takom prípade vyberte položky **Prejsť > Aplikácie > Epson Software**, vyberte aplikáciu, ktorú chcete odiňštalovať, a potom ju potiahnite myšou na ikonu koša.

Súvisiace informácie

➔ „EPSON Software Updater” na strane 131

Inštalácia aplikácií

Ak je počítač pripojený k sieti, nainštalujte najnovšie aplikácie dostupné na webovej lokalite. Ak si nemôžete prevziať aplikácie z webovej lokality, nainštalujte ich z disku so softvérom, ktorý sa dodáva s tlačiarnou.

Aplikácie a informácie o sieťovej službe

Poznámka:

- Prihláste sa do počítača ako správca. Ak sa na počítači zobrazí výzva na zadanie hesla správcu, zadajte ho.
- Ak chcete aplikáciu preinštalovať, musíte ju najprv odinštalovať.

1. Ukončíte všetky spustené aplikácie.
2. Keď inštalujete ovládač tlačiarne alebo aplikáciu EPSON Scan, dočasne odpojte tlačiareň od počítača.

Poznámka:

Nepripájate tlačiareň k počítaču, pokým k tomu nebudete vyzvaní.

3. Nainštalujte aplikácie podľa pokynov na nižšie uvedenej webovej lokalite.

<http://epson.sn>

Poznámka:

Z webovej stránky uvedenej nižšie nainštalujte softvér Document Capture Pro.

<http://support.epson.net/>

http://assets.epson-europe.com/gb/en/document_capture_pro/index.html (Európa)

Súvisiace informácie

➔ „Odinštalovanie aplikácií“ na strane 132

Inštalácia ovládača tlačiarne PostScript

Inštalácia ovládača tlačiarne PostScript s pomocou rozhrania USB – systém Windows

1. Vypnite všetky aplikácie chrániace pre vírusmi.
2. Do mechaniky v počítači vložte disk CD so softvérom, ktorý bol dodaný k tejto tlačiarne, a stiahnite si súbor „Driver/PostScript/eppsnt.inf“.

Poznámka:

Ak počítač nemá mechaniku diskov CD/DVD, preberte si ovládač tlačiarne zo stránky podpory spoločnosti Epson.

<http://www.epson.eu/Support> (Európa)

<http://support.epson.net/> (mimo Európy)

3. Pripojte tlačiareň k počítaču pomocou kábla USB, a potom tlačiareň zapnite.

Poznámka:

V systémoch Windows Vista/Windows XP po zobrazení obrazovky **Nájdený nový hardvér** kliknite na možnosť **Spýtajte sa ma neskôr**.

4. Pridajte tlačiareň.

- Windows 8.1/Windows 8/Windows Server 2012 R2/Windows Server 2012

Vyberte položky **Pracovná plocha > Nastavenia > Ovládací panel > Zobrazíť zariadenia a tlačiarne** v časti **Hardvér a zvuk**, a potom kliknite na možnosť **Pridať tlačiareň**.

- Windows 7/Windows Server 2008 R2

Kliknite na tlačidlo **Štart** a vyberte položky **Ovládací panel > Zobrazíť zariadenia a tlačiarne** v časti **Hardvér a zvuk**, a potom kliknite na možnosť **Pridať tlačiareň**.

Aplikácie a informácie o sieťovej službe

- Windows Vista/Windows Server 2008
Kliknite na tlačidlo Štart a vyberte položky **Ovládací panel > Tlačiarne** v časti **Hardvér a zvuk**, a potom kliknite na možnosť **Pridať tlačiareň**.
 - Windows XP/Windows Server 2003 R2/Windows Server 2003
Kliknite na tlačidlo Štart a vyberte položky **Ovládací panel > Tlačiarne a ostatný hardvér > Tlačiarne a faxy > Pridať tlačiareň**, a potom kliknite na tlačidlo **Ďalej**.
5. Pridajte lokálnu tlačiareň.
- Windows 8.1/Windows 8/Windows Server 2012 R2/Windows Server 2012
Kliknite na možnosť **Želaná tlačiareň nie je v zozname**, vyberte **Pridať lokálnu tlačiareň alebo sieťovú tlačiareň použitím manuálneho nastavenia**, a potom kliknite na tlačidlo **Ďalej**.
 - Windows 7/Windows Vista/Windows Server 2008 R2/Windows Server 2008
Kliknite na možnosť **Pridať lokálnu tlačiareň**.
 - Windows XP/Windows Server 2003 R2/Windows Server 2003
Vyberte možnosť **Lokálna tlačiareň pripojená k tomuto počítaču**, zrušte označenie možnosti **Automaticky detegovať a inštalovať tlačiareň Plug and Play**, a potom kliknite na tlačidlo **Ďalej**.
6. Vyberte možnosť **Použiť existujúci port**, vyberte **USB001 (Virtuálny port tlačiarne pre rozhranie USB)**, a potom kliknite na tlačidlo **Ďalej**.
7. Kliknite na možnosť **Mám disk**, uveďte súbor „eppsnt.inf“, ktorý sa nachádza na disku softvéru, alebo ktorý ste si prevzali z webovej stránky, a potom kliknite na tlačidlo **OK**.
8. Vyberte tlačiareň a potom kliknite na tlačidlo **Ďalej**.
9. Vo zvyšku inštalácie postupujte podľa pokynov na obrazovke.

Inštalácia ovládača tlačiarne PostScript s pomocou sieťového rozhrania – systém Windows

1. Na ovládacom paneli vyberte položky **Nastavenie > Stav siete > Wi-Fi/Stav siete**, a potom potvrdte adresu IP.
2. Vypnite všetky aplikácie chrániace pre vírusmi.
3. Vypnite tlačiareň.
4. Do mechaniky v počítači vložte disk CD so softvérom, ktorý bol dodaný k tejto tlačiarne, a stiahnite si súbor „Driver/PostScript/eppsnt.inf“.

Poznámka:

Ak počítač nemá mechaniku diskov CD/DVD, preberte si ovládač tlačiarne zo stránky podpory spoločnosti Epson.

<http://www.epson.eu/Support> (Európa)

<http://support.epson.net/> (mimo Európy)

5. Pridajte tlačiareň.
 - Windows 8.1/Windows 8/Windows Server 2012 R2/Windows Server 2012
Vyberte položky **Pracovná plocha > Nastavenia > Ovládací panel > Zobrazíť zariadenia a tlačiarne** v časti **Hardvér a zvuk**, a potom kliknite na možnosť **Pridať tlačiareň**.
 - Windows 7/Windows Server 2008 R2

Aplikácie a informácie o sieťovej službe

Kliknite na tlačidlo **Štart** a vyberte položky **Ovládací panel > Zobrazit' zariadenia a tlačiarne** v časti **Hardvér a zvuk**, a potom kliknite na možnosť **Pridať tlačiareň**.

- Windows Vista/Windows Server 2008

Kliknite na tlačidlo **Štart** a vyberte položky **Ovládací panel > Tlačiarne** v časti **Hardvér a zvuk**, a potom kliknite na možnosť **Pridať tlačiareň**.

- Windows XP/Windows Server 2003 R2/Windows Server 2003

Kliknite na tlačidlo **Štart** a vyberte položky **Ovládací panel > Tlačiarne a ostatný hardvér > Tlačiarne a faxy > Pridať tlačiareň**, a potom kliknite na tlačidlo **Ďalej**.

6. Pridajte lokálnu tlačiareň.

- Windows 8.1/Windows 8/Windows Server 2012 R2/Windows Server 2012

Kliknite na možnosť **Želaná tlačiareň nie je v zozname**, vyberte **Pridať lokálnu tlačiareň alebo sieťovú tlačiareň použitím manuálneho nastavenia**, a potom kliknite na tlačidlo **Ďalej**.

- Windows 7/Windows Vista/Windows Server 2008 R2/Windows Server 2008

Kliknite na možnosť **Pridať lokálnu tlačiareň**.

- Windows XP/Windows Server 2003 R2/Windows Server 2003

Vyberte možnosť **Lokálna tlačiareň pripojená k tomuto počítaču**, zrušte označenie možnosti **Automaticky detegovať a inštalovať tlačiareň Plug and Play**, a potom kliknite na tlačidlo **Ďalej**.

7. Vyberte možnosť **Vytvoriť nový port**, vyberte položku **Štandardný port TCP/IP**, a potom kliknite na tlačidlo **Ďalej**.

Poznámka:

*V systéme Windows XP/Windows Server 2003 R2/Windows Server 2003 po zobrazení obrazovky **Sprievodca pridaním štandardného portu TCP/IP pre tlačiareň** kliknite na tlačidlo **Ďalej**.*

8. Zadaťte adresu IP tlačiarne, a potom kliknite na tlačidlo **Ďalej**.

Poznámka:

*V systéme Windows XP/Windows Server 2003 R2/Windows Server 2003 po zobrazení obrazovky **Sprievodca pridaním štandardného portu TCP/IP pre tlačiareň** kliknite na tlačidlo **Dokončiť**.*

9. Kliknite na možnosť **Mám disk**, uveďte súbor „**epsnt.inf**“, ktorý sa nachádza na disku softvéru, alebo ktorý ste si prevzali z webovej stránky, a potom kliknite na tlačidlo **OK**.

10. Vyberte tlačiareň a potom kliknite na tlačidlo **Ďalej**.

11. Vo zvyšku inštalácie postupujte podľa pokynov na obrazovke.

Inštalácia ovládača tlačiarne PostScript – systém Mac OS X

Prevezmite si ovládač tlačiarne z webovej stránky podpory spoločnosti Epson, a potom si ho nainštalujte.

<http://www.epson.eu/Support> (Európa)

<http://support.epson.net/> (mimo Európy)

Počas inštalácie ovládača tlačiarne budete potrebovať adresu IP tlačiarne. Adresu IP potvrdíte výberom položiek **Nastavenie > Stav siete > Wi-Fi/Stav siete** na ovládacom paneli.

Pridanie ovládača tlačiarne (len pre operačný systém Mac OS X)

1. Vyberte možnosť **Systémové nastavenia** z ponuky  > **Tlačiarne a skenery** (alebo **Tlač a skenovanie, Tlač a faxovanie**).
2. Kliknite na tlačidlo +, a potom vyberte možnosť **Pridať ďalšiu tlačiareň alebo skener**.
3. Vyberte svoju tlačiareň, a potom kliknete na tlačidlo **Pridať**.

Poznámka:

Ak nie je vaša tlačiareň v zozname, skontrolujte, že je správne zapojená k počítaču, a že je počítač zapnutý.

Inštalácie univerzálneho ovládača tlačiarne Epson (len pre systém Windows)

Univerzálny ovládač tlačiarne Epson je univerzálny tlačový ovládač kompatibilný s PCL6, ktorý obsahuje nasledujúce funkcie:

- Podporuje základné funkcie tlače, ktoré sú potrebné v obchodných situáciách.
- Okrem tejto tlačiarne podporuje viaceré podnikové tlačiarne Epson.
- Podporuje väčšinu jazykov v tlačových ovládačoch pre túto tlačiareň.

Pripojte tlačiareň k tej istej sieti ako počítač a podľa postupu uvedeného nižšie nainštalujte ovládač tlačiarne.

1. Prevezmite si spustiteľný súbor ovládača z webovej stránky podpory spoločnosti Epson.

<http://www.epson.eu/Support> (Európa)

<http://support.epson.net/> (mimo Európy)

Poznámka:

Odporúčame prevziať si najnovší ovládač z webovej lokality. Môžete ho však získať aj z disku so softvérom, ktorý sa dodáva s tlačiarňou. Prejdite na položku "Driver\Universal".

2. Dvakrát kliknite na spustiteľný súbor, ktorý ste prevzali z webovej stránky alebo našli na disku so softvérom.
3. Vo zvyšku inštalácie postupujte podľa pokynov na obrazovke.

Aktualizácia aplikácií a firmvéru

Aktualizáciou aplikácií a firmvéru je možné riešiť niektoré problémy alebo vylepšovať či pridávať funkcie. Uistite sa, že používate najnovšie verzie aplikácií a firmvéru.

1. Uistite sa, že je tlačiareň pripojená k počítaču a že je počítač pripojený na internet.
2. Spustíte aplikáciu EPSON Software Updater a vykonajte aktualizáciu aplikácií alebo firmvéru.



Upozornenie:

Počas aktualizácie nevypínajte počítač ani tlačiareň.

Aplikácie a informácie o sieťovej službe

Poznámka:

Ak sa v zozname nenachádza aplikácia, ktorú chcete aktualizovať, jej aktualizácia pomocou nástroja EPSON Software Updater nie je možná. Pohládajte najnovšie verzie aplikácií na miestnej webovej lokalite spoločnosti Epson.

<http://www.epson.com>

Súvisiace informácie

➔ „EPSON Software Updater” na strane 131

Riešenie problémov

Kontrola stavu tlačiarne

Chybové hlásenia a približné hladiny atramentu môžete kontrolovať na displeji LCD alebo na počítači.

Kontrola hlásení na displeji LCD

Ak je na displeji LCD zobrazené chybové hlásenie, postupujte podľa pokynov na obrazovke alebo použite nižšie uvedené riešenia.

Chybové hlásenia	Riešenia
Chyba tlačiarne. Napájanie vypnite a znovu zapnite. Podrobnosti nájdete v dokumentácii.	Z tlačiarne a zásobník papiera odstráňte všetok papier alebo ochranný materiál. Ak sa chybové hlásenie stále zobrazuje aj po vypnutí a zapnutí tlačiarne, obráťte sa na podporu produktov Epson.
Je nutné vymeniť nasledujúcu kazetu s atramentom.	S cieľom dosiahnutia maximálnej kvality tlače a ochrany tlačovej hlavy zostáva v kazete bezpečnostná rezerva atramentu, keď tlačiareň signalizuje, že je čas na výmenu kazety. Vymeňte zásobník, keď vás k tomu vyzve správa.
Chyba v komunikácii. Skontroluje pripojenie Wi-Fi/siete.	Správne pripojte počítač a tlačiareň. Ak ste pripojení prostredníctvom siete, pozrite si <i>Spríevodca sieťou</i> . Ak sa chybové hlásenie zobrazuje naďalej, skontrolujte, či je v počítači nainštalovaný softvér EPSON Scan a Document Capture Pro.
Nezistil sa žiadny oznamovací tón.	Tento problém je možné vyriešiť pomocou vybrania položiek Nastavenie > Správa systému > Nastavenia faxu > Základné nastavenia > Typ linky , a následného vybratia možnosti PBX . Ak váš telefónny systém vyžaduje kód externého prístupu pre prístup k externej linke, nastavte po výbere možnosti PBX prístupový kód. Namiesto skutočného prístupového kódu použite pri zadávaní externého faxového čísla znak # (mriežka). Vďaka tomu je spojenie bezpečnejšie. Ak sa chybové hlásenie stále zobrazuje, vypnite nastavenie Zist. oznam. tónu . Vypnutie tejto funkcie však môže spôsobiť vynechanie prvej číslice faxového čísla a zaslanie faxu na nesprávne číslo.
Kombinácia IP adresy a masky podsiete je neplatná. Pozrite si dokumentáciu.	Pozrite si príručku <i>Spríevodca sieťou</i> .
Recovery Mode	Tlačiareň sa spustila v režime obnovovania, pretože zlyhala aktualizácia firmvéru. Zopakujte pokus o aktualizáciu firmvéru vykonaním nižšie uvedených krokov. 1. Pripojte počítač s tlačiarňou káblom USB. (V režime obnovovania nie je možné vykonať aktualizáciu firmvéru po sieti.) 2. Pozrite si ďalšie pokyny na miestnej webovej lokalite spoločnosti Epson.

Súvisiace informácie

- ➔ „Kontaktovanie podpory spoločnosti Epson“ na strane 191
- ➔ „Inštalácia aplikácií“ na strane 133

Riešenie problémov

➔ „Aktualizácia aplikácií a firmvéru” na strane 137

Kód chyby v stavovej ponuke

Ak sa úloha nedokončí správne, skontrolujte kód chyby zobrazený v histórii každej úlohy. Kód chyby môžete skontrolovať stlačením tlačidla **i**, a potom vyberte **História úloh**. Pre nájdenie problému a jeho riešenia si pozrite nasledujúcu tabuľku.

Kód	Problém	Riešenie
001	Produkt bol vypnutý z dôvodu poruchy napájania.	-
101	Pamäť je plná.	<p>Vyskúšajte nižšie uvedené spôsoby pre zmenšenie veľkosti tlačovej úlohy.</p> <ul style="list-style-type: none"> <input type="checkbox"/> Znížte kvalitu tlače a rozlíšenie. <input type="checkbox"/> Zmeňte nastavenie formátu. <input type="checkbox"/> Zmenšite počet obrázkov, písmen alebo písiem, ktoré sú použité v tlačovej úlohe.
102	Tlač v poradí zlyhala z dôvodu nedostatku dostupnej pamäte.	<ul style="list-style-type: none"> <input type="checkbox"/> Vyberte položky Nastavenie > Správa systému > Vymazať vnútornú pamäť údajov > Ods. písmo a makro, a potom vymažte písma a makrá, ktoré ste si prevzali. <input type="checkbox"/> Vyskúšajte nižšie uvedené spôsoby pre zmenšenie veľkosti tlačovej úlohy. Ak si neželáte používať tieto spôsoby, pokúste sa o súčasnú tlač len jednej kópie. <ul style="list-style-type: none"> <input type="checkbox"/> Znížte kvalitu tlače a rozlíšenie. <input type="checkbox"/> Zmeňte nastavenie formátu. <input type="checkbox"/> Zmenšite počet obrázkov, písmen alebo písiem, ktoré sú použité v tlačovej úlohe.
103	Kvalita tlače poklesla z dôvodu nedostatku dostupnej pamäte.	<p>Ak si neželáte znížiť kvalitu tlače, vyskúšajte nasledovné spôsoby zmenšenia veľkosti úlohy tlače.</p> <ul style="list-style-type: none"> <input type="checkbox"/> Zmeňte nastavenie formátu. <input type="checkbox"/> Zmenšite počet obrázkov, písmen alebo písiem, ktoré sú použité v tlačovej úlohe.
104	Tlač v opačnom poradí zlyhala z dôvodu nedostatku dostupnej pamäte.	<ul style="list-style-type: none"> <input type="checkbox"/> Vyberte položky Nastavenie > Správa systému > Vymazať vnútornú pamäť údajov > Ods. písmo a makro, a potom vymažte písma a makrá, ktoré ste si prevzali. <input type="checkbox"/> Ak si želáte tlačiť v opačnom poradí, vyskúšajte nasledovné spôsoby zmenšenia veľkosti úlohy tlače. <ul style="list-style-type: none"> <input type="checkbox"/> Znížte kvalitu tlače a rozlíšenie. <input type="checkbox"/> Zmeňte nastavenie formátu. <input type="checkbox"/> Zmenšite počet obrázkov, písmen alebo písiem, ktoré sú použité v tlačovej úlohe.
106	Tlač z počítača nie je možná kvôli nastaveniam kontroly prístupu.	Kontaktujte správcu tlačiarne.

Riešenie problémov

Kód	Problém	Riešenie
107	Zlyhalo overenie používateľa. Úloha bola zrušená.	<ul style="list-style-type: none"> <input type="checkbox"/> Uistite sa, že meno používateľa a heslo sú správne. <input type="checkbox"/> Vyberte Nastavenie > Správa systému > Nastavenia zabezp. > Riadenie prístupu. Zapnite funkciu Obmedzenie užívateľa a potom tlačovú úlohu povolte bez informácií o overení.
108	Údaje dôvernej úlohy boli vymazane, keď bol produkt vypnutý.	-
109	Prijatý fax bol už vymazaný.	-
110	Úloha bola vytlačená len na jednej strane, pretože vložený papier nepodporuje obojstrannú tlač.	Ak chcete vykonať obojstrannú tlač, vložte papier, ktorý podporuje obojstrannú tlač.
111	Vyčerpáva sa dostupná pamäť.	<p>Vyskúšajte nižšie uvedené spôsoby pre zmenšenie veľkosti tlačovej úlohy.</p> <ul style="list-style-type: none"> <input type="checkbox"/> Znížte kvalitu tlače a rozlíšenie. <input type="checkbox"/> Zmeňte nastavenie formátu. <input type="checkbox"/> Zmenšite počet obrázkov, písmen alebo písiem, ktoré sú použité v tlačovej úlohe.
201	Pamäť je plná.	<ul style="list-style-type: none"> <input type="checkbox"/> Vytlačiť prijaté faxy z možnosti Sledovanie úlohy v položke Stavová ponuka. <input type="checkbox"/> Vymažte prijaté faxy uložené v schránke prijatých správ z Úložisko úloh v Stavová ponuka. <input type="checkbox"/> Ak zasielate čiernobiely fax do jedného umiestnenia, môžete ho zaslať pomocou funkcie Direct Send. <input type="checkbox"/> Rozdelte originály na dva alebo viaceré a zašlite ich vo viacerých dávkach.
202	Linka odpojilo prijímajúce zariadenie.	Chvíľu počkajte, a potom sa pokúste znovu.
203	Produkt nedokáže detegovať tón vytáčania.	<ul style="list-style-type: none"> <input type="checkbox"/> Skontrolujte, či je telefónny kábel správne pripojený a či telefónna linka funguje. <input type="checkbox"/> Ak je tlačiareň pripojená k PBX alebo terminálovému adaptéru, zmeňte nastavenie Typ linky na PBX. <input type="checkbox"/> Vyberte položky Nastavenie > Správa systému > Nastavenia faxu > Základné nastavenia > Zist. oznam. tónu, a potom vypnite nastavenie tónu vytáčania.
204	Prijímajúce zariadenie je zaneprázdnené.	Chvíľu počkajte, a potom sa pokúste znovu.
205	Prijímajúce zariadenie neodpovedá.	Chvíľu počkajte, a potom sa pokúste znovu.
206	Telefónny kábel je nesprávne zapojený do portu LINE a EXT. na produkte.	Skontrolujte pripojenie portu LINE a EXT. na tlačiarni.
207	Produkt nie je pripojený k telefónnej linke.	Pripojte telefónny kábel k telefónnej linke.

Riešenie problémov

Kód	Problém	Riešenie
208	Fax nebolo možné zaslať niektorým z uvedených príjemcov.	Ak chcete skontrolovať neúspešné umiestnenia, pre predchádzajúce faxy vytlačte hlásenie Zázn.fax alebo Posledný prenos z ponuky Faxová správa v režime Fax. Keď je zapnuté nastavenie Uložiť údaje o poruch. , môžete fax znovu poslať z položky Sledovanie úlohy v ponuke Stavová ponuka .
301	Na pamäťovom zariadení nie je dostatok priestoru pre uloženie údajov.	<input type="checkbox"/> Zväčšite úložný priestor v pamäťovom zariadení. <input type="checkbox"/> Znížte počet dokumentov. <input type="checkbox"/> Znížte rozlíšenie skenovania, alebo zvýšte kompresný pomer, aby ste zmenšili veľkosť naskenovaného obrázku.
302	Pamäťové zariadenie je chránené pred zápisom.	Vypnite ochranu pamäťového zariadenia pred zápisom.
303	Nebol vytvorený žiadny priečinok pre uloženie naskenovaného obrázku.	Vložte iné pamäťové zariadenie.
304	Pamäťové zariadenie bolo odstránené.	Znovu vložte pamäťové zariadenie.
305	Počas ukladania údajov na pamäťové zariadenie sa vyskytla chyba.	V prípade, že zariadenie je prístupné z počítača, chvíľu počkajte a potom skúste znova.
306	Pamäť je plná.	Počkajte, pokiaľ sa dokončia ostatné prebiehajúce úlohy.
311	Nastala chyba DNS.	<input type="checkbox"/> Vyberte položky Nastavenie > Správa systému > Wi-Fi/Nastavenia siete > Rozšírené nastavenie > Server DNS , a potom skontrolujte nastavenia DNS. <input type="checkbox"/> Skontrolujte nastavenia DNS servera, počítača a prístupového bodu.
312	Nastala chyba overenia.	Vyberte položky Nastavenie > Správa systému > Wi-Fi/Nastavenia siete > Rozšírené nastavenie > E-mailový server > Nastavenia servera , a potom skontrolujte nastavenia servera.
313	Nastala chyba komunikácie	<input type="checkbox"/> Ak chcete skontrolovať nastavenia e-mailového servera, vyberte Nastavenie > Správa systému > Wi-Fi/Nastavenia siete > Rozšírené nastavenie > E-mailový server > Nastavenia servera . Spustením kontroly pripojenia môžete skontrolovať príčinu chyby. <input type="checkbox"/> Spôsob overenia nastavení a e-mailový server sa nemusia zhodovať. Ak vyberiete Vyp. ako metódu overenia, uistite sa, že metóda overenia e-mailového servera je nastavená na Žiadne . <input type="checkbox"/> Skontrolujte sieťové pripojenie. Podrobnejšie informácie obsahuje <i>Spríevodca sieťou</i> .
314	Veľkosť údajov prekračuje maximálnu veľkosť stanovenú pre priložené súbory.	<input type="checkbox"/> Zvýšte v nastaveniach skenovania hodnotu nastavenia Max. veľ. pril. Súboru . <input type="checkbox"/> Znížte rozlíšenie skenovania, alebo zvýšte kompresný pomer, aby ste zmenšili veľkosť naskenovaného obrázku.

Riešenie problémov

Kód	Problém	Riešenie
315	Pamäť je plná.	Po dokončení prebiehajúcich tlačových úloh sa pokúste znovu.
321	Nastala chyba DNS.	<ul style="list-style-type: none"> <input type="checkbox"/> Vyberte položky Nastavenie > Správa systému > Wi-Fi/Nastavenia siete > Rozšírené nastavenie > Server DNS, a potom skontrolujte nastavenia DNS. <input type="checkbox"/> Skontrolujte nastavenia DNS servera, počítača a prístupového bodu.
322	Nastala chyba overenia.	Skontrolujte nastavenia Umiestnenie .
323	Nastala chyba komunikácie	<ul style="list-style-type: none"> <input type="checkbox"/> Skontrolujte nastavenia Umiestnenie. <input type="checkbox"/> Skontrolujte sieťové pripojenie. Podrobnejšie informácie obsahuje <i>Spríevodca sieťou</i>.
324	V uvedenom priečinku už existuje súbor s rovnakým názvom.	<ul style="list-style-type: none"> <input type="checkbox"/> Vymažte súbor s rovnakým názvom. <input type="checkbox"/> Zmeňte predponu názvu súboru v nastavení Nastavenia súboru.
325	V určenom priečinku nie je dostatok priestoru pre uloženie údajov.	<ul style="list-style-type: none"> <input type="checkbox"/> Zväčšite úložný priestor v uvedenom priečinku. <input type="checkbox"/> Znížte počet dokumentov. <input type="checkbox"/> Znížte rozlíšenie skenovania, alebo zvýšte kompresný pomer, aby ste zmenšili veľkosť naskenovaného obrázku.
327	Pamäť je plná.	Počkajte, pokým sa dokončia ostatné prebiehajúce úlohy.
328	Umiestnenie je nesprávne alebo umiestnenie neexistuje.	Skontrolujte nastavenia Umiestnenie .
331	Počas získavania zoznamu umiestnení nastala chyba komunikácie.	Skontrolujte sieťové pripojenie. Podrobnejšie informácie obsahuje <i>Spríevodca sieťou</i> .
332	Na cieľovom úložisku nie je dostatok priestoru pre uloženie naskenovaného obrázku.	Znížte počet dokumentov.
333	Umiestnenie nebolo možné nájsť, pretože informácie o umiestnení boli nahrané na server pred odoslaním naskenovaného obrázka.	Zvoľte umiestnenie znovu.
334	Počas zasielania naskenovaného obrázka nastala chyba.	-
341	Nastala chyba komunikácie	<ul style="list-style-type: none"> <input type="checkbox"/> Skontrolujte pripojenia tlačiarne a počítača. Ak ste pripojení prostredníctvom siete, pozrite si <i>Spríevodca sieťou</i>. <input type="checkbox"/> Uistite sa, že na počítači je nainštalovaný softvér Document Capture Pro.
401	Na pamäťovom zariadení nie je dostatok priestoru pre uloženie údajov.	Zväčšite úložný priestor v pamäťovom zariadení.
402	Pamäťové zariadenie je chránené pred zápisom.	Vypnite ochranu pamäťového zariadenia pred zápisom.
404	Pamäťové zariadenie bolo odstránené.	Znovu vložte pamäťové zariadenie.

Riešenie problémov

Kód	Problém	Riešenie
405	Počas ukladania údajov na pamäťové zariadenie sa vyskytla chyba.	<ul style="list-style-type: none"> <input type="checkbox"/> Znovu vložte pamäťové zariadenie. <input type="checkbox"/> Vyberte iné pamäťové zariadenie, v ktorom ste pomocou funkcie Vytvoriť prieč. na uloženie vytvorili zložku.
411	Nastala chyba DNS.	<ul style="list-style-type: none"> <input type="checkbox"/> Vyberte položky Nastavenie > Správa systému > Wi-Fi/Nastavenia siete > Rozšírené nastavenie > Server DNS, a potom skontrolujte nastavenia DNS. <input type="checkbox"/> Skontrolujte nastavenia DNS servera, počítača a prístupového bodu.
412	Nastala chyba overenia.	Vyberte položky Nastavenie > Správa systému > Wi-Fi/Nastavenia siete > Rozšírené nastavenie > E-mailový server > Nastavenia servera , a potom skontrolujte nastavenia servera.
413	Nastala chyba komunikácie	<ul style="list-style-type: none"> <input type="checkbox"/> Ak chcete skontrolovať nastavenia e-mailového servera, vyberte Nastavenie > Správa systému > Wi-Fi/Nastavenia siete > Rozšírené nastavenie > E-mailový server > Nastavenia servera. Spustením kontroly pripojenia môžete skontrolovať príčinu chyby. <input type="checkbox"/> Spôsob overenia nastavení a e-mailový server sa nemusia zhodovať. Ak vyberiete Vyp. ako metódu overenia, uistite sa, že metóda overenia e-mailového servera je nastavená na Žiadne. <input type="checkbox"/> Skontrolujte sieťové pripojenie. Podrobnejšie informácie obsahuje <i>Spríevodca sieťou</i>.
421	Nastala chyba DNS.	<ul style="list-style-type: none"> <input type="checkbox"/> Vyberte položky Nastavenie > Správa systému > Wi-Fi/Nastavenia siete > Rozšírené nastavenie > Server DNS, a potom skontrolujte nastavenia DNS. <input type="checkbox"/> Skontrolujte nastavenia DNS servera, počítača a prístupového bodu.
422	Nastala chyba overenia.	Vyberte položky Nastavenie > Správa systému > Nastavenia faxu > Nastavenia výstupu > Faxový výstup > Ďalšie nastavenia , a potom skontrolujte nastavenia priečinku, ktorý ste vybrali v možnosti Kde odoslať .
423	Nastala chyba komunikácie Taktiež je možné, že súbor s rovnakým názvom je otvorený, alebo sa jedná o súbor len na čítanie.	<ul style="list-style-type: none"> <input type="checkbox"/> Skontrolujte sieťové pripojenie. Podrobnejšie informácie obsahuje <i>Spríevodca sieťou</i>. <input type="checkbox"/> Vyberte položky Nastavenie > Správa systému > Nastavenia faxu > Nastavenia výstupu > Faxový výstup > Ďalšie nastavenia, a potom skontrolujte nastavenia priečinku, ktorý ste vybrali v možnosti Kde odoslať. <input type="checkbox"/> Zatvorte súbor s rovnakým názvom, alebo vypnite ochranu len na čítanie.
425	V určenom priečinku umiestnenia preposlania nie je dostupný dostatočný priestor.	Zväčšite úložný priestor v priečinku umiestnenia preposlania.

Riešenie problémov

Kód	Problém	Riešenie
428	Umiestnenie je nesprávne alebo umiestnenie neexistuje.	Vyberte položky Nastavenie > Správa systému > Nastavenia faxu > Nastavenia výstupu > Faxový výstup > Ďalšie nastavenia , a potom skontrolujte nastavenia priečinku, ktorý ste vybrali v možnosti Kde odoslať .

Súvisiace informácie

- ➔ „Pripojenie k telefónnej linke” na strane 91
- ➔ „Režim Skenov.” na strane 23
- ➔ „Nastavenia faxu” na strane 33
- ➔ „Dostupný papier a kapacity” na strane 40

Kontrola stavu tlačiarne – Windows

1. Prejdite do okna ovládača tlačiarne.
2. Kliknite na možnosť **EPSON Status Monitor 3** na karte **Údržba**, a potom kliknite na položku **click Podrobnosti**.

Poznámka:

*Ak je funkcia EPSON Status Monitor 3 vypnutá, kliknite na položku **Rozšírené nastavenia** na karte **Údržba** a potom vyberte položku **Zapnúť EPSON Status Monitor 3**.*

Súvisiace informácie

- ➔ „Ovládač tlačiarne v systéme Windows” na strane 127

Kontrola stavu tlačiarne – Mac OS X

1. Vyberte položku **Systémové nastavenia** z ponuky  > **Tlačiarne a skenery** (alebo **Tlač a skenovanie**, **Tlač a faxovanie**), a potom vyberte tlačiareň.
2. Kliknite na položky **Možnosti a náplne...** > **Utilita** > **Otvoriť utilitu tlačiarne**.
3. Kliknite na položku **EPSON Status Monitor**.

Vybratie zaseknutého papiera

Skontrolujte chybu zobrazenú na ovládacom paneli a postupujte podľa pokynov na vybratie zaseknutého papiera vrátane všetkých odtrhnutých kúskov. Potom vymažte chybu.

**Upozornenie:**

Opatrne odstráňte zaseknutý papier. Rázne odstránenie papiera môže poškodiť tlačiareň.

Odstránenie zaseknutého papiera z predného krytu

⚠ Upozornenie:

Nikdy sa nedotýkajte tlačidiel ovládacieho panela, pokiaľ máte ruku vo vnútri tlačiarne. Ak sa tlačiareň spustí, mohla by spôsobiť zranenie. Dávajte pozor, aby ste sa nedotkli vyčnievajúcich častí a predišli tak zraneniu.

1. Otvorte predný kryt.

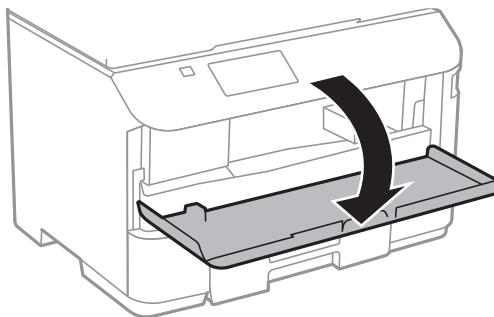

2. Odstráňte zaseknutý papier.

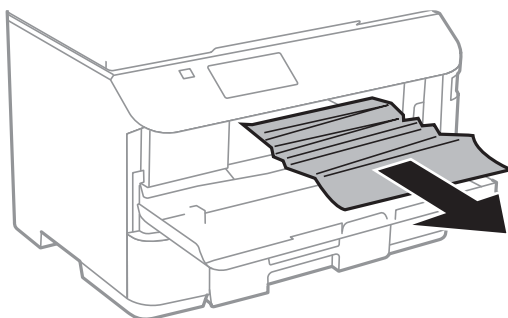

⚠ Upozornenie:

Nedotýkajte sa dielov vo vnútri tlačiarne. Mohlo by to spôsobiť poruchu.

3. Zatvorte predný kryt.

Odstránenie zaseknutého papiera zo súčasti Zadný podávač papiera

Odstráňte zaseknutý papier.

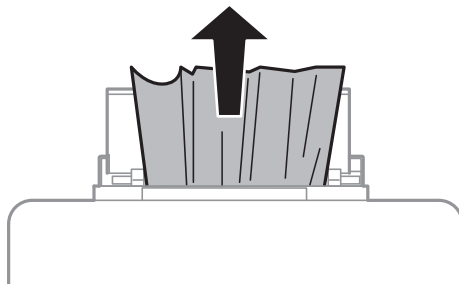

Odstránenie zaseknutého papiera zo súčasti Zásobník papiera

1. Zatvorte výstupný zásobník.
2. Vytiahnite zásobník papiera.

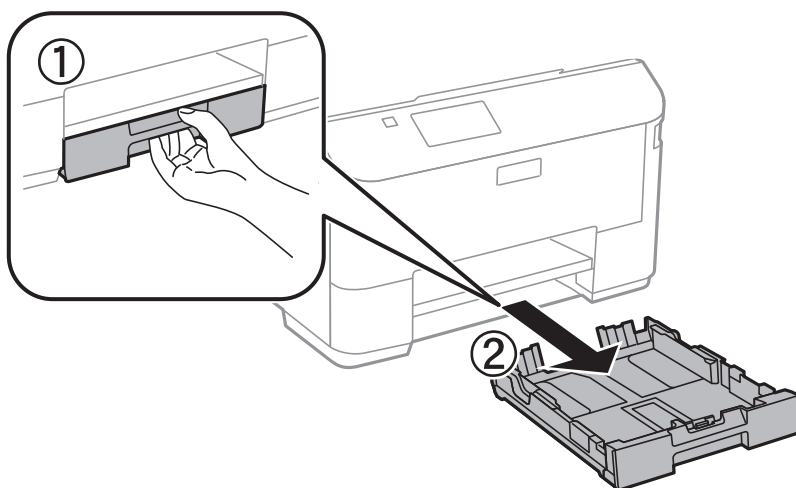

3. Odstráňte zaseknutý papier.

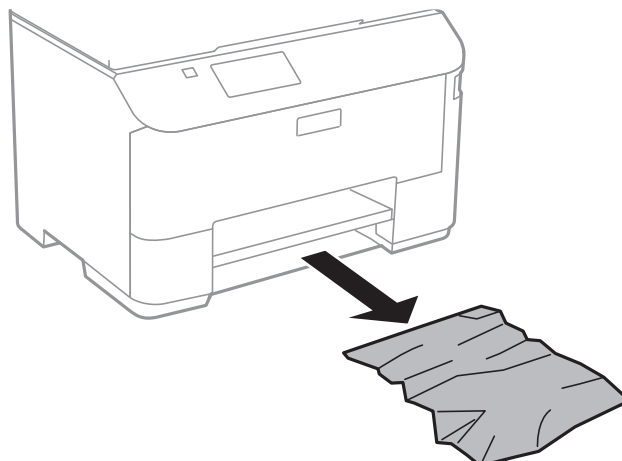

Riešenie problémov

4. Vyrovnajte okraje papiera a vodiace lišty posuňte k okrajom papiera.

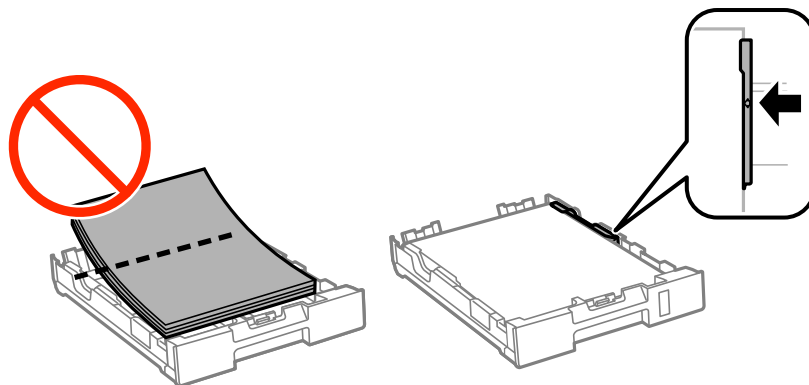

5. zásobník papiera zasunúť do tlačiarne.

Odstránenie zaseknutého papiera z Zadný kryt

1. Odstráňte zadný kryt.

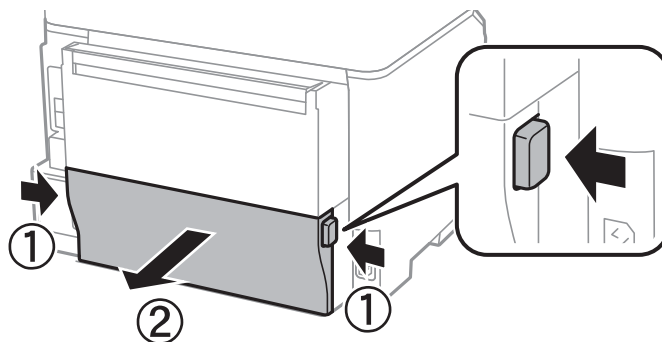

2. Odstráňte zaseknutý papier.

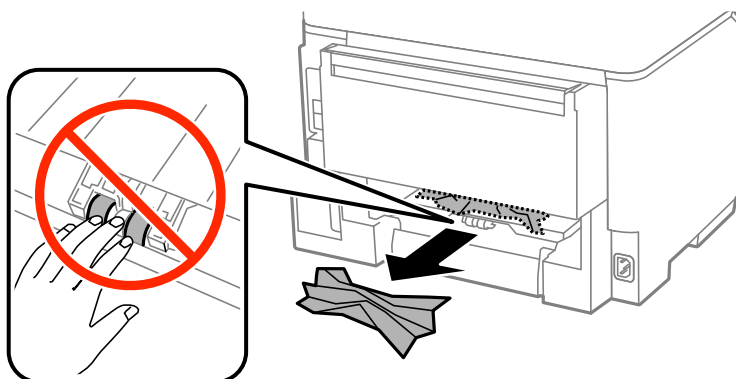

Riešenie problémov

3. Zo zadný kryt odstráňte zaseknutý papier.

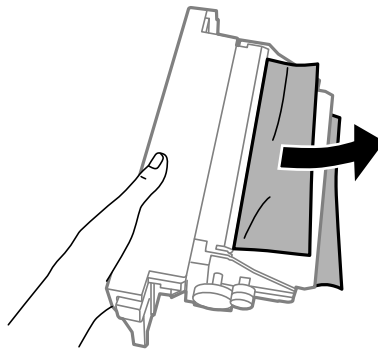

4. zadný kryt zasunúte do tlačiarne.

Odstránenie zaseknutého papiera z APD

 **Upozornenie:**

Pri zatváraní krytu dokumentov dávajte pozor, aby ste si neprivreli prsty. Inak sa môžete zraniť.

1. Otvorte kryt na APD.

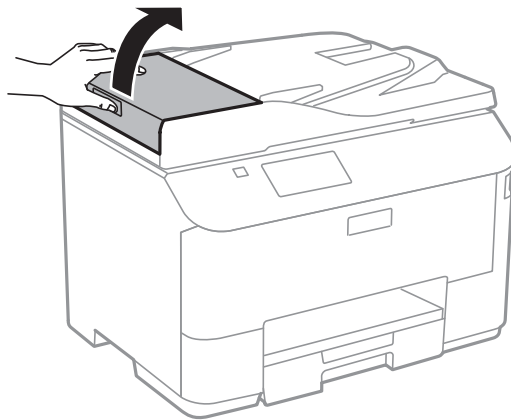

Riešenie problémov

2. Odstráňte zaseknutý papier.

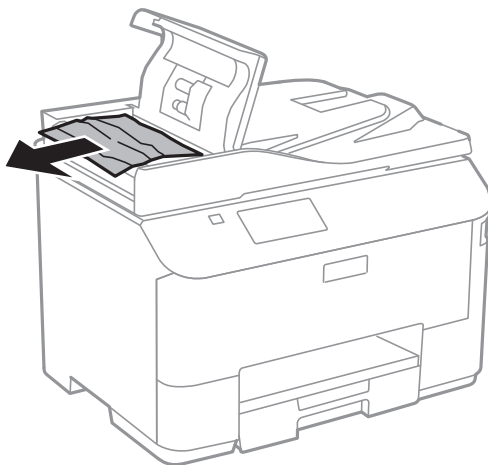

3. Zatvorte kryt na APD.

4. Otvorte kryt dokumentov.

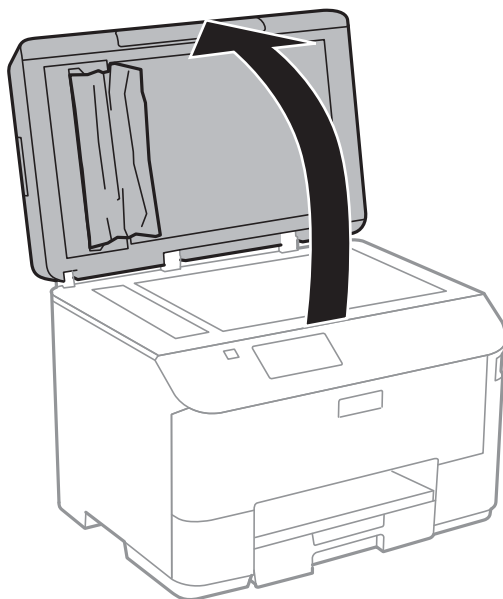

Riešenie problémov

5. Odstráňte zaseknutý papier.

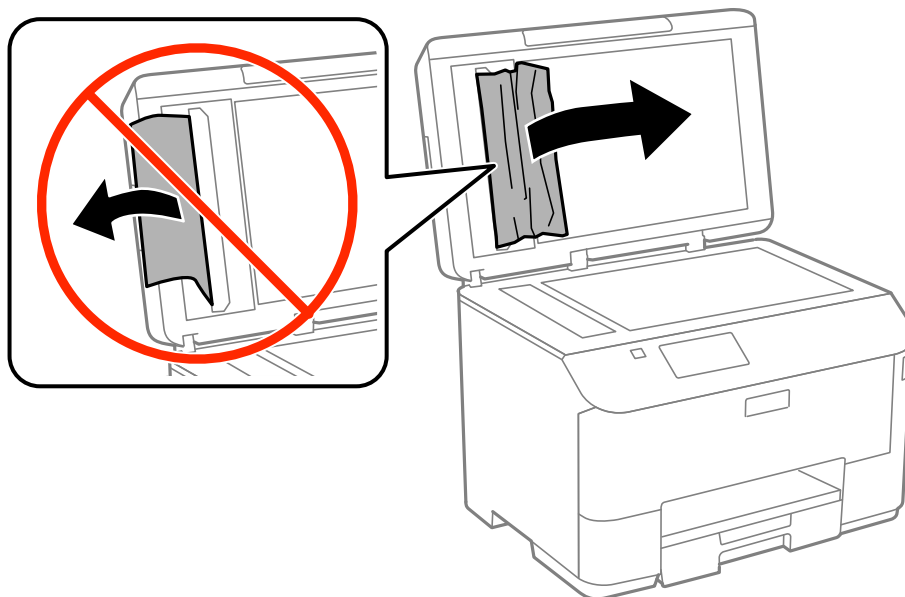

6. Zatvorte kryt dokumentov.

7. Zdvihnite vstupný zásobník podávača ADP, a potom odstráňte zaseknutý papier.

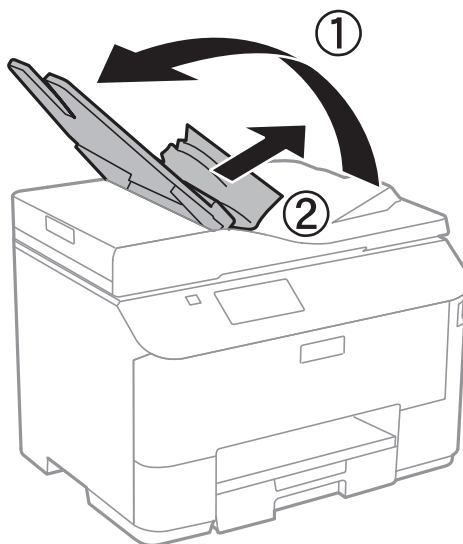

Papier sa nepodáva správne

Ak sa papier zasekáva, podáva sa nesprávne naklonený, podáva sa viacero hárkov naraz, nepodáva sa žiadny papier alebo sa papier vysúva, skontrolujte nasledovné.

- Tlačiareň umiestnite na rovný povrch a prevádzkujte ju v odporúčaných podmienkach okolitého prostredia.

Riešenie problémov

- Používajte papier podporovaný touto tlačiarňou.
- Dodržujte bezpečnostné opatrenia pri manipulácii s papierom.
- Vložte papier správnym smerom a posuňte postranné vodiace lišty k hranám papiera.
- Neprekračujte pri vkladaní hárkov maximálny počet, ktorý je stanovený pre daný papier. Obyčajný papier nevkladajte nad čiaru pod symbolom ▼ na vnútornej časti vodiacej lišty papiera.
- Vložte zásobník papiera a zatlačte ju na svoje miesto.
- Keď sa neobjaví žiadny papier, hoci sa papier podal v zadný podávač papiera, podajte papier znovu v strede zadný podávač papiera.
- Ak sa počas manuálnej obojstrannej tlače podáva mnoho hárkov papiera naraz, odstráňte zo zdroja papiera pred opätovným vložením papiera všetok papier.
- Ak ste počas tlače otvorili predný kryt, zatvorte ho. Keď ponecháte predný kryt počas tlače otvorený, dôjde k pozastaveniu tlačovej úlohy.
- Uistite sa, že nastavenia veľkosti a typu papiera zdroja papiera sú správne.

Súvisiace informácie

- ➔ [„Environmentálne technické údaje” na strane 175](#)
- ➔ [„Dostupný papier a kapacity” na strane 40](#)
- ➔ [„Bezpečnostné opatrenia pri manipulácii s papierom” na strane 39](#)
- ➔ [„Vkladanie papiera do zásobníka Zásobník papiera” na strane 43](#)
- ➔ [„Vkladanie papiera do zásobníka Zadný podávač papiera” na strane 45](#)

Originál sa nepodáva v podávači APD

- Použite originály, ktoré sú podporované podávačom ADP.
- Vložte originály správnym smerom a posuňte postranné vodiace lišty podávača APD k hranám originálov.
- Vyčistite vnútro podávača APD.
- Nevkladajte originály nad čiaru pod symbolom ▼ na vnútornej časti vodiacej lišty podávača APD.
- Skontrolujte, či sa na ovládacom paneli objavila ikona podávača APD. Ak sa papier nezobrazí, vložte originály znovu.

Súvisiace informácie



- ➔ [„Dostupné originály pre APD” na strane 48](#)
- ➔ [„Vkladanie originálov do podávača APD” na strane 48](#)
- ➔ [„Čistenie podávača APD” na strane 121](#)

Problémy s napájaním a ovládacím panelom

Napájanie sa nezapne

- Podržte tlačidlo  stlačené o čosi dlhšie.
- Uistite sa, že napájací kábel je správne zapojený.

Napájanie sa nevypne

Podržte tlačidlo  stlačené o čosi dlhšie. Ak sa tlačiareň aj tak nedá vypnúť, odpojte napájací kábel. Aby sa predišlo vyschnutiu tlačovej hlavy, tlačiareň znovu zapnite a vypnite stlačením tlačidla .

Displej LCD stmavne

Tlačiareň je v režime spánku. Prepnite displej do predchádzajúceho stavu stlačením ľubovoľného času na ovládacom paneli.

Tlačiareň netlačí

Ak tlačiareň nefunguje alebo netlačí nič, skontrolujte nasledovné.

- Pri zapnutom obmedzení funkcií pre používateľa sa vyžaduje pre tlač ID používateľa a jeho heslo. Ak heslo nepoznate, kontaktujte správcu tlačiarne.
- V systéme Mac OS X nemusí tlačiareň tlačiť, keď je zapnutá funkcia obmedzenia funkcií pre používateľa. Kontaktujte správcu tlačiarne.
- Bezpečne zapojte kábel USB do tlačiarne a počítača.
- Ak používate rozbočovač USB, pokúste sa pripojiť tlačiareň priamo k počítaču.
- Ak používate tlačiareň v sieti, uistite sa, že tlačiareň je pripojená k sieti. Stav môžete skontrolovať tak, že skontrolujete indikátory na ovládacom paneli alebo vytlačíte hárok so stavom siete. Ak tlačiareň nie je pripojená k sieti, pozrite *Spríevodca sieťou*.
- Ak tlačíte údajovo veľký obrázok, počítač môže mať nedostatok pamäte. Vytlačte obrázok pri nižšom rozlíšení alebo s menšou veľkosťou.
- V systéme Windows kliknite na možnosť **Tlačový front** na karte ovládača tlačiarne **Údržba** a skontrolujte nasledovné.
 - Skontrolujte, či nie sú zobrazené nejaké pozastavené tlačové úlohy.
Ak je to potrebné, zrušte tlač.
 - Uistite sa, že tlačiareň nie je offline a že nečaká na tlačovú úlohu.
Ak je tlačiareň offline alebo čaká na tlačovú úlohu, zrušte nastavenie offline alebo čakanie na tlačovú úlohu v ponuke **Tlačiareň**.
 - Uistite sa, že je tlačiareň vybratá ako predvolená tlačiareň v ponuke **Tlačiareň** (pri položke ponuky by mal byť zobrazený znak začiarknutia).
Ak tlačiareň nie je vybratá ako predvolená tlačiareň, nastavte ju ako predvolenú tlačiareň.
- V systéme Mac OS X skontrolujte, či stav tlačiarne nie je **Pozastavené**.
Vyberte položku **Systémové nastavenia** z ponuky  > **Tlačiarne a skenery** (alebo **Tlač a skenovanie**, **Tlač a faxovanie**) a potom dvakrát kliknite na tlačiareň. Ak je tlačiareň pozastavená, kliknite na možnosť **Obnoviť** (alebo **Obnoviť tlačiareň**).
- Vykonajte kontrolu trysiek a ak sú niektoré trysky zanesené, vyčistite tlačovú hlavu.
- Ak používate tlačiareň cez službu AirPrint, zapnite nastavenie AirPrint v položke Web Config. Ak je toto nastavenie vypnuté, nemôžete používať službu AirPrint.

Súvisiace informácie

- ➔ „Zrušenie tlače” na strane 78
- ➔ „Kontrola a čistenie tlačovej hlavy” na strane 117

Problémy s výtlačkami

Kvalita tlače je nízka

Ak je kvalita tlače nízka kvôli rozmazaným výtlačkom, pruhom, chýbajúcim farbám, vyblednutým farbám, nesprávnemu zarovnaniu a mozaikovým vzorom vo výtlačkoch, skontrolujte nasledovné.

- Používajte papier podporovaný touto tlačiarňou.
- Netlačte na papier, ktorý je vlhký, poškodený alebo príliš starý.
- Ak je papier skrútený alebo je obálka nadutá, vyrovnajte ju.
- Pri tlači obrázkov a fotografií tlačte pomocou údajov s vysokým rozlíšením. Obrázky na webových stránkach majú často nízke rozlíšenie a hoci vyzerajú dosť dobre na displeji, kvalita tlače môže byť nižšia.
- Vyberte vhodné nastavenie typu papiera na ovládacom paneli alebo v ovládači tlačiarne podľa papiera vloženého v tlačiarňi.
- Tlačte pomocou nastavenia vysokej kvality na ovládacom paneli alebo v ovládači tlačiarne.
- Vypnite dvojsmerné (alebo vysokorýchlostné) nastavenie. Keď je toto nastavenie zapnuté, tlačová hlava tlačí pri pohybe oboma smermi a môže dôjsť k nesprávnemu zarovnaniu zvislých čiar. Ak túto funkciu vypnete, tlač sa môže spomaliť.
 - Ovládací panel
Keď tlačíte súbory JPEG alebo TIFF, stlačte **Nastav.**, a potom vypnite nastavenie **Obojsmerná**.
 - Windows
V ovládači tlačiarne zrušte výber položky **Vysoká rýchlosť** na karte **Viac možností**.
 - Mac OS X
Vyberte položku **Systémové nastavenia** z ponuky  > **Tlačiarne a skenery** (alebo **Tlač a skenovanie**, **Tlač a faxovanie**), a potom vyberte tlačiareň. Kliknite na položky **Možnosti a náplne...** > **Možnosti** (alebo **Ovládač**). Vyberte možnosť **Vypnuté** pre nastavenie **High Speed Printing**.
- Vykonajte kontrolu trysiek a ak sú niektoré trysky zanesené, vyčistite tlačovú hlavu.
- Zarovnajete tlačovú hlavu.
- Neukladajte papier na seba hneď po vytlačení.
- Nechajte výtlačky úplne vysušiť pred ich založením alebo vyvesením. Pri sušení výtlačkov ich nevystavujte priamemu slnečnému žiareniu, nepoužívajte sušič a nedotýkajte sa tlačenej strany papiera.
- Skúste použiť originálne atramentové kazety Epson. Toto zariadenie je navrhnuté tak, aby upravovalo farby na základe používania originálnych atramentových kaziet Epson. Používanie neoriginálnych atramentových kaziet môže spôsobiť pokles kvality tlače.
- Spoločnosť Epson odporúča spotrebovať atramentovú kazetu pred dátumom vytlačným na jej obale.
- V záujme dosiahnutia najlepších výsledkov spotrebujte atramentové kazety do šiestich mesiacov od inštalácie.
- Pri tlači obrázkov alebo fotografií spoločnosť Epson odporúča používať originálny papier Epson, nie obyčajný papier. Tlačte na stranu pre tlač originálneho papiera Epson.

Riešenie problémov

Súvisiace informácie

- ➔ „Bezpečnostné opatrenia pri manipulácii s papierom” na strane 39
- ➔ „Zoznam typov papiera” na strane 42
- ➔ „Kontrola a čistenie tlačovej hlavy” na strane 117
- ➔ „Zarovnanie tlačovej hlavy” na strane 119
- ➔ „Dostupný papier a kapacity” na strane 40

Kvalita kopírovania je nízka

Ak sa na kopírovanom obrázku objavujú nerovnomerné farby, šmuhy, bodky alebo rovné čiary, skontrolujte nasledovné.

- Cestu papiera vyčistíte vložení a vysunutím papiera bez tlače.
- Vyčistíte sklo skenera.
- Vyčistíte podávač APD.
- Netlačte príliš veľkou silou na originál alebo kryt na dokumenty pri ukladaní originálov na sklo skenera. Nerovnomerné farby, šmuhy alebo bodky sa môžu objaviť vtedy, keď na originál alebo kryt na dokumenty tlačíte príliš silno.
- Ak sa objaví vlnitý vzor (známy ako moiré), zmeňte nastavenie zmenšenia alebo zväčšenia alebo umiestnite originál pod trochu pozmeneným uhlom.

Súvisiace informácie

- ➔ „Čistenie dráhy papiera od atramentových škvŕn” na strane 121
- ➔ „Čistenie Sklo skenera” na strane 124
- ➔ „Čistenie podávača APD” na strane 121
- ➔ „Kvalita tlače je nízka” na strane 154

Na kópii je opačná strana originálu

- Ak je originál tenký, položte ho na sklo skenera a potom položte na originál čierny papier.
- Znížte na ovládacom paneli nastavenie hustoty kópie.

Výtlačok je nesprávne umiestnený, má nesprávnu veľkosť alebo okraje

- Vložte papier správnym smerom a posuňte postranné vodiace lišty ku krajom papiera.
- Pri umiestňovaní originálov na sklo skenera zarovnajte okraj originálu s okrajom označeným symbolom na ráme skla skenera. Ak sú okraje kópie orezané, posuňte originál mierne ďalej od rohu.
- Vyčistíte sklo skenera a kryt dokumentov. Ak sú na skle prach alebo škvŕny, tieto sa môžu nachádzať v oblasti kopírovania, čo môže mať za následok nesprávnu polohu tlače alebo zmenšenie tlačeného obrázka.
- Na kontrolnom paneli vyberte vhodné nastavenie veľkosti originálu.
- Vyberte vhodné nastavenie veľkosti papiera na ovládacom paneli alebo v ovládači tlačiarne.
- Upravte v aplikácii nastavenie okrajov tak, aby sa nachádzali v oblasti určenej na tlač.

Riešenie problémov

Súvisiace informácie

- ➔ „Vkladanie papiera do zásobníka Zásobník papiera” na strane 43
- ➔ „Vkladanie papiera do zásobníka Zadný podávač papiera” na strane 45
- ➔ „Umiestnenie originálov” na strane 48
- ➔ „Čistenie Sklo skenera” na strane 124
- ➔ „Oblasť tlače” na strane 170

Papier je znečistený alebo poškrábaný

Ak je papier pri tlači znečistený alebo poškrábaný, skontrolujte nasledovné.

- Vyčistite dráhu papiera.
- Vyčistite sklo skenera a kryt dokumentov.
- Vložte papier správnym smerom.
- Pri manuálnej obojstrannej tlači sa pred opätovným vložením papiera uistite, že je atrament úplne zaschnutý.
- Zapnite nastavenie zníženia počtu škvŕn na hrubom papieri. Ak túto funkciu zapnete, kvalita tlače sa môže zhoršiť, alebo sa môže tlač spomaliť. Preto by mala byť táto funkcia obvykle vypnutá.
 - Ovládací panel

Na domovskej obrazovke vyberte položky **Nastavenie > Údržba**, a potom zapnite nastavenie **Hrubý papier**.
 - Windows

Kliknite na položku **Rozšírené nastavenia** na karte ovládača tlačiarne **Údržba**, a potom vyberte možnosť **Hrubý papier a obálky**.
 - Mac OS X

Vyberte položku **Systémové nastavenia** z ponuky  > **Tlačiarne a skenery** (alebo **Tlač a skenovanie**, **Tlač a faxovanie**), a potom vyberte tlačiareň. Kliknite na položky **Možnosti a náplne... > Možnosti** (alebo **Ovládač**). Vyberte možnosť **Zapnuté** pre nastavenie **Hrubý papier a obálky**.
- Ak tlačíte údaje s vysokou hustotou, ako sú napríklad fotografie alebo grafy, s použitím automatickej obojstrannej tlače, znížte nastavenie hustoty tlače a nastavte dlhší čas schnutia.
- Ak sa papier zašpiní počas kopírovania, znížte nastavenie hustoty kopírovania cez ovládací panel.

Súvisiace informácie

- ➔ „Čistenie dráhy papiera od atramentových škvŕn” na strane 121
- ➔ „Čistenie Sklo skenera” na strane 124
- ➔ „Vkladanie papiera do zásobníka Zásobník papiera” na strane 43
- ➔ „Vkladanie papiera do zásobníka Zadný podávač papiera” na strane 45
- ➔ „Režim Kopírovať” na strane 22
- ➔ „Obojstranná tlač” na strane 58
- ➔ „Kvalita tlače je nízka” na strane 154

Vytlačené znaky sú nesprávne alebo skomolené

- Bezpečne zapojte USB kábel do tlačiarne a počítača.
- Zrušte všetky pozastavené tlačové úlohy.

Riešenie problémov

- Počas tlače nezapínajte manuálne režim **Dlhodobý spánok** počítača alebo režim **Spánok**. Nabudúce, keď zapnete počítač, sa môžu vytlačiť stránky skomoleného textu.

Súvisiace informácie

- ➔ „Zrušenie tlače” na strane 78

Vytlačený obrázok je prevrátený

V ovládači tlačiarne alebo v aplikácii zrušte nastavenie zrkadlového obrazu.

- Windows

V ovládači tlačiarne zrušte výber položky **Zrkadlový obraz** na karte **Viac možností**.

- Mac OS X

Zrušte výber položky **Mirror Image** v ponuke dialógového okna tlače **Layout**.

Problém s výtlakami nie je možné odstrániť

Ak ste vyskúšali všetky uvedené riešenia a problém sa nevyriešil, skúste odinštalovať a znovu nainštalovať ovládač tlačiarne.

Súvisiace informácie

- ➔ „Odinštalovanie aplikácií” na strane 132
- ➔ „Inštalácia aplikácií” na strane 133

Ďalšie problémy pri tlači

Príliš pomalá tlač

- Zavrite všetky nepotrebné aplikácie.
- Znížte nastavenie kvality na ovládacom paneli alebo v ovládači tlačiarne. Vysokokvalitná tlač znižuje rýchlosť tlače.
- Zapnite dvojsmerné (alebo vysokorýchlostné) nastavenie. Keď je toto nastavenie zapnuté, tlačová hlava tlačí pri pohybe oboma smermi a rýchlosť tlače sa zvyšuje.
 - Ovládací panel
Keď tlačíte súbory JPEG alebo TIFF, stlačte tlačidlo **Nastav.** a zapnite nastavenie **Obojsmerná**.
 - Windows
V ovládači tlačiarne vyberte položku **Vysoká rýchlosť** na karte **Viac možností**.
 - Mac OS X

Vyberte položku **Systémové nastavenia** z ponuky  > **Tlačiarne a skenery** (alebo **Tlač a skenovanie**, **Tlač a faxovanie**), a potom vyberte tlačiareň. Kliknite na položky **Možnosti a náplne...** > **Možnosti** (alebo **Ovládač**). Vyberte možnosť **Zapnuté** pre nastavenie **High Speed Printing**.

Riešenie problémov

Vypnite tichý režim. Táto funkcia znižuje rýchlosť tlače.

Windows

V ovládači tlačiarne vyberte možnosť **Vypnuté** v nastavení **Tichý režim** na karte **Hlavný**.

Mac OS X

Vyberte položku **Systémové nastavenia** z ponuky  > **Tlačiarne a skenery** (alebo **Tlač a skenovanie**, **Tlač a faxovanie**), a potom vyberte tlačiareň. Kliknite na položky **Možnosti a náplne...** > **Možnosti** (alebo **Ovládač**). Vyberte možnosť **Vypnuté** pre nastavenie **Tichý režim**.

Pri nepretržitej tlači sa tlač dramaticky spomalí

tlač sa spomalí, aby nedochádzalo k prehriatiu a poškodeniu mechanizmu tlačiarne. V tlači ale môžete pokračovať ďalej. Ak chcete obnoviť normálnu rýchlosť tlače, nechajte tlačiareň nečinnú aspoň 30 minút. Rýchlosť tlače sa nevráti k normálu, ak je vypnuté napájanie.

Problémy ovládača tlačiarne PostScript

Poznámka:

Položky ponuky a text na tlačiarňi sa môžu líšiť, v závislosti od prostredia vášho počítača.

Tlačiareň pri použití ovládača tlačiarne PostScript netlačí

Nastavte na ovládacom paneli položku **Jazyk tlače** na možnosť **Automaticky** alebo **PS3**.

Ak nemôžete vytlačiť textové údaje aj napriek tomu, že je zapnuté na ovládacom paneli nastavenie **Zisťovanie textu**, nastavte nastavenie **Jazyk tlače** na možnosť **PS3**.

V systéme Windows nemusí pri odoslaní veľkého počtu úloh tlačiareň tlačiť. Vyberte možnosť **Tlačiť priamo na tlačiareň** na karte **Rozšírené** vo vlastnostiach tlačiarne.

Súvisiace informácie

➔ [„Správa systému” na strane 29](#)

Tlačiareň netlačí pri použití ovládača tlačiarne PostScript správne

Ak vytvoríte súbor v aplikácii, ktorá vám umožňuje zmeniť formát údajov, ako napríklad Adobe Photoshop, uistite sa, že nastavenia tohto programu sa zhodujú s nastaveniami ovládača tlačiarne.

Súbory EPS vytvorené v binárnom formáte sa nemusia vytlačiť správne. Nastavte formát na ASCII, keď vytvárate v aplikácii súbory EPS.

V prípade systému Windows nemôže tlačiareň vytlačiť binárne údaje, keď je pripojená k počítaču pomocou rozhrania USB. Nastavte nastavenie **Výstupný protokol** na karte **Nastavenia zariadenia** vo vlastnostiach tlačiarne na možnosť **ASCII** alebo **TBCP**.

V systéme Windows vyberte primerané náhradné písmo na karte nastavení tlačiarne **Nastavenia zariadenia**.

Príliš pomalá tlač pri použití ovládača tlačiarne PostScript

Nastavte v ovládači tlačiarne nastavenie **Print Quality** na možnosť **Fast**.

Nie je možné spustiť skenovanie

- Keď je pre tlačiareň zapnutá funkcia riadenia prístupu, musíte pri skenovaní zadať ID a heslo používateľa. Ak heslo nepoznáte, kontaktujte správcu systému.
- Keď je zapnutá funkcia riadenia prístupu, v systéme Mac OS X nemusí byť skenovanie možné. Kontaktujte správcu systému.
- Ak skenujete s podávačom APD, skontrolujte, či je zatvorený kryt dokumentov aj kryt podávača APD.
- Bezpečne zapojte kábel rozhrania do tlačiarne a počítača.
- Ak používate rozbočovač USB, pripojte tlačiareň priamo k počítaču.
- Ak používate tlačiareň v sieti, uistite sa, že tlačiareň je správne k sieti pripojená. Stav pripojenia môžete skontrolovať podľa ikony siete na okne tlačiarne a vytlačením stavu siete. Ak tlačiareň nie je pripojená k sieti, postupujte podľa *Spríevodca sieťou*.
- Ak sa pri spustení aplikácie EPSON Scan zobrazí zoznam skenerov, skontrolujte, či je vybraná správna tlačiareň (skener).
- Ak používate aplikácie spĺňajúce TWAIN, vyberte tlačiareň (skener), ktorý používate.
- V systéme Windows skontrolujte, či je tlačiareň (skener) zobrazená v zozname **Skener alebo fotoaparát**. Tlačiareň (skener) bude zobrazený ako „EPSON XXXXX (názov tlačiarne)“. Ak tlačiareň (skener) nie je zobrazená, odinštalujte a znovu nainštalujte aplikáciu EPSON Scan. Zoznam **Skener a fotoaparát** zobrazíte nasledovne.
 - Windows 8.1/Windows 8/Windows Server 2012 R2/Windows Server 2012
Vyberte položky **Pracovná plocha > Nastavenia > Ovládací panel**, do kľúčového tlačidla vyhľadávania zadajte „Skener a fotoaparát“, kliknite na položku **Zobrazíť skener a kameru** a skontrolujte, či je tlačiareň zobrazená.
 - Windows 7/Windows Server 2008 R2
Kliknite na tlačidlo Štart, kliknite na položku **Ovládací panel**, do kľúčového tlačidla vyhľadávania zadajte „Skener a fotoaparát“, kliknite na položku **Zobrazíť skenery a fotoaparáty** a skontrolujte, či je tlačiareň zobrazená.
 - Windows Vista/Windows Server 2008
Kliknite na tlačidlo Štart, kliknite na položky **Ovládací panel > Hardvér a zvuk > Skenery a fotoaparáty a skontrolujte, či je tlačiareň zobrazená.**
 - Windows XP/Windows Server 2003 R2/Windows Server 2003
Kliknite na tlačidlo Štart, kliknite na položky **Ovládací panel > Tlačiarne a iný hardvér > Skenery a fotoaparáty** a skontrolujte, či je tlačiareň zobrazená.
- Ak sa nedá skenovať v žiadnej aplikácii kompatibilnej s rozhraním TWAIN, odinštalujte aplikáciu kompatibilnú s rozhraním TWAIN a znovu ju nainštalujte.
- Ak sú v systéme Mac OS X s procesorom Intel nainštalované okrem ovládača EPSON Scan iné ovládače skenera od spoločnosti Epson, ako sú napríklad verzia Rosetta alebo PPC, odinštalujte ich a potom odinštalujte aplikáciu EPSON Scan a znovu nainštalujte aplikáciu EPSON Scan.

Súvisiace informácie

- ➔ [„Odinštalovanie aplikácií“ na strane 132](#)
- ➔ [„Inštalácia aplikácií“ na strane 133](#)

Problémy s naskenovaným obrázkom

Kvalita skenovania je nízka

- Vyčistite sklo skenera.
- Vyčistite ADF.
- Pri ukladaní originálov na sklo skenera nezatláčajte originál ani kryt dokumentov príliš silno. Ak je originál alebo kryt dokumentov príliš stlačený, môžu sa na kópii objaviť nerovnomerné farby, škvrny alebo bodky.
- Odstráňte z originálu prach.
- Nastavte príslušný typ dokumentu na ovládacom paneli
- Spustite skenovanie s vyšším rozlíšením.
- Upravte obrázok v aplikácii EPSON Scan a potom spustite skenovanie. Podrobnosti nájdete v Pomocníkovi softvéru EPSON Scan.

Súvisiace informácie

- ➔ [„Čistenie Sklo skenera” na strane 124](#)
- ➔ [„Čistenie podávača APD” na strane 121](#)
- ➔ [„Režim Skenov.” na strane 23](#)

Znaky sú rozmazané

- V režime **Kancelársky režim** v aplikácii EPSON Scan vyberte položku **Možnosti obrázkov** na karte **Úprava obrázka** a potom položku **Vylepšenie textu**.
- V režime **Profesionálny režim** v aplikácii EPSON Scan vyberte možnosť **Dokument** ako **Typ automatickej expozície** v nastaveniach **Originál**.
- Upravte nastavenia hraničných hodnôt v aplikácii EPSON Scan.
 - Kancelársky režim**
Vyberte možnosť **Čiernobielo** v nastavení **Typ obrázka** na karte **Hlavné nastavenia** a potom upravte nastavenie hraničnej hodnoty na karte **Úprava obrázka**.
 - Profesionálny režim**
Vyberte možnosť **Čiernobielo** v nastavení **Typ obrázka** a potom upravte nastavenie hraničnej hodnoty.
- Spustite skenovanie s vyšším rozlíšením.

Na naskenovanom výstupe je opačná strana originálu

- Ak je originál tenký, položte ho na sklo skenera a potom položte na originál čierny papier.
- Nastavte príslušný typ dokumentu na ovládacom paneli alebo v aplikácii EPSON Scan.
- V režime **Kancelársky režim** v aplikácii EPSON Scan vyberte položku **Možnosti obrázkov** na karte **Úprava obrázka** a potom položku **Vylepšenie textu**.

Súvisiace informácie

- ➔ [„Režim Skenov.” na strane 23](#)

Na naskenovanom obrázku je vlnitý vzor (známy ako moaré)

- ❑ Položte originál tak, aby bol naklonený pod trochu iným uhlom.
- ❑ Vyberte položku **Odrašťovanie** v aplikácii EPSON Scan.
- ❑ Zmeňte nastavenie rozlíšenia na ovládacom paneli alebo v aplikácii EPSON Scan.

Súvisiace informácie

➔ „Režim Skenov.” na strane 23

Nesprávna oblasť alebo smer skenovania

- ❑ Pri umiestňovaní originálov na sklo skenera, zarovnajte okraj originálu s okrajom označeným symbolom na ráme sklo skenera. Ak sú okraje naskenovaného obrázka orezané, posuňte originál mierne ďalej od rohu.
- ❑ Vyčistite sklo skenera a kryt dokumentov. Ak sú na skle prach alebo škvrnky, tieto sa môžu nachádzať v oblasti skenovania, čo môže mať za následok nesprávnu polohu tlače alebo zmenšenie skenovaného obrázka.
- ❑ Keď na sklo skenera umiestňujete viaceré originály, aby ste ich jednotlivo skenovali, ale skenujete ich na jeden hárok, umiestnite ich vo vzájomnej vzdialenosti minimálne 20 mm (0,8 palca). Ak problém pretrváva, umiestňujte originály po jednom.
- ❑ Ak skenujete z ovládacieho panela, nastavte oblasť skenovania správne.
- ❑ Keď skenujete v aplikácii EPSON Scan so zobrazením ukážky miniatúry, posuňte originál 4,5 mm (0,18 palca) od okrajov sklo skenera. V ostatných prípadoch posuňte originál 1,5 mm (0,06 palca) od okrajov sklo skenera.
- ❑ Keď použijete ukážku miniatúry pri skenovaní veľkého originálu v režime **Profesionálny režim**, oblasť skenovania nemusí byť správna. V ukážke zobrazenej v aplikácii EPSON Scan ohraničte na karte **Normálne** v okne **Ukážka** okrajmi oblasť, ktorú chcete skenovať.
- ❑ Kliknite na položku **Konfigurácia** v aplikácii EPSON Scan a potom zrušte výber položky **Automat. orientácia fotografie** na karte **Ukážka**.
- ❑ Ak nastavenie **Automat. orientácia fotografie** v aplikácii EPSON Scan nefunguje podľa očakávania, pozrite si Pomocníka aplikácie EPSON Scan.
- ❑ Keď skenujete pomocou aplikácie EPSON Scan, dostupná oblasť skenovania môže byť pri nastavení príliš vysokého rozlíšenia obmedzená. Znížte rozlíšenie alebo upravte oblasť skenovania v okne **Ukážka**.

Súvisiace informácie

- ➔ „Umiestnenie originálov” na strane 48
- ➔ „Čistenie Sklo skenera” na strane 124
- ➔ „Režim Skenov.” na strane 23

Problém so skenovaným obrázkom nie je možné odstrániť

Ak ste vyskúšali všetky uvedené riešenia a problém sa nevyriešil, kliknite na položku **Konfigurácia** v okne EPSON Scan a potom kliknutím na položku **Obnoviť všetko** na karte **Iné** inicializujte nastavenia aplikácie EPSON Scan. Ak inicializácia problém nevyrieši, odinštalujte a znovu nainštalujte aplikáciu EPSON Scan.

Súvisiace informácie

➔ „Odiňštalovanie aplikácií” na strane 132

➔ „Inštalácia aplikácií” na strane 133

Ostatné problémy so skenovaním

Ukážka miniatúry nefunguje správne

Pozrite si Pomocník aplikácie EPSON Scan.

Príliš pomalé skenovanie

- Znížte rozlíšenie.
- Kliknite na možnosť **Konfigurácia** v programe EPSON Scan a vypnite možnosť **Tichý režim** na karte **Iné**.

Súvisiace informácie

➔ „Režim Skenov.” na strane 23

E-mailom nemožno odoslať naskenovaný obrázok

Uistite sa, že ste nakonfigurovali nastavenia e-mailového servera.

Súvisiace informácie

➔ „Konfigurovanie e-mailového servera” na strane 189

Pri skenovaní do formátu PDF/Multi-TIFF sa skenovanie zastaví

- Pri skenovaní pomocou aplikácie EPSON Scan môžete skenovať až 999 vo formáte PDF a až 200 strán vo formáte Multi-TIFF. Pri skenovaní pomocou ovládacieho panela môžete skenovať až 50 strán vo formáte PDF a vo formáte Multi-TIFF.
- Pri skenovaní veľkých zväzkov odporúčame skenovať v odtieňoch sivej.
- Uvoľnite miesto na pevnom disku počítača. Ak nie je k dispozícii dostatok miesta, skenovanie sa môže zastaviť.
- Skúste spustiť skenovanie s nižším rozlíšením. Skenovanie sa zastaví, ak celková veľkosť údajov dosiahne limit.

Súvisiace informácie



➔ „Režim Skenov.” na strane 23

Problémy pri odosielaní a prijímaní faxov

Nie je možné odosielať ani prijímať faxy

- Použite možnosť **Skont. fax. spojenie** na ovládacom paneli, aby ste spustili automatickú kontrolu faxového spojenia. Vyskúšajte riešenia vytlačené v hlásení.

Riešenie problémov

- Skontrolujte hlásenie chyby zobrazené pri neúspešnej faxovej úlohe a vyskúšajte riešenia popísané v zozname kódov chýb.
- Skontrolujte nastavenie **Typ linky**. Nastavením na možnosť **PBX** môžete problém vyriešiť. Ak váš telefónny systém vyžaduje pre prístup k externej linke zadanie kódu pre externý prístup, zadajte prístupový kód do tlačiarne a na začiatku faxového čísla pri odosielaní zadajte znak # (mriežka).
- Ak nastane chyba komunikácie, zmeňte na ovládacom paneli nastavenie **Rých. faxu** na možnosť **Pom. (9 600 bps)**.
- Skontrolujte funkčnosť telefónnej zásuvky na stene tým, že k nej pripojíte telefón a vyskúšate ju. Ak nemôžete vykonávať či prijímať hovory, kontaktujte vašu telekomunikačnú spoločnosť.
- Pre pripojenie k telefónnej linke DSL musíte použiť modem DSL vybavený vstavaným filtrom DSL, alebo nainštalujte na linku samostatný filter DSL. Kontaktujte poskytovateľa DSL.
- Ak pripájate telefónnu linku DSL, zapojte tlačiareň priamo do zásuvky telefónnej linky na stene, aby ste skontrolovali, či tlačiareň môže posielat faxy. Ak je funkčná, problém môže spôsobovať filter DSL. Kontaktujte poskytovateľa DSL.
- Zapnite na ovládacom paneli nastavenie **ECM**. Farebné faxy nie je možné posielat ani prijímať, keď je režim **ECM** vypnutý.
- Ak chcete pomocou počítača faxy odosielať alebo prijímať, uistite sa, že tlačiareň je pripojená pomocou kábla USB alebo do siete a tiež či je v počítači nainštalovaný ovládač PC-FAX. Ovládač PC-FAX je nainštalovaný spolu s FAX Utility.
- V systéme Windows skontrolujte, či je tlačiareň (fax) zobrazená v okne **Zariadenia a tlačiarne, Tlačiareň** alebo **Tlačiarne a ďalší hardvér**. Tlačiareň (fax) je zobrazená ako „EPSON XXXXX (FAX)“. Ak tlačiareň (fax) nie je zobrazená, odinštalujte a znovu nainštalujte aplikáciu FAX Utility. Okno **Zariadenia a tlačiarne, Tlačiareň** alebo **Tlačiarne a ďalší hardvér** zobrazte nasledovne.
 - Windows 8.1/Windows 8
Vyberte položky **Pracovná plocha > Nastavenia > Ovládací panel > Zobrazit zariadenia a tlačiarne** v časti **Hardvér a zvuk** alebo **Hardvér**.
 - Windows 7
Kliknite na tlačidlo Štart a vyberte položky **Ovládací panel > Zobrazit zariadenia a tlačiarne** v časti **Hardvér a zvuk** alebo **Hardvér**.
 - Windows Vista
Kliknite na tlačidlo Štart a vyberte položky **Ovládací panel > Tlačiarne** v časti **Hardvér a zvuk**.
 - Windows XP
Kliknite na tlačidlo Štart a vyberte položky **Nastavenia > Ovládací panel > Tlačiarne a ďalšie zariadenia > Tlačiarne a faxy**.
- V systéme Mac OS X skontrolujte nasledovné.
 - Vyberte položku **Systémové nastavenia** z ponuky  > **Tlačiarne a skenery** (alebo **Tlač a skenovanie, Tlač a faxovanie**) a potom sa uistite, že je zobrazená tlačiareň (fax). Tlačiareň (fax) je zobrazená ako „FAX XXXX (USB)“ alebo „FAX XXXX (IP)“. Ak tlačiareň (fax) nie je zobrazená, kliknite na [+], a potom zaregistrujte tlačiareň (fax).
 - Vyberte položku **Systémové nastavenia** z ponuky  > **Tlačiarne a skenery** (alebo **Tlač a skenovanie, Tlač a faxovanie**) a potom dvakrát kliknite na tlačiareň (fax). Ak je tlačiareň pozastavená, kliknite na možnosť **Obnoviť** (alebo **Obnoviť tlačiareň**).

Súvisiace informácie

➔ „Nastavenia faxu“ na strane 33

Riešenie problémov

- ➔ „Kód chyby v stavovej ponuke” na strane 140
- ➔ „Vykonanie nastavení telefónneho systému PBX” na strane 96
- ➔ „Pripojenie tlačiarne k telefónnej linke” na strane 91
- ➔ „Odinštalovanie aplikácií” na strane 132
- ➔ „Inštalácia aplikácií” na strane 133

Nie je možné posielat' faxy

- Pri zapnutom obmedzení funkcií pre používateľa sa pre obsluhu tlačiarne vyžaduje používateľské meno a heslo. Ak heslo nepoznáte, kontaktujte vášho správcu.
- Ak bolo zapnuté obmedzenie funkcií pre používateľa a zašlete z počítača fax, vykoná sa overenie používateľa pomocou mena a hesla používateľa, ktoré sú nastavené v ovládači tlačiarne. Keď nemôžete z dôvodu chyby overenia zaslať fax, kontaktujte vášho správcu.
- Na ovládacom paneli nastavte hlavičku pre odchádzajúce faxy. Niektoré faxové prístroje automaticky odmietajú prichádzajúce faxy, ktoré neobsahujú informácie hlavičky.
- Ak ste zablokovali vaše ID volajúceho, odblokujte ho. Niektoré telefónne alebo faxové prístroje automaticky odmietajú anonymné hovory.
- Spýtajte sa príjemcu, či je faxové číslo správne a či je prístroj príjemcu pripravený prijímať faxy.

Súvisiace informácie

- ➔ „Nastavenia faxu” na strane 33
- ➔ „Nie je možné odosielať ani prijímať faxy” na strane 162

Faxy sa nedajú posielat' určitému príjemcovi

Skontrolujte nasledovné, ak nemôžete kvôli chybe zasielať faxy určitému príjemcovi.

- Ak prístroj príjemcu neodpovie na váš hovor do 50 sekúnd po tom, ako tlačiareň dokončí vytáčanie, hovor je ukončený chybou. Aby ste zistili, ako dlho trvá, pokým začujete faxový tón, použite funkciu **Zav. tel.** alebo pripojený telefón. Ak to trvá viac ako 50 sekúnd, pridajte za faxové číslo prestávky, aby ste fax zaslali. Pre zadanie prestávky stlačte . Ako označenie prestávky sa vloží pomlčka. Jedna prestávka trvá asi tri sekundy. V prípade potreby pridajte viaceré prestávok.
- Ak ste vybrali príjemcu zo zoznamu kontaktov, overte, že uvedené informácie o kontakte sú správne. Ak sú informácie správne, vyberte príjemcu zo zoznamu kontaktov, stlačte tlačidlo **Upraviť** a zmeňte **Rých. faxu** na **Pom. (9 600 bps)**.

Súvisiace informácie

- ➔ „Zasielanie faxov po potvrdení stavu príjemcu” na strane 99
- ➔ „Zasielanie faxov vytáčaním z externého telefónneho zariadenia” na strane 98
- ➔ „Správa kontaktov” na strane 52
- ➔ „Nie je možné odosielať ani prijímať faxy” na strane 162

Faxy sa nedajú v určitom čase posielat'

Nastavte na ovládacom paneli správny dátum a čas.

Súvisiace informácie

- ➔ „Zasielanie faxov v určitom čase (Odoslať fax neskôr)” na strane 99
- ➔ „Správa systému” na strane 29

Nie je možné prijímať faxy

- Ak ste si predplatili službu presmerovania hovorov, tlačiareň nemusí byť schopná prijímať faxy. Kontaktujte poskytovateľa služby.
- Ak ste nepripojili telefón k tlačiarňi, nastavte nastavenie **Režim príjmu** na ovládacom paneli na možnosť **Automaticky**.

Súvisiace informácie

- ➔ „Nastavenia faxu” na strane 33
- ➔ „Nie je možné odosielať ani prijímať faxy” na strane 162

Objaví sa chyba v dôsledku plnej pamäte

- Ak bola tlačiareň nastavená na uloženie prijatých faxov do schránky prijatých správ, vymažte faxy, ktoré už máte v schránke prijatých správ.
- Ak bola tlačiareň nastavená na uloženie prijatých faxov do počítača, zapnite počítač, na ktorom je nastavené ukladanie faxov. Po uložení faxov do počítača sa tieto vymažú z pamäte tlačiarne.
- Ak bola tlačiareň nastavená na ukladanie prijatých faxov na pamäťovom zariadení, pripojte k tlačiarňi dané zariadenie, na ktorom ste vytvorili priečinok na ukladanie faxov. Po uložení faxov na zariadenie sa tieto vymažú z pamäte tlačiarne. Uistite sa, že zariadenie má dostatok dostupnej pamäte a nie je chránené proti zápisu.
- Aj keď je pamäť plná, môžete zasílať čiernobiele faxy pomocou funkcie **Priame odoslanie**. Alebo rozdeľte originály do dvoch alebo viacerých a zašlite ich vo viacerých dávkach.
- Ak tlačiareň nemôže tlačiť prijatý fax z dôvodu chyby tlačiarne, ako napríklad uviaznutie papiera, môže nastať chyba plnej pamäte. Odstráňte problém tlačiarne, a potom požiadať odosielateľa, aby fax zaslal znovu.

Súvisiace informácie

- ➔ „Uloženie prijatých faxov” na strane 105
- ➔ „Kontrola prijatých faxov na displeji LCD” na strane 105
- ➔ „Režim Fax” na strane 25
- ➔ „Vybratie zaseknutého papiera” na strane 145

Kvalita odoslaného faxu je nízka

- Vyčistite sklo skenera.
- Vyčistite podávač APD.
- Zmeňte na ovládacom paneli nastavenie **Rozlíšenie**. Ak vaše originály obsahujú text aj fotografie, vyberte možnosť **Fotografia**.
- Zmeňte na ovládacom paneli nastavenie **Hustota**.

Riešenie problémov

- Ak si nie ste istí ohľadom funkcií faxového prístroja prijímateľa, zapnite funkciu Direct Send a vyberte možnosť **Dobrá** ako nastavenie **Rozlíšenie**.

Ak vyberiete možnosť **Veľmi jemné** alebo **Ultrajemný** pre čiernobiely fax a zašlete fax bez použitia funkcie **Priame odoslanie**, tlačiareň automaticky zníži rozlíšenie.

- Zapnite na ovládacom paneli nastavenie **ECM**.

Súvisiace informácie

- ➔ [„Režim Fax” na strane 25](#)
- ➔ [„Nastavenia faxu” na strane 33](#)
- ➔ [„Čistenie Sklo skenera” na strane 124](#)
- ➔ [„Čistenie podávača APD” na strane 121](#)

Faxy sa zasielajú v nesprávnej veľkosti

- Pri zasielaní faxu pomocou sklo skenera umiestnite originál tak, aby bol správne v rohu zarovnaný s pôvodnou značkou. Na ovládacom paneli vyberte veľkosť originálu.
- Vyčistite sklo skenera a kryt dokumentov. Ak sú na skle prach alebo škvrny, tieto sa môžu nachádzať v oblasti skenovania, čo môže mať za následok nesprávnu polohu tlače alebo zmenšenie skenovaného obrázka.

Súvisiace informácie

- ➔ [„Režim Fax” na strane 25](#)
- ➔ [„Umiestnenie originálov” na strane 48](#)
- ➔ [„Čistenie Sklo skenera” na strane 124](#)

Kvalita prijatého faxu je nízka

- Zapnite na ovládacom paneli nastavenie **ECM**.
- Kontaktujte odosielateľa a požiadajte ho, aby poslal fax v režime s vyššou kvalitou.
- Znovu vytlačte prijatý fax. Pre opätovné vytlačenie faxu vyberte položku **História úloh** z ponuky **Stavová ponuka**.

Súvisiace informácie

- ➔ [„Nastavenia faxu” na strane 33](#)
- ➔ [„Kontrola histórie faxových úloh” na strane 109](#)

Prijaté faxy sa nevytlačia

- Ak v tlačiarňi nastane chyba, ako napríklad uviaznutie papiera, tlačiareň nemôže tlačiť prijaté faxy. Skontrolujte tlačiareň.
- Ak bola tlačiareň nastavená na uloženie prijatých faxov do schránky prijatých správ, prijaté faxy sa automaticky nevytlačia. Skontrolujte nastavenie **Faxový výstup**.

Súvisiace informácie

- ➔ [„Kontrola stavu tlačiarne” na strane 139](#)

- ➔ „Vybratie zaseknutého papiera” na strane 145
- ➔ „Uloženie prijatých faxov” na strane 105

Ostatné problémy s faxovaním

Nie je možné uskutočniť hovory na pripojenom telefóne

Pripojte telefón k portu EXT. na tlačiarni a zdvihnite slúchadlo. Ak oznamovací tón v slúchadle nepočuť, správne pripojte telefónny kábel.

Súvisiace informácie

- ➔ „Pripojenie telefónneho zariadenia k tlačiarni” na strane 93

Odkazovač nepreberá hovory

Na ovládacom paneli nastavte nastavenie tlačiarnie **Prevziať po zvonení** na počet vyšší ako je počet zazvonení pre záznamník.

Súvisiace informácie

- ➔ „Nastavenia faxu” na strane 33
- ➔ „Nastavenia odkazovača” na strane 103

Na prijatých faxoch sa nezobrazuje faxové číslo odosielateľa, alebo je toto číslo nesprávne

Odosielateľ nemusel zaslať informácie faxovej hlavičky, alebo ich mohol zaslať nesprávne. Kontaktujte odosielateľa.

Prijaté dokumenty nemožno odoslať na e-mailové adresy

- Nastavenia **E-mailový server** tlačiarnie nemusia byť nakonfigurované. Nakonfigurujte nastavenia e-mailového servera.
- Do zoznamu kontaktov môže byť zaregistrovaná nesprávna e-mailová adresa. Uistite sa, že v zozname kontaktov je správna adresa.

Súvisiace informácie

- ➔ „Používanie e-mailového servera” na strane 189
- ➔ „Správa kontaktov” na strane 52

Iné problémy

Slabý elektrický výboj pri kontakte s tlačiarňou

Ak sú k počítaču pripojené viaceré periférne zariadenia, pri kontakte s tlačiarňou môžete cítiť slabý elektrický výboj. Nainštalujte uzemňovací vodič na počítači, ktorý je pripojený k tlačiarňi.

Hlučná prevádzka

Ak sú prevádzkové zvuky príliš hlučné, zapnite tichý režim. Môžu sa tým spomaliť niektoré operácie vykonávané tlačiarňou.

Windows ovládač tlačiarne

Vyberte možnosť **Zapnuté** v nastavení **Tichý režim** na karte **Hlavný**.

Mac OS X ovládač tlačiarne

Vyberte položku **Systémové nastavenia** z ponuky  > **Tlačiarne a skenery** (alebo **Tlač a skenovanie**, **Tlač a faxovanie**), a potom vyberte tlačiareň. Kliknite na položky **Možnosti a náplne...** > **Možnosti** (alebo **Ovládač**). Vyberte možnosť **Zapnuté** pre nastavenie **Tichý režim**.

EPSON Scan

Kliknite na **Konfigurácia** a potom na karte **Tichý režim** nastavte **Iné**.

Nesprávny dátum a čas

Nastavte na ovládacom paneli správny dátum a čas. Hodiny môžu ukazovať nesprávny čas po výpadku napájania následkom úderu blesku, alebo keď je napájanie dlhší čas vypnuté.

Súvisiace informácie

➔ [„Správa systému” na strane 29](#)

Pamäťové zariadenie nie je rozpoznané

Povoľte pamäťovú kartu v nastaveniach ovládacieho panela **Rozhanie pam. zariadenia**.

Súvisiace informácie

➔ [„Nastavenia tlačiarne” na strane 32](#)

Na pamäťové zariadenie nie je možné uložiť údaje

Vložte pamäťové zariadenie do tlačiarne, a potom vyberte položky **Faxový výstup** > **Ďalšie nastavenia** > **Vytvoriť prieč. na uloženie**, aby ste vytvorili priečinok pre ukladanie dokumentov na pamäťové zariadenie. Pamäťové zariadenie bez priečinka nie je možné používať.

Skontrolujte, že pamäťové zariadenie nie je chránené proti zápisu.

Skontrolujte, že pamäťové zariadenie má dostatok voľnej pamäte. Ak nie je dostupná pamäť dostatočná, nie je možné uložiť údaje.

Riešenie problémov

Súvisiace informácie

- ➔ „Uloženie prijatých faxov” na strane 105
- ➔ „Nastavenia faxu” na strane 33

Zabudli ste heslo

Ak zabudnete heslo správcu, obráťte sa na technickú podporu spoločnosti Epson.

Súvisiace informácie

- ➔ „Kontaktovanie podpory spoločnosti Epson” na strane 191

Aplikácia je blokována bránou firewall (len pre systém Windows)

Pridajte aplikáciu do programu výnimiek brány Firewall systému Windows v nastaveniach zabezpečenia cez **Ovládací panel**.

Príloha

Technické údaje

Technické údaje o tlačiarni

Umiestnenie trysiek na tlačovej hlave		Trysky na čierny atrament: 400 × 4 rady
Gramáž papiera	Obyčajný papier	64 až 90 g/m ² (17 až 24 lb)
	Hrubý papier	91 až 256 g/m ² (25 až 68 lb)
	Obálka	Obálky #10, DL, C6: 75 až 90 g/m ² (20 až 24 lb) Obálka C4: 80 až 100 g/m ² (21 až 26 lb)

Oblasť tlače

Kvalita tlače môže byť v tieňovaných oblastiach nižšia kvôli mechanizmu tlačiarne.

Samostatné hárky

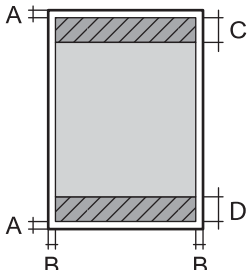
	A	3.0 mm (0.12 in.)
	B	3.0 mm (0.12 in.)
	C	45.0 mm (1.77 in.)
	D	50.0 mm (1.97 in.)

Obálky

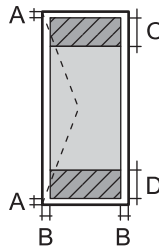
	A	3.0 mm (0.12 in.)
	B	Okrem C4: 5.0 mm (0.20 in.) C4: 9.5 mm (0.37 in.)
	C	18.0 mm (0.71 in.)
	D	45.0 mm (1.77 in.)

Technické údaje o skeneri

Typ skeneru	S plochým dnom
-------------	----------------

Príloha

Fotoelektrické zariadenie	CIS
Efektívne pixle	10200 × 14040 pixlov pri rozlíšení 1200 dpi
Maximálna veľkosť dokumentu	216 × 297 mm (8.5 × 11.7 palcov) A4, Letter
Rozlíšenie skenovania	1200 dpi (hlavný sken) 2400 dpi (vedľajší sken)
Rozlíšenie výstupu	50 až 4800, 7200, 9600 dpi (50 až 4800 dpi v prírastkoch po 1 dpi.)
Farebné rozlíšenie	Farba <input type="checkbox"/> 16 bitov na pixel na farbu interne <input type="checkbox"/> 8bitov na pixel na farbu externe Čiernobiela <input type="checkbox"/> 16 bitov na pixel na farbu interne <input type="checkbox"/> 1 alebo 8 bitov na pixel na farbu externe
Svetelný zdroj	LED

Technické údaje o rozhraní

Pre počítač	Hi-Speed USB
Pre externé zariadenie USB	Hi-Speed USB

Technické údaje o faxe

Typ faxu	ITU-T Super, skupina 3, faxové možnosti: čiernobiely a farebný (čiernobiely len na prijímanie faxov)
Podporované linky	Štandardné analógové telefónne linky, telefónne systémy PBX (súkromné pobočkové ústredne).
Rýchlosť	Maximálne 33.6 kb/s
Rozlíšenie	Monochromatické <input type="checkbox"/> Štandardné: 8 pel/mm × 3,85 riadku/mm (203 pel/palec × 98 riadkov/palec) <input type="checkbox"/> Dobrá: 8 pel/mm × 7,7 riadku/mm (203 pel/palec × 196 riadkov/palec) <input type="checkbox"/> Veľmi jemné: 8 pel/mm × 15,4 riadku/mm (203 pel/palec × 392 riadkov/palec) <input type="checkbox"/> Ultrajemný: 16 pel/mm × 15,4 riadku/mm (406 pel/palec × 392 riadkov/palec) <input type="checkbox"/> Fotografia: 8 pel/mm × 7,7 riadku/mm (203 pel/palec × 196 riadkov/palec) Farba <input type="checkbox"/> Dobrá: 200 × 200 dpi <input type="checkbox"/> Fotografia: 200 × 200 dpi
Pamäť na strany	Až 550 strán (pri prijímaní tabuľky ITU-T č. 1 režime čiernobieleho návrhu)

Príloha

Opakované vytáčanie*	2 -krát (s intervalom 1 minúta)
Rozhranie	Telefónna linka RJ-11, pripojenie telefónneho prístroja RJ-11

* Údaje sa môžu v závislosti od krajiny a regiónu líšiť.

Špecifikácie siete Wi-Fi

Normy	IEEE802.11b/g/n
Frekvenčný rozsah	2,4 GHz
Režimy koordinácie	Infraštruktúra, ad hoc* ¹ , Wi-Fi Direct* ² * ³
Bezdrôtové zabezpečenie	WEP (64/128bit), WPA2-PSK (AES)* ⁴ , WPA2-Enterprise

*1 Nepodporované pre IEEE 802.11n.

*2 Nepodporované pre IEEE 802.11b.

*3 Jednoduchý režim AP je kompatibilný s pripojením Ethernet.

*4 V súlade so štandardmi WPA2 s podporou zabezpečenia WPA/WPA2 Personal.

Technické parametre siete Ethernet

Normy	IEEE802.3i (10BASE-T)* ¹ IEEE802.3u (100BASE-TX) IEEE802.3ab (1000BASE-T)* ¹ IEEE802.3az (energeticky úsporný Ethernet)* ²
Komunikačný režim	Auto, 10 Mb/s plný duplex, 10 Mb/s polovičný duplex, 100 Mb/s plný duplex, 100 Mb/s polovičný duplex
Konektor	RJ-45

*1 Na zabránenie nebezpečenstvu rušenia rádiovkej komunikácie používajte kábel kategórie 5e alebo vyššej kategórie STP (tietená skrútená dvojlinka).

*2 Pripojené zariadenie musí vyhovovať štandardom IEEE802.3az.

Bezpečnostný protokol

IEEE802.1X*	
IPsec/filtrovanie IP	
SSL/TLS	HTTPS Server/klient
	IPPS
SNMPv3	

* Musíte používať pripojovacie zariadenie, ktoré spĺňa normu IEEE802.1X.

Podporované služby tretích strán

AirPrint	Tlač	iOS 5 alebo novší/Mac OS X v10.7.x alebo novší
Google Cloud Print		

Technické údaje o externom zariadení USB

Zariadenia	Maximálne kapacity
Jednotka MO*	1,3 GB
Jednotka pevného disku*	2 TB (formátované systémom FAT, FAT32 alebo exFAT)
Jednotka USB Flash	

* Neodporúčame používať externé zariadenia USB, ktoré sú napájané cez USB. Používajte len externé zariadenia USB s nezávislým zdrojom striedavého prúdu.

Používať nie je možné nasledujúce zariadenia:

- Zariadenie, ktoré vyžaduje vyhradený ovládač.
- Zariadenie s bezpečnostnými nastaveniami (heslo, šifrovanie a podobne).
- Zariadenie, ktoré má vstavaný rozbočovač USB.

Spoločnosť Epson nemôže zaručiť úplnú funkčnosť externe pripojených zariadení.

Špecifikácie podporovaných údajov

Formát súborov	JPEG so štandardom Exif verzie 2.3, digitálne fotoaparáty kompatibilné s DCF* ¹ ver. 1.0 alebo 2.0* ² Obrázky spĺňajúce TIFF 6.0 ako je uvedené nižšie <input type="checkbox"/> Plnofarebné obrázky RGB (nekomprimované) <input type="checkbox"/> Binárne obrázky (nekomprimované alebo s kódovaním CCITT) Dátový súbor kompatibilný s PDF verzie 1.7
Veľkosť obrázka	Horizontálna: 80 až 10200 pixlov Vertikálna: 80 až 10200 pixlov
Veľkosť súboru	Až 2 GB
Maximálny počet súborov	JPEG: 9990* ³ TIFF: 999 PDF: 999

*1 DCF (Design rule for Camera File system., Pravidlo vyhotovenia pre systém fotosúborov.)

*2 Nie sú podporované údaje fotografie, ktoré sú uložené v digitálnych fotoaparátoch so vstavanou pamäťou.

*3 Naraz je možné zobraziť 999 súborov. (Ak počet súborov prekročí 999, súbory sa zobrazia v skupinách.)

Príloha

Poznámka:

Ak je na displeji LCD zobrazené hlásenie „?“; tlačiareň nemôže rozpoznať obrazový súbor. Ak v tej situácii vyberiete rozloženie viacerých obrázkov, vytlačia sa prázdne časti.

Rozmery

Rozmery	Uskladnenie <input type="checkbox"/> Šírka: 461 mm (18.1 in.) <input type="checkbox"/> Hĺbka: 422 mm (16.6 in.) <input type="checkbox"/> Výška: 342 mm (13.5 in.) Tlač <input type="checkbox"/> Šírka: 461 mm (18.1 in.) <input type="checkbox"/> Hĺbka: 655 mm (25.8 in.) <input type="checkbox"/> Výška: 383 mm (15.1 in.)
Hmotnosť*	Pribl. 14.1 kg (31.1 lb)

* Bez zásobníkov na atrament a napájacej šnúry.

Elektrotechnické údaje

Model	Model 100 – 240 V	Model 220 – 240 V
Menovitý frekvenčný rozsah	50 až 60 Hz	50 až 60 Hz
Menovitý prúd	0.8 až 0.4 A	0.4 A
Spotreba energie (s pripojením USB)	Samostatné kopírovanie: Pribl. 22 W (ISO/IEC24712) Pohotovostný režim: Pribl. 8.9 W Režim spánku: Pribl. 2.6 W Vypnuté: Pribl. 0.4 W	Samostatné kopírovanie: Pribl. 22 W (ISO/IEC24712) Pohotovostný režim: Pribl. 9.6 W Režim spánku: Pribl. 3.0 W Vypnuté: Pribl. 0.4 W

Poznámka:

- Napätie sa uvádza na štítku tlačiarne.
- Pre európskych používateľov sú uvedené údaje o spotrebe energie na nasledujúcej webovej stránke.
<http://www.epson.eu/energy-consumption>
- Spotreba pri kopírovaní môže líšiť u používateľov v Belgicku.
Najnovšie špecifikácie nájdete na stránke <http://www.epson.be>.

Príloha

Environmentálne technické údaje

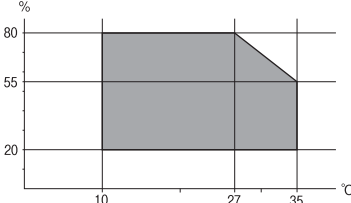
Prevádzka	<p>Použite tlačiareň v rozsahu zobrazenom v nasledujúcom grafe.</p>  <p>Teplota: 10 až 35 °C Vlhkosť: 20 až 80% relatívnej vlhkosti (bez kondenzácie)</p>
Uskladnenie	<p>Teplota: -20 až 40 °C* Vlhkosť: 5 až 85% relatívnej vlhkosti (bez kondenzácie)</p>

* Skladovanie pri teplote 40 °C je možné jeden mesiac.

Environmentálne špecifikácie pre zásobníky atramentu

Teplota skladovania	-20 až 40 °C (-4 až 104 °F)*
Teplota zmrazenia	-10 °C (14 °F) Atrament sa topí a je použiteľný po približne 3 hodinách pri teplote 25 °C (77 °F).

* Skladovanie pri teplote 40 °C (104 °F) je možné jeden mesiac.

Systémové požiadavky

- Windows 8.1 (32-bit, 64-bit)/Windows 8 (32-bit, 64-bit)/Windows 7 (32-bit, 64-bit)/Windows Vista (32-bit, 64-bit)/Windows XP Professional x64 Edition/Windows XP (32-bit)/Windows Server 2012 R2/Windows Server 2012/Windows Server 2008 R2/Windows Server 2008 (32-bit, 64-bit)/Windows Server 2003 R2 (32-bit, 64-bit)/Windows Server 2003 (32-bit, 64-bit)
- Mac OS X v10.9.x/Mac OS X v10.8.x/Mac OS X v10.7.x/Mac OS X v10.6.8

Poznámka:

- Operačný systém Mac OS X nemusí podporovať niektoré aplikácie a funkcie.
- Súborový systém UNIX File System (UFS) pre systém Mac OS X nie je podporovaný.

Informácie o písme

Dostupné písma pre PostScript

Názov písma	Rodina	Ekvivalent HP
Nimbus Mono	Medium, Bold, Italic, Bold Italic	Courier

Príloha

Názov písma	Rodina	Ekvivalent HP
Letter Gothic	Medium, Bold, Italic	Letter Gothic
Nimbus Mono PS	Regular, Bold, Oblique, Bold Oblique	CourierPS
Nimbus Roman No4	Medium, Bold, Italic, Bold Italic	CG Times
URW Classico	Medium, Bold, Italic, Bold Italic	CG Omega
URW Coronet	-	Coronet
URW Clarendon Condensed	-	Clarendon Condensed
URW Classic Sans	Medium, Bold, Italic, Bold Italic	Univers
URW Classic Sans Condensed	Medium, Bold, Italic, Bold Italic	Univers Condensed
Antique Olive	Medium, Bold, Italic	Antique Olive
Garamond	Antiqua, Halbfett, Kursiv, Kursiv Halbfett	Garamond
Mauritius	-	Marigold
Algiers	Medium, Extra Bold	Albertus
NimbusSansNo2	Medium, Bold, Italic, Bold Italic	Arial
Nimbus Roman No9	Medium, Bold, Italic, Bold Italic	Times New
Nimbus Sans	Medium, Bold, Oblique, Bold Oblique	Helvetica
Nimbus Sans Narrow	Medium, Bold, Oblique, Bold Oblique	Helvetica Narrow
Palladio	Roman, Bold, Italic, Bold Italic	Palatino
URW Gothic	Book, Demi, Book Oblique, Demi Oblique	ITC Avant Garde
URW Bookman	Light, Demi, Light Italic, Demi Italic	ITC Bookman
URW Century Schoolbook	Roman, Bold, Italic, Bold Italic	New Century Schoolbook
Nimbus Roman	Medium, Bold, Italic, Bold Italic	Times
URW Chancery Medium Italic	-	ITC Zapf Chancery Italic
Symbol	-	Symbol
URW Dingbats	-	Wingdings
Dingbats	-	ITC Zapf Dingbats
Standard Symbol	-	SymbolPS

Písma dostupné pre PCL

Škálovateľné písmo

Názov písma	Rodina	Ekvivalent HP	Množina symbolov
Nimbus Mono	Medium, Bold, Italic, Bold Italic	Courier	1
Letter Gothic	Medium, Bold, Italic	Letter Gothic	1
Nimbus Mono PS	Regular, Bold, Oblique, Bold Oblique	CourierPS	3
Nimbus Roman No4	Medium, Bold, Italic, Bold Italic	CG Times	2
URW Classico	Medium, Bold, Italic, Bold Italic	CG Omega	3
URW Coronet	-	Coronet	3
URW Clarendon Condensed	-	Clarendon Condensed	3
URW Classic Sans	Medium, Bold, Italic, Bold Italic	Univers	2
URW Classic Sans Condensed	Medium, Bold, Italic, Bold Italic	Univers Condensed	3
Antique Olive	Medium, Bold, Italic	Antique Olive	3
Garamond	Antiqua, Halbfett, Kursiv, Kursiv Halbfett	Garamond	3
Mauritius	-	Marigold	3
Algiers	Medium, Extra Bold	Albertus	3
NimbusSansNo2	Medium, Bold, Italic, Bold Italic	Arial	3
Nimbus Roman No9	Medium, Bold, Italic, Bold Italic	Times New	3
Nimbus Sans	Medium, Bold, Oblique, Bold Oblique	Helvetica	3
Nimbus Sans Narrow	Medium, Bold, Oblique, Bold Oblique	Helvetica Narrow	3
Palladio	Roman, Bold, Italic, Bold Italic	Palatino	3
URW Gothic	Book, Demi, Book Oblique, Demi Oblique	ITC Avant Garde	3
URW Bookman	Light, Demi, Light Italic, Demi Italic	ITC Bookman	3
URW Century Schoolbook	Roman, Bold, Italic, Bold Italic	New Century Schoolbook	3
Nimbus Roman	Medium, Bold, Italic, Bold Italic	Times	3
URW Chancery Medium Italic	-	ITC Zapf Chancery Italic	3
Symbol	-	Symbol	4
URW Dingbats	-	Wingdings	5
Dingbats	-	ITC Zapf Dingbats	6
Standard Symbol	-	SymbolPS	4

Príloha

Názov písma	Rodina	Ekvivalent HP	Množina symbolov
URW David	Medium, Bold	HP David	7
URW Narkis	Medium, Bold	HP Narkis Tam	7
URW Miryam	Medium, Bold, Italic	HP Miryam	7
URW Koufi	Medium, Bold	Koufi	8
URW Naskh	Medium, Bold	Naskh	8
URW Ryadh	Medium, Bold	Ryadh	8

Písmo bitovej mapy

Názov písma	Množina symbolov
Line Printer	9

Písmo bitovej mapy OCR/čiarového kódu (len pre PCL5)

Názov písma	Rodina	Množina symbolov
OCR A	-	10
OCR B	-	11
Code39	9.37cpi, 4.68cpi	12
EAN/UPC	Medium, Bold	13

Poznámka:

V závislosti na hustote tlače alebo na kvalite či farbe papiera nemusia byť písma OCR A, OCR B, Code39, a EAN/UPC čitateľné. Pred tlačou veľkých objemov si vytlačte vzorku a uistite sa, že písmo je možné prečítať.

Súvisiace informácie

- ➔ [„Zoznam množín symbolov pre PCL 5” na strane 179](#)
- ➔ [„Zoznam množín symbolov pre PCL 6” na strane 181](#)

Zoznam vašich množín symbolov

Vaša tlačiareň má prístup k rôznym množinám symbolov. Mnoho z týchto množín symbolov sa líši len v medzinárodných znakoch, ktoré sú charakteristické pre jednotlivé jazyky.

Keď si vyberáte písmo, ktoré použijete, mali by ste taktiež zvážiť, ktorú množinu symbolov skombinujete s týmto písmom.

Poznámka:

Keďže väčšina softvéru spracúva písma a symboly automaticky, pravdepodobne nebudete nikdy potrebovať upraviť nastavenia tlačiarny. Ak si však píšete svoje vlastné programy pre ovládanie tlačiarny, alebo ak používate na ovládanie písom staršie programy, pozrite si nasledujúce časti ohľadom podrobností o množinách symbolov.

Príloha

Zoznam množín symbolov pre PCL 5

Názov množiny symbolov	Atribút	Klasifikácia písma												
		1	2	3	4	5	6	7	8	9	10	11	12	13
ISO 60: Danish/ Norwegian	0D	✓	✓	✓	-	-	-	-	-	-	-	-	-	-
Roman Extension	0E	-	-	-	-	-	-	-	-	✓	-	-	-	-
ISO 15: Italian	0I	✓	✓	✓	-	-	-	-	-	-	-	-	-	-
ISO 8859/1 Latin 1	0N	✓	✓	✓	-	-	-	-	-	✓	-	-	-	-
ISO 11: Swedish	0S	✓	✓	✓	-	-	-	-	-	-	-	-	-	-
ISO 6: ASCII	0U	✓	✓	✓	-	-	-	✓	✓	-	-	-	-	-
ISO 4: United Kingdom	1E	✓	✓	✓	-	-	-	-	-	-	-	-	-	-
ISO 69: French	1F	✓	✓	✓	-	-	-	-	-	-	-	-	-	-
ISO 29: German	1G	✓	✓	✓	-	-	-	-	-	-	-	-	-	-
Legal	1U	✓	✓	✓	-	-	-	-	-	✓	-	-	-	-
ISO 8859/2 Latin 2	2N	✓	✓	✓	-	-	-	-	-	✓	-	-	-	-
ISO 17: Spanish	2S	✓	✓	✓	-	-	-	-	-	-	-	-	-	-
ISO 8859/4 Latin 4	4N	✓	✓	✓	-	-	-	-	-	-	-	-	-	-
Roman-9	4U	✓	✓	✓	-	-	-	-	-	-	-	-	-	-
PS Math	5M	✓	✓	✓	-	-	-	✓	✓	-	-	-	-	-
ISO 8859/9 Latin 5	5N	✓	✓	✓	-	-	-	-	-	✓	-	-	-	-
Windows 3.1 Latin 5	5T	✓	✓	✓	-	-	-	-	-	-	-	-	-	-
Microsoft Publishing	6J	✓	✓	✓	-	-	-	-	-	-	-	-	-	-
Ventura Math	6M	✓	✓	✓	-	-	-	-	-	-	-	-	-	-
ISO 8859/10 Latin 6	6N	✓	✓	✓	-	-	-	-	-	✓	-	-	-	-
DeskTop	7J	✓	✓	✓	-	-	-	-	-	-	-	-	-	-
Math-8	8M	✓	✓	✓	-	-	-	✓	✓	-	-	-	-	-
Roman-8	8U	✓	✓	✓	-	-	-	-	-	✓	-	-	-	-

Príloha

Názov množiny symbolov	Atribút	Klasifikácia písma												
		1	2	3	4	5	6	7	8	9	10	11	12	13
Windows 3.1 Latin 2	9E	✓	✓	✓	-	-	-	-	-	-	-	-	-	-
Pc1004	9J	✓	✓	✓	-	-	-	-	-	-	-	-	-	-
ISO 8859/15 Latin 9	9N	✓	✓	✓	-	-	-	-	-	✓	-	-	-	-
PC-8 Turkish	9T	✓	✓	✓	-	-	-	-	-	-	-	-	-	-
Windows 3.0 Latin 1	9U	✓	✓	✓	-	-	-	-	-	-	-	-	-	-
PS Text	10J	✓	✓	✓	-	-	-	-	-	-	-	-	-	-
PC-8, Code Page 437	10U	✓	✓	✓	-	-	-	-	-	✓	-	-	-	-
PC-8, D/N, Danish/Norwegian	11U	✓	✓	✓	-	-	-	-	-	✓	-	-	-	-
MC Text	12J	✓	✓	✓	-	-	-	-	-	-	-	-	-	-
PC-850, Multilingual	12U	✓	✓	✓	-	-	-	-	-	✓	-	-	-	-
Ventura International	13J	✓	✓	✓	-	-	-	-	-	-	-	-	-	-
PcEur858	13U	✓	✓	✓	-	-	-	-	-	-	-	-	-	-
Ventura US	14J	✓	✓	✓	-	-	-	-	-	-	-	-	-	-
Pi Font	15U	✓	✓	✓	-	-	-	-	-	-	-	-	-	-
PC852, Latin 2	17U	✓	✓	✓	-	-	-	-	-	-	-	-	-	-
Unicode 3.0	18N	✓	✓	✓	-	-	-	✓	✓	-	-	-	-	-
Windows Baltic	19L	✓	✓	✓	-	-	-	-	-	-	-	-	-	-
Windows 3.1 Latin/Arabic	19U	✓	✓	✓	-	-	-	-	-	-	-	-	-	-
PC-755	26U	✓	✓	✓	-	-	-	-	-	-	-	-	-	-
PC-866, Cyrillic	3R	✓	✓	-	-	-	-	-	-	-	-	-	-	-
Greek8	8G	✓	✓	-	-	-	-	-	-	-	-	-	-	-
Windows Greek	9G	✓	✓	-	-	-	-	-	-	-	-	-	-	-
Windows Cyrillic	9R	✓	✓	-	-	-	-	-	-	-	-	-	-	-
PC-851, Greek	10G	✓	✓	-	-	-	-	-	-	-	-	-	-	-

Príloha

Názov množiny symbolov	Atribút	Klasifikácia písma												
		1	2	3	4	5	6	7	8	9	10	11	12	13
ISO 8859/5 Cyrillic	10N	✓	✓	-	-	-	-	-	-	✓	-	-	-	-
PC-8, Greek	12G	✓	✓	-	-	-	-	-	-	-	-	-	-	-
ISO 8859/7 Greek	12N	✓	✓	-	-	-	-	-	-	-	-	-	-	-
PC-866 UKR	14R	✓	✓	-	-	-	-	-	-	-	-	-	-	-
Hebrew7	0H	✓	-	-	-	-	-	✓	-	-	-	-	-	-
ISO 8859/8 Hebrew	7H	✓	-	-	-	-	-	✓	-	-	-	-	-	-
Hebrew8	8H	✓	-	-	-	-	-	✓	-	-	-	-	-	-
PC-862, Hebrew	15H	✓	-	-	-	-	-	✓	-	-	-	-	-	-
PC-862, Hebrew	15Q	✓	-	-	-	-	-	✓	-	-	-	-	-	-
Arabic8	8V	-	-	-	-	-	-	-	✓	-	-	-	-	-
HPWARA	9V	-	-	-	-	-	-	-	✓	-	-	-	-	-
PC-864, Arabic	10V	-	-	-	-	-	-	-	✓	-	-	-	-	-
Symbol	19M	-	-	-	✓	-	-	-	-	-	-	-	-	-
Wingdings	579L	-	-	-	-	✓	-	-	-	-	-	-	-	-
ZapfDingbats	14L	-	-	-	-	-	✓	-	-	-	-	-	-	-
OCR A	00	-	-	-	-	-	-	-	-	-	✓	-	-	-
OCR B	10	-	-	-	-	-	-	-	-	-	-	✓	-	-
OCR B Extension	3Q	-	-	-	-	-	-	-	-	-	-	✓	-	-
Code3-9	0Y	-	-	-	-	-	-	-	-	-	-	-	✓	-
EAN/UPC	8Y	-	-	-	-	-	-	-	-	-	-	-	-	✓

Zoznam množín symbolov pre PCL 6

Názov množiny symbolov	Atribút	Klasifikácia písma								
		1	2	3	4	5	6	7	8	9
ISO Norwegian	4	✓	✓	✓	-	-	-	-	-	-
ISO Italian	9	✓	✓	✓	-	-	-	-	-	-
ISO 8859-1 Latin 1	14	✓	✓	✓	-	-	-	-	-	✓

Príloha

Názov množiny symbolov	Atribút	Klasifikácia písma								
		1	2	3	4	5	6	7	8	9
ISO Swedish	19	✓	✓	✓	-	-	-	-	-	-
ASCII	21	✓	✓	✓	-	-	-	✓	✓	-
ISO United Kingdom	37	✓	✓	✓	-	-	-	-	-	-
ISO French	38	✓	✓	✓	-	-	-	-	-	-
ISO German	39	✓	✓	✓	-	-	-	-	-	-
Legal	53	✓	✓	✓	-	-	-	-	-	✓
ISO 8859-2 Latin 2	78	✓	✓	✓	-	-	-	-	-	✓
ISO Spanish	83	✓	✓	✓	-	-	-	-	-	-
Roman-9	149	✓	✓	✓	-	-	-	-	-	-
PS Math	173	✓	✓	✓	-	-	-	✓	✓	-
ISO 8859-9 Latin 5	174	✓	✓	✓	-	-	-	-	-	✓
Windows 3.1 Latin 5	180	✓	✓	✓	-	-	-	-	-	-
Microsoft Publishing	202	✓	✓	✓	-	-	-	-	-	-
ISO 8859/10 Latin 6	206	✓	✓	✓	-	-	-	-	-	✓
DeskTop	234	✓	✓	✓	-	-	-	-	-	-
Math-8	269	✓	✓	✓	-	-	-	✓	✓	-
Roman-8	277	✓	✓	✓	-	-	-	-	-	✓
Windows 3.1 Latin 2	293	✓	✓	✓	-	-	-	-	-	-
Pc1004	298	✓	✓	✓	-	-	-	-	-	-
ISO 8859-15 Latin 9	302	✓	✓	✓	-	-	-	-	-	✓
PC-Turkish	308	✓	✓	✓	-	-	-	-	-	-
Windows 3.0	309	✓	✓	✓	-	-	-	-	-	-
PS Text	330	✓	✓	✓	-	-	-	-	-	-
PC-8	341	✓	✓	✓	-	-	-	-	-	✓
PC-8 D/N	373	✓	✓	✓	-	-	-	-	-	✓
MC Text	394	✓	✓	✓	-	-	-	-	-	-
PC-850	405	✓	✓	✓	-	-	-	-	-	✓
PcEur858	437	✓	✓	✓	-	-	-	-	-	-
Pi Font	501	✓	✓	✓	-	-	-	-	-	-
PC852	565	✓	✓	✓	-	-	-	-	-	-

Príloha

Názov množiny symbolov	Atribút	Klasifikácia písma								
		1	2	3	4	5	6	7	8	9
Unicode 3.0	590	✓	✓	✓	-	-	-	✓	✓	-
WBALT	620	✓	✓	✓	-	-	-	-	-	-
Windows 3.1 Latin 1	629	✓	✓	✓	-	-	-	-	-	-
PC-755	853	✓	✓	✓	-	-	-	-	-	-
Wingdings	18540	-	-	-	-	✓	-	-	-	-
Symbol	621	-	-	-	✓	-	-	-	-	-
ZapfDingbats	460	-	-	-	-	-	✓	-	-	-
PC-866, Cyrillic	114	✓	✓	-	-	-	-	-	-	-
Greek8	263	✓	✓	-	-	-	-	-	-	-
Windows Greek	295	✓	✓	-	-	-	-	-	-	-
Windows Cyrillic	306	✓	✓	-	-	-	-	-	-	-
PC-851, Greek	327	✓	✓	-	-	-	-	-	-	-
ISO 8859/5 Cyrillic	334	✓	✓	-	-	-	-	-	-	✓
PC-8, Greek	391	✓	✓	-	-	-	-	-	-	-
ISO 8859/7 Greek	398	✓	✓	-	-	-	-	-	-	-
PC-866 UKR	466	✓	✓	-	-	-	-	-	-	-
Hebrew7	8	✓	-	-	-	-	-	✓	-	-
ISO 8859/8 Hebrew	232	✓	-	-	-	-	-	✓	-	-
Hebrew8	264	✓	-	-	-	-	-	✓	-	-
PC-862, Hebrew	488	✓	-	-	-	-	-	✓	-	-
Arabic8	278	-	-	-	-	-	-	-	✓	-
HPWARA	310	-	-	-	-	-	-	-	✓	-
PC-864, Arabic	342	-	-	-	-	-	-	-	✓	-

Informácie o súlade s nariadeniami

Normy a schválenia pre európsky model

Smernica o nízkom napätí 2006/95/EK	EN60950-1
-------------------------------------	-----------

Príloha

Smernica o elektromagnetickej kompatibilite č. 2004/108/ES	EN55022 Trieda B EN61000-3-2 EN61000-3-3 EN55024
Smernica R&TTE č. 1999/5/ES	EN300 328 EN301 489-1 EN301 489-17 TBR21 EN60950-1

Pre používateľov v Európe

My, spoločnosť Seiko Epson Corporation týmto vyhlasuje, že nasledujúci model zariadenia modelov vyhovuje základným požiadavkám a ďalším príslušným ustanoveniam smernice č. 1999/5/ES.

C511C

Určené na použitie len v nasledujúcich krajinách: Írsko, Spojené kráľovstvo, Rakúsko, Nemecko, Lichtenštajnsko, Švajčiarsko, Francúzsko, Belgicko, Luxembursko, Holandsko, Taliansko, Portugalsko, Španielsko, Dánsko, Fínsko, Nórsko, Švédsko, Island, Chorvátsko, Cyprus, Grécko, Slovinsko, Malta, Bulharsko, Česká republika, Estónsko, Maďarsko, Lotyšsko, Litva, Poľsko, Rumunsko a Slovensko.

Spoločnosť Epson nezodpovedá za nesplnenie požiadaviek ochrany v dôsledku neodporúčanej úpravy zariadení.



Nemecká norma Blue Angel

Táto tlačiareň spĺňa nemecké normy Blue Angel. Pozrite nasledujúcu webovú stránku, kde nájdete špecifikácie pre normu Blue Angel.

<http://www.epson.de/blauerengel>

Obmedzenia kopírovania

Dodržiavajte nasledujúce obmedzenia, aby sa zabezpečilo zodpovedné a zákonné používanie tlačiarne.

Zákon zakazuje kopírovanie nasledujúcich predmetov:

- Bankovky, mince, vládou emitované obchodovateľné cenné papiere, vládne dlhopisy a obecné cenné papiere
- Nepoužité známky, pohľadnice s predplateným poštovným a iné poštové predmety s vyznačeným platným poštovným
- Štátom vydané kolký a cenné papiere vydané podľa zákonného postupu

Pri kopírovaní nasledujúcich predmetov postupujte opatrne:

- Privátne obchodovateľné cenné papiere (listinné akcie, postupiteľné zmenky, šeky a pod.), mesačné permanentky, zľavnené lístky a pod.
- Cestovné pasy, vodičské preukazy, záruky spôsobilosti, diaľničné známky, stravné lístky, vstupenky a pod.

Poznámka:

Kopírovanie týchto materiálov môže zakazovať aj zákon.

Zodpovedné používanie materiálov chránených autorským právom:

Zariadenia možno zneužiť nedovoleným kopírovaním materiálov chránených autorským právom. Pokiaľ nekonáte na pokyn informovaného zástupcu, pri kopírovaní publikovaného materiálu budete zodpovední a ohľaduplní a získajte povolenie držiteľa autorského práva.

Šetrenie energie

Ak určitý čas nebola vykonaná žiadna operácia, tlačiareň sa automaticky prepne do režimu spánku. Môžete nastaviť dobu, ktorá uplynie pred aplikovaním správy napájania. Výber akejkoľvek dlhšej doby ovplyvní energetickú úspornosť zariadenia. Pred vykonaním akejkoľvek zmeny zohľadnite dopad na životné prostredie.

Šetrenie energie – ovládací panel

1. Na domovskej obrazovke vojdite do položky **Nastavenie** a vyberte položku **Správa systému**.
2. Vyberte položku **Všeob. nastavenia**.
3. Vyberte možnosť **Časovač vypnutia** alebo **Časovač režimu spánku** a vykonajte nastavenia.

Preprava tlačiarne

Ak potrebujete prepraviť tlačiareň kvôli presunu alebo oprave, postupujte podľa nižšie uvedených krokov na zbalenie tlačiarne.

Upozornenie:

- Pri skladovaní alebo preprave tlačiareň nenakláňajte ani ju neumiestňujte do zvislej alebo obrátenej polohy. V opačnom prípade môže dôjsť k úniku atramentu.*
- Atramentovú kazetu nechajte nainštalovanú. Ak kazetu vyberiete, tlačová hlava môže zaschnúť a je možné, že tlačiareň nebude môcť tlačiť.*
- Skrinku údržby nechajte nainštalovanú. V opačnom prípade môže počas prepravy dôjsť k úniku atramentu.*

1. Vypnite tlačiareň stlačením tlačidla .
2. Kontrolka napájania musí zhasnúť, potom odpojte napájací kábel.

Upozornenie:

Napájací kábel odpojte, keď kontrolka napájania zhasne. V opačnom prípade sa tlačová hlava nevráti do východiskovej polohy a atrament zoschne, čo znemožní tlač.

3. Odpojte všetky káble, ako sú napájací kábel a USB kábel.
4. Vyberte všetok papier z tlačiarne.
5. Uistite sa, či v tlačiarne nie sú žiadne originály.
6. Uskladnite držiak papiera a výstupný zásobník.

Príloha

7. Ak je namontovaná voliteľná kazeta na papier, odmontujte ju.
8. Tlačiareň zabaľte do škatule a použite ochranné materiály.

Poznámka:

Ak pri ďalšej tlačí zistíte pokles kvality tlače, vyčistite a zarovnajete tlačovú hlavu.

Súvisiace informácie

- ➔ „Názvy dielov a funkcie” na strane 16
- ➔ „Kontrola a čistenie tlačovej hlavy” na strane 117
- ➔ „Zarovnanie tlačovej hlavy” na strane 119

Získanie prístupu do externého zariadenia USB z počítača

Údaje môžete zapisovať na externé pamäťové zariadenie USB zapisovať alebo ich z neho snímať, ako napríklad jednotka USB flash, ktorá je vybratá z počítača a vložená do tlačiarne.

 **Upozornenie:**

- Pri zdieľaní externého zariadenia vloženého do tlačiarne medzi počítačmi, ktoré sú pripojené cez USB a sieť, majú prístup na zapisovanie povolený iba počítače pripojené takým spôsobom, ktorý ste vybrali v počítači. Ak chcete zapisovať na externé zariadenie USB, na ovládacom paneli zadajte **Nastavenie**, vyberte možnosť **Správa systému** > **Nastavenia tlačiarne** > **Rozhanie pam. zariadenia** > **Zdieľanie súborov** a spôsob zapojenia. Údaje možno snímať pomocou počítačov, ktoré sú pripojené cez USB alebo sieť.
- Ak chcete zapisovať na externé zariadenie USB, ktoré je pripojené k počítaču cez sieť, na ovládacom paneli zadajte **Nastavenie** a potom vyberte možnosť **Správa systému** > **Nastavenia tlačiarne** > **Rozhanie pam. zariadenia** > **Zdieľanie súborov** > **Wi-Fi/Sieť**.

Poznámka:

Pri pripojení veľkého externého zariadenia USB, ako je 2TB pevný disk, chvíľu trvá rozpoznanie údajov z počítača.

Windows

Vyberte externé pamäťové zariadenie v ponuke **Počítač** alebo **Tento počítač**. Zobrazia sa údaje uložené na externom zariadení USB.

Poznámka:

Ak tlačiareň pripojíte k sieti bez disku so softvérom alebo Web Installer, port USB priradíte ako sieťovú jednotku. Otvorte obrazovku **Run (Spustiť)** a do políčka **Open (Otvoriť)** zadajte názov tlačiarne \\EPSONXXXXX alebo adresu IP tlačiarne \XXX.XXX.XXX.XXX: Ak chcete priradiť sieť, pravým tlačidlom kliknite na zobrazenú ikonu zariadenia. V ponuke **Počítač** alebo **Môj počítač** sa zobrazí sieťová jednotka.

Mac OS X

Vyberte príslušnú ikonu zariadenia. Zobrazia sa údaje uložené na externom zariadení USB.

Poznámka:

- Ak chcete externé zariadenie USB odobrať, potiahnite ikonu zariadenia na ikonu koša. V opačnom prípade sa údaje uložené na zdieľanej jednotke nemusia zobraziť správne pri vložení iného externého zariadenia USB.
- Ak ste tlačiareň pripojili k sieti bez pomoci EpsonNet Setup, port USB priradíte ako sieťovú jednotku. Vyberte **Go > Connect to Server**. Do políčka **Adresa servera** zadajte názov adresy cifs://EPSONXXXXX alebo smb://EPSONXXXXX a potom kliknite na možnosť **Pripojiť**.

Súvisiace informácie

- ➔ „Nastavenia tlačiarne” na strane 32
- ➔ „Technické údaje o externom zariadení USB” na strane 173

Inštalácia voliteľných jednotiek

Názov produktu vo voliteľnej jednotke kazety na papier

Nasleduje názov produktu pre voliteľnú jednotku kazety na papier.

250-Sheet Optional Cassette Unit

Inštalácia voliteľných kaziet na papier

 **Upozornenie:**

Uistite sa, že pred začatím montáže tlačiarne vypnete, odpojíte napájací kábel a akékoľvek iné káble. V opačnom prípade sa môže napájací kábel v dôsledku požiaru alebo elektrického skratu poškodiť.

1. Vypnite tlačiareň stlačením tlačidla , a potom odpojte napájací kábel.
2. Odpojte všetky pripojené káble.
3. Vyberte voliteľnú kazetu papiera zo škatúl a odstráňte všetok ochranný materiál.
4. Položte tlačiareň na voliteľnú jednotku kazety na papier.

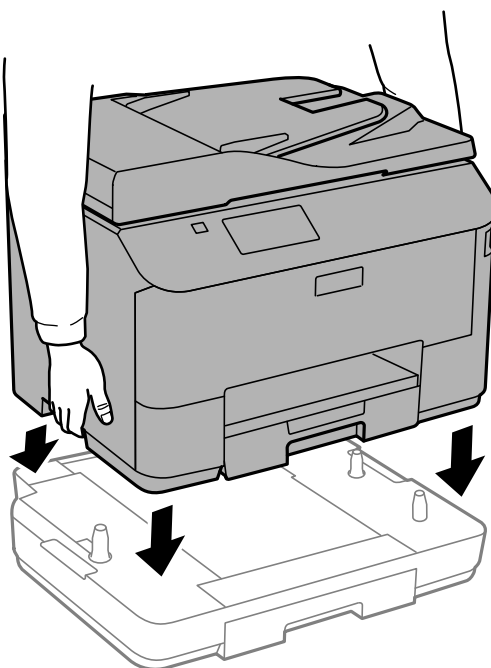

5. Znovu zapojte napájací kábel a všetky ostatné káble, a potom tlačiareň zapojte do elektrickej zásuvky.

Príloha

6. Zapnite tlačiareň stlačením tlačidla .
7. Voliteľnú kazetu papiera vytiahnite von a skontrolujte, či sa voliteľná kazeta papiera zobrazuje na obrazovke **Nastavenie papiera**.

Poznámka:

Pri demontáži voliteľnej jednotky kazety papiera vypnite tlačiareň, odpojte napájací kábel, odpojte všetky káble, a potom vykonajte postup montáže v obrátenom poradí.

Pokračujte nastavení ovládača tlačiarne.

Nastavenie voliteľnej kazety papiera v ovládači tlačiarne

Pre použitie namontovanej voliteľnej kazety papiera je nutné, aby ovládač tlačiarne získal potrebné informácie.

Nastavenie voliteľnej kazety papiera v ovládači tlačiarne – systém Windows

Poznámka:

Prihláste sa do počítača ako správca.

1. Otvorte vo vlastnostiach tlačiarne kartu **Voliteľné nastavenia**.
 - Windows 8.1/Windows 8/Windows Server 2012 R2/Windows Server 2012
Vyberte položky **Pracovná plocha > Nastavenia > Ovládací panel > Zobrazit' zariadenia a tlačiarne** v časti **Hardvér a zvuk**. Kliknite pravým tlačidlom myši na tlačiareň, alebo ho stlačte a držte, vyberte možnosť **Vlastnosti tlačiarne**, a potom kliknite na kartu **Voliteľné nastavenia**.
 - Windows 7/Windows Server 2008 R2
Kliknite na tlačidlo Štart a vyberte položky **Ovládací panel > Zobrazit' zariadenia a tlačiarne** v časti **Hardvér a zvuk**. Kliknite pravým tlačidlom myši na tlačiareň, vyberte možnosť **Vlastnosti tlačiarne**, a potom kliknite na kartu **Voliteľné nastavenia**.
 - Windows Vista/Windows Server 2008
Kliknite na tlačidlo Štart a vyberte položky **Ovládací panel > Tlačiarne** v časti **Hardvér a zvuk**. Kliknite pravým tlačidlom myši na tlačiareň, vyberte možnosť **Vlastnosti**, a potom kliknite na kartu **Voliteľné nastavenia**.
 - Windows XP/Windows Server 2003 R2/Windows Server 2003
Kliknite na tlačidlo Štart a vyberte položky **Ovládací panel > Tlačiarne a ostatný hardvér > Tlačiarne a faxy**. Kliknite pravým tlačidlom myši na tlačiareň, vyberte možnosť **Vlastnosti**, a potom kliknite na kartu **Voliteľné nastavenia**.
2. Vyberte možnosť **Získať z tlačiarne**, a potom kliknite na tlačidlo **Získať**
Údaje o **Voliteľné zdroje papiera** sa zobrazujú v položke **Informácie o aktuálnej tlačiarňi**.
3. Kliknite na položku **OK**.

Nastavenie voliteľnej kazety papiera v ovládači tlačiarne – systém Mac OS X

1. Vyberte položku **Systémové nastavenia** z ponuky  > **Tlačiarne a skenery** (alebo **Tlač a skenovanie, Tlač a faxovanie**), a potom vyberte tlačiareň. Kliknite na položky **Príslušenstvo a spotrebný materiál > Možnosti** (alebo **Ovládač**).
2. Nastavte možnosť **Lower Cassette** podľa počtu kaziet papiera.

3. Kliknite na položku **OK**.

Používanie e-mailového servera

Ak chcete používať e-mailové funkcie, ako napríklad funkcie skenovania alebo preposielania, musíte nakonfigurovať e-mailový server.

Konfigurovanie e-mailového servera

Pred konfigurovaním e-mailového servera skontrolujte nasledujúce položky.

- Tlačiareň je pripojená k sieti.
- Informácie o e-mailovom serveri, napríklad dokumenty od vášho poskytovateľa služieb, ktoré ste použili na nastavenie e-mailu na vašom počítači.

Poznámka:

Ak používate bezplatné e-mailové služby, napríklad internetový e-mail, vyhľadajte potrebné informácie o e-mailovom serveri na internete.

1. Na domovskej obrazovke prejdite do ponuky **Nastavenie**.
2. Vyberte položku **Správa systému > Wi-Fi/Nastavenia siete > Rozšírené nastavenie**.
3. Vyberte položku **E-mailový server > Nastavenia servera**.
4. Vyberte metódu overenia.

Vyberte metódu overenia e-mailového servera, ktorý používate.



Upozornenie:

K dispozícii sú nasledujúce metódy overenia. SSL a STARTTLS nie sú podporované.

- Žiadne
- SMTP (SMTP AUTH)
- POP pred SMTP

Obráťte sa vášho poskytovateľa internetu, aby potvrdil metódu overenia e-mailového servera.

Tlačiareň nemusí byť schopná komunikovať s e-mailovým serverom, aj keď je k dispozícii metóda overenia, keďže môže byť vylepšené zabezpečenie (napríklad je potrebná komunikácia cez SSL). Najnovšie informácie vám poskytne podpora spoločnosti Epson.

<http://www.epson.eu/Support> (Európa)

<http://support.epson.net/> (mimo Európy)

5. Vykonaňte potrebné nastavenia.

Potrebné nastavenia sa môžu líšiť v závislosti od metódy overenia. Zadaťte informácie pre e-mailový server, ktorý používate.

Príloha

6. Stlačte tlačidlo **OK**.**Poznámka:**

- Ak sa zobrazí chybové hlásenie, skontrolujte, či sú nastavenia e-mailového servera správne.
- Keď nemôžete odoslať e-mail, aj keď ste vyplnili nastavenia, skontrolujte metódu overenia pre e-mailový server, ktorá používate.

Súvisiace informácie

➔ „Položky nastavenia e-mailového servera” na strane 190

Položky nastavenia e-mailového servera

Položky	Vysvetlivky
Spôsob overenia	Zobrazuje vybranú metódu overenia.
Overené konto	Ak vyberiete SMTP-AUTH alebo POP pred SMTP ako Spôsob overenia , zadajte používateľské meno obsahujúce maximálne z 30 znakov (e-mailová adresa), ktoré ste pre e-mailový server zaregistrovali.
Overené heslo	Ak vyberiete SMTP-AUTH alebo POP pred SMTP ako Spôsob overenia , zadajte heslo overeného konta obsahujúce maximálne 20 znakov.
E-mailová adresa odos.	Uveďte e-mailovú adresu, ktorú tlačiareň používa na odoslanie e-mailov. Môžete uviesť existujúcu e-mailovú adresu. Ak chcete, aby bolo jasné, že e-mail sa z tlačiarne odosiela, pre tlačiareň môžete získať určenú adresu a zadať ju sem.
Adresa servera SMTP	Zadajte adresu servera, ktorý odosiela e-mail (server SMTP).
Číslo portu servera SMTP	Zadajte číslo portu servera, ktorý odosiela e-mail (server SMTP).
Adresa servera POP3	Ak vyberiete POP pred SMTP ako Spôsob overenia , zadajte adresu servera, ktorý prijíma e-mail (server POP3).
Číslo portu servera POP3	Ak vyberiete POP pred SMTP ako Spôsob overenia , zadajte číslo portu e-mailového servera, ktorý prijíma e-mail (server POP3).

Kontrola pripojenia e-mailového servera

1. Na domovskej obrazovke prejdite do ponuky **Nastavenie**.
2. Vyberte **Správa systému > Wi-Fi/Nastavenia siete > Rozšírené nastavenie**.
3. Ak chcete skontrolovať, či je tlačiareň pripojené k e-mailovému serveru, vyberte položky **E-mailový server > Kontrola pripojenia**.

Poznámka:

- Ak je zobrazené chybové hlásenie, skontrolujte, či sú správne nastavenia e-mailového servera.
- Ak sa vám nedá odoslať e-mail aj v prípade úspešnej kontroly pripojenia, skontrolujte spôsob overovania e-mailového servera, ktorý používate.

Kde získať pomoc

Webová stránka technickej podpory

Ak potrebujete ďalšiu pomoc, navštívte nižšie uvedenú webovú stránku technickej podpory spoločnosti Epson. Vyberte príslušnú krajinu alebo oblasť a prejdite do sekcie podpory na príslušnej miestnej webovej lokalite spoločnosti Epson. Na stránke nájdete tiež najnovšie ovládače, odpovede na časté otázky, príručky a ďalšie užitočné položky na prevzatie.

<http://support.epson.net/>

<http://www.epson.eu/Support> (Európa)

Ak vaše zariadenie od spoločnosti Epson nefunguje správne a problém nedokážete vyriešiť, požiadajte o pomoc oddelenie podpory spoločnosti Epson.

Kontaktovanie podpory spoločnosti Epson

Pred kontaktovaním spoločnosti Epson

Ak vaše zariadenie od spoločnosti Epson nefunguje správne a vzniknutý problém sa nedarí vyriešiť pomocou informácií o riešení problémov uvedených v príručkách k zariadeniu, požiadajte o pomoc oddelenie podpory spoločnosti Epson. Ak zákaznícka podpora pre vašu oblasť nie je uvedená nižšie, obráťte sa na dodávateľa, u ktorého ste si zariadenie zakúpili.

Pracovníci zákazníckej podpory spoločnosti Epson vám budú môcť poskytnúť pomoc oveľa rýchlejšie, ak im poskytnete nasledujúce informácie:

- Sériové číslo zariadenia
(Štítok so sériovým číslom sa zvyčajne nachádza na zadnej časti zariadenia.)
- Model zariadenia
- Verzia softvéru zariadenia
(Kliknite na tlačidlo **About, Informácia o verzií**, alebo podobné tlačidlo v softvérovom produkte.)
- Značka a model vášho počítača
- Názov a verzia operačného systému počítača
- Názvy a verzie softvérových aplikácií, ktoré zvyčajne používate s daným zariadením

Poznámka:

V závislosti od zariadenia môžu byť údaje zoznamu volaní pre fax a sieťové nastavenia uložené v pamäti zariadenia. V dôsledku poruchy alebo opravy sa údaje alebo nastavenia môžu stratiť. Spoločnosť Epson nezodpovedá za stratu akýchkoľvek údajov ani za zálohovanie alebo obnovenie údajov alebo nastavení, a to ani počas záručného obdobia. Odporúčame, aby ste si svoje údaje záložovali sami alebo si ich zaznamenali.

Pomoc pre používateľov v Európe

Informácie o kontaktovaní zákazníckej podpory spoločnosti Epson nájdete v dokumente Paneurópska záruka.