

# **Korisnički vodič**

# **Autorsko pravo**

Ni jedan dio ovog izdanja ne smije se umnožavati, pohranjivati u memorijske sustave ili prenositi u bilo kojem obliku na bilo kakav način, elektronički, mehanički, fotokopirno, snimanjem ili drugačije bez prethodnog pismenog dopuštenja Seiko Epson Corporation. Ne preuzima se odgovornost za patentiranje u odnosu na uporabu ovdje sadržanih informacija. Ne preuzima se također nikakva odgovornost za štetu koja može nastati uslijed uporabe ovdje sadržanih podataka. Podaci koji su ovdje izneseni predviđeni su samo za korištenje s ovim Epsonovim proizvodom. Epson ne snosi odgovornost za upotrebu ovih podataka za druge proizvode.

Ni korporacija Seiko Epson, ni njezine pridružene tvrtke nisu odgovorne prema kupcu ovog proizvoda ili trećim stranama za štete, gubitke, troškove ili izdatke kupca ili treće strane kao posljedica nezgode, neispravne upotrebe ili zloupotrebe proizvoda ili izvođenja neovlaštenih promjena, popravaka ili izmjena na proizvodu, ili (što isključuje SAD) uslijed nepoštivanja uputa za upotrebu i održavanje koje navodi korporacija Seiko Epson.

Korporacija Seiko Epson i njezine pridružene tvrtke nisu odgovorne za štete ili probleme nastale uslijed upotrebe bilo koje mogućnosti ili potrošačkog proizvoda koji nije označen kao originalni proizvod Epson ili odobreni proizvod Epson od strane korporacije Seiko Epson.

Korporacija Seiko Epson nije odgovorna za bilo kakve štete nastale uslijed elektromagnetske interferencije koja se pojavljuje zbog upotrebe kabela koje korporacija Seiko Epson nije označila kao odobrene proizvode Epson.

© 2014 Seiko Epson Corporation. All rights reserved.

Sadržaj ovog priručnika i navedene specifikacije proizvoda podložni su promijeni bez prethodne obavijesti.

# Trgovačke marke

❑ EPSON® je registrirana trgovačka marka, a EPSON EXCEED YOUR VISION ili EXCEED YOUR VISION trgovačke su marke korporacije Seiko Epson.

❑ PRINT Image Matching™ i logotip PRINT Image Matching trgovačke su marke korporacije Seiko Epson. Copyright © 2001 Seiko Epson Corporation. Sva prava pridržana.

❑ EPSON Scan software is based in part on the work of the Independent JPEG Group.

❑ libtiff

Copyright © 1988-1997 Sam Leffler

Copyright © 1991-1997 Silicon Graphics, Inc.

Permission to use, copy, modify, distribute, and sell this software and its documentation for any purpose is hereby granted without fee, provided that (i) the above copyright notices and this permission notice appear in all copies of the software and related documentation, and (ii) the names of Sam Leffler and Silicon Graphics may not be used in any advertising or publicity relating to the software without the specific, prior written permission of Sam Leffler and Silicon Graphics.

THE SOFTWARE IS PROVIDED "AS-IS" AND WITHOUT WARRANTY OF ANY KIND, EXPRESS, IMPLIED OR OTHERWISE, INCLUDING WITHOUT LIMITATION, ANY WARRANTY OF MERCHANTABILITY OR FITNESS FOR A PARTICULAR PURPOSE.

IN NO EVENT SHALL SAM LEFFLER OR SILICON GRAPHICS BE LIABLE FOR ANY SPECIAL, INCIDENTAL, INDIRECT OR CONSEQUENTIAL DAMAGES OF ANY KIND, OR ANY DAMAGES WHATSOEVER RESULTING FROM LOSS OF USE, DATA OR PROFITS, WHETHER OR NOT ADVISED OF THE POSSIBILITY OF DAMAGE, AND ON ANY THEORY OF LIABILITY, ARISING OUT OF OR IN CONNECTION WITH THE USE OR PERFORMANCE OF THIS SOFTWARE.

❑ Microsoft®, Windows®, and Windows Vista® are registered trademarks of Microsoft Corporation.

❑ Apple, Macintosh, Mac OS, OS X, Bonjour, Safari, iPad, iPhone, iPod touch, and iTunes are trademarks of Apple Inc., registered in the U.S. and other countries.

❑ Chrome™, Chrome OS™, and Android™ are trademarks of Google Inc.

❑ Adobe, Adobe Reader, Acrobat, and Photoshop are trademarks of Adobe systems Incorporated, which may be registered in certain jurisdictions.

❑ Intel® is a registered trademark of Intel Corporation.

❑ Opća napomena: Svi ostali nazivi proizvoda iz priručnika koriste se samo za potrebe identifikacije i mogu biti trgovačke marke njihovih vlasnika. Epson se odriče bilo kakvih i svih prava na te marke.

## Sadržaj

### Autorsko pravo

### Trgovačke marke

### Kratak opis ovog priručnika

Uvod u priručnike. . . . .	7
Oznake i simboli. . . . .	7
Opisi korišteni u ovom priručniku. . . . .	7
Oznake operativnih sustava. . . . .	8

### Važne upute

Sigurnosne upute. . . . .	9
Savjeti i upozorenja u vezi s pisacem. . . . .	9
Savjeti i upozorenja u svezi s postavljanjem i uporabom pisaa. . . . .	9
Savjeti i upozorenja u svezi s uporabom pisaa s bežičnom vezom. . . . .	11
Zaštita osobnih podataka. . . . .	11

### Predstavljanje pisaa

Nazivi dijelova i funkcije. . . . .	12
Upravljačka ploča. . . . .	14
Gumbi. . . . .	14

### Umetanje papira

Mjere opreza pri rukovanju papirom. . . . .	16
Dostupni papiri i kapaciteti. . . . .	17
Popis vrsta papira. . . . .	17
Umetanje papira u Uvlačenje papira straga. . . . .	18

### Stavljanje izvornika na Staklo skenera

### Ispis

Ispis putem računala. . . . .	23
Osnovno ispisivanje - Windows. . . . .	23
Osnovno ispisivanje - Mac OS X. . . . .	24
Dvostrani ispis (samo za Windows). . . . .	26
Ispisivanje nekoliko stranica na jednom listu papira. . . . .	27
Ispisivanje prilagođeno veličini papira. . . . .	28

Ispisivanje više datoteka odjednom (samo za Windows). . . . .	29
Ispisivanje uvećanih slikovnih sadržaja i izrada plakata (samo za Windows). . . . .	30
Ispisivanje uz korištenje naprednih značajki. . . . .	36
Ispis fotografija pomoću aplikacije Epson Easy Photo Print. . . . .	38
Ispisivanje s pametnih uređaja. . . . .	38
Upotreba opcije Epson iPrint. . . . .	38
Otkazivanje ispisivanja. . . . .	40
Otkazivanje ispisivanja - Gumb na pisacu. . . . .	40
Otkazivanje ispisivanja - Windows. . . . .	40
Otkazivanje ispisivanja - Mac OS X. . . . .	40

### Kopiranje

Osnove kopiranja. . . . .	41
Izrada više primjeraka. . . . .	41

### Skeniranje

Skeniranje preko upravljačke ploče. . . . .	42
Skeniranje putem računala. . . . .	42
Osnove skeniranja. . . . .	42
Skeniranje pomoću naprednih značajki. . . . .	45
Skeniranje s pametnih uređaja. . . . .	48

### Ponovno punjenje tinte

Provjera razina tinte – spremnik. . . . .	50
Šifre na bočicama s tintom. . . . .	50
Mjere opreza pri rukovanju bočicom s tintom. . . . .	50
Ponovno punjenje spremnika s tintom. . . . .	51

### Poboljšavanje kvalitete ispisa i skeniranja

Pregledavanje i čišćenje ispisne glave. . . . .	55
Pregledavanje i čišćenje ispisne glave – gumbi pisaa. . . . .	55
Pregledavanje i čišćenje ispisne glave - Windows. . . . .	56
Pregledavanje i čišćenje ispisne glave - Mac OS X. . . . .	56
Zamjena tinte u cijevima za tintu. . . . .	57
Zamjena tinte u cijevima za tintu – Windows. . . . .	57
Zamjena tinte u cijevima za tintu – Mac OS X. . . . .	57
Poravnavanje ispisne glave. . . . .	58

## Sadržaj

Poravnavanje ispisne glave - Windows. . . . .	58
Poravnavanje ispisne glave - Mac OS X. . . . .	58
Čišćenje puta prolaska papira. . . . .	58
Čišćenje Staklo skenera. . . . .	59

## **Aplikacije i informacije mrežnih usluga**

Usluga Epson Connect. . . . .	60
Web Config. . . . .	60
Pokretanje usluge Web Config u web-pregledniku. . . . .	60
Pokretanje usluge Web Config u sustavu Windows. . . . .	61
Pokretanje usluge Web Config u sustavu Mac OS X. . . . .	61
Potrebne aplikacije. . . . .	61
Upravljački program pisača za sustav Windows. . . . .	61
Upravljački program pisača za sustav Mac OS X. . . . .	65
EPSON Scan (Upravljački program skenera). . . . .	68
Epson Event Manager. . . . .	68
Epson Easy Photo Print. . . . .	69
E-Web Print (samo za Windows ). . . . .	69
EPSON Software Updater. . . . .	69
Deinstaliranje aplikacija. . . . .	70
Deinstaliranje aplikacija - Windows. . . . .	70
Deinstaliranje aplikacija - Mac OS X. . . . .	70
Instaliranje aplikacija. . . . .	71
Ažuriranje aplikacija i upravljačkog programa. . . . .	72

## **Rješavanje problema**

Provjeravanje statusa pisača. . . . .	73
Provjera indikatora pogrešaka na pisaču. . . . .	73
Provjeravanje statusa pisača - Windows. . . . .	74
Provjeravanje statusa pisača - Mac OS X. . . . .	74
Uklanjanje zaglavljelog papira. . . . .	75
Uklanjanje zaglavljelog papira iz Uvlačenje papira straga. . . . .	75
Uklanjanje zaglavljelog papira iz unutrašnjosti pisača. . . . .	75
Papir se neispravno uvlači. . . . .	77
Problemi u radu pisača i upravljačke ploče. . . . .	77
Pisač se ne uključuje. . . . .	77
Pisač se ne isključuje. . . . .	78
Pisač ne ispisuje. . . . .	78
Razni problemi s ispisom. . . . .	79
Kvaliteta ispisa je loša. . . . .	79
Kvaliteta kopiranja je loša. . . . .	80

Slika koja je prikazana na poleđini izvornika pojavljuje se na kopiranoj slici. . . . .	80
Položaj, veličina ili margine ispisa su neispravni. . . . .	80
Papir je zamrljan ili izguljen. . . . .	81
Znakovi su neispravni ili iskrivljeni. . . . .	81
Slika je izvrnuta. . . . .	81
Problem s ispisom se ne može riješiti. . . . .	81
Ostali problemi s ispisivanjem. . . . .	82
Ispisivanje je presporo. . . . .	82
Ispisivanje znatno uspori tijekom neprekidnog ispisa. . . . .	82
Skeniranje se ne pokreće. . . . .	82
Postupak skeniranja nije moguće pokrenuti na upravljačkoj ploči. . . . .	83
Problemi sa skeniranim slikama. . . . .	83
Kvaliteta skeniranja je loša. . . . .	83
Znakovi su nejasni. . . . .	84
Na skeniranoj slici se pojavljuje slika s poleđine izvornika. . . . .	84
Na skeniranoj slici se pojavljuju valoviti uzorci (tzv. moiré). . . . .	84
Neispravno područje ili smjer skeniranja. . . . .	84
Problem sa skeniranom slikom se ne može riješiti. . . . .	85
Drugi problemi koji se mogu javiti pri skeniranju. . . . .	85
Skeniranje nije moguće u načinu Full Auto Mode programa EPSON Scan. . . . .	85
Mogućnost pretpregleda ne radi pravilno. . . . .	85
Skeniranje je presporo. . . . .	86
Skeniranje u format PDF/Multi-TIFF se prekida. . . . .	86
Drugi problemi. . . . .	86
Lagani struni udar prilikom doticanja pisača. . . . .	86
Bučan rad pisača. . . . .	86
Vatrozid je blokirao aplikaciju (samo za Windows ). . . . .	86

## **Dodatak**

Tehničke specifikacije. . . . .	87
Svojstva pisača. . . . .	87
Specifikacije skenera. . . . .	87
Specifikacije sučelja. . . . .	88
Specifikacije Wi-Fi veze. . . . .	88
Sigurnosni protokol. . . . .	88
Dimenzije. . . . .	89
Električne specifikacije. . . . .	89
Specifikacije okruženja. . . . .	89
Zahtjevi sustava. . . . .	90
Informacije o propisima. . . . .	90

**Sadržaj**

Standardi i odobrenja. . . . .	90
Ograničenja kopiranja. . . . .	91
Provjera ukupnog broja stranica provučenih kroz pisač. . . . .	92
Provjera ukupnog broja stranica provučenih kroz pisač – upravljačka ploča. . . . .	92
Provjera ukupnog broja stranica provučenih kroz pisač – Windows. . . . .	92
Provjera ukupnog broja stranica provučenih kroz pisač – Mac OS X. . . . .	92
Štednja energije. . . . .	92
Štednja energije – Windows. . . . .	92
Štednja energije – Mac OS X. . . . .	93
Transport pisača. . . . .	93
Gdje potražiti pomoć. . . . .	95
Web-mjesto tehničke podrške. . . . .	95
Kontaktiranje Epsonove korisničke podrške. . . . .	95

# Kratak opis ovog priručnika

---

## Uvod u priručnike

Najnovije inačice sljedećih priručnika dostupne su na Epsonovom web-mjestu za podršku.

<http://www.epson.eu/Support> (Europa)

<http://support.epson.net/> (izvan Europe)

Počnite ovdje (papirni priručnik)

Pružuje informacije o postavljanju pisača, instaliranju softvera, uporabi pisača, rješavanju problema i dr.

Korisnički vodič (PDF priručnik)

Ovaj priručnik. Pruža općenite informacije i upute o uporabi pisača te o rješavanju problema.

Mrežni vodič (digitalni priručnik)

Sadrži informacije koje se odnose na mrežne postavke i rješavanje problema u radu pisača spojenog na mrežu.

Pored gorenavedenih priručnika, pogledajte i pomoć ugrađenu u različite Epsonove softverske aplikacije.

---

## Oznake i simboli



**Pozor:**

*Upute treba pažljivo slijediti kako bi se izbjegle tjelesne ozljede.*



**Važno:**

*Upute treba poštivati kako bi se izbjegla oštećenja na opremi.*

**Napomena:**

*Donosi podatke o komplementarnosti i referentne podatke.*

**➔** Povezane informacije

Poveznice na različite odjeljke.

---

## Opisi korišteni u ovom priručniku

- Snimke zaslona dijaloškog okvira upravljačkog programa pisača i upravljačkog programa skenera EPSON Scan potječu iz sustava Windows 8.1 ili Mac OS X v10.9.x. Sadržaj prikazan na zaslonima ovisi o modelu i situaciji.
- Slike pisača korištene u ovom priručniku služe samo kao primjeri. Iako među modelima mogu postojati neznatne razlike, njihov način rada je isti.

---

## Oznake operativnih sustava

### Windows

Pojmovi „Windows 8.1”, „Windows 8”, „Windows 7”, „Windows Vista” i „Windows XP” korišteni u ovom priručniku odnose se na sljedeće operacijske sustave. Osim toga, pojam „Windows” odnosi se na sve verzije.

- Operativni sustav Microsoft® Windows® 8.1
- Operativni sustav Microsoft® Windows® 8
- Operativni sustav Microsoft® Windows® 7
- Operativni sustav Microsoft® Windows Vista®
- Operativni sustav Microsoft® Windows® XP
- Operativni sustav Microsoft® Windows® XP, 64-bitna verzija Professional

### Mac OS X

Pojam „Mac OS X v10.9.x” odnosi se na „OS X Mavericks” dok se pojam „Mac OS X v10.8.x” odnosi na „OS X Mountain Lion”. Osim toga, pojam „Mac OS X” odnosi se na „Mac OS X v10.9.x”, „Mac OS X v10.8.x”, „Mac OS X v10.7.x” i „Mac OS X v10.6.8”.



# Važne upute

---

## Sigurnosne upute

Pročitajte i slijedite ove upute kako biste osigurali sigurnu uporabu ovog pisača. Čuvajte ovaj priručnik za kasnije potrebe. Također, slijedite sva upozorenja i upute označene na pisaču.

- Upotrijebite isključivo kabel za napajanje isporučen uz pisač i ne koristite ga s drugom opremom. Korištenje drugih kabela s ovim pisačem i korištenje isporučenog kabela za napajanje s drugom opremom može prouzročiti požar ili električni udar.
- Provjerite udovoljava li vaš AC kabel za napajanje odgovarajućim lokalnim sigurnosnim standardima.
- Nemojte sami rastavljati, mijenjati ni pokušavati popraviti kabel za napajanje, utikač, pisač, skener ili dodatke, osim ako to nije izričito navedeno u priručniku pisača.
- U sljedećim situacijama isključite pisač i servisiranje prepustite kvalificiranom servisnom osoblju: kabel za napajanje ili utikač je oštećen; u pisač je prodrla voda; pisač je pao na pod ili je oštećeno kućište; pisač ne radi kako treba ili radi bitno drugačije. Ne podešavajte kontrole koje nisu obuhvaćene uputama za rad.
- Pisač stavite u blizinu zidne utičnice iz koje možete lako izvući utikač.
- Pisač ne stavljajte niti ga ne pohranjujte na vanjskoj površini, u blizini izvora prljavštine, prašine, vode ili topline ili na mjestima koja su izložena udarcima, vibracijama, visokoj temperaturi ili vlazi.
- Ni u kojem slučaju ne dopustite da se tekućina prolije po pisaču i ne rukujte njime mokrim rukama.
- Pisač držite na udaljenosti od najmanje 22 cm dalje od srčanih stimulatora. Radio valovi ovog pisača mogu nepovoljno djelovati na rad srčanih stimulatora.
- Pazite da ne dotičete tintu pri rukovanju spremnicima za tintu, poklopcima spremnika, otvorenim bočicama s tintom i njihovim poklopcima.
  - Ako vam tinta dođe u doticaj s kožom, dobro operite zahvaćeno područje sapunom i vodom.
  - Ako vam tinta dođe u doticaj s očima, odmah ih isperite vodom. Ako se nelagoda ili problemi s vidom nastave i nakon temeljitog ispiranja, odmah se obratite liječniku.
  - Ako vam tinta dospije u usta, odmah se obratite liječniku.
- Ne nagnjite niti tresite bočicu s tintom nakon uklanjanja njezina čepa jer bi moglo doći do curenja.
- Bočice s tintom i spremnik za tintu držite izvan dohvata djece. Ne dopustite djeci da piju tintu niti da diraju bočice s tintom i njihove poklopce.

---



## Savjeti i upozorenja u vezi s pisačem

Pročitajte i slijedite ove upute kako biste izbjegli oštećenje pisača ili ostale imovine. Sačuvajte ovaj priručnik za buduću uporabu.

## Savjeti i upozorenja u svezi s postavljanjem i uporabom pisača

- Nemojte zatvarati ni pokrivati izlaze i otvore pisača.
- Koristite isključivo vrstu napajanja koja je navedena na naljepnici pisača.

**Važne upute**

- Izbjegavajte upotrebu utičnica koje su na istom strujnom krugu kao fotokopirni uređaji ili sustavi za kontrolu zraka koji se redovito uključuju i isključuju.
- Izbjegavajte električne utičnice kojima se upravljaju pomoću zidnih sklopki ili automatskih mjerača vremena.
- Računalo držite podalje od potencijalnih izvora elektromagnetskih smetnji poput zvučnika ili baze bežičnog telefona.
- Kabeli za napajanje trebali bi biti položeni tako da se izbjegne njihovo habanje, rezanje, trošenje, savijanje ili uvijanje. Ne stavljajte druge predmete na kabele za napajanje i ne polazite ih tako da se po njima hoda ili gazi. Posebno pazite da dijelovi kabela za napajanje na samom kraju i na ulazu u pretvarač budu ravni.
- Ako za pisač koristite produžni kabel, pripazite da ukupna amperaža uređaja spojenih na produžni kabel ne prelazi dozvoljenu amperažu produžnog kabela. Pripazite da ukupna amperaža svih uređaja uključenih u zidnu utičnicu ne prelazi dozvoljenu amperažu zidne utičnice.
- Ako pisač namjeravate koristiti u Njemačkoj, instalacija zgrade mora biti zaštićena osiguračem od 10 ili 16 A kako bi se osigurala odgovarajuća zaštita pisača od kratkog spoja i prejake struje.
- Kada priključujete pisač na računalo ili drugi uređaj pomoću kabela, pripazite na pravilno usmjerenje priključaka. Za svaki od priključaka postoji samo jedan ispravan način povezivanja. Umetanjem priključka u pogrešan utor mogu se oštetiti oba uređaja koja povežete pomoću kabela.
- Pisač postavite na ravnu, stabilnu površinu koja je sa svih strana veća od samog proizvoda. Pisač neće ispravno raditi ako je nagnut.
- Prilikom spremanja ili prijenosa pisača, nemojte ga nagnjati, stavljati na bok ni okretati naopačke jer u protivnom može doći do curenja tinte iz spremnika.
- Ostavite dovoljno prostora iznad pisača kako biste mogli do kraja podignuti poklopac za dokumente.
- Ostavite dovoljno prostora ispred pisača kako bi papir bio u potpunosti izbačen.
- Izbjegavajte mjesta na kojima dolazi do brzih promjena temperature i vlažnosti. Pisač također držite podalje od izravne sunčeve svjetlosti, snažnog svjetla ili izvora topline.
- Ne stavljajte predmete u utore pisača.
- Ne stavljajte ruku u pisač tijekom ispisivanja.
- Ne dirajte plosnati bijeli kabel i cjevčice za tintu u pisaču.
- Unutar pisača ili oko njega nemojte koristiti proizvode za raspršivanje koji sadrže zapaljive plinove. Možete uzrokovati nastanak požara.
- Ne pomičite rukom glavu pisača jer biste ga u protivnom mogli oštetiti.
- Pazite da ne priključite prste prilikom zatvaranja skenera.
- Ne pritišćite prejakostaklo skenera prilikom postavljanja izvornika.
- Ako neki od spremnika tinte nije napunjen do donje crte, dopunite ga u najskorijem roku. Uporaba pisača nakon što tinta dostigne razinu ispod donje crte na spremnicima može oštetiti pisač.
- Pisač uvijek isključujte pomoću gumba za napajanje . Ne isključujte pisač iz utičnice i ne isključujte dovod struje u utičnicu dok lampica napajanja  ne prestane bljeskati.
- Prije prenošenja pisača provjerite je li ispisna glava u početnom (krajnjem desnom) položaju.
- Ako pisač ne namjeravate koristiti dulje vrijeme, svakako isključite kabel za napajanje iz električne utičnice.

## Važne upute

### Savjeti i upozorenja u svezi s uporabom pisača s bežičnom vezom

- ❑ Radio valovi potekli iz ovog pisača mogu narušiti rad medicinske elektroničke opreme te prouzročiti njen kvar. Pri uporabi ovog pisača unutar zdravstvenih objekata ili u blizini medicinskih uređaja slijedite upute dobivene od ovlaštenog osoblja koje zastupa te zdravstvene objekte i pridržavajte se svih objavljenih upozorenja i upute za uporabu medicinske opreme.
- ❑ Radio valovi potekli iz ovog pisača mogu narušiti rad automatski kontroliranih uređaja kao što su automatska vrata ili protupožarni alarmi te mogu prouzročiti nezgode uslijed kvara uređaja. Pri uporabi ovog pisača u blizini automatski kontroliranih uređaja slijedite sva objavljena upozorenja i upute za uporabu tih uređaja.

---

### Zaštita osobnih podataka

Prije nego što pisač ustupite nekome ili ga zbrinete, izbrišite mrežne postavke iz memorije pisača uključivanjem pisača dok držite pritisnut gumb  na upravljačkoj ploči.

# Predstavljanje pisača

## Nazivi dijelova i funkcije

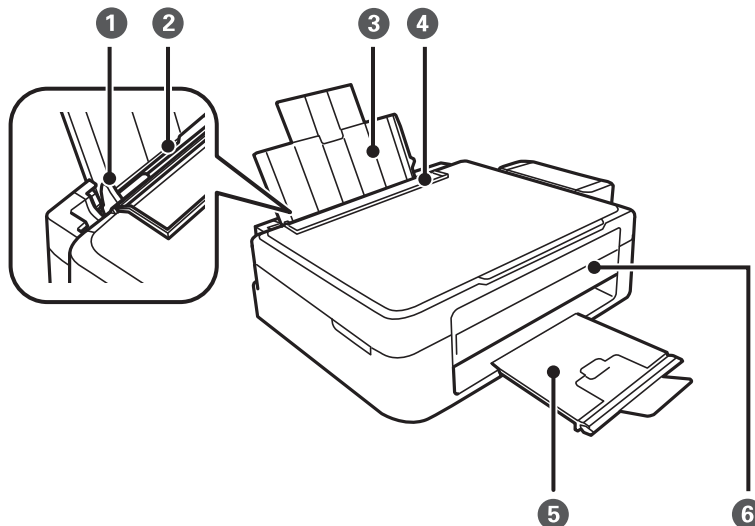

①	Rubna vodilica	Usmjerava papir izravno u pisač. Pomaknite je do rubova papira.
②	Uvlačenje papira straga	Uvlači papir.
③	Oslonac za papir	Pridržava umetnuti papir.
④	Graničnik ulagača	Sprječava ulazak stranog tijela u pisač. Graničnik obično treba biti zatvoren.
⑤	Izlazna ladica	Pridržava izbačeni papir. Prije ispisa podignite graničnik kako biste spriječili da izbačeni papir padne s ladice.
⑥	Upravljačka ploča	Služi za upravljanje pisačem.

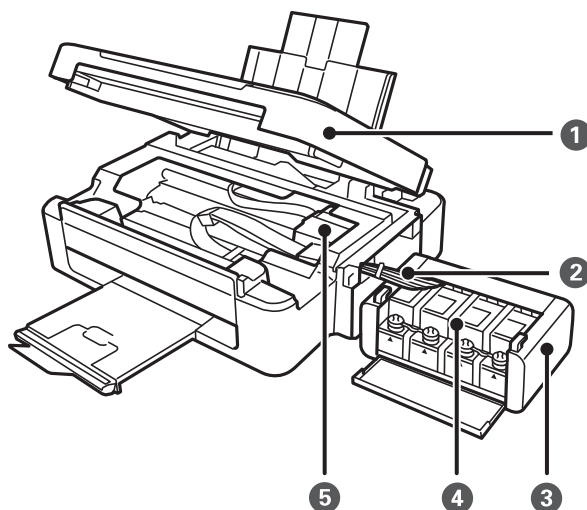

## Predstavljanje pisača

❶	Jedinica skenera	Skenira postavljene izvornike. Otvorite kada želite ukloniti papir zaglavljn unutar pisača.
❷	Cijev za tintu	Doprema tintu do ispisne glave.
❸	Jedinica spremnika za tintu	Sadrži spremnike za tintu.
❹	Spremnici za tintu	Doprema tintu do cijevi za tintu.
❺	Ispisna glava	Izbacuje tintu.

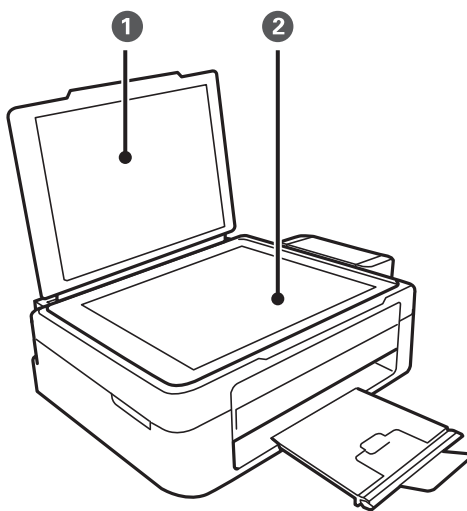

❶	Poklopac za dokumente	Blokira vanjsko svjetlo pri skeniranju.
❷	Staklo skenera	Postavite izvornike.

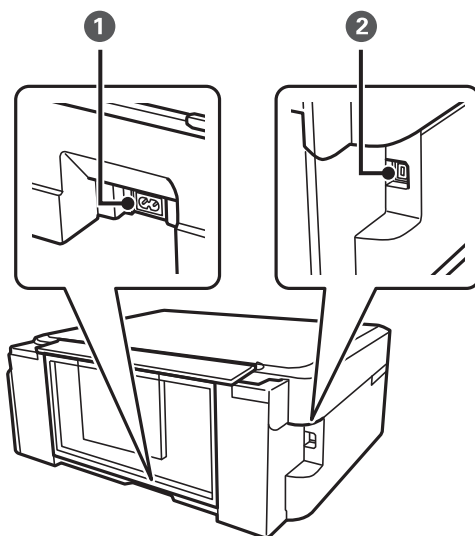

❶	Utičnica za izmjeničnu struju	Služi kao priključak za kabel za napajanje.
❷	USB ulaz	Služi za spajanje USB kabela.

## Predstavljanje pisača

## Upravljačka ploča

Možete promijeniti nagib upravljačke ploče.

Kako biste spustili upravljačku ploču, stegnite polugu na stražnjoj strani ploče kako je prikazano ispod.

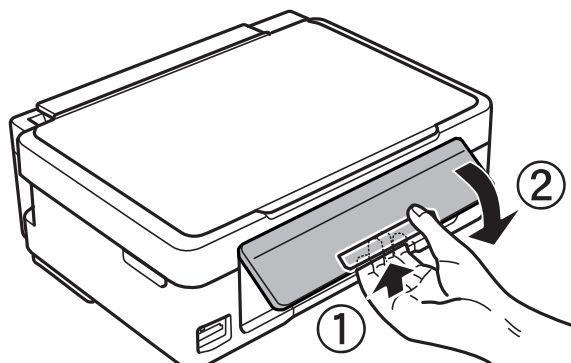



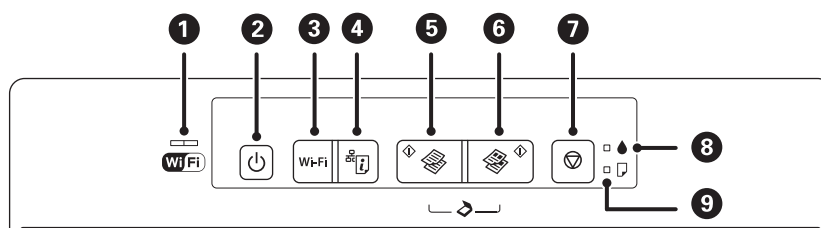



## Gumbi























1		<p>Lijeva i desna žaruljica pokazuju stanje mreže.</p> <ul style="list-style-type: none"> <li><input type="checkbox"/> Zelena žaruljica – lijeva: Svijetli kada se pišač pokušava povezati s bežičnom (Wi-Fi) mrežom, a trepće tijekom komuniciranja.</li> <li><input type="checkbox"/> Narančasta žaruljica – desna: Trepće kad postoji problem s bežičnom (Wi-Fi) mrežnom vezom pišača.</li> </ul> <p>Žaruljice trepću naizmjenice ili istodobno tijekom inicijalizacije ili namještanja mrežnih postavki.</p>
2		<p>Uključivanje ili isključivanje pišača.</p> <p>Ne isključujte uređaj dok trepće lampica napajanja (dok pišač radi ili obrađuje podatke).</p> <p>Kabel za napajanje izvucite iz zidne utičnice kada lampica napajanja ne svijetli.</p>
3	Wi-Fi	<p>U slučaju mrežne pogreške, pritiskanjem ovog gumba otkazuje se pogreška. Pritisnite i držite ovaj gumb duže od tri sekunde radi automatskog postavljanja Wi-Fi veze pomoću gumba WPS.</p> <p>Pogledajte <i>Mrežni vodič</i> kako biste saznali pojedinosti.</p>
4		<p>Ispis lista sa stanjem mreže koji omogućuje provjeru mrežnih postavki i stanja veze. Ispisuje se i PIN kod za funkciju postavljanja PIN koda (WPS).</p>
5		<p>Započinje crno-bijelo kopiranje na obični papir veličine A4.</p>
6		<p>Započinje kopiranje u boji na obični papir veličine A4.</p>

## Predstavljanje pisača

7		Zaustavljanje trenutne radnje. Pritisnite i držite ovaj gumb duže od tri sekunde dok gumb  trepće kako biste pokrenuli čišćenje ispisne glave.
8	 	Svijetli ili trepće kad papira nema ili se zaglavio.
9	 	Pokazuje stanje početnog punjenja tintom.

Dodatne funkcije su dostupne uz korištenje različitih kombinacija gumba.

 + 	Pritisnite gumb  i  istodobno kako biste pokrenuli crno-bijelo kopiranje u načinu skice.
 + 	Pritisnite gumb  i  istodobno kako biste pokrenuli kopiranje u boji u načinu skice.
 +  + 	Pritisnite gumb  i  istodobno kako biste pokrenuli softver na računalo spojenom putem USB-a i skenirali slike u PDF datoteku.
Wi-Fi + 	Pritisnite gumb Wi-Fi i  istodobno kako biste pokrenuli postavljanje PIN koda (WPS). Pogledajte <i>Mrežni vodič</i> kako biste saznali pojedinosti.
 + 	Uključite pisač držeći pritisnut gumb  kako biste vratili zadane mrežne postavke.
 + 	Uključite pisač držeći pritisnut gumb  kako biste ispisali predložak za provjeru mlaznica.

### Povezane informacije

➔ [“Provjera indikatora pogrešaka na pisaču” na strani 73](#)

# Umetanje papira

## Mjere opreza pri rukovanju papirom

- ❑ Pročitajte upute priložene uz papir.
- ❑ Razlistajte papir i poravnajte rubove prije umetanja. Ne razlistavajte i ne uvijajte fotografski papir. To može oštetiti stranu za ispis.

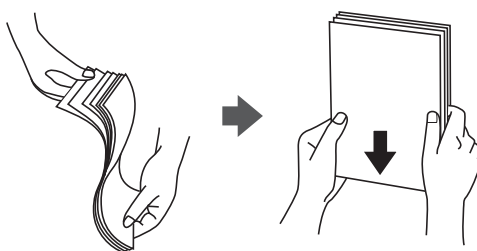

- ❑ Ako je papir uvijen, izravnajte ga ili blago uvijte u suprotnom smjeru prije umetanja. Ispisivanje na uvijenom papiru može uzrokovati zaglavljivanje papira i razmazivanje tinte na ispisu.

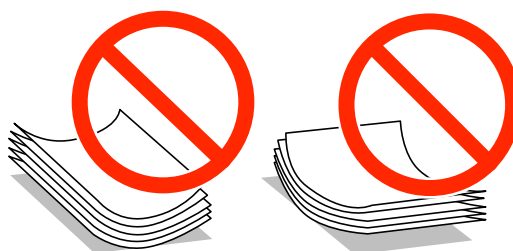

- ❑ Ne koristite papir koji je valovit, iskidan, izrezan, presavijen, vlažan, predebeo, pretanak ili na sebi ima naljepnice. Uporaba ovih vrsta papira uzrokuje zaglavljivanje papira i razmazivanje tinte na ispisu.
- ❑ Razlistajte omotnice i poravnajte rubove prije umetanja. Ako su naslagane omotnice pune zraka, pritisnite ih nadolje kako biste ih spljoštili prije umetanja.



- ❑ Ne upotrebljavajte uvijene ili presavijene omotnice. Uporaba ovih omotnica uzrokuje zaglavljivanje papira i razmazivanje tinte na ispisu.
- ❑ Ne upotrebljavajte omotnice s preklopom čija je površina ljepljiva ili omotnice s prozorčićem.
- ❑ Izbjegavajte korištenje previše tankih omotnica, jer se mogu uviti tijekom ispisa.

### Povezane informacije

- ➔ [“Svojstva pisača” na strani 87](#)



## Dostupni papiri i kapaciteti

Epson preporučuje korištenje originalnog Epson papira kako bi se osigurao ispis visoke kvalitete.

### Originalni Epson papir

Vrsta papira	Veličina	Kapacitet umetanja (listova)	Ručni dvostrani ispis
Epson Bright White Ink Jet Paper	A4	80 <sup>*1</sup>	✓
Epson Premium Glossy Photo Paper <sup>*2</sup>	A4, 13 × 18 cm (5 × 7 inča), 16:9 panoramski (102 × 181 mm), 10 × 15 cm (4 × 6 inča)	20	-
Epson Matte Paper-Heavyweight <sup>*2</sup>	A4	20	-
Epson Photo Quality Ink Jet Paper <sup>*3</sup>	A4	80	-

\*1 U slučaju ručnog dvostranog ispisa, možete umetnuti do 30 listova čija je jedna stranica već ispisana.

\*2 Dostupno je samo ispisivanje s računala ili pametnog uređaja.

\*3 Dostupno je samo ispisivanje s računala.

#### **Napomena:**

Raspoloživost papira razlikuje se ovisno o lokaciji. Za najnovije informacije o papirima dostupnim u vašem području kontaktirajte s Epsonovom službom podrške.

### Vrste papira dostupne u trgovinama

Vrsta papira	Veličina	Kapacitet umetanja (listova)	Ručni dvostrani ispis
Obični papir	Letter <sup>*1</sup> , A4, B5 <sup>*1</sup> , A5 <sup>*1</sup> , A6 <sup>*1</sup>	Do crte označene trokutom na rubnoj vodilici. <sup>*2</sup>	✓
	Legal <sup>*1</sup> , korisnički definiran <sup>*1</sup>	1	
Omotnica <sup>*1</sup>	Omotnica (vrste: #10, DL, C6)	10	-

\*1 Dostupno je samo ispisivanje s računala ili pametnog uređaja.

\*2 U slučaju ručnog dvostranog ispisa, možete umetnuti do 30 listova čija je jedna stranica već ispisana.

#### **Povezane informacije**

➔ [“Web-mjesto tehničke podrške” na strani 95](#)

## Popis vrsta papira

Kako biste postigli zadovoljavajuće rezultate ispisa, odaberite vrstu umetnutog papira.

## Umetanje papira

Vrsta papira	Vrsta medija*1
Epson Bright White Ink Jet Paper*2	obični papiri
Epson Premium Glossy Photo Paper*2	Epson premium sjajni fotografski papir
Epson Matte Paper-Heavyweight*2	Epson matirani papir
Epson Photo Quality Ink Jet Paper*2	Epson matirani papir
Obični papir*2	obični papiri
Omotnica	Omotnica

\*1 Kod pametnih se uređaja ove vrste medija mogu odabrati pri ispisivanju pomoću programa Epson iPrint.

\*2 Ove vrste papira kompatibilne su s Exif Print i PRINT Image Matching pri ispisivanju pomoću upravljačkog programa pisača. Za više informacija pogledajte dokumentaciju isporučenu s Exif Print ili PRINT Image Matching kompatibilnim digitalnim fotoaparatom.

## Umetanje papira u Uvlačenje papira straga

- Otvorite graničnik ulagača, izvucite držač papira te ga nagnite unatrag.

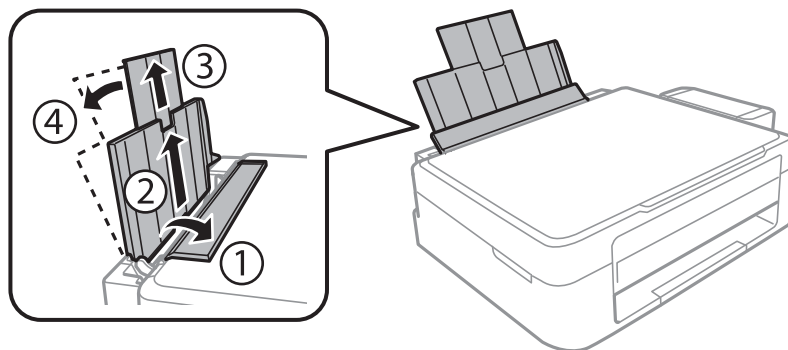

- Pomaknite rubnu vodilicu ulijevo.

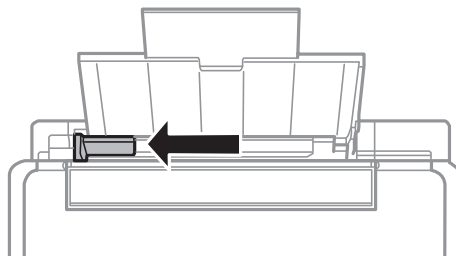

## Umetanje papira

- Umetnite papir okomito duž desne strane uvlačenje papira straga tako da strana za ispis bude okrenuta prema gore.

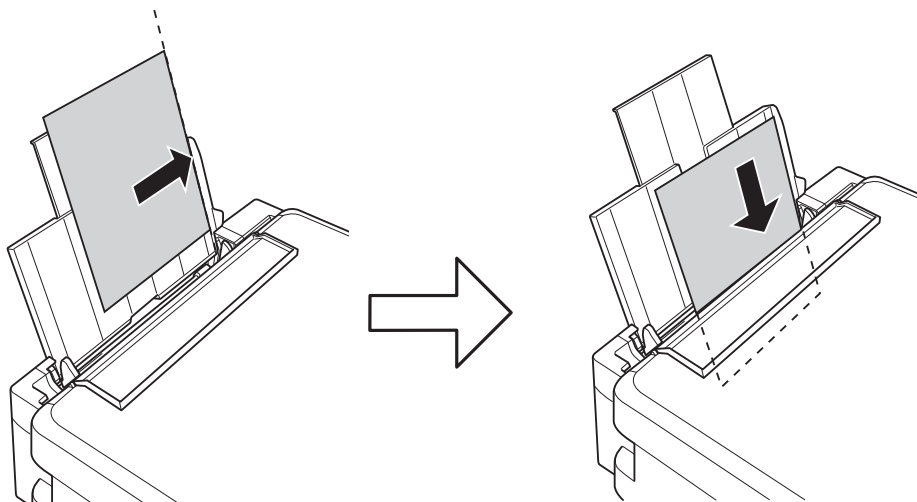

**Važno:**

Ne umećite veći broj listova od onog preporučenog za odabranu vrstu papira. Običan papir ne stavljajte iznad crte označene trokutom na rubnoj vodilici.

- ❑ Omotnice

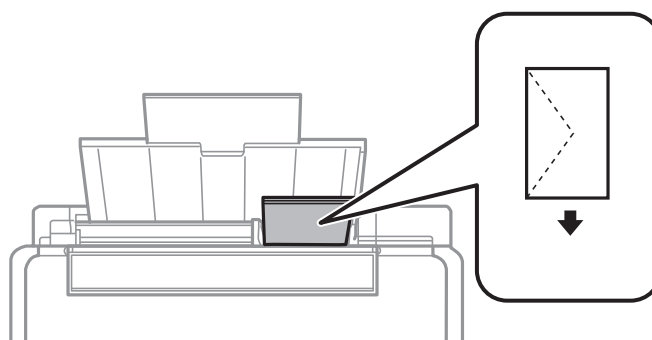

- ❑ Prethodno izbušeni papir

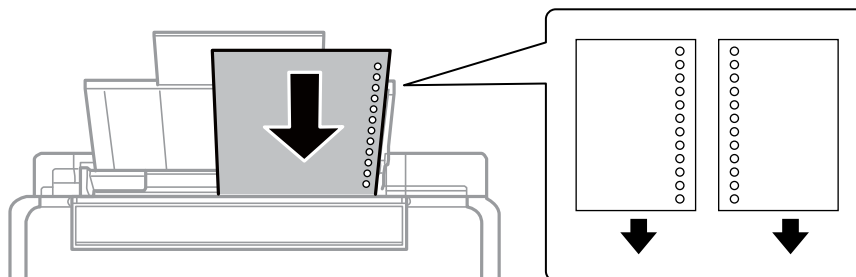

**Napomena:**

- ❑ Umetnite jedan list papira bez rupica za uvezivanje u gornji ili donji otvor.
- ❑ Prilagodite područje ispisa odabrane datoteke kako ne bi došlo do njezinog ispisivanja preko rupica.

## Umetanje papira

4. Povucite rubnu vodilicu do ruba papira te zatvorite graničnik ulagača.

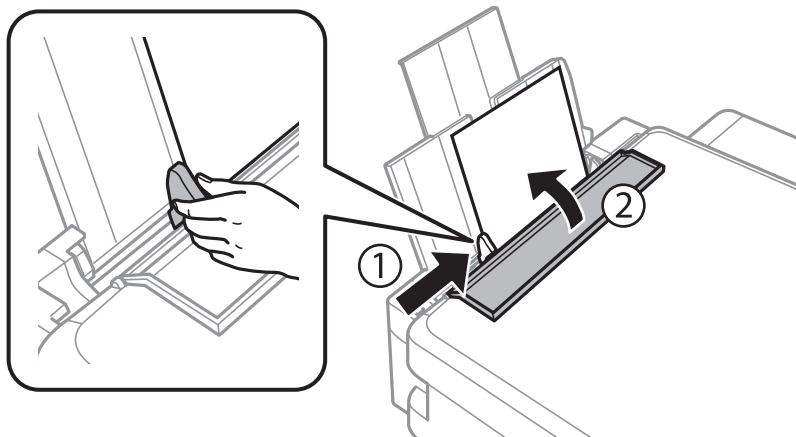

5. Izvucite izlaznu ladicu.

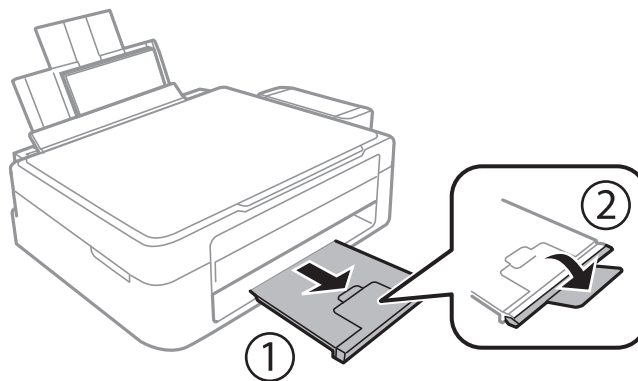

**Napomena:**

Vratite preostali papir u njegovu ambalažu. Ostavite li ga u pisaču, papir se može uviti ili može opasti kvaliteta ispisa.

### Povezane informacije

- ➔ [“Mjere opreza pri rukovanju papirom” na strani 16](#)
- ➔ [“Dostupni papiri i kapaciteti” na strani 17](#)

# Stavljanje izvornika na Staklo skenera



**Važno:**

*Ako stavljate glomazne izvornike poput knjiga, spriječite da vanjsko svjetlo izravno obasjava staklo skenera.*

1. Otvorite poklopac za dokumente.

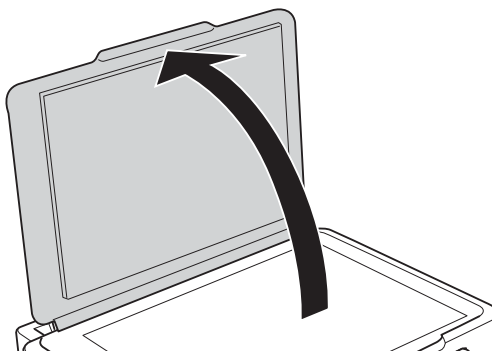

2. Očistite staklo skenera od prašine i mrlja.
3. Položite izvornik licem okrenut prema dolje i povucite ga do oznake kuta.

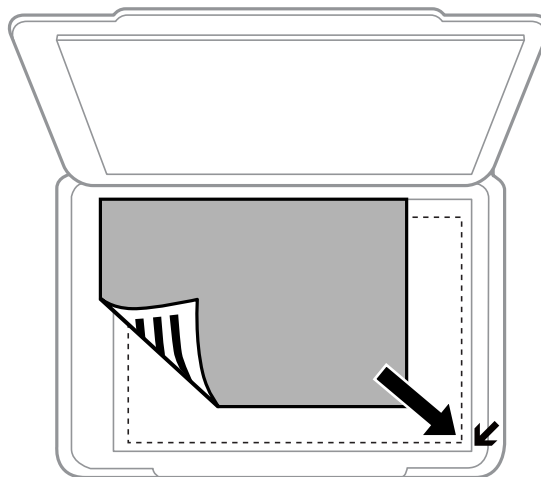

**Napomena:**

*Prostor koji se nalazi 1,5 mm od rubova staklo skenera se ne skenira.*

## Stavljanje izvornika na Staklo skenera

Ako skenirate koristeći **Full Auto Mode** ili mogućnost pretpregleda u aplikaciji EPSON Scan, pomaknite izvornik 4,5 mm od vodoravnog i okomitog ruba staklo skenera.

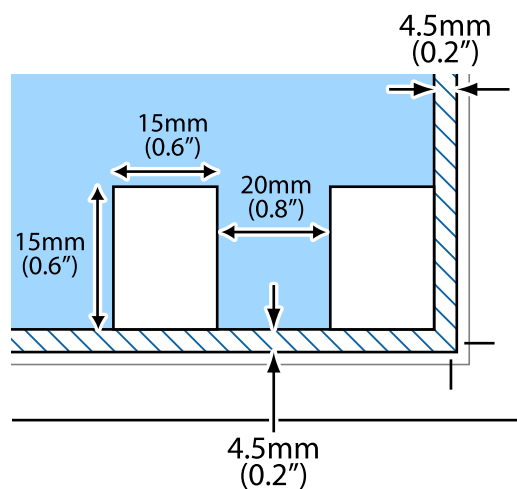

**Napomena:**

- Fotografije odmaknite bar 20 mm jednu od druge.
- Fotografije trebaju biti veće od 15 x 15 mm.

4. Oprezno zatvorite poklopac.

**Napomena:**

Nakon skeniranja ili kopiranja uklonite izvornike. Ako izvornike dugo ostavite na staklu, mogu se zalijepiti za staklo skenera.

# Ispis

## Ispis putem računala

### Osnovno ispisivanje - Windows

**Napomena:**

- Pogledajte korisničku pomoć za postavljanje stavki. Desnom tipkom miša kliknite na stavku i odaberite **Pomoć**.
- Operacije se razlikuju ovisno o aplikaciji. Pogledajte korisničku pomoć aplikacije kako biste saznali pojedinosti.

1. Umetnite papir u pisač.
2. Otvorite datoteku koju želite ispisati.
3. Odaberite **Ispis** ili **Postava ispisa** u izborniku **Datoteka**.
4. Odaberite svoj pisač.
5. Odaberite **Značajke** ili **Svojstva** kako biste otvorili dijaloški okvir upravljačkog programa pisača.

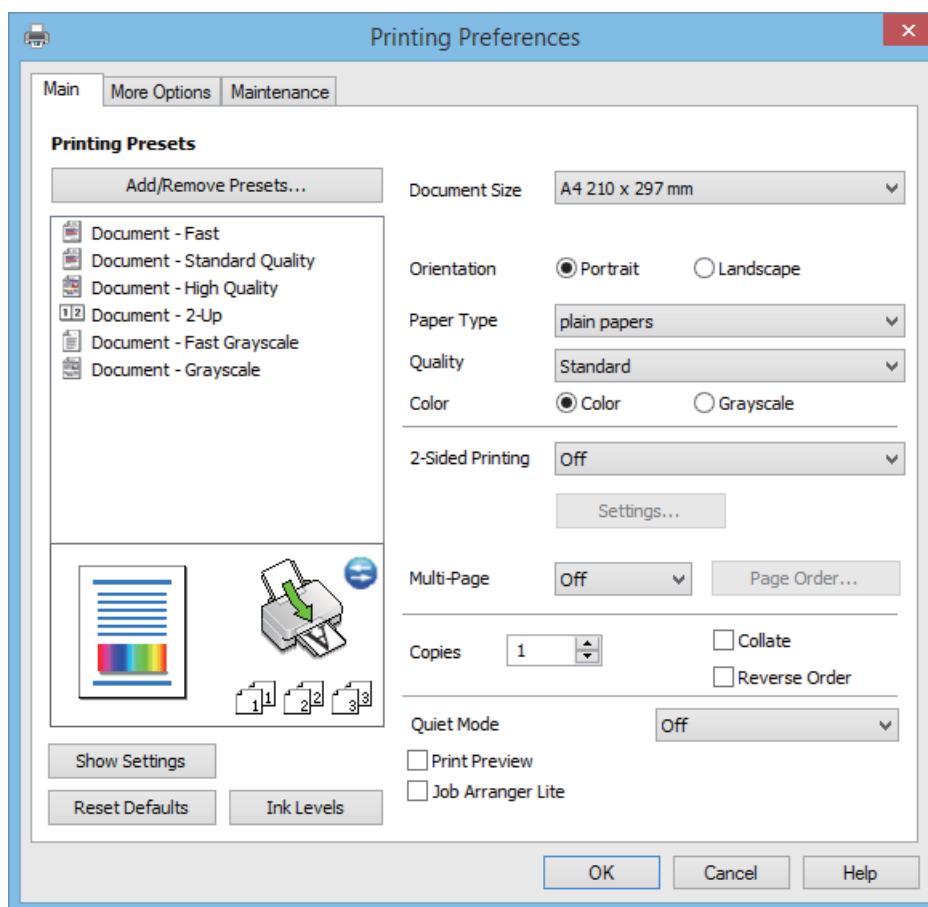

6. Podesite sljedeće postavke:
  - Veličina dokumenta: Odaberite veličinu papira koji ste umetnuli u pisač.

## Ispis

- Orijentacija: Odaberite usmjerenje koje ste podesili u aplikaciji.
- Vrsta papira: Odaberite vrstu papira koji ste umetnuli u kazetu.
- Boja: Odaberite **Sivi tonovi** želite li ispis samo u crnoj boji ili sivim tonovima.

### Napomena:

Prilikom ispisa na omotnicama, odaberite **Vodoravno** kao postavku za **Orijentacija**.

7. Kliknite na **OK** da biste zatvorili prozor upravljačkog programa pisača.
8. Kliknite na **Ispis**.

### Povezane informacije

- ➔ “Dostupni papiri i kapaciteti” na strani 17
- ➔ “Umetanje papira u Uvlačenje papira straga” na strani 18
- ➔ “Vodič za upravljački program pisača u sustavu Windows” na strani 62
- ➔ “Popis vrsta papira” na strani 17

## Osnovno ispisivanje - Mac OS X

### Napomena:

Slijed radnji ovisi o aplikaciji. Pogledajte mrežnu pomoć za aplikaciju kako biste saznali pojedinosti.

1. Umetnite papir u pisač.
2. Otvorite datoteku koju želite ispisati.
3. Odaberite **Ispis** u izborniku **Datoteka** ili neku drugu naredbu kako biste otvorili dijaloški okvir ispisa.

Ako je potrebno, kliknite na **Prikaži detalje** ili ▼ kako biste proširili dijaloški okvir.

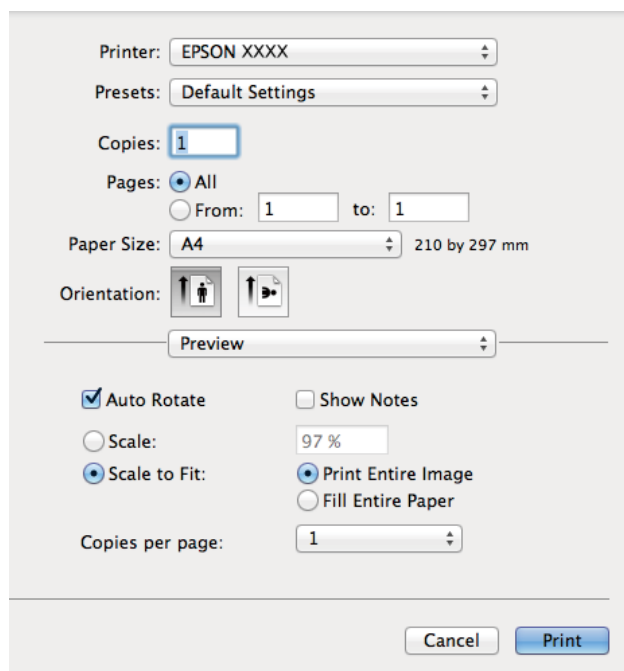



## Ispis

4. Podesite sljedeće postavke:

- Pisač: Odaberite svoj pisač.
- Programirano podešenje: Odaberite kad želite koristiti registrirane postavke.
- Veličina papira: Odaberite veličinu papira koji ste umetnuli u pisač.
- Usmjerenje: Odaberite usmjerenje koje ste podesili u aplikaciji.

**Napomena:**

Ako ispisujete na omotnicama, odaberite položenu orijentaciju.

5. Odaberite **Postavke ispisa** u skočnom izborniku.

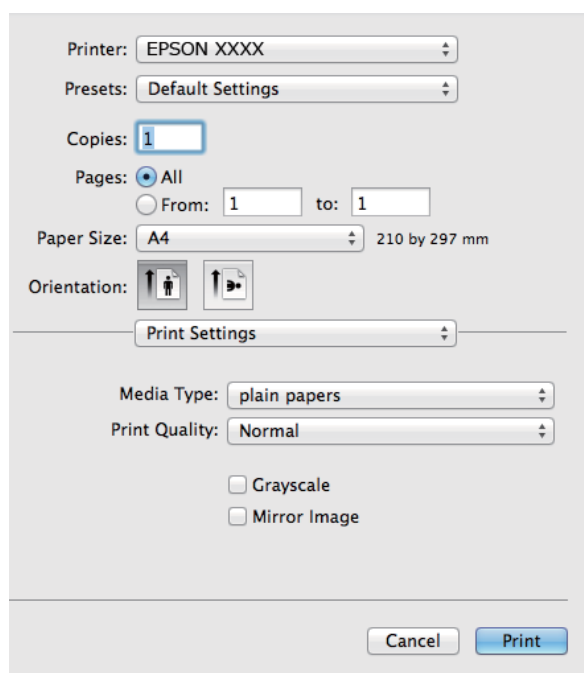
**Napomena:**

Ako u sustavu Mac OS X v10.8.x ili novijem nije prikazan izbornik **Postavke ispisa**, tada Epson upravljački program pisača nije pravilno instaliran.

Odaberite **Postavke sustava** u izborniku  > **Pisači i skeneri** (ili **Ispis i skeniranje, Print & Fax**), uklonite pisač te ga ponovno dodajte. Da biste dodali pisač, pogledajte sljedeće.

<http://epson.sn>

6. Podesite sljedeće postavke:

- Media Type: Odaberite vrstu papira koji ste umetnuli u kazetu.
- Sivi tonovi: Odaberite kada želite ispisati dokument crnom tintom ili u nijansama sive boje.

7. Kliknite na **Ispis**.

**Povezane informacije**

- ➔ “Dostupni papiri i kapaciteti” na strani 17
- ➔ “Umetanje papira u Uvlačenje papira straga” na strani 18
- ➔ “Vodič za upravljački program pisača u sustavu Mac OS X” na strani 66
- ➔ “Popis vrsta papira” na strani 17

## Dvostrani ispis (samo za Windows)

Upravljački program pisača ispisuje uz automatsko razdvajanje parnih i neparnih stranica. Kad pisač završi ispisivanje neparnih stranica, okrenite papir slijedeći upute kako biste ispisali i parne stranice. Ispišite pojedinačno stranice i spojite ih kako biste napravili knjigu.

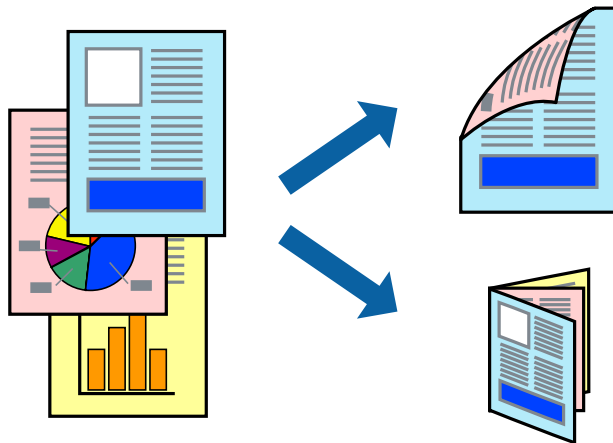

### **Napomena:**

- Ako ne koristite papir pogodan za dvostrani ispis, kvaliteta ispisa može opasti i može doći do zaglavlivanja papira.
- Ovisno o papiru i podacima, tinta može procuriti na drugu stranu papira.
- Ako je aplikacija **EPSON Status Monitor 3** onemogućena, pokrenite upravljački program pisača, kliknite na **Proširene postavke** na kartici **Održavanje**, a zatim odaberite **Omogući EPSON Status Monitor 3**.
- Dvostrani ispis može biti nedostupan kada se pisaču pristupa putem mreže ili kada je korišten kao dijeljeni pisač.

1. Umetnite papir u pisač.
2. Otvorite datoteku koju želite ispisati.
3. Otvorite dijaloški okvir upravljačkog programa pisača.
4. Odaberite **Ručno (uvezivanje dužim rubom)** ili **Ručno (uvezivanje kraćim rubom)** u dvostrani ispis na kartici **Glavna**.
5. Kliknite na **Postavke**, podesite odgovarajuće postavke i zatim kliknite na **OK**.

### **Napomena:**

Za ispis u vidu brošure, odaberite **Brošura**.

6. Podesite ostale stavke na karticama **Glavna** i **Više opcija** te zatim kliknite na **OK**.
7. Kliknite na **Ispis**.

Kada je ispis na jednoj strani papira završen, prikazat će se skočni prozor na zaslonu računala. Slijedite upute na zaslonu.

### **Povezane informacije**

- ➔ “Dostupni papiri i kapaciteti” na strani 17
- ➔ “Umetanje papira u Uvlačenje papira straga” na strani 18
- ➔ “Osnovno ispisivanje - Windows” na strani 23

## Ispisivanje nekoliko stranica na jednom listu papira

Možete ispisati dvije ili četiri stranice na jednom listu papira.

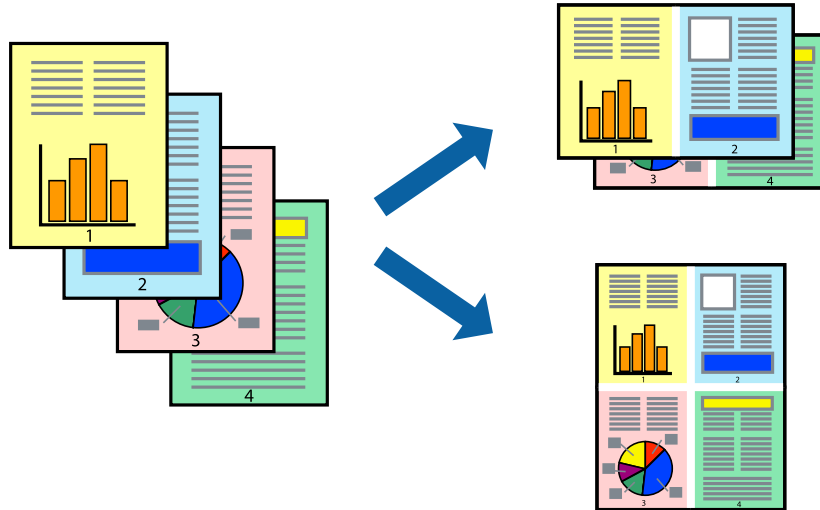

### Ispisivanje nekoliko stranica na jednom listu papira - Windows

1. Umetnite papir u pisač.
2. Otvorite datoteku koju želite ispisati.
3. Otvorite dijaloški okvir upravljačkog programa pisača.
4. Odaberite **2 stranice** ili **4 stranice** u postavci **Više stranica** na kartici **Glavna**.
5. Kliknite na **Redoslijed str**, podesite odgovarajuće stavke i zatim kliknite na **OK** kako biste zatvorili dijaloški okvir.
6. Podesite ostale stavke na karticama **Glavna** i **Više opcija** te zatim kliknite na **OK**.
7. Kliknite na **Ispis**.

#### Povezane informacije

- ➔ [“Umetanje papira u Uvlačenje papira straga” na strani 18](#)
- ➔ [“Osnovno ispisivanje - Windows” na strani 23](#)

### Ispisivanje nekoliko stranica na jednom listu papira - Mac OS X

1. Umetnite papir u pisač.
2. Otvorite datoteku koju želite ispisati.
3. Pokrenite dijaloški okvir za ispis.
4. Odaberite **Redoslijed** u skočnom izborniku.

## Ispis

5. Odredite broj stranica pod stavkom **Stranice po listu**, **Redoslijed stranica** (raspored stranica) i **Rubovi**.
6. Ako je potrebno, podesite ostale stavke.
7. Kliknite na **Ispis**.

### Povezane informacije

- ➔ “Umetanje papira u Uvlačenje papira straga” na strani 18
- ➔ “Osnovno ispisivanje - Mac OS X” na strani 24

## Ispisivanje prilagođeno veličini papira

Možete ispisati odabrani sadržaj tako da on bude prilagođen veličini papira koji ste umetnuli u pisač.



## Ispisivanje prilagođeno veličini papira - Windows

1. Umetnite papir u pisač.
  2. Otvorite datoteku koju želite ispisati.
  3. Otvorite dijaloški okvir upravljačkog programa pisača.
  4. Podesite sljedeće stavke unutar kartice **Više opcija**.
    - Veličina dokumenta: Odaberite veličinu papira koju ste podesili u aplikaciji.
    - Izlaz papira: Odaberite veličinu papira koji ste umetnuli u pisač.  
**Prilagodi veličini stranice** je automatski odabrano.
- Napomena:**  
Odaberite **Sredina** ako želite ispisati umanjenu sliku na sredini stranice.
5. Podesite ostale stavke na karticama **Glavna** i **Više opcija** te zatim kliknite na **OK**.
  6. Kliknite na **Ispis**.

### Povezane informacije

- ➔ “Umetanje papira u Uvlačenje papira straga” na strani 18
- ➔ “Osnovno ispisivanje - Windows” na strani 23

## Ispisivanje prilagođeno veličini papira - Mac OS X

1. Umetnite papir u pisač.
2. Otvorite datoteku koju želite ispisati.
3. Pokrenite dijaloški okvir za ispis.
4. Odaberite veličinu papira koju ste podesili u aplikaciji u postavci **Veličina papira**.
5. Odaberite **Rukovanje papirom** u skočnom izborniku.
6. Odaberite **Prilagodi veličini papira**.
7. Odaberite veličinu umetnutog papira u postavci **Ciljna veličina papira**.
8. Ako je potrebno, podesite ostale stavke.
9. Kliknite na **Ispis**.

### Povezane informacije

- ➔ [“Umetanje papira u Uvlačenje papira straga” na strani 18](#)
- ➔ [“Osnovno ispisivanje - Mac OS X” na strani 24](#)

## Ispisivanje više datoteka odjednom (samo za Windows)

**Uređivač poslova Lite** omogućava kombiniranje nekoliko različitih datoteka stvorenih u različitim aplikacijama i njihovo ispisivanje unutar jednog zadatka ispisa. Za kombinirane datoteke možete podesiti postavke ispisivanja kao što su format, redoslijed ispisivanja i usmjerenost.

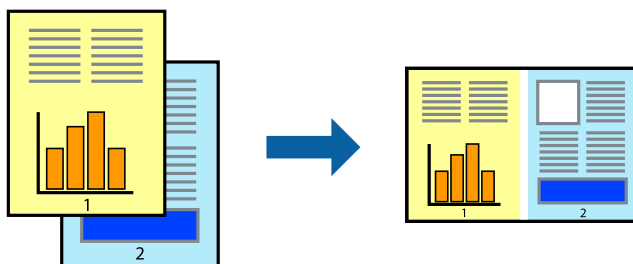

### Napomena:

Kako biste otvorili **Projekt ispisa** koji ste spremili u aplikaciji **Uređivač poslova Lite**, kliknite na **Uređivač poslova Lite** na kartici **Održavanje** u sklopu upravljačkog programa pisača. Zatim odaberite **Otvori** u izborniku **Datoteka** kako biste odabrali datoteku. Datotečni nastavak pohranjenih datoteka je „ecl”.

1. Umetnite papir u pisač.
2. Otvorite datoteku koju želite ispisati.
3. Otvorite dijaloški okvir upravljačkog programa pisača.
4. Odaberite **Uređivač poslova Lite** na kartici **Glavna**.

## Ispis

5. Kliknite na **OK** kako biste zatvorili dijaloški okvir upravljačkog programa pisača.
6. Kliknite na **Ispis**.  
prikazat će se dijaloški okvir aplikacije **Uređivač poslova Lite** i zadatak ispisa bit će dodan u **Projekt ispisa**.
7. Kada se prikaže dijaloški okvir aplikacije **Uređivač poslova Lite**, otvorite datoteku koju želite kombinirati s trenutnom datotekom i ponovite upute od koraka 3 do koraka 6.

**Napomena:**

Ako zatvorite prozor **Uređivač poslova Lite**, briše se nespremljeni **Projekt ispisa**. Da biste ispisivanje obavili kasnije, odaberite **Spremi** u izborniku **Datoteka**.

8. Odaberite izbornike **Izgled str.** i **Uredi** u aplikaciji **Uređivač poslova Lite** da biste po potrebi uredili **Projekt ispisa**.
9. Odaberite **Ispiši** u izborniku **Datoteka**.

**Povezane informacije**

- ➔ [“Umetanje papira u Uvlačenje papira straga”](#) na strani 18
- ➔ [“Osnovno ispisivanje - Windows”](#) na strani 23

## Ispisivanje uvećanih slikovnih sadržaja i izrada plakata (samo za Windows)

Sliku možete ispisati na nekoliko listova papira kako biste napravili plakat većih dimenzija. Ispišite oznake preklapanja koje će vam biti od pomoći prilikom spajanja listova.

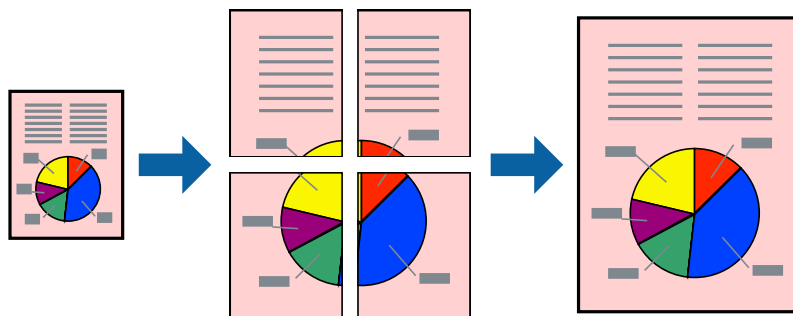

1. Umetnite papir u pisač.
2. Otvorite datoteku koju želite ispisati.
3. Otvorite dijaloški okvir upravljačkog programa pisača.
4. Odaberite **2x1 Poster**, **2x2 Poster**, **3x3 Poster** ili **4x4 Poster** u **Više stranica** unutar kartice **Glavna**.
5. Kliknite na **Postavke**, podesite odgovarajuće postavke i zatim kliknite na **OK**.
6. Podesite ostale stavke na karticama **Glavna** i **Više opcija** te zatim kliknite na **OK**.
7. Kliknite na **Ispis**.

## Ispis

## Povezane informacije

- ➔ “Umetanje papira u Uvlačenje papira straga” na strani 18
- ➔ “Osnovno ispisivanje - Windows” na strani 23

## Izrada plakata pomoću mogućnosti Oznake za poravnanje preklapanja

Navodimo primjer izrade plakata odabirom mogućnosti **2x2 Poster** uz označenu značajku **Oznake za poravnanje preklapanja** unutar postavke **Vodilice za rezanje ispisa**.

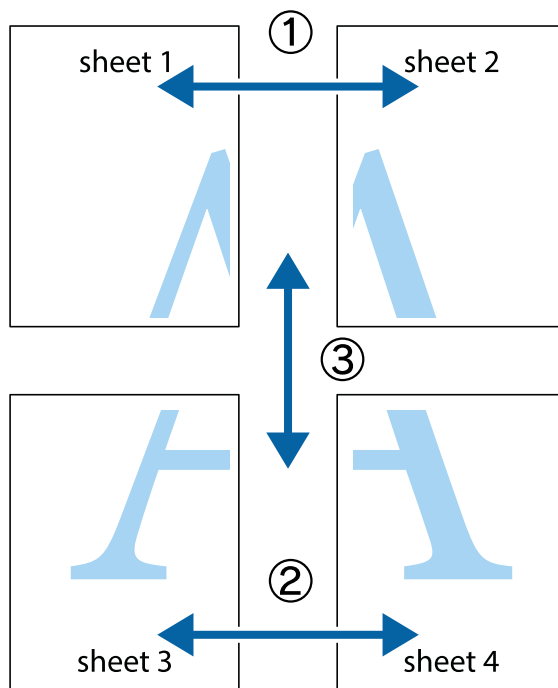

## Ispis

1. Pripremite Sheet 1 i Sheet 2. Odrežite marginu Sheet 1 duž uspravne plave crte kroz središta oznaka križića na vrhu i na dnu.

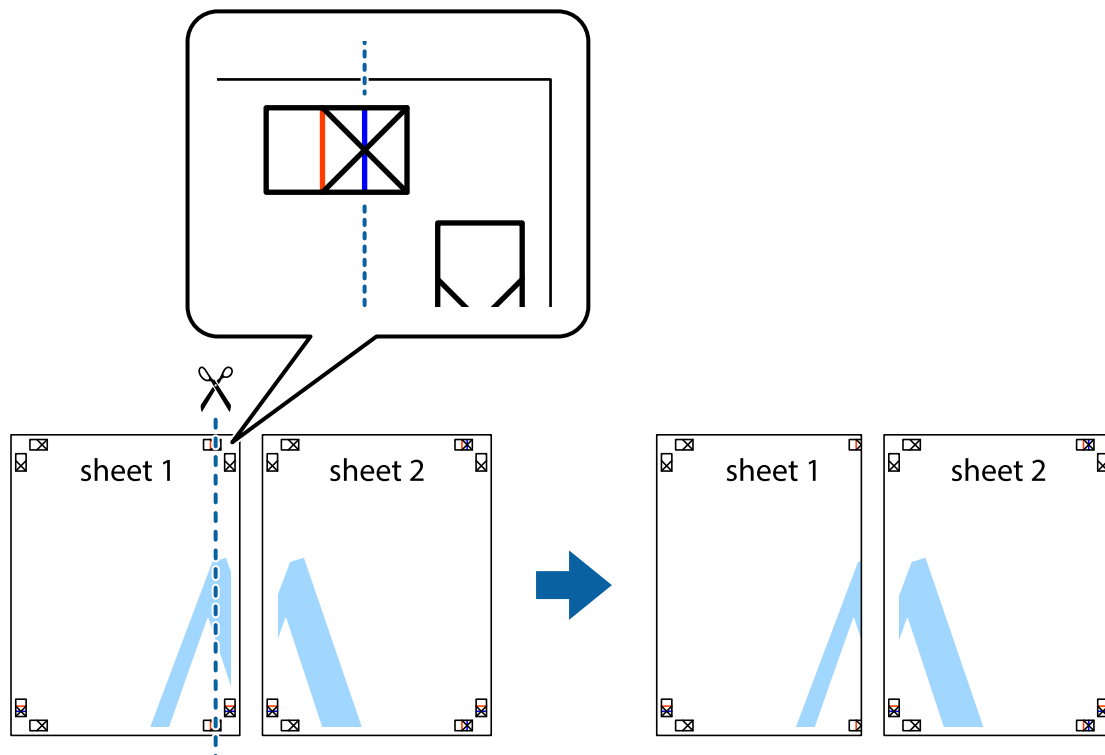

2. Postavite rub Sheet 1 površ Sheet 2 i poravnajte oznake križića, a zatim privremeno spojite ta dva lista ljepljivom trakom na poleđini.

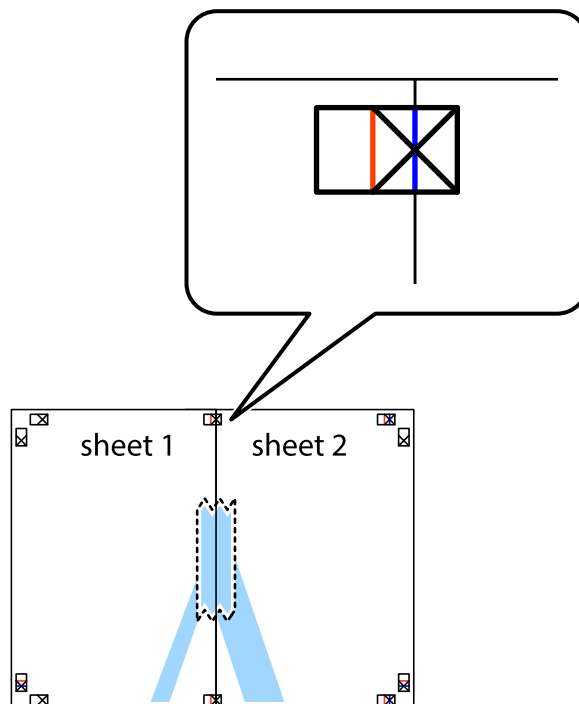



## Ispis

3. Prerežite zalijepljene listove na dva dijela duž crvene uspravne crte kroz oznake za poravnavanje (ovaj put crte s lijeve strane oznaka križića).

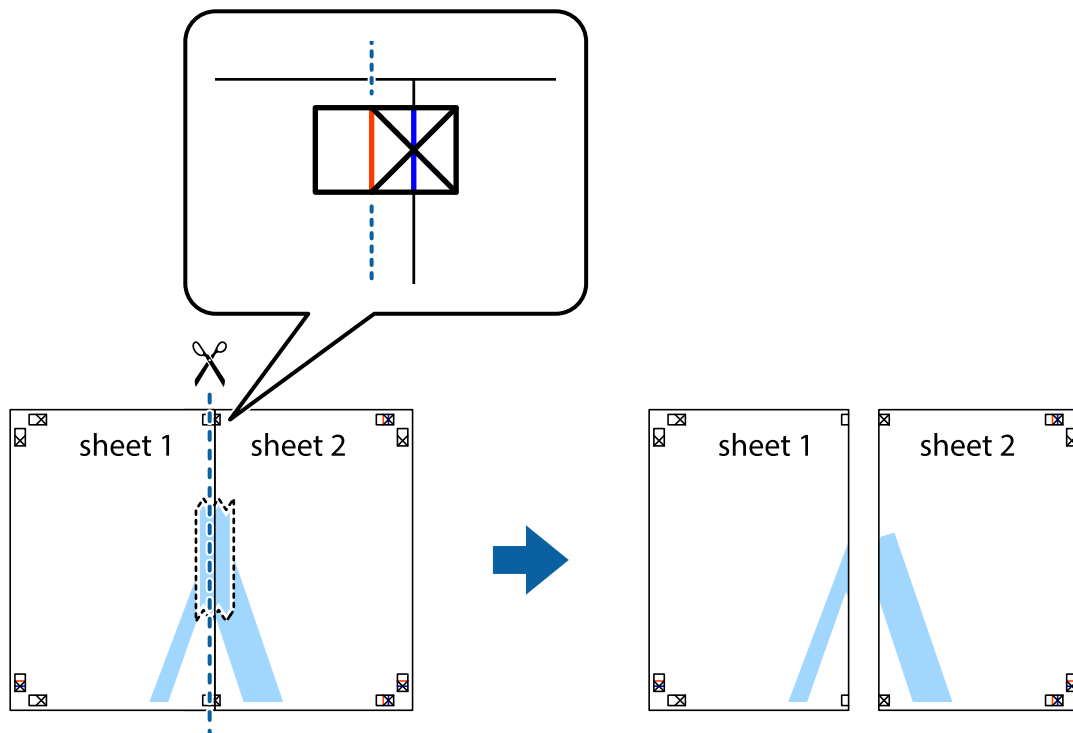

4. Listove spojite ljepljivom trakom na poleđini.

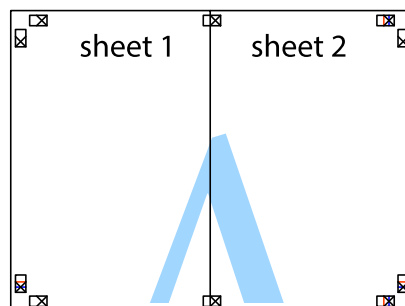

5. Ponovite upute od koraka 1 do koraka 4 kako biste Sheet 3 i Sheet 4 spojili ljepljivom trakom.

Ispis

6. Odrežite marginu Sheet 1 i Sheet 2 duž uspravne plave crte kroz središta oznaka križića koji se nalaze s lijeve i desne strane.

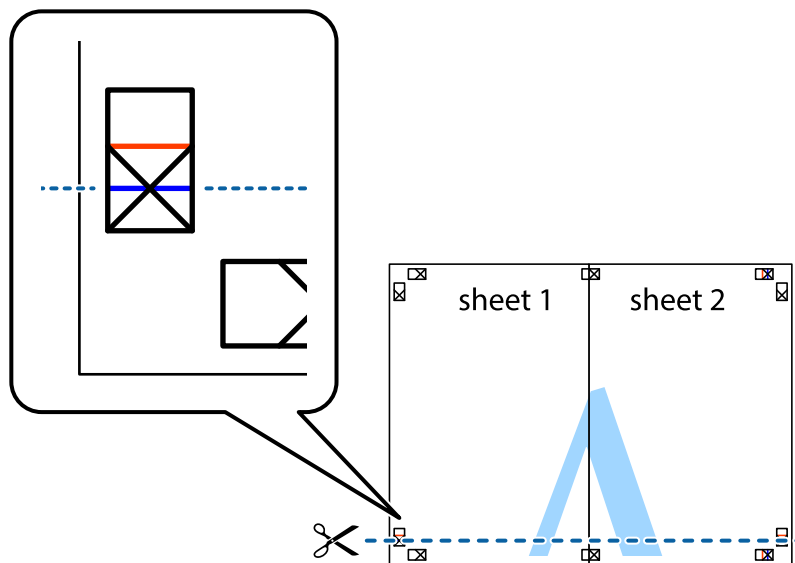

7. Postavite rub Sheet 1 i Sheet 2 povrh Sheet 3 i Sheet 4 te poravnajte oznake križića, a zatim privremeno ih spojite ljepljivom trakom na poleđini.

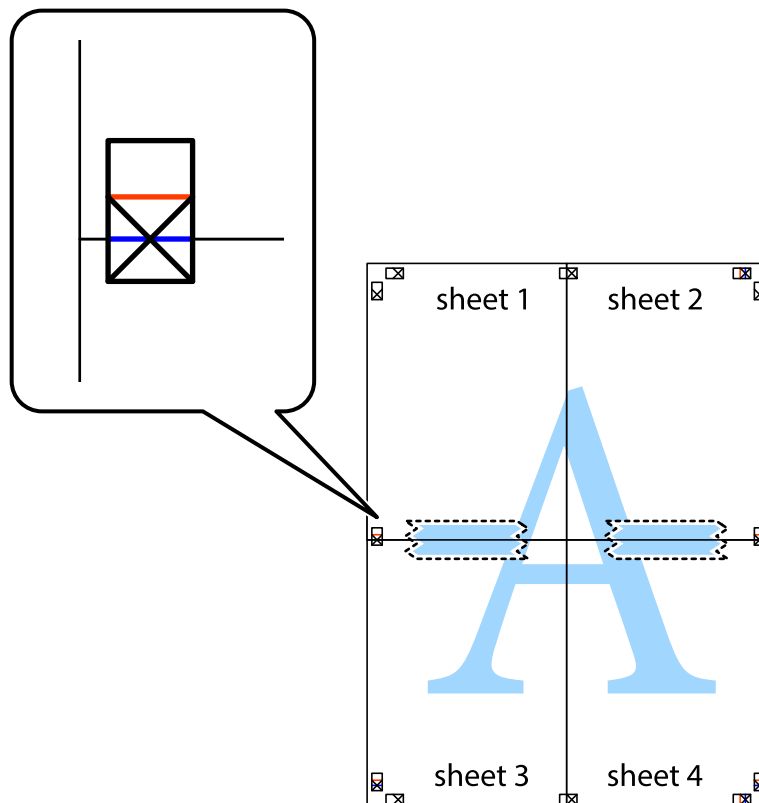

Ispis

- Prerežite zalijepljene listove na dva dijela duž crvene položene crte kroz oznake za poravnavanje (ovaj put crte s lijeve strane oznaka križića).

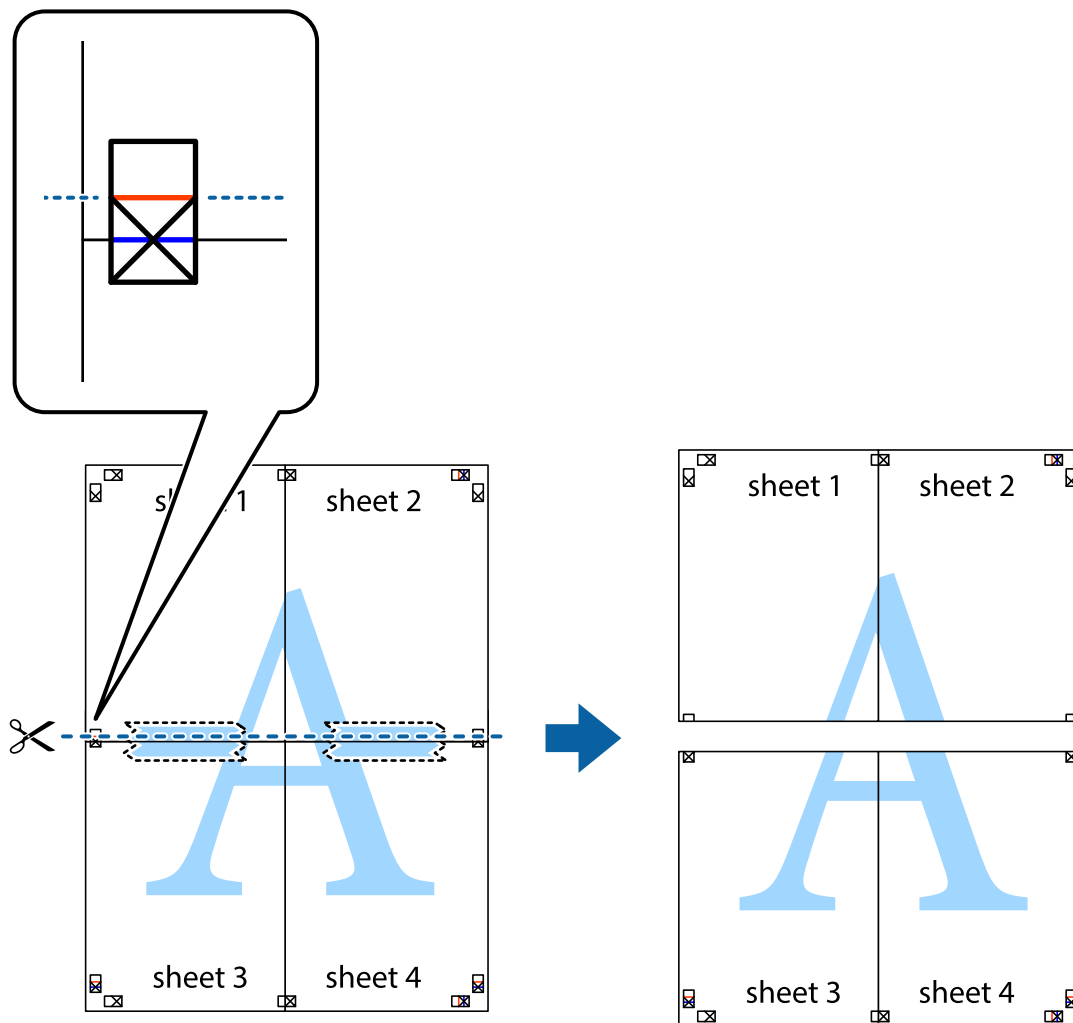

- Listove spojite ljepljivom trakom na poledini.

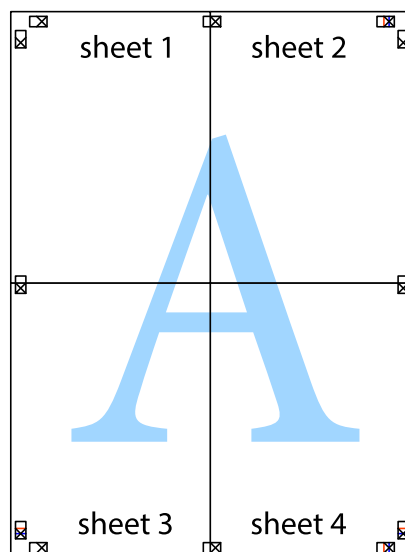

10. Odrežite preostale margine duž vanjske vodilice.

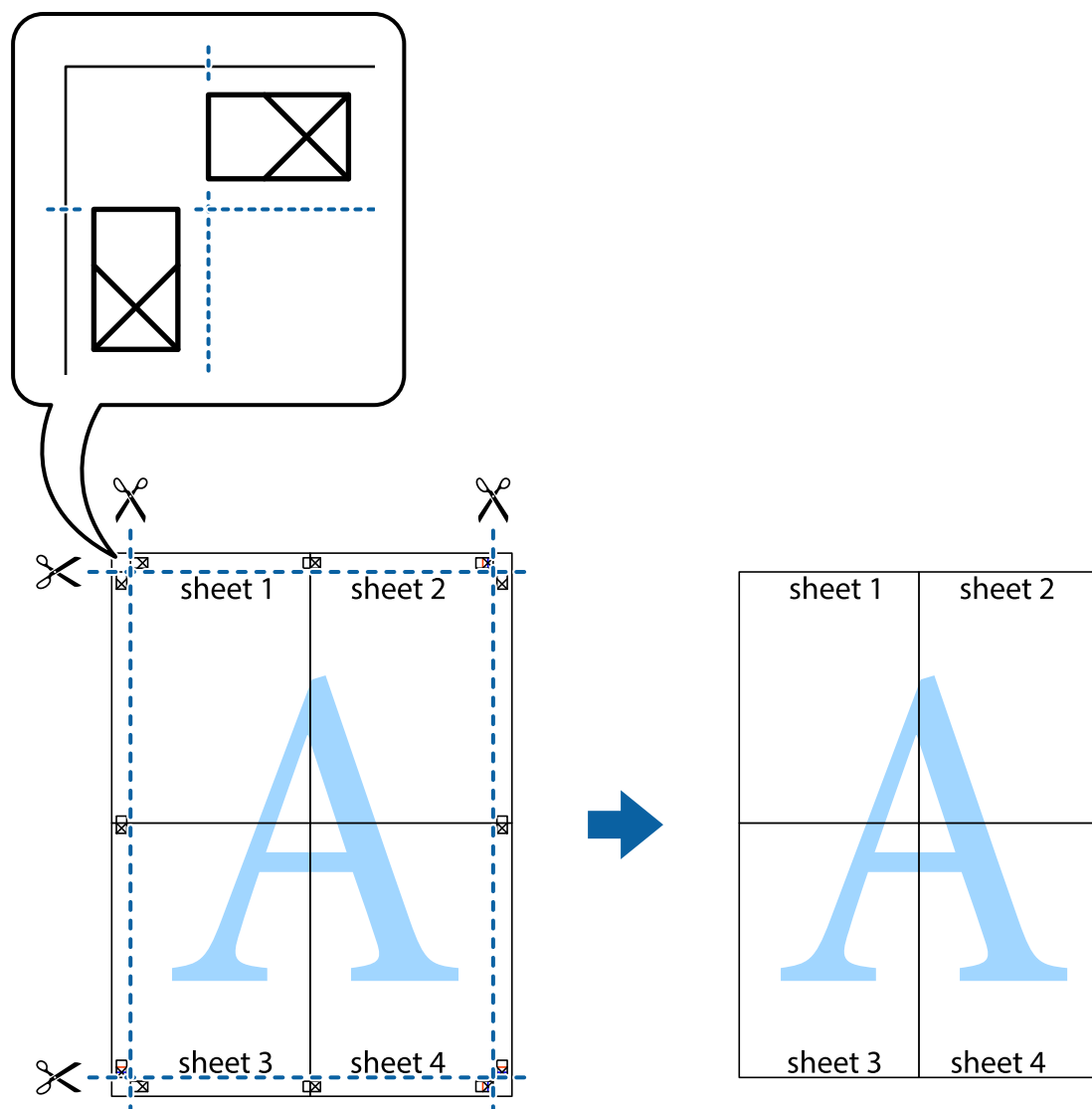

## Ispisivanje uz korištenje naprednih značajki

U ovom odjeljku možete pročitati o brojnim dodatnim formatima i značajkama ispisa koji su dostupni u upravljačkom programu pisača.

### Povezane informacije

- ➔ [“Upravljački program pisača za sustav Windows” na strani 61](#)
- ➔ [“Upravljački program pisača za sustav Mac OS X” na strani 65](#)

## Dodavanje podešenja ispisa radi lakšeg ispisivanja

Ako napravite vlastita podešenja često korištenih postavki ispisivanja unutar upravljačkog programa pisača, ta podešenja možete jednostavno odabrati s navedenog popisa.

## Ispis

### Windows

Kako biste izradili vlastito podešenje, podesite stavke kao što su **Veličina dokumenta** i **Vrsta papira** u izborniku **Glavna** ili unutar kartice **Više opcija** i zatim kliknite na **Dodaj/ukloni zadane postavke** unutar **Zadane postavke ispisa**.

**Napomena:**

*Da biste obrisali dodano podešenje, kliknite **Dodaj/ukloni zadane postavke**, odaberite naziv podešenja koje želite obrisati s popisa, a zatim ga obrišite.*

### Mac OS X

Pokrenite dijaloški okvir za ispis. Kako biste izradili vlastito podešenje, podesite stavke kao što su **Veličina papira** i **Media Type** te zatim pohranite trenutne postavke kao podešenja unutar postavke **Podešenja**.

**Napomena:**

*Da biste obrisali neko dodano podešenje, kliknite **podešenja** > **Prikaži podešenja**, odaberite naziv podešenja koje želite obrisati s popisa, a zatim ga obrišite.*

## Ispisivanje dokumenta smanjene ili povećane veličine

Možete smanjiti ili povećati veličinu dokumenta za određeni postotak.

### Windows

Podesite **Veličina dokumenta** na kartici **Više opcija**. Odaberite **Smanji/povećaj dokument**, **Zumiraj na** i zatim unesite željeni postotak.

### Mac OS X

Odaberite **Podešavanje stranice** u izborniku **Datoteka**. Odaberite postavke za **Formatiraj za** i **Veličina papira**, a zatim unesite postotak u opciji **Podesi veličinu**. Zatvorite prozor te ispišite sljedeće osnovne upute za ispisivanje.

## Određivanje boje ispisa

Možete odrediti koje će se boje koristiti prilikom ispisa.

**PhotoEnhance** stvara oštrije slike življih boja automatskim podešavanjem kontrasta, zasićenja i svjetline izvornih slikovnih podataka.

**Napomena:**

- Izvršene se prilagodbe ne primjenjuju na originalne podatke.*
- PhotoEnhance** prilagođava boju analizirajući položaj glavnog motiva. Stoga, ako ste promijenili položaj glavnog motiva smanjivanjem, uvećavanjem, izrezivanjem, odnosno rotiranjem slike, boje se mogu neočekivano promijeniti tijekom ispisivanja. Ako slika nije postavljena u žarište, ispisani sadržaj može poprimiti neprirodan izgled. Ako se boja promijeni i ispisani sadržaj poprimi neprirodan izgled, ispišite odabrani sadržaj bez omogućavanja postavke **PhotoEnhance**.*

### Windows

Odaberite način korekcije boje u opciji **Korekcija boja** na kartici **Više opcija**.

Ako odaberete vrijednost **Automatski**, boje se automatski prilagođavaju postavkama vrste papira i kvalitete ispisa. Ako odaberete **Korisnički** i kliknete na **Napredno**, možete napraviti vlastite postavke.

## Ispis

### Mac OS X

Pokrenite dijaloški okvir za ispis. Odaberite **Usklađivanje boje** u skočnom izborniku i zatim odaberite **EPSON Color Controls**. Odaberite **Color Options** u skočnom izborniku, a zatim odaberite neku od dostupnih opcija. Kliknite na strjelicu pored **Napredne postavke** i podesite odgovarajuće postavke.

### Ispisivanje vodenog žiga (samo za Windows)

Ispišite na vašim ispisima vodeni žig u obliku naslova „Povjerljivo”. Možete dodati i vlastiti vodeni žig.

Kliknite na **Značajke vodenog žiga** unutar kartice **Više opcija** i odaberite vodeni žig. Kliknite na **Postavke** kako biste promijenili pojedinosti kao što su boja i položaj vodenog žiga.

### Ispisivanje zaglavlja i podnožja (samo za Windows)

Ispišite podatke kao što su korisničko ime i datum ispisivanja unutar zaglavlja ili podnožja.

Kliknite na **Značajke vodenog žiga** unutar kartice **Više opcija** i odaberite **Zaglavlje/podnožje**. Kliknite na **Postavke** i odaberite potrebne značajke s padajućeg popisa.

## Ispis fotografija pomoću aplikacije Epson Easy Photo Print

Epson Easy Photo Print omogućava lako raspoređivanje i ispis fotografija na raznim vrstama papira.

#### **Napomena:**

*Ispisivanje na originalnom Epson fotografskom papiru maksimalno povećava učinkovitost tinte, a ispisi su živopisni i jasni.*

#### **Povezane informacije**

- ➔ [“Dostupni papiri i kapaciteti” na strani 17](#)
- ➔ [“Umetanje papira u Uvlačenje papira straga” na strani 18](#)
- ➔ [“Epson Easy Photo Print” na strani 69](#)

---

## Ispisivanje s pametnih uređaja

### Upotreba opcije Epson iPrint

Aplikacija Epson iPrint omogućuje ispis fotografija, dokumenata i web-stranica s pametnih uređaja kao što su pametni telefoni ili tableti. Možete koristiti lokalni ispis, tj. ispisivanje s pametnog uređaja spojenog s istom bežičnom mrežom na kojoj je i pisač, ili daljinski ispis, tj. ispisivanje putem interneta. Da biste koristili daljinski ispis, registrirajte pisač u usluzi Epson Connect.



Možete instalirati program Epson iPrint na pametni uređaj koristeći slijedeći URL ili QR kod.

## Ispis

<http://ipr.to/a>



### Upotreba opcije Epson iPrint

Pokrenite Epson iPrint s pametnog uređaja i odaberite stavku koju želite koristiti s početnog zaslona. Slijedeći zasloni se mogu promijeniti bez prethodne najave.

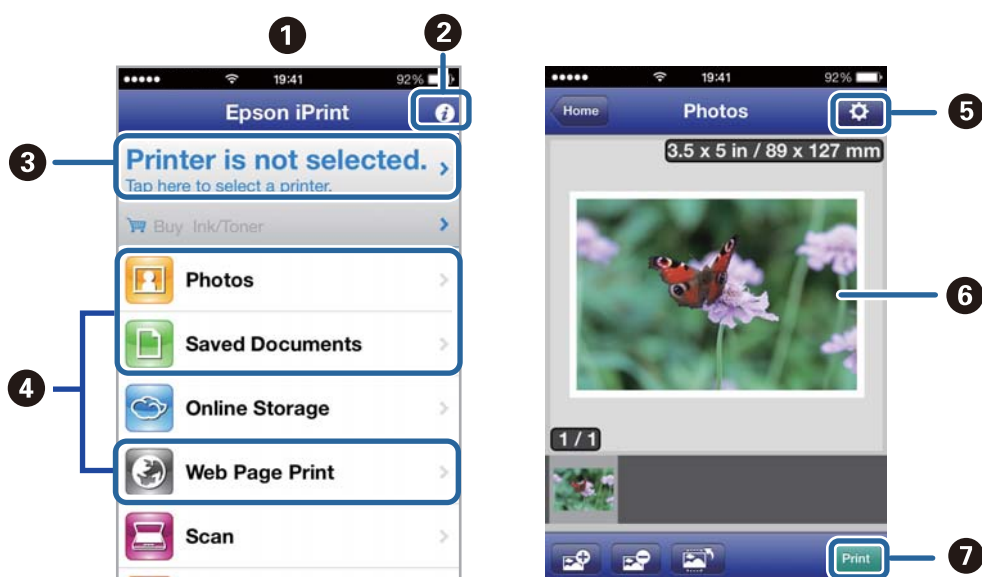

1	Početni zaslon prikazan pri pokretanju aplikacije.
2	Prikazuje upute za postavljanje pisača te odgovore na najčešća pitanja.
3	Prikazuje zaslon na kome možete odabrati pisač i podesiti njegove postavke. Nakon što odaberete pisač, više ga nećete morati ponovno odabirati.
4	Odaberite što želite ispisati, npr. fotografije, dokumente i web-stranice.
5	Prikaz zaslona za podešavanje postavki, kao što su veličina i vrsta papira.
6	Prikaz odabranih fotografija i dokumenata.
7	Pokretanje ispisa.

#### Napomena:

Da biste ispisivali iz izbornika dokumenta koristeći iPhone, iPad, i iPod touch s operacijskim sustavom iOS, pokrenite Epson iPrint nakon što dokument koji želite ispisati prenesete putem funkcije dijeljenja datoteka u iTunes.

#### Povezane informacije

➔ “Usluga Epson Connect” na strani 60

---

## Otkazivanje ispisivanja

### Napomena:

- U sustavu Windows ne možete otkazati zadatak ispisa koji je u cijelosti poslan s računala na pisač. U tom slučaju otkazivanje zadatka ispisa izvršite putem upravljačke ploče pisača.
- Kada ispisujete nekoliko stranica u sustavu Mac OS X, sve zadatke ispisa ne možete otkazati putem upravljačke ploče. U tom slučaju otkazivanje zadatka ispisa izvršite putem računala.
- Ako ste poslali zadatak ispisa iz sustava Mac OS X v10.6.8 putem mreže, možda nećete moći izvršiti njegovo otkazivanje na računalu. U tom slučaju otkazivanje zadatka ispisa izvršite putem upravljačke ploče pisača. Morate podesiti postavke u Web Config kako biste otkazali ispis s računala. Pogledajte Mrežni vodič kako biste saznali pojedinosti.

## Otkazivanje ispisivanja - Gumb na pisaču

Pritisnite gumb  kako biste otkazali ispisivanje zadatka u tijeku.

## Otkazivanje ispisivanja - Windows

1. Otvorite dijaloški okvir upravljačkog programa pisača.
2. Odaberite karticu **Održavanje**.
3. Kliknite na **Red za ispis**.
4. Desnom tipkom miša kliknite na zadatak koji želite otkazati i zatim odaberite **Otkazi**.

### Povezane informacije

➔ [“Upravljački program pisača za sustav Windows” na strani 61](#)

## Otkazivanje ispisivanja - Mac OS X

1. Kliknite na ikonu pisača na traci **Dock**.
2. Odaberite zadatak koji želite otkazati.
3. Otkazite zadatak ispisa.
  - Za verzije sustava od Mac OS X v10.8.x do Mac OS X v10.9.x  
Kliknite na ikonu  koja se nalazi pokraj mjerača napretka.
  - Za verzije sustava od Mac OS X v10.6.8 do v10.7.x  
Kliknite na **Izbriši**.





# Kopiranje

---

## Osnove kopiranja

Možete kopirati na papir veličine A4 uz isto uvećanje. Margine širine 3 mm pojavljuju se oko rubova papira neovisno o tome ima li izvornik margine oko rubova papira ili ne. Pri kopiranju izvornika manjih od veličine A4, margine će biti šire od 3 mm ovisno o položaju u kojem ste postavili izvornik.

1. U pisac umetnite papir veličine A4.
2. Postavite izvornike.

3. Pritisnite gumb  ili .

**Napomena:**

Pritisnite i držite gumb  ili  dok pritišćete gumb  kako biste kopirali u načinu skice u kojem se troši manje tinte i ispis ima manju gustoću.



### Povezane informacije

- ➔ [“Umetanje papira u Uvlačenje papira straga” na strani 18](#)
- ➔ [“Stavljanje izvornika na Staklo skenera” na strani 21](#)

---

## Izrada više primjeraka

Možete izraditi više primjeraka odjednom. Možete navesti do 20 primjeraka. Oko rubova papira nalaze se margine širine 3 mm.

1. Umetnite isti broj listova papira veličine A4 kao broj primjeraka koje želite kopirati.
2. Postavite izvornike.
3. Pritisnite gumb  ili  onoliko puta koliko primjeraka želite napraviti. Primjerice, ako želite napraviti 10 primjeraka u boji, pritisnite gumb  10 puta.

**Napomena:**

Gumb pritisnite u roku od jedne sekunde kako biste promijenili broj primjeraka. Ako gumb pritisnete nakon jedne sekunde, tada se postavlja kao zadani broj primjeraka i kopiranje započinje.

### Povezane informacije

- ➔ [“Umetanje papira u Uvlačenje papira straga” na strani 18](#)
- ➔ [“Stavljanje izvornika na Staklo skenera” na strani 21](#)

# Skeniranje



---

## Skeniranje preko upravljačke ploče

Skeniranu sliku možete pohraniti u PDF formatu na računalo spojeno s pisačem pomoću USB kabela.

**Važno:**

Prije korištenja ove značajke provjerite jeste li instalirali aplikacije EPSON Scan i Epson Event Manager na računalo.

1. Postavite izvornike.
2. Pritisnite gumb  i gumb  istodobno.

**Napomena:**

Možete prijeći na često korištene postavke skeniranja kao što su vrsta dokumenta, mapa za pohranu ili format spremanja pomoću aplikacije Epson Event Manager.

**Povezane informacije**

- ➔ [“Stavljanje izvornika na Staklo skenera” na strani 21](#)
- ➔ [“Epson Event Manager” na strani 68](#)

---

## Skeniranje putem računala

Skenirajte pomoću upravljačkog programa skenera „EPSON Scan”. Pogledajte pomoć unutar aplikacije EPSON Scan za objašnjenja svake pojedine postavke.

### Osnove skeniranja

U ovom odjeljku korišten je **Home Mode** programa EPSON Scan kako bi se objasnile osnove skeniranja. Tijek rada je isti kao kod drugih načina skeniranja.

1. Postavite izvornike.
2. Pokrenite EPSON Scan.

## Skeniranje

3. Odaberite **Home Mode** s popisa **Mode**.

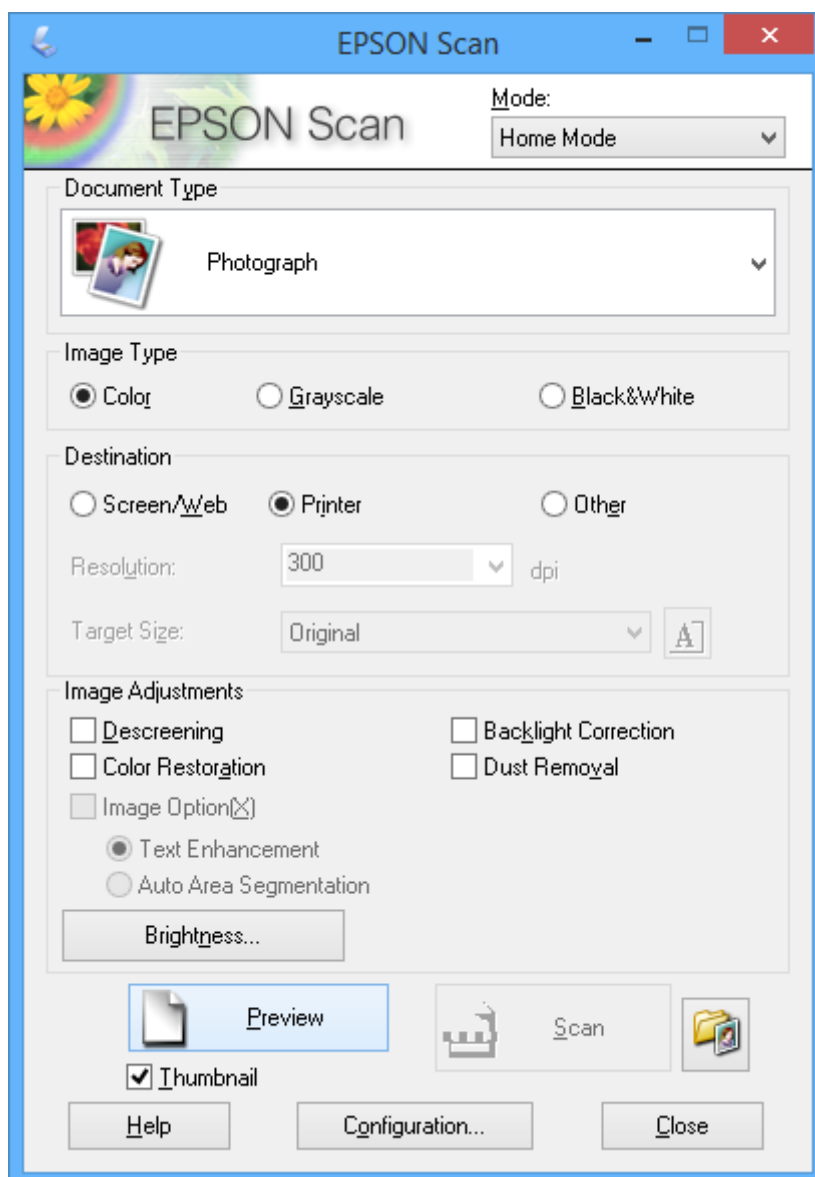

4. Podesite sljedeće postavke:

- Document Type: Odaberite vrstu izvornika koji želite skenirati.
- Image Type: Odaberite vrstu boje slike koju želite skenirati.  
Iako je ovo automatski odabrano postavkom **Document Type**, to možete promijeniti.
- Destination: Odabir razlučivosti slike koju želite skenirati.  
Ako odaberete **Other**, možete postaviti **Resolution**.
- Thumbnail: Dostupno je samo ako odaberete **Photograph** kao postavku za Document Type.  
Ako odaberete ovu stavku i kliknete na **Preview**, možete skenirati uz automatsko otkrivanje područja skeniranja, orijentacije ili zakošenosti dokumenta ili postaviti više fotografija na staklo skenera.

## Skeniranje

5. Kliknite na **Preview**.

**Napomena:**

- Ovisno o fotografijama i uvjetima skeniranja, rezultati skeniranja možda neće biti onakvi kakve ste željeli. Poništite postavku **Thumbnail** i postavite samo jednu fotografiju.
- Kada postavljate više fotografija, razmaknite ih za bar 20 mm (0.8 inča). Također, neće biti skenirano rubno područje na staklo skenera.

6. Po potrebi prilagodite kvalitetu ili svjetlinu slike.

**Napomena:**

Ovisno o izvornicima, rezultati skeniranja možda neće biti onakvi kakve ste željeli.

7. Kliknite na **Scan**.

8. U okviru **File Save Settings** podesite odgovarajuće postavke i kliknite na **OK**.

**Napomena:**

Kada obrišete **Show this dialog box before next scan**, ne prikazuje se zaslon **File Save Settings**, već skeniranje odmah započinje. Da biste prikazali zaslon **File Save Settings**, prije početka skeniranja kliknite na ikonu (**File Save Settings**) koja se nalazi desno od **Scan**.

### Povezane informacije

- ➔ [“Stavljanje izvornika na Staklo skenera”](#) na strani 21
- ➔ [“EPSON Scan \(Upravljački program skenera\)”](#) na strani 68

## Skeniranje

## Skeniranje pomoću naprednih značajki

## Skeniranje uz automatsko otkrivanje izvornika (Full Auto Mode)

Skeniranje možete započeti jednostavnim postavljanjem izvornika i klikom na **Scan**. Odaberite **Full Auto Mode** s popisa **Mode** u aplikaciji EPSON Scan.

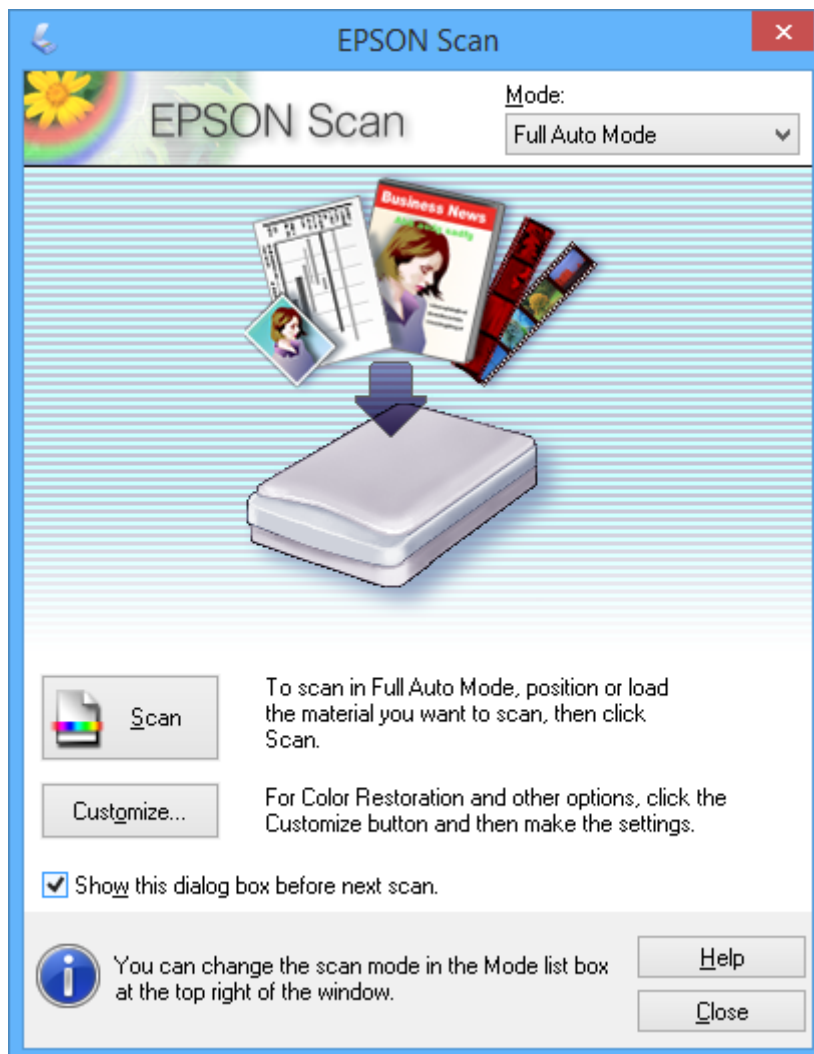

## Skeniranje

### Skeniranje određenih veličina (Office Mode)

Možete skenirati izvornike određene veličine bez pretpregleda. Odaberite **Office Mode** s popisa **Mode** u aplikaciji EPSON Scan.

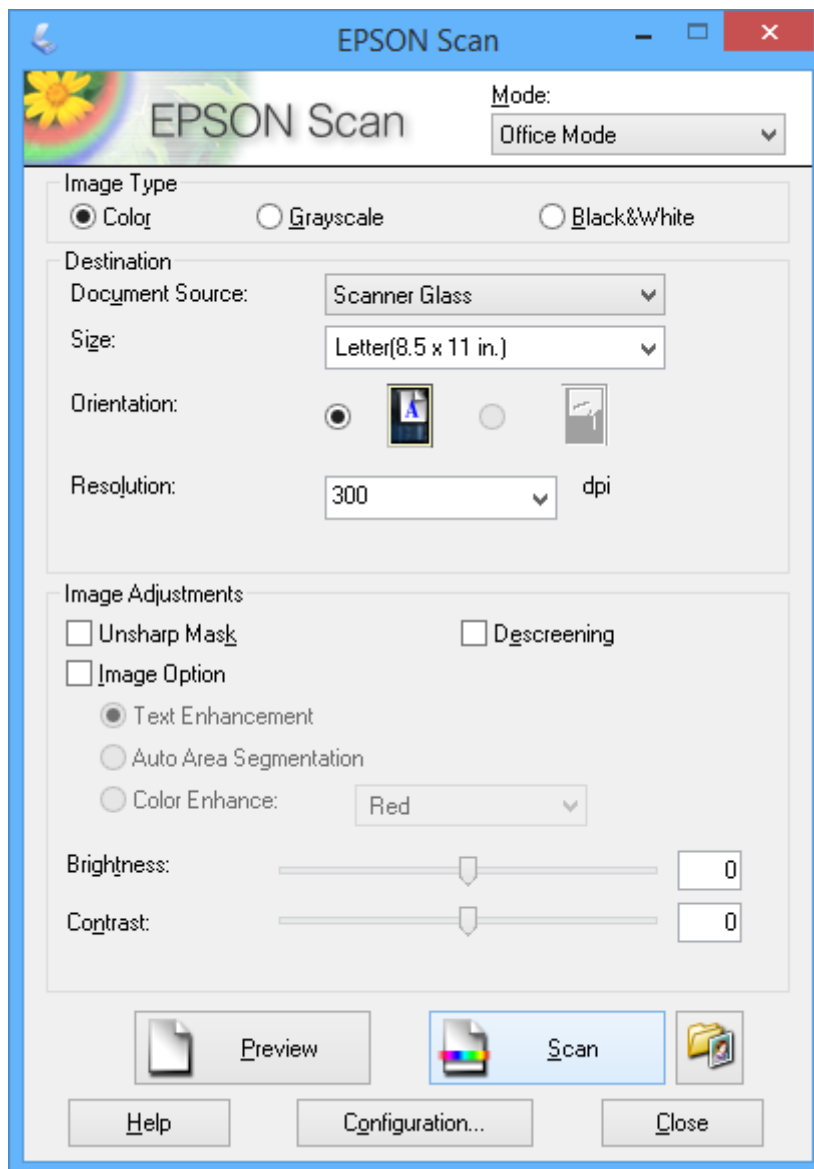

## Skeniranje

**Skeniranje uz prilagodbu kvalitete slike (Professional Mode)**

Skenirajte slike te podesite njihovu kvalitetu i boje prije početka skeniranja. Ovaj način rada preporučuje se za napredne korisnike. Odaberite **Professional Mode** s popisa **Mode** u aplikaciji EPSON Scan.

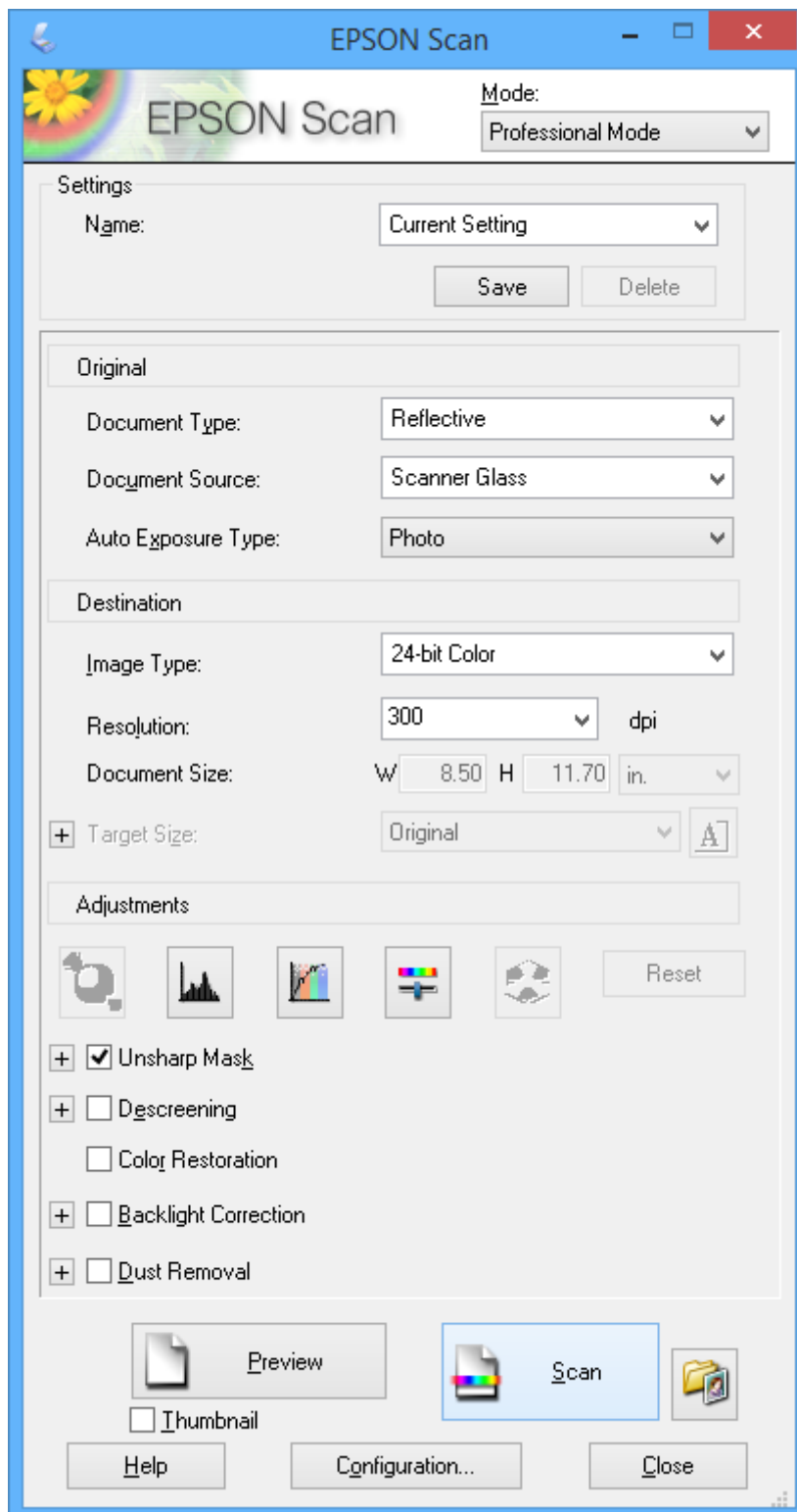

## Skeniranje s pametnih uređaja

Aplikacija Epson iPrint omogućuje skeniranje fotografija i dokumenata s pametnog uređaja, kao što je pametni telefon ili tablet, koji je spojen s istom bežičnom mrežom kao pisač. Skenirane podatke možete pohraniti na pametni uređaj ili u računalni oblak, poslati e-poštom ili ispisati.

Možete instalirati program Epson iPrint na pametni uređaj koristeći sljedeći URL ili QR kod.

<http://ipr.to/a>



### Upotreba opcije Epson iPrint

Pokrenite Epson iPrint s pametnog uređaja i odaberite stavku koju želite koristiti s početnog zaslona.

Slijedeći zasloni se mogu promijeniti bez prethodne najave.

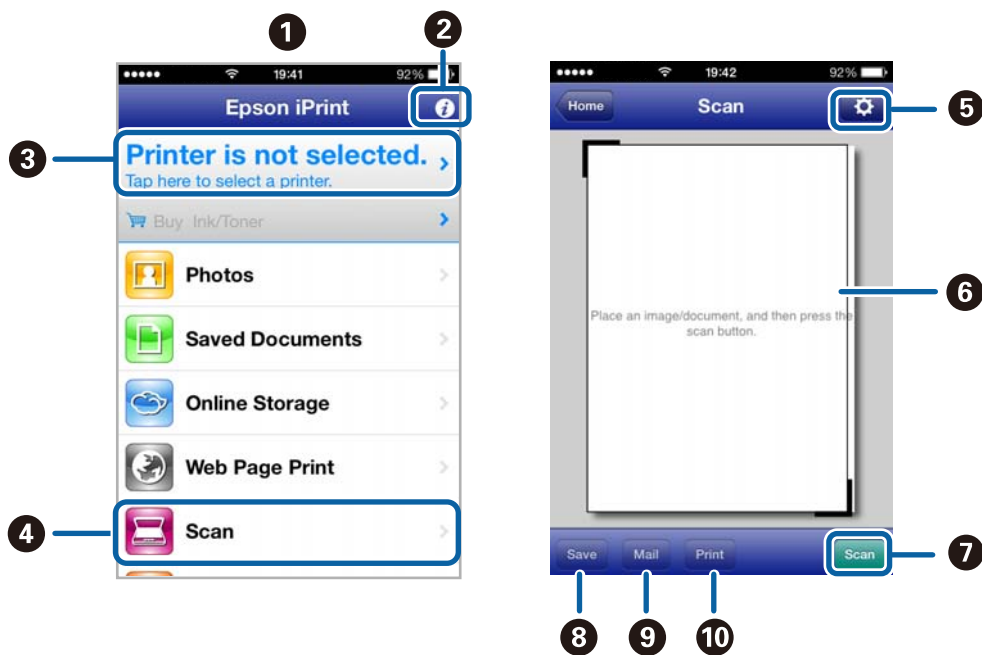

1	Početni zaslon prikazan pri pokretanju aplikacije.
2	Prikazuje upute za postavljanje pisača te odgovore na najčešća pitanja.
3	Prikazuje zaslon na kome možete odabrati pisač i podesiti njegove postavke. Nakon što odaberete pisač, više ga nećete morati ponovno odabirati.
4	Prikazuje zaslon za skeniranje.
5	Prikazuje zaslon na kojemu možete podesiti postavke skeniranja, kao što je razlučivost.
6	Prikazuje skenirane slike.
7	Započinje skeniranje.



## Skeniranje

8	Prikazuje zaslon putem kojega skenirane podatke možete pohraniti na pametni uređaj ili u računalni oblak.
9	Prikazuje zaslon putem kojega skenirane podatke možete poslati e-poštom.
10	Prikazuje zaslon putem kojega skenirane podatke možete ispisati.

### Povezane informacije

- ➔ [“Upotreba opcije Epson iPrint” na strani 38](#)
- ➔ [“Usluga Epson Connect” na strani 60](#)

# Ponovno punjenje tinte

## Provjera razina tinte – spremnik

Da biste utvrdili koliko je tinte preostalo, vizualno provjerite razine tinte u svim spremnicima pisača.

**!** **Važno:**

*Ako neki od spremnika tinte nije napunjen do donje crte, dopunite ga do gornje crte na spremniku tinte. Uporaba pisača nakon što tinta dostigne razinu ispod donje crte na spremnicima može oštetiti pisač.*

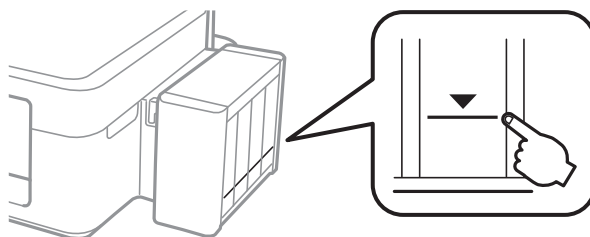

## Šifre na bočicama s tintom

Epson preporučuje korištenje originalnih Epson bočica tinte. Epson ne može garantirati kvalitetu ili pouzdanost tinte koja nije originalna. Upotreba tinte koja nije originalna može prouzročiti oštećenje koje nije pokriveno Epsonovim jamstvima i, pod određenim okolnostima, može prouzročiti nepravilan rad pisača.

Drugi proizvodi koji nisu proizvedeni od strane Epsona mogu uzrokovati oštećenje koje nije pokriveno Epsonovim garancijama i, pod određenim okolnostima, mogu uzrokovati nepravilan rad pisača.

Slijede šifre za originalne Epsonove bočice s tintom.

BK (Black (Crna))	C (Cyan (Azurna))	M (Magenta (Purpurna))	Y (Yellow (Žuta))
664	664	664	664

**!** **Važno:**

*Uporaba neke druge originalne Epson tinte osim one koja je naznačena može prouzročiti štetu koja nije pokrivena Epsonovim garancijama.*

**Napomena:**

Europski korisnici za informacije o kapacitetima Epsonovih bočica s tintom mogu posjetiti sljedeće web-mjesto.

<http://www.epson.eu/pageyield>

## Mjere opreza pri rukovanju bočicom s tintom

Prije dopunjavanja tinte pročitajte sljedeće upute.

## Ponovno punjenje tinte

### Mjere opreza pri rukovanju

- Koristite bočice s tintom čija šifra odgovara ovom pisaču.
- Pisač zahtijeva pažljivo rukovanje tintom. Tinta se može prosuti pri punjenju ili dopuni spremnika tintom. Ako tinta dospije na odjeću i druge predmete, možda se neće moći skinuti.
- Pohranite bočice s tintom pri normalnoj sobnoj temperaturi na mjestu gdje nisu izloženi izravnoj sunčevoj svjetlosti.
- Epson preporučuje da bočicu s tintom iskoristite prije datuma navedenog na pakiranju.
- Pohranite bočice u istom okruženju kao i pisač.
- Prilikom pohrane ili transporta bočice s tintom nakon uklanjanja čepa ne nagnjite bočicu te je ne izlažite udarcima ili temperaturnim promjenama. U protivnom, tinta bi mogla iscuriti čak i kada je kapica na bočici čvrsto pritegnuta. Pobrinite se da držite bočicu u uspravnom položaju kada pritežete kapicu te poduzmite mjere za sprječavanje curenja tinte prilikom transporta bočice.
- Ako ste bočicu s tintom izvadili iz hladnog spremnika, držite ga barem tri sata na sobnoj temperaturi prije uporabe.
- Ne otvarajte bočicu s tintom dok ne budete spremni za punjenje spremnika tinte. Bočica s tintom je u vakuumiranom pakovanju radi očuvanja njezine pouzdanosti. Ako bočicu s tintom ostavite otvorenu duže vrijeme prije upotrebe, možda neće moći normalno ispisivati.
- Ako neki od spremnika tinte nije napunjen do donje crte, dopunite ga u najskorijem roku. Uporaba pisača nakon što tinta dostigne razinu ispod donje crte na spremnicima može oštetiti pisač.
- Iako bočice s tintom mogu sadržavati reciklirane materijale, ovo nema utjecaja na funkcioniranje i učinak pisača.
- Specifikacije i izgled bočice s tintom podliježu promjeni bez prethodne najave poboljšanja.
- Navedene količine mogu se razlikovati ovisno o sadržajima koje ispisujete, vrsti papira koju koristite, učestalosti ispisa i uvjetima u okruženju kao što je temperatura.

### Potrošnja tinte

- Da bi se održao optimalan učinak ispisne glave, dio tinte se troši iz svih spremnika, ne samo tijekom ispisa, nego i tijekom postupaka održavanja kao što je čišćenje ispisne glave.
- Kada ispisujete sadržaje u jednoj boji ili u sivim tonovima, moguće je da će se prilikom izvedbe tog zadatka ispisa koristiti tinta u boji umjesto crne tinte, ovisno o vrsti papira ili postavkama kvalitete ispisa. Razlog tome je što se crna boja dobiva miješanjem tinti u boji.
- Tinta u bočicama isporučenim zajedno s pisačem djelomično se troši prilikom početnog postavljanja. Kako bi proizvela ispis visoke kvalitete, glava vašeg pisača bit će potpuno ispunjena tintom. Ovim se jednokratnim postupkom troši određena količina tinte, stoga ćete s ovim bočicama ispisati nešto manji broj stranica nego sa sljedećim bočicama.

---

## Ponovno punjenje spremnika s tintom

Tinta se može dopuniti bilo kad.

## Ponovno punjenje tinte

1. Otkočite spremnik s tintom iz pisača i odložite ga.

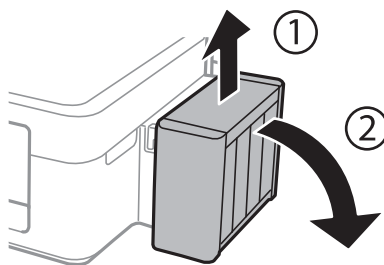

**Važno:**

*Ne povlačite cijevi.*

2. Otvorite poklopac jedinice za spremnik s tintom, zatim uklonite kapicu spremnika s tintom.

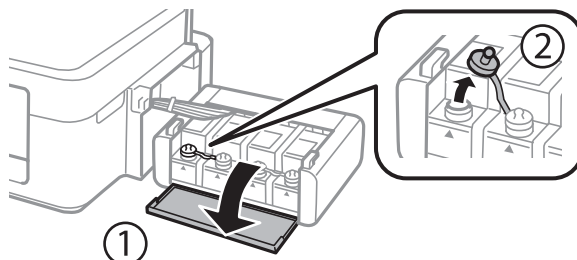

**Važno:**

- Budite oprezni kako ne biste prolili tintu.
- Pobrinite se da boja spremnika s tintom odgovara boji tinte koju želite ponovno napuniti.

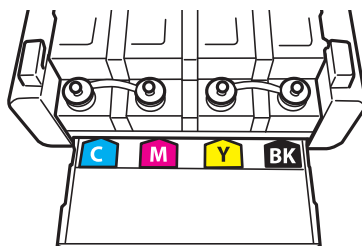

3. Otčepite vrh kapice, uklonite kapicu s bočice za tintu, uklonite čep s bočice i postavite kapicu.

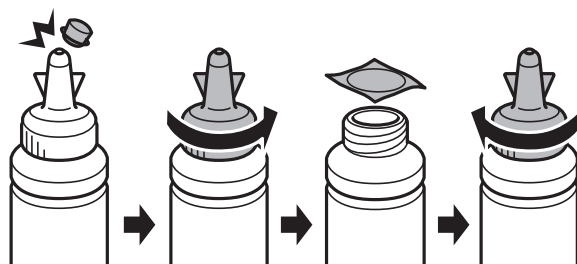

## Ponovno punjenje tinte

**!** **Važno:**

*Poklopac bočice s tintom dobro zatvorite, inače tinta može procuriti.*

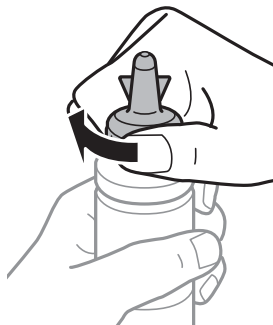

**Napomena:**

*Ne bacajte vrh kapice. Ako ostane tinte u bočici s tintom nakon ponovnog punjenja spremnika, upotrijebite vrh kapice kako biste začepili kapicu bočice s tintom.*

4. Ponovno napunite spremnik ispravnom bojom tinte do gornje crte na spremniku s tintom.

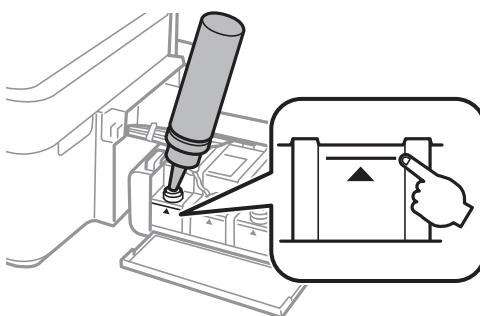

**Napomena:**

*Ako u bočici ostane tinte nakon ponovnog punjenja spremnika s tintom do gornje crte, sigurno namjestite kapicu i pohranite bočicu s tintom u uspravnom položaju za buduću uporabu.*

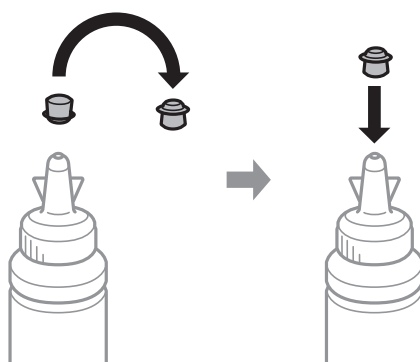

## Ponovno punjenje tinte

5. Dobro zatvorite poklopac na spremnik za tintu.

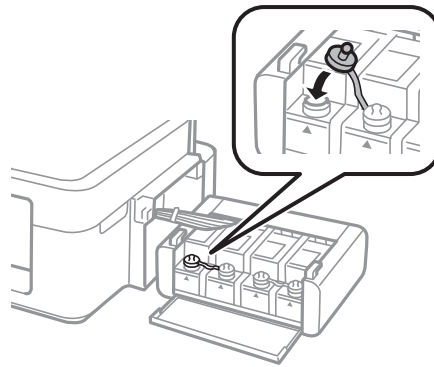

6. Zatvorite poklopac spremnika za tintu.

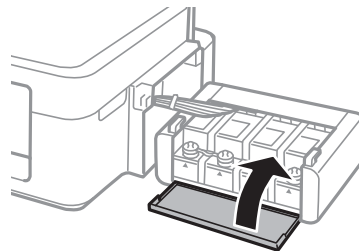

7. Zakačite jedinicu spremnika s tintom na pisač.

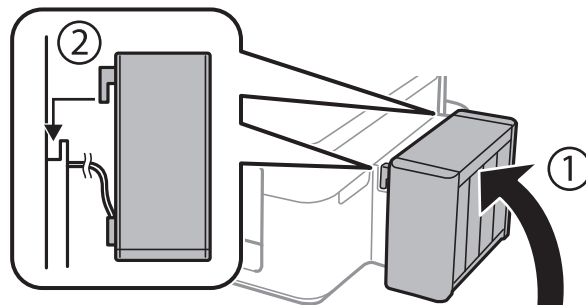

### Povezane informacije

- ➔ “Šifre na bočicama s tintom” na strani 50
- ➔ “Mjere opreza pri rukovanju bočicom s tintom” na strani 50

# Poboljšavanje kvalitete ispisa i skeniranja

## Pregledavanje i čišćenje ispisne glave

Ako su mlaznice začepljene, ispisi će postati blijedi te će sadržavati vidljive pruge ili neočekivane boje. Kada se kvaliteta ispisa pogorša, upotrijebite uslužni program za provjeru mlaznica kako biste provjerili jesu li začepljene. Ako su mlaznice začepljene, očistite ispisnu glavu.





### Važno:

Nemojte otvarati jedinicu skenera niti isključivati pisač tijekom čišćenja glave. Ako čišćenje glave nije dovršeno, možda nećete moći ispisivati.

### Napomena:

- Budući da se prilikom čišćenja glave pisača troši manja količina tinte, čišćenje glave izvršite samo ako se kvaliteta ispisa pogorša.*
- Možda nećete moći očistiti glavu pisača kada je tinta pri kraju. Pripremite novu bočicu s tintom.*
- Ako se kvaliteta ispisa ne poboljša i nakon što po treći put izvršite provjeru mlaznica i čišćenje ispisne glave, ne ispisujte nove zadatke tijekom najmanje 12 sati, a zatim ponovno pokrenite postupak provjere mlaznica i čišćenje ispisne glave ako je potrebno. Preporučujemo vam da isključite pisač. Ako se kvaliteta ispisa i nakon toga ne poboljša, kontaktirajte Epsonovu korisničku podršku.*
- Da biste spriječili isušivanje ispisne glave, nemojte odspajati kabel iz struje dok je pisač uključen.*
- Za održavanje maksimalne učinkovitosti ispisne glave, preporučujemo redovito ispisivanje nekoliko stranica.*

## Pregledavanje i čišćenje ispisne glave – gumbi pisača

1. U pisač umetnite obični papir veličine A4.
2. Pritisnite gumb  da biste isključili pisač.
3. Uključite pisač držeći pritisnut gumb , a zatim ga otpustite kad žaruljica napajanja počne treptati. Ispisuje se predložak za provjeru mlaznica.
4. Usporedite ispisani uzorak za provjeru mlaznica s ovdje prikazanim uzorcima.
  - Linije nisu isprekidane tj. prisutni su svi dijelovi ispisa u retku: Mlaznice ispisne glave nisu začepljene. Ne morate čistiti ispisnu glavu.

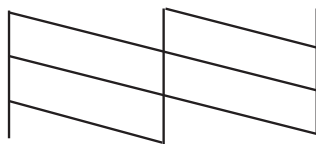

## Poboljšavanje kvalitete ispisa i skeniranja

- Postoje isprekidane linije ili dijelovi nedostaju: Mlaznice ispisne glave možda su začepljene. Prijedite na sljedeći korak.

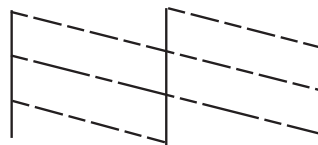

### ***Napomena:***

*Testni uzorak ovisi o modelu.*

- Pritišćite gumb  tri sekunde dok žaruljica napajanja ne počne treptati.  
Započinje čišćenje ispisne glave.
- Kad žaruljica napajanja prestane treptati, ponovo ispišite predložak za provjeru mlaznica. Ponavljajte postupak čišćenja i ispisa uzorka dok sve linije ne budu u potpunosti ispisane.

### **Povezane informacije**

- ➔ [“Umetanje papira u Uvlačenje papira straga” na strani 18](#)

## **Pregledavanje i čišćenje ispisne glave - Windows**

- U pisač umetnite obični papir veličine A4.
- Otvorite dijaloški okvir upravljačkog programa pisača.
- Kliknite na **Provjera mlaznica** na kartici **Održavanje**.
- Slijedite upute na zaslonu.

### **Povezane informacije**

- ➔ [“Umetanje papira u Uvlačenje papira straga” na strani 18](#)
- ➔ [“Upravljački program pisača za sustav Windows” na strani 61](#)

## **Pregledavanje i čišćenje ispisne glave - Mac OS X**

- U pisač umetnite obični papir veličine A4.
- Odaberite **Postavke sustava** u izborniku  > **Pisači i skeneri** (ili **Ispis i skeniranje, Print & Fax**), a zatim odaberite pisač.
- Kliknite na **Opcije i zalihe** > **Uslužni program** > **Otvori usluzni program pisača**.
- Kliknite na **Provjera mlaznica**.
- Slijedite upute na zaslonu.



**Povezane informacije**

➔ [“Umetanje papira u Uvlačenje papira straga” na strani 18](#)

---

## Zamjena tinte u cijevima za tintu

Ako duže vrijeme niste koristili pisač i na ispisima primjećujete pruge ili nedostajuće boje, možda ćete morati zamijeniti tintu unutar cijevi za tintu da biste riješili taj problem. Uslužni program **Pokretano ispiranje tinte** omogućuje zamjenu sve tinte unutar cijevi za tintu.

**Važno:**

*Ova značajka troši puno tinte. Prije korištenja ove značajke provjerite ima li dovoljno tinte u spremnicima pisača. Ako nema dovoljno tinte, dopunite spremnike za tintu.*

**Pozor:**

- Ova značajka utječe na radni vijek jastučica za tintu. Pri uporabi ove značajke, jastučić za tintu ranije dostiže svoj kapacitet. Da biste zatražili zamjenu prije isteka radnog vijeka, obratite se tvrtki Epson ili njenom ovlaštenom serviseru. To nije dio koji može servisirati korisnik.*
- Nakon korištenja uslužnog programa Pokretano ispiranje tinte isključite pisač i pričekajte najmanje 12 sati. Korištenje ove značajke poboljšava kvalitetu ispisa nakon 12 sati, ali se ne može koristiti ponovo unutar 12 sati nakon zadnje uporabe. Ako ne uspijevate riješiti problem ni nakon što isprobate sve gore opisane načine, obratite se Epson korisničkoj podršci.*

## Zamjena tinte u cijevima za tintu – Windows

1. Otvorite dijaloški okvir upravljačkog programa pisača.
2. Kliknite na **Pokretano ispiranje tinte** na kartici **Održavanje**.
3. Slijedite upute na zaslonu.

**Povezane informacije**

➔ [“Upravljački program pisača za sustav Windows” na strani 61](#)

## Zamjena tinte u cijevima za tintu – Mac OS X

1. Odaberite **Postavke sustava** u izborniku  > **Pisači i skeneri** (ili **Ispis i skeniranje, Print & Fax**), a zatim odaberite pisač.
2. Kliknite na **Opcije i zalihe** > **Uslužni program** > **Otvori uslužni program pisača**.
3. Kliknite na **Pokretano ispiranje tinte**.
4. Slijedite upute na zaslonu.

---

## Poravnavanje ispisne glave

Ako primijetite nepravilnost okomitih crta ili zamućene slike, poravnajte ispisnu glavu.

### Poravnavanje ispisne glave - Windows

1. U pisač umetnite obični papir veličine A4.
2. Otvorite dijaloški okvir upravljačkog programa pisača.
3. Kliknite na **Poravnanje glave pisača** na kartici **Održavanje**.
4. Slijedite upute na zaslonu.

#### Povezane informacije

- ➔ [“Umetanje papira u Uvlačenje papira straga” na strani 18](#)
- ➔ [“Upravljački program pisača za sustav Windows” na strani 61](#)

### Poravnavanje ispisne glave - Mac OS X

1. U pisač umetnite obični papir veličine A4.
2. Odaberite **Postavke sustava** u izborniku  > **Pisači i skeneri** (ili **Ispis i skeniranje, Print & Fax**), a zatim odaberite pisač.
3. Kliknite na **Opcije i zalihe** > **Uslužni program** > **Otvori uslužni program pisača**.
4. Kliknite na **Print Head Alignment**.
5. Slijedite upute na zaslonu.

#### Povezane informacije

- ➔ [“Umetanje papira u Uvlačenje papira straga” na strani 18](#)

---

## Čišćenje puta prolaska papira

Očistite valjak unutar pisača ako su ispisi zamrljani ili istrošeni.

**Važno:**

*Ne koristite toaletni papir za čišćenje unutrašnjeg dijela pisača. Pamučna vlakna mogu začepiti mlaznice ispisne glave.*

1. Uvjerite se da na staklo skenera nema prašine i nečistoća.
2. U pisač umetnite obični papir veličine A4.

## Poboljšavanje kvalitete ispisa i skeniranja

- Počnite kopirati bez postavljanja izvornika.

**Napomena:**

*Ponavljajte postupak dok papir ne bude zamrljan tintom.*

### Povezane informacije

- ➔ [“Umetanje papira u Uvlačenje papira straga” na strani 18](#)
- ➔ [“Osnove kopiranja” na strani 41](#)

---

## Čišćenje Staklo skenera

Kada su ispisi ili skenirane slike zamrljane ili izguljene, očistite staklo skenera.



**Važno:**

*Nikad ne čistite pisač alkoholom ili razrjeđivačem. Navedene kemikalije mogu oštetiti pisač.*

- Otvorite poklopac za dokumente.

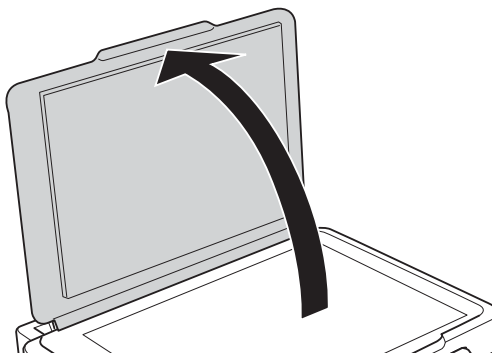

- Upotrijebite mekanu, suhu i čistu krpicu za čišćenje površine staklo skenera.

**Napomena:**

- Ako na staklenoj površini ima masnih mrlja ili drugih teško uklonjivih materijala, upotrijebite malu količinu sredstva za čišćenje stakla i uklonite mrlju mekom krpom. Obrišite svu zaostalu tekućinu.
- Nemojte previše pritiskati staklenu površinu.
- Pripremite da ne ogrebeti ili oštetite površinu stakla. Oštećenja na staklenoj površini mogu umanjiti kvalitetu skeniranja.

# Aplikacije i informacije mrežnih usluga

## Usluga Epson Connect

Koristeći uslugu Epson Connect dostupnu putem interneta, možete ispisivati sa svog pametnog telefona, tableta, osobnog računala ili prijenosnog računala, bilo kada i bilo gdje.

Značajke dostupne putem interneta su slijedeće.

Email Print	Daljinski ispis uz Epson iPrint	Scan to Cloud	Remote Print Driver
✓	✓	–	✓

Pojedinosti vezane uz uslugu Epson Connect pronađite na mrežnim stranicama portala.

<https://www.epsonconnect.com/>

<http://www.epsonconnect.eu> (samo za Europu)

## Web Config

Aplikacija Web Config se izvršava u web-pregledniku, kao što su Internet Explorer i Chrome, na računalu ili pametnom uređaju. Možete potvrditi stanje pisača ili promijeniti postavke mrežne usluge i pisača. Da biste koristili Web Config, spojite pisač i računalo ili uređaj na istu mrežu.

### Napomena:

Podržani su slijedeći preglednici.

OS	Preglednik
Windows XP ili noviji	Internet Explorer 8 ili noviji, Firefox*, Chrome*
Mac OS X v10.6.8 ili noviji	Safari*, Firefox*, Chrome*
iOS*	Safari*
Android 2.3 ili noviji	Zadani preglednik
Chrome OS*	Zadani preglednik

\*: Koristite najnoviju inačicu.

## Pokretanje usluge Web Config u web-pregledniku

1. Provjerite IP adresu pisača.

Pritisnite gumb  da biste ispisali list sa stanjem mreže, a zatim provjerite IP adresu pisača.

## Aplikacije i informacije mrežnih usluga

2. Pokrenite web-preglednik na računalu ili pametnom uređaju, a zatim unesite IP adresu pisača.

Format:

IPv4: http://IP adresa pisača/

IPv6: http://[IP adresa pisača]/

Primjeri:

IPv4: http://192.168.100.201/

IPv6: http://[2001:db8::1000:1]/

**Napomena:**

Pomoću pametnog uređaja možete Web Config pokrenuti i putem zaslona za održavanje u usluzi Epson iPrint.

### Povezane informacije

➔ [“Upotreba opcije Epson iPrint” na strani 38](#)

## Pokretanje usluge Web Config u sustavu Windows

1. Pristupite zaslonu s uređajima i pisačima u sustavu Windows.
  - Windows 8.1/Windows 8  
Odaberite **Radna površina > Postavke > Upravljačka ploča > Prikaz uređaja i pisača** pod stavkom **Hardver i zvuk** (ili **Hardver**).
  - Windows 7  
Kliknite na gumb Start i odaberite **Upravljačka ploča > Prikaz uređaja i pisača** u postavci **Hardver i zvuk**.
  - Windows Vista  
Kliknite na gumb Start i odaberite **Upravljačka ploča > Pisači** unutar **Hardver i zvuk**.
2. Desnom tipkom miša kliknite na ikonu pisača te odaberite **Svojstva**.
3. Odaberite karticu **Web-servis** i kliknite na URL.

## Pokretanje usluge Web Config u sustavu Mac OS X

1. Odaberite **Postavke sustava** u izborniku  > **Pisači i skeneri** (ili **Ispis i skeniranje, Print & Fax**), a zatim odaberite pisač.
2. Kliknite na **Opcije i zalihe > Prikaži internetsku stranicu pisača**.

---

## Potrebne aplikacije

### Upravljački program pisača za sustav Windows

Upravljački program pisača je aplikacija koja upravlja pisačem u skladu s komandama ispisa poslanim iz drugih aplikacija. Podešavanje postavki upravljačkog programa pisača pruža najbolje rezultate ispisa. Također, pomoću upravljačkog programa pisača možete provjeriti stanje pisača ili ga održavati u najboljem radnom stanju.

## Aplikacije i informacije mrežnih usluga

### **Napomena:**

Možete promijeniti korisnički jezik upravljačkog programa pisača. Odaberite jezik koji želite koristiti s popisa **Jezik** na kartici **Održavanje**.

### **Pristupanje upravljačkom programu pisača iz aplikacija**

Kako biste namjestili postavke koje se odnose samo na aplikaciju koju koristite, pristupajte iz te aplikacije.

Odaberite **Ispis** ili **Postava ispisa** u izborniku **Datoteka**. Odaberite pisač i zatim kliknite na **Preference** ili **Svojstva**.

### **Napomena:**

Operacije se razlikuju ovisno o aplikaciji. Pogledajte korisničku pomoć aplikacije kako biste saznali pojedinosti.

### **Pristupanje upravljačkom programu pisača putem upravljačke ploče**

Kako biste namjestili postavke koje se odnose na sve aplikacije, pristupite upravljačkom programu pisača putem upravljačke ploče.

#### Windows 8.1/Windows 8

Odaberite **Radna površina** > **Postavke** > **Upravljačka ploča** > **Prikaz uređaja i pisača** pod postavkom **Hardver i zvuk**. Desnom tipkom miša kliknite na ikonu pisača ili je pritisnite i zadržite te zatim odaberite **Postavke ispisa**.

#### Windows 7

Kliknite na gumb Start i odaberite **Upravljačka ploča** > **Prikaz uređaja i pisača** u postavci **Hardver i zvuk**. Desnom tipkom miša kliknite na ikonu pisača i odaberite **Postavke ispisa**.

#### Windows Vista

Kliknite na gumb Start i odaberite **Upravljačka ploča** > **Pisači** unutar **Hardver i zvuk**. Desnom tipkom miša kliknite na ikonu pisača i odaberite **Postavke ispisa**.

#### Windows XP

Kliknite na gumb Start i odaberite **Upravljačka ploča** > **Pisači i drugi hardver** > **Pisači i faksovi**. Desnom tipkom miša kliknite na ikonu pisača i odaberite **Postavke ispisa**.

### **Pristupanje upravljačkom programu pisača putem ikone pisača na programskoj traci**

Ikona pisača na programskoj traci radne površine je ikona prečaca koja vam omogućuje da brzo pristupite upravljačkom programu pisača.

Ako kliknete na ikonu pisača i odaberete **Postavke pisača**, možete pristupiti istom prozoru s postavkama pisača koji se prikazuje i putem upravljačke ploče. Ako dvaput kliknete na ovu ikonu, možete provjeriti stanje pisača.

### **Napomena:**

Ako se ikona pisača ne prikazuje na programskoj traci, pristupite prozoru upravljačkog programa pisača, kliknite na **Postavke nadzora ispisa** na kartici **Održavanje**, a zatim odaberite **Register the shortcut icon to the taskbar**.

## **Vodič za upravljački program pisača u sustavu Windows**

Upravljački program pisača za sustav Windows sadrži korisničku pomoć. Da biste prikazali objašnjenja postavki, kliknite desnom tipkom miša na svaku stavku te kliknite na **Pomoć**.

### **Kartica Glavna**

Možete podešavati osnovne postavke ispisa, kao što su vrsta i veličina papira.

## Aplikacije i informacije mrežnih usluga

Također, možete podešavati postavke za dvostrani ispis ili za ispis više stranica na jednom listu.

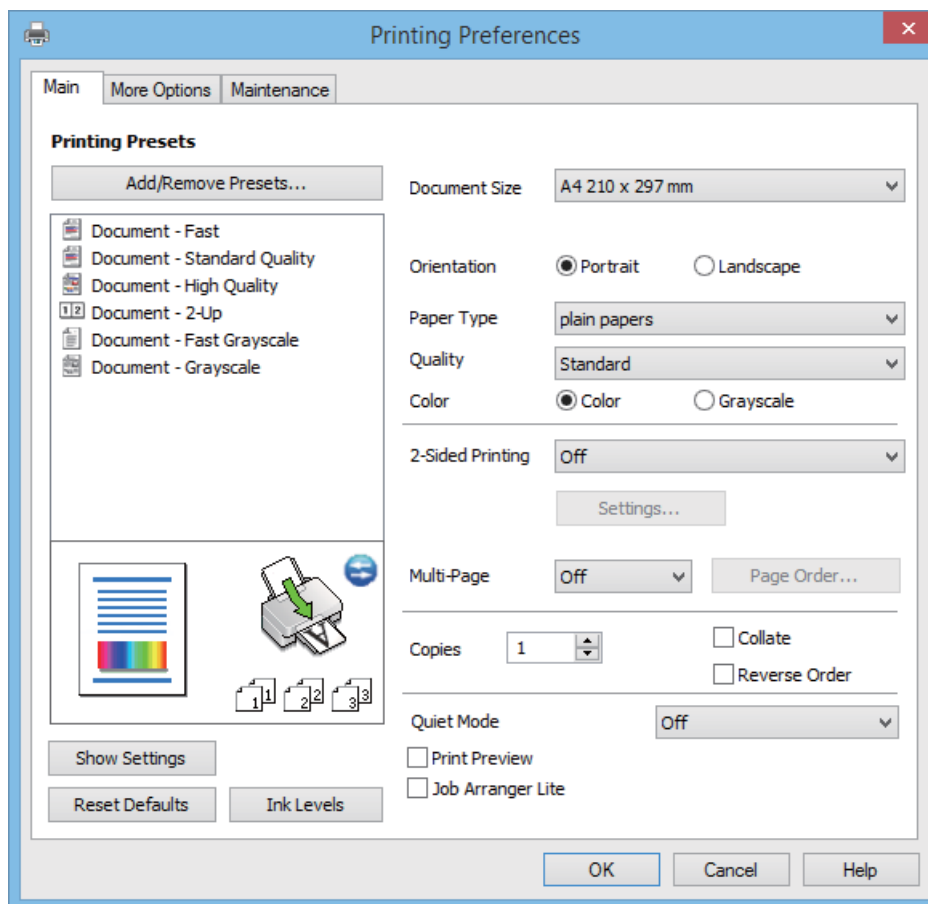

## Aplikacije i informacije mrežnih usluga

### Kartica Više opcija

Možete odabrati dodatne opcije rasporeda i ispisa kao što su promjena veličine ispisa ili korigiranje boja.

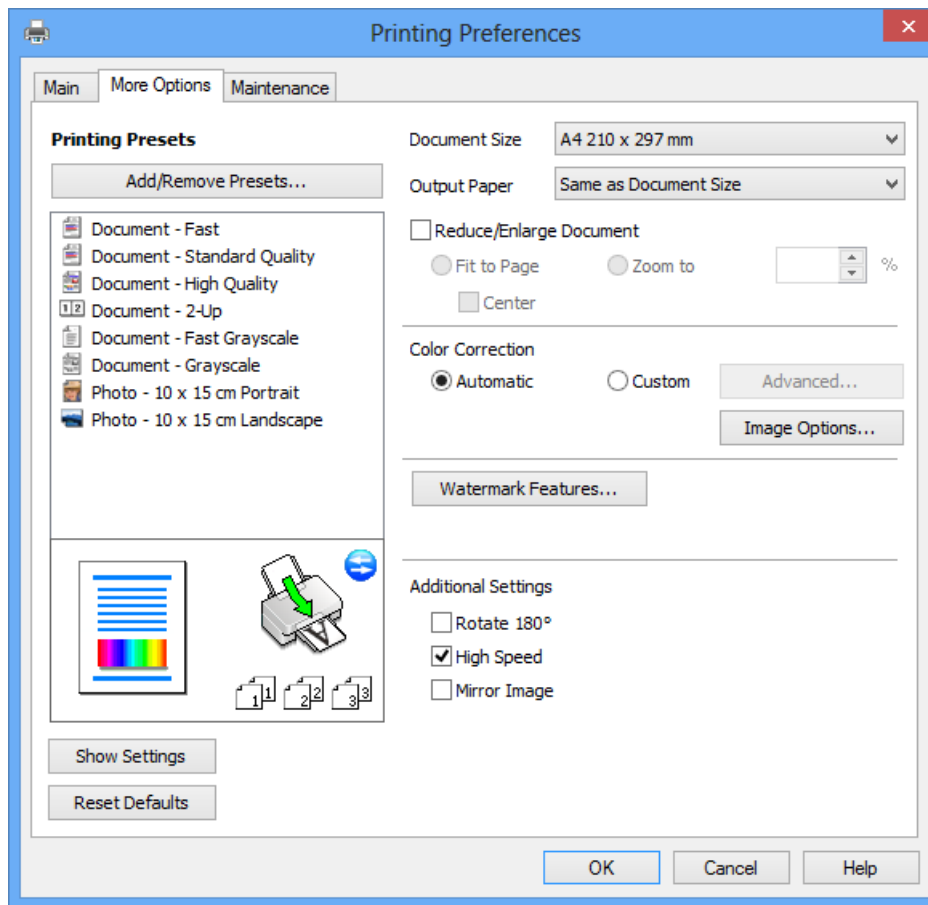



## Aplikacije i informacije mrežnih usluga

### Kartica Održavanje

Možete pokrenuti funkcije održavanja kao što su provjera mlaznica i čišćenje ispisne glave, a pokretanjem programa **EPSON Status Monitor 3** možete provjeriti stanje pisača i informacije o pogreškama.

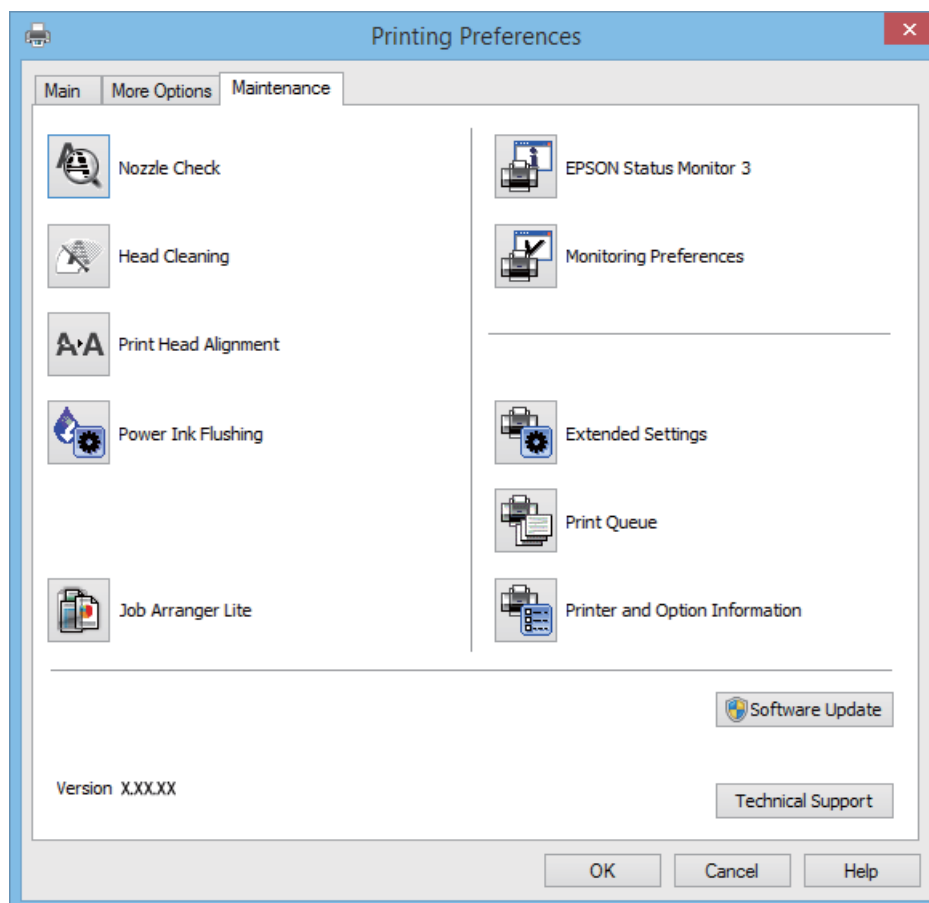

### Podešavanje postavki rada upravljačkog programa pisača u sustavu Windows

Možete podešavati postavke kao što je omogućavanje rada programa **EPSON Status Monitor 3**.

1. Otvorite dijaloški okvir upravljačkog programa pisača.
2. Kliknite na **Proširene postavke** na kartici **Održavanje**.
3. Podesite odgovarajuće postavke i zatim kliknite na **OK**.  
Pogledajte mrežnu pomoć za postavljanje stavki.

#### Povezane informacije

➔ [“Upravljački program pisača za sustav Windows” na strani 61](#)

### Upravljački program pisača za sustav Mac OS X

Upravljački program pisača aplikacija je koja upravlja radom pisača prema naredbama za ispis drugih aplikacija. Podešavanjem postavki na pisaču postižu se bolji rezultati ispisa. Korištenjem uslužne aplikacije upravljačkog programa pisača možete provjeriti stanje pisača i održati njegovu izvrsnu radnu učinkovitost.

## Aplikacije i informacije mrežnih usluga

### Pristupanje upravljačkom programu pisača iz drugih aplikacija

Odaberite **Ispis** u izborniku **Datoteka**. Ako je potrebno, kliknite na **Prikaži detalje** ili ▼ kako biste proširili ovaj dijaloški okvir.

#### Napomena:

*Slijed radnji ovisi o aplikaciji. Pogledajte mrežnu pomoć za aplikaciju kako biste saznali pojedinosti.*

### Pokretanje uslužne aplikacije

Odaberite **Značajke sustava** u  izborniku > **Pisači i skeneri** (ili **Ispiši i skeniraj**, **Ispiši i faksiraj**), a zatim odaberite pisač. Kliknite na **Mogućnosti i potrošni materijal** > **Uslužna aplikacija** > **Otvori uslužnu aplikaciju pisača**.

## Vodič za upravljački program pisača u sustavu Mac OS X

### Dijaloški okvir ispisa

Prikažite skočni izbornik u sredini zaslona da biste prikazali više stavki.

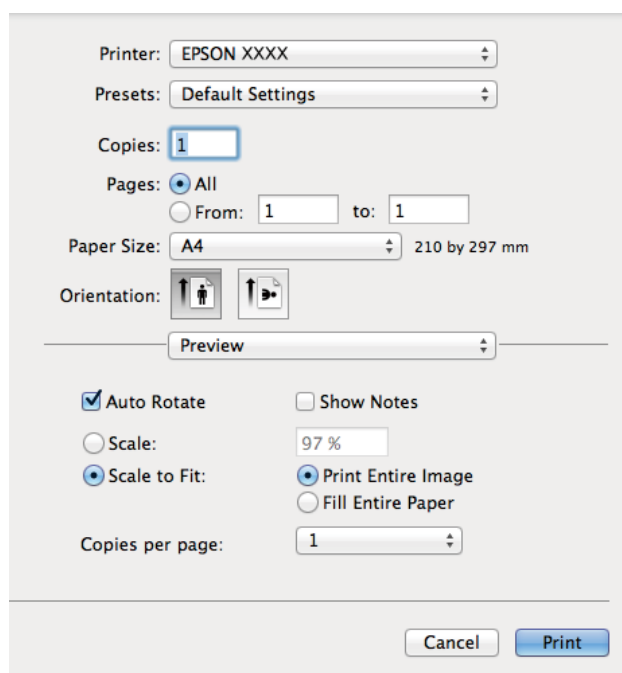

Skočni izbornik	Opisi
Postavke ispisa	Možete namjestiti osnovne postavke ispisa kao što su vrsta papira i kakvoća ispisa.
Two-sided Printing Settings	Možete odabrati smjer uvezivanja kod dvostranog ispisa ili odabrati vrstu dokumenta. Ovaj izbornik se prikazuje samo kod modela koji imaju mogućnost automatskog dvostranog ispisa.
Raspored	Možete odabrati raspored za ispis nekoliko stranica na jednom listu ili odabrati ispis obruba.
Rukovanje papirom	Možete smanjiti ili povećati veličinu ispisa radi automatske prilagodbe veličini umetnutog papira.
Usklađivanje boja	Možete prilagoditi boje.

## Aplikacije i informacije mrežnih usluga

### Napomena:

Ako u sustavu Mac OS X v10.8.x ili novijem nije prikazan izbornik **Postavke ispisa**, tada Epson upravljački program pisača nije pravilno instaliran.

Odaberite **Postavke sustava** u izborniku  > **Pisači i skeneri** (ili **Ispis i skeniranje**, **Print & Fax**), uklonite pisač te ga ponovno dodajte. Da biste dodali pisač, pogledajte sljedeće.

<http://epson.sn>

### Epson Printer Utility

Možete pokrenuti neku funkciju održavanja, kao što su provjera mlaznica i čišćenje ispisne glave, a pokretanjem programa **EPSON Status Monitor** možete provjeriti stanje pisača i informacije o pogreškama.

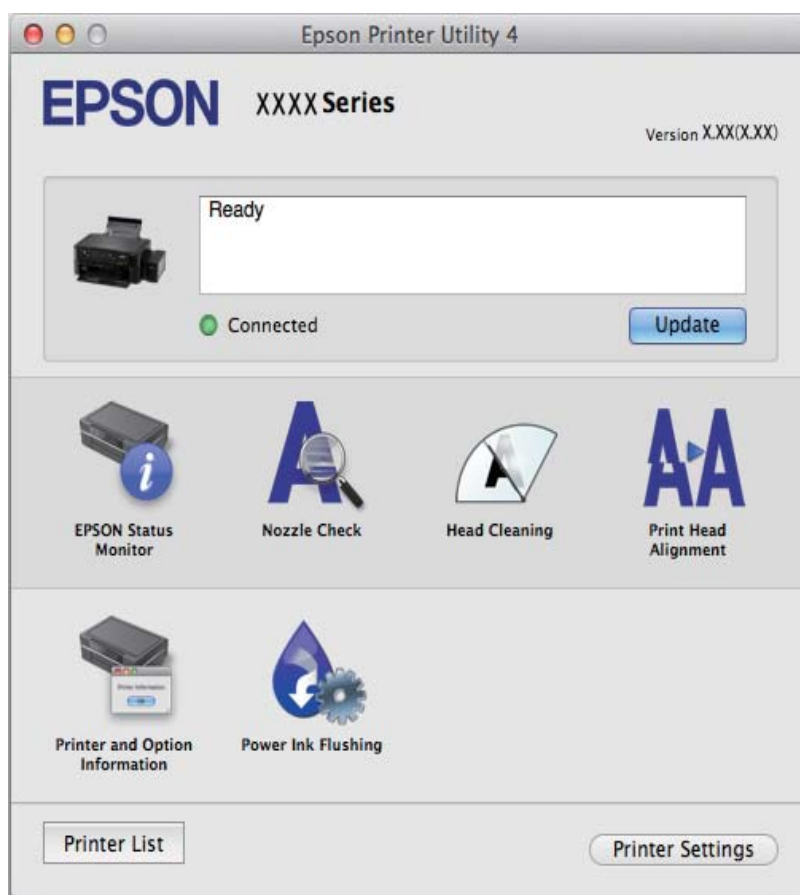

## Podešavanje postavki rada upravljačkog programa pisača u sustavu Mac OS X

Možete podesiti različite postavke kao što su preskakanje praznih stranica te omogućiti/onemogućiti ispisivanje velikom brzinom.

1. Odaberite **Značajke sustava** u  izborniku > **Pisači i skeneri** (ili **Ispiši i skeniraj**, **Ispiši i faksiraj**), a zatim odaberite pisač. Kliknite na **Mogućnosti i zalihe** > **Mogućnosti** (ili **Upravljački program**).
2. Podesite odgovarajuće postavke i zatim kliknite na **OK**.
  - Thick paper and envelopes: Sprječava razmazivanje tinte kod ispisa na debelom papiru. Međutim, brzina ispisivanja može biti smanjena.
  - Preskoči praznu stranicu: Preskače se ispisivanje praznih stranica.

## Aplikacije i informacije mrežnih usluga

- Tihi način rada: Tiho ispisivanje. Međutim, brzina ispisivanja može biti smanjena.
- Permit temporary black printing: Privremeno ispisivanje samo sa spremnikom crne tinte.
- High Speed Printing: Ispisivanje se vrši pomicanjem ispisne glave u oba smjera. Brzina ispisivanja je veća, što može utjecati na smanjenje kvalitete ispisa.
- Warning Notifications: Upravljački program pisača može prikazivati poruke s upozorenjima.
- Establish bidirectional communication: Obično ova postavka treba biti namještena na **On**. Odaberite **Off** ako je dobivanje informacija o pisaču nemoguće jer se pisač dijeli s Windows računalima na mreži ili iz bilo kojeg drugog razloga.
- Lower Cassette: Umetnite dodatne ladice za papir kao izvor papira.

**Napomena:**

*Dostupnost ovih postavki ovisi o modelu pisača.*

## EPSON Scan (Upravljački program skenera)

EPSON Scan je aplikacija kojom se upravlja radom skenera. Možete podesiti veličinu, rezoluciju, svjetlinu, kontrast i kvalitetu skenirane slike.

**Napomena:**

*Aplikaciju EPSON Scan možete pokrenuti iz kompatibilnog sučelja TWAIN.*

### Pokretanje u sustavu Windows

- Windows 8.1/Windows 8

Unesite naziv aplikacije u polje za pretraživanje i zatim odaberite prikazanu ikonu.

- Osim za sustave Windows 8.1/Windows 8

Kliknite na gumb Start i odaberite **Svi programi** ili **Programi** > **EPSON** > **EPSON Scan** > **EPSON Scan**.

### Pokretanje u sustavu Mac OS X

**Napomena:**

*Aplikacija EPSON Scan ne podržava značajku brze promjene korisnika u sustavu Mac OS X. Isključite značajku brze promjene korisnika.*

Odaberite **Idi** > **Aplikacije** > **Epson Software** > **EPSON Scan**.

## Epson Event Manager

Epson Event Manager je aplikacija koja vam omogućuje da upravljate skeniranjem putem upravljačke ploče i spremate slike na računalo. Možete dodavati vlastite postavke u vidu zadanih postavki, kao što su vrsta dokumenta, lokacija mape za pohranu i format slike. Pogledajte korisničku pomoć aplikacije kako biste saznali pojedinosti.

### Pokretanje u sustavu Windows

- Windows 8.1/Windows 8

Unesite naziv aplikacije u gumbić za pretraživanje i zatim odaberite prikazanu ikonu.

- Osim za sustave Windows 8.1/Windows 8

Kliknite na gumb Start i odaberite **Svi programi** ili **Programi** > **Epson Software** > **Event Manager**.

## Aplikacije i informacije mrežnih usluga

### Pokretanje u sustavu Mac OS X

Odaberite **Idi > Aplikacije > Epson Software > Event Manager**.

### Povezane informacije

➔ [“Skeniranje preko upravljačke ploče” na strani 42](#)

## Epson Easy Photo Print

Epson Easy Photo Print je aplikacija koja vam omogućuje da lako ispisujete fotografije s različitim rasporedima. Možete obaviti pretpregled fotografije i prilagoditi slike ili njihov položaj. Također, možete fotografije ispisivati s okvirima. Pogledajte mrežnu pomoć za aplikaciju kako biste saznali pojedinosti.

#### **Napomena:**

*Da biste mogli koristiti ovu aplikaciju, mora biti instaliran upravljački program pisača.*

### Pokretanje u sustavu Windows

Windows 8.1/Windows 8

Unesite naziv aplikacije u polje za pretraživanje i zatim odaberite prikazanu ikonu.

Osim za sustave Windows 8.1/Windows 8

Kliknite na gumb Start i odaberite **Svi programi** ili **Programi > Epson Software > Epson Easy Photo Print**.

### Pokretanje u sustavu Mac OS X

Odaberite **Idi > Aplikacije > Epson Software > Epson Easy Photo Print**.

## E-Web Print (samo za Windows )

E-Web Print je aplikacija koja vam omogućuje da lako ispisujete web-stranice s različitim rasporedima. Pogledajte mrežnu pomoć za aplikaciju kako biste saznali pojedinosti. Korisničkoj pomoći možete pristupiti putem izbornika **E-Web Print** na alatnoj traci **E-Web Print**.

### Pokretanje aplikacije

Nakon što instalirate aplikaciju E-Web Print, prikazat će se u vašem pregledniku. Kliknite **Print** ili **Clip**.

## EPSON Software Updater

Aplikacija EPSON Software Updater traži na internetu nove inačice softvera ili ažuriranja za postojeći softver koje po pronalasku instalira. Također možete ažurirati upravljački program pisača i priručnik.

### Pokretanje u sustavu Windows

Windows 8.1/Windows 8

Unesite naziv aplikacije u polje za pretraživanje i zatim odaberite prikazanu ikonu.

Osim za sustave Windows 8.1/Windows 8

Kliknite na gumb Start i odaberite **Svi programi** (ili **Programi**) > **Epson Software > EPSON Software Updater**.

#### **Napomena:**

*Također, možete pokrenuti EPSON Software Updater klikom na ikonu pisača na programskoj traci radne površine, a zatim odabirom opcije **Ažuriranje softvera**.*

## Pokretanje u sustavu Mac OS X

Odaberite **Idi > Aplikacije > Epson Software > EPSON Software Updater**.

---

# Deinstaliranje aplikacija

### *Napomena:*

*Prijavite se u administratorski račun na vašem računalu. Unesite administratorsku lozinku ako je računalo od vas zatraži.*



## Deinstaliranje aplikacija - Windows

1. Pritisnite gumb  kako biste isključili pisač.
  2. Izadite iz svih pokrenutih programa.
  3. Otvorite **Upravljačku ploču**:
    - Windows 8.1/Windows 8  
Odaberite **Radna površina > Postavke > Upravljačka ploča**.
    - Osim za sustave Windows 8.1/Windows 8  
Kliknite na gumb Start i odaberite **Upravljačka ploča**.
  4. Otvorite **Deinstaliranje programa** (ili **Dodaj ili ukloni programe**):
    - Windows 8.1/Windows 8/Windows 7/Windows Vista  
Odaberite **Deinstaliraj program** u postavci **Programi**.
    - Windows XP  
Kliknite na **Dodaj ili ukloni programe**.
  5. Odaberite aplikaciju koju želite ukloniti.
  6. Deinstaliranje aplikacija:
    - Windows 8.1/Windows 8/Windows 7/Windows Vista  
Kliknite na **Deinstaliraj/promijeni** ili **Deinstaliraj**.
    - Windows XP  
Kliknite na **Promijeni/ukloni** ili **Ukloni**.
- Napomena:*  
*Ako se prikaže dijaloški okvir **Kontrola korisničkog računa**, kliknite na **Nastavi**.*
7. Slijedite upute na zaslonu.

## Deinstaliranje aplikacija – Mac OS X

1. Preuzmite Uninstaller putem alata EPSON Software Updater.  
Nakon što jednom preuzmete Uninstaller, ne trebate ga preuzimati svaki puta kada želite izbrisati aplikaciju s računala.

## Aplikacije i informacije mrežnih usluga

2. Isključite pisač pritiskanjem gumba .
3. Da biste deinstalirali upravljački program pisača, odaberite **Postavke sustava** u izborniku  > **Pisači i skeneri** (ili **Ispis i skeniranje, Print & Fax**), a zatim uklonite pisač s popisa omogućenih pisača.
4. Izadite iz svih pokrenutih programa.
5. Odaberite **Idi** > **Aplikacije** > **Epson Software** > **Uninstaller**.
6. Odaberite aplikaciju koju želite ukloniti s računala i zatim kliknite na **Uninstall**.



### Važno:

Program Uninstaller će ukloniti sve upravljačke programe za tintni pisač Epson s vašeg računala. Ako koristite više Epsonovih tintnih pisača, i želite izbrisati samo neke upravljačke programe, prvo izbrisite sve, a zatim ponovno instalirajte upravljački program pisača koji vam je potreban.

### Napomena:

Ako ne možete pronaći aplikaciju koju želite ukloniti s računala na popisu aplikacija, tada postupak deinstalacije ne možete izvršiti korištenjem programa Uninstaller. U tom slučaju, odaberite **Go** > **Applications** > **Epson Software**, odaberite aplikaciju koju želite deinstalirati te dovedite njezinu ikonu u ikonu Otpad.

### Povezane informacije

➔ [“EPSON Software Updater” na strani 69](#)

---

## Instaliranje aplikacija

Ako je vaše računalo spojeno s nekom mrežom, instalirajte najnovije aplikacije dostupne na web-mjestu. Ako ne možete preuzeti aplikacije s web-mjesta, instalirajte ih sa softverskog diska koji ste dobili uz pisač.

### Napomena:

- Prijavite se u administratorski račun na vašem računalu. Unesite administratorsku lozinku ako je računalo od vas zatraži.
- Da biste ponovo instalirali neku aplikaciju, morate je najprije deinstalirati.

1. Izadite iz svih pokrenutih programa.
2. Prilikom instaliranja upravljačkog programa pisača ili aplikacije EPSON Scan, privremeno odspojite pisač s računala.

### Napomena:

Ne smijete povezati pisač s računalom dok ne bude zatraženo da to učinite.

3. Instalirajte aplikacije slijedeći upute koje su navedene na sljedećim mrežnim stranicama.

<http://epson.sn>

### Povezane informacije

➔ [“Deinstaliranje aplikacija” na strani 70](#)

---

## Ažuriranje aplikacija i upravljačkog programa

Riješite određene probleme i poboljšajte ili dodajte funkcije ažuriranjem aplikacija ili upravljačkog programa. Koristite najnoviju verziju aplikacija i upravljačkog programa.

1. Provjerite jesu li pisač i računalo povezani te je li računalo spojeno na internet.
2. Pokrenite EPSON Software Updater kako biste ažurirali aplikacije ili upravljački program.



**Važno:**

*Ne isključujte računalo ili pisač dok traje ažuriranje.*

**Napomena:**

*Ako ne možete pronaći aplikaciju koju želite ažurirati na popisu aplikacija, tada postupak ažuriranja ne možete izvršiti korištenjem programa EPSON Software Updater. Posjetite Epsonove lokalne mrežne stranice kako biste provjerili dostupnost najnovijih verzija aplikacija.*

<http://www.epson.com>

**Povezane informacije**

➔ [“EPSON Software Updater” na strani 69](#)



# Rješavanje problema

## Provjeravanje statusa pisača













### Provjera indikatora pogrešaka na pisaču

Kad dođe do pogreške, žaruljica svijetli ili trepće. Podrobnije informacije o pogrešci se prikazuju na zaslonu računala.

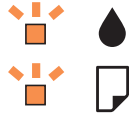
: Svijetli

 : Trepće sporo

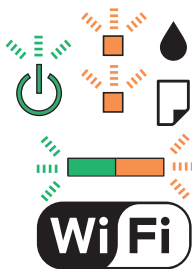
 : Trepće brzo

Žaruljica	Situacija	Rješenja
	Nema papira ili je umetnuto više od jednog papira.	Umetnite papir i pritisnite gumb  ili  .
	Došlo je do zaglavlivanja papira.	Uklonite papir i pritisnite gumb  ili  .
	Početno punjenje tintom možda nije dovršeno.	Pogledajte poster <i>Počnite ovdje</i> kako biste dovršili početno punjenje tintom.
	Žaruljice  i  trepću naizmjenice. Jastučić za tintu je pri kraju radnog vijeka ili ga je već dostigao.	Jastučići za tintu se moraju zamijeniti. Obratite se Epsonu ili ovlaštenom Epsonovom pružatelju usluga radi zamjene jastučića za tintu. To nije dio koji može servisirati korisnik. Kad se na računalu prikaže poruka koja kaže da možete nastaviti s ispisom, pritisnite gumb  ili  da biste nastavili s ispisom. Žaruljica privremeno prestaje treptati, međutim nastaviti će treptati u pravilnim razmacima dok se jastuče s tintom ne zamijeni.
	Došlo je do pogreške pisača.	Otvorite jedinicu skenera i izvadite papir ili zaštitni materijal iz pisača. Isključite i ponovo uključite napajanje.
	Došlo je do pogreške Wi-Fi veze.	Pritisnite gumb Wi-Fi da biste poništili pogrešku i pokušajte ponovo. Za detalje pogledajte <i>Mrežni vodič</i> .

## Rješavanje problema

Žaruljica	Situacija	Rješenja
	Pisač se pokrenuo u načinu rada za oporavak jer ažuriranje upravljačkog programa nije uspješno izvedeno.	<p>Slijedite ove korake prilikom ponovnog pokušaja ažuriranja upravljačkog programa:</p> <ol style="list-style-type: none"> <li>1. Povežite računalo i pisač putem USB kabela. (Kada se pisač nalazi u načinu rada za oporavak, ažuriranje upravljačkog programa se ne može izvršiti putem mrežne veze.)</li> <li>2. Posjetite Epsonove lokalne mrežne stranice kako biste pročitali daljnje upute.</li> </ol>

\* Tijekom ciklusa ispisivanja vrlo mala količina tinte koja je višak može se nakupiti u jastučiću za tintu. Kako bi se spriječilo curenje tinte iz jastučića, pisač je dizajniran da zaustavi postupak ispisivanja kada se dosegne granična razina kapaciteta jastučića. Hoće li i koliko često to biti potrebno, ovisit će o broju stranica i vrsti materijala koji ispisujete te broju ciklusa čišćenja koji provodi pisač. Ako je potrebno izvršiti zamjenu jastučića, to ne znači da je vaš pisač prestao raditi u skladu sa svojim specifikacijama. Pisač će vas upozoriti kada je potrebno zamijeniti jastučić. Njegovu zamjenu smije izvršiti samo ovlašteni Epsonov pružatelj usluga. Epsonovo jamstvo stoga ne pokriva troškove ove zamjene.

## Povezane informacije

- ➔ [“Kontaktiranje Epsonove korisničke podrške” na strani 95](#)
- ➔ [“Instaliranje aplikacija” na strani 71](#)
- ➔ [“Ažuriranje aplikacija i upravljačkog programa” na strani 72](#)

## Provjeravanje statusa pisača – Windows

1. Otvorite dijaloški okvir upravljačkog programa pisača.
2. Kliknite na **EPSON Status Monitor 3** na kartici **Održavanje**.

**Napomena:**

- Također, možete provjeriti status pisača dvostrukim klikom na ikonu pisača na programskoj traci. Ako se ikona pisača ne doda na programsku traku, kliknite na **Postavke nadzora ispisa** na kartici **Održavanje**, a zatim odaberite **Register the shortcut icon to the taskbar**.
- Ako je aplikacija **EPSON Status Monitor 3** onemogućena, kliknite na **Proširene postavke** na kartici **Održavanje** i zatim odaberite **Omogući EPSON Status Monitor 3**.

## Povezane informacije

- ➔ [“Upravljački program pisača za sustav Windows” na strani 61](#)

## Provjeravanje statusa pisača - Mac OS X

1. Odaberite **Postavke sustava** u izborniku  > **Pisači i skeneri** (ili **Ispis i skeniranje, Print & Fax**), a zatim odaberite pisač.
2. Kliknite na **Opcije i zalihe** > **Uslužni program** > **Otvori uslužni program pisača**.
3. Kliknite na **EPSON Status Monitor**.

## Uklanjanje zaglavljenog papira

Pogledajte pogrešku prikazanu na upravljačkoj ploči i slijedite upute za uklanjanje zaglavljenog papira, uključujući i eventualne otcepljene komadiće papira. Zatim obrišite pogrešku.

**Važno:**

*Pažljivo uklonite zaglavljeni papir. Uklanjanje papira silom može prouzročiti oštećenje pisača.*

**Povezane informacije**

➔ [“Provjera indikatora pogrešaka na pisaču” na strani 73](#)

## Uklanjanje zaglavljenog papira iz Uvlačenje papira straga

Uklonite zaglavljeni papir.

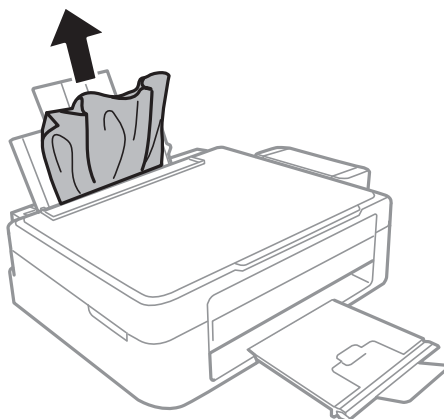

## Uklanjanje zaglavljenog papira iz unutrašnjosti pisača

**Pozor:**

- Pazite da ne priklješćite ruku ili prste prilikom otvaranja ili zatvaranja jedinice skenera. U protivnom se možete ozlijediti.
- Nikada nemojte pritiskati tipke na upravljačkoj ploči dok držite ruku unutar pisača. Ako pisač počne raditi, može vas ozlijediti. Da biste spriječili ozljede, pazite da ne dotičete isturene dijelove.

## Rješavanje problema

1. Otvorite jedinicu skenera tako da bude zatvoren poklopac za dokumente.

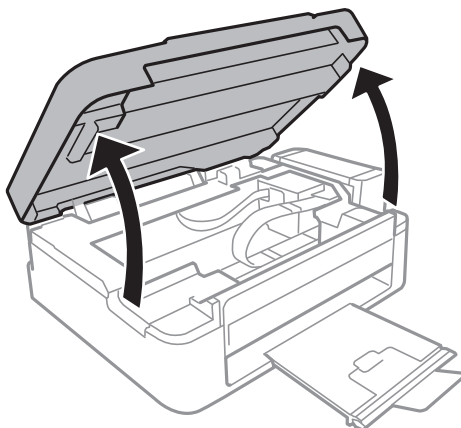

2. Uklonite zaglavljene papir.

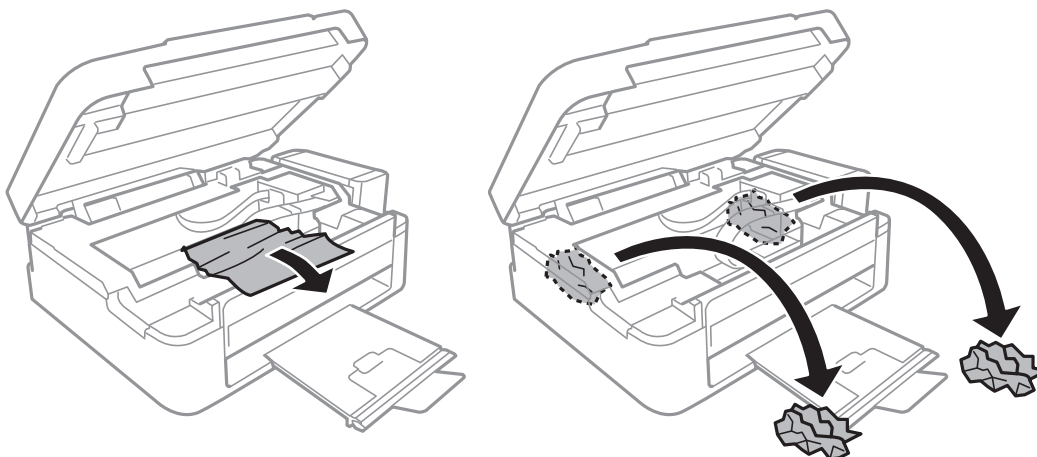

**!** **Važno:**

*Ne dirajte plosnati bijeli kabel, prozirni dio i cjevčice za tintu u pisaču. To može prouzročiti kvar.*

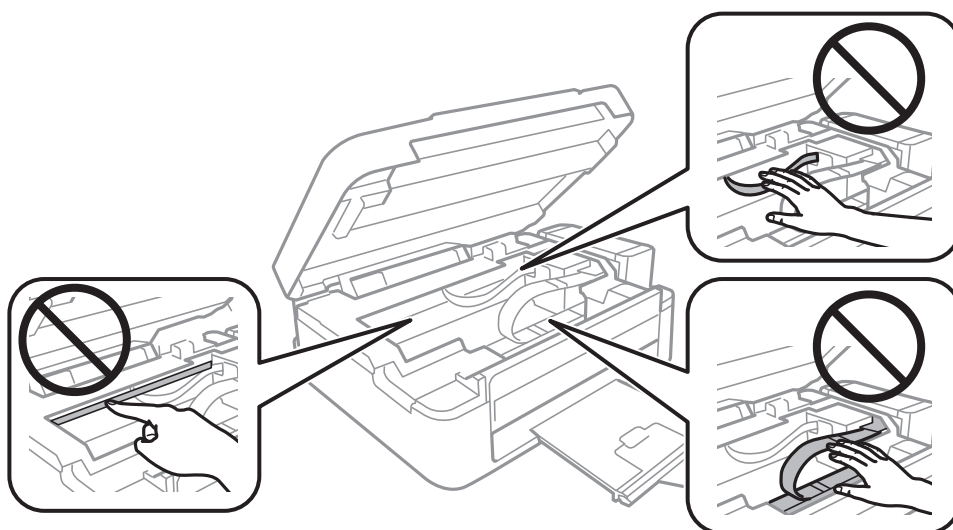

## Rješavanje problema

- Zatvorite jedinicu skenera.

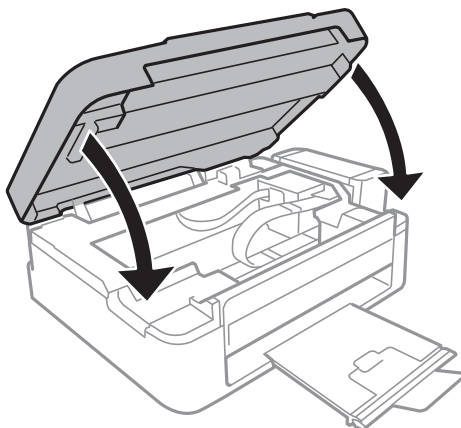

---

## Papir se neispravno uvlači

Provjerite sljedeće ako je papir zaglavljen: uvlači li se papir ukoso, uvlači li se više stranica odjednom, uvlači li pišač papir te izbacuje li ga.

- Postavite pišač na ravnu površinu i koristite ga u preporučenim radnim uvjetima.
- Koristite papir namijenjen ovom pišaču.
- Slijedite mjere opreza pri rukovanju papirom.
- Umetnite papir u pravom smjeru i pomaknite rubnu vodilicu do ruba papira.
- Ne umećite veći broj listova od onog preporučenog za odabranu vrstu papira. Običan papir ne stavljajte iznad crte označene trokutom na rubnoj vodilici.
- Kada se dogodi pogreška koja javlja da nema papira iako je papir uložen u pišač, ponovno umetnite papir tako da leži uz desni rub uvlačenje papira straga.
- Umećite jedan po jedan list papira onda kada nije poželjno umetnuti više listova odjednom.
- Ako u slučaju ručnog dvostranog ispisa u izvor papira bude uvučeno više listova odjednom, izvadite sav umetnuti papir prije nego što ga ponovno stavite.
- Ispis je možda bio zaustavljen određeno vrijeme, uslijed čega je pišač izbacio papir vani.

### Povezane informacije

- ➔ [“Specifikacije okruženja” na strani 89](#)
- ➔ [“Dostupni papiri i kapaciteti” na strani 17](#)
- ➔ [“Mjere opreza pri rukovanju papirom” na strani 16](#)
- ➔ [“Umetanje papira u Uvlačenje papira straga” na strani 18](#)

---

## Problemi u radu pišača i upravljačke ploče



### Pisač se ne uključuje

- Pritisnite gumb  i zadržite ga malo duže.

## Rješavanje problema

- Provjerite je li kabel za napajanje sigurno umetnut u utičnicu.

### Pisač se ne isključuje

Pritisnite gumb  i zadržite ga malo duže. Ako još uvijek ne možete ugaziti pisač, izvucite kabel za napajanje iz utičnice. Kako biste spriječili sušenje tinte u mlaznicama ispisne glave, pisač uključujte i isključujte pritiskom na gumb .

---

### Pisač ne ispisuje

Ako pisač ne radi ili ne ispisuje ništa, provjerite sljedeće.

- Instalirajte upravljački program pisača.
- Da biste lako ispisivali fotografije, instalirajte Epson Easy Photo Print.
- Priključite čvrsto USB kabel na pisač i računalo.
- Ako upotrebljavate USB konvertor, pokušajte pisač povezati izravno s računalom.
- Ako koristite pisač putem mreže, provjerite je li pisač spojen na mrežu. Stanje možete provjeriti gledanjem indikatora na upravljačkoj ploči ili ispisom lista sa stanjem mreže. Ako pisač nije priključen na mrežu, pogledajte *Mrežni vodič*.
- Ako pokušavate ispisati veliku sliku, možda vaše računalo nema dovoljno memorije. Ispišite sliku manje razlučivosti ili manje veličine.
- U sustavu Windows, kliknite na **Red za ispis** na kartici **Održavanje** upravljačkog programa pisača, a zatim provjerite sljedeće.
  - Provjerite ima li zaustavljenih zadataka ispisa.  
Otkazite zadatak ispisa ako je potrebno.
  - Provjerite je li pisač isključen ili u stanju čekanja.  
Ako je pisač isključen ili u stanju čekanja, izbrišite postavke za stanje isključenosti ili čekanja u izborniku **Pisač**.
  - Provjerite je li pisač odabran kao zadani pisač u izborniku **Pisač** (na ikoni bi se trebala nalaziti kvačica).  
Ako pisač nije postavljen kao zadani pisač, postavite ga kao zadani pisač.
- U sustavu Mac OS X provjerite je li pisač u statusu **Pauza**.  
Odaberite **Postavke sustava** u izborniku  > **Pisači i skeneri** (ili **Ispis i skeniranje, Print & Fax**), a zatim dvaput kliknite na pisač. Ako je pisač zaustavljen, kliknite na **Nastavi** (ili **Nastavi pisač**).
- Pokrenite provjeru mlaznica i zatim očistite ispisnu glavu ako je neka od mlaznica začepljena.

#### Povezane informacije

- ➔ [“Instaliranje aplikacija” na strani 71](#)
- ➔ [“Epson Easy Photo Print” na strani 69](#)
- ➔ [“Otkazivanje ispisivanja” na strani 40](#)
- ➔ [“Pregledavanje i čišćenje ispisne glave” na strani 55](#)

---

## Razni problemi s ispisom

### Kvaliteta ispisa je loša

Ako je kvaliteta ispisa loša, npr. u slučaju zamućenog ispisa, pruga, nedostajućih ili izbledjelih boja, neporavnosti te mozaičkih šara na ispisu, provjerite sljedeće.

- Uvjerite se da je završeno početno punjenje tintom.
- Provjerite spremnik za tintu. Ako je spremnik prazan, odmah ga ponovo napunite i očistite ispisnu glavu.
- Pokrenite provjeru mlaznica i zatim očistite ispisnu glavu ako je neka od mlaznica začepljena.
- Ako niste koristili proizvod duže vrijeme, pokrenite funkciju Pokretano ispiranje tinte upravljačkog programa pisača.
- Poravnajte ispisnu glavu.
- Ako se pojavi odstupanje od poravnanja u razmacima od 2.5 cm, poravnajte ispisnu glavu.
- Koristite papir namijenjen ovom pisaču.
- Ne ispisujte na vlažnom, oštećenom ili prestarom papiru.
- Ako je papir uvijen ili omotnica napuhana, izravnajte ih.
- Pri ispisivanju slika ili fotografija ispisujte koristeći podatke visoke razlučivosti. Slike na web-mjestima su često premale razlučivosti iako na zaslonu djeluju dovoljno dobro, pa kvaliteta ispisa može biti smanjena.
- Odaberite onu postavku vrste papira u upravljačkom programu pisača koja odgovara vrsti papira umetnutoj u pisač.
- Ispisujte koristeći postavke za visoku kvalitetu u upravljačkom programu pisača.
- Ako se slike ili fotografije ispisuju neočekivanim bojama, prilagodite boje i zatim ispišite ponovo. Značajka automatske korekcije boja koristi standardni način korekcije u aplikaciji **PhotoEnhance**. Pokušajte neki drugi način korekcije u aplikaciji **PhotoEnhance** odabirom neke druge opcije osim **Automatska korekcija** kao postavku za **Korekcija scene**. Ako problem ne nestane, upotrijebite neku drugu značajku korekcije boja osim **PhotoEnhance**.
- Onemogućite postavku za dvosmjerno (ili jako brzo) ispisivanje. Kada je ova postavka omogućena, ispisna glava pomiče se u oba smjera i okomite linije možda neće biti poravnate. Ako onemogućite tu postavku, brzina ispisivanja može se usporiti.
  - Windows  
Poništite postavku **Velika brzina** na kartici **Više opcija** upravljačkog programa pisača.
  - Mac OS X  
Odaberite **Postavke sustava** u izborniku  > **Pisači i skeneri** (ili **Ispis i skeniranje, Print & Fax**), a zatim odaberite pisač. Kliknite na **Opcije i zalihe** > **Opcije** (ili **Upravljački program**). Odaberite **Off** u postavci **High Speed Printing**.
- Ne slažite papire jedan na drugi odmah nakon ispisivanja.
- Potpuno osušite ispise prije njihovog arhiviranja ili prikazivanja. Prilikom sušenja ispisa izbjegavajte izravnu sunčevu svjetlost, ne koristite fen i ne dotičite ispisanu stranu papira.
- Nastojte upotrebljavati originalne Epsonove bočice s tintom. Ovaj proizvod je namijenjen prilagodbi boja zasnovanih na uporabi originalnih Epson bočica s tintom. Korištenje neoriginalnih bočica s tintom može narušiti kvalitetu ispisa.
- Koristite bočice s tintom čija šifra odgovara ovom pisaču.

## Rješavanje problema

- Epson preporučuje da bočicu s tintom iskoristite prije datuma navedenog na pakiranju.
- Kada ispisujete slike ili fotografije, Epson preporučuje korištenje originalnog Epson papira prije nego običnog papira. U slučaju originalnog Epson papira, ispisujte na strani za ispis.

### Povezane informacije

- ➔ [“Ponovno punjenje spremnika s tintom” na strani 51](#)
- ➔ [“Pregledavanje i čišćenje ispisne glave” na strani 55](#)
- ➔ [“Zamjena tinte u cijevima za tintu” na strani 57](#)
- ➔ [“Poravnavanje ispisne glave” na strani 58](#)
- ➔ [“Mjere opreza pri rukovanju papirom” na strani 16](#)
- ➔ [“Dostupni papiri i kapaciteti” na strani 17](#)
- ➔ [“Popis vrsta papira” na strani 17](#)
- ➔ [“Određivanje boje ispisa” na strani 37](#)

## Kvaliteta kopiranja je loša

U slučaju pojavljivanja neujednačenih boja, razmazivanja, točkica ili pruga na kopiranoj slici, provjerite sljedeće.

- Uvucite i izbacite papir bez ispisivanja kako biste pročistili hod papira.
- Očistite staklo skenera i poklopac za dokumente.
- Ne pritišćite prejako izvornik ili poklopac za dokumente kada postavljate izvornike na staklo skenera. Neujednačene boje, razmazivanja ili točkice mogu se pojaviti ako se izvornik ili poklopac za dokumente prejako pritisnu.

### Povezane informacije

- ➔ [“Čišćenje puta prolaska papira” na strani 58](#)
- ➔ [“Čišćenje Staklo skenera” na strani 59](#)
- ➔ [“Kvaliteta ispisa je loša” na strani 79](#)

## Slika koja je prikazana na poledini izvornika pojavljuje se na kopiranoj slici

- Ako je izvornik tanak, postavite ga na staklo skenera i zatim ga prekrijte komadom crnog papira.

## Položaj, veličina ili margine ispisa su neispravni

- Umetnite papir u pravom smjeru i pomaknite rubnu vodilicu do rubova papira.
- Prilikom postavljanja izvornika na staklo skenera poravnajte kut izvornika s kutom označenim simbolom na okviru stakla skenera. Ako su rubovi kopije odsječeni, malo pomaknite izvornik od kuta.
- Očistite staklo skenera i poklopac za dokumente. Ako na staklenoj površini ima prašine ili mrlja, područje kopiranja može obuhvatiti i prašinu ili mrlje, uslijed čega može doći do pogrešnog položaja ispisa ili slika može postati mala.
- Odaberite odgovarajuću postavku veličine papira u upravljačkom programu pisaača.
- Prilagodite postavku margine u aplikaciji tako da se uklopi u područje ispisa.



## Rješavanje problema

### Povezane informacije

- ➔ [“Umetanje papira u Uvlačenje papira straga” na strani 18](#)
- ➔ [“Stavljanje izvornika na Staklo skenera” na strani 21](#)
- ➔ [“Čišćenje Staklo skenera” na strani 59](#)
- ➔ [“Površina za ispis” na strani 87](#)

## Papir je zamrljan ili izguljen

Ako se papir tijekom ispisivanja zamrlja ili izguli, provjerite sljedeće.

- Očistite put prolaska papira.
- Očistite staklo skenera i poklopac za dokumente.
- Umetnite papir u pravom smjeru.
- Kod ručnog dvostranog ispisivanja pazite da se tinta sasvim osuši prije ponovnog umetanja papira.

### Povezane informacije

- ➔ [“Čišćenje puta prolaska papira” na strani 58](#)
- ➔ [“Čišćenje Staklo skenera” na strani 59](#)
- ➔ [“Umetanje papira u Uvlačenje papira straga” na strani 18](#)
- ➔ [“Kvaliteta ispisa je loša” na strani 79](#)

## Znakovi su neispravni ili iskrivljeni

- Priključite čvrsto USB kabel na pisač i računalo.
- Izbrišite sve zaustavljene zadatke ispisa.
- Nemojte ručno postavljati računalo u načine **Hibernacija** ili **Mirovanje** dok traje ispisivanje. Stranice iskrivljenog teksta mogu biti ispisane nakon što idući put pokrenete računalo.

### Povezane informacije

- ➔ [“Otkazivanje ispisivanja” na strani 40](#)

## Slika je izvrnuta

Poništite oznaku postavke zrcalne slike u upravljačkom programu pisača ili aplikaciji.

- Windows  
Poništite postavku **Zrcalna slika** na kartici **Više opcija** u upravljačkom programu.
- Mac OS X  
Poništite postavku **Mirror Image** u izborniku **Postavke ispisa** dijaloškog okvira ispisivanja.

## Problem s ispisom se ne može riješiti

Ako i nakon što ste isprobali sva rješenja niste uspjeli razriješiti problem, pokušajte deinstalirati i ponovno instalirati upravljački program pisača.



**Povezane informacije**

- ➔ “Deinstaliranje aplikacija” na strani 70
- ➔ “Instaliranje aplikacija” na strani 71

---

## Ostali problemi s ispisivanjem

### Ispisivanje je presporo

- Zatvorite sve aplikacije koje nisu neophodne.
- Smanjite postavku kvalitete u upravljačkom programu pisača. Visoka kvaliteta ispisa usporava ispisivanje.
- Omogućite postavku za dvosmjerno (ili jako brzo) ispisivanje. Kada je ova postavka omogućena, ispisna glava pomiče se u oba smjera, a brzina ispisivanja se povećava.
  - Windows  
Odaberite **Velika brzina** na kartici **Više opcija** upravljačkog programa pisača.
  - Mac OS X  
Odaberite **Postavke sustava** u izborniku  > **Pisači i skeneri** (ili **Ispis i skeniranje, Print & Fax**), a zatim odaberite pisač. Kliknite na **Opcije i zalihe** > **Opcije** (ili **Upravljački program**). Odaberite **On** u postavci **High Speed Printing**.
- Onemogućite tihi način. Ako je tihi način rada uključen, brzina ispisivanja se smanjuje.
  - Windows  
Onemogućite postavku **Tihi način rada** na kartici **Glavna** upravljačkog programa pisača.
  - Mac OS X  
Odaberite **Postavke sustava** u izborniku  > **Pisači i skeneri** (ili **Ispis i skeniranje, Print & Fax**), a zatim odaberite pisač. Kliknite na **Opcije i zalihe** > **Opcije** (ili **Upravljački program**). Odaberite **Off** u postavci **Tihi način rada**.

### Ispisivanje znatno uspori tijekom neprekidnog ispisa

Ispisivanje usporava kako bi se spriječilo pregrijavanje i oštećivanje mehanizma pisača. Ako se to dogodi, možete nastaviti s ispisivanjem.

Za povratak na normalnu brzinu ispisa, ostavite pisač da miruje najmanje 30 minuta. Brzina ispisa se neće vratiti na normalnu ako se napajanje isključi.

---

## Skeniranje se ne pokreće

- Priključite čvrsto kabel na pisač i računalo.
- Ako upotrebljavate USB konvertor, pokušajte pisač povezati izravno s računalom.
- Ako koristite pisač putem mreže, provjerite je li pisač pravilno spojen na mrežu. Stanje veze možete provjeriti ispisivanjem lista sa stanjem mreže. Ako pisač nije priključen na mrežu, pogledajte *Mrežni vodič*.
- Pobrinite se da odaberete pravi pisač (skener) ako se pojavi popis skenera pri pokretanju programa EPSON Scan.

## Rješavanje problema

- Ako koristite aplikaciju koja je kompatibilna sa sučeljem TWAIN, odaberite pisač (skener) koji koristite.
- U sustavu Windows provjerite je li pisač (skener) prikazan u postavci **Skener i kamera**. Pisač (skener) trebao bi biti prikazan pod nazivom „EPSON XXXXX (ime pisača)”. Ako pisač (skener) nije prikazan u navedenoj postavci, deinstalirajte i ponovno instalirajte aplikaciju EPSON Scan. Pročitajte sljedeće upute za pristupanje stavci **Skener i kamera**.
  - Windows 8.1/Windows 8  
Odaberite **Radna površina > Postavke > Upravljačka ploča**, upišite „Skener i kamera” u okvir za pretraživanje te zatim kliknite na **Prikaži skener i kameru** i provjerite je li pisač prikazan.
  - Windows 7  
Kliknite na gumb Start i odaberite **Upravljačka ploča**, upišite „Skener i kamera” u okvir za pretraživanje te zatim kliknite na **Prikaži skener i kameru** i provjerite je li pisač prikazan.
  - Windows Vista  
Kliknite na gumb Start i odaberite **Upravljačka ploča > Hardver i zvuk > Skeneri i kamere** i provjerite je li pisač prikazan.
  - Windows XP  
Kliknite na gumb Start i odaberite **Upravljačka ploča > Pisači i drugi hardver > Skeneri i kamere** i provjerite je li pisač prikazan.
- Ako postupak skeniranja ne možete izvršiti korištenjem aplikacija koje su kompatibilne sa sučeljem TWAIN, deinstalirajte i ponovno instalirajte aplikaciju kompatibilnu sa sučeljem TWAIN.
- U slučaju sustava Mac OS X s Intelovim procesorom, ako aplikacija EPSON Scan nije instalirana dok su ostale inačice upravljačkih programa skenera Epson, kao što su Rosetta ili PPC instalirane, deinstalirajte navedene inačice i EPSON Scan te zatim ponovno instalirajte aplikaciju EPSON Scan.

## Postupak skeniranja nije moguće pokrenuti na upravljačkoj ploči

- Pobrinite se da aplikacije EPSON Scan i Epson Event Manager budu pravilno instalirane.
- Provjerite podešene postavke skeniranja u aplikaciji Epson Event Manager.

### Povezane informacije

- ➔ [“Epson Event Manager” na strani 68](#)

## Problemi sa skeniranim slikama

### Kvaliteta skeniranja je loša

- Očistite staklo skenera i poklopac za dokumente.
- Ne pritišćite prejako izvornik ili poklopac za dokumente kada postavljate izvornike na staklo skenera. Neujednačene boje, razmazivanja ili točkice mogu se pojaviti ako se izvornik ili poklopac za dokumente prejako pritisnu.
- Uklonite prašinu s izvornika.
- Skenirajte u većoj razlučivosti.
- Prilagodite sliku u aplikaciji EPSON Scan i zatim je skenirajte. Pogledajte pomoć za aplikaciju EPSON Scan kako biste saznali pojedinosti.

## Rješavanje problema

### Povezane informacije

➔ “Čišćenje Staklo skenera” na strani 59

## Znakovi su nejasni

- U načinu **Home Mode** ili **Office Mode** u programu EPSON Scan odaberite **Image Option** kao postavku za **Image Adjustments**, a zatim odaberite **Text Enhancement**.
- U načinu **Professional Mode** u programu EPSON Scan odaberite **Document** kao **Auto Exposure Type** u postavci **Original**.
- Prilagodite postavke praga u programu EPSON Scan.
  - Home Mode**  
Odaberite **Black & White** kao vrijednost postavke **Image Type**, kliknite na **Brightness**, a zatim prilagodite prag.
  - Office Mode**  
Odaberite **Black & White** kao vrijednost postavke **Image Type**, a zatim prilagodite prag.
  - Professional Mode**  
Odaberite **Black & White** kao vrijednost postavke **Image Type**, a zatim prilagodite postavku praga.
- Skenirajte u većoj razlučivosti.

## Na skeniranoj slici se pojavljuje slika s poledine izvornika

- U slučaju tankog izvornika, postavite ga na staklo skenera i zatim preko njega stavite komad crnog papira.
- Podesite odgovarajuće postavke vrste dokumenta u programu EPSON Scan.
- U načinu **Home Mode** ili **Office Mode** u programu EPSON Scan odaberite **Image Option** kao postavku za **Image Adjustments**, a zatim odaberite **Text Enhancement**.

## Na skeniranoj slici se pojavljuju valoviti uzorci (tzv. moiré)

- Postavite izvornik pod malo drugačijim kutom.
- Odaberite **Descreening** u svakom načinu osim **Full Auto Mode** u programu EPSON Scan.
- Promijenite postavku razlučivosti u programu EPSON Scan.

## Neispravno područje ili smjer skeniranja

- Prilikom postavljanja izvornika na staklo skenera poravnajte kut izvornika s kutom označenim simbolom na okviru staklo skenera. Ako su rubovi skenirane slike odsječeni, malo odmaknite izvornik od kuta.
- Očistite staklo skenera i poklopac za dokumente. Ako na staklenoj površini ima prašine ili mrlja, područje skeniranja može obuhvatiti i prašinu ili mrlje, uslijed čega može doći do pogrešnog položaja skeniranja ili slika može postati mala.
- Kada postavite više izvornika na staklo skenera kako biste ih odvojeno skenirali, ali se dogodi da su skenirani kao jedan dokument, postavite izvornike na najmanje 20 mm (0,8 inča) razmaka. Ako problem i dalje postoji, postavite izvornike jedan po jedan.
- Ako prilikom skeniranja koristite način **Full Auto Mode** ili mogućnost pretpregleda sadržaja u aplikaciji EPSON Scan, pomaknite izvornik 4,5 mm (0,18 inča) od rubova staklo skenera.

## Rješavanje problema

- Ako koristite mogućnost pretpregleda izvornika u velikom formatu u načinu **Home Mode** ili **Professional Mode** u programu EPSON Scan, područje skeniranja može biti pogrešno određeno. Prilikom pretpregleda skeniranih sadržaja u aplikaciji EPSON Scan izradite okvire na područjima koja želite skenirati na kartici **Preview** u dijaloškom okviru **Preview**.
- Ako **Auto Photo Orientation** u programu EPSON Scan ne radi kako treba, pogledajte pomoć programa EPSON Scan.
- Poništite postavku **Auto Photo Orientation** u programu EPSON Scan.
- Kod skeniranja pomoću aplikacije EPSON Scan, dostupno područje skeniranja može biti ograničeno ako je podešena rezolucija previsoka. Smanjite rezoluciju ili podesite područje skeniranja u dijaloškom okviru **Preview**.

### Povezane informacije

- ➔ [“Stavljanje izvornika na Staklo skenera” na strani 21](#)
- ➔ [“Čišćenje Staklo skenera” na strani 59](#)

## Problem sa skeniranom slikom se ne može riješiti

Ako i nakon što ste isprobali sva rješenja niste uspjeli razriješiti problem, kliknite na **Configuration** u nekom drugom načinu osim **Full Auto Mode** u prozoru EPSON Scan, a zatim kliknite na **Reset All** na kartici **Other** kako biste vratili postavke programa EPSON Scan na početne vrijednosti. Ako vraćanjem postavki na početnu vrijednost ne riješite problem, deinstalirajte i ponovno instalirajte aplikaciju EPSON Scan.

### Povezane informacije

- ➔ [“Deinstaliranje aplikacija” na strani 70](#)
- ➔ [“Instaliranje aplikacija” na strani 71](#)

---

## Drugi problemi koji se mogu javiti pri skeniranju

### Skeniranje nije moguće u načinu Full Auto Mode programa EPSON Scan

- Ne možete uzastopno skenirati u format PDF/Multi-TIFF u načinu **Full Auto Mode**. Skenirajte u nekom drugom načinu osim **Full Auto Mode**.
- Za druge načine rješavanja problema pogledajte pomoć programa EPSON Scan.

### Mogućnost pretpregleda ne radi pravilno

Rješenje potražite u dijelu Pomoć za aplikaciju EPSON Scan.

### Povezane informacije

- ➔ [“EPSON Scan \(Upravljački program skenera\)” na strani 68](#)

## Skeniranje je presporo

Smanjite razlučivost.

## Skeniranje u format PDF/Multi-TIFF se prekida

- Prilikom skeniranja velikih količina materijala, preporučujemo skeniranje u sivim tonovima.
- Povećajte slobodan prostor na tvrdom disku računala. Skeniranje se može prekinuti ako nema dovoljno slobodnog prostora.
- Pokušajte skenirati u nižoj razlučivosti. Skeniranje se prekida kad ukupna količina podataka dostigne određenu granicu.

---

## Drugi problemi

### Lagani struni udar prilikom doticanja pisača

Ako je mnogo perifernih jedinica spojeno na računalo, prilikom doticanja pisača možete osjetiti lagani strujni udar. Spojite žicu za uzemljenje na računalo na koje je priključen pisač.

### Bučan rad pisača

Ako su zvukovi rada pisača preglasni, omogućiti tihi način rada. Međutim, rad pisača će se usporiti uključivanjem tihog načina rada.

- Upravljački program pisača za sustav Windows

Odaberite **Uključ.** kao postavku **Tihi način rada** na kartici **Glavna**.

- Upravljački program pisača za sustav Mac OS X

Odaberite **Značajke sustava** u  izborniku > **Pisači i skeneri** (ili **Ispiši i skeniraj**, **Ispiši i faksiraj**), a zatim odaberite pisač. Kliknite na **Mogućnosti i zalihe** > **Mogućnosti** (ili **Upravljački program**). Odaberite **On** u postavci **Tihi način rada**.

### Vatrozid je blokirao aplikaciju (samo za Windows )

Dodajte aplikaciju u popis dozvoljenih programa Vatrozida za Windows u sigurnosnim postavkama **Upravljačka ploča**.

# Dodatak

## Tehničke specifikacije

### Svojstva pisača

Položaj mlaznica ispisne glave		Mlaznice za crnu tintu: 180 Mlaznice za tintu u boji: 59 za svaku boju
Težina papira	Obični papir	64 do 90 g/m <sup>2</sup> (17 do 24 lb)
	Omotnice	Omotnica (vrste: #10, DL, C6) 75 do 90 g/m <sup>2</sup> (20 do 24 lb)

### Površina za ispis

Kvaliteta ispisa može opasti na zasjenjenim površinama uslijed svojstava mehanizma pisača.

#### Pojedinačni listovi (normalan ispis)

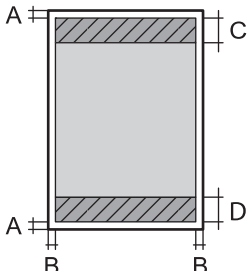
	A	3.0 mm (0.12 inča)
	B	3.0 mm (0.12 inča)
	C	40.0 mm (1.57 inča)
	D	32.0 mm (1.26 inča)

#### Omotnice

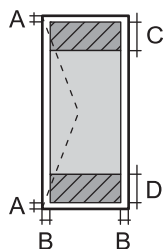
	A	3.0 mm (0.12 inča)
	B	5.0 mm (0.20 inča)
	C	18.0 mm (0.71 inča)
	D	40.0 mm (1.57 inča)

### Specifikacije skenera

Vrsta skenera	Plošni
Fotoelektrični uređaj	CIS
Maksimalna veličina dokumenta	216 × 297 mm (8.5 × 11.7 inča) A4, Letter

**Dodatak**

Razlučivost	1200 dpi (glavni skener) 2400 dpi (podskener)
Dubina boje	Boja <input type="checkbox"/> 48 bita po pikselu interno (16 bita po pikselu po boji interno) <input type="checkbox"/> 24 bita po pikselu eksterno (8 bita po pikselu po boji eksterno) Sivi tonovi <input type="checkbox"/> 16 bita po pikselu interno <input type="checkbox"/> 8 bita po pikselu eksterno Crno-bijelo <input type="checkbox"/> 16 bita po pikselu interno <input type="checkbox"/> 1 bit po pikselu eksterno
Izvor svjetlosti	LED

**Specifikacije sučelja**

Za računalo	Hi-Speed USB
-------------	--------------

**Specifikacije Wi-Fi veze**

Standardi	IEEE802.11b/g/n
Raspon frekvencije	2,4 GHz
Načini koordinacije	Infrastrukturni, Ad hoc <sup>*1</sup>
Bežična sigurnost	WEP (64/128-bitni), WPA2-PSK (AES) <sup>*2</sup>

\*1 Ne podržava IEEE 802.11n.

\*2 Udovoljava odredbi WPA2 s podrškom za WPA/WPA2 Personal.

**Sigurnosni protokol**

SSL/TLS	Klijent HTTPS
---------	---------------



## Dodatak

## Dimenzije

Dimenzije	Pohrana <input type="checkbox"/> Širina: 482 mm (19.0 inča) <input type="checkbox"/> Dužina: 300 mm (11.8 inča) <input type="checkbox"/> Visina: 145 mm (5.7 inča) Ispis <input type="checkbox"/> Širina: 482 mm (19.0 inča) <input type="checkbox"/> Dužina: 528 mm (20.8 inča) <input type="checkbox"/> Visina: 279 mm (11.0 inča)
Težina*	Približno 4.5 kg (9.9 lb)

\* Bez tinte i kabela za napajanje.

## Električne specifikacije

Model	Model od 100 do 240 V	Model od 220 do 240 V
Raspon nazivne frekvencije	50 do 60 Hz	50 do 60 Hz
Nazivna struja	0.5 do 0.3 A	0.3 A
Potrošnja energije (s USB vezom)	Samo kopiranje: Približno 11 W (ISO/IEC24712) Način rada Ready (Spreman): otprilike 3.6 W Način rada Sleep (U mirovanju): otprilike 1.3 W Isključen: otprilike 0.3 W	Samo kopiranje: Približno 11 W (ISO/IEC24712) Način rada Ready (Spreman): otprilike 3.6 W Način rada Sleep (U mirovanju): otprilike 1.3 W Isključen: otprilike 0.3 W

**Napomena:**

Radni napon potražite na naljepnici pisača.

## Specifikacije okruženja

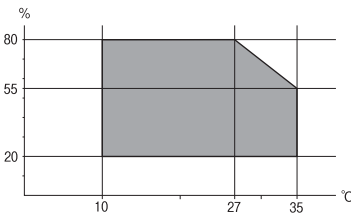
Rad:	Pisač koristite unutar raspona prikazanog na sljedećem grafikonu.  Temperatura: 10 do 35°C (50 do 95°F) Vlažnost: 20 do 80% relativne vlažnost (bez kondenzacije)
------	--

## Dodatak

Pohrana	Temperatura: -20 do 40°C (-4 do 104°F)* Vlažnost: 5 do 85% relativne vlažnost (bez kondenzacije)
---------	---

\* Može se čuvati mjesec dana na temperaturi od 40°C (104°F).

## Radne specifikacije spremnika s tintom

Temperatura pohrane	-20 do 40 °C (-4 do 104 °F)*
Temperatura smrzavanja	-15 °C (5 °F) Tinta se odmrzava i može se koristiti nakon otprilike 2 sata na temperaturi od 25 °C (77 °F).

\* Može se čuvati mjesec dana na temperaturi od 40 °C (104 °F).

## Zahtjevi sustava

- Windows 8.1 (32-bit, 64-bit)/Windows 8 (32-bit, 64-bit)/Windows 7 (32-bit, 64-bit)/Windows Vista (32-bit, 64-bit)/Windows XP Professional x64 Edition/Windows XP (32-bit)
- Mac OS X v10.9.x/Mac OS X v10.8.x/Mac OS X v10.7.x/Mac OS X v10.6.8

**Napomena:**

- U operativnom sustavu Mac OS X neke aplikacije i mogućnosti možda neće biti dostupne.
- Datotečni sustav UNIX (UFS) za operativni sustav Mac OS X nije podržan.

---

**Informacije o propisima**
**Standardi i odobrenja****Standardi i odobrenja za europski model**

Direktiva o niskonaponskim uređajima 2006/95/EZ	EN60950-1
Direktiva o elektromagnetskoj kompatibilnosti 2004/108/EZ	EN55022 razred B EN61000-3-2 EN61000-3-3 EN55024
Direktiva R&TTE br. 1999/5/EZ	EN300 328 EN301 489-1 EN301 489-17 EN60950-1

Za europske korisnike:

## Dodatak

Mi, korporacija Seiko Epson, ovime izjavljujemo da sljedeće modele opreme zadovoljavaju osnovne zahtjeve i druge relevantne naputke Direktive 1999/5/EZ:

C462S

Za uporabu samo u Irskoj, Ujedinjenom Kraljevstvu, Austriji, Njemačkoj, Lihtenštajnu, Švicarskoj, Francuskoj, Belgiji, Luksemburgu, Nizozemskoj, Italiji, Portugalu, Španjolskoj, Danskoj, Finskoj, Norveškoj, Švedskoj, Islandu, Hrvatskoj, Cipru, Grčkoj, Sloveniji, Malti, Bugarskoj, Češkoj, Estoniji, Mađarskoj, Latviji, Litvi, Poljskoj, Rumunjskoj i Slovačkoj.

Epson ne preuzima nikakvu odgovornost za bilo kakvo nepoštivanje sigurnosnih zahtjeva koje je nastalo kao rezultat nepreporučene modifikacije proizvoda.



### Standardi i odobrenja za australski model

EMC	AS/NZS CISPR22 Class B
-----	------------------------

Epson ovime izjavljuje da sljedeći modeli opreme zadovoljavaju osnovne zahtjeve i druge relevantne naputke standarda AS/NZS4268:

C462S

Epson ne preuzima nikakvu odgovornost za bilo kakvo nepoštivanje sigurnosnih zahtjeva koje je nastalo kao rezultat nepreporučene modifikacije proizvoda.

### Ograničenja kopiranja

Obratite pozornost na sljedeća ograničenja kako biste svoj pisac koristili na odgovoran i zakonit način.

Kopiranje sljedećih stavki zabranjeno je zakonom:

- novčanica, kovanica, vladinih trgovačkih obveznica, vladinih obveznica i županijskih obveznica
- neiskorištenih poštanskih maraka, pečatiranih razglednica i drugih službenih poštanskih stavki s valjanom poštarinom
- vladinih biljega i obveznica izdanih u skladu sa zakonskom procedurom

Budite oprezni prilikom kopiranja sljedećih stavaka:

- Privatnih utrživih obveznica (dioničkih potvrda, prenosivih vrijednosnica, čekova itd.), mjesečnih propusnica, koncesijskih kartica itd.
- putovnica, vozačkih dozvola, liječničkih potvrda, cestovnih propusnica, bonova za hranu, karata itd.

**Napomena:**

*Kopiranje navedenih stavaka također je možda zabranjeno zakonom.*

Odgovorna upotreba materijala s autorskim pravima:

Pisači se mogu zloupotrijebiti neprikladnim kopiranjem materijala s autorskim pravima. Ako ne djelujete prema uputama iskusnog odvjetnika, budite odgovorni i djelujte s poštovanjem te zatražite dopuštenje vlasnika autorskih prava prije kopiranja objavljenog materijala.



---

## Provjera ukupnog broja stranica provučenih kroz pisač

Možete provjeriti ukupan broj stranica provučen kroz pisač.

### Provjera ukupnog broja stranica provučenih kroz pisač – upravljačka ploča

Informacije se ispisuju zajedno s uzorkom provjere mlaznica.

1. U pisač umetnite obični papir veličine A4.
2. Pritisnite gumb  da biste isključili pisač.
3. Uključite pisač držeći pritisnut gumb , a zatim ga otpustite kad žaruljica napajanja počne treptati. Ispisuje se predložak za provjeru mlaznica.

### Provjera ukupnog broja stranica provučenih kroz pisač – Windows

1. Otvorite dijaloški okvir upravljačkog programa pisača.
2. Kliknite na **Informacije o pisaču i opcijama** na kartici **Održavanje**.

### Provjera ukupnog broja stranica provučenih kroz pisač – Mac OS X

1. Odaberite **Postavke sustava** u izborniku  > **Pisači i skeneri** (ili **Ispis i skeniranje, Print & Fax**), a zatim odaberite pisač.
2. Kliknite na **Opcije i zalihe** > **Uslužni program** > **Otvori uslužni program pisača**.
3. Kliknite na **Printer and Option Information**.

---

## Štednja energije

Pisač ulazi u način mirovanja ili se isključuje automatski ako se nijedna operacija ne obavi u zadanom roku. Možete prilagoditi vrijeme prije primjene upravljanja napajanjem. Svako povećanje utjecat će na učinak energije pisača. Pazite na okoliš prije provedbe promjene.

### Štednja energije – Windows

1. Otvorite dijaloški okvir upravljačkog programa pisača.
2. Kliknite na **Informacije o pisaču i opcijama** na kartici **Održavanje**.

## Dodatak

3. Odaberite vremenski period prije nego što pisač uđe u način mirovanja koristeći postavku **Odbrojavanje do mirovanja**, a zatim kliknite na **Šalji**. Da bi se pisač automatski isključio, odaberite vremenski period koristeći postavku **Brojač vremena za isključivanje**, a zatim kliknite na **Šalji**.
4. Kliknite na **OK**.

## Štednja energije – Mac OS X

1. Odaberite **Postavke sustava** u izborniku  > **Pisači i skeneri** (ili **Ispis i skeniranje, Print & Fax**), a zatim odaberite pisač.
2. Kliknite na **Opcije i zalihe** > **Uslužni program** > **Otvori uslužni program pisača**.
3. Kliknite na **Postavke pisača**.
4. Odaberite vremenski period prije nego što pisač uđe u način mirovanja koristeći postavku **Odbrojavanje do mirovanja**, a zatim kliknite na **Primijeni**. Da bi se pisač automatski isključio, odaberite vremenski period koristeći postavku **Brojač vremena za isključivanje**, a zatim kliknite na **Primijeni**.

## Transport pisača

Trebate li pisač transportirati uslijed preseljenja ili radi popravka, slijedite donje korake za pakiranje pisača.



### Važno:

- Prilikom spremanja ili prijenosa pisača, nemojte ga naginjati, stavljati na bok ni okretati naopačke jer u protivnom može doći do curenja tinte iz spremnika.
- Prilikom pohrane ili transporta bočice s tintom nakon uklanjanja čepa ne naginjite bočicu te je ne izlažite udarcima ili temperaturnim promjenama. U protivnom, tinta bi mogla iscuriti čak i kada je kapica na bočici čvrsto pritegnuta. Pobrinite se da držite bočicu u uspravnom položaju kada pritežete kapicu te poduzmite mjere za sprječavanje curenja tinte prilikom transporta bočice.
- Ne stavljajte otvorene bočice s tintom u kutiju s pisačem.

1. Isključite pisač pritiskanjem gumba .
2. Uvjerite se da se lampica napajanja isključila, a zatim iskopčajte kabel za napajanje.



### Važno:

*Kabel za napajanje izvucite iz zidne utičnice kada lampica napajanja ne svijetli. U protivnom, ispisna glava se neće vratiti u početni položaj, što može prouzročiti sušenje tinte, a ispisivanje može postati nemoguće.*

3. Iskopčajte sve kabele kao što su kabel za napajanje i USB kabel.
4. Uklonite sav papir iz pisača.
5. Pobrinite se da na pisaču nema nikakvih izvornika.

**Dodatak**

6. Otvorite jedinicu skenera tako da bude zatvoren poklopac za dokumente. Pričvrstite ispisnu glavu za kućište ljepljivom vrpcom.

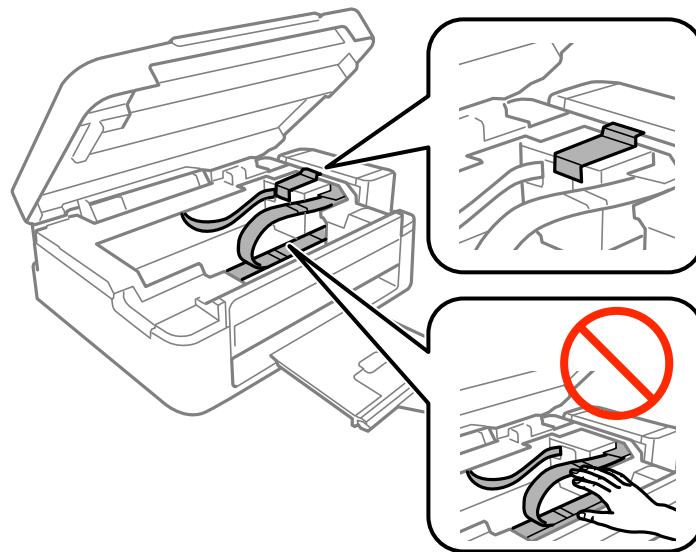

7. Zatvorite jedinicu skenera.

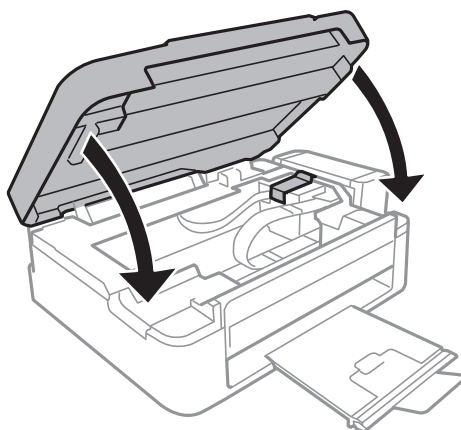

8. Pripremite pisac za pakiranje na način prikazan dolje.

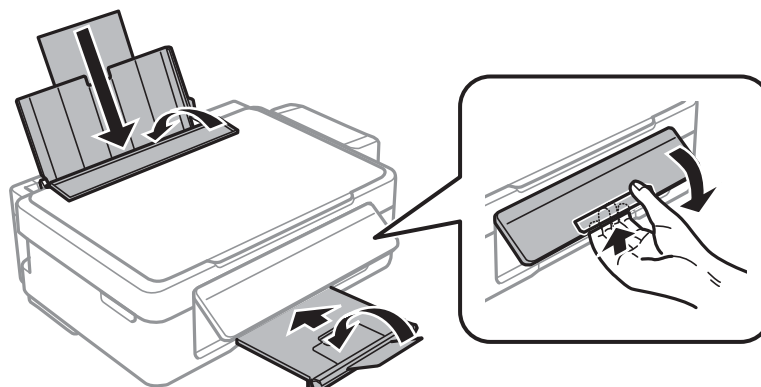

## Dodatak

9. Otkočite spremnik za tintu s pisača i spustite ga, a zatim dobro postavite poklopac na spremnik za tintu.

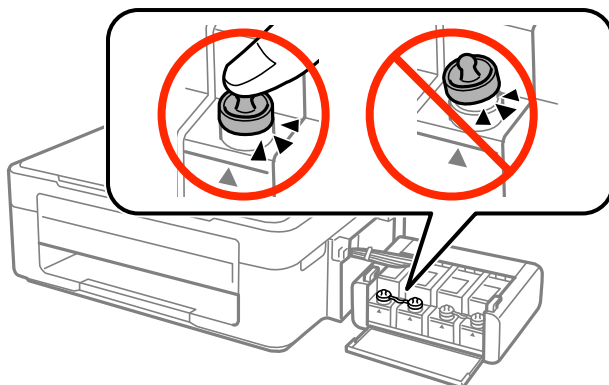

10. Zakačite jedinicu spremnika s tintom na pisač.

11. Zapakirajte pisač u njegovu kutiju koristeći zaštitne materijale kako biste spriječili da se spremnik tinte otkoči.

Kada budete ponovo koristili pisač, pazite da uklonite vrpce koje pričvršćuju ispisnu glavu. Ako kvaliteta ispisa prilikom sljedećeg ispisivanja bude opala, očistite i poravnajte ispisnu glavu.

#### Povezane informacije

- ➔ “Nazivi dijelova i funkcije” na strani 12
- ➔ “Pregledavanje i čišćenje ispisne glave” na strani 55
- ➔ “Poravnavanje ispisne glave” na strani 58

---

## Gdje potražiti pomoć

### Web-mjesto tehničke podrške

Ako trebate dodatnu pomoć, posjetite Epsonovo web-mjesto tehničke podrške. Odaberite zemlju ili regiju i posjetite odjeljak tehničke podrške na lokalnim Epsonovim mrežnim stranicama. Na ovim stranicama pročitajte Česta pitanja (FAQ) i preuzmite najnovije verzije upravljačkih programa, priručnike te brojne druge sadržaje.

<http://support.epson.net/>

<http://www.epson.eu/Support> (Europa)

Ako vaš proizvod tvrtke Epson ne radi ispravno, a ne možete riješiti problem, obratite se korisničkoj podršci za pomoć.

### Kontaktiranje Epsonove korisničke podrške

#### Prije obraćanja Epsonu

Ako vaš proizvod Epson ne radi ispravno, a problem ne možete riješiti pomoću informacija za rješavanje problema koje su navedene u priručnicima, obratite se korisničkoj podršci za pomoć. Ako Epsonova korisnička podrška za vaše područje nije navedena u nastavku, obratite se dobavljaču od kojega ste kupili proizvod.

Epsonova korisnička podrška brže će vam moći pomoći ako budete imali pri ruci sljedeće podatke:

## Dodatak

- Serijski broj proizvoda  
(naljepnica sa serijskim brojem obično se nalazi na stražnjoj strani proizvoda)
- Model proizvoda
- Verziju softvera proizvoda  
(Kliknite na **Podaci, o verziji** ili sličan gumb u softveru proizvoda)
- Marku i model računala
- Naziv i verziju operacijskog sustava računala
- Nazive i verzije softverskih programa koje koristite sa svojim proizvodom

### Napomena:

Ovisno o proizvodu, podaci o popisu poziva za postavke faksa i/ili mreže mogu biti pohranjeni u memoriji uređaja. Podaci i/ili postavke se mogu izgubiti kao posljedica kvara ili popravka uređaja. Epson ne preuzima nikakvu odgovornost za gubitak podataka niti za izradu sigurnosne kopije podataka i/ili postavki, čak ni tijekom jamstvenog roka. Preporučujemo izradu vlastite sigurnosne kopije podataka ili bilježenje podataka.

## Pomoć za korisnike u Europi

U Dokumentu o paneuropskom jamstvu potražite informacije o tome kako se obratiti Epsonovoj korisničkoj podršci.

## Pomoć za korisnike na Tajvanu

Kontakti za informacije, podršku i usluge servisa su:

### Globalne mreže stranice

<http://www.epson.com.tw>

Dostupne su informacije o specifikacijama proizvoda, upravljačkim programima za preuzimanje i proizvodima.

### Epson HelpDesk (telefon: +02-80242008)

Operateri pri službi za podršku telefonskim putem mogu vam pomoći:

- u vezi s upitima o prodaji i informacijama o proizvodima
- u vezi s pitanjima o upotrebi ili problemima
- u vezi s upitima o popravcima i jamstvu

### Servisni centar za popravke:

Telefonski broj	Broj faksa	Adresa
02-23416969	02-23417070	No.20, Beiping E. Rd., Zhongzheng Dist., Taipei City 100, Taiwan
02-27491234	02-27495955	1F., Br.16, Odj. 5, Nanjing E. Rd., Songshan Dist., Taipei City 105, Taiwan
02-32340688	02-32340699	No.1, Ln. 359, Sec. 2, Zhongshan Rd., Zhonghe City, Taipei County 235, Taiwan
039-605007	039-600969	No.342-1, Guangrong Rd., Luodong Township, Yilan County 265, Taiwan
038-312966	038-312977	No.87, Guolian 2nd Rd., Hualien City, Hualien County 970, Taiwan



## Dodatak

Telefonski broj	Broj faksa	Adresa
03-4393119	03-4396589	5F., No.2, Nandong Rd., Pingzhen City, Taoyuan County 32455, Taiwan
03-5325077	03-5320092	1F., No.9, Ln. 379, Sec. 1, Jingguo Rd., North Dist., Hsinchu City 300, Taiwan
04-23011502	04-23011503	3F., No.30, Dahe Rd., West Dist., Taichung City 40341, Taiwan
04-2338-0879	04-2338-6639	No.209, Xinxing Rd., Wuri Dist., Taichung City 414, Taiwan
05-2784222	05-2784555	No.463, Zhongxiao Rd., East Dist., Chiayi City 600, Taiwan
06-2221666	06-2112555	No.141, Gongyuan N. Rd., North Dist., Tainan City 704, Taiwan
07-5520918	07-5540926	1F., No.337, Minghua Rd., Gushan Dist., Kaohsiung City 804, Taiwan
07-3222445	07-3218085	No.51, Shandong St., Sanmin Dist., Kaohsiung City 807, Taiwan
08-7344771	08-7344802	1F., No.113, Shengli Rd., Pingtung City, Pingtung County 900, Taiwan

## Pomoć za korisnike u Australiji

Podružnica tvrtke Epson u Australiji želi vam ponuditi visoku razinu korisničke usluge. Osim priručnika priloženih uz proizvod nudimo i sljedeće izvore informacija:

### Internetsku adresu

<http://www.epson.com.au>

Pristup mrežnim stranicama podružnice tvrtke Epson u Australiji putem globalne mrežne stranice. Doista se isplati povremeno uputiti na ove stranice! Na ovim ćete mrežnim stranicama pronaći odjeljak za preuzimanje upravljačkih programa, Epsonova mjesta za kontakt, informacije o novim proizvodima i tehničku podršku (elektronička pošta).

### Epsonovu službu za podršku

Epsonova služba za podršku služi kao krajnja instanca za pristup savjetima za sve naše klijente. Operateri pri službi za podršku mogu vam pomoći s instalacijom, konfiguracijom i radom vašeg proizvoda Epson. Osoblje za ponude službe za podršku može vam ponuditi literaturu o novim Epsonovim proizvodima i uputiti vas najbližem prodavaču ili servisu. Ovdje je moguće dobiti odgovore na mnoge upite.

Brojevi službe za podršku su:

Telefon: 1300 361 054

Preporučujemo vam da uz sebe imate sve potrebne podatke kada zovete službu za podršku. Što više informacija imate pri ruci, to ćemo vam lakše pomoći riješiti problem. Navedene informacije uključuju priručnik za proizvod Epson, vrstu računala, operativni sustav, programe i sve druge informacije koje smatrate potrebnima.

## Pomoć za korisnike u Singapuru

Izvori informacija, podrška i usluge servisa koje pruža podružnica tvrtke Epson u Singapuru su:

### Globalne mreže stranice

<http://www.epson.com.sg>

## Dodatak

Putem elektroničke pošte moguće je dobiti specifikacije proizvoda, upravljačke programe za preuzimanje, odgovore na česta pitanja (FAQ), odgovore na upite o prodaji i tehničku podršku.

### **Epsonova služba za podršku (Telefon: (65) 6586 3111)**

Operateri pri službi za podršku telefonskim putem mogu vam pomoći:

- u vezi s upitima o prodaji i informacijama o proizvodima
- u vezi s pitanjima o upotrebi ili problemima
- u vezi s upitima o popravcima i jamstvu

### **Pomoć za korisnike na Tajlandu**

Kontakti za informacije, podršku i usluge servisa su:

#### **Globalne mreže stranice**

<http://www.epson.co.th>

Dostupne su specifikacije proizvoda, upravljački programi za preuzimanje, odgovori na česta pitanja (FAQ) i elektronička pošta.

### **Epsonov dežurni telefon (Telefon: (66) 2685-9899)**

Osoblje dežurnog telefona telefonskim putem vam može pomoći:

- u vezi s upitima o prodaji i informacijama o proizvodima
- u vezi s pitanjima o upotrebi ili problemima
- u vezi s upitima o popravcima i jamstvu

### **Pomoć za korisnike u Vijetnamu**

Kontakti za informacije, podršku i usluge servisa su:

Epsonov dežurni telefon: 84-8-823-9239

Servisni centar: 80 Truong Dinh Street, District 1, Hochiminh City, Vietnam.

### **Pomoć za korisnike u Indoneziji**

Kontakti za informacije, podršku i usluge servisa su:

#### **Globalne mreže stranice**

<http://www.epson.co.id>

- Informacije o specifikacijama proizvoda, upravljačkim programima za preuzimanje
- Česta pitanja (FAQ), upiti o prodaji, pitanja putem elektroničke pošte.

#### **Epsonov dežurni telefon**

- u vezi s upitima o prodaji i informacijama o proizvodima

**Dodatak** Tehnička podrška

Telefon: (62) 21-572 4350

Faks: (62) 21-572 4357

**Epsonov servisni centar**

Jakarta	Mangga Dua Mall 3rd floor No 3A/B Jl. Arteri Mangga Dua, Jakarta	Telefon/Faks: (62) 21-62301104
Bandung	Lippo Center 8th floor Jl. Gatot Subroto No.2 Bandung	Telefon/Faks: (62) 22-7303766
Surabaya	Hitech Mall It IIB No. 12 Jl. Kusuma Bangsa 116-118 Surabaya	Telefon: (62) 31-5355035 Faks: (62)31-5477837
Yogyakarta	Hotel Natour Garuda Jl. Malioboro No. 60 Yogyakarta	Telefon: (62) 274-565478
Medan	Wisma HSBC 4th floor Jl. Diponegoro No. 11 Medan	Telefon/Faks: (62) 61-4516173
Makassar	MTC Karebosi Lt. III Kav. P7-8 Jl. Ahmad Yani No.49 Makassar	Telefon: (62)411-350147/411-350148

**Pomoć za korisnike u Hong Kongu**

Za tehničku podršku kao i postprodajne usluge korisnici se mogu obratiti podružnici tvrtke Epson Limited u Hong Kongu.

**Početna stranica**

Podružnica tvrtke Epson u Hong Kongu otvorila je lokalnu početnu stranicu na kineskom i engleskom jeziku kako bi korisnicima učinila dostupnima sljedeće informacije:

- Informacije o proizvodu
- Odgovore na česta pitanja (FAQ)
- Najnovije verzije upravljačkih programa za proizvode Epson

Korisnici mogu ovoj stranici pristupiti na adresi:

<http://www.epson.com.hk>

**Dežurni telefon tehničke podrške**

Tehničkom osoblju možete se obratiti i putem sljedećih telefonskih i brojeva faksa:

## Dodatak

Telefon: (852) 2827-8911

Faks: (852) 2827-4383

### Pomoć za korisnike u Maleziji

Kontakti za informacije, podršku i usluge servisa su:

#### Globalne mreže stranice

<http://www.epson.com.my>

- Informacije o specifikacijama proizvoda, upravljačkim programima za preuzimanje
- Česta pitanja (FAQ), upiti o prodaji, pitanja putem elektroničke pošte.

#### Epson Trading (M) Sdn. Bhd.

Glavni ured:

Telefon: 603-56288288

Faks: 603-56288388/399

Epsonova služba za podršku:

- Upiti o prodaji i informacije o proizvodima (Info telefon)  
Telefon: 603-56288222
- Upiti o popravcima i jamstvu, upotrebi proizvoda i tehnička podrška (Techline)  
Telefon: 603-56288333

### Pomoć za korisnike u Indiji

Kontakti za informacije, podršku i usluge servisa su:

#### Globalne mreže stranice

<http://www.epson.co.in>

Dostupne su informacije o specifikacijama proizvoda, upravljačkim programima za preuzimanje i proizvodima.

#### Podružnica tvrtke Epson u Indiji - sjedište - Bangalore

Telefon: 080-30515000

Faks: 30515005

#### Podružnica tvrtke Epson u Indiji - regionalni uredi:

Lokacija	Telefonski broj	Broj faksa
Mumbai	022-28261515/16/17	022-28257287
Delhi	011-30615000	011-30615005
Chennai	044-30277500	044-30277575
Kalkuta	033-22831589/90	033-22831591

**Dodatak**

Lokacija	Telefonski broj	Broj faksa
Hyderabad	040-66331738/39	040-66328633
Cochin	0484-2357950	0484-2357950
Coimbatore	0422-2380002	Nije dostupno
Pune	020-30286000/30286001/30286002	020-30286000
Ahmedabad	079-26407176/77	079-26407347

**Telefon za pomoć**

Za servis, informacije o proizvodima ili naručivanje spremnika - 18004250011 (9 - 21 h) - Broj je besplatan.

Za servis (korisnici CDMA & Mobile) - 3900 1600 (9 - 18 h) Predbroj je lokalni STD kôd

**Pomoć za korisnike na Filipinima**

Za tehničku podršku kao i postprodajne usluge korisnici se mogu obratiti korporaciji Epson Philippines na telefonske brojeve i brojeve faksa te adresu elektroničke pošte u nastavku:

Glavna linija: (63-2) 706 2609

Faks: (63-2) 706 2665

Izravna linija službe za podršku: (63-2) 706 2625

Adresa elektroničke pošte: epchelpdesk@epc.epson.com.ph

**Globalne mreže stranice**

<http://www.epson.com.ph>

Dostupne su specifikacije proizvoda, upravljački programi za preuzimanje, odgovori na česta pitanja (FAQ) i upiti putem elektroničke pošte.

**Besplatan broj 1800-1069-EPSON(37766)**

Osoblje dežurnog telefona telefonskim putem vam može pomoći:

- u vezi s upitima o prodaji i informacijama o proizvodima
- u vezi s pitanjima o upotrebi ili problemima
- u vezi s upitima o popravcima i jamstvu