

L655

מדריך למשתמש

זכויות יוצרים

שום חלק מפרסום זה אין לשכפל, להעתיק, לאחסן במאגר מידע או לשרד בכל אמצעי שהוא — מכני, אופטי, אלקטרוני או אחר — מבלי לקבל מראש רשות בכתב מ-Seiko Epson Corporation. לגבי השימוש במידע הכלול במסמך זה אין שום הנחה של אחריות פטנטים. כמו כן אין שום הנחה של אחריות בגין נזקים הנגרמים משימוש במידע במסמך זה. המידע במסמך זה מיועד אך ורק לשימוש עם מוצר זה של Epson. Epson אינה אחראית לשום שימוש במידע זה כשמיישמים אותו על מוצרים אחרים.

Seiko Epson Corporation ושלוחותיה לא יהיו אחראים כלפי הרוכש או צד שלישי לנזק, אובדן, עלויות או הוצאות שנגרמו לרוכש או לצד שלישי מחמת תאונה, שימוש לא הולם, שימוש לרעה במוצר, או התאמה או תיקון במוצר שלא על ידי מורשה או מוסמך לכך, או (מלבד בארצות הברית) אי מילוי קפדני של הוראות החברה בדבר השימוש במוצר והטיפול בו.

Seiko Epson Corporation ושלוחותיה לא יהיו אחראים לכל נזק או תקלה מחמת השימוש במוצר אופציונלי או מתכלה שאינו מוגדר כמוצר מקורי של Epson או כמוצר באישור Epson.

Seiko Epson Corporation לא תיחשב לאחראית על כל נזק שהוא מחמת הפרעות אלקטרומגנטיות המתרחשות עקב שימוש בכבלי ממשקים שחברת Epson לא הגדירה אותם כמוצרים באישור Epson.

© 2015 Seiko Epson Corporation. All rights reserved.

תוכן ההוראות למשתמש והמפרטים של מוצר זה יכולים להשתנות ללא הודעה.

סימנים מסחריים

EXCEED או EPSON EXCEED YOUR VISION והביטויים EPSON® הוא סימן מסחרי רשום ו-Seiko Epson Corporation הם סימנים מסחריים של YOUR VISION.

EPSON Scan software is based in part on the work of the Independent JPEG Group.

libtiff

Copyright © 1988-1997 Sam Leffler

Copyright © 1991-1997 Silicon Graphics, Inc.

Permission to use, copy, modify, distribute, and sell this software and its documentation for any purpose is hereby granted without fee, provided that (i) the above copyright notices and this permission notice appear in all copies of the software and related documentation, and (ii) the names of Sam Leffler and Silicon Graphics may not be used in any advertising or publicity relating to the software without the specific, prior written permission of Sam Leffler and Silicon Graphics.

THE SOFTWARE IS PROVIDED "AS-IS" AND WITHOUT WARRANTY OF ANY KIND, EXPRESS, IMPLIED OR OTHERWISE, INCLUDING WITHOUT LIMITATION, ANY WARRANTY OF MERCHANTABILITY OR FITNESS FOR A PARTICULAR PURPOSE.

IN NO EVENT SHALL SAM LEFFLER OR SILICON GRAPHICS BE LIABLE FOR ANY SPECIAL, INCIDENTAL, INDIRECT OR CONSEQUENTIAL DAMAGES OF ANY KIND, OR ANY DAMAGES WHATSOEVER RESULTING FROM LOSS OF USE, DATA OR PROFITS, WHETHER OR NOT ADVISED OF THE POSSIBILITY OF DAMAGE, AND ON ANY THEORY OF LIABILITY, ARISING OUT OF OR IN CONNECTION WITH THE USE OR PERFORMANCE OF THIS SOFTWARE.

Microsoft®, Windows®, and Windows Vista® are registered trademarks of Microsoft Corporation.

Apple, Macintosh, Mac OS, OS X, Bonjour, Safari, iPad, iPhone, iPod touch, and iTunes are trademarks of Apple Inc., registered in the U.S. and other countries. AirPrint and the AirPrint logo are trademarks of Apple Inc.

Google Cloud Print™, Chrome™, Chrome OS™, and Android™ are trademarks of Google Inc.

Adobe, Adobe Reader, Acrobat, and Photoshop are trademarks of Adobe systems Incorporated, which may be registered in certain jurisdictions.

Intel® is a registered trademark of Intel Corporation.

הערה כללית: שאר שמות המוצרים שמוזכרים כאן מובאים לצורך זיהוי בלבד ועשויים להיות סימנים מסחריים של בעליהם בהתאמה. Epson מתנערת מכל זכות בסימנים אלה.

תוכן עניינים**זכויות יוצרים****סימנים מסחריים****אודות הוראות למשתמש אלה**

- 8. הקדמה למדריכים למשתמש.....
- 8. סימנים וסמלים.....
- 9. תיאורים המשמשים במדריך זה.....
- 9. אזכורים של מערכות הפעלה.....

הוראות חשובות

- 10. הוראות בטיחות.....
- 11. אזהרות ועצות לגבי המדפסת.....
- 11. עצות ואזהרות לגבי הגדרת המדפסת.....
- 11. עצות ואזהרות לגבי השימוש במדפסת.....
- 11. עצות ואזהרות לגבי שינוע או אחסון המדפסת.....
- 12. עצות ואזהרות לשימוש במדפסת עם חיבור אלחוטי.....
- 12. אזהרות ועצות לגבי שימוש במסך ה-LCD.....
- 12. הגנה על המידע האישי שלך.....

יסודות המדפסת

- 13. שמות החלקים ותפקידיהם.....
- 15. לוח בקרה.....
- 15. נורות ולחצנים.....
- 16. סמלים המוצגים על גבי מסך ה-LCD.....
- 17. הזנת תווים.....
- 17. אפשרויות תפריט.....
- 17. מצב צלם.....
- 18. מצב סריקה.....
- 19. מצב פקס.....
- 20. מצב התקנה.....

טעינת נייר

- 26. אמצעי זהירות לטיפול בנייר.....
- 27. גודל הנייר וכמויות הדפים.....
- 28. רשימת סוגי הנייר.....
- 29. הכנסת דפים אל מחסנית נייר.....

הנחת המסמכים המקוריים

- מסמכים מקוריים זמינים בשביל מזין המסמכים האוטומטי..... 32.
- הנחת המסמכים המקוריים במזין המסמכים האוטומטי..... 32.
- הנח את המסמכים המקוריים על משטח סריקה..... 34.

הדפסה

- הדפסה ממחשב..... 36.
- פעולות הדפסה בסיסיות - Windows..... 36.
- פעולות הדפסה בסיסיות - Mac OS X..... 38.
- הדפסה דו-צדדית..... 39.
- הדפסת כמה עמודים על גיליון אחד..... 42.
- הדפסה כך שהתדפיס יתאים לגודל הנייר..... 43.
- הדפסת כמה קבצים יחד (עבור Windows בלבד)..... 44.
- הדפסת תמונה אחת על מספר דפים כדי ליצור פוסטר (במערכת ההפעלה Windows בלבד)..... 45.
- הדפסה באמצעות תכונות מתקדמות..... 51.
- הדפסת תצלומים באמצעות Epson Easy Photo Print..... 53.
- הדפסה מהתקנים חכמים..... 54.
- שימוש ב-Epson iPrint..... 54.
- שימוש ב-AirPrint..... 55.
- ביטול הדפסה..... 56.
- ביטול הדפסה — לחצן במדפסת..... 56.
- ביטול הדפסה — Windows..... 56.
- ביטול הדפסה — Mac OS X..... 56.

העתקה**סריקה**

- סריקה באמצעות לוח הבקרה..... 58.
- סריקה אל הענן..... 58.
- סריקה למחשב..... 58.
- סריקה למחשב (WSD)..... 59.
- סריקה ממחשב..... 59.
- יסודות הסריקה..... 59.
- סריקה באמצעות תכונות מתקדמות..... 61.
- סריקה מהתקנים חכמים..... 64.

93.....ניקוי משטח סריקה.

שירותי רשת ופרטי התוכנה

95.....שירות Epson Connect

95.....Web Config

96.....הפעלת Web Config בדפדפן אינטרנט

96.....פתיחת Web Config במערכת ההפעלה

96.....Windows

96.....הפעלת Web Config ב-Mac OS X

97.....מנהל התקן המדפסת ב-Windows

97.....הגבלת הגדרות במנהל התקן המדפסת ב-Windows

97.....קביעת הגדרות הפעלה למנהל התקן המדפסת של Windows

98.....מנהל התקן המדפסת ב-Mac OS X

98.....שינוי הגדרות מנהל ההתקן למדפסת במערכת ההפעלה Mac OS X

99.....EPSON Scan (מנהל ההתקן של הסורק)

100.....Epson Event Manager

100.....מנהל התקן PC-FAX (מנהל התקן פקס)

101.....FAX Utility

101.....Epson Easy Photo Print

102.....E-Web Print (עבור Windows בלבד)

102.....EPSON Software Updater

102.....EpsonNet Config

103.....הסרת יישומים

103.....הסרת יישומים — Windows

104.....הסרת יישומים — Mac OS X

104.....התקנת יישומים

105.....עדכון יישומים וחומרה.

פתרון בעיות

106.....בדיקת מצב המדפסת.

106.....בדיקת הודעות על גבי מסך ה-LCD.

107.....בדיקת מצב המדפסת — Windows

107.....בדיקת מצב מדפסת — Mac OS X

107.....סילוק נייר תקוע.

108.....סילוק נייר תקוע מתוך המדפסת.

109.....הוצאת נייר תקוע מתוך מחסנית נייר.

111.....הוצאת נייר תקוע מתוך מכסה אחורי.

111.....הוצאת נייר תקוע ממזין המסמכים האוטומטי

112.....

114.....הנייר אינו מוזן כהלכה.

115.....נייר תקוע.

115.....הנייר מוזן עקום.

115.....הדפים לא מוזנים.

115.....כמה דפי נייר מוזנים ביחד.

שליחת פקס

66.....הגדרת פקס.

66.....חיבור לקו טלפון.

69.....קביעת הגדרות פקס בסיסיות.

72.....שמירת אנשי קשר לשליחת פקס.

72.....רישום אנשי קשר.

72.....רישום אנשי קשר בקבוצה.

72.....שמירת אנשי קשר וגיבויים באמצעות מחשב

73.....

73.....שליחת פקסים.

73.....פעולות בסיסיות בשליחת פקסים.

75.....דרכים שונות לשליחת פקסים.

76.....קבלת פקסים.

76.....הגדרת מצב קבלה.

77.....דרכים שונות לקבלת פקסים.

78.....שמירת פקסים נכנסים במחשב.

79.....שימוש בתכונות פקס אחרות.

79.....הדפסת דוח פקסים ורשימת פקסים.

80.....הדפסה מחדש של פקסים שהתקבלו.

מילוי דיו מחדש

81.....בדיקת מפלסי הדיו.

81.....בדיקת מפלסי הדיו — Windows

81.....בדיקת מפלסי הדיו — Mac OS X

81.....קודים של בקבוקי דיו.

82.....אמצעי זהירות בנושא בקבוקי דיו.

83.....מילוי מכלי הדיו.

שיפור איכות ההדפסה והסריקה

87.....בדיקת ראש ההדפסה וניקויו.

87.....בדיקת ראש ההדפסה וניקויו — לוח הבקרה

87.....בדיקת ראש ההדפסה וניקויו — Windows

88.....בדיקת ראש ההדפסה וניקויו — Mac OS X

88.....

89.....החלפת דיו בצינוריות הדיו.

89.....החלפת דיו בתוך צינורות הדיו — Windows

89.....החלפת דיו בתוך צינורות הדיו — Mac OS X

89.....X

89.....יישור ראש ההדפסה.

90.....יישור ראש ההדפסה — לוח הבקרה.

90.....יישור ראש ההדפסה — Windows

91.....יישור ראש ההדפסה — Mac OS X

91.....ניקוי מסילת הדפים מכתמי דיו.

92.....ניקוי מזין המסמכים האוטומטי.

תוכן עניינים

128	אי אפשר לשלוח פקסים לנמען שצוין
128	אי אפשר לשלוח פקסים בשעה שצוינה
128	אי אפשר לקבל פקסים
128	מתרחשת שגיאת זיכרון מלא
129	איכות הפקס הנשלח היא גרועה
129	פקסים נשלחים בגודל לא נכון
129	איכות הפקס המתקבל היא גרועה
130	פקסים שמתקבלים אינם מודפסים
130	בעיות אחרות בפקס
	אי אפשר לעשות שיחות מהטלפון המחובר
130	המשיבון אינו יכול לענות לשיחות קוליות
130	מספר הפקס של השולח לא מופיע בפקסים המתקבלים או שהמספר שגוי
130	בעיות אחרות
130	מכת חשמל קטנה עם הנגיעה במדפסת
130	רעשי הפעולה חזקים
131	מזין המסמכים האוטומטי לא פועל
131	סריקה באמצעות ADF מואטת
131	התאריך והשעה אינם נכונים
	היישום חסום בידי חומת אש (עבור Windows בלבד)
131	מוצגת הודעה ובה בקשה לאפס את מפלסי הדין

נספח

132	מפרט טכני
132	מפרט המדפסת
132	מפרט הסורק
133	מפרט ממשקים
133	מפרט הפקס
134	מפרט Wi-Fi
134	מפרט Ethernet
135	פרוטוקול אבטחה
135	שירותי צד שלישי נתמכים
135	מידות
135	מפרט חשמל
136	מפרט סביבתי
137	דרישות מערכת
137	מידע רגולטורי
137	תקנים ואישורים
138	מגבלות על העתקה
	בדיקת המספר הכולל של העמודים שהוזנו דרך המדפסת
139	בדיקת המספר הכולל של העמודים שהוזנו דרך המדפסת
139	בדיקת המספר הכולל של העמודים שהוזנו דרך המדפסת — לוח הבקרה
139	בדיקת המספר הכולל של העמודים שהוזנו דרך המדפסת — Windows
139	בדיקת המספר הכולל של העמודים שהוזנו דרך המדפסת — Mac OS X

115	המקור אינו מוזן במזין המסמכים האוטומטי
116	בעיות באספקת החשמל ובלוח הבקרה
116	המדפסת לא נדלקת
116	המדפסת לא נכבית
116	מסך ה-LCD מחשיך
116	המדפסת אינה מדפיסה
117	בעיות בתדפיסים
117	איכות ההדפסה גרועה
117	איכות ההדפסה לא משתפרת גם אחרי יישור ראש ההדפסה
118	התמונות מודפסות בצבעים לא צפויים
119	פסים מרוחים מופיעים במרווחים קבועים של כ-3.3 ס"מ
119	איכות הצילום ירודה
119	תמונה של הצד ההפוך של המקור מופיעה בתמונה המועתקת
119	מיקום התדפיס, מידותיו או שוליו אינם נכונים
120	הנייר מרוח או שרוט
120	התווים המודפסים הם שגויים או מעורבבים
121	התמונה המודפסת היא הפוכה
121	לא היה אפשר לפתור את בעיית התדפיס
121	בעיות הדפסה אחרות
121	ההדפסה אטית מדי
121	מהירות ההדפסה מואטת משמעותית במהלך הדפסה רציפה
122	אי אפשר להתחיל בסריקה
122	אי אפשר להתחיל לסרוק כשמשתמשים בלוח הבקרה
123	בעיות בתמונה הסרוקה
123	איכות הסריקה ירודה
124	התווים מטושטשים
124	תמונה של הצד ההפוך של המקור מופיעה בתמונה הסרוקה
124	תבנית moiré מופיעה בתמונה הסרוקה
124	שטח הסריקה או כיוון הסריקה אינם נכונים
125	לא היה אפשר לפתור את בעיית התמונה הסרוקה
125	בעיות סריקה אחרות
125	תצוגה מקדימה של תמונות ממוזערות אינה פועלת כהלכה
126	הסריקה אטית מדי
126	הסריקה מפסיקה כשסורקים ל-PDF
126	Multi-TIFF
126	בעיות בשליחת פקסים ובקבלתם
126	אי אפשר לשלוח פקסים או לקבלם
127	אי אפשר לשלוח פקסים

תוכן עניינים

140	חיסכון בחשמל.
140	חיסכון בחשמל - לוח הבקרה.
140	העברת המדפסת.
142	היכן מקבלים עזרה.
142	אתר אינטרנט לתמיכה טכנית.
143	יצירת קשר עם התמיכה של Epson.

אודות הוראות למשתמש אלה

הקדמה למדריכים למשתמש

המדריכים הבאים מצורפים למדפסת Epson. נוסף על המדריכים ניתן להיעזר גם בעזרה הכלולה ביישומי התוכנה השונים של Epson.

☐ התחל כאן (מדריך נייר)

מספק מידע על הגדרת המדפסת, התקנת התוכנה, שימוש במדפסת, פתרון בעיות וכן הלאה.

☐ מדריך למשתמש (מדריך דיגיטלי)

מדריך זה. מספק מידע והוראות כלליות לשימוש במדפסת ולפתרון בעיות.

☐ מדריך רשת (מדריך דיגיטלי)

מספק מידע על הגדרות רשת ועל פתרון בעיות כאשר משתמשים במדפסת ברשת.

ניתן להשיג את הגרסאות העדכניות של המדריכים הנ"ל בדרכים הבאות.

☐ מדריך נייר

בקר באתר התמיכה של Epson אירופה בכתובת <http://www.epson.eu/Support>, באתר התמיכה העולמי של Epson בכתובת <http://support.epson.net/>.

☐ מדריך דיגיטלי

פתח את EPSON Software Updater במחשב. EPSON Software Updater יבדוק אם יש עדכונים לתוכנות של Epson ולמדריכים הדיגיטליים ויאפשר להוריד את הגרסאות העדכניות.

מידע קשור

← "EPSON Software Updater" בעמוד 102

סימנים וסמלים

⚠ **זהירות:**

הוראות שיש להקפיד למלא כדי להימנע מפציעה.

⚠ **חשוב:**

הוראות שיש להקפיד עליהם כדי להימנע מנזק לציווד.

לתשומת לבך:

מספק מידע משלים ומידע התייחסות.

← מידע קרוב

קישורים לסעיפים קרובים.

תיאורים המשמשים במדריך זה

- צילומי מסך של מנהל התקן המדפסת ושל EPSON Scan (מנהל ההתקן של הסורק) לקוחים מ-Windows 8.1 או מ-Mac OS X v10.10.x. התוכן המוצג על המסך משתנה, תלוי בדגם ובמצב.
- איורים של המדפסת המשמשים במדריך זה הם להמחשה בלבד. אמנם יכולים להיות הבדלים קלים בתפעול, תלוי בדגם, אולם שיטת התפעול היא אותה השיטה.
- פריטי תפריט מסוימים במסך ה-LCD משתנים, תלוי בדגם ובהגדרות.

אזכורים של מערכות הפעלה

Windows

במדריך זה, מונחים כגון "Windows 8.1", "Windows Vista", "Windows 7", "Windows 8", "Windows XP", "Windows Server 2012 R2", "Windows Server 2012", "Windows Server 2008 R2", "Windows Server 2008", "Windows Server 2003 R2" ו-"Windows Server 2003" משמש לציון כל הגרסאות. כמו כן, המונח Windows משמש לציון כל הגרסאות.

- מערכת ההפעלה Microsoft® Windows® 8.1
- מערכת ההפעלה Microsoft® Windows® 8
- מערכת ההפעלה Microsoft® Windows® 7
- מערכת ההפעלה Microsoft® Windows Vista®
- מערכת ההפעלה Microsoft® Windows® XP
- מערכת ההפעלה Microsoft® Windows® XP Professional x64 Edition
- מערכת ההפעלה Microsoft® Windows Server® 2012 R2
- מערכת ההפעלה Microsoft® Windows Server® 2012
- מערכת ההפעלה Microsoft® Windows Server® 2008 R2
- מערכת ההפעלה Microsoft® Windows Server® 2008
- מערכת ההפעלה Microsoft® Windows Server® 2003 R2
- מערכת ההפעלה Microsoft® Windows Server® 2003

Mac OS X

במדריך זה, "Mac OS X v10.10.x" פירושו "Mac OS X Yosemite", "Mac OS X v10.9.x" פירושו "Mac OS X Mavericks", ו-"Mac OS X v10.8.x" פירושו "Mac OS X Mountain Lion". בנוסף, המונח "Mac OS X" מתייחס ל-"Mac OS X v10.10.x", "Mac OS X v10.8.x", "Mac OS X v10.9.x", "Mac OS X v10.7.x" ו-"Mac OS X v10.6.8".

הוראות חשובות

הוראות בטיחות

- קרא את ההוראות להלן ומלא אותן כדי להבטיח שהשימוש במדפסת זאת יהיה בטיחותי. הקפד לשמור את המדריך לעיון בעתיד. כמו כן, הקפד למלא את כל ההוראות והאזהרות המסומנות על גבי המדפסת.
- השתמש אך ורק בכבל החשמל שסופק עם המדפסת ואל תשתמש בכבל זה עם כל ציוד אחר. שימוש בכבלים אחרים עם המדפסת הזאת או שימוש בכבל החשמל שסופק עם ציוד אחר יכול לגרום לשרפה או למכת חשמל.
 - ודא שכבל החשמל שלך עומד בתקני הבטיחות הנהוגים במדינת ישראל.
 - לעולם אל תפרק, אל תשנה ואל תנסה לתקן את כבל החשמל, את התקע, את יחידת המדפסת, את יחידת הסורק או את הציוד האופציונלי בעצמך, אלא אם פעולות אלה מוסברות ספציפית במדריכים של המדפסת.
 - נתק את המדפסת והפנה לתיקון אצל טכנאי תיקונים מוסמכים בתנאים להלן:
 - כבל החשמל או התקע ניזוק; נוזלים נכנסו למדפסת; המדפסת נפלה או בית המדפסת ניזוק; המדפסת אינה פועלת כרגיל או מפגינה שינוי ניכר בביצועים. אל תכוונן פקדים שאינם מתוארים בהוראות ההפעלה.
 - הצב את המדפסת קרוב לשקע חשמל שממנו אפשר לנתק את התקע בקלות.
 - את המדפסת אסור להציב או לאחסן בחוץ או במקומות שבהם יש הרבה לכלוך, אבק, מים ומקורות חום או במקומות החשופים למכות, לרטט, לטמפרטורה גבוהה או ללחות גבוהה.
 - הקפד לא לשפוך נוזלים על המדפסת ולא לטפל בה בידיים רטובות.
 - הקפד על מרחק של 22 סנטימטרים בין המדפסת לבין קוצבי לב. גלי רדיו מהמדפסת עלולים להשפיע השפעה שלילית על פעולתם של קוצבי לב.
 - אם מסך ה-LCD ניזוק, צור קשר עם הספק שלך. אם תמיסת הגבישים הנוזליים מגיעה אל ידיך שטוף אותם ביסודיות במים ובסבון. אם תמיסת הגבישים הנוזליים מגיעה אל עיניך שטוף אותם מיד במים רבים ובסבון. אם לאחר השטיפה היסודית יש עדיין אי נוחות או בעיות בראיה, פנה מיידית לרופא.
 - הימנע משימוש בטלפון בעת סופת רעמים. יתכן סיכון כלשהו לקבל מכת חשמל מברק.
 - אל תשתמש בטלפון לשם דיווח על דליפת גז בקרבת מקום לדליפה.
 - היזהר לא לגעת בדיו כלשהי בעת טיפול במכלי הדיו, בפקקים של מכלי הדיו, בבקבוקי דיו פתוחים או בפקקים של בקבוקי דיו.
 - אם דיו נגע בעור יש לשטוף את האזור היטב באמצעות מים וסבון.
 - אם דיו חדר לעיניים יש לשטוף אותו היטב בהמון מים. אם ממשיכים לסבול מחוסר נוחות או בעיות ראייה לאחר השטיפה יש לפנות לרופא מיד.
 - אם דיו חדר לפה יש לפנות לרופא מיד.
 - אל תטה בקבוק דיו לאחר הסרת החותם ואל תנער אותו; הדבר יכול לגרום לדליפה.
 - שמור את בקבוקי הדיו ואת יחידת מכל הדיו הרחק מהישג ידם של ילדים. אל תרשה לילדים לשתות מבקבוקי הדיו ומפקק בקבוק הדיו ואל תרשה להם לגעת בהם.

אזהרות ועצות לגבי המדפסת

קרא את ההוראות הללו ומלא אותן כדי למנוע נזק למדפסת או לרכושך. הקפד לשמור את המדריך לעיון בעתיד.



עצות ואזהרות לגבי הגדרת המדפסת

- אסור לחסום את פתחי האוורור והפתחים האחרים במדפסת ואסור לכסות אותם.
- השתמש אך ורק במקור חשמל מהסוג המצוין בתווית המדפסת.
- הימנע משימוש בשקעים הנמצאים באותו מעגל אם מכונות צילום מסמכים או עם מערכות בקרת אוויר הנדלקות ונכבות לעתים סדירות.
- הימנע משקעים המבוקרים בידי מתגי קיר או בידי קוצבי זמן אוטומטיים.
- הרחק את כל מערכת המחשבים ממקורות פוטנציאליים של הפרעות אלקטרומגנטיות כגון רמקולים או יחידות בסיס של טלפונים אלחוטיים.
- יש להניח כבלי חשמל כך שלא ישתפשו, ייחתכו, יקוצצו, יתקפלו ויתפתלו. אל תניח חפצים על כבלי החשמל ואל תאפשר לדרוך עליהם או לדרוס אותם. הקפד במיוחד על כך שכבלי החשמל יהיו ישרים בקצוות ובנקודות שבהן הם נכנסים לשנאי ויוצאים ממנו.
- אם אתה משתמש בחוט מאריך עם המדפסת, ודא שדירוג האמפרים הכולל של ההתקנים המחוברים לחוט המאריך אינו עולה על דירוג האמפרים של החוט המאריך. כמו כן, ודא שדירוג האמפרים הכולל של כל ההתקנים המחוברים לשקע החשמל אינו עולה על דירוג האמפרים של השקע.
- אם מתכננים להשתמש במדפסת בגרמניה, ההתקנה בבניין חייבת בהגנה של מפסק 10 או 16 אמפר כדי לתת הגנה מספקת מקצר חשמלי ומעומס יתר.
- כשמחברים את המדפסת למחשב או להתקן אחר בעל כבל יש לוודא שכיוון המחברים נכון. לכל מחבר יש רק כיוון נכון אחד. הכנסת מחבר בכיוון לא נכון עלולה לפגוע בשני ההתקנים המחוברים בכבל.
- הצב את המדפסת משטח שטוח ויציב הנמשך בכל הכיוונים מעבר לבסיס המדפסת. המדפסת לא תפעל כהלכה אם היא מוטה בזווית.
- השאר מקום מעל למדפסת כך שתוכל להרים לגמרי את מכסה המסמכים.
- השאר מספיק מקום מול המדפסת כדי לאפשר לנייר לצאת במלואו.
- הימנע ממקומות החשופים לשינויים מהירים בטמפרטורה ובלחות. כמו כן, הרחק את המדפסת מאור שמש ישיר, מאור חזק וממקורות חום.

עצות ואזהרות לגבי השימוש במדפסת

- אסור להכניס חפצים דרך חריצים במדפסת.
- אל תכניס את ירך לתוך המדפסת בשעת הדפסה.
- אל תיגע בכבל הלבן והשטוח ובצינורות הדיו שבתוך המדפסת.
- אל תשתמש בתרסיסים המכילים גזים דליקים בתוך המדפסת או מסביבה. אם תעשה זאת אתה עלול לגרום לשרפה.
- אין להזיז את ראש ההדפסה ביד כיוון שהמדפסת עלולה להיפגע.

הוראות חשובות

- היזהר לא ללכוד את ירך או את אצבעותיך בעת סגירת יחידת הסורק.
- אל תלחץ חזק מדי על משטח סריקה בעת הנחת המסמכים המקוריים.
- בדוק בעין את כמות הדיו שיש בפועל במכלי הדיו. המשך שימוש במדפסת ללא דיו עלול לפגוע בה. Epson ממליצה למלא את מכלי הדיו עד לקו העליון בזמן שהמדפסת כבויה כדי לאפס את כמות הדיו.
- כבה תמיד את המדפסת באמצעות הלחצן . אל תנתק את המדפסת ואל תכבה אותה בשקע החשמל עד שהנורה  מפסיקה להבהב.
- אם אינך עומד להשתמש במדפסת במשך זמן רב, ודא שניתקת את כבל החשמל משקע החשמל.

עצות ואזהרות לגבי שינוע או אחסון המדפסת

- כשמאחסנים או מעבירים את המדפסת יש להימנע מהטייתה על הצד, הנחתה לאורך או הפיכתה, כיוון שדיו עלול לדלוף.
- לפני העברת המדפסת יש לוודא שראש ההדפסה נמצא במצב הבית (בקצה הימני ביותר).

עצות ואזהרות לשימוש במדפסת עם חיבור אלחוטי

- גלי רדיו הנפלטים ממדפסת זאת יכולות להשפיע לרעה על פעולתו של ציוד רפואי אלקטרוני ולגרום לתקלה אצלו. בעת שימוש במדפסת זאת בתוך מתקנים רפואיים או בקרבת ציוד רפואי יש למלא את הוראות אנשי הצוות המוסמכים המייצגים את המתקנים הרפואיים, ולמלא את כל ההוראות והאזהרות המופיעות על גבי הציוד הרפואי.
- גלי רדיו הנפלטים ממדפסת זאת עלולים להשפיע לרעה על פעולתם של התקנים מבוקרים אוטומטית כגון דלתות אוטומטיות או אזעקות שריפה ויכולים לגרום לתאונות בגלל המתרחשות בגלל תקלות. בעת שימוש במדפסת זאת בקרבת התקנים בבקרה אוטומטית יש למלא את כל ההוראות והאזהרות המופיעות על גבי התקנים אלה.

אזהרות ועצות לגבי שימוש במסך ה-LCD

- מסך ה-LCD יכול להכיל כמה נקודות קטנות בהירות או כהות ובגלל תכונותיו יתכן שהבהירות שלו לא תהיה אחידה. תופעות אלה הן תופעות רגילות ואין פירושן שהמסך ניזוק בכל דרך שהיא.
- לניקוי המסך יש להשתמש אך ורק בסמרטוט יבש. אסור להשתמש בנוזלים או בחומרי ניקוי כימיים.
- הכיסוי החיצוני של המסך עלול להישבר אם הוא מקבל מכה חזקה. אם שטח המסך נסדק או נשבר יש ליצור קשר עם הספק ולא לגעת בשברים או לנסות לסלקם.

הגנה על המידע האישי שלך

כאשר נותנים את המדפסת למישהו אחר או מסלקים אותה לאשפה יש למחוק את כל המידע האישי שבזיכרון המדפסת באמצעות בחירה ב- התקנה < שחזור הגדרות ברירת מחדל > נקה את כל הנתונים וההגדרות על גבי לוח הבקרה.

יסודות המדפסת

שמות החלקים ותפקידיהם

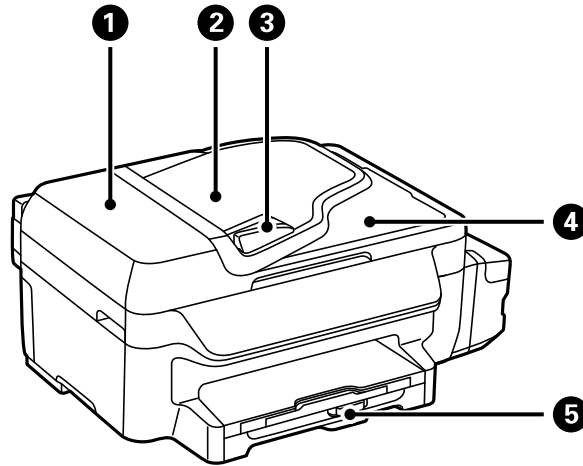

יש לפתוח כאשר מסלקים מסמכים מקוריים שנתקעו ב- .ADF	מכסה ADF (מזין מסמכים אוטומטי)	1
מזין מסמכים מקוריים אוטומטית	מגש קלט של ADF	2
מזין מסמכים מקוריים ישר למדפסת. החלק את קצוות המסמכים המקוריים.	מוליך קצוות של ADF	3
מחזיק את המסמכים המקוריים שנפלטו מ-ADF.	מגש פלט של ADF	4
הכנסת דף.	מחסנית נייר	5

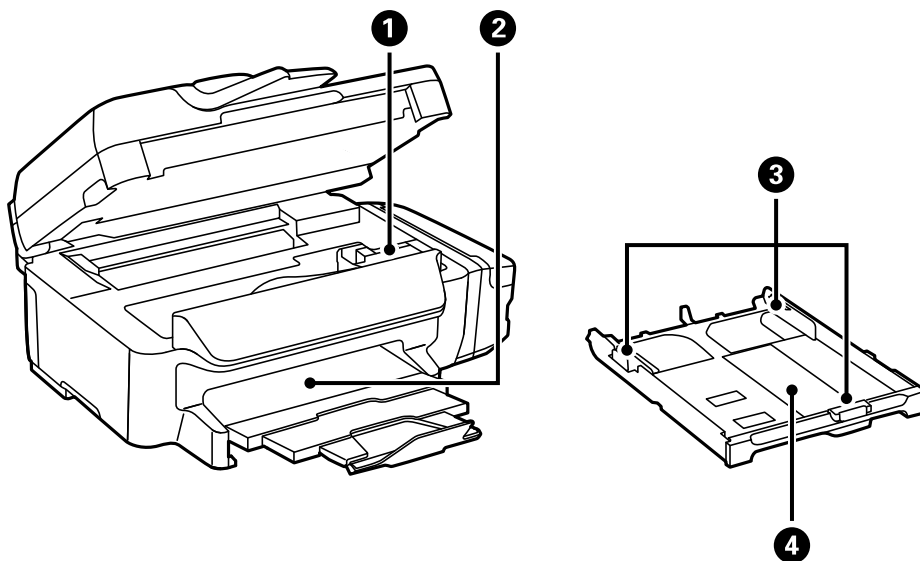

יסודות המדפסת

מזריק דיו.	ראש ההדפסה (בחלק זה)	1
החזקת דפי הנייר שיוצאים.	מגש פלט	2
הזנת הנייר ישר אל תוך המדפסת. החלק לאורך קצוות דף הנייר.	מסילה צדדית	3
הכנסת דף.	מחסנית נייר	4

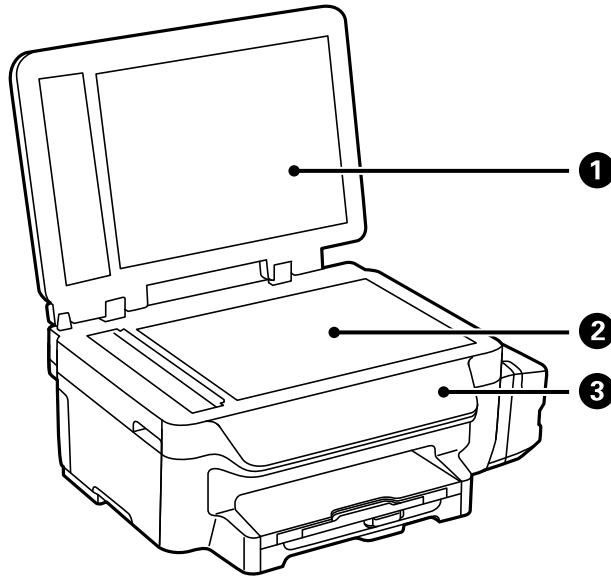

חוסם אור חיצוני במהלך הסריקה.	מכסה מסמכים	1
הנח את עותקי המקור.	משטח סריקה	2
הפעלת המדפסת.	לוח בקרה	3

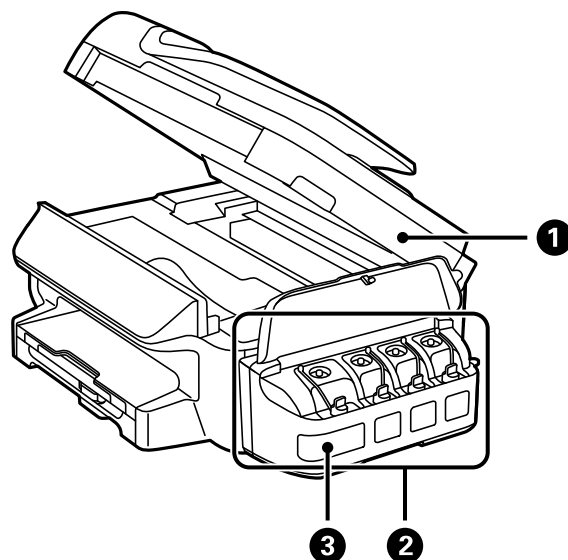

יסודות המדפסת

1	יחידת הסורק	סריקת המקור. אם רוצים להוציא דפים שתקועים במדפסת יש לפתוח אותה.
2	יחידת מכל דיו	מכילה את מכלי הדיו.
3	מכלי אגירת דיו (מכלי דיו)	אספקת דיו לראש ההדפסה.

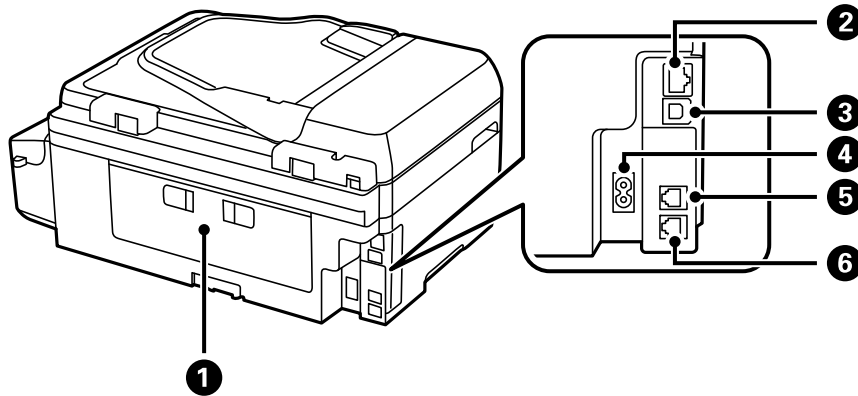





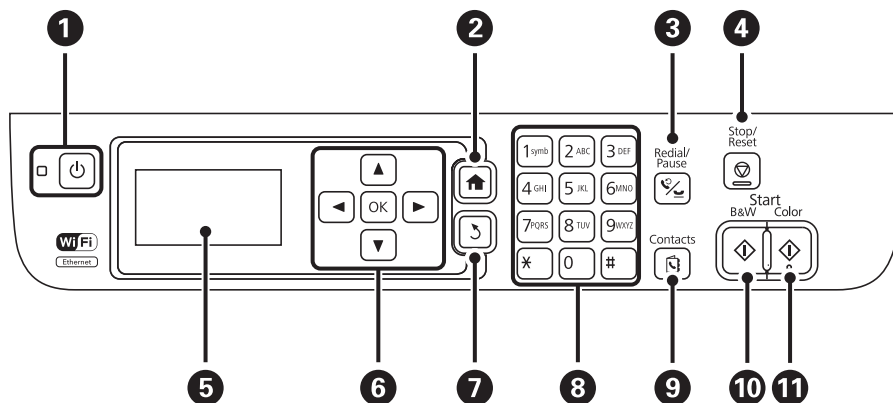

1	מכסה אחורי	הוצא כדי להסיר נייר תקוע.
2	יציאת LAN	מחברת כבל LAN.
3	יציאת USB	מחברת כבל USB.
4	כניסת AC	חיבור כבל החשמל.
5	יציאת LINE	מחברת קו טלפון.
6	יציאת EXT	מחברת התקני טלפון חיצוניים.

לוח בקרה

נורות ולחצנים



יסודות המדפסת

מכבה את המדפסת או מדליק אותה. נתק את כבל החשב כאשר נורת צריכת החשמל כבויה.		①
מציג את מסך הבית.		②
הזן את המספר האחרון שחויג או הכנס השהיה כאשר אתה מזין מספר פקס.		③
מפסיק את הפעולה הנוכחית.		④
מציג תפריטים והודעות.	-	⑤
לחץ על  ,  ,  , ועל  כדי לבחור תפריטים. לחץ על OK כדי לאשר את בחירתך או כדי להפעיל את התכונה שנבחרה.		⑥
חוזר אל המסך הקודם.		⑦
מזין מספרים, תווים וסמלים.	0 - 9 *, #	⑧
פותח את רשימת אנשי הקשר.		⑨
מתחיל הדפסה, העתקה, סריקה ושליחת פקס בשחור-לבן.		⑩
מתחיל הדפסה, העתקה, סריקה ושליחת פקס בצבע.		⑪

סמלים המוצגים על גבי מסך ה-LCD

הסמלים להלן מוצגים במסך ה-LCD, תלוי במצב המדפסת.

נדלק כשמניחים את המסמכים המקוריים במזין המסמכים האוטומטי.	
נדלק כשהרשת הקווית (Ethernet) אינה זמינה וכאשר כבל Ethernet אינו מחובר.	
נדלק כשהמדפסת מחוברת לרשת קווית (Ethernet).	
נדלק כשהמדפסת אינה מחוברת לרשת אלחוטית (Wi-Fi).	
נדלק כשהמדפסת מחוברת לרשת אלחוטית (Wi-Fi). מספר הפסים מציין את עוצמת השידור של החיבור. ככל שיש יותר פסים כך החיבור חזק יותר.	
מציין שיש בעיה בחיבור הרשת האלחוטית (Wi-Fi) או מציין שהמדפסת מחפשת חיבור רשת אלחוטית (Wi-Fi).	+
מציין שהמדפסת מחוברת לרשת במצב Ad הוק.	
מציין שמצב Simple AP ומצב Wi-Fi Direct אינם זמינים.	
מציין שהמדפסת מחוברת לרשת במצב Wi-Fi Direct.	
מציין שמצב Simple AP הוא זמין.	
נדלק כאשר מצב Eco Mode הוא זמין.	

יסודות המדפסת

הזנת תווים

כדי להזין תווים וסמלים בהגדרות הרשת כשאתה מזין מספר פקס מלוח הבקרה, השתמש במקשי המספרים והלחצנים. לחץ על לחצן בלוח המבקשים כמה פעמים עד שהתו הרצוי יופיע. לחץ על הלחצן OK כדי לאשר את התווים שהוזנו.

מסך ההזנה משתנה בהתאם לפריט שמוגדר. המסך הבא הוא להזנת סיסמה לרשת Wi-Fi.



סמלים	תיאור
▲ ▼	שינוי סוג התו. סמל שמציג את סוג התו הנוכחי מוצג בפינה הימנית העליונה של מסך המדפסת. A: הזנת אותיות רישיות. a: הזנת אותיות קטנות. 1: הזנת מספרים וסמלים.
◀	מחיקת תו משמאל (כמו מקש Backspace).
OK	אישור התו שהוזן.
⌂	הוספת השהייה (של שלוש שניות) בזמן החיוג. בתור סימן השהייה מזינים מקף.

אפשרויות תפריט

מצב צלם



לתשומת לבך:

התפריטים הזמינים משתנים לפי הפריסה שבחרת.

לחץ על הלחצן OK כדי להציג תפריטי הגדרות מוסתרים

תפריט	הגדרות והסבר
מספר עותקים	הזנת מספר העותקים.

יסודות המדפסת

תפריט	הגדרות והסבר
פריסה	עם שוליים עוֹתֵקִים עִם גְּבוּל סְבִיב הַקְצוּוֹת.
	2 בדף מעתיק כמה עמודים מקוריים אל גיליון יחיד. כאשר מניחים מסמכים מקוריים במזין המסמכים האוטומטי יש להכניסם למזין מהקצה העליון או השמאלי. הזן מסמכים מקוריים אנכיים כפי שרואים להלן ובחר לאורך מ- כיוון המסמך.  הזן מסמכים מקוריים אופקיים כפי שרואים להלן ובחר לרוחב מ- כיוון המסמך. 
	תעודת זהות סורק את שני הצדדים של תעודה מזהה ומעתיק אל צד אחד של נייר בגודל A4.
גודל המסמך	בחר את גודל המקור שלך.
הגדלה	הגדלת או הקטנת המקור. בחר ב-התאם אוטומטית לדף כדי להתאים את גודל הנייר למקור הנייר שנבחר.
דו-צדדי	בחר בפריסה דו-צדדית. בחר פריסה, לחץ על הלחצן ► ובחר את מיקום הכריכה של הדפים.
כיוון המסמך	בחר את הכיוון של המקור שלך.
איכות	בחר את סוג המקור שלך. טקסט: הדפסה מהירה יותר אך ההדפסות עשויות להיות דהויות מעט. טקסט ותמונה (הכי טובה): הדפסה באיכות גבוהה יותר אך איטית יותר
צפיפות	קביעת צפיפות העותקים.
סדר פריסה	בחר את מערך ההעתקה לדפים מרובים לאחר שבחרת ב-2 בדףבתור ה-פריסה
זמן ייבוש	בחר את משך הייבוש.

מצב סריקה

עגן

תפריט	הגדרות והסברים
יעד	בחר יעד שגרשם ב-Epson Connect Server.

יסודות המדפסת

תפריט	הגדרות והסברים
הגדרות	פורמט בחר את התבנית שבה תרצה לשמור את התמונות הסרוקות.
	אזור סריקה בחר את שטח הסריקה. חיתוך אוטומטי: חותך את הרווח הלבן סביב הטקסט או התמונה בעת הסריקה. אזור מקסימלי: סורק את שטח הסריקה המרבי של משטח סריקה או של מזין המסמכים האוטומטי.
	סוג המסמך בחר את סוג המקור שלך.
	צפיפות בחר את הניגודיות של התמונה הסרוקה.
	כיוון המסמך בחר את הכיוון של המקור שלך.

מחשב

תפריט	הגדרות והסברים
בחר מחשב	בחר מתוך רשימת המחשבים המחוברים באמצעות USB או הרשת את המחשב שבו ברצונך לשמור את התמונה הסרוקה.
הגדרות	פורמט בחר את התבנית שבה תרצה לשמור את התמונות הסרוקות.

מחשב (WSD)

בתפריט זה אין פריט הגדרות.

מצב פקס

בחר ב-פקס במסך הבית ולאחר מכן לחץ על הלחצן OK.

תפריט	הגדרות והסברים
רזולוציה	בחר את הרזולוציה של הפקס היוצא. בחר ב-תמונה בשביל מסמכים מקוריים המכילים גם טקסט וגם תמונות.
צפיפות	בחר את הצפיפות של הפקס היוצא.
שליחה ישירה	לפרטים נוספים ראה העמוד המתאר את התכונה הזאת.
דוח שליחה	מדפיס דוח שידור אוטומטית לאחר שליחת פקס. בחר הדפס בשגיאה כדי להדפיס דוח רק כאשר מתרחשת שגיאה.
שלח פקס מאוחר יותר	לפרטים נוספים ראה העמודים המתארים את התכונה הזאת.
משיכת פקס	
הדפס פקסים מחדש	מדפיס פקסים המאוחסנים זמנית בזיכרון המדפסת, מהפקס האחרון ואילך.

יסודות המדפסת

תפריט	הגדרות והסברים
דוח פקס	מדפיס את הגדרות הפקס הנוכחיות.
	רשימת הגדרות הפקס
	יומן פקס
	מציג או מדפיס היסטוריה של עבודות פקסים שנשלחו ושהתקבלו. באפשרותך להדפיס את הדוח הזה אוטומטית באמצעות התפריט להלן. התקנה < הגדרות הפקס < הגדרות פלט < הדפסה אוטומטית של יומן פקס
	שליחה אחרונה
	מדפיס דוח עבור הפקס הקודם שנשלח או שהתקבל באמצעות תשואל.
	פרוטוקול מעקב
	מדפיס דוח מפורט עבור הפקס הקודם שנשלח או שהתקבל באמצעות תשואל.

מידע קשור

- ← "שליחת דפים מרובים של מסמך שחור-לבן (שליחה ישירה)" בעמוד 75
- ← "שליחת פקסים בשעה מסוימת (שלח פקס מאוחר יותר)" בעמוד 75
- ← "קבלת פקסים בעזרת תשואל (משיכת פקס)" בעמוד 78

מצב התקנה

תפריט	הגדרות והסבר
תחזוקה	הדפסת תבנית לבדיקה אם יש סתימה בפיות ראש ההדפסה.
	בדיקת פיית ראש ההדפסה
	ניקוי ראש ההדפסה
	ניקוי סתימות בפיות של ראש ההדפסה.
	איפוס כמויות הדיו
יישור ראש ההדפסה	בחר בתכונה זאת כדי לאפס את מפלסי הדיו לפני מילוי מכלי הדיו.
	יישור ראש ההדפסה כדי לשפר את איכות ההדפסה. בצע יישור אנכי אם ההדפסות מטושטשות או הקווים לאורך נראים לא ישרים. בצע יישור אופקי אם ההדפסות מכילות פסים מרוחים לרוחב במרווחים קבועים.
ניקוי מובילי נייר	השתמש בתכונה זו כדי להזין דף נייר לניקוי אם יש כתמים על הגלגלת הפנימית או בעיה בהזנת הנייר.
הגדרות הדף	בחר בגודל הנייר ובסוג הנייר שטענת במקור הנייר.
גיליון סטטוס ההדפסה	גיליון סטטוס תצורה
	הדפסת דפי מידע עם ההגדרות וסטטוס המדפסת כפי שהם כעת.
	גיליון היסטוריית שימוש
	הדפסת דפי מידע עם היסטוריית השימוש במדפסת.

יסודות המדפסת

תפריט		הגדרות והסבר
הגדרות מדפסת	הפעל את התכונה הזאת כדי ששום הודעות שגיאה לא יוצגו אפילו אם הגדרת גודל הנייר לעבודת ההדפסה והנייר שהוטען במקור הנייר אינם מתאימים זה לזה. תכונה זאת זמינה רק כשמגדירים את גודל הנייר כ-A4 או Letter.	מעבר בין A4/ Letter
	מציג הודעת שגיאה כאשר הגדרות גודל הנייר או סוג בנייר ב-הגדרות הדף והגדרות ההדפסה אינם תואמות	הודעת שגיאה
הגדרות משותפות	בחר פעולה לביצוע בעת שגיאה בהדפסה דו-צדדית. מופעלת: אם נשלחת עבודת הדפסה דו-צדדית ואין נייר שתומך בהדפסה דו-צדדית, המדפסת מציגה הודעת שגיאה ומדפיס אוטומטית רק על צד אחד של הנייר. מושבתת: המדפסת מציגה הודעת שגיאה וההדפסה מבוטלת.	ביטול הודעת שגיאה
	הופך לזמינה את המדפסת המחוברת למחשב באמצעות חיבור USB. אם הופכים את התכונה הזאת ללא זמינה, המחשב אינו מזהה מדפסות עם חיבור USB.	חיבור מחשב באמצעות USB
	כוונן את עוצמת הקול ובחר את סוג השמע.	צליל
הגדרות משותפות	בחירת משך הזמן לפני שהמדפסת עוברת למצב שינה (מצב חיסכון בצריכת חשמל) כאשר לא מבצעים אף פעולה. בסיום פרק הזמן הזה המסך יוחשך.	טיימר שינה
	ניתן לכוון את משך הזמן לפני שהגדרת ניהול צריכת החשמל תפעל. כל הגדלה תשפיע על יעילות האנרגיה של המוצר. יש להתחשב בסביבה לפני שמבצעים שינויים.	טיימר כבוי
	כיוון הבהירות של מסך המוצר.	ניגודיות המסך
	הזן את התאריך ואת השעה כפי שהם כעת.	הגדרות תאריך/שעה
	בחר את הגדרת שעות הקיץ החלה באזור שלך.	שעות קיץ
	הזן את הפרש השעות בין השעון המקומי שלך לבין זמן UTC (Coordinated Universal Time) (אוניברסלי מתואם)	הפרשי שעות
	בחר את המדינה או את האזור.	מדינה/אזור
בחירת שפת התצוגה.	שפה/Language	
בחר את מהירות הגלילה של מסך ה-LCD.	מהירות גלילה	

יסודות המדפסת

הגדרות והסבר		תפריט
מציג את הגדרות הרשת ואת מצב החיבור, או מדפיס אותם.		הגדרות הרשת
לפרטים נוספים עיין במידע של מדריך רשת.	אשף הגדרת Wi-Fi	הגדרת Wi-Fi
	הגדרת לחצן (WPS)	
	הגדרת קוד PIN ((WPS	
	התחבר אוטומטית אל Wi-Fi	
באפשרותך לפתור בעיות רשת באמצעות הפיכת הגדרות Wi-Fi ללא זמינות או קביעתן שנית. לפרטים נוספים עיין במידע של מדריך רשת.	השבת Wi-Fi	
לפרטים נוספים עיין במידע של מדריך רשת.	הגדרת Wi-Fi Direct	
בדיקת חיבור		
בדיקת הסטטוס של החיבור לרשת והדפסת דוח בדיקת החיבור לרשת. אם יש בעיה בחיבור ניתן לעיין בדוח כדי לנסות לפתור אותה.		
לפרטים נוספים עיין במידע של מדריך רשת.		הגדרה מתקדמת
את Epson Connect או את שירות Google Cloud Print באפשרותך להשעות, לחדש או לבטל באמצעות השירותים (שחזר את הגדרות ברירת המחדל). לפרטים נוספים ראה את אתר הפורטל Epson Connect. https://www.epsonconnect.com/ http://www.epsonconnect.eu (אירופה בלבד)		שירותי Epson Connect שירותי Google Cloud Print
ראה רשימת התפריטים ב-הגדרות הפקס.		הגדרות הפקס
הגדרות הדפסה אלה חלות כשמדפיסים באמצעות התקן חיצוני ללא שימוש במנהל ההתקן של המדפסת.		הגדרות הדפסה אוניברסליות
כיוון השוליים העליונים או השמאליים של הנייר.	יישור למעלה	
	יישור עזב	
כיוון השוליים העליונים או השמאליים של גב העמוד כשמדפיסים בהדפסה דו-צדדית.	יישור למעלה מאחור	
	יישור שמאל מאחור	
בדיקת רוחב הנייר לפני התחלת ההדפסה. כך ניתן למנוע הדפסה מחוץ לשולי הדף כשהגדרת גודל הדף שגויה, אך ההדפסה תימשך יותר זמן.	בדוק את רוחב הנייר	
בחירת משך הייבוש כשמדפיסים בהדפסה דו-צדדית.	זמן ייבוש	
דלג אוטומטית על דפים ריקים בנתוני ההדפסה.	דלג על עמודים ריקים	

יסודות המדפסת

תפריט	הגדרות והסבר
מצב חיסכון	ההגדרות הבאות של מצב Eco זמינות. כאשר הגדרות אלה מושבתות, ההגדרות של הגדרות משותפות מוחלות.
	טיימר שינה בחירת משך הזמן לפני שהמדפסת עוברת למצב שינה (מצב חיסכון בצריכת חשמל) כאשר לא מבצעים אף פעולה. בסיום פרק הזמן הזה המסך יוחשך.
	דו-צדדי (עותק) הגדרת צילום דו-צדדי כבירת המחדל.
שחזור הגדרות ברירת מחדל	איפוס ההגדרות שנבחרו לערכי ברירת המחדל.

מידע קשור

- ← "מצב צלם" בעמוד 17
- ← "מצב סריקה" בעמוד 18
- ← "הגדרות הפקס" בעמוד 23

הגדרות הפקס

בחר התקנה < הגדרות הפקס ממסך הבית.

תפריט	הגדרות והסברים
הגדרות ברירת מחדל למשתמש	ההגדרות הנקבעות בתפריט זה נעשות להגדרות ברירת מחדל לשליחת פקסים. לפרטים על פריטי ההגדרות ראה רשימת התפריטים במצב פקס.
הגדרות קבלה	מצב קבלה בחר במצב קבלה.
	DRD אם נרשמת לשירות צלצול ייחודי אצל חברת הטלפונים שלך, בחר בתבנית הצלצול שתשמש לפקסים נכנסים (או בחר פועל).
	מס' צלצולים למענה בחר במספר הצלצולים החייבים להישמע לפני שהמדפסת תקבל פקס באופן אוטומטי. בחר "0" (אפס) אם ברצונך לקבל פקסים בלי צלצול.
	קבלה מרחוק כשעונים לשיחת פקס נכנסת בטלפון המחובר למדפסת אפשר להתחיל לקבל את הפקס באמצעות הזנת הקוד המשמש את הטלפון.

יסודות המדפסת

תפריט	הגדרות והסברים
הגדרות פלט	שומר במחשב את המסמכים שהתקבלו. יש לקבוע הגדרות ב-FAX Utility במחשב כלשהו.
הקטנה אוטומטית	מקטין מסמכים גדולים שהתקבלו כדי להתאים לנייר שבמקור הנייר. יתכן שההקטנה לא תמיד תהיה אפשרית, תלוי בנתונים שהתקבלו. אם מכבים זאת, מסמכים גדולים יודפסו במידות המקוריות שלהם על גבי גיליונות מרובים או שיתכן שייפלט דף שני ריק.
סיבוב אוטומטי	מסובב אוטומטית כדי להדפיס על דף A5 כאשר מתקבל מסמך בגודל A5 ובכיוון לרוחב והגדרת מקור הנייר היא A5. מדפיס על נייר בגודל A4 כשהתכונה הזאת אינה זמינה.
סידור בערמה	מדפיס מסמכים שהתקבלו, החל בעמוד האחרון (הדפסה בסדר יורד) כך שהמסמכים המודפסים יהיו בערימה בסדר העמודים הנכון. כאשר למדפסת אוזל הזיכרון יתכן שתכונה זאת לא תהיה זמינה.
משך השהיית הדפסה	מפסיק את הדפסת המסמכים שהתקבלו בשעה שהזונה ומתחיל אותה מחדש. המסמכים שהתקבלו אינם מודפסים במשך תקופת הזמן שצוינה אלא נשמרים בזיכרון. כאשר למדפסת אוזל הזיכרון יתכן שתכונה זאת לא תהיה זמינה. מסמכים שהתקבלו מודפסים אוטומטית לאחר השעה שבה ההדפסה התחילה מחדש. אפשר להשתמש בתכונה זאת כדי למנוע רעש בלילה או כדי למנוע את חשיפתם של מסמכים חסויים כאשר אינך נמצא.
צרף תמונה לדוח	מדפיס דוח שליחה עם תמונה של הדף הראשון של המסמך שנשלח. פועל (תמונה גדולה): מדפיס את החלק העליון של העמוד בלי להקטין. פועל (תמונה קטנה): מדפיס את כל העמוד בהקטנה כדי להכניסו לדוח.
הדפסה אוטומטית של יומן פקס	מדפיס את יומן הפקס אוטומטית. פועל (כל 30): מדפיס יומן בכל פעם שמשלים 30 עבודות פקס. פועל (זמן): מדפיס יומן בשעה שצוינה. אולם אם מספר עבודות הפקס עולה על 30 היומן מודפס לפני השעה שצוינה.
פורמט דוח	בחר תבנית לדוחות פקסים שאינה פרוטוקול מעקב. בחר פירוט כדי להדפיס עם קודי שגיאות.

יסודות המדפסת

תפריט	הגדרות והסברים
הגדרות בסיסיות	מהירות הפקס בחר את מהירות שידור הפקס. מומלץ לבחור ב-איטי (9,600bps) כאשר מתרחשות שגיאות תקשורת לעתים קרובות, כאשר שולחים פקס לחוץ לארץ או מקבלים פקס מחוץ לארץ, או כאשר משתמשים בשירות טלפון IP (VoIP).
ECM	מתקן אוטומטית שגיאות בשידור הפקס (מצב תיקון שגיאות) הנגרמות ברובן בגלל רעש בקו הטלפון. אם הופכים את התכונה ללא זמינה אי אפשר לשלוח מסמכים בצבע או לקבלם.
זיהוי צליל חיוג	מזהה צליל חיוג לפני שמתחיל לחייג. אם המדפסת מחוברת ל-PBX (Private Branch Exchange) או לקו טלפון דיגיטלי, יתכן שהמדפסת לא תתחיל לחייג. במצב זה, שנה את הגדרת סוג הקו ל-PBX. אם זה לא מועיל, הפוך את התכונה הזאת ללא זמינה. עם זאת, הפיכת תכונה זאת ללא זמינה יכולה למחוק את הספרה הראשונה של מספר פקס ולשלוח את הפקס למספר שגוי.
מצב חיוג	בחר את סוג מערכת הטלפונים שאליה חיברת את המדפסת. כאשר ההגדרה היא פעימה באפשרותך לעבור זמנית מחיוג מתקפים לחיוג צלילים באמצעות לחיצה על * (מזינים T) בעת הזנת מספרים במסך העליון של הפקס. יתכן שההגדרה לא תוצג, תלוי באזור.
סוג הקו	בחר את סוג הקו שאליו חיברת את המדפסת. לפרטים נוספים ראה העמוד המתאר את הגדרות הפקס הבסיסיות.
כותרת	הזן את שם השולח ואת מספר הפקס שלך. הם מופיעים ככותרת עליונה על פקסים יוצאים. באפשרותך להזין 40 תווים לכל היותר בשביל שמך ו-20 ספרות לכל היותר בשביל מספר הפקס שלך.
הגדרות אבטחה	ניקוי אוטומטי של נתוני גיבוי ניקוי נתוני גיבוי מסמכי פקס שנמחקו באמצעות לוח הבקרה נעלמים ממסך ה-LCD, אולם הגיבויים שלהם מאוחסנים בזיכרון באופן זמני. התכונות להלן מוחקות גיבויים. ניקוי אוטומטי של נתוני גיבוי: מוחק אוטומטית גיבויים בכל פעם שמוחקים מסמך שהתקבל או נשלח. ניקוי נתוני גיבוי: מוחק את כל הגיבויים. הפעל זאת לפני שאתה נותן את המדפסת למישהו אחר או לפני שאתה מסלק אותה לאשפה.
בדוק חיבור פקס	בודק אם המדפסת מחוברת לקו הטלפון ומוכנה לשדר פקסים, ומדפיס את תוצאת הבדיקה על נייר רגיל בגודל A4.
אשף הגדרות הפקס	בחר כדי לקבוע הגדרות פקס בסיסיות בעזרת מילוי ההוראות על המסך. לפרטים נוספים ראה העמוד המתאר את הגדרות הפקס הבסיסיות.

מידע קשור

← "מצב פקס" בעמוד 19

← "קביעת הגדרות פקס בסיסיות" בעמוד 69

טעינת נייר

אמצעי זהירות לטיפול בנייר

□ קרא את דפי ההוראות שסופקו עם הנייר.

□ לפני הטעינת הנייר במדפסת יש לאוורר את הנייר (לקחת חבילת דפים, להחזיקה ביד אחת ולהעביר את האגודל של היד השנייה על פני קצוות הדפים בצד השני כך שהדפים ייפרדו זה מזה) וליישר את הקצוות. נייר לתצלומים אסור לאוורר ואסור לסלסל. פעולות אלה יכולות להזיק לצד הניתן להדפסה.

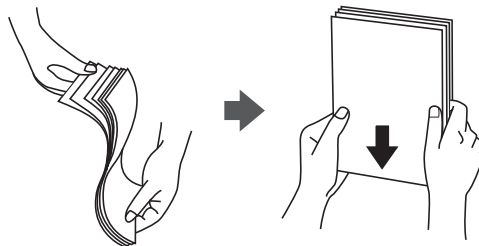

□ אם הנייר מסולסל יש לשטחו או לסלסל אותו מעט בכיוון הנגדי לפני הטעינה. הדפסה על נייר מסולסל עלולה לגרום לתקיעת נייר ולמריחות על התדפיס.

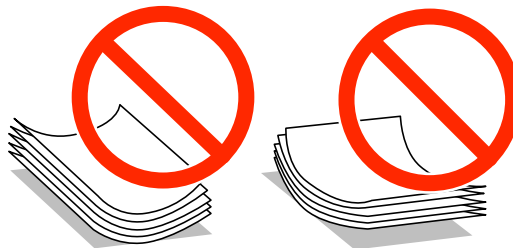

□ אל תשתמש בנייר גלי, קרוע, גזור, מקופל, לח, עבה מדי, דק מדי או נייר שהודבקו עליו מדבקות. שימוש בנייר מסוגים אלה עלול לגרום לתקיעת נייר ולמריחות על התדפיס.

□ אוורר את המעטפות ויישר את הקצוות לפני טעינתן למדפסת. אם המעטפות בערימה מלאות אוויר יש ללחוץ עליהן כדי לשטח אותן לפני הטעינה.

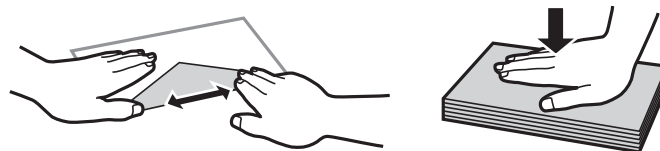

□ אל תשתמש במעטפות מסולסלות או מקופלות. שימוש במעטפות אלה עלול לגרום לתקיעת נייר ולמריחות על התדפיס.

□ אל תשתמש במעטפות בעלי משטחים דביקים על פני הדשים או במעטפות בעלות חלונות.

□ הימנע משימוש במעטפות דקות מדי, הן עלולות להסתלסל בשעת ההדפסה.

גודל הנייר וכמויות הדפים

Epson ממליצה להשתמש בנייר מקורי של Epson כדי ליהנות מתוצאות הדפסה איכותיות.

נייר מקורי של Epson

שם המדיה	גודל	כמות טעינה (דפים)	הדפסה דו-צדדית
Epson Bright White Ink Jet Paper	A4	120	אוטומטית, ידנית ^{1*}
^{2*} Epson Premium Glossy Photo Paper	A4, 13x18 ס"מ (5x7 אינץ'), 16:9 רחב (102x181 מ"מ), 10x15 ס"מ (4x6 אינץ')	20 ^{3*}	-
^{2*} Epson Matte Paper-Heavyweight	A4	20	-
Epson Photo Quality Ink Jet Paper ^{4*}	A4	80	-

^{1*} ניתן להכניס עד 30 דפים עם צד אחד שלהם כבר מודפס.

^{2*} אפשר להדפיס רק ממחשב או ממכשיר חכם.

^{3*} הכנס דף נייר אחד בכל פעם אם הדפים לא מוזנים היטב או אם ההדפסה בעלת גוונים לא שווים או כתמי מריחה.

^{4*} אפשר להדפיס רק ממחשב.

לתשומת לבך:

☐ זמינות הנייר משתנה ממוקום למוקום. למידע עדכני על זמינות הנייר באזורך, פנה לתמיכה של Epson.

☐ כשמדפיסים על נייר מקורי של Epson בגודל מותאם אישית, אפשר לבחור רק באיכות ההדפסה רגיל או *Normal*. למרות שחלק ממנהלי ההתקנים למדפסת מאפשרים לבחור איכות הדפסה טובה יותר, ההדפסה תהיה באיכות רגיל או *Normal*.

טעינת נייר

נייר זמין

שם המדיה	גודל	כמות טעינה (דפים או מעטפות)	הדפסה דו-צדדית
נייר רגיל נייר קופי	Letter, A4, B5 ^{*1}	עד לקו שמסומן על ידי המשולש במסילה הצדדית.	אוטומטית, ידנית ^{*2}
	A5, A6 ^{*1}		ידנית ^{*2}
	Legal	30	ידנית ^{*3}
מעטפה ^{*1}	מוגדר אישית ^{*1}	1	אוטומטית, ידנית
	מעטפה #10, מעטפה DL, מעטפה C6	10	-

^{*1} אפשר להדפיס רק ממחשב או ממכשיר חכם.

^{*2} ניתן להכניס עד 30 דפים עם צד אחד שלהם כבר מודפס.

^{*3} ניתן להכניס עד 30 דף אחד עם צד אחד שלו כבר מודפס.

מידע קשור

← "אתר אינטרנט לתמיכה טכנית" בעמוד 1.42

רשימת סוגי הנייר

כדי ליהנות מתוצאות ההדפסה הטובות ביותר יש לבחור סוג נייר בהתאם למדיה שבה משתמשים.

שם המדיה	סוג המדיה	
	לוח בקרה	מנהל התקן של המדפסת, התקן חכם [*]
Epson Bright White Ink Jet Paper	דף רגיל	סוגי נייר רגיל
Epson Premium Glossy Photo Paper	איכותי מבריק	Epson Premium Glossy
Epson Matte Paper-Heavyweight	מט	Epson Matte
Epson Photo Quality Ink Jet Paper	מט	Epson Matte
נייר רגיל	דף רגיל	סוגי נייר רגיל
מעטפה	מעטפה	מעטפה

^{*} עבור התקנים חכמים, אפשר לבחור בסוגי מדיה אלה בעת ההדפסה תוך שימוש ב-Epson iPrint

הכנסת דפים אל מחסנית נייר

1. בדוק שהמדפסת אינה פועלת ושלוף החוצה את מחסנית נייר.

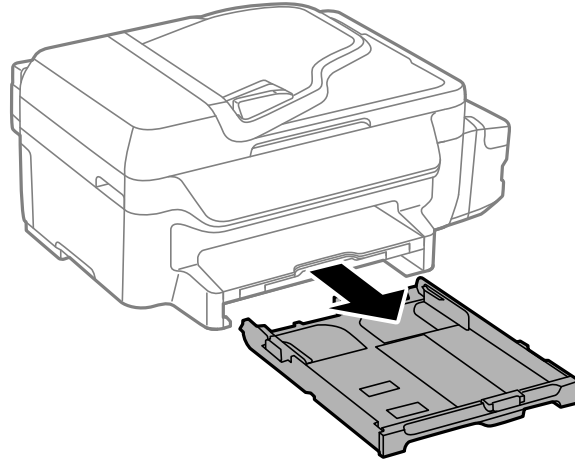

2. הזז את מסילות השוליים למיקום המקסימלי.

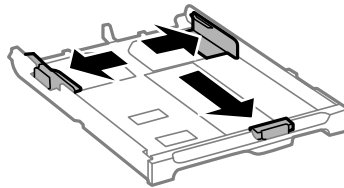

לתשומת לבך:

אם אתה משתמש בנייר שגודל מ-A4, הרחב את מחסנית נייר.

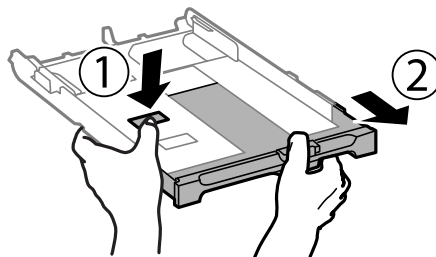

3. הזז את מסילות השוליים הקדמיות בהתאם לגודל הנייר.

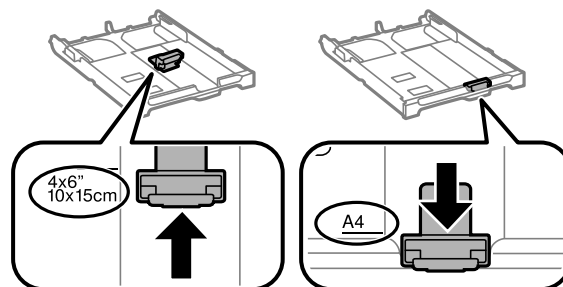

טעינת נייר

4. הכנס את הנייר כשצד ההדפסה פונה כלפי מטה וישר אותו מול מסילות השוליים הקדמיות.

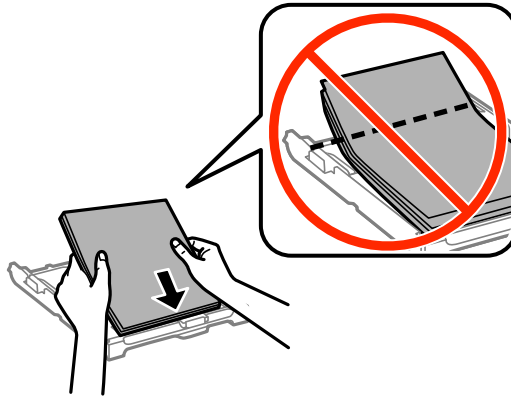

חשוב!

❑ ודא שהנייר אינו חורג מסמל המשולש בקצה של מחסנית נייר.

❑ אל תכניס יותר דפים מהכמות המרבית של דפים שניתן. אם אתה משתמש בדף רגיל אל תשים עוד דפים מעבר לקו שמסומן על ידי המשולש במסילה הצדדית.

❑ מעטפות

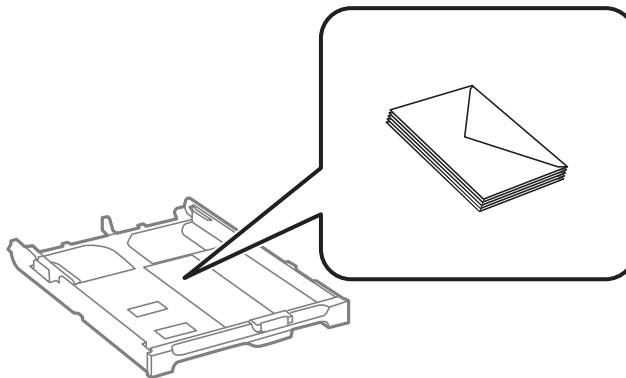

❑ נייר מחורר

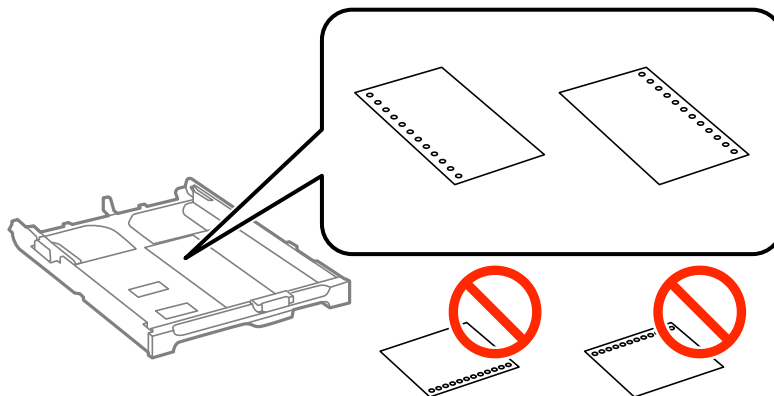

טעינת נייר

לתשומת לבך:

באפשרותך להשתמש בנייר מנוקב מראש בתנאים להלן. אי אפשר להדפיס הדפסה דו-צדדית על נייר מחורר.

☐ קיבולת טעינה: גיליון אחד

☐ מידות זמינות: *A4, B5, A5, A6, Letter, Legal*

☐ חורי תיוק: אל תטעין נייר עם כשחורי התיוק בקצה העליון או בקצה התחתון.

התאם את מיקום ההדפסה של הקובץ כדי לא להדפיס על החורים.

5. הזז את מסילות השוליים לקצה הנייר.

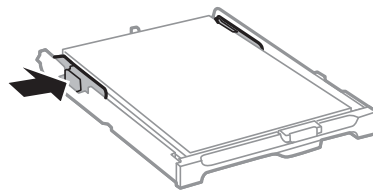

6. הכנס את מחסנית נייר עד הסוף.

7. הגדר בלוח הבקרה את גודל הנייר שהזנת ב-מחסנית נייר ואת סוגו.

לתשומת לבך:

ניתן להציג את המסך של הגדרות גודל הדף וסוג הנייר גם באמצעות בחירת התקנה < הגדרות הדף.

8. החלק את מגש הפלט החוצה.

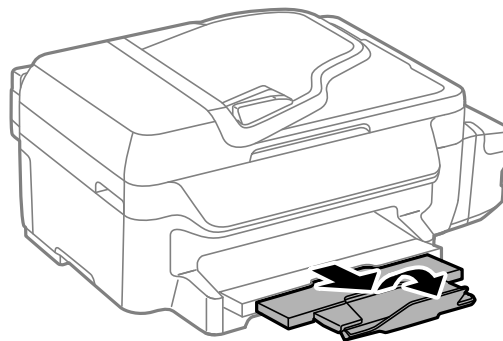

מידע קשור

← "אמצעי זהירות לטיפול בנייר" בעמוד 26

← "גודל הנייר וכמויות הדפים" בעמוד 27

הנחת המסמכים המקוריים

הנח את המסמכים המקוריים על משטח סריקה או על מזין המסמכים האוטומטי. השתמש ב-משטח סריקה בשביל מסמכים מקוריים שמזין המסמכים האוטומטי לא תומך בהם. באפשרותך לסרוק כמה מסמכים מקורים בוזמנית עם מזין המסמכים האוטומטי.

מסמכים מקוריים זמינים בשביל מזין המסמכים האוטומטי

A4, Letter, Legal	גדלי נייר זמינים
נייר רגיל	סוג נייר
64 עד 95 גרם למטר רבוע	עובי הנייר (משקל הנייר)
A4, Letter: 30 גיליונות או 3 מילימטרים Legal: 10 גיליונות	קיבולת טעינה:

כדי למנוע שגיאות ייתקעו, הימנע מלהניח את המקורות להלן במזין המסמכים האוטומטי. בשביל סוגים אלה השתמש ב-משטח סריקה.

- מסמכים מקוריים קרועים, מקופלים, מקומטים, בלויים או מסולסלים
- מסמכים מקוריים עם חורי תיוק
- מסמכים מקוריים המוחזקים יחד בסרט הדבקה, סיכות, מהדקים וכדומה
- מסמכים מקוריים שדבוקים אליהם מדבקות או תוויות
- מסמכים מקוריים גזורים בצורה לא מסודרת או שאין להם זוויות ישרות
- מסמכים מקוריים כרוכים
- שקפים, נייר העברה תרמית או נייר קופי

הנחת המסמכים המקוריים במזין המסמכים האוטומטי

1. יישר את קצוות המסמכים המקוריים.

הנחת המסמכים המקוריים

2. החלק את מוליך הקצוות של מזין המסמכים האוטומטי.

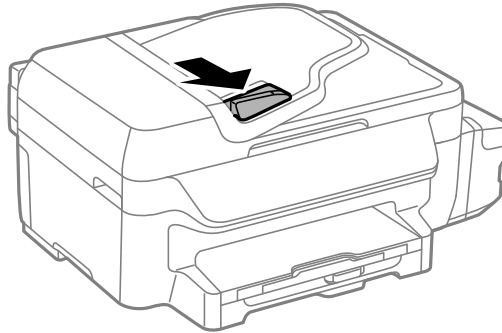

3. הנח את המסמכים המקוריים במזין המסמכים האוטומטי כשפניהם למעלה.

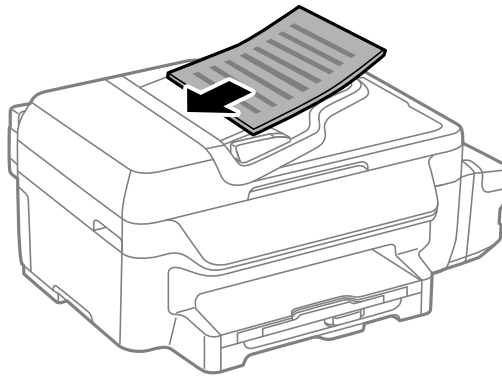

חשוב!

אל תטען את המסמכים המקוריים מעל לקו שבדיוק מתחת לסמל ▼ בתוך מוליך הקצוות של מזין המסמכים האוטומטי.

אל תוסיף מסמכים מקוריים בשעת הסריקה.

4. החלק את מוליך הקצוות של מזין המסמכים האוטומטי אל הקצה של המסמכים המקוריים.

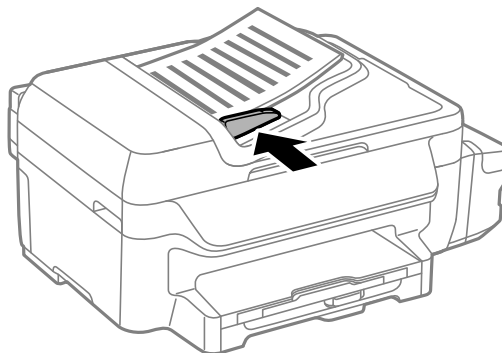

מידע קשור

← "מסמכים מקוריים זמינים בשביל מזין המסמכים האוטומטי" בעמוד 32

הנח את המסמכים המקוריים על משטח סריקה

זהירות: ⚠

היזהר לא ללכוד את ירך או את אצבעותיך בעת סגירת מכסה המסמכים. אם לא תיזהר, אתה עלול להיפצע.

חשוב: ⚠

כאשר מניחים מסמכים מקוריים גדולים ומסורבלים, כגון ספרים, יש למנוע מהאור החיצוני להאיר ישירות על משטח סריקה.

1. פתח את מכסה המסמכים.

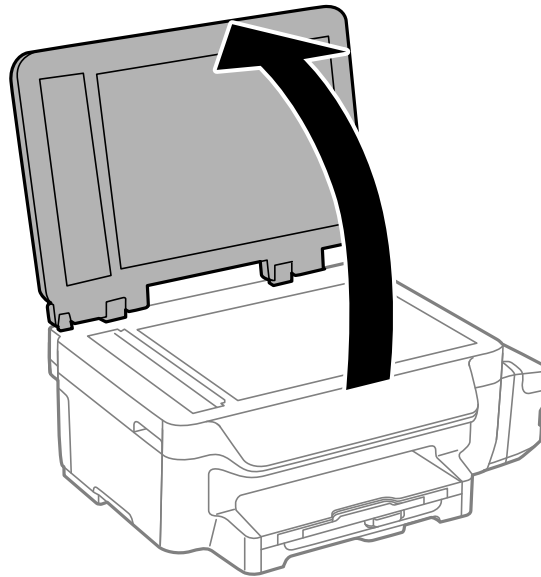

2. סלק אבק או כתמים על משטח סריקה.

3. הנח את המקור כשפניו למטה והחלק אותו אל סימן הפינה.

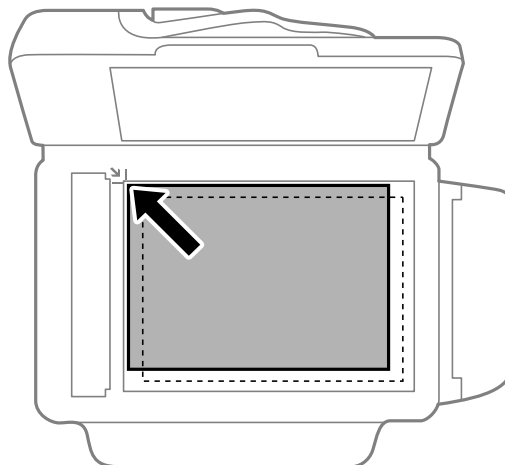

הנחת המסמכים המקוריים

לתשומת לבך:

□ שטח של 1.5 מילימטרים מהקצוות של משטח סריקה אינו נסרק.

□ כשמניחים מסמכים מקוריים במזין המסמכים האוטומטי ועל ה-משטח סריקה, העדיפות ניתנת למסמכים שבמזין המסמכים האוטומטי.

4. סגור את המכסה בעדינות.

לתשומת לבך:

סלק את המסמכים המקוריים לאחר סריקה או העתקה. אם משאירים את המסמכים המקוריים על משטח סריקה לזמן ממושך הם עלולים להידבק למשטח הזכוכית.

הדפסה

הדפסה ממחשב

פעולות הדפסה בסיסיות - Windows

לתשומת לבך:

להסבר על פריטי ההגדרות ראה העזרה המקוונת. לחץ על פריט כלשהו באמצעות לחצן העכבר הימני ולאחר מכן לחץ על עזרה.

הפעולות יכולות להשתנות, תלוי ביישום. למידע נוסף עיין בעזרה של היישום.

1. הכנס דף למדפסת.

חשוב!

שנה את הגדרות הדף בלוח הבקרה לפי הצורך.

2. פתח את הקובץ שברצונך להדפיס.

3. בחר הדפס או הגדרות הדפסה מתוך התפריט קובץ.

4. בחר את המדפסת שלך.

הדפסה

5. בחר העדפות או מאפיינים כדי לגשת אל חלון מנהל ההתקן של המדפסת.

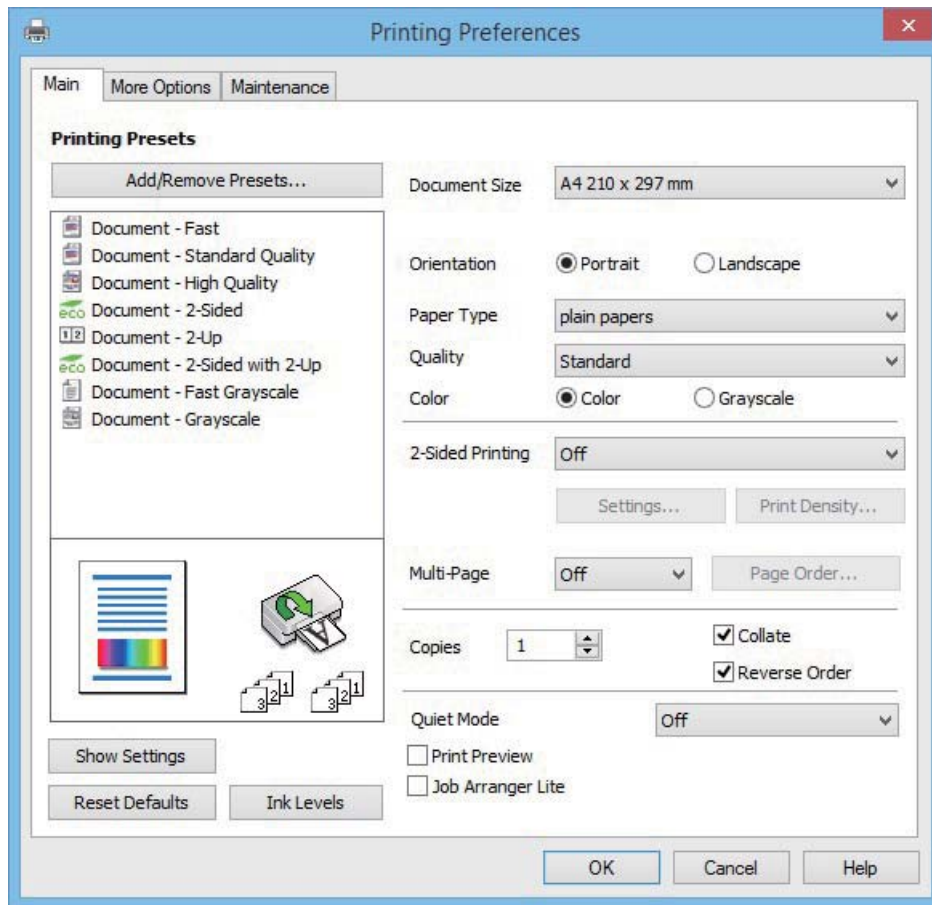

6. בצע את ההגדרות הבאות.

גודל המסמך: בחר את גודל הדף שהכנסת למדפסת.

כיוון: בחר את הכיוון שהוגדר ביישום.

סוג דף: בחר את סוג הנייר שהכנסת.

צבע: בחר ב-גווני אפור כאשר ברצונך להדפיס בשחור או בגווני אפור.

לתשומת לבך:

אם אתה מדפיס נתונים צפופים על גבי נייר רגיל, נייר מכתבים או נייר מודפס מראש, בחר באפשרות רגיל-צבעים חיים עבור ההגדרה איכות כדי שצבעי ההדפסה יהיו חיים.

אם אתה מדפיס על מעטפות, בחר באפשרות לרוחב עבור ההגדרה כיוון.

7. לחץ על אישור כדי לסגור את חלון מנהל ההתקן של המדפסת.

8. לחץ על הדפס.

מידע קשור

← "גודל הנייר וכמויות הדפים" בעמוד 27

← "הכנסת דפים אל מחסנית נייר" בעמוד 29

← "רשימת סוגי הנייר" בעמוד 28

הדפסה

פעולות הדפסה בסיסיות - Mac OS X

לתשומת לבך:

ההסברים בחלק זה משתמשים ב-*TextEdit* כדוגמה. הפעולות ומציג עשויות להשתנות בהתאם ליישום. למידע נוסף עיין בעזרה של היישום.

אם ברצונך להדפיס על מעטפות, השתמש ביישום כדי לסובב את הנתונים 180 מעלות. למידע נוסף עיין בעזרה של היישום.

1. הכנס דף למדפסת.

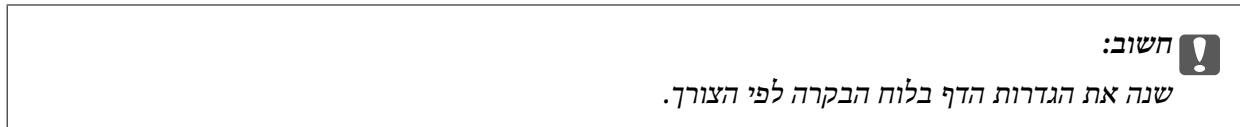

2. פתח את הקובץ שברצונך להדפיס.

3. בחר באפשרות הדפס בתפריט קובץ או בכל פקודה אחרת שתעביר אותך לתיבת הדו-שיח הדפסה.

במידת הצורך, לחץ על הצג פרטים או על ▼ כדי להרחיב את חלון ההדפסה.

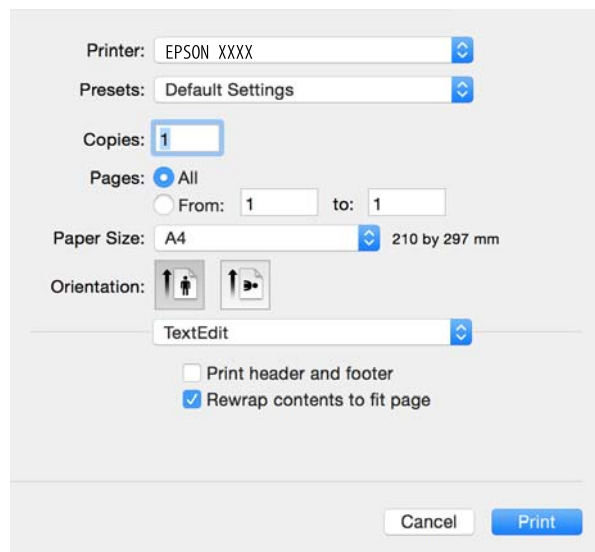

4. בצע את ההגדרות הבאות.

מדפסת: בחר את המדפסת שלך.

מצבים מוגדרים מראש: בחר אם ברצונך להשתמש באחד מהמצבים המוגדרים מראש ששמורים.

גודל דף: בחר את גודל הדף שהכנסת למדפסת.

כיוון: בחר את הכיוון שהוגדר ביישום.

לתשומת לבך:

אם תפריטי ההגדרה הנ"ל לא מוצגים, סגור את חלון ההדפסה, בחר באפשרות הגדרת עמוד בתפריט קובץ וערוך את ההגדרות.

אם ברצונך להדפיס על מעטפה בחר בכיוון לרוחב.

הדפסה

5. בחר את הגדרות הדפסה מהתפריט שנפתח.

לתשומת לבך:

במערכת ההפעלה *Mac OS X v10.8.x* ואילך, אם התפריט הגדרות הדפסה אינו מוצג, סימן שמנהל ההתקן למדפסת *Epson* לא הותקן כהלכה.

בחר באפשרות העדפות מערכת מתוך התפריט < מדפסות וסורקים (או הדפסה וסריקה, הדפסה ופקס), הסר את המדפסת והוסף אותה מחדש. כדי להוסיף מדפסת עיין בהוראות הבאות.

<http://epson.sn>

6. בצע את ההגדרות הבאות.

סוג מדיה: בחר את סוג הנייר שהכנסת.

גווני אפור: בחר באפשרות זו כדי להדפיס בשחור או בגווני אפור.

לתשומת לבך:

אם אתה מדפיס נתונים צפופים על גבי נייר רגיל, נייר מכתבים או נייר מודפס מראש, בחר באפשרות רגיל-צבעים חיים עבור ההגדרה *Print Quality* כדי שצבעי ההדפסה יהיו חיים.

7. לחץ על הדפס.

מידע קשור

← "גודל הנייר וכמויות הדפים" בעמוד 27

← "הכנסת דפים אל מחסנית נייר" בעמוד 29

← "רשימת סוגי הנייר" בעמוד 28

הדפסה דו-צדדית

ניתן להשתמש באחת מהשיטות הבאות כדי להדפיס על שני צידי הנייר.

הדפסה

☐ הדפסה דו-צדדית אוטומטית

☐ הדפסה דו-צדדית ידנית (ב-Windows בלבד)

כשהמדפסת מסיימת להדפיס את הצד הראון, הפוך את הנייר כדי להדפיס על הצד השני. באפשרותך גם להדפיס חוברת שאפשר ליצור אותה באמצעות קיפול התדפיס. (ב-Windows בלבד)

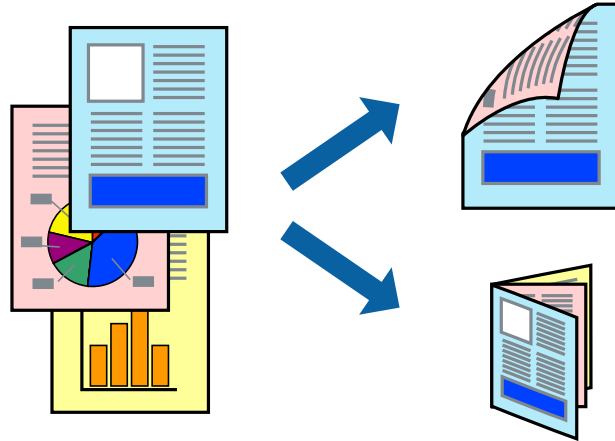

לתשומת לבך:

☐ אם אינך משתמש בנייר המתאים להדפסה דו-צדדית, איכות ההדפסה עלולה להיות ירודה והנייר עלול להיתקע.

☐ דיו עלולה להיספג מבעד לנייר ולהגיע אל צדו השני.

מידע קשור

← "גודל הנייר וכמויות הדפים" בעמוד 27

הדפסה דו-צדדית - Windows

לתשומת לבך:

☐ ניתן להדפיס הדפסה דו-צדדית ידנית כאשר מפעילים את *EPSON Status Monitor 3*. אם לא מאפשרים את *EPSON Status Monitor 3*, היכנס אל מנהל ההתקן של המדפסת, לחץ על הגדרות מורחבות בלשונית תחזוקה ולאחר מכן בחר הפעל את *EPSON Status Monitor 3*.

☐ אם המדפסת מחוברת דרך רשת או משמשת כמדפסת משותפת, ייתכן שלא תוכל להדפיס הדפסה דו-צדדית ידנית.

1. הכנס דף למדפסת.

2. פתח את הקובץ שברצונך להדפיס.

3. עבור לחלון של מנהל ההתקן למדפסת.

4. בחר ב-אוטומטית (כריכה בצד הארוך), אוטומטית (כריכה בצד הקצר), ידנית (כריכה בצד הארוך), או ב-ידנית (כריכה בצד הקצר) מ-הדפסה דו-צדדית בלשונית ראשי.

5. לחץ על הגדרות, קבע את ההגדרות המתאימות ולאחר מכן לחץ על אישור.

לתשומת לבך:

כדי להדפיס חוברת מקופלת בחר באפשרות חוברת.

הדפסה

6. לחץ על צפיפות הדפסה, בחר את סוג המסמך בהגדרה בחר סוג מסמך, ולחץ על אישור. מנהל ההתקן למדפסת יגדיר אוטומטית את האפשרויות של התאמות עבור סוג המסמך. **לתשומת לבך:**

ההדפסה עשויה להיות איטית, בהתאם לשילוב האפשרויות שבחרת בהגדרה בחר סוג מסמך בחלון התאמת צפיפות ההדפסה ובהגדרה איכות בכרטיסייה ראשי.

כשמדפיסים הדפסה דו-צדדית ידנית, ההגדרה התאמת צפיפות ההדפסה אינה זמינה.

7. הגדר את הפריטים האחרים בלשוניות ראשי ו-אפשרויות נוספות לפי הצורך ולאחר מכן לחץ על אישור.
8. לחץ על הדפס.

כשמדפיסים הדפסה דו-צדדית ידנית, כשהמדפסת מסיימת להדפיס את הצד הראשון, יוצג חלון מוקפץ במחשב. פעל על פי ההנחיות המוצגות על המסך.

מידע קשור

← "הכנסת דפים אל מחסנית נייר" בעמוד 29

← "פעולות הדפסה בסיסיות - Windows" בעמוד 36

הדפסה דו-צדדית - Mac OS X

1. הכנס דף למדפסת.

2. פתח את הקובץ שברצונך להדפיס.

3. עבור לתיבת הדו-שיח הדפסה.

4. בחר את הגדרות הדפסה דו-צדדית מהתפריט שנפתח.

5. בחר את סוג הכריכה ואת סוג מסמך.

לתשומת לבך:

ההדפסה עשויה להיות איטית, בהתאם להגדרה סוג מסמך.

אם אתה מדפיס מסמכים עם נתונים צפופים כגון תמונות או תרשימים, בחר באפשרות טקסט וגרפיקה או טקסט ותמונות עבור ההגדרה סוג מסמך. אם ההדפסה בצד השני נמרחת או מטפטפת, שנה את צפיפות ההדפסה ומשך ייבוש הדיו באמצעות לחיצה על החץ שליד התאמות.

6. הגדר את הפריטים האחרים לפי הצורך.

7. לחץ על הדפס.

מידע קשור

← "הכנסת דפים אל מחסנית נייר" בעמוד 29

← "פעולות הדפסה בסיסיות - Mac OS X" בעמוד 38

הדפסה

הדפסת כמה עמודים על גיליון אחד

באפשרותך להדפיס שני עמודים או ארבעה עמודים על גיליון נייר אחד.

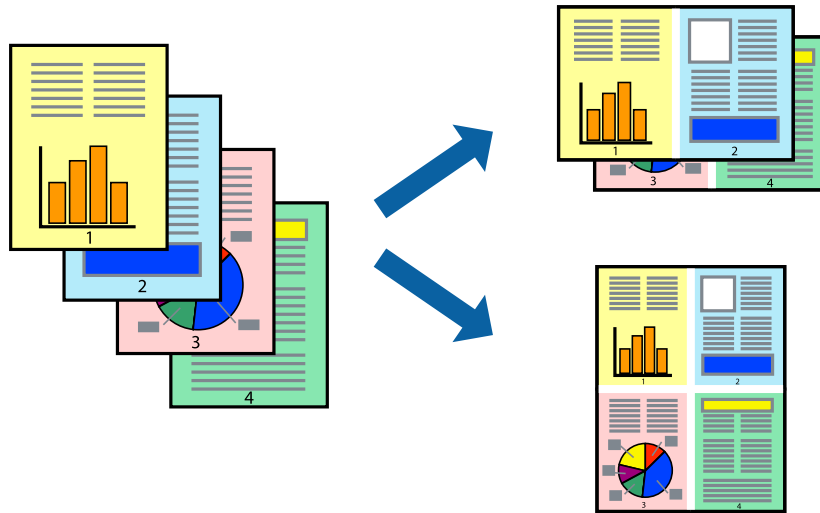

הדפסת כמה עמודים על גיליון אחד — Windows

1. טען נייר במדפסת.
2. פתח את הקובץ שברצונך להדפיס.
3. גש אל חלון מנהל ההתקן של המדפסת.
4. בחר ב- 2 עמודים בדף או ב- 4 עמודים בדף בתור הגדרת ה- ריבוי עמודים בלשונית ראשי.
5. לחץ על סדר עמודים, קבע את ההגדרות המתאימות ולאחר מכן לחץ על אישור כדי לסגור את החלון.
6. הגדר את הפריטים האחרים בלשוניות ראשי ו-אפשרויות נוספות לפי הצורך ולאחר מכן לחץ על אישור.
7. לחץ על הדפס.

מידע קשור

← "הכנסת דפים אל מחסנית נייר" בעמוד 29

← "פעולות הדפסה בסיסיות - Windows" בעמוד 36

הדפסת כמה עמודים על גיליון אחד — Mac OS X

1. טען נייר במדפסת.
2. פתח את הקובץ שברצונך להדפיס.
3. היכנס לדו שיח ההדפסה.
4. בחר ב פריסה מהתפריט המוקפץ.
5. הגדר את מספר העמודים ב מספר עמודים בכל גיליון, את כיוון הפריסה (סדר העמודים) ואת גבול.

הדפסה

6. הגדר את הפריטים האחרים לפי הצורך.

7. לחץ על הדפס.

מידע קשור

← "הכנסת דפים אל מחסנית נייר" בעמוד 29

← "פעולות הדפסה בסיסיות - Mac OS X" בעמוד 38

הדפסה כך שהתדפיס יתאים לגודל הנייר

באפשרותך להדפיס כך שהתדפיס יתאים לגודל הנייר שהטענת במדפסת.



הדפסה כך שהתדפיס יתאים לגודל הנייר — Windows

1. טען נייר במדפסת.

2. פתח את הקובץ שברצונך להדפיס.

3. גש אל חלון מנהל ההתקן של המדפסת.

4. קבע את ההגדרות להלן בלשונית אפשרויות נוספות.

גודל המסמך: בחר את גודל הנייר שהגדרת ביישום.

הנייר שיוצא: בחר את גודל הנייר שהטענת במדפסת.

התאם לעמוד נבחר אוטומטית.

לתשומת לבך:

אם ברצונך להדפיס תמונה מוקטנת במרכז הדף, בחר ב-מרכז.

5. הגדר את הפריטים האחרים בלשוניות ראשי ו-אפשרויות נוספות לפי הצורך ולאחר מכן לחץ על אישור

6. לחץ על הדפס.

מידע קשור

← "הכנסת דפים אל מחסנית נייר" בעמוד 29

← "פעולות הדפסה בסיסיות - Windows" בעמוד 36

הדפסה

הדפסה כך שהתדפיס יתאים לגודל הנייר — Mac OS X

1. טען נייר במדפסת.
2. פתח את הקובץ שברצונך להדפיס.
3. היכנס לדו שיח ההדפסה.
4. בחר את גודל הנייר שהגדרת ביישום בתור הגדרת גודל דף.
5. בחר בטיפול בנייר מהתפריט המוקפץ.
6. בחר ב-שנה את קנה המידה כך שיתאים לגודל הנייר.
7. בחר את גודל הנייר שהטענת במדפסת בתור הגדרת גודל נייר היעד.
8. הגדר את הפריטים האחרים לפי הצורך.
9. לחץ על הדפס.

מידע קשור

← "הכנסת דפים אל מחסנית נייר" בעמוד 29

← "פעולות הדפסה בסיסיות - Mac OS X" בעמוד 38

הדפסת כמה קבצים יחד (עבור Windows בלבד)

Job Arranger Lite מאפשר לשלב כמה קבצים שנוצרו בידי יישומים שונים ואז להדפיסם כעבודת הדפסה אחת. באפשרותך לקבוע את הגדרות ההדפסה לקבצים משולבים, כגון פריסה, סדר הדפסה וכיוון.

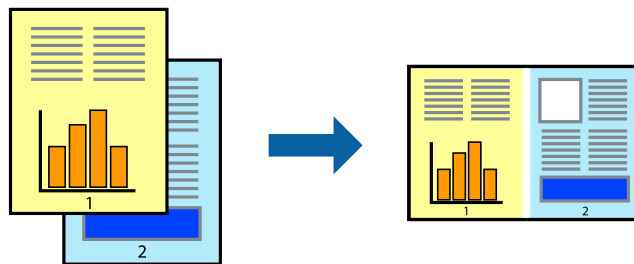

לתשומת לבך:

כדי לפתוח פרויקט הדפסה השמור ב- **Job Arranger Lite**, לחץ על **Job Arranger Lite** על לשונית מנהל ההתקן של המדפסת. תחזוקה כעת בחר פתח מהתפריט קובץ כדי לבחור את הקובץ. הסימון של הקבצים השמורים היא **.ecl**.

1. טען נייר במדפסת.
2. פתח את הקובץ שברצונך להדפיס.
3. גש אל חלון מנהל ההתקן של המדפסת.
4. בחר **Job Arranger Lite** בלשונית ראשי.
5. לחץ על אישור כדי לסגור את חלון מנהל ההתקן של המדפסת.

הדפסה

6. לחץ על הדפס.

החלון Job Arranger Lite מוצג ועבודת ההדפסה נוספת ל-פרויקט הדפסה.

7. כאשר החלון Job Arranger Lite פתוח, פתח את הקובץ שברצונך לשלב עם הקובץ הנוכחי וחזור על שלבים 3 עד 6.

לתשומת לבך:

אם סוגרים את חלון Job Arranger Lite ה-פרויקט הדפסה שלא נשמר נמחק. כדי להדפיס אחר כך, בחר שמור מהתפריט קובץ.

8. בחר את תפריטי פריסה ו- ערוך ב- Job Arranger Lite כדי לערוך את פרויקט הדפסה לפי הצורך.

9. בחר הדפס מהתפריט קובץ.

מידע קשור

← "הכנסת דפים אל מחסנית נייר" בעמוד 29

← "פעולות הדפסה בסיסיות - Windows" בעמוד 36

הדפסת תמונה אחת על מספר דפים כדי ליצור פוסטר (במערכת ההפעלה Windows בלבד)

תכונה זו מאפשרת להדפיס תמונה אחת על מספר דפים. כך ניתן ליצור פוסטר גדול באמצעות הדבקתם זה אל זה.

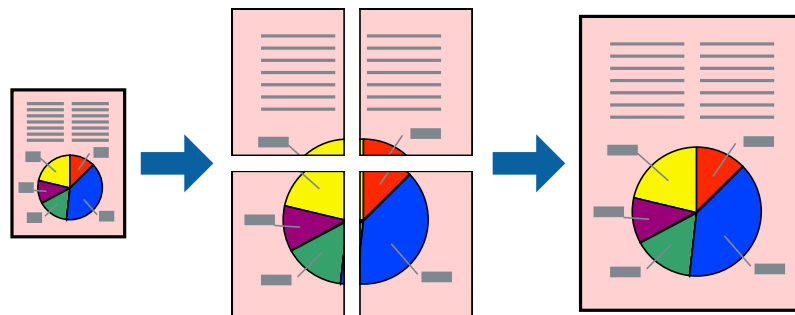

1. טען נייר במדפסת.

2. פתח את הקובץ שברצונך להדפיס.

3. גש אל חלון מנהל ההתקן של המדפסת.

4. בחר ב-פוסטר 2x1, פוסטר 2x2, פוסטר 3x3, או ב-פוסטר 4x4 מ-ריבוי עמודים בלשונית ראשי.

5. לחץ על הגדרות, קבע את ההגדרות המתאימות ולאחר מכן לחץ על אישור.

6. הגדר את הפריטים האחרים בלשוניות ראשי ו-אפשרויות נוספות לפי הצורך ולאחר מכן לחץ על אישור.

7. לחץ על הדפס.

מידע קשור

← "הכנסת דפים אל מחסנית נייר" בעמוד 29

הדפסה

← "פעולות הדפסה בסיסיות - Windows" בעמוד 36

הכנת פוסטרים באמצעות סימוני יישור חופפים

הנה דוגמה לאופן שבו אפשר להכין פוסטר כאשר בוחרים פוסטר 2x2 ובוחרים סימוני יישור חופפים ב-הדפס שולי חיתוך.

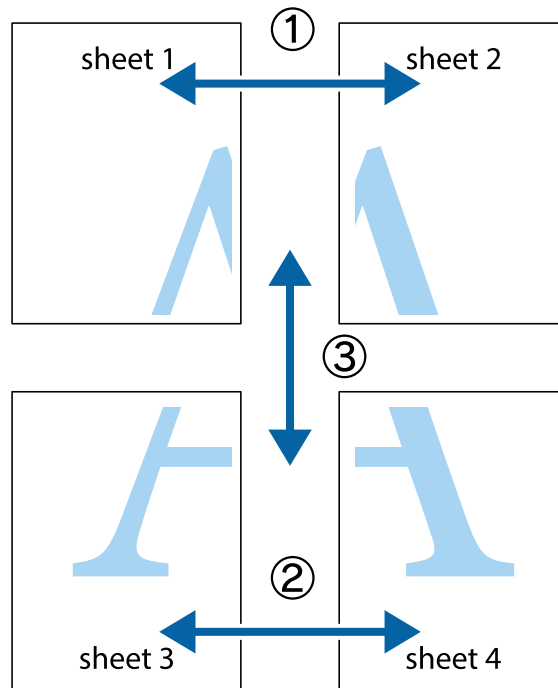

הדפסה

1. הכן את Sheet 1 ואת Sheet 2. גזור את השוליים של Sheet 1 לאורך הקו הכחול האנכי דרך המרכז של סימני הצלב העליונים והתחתונים.

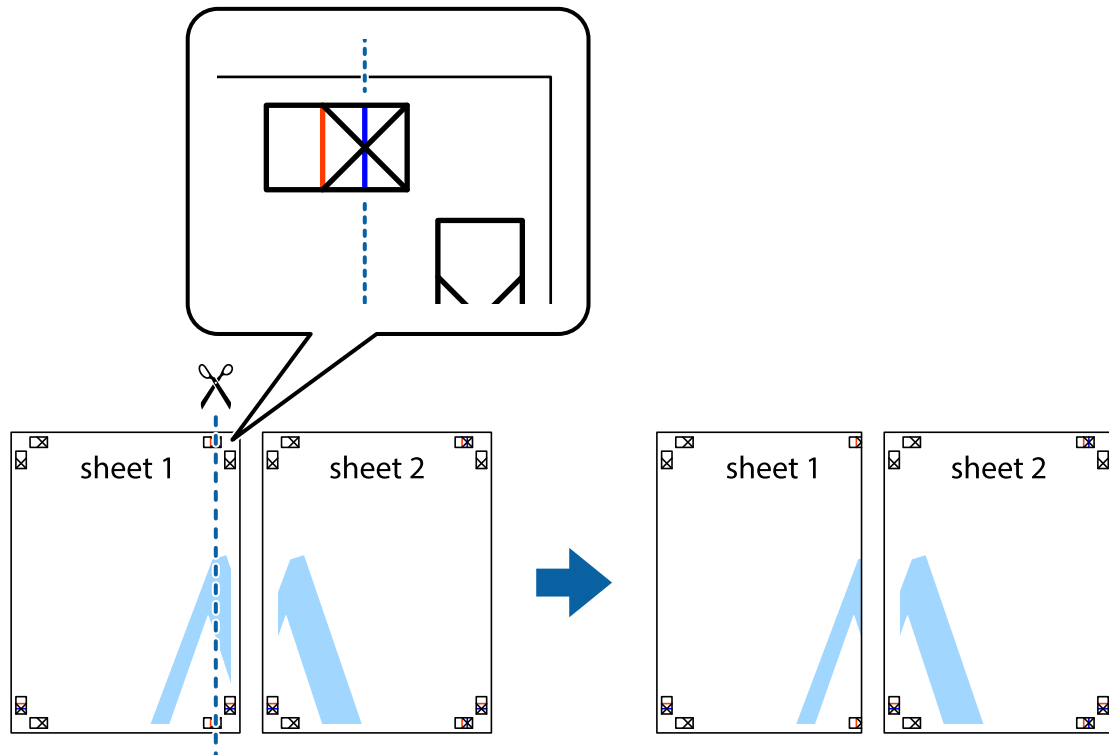

2. הנח את הקצה של Sheet 1 בקצה העליון של Sheet 2 ויישר את סימני הצלב; לאחר מכן הדבק בסרט הדבקה את שני הגליונות יחד מהצד האחורי, הדבקה זמנית.

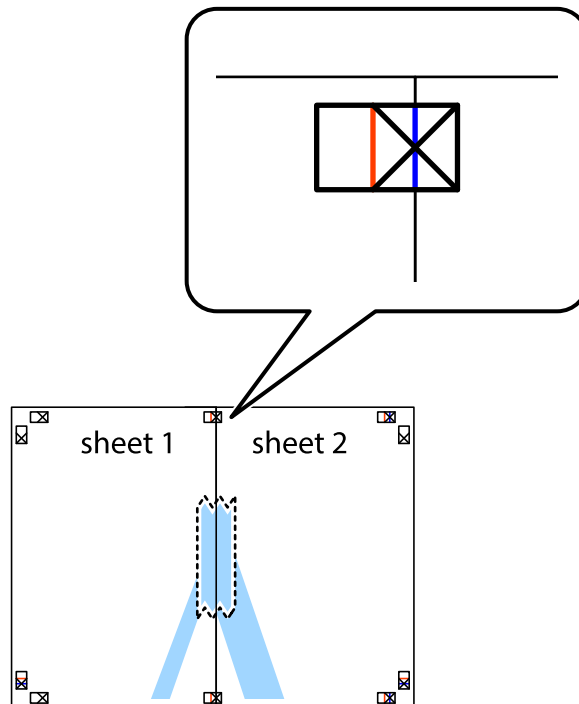

הדפסה

3. גזור את שני הגליונות המודבקים לשניים לאורך הקו האדום האנכי דרך סמני היישור (הפעם, הקו לשמאל סימני הצלב).

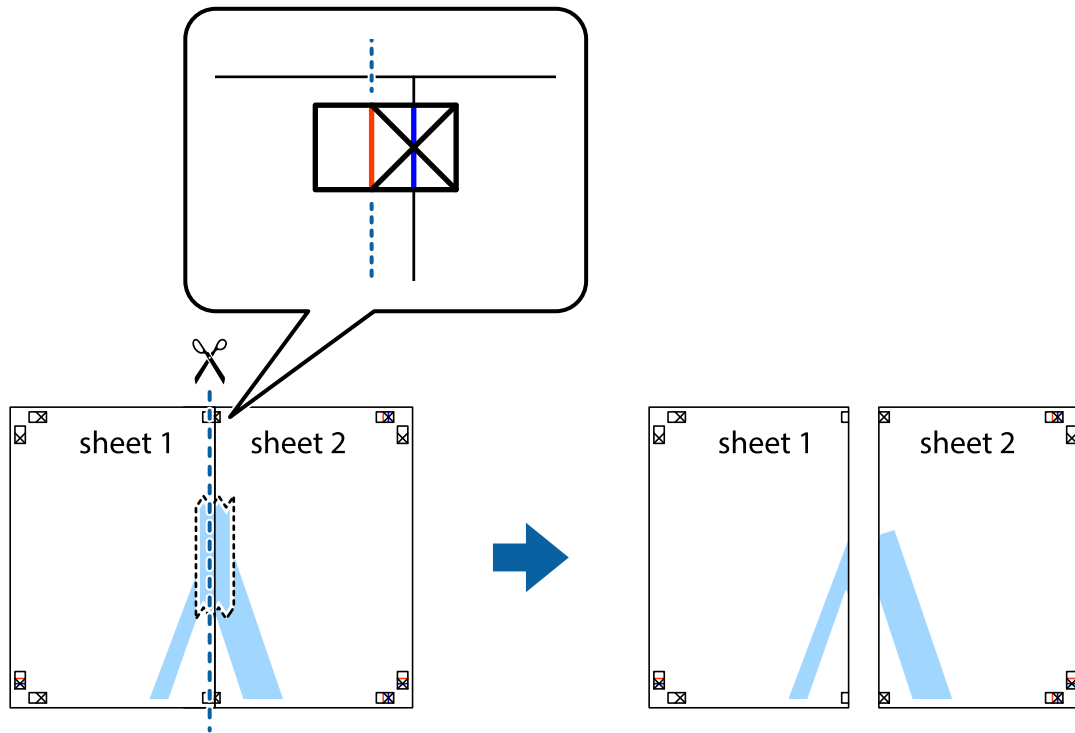

4. הדבק בסרט הדבקה את שני הגליונות יחד מהצד האחורי.

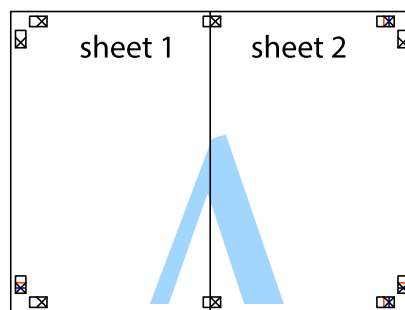

5. חזור על שלבים 1 עד 4 כדי להדביק יחד בסרט הדבקה את Sheet 3 ואת Sheet 4.

הדפסה

6. גזור את השוליים של Sheet 1 ושל Sheet 2 לאורך הקו הכחול האופקי דרך המרכז של סימני הצלב השמאליים והימניים.

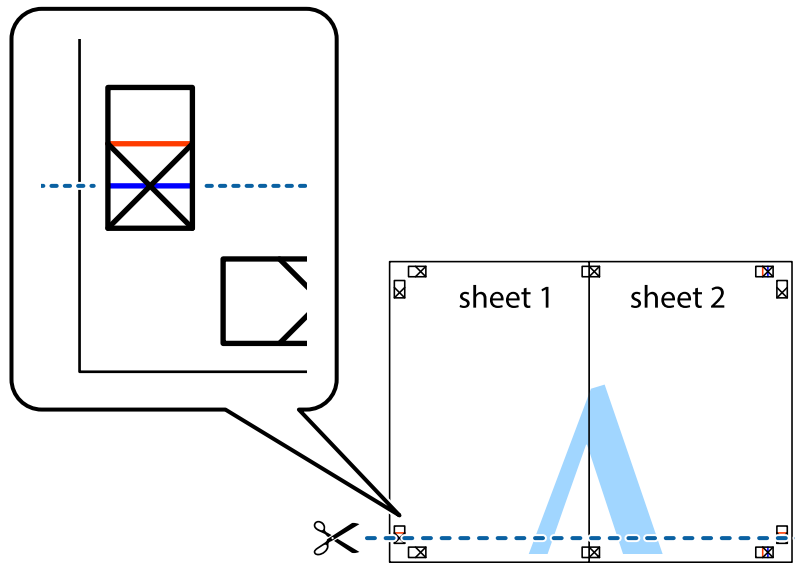

7. הנח את הקצה של Sheet 1 ושל Sheet 2 על גבי Sheet 3 ו-Sheet 4, יישר את סימני הצלב ולאחר מכן הדבק בסרט הדבקה את שני הגיליונות יחד מהצד האחורי, הדבקה זמנית.

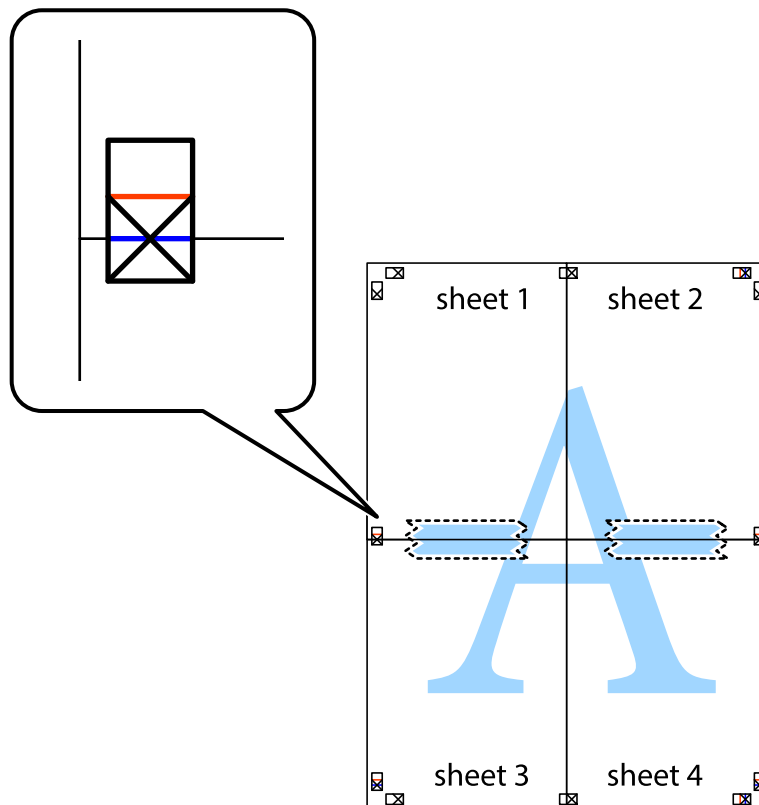

הדפסה

8. גזור את שני הגליונות המודבקים לשניים לאורך הקו האדום האופקי דרך סמני היישור (הפעם, הקו מעל לסימני הצלב).

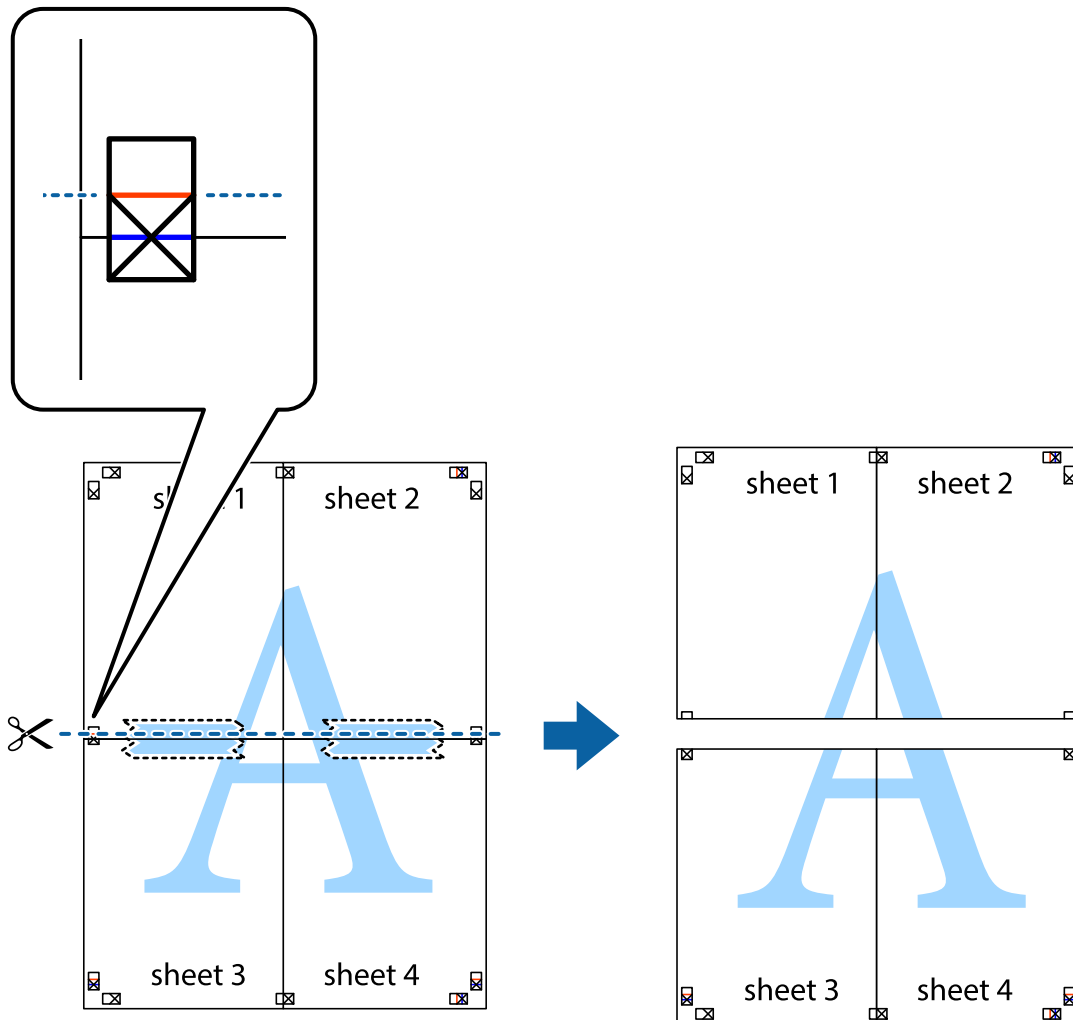

9. הדבק בסרט הדבקה את שני הגליונות יחד מהצד האחורי.

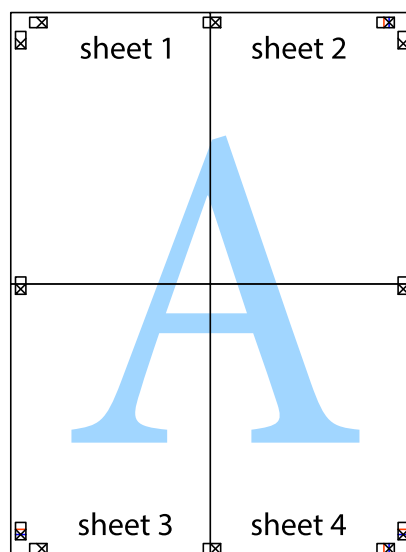

הדפסה

10. גזור את השוליים שנשארו לאורך המוליך החיצוני.

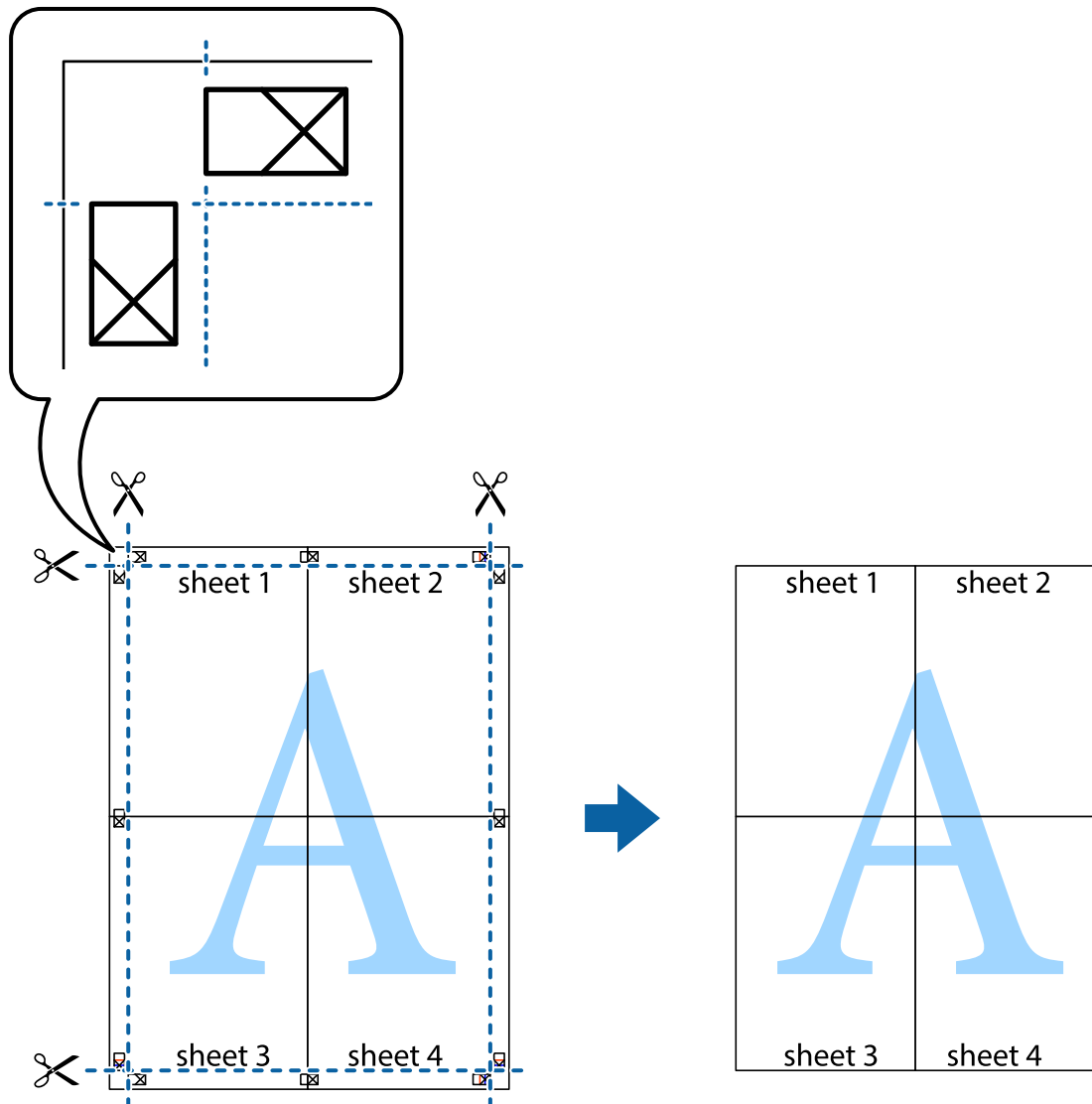

הדפסה באמצעות תכונות מתקדמות

סעיף זה מתאר מגוון תכונות פריסה והדפסה נוספות הזמינות אצל מנהל ההתקן של המדפסת.

מידע קשור

← "מנהל התקן המדפסת ב-Windows" בעמוד 97

← "מנהל התקן המדפסת ב-Mac OS X" בעמוד 98

הוספת מצב הדפסה מוגדר מראש כדי להדפיס בקלות

ניתן ליצור מצב הדפסה, המוגדר מראש עם ההגדרות השכיחות שבהן אתה משתמש במנהל ההתקן למדפסת, ולבחור אותו מהרשימה בכל פעם שברצונך להדפיס כדי להדפיס בקלות.

הדפסה

Windows

כדי להוסיף מצב הדפסה מוגדר מראש, עליך להגדיר אפשרויות כמו גודל המסמך או סוג דף בכרטיסייה ראשי או אפשרויות נוספות וללחוץ על הוסף/הסר מצבים קבועים מראש בהגדרה מצבי הדפסה קבועים מראש.

לתשומת לבך:

כדי למחוק מצב הדפסה מוגדר מראש לחץ על הוסף/הסר מצבים קבועים מראש, בחר את מצב ההדפסה שברצונך למחוק מהרשימה ומחק אותו.

Mac OS X

עבור לתיבת הדו-שיח הדפסה. כדי להוסיף מצב הדפסה אישי, הגדר אפשרויות כמו גודל דף או סוג מדיה ושמור את ההגדרות בתור מצב הדפסה בהגדרה תצורות.

לתשומת לבך:

כדי למחוק מצב הדפסה מוגדר מראש לחץ על תצורות < הצג תצורות, בחר את מצב ההדפסה שברצונך למחוק מהרשימה ומחק אותו.

הדפסת מסמך שהוקטן או הוגדל

באפשרותך להקטין מסמך או להגדילו באחוזים ספציפיים.

Windows

הגדר את גודל המסמך בלשונית אפשרויות נוספות. בחר הקטן/הגדל מסמך, הגדל ל- ולאחר מכן הזן אחוזים.

Mac OS X

לתשומת לבך:

הפעולות עשויות להשתנות בהתאם ליישום. למידע נוסף עיין בעזרה של היישום.

בחר באפשרות הגדרת עמוד (או הדפס) בתפריט קובץ. בחר את המדפסת מההגדרה תבנית עבור, בחר את גודל הנייר והזן אחוזים בשדה קנה מידה. סגור את החלון ולאחר מכן הדפס את הוראות ההדפסה הבסיסיות שלהלן.

התאמת צבע התדפיס

באפשרותך להתאים את הצבעים המשמשים בעבודת ההדפסה.

שיפור תמונה מפיק תמונות חדות יותר וצבעים חיים יותר באמצעות התאמה אוטומטית של הניגודיות, הרווייה והבהירות של נתוני התמונה המקוריים.

לתשומת לבך:

התאמות אלה אינן חלות על הנתונים המקוריים.

שיפור תמונה מתאים את הצבע באמצעות ניתוח מיקומו של האובייקט. משום כך אם שינית את מיקום האובייקט באמצעות הקטנה, הגדלה, חיתוך או סיבוב התמונה, יתכן שהצבע ישתנה באופן לא צפוי. אם התמונה אינה ממוקדת, יתכן שהגוון יהיה לא טבעי. אם הצבע משתנה או נעשה לא טבעי, הדפס במצב אחר כלשהו, שאינו שיפור תמונה.

Windows

בחר את שיטת תיקון הצבעים מתוך תיקון צבעים בלשונית אפשרויות נוספות.

אם בוחרים ב- אוטומטי, הצבעים מותאמים אוטומטית לסוג הנייר ולהגדרות של איכות ההדפסה. אם בוחרים ב- מותאם אישית ולוחצים על מתקדם, המשתמש יכול לקבוע הגדרות משלו.

הדפסה

Mac OS X

היכנס לדו שיח ההדפסה. בחר ב- התאמת צבעים מהתפריט המוקפץ ולאחר מכן בחר **EPSON Color Controls**. בחר ב-אפשרויות צבע מהתפריט המוקפץ ולאחר מכן בחר באחת האפשרויות הזמינות. לחץ על החץ לצד הגדרות מתקדמות וקבע את ההגדרות המתאימות.

הדפסת הדפס למניעת העתקה (עבור Windows בלבד)

ניתן להדפיס מסמכים עם אותיות בלתי נראות כגון "עותק". אותיות יופיעו בכל פעם שמצלמים את המסמך כך שיהיה אפשר להבחין בין העותקים לבין המקור. אפשר גם להוסיף הדפס אישי למניעת העתקה.

לתשומת לבך:

תכונה זו זמינה רק אם משתמשים בהגדרות הבאות.

סוג דף: סוגי נייר רגיל

איכות: רגיל

הדפסה דו-צדדית אוטומטית: מושבתת

תיקון צבעים: אוטומטי

לחץ על תכונות סימני מים בכרטיסייה אפשרויות נוספות ובחר הדפס למניעת העתקה. לחץ על הגדרות כדי לשנות את הפרטים השונים, כגון גודל וצפיפות.

הדפסת סימן מים (עבור Windows בלבד)

ניתן להדפיס על המסמכים סימן מים, למשל את המילה "סודי". אפשר גם להוסיף סימן מים אישי.

לחץ על תכונות סימני מים בכרטיסייה אפשרויות נוספות ובחר סימן מים. לחץ על הגדרות כדי לשנות את הפרטים השונים, כגון צפיפות ומיקום סימן המים.

הדפסת כותרת עליונה וכותרת תחתונה (עבור Windows בלבד)

באפשרותך להדפיס מידע כגון שם משתמש ותאריך הדפסה בתור כותרות עליונות או תחתונות.

לחץ על תכונות סימני מים בלשונית אפשרויות נוספות ולאחר מכן בחר כותרת עליונה/תחתונה. לחץ על הגדרות ובחר מהרשימה נפתחת את הפריטים הדרושים לך.

הדפסת תצלומים באמצעות Epson Easy Photo Print

Epson Easy Photo Print מאפשר לפרוס תצלומים ולהדפיס אותם בקלות על סוגי נייר שונים. למידע נוסף עיין בעזרה של היישום.

לתשומת לבך:

כשמדפיסים על נייר תצלומים מקורי של Epson, איכות הדיו מגיעה למידה מרבית והתדפיסים חדים וברורים.

מידע קשור

← "גודל הנייר וכמויות הדפים" בעמוד 27

← "הכנסת דפים אל מחסנית נייר" בעמוד 29

← "Epson Easy Photo Print" בעמוד 101

הדפסה מהתקנים חכמים

שימוש ב-Epson iPrint

Epson iPrint הוא יישום המאפשר להדפיס תצלומים, מסמכים ודפי אינטרנט מהתקן חכם כגון טלפון חכם או מ-tablet. באפשרותך להשתמש בהדפסה מקומית, הדפסה מהתקן חכם המחובר לאותה רשת אלחוטית שהמדפסת שלך מחוברת אליה, או בהדפסה מרוחקת, הדפסה באופן חיצוני על גבי האינטרנט. כדי להשתמש בהדפסה מרוחקת רשום את המדפסת שלך בשירות Epson Connect.



באפשרותך להתקין Epson iPrint על ההתקן החכם שלך מכתובת ה-URL או מקוד ה-QR להלן.
<http://ipr.to/c>



שימוש ב-Epson iPrint

הפעל את Epson iPrint מהתקן החכם שלך ובחר ממסך הבית בפריט שברצונך להשתמש בו. המסכים להלן יכולים להשתנות ללא הודעה מראש.

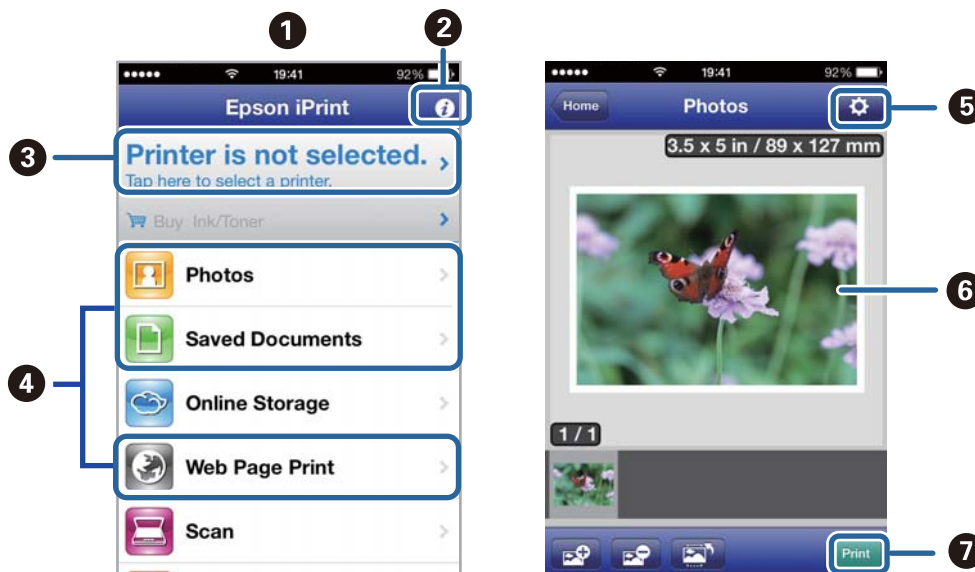

הדפסה

מציג מידע כיצד מגדירים את המדפסת ומציג שאלות נפוצות.	2
מציג את המסך שבו באפשרותך לבחור את המדפסת ולהגדיר הגדרות עבודה. לאחר בחירה במדפסת אין צורך לבחור בה שוב מהפעם הבאה ואילך.	3
בחר את מה שברצונך להדפיס, כגון תמונות, מסמכים ודפי אינטרנט.	4
מציג את המסך שבו קובעים הגדרות הדפסה כגון גודל נייר וסוגו.	5
מציג את התמונות ואת המסמכים שבחרת.	6
מתחיל בהדפסה.	7

לתשומת לבך:
להדפסה מתפריט המסמכים תוך שימוש ב *iPad*, *iPhone*, ו- *iPod touch* המפעילים את *iOS*, הפעל את *Epson iPrint* לאחר העברת המסמך שברצונך להדפיס תוך שימוש בפונקציה שיתוף הקבצים ב-*iTunes*.

מידע קשור

← "שירות *Epson Connect* בעמוד 95

שימוש ב-AirPrint

AirPrint מאפשר לך להדפיס באופן אלחוטי אל מדפסת שלך המותאמת ל-*AirPrint* מהתקן *iOS* שלך תוך שימוש בגרסה העדכנית של *iOS* וממערכת הפעלה שלך מסוג *Mac OS X v10.7.x* ומעלה.



לתשומת לבך:
לקבלת פרטים נוספים, ראה הדף *AirPrint* של אתר *Apple*.

1. טען נייר במדפסת.
2. חבר את ההתקן שלך לאותה רשת אלחוטית שהמדפסת שלך משתמשת בה.
3. הדפס מההתקן שלך אל המדפסת שלך.

מידע קשור

← "הכנסת דפים אל מחסנית נייר" בעמוד 29

ביטול הדפסה

לתשומת לבך:

- ❑ ב-Windows אי אפשר לבטל עבודת הדפסה מהמחשב ברגע שהיא נשלחה למדפסת בשלמותה. במקרה זה, בטל את עבודה ההדפסה באמצעות לוח הבקרה של המדפסת.
- ❑ כאשר מדפיסים דפים מרובים מ-Mac OS X אי אפשר לבטל את כל העבודות באמצעות לוח הבקרה. במקרה זה, בטל את עבודת ההדפסה מהמחשב.
- ❑ אם שלחת עבודת הדפסה מ-Mac OS X v10.6.8 דרך הרשת יתכן שלא תוכל לבטל את ההדפסה מהמחשב. במקרה זה, בטל את עבודה ההדפסה באמצעות לוח הבקרה של המדפסת. כדי לבטל הדפסה מהמחשב עליך לשנות את ההגדרות ב-Web Config. לפרטים נוספים ראה מדריך רשת.

ביטול הדפסה — לחצן במדפסת

כדי לבטל את עבודת ההדפסה לחץ על לחצן .

ביטול הדפסה — Windows

1. גש אל חלון מנהל ההתקן של המדפסת.
2. בחר בלשונית תחזוקה.
3. לחץ על תור הדפסה.
4. לחץ באמצעות לחצן העכבר הימני אם ברצונך לבטל ולאחר מכן לחץ על בטל.

מידע קשור

← "מנהל התקן המדפסת ב-Windows" בעמוד 97

ביטול הדפסה — Mac OS X

1. לחץ על סמל המדפסת ב- לעגון.
 2. בחר את העבודה שברצונך לבטל.
 3. בטל את העבודה.
- ❑ Mac OS X v10.8.x ואילך
- לחץ על  לצד מד ההתקדמות.
- ❑ Mac OS X v10.6.8 עד v10.7.x
- לחץ על מחק.

העתקה

העתקה

1. טען נייר במדפסת.
2. הנח את המסמכים המקוריים.
3. היכנס אל צלם ממסך הבית.
4. לחץ על לחצן ▲ ועל לחצן ▼ כדי להזין את מספר העותקים.
5. לחץ על הלחצן OK.
6. בחר פריסה, ואז בחר את הפריסה המתאימה.
7. לחץ על הלחצן ▼ ולאחר מכן קבע הגדרות אחרות לפי הצורך.
8. לחץ על הלחצן ◊.

מידע קשור

← "הכנסת דפים אל מחסנית נייר" בעמוד 29

← "הנחת המסמכים המקוריים" בעמוד 32

← "מצב צלם" בעמוד 17

סריקה

סריקה באמצעות לוח הבקרה

סריקה אל הענן

באפשרותך לשלוח תמונות סרוקות אל שירותי ענן באמצעות Epson Connect.

לפרטים ראה את אתר הפורטל Epson Connect.

<https://www.epsonconnect.com/>

<http://www.epsonconnect.eu> (אירופה בלבד)

מידע קשור

← "מצב סריקה" בעמוד 18

סריקה למחשב

 חשוב:

ודא שהתקנת את EPSON Scan ואת Epson Event Manager במחשב שלך לפני שימוש בתכונה זאת.

1. הנח את המסמכים המקוריים.

2. היכנס אל סריקה ממסך הבית.

3. בחר מחשב.

4. בחר את המחשב שבו תרצה לשמור את התמונות הסרוקות.

לתשומת לבך:

באפשרותך לשנות הגדרות המשמשות לעתים קרובות — כגון סוג המסמך, תיקייה שיש לשמור בה או תבנית השמירה — באמצעות Epson Event Manager.

כאשר המדפסת מחוברת לרשת אפשר להציג 20 מחשבים לכל היותר על גבי לוח הבקרה של המדפסת.

כאשר המחשב שבו ברצונך לשמור את התמונות הסרוקות מזוהה ברשת, 15 התווים הראשונים של שם המחשב מוצגים על גבי לוח הבקרה של המדפסת. אם הגדרת שם סריקת רשת ב-Epson Event Manager, הוא מוצג על גבי לוח הבקרה.

5. לחץ על הלחצן OK ולאחר מכן בחר את תבנית הקובץ.

6. לחץ על הלחצן .

מידע קשור

← "הנחת המסמכים המקוריים" בעמוד 32

← "Epson Event Manager" בעמוד 100

סריקה

← "מצב סריקה" בעמוד 18

סריקה למחשב (WSD)

לתשומת לבך:

☐ תכונה זו זמינה רק למחשבים עם מערכת ההפעלה *Windows 8.1/Windows 8/Windows 7/Windows Vista*.

☐ אם משתמשים במערכת ההפעלה *Windows 7/Windows Vista*, יש להגדיר את המחשב מראש באמצעות תכונה זו. לפרטים נוספים עיין במידע של מדריך רשת.

1. הנח את המסמכים המקוריים.

2. היכנס אל סריקה ממסך הבית.

3. בחר מחשב (WSD).

4. בחר מחשב.

5. לחץ על הלחצן .

מידע קשור

← "הנחת המסמכים המקוריים" בעמוד 32

← "מצב סריקה" בעמוד 18

סריקה ממחשב

סרוק באמצעות מנהל התקן הסורק "EPSON Scan". להסבר על כל פריט הגדרות ראה העזרה של EPSON Scan.

יסודות הסריקה

בסעיף זה, מצב בית של EPSON Scan משמש להסבר יסודות הסריקה. זרימת העבודה של פעולה זאת היא אותו הדבר במצבי סריקה אחרים.

לתשומת לבך:

אי אפשר להשתמש באפשרות מצב בית כאשר סורקים ממוזין מסמכים אוטומטי. סרוק מ-משטח סריקה או השתמש ב-מצב משרד או ב- מצב מקצועי.

1. הנח את המסמכים המקוריים.

2. הפעל את EPSON Scan.

סריקה

3. בחר מצב בית מרשימת ה- מצב.

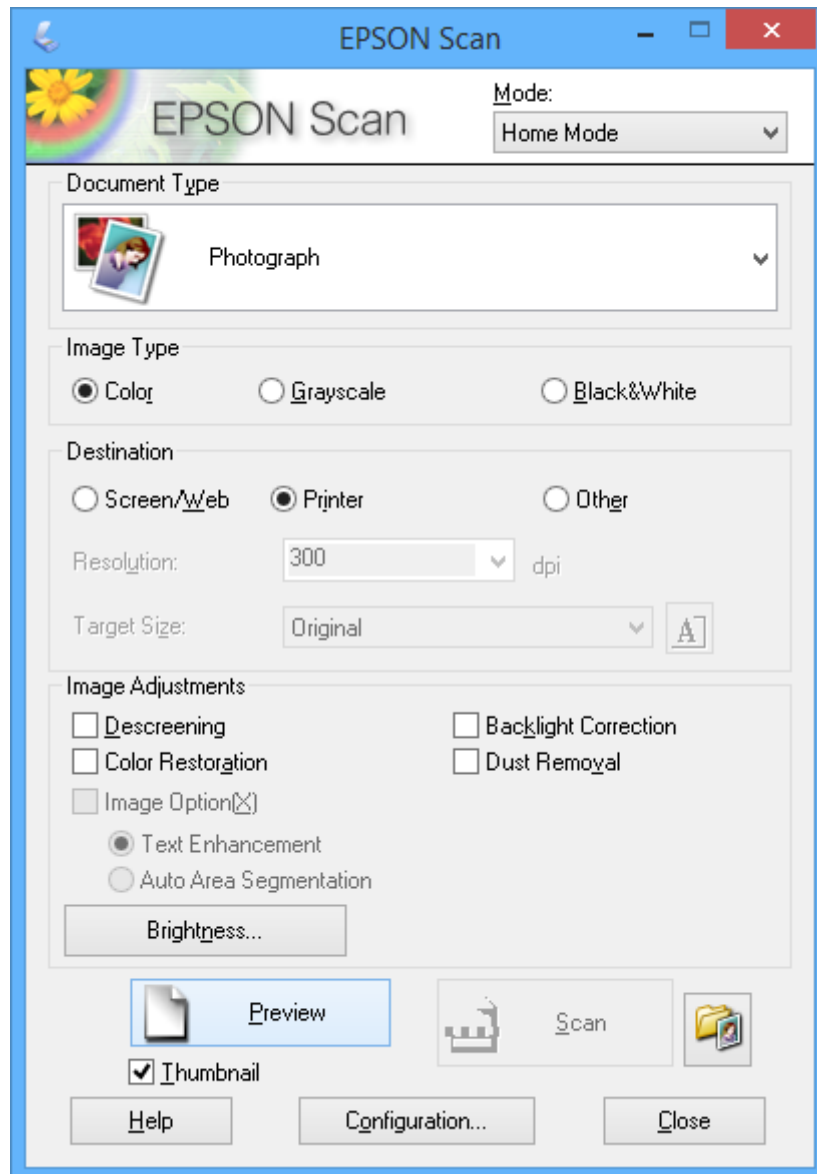

4. קבע את ההגדרות שלהלן.

- סוג המסמך: בחר את סוג המקור שברצונך לסרוק.
- סוג תמונה: בחר את סוג הצבעים של התמונה שברצונך לסרוק. אמנם הבחירה נעשית אוטומטית בידי הגדרת ה- סוג המסמך אולם באפשרותך לשנותה.
- יעד: בחר את הרזולוציה של התמונה שברצונך לסרוק. אם תבחר אחר, באפשרותך להגדיר רזולוציה.
- תמונה ממוזערת: זמין רק אם בוחרים ב-תמונה כהגדרת סוג המסמך. אם בוחרים בפריט זה ולוחצים על תצוגה מקדימה, באפשרותך לסרוק באמצעות זיהוי אוטומטי של שטח הסריקה, הכיוון או ההטיה של המסמך או לשים כמה וכמה תצלומים על משטח סריקה.

סריקה

5. לחץ על תצוגה מקדימה.

לתשומת לבך:

☐ יתכן שתוצאות הסריקה לא יהיו כמתוכנן, תלוי בתצלומים ובתנאי הסריקה. נקה את תמונה ממוזערת והנח רק תצלום אחד.

☐ כאשר שמים כמה תצלומים, יש להניח אותם במרווח של 20 מילימטרים (0.8 אינץ') לפחות זה מזה. כמו כן, השטח בקצוות של ה-משטח סריקה אינו נסרק.

6. התאם את איכות התמונות או את הבהירות שלהן לפי הצורך.

לתשומת לבך:

יתכן שתוצאות הסריקה לא יהיו כמתוכנן, תלוי בתצלומים המקוריים.

7. לחץ על סרוק.

8. במסך הגדרות שמירת קבצים ערוך את ההגדרות המתאימות כגון שם הקובץ, מיקום וסוג פורמט התמונה ולחץ על אישור.

לתשומת לבך:

כש-הצג את תיבת הדו-שיח הזו לפני הסריקה הבאה נקי, המסך הגדרות שמירת קבצים אינו מוצג והסריקה מתחילה מיד. כדי להציג את המסך הגדרות שמירת קבצים לחץ על הסמל של 📁 (הגדרות שמירת קבצים) שמימין אל סרוק לפני התחלת הסריקה.

מידע קשור

← "הנחת המסמכים המקוריים" בעמוד 32

← "EPSON Scan" (מנהל ההתקן של הסורק) בעמוד 99

סריקה באמצעות תכונות מתקדמות

סריקה בגדלים שצוינו (מצב משרד)

באפשרותך לסרוק מסמכים מקוריים בגודל שצוין בלי להציג את התמונה בתצוגה מקדימה. באמצעות ADF, ניתן לסרוק מסמכים רבים במהירות. בחר מצב משרד מהרשימה ה- מצב ב-EPSON Scan.

סריקה

לתשומת לבך:

☐ אם ברצונך לסרוק מסמכים רבים לקובץ אחד, שמור בתבנית PDF.

☐ אם אתה משתמש ב-ADF ורוצה ללחוץ על תצוגה מקדימה, טען רק את הדף הראשון של המקור שברצונך בתצוגה מקדימה שלו. לאחר התצוגה המקדימה טען את כל המקור כולל העמוד הראשון שהצגת בתצוגה מקדימה ולאחר מכן הקלק סרוק.

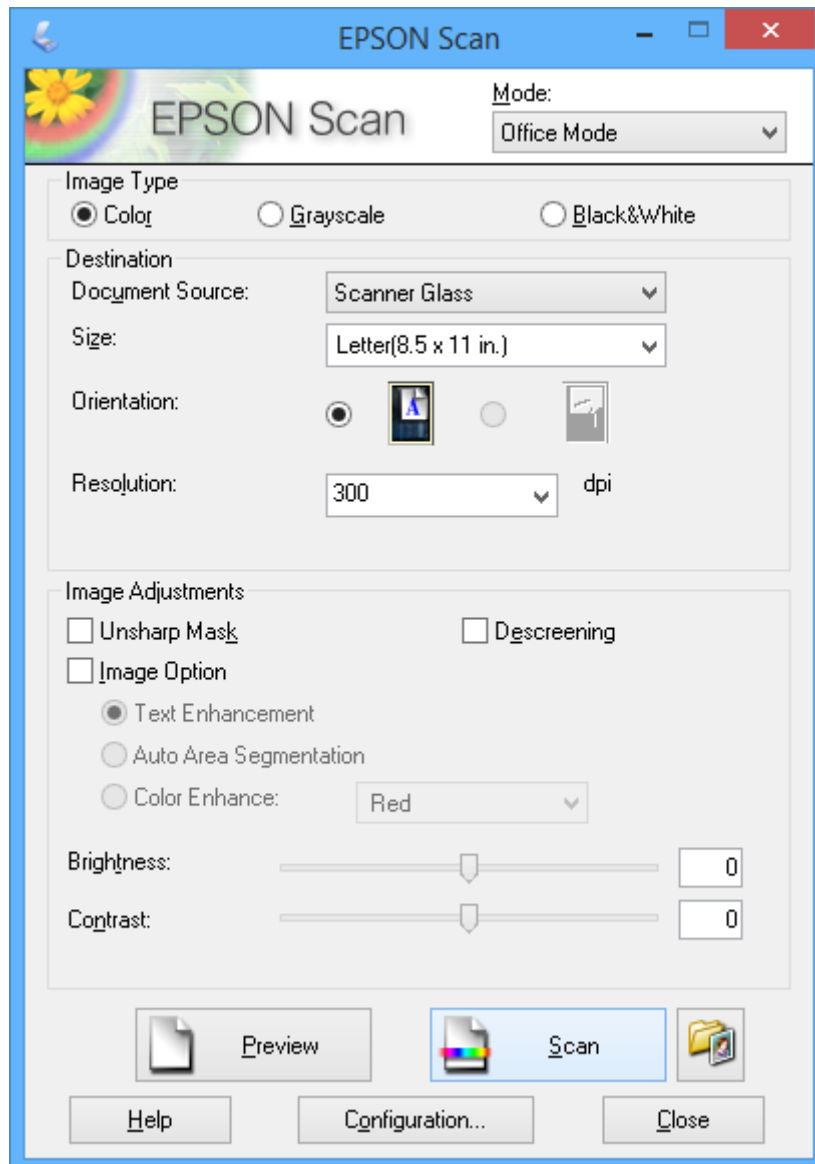

סריקה באמצעות התאמת איכות התמונה (מצב מקצועי)

באפשרותך לסרוק תמונות ובה בעת להתאים את האיכות ואת הצבע. מצב זה מומלץ למשתמשים מתקדמים. בחר מצב מקצועי מהרשימה ה- מצב ב-EPSON Scan.

סריקה

לתשומת לבך:

אם ברצונך לסרוק באמצעות ה-ADF, בחר את ADF בתור ה- מקור המסמך.

אם אתה משתמש ב-ADF ורוצה ללחוץ על תצוגה מקדימה, טען רק את הדף הראשון של המקור שברצונך בתצוגה מקדימה שלו. לאחר התצוגה המקדימה טען את כל המקור כולל העמוד הראשון שהצגת בתצוגה מקדימה ולאחר מכן הקלק סרוק.

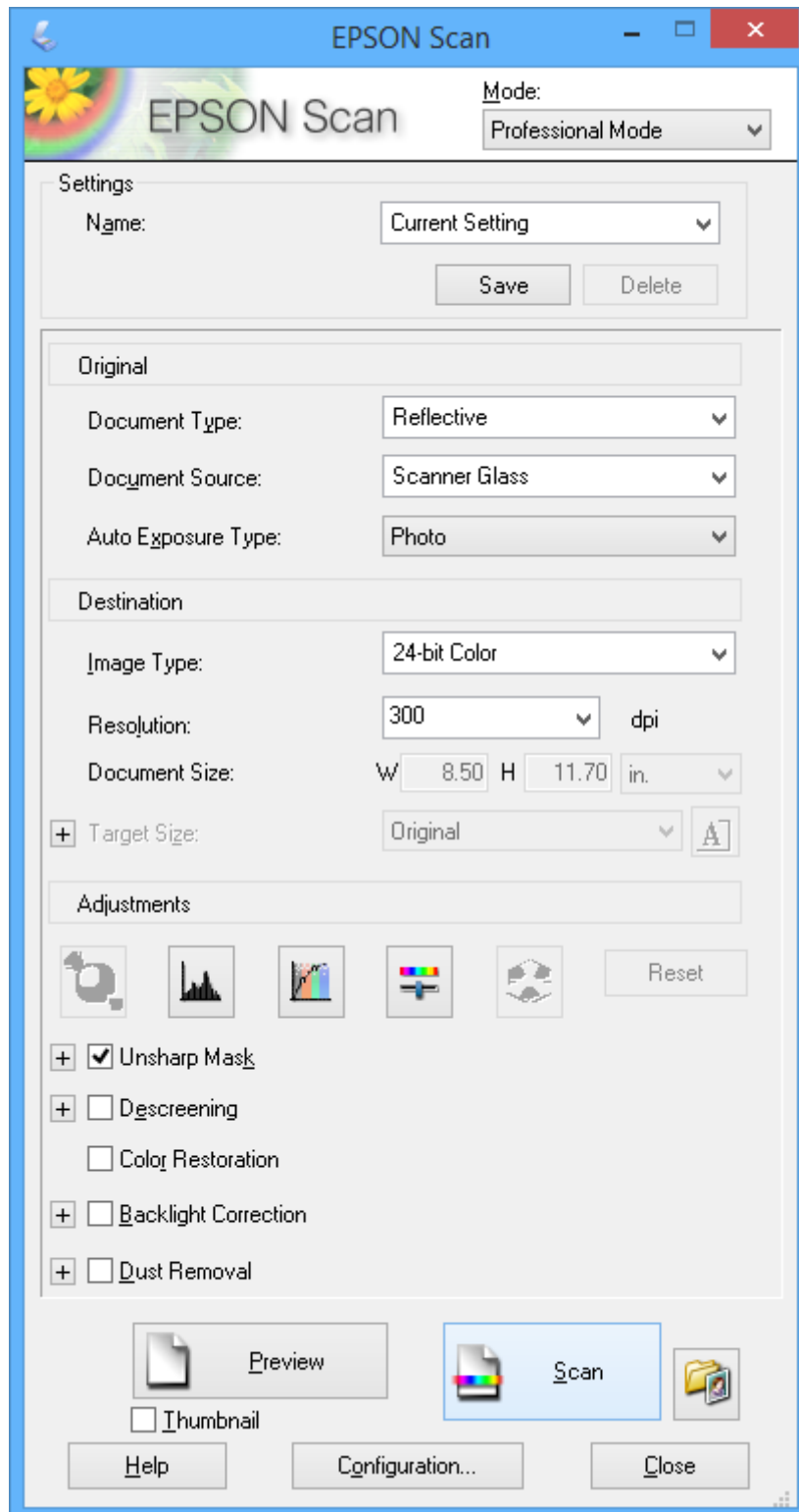

סריקה מהתקנים חכמים

Epson iPrint הוא יישום המאפשר לך לסרוק תצלומים ומסמכים מהתקן חכם, כגון טלפון חכם או tablet, המחובר לאותה רשת אלחוטית של המדפסת שלך. את הנתונים שנסרקו באפשרותך לשמור על גבי התקן חכם או בשירותי ענן, לשלוח אותם בדואר אלקטרוני או להדפיסם.

באפשרותך להתקין Epson iPrint על ההתקן החכם שלך מכתובת ה-URL או מקוד ה-QR להלן.

<http://ipr.to/c>



שימוש ב-Epson iPrint

הפעל את Epson iPrint מהתקן החכם שלך ובחר ממסך הבית בפריט שברצונך להשתמש בו. המסכים להלן יכולים להשתנות ללא הודעה מראש.

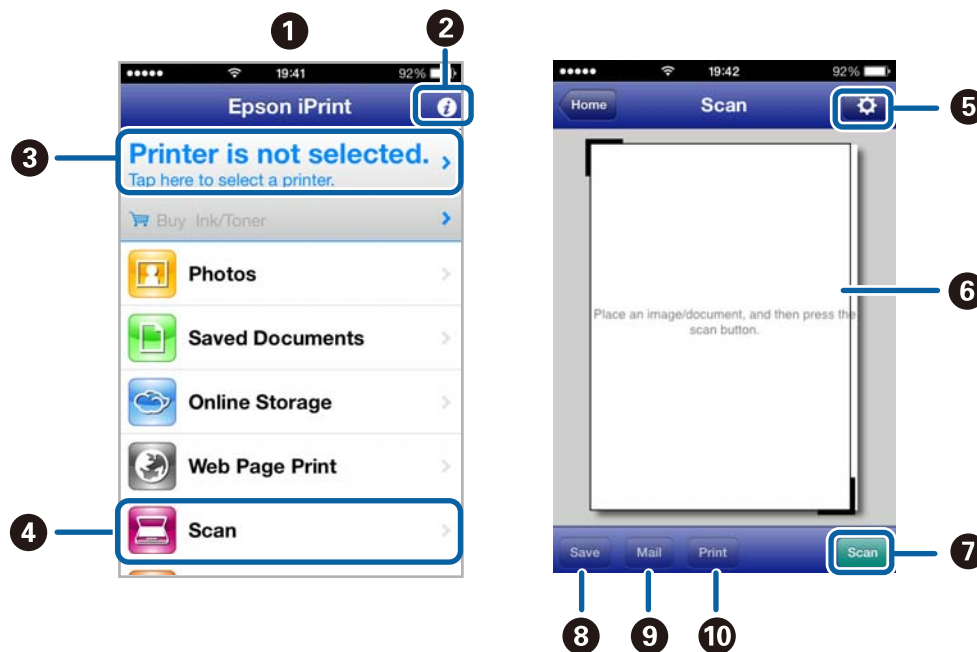

מסך הבית מופיע כשמפעילים את היישום.	1
מציג מידע כיצד מגדירים את המדפסת ומציג שאלות נפוצות.	2
מציג את המסך שבו באפשרותך לבחור את המדפסת ולהגדיר הגדרות עבורה. לאחר בחירה במדפסת אין צורך לבחור בה שוב מהפעם הבאה ואילך.	3
מציג את מסך הסריקה.	4
מציג את המסך שבו באפשרותך לקבוע הגדרות סריקה כגון רזולוציה.	5

סריקה

מציג את התמונות שנסרקו.	6
מפעיל את הסריקה.	7
מציג את המסך שבו באפשרותך לשמור בהתקן חכם או בשירותי ענן את הנתונים שנסרקו.	8
מציג את המסך שבו באפשרותך לשלוח בדואר אלקטרוני את הנתונים שנסרקו.	9
מציג את המסך שבו באפשרותך להדפיס את הנתונים שנסרקו.	10

מידע קשור

← "שימוש ב-Epson iPrint" בעמוד 54

שליחת פקס

הגדרת פקס

חיבור לקו טלפון

קווי טלפון תואמים

באפשרותך להשתמש במדפסת עם קווי טלפון אנלוגיים תקינים (PSTN = Public Switched Telephone Network) ועם מערכות (PBX (Private Branch Exchange).
יתכן שלא תוכל להשתמש במדפסת עם קווי הטלפון או עם מערכות הטלפונים שלהלן.

קו טלפון VoIP כגון DSL או שירות דיגיטלי בסיבים אופטיים.

קו טלפון דיגיטלי (ISDN)

מערכות טלפונים מסוימות מסוג PBX

כאשר מתאמים כגון מתאמי מסופים, מתאמי VoIP, מפצלים או נתב DSL מחוברים בין שקע הטלפון בקיר לבין המדפסת

חיבור המדפסת לקו הטלפון

חבר את המדפסת ליציאת טלפון באמצעות כבל טלפון RJ-11 (6P2C). כשאתה מחבר טלפון למדפסת, השתמש בכבל טלפון RJ-11 (6P2C) נוסף.

יתכן שכבל טלפון יצורף למדפסת שלך, תלוי באזור. אם הכבל מצורף, השתמש בו.

יתכן שיהיה עליך לחבר את כבל הטלפון אל מתאם שסופק למדינה או לאזור שלך.

חשוב:

הסר את המכסה מיציאת EXT של המדפסת רק כאשר אתה מחבר את הטלפון שלך למדפסת. אל תסיר את המכסה אם אינך מחבר את הטלפון.

באזורים שמכות ברק מתרחשות בהם לעתים קרובות מומלץ להשתמש במגן תנודות מתח.

שליחת פקס

חיבור לקו טלפון תקני (PSTN) או ל-PBX

חבר כבל טלפון משקע הטלפון בקיר או מיציאת PBX אל יציאת LINE בעורף המדפסת.

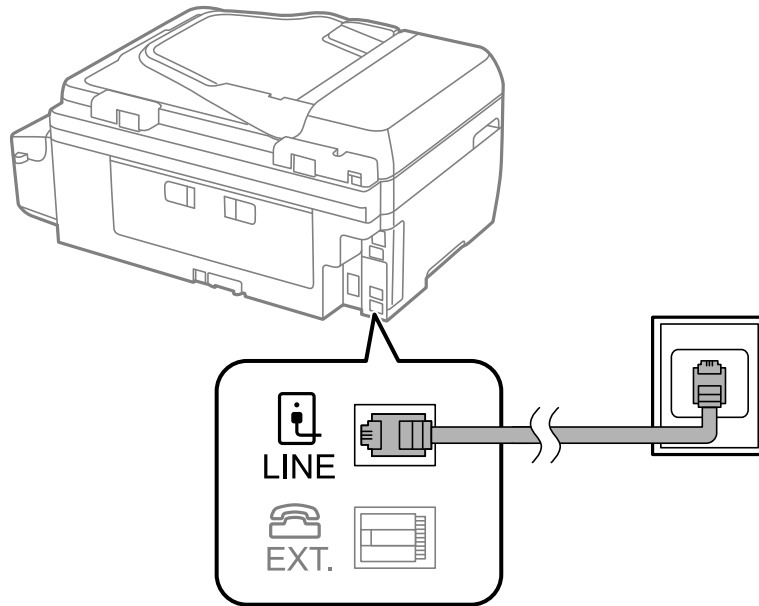

מידע קשור

← "קביעת הגדרות למערכת טלפונים מסוג PBX" בעמוד 71

חיבור ל-DSL או ל-ISDN

חבר כבל טלפון ממודם DSL או ממסוף ISDN אל יציאת LINE בעורף המדפסת. לפרטים נוספים עיין בתיעוד שסופק עם המודם או עם המתאם.

לתשומת לבך:

אם מודם ה-DSL אינו מצויד במסנן DSL מובנה, חבר מסנן DSL נפרד.

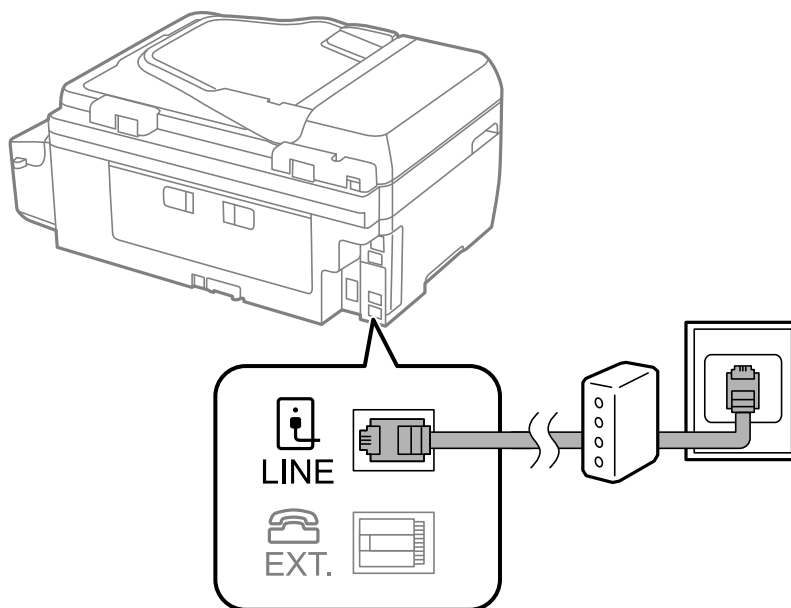

שליחת פקס

חיבור מכשיר הטלפון שלך למדפסת

בשעת השימוש במדפסת ובטלפון שלך בקו טלפון יחיד, חבר את הטלפון למדפסת.

לתשומת לבך:

☐ אם במכשיר הטלפון שלך יש פונקציית פקס, הפוך אותה ללא זמינה לפני החיבור. לפרטים נוספים עיין בתעוד שסופק עם מכשיר הטלפון.

☐ קבע את מספר מס' צלצולים למענה לפני קבלת פקסים כך שיהיה גדול יותר מזה של המשיבון.

1. הסר את המכסה של יציאת EXT. בעורף המדפסת.

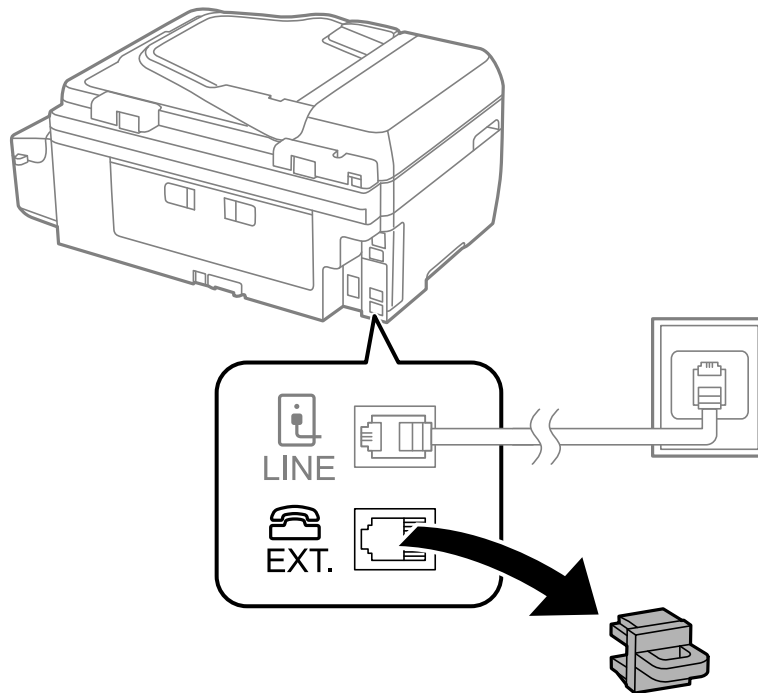

שליחת פקס

2. חבר את מכשיר הטלפון ואת יציאת EXT. בכבל טלפון.

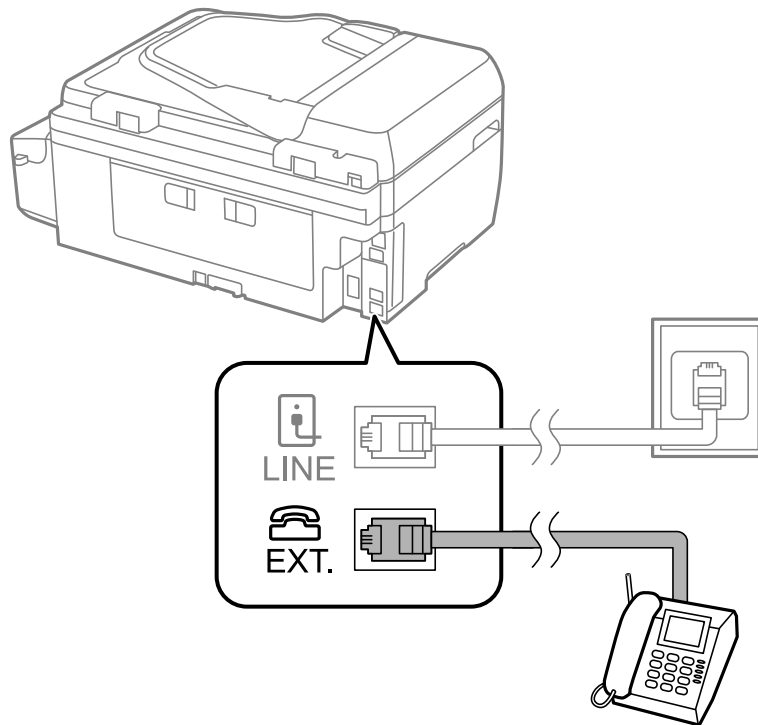
**חשוב!**

כאשר קו הטלפון משותף, ודא שחיברת את מכשיר הטלפון ליציאת EXT. של המדפסת. אם מפצלים את הקו כדי לחבר את מכשיר הטלפון ואת המדפסת בנפרד, הטלפון והמדפסת לא יפעלו כהלכה.

3. הרם את השפופרת של מכשיר הטלפון שחובר וודא שבמסך ה-LCD מופיעה הודעה ובה בקשה לבחור אם לשלוח פקס או לקבלו.

אם ההודעה אינה מוצגת, בדוק שכבל הטלפון מחובר כהלכה ליציאת EXT.

מידע קשור

← "הגדרות למשיבון" בעמוד 77

קביעת הגדרות פקס בסיסיות

ראשית קבע הגדרות פקס בסיסיות כגון מצב קבלה באמצעות ה-אשף הגדרות הפקס ולאחר מכן קבע את תצורת ההגדרות האחרות לפי הצורך.

ה-אשף הגדרות הפקס מוצג אוטומטית כשמדליקים את המדפסת בפעם הראשונה. ברגע שקובעים את ההגדרות אין צורך לקבוע אותם שוב אלא אם סביבת החיבור משתנה.

קביעת הגדרות פקס בסיסיות באמצעות ה-אשף הגדרות הפקס

קבע הגדרות בסיסיות בעזרת מילוי ההוראות על המסך.

שליחת פקס

1. חבר את המדפסת לקו הטלפון.

חשוב!

כיוון שבסוף האשף מופעלת בדיקת חיבור פקס אוטומטית, ודא שחיברת את המדפסת לקו הטלפון בטרם תתחיל את האשף.

2. היכנס אל התפריט התקנה ממסך הבית.

3. בחר את הגדרות הפקס < אשף הגדרות הפקס, ולחץ על הלחצן ▲.

האשף מתחיל.

4. במסך הזנת הכותרת העליונה של הפקס הזן את שם השולח שלך, כגון שם החברה שלך.
לתשומת לבך:
שם השולח שלך ומספר הפקס שלך מופיעים בתור הכותרת העליונה של פקסים יוצאים.

5. במסך הזנת מספר הטלפון, הזן את מספר הפקס שלך.

6. בחר האם אתה משתמש בהגדרת DRD.

אם נרשמת לשירות צלצול ייחודי מחברת הטלפונים שלך: לחץ על הכפתור ▲ בחר בתבנית הצלצולים שתשמש לפקסים נכנסים ולאחר מכן עבור לשלב 9. מצב קבלה מוגדר אוטומטית כ-אוטומטית

אם אין צורך להגדיר את האפשרות הזאת: לחץ על הלחצן ▼ ולאחר מכן עבור לשלב הבא.
לתשומת לבך:

שירותי צלצול ייחודי, שחברות טלפונים רבות מציעות (שם השירות משתנה מחברה לחברה), מאפשר להקצות יותר ממספר טלפון אחד לאותו קו טלפון. כל מספר מקבל תבנית צלצולים שונה. באפשרותך להשתמש במספר אחד לשיחות קוליות ובמספר אחר לשיחות פקס. בחר את תבנית הצלצולים שהוקצתה לשיחות פקס ב-DRD.

האפשרויות של פועל מוצגות כ-כבוי ו-DRD, תלוי באזור. בחר ב-פועל כדי להשתמש בתכונת הצלצול הייחודי.

7. בחר אם אתה משתמש בהתקן הטלפון שלך המחובר למדפסת.

כאשר התקן הטלפון מחובר למדפסת: לחץ על הלחצן ▲ ולאחר מכן עבור לשלב הבא.

כאשר התקן הטלפון לא מחובר: לחץ על הלחצן ▼ ולאחר מכן עבור לשלב 9. מצב קבלה מוגדר לאפשרות אוטומטית.

8. בחר אם ברצונך לקבל פקסים אוטומטית.

כדי לקבל אוטומטית: לחץ על הלחצן ▲. מצב קבלה מוגדר לאפשרות אוטומטית.

כדי לקבל ידנית: לחץ על הלחצן ▼. מצב קבלה מוגדר לאפשרות ידנית.

9. במסך אישור הגדרות, לחץ על לחצן OK. לחץ על הלחצנים ▲ ו-▼ כדי לבדוק את ההגדרות שקבעת, ולאחר מכן לחץ על לחצן OK.

כדי לתקן הגדרות או לשנותן, לחץ על הלחצן ↻.

שליחת פקס

10. בחר ב-התחל, וכאשר אתה מתבקש להדפיס את תוצאות הבדיקה, לחץ על .

דוח של תוצאות הבדיקה המראה שמצב החיבור מודפס.

לתשומת לבך:

אם מדווח על שגיאות כלשהן, מלא את ההוראות בדוח כדי לפתור אותן.

אם הנך מתבקש לבחור את סוג השורה, בחר את סוג השורה. כשמחברים את המדפסת למערכת טלפונים מסוג PBX או למתאם מסוּף, בחר ב-PBX.

אם לפי החיווי על המסך המדפסת אינה מזהה צליל חיוג, לחץ על  כדי להפוך את תכונת זיהוי צליל החיוג ללא זמינה.

עם זאת, הפיכת תכונת גילוי צליל החיוג ללא זמינה יכולה לגרום למדפסת לדלג על הספרה הראשונה של מספר פקס כאשר היא מחייגת ולשלוח את הפקס למספר שגוי.

11. כשהמילה התחל מוצגת שוב לחץ על הלחצן . בחר ב-סיום כדי לצאת מהאשף.

מידע קשור

← "חיבור המדפסת לקו הטלפון" בעמוד 66

← "הגדרת מצב קבלה" בעמוד 76

← "קביעת הגדרות למערכת טלפונים מסוג PBX" בעמוד 71

← "הגדרות הפקס" בעמוד 23

קביעת הגדרות פקס בסיסיות באופן נפרד

באפשרותך לקבוע הגדרות פקס ללא שימוש באסף הגדרות הפקס באמצעות בחירה של כל תפריט הגדרות בנפרד. אפשר גם לשנות את ההגדרות שנקבעו באמצעות האשף. לפרטים נוספים ראה רשימת התפריטים בהגדרות פקס.

מידע קשור

← "הגדרות הפקס" בעמוד 23

קביעת הגדרות למערכת טלפונים מסוג PBX

קבע את ההגדרות להלן כאשר אתה משתמש במדפסת במשרדים המשתמשים בשלוחות ודורשים קודי גישה חיצונית כגון 0 ו-9 כדי לקבל קו חוץ.

1. היכנס אל התקנה ממסך הבית.

2. בחר הגדרות הפקס < הגדרות בסיסיות < סוג הקו.

3. בחר PBX.

4. בחר את שימוש בתור קוד הגישה.

5. במסך קוד גישה הזן את קוד הגישה החיצונית המשמש למערכת הטלפונים שלך ולאחר מכן לחץ שוב על לחצן OK.

קוד הגישה מאוחסן במדפסת. כאשר שולחים פקס למספר פקס חיצוני הזן # (סולמית) במקום קוד הגישה עצמו.

שליחת פקס

לתשומת לבך:

כשמוזנים # (סולמית) בתחילת מספר הפקס, המדפסת מחליפה בעת החיוג את ה-# בקוד הגישה המאוחסן בזיכרון. השימוש ב-# עוזר להימנע מבעיות חיבור כאשר מתחברים לקו חיצוני.

שמירת אנשי קשר לשליחת פקס

ניתן לשמור מספרי פקס שבהם משתמשים לעתים קרובות בתור רשימת אנשי קשר כדי לשלוח פקסים בקלות. ניתן ליצור קבוצה המכילה כמה רשומות כדי לשלוח פקס למספר נמענים בבת אחת. ניתן לשמור עד 60 רשומות (כל רשומת קבוצה נחשבת כרשומה אחת).

רישום אנשי קשר

1. לחץ על הלחצן  במצב פקס.

2. לחץ על הלחצן # ולאחר מכן בחר ב-הוסף רשומה.

3. בחר את המספר שברצונך לרשום.

4. הזן שם ומספר פקס.

לתשומת לבך:

בעת הזנת מספר פקס הזן קוד גישה חיצוני בתחילת מספר הפקס אם מערכת הטלפונים שלך היא מסוג PBX וצריכים לחייג את קוד הגישה כדי לקבל קו חוץ. אם קוד הגישה הוגדר בהגדרה סוג הקו הזן # (סולמית) במקום קוד הגישה. כדי להוסיף הפסקה (השהייה לשלוש שניות) במהלך החיוג, הזן מקף באמצעות לחיצה על הלחצן .

5. בחר את מהירות הפקס. לחץ על הלחצן  כדי לשנות.

לתשומת לבך:

מהירות הפקס שהוגדרה דרך התקנה < הגדרות הפקס < הגדרות בסיסיות < מהירות הפקס היא ברירת המחדל. אם אירעו מספר שגיאות תקשורת עם הנמען או אם הנמען נמצא בחו"ל, מומלץ לשנות את ההגדרה לאפשרות איטי (9,600bps).

6. לחץ על הלחצן OK כדי לרשום איש קשר.

לתשומת לבך:

כדי לערוך רשומה או למחוק אותה, בחר את הרשומה, לחץ על הלחצן  ולאחר מכן בחר ערוך או מחק.

רישום אנשי קשר בקבוצה

הוספת אנשי קשר לקבוצה מאפשרת לשלוח פקס ליעדים מרובים בוזמנית.

1. לחץ על הלחצן  במצב פקס.

2. לחץ על #, ואז בחר הוסף קבוצה.

3. בחר את המספר שברצונך לרשום.

4. הזן שם ולאחר מכן לחץ על הלחצן OK.

שליחת פקס

5. לחץ על הלחצן * כדי לבחור את אנשי הקשר שברצונך לרשום בקבוצה.

לתשומת לבך:

באפשרותך לרשום 30 אנשי קשר לכל היותר.

כדי לבטל בחירה לחץ שוב על הלחצן *.

6. לחץ על הלחצן OK כדי לרשום את אנשי הקשר כקבוצה.

לתשומת לבך:

כדי לערוך איש קשר השייך לקבוצה או למחוק אותו, בחר את איש הקשר, לחץ על הלחצן ► ולאחר מכן בחר ערוך או מחק.

שמירת אנשי קשר וגיבויים באמצעות מחשב

באמצעות FAX Utility, ניתן ליצור רשימת אנשי קשר במחשב ולייבא אותה למדפסת. ניתן גם לגבות במחשב את נתוני אנשי הקשר ששמורים במדפסת. למידע נוסף עיין בעזרה של FAX Utility.

נתוני אנשי קשר יכולים לאבוד בגלל תקלה במדפסת. מומלץ לגבות את הנתונים בכל פעם שמעדכנים אותם. Epson לא תהיה אחראית על אבדן נתונים ולא תגבה או תשחזר את הנתונים ו/או ההגדרות גם במהלך תקופת האחריות.

מידע קשור

← "FAX Utility" בעמוד 101

שליחת פקסים

פעולות בסיסיות בשליחת פקסים

שליחת פקסים בצבע או פקסים מונוכרומטיים (שחור-לבן).

לתשומת לבך:

אם מספר הפקס תפוס או אם יש בעיה, המדפסת מחייגת אוטומטית פעמיים אחרי דקה.

שליחת פקסים באמצעות לוח הבקרה

1. הנח את המסמכים המקוריים.

לתשומת לבך:

ניתן לשלוח עד 100 עמודים בפעם אחת, אולם אם לא נותר מספיק מקום בזיכרון ייתכן שלא תוכל לשלוח גם פקסים עם פחות מ-100 עמודים.

2. היכנס אל פקס ממסך הבית.

3. ציין את הנמען.

לכניסה ידנית: הזן מספרים באמצעות לוח המקסים המספרי ולחץ על הלחצן OK.

כדי לבחור מרשימת אנשי קשר: לחץ על הלחצן  ולאחר מכן בחר את הנמען.

כדי לבחור את המספר האחרון שחויג. לחץ על הלחצן .

שליחת פקס

לתשומת לבך:

באפשרותך לשלוח אותו פקס מונוכרומטי אל 30 נמענים לכל היותר. פקס צבעוני אפשר לשלוח לנמען אחד בכל פעם.

כדי להוסיף הפסקה (השהיה למשך לשלוש שניות) במהלך החיוג, הזן מקף בלחיצה על $\% \text{ } \blacktriangleright$.

אם הגדרת קוד גישה חיצוני ב-סוג הקו, הזן את הסימן # במקום קוד הגישה החיצוני עצמו בתחילת מספר הפקס.

אם לוחצים על הלחצן $\% \text{ } \blacktriangleright$ והפקס האחרון נשלח לרשומה של חיוג קבוצתי מוצגת הרשומה שנרשמה אחרונה בקבוצה.

למחיקת הנמען שבחרת, לחץ על הלחצן \blacktriangleright , ואז בחר מחק אנשי קשר.

4. לחץ על הלחצן OK ולאחר מכן קבע הגדרות כגון הרזולוציה ושיטת השליחה לפי הצורך.

5. לחץ על הלחצן \blacktriangleleft .

לתשומת לבך:

לביטול השליחה, לחץ על הלחצן $\text{ } \blacktriangleright$.

נדרש זמן ארוך יותר לשלוח פקס צבעוני כיוון שהמדפסת סורקת ושולחת בזמנית. כאשר המדפסת שולחת פקס צבעוני אי אפשר להשתמש בתכונות האחרות.

משך הזמן לשליחת הפקס משתנה בהתאם לתוכן המקור ולרזולוציה שנבחרה.

מידע קשור

← "הנחת המסמכים המקוריים" בעמוד 32

← "מצב פקס" בעמוד 19

← "שמירת אנשי קשר לשליחת פקס" בעמוד 72

שליחת פקסים תוך חיוג מהתקן טלפון חיצוני

באפשרותך לשלוח פקס בחיוג באמצעות טלפון מחובר כאשר אתה רוצה לדבר בטלפון לפני שליחת הפקס או כאשר מכשיר הפקס של הנמען אינו עובר לפקס באופן אוטומטי.

1. הנח את המסמכים המקוריים.

לתשומת לבך:

באפשרותך לשלוח עד 100 עמודים בשידור אחד;

2. הרם את השפופרת של הטלפון המחובר.

3. בחר ב- שלח בלוח הבקרה של המדפסת ולאחר מכן חייג באמצעות הטלפון את מספר הפקס של הנמען.

4. לחץ על הלחצן OK ולאחר מכן קבע הגדרות כגון הרזולוציה ושיטת השליחה לפי הצורך.

שליחת פקס

5. כשאתה שומע צליל של פקס, לחץ על הלחצן  ואז הנח את השפופרת בעריסה.

לתשומת לבך:

☐ כאשר מחייגים מספר באמצעות הטלפון המחובר נדרש זמן ארוך יותר לשליחת הפקס כיוון שהמדפסת סורקת ושולחת בזמנית. כאשר המדפסת שולחת את הפקס אי אפשר להשתמש בתכונות האחרות.

☐ משך הזמן לשליחת הפקס משתנה בהתאם לתוכן המקור ולרזולוציה שנבחרה.

מידע קשור

← "הנחת המסמכים המקוריים" בעמוד 32

← "מצב פקס" בעמוד 19

דרכים שונות לשליחת פקסים

שליחת פקסים בשעה מסוימת (שלח פקס מאוחר יותר)

באפשרותך להגדיר שפקס כלשהו יישלח בשעה מסוימת. כאשר קובעים שעה מסוימת לשליחת פקס אפשר לשלוח רק פקסים בשחור-לבן.

1. הנח את המסמכים המקוריים.

2. היכנס אל פקס ממסך הבית.

3. ציין את הנמען.

4. לחץ על הלחצן OK ולאחר מכן בחר ב-שלח פקס מאוחר יותר.

5. בחר פועל, ולאחר מכן לחץ על הלחצן OK.

6. הזן את השעה שבה יש לשלוח את הפקס ולאחר מכן לחץ על הלחצן OK.

7. קבע הגדרות כגון רזולוציה וצפיפות לפי הצורך.

8. לחץ על הלחצן .

לתשומת לבך:

עד שהפקס נשלח בשעה שקבעת אי אפשר לשלוח פקסים אחרים. לביטול הפקס לחץ על הלחצן  בקצה העליון של

מסך מצב הפקס ולאחר מכן לחץ על הלחצן .

מידע קשור

← "שליחת פקסים באמצעות לוח הבקרה" בעמוד 73

← "הנחת המסמכים המקוריים" בעמוד 32

← "מצב פקס" בעמוד 19

שליחת דפים מרובים של מסמך שחור-לבן (שליחה ישירה)

כאשר שולחים פקס מונוכרומטי המסמך הסרוק מאוחסן זמנית בזיכרון המדפסת. משום כך, שליחת דפים מרובים יכולה לגרום לכך שהמקום בזיכרון המדפסת יאזל והמדפסת תפסיק לשלוח את הפקס. באפשרותך למנוע זאת

שליחת פקס

באמצעות הפיכת התכונה שליחה ישירה לזמינה, אולם נדרש זמן ארוך יותר לשליחת הפקס כיוון שהמדפסת סורקת ושולחת בזמנית. באפשרותך להשתמש בתכונה זאת כאשר יש נמען אחד בלבד. ממסך הבית בחר ב- פקס ולאחר מכן לחץ על הלחצן OK. הגדר את שליחה ישירה כ-פועל.

שליחת פקס ממחשב

באפשרותך לשלוח פקסים מהמחשב באמצעות FAX Utility ומנהל התקן PC-FAX. להוראות הפעלה ראה העזרה של FAX Utility ושל PC-FAX.

מידע קשור

← "מנהל התקן PC-FAX (מנהל התקן פקס)" בעמוד 100

← "FAX Utility" בעמוד 101

קבלת פקסים

הגדרת מצב קבלה

באפשרותך להגדיר מצב קבלה באמצעות ה- אשף הגדרות הפקס. כשמגדירים את תכונת הפקס בפעם הראשונה מומלץ להשתמש באשף הגדרות הפקס. אם ברצונך לשנות את הגדרות מצב קבלה כל אחת בנפרד, בצע את השלבים להלן.

1. היכנס אל התקנה ממסך הבית.

2. בחר הגדרות הפקס < הגדרות קבלה < מצב קבלה.

3. בחר כיצד לקבל.

אוטומטית: מומלץ למשתמשי פקס כבדים. המדפסת מקבלת פקס באופן אוטומטי לאחר מספר הצלולים שציינת.

 חשוב:

כשאינך מחבר טלפון למדפסת בחר במצב אוטומטית.

ידני: מומלץ למשתמשי שאינם שולחים פקס לעתים קרובות או למשתמשי הרוצים לקבל פקס לאחר מענה לשיחות בעזרת הטלפון המחובר. בשעת קבלת פקס יש להרים את השפופרת ולאחר מכן להפעיל את המדפסת.

לתשומת לבך:

אם מאפשרים את תכונת קבלה מרחוק אפשר להתחיל לקבל פקס באמצעות שימוש בטלפון המחובר בלבד.

מידע קשור

← "קביעת הגדרות פקס בסיסיות באמצעות ה-אשף הגדרות הפקס" בעמוד 69

← "קבלת פקסים באופן ידני" בעמוד 77

← "קבלת פקסים באמצעות טלפון מחובר (קבלה מרחוק)" בעמוד 77

שליחת פקס

הגדרות למשיבון

כדי להשתמש במשיבון יש צורך בהגדרות.

☐ הגדר את מצב קבלה של המדפסת כך שיהיה אוטומטית.

☐ קבע את הגדרת מס' צלצולים למענה של המדפסת למספר גדול יותר מזה של המשיבון. אחרת, המשיבון אינו יכול לקבל שיחות קוליות כדי להקליט הודעות קוליות. לפרטים על ההגדרות של המשיבון עיין בהוראות למשתמש שסופקו עמו.

יתכן שההגדרה מס' צלצולים למענה לא תוצג, תלוי באזור.

מידע קשור

← "הגדרות הפקס" בעמוד 23

דרכים שונות לקבלת פקסים

קבלת פקסים באופן ידני

כשמחברים מכשיר טלפון וקובעים את הגדרת ה-מצב קבלה של המדפסת כך שתהיה ידני יש לבצע את השלבים להלן כדי לקבל פקסים.

1. כאשר הטלפון מצלצל הרם את השפופרת.

2. בהישמע צליל פקס, בחר ב-קבל בלוח הבקרה של המדפסת.

לתשומת לבך:

אם מאפשרים את תכונת קבלה מרחוק אפשר להתחיל לקבל פקס באמצעות שימוש בטלפון המחובר בלבד.

3. לחץ על הלחצן  ולאחר מכן חזור את השפופרת לעריסה.

מידע קשור

← "קבלת פקסים באמצעות טלפון מחובר (קבלה מרחוק)" בעמוד 77

קבלת פקסים באמצעות טלפון מחובר (קבלה מרחוק)

כדי לקבל פקס באופן ידני יש צורך להפעיל את המדפסת לאחר שמרימים את שפופרת הטלפון. בשימוש בתכונת קבלה מרחוק אפשר להתחיל לקבל פקס באמצעות הפעלת הטלפון בלבד.

התכונה קבלה מרחוק זמינה רק עבור טלפונים התומכים בחיוג צלילים.

מידע קשור

← "קבלת פקסים באופן ידני" בעמוד 77

הגדרת קבלה מרחוק

1. היכנס אל התקנה ממסך הבית.

2. בחר הגדרות הפקס < הגדרות קבלה < קבלה מרחוק.

שליחת פקס

3. לאחר ש-קבלה מרחוק הופך לזמין, הזן קוד בן שתי ספרות (אפשר להזין 0 עד 9 ואת הסימן #).
4. לחץ על הלחצן OK.

שימוש ב-קבלה מרחוק

1. כאשר הטלפון מצלצל הרם את השפופרת.
2. כאשר אתה שומע צליל פקס, הזן את קוד ההתחלה באמצעות הטלפון.
3. ודא שהמדפסת התחילה להדפיס והחזר את השפופרת לעריסה.

קבלת פקסים בעזרת תשאול (משיכת פקס)

באפשרותך לקבל פקס המאוחסן במכשיר פקס אחר באמצעות חיוג מספר פקס. השתמש בתכונה זאת כדי לקבל מסמך משירות מידע בפקס. אולם אם לשירות המידע בפקס יש תכונת הדרכה קולית שצריכים לפעול לפיה כדי לקבל מסמך, אי אפשר להשתמש בתכונה זאת.

לתשומת לבך:

כדי לקבל מסמך משירות מידע בפקס המשתמש בהדרכה בפקס, חייג את המספר באמצעות הטלפון המחובר והפעל את הטלפון ואת המדפסת תוך מילוי הוראות ההדרכה הקולית.

1. היכנס אל פקס ממסך הבית.
2. לחץ על הלחצן OK ולאחר מכן בחר ב-משיכת פקס.
3. הזן את מספר הפקס.
4. לחץ על הלחצן .

מידע קשור

← "שליחת פקסים תוך חיוג מהתקן טלפון חיצוני" בעמוד 74

שמירת פקסים נכנסים במחשב

ניתן להגדיר שהמסמכים הנכנסים יומרו לפורמט PDF ויישמרו במחשב שמחובר למדפסת. ניתן גם להגדיר שהמסמכים יודפסו אוטומטית בזמן שהם נשמרים במחשב. ראשית, יש להשתמש בתוכנה FAX Utility כדי לערוך את ההגדרות. התקן את FAX Utility במחשב.

חשוב: 

הגדר את מצב קבלת הפקסים על ידי המדפסת לאפשרות אוטומטית.

נסה להגדיר את המחשב כך שלא יעבור למצב שינה. כשהמחשב עובר למצב שינה או כבה, המדפסת שומרת זמנית את המסמכים הנכנסים בזיכרון שלה. הזיכרון של המדפסת עלול להתמלא כך שלא תוכל לשלוח ולקבל עוד פקסים.

1. פתח את FAX Utility במחשב שמחובר למדפסת.

שליחת פקס

2. פתח את מסך ההגדרות של FAX Utility.

Windows □

בחר את הגדרות פקס עבור המדפסת < הגדרות פלט פקסים נכנסים.

Mac OS X □

לחץ על מנטר קבלת הפקסים, בחר את המדפסת ולחץ על הגדרות פלט פקסים נכנסים..

3. לחץ על שמור פקסים במחשב זה, ובחר את התיקייה שבה המסמכים יישמרו.

4. ערוך את ההגדרות האחרות לפי הצורך ושלח את ההגדרות למדפסת.

לתשומת לבך:

למידע נוסף על אפשרויות ואופן ההגדרה, עיין בעזרה של FAX Utility.

5. בלוח הבקרה של המדפסת היכנס אל התקנה.

6. בחר את הגדרות הפקס < הגדרות פלט < פלט פקס.

7. ההגדרה הנוכחית תוצג. בדוק שהמדפסת מוגדרת לשמירת פקסים במחשב. אם ברצונך להגדיר שהמסמכים הנכנסים יודפסו אוטומטית בזמן שהם נשמרים במחשב, בחר באפשרות שמור והדפס.

לתשומת לבך:

כדי להפסיק לשמור את המסמכים הנכנסים במחשב, הגדר את פלט פקס לאפשרות הדפס במחשב. ניתן גם להשתמש בתוכנה FAX Utility כדי לשנות את ההגדרה אך שינוי ההגדרה דרך FAX Utility אינו אפשרי כאשר יש פקסים נכנסים שעדיין לא נשמרו במחשב.

מידע קשור

← "FAX Utility" בעמוד 101

← "הגדרת מצב קבלה" בעמוד 76

שימוש בתכונות פקס אחרות

הדפסת דוח פקסים ורשימת פקסים

הדפסת דוח פקס באופן ידני

1. היכנס אל פקס ממסך הבית.

2. לחץ על הלחצן OK ולאחר מכן בחר ב-דוח פקס.

3. בחר בדוח להדפסה ולאחר מכן מלא את ההוראות שעל גבי המסך.

לתשומת לבך:

באפשרותך לשנות את תבנית הדוח. ממסך הבית בחר התקנה < הגדרות הפקס < הגדרות פלט, ולאחר מכן שנה את הגדרת צרף תמונה לדוח או את הגדרת פורמט דוח.

מידע קשור

← "מצב פקס" בעמוד 19

← "הגדרות הפקס" בעמוד 23

שליחת פקס

הגדרות לשם הדפסת דוחות פקסים באופן אוטומטי

באפשרותך לקבוע הגדרות כדי להדפיס את דוחות הפקסים להלן באופן אוטומטי.

דוח שליחה

ממסך הבית בחר התקנה < הגדרות הפקס < הגדרות ברירת מחדל למשתמש < דוח שליחה, ולאחר מכן בחר הדפס או הדפס בשגיאה.

לתשומת לבך:

כדי לשנות הגדרות בשעת שליחת פקס לחץ על הלחצן OK על גבי המסך העליון בפקס ולאחר מכן בחר ב-דוח שליחה.

יומן פקס

ממסך הבית בחר התקנה < הגדרות הפקס < הגדרות פלט < הדפסה אוטומטית של יומן פקס, ולאחר מכן בחר פועל (כל 30) או פועל (זמן).

מידע קשור

← "מצב פקס" בעמוד 19

← "הגדרות הפקס" בעמוד 23

הדפסה מחדש של פקסים שהתקבלו

באפשרותך להדפיס מחדש את המסמכים שכבר הדפסת. כל המסמכים שהתקבלו ושנשמרו בזיכרון המדפסת מודפסים בסדר כרונולוגי הפוך. אולם אם אוזל הזיכרון של המדפסת המסמכים שכבר הודפסו נמחקים אוטומטית, החל במסמך הישן ביותר.

1. היכנס אל פקס ממסך הבית.

2. לחץ על הלחצן OK ולאחר מכן בחר ב-הדפס פקסים מחדש.

3. לחץ על הלחצן .

לתשומת לבך:

לאחר הדפסה חוזרת של המסמכים לחץ על הלחצן  כדי להפסיק להדפיס.

מילוי דיו מחדש

בדיקת מפלסי הדיו

כדי לוודא כמה דיו נשארה בפועל יש לבדוק חזותית את כל מפלסי הדיו בכל מכלי המדפסת. ניתן לבדוק את כמות הדיו המשווערת באמצעות המחשב.

Windows — בדיקת מפלסי הדיו

1. עבור לחלון של מנהל ההתקן למדפסת.

2. לחץ על רמות דיו בכרטיסייה ראשי.

לתשומת לבך:

אם *EPSON Status Monitor 3* מושבת, כמות הדיו לא מוצגת. לחץ על הגדרות מורחבות בכרטיסייה תחזוקה ולאחר מכן בחר את הפעל את *EPSON Status Monitor 3*.

מידע קשור

← "מנהל התקן המדפסת ב-Windows" בעמוד 97

Mac OS X — בדיקת מפלסי הדיו

1. בחר ב-העדפות מערכת מתוך התפריט  < מדפסות וסורקים (או הדפסה וסריקה, הדפסה ופקס), ולאחר מכן בחר את המדפסת.

2. לחץ על אפשרויות וציוד < שירות < פתח שירות מדפסת.

3. לחץ על *EPSON Status Monitor*.

קודים של בקבוקי דיו

חברת Epson ממליצה להשתמש בבקבוקי דיו מקוריים של Epson. האחריות של Epson אינה מכסה נזק שייגרם משימוש בדיו אחר מזה שצוין, כולל בדיו לא מקורי של Epson ושאינו מיועד למדפסת זו או דיו של ספקים אחרים.

מוצרים אחרים שאינם תוצרת Epson עלולים לגרום לנזק שאינו כלול באחריות של Epson ובנסיבות מסוימות עלול לגרום למדפסת להתנהג בחוסר יציבות.

להלן הקודים של בקבוקי דיו מקוריים של Epson.

Black) BK (שחור))	Cyan) C (ציאן))	Magenta) M (מגנטה))	Yellow) Y (צהוב))
774	664	664	664

חשוב: 

שימוש בדיו מקורי של Epson שאינו מהסוג המצוין עלול לגרום לנזק שאינו מכוסה על ידי האחריות של Epson.

להשומת לבך:

אם אתה משתמש במוצר באירופה, בקר באתר האינטרנט הבא למידע על תפוקת בקבוקי הדיו של Epson.

<http://www.epson.eu/pageyield>

אמצעי זהירות בנושא בקבוקי דיו

לפני מילוי דיו מחדש קרא את ההוראות להלן.

אמצעי זהירות בטיפול

- השתמש בבקבוקי דיו עם קוד החלק הנכון עבור מדפסת זאת.
- מדפסת זאת דורשת טיפול קפדני בדיו. דיו עלולה להינתז כשממלאים את מכלי הדיו. אם דיו מגיעה לבגדים או לחפצים, ייתכן שהיא לא תרד מהם.
- אחסן בקבוקי דיו בטמפרטורת חדר רגילה והרחק אותן מאור שמש ישיר.
- מומלץ להשתמש בבקבוקי הדיו לפני התאריך המודפס על גבי האריזה.
- אחסן את בקבוקי הדיו באותה הסביבה כמו של המדפסת.
- כאשר מאחסנים בקבוק דיו או מעבירים אותו לאחר ששוברים את החותם שלו אסור להטות את הבקבוק ואסור לחשוף אותו למכות או לשינויי טמפרטורה. אחרת הדיו עלולה לדלוף אפילו אם הפקק של בקבוק הדיו מהודק כהלכה. ודא שכאשר אתה מהדק את הפקק הבקבוק נמצא במצב מאונך ונקוט פעולות כדי למנוע מהדיו לדלוף בעת העברת הבקבוק.
- לאחר שמביאים בקבוק דיו מאחסון במקרר יש לאפשר לו להתחמם בטמפרטורת החדר למשך שלוש שעות לפחות לפני השימוש בו.
- אסור לפתוח את אריזת בקבוק הדיו בטרם מוכנים להתקין אותו במדפסת. הבקבוק ארוז בריק כדי לשמור על אמינותו. אם משאירים בקבוק דיו מחוץ לאריזה לזמן ממושך לפני השימוש בה יתכן שלא יהיה אפשר להדפיס.
- בדוק בעין את כמות הדיו שיש בפועל במכלי הדיו. המשך שימוש במדפסת ללא דיו עלול לפגוע בה. Epson ממליצה למלא את מכלי הדיו עד לקו העליון בזמן שהמדפסת כבויה כדי לאפס את כמות הדיו.
- כדי להבטיח קבלת איכות הדפסה מעולה וכדי לעזור לשמור על ראש ההדפסה יש רזרבה משתנה של דיו הנשארת במכל הדיו לשם הבטיחות כאשר המדפסת מציינת שיש למלא את המכל מחדש. תפוקת הדיו שנמסרו לך אינן כוללות את הרזרבה הזאת.
- כדי ליהנות מתוצאות ההדפסה הטובות ביותר מלא את מכלי הדיו עד לקו העליון לפחות פעם בשנה.
- אמנם יתכן שהבקבוקים מכילים חומרים ממוחזרים אולם עובדה זאת אינה משפיעה על תפקוד המדפסת ועל ביצועיה.
- המפרט והמראה של בקבוקי הדיו יכולים להשתנות ללא הודעה מראש, לשם שיפור.
- התפוקה המצוינת עשויה להשתנות בהתאם לתמונות שמדפיסים, סוג הנייר שבו משתמשים, תדירות ההדפסה ותנאי הסביבה, כגון הטמפרטורה.

מילוי דיו מחדש

צריכת דיו

- כדי לשמור שביצועי ראש ההדפסה יהיו מיטביים המדפסת צורכת כמות דיו מסוימת מכל מכלי הדיו, לא רק בשעת ההדפסה אלא גם בשעת פעולת תחזוקה כגון ניקוי ראש.
- כשמדפיסים במצב מונוכרומטי או בגווי אפור המדפסת עשויה להשתמש בדיו הצבעוני במקום בדיו השחור בהתאם להגדרות סוג הנייר או איכות ההדפסה. כדי ליצור את הצבע השחור צריך שילוב של כמה צבעי דיו.
- הדיו בבקבוקי הדיו שסופקו עם המדפסת נצרכת חלקית במהלך ההקמה הראשונית של המדפסת. כדי להפיק תדפיסים באיכות גבוהה על ראש ההדפסה במדפסת להיטען בדיו במלואו. תהליך חד-פעמי זה צורך כמות מסוימת של דיו ולכן יתכן שהבקבוקים הללו ידפיסו פחות עמודים בהשוואה לבקבוקי דיו אחרים.

מילוי מכלי הדיו

1. היכנס אל התפריט התקנה ממסך הבית.
2. בחר את תחזוקה < איפוס כמויות הדיו.
3. לחץ על הלחצן .
4. פתח את המכסה של יחידת מכל הדיו והוצא את הפקק של מכל הדיו. אחרי הוצאת הפקק הנח אותו כמוצג באיור הבא.

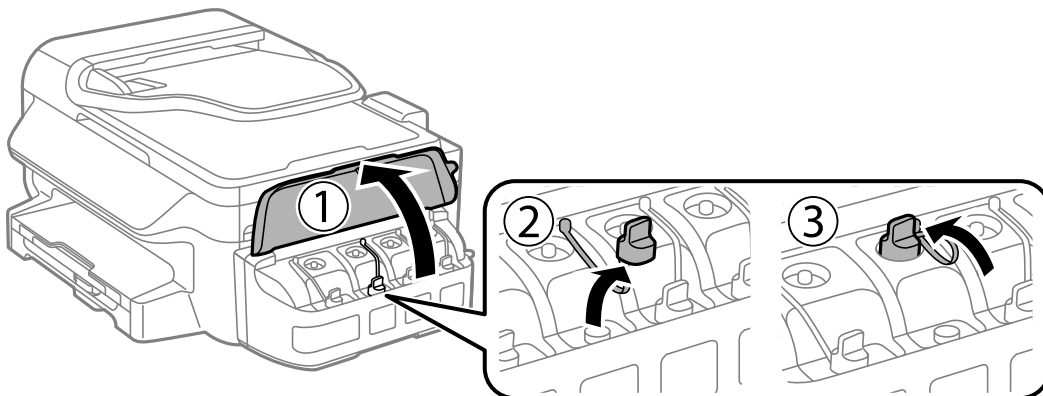
**חשוב!**

- הקפד לא לשפוך דיו.
- ודא שצבע מכל הדיו מתאים לצבע הדיו שברצונך למלא.

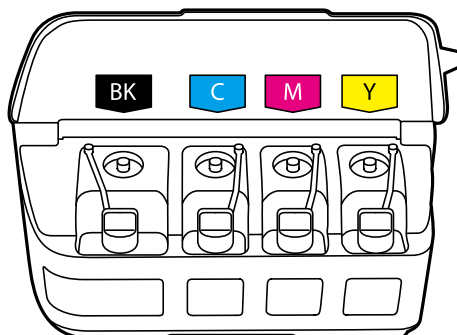

מילוי דיו מחדש

5. פתח את הפקק של בקבוק הדיו, הוצא אותו, הוצא את האטם מהבקבוק וחבר בחזרה את הפקק.

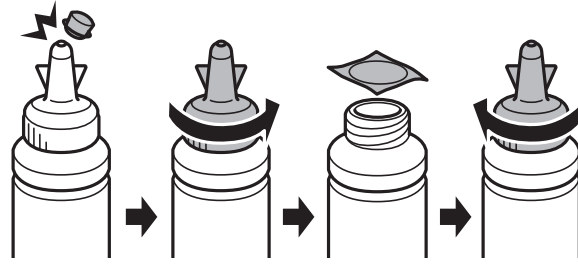

חשוב!

סגור את פקק בקבוק הדיו בחוזקה; אחרת דיו עלולה לדלוף.

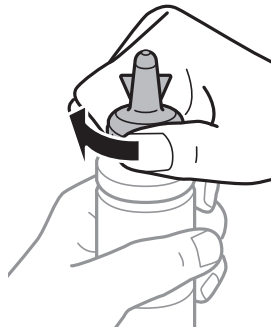

לתשומת לבך:

אסור להשליך לאשפה את החלק העליון של הפקק. אם נשארת דיו בבקבוק הדיו לאחר מילוי המכל מחדש, השתמש בקצה העליון של הפקק כדי לאטום את פקק בקבוק הדיו.

6. מלא את מכל הדיו עם דיו בצבע הנכון עד לפס העליון שעל מכל הדיו.

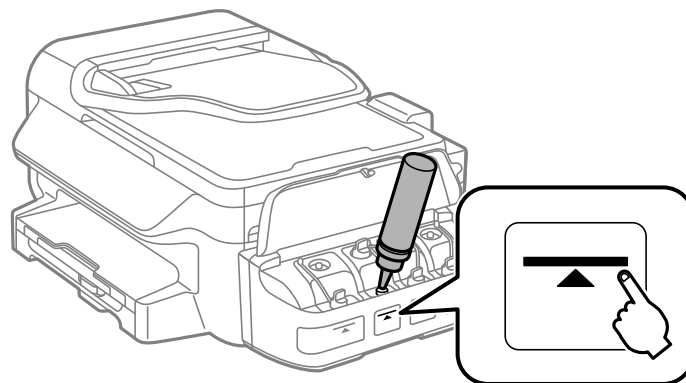

חשוב!

ייתכן שיהיה קשה לראות בתוך מכל הדיו. מלא את מכל הדיו בזהירות כדי שהדיו לא יישפך החוצה מפתח הדיו.

מילוי דיו מחדש

לתשומת לבך:

אם נשארת דיו בבקבוק הדיו לאחר מילוי מכל הדיו עד לקו העליון סגור את הפקק בחוזקה ואחסן את בקבוק הדיו בעמידה לשם לשימוש בעתיד.

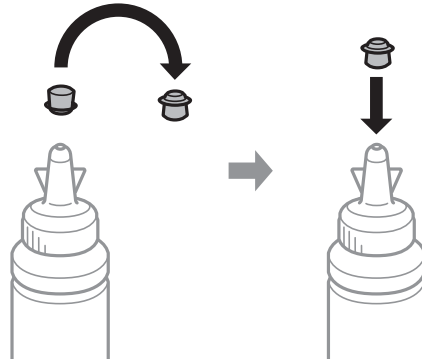

7. חבר את הפקק למכל הדיו וסגור אותו היטב.

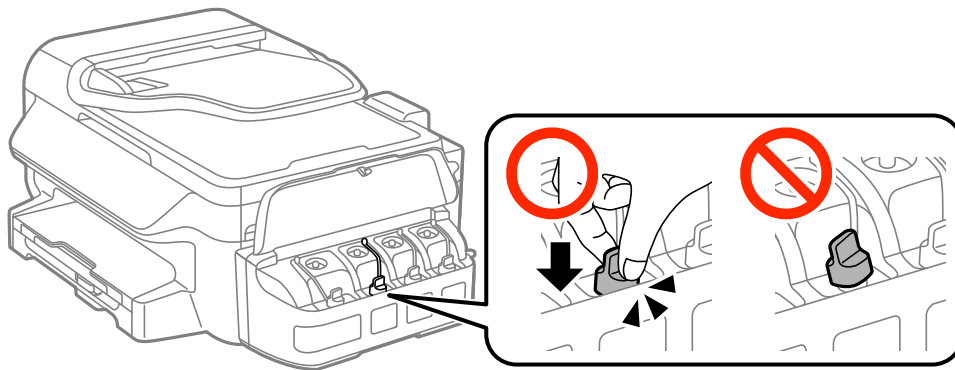

8. סגור את המכסה של יחידת מכל הדיו.

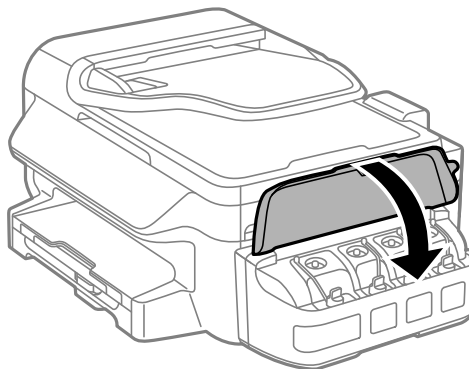

9. לחץ על הלחצן OK.

10. פעל על פי ההנחיות שבמסך המדפסת כדי לאפס את כמות הדיו.

לתשומת לבך:

ניתן לאפס את כמות הדיו גם אם לא מילאת את הדיו עד לפס העליון. עם זאת, פעולה זו תגרום להבדל בין כמות הדיו המשוערת שהמדפסת מציגה לבין כמות הדיו בפועל. כדי לשמור על תפקוד מיטבי של המדפסת, מלא את מכלי הדיו עד לפס העליון ואפס את כמות הדיו.

מילוי דיו מחדש

מידע קשור

← "קודים של בקבוקי דיו" בעמוד 81

← "אמצעי זהירות בנושא בקבוקי דיו" בעמוד 82

שיפור איכות ההדפסה והסריקה

בדיקת ראש ההדפסה וניקוי

אם הנחירים סתומים התדפיסים נעשים דהויים, יש רצועות נראות לעין או שמופיעים צבעים לא צפויים. כשאיכות ההדפסה יורדת השתמש בתכונת בדיקת הנחירים ובדוק אם הנחירים סתומים. אם הנחירים סתומים נקה את ראש ההדפסה.

חשוב!

אין לפתוח את יחידת הסורק או לכבות את המדפסת בזמן ניקוי הראש. אם ניקוי הראש לא יושלם ייתכן שלא תוכל להדפיס.

לתשומת לבך:

- כיוון שניקוי ראש ההדפסה צורך דיו יש לנקות את ראש ההדפסה רק אם איכות ההדפסה יורדת.
- כאשר מפלס הדיו נמוך יתכן שלא תוכל לנקות את ראש ההדפסה. הכן בקבוק דיו חדש.
- אם איכות ההדפסה לא השתפרה לאחר החזרה על בדיקת הנחירים ועל ניקוי הראש כשלוש פעמים, המתן לפחות 12 שעות ללא הדפסה ולאחר מכן בדוק שוב את הנחירים ונקח את ראש ההדפסה אם יש בכך צורך. מומלץ לכבות את המדפסת. אם איכות ההדפסה עדיין לא השתפרה, צור קשר עם התמיכה של Epson.
- כדי למנוע מראש ההדפסה להתייבש, אל תנתק את המדפסת כשהיא דולקת.
- כדי לשמור שראש ההדפסה יפעל במיטבו מומלץ להדפיס דפים אחדים באופן סדיר.

בדיקת ראש ההדפסה וניקוי — לוח הבקרה

1. טען במדפסת נייר רגיל בגודל A4.
 2. היכנס אל התקנה ממסך הבית.
 3. בחר תחזוקה < בדיקת פיית ראש ההדפסה.
 4. מלא את ההוראות שעל גבי המסך כדי להדפיס את תבנית בדיקת הנחירים.
לתשומת לבך:
תבנית הבדיקה יכולה להשתנות, תלוי בדגם המדפסת.
 5. השווה את תבנית הבדיקה שהודפסה עם הדוגמה המופיעה להלן.
- כל הקווים מודפסים: נחירי ראש ההדפסה אינם סתומים. סגור את תכונת בדיקת הנחירים.

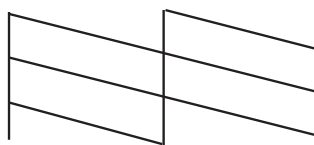

שיפור איכות ההדפסה והסריקה

□ יש קווים שבורים או מקטעים חסרים: יתכן שנחירי ראש ההדפסה סתומים. עבור לשלב הבא.

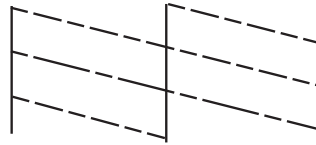

6. מלא את ההוראות שעל גבי המסך כדי לנקות את ראש ההדפסה.
7. בגמר הניקוי, הדפס שוב את תבנית הבדיקה של נחירי ראש ההדפסה. חזור על הניקוי ועל הדפסת התבנית עד שכל הקווים יודפסו בשלמותם.

מידע קשור

← "הכנסת דפים אל מחסנית נייר" בעמוד 29

בדיקת ראש ההדפסה וניקויו — Windows

1. טען במדפסת נייר רגיל בגודל A4.
2. גש אל חלון מנהל ההתקן של המדפסת.
3. לחץ על בדיקת פיה בלשונית תחזוקה.
4. מלא את ההוראות על המסך.

מידע קשור

← "הכנסת דפים אל מחסנית נייר" בעמוד 29
 ← "מנהל התקן המדפסת ב-Windows" בעמוד 97

בדיקת ראש ההדפסה וניקויו — Mac OS X

1. טען במדפסת נייר רגיל בגודל A4.
2. בחר ב-העדפות מערכת מתוך התפריט  < מדפסות וסורקים (או הדפסה וסריקה, הדפסה ופקס), ולאחר מכן בחר את המדפסת.
3. לחץ על אפשרויות וציוד < שירות < פתח שירות מדפסת.
4. לחץ על בדיקת פיה.
5. מלא את ההוראות על המסך.

מידע קשור

← "הכנסת דפים אל מחסנית נייר" בעמוד 29

החלפת דיו בצינוריות הדיו

אם לא השתמשת במדפסת במשך זמן רב ואיכות ההדפסה ירודה או שחסרים צבעים ייתכן שעליך להחליף את הדיו שבצינוריות הדיו כדי לפתור את הבעיה. כלי העזר שטיפת דיו בכוח מאפשר להחליף את כל הדיו שבצינוריות הדיו.

חשוב!

❑ תכונה זאת צורכת הרבה דיו. לפני השימוש בתכונה זאת ודא שיש מספיק דיו במכלי הדיו של המדפסת. אן אין מספיק דיו, מלא את המכלים.

❑ תכונה זו משפיעה על תוחלת החיים של רפידת ספיגת הדיו. אם תשתמש בתכונה זו רפידת ספיגת הדיו תיגמר מוקדם יותר. פנה אל Epson או נציג שירות מורשה של Epson כדי להחליף את רפידת ספיגת הדיו לפני שהיא תיגמר. זהו לא חלק שהמשתמש יכול להחליף בעצמו.

❑ לאחר השימוש בשירות שטיפת דיו בכוח כבה את המדפסת והמתן 12 שעות לפחות. שימוש בתכונה זאת משפרת את איכות ההדפסה לאחר 12 שעות אולם אי אפשר להשתמש בה שוב בתוך 12 שעות מהשימוש האחרון. אם לאחר שניסית את כל השיטות לעיל אינך יכול לפתור את הבעיה, צור קשר עם התמיכה של Epson.

החלפת דיו בתוך צינורות הדיו — Windows

1. גש אל חלון מנהל ההתקן של המדפסת.
2. לחץ על שטיפת דיו בכוח בלשונית תחזוקה.
3. מלא את ההוראות על המסך.

מידע קשור

← "מנהל התקן המדפסת ב-Windows" בעמוד 97

החלפת דיו בתוך צינורות הדיו — Mac OS X

1. בחר ב-העדפות מערכת מתוך התפריט  < מדפסות וסורקים (או הדפסה וסריקה, הדפסה ופקס), ולאחר מכן בחר את המדפסת.
2. לחץ על אפשרויות וציוד < שירות < פתח שירות מדפסת.
3. לחץ על שטיפת דיו בכוח.
4. מלא את ההוראות על המסך.

יישור ראש ההדפסה

אם רואים שקווים אנכיים אינם מיושרים כהלכה או אם רואים תמונות מטושטשות יש ליישר את ראש ההדפסה.

שיפור איכות ההדפסה והסריקה

יישור ראש ההדפסה — לוח הבקרה

1. הכנס דף רגיל בגודל A4 למדפסת.
2. היכנס אל התפריט התקנה ממסך הבית.
3. בחר את תחזוקה < יישור ראש ההדפסה.
4. בחר את יישור אנכי או יישור אופקי, ופעל על פי ההוראות שעל המסך כדי להדפיס תבנית יישור.
 - יישור אנכי: בחר בתכונה זו אם ההדפסות מטושטשות או הקווים לאורך נראים לא ישרים.
 - יישור אופקי: בחר באפשרות זו אם אתה רואה פסים מרוחים לרוחב במרווחים קבועים.

לתשומת לבך:
תבנית הבדיקה עשויה להשתנות בהתאם לדגם.
5. פעל על פי ההוראות שעל המסך כדי ליישר את ראש ההדפסה.
 - יישור אנכי: מצא את המספר של התבנית הישרה ביותר בכל קבוצה והזן אותו.

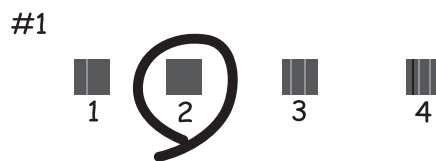

יישור אופקי: מצא והזן את המספר של התבנית הכי פחות מופרדת והכי חופפת.



מידע קשור

← "הכנסת דפים אל מחסנית נייר" בעמוד 29

יישור ראש ההדפסה — Windows

1. טען במדפסת נייר רגיל בגודל A4.

שיפור איכות ההדפסה והסריקה

2. גש אל חלון מנהל ההתקן של המדפסת.
3. לחץ על יישור ראש הדפסה בלשונית תחזוקה.
4. מלא את ההוראות על המסך.

מידע קשור

- ← "הכנסת דפים אל מחסנית נייר" בעמוד 29
- ← "מנהל התקן המדפסת ב-Windows" בעמוד 97

יישור ראש ההדפסה — Mac OS X

1. טען במדפסת נייר רגיל בגודל A4.
2. בחר ב-העדפות מערכת מתוך התפריט  < מדפסות וסורקים (או הדפסה וסריקה, הדפסה ופקס), ולאחר מכן בחר את המדפסת.
3. לחץ על אפשרויות וציוד < שירות < פתח שירות מדפסת.
4. לחץ על **Print Head Alignment**.
5. מלא את ההוראות על המסך.

מידע קשור

- ← "הכנסת דפים אל מחסנית נייר" בעמוד 29

ניקוי מסילת הדפים מכתמי דיו

כאשר התדפיסים מרוחים או שרוטים, נקה את הגלגלת בפנים.

 חשוב:

אל תשתמש בנייר טישו לניקוי בתוך המדפסת. נחירי ראש ההדפסה עלולים להיסתם מסיבי בד.

1. טען במדפסת נייר רגיל בגודל A4.
 2. היכנס אל התקנה ממסך הבית.
 3. בחר תחזוקה < ניקוי מובילי נייר.
 4. מלא את ההוראות שעל גבי המסך כדי לנקות נתיב הנייר.
- לתשומת לבך:
חזור על התהליך עד שהנייר לא יוכתם בדיו.

מידע קשור

- ← "הכנסת דפים אל מחסנית נייר" בעמוד 29

ניקוי מזין המסמכים האוטומטי

כאשר התמונות המועתקות או הסרוקות ממזין המסמכים האוטומטי הן מרוחות או כאשר המסמכים המקוריים אינם מוזנים כהלכה במזין המסמכים האוטומטי, נקה את מזין המסמכים האוטומטי.

חשוב!

לעולם אל תשתמש באלכוהול או במדלל לניקוי המדפסת. הכימיקלים האלה עלולים להזיק למדפסת.

1. פתח את מכסה מזין המסמכים האוטומטי.

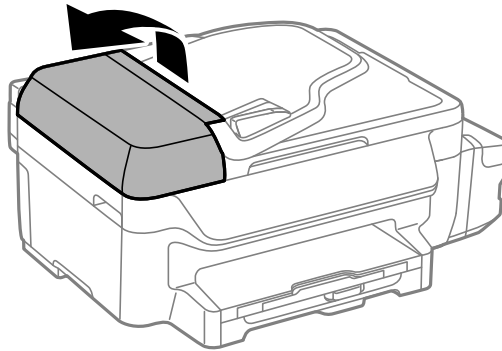

2. השתמש בסמרטוט רך, יבש ונקי כדי לנקות את הגלגלת ואת פנים מזין המסמכים האוטומטי.

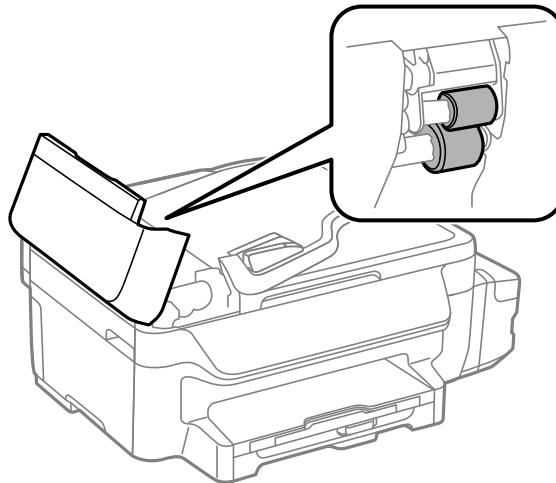

שיפור איכות ההדפסה והסריקה

3. פתח את מכסה המסמכים.

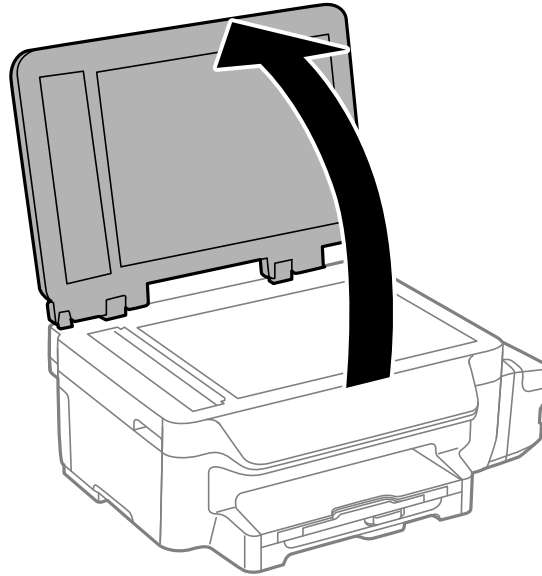

4. נקה את החלק המופיע באיור.

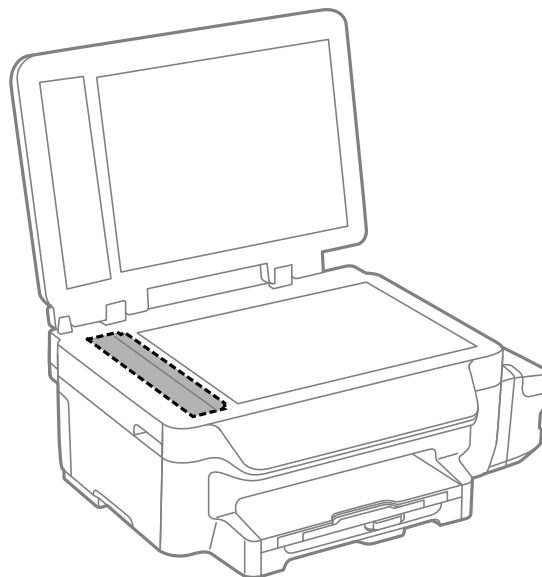

לתשומת לבך:

אם משטח הזכוכית מוכתם בשומן או בחומר אחר שקשה להסירו, השתמש בכמות קטנה של מנקה זגוגיות ובסמרטוט רך כדי להסירו. נגב את כל שאריות הנוזל.

אל תלחץ חזק מדי על משטח הזכוכית.

הקפד לא לשרוט את משטח הזכוכית ולא לפגוע בו. משטח זכוכית פגוע יכול להפחית את איכות הסריקה.

ניקוי משטח סריקה

כאשר ההעתקים או התמונות הסרוקות מרוחים או שרטים, נקה את משטח סריקה.

שיפור איכות ההדפסה והסריקה

זהירות: 

היזהר לא ללכוד את ירך או את אצבעותיך בעת פתיחת מכסה המסמכים או סגירתו. אם לא תיזהר, אתה עלול להיפצע.

חשוב: 

לעולם אל תשתמש באלכוהול או במדלל לניקוי המדפסת. הכימיקלים האלה עלולים להזיק למדפסת.

1. פתח את מכסה המסמכים.

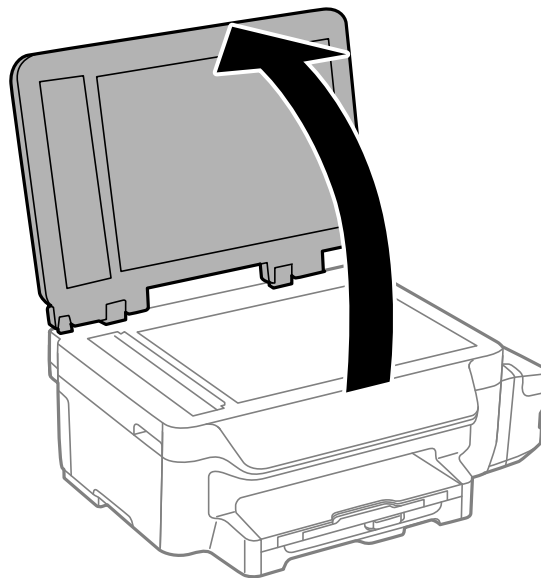

2. השתמש בסמרטוט רך, יבש ונקי כדי לנקות את משטח משטח סריקה.

לתשומת לבך:

אם משטח הזכוכית מוכתם בשומן או בחומר אחר שקשה להסירו, השתמש בכמות קטנה של מנקה זגוגיות ובסמרטוט רך כדי להסירו. נגב את כל שאריות הנוזל.

אל תלחץ חזק מדי על משטח הזכוכית.

הקפד לא לשרוט את משטח הזכוכית ולא לפגוע בו. משטח זכוכית פגוע יכול להפחית את איכות הסריקה.

שירותי רשת ופרטי התוכנה

חלק זה מסביר על שירותי הרשת ומוצרי התוכנה שזמינים למדפסת באתר של Epson או בדיסק המצורף.

שירות Epson Connect

באמצעות שירות Epson Connect העומד לרשותך באינטרנט באפשרותך להדפיס מהטלפון החכם שלך, ממחשב הלוח שלך או מהמחשב הנייד בכל מקום ובכל שעה. התכונות הזמינות באינטרנט הן כלהלן.

Remote Print Driver	Scan to Cloud	Epson iPrint הדפסה מרחוק	Email Print
✓	✓	✓	✓

לפרטים ראה את אתר הפורטל Epson Connect.

<https://www.epsonconnect.com/>

<http://www.epsonconnect.eu> (אירופה בלבד)

Web Config

Web Config הוא יישום הפועל בדפדפן אינטרנט כגון Internet Explorer ו-Chrome, במחשב או בהתקן חכם. באפשרותך לאשר את מצב המדפסת או לשנות את הגדרות שירותי הרשת ואת הגדרות המדפסת. כדי להשתמש ב Web Config, חבר את המדפסת ואת המחשב או את ההתקן לאותה הרשת.

לתשומת לבך:
הדפדפנים להלן נתמכים.

דפדפן	OS
Firefox*, Chrome*, Internet Explorer 8 ומעלה	Windows XP ומעלה
Safari*, Firefox*, Chrome*	Mac OS X v10.6.8 ומעלה
Safari*	iOS*
דפדפן ברירת מחדל	Android 2.3 ומעלה
דפדפן ברירת מחדל	Chrome OS*

*: השתמש בגרסה העדכנית ביותר.

הפעלת Web Config בדפדפן אינטרנט

1. בדוק את כתובת ה-IP של המדפסת.
בחר התקנה < הגדרות הרשת < סטטוס הרשת < סטטוס רשת/רשת Wi-Fi או סטטוס Wi-Fi ממסך הבית ולאחר מכן בדוק את כתובת ה-IP של המדפסת.
2. הפעל דפדפן אינטרנט ממחשב או מהתקן חכם ולאחר מכן הזן את כתובת ה-IP של המדפסת.
תבנית:
http://IPv4: כתובת ה-IP של המדפסת/
http://IPv6: כתובת ה-IP של המדפסת/[
דוגמאות:
/IPv4: http://192.168.100.201
/[IPv6: http://[2001:db8::1000:1
לתשומת לבך:
באמצעות ההתקן החכם באפשרותך להפעיל את Web Config ממסך התחזוקה של Epson iPrint.

מידע קשור

← "שימוש ב-Epson iPrint" בעמוד 54

פתיחת Web Config במערכת ההפעלה Windows

כשמחברים מחשב למדפסת באמצעות WSD ניתן לבצע את השלבים הבאים כדי לפתוח את ממשק האינטרנט להגדרת התצורה.

1. עבור למסך התקנים ומדפסות של Windows.
 - Windows 8.1/Windows 8/Windows Server 2012 R2/Windows Server 2012
בחר את שולחן העבודה < הגדרות < לוח הבקרה < הצג התקנים ומדפסות בתפריט חומרה וקול (או חומרה).
 - Windows 7/Windows Server 2008 R2
לחץ על לחצן ההתחלה ובחר את לוח הבקרה < הצג התקנים ומדפסות בתפריט חומרה וקול.
 - Windows Vista/Windows Server 2008
לחץ על לחצן ההתחלה ובחר את לוח הבקרה < מדפסות בתפריט חומרה וקול.
2. לחץ לחיצה ימנית על המדפסת שלך ובחר את מאפיינים.
3. בחר את הכרטיסייה שירותי אינטרנט ולחץ על כתובת האתר.

הפעלת Web Config ב-Mac OS X

1. בחר ב-העדפות מערכת מתוך התפריט  < מדפסות וסורקים (או הדפסה וסריקה, הדפסה ופקס), ולאחר מכן בחר את המדפסת.
2. לחץ על אפשרויות וציוד < הראה דף אינטרנט של מדפסת.

מנהל התקן המדפסת ב-Windows

מנהל ההתקן של המדפסת שולט במדפסת בעזרת פקודות שניתנות מיישום מחשב. כאשר מגדירים הגדרות במנהל ההתקן של המדפסת מקבלים את תוצאות ההדפסה הטובות ביותר. באפשרותך גם לבדוק את מצב המדפסת או לשמור שתהיה במצב תפעול תקין תוך שימוש בשירות מנהל ההתקן שלה.

לתשומת לבך:

באפשרותך לשנות את שפת מנהל ההתקן של המדפסת. בחר את השפה שברצונך להשתמש בה מההגדרה שפה על הלשונית תחזוקה.

גישה אל מנהל ההתקן של המדפסת מיישומים

כדי להגדיר הגדרות החלות רק על היישום שבשימושך, יש להיכנס אל מנהל ההתקן מהיישום הזה. בחר הדפס או הגדרות הדפסה מתוך התפריט קובץ. בחר במדפסת שלך ואז הקלק על העדפות או על מאפיינים.

לתשומת לבך:

הפעולות משתנות, תלוי ביישום. לפרטים יש לעיין בקובץ העזרה של היישום.

גישה אל מנהל ההתקן של המדפסת מלוח הבקרה

כדי להגדיר את כל ההגדרות החלות על כל היישומים יש לגשת אל מנהל ההתקן מלוח הבקרה.

Windows 8.1/Windows 8/Windows Server 2012 R2/Windows Server 2012

בחר שולחן עבודה < הגדרות < לוח בקרה < הצג התקנים ומדפסות ב חומרה וקול. לחץ באמצעות לחצן העכבר הימני על המדפסת שלך, או לחץ עליו והחזק אותו ואז בחר העדפות הדפסה.

Windows 7/Windows Server 2008 R2

לחץ על לחצן התחל ובחר לוח הבקרה < הצג התקנים ומדפסות בחומרה וקול. לחץ באמצעות לחצן העכבר הימני על המדפסת שלך ובחר העדפות הדפסה.

Windows Vista/Windows Server 2008

לחץ על לחצן התחל ובחר לוח הבקרה < מדפסות בחומרה וקול. לחץ באמצעות לחצן העכבר הימני על המדפסת שלך ובחר העדפות הדפסה.

Windows XP/Windows Server 2003 R2/Windows Server 2003

לחץ על לחצן התחל ובחר לוח הבקרה < מדפסות ורכיבי חומרה אחרים < מדפסות ופקסים. לחץ באמצעות לחצן העכבר הימני על המדפסת שלך ובחר העדפות הדפסה.

הפעלת השירות

גש אל חלון מנהל ההתקן של המדפסת. לחץ על הלשונית תחזוקה.

הגבלת הגדרות במנהל התקן המדפסת ב-Windows

באפשרותך לנעול הגדרות מסוימות של מנהל ההתקן של המדפסת כך שמשתמשים אחרים לא יוכלו לשנותן.

לתשומת לבך:

היכנס למחשב כמנהל.

1. פתח את הלשונית הגדרות אופציונליות בתפריט מאפייני המדפסת.

Windows 8.1/Windows 8/Windows Server 2012

שירותי רשת ופרטי התוכנה

בחר שולחן עבודה < הגדרות < לוח בקרה < הצג התקנים ומדפסות ב חומרה וקול. לחץ באמצעות לחצן העכבר הימני על המדפסת שלך, או לחץ עליו והחזק אותו ואז בחר מאפייני מדפסת. לחץ על הלשונית הגדרות אופציונליות.

Windows 7/Windows Server 2008 R2 □

לחץ על לחצן התחל ובחר לוח הבקרה < הצג התקנים ומדפסות בחומרה וקול. לחץ באמצעות לחצן העכבר הימני על המדפסת שלך ובחר מאפייני מדפסת. לחץ על הלשונית הגדרות אופציונליות.

Windows Vista/Windows Server 2008 □

לחץ על לחצן התחל ובחר לוח הבקרה < מדפסות בחומרה וקול. לחץ באמצעות לחצן העכבר הימני על המדפסת שלך ובחר מאפיינים. לחץ על הלשונית הגדרות אופציונליות.

Windows XP/Windows Server 2003 R2/Windows Server 2003 □

לחץ על לחצן התחל ובחר לוח הבקרה < מדפסות ורכיבי חומרה אחרים < מדפסות ופקסים. לחץ באמצעות לחצן העכבר הימני על המדפסת שלך ובחר מאפיינים. לחץ על הלשונית הגדרות אופציונליות.

2. לחץ על הגדרות מנהל ההתקן.

3. בחר את התכונה שברצונך להגביל.

להסבר על פריטי ההגדרות ראה העזרה המקוונת.

4. לחץ על אישור.

קביעת הגדרות הפעלה למנהל התקן המדפסת של Windows

באפשרותך לקבוע הגדרות כגון הפיכת EPSON Status Monitor 3 לזמין.

1. גש אל חלון מנהל ההתקן של המדפסת.

2. לחץ על הגדרות מורחבות בלשונית תחזוקה.

3. קבע את ההגדרות המתאימות ולאחר מכן לחץ על אישור.

להסבר על פריטי ההגדרות ראה העזרה המקוונת.

מידע קשור

← "מנהל התקן המדפסת ב-Windows" בעמוד 97

מנהל התקן המדפסת ב-Mac OS X

מנהל ההתקן של המדפסת שולט במדפסת בעזרת פקודות שניתנות מיישום מחשב. כאשר מגדירים הגדרות במנהל ההתקן של המדפסת מקבלים את תוצאות ההדפסה הטובות ביותר. באפשרותך גם לבדוק את מצב המדפסת או לשמור שתהיה במצב תפעול תקין תוך שימוש בשירות מנהל ההתקן שלה.

גישה אל מנהל ההתקן של המדפסת מיישומים

לחץ על הגדרת עמוד או על הדפס בתפריט קובץ של היישום. אם יש בכך צורך, לחץ על הראה פרטים או על ▼ כדי להרחיב את חלון ההדפסה.

שירותי רשת ופרטי התוכנה

לתשומת לבך:

בהתאם ליישום שבו אתה משתמש, ייתכן שהאפשרות הגדרת עמוד לא תופיע בתפריט קובץ והפעולות להצגת מסך ההדפסה יהיו שונות. למידע נוסף עיין בעזרה של היישום.

הפעלת השירות

בחר ב-העדפות מערכת מתוך התפריט  < מדפסות וסורקים (או הדפסה וסריקה, הדפסה ופקס), ולאחר מכן בחר את המדפסת. לחץ על אפשרויות וציוד < שירות < פתח שירות מדפסת.

שינוי הגדרות מנהל ההתקן למדפסת במערכת ההפעלה Mac OS X

כניסה לחלון של הגדרות מנהל ההתקן למדפסת במערכת ההפעלה Mac OS X

בחר באפשרות העדפות המערכת מתוך  התפריט < מדפסות וסורקים (או הדפסה וסריקה, Print & Fax) ובחר את המדפסת. לחץ על אפשרויות וציוד < אפשרויות (או מנהל התקן).

הגדרות מנהל ההתקן למדפסת במערכת ההפעלה Mac OS X

דלג על עמוד ריק: דילוג על עמודים ריקים כדי לא להדפיס אותם.

מצב שקט: הדפסה שקטה. עם זאת, ההדפסה עשויה להיות איטית יותר.

הדפסה במהירות גבוהה: הדפסה כשראש ההדפסה זו בשני הכיוונים. ההדפסה מהירה יותר אך האיכות נמוכה יותר.

הודעות אזהרה: מנהל ההתקן למדפסת יציג הודעות שגיאה.

צור תקשורת דו-כיוונית: האפשרות המוגדרת בדרך כלל היא מופעל. בחר באפשרות כבוי אם אי אפשר לקבל את פרטי המדפסת בגלל שהמדפסת משותפת עם מחשבים במערכת ההפעלה Windows או ברשת או בגלל כל סיבה אחרת.

EPSON Scan (מנהל ההתקן של הסורק)

EPSON Scan הוא יישום המיועד לבקרה על הסריקה. באפשרותך להתאים הגדרות אלה: גודל, רזולוציה, בהירות, ניגודיות ואיכות של התמונה הסרוקה.

לתשומת לבך:

באפשרותך גם להפעיל את EPSON Scan מיישום סריקה תואם TWAIN.

הפעלה ב-Windows

לתשומת לבך:

בשביל מערכות הפעלה Windows Server עליך להתקין את התכונה חויית שימוש במחשב.

Windows 8.1/Windows 8/Windows Server 2012 R2/Windows Server 2012

הזן את שם היישום בצ'ארם החיפוש ולאחר מכן בחר בסמל המוצג.

מלבד Windows 8.1/Windows 8/Windows Server 2012 R2/Windows Server 2012

לחץ על לחצן התחל ובחר כל התכניות או תכניות < EPSON < EPSON Scan < EPSON Scan.

הפעלה ב-Mac OS X

לתשומת לבך:

EPSON Scan אינו תומך בתכונת החלפת המשתמשים המהירה של Mac OS X. כבה את החלפת המשתמשים המהירה.

בחר עבור אל < יישומים < Epson Software < EPSON Scan.

Epson Event Manager

Epson Event Manager הוא יישום המאפשר לנהל סריקה מלוח הבקרה ולשמור תמונות במחשב. באפשרותך להוסיף הגדרות משלך כהגדרות קבועות מראש כגון סוג המסמך, מיקום התיקייה לשמירה ותבנית התמונה לפרטים יש לעיין בקובץ העזרה של היישום.

לתשומת לבך:

מערכות הפעלה Windows Server אינן נתמכות.

הפעלה ב-Windows

Windows 8.1/Windows 8

הזן את שם היישום בצ'ארם החיפוש ולאחר מכן בחר בסמל המוצג.

Windows 7/Windows Vista/Windows XP

לחץ על לחצן התחל ובחר כל התכניות (או תוכניות) < Epson Software < Event Manager.

הפעלה ב-Mac OS X

בחר עבור אל < יישומים < Epson Software < Event Manager.

מידע קשור

← "סריקה למחשב" בעמוד 58

מנהל התקן PC-FAX (מנהל התקן פקס)

PC-FAX הוא יישום המאפשר לשלוח כפקס ישירות מהמחשב מסמך שנוצר ביישום נפרד. מנהל התקן PC-FAX מותקן אוטומטית כשמתקינים את שירות הפקס. למידע נוסף עיין בעזרה של היישום.

לתשומת לבך:

☐ מערכות הפעלה Windows Server אינן נתמכות.

☐ הפעולה משתנה, תלוי ביישום שמשתמשים בו כדי ליצור את המסמך. למידע נוסף עיין בעזרה של היישום.

גישה מתוך Windows

בתוך היישום, בחר הדפס או הגדרות הדפסה מתוך התפריט קובץ. בחר במדפסת (FAX) שלך ואז הקלק על העדפות או על מאפיינים.

גישה מתוך Mac OS X

בתוך היישום, בחר הדפס מתוך התפריט קובץ. בחר את המדפסת (FAX) שלך בתור הגדרת ה-מדפסת, ולאחר מכן בחר ב-הגדרות פקס או ב-הגדרות הנמענים מהתפריט המוקפץ.

FAX Utility

FAX Utility הוא יישום המאפשר לקבוע תצורה של הגדרות שונות לשם שליחת פקסים ממחשב. באפשרותך ליצור את רשימת אנשי הקשר לשימוש בעת שליחת פקס או לערוך אותה, לקבוע את התצורה כך שפקסים שמתקבלים יישמרו במחשב בתבנית PDF וכן הלאה. לפרטים יש לעיין בקובץ העזרה של היישום.

לתשומת לבך:

☐ מערכות הפעלה Windows Server אינן נתמכות.

☐ ודא שהתקנת את מנהל ההתקן של המדפסת לפני התקנת FAX Utility.

הפעלה ב-Windows

Windows 8.1/Windows 8 ☐

הזן את שם היישום בצ'ארם החיפוש ולאחר מכן בחר בסמל המוצג.

Windows 7/Windows Vista/Windows XP ☐

לחץ על לחצן התחל ובחר כל התכניות (או תוכניות) < Epson Software < FAX Utility.

הפעלה ב-Mac OS X

בחר העדפות מערכת מהתפריט  < מדפסות וסורקים (או הדפסה וסריקה, הדפסה ופקס), ולאחר מכן בחר את המדפסת (FAX). לחץ על אפשרויות וציוד < שירות < פתח שירות מדפסת.

Epson Easy Photo Print

Epson Easy Photo Print הוא יישום המאפשר להדפיס בקלות תצלומים בעלי פריסות שונות. באפשרותך להציג את התמונה בתצוגה מתאימה ולהתאים את התמונות או את המיקום. באפשרותך גם להדפיס תמונות עם מסגרת. לפרטים יש לעיין בקובץ העזרה של היישום.

לתשומת לבך:

☐ מערכות הפעלה Windows Server אינן נתמכות.

☐ כדי להשתמש ביישום זה יש להתקין את מנהל ההתקן של המדפסת.

הפעלה ב-Windows

Windows 8.1/Windows 8 ☐

הזן את שם היישום בצ'ארם החיפוש ולאחר מכן בחר בסמל המוצג.

Windows 7/Windows Vista/Windows XP ☐

לחץ על לחצן התחל ובחר כל התכניות (או תוכניות) < Epson Software < Epson Easy Photo Print

הפעלה ב-Mac OS X

בחר את עבור אל < יישומים < Epson Software < Epson Easy Photo Print

E-Web Print (עבור Windows בלבד)

E-Web Print הוא יישום המאפשר להדפיס בקלות דפי אינטרנט בעלי פריסות שונות. לפרטים יש לעיין בקובץ העזרה של היישום. באפשרותך לגשת לעזרה מהתפריט E-Web Print הכלים E-Web Print.

לתשומת לבך:
מערכות הפעלה Windows Server אינן נתמכות.

התחלה

כשמתקינים E-Web Print הוא מופיע בדפדפן שלך. לחץ על Print או על Clip.

EPSON Software Updater

EPSON Software Updater הוא יישום הבודק אם יש באינטרנט תוכנה חדשה או מעודכנת ומתקין אותה. באפשרותך גם לעדכן את הקושחה של המדפסת ואת הוראות הפעלה שלה.

לתשומת לבך:
מערכות הפעלה Windows Server אינן נתמכות.

הפעלה ב-Windows

Windows 8.1/Windows 8

הזן את שם היישום בצ'ארם החיפוש ולאחר מכן בחר בסמל המוצג.

Windows 7/Windows Vista/Windows XP

לחץ על לחצן התחל ובחר כל התכניות (או תוכניות) < Epson Software < EPSON Software Updater.

הפעלה ב-Mac OS X

בחר עבור אל < יישומים < Epson Software < EPSON Software Updater.

EpsonNet Config

EpsonNet Config הוא יישום המאפשר להגדיר את כתובות ממשק הרשת ואת הפרוטוקולים שלה. לפרטים נוספים ראה מדריך הפעולות של EpsonNet Config או את העזרה של היישום.

הפעלה ב-Windows

Windows 8.1/Windows 8/Windows Server 2012 R2/Windows Server 2012

הזן את שם היישום בצ'ארם החיפוש ולאחר מכן בחר בסמל המוצג.

מלבד Windows 8.1/Windows 8/Windows Server 2012 R2/Windows Server 2012

לחץ על לחצן התחל ובחר כל התכניות (או תוכניות) < EpsonNet < EpsonNet Config V4 < EpsonNet Config.

הפעלה ב-Mac OS X

בחר עבור אל < יישומים < Epson Software < EpsonNet < EpsonNet Config V4 < EpsonNet < Config.



הסרת יישומים

לתשומת לבך:
היכנס למחשב כמנהל. הזן את סיסמת המנהל אם המחשב מנחה לעשות זאת.

הסרת יישומים — Windows

1. לחץ על הכפתור  כדי לכבות את המדפסת.
 2. צא מכל היישומים הרצים.
 3. פתח את לוח הבקרה:
 - Windows 8.1/Windows 8/Windows Server 2012 R2/Windows Server 2012
בחר שולחן עבודה < הגדרות < לוח בקרה.
 - Windows 8.1/Windows 8/Windows Server 2012 R2/Windows Server 2012
מלבד לחץ על לחצן התחל ובחר לוח הבקרה.
 4. פתח את הסר התקנת תכנית (או הוספה או הסרה של תוכניות):
 - Windows 8.1/Windows 8/Windows 7/Windows Vista/Windows Server 2012 R2/
Windows Server 2012/Windows Server 2008 R2/Windows Server 2008
בחר הסר התקנת תכנית בתוכניות.
 - Windows XP/Windows Server 2003 R2/Windows Server 2003
לחץ על הוספה או הסרה של תוכניות.
 5. בחר את היישום שברצונך להסיר.
 6. הסר את היישומים:
 - Windows 8.1/Windows 8/Windows 7/Windows Vista/Windows Server 2012 R2/
Windows Server 2012/Windows Server 2008 R2/Windows Server 2008
לחץ על הסר התקנה/שנה או על הסר התקנה.
 - Windows XP/Windows Server 2003 R2/Windows Server 2003
לחץ על הסר התקנה/שנה או על הסר.
- לתשומת לבך:
אם מופיע חלון בקרת חשבון משתמש לחץ על המשך.
7. מלא את ההוראות על המסך.

הסרת יישומים — Mac OS X

1. הורד את Uninstaller באמצעות EPSON Software Updater.
לאחר הורדת ה-Uninstaller אין צורך להוריד אותו שוב בכל פעם שבו מסירים את היישום.
2. לחץ על הכפתור  כדי לכבות את המדפסת.
3. כדי להסיר את מנהל ההתקן של המדפסת או את מנהל ההתקן PC-FAX, בחר העדפות מערכת מהתפריט  < מדפסות וסורקים (או הדפס וסרוק, הדפסה ופקס), ואחר כך הסר את המדפסת מרשימת המדפסות הזמינות.
4. צא מכל היישומים הרצים.
5. בחר עבור אל < יישומים < Epson Software < Uninstaller.
6. בחר את היישום שברצונך להסיר ואחר כך לחץ על Uninstall.

חשוב:

ה-Uninstaller מסיר מהמחשב את כל מנהלי ההתקנים של מדפסות הזרקת דיו של Epson. אם יש כמה מדפסות הזרקת דיו של Epson בשימוש וברצונך למחוק מנהלי התקנים מסוימים בלבד, מחק קודם את כולם ואז התקן שוב את מנהל ההתקן הנחוץ של המדפסת.

לתשומת לבך:

אם אינך יכול למצוא ברשימת היישומים את היישום שברצונך להסיר אינך יכול להסיר תוך שימוש ב-Uninstaller. במצב זה, בחר עבור אל < יישומים < Epson Software, בחר ביישום שברצונך להסיר ואחר כך גרור אותו אל סמל האשפה.

מידע קשור

← "EPSON Software Updater" בעמוד 102

התקנת יישומים

חבר את המחשב לרשת והתקן את הגרסה העדכנית של כל היישומים מהאתר.
לתשומת לבך:

היכנס למחשב כמנהל. הון את סיסמת המנהל אם המחשב מנחה לעשות זאת.

כאשר מתקינים יישום כלשהו מחדש יש להסירו קודם.

1. צא מכל היישומים הרצים.
2. כאשר מתקינים את מנהל ההתקן של המדפסת או את EPSON Scan, יש לנתק זמנית את המדפסת ואת המחשב.
לתשומת לבך:
אל תחבר את המדפסת ואת המחשב עד שתקבל הוראה לעשות זאת.
3. התקן את היישומים באמצעות מילוי ההוראות באתר האינטרנט להלן.

<http://epson.sn>

לתשומת לבך:

אם אתה משתמש במחשב עם Windows ואינך יכול להוריד את היישומים מאתר האינטרנט, התקן אותם מדיסק התוכנה המצורף למדפסת.

מידע קשור

← "הסרת יישומים" בעמוד 103

עדכון יישומים וחומרה

יתכן שתוכל לפתור בעיות מסוימות ולשפר פונקציות או להוסיפן בעזרת עדכון היישומים והקושחה. ודא שאתה משתמש בגרסה העדכנית של היישומים ושל הקושחה.

1. ודא שהמחשב והמדפסת מחוברים ושהמחשב מחובר לאינטרנט.
2. הפעל את EPSON Software Updater ועדכן את היישומים או את הקושחה.

חשוב!

אל תכבה את המחשב או את המדפסת בעת העדכון.

לתשומת לבך:

אם אינך יכול למצוא ברשימה את היישום שברצונך לעדכן אינך יכול לעדכן תוך שימוש ב-EPSON Software Updater. בדוק מהן הגרסאות העדכניות של היישומים באתר האינטרנט הישראלי של Epson.

<http://www.epson.com>

מידע קשור

← "EPSON Software Updater" בעמוד 102

פתרון בעיות

בדיקת מצב המדפסת

בדיקת הודעות על גבי מסך ה-LCD

אם מופיעה הודעת שגיאה על גבי מסך ה-LCD, מלא את ההוראות על גבי המסך או השתמש בפתרונות להלן כדי להתגבר על הבעיה.

פתרונות	הודעות שגיאה
סלק כל נייר או חומר מגן במדפסת. אם הודעת השגיאה עדיין מופיעה לאחר שמכבים את המדפסת ומדליקים אותה שוב, צור קשר עם התמיכה של Epson.	שגיאת מדפסת oxXX. כבה את המוצר והדלק אותו מחדש. למידע נוסף עיין במסמכים הנלווים.
פנה אל Epson או ספק שירות מורשה של Epson כדי להחליף את רפידת ספיגת הדיו*. זהו לא חלק שהמשתמש יכול להחליף בעצמו. ההודעה תוצג עד שרפידת ספיגת הדיו תוחלף. לחץ על הלחצן  כדי לחדש את ההדפסה.	רפידת ספיגת הדיו של המדפסת עומדת להיגמר. פנה לתמיכה של Epson.
פנה אל Epson או ספק שירות מורשה של Epson כדי להחליף את רפידת ספיגת הדיו*. זהו לא חלק שהמשתמש יכול להחליף בעצמו.	רפידת ספיגת הדיו של המדפסת נגמרה. פנה לתמיכה של Epson.
חבר את המחשב ואת המדפסת כהלכה. אם החיבור נעשה על גבי רשת, ראה מדריך רשת. אם הודעת השגיאה עדיין מוצגת, ודא ש-EPSON Scan וש-Epson Event Manager מותקנים במחשב שלך.	שגיאת תקשורת. בדוק אם המחשב מחובר.
ראה מדריך רשת.	כתובת ה-IP ומיסוך רשת המשנה אינם חוקיים. הזן ערכים נכונים. עיין במסמכים הנלווים.
יתכן שאפשר להתגבר על הבעיה באמצעות בחירה ב-התקנה < הגדרות הפקס < הגדרות בסיסיות < סוג הקו ולאחר מכן בחירה ב- PBX. אם מערכת הטלפונים שלך דורשת קוד גישה כדי לקבל קו חוץ, הגדר את קוד הגישה לאחר הבחירה ב-PBX. השתמש ב-# (סולמית) במקום קוד הגישה עצמו בעת הזנת מספר פקס חיצוני. הפעולה הזאת הופכת את החיבור לבטוח יותר. אם הודעת השגיאה עדיין מוצגת קבע את הגדרות זיהוי צליל חיוג כלא זמינות. עם זאת, הפיכת תכונה זאת ללא זמינה יכולה למחוק את הספרה הראשונה של מספר פקס ולשלוח את הפקס למספר שגוי.	לא זוהה צליל חיוג.
המדפסת נכנסה למצב שחזור כיוון שעדכון הקושחה נכשל. בצע את השלבים הבאים כדי להתחיל מחדש את עדכון הקושחה. 1. חבר את המדפסת למחשב באמצעות כבל USB. (בזמן מצב שחזור אי אפשר לעדכן את הקושחה באמצעות חיבור לרשת). 2. להוראות נוספות בקר באתר המקומי של Epson.	Recovery Mode

פתרון בעיות

* בחלק ממחזורי ההדפסה כמות קטנה של דיו עודף עשויה להיאגר ברפידת ספיגת הדיו. כדי למנוע דליפת דיו מרפידת הספיגה המדפסת מתוכננת לעצור את ההדפסה כשרפידת הספיגה מגיעה לרף קיבולת הספיגה שלה. התדירות שבה זה יקרה משתנה בהתאם למספר הדפים שמדפיסים, סוג החומר שמדפיסים ומספר מחזורי הניקוי שמבצעים במדפסת. אם צריך להחליף את רפידת הספיגה זה לא אומר שהמדפסת תפסיק לפעול בהתאם למפרט שלה. המדפסת תיידע אותך כשצריך להחליף את רפידת ספיגת הדיו. רק ספק שירות מורשה של Epson רשאי לעשות זאת. האחריות של Epson אינה מכסה את עלות ההחלפה.

מידע קשור

← "יצירת קשר עם התמיכה של Epson" בעמוד 143

← "התקנת יישומים" בעמוד 104

← "עדכון יישומים וחומרה" בעמוד 105

בדיקת מצב המדפסת — Windows

1. גש אל חלון מנהל ההתקן של המדפסת.

2. לחץ על EPSON Status Monitor 3 בלשונית תחזוקה.

לתשומת לבך:

באפשרותך גם לבדוק את מצב המדפסת בעזרת לחיצה פעמיים על סמל המדפסת בשורת המשימות. אם סמל המדפסת לא התווסף לשורת המשימות, לחץ על העדפות מעקב בלשונית תחזוקה ולאחר מכן בחר הוסף את סמל קיצור הדרך לשורת המשימות.

אם EPSON Status Monitor 3 אינו זמין, היכנס אל מנהל ההתקן של המדפסת, לחץ על הגדרות מורחבות בלשונית תחזוקה ולאחר מכן בחר הפעל את EPSON Status Monitor 3.

מידע קשור

← "מנהל התקן המדפסת ב-Windows" בעמוד 97

בדיקת מצב מדפסת — Mac OS X

1. בחר ב-העדפות מערכת מתוך התפריט  < מדפסות וסורקים (או הדפסה וסריקה, הדפסה ופקס), ולאחר מכן בחר את המדפסת.

2. לחץ על אפשרויות וציוד < שירות < פתח שירות מדפסת.

3. לחץ על EPSON Status Monitor.

סילוק נייר תקוע

בדוק מהי השגיאה המופיעה על גבי לוח הבקרה ומלא את ההוראות כדי לסלק את הנייר התקוע, כולל פיסות נייר קרועות. לאחר מכן, מחק את השגיאה.

 חשוב:

סלק בזירות את הנייר התקוע. הסרת הנייר בחוזק רב מדי יכולה לגרום לנזק למדפסת.

פתרון בעיות

סילוק נייר תקוע מתוך המדפסת

⚠️ זהירות:

❑ היזהר לא ללכוד את ירך או את אצבעותיך בעת פתיחת יחידת הסריקה או סגירתה. אם לא תיזהר, אתה עלול להיפצע.

❑ לעולם אל תיגע בלחצנים שעל גבי לוח הבקרה כאשר ירך בתוך המדפסת. אם המדפסת מתחילה לפעול היא יכולה לגרום לפציעה. היזהר לא לגעת בחלקים הבולטים, כדי להימנע מפציעה.

1. פתח את יחידת הסורק כאשר כיסוי המסמכים סגור.

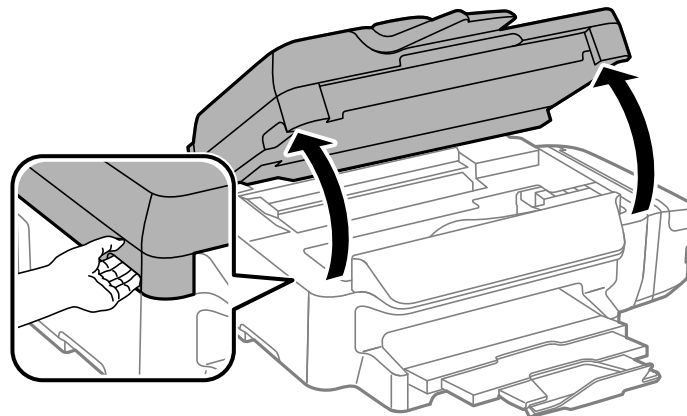

2. סלק את הנייר התקוע.

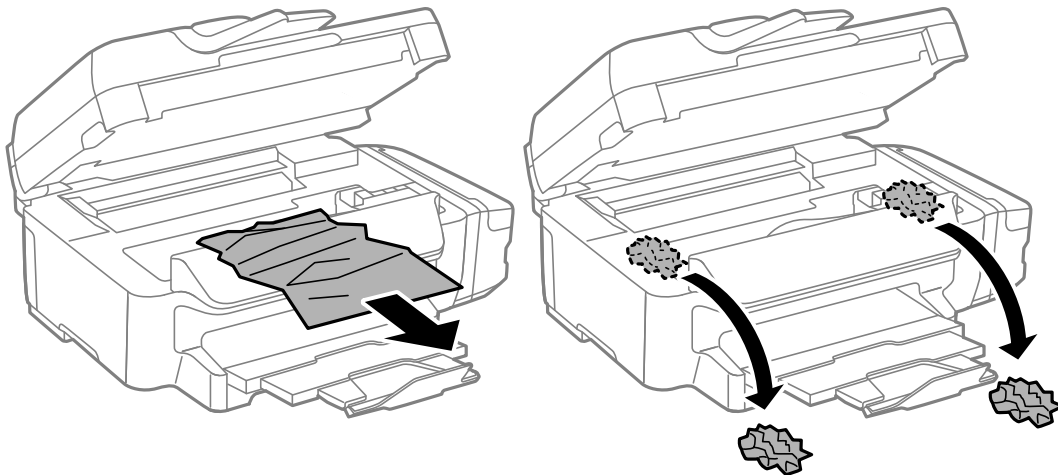

פתרון בעיות

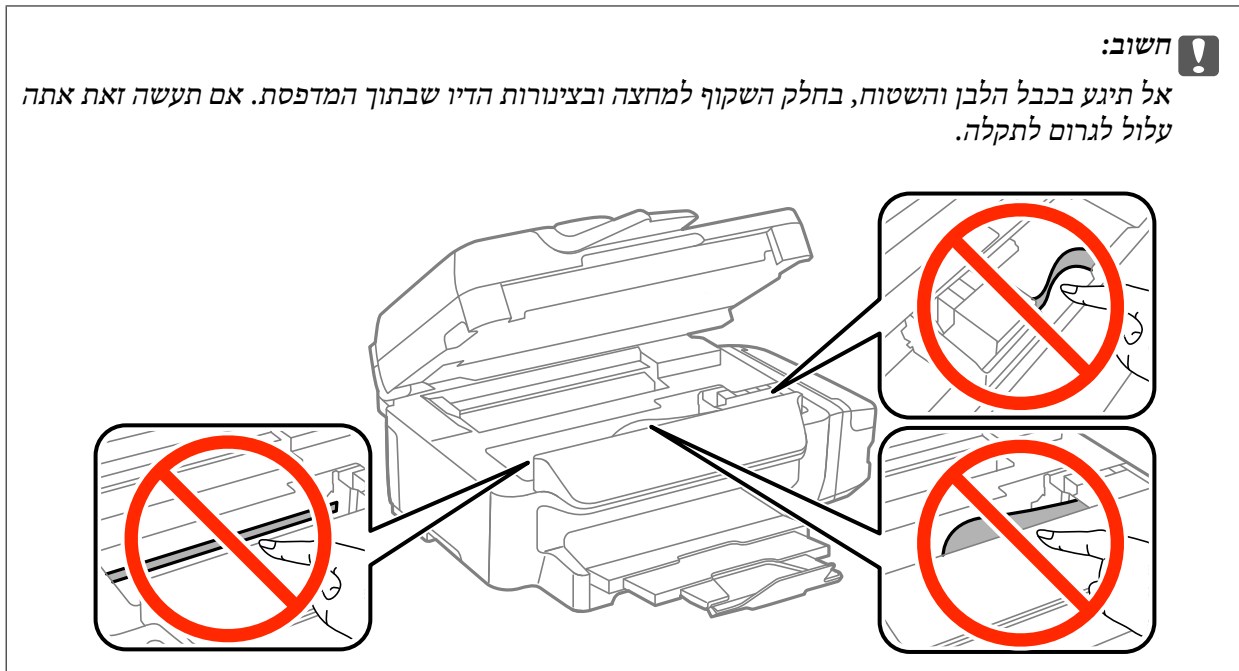

3. סגור את יחידת הסורק.

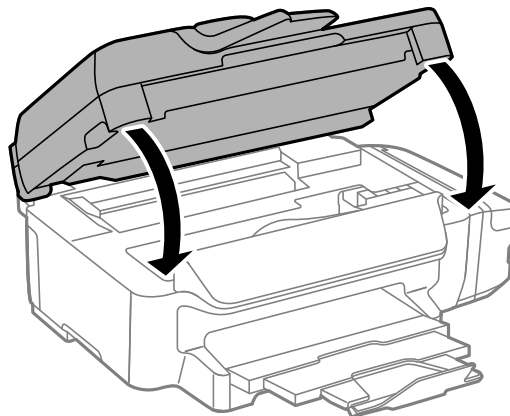

הוצאת נייר תקוע מתוך מחסנית נייר

1. סגור את מגש הפלט.

פתרון בעיות

2. שלוף החוצה את מחסנית נייר.

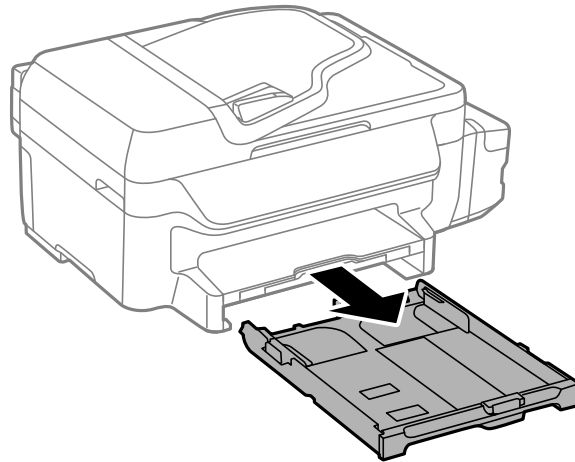

3. הוצא את הנייר התקוע.

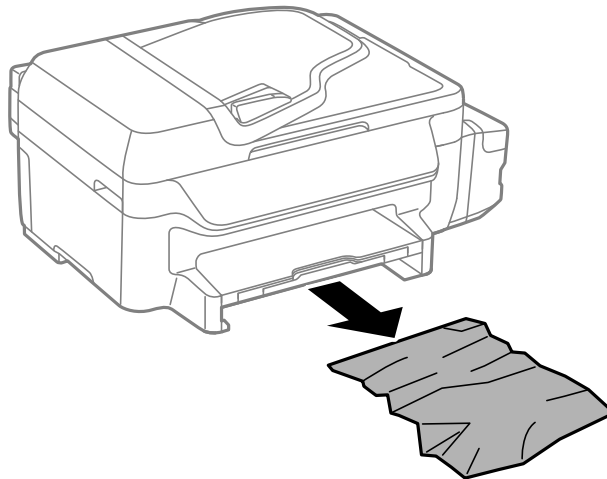

4. יישר את דף הנייר והזז את המסילות הצדדיות לאורך קצוות הדף.

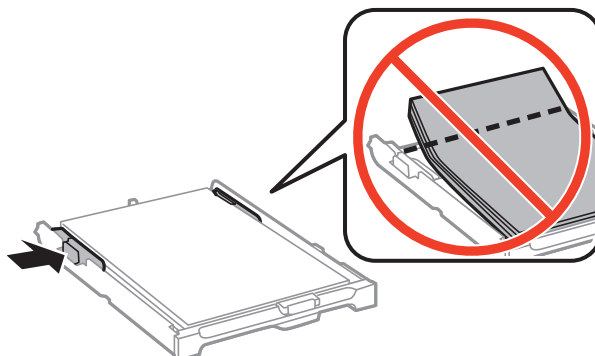

5. הכנס את מחסנית נייר אל המדפסת.

פתרון בעיות

הוצאת נייר תקוע מתוך מכסה אחורי

1. הוצא את מכסה אחורי.

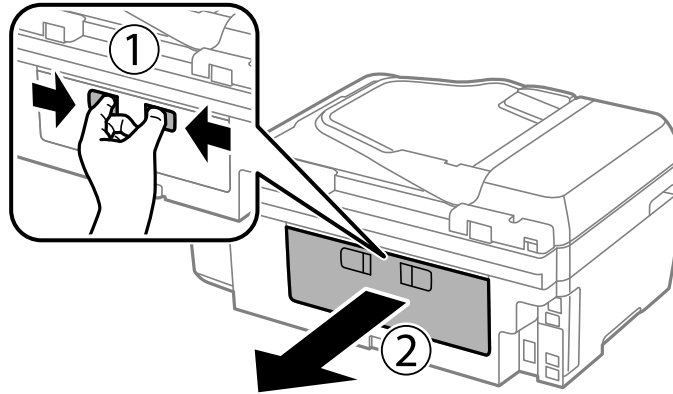

2. הוצא את הנייר התקוע.

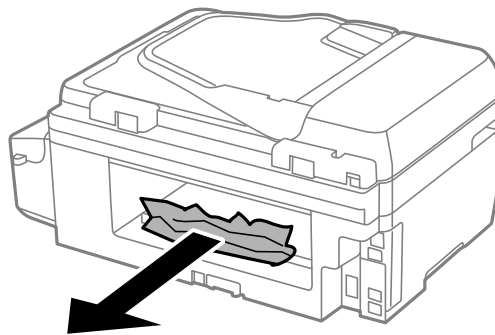

3. הוצא את הנייר התקוע מתוך מכסה אחורי.

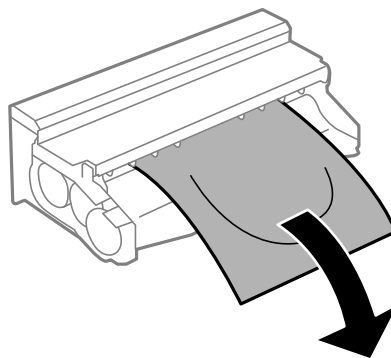

פתרון בעיות

4. פתח את מכסה אחורי.

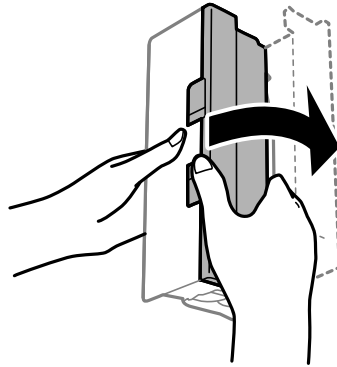

5. הוצא את הנייר התקוע.

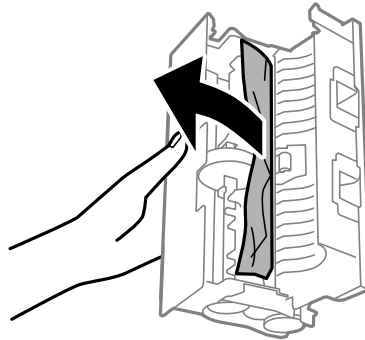

6. סגור את מכסה אחורי, והכנס את מכסה אחורי אל המדפסת.

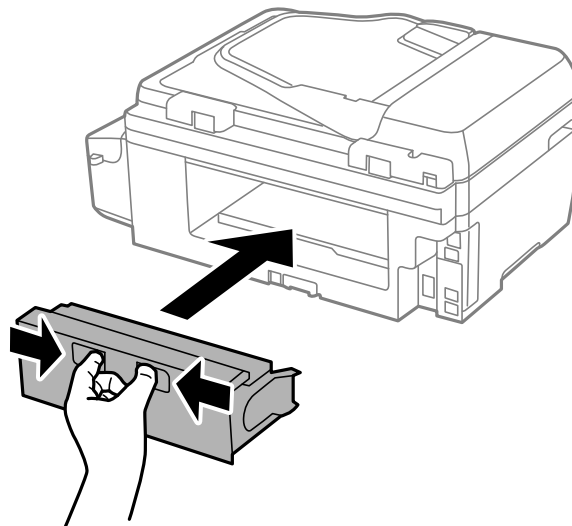

הוצאת נייר תקוע ממזין המסמכים האוטומטי

זהירות:

היזהר לא ללכוד את ירך או את אצבעותיך בעת סגירת מכסה המסמכים. אם לא תיזהר, אתה עלול להיפצע.

פתרון בעיות

1. פתח את מכסה מזין המסמכים האוטומטי.

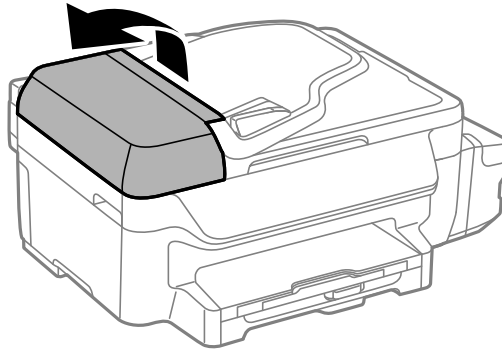

2. הוצא את הנייר התקוע.

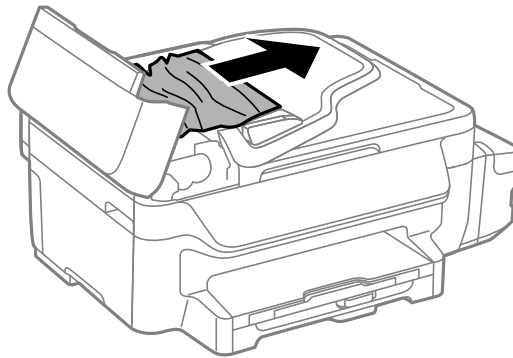

3. פתח את מכסה המסמכים.

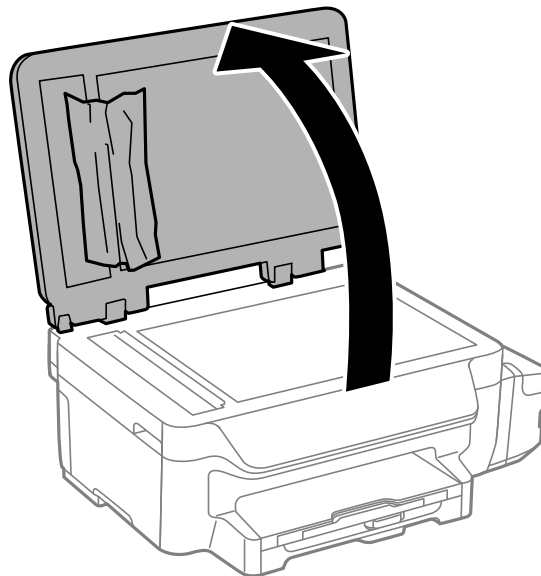

פתרון בעיות

4. הוצא את הנייר התקוע.

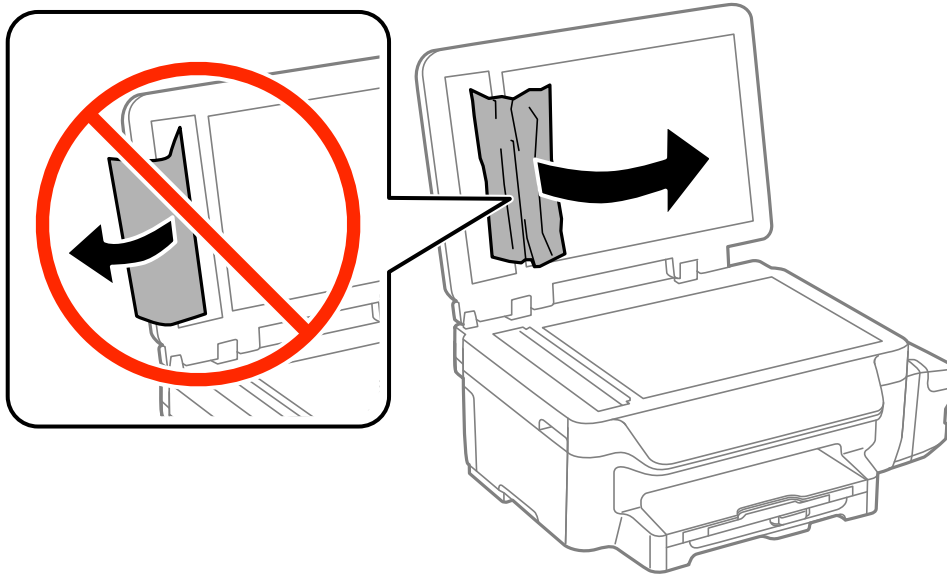

5. סגור את מכסה המסמכים.

6. הרם את מגש הקלט של מזין המסמכים האוטומטי ולאחר מכן הוצא את הנייר התקוע.

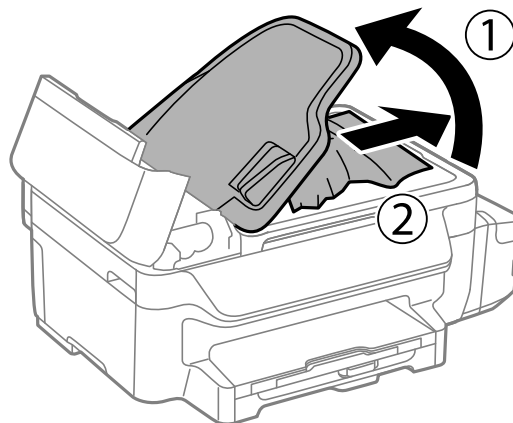

7. סגור את המכסה של מזין הדפים האוטומטי.

הנייר אינו מוזן כהלכה

- בדוק את הדברים הבאים ובצע את הפעולות הנדרשות כדי לפתור את הבעיה.
- הנח את המדפסת על משטח שטוח והפעל אותה בתנאי הסביבה המומלצים.
- השתמש בנייר הנתמך בידי מדפסת זאת.
- מלא את ההוראות בנושא אמצעי זהירות לטיפול בנייר.
- ודא שגודל הנייר וסוג הנייר תואמים לגודל ולסוג הנייר שהכנסת בפועל למדפסת.

פתרון בעיות

מידע קשור

← "מפרט סביבתי" בעמוד 136

← "גודל הנייר וכמויות הדפים" בעמוד 27

← "אמצעי זהירות לטיפול בנייר" בעמוד 26

נייר תקוע

טען דף בכיוון הנכון והחלק את המסילות הצדדיות לאורך קצוות הדף.

מידע קשור

← "הכנסת דפים אל מחסנית נייר" בעמוד 29

הנייר מוזן עקום

טען דף בכיוון הנכון והחלק את המסילות הצדדיות לאורך קצוות הדף.

מידע קשור

← "הכנסת דפים אל מחסנית נייר" בעמוד 29

הדפים לא מוזנים

אל תכניס יותר דפים מהכמות המרבית של דפים שניתן. אם אתה משתמש בדף רגיל אל תשים עוד דפים מעבר לקו שמסומן על ידי המשולש במסילה הצדדית.

מידע קשור

← "גודל הנייר וכמויות הדפים" בעמוד 27

כמה דפי נייר מוזנים ביחד

אם כמה דפי נייר מוזנים ביחד בזמן הדפסה דו-צדדית, הוצא את הנייר שהכנסת למדפסת לפני שאתה מכניס מחדש את הנייר.

המקור אינו מוזן במזין המסמכים האוטומטי.

השתמש במסמכים מקוריים שמזין המסמכים האוטומטי תומך בהם.

הטען את המסמכים המקוריים בכיוון הנכון והחלק את מכווני הנייר כנגד קצוות המסמכים המקוריים.

נקה את פנים מזין המסמכים האוטומטי.

אל תשים עוד דפים מעבר לקו שמסומן על ידי המשולש במסילה הצדדית.

בדוק אם סמל מזין המסמכים האוטומטי מופיע בלוח הבקרה. אם הוא אינו מופיע הנח שוב את המסמכים המקוריים.

פתרון בעיות

מידע קשור



- ← "מסמכים מקוריים זמינים בשביל מזין המסמכים האוטומטי" בעמוד 32
- ← "הנחת המסמכים המקוריים במזין המסמכים האוטומטי" בעמוד 32
- ← "ניקוי מזין המסמכים האוטומטי" בעמוד 92

בעיות באספקת החשמל ובלוח הבקרה

המדפסת לא נדלקת

- החזק את הלחצן  לחוץ זמן ארוך קצת יותר.
- ודא שכבל החשמל מחובר כהלכה.

המדפסת לא נכבית

החזק את הלחצן  לחוץ זמן ארוך קצת יותר. אם עדיין אינך מצליח לכבות את המדפסת, נתק את כבל החשמל מהחשמל. כדי למנוע מראש ההדפסה להתייבש לחלוטין, הדלק את המדפסת שוב וכבה אותה באמצעות לחיצה על הלחצן .

מסך ה-LCD מחשיך

המדפסת נמצאת במצב שינה. לחץ על לחצן כלשהו בלוח הבקרה כדי להחזיר את מסך ה-LCD למצבו הקודם.

המדפסת אינה מדפיסה

אם המדפסת אינה פועלת או אם היא אינה מדפיסה דבר, בדוק את הגורמים להלן.

- חבר את כבל ה-USB היטב אל המדפסת ואל המחשב.
- אם אתה משתמש ברכזת USB נסה לחבר את המדפסת ישירות למחשב.
- אם אתה משתמש במדפסת על גבי רשת ודא שהמדפסת מחוברת לרשת. באפשרותך לבדוק את המצב בעזרת המחוננים שעל לוח הבקרה או בעזרת הדפסה של דף מצב רשת. אם המדפסת אינה מחוברת לרשת, ראה מדריך רשת.
- אם אתה מדפיס נתונים בכמות גדולה זיכרון המחשב עלול לאזול. הדפס את התמונה ברזולוציה נמוכה יותר או במידות קטנות יותר.

פתרון בעיות

- ב-Windows, לחץ על תור הדפסה בלשונית תחזוקה של מנהל ההתקן של המדפסת ולאחר מכן בדוק את הגורמים להלן.
- בדוק אם יש עבודות הדפסה בהשהיה.
בטל הדפסה אם יש צורך.
- ודא שהמדפסת אינה לא מקוונת או ממתינה.
אם המדפסת לא מקוונת או אם היא ממתינה, נקה את ההגדרה הרלוונטית למצבה (לא מקוונת או ממתינה) מהתפריט מדפסת.
- ודא שהמדפסת נבחרה כמדפסת ברירת המחדל מהתפריט מדפסת (אמור להיות סימן ביקורת בפריט התפריט).
אם המדפסת לא נבחרה בתור מדפסת ברירת המחדל, הגדר אותה בתור מדפסת ברירת המחדל.
- ב-Mac OS X, ודא שמצב המדפסת אינו השהיה.
בחר ב-העדפות מערכת מתוך התפריט  < מדפסות וסורקים (או הדפסה וסריקה, הדפסה ופקס), ולאחר מכן לחץ פעמיים על סמל המדפסת. אם המדפסת בהשהיה, לחץ על חדש פעולה (או על חדש פעולת מדפסת).
 עשה בדיקת נחירים ולאחר מכן נקה את ראש ההדפסה אם נחירים כלשהם בראש ההדפסה סתומים.
- אם אתה משתמש במדפסת באמצעות AirPrint, הפוך את ההגדרה של AirPrint לזמינה ב-Web Config.
אם ההגדרה הזאת נעשית לא זמינה אי אפשר להשתמש ב-AirPrint.

מידע קשור

- ← "ביטול הדפסה" בעמוד 56
- ← "בדיקת ראש ההדפסה וניקויו" בעמוד 87
- ← "Web Config" בעמוד 95

בעיות בתדפיסים

איכות ההדפסה גרועה

- בדוק את הגורמים להלן אם איכות ההדפסה גרועה בגלל הדפסים מטושטשים, רצועות, צבעים חסרים, צבעים דהויים, יישור שגוי ותבניות דמויות מוזאיקה בתדפיסים.
- ודא שטעינת הדיו הראשונית הושלמה.
- בדוק את מכל הדיו. אם המכל ריק, מלא את הדיו מחדש מיד ונקח את ראש ההדפסה.
- אם לא השתמשת במדפסת למשך זמן רב השתמש בשירות שטיפת דיו בכוח של מנהל ההתקן של המדפסת.
- השתמש בנייר הנתמך בידי מדפסת זאת.
- בחר בהגדרת סוג הנייר המתאימה לסוג הנייר הטוען במדפסת.
- אל תדפיס על נייר לח, נייר שניזוק או נייר ישן מדי.
- אם הנייר מסולסל או המעטפות נפוחות, שטח אותם.
- בצע בדיקת פיה ולאחר מכן נקה את ראש ההדפסה אם אחת מהפיות בראש ההדפסה סתומות.
- ישר את ראש ההדפסה.

פתרון בעיות

- הדפס באיכות גבוהה יותר.
- אם בחרת את רגיל-צבעים חיים as the כאיכות במנהל ההתקן למדפסת במערכת ההפעלה Windows שנה זאת לאפשרות רגיל. אם בחרת את רגיל-צבעים חיים as the כאיכות במנהל ההתקן למדפסת במערכת ההפעלה Mac OS X שנה זאת לאפשרות Normal.
- אל תערום את הנייר מיד לאחר ההדפסה.
- יבש את התדפיסים מיד לפני שתתייק או תציג אותם. כשהתדפיסים מתייבשים יש להימנע מאור שמש ישיר, לא להשתמש במייבש ולא לנגוע בצד המודפס של הנייר.
- כשמדפיסים תמונות או תצלומים מומלץ להשתמש בנייר מקורי של Epson במקום בנייר רגיל. הדפס על צד הנייר של Epson שאפשר להדפיס עליו.
- נסה להשתמש בבקבוקי דיו מקוריים של Epson. מוצר זה מיועד להתאים צבעים על סמך שימוש בבקבוקי דיו מקוריים של Epson. השימוש בבקבוקי דיו שאינם מקוריים יכול לגרום לירידה באיכות ההדפסה.
- השתמש בבקבוקי דיו עם קוד החלק הנכון עבור מדפסת זאת.
- מומלץ להשתמש בבקבוקי הדיו לפני התאריך המודפס על גבי האריזה.
- בהדפסת תמונות או תצלומים הדפסה תוך שימוש בנתוני רזולוציה גבוהה. תמונות באתרי אינטרנט הן לעתים קרובות ברזולוציה נמוכה אף על פי שהן נראות טוב מספיק בתצוגה ולכן איכות ההדפסה עלולה לרדת.

מידע קשור

- ← "מילוי מכלי הדיו" בעמוד 83
- ← "החלפת דיו בצינוניות הדיו" בעמוד 89
- ← "גודל הנייר וכמויות הדפים" בעמוד 27
- ← "רשימת סוגי הנייר" בעמוד 28
- ← "אמצעי זהירות לטיפול בנייר" בעמוד 26
- ← "בדיקת ראש ההדפסה וניקויו" בעמוד 87
- ← "יישור ראש ההדפסה" בעמוד 89

איכות ההדפסה לא משתפרת גם אחרי יישור ראש ההדפסה

בזמן הדפסה דו-כיוונית (או במהירות גבוהה) ראש ההדפסה מדפיס כשהוא נע בשני הכיוונים וקווים אנכיים עשויים להיות לא ישרים. אם איכות ההדפסה לא משתפרת השבת את ההגדרה הדפסה דו-כיוונית (או במהירות גבוהה). השבת הגדרה זו עשויה להאט את מהירות ההדפסה.

Windows

הסר את הסימון מהאפשרות מהירות גבוהה בכרטיסייה אפשרויות נוספות של מנהל ההתקן של המדפסת.

Mac OS X

בחר ב-העדפות מערכת מתוך התפריט  < מדפסות וסורקים (או הדפסה וסריקה, הדפסה ופקס), ולאחר מכן בחר את המדפסת. לחץ על אפשרויות וציוד < אפשרויות (או מנהל התקן). בחר באפשרות כבוי עבור ההגדרה הדפסה במהירות גבוהה.

פתרון בעיות

התמונות מודפסות בצבעים לא צפויים

שנה את הצבע והדפס שוב. תכונת תיקון הצבע האוטומטית משתמשת במצב התיקון התקני ב- שיפור תמונה. נסה מצב תיקון אחר ב- שיפור תמונה באמצעות בחירה באופציה שאינה תיקון אוטומטי בתור ההגדרה של תיקון סצנה. אם הבעיה ממשיכה השתמש בתכונת תיקון צבע אחרת כלשהי שאינה שיפור תמונה.

מידע קשור

← "התאמת צבע התדפיס" בעמוד 52

פסים מרווחים מופיעים במרווחים קבועים של כ-3.3 ס"מ

ישר את ראש ההדפסה.

מידע קשור

← "יישור ראש ההדפסה" בעמוד 89

איכות הצילום ירודה

אם יש צבעים לא מאוזנים, כתמי מריחה, נקודות או קווים על העותק שצולם בדוק את הדברים הבאים.

נקה את נתיב הניירות.

נקה את משטח סריקה.

נקה את מזין המסמכים האוטומטי.

אל תלחץ חזק מדי על המקור או מכסה המסמכים כשאתה שם את המקור על משטח סריקה. אם לוחצים חזק מדי על המקור או מכסה המסמכים עשויים להופיע צבעים לא מאוזנים, כתמי מריחה או נקודות.

אם מופיעות תבניות מוארה (קווים שתי וערב) שנה את ההגדרה 'הקטן' או 'הגדל' או מקם את המקור בזווית מעט שונה.

אם הדיו מרוח הקטן את הגדרת הצפיפות.

מידע קשור

← "ניקוי מסילת הדפים מכתמי דיו" בעמוד 91

← "ניקוי משטח סריקה" בעמוד 93

← "ניקוי מזין המסמכים האוטומטי" בעמוד 92

← "איכות ההדפסה גרועה" בעמוד 117

← "מצב צלם" בעמוד 17

תמונה של הצד ההפוך של המקור מופיעה בתמונה המועתקת.

כשהמסמך המקורי הוא דק, הנח את המסמך המקורי על משטח סריקה ולאחר מכן הנח עליו פיסת נייר שחורה.

הפחת הגדרת צפיפות ההעתקה בלוח הבקרה.

פתרון בעיות

מידע קשור

← "מצב צלם" בעמוד 17

מיקום התדפיס, מידותיו או שוליו אינם נכונים

- טען נייר בכיוון הנכון והחלק את מכווני הנייר כנגד קצוות הנייר.
- כאשר מניחים את המקור על גבי משטח סריקה יש ליישר את הפינה של המקור עם הפינה המסומנת בסמל במסגרת של זגוגית הסורק. אם קצוות ההעתק חתוכים יש להרחיק את המקור קצת מהפינה.
- נקה את משטח סריקה ואת מכסה המסמכים. אם יש אבק אם כתמים על הזכוכית, שטח ההעתקה יכול להתרחב כדי לכלול את האבק או את הכתמים וכך נגרמים מצב העתקה שגוי או תמונות קטנות.
- בחר את הגדרת המידות המתאימה למקור על גבי לוח הבקרה.
- בחר את הגדרת מידות הנייר המתאימה בלוח הבקרה או במנהל ההתקן של המדפסת.
- התאם את הגדרת השוליים ביישום כך שהשוליים יהיו בתוך השטח הניתן להדפסה.

מידע קשור

← "הכנסת דפים אל מחסנית נייר" בעמוד 29

← "הנחת המסמכים המקוריים" בעמוד 32

← "ניקוי משטח סריקה" בעמוד 93

← "שטח בר הדפסה" בעמוד 132

הנייר מרוח או שרוט

- בדוק את הגורמים להלן אם הנייר שרוט או מרוח בשעת ההדפסה.
- נקה את נתיב הניירות.
- נקה את משטח סריקה ואת מכסה המסמכים.
- טען נייר בכיוון הנכון.
- בשעת הדפסה ידנית על שני צדי הגיליון יש לוודא שהדיו יבשה לגמרי לפני הטענת הנייר מחדש.
- כשמדפיסים נתונים בצפיפות גבוהה כגון תמונות או גרפים באמצעות הדפסה דו-צדדית, יש להקטין את צפיפות ההדפסה ולבחור משך ייבוש ארוך יותר.
- כאשר הנייר מרוח בשעת העתקה הנמך את הגדרת צפיפות ההעתקה בלוח הבקרה.

מידע קשור

← "ניקוי מסילת הדפים מכתמי דיו" בעמוד 91

← "ניקוי משטח סריקה" בעמוד 93

← "הכנסת דפים אל מחסנית נייר" בעמוד 29

← "הדפסה דו-צדדית" בעמוד 39

← "מצב צלם" בעמוד 17

← "איכות ההדפסה גרועה" בעמוד 117

פתרון בעיות

התווים המודפסים הם שגויים או מעורבבים

חבר את כבל ה-USB היטב אל המדפסת ואל המחשב.

בטל כל עבודת הדפסה הנמצאת בהשהיה.

בשעת ההדפסה אל תכניס את המחשב למצב תרדמה או למצב שינה. בפעם הבאה שתדליק את המחשב יתכן שיודפסו עמודים של טקסט מעורבב.

מידע קשור

← "ביטול הדפסה" בעמוד 56

התמונה המודפסת היא הפוכה

נקה הגדרות של תמונת ראי במנהל ההתקן של המדפסת או ביישום.

Windows

נקה את תמונת מראה בלשונית אפשרויות נוספות של מנהל ההתקן של המדפסת.

Mac OS X

נקה תמונת מראה מהתפריט הגדרות הדפסה של דיאלוג ההדפסה.

לא היה אפשר לפתור את בעיית התדפיס

אם ניסית את כל הפתרונות ולא פתרת את הבעיה נסה להסיר את מנהל ההתקן של המדפסת ולהתקינו מחדש.

מידע קשור

← "הסרת יישומים" בעמוד 103

← "התקנת יישומים" בעמוד 104

בעיות הדפסה אחרות

ההדפסה אטית מדי

סגור יישומים הפתוחים שלא לצורך.

הקטן את איכות ההדפסה. הדפסה באיכות גבוהה מאטה את ההדפסה.

פתרון בעיות

הפוך את ההגדרה הדו-כיוונית (או הגדרת המהירות הגבוהה) לזמינה. כאשר הגדרה זאת הופכת לזמינה ראש ההדפסה מדפיס כשהוא נע בשני הכיוונים ומהירות ההדפסה גדולת.

Windows

בחר מהירות גבוהה בלשונית אפשרויות נוספות של מנהל ההתקן של המדפסת.

Mac OS X

בחר ב-העדפות מערכת מתוך התפריט  < מדפסות וסורקים (או הדפסה וסריקה, הדפסה ופקס), ולאחר מכן בחר את המדפסת. לחץ על אפשרויות וציוד < אפשרויות (או מנהל התקן). בחר ב-מופעל בתור ההגדרה של הדפסה במהירות גבוהה.

השבת את מצב שקט.

Windows

בחר ב-כבוי בתור ההגדרה של מצב שקט בלשונית ראשי של מנהל ההתקן של המדפסת.

Mac OS X

בחר ב-העדפות מערכת מתוך התפריט  < מדפסות וסורקים (או הדפסה וסריקה, הדפסה ופקס), ולאחר מכן בחר את המדפסת. לחץ על אפשרויות וציוד < אפשרויות (או מנהל התקן). בחר ב-כבוי בתור ההגדרה של מצב שקט.

מהירות ההדפסה מואטת משמעותית במהלך הדפסה רציפה

מהירות ההדפסה מואטת כדי למנוע מהמנגנון של המדפסת להתחמם ולהינזק. עם זאת, ניתן להמשיך להדפיס. כדי לחזור למהירות הדפסה רגילה יש להפסיק להשתמש במדפסת למשך 30 דקות. אם מכבים את המדפסת מהירות ההדפסה אינה חוזרת לקצב רגיל.

אי אפשר להתחיל בסריקה

אם אתה סורק באמצעות מזין מסמכים אוטומטי בדוק שמכסה המסמכים ומכסה מזין המסמכים האוטומטי סגורים.

חבר את כבל ה-USB היטב אל המדפסת ואל המחשב.

אם אתה משתמש ברכזת USB נסה לחבר את המדפסת ישירות אל המחשב.

אם אינך מצליח לסרוק ברשת, עיין במידע של מדריך רשת.

אם אתה סורק ברזולוציה גבוהה ברשת, ייתכן שתהיה שגיאת תקשורת. הקטן את הרזולוציה.

ודא שבחרת את המדפסת (הסורק) הנכונה, אם מופיעה רשימת סורקים כשאתה פותח את EPSON Scan.

אם אתה משתמש ביישומים תואמי TWAI בחר את המדפסת (הסורק) שבה אתה משתמש.

פתרון בעיות

□ במערכת ההפעלה Windows, ודא שהמדפסת (סורק) מוצגת בתפריט סורק ומצלמה. המדפסת (סורק) צריכה להופיע בתור "EPSON XXXXX" (שם המדפסת). אם המדפסת (סורק) לא מופיעה הסר והתקן מחדש את EPSON Scan. עיין בהוראות הבאות כדי לעבור אל התפריט סורק ומצלמה.

□ Windows 8.1/Windows 8/Windows Server 2012 R2/Windows Server 2012
בחר את שולחן העבודה < הגדרות < לוח הבקרה, הזן את "סורק ומצלמה" בחיפוש, לחץ על הצג סורק ומצלמה ובדוק אם המדפסת מוצגת.

□ Windows 7/Windows Server 2008 R2
לחץ על לחצן ההתחלה ובחר את לוח הבקרה הזן את "סורק ומצלמה" בחיפוש, לחץ על הצג סורקים ומצלמות ובדוק אם המדפסת מוצגת.

□ Windows Vista/Windows Server 2008
לחץ על לחצן ההתחלה, בחר את לוח הבקרה < חומרה וקול < סורקים ומצלמות ובדוק אם המדפסת מוצגת.

□ Windows XP/Windows Server 2003 R2/Windows Server 2003
לחץ על לחצן ההתחלה, בחר את לוח הבקרה < מדפסות וחומרה אחרת < סורקים ומצלמות ובדוק אם המדפסת מוצגת.

□ אם אתה לא מצליח לסרוק באמצעות אף יישום תואם TWAIN הסר והתקן מחדש את היישום תואם TWAIN.

□ במערכת ההפעלה Mac OS X עם מעבד של Intel, אם מותקנים מנהלי התקן אחרים לסורק של Epson מלבד EPSON Scan, למשל Rosetta או PPC הסר אותם ואת EPSON Scan והתקן מחדש את EPSON Scan.

מידע קשור

← "הסרת יישומים" בעמוד 103

← "התקנת יישומים" בעמוד 104

אי אפשר להתחיל לסרוק כשמשתמשים בלוח הבקרה

□ ודא ש- EPSON Scan ו-Epson Event Manager מותקנים כהלכה.

□ בדוק את הגדרת הסריקה המוקצית ב-Epson Event Manager.

מידע קשור

← "Epson Event Manager" בעמוד 100

בעיות בתמונה הסרוקה

איכות הסריקה ירודה

□ נקה את משטח סריקה.

□ נקה את ADF.

פתרון בעיות

- אל תלחץ חזק מדי על המקור או מכסה המסמכים כשאתה שם את המקור על משטח סריקה. אם לוחצים חזק מדי על המקור או מכסה המסמכים עשויים להופיע צבעים לא מאוזנים, כתמי מריחה או נקודות.
- נקה את המקור מאבק.
- הגדר נכון את סוג המסמך.
- סרוק ברזולוציה גבוהה יותר.
- התאם את התמונה בתוכנה EPSON Scan וסרוק. למידע נוסף עיין בעזרה של EPSON Scan.

מידע קשור

- ← "ניקוי משטח סריקה" בעמוד 93
- ← "ניקוי מזין המסמכים האוטומטי" בעמוד 92

התווים מטושטשים

- ב- מצב בית או ב- מצב משרד ב- EPSON Scan, בחר ב- אפשרות תמונה מההגדרה התאמות תמונה ולאחר מכן בחר שיפור טקסט.
- ב- מצב מקצועי ב- EPSON Scan, בחר מסמך בתור סוג חשיפה אוטומטית בהגדרות מקורי.
- התאם את הגדרות הסף ב- EPSON Scan.
- מצב בית
- בחר ב- שחור-לבן בתור הגדרת ה-סוג תמונה, לחץ על בהירות, ולאחר מכן התאם את הסף.
- מצב משרד או מצב מקצועי
- בחר שחור-לבן בתור הגדרת ה- סוג תמונה ולאחר מכן התאם את הסף.
- סרוק ברזולוציה גבוהה יותר.

תמונה של הצד ההפוך של המקור מופיעה בתמונה הסרוקה

- כשהמסמך המקורי הוא דק, הנח את המסמך המקורי על משטח סריקה ולאחר מכן הנח עליו פיסת נייר שחורה.
- הגדר נכון את סוג המסמך.
- ב- מצב בית או ב- מצב משרד ב- EPSON Scan, בחר ב- אפשרות תמונה מההגדרה התאמות תמונה ולאחר מכן בחר שיפור טקסט.

מידע קשור

- ← "מצב סריקה" בעמוד 18

תבנית moiré מופיעה בתמונה הסרוקה

- הנח את המקור בזווית שונה מעט.
- בחר ב- תיקון סריקה ב- EPSON Scan.

פתרון בעיות

□ שנה את הגדרת הרזולוציה.

שטח הסריקה או כיוון הסריקה אינם נכונים

- כאשר מניחים את המקור על גבי משטח סריקה יש ליישר את הפינה של המקור עם הפינה המסומנת בסמל במסגרת של משטח סריקה. אם קצוות התמונה חתוכים יש להרחיק את המקור קצת מהפינה.
- נקה את משטח סריקה ואת מכסה המסמכים. אם יש אבק אם כתמים על הזכוכית, שטח הסריקה יכול להתרחב כדי לכלול את האבק או את הכתמים וכך נגרמים מצב סריקה שגוי או תמונות קטנות.
- כששמים כמה מסמכים מקוריים על גבי משטח סריקה כדי לסרוק אותם בנפרד אך הם נסרקים לקובץ יחיד יש להניח את המסמכים המקוריים במרווחים של 20 מילימטרים (0.8 אינץ') לפחות. אם הבעיה ממשיכה להתרחש, הנח מסמך מקורי אחד בכל פעם.
- הגדר את אזור הסריקה נכון.
- כאשר סורקים באמצעות התצוגה המקדימה של תמונות ממוזערות ב-EPSON Scan יש להרחיק את המקור 4.5 מילימטרים (0.18 אינץ') מקצוות ה-משטח סריקה.
- כאשר משתמשים בתצוגה מקדימה של תמונות ממוזערות ב-מצב בית או ב-מצב מקצועי ב-EPSON Scan יתכן ששטח הסריקה לא יהיה נכון. כאשר מציגים תצוגה מקדימה ב-EPSON Scan יש ליצור כתובית של השטח שרוצים לסרוק בלשונית תצוגה מקדימה בחלון תצוגה מקדימה.
- אם כיוון תמונה אוטומטי ב-EPSON Scan אינו פועל כמתוכנן, ראה העזרה של EPSON Scan.
- נקה את כיוון תמונה אוטומטי ב-EPSON Scan.
- אם סורקים בעזרת EPSON Scan אזור הסריקה שזמין עשוי להיות מוגבל אם הרזולוציה המוגדרת גבוהה מדי. הקטן את הרזולוציה או התאם את אזור הסריקה באמצעות החלון תצוגה מקדימה.

מידע קשור

← "הנחת המסמכים המקוריים" בעמוד 32

← "ניקוי משטח סריקה" בעמוד 93

לא היה אפשר לפתור את בעיית התמונה הסרוקה

אם ניסית את כל הפתרונות ולא פתרת את הבעיה, לחץ על תצורהבחלון ה-EPSON Scan ואז לחץ על איפוס הכל בלשונית אחר כדי לאתחל את ההגדרות של EPSON Scan. אם האתחול אינו פותר את הבעיה, הסר את ההתקנה של EPSON Scan והתקן אותו שוב.

מידע קשור

← "הסרת יישומים" בעמוד 103

← "התקנת יישומים" בעמוד 104

בעיות סריקה אחרות

תצוגה מקדימה של תמונות ממוזערות אינה פועלת כהלכה

ראה העזרה של EPSON Scan

פתרון בעיות

מידע קשור

← "EPSON Scan" (מנהל ההתקן של הסורק) בעמוד 99

הסריקה אטית מדי

הנמך את הרזולוציה.

הסריקה מפסיקה כשסורקים ל-PDF/Multi-TIFF

☐ כשסורקים באמצעות EPSON Scan באפשרותך לסרוק עד 999 דפים בתבנית PDF ועד 200 עמודים בתבנית Multi-TIFF. כשסורקים באמצעות לוח הבקרה באפשרותך לסרוק עד 50 דפים בתבנית PDF ובתבנית Multi-TIFF.

☐ בסריקה בנפחים גדולים מומלץ לסרוק בגווי אפור.

☐ הגדל את השטח הפנוי על גבי הכונן הקשיח של המחשב. הסריקה עלולה לעצור אם אין מספיק שטח פנוי.

☐ נסה לסרוק ברזולוציה נמוכה יותר. הסריקה מפסיקה אם גודל הנתונים הכולל מגיע למכסה.

מידע קשור

← "מצב סריקה" בעמוד 18

בעיות בשליחת פקסים ובקבלתם

אי אפשר לשלוח פקסים או לקבלם

☐ השתמש ב-בדוק חיבור פקס בלוח הבקרה כדי לערוך בדיקת חיבור פקס אוטומטית. נסה את הפתרונות המודפסים בדוח.

☐ בדוק את הגדרת סוג הקו. יתכן שאפשר לפתור את הבעיה באמצעות קביעת ההגדרה הזאת כ-PBX. אם מערכת הטלפונים שלך דורשת קוד גישה כדי לקבל קו חוץ, רשום את קוד הגישה במדפסת והזן # (סולמית) בתחילת מספר פקס בשעת השליחה.

☐ אם מתרחשת שגיאת תקשורת, שנה את ההגדרה מהירות הפקס ל-איטי (9,600bps) בלוח הבקרה.

☐ בדוק ששקע הטלפון הקבוע בקיר פועל באמצעות חיבור טלפון אליו ובדיקתו. אם אינך יכול לעשות שיחות או לקבלן, התקשר לחברת הטלפונים שלך.

☐ כדי לחבר קו טלפון DSL, עליך להשתמש במודם DSL המצויד במסנן DSL מובנה או להתקין על הקו מסנן DSL נפרד. צור קשר עם ספק ה-DSL שלך.

☐ אם אתה מחובר לקו טלפון DSL, חבר את המדפסת ישירות לשקע טלפון בקיר כדי לבדוק אם המדפסת יכולה לשלוח פקס. אם היא פועלת, יתכן שהבעיה נגרמת ממסנן DSL. צור קשר עם ספק ה-DSL שלך.

☐ הפוך את הגדרת ה-ECM לזמינה בלוח הבקרה. אי אפשר לשלוח פקסים צבעוניים או לקבלם כאשר ECM כבוי.

☐ כדי לשלוח פקסים או לקבלם באמצעות המחשב ודא שהמדפסת מחוברת באמצעות כבל USB או ודא שהיא מחוברת לרשת ושמנהל ההתקן של המדפסת ומנהל ההתקן של PC-FAX הותקנו במחשב. מנהל ההתקן PC-FAX מותקן עם FAX Utility יחד.

פתרון בעיות

ב-Windows, ודא שהמדפסת (פקס) מוצגת בהתקנים ומדפסות, ב-מדפסת או במדפסות ורכיבי חומרה אחרים. המדפסת (פקס) מוצגת בתור EPSON XXXXX (FAX). אם המדפסת (פקס) אינה מוצגת, הסר את ההתקנה של FAX Utility והתקן אותה מחדש. ראה להלן כיצד לגשת להתקנים ומדפסות, מדפסת או מדפסות ורכיבי חומרה אחרים.

 Windows 8.1/Windows 8

בחר שולחן עבודה < הגדרות < לוח בקרה < הצג התקנים ומדפסות ב חומרה וקול או חומרה.

 Windows 7

לחץ על לחצן התחל ובחר לוח הבקרה < הצג התקנים ומדפסות בחומרה וקול או בחומרה.

 Windows Vista

לחץ על לחצן התחל ובחר לוח הבקרה < מדפסות בחומרה וקול.

 Windows XP

לחץ על לחצן התחל ובחר לוח הבקרה < מדפסות ורכיבי חומרה אחרים < מדפסות ופקסים.

 ב-Mac OS X בדוק את הגורמים להלן.

בחר העדפות מערכת מהתפריט  < מדפסות וסורקים (או הדפסה וסריקה, הדפסה ופקס), ולאחר מכן בחר את המדפסת (פקס) המוצגת. המדפסת (פקס) מוצגת בתור FAX XXXX (USB) או FAX XXXX (IP). אם המדפסת (פקס) אינה מוצגת, לחץ על + ולאחר מכן רשום את המדפסת (פקס).

בחר ב- העדפות מערכת מתוך התפריט , בחר מדפסות וסורקים (או הדפסה וסריקה, הדפסה ופקס), ולאחר מכן לחץ פעמיים על סמל המדפסת (פקס). אם המדפסת בהשהיה, לחץ על חדש פעולה (או על חדש פעולת מדפסת).

מידע קשור

- ← "הגדרות הפקס" בעמוד 23
- ← "קביעת הגדרות למערכת טלפונים מסוג PBX" בעמוד 71
- ← "חיבור המדפסת לקו הטלפון" בעמוד 66
- ← "הסרת יישומים" בעמוד 103
- ← "התקנת יישומים" בעמוד 104

אי אפשר לשלוח פקסים

הגדר בלוח הבקרה את מידע הכותרת לפקסים יוצאים. מכשירי פקס מסוימים דוחים אוטומטית פקסים נכנסים שאינם כוללים מידע כותרת.

אם חסמת את תכונת השיחה המזוהה, הסר את החסימה. מכונות פקס או טלפונים מסוימות דוחים שיחות אנונימיות.

שאל את הנמען אם מספר הפקס הוא נכון ואם מכשיר הפקס שלו מוכן לקבל פקס.

מידע קשור

- ← "הגדרות הפקס" בעמוד 23
- ← "אי אפשר לשלוח פקסים או לקבלם" בעמוד 126

פתרון בעיות

אי אפשר לשלוח פקסים לנמען שצוין

אם אינך יכול לשלוח פקסים לנמען שצוין בגלל שגיאה, בדוק את הגורמים להלן.

□ אם מכשיר הפקס המקבל לא מקבל את השיחה ממך תוך 50 שניות לאחר שהמדפסת גמרה לחייג, השיחה נגמרת עם שגיאה. חייג באמצעות טלפון מחובר כדי לבדוק כמה זמן עובר עד ששומעים צליל פקס. אם פרק הזמן עד ששומעים צליל פקס הוא גדול מ-50 שניות, הוסף השהיות אחרי מספר הפקס כדי לשלוח את הפקס. לחץ על $\frac{1}{2}$ כדי להזין את ההשהיה. בתור סימן השהיה מזינים מקף. השהיה אחת אורכת כשלוש שניות. הוסף השהיות לפי הצורך.

□ אם בחרת את הנמען מתוך רשימת אנשי הקשר, ודא שהמידע שהוזן הוא נכון. אם המידע נכון, בחר את הנמען מרשימת אנשי הקשר, לחץ על הלחצן ► ולאחר מכן בחר ערוך. במסך הוסף רשומה שנה את מהירות הפקס ל-איטי (9,600bps).

מידע קשור

← "שליחת פקסים תוך חיוג מהתקן טלפון חיצוני" בעמוד 74

← "שמירת אנשי קשר לשליחת פקס" בעמוד 72

← "אי אפשר לשלוח פקסים או לקבלם" בעמוד 126

אי אפשר לשלוח פקסים בשעה שצוינה

הגדר את התאריך ואת השעה כהלכה בלוח הבקרה.

מידע קשור

← "שליחת פקסים בשעה מסוימת (שלח פקס מאוחר יותר)" בעמוד 75

← "מצב התקנה" בעמוד 20

אי אפשר לקבל פקסים

□ אם נרשמת לשירות עקוב אחרי יתכן שהמדפסת לא תוכל לקבל פקסים. צור קשר עם ספק השירות.

□ אם לא חיברת טלפון למדפסת, הגדר את מצב קבלה לאפשרות אוטומטית בלוח הבקרה.

מידע קשור

← "הגדרת מצב קבלה" בעמוד 76

← "אי אפשר לשלוח פקסים או לקבלם" בעמוד 126

מתרחשת שגיאת זיכרון מלא

□ אם המדפסת הוגדרה כך שתשמור במחשב את פקסים המתקבלים, הדלק את המחשב שהוגדר כדי לשמור את הפקסים. לאחר שהפקסים נשמרים במחשב הם נמחקים מזיכרון המדפסת.

□ אף על פי שהזיכרון מלא, באפשרותך לשלוח פקס שחור-לבן באמצעות התכונה שליחה ישירה לחלופין, חלק את המסמכים המקוריים לשניים או יותר ושלא אותם בכמה קבוצות.

□ אם המדפסת אינה יכולה להדפיס פקס שהתקבל בגלל שגיאת מדפסת יתכן שתרחש שגיאת זיכרון מלא. פתור את בעיית המדפסת ולאחר מכן צור קשר עם השולח ובקש ממנו לשלוח את הפקס חזרה.

פתרון בעיות

מידע קשור

- ← "שמירת פקסים נכנסים במחשב" בעמוד 78
- ← "מצב פקס" בעמוד 19
- ← "סילוק נייר תקוע" בעמוד 107

איכות הפקס הנשלח היא גרועה

- נקה את משטח סריקה ואת מכסה המסמכים.
- נקה את הגלגלת ב-ADF.
- שנה את הגדרת ה-רזולוציה בלוח הבקרה. אם המסמכים המקוריים שלך כוללים גם טקסט וגם תמונות, בחר תמונה.
- שנה את הגדרת ה-צפיפות בלוח הבקרה.
- הפוך את הגדרת ה-ECM לזמינה בלוח הבקרה.

מידע קשור

- ← "ניקוי משטח סריקה" בעמוד 93
- ← "ניקוי מזין המסמכים האוטומטי" בעמוד 92
- ← "מצב פקס" בעמוד 19
- ← "הגדרות הפקס" בעמוד 23

פקסים נשלחים בגודל לא נכון

- כששולחם פקס באמצעות משטח סריקה יש להניח את המסמך המקורי וליישר את הפינה שלו עם סימן המקור.
- נקה את משטח סריקה ואת מכסה המסמכים. אם יש אבק אם כתמים על הזכוכית, שטח הסריקה יכול להתרחב כדי לכלול את האבק או את הכתמים וכך נגרמים מצב סריקה שגוי או תמונות קטנות.

מידע קשור

- ← "הנחת המסמכים המקוריים" בעמוד 32
- ← "ניקוי משטח סריקה" בעמוד 93

איכות הפקס המתקבל היא גרועה

- הפוך את הגדרת ה-ECM לזמינה בלוח הבקרה.
- צור קשר עם השולח ובקש לשלוח במצב איכות גבוהה יותר.
- הדפס מחדש את הפקס שהתקבל.

מידע קשור

- ← "הגדרות הפקס" בעמוד 23
- ← "הדפסה מחדש של פקסים שהתקבלו" בעמוד 80

פתרון בעיות

פקסים שמתקבלים אינם מודפסים

אם התרחשה שגיאה במדפסת, כגון חסימת נייר, המדפסת אינה יכולה להדפיס פקסים מתקבלים. בדוק את המדפסת.

מידע קשור

← "סילוק נייר תקוע" בעמוד 107

בעיות אחרות בפקס

אי אפשר לעשות שיחות מהטלפון המחובר

חבר את הטלפון ליציאת EXT. במדפסת והרס את השפופרת. אם אינך שומע צליל חיוג בשפופרת חבר את כבל הטלפון כהלכה.

מידע קשור

← "חיבור מכשיר הטלפון שלך למדפסת" בעמוד 68

המשיבון אינו יכול לענות לשיחות קוליות

בלוח הבקרה, קבע את ההגדרה מס' צלצולים למענה של המדפסת כך שתהיה מספר גבוה יותר ממספר הצלצולים של המשיבון שלך.

מידע קשור

← "הגדרות הפקס" בעמוד 23

← "הגדרות למשיבון" בעמוד 77

מספר הפקס של השולח לא מופיע בפקסים המתקבלים או שהמספר שגוי

יתכן שהשולח לא הגדיר את מידע הכותרת של הפקס או שהגדיר אותו לא כהלכה. צור קשר עם השולח.

בעיות אחרות

מכת חשמל קטנה עם הנגיעה במדפסת

אם מחוברים למחשב הרבה התקנים היקפיים יתכן שתרגיש מכת חשמל קטנה עם הנגיעה במדפסת. התקן חוט הארקה למחשב המחובר למדפסת.

רעשי הפעולה חזקים

אם המדפסת מרעישה מדי הפעל את מצב שקט. הפעלת תכונה זו עשויה להאט את מהירות המדפסת.

פתרון בעיות

□ מנהל התקן המדפסת ב-Windows

בחר ב- מופעל בתור הגדרת ה- מצב שקט בלשונית ראשי.

□ מנהל התקן המדפסת ב-Mac OS X

בחר ב-העדפות מערכת מתוך התפריט  < מדפסות וסורקים (או הדפסה וסריקה, הדפסה ופקס), ולאחר מכן בחר את המדפסת. לחץ על אפשרויות וציוד < אפשרויות (או מנהל התקן). בחר את מופעל עבור מצב שקט.

□ EPSON Scan

לחץ על תצורה ואז הגדר את מצב שקט בכרטיסייה אחר.

מזין המסמכים האוטומטי לא פועל

יתכן שיש אבק בחור בצד הקדמי השמאלי של משטח סריקה. נקה את האבק.

סריקה באמצעות ADF מואטת

כסורקים באמצעות ADF במשך יותר מחמש דקות ברציפות, מהירות הסריקה מואטת כדי למנוע מהמנגנון של הסורק להתחמם ולהינזק. עם זאת, ניתן להמשיך לסרוק. כדי לחזור למהירות סריקה רגילה יש להפסיק להשתמש בסורק כ-30 דקות. אם מכבים את הסורק מהירות הסריקה אינה חוזרת לקצב רגיל.

התאריך והשעה אינם נכונים

הגדר את התאריך ואת השעה כהלכה בלוח הבקרה. לאחר כשל באספקת החשמל הנגרם בגלל מכת ברק או לאחר שמשאירים את אספקת החשמל כבויה לזמן רב, יתכן שהשעון יראה את השעה השגויה.

מידע קשור

← "מצב התקנה" בעמוד 20

היישום חסום בידי חומת אש (עבור Windows בלבד)

הוסף את היישום לתכניות המותרות בחומת האש של Windows בהגדרות האבטחה בלוח הבקרה.

מוצגת הודעה ובה בקשה לאפס את מפלסי הדיו

מלא מחדש את כל מכלי הדיו או את אלה שצוינו. במסך המדפסת, בחר בצבע שמילאת מחדש ולאחר מכן לחץ על הלחצן  כדי לאפס את מפלסי הדיו.

בהתאם לתנאי השימוש, ייתכן שההודעה תוצג כאשר המכל עדיין מכיל דיו.

אם ההודעה מוצגת למרות שנותר יותר מחצי מהדיו במכל הדיו, ייתכן שיש תקלה במדפסת. פנה לתמיכה של Epson.

מידע קשור

← "מילוי מכלי הדיו" בעמוד 83

נספח

מפרט טכני

מפרט המדפסת

מיקום נחירי ראש ההדפסה	נחירי דיו שחורה: 400 נחירי דיו צבעונית: 128 לכל צבע	
משקל הנייר	נייר רגיל	64 עד 90 גרם למטר רבוע (17 עד 24 ליבראות)
	מעטפות	Envelope #10, DL, C6: 75 עד 90 גרם למטר רבוע (20 עד 24 ליבראות)

שטח בר הדפסה

איכות ההדפסה יכולה לרדת בשטחים המוצללים בגלל מנגנון המדפסת.

גיליונות יחידים (הדפסה נורמלית)

3.0 מילימטר (0.12 אינץ')	A	
3.0 מילימטר (0.12 אינץ')	B	
47.0 מילימטר (1.85 אינץ')	C	
45.0 מילימטר (1.77 אינץ')	D	

מעטפות

3.0 מילימטר (0.12 אינץ')	A	
5.0 מילימטר (0.20 אינץ')	B	
47.0 מילימטר (1.85 אינץ')	C	
18.0 מילימטר (0.71 אינץ')	D	

מפרט הסורק

משטח	סוג הסורק
CIS	התקן פוטואלקטרי
14040 × 10200 פיקסלים (dpi 1200)	פיקסלים בפועל

נספח

גודל מסמך מרבי	216 × 297 מילימטרים (8.5 × 11.7 אינץ') A4, Letter
רזולוציית סריקה	1200 dpi (סריקה ראשית) 2400 dpi (סריקה משנית)
רזולוציית פלט	50 עד 9600, 7200, 4800 dpi 50 עד 4800 dpi במרווחים של 1 dpi).
עומק צבע	צבע <input type="checkbox"/> 48 ביט לפיקסל פנימי (16 ביט לפיקסל לצבע פנימי) <input type="checkbox"/> 24 ביט לפיקסל חיצוני (8 ביט לפיקסל לצבע חיצוני) גווני אפור <input type="checkbox"/> 16 ביט לפיקסל פנימי <input type="checkbox"/> 8 ביטים לפיקסל חיצוני שחור-לבן <input type="checkbox"/> 16 ביט לפיקסל פנימי <input type="checkbox"/> 1 ביטים לפיקסל חיצוני
מקור אור	נורות

מפרט ממשקים

למחשב	USB מהיר
-------	----------

מפרט הפקס

סוג הפקס	פקס עם יכולת Walk-Up בשחור-לבן ובצבע (ITU-T Super Group 3)
קווים נתמכים	קווי טלפון אנלוגיים תקינים, מערכות טלפונים PBX (Private Branch Exchange)
מהירות	33.6 Kbps לכל היותר

נספח

מונוכרומטי	רזולוציה
<input type="checkbox"/> רגיל: 98 × 203 dpi	
<input type="checkbox"/> עדין: 196 × 203 dpi	
<input type="checkbox"/> תמונה: 196 × 203 dpi	
צבע	
<input type="checkbox"/> עדין: 200 × 200 dpi	
<input type="checkbox"/> תמונה: 200 × 200 dpi	
עד 100 עמודים (כשמתקבלת במצב טיוטה שחור-לבן)	זיכרון עמודים
2 פעמים (במרווחים של דקה 1)	חיוג חוזר *
RJ-11 Phone Line, RJ-11 Telephone set connection	ממשק

* המפרט יכול להשתנות ממדינה למדינה ומאזור לאזור.

מפרט Wi-Fi

IEEE802.11b/g/n ^{*1}	תקנים
2.4 GHz	תחום תדרים
תשתית, אד הוק ^{*2} , * ³ * ⁴ Wi-Fi Direct	אופני תיאום
WEP (64/128bit), WPA2-PSK (AES) ^{*5}	אבטחות אלחוט

*1 המוצר תואם ל-IEEE 802.11b/g/n או IEEE 802.11b/g בהתאם למיקום שבו הוא נרכש.

*2 לא נתמך עבור IEEE 802.11n.

*3 לא נתמך עבור IEEE 802.11b.

*4 מצב נקודת גישה פשוטה תואם לחיבור לרשת Wi-Fi (תשתית) או לחיבור לרשת אתרנט. לפרטים נוספים עיין במידע של מדריך רשת.

*5 תואם לתקן ההצפנה WPA2 עם תמיכה בהצפנת WPA/WPA2 אישית.

מפרט Ethernet

IEEE802.3i (10BASE-T) ^{*1} IEEE802.3u (100BASE-TX) IEEE802.3az (Energy Efficient Ethernet) ^{*2}	תקנים
Auto, 10Mbps Full duplex, 10Mbps Half duplex, 100Mbps Full duplex, 100Mbps Half duplex	אופן תקשורת

נספח

מחבר	RJ-45
------	-------

- 1* השתמש בכבל STP (Shielded twisted pair) מקבוצה 5e ומעלה כדי למנוע סכנת הפרעות רדיו.
 2* ההתקן המחובר חייב לציית לתקני IEEE802.3az.

פרוטוקול אבטחה

HTTPS Server/Client, IPPS	SSL/TLS
---------------------------	---------

שירותי צד שלישי נתמכים

Mac OS X v10.7.x ומעלה/ iOS 5 ומעלה	הדפסה	AirPrint
Mac OS X v10.9.x ומעלה	סריקה	
Mac OS X v10.8.x ומעלה	פקס	
Google Cloud Print		

מידות

אחסון	מידות
<input type="checkbox"/> רוחב: 515 מילימטר (20.3 אינץ') <input type="checkbox"/> עומק: 360 מילימטר (14.2 אינץ') <input type="checkbox"/> גובה: 241 מילימטר (9.5 אינץ')	
הדפסה	
<input type="checkbox"/> רוחב: 515 מילימטר (20.3 אינץ') <input type="checkbox"/> עומק: 559 מילימטר (22.0 אינץ') <input type="checkbox"/> גובה: 241 מילימטר (9.5 אינץ')	
7.4 קילוגרם (lb 16.3) בקירוב	משקל*

* ללא הדיו וכבל החשמל.

מפרט חשמל

דגם	דגם עד 100 V 240	דגם עד 220 V 240
תחום תדרים נקוב	50 עד 60 Hz	50 עד 60 Hz

נספח

זרם נקוב	A 0.3 עד 0.5	0.3 A
צריכת חשמל (עם חיבור USB)	העתקה עצמאית: W (ISO/ 11.0) בקירוב (IEC24712) מצב מוכן: W 4.4 בקירוב מצב שינה: W 1.5 בקירוב מצב כבוי: W 0.3 בקירוב	העתקה עצמאית: W (ISO/ 11.0) בקירוב (IEC24712) מצב מוכן: W 4.4 בקירוב מצב שינה: W 1.5 בקירוב מצב כבוי: W 0.3 בקירוב

לתשומת לבך:

□ לפרטים על המתח החשמלי של המדפסת ראה התווית שעליה.

□ פרטים על צריכת חשמל עבור משתמשים אירופיים, ראה האתר להלן.

<http://www.epson.eu/energy-consumption>

□ למשתמשים בבלגיה, צריכת החשמל בעת ההעתקה יכולה להשתנות.

מפרטים עדכניים ראה ב-<http://www.epson.be>.

מפרט סביבתי

הפעלה	<p>השתמש במדפסת בתוך התחום המופיע בגרף להלן.</p> <p>טמפרטורה: 10 °C עד 35 °C (50 °F עד 95 °F) לחות: 20 עד 80% RH (ללא עיבוי)</p>
אחסון	<p>טמפרטורה: -20 °C עד 40 °C (-4 °F עד 104 °F)* לחות: 5 עד 85% RH (ללא עיבוי)</p>

* באפשרותך לאחסן עד חודש אחד ב- 40 °C (104 °F).

מפרט סביבתי לבקבוקי דיו

טמפרטורת אחסון	20- עד 40 °C (-4 עד 104 °F)*
טמפרטורת קפיאה	5 (F) -15 °C הדיו מפשירה ואפשר להשתמש בה לאחר 2 כשעתיים ב- 25 °C (77 °F).

* באפשרותך לאחסן עד חודש אחד ב- 40 °C (104 °F).

נספח

דרישות מערכת

Windows 8.1 (32-bit, 64-bit)/Windows 8 (32-bit, 64-bit)/Windows 7 (32-bit, 64-bit)/
 Windows Vista (32-bit, 64-bit)/Windows XP Professional x64 Edition/Windows XP
 (32-bit)/Windows Server 2012 R2/Windows Server 2012/Windows Server 2008 R2/
 Windows Server 2008 (32-bit, 64-bit)/Windows Server 2003 R2 (32-bit, 64-bit)/
 Windows Server 2003 (32-bit, 64-bit)

Mac OS X v10.10.x/Mac OS X v10.9.x/Mac OS X v10.8.x/Mac OS X v10.7.x/Mac OS X
 v10.6.8

לתשומת לבך:

ייתכן שמערכת ההפעלה Mac OS X אינה תומכת בתכונות וביישומים מסוימים.

מערכת הקבצים של UNIX (UFS) עבור Mac OS X אינה נתמכת.

מידע רגולטורי

תקנים ואישורים

תקנים ואישורים לדגם אמריקאי

UL60950-1 CAN/CSA-C22.2 No.60950-1	בטיחות
FCC Part 15 Subpart B Class B CAN/CSA-CEI/IEC CISPR 22 Class B	EMC

ציוד זה מכיל את היחידה האלחוטית הבאה.

היצרן: Askey Computer Corporation

סוג: (WLU6320-D69 (RoHS)

מוצר זה תואם לסעיף 15 בחוקי ה-FCC ו-RSS-210 בחוקי ה-IC. Epson לא תישא באחריות בגין אי עמידה בדרישות ההגנה כתוצאה משינוי שבוצע במוצר ולא הומלץ על ידה. הפעלתו כפופה לשני התנאים הבאים: (1) מכשיר זה לא יגרום להפרעה מזיקה; וכן (2) על מכשיר זה לקבל כל הפרעה שתיקלט, לרבות הפרעה שעלולה לגרום להפעלה בלתי רצויה שלו.

כדי למנוע הפרעה בקליטת רדיו בשירות המורשה, יש להשתמש במכשיר אך ורק בתוך מבנה מקורה והרחק מחלונות, כך שתשמר הגנה מרבית. יש לקבל רישיון נפרד עבור כל ציוד (או אנטנת השידור שלו) שמותקן בחוץ.

תקנים ואישורים לדגם אירופי

EN60950-1	הנחיית מתח נמוך 2006/95/EC
-----------	----------------------------

נספח

EN55022 Class B EN61000-3-2 EN61000-3-3 EN55024	הנחיית תאימות אלקטרומגנטית 2004/108/EC
EN300 328 EN301 489-1 EN301 489-17 TBR21 EN60950-1	הנחיית ציוד מסוף רדיו וטלקומוניקציה 1999/5/EC

עבור משתמשים אירופאים

אנו, Seiko Epson Corporation מצהירים בזאת שדגם הציוד שלהלן עונה על הדרישות החיוניות ושאר הסעיפים הרלוונטיים של הנחיה 1999/5/EC:

C531C

לשימוש במדינות אלה בלבד: אירלנד, בריטניה, אוסטריה, גרמניה, ליכטנשטיין, שווייץ, צרפת, בלגיה, לוקסמבורג, הולנד, איטליה, פורטוגל, ספרד, דנמרק, פינלנד, נורווגיה, שוודיה, איסלנד, קרואטיה, קפריסין, יוון, סלובניה, מלטה, בולגריה, צ'כיה, אסטוניה, הונגריה, לטביה, ליטא, פולין, רומניה וסלובקיה.

Epson אינה יכולה לקבל על עצמה אחריות לכל כשל בעמידה בדרישות ההגנה הנגרמות משינוי של המוצרים שלא הומלץ עליו.



תקנים ואישורים לדגם אוסטרלי

AS/NZS CISPR22 Class B	EMC
------------------------	-----

חברת Epson מכריזה בזאת שדגם הציוד שלהלן עונה לדרישות היסודיות של AS/NZS4268 ותקנות רלוונטיות אחרות בה:

C531C

Epson אינה יכולה לקבל על עצמה אחריות לכל כשל בעמידה בדרישות ההגנה הנגרמות משינוי של המוצרים שלא הומלץ עליו.

מגבלות על העתקה

הקפד לפעול לפי המגבלות להלן כדי להבטיח שימוש אחראי וחוקי במדפסת.

העתקת הפריטים להלן אסורה על פי חוק:

שטרות כסף, מטבעות, ניירות ערך סחירים בהנפקת הממשלה, אגרות חוב ממשלתיות ואגרות חוב עירוניות

בולים לא משומשים, גלויות מבוילות ופריטי דואר רשמי אחרים הנושאים דמי משלוח תקפים

בולי הכנסה בהנפקת הממשלה וניירות ערך שהונפקו לפי הליך חוקי.

נספח

נקוט זהירות בעת הדפסת הפריטים האלה:

□ ניירות ערך סחירים פרטיים (תעודות מניות, שטרות, המחאות וכדומה), כרטיסים חודשיים לתחבורה ציבורית, כרטיסים בהנחה וכדומה.

□ דרכונים, רישיונות נהיגה, תעודות כשירות, היתרי מעבר בדרכים, בולי מזון, כרטיסים וכדומה.

לתשומת לבך:

יתכן שהעתקת פריטים אלה גם אסורה על פי חוק.

שימוש אחראי בחומרים שיש עליהם זכויות יוצרים:

אפשר להשתמש במדפסות לרעה בכך שמעתיקים חומרים שיש עליהם זכויות יוצרים. אלא אם פועלים לפי ייעוץ מעורך דין ובידיעתו, יש לנהוג באחראיות ובכבוד באמצעות השגת רשותו של המחזיק בזכויות היוצרים לפני העתקת כל חומר שיצא לאור.

בדיקת המספר הכולל של העמודים שהוזנו דרך המדפסת

באפשרותך לבדוק את המספר הכולל של העמודים שהוזנו דרך המדפסת.

בדיקת המספר הכולל של העמודים שהוזנו דרך המדפסת — לוח הבקרה

המידע מודפס עם תבנית הבדיקה של הנחירים.

1. טען במדפסת נייר רגיל בגודל A4.
2. היכנס אל התקנה ממסך הבית.
3. בחר תחזוקה < בדיקת פיית ראש ההדפסה.
4. מלא את ההוראות שעל גבי המסך כדי להדפיס את תבנית הבדיקה הנחירים.

בדיקת המספר הכולל של העמודים שהוזנו דרך המדפסת — Windows

1. גש אל חלון מנהל ההתקן של המדפסת.
2. לחץ על פרטי מדפסת ואפשרויות בלשונית תחזוקה.

בדיקת המספר הכולל של העמודים שהוזנו דרך המדפסת — Mac OS X

1. בחר ב-העדפות מערכת מתוך התפריט  < מדפסות וסורקים (או הדפסה וסריקה, הדפסה ופקס), ולאחר מכן בחר את המדפסת.
2. לחץ על אפשרויות וציוד < שירות < פתח שירות מדפסת.
3. לחץ על **Printer and Option Information**.

חיסכון בחשמל

המדפסת נכנסת למצב שינה או נכבית אוטומטית אם לא עושים שום פעולה בתוך משך זמן מוגדר. באפשרותך לכוונן את הזמן שיעבור לפני שניהול צריכת החשמל יופעל. כל הגדלה תשפיע על יעילות האנרגיה של המדפסת. אנא חשוב על הסביבה לפני שתכניס שינוי כלשהו.

חסכון בחשמל - לוח הבקרה

1. היכנס אל התפריט התקנה ממסך הבית.
2. בחר הגדרות משותפות.
3. בחר באפשרות טיימר כיבוי או טיימר שינה וערוך את ההגדרות.

העברת המדפסת

אם צריך להעביר את המדפסת למקום אחר או למעבדה לתיקון, יש לבצע את השלבים הבאים כדי לארוז אותה כהלכה.

זהירות: ⚠

היזהר לא ללכוד את ירך או את אצבעותיך בעת פתיחת יחידת הסריקה או סגירתה. אם לא תיזהר, אתה עלול להיפצע.

חשוב: !

כשמאחסנים או מעבירים את המדפסת יש להימנע מהטייתה על הצד, הנחתה לאורך או הפיכתה, כיוון שדיו עלול לדלוף.

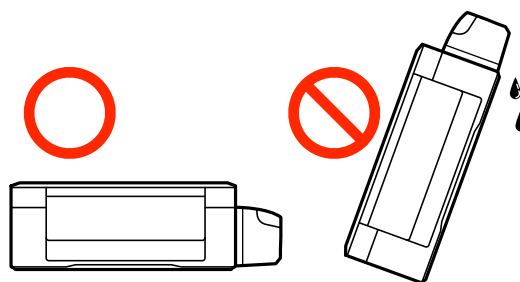

כאשר מאחסנים בקבוק דיו או מעבירים אותו לאחר ששוברים את החותם שלו אסור להטות את הבקבוק ואסור לחשוף אותו למכות או לשינויי טמפרטורה. אחרת הדיו עלולה לדלוף אפילו אם הפקק של בקבוק הדיו מהודק כהלכה. ודא שכאשר אתה מהדק את הפקק הבקבוק נמצא במצב מאונך ונקוט פעולות כדי למנוע מהדיו לדלוף בעת העברת הבקבוק.

אסור להניח בקבוקי דיו פתוחים בתיבה עם המדפסת.

1. כבה את המדפסת באמצעות לחיצה על הלחצן .

נספח

2. ודא שמחוון ההפעלה כבה ונתק את כבל החשמל.

חשוב!

נתק את כבל החשמל מהשקע רק כשמחוון ההפעלה כבה. אחרת ראש ההדפסה לא יחזור למיקומו המקורי, הדיו עלול להתייבש וייתכן שלא תוכל להדפיס.

3. נתק את כל הכבלים מהמדפסת, כגון כבל החשמל וכבל USB.

4. הוצא את כל הדפים מהמדפסת.

5. ודא שאין עותקי מקור במדפסת.

6. פתח את יחידת הסורק כשמכסה המסמכים סגור. אבטח את ראש ההדפסה למארז בעזרת סרט הדבקה.

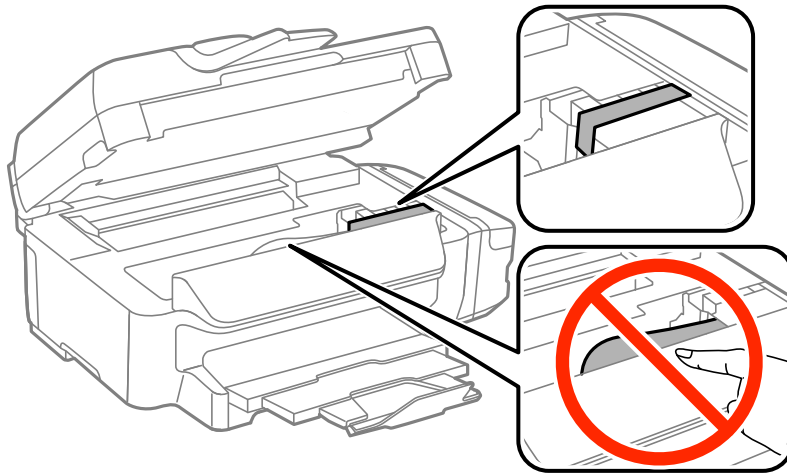

7. סגור את יחידת הסורק.

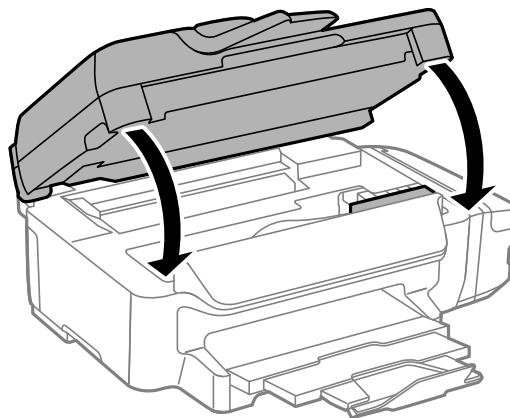

נספח

8. הכן את המדפסת לאריזה כפי שמוצג בהמשך.

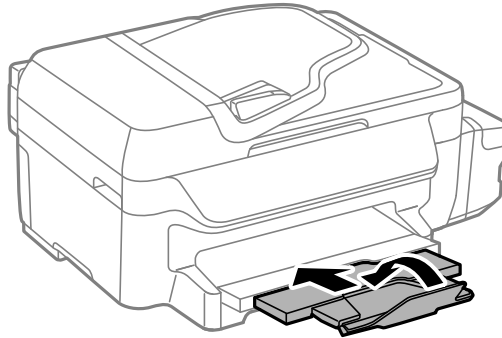

9. הקפד לחבר את הפקק למכל הדיו ולסגור אותו היטב.

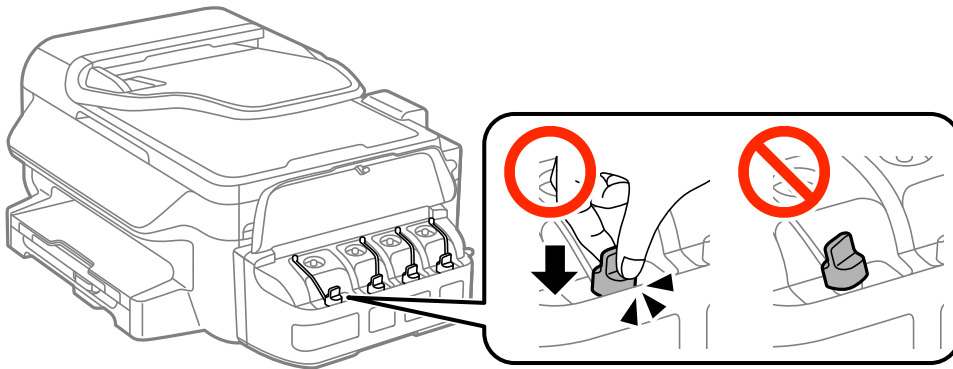

10. ארוז את המדפסת בקופסה והשתמש בחומרי המגן.

בפעם הבאה שתשתמש במדפסת הקפד להסיר את סרט ההדבקה שמאבטח את ראש ההדפסה. בפעם הבאה שתשתמש במדפסת, אם איכות ההדפסה פחתה, נקה ויישר את ראש ההדפסה.

מידע קשור

- ← "שמות החלקים ותפקידיהם" בעמוד 13
- ← "בדיקת ראש ההדפסה וניקויו" בעמוד 87
- ← "יישור ראש ההדפסה" בעמוד 89

היכן מקבלים עזרה

אתר אינטרנט לתמיכה טכנית

אם אתה זקוק לעוד עזרה, בקר באתר התמיכה של Epson בכתובת להלן. בחר את המדינה או את האזור שלך ועבור אל הדף באתר של Epson העוסק בתמיכה. מנהלי ההתקנים העדכניים, הוראות למשתמש או חומר אחר להורדה — כולם זמינים אף הם באתר זה.

<http://support.epson.net/>

<http://www.epson.eu/Support> (אירופה)

אם מוצר Epson שברשותך אינו פועל כהלכה ואינך יכול לפתור את הבעיה צור קשר עם שירותי התמיכה של Epson לקבלת סיוע.

יצירת קשר עם התמיכה של Epson

לפני יצירת קשר עם Epson

אם מוצר Epson שברשותך אינו פועל כהלכה ואינך יכול לפתור את הבעיה באמצעות שימוש במידע פתרון הבעיות בהוראות למשתמש של המוצרים שלך, צור קשר עם שירותי התמיכה של Epson לקבלת סיוע. אם התמיכה של Epson לאזור שלך אינה מופיעה ברשימה להלן, צור קשר עם הספק במקום שבו קנית את המוצר שלך.

אנשי התמיכה של Epson יוכלו לעזור לך במהירות רבה הרבה יותר אם תתן להם את המידע להלן:

המספר הסידורי של המוצר

(תוית המספר הסידורי של המוצר נמצאת בדרך כלל בעורף המוצר)

דגם המוצר

גרסת התוכנה של המוצר

(לחץ על **About**, **Version Info**, או לחצן דומה הנמצא בתכנת המוצר)

מותג המחשב שלך והדגם שלו

שם מערכת ההפעלה של המחשב שלך והגרסה שלה

שמות וגרסאות של יישומי התכנה המשמשים אותך בדרך כלל עם המוצר

לתשומת לבך:

יתכן שנתוני רשימת החיוג של הגדרות הפקס ו/או הגדרות הרשת שלך שמורים בזיכרון של המוצר, תלוי באיזה מוצר מדובר. הנתונים ו/או ההגדרות יכולים לאבוד בגלל תקלה במוצר או תיקון בו. Epson לא תהיה אחראית על אבדן נתונים כלשהם, על גיבוי נתונים או על ההגדרות או על כל שילוב של שלושתם אפילו במהלך תקופת האחריות. מומלץ לגבות את הנתונים בעצמך או לנהל רשימות שלהם.

עזרה למשתמשים באירופה

למידע על דרכי יצירת קשר עם התמיכה של Epson עיין ב-Pan-European Warranty Document.

עזרה למשתמשים בטייוואן

ניתן להיעזר במקורות המידע, התמיכה והשירות הבאים:

אתר האינטרנט

<http://www.epson.com.tw>

כאן ניתן למצוא מפרטי מוצרים, להוריד מנהלי התקנים ולקבל מידע על מוצרים.

מוקד התמיכה של Epson (טלפון: +02-80242008)

הטלפנים במוקד התמיכה שלנו ישמחו לסייע לך בטלפון בכל אחד מהדברים הבאים:

שאלות לגבי קניית מוצרים ומידע על מוצרים

עזרה לגבי שימוש או בעיות במוצר

שאלות לגבי תיקון המוצר ואחריות

נספח

מרכזי שירות ותיקון:

כתובת	מספר פקס	מספר טלפון
No.20, Beiping E. Rd., Zhongzheng Dist., Taipei City 100, Taiwan	02-23417070	02-23416969
1F., No.16, Sec. 5, Nanjing E. Rd., Songshan Dist., Taipei City 105, Taiwan	02-27495955	02-27491234
No.1, Ln. 359, Sec. 2, Zhongshan Rd., Zhonghe City, Taipei County 235, Taiwan	02-32340699	02-32340688
No.342-1, Guangrong Rd., Luodong Township, Yilan County 265, Taiwan	039-600969	039-605007
No.87, Guolian 2nd Rd., Hualien City, Hualien County 970, Taiwan	038-312977	038-312966
5F., No.2, Nandong Rd., Pingzhen City, Taoyuan County 32455, Taiwan	03-4396589	03-4393119
1F., No.9, Ln. 379, Sec. 1, Jingguo Rd., North Dist., Hsinchu City 300, Taiwan	03-5320092	03-5325077
3F., No.30, Dahe Rd., West Dist., Taichung City 40341, Taiwan	04-23011503	04-23011502
No.209, Xinxing Rd., Wuri Dist., Taichung City 414, Taiwan	04-2338-6639	04-2338-0879
No.463, Zhongxiao Rd., East Dist., Chiayi City 600, Taiwan	05-2784555	05-2784222
No.141, Gongyuan N. Rd., North Dist., Tainan City 704, Taiwan	06-2112555	06-2221666
1F., No.337, Minghua Rd., Gushan Dist., Kaohsiung City 804, Taiwan	07-5540926	07-5520918
No.51, Shandong St., Sanmin Dist., Kaohsiung City 807, Taiwan	07-3218085	07-3222445
1F., No.113, Shengli Rd., Pingtung City, Pingtung County 900, Taiwan	08-7344802	08-7344771

עזרה למשתמשים באוסטרליה

אנשי Epson Australia מעוניינים לספק לך שירות לקוחות ברמה הגבוהה ביותר. נוסף על ההוראות למשתמש שברשותך אנו מספקים את המקורות להלן לקבלת מידע:

כתובת אינטרנט

<http://www.epson.com.au>

נספח

גישה לדפי האינטרנט של Epson Australia. שווה לקחת את המודם לגלוש כאן מדי פעם! האתר מספק שטח הורדות למנהלי התקנים, נקודות קשר של Epson, מידע על מוצרים חדשים ותמיכה טכנית (דואר אלקטרוני).

צוות התמיכה של Epson

צוות התמיכה מסופק כגיבוי סופי כדי להבטיח שללקוחות שלנו יש גישה לייעוץ. המפעילים בצוות התמיכה יכולים לעזור לך בהתקנת מוצר Epson, בקביעת התצורה שלו ובהפעלתו. אנשי צוות התמיכה המספקים שירות לפני המכירות יכול לספק ספרות בנושא מוצרי Epson חדשים וליידע היכן נמצאים הספק או הסוכן השירותים הקרוב ביותר. שאילתות מסוגים רבים מקבלות תשובות כאן.

אלה המספרים של צוות התמיכה:

טלפון: 054 361 1300

מומלץ שכל המידע הרלוונטי יהיה ברשותך כאשר אתה מתקשר. ככל שתכין יותר מידע כך נוכל לעזור לך לפתור את הבעיה מהר יותר. מידע זה כולל את ההוראות למשתמש במוצר Epson שברשותך, את סוג המחשב, מערכת ההפעלה, תוכנות יישומים וכל מידע שנראה לך שדרוש.

עזרה למשתמשים בניו זילנד

Epson ניו זילנד שואפת להעניק ללקוחותיה את השירות הטוב ביותר. נוסף על המסמכים הנלווים למוצר, תוכל להיעזר במקורות המידע הבאים:

אתר אינטרנט

<http://www.epson.co.nz>

ניתן להיכנס לאתר האינטרנט של Epson ניו זילנד. הוא אמנם לא יפה כמו חופיה של ניו זילנד, אבל שווה לגלוש בו מפעם לפעם! באתר ניתן להוריד מנהלי התקנים, למצוא את נקודות השירות של Epson ולקבל מידע ותמיכה טכנית למוצרים (בדוא"ל).

מוקד התמיכה של Epson

מוקד התמיכה של Epson הוא קו ההגנה האחרון, ששומר שהלקוחות שלנו יזכו לסיוע מקצועי. הטלפנים במוקד התמיכה יוכלו לסייע לך להתקין, להגדיר ולהפעיל את מוצרי Epson. נציגי השירות במוקד הטלפוני יוכלו לסייע לך למצוא מידע על מוצרי Epson חדשים ואת הכתובות של מרכזי השירות או המשווקים המורשים הקרובים אליך. במוקד ניתן לקבל עזרה במגוון רחב של בעיות ושאלות.

מספר הטלפון של מוקד השירות הוא:

טלפון: 766 237 0800

מומלץ להכין את כל המידע הרלוונטי מראש לפני שמתקשרים. ככל שתכין מראש יותר מידע, כך נוכל לסייע לך לפתור את הבעיה מהר יותר. מידע זה יכול להיות מסמכי המוצר של Epson, סוג המחשב שלך, מערכת ההפעלה, התוכנות שבהן אתה משתמש וכל מידע נוסף שנחוץ לדעתך.

עזרה למשתמשים בסינגפור

אלה מקורות המידע, התמיכה והשירותים הזמינים מ-Epson Singapore:

אינטרנט

<http://www.epson.com.sg>

מידע על מפרטי מוצרים, על מנהלי התקנים להורדה, על שאלות נפוצות, שאילתות בנושא מכירות ותמיכה טכנית דרך הדואר האלקטרוני עומדים לרשות המשתמשים.

נספח

צוות העזרה של Epson (טלפון: 65) (3111 6586)
צוות התמיכה שלנו יכול לעזור לך בטלפון בנושאים אלה:

- שאלות בנושא מכירות ומידע על מוצרים.
- שאלות או בעיות בקשר לשימוש במוצרים.
- שאלות בנושא שירות תיקונים ואחריות.

עזרה למשתמשים בתאילנד

אלה אנשי הקשר עבור מידע, תמיכה ושירותים:

אינטרנט

<http://www.epson.co.th>

מידע על מפרטי מוצרים, על מנהלי התקנים להורדה, על שאלות נפוצות ושאלות בדואר האלקטרוני עומדים לרשות המשתמשים.

הטלפון האדום של Epson (טלפון: 66) (2685-9899)
צוות הטלפון האדום שלנו יכול לעזור לך בטלפון בנושאים אלה:

- שאלות בנושא מכירות ומידע על מוצרים.
- שאלות או בעיות בקשר לשימוש במוצרים.
- שאלות בנושא שירות תיקונים ואחריות.

עזרה למשתמשים בווייטנאם

אלה אנשי הקשר עבור מידע, תמיכה ושירותים:

הטלפון האדום של Epson (טלפון): 84-8-823-9239

מרכז שירות: Truong Dinh Street, District 1, Hochiminh City, Vietnam 80

עזרה למשתמשים באינדונזיה

אלה אנשי הקשר עבור מידע, תמיכה ושירותים:

אינטרנט

<http://www.epson.co.id>

- מידע על מפרטי מוצרים, מנהלי התקנים להורדה
- שאלות נפוצות, שאלות מכירות ושאלות דרך דואר אלקטרוני

הטלפון האדום של Epson

- שאלות בנושא מכירות ומידע על מוצרים.

נספח

 תמיכה טכנית

טלפון: (62) 21-572 4350

פקס: (62) 21-572 4357

Epson Service Center

טלפון/פקס: (62) 21-62301104	Mangga Dua Mall 3rd floor No 3A/B Jl. Arteri Mangga Dua, Jakarta	Jakarta
טלפון/פקס: (62) 22-7303766	Lippo Center 8th floor Jl. Gatot Subroto No. 2 Bandung	Bandung
טלפון: (62) 31-5355035 פקס: (62) 31-5477837	Hitech Mall It IIB No. 12 Jl. Kusuma Bangsa 116-118 Surabaya	Surabaya
טלפון: (62) 274-565478	Hotel Natour Garuda Jl. Malioboro No. 60 Yogyakarta	Yogyakarta
טלפון/פקס: (62) 61-4516173	Wisma HSBC 4th floor Jl. Diponegoro No. 11 Medan	Medan
טלפון: (62) 411-350147/411-350148	MTC Karebosi Lt. Ill Kav. P7-8 Jl. Ahmad Yani No. 49 Makassar	Makassar

עזרה למשתמשים בהונג קונג

לקבלת תמיכה טכנית כמו גם שירותים אחרים לאחר המכירות המשתמשים מוזמנים ליצור קשר עם Epson Hong Kong Limited.

דף הבית באינטרנט

Epson Hong Kong הקימה דף בית מקומי באינטרנט בסינית ובאנגלית כדי לספק למשתמשים את המידע להלן:

 מידע על המוצר

 תשובות לשאלות נפוצות

 גרסאות עדכניות של מנהלי התקנים למוצרי Epson

משתמשים יכולים להיכנס לדף הבית שלנו באינטרנט בכתובת:

<http://www.epson.com.hk>

טלפון אדום לתמיכה טכנית
באפשרותך גם ליצור קשר עם הצוות הטכני שלנו במספרי הטלפון והפקס להלן:
טלפון: (852) 2827-8911
פקס: (852) 2827-4383

עזרה למשתמשים במלזיה

אלה אנשי הקשר עבור מידע, תמיכה ושירותים:

אינטרנט

<http://www.epson.com.my>

☐ מידע על מפרטי מוצרים, מנהלי התקנים להורדה
☐ שאלות נפוצות, שאילתות מכירות ושאלות דרך דואר אלקטרוני

Epson Trading (M) Sdn. Bhd

משרד ראשי:

טלפון: 603-56288288

פקס: 603-56288388/399

צוות התמיכה של Epson:

☐ שאילתות בנושא מכירות ומידע על מוצרים (קו מידע).

טלפון: 603-56288222

☐ שאילתות לגבי שירותי תיקונים ואחריות, שימוש במומרים ותמיכה טכנית (קו טכני)

טלפון: 603-56288333

עזרה למשתמשים בהודו

אלה אנשי הקשר עבור מידע, תמיכה ושירותים:

אינטרנט

<http://www.epson.co.in>

מידע על מפרטי מוצרים, מנהל התקנים להורדה ושאלות לגבי מוצרים עומדים לרשות המשתמשים.

המשרד הראשי של Epson India בבנגלור

טלפון: 080-30515000

פקס: 30515005

נספח

המשרדים האזוריים של Epson India

מספר טלפון	מספר פקס	מקום
022-28261515/16/17	022-28257287	Mumbai
011-30615000	011-30615005	Delhi
044-30277500	044-30277575	Chennai
033-22831589/90	033-22831591	Kolkata
040-66331738/39	040-66328633	Hyderabad
0484-2357950	0484-2357950	Cochin
0422-2380002	NA	Coimbatore
020-30286000/30286001/30286002	020-30286000	Pune
079-26407176/77	079-26407347	Ahmedabad

Helpline

לשירות, מידע על המוצר או כדי להזמין מחסנית דיו יש להתקשר ל-18004250011 (09:00 עד 21:00) שיחת חינם.

לשירות (משתמשי CDMA ומשתמשים בניידים) — 3900 1600 (09:00 עד 21:00) הקידומת היא קוד STD מקומי

עזרה למשתמשים בפיליפינים

כדי לקבל תמיכה טכנית כמו גם שירותים לאחר המכירות, המשתמשים מוזמנים ליצור קשר עם Epson Philippines Corporation במספרי הטלפון והפקס ובכתובת הדואר האלקטרוני להלן:

קו ראשי: (2-63) 2609 706

פקס: (2-63) 2665 706

קו ישיר לצוות תמיכה (2-63) 2625 706

דואר אלקטרוני: epchelpdesk@epc.epson.com.ph

אינטרנט

<http://www.epson.com.ph>

מידע על מפרטי מוצרים, על מנהלי התקנים להורדה, על שאלות נפוצות ושאלות בדואר האלקטרוני עומדים לרשות המשתמשים.

מספר לשיחת חינם: (EPSON 37766-1800-1069)

צוות הטלפון האדום שלנו יכול לעזור לך בטלפון בנושאים אלה:

שאלות בנושא מכירות ומידע על מוצרים.

שאלות או בעיות בקשר לשימוש במוצרים.

נספח

□ שאלות בנושא שירות תיקונים ואחריות.