



12

DA Montering
FI Kokoaminen
NO Montering
SV Hopsättning

AR
FA

التركيب
سرهم کردن



27

DA Ilægning af papir
FI Tulostusmateriaalin lataaminen
NO Laste medium
SV Ladda medier

AR
FA

تحميل الوسط
قرار دادن رسانه



38

DA Installation af software
FI Ohjelmiston asentaminen
NO Installere programvaren
SV Installera programvaran

AR
FA

تثبيت البرنامج
نصب نرم افزار



42

DA Visning af online vejledning
FI Online-oppaan katselu
NO Lese Nettverkshåndboken
SV Visa Online-användarhandboken

AR
FA

مشاهدة تعليمات الويب
مشاهده راهنمای آنلاین

DA Installationsvejledning

FI Asennusopas

NO Installeringshåndbok

SV Installationshandbok

AR

FA

دليل الإعداد

راهنمای تنظیم

Illustrationer

Printeren, der er vist i illustrationerne i denne vejledning, afviger på visse punkter fra det aktuelle produkt, men disse forskelle har ingen indflydelse på samlingsprocessen.

Sikkerhedsinstrukser

Læs alle disse instruktioner før anvendelse af din printer. Sørg også for at overholde alle advarsler og følg alle instruktioner, der er markeret på printerens.



Advarsel

- Anvend kun den netledning, der følger med printerens. Ved anvendelse af andre netledninger kan der opstå brand, eller du kan få elektrisk stød.
- Bær beskyttelsesbriller, handsker og en maske, når du udfører vedligeholdelse. Hvis du skulle få blæk eller Ink Cleaner (Blækrens) på huden, i øjnene eller i munden, skal du omgående gøre følgende:
 - Hvis du får væske på huden, skal du straks vaske det af med rigelige mængder sæbevand. Søg læge, hvis huden virker irriteret eller er misfarvet.
 - Hvis du får væske i øjnene, skal du straks skylle med vand. Manglende overholdelse af denne forholdsregel kan medføre blodskudte øjne eller let betændelsestilstand.
 - Hvis du får væske i munden, skal du straks kontakte en læge.
 - Hvis væsken sluges, skal der ikke forceres opkast, og der bør straks tilkaldes en læge. Hvis der forceres opkast, kan væsken sidde fast i luftrøret, hvilket kan være farligt.

Forsigtig

- Printerenheden er tung og uhåndterlig. Du skal få mindst 6 personer til at hjælpe dig med at pakke printerens ud og samle den og stativet.
- Vær forsigtig med varmeren, mens produktet er i brug. De er varme og kan give forbrændinger.
- Pas på ikke at få hænder eller fingre i klemme, når du åbner og lukker frontdækslet. Manglende overholdelse af denne forholdsregel kan medføre tilskadekomst.

Symbolbetydning

 Forsigtig	Forholdsreglerne skal følges for at undgå personskade.
	Vigtigt: Vigtigt skal følges for at undgå beskadigelse af dette produkt.
	Bemærkning: Bemærkningerne indeholder nyttig eller ekstra information om betjening af dette produkt.

Kuvat

Kuvissa näytetty tulostin poikkeaa joissain määrin itse tuotteesta, mutta näillä eroilla ei ole vaikutusta tulostimen kokoamisprosessiin.

Turvallisuusohjeet

Lue kaikki nämä ohjeet, ennen kuin käytät tulostinta. Noudata myös kaikkia tulostimeen merkittyjä varoituksia ja ohjeita.



Vakava varoitus

- Käytä vain tulostimen mukana toimitettavaa virtajohtoa. Muun johdon käyttäminen saattaa aiheuttaa tulipalon tai sähköiskun.
- Käytä silmäsuojaimia, suojakäsineitä ja kasvosuojainta, kun teet kunnossapitotöitä. Jos mustetta pääsee kosketuksiin ihon kanssa tai sitä joutuu silmiin tai suuhun, toimi välittömästi seuraavien ohjeiden mukaan:
 - Pese iholle joutunut neste välittömästi pois runsaalla vedellä ja saippualla. Ota yhteyttä lääkäriin, jos iho ärtyy tai on värjäytynyt.
 - Jos nestettä joutuu silmiin, huuhtelee ne välittömästi vedellä. Tämän varokeinon noudattamatta jättäminen saattaa aiheuttaa silmien verestystä tai lievän tulehduksen.
 - Jos nestettä pääsee suuhun, ota välittömästi yhteyttä lääkäriin.
 - Jos nestettä niellään, älä pakota niellyttä henkilöä oksentamaan. Ota välittömästi yhteyttä lääkäriin. Jos henkilö pakotetaan oksentamaan, neste voi jäädä jumiin henkitorveen, mikä voi olla vaarallista.

Varoitus

- Tulostinyksikkö on raskas ja hankalasti käsiteltävä. Tulostimen ja jalustan pakkauksesta purkamiseen ja kokoamiseen tarvitaan vähintään 6 henkilöä.
- Ole varovainen lämmittimen kanssa tuotteen ollessa käytössä. Ne ovat kuumia ja voivat aiheuttaa palovamman.
- Varo jättämästä käsiäsi tai sormiasi etukannen väliin avatessasi tai sulkiessasi sitä. Tämän varokeinon noudattamatta jättäminen saattaa aiheuttaa vamman.

Symboleiden merkitykset

 Varoitus	Varoituksia täytyy noudattaa ruumiinvammojen välttämiseksi.
	Tärkeää: tärkeitä kohtia täytyy noudattaa laitevahinkojen välttämiseksi.
	Huomautus: huomautukset sisältävät tuotteen käyttöön liittyviä hyödyllisiä lisätietoja.

Bilder

Skriveren som vises på bildene i denne veiledningen er på enkelte områder annerledes enn det faktiske produktet, men disse forskjellene har ingen betydning for monteringsprosessen.

Sikkerhetsinstruksjoner

Les alle disse instruksjonene før du bruker skriveren din. Sørg også for at du følger alle advarslene og instruksjonene markert på skriveren.



Advarsel

- Bruk kun strømledningen som følger med skriveren. Bruk av en annen ledning kan føre til brann eller elektrisk støt.
- Bruk vernebriller, hansker og maske når du utfører vedlikehold. Skulle blekk komme i kontakt med huden din eller komme inn i øynene eller munnen din, gjør de følgende handlingene øyeblikkelig:
 - Dersom væske fester seg til huden din, vask det av øyeblikkelig ved å bruke store mengder med såpevann. Konsulter en lege dersom huden blir irritert eller misfarget.
 - Dersom væske kommer inn i øynene dine, rens øyeblikkelig med vann. Unnløtelse til å følge denne forholdsregelen kan føre til blodskutte øyne eller mild betennelse.
 - Dersom væske kommer inn i munnen, oppsøk lege øyeblikkelig.
 - Hvis væske svelges, ikke tving personen til å kaste opp og oppsøk lege øyeblikkelig. Hvis personen tvinges til å kaste opp, kan væske sette seg fast i trachea, hvilket kan være farlig.

Forsiktig

- Skriverenheten er tung og uhåndterlig. Bruk 6 eller flere personer til å pakke ut og montere skriveren og stativet.
- Vær forsiktig med varmeelementet når produktet er i drift. De er veldig varme og kan forårsake forbrenning.
- Vær forsiktig så du ikke klemmer hendene eller fingrene dine når du åpner eller lukker forsidsedekslet. Unnløtelse av å merke seg denne forholdsregelen kan føre til skade.

Symbolenes betydning

 Forsiktig	Forsiktighetsregler må følges for å unngå kroppslige skader.
	Viktig: Viktig-regler må følges for å unngå skade på produktet.
	Merknad: Merknader inneholder nyttig eller ytterligere informasjon om bruk av produktet.

Illustrationer

Skriveren som vises i illustrationerna i användarhandboken skiljer sig i vissa avseenden från den faktiska produkten, men dessa skillnader påverkar inte monteringsprosessen.

Säkerhetsanvisningar

Läs dessa anvisningar innan du börjar använda skriveren. Följ även alla varningar och anvisningar som finns på skriveren.



Varning

- Använd endast den nätkabel som levereras med skriveren. Användning av en annan kabel kan resultera i brand eller elektrisk støt.
- Använd ögonskydd, handskar och en ansiktsmask när du utför underhåll. Får du bläck på din hud eller i dina ögon eller i munnen bör du omedelbart göra följande:
 - Om vätskan klibbar fast på huden, ska du tvätta rent stället med rikligt med tvålatten. Kontakta en läkare om huden verkar vara irriterad eller är missfärgad.
 - Om du får vätska i ögonen, ska du omedelbart skölja med vatten. Underlåtenhet att följa denna åtgärd kan resultera i blodsprängda ögon eller mild infektion.
 - Om vätska kommer in i munnen ska du omedelbart kontakta läkare.
 - Om vätska svalts, får kräkning inte framtvingsas och kontakta läkare omedelbart. Om personen framtvings kräkning, kan detta detta fastna i luftstrupen och det kan vara farligt.

Försiktig

- Skriveren är tung och otymplig. Det krävs 6 eller fler personer för att packa upp och sätta ihop skriveren och dess ställ.
- Var försiktig med värmekällor när produkten är i drift. Delarna är varma och kan orsaka brännskador.
- Var försiktig så du inte klämmer händer eller fingrar när du öppnar eller stänger framluckan. Underlåtenhet att följa denna försiktighetsåtgärd kan resultera i personskador.

Betydelse av symboler

 Försiktig	Följ alla försiktighetsuppmaningar för att undvika personskador.
	Viktigt: Åtgärder som indikeras som viktiga måste följas för att undvika skada på produktet.
	Obs: Text som markeras på detta sätt innehåller praktisk eller tilläggsinformation angående produktens användning.

چاپگر نشان داده شده در این راهنما از بعضی جنبه ها با محصول واقعی فرق دارد اما این تفاوت ها تاثیری در فرآیند سرهم کردن ندارد.

دستورالعمل های مربوط به ایمنی

قبل از استفاده از چاپگر خود، تمام این دستورالعمل ها را مطالعه کنید. همچنین حتماً از تمام هشدارها و دستورالعمل های مشخص شده روی چاپگر پیروی کنید.



هشدار

- ❑ فقط از سیم برق عرضه شده همراه چاپگر استفاده کنید. استفاده از سیم دیگری ممکن است منجر به آتش سوزی یا برق گرفتگی شود.
- ❑ هنگام انجام تعمیرات، از عینک، دستکش و ماسک محافظ استفاده کنید.
- در صورتی که جوهر با پوست شما تماس پیدا کرد یا وارد چشم ها یا دهان شما شد، بلافاصله اقدامات زیر را انجام دهید:
 - اگر مایعات به پوست شما چسبید، بلافاصله آن را با مقدار زیاد آب صابون بشویید. در صورت التهاب یا تغییر رنگ پوست، با یک پزشک مشورت کنید.
 - اگر مایعات وارد چشم های شما شد، بلافاصله آنها را با آب بشویید. عدم رعایت این اقدام احتیاطی ممکن است منجر به قرمز شدن چشم ها یا التهاب خفیف آنها شود.
 - در صورت ورود مایعات به دهان، بلافاصله به پزشک مراجعه کنید.
 - در صورت بلعیدن مایعات، فرد را مجبور به استفراغ نکنید و بلافاصله به پزشک مراجعه کنید. اگر فرد وادار به استفراغ شود، ممکن است مایع بلعیده شده وارد نای او گردد و خطرآفرین باشد.

احتیاط

- ❑ دستگاه چاپگر سنگین و بزرگ است. لازم است 6 نفر یا بیشتر بسته بندی آن را باز کنند و چاپگر و پایه آن را سر هم کنند.
- ❑ در حین کار محصول، مراقب گرم کن باشید. این قطعه داغ است و موجب سوختگی می شود.
- ❑ هنگام باز کردن یا بستن درپوش جلو، مراقب باشید که دستانتان یا انگشتانتان لای آن گیر نکنند. عدم رعایت این اقدام احتیاطی ممکن است منجر به جراحت شود.

معنای نشانه ها

	باید از احتیاط ها پیروی کرد تا از جراحات جسمانی جدی جلوگیری نمود.
	مهم : برای جلوگیری از آسیب رسیدن به دستگاه، باید نکات مهم را رعایت کنید.
	توجه : توجه ها حاوی اطلاعات مفید یا بیشتر درباره عملکرد این محصول هستند.

رسوم توضیحیة

الطابعة التي تظهر في الرسومات التوضيحية تختلف في بعض الجوانب عن المنتج الحقيقي. لكن هذه الاختلافات ليس لها تأثير على عملية التجميع.

تعليمات السلامة

اقرأ جميع هذه المعلومات قبل استخدام الطابعة. احرص على اتباع جميع التحذيرات والتعليمات المحددة على الطابعة.

تحذير

- ❑ استخدم فقط كابل الطاقة المرفق مع الطابعة. قد ينتج عن استخدام كابل آخر نشوب حريق أو التعرض لصدمة كهربية.
- ❑ ارتدي واقي للعينين وقفازات وقناع عند إجراء الصيانة.
- إذا حدث وأن لامس الحبر جلدك أو تسلسل إلى عينيك أو فمك، فقم على الفور بالإجراءات التالية:
 - إذا كان السائل ملتصقاً بجلدك، اغسله على الفور باستخدام كميات كبيرة من الماء والصابون. استشر طبيباً إذا بدا الجلد متهيجاً أو عند تغير لونه.
 - إذا تسلسل السائل إلى عينيك، اغسلهما على الفور بالماء، عدم الالتزام بهذا الاحتياط قد يتسبب في احتقان العينين أو حدوث التهاب طفيف.
 - إذا دخل السائل إلى فمك فاستشر طبيباً في الحال.
 - إذا تم ابتلاع السائل، لا تجعل الشخص يتقيأ بالقوة واستشر طبيباً في الحال. إذا دُفع الشخص إلى التقيؤ، فقد ينجس السائل في القصبة الهوائية، وهو ما قد يشكل خطورة.

احتياط

- ❑ وحدة الطابعة ثقيلة وضخمة، ينبغي أن تستعين بمجموعة مكونة من 6 أشخاص أو أكثر لمساعدتك على إخراج الطابعة من عبوتها وتركيبها وتركيب المنصة كذلك.
- ❑ توخ الحذر من السخان أثناء تشغيل المنتج، فهذه العناصر ساخنة وقد تتسبب في الإصابة بحروق.
- ❑ احذر من أن تعلق يدك أو أصابعك عند فتح أو إغلاق الغطاء الأمامي.
- عدم الالتزام بهذا الاحتياط قد يتسبب في حدوث إصابة.

معاني الرموز

	ينبغي اتباع الاحتياطات لتجنب حدوث إصابة جسيمة.
	مهم: ينبغي اتباع الملاحظات الواردة تحت بند مهم لتجنب إلحاق التلف بهذا المنتج.
	ملاحظة: تحتوي الملاحظات على معلومات إضافية أو مفيدة حول تشغيل هذا المنتج.

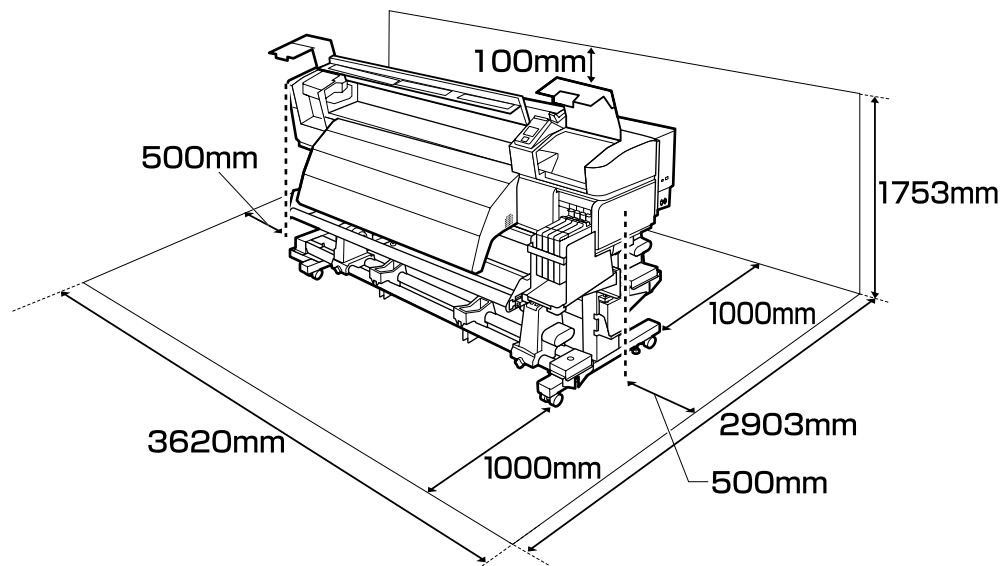

Vejledning i placering af printeren

- Sørg for tilstrækkelig god plads som vist i tabellen for installation af printeren.
- Vælg et jævnt og stabilt sted, der kan bære printerens vægt (ca. 274 kg).
- Der skal bruges to netkabler til printeren med en kombineret kapacitet på 10 A ved 100 V eller 5 A ved 240 V.
- Hvis den kombinerede kapacitet ikke kan opnås fra en enkelt stikkontakt, skal kablerne sluttes til forskellige kontakter med uafhængige strømkilder.
- Betjen printeren under følgende betingelser:
Temperatur: 15 til 35 °C (59 til 95 °F)
Luftfugtighed: 20 til 80 % uden kondensering
- Selv når ovenstående betingelser er opfyldt, kan du muligvis ikke skrive ordentligt ud, hvis de miljømæssige betingelser ikke er passende for papiret. Se vejledningen til papiret for flere detaljer.
- Sørg for, at området er godt ventileret.
- Hold printeren væk fra udtørrende, direkte sollys eller varmekilder for at bevare en passende luftfugtighed.

Ohjeet tulostimen sijoittamiseksi

- Jätä kuvan mukaisesti riittävästi tilaa tulostimen asennusta varten.
- Valitse tasainen ja vakaa paikka, joka kestää tulostimen painon (noin 274 kg).
- Tulostimeen tarvitaan kaksi virtakaapelia, joiden kapasiteetti on yhteensä 10 A jännitteellä 100 V tai 5 A jännitteellä 240 V.
- Jos yhdistettyä kapasiteettia ei pystytä tukemaan yhdessä pistorasiassa, kytke kaapelit eri pistorasioihin, joilla on erilliset virtalähteet.
- Käytä tulostinta seuraavissa olosuhteissa:
Lämpötila: 15–35 °C (59–95 °F)
Kosteus: 20–80 % ilman kosteuden tiivistymistä
- Vaikka edellä mainitut ehdot täyttyvät, tulostus ei välttämättä onnistu kunnolla, jos olosuhteet eivät sovi käytettävälle paperille. Katso lisätietoja paperin käyttöohjeesta.
- Varmista, että alue on hyvin tuuletettu.
- Pidä tulostin suojassa kuivattavalta, suoralta auringonpaisteelta tai lämmönlähteistä säilyttääksesi sopivan kosteuden.

Instruksjoner for plassering av skriveren

- La det være tilstrekkelig med plass på bordet som vist for å sette opp skriveren.
- Velg en jevn og stabil plass som kan bære skriverens vekt (om 274 kg).
- Skriveren trenger to strømkabler med en kombinert kapasitet på 10 A ved 100 V eller 5 A ved 240 V.
- Hvis kombinert kapasitet ikke kan leveres fra ett uttak, kobler du kablene til to ulike uttak med uavhengige strømkilder.
- Bruk skriveren under følgende forhold:
Temperatur: 15 til 35 °C (59 til 95 °F)
Luftfuktighet: 20 til 80 % uten kondensering
- Selv om de ovenstående betingelsene oppfylles kan det hende at du ikke kan skrive ut ordentlig dersom miljøbetingelsene ikke er egnede for papiret. Se instruksjonene til papiret for mer detaljert informasjon.
- Pass på at området er godt ventilert.
- Hold skriveren unna tørking, direkte sollys eller varmekilder for å opprettholde passende luftfuktighet.

Anvisningar angående placering av skrivaren

- Se till att det finns tillräckligt utrymme för placering av skrivaren enligt måtten på nedanstående bild.
- Välj en plan, stabil plats som kan bära skrivarens fulla vikt (ca. 274 kg).
- Skrivaren behöver två strömkablar med en kombinerad kapacitet på 10 A vid 100 V eller 5 A vid 240 V.
- Om ett uttag inte kan uppfylla den kombinerade kapaciteten ska kablarna anslutas till olika uttag med oberoende strömkällor.
- Skrivaren får endast användas under dessa betingelser:
Temperatur: 15 till 35°C (59 till 95°F)
Luftfuktighet: 20 till 80 % utan kondensering
- Fastän ovanstående betingelser uppfylls kan det hända att utskriftsresultatet inte blir bra om miljövillkoren inte passar papperet. Se anvisningarna för papperet för ytterligare information.
- Se till att området är väl ventilerat.
- Håll rätt luftfuktighet genom att hålla skrivaren borta från direkt solljus och värmekällor så att den inte torkar.

تعليمات حول إيجاد مكان للطابعة

- اترك مساحة كافية كما هو موضح في الجدول لإعداد الطابعة.
- اختر مكانًا مستقرًا ومستويًا يمكن أن يتحمل وزن الطابعة (حوالي 274 كجم).
- تتطلب الطابعة كابلي طاقة بقدرة إجمالية تبلغ 10 أمبير عند 100 فولت أو 5 أمبير عند 240 فولت.
- إذا تعذر إمداد القدرة الإجمالية بواسطة مأخذ واحد، فقم بتوصيل الكابلات بمأخذ طاقة مختلفة باستخدام مصادر طاقة مستقلة.
- التزم بالشروط التالية عند تشغيل الطابعة:
درجة الحرارة: 15 إلى 35° مئوية (59 إلى 95° فهرنهايت)
الرطوبة: 20 إلى 80% دون تكاثف
- وحتى عند تلبية تلك الشروط الواردة أعلاه، فقد لا تتم الطابعة بصورة ملائمة إذا كانت الظروف البيئية غير مناسبة للورق. راجع التعليمات الخاصة بالورق لمزيد من المعلومات التفصيلية.
- تأكد من التهوية الجيدة للمنطقة.
- حافظ على الطابعة بعيدًا عن الظروف المسببة للجفاف أو أشعة الشمس المباشرة أو مصادر الحرارة للحفاظ على درجة الرطوبة المناسبة.

دستورالعمل های قرار دادن چاپگر

- همانطور که در جدول نشان داده شده است، فضای کافی برای نصب چاپگر باقی گذارید.
- یک سطح و مکان ثابت انتخاب کنید که بتواند وزن چاپگر (در حدود 274 کیلوگرم) را تحمل کند.
- چاپگر به دو کابل برق با ظرفیت ترکیبی 10 آمپر در 100 ولت یا 5 آمپر در 240 ولت نیاز دارد.
- اگر ظرفیت ترکیبی نتواند از یک پریز گرفته شود، کابل ها را به پریزهای مختلف با منابع برق جدا بزنید.
- با چاپگر در شرایط زیر کار کنید:
دما: 15 تا 35 درجه سانتیگراد (59 تا 95 درجه فارنهایت)
رطوبت: 20 تا 80 درصد بدون تقطیر
- حتی در صورت فراهم بودن شرایط بالا، اگر شرایط محیطی برای کاغذ مناسب نباشد، ممکن است چاپ دچار ایراد شود.
- برای کسب اطلاعات دقیق تر، به دستورالعمل های کاغذ مراجعه کنید.
- مطمئن شوید محیط خوب تهویه می شود.
- چاپگر را دور از خشک کن، نور مستقیم خورشید یا منابع گرمایی نگهداری کنید تا رطوبت مناسب حفظ شود.

DA Pak printeren ud

SV Uppackning

FI Pakkauksesta purkaminen

AR فك التعبئة

NO Utpakking

FA باز کردن بسته بندی

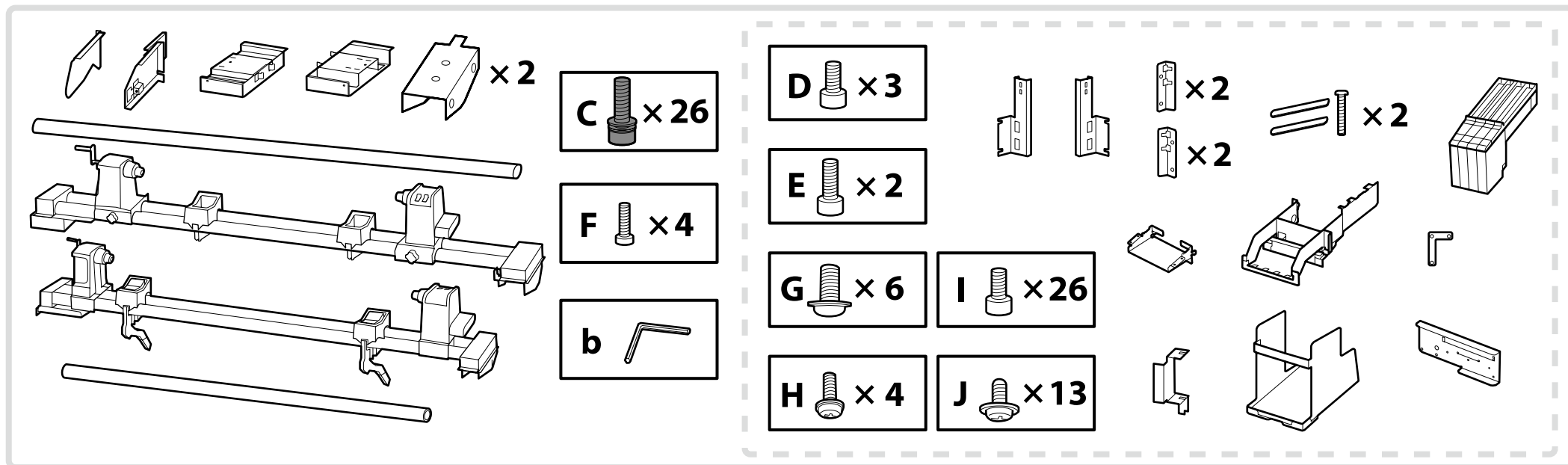
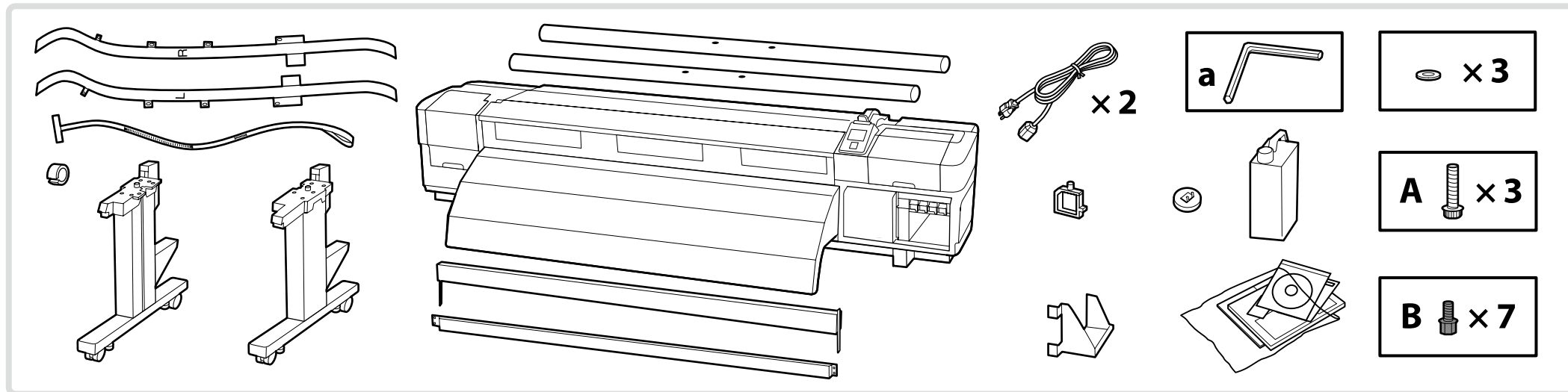

Den stiplede linje angiver dele til Ink Supply System (Blækforsyningssystem) og Ink Supply System Cover (Dæksel til blækforsyningssystem).

Katkoviivalla osoitetaan Ink Supply System -järjestelmän ja Ink Supply System Cover -kannen osat.

Den stiplede kantlinjen viser deler for Ink Supply System og Ink Supply System Cover.

Den streckade linjen markerar delarna för bläckmatningssystem och bläckmatningssystemets lucka.

يشير الحد المتقطع إلى أجزاء Ink Supply System وغطاء Ink Supply System Cover.

حدود خط چین شده نشان دهنده قسمت های Ink Supply System (سیستم تأمین جوهر) و Ink Supply System Cover (پوشش سیستم تأمین جوهر) است.

Vedligeholdelsessættet bruges ikke under opsætningen.
Se Brugervejledning (PDF) for at få oplysninger om brug af vedligeholdelsessættet.

Kunnossapitosarjaa ei käytetä asennuksen aikana.
Katso lisätietoja kunnossapitosarjasta Käyttöopas (PDF).

Vedlikeholdssettet brukes ikke under installering.
Du finner informasjon om bruk av vedlikeholdssettet i Brukerhåndbok (PDF).

Underhållssatsen används inte vid installationen.
Mer information om att använda underhållssatsen finns i Användarhandbok (PDF).

لا تُستخدم مجموعة الصيانة أثناء الإعداد.

للحصول على معلومات حول استخدام مجموعة الصيانة، انظر دليل المستخدم (PDF).

کیت تعمیر و نگهداری هنگام تنظیم استفاده نمی شود.

برای کسب اطلاعات بیشتر درباره کیت تعمیر و نگهداری، به راهنمای کاربر (PDF) مراجعه کنید.

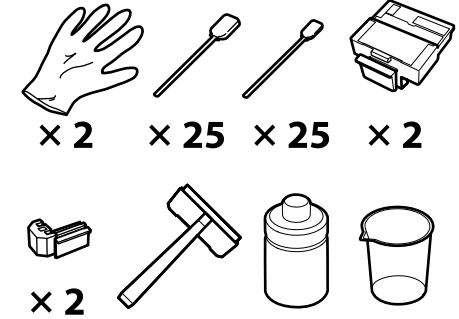

⚠ Forsigtig

Før montering af printeren skal du rydde området for emballage fra udpakningen og bundtede elementer.

⚠ Varoitus

Tyhjennä työskentelyalue pakkausmateriaaleista ja mukana toimitetuista tuotteista ennen tulostimen kokoamista.

⚠ Forsiktig

Før du monterer skriveren, rydd arbeidsområdet ved å legge vekk de fjernede pakkematerialene og buntene med ting.

⚠ Försiktig

Innan skrivaren sätts ihop ska du städa upp i rummet och ta undan allt förpackningsmaterial och lägga undan medföljande delar.

⚠ احتیاط

قبل تركيب الطابعة، قم بإخلاء منطقة العمل عن طريق إزالة جميع مواد التعبئة والعناصر المجمعة التي تم نزعها.

⚠ احتیاط

قبل از سر هم کردن چاپگر، با جمع کردن وسایل جدا شده بسته بندی و موارد همراه، ناحیه کار را خالی کنید.

Kontakt en servicetekniker for påsætning af "Ink Supply System (Blækforsyningssystem)" og "Ink Supply System Cover" (Dæksel til blækforsyningssystem). Et forsøg på selv at udføre disse opgaver kan resultere i fejlfunktion eller skade på produktet, og vil ugyldiggøre garantien.

Følg proceduren nedenfor.

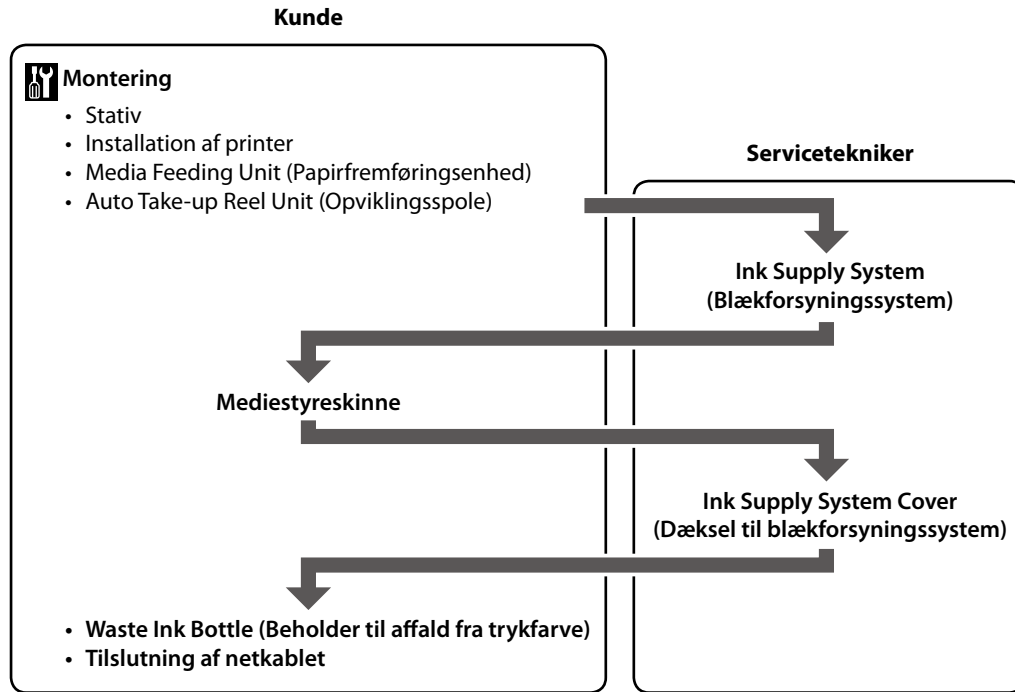

Ota yhteyttä huoltoteknikkoon liittääksesi "Ink Supply System" -järjestelmän ja "Ink Supply System Cover" -suojuksen. Tuotteen takuu mitätöidään ja se voi vaurioitua tai toimia väärin, jos yrität suorittaa näitä tehtäviä itse.

Noudata alla olevia ohjeita.

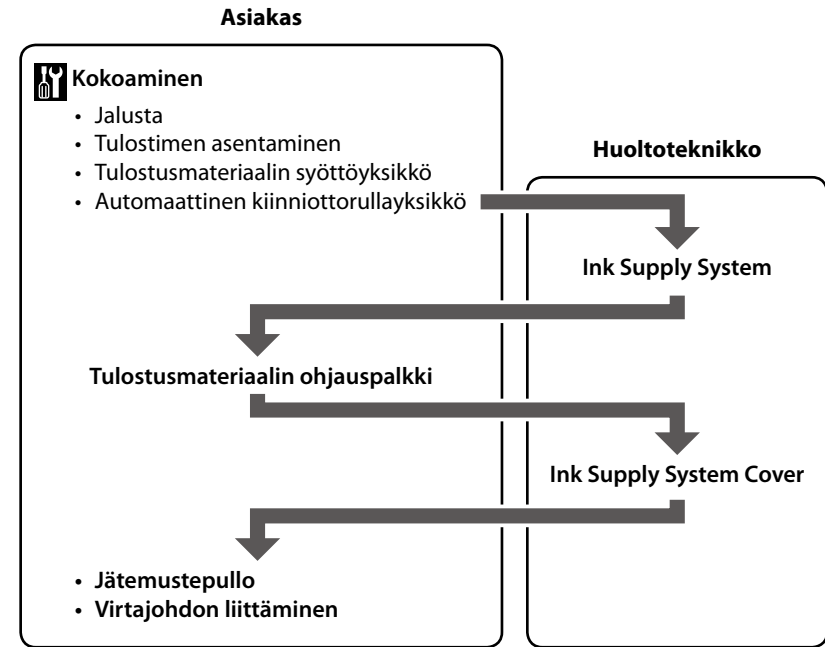

Kontakt en servicetekniker for å feste "Ink Supply System" og "Ink Supply System Cover". Hvis du prøver å utføre disse oppgavene selv, kan det føre til at produktet ikke fungerer som det skal, føre til skade på produktet og gjøre garantien ugyldig.

Følg prosedyren nedenfor.

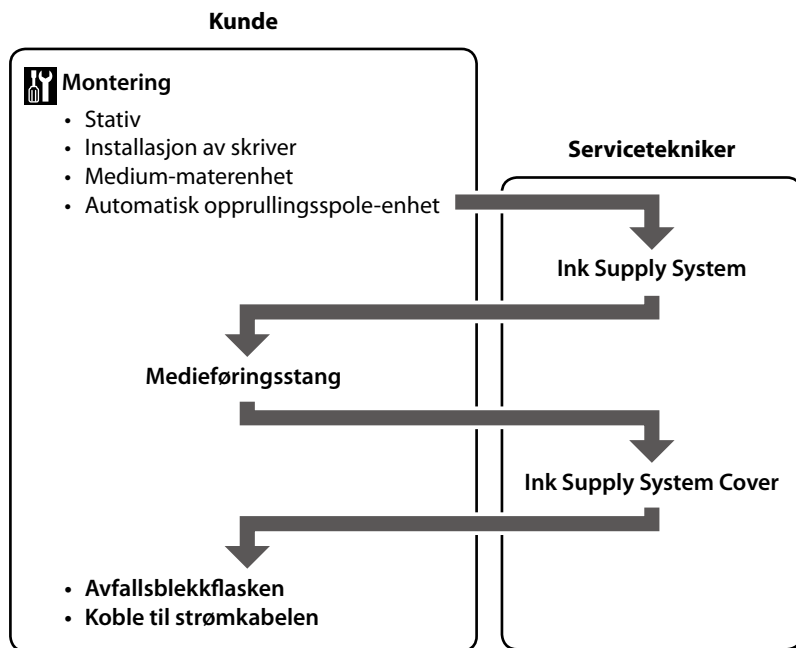

Kontakta en servicetekniker för att fästa enhetens "Bläckmatningssystem" och "Bläckmatningssystemets lucka". Försök att utföra dessa uppgifter själv kan resultera i funktionsfel eller skada på produkten och upphäver garantin.

Följ proceduren nedan.

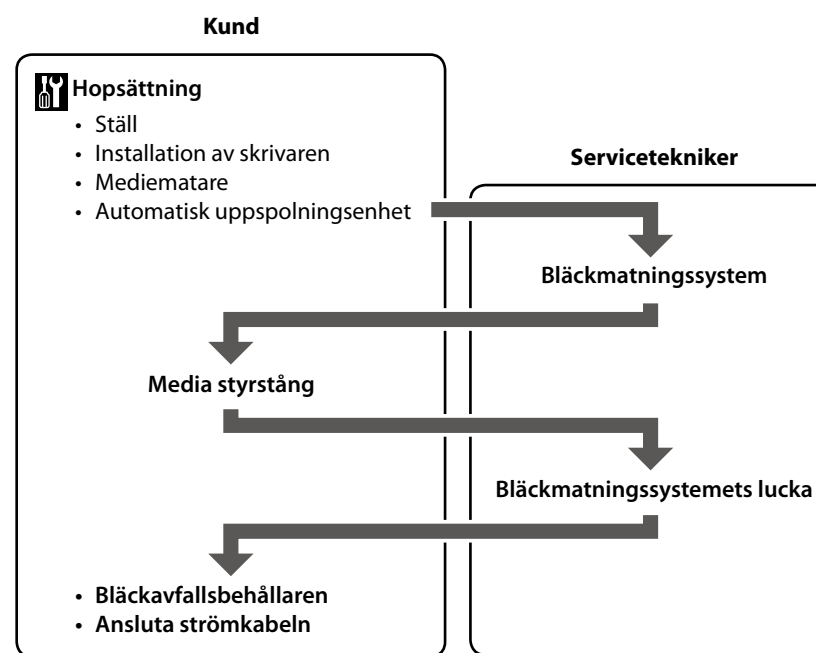

اتصل بمهندس صيانة لتركيب "Ink Supply System" و "Ink Supply System Cover" . إذا حاولت القيام بهذه المهام بنفسك فقد يؤدي ذلك إلى عطل المنتج أو تلفه وسوف يؤدي إلى بطلان الضمان.

اتبع الإجراء الوارد أدناه.

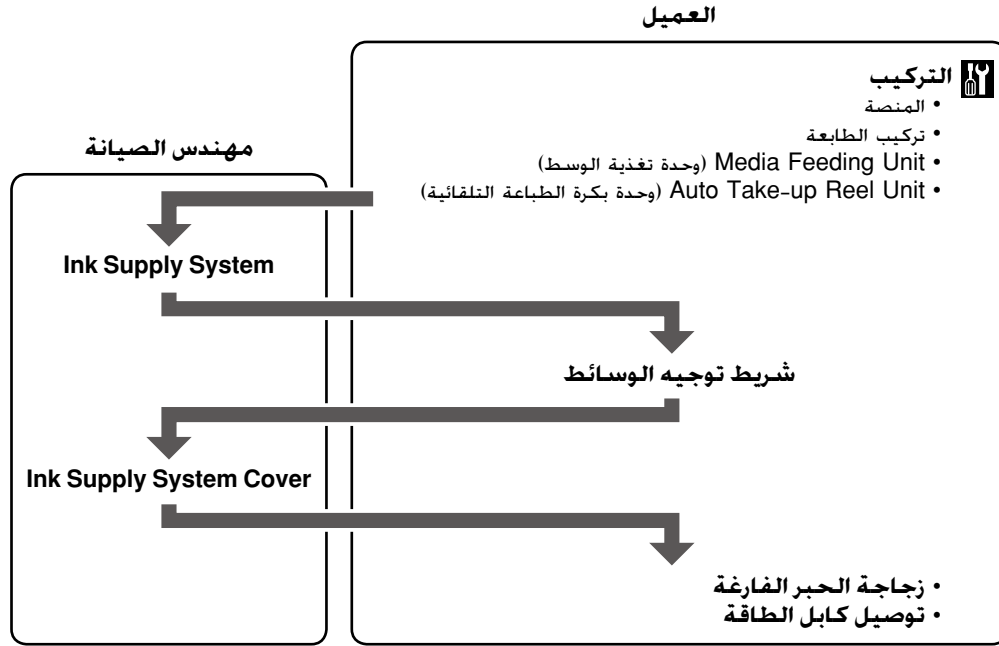

برای نصب "Ink Supply System" (سیستم تأمین جوهر) و "Ink Supply System Cover" (پوشش سیستم تأمین جوهر)، با مهندس خدمات تماس بگیرید. تلاش برای انجام این وظایف توسط شخص شما ممکن است باعث خرابی عملکرد دستگاه یا آسیب رسیدن به محصول شود و باعث ابطال ضمانتنامه می شود.

روند زیر را دنبال کنید.

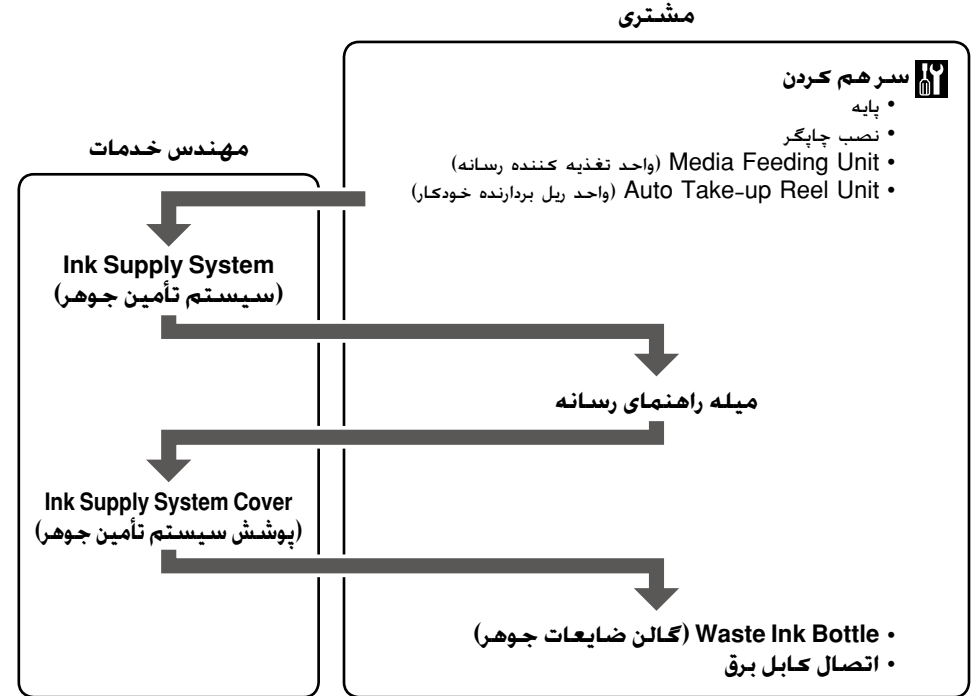

Stativ
Jalusta
Stativ
Ställ

المنصة
پایه

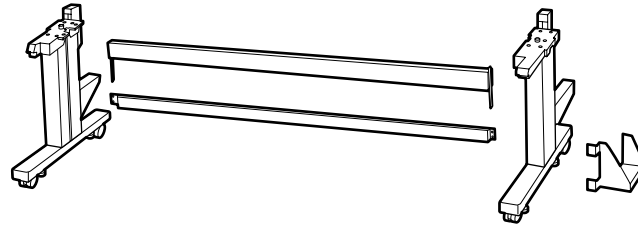

Vi anbefaler, at tre personer hjælper hinanden med at samle stativet.

Jalusta suositellaan koottavaksi kolmen hengen voimin.

Det er anbefalt å være en gruppe på tre personer for å montere stativet.

Hopsättning av stället bör utföras tillsammans av tre personer.

يوصى بتركيب المنصة بواسطة مجموعة مكونة من ثلاثة أشخاص.

توصیه می شود پایه توسط یک گروه سه نفری سرهم شود.

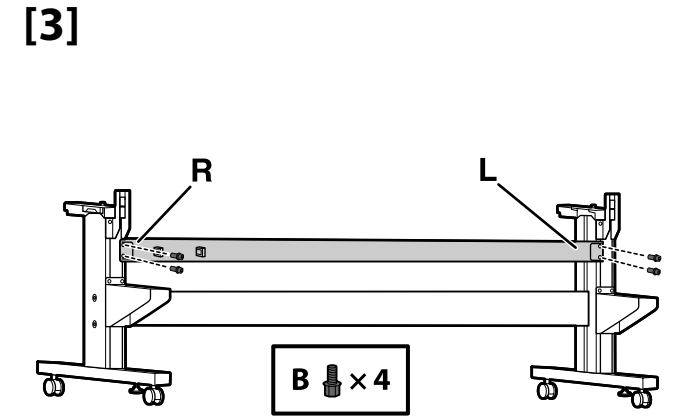
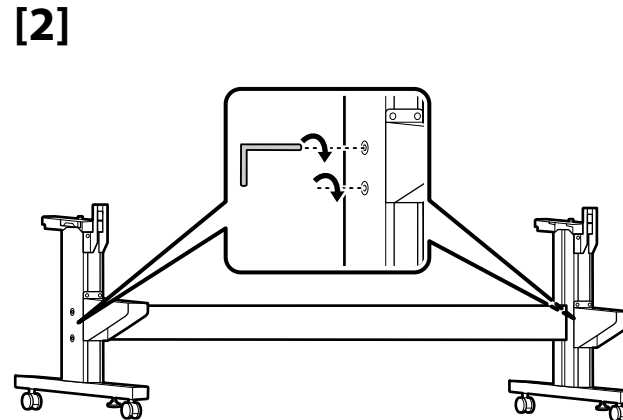
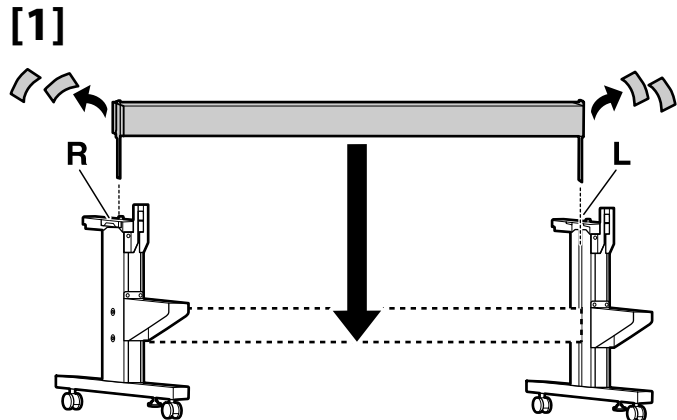



[4]

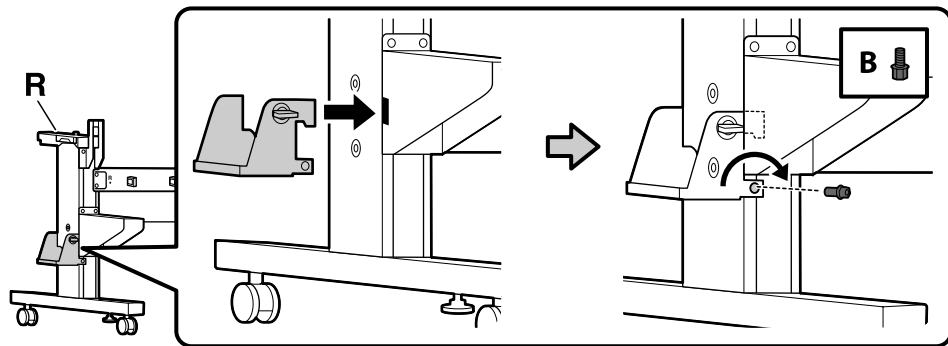

[5]

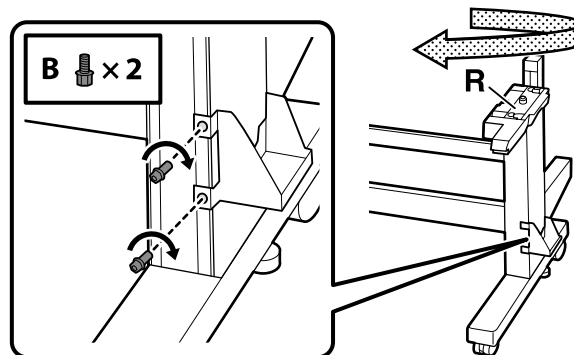

Installation af printer

Tulostimen asentaminen

Installasjon av skriver

Installation av skrivaren

تركيب الطابعة

نصب چاپگر

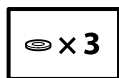
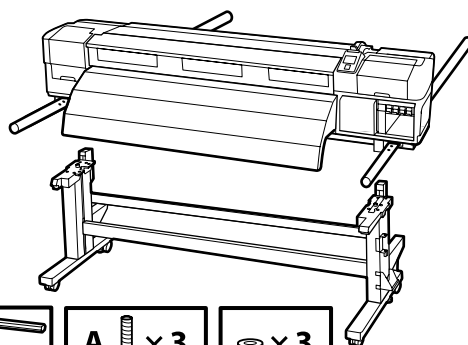

[1]

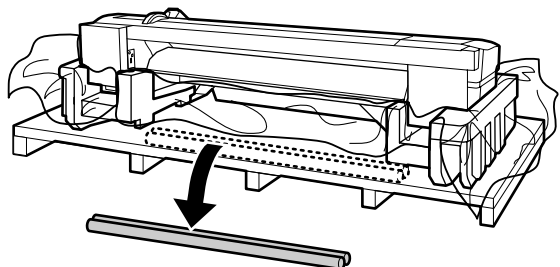

[2]

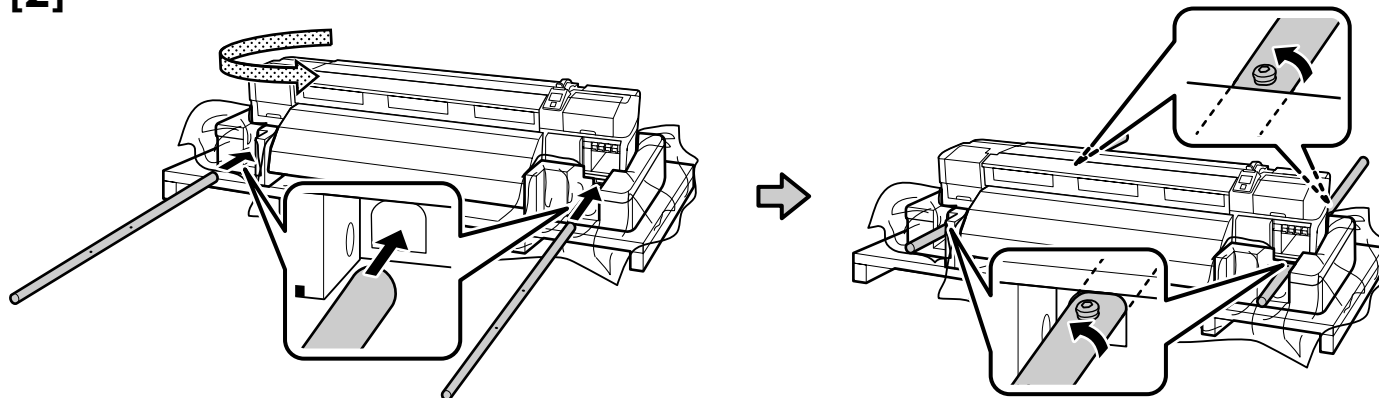

[3]

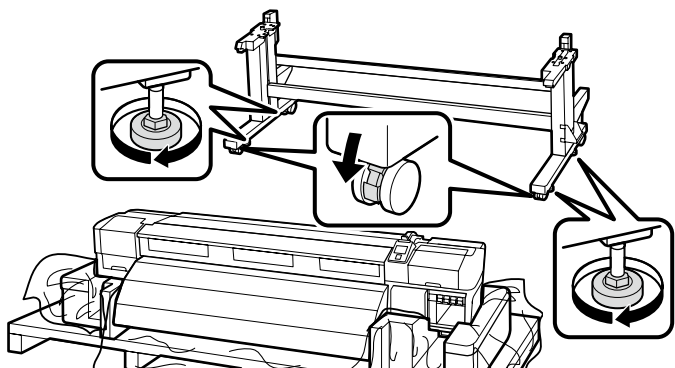

Før anvendelse af printeren skal du sikre dig, at stativet står rigtigt fast. Sørg for, at hjulene ikke svæver i luften. Når du flytter printeren, skal du dreje stativfastgørelsesskruerne i modsat retning for at hæve dem og derefter låse hjulene op.

Ennen tulostimen käyttämistä varmista, että jalusta on kiinnitetty paikalleen. Varmista että pyörät eivät ole ilmassa. Kun siirrät tulostinta, käännä jalustan säätöruuveja vastakkaiseen suuntaan nostaaksesi ne ja vapauta sitten pyörät.



Før du bruker skriveren, vær sikker på at stativet er oppsatt som det skal. Se til at hjulene ikke flyter i luften. Når du flytter skriveren, roter stativfesteskruene i motsatt retning for å heve dem, og åpne deretter opp for trinsene.

Se till att stället står säkert innan du börjar använda skrivaren. Kontrollera att hjulen inte hänger i luften. Om skrivaren ska flyttas ska du först vrida fästskruvarna i motsatta riktningar för att frigöra hjulen.

قبل استخدام الطابعة، تأكد من أن المنصة مثبتة في مكانها. تأكد من أن العجلات غير عائمة في الهواء. عند تحريك الطابعة، قم بتدوير مسامير تثبيت الحامل في الاتجاه المعاكس لرفعها ثم افتح قفل العجلات.

قبل از استفاده از چاپگر، مطمئن شوید که پایه آن در جای خودش ثابت شده باشد. دقت کنید چرخها معلق نباشد. هنگام حرکت دادن چاپگر، پیچهای نگهدارنده پایه را در جهت مخالف بچرخانید تا بلند شود و سپس قفل چرخها را باز کنید.

[4]

⚠ Forsigtig

I skal være mindst seks personer til at bære printeren.

⚠ Varoitus

Tulostimen kantamiseen tarvitaan ainakin kuusi henkilöä.

⚠ Forsiktig

Bruk minst seks personer til å bære skriveren.

⚠ Försiktig

Det krävs minst sex personer för att lyfta skrivaren.

⚠ احتیاط

عند حمل الطابعة، استعن بستة أشخاص على الأقل.

⚠ احتیاط

هنگام حمل چاپگر، حداقل از شش نفر استفاده کنید.

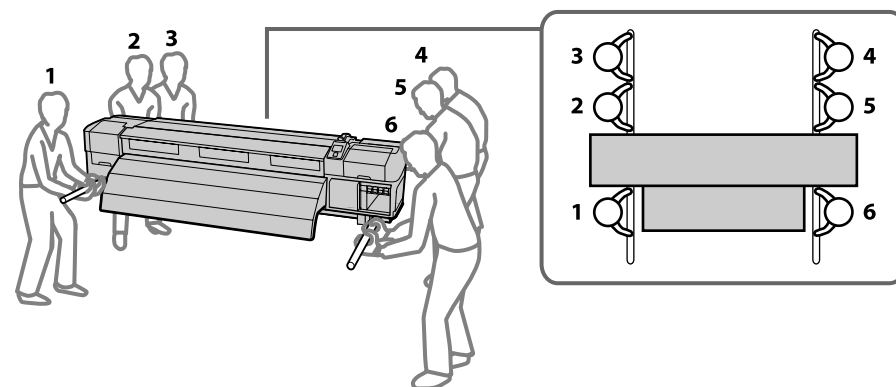



[5]

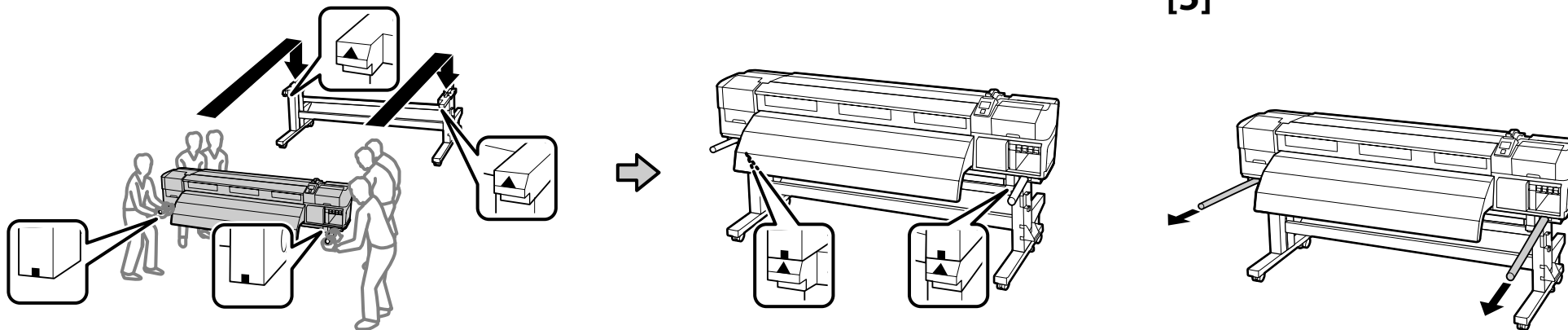

[6]

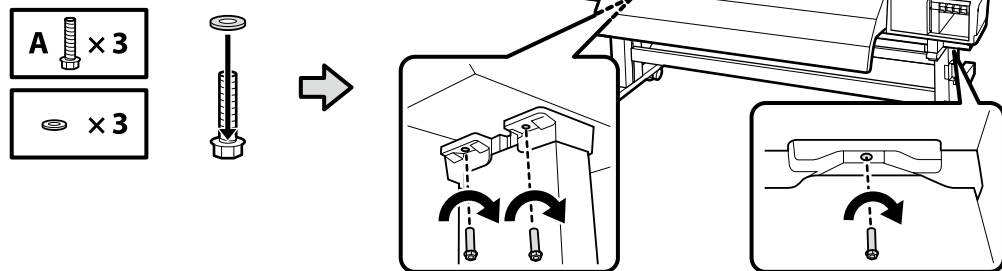

[7]

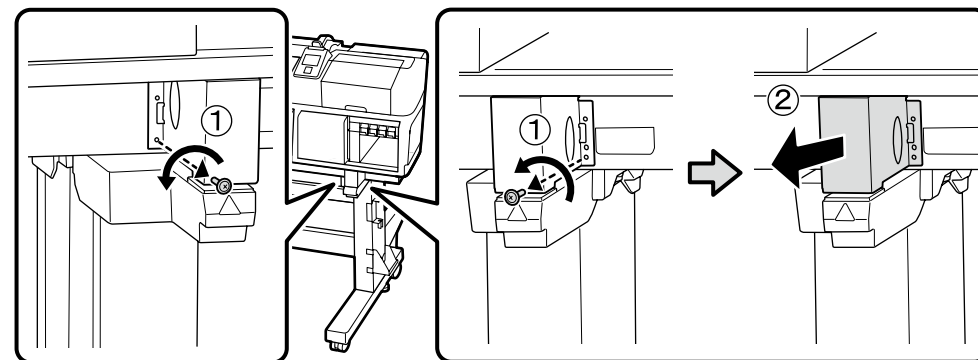

Ved samling af printeren og benene efter transport skal du bruge de dele, du fjernede under adskillelsen.
Opbevar dem på et sikkert sted.

Kun kokoat tulostimen ja jalat kuljetuksen jälkeen, tarvitet osia, jotka irrotit purkamisen yhteydessä.
Säilytä niitä suojatussa paikassa.

Når du skal montere skrivaren og beina igjen etter transport, trenger du delene du fjernet under demontering.
Oppbevar dem på et trygt sted.



Du behöver delarna som togs bort under isärtagningen när du monterar ihop skrivaren och benen efter transporten.
Förvara dem på en säker plats.

عند إعادة تجميع الطابعة والأرجل بعد النقل. ستحتاج إلى الأجزاء التي قمت بإزالتها أثناء التفكيك.
قم بتخزينها في مكان آمن.

هنگام سرهم کردن مجدد چاپگر و پایه ها پس از انتقال. به قطعاتی نیاز دارید که هنگام جدا کردن باز کردید.
آنها را در یک مکان امن نگه دارید.



[8]

Forsiktig	Pas på ikke at få hænder eller fingre i klemme, når du åbner og lukker frontdækslet.
Varoitus	Varo jättämätä käsiäsi tai sormiasi etukannen väliin avatessasi tai sulkieessasi sitä.
Forsiktig	Vær forsiktig så du ikke klemmer hendene eller fingrene dine når du åpner eller lukker forsidedekslet.
Försiktig	Var försiktig så du inte klämmer händer eller fingrar när du öppnar eller stänger framluckan.
احتياطات	احذر من أن تعلق يداك أو أصابعك عند فتح أو إغلاق الغطاء الأمامي.
احتياطات	هنگام باز کردن یا بستن درپوش جلو. مراقب باشید که دستانتان یا انگشتانتان لای آن گیر نکنند.

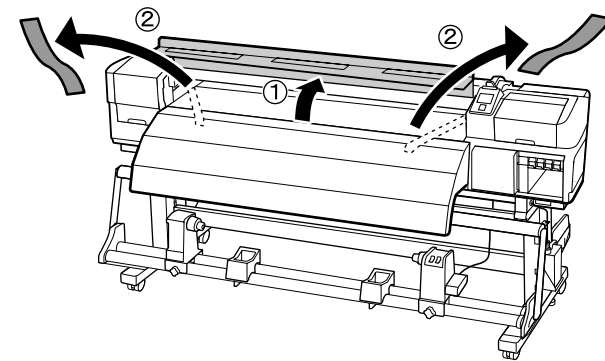

[9]

Tryk på fligene på siden af medieholdepladerne som vist for at placere pladerne midlertidigt midt på glaspladen.

Aseta tulostusmateriaalin kiinnityslevyt väliaikaisesti alustan keskelle painamalla levyjen sivuilla olevia kielekkeitä kuvan mukaan.

Klem sammen klaffene på sidene av mediets holdeplater som vist på figuren, og plasser platene midlertidig midt på press platen.

Tryck på tungorna på sidorna av mediehållarplåtarna så som visas och placera plåtarna tillfälligt i mitten på pressbordet.

من خلال الضغط على اللسانين على جانبي ألواح حمل الوسائط كما هو موضح. ضع الألواح بشكل مؤقت في مركز الأسطوانة.

هنگام فشار دادن زبانها در لبه های رسانه نگهدارنده صفحات. طبق آنچه نشان داده شده است. صفحات را به صورت موقت در وسط استوانه قرار دهید.

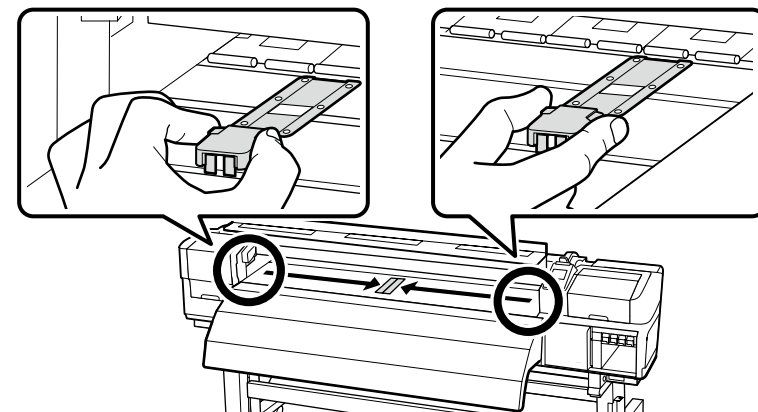

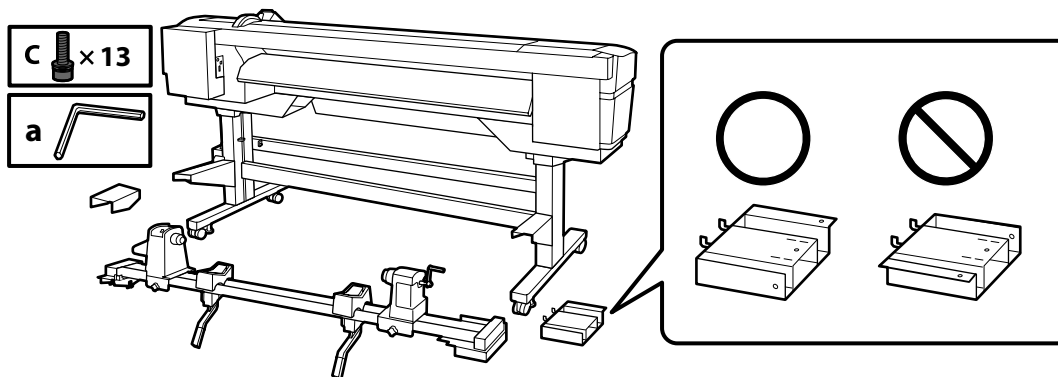
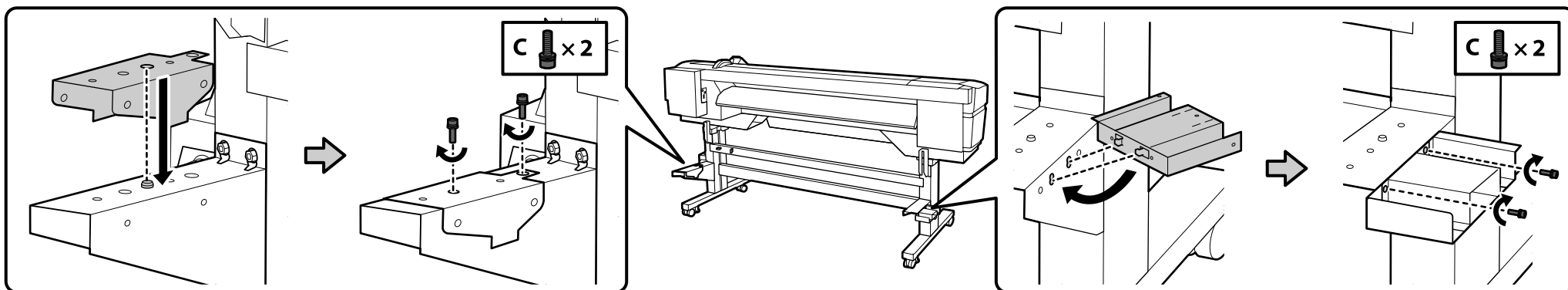
**Media Feeding Unit (Papirfremføringsenhet)****Tulostusmateriaalin syöttöyksikkö****Medium-materenhet****Mediematøre****Media Feeding Unit (وحدة تغذية الوسط)****Media Feeding Unit (واحد تغذية كنده رسانه)****[1]****[2]**

Vær to personer til at bære Media Feeding Unit (Papirfremføringsenhet) (ca. 34,3 kg) ved at holde fast i de to stænger, som det ses på figuren til højre.

Tulostusmateriaalin syöttöyksikkö -yksikön (paino noin 34,3 kg) kantamiseen tarvitaan kaksi henkilöä, jotka kannattelevat yksikköä eri puolilla olevista tangoista oikealla olevan kuvan osoittamalla tavalla.



Medium-materenhet (cirka 34,3 kg) bør bæres av to personer, som hver holder i de to stengene som vist på figuren til høyre.

Det krävs två personer för att lyfta Mediematøre (ca. 34,3 kg), där varje person ska hålla i de två stängerna som bilden till höger visar.

احمل Media Feeding Unit (وحدة تغذية الوسط) (34.3 كجم تقريبًا) بالاستعانة بشخصين. يُمسك كل منهما بالقضيبين كما هو موضح في الشكل جهة اليمين.

با استفاده از دو نفر، Media Feeding Unit (واحد تغذية كنده رسانه) (حدود 34.3 كيلوجرم) را حمل كنيد. در حاليكه هر نفر دو ميله را نگه داشته اند. همانطور كه در شكل سمت راست نشان داده شده است.

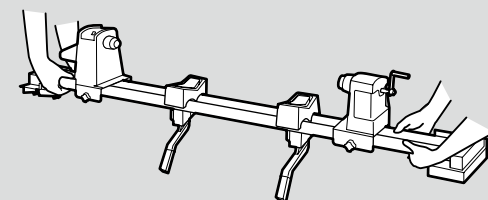

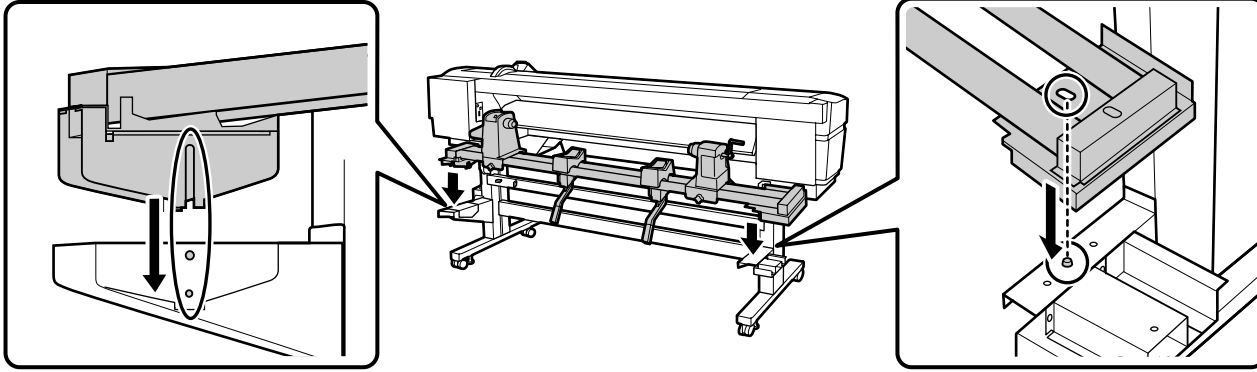

[3]

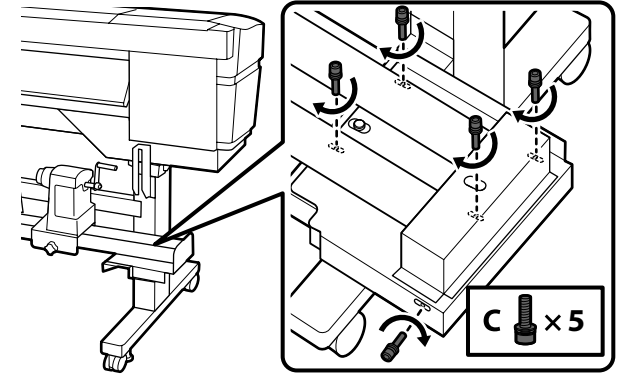

[4]

Hold de fire skruer på figuren til højre midlertidigt strammet, indtil paralleljusteringen er fuldført.

Kiristä oikeanpuoleisessa kuvassa näkyvät neljä ruuvia vain osittain, kunnes tulostusmateriaalin suuntauksen säätö on suoritettu.



Hold de fire skruene på figuren til høyre provisorisk strammet inntil parallelljustering er fullført.

Dra åt de fyra skruvarna, som visas i figuren till höger, temporärt tills parallelljusteringen är klar.

أحكام ربط المسامير الأربعة المبينة في الشكل الموجود على اليمين بشكل مؤقت حتى تكتمل عملية ضبط المحاذاة.

چهار پیچ نشان داده شده در شکل سمت راست را موقتاً محکم کنید تا تنظیمات موازی انجام شوند.

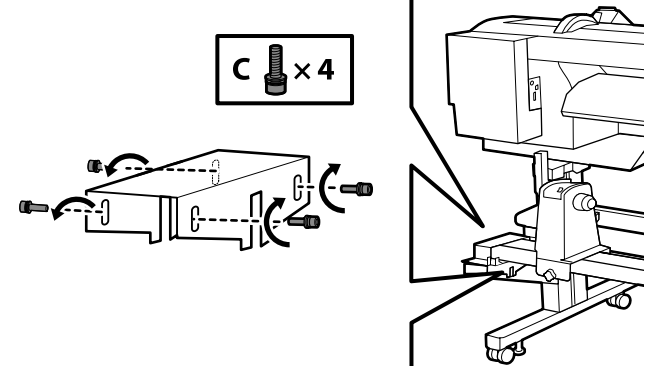



[5]

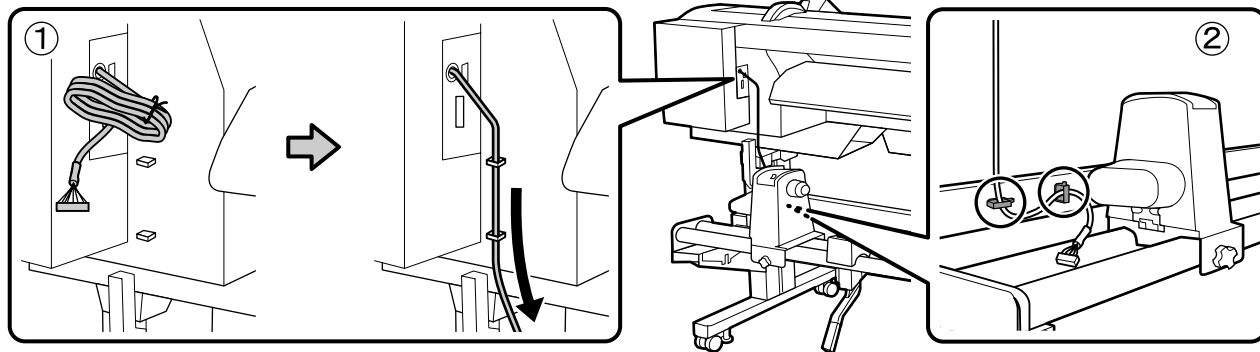

[6]

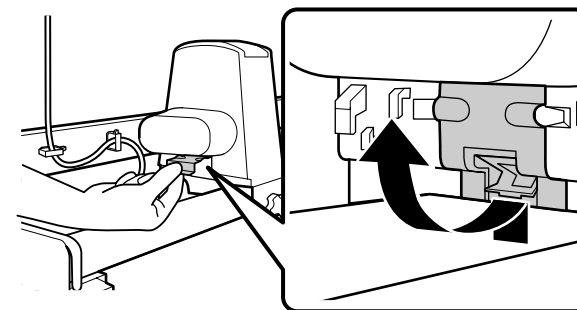

[7]

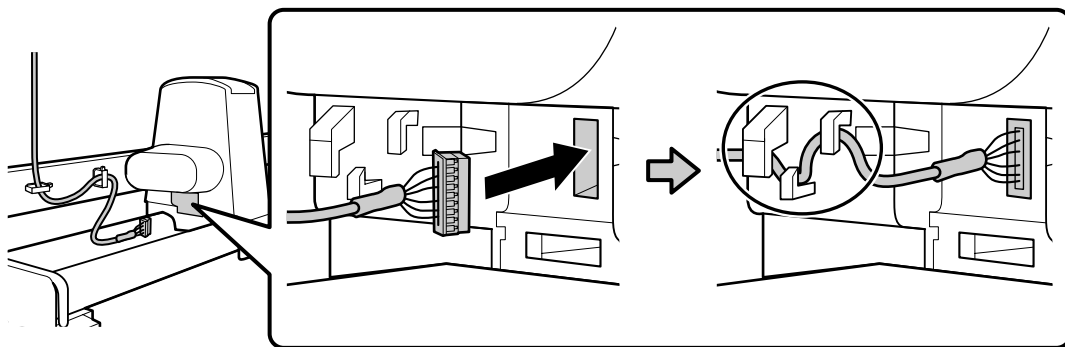

[8]

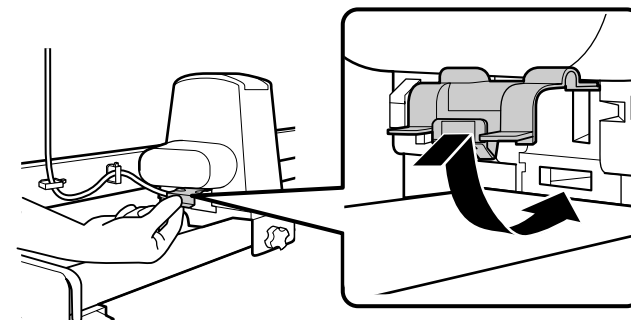

Auto Take-up Reel Unit (Opviklingsspole)

Automaattinen kiinnittorullayksikkö

Automatisk opprullingsspole-enhet

Automatisk uppspolningsenhet

(وحدة بكرة الطباعة التلقائية) Auto Take-up Reel Unit

(واحد ريل بردارنده خودکار) Auto Take-up Reel Unit

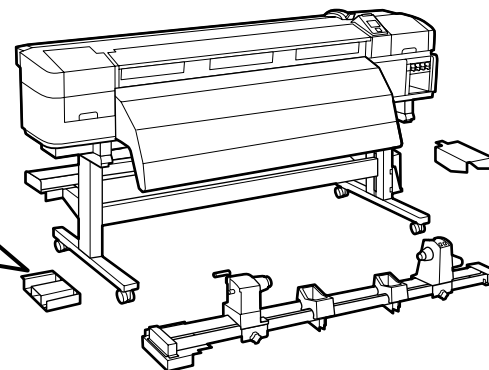
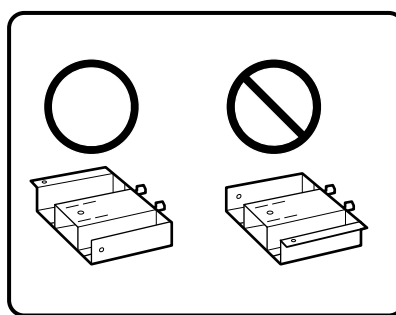

C $\times 13$

a

[1]

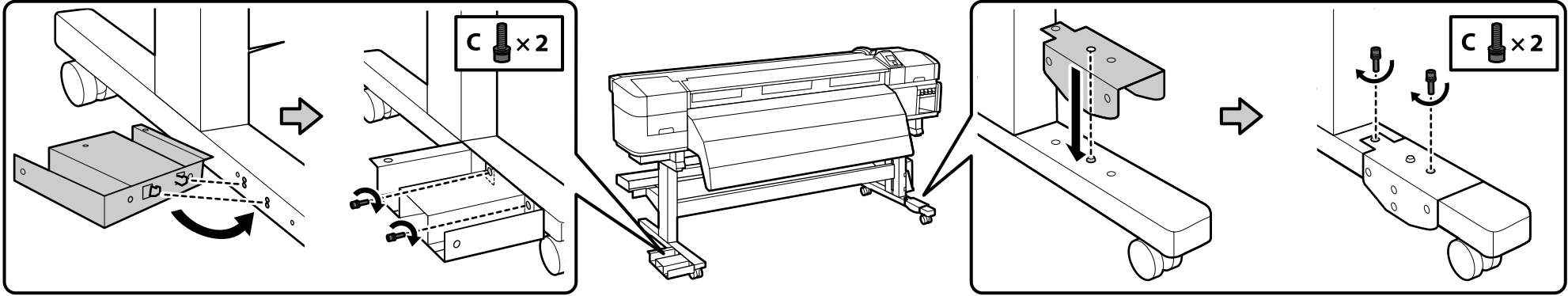

[2]

Vær to personer til at bære Auto Take-up Reel Unit (Opviklingsspole) (ca. 34,3 kg) ved at holde fast de to stænger, som det ses på figuren til højre.

Automaattinen kiinniottorullayksikkö (paino noin 34,3 kg) kantamiseen tarvitaan kaksi henkilöä, jotka kannattelevat yksikköä eri puolilla olevista tangoista oikealla olevan kuvan osoittamalla tavalla.

Automatisk opprullingsspole-enhet (cirka 34.3 kg) bør bæres av to personer som hver av dem holder de to stengene som vist på figuren til høyre.



Det krävs två personer för att lyfta den Automatisk uppspolningsenhet (ca 34.3 kg), där varje person ska hålla i de två stängerna som bilden till höger visar.

احمل Auto Take-up Reel Unit (وحدة بكرة الطباعة التلقائية) (تقريبًا 34.3 كجم) بالاستعانة بشخصين. يُمسك كل منهما بالقضيبين كما هو موضح في الشكل على اليمين.

با استفاده از دو نفر، Auto Take-up Reel Unit (واحد ریل بردارنده خودکار) (حدود 34.3 کیلوگرم) را حمل کنید. همانطور که در شکل سمت راست نشان داده شده است، هر نفر دو میله را نگه می دارد.

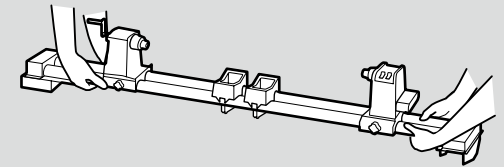

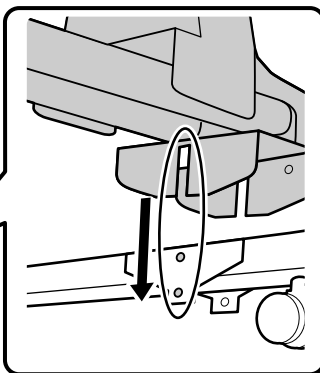
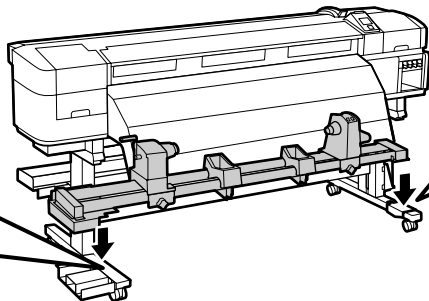
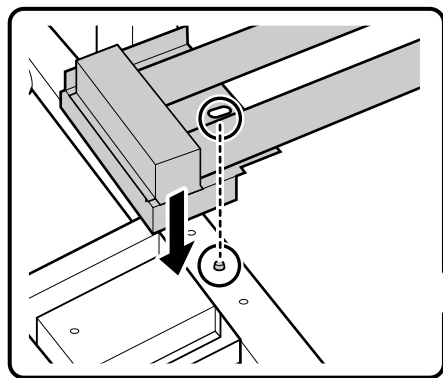

[3]

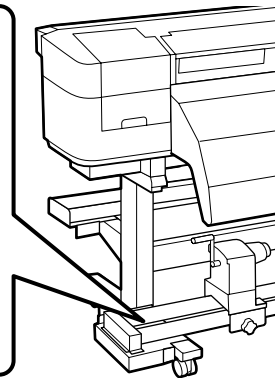
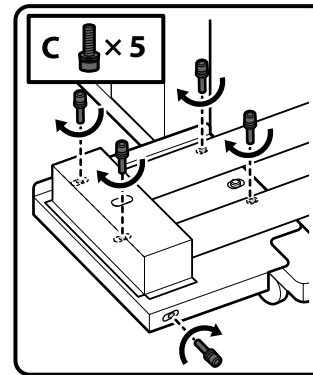

[4]

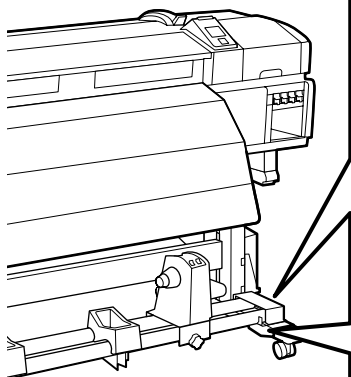

C x 4

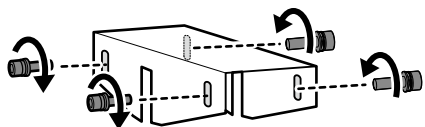

Hold de fire skruer på figuren til venstre midlertidigt strammet, indtil paralleljusteringen er fuldført.

Kiristä vasemmanpuoleisessa kuvassa näkyvät neljä ruuvia vain osittain, kunnes tulostusmateriaalin suuntauksen säätö on suoritettu.



Hold de fire skruene på figuren til venstre provisorisk strammet inntil parallelljustering er fullført.

Dra åt de fyra skruvarna, som visas i figuren till vänster, temporärt tills parallelljusteringen är klar.

أحكام ربط المسامير الأربعة المبينة في الشكل الموجود على اليسار بشكل مؤقت حتى تكتتمل عملية ضبط المحاذاة.

چهار پیچ نشان داده شده در شکل سمت چپ را موقتاً محکم کنید تا تنظیمات موازی انجام شوند.

[5]

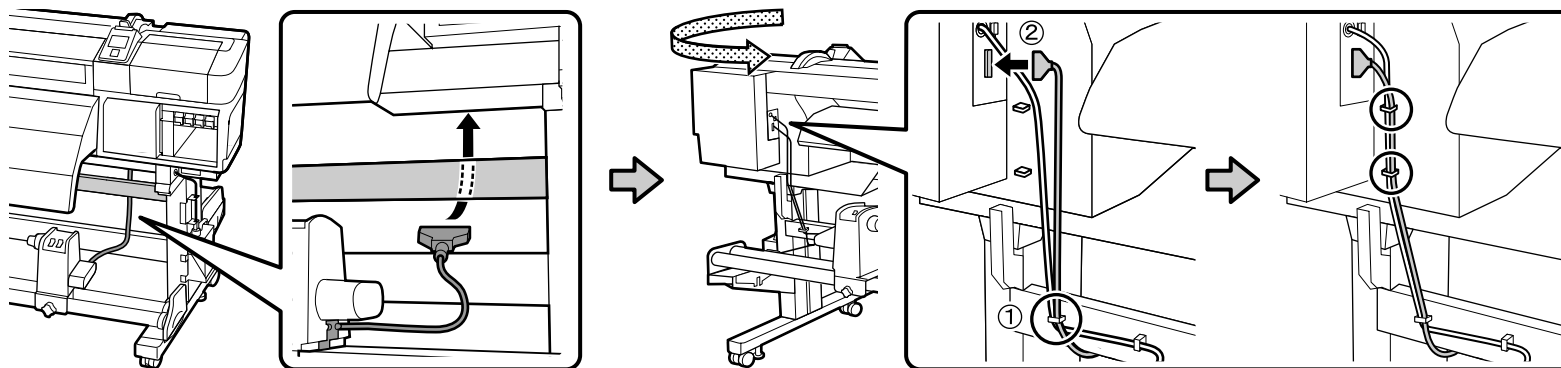

Kontakt en servicetekniker for påsætning af "Ink Supply System (Blækforsyningsystem)". Saml ikke "Mediestyreskinne" som beskrevet i følgende afsnit, før serviceteknikeren er færdig med sit arbejde.

Et forsøg på selv at udføre disse opgaver kan resultere i fejlfunktion eller skade på produktet, og vil ugyldiggøre garantien.

Ota yhteyttä huoltoteknikkoon liittäaksesi järjestelmän "Ink Supply System". Älä kokoa seuraavassa osiossa kuvattua "Tulostusmaterialin ohjauspalkki", ennen kuin huoltoinsinöörin työ on valmis.

Tuotteen takuu mitätöidään ja se voi vaurioitua tai toimia väärin, jos yrität suorittaa näitä tehtäviä itse.

Kontakt en servicetekniker for å feste "Ink Supply System". Du må ikke montere "Medieføringsstang" som beskrevet i avsnittet nedenfor, før serviceteknikerens arbeid er fullført.

Hvis du prøver å utføre disse oppgavene selv, kan det føre til at produktet ikke fungerer som det skal, føre til skade på produktet og gjøre garantien ugyldig.

Kontakta en servicetekniker för att fästa enhetens "Bläckmatningsystem". Montera inte "Media styrstång" så som beskrivs i avsnittet som följer förrän serviceteknikerns arbete är klart.

Försök att utföra dessa uppgifter själv kan resultera i funktionsfel eller skada på produkten och upphäver garantin.

اتصل بمهندس صيانة لتركيبة "Ink Supply System". لا تقم بتركيب "شريط توجيه الوسائط" كما هو موضح في القسم التالي إلى أن ينتهي عمل مهندس الخدمة. إذا حاولت القيام بهذه المهام بنفسك فقد يؤدي ذلك إلى عطل المنتج أو تلفه وسوف يؤدي إلى بطلان الضمان.

برای اتصال "Ink Supply System" (سیستم تأمین جوهر)، با یکی از مهندسان خدمات تماس بگیرید. همانطور که در بخش زیر توضیح داده شده است، تا وقتی کار مهندس خدمات تمام نشده است، "میله راهنمای رسانه" را نصب نکنید.

تلاش برای انجام این وظایف توسط شخص شما ممکن است باعث خرابی عملکرد دستگاه یا آسیب رسیدن به محصول شود و باعث ابطال ضمانتنامه می شود.

Mediestyreskinne

Tulostusmateriaalin ohjauspalkki

Medieføringsstang

Media styrstång

شريط توجيه الوسائط

میله راهنمای رسانه

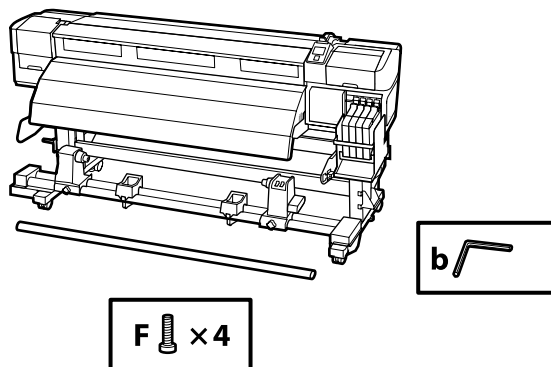

[1]

Mediestyreskinnen er tung. Mindst to personer er nødvendige til samlingen.

Tulostusmateriaalin ohjauspalkki on painava. Kokoamiseen tarvitaan vähintään kaksi henkilöä.

Medieføringsstangen er tung. Det kreves minst to personer for å montere den.

Media styrstången är tung. Minst två personer behövs vid monteringen.

شريط توجيه الوسائط ثقيل. مطلوب شخصين على الأقل لعملية التجميع.

میله راهنمای رسانه سنگین است. حداقل دو نفر برای مونتاژ لازم است.

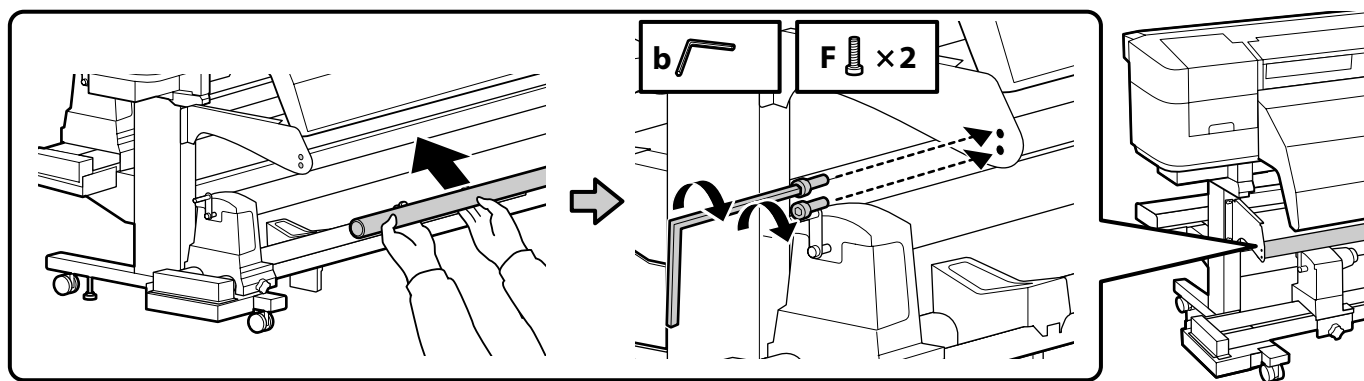

[2]

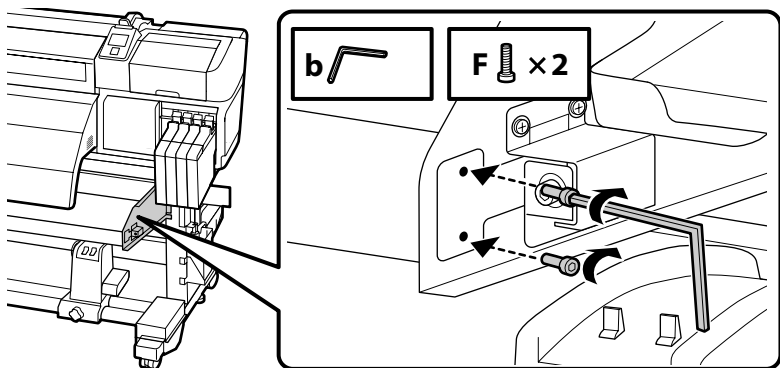

Sørg for, at de to skruer, der er vist på figuren, er tilspændt midlertidigt, indtil paralleljusteringen er fuldendt.

Pidä kuvassa näytetyt kaksi lyhyttä ruuvia väliaikaisesti kiristettyinä, kunnes tulostusmateriaalin suuntauksen sääntö on suoritettu.



Hold de to skruene vist på figuren provisorisk strammet inntil parallelljusteringen er fullført.

Låt de två skruvarna som visas på bilden vara tillfälligt åtdragna tills den parallella justeringen är slutförd.

أبق على المسامير الموضحة في الشكل مربوطين بشكل مؤقت إلى أن يكتمل الضبط الموازي.

تا زمانی که تنظیم موازی تکمیل نشده است، دو پیچ داخل تصویر باید موقتاً محکم باشد.

Kontakt en servicetekniker for påsætning af "Ink Supply System Cover (Dæksel til blækforsyningsystem)". Tænd ikke for printeren, indtil serviceteknikeren har fuldendt arbejdet.

Et forsøg på selv at udføre disse opgaver kan resultere i fejlfunktion eller skade på produktet, og vil ugyldiggøre garantien.

Ota yhteyttä huoltoteknikkoon liittäksesi järjestelmän "Ink Supply System Cover". Älä kytke tulostinta päälle ennen kuin huoltoteknikko on suorittanut työt loppuun.

Tuotteen takuu mitätöidään ja se voi vaurioitua tai toimia väärin, jos yrität suorittaa näitä tehtäviä itse.

Kontakt en servicetekniker for å feste "Ink Supply System Cover". Ikke slå skrivere på før serviceteknikerens arbeid er fullført.

Hvis du prøver å utføre disse oppgavene selv, kan det føre til at produktet ikke fungerer som det skal, føre til skade på produktet og gjøre garantien ugyldig.



Kontakta en servicetekniker för att fästa enhetens "Bläckmatningssystemets lucka". Slå inte på skrivaren förrän serviceteknikerns arbete är fullført.

Försök att utföra dessa uppgifter själv kan resultera i funktionsfel eller skada på produkten och upphäver garantin.

اتصل بمهندس صيانة لتركيبة "Ink Supply System Cover". لا تقدم بتشغيل الطابعة حتى يَنتهي مهندس الصيانة عمله.

إذا حاولت القيام بهذه المهام بنفسك فقد يؤدي ذلك إلى عطل المنتج أو تلفه وسوف يؤدي إلى بطلان الضمان.

برای اتصال "Ink Supply System Cover" (پوشش سیستم تأمین جوهر)، با یکی از مهندسان خدمات تماس بگیرید. تا زمانی که کار مهندس سرویس تمام نشده است، چاپگر را روشن نکنید.

تلاش برای انجام این وظایف توسط شخص شما ممکن است باعث خرابی عملکرد دستگاه یا آسیب رسیدن به محصول شود و باعث ابطال ضمانتنامه می شود.



Waste Ink Bottle (Beholder til affald fra trykfarve)

Jättemustepullo

Avfallsblekkflasken

Bläckavfallsbehållaren

زجاجة الحبر الفارغة

Waste Ink Bottle (گالن ضایعات جوهر)

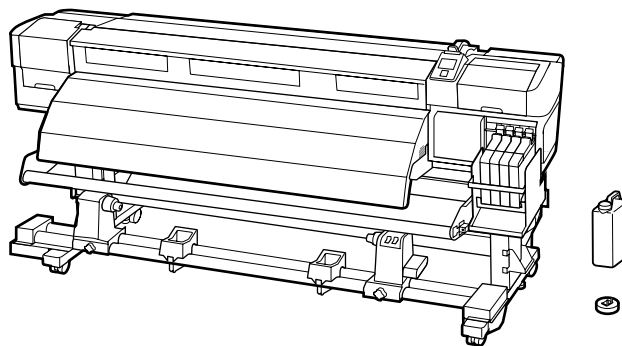

[1]

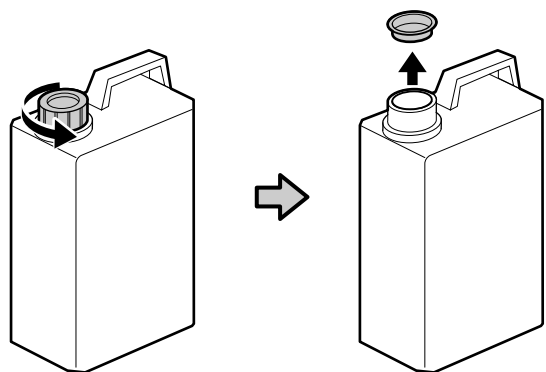

Låget til Waste Ink Bottle (Beholder til affald fra trykfarve) er nødvendigt ved bortskaffelse af affald fra trykfarve. Behold låget. Lad være med at smide det ud.

Jättemustepullo sulkijaa tarvitaan jättemustetta hävittäessä. Sästä sulkija. Älä heitä sitä pois.



Lokket på Avfallsblekkflasken er nødvendig når man skal kaste avfallsblekket. Behold lokket. Ikke kast det.

Sätt på locket på Bläckavfallsbehållaren innan du slänger bort bläckavfall. Behåll locket. Du får inte slänga det.

غطاء Waste Ink Bottle (زجاجة الحبر الفارغة) مطلوب عند التخلص من زجاجة الحبر الفارغة. احتفظ بهذا الغطاء. ولا تلقي به بعيداً.

دربوش Waste Ink Bottle (گالن ضایعات جوهر) هنگام دور انداختن ضایعات جوهر مورد نیاز است. دربوش را نگه دارید. آن را دور نیندازید.

[2]

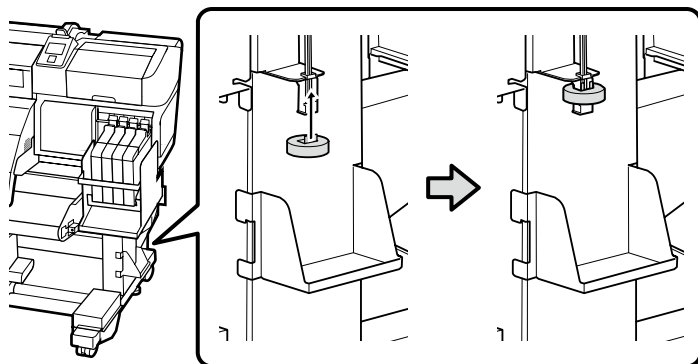

[3]

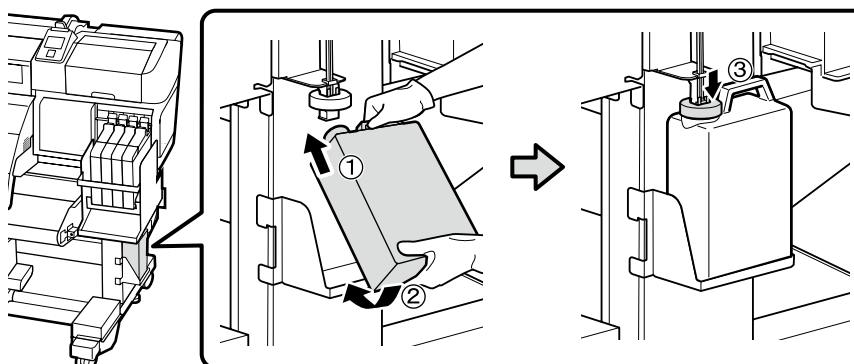

[4]

Hvis advarselmærkatene på dit sprog medfølger, skal du sætte dem over den engelske mærkat.

Jos kieleksi varoitustarra kuuluu toimitukseen, aseta se valmiiksi kiinnitetyn englanninkielisen tarran päälle.

Hvis det følger med en forsigtighetsetikett for ditt språk, plasserer du den over den engelske etiketten som allerede er festet.

Om det finns en varningsdekal på ditt språk, kan du sätta fast den ovanpå den engelska.

في حالة إرفاق الملصق التحذيري بلغتك، ضعه فوق الملصق الإنجليزي الموجود بالفعل.

در صورت وجود برچسب احتیاط به زبان شما، آن را روی برچسب انگلیسی که از قبل چسبانده شده است، قرار دهید.

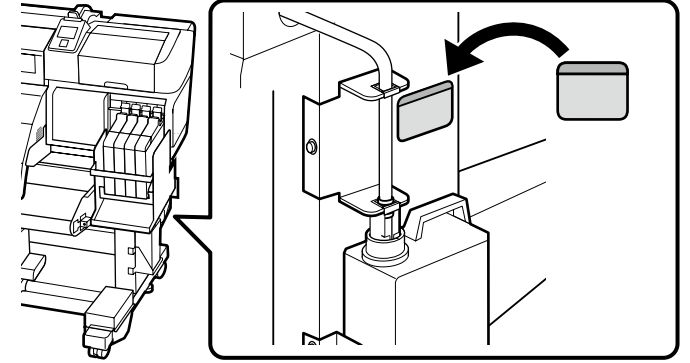

Tilslutning af netkablet

Virtajohdon liittäminen

Koble til strømkabelen

Ansluta strömkabeln

توصيل كابل الطاقة

اتصال كابل برق

[1]

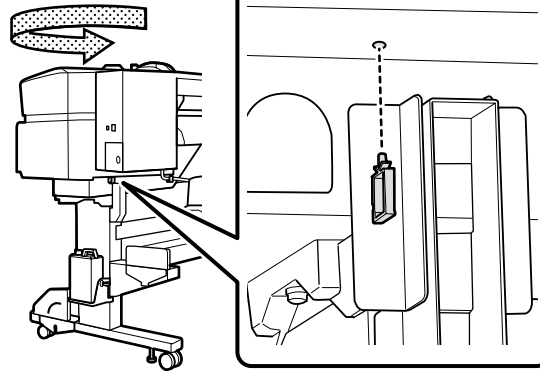

[2]

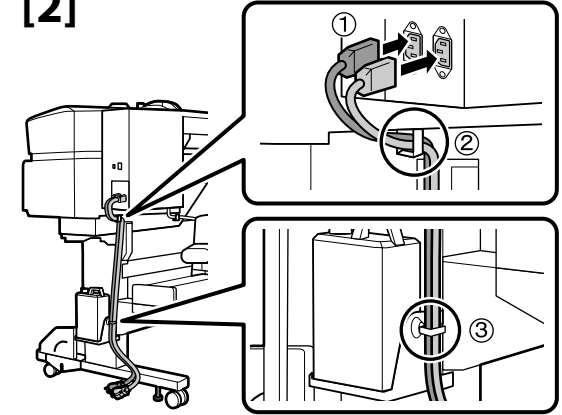

[3]

⚠ Forsigtig

Anvend kun den strømkilde, der er angivet på printerens mærkat.

⚠ Varoitus

Käytä vain tulostimen ohjekilvessä mainittua virtalähdetyypä.

⚠ Forsiktig

Bruk bare den type strømkilde som er indikert på skriverens etikett.

⚠ Försiktigt

Använd endast den strömkälla som anges på skrivarens typplåt.

⚠ احتیاط

استخدم فقط نوع مصدر الطاقة المبين في الملصق التعريفي للطابعة.

⚠ احتیاط

فقط از نوع منبع نیرویی که روی برچسب چاپگر مشخص شده است استفاده کنید.

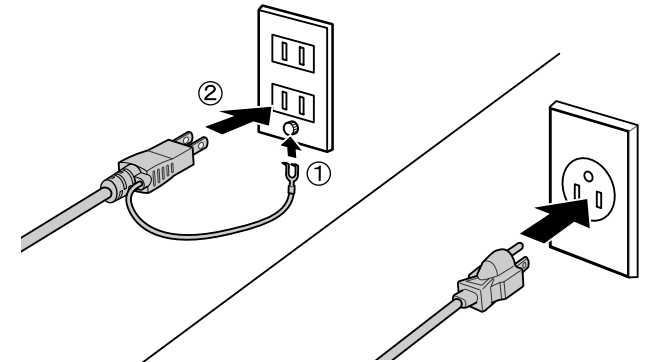

Før papiret ilægges, markeres ilægningsspositionen i venstre side af papiret ved hjælp af nedenstående procedure. Ilægges papiret uden at justere venstre sideposition, kan det resultere i ulige fremføring.

Merkitse tulostusmateriaalin vasen reuna ennen tulostusmateriaalin lataamista alla olevien ohjeiden mukaisesti. Tulostusmateriaalin lataaminen ilman vasemman reunan kohdistamista voi johtaa tulostusmateriaalin syöttöön epäsuorassa.

Før du laster mediet, må du markere lasteposisjonen på venstre ende av mediet ved bruk av prosedyren under. Hvis du laster mediet uten å justere den venstre endeposisjonen, kan det føre til mating som ikke er rett.

Innan du laddar medierullen, markera pålastningsläge på den vänstra änden av medierullen med hjälp av proceduren här nedan. Fyll på materialet utan att justera vänster ändläge kan resultera i en inmatning som inte är rak.

قبل تحميل الوسط، ضع علامة على موضع التحميل على الطرف الأيسر للوسط مستخدمًا الإجراء التالي. تحميل الوسط دون محاذاة موضع الطرف الأيسر قد يؤدي إلى تغذية غير مباشرة.

قبل از قرار دادن رسانه، با استفاده از فرآیند زیر، موقعیت قرار دادن را در انتهای سمت چپ رسانه، علامت گذاری کنید. قرار دادن رسانه بدون تراز کردن موقعیت انتهایی چپ ممکن است باعث شود که تغذیه بصورت صاف انجام نشود.

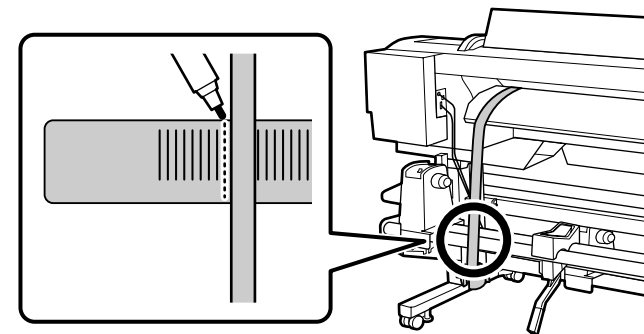

[1]

Markering af papirilægningsspositionen

Tulostusmateriaalin lataamisen sijainnin merkitseminen

Merke medielastingsposisjon

Markering av mediets pålastningsläge

تحديد موضع تحميل الوسط
علامت گذاری موقعیت قرار دادن رسانه

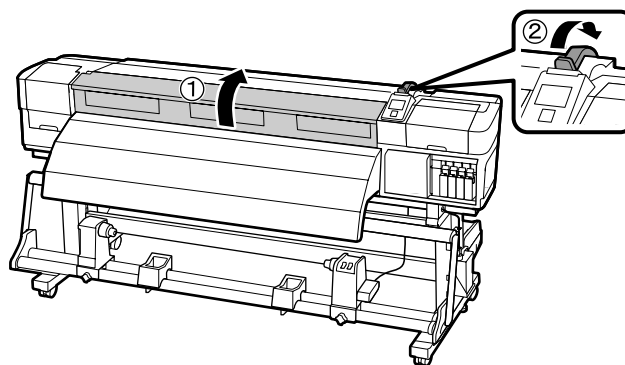

[2]

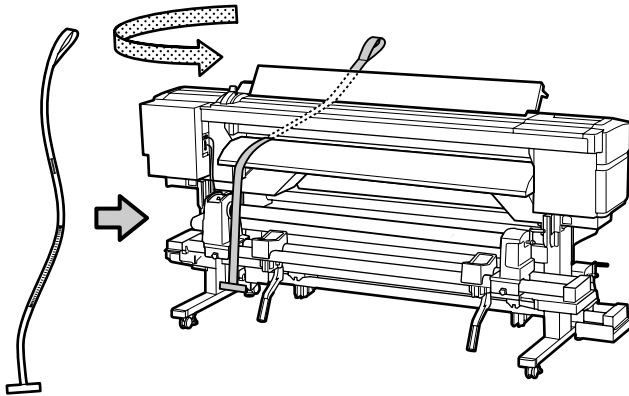

Anbring den rullede side af filmen øverst, og læg den i printeren.

Aseta filmin rullattu pää ylös ja syötä se tulostimeen.

Plasser den rullede siden av filmen øverst, og sett den inn i skriveren.

Placera den rullade sidan av filmen överst och för in den i skrivaren.

ضع الجانب الملفوف من الطبقة الرقيقة في الأعلى. وأدخله في الطابعة.

سمت رول شده فیلم را در بالا قرار دهید و آن را وارد چاپگر کنید.

[3]

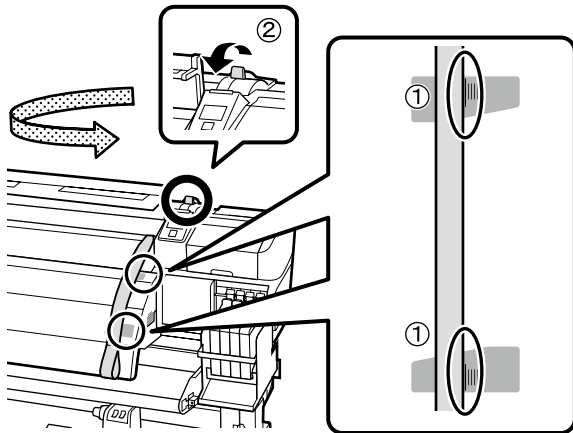

Justér højre kant med de længste mærker på skalaerne i miden af mærkaterne fra forsiden af printeren.
Sænk papirilægningsstangen efter justering af positionerne.

Kun katsot tulostinta edestäpäin, kohdista oikea reuna asteikkojen pisimpiin merkkeihin tarrojen keskellä.
Sijaintien kohdistuksen jälkeen laske tulostusmateriaalin latausvipua alaspäin.

Fra forsiden av skriveren tilpasser du høyre kant med de lengste merkene på skalaen midt på etikettene.
Når du har tilpasset posisjonene, senker du medielastingsspaken.

Rikta in den högra kanten med de längsta markeringarna på skalorna i mitten på dekalerna från skrivarens framsida.
Sänk ned pålastningsspaken för mediet när lägena är inriktade.

من أمام الطابعة، قم بمحاذاة الحافة اليمنى مع أطول علامات على المقاييس الموجودة في منتصف الملصقات.
بعد محاذاة المواضع، اخفض مقبض تحميل الوسط.

در جلوی چاپگر، لبه راست را با بلندترین علامت ها در مقیاس ها در وسط برجسب ها تراز کنید.
پس از تراز کردن موقعیت ها، اهرم قرار دادن رسانه را پایین بیاورید.

[4]

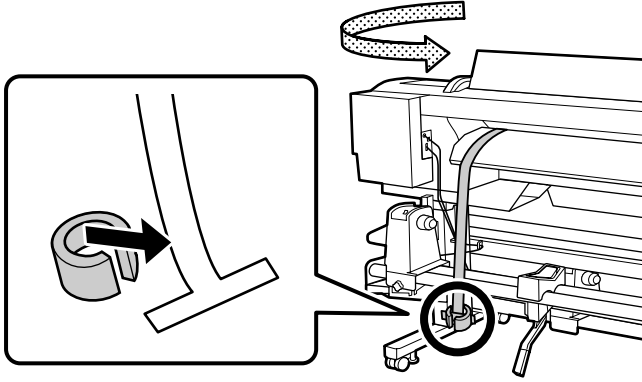

[5]

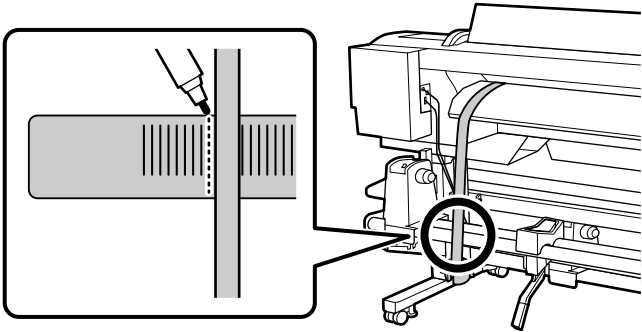

Træk filmen lige ned, og placer den over mærkaten på den forreste stang på Media Feeding Unit (Papirfremføringsenhet). Brug en markør såsom en oliebaseret pen til at markere venstre ende-position af filmen på mærkaten.

Vedä filmiä suoraan alaspäin ja aseta se Tulostusmateriaalin syöttöyksikkö-yksikön etukaaren päälle. Käytä esimerkiksi öljypohjaista kynää merkitäksesi filmin vasemman ja oikean reunan sijainti.

Trekk filmen rett ned, og plasser den over etiketten på frontstangen i Medium-materienhet. Bruk en markør, f.eks. en oljebasert penn, til å merke den venstre ende-posisjonen for filmen på etiketten.

Dra filmen rakt ned och placera den över dekalen på den främre delen av Mediematarnet. Använd en märkpenna, t.ex. en oljebaserad märkpenna, för att markera filmens vänstra ändläge på etiketten.

اسحب الطبقة الرقيقة لأسفل بشكل مستقيم، وضعها على الملصق الموجود في القضيبة الأمامي لـ Media Feeding Unit (وحدة تغذية الوسط). استخدم قلم تحديد مثل القلم الزيتي لتحديد موضع الطرف الأيسر من الطبقة الرقيقة على الملصق.

فیلم را مستقیم پایین بکشید و آن را روی برچسب میله جلوی Media Feeding Unit (واحد تغذیه کننده رسانه) قرار دهید. از یک علامت گذار مانند قلم روغنی برای علامت گذاشتن انتهای چپ فیلم روی برچسب استفاده کنید.

[6]

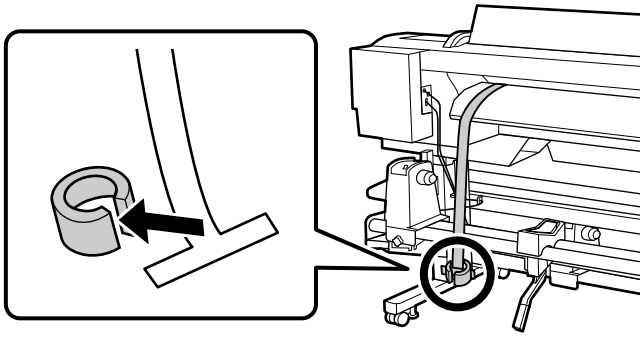

[7]

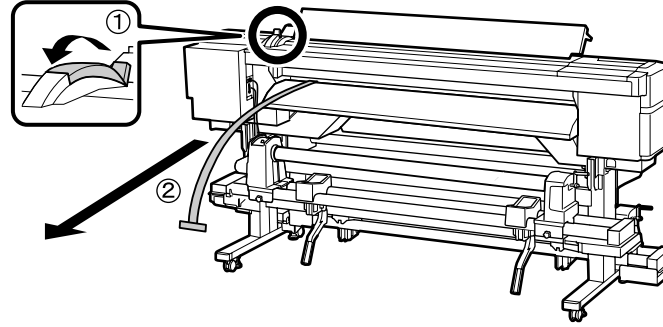

Ilægning af papir

Tulostusmateriaalin lataaminen

Laste medium

Ladda medier

تحميل الوسط

قرار دادن رسانه

⚠ Forsigtig

Idet papiret er tungt, bør det ikke bæres af kun én person.

⚠ Varoitus

Koska tulostusmateriaali on painavaa, sitä ei pidä kantaa yksin.

⚠ Forsiktig

Ettersom mediet er tungt burde det ikke bæres av kun én person.

⚠ Försiktigt

Medierullen är tung och det krävs mer än en person för att lyfta den.

⚠ احتیاط

لأن الوسط ثقيل فلا ينبغي حمله بواسطة شخص واحد.

⚠ احتیاط

از آنجا که رسانه سنگین است، نباید توسط یک نفر حمل شود.

[1]

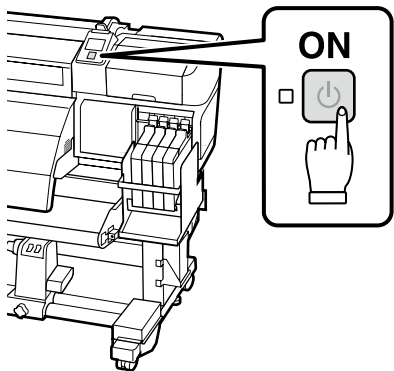

[2]

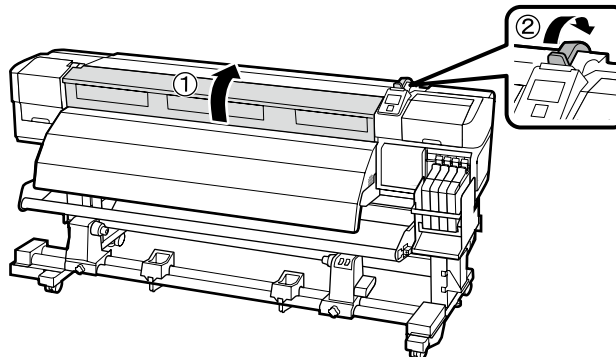

[3]

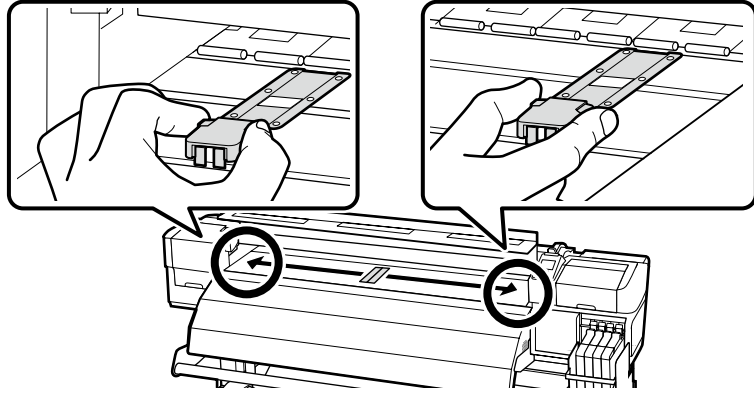

[4]

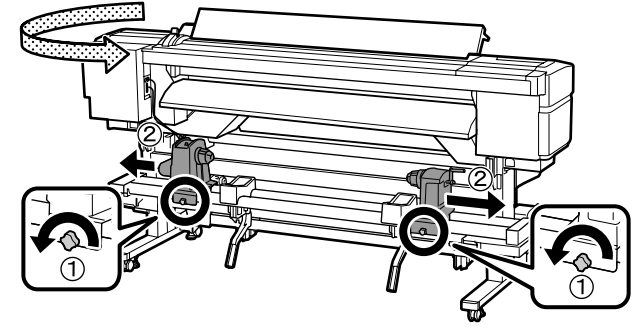

[5]

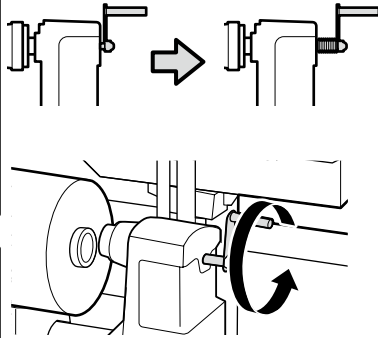
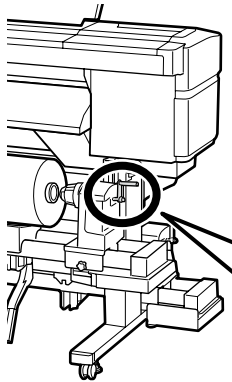

Hvis akslens håndtag på højre side af rulleholderen er trykket ind, skal du dreje det længst muligt fremad.

Jos rullan pidikkeen oikeanpuoleinen kahva on painettu sisään, käännä sitä eteenpäin kunnes kahva ei enää käänny enempää.

Dersom håndtaket på rullepinnens høyre side blir trykket inn, snu det forover til håndtaket ikke kan snus lenger.

Om veven på rullhållarens högra sida är intryckt, ska du vrida den mot framsidan tills det inte går att veva mer.

إذا تم الضغط على عمود المقبض الخاص بالجانب الأيمن لحامل الأسطوانة، فأدره إلى الأمام حتى لا يعدد في الإمكان إدارته.

اگر محور دسته نگهدارنده رول سمت راست به داخل فشار داده شده است، آن را به جلو بچرخانید تا دیگر دسته چرخانده نشود.

Dette afsnit beskriver, hvordan der indlæses medie med den printbare side ud.

Tässä osiossa kerrotaan kuinka tulostusmateriaalin voi ladata tulostuspuoli ulospäin.

Dette avsnittet beskriver hvordan du laster medieutskriftsside ut.

Detta avsnitt beskriver hur du fyller media med utskriftssida ut.

يوضح هذا القسم كيفية تحميل الوسائط مع جعل الجانب القابل للطباعة للخارج.

در این بخش، نحوه قرار دادن رسانه به گونه‌ای که سمت قابل چاپ آن رو به بیرون باشد توصیف شده است.

[6]

Justér venstre side af papiret efter det mærke, du har tegnet på mærkaten.

Kohdista tulostusmateriaalin vasen reuna tekemääsi merkkiin.

Tilpass den venstre enden på mediet med merket du lagde på etiketten.

Justera den vänstra änden av mediet med markeringen du gjorde på etiketten.

قم بمحاذاة الطرف الأيسر من الوسط مع العلامة التي وضعتها على الملصق.

انتهای سمت چپ رسانه را با علامتی که روی برچسب گذاشته اید، تراز کنید.

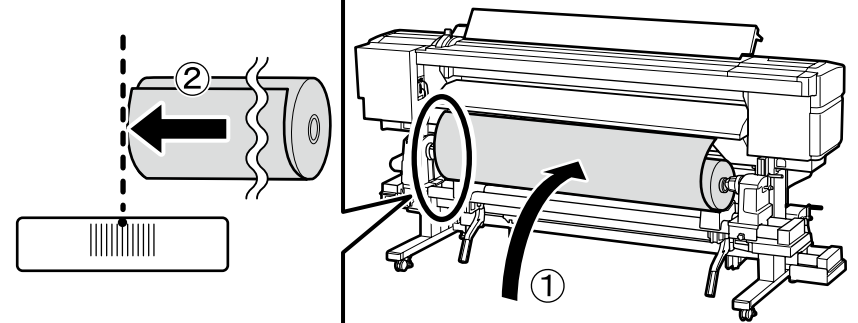

[7]

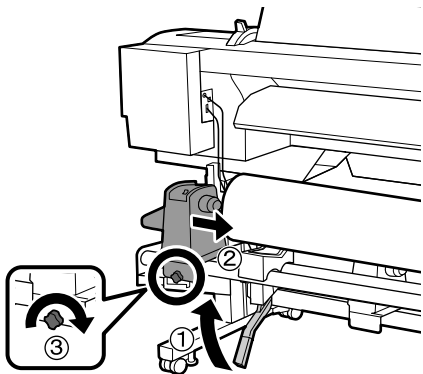

Hvis papirrullens ydre diameter er mindre end 140mm, skal du løfte den op med hænderne og sætte den i rulleholderen.

Jos tulostusmateriaalirullan ulkohalkaisija on korkeintaan 140mm, nosta se käsin rullan pidikkeeseen.

Dersom medierullen har en ytre diameter som er mindre enn 140mm, løft den opp med hendene dine og sett den i rullholderen.

Om medierullens ytterdiameter är mindre än 140mm, ska ni lyfta upp den för hands och placera den i rullhållaren.

إذا كانت أسطوانة الوسط ذات قطر خارجي يقل عن 140 مم، ارفعها بيدك وضعها على حامل الأسطوانة.

اگر رول رسانه دارای قطر خارجی کمتر از 140 میلی متر است، آن را با دستانتان بلند کنید، و آن را در نگهدارنده رول قرار دهید.



[8]

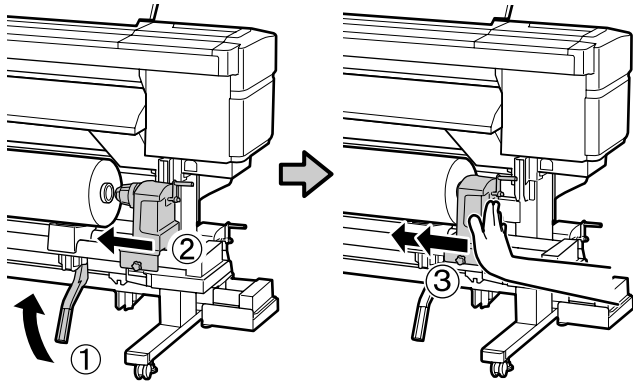

[9]

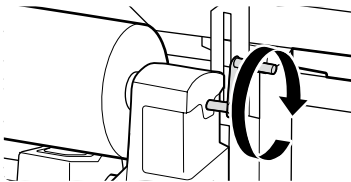
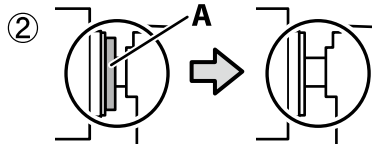
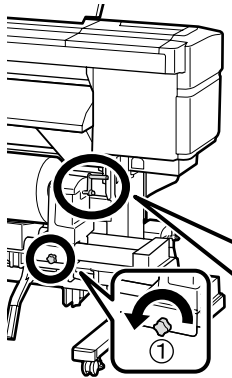

Drej håndtaget, indtil del A i figuren øverst til venstre er skjult.
Når del A er skjult, skal du ikke dreje mere på håndtaget.

Käännä kahvaa kunnes vasemman yläkulman kuvan osa A peittyi.
Kun osaa A ei enää näy, älä käännä kahvaa enempää.

Snu på håndtaket til del A på den øvre venstre figuren er gjemt.
Med en gang del A er gjemt, ikke snu håndtaket noe lenger.

Vrid veven tills del A överst till vänster i figuren inte längre syns.
Sluta vrida veven när del A inte längre syns.

أدر المقبض حتى يختفي الجزء A في الشكل الأيسر العلوي.
وبمجرد أن يختفي الجزء A لا تقم بإدارة المقبض بعد ذلك.

دسته را بچرخانید تا قسمت A نشان داده شده در شکل بالای سمت چپ پنهان شود.
بعد از اینکه قسمت A پنهان شد، دیگر دسته را نچرخانید.

[10]

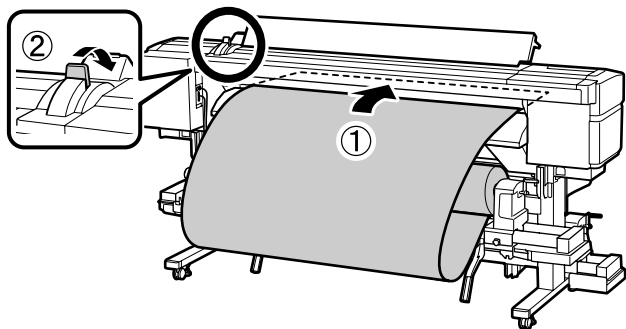

Hvis den venstre side af papiret ikke er i midten af det rektangulære område, som vist i figuren til højre, skal du gå tilbage til trin [4].

Jos tulostusmateriaalin vasen reuna ei ole oikealla näytetyyn suorakulmaisen alueen keskellä, palaa vaiheeseen [4].



Hvis den venstre enden på mediet ikke er i midten på det rektangulære området som vist i figuren til høyre, må du gå tilbake til trinn [4].

Om den vänstra änden av mediet inte är i centrum av det rektangulära området som visas i figuren till höger, återgå till steg [4].

إذا لم يكن الطرف الأيسر من الوسط ليس في منتصف المنطقة المستطيلة كما هو موضح في الشكل الذي على اليمين. عُد إلى الخطوة [4].

اگر سمت چپ رسانه در مرکز ناحیه مربعی نشان داده شده در شکل سمت راست نیست. به مرحله [4] باز گردید.

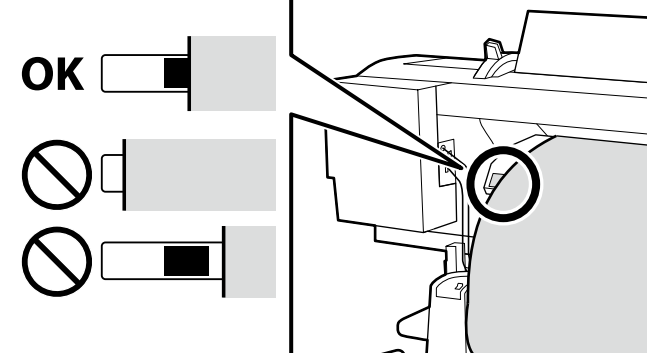

[11]

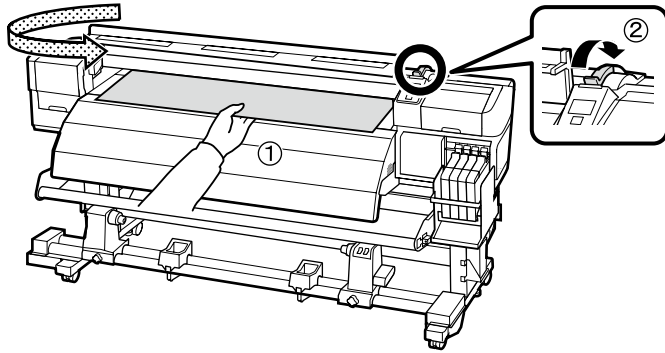

[12]

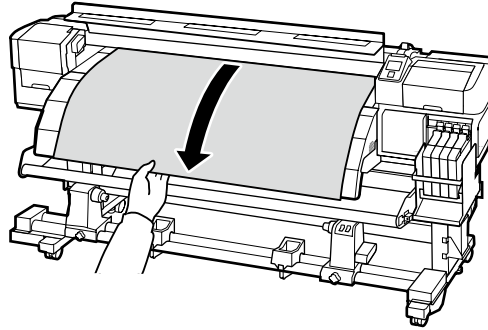

[13]

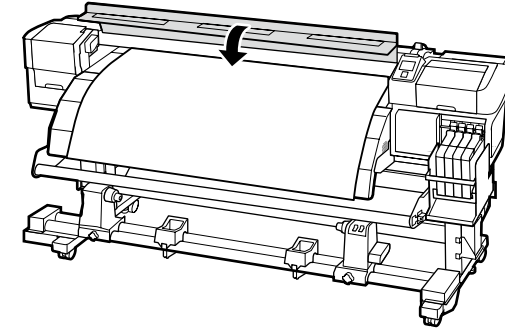

[14]

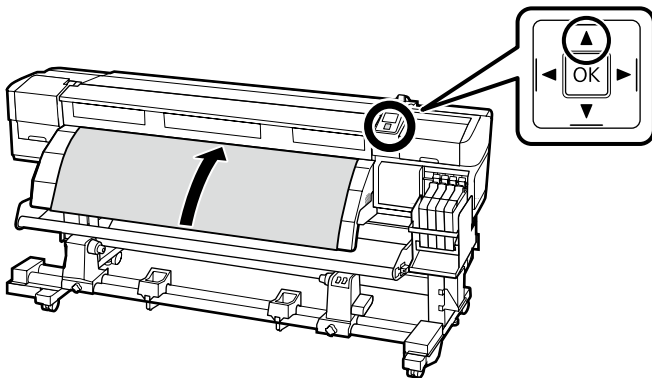

Hvis mediet er ilagt med den printbare side indad, skal du trykke på knappen ▼ for at spole mediet tilbage. Vi anbefaler, at du trykker på knappen ► på kontrolpanelet og indstiller **Media Suction** (Mediesugning) til 2.

Jos tulostusmateriaali on ladattu tulostuspuoli alaspäin, paina ▼-painiketta kelataksesi materiaalin taaksepäin. Suosittelemme, että painat ohjauspaneelin painiketta ► ja valitse **Media Suction** (tulostusmateriaalin imu)-asetukseksi 2.



Hvis media er lastet med skrivbar side inn, trykk på knappen ▼ for å spole tilbake medier. Vi anbefaler at du trykker på knappen ► i kontrollpanelet og stiller inn **Media Suction** til 2.

Om media laddas med utskriftssidan in, tryck på ▼-knappen för att spola tillbaka media. Vi rekommenderar att du trycker på ►-knappen på kontrollpanelen och anger **Media Suction** (Media Sug) till 2.

إذا كان يتم تحميل الوسائط مع وجود الجانب القابل للطباعة للداخل، فاضغط على الزر ▼ لترجيع الوسائط. ننصحك بالضغط على الزر ► في لوحة التحكم وضبط **Media Suction** (سحب الوسائط) على 2.

اگر رسانه به گونه‌ای قرار گرفته است که سمت قابل چاپ آن رو به داخل باشد، دکمه ▼ را فشار دهید تا رسانه به عقب برگردد. توصیه می‌شود دکمه ► را در پنل کنترل فشار دهید و **Media Suction** را بر روی حالت 2 تنظیم کنید.

[15]

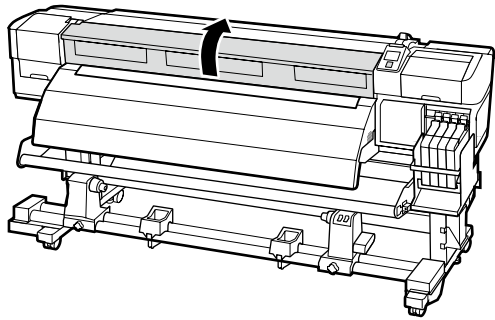

[16]

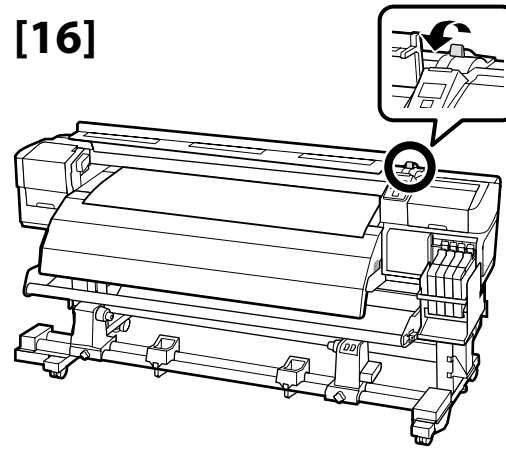

[17]

Tryk på fligene på siden af medieholdepladerne for at skubbe pladerne ud til mediets kanter.

Siirrä tulostusmateriaalin kiinnityslevyvä tulostusmateriaalin reunoihin painamalla levyjen sivuilla olevia kielekkeitä.

Klem sammen klaffene på sidene av mediets holdeplater, og skyv platene ut til mediets kanter.

Tryck på tungorna på sidorna av mediehållarplåtarna och skjut plåtarna mot mediets kanter.

من خلال الضغط على اللسانين على جانبي ألواح حمل الوسائط. ضع الألواح على حواف الوسائط.

هنگام فشار دادن زبانها در لبه های رسانه نگهدارنده صفحات. صفحات را به لبه های رسانه ببرید.

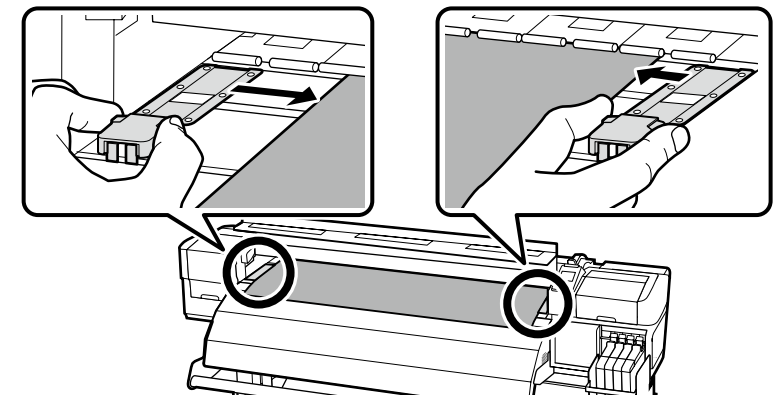

[18]

Placer venstre og højre plade, så kanterne af mediet kan ses ved midten af alle tre huller. Slip fligene for at låse pladerne fast.

Asemoi oikea ja vasen levy siten, että tulostusmateriaalin reunat voidaan nähdä jokaisen kolmen reiän keskellä. Lukitse levyt paikalleen vapauttamalla kielekkeet.

Plasser venstre og høyre plater slik at kantene på mediet kan ses i midten av alle de tre hullene. Slipp klaffene for å låse platene på plass.

Placera den vänstra och högra plåten så att kanterna på mediet kan ses i mitten på alla de tre hålen. Lossa tungorna så att plåtarna spärras på plats.

ضع اللوحين الأيسر والأيمن بحيث يمكن رؤية حواف الوسائط في مراكز جميع الفتحات. حرر اللسانين لقفل الألواح في مكانها.

صفحات راست و چپ را طوری قرار دهید که لبه های رسانه بتواند در وسط هر سه سوراخ دیده شود. زبانه ها را آزاد کنید تا صفحات در جای خود قفل شوند.

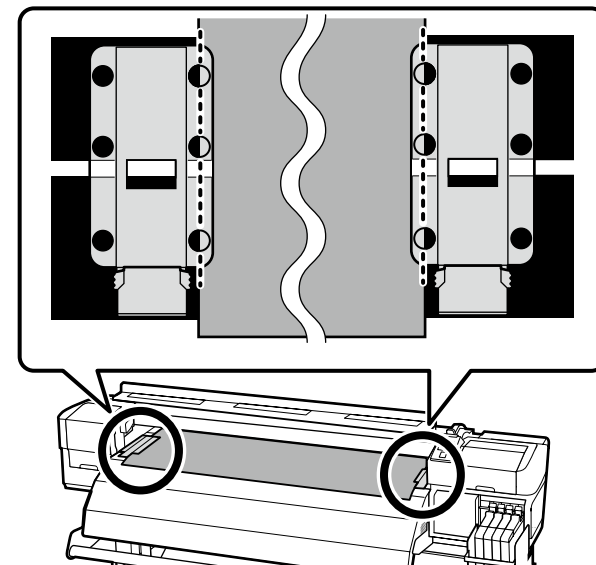

[19]

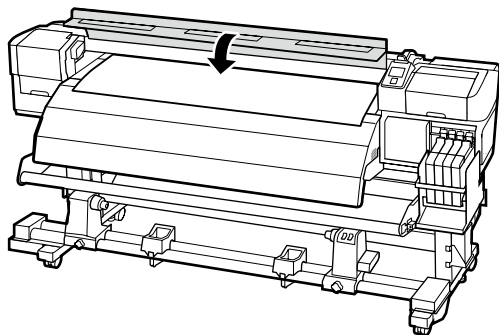

[20]

Efter ilægning af mediet, bedes du om at vælge indstillingerne for Remaining Setup og Select Media. Vælg indstillinger efter behov.

Tulostusmateriaalin lataamisen jälkeen voit valita kohdista Remaining Setup (Jäljellä oleva asennus) ja Select Media (Valitse tulostusmateriaali). Valitse tarpeen mukaan.

Når du har satt inn mediet, blir du bedt om å velge Remaining Setup og Select Media-valg. Foreta valg etter behov.

När du har fyllt på media kommer du att uppmanas att välja alternativen Remaining Setup och Select Media. Välj de alternativ som krävs.

بعد تحميل الوسط، سيطلب منك اختيار خيارات Remaining Setup (الإعداد المتبقي) و Select Media (تحديد الوسط). اختر الخيارات حسب الضرورة.

بعد از قرار دادن رسانه از شما خواسته می شود تا گزینه های Remaining Setup (تنظیم باقیمانده) و Select Media (انتخاب رسانه) را انتخاب کنید. گزینه ها را بر حسب نیاز انتخاب کنید.

USB ➔ [1]

Network ➔ [2]

[1]

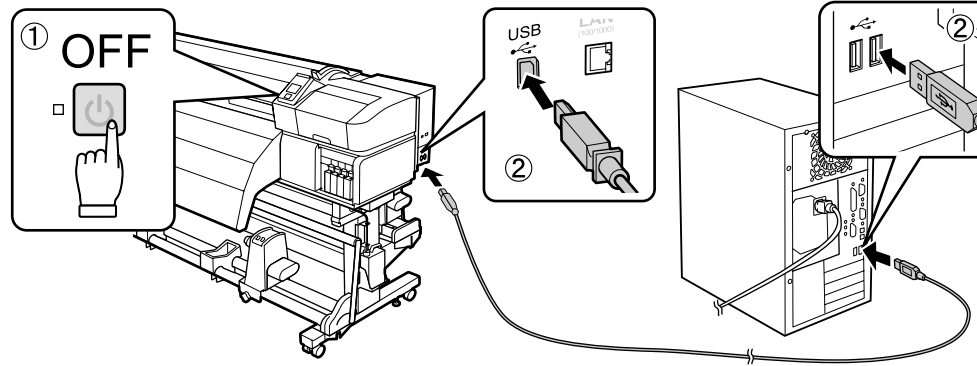

[2]

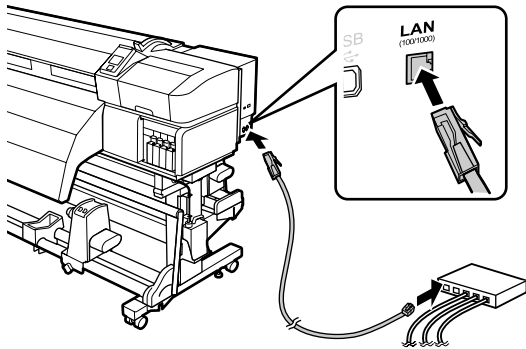

[3]

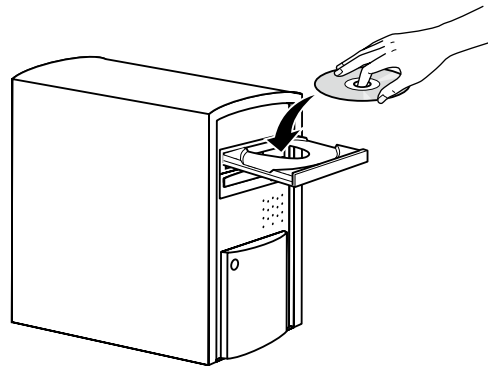

[4]

Windows

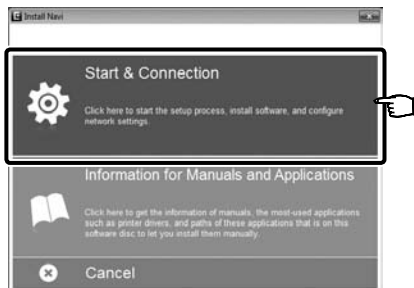

Følg instruktionerne på skærmen for at fuldføre installationen.

Seuraa näytön ohjeita asennuksen loppuun saattamiseksi.

Følg instruksjonene på skjermen for å fullføre installasjonen.

Följ anvisningarna på skärmen för att fullföra installationen.

اتباع التعليمات الواردة على الشاشة لاستكمال عملية التثبيت.

از دستورالعمل های روی صفحه برای انجام نصب پیروی کنید.



Hvis denne dialogboks vises, skal du sikre dig, at udgiveren er SEIKO EPSON og derefter klikke på **Fjern blokering**.

Jos tämä ikkuna avautuu, varmista, että julkaisija on SEIKO EPSON ja napsauta **Unblock (Salli)**.

Dersom denne dialogboksen kommer til syne, vær sikker på at produsenten er SEIKO EPSON, og klikk deretter på **Fjern blokkering**.

Om denna dialog visas, ska du kontrollera att utgivaren är SEIKO EPSON och därefter klicka på **Tillåt**.

إذا ظهر هذا الإخطار، فتأكد من أن الناشر هو SEIKO EPSON. ثم انقر على **Unblock (فتح)**.

اگر این کادر گفتگو نمایش داده شد. مطمئن شوید انتشار دهنده آن SEIKO EPSON است. و سپس روی **Unblock (لغو انسداد)** کلیک کنید.

Mac OS X



Følg instruktionerne på skærmen for at fuldføre installationen.

Seuraa näytön ohjeita asennuksen loppuun saattamiseksi.

Følg instruksjonene på skjermen for å fullføre installasjonen.

Följ anvisningarna på skärmen för att fullföra installationen.

اتبع التعليمات الواردة على الشاشة لاستكمال عملية التثبيت.

از دستورالعمل های روی صفحه برای انجام نصب پیروی کنید.

Network

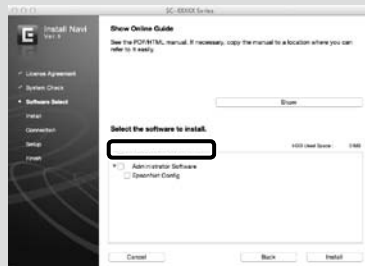

Fjern ikke afkrydsningen fra **Epson-netværkshjælpeprogrammer** i **Valg af software**.

Älä poista valintamerkkiä kohdasta **Epson-verkkotyökalut** kohdassa **Ohjelmiston valinta**.

Ikke fjern avkrydsningsmerket fra **Nettverktøy for Epson** i **Velg programvare**.

Ta inte bort markeringen från **Epson nätverksverktyg** i **Välj program**.

لا تقم بإزالة علامة التحقق من البرامج المساعدة لشبكة Epson في تحديد البرنامج.

علامت انتخاب را از **Epson Network Utilities (امکانات شبکه Epson)** در **Software Select (انتخاب نرم افزار)** برندارید.

I en netværksforbindelse skal du fortsætte ved at indstille en adgangskode som beskyttelse af netværksindstillingerne.

Glem ikke administratoradgangskoden. For information om hvad man skal gøre, hvis man glemmer adgangskoden, henvises der til "Problemkuser" i Brugervejledning.

Verkkoyhteyttä käytettäessä jatka asettamalla salasana verkkoasetusten suojaamiseksi.

Älä unohda järjestelmänvalvojan salasanaa. Saadaksesi lisätietoja siitä mitä tehdä, jos unohdit salasanan, katso Käyttöoppaan kohta "Ongelmanratkaisu".

I en nettverkstilkobling, fortsett ved å stille inn et passord for å beskytte nettverksinnstillingene.

Ikke glem administratorpassordet. For informasjon om hva du skal gjøre hvis du glemmer passordet, se "Problemløser" i Brukerhåndbok.

Om skrivaren är ansluten till ett nätverk, ska du fortsätta med att ange ett lösenord för att skydda nätverksinställningarna.

Glöm inte administratörlösenordet. För information om vad du gör om du har glömt lösenordet, se "Problemlösning" i Användarhandbok.

عند الاتصال بالشبكة، قم بوضع كلمة مرور لحماية إعدادات الشبكة.
لا تنسى كلمة مرور المدير. للاطلاع على معلومات حول كيفية التصرف عند نسيان كلمة المرور، انظر "حلال المشكلات" في دليل المستخدم.

در اتصال شبکه، با تعیین یک رمز عبور برای محافظت از تنظیمات شبکه ادامه دهید.
رمز عبور مدیر را فراموش نکنید. برای کسب اطلاعات بیشتر درباره اقدامات لازم هنگام فراموشی رمز عبور، به بخش "حل مشکل" در راهنمای کاربر مراجعه کنید.

Indstilling af adgangskode (kun netværk)

Salasanan asettaminen (vain verkoille)

Stille inn et passord (gjelder kun for nettverk)

Ställa in ett lösenord (endast i nätverk)

وضع كلمة مرور (للشبكات فقط)

تعیین رمز عبور (فقط برای شبکه ها)

[1]

Åbn din web-browser, og indtast printerens IP-adresse i adresselinjen.

Avaa selain ja kirjoita tulostimen IP-osoite osoitekenttään.

Åpne nettleseren din og skriv inn IP-adressen til skriveren i adressefeltet.

Öppna din webbläsare och skriv in IP-adressen i adressfältet.

افتح متصفح الويب الخاص بك. وأدخل عنوان IP الخاص بالطابعة في شريط العنوان.

مرورگر وب خود را باز کنید. و نشانی IP چاپگر را در نوار نشانی وارد کنید.

[2]

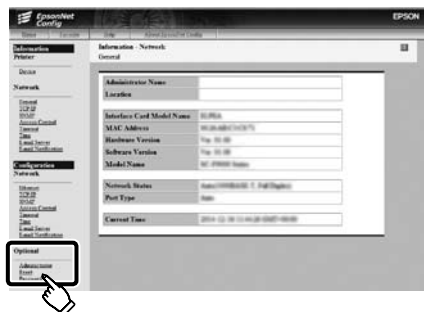

I **Valgfri** skal du klikke på **Adgangskode**.

Valitse **Password (Salasana)** kohdasta **Optional (Valinnainen)**.

I **Valgfritt**, klikk **Password**.

Klicka på **Password (lösenord)** under **Optional (valfritt)**.

في **Optional (اختياري)**. انقر على **Password (كلمة المرور)**.

در **Optional (اختياري)**. روی **Password (رمز عبور)** کلیک کنید.

[3]

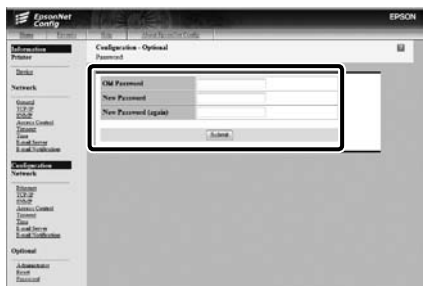

Indstil den ønskede adgangskode, og luk derefter web-browseren.

Aseta haluamasi salasana ja sulje selain.

Still inn ditt ønskede passord, og lukk deretter nettleseren.

Ange önskat lösenord och stäng sedan webbläsaren.

ضع كلمة المرور التي تريدها ثم أغلق متصفح الويب.

رمز عبور دلخواه خود را تعیین کنید و سپس مرورگر وب را ببندید.

Windows

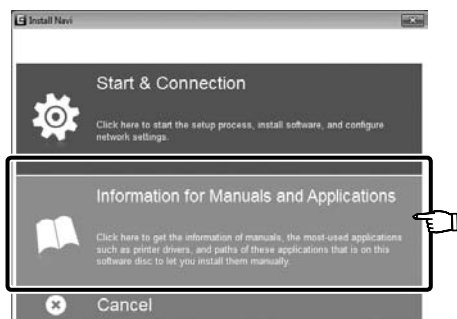

Følgende online-vejledninger findes på den medfølgende CD med software. Når du har åbnet mappen med vejledningerne, kan du kopiere dem til din computer, så de er nemmere at slå op i.

	Brugervejledning
	Netværksvejledning

Laitteen mukana toimitettu ohjelmisto-CD sisältää seuraavat online-oppaat. Kun olet avannut oppaat sisältävän kansion, voit kopioida ne tietokoneeseesi kätevää käyttöä varten.

	Käyttöopas
	Verkko-opas

Følgende online-håndbøker er inkludert på den medfølgende programvare-CD'en. Når du har åpnet mappen med håndbøkene, kan du kopiere dem til datamaskinen for enkel referanse.

	Brukerhåndbok
	Nettverkshåndbok

Mac OS X



Följande online-handböcker finns på programvaru-CD:n som levereras med skrivaren. När du har öppnat mappen som innehåller handböckerna kan du kopiera dem till datorn där du lätt kan komma åt dem.

	Användarhandbok
	Nätverkshandbok

تعليمات الويب التالية مدرجة على أسطوانة البرنامج المرفقة. بعد فتح المجلد المحتوي على التعليمات، يمكنك نسخها إلى الكمبيوتر الخاص بك للرجوع إليها بسهولة.

	دليل المستخدم
	دليل شبكة الاتصال

راهنماهای آنلاین زیر در سی دی نرم افزار عرضه شده گنجانده شده اند. پس از باز کردن پوشه حاوی راهنماها، می توانید آنها را در رایانه خودتان کپی کنید تا راحت به آنها دسترسی داشته باشید.

	راهنمای کاربر
	راهنمای شبکه