

DS-310

Упатство за корисникот

Авторски права

Ниеден дел од оваа публикација не смее да се умножува, да се чува во систем за вчитување или да се пренесува во каков било облик или со какво било средство - електронски или механички, со фотокопирање, снимање или на друг начин, без претходна писмена дозвола од Seiko Epson Corporation. Не се презема никаква патентна одговорност во врска со користењето на информациите што се содржани во документот. Не се презема никаква одговорност ниту за штетите настанати од употребата на информациите содржани во документот. Информациите содржани овде се наменети само за користење со овој производ на Epson. Epson не одговара за примената на овие информации со други производи.

Ниту корпорацијата Seiko Epson ниту нејзините подружници не одговараат кон купувачот на овој производ или трети лица за штети, загуби, трошоци, или трошоци предизвикани од набавувачот или трети лица како резултат на несреќа, неправилна употреба, или злоупотреба или неовластени промени на овој производ, поправки или измени кај овој производ, или (освен САД) непочитување на упатствата за ракување и одржување на корпорацијата Seiko Epson.

Корпорацијата Seiko Epson и нејзините подружници не одговараат за никакви штети или проблеми кои произлегуваат од употребата на кои било опции или кои било производи за широка потрошувачка различни од оние означени како Original Epson Products (оригинални производи на Epson) или Epson Approved Products (одобрени производи на Epson) од корпорацијата Seiko Epson.

Корпорацијата Seiko Epson не одговара за никаква штета предизвикана од електромагнетно попречување што се појавува поради употребата на кои било кабли за поврзување различни од оние означени како Epson Approved Products (одобрени производи на Epson) од корпорацијата Seiko Epson.

© 2016 Seiko Epson Corporation. All rights reserved.

Содржината на овој прирачник и спецификациите на овој производ се предмет на промена без известување.

Заштитни знаци

Заштитни знаци

- ❑ EPSON® е регистриран заштитен знак, а EPSON EXCEED YOUR VISION или EXCEED YOUR VISION е заштитен знак на компанијата Seiko Epson.
- ❑ Microsoft®, Windows®, Windows Server®, and Windows Vista® are either registered trademarks or trademarks of Microsoft Corporation in the United States and/or other countries.
- ❑ Apple®, Mac OS®, and OS X® are trademarks of Apple Inc., registered in the U.S. and other countries.
- ❑ Adobe®, Adobe Reader®, and Acrobat® are registered trademarks of Adobe Systems Incorporated.
- ❑ Intel® is a registered trademark of Intel Corporation.
- ❑ The SuperSpeed USB Trident Logo is a registered trademark of USB Implementers Forum, Inc.
- ❑ Epson Scan 2 Software is based in part on the work of the Independent JPEG Group.
- ❑ libtiff

Copyright © 1988-1997 Sam Leffler

Copyright © 1991-1997 Silicon Graphics, Inc.

Permission to use, copy, modify, distribute, and sell this software and its documentation for any purpose is hereby granted without fee, provided that (i) the above copyright notices and this permission notice appear in all copies of the software and related documentation, and (ii) the names of Sam Leffler and Silicon Graphics may not be used in any advertising or publicity relating to the software without the specific, prior written permission of Sam Leffler and Silicon Graphics.

THE SOFTWARE IS PROVIDED “AS-IS” AND WITHOUT WARRANTY OF ANY KIND, EXPRESS, IMPLIED OR OTHERWISE, INCLUDING WITHOUT LIMITATION, ANY WARRANTY OF MERCHANTABILITY OR FITNESS FOR A PARTICULAR PURPOSE.

IN NO EVENT SHALL SAM LEFFLER OR SILICON GRAPHICS BE LIABLE FOR ANY SPECIAL, INCIDENTAL, INDIRECT OR CONSEQUENTIAL DAMAGES OF ANY KIND, OR ANY DAMAGES WHATSOEVER RESULTING FROM LOSS OF USE, DATA OR PROFITS, WHETHER OR NOT ADVISED OF THE POSSIBILITY OF DAMAGE, AND ON ANY THEORY OF LIABILITY, ARISING OUT OF OR IN CONNECTION WITH THE USE OR PERFORMANCE OF THIS SOFTWARE.

- ❑ Општа напомена: Останатите имиња на производи што се употребени овде се наменети само за идентификување и може да се заштитни знаци на нивните сопственици. Epson се одрекува од секакви права за тие заштитни знаци.

Содржина

Авторски права

Заштитни знаци

За прирачникот

Вовед во прирачниците.	7
Ознаки и симболи.	7
Описи користени во овој прирачник.	7
Референции за оперативен систем.	8

Важни упатства

Безбедносни упатства.	9
Ограничувања за копирање.	10

Основи на скенерот

Имиња и функции на деловите.	11
Копчиња и светла на контролната табла.	14
Копчиња и ламбички.	14
Показатели за грешка.	15
Информации за апликации.	15
Epson Scan 2.	15
Document Capture Pro/Document Capture.	15
Presto! BizCard.	16
EPSON Software Updater.	16
Информации за потрошни материјали.	16
Кодови на ролер за поземање.	16
Кодови за подлоги за одвојување.	17

Спецификации на оригинали и поставување на оригинали

Спецификации на оригинали за скенирање од ADF.	18
Општи спецификации за скенирање на оригинали.	18
Типови на оригинали на коишто е потребно да се обрне внимание.	20
Типови на оригинали коишто не смеете да ги скенирате.	21
Спецификации за пластични картички за скенирање од отворот за картички.	22
Типови на картички на коишто е потребно да се обрне внимание.	22

Поставување на оригинали со стандардна големина во ADF.	22
Спецификации за оригинали со стандардна големина.	22
Поставување на оригинали со стандардна големина.	24
Поставување на долга хартија во ADF.	27
Спецификации за долга хартија.	27
Поставување на долга хартија.	28
Поставување сметки во ADF.	32
Спецификации за сметки.	32
Поставување на сметки.	32
Поставување дебели оригинали во ADF.	36
Спецификации за дебели оригинали.	36
Поставување дебели оригинали.	36
Поставување пликоа во ADF.	39
Спецификации за коверти.	39
Поставување на коверти.	40
Поставување пластични картички во отворот за картичка.	42
Спецификации за пластични картички за скенирање од отворот за картички.	42
Типови на картички на коишто е потребно да се обрне внимание.	43
Поставување на пластични картички.	43

Основно скенирање

Скенирање со помош на Epson Scan 2.	46
Задолжителни поставки за специјални оригинали Epson Scan 2.	49
Поставување резолуција што одговара на целта на скенирањето.	49
Скенирање со помош на Document Capture Pro (Windows).	50
Скенирање со помош на Document Capture (Mac OS X).	53
Скенирање со користење на копче на скенерот.	56

Напредно скенирање

Скенирање на различни големини и типови на оригинали еден по еден (Режим за автоматско полнење).	57
Креирање на скенираните слики за да одговараат на вашите потреби.	59
Функции за приспособување слики.	59

Содржина

Уредување на скенирани страници со користење на Epson Scan 2.	66
Зачувување како PDF што може да се пребарува.	66
Зачувување како датотека со формат на Office (само за Windows).	67
Различни типови на зачувување и преместување.	69
Сортирање и зачувување на скенирани слики во посебна папка (само за Windows). . .	69
Скенирање со склад на интернет.	69
Прикачување на FTP сервер.	71
Прикачување на скенирани слики на е-пошта.	71
Печатење на скенирани слики.	72
Скенирање со користење на специфични поставки за скенирање (Задача).	72
Поставување на задача.	73
Назначување на задача на копчиња на скенер.	73
Скенирање на деловни картички со користење на Presto! BizCard.	74

Одржување

Чистење на надворешноста на скенерот.	76
Чистење на внатрешноста на скенерот.	76
Заменување на потрошни материјали.	82
Замена на ролерот за поземање.	83
Замена на подлогата за одвојување.	86
Ресетирање на број на скенирања.	87
Зачувување на енергија.	88
Носење на скенерот.	89
Ажурирање на апликациите и фирмверот.	90

Решавање проблеми

Проблеми со скенерот.	92
Светлата на скенерот покажуваат грешка.	92
Скенерот не се вклучува.	92
Проблем при започнување со скенирање.	93
Не може да започне Epson Scan 2.	93
Со притискање копче на скенерот не се вклучува соодветната апликација.	93
Проблеми при внесување на хартија.	93
Внесени се повеќе оригинали.	93
Отстранување на заглавена хартија од скенерот.	94
Оригиналите се извалкани.	95
Скенирањето одзема долго време.	95

Проблеми со скенирана слика.	96
Скенираниот текст или сликите се заматени.	96
Прави линии се појавуваат кога скенирате од ADF.	96
Квалитетот на сликата е лош.	96
Зголемување или намалување на скенираната слика.	97
Се прикажува пресликување во задината на сликите.	97
Се појавуваат ефекти на контраст (мрежести ефекти).	97
Работ на оригиналот не е скениран при автоматска детекција на големината на оригиналот.	98
Текстот не е правилно препознаен при зачувување како PDF што може да се пребарува.	98
Не може да се решат проблемите во скенираната слика.	99
Деинсталирање и инсталирање на апликации.	100
Деинсталирање на апликациите.	100
Инсталирање на апликациите.	101

Технички спецификации

Општи спецификации на скенерот.	103
Спецификации за димензии.	104
Електрични спецификации.	104
Електрични спецификации за скенерот.	104
Електрични спецификации за адаптер за струја.	104
Спецификации за околината.	105
Системски барања.	105

Стандарди и одобренија

Стандарди и одобренија за модели за САД.	106
Стандарди и одобренија за европски модели.	106
Стандарди и одобренија за австралиски модели.	106

Каде да се обратите за помош

Веб-локација за техничка поддршка.	107
Контактирање со поддршката на Epson.	107
Пред да контактирате со Epson.	107
Помош за корисниците во Европа.	107
Помош за корисниците во Тајван.	108
Помош за корисниците во Австралија.	108
Помош за корисниците во Сингапур.	109
Помош за корисниците во Тајланд.	109

Содржина

Помош за корисниците во Виетнам.	109
Помош за корисниците во Индонезија.	110
Помош за корисниците во Хонг Конг.	112
Помош за корисниците во Малезија.	112
Помош за корисниците во Индија.	112
Помош за корисници на Филипините.	113

За прирачникот

Вовед во прирачниците

Последните верзии на следните упатства се достапни на интернет-страницата за поддршка на Epson.

<http://www.epson.eu/Support> (Европа)

<http://support.epson.net/> (надвор од Европа)

- Упатство за поставување (хартиен прирачник)

Обезбедува информации за поставување на производот и инсталирање на апликацијата.

- Упатство за корисникот (дигитален прирачник)

Обезбедува упатства за користење и одржување на производот и за решавање проблеми.

Освен горенаведените прирачници, погледнете ја документацијата за помош вклучена во разните апликации на Epson.

Ознаки и симболи



Внимание:

Мора внимателно да ги следите упатствата за да не дојде до телесна повреда.



Важно:

Мора да ги следите упатствата за да не дојде до оштетување на опремата.

Белешка:

Дадени се дополнителни и референтни информации.

Поврзани информации

- ➔ Води кон поврзани делови.

Описи користени во овој прирачник

- Сликите од екран за апликациите се од Windows 10 или Mac OS X v10.10.x. Содржината прикажана на екраните се разликува во зависност од моделот и ситуацијата.
- Илустрациите користени во овој прирачник служат само за упатување. Иако илустрациите може да се делумно различни од конкретниот производ, начините на работа се исти.

Референции за оперативен систем

Windows

Во овој прирачник, термините како на пример „Windows 10“, „Windows 8.1“, „Windows 8“, „Windows 7“, „Windows Vista“, „Windows XP“, „Windows Server 2012 R2“, „Windows Server 2012“, „Windows Server 2008 R2“, „Windows Server 2008“, „Windows Server 2003 R2“, и „Windows Server 2003“ се однесуваат на следниве оперативни системи. Дополнително, „Windows“ се користи за сите верзии.

- Microsoft® Windows® 10 оперативен систем
- Microsoft® Windows® 8.1 оперативен систем
- Microsoft® Windows® 8 оперативен систем
- Microsoft® Windows® 7 оперативен систем
- Microsoft® Windows Vista® оперативен систем
- Microsoft® Windows® XP оперативен систем Service Pack 3
- Microsoft® Windows® XP Professional x64 Edition оперативен систем Service Pack 2
- Microsoft® Windows Server® 2012 R2 оперативен систем
- Microsoft® Windows Server® 2012 оперативен систем
- Microsoft® Windows Server® 2008 R2 оперативен систем
- Microsoft® Windows Server® 2008 оперативен систем
- Microsoft® Windows Server® 2003 R2 оперативен систем
- Microsoft® Windows Server® 2003 оперативен систем Service Pack 2

Mac OS X

Во овој прирачник, „Mac OS X v10.11.x“ се однесува на OS X El Capitan, „Mac OS X v10.10.x“ се однесува на OS X Yosemite, „Mac OS X v10.9.x“ се однесува на OS X Mavericks, и „Mac OS X v10.8.x“ се однесува на OS X Mountain Lion. Дополнително, „Mac OS X“ се однесува на „Mac OS X v10.11.x“, „Mac OS X v10.10.x“, „Mac OS X v10.9.x“, „Mac OS X v10.8.x“, „Mac OS X v10.7.x“, и „Mac OS X v10.6.8“.

Важни упатства

Безбедносни упатства

Прочитајте ги следниве упатства за безбедно да го користите производот. Чувајте го овој прирачник за идна референција. Следете ги и сите предупредувања и упатства означени на производот.

- Некои симболи употребени на производот се за безбедност и правилна употреба на производот. Посетете ја следнава интернет страница за да го дознаете значењето на симболите.
<http://support.epson.net/symbols>
- Поставете го производот на рамна, стабилна површина што е поширока од основата на производот во сите насоки. Ако го поставувате производот покрај ѕид, оставете повеќе од 10 см растојание меѓу задниот дел на производот и ѕидот.
- Поставете го производот доволно блиску до компјутерот за лесно да го поврзете преку кабелот за поврзување. Не поставувајте ги и не чувајте ги надвор производот или адаптерот за струја, во близина на прекумерна нечистотија или прашина, вода, извори на топлина или на локации подложни на потреси, вибрации, високи температури или влажност, директна сончева светлина, силни извори на светлина или брзи промени на температурата или влажноста.
- Да не се ракува со влажни раце.
- Поставете го производот во близина на електричен приклучок од каде што адаптерот ќе може лесно да се извади.
- Кабелот од АС адаптерот треба да биде поставен така да се избегнат триења, прекинувања, абење и свиткување. Не ставајте предмети врз кабелот и не дозволувајте АС адаптерот или кабелот да бидат нагазени или прегазени. Внимавајте кабелот за напојување да не биде свиткан на крајот.
- Користете го само струјниот кабел испорачан со производот и не користете го кабелот со која било друга опрема. Доколку користите други кабли со овој производ или го користите испорачаниот кабел со друга опрема може да дојде до струен удар.
- Користете го само адаптерот за струја и USB кабелот што се испорачани со производот. Користењето на било кој друг адаптер или USB кабел може да предизвика пожар, електричен удар или повреда.
- Адаптерот за струја е наменет за користење со производот со кој бил испорачан. Не обидувајте се да го користите со други електрични апарати доколку не е наведено.
- Користете го единствено оној вид на извор на напојување назначен на налепницата од АС адаптерот и секогаш користете извор за напојување со електрична енергија директно од стандарден куќен електричен приклучок со АС адаптер кој ги задоволува соодветните локални стандарди за безбедност.
- При поврзување на овој производ на компјутер или на друг уред со кабел, внимавајте на правилната ориентација на приклучоците. Секој приклучок има само една правилна ориентација. Ставањето на приклучокот со погрешна ориентација може да предизвика оштетување на двата уреди поврзани со кабелот.
- Избегнувајте во истото струјно коло да користите приклучоци за фотокопири или клима уреди кои често се вклучуваат и исклучуваат.
- Доколку користите продолжен кабел со производот, внимавајте вкупната номинална ампеража на уредите приклучени на продолжениот кабел да не ја надмине номиналната ампеража на кабелот. Исто така, внимавајте вкупната номинална ампеража на сите уреди приклучени на ѕидниот приклучок да не ја надмине номиналната ампеража на ѕидниот приклучок.
- Никогаш сами не расклопувајте ги, не модифицирајте ги и не обидувајте се да ги поправате адаптерот за струја или производот, освен како што е конкретно објаснето во прирачниците за производот.

Важни упатства

- Не ставајте предмети во било кој отвор затоа што можат да допрат опасни места кои се под напон или да предизвикаат краток спој на деловите. Внимавајте на опасностите од електричен удар.
- Доколку е оштетен електричниот приклучок, заменете го комплетниот кабел или консултирајте се со квалификуван електричар. Доколку во приклучникот има осигурувачи, заменете ги со осигурувачи со соодветна јачина и моќ.
- Исклучете го производот и струјниот адаптер и однесете го на сервисирање од страна на квалификуван персонал за сервисирање во следниве случаи: Адаптерот за струја или електричниот приклучок се оштетени; во производот или во адаптерот за струја навлегла течност; производот или адаптерот за струја паднале или кукиштето е оштетено; производот или адаптерот за струја не работат нормално или покажуваат забележлива промена во работењето. (Не приспособувајте контроли што не се опфатени во упатствата за ракување.)
- Исклучете ги производот и адаптерот за струја пред да ги чистите. Чистете само со влажна крпа. Не користете течност или средства за чистење со аеросоли освен како што е детално објаснето во прирачникот за производот.
- Ако не планирате да го користите производот подолго време, задолжително извадете го адаптерот за струја од електричниот приклучок.
- Откако ќе ги замените потрошните делови, фрлете ги прописно, следејќи ги правилата на вашите локални власти. Не расклопувајте ги.

Ограничувања за копирање

Придржувајте се до следниве ограничувања за да обезбедите одговорно и легално користење на производот.

Копирањето на следните ставки е забрането со закон:

- Банкарски сметки, ковани пари, пазарни хартии од вредности издадени од државата, државни обврзници и локални хартии од вредност
- Неискористени поштенски марки, разгледници без марка и други официјални поштенски документи со важечки поштенски знак
- Државни таксени марки и хартии од вредност кои се издаваат во согласност со законската постапка

Внимавајте при копирање на следниве работи:

- Пазарни хартии од вредности од приватни фирми (сертификати за акции, преносливи хартии од вредност, чекови итн.), месечни пропусници, карти за концесија итн.
- Пасоши, возачки дозволи, гаранции за состојба, сметки за патарина, бонови за храна, билети, итн.

Белешка:

Копирањето на овие ставки може исто така да биде забрането со закон.

Одговорна употреба на материјалите заштитени со авторски права:

Производите може да се користат неправилно со несоодветно копирање материјали заштитени со авторски права. Освен во случај на препорака од признат надлежен орган, однесувајте се одговорно и со почит кон дозволата за копирање од страна на носителот на авторско право пред да го копирате публикуваниот материјал.

Основи на скенерот

Имиња и функции на деловите

Преден дел

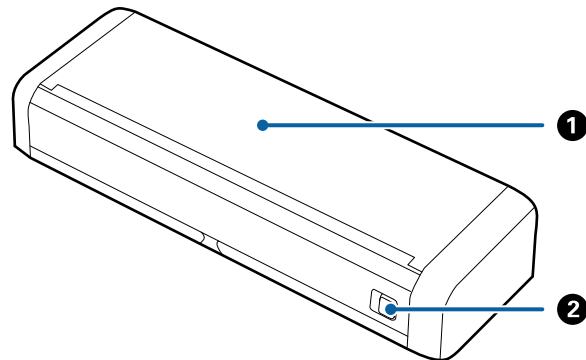

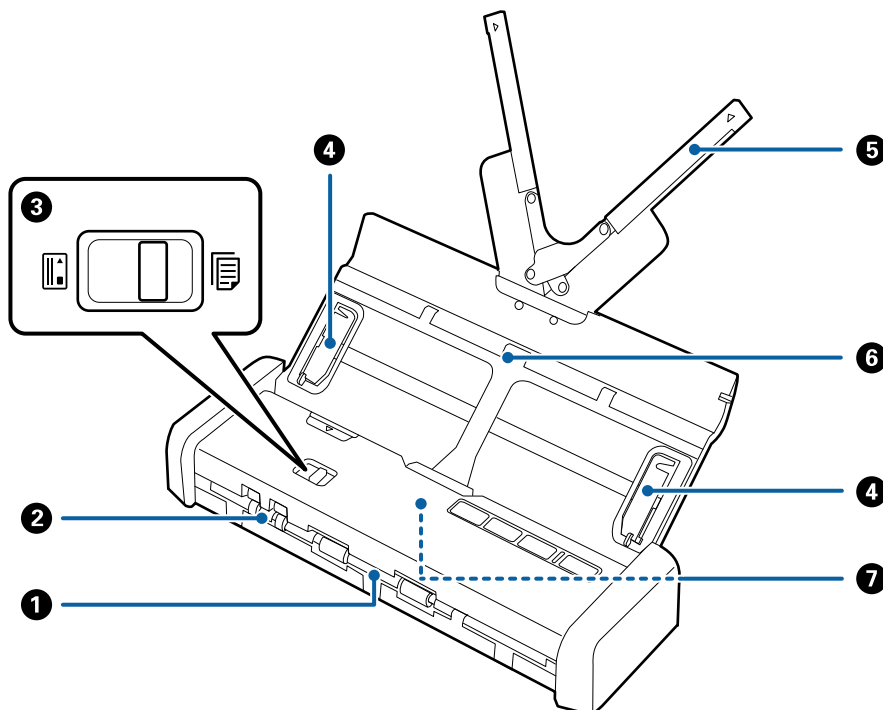

1	Влезна фиока	Лизнете го отворениот лост на влезната фиока на лево и потоа подигнете ја влезната фиока за да ја отворите.
2	Отворен лост на влезна фиока	



1	Излезен отвор	Ги исфрла скенираните оригинали.
2	Отвор за картичка	Вчитува пластични картички. Кога малку ќе внесете пластична картичка во отворот за картички, картичката автоматски се поместува во позиција за почеток.

Основи на скенерот

3	Селектор за внесување	Го поставува селекторот за внесување да скенира пластични картички или други оригинали.		
			ADF (скенирање)	Скенира оригинали со помош на ADF
			Картичка (скенирање)	Скенира пластични картички со помош на отвор за картички
4	Водилка за рабови	Ги внесува оригиналите право во скенерот. Лизгајте до рабовите на оригиналот.		
5	Издолжување за влезна фиока	Ги вчитува оригиналите. Повлечете го издолжувањето за фиоката ако оригиналите се премногу големи за влезната фиока. На овој начин се спречува виткањето и главањето на хартија. Не ставајте пластични картички во влезната фиока. Внесете ги во отворот за картички.		
6	Влезна фиока			
7	ADF (Automatic Document Feeder)	Автоматски ги внесува вчитаните оригинали		

Задна страна

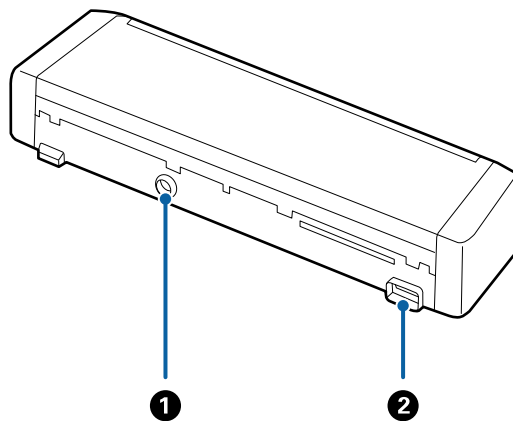

1	DC влез	Го поврзува струјниот адаптер.
2	USB-порта	Служи за поврзување USB-кабел.

Основи на скенерот

Внатрешност

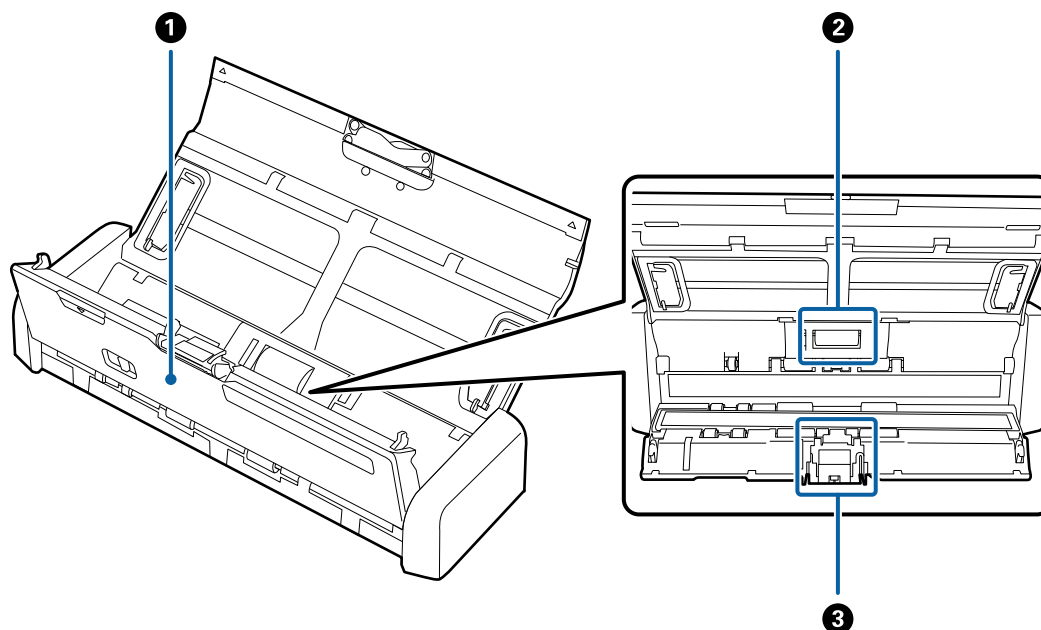

1	Капак на скенер	Цврсто повлечете го крајот на капакот на скенерот на ознаката ▼ за да го отворите кога ја чистите внатрешноста на скенерот и отстранувате заглавена хартија.
2	Валјак за поземање	Ги внесува оригиналите. Треба да го замените кога бројот на скенирања ќе ја надмине количината на внесената хартија.
3	Подлога за одвојување	Ги внесува оригиналите одделно еден по еден. Треба да го замените кога бројот на скенирања ќе ја надмине количината на внесената хартија.

Поврзани информации

➔ „Чистење на внатрешноста на скенерот“ на страница 76

Копчиња и светла на контролната табла

Копчиња и ламбички

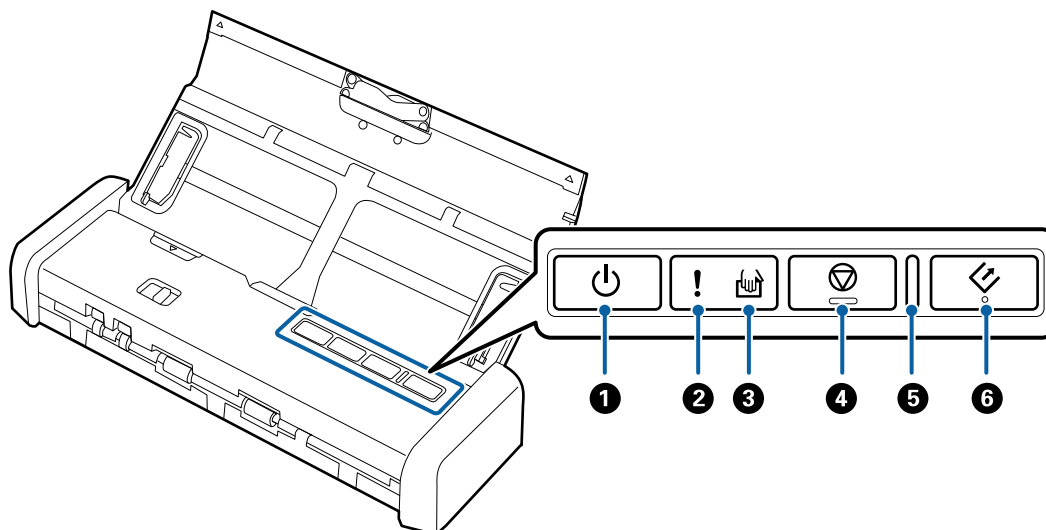

1		Копче за напојување	Го вклучува и исклучува скенерот.	
2		Светло за грешка	Настана грешка. Погледнете „Показатели за светло за грешка“ за повеќе детали.	
3		Светло за режим на автоматско полнење	Скенерот е во режим на автоматско полнење. Скенирањето започнува кога ќе го ставите оригиналот во влезната фиока.	
4		Копче Стоп	<input type="checkbox"/> Го откажува скенирањето. <input type="checkbox"/> Се завршува со автоматскиот режим на внесување.	
5	-	Светло за подготвеност	Вклучено	Скенерот е подготвен за употреба. Кога оригиналите се вчитани во ADF, светлото станува посветло.
			Трепка	Скенерот скенира, чека да скенира, обработува или мирува.
			Исклучено	Не може да го користите скенерот затоа што напојувањето е исклучено или настанала грешка.
6		Копче Старт	<input type="checkbox"/> Го почнува скенирањето. <input type="checkbox"/> Притиснете на ова кога ја чистите внатрешноста на скенерот.	





Поврзани информации

- ➔ „Поставување на пластични картички“ на страница 43
- ➔ „Чистење на внатрешноста на скенерот“ на страница 76
- ➔ „Показатели за грешка“ на страница 15

Основи на скенерот

Показатели за грешка

Грешки на скенер

Показатели	Ситуација	Решенија
 Вклучено Копчето за подготвеност трепка	Настанало заглавување на хартија или двојно внесување.	Отворете го капакот на скенерот и отстранете ги заглавените оригинали. Затворете го капакот за да ја снема грешката. Повторно внесете ги оригиналите.
	Капакот на скенерот е отворен.	Затворете го капакот на скенерот.
 Трепка Копчето за подготвеност трепка Трепка истовремено	Настана фатална грешка.	Исклучете го напојувањето и повторно вклучете го. Ако грешката продолжи и понатаму, контактирајте со локалниот претставник.
 Вклучено  Вклучено	Скенерот се вклучил во безбедносен режим затоа што ажурирањето на фирмверот било неуспешно.	Следете ги чекорите во продолжени за повторно да се обидете да го ажурирате фирмверот. 1. Осигурајте се дека адаптерот за струја е поврзан со скенерот. 2. Посетете ја интернет страницата на локалниот Epson за поопширни упатства.

Поврзани информации

➔ [„Отстранување на заглавена хартија од скенерот“ на страница 94](#)

Информации за апликации

Во овој ден се претставени производите за софтверот за вашиот скенер. Може да го инсталирате најновиот софтвер од интернет страницата на Epson.

Epson Scan 2

Epson Scan 2 е драјвер за контролирање на скенерот со којшто се овозможуваат различни поставки за скенирање. Со ова може да започнете како самостојечка апликација или со користење на TWAIN-сообразна апликација за софтвер.

За повеќе информации околу користењето на апликацијата, видете ја секцијата за помош за Epson Scan 2.

Document Capture Pro/Document Capture

Оваа апликација ви овозможува да ги преместувате страниците или да ги коригирате ротирањето на податоците за сликата, а потоа да ги зачувате податоците, да ги испратите преку е-пошта, да ги испратите на сервер или во склад на интернет. Со регистрирање на често користени процеси за скенирање со име како на пример „задача“, може да скенирате ако изберете „задача“.

Основи на скенерот

Document Capture Pro е само за Windows. За Mac OS X, користете Document Capture.

За повеќе информации околу користењето на апликацијата, видете ја секцијата за помош за Document Capture Pro.

Presto! BizCard

Presto! BizCard од NewSoft нуди голем опсег на функции за управување со контакти за додавање на деловни картички без куцање. Користете го BizCard системот за препознавање за да скенирате деловни картички, за уредување и синхронизирање на информации за најчесто користениот софтвер за управување на лична база на податоци. Лесно може да ги зачувувате и уредувате информациите за контакт.

EPSON Software Updater

EPSON Software Updater е апликација што проверува дали има нови или ажурирани апликации на интернет и ги инсталира.

Може да го ажурирате и дигиталниот прирачник за скенерот.

Белешка:

Windows Server оперативните системи не се поддржани.

Информации за потрошни материјали

Кодови на ролер за поземање

Деловите треба да се заменат кога бројот на скенирања ќе го надмине сервисниот број. Може да го проверите последниот број на скенирања во Epson Scan 2 Utility.



Име на дел	Кодови	Животен циклус
Валјак за поземање	V12B819251 V12B819261 (само за Кина) V12B819311 (само за Индија, Бангладеш, Бутан, Малдиви, Шри Ланка и Непал)	100,000*

* Овој број е добиен со консекутивно скенирање со користење на оригиналните хартии Epson за тестирање и претставува водич за циклусот на замена. Циклусот на замена може да варира во зависност од различните типови на хартија, како на пример хартија којашто генерира многу прав со груба површина којашто може да го скрати животниот циклус.

Поврзани информации

- ➔ [„Замена на ролерот за поземање“ на страница 83](#)
- ➔ [„Ресетирање на број на скенирања“ на страница 87](#)

Основи на скенерот

Кодови за подлоги за одвојување

Деловите треба да се заменат кога бројот на скенирања ќе го надмине сервисниот број. Може да го проверите последниот број на скенирања во Epson Scan 2 Utility.

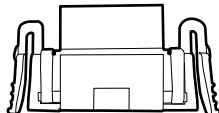

Име на дел	Кодови	Животен циклус
Подлога за одвојување	V12B819271 V12B819281 (само за Кина) V12B819321 (само за Индија, Бангладеш, Бутан, Малдиви, Шри Ланка и Непал)	10,000*

* Овој број е добиен со консекутивно скенирање со користење на оригиналните хартии Epson за тестирање и претставува водич за циклусот на замена. Циклусот на замена може да варира во зависност од различните типови на хартија, како на пример хартија којашто генерира многу прав со груба површина којашто може да го скрати животниот циклус.

Поврзани информации

- ➔ „Замена на подлогата за одвојување“ на страница 86
- ➔ „Ресетирање на број на скенирања“ на страница 87

Спецификации на оригинали и поставување на оригинали

Спецификации на оригинали за скенирање од ADF

Во овој дел се дава објаснување за спецификациите и условите на оригинали коишто може да ги вчитате во ADF.

Општи спецификации за скенирање на оригинали

Тип на оригинал	Дебелина	Големина
Празна хартија	од 51,8 до 128 г/м ²	Максимално: 215,9×1.117,6 мм (8,5×44 инчи)
Тенка хартија	50,8×70 мм до 100×148 мм	Минимално: 50,8×70 мм (2,0×2,8 инчи)
Рециклирана хартија	(2×2,8 инчи до 3,9×5,8 инчи); 51,8 до 230 г/м ²	Големината којашто може да ја внесете зависи од типот на оригиналите.
Поштенска картичка		
Деловна картичка		
Коверти		

Белешка:

- Сите оригинали мора да бидат рамни на воведниот раб.
- Погрижете се превиткувањата на воведната раб на оригиналите да бидат во рамки на следниов опсег.
 - ① и ② мора да биде 2 мм или помалку кога ③ е еднаков на или е повеќе од 30 мм.

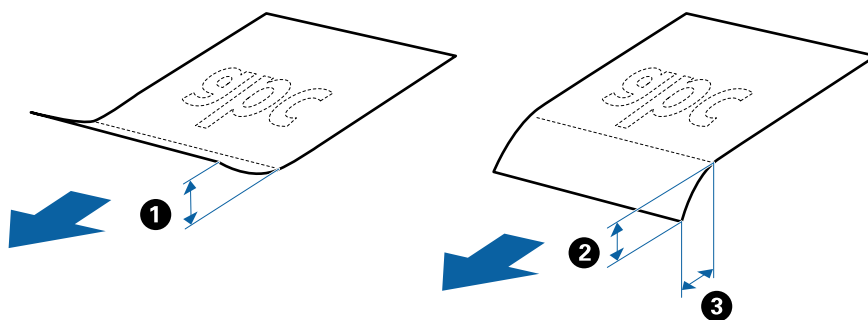

Спецификации за оригинали со стандардна големина

Ова се спецификациите за оригинали со стандардна големина кои може да ги внесете во ADF.

Спецификации на оригинали и поставување на оригинали

Големина	Мерка	Дебелина	Тип на хартија	Капацитет на внесување*
A4	210×297 мм (8,3×11,7 инчи)	од 51,8 до 128 г/м ²	Празна хартија Тенка хартија Рециклирана хартија	Дебелина на оригинали: помала од 2 мм (0,07 инчи) 64 г/м ² : 25 листови 80 г/м ² : 20 листови 128 г/м ² : 12 листови Капацитетот на внесување се разликува во зависност од типот на хартијата.
Letter	215,9×279,4 мм (8,5×11 инчи)			
Legal	215,9×355,6 мм (8,5×14 инчи)			
B5	182×257 мм (7,2×10,1 инчи)			
A5	148×210 мм (5,8×8,3 инчи)			
B6	128×182 мм (5,0×7,2 инчи)			
A6	105×148 мм (4,1×5,8 инчи)			
Деловна картичка	55×89 мм (2,1×3,4 инчи)	од 128 до 230 г/м ²	Празна хартија Тенка хартија Рециклирана хартија	Дебелина на оригинали: помала од 2 мм (0,07 инчи) 190 г/м ² : 8 листови 220 г/м ² : 6 листови
Поштенски картички	100×148 мм (3,9×5,8 инчи)	од 128 до 230 г/м ²		Дебелина на оригинали: помала од 2 мм (0,07 инчи) 190 г/м ² : 8 листови 220 г/м ² : 6 листови

* Може да ги наполните оригиналите до максимален капацитет за време на скенирањето.

Спецификации за долга хартија

Ова се спецификации за долга хартија која може да ја внесете во скенерот.

Големина	Дебелина	Тип на хартија	Капацитет на внесување
Ширина: од 50,8 до 215,9 мм (2,0×8,5 инчи) Должина: од 368,3 до 1.117,6 мм (14,5×44 инчи)	од 51,8 до 128 г/м ²	Празна хартија Тенка хартија Рециклирана хартија	1 лист

Спецификации за сметки

Ова се спецификации за сметки кои може да ги внесете во скенерот.

Спецификации на оригинали и поставување на оригинали

Големина	Дебелина	Тип на хартија	Капацитет на внесување
Максимално: 76,2×355,6 мм (3,0×14 инчи) Минимално: 76,2×76,2 мм (3,0×3,0 инчи)	од 53 до 77 г/м ²	Празна хартија Тенка хартија Рециклирана хартија	1 лист*

* Сметките треба да се скенираат со помош на Автоматски режим на полнење. Треба да се внесува по една сметка и треба да ја држите сметката за добар квалитет на скенирање.

Спецификации за дебели оригинали

Ова се спецификации за дебели оригинали, како деловни картички или разгледници, кои може да се внесат во скенерот.

Големина	Дебелина	Капацитет на внесување	Насока на внесување
50,8×70 мм до 100×148 мм (2×2,8 инчи до 3,9×5,8 инчи)	од 128 до 230 г/м ²	Дебелина на оригиналното полнење: под 2 мм (0,07 инчи) 190 г/м ² : 8 листови 220 г/м ² : 6 листови	Вертикално (портрет)

Спецификации за коверти

Ова се спецификации за коверти кои може да ги внесете во скенерот.

Мерка	Дебелина	Капацитет на внесување
120×235 мм (4,72×9,25 инчи)	0,38 мм (0,015 инчи) или помалку	1 коверт
92×165 мм (3,62×6,50 инчи)		

Типови на оригинали на коишто е потребно да се обрне внимание

Можно е следниве типови на оригинали да не бидат успешно скенирани.

- Оригинали со нерамна површина како на пример хартија за писма.
- Оригинали со набори или преклопени линии
- Оригинали со ознаки и стикери
- Безјаглеродна хартија
- Свиткани оригинали
- Премачкана хартија
- Термичка хартија

Спецификации на оригинали и поставување на оригинали

- Оригинали со дупки
- Оригинали со преклопени агли
- Сметки подолги од 355,6 мм (14 инчи)
- Дебели оригинали

Белешка:

- Од причина што безјаглеродната хартија содржи хемиски супстанции коишто може да им наштети на ролерите, ако заглавувањето на хартијата е често, исчистете ги ролерот за поземање и подлогата за одвојување.
- Ознаките или стикерите мора добро да бидат залепени за оригиналите без лепакот да се гледа.
- Обидете се да ги израмните свитканите оригинали пред скенирањето.

Поврзани информации

- ➔ [„Одржување“ на страница 76](#)

Типови на оригинали коишто не смеете да ги скенирате

Не смеете да ги скенирате следниве типови на оригинали.

- Фотографии
- Фото-хартија
- Брошури
- Оригинали коишто не се составени од хатија (како на пример разбирлив материјал, материјал или метална фолија)
- Оригинали со иглички или спојници
- Оригинали споени со лепило
- Искинати оригинали
- Многу згужвани или свиткани оригинали
- Транспаренти оригинали како на пример ОНР филм
- Оригинали со јаглеродна хартија на задната страна
- Оригинали со свежо мастило
- Оригинали со лепливи белешки
- Перфорирани оригинали
- Пластични картички коишто се во сообразносот со ISO781A ID-1 тип*
- Ламинирани картички со ISO781A ID-1 големина*

* Овие картички може да се скенираат од отворот за картичка.

Поврзани информации

- ➔ [„Поставување на оригинали со стандардна големина во ADF“ на страница 22](#)
- ➔ [„Поставување на долга хартија во ADF“ на страница 27](#)
- ➔ [„Поставување сметки во ADF“ на страница 32](#)
- ➔ [„Поставување дебели оригинали во ADF“ на страница 36](#)

Спецификации на оригинали и поставување на оригинали

- ➔ „Поставување пликоа во ADF“ на страница 39
- ➔ „Поставување пластични картички во отворот за картичка“ на страница 42

Спецификации за пластични картички за скенирање од отворот за картички

Ова се спецификации за пластични картички кои може да ги внесете во скенерот од отворот за картички.

Белешка:

- Може да скенирате пластични картички од отворот за картички напред. Не може да скенирате од ADF.
- Иако не може да скенирате картички од ADF, може да го оставите АФД како **Извор на документ поставка** во *Epson Scan 2*.

Големина	Тип на картичка	Дебелина	Капацитет на внесување	Насока на внесување
ISO781A ID-1 тип 54,0×85,6 мм (2,1×3,3 инчи)	Без знак	1,0 мм (0,04 инчи) или помалку	1 картичка	Вертикално (портрет)

Типови на картички на коишто е потребно да се обрне внимание

Можно е следниве типови на картички да не бидат успешно скенирани.

- Пластични картички со врежување од типот ISO781A ID-1 (дебелината треба да е 1,24 мм (0,05 инчи) или помалку)
- Ламинирани картички од типот ISO781A ID-1 (дебелината треба да е 0,6 мм (0,02 инчи) или помалку)

Поврзани информации

- ➔ „Поставување пластични картички во отворот за картичка“ на страница 42

Поставување на оригинали со стандардна големина во ADF

Спецификации за оригинали со стандардна големина

Ова се спецификациите за оригинали со стандардна големина кои може да ги внесете во ADF.

Спецификации на оригинали и поставување на оригинали

Големина	Мерка	Дебелина	Тип на хартија	Капацитет на внесување*
A4	210×297 мм (8,3×11,7 инчи)	од 51,8 до 128 г/м ²	Празна хартија Тенка хартија Рециклирана хартија	Дебелина на оригинали: помала од 2 мм (0,07 инчи) 64 г/м ² : 25 листови 80 г/м ² : 20 листови 128 г/м ² : 12 листови Капацитетот на внесување се разликува во зависност од типот на хартијата.
Letter	215,9×279,4 мм (8,5×11 инчи)			
Legal	215,9×355,6 мм (8,5×14 инчи)			
B5	182×257 мм (7,2×10,1 инчи)			
A5	148×210 мм (5,8×8,3 инчи)			
B6	128×182 мм (5,0×7,2 инчи)			
A6	105×148 мм (4,1×5,8 инчи)			
Деловна картичка	55×89 мм (2,1×3,4 инчи)	од 128 до 230 г/м ²		Дебелина на оригинали: помала од 2 мм (0,07 инчи) 190 г/м ² : 8 листови 220 г/м ² : 6 листови
Поштенски картички	100×148 мм (3,9×5,8 инчи)	од 128 до 230 г/м ²	Празна хартија Тенка хартија Рециклирана хартија	Дебелина на оригинали: помала од 2 мм (0,07 инчи) 190 г/м ² : 8 листови 220 г/м ² : 6 листови

* Може да ги наполните оригиналите до максимален капацитет за време на скенирањето.

Поставување на оригинали со стандардна големина

1. Лизнете го отворениот лост на влезната фиока на лево, отворете ја влезната фиока, а потоа извлекете го продолжетокот на влезната фиока.

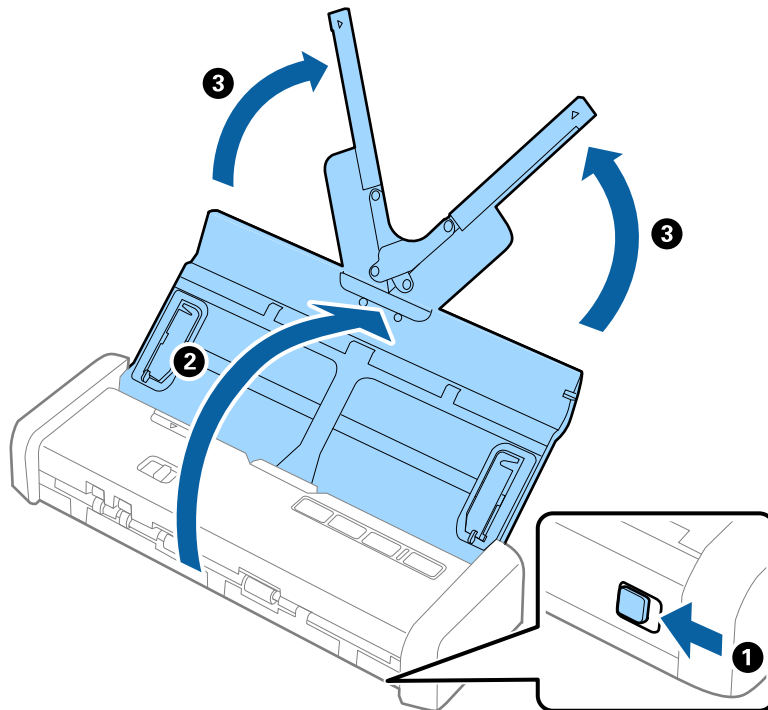

Белешка:

Проверете дали има доволно простор пред скенерот за исфрлените оригинали.

2. Проверете дали селекторот за внесување е поставен на  (ADF) и скенерот е вклучен.

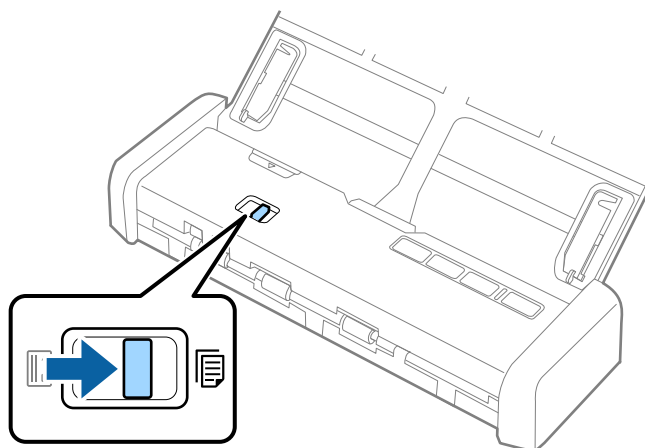

Спефицикации на оригинали и поставување на оригинали

3. Подигнете ги водилките на рабовите и целосно лизнете ја нанадвор влезната фиока.

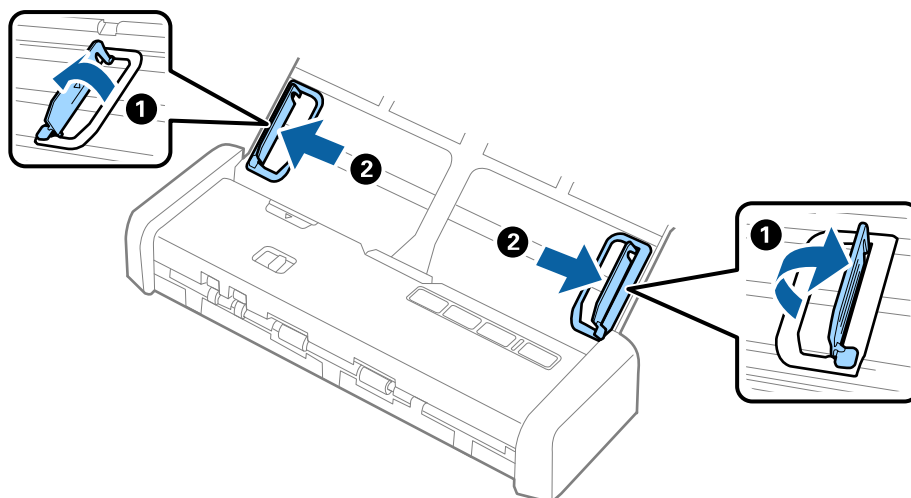

4. Проветрете ги оригиналите.

Држете ги двата краја на оригиналите и проветрете ги неколку пати.

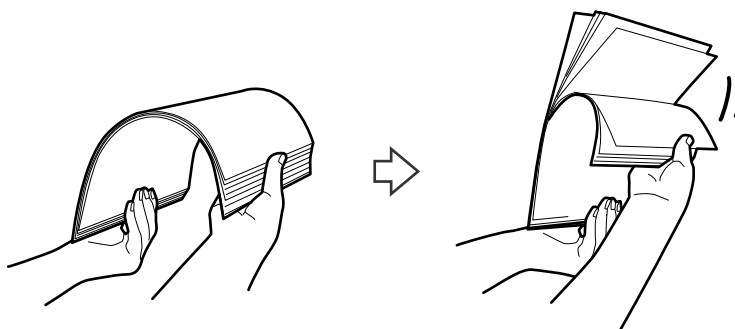

5. Порамнете ги рабовите на оригиналите со отпечатената страна свртена надолу и лизнете ги водечките рабови во форма на клин.

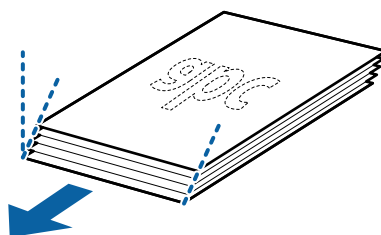

Спецификации на оригинали и поставување на оригинали

6. Внесете ги оригиналите во влезната фиока со горниот раб свртен надолу во ADF.

Лизгајте ги оригиналите во ADF сè додека не најдете на отпор и сијаличката за подготвеност не стане посветла.

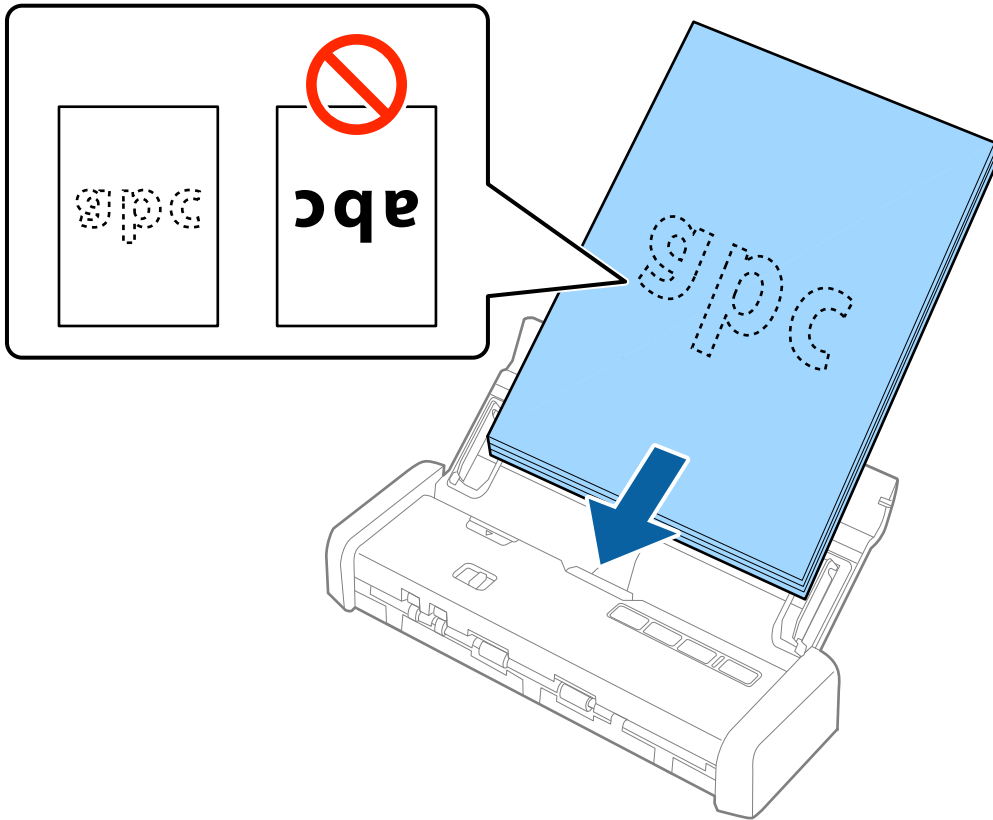

7. Лизнете ги водилките за рабови да одговараат на рабовите на оригиналите водејќи сметка да нема празнини помеѓу оригиналите и водилките за рабови. Во спротивно, оригиналите може накривено да бидат внесени.

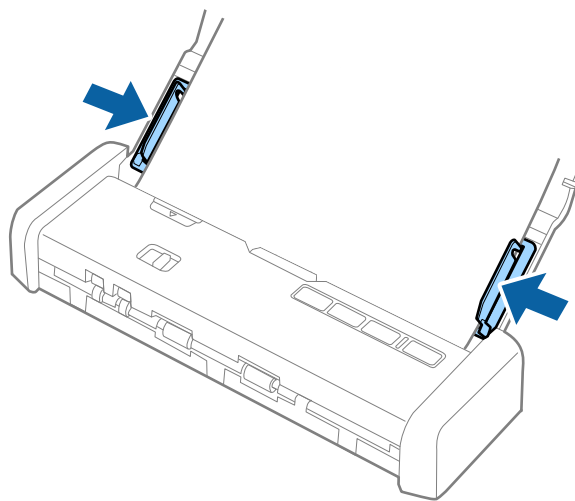

Спецификации на оригинали и поставување на оригинали

Белешка:

- ❑ Може да ја прегледате скенираната слика со помош на Epson Scan 2. Ако сакате преглед, внесете ја само првата страница од вашите оригинали во влезната фиока. Страната ќе биде исфрлена откако ќе биде скенирана и ќе се генерира слика за преглед. Внесете ја повторно исфрлената страница заедно со останатите оригинали.
- ❑ Ако поставите серија оригинали и правите преглед, втората страница малку ќе се внесе во ADF. Отворете го капакот на скенерот за да ја отстраните од ADF, а потоа повторно внесете ја страницата заедно со првата страница и останатите оригинали.
- ❑ Ако откажете скенирање сред скенирање на серија оригинали, следната страница малку ќе навлезе во ADF и скенирањето ќе прекине. Треба да го отворите капакот на скенерот за да ја отстраните страницата.

Поврзани информации

- ➔ „Основно скенирање“ на страница 46
- ➔ „Напредно скенирање“ на страница 57

Поставување на долга хартија во ADF

Спецификации за долга хартија

Ова се спецификации за долга хартија која може да ја внесете во скенерот.

Големина	Дебелина	Тип на хартија	Капацитет на внесување
Ширина: од 50,8 до 215,9 мм (2,0×8,5 инчи) Должина: од 368,3 до 1.117,6 мм (14,5×44 инчи)	од 51,8 до 128 г/м ²	Празна хартија Тенка хартија Рециклирана хартија	1 лист

Поставување на долга хартија

1. Лизнете го отворениот лост на влезната фиока на лево и отворете ја влезната фиока.

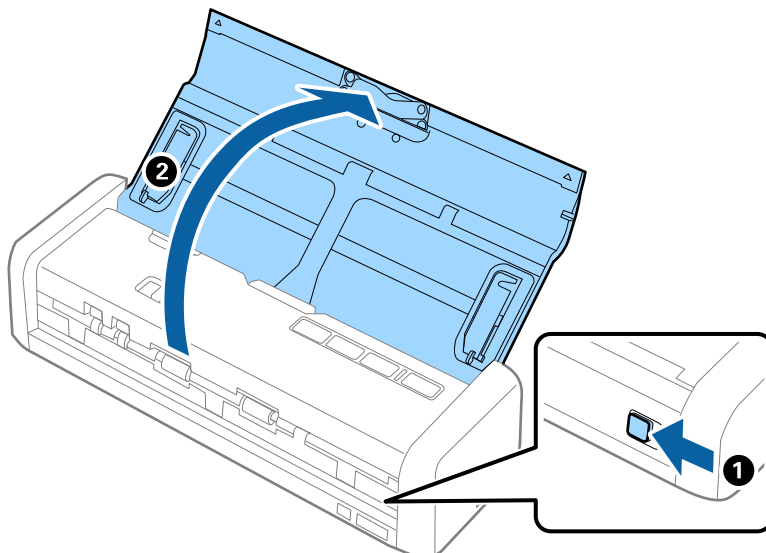

Белешка:

Не го вадете продолжетокот на влезната фиока.

2. Проверете дали селекторот за внесување е поставен на  (ADF) и скенерот е вклучен.

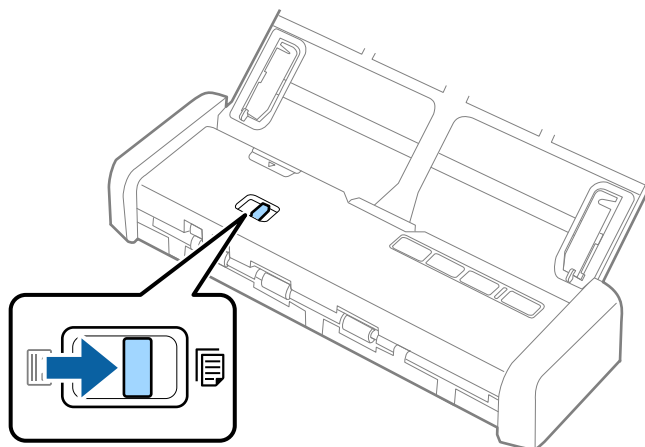

Спецификации на оригинали и поставување на оригинали

3. Подигнете ги водилките на рабовите и целосно лизнете ја нанадвор влезната фиока.

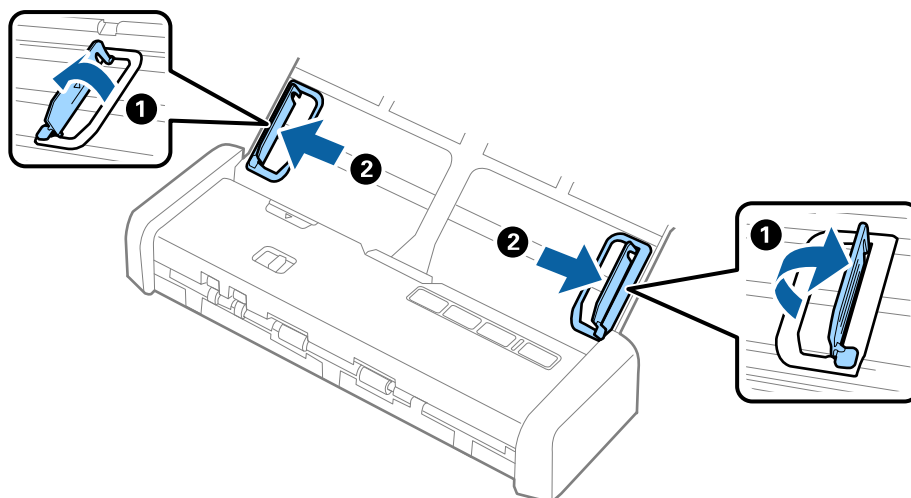

4. Внесете го оригиналот право во влезната фиока со горниот раб свртен надолу во ADF.

Лизгајте ги оригиналите во ADF сè додека не најдете на отпор и сијаличката за подготвеност не стане посветла.

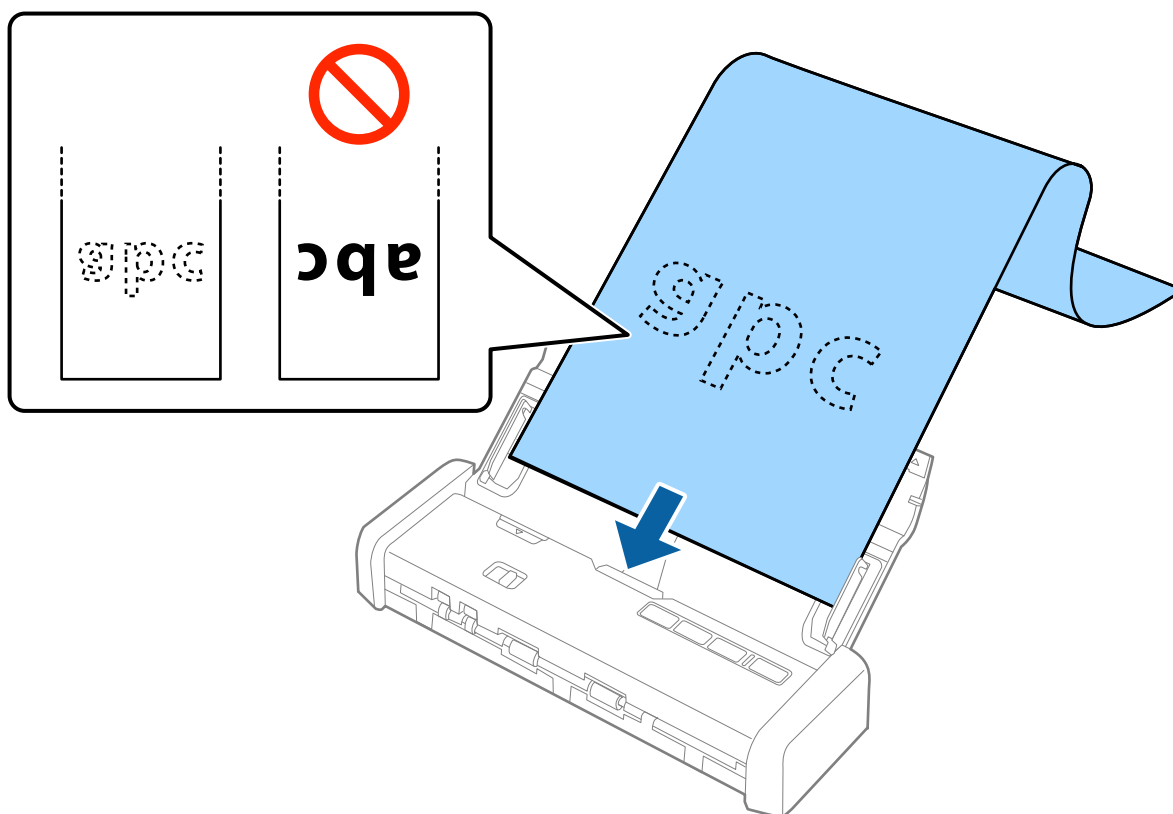

Спефцикации на оригинали и поставување на оригинали

5. Приспособете ги водилките за рабови на долгата хартија водејќи сметка да нема празнини помеѓу хартијата и водилките за рабови. Во спротивно, оригиналите може накривено да бидат внесени.

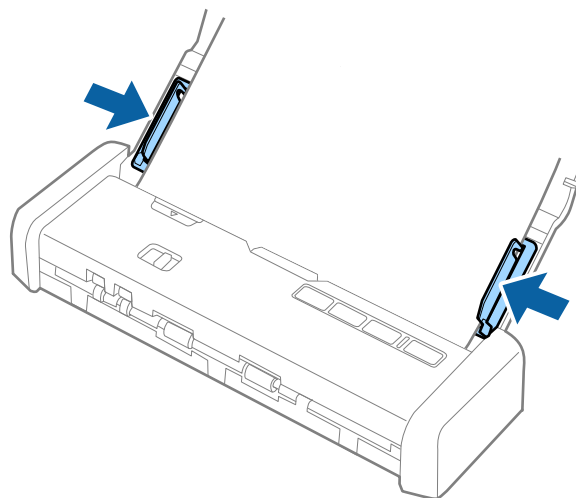

Спецификации на оригинали и поставување на оригинали

Белешка:

- ❑ Може да скенирате долга хартија до 1,117.6 mm (44 инчи) со резолуција од 300 dpi или помалку.
- ❑ Треба да ја наведете големината на хартија во Epson Scan 2. Постојат три начини да ја наведете големината на хартија во Epson Scan 2, ако должината на хартија е 863,6 mm (34 инчи) или помалку, може да изберете **Авт.откр.(Долга хартија)** за автоматска детекција на големината.

Ако должината на хартија е поголема од 863,6 mm (34 инчи), треба да изберете **Приспособи** и да ја внесете големината на хартија.

Може да ја внесете ширината и висината на хартијата или да користите **Откриј должина на хартија** наместо да ја внесувате висината на хартијата.

- ❑ Придржете ја долгата хартија на страната на влезната фиока за да не падне од ADF, како и од страната на излезна фиока за да исфрлената хартија не падне од излезната фиока.

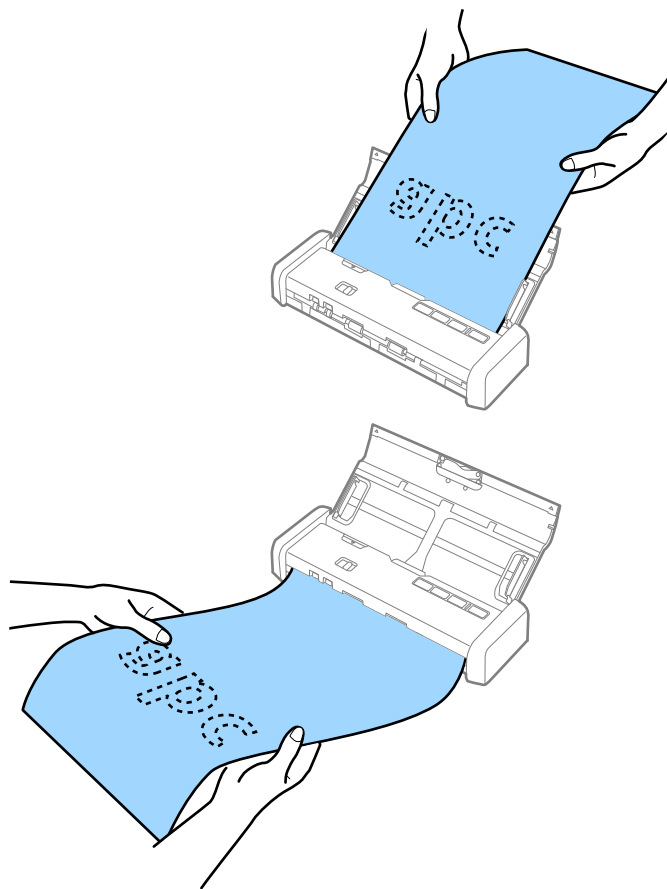

Поврзани информации

- ➔ „Задолжителни поставки за специјални оригинали Epson Scan 2“ на страница 49
- ➔ „Основно скенирање“ на страница 46
- ➔ „Напредно скенирање“ на страница 57

Поставување сметки во ADF

Спецификации за сметки

Ова се спецификации за сметки кои може да ги внесете во скенерот.

Големина	Дебелина	Тип на хартија	Капацитет на внесување
Максимално: 76,2×355,6 мм (3,0×14 инчи) Минимално: 76,2×76,2 мм (3,0×3,0 инчи)	од 53 до 77 г/м ²	Празна хартија Тенка хартија Рециклирана хартија	1 лист*

* Сметките треба да се скенираат со помош на Автоматски режим на полнење. Треба да се внесува по една сметка и треба да ја држите сметката за добар квалитет на скенирање.

Поставување на сметки

1. Лизнете го отворениот лост на влезната фиока на лево и отворете ја влезната фиока.

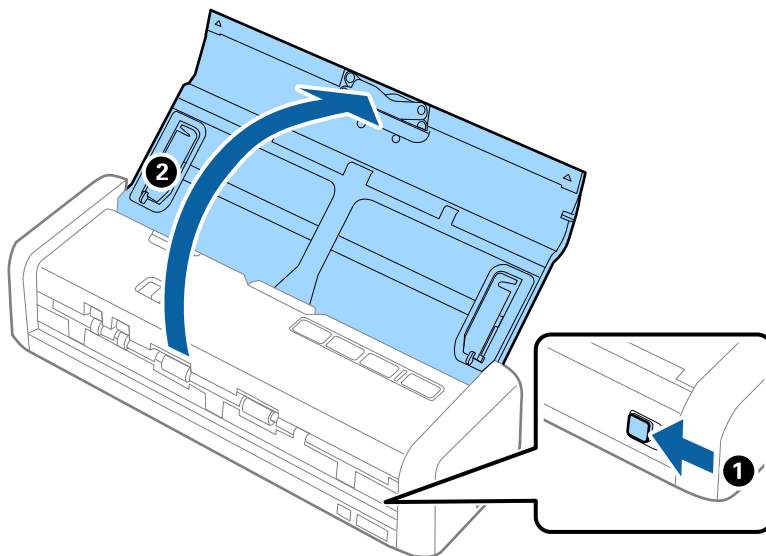

Белешка:

Не го вадете продолжетокот на влезната фиока.

Спецификации на оригинали и поставување на оригинали

2. Проверете дали селекторот за внесување е поставен на  (ADF) и скенерот е вклучен.

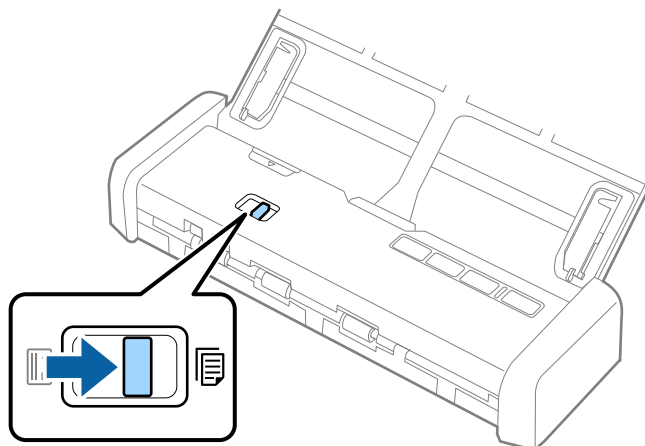

3. Вклучете Epson Scan 2, изберете **Режим за автоматско полнење**, а потоа кликнете **Скенирај** на јазичето **Главни поставки**. Сијаличката **Режим за автоматско полнење** на скенерот се вклучува.

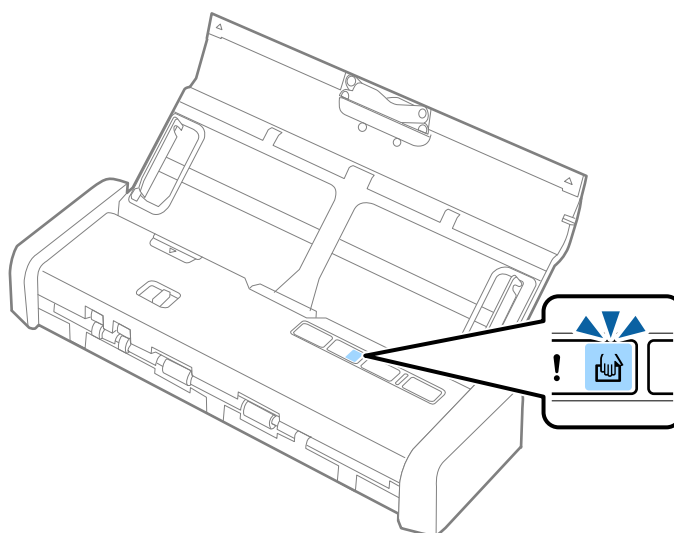

Спецификации на оригинали и поставување на оригинали

4. Подигнете ги водилките на рабовите и лизнете ги за да ги прилагодите на ширината на сметката.

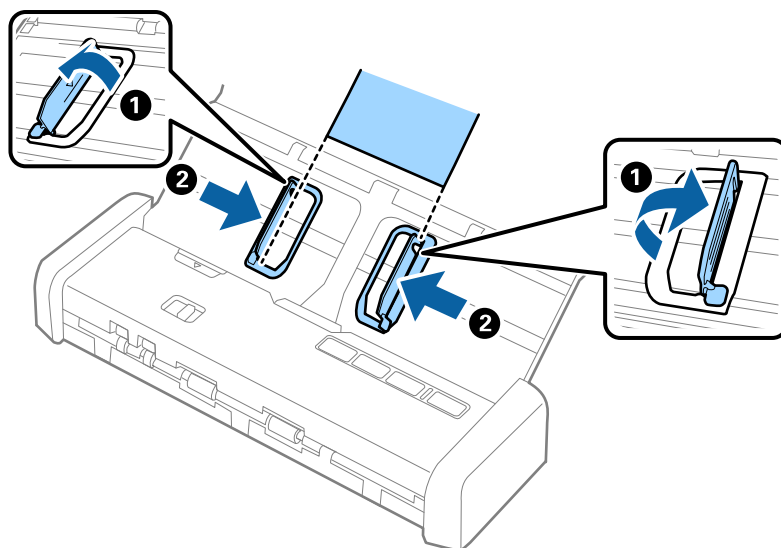

5. Со поддршка од рака, внесете ја сметката право во влезната фиока со горниот раб свртен надолу во ADF.

Лизнете ја сметката во ADF сè додека автоматски не се внесе во ADF.

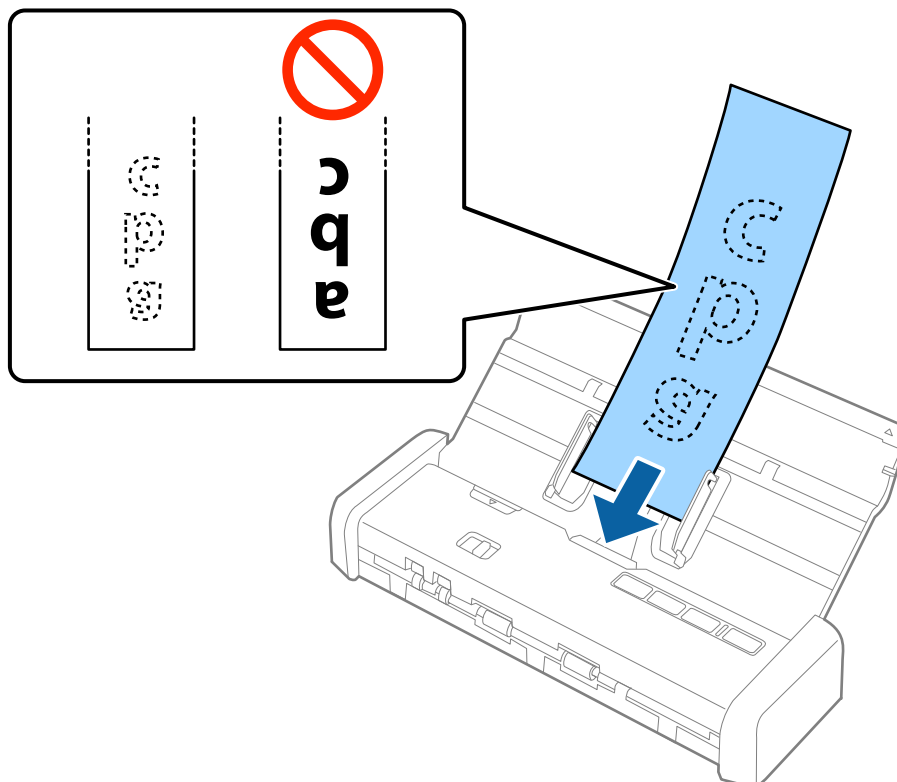

Спецификации на оригинали и поставување на оригинали

- Сметката автоматски влегува во скенерот и скенирањето започнува. Држете ја сметката со рака додека се скенира.

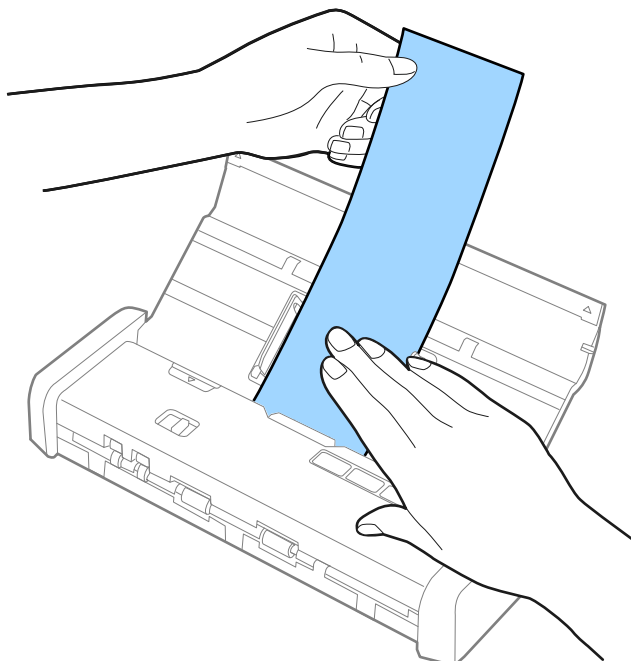

Следната сметка може да ја внесете во ADF за да започне следното скенирање додека скенерот е во **Режим за автоматско полнење**.

Откако ќе ги скенирате сите сметки, притиснете на копчето  на скенерот за да го затворите **Режим за автоматско полнење**.

Белешка:

Иако може да има проблеми со квалитетот на скенирање, може да скенирате долги сметки до 1,117.6 mm (44 inches) со резолуција од 300 dpi или помалку сè додека ја држите сметката на страната на влезот за да не испадне од ADF, и на излезната страна за исфлената сметка да не испадне од излезната фиока.

Треба да ја наведете големината на хартија во Epson Scan 2. Постојат три начини да ја наведете големината на хартија во Epson Scan 2, ако должината на хартија е 863,6 mm (34 инчи) или помалку, може да изберете **Авт.откр.(Долга хартија)** за автоматска детекција на големината.

Ако должината на хартија е поголема од 863,6 mm (34 инчи), треба да изберете **Приспособи** и да ја внесете големината на хартија. Може да ја внесете ширината и висината на хартијата или да користите **Откриј должина на хартија** наместо да ја внесувате висината на хартијата.

Поврзани информации

- ➔ „Скенирање на различни големини и типови на оригинали еден по еден (Режим за автоматско полнење)“ на страница 57
- ➔ „Задолжителни поставки за специјални оригинали Epson Scan 2“ на страница 49
- ➔ „Основно скенирање“ на страница 46
- ➔ „Напредно скенирање“ на страница 57

Поставување дебели оригинали во ADF

Спецификации за дебели оригинали

Ова се спецификации за дебели оригинали, како деловни картички или разгледници, кои може да се внесат во скенерот.

Големина	Дебелина	Капацитет на внесување	Насока на внесување
50,8×70 мм до 100×148 мм (2×2,8 инчи до 3,9×5,8 инчи)	од 128 до 230 г/м ²	Дебелина на оригиналното полнење: под 2 мм (0,07 инчи) 190 г/м ² : 8 листови 220 г/м ² : 6 листови	Вертикално (портрет)

Поставување дебели оригинали

1. Лизнете го отворениот лост на влезната фиока на лево, отворете ја влезната фиока, а потоа извлечете го продолжетокот на влезната фиока.

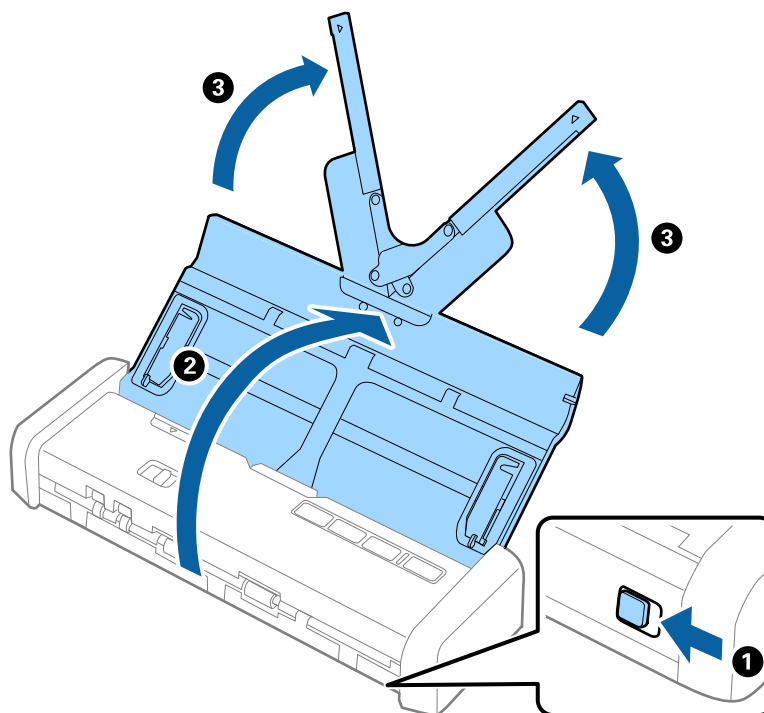

Спецификации на оригинали и поставување на оригинали

- Проверете дали селекторот за внесување е поставен на  (ADF) и скенерот е вклучен.

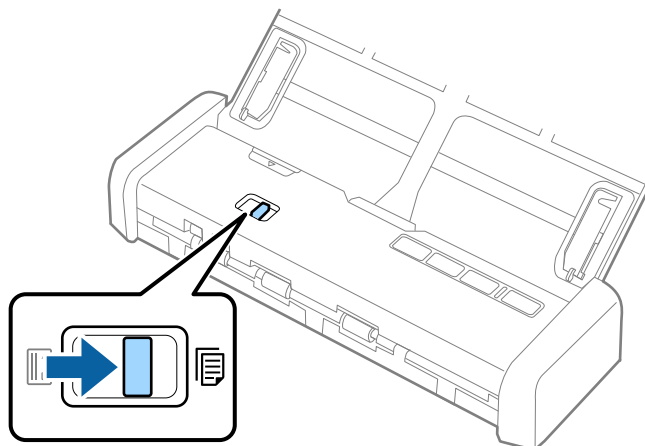

- Подигнете ги водилките на рабовите и целосно лизнете ја на надвор влезната фиока.

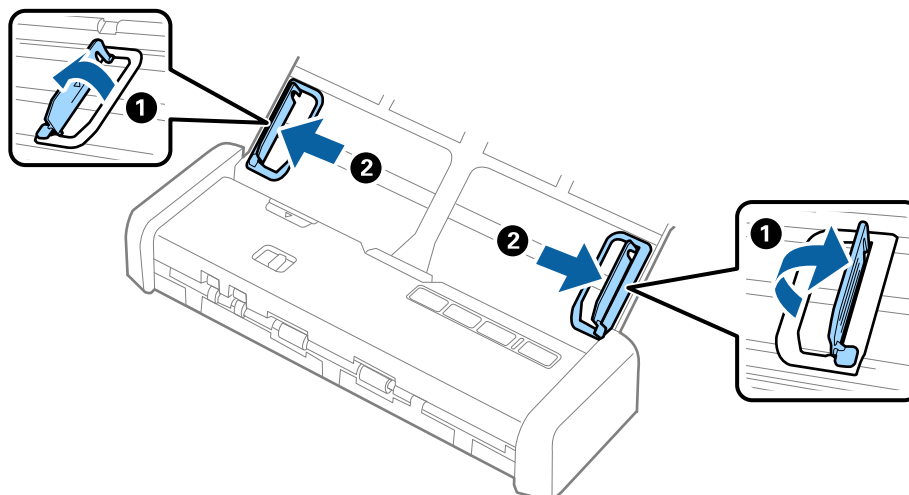

Спецификации на оригинали и поставување на оригинали

4. Внесете ги дебелите оригинали во влезната фиока со горниот раб свртен надолу во ADF.

Лизгајте ги дебелите оригинали во ADF сè додека не дојдете до пречка и сијаличката за подготвеност не стане посветла.

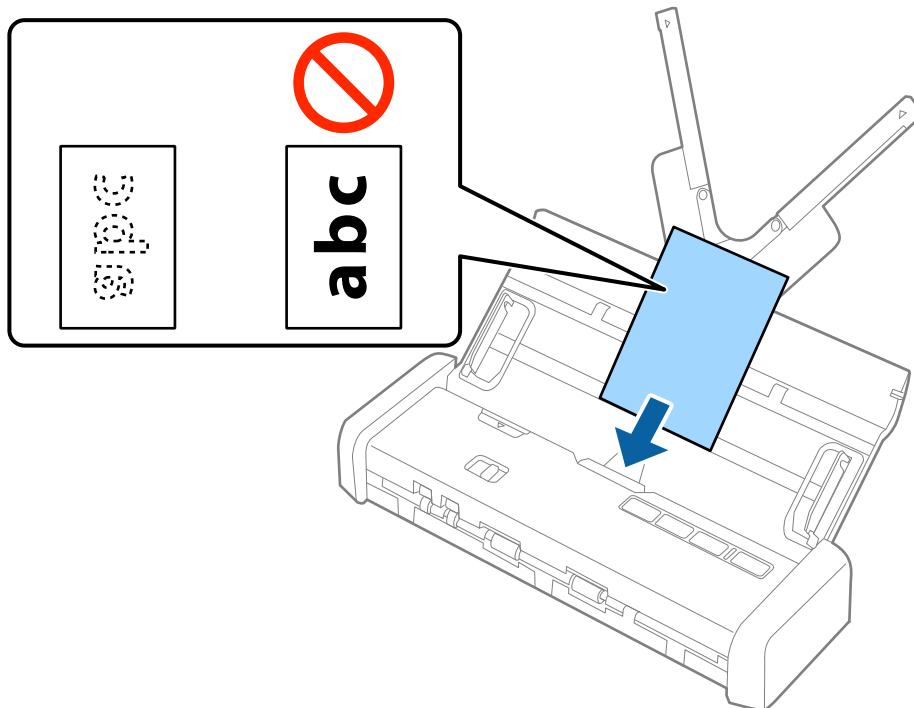

Важно:

Не ставајте ги дебелите оригинали вертикално.

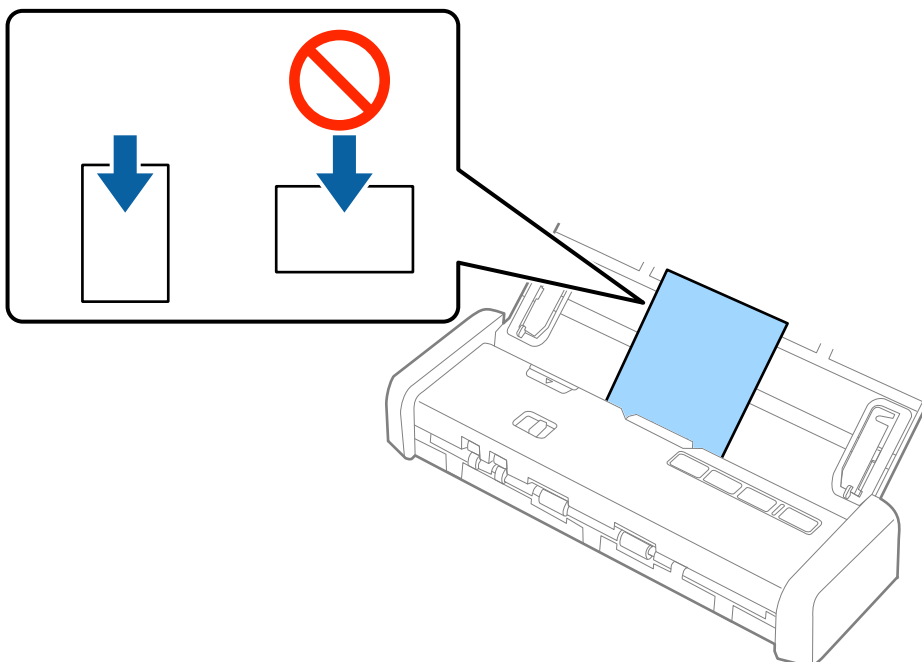

Спецификации на оригинали и поставување на оригинали

5. Лизнете ги водилките на рабовите за да одговараат на работ на дебелиот оригинал.

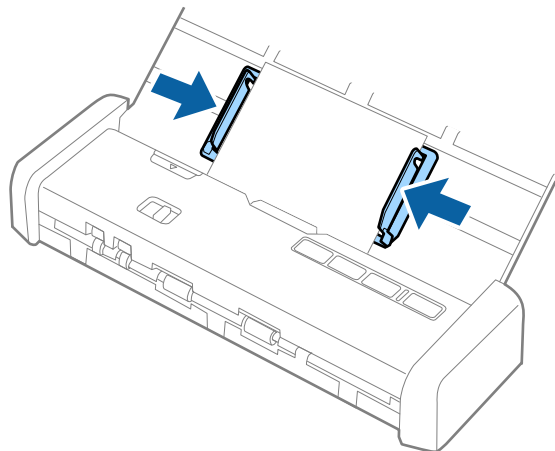

Белешка:

- ❑ Може да ја прегледате скенираната слика со помош на Epson Scan 2. Ако сакате преглед, внесете ја само првата страница од вашите оригинали во влезната фиока. Страната ќе биде исфрлена откако ќе биде скенирана и ќе се генерира слика за преглед. Внесете ја повторно исфрлената страница заедно со останатите оригинали.
- ❑ Ако поставите серија оригинали и правите преглед, втората страница малку ќе се внесе во ADF. Отворете го капакот на скенерот за да ја отстраните од ADF, а потоа повторно внесете ја страницата заедно со првата страница и останатите оригинали.
- ❑ Ако откажете скенирање сред скенирање на серија оригинали, следната страница малку ќе навлезе во ADF и скенирањето ќе прекине. Треба да го отворите капакот на скенерот за да ја отстраните страницата.

Поврзани информации

- ➔ „Основно скенирање“ на страница 46
- ➔ „Напредно скенирање“ на страница 57

Поставување пликоа во ADF

Спецификации за коверти

Ова се спецификации за коверти кои може да ги внесете во скенерот.

Мерка	Дебелина	Капацитет на внесување
120×235 мм (4,72×9,25 инчи)	0,38 мм (0,015 инчи) или помалку	1 коверт
92×165 мм (3,62×6,50 инчи)		

Поставување на коверти

1. Лизнете го отворениот лост на влезната фиока на лево, отворете ја влезната фиока, а потоа извлекете го продолжетокот на влезната фиока.

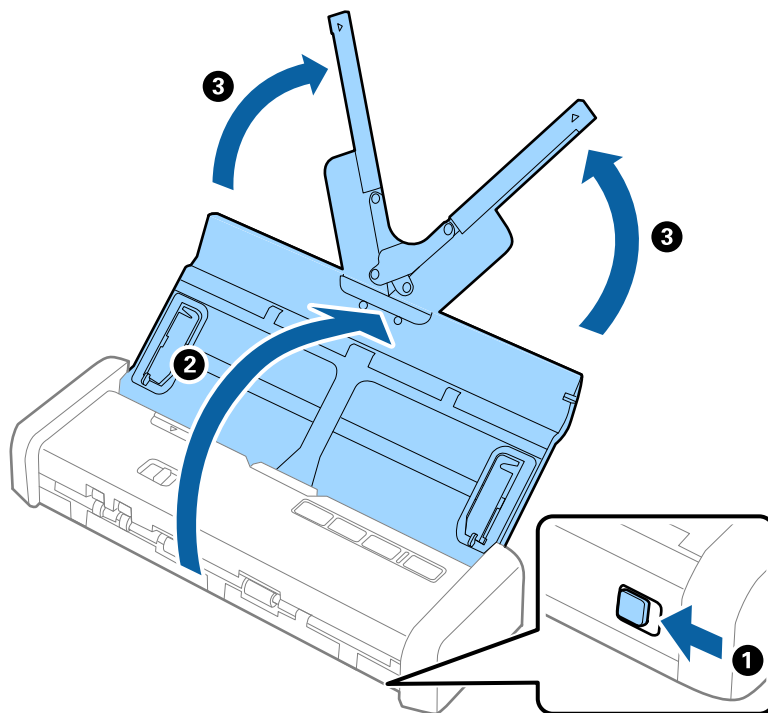

2. Проверете дали селекторот за внесување е поставен на  (ADF) и скенерот е вклучен.

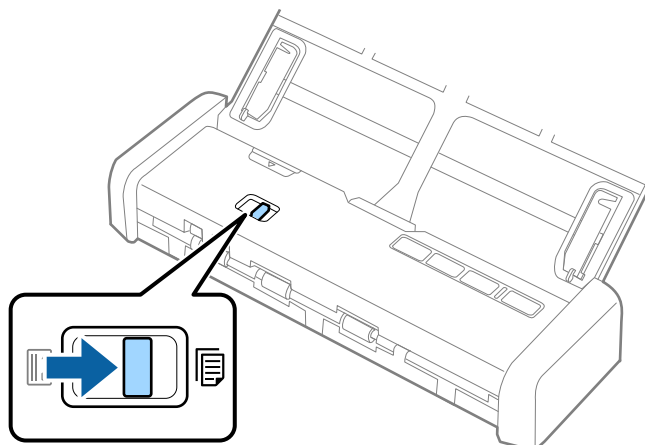

Спецификации на оригинали и поставување на оригинали

3. Подигнете ги водилките на рабовите и целосно лизнете ги водилките на рабовите на влезната фиока нанадвор.

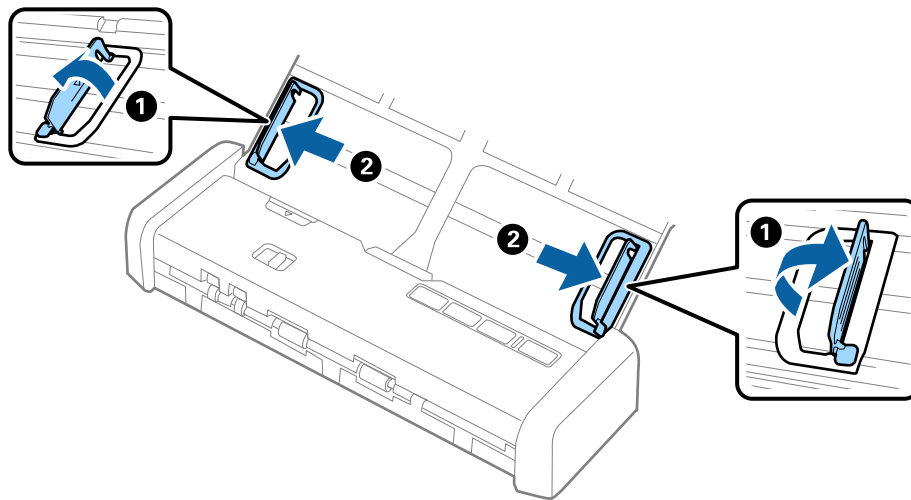

4. Вчитајте ги ковертите во влезната фиока со предната страна надолу водејќи сметка отворениот раб (свитканата страна) на ковертот да биде странично свртен. За коверти со отворен раб (свиткана страна) од пократката страна, може да ги вчитате ковертите со отворен раб (свиткана страна) со предната страна надолу.

Лизгајте ги оригиналите во ADF сè додека не најдете на отпор и сијаличката за подготвеност не стане посветла.

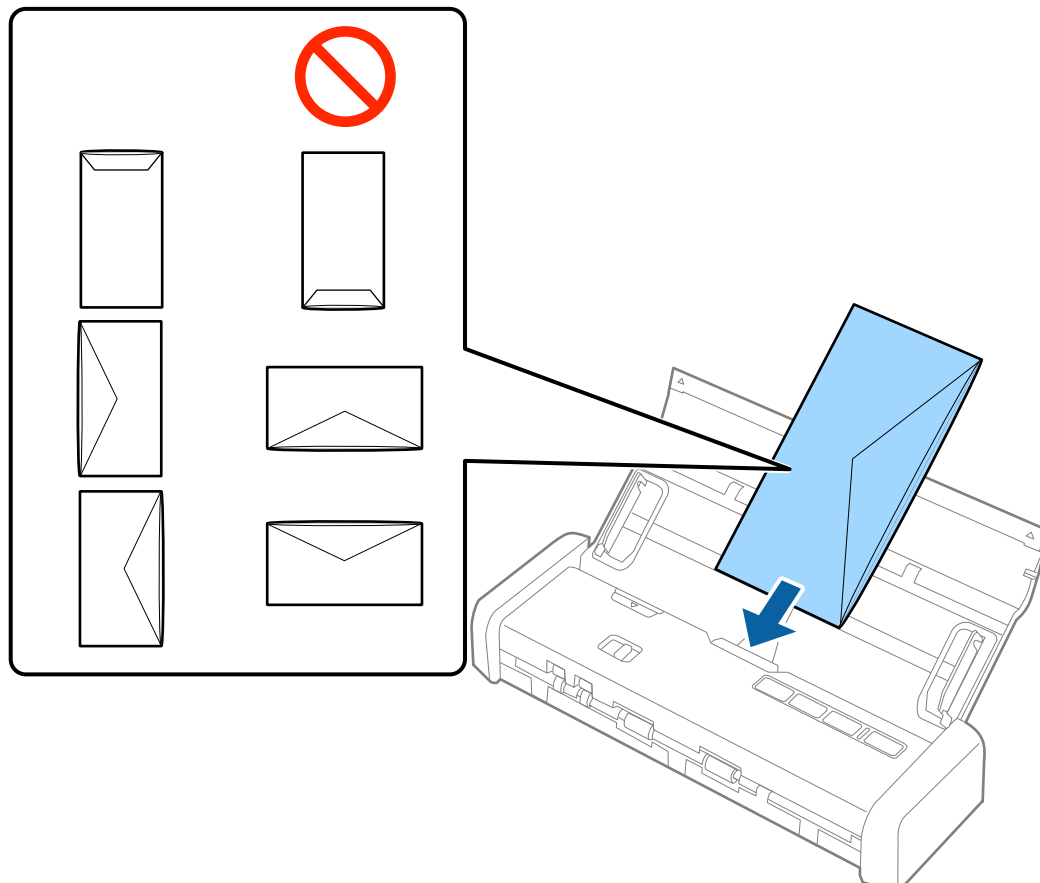

Спецификации на оригинали и поставување на оригинали



Важно:

Не вчитувајте коверти со лепило на нив.

Белешка:

- Ковертите коишто не се отворени со остро сечење на свитканата страна може да не бидат скенирани правилно.
 - Ковертите коишто не се запечатени може да бидат вчитани со отворено свиткување и свртени нагоре.
5. Лизнете ги водилките за рабовите да се совпаднат со ковертите водејќи сметка да нема празнини помеѓу ковертите и водилките за рабови. Во спротивно, ковертите може накривено да бидат внесени.

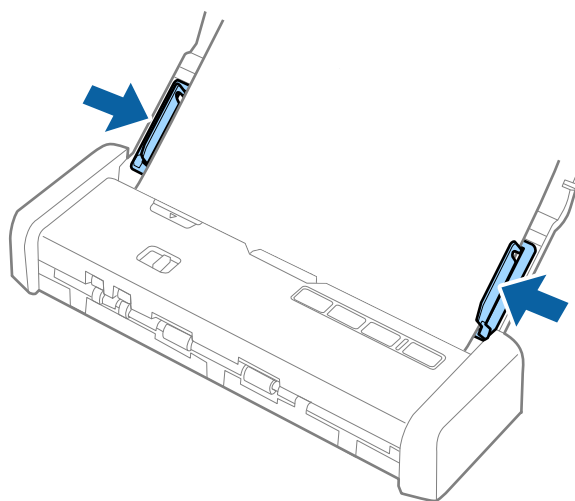

Белешка:

За да скенирате коверти, ви препорачуваме да изберете соодветен агол на ротација или **Автоматски** во **Ротирај** од јазичето **Главни поставки** во Epson Scan 2 пред скенирање. Погледнете ја помошта на Epson Scan 2 за детали.

Поврзани информации

- ➔ „Основно скенирање“ на страница 46
- ➔ „Напредно скенирање“ на страница 57

Поставување пластични картички во отворот за картичка

Спецификации за пластични картички за скенирање од отворот за картички

Ова се спецификации за пластични картички кои може да ги внесете во скенерот од отворот за картички.

Спецификации на оригинали и поставување на оригинали

Белешка:

- Може да скенирате пластични картички од отворот за картички напред. Не може да скенирате од ADF.
- Иако не може да скенирате картички од ADF, може да го оставите АФД како **Извор на документ поставка** во *Epson Scan 2*.

Големина	Тип на картичка	Дебелина	Капацитет на внесување	Насока на внесување
ISO781A ID-1 тип 54,0×85,6 мм (2,1×3,3 инчи)	Без знак	1,0 мм (0,04 инчи) или помалку	1 картичка	Вертикално (портрет)

Типови на картички на коишто е потребно да се обрне внимание

Можно е следниве типови на картички да не бидат успешно скенирани.

- Пластични картички со врежување од типот ISO781A ID-1 (дебелината треба да е 1,24 мм (0,05 инчи) или помалку)
- Ламинирани картички од типот ISO781A ID-1 (дебелината треба да е 0,6 мм (0,02 инчи) или помалку)

Поврзани информации

- ➔ „Поставување пластични картички во отворот за картичка“ на страница 42

Поставување на пластични картички

1. Лизнете го отворениот лост на влезната фиока на лево и отворете ја влезната фиока.

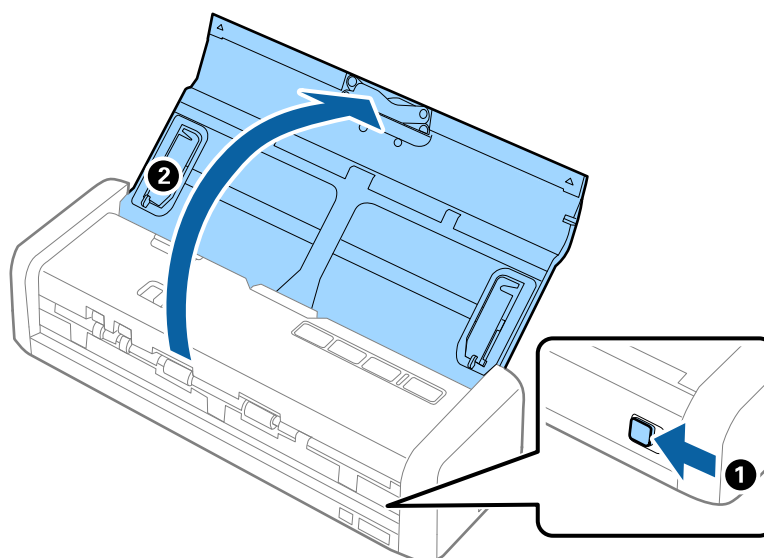

Спецификации на оригинали и поставување на оригинали

2. Проверете дали селекторот за внесување е поставен на  (картичка) и скенерот е вклучен.

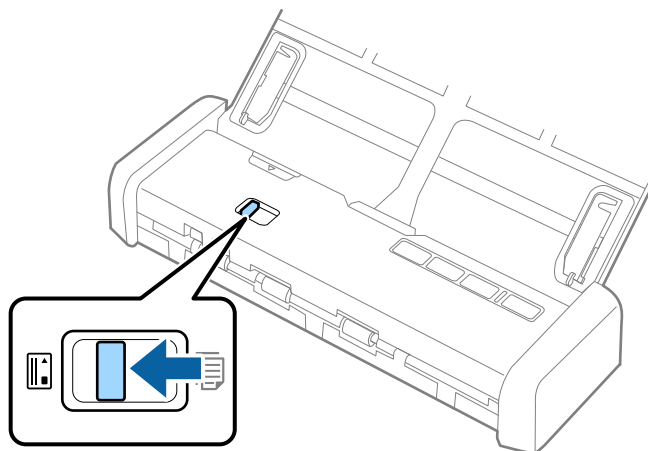

3. Внесете ги пластичните картички вертикално во отворот за картички со лицето нагоре сè додека водечкиот раб на картичката не биде малку повлечен од скенерот.

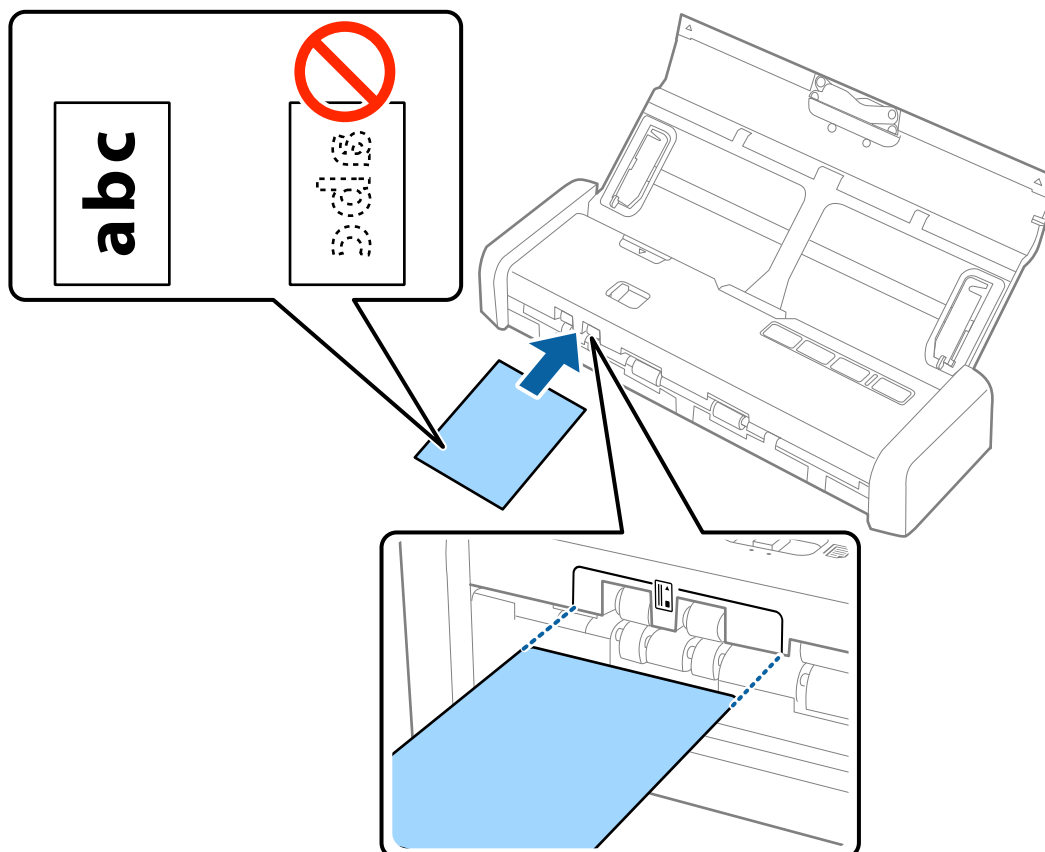

Спецификации на оригинали и поставување на оригинали

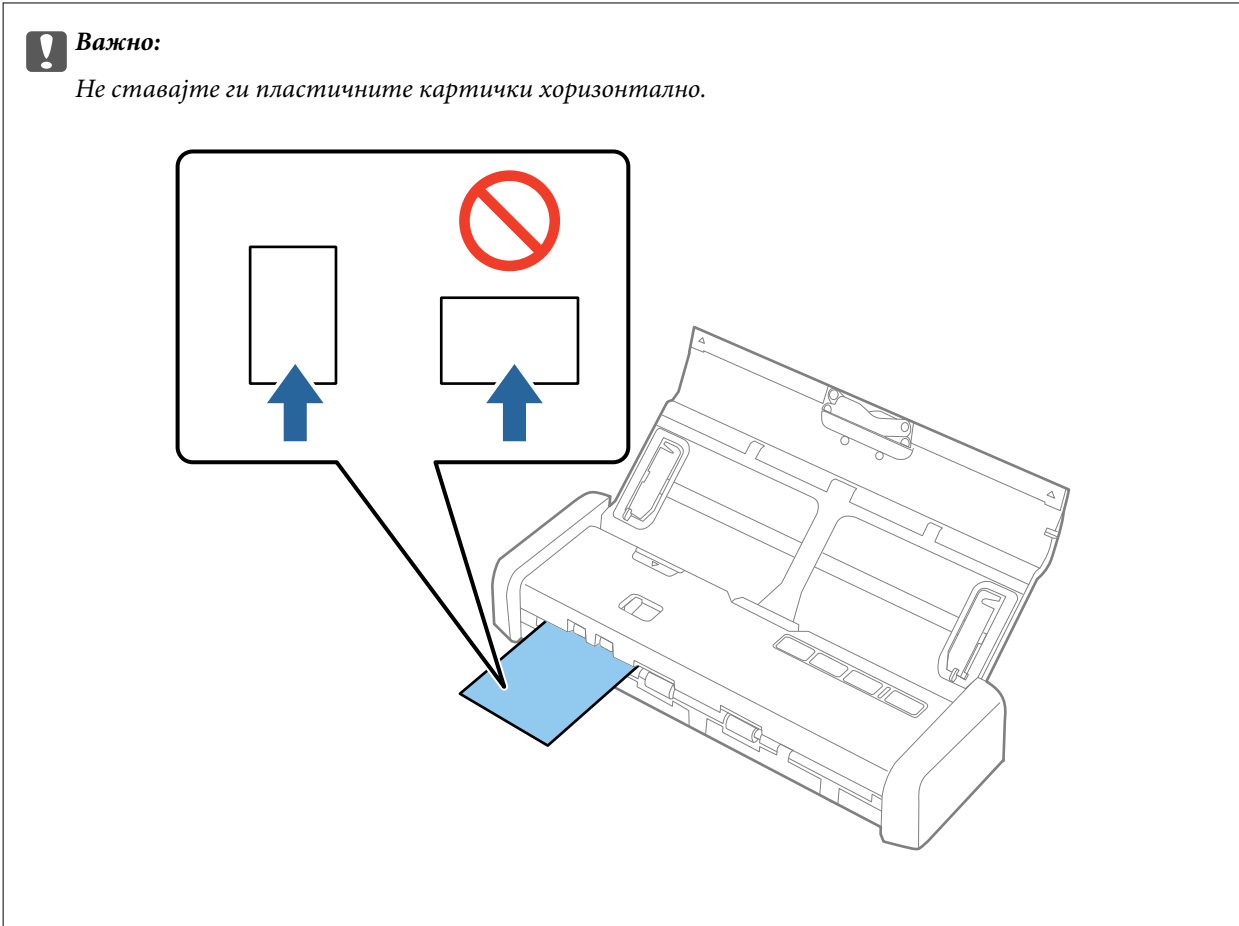

Белешка:

- Иако картичката треба да биде поставена во отворот за картички напред, може да изберете само АФД како **Извор на документ** во Epson Scan 2.
- Кога скенирањето ќе започне, картичката се внесува во скенерот, малку сирка од отворот на задната страна, а потоа се враќа преку скенерот и се исфрла од отворот за картички на предната страна. Не ја допирајте картичката додека не биде исфрлена.

Поврзани информации

- ➔ „Основно скенирање“ на страница 46
- ➔ „Напредно скенирање“ на страница 57

Основно скенирање

Скенирање со помош на Epson Scan 2

Може да ги скенирате оригиналите со користење на детални поставки коишто се погодни за документи за текст.

1. Поставете го оригиналот.
2. Активирајте го Epson Scan 2.
 - Windows 10
Кликнете на копчето за вклучување и изберете **Сите апликации > EPSON > Epson Scan 2**.
 - Windows 8.1/Windows 8/Windows Server 2012 R2/Windows Server 2012
Внесете го името на апликацијата во полето за пребарување, а потоа изберете ја прикажаната икона.
 - Windows 7/Windows Vista/Windows XP/Windows Server 2008 R2/Windows Server 2008/Windows Server 2003 R2/Windows Server 2003
Кликнете на копчето за вклучување и изберете **Сите програми и Програми > EPSON > Epson Scan 2 > Epson Scan 2**.
 - Mac OS X
Изберете **Започни > Апликации > Epson Software > Epson Scan 2**.

Основно скенирање

3. Одредете ги следниве поставки на картичката **Главни поставки**.

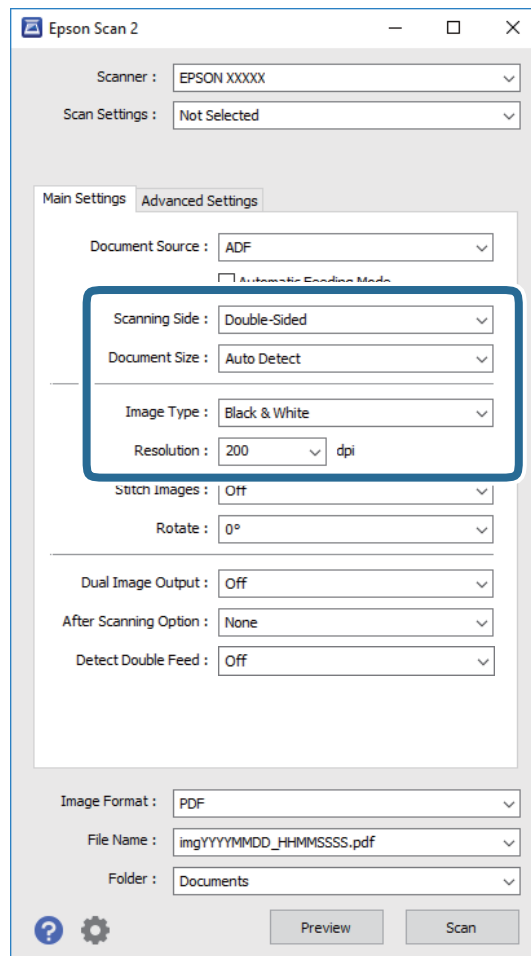

- Страна за скенирање:** Изберете ја страната на оригиналот којшто сакате да го скенирате.
- Големина на документ:** Изберете ја големината на поставениот оригиналот.
- Тип слика:** Изберете ја бојата за зачувување на скенираната слика.
- Резолуција:** Изберете ја резолуцијата.

Белешка:

АФД е автоматски поставено како **Извор на документ**.

4. Ако е потребно, направете други поставки за скенирање.
- Може да ја прегледате скенираната слика. Внесете ја само првата страница од оригиналите во влезната фиока и кликнете на **Преглед**. Се отвора прозорец за преглед, се прикажува сликата која се прегледува, а страницата се исфрла од АФД.
Заменете ја исфрлената страница заедно со останатите оригинали.

Основно скенирање

- ❑ На јазичето **Напредни поставки**, може да направите приспособувања на слика со користење на детални поставки коишто се погодни за документи за текст, како на пример следниве.
 - ❑ **Маска за изострување:** Изберете за да ја подобрите или за да ги изострите рабовите на сликата.
 - ❑ **Отстранување екран:** Изберете за да ги отстраните ефектите моаре (сенки во форма на мрежа) коишто се јавуваат при скенирање на печатена хартија како на пример списание.
 - ❑ **Подобрување текст:** Изберете го за да ги разјасните и за да ги изострите матните букви.
 - ❑ **Автом. сегментација на област:** Изберете за да ги избистрите буквите и за да ги измазните сликите при правење на скенирање во црно и бело за документи коишто содржат слики.

Белешка:

Некои ставки може да не бидат достапни во зависност од други поставки коишто сте ги направиле.

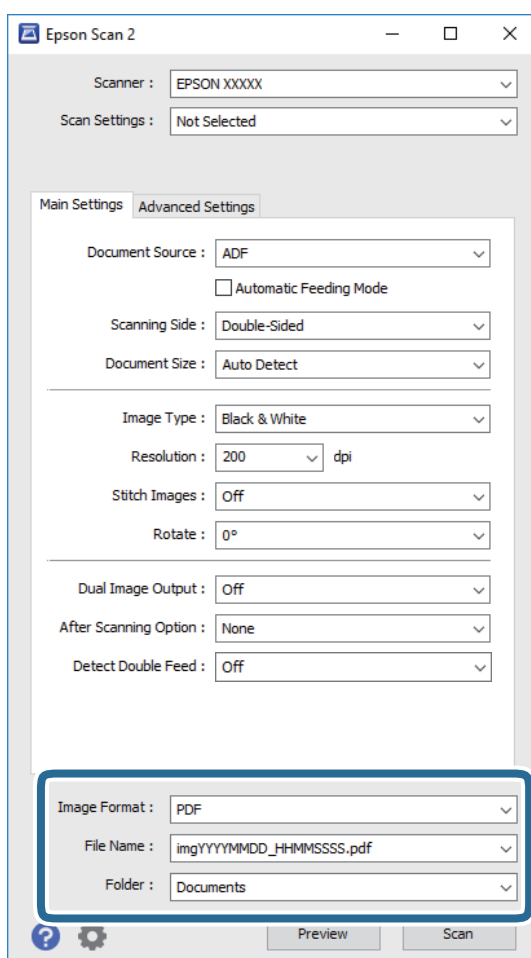

5. Направете ги поставките за зачувување на датотеки.



- ❑ **Формат на слика:** Изберете за да го зачувате форматот од листата.
Може да направите детални поставки за секој формат за зачувување освен BITMAP и PNG. Откако ќе го изберете форматот на зачувување, изберете **Опции** од листата.
- ❑ **Име на датотека:** Проверете го прикажаното име на датотеката за зачувување.
Може да ги променувате поставките за името на датотеката со избирање на **Поставки** од листата.
- ❑ **Папка:** Изберете да ја зачувате папката за скенираната слика од листата.
Може да изберете друга папка или да креирате нова папка со избирање на **Избери** од листата.

Основно скенирање

6. Проверете дали селекторот за внесување на скенерот е добро поставен.

За да скенирате оригинали со помош на ADF, поставете го селекторот за внесување на  (ADF). За да скенирате пластична картичка со помош на отворот за картичка, поставете го селекторот за внесување на  (картичка).

7. Кликнете **Скенирај**.

Скенираната слика се зачувува во назначената папка.

Поврзани информации

- ➔ „Спецификации на оригинали и поставување на оригинали“ на страница 18
- ➔ „Epson Scan 2“ на страница 15
- ➔ „Поставување резолуција што одговара на целта на скенирањето“ на страница 49
- ➔ „Функции за приспособување слики“ на страница 59
- ➔ „Уредување на скенирани страници со користење на Epson Scan 2“ на страница 66

Задолжителни поставки за специјални оригинали Epson Scan 2

Потребно е да направите поставки за одредени ставки на **Главни поставки** јазичето во Epson Scan 2 при скенирање на специјални оригинали.

Тип на оригинал	Задолжителни поставки
Оригинали со голема големина	Ако големината на оригиналот којшто сакате да го скенирате не е на Големина на документ листата, изберете Приспособи за да го отворите Поставки за големина на документ прозорецот. Следно, рачно креирајте ја големината на прозорецот.
Долга хартија	Ако големината не е наведена во Големина на документ листата, изберете Авт.откр.(Долга хартија) или изберете Приспособи за да креирате приспособена големина на документот.

Поставување резолуција што одговара на целта на скенирањето

Предности и недостатоци при зголемување на резолуцијата

Резолуцијата го покажува бројот на пиксели (најмало подрачје од слика) за секој инч (25,4 мм) и се мери во dpi (точки по инч). Предноста од зголемувањето на резолуцијата е тоа што деталите во сликата стануваат фини. Недостаток е што големината на датотеката се зголемува.

- Големината на датотеката се зголемува
(Кога двојно ќе ја зголемите резолуцијата, големината на датотеката се зголемува за околу четири пати).
- Скенирањето, зачувувањето и читањето на сликата трае долго
- Испраќањето и примањето е-пошта или факсови трае долго
- Сликата станува преголема за да се вклопи на екранот или да се отпечати на хартија

Основно скенирање

Листа на препорачани резолуции коишто одговараат на вашите потреби

Погледнете ја табелата и одберете ја соодветната резолуција за скенираната слика.

Цел	Решение (Референција)
Се прикажува на екран Испраќање по е-пошта	до 200 dpi
Употреба на Препознавање на оптички знаци (OCR) Креирање на PDF во којшто може да пребарувате текст	од 200 до 300 dpi
Печатење со користење на печатач Испраќање по факс	од 200 до 300 dpi

Скенирање со помош на Document Capture Pro (Windows)

Оваа апликација ви овозможува да вршите разни задачи, како што се зачувување на сликата на компјутерот, испраќање на сликата преку е-пошта, печатење или поставување на сликата на сервер или услуга на интернет. Може да користите и разни начини за сортирање на документите во одделни датотеки, како што се откривање на линиски кодови или знаци на страниците. Може да изберете и поставки за скенирање за поедноставување на процесот на скенирање. Повеќе информации околу Document Capture Pro може да најдете во секцијата помош.

1. Поставете го оригиналот.
2. Активирајте го Document Capture Pro.
 - Windows 10
Кликнете на копчето за вклучување и изберете **Сите апликации > Epson Software > Document Capture Pro.**
 - Windows 8.1/Windows 8
Внесете го името на апликацијата во полето за пребарување, а потоа изберете ја прикажаната икона.
 - Windows 7/Windows Vista/Windows XP
Кликнете на копчето за вклучување и изберете **Сите програми или Програми > Epson Software > Document Capture Pro.**

Основно скенирање

Белешка:

Можно е да треба да го изберете скенерот што сакате да го користите од списокот со скенери.

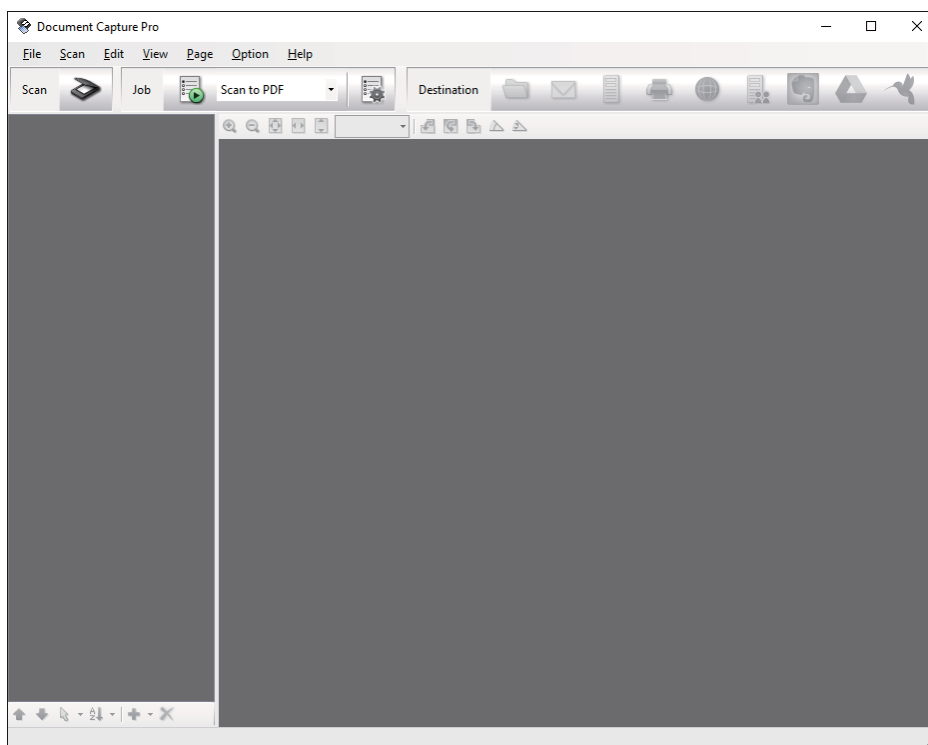

3. Кликнете .

Се прикажува прозорецот **Scan**.

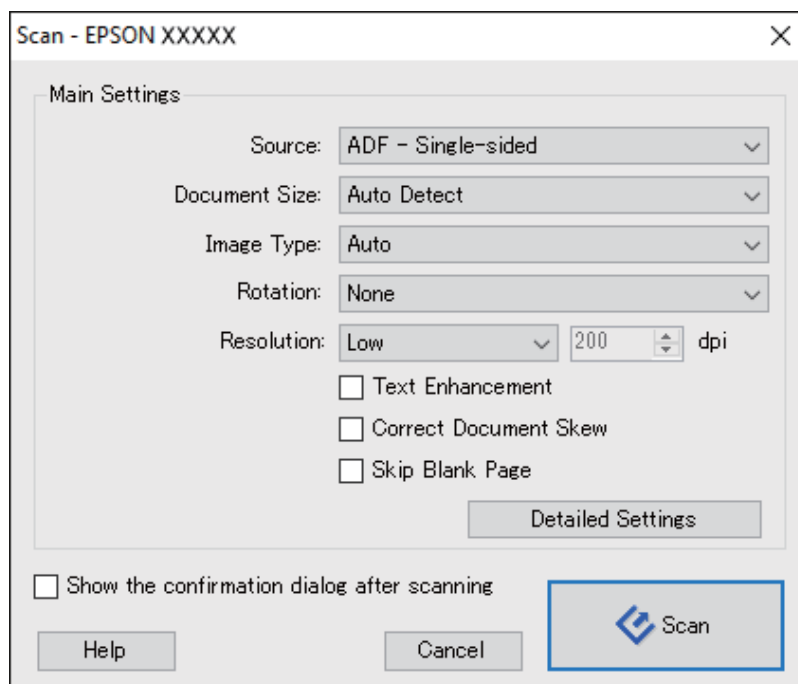

4. Направете ги следниве поставки.

Source: Изберете го изворот каде што е поставен оригиналот.

Основно скенирање



- Document Size:** Изберете ја големината на поставениот оригиналот.
- Image Type:** Изберете ја бојата којашто сакате да ја користите за да ја зачувате скенираната слика.
- Rotation:** Изберете го аголот на ротација во зависност од оригиналот којшто го скенирате.
- Resolution:** Изберете ја резолуцијата.

Белешка:

Може да ја приспособите и сликата со користење на следниве работи.

- Text Enhancement:** Изберете го за да ги разјасните и за да ги изоштрите матните букви.
- Correct Document Skew:** Изберете за да го коригирате аголот на оригиналот.
- Skip Blank Page:** Изберете за да прескокнете празни страници ако ги има во оригиналите.
- Detailed Settings** копче: Изберете да користите Epson Scan 2 функции за приспособување на скенираните слики.

5. Проверете дали селекторот за внесување на скенерот е добро поставен.

За да скенирате оригинали со помош на ADF, поставете го селекторот за внесување на  (ADF). За да скенирате пластична картичка со помош на отворот за картичка, поставете го селекторот за внесување на  (картичка).

6. Кликнете **Scan**.

Скенираниот документ се прикажува во Document Capture Pro.

7. Проверете ги скенираните слики и уредете ги доколку е потребно.

8. Кога ќе завршите со проверување на сликата, кликнете на една од иконите за одредиште.

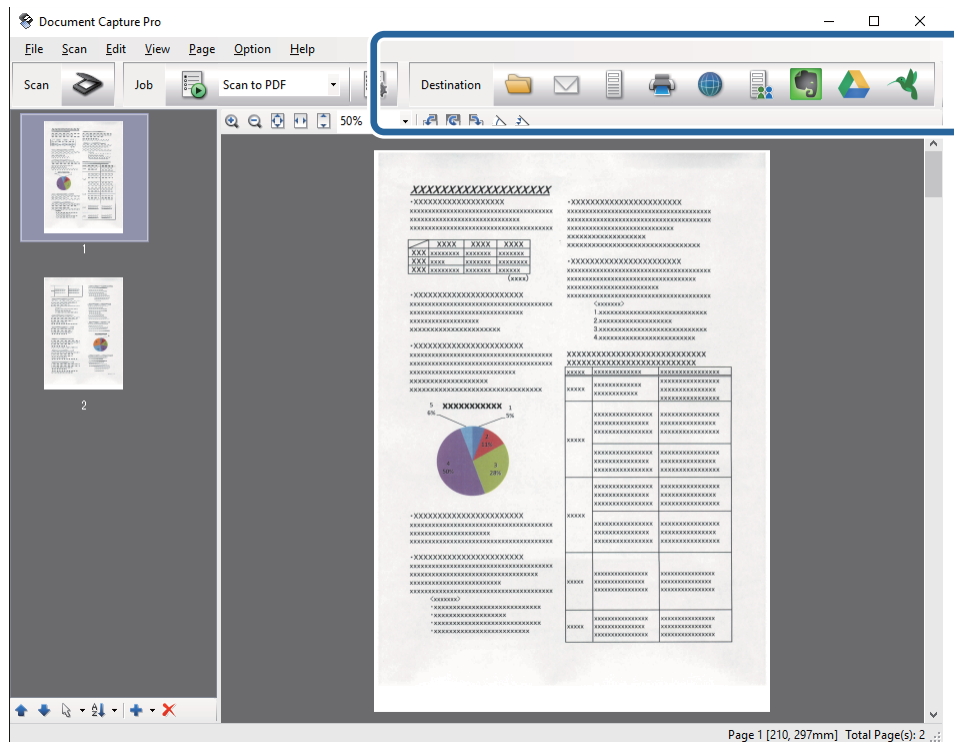

Во зависност од иконата што сте ја избрале, се прикажува еден од следниве прозорци; **Batch Save**, **Transfer Settings** или друг прозорец.

Основно скенирање

Белешка:

- ❑ Ако сакате да поставувате содржини во склад на интернет, претходно треба да регистрирате сопствена сметка за складот на интернет.
- ❑ Ако сакате да користите Evernote како дестинација, преземете ја апликацијата Evernote од Evernote Corporation интернет страницата и инсталирајте ја пред да ја користите оваа функција.
- ❑ За да ги сортирате документите во одделни датотеки со помош на разни начини за откривање, како што се откривање на линиски кодови или текст во скенираните слики, во прозорецот **Batch Save** или прозорецот **Transfer Settings**, кликнете **File Name & Separation Settings**, а потоа изберете **Apply job separation**.

9. Изберете ги поставките за секоја ставка во прозорецот, а потоа кликнете на **Send** или **OK**.

10. Следете ги упатствата на екранот.

Во зависност од функцијата што сте ја избрале, скенираната слика се зачувува во папка, се приложува во електронска порака, се поставува во склад на интернет итн.

Поврзани информации

- ➔ [„Спецификации на оригинали и поставување на оригинали“ на страница 18](#)
- ➔ [„Document Capture Pro/Document Capture“ на страница 15](#)
- ➔ [„Поставување резолуција што одговара на целта на скенирањето“ на страница 49](#)

Скенирање со помош на Document Capture (Mac OS X)

Оваа апликација ви овозможува да вршите разни задачи, како што се зачувување на сликата на компјутерот, испраќање на сликата преку е-пошта, печатење или поставување на сликата на сервер или услуга на интернет. Може да изберете поставки за скенирање за поедноставување на процесот на скенирање. Повеќе информации околу Document Capture може да најдете во секцијата помош.

Белешка:

Не користете ја функцијата за брзо префрлање корисници додека го користите скенерот.

1. Поставете го оригиналот.

Основно скенирање

- Активирајте го Document Capture.

Изберете **Пропаѓач > Започни > Апликации > Epson Software > Document Capture**.

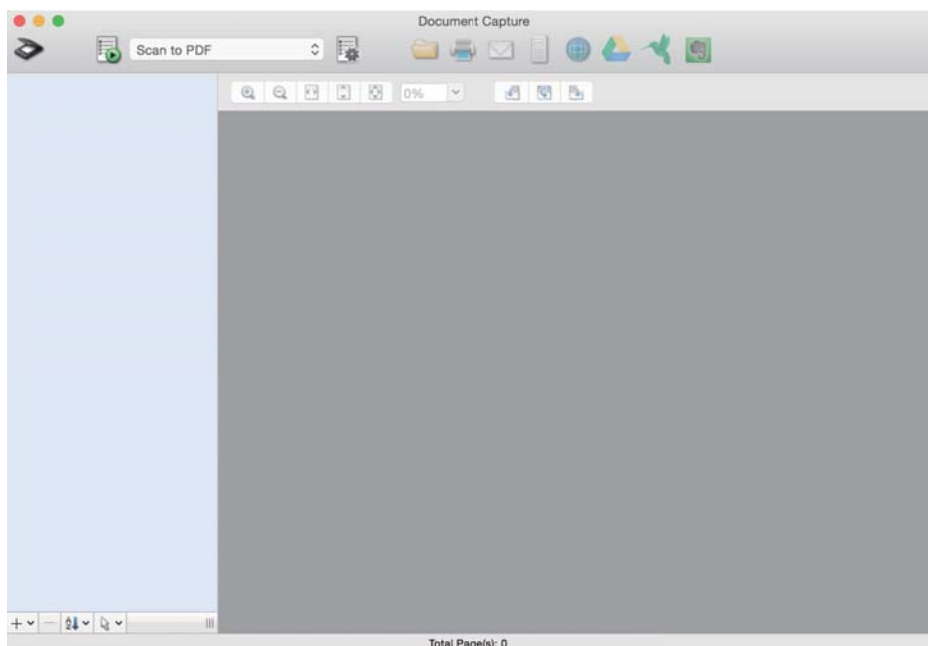

Белешка:

Можно е да треба да го изберете скенерот што сакате да го користите од списокот со скенери.

- Кликнете .

Се прикажува прозорецот **Scan Settings**.

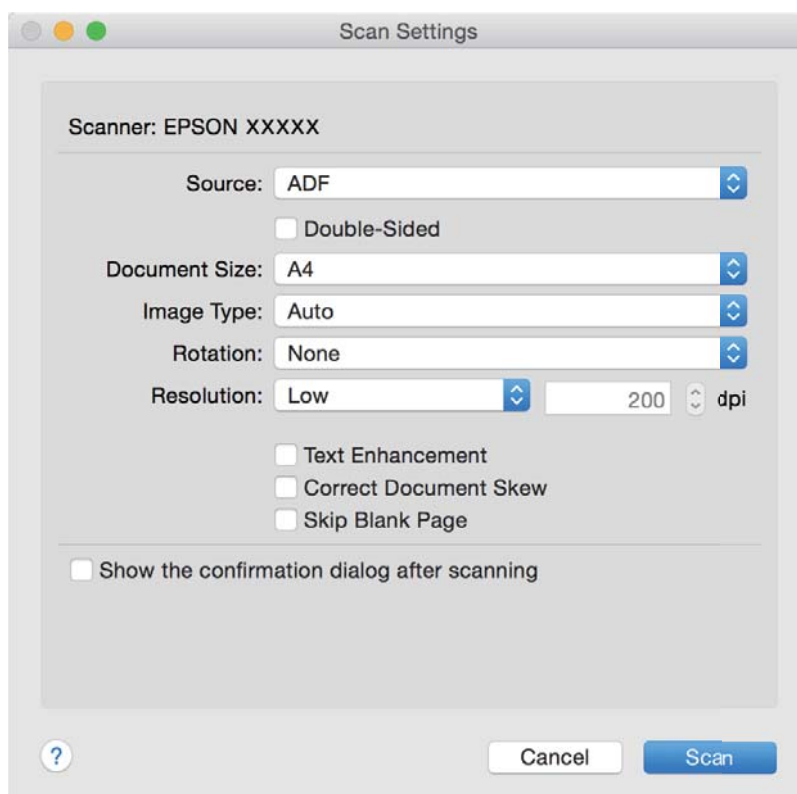

Основно скенирање

4. Направете ги следниве поставки.



- Source:** Изберете го изворот каде што е поставен оригиналот.
- Document Size:** Изберете ја големината на поставениот оригиналот.
- Image Type:** Изберете ја бојата којашто сакате да ја користите за да ја зачувате скенираната слика.
- Rotation:** Изберете го аголот на ротација во зависност од оригиналот којшто го скенирате.
- Resolution:** Изберете ја резолуцијата.

Белешка:

Може да ја приспособите и сликата со користење на следниве работи.

- Text Enhancement:** Изберете го за да ги разјасните и за да ги изоштрите матните букви.
- Correct Document Skew:** Изберете за да го коригирате аголот на оригиналот.
- Skip Blank Page:** Изберете за да прескокнете празни страници ако ги има во оригиналите.

5. Проверете дали селекторот за внесување на скенерот е добро поставен.

За да скенирате оригинали со помош на ADF, поставете го селекторот за внесување на  (ADF). За да скенирате пластична картичка со помош на отворот за картичка, поставете го селекторот за внесување на  (картичка).

6. Кликнете **Scan**.

Скенираниот документ се прикажува во Document Capture.

7. Проверете ги скенираните слики и уредете ги доколку е потребно.

8. Кога ќе завршите со проверување на сликата, кликнете на една од иконите за одредиште.

Во зависност од иконата што сте ја избрале, се прикажува еден од прозорците со поставки за преместување.

Белешка:

- Ако сакате да поставувате содржини во склад на интернет, претходно треба да регистрирате сопствена сметка за складот на интернет.
- Ако сакате да користите Evernote како дестинација, преземете ја апликацијата Evernote од Evernote Corporation интернет страницата и инсталирајте ја пред да ја користите оваа функција.

9. Изберете ги поставките за секоја ставка во прозорецот, а потоа кликнете на **Send** или **OK**.

10. Следете ги упатствата на екранот.

Во зависност од функцијата што сте ја избрале, скенираната слика се зачувува во папка, се приложува во електронска порака, се поставува во склад на интернет итн.

Поврзани информации

- ➔ „Спефицикации на оригинали и поставување на оригинали“ на страница 18
- ➔ „Document Capture Pro/Document Capture“ на страница 15
- ➔ „Поставување резолуција што одговара на целта на скенирањето“ на страница 49



Скенирање со користење на копче на скенерот

Може да скенирате користејќи го копчето на скенерот.

Белешка:

- Проверете дали *Epson Scan 2* е инсталиран на вашиот компјутер и дали скенерот е правилно поврзан со вашиот компјутер.
- Кога *Document Capture Pro (Windows)* или *Document Capture (Mac OS X)* е инсталиран на компјутерот, може задачата да ја зададете на копче на скенерот и да ја започнете работата со негово притискање.

1. Поставете го оригиналот.
2. Проверете дали селекторот за внесување на скенерот е добро поставен.

За да скенирате оригинали со помош на ADF, поставете го селекторот за внесување на  (ADF). За да скенирате пластична картичка со помош на отворот за картичка, поставете го селекторот за внесување на  (картичка).

3. Притиснете на копчето .

Белешка:

Кога користите *Document Capture Pro (Windows)* или *Document Capture (Mac OS X)*, производот започнува со задача која што е зададена во прозорецот **Job Settings**.

Поврзани информации

- ➔ „Спецификации на оригинали и поставување на оригинали“ на страница 18
- ➔ „Копчиња и ламбички“ на страница 14
- ➔ „Document Capture Pro/Document Capture“ на страница 15
- ➔ „Скенирање со користење на специфични поставки за скенирање (Задача)“ на страница 72

Напредно скенирање

Скенирање на различни големини и типови на оригинали еден по еден (Режим за автоматско полнење)

Може да скенирате различни големини и типови на оригинали еден по еден Режим за автоматско полнење. Во овој режим, скенерот автоматски започнува со скенирање кога ќе ги вчитате оригиналите во ADF.

Може да го користите и отворот за картички за да скенирате пластични картички во Режим за автоматско полнење.

1. Активирајте го Epson Scan 2.
2. Изберете **Режим за автоматско полнење** од јазичето **Главни поставки**.

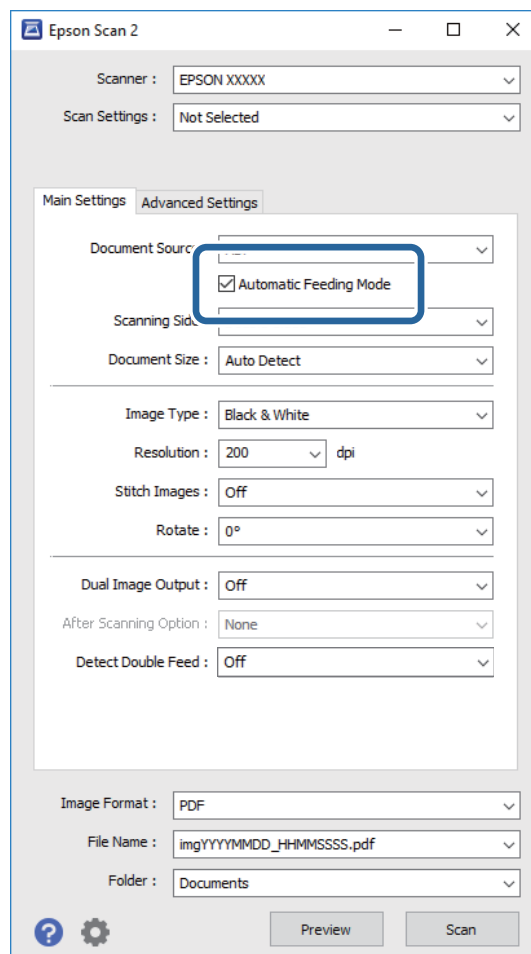



3. Направете ги другите поставки за скенирање од главниот прозорец Epson Scan 2.
4. Кликнете **Скенирај**.
Режим за автоматско полнење се вклучува.

Напредно скенирање

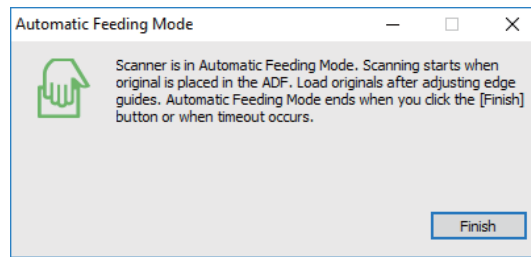
Светлото  на скенерот се вклучува и прозорецот **Режим за автоматско полнење** се прикажува на вашиот компјутер.



5. Проверете дали селекторот за внесување на скенерот е добро поставен.

За да скенирате оригинали со помош на ADF, поставете го селекторот за внесување на  (ADF). За да скенирате пластична картичка со помош на отворот за картичка, поставете го селекторот за внесување на  (картичка).

6. Приспособете ги водилките на рабовите, а потоа поставете го оригиналот во ADF сè додека автоматски не се внесува во ADF.

Ако сакате да скенирате пластична картичка, внесете ја картичката во отворот за картички.

Скенирањето автоматски започнува.

7. Откако скенирањето ќе запре, поставете го следниот оригинал ов ADF.

Повторете ја процедурата додека не ги скенирате сите оригинали.

Белешка:

Проверете дали селекторот за внесување е правилно поставен пред да ги поставите оригиналите.

8. Откако ќе ги скенирате сите оригинали, притиснете на копчето  на скенерот за да го затворите Режим за автоматско полнење.

Белешка:

Може да го затворите и Режим за автоматско полнење со притискање на **Заврши** од прозорецот **Режим за автоматско полнење** прикажан на вашиот компјутер.

Може да направите поставки за тајмаут за да завршите со **Режим за автоматско полнење**.

*Изберете **Поставки** од листата **Извор на документ** за да го отворите прозорецот **Поставки за извор на документ**. Поставете **Истечено време на режим за автоматско полнење (мин.)** на прозорецот.*

Скенираната слика се зачувува во назначената папка.

Поврзани информации

➔ „Спефицикации на оригинали и поставување на оригинали“ на страница 18

Креирање на скенираните слики за да одговараат на вашите потреби

Функции за приспособување слики

Може да ги приспособите скенираните слики со користење на функциите од јазичето **Напредни поставки** во Epson Scan 2.

Со исклучок на неколку функции, може да ги проверите резултатите на приспособување во прозорецот за преглед.

Белешка:

Некои ставки може да не бидат достапни во зависност од други поставки коишто сте ги направиле.

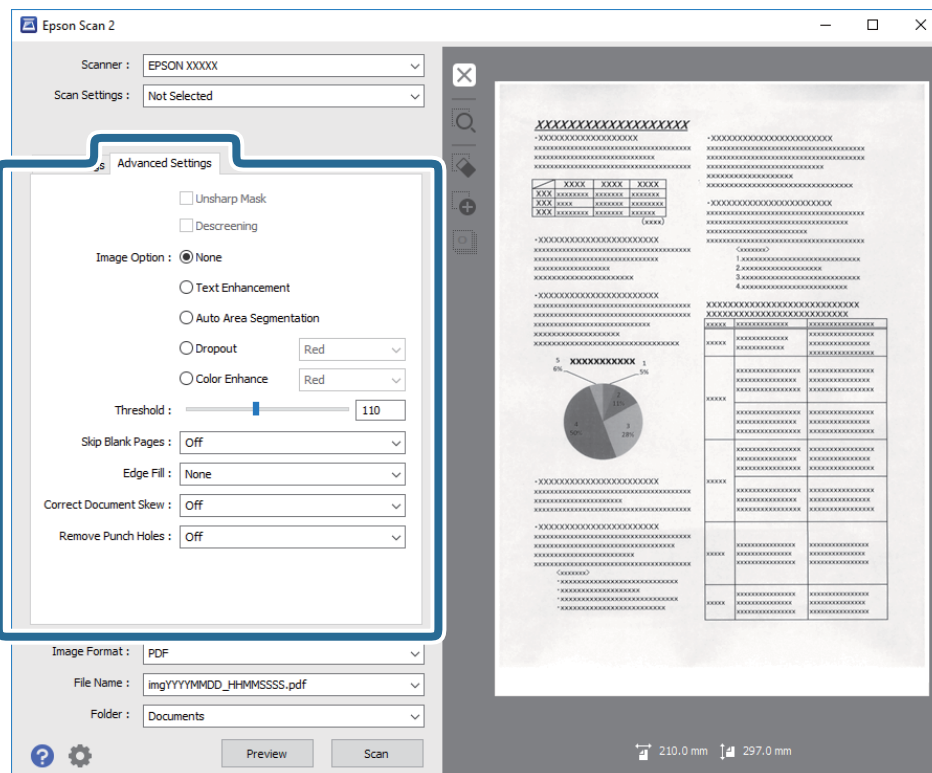

Поврзани информации

➔ „Маска за изострување“ на страница 60

Може да ги подобрите и да ги изострите контурите на сликата.

➔ „Отстранување екран“ на страница 61

Може да ги отстраните ефектите моаре (сенки во форма на мрежа) коишто се јавуваат при скенирање на печатена хартија како на пример списание.

➔ „Подобрување текст“ на страница 61

Може да ги направите матните букви во оригиналот јасни и остри. Исто така може да го намалите офсетот или нерамнината на позадината.

➔ „Автом. сегментација на област“ на страница 62

Може да ги направите буквите почисти и сликите помазни кога вршите црно-бело скенирање за документ што содржи слики.

➔ „Отстранување“ на страница 62

Напредно скенирање

Може да ја остраните бојата назначена од скенираната слика и да ја зачувате во сива скала или во црно и бело. На пример, може да ги избришете ознаките или белешките коишто сте ги запишале во маргините со пенкало во боја при скенирање.

➔ **„Подобрување боја“ на страница 62**

Може да ја подобрите бојата наведена за скенираната слика, а потоа да ја зачувате во сиви тонови или црно-бело. На пример, може да подобрите букви или линии што се во светли бои.

➔ **„Осветленост“ на страница 63**

Може да ја прилагодите осветленоста за целата слика.

➔ **„Контраст“ на страница 63**

Може да го прилагодите контрастот за целата слика. Ако го зголемите контрастот, светлите подрачја стануваат посветли, а темните подрачја стануваат потемни. Од друга страна, ако го намалите контрастот, разликите помеѓу светлите и темните подрачја на сликата се помалку одредени.

➔ **„Гама“ на страница 63**

Може да ја прилагодите гамата (осветленост во среден опсег) за целата слика. Ако сликата е премногу светла или премногу темна, може да ја прилагодите осветленоста.

➔ **„Праг“ на страница 64**

Може да ја приспособите рабовите за монохромно бинарно (црно и бело). Зголемете го прагот и областа со црна боја станува поголема. Намалете го прагот и областа со бела боја станува поголема.

➔ **„Прескокни празни страници“ на страница 64**

Може да ги прескокнете празните страници ако има такви во оригиналите.

➔ **„Пополнување рабови“ на страница 64**

Може да ја отстраните сенката што е создадена околу скенираната слика.

➔ **„Корекц. на искривеност на докум.“ на страница 65**

Може да го коригирате аголот на оригиналот.

➔ **„Отстрани продупчени отвори“ на страница 65**

Може да ги отстраните сенките на отворите на скенираната слика кога скенирате оригинали кои се продупчени.

Маска за изострување

Може да ги подобрите и да ги изострите контурите на сликата.



Белешка:

Оваа функција не е достапна кога го избирате табулаторот **Главни поставки > Тип слика > Црно-бело**.

Напредно скенирање

Отстранување екран

Може да ги отстраните ефектите моаре (сенки во форма на мрежа) коишто се јавуваат при скенирање на печатена хартија како на пример списание.



За да проверите дали има ефекти моаре, прикажете ја сликата на 100 % (1:1). Ако ја одзумирате прикажаната слика, сликата е груба и може да изгледа дека има ефекти моаре.

Белешка:

- За да ја користите оваа функција, поставете ја **Резолуција** од јазичето **Главни поставки** на 600 dpi или помалку.
- Оваа функција не е достапна ако го изберете јазичето **Главни поставки** > **Тип слика** > **Црно-бело**.
- Ефектот на оваа функција не може да се провери во прозорецот за преглед.
- Оваа функција ја омекнува оштрината на скенираната слика.

Опција за слика

Може да го изберете ефектот на скенираната слика.

Подобрување текст

Може да ги направите матните букви во оригиналот јасни и остри. Исто така може да го намалите офсетот или нерамнината на позадината.



Може да го изберете нивото на ефектот кога ќе го изберете табулаторот **Главни поставки** > **Тип слика** > **Боја** или **Сива нијанса**.

Белешка:

За да ја користите оваа функција, поставете **Резолуција** на табулаторот **Главни поставки** на 600 dpi или помалку.

Напредно скенирање

Автом. сегментација на област

Може да ги направите буквите почисти и сликите помазни кога вршите црно-бело скенирање за документ што содржи слики.



Може да го прилагодите квалитетот на делот со слика од оригиналот од **Осветленост** и **Контраст**.

Белешка:

- Може да одредите поставки за оваа функција само кога ќе го изберете табулаторот **Главни поставки** > **Тип слика** > **Црно-бело**.
- За да ја користите оваа функција, поставете **Резолуција** на табулаторот **Главни поставки** на 600 dpi или помалку.

Отстранување

Може да ја остраните бојата назначена од скенираната слика и да ја зачувате во сива скала или во црно и бело. На пример, може да ги избришете ознаките или белешките коишто сте ги запишале во маргините со пенкало во боја при скенирање.



Ако изберете **Приспособи** од листата на бои во **Отстранување**, може да направите поставки за бојата којашто сакате да ја остраните додека го проверувате прозорецот за преглед (само за Windows).

Белешка:

Оваа функција не е достапна ако го изберете јазичето **Главни поставки** > **Тип слика** > **Автоматски** или **Боја**.

Подобрување боја

Може да ја подобрите бојата наведена за скенираната слика, а потоа да ја зачувате во сиви тонови или црно-бело. На пример, може да подобрите букви или линии што се во светли бои.



Ако изберете **Приспособи** од списокот со бои во **Подобрување боја**, може да одредите поставки за бојата што сакате да ја подобрите додека го проверувате прозорецот за преглед (само за Windows).

Напредно скенирање

Белешка:

Оваа функција не е достапна кога го избирате табулаторот **Главни поставки** > **Тип слика** > **Автоматски или Боја**.

Осветленост

Може да ја прилагодите осветленоста за целата слика.



Белешка:

Оваа функција не е достапна во зависност од поставките на табулаторот **Главни поставки** > **Тип слика** или од поставките на табулаторот **Напредни поставки**.

Контраст

Може да го прилагодите контрастот за целата слика. Ако го зголемите контрастот, светлите подрачја стануваат посветли, а темните подрачја стануваат потемни. Од друга страна, ако го намалите контрастот, разликите помеѓу светлите и темните подрачја на сликата се помалку одредени.



Белешка:

Оваа функција не е достапна во зависност од поставките на табулаторот **Главни поставки** > **Тип слика** или од поставките на табулаторот **Напредни поставки**.

Гама

Може да ја прилагодите гамата (осветленост во среден опсег) за целата слика. Ако сликата е премногу светла или премногу темна, може да ја прилагодите осветленоста.



Напредно скенирање

Белешка:

Оваа функција не е достапна во зависност од поставките на табулаторот **Главни поставки** > **Тип слика** или од поставките на табулаторот **Напредни поставки**.

Праг

Може да ја приспособите рабовите за монохромно бинарно (црно и бело). Зголемете го прагот и областа со црна боја станува поголема. Намалете го прагот и областа со бела боја станува поголема.

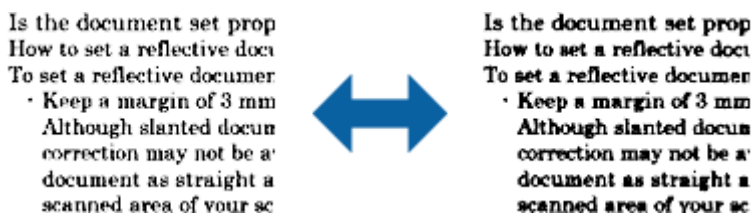

Белешка:

Оваа функција може да не биде достапна во зависност од поставките од јазичето **Главни поставки** > **Тип слика** или поставките на јазичето **Напредни поставки**.

Прескокни празни страници

Може да ги прескокнете празните страници ако има такви во оригиналите.

Може да го изберете количеството за откривање празни страници. Ако го поставите ова на високо ниво, може да прескокнувате секакви оригинали со светли бои или офсет како празни страници.

Ако резултатот не е тоа што сте го очекувале, изберете **Прескокни празни страници** > **Поставки**, а потоа прилагодете го **Кориснички дефинир. ниво**. Изберете повторно **Прескокни празни страници** > **Кориснички дефинир. ниво**.

Белешка:

- Некои страници може да бидат погрешно прескокнати како празни страници.
- Оваа функција не е достапна кога се скенираат двострани оригинали што се споени.

Пополнување рабови

Може да ја отстраните сенката што е создадена околу скенираната слика.



За двострано скенирање, поставките за опсегот на исполнетост на рабовите се дадени обратно за задниот дел на оригиналот.

Ако изберете **Поставки**, екранот **Ниво за пополнување рабови** се прикажува и може да ги прилагодите опсезите на исполнетост на рабовите за врвот, дното, лево и десно.

Напредно скенирање

Белешка:

Ефектот на оваа функција не може да се провери во прозорецот за преглед.

Корекц. на искривеност на докум.

Може да го коригирате аголот на оригиналот.



Исклучено

Аголот на оригиналот не е коригиран.

Искривеност на хартија

Коригирајте го аголот на оригиналите коишто се внесени накриво.

Искривеност на содржини

Коригирајте го аголот на содржината на оригиналот којшто е отпечатен под агол итн.

Искрив. на хартија и содржини

Коригирајте ги аголот на оригиналот којшто е внесен накриво, како и содржината на оригиналот.

Белешка:

- Кога ја користите оваа функција, областите коишто се внесени накриво се коригираат со користење на бела боја.
- За да ја користите оваа функција, поставете ја **Резолуција** од јазичето **Главни поставки** на 600 dpi или помалку.
- Можно е да не може да ги коригирате документите коишто се премногу накривени со оваа функција.
- Ефектот на оваа функција не може да се провери во прозорецот за преглед.

Отстрани продупчени отвори

Може да ги отстраните сенките на отворите на скенираната слика кога скенирате оригинали кои се продупчени.

Може да ги отстраните сенките на округлите или квадратните отвори што се на растојание од 20 мм (0,79 инчи) од рабовите на оригиналот.



Напредно скенирање

Белешка:

- Оваа функција е достапна само кога скенирате бели или светло обоени оригинали.
- Во зависност од скенираните оригинали, сенките на продупчените отвори може да не бидат отстранети.
- Ефектот на оваа функција не може да се провери во прозорецот за преглед.

Уредување на скенирани страни со користење на Epson Scan 2

Може да ги уредите скенираните слики со користење на функциите од јазичето **Главни поставки** во Epson Scan 2.

Спои слики

Може да ги споите сликите на предниот и задниот дел кога ги скенирате двете страни на оригиналот. Изберете го распоредот за спојување на сликите.

Белешка:

Оваа функција е достапна кога сте избрале **Двострано** во **Страна за скенирање**.

Ротирај

Може да го ротирате оригиналот во насока на стрелките на часовникот и да го скенирате. Изберете го аголот за ротација во зависност од оригиналот што сакате да го скенирате.

Белешка:

Ако изберете **Автоматски** и го скенирате оригиналот, сликата се ротира со откривање на ориентацијата на текстуалните информации. Сепак, за ова може да биде потребно одредено време во зависност од големината на сликата итн.

Автоматски е достапно само ако EPSON Scan OCR компонентата (Windows) или EPSON Scan 2 OCR компонентата (Mac OS X) е инсталирана.

Зачувување како PDF што може да се пребарува

Може да ја зачувате скенираната слика како PDF што може да се пребарува. Ова е PDF во којашто се вградени податоци за текст за пребарување.

Белешка:

- Текстот на оригиналите се препознава со користење на Препознавање на оптички знаци (OCR) и се вградува во скенираната слика.
- Оваа функција е достапна само кога е инсталирана EPSON Scan OCR компонентата (Windows) или Epson Scan 2 OCR компонентата (Mac OS X).

1. Поставете го оригиналот.
2. Вклучете ја апликацијата Epson Scan 2.
3. Направете поставки за секоја ставка од јазичето **Главни поставки**.
4. Кликнете на **Преглед**.

Напредно скенирање

5. Повторно поставете го исфрлениот оригинал кога користите ADF.
6. Проверете го прегледот и направете ги останатите поставки од јазичето **Напредни поставки**, ако е потребно.
7. Изберете **PDF што може да се пребарува** од списокот **Формат на слика**.
8. Изберете **Опции** од листата **Формат на слика** за да го отворите прозорецот **Опции за формат на слика**.
9. Изберете го јазичето **Текст** на прозорецот **Опции за формат на слика**.
10. Проверете дали е избран јазикот на оригиналот во листата **Јазик на текст**.
11. Кликнете **Добро** за да го затворите прозорецот **Опции за формат на слика**.
12. Проверете го името на датотеката за зачувување во **Име на датотека**.
13. Изберете ја папката за зачувување за скенираната слика од листата **Папка**.
14. Кликнете на **Скенирај**.
Скенираната слика е зачувана како PDF што може да се пребарува.

Поврзани информации

- ➔ „Скенирање со помош на Epson Scan 2“ на страница 46
- ➔ „Спецификации на оригинали и поставување на оригинали“ на страница 18
- ➔ „Текстот не е правилно препознаен при зачувување како PDF што може да се пребарува“ на страница 98

Зачувување како датотека со формат на Office (само за Windows)

Може да ја зачувате скенираната слика како датотека во формат на Microsoft® Office со користење на Document Capture Pro.

Може да ги изберете следниве формати.

- Microsoft® Word (.docx)
- Microsoft® Excel® (.xlsx)
- Microsoft® PowerPoint® (.pptx)

Белешка:

Оваа функција е достапна само кога EPSON Scan OCR компонентата е инсталирана.

1. Поставете го оригиналот.
2. Вклучете ја апликацијата Document Capture Pro.
3. Кликнете .
Се прикажува прозорецот **Scan**.
4. Изберете ги поставките за скенирање, а потоа кликнете на **Scan**.

Напредно скенирање

5. Проверете ги скенираните слики и уредете ги доколку е потребно.
6. Кога ќе завршите со проверување на сликата, кликнете на една од иконите за одредиште.

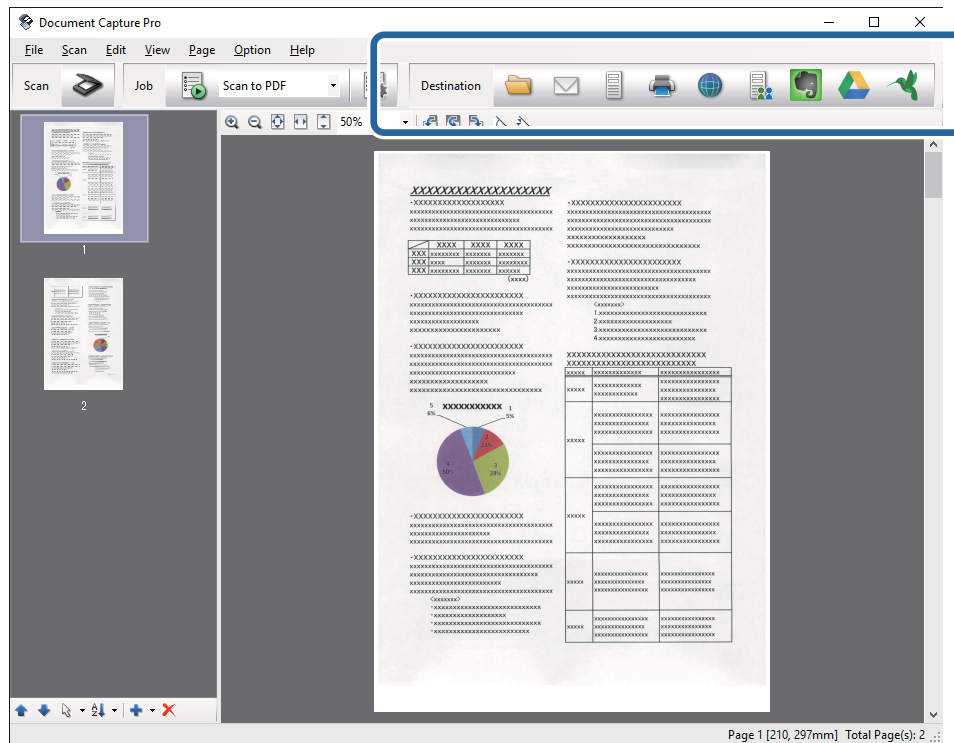

Се отвора **Batch Save**, **Transfer Settings** или друг прозорец.

7. Изберете датотека со формат на Office којашто сакате да ја зачувате од **File Type** листата.
8. Кликнете на **Options** за да се прикаже **Detailed Settings** прозорецот.
9. Направете ги поставките за секој од нив и кликнете на **OK** за да го затворите **Detailed Settings** прозорецот.
10. Ако е потребно, направете ги другите поставки и кликнете на **Send** или **OK**.
Скенираната слика се зачувува во датотека со формат на Office.

Поврзани информации

- ➔ „Скенирање со помош на Document Capture Pro (Windows)“ на страница 50
- ➔ „Спецификации на оригинали и поставување на оригинали“ на страница 18

Различни типови на зачувување и преместување

Сортирање и зачувување на скенирани слики во посебна папка (само за Windows)

Може автоматски да ги сортирате скенираните слики и да ги зачувате во посебна папка Document Capture Pro.

За да ги сортирате скенираните слики, може да изберете различни методи на детекција како на пример празни страници вметнати помеѓу оригиналите или бар кодовите на оригиналите.

1. Поставете ги оригиналите вклучувајќи ги показателите, како на пример празни страници, помеѓу страниците каде што сакате да ги разделите скенираните слики.
2. Вклучете ја апликацијата Document Capture Pro.
3. Кликнете  .
Се прикажува прозорецот **Scan**.
4. Изберете ги поставките за скенирање, а потоа кликнете на **Scan**.
5. Проверете ги скенираните слики и уредете ги доколку е потребно.
6. Кога ќе завршите со проверување на сликата, изберете ја дестинацијата.
Прозорецот **Batch Save** или прозорецот **Transfer Settings** се прикажува.
7. Кликнете на **File Name & Separation Settings**.
8. Изберете **Apply job separation** и кликнете на **Separation Settings**.
9. Изберете го методот на одделување и методот за одредување на името на папката од прозорецот **Job Separation Settings** и кликнете на **OK**.
10. Направете ги поставките во прозорецот **File Name & Separation Settings** и кликнете на **OK**.
11. Направете ги останатите поставки во прозорецот **Batch Save** или прозорецот **Transfer Settings** и кликнете на **OK** или **Send**.
Скенираните слики се зачувуваат посебно според избраниот метод на одделување.

Поврзани информации

- ➔ [„Скенирање со помош на Document Capture Pro \(Windows\)“ на страница 50](#)
- ➔ [„Спефицикации на оригинали и поставување на оригинали“ на страница 18](#)

Скенирање со склад на интернет

Може да ги прикачите скенираните слики на склад на интернет со користење на Document Capture Pro (Windows) или Document Capture (Mac OS X).

Напредно скенирање

Белешка:

- Креирајте сметка за склад на интернет пред да ја користите оваа функција.
- Ако сакате да користите Evernote како дестинација, преземете ја апликацијата Evernote од интернет страницата на Evernote Corporation и инсталирајте ја пред да ја користите оваа функција.

1. Поставете го оригиналот.
2. Започнете Document Capture Pro (Windows) или Document Capture (Mac OS X).
3. Кликнете  .
Се прикажува прозорецот **Scan**.
4. Изберете ги поставките за скенирање, а потоа кликнете на **Scan**.
5. Проверете ги скенираните слики и уредете ги доколку е потребно.
6. Кога ќе завршите со проверување на сликата, кликнете на иконата за дестинација.

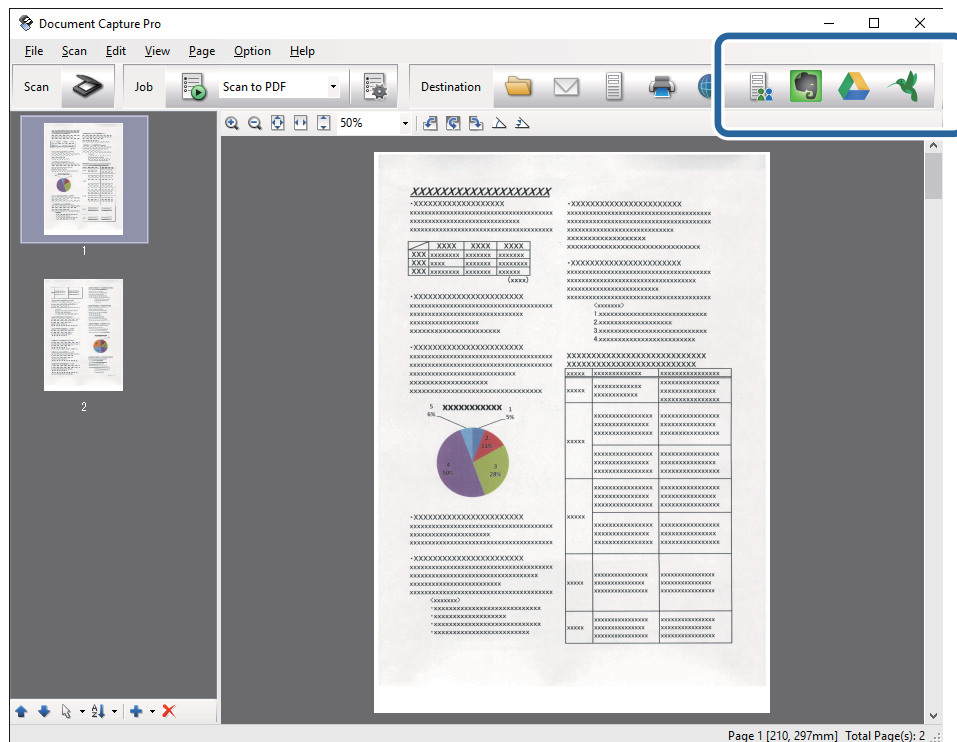

Се прикажува прозорецот **Transfer Settings**.

7. Направете поставки за секоја ставка и кликнете на **Send**.
Скенираната слика се испраќа до назначениот склад на интернет.



Поврзани информации

- ➔ „Скенирање со помош на Document Capture Pro (Windows)“ на страница 50
- ➔ „Скенирање со помош на Document Capture (Mac OS X)“ на страница 53
- ➔ „Спецификации на оригинали и поставување на оригинали“ на страница 18

Напредно скенирање

Прикачување на FTP сервер

Може да ги прикачите скенираните слики на FTP сервер со користење на Document Capture Pro (Windows) или Document Capture (Mac OS X).

1. Поставете го оригиналот.
2. Започнете Document Capture Pro (Windows) или Document Capture (Mac OS X).
3. Кликнете .
Се прикажува прозорецот **Scan**.
4. Изберете ги поставките за скенирање, а потоа кликнете на **Scan**.
5. Проверете ги скенираните слики и уредете ги доколку е потребно.
6. Кога ќе завршите со проверување на сликата, кликнете на иконата .
Се прикажува прозорецот **Transfer Settings**.
7. Направете поставки за секоја ставка и кликнете на **Send**.

Белешка:

Контактирајте со мрежниот администратор за поставки на вашиот FTP сервер.



Скенираната слика се испраќа на FTP серверот.

Поврзани информации

- ➔ „Скенирање со помош на Document Capture Pro (Windows)“ на страница 50
- ➔ „Скенирање со помош на Document Capture (Mac OS X)“ на страница 53
- ➔ „Спефикации на оригинали и поставување на оригинали“ на страница 18

Прикачување на скенирани слики на е-пошта

Може директно да ги прикачите скенираните слики на е-пошта со користење на Document Capture Pro (Windows) или Document Capture (Mac OS X).

1. Поставете го оригиналот.
2. Започнете Document Capture Pro (Windows) или Document Capture (Mac OS X).
3. Кликнете .
Се прикажува прозорецот **Scan**.
4. Изберете ги поставките за скенирање, а потоа кликнете на **Scan**.
5. Проверете ги скенираните слики и уредете ги доколку е потребно.
6. Кога ќе завршите со проверување на сликата, кликнете на иконата .
Се прикажува прозорецот **Batch Save**.

Напредно скенирање

7. Направете поставки за секоја ставка и кликнете на **ОК**.

Алатката за е-пошта автоматски започнува на вашиот компјутер, а скенираната слика е прикачена на е-пошта.

Поврзани информации

- ➔ „Скенирање со помош на Document Capture Pro (Windows)“ на страница 50
- ➔ „Скенирање со помош на Document Capture (Mac OS X)“ на страница 53
- ➔ „Спецификации на оригинали и поставување на оригинали“ на страница 18



Печатење на скенирани слики

Може да печатите скенирани слики директно од печатач на Epson поврзан на компјутер.

Белешка:

Пред да ја користите оваа функција, проверете го следново.

- Печатачот на Epson е поврзан на истиот компјутер како и скенерот.
- Драјверот за печатачот е правилно инсталиран на компјутерот.

1. Поставете го оригиналот.
2. Започнете Document Capture Pro (Windows) или Document Capture (Mac OS X).
3. Кликнете  .
Се прикажува прозорецот **Scan**.
4. Изберете ги поставките за скенирање, а потоа кликнете на **Scan**.
5. Проверете ги скенираните слики и уредете ги доколку е потребно.
6. Кога ќе завршите со проверување на сликата, кликнете на иконата  .
Се отвора прозорецот **Print Settings**.
7. Направете поставки за секоја ставка и кликнете на **ОК**.
Скенираната слика се печати од печатачот.

Поврзани информации

- ➔ „Скенирање со помош на Document Capture Pro (Windows)“ на страница 50
- ➔ „Скенирање со помош на Document Capture (Mac OS X)“ на страница 53
- ➔ „Спецификации на оригинали и поставување на оригинали“ на страница 18

Скенирање со користење на специфични поставки за скенирање (Задача)

Може да креирате „Задача“ којашто е множество од специфични поставки за скенирање како и методот за сортирање, форматот за зачувување, дестинација итн.

Напредно скенирање

Може да ја поставите задачата Document Capture Pro (Windows) или Document Capture (Mac OS X).



Исто така, може да ја назначите задачата за копчето на скенерот и активирајте ја задачата со притискање на него.

Поставување на задача

1. Започнете Document Capture Pro (Windows) или Document Capture (Mac OS X).
2. Кликнете на иконата  (**Manage Job**) од главниот прозорец.
Се прикажува прозорецот **Job Management**.
3. На прозорецот **Job Management**, кликнете на **Add** (Windows) или + икона (Mac OS X).
Се отвора прозорецот **Job Settings**.
4. Направете ги поставките за задача на прозорецот **Job Settings**.
 - Job Name:** Внесете го името на задачата.
 - Scan** јазиче: Направете ги поставките за скенирање на јазичето.
 - Output** јазиче: Поставете го излезниот формат на скенираната слика на јазичето.
 - Destination:** Изберете ја дестинацијата на скенираната слика.
5. Кликнете **ОК** за да го затворите прозорецот **Job Settings**.
6. Кликнете на **ОК** во прозорецот **Job Management**.
Задачата е поставена на Document Capture Pro или Document Capture.

Назначување на задача на копчиња на скенер

Може да назначите задача на копче на скенер и да ја активирате задачата со притискање на копчето.

1. Започнете Document Capture Pro (Windows) или Document Capture (Mac OS X).
2. Кликнете на иконата  (**Manage Job**) од главниот прозорец.
Се прикажува прозорецот **Job Management**.
3. Кликнете на **Event Settings** од прозорецот **Job Management** (Windows) или кликнете на иконата  на дното на екранот (Mac OS X).
4. Кликнете на името на задачата за да ја изберете задачата којашто сакате да ја назначите од паѓачкото мени.
5. Кликнете на **ОК** во прозорецот **Job Management**.
Задачата е назначена на копчето на скенерот.

Поврзани информации

➔ „Копчиња и ламбички“ на страница 14

Напредно скенирање

- ➔ „Скенирање со користење на копче на скенерот“ на страница 56
- ➔ „Спецификации на оригинали и поставување на оригинали“ на страница 18

Скенирање на деловни картички со користење на Presto! BizCard

Може да скенирате деловни картички и да ги конвертирате во текст којшто може да го уредите со користење на Presto! BizCard.

Погледнете ја помошта за софтверот за повеќе информации во врска со користење на софтверот и функциите. За да се прикаже помошта, изберете ја од менито за помош на софтверот.

1. Поставете ја деловната картичка на скенерот.
2. Активирајте го Presto! BizCard.
 - Windows 10
 - Кликнете на копчето за вклучување и изберете **Сите апликации > NewSoft > Presto! BizCard.**
 - Windows 8.1/Windows 8
 - Внесете го името на апликацијата во полето за пребарување, а потоа изберете ја прикажаната икона.
 - Windows 7/Windows Vista/Windows XP
 - Кликнете на копчето за вклучување и изберете **Сите програми или Програми > NewSoft > Presto! BizCard.**
 - Mac OS X
 - Изберете **Започни > Апликации > Presto! BizCard.**

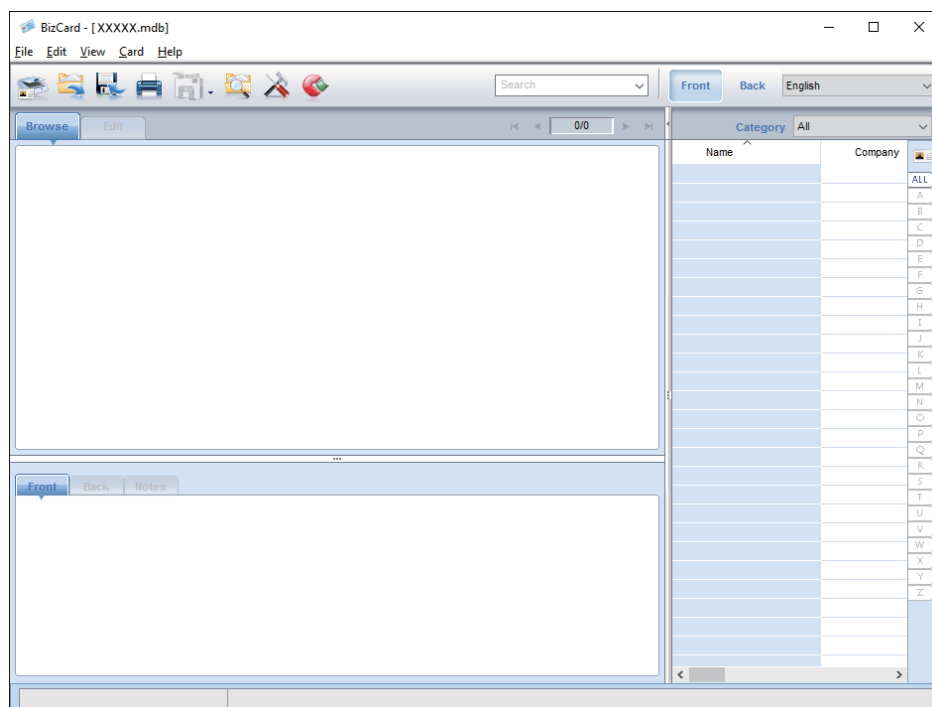

Напредно скенирање

3. Кликнете на иконата  на горниот лев агол на прозорецот.
Се отвора прозорецот Epson Scan 2.
4. Поставете ја секоја ставка на прозорецот Epson Scan 2 и потоа започнете со скенирање.
Деловната картичка се скенира и се претвора во текст којшто може да го уредите во прозорецот Presto!
BizCard.

Поврзани информации

- ➔ [„Presto! BizCard“ на страница 16](#)
- ➔ [„Спефицикации на оригинали и поставување на оригинали“ на страница 18](#)

Одржување

Чистење на надворешноста на скенерот

Исчистете ги дамките од надворешната страна со сува крпа или со крпа навлажнета со благ детергент и вода.



Важно:

- Никогаш не користете алкохол, разредувач или корозивен растворувач за да го чистите скенерот. Може да дојде до деформација или промена на бојата.*
- Не дозволувајте водата да навлезе во производот. Ова може да доведе до дефект.*
- Никогаш не отворајте го куќиштето на скенерот.*

1. Притиснете на копчето  за да го исклучите скенерот.
2. Исклучете го струјниот кабелот од скенерот.
3. Чистете ја надворешната површина на куќиштето со влажна крпа натопена во благ детергент и вода.

Чистење на внатрешноста на скенерот

Откако ќе го користите скенерот одредено време, хартијата и прашината во просторот на ролерот или стаклениот дел во внатрешноста на скенерот може да предизвика проблеми со внесување на хартија или квалитет на скенираната слика. Во тој случај, исчистете ја внатрешноста на скенерот со сува крпа или со крпа навлажнета со вода.



Важно:

- Никогаш не користете алкохол, разредувач или корозивен растворувач за да го чистите скенерот. Може да дојде до деформација или промена на бојата.*
- Никогаш не прскајте течности или лубрикантни средства на скенерот. Оштетувањето на опремата или струјните кола може да предизвикаат неправилно функционирање.*
- Никогаш не отворајте го куќиштето на скенерот.*

1. Притиснете на копчето  за да го исклучите скенерот.
2. Исклучете го струјниот кабелот од скенерот.

Одржување

3. Цврсто повлечете го капакот на скенерот на ознаката ▼ за да го отворите.

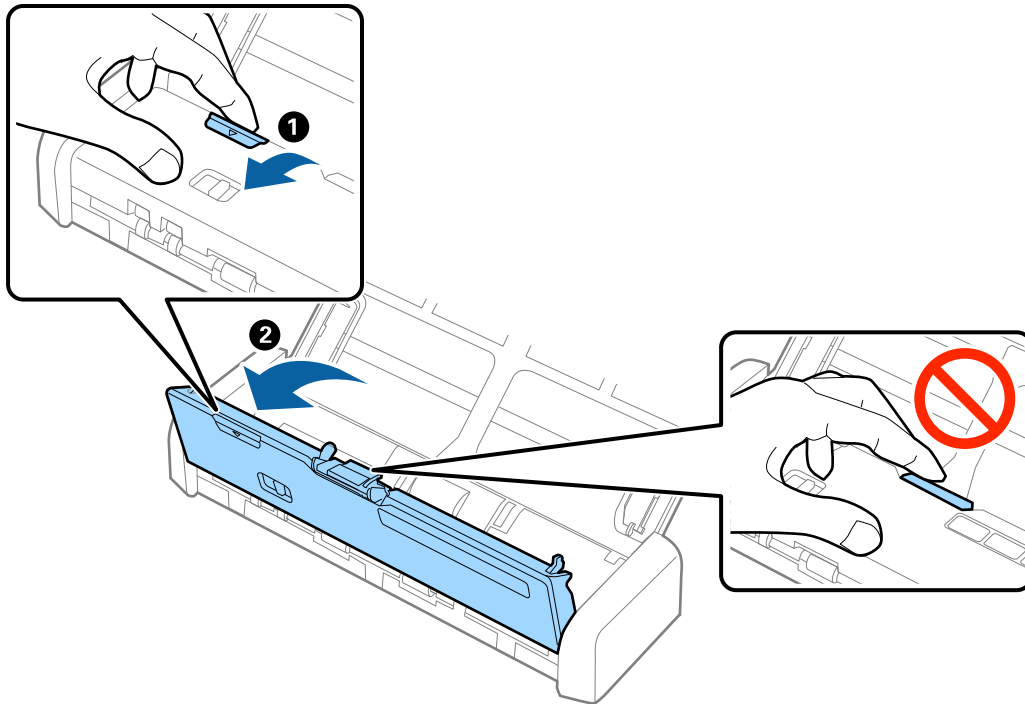

4. Избришете ги дамките на пластичниот ролер и стаклената површина на дното на внатрешноста на капакот на скенерот со мека крпа.

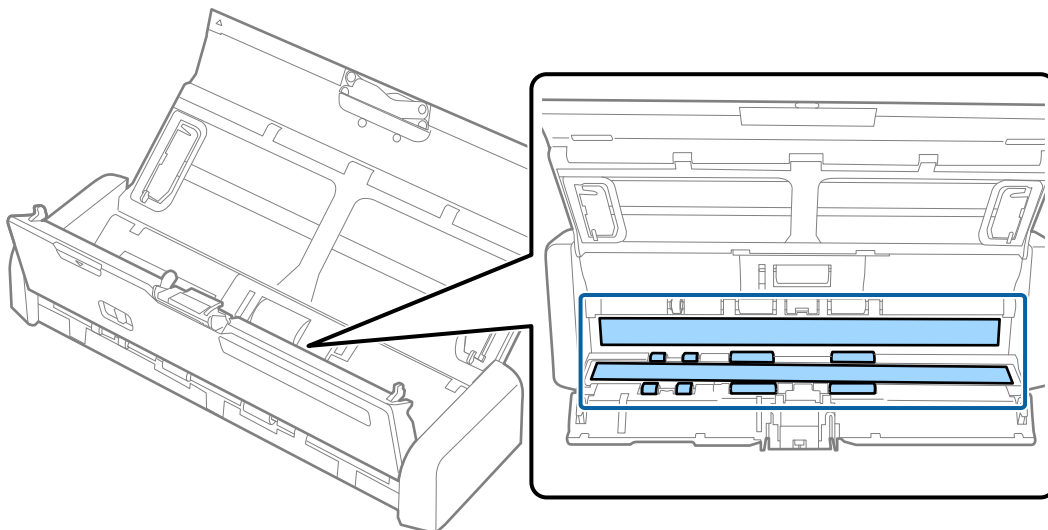

! **Важно:**

- Не нанесувајте премногу сила на стаклената површина.
- Не користете четка или тешка алатка. Гребнатините на стаклото може да влијаат на квалитетот на скенирањето.
- Не нанесувајте од средството за чистење директно на стаклената површина.

Одржување

5. Држете ги куките на двете страни од подлогата за одвојување, а потоа отстранете го.

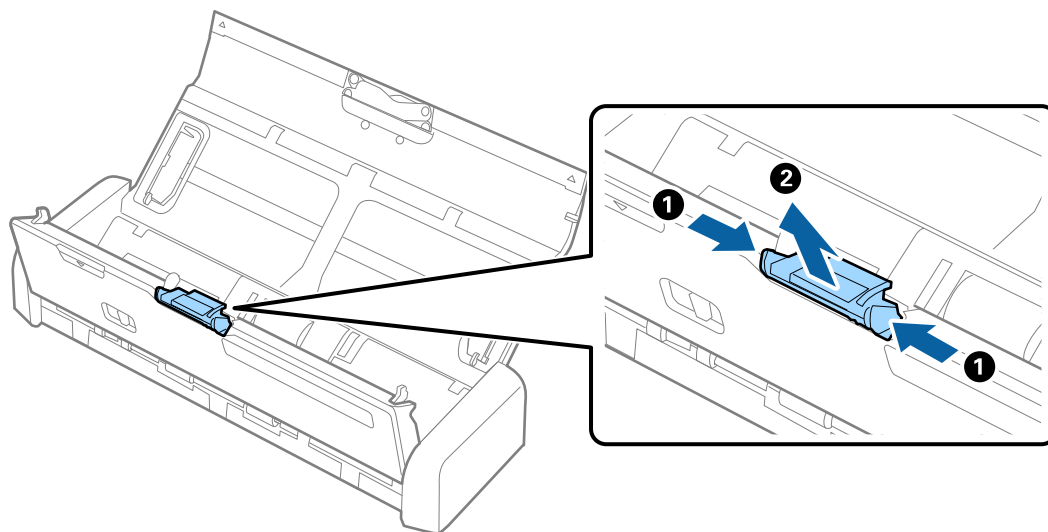

6. Избришете ги дамките на подлогата за одвојување со мека крпа.

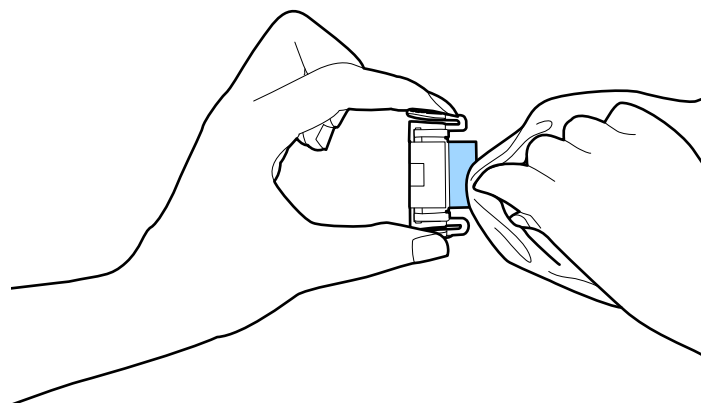

Одржување

7. Ставете ја подлогата за одвојување во жлебот за да ја поставите.

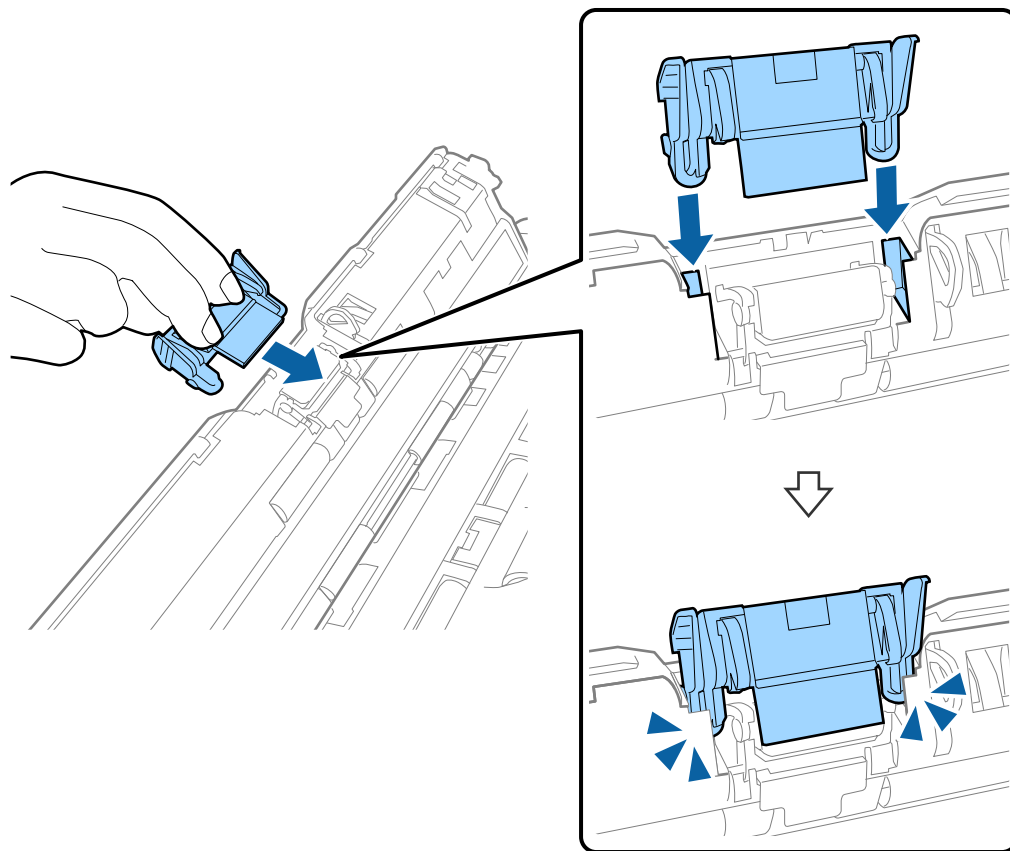

8. Извадете го капакот на ролерот за поземање.

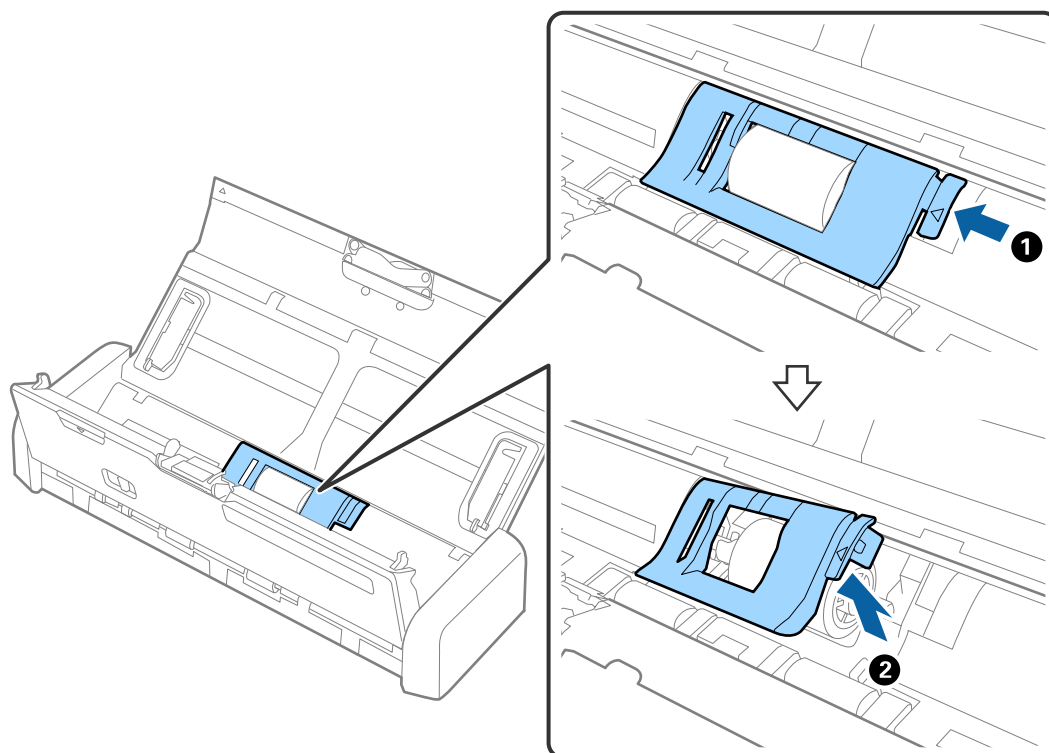

Одржување

9. Извадете го ролерот за поземање.

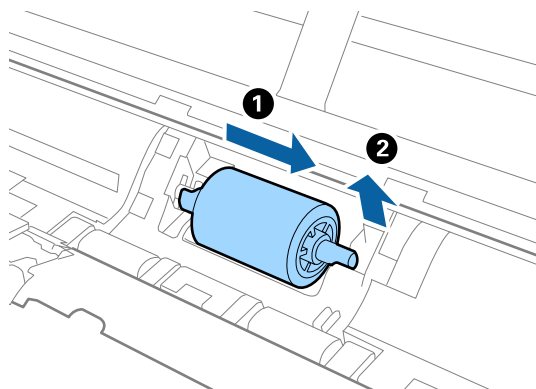

10. Избришете ги дамките на ролерот за поземање со мека крпа.

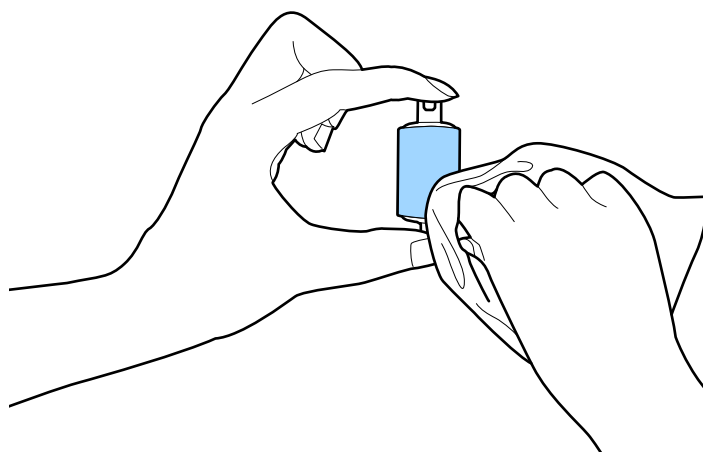

11. Лизгајте го ролерот за поземање на лево и вметнете го во метална оска во телото.

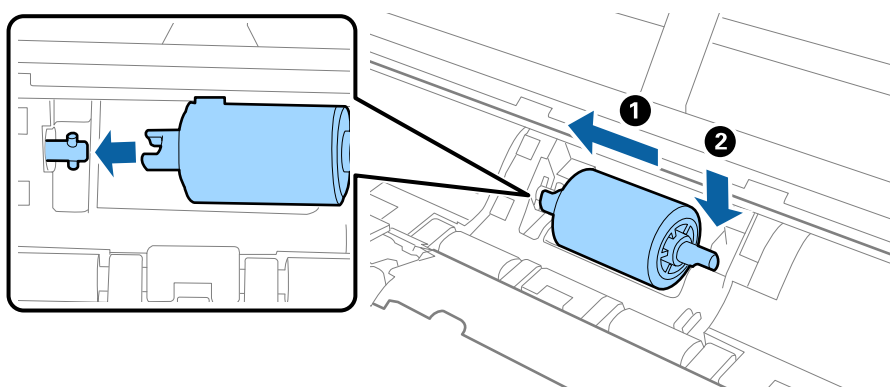

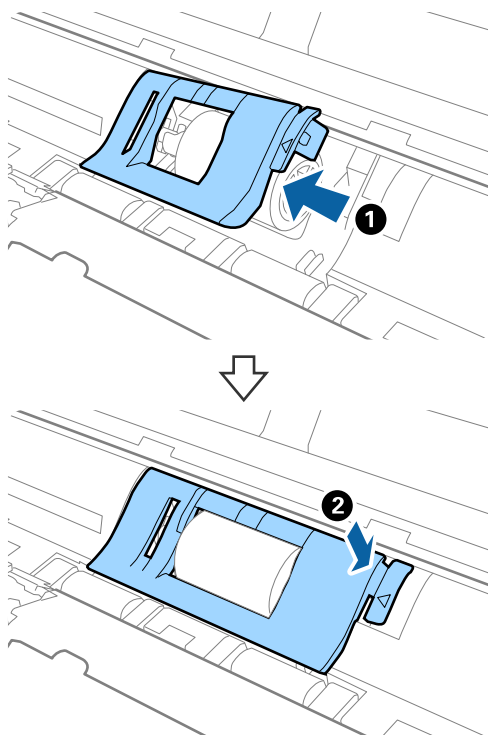

Одржување

12. Поставете го капакот на ролерот за поземање.



13. Вклучете го струјниот адаптер и вклучете го скенерот.

Одржување

14. Притиснете го копчето  повеќе од две секунди при отворање на капакот на скенерот. Ролерите на дното и излезниот отвор се придвижуваат кратко, а потоа скенерот започнува со режимот за чистење. Ролерите ротираат малку секогаш кога ќе притиснете на копчето . Притиснете го копчето  за да ги придвижите ролерите, а потоа избришете ја површината на ролерите со мека крпа. Повторете ги чекорите неколку пати.

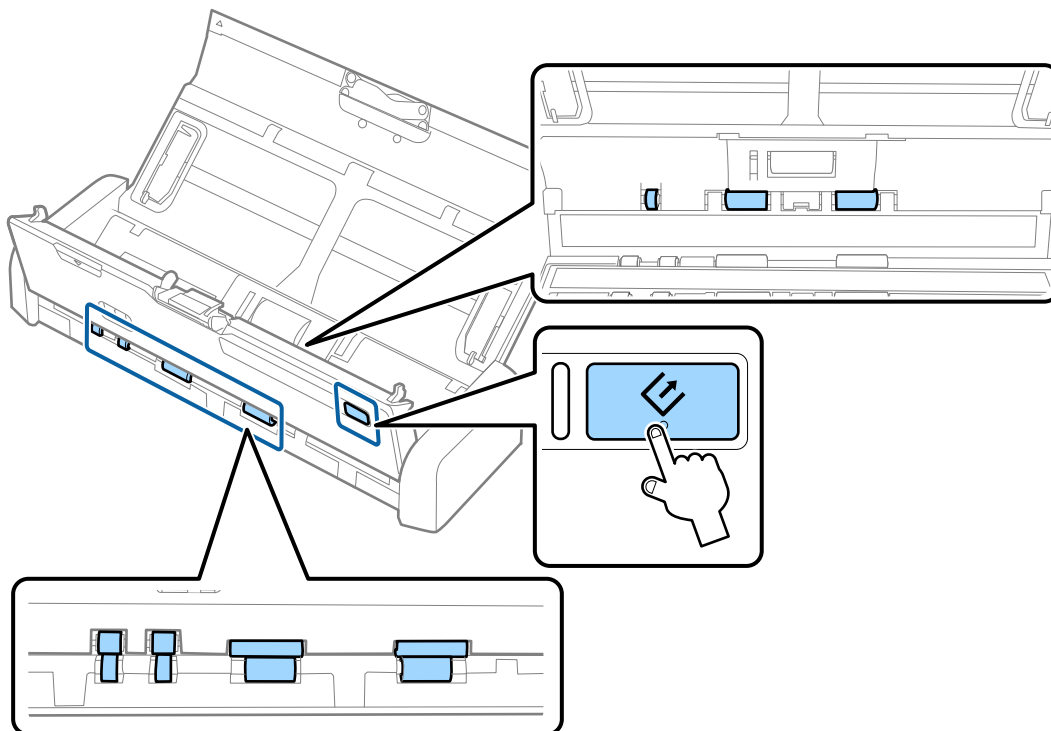
**Внимание:**

Внимавајте да не ги фатите рацете или косата во механизмот кога ракувате со ролерот. На ваков начин може да дојде до повреда.

15. Цврсто притиснете го крајот на капакот на скенерот на ознаката  за да го затворите. Скенерот излегува од режимот за чистење.

Поврзани информации

- ➔ „Кодови на ролер за поземање“ на страница 16
- ➔ „Кодови за подлоги за одвојување“ на страница 17

Заменување на потрошни материјали

Ролерот за поземање и сепараторот за одделување треба да се заменат кога бројот на скенирања ќе го надмине животниот циклус на ролерот или подлогата за одвојување. Кога ќе се прикаже порака за замена

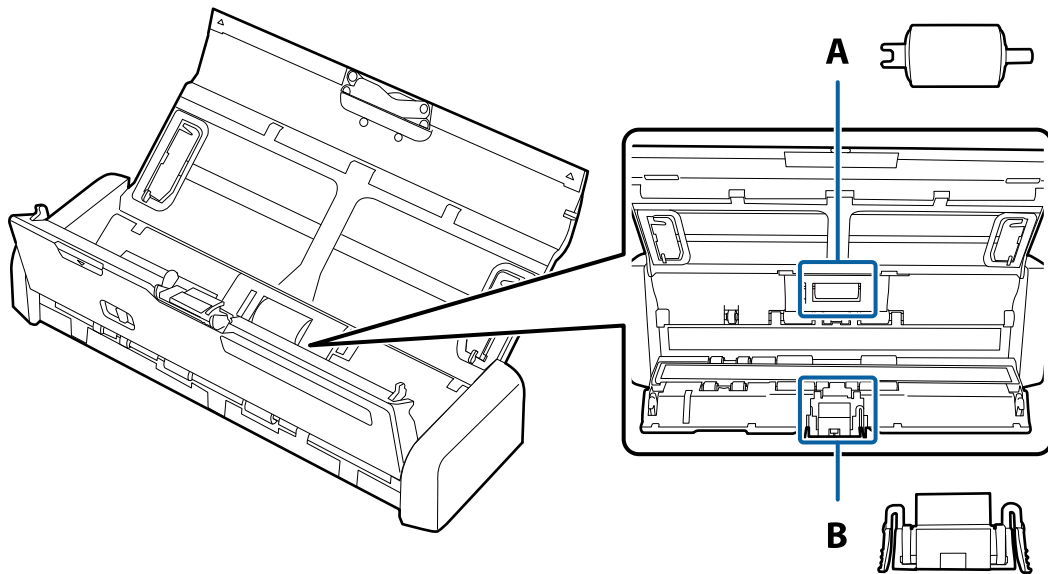

Одржување

на вашиот компјутер, следете ги чекорите во продолжение за да ги замените и ресетирајте го бројот на скенирање со помош на Epson 2 Utility.



A: валјак за поземање, B: подлога за одвојување

Замена на ролерот за поземање

1. Притиснете на копчето  за да го исклучите скенерот.
2. Исклучете го струјниот кабелот од скенерот.
3. Цврсто повлечете го капакот на скенерот на ознаката  за да го отворите.

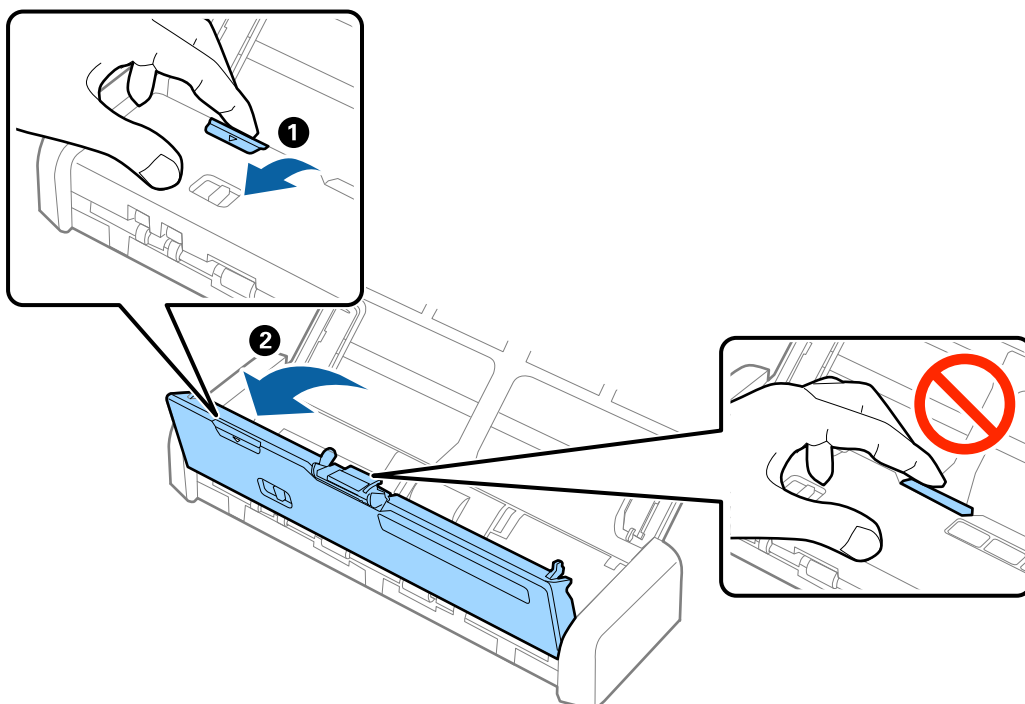

Одржување

4. Извадете го капакот на ролерот за поземање.

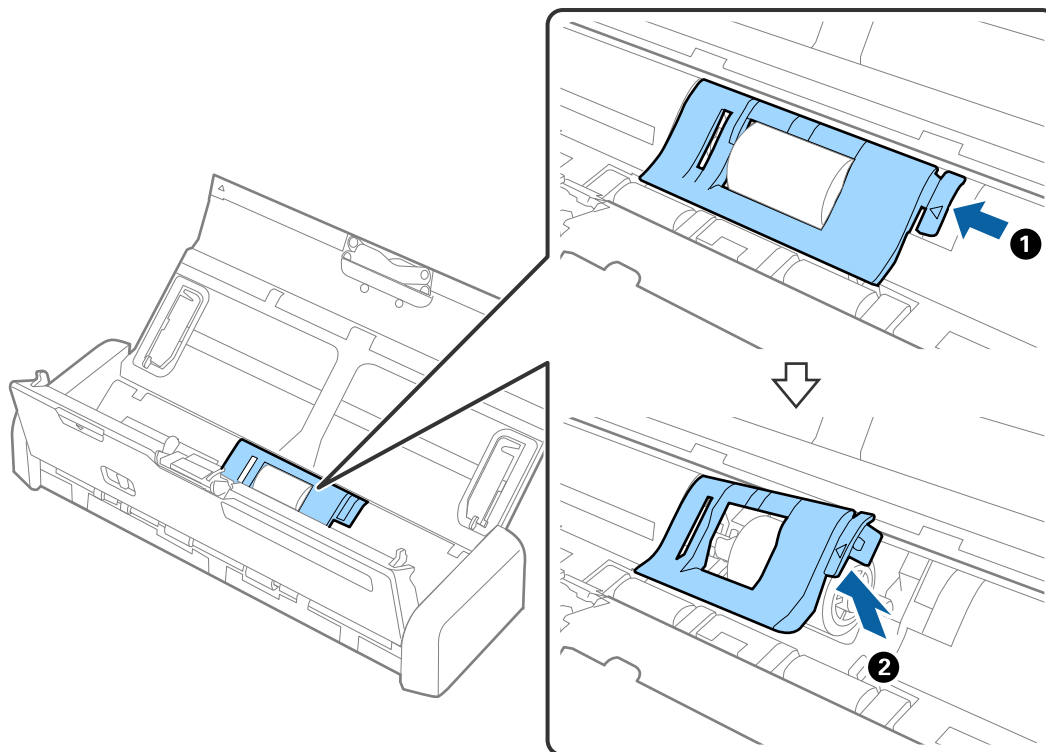

5. Извадете го ролерот за поземање.

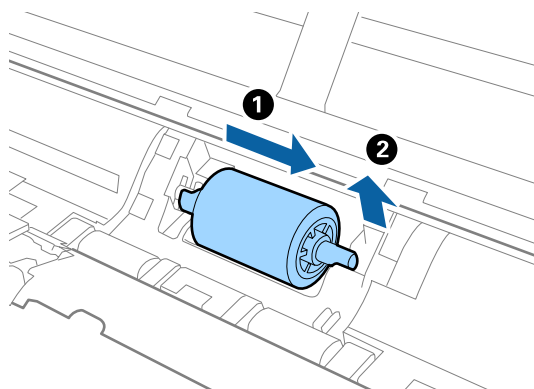

Белешка:

Отстранете го ролерот за поземање според правилата и законите на локалните власти. Не расклопувајте ги.

Одржување

- Лизгајте го новиот ролер за поземање на лево и вметнете го во метална оска во телото.

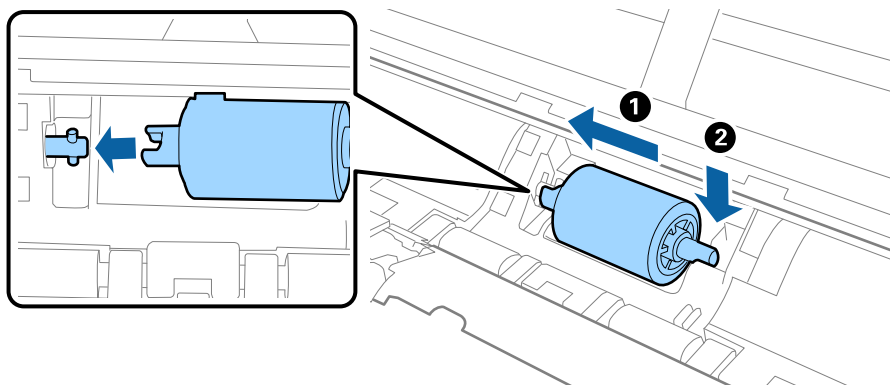

- Поставете го капакот на ролерот за поземање.

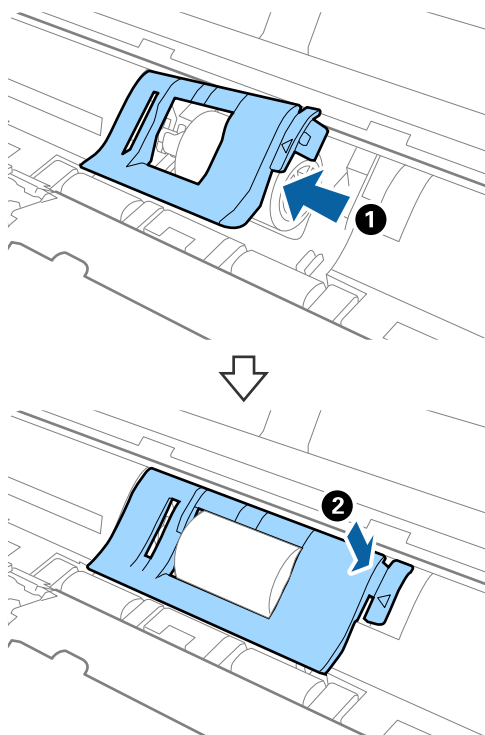

Важно:

Погрижете се дека ролерите за поземање се правилно инсталирани ако е тешко да го затворите капакот.

- Цврсто притиснете го крајот на капакот на снерот на ознаката ▼ за да го затворите.
- Вклучете го струјниот адаптер и вклучете го скенерот.
- Ресетирајте го бројот на скенирања со користење на Epson Scan 2 Utility.

Замена на подлогата за одвојување

1. Притиснете на копчето  за да го исклучите скенерот.
2. Исклучете го струјниот кабелот од скенерот.
3. Цврсто повлечете го капакот на скенерот на ознаката ▼ за да го отворите.

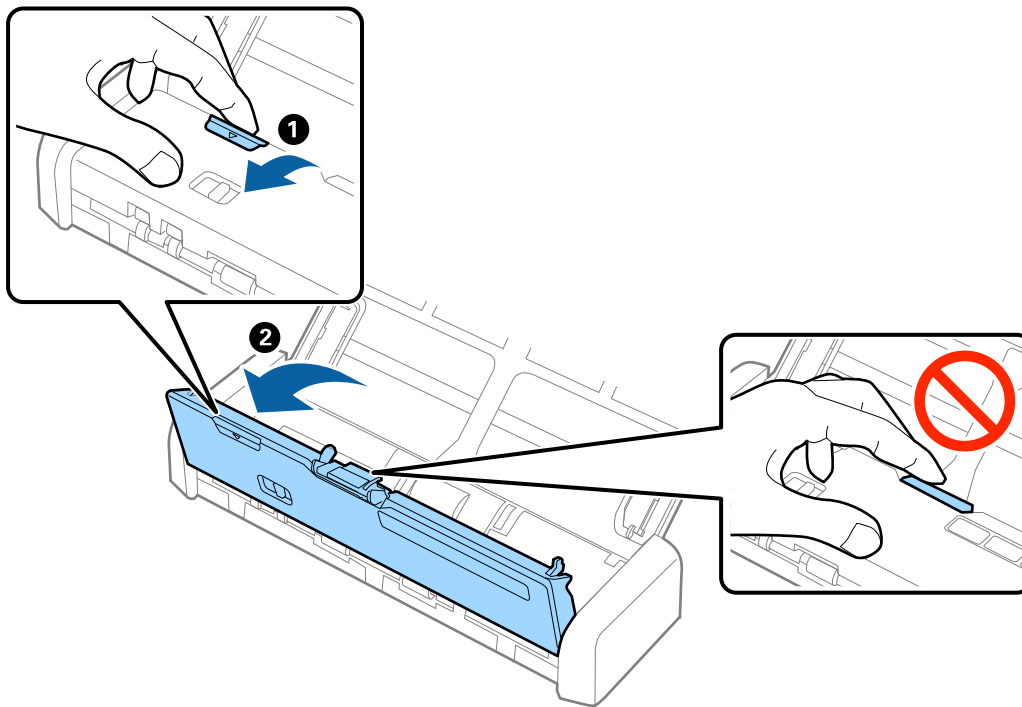

4. Држете ги куките на двете страни од подлогата за одвојување, а потоа отстранете го.

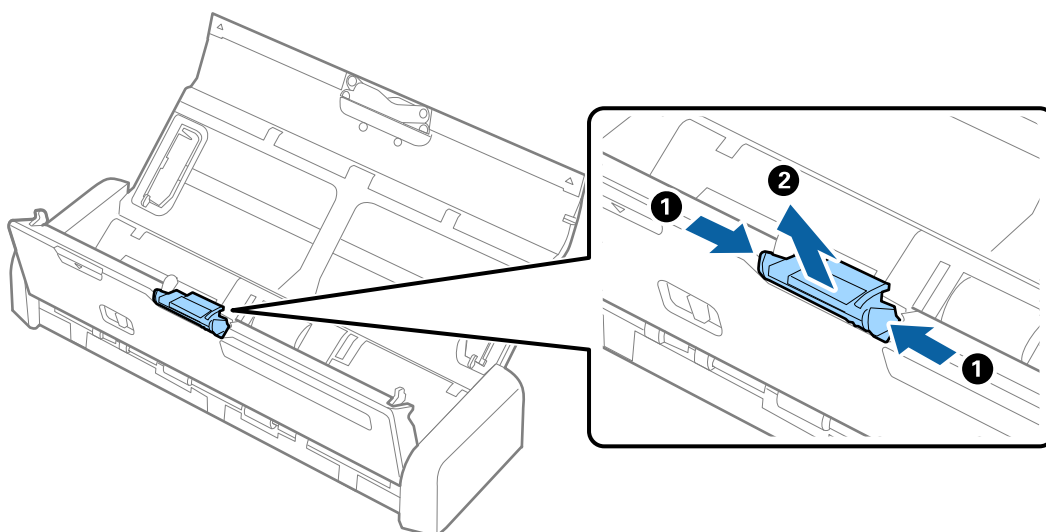

Белешка:

Отстранете ја подлогата за одвојување според правилата и законите на локалните власти. Не расклопувајте ги.

Одржување

5. Ставете го новиот сепаратор во жлебот за да го поставите.

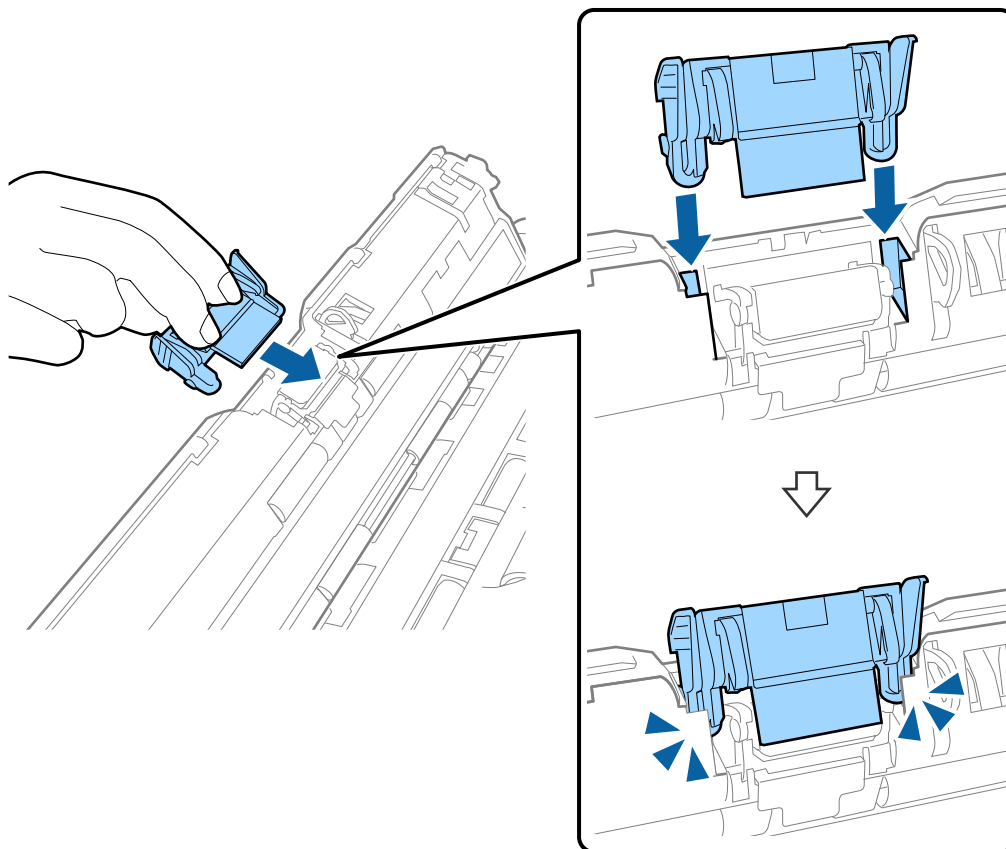

6. Цврсто притиснете го крајот на капакот на снерот на ознаката ▼ за да го затворите.
7. Вклучете го струјниот адаптер и вклучете го скенерот.
8. Ресетирајте го бројот на скенирања со користење на Epson Scan 2 Utility.

Ресетирање на број на скенирања

Ресетирајте го бројот на скенирања со користење на Epson Scan 2 Utility откако ќе го замените ролерот за поземање или подлогата за одвојување.

1. Вклучете го скенерот.
2. Активирајте го Epson Scan 2 Utility.
 - Windows 10
Кликнете на копчето за вклучување и изберете **Сите апликации > EPSON > Epson Scan 2 > Epson Scan 2 Utility**.
 - Windows 8.1/Windows 8/Windows Server 2012 R2/Windows Server 2012
Екран **Старт > Апликации > Epson > Epson Scan 2 Utility**.

Одржување

- ❑ Windows 7/Windows Vista/Windows XP/Windows Server 2008 R2/Windows Server 2008/Windows Server 2003 R2/Windows Server 2003

Кликнете на копчето за вклучување и изберете **Сите програми (или Програми) > EPSON > Epson Scan 2 > Epson Scan 2 Utility**.

- ❑ Mac OS X

Изберете **Започни > Апликации > EPSON Software > Epson Scan 2 Utility**.

3. Кликнете на јазичето **Бројач**.
4. Кликнете **Ресетирај** за ролерот за поземање или подлогата за одвојување.

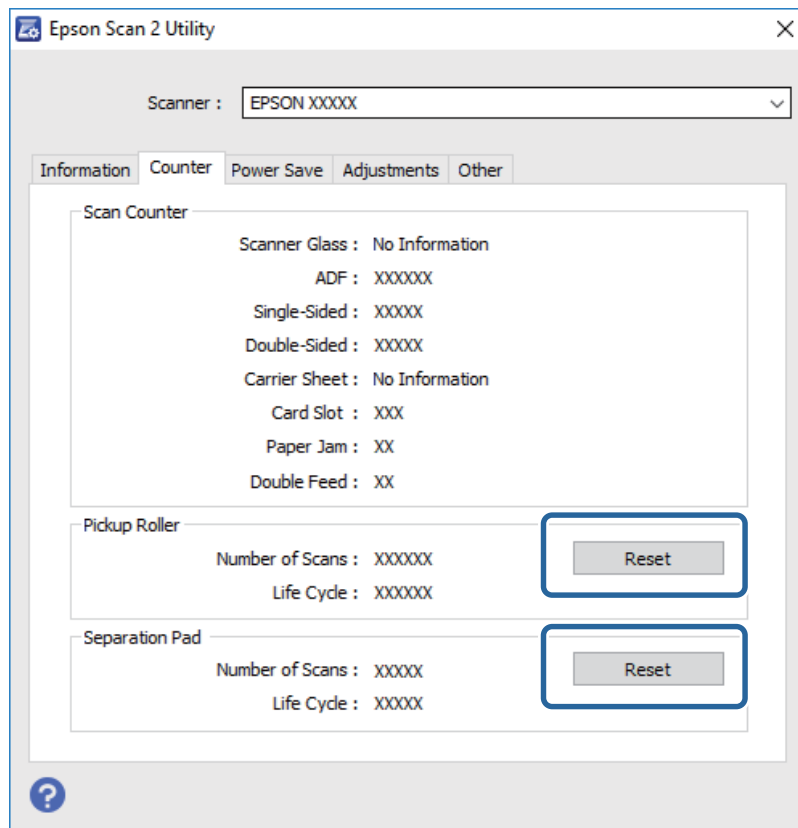

Поврзани информации

- ➔ „Кодови на ролер за поземање“ на страница 16
- ➔ „Кодови за подлоги за одвојување“ на страница 17

Зачувување на енергија

Може да зачувате енергија со користење на режимот на спиење или режимот за автоматско исклучување кога скенерот е во употреба. Може да го поставите временскиот период пред скенерот да помине во режимот на спиење или автоматски да се исклучи. Секое зголемување ќе влијае врз енергетската ефикасност на производот. Имајте ја предвид животната средина пред да правите промени.

Одржување

1. Вклучете ја апликацијата Epson Scan 2 Utility.
 - Windows 10
Кликнете на копчето за вклучување и изберете **Сите апликации > EPSON > Epson Scan 2 > Epson Scan 2 Utility**.
 - Windows 8.1/Windows 8/Windows Server 2012 R2/Windows Server 2012
Екран **Старт > Апликации > Epson > Epson Scan 2 Utility**.
 - Windows 7/Windows Vista/Windows XP/Windows Server 2008 R2/Windows Server 2008/Windows Server 2003 R2/Windows Server 2003
Кликнете на копчето за вклучување и изберете **Сите програми (или Програми) > EPSON > Epson Scan 2 > Epson Scan 2 Utility**.
 - Mac OS X
Изберете **Започни > Апликации > EPSON Software > Epson Scan 2 Utility**.
2. Кликнете на јазичето **Штедење енергија**.
3. Поставете го **Тајмер за режим спиење (мин.)** или **Тајмер за исклучување (минути)** и кликнете на **Постави**.

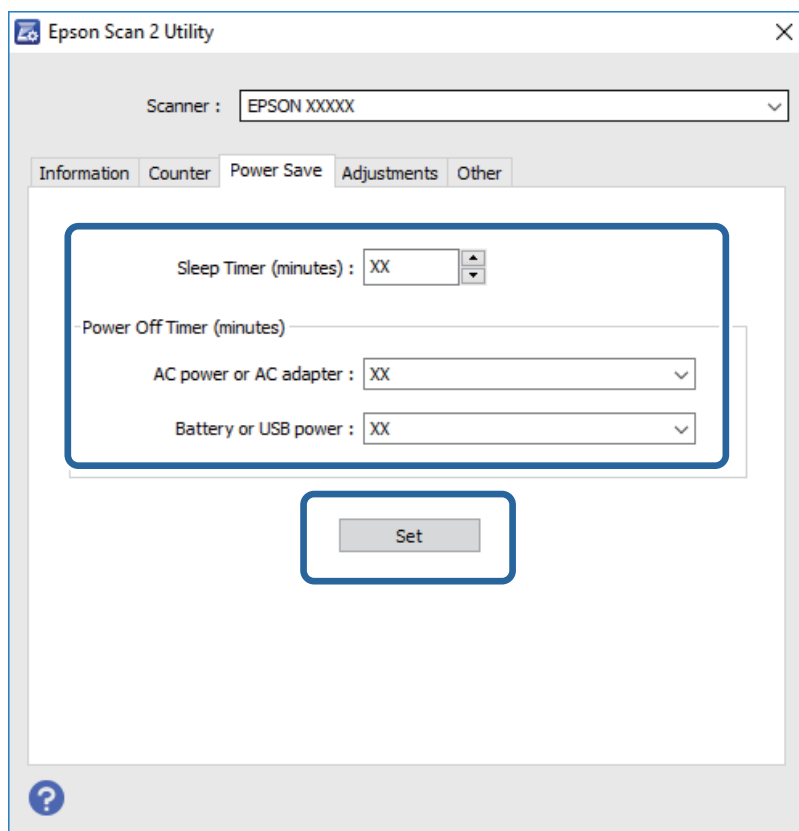

Носење на скенерот

Кога треба да го пренесете скенерот за да го преместите или за поправка, следете ги чекорите дадени подолу за пакување на скенерот.

Одржување

Внимание:

- ❑ Силни удари може да го оштетат скенерот.
- ❑ Не го изложувајте скенерот на директна сончева светлина и не го оставајте во близина на греачи, на локации каде има високи температури, на пр. во автомобил и сл. Од топлината телото може да се деформира.
- ❑ Препорачуваме скенерот да го носите како рачен багаж во авион. Контактирајте со вашата авиокомпанија за да потврдите дали уредот може да го носите во авион. Поради пренесувањето на аеродромот, скенерот може да се оштети од силен удар.

1. Притиснете на копчето  за да го исклучите скенерот.
2. Исклучете го струјниот кабелот од скенерот.
3. Отстранете го USB кабелот.
4. Складирајте го продолжетокот на влезната фиока за да ја затворите влезната фиока.

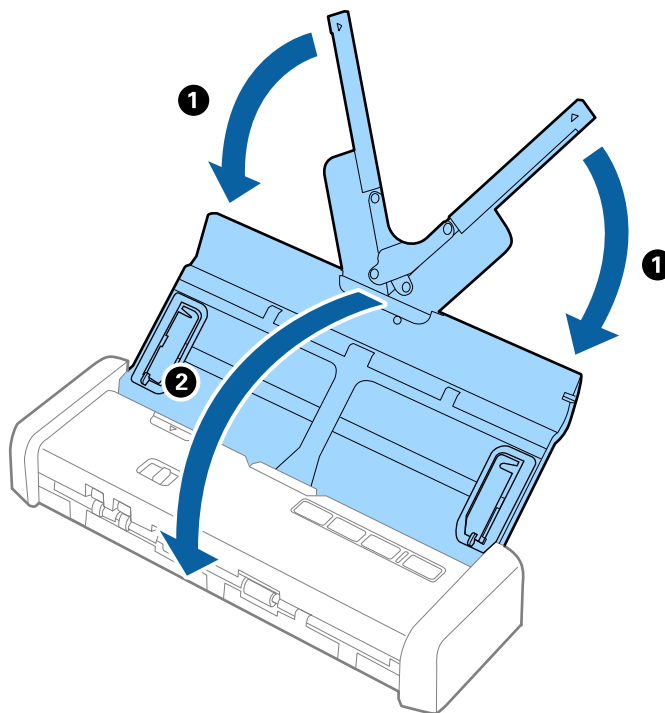

5. При транспорт на скенерот, ставете ги материјалите за пакување што се испорачани со скенерот, потоа препакувајте го скенерот во неговата оригинална кутија или во цврста кутија.

Ажурирање на апликациите и фирмверот

Со ажурирањето на апликациите и фирмверот можно е да отстраните одредени проблеми и да подобрите или додадете функции. Проверете дали ги користите најновите верзии на апликациите и фирмверот.

1. Проверете дали скенерот е поврзан со компјутерот и дали компјутерот е поврзан на интернет.

Одржување

2. Вклучете ја EPSON Software Updater и ажурирајте ги апликациите или фирмверот.

Белешка:

Windows Server оперативните системи не се поддржани.

- Windows 10

Кликнете на копчето за вклучување и изберете **Сите апликации > Epson Software > EPSON Software Updater.**

- Windows 8.1/Windows 8

Внесете го името на апликацијата во копчето за пребарување, а потоа изберете ја прикажаната икона.

- Windows 7/Windows Vista/Windows XP

Кликнете на копчето за вклучување и изберете **Сите програми или Програми > Epson Software > EPSON Software Updater.**

- Mac OS X

Изберете **Пронаоѓач > Започни > Апликации > Epson Software > EPSON Software Updater.**



Важно:

Не исклучувајте ги компјутерот или скенерот додека трае ажурирањето.

Белешка:

Ако во списокот не можете да ја најдете апликацијата што сакате да ја ажурирате, нема да може да извршите ажурирање со помош на EPSON Software Updater. Проверете дали се достапни најнови верзии од апликациите на вашата локална интернет страница на Epson.

<http://www.epson.com>

Решавање проблеми

Проблеми со скенерот

Светлата на скенерот покажуваат грешка

Проверете го следново ако светлата на скенерот покажуваат грешка.

- Погрижете се дека нема заглавена хартија во скенерот.
- Кога внесувате повеќе оригинали, отворете го ADF капакот и отстранете ги оригиналите. Потоа, затворете го ADF капакот.
- Погрижете се дека капакот на скенерот е правилно затворен.
- Погрижете се скенерот правилно да биде поврзан на компјутерот.
- Проверете дали Epson Scan 2 е инсталирана правилно.
- Ако ажурирањето на фирмверот е неуспешен и скенерот започне со безбедносниот режим, повторно ажурирајте го фирмверот со користење на USB поврзување.
- Исклучете го скенерот и повторно вклучете го. Ако со ова не го решите проблемот, скенерот може да не работи правилно или можно е да треба да го замените изворот на светлото во скенерот. Контактирајте со продавачот.

Поврзани информации

➔ [„Показатели за грешка“ на страница 15](#)

Скенерот не се вклучува

- Поврзете го адаптерот за струја со скенерот.
- Кога го користите струјниот адаптер, проверете дали е добро поврзан со скенерот и струјниот приклучок.
Исто така, проверете дали струјниот приклучок работи правилно. Вклучете друг уред во струјниот приклучок и проверете дали може да го вклучите напојувањето.
- За скенерот да работи без AC адаптер, направете го следново.
 - Користете USB 3.0 (супер брза) порта. Не може да користите USB 2.0 (висока брзина) порта или USB 1.1 порта за скенерот да работи со напојување преку USB.
 - Користете го USB-кабелот испорачан со скенерот.
 - Поврзете го скенерот директно со USB-портата на компјутерот. Скенерот може да не работи правилно кога е поврзан со компјутерот преку една или повеќе USB-порти.

Проблем при започнување со скенирање

Не може да започне Epson Scan 2

- Погрижете се скенерот правилно да биде поврзан на компјутерот.
- Проверете дали USB-кабелот е добро поврзан со скенерот и компјутерот.
- Користете го USB-кабелот испорачан со скенерот.
- Проверете дали е скенерот вклучен.
- Почекајте светлото за статус да престане да трепка, укажувајќи дека скенерот е подготвен за скенирање.
- Поврзете го скенерот директно со USB-портата на компјутерот. Скенерот може да не работи правилно кога е поврзан со компјутерот преку една или повеќе USB-порти.
- Доколку користите апликации усогласени со TWAIN, проверете дали е избран соодветниот скенер како поставка за Скенер или Извор.

Со притискање копче на скенерот не се вклучува соодветната апликација

- Погрижете се скенерот правилно да биде поврзан на компјутерот.
- Проверете дали Epson Scan 2 и други апликации се инсталирани правилно.
- Погрижете се Document Capture Pro (Windows) или Document Capture (Mac OS X) да бидат правилно инсталирани.
- Проверете дали е избрана соодветната поставка за копчето за скенер Document Capture Pro (Windows) или Document Capture (Mac OS X).

Поврзани информации

- ➔ [„Скенирање со користење на копче на скенерот“ на страница 56](#)

Проблеми при внесување на хартија

Внесени се повеќе оригинали

Ако внесете повеќе оригинали, отворете го скенерот и отстранете ги оригиналите. Следно, затворете го капакот на скенерот.

Ако често внесувате повеќе оригинали, обидете се со следново.

- Ако вчитате неподдржани оригинали, скенерот може да внесе повеќе оригинали во исто време.
- Исклучете ги ролерите во внатрешноста на скенерот.
- Намалете го бројот на оригинали коишто ги внесувате истовремено.
- Користете го **Режим за автоматско полнење** за Epson Scan 2 и скенирајте ги оригиналите еден по еден.

Решавање проблеми

- ❑ Разлистајте ги оригиналите, подредете ги рабовите на оригиналите, а потоа вовлечете го водечкиот раб во накосена форма пред да ги поставите во влезната фиока.

Поврзани информации

- ➔ „Чистење на внатрешноста на скенерот“ на страница 76
- ➔ „Скенирање на различни големини и типови на оригинали еден по еден (Режим за автоматско полнење)“ на страница 57
- ➔ „Поставување на оригинали со стандардна големина“ на страница 24

Отстранување на заглавена хартија од скенерот

Ако заглавите оригинал во внатрешноста на скенерот, следете ги следниве чекори за да го отстраните.

1. Отстраните ги сите преостанати оригинали во влезната фиока.
2. Цврсто повлечете го капакот на скенерот на ознаката ▼ за да го отворите.

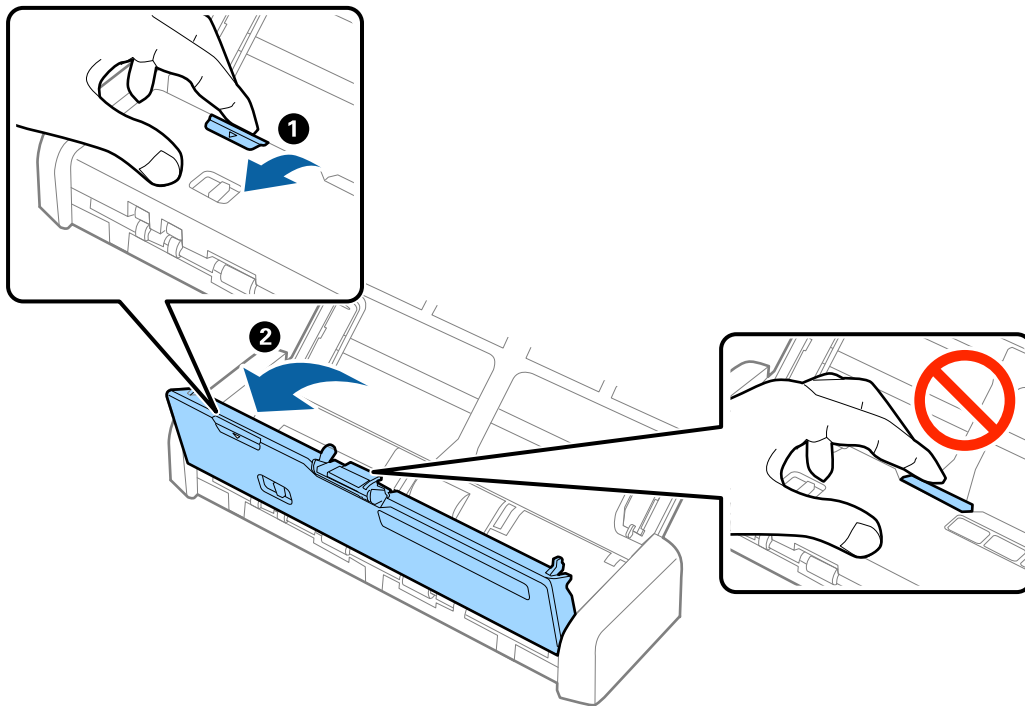

Решавање проблеми

3. Внимателно отстранете ги преостанатите оригинали од внатрешноста на скенерот.

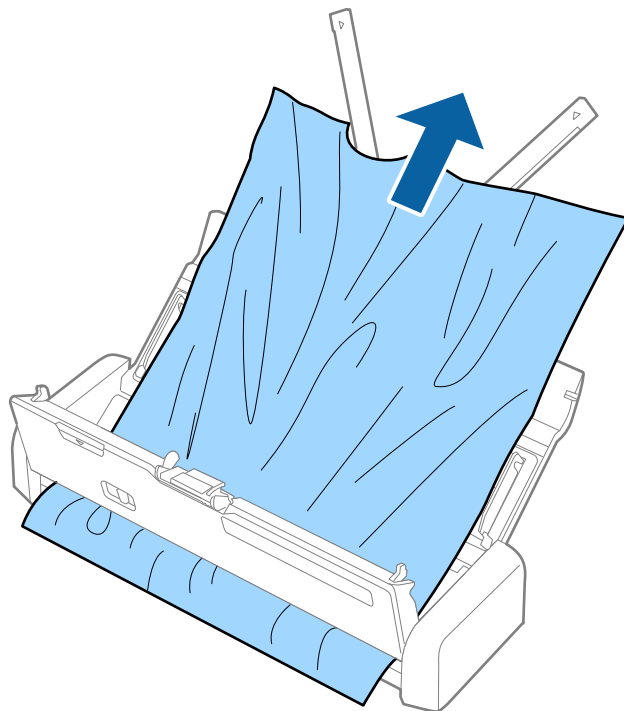

4. Цврсто притиснете го крајот на капакот на скенерот на ознаката ▼ за да го затворите.

Оригиналите се извалкани

Исчистете ја внатрешноста на скенерот.

Поврзани информации

➔ [„Чистење на внатрешноста на скенерот“ на страница 76](#)

Скенирањето одзема долго време



- Ако скенерот работи со напојување преку USB, се намалува брзината на скенирање. Ако сакате да ја зголемите брзината на скенирање, поврзете го струјниот адаптер со скенерот.
- Кога резолуцијата е голема, скенирањето може да потрае.
- Компјутерите со USB 3.0 (супер брзина) или USB 2.0 (голема брзина) отвор може да скенираат побрзо од оние со USB 1.1 отвори. Доколку користите USB 3.0 или USB 2.0 порта со скенерот, проверете дали компјутерот ги исполнува барањата на оперативниот систем.

Решавање проблеми

- Кога користите безбедносен софтвер, исклучете ја датотеката TWAIN.log од следење или поставете ја TWAIN.log како датотека само за читање. За повеќе информации за функциите на безбедносниот софтвер, погледнете ја помошта испорачана со софтверот. Датотеката TWAIN.log се зачувува во следниве локации.
 - Windows 10/Windows 8.1/Windows 8/Windows 7/Windows Vista:
C:\Users*(корисничко име)*\AppData\Local\Temp
 - Windows XP:
C:\Documents and Settings*(корисничко име)*\Local Settings\Temp

Проблеми со скенирана слика

Скенираниот текст или сликите се заматени

- Проверете дали селекторот за внесување на скенерот е добро поставен. За да скенирате оригинали со помош на ADF, поставете го селекторот за внесување на  (ADF). За да скенирате пластична картичка со помош на отворот за картичка, поставете го селекторот за внесување на  (картичка).
- Во Epson Scan 2, изберете го јазичето **Напредни поставки**, а потоа **Опција за слика > Подобрвање текст**.
- Во Epson Scan 2, кога **Тип слика** на јазичето **Главни поставки** е поставено на **Црно-бело**, приспособете го **Праг** на јазичето **Напредни поставки**. Кога го зголемувате **Праг**, црната област се засилува.
- Ако резолуцијата е слаба, обидете се да ја зголемите резолуцијата и тогаш започнете со скенирање.

Прави линии се појавуваат кога скенирате од ADF

- Исчистете ја ADF.
Може да се појават прави линии на сликата кога нечистотиите или отпадоци ќе навлезат во ADF.
- Отстранете секаква нечистотија или отпадоци што се прилепуваат на оригиналот.

Поврзани информации

- ➔ [„Чистење на внатрешноста на скенерот“ на страница 76](#)

Квалитетот на сликата е лош

- Ако резолуцијата е слаба, обидете се да ја зголемите резолуцијата и тогаш започнете со скенирање.
- Во Epson Scan 2, приспособете ја сликата со користење на ставките од јазичето **Напредни поставки** и потоа започнете со скенирање.

Поврзани информации

- ➔ [„Поставување резолуција што одговара на целта на скенирањето“ на страница 49](#)
- ➔ [„Функции за приспособување слики“ на страница 59](#)

Зголемување или намалување на скенираната слика

При зголемување или намалување на скенираната слика, може да го приспособите односот на зголемување со користење на функцијата **Приспособув.** во Epson Scan 2 Utility. Оваа функција е достапна само во Windows.

Белешка:

Epson Scan 2 Utility е апликација којашто доаѓа со Epson Scan 2.

1. Вклучете ја апликацијата Epson Scan 2 Utility.
 - Windows 10
Кликнете на копчето за вклучување и изберете **Сите апликации > EPSON > Epson Scan 2 > Epson Scan 2 Utility.**
 - Windows 8.1/Windows 8/Windows Server 2012 R2/Windows Server 2012
Внесете го името на апликацијата во копчето за пребарување, а потоа изберете ја прикажаната икона.
 - Windows 7/Windows Vista/Windows XP/Windows Server 2008 R2/Windows Server 2008/Windows Server 2003 R2/Windows Server 2003
Кликнете на копчето за вклучување и изберете **Сите програми и Програми > EPSON > Epson Scan 2 > Epson Scan 2 Utility.**
2. Изберете го јазичето **Приспособув.**
3. Користете **Ширење/собирање** за да го приспособите односот на зголемување за скенираните слики.
4. Кликнете на **Постави** за да ги примените поставките на скенерот.

Се прикажува пресликување во задината на сликите

Слики на задната страна на оригиналот може да бидат прикажани на скенираната слика.

- Во Epson Scan 2, изберете го јазичето **Напредни поставки** и приспособете ја **Осветленост.**
Оваа функција може да не биде достапна во зависност од поставките на јазичето **Главни поставки > Тип слика** или други поставки на јазичето **Напредни поставки.**
- Во Epson Scan 2, изберете го јазичето **Напредни поставки**, а потоа **Опција за слика > Подобрување текст.**

Поврзани информации

- ➔ [„Осветленост“ на страница 63](#)
Може да ја прилагодите осветленоста за целата слика.
- ➔ [„Подобрување текст“ на страница 61](#)
Може да ги направите матните букви во оригиналот јасни и остри. Исто така може да го намалите офсетот или нерамнината на позадината.

Се појавуваат ефекти на контраст (мрежести ефекти)

Ако оригиналот е отпечатен документ, може да се појават ефекти на контраст (мрежести ефекти) на скенираната слика.

Решавање проблеми

- ❑ На јазичето **Напредни поставки** во Epson Scan 2, нагодете го **Отстранување екран**.



- ❑ Променете ја резолуцијата и повторно скенирајте.

Поврзани информации

- ➔ „Отстранување екран“ на страница 61

Може да ги отстраните ефектите моаре (сенки во форма на мрежа) коишто се јавуваат при скенирање на печатена хартија како на пример списание.

- ➔ „Поставување резолуција што одговара на целта на скенирањето“ на страница 49

Работ на оригиналот не е скениран при автоматска детекција на големината на оригиналот

- ❑ Во Epson Scan 2, изберете го јазичето **Главни поставки** и изберете **Големина на документ > Поставки**. Во прозорецот **Поставки за големина на документ** приспособете **Исечи маргини за големина „Автоматски“**.
- ❑ Во зависност од оригиналот, областа на оригиналот може да не биде правилно детектирана при користење на функцијата **Автоматско откривање**. Изберете ја соодветната големина на оригинал од листата **Големина на документ**.

Белешка:

Ако големината на оригиналот којшто сакате да го скенирате не е на листата, изберете **Приспособи** и рачно креирајте ја големината.

Текстот не е правилно препознаен при зачувување како PDF што може да се пребарува

- ❑ Од прозорецот **Опции за формат на слика** во Epson Scan 2, проверете дали **Јазик на текст** е правилно поставен од јазичето **Текст**.
- ❑ Проверете дали оригиналот е правилно поставен.
- ❑ Користете го оригиналот со јасен текст. Препознавањето на текст може да го нема за следниве типови на оригинали.
 - ❑ Оригинали коишто се многубројно копирани
 - ❑ Оригинали коишто се примени преку факс (со ниска резолуција)
 - ❑ Оригинали на коишто растојанието помеѓу буквите или редовите е премногу мало
 - ❑ Оригинали со испечатени или подтцратни линии врз текстот
 - ❑ Оригинали со ракописен текст
 - ❑ Оригинали со свиткувања или набрчувања

Решавање проблеми

- Во Epson Scan 2, кога **Тип слика** на јазичето **Главни поставки** е поставено на **Црно-бело**, приспособете го **Праг** на јазичето **Напредни поставки**. Кога го зголемувате **Праг**, црната област станува поголема.
- Во Epson Scan 2, изберете го јазичето **Напредни поставки**, а потоа **Опција за слика > Подобрување текст**.

Поврзани информации

- ➔ „Зачувување како PDF што може да се пребарува“ на страница 66
- ➔ „Подобрување текст“ на страница 61
Може да ги направите матните букви во оригиналот јасни и остри. Исто така може да го намалите офсетот или нерамнината на позадината.
- ➔ „Праг“ на страница 64
Може да ја приспособите рабовите за монохромно бинарно (црно и бело). Зголемете го прагот и областа со црна боја станува поголема. Намалете го прагот и областа со бела боја станува поголема.

Не може да се решат проблемите во скенираната слика

Ако сте се обиделе со сите решенија и не сте го решиле проблемот, започнете со Epson Scan 2 поставките со користење на Epson Scan 2 Utility.

Белешка:

Epson Scan 2 Utility е апликација која што доаѓа со Epson Scan 2.

1. Вклучете ја апликацијата Epson Scan 2 Utility.

- Windows 10

Кликнете на копчето за вклучување и изберете **Сите апликации > EPSON > Epson Scan 2 Utility**.

- Windows 8.1/Windows 8/Windows Server 2012 R2/Windows Server 2012

Внесете го името на апликацијата во копчето за пребарување, а потоа изберете ја прикажаната икона.

- Windows 7/Windows Vista/Windows XP/Windows Server 2008 R2/Windows Server 2008/Windows Server 2003 R2/Windows Server 2003

Кликнете на копчето за вклучување и изберете **Сите програми и Програми > EPSON > Epson Scan 2 > Epson Scan 2 Utility**.

- Mac OS X

Изберете **Започни > Апликации > Epson Software > Epson Scan 2 Utility**.

2. Изберете го јазичето **Друго**.

3. Кликнете на **Ресетирај**.

Белешка:

Ако со активирањето не се реши проблемот, деинсталирајте го и повторно инсталирајте го Epson Scan 2.

Деинсталирање и инсталирање на апликации

Деинсталирање на апликациите

За да решите одредени проблеми или доколку го надградувате вашиот оперативен систем, можеби ќе треба да ги деинсталирате и потоа да ги преинсталирате апликациите. Најавете се на вашиот компјутер како администратор. Внесете ја администраторската лозинка доколку компјутерот ви ја побара.

Деинсталирање на апликациите за Windows

1. Затворете ги сите апликации што работат.
2. Исклучете го скенерот од компјутерот.
3. Отворете Контролна табла:
 - Windows 10
Кликнете со десното копче на глумчето на копчето за напојување и задржете го, а потоа изберете **Контролна табла**.
 - Windows 8.1/Windows 8/Windows Server 2012 R2/Windows Server 2012
Изберете **Работна површина > Параметри > Контролна табла**.
 - Windows 7/Windows Vista/Windows XP/Windows Server 2008 R2/Windows Server 2008/Windows Server 2003 R2/Windows Server 2003
Кликнете на копчето за вклучување и изберете **Контролна табла**.
4. Отворете **Деинсталирај програма** (или **Додај или отстрани програми**):
 - Windows 10/Windows 8.1/Windows 8/Windows 7/Windows Vista/Windows Server 2012 R2/Windows Server 2012/Windows Server 2008 R2/Windows Server 2008
Изберете **Деинсталирај програма** во **Програми**.
 - Windows XP/Windows Server 2003 R2/Windows Server 2003
Кликнете **Додај или отстрани програми**.
5. Изберете ја апликацијата што сакате да ја деинсталирате.
6. Деинсталирајте ги апликациите:
 - Windows 10/Windows 8.1/Windows 8/Windows 7/Windows Vista/Windows Server 2012 R2/Windows Server 2012/Windows Server 2008 R2/Windows Server 2008
Кликнете **Деинсталирај/Измени** или **Деинсталирај**.
 - Windows XP/Windows Server 2003 R2/Windows Server 2003
Кликнете **Измени/Отстрани** или **Отстрани**.

Белешка:

Доколку се прикаже прозорецот **Контрола на корисничка сметка**, кликнете **Продолжи**.

Решавање проблеми

7. Следете ги упатствата на екранот.

Белешка:

Може да се прикаже порака што бара да го престоартувате компјутерот. Ако се прикаже таква порака, проверете дали е избрано полето **Сакам да го престоартувам компјутерот сега**, а потоа кликнете **Заврши**.

Деинсталирање на апликациите за Mac OS X

Белешка:

Проверете дали е инсталирана апликацијата EPSON Software Updater.

1. Преземете ја програмата за деинсталирање користејќи ја EPSON Software Updater.
Откако ќе ја преземете програмата за деинсталирање, нема потреба да ја преземате секогаш кога деинсталирате апликација.
2. Исклучете го скенерот од компјутерот.
3. За да го деинсталирате двигателот за скенерот, изберете **Претпочитани вредности на системот** од  менито > **Печатачи и скенери** (или **Печати и скенирај**, **Печати и испрати по факс**), а потоа отстранете го скенерот од списокот со овозможени скенери.
4. Затворете ги сите апликации што работат.
5. Изберете **Пронаоѓач > Започни > Апликации > Epson Software > Програма за деинсталирање**.
6. Изберете ја апликацијата што сакате да ја деинсталирате, а потоа кликнете Uninstall.



Важно:

Програмата за деинсталирање ги отстранува сите двигатели за скенери Epson на компјутерот. Ако користите повеќе скенери Epson и сакате да избришете само некои од двигателите, прво избришете ги сите, а потоа инсталирајте ги само потребните двигатели за скенери.

Белешка:

Ако во списокот со апликации не можете да ја најдете апликацијата што сакате да ја деинсталирате, нема да може да извршите деинсталација со помош на програмата за деинсталирање. Во ваква ситуација изберете **Пронаоѓач > Започни > Апликации > Epson Software**, изберете ја апликацијата што сакате да ја деинсталирате, а потоа повлечете ја во иконата во вид на канта за отпадоци.

Инсталирање на апликациите

Следете ги чекорите во продолжение за да ги инсталирате потребните апликации.

Белешка:

- Најавете се на вашиот компјутер како администратор. Внесете ја администраторската лозинка доколку компјутерот ви ја побара.
- За да преинсталирате апликации, потребно е прво да ги деинсталирате.

1. Затворете ги сите апликации што работат.

Решавање проблеми

2. Кога ја инсталирате апликацијата Epson Scan 2, извадете го привремено кабелот на скенерот од компјутерот.

Белешка:

Не поврзувајте го скенерот со компјутерот додека да добиете такво упатство.

3. Инсталирајте ја апликацијата следејќи ги упатствата на веб-локацијата дадена подолу.

<http://epson.sn>

Белешка:

За Windows, може да го користите и дискот со софтвер испорачан со скенерот.

Технички спецификации

Општи спецификации на скенерот

Белешка:

Спецификациите подлежат на измени без известување.

Тип на скенерот	Преносно внесување на листови, скенер во боја со еден дуплекс
Фотоелектричен уред	CIS
Ефективни пиксели	5,100×8,700 на 600 dpi 5,100×13,200 на 300 dpi
Извор на светлина	RGB LED
Резолуција на скенирање	600 dpi (главно скенирање) 600 dpi (секундарно скенирање)
Излезна резолуција	50 до 1,200 dpi (во зголемувања од 1 dpi)*1
Големина на документ	Максимална: 215.9×1,117.6 мм (8.5×44 инчи) Минимална: 89×70 мм (3.5×2.75 инчи)
Внесување на хартија	Полнење со лице надолу (ADF) Полнење со лице нагоре (влез за картичка)
Изнесување на хартија	Изнесување со лице надолу (ADF) Изнесување со лице нагоре (влез за картичка)
Капацитет на хартија	Дебелина на оригиналното полнење: под 2 мм (0.07 инчи) 64 г/м ² : 25 листови 80 г/м ² : 20 листови 128 г/м ² : 12 листови Капацитетот на внесување се разликува во зависност од типот на хартијата.
Длабочина на бои	Боја <input type="checkbox"/> 48 битови од внатрешен пиксел (16 битови од пиксел од боја внатрешен) <input type="checkbox"/> 24 битови од надворешен пиксел (8 битови од пиксел од боја надворешен) Сива скала <input type="checkbox"/> 16 битови од внатрешен пиксел <input type="checkbox"/> 8 битови од надворешен пиксел Црно и бело <input type="checkbox"/> 16 битови од внатрешен пиксел <input type="checkbox"/> 1 бит од надворешен пиксел
Интерфејс	Супер-брз USB

Технички спецификации

*1 50 до 300 dpi (368.3 до 1,117.6 мм (14.5 до 44 инчи) во должина)

Спецификации за димензии

Димензии*	Ширина: 288 mm (11.3 инчи) Длабочина: 88.5 mm (3.5 инчи) Височина: 51 mm (2.0 инчи)
Тежина	Околу 1.1 kg (2.4 lb)

* Без извлечени делови.

Електрични спецификации

Електрични спецификации за скенерот

Опсег на DC влезен напон за извор за напојување	DC 5 V
Опсег на DC влезна струја	3 A
Потрошувачка на струја	<input type="checkbox"/> Функционирање: околу 8 W <input type="checkbox"/> Режим на подготвеност: околу 2.5 W <input type="checkbox"/> Режим на спиење: околу 0.9 W <input type="checkbox"/> Исклучен: 0.3 W или помалку

Електрични спецификации за адаптер за струја

Модел	A491H (AC 100 до 240 V) A492E (AC 220 до 240 V)
Опсег на влезна струја	0.6 A
Опсег на номинална фреквенција	од 50 до 60 Hz
Опсег на излезен напон за извор за напојување	DC 5 V
Опсег на излезна струја	3 A

Спецификации за околината

Температура	При функционирање	5 до 35 °C (41 до 95 °F)
	При складирање	-25 до 60 °C (-13 до 140 °F)
Влажност	При функционирање	15 до 80% (без кондензација)
	При складирање	15 до 85% (без кондензација)
Услови на работа		Нормални канцелариски или домашни услови. Избегнувајте работа на скенерот при директна сончева светлина, покрај силен извор на светлина, или во екстремно прашливи услови.

Системски барања

Windows	Windows 10 (32-битен, 64-битен) Windows 8.1 (32-битен, 64-битен) Windows 8 (32-битен, 64-битен) Windows 7 (32-битен, 64-битен) Windows Vista (32-битен, 64-битен) Windows XP Professional x64 Edition Service Pack 2 Windows XP (32-bit) Service Pack 3 Windows Server 2012 R2 Windows Server 2012 Windows Server 2008 R2 Windows Server 2008 (32-битен, 64-битен) Windows Server 2003 R2 (32-битен, 64-битен) Windows Server 2003 (32-битен, 64-битен) Service Pack 2
Mac OS X ^{*1, *2}	Mac OS X v10.11.x Mac OS X v10.10.x Mac OS X v10.9.x Mac OS X v10.8.x Mac OS X v10.7.x Mac OS X v10.6.8

*1 Брзо префрлање корисници не е поддржано во Mac OS X или понова верзија.

*2 UNIX систем на датотеки (UFS) за Mac OS X не е поддржан.

Стандарди и одобриња

Стандарди и одобриња за модели за САД

Производ

Електромагнетна компатибилност	FCC дел 15 поддел В класа В CAN/CSA-CEI/IEC CISPR 22 класа В
--------------------------------	---

Адаптер за струја (A491H)

Безбедност	UL60950-1 CAN/CSA-C22.2 бр.60950-1
Електромагнетна компатибилност	FCC дел 15 поддел В класа В CAN/CSA-CEI/IEC CISPR 22 класа В

Стандарди и одобриња за европски модели

Производ и струен адаптер

Следниве модели имаат CE ознака и се во согласност со сите важечки директиви на ЕУ. За повеќе детали, посетете ја следнава интернет страница за да ја видите целосната изјава за сообразност во којашто се содржат референции од директивите и усогласените стандарди користени во изјавата за сообразност.

<http://www.epson.eu/conformity>

J391B

A491H, A492E

Стандарди и одобриња за австралиски модели

Производ

Електромагнетна компатибилност	AS/NZS CISPR22 класа В
--------------------------------	------------------------

Адаптер за струја (A491H)

Безбедност	AS/NZS 60950.1
Електромагнетна компатибилност	AS/NZS CISPR22 класа В

Каде да се обратите за помош

Веб-локација за техничка поддршка

Ако ви треба дополнителна помош, посетете ја веб-локацијата за поддршка на Epson подолу. Изберете ја земјата или регионот и одете на делот за поддршка на локалната веб-локација на Epson. На локацијата се достапни и најновите двигатели, ЧПП, прирачници и други материјали за преземање.

<http://support.epson.net/>

<http://www.epson.eu/Support> (Европа)

Ако производот на Epson не работи правилно и не може да го решите проблемот, контактирајте со службите за поддршка на Epson за помош.

Контактирање со поддршката на Epson

Пред да контактирате со Epson

Ако производот на Epson не работи правилно и не може да го решите проблемот преку информациите за решавање на проблемите во прирачниците за производот, контактирајте со службите за поддршка на Epson за помош. Ако подолу не е наведена поддршка на Epson, контактирајте со добавувачот од каде што сте го набавиле вашиот производ.

Поддршката на Epson ќе може да ви помогне многу повеќе ако им ги дадете следниве информации:

- Сериски број на производот
(Етикетата со серискиот број вообичаено се наоѓа на задната страна на производот.)
- Модел на производот
- Верзија на софтверот на производот
(Кликнете **За, Информации за верзијата** или слично копче во софтверот на производот.)
- Марка и модел на вашиот компјутер
- Име и верзија на оперативниот систем на вашиот компјутер
- Имиња и верзии на софтверските апликации кои вообичаено ги користите со вашиот производ

Белешка:

Зависно од производот, во меморијата на производот може да се сочувани податоците на листата за бирање за факс и/или мрежни поставки. При дефект или поправање на производот, податоците и/или поставките може да се изгубат. Epson не одговара за губење податоци, за правење резервни копии или спасување податоци и/или поставки дури и во гарантниот период. Препорачуваме самите да си направите резервна копија на податоците или да ги запишете.

Помош за корисниците во Европа

Видете во вашата Пан-европска гаранција за информации како да контактирате со поддршката на Epson.

Каде да се обратите за помош

Помош за корисниците во Тајван

Контакти за информации, поддршка и услуги се:

На интернет

<http://www.epson.com.tw>

На располагање се спецификации за производот, двигатели за преземање и прашања за производи.

Центар за помош на Epson

Телефон: +886-2-80242008

Нашиот тим во Центарот за помош може телефонски да ви помогне за следново:

- Барања за продажба и информации за производи
- Прашања за користење на производи или проблеми
- Барања за поправка и гаранција

Центар за сервисирање:

<http://www.tekcare.com.tw/branchMap.page>

Корпорацијата TekCare е овластен сервисен центар за Epson Taiwan Technology & Trading Ltd.

Помош за корисниците во Австралија

Epson во Австралија ќе ви пружи високо ниво на услуга за купувачите. Како додаток на прирачниците за вашиот производ, ги имаме следниве извори за добивање информации:

Интернет-адреса

<http://www.epson.com.au>

Пристапете до веб страниците на Epson во Австралија. Вреди да ја посетите понекогаш и да сурфате овде! Оваа веб-локација ви дава можност за преземање двигатели, контактни места на Epson, информации за нови производи и техничка поддршка (е-пошта).

Центар за помош на Epson

Телефон: 1300-361-054

Центарот за помош на Epson е наменет како крајна поддршка за да се увериме дека нашите клиенти имаат пристап до совети. Операторите во Центарот за помош може да ви помогнат во инсталирањето, конфигурирањето и ракувањето со производот на Epson. Нашиот персонал од Центарот за помош за предпродажба ќе ве снабди со литература за новите производи на Epson и ќе ве информира каде е сместен најблискиот добавувач или продажен агент. Овде се одговорени голем број прашања.

Ви препорачуваме да ги имате сите значајни информации при рака, кога ќе нè побарате. Колку повеќе информации ќе ни дадете, толку побргу ќе го решиме проблемот. Овие информации ги вклучуваат прирачниците за производите на Epson, типот на компјутер, оперативниот систем, апликациски програми и која било информација што вие сметате дека е потребна.

Пренесување на производот

Epson препорачува да се зачува пакувањето на производот за идно пренесување.

Помош за корисниците во Сингапур

Извори на информации, поддршка и достапни услуги од Epson во Сингапур се:

На интернет

<http://www.epson.com.sg>

На располагање се информации за спецификации за производ, двигатели за преземање, Најчесто поставувани прашања (ЧПП), Барања за продажба и Техничка помош преку е-пошта.

Центар за помош на Epson

Бесплатен телефонски број: 800-120-5564

Нашиот тим во Центарот за помош може телефонски да ви помогне за следново:

- Барања за продажба и информации за производи
- Прашања за користење на производи или решавање проблеми
- Барања за поправка и гаранција

Помош за корисниците во Тајланд

Контакти за информации, поддршка и услуги се:

На интернет

<http://www.epson.co.th>

Достапни се информации за спецификации за производ, двигатели за преземање, Најчесто поставувани прашања (ЧПП), и е-пошта.

Телефонска линија на Epson

Телефон: 66-2685-9899

Е-пошта: support@eth.epson.co.th

Нашиот тим на линијата може телефонски да ви помогне за следново:

- Барања за продажба и информации за производи
- Прашања за користење на производи или проблеми
- Барања за поправка и гаранција

Помош за корисниците во Виетнам

Контакти за информации, поддршка и услуги се:

Телефонска линија на Epson

Телефон(град Хо Ши Мин): 84-8-823-9239

Телефон(град Ханой): 84-4-3978-4785, 84-4-3978-4775

Каде да се обратите за помош**Сервисен центар на Epson**

65 Truong Dinh Street, District 1, Hochiminh City, Vietnam.

29 Tue Tinh, Quan Hai Ba Trung, Hanoi City, Vietnam

Помош за корисниците во Индонезија

Контакти за информации, поддршка и услуги се:

На интернет<http://www.epson.co.id>

- Информации за спецификациите на производот, двигатели за преземање
- Најчесто поставувани прашања (ЧПП), Барања за продажба, прашања преку е-пошта

Телефонска линија на Epson

Телефон: 62-21-572-4350

Факс: 62-21-572-4357

Нашиот тим на директната линија може телефонски или преку факс да ви помогне за следново:

- Барања за продажба и информации за производи
- Техничка поддршка

Сервисен центар на Epson

Покраина	Име на компанија	Адреса	Телефон Е-пошта
СПЕЦИЈАЛЕН ГЛАВЕН РЕГИОН ЏАКАРТА	ESS Jakarta MG. DUA	RUKO MANGGA DUA MALL NO. 48 JL. ARTERI MANGGA DUA - JAKARTA UTARA- DKI	(+6221)62301104 jkt-technical1@epson- indonesia.co.id
СЕВЕРНА СУМАТРА	ESC Medan	Kompleks Graha Niaga, Jl. Bambu II No. A-4, Medan- 20114	(+6261)42066090/42066091 mdn-technical@epson- indonesia.co.id
ЗАПАДНА ЈАВА	ESC Bandung	JL. CIHAMPELAS NO. 48A-BANDUNG JABAR 40116	(+6222)4207033 bdg-technical@epson- indonesia.co.id
СПЕЦИЈАЛЕН РЕГИОН ЈОГЈАКАРТА	ESC Yogyakarta	YAP Square, Blok A No.6 Jl. C Simanjutak YOGYAKARTA - DIY	(+62274)581065 ygy-technical@epson- indonesia.co.id
ИСТОЧНА ЈАВА	ESC Surabaya	HITECH MALL LT.2 BLOK A NO. 24 JL. KUSUMA BANGSA NO. 116 -118 - SURABAYA JATIM	(+6231)5355035 sby-technical@epson- indonesia.co.id

Каде да се обратите за помош

Покраина	Име на компанија	Адреса	Телефон Е-пошта
ЈУЖЕН СУЛАБЕСИ	ESC Makassar	JL. GUNUNG BAWAKARAENG NO. 68E - MAKASSAR SULSEL	(+62411)328212 mksr-technical@epson-indonesia.co.id
ЗАПАДЕН КАЛИМАНТАН	ESC Pontianak	JL. NUSA INDAH I NO. 40A PONTIANAK KALBAR 78117	(+62561)735507 pontianak-technical@epson-indonesia.co.id
ПЕКАНБАРУ	ESC PEKANBARU	JL. TUANKU TAMBUSAI NO. 353 - PEKANBARU RIAU	(+62761)21420 pkb-technical@epson-indonesia.co.id
СПЕЦИЈАЛЕН ГЛАВЕН РЕГИОН ЏАКАРТА	ESS JAKARTA KEIAI	WISMA KEIAI LT. 1 JL. JEND. SUDIRMAN KAV. 3 JAKPUS DKI JAKARTA	(+6221)5724335 ess.support@epson-indonesia.co.id
ИСТОЧНА ЈАВА	ESS SURABAYA	JL. JAWA NO. 2-4 KAV. 29, RUKO SURYA INTI, SURABAYA - JATIM	(+6231)5014949 esssby.support@epson-indonesia.co.id
БАНТЕН	ESS SERPONG	Ruko mall WTC MATAHARI no. 953 SERPONG - Banten	(+6221)53167051 esstag.support@epson-indonesia.co.id
ЦЕНТРАЛНА ЈАВА	ESS SEMARANG	Komplek Ruko Metro Plaza Blok C20 , Jl. MT Haryono No 970 Semarang - Jawa tengah	(+6224)8313807 esssmg.support@epson-indonesia.co.id
ИСТОЧЕН КАЛИМАНТАН	ESC SAMARINDA	Jl. KH. Wahid Hasyim (M. Yamin) Kel. Sempaja Selatan Kec. Samarinda Utara Samarinda- Kalimantan Timur (samping kantor pos)	(+62541)7272904 escsmd.support@epson-indonesia.co.id
ЈУЖНА СУМАТРА	ESC PALEMBANG	Jl. H.M. Rasyid Nawawi no.249, kelurahan 9 ilir Palembang - Sumsel	(+62711)311330 escplg.support@epson-indonesia.co.id
ИСТОЧНА ЈАВА	ESC JEMBER	Jl. Panglima Besar Sudirman No.1 D JEMBER - JAWA TIMUR (Depan Balai Penelitian dan Pengolahan Kakao)	(+62331) 486468,488373 jmr-admin@epson-indonesia.co.id jmr-technical@epson-indonesia.co.id
СЕБЕРЕН СУЛАБЕСИ	ESC MANADO	Tekno @Megamall, Megamall LG TK-21 Jl. Piere Tendean Kawasan Megamas Boulevard Manado 95111	(+62431)7210033 MND-ADMIN@EPSON-INDONESIA.CO.ID

За други градови што не се наведени тука, јавете се на директната линија: 08071137766.

Каде да се обратите за помош

Помош за корисниците во Хонг Конг

За да добиете техничка помош како и други услуги, слободно контактирајте со Epson Hong Kong Limited.

Почетна страница на интернет

<http://www.epson.com.hk>

Epson Hong Kong воспостави локална страница на кинески и англиски јазик на интернет за да им ги обезбеди следните информации на корисниците:

- Информации за производ
- Одговори на Најчесто поставувани прашања (ЧПП)
- Најнови верзии на двигателите за производите на Epson

Линија за техничка поддршка

Може да контактирате со нашиот технички персонал и на следниве телефонски броеви и броеви за факс:

Телефон: 852-2827-8911

Факс: 852-2827-4383

Помош за корисниците во Малезија

Контакти за информации, поддршка и услуги се:

На интернет

<http://www.epson.com.my>

- Информации за спецификациите на производот, двигатели за преземање
- Најчесто поставувани прашања (ЧПП), Барања за продажба, прашања преку е-пошта

Контакт центар на Epson

Телефон: +60 1800-8-17349

- Барања за продажба и информации за производи
- Прашања за користење на производи или проблеми
- Барања за поправки и гаранција

Главна канцеларија

Телефон: 603-56288288

Факс: 603-5628 8388/603-5621 2088

Помош за корисниците во Индија

Контакти за информации, поддршка и услуги се:

Каде да се обратите за помош

На интернет

<http://www.epson.co.in>

На располагање се спецификации за производот, двигатели за преземање и прашања за производи.

Линија за помош

- Услуги, информации за производот и нарачување потрошни материјали (BSNL линии)

Бесплатен телефонски број: 18004250011

Достапен од 9.00 до 18.00 од понеделник до сабота (освен на државни празници)

- Услуга (CDMA и мобилни корисници)

Бесплатен телефонски број: 186030001600

Достапен од 9.00 до 18.00 од понеделник до сабота (освен на државни празници)

Помош за корисници на Филипините

За добивање техничка помош како и останати пост-продажни услуги, корисниците може да контактираат со корпорацијата Epson Philippines на телефонските, броевите на факс како и на адресата за е-пошта подолу:

На интернет

<http://www.epson.com.ph>

На располагање се информации за спецификации за производ, управувачи за симнување, Најчесто поставувани прашања (ЧПП) и барања преку е-пошта.

Грижа за корисници Epson Philippines

Бесплатен телефонски број: (PLDT) 1800-1069-37766

Бесплатен телефонски број: (Дигитален) 1800-3-0037766

Метро Манила: (+632)441-9030

Веб-страница: <http://customercare.epson.com.ph>

Е-пошта: customercare@epc.epson.com.ph

Нашиот тим за грижа за корисници може телефонски да ви помогне за следново:

- Барања за продажба и информации за производи
- Прашања за користење на производи или проблеми
- Барања за поправка и гаранција

Корпорација Epson Philippines

Централа: +632-706-2609

Факс: +632-706-2665