

WF-100 Series

Korisnički vodič

Autorsko pravo

Nije dopušteno reproducirati, pohraniti u sustavu za ponovno korištenje ili prenositi u bilo kojem obliku ili bilo kojim putem, elektroničkim ili mehaničkim, fotokopiranjem, snimanjem ili na bilo koji drugi način nijedan dio ovog izdanja bez prethodnog pismenog dopuštenja korporacije Seiko Epson. Ne podrazumijeva se nikakva odgovornost za patent u pogledu upotrebe ovdje sadržanih informacija. Ne prihvaća se nikakva odgovornost za štete proizašle iz upotrebe ovdje sadržanih informacija. Ovdje sadržane informacije namijenjene su isključivo za upotrebu s pisačem Epson. Epson nije odgovoran za upotrebu ovih informacija i primjenu na drugim pisačima.

Ni korporacija Seiko Epson, ni njezine pridružene tvrtke nisu odgovorne prema kupcu ovog proizvoda ili trećim stranama za štete, gubitke, troškove ili izdatke kupca ili treće strane kao posljedica nezgode, neispravne upotrebe ili zloupotrebe proizvoda ili izvođenja neovlaštenih promjena, popravaka ili izmjena na proizvodu, ili (što isključuje SAD) uslijed nepoštivanja uputa za upotrebu i održavanje koje navodi korporacija Seiko Epson.

Korporacija Seiko Epson i njezine pridružene tvrtke nisu odgovorne za štete ili probleme nastale uslijed upotrebe bilo koje mogućnosti ili potrošačkog proizvoda koji nije označen kao originalni proizvod Epson ili odobreni proizvod Epson od strane korporacije Seiko Epson.

Korporacija Seiko Epson nije odgovorna za bilo kakve štete nastale uslijed elektromagnetske interferencije koja se pojavljuje zbog upotrebe kabela koje korporacija Seiko Epson nije označila kao odobrene proizvode Epson.

© 2016 Seiko Epson Corporation. All rights reserved.

Sadržaj ovog priručnika i navedene specifikacije proizvoda podložni su promijeni bez prethodne obavijesti.

Trgovačke marke

- ❑ EPSON® je registrirana trgovačka marka, a EPSON EXCEED YOUR VISION ili EXCEED YOUR VISION trgovačke su marke korporacije Seiko Epson.
- ❑ Microsoft®, Windows®, and Windows Vista® are registered trademarks of Microsoft Corporation.
- ❑ Apple, Macintosh, Mac OS, OS X, Bonjour, Safari, iPad, iPhone, iPod touch, and iTunes are trademarks of Apple Inc., registered in the U.S. and other countries. AirPrint and the AirPrint logo are trademarks of Apple Inc.
- ❑ Google Cloud Print™, Chrome™, Chrome OS™, and Android™ are trademarks of Google Inc.
- ❑ Adobe, Adobe Reader, Acrobat, and Photoshop are trademarks of Adobe systems Incorporated, which may be registered in certain jurisdictions.
- ❑ Intel® is a registered trademark of Intel Corporation.
- ❑ Opća napomena: svi ostali nazivi proizvoda iz vodiča koriste se samo za potrebe identifikacije i mogu biti trgovačke marke njihovih vlasnika. Epson se odriče bilo kakvih i svih prava na te marke.

Sadržaj

Autorsko pravo

Trgovačke marke

Kratak opis ovog priručnika

Uvod u priručnike.	7
Oznake i simboli.	7
Opisi korišteni u ovom priručniku.	7
Oznake operativnih sustava.	8

Važne upute

Sigurnosne upute.	9
Sigurnosne upute za bateriju.	10
Savjeti i upozorenja u vezi s pisačem.	10
Savjeti i upozorenja u svezi s postavljanjem i uporabom pisača.	10
Savjeti i upozorenja u svezi s uporabom pisača s bežičnom vezom.	12
Savjeti i upozorenja u vezi s uporabom LCD zaslona.	12
Zbrinjavanje europskih modela pisača.	12
Zaštita osobnih informacija.	12

Savjeti za pametnu uporabu

Savjeti: ispisivanje koristeći Epson osnovni upravljački program (Windows).	13
Savjeti: punjenje baterije.	13
Savjeti: ispisivanje preko vašeg pametnog telefona ili tableta.	13
Savjeti: prilagođavanje gustoće ili boje.	14
Savjeti: čuvanje okoliša.	14
Savjeti: skladištenje pisača.	15

Predstavljanje pisača

Nazivi dijelova i funkcije.	16
Upravljačka ploča.	18
Gumbi i lampice.	18
Vodič za LCD zaslon.	18
Mogućnosti izbornika.	20
Izbornik.	20

Umetanje papira

Mjere opreza pri rukovanju papirom.	23
Dostupni papiri i kapaciteti.	24
Popis vrsta papira.	25
Umetanje papira u Uvlačenje papira straga.	25

Ispis

Ispis putem računala.	29
Korištenje Epson osnovnog upravljačkog programa (samo za Windows).	29
Osnove ispisivanja — Windows.	31
Osnove ispisivanja — Mac OS X.	32
Dvostrani ispis (samo za Windows).	35
Ispisivanje nekoliko stranica na jednom listu papira.	36
Ispisivanje prilagođeno veličini papira.	37
Ispisivanje više datoteka odjednom (samo za Windows).	38
Ispisivanje uvećanih slikovnih sadržaja i izrada plakata (samo za Windows).	39
Ispisivanje uz korištenje naprednih značajki.	45
Ispisivanje s pametnih uređaja.	47
Uporaba opcije Epson iPrint.	47
Uporaba opcije AirPrint.	49
Otkazivanje ispisivanja.	49
Otkazivanje ispisivanja - Gumb na pisaču.	49
Otkazivanje ispisivanja - Windows.	50
Otkazivanje ispisivanja - Mac OS X.	50

Punjenje baterije

Mjere opreza kod punjenja baterije.	51
Punjenje baterije spajanjem na AC adapter.	51
Punjenje baterije preko USB priključka.	51

Zamjena spremnika s tintom i ostalog potrošnog materijala

Provjera stanja spremnika s tintom i kutije za održavanje.	53
Provjera stanja spremnika s tintom i kutije za održavanje — Upravljačka ploča.	53
Provjera stanja spremnika s tintom i kutije za održavanje - Windows.	53
Provjera stanja spremnika s tintom i kutije za održavanje - Mac OS X.	53

Sadržaj

Serijski brojevi spremnika s tintom.	54
Mjere opreza pri zamjeni spremnika s tintom.	54
Zamjena spremnika s tintom.	57
Šifra kutije za održavanje.	59
Mjere opreza pri zamjeni kutija za održavanje.	60
Zamjena kutije za održavanje.	61
Privremeni ispis sa spremnikom crne tinte.	64
Privremeni ispis sa spremnikom crne tinte — Windows.	65
Privremeni ispis sa spremnikom crne tinte — Mac OS X.	66
Čuvanje crne tinte kada je spremnik skoro prazan (samo za Windows).	67

Poboljšanje kvalitete ispisa

Pregledavanje i čišćenje ispisne glave.	68
Pregledavanje i čišćenje ispisne glave - Upravljačka ploča.	68
Pregledavanje i čišćenje ispisne glave - Windows.	69
Pregledavanje i čišćenje ispisne glave - Mac OS X.	69
Poravnavanje ispisne glave.	69
Poravnavanje ispisne glave — upravljačka ploča.	70
Poravnavanje ispisne glave - Windows.	70
Poravnavanje ispisne glave - Mac OS X.	71
Čišćenje puta prolaska papira.	71

Aplikacije i informacije mrežnih usluga

Usluga Epson Connect.	72
Web Config.	72
Pokretanje usluge Web Config u web- pregledniku.	72
Pokretanje usluge Web Config u sustavu Windows.	73
Pokretanje usluge Web Config u sustavu Mac OS X.	73
Potrebne aplikacije.	74
Upravljački program pisača za sustav Windows.	74
Upravljački program pisača za sustav Mac OS X.	76
Epson Easy Photo Print.	77
E-Web Print (samo za Windows).	77
EPSON Software Updater.	77
EpsonNet Config.	78
Deinstaliranje aplikacija.	78
Deinstaliranje aplikacija - Windows.	78
Deinstaliranje aplikacija - Mac OS X.	79

Instaliranje aplikacija.	79
Ažuriranje aplikacija i upravljačkog programa.	80

Rješavanje problema

Provjeravanje statusa pisača.	81
Provjera kodova greške na LCD zaslonu.	81
Provjeravanje statusa pisača - Windows.	83
Provjeravanje statusa pisača - Mac OS X.	83
Uklanjanje zaglavljene papira.	83
Uklanjanje zaglavljene papira iz Uvlačenje papira straga.	84
Uklanjanje zaglavljene papira iz unutrašnjosti pisača.	84
Papir se neispravno uvlači.	85
Problemi u radu pisača i upravljačke ploče.	86
Pisač se ne uključuje.	86
Pisač se ne isključuje.	86
LCD zaslon se zacrnio.	86
Napajanje se iznenada isključuje kada pisač radi s baterijom.	86
Nije moguće punjenje baterije preko računala.	87
Pisač ne ispisuje.	87
Razni problemi s ispisom.	88
Kvaliteta ispisa je loša.	88
Položaj, veličina ili margine ispisa su neispravni.	89
Papir je zamrljan ili izguljen.	90
Znakovi su neispravni ili iskrivljeni.	90
Slika je izvrnuta.	90
Problem s ispisom se ne može riješiti.	91
Ispisivanje je presporo.	91
Drugi problemi.	92
Lagani struni udar prilikom doticanja pisača.	92
Bučan rad pisača.	92
Vatrozid je blokirao aplikaciju (samo za Windows).	92

Dodatak

Tehničke specifikacije.	93
Svojstva pisača.	93
Specifikacije sučelja.	94
Wi-Fi specifikacije.	94
Sigurnosni protokol.	94
Podržane usluge treće strane.	94
Dimenzije.	95
Električne specifikacije.	95
Specifikacije okruženja.	97
Zahtjevi sustava.	97
Informacije o propisima.	98

Sadržaj

Standardi i odobrenja.	98
Ograničenja kopiranja.	100
Premještanje i transportiranje pisača.	100
Gdje potražiti pomoć.	101
Web-mjesto tehničke podrške.	101
Kontaktiranje Epsonove korisničke podrške.	102

Kratak opis ovog priručnika

Uvod u priručnike

Najnovije inačice sljedećih priručnika dostupne su na Epsonovom web-mjestu za podršku.

<http://www.epson.eu/Support> (Europa)

<http://support.epson.net/> (izvan Europe)

Važni sigurnosni naputci (papirni priručnik)

Sadrži upute za sigurnu uporabu ovog pisača. Ovaj priručnik možda neće biti isporučen sa svim modelima i u svim regijama.

Počnite ovdje (papirni priručnik)

Pružuje informacije o postavljanju pisača, instaliranju softvera, uporabi pisača, rješavanju problema i dr.

Korisnički vodič (PDF priručnik)

Ovaj priručnik. Sadrži upute za korištenje pisača, njegovo održavanje, rješavanje problema te zamjenu spremnika s tintom.

Mrežni vodič (PDF priručnik)

Sadrži informacije koje se odnose na mrežne postavke i rješavanje problema u radu pisača spojenog na mrežu.

Pored navedenih priručnika, pogledajte i pomoć ugrađenu u različite Epsonove softverske aplikacije.

Oznake i simboli



Pozor:

Upute treba pažljivo slijediti kako bi se izbjegle tjelesne ozljede.



Važno:

Upute treba poštivati kako bi se izbjegla oštećenja na opremi.

Napomena:

Upute sadrže korisne savjete i ograničenja u vezi s radom pisača.

➔ **Povezane informacije**

Poveznice na različite odjeljke.

Opisi korišteni u ovom priručniku

- Snimke zaslona dijaloškog okvira upravljačkog programa pisača potječu iz sustava Windows 8.1 ili Mac OS X v10.9.x. Sadržaj prikazan na zaslonima ovisi o modelu i situaciji.

Kratak opis ovog priručnika

- Slike pisača korištene u ovom priručniku služe samo kao primjeri. Iako među modelima mogu postojati neznatne razlike, njihov način rada je isti.
- Neke stavke izbornika na LCD zaslonu variraju ovisno o modelu i postavkama.

Oznake operativnih sustava

Windows

Pojmovi „Windows 8.1”, „Windows 8”, „Windows 7”, „Windows Vista”, „Windows XP”, „Windows Server 2012 R2”, „Windows Server 2012”, „Windows Server 2008 R2”, „Windows Server 2008”, „Windows Server 2003 R2” i „Windows Server 2003” korišteni u ovom priručniku odnose se na sljedeće operacijske sustave. Osim toga, pojam „Windows” odnosi se na sve verzije.

- Operativni sustav Microsoft® Windows® 8.1
- Operativni sustav Microsoft® Windows® 8
- Operativni sustav Microsoft® Windows® 7
- Operativni sustav Microsoft® Windows Vista®
- Operativni sustav Microsoft® Windows® XP
- Operativni sustav Microsoft® Windows® XP, 64-bitna verzija Professional
- Operacijski sustav Microsoft® Windows Server® 2012 R2
- Operativni sustav Microsoft® Windows Server® 2012
- Operativni sustav Microsoft® Windows Server® 2008 R2
- Operativni sustav Microsoft® Windows Server® 2008
- Operativni sustav Microsoft® Windows Server® 2003 R2
- Operativni sustav Microsoft® Windows Server® 2003

Mac OS X

Pojam „Mac OS X v10.9.x” odnosi se na „OS X Mavericks” dok se pojam „Mac OS X v10.8.x” odnosi na „OS X Mountain Lion”. Osim toga, pojam „Mac OS X” odnosi se na „Mac OS X v10.9.x”, „Mac OS X v10.8.x”, „Mac OS X v10.7.x” i „Mac OS X v10.6.8”.

Važne upute

Sigurnosne upute

Pročitajte i slijedite ove upute kako biste osigurali sigurnu uporabu ovog pisača. Čuvajte ovaj priručnik za kasnije potrebe. Također, slijedite sva upozorenja i upute označene na pisaču.

- ❑ Neki simboli na vašem pisaču služe poštivanju sigurnosnih pravila i pravilnoj upotrebi pisača. Posjetite sljedeću internetsku stranicu gdje ćete se upoznati sa značenjima simbola.

<http://support.epson.net/symbols>

- ❑ Koristite isključivo kabel za napajanje isporučen uz pisač i ne koristite ga s drugom opremom. Korištenje drugih kabela s ovim pisačem i korištenje isporučenog kabela za napajanje s drugom opremom može prouzročiti požar ili električni udar.
- ❑ Koristite samo onu vrstu izvora napajanja koja je naznačena na naljepnici strujnog adaptera i uvijek dovedite napajanje izravno iz standardne kućanske strujne utičnice pomoću kabela za napajanje izmjeničnom strujom koji ispunjava odgovarajuće lokalne standarde sigurnosti.
- ❑ Nemojte nikad sami rastavljati, mijenjati ni pokušavati popraviti strujni adapter, kabel za napajanje, pisač ili dodatke, osim ako to nije izričito objašnjeno u priručnicima pisača. To može dovesti do ozljeda, strujnog udara ili požara.
- ❑ U sljedećim situacijama iskopčajte pisač i strujni adapter i servisiranje prepustite kvalificiranom servisnom osoblju:
kabel za napajanje ili utikač je oštećen; u pisač ili strujni adapter je prodrla voda; pisač ili strujni adapter je pao na pod ili je oštećeno kućište; pisač ili strujni adapter ne radi kako treba ili radi bitno drugačije. Ne podešavajte kontrole koje nisu obuhvaćene uputama za rad.
- ❑ Strujni adapter stavite u blizinu zidne utičnice iz koje možete lako izvući utikač.
- ❑ Pisač i strujni adapter ne stavljajte niti ih ne pohranjujte na otvorenom prostoru, u blizini izvora prljavštine, prašine, vode ili topline ili na mjestima koja su izložena udarcima, vibracijama, visokoj temperaturi ili vlazi.
- ❑ Ne ostavljajte pisač na izravnoj sunčevoj svjetlosti, blizu izvora topline te unutar automobila i drugih mjesta na kojima mogu nastati visoke temperature. Pisač se može deformirati ili tinta može procuriti.
- ❑ Ni u kojem slučaju ne dopustite da se tekućina prolije po pisaču ili strujnom adapteru i ne rukujte njime mokrim rukama.
- ❑ Strujni adapter modela A461H ili A462E namijenjen je za uporabu s pisačem uz koji je priložen. Ne pokušavajte koristiti ga s nekim drugim elektroničkim uređajima, osim ako je tako navedeno.
- ❑ Pisač držite na udaljenosti od najmanje 22 cm dalje od srčanih stimulatora. Radio valovi ovog pisača mogu nepovoljno djelovati na rad srčanih stimulatora.
- ❑ Ako je zaslon LCD oštećen, obratite se dobavljaču. Ako otopina tekućih kristala dođe u dodir s vašom kožom, temeljito je operite sapunom i vodom. Ako vam otopina tekućih kristala uđe u oči, odmah ih isperite vodom. Ako i nakon ispiranja osjećate nelagodu ili imate problema s vidom, odmah posjetite liječnika.
- ❑ Ako pisač koristite na mjestima gdje je ograničena uporaba elektroničkih uređaja, kao što su zrakoplovi ili bolnice, slijedite sve upute prisutne na tim mjestima.

Važne upute

- Budite pažljivi kada rukujete s korištenim spremnicima tinte budući da se određena količina tinte može nalaziti oko priključka za opskrbu.
 - Ako vam tinta dođe u doticaj s kožom, dobro operite zahvaćeno područje sapunom i vodom.
 - Ako vam tinta dođe u doticaj s očima, odmah ih isperite vodom. Ako se nelagoda ili problemi s vidom nastave i nakon temeljitog ispiranja, odmah se obratite liječniku.
 - Ako vam tinta dospje u usta, odmah se obratite liječniku.
- Ne rastavljajte spremnike s tintom i kutiju za održavanje jer bi u protivnom tinta mogla doći u doticaj s vašim očima i kožom.
- Nemojte prejakom tresti spremnike s tintom i pazite da vam ne ispadnu iz ruke. Također pripazite da ne stišćete spremnike ili da ne otrgnute naljepnice koje se nalaze na njima. To može prouzročiti curenje tinte.
- Spremnike s tintom i kutiju za održavanje držite izvan dohvata djece.

Sigurnosne upute za bateriju

- Ako se baterija potpuno ne napuni unutar navedenog vremena, zaustavite punjenje. U protivnom baterija može postati vruća, dimiti, napuknuti ili se zapaliti.
- Ne stavljajte pisač u mikrovalnu pećnicu ili visokotlačni spremnik. U protivnom baterija može postati vruća, dimiti, napuknuti ili se zapaliti.
- Ako tekućina curi iz pisača (ili pisač počne zadavati neugodan miris), odmah uklonite zapaljive predmete iz pisača. Ako to ne učinite, elektrolit koji je iscurio iz baterije zapalit će se i uzrokovati dim, plamen ili napuknuće.
- Ako kiselina iz baterije dospje u vaše oči, odmah temeljito isperite oči svježom vodom bez trljanja. Zatim bez odlaganja posjetite liječnika. U protivnom, može doći do trajnog oštećenja očiju.
- Ako kiselina iz baterije dospje na vašu odjeću, odmah vodom temeljito isperite zahvaćeno područje. Zatim bez odlaganja posjetite liječnika.
- Ne ispuštajte ni bacajte pisač niti ga izlažite jakim udarcima. U protivnom bi moglo doći do curenja baterije ili se može oštetiti zaštitnu krug unutar baterije. Kao posljedica toga, baterija može postati vruća, dimiti, napuknuti ili se zapaliti.
- Nemojte koristiti niti ostavljati pisač na vrućem mjestu (preko 80 °C), primjerice blizu vatre ili grijača. U protivnom se može rastaliti plastični razdvajač i može doći do kratkog spoja pojedinačnih ćelija. Kao posljedica toga, baterija može postati vruća, dimiti, napuknuti ili se zapaliti.
- Nemojte koristiti pisač ako propušta ili ima bilo kakva oštećenja. U protivnom baterija može postati vruća, dimiti, napuknuti ili se zapaliti.
- Ne ostavljajte pisač u vozilu. U protivnom, može doći do pregrijavanja baterije.

Savjeti i upozorenja u vezi s pisačem

Pročitajte i slijedite ove upute kako biste izbjegli oštećenje pisača ili ostale imovine. Sačuvajte ovaj priručnik za buduću uporabu.



Savjeti i upozorenja u svezi s postavljanjem i uporabom pisača

- Nemojte zatvarati ni pokrivati izlaze i otvore pisača.

Važne upute

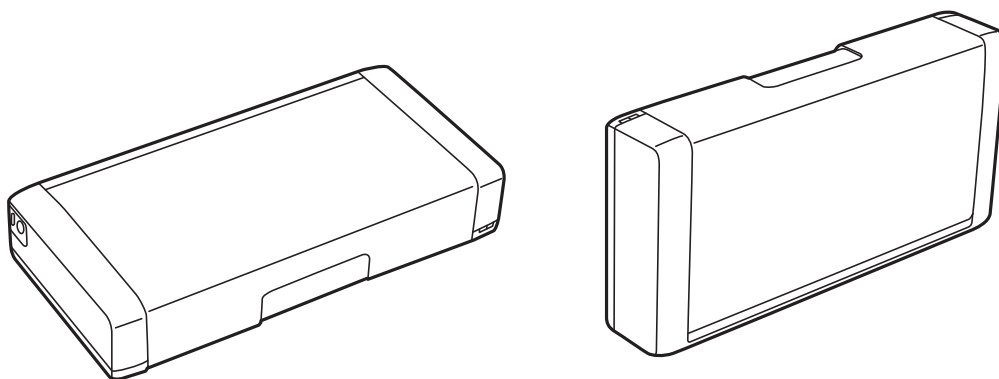
- Izbjegavajte upotrebu utičnica koje su na istom strujnom krugu kao fotokopirni uređaji ili sustavi za kontrolu zraka koji se redovito uključuju i isključuju.
- Izbjegavajte električne utičnice kojima se upravljaju pomoću zidnih sklopki ili automatskih mjerača vremena.
- Računalo držite podalje od potencijalnih izvora elektromagnetskih smetnji poput zvučnika ili baze bežičnog telefona.
- Kabeli za napajanje trebali bi biti položeni tako da se izbjegne njihovo habanje, rezanje, trošenje, savijanje ili uvijanje. Ne stavljajte nikakve predmete na kabele za napajanje i ne dozvolite da se hoda ili gazi po strujnom adapteru i kabelima za napajanje. Posebno pazite da završeci kabela za napajanje te ulazi i izlazi strujnog adaptera budu ravni.
- Ako za pisač koristite produžni kabel, uvjerite se da ukupna amperaža uređaja uključenih u produžni kabel ne prelazi dozvoljenu amperažu produžnog kabela. Pripazite da ukupna amperaža svih uređaja uključenih u zidnu utičnicu ne prelazi dozvoljenu amperažu zidne utičnice.
- Ako strujni adapter namjeravate koristiti u Njemačkoj, instalacija zgrade mora biti zaštićena osiguračem od 10 ili 16 A kako bi se osigurala odgovarajuća zaštita pisača od kratkog spoja i prejake struje.
- Kada priključujete pisač na računalo ili drugi uređaj pomoću kabela, pripazite na pravilno usmjerenje priključaka. Za svaki od priključaka postoji samo jedan ispravan način povezivanja. Umetanjem priključka u pogrešan utor mogu se oštetiti oba uređaja koja povezujete pomoću kabela.
- Pisač postavite na ravnu, stabilnu površinu koja je sa svih strana veća od samog proizvoda. Pisač neće ispravno raditi ako je nagnut.
- Prilikom pohranjivanja ili transportiranja pisača, postavite ga kao na slici.



- Ostavite dovoljno prostora ispred pisača kako bi papir bio u potpunosti izbačen.
- Izbjegavajte mjesta na kojima dolazi do brzih promjena temperature i vlažnosti. Također, pisač i strujni adapter držite podalje od izravne sunčeve svjetlosti, snažnog svjetla, vode i izvora topline.
- Ne stavljajte predmete u utore pisača.
- Ne stavljajte ruku u pisač tijekom ispisivanja.
- Ne dirajte plosnati bijeli kabel u pisaču.
- Unutar pisača ili oko njega nemojte koristiti proizvode za raspršivanje koji sadrže zapaljive plinove. Možete uzrokovati nastanak požara.
- Nemojte pomicati glavu pisača rukom; u protivnom možete oštetiti pisač.
- Pisač uvijek isključujte pomoću gumba za napajanje . Ne isključujte pisač iz utičnice i ne isključujte dovod struje u utičnicu dok lampica napajanja  ne prestane bljeskati.
- Prije prenošenja pisača provjerite je li ispisna glava u krajnjem položaju (na desnoj strani), a spremnici tinte na mjestu.

Važne upute

- ❑ Ako pisač ne namjeravate koristiti dulje vrijeme, svakako isključite kabel za napajanje iz električne utičnice.

Savjeti i upozorenja u svezi s uporabom pisača s bežičnom vezom

- ❑ Radio valovi potekli iz ovog pisača mogu narušiti rad medicinske elektroničke opreme te prouzročiti njen kvar. Pri uporabi ovog pisača unutar zdravstvenih objekata ili u blizini medicinskih uređaja slijedite upute dobivene od ovlaštenog osoblja koje zastupa te zdravstvene objekte i pridržavajte se svih objavljenih upozorenja i upute za uporabu medicinske opreme.
- ❑ Radio valovi potekli iz ovog pisača mogu narušiti rad automatski kontroliranih uređaja kao što su automatska vrata ili protupožarni alarmi te mogu prouzročiti nezgode uslijed kvara uređaja. Pri uporabi ovog pisača u blizini automatski kontroliranih uređaja slijedite sva objavljena upozorenja i upute za uporabu tih uređaja.
- ❑ Slijedite upute posade zrakoplova za uporabu ovog pisača tijekom leta. Isključite pisač tijekom polijetanja i slijetanja u skladu s uputama za let.

Savjeti i upozorenja u vezi s uporabom LCD zaslona

- ❑ Na LCD zaslonu može se nalaziti nekoliko malih tamnijih ili svjetlijih točaka, a zbog svojih značajki on može posjedovati nejednaku svjetlinu. To je normalno i ne ukazuje na oštećenja zaslona.
- ❑ Za čišćenje koristite isključivo suhu, meku krpu. Za čišćenje ne koristite tekućine ili kemijska sredstva.
- ❑ Vanjska površina LCD zaslona može pući ako se jako udari. Obratite se distributeru ako se površina zaslona ljušta ili je napukla te ne dotičite i ne pokušavajte ukloniti slomljene dijelove.

Zbrinjavanje europskih modela pisača

U pisaču se nalazi baterija.

Simbol prekrížene kante za smeće koji se nalazi na vašem proizvodu pokazuje da se ovaj proizvod i ugrađene baterije ne smije zbrinjavati u standardni otpad iz domaćinstva. Kako biste spriječili moguću kontaminaciju okoliša ili ugrožavanje ljudskog zdravlja, odvojite ovaj proizvod i njegove baterije od drugog otpada kako bi se zajamčilo da se može reciklirati na način koji ne šteti okolišu. Više informacija o dostupnim postrojenjima za sakupljanje otpada saznajte od lokalnih nadležnih tijela ili trgovca od kojeg ste kupili ovaj proizvod. Primjena kemijskih simbola Pb, Cd ili Hg pokazuje da su ovi metali korišteni u bateriji.



Zaštita osobnih informacija

Prije nego što pisač ustupite nekome ili ga zbrinete, izbrišite iz memorije sve osobne podatke biranjem **Izbornik > Vraćanje zadanih postavki > Sve postavke** na upravljačkoj ploči.

Savjeti za pametnu uporabu

Savjeti: ispisivanje koristeći Epson osnovni upravljački program (Windows)

Epson osnovni upravljački program omogućuje vam jednostavan ispis bilo da ste u uredu ili na putu. Čak i ako niste instalirali ovaj upravljački program pisača na vaše računalo ili nemate pristup internetu kako biste ga preuzeli, možete instalirati osnovni upravljački program preko samog pisača. Sve što trebate učiniti je spojiti pisač i vaše računalo preko mikro USB kabela.

Povezane informacije

➔ [“Korištenje Epson osnovnog upravljačkog programa \(samo za Windows\)” na strani 29](#)

Savjeti: punjenje baterije

Možete koristiti pisač koji je spojen na AC adapter, no pisač također radi s ugrađenom baterijom. Možete napuniti bateriju spajanjem AC adaptera na pisač ili korištenjem mikro USB kabela.

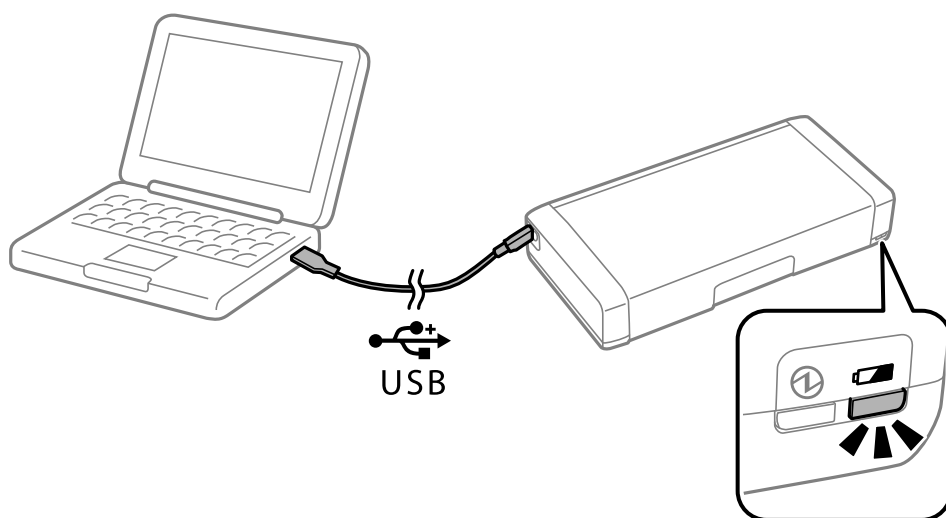

Povezane informacije

➔ [“Punjenje baterije” na strani 51](#)

Savjeti: ispisivanje preko vašeg pametnog telefona ili tableta

Aplikacija Epson iPrint omogućuje ispis fotografija, dokumenata i web-stranica s pametnih uređaja kao što su pametni telefoni ili tableti. Značajka Epson iPrint „Camera Capture” omogućava da snimate dokument ili

Savjeti za pametnu uporabu

tekstualnu sliku koristeći kameru na vašem pametnom uređaju i ispisujete tijekom korekcije izobličenja ili efekta nagiba slike. Pogledajte sljedeću internetsku stranicu kako biste saznali pojedinosti.

<http://ipr.to>

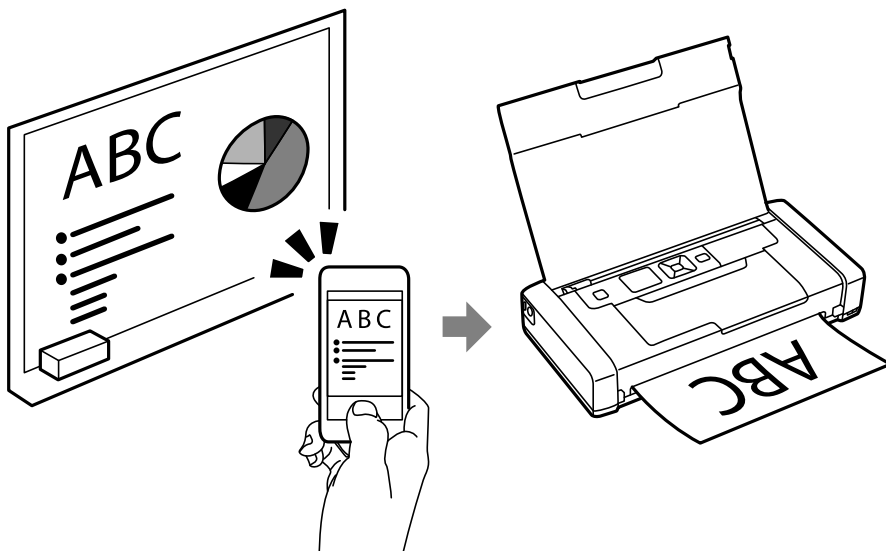

Povezane informacije

➔ [“Ispisivanje s pametnih uređaja” na strani 47](#)

Savjeti: prilagođavanje gustoće ili boje

Možete prilagoditi gustoću i boju na upravljačkoj ploči pisača.

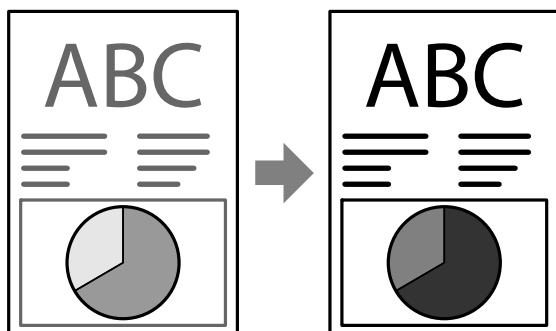

Povezane informacije

➔ [“Izbornik” na strani 20](#)

Savjeti: čuvanje okoliša

- Kada koristite pisac na mjestima na kojima je ograničena uporaba elektroničkih uređaja, primjerice u bolnicama, odaberite postavku za deaktiviranje Wi-Fi mreže na upravljačkoj ploči.

Savjeti za pametnu uporabu

- Na tihim mjestima, kao što su biblioteke i otvoreni tip ureda, aktivirajte tihi način rada. Usporavanjem rada pisač postaje tiši tijekom rada.



Povezane informacije

➔ [“Izbornik” na strani 20](#)

Savjeti: skladištenje pisača

Ako se pisač ne koristi, možete ga postaviti srebrnastom kvačicom okrenutom prema gore. Pisač ne izlažite izravnom sunčevom svjetlu i držite ga na hladnom i suhom mjestu.

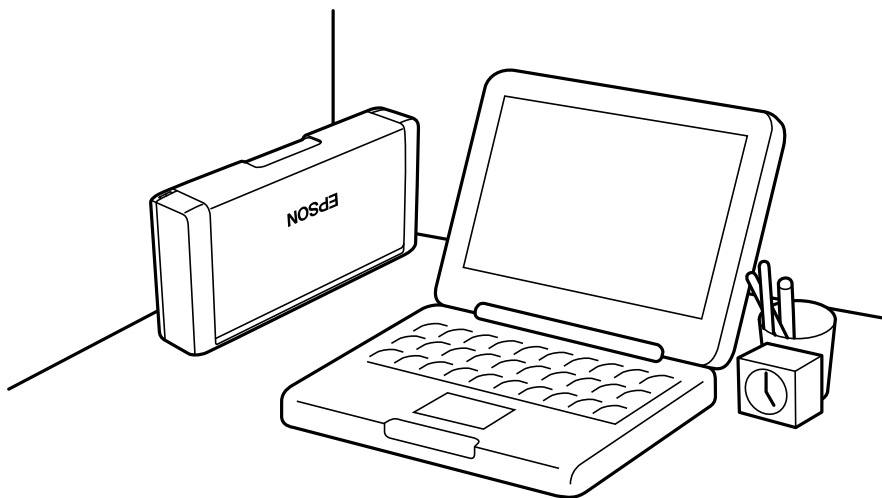

Predstavljanje pisača

Nazivi dijelova i funkcije

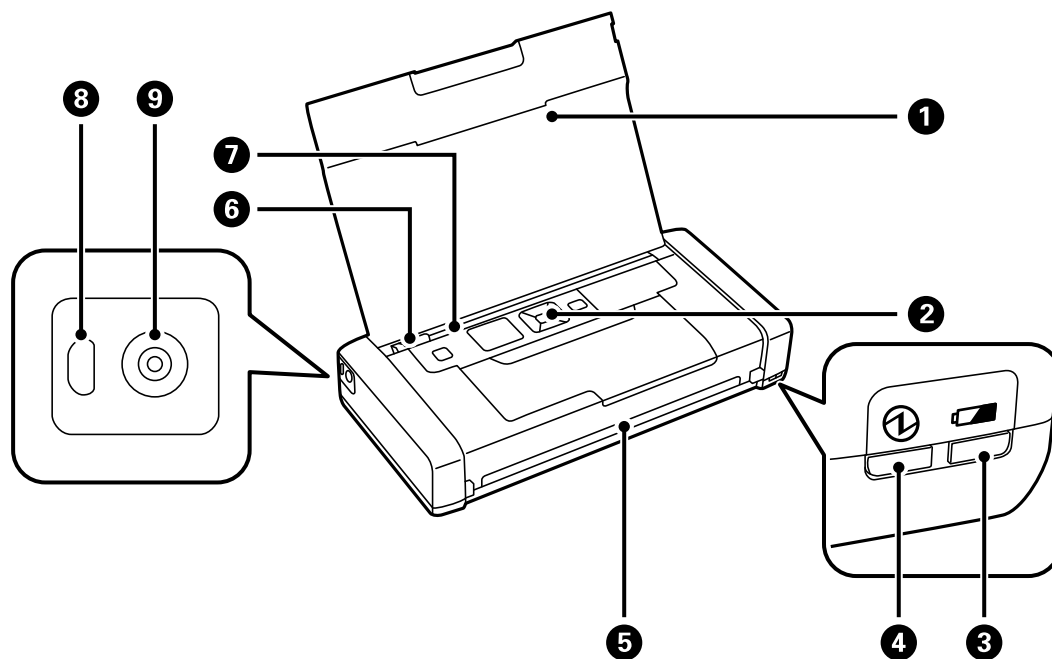

1	Poklopac pisača	Pridržava umetnuti papir.
2	Upravljačka ploča	Služi za upravljanje pisačem.
3	Lampica punjenja baterije	Uključuje se tijekom punjenja baterije, a gasi se kada se baterija napuni. Bljeska kada pisač ne može napuniti bateriju zbog preniske (niža od 5 °C) ili previsoke (viša od 40 °C) temperature. Napunite bateriju u rasponu od 10 do 35 °C (50 do 95 °F).
4	Lampica napajanja	Svijetli kada je napajanje uključeno. Bljeska tijekom rada pisača ili kada se pojavi greška.
5	Izlazni otvor	Izbacuje ispisani papir.
6	Rubna vodilica	Usmjerava papir izravno u pisač. Pomaknite je do rubova papira.
7	Uvlačenje papira straga	Uvlači papir.
8	Priključak za kabel s nastavkom micro-USB	Služi za spajanje mikro USB kabela.
9	DC utičnica	Spaja AC adapter.

Predstavljanje pisača

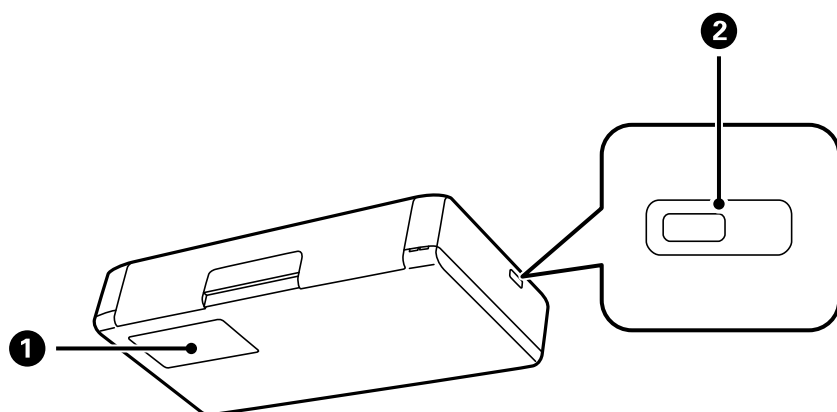

1	Poklopac kutije za održavanje	Otvorite kod zamjene kutije za održavanje.
2	Utor za sigurnosnu bravu	Umeće sigurnosnu blokadu za zaštitu od krađe.

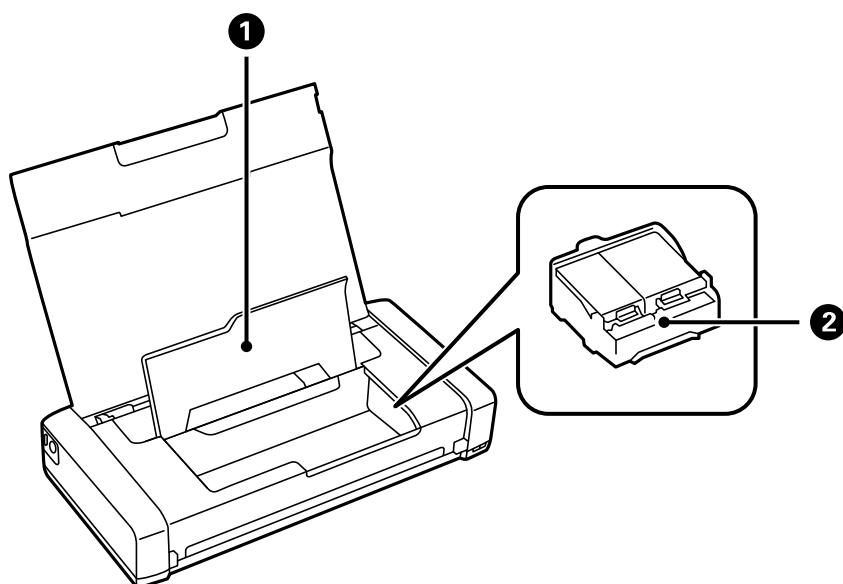

1	Poklopac unutar kućišta pisača	Otvorite prilikom zamjene spremnika s tintom ili kada želite ukloniti zaglavljene papir unutar pisača.
2	Držač spremnika s tintom	Instalirajte spremnike s tintom. Tintu ubrizgavaju donje mlaznice ispisne glave.

Upravljačka ploča

Gumbi i lampice

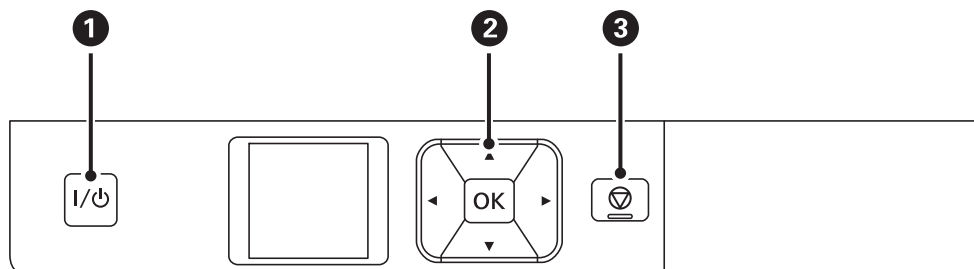

1	I/⏻	Uključivanje ili isključivanje pisača. Kabel za napajanje izvucite iz zidne utičnice kada lampica napajanja ne svijetli.
2	◀, ▲, ▶, ▼, OK	Pritisnite ◀, ▲, ▶ i ▼ kako biste odabrali izbornike. Pritisnite gumb OK kako biste potvrdili odabir ili pokrenuli odabranu funkciju.
3	⏹	Otkazuje pokrenutu radnju ili se vraća na prethodni zaslon.

Povezane informacije

➔ [“Vodič za LCD zaslon” na strani 18](#)





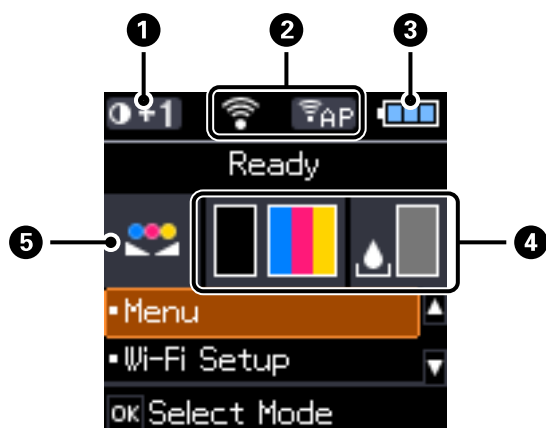











Vodič za LCD zaslon

Početni zaslon prikazuje se nakon uključivanja pisača. Statusne ikone i količina tinte preostale u spremnicima s tintom prikazani su na početnom zaslonu.



1	0+1	Prikazuje gustoću ispisa odabranu u dijelu Postavka gustoće običnog papira .
---	-----	---

Predstavljanje pisača

2	Prikazane su ikone mrežnog statusa.	
		Pokazuje da nema dostupne bežične (Wi-Fi) mreže ili da se pisač spaja na Wi-Fi mrežu.
		Pokazuje da se pojavio problem s bežičnom (Wi-Fi) mrežnom na koju je pisač povezan ili da pisač traži Wi-Fi mrežnu vezu.
		Pokazuje da je pisač povezan na bežičnu (Wi-Fi) mrežu. Veći broj crtica znači i bolji mrežni signal.
		Pokazuje da nije dostupan modus Wi-Fi Direct ili da se pisač spaja na modus Wi-Fi Direct.
		Pokazuje da je pisač povezan načinom Ad Hoc.
		Pokazuje da je pisač povezan načinom Wi-Fi Direct.
	Pokazuje da je pisač povezan načinom Simple AP.	
3	Prikazane su ikone koje pokazuju status baterije.	
		Prikazuje preostalu količinu energije u bateriji.
		Pokazuje da je baterija gotovo prazna.
		Pokazuje da je baterija prevruća ili prehladna. Odaberite Izbornik > Baterija kako biste provjerili status.
	Pokazuje da se puni. Kada se završi punjenje, ikona prelazi na ikonu koja pokazuje preostalu količinu energije u bateriji.	
4	Prikaz približne razine tinte u spremnicima i napunjenosti kutije za održavanje.	
		Prikaz približne razine tinte u spremnicima.
		Prikazuje približan vijek trajanja kutije za održavanje.
		Uključuje se ako su spremnici s tintom gotovo prazni ili ako je kutija za održavanje skoro puna.
	Uključuje se kada se potroše spremnici s tintom.	
5		Pokazuje da je prilagođena boja primjenom funkcije Podešavanje boje .

Mogućnosti izbornika

Izbornik

Izbornik	Postavke i pojašnjenja		
Baterija	Provjerite status i preostalu količinu energije u bateriji. Pritisnite gumb ▼ kako biste odabrali postavke za punjenje baterije.		
	Postavke baterija	USB napajanje preko osobnog računala	Spojite pisač na računalo koristeći mikro USB kabel tako da možete puniti bateriju preko računala kada se pisač isključi ili bude u modusu mirovanja.
Održavanje	Zamjena uložka s tintom	Zamjenjuje spremnik s tintom.	
	Provjera mlaznice	Ispisivanje testnog uzorka kako biste provjerili jesu li mlaznice ispisne glave začepljene.	
	Čišćenje glave	Čišćenje začepljenih mlaznica ispisne glave.	
	Centriranje glave	Poravnavanje ispisne glave kako biste postigli bolju kvalitetu ispisa.	
	Čišćenje vodilice papira	Koristite ovu značajku za uvlačenje papira kada se na unutarnjim valjcima nalaze mrlje od tinte ili kada dođe do problema s uvlačenjem papira.	
Postavka gustoće običnog papira	Povećava gustoću ispisa kada je odabran običan papir i standardna kvaliteta. Međutim, brzina ispisivanja može biti smanjena.		
Podešavanje boje	Kod ispisa izvršite precizne prilagodbe boje. Odaberite +1 kako bi boje postale tamnije, a -1 kako bi boje postale svjetlije. Ova postavka resetira se kada se ukloni spremnik s tintom.		

Predstavljanje pisača

Izbornik	Postavke i pojašnjenja		
Podešavanje pisača	Postavke izvora papira	Postava papira	Odaberite veličinu i vrstu papira koji ste umetnuli u uvlačenje papira straga.
		Upozor. postave papira	Prikaz poruke o pogrešci kada veličina papira ili vrsta postavki u Postava papira ne odgovaraju postavkama ispisa.
		Konfiguracija papira	Pri umetanju papira automatski prikazuje zaslon postavki papira. Ako je deaktivirana, usluga AirPrint neće biti dostupna.
	Tajmer za isključivanje	Vanjsko napajanje	Možete prilagoditi trajanje prije primjene upravljanja napajanjem. Svako povećanje utjecat će na učinak energije proizvoda. Pazite na okoliš prije provedbe promjene.
		Baterij. napajanje	
	Tihi način rada	Ispisuje tiho kada je aktivirana. Međutim, brzina ispisivanja može biti smanjena.	
	Jezik/Language	Odaberite jezik zaslona.	
	Tajmer za spavanje	Postavljanje vremenskog razdoblja nakon kojeg pisač započinje način mirovanja (štednja energije) tijekom kojeg pisač ne vrši nikakve radnje. Po isteku određenog vremenskog razdoblja zaslon LCD će se zacrniti.	
Ostalo	Zamjena pisača	Ako je na računalu već instaliran upravljački program ovog pisača, ova postavka sprječava njegovo ponovno instaliranje čak i kada se drugi pisač istog naziva proizvoda spaja putem USB kabela.	
Postavke mreže	Ispis lista sa stanjem	Prikaz ili ispisivanje mrežni postavki i stanja veze.	
	Wi-Fi postava	Čarobnjak za Wi-Fi postava	Pogledajte <i>Mrežni vodič</i> kako biste saznali pojedinosti.
		Tipka (WPS)	
		PIN (WPS)	
		Automatsko povezivanje na Wi-Fi	Onemogućite postavke Wi-Fi ili ih ponovno postavite kako biste riješili probleme s mrežom. Pogledajte <i>Mrežni vodič</i> kako biste saznali pojedinosti.
		Deaktiviraj Wi-Fi	
Postava za Wi-Fi Direct	Pogledajte <i>Mrežni vodič</i> kako biste saznali pojedinosti.		
Provjera veze	Provjeravanje stanja veze i ispisivanje izvješća o stanju veze. Pogledajte izvješće kako biste riješili problem do kojeg je došlo s mrežom.		
Epson Connect	Možete privremeno prekinuti korištenje ili nastaviti s korištenjem usluge Epson Connect ili Google Cloud Print, ili trajno prekinuti korištenje usluge (vraćanje na zadane postavke).		
Usluge ispisa za Google Cloud	Više pojedinosti vezanih uz uslugu Epson Connect pronađite na mrežnim stranicama portala. https://www.epsonconnect.com/ http://www.epsonconnect.eu (samo za Europu)		

Predstavljanje pisača

Izbornik	Postavke i pojašnjenja
WF-100 os. upr. pr.	Instalira Epson osnovni upravljački program u pisaču na računalo.
Vraćanje zadanih postavki	Vraćanje odabranih postavki na njihove početne vrijednosti.

Postavljanje Wi-Fi veze

Za više informacija pogledajte popis izbornika u **Postavke mreže**.

Umetanje papira

Mjere opreza pri rukovanju papirom

- ❑ Pročitajte upute priložene uz papir.
- ❑ Razlistajte papir i poravnajte rubove prije umetanja. Ne razlistavajte i ne uvijajte fotografski papir. To može oštetiti stranu za ispis.

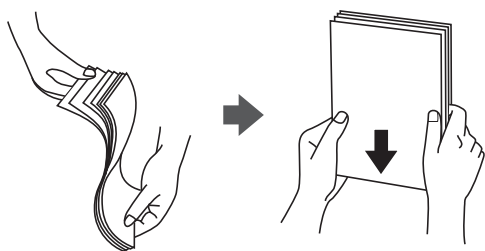

- ❑ Ako je papir uvijen, izravnajte ga ili blago uvijte u suprotnom smjeru prije umetanja. Ispisivanje na uvijenom papiru može uzrokovati zaglavljivanje papira i razmazivanje tinte na ispisu.

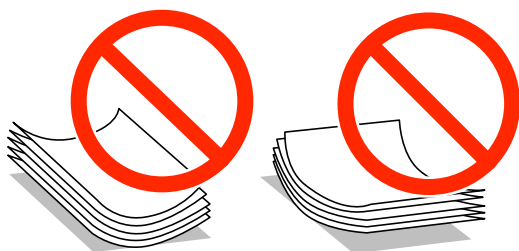

- ❑ Ne koristite papir koji je valovit, iskidan, izrezan, presavijen, vlažan, predebeo, pretanak ili na sebi ima naljepnice. Uporaba ovih vrsta papira uzrokuje zaglavljivanje papira i razmazivanje tinte na ispisu.
- ❑ Razlistajte omotnice i poravnajte rubove prije umetanja. Ako su naslagane omotnice pune zraka, pritisnite ih nadolje kako biste ih spljoštili prije umetanja.



- ❑ Ne upotrebljavajte uvijene ili presavijene omotnice. Uporaba ovih omotnica uzrokuje zaglavljivanje papira i razmazivanje tinte na ispisu.
- ❑ Ne upotrebljavajte omotnice s preklopom čija je površina ljepljiva ili omotnice s prozorčićem.
- ❑ Izbjegavajte korištenje previše tankih omotnica, jer se mogu uviti tijekom ispisa.

Povezane informacije

- ➔ [“Svojstva pisača” na strani 93](#)

Dostupni papiri i kapaciteti

Epson preporučuje korištenje originalnog Epson papira kako bi se osigurao ispis visoke kvalitete.

Originalni Epson papir

Naziv medija	Veličina	Kapacitet umetanja (listova)	Ručni dvostrani ispis	Ispis bez obruba
Epson Bright White Ink Jet Paper	A4	20	✓	-
Epson Ultra Glossy Photo Paper	A4, 13×18 cm (5×7 inča)	5*	-	-
	10×15 cm (4×6 inča)	5*	-	✓
Epson Premium Glossy Photo Paper	A4, 13×18 cm (5×7 inča)	5*	-	-
	16:9 panoramski (102×181 mm), 10×15 cm (4×6 inča)	5*	-	✓
Epson Premium Semigloss Photo Paper	A4	5*	-	-
	10×15 cm (4×6 inča)	5*	-	✓
Epson Photo Paper Glossy	A4, 13×18 cm (5×7 inča)	5*	-	-
	10×15 cm (4×6 inča)	5*	-	✓
Epson Matte Paper-Heavyweight	A4	1	-	-
Epson Photo Quality Ink Jet Paper	A4	20	-	-

* Stavljajte jedan po jedan list papira ako se papir ne uvlači kako treba ili ako boja ispisa nije ravnomjerna ili ako se razmazuje.

Napomena:

Raspoloživost papira razlikuje se ovisno o lokaciji. Za najnovije informacije o papirima dostupnim u vašem području kontaktirajte s Epsonovom službom podrške.

Vrste papira dostupne u trgovinama

Naziv medija	Veličina	Kapacitet umetanja (listova ili omotnica)	Ručni dvostrani ispis	Ispis bez obruba
Obični papir Kopirni papir	Letter, A4, B5, A5, A6	20	✓	-
	Legal, korisnički definiran	1	✓	
Omotnica	Omotnica #10, Omotnica DL, Omotnica C6	1	-	-

Umetanje papira

Popis vrsta papira

Kako biste postigli zadovoljavajuće rezultate ispisa, odaberite vrstu umetnutog papira.

Naziv medija	Vrsta medija		
	Upravljačka ploča	Upravljački program pisača	Epson osnovni upravljački program
Papir za kopiranje, obični papir Epson Bright White Ink Jet Paper	Obični papir	obični papiri	Obični papir
Epson Ultra Glossy Photo Paper	Ultra Glossy	Epson Ultra sjajni papir	-
Epson Premium Glossy Photo Paper	Prem. Glossy	Epson premium sjajni fotografski papir	Epson premium sjajni fotografski papir
Epson Premium Semigloss Photo Paper	Prem. Semigloss	Epson premium polusjajni fotografski papir	-
Epson Photo Paper Glossy	Glossy	Photo Paper Glossy	-
Epson Matte Paper-Heavyweight Epson Photo Quality Ink Jet Paper	Matte	Epson matirani papir	Epson matirani papir
Omotnica	Omotnica	Omotnica	-

Umetanje papira u Uvlačenje papira straga

1. Podignite dio na prednjoj strani pisača kako biste otvorili poklopac pisača.

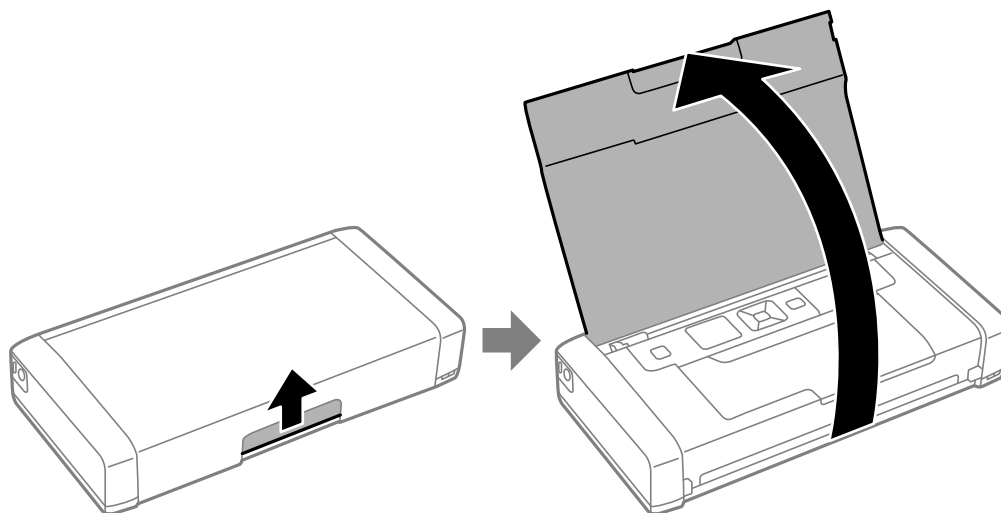

Umetanje papira

2. Povucite rubnu vodilicu.

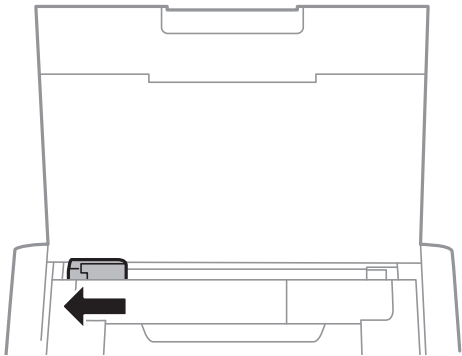

3. Umetnite papir okomito duž desne strane stražnjeg otvora za ulaganje papira tako da strana za ispis bude okrenuta prema gore.

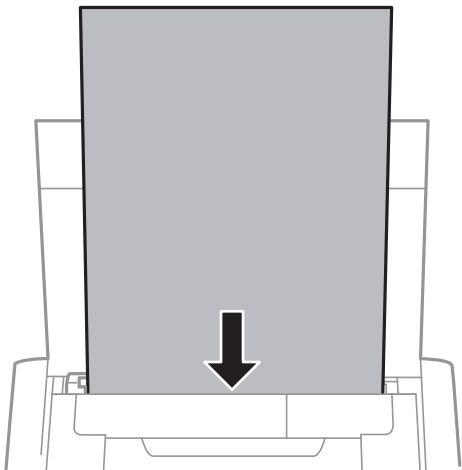

Važno:

Nemojte umetati veći broj listova od onog preporučenog za odabranu vrstu papira.

❑ Omotnice

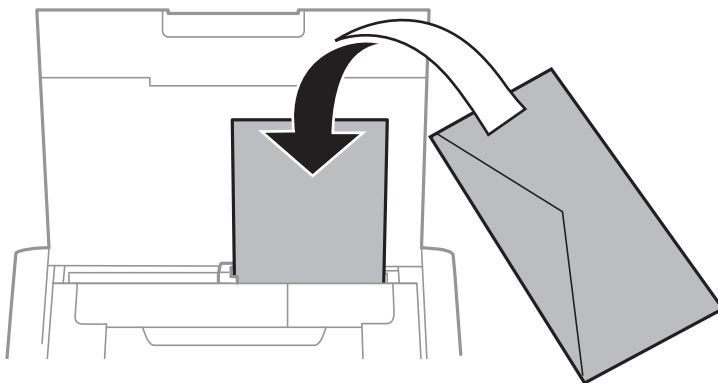

Umetanje papira

- ❑ Prethodno probušeni papir

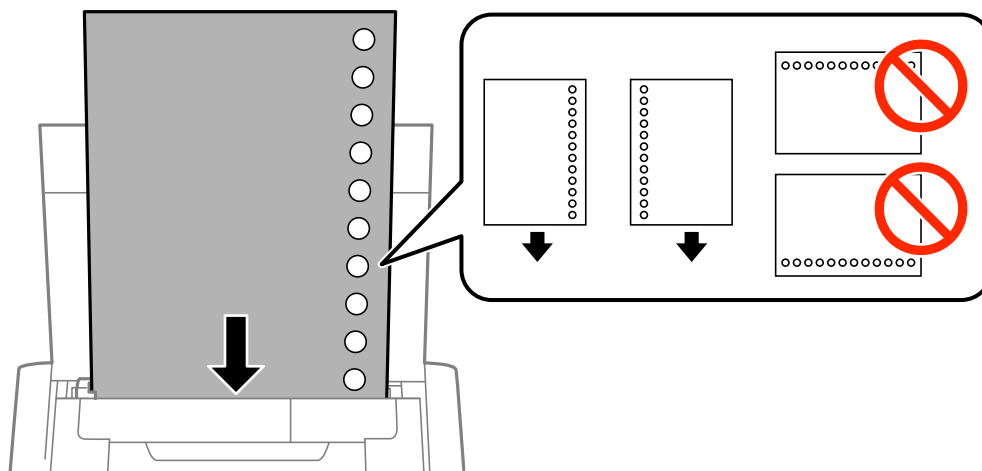

Napomena:

Prethodno izbušeni papir možete koristiti pod sljedećim uvjetima.

- ❑ Kapacitet umetanja: jedan list
- ❑ Dostupna veličina: A4, B5, A5, A6, Letter, Legal
- ❑ Rupice za uvezivanje: papir s rupicama ne smijete umetati u pisač u vodoravnom položaju.
Prilagodite područje ispisa odabrane datoteke kako ne bi došlo do njezinog ispisivanja preko rupica.

4. Uvucite rubnu vodilicu do ruba papira.

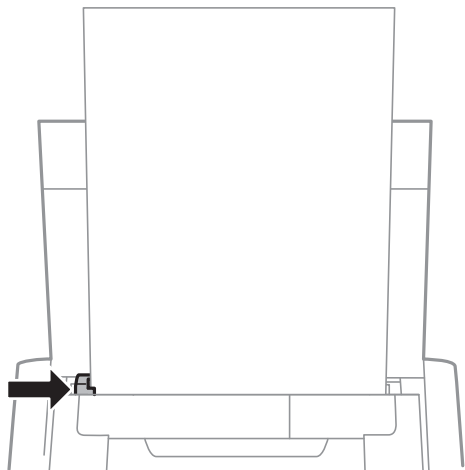

Umetanje papira

Napomena:

Ako ne možete pomaknuti rubnu vodilicu, dio na desnoj strani možda neće biti u pravilnom položaju. Povucite rubnu vodilicu u krajnji lijevi položaj, gurnite desni dio u krajnji desni položaj i zatim pokušajte ponovno.

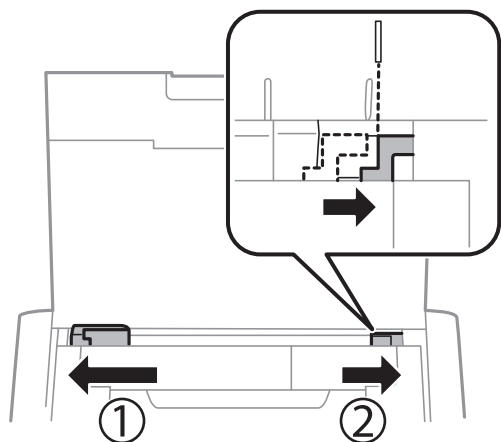

5. Na upravljačkoj ploči odaberite veličinu i vrstu papira koji ste umetnuli u uvlačenje papira straga.

Napomena:

- Zaslonske postavke veličine i vrste papira možete prikazati i odabirom opcije **Izbornik > Podešavanje pisača > Postavke izvora papira > Postava papira**.
- Vratite preostali papir u njegovu ambalažu. Ostavite li ga u pisaču, papir se može uviti ili može opasti kvaliteta ispisa.

Povezane informacije

- ➔ [“Mjere opreza pri rukovanju papirom” na strani 23](#)
- ➔ [“Dostupni papiri i kapaciteti” na strani 24](#)

Ispis

Važno:

Nemojte isključivati AC adapter dok pišač radi. Ispis se može usporiti i može doći do zaglavljivanja papira.

Ispis putem računala

Korištenje Epson osnovnog upravljačkog programa (samo za Windows)

Ako upravljački program pišača nije instaliran na računalu, možete instalirati Epson osnovni upravljački program preko pišača. Međutim, budući da se Epson osnovni upravljački program isporučuje samo s ograničenim značajkama, preporučujemo vam da instalirate ovaj upravljački program pišača.

Napomena:

Podržava Windows XP, Service Pack 3 ili noviju verziju.

Instaliranje Epson osnovnog upravljačkog programa (samo za Windows)

1. Isključite pišač iz računala.
2. Odaberite **Izbornik > WF-100 os. upr. pr.** na upravljačkoj ploči. Za početak instaliranja pritisnite gumb OK.
3. Kada se prikažu zaslonske upute, spojite pišač i računalo mikro USB kabelom, a zatim pritisnite gumb OK na upravljačkoj ploči.

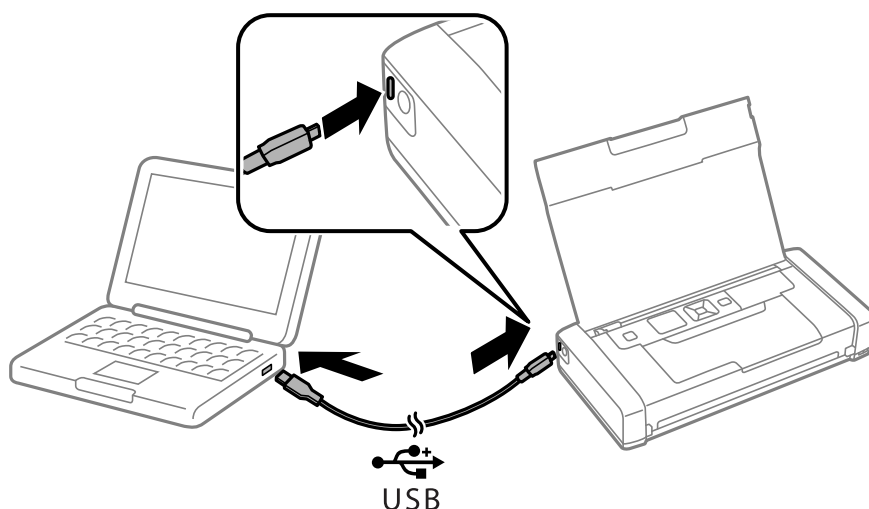

4. U dijelu **Računalo** ili **Moje računalo** na računalu dvaput kliknite **EPSON > POSTAVKE**.
5. Slijedite upute na zaslonu kako biste završili instalaciju.

Ispis

Osnove ispisa — Epson osnovni upravljački program (samo za Windows)

1. Umetnite papir u pisač.
2. Otvorite datoteku koju želite ispisati.
3. Otvorite dijaloški okvir upravljačkog programa pisača.
4. Odaberite usmjerenost koju ste podesili u aplikaciji pod stavkom **Usmjerenost** unutar kartice **Format**.

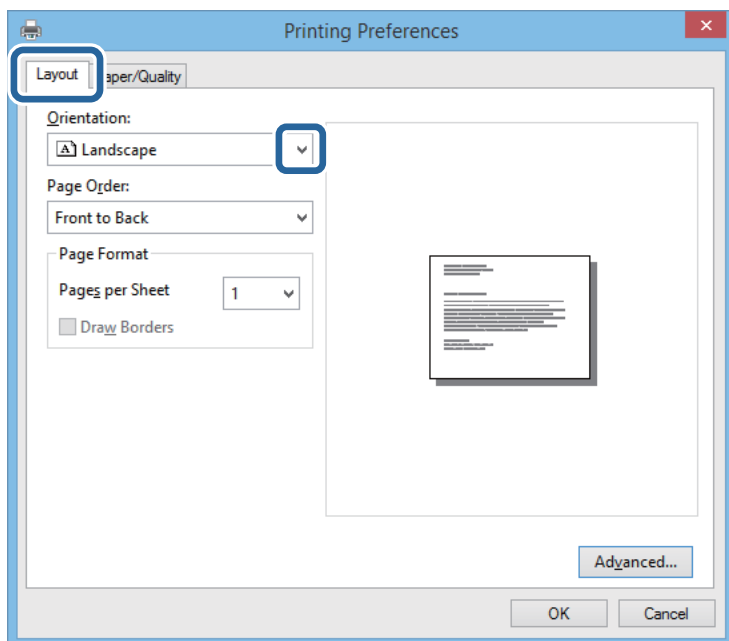

5. Podesite sljedeće stavke unutar kartice **Papir/Kvaliteta**.

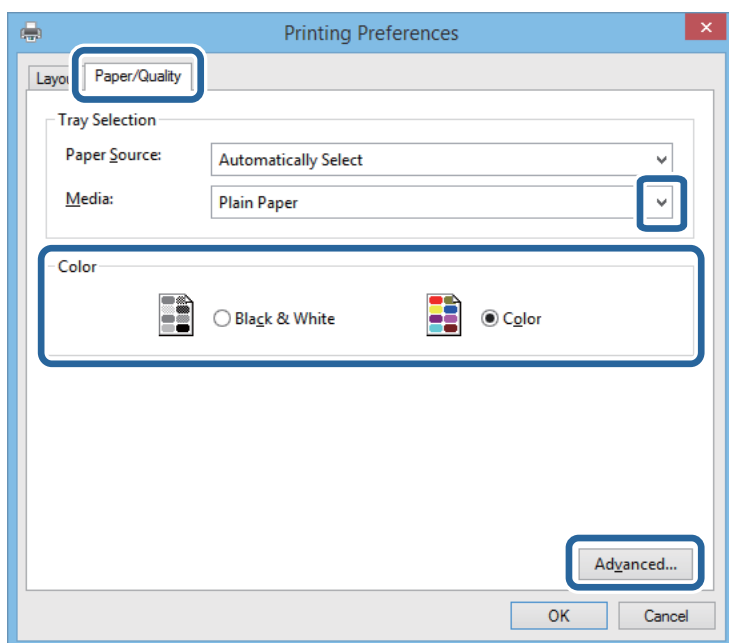

- ❑ Mediji: odaberite vrstu papira koji ste umetnuli u kazetu.

Ispis

Boja: odaberite ispisivanje u više boja ili jednoj boji.

6. Kliknite na **Napredne postavke**, podesite odgovarajuće postavke i kliknite na **OK**.

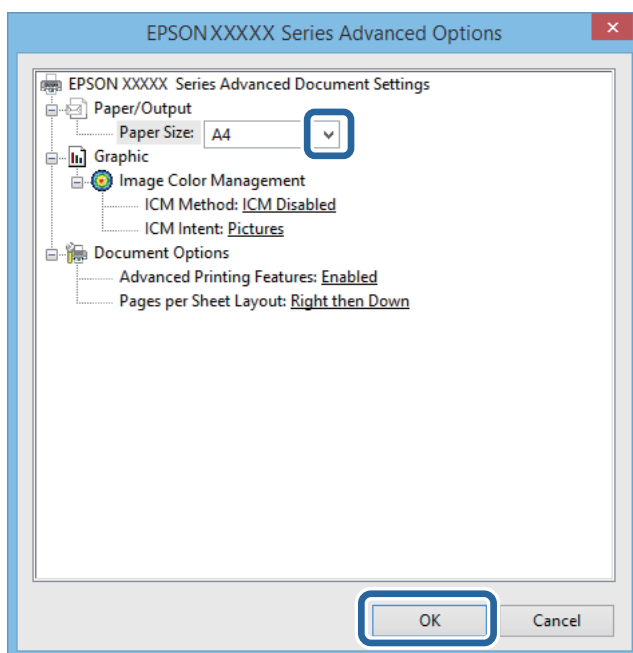

Veličina papira: odaberite veličinu papira koju ste podesili u aplikaciji.

7. Kliknite **U redu**.

8. Kliknite na **Ispis**.

Povezane informacije

➔ “Instaliranje Epson osnovnog upravljačkog programa (samo za Windows)” na strani 29

Osnove ispisivanja — Windows

Napomena:

- Pogledajte korisničku pomoć za postavljanje stavki. Desnom tipkom miša kliknite na stavku i odaberite **Pomoć**.
- Operacije mogu biti različite ovisno o aplikaciji. Pogledajte korisničku pomoć aplikacije kako biste saznali pojedinosti.

1. Umetnite papir u pisač.
2. Otvorite datoteku koju želite ispisati.
3. Odaberite **Ispis** ili **Postava ispisa** u izborniku **Datoteka**.
4. Odaberite svoj pisač.

Ispis

5. Odaberite **Značajke** ili **Svojstva** kako biste otvorili dijaloški okvir upravljačkog programa pisača.

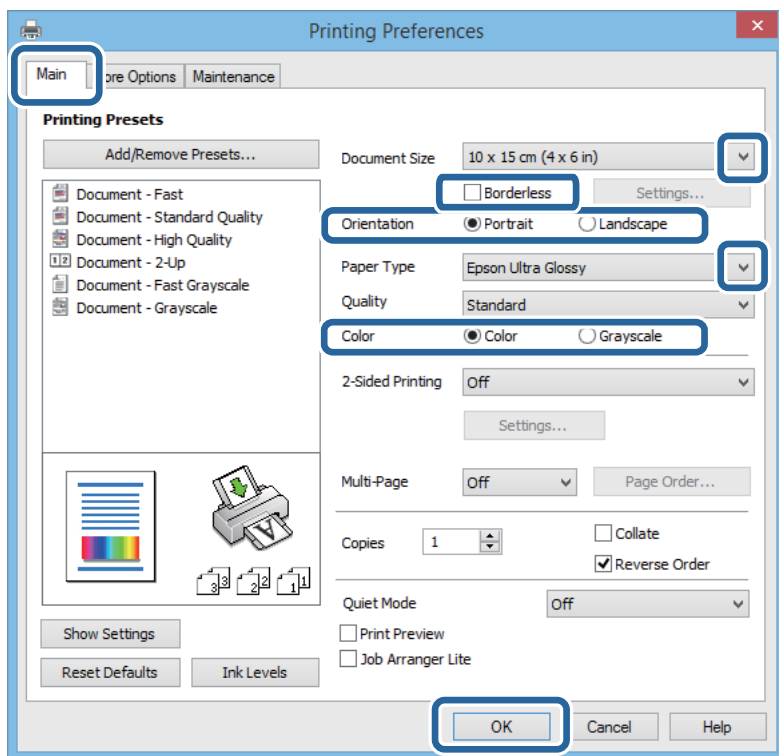

6. Izvršite sljedeće postavke.

- Veličina dokumenta: odaberite veličinu papira koju ste podesili u aplikaciji.
- Bez ruba: odaberite ispis bez margina oko slike.
- Orijehtacija: odaberite usmjerenje koje ste podesili u aplikaciji.
- Vrsta papira: odaberite vrstu papira koji ste umetnuli u kazetu.
- Boja: odaberite **Sivi tonovi** želite li ispis samo u crnoj boji ili sivim tonovima.

Napomena:

Prilikom ispisa na omotnicama odaberite *Vodoravno* kao postavku za **Orijehtacija**.

7. Kliknite na **OK** da biste zatvorili prozor upravljačkog programa pisača.
8. Kliknite na **Ispis**.

Povezane informacije

- ➔ “Dostupni papiri i kapaciteti” na strani 24
- ➔ “Umetanje papira u Uvlačenje papira straga” na strani 25
- ➔ “Popis vrsta papira” na strani 25

Osnove ispisivanja — Mac OS X**Napomena:**

Operacije se razlikuju ovisno o aplikaciji. Pogledajte korisničku pomoć aplikacije kako biste saznali pojedinosti.

Ispis

1. Umetnite papir u pisač.
2. Otvorite datoteku koju želite ispisati.
3. Odaberite **Ispis** u izborniku **Datoteka** ili neku drugu naredbu kako biste otvorili dijaloški okvir ispisa.

Ako je potrebno, kliknite na **Prikaži detalje** ili ▼ kako biste proširili dijaloški okvir.

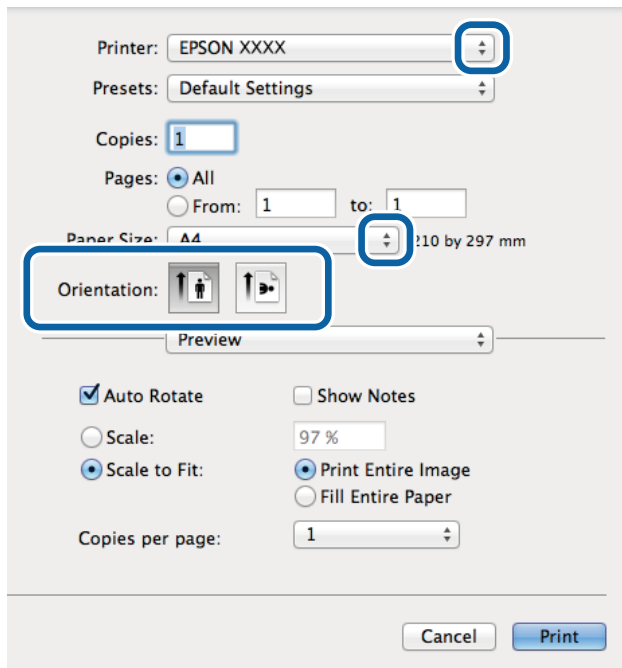

4. Izvršite sljedeće postavke.
 - Pisač: odaberite svoj pisač.
 - Postavka: odaberite kad želite koristiti registrirane postavke.
 - Veličina papira: odaberite veličinu papira koju ste podesili u aplikaciji.
Ako ispisujete bez margina, odaberite neku veličinu papira „bez obruba”.
 - Usmjerenje: odaberite usmjerenje koje ste podesili u aplikaciji.

Napomena:

Ako ispisujete na omotnicama, odaberite položenu orijentaciju.

5. Odaberite **Postavke ispisa** u skočnom izborniku.

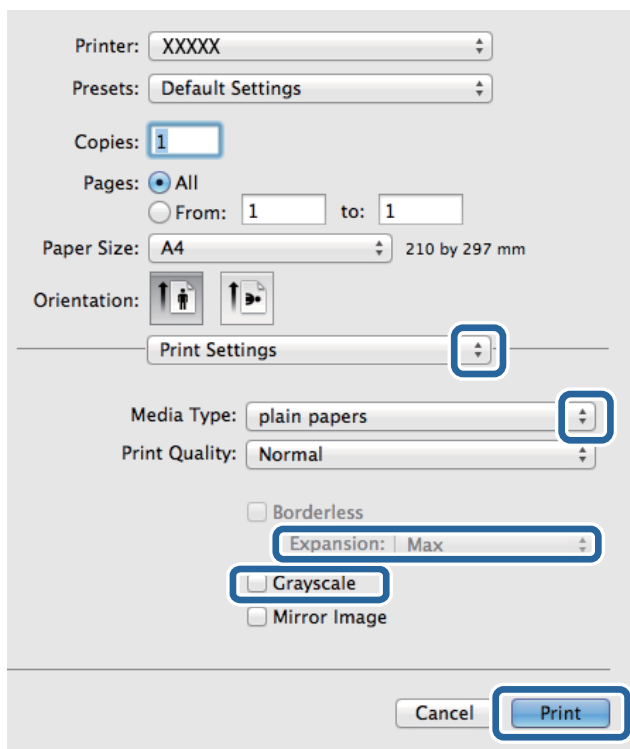

Napomena:

Ako u sustavu Mac OS X v10.8.x ili novijem nije prikazan izbornik **Postavke ispisa**, tada Epson upravljački program pisača nije pravilno instaliran.

Odaberite **Postavke sustava** u izborniku  > **Pisači i skeneri** (ili **Ispis i skeniranje**, **Ispiši i faksiraj**), uklonite pisač te ga ponovno dodajte. Da biste dodali pisač, pogledajte sljedeće.

<http://epson.sn>

6. Izvršite sljedeće postavke.

- Media Type: odaberite vrstu papira koji ste umetnuli u kazetu.
- Proširenje: dostupno pri odabiru neke veličine papira bez obruba.
Kod ispisa bez obruba, podaci za ispis se povećavaju nešto više od veličine papira, tako da se na rubovima papira ne ispisuju margine. Odaberite stupanj povećanja.
- Sivi tonovi: odaberite za ispis u crnoj boji ili u sivim tonovima.

7. Kliknite na **Ispis**.

Povezane informacije

- ➔ “Dostupni papiri i kapaciteti” na strani 24
- ➔ “Umetanje papira u Uvlačenje papira straga” na strani 25
- ➔ “Popis vrsta papira” na strani 25

Dvostrani ispis (samo za Windows)

Upravljački program pisača ispisuje uz automatsko razdvajanje parnih i neparnih stranica. Kad pisač završi ispisivanje neparnih stranica, okrenite papir slijedeći upute kako biste ispisali i parne stranice. Ispišite pojedinačno stranice i spojite ih kako biste napravili knjigu.

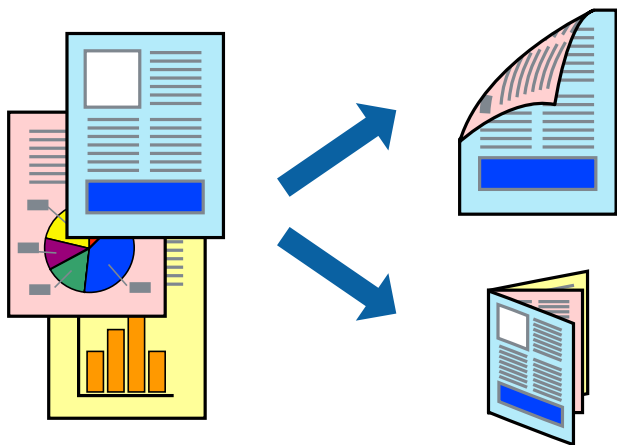

Napomena:

- Ta mogućnost nije dostupna kod ispisa bez obruba.
- Ako ne koristite papir pogodan za dvostrani ispis, kvaliteta ispisa može opasti i može doći do zaglavlivanja papira.
- Ovisno o papiru i podacima, tinta može procuriti na drugu stranu papira.
- Ako je aplikacija **EPSON Status Monitor 3** onemogućena, pokrenite upravljački program pisača, kliknite na **Proširene postavke** na kartici **Održavanje**, a zatim odaberite **Omogući EPSON Status Monitor 3**.
- Dvostrani ispis može biti nedostupan kada se pisaču pristupa putem mreže ili kada je korišten kao dijeljeni pisač.

1. Umetnite papir u pisač.
2. Otvorite datoteku koju želite ispisati.
3. Otvorite dijaloški okvir upravljačkog programa pisača.
4. Odaberite **Ručno (uvezivanje dužim rubom)** ili **Ručno (uvezivanje kraćim rubom)** u dvostrani ispis na kartici **Glavna**.
5. Kliknite na **Postavke**, podesite odgovarajuće postavke i zatim kliknite na **OK**.

Napomena:

Za ispis u vidu brošure, odaberite **Brošura**.

6. Podesite ostale stavke na karticama **Glavna** i **Više opcija** te zatim kliknite na **OK**.
7. Kliknite na **Ispis**.

Kada je ispis na jednoj strani papira završen, prikazat će se skočni prozor na zaslonu računala. Slijedite upute na zaslonu.

Povezane informacije

- ➔ “Dostupni papiri i kapaciteti” na strani 24
- ➔ “Umetanje papira u Uvlačenje papira straga” na strani 25

➔ “Osnove ispisivanja — Windows” na strani 31

Ispisivanje nekoliko stranica na jednom listu papira

Možete ispisati dvije ili četiri stranice na jednom listu papira.

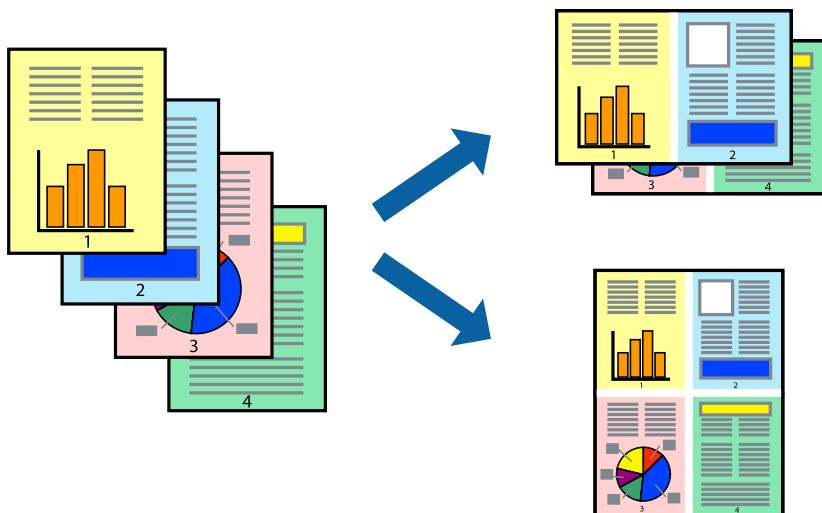

Ispisivanje nekoliko stranica na jednom listu papira - Windows

Napomena:

Ta mogućnost nije dostupna kod ispisa bez obruba.

1. Umetnite papir u pisač.
2. Otvorite datoteku koju želite ispisati.
3. Otvorite dijaloški okvir upravljačkog programa pisača.
4. Odaberite **2 stranice** ili **4 stranice** u postavci **Više stranica** na kartici **Glavna**.
5. Kliknite na **Redoslijed str**, podesite odgovarajuće stavke i zatim kliknite na **OK** kako biste zatvorili dijaloški okvir.
6. Podesite ostale stavke na karticama **Glavna** i **Više opcija** te zatim kliknite na **OK**.
7. Kliknite na **Ispis**.

Povezane informacije

- ➔ “Umetanje papira u Uvlačenje papira straga” na strani 25
- ➔ “Osnove ispisivanja — Windows” na strani 31

Ispisivanje nekoliko stranica na jednom listu papira - Mac OS X

1. Umetnite papir u pisač.

Ispis

2. Otvorite datoteku koju želite ispisati.
3. Pokrenite dijaloški okvir za ispis.
4. Odaberite **Redosljed** u skočnom izborniku.
5. Odredite broj stranica pod stavkom **Stranice po listu**, **Redosljed stranica** (raspored stranica) i **Rubovi**.
6. Ako je potrebno, podesite ostale stavke.
7. Kliknite na **Ispis**.

Povezane informacije

- ➔ [“Umetanje papira u Uvlačenje papira straga” na strani 25](#)
- ➔ [“Osnove ispisivanja — Mac OS X” na strani 32](#)

Ispisivanje prilagođeno veličini papira

Možete ispisati odabrani sadržaj tako da on bude prilagođen veličini papira koji ste umetnuli u pisač.



Ispisivanje prilagođeno veličini papira - Windows

Napomena:

Ta mogućnost nije dostupna kod ispisa bez obruba.

1. Umetnite papir u pisač.
2. Otvorite datoteku koju želite ispisati.
3. Otvorite dijaloški okvir upravljačkog programa pisača.
4. Podesite sljedeće stavke unutar kartice **Više opcija**.
 - Veličina dokumenta: Odaberite veličinu papira koju ste podesili u aplikaciji.
 - Izlaz papira: Odaberite veličinu papira koji ste umetnuli u pisač.

Prilagodi veličini stranice je automatski odabrano.

Ispis

Napomena:

Odaberite **Sredina** ako želite ispisati umanjenu sliku na sredini stranice.

5. Podesite ostale stavke na karticama **Glavna** i **Više opcija** te zatim kliknite na **OK**.
6. Kliknite na **Ispis**.

Povezane informacije

- ➔ [“Umetanje papira u Uvlačenje papira straga” na strani 25](#)
- ➔ [“Osnove ispisivanja — Windows” na strani 31](#)

Ispisivanje prilagođeno veličini papira - Mac OS X

1. Umetnite papir u pisač.
2. Otvorite datoteku koju želite ispisati.
3. Pokrenite dijaloški okvir za ispis.
4. Odaberite veličinu papira koju ste podesili u aplikaciji u postavci **Veličina papira**.
5. Odaberite **Rukovanje papirom** u skočnom izborniku.
6. Odaberite **Prilagodi veličini papira**.
7. Odaberite veličinu umetnutog papira u postavci **Ciljna veličina papira**.
8. Ako je potrebno, podesite ostale stavke.
9. Kliknite na **Ispis**.

Povezane informacije

- ➔ [“Umetanje papira u Uvlačenje papira straga” na strani 25](#)
- ➔ [“Osnove ispisivanja — Mac OS X” na strani 32](#)

Ispisivanje više datoteka odjednom (samo za Windows)

Uređivač poslova Lite omogućava kombiniranje nekoliko različitih datoteka stvorenih u različitim aplikacijama i njihovo ispisivanje unutar jednog zadatka ispisa. Za kombinirane datoteke možete podesiti postavke ispisivanja kao što su format, redoslijed ispisivanja i usmjerenost.

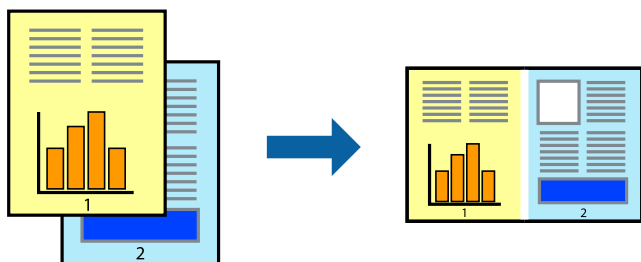

Ispis

Napomena:

Kako biste otvorili **Projekt ispisa** koji ste spremili u aplikaciji **Uređivač poslova Lite**, kliknite na **Uređivač poslova Lite** na kartici **Održavanje** u sklopu upravljačkog programa pisača. Zatim odaberite **Otvori** u izborniku **Datoteka** kako biste odabrali datoteku. Datotečni nastavak pohranjenih datoteka je „.ecl”.

1. Umetnite papir u pisač.
2. Otvorite datoteku koju želite ispisati.
3. Otvorite dijaloški okvir upravljačkog programa pisača.
4. Odaberite **Uređivač poslova Lite** na kartici **Glavna**.
5. Kliknite na **OK** kako biste zatvorili dijaloški okvir upravljačkog programa pisača.
6. Kliknite na **Ispis**.
prikazat će se dijaloški okvir aplikacije **Uređivač poslova Lite** i zadatak ispisa bit će dodan u **Projekt ispisa**.
7. Kada se prikaže dijaloški okvir aplikacije **Uređivač poslova Lite**, otvorite datoteku koju želite kombinirati s trenutnom datotekom i ponovite upute od koraka 3 do koraka 6.

Napomena:

Ako zatvorite prozor **Uređivač poslova Lite**, briše se nesprenjeni **Projekt ispisa**. Da biste ispisivanje obavili kasnije, odaberite **Spremi** u izborniku **Datoteka**.

8. Odaberite izbornike **Izgled str.** i **Uredi** u aplikaciji **Uređivač poslova Lite** da biste po potrebi uredili **Projekt ispisa**.
9. Odaberite **Ispiši** u izborniku **Datoteka**.

Povezane informacije

- ➔ [“Umetanje papira u Uvlačenje papira straga” na strani 25](#)
- ➔ [“Osnove ispisivanja — Windows” na strani 31](#)

Ispisivanje uvećanih slikovnih sadržaja i izrada plakata (samo za Windows)

Sliku možete ispisati na nekoliko listova papira kako biste napravili plakat većih dimenzija. Ispišite oznake preklapanja koje će vam biti od pomoći prilikom spajanja listova.

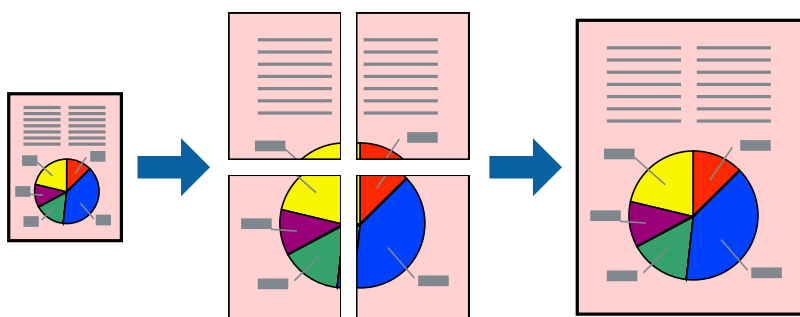

Napomena:

Ta mogućnost nije dostupna kod ispisa bez obruba.

1. Umetnite papir u pisač.
2. Otvorite datoteku koju želite ispisati.
3. Otvorite dijaloški okvir upravljačkog programa pisača.
4. Odaberite **2x1 Poster**, **2x2 Poster**, **3x3 Poster** ili **4x4 Poster** u **Više stranica** unutar kartice **Glavna**.
5. Kliknite na **Postavke**, podesite odgovarajuće postavke i zatim kliknite na **OK**.
6. Podesite ostale stavke na karticama **Glavna** i **Više opcija** te zatim kliknite na **OK**.
7. Kliknite na **Ispis**.

Povezane informacije

- ➔ [“Umetanje papira u Uvlačenje papira straga” na strani 25](#)
- ➔ [“Osnove ispisivanja — Windows” na strani 31](#)

Izrada plakata pomoću mogućnosti Oznake za poravnanje preklapanja

Navodimo primjer izrade plakata odabirom mogućnosti **2x2 Poster** uz označenu značajku **Oznake za poravnanje preklapanja** unutar postavke **Vodilice za rezanje ispisa**.

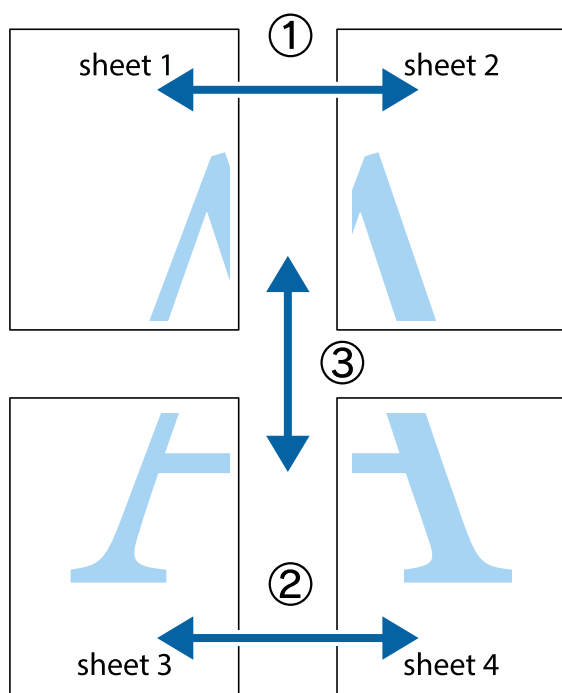

Ispis

1. Pripremite Sheet 1 i Sheet 2. Odrežite marginu Sheet 1 duž uspravne plave crte kroz središta oznaka križića na vrhu i na dnu.

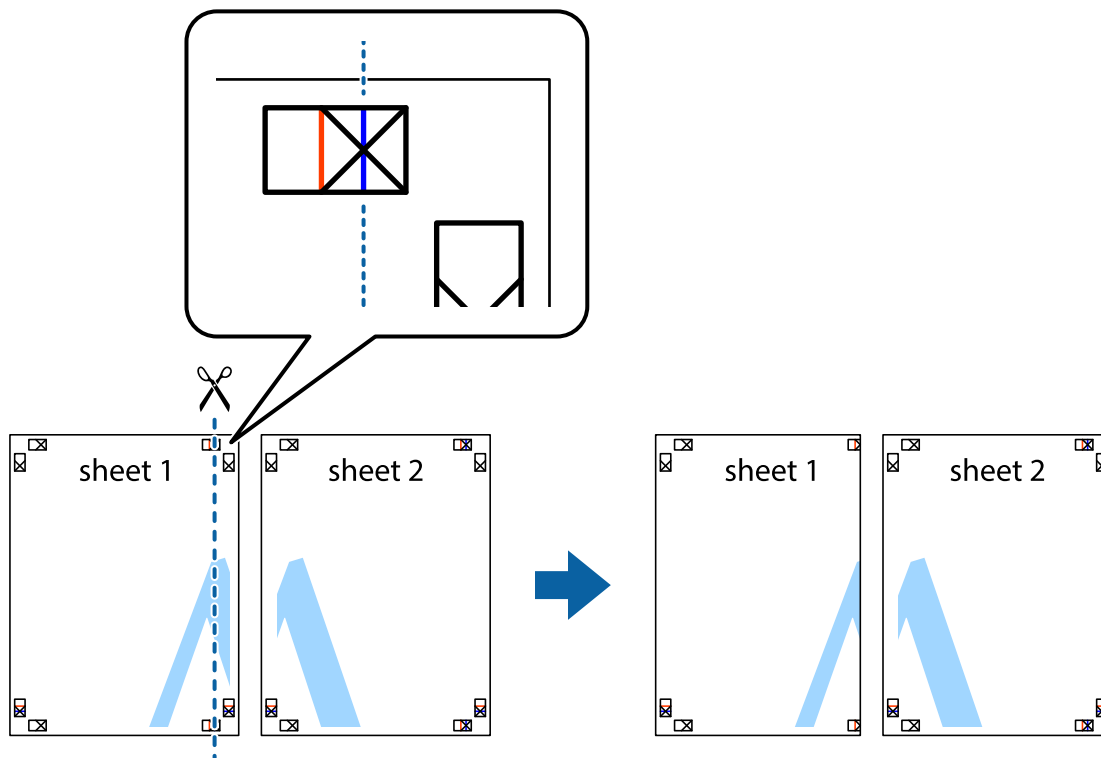

2. Postavite rub Sheet 1 površ Sheet 2 i poravnajte oznake križića, a zatim privremeno spojite ta dva lista ljepljivom trakom na poleđini.

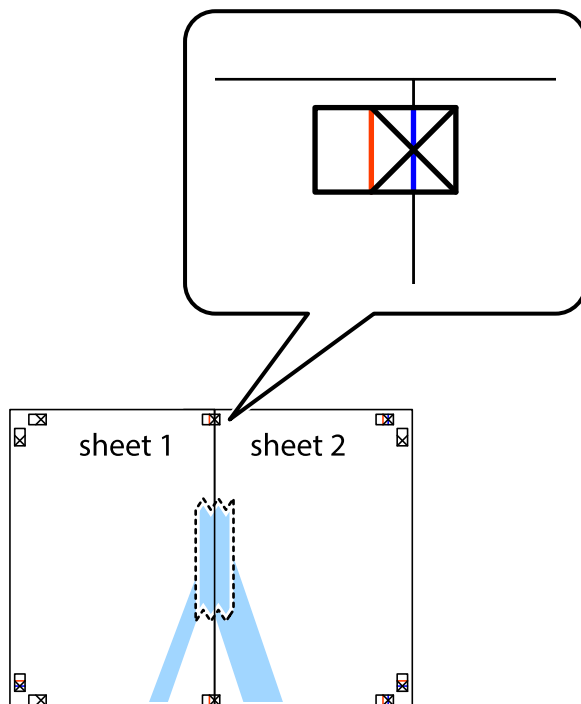

Ispis

3. Prerežite zalijepljene listove na dva dijela duž crvene uspravne crte kroz oznake za poravnavanje (ovaj put crte s lijeve strane oznaka križića).

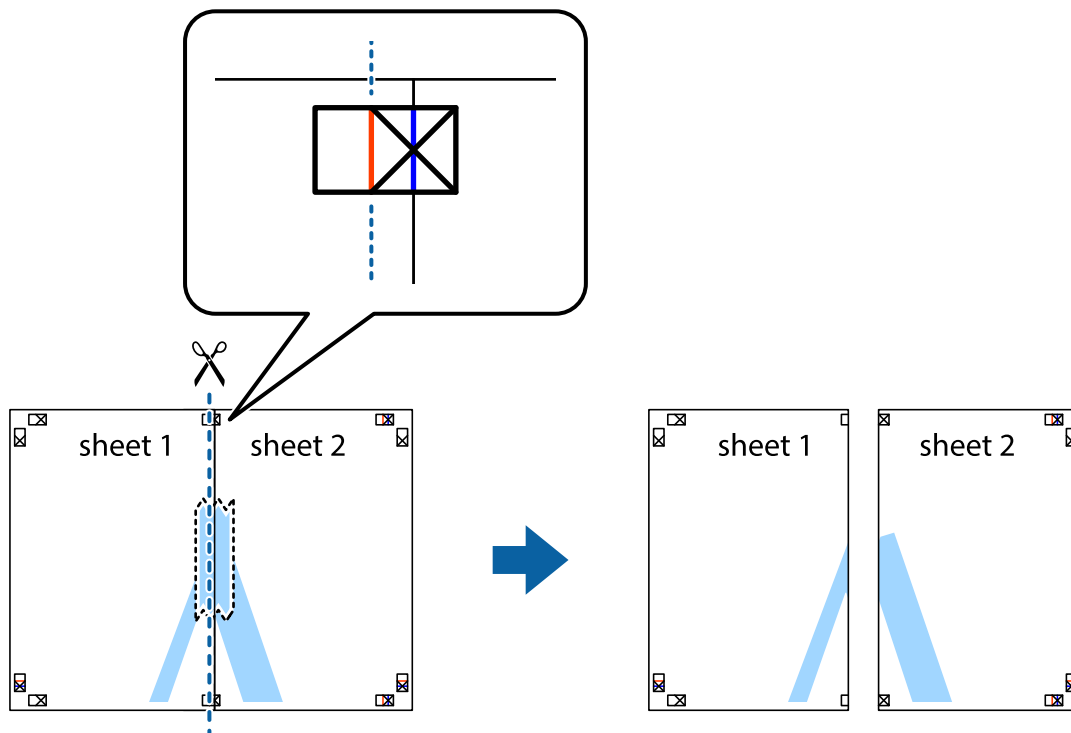

4. Listove spojite ljepljivom trakom na poleđini.

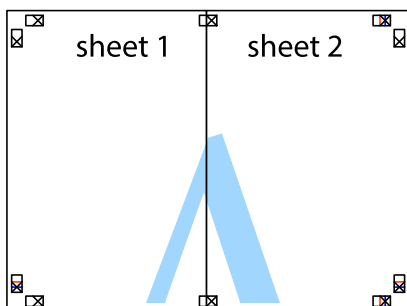

5. Ponovite upute od koraka 1 do koraka 4 kako biste Sheet 3 i Sheet 4 spojili ljepljivom trakom.

Ispis

6. Odrežite marginu Sheet 1 i Sheet 2 duž uspravne plave crte kroz središta oznaka križića koji se nalaze s lijeve i desne strane.

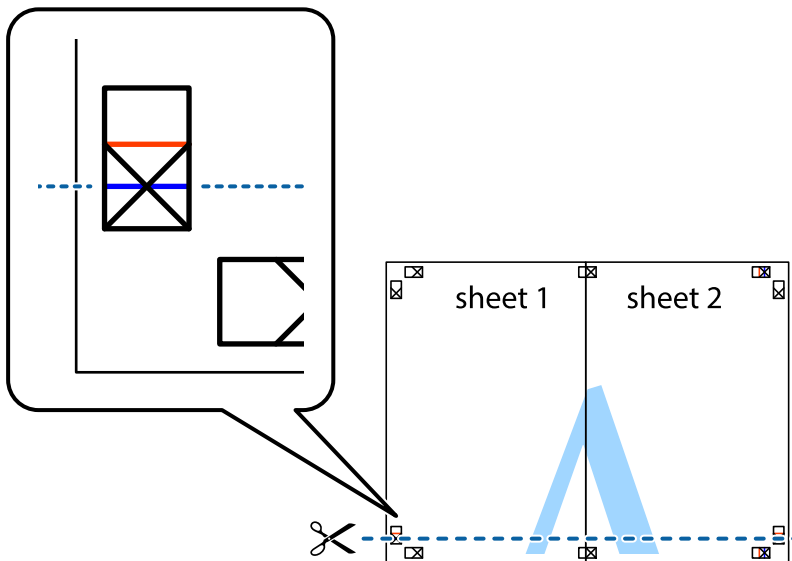

7. Postavite rub Sheet 1 i Sheet 2 povrh Sheet 3 i Sheet 4 te poravnajte oznake križića, a zatim privremeno ih spojite ljepljivom trakom na poleđini.

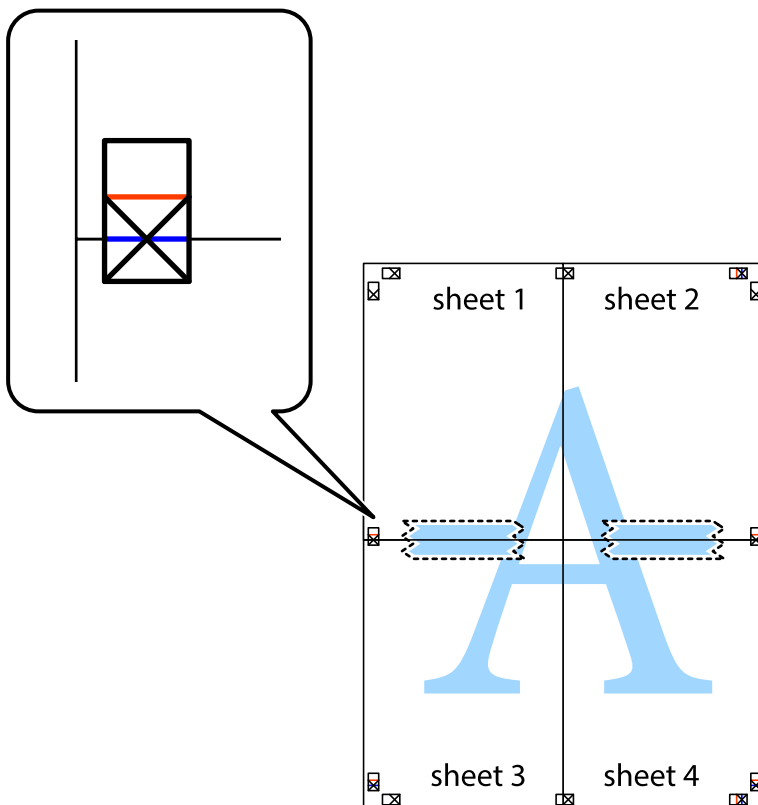

Ispis

- Prerežite zalijepljene listove na dva dijela duž crvene položene crte kroz oznake za poravnavanje (ovaj put crte s lijeve strane oznaka križića).



- Listove spojite ljepljivom trakom na poleđini.

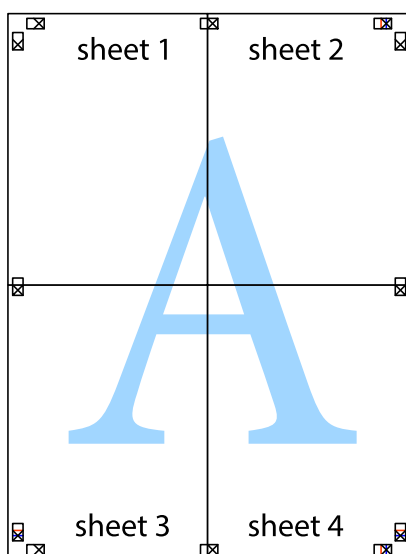

10. Odrežite preostale margine duž vanjske vodilice.

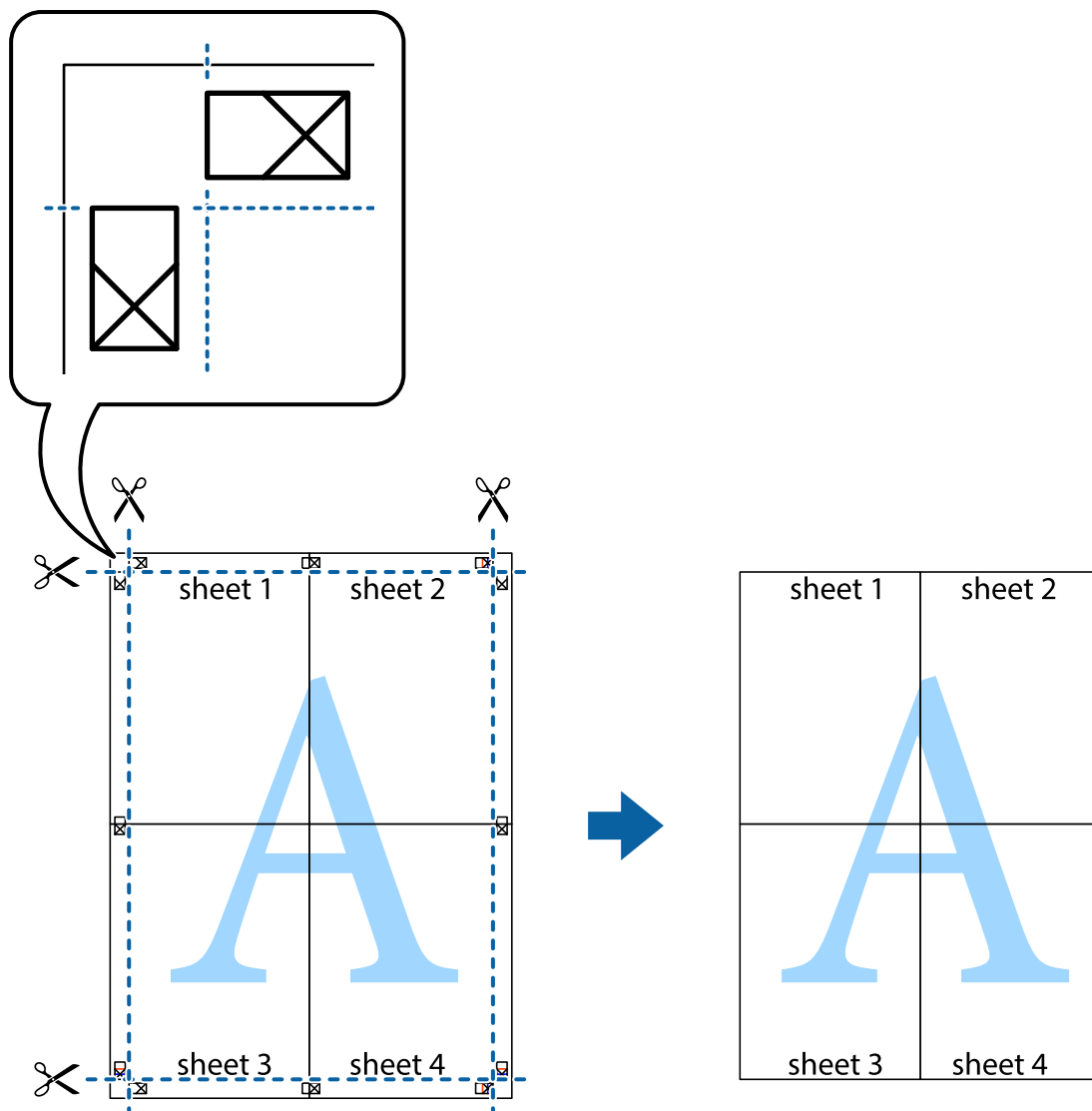

Ispisivanje uz korištenje naprednih značajki

U ovom odjeljku možete pročitati o brojnim dodatnim formatima i značajkama ispisa koji su dostupni u upravljačkom programu pisača.

Povezane informacije

- ➔ [“Upravljački program pisača za sustav Windows” na strani 74](#)
- ➔ [“Upravljački program pisača za sustav Mac OS X” na strani 76](#)

Dodavanje zadanih postavki ispisivanja

Ako napravite vlastiti popis često korištenih zadanih postavki ispisivanja unutar upravljačkog programa pisača, željene postavke možete jednostavno odabrati s navedenog popisa.

Ispis

Windows

Kako biste izradili vlastitu postavku, podesite stavke kao što su **Veličina dokumenta** i **Vrsta papira** u izborniku **Glavna** ili unutar kartice **Više opcija** i zatim kliknite na **Dodaj/ukloni zadane postavke** unutar **Zadane postavke ispisa**.

Mac OS X

Pokrenite dijaloški okvir za ispis. Kako biste izradili vlastito podešenje, podesite stavke kao što su **Veličina papira** i **Media Type** te zatim pohranite trenutne postavke kao podešenja unutar postavke **Podešenja**.

Ispisivanje dokumenta smanjene ili povećane veličine

Možete smanjiti ili povećati veličinu dokumenta za određeni postotak.

Windows

Napomena:

Ta mogućnost nije dostupna kod ispisa bez obruba.

Podesite **Veličina dokumenta** na kartici **Više opcija**. Odaberite **Smanji/povećaj dokument**, **Zumiraj na** i zatim unesite željeni postotak.

Mac OS X

Odaberite **Podešavanje stranice** u izborniku **Datoteka**. Odaberite postavke za **Formatiraj za** i **Veličina papira**, a zatim unesite postotak u opciji **Podesi veličinu**. Zatvorite prozor te ispišite sljedeće osnovne upute za ispisivanje.

Povezane informacije

➔ [“Osnove ispisivanja — Mac OS X” na strani 32](#)

Prilagodba boje ispisivanja

Možete prilagoditi boje korištene u zadatku ispisa.

PhotoEnhance stvara oštrije slike i življe boje pomoću automatskog podešavanja kontrasta, zasićenja i svjetline izvornih podataka slike.

Napomena:

Ove prilagodbe se ne primjenjuju na izvorne podatke.

PhotoEnhance prilagođava boju analizirajući položaj glavnog motiva. Stoga, ako ste promijenili položaj glavnog motiva smanjivanjem, uvećavanjem, izrezivanjem, odnosno rotiranjem slike, boje se mogu neočekivano promijeniti tijekom ispisivanja. Odabirom ispisa bez obruba također se mijenja položaj glavnog motiva, što će prouzročiti promjene boje. Ako slika nije postavljena u žarište, ispisani sadržaj može poprimiti neprirodan izgled. Ako se boja promijeni i ispisani sadržaj poprimi neprirodan izgled, ispišite odabrani sadržaj bez omogućavanja postavke **PhotoEnhance**.

Windows

Odaberite **Korisnički** kao postavku **Korekcija boja** na kartici **Više opcija**. Kliknite na **Napredno**, odaberite postavku **Upravljanje bojama** i zatim podesite odgovarajuće stavke.

Ispis

Mac OS X

Pokrenite dijaloški okvir za ispis. Odaberite **Usklađivanje boje** u skočnom izborniku i zatim odaberite **EPSON Color Controls**. Odaberite **Color Options** u skočnom izborniku, a zatim odaberite neku od dostupnih opcija. Kliknite na strjelicu pored **Napredne postavke** i podesite odgovarajuće postavke.

Ispisivanje vodenog žiga (samo za Windows)

Ispišite na vašim ispisima vodeni žig u obliku naslova „Povjerljivo”. Možete dodati i vlastiti vodeni žig.

Napomena:

Ta mogućnost nije dostupna kod ispisa bez obruba.

Kliknite na **Značajke vodenog žiga** unutar kartice **Više opcija** i odaberite vodeni žig. Kliknite na **Postavke** kako biste promijenili pojedinosti kao što su boja i položaj vodenog žiga.

Ispisivanje zaglavlja i podnožja (samo za Windows)

Ispišite podatke kao što su korisničko ime i datum ispisivanja unutar zaglavlja ili podnožja.

Kliknite na **Značajke vodenog žiga** unutar kartice **Više opcija** i odaberite **Zaglavlje/podnožje**. Kliknite na **Postavke** i odaberite potrebne značajke s padajućeg popisa.

Ispisivanje s pametnih uređaja

Uporaba opcije Epson iPrint

Aplikacija Epson iPrint omogućuje ispis fotografija, dokumenata i web-stranica s pametnih uređaja kao što su pametni telefoni ili tableti. Možete koristiti lokalni ispis, tj. ispisivanje s pametnog uređaja spojenog s istom bežičnom mrežom na kojoj je i pisač, ili daljinski ispis, tj. ispisivanje putem interneta. Da biste koristili daljinski ispis, registrirajte pisač u usluzi Epson Connect.



Možete instalirati program Epson iPrint na pametni uređaj koristeći slijedeći URL ili QR kod.

<http://ipr.to/c>



Ispis

Uporaba opcije Epson iPrint

Pokrenite Epson iPrint s pametnog uređaja i odaberite stavku koju želite koristiti s početnog zaslona.

Slijedeći zasloni se mogu promijeniti bez prethodne najave.

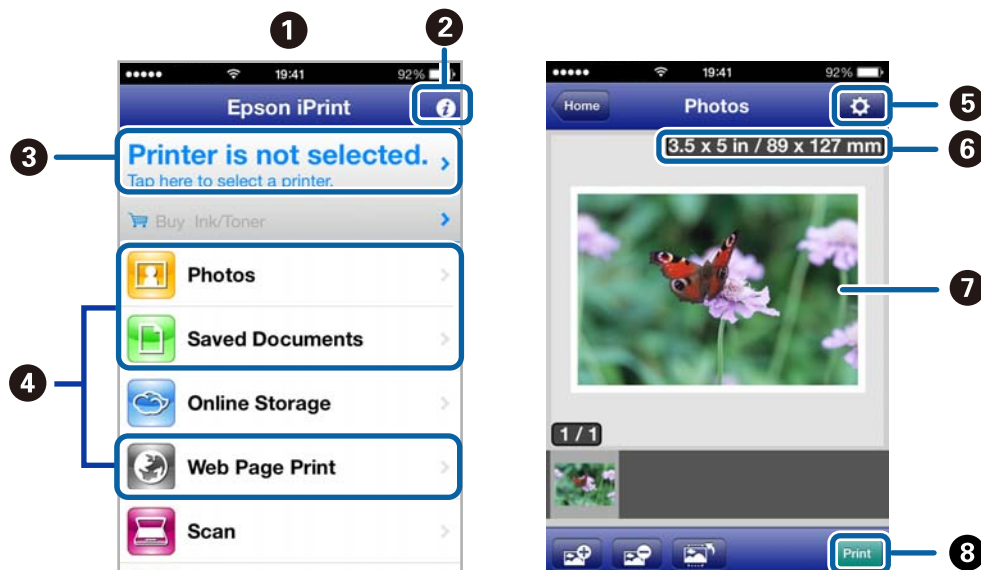

1	Početni zaslom prikazan pri pokretanju aplikacije.
2	Prikazuje upute za postavljanje pisača te odgovore na najčešća pitanja.
3	Prikazuje zaslom na kome možete odabrati pisač i podesiti njegove postavke. Nakon što odaberete pisač, više ga nećete morati ponovno odabirati.
4	Odaberite što želite ispisati, npr. fotografije, dokumente i web-stranice.
5	Prikaz zaslona za podešavanje postavki, kao što su veličina i vrsta papira.
6	Prikazuje veličinu papira. Kada se prikaže kao gumb, pritisnite ga radi prikaza trenutnih postavki papira pisača.
7	Prikaz odabranih fotografija i dokumenata.
8	Pokretanje ispisa.

Napomena:

Da biste ispisivali iz izbornika dokumenta koristeći iPhone, iPad, i iPod touch s operacijskim sustavom iOS, pokrenite Epson iPrint nakon što dokument koji želite ispisati prenesete putem funkcije dijeljenja datoteka u iTunes.

Povezane informacije

➔ [“Usluga Epson Connect” na strani 72](#)

Uporaba opcije AirPrint

AirPrint omogućuje bežični ispis na pisaču s podrškom za AirPrint s vašeg iOS uređaja koji koristi najnoviju inačicu operacijskog sustava iOS ili operacijski sustav Mac OS X v10.7.x ili noviji.



Napomena:

- Ako onemogućite podešavanje konfiguracije izvora papira na izborniku za podešavanje pisača u **Izbornik** na upravljačkoj ploči pisača, nećete moći koristiti AirPrint.
- Više pojedinosti potražite na stranici **AirPrint** na web-stranici tvrtke Apple.

1. Umetnite papir u pisač.
2. Priključite uređaj na istu bežičnu mrežu na kojoj je i pisač.
3. Ispisujte s uređaja na pisač.

Povezane informacije

- ➔ [“Umetanje papira u Uvlačenje papira straga” na strani 25](#)
- ➔ [“Izbornik” na strani 20](#)

Otkazivanje ispisivanja

Napomena:

- U sustavu Windows ne možete otkazati zadatak ispisa koji je u cijelosti poslan s računala na pisač. U tom slučaju otkazivanje zadatka ispisa izvršite putem upravljačke ploče pisača.
- Kada ispisujete nekoliko stranica u sustavu Mac OS X, sve zadatke ispisa ne možete otkazati putem upravljačke ploče. U tom slučaju otkazivanje zadatka ispisa izvršite putem računala.
- Ako ste poslali zadatak ispisa iz sustava Mac OS X v10.6.8 putem mreže, možda nećete moći izvršiti njegovo otkazivanje na računalu. U tom slučaju otkazivanje zadatka ispisa izvršite putem upravljačke ploče pisača. Morate podesiti postavke u Web Config kako biste otkazali ispis s računala. Pogledajte Mrežni vodič kako biste saznali pojedinosti.

Otkazivanje ispisivanja - Gumb na pisaču

Pritisnite gumb  kako biste otkazali ispisivanje zadatka u tijeku.

Otkazivanje ispisivanja - Windows

1. Otvorite dijaloški okvir upravljačkog programa pisača.
2. Odaberite karticu **Održavanje**.
3. Kliknite na **Red za ispis**.
4. Desnom tipkom miša kliknite na zadatak koji želite otkazati i zatim odaberite **Otkazi**.

Povezane informacije

➔ [“Upravljački program pisača za sustav Windows” na strani 74](#)

Otkazivanje ispisivanja - Mac OS X

1. Kliknite na ikonu pisača na traci **Dock**.
2. Odaberite zadatak koji želite otkazati.
3. Otkazite zadatak ispisa.
 - Za verzije sustava od Mac OS X v10.8.x do Mac OS X v10.9.x
Kliknite na ikonu  koja se nalazi pokraj mjerača napretka.
 - Za verzije sustava od Mac OS X v10.6.8 do v10.7.x
Kliknite na **Izbriši**.

Punjenje baterije

Mjere opreza kod punjenja baterije

- ❑ Baterija se polako prazni čak i kada ne koristite pisač. Napunite bateriju prije pokretanja pisača s baterijom.
- ❑ Preporučujemo isključivanje pisača kada se ne koristi radi štednje baterije. Također možete odabrati postavku automatskog isključivanja pisača.
- ❑ Iskoristivo vrijeme baterije kraće je u okruženjima niske temperature, čak i kada ste potpuno napunili bateriju.
- ❑ Ne trebate do kraja iskoristiti bateriju prije njezina punjenja.
- ❑ Baterija se može zagrijati odmah nakon punjenja ili korištenja, no to je normalna pojava.
- ❑ Napunite bateriju u rasponu od 10 do 35 °C (50 do 95 °F). Baterija se možda neće potpuno napuniti ili može oslabiti ako je puniti pri niskim ili visokim temperaturama.
- ❑ Ako je vrijeme iskoristivosti baterije znatno kraće čak i nakon potpunog punjenja baterije, baterija bi mogla biti na kraju svojeg uporabnog vijeka. Za zamjenu baterije kontaktirajte Epsonovu korisničku podršku.
- ❑ Ako pisač nećete koristiti dulje vrijeme, redovito puniti bateriju kako biste spriječili da se potpuno isprazni. Ako se pisač ne uključi, puniti bateriju dulje od trideset minuta i zatim ponovno uključite pisač.

Punjenje baterije spajanjem na AC adapter

Spojite električni kabel na AC adapter, spojite AC adapter na pisač i zatim ukopčajte električni kabel.

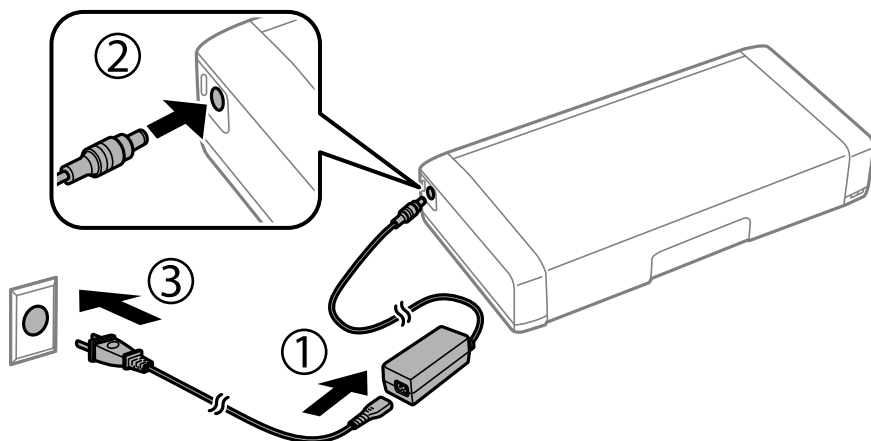

Napomena:

- ❑ *Lampica punjenja baterije uključuje se tijekom punjenja baterije, a gasi se kada se završi punjenje baterije.*
- ❑ *Potpuno punjenje baterije traje otprilike 2,5 sata.*

Punjenje baterije preko USB priključka

Možete napuniti bateriju koristeći punjač baterije ili računalo s USB priključkom.

U nastavku se navode specifikacije za punjenje pisača.

Punjenje baterije

- Ulaz za punjenje preko USB priključka: DC 5 V (maksimalno 1,5 A)
- Vrijeme punjenja:
 - USB ulaz (5 V/1,5 A): otpr. 2.5 sati
 - USB ulaz (5 V/0,5 A): otpr. 10 sati
- Kapacitet struje baterije: 1860 mAh (3.6 V)

Slijedite upute u nastavku kako biste napunili bateriju preko računala.

1. Provjerite je li računalo uključeno. Ako je računalo u modusu hiberniranja ili mirovanja, ne možete puniti bateriju; ako dođe do toga, aktivirajte računalo.
2. Spojite pisač na računalo pomoću mikro USB kabela.

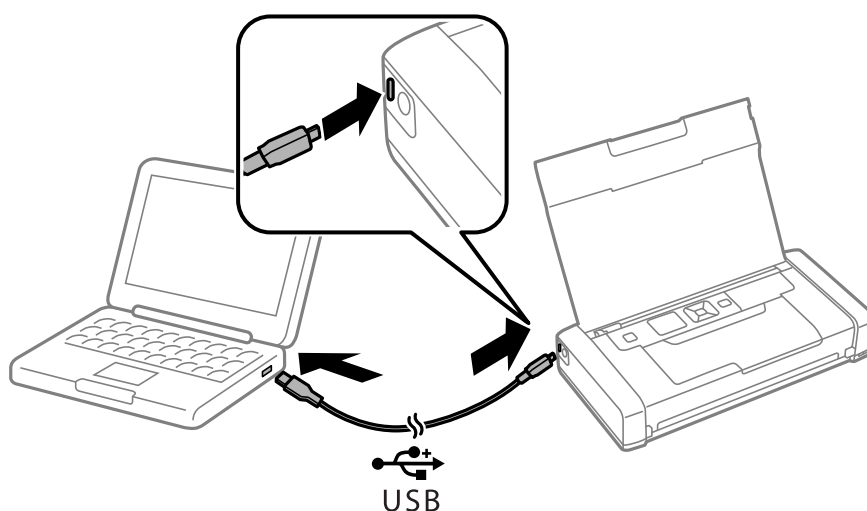

Napomena:

Ne možete puniti bateriju koristeći USB konzentator. Izravno spojite pisač na računalo.

3. Ako je pisač uključen, pritisnite gumb  kako biste ga isključili.

Napomena:

- Ako se ne pokrene punjenje baterije, odaberite **Izbornik > Baterija > Postavke baterija** na upravljačkoj ploči, aktivirajte **USB napajanje preko osobnog računala** i zatim pokušajte ponovno.
- Možete puniti bateriju kada je pisač u načinu mirovanja, čak i kada ne isključite pisač.
- Tijekom punjenja, računalo prepoznaje pisač kao USB uređaj za masovnu pohranu.
- Lampica punjenja baterije uključuje se tijekom punjenja baterije, a isključuje se kada se završi punjenje.

Zamjena spremnika s tintom i ostalog potrošnog materijala

Provjera stanja spremnika s tintom i kutije za održavanje

Približnu raznu tinte u spremnicima kao i preostali vijek trajanja kutije za održavanje možete provjeriti putem upravljačke ploče na računalu.

Provjera stanja spremnika s tintom i kutije za održavanje — Upravljačka ploča

Možete provjeriti približne razine tinte i približan vijek trajanja kutije za održavanje na početnom zaslonu.

Povezane informacije

➔ [“Vodič za LCD zaslon” na strani 18](#)

Provjera stanja spremnika s tintom i kutije za održavanje - Windows

1. Otvorite dijaloški okvir upravljačkog programa pisača.
2. Kliknite na **EPSON Status Monitor 3** na kartici **Održavanje**, a zatim kliknite **Pojedinosti**.

Napomena:

*Ako je aplikacija EPSON Status Monitor 3 onemogućena, kliknite na **Proširene postavke** na kartici **Održavanje** i zatim odaberite **Omogući EPSON Status Monitor 3**.*

Povezane informacije

➔ [“Upravljački program pisača za sustav Windows” na strani 74](#)

Provjera stanja spremnika s tintom i kutije za održavanje - Mac OS X

1. Odaberite **Postavke sustava** u izborniku  > **Pisači i skeneri** (ili **Ispis i skeniranje, Ispiši i faksiraj**) i zatim odaberite pisač.
2. Kliknite na **Opcije i zalihe** > **Uslužni program** > **Otvori uslužni program pisača**.
3. Kliknite na **EPSON Status Monitor**.

Serijski brojevi spremnika s tintom

Epson preporuča upotrebu originalnih Epsonovih spremnika. Epson ne može garantirati kvalitetu ili pouzdanost tinte koja nije originalna. Upotreba tinte koja nije originalna može prouzročiti oštećenje koje nije pokriveno Epsonovim jamstvima i, pod određenim okolnostima, može prouzročiti nepravilan rad pisača. Informacija o razinama tinte koja nije originalna možda neće biti prikazana.

Slijede šifre za originalne Epsonove spremnike s tintom.

Ikona	Black (Crna)	Color (Boja)
Globus 	266	267

Napomena:

Korisnici u Europi za informacije o kapacitetima Epsonovih spremnika s tintom mogu posjetiti sljedeću internetsku stranicu.

<http://www.epson.eu/pageyield>

Za Australiju/Novi Zeland

Black (Crna)	Color (Boja)
215	215

Za Aziju

Black (Crna)	Color (Boja)
289	290

Mjere opreza pri zamjeni spremnika s tintom

Pročitajte ove upute prije zamjene spremnika s tintom.

Mjere opreza pri rukovanju

- Pohranite spremnike s tintom pri normalnoj sobnoj temperaturi na mjestu gdje nisu izloženi izravnoj sunčevoj svjetlosti.
- Epson preporučuje da spremnik za tintu iskoristite prije datuma navedenog na pakovanju.
- Kako biste stalno imali najbolju kvalitetu ispisa, spremnik s tintom potrošite unutar šest mjeseci od otvaranja pakovanja.
- Radi postizanja najboljih rezultata, pakiranja spremnika s tintom spremajte dnom naniže.
- Ako ste spremnik s tintom izvadili s hladnog mjesta na kojem ste ga čuvali, držite ga najmanje tri sata na sobnoj temperaturi prije upotrebe.

Zamjena spremnika s tintom i ostalog potrošnog materijala

- ❑ Nemojte otvarati pakiranje spremnika tinte dok ga ne budete spremni instalirati u pisač. Spremnik je u vakuumiranom pakiranju radi očuvanja njegove pouzdanosti. Ako spremnik ostavite otvoren duže vrijeme prije upotrebe, možda nećete moći normalno ispisivati.
- ❑ Morate ukloniti žutu traku sa spremnika za tintu prije nego što ga instalirate jer bi u suprotnom kakvoća ispisa mogla biti niska ili možda uopće nećete moći ispisivati. Nemojte uklanjati ili trgati naljepnicu na spremniku, možete uzrokovati istjecanje tinte.

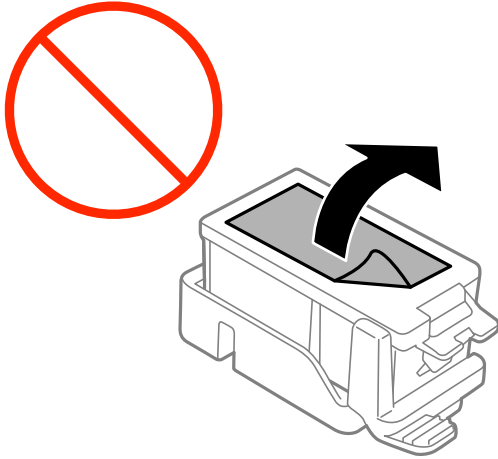

- ❑ Nemojte dirati dijelove prikazane na ilustraciji. Time biste onemogućili normalan način rada i ispisa.

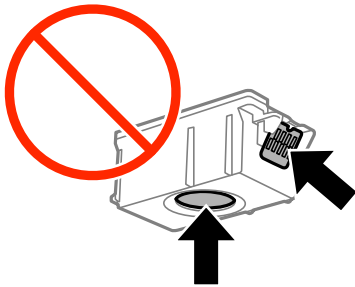

- ❑ Umetnite sve spremnike s tintom jer u protivnom neće biti moguće izvršiti zadatak ispisa.
- ❑ Ne zamjenjujte spremnike s tintom dok je uređaj isključen. Nemojte pomicati glavu pisača rukom; u protivnom možete oštetiti pisač.
- ❑ Nemojte isključivati pisač tijekom punjenja tintom. Ako punjenje tintom nije dovršeno, možda nećete moći ispisivati.
- ❑ Nemojte ostavljati pisač s uklonjenim spremnicima tinte ili nemojte isključivati pisač tijekom zamjene spremnika tinte. U protivnom, preostala tinta u mlaznicama ispisne glave će se osušiti i možda nećete moći ispisivati.
- ❑ Pazite da u držač spremnika tinte ne uđe prašina ili neki drugi predmeti. Bilo što unutar držača moglo bi nepovoljno djelovati na rezultate ispisa ili bi onemogućilo ispis. Ako bilo što uđe unutar držača, pažljivo ga uklonite.
- ❑ Umetnite spremnik s tintom u pravom smjeru. Ako se spremnik umetne u pogrešnom smjeru, može se oštetiti područje umetanja, a pisač možda više neće moći ispisivati.

Zamjena spremnika s tintom i ostalog potrošnog materijala

- ❑ Ako odstranite spremnik tinte iz pisača za kasniju uporabu ili za bacanje, provjerite da ste stavili kapicu natrag na ulaz za tintu spremnika kako biste spriječili sušenje tinte ili mrljanje okolnih područja tintom.

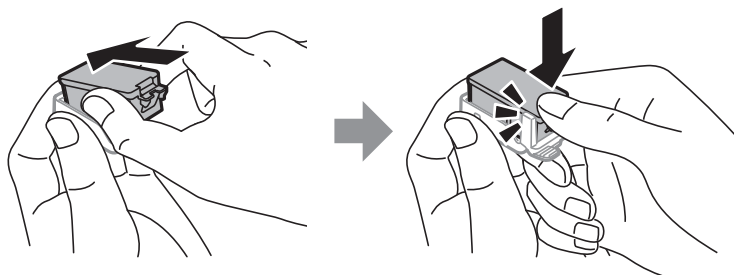

- ❑ Ovaj pisač upotrebljava spremnike tinte opremljene zelenim čipom koji nadgleda informacije kao što je količina preostale tinte u svakom spremniku. To znači da čak i ako se spremnik izvadi iz pisača prije nego je potrošen, još uvijek možete koristiti spremnik nakon što ga vratite u pisač. Međutim, kada ponovo umetnete spremnik, dio tinte će se možda potrošiti kako bi se zajamčio pravilan rad pisača.
- ❑ Za maksimalnu djelotvornost tinte, uklonite spremnik tinte samo kada ste ga spremni zamijeniti. Spremnici tinte s niskim stanjem tinte možda neće moći biti korišteni kada se ponovno umetnu.
- ❑ Kako biste bili sigurni da ćete dobiti najbolju kvalitetu ispisa i kako biste zaštitili ispisnu glavu pisača, pisač će vas upozoriti da je potrebno zamijeniti spremnike kada razina tinte u njima dosegne sigurnosno ograničenje. Navedene količine ne uključuju ovu rezervu.
- ❑ Iako spremnici s tintom mogu sadržavati reciklirane materijale, to ne utječe na rad ili učinkovitost ovog pisača.
- ❑ Specifikacije i izgled spremnika tinte podliježu promjeni bez prethodne najave poboljšanja.
- ❑ Nemojte rastavljati ili vršiti preinake na spremniku s tintom jer u protivnom nećete moći ispisivati na uobičajeni način.
- ❑ Spremnike s tintom koji su isporučeni s pisačem umetnite u pisač.
- ❑ Navedene količine mogu se razlikovati ovisno o sadržajima koje ispisujete, vrsti papira koju koristite, učestalosti ispisa i uvjetima u okruženju kao što je temperatura.
- ❑ Odmah završite zamjenu spremnika tinte. Nemojte ostavljati pisač bez spremnika za tintu.

Potrošnja tinte

- ❑ Da bi se održao optimalan učinak ispisne glave, dio tinte se troši iz svih spremnika, ne samo tijekom ispisa, nego i tijekom postupaka održavanja kao što su zamjena spremnika tinte i čišćenje ispisne glave.
- ❑ Kada ispisujete sadržaje u jednoj boji ili u sivim tonovima, moguće je da će se prilikom izvedbe tog zadatka ispisa koristiti tinta u boji umjesto crne tinte, ovisno o vrsti papira ili postavkama kvalitete ispisa. Razlog tome je što se crna boja dobiva miješanjem tinte u boji.
- ❑ Spremnici s tintom koji su isporučeni s pisačem djelomično se troše prilikom početnog postavljanja pisača. Kako bi proizvela ispis visoke kvalitete, glava vašeg pisača bit će potpuno ispunjena tintom. Ovim se jednokratnim postupkom troši određena količina tinte, stoga ćete s ovim spremnicima možda ispisati nešto manji broj stranica nego sa sljedećim spremnicima.

Zamjena spremnika s tintom



Važno:

- Ne tresite spremnike tinte.
- Odmah završite zamjenu spremnika tinte. Nemojte ostavljati pisač bez spremnika za tintu.

1. Napravite jedno od sljedećeg.
 - Kada primite uputu, zamijenite spremnike s tintom
Provjerite treba li zamijeniti spremnik s tintom i zatim pritisnite gumb OK. Odaberite **Zamijenite sada**, a zatim pritisnite gumb OK.
 - Zamjena spremnika s tintom prije nego se potroše
Na početnom zaslonu odaberite **Izbornik > Održavanje > Zamjena uloška s tintom**, a zatim pritisnite gumb OK.
2. Izvadite spremnik s tintom iz ambalaže i uklonite samo žutu traku.

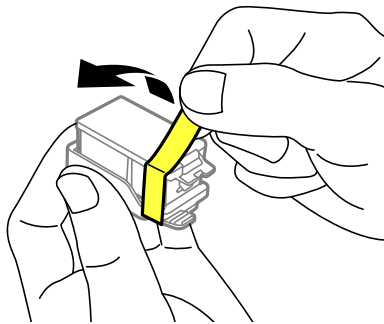

3. Uklonite kapicu.

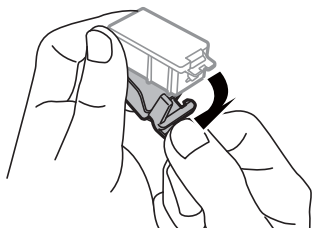

Zamjena spremnika s tintom i ostalog potrošnog materijala

! *Važno:*

Nemojte dirati dijelove prikazane na ilustraciji. Time biste onemogućili normalan način rada i ispisa.

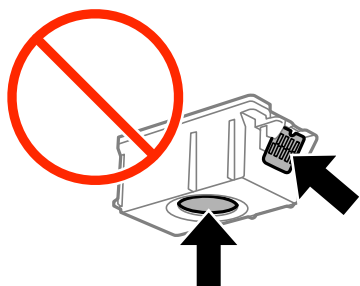

4. Pritisnite gumb OK.
5. Otvorite Poklopac unutar kućišta pišača.

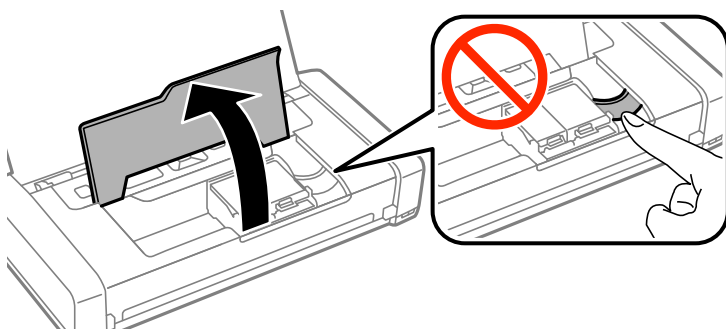

6. Gurnite ručicu kako biste odblokirali spremnik s tintom, a zatim izvucite spremnik dijagonalno.

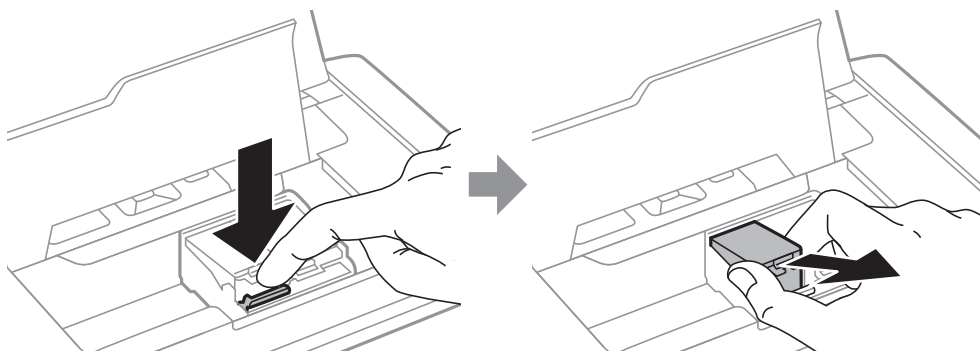

7. Umetnite spremnik s tintom dijagonalno u držač spremnika i lagano ga gurnite prema dolje kako bi se uglavio.

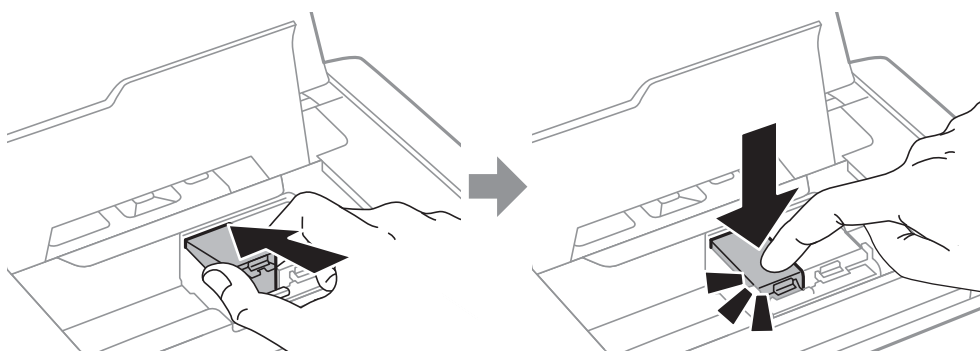

Zamjena spremnika s tintom i ostalog potrošnog materijala

! Važno:

- ❑ Umetnite spremnik s tintom u pravom smjeru. Ako se spremnik umetne u pogrešnom smjeru, može se oštetiti područje umetanja, a pisač možda više neće moći ispisivati.
- ❑ Pazite da crni spremnik umetnete u lijevi držač, a spremnik u boji u desni držač.

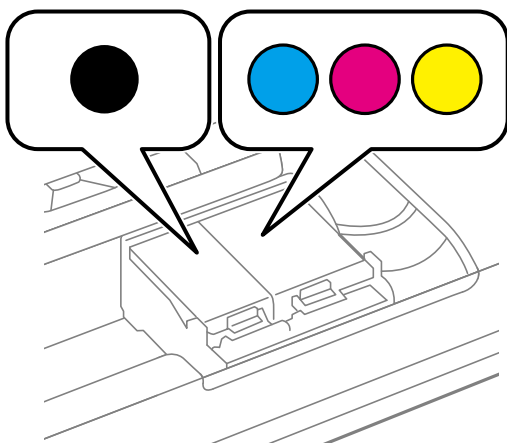

8. Zatvorite Poklopac unutar kućišta pisača.

9. Pritisnite gumb OK.

Pokreće se punjenje tintom.

! Važno:

- ❑ Nemojte isključivati pisač tijekom punjenja tintom. Ako punjenje tintom nije dovršeno, možda nećete moći ispisivati.
- ❑ Ako odstranite spremnik tinte iz pisača za kasniju uporabu ili za bacanje, provjerite da ste stavili kapicu natrag na ulaz za tintu spremnika kako biste spriječili sušenje tinte ili mrljanje okolnih područja tintom.

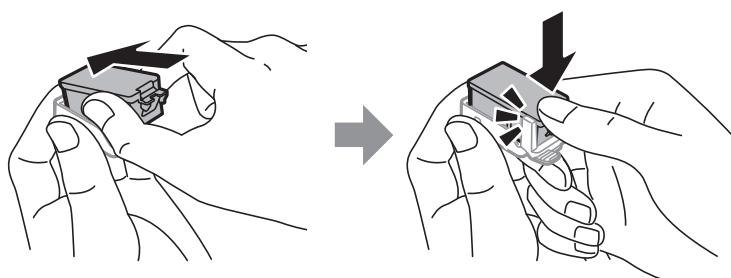

Povezane informacije

- ➔ [“Serijski brojevi spremnika s tintom” na strani 54](#)
- ➔ [“Mjere opreza pri zamjeni spremnika s tintom” na strani 54](#)

Šifra kutije za održavanje

Epson preporučuje upotrebu originalne Epsonove kutije za održavanje.

Šifra originalne Epsonove kutije za održavanje.

T2950

Mjere opreza pri zamjeni kutija za održavanje

Pročitajte ove upute prije zamjene kutija za održavanje.

- Nemojte dodirivati zeleni čip na strani kutije za održavanje. Time biste onemogućili normalan način rada i ispisa.

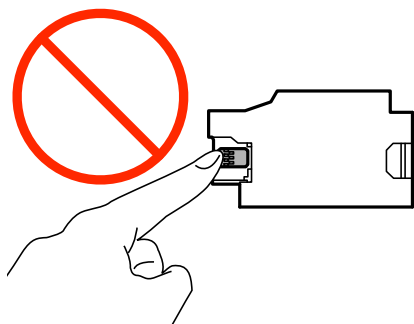

- Nemojte pritiskati ili skidati film s kutije; u protivnom tinta može procuriti.
- Nemojte dirati dijelove prikazane na ilustraciji. To može spriječiti normalan rad, a vi se možete umrljati tintom.

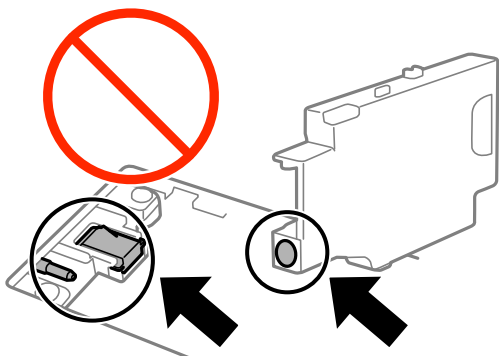

- Nemojte zabrtviti otvore na kutiji za održavanje. Oni su neophodni za njen normalan rad.

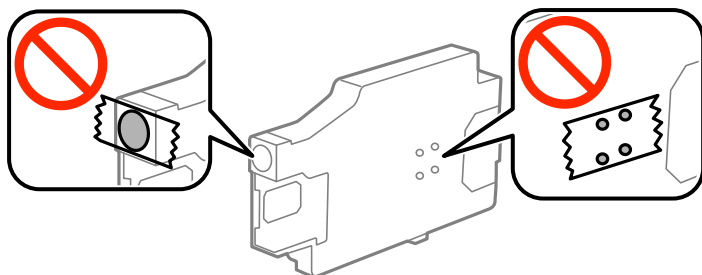

- Ne izlažite kutiju za održavanje izravnoj sunčevoj svjetlosti.
- Ne zamjenjujte kutiju za održavanje dok je pisač uključen; u protivnom tinta može procuriti.

Zamjena spremnika s tintom i ostalog potrošnog materijala

- Nemojte ponovno upotrebljavati kutiju za održavanje koju ste izvadili i koja nije bila korištena dulje vrijeme. Tinta u kutiji za održavanje će se stvrdnuti čime će kutija izgubiti sposobnost daljnjeg upijanja.
- Ne uklanjajte kutiju za održavanje i njen poklopac osim ako zamjenjujete kutiju za održavanje; u protivnom tinta može procuriti.

Zamjena kutije za održavanje

Tijekom ciklusa ispisivanja vrlo mala količina suvišne tinte može se nakupiti u kutiji za održavanje. Kako bi se spriječilo curenje tinte iz kutije za održavanje, pisac je dizajniran da zaustavi postupak ispisivanja kada se dosegne granična razina kapaciteta kutije za održavanje. Hoće li i koliko često to biti potrebno, ovisit će o broju stranica i vrsti materijala koji ispisujete te broju ciklusa čišćenja koji provodi pisac. Zamijenite kutiju za održavanje kada je to potrebno. Aplikacija Epson Status Monitor, vaš LCD ili lampice na upravljačkoj ploči obavijestit će vas kada ovaj dio treba zamijeniti. Ako je potrebno izvršiti zamjenu kutije, to ne znači da je vaš proizvod prestao raditi u skladu sa svojim specifikacijama. Epsonovo jamstvo stoga ne pokriva troškove ove zamjene. To je dio koji korisnik može samostalno zamijeniti.

1. Izvadite novu kutiju za održavanje iz pakovanja.

! **Važno:**

- Nemojte dodirivati zeleni čip na strani kutije za održavanje. Time biste onemogućili normalan način rada i ispisa.

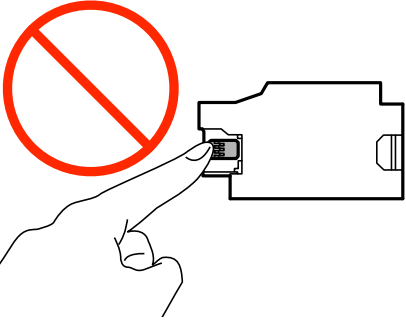

Nemojte pritiskati ili skidati film s kutije; u protivnom tinta može procuriti.

Napomena:

Prozirna vrećica u koju ćete odložiti dotrajalu kutiju za održavanje isporučuje se s novom kutijom za održavanje.

2. Isključite pisac pritiskanjem gumba .
3. Iskopčajte sve kabele kao što su kabel za napajanje i USB kabel.

Zamjena spremnika s tintom i ostalog potrošnog materijala

4. Zatvorite poklopac pisača i zatim okrenite pisač.

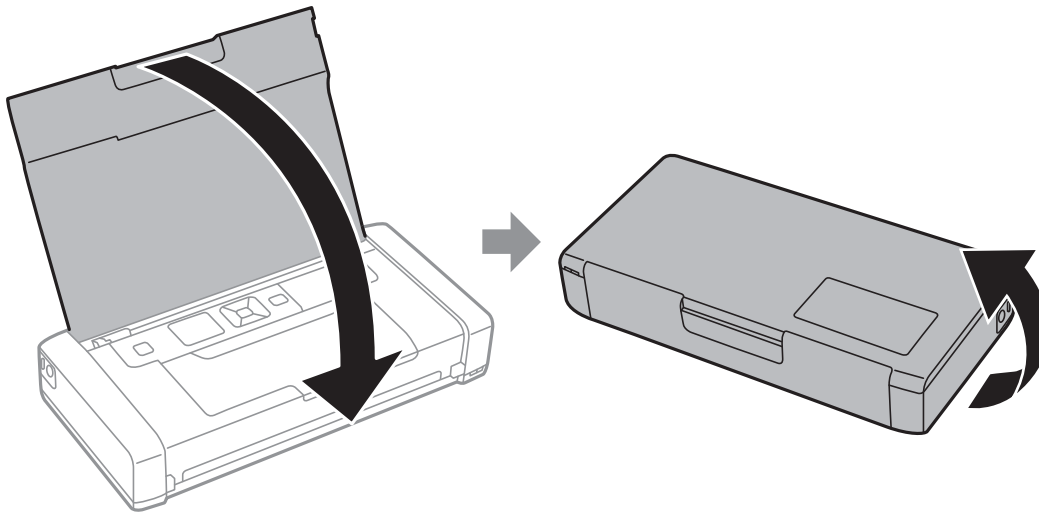

5. Gurnite jezičak na poklopcu koristeći uzak predmet poput olovke i zatim uklonite poklopac kutije za održavanje.

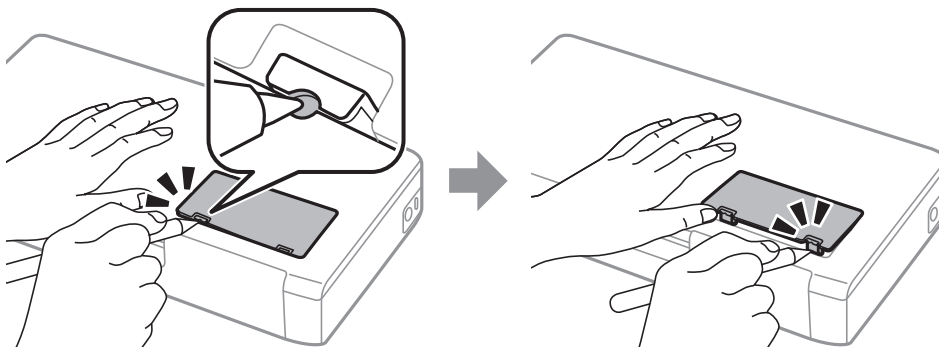

6. Gurnite kutiju za održavanje kako prikazuje slika i uklonite kutiju.

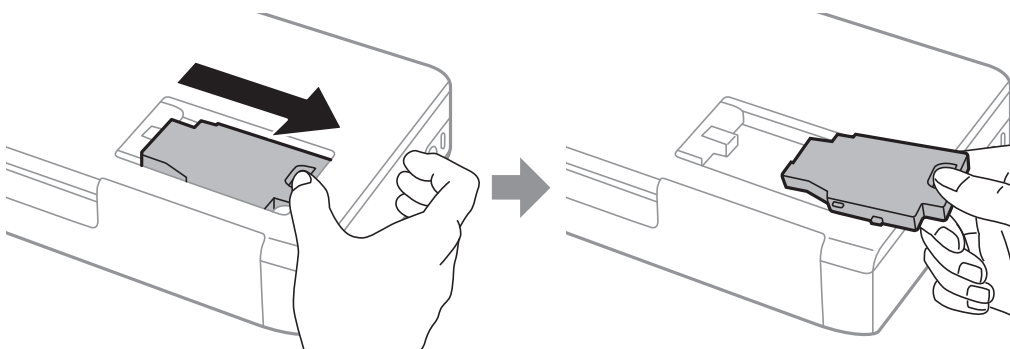

Zamjena spremnika s tintom i ostalog potrošnog materijala

! **Važno:**

Nemojte dirati dijelove prikazane na ilustraciji. To može spriječiti normalan rad, a vi se možete umrljati tintom.

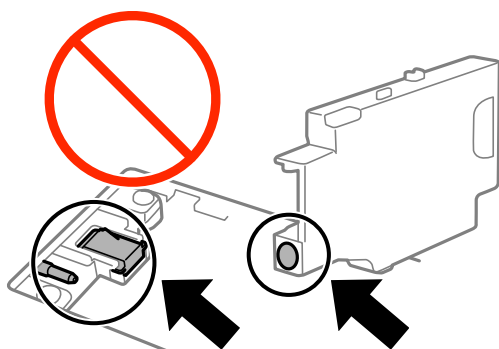

7. Stavite je u prozirnu vrećicu koja je isporučena s novom kutijom za održavanje i dobro je zatvorite.

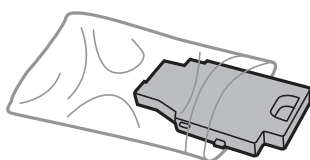

! **Važno:**

Nemojte skidati film s kutije za održavanje.

8. Namjestite novu kutiju za održavanje ravno prema dolje i zatim je gurnite kako biste je instalirali.

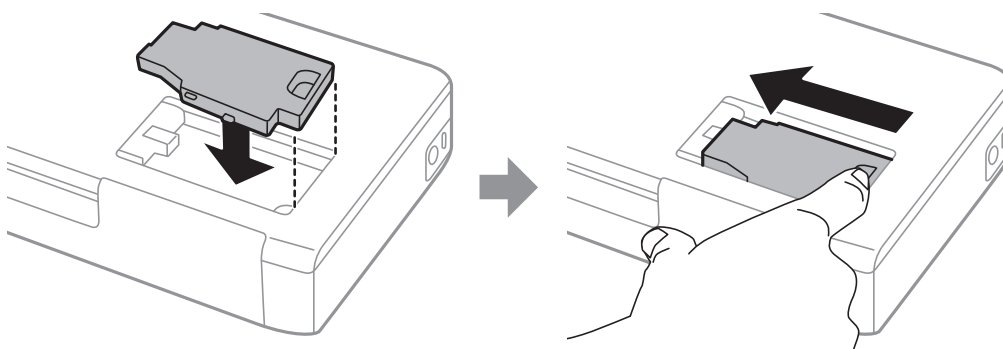

9. Ponovno stavite poklopac kutije za održavanje.

Napomena:

Ako se poklopac kutije za održavanje ne može ponovno staviti, možda nije pravilno ugrađena kutija za održavanje. Uklonite kutiju za održavanje i ponovno je ugradite.

Povezane informacije

- ➔ “Šifra kutije za održavanje” na strani 59
- ➔ “Mjere opreza pri zamjeni kutija za održavanje” na strani 60

Privremeni ispis sa spremnikom crne tinte

Kada se tinta u boji potroši, a crne tinte još ima, možete kratko vrijeme nastaviti ispisivanje koristeći samo crnu tintu.

- Vrsta papira: obični papiri, Omotnica
- Boja: **Sivi tonovi**
- Bez obruba: nije odabrano
- EPSON Status Monitor 3: omogućeno (samo za Windows)

U što kraćem roku izvršite zamjenu istrošenog spremnika budući da je ova mogućnost dostupna samo tijekom pet dana.

Napomena:

- Ako je aplikacija **EPSON Status Monitor 3** onemogućena, pokrenite upravljački program pisača, kliknite na **Proširene postavke** na kartici **Održavanje**, a zatim odaberite **Omogući EPSON Status Monitor 3**.*
- Razdoblje dostupnosti ovisi o uvjetima uporabe.*

Privremeni ispis sa spremnikom crne tinte — Windows

1. Otkazite ispisivanje kad se prikaže sljedeći prozor.

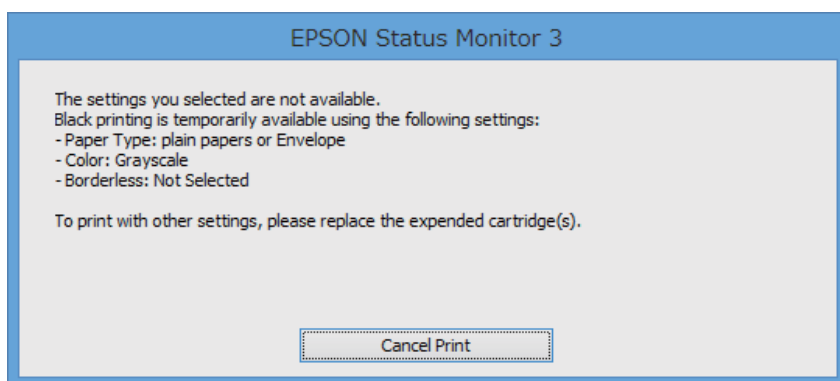
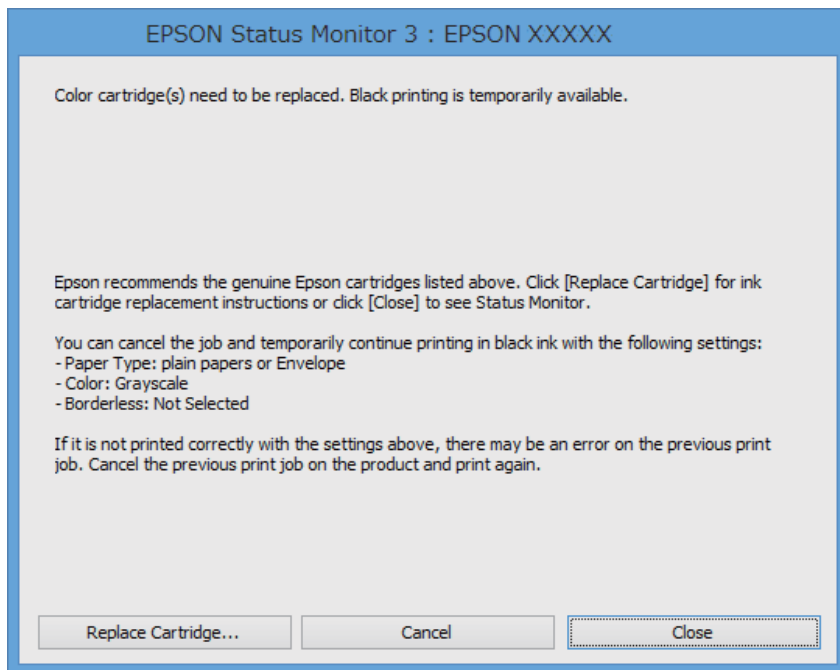

Napomena:

Ako ne možete otkazati zadatak ispisa na računalu, otkazite ga putem upravljačke ploče na pisaču.

2. Otvorite dijaloški okvir upravljačkog programa pisača.
3. Poništite oznaku stavke **Bez ruba** na kartici **Glavna**.
4. Odaberite **obični papiri** ili **Omotnica** kao postavku za **Vrsta papira** na kartici **Glavna**.
5. Odaberite **Sivi tonovi**.
6. Podesite ostale stavke na karticama **Glavna** i **Više opcija** te zatim kliknite na **OK**.
7. Kliknite na **Ispis**.
8. Kliknite na **Ispis crnom bojom** u prikazanom dijaloškom okviru.

Zamjena spremnika s tintom i ostalog potrošnog materijala

Povezane informacije

- ➔ [“Umetanje papira u Uvlačenje papira straga” na strani 25](#)
- ➔ [“Osnove ispisivanja — Windows” na strani 31](#)

Privremeni ispis sa spremnikom crne tinte — Mac OS X

Napomena:

*Kako biste mogli koristiti ovu mogućnost putem mreže, spojite se putem aplikacije **Bonjour**.*

1. Kliknite na ikonu pisača na traci **Dock**.
2. Otkazite zadatak ispisa.
 - Mac OS X v10.8.x na Mac OS X v10.9.x

Kliknite na ikonu  koja se nalazi pokraj mjerača napretka.

- Mac OS X v10.6.8 na v10.7.x

Kliknite na **Izbriši**.

Napomena:

Ako ne možete otkazati zadatak ispisa na računalu, otkazite ga putem upravljačke ploče na pisaču.

3. Odaberite **Postavke sustava** u izborniku  > **Pisači i skeneri** (ili **Ispis i skeniranje, Ispiši i faksiraj**) i zatim odaberite pisač. Kliknite na **Opcije i zalihe** > **Opcije** (ili **Upravljački program**).
4. Odaberite **On** u postavci **Permit temporary black printing**.
5. Pokrenite dijaloški okvir za ispis.
6. Odaberite **Postavke ispisa** u skočnom izborniku.
7. Odaberite veličinu papira, osim u slučaju ispisa bez obruba, u postavci **Veličina papira**.
8. Odaberite **obični papiri** ili **Omotnica** u postavci **Media Type**.
9. Odaberite **Sivi tonovi**.
10. Ako je potrebno, podesite ostale stavke.
11. Kliknite na **Ispis**.

Povezane informacije

- ➔ [“Umetanje papira u Uvlačenje papira straga” na strani 25](#)
- ➔ [“Osnove ispisivanja — Mac OS X” na strani 32](#)

Čuvanje crne tinte kada je spremnik skoro prazan (samo za Windows)

Kada je crna tinta pri kraju i ima više tinte u boji nego crne tinte, možete upotrijebiti mješavinu tinta u boji za kreiranje crne. Možete nastaviti s ispisivanjem dok pripremate zamjenski spremnik s crnom tintom.

Ova mogućnost dostupna je samo u slučaju kada odaberete sljedeće postavke u upravljačkom programu pisača.

- Vrsta papira: **obični papiri**
- Kvaliteta: **Standardno**
- EPSON Status Monitor 3: Omogućena

Napomena:

- Ako je aplikacija **EPSON Status Monitor 3** onemogućena, pokrenite upravljački program pisača, kliknite na **Proširene postavke** na kartici **Održavanje** i zatim odaberite **Omogući EPSON Status Monitor 3**.
- Crna boja, nastala mješavinom tinte u boji, izgleda nešto drugačije od čiste crne boje. Osim toga, brzina ispisa je smanjena.
- Kako bi se održao kvalitetan rad ispisne glave, crna tinta se također troši.

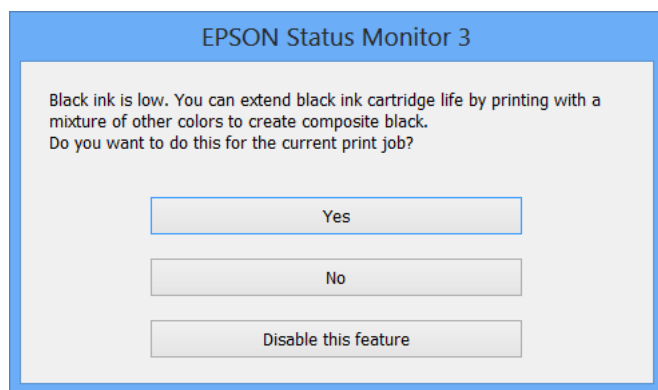

Mogućnosti	Opis
Da	Koristite mješavinu tinte u boji za stvaranje crne. Ovaj dijaloški okvir prikazat će se pri sljedećem ispisu sličnog zadatka.
Ne	Nastavite koristiti preostalu crnu tintu. Ovaj dijaloški okvir prikazat će se pri sljedećem ispisu sličnog zadatka.
Onemogući ovu funkciju	Nastavite koristiti preostalu crnu tintu. Ovaj dijaloški okvir prikazat će se kada izvršite zamjenu spremnika s crnom tintom ili kada spremnik s istom tintom bude opet skoro prazan.

Poboljšanje kvalitete ispisa

Pregledavanje i čišćenje ispisne glave

Ako su mlaznice začepljene, ispisi će postati blijedi te će sadržavati vidljive pruge ili neočekivane boje. Kada se kvaliteta ispisa pogorša, upotrijebite uslužni program za provjeru mlaznica kako biste provjerili jesu li začepljene. Ako su mlaznice začepljene, očistite ispisnu glavu.



Važno:

Nemojte otvarati Poklopac unutar kućišta pisača niti isključivati pisač tijekom čišćenja glave. Ako čišćenje glave nije dovršeno, možda nećete moći ispisivati.

Napomena:

- Budući da se prilikom čišćenja glave pisača troši manja količina tinte, čišćenje glave izvršite samo ako se kvaliteta ispisa pogorša.
- Možda nećete moći očistiti glavu pisača kada je tinta pri kraju. Prvo zamijenite odgovarajući spremnik s tintom.
- Ako se kvaliteta ispisa ne poboljša i nakon što po drugi put izvršite provjeru mlaznica i čišćenje ispisne glave, ne ispisujte nove zadatke tijekom najmanje šest sati, a zatim ponovno pokrenite postupak provjere mlaznica i čišćenje ispisne glave ako je potrebno. Ako se tijekom navedenog vremenskog razdoblja pisač koristi za ispisivanje novih zadataka, tada po završetku ispisivanja pisač ostavite duže vrijeme u stanju mirovanja. Preporučujemo vam da isključite pisač. Ako se kvaliteta ispisa i nakon toga ne poboljša, kontaktirajte Epsonovu korisničku podršku.
- Kako biste spriječili sušenje tinte u mlaznicama ispisne glave, uvijek isključite pisač pritiskom na tipku .
- Za održavanje maksimalne učinkovitosti ispisne glave, preporučujemo redovito ispisivanje nekoliko stranica.

Pregledavanje i čišćenje ispisne glave - Upravljačka ploča

1. U pisač umetnite obični papir veličine A4.
2. Uđite u **Izbornik** na početnom zaslonu.
3. Odaberite **Održavanje > Provjera mlaznice**.
4. Slijedite upute na zaslonu za ispis predloška za provjeru mlaznica.

Napomena:

Testni uzorak ovisi o modelu.

5. Usporedite ispisani uzorak za provjeru mlaznica s ovdje prikazanim uzorcima.
 - Linije nisu isprekidane tj. prisutni su svi dijelovi ispisa u retku: Mlaznice ispisne glave nisu začepljene. Provjerite značajku provjere mlaznica.

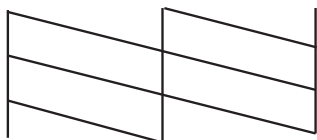

Poboljšanje kvalitete ispisa

- Postoje isprekidane linije ili dijelovi nedostaju: Mlaznice ispisne glave možda su začepljene. Prijedite na sljedeći korak.

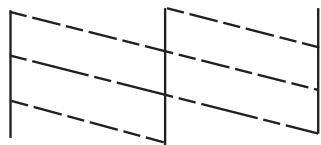

6. Slijedite upute na zaslonu kako biste očistili ispisnu glavu.
7. Kad se čišćenje završi, ponovno ispišite predložak za provjeru mlaznica. Ponovite postupak čišćenja i ispisa uzorka dok sve linije ne budu u potpunosti ispisane.

Pregledavanje i čišćenje ispisne glave - Windows

1. U pisač umetnite obični papir veličine A4.
2. Otvorite dijaloški okvir upravljačkog programa pisača.
3. Kliknite na **Provjera mlaznica** na kartici **Održavanje**.
4. Slijedite upute na zaslonu.

Povezane informacije

➔ [“Upravljački program pisača za sustav Windows” na strani 74](#)

Pregledavanje i čišćenje ispisne glave - Mac OS X

1. U pisač umetnite obični papir veličine A4.
2. Odaberite **Postavke sustava** u izborniku  > **Pisači i skeneri** (ili **Ispis i skeniranje, Print & Fax**), a zatim odaberite pisač.
3. Kliknite na **Opcije i zalihe** > **Uslužni program** > **Otvori uslužni program pisača**.
4. Kliknite na **Provjera mlaznica**.
5. Slijedite upute na zaslonu.

Poravnavanje ispisne glave

Ako primijetite nepravilnost okomitih crta ili zamućene slike, poravnajte ispisnu glavu.

Poravnavanje ispisne glave — upravljačka ploča

1. U pišač umetnite obični papir veličine A4.
2. Uđite u **Izbornik** na početnom zaslonu.
3. Odaberite **Održavanje > Centriranje glave**.
4. Odaberite **Vertikalno poravnanje** ili **Horizontalno poravnanje**, a zatim slijedite upute na zaslonu za ispis uzorka za poravnanje.
 - Vertikalno poravnanje: odaberite ovu mogućnost ako ispisi izgledaju mutno ili okomite crte izgledaju nedovoljno poravnate.
 - Horizontalno poravnanje: odaberite ovu mogućnost ako vidite vodoravne trake u pravilnim razmacima.

Napomena:

Testni uzorak ovisi o modelu.

5. Slijedite upute na zaslonu kako biste poravnali glavu pišača.
 - Vertikalno poravnanje: pronađite i unesite broj najboljeg uzorka u svakoj grupi.

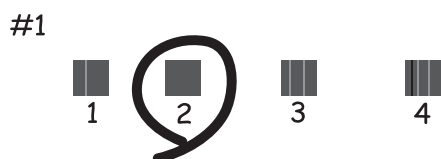

- Horizontalno poravnanje: pronađite i unesite broj uzorka koji je najmanje razdvojen i ima najmanje preklapanja.



Poravnavanje ispisne glave - Windows

1. U pišač umetnite obični papir veličine A4.
2. Otvorite dijaloški okvir upravljačkog programa pišača.

Poboljšanje kvalitete ispisa

3. Kliknite na **Poravnanje glave pisača** na kartici **Održavanje**.
4. Slijedite upute na zaslonu.

Povezane informacije

➔ [“Upravljački program pisača za sustav Windows” na strani 74](#)

Poravnavanje ispisne glave - Mac OS X

1. U pisač umetnite obični papir veličine A4.
2. Odaberite **Postavke sustava** u izborniku  > **Pisači i skeneri** (ili **Ispis i skeniranje, Print & Fax**), a zatim odaberite pisač.
3. Kliknite na **Opcije i zalihe** > **Uslužni program** > **Otvori uslužni program pisača**.
4. Kliknite na **Print Head Alignment**.
5. Slijedite upute na zaslonu.

Čišćenje puta prolaska papira

Kada se ispisi zamrljaju ili izgule ili se papir ne uvlači pravilno, očistite valjak unutar pisača.



Važno:

Ne koristite toaletni papir za čišćenje unutrašnjeg dijela pisača. Pamučna vlakna mogu začepiti mlaznice ispisne glave.

1. Umetnite papir za čišćenje u pisač.
 - Umetnite obični papir veličine A4 kako biste uklonili uzrok zamrljanosti ili izguljenosti.
 - Umetnite papir za čišćenje koji ste dobili uz Epsonov papir kako biste riješili problem prohodnosti papira.
2. Uđite u **Izbornik** na početnom zaslonu.
3. Odaberite **Održavanje** > **Čišćenje vodilice papira**.
4. Slijedite upute na zaslonu kako biste očistili put prolaska papira.

Napomena:

 - Ponavljajte postupak dok papir ne bude zamrljan tintom.*
 - Da biste riješili problem prohodnosti papira, ponovite ovaj postupak dva do tri puta.*
 - Učinkovitost papira za čišćenje opada nakon tri ili više uporaba.*

Aplikacije i informacije mrežnih usluga

Usluga Epson Connect

Koristeći uslugu Epson Connect možete ispisivati sa svog pametnog telefona, tableta, osobnog računala ili prijenosnog računala, bilo kada i bilo gdje.

Za vaš pisač dostupne su sljedeće značajke.

Email Print	Daljinski ispis uz Epson iPrint	Scan to Cloud	Remote Print Driver
✓	✓	–	✓

Pojedinosti vezane uz uslugu Epson Connect pronađite na mrežnim stranicama portala.

<https://www.epsonconnect.com/>

<http://www.epsonconnect.eu> (samo za Europu)

Web Config

Web Config je aplikacija koja omogućava upravljanje stanjem pisača ili postavkama s računala ili pametnog uređaja putem internetskog preglednika. Možete potvrditi stanje pisača ili promijeniti postavke mreže i pisača. Za korištenje aplikacije Web Config potrebno je povezati pisač i uređaj s istom mrežom.

Napomena:

Podržani su sljedeći preglednici.

OS	Preglednik
Windows XP ili noviji	Internet Explorer 8 ili noviji, Firefox*, Chrome*
Mac OS X v10.6.8 ili noviji	Safari*, Firefox*, Chrome*
iOS*	Safari*
Android 2.3 ili noviji	Zadani preglednik
Chrome OS*	Zadani preglednik

*: Koristite najnoviju inačicu.

Pokretanje usluge Web Config u web-pregledniku

1. Provjerite IP adresu pisača.

Odaberite **Izbornik > Postavke mreže > Ispis lista sa stanjem** na upravljačkoj ploči i zatim pritisnite gumb  ili gumb OK. Provjerite IP adresu pisača na listu s ispisanim stanjem.

Aplikacije i informacije mrežnih usluga

2. Pokrenite web-preglednik na računalu ili pametnom uređaju, a zatim unesite IP adresu pisača.

Format:

IPv4: http://IP adresa pisača/

IPv6: http://[IP adresa pisača]/

Primjeri:

IPv4: http://192.168.100.201/

IPv6: http://[2001:db8::1000:1]/

Napomena:

Pomoću pametnog uređaja možete Web Config pokrenuti i putem zaslona za održavanje u usluzi Epson iPrint.

Povezane informacije

➔ [“Uporaba opcije Epson iPrint” na strani 47](#)

Pokretanje usluge Web Config u sustavu Windows

1. Pristupite zaslonu s uređajima i pisačima u sustavu Windows.
 - Windows 8.1/Windows 8/Windows Server 2012 R2/Windows Server 2012
Odaberite **Radna površina > Postavke > Upravljačka ploča > Prikaz uređaja i pisača** pod stavkom **Hardver i zvuk** (ili **Hardver**).
 - Windows 7/Windows Server 2008 R2
Kliknite na gumb Start i odaberite **Upravljačka ploča > Prikaz uređaja i pisača** u postavci **Hardver i zvuk**.
 - Windows Vista/Windows Server 2008
Kliknite na gumb Start i odaberite **Upravljačka ploča > Pisači unutar Hardver i zvuk**.
2. Desnom tipkom miša kliknite na ikonu pisača te odaberite **Svojstva**.
3. Odaberite karticu **Web-servis** i kliknite na URL.

Pokretanje usluge Web Config u sustavu Mac OS X

1. Odaberite **Postavke sustava** u izborniku  > **Pisači i skeneri** (ili **Ispis i skeniranje, Print & Fax**), a zatim odaberite pisač.
2. Kliknite na **Opcije i zalihe > Prikaži internetsku stranicu pisača**.

Potrebne aplikacije

Upravljački program pisača za sustav Windows

Upravljački program pisača aplikacija je koja upravlja radom pisača prema naredbama za ispis drugih aplikacija. Podešavanjem postavki na pisaču postižu se bolji rezultati ispisa. Korištenjem uslužne aplikacije upravljačkog programa pisača možete provjeriti stanje pisača i održati njegovu izvršnu radnu učinkovitost.

Napomena:

Možete promijeniti jezik upravljačkog programa pisača. Odaberite željeni jezik u postavci **Jezik** na kartici **Održavanje**.

Pristupanje upravljačkom programu pisača iz drugih aplikacija

Kako biste namjestili postavke koje se odnose isključivo na aplikaciju koju koristite, pristupite upravljačkom programu pisača iz te aplikacije.

Odaberite **Ispis** ili **Postava ispisa** u izborniku **Datoteka**. Odaberite svoj pisač i zatim kliknite na **Značajke** ili **Svojstva**.

Napomena:

Slijed radnji ovisi o aplikaciji. Pogledajte mrežnu pomoć za aplikaciju kako biste saznali pojedinosti.

Pristupanje upravljačkom programu pisača putem upravljačke ploče

Kako biste namjestili postavke koje se odnose na sve aplikacije, pristupite upravljačkom programu pisača putem upravljačke ploče.

- Windows 8.1/Windows 8/Windows Server 2012 R2/Windows Server 2012

Odaberite **Radna površina** > **Postavke** > **Upravljačka ploča** > **Prikaz uređaja i pisača** pod postavkom **Hardver i zvuk**. Desnom tipkom miša kliknite na ikonu pisača ili je pritisnite i zadržite te zatim odaberite **Značajke ispisivanja**.

- Windows 7/Windows Server 2008 R2

Kliknite na gumb Start i odaberite **Upravljačka ploča** > **Prikaz uređaja i pisača** u postavci **Hardver i zvuk**. Desnom tipkom miša kliknite na ikonu pisača i odaberite **Značajke ispisivanja**.

- Windows Vista/Windows Server 2008

Kliknite na gumb Start i odaberite **Upravljačka ploča** > **Pisači** unutar **Hardver i zvuk**. Desnom tipkom miša kliknite na ikonu pisača i odaberite **Odabir značajki ispisivanja**.

- Windows XP/Windows Server 2003 R2/Windows Server 2003

Kliknite na gumb Start i odaberite **Upravljačka ploča** > **Pisači i drugi hardver** > **Pisači i faksovi**. Desnom tipkom miša kliknite na ikonu pisača i odaberite **Značajke ispisivanja**.

Pokretanje uslužne aplikacije

Otvorite dijaloški okvir upravljačkog programa pisača. Kliknite na karticu **Održavanje**.

Ograničavanje dostupnih postavki za upravljački program pisača u sustavu Windows

Administratori mogu ograničiti pristup sljedećim postavkama upravljačkog programa pisača kako bi spriječili korisnike da izvrše neželjene promjene postavki.

- Vodeni žig

Aplikacije i informacije mrežnih usluga

- Zaglavlje/podnožje
- Boja
- dvostrani ispis
- Više stranica

Napomena:

Prijavite se u administratorski račun na vašem računalu.

1. Otvorite karticu **Opcijske postavke** u svojstvima pisača.
 - Windows 8.1/Windows 8/Windows Server 2012
Odaberite **Radna površina > Postavke > Upravljačka ploča > Prikaz uređaja i pisača** pod postavkom **Hardver i zvuk**. Desnom tipkom miša kliknite na ikonu pisača ili ju pritisnite i zadržite te zatim odaberite **Svojstva pisača**. Kliknite na karticu **Opcijske postavke**.
 - Windows 7/Windows Server 2008 R2
Kliknite na gumb Start i odaberite **Upravljačka ploča > Prikaz uređaja i pisača** u postavci **Hardver i zvuk**. Desnom tipkom miša kliknite na ikonu pisača, a zatim odaberite **Svojstva pisača**. Kliknite na karticu **Opcijske postavke**.
 - Windows Vista/Windows Server 2008
Kliknite na gumb Start i odaberite **Upravljačka ploča > Pisači unutar Hardver i zvuk**. Desnom tipkom miša kliknite na ikonu pisača, a zatim odaberite **Svojstva**. Kliknite na karticu **Opcijske postavke**.
 - Windows XP/Windows Server 2003 R2/Windows Server 2003
Kliknite na gumb Start i odaberite **Upravljačka ploča > Pisači i drugi hardver > Pisači i faksovi**. Desnom tipkom miša kliknite na ikonu pisača, a zatim odaberite **Svojstva**. Kliknite na karticu **Opcijske postavke**.
2. Kliknite na **Postavke upravljačkog programa**.
3. Odaberite značajku koju želite ograničiti.
Pogledajte korisničku pomoć za postavljanje stavki.
4. Kliknite na **OK**.

Podešavanje postavki rada upravljačkog programa pisača u sustavu Windows

Možete podešavati postavke kao što je omogućavanje rada programa **EPSON Status Monitor 3**.

1. Otvorite dijaloški okvir upravljačkog programa pisača.
2. Kliknite na **Proširene postavke** na kartici **Održavanje**.
3. Podesite odgovarajuće postavke i zatim kliknite na **OK**.
Pogledajte mrežnu pomoć za postavljanje stavki.

Povezane informacije

➔ [“Upravljački program pisača za sustav Windows” na strani 74](#)

Upravljački program pisača za sustav Mac OS X

Upravljački program pisača aplikacija je koja upravlja radom pisača prema naredbama za ispis drugih aplikacija. Podešavanjem postavki na pisaču postižu se bolji rezultati ispisa. Korištenjem uslužne aplikacije upravljačkog programa pisača možete provjeriti stanje pisača i održati njegovu izvrsnu radnu učinkovitost.

Pristupanje upravljačkom programu pisača iz drugih aplikacija

Odaberite **Ispis** u izborniku **Datoteka**. Ako je potrebno, kliknite na **Prikaži detalje** ili ▼ kako biste proširili ovaj dijaloški okvir.

Napomena:

Slijed radnji ovisi o aplikaciji. Pogledajte mrežnu pomoć za aplikaciju kako biste saznali pojedinosti.

Pokretanje uslužne aplikacije

Odaberite **Značajke sustava** u  izborniku > **Pisači i skeneri** (ili **Ispiši i skeniraj**, **Ispiši i faksiraj**), a zatim odaberite pisač. Kliknite na **Mogućnosti i potrošni materijal** > **Uslužna aplikacija** > **Otvori uslužnu aplikaciju pisača**.

Podešavanje postavki rada upravljačkog programa pisača u sustavu Mac OS X

Možete podesiti različite postavke kao što su preskakanje praznih stranica te omogućiti/onemogućiti ispisivanje velikom brzinom.

1. Odaberite **Značajke sustava** u  izborniku > **Pisači i skeneri** (ili **Ispiši i skeniraj**, **Ispiši i faksiraj**), a zatim odaberite pisač. Kliknite na **Mogućnosti i zalihe** > **Mogućnosti** (ili **Upravljački program**).
2. Podesite odgovarajuće postavke i zatim kliknite na **OK**.
 - Thick paper and envelopes:** Sprječava razmazivanje tinte kod ispisa na debelom papiru. Međutim, brzina ispisivanja može biti smanjena.
 - Preskoči praznu stranicu:** Preskače se ispisivanje praznih stranica.
 - Tihi način rada:** Tiho ispisivanje. Međutim, brzina ispisivanja može biti smanjena.
 - Permit temporary black printing:** Privremeno ispisivanje samo sa spremnikom crne tinte.
 - High Speed Printing:** Ispisivanje se vrši pomicanjem ispisne glave u oba smjera. Brzina ispisivanja je veća, što može utjecati na smanjenje kvalitete ispisa.
 - Ukloni bijele rubove:** Uklanjaju se nepotrebne margine prilikom ispisivanja bez obruba.
 - Warning Notifications:** Upravljački program pisača može prikazivati poruke s upozorenjima.
 - Establish bidirectional communication:** Obično ova postavka treba biti namještena na **On**. Odaberite **Off** ako je dobivanje informacija o pisaču nemoguće jer se pisač dijeli s Windows računalima na mreži ili iz bilo kojeg drugog razloga.
 - Lower Cassette:** Umetnite dodatne ladice za papir kao izvor papira.

Napomena:

Dostupnost ovih postavki ovisi o modelu pisača.

Povezane informacije

➔ [“Privremeni ispis sa spremnikom crne tinte” na strani 64](#)

Epson Easy Photo Print

Epson Easy Photo Print je aplikacija koja vam omogućuje da lako ispisujete fotografije s različitim rasporedima. Možete obaviti pretpregled fotografije i prilagoditi slike ili njihov položaj. Također, možete fotografije ispisivati s okvirima. Pogledajte mrežnu pomoć za aplikaciju kako biste saznali pojedinosti.

Napomena:

- Operacijski sustavi Windows Server nisu podržani.
- Da biste mogli koristiti ovu aplikaciju, mora biti instaliran upravljački program pisača.

Pokretanje u sustavu Windows

- Windows 8.1/Windows 8

Unesite naziv aplikacije u polje za pretraživanje i zatim odaberite prikazanu ikonu.

- Windows 7/Windows Vista/Windows XP

Kliknite na gumb Start i odaberite **Svi programi** ili **Programi** > **Epson Software** > **Epson Easy Photo Print**E-Photo.

Pokretanje u sustavu Mac OS X

Odaberite **Idi** > **Aplikacije** > **Epson Software** > **Epson Easy Photo Print**.

E-Web Print (samo za Windows)

E-Web Print je aplikacija koja vam omogućuje da lako ispisujete web-stranice s različitim rasporedima. Pogledajte mrežnu pomoć za aplikaciju kako biste saznali pojedinosti. Korisničkoj pomoći možete pristupiti putem izbornika **E-Web Print** na alatnoj traci **E-Web Print**.

Napomena:

Operacijski sustavi Windows Server nisu podržani.

Pokretanje aplikacije

Nakon što instalirate aplikaciju E-Web Print, prikazat će se u vašem pregledniku. Kliknite **Print** ili **Clip**.

EPSON Software Updater

Aplikacija EPSON Software Updater traži na internetu nove inačice softvera ili ažuriranja za postojeći softver koje po pronalasku instalira. Također možete ažurirati upravljački program pisača i priručnik.

Napomena:

Operacijski sustavi Windows Server nisu podržani.

Pokretanje u sustavu Windows

- Windows 8.1/Windows 8

Unesite naziv aplikacije u polje za pretraživanje i zatim odaberite prikazanu ikonu.

- Windows 7/Windows Vista/Windows XP

Kliknite na gumb Start i odaberite **Svi programi** (ili **Programi**) > **Epson Software** > **EPSON Software Updater**.

Aplikacije i informacije mrežnih usluga

Pokretanje u sustavu Mac OS X

Odaberite **Idi na > Aplikacije > Epson Software > EPSON Software Updater**.

EpsonNet Config

EpsonNet Config je aplikacija koja vam omogućava postavljanje adresa i protokola mrežnog sučelja. Za detaljnije informacije pogledajte upute za uporabu programa EpsonNet Config ili pomoć unutar aplikacije.

Pokretanje u sustavu Windows

- Windows 8.1/Windows 8/Windows Server 2012 R2/Windows Server 2012

Unesite naziv aplikacije u polje za pretraživanje i zatim odaberite prikazanu ikonu.

- Osim za sustave Windows 8.1/Windows 8/Windows Server 2012 R2/Windows Server 2012

Kliknite na gumb Start i odaberite **Svi programi (ili Programi) > EpsonNet > EpsonNet Config V4 > EpsonNet Config**.

Pokretanje u sustavu Mac OS X

Odaberite **Idi na > Aplikacije > Epson Software > EpsonNet > EpsonNet Config V4 > EpsonNet Config**.

Deinstaliranje aplikacija

Napomena:

Prijavite se u administratorski račun na vašem računalu. Unesite administratorsku lozinku ako je računalo od vas zatraži.

Deinstaliranje aplikacija - Windows

1. Pritisnite gumb  kako biste isključili pisač.
2. Izađite iz svih pokrenutih programa.
3. Otvorite **Upravljačku ploču**:
 - Windows 8.1/Windows 8/Windows Server 2012 R2/Windows Server 2012
Odaberite **Radna površina > Postavke > Upravljačka ploča**.
 - Osim za sustave Windows 8.1/Windows 8/Windows Server 2012 R2/Windows Server 2012
Kliknite na gumb Start i odaberite **Upravljačka ploča**.
4. Otvorite **Deinstaliranje programa (ili Dodaj ili ukloni programe)**:
 - Windows 8.1/Windows 8/Windows 7/Windows Vista/Windows Server 2012 R2/Windows Server 2012/
Windows Server 2008 R2/Windows Server 2008
Odaberite **Deinstaliraj program** u postavci **Programi**.
 - Windows XP/Windows Server 2003 R2/Windows Server 2003
Kliknite na **Dodaj ili ukloni programe**.
5. Odaberite aplikaciju koju želite ukloniti.

Aplikacije i informacije mrežnih usluga

6. Deinstaliranje aplikacija:

- Windows 8.1/Windows 8/Windows 7/Windows Vista/Windows Server 2012 R2/Windows Server 2012/Windows Server 2008 R2/Windows Server 2008

Kliknite na **Deinstaliraj/promijeni** ili **Deinstaliraj**.

- Windows XP/Windows Server 2003 R2/Windows Server 2003

Kliknite na **Promijeni/ukloni** ili **Ukloni**.

Napomena:

Ako se prikaže dijaloški okvir **Kontrola korisničkog računala**, kliknite na **Nastavi**.

7. Slijedite upute na zaslonu.

Deinstaliranje aplikacija - Mac OS X

1. Preuzmite Uninstaller putem alata EPSON Software Updater.

Nakon što jednom preuzmete Uninstaller, ne trebate ga preuzimati svaki puta kada želite izbrisati aplikaciju s računala.

2. Pritisnite gumb kako biste isključili pisač.

3. Za deinstalaciju upravljačkog programa pisača odaberite **Značajke sustava** u izborniku > **Pisači i skeneri** (ili **Ispiši i skeniraj**, **Ispiši i faksiraj**), a zatim uklonite pisač s popisa omogućenih pisača.

4. Izađite iz svih pokrenutih programa.

5. Odaberite **Idi na** > **Aplikacije** > **Epson Software** > **Uninstaller**.

6. Odaberite aplikaciju koju želite ukloniti s računala i zatim kliknite na **Uninstall**.

Važno:

Program Uninstaller će ukloniti sve upravljačke programe za tintni pisač Epson s vašeg računala. Ako koristite više Epsonovih tintnih pisača, i želite izbrisati samo neke upravljačke programe, prvo izbrišite sve, a zatim ponovno instalirajte upravljački program pisača koji vam je potreban.

Napomena:

Ako ne možete pronaći aplikaciju koju želite ukloniti s računala na popisu aplikacija, tada postupak deinstalacije ne možete izvršiti korištenjem programa Uninstaller. U tom slučaju, odaberite **Idi na** > **Aplikacije** > **Epson Software** i odaberite aplikaciju koju želite deinstalirati te dovedite njezinu ikonu u ikonu Smeće.

Povezane informacije

➔ [“EPSON Software Updater” na strani 77](#)

Instaliranje aplikacija

Ako je vaše računalo spojeno s nekom mrežom, instalirajte najnovije aplikacije dostupne na web-mjestu. Ako ne možete preuzeti aplikacije s web-mjesta, instalirajte ih sa softverskog diska koji ste dobili uz pisač.

Aplikacije i informacije mrežnih usluga

Napomena:

- Prijavite se u administratorski račun na vašem računalu. Unesite administratorsku lozinku ako je računalo od vas zatraži.
- Da biste ponovo instalirali neku aplikaciju, morate je najprije deinstalirati.

1. Izađite iz svih pokrenutih programa.
2. Prilikom instaliranja upravljačkog programa pisača privremeno odspojite pisač i računalo.

Napomena:

Ne smijete povezati pisač s računalom dok ne bude zatraženo da to učinite.

3. Instalirajte aplikacije slijedeći upute koje su navedene na sljedećim mrežnim stranicama.

<http://epson.sn>

Povezane informacije

➔ “Deinstaliranje aplikacija” na strani 78

Ažuriranje aplikacija i upravljačkog programa

Riješite određene probleme i poboljšajte ili dodajte funkcije ažuriranjem aplikacija ili upravljačkog programa. Koristite najnoviju verziju aplikacija i upravljačkog programa.

1. Provjerite jesu li pisač i računalo povezani te je li računalo spojeno na internet.
2. Pokrenite EPSON Software Updater kako biste ažurirali aplikacije ili upravljački program.



Važno:

Ne isključujte računalo ili pisač dok traje ažuriranje.

Napomena:

Ako ne možete pronaći aplikaciju koju želite ažurirati na popisu aplikacija, tada postupak ažuriranja ne možete izvršiti korištenjem programa EPSON Software Updater. Posjetite Epsonove lokalne mrežne stranice kako biste provjerili dostupnost najnovijih verzija aplikacija.

<http://www.epson.com>

Povezane informacije

➔ “EPSON Software Updater” na strani 77

Rješavanje problema

Provjeravanje statusa pisača

Možete pročitati poruke o pogreškama i provjeriti približnu razinu tinte u spremnicima na LCD zaslonu ili na računalu.

Provjera kodova greške na LCD zaslonu

Kod je prikazan na LCD zaslonu ako se pojavila greška ili informacija koja zahtijeva vašu pažnju.

Kod	Situacija	Rješenja
E-01	Došlo je do pogreške pisača.	Uklonite sav papir ili zaštitni materijal u pisaču. Ako se poruka o pogrešci prikazuje i nakon isključivanja i ponovnog uključivanja, obratite se Epson korisničkoj podršci.
E-11	Mora se zamijeniti jastučić za tintu.	Obratite se Epsonu ili ovlaštenom Epsonovom pružatelju usluga radi zamjene jastučića za tintu*. To nije dio koji može servisirati korisnik.
E-12	Potpuno je napunjena kutija za održavanje. Trebate zamijeniti kutiju za održavanje.	Isključite napajanje i zatim je zamijenite novom kutijom za održavanje.
E-13	Kutija za održavanje nije ugrađena ili nije pravilno ugrađena.	Isključite napajanje i zatim ugradite kutiju za održavanje.
E-14	Nije prepoznata kutija za održavanje.	Isključite napajanje i zatim ponovno ugradite kutiju za održavanje. Ako se poruka i dalje prikazuje čak i nakon ponovnog ugrađivanja kutije za održavanje, zamijenite je novom kutijom na održavanje.
E-21	Pojavila se greška baterije. Pisač se automatski isključuje.	Obratite se Epsonovoj korisničkoj podršci.
E-22	Baterija je prehladna za korištenje. Pisač se automatski isključuje.	Upotrijebite ovaj pisač na temperaturi od 10 do 35 °C.
E-23	Baterija je prevruća za korištenje. Pisač se automatski isključuje.	
E-24	Baterija nije dovoljno napunjena za korištenje. Pisač se automatski isključuje.	Napunite bateriju ili spojite AC adapter na pisač.
W-01	Došlo je do zaglavlivanja papira u dijelu uvlačenje papira straga.	Uklonite zaglavljeni papir i pritisnite gumb OK.
W-02	Došlo je do zaglavlivanja papira unutar pisača.	
W-11	Jastučić za tintu je pri kraju radnog vijeka.	Obratite se Epsonu ili ovlaštenom Epsonovom pružatelju usluga radi zamjene jastučića za tintu*. To nije dio koji može servisirati korisnik. Poruka će biti prikazana tijekom zamjene jastučića za tintu. Za nastavak ispisa pritisnite gumb OK.

Rješavanje problema

Kod	Situacija	Rješenja
W-12	Spremnik tinte nije ispravno postavljen.	Lagano pritisnite svaki spremnik s tintom. Uvjerite se da su uglavljeni.
W-13	Instalirani spremnici s tintom ne mogu se koristiti s ovim pisačem.	Zamijenite spremnike s tintom onima koji su kompatibilni s ovim pisačem.
I-22	Postavite Wi-Fi koristeći Tipka (WPS) .	Pritisnite gumb pristupne točke. Ako nema gumba na pristupnoj točki, otvorite prozor postavke pristupne točke i kliknite gumb prikazan u softveru.
I-23	Postavite Wi-Fi koristeći PIN (WPS) .	Unesite PIN kod prikazan na LCD zaslonu u pristupnu točku ili računali u roku od dvije minute.
I-31	Postavite Wi-Fi koristeći Automatsko povezivanje na Wi-Fi .	Instalirajte softver na vaše računalo i pritisnite gumb OK kada se pokrene postavljanje Wi-Fi veze.
I-41	Onemogućena je funkcija Konfiguracija papira . Neke funkcije ne mogu se koristiti.	Ako je onemogućena postavka Konfiguracija papira , ne možete koristiti AirPrint. Također će vas poruka obavijestiti o veličini papira, no neće biti prikazano odstupanje vrste papira. Ostavite aktiviranu postavku ako uvijek ne koristite istu veličinu i vrstu papira, no ne morate promijeniti postavke papira.
I-81	Pisač se prebacuje na način rada s baterijom jer je isključen AC adapter.	Brzina ispisa može biti niža kada je pisač u načinu rada s baterijom. Spojite AC adapter na pisač ako ne želite promijeniti brzinu ispisa.
-	Niska razina tinte.	Možete nastaviti ispisivati dok ne primite upute za zamjenu spremnika s tintom. Međutim, imajte na umu da pisač ne može ispisivati ako se potroši bilo koji spremnik s tintom. Što prije pripremite nove spremnike s tintom.
-	Tinta je potrošena i morate zamijeniti spremnike s tintom.	Kako biste bili sigurni da ćete dobiti najbolju kvalitetu ispisa i kako biste zaštitili ispisnu glavu pisača, pisač će vas upozoriti kad je potrebno zamijeniti spremnike kada razina tinte u njima dosegne sigurnosno ograničenje. Zamijenite spremnik kada se to od vas zatraži.
Recovery Mode	Pisač se pokrenuo u načinu rada za oporavak jer ažuriranje upravljačkog programa nije uspješno izvedeno.	Slijedite ove korake prilikom ponovnog pokušaja ažuriranja upravljačkog programa. <ol style="list-style-type: none"> 1. Priključite pisač koristeći AC adapter. 2. Povežite računalo i pisač putem USB kabela. (Kada se pisač nalazi u načinu rada za oporavak, ažuriranje upravljačkog programa se ne može izvršiti putem mrežne veze.) 3. Posjetite Epsonove lokalne mrežne stranice kako biste pročitali daljnje upute.

* Tijekom ciklusa ispisivanja vrlo mala količina tinte koja je višak može se nakupiti u jastučiću za tintu. Kako bi se spriječilo curenje tinte iz jastučića, pisač je dizajniran da zaustavi postupak ispisivanja kada se dosegne granična razina kapaciteta jastučića. Hoće li i koliko često to biti potrebno, ovisit će o broju stranica i vrsti materijala koji ispisujete te broju ciklusa čišćenja koji provodi pisač. Ako je potrebno izvršiti zamjenu jastučića, to ne znači da je vaš pisač prestao raditi u skladu sa svojim specifikacijama. Pisač će vas upozoriti kada je potrebno zamijeniti jastučić. Njegovu zamjenu smije izvršiti samo ovlašteni Epsonov pružatelj usluga. Epsonovo jamstvo stoga ne pokriva troškove ove zamjene.

Rješavanje problema

Povezane informacije

- ➔ “Kontaktiranje Epsonove korisničke podrške” na strani 102
- ➔ “Punjenje baterije” na strani 51
- ➔ “Instaliranje aplikacija” na strani 79
- ➔ “Ažuriranje aplikacija i upravljačkog programa” na strani 80
- ➔ “Zamjena spremnika s tintom” na strani 57

Provjeravanje statusa pisača - Windows

1. Otvorite dijaloški okvir upravljačkog programa pisača.
2. Kliknite na **EPSON Status Monitor 3** na kartici **Održavanje**, a zatim kliknite **Pojedinosti**.

Napomena:

Ako je aplikacija **EPSON Status Monitor 3** onemogućena, kliknite na **Proširene postavke** na kartici **Održavanje** i zatim odaberite **Omogući EPSON Status Monitor 3**.

Povezane informacije

- ➔ “Upravljački program pisača za sustav Windows” na strani 74

Provjeravanje statusa pisača - Mac OS X

1. Odaberite **Postavke sustava** u izborniku  > **Pisači i skeneri** (ili **Ispis i skeniranje, Print & Fax**), a zatim odaberite pisač.
2. Kliknite na **Opcije i zalihe** > **Uslužni program** > **Otvori uslužni program pisača**.
3. Kliknite na **EPSON Status Monitor**.

Uklanjanje zaglavljene papira

Pogledajte pogrešku prikazanu na upravljačkoj ploči i slijedite upute za uklanjanje zaglavljene papira, uključujući i eventualne otcepljene komadiće papira. Zatim obrišite pogrešku.



Važno:

Pažljivo uklonite zaglavljenu papir. Uklanjanje papira silom može prouzročiti oštećenje pisača.

Uklanjanje zaglavljene papira iz Uvlačenje papira straga

Uklonite zaglavljene papir.

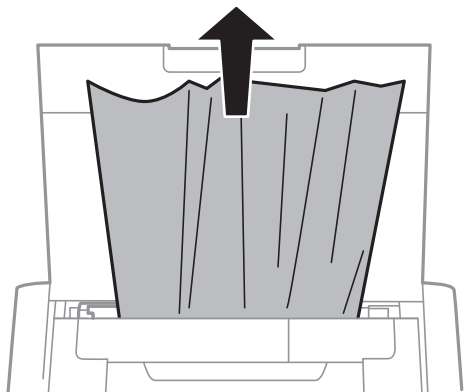

Uklanjanje zaglavljene papira iz unutrašnjosti pisača

 **Pozor:**

Nikada nemojte pritiskati tipke na upravljačkoj ploči dok držite ruku unutar pisača. Ako pisač počne raditi, može vas ozlijediti. Da biste spriječili ozljede, pazite da ne dotičete isturene dijelove.

1. Otvorite Poklopac unutar kućišta pisača.

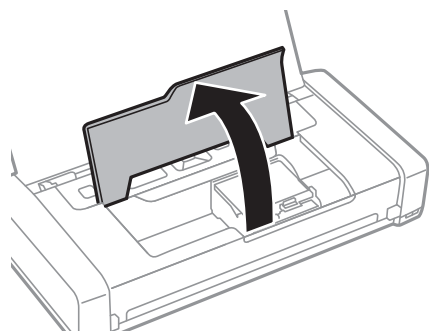

Rješavanje problema

2. Uklonite zaglavljene papir.

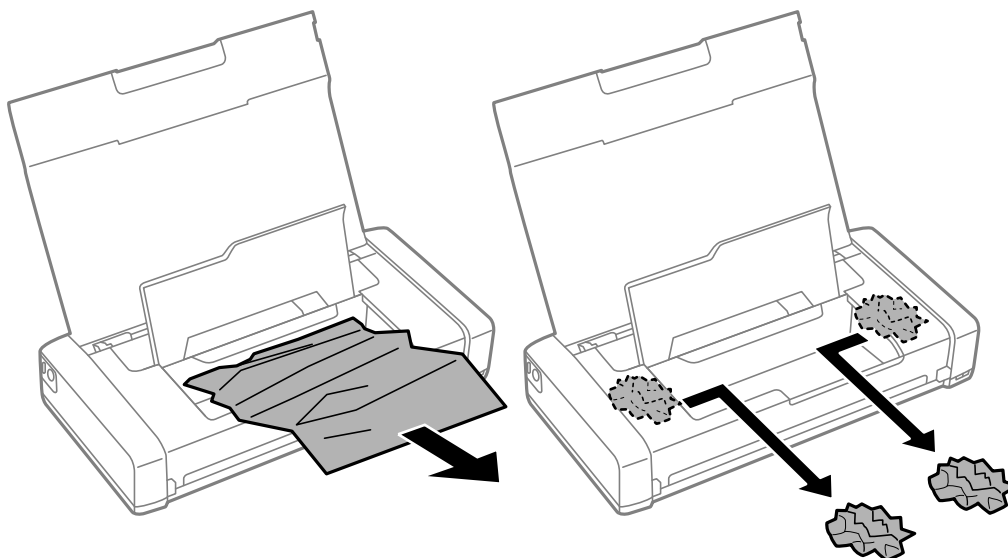
**Važno:**

Ne dirajte plosnati bijeli kabel ili fluorescentni dio unutar pisača. To može prouzročiti kvar.

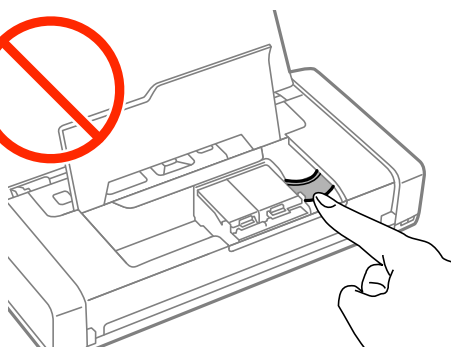

3. Zatvorite Poklopac unutar kućišta pisača.

Papir se neispravno uvlači

Provjerite sljedeće ako je papir zaglavljeno: uvlači li se papir ukoso, uvlači li se više stranica odjednom, uvlači li pisač papir te izbacuje li ga.

- Postavite pisač na ravnu površinu i koristite ga u preporučenim radnim uvjetima.
- Možda je baterija gotovo prazna. Spojite AC adapter na pisač.
- Koristite papir namijenjen ovom pisaču.
- Slijedite mjere opreza pri rukovanju papirom.
- Umetnite papir u pravom smjeru i pomaknite rubnu vodilicu do ruba papira.
- Nemojte umetati veći broj listova od onog preporučenog za odabranu vrstu papira.
- Kada se dogodi pogreška koja javlja da nema papira iako je papir uloženo u pisač, ponovno umetnite papir tako da leži uz desni rub uvlačenje papira straga.

Rješavanje problema

- Umećite jedan po jedan list papira onda kada nije poželjno umetnuti više listova odjednom.
- Ako u slučaju ručnog dvostranog ispisa u izvor papira bude uvučeno više listova odjednom, izvadite sav umetnuti papir prije nego što ga ponovno stavite.
- Uvucite i izbacite papir bez ispisivanja kako biste pročistili hod papira.
- Pobrinite se da su veličina papira i postavke vrste papira u izvoru papira točni.

Povezane informacije



- ➔ [“Specifikacije okruženja” na strani 97](#)
- ➔ [“Dostupni papiri i kapaciteti” na strani 24](#)
- ➔ [“Mjere opreza pri rukovanju papirom” na strani 23](#)
- ➔ [“Umetanje papira u Uvlačenje papira straga” na strani 25](#)
- ➔ [“Čišćenje puta prolaska papira” na strani 71](#)

Problemi u radu pisača i upravljačke ploče

Pisač se ne uključuje

- Pritisnite gumb  i zadržite ga malo duže.
- Provjerite je li kabel za napajanje sigurno umetnut u utičnicu.
- Ako ne možete uključiti pisač kod uključivanja napajanja baterije, baterija je možda pri kraju. Spojite AC adapter ili napunite bateriju koristeći USB priključak dulje od trideset minuta, a zatim ponovno uključite pisač.

Pisač se ne isključuje

Isključite AC adapter i USB kabel. Držite pritisnute gumbе  i  istovremeno dulje od sedam sekundi, a zatim otpustite oba gumba. Kako biste spriječili sušenje tinte u mlaznicama ispisne glave, pisač uključujte i isključujte pritiskom na gumb .

LCD zaslon se zacrnio

Pisač se nalazi u načinu mirovanja. Pritisnite bilo koji gumb na upravljačkoj ploči kako biste ponovno uključili LCD zaslon,

Napajanje se iznenada isključuje kada pisač radi s baterijom

- Pisač se isključuje ako se ne izvršavaju nikakvi zadaci. Uključite pisač.
- Odaberite razinu baterije. Ako je razina baterije niska, spojite AC adapter na pisač.

Nije moguće punjenje baterije preko računala

- Odaberite **Izbornik > Baterija > Postavke baterija** na upravljačkoj ploči i zatim omogućite opciju **USB napajanje preko osobnog računala**.
- Uvjerite se da je pisač isključen ili u modusu mirovanja.
- Uključite računalo. Aktivirajte računalo ako hibernira ili se nalazi u modusu mirovanja.
- Ne možete puniti bateriju koristeći USB koncentrator. Izravno spojite pisač na računalo.
- Računalo se može konfigurirati tako da ne dozvoli drugim uređajima punjenje kada računalo radi preko njegove baterije. Provjerite postavke računala.

Povezane informacije

➔ [“Punjenje baterije preko USB priključka” na strani 51](#)

Pisač ne ispisuje

Ako pisač ne radi ili ne ispisuje ništa, provjerite sljedeće.

- Postavite pisač na ravnu površinu i koristite ga u preporučenim radnim uvjetima.
- Priključite čvrsto kabel na pisač i računalo.
- Ako upotrebljavate USB koncentrator, pokušajte pisač povezati izravno s računalom.
- Ako koristite pisač putem mreže, provjerite je li pisač spojen na mrežu. Stanje možete provjeriti gledanjem indikatora na upravljačkoj ploči ili ispisom lista sa stanjem mreže. Ako pisač nije priključen na mrežu, pogledajte *Mrežni vodič*.
- Odaberite **Izbornik > Baterija > Postavke baterija** na upravljačkoj ploči i zatim deaktivirajte **USB napajanje preko osobnog računala**.
- Ako pokušavate ispisati veliku sliku, možda vaše računalo nema dovoljno memorije. Ispišite sliku manje razlučivosti ili manje veličine.
- U sustavu Windows, kliknite na **Red za ispis** na kartici **Održavanje** upravljačkog programa pisača, a zatim provjerite sljedeće.
 - Provjerite ima li zaustavljenih zadataka ispisa.
Otkazite zadatak ispisa ako je potrebno.
 - Provjerite je li pisač isključen ili u stanju čekanja.
Ako je pisač isključen ili u stanju čekanja, izbrišite postavke za stanje isključenosti ili čekanja u izborniku **Pisač**.
 - Provjerite je li pisač odabran kao zadani pisač u izborniku **Pisač** (na ikoni bi se trebala nalaziti kvačica).
Ako pisač nije postavljen kao zadani pisač, postavite ga kao zadani pisač.
- U sustavu Mac OS X provjerite je li pisač u statusu **Pauza**.
Odaberite **Postavke sustava** u izborniku  > **Pisači i skeneri** (ili **Ispis i skeniranje, Ispiši i faksiraj**), a zatim dvaput kliknite na pisač. Ako je pisač zaustavljen, kliknite na **Nastavi** (ili **Nastavi ispisivanje**).
- Pokrenite provjeru mlaznica i zatim očistite ispisnu glavu ako je neka od mlaznica začepljena.
- Nećete moći koristiti pisač pomoću značajke AirPrint ako su onemogućeni potrebni protokoli i postavke. Omogućite AirPrint koristeći Web Config.

Povezane informacije

- ➔ “Otkazivanje ispisivanja” na strani 49
- ➔ “Pregledavanje i čišćenje ispisne glave” na strani 68

Razni problemi s ispisom

Kvaliteta ispisa je loša

Ako je kvaliteta ispisa loša, npr. u slučaju zamućenog ispisa, pruga, nedostajućih ili izblijedjelih boja, neporavnatosti te mozaičkih šara na ispisu, provjerite sljedeće.

- Koristite papir namijenjen ovom pisaču.
- Ne ispisujte na vlažnom, oštećenom ili prestarom papiru.
- Ako je papir uvijen ili omotnica napuhana, izravnajte ih.
- Pri ispisivanju slika ili fotografija ispisujte koristeći podatke visoke razlučivosti. Slike na web-mjestima su često premale razlučivosti iako na zaslonu djeluju dovoljno dobro, pa kvaliteta ispisa može biti smanjena.
- Odaberite onu postavku vrste papira u upravljačkom programu pisača koja odgovara vrsti papira umetnutoj u pisač.
- Ispisujte koristeći postavke za visoku kvalitetu u upravljačkom programu pisača.
- Ako se slike ili fotografije ispisuju neočekivanim bojama, prilagodite boje i zatim ispišite ponovo. Značajka automatske korekcija boja koristi standardni način korekcije **PhotoEnhance**. Pokušajte neki drugi način korekcije **PhotoEnhance** tako da opciju koja nije **Automatska korekcija** odaberete za postavku **Korekcija scene**. Ako problem ne nestane, upotrijebite neku drugu značajku korekcije boja osim **PhotoEnhance**.
 - Windows

Odaberite **Korisnički** u postavci **Korekcija boja** na kartici **Više opcija**. Kliknite **Napredno**, a zatim odaberite bilo što osim **PhotoEnhance** kao postavku za **Upravljanje bojama**.
 - Mac OS X

Odaberite **Usklađivanje boja** u skočnom izborniku ispisa i zatim kliknite na **EPSON Color Controls**. Odaberite **Color Options** u skočnom izborniku, a zatim odaberite bilo što osim **PhotoEnhance**.
- Onemogućite postavku za dvosmjerno (ili jako brzo) ispisivanje. Kada je ova postavka omogućena, ispisna glava pomiče se u oba smjera i okomite linije možda neće biti poravnate. Ako onemogućite tu postavku, brzina ispisivanja može se usporiti.
 - Windows

Poništite postavku **Velika brzina** na kartici **Više opcija** upravljačkog programa pisača.
 - Mac OS X

Odaberite **Postavke sustava** u izborniku  > **Pisači i skeneri** (ili **Ispis i skeniranje, Ispiši i faksiraj**) i zatim odaberite pisač. Kliknite na **Opcije i zalihe** > **Opcije** (ili **Upravljački program**). Odaberite **Off** u postavci **High Speed Printing**.
- Odaberite **Izbornik** > **Postavka gustoće običnog papira** na upravljačkoj ploči, a zatim prilagodite gustoću.
- Odaberite **Izbornik** > **Podešavanje boje** na upravljačkoj ploči, a zatim prilagodite boju.
- Pokrenite provjeru mlaznica i zatim očistite ispisnu glavu ako je neka od mlaznica začepljena.
- Poravnajte ispisnu glavu.

Rješavanje problema

- ❑ Ako se pojavi odstupanje od poravnjanja u razmacima od 2.5 cm, poravnajte ispisnu glavu.
- ❑ Ne slažite papire jedan na drugi odmah nakon ispisivanja.
- ❑ Potpuno osušite ispise prije njihovog arhiviranja ili prikazivanja. Prilikom sušenja ispisa izbjegavajte izravnu sunčevu svjetlost, ne koristite fen i ne dotičite ispisanu stranu papira.
- ❑ Upotrebljavajte isključivo originalne Epsonove spremnike. Na ovom se pisaču može podesiti postavka boja prilikom korištenja originalnih Epsonovih spremnika. Kvaliteta ispisa može biti slabija zbog upotrebe neoriginalnih spremnika.
- ❑ Epson preporučuje da spremnik za tintu iskoristite prije datuma navedenog na pakovanju.
- ❑ Kako biste stalno imali najbolju kvalitetu ispisa, spremnik s tintom potrošite unutar šest mjeseci od otvaranja pakovanja.
- ❑ Kada ispisujete slike ili fotografije, Epson preporučuje korištenje originalnog Epson papira prije nego običnog papira. U slučaju originalnog Epson papira, ispisujte na strani za ispis.

Povezane informacije

- ➔ [“Mjere opreza pri rukovanju papirom” na strani 23](#)
- ➔ [“Popis vrsta papira” na strani 25](#)
- ➔ [“Pregledavanje i čišćenje ispisne glave” na strani 68](#)
- ➔ [“Poravnavanje ispisne glave” na strani 69](#)
- ➔ [“Dostupni papiri i kapaciteti” na strani 24](#)

Položaj, veličina ili margine ispisa su neispravni

- ❑ Umetnite papir u pravom smjeru i pomaknite rubnu vodilicu do ruba papira.
- ❑ Ako se ispis pomakne na desno i bude odrezan na desnoj strani, papir se možda neće moći umetnuti u ispravan položaj. Povucite rubnu vodilicu u krajnji lijevi položaj, gurnite desni dio u krajnji desni položaj i zatim ponovno umetnite papir.

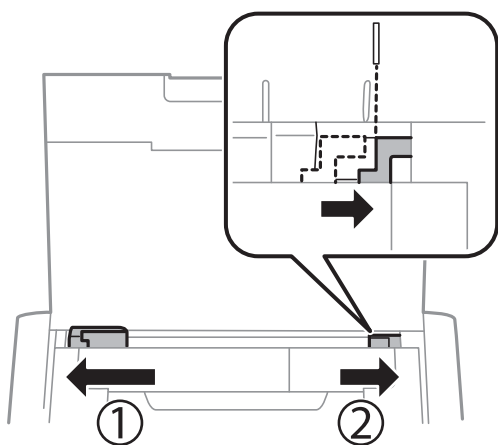

- ❑ Odaberite odgovarajuću postavku za veličinu papira na upravljačkoj ploči ili u upravljačkom programu pisača.
- ❑ Prilagodite postavku margine u aplikaciji tako da se uklopi u područje ispisa.

Rješavanje problema

- Tijekom ispisivanja bez obruba slika se neznatno uvećava, a višak slike bude odrezan. Prilagodite stupanj povećanja.
 - Windows
Kliknite na **Postavke** postavke **Bez ruba** na kartici **Glavna** upravljačkog programa pisača, a zatim odaberite stupanj povećanja.
 - Mac OS X
Namjestite postavku **Proširenje** u izborniku **Postavke ispisa** dijaloškog okvira ispisivanja.

Povezane informacije

- ➔ [“Umetanje papira u Uvlačenje papira straga” na strani 25](#)
- ➔ [“Površina za ispis” na strani 93](#)

Papir je zamrljan ili izguljen

Ako se papir tijekom ispisivanja zamrlja ili izguli, provjerite sljedeće.

- Očistite put prolaska papira.
- Umetnite papir u pravom smjeru.
- Kod ručnog dvostranog ispisivanja pazite da se tinta sasvim osuši prije ponovnog umetanja papira.

Povezane informacije

- ➔ [“Čišćenje puta prolaska papira” na strani 71](#)
- ➔ [“Umetanje papira u Uvlačenje papira straga” na strani 25](#)
- ➔ [“Kvaliteta ispisa je loša” na strani 88](#)

Znakovi su neispravni ili iskrivljeni

- Priključite čvrsto kabel na pisač i računalo.
- Izbrišite sve zaustavljene zadatke ispisa.
- Nemojte ručno postavljati računalo u načine **Hibernacija** ili **Mirovanje** dok traje ispisivanje. Stranice iskrivljenog teksta mogu biti ispisane nakon što idući put pokrenete računalo.

Povezane informacije

- ➔ [“Otkazivanje ispisivanja” na strani 49](#)

Slika je izvrnuta

Poništite oznaku postavke zrcalne slike u upravljačkom programu pisača ili aplikaciji.

- Windows
Poništite postavku **Zrcalna slika** na kartici **Više opcija** u upravljačkom programu.
- Mac OS X
Poništite postavku **Mirror Image** u izborniku **Postavke ispisa** dijaloškog okvira ispisivanja.



Problem s ispisom se ne može riješiti

Ako i nakon što ste isprobali sva rješenja niste uspjeli razriješiti problem, pokušajte deinstalirati i ponovno instalirati upravljački program pisača.

Povezane informacije

- ➔ “Deinstaliranje aplikacija” na strani 78
- ➔ “Instaliranje aplikacija” na strani 79

Ispisivanje je presporo

- Pri neprekidnom ispisivanju zadataka ispisa u ukupnom trajanju duljem od 15 minuta, brzina ispisivanja smanjuje se kako bi se spriječilo pregrijavanje ili oštećenje mehanizma pisača. Ako se to dogodi, možete nastaviti s ispisivanjem. Kako bi se brzina ispisivanja normalizirala tj. pisač započeo ispisivati normalnom brzinom, otkazite zadatak ispisa i ostavite uključen pisač najmanje 45 minuta u neaktivnom stanju. Pisač se ne može oporaviti ako je isključen.
- Brzina ispisa smanjuje se dok pisač radi s baterijom. Spojite AC adapter na pisač.
- Zatvorite sve aplikacije koje nisu neophodne.
- Smanjite postavku kvalitete u upravljačkom programu pisača. Visoka kvaliteta ispisa usporava ispisivanje.
- Omogućite postavku za dvosmjerno (ili jako brzo) ispisivanje. Kada je ova postavka omogućena, ispisna glava pomiče se u oba smjera, a brzina ispisivanja se povećava.
 - Windows
Odaberite **Velika brzina** na kartici **Više opcija** upravljačkog programa pisača.
 - Mac OS X
Odaberite **Postavke sustava** u izborniku  > **Pisači i skeneri** (ili **Ispis i skeniranje, Ispiši i faksiraj**) i zatim odaberite pisač. Kliknite na **Opcije i zalihe** > **Opcije** (ili **Upravljački program**). Odaberite **On** u postavci **High Speed Printing**.
- Onemogućite tihi način. Ako je tihi način rada uključen, brzina ispisivanja se smanjuje.
 - Upravljačka ploča
Na početnom zaslonu odaberite **Izbornik** > **Podešavanje pisača** > **Tihi način rada** i zatim ga onemogućite.
 - Windows
Odaberite **Isključeno** u postavci **Tihi način rada** na kartici **Glavna**.
 - Mac OS X
Odaberite **Postavke sustava** u izborniku  > **Pisači i skeneri** (ili **Ispis i skeniranje, Ispiši i faksiraj**) i zatim odaberite pisač. Kliknite na **Opcije i zalihe** > **Opcije** (ili **Upravljački program**). Odaberite **Off** u postavci **Tihi način rada**.
- Odaberite **Izbornik** > **Postavka gustoće običnog papira** na upravljačkoj ploči i zatim odaberite **Standardno**.

Drugi problemi

Lagani struni udar prilikom doticanja pisača

Ako je mnogo perifernih jedinica spojeno na računalo, prilikom doticanja pisača možete osjetiti lagani strujni udar. Spojite žicu za uzemljenje na računalo na koje je priključen pisač.

Bučan rad pisača

Ako su zvukovi rada pisača preglasni, omogućiti tihi način rada. Međutim, rad pisača će se usporiti uključivanjem tihog načina rada.

Upravljačka ploča

Na početnom zaslonu odaberite **Izbornik > Podešavanje pisača > Tihi način rada** i zatim ga omogućite.

Upravljački program pisača za sustav Windows

Odaberite **Uključ.** kao postavku **Tihi način rada** na kartici **Glavna**.

Upravljački program pisača za sustav Mac OS X

Odaberite **Postavke sustava** u izborniku  > **Pisači i skeneri** (ili **Ispis i skeniranje, Ispiši i faksiraj**) i zatim odaberite pisač. Kliknite na **Opcije i zalihe > Opcije** (ili **Upravljački program**). Odaberite **On** u postavci **Tihi način rada**.

Vatrozid je blokirao aplikaciju (samo za Windows)

Dodajte aplikaciju u popis dozvoljenih programa Vatrozida za Windows u sigurnosnim postavkama **Upravljačka ploča**.

Dodatak

Tehničke specifikacije

Svojstva pisača

Položaj mlaznica ispisne glave		Mlaznice za crnu tintu: 180 Mlaznice za tintu u boji: 59 za svaku boju
Težina papira	Obični papir	64 do 90 g/m ² (17 do 24 lb)
	Omotnice	Omotnica (vrste: #10, DL, C6) 75 do 90 g/m ² (20 do 24 lb)

Površina za ispis

Kvaliteta ispisa može opasti na zasjenjenim površinama uslijed svojstava mehanizma pisača.

Pojedinačni listovi (normalan ispis)

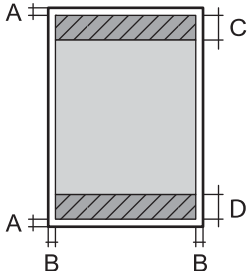
	A	3.0 mm (0.12 inča)
	B	Izuzev formata Letter i Legal: 3.0 mm (0.12 inča) Letter, Legal: 6.0 mm (0.24 inča)
	C	36.0 mm (1.42 inča)
	D	37.0 mm (1.46 inča)

Pojedinačni listovi (ispis bez obruba)

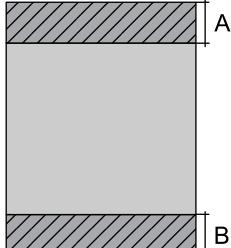
	A	39.0 mm (1.54 inča)
	B	40.0 mm (1.57 inča)

Dodatak

Omotnice

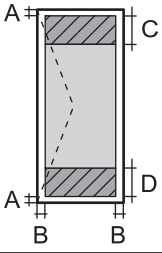
	A	3.0 mm (0.12 inča)
	B	5.0 mm (0.20 inča)
	C	18.0 mm (0.71 inča)
	D	36.0 mm (1.42 inča)

Specifikacije sučelja

Za računalo	Hi-Speed USB
-------------	--------------

Wi-Fi specifikacije

Standardi	IEEE802.11b/g/n
Raspon frekvencije	2,4 GHz
Načini koordinacije	Infrastrukturni, Ad hoc*1, Wi-Fi Direct*2,*3
Bežična sigurnost	WEP (64/128-bitni), WPA2-PSK (AES)*4

*1 Nije podržano za IEEE 802.11n.

*2 Ne podržava IEEE 802.11b.

*3 Jednostavni AP način rada je kompatibilan s Wi-Fi vezom (infrastruktura).

*4 Udovoljava odredbi WPA2 s podrškom za WPA/WPA2 Personal.

Sigurnosni protokol

SSL/TLS	Poslužitelj/klijent HTTPS, IPPS
---------	---------------------------------

Podržane usluge treće strane

AirPrint	Ispis	iOS 5 ili noviji/Mac OS X v10.7.x ili noviji
Google Cloud Print		

Dodatak

Dimenzije

Dimenzije	<p>Pohrana</p> <ul style="list-style-type: none"> <input type="checkbox"/> Širina: 309 mm (12.2 inča) <input type="checkbox"/> Dubina: 154 mm (6.1 inča) <input type="checkbox"/> Visina: 61 mm (2.4 inča) <p>Ispis</p> <ul style="list-style-type: none"> <input type="checkbox"/> Širina: 309 mm (12.2 inča) <input type="checkbox"/> Dubina: 232 mm (9.1 inča) <input type="checkbox"/> Visina: 217 mm (8.5 inča)
Težina *	Približno 1.6 kg (3.5 lb)

* Bez spremnika s tintom i AC adaptera.

Električne specifikacije

AC adapter

Model		A461H	A462E
Ulaz	Nazivna ulazna snaga napajanja	AC 100 V do 240 V	AC 220 V do 240 V
	Nazivna ulazna struja	1 A	1 A
	Raspon nazivne frekvencije	50 do 60 Hz	50 do 60 Hz
Izlaz	Nazivna izlazna snaga napajanja	DC 24 V	DC 24 V
	Nazivna izlazna struja	1 A	1 A

Električne specifikacije pisača (koristeći AC adapter)

Nazivna DC ulazna snaga	Nazivna DC ulazna snaga napajanja	DC 24 V
	Nazivna DC ulazna struja (bez punjenja baterije)	0.6 A
	Nazivna DC ulazna struja (s punjenjem baterije)	0.7 A

Dodatak

Potrošnja energije (s USB vezom)	Bez punjenja baterije	Ispisivanje: približno 11 W (ISO/IEC24712) Način pripravnosti: približno 4 W Način mirovanja: približno 1.3 W Isključeno: približno 0.3 W
	S punjenjem baterije	Ispisivanje: približno 14 W (ISO/IEC24712) Način pripravnosti: približno 14 W Način mirovanja: približno 12 W Isključeno: približno 11 W

Napomena:

Radni napon potražite na naljepnici pisača.

Specifikacije baterije

Vrsta	Litij-ionska
Nazivni napon napajanja	3.6 V
Kapacitet struje	1860 mAh
Broj neprekinutih ispisanih listova* ¹	U boji: otpr. 50 listova Crno-bijelo: otpr. 100 listova
Vrijeme punjenja* ²	AC adapter: otpr. 2.5 sata* ³ USB ulaz (5 V/0,5 A): otpr. 10 sati USB ulaz (5 V/1,5 A): otpr. 2.5 sati

*1 Vrijednost izmjerena tijekom ispisa A4 formata ISO/IEC24712 uzoraka s potpuno napunjenom baterijom pri okolnoj temperaturi od 25 °C.

*2 Vrijednost izmjerena pri punjenju baterije u isključenom stanju pri okolnoj temperaturi od 25 °C. Ako koristite pisač tijekom punjenja baterije, punjenje traje dulje.

*3 5 minuta punjenja omogućava ispis približno 4 listova A4 formata ISO/IEC24712 uzorka u crno-bijeloj verziji ili približno 2 listova A4 formata ISO/IEC24712 uzorka u boji.

Dodatak

Specifikacije okruženja

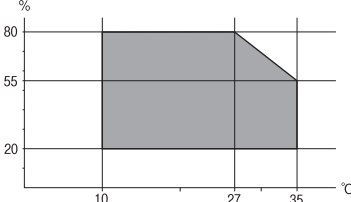
Rad:	<p>Pisač koristite unutar raspona prikazanog na sljedećem grafikonu.</p>  <p>Temperatura: 10 do 35 °C (50 do 95 °F) Zajamčena radna temperatura koristeći AC adapter: 0 do 40 °C (32 do 104 °F) Zajamčena radna temperatura koristeći bateriju: 5 do 40 °C (41 do 104 °F) Vlažnost: 20 do 80% relativne vlažnost (bez kondenzacije)</p>
Pohrana	<p>Temperatura: -30 do 60 °C (-22 do 140 °F)* Vlažnost: 5 do 85% relativne vlažnost (bez kondenzacije)</p>

* Može se čuvati mjesec dana pri 60 °C (140 °F).

Radne specifikacije spremnika s tintom

Temperatura pohrane	-30 do 40 °C (-22 do 104 °F)*
Temperatura smrzavanja	-16 °C (3.2 °F) Tinta se odmrzava i može se koristiti nakon otprilike 3 sata na temperaturi od 25 °C (77 °F).

* Može se čuvati mjesec dana na temperaturi od 40 °C (104 °F).

Zahtjevi sustava

- Windows 8.1 (32-bit, 64-bit)/Windows 8 (32-bit, 64-bit)/Windows 7 (32-bit, 64-bit)/Windows Vista (32-bit, 64-bit)/Windows XP Professional x64 Edition/Windows XP (32-bit)/Windows Server 2012 R2/Windows Server 2012/Windows Server 2008 R2/Windows Server 2008 (32-bit, 64-bit)/Windows Server 2003 R2 (32-bit, 64-bit)/Windows Server 2003 (32-bit, 64-bit)
- Mac OS X v10.9.x/Mac OS X v10.8.x/Mac OS X v10.7.x/Mac OS X v10.6.8

Napomena:

- Mac OS X možda ne podržava neke aplikacije i značajke.
- UNIX File System (UFS) za Mac OS X nije podržan.

Informacije o propisima

Standardi i odobrenja

Standardi i odobrenja za američki model

Proizvod

EMC	FCC odjeljak 15 pododjeljak B razred B CAN/CSA-CEI/IEC CISPR 22 razred B
-----	---

Ova oprema sadrži sljedeći bežični modul.

Proizvođač: Askey Computer Corporation

Vrsta: WLU6320-D69 (RoHS)

Proizvod je usklađen s odjeljkom 15 pravila FCC-a i odjeljkom RSS-210 pravila IC-a. Epson ne preuzima nikakvu odgovornost za bilo kakvo nepoštivanje sigurnosnih zahtjeva koje je nastalo kao rezultat nepreporučene modifikacije proizvoda. Uređaj prilikom rada mora ispunjavati sljedeća dva uvjeta: (1) ovaj uređaj ne smije uzrokovati štetne smetnje i (2) ovaj uređaj mora prihvatiti sve primljene smetnje, uključujući i smetnje koje može uzrokovati neželjen rad uređaja.

Kako bi se spriječile radijske smetnje licenciranog uređaja, on je predviđen za korištenje u zatvorenom prostoru i podalje od prozora kako bi se osigurala maksimalna zaštita. Oprema (ili njena antena odašiljača) koja se instalira na otvorenom podliježe licenci.

AC adapter

Sigurnost	UL60950-1 CAN/CSA-C22.2 br. 60950-1
EMC	FCC odjeljak 15 pododjeljak B razred B CAN/CSA-CEI/IEC CISPR 22 razred B

Standardi i odobrenja za europski model

Proizvod

Direktiva o elektromagnetskoj kompatibilnosti 2004/108/EZ	EN55022 razred B EN61000-3-2 EN61000-3-3 EN55024
---	---

Dodatak

Direktiva R&TTE br. 1999/5/EZ	EN300 328 EN301 489-1 EN301 489-17 EN60950-1
-------------------------------	---

Za europske korisnike

Mi, korporacija Seiko Epson, ovime izjavljujemo da sljedeći model opreme zadovoljava osnovne zahtjeve i druge relevantne naputke Direktive 1999/5/EZ:

B581A

Za uporabu samo u Irskoj, Ujedinjenoj Kraljevini, Austriji, Njemačkoj, Lihtenštajnu, Švicarskoj, Francuskoj, Belgiji, Luksemburgu, Nizozemskoj, Italiji, Portugalu, Španjolskoj, Danskoj, Finskoj, Norveškoj, Švedskoj, Islandu, Hrvatskoj, Cipru, Grčkoj, Sloveniji, Malti, Bugarskoj, Češkoj, Estoniji, Mađarskoj, Latviji, Litvi, Poljskoj, Rumunjskoj i Slovačkoj.

Epson ne preuzima nikakvu odgovornost za bilo kakvo nepoštivanje sigurnosnih zahtjeva koje je nastalo kao rezultat nepreporučene modifikacije proizvoda.

**AC adapter**

Direktiva o niskonaponskim uređajima 2006/95/EZ	EN60950-1
Direktiva o elektromagnetskoj kompatibilnosti 2004/108/EZ	EN55022 razred B EN61000-3-2 EN61000-3-3 EN55024

Standardi i odobrenja za australski model**Proizvod**

EMC	AS/NZS CISPR22 razred B
-----	-------------------------

Epson ovime izjavljuje da sljedeći modeli opreme zadovoljavaju osnovne zahtjeve i druge relevantne naputke standarda AS/NZS4268:

B581A

Epson ne preuzima nikakvu odgovornost za bilo kakvo nepoštivanje sigurnosnih zahtjeva koje je nastalo kao rezultat nepreporučene modifikacije proizvoda.

AC adapter

EMC	AS/NZS CISPR22 razred B
-----	-------------------------

Ograničenja kopiranja

Obratite pozornost na sljedeća ograničenja kako biste svoj pisač koristili na odgovoran i zakonit način.

Kopiranje sljedećih stavki zabranjeno je zakonom:

- novčanica, kovanica, vladinih trgovačkih obveznica, vladinih obveznica i županijskih obveznica
- neiskorištenih poštanskih maraka, pečatiranih razglednica i drugih službenih poštanskih stavki s valjanom poštarinom
- vladinih biljega i obveznica izdanih u skladu sa zakonskom procedurom

Budite oprezni prilikom kopiranja sljedećih stavaka:

- Privatnih utrživih obveznica (dioničkih potvrda, prenosivih vrijednosnica, čekova itd.), mjesečnih propusnica, koncesijskih kartica itd.
- putovnica, vozačkih dozvola, liječničkih potvrda, cestovnih propusnica, bonova za hranu, karata itd.

Napomena:

Kopiranje navedenih stavaka također je možda zabranjeno zakonom.

Odgovorna upotreba materijala s autorskim pravima:

Pisači se mogu zloupotrijebiti neprikladnim kopiranjem materijala s autorskim pravima. Ako ne djelujete prema uputama iskusnog odvjetnika, budite odgovorni i djelujte s poštovanjem te zatražite dopuštenje vlasnika autorskih prava prije kopiranja objavljenog materijala.

Premještanje i transportiranje pisača



Važno:

- Jaki udarci mogu oštetiti pisač.
- Spremnike s tintom ostavite u pisaču. Uklanjanje spremnika može izazvati sušenje glave pisača i spriječiti daljnji ispis.
- Nemojte uklanjati kutiju za održavanje; u protivnom tinta može procuriti.
- Ne ostavljajte pisač na izravnoj sunčevoj svjetlosti, blizu izvora topline te unutar automobila i drugih mjesta na kojima mogu nastati visoke temperature. Pisač se može deformirati ili tinta može procuriti.

Napomena:

Ako je prilikom sljedećeg ispisivanja kvaliteta ispisa lošija, očistite i poravnajte ispisnu glavu.

Pomicanje u zatvorenom ili na otvorenom



Važno:

Preporučujemo da pisač ponese kao ručnu prtljagu u zrakoplov. Kontaktirajte vašu aviokompaniju kako biste provjerili smijete li unijeti pisač u njihove zrakoplove. Ovisno o načinu rukovanja prtljagom u zračnoj luci, pisač bi se mogao oštetiti ili uslijed jakih udara može doći do curenja tinte.

- Isključite pisač i pobrinite se da su lampica napajanja i LCD zaslon isključeni.
- Isključite AC adapter i USB kabel.
- Zatvorite poklopac pisača prilikom nošenja.

- Ne stavljajte ništa na pisač.

Transportiranje

Pripremite pisač za transport, zapakirajte ga u njegovu kutiju koristeći zaštitne materijale i zatim transportirajte pisač.

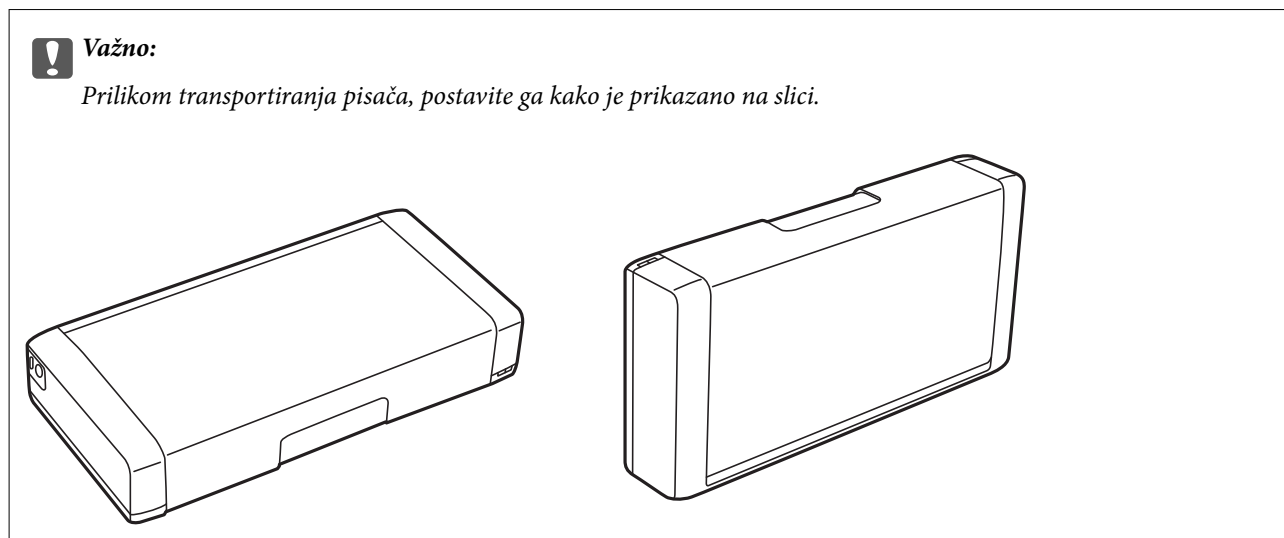

Povezane informacije

- ➔ “Nazivi dijelova i funkcije” na strani 16
- ➔ “Pregledavanje i čišćenje ispisne glave” na strani 68
- ➔ “Poravnavanje ispisne glave” na strani 69

Gdje potražiti pomoć

Web-mjesto tehničke podrške

Ako trebate dodatnu pomoć, posjetite Epsonovo web-mjesto tehničke podrške. Odaberite zemlju ili regiju i posjetite odjeljak tehničke podrške na lokalnim Epsonovim mrežnim stranicama. Na ovim stranicama pročitajte Česta pitanja (FAQ) i preuzmite najnovije verzije upravljačkih programa, priručnike te brojne druge sadržaje.

<http://support.epson.net/>

<http://www.epson.eu/Support> (Europa)

Ako vaš proizvod tvrtke Epson ne radi ispravno, a ne možete riješiti problem, obratite se korisničkoj podršci za pomoć.

Kontaktiranje Epsonove korisničke podrške

Prije obraćanja Epsonu

Ako vaš proizvod Epson ne radi ispravno, a problem ne možete riješiti pomoću informacija za rješavanje problema koje su navedene u priručnicima, obratite se korisničkoj podršci za pomoć. Ako Epsonova korisnička podrška za vaše područje nije navedena u nastavku, obratite se dobavljaču od kojega ste kupili proizvod.

Epsonova korisnička podrška brže će vam moći pomoći ako budete imali pri ruci sljedeće podatke:

- Serijski broj proizvoda
(naljepnica sa serijskim brojem obično se nalazi na stražnjoj strani proizvoda)
- Model proizvoda
- Verziju softvera proizvoda
(Kliknite na **Podaci, o verziji** ili sličan gumb u softveru proizvoda)
- Marku i model računala
- Naziv i verziju operacijskog sustava računala
- Nazive i verzije softverskih programa koje koristite sa svojim proizvodom

Napomena:

Ovisno o proizvodu, podaci o popisu poziva za postavke faksa i/ili mreže mogu biti pohranjeni u memoriji uređaja. Podaci i/ili postavke se mogu izgubiti kao posljedica kvara ili popravka uređaja. Epson ne preuzima nikakvu odgovornost za gubitak podataka niti za izradu sigurnosne kopije podataka i/ili postavki, čak ni tijekom jamstvenog roka. Preporučujemo izradu vlastite sigurnosne kopije podataka ili bilježenje podataka.

Pomoć za korisnike u Europi

U Dokumentu o paneuropskom jamstvu potražite informacije o tome kako se obratiti Epsonovoj korisničkoj podršci.

Pomoć za korisnike na Tajvanu

Kontakti za informacije, podršku i usluge servisa su:

Globalne mreže stranice

<http://www.epson.com.tw>

Dostupne su informacije o specifikacijama proizvoda, upravljačkim programima za preuzimanje i proizvodima.

Epson HelpDesk (telefon: +02-80242008)

Operateri pri službi za podršku telefonskim putem mogu vam pomoći:

- u vezi s upitima o prodaji i informacijama o proizvodima
- u vezi s pitanjima o upotrebi ili problemima
- u vezi s upitima o popravcima i jamstvu

Dodatak

Servisni centar za popravke:

Telefonski broj	Broj faksa	Adresa
02-23416969	02-23417070	No.20, Beiping E. Rd., Zhongzheng Dist., Taipei City 100, Taiwan
02-27491234	02-27495955	1F., Br.16, Odj. 5, Nanjing E. Rd., Songshan Dist., Taipei City 105, Taiwan
02-32340688	02-32340699	No.1, Ln. 359, Sec. 2, Zhongshan Rd., Zhonghe City, Taipei County 235, Taiwan
039-605007	039-600969	No.342-1, Guangrong Rd., Luodong Township, Yilan County 265, Taiwan
038-312966	038-312977	No.87, Guolian 2nd Rd., Hualien City, Hualien County 970, Taiwan
03-4393119	03-4396589	5F., No.2, Nandong Rd., Pingzhen City, Taoyuan County 32455, Taiwan
03-5325077	03-5320092	1F., No.9, Ln. 379, Sec. 1, Jingguo Rd., North Dist., Hsinchu City 300, Taiwan
04-23011502	04-23011503	3F., No.30, Dahe Rd., West Dist., Taichung City 40341, Taiwan
04-2338-0879	04-2338-6639	No.209, Xinxing Rd., Wuri Dist., Taichung City 414, Taiwan
05-2784222	05-2784555	No.463, Zhongxiao Rd., East Dist., Chiayi City 600, Taiwan
06-2221666	06-2112555	No.141, Gongyuan N. Rd., North Dist., Tainan City 704, Taiwan
07-5520918	07-5540926	1F., No.337, Minghua Rd., Gushan Dist., Kaohsiung City 804, Taiwan
07-3222445	07-3218085	No.51, Shandong St., Sanmin Dist., Kaohsiung City 807, Taiwan
08-7344771	08-7344802	1F., No.113, Shengli Rd., Pingtung City, Pingtung County 900, Taiwan

Pomoć za korisnike u Australiji

Podružnica tvrtke Epson u Australiji želi vam ponuditi visoku razinu korisničke usluge. Osim priručnika priloženih uz proizvod nudimo i sljedeće izvore informacija:

Internetsku adresu

<http://www.epson.com.au>

Pristup mrežnim stranicama podružnice tvrtke Epson u Australiji putem globalne mrežne stranice. Doista se isplati povremeno uputiti na ove stranice! Na ovim ćete mrežnim stranicama pronaći odjeljak za preuzimanje upravljačkih programa, Epsonova mjesta za kontakt, informacije o novim proizvodima i tehničku podršku (elektronička pošta).

Epsonovu službu za podršku

Epsonova služba za podršku služi kao krajnja instanca za pristup savjetima za sve naše klijente. Operateri pri službi za podršku mogu vam pomoći s instalacijom, konfiguracijom i radom vašeg proizvoda Epson. Osoblje za ponude službe za podršku može vam ponuditi literaturu o novim Epsonovim proizvodima i uputiti vas najbližem prodavaču ili servisu. Ovdje je moguće dobiti odgovore na mnoge upite.

Brojevi službe za podršku su:

Dodatak

Telefon: 1300 361 054

Preporučujemo vam da uz sebe imate sve potrebne podatke kada zovete službu za podršku. Što više informacija imate pri ruci, to ćemo vam lakše pomoći riješiti problem. Navedene informacije uključuju priručnik za proizvod Epson, vrstu računala, operativni sustav, programe i sve druge informacije koje smatrate potrebnima.

Pomoć za korisnike u Singapuru

Izvori informacija, podrška i usluge servisa koje pruža podružnica tvrtke Epson u Singapuru su:

Globalne mreže stranice

<http://www.epson.com.sg>

Putem elektroničke pošte moguće je dobiti specifikacije proizvoda, upravljačke programe za preuzimanje, odgovore na česta pitanja (FAQ), odgovore na upite o prodaji i tehničku podršku.

Epsonova služba za podršku (Telefon: (65) 6586 3111)

Operateri pri službi za podršku telefonskim putem mogu vam pomoći:

- u vezi s upitima o prodaji i informacijama o proizvodima
- u vezi s pitanjima o upotrebi ili problemima
- u vezi s upitima o popravcima i jamstvu

Pomoć za korisnike u Indoneziji

Kontakti za informacije, podršku i usluge servisa su:

Globalne mreže stranice

<http://www.epson.co.id>

- Informacije o specifikacijama proizvoda, upravljačkim programima za preuzimanje
- Česta pitanja (FAQ), upiti o prodaji, pitanja putem elektroničke pošte.

Epsonov dežurni telefon

Telefon: 62-1500-766

Telefaks: 62-21-808-66-799

Osoblje dežurnog telefona može vam pomoći telefonom ili telefaksom:

- u vezi s upitima o prodaji i informacijama o proizvodima
- Tehnička podrška

Dodatak

Epsonov servisni centar

Pokrajina	Naziv tvrtke	Adresa	Telefon E-pošta
DKI JAKARTA	ESS Jakarta MG. DUA	RUKO MANGGA DUA MALL NO. 48 JL. ARTERI MANGGA DUA - JAKARTA UTARA-DKI	(+6221)62301104 jkt-technical1@epson-indonesia.co.id
NORTH SUMATERA	ESC Medan	Kompleks Graha Niaga, Jl. Bambu II No. A-4, Medan- 20114	(+6261)42066090/42066091 mdn-technical@epson-indonesia.co.id
WEST JAWA	ESC Bandung	JL. CIHAMPELAS NO. 48A-BANDUNG JABAR 40116	(+6222)4207033 bdg-technical@epson-indonesia.co.id
DI YOGYAKARTA	ESC Yogyakarta	YAP Square, Blok A No.6 Jl. C Simanjutak YOGYAKARTA - DIY	(+62274)581065 ygy-technical@epson-indonesia.co.id
EAST JAWA	ESC Surabaya	HITECH MALL LT.2 BLOK A NO. 24 JL. KUSUMA BANGSA NO. 116 -118 - SURABAYA JATIM	(+6231)5355035 sby-technical@epson-indonesia.co.id
SOUTH SULAWESI	ESC Makassar	JL. GUNUNG BAWAKARAENG NO. 68E - MAKASSAR SULSEL	(+62411)328212 mksr-technical@epson-indonesia.co.id
WEST KALIMANTAN	ESC Pontianak	JL. NUSA INDAH I NO. 40A PONTIANAK KALBAR 78117	(+62561)735507 pontianak-technical@epson-indonesia.co.id
PEKANBARU	ESC PEKANBARU	JL. TUANKU TAMBUSAI NO. 353 - PEKANBARU RIAU	(+62761)21420 pkb-technical@epson-indonesia.co.id
DKI JAKARTA	ESS JAKARTA KEIAI	WISMA KEIAI LT. 1 JL. JEND. SUDIRMAN KAV. 3 JAKPUS DKI JAKARTA	(+6221)5724335 ess.support@epson-indonesia.co.id
EAST JAWA	ESS SURABAYA	JL. JAWA NO. 2-4 KAV. 29, RUKO SURYA INTI, SURABAYA - JATIM	(+6231)5014949 esssby.support@epson-indonesia.co.id
BANTEN	ESS SERPONG	Ruko mall WTC MATAHARI no. 953 SERPONG - Banten	(+6221)53167051 esstag.support@epson-indonesia.co.id
CENTRAL JAWA	ESS SEMARANG	Komplek Ruko Metro Plaza Blok C20 , Jl. MT Haryono No 970 Semarang - Jawa tengah	(+6224)8313807 esssmg.support@epson-indonesia.co.id

Dodatak

Pokrajina	Naziv tvrtke	Adresa	Telefon E-pošta
EAST KALIMANTAN	ESC SAMARINDA	Jl. KH. Wahid Hasyim (M. Yamin) Kel. Sempaja Selatan Kec. Samarinda Utara Samarinda- Kalimantan Timur (samping kantor pos)	(+62541)7272904 escsmd.support@epson-indonesia.co.id
SOUTH SUMATERA	ESC PALEMBANG	Jl. H.M. Rasyid Nawawi no.249, kelurahan 9 ilir Palembang - Sumsel	(+62711)311330 escplg.support@epson-indonesia.co.id
EAST JAVA	ESC JEMBER	Jl. Panglima Besar Sudirman No.1 D JEMBER - JAWA TIMUR (Depan Balai Penelitian dan Pengolahan Kakao)	(+62331) 486468,488373 jmr-admin@epson-indonesia.co.id jmr-technical@epson-indonesia.co.id
NORTH SULAWESI	ESC MANADO	Tekno @Megamall, Megamall LG TK-21 Jl. Piere Tendean Kawasan Megamas Boulevard Manado 95111	(+62431)7210033 MND-ADMIN@EPSON-INDONESIA.CO.ID

Za ostale gradove koji ovdje nisu navedeni, nazovite Liniju za pomoć: 08071137766.

Pomoć za korisnike u Hong Kongu

Za tehničku podršku kao i postprodajne usluge korisnici se mogu obratiti podružnici tvrtke Epson Limited u Hong Kongu.

Početna stranica

Podružnica tvrtke Epson u Hong Kongu otvorila je lokalnu početnu stranicu na kineskom i engleskom jeziku kako bi korisnicima učinila dostupnima sljedeće informacije:

- Informacije o proizvodu
- Odgovore na česta pitanja (FAQ)
- Najnovije verzije upravljačkih programa za proizvode Epson

Korisnici mogu ovoj stranici pristupiti na adresi:

<http://www.epson.com.hk>

Dežurni telefon tehničke podrške

Tehničkom osoblju možete se obratiti i putem sljedećih telefonskih i brojeva faksa:

Telefon: (852) 2827-8911

Faks: (852) 2827-4383

Pomoć za korisnike u Maleziji

Kontakti za informacije, podršku i usluge servisa su:

Dodatak**Globalne mreže stranice**

<http://www.epson.com.my>

- Informacije o specifikacijama proizvoda, upravljačkim programima za preuzimanje
- Česta pitanja (FAQ), upiti o prodaji, pitanja putem elektroničke pošte.

Epson Trading (M) Sdn. Bhd.

Glavni ured:

Telefon: 603-56288288

Faks: 603-56288388/399

Epsonova služba za podršku:

- Upiti o prodaji i informacije o proizvodima (Info telefon)
Telefon: 603-56288222
- Upiti o popravcima i jamstvu, upotrebi proizvoda i tehnička podrška (Techline)
Telefon: 603-56288333

Pomoć za korisnike u Indiji

Kontakti za informacije, podršku i usluge servisa su:

Globalne mreže stranice

<http://www.epson.co.in>

Dostupne su informacije o specifikacijama proizvoda, upravljačkim programima za preuzimanje i proizvodima.

Podružnica tvrtke Epson u Indiji - sjedište - Bangalore

Telefon: 080-30515000

Faks: 30515005

Podružnica tvrtke Epson u Indiji - regionalni uredi:

Lokacija	Telefonski broj	Broj faksa
Mumbai	022-28261515/16/17	022-28257287
Delhi	011-30615000	011-30615005
Chennai	044-30277500	044-30277575
Kalkuta	033-22831589/90	033-22831591
Hyderabad	040-66331738/39	040-66328633
Cochin	0484-2357950	0484-2357950
Coimbatore	0422-2380002	Nije dostupno
Pune	020-30286000/30286001/30286002	020-30286000
Ahmedabad	079-26407176/77	079-26407347

Dodatak

Telefon za pomoć

Za servis, informacije o proizvodima ili naručivanje spremnika - 18004250011 (9 - 21 h) - Broj je besplatan.

Za servis (korisnici CDMA & Mobile) - 3900 1600 (9 - 18 h) Predbroj je lokalni STD kôd

Pomoć za korisnike na Filipinima

Za tehničku podršku kao i postprodajne usluge korisnici se mogu obratiti korporaciji Epson Philippines na telefonske brojeve i brojeve faksa te adresu elektroničke pošte u nastavku:

Glavna linija: (63-2) 706 2609

Faks: (63-2) 706 2665

Izravna linija službe za podršku: (63-2) 706 2625

Adresa elektroničke pošte: epchelpdesk@epc.epson.com.ph

Globalne mreže stranice

<http://www.epson.com.ph>

Dostupne su specifikacije proizvoda, upravljački programi za preuzimanje, odgovori na česta pitanja (FAQ) i upiti putem elektroničke pošte.

Besplatan broj 1800-1069-EPSON(37766)

Osoblje dežurnog telefona telefonskim putem vam može pomoći:

- u vezi s upitima o prodaji i informacijama o proizvodima
- u vezi s pitanjima o upotrebi ili problemima
- u vezi s upitima o popravcima i jamstvu