

# Vodič za administratore

## Sadržaj

### Autorska prava

### Zaštitni znakovi

### O ovom priručniku

Oznake i simboli. . . . .	6
Opisi korišćeni u ovom priručniku. . . . .	6
Reference koje se odnose na operativne sisteme. . . . .	6

### Uvod

Komponente priručnika. . . . .	8
Termini koji se koriste u ovom priručniku. . . . .	8
Termini. . . . .	8
Primer mrežnog okruženja. . . . .	11
Tipovi povezivanja štampača. . . . .	13

### Postavke štampača i upravljanje njime

Tok postavki štampača i upravljanja njime. . . . .	15
Mrežna veza za štampač. . . . .	15
Podešavanje funkcije štampanja. . . . .	16
Podešavanje servera e-pošte. . . . .	16
Bezbednosna podešavanja. . . . .	16
Podešavanje u vezi s radom i upravljanjem. . . . .	16

### Mrežno povezivanje

Pre nego što napravite mrežnu vezu. . . . .	18
Prikupljanje informacija o podešavanju veze. . . . .	18
Dodeljivanje IP adrese. . . . .	19
DNS server i ovlašćeni server. . . . .	19
Povezivanje na mrežu s kontrolne table. . . . .	20
Dodeljivanje IP adrese. . . . .	20
Povezivanje na LAN. . . . .	24

### Podešavanje funkcija

Softver za podešavanje. . . . .	26
Web Config (Veb-stranica za uređaj). . . . .	26
Korišćenje funkcija štampanja. . . . .	27
Podešavanja štampanja za vezu server/klijent. . . . .	27
Podešavanja štampanja za vezu lokalne mreže. . . . .	31
Osnovna podešavanja za štampanje. . . . .	33
Konfigurisanje servera za poštu. . . . .	37

Server za poštu — stavke podešavanja. . . . .	38
Provera veze sa serverom za poštu. . . . .	39
Vršenje sistemskih podešavanja. . . . .	41
Podešavanje kontrolne table. . . . .	41
Podešavanja za uštedu energije tokom perioda neaktivnosti. . . . .	42
Sinhronizacija datuma i vremena sa serverom za vreme. . . . .	42
AirPrint Setup. . . . .	43
Korišćenje usluge Epson Connect. . . . .	43
Korišćenje funkcije Epson Open Platform. . . . .	44
Pregled Epson Open Platform. . . . .	44
Konfigurisanje opcije Epson Open Platform. . . . .	44
Konfigurisanje uređaja za proveru identiteta. . . . .	44

### Bezbednosne postavke proizvoda

Predstavljanje bezbednosnih funkcija proizvoda. . . . .	45
Konfigurisanje administratorske lozinke. . . . .	46
Konfigurisanje administratorske lozinke na kontrolnoj tabli. . . . .	46
Konfigurisanje administratorske lozinke pomoću Web Config. . . . .	46
Kontrola upotreba table. . . . .	47
Omogućavanje Zaključavanje podešavanja. . . . .	47
Meni Zaključavanje podešavanja stavke za Opšte postavke. . . . .	48
Ograničavanje dostupnosti funkcija. . . . .	51
Konfigurisanje kontrole pristupa. . . . .	51
Onemogućavanje spoljnog interfejsa. . . . .	53

### Podešavanja u vezi s radom i upravljanjem

Prijavljivanje na štampač kao administrator. . . . .	54
Prijavljivanje na štampač pomoću Web Config. . . . .	54
Potvrda informacija o štampaču. . . . .	54
Provera informacija sa kontrolne table. . . . .	54
Proveravanje informacija iz Web Config. . . . .	55
Primanje obaveštenja o događajima e-poštom. . . . .	55
O obaveštenjima putem e-pošte. . . . .	55
Konfigurisanje obaveštenja putem e-pošte. . . . .	56
Ažuriranje upravljačkog softvera. . . . .	58
Ažuriranje osnovnog softvera štampača pomoću kontrolne table. . . . .	58

## Sadržaj

Ažuriranje upravljačkog softvera pomoću aplikacije Web Config. . . . .	59
Ažuriranje upravljačkog softvera bez povezivanja sa internetom. . . . .	59
Pravljenje rezervne kopije podešavanja. . . . .	60
Izvoz podešavanja. . . . .	60
Uvoz podešavanja. . . . .	60

**Otklanjanje problema**

Napomene za rešavanje problema. . . . .	62
Provera statusa štampača. . . . .	62
Proveravanje poruke o grešci. . . . .	62
Štampanje izveštaja o mrežnom povezivanju. . . . .	64
Provera statusa komunikacije. . . . .	70
Vršenje provere veze. . . . .	74
Započinjanje mrežnih podešavanja. . . . .	75
Problematičan slučaj. . . . .	77
Pristup programu Web Config nije moguć. . . . .	77

**Dodatak**

Predstavljanje mrežnog softvera. . . . .	79
Epson Device Admin. . . . .	79
EpsonNet Config. . . . .	79
EpsonNet Print (samo za Windows). . . . .	80
EpsonNet SetupManager. . . . .	80
Podešavanje bežične mreže s kontrolne table (WPS). . . . .	81
Podešavanje bežične mreže pomoću postavke tastera (WPS). . . . .	81
Vršenje podešavanja bežične mreže pomoću postavke PIN koda (WPS). . . . .	82
Korišćenje veze Wi-Fi Direct (Simple AP). . . . .	83
Omogućavanje veze Wi-Fi Direct (Simple AP) sa kontrolne table. . . . .	83
Promenite podešavanja za Wi-Fi Direct (Simple AP). . . . .	83
Menjanje načina povezivanja. . . . .	84
Prebacivanje s Ethernet veze na bežičnu vezu. . . . .	84
Prebacivanje s bežične veze na Ethernet vezu. . . . .	85
Korišćenje ulaza za štampač. . . . .	86
Opcije menija za Podešavanja. . . . .	86
Opcije menija za Opšte postavke. . . . .	86
Opcije menija za Brojač kopija. . . . .	95
Opcije menija za Status zaliha. . . . .	95
Opcije menija za Održavanje. . . . .	95
Opcije menija za Jezik/Language. . . . .	96
Opcije menija za Status štampača / Štampaj. . . . .	96

**Napredne bezbednosne postavke za Enterprise**

Bezbednosna podešavanja i sprečavanje opasnosti. . . . .	98
Podešavanje bezbednosne funkcije. . . . .	99
SSL/TLS komunikacija sa štampačem. . . . .	99
O digitalnim sertifikatima. . . . .	99
Pribavljanje i uvoz CA sertifikata. . . . .	100
Brisanje CA sertifikata. . . . .	104
Konfigurisanje CA Certificate. . . . .	104
Kontrolisanje pomoću protokola. . . . .	107
Kontrolisanje protokola. . . . .	108
Protokoli koje možete da omogućite ili onemogućite. . . . .	108
Stavke podešavanja protokola. . . . .	109
Šifrovana komunikacija pomoću IPsec/IP filtriranja. . . . .	112
O aplikaciji IPsec/IP Filtering. . . . .	112
Konfigurisanje podrazumevane smernice. . . . .	112
Konfigurisanje smernica za grupe. . . . .	116
Primeri konfigurisanja opcije IPsec/IP Filtering. . . . .	123
Konfigurisanje sertifikata za IPsec/IP filtriranje. . . . .	124
Povezivanje štampača na IEEE802.1X mrežu. . . . .	125
Konfigurisanje IEEE 802.1X mreže. . . . .	125
Konfigurisanje sertifikata za IEEE 802.1X. . . . .	127
Provera statusa IEEE802.1X mreže. . . . .	128
Rešavanje problema naprednih bezbednosnih postavki. . . . .	129
Vraćanje bezbednosnih podešavanja. . . . .	129
Problemi pri korišćenju funkcija za bezbednost na mreži. . . . .	130
Problemi pri korišćenju digitalnog sertifikata. . . . .	132

# **Autorska prava**

Nijedan deo ove publikacije ne sme se reprodukovati, uskladištiti u sistemu za preuzimanje ili prenositi u bilo kom obliku ili na bilo koji način: elektronski, mehanički, fotokopiranjem, snimanjem ili na drugi način, bez prethodne pismene dozvole korporacije Seiko Epson. Upotrebom informacija koje se nalaze u ovom dokumentu ne preuzima se nikakva odgovornost za patente. Ne preuzima se odgovornost ni za štete koje nastanu usled korišćenja informacija iz ovog dokumenta. Informacije navedene u ovom dokumentu su namenjene samo za upotrebu s ovim proizvodom kompanije Epson. Epson nije odgovoran za upotrebu ovih informacija s drugim proizvodima.

Korporacija Seiko Epson i njena povezana društva ne odgovaraju kupcu ovog proizvoda niti drugim licima za štetu, gubitke, potraživanja ili troškove nastale usled nezgode, nepravilne upotrebe ili zloupotrebe ovog proizvoda, neovlašćenih modifikacija, popravki ili izmena proizvoda i (osim u SAD) nedoslednog pridržavanja uputstava korporacije Seiko Epson za rad i održavanje proizvoda.

Korporacija Seiko Epson i njena povezana društva nisu odgovorni ni za kakvu štetu ili probleme nastale usled korišćenja opcionih ili potrošnih proizvoda koje korporacija Seiko Epson nije označila kao originalne Epsonove proizvode oznakom Original Epson Products ili odobrene Epsonove proizvode oznakom Epson Approved Products.

Korporacija Seiko Epson nije odgovorna ni za kakvu štetu nastalu usled elektromagnetnih smetnji do kojih dolazi zbog korišćenja interfejs kablova koje korporacija Seiko Epson nije označila kao odobrene Epsonove proizvode oznakom Epson Approved Products.

© 2017 Seiko Epson Corporation

Sadržaj ovog priručnika i specifikacije ovog proizvoda podložni su promenama bez prethodne najave.

# Zaštitni znakovi

- ❑ EPSON® predstavlja registrovani žig, a EPSON EXCEED YOUR VISION ili EXCEED YOUR VISION žig korporacije Seiko Epson.
- ❑ Google Cloud Print, Chrome, Chrome OS, and Android are trademarks of Google Inc.
- ❑ Microsoft®, Windows®, Windows Server®, and Windows Vista® are registered trademarks of Microsoft Corporation.
- ❑ Apple, Macintosh, macOS, OS X, Bonjour, Safari, AirPrint, the AirPrint Logo, iPad, iPhone, iPod touch, and iTunes are trademarks of Apple Inc., registered in the U.S. and other countries.
- ❑ Opšta napomena: ostali nazivi proizvoda upotrebljeni su u ovom dokumentu isključivo u identifikacione svrhe i možda predstavljaju zaštitne znakove svojih vlasnika. Epson se odriče svih prava na te žigove.

# O ovom priručniku

---

## Oznake i simboli



**Oprez:**

Uputstva koja se moraju poštovati da bi se izbegle telesne povrede.



**Važno:**

Uputstva koja se moraju poštovati da bi se izbeglo oštećenje opreme.

**Napomena:**

Uputstva koja sadrže korisne savete i ograničenja koja se odnose na rad štampača.

### Povezane informacije

➔ Klikom na ovu ikonu bićete prebačeni na povezane informacije.

---

## Opisi korišćeni u ovom priručniku

- Detalji snimaka ekrana i ilustracija mogu da se razlikuju u zavisnosti od modela, ali ilustracije su iste.
- Snimci ekrana su iz operativnog sistema Windows Server 2012 R2. Detalji mogu da se razlikuju u zavisnosti od verzija OS.
- Neke stavke menija na snimcima ekrana mogu da se razlikuju u zavisnosti od modela.

---

## Reference koje se odnose na operativne sisteme

### Windows

Termini u ovom priručniku poput „Windows 10“, „Windows 8.1“, „Windows 8“, „Windows 7“, „Windows Vista“, „Windows XP“, „Windows Server 2016“, „Windows Server 2012 R2“, „Windows Server 2012“, „Windows Server 2008 R2“, „Windows Server 2008“, „Windows Server 2003 R2“ i „Windows Server 2003“ odnose se na operativne sisteme navedene u nastavku. Pored toga, termin „Windows“ odnosi se na sve verzije.

- Operativni sistem Microsoft® Windows® 10
- Operativni sistem Microsoft® Windows® 8.1
- Operativni sistem Microsoft® Windows® 8
- Operativni sistem Microsoft® Windows® 7
- Operativni sistem Microsoft® Windows Vista®
- Operativni sistem Microsoft® Windows® XP
- Operativni sistem Microsoft® Windows® XP Professional x64 Edition

## O ovom priručniku

- Operativni sistem Microsoft® Windows Server® 2016
- Operativni sistem Microsoft® Windows Server® 2012 R2
- Operativni sistem Microsoft® Windows Server® 2012
- Operativni sistem Microsoft® Windows Server® 2008 R2
- Operativni sistem Microsoft® Windows Server® 2008
- Operativni sistem Microsoft® Windows Server® 2003 R2
- Operativni sistem Microsoft® Windows Server® 2003

### Mac OS

U ovom priručniku „Mac OS“ se koristi za upućivanje na macOS Sierra, OS X El Capitan, OS X Yosemite, OS X Mavericks, OS X Mountain Lion, Mac OS X v10.7.x, i Mac OS X v10.6.8.

# Uvod

Ovo je opšti priručnik za administratora za upotrebu i upravljanje štampačem.

Postoje nedostupne funkcije i neprikazani meniji, jer je ovo opšti priručnik. Stoga su navedene informacije koje su približne stavkama za podešavanje ili menijima.

Informacije o korišćenju funkcija potražite u *Korisnički vodič*.

---

## Komponente priručnika

### Postavke štampača i upravljanje njime

Objašnjava tok operacija od mrežnog povezivanja, podešavanja svake funkcije, do upravljanja štampačem.

### Priključivanje

Objašnjava kako priključiti uređaj na mrežu. Takođe objašnjava upotrebu ulaza za štampač, DNS servera i ovlašćenog servera.

### Podešavanje funkcija

Objašnjava podešavanja za upotrebu svake funkcije štampača.

### Bezbednosne postavke proizvoda

Objašnjava osnovna bezbednosna podešavanja, poput podešavanja administratorske lozinke i kontrole pristupa.

### Podešavanja u vezi s radom i upravljanjem

Objašnjava operacije i upravljanje nakon početka upotrebe štampača, kao što su provera informacija o štampaču i podešavanje obaveštenja u slučaju pojave nekog događaja.

### Otklanjanje problema

Objašnjava započinjanje podešavanja i rešavanje problema s mrežom.

### Napredne bezbednosne postavke za Enterprise

Objašnjava napredne bezbednosne postavke koje se koriste na mreži, kao što su SSL/TLS komunikacija i IPsec/IP filtriranje.

---

## Termini koji se koriste u ovom priručniku

### Termini

U ovom priručniku se koriste sledeći termini.



## Uvod

### Administrator

Osoba zadužena za instaliranje i podešavanje uređaja ili mreže u kancelariji ili organizaciji. U malim organizacijama, ova osoba može biti zadužena za upravljanje i uređajem i mrežom. U velikim organizacijama administratori rukovode mrežom ili uređajima u grupnoj jedinici nekog odeljenja ili sektora, a administratori mreže su zaduženi za komunikacione postavke za vezu s okruženjem izvan organizacije, poput interneta.

### Mrežni administrator

Osoba zadužena za kontrolisanje komunikacije na mreži. Osoba koja je postavila mrežnu skretnicu, ovlašćeni server, DNS server i server za e-poštu kako bi kontrolisala komunikaciju putem interneta ili mreže.

### Korisnik

Osoba koja koristi uređaje kao što su štampači ili skeneri.

### Veza server/klijent (deljenje štampača pomoću Windows servera)

Veza koja znači da je štampač povezan sa Windows serverom putem mreže ili pomoću USB kablja, a redosled štampanja postavljen na serveru se može deliti. Komunikacija između štampača i kompjutera odvija se preko servera, a štampač se kontroliše na serveru.

### Veza lokalne mreže (direktno štampanje)

Veza koja znači da su štampač i kompjuter priključeni na mrežu preko čvorišta ili pristupne tačke, a štampanje može da se izvrši direktno s kompjutera.

### Web Config (veb-sajt štampača)

Veb-server koji je ugrađen u uređaj. Zove se Web Config. Na njemu pomoću pregledača možete proveriti i izmeniti status uređaja.

### Redosled štampanja

Za Windows, ikona za svaki ulaz prikazan u stavci **Uređaji i štampači**, poput štampača. Čak i za jedan uređaj prave se dve ili više ikona ako je uređaj priključen na mrežu pomoću dva ili više ulaza, kao što su standardna TCP/IP i WSD mreža.

### Alatka

Opšti termin za Epsonov softver koji se koristi za podešavanje ili upravljanje uređajem, poput Epson Device Admin, EpsonNet Config, EpsonNet SetupManager itd.

## Uvod

### ASCII (Američki standardni kod za razmenu podataka, eng. American Standard Code for Information Interchange)

Jedan od standardnih znakovnih kodova. Definirano je 128 znakova, uključujući znakove kao što su slova (a–z, A–Z), arapski brojevi (0–9), simboli, prazna mesta i kontrolni znakovi. Kada se u ovom priručniku koristi termin „ASCII“, on označava 0x20–0x7E (heksadecimalni broj) naveden ispod i ne obuhvata kontrolne znakove.

	00	01	02	03	04	05	06	07	08	09	0A	0B	0C	0D	0E	0F
20	SP*	!	"	#	\$	%	&	'	(	)	*	+	,	-	.	/
30	0	1	2	3	4	5	6	7	8	9	:	;	<	=	>	?
40	@	A	B	C	D	E	F	G	H	I	J	K	L	M	N	O
50	P	Q	R	S	T	U	V	W	X	Y	Z	[	\	]	^	_
60	`	a	b	c	d	e	f	g	h	i	j	k	l	m	n	o
70	p	q	r	s	t	u	v	w	x	y	z	{		}	~	

\* Znak razmaka.

### Unicode (UTF-8)

Međunarodni standardni kod koji obuhvata velike svetske jezike. Kada se u ovom priručniku koristi termin „UTF-8“, on označava znakove u formatu UTF-8.

## Primer mrežnog okruženja

### Primer mrežnog okruženja u srednjoj do velikoj kancelariji

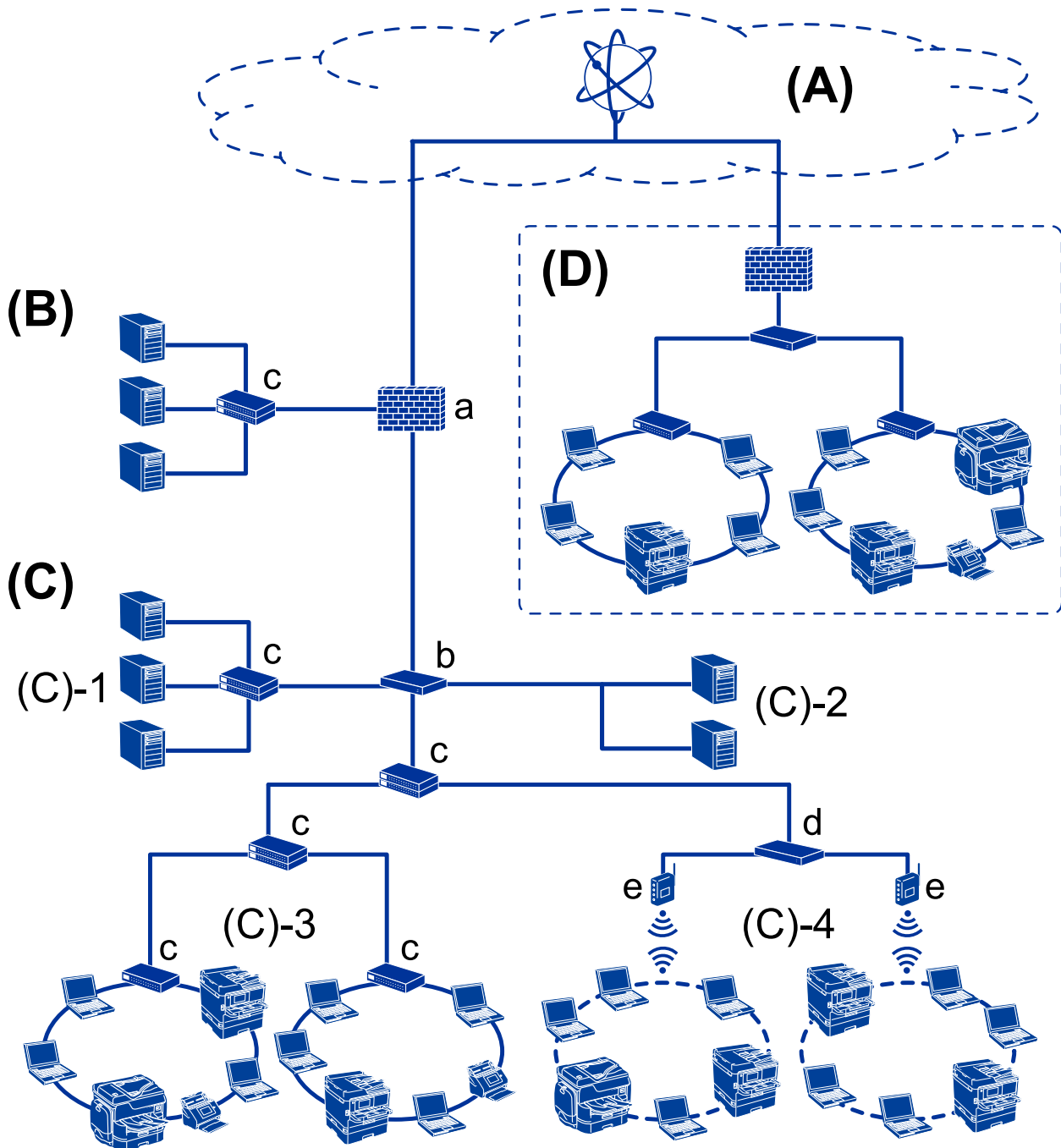

(A): Internet

Dostupne su sledeće usluge ako štampač može da se poveže na internet.

Epson Connect

Štampanje e-pošte, daljinsko štampanje itd.

## Uvod

- Usluge u računarskom oblaku  
Google Cloud Print, Evernote itd.

- Sajt kompanije Epson  
Preuzimanje upravljačkog programa i softvera i ažuriranje osnovnog softvera štampača itd.

### **(B): DMZ (demilitarizovana zona)**

Ova zona je postavljena između unutrašnje mreže (intranet) i spoljašnje mreže (internet), i obe mreže su segmenti izolovani pomoću zaštitnog zida. Često se postavi server koje je otvoren za spoljašnju mrežu. Može da zaštiti od rasprostiranja spoljašnje pretnje na unutrašnju mrežu. Takođe, može da zaštiti od neovlašćenog pristupa unutrašnje mreže otvorenom serveru.

- DNS server
- Ovlašćeni server
- Server za prenos e-pošte
- Veb-server
- FTP server

### **(C): Zona poverenja (Intranet)**

Ovo je poverljiva mreža koje je zaštićena pomoću zaštitnog zida ili UTM-a (Unified Threat Management — Objedinjeno upravljanje pretnjama).

- (C)-1: Server unutar intraneta  
Ovaj server primenjuje svaku uslugu na računarima organizacije.
  - DNS server
  - DHCP server
  - Server e-pošte
  - Server aktivnog direktorijuma/LDAP server
  - Server za datoteku
- (C)-2: Aplikativni server  
Ovaj server primenjuje funkciju serverske aplikacije na sledeći način.
  - Epson Print Admin
  - Document Capture Pro Server
- (C)-3: Kablovska LAN mreža (Ethernet), (C)-4: Bežična LAN mreža (Wi-Fi)  
Povežite štampače, skenere, računare itd. na LAN mrežu pomoću LAN kabla ili radio talasa.

### **(D): Druga grana**

Ovo je mreža druge grane. Povezana je preko interneta, iznajmljene linije itd.

#### **Mrežni uređaji**

- a: zaštitni zid, UTM
- b: mrežni usmerivač
- c: prekidač LAN
- d: regulator bežične LAN
- e: pristupna tačka

## Primer mreže u maloj kancelariji

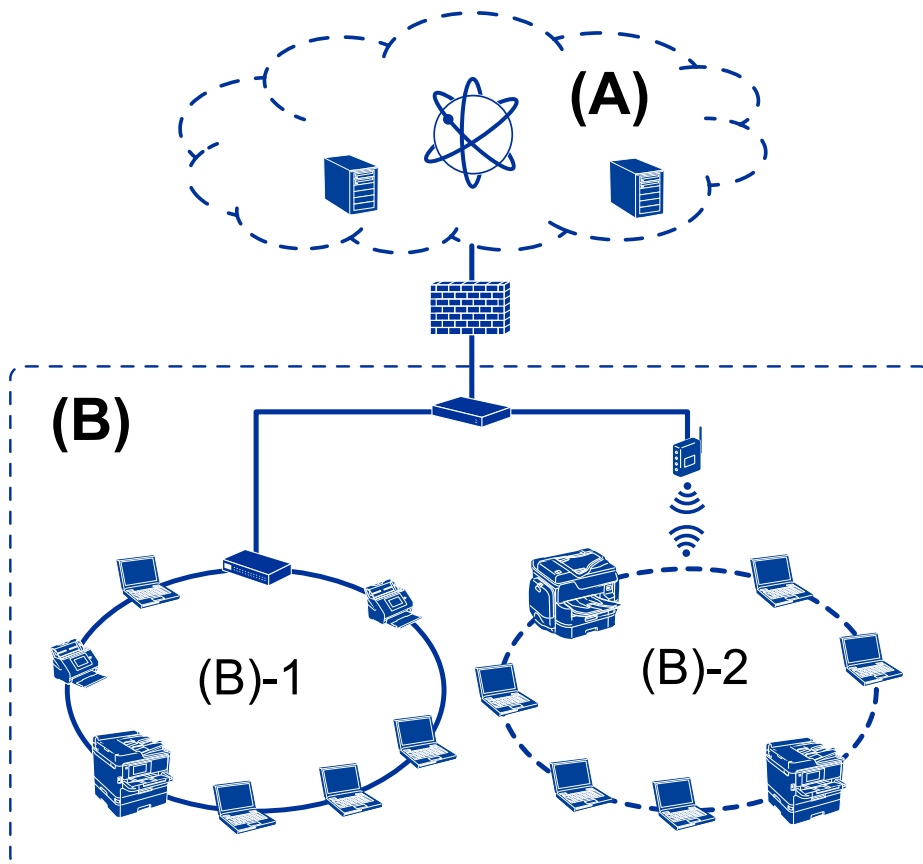

### (A): Internet

- Epson Connect
- Usluge u računarskom oblaku
- Server e-pošte, FTP server

### (B): Zona poverenja (Intranet)

- (B)-1: Kablovska LAN (Ethernet)
- (B)-2: Bežična LAN (Wi-Fi)

## Tipovi povezivanja štampača

Za priključivanje štampača na mrežu mogu se koristiti sledeća dva načina.

- Veza server/klijent (deljenje štampača pomoću Windows servera)
- Veza lokalne mreže (direktno štampanje)

## Podešavanje veze server/klijent

Ovo je veza koju serverski računar deli sa štampačem. Da biste zabranili povezivanje bez prolaska kroz serverski računar, možete povećati bezbednost.

## Uvod

Kada koristite USB, štampač bez mrežne funkcije takođe se može deliti.

### Način povezivanja:

Priključite štampač na mrežu preko LAN prekidača ili pristupne tačke.

Štampač možete priključiti na server i direktno putem USB kabla.

### Upravljački program štampača:

Instalirajte upravljački program štampača na Windows server u zavisnosti od operativnog sistema koji koriste računari klijenti.

Pristupanjem Windows serveru i povezivanjem štampača, upravljački program štampača se instalira na računar klijent i može se početi koristiti.

### Funkcije:

- Grupno upravljanje štampačem i upravljačkim programom štampača.
- U zavisnosti od specifikacija servera, može biti potrebno određeno vreme da bi štampanje počelo, pošto svi zadaci za štampanje prolaze kroz server za štampanje.
- Ne možete štampati kada je Windows server isključen.

### Povezane informacije

➔ [“Termini” na strani 8](#)

## Podešavanje veze lokalne mreže

To je veza za direktno priključivanje štampača na mrežu i računar. Može se priključiti samo model sa mogućnošću priključenja na mrežu.

### Način povezivanja:

Priključite štampač na mrežu direktno preko čvorišta ili pristupne tačke.

### Upravljački program štampača:

Instalirajte upravljački program štampača na svaki računar klijent.

Prilikom upotrebe EpsonNet SetupManager možete obezbediti paket upravljačkog programa koji obuhvata podešavanja štampača.

### Funkcije:

- Štampanje počinje odmah pošto se zadatak za štampanje šalje direktno štampaču.
- Možete da štampate onoliko dugo koliko štampač radi.

### Povezane informacije

➔ [“Termini” na strani 8](#)

# Postavke štampača i upravljanje njime

## Tok postavki štampača i upravljanja njime

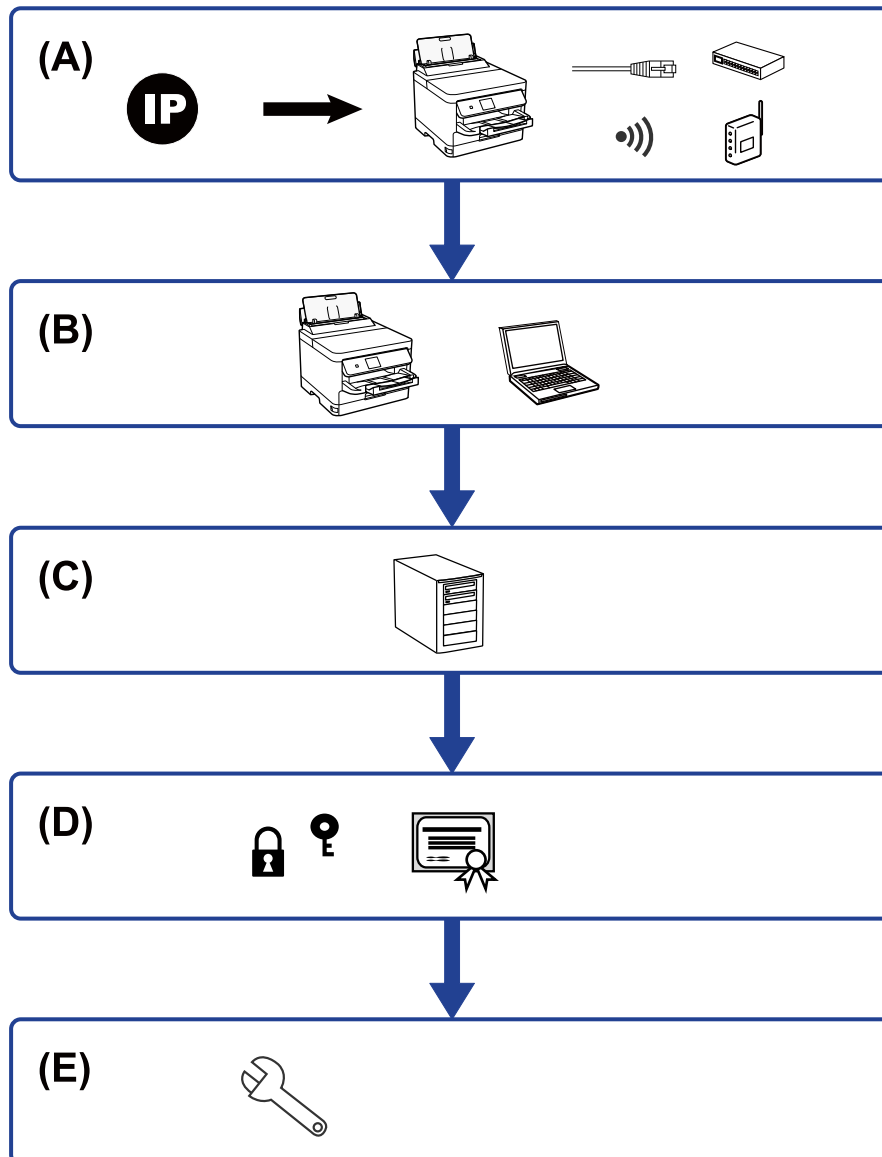

A	Mrežna veza za štampač	B	Podešavanje funkcije štampanja
C	Podešavanje servera	D	Bezbednosna podešavanja
E	Podešavanja u vezi s radom i upravljanjem		

### Mrežna veza za štampač

Podesite IP adresu štampača i priključite ga na mrežu.

## Postavke štampača i upravljanje njime

- Podešavanje IP adrese
- Priključivanje na mrežu (LAN kablovska veza/Wi-Fi podešavanja)

### Povezane informacije

- ➔ [“Mrežno povezivanja” na strani 18](#)

## Podešavanje funkcije štampanja

Izvršite podešavanja kako biste omogućili funkciju štampanja.

- Podešavanja štampanja za vezu server/klijent
- Podešavanja štampanja za vezu lokalne mreže

### Povezane informacije

- ➔ [“Korišćenje funkcija štampanja” na strani 27](#)

## Podešavanje servera e-pošte

Izvršite podešavanje servera e-pošte za prosleđivanje e-poruka ili obaveštenja putem e-pošte.

- SMTP server
- POP3 server

### Povezane informacije

- ➔ [“Konfigurisanje servera za poštu” na strani 37](#)

## Bezbednosna podešavanja

- Podešavanje administratorske lozinke
- Podešavanja za kontrolu pristupa
- Kontrolisanje pomoću protokola
- Napredna bezbednosna podešavanja

### Povezane informacije

- ➔ [“Bezbednosne postavke proizvoda” na strani 45](#)
- ➔ [“Napredne bezbednosne postavke za Enterprise” na strani 97](#)

## Podešavanje u vezi s radom i upravljanjem

- Provera statusa uređaja
- Reakcija u slučaju događaja
- Pravljenje rezervne kopije podešavanja uređaja



## Postavke štampača i upravljanje njime

### Povezane informacije

- ➔ [“Podešavanja u vezi s radom i upravljanjem” na strani 54](#)

# Mrežno povezivanje

U ovom poglavlju opisan je postupak priključivanja štampača na mrežu.

## Pre nego što napravite mrežnu vezu

Da biste se povezali na mrežu, unapred proverite način povezivanja i informacije o podešavanju.

## Prikupljanje informacija o podešavanju veze

Pripremite potrebne informacije po podešavanju radi povezivanja. Sledeće informacije proverite unapred.

Odeljak	Stavke	Napomena
Način povezivanja uređaja	<input type="checkbox"/> Ethernet <input type="checkbox"/> Wi-Fi	<p>Odlučite kako priključiti štampač na mrežu.</p> <p>Za kablovsku LAN priključuje se na LAN prekidač.</p> <p>Za Wi-Fi priključuje se na mrežu (SSID) pristupne tačke.</p>
Informacije o LAN vezi	<input type="checkbox"/> IP adresa <input type="checkbox"/> Maska podmreže <input type="checkbox"/> Podrazumevani mrežni prolaz	<p>Odlučite koju IP adresu ćete dodeliti štampaču.</p> <p>Kada statično dodelite IP adresu, potrebne su sve vrednosti.</p> <p>Kada dinamično dodelite IP adresu pomoću DHCP funkcije, ove informacije nisu potrebne, jer se automatski podešava.</p>
Informacije o bežičnoj vezi	<input type="checkbox"/> SSID <input type="checkbox"/> Lozinka	<p>Ovo su SSID (naziv mreže) i lozinka pristupne tačke na koju se štampač povezuje.</p> <p>Ako je podešeno filtriranje MAC adrese, unapred registrujte MAC adresu štampača da biste registrovali štampač.</p> <p>Podržane standarde potražite u korisničkom priručniku.</p>
Informacije o DNS serveru	<input type="checkbox"/> IP adresa za primarni DNS <input type="checkbox"/> IP adresa za sekundarni DNS	<p>Potrebne su prilikom dodele statičke IP adrese štampaču. Sekundarni DNS se podešava kada sistem ima suvišnu konfiguraciju i postoji sekundarni DNS server.</p> <p>Ako ste u maloj organizaciji i ne podesite DNS server, podesite IP adresu mrežnog usmerivača.</p>
Informacije o ovlašćenom serveru	<input type="checkbox"/> Naziv ovlašćenog servera	<p>Podesite ga kada vaše mrežno okruženje koristi ovlašćeni server da bi pristupilo internetu sa intraneta i koristite funkciju da štampač direktno pristupa intranetu.</p> <p>U slučaju sledećih funkcija štampač se direktno povezuje sa internetom.</p> <ul style="list-style-type: none"> <li><input type="checkbox"/> Usluge Epson Connect</li> <li><input type="checkbox"/> Usluge u računarskom oblaku drugih kompanija</li> <li><input type="checkbox"/> Ažuriranje upravljačkog softvera</li> </ul>
Informacije o broju ulaza	<input type="checkbox"/> Broj ulaza za oslobađanje	<p>Proverite broj ulaza koji koriste štampač i računar, zatim po potrebi oslobodite ulaz koji je blokiran zaštitnim zidom.</p> <p>Broj ulaza koji štampač koristi potražite u Dodatku.</p>

## Dodeljivanje IP adrese

Postoje sledeće vrste dodele IP adrese.

### Statička IP adresa:

Ručno dodelite unapred određenu IP adresu štampaču (matičnom).

Informacije za povezivanje na mrežu (maska podmreže, podrazumevani mrežni prolaz, DNS server itd) treba da se podese ručno.

IP adresa se ne menja čak i kada je uređaj isključen, tako da je to korisno kada želite da upravljate uređajima u okruženju u kom ne možete da izmenite IP adresu ili želite da upravljate uređajima pomoću IP adrese.

Preporučujemo da se podese štampač, server itd. kojima mnogi računari pristupaju. Takođe, kada koristite bezbednosne funkcije kao što su IPsec/IP filtriranje, dodelite statičnu IP adresu, tako da se IP adresa ne menja.

### Automatsko dodeljivanje pomoću funkcije DHCP (dinamička IP adresa):

Automatski dodelite IP adresu štampaču (matičnom) pomoću DHCP funkcije DHCP servera ili mrežnog usmerivača.

Informacije za povezivanje na mrežu (maska podmreže, podrazumevani mrežni prolaz, DNS server itd) treba da se podese automatski, tako da možete jednostavno povezati uređaj sa mrežom.

Ako je uređaj ili mrežni usmerivač isključen, ili zavisno od podešavanja DHCP servera, IP adresa se može promeniti prilikom ponovnog povezivanja.

Preporučujemo da upravljate uređajima mimo IP adrese i da komunicirate sa protokolima koji mogu da prate IP adresu.

#### **Napomena:**

*Kada koristite funkciju rezervacije IP adrese DHCP-a, možete dodeliti istu IP adresu uređajima u bilo kom trenutku.*

## DNS server i ovlašćeni server

DNS server ima naziv matičnog računara, naziv domena adrese e-pošte itd. u vezi sa informacijama o IP adresi.

Komunikacija nije moguća ako se druga strana opisuje pomoću naziva matičnog računara, naziva domena itd. kada računar ili štampač vrši IP komunikaciju.

Šalje upit DNS serveru za tu informaciju i dobija IP adresu druge strane. Ovaj proces se zove razrešavanje imena.

Dakle, uređaji kao što su računari i štampači mogu da komuniciraju pomoću IP adrese.

Razrešavanje imena je potrebno da bi štampaču komunicirao pomoću funkcije e-pošte i funkcije internet veze.

Kada koristite te funkcije, izvršite podešavanja DNS servera.

Kada dodelite IP adresu štampaču pomoću DHCP funkcije DHCP servera ili mrežnog usmerivača, ona se automatski podešava.

Ovlašćeni server se nalazi na mrežnom prolazu između mreže i interneta i komunicira s računarom, štampačem i internetom (reverzni server) u ime svakog od njih. Reverzni server komunicira samo sa ovlašćenim serverom. Dakle, informacije o štampaču kao što su IP adresa i broj ulaza ne mogu se očitati, pa se očekuje povećana bezbednost.

Kada se povežete na internet preko ovlašćenog servera, konfigurirate ovlašćeni server na štampaču.

## Povezivanje na mrežu s kontrolne table

Priključite štampač na mrežu pomoću kontrolne table štampača.

Za više informacija o kontrolnoj tabli štampača pogledajte *Korisnički vodič*.

### Dodeljivanje IP adrese

Podesite osnovne stavke, poput adrese matičnog računara, Maska podmreže, Podraz. mrež. prol..

Ovo poglavlje opisuje postupak za podešavanje statičke IP adrese.

Da biste izabrali stavku, premestite fokus na stavku pomoću dugmadi ▲ ▼ ◀ ▶, a zatim pritisnite dugme OK.

1. Uključite štampač.
2. Izaberite **Podešavanja** na početnom ekranu kontrolne table štampača.

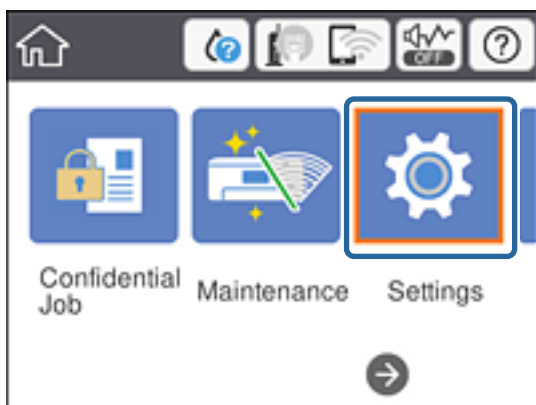

3. Izaberite **Opšte postavke > Mrežne postavke > Napredno**.
4. Izaberite **TCP/IP**.

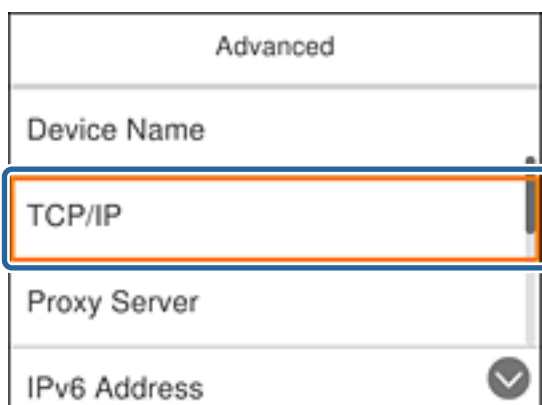

## Mrežno povezivanja

5. Izaberite **Ručno** za **Pribavi IP adresu**.

Kada IP adresu podesite automatski pomoću DHCP funkcije skretnice, odaberite **Automatski**. U tom slučaju **IP adresa**, **Maska podmreže**, i **Podraz. mrež. prol.** u koracima od 6 do 7 takođe budu automatski podešeni, tako da možete preći na korak 8.

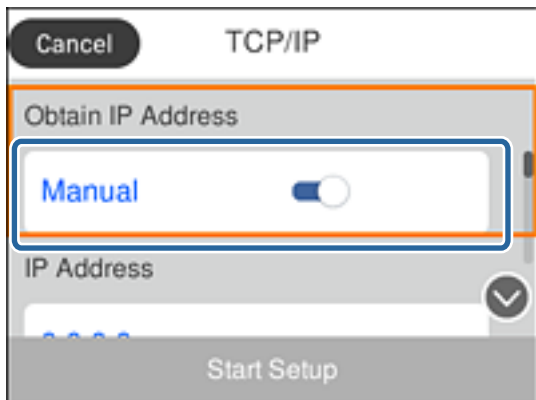

6. Unesite IP adresu.

Fokus se pomera do prednjeg segmenta ili zadnjeg segmenta odvojenog tačkom ako izaberete ◀ i ▶.

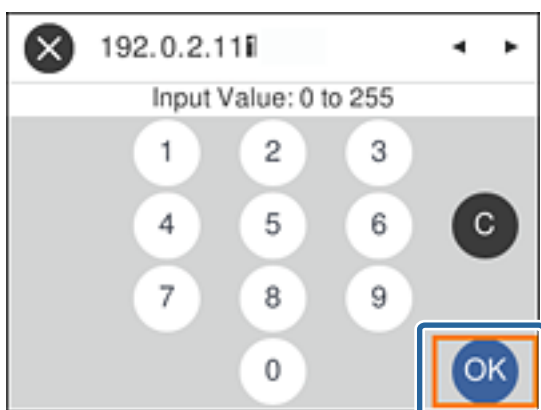

Potvrdite vrednost prikazanu na prethodnom ekranu.

7. Podesite **Maska podmreže** i **Podraz. mrež. prol.**.

Potvrdite vrednost prikazanu na prethodnom ekranu.



**Važno:**

*Ukoliko kombinacija stavki IP adresa, Maska podmreže i Podraz. mrež. prol. nije ispravna, stavka **Počni podešavanje** je deaktivirana i ne može nastaviti s podešavanjima. Potvrdite da u unetim vrednostima nema grešaka.*

8. Unesite IP adresu primarnog DNS servera.

Potvrdite vrednost prikazanu na prethodnom ekranu.

## Mrežno povezivanja

### **Napomena:**

Kada izaberete **Automatski** kao podešavanja za dodeljivanje IP adrese, podešavanja DNS servera možete izabrati u stavki **Ručno** ili **Automatski**. Ako ne možete automatski da dobijete adresu DNS servera, odaberite **Ručno** i unesite adresu DNS servera. Zatim direktno unesite adresu sekundarnog DNS servera. Ako odaberete **Automatski**, idite na korak 10.

9. Unesite IP adresu sekundarnog DNS servera.  
Potvrdite vrednost prikazanu na prethodnom ekranu.
10. Izaberite **Počni podešavanje**.
11. Zatvorite ekran za potvrdu.

## Podešavanje ovlašćenog (proksi) servera

Podesite ovlašćeni server ako su zadovoljena oba sledeća uslova.

- Ovlašćeni server je napravljen za internet vezu.
- Kada koristite funkciju pri kojoj se štampač direktno povezuje sa internetom, kao što je usluga Epson Connect ili usluge računarskog oblaka druge kompanije.

1. Izaberite **Podešavanja** na početnom ekranu.

Da biste izabrali stavku, premestite fokus na stavku pomoću dugmadi ▲ ▼ ◀ ▶, a zatim pritisnite dugme OK.

Kada vršite podešavanja nakon podešavanja IP adrese, prikazuje se ekran **Napredno**. Pređite na korak 3.

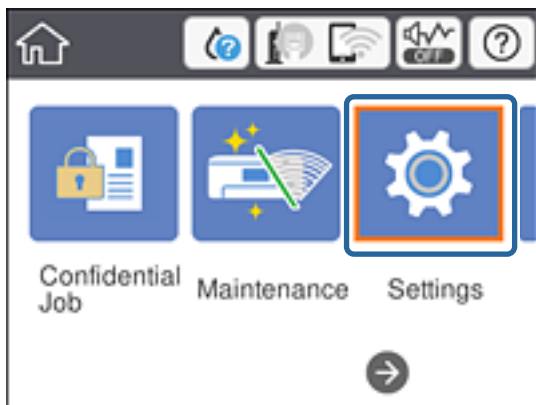

2. Izaberite **Opšte postavke > Mrežne postavke > Napredno**.

## Mrežno povezivanja

- Izaberite **Proksi server**.

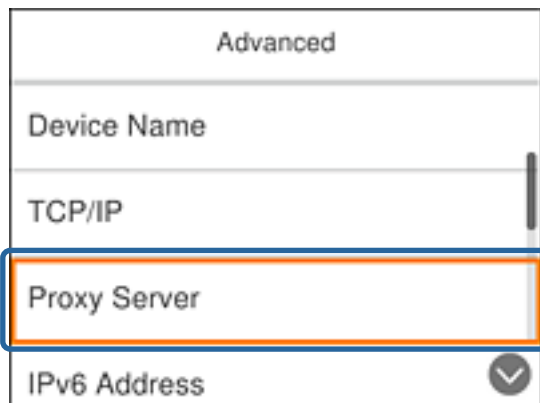

- Izaberite **Koristi za Podešavanja proksi servera**.

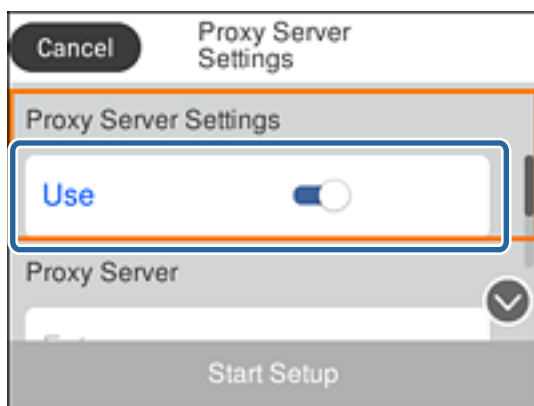

- Unesite adresu proksi servera u formatu IPv4 ili FQDN.



Potvrdite vrednost prikazanu na prethodnom ekranu.

- Unesite broj ulaza za proksi server.  
Potvrdite vrednost prikazanu na prethodnom ekranu.
- Izaberite **Počni podešavanje**.
- Zatvorite ekran za potvrdu.

## Povezivanje na LAN

Priključite štampač na mrežu pomoću Ethernet kabla ili bežične veze.

### Povezane informacije

- ➔ “Povezivanje na Ethernet” na strani 24
- ➔ “Povezivanje na bežičnu LAN (Wi-Fi)” na strani 24

## Povezivanje na Ethernet

Priključite štampač na mrežu pomoću Ethernet kabla i proverite vezu.

1. Priključite štampač na čvorište (prekidač LAN) pomoću Ethernet kabla.
2. Izaberite **Podešavanja** na početnom ekranu.

Da biste izabrali stavku, premestite fokus na stavku pomoću dugmadi ▲ ▼ ◀ ▶, a zatim pritisnite dugme OK.

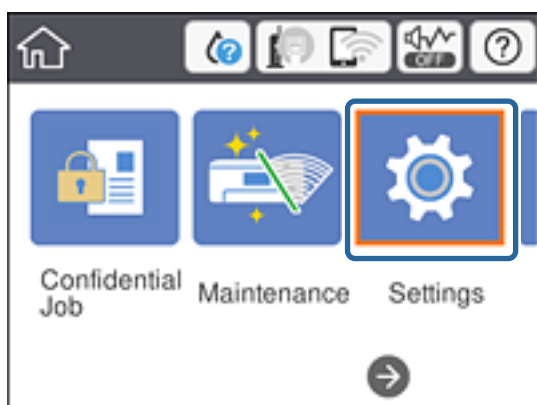

3. Izaberite **Opšte postavke > Mrežne postavke**.
4. Izaberite **Provera veze**.  
Prikazaće se rezultat provere statusa veze. Potvrdite da je veza ispravna.
5. Da biste završili, izaberite **U redu**.  
Kad izaberete **Odštampanj izveštaj o proveru**, možete da odštampanj rezultat provere statusa. Sledite uputstva na ekranu da biste ga odštampanj.

### Povezane informacije

- ➔ “Prebacivanje s Ethernet veze na bežičnu vezu” na strani 84

## Povezivanje na bežičnu LAN (Wi-Fi)

Možete ručno podešavati informacije koje su potrebne za pristupnu tačku sa kontrolne table štampača. Za ručno podešavanje su vam potrebni SSID i lozinka za pristupnu tačku.



## Mrežno povezivanja

### **Napomena:**

Kada pristupna tačka podržava WPS, bežičnu mrežu možete podesiti automatski pomoću tastera ili PIN koda, bez korišćenja SSID-a i lozinke.

1. Izaberite **Wi-Fi** na početnom ekranu.

Da biste izabrali stavku, premestite fokus na stavku pomoću dugmadi ▲ ▼ ◀ ▶, a zatim pritisnite dugme OK.

2. Izaberite **Ruter**.



3. Pritisnite dugme „U redu“.

Ako je mrežno povezivanje već podešeno, prikazuju se podaci o vezi. Izaberite **Promeni postavke** da biste promenili podešavanja.

Ako je štampač već povezan na Ethernet, izaberite **Promenite na Wi-Fi vezu**, a zatim izaberite **Da** nakon što potvrdite poruku.

4. Izaberite **Čarobnjak za podešavanje Wi-Fi veze**.

5. Izaberite SSID za pristupnu tačku.

Ako SSID na koji želite da se povežete nije prikazan na kontrolnoj tabli štampača, pritisnite dugme  da biste ažurirali listu. Ako i dalje nije prikazan, pritisnite dugme  a zatim direktno unesite SSID.

6. Izaberite **Unesite lozinku**, a zatim unesite lozinku.

### **Napomena:**

U lozinki se razlikuju velika i mala slova.

Ako SSID unesete direktno, odaberite **Dostupno** za **Lozinka**, a zatim unesite lozinku.

7. Kad završite, izaberite **U redu**.

8. Proverite podešavanja, a zatim izaberite Pokreni podešavanje.

9. Da biste završili, izaberite **U redu**.

Ako ne uspete da se povežete, izaberite **Odštampanj izveštaj o proveru** da biste odštampanj izveštaj o mrežnom povezivanju, a zatim proverite odštampana rešenja.

10. Pritisnite dugme .

### **Povezane informacije**

- ➔ [“Poruke i rešenja u izveštaju o mrežnom povezivanju” na strani 65](#)
- ➔ [“Podešavanje bežične mreže s kontrolne table \(WPS\)” na strani 81](#)
- ➔ [“Prebacivanje s bežične veze na Ethernet vezu” na strani 85](#)

# Podešavanje funkcija

U ovom poglavlju objašnjena su prva podešavanja koja treba napraviti kako bi se koristila svaka funkcija uređaja.

## Softver za podešavanje

U ovom delu je objašnjen postupak za podešavanje s administratorskog računara pomoću Web Config.

## Web Config (Veb-stranica za uređaj)

### O Web Config

Web Config je ugrađena internet stranica štampača za konfigurisanje podešavanja štampača. Možete rukovati štampačem povezanim na mrežu sa računara.

Da biste pristupili programu Web Config, potrebno je da prvo dodelite IP adresu štampaču.

#### **Napomena:**

Možete da zaključate postavke tako što ćete konfigurisati administratorsku lozinku za štampač.

The screenshot displays the Epson Web Config interface for an EPSON T9441/T9451/T9451 printer. The interface is in English and shows the following information:

- Product Status:** English (language dropdown)
- Printer Status:** Available
- Ink Levels:** BK (Black), Y (Yellow), M (Magenta), C (Cyan), and Maintenance Box.
- Ink Levels Table:**

Black (BK):	T9441/T9451/T9451
Yellow (Y):	T9444/T9454
Magenta (M):	T9443/T9453
Cyan (C):	T9442/T9452
Maintenance Box:	T6716
- Card Reader Status:** Disconnected
- Rear Paper Feed:**
  - Paper Size: A4 210 x 297 mm
  - Paper Type: Plain paper
- Cassette 1:**
  - Paper Size: A4 210 x 297 mm
  - Paper Type: Plain paper

At the bottom of the page, there is a **Refresh** button and a [Software Licenses](#) link.

## Podešavanje funkcija

### Pristup programu Web Config

Unesite IP adresu štampača u veb pregledač. JavaScript mora biti uključen. Kada pristupate programu Web Config putem HTTPS, u pregledaču će se pojaviti poruka upozorenja, jer se koristi nezavisni sertifikat, sačuvan u štampaču.

- Pristup preko protokola HTTPS
  - IPv4: `https://<IP adresa štampača>` (bez < >)
  - IPv6: `https://[IP adresa štampača]/` (sa [ ])
- Pristup preko protokola HTTP
  - IPv4: `http://<IP adresa štampača>` (bez < >)
  - IPv6: `http://[IP adresa štampača]/` (sa [ ])

#### Primeri

- IPv4:
  - `https://192.0.2.111/`
  - `http://192.0.2.111/`
- IPv6:
  - `https://[2001:db8::1000:1]/`
  - `http://[2001:db8::1000:1]/`

#### *Napomena:*

*Ako je ime štampača registrovano na DNS serveru, možete da koristite ime štampača umesto IP adrese.*

#### Povezane informacije

- ➔ [“SSL/TLS komunikacija sa štampačem” na strani 99](#)
- ➔ [“O digitalnim sertifikatima” na strani 99](#)

---

## Korišćenje funkcija štampanja

Omogućite ih da biste koristili funkciju štampanje preko mreže.

Da biste koristili štampač na mreži, treba da podesite izlaz za mrežno povezivanje na računaru, kao i mrežno povezivanje štampača.

- Veza server/klijent: Podesite izlaz na serverskom računaru
  - Za vezu server/klijent objasnite kako da se izlaz ručno podesi.
- Veza lokalne mreže: Podesite izlaz na svakom računaru
  - Za vezu lokalne mreže objasnite kako da se izlaz automatski podesi pomoću softvera za instalaciju dostupnog sa diska sa softverom ili sa veb-lokacije kompanije Epson.

### Podešavanja štampanja za vezu server/klijent

Omogućite kako biste štampali sa štampača koji je priključen u vezi sever/klijent.

Za vezu server/klijent prvo podesite server za štampanje, a zatim deljenje štampača na mreži.

## Podešavanje funkcija

Kada koristite USB kabl za povezivanje sa serverom, prvo podesite server za štampanje, a zatim deljenje štampača na mreži.

### Podešavanje mrežnih ulaza

Napravite redosled štampanja za mrežno štampanje na serveru za štampanje tako što ćete koristiti standardni TCP/IP ulaz a zatim podesite mrežni ulaz.

Ovaj primer se odnosi na korišćenje sistema Windows 2012 R2.

- Otvorite ekran uređaja i štampača.  
**Radna površina > Postavke > Kontrolna tabla > Hardver i zvuk ili Hardver > Uređaji i štampači.**
- Dodajte štampač.  
Kliknite na **Dodaj štampač**, a zatim izaberite **Štampač koji želim nije na listi**.
- Dodajte lokalni štampač.  
Izaberite **Dodaj lokalni štampač ili mrežni štampač ručnim podešavanjem**, a zatim kliknite na **Dalje**.
- Izaberite **Kreiraj novi ulaz**, izaberite **Standardni TCP/IP ulaz** kao tip ulaza a zatim kliknite na **Dalje**.

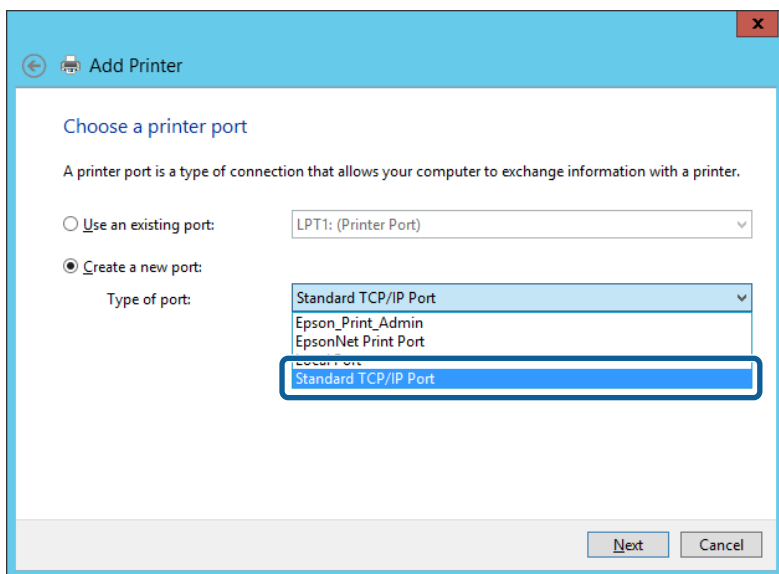

- Unesite IP adresu štampača ili naziv štampača u polje **Naziv matičnog računara ili IP adresa ili Naziv ili IP adresa štampača**, a zatim kliknite na **Dalje**.

Primer:

Naziv štampača: EPSONA1A2B3C

IP adresa: 192.0.2.111

Nemojte menjati **Naziv ulaza**.

## Podešavanje funkcija

Kad se prikaže ekran **Kontrola korisničkog naloga**, kliknite na **Nastavi**.

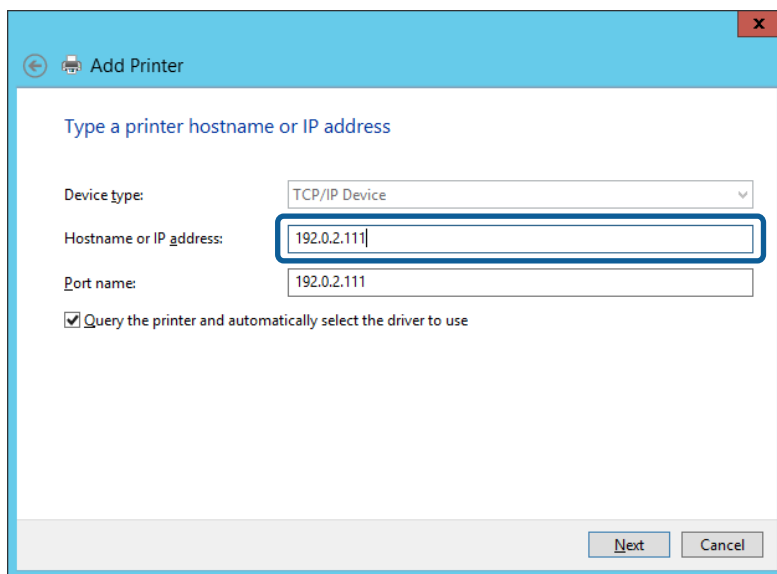

### **Napomena:**

Ako navedete naziv štampača na mreži tamo gde je dostupno razrešavanje imena, IP adresa će biti praćena čak i ako DHCP promeni IP adresu štampača. Naziv štampača možete da potvrdite na ekranu statusa mreže na kontrolnoj tabli štampača ili na listu statusa mreže.

6. Instalirajte upravljački program štampača.

- Ako je upravljački program štampača već instaliran:

Izaberite **Proizvođač** i **Štampači**. Kliknite na **Dalje**.

- Ako upravljački program štampača nije instaliran:

Kliknite na **Imam disk** a zatim ubacite disk sa softverom koji je priložen uz štampač. Kliknite na **Potraži**, a zatim izaberite fasciklu na disku u kojoj se nalazi upravljački program za štampač. Vodite računa da izaberete odgovarajuću fasciklu. Lokacija fascikle može da bude drugačija u zavisnosti od vašeg operativnog sistema.

32-bitna verzija operativnog sistema Windows: WINX86

64-bitna verzija operativnog sistema Windows: WINX64

7. Sledite uputstva na ekranu.

Kada koristite štampač u vezi server/klijent (deljenje štampača pomoću Windows servera), u nastavku podesite deljenje.

### **Povezane informacije**

➔ [“Deljenje štampača \(samo Windows\)” na strani 30](#)

### **Provera konfiguracije ulaza — Windows**

Proverite da li je postavljen ispravan ulaz za redosled štampanja.

1. Otvorite ekran uređaja i štampača.

**Radna površina > Postavke > Kontrolna tabla > Hardver i zvuk ili Hardver > Uređaji i štampači.**

## Podešavanje funkcija

2. Otvorite ekran sa svojstvima štampača.  
Kliknite desnim tasterom miša na ikonu štampača a zatim kliknite na **Svojstva štampača**.
3. Kliknite na karticu **Ulazi**, izaberite **Standardni TCP/IP ulaz** a zatim kliknite na **Konfiguriši ulaz**.
4. Proverite konfiguraciju ulaza.
  - Za RAW  
Proverite da li je u odeljku **Protokol** izabrano **Raw** a zatim kliknite na **U redu**.
  - Za LPR  
Proverite da li je u odeljku **Protokol** izabrano **LPR**. Unesite „PASSTHRU“ u polje **Naziv reda** u odeljku **LPR postavke**. Izaberite **Brojanje LPR bajtova omogućeno** a zatim kliknite na **U redu**.

## Deljenje štampača (samo Windows)

Kada koristite štampač u vezi server/klijent (deljenje štampača pomoću Windows servera), podesite deljenje štampača sa servera za štampanje.

1. Odaberite stavku **Kontrolna tabla > Prikaz uređaja i štampača** na serveru za štampač.
2. Kliknite desnim tasterom na ikonu štampača koji želite da delite s klijentima (na redosled za štampanje), pa kliknite na **Svojstva štampača > kartica Deljenje**.
3. Izaberite **Deli ovaj štampač**, a zatim unesite **Ime deljenog resursa**.  
Ako imate Windows Server 2012, kliknite na **Promeni opcije deljenja**, a zatim konfigurišite postavke.

## Instaliranje dodatnih upravljačkih programa (samo Windows)

Ako se verzije operativnog sistema Windows za server i klijente razlikuju, preporučuje se instaliranje dodatnih upravljačkih programa na server za štampač.

1. Odaberite stavku **Kontrolna tabla > Prikaz uređaja i štampača** na serveru za štampač.
2. Kliknite desnim tasterom na ikonu štampača koji želite da delite sa klijentima, pa kliknite na **Svojstva štampača > kartica Deljenje**.
3. Kliknite na **Dodatni upravljački programi**.  
Ako imate Windows Server 2012, kliknite na **Change Sharing Options**, a zatim konfigurišite postavke.
4. Izaberite verzije operativnog sistema Windows za klijente, a zatim kliknite na **U redu**.
5. Odaberite informativnu datoteku za upravljački program štampača (\*.inf), a zatim instalirajte upravljački program.

## Povezane informacije

➔ [“Način korišćenja deljenog štampača – Windows” na strani 31](#)

## Podešavanje funkcija

### Način korišćenja deljenog štampača – Windows

Administrator treba da obavesti klijente o imenu računara dodeljenom serveru za štampač i o tome kako da ga dodaju u svoj računar. Ako dodatni upravljački programi još nisu konfigurisani, obavestite klijente kako da pomoću opcije **Devices and Printers** dodaju deljeni štampač.

Ako su već konfigurisani dodatni upravljački programi na serveru za štampač, pratite sledeća uputstva:

1. Izaberite ime dodeljeno serveru za štampanje u pregledaču **Windows Explorer**.
2. Dvapat kliknite na štampač koji želite da koristite.

#### Povezane informacije

- ➔ “Deljenje štampača (samo Windows)” na strani 30
- ➔ “Instaliranje dodatnih upravljačkih programa (samo Windows)” na strani 30

### Podešavanja štampanja za vezu lokalne mreže

Za vezu lokalne mreže (direktno štampanje) štampač i klijentski računar imaju vezu jedan prema jedan.

Upravljački program štampača mora se instalirati na svaki klijentski računar.

#### Povezane informacije

- ➔ “Podešavanje upravljačkog programa štampača — Windows” na strani 31
- ➔ “Podešavanje upravljačkog programa štampača — Mac OS” na strani 32

### Podešavanje upravljačkog programa štampača — Windows

Malim organizacijama preporučujemo instaliranje upravljačkog programa štampača na svaki računar klijent. Koristite čarobnjaka za instalaciju s Epsonovog veb-sajta ili sa softverskog diska.

#### **Napomena:**

*Kada se štampač koristi s velikog broja računara klijenata, korišćenjem aplikacije EpsonNet SetupManager i isporučivanjem upravljačkog programa u obliku paketa, vreme rada može biti značajno skraćeno.*

1. Pokrenite čarobnjaka za instalaciju.
  - Pokretanje s veb-sajta  
Pristupite sledećem veb-sajtu, a zatim unesite naziv proizvoda. Idite na **Podešavanje**, preuzmite softver, a zatim ga pokrenite.  
<http://epson.sn>
  - Pokretanje s diska sa softverom (samo za modele uz koji se isporučuje disk sa softverom i za korisnike koji imaju računare s disk drajvom.)  
Ubacite disk sa softverom u računar.

## Podešavanje funkcija

2. Odaberite način povezivanja štampača, a zatim kliknite na **Dalje**.

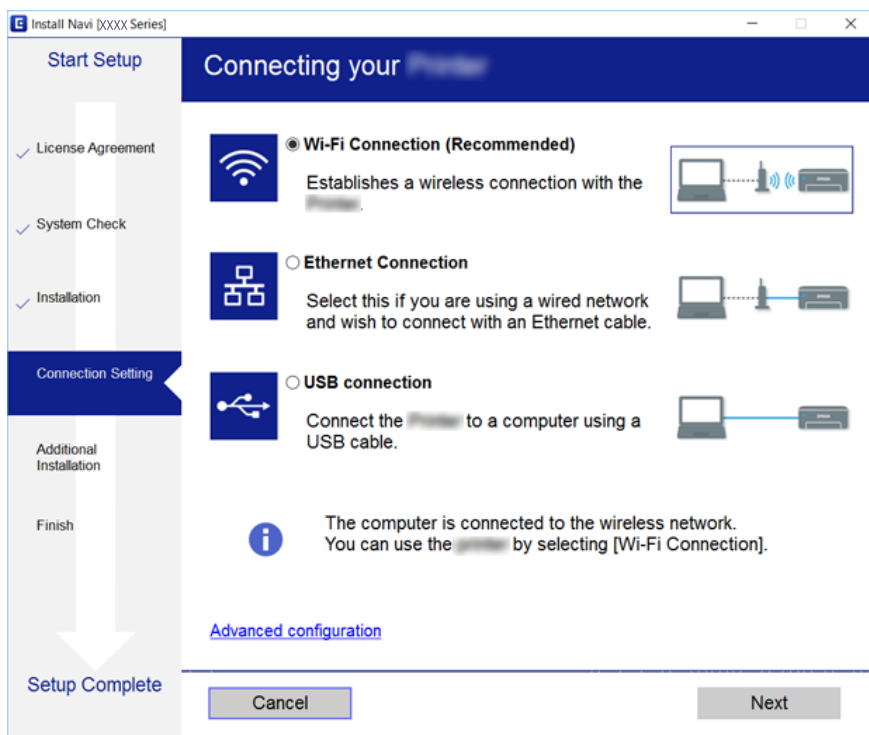

**Napomena:**

Ako je prikazan ekran **Izaberite instalaciju softvera**, izaberite **Promena ili ponovno podešavanje metoda povezivanja**, a zatim kliknite na **Dalje**.

3. Pratite uputstva na ekranu.

### Povezane informacije

➔ “EpsonNet SetupManager” na strani 80

## Podešavanje upravljačkog programa štampača — Mac OS

Preuzmite softver sa veb-lokacije a zatim izvršite podešavanja veze za dodavanje računara. Započnite podešavanja u okruženju u kom je dostupan internet.

Kada želite da instalirate Epsonov PostScript upravljački program za štampač koji podržava PostScript, pogledajte *Korisnički vodič štampača*.

1. Pristupite sledećem veb-sajtu s računara s kog želite da izvršite podešavanja, a zatim unesite naziv proizvođača.  
<http://epson.sn>
2. Idite na **Podešavanje**, a zatim preuzmite softver.
3. Pokrenite softver, a zatim sledite uputstva na ekranu.



## Podešavanje funkcija

- Izaberite **Dodatni računar** na ekranu Tip povezivanja.

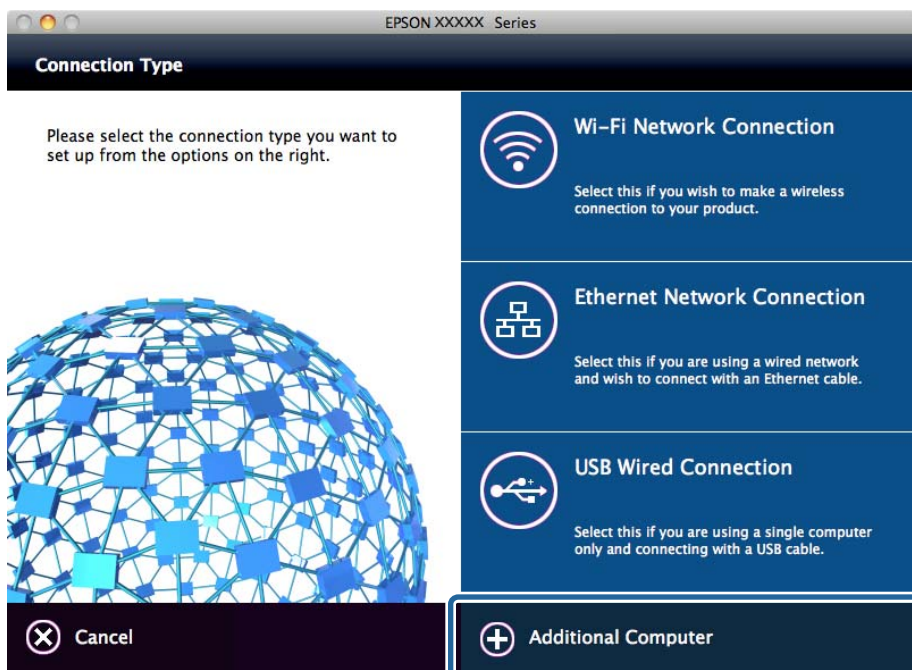

- Pratite uputstva na ekranu.

## Osnovna podešavanja za štampanje

Izvršite podešavanja štampanja kao što su veličina papira ili greška u štampanju.

### Paper Source Settings

Podesite format i tip papira koji se ubacuje u svaki izvor papira.

- Pristupite Web Config i izaberite karticu **Print > Paper Source Settings**.
- Podesite svaku stavku.

Prikazane stavke se mogu razlikovati zavisno od situacije.

- Naziv izvora papira

Prikažite naziv ciljnog izvora papira, kao što je **Rear Paper Feed, Cassette 1**.

- Paper Size

Izaberite veličinu papira koju želite da podesite iz padajućeg menija.

- Unit

Izaberite jedinicu korisnički definisane veličine. Možete je izabrati kada je **User-Defined** izabrano na **Paper Size**.

## Podešavanje funkcija

### **Width**

Odredite horizontalnu dužinu korisnički definisane veličine.

Raspon koji možete da unesete zavisi od izvora papira, koji je prikazan na strani **Width**.

Kada izaberete **mm** u **Unit**, možete uneti najviše jedno decimalno mesto.

Kada izaberete **inch** u **Unit**, možete uneti najviše dva decimalna mesta.

### **Height**

Odredite vertikalnu dužinu korisnički definisane veličine.

Raspon koji možete da unesete zavisi od izvora papira, koji je prikazan na strani **Height**.

Kada izaberete **mm** u **Unit**, možete uneti najviše jedno decimalno mesto.

Kada izaberete **inch** u **Unit**, možete uneti najviše dva decimalna mesta.

### **Paper Type**

Izaberite vrstu papira koju želite da podesite iz padajućeg menija.

3. Proverite podešavanja, a zatim kliknite na **OK**.

### **Povezane informacije**

➔ [“Pristup programu Web Config” na strani 27](#)

## Interface Settings

Podesite prekid zadataka za štampanje ili jezik za štampanje dodeljen svakom interfejsu.

Ova stavka se prikazuje na štampaču koji je kompatibilan sa programom PCL ili PostScript.

1. Pristupite opciji Web Config i izaberite karticu **Print > Interface Settings**.

2. Podesite svaku stavku.

### **Timeout Settings**

Podesite prekid zadataka za štampanje koji se šalju direktno preko USB-a.

Možete podesiti dužinu tog perioda od 5 sekundi do 300 sekundi u sekundama.

Ako ne želite prekid, unesite 0.

### **Printing Language**

Izaberite jezik za štampanje za svaki USB interfejs i mrežni interfejs.

Kada izaberete **Auto**, zadaci za štampanje koji se šalju automatski detektuju jezik za štampanje.

3. Proverite podešavanja, a zatim kliknite na **OK**.

### **Povezane informacije**

➔ [“Pristup programu Web Config” na strani 27](#)

## Error Settings

Podesite prikazivanje greške za uređaj.

1. Pristupite opciji Web Config i izaberite karticu **Print > Error Settings**.

## Podešavanje funkcija

2. Podesite svaku stavku.

Paper Size Notice

Podesite da li da se prikaže greška na kontrolnoj tabli kada je format papira navedenog izvora papira različit od formata papira podataka za štampanje.

Paper Type Notice

Podesite da li da se prikaže greška na kontrolnoj tabli kada je tip papira navedenog izvora papira različit od tipa papira podataka za štampanje.

Auto Error Solver

Podesite da li da se greška automatski poništi ako nema operacija na kontrolnoj tabli u trajanju od 5 sekundi nakon prikazivanja greške.

3. Proverite podešavanja, a zatim kliknite na **OK**.

### Povezane informacije

➔ [“Pristup programu Web Config” na strani 27](#)

## Universal Print Settings

Podesite kada štamplete sa spoljnih uređaja bez upravljačkog programa štampača.

Neke stavke se ne prikazuju, zavisno od jezika za štampanja vašeg štampača.

1. Pristupite opciji Web Config i izaberite karticu **Print > Universal Print Settings**.

2. Podesite svaku stavku.

3. Proverite podešavanja, a zatim kliknite na **OK**.

### Povezane informacije

➔ [“Pristup programu Web Config” na strani 27](#)

### Basic

Stavke	Objašnjenje
Top Offset(-30.0-30.0mm)	Podešava vertikalni položaj papira na kom počinje štampanje.
Left Offset(-30.0-30.0mm)	Podešava horizontalni položaj papira na kom počinje štampanje.
Top Offset in Back(-30.0-30.0mm)	Podešava vertikalni položaj papira na kom počinje štampanje zadnje strane papira u dvostranoj štampi.
Left Offset in Back(-30.0-30.0mm)	Podešava horizontalni položaj papira na kom počinje štampanje zadnje strane papira u dvostranoj štampi.
Check Paper Width	Podešava da li da se proverí širina papira prilikom štampanja.
Skip Blank Page	Ako se u podacima za štampanje nalazi prazna stranica, podesite da se ne štampa prazna stranica.

## Podešavanje funkcija

### PDL Print Configuration

Možete odrediti podešavanja za PCL ili PostScript štampanje.

Ova stavka se prikazuje na štampaču koji je kompatibilan sa programom PCL ili PostScript.

#### Opšta podešavanja

Stavke	Objašnjenje
Paper Size	Izaberite veličinu papira na kojem želite da štampate.
Paper Type	Izaberite tip papira na koji štampate.
Orientation	Izaberite položaj koji želite da koristite prilikom štampanja.
Quality	Izaberite kvalitet štampe koji želite da koristite prilikom štampanja.
Ink Save Mode	Podesite da li da se štampa uz smanjenu potrošnju mastila.
Print Order	Izaberite da biste štampali od početka ili od poslednje strane.
Number of Copies(1-999)	Podesite broj primeraka koji želite da odštampate.
Binding Margin	Izaberite položaj za povezivanje.
Auto Paper Ejection	Izaberite da li da se papir automatski izbací kada je štampanje zaustavljeno u toku zadatka štampanja.
2-Sided Printing	Podesite da li da se štampa obostrano.

#### PCL Menu

Stavke	Objašnjenje
Font Source	Izaberite da li da se koristi font instaliran na štampaču ili ga preuzmite.
Font Number	Izaberite broj fonta koji želite da koristite.
Pitch(0.44-99.99cpi)	Ako je font koji ćete koristiti podesive veličine i sa istom širinom znakova, odredite veličinu fonta prema broju znakova po inču.
Height(4.00-999.75pt)	Ako je font koji ćete koristiti podesive veličine i proporcionalni font, odredite veličinu fonta u tačkama.
Symbol Set	Izaberite simbol postavljen na fontu koji želite da koristite.
Form(5-128lines)	Odredite broj redova po strani.
CR Function	Izaberite operaciju za CR šifru (povratna).
LF Function	Izaberite operaciju za LF šifru (novi red), FF šifru (nova strana).
Paper Source Assign	Odredite mehanizam za uvlačenje papira za PCL komandu za uvlačenje papira.

#### PS3 Menu

Stavke	Objašnjenje
Error Sheet	Podesite da li da se štampa list sa greškama kada se pojavi greška PS3 štampanja.

## Podešavanje funkcija

Stavke	Objašnjenje
Coloration	Podesite kao štampanje u boji ili crno-belo štampanje.
Binary	Podesite da li da prihvatite binarne podatke ili ne.
PDF Page Size	Podesite format papira za PDF štampanje.

## Konfigurisanje servera za poštu

Podesite server za poštu iz Web Config.

Kada štampač može da šalje e-poštu, omogućeno je primanje obaveštenja putem e-pošte sa štampača.

Proverite sledeće pre podešavanja.

- Štampač je povezan sa mrežom koja ima pristup serveru za e-pošte.
- Informacije o podešavanju e-pošte računara koji koristi isti server za e-poštu kao štampač.

### ***Napomena:***

*Kada koristite server za e-poštu na mreži, potvrdite informacije o podešavanju od servisnog predstavnika ili sa veb-lokacije.*

1. Pristupite Web Config i izaberite karticu **Network > Email Server > Basic**.
2. Unesite vrednost za svaku stavku.
3. Izaberite **OK**.

Prikazuju se podešavanja koja ste izabrali.

Kada je podešavanje završeno, izvršite proveru veze.

### **Povezane informacije**

- ➔ [“Provera veze sa serverom za poštu” na strani 39](#)
- ➔ [“Server za poštu — stavke podešavanja” na strani 38](#)
- ➔ [“Pristup programu Web Config” na strani 27](#)

## Podešavanje funkcija

## Server za poštu — stavke podešavanja

EPSON L3110/1000P

Status Print **Network** Network Security Product Security Device Management Epson Open Platform

Basic  
Wi-Fi  
Wired LAN  
Wi-Fi Direct  
**Email Server**  
»Basic  
»Connection Test  
LDAP Server  
»Basic  
»Search Settings  
»Connection Test  
Kerberos Settings  
MS Network  
Epson Connect Services  
Google Cloud Print Services

### Email Server > Basic

The certificate is required to use a secure function of the email server.  
Make settings on the following page.  
- CA Certificate  
- Root Certificate Update

Authentication Method : SMTP AUTH

Authenticated Account : 00000000

Authenticated Password : \*\*\*\*\*

Sender's Email Address : epson@epsonetest.com

SMTP Server Address : 192.0.2.127

SMTP Server Port Number : 25

Secure Connection : None

Certificate Validation :  Enable  Disable

It is recommended to enable the Certificate Validation.  
It will be connected without confirming the safety of the email server when the Certificate Validation is disabled.

POP3 Server Address :

POP3 Server Port Number :

OK

Stavke	Podešavanja i objašnjenje						
Authentication Method	<p>Navedite metod provere identiteta koji će se koristiti kada štampač pristupa serveru za poštu.</p> <table border="1"> <tr> <td>Off</td> <td>Podesite kada nije potrebna provera identiteta servera za poštu.</td> </tr> <tr> <td>SMTP AUTH</td> <td>Proverava identitet na SMTP serveru (server za odlaznu poštu) prilikom slanja e-pošte. Server za poštu treba da podržava SMTP proveru identiteta.</td> </tr> <tr> <td>POP before SMTP</td> <td>Proverava identitet na POP3 serveru (server za dolaznu poštu) pre slanja e-pošte. Kada izaberete ovu stavku, podesite POP3 server.</td> </tr> </table>	Off	Podesite kada nije potrebna provera identiteta servera za poštu.	SMTP AUTH	Proverava identitet na SMTP serveru (server za odlaznu poštu) prilikom slanja e-pošte. Server za poštu treba da podržava SMTP proveru identiteta.	POP before SMTP	Proverava identitet na POP3 serveru (server za dolaznu poštu) pre slanja e-pošte. Kada izaberete ovu stavku, podesite POP3 server.
Off	Podesite kada nije potrebna provera identiteta servera za poštu.						
SMTP AUTH	Proverava identitet na SMTP serveru (server za odlaznu poštu) prilikom slanja e-pošte. Server za poštu treba da podržava SMTP proveru identiteta.						
POP before SMTP	Proverava identitet na POP3 serveru (server za dolaznu poštu) pre slanja e-pošte. Kada izaberete ovu stavku, podesite POP3 server.						
Authenticated Account	<p>Ako izaberete <b>SMTP AUTH</b> ili <b>POP before SMTP</b> kao <b>Authentication Method</b>, unesite ime naloga za proveru identiteta dužine između 0 i 255 znakova u ASCII-ju (0x20–0x7E).</p> <p>Kada izaberete <b>SMTP AUTH</b>, unesite nalog za SMTP server. Kada izaberete <b>POP before SMTP</b>, unesite nalog za POP3 server.</p>						
Authenticated Password	<p>Ako izaberete <b>SMTP AUTH</b> ili <b>POP before SMTP</b> kao <b>Authentication Method</b>, unesite autorizovanu lozinku dužine između 0 i 20 znakova u ASCII formatu (0x20–0x7E).</p> <p>Ako izaberete <b>SMTP AUTH</b>, unesite nalog za proveru identiteta za SMTP server. Ako izaberete <b>POP before SMTP</b>, unesite nalog za proveru identiteta za POP3 server.</p>						

## Podešavanje funkcija

Stavke	Podešavanja i objašnjenje	
Sender's Email Address	Unesite adresu e-pošte pošiljaoca, kao što je adresa e-pošte administratora sistema. Koristi se prilikom provjere identiteta, zato unesite važeću adresu e-pošte koja je registrovana na serveru za poštu.  Unesite od 0 do 255 alfanumeričkih znakova u formatu ASCII (0x20–0x7E), osim : ( ) < > [ ] ; ¥. Tačka („.") ne može da se nalazi na početnoj poziciji.	
SMTP Server Address	Unesite između 0 i 255 znakova koristeći znakove A–Z, a–z, 0–9, . i -. Možete da koristite format IPv4 ili FQDN.	
SMTP Server Port Number	Unesite broj između 1 i 65535.	
Secure Connection	Odaberite način šifrovanja komunikacije sa serverom za poštu.	
	None	Ako izaberete <b>POP before SMTP</b> u <b>Authentication Method</b> , veza se ne šifrjuje.
	SSL/TLS	Ovo je dostupno kada je <b>Authentication Method</b> podešen na <b>Off</b> ili <b>SMTP AUTH</b> . Komunikacija se šifrjuje od početka.
	STARTTLS	Ovo je dostupno kada je <b>Authentication Method</b> podešen na <b>Off</b> ili <b>SMTP AUTH</b> . Komunikacija se ne šifrjuje od početka, ali zavisno od mrežnog okruženja, menja se da li će komunikacija biti šifrovana ili ne.
Certificate Validation	Sertifikat se potvrđuje kada se ovo omogući. Preporučujemo da podesite na <b>Enable</b> . Da biste podesili, treba da uvezete CA Certificate na štampač.	
POP3 Server Address	Ako izaberete <b>POP before SMTP</b> kao <b>Authentication Method</b> , unesite adresu POP3 servera između 0 i 255 znakova koristeći znakove A–Z, a–z, 0–9, . i -. Možete da koristite format IPv4 ili FQDN.	
POP3 Server Port Number	Ako izaberete <b>POP before SMTP</b> kao <b>Authentication Method</b> , unesite broj od 1 do 65535.	

### Povezane informacije

➔ [“Konfigurisanje servera za poštu” na strani 37](#)

## Provera veze sa serverom za poštu

Možete da proverite vezu servera za poštu izvođenjem provjere veze.

1. Pristupite Web Config i izaberite karticu **Network > Email Server > Connection Test**.
2. Izaberite **Start**.

Započćeće provera veze sa serverom e-pošte. Nakon testa, prikazuje se izveštaj o proveru.

### Povezane informacije

➔ [“Pristup programu Web Config” na strani 27](#)

➔ [“Reference testiranja veze sa serverom za poštu” na strani 40](#)

## Podešavanje funkcija

### Reference testiranja veze sa serverom za poštu

Poruke	Uzrok
Connection test was successful.	Ova poruka se pojavljuje kada se uspostavi veza sa serverom.
SMTP server communication error. Check the following. - Network Settings	Ova poruka se pojavljuje u sledećim slučajevima <ul style="list-style-type: none"> <li><input type="checkbox"/> Štampač nije povezan na mrežu</li> <li><input type="checkbox"/> SMTP server ne radi</li> <li><input type="checkbox"/> Mrežna veza je prekinuta tokom komunikacije</li> <li><input type="checkbox"/> Primljeni su nepotpuni podaci</li> </ul>
POP3 server communication error. Check the following. - Network Settings	Ova poruka se pojavljuje u sledećim slučajevima <ul style="list-style-type: none"> <li><input type="checkbox"/> Štampač nije povezan na mrežu</li> <li><input type="checkbox"/> POP3 server ne radi</li> <li><input type="checkbox"/> Mrežna veza je prekinuta tokom komunikacije</li> <li><input type="checkbox"/> Primljeni su nepotpuni podaci</li> </ul>
An error occurred while connecting to SMTP server. Check the followings. - SMTP Server Address - DNS Server	Ova poruka se pojavljuje u sledećim slučajevima <ul style="list-style-type: none"> <li><input type="checkbox"/> Povezivanje sa DNS serverom nije uspelo</li> <li><input type="checkbox"/> Razrešavanje imena za SMTP server nije uspelo</li> </ul>
An error occurred while connecting to POP3 server. Check the followings. - POP3 Server Address - DNS Server	Ova poruka se pojavljuje u sledećim slučajevima <ul style="list-style-type: none"> <li><input type="checkbox"/> Povezivanje sa DNS serverom nije uspelo</li> <li><input type="checkbox"/> Razrešavanje imena za POP3 server nije uspelo</li> </ul>
SMTP server authentication error. Check the followings. - Authentication Method - Authenticated Account - Authenticated Password	Ova poruka se pojavljuje kada provera identiteta SMTP servera nije uspela.
POP3 server authentication error. Check the followings. - Authentication Method - Authenticated Account - Authenticated Password	Ova poruka se pojavljuje kada provera identiteta POP3 servera nije uspela.
Unsupported communication method. Check the followings. - SMTP Server Address - SMTP Server Port Number	Ova poruka se pojavljuje kada pokušate da komunicirate sa nepodržanim protokolima.
Connection to SMTP server failed. Change Secure Connection to None.	Ova poruka se pojavljuje kada dođe do SMTP neslaganja između servera i klijenta ili kada server ne podržava SMTP bezbednu vezu (SSL vezu).
Connection to SMTP server failed. Change Secure Connection to SSL/TLS.	Ova poruka se pojavljuje kada dođe do SMTP neslaganja između servera i klijenta ili kada server zahteva korišćenje SSL/TLS veze za SMTP bezbednu vezu.
Connection to SMTP server failed. Change Secure Connection to STARTTLS.	Ova poruka se pojavljuje kada dođe do SMTP neslaganja između servera i klijenta ili kada server zahteva korišćenje STARTTLS veze za SMTP bezbednu vezu.
The connection is untrusted. Check the following. - Date and Time	Ova poruka se pojavljuje kada podešavanja datuma i vremena na štampaču nije tačno ili kada je sertifikat istekao.
The connection is untrusted. Check the following. - CA Certificate	Ova poruka se pojavljuje kada štampač nema vrhovni sertifikat koji odgovara serveru ili CA Certificate nije uvezen.



## Podešavanje funkcija

Poruke	Uzrok
The connection is not secured.	Ova poruka se pojavljuje kada je pribavljeni sertifikat oštećen.
SMTP server authentication failed. Change Authentication Method to SMTP-AUTH.	Ova poruka se pojavljuje kada između servera i klijenta dođe do razlike u metodu provere identiteta. Server podržava SMTP AUTH.
SMTP server authentication failed. Change Authentication Method to POP before SMTP.	Ova poruka se pojavljuje kada između servera i klijenta dođe do razlike u metodu provere identiteta. Server ne podržava SMTP AUTH.
Sender's Email Address is incorrect. Change to the email address for your email service.	Ova poruka se pojavljuje kada navedena adresa e-pošte pošiljaoca nije tačna.
Cannot access the printer until processing is complete.	Ova poruka se pojavljuje kada je štampač zauzet.

### Povezane informacije

➔ [“Provera veze sa serverom za poštu” na strani 39](#)

---

## Vršenje sistemskih podešavanja

### Podešavanje kontrolne table

Podešavanje kontrolne table štampača. Možete je podesiti na sledeći način.

1. Pristupite Web Config i izaberite karticu **Device Management > Control Panel**.
2. Odredite sledeće stavke po potrebi.
  - Language  
Izaberite jezik na kom će biti prikazana kontrolna tabla.
  - Panel Lock  
Ako odaberete **ON**, biće potrebna administratorska lozinka kada vršite neku radnju koja zahteva administratorska ovlašćenja. Ako administratorska lozinka nije podešena, zaključavanje table je onemogućeno.
  - Operation Timeout  
Ako odaberete **ON**, kada se prijavite kao korisnik s kontrolom pristupa ili kao administrator, bićete automatski odjavljeni i vraćeni na početni ekran ako tokom određenog perioda ne budete aktivni.  
Možete podesiti dužinu tog perioda od 10 sekundi do 240 minuta u sekundama.

#### **Napomena:**

Takođe možete podesiti sa kontrolne table štampača.

- Language: **Podešavanja > Opšte postavke > Osn. podešavanja > Jezik/Language**
- Panel Lock: **Podešavanja > Opšte postavke > Administracija sistema > Bezbednosne postavke > Administratorska podešavanja > Zaključavanje podešavanja**
- Vreme čekanja na radnju: **Podešavanja > Opšte postavke > Osn. podešavanja > Vreme čekanja na radnju**  
(Možete odrediti uključeno ili isključeno.)

## Podešavanje funkcija

3. Kliknite na **OK**.

### Povezane informacije

➔ [“Pristup programu Web Config” na strani 27](#)

## Podešavanja za uštedu energije tokom perioda neaktivnosti

Možete podesiti vreme za prebacivanje u režim uštede energije ili za isključivanje kada se kontrolna tabla štampača ne koristi izvesno vreme. Vreme podesite u zavisnosti od okruženja u kom ga koristite.

1. Pristupite Web Config i izaberite karticu **Device Management > Power Saving**.
2. Unesite vreme u **Sleep Timer** kako bi se uređaj prebacio u režim uštede energije u periodu neaktivnosti.  
Možete podesiti trajanje do 240 minuta u minutama.

**Napomena:**

*Takođe možete podesiti sa kontrolne table štampača.*

*Podešavanja > Opšte postavke > Osn. podešavanja > Tajmer za spavanje*

3. Podesite vreme isključivanja u **Power Off Timer**.

**Napomena:**

*Takođe možete podesiti sa kontrolne table štampača.*

*Podešavanja > Opšte postavke > Osn. podešavanja > Merač vremena za isključivanje*

4. Kliknite na **OK**.

### Povezane informacije

➔ [“Pristup programu Web Config” na strani 27](#)

## Sinhronizacija datuma i vremena sa serverom za vreme

Prilikom sinhronizacije sa serverom za vreme (NTP server), možete sinhronizovati vreme štampača i računara na mreži. Serverom za vreme može se upravljati unutar organizacije ili može biti objavljen na internetu.

Prilikom upotrebe CA sertifikata ili Kerberos provere identiteta, problem u vezi sa vremenom može se sprečiti sinhronizacijom sa serverom za vreme.

1. Pristupite Web Config i izaberite karticu **Device Management > Date and Time > Time Server**.
2. Izaberite **Use** za **Use Time Server**.
3. Unesite adresu vremenskog servera u **Time Server Address**.

Možete da koristite format IPv4, IPv6 ili FQDN. Unesite najviše 252 znaka. Ako to ne odredite, ostavite prazno.

4. Unesite **Update Interval (min)**.

Možete podesiti trajanje do 10.800 minuta u minutama.

## Podešavanje funkcija

5. Kliknite na **OK**.

**Napomena:**

Možete potvrditi status veze s vremenskim serverom u **Time Server Status**.

### Povezane informacije

➔ “Pristup programu Web Config” na strani 27

## AirPrint Setup

Podesite ovu stavku kada koristite AirPrint štampanje.

Pristupite Web Config i izaberite karticu **Network > AirPrint Setup**.

Stavke	Objašnjenje
Bonjour Service Name	Unesite naziv Bonjour usluge u dužini od 1 do 41 znakova u formatu ASCII (0x20–0x7E).
Bonjour Location	Unesite informacije o lokaciji kao što je postavljanje štampača u dužini od najviše 127 bajta ili manje u Unicode formatu (UTF-8).
Geolocation Latitude and Longitude (WGS84)	Unesite informacije o lokaciji. Ovo unošenje je opciono. Unesite vrednosti pomoću WGS-84 podatka, koji odvaja širinu i dužinu zarezom. Možete da uneste -90 do +90 za vrednost širine, i -180 do +180 za vrednost dužine. Možete da unesete manje od šeste decimale i možete izostaviti „+“.
Top Priority Protocol	Odaberite protokol najvišeg prioriteta iz IPP i Port9100.
Wide-Area Bonjour	Podesite da li će širokopojasni Bonjour biti korišćen ili ne. Ako ga koristite, štampači moraju biti registrovani na DNS serveru da biste mogli da pretražujete štampač preko segmenta.
Enable AirPrint	IPP, Bonjour, AirPrint su omogućeni i IPP se uspostavlja samo uz bezbednu komunikaciju.

## Korišćenje usluge Epson Connect

Korišćenjem usluge Epson Connect dostupne preko interneta, možete štampati sa svog pametnog telefona, tableta ili laptop računara u bilo koje vreme i praktično svuda.

Sledeće funkcije su dostupne preko interneta.

Email Print	Epson iPrint daljinsko štampanje	Remote Print Driver
✓	✓	✓

Više informacija potražite na veb-sajtu Epson Connect.

<https://www.epsonconnect.com/>

<http://www.epsonconnect.eu> (samo Evropa)

---

# Korišćenje funkcije Epson Open Platform

## Pregled Epson Open Platform

Epson Open Platform je platforma za upotrebu Epsonovih štampača sa funkcijom koju obezbeđuje server sistema za proveru identiteta.

Možete da dobijete evidenciju za svaki uređaj i korisnika u saradnji sa serverom i da konfigurirate ograničenja na uređaj i funkcije koje se mogu koristiti za svakog korisnika i grupu. Može da se koristi sa Epson Print Admin (Epsonov sistem za proveru identiteta) ili sistemom za proveru identiteta treće strane.

Ako priključite uređaj za proveru identiteta, možete takođe da vršite proveru identiteta korisnika uz pomoć ID kartice.

## Konfigurisanje opcije Epson Open Platform

Omogućite Epson Open Platform tako da možete da koristite uređaj iz sistema za proveru identiteta.

1. Pristupite Web Config i zatim izaberite karticu **Epson Open Platform > Product key**.
2. Izaberite jednu vrednost za svaku stavku.
  - Serial Number  
Biće prikazan serijski broj uređaja.
  - Epson Open Platform Version  
Izaberite verziju od Epson Open Platform. Odgovarajuća verzija se razlikuju u zavisnosti od metoda provere identiteta.
  - Enter product key  
Unesite šifru proizvoda dobijenu sa posebnog veb-sajta. Detalje kao što su kako da dobijete šifru proizvoda potražite u priručniku Epson Open Platform.
3. Kliknite na **Next**.  
Prikazaće se poruka sa potvrdom.
4. Kliknite na **OK**.  
Štampač će biti ažuriran.

## Konfigurisanje uređaja za proveru identiteta

Možete da konfigurirate uređaj za proveru identiteta koji je korišćen u sistemu za proveru identiteta sa kartice **Device Management > Card Reader**.

Više informacija potražite u priručniku priloženom uz sistem za proveru identiteta.

# Bezbednosne postavke proizvoda

Ovo poglavlje objašnjava bezbednosna podešavanja uređaja.

## Predstavljanje bezbednosnih funkcija proizvoda

Ovo odeljak predstavlja bezbednosnu funkciju Epson uređaja.

Naziv funkcije	Vrsta funkcije	Šta treba podesiti	Šta treba sprečiti
Postavljanje administratorske lozinke	Zaključava postavke sistema, kao što su postavke za povezivanje za mrežu ili USB.	Administrator postavlja lozinku na uređaj.  Možete je postaviti ili izmeniti sa Web Config i na kontrolnoj tabli štampača.	Sprečava neovlašćeno očitavanje i menjanje informacija uskladištenih u uređaju, poput ID oznake, lozinke, mrežnih podešavanja itd. Isto tako, smanjuje stepen širokog raspona bezbednosnih rizika, poput curenja informacija iz mrežnog okruženja ili bezbednosne smernice.
Postavljanje kontrole pristupa	Ako se prijavite pomoću prethodno registrovanog korisničkog naloga, dozvoljeno vam je da koristite štampač.  Kada ga koristite, štiti od nezakonitog pristupa bilo kog drugog sistema koji nije sistem za proveru identiteta.	Registrujte neki korisnički račun.  Možete registrovati najviše 10 korisničkih naloga.	Rizik od curenja podataka i njihovog neovlašćenog korišćenja može se smanjiti tako što će se broj funkcija svesti na najmanju moguću meru u skladu s poslovnim sadržajem i ulogom korisnika.
Podešavanje spoljnog interfejsa	Upravlja interfejsom koji se povezuje sa uređajem.	Omogućite ili onemogućite NFC vezu sa računarom.	<input type="checkbox"/> NFC: Sprečava nezakonito štampanje pomoću NFC-a.  <input type="checkbox"/> USB veza računara: sprečava neovlašćenu upotrebu uređaja tako što zabranjuje štampanje bez prolaska kroz mrežu.

### Povezane informacije

- ➔ [“O Web Config” na strani 26](#)
- ➔ [“EpsonNet Config” na strani 79](#)
- ➔ [“Konfigurisanje administratorske lozinke” na strani 46](#)
- ➔ [“Ograničavanje dostupnosti funkcija” na strani 51](#)
- ➔ [“Onemogućavanje spoljnog interfejsa” na strani 53](#)

---

## Konfigurisanje administratorske lozinke

Kada postavite administratorsku lozinku, možete sprečiti korisnike da menjaju podešavanja upravljanja sistemom. Administratorsku lozinku možete postaviti ili promeniti pomoću Web Config, kontrolne table štampača ili softvera (Epson Device Admin). Kada koristite softver, pogledajte dokumentaciju za njega.

### Povezane informacije

- ➔ [“Konfigurisanje administratorske lozinke na kontrolnoj tabli” na strani 46](#)
- ➔ [“Konfigurisanje administratorske lozinke pomoću Web Config” na strani 46](#)
- ➔ [“Epson Device Admin” na strani 79](#)

## Konfigurisanje administratorske lozinke na kontrolnoj tabli

Administratorsku lozinku možete postaviti na kontrolnoj tabli štampača.

1. Izaberite **Podešavanja** na kontrolnoj tabli štampača.
2. Izaberite **Opšte postavke > Administracija sistema > Bezbednosne postavke**.
3. Izaberite **Administratorska podešavanja**.
4. Izaberite **Lozinka administratora > Registruj**.
5. Unesite novu lozinku.
6. Ponovo unesite lozinku.
7. Izaberite **U redu**, a zatim pritisnite dugme **U redu** da biste zatvorili ekran za potvrdu.  
Prikazaće se ekran sa administratorskim postavkama.

### **Napomena:**

*Administratorsku lozinku možete da promenite ili izbrišete kada odaberete **Promeni** ili **Resetuj** na ekranu **Lozinka administratora** i unesete administratorsku lozinku.*

## Konfigurisanje administratorske lozinke pomoću Web Config

Administratorsku lozinku možete postaviti pomoću Web Config.

1. Pristupite Web Config i izaberite karticu **Product Security > Change Administrator Password**.

## Bezbednosne postavke proizvoda

2. Unesite lozinku u polja **New Password** i **Confirm New Password**. Unesite korisničko ime ako je potrebno. Ako želite da zamenite lozinku novom, unesite aktuelnu lozinku.

The screenshot shows the Epson Web Config interface for changing the administrator password. The navigation menu on the left includes 'Access Control Settings', 'External Interface', and 'Change Administrator Password'. The main content area is titled 'Change Administrator Password' and contains the following fields:

- Current password:** An empty text input field.
- User Name:** A text input field containing 'epson\_admin'. A note below it says 'Enter between 0 and 20 characters.'
- New Password:** A text input field with masked characters (dots). A note below it says 'Enter between 1 and 20 characters.'
- Confirm New Password:** A text input field with masked characters (dots).

A note at the bottom of the form reads: 'Note: It is recommended to communicate via HTTPS for entering an administrator password.' An 'OK' button is located at the bottom center of the page.

3. Izaberite **OK**.

### Napomena:

- Da biste postavili ili promenili stavke u zaključanom meniju, kliknite na **Administrator Login**, a zatim unesite administratorsku lozinku.
- Da biste izbrisali administratorsku lozinku, kliknite na karticu **Product Security** > **Delete Administrator Password**, a zatim unesite administratorsku lozinku.

### Povezane informacije

- ➔ [“Pristup programu Web Config” na strani 27](#)

## Kontrola upotreba table

Ako postavite administratorsku lozinku i omogućite Zaključavanje podešavanja, možete da zaključate stavke koje su u vezi sa podešavanjima sistema štampača tako da ih korisnici ne mogu promeniti.

## Omogućavanje Zaključavanje podešavanja

Omogućite Zaključavanje podešavanja za štampač ako je podešena lozinka.

## Bezbednosne postavke proizvoda

Prvo podesite administratorsku lozinku.

### Omogućavanje Zaključavanje podešavanja na kontrolnoj tabli

1. Izaberite **Podešavanja** na kontrolnoj tabli štampača.  
Da biste izabrali stavku, premestite fokus na stavku pomoću dugmadi ▲ ▼ ◀ ▶, a zatim pritisnite dugme OK.
2. Izaberite **Opšte postavke > Administracija sistema > Bezbednosne postavke**.
3. Izaberite **Administratorska podešavanja**.
4. Izaberite **Uklj. na Zaključavanje podešavanja**.
5. Izaberite **Da** na ekranu za potvrdu.
6. Izaberite **Podešavanja > Opšte postavke > Mrežne postavke**, a zatim proverite da li je lozinka potrebna.

### Omogućavanje Zaključavanje podešavanja iz Web Config

1. Pristupite Web Config i kliknite na **Administrator Login**.
2. Unesite korisničko ime i lozinku, a zatim kliknite na **OK**.
3. Izaberite karticu **Device Management > Control Panel**.
4. Na **Panel Lock**, izaberite **ON**.
5. Kliknite na **OK**.
6. Izaberite **Podešavanja > Opšte postavke > Mrežne postavke** na kontrolnoj tabli štampača, a zatim proverite da li je lozinka potrebna.

### Meni Zaključavanje podešavanja stavke za Opšte postavke

Ovo je lista stavki Zaključavanje podešavanja u **Podešavanja > Opšte postavke** na kontrolnoj tabli.

Meni Opšte postavke	Panel Lock
Osn. podešavanja	-



## Bezbednosne postavke proizvoda

Meni Opšte postavke		Panel Lock
	Osvetljenost LCD-a	-
	Tajmer za spavanje	✓
	Merač vremena za isključivanje	✓
	Podešavanja za datum/vreme	✓
	Jezik/Language	✓
	Vreme čekanja na radnju	✓
	Tastatura	-
Podešavanja štampača		-
	Podešavanje izvora papira	-
	Jezik štampanja* <sup>3</sup>	✓
	Podešavanja univ. štampe	✓
	Konfiguracija PDL štampanja* <sup>3</sup>	✓
	Automatsko ignorisanje grešaka	✓
	Debeo papir	✓
	Tihi režim	✓
	Vreme sušenja mastila	-
	Veza sa računarom preko USB-a	-
	Pod. vrem. ček. USB interf.* <sup>3</sup>	✓
Mrežne postavke		✓

## Bezbednosne postavke proizvoda



Meni Opšte postavke		Panel Lock
	Podešavanje Wi-Fi-a	✓
	Podešavanje ožičene lokalne mreže	✓
	Status mreže	✓
	Status kablovske LAN/Wi-Fi mreže	✓ <sup>*1</sup>
	Status Wi-Fi Direct	✓ <sup>*1</sup>
	Odštampaj list sa statusom	✓ <sup>*1</sup>
	Provera veze	✓ <sup>*2</sup>
	Napredno	✓
	Ime uređaja	✓
	TCP/IP	✓
	Proksi server	✓
	IPv6 adresa	✓
	NFC	✓
	Brzina veze i dupleks	✓
	Preusmeravaj HTTP na HTTPS	✓
	Onemogući IPsec/IP filtriranje	✓
	Onemogući IEEE802.1X	✓
Postavke veb usluge		✓
	Epson Connect usluge	✓
	Usluge Google Cloud Print	✓
Administracija sistema		✓
	Brisanje podataka sa unutrašnje memorije <sup>*3</sup>	✓
	Bezbednosne postavke	✓
	Izbriši sve poverljive poslove	✓
	Administratorska podešavanja	✓
	Lozinka administratora	✓
	Zaključavanje podešavanja	✓
	Vrati podrazumevane postavke	✓
	Ažuriranje firmvera	✓

✓ = Treba da se zaključa.

## Bezbednosne postavke proizvoda

- = Ne treba da se zaključa.

\*1 : Iako se stavke na višem nivou mogu zaključati pomoću administratorskog zaključavanja, ipak im možete pristupiti sa istoimenog menija **Podešavanja > Status štampača / Štampaj**.

\*2 : Iako se stavke na višem nivou mogu zaključati pomoću administratorskog zaključavanja, ipak im možete pristupiti sa Početna strana >  |  >  > **Kada ne možete da se povežete sa mrežom.**

\*3: Ova stavka se prikazuje na štampaču koji je kompatibilan sa programom PCL ili PostScript.

### Povezane informacije

➔ [“Opcije menija za Administracija sistema” na strani 94](#)

---

## Ograničavanje dostupnosti funkcija

Možete registrovati korisničke naloge na štampaču, povezati ih sa funkcijama i upravljati funkcijama koje korisnici mogu da koriste.

Moći ćete da štampate sa računara kada registrujete informacije za proveru identiteta u upravljačkom programu štampača. Više detalja o podešavanjima upravljačkog programa potražite u pomoći za upravljački program ili priručniku.

## Konfigurisanje kontrole pristupa

Da biste koristili kontrolu pristupa, kreirajte korisnički nalog i omogućite funkciju kontrole pristupa.

### Kreiranje korisničkog naloga

Kreirajte korisnički nalog za kontrolu pristupa.

1. Pristupite Web Config i izaberite karticu **Product Security > Access Control Settings > User Settings**.
2. Kliknite na **Add** za broj koji želite da registrujete.



**Važno:**

*Kada koristite sistem provere identiteta kompanije Epson ili drugih kompanija, registrujte korisničko ime podešavanja ograničenja od broja 2 do broja 10.*

*Softver za primenu kao što je sistem provere identiteta koristi broj jedan, tako da se korisničko ime ne prikazuje na kontrolnoj tabli štampača.*

3. Podesite svaku stavku.

User Name:

Unesite ime prikazano na listi korisničkih imena dužine od 1 do 14 znakova pomoću alfanumeričkih znakova.

Password:

Unesite lozinku između dužine od 0 do 20 znakova u formatu ASCII (0x20–0x7E). Prilikom pokretanja lozinke, ostavite prazno.

## Bezbednosne postavke proizvoda

- Select the check box to enable or disable each function.

Izaberite funkciju koju dozvoljavate da koristite.

- Kliknite na **Apply**.

Vratite se na korisničku listu podešavanja posle određenog vremena.

Proverite da li je korisničko ime koje ste registrovali u **User Name** prikazano i promenjeno **Add** u **Edit**.

### Uređivanje korisničkog naloga

Uredite nalog registrovan za kontrolu pristupa.

- Pristupite Web Config i izaberite karticu **Product Security > Access Control Settings > User Settings**.
- Kliknite na **Edit** za broj koji želite da uredite.
- Promenite svaku stavku.
- Kliknite na **Apply**.

Vratite se na korisničku listu podešavanja posle određenog vremena.

### Brisanje korisničkog naloga

Izbrišite nalog registrovan za kontrolu pristupa.

- Pristupite Web Config i izaberite karticu **Product Security > Access Control Settings > User Settings**.
- Kliknite na **Edit** za broj koji želite da izbrisete.
- Kliknite na **Delete**.



**Važno:**

*Kada kliknete na **Delete**, korisnički nalog će biti izbrisan bez poruke za potvrdu. Vodite računa kada brišete nalog.*

Vratite se na korisničku listu podešavanja posle određenog vremena.

## Omogućavanje kontrole pristupa

Kada omogućavate kontrolu pristupa, samo registrovani korisnik će moći da koristi štampač.

- Pristupite opciji Web Config i izaberite karticu **Product Security > Access Control Settings > Basic**.
- Izaberite **Enables Access Control**.

Ako izaberete **Allows printing and scanning without authentication information**, možete da štampane preko upravljačkih programa kod kojih nisu podešene informacije za proveru identiteta.

- Kliknite na **OK**.

---

## Onemogućavanje spoljnog interfejsa

Možete onemogućiti interfejs koji se koristi za povezivanje uređaja sa štampačem. Podesite ograničenja da biste ograničili štampanje samo na štampanje putem mreže.

### **Napomena:**

Takođe možete izvršiti podešavanja ograničenja na kontrolnoj tabli štampača.

- NFC: Podešavanja > Opšte postavke > Mrežne postavke > Napredno > NFC**
- Veza sa računarom preko USB-a: Podešavanja > Opšte postavke > Podešavanja štampača > Veza sa računarom preko USB-a**

1. Pristupite Web Config i izaberite karticu **Product Security > External Interface**.

2. Izaberite **Disable** za funkcije koje želite da podesite.

Izaberite **Enable** kada želite da poništite upravljanje.

- NFC**

Onemogućite NFC interfejs ugrađen u kontrolnoj tabli.

- Veza sa računarom preko USB-a**

Možete ograničiti upotrebu USB veze s računara. Ako želite da ga ograničite, odaberite **Disable**.

3. Kliknite na **OK**.

4. Uverite se da se onemogućeni ulaz ne može koristiti.

- NFC**

Uverite se da nema nikakve reakcije kada držite uređaj koji podržava NFC funkciju kao što je pametni telefon iznad štampača.

- Veza sa računarom preko USB-a**

Ako je na računaru instaliran upravljački program

Povežite štampač i računar pomoću USB kabla, a zatim se uverite da štampač ne štampa.

Ako na računaru nije instaliran upravljački program

Operativni sistem Windows:

Otvorite menadžer uređaja i zadržite ga, povežite štampač i računar pomoću USB kabla, a zatim se uverite da prikazani sadržaj menadžera uređaja ostaje nepromenjen.

Operativni sistem MacOS:

Povežite štampač i računar pomoću USB kabla, a zatim se uverite da štampač nije naveden ako želite da dodate štampač iz **Štampači i skeneri**.

### **Povezane informacije**

➔ [“Pristup programu Web Config” na strani 27](#)

# Podešavanja u vezi s radom i upravljanjem

U ovom poglavlju objašnjene su stavke u vezi sa svakodnevnim radom uređaja i upravljanjem njime.

---

## Prijavljivanje na štampač kao administrator

Ako je za štampač podešena administratorska lozinka, treba da se prijavite kao administrator da biste koristili zaključane stavke menija na Web Config.

Unesite lozinku da biste koristili zaključane stavke menija na kontrolnoj tabli.

## Prijavljivanje na štampač pomoću Web Config

Kada ste prijavljeni na Web Config kao administrator, možete da koristite stavke koje su podešene u Zaključavanje podešavanja.

1. Unesite IP adresu štampača u pregledač da biste pokrenuli Web Config.
2. Kliknite na **Administrator Login**.
3. Unesite korisničko ime i lozinku za administratora u **User Name** i **Current password**.
4. Kliknite na **OK**.

Zaključne stavke i **Administrator Logout** prikazuju se kada je identitet proveren.

Kliknite na **Administrator Logout** da biste se odjavili.

### *Napomena:*

*Kada izaberete ON kao Device Management > Control Panel > Operation Timeout, automatski se odjavljujete nakon određenog vremenskog perioda ako ne bude aktivnosti na kontrolnoj tabli.*

---

## Potvrda informacija o štampaču

### Provera informacija sa kontrolne table

Možete da proverite i odštampate sledeće informacije sa kontrolne table.

- Broj odštampanih strana

#### **Podešavanja > Brojač kopija**

Možete da proverite ukupan broj odštampanih strana i broj strana u boji/crno-beloj tehnici štampanja.

- Materijal

#### **Podešavanja > Status zaliha**

Možete da proverite informacije za mastilo i kutiju za održavanje.

## Podešavanja u vezi s radom i upravljanjem

- List statusa za proizvod

**Podešavanja > Status štampača / Štampaj > Štampaj list statusa**

Možete da odštampate listu statusa, kao što su informacije o štampaču i informacije o potrošnom materijalu.

- Informacije o mreži

**Podešavanja > Opšte postavke > Mrežne postavke > Status mreže**

**Podešavanja > Status štampača / Štampaj > Mreža**

Možete da proverite informacije u vezi sa mrežom kao što su status mrežne veze, podešavanja servera za poštu itd. i odštampajte listu statusa mreže.

- Izveštaj o mrežnom povezivanju

**Podešavanja > Opšte postavke > Mrežne postavke > Provera veze**

Početni ekran >  |  >  > **Kada ne možete da se povežete sa mrežom**

Možete utvrditi status mrežnog povezivanja štampača i odštampati izveštaj.

- Status o mrežnom povezivanju

Početni ekran >  |  > **Ruter**

Možete proveriti status veze za kablovsku/bežičnu LAN mrežu.

## Proveravanje informacija iz Web Config

U stavci **Status** pomoću Web Config možete proveriti sledeće informacije o određenom štampaču.

- Product Status

Proverite jezik, status, uslugu u oblaku, broj proizvoda, MAC adresu itd.

- Network Status

Proverite informacije o statusu veze s mrežom, IP adresu, DNS server itd.

- Maintenance

Proverite prvi dan štampanja koliko puta su menjani kertridži, broj odštampanih strana, broj odštampanih strana za svaki jezik itd.

- Hardware Status

Proverite status svake Wi-Fi i NFC mreže.

- Panel Snapshot

Prikažite sliku ekrana koji je prikazan na kontrolnoj tabli uređaja.

---

## Primanje obaveštenja o događajima e-poštom

### O obaveštenjima putem e-pošte

Ovo je funkcija obaveštavanja koja, kada događaj kao što je prestanak štampanja i pojava greške štampača, šalje e-poruku na navedenu adresu.

Možete registrovati najviše pet odredišta i postaviti podešavanja obaveštenja za svako odredište.

Da bi se ova funkcija mogla koristiti, treba da podesite server e-pošte pre podešavanja obaveštenja.

### Povezane informacije

➔ [“Konfigurisanje servera za poštu” na strani 37](#)

## Konfigurisanje obaveštenja putem e-pošte

Konfigurirate obaveštenja putem e-pošte pomoću Web Config.

1. Pristupite Web Config i izaberite karticu **Device Management > Email Notification**.
2. Podesite predmet obaveštenja putem e-pošte.  
Izaberite sadržaj koji je prikazan o predmetu iz dva padajuća menija.
  - Izabrani sadržaji su prikazani odmah pored **Subject**.
  - Ne možete isti sadržaj postaviti i sa leve i sa desne strane.
  - Kada broj znakova u **Location** prelazi 32 bajta, znakovi koji prelaze 32 bajta se izostavljaju.
3. Unesite adresu e-pošte za slanje obaveštenja putem e-pošte.  
Koristite A–Z a–z 0–9 ! # \$ % & ' \* + - . / = ? ^ \_ { | } ~ @, i unesite između 1 i 255 znakova.
4. Izaberite jezik za obaveštenja putem e-pošte.
5. Izaberite polje za potvrdu događaja za koji želite da primite obaveštenje.  
Broj **Notification Settings** je povezan sa brojem odredišta **Email Address Settings**.  
Primer:



## Podešavanja u vezi s radom i upravljanjem

Ako želite da se obaveštenje pošalje na adresu e-pošte podešenu za broj 1 u **Email Address Settings** kad u štampaču nema papira, izaberite stubac polja za potvrdu 1 u redu **Paper out**.

The screenshot shows the 'Email Notification' configuration page in the Epson Web Config interface. The page is divided into three main sections:

- Subject Setting:** A text field containing 'Subject: <{status}>-<WF-C5290 Series>' and a dropdown menu for 'Printer Model'.
- Email Address Settings:** Five rows for 'Address 1' through 'Address 5', each with a text input field and a language dropdown menu (all set to 'English').
- Notification Settings:** A table with the following structure:
 

	Address				
	1	2	3	4	5
Ink supply unit(s) to be replaced	<input checked="" type="checkbox"/>	<input type="checkbox"/>	<input type="checkbox"/>	<input type="checkbox"/>	<input type="checkbox"/>
Ink low	<input checked="" type="checkbox"/>	<input checked="" type="checkbox"/>	<input type="checkbox"/>	<input type="checkbox"/>	<input type="checkbox"/>
Maintenance box: end of service life	<input checked="" type="checkbox"/>	<input type="checkbox"/>	<input type="checkbox"/>	<input type="checkbox"/>	<input type="checkbox"/>
Maintenance box: nearing end	<input checked="" type="checkbox"/>	<input checked="" type="checkbox"/>	<input type="checkbox"/>	<input type="checkbox"/>	<input type="checkbox"/>
Administrator password changed	<input checked="" type="checkbox"/>	<input type="checkbox"/>	<input type="checkbox"/>	<input type="checkbox"/>	<input type="checkbox"/>
Paper out	<input checked="" type="checkbox"/>	<input checked="" type="checkbox"/>	<input type="checkbox"/>	<input type="checkbox"/>	<input type="checkbox"/>
Printing stopped*	<input checked="" type="checkbox"/>	<input type="checkbox"/>	<input type="checkbox"/>	<input type="checkbox"/>	<input type="checkbox"/>
Printer error	<input checked="" type="checkbox"/>	<input type="checkbox"/>	<input type="checkbox"/>	<input type="checkbox"/>	<input type="checkbox"/>
Wi-Fi failure	<input checked="" type="checkbox"/>	<input type="checkbox"/>	<input type="checkbox"/>	<input type="checkbox"/>	<input type="checkbox"/>
Built-in SD card failure	<input checked="" type="checkbox"/>	<input type="checkbox"/>	<input type="checkbox"/>	<input type="checkbox"/>	<input type="checkbox"/>
PDL board failure	<input checked="" type="checkbox"/>	<input type="checkbox"/>	<input type="checkbox"/>	<input type="checkbox"/>	<input type="checkbox"/>

At the bottom of the page are 'OK' and 'Restore Default Settings' buttons.

6. Kliknite na **OK**.

Potvrdite da će obaveštenje putem e-pošte biti poslato izazvanim događajem.

Primer: Štampanje pomoću određivanja Izvor papira kada papir nije podešen.

### Povezane informacije

- ➔ “Pristup programu Web Config” na strani 27
- ➔ “Konfigurisanje servera za poštu” na strani 37

### Stavke za obaveštenja putem e-pošte

Stavke	Podešavanja i objašnjenje
Ink supply unit(s) to be replaced	Obaveštenje kada je mastilo potrošeno.
Ink low	Obaveštenje kada je mastilo skoro potrošeno.
Maintenance box: end of service life	Obaveštenje kada je kutija za održavanje puna.
Maintenance box: nearing end	Obaveštenje kada je kutija za održavanje skoro puna.
Administrator password changed	Obaveštenje kada je administratorska lozinka promenjena.

## Podešavanja u vezi s radom i upravljanjem

Stavke	Podešavanja i objašnjenje
Paper out	Obaveštenje kada dođe do greške sa izlazom za papir u određenom izvoru papira.
Printing stopped*	Obaveštenje kada je štampanje prekinuto zbog zaglavljenog papira ili ako nije postavljena jedinica kasete.
Printer error	Obaveštenje kada se pojavi greška štampača.
Nestanak Wi-Fi	Obaveštenje kada se pojavi greška bežičnog LAN interfejsa.
Nestanak Built-in SD card	Obaveštenje kada se pojavi greška na ugrađenoj SD kartici. Ova stavka se prikazuje na štampaču koji je kompatibilan sa programom PCL ili PostScript.
Nestanak PDL board	Obaveštenje kada se pojavi greška PDL osnove. Ova stavka se prikazuje na štampaču koji je kompatibilan sa programom PCL ili PostScript.
Nestanak NFC	Obaveštenje kada se pojavi greška NFC osnove.

## Ažuriranje upravljačkog softvera

Kada je dostupan novi upravljački softver, ažuriranje upravljačkog softvera štampača poboljšava funkcionisanje ili rešava probleme.

### Ažuriranje osnovnog softvera štampača pomoću kontrolne table

Ako se štampač može povezati na internet, možete ažurirati osnovni softver štampača pomoću kontrolne table. Takođe možete podesiti da štampač redovno proverava ažurirane verzije osnovnog softvera i obavesti vas ako ima dostupnih.

1. Izaberite **Podešavanja** na početnom ekranu.

Da biste izabrali stavku, premestite fokus na stavku pomoću dugmadi ▲ ▼ ◀ ▶, a zatim pritisnite dugme OK.

2. Izaberite **Opšte postavke > Administracija sistema > Ažuriranje firmvera > Ažuriraj**.

**Napomena:**

Izaberite **Obaveštenje > Uklj.** da biste podesili da štampač redovno proverava dostupne ažurirane verzije osnovnog softvera.

3. Izaberite **Započni proveru**.

Štampač počinje da traži dostupne ažurirane verzije.

## Podešavanja u vezi s radom i upravljanjem

- Ako je na LCD ekranu prikazana poruka koja vas obaveštava da je dostupna ažurirana verzija osnovnog softvera, sledite uputstva na ekranu da biste pokrenuli ažuriranje.



### **Važno:**

- Nemojte da isključujete kabl štampača niti da isključujete štampač dok se ažuriranje ne završi; u suprotnom štampač može nepravilno da radi.
- Ako ažuriranje osnovnog softvera nije završeno ili je neuspešno, štampač se ne pokreće uobičajeno i prikazuje se „Recovery Mode“ na LCD ekranu sledeći put kada se štampač uključi. U tom slučaju treba ponovo da ažurirate osnovni softver pomoću računara. Povežite štampač na računar pomoću USB kabla. Kada je na štampaču prikazano „Recovery Mode“, ne možete ažurirati osnovni softver preko mrežnog povezivanja. Pristupite svom lokalnom Epsonovom veb-sajtu sa računara i zatim preuzmite najnoviji osnovni softver štampača. Pogledajte uputstva na veb-sajtu radi sledećih koraka.

## Ažuriranje upravljačkog softvera pomoću aplikacije Web Config

Kada je štampač povezan na internet, možete ažurirati upravljački softver sa Web Config.

- Pristupite Web Config i izaberite karticu **Device Management > Firmware Update**.

- Kliknite na **Start**.

Započinje potvrda upravljačkog softvera i prikazuju se informacije o njemu ukoliko postoji ažuriranje.

- Kliknite na **Start**, a zatim sledite uputstva na ekranu.

### **Napomena:**

Upravljački softver možete da ažurirate i pomoću Epson Device Admin. Možete vizuelno potvrditi informacije o upravljačkom softveru na listi uređaja. Ovo je korisno kada želite da ažurirate upravljački softver većeg broja uređaja. Više informacija potražite u priručniku ili na veb-sajtu Epson Device Admin.

### **Povezane informacije**

- ➔ [“Pristup programu Web Config” na strani 27](#)
- ➔ [“Epson Device Admin” na strani 79](#)

## Ažuriranje upravljačkog softvera bez povezivanja sa internetom

Upravljački softver za uređaj možete preuzeti na računar s Epsonovog veb-sajta, a zatim povezati uređaj i računar pomoću USB kabla kako biste ažurirali upravljački softver. Ako ne možete da izvršite ažuriranje preko mreže, pokušajte to da uradite na sledeći način.

- Pristupite Epsonovom veb-sajtu i preuzmite upravljački softver.
- Računar na kom se nalazi preuzeti upravljački softver i štampač povežite USB kablom.
- Dvapot kliknite na preuzetu .exe datoteku.  
Epson Firmware Updater će se pokrenuti.
- Pratite uputstva na ekranu.

## Pravljenje rezervne kopije podešavanja

Možete da izvezete vrednost postavki podešenih u Web Config u datoteku. Možete je koristiti za izradu rezervnih kopija vrednosti postavki, zamene štampača itd.

Izvezena datoteka ne može se uređivati zato što je izvezena kao binarna datoteka.

### Izvoz podešavanja

Izvezite podešavanje za štampač.

1. Pristupite Web Config i zatim izaberite karticu **Device Management > Export and Import Setting Value > Export**.
2. Izaberite podešavanja koja želite da izvezete.  
Izaberite podešavanja koja želite da izvezete. Ako izaberete roditeljsku kategoriju, potkategorije će takođe biti izabrane. Ipak, potkategorije koje izazivaju greške dupliranjem unutar iste mreže (kao što su IP adrese i slično) ne mogu da budu izabrane.
3. Unesite lozinku da biste šifrovali izvezenu datoteku.  
Potrebna vam je lozinka da biste uvezli datoteku. Ostavite ovu opciju praznu ako ne želite da šifrujete datoteku.
4. Kliknite na **Export**.

**Važno:**

Ako želite da izvezete mrežna podešavanja štampača kao što su ime uređaja i IPv6 adresa, izaberite **Enable to select the individual settings of device** i izaberite još stavki. Koristite samo izabrane vrednosti za zamenski štampač.

### Povezane informacije

➔ [“Pristup programu Web Config” na strani 27](#)

### Uvoz podešavanja

Uvezite izvezenu datoteku programa Web Config na štampač.

**Važno:**

Kada uvozite vrednosti koje uključuju pojedinačne informacije kao što su ime štampača ili IP adresa, uverite se da ista IP adresa ne postoji na istoj mreži. Ako se IP adresa preklapa, štampač ne odražava vrednost.

1. Pristupite Web Config i zatim izaberite karticu **Device Management > Export and Import Setting Value > Import**.
2. Izaberite izvezenu datoteku, a zatim unesite šifrovanu lozinku.
3. Kliknite na **Next**.

## **Podešavanja u vezi s radom i upravljanjem**

4. Izaberite podešavanja koja želite da uvezete, a zatim kliknite na **Next**.
5. Kliknite na **OK**.

Podešavanja će biti primenjena na štampač.

# Otklanjanje problema

---

## Napomene za rešavanje problema

### Proveravanje poruke o grešci

Kada se pojavi problem, prvo proverite ima li poruka na kontrolnoj tabli štampača ili upravljačkom ekranu. Ako ste podesili obaveštenja putem e-pošte u slučaju odigravanja događaja, možete brzo saznati status.

### Izveštaj o mrežnom povezivanju

Utvrđite status mreže i štampača, a zatim odšampajte rezultat.

Možete pronaći utvrđenu grešku na strani štampača.

### Provera statusa komunikacije

Proverite status komunikacije serverskog računara ili klijentskog računara pomoću komande kao što je ping i ipconfig.

### Provera veze

Da biste proverili vezu između štampača i servera za poštu, izvršite proveru veze sa štampača. Takođe proverite vezu od klijentskog računara do servera kako biste proverili status komunikacije.

### Započinjanje mrežnih podešavanja

Ako se ne prikaže problem u vezi sa podešavanjima i statusom komunikacije, problemi se mogu rešiti onemogućavanjem ili započinjanjem mrežnih podešavanja štampača, a zatim ponovnim postavljanjem.

---

## Provera statusa štampača

Da biste utvrdili uzrok problema, proverite status štampača i mreže.

## Proveravanje poruke o grešci

### Proveravanje poruke o grešci iz obaveštenja putem e-pošte

Kada želite da podesite obaveštenje putem e-pošte, proverite da li je poruka o grešci poslata sa štampača.

Ako su uputstva za rešavanje problema u obaveštenju putem e-pošte, sledite ih.

#### Povezane informacije

➔ [“Primanje obaveštenja o događajima e-poštom” na strani 55](#)

### Provera poruka na LCD ekranu

Ako je na LCD ekranu prikazana neka poruka o grešci, sledite uputstva na ekranu ili rešenja u nastavku da biste rešili problem.

## Otklanjanje problema

Poruke o greškama	Uzroci i rešenja
Greška štampača Ponovo uključite štampač. Više detalja potražite u dokumentaciji.	<input type="checkbox"/> <b>Uzroci:</b> Postoji strano telo unutar štampača ili se pojavila greška štampača. <input type="checkbox"/> <b>Rešenja:</b> Uklonite sav papir ili zaštitni materijal u štampaču. Ako se poruka o grešci i dalje prikazuje, obratite se podršci kompanije Epson.
Nestalo je papira u XX.	<input type="checkbox"/> <b>Uzroci:</b> Nema izvora papira. <input type="checkbox"/> <b>Rešenja:</b> Umetnite papir, a zatim ubacite kasetu za papir sasvim do kraja.
Treba da zamenite Jedinica za dovod mastila.	<input type="checkbox"/> <b>Uzroci:</b> Mastilo se istrošilo. <input type="checkbox"/> <b>Rešenja:</b> Da bi se postigao vrhunski kvalitet štampe i da bi se zaštitila glava za štampanje, promenljiva bezbednosna rezerva boje ostaje u kertridžu kad vas štampač obavesti da je vreme da zamenite kertridž. Zamenite kertridž kada vam to bude naloženo.
Kutija za mastilo nije prepoznata. Pravilno je instalirajte.	<input type="checkbox"/> <b>Uzroci:</b> Kutija za održavanje nije pravilno postavljena. <input type="checkbox"/> <b>Rešenja:</b> Proverite status postavljanja kutije za održavanje, a zatim je pravilno postavite.
Kutija za mastilo je na kraju svog radnog veka. Treba da je zamenite.	<input type="checkbox"/> <b>Uzroci:</b> Kutije za održavanje se približava kraju svog veka trajanja. <input type="checkbox"/> <b>Rešenja:</b> Zamenite kutiju za održavanje u skladu sa uputstvima.
Zamenite kutiju za mastilo pre nego što pokrenete Potpuno čišćenje.	<input type="checkbox"/> <b>Uzroci:</b> Kutija za održavanje nema dovoljno kapaciteta za čišćenje glave. <input type="checkbox"/> <b>Rešenja:</b> Isključite napajanje štampača, a zatim zamenite kutiju za održavanje.
Uklonite i ponovo instalirajte kutiju za mastilo.	<input type="checkbox"/> <b>Uzroci:</b> Kutija za održavanje se ne prepoznaje pravilno. <input type="checkbox"/> <b>Rešenja:</b> Jednom izvadite kutiju za održavanje i ponovo je postavite. Ako je ne prepoznaje nakon svega toga, zamenite sa novom kutijom za održavanje.
Konfiguracija papira je onemogućena. Pojedine funkcije možda neće biti dostupne. Detalje potražite u dokumentaciji.	<input type="checkbox"/> <b>Uzroci:</b> Opcija <b>Automatski prikaz podešavanja papira</b> je onemogućena. <input type="checkbox"/> <b>Rešenja:</b> Ako je podešavanje <b>Automatski prikaz podešavanja papira</b> onemogućeno, ne možete koristiti aplikaciju AirPrint. Omogućite je ako koristite AirPrint.

## Otklanjanje problema

Poruke o greškama	Uzroci i rešenja
Kombinacija IP adrese i maske podmreže nije tačna. Više detalja potražite u dokumentaciji.	<p><input type="checkbox"/> <b>Uzroci:</b> Kombinacija IP adrese koju ste podesili nije ispravna.</p> <p><input type="checkbox"/> <b>Rešenja:</b> Unesite tačnu IP adresu ili podrazumevani mrežni prolaz.</p>
Ažurirajte koreni sertifikat da biste koristili usluge u oblaku.	<p><input type="checkbox"/> <b>Uzroci:</b> Osnovni sertifikat korišćen za usluge računarskog oblaka je istekao.</p> <p><input type="checkbox"/> <b>Rešenja:</b> Pokrenite Web Config, a zatim ažurirajte osnovni sertifikat. <b>Network Security — Root Certificate Update</b></p>
Recovery Mode	<p><input type="checkbox"/> <b>Uzroci:</b> Nije uspelo ažuriranje osnovnog softvera i ne može se vratiti na normalan režim.</p> <p><input type="checkbox"/> <b>Rešenja:</b> Štampač je pokrenut u režimu oporavka zato što ažuriranje osnovnog softvera nije uspelo. Sledite dolenađene korake da biste ponovo pokušali da ažurirate osnovni softver.</p> <ol style="list-style-type: none"> <li>1. Povežite računar i štampač USB kablom. (Tokom režima oporavka ne možete da ažurirate osnovni softver preko mrežne veze.)</li> <li>2. Dalja uputstva potražite na lokalnom Epson veb-sajtu.</li> </ol>

## Provera upravljačkog ekrana daljinskog štampača

Možete proveriti upravljački ekran daljinskog štampača pomoću Web Config.

1. Pokrenite Web Config štampača koji želite da proverite.  
Kada primite obaveštenje putem e-pošte, možete da pokrenete Web Config iz URL adrese na e-pošti.
2. Izaberite karticu **Status > Panel Snapshot**.  
Aktuelna tabla štampača je prikazana na Web Config.  
Da biste ažurirali, kliknite na **Refresh**.

## Štampanje izveštaja o mrežnom povezivanju

Možete odštampati izveštaj o mrežnom povezivanju kako biste proverili status između štampača i pristupne tačke.

1. Ubacite papire.
2. Izaberite **Podešavanja** na početnom ekranu.  
Da biste izabrali stavku, premestite fokus na stavku pomoću dugmadi ▲ ▼ ◀ ▶, a zatim pritisnite dugme OK.
3. Izaberite **Opšte postavke > Mrežne postavke > Provera veze**.  
Provera veze započinje.



## Otklanjanje problema

4. Izaberite **Odšampaj izveštaj o proveri**.
5. Odšampajte izveštaj o mrežnom povezivanju.  
Ako je došlo do greške, proverite izveštaj o mrežnom povezivanju, a zatim sledite odštampana rešenja.
6. Zatvorite ekran.

### Povezane informacije

➔ [“Poruke i rešenja u izveštaju o mrežnom povezivanju” na strani 65](#)

## Poruke i rešenja u izveštaju o mrežnom povezivanju

Proverite poruke i šifre grešaka u izveštaju o mrežnom povezivanju, a zatim sledite rešenja.

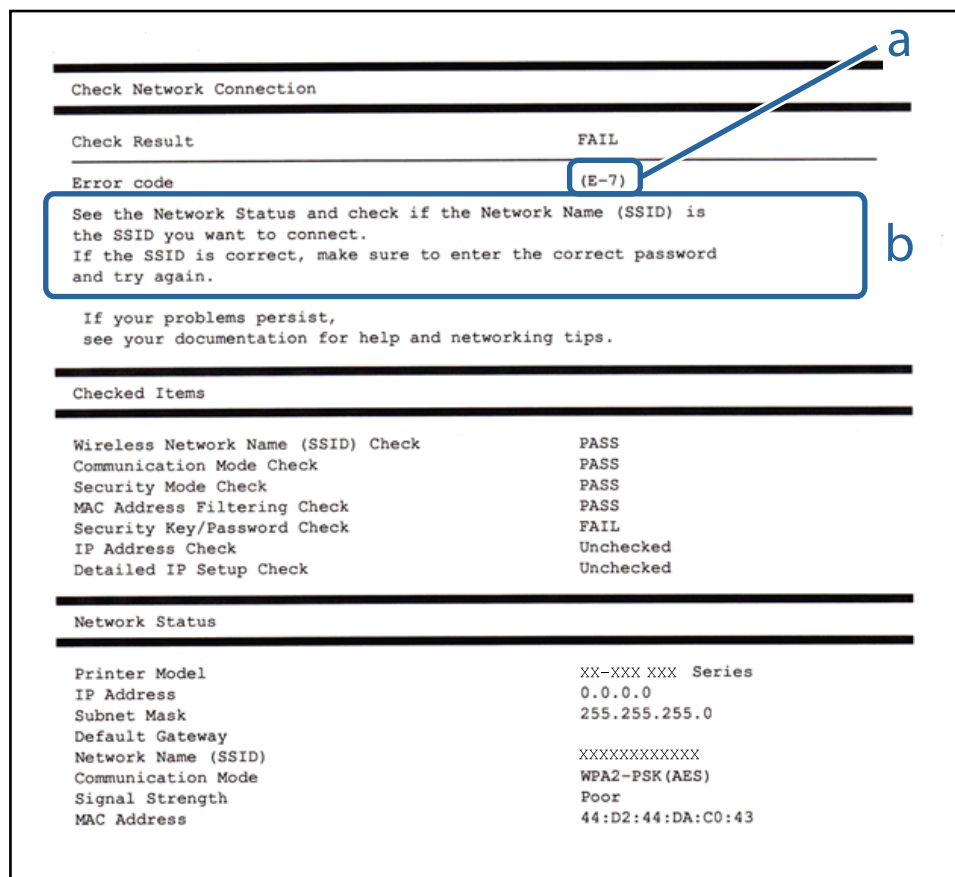

a. Šifra greške

b. Poruke o mrežnom povezivanju

## E-1

### Poruka:

Confirm that the network cable is connected and network devices such as hub, router, or access point are turned on.

## Otklanjanje problema

### Rešenja:

- Proverite da li je Ethernet kabl priključen na vaš računar, čvorište ili drugi mrežni uređaj.
- Proverite da li je vaše čvorište ili drugi mrežni uređaj uključen.
- Ako želite da povežete štampač putem bežične veze, ponovo izvršite podešavanje bežične mreže, jer je onemogućena.

## E-2, E-3, E-7

### Poruka:

No wireless network names (SSID) found. Confirm that the router/access point is turned on and the wireless network (SSID) is set up correctly. Contact your network administrator for assistance.

No wireless network names (SSID) found. Confirm that the wireless network name (SSID) of the PC you wish to connect is set up correctly. Contact your network administrator for assistance.

Entered security key/password does not match the one set for your router/access point. Confirm security key/password. Contact your network administrator for assistance.

### Rešenja:

- Vodite računa da je vaša pristupna tačka uključena.
- Potvrdite da je računar ili uređaji pravilno priključen na pristupnu tačku.
- Isključite pristupnu tačku. Sačekajte oko 10 sekundi, a zatim je uključite.
- Postavite štampač bliže pristupnoj tački i uklonite sve prepreke između njih.
- Ako ste ručno uneli SSID, proverite da li je tačan. Proverite SSID iz dela **Network Status** u izveštaju o mrežnom povezivanju.
- Ako pristupna tačka ima više SSID-a, izaberite SSID koji je prikazan. Kada SSID koristi neusklađenu frekvenciju, štampač ih ne prikazuje.
- Ako koristite podešavanje pomoću tastature da biste uspostavili mrežno povezivanje, postarajte se da pristupna tačka podržava WPS. Ne možete da koristite podešavanje pomoću tastature ako pristupna tačka nije podržana WPS.
- Postarajte se da SSID korišćeni za ASCII znakove (alfanumerički znakovi i simboli). Štampač ne može da prikaže SSID koji ne sadrži ASCII znakove.
- Postarajte se da znate vašu SSID i lozinku pre priključivanja na pristupnu tačku. Ako koristite pristupnu tačku sa njenim standardnim podešavanjima, SSID i lozinka nalaze se na nalepnici pristupne tačke. Ako ne znate vašu SSID i lozinku, obratite se osobi koja je instalirala pristupnu tačku ili pogledajte dokumentaciju koja je priložena uz pristupnu tačku.
- Ako povezujete na SSID dobijenom pomoću funkcije povezivanja na pametnom uređaju, proverite SSID i lozinku u dokumentaciji isporučenoj sa pametnim uređajem.
- Ako se Wi-Fi veza iznenada prekine, proverite sledeće. Ako su bilo koji od ovih uslova važeći, resetujte mrežne postavke preuzimanjem i pokretanjem softvera sa sledećeg veb-sajta.

<http://epson.sn> > **Podešavanje**

- Još jedan pametan uređaj je dodat na mrežu koristeći podešavanje pomoću tastera.
- Wi-Fi mreža je podešena koristeći neki drugi metod osim podešavanja pomoću tastera.

## Otklanjanje problema

### E-5

#### Poruka:

Security mode (e.g. WEP, WPA) does not match the current setting of the printer. Confirm security mode. Contact your network administrator for assistance.

#### Rešenja:

Vodite računa da tip bezbednosti pristupne tačke bude podešen na jedan od sledećih. Ako nije, promenite tip bezbednosti na pristupnoj tački i zatim resetujte mrežna podešavanja štampača.

- WEP-64 bita (40 bita)
- WEP-128 bita (104 bita)
- WPA PSK (TKIP/AES)\*
- WPA2 PSK (TKIP/AES)\*
- WPA (TKIP/AES)
- WPA2 (TKIP/AES)

\* WPA PSK takođe poznat pod nazivom WPA Personal. WPA2 PSK je takođe poznat pod nazivom WPA2 Personal.

### E-6

#### Poruka:

MAC address of your printer may be filtered. Check whether your router/access point has restrictions such as MAC address filtering. See the documentation of the router/access point or contact your network administrator for assistance.

#### Rešenja:

- Proverite da li je filtriranje MAC adresa onemogućeno. Ako je omogućeno, registrujte MAC adresu štampača, tako da se ne filtrira. Detalje potražite u dokumentaciji priloženoj uz pristupnu tačku. MAC adresu štampača možete da proverite u koloni **Network Status** u izveštaju o mrežnom povezivanju.
- Ako je provera identiteta pristupne tačke omogućena na WEP metodu bezbednosti, proverite da li su autorizacijski ključ i indeks tačni.
- Ako je broj dostupnih uređaja na pristupnoj tački manji od broja mrežnih uređaja koje želite da povežete, izvršite podešavanja na pristupnoj tački kako biste povećali broj dostupnih uređaja. Detalje u vezi sa podešavanjima potražite u dokumentaciji priloženoj uz pristupnu tačku.

### E-8

#### Poruka:

Incorrect IP address is assigned to the printer. Confirm IP address setup of the network device (hub, router, or access point). Contact your network administrator for assistance.

#### Rešenja:

- Omogućite DHCP na pristupnoj tački ako je Pribavljanje IP adrese podešeno na automatsko **Auto**.

## Otklanjanje problema

- Ako je Pribavljanje IP adrese štampača podešeno na ručno, IP adresa koju ste ručno podesili je nevažeće zato što je izvan opsega (na primer: 0.0.0.0). Podesite važeću IP adresu sa kontrolne table štampača ili pomoću Web Config.

### E-9

#### Poruka:

Confirm the connection and network setup of the PC or other device. Connection using the EpsonNet Setup is available. Contact your network administrator for assistance.

#### Rešenja:

Proverite sledeće.

- Uređaji su uključeni.
- Možete pristupiti internetu i drugim računarima ili mrežnim uređajima na istoj mreži sa uređaja koje želite da povežete sa štampačem.

Ako se i dalje ne povezuje na štampač i mrežni uređaj nakon prethodne potvrde, isključite pristupnu tačku. Sačekajte oko 10 sekundi, a zatim je uključite. Zatim ponovo postavite mrežne postavke preuzimanjem i pokretanjem instalacije softvera sa sledećeg veb-sajta.

<http://epson.sn> > **Podešavanje**

### E-10

#### Poruka:

Confirm IP address, subnet mask, and default gateway setup. Connection using the EpsonNet Setup is available. Contact your network administrator for assistance.

#### Rešenja:

Proverite sledeće.

- Drugi uređaji na mreži su uključeni.
- Mrežne adrese (IP adresa, maska podmreže i podrazumevani mrežni prolaz) su tačne ako ste podesili Pribavljanje IP adrese na ručno.

Resetujte mrežne adrese ako nisu tačne. IP adresu štampača, masku podmreže i podrazumevani mrežni prolaz možete da proverite u koloni **Network Status** u izveštaju o mrežnom povezivanju.

Ako je DHCP omogućeno, promenite Pribavljanje adrese štampača na automatsko **Auto**. Ako želite ručno da podesite IP adresu, proverite IP adresu štampača u koloni **Network Status** u izveštaju o mrežnom povezivanju, a zatim izaberite Ručno na ekranu za podešavanje mreže. Podesite masku podmreže na [255.255.255.0].

Ako se i dalje ne povezuje na štampač i mrežni uređaj, isključite pristupnu tačku. Sačekajte oko 10 sekundi, a zatim je uključite.

## Otklanjanje problema

### E-11

#### Poruka:

Setup is incomplete. Confirm default gateway setup. Connection using the EpsonNet Setup is available. Contact your network administrator for assistance.

#### Rešenja:

Proverite sledeće.

- Adresa podrazumevanog mrežnog prolaza je tačna ako odredite Podešavanje TCP/IP na Ručno.
- Uređaj koji je određen kao podrazumevani mrežni prolaz je uključen.

Odredite tačnu adresu podrazumevanog mrežnog prolaza. Adresa podrazumevanog mrežnog prolaza možete da proverite u koloni **Network Status** u izveštaju o mrežnom povezivanju.

### E-12

#### Poruka:

Confirm the following -Entered security key/password is correct -Index of the security key/password is set to the first number -IP address, subnet mask, or default gateway setup is correct Contact your network administrator for assistance.

#### Rešenja:

Proverite sledeće.

- Drugi uređaji na mreži su uključeni.
- Mrežne adrese (IP adresa, maska podmreže i podrazumevani mrežni prolaz) su tačne ako ste ih uneli ručno.
- Mrežne adrese za druge uređaje (maska podmreže i podrazumevani mrežni prolaz) su iste.
- Ne postoji konflikt između IP adrese i ostalih uređaja.

Ako se i dalje ne povezuje na štampač i mrežni uređaj nakon prethodne potvrde, pokušajte sledeće.

- Isključite pristupnu tačku. Sačekajte oko 10 sekundi, a zatim je uključite.
- Unesite podešavanja mreže ponovo pomoću instalacije. Možete ga pokrenuti sa sledećeg veb-sajta.  
<http://epson.sn> > **Podešavanje**
- Možete registrovati nekoliko lozinki na pristupnoj tački koja koristi WEP tip bezbednosti. Ako je registrovano nekoliko lozinki, proverite da li je prva registrovana lozinka podešena na štampaču.

### E-13

#### Poruka:

Confirm the following -Entered security key/password is correct -Index of the security key/password is set to the first number -Connection and network setup of the PC or other device is correct Contact your network administrator for assistance.

## Otklanjanje problema

### Rešenja:

Proverite sledeće.

- Mrežni uređaji, kao što su pristupna tačka, čvorište i mrežni usmerivač, su uključeni.
- Podešavanje TCP/IP za mrežne uređaje nije ručno namešteno. (Ako je Podešavanje TCP/IP namešteno na automatsko, dok je Podešavanje TCP/IP za ostale mrežne uređaje izvršeno ručno, mreža štampača može biti različita od mreže za ostale uređaje.)

Ako nakon provere navedenog i dalje ne radi, pokušajte sledeće.

- Isključite pristupnu tačku. Sačekajte oko 10 sekundi, a zatim je uključite.
- Izvršite podešavanja mreže na računaru koji je povezan na istu mrežu kao štampač pomoću alata za instalaciju. Možete ga pokrenuti sa sledećeg veb-sajta.  
<http://epson.sn> > **Podešavanje**
- Možete registrovati nekoliko lozinki na pristupnoj tački koja koristi WEP tip bezbednosti. Ako je registrovano nekoliko lozinki, proverite da li je prva registrovana lozinka podešena na štampaču.

### Poruka o mrežnom povezivanju

Poruka	Rešenje
*Multiple network names (SSID) that match your entered network name (SSID) have been detected. Confirm network name (SSID).	Isti SSID može biti podešen na nekoliko pristupnih tačaka. Proverite podešavanja na pristupnim tačkama i promenite SSID.
The Wi-Fi environment needs to be improved. Turn the wireless router off and then turn it on. If the connection does not improve, see the documentation for the wireless router.	Nakon što štampač približite pristupnoj tački i uklonite sve prepreke između njih, isključite pristupnu tačku. Sačekajte oko 10 sekundi, a zatim je uključite. Ako se i dalje ne povezuje, pogledajte dokumentaciju koja je isporučena uz pristupnu tačku.
*No more devices can be connected. Disconnect one of the connected devices if you want to add another one.	Računar i pametni uređaji koji se mogu istovremeno priključiti potpuno su povezani u Wi-Fi Direct (Simple AP) vezi. Da biste dodali još jedan računar ili pametni uređaj, prvo prekinite vezu za jedan od povezanih uređaja. Možete proveriti broj bežičnih uređaja koji se mogu istovremeno priključiti i broj priključenih uređaja ako proverite list statusa mreže ili kontrolnu tablu štampača.

### Provera statusa komunikacije

Proverite da li je komunikacije između štampača i računara ispravna, kao i kabl da biste rešili probleme.

### Provera evidencije za server i mrežni uređaj

U slučaju problema s povezivanjem na mrežu, možda ćete moći da utvrdite uzrok proverom evidencije za poštanski server, LDAP server itd, ili proverom statusa uz pomoć mrežne evidencije systemske opreme i komandi, poput mrežnih skretnica.

## Otklanjanje problema

### Štampanje lista mrežnog statusa

Možete proveriti detaljne informacije o mreži tako što ćete ga odštampati.

1. Ubacite papire.
2. Izaberite **Podešavanja** na početnom ekranu.  
Da biste izabrali stavku, premestite fokus na stavku pomoću dugmadi ▲ ▼ ◀ ▶, a zatim pritisnite dugme OK.
3. Izaberite **Opšte postavke > Mrežne postavke > Status mreže**.
4. Izaberite **Odštampanje list sa statusom**.
5. Proverite poruku, a zatim odštampanje list mrežnog statusa.
6. Zatvorite ekran.  
Ekran se nakon određenog vremena zatvara automatski.

## Provera komunikacije između uređaja i računara

### Provera komunikacije pomoću komande za pingovanje — Windows

Možete koristiti Ping komandu da biste se uverili da li je računar priključen na štampač. Sledite navedene korake da biste proverili komunikaciju pomoću Ping komande.

1. Proverite IP adresu štampača za komunikaciju koju želite da proverite.  
To možete proveriti sa ekrana za status mreže na kontrolnoj tabli štampača, u izveštaju o povezivanju ili u koloni **IP Address** sa lista o statusu mreže.
2. Prikažite ekran računara sa zahtevom za unos komande.  
Prikažite ekran aplikacije a zatim izaberite **Zahtev za unos komande**.
3. Unesite „ping xxx.xxx.xxx.xxx“ a zatim pritisnite dugme Enter.  
Unesite IP adresu štampača za xxx.xxx.xxx.xxx.
4. Proverite status komunikacije.  
Ako štampač i računar komuniciraju, prikazuje se sledeća poruka.

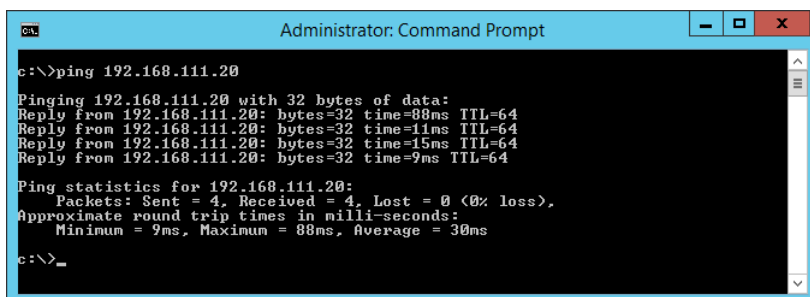

```
Administrator: Command Prompt
c:\>ping 192.168.111.20
Pinging 192.168.111.20 with 32 bytes of data:
Reply from 192.168.111.20: bytes=32 time=88ms TTL=64
Reply from 192.168.111.20: bytes=32 time=11ms TTL=64
Reply from 192.168.111.20: bytes=32 time=15ms TTL=64
Reply from 192.168.111.20: bytes=32 time=9ms TTL=64
Ping statistics for 192.168.111.20:
    Packets: Sent = 4, Received = 4, Lost = 0 (0% loss),
    Approximate round trip times in milli-seconds:
        Minimum = 9ms, Maximum = 88ms, Average = 30ms
c:\>_
```

## Otklanjanje problema

Ako štampač i računar ne komuniciraju, prikazuje se sledeća poruka.

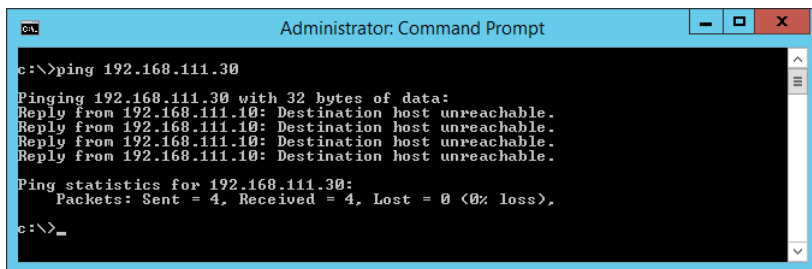

```
Administrator: Command Prompt
c:\>ping 192.168.111.30
Pinging 192.168.111.30 with 32 bytes of data:
Reply from 192.168.111.10: Destination host unreachable.
Reply from 192.168.111.10: Destination host unreachable.
Reply from 192.168.111.10: Destination host unreachable.
Reply from 192.168.111.10: Destination host unreachable.
Ping statistics for 192.168.111.30:
    Packets: Sent = 4, Received = 4, Lost = 0 (0% loss),
c:\>_
```

### Provera komunikacije pomoću komande za pingovanje — Mac OS

Možete koristiti Ping komandu da biste se uverili da li je računar priključen na štampač. Sledite navedene korake da biste proverili komunikaciju pomoću Ping komande.

1. Proverite IP adresu štampača za komunikaciju koju želite da proverite.

To možete proveriti sa ekrana za status mreže na kontrolnoj tabli štampača, u izveštaju o povezivanju ili u koloni **IP Address** sa lista o statusu mreže.

2. Pokrenite pomoćni mrežni program.

Unesite „Network Utility“ u polje **Spotlight**.

3. Kliknite na karticu **Ping**, unesite IP adresu koju ste proverili u koraku 1 a zatim kliknite na **Ping**.

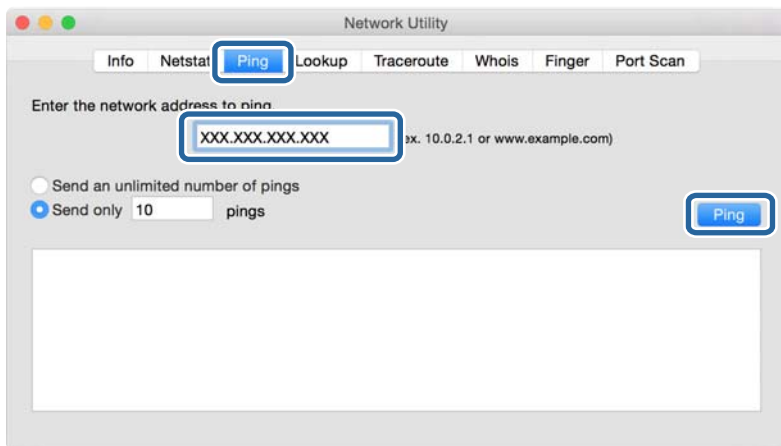



## Otklanjanje problema

### 4. Proverite status komunikacije.

Ako štampač i računar komuniciraju, prikazuje se sledeća poruka.

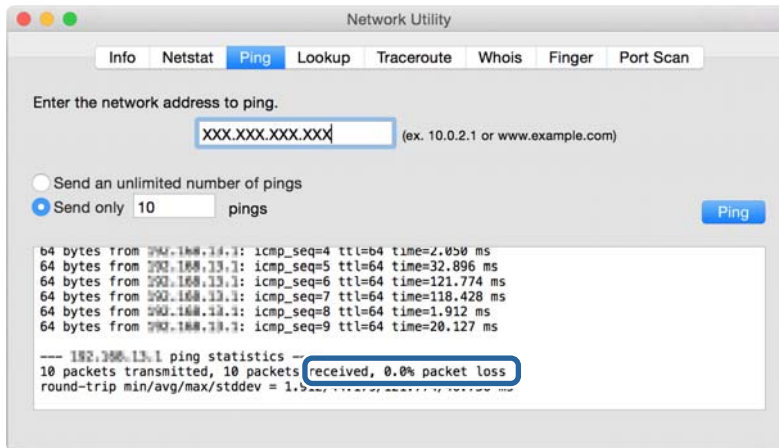

Ako štampač i računar ne komuniciraju, prikazuje se sledeća poruka.

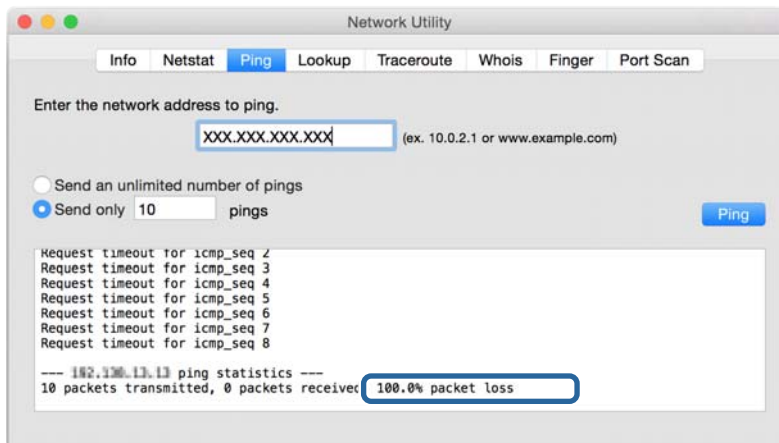

## Provera mreže računara — Windows

Koristeći zahtev za unos komande, proverite status veze računara i putanju veze do štampača. Tako ćete doći do rešenja problema.

## Otklanjanje problema

### komanda ipconfig

Prikazuje se status veze mrežnog interfejsa koji računar trenutno koristi.

Upoređivanjem informacija o podešavanju sa aktuelnom komunikacijom možete da proverite da li je veza ispravna. U slučaju da postoji više DHCP servera na istoj mreži, možete pronaći aktuelnu adresu dodeljenu računaru, referentni DNS server itd.

### Format: ipconfig /all

### Primeri:

```

Administrator: Command Prompt
c:\>ipconfig /all
Windows IP Configuration

Host Name . . . . . : WIN2012R2
Primary Dns Suffix . . . . . : pubs.net
Node Type . . . . . : hybrid
IP Routing Enabled. . . . . : No
WINS Proxy Enabled. . . . . : No
DNS Suffix Search List. . . . . : pubs.net

Ethernet adapter Ethernet:

Connection-specific DNS Suffix . . : 
Description . . . . . : Gigabit Network Connection
Physical Address. . . . . : XX-XX-XX-XX-XX-XX
DHCP Enabled. . . . . : No
Autoconfiguration Enabled . . . . . : Yes
Link-local IPv6 Address . . . . . : fe80::38fb:7546:18a8:d20e%14(Preferred)
IPv4 Address. . . . . : 192.168.111.10(Preferred)
Subnet Mask . . . . . : 255.255.255.0
Default Gateway . . . . . : 192.168.111.1
DHCPv6 IAID . . . . . : 283142549
DHCPv6 Client DUID. . . . . : 00-01-00-01-20-40-2F-45-00-1D-73-6A-44-08
DNS Servers . . . . . : 192.168.111.2
NetBIOS over Tcpip. . . . . : Enabled

Tunnel adapter isatap.<00000000-ABCD-EFGH-IJK-LMNOPQRSTUUV>:

Media State . . . . . : Media disconnected
Connection-specific DNS Suffix . . : 
Description . . . . . : Microsoft ISATAP Adapter #2
Physical Address. . . . . : 00-00-00-00-00-00-E0
DHCP Enabled. . . . . : No
Autoconfiguration Enabled . . . . . : Yes

c:\>_

```

### komanda putanje

Možete da potvrdite listu mrežnih usmerivača koji prolaze kroz određite matičnog računara i usmeravanje komunikacije.

### Format: pathping xxx.xxx.xxx.xxx

### Primeri: pathping 192.0.2.222

```

Administrator: Command Prompt
c:\>pathping 192.168.111.20
Tracing route to EPSONAB12AB [192.168.111.20]
over a maximum of 30 hops:
 0  WIN2012R2.pubs.net [192.168.111.10]
 1  EPSONAB12AB [192.168.111.20]

Computing statistics for 25 seconds..
Hop  RTT      Source to Here   This Node/Link   Address
 0      RTT      Lost/Sent = Pct  Lost/Sent = Pct  Address
 0      0ms      0/ 100 = 0%     0/ 100 = 0%     WIN2012R2.pubs.net [192.168.111.10]
 1      38ms    0/ 100 = 0%     0/ 100 = 0%     EPSONAB12AB [192.168.111.20]

Trace complete.

c:\>_

```

## Vršenje provere veze

Sa štampača ili računara priključenog na isti segment kao štampač proverite da li je veza sa serverom i fasciklom ispravna. Tako ćete doći do rešenja problema.

## Otklanjanje problema

### Server za poštu

Proverite vezu između štampača i servera za poštu pomoću funkcije testa veze štampača.

#### Povezane informacije

➔ [“Provera veze sa serverom za poštu” na strani 39](#)

### DNS server

Proverite DNS server koj je u vezi sa računarom. Proverite status mrežnog adaptera računara na istom segmentu mreže kao što je štampač, i proverite da li je isti kao DNS podešavanje štampača.

Možete da proverite DNS podešavanje računara na sledeći način.

- Windows: **Kontrolna tabla > Mreža i internet > Centar za mrežu i deljenje > Promeni podešavanja adaptera**  
Kada postoje višestruki mrežni interfejsi, možete da proverite tako što ćete uneti „ipconfig/all“ u zahtevu za unos komande.
- Mac OS: **Željene postavke sistema > Mreža > Napredne postavke... > DNS**

## Započinjanje mrežnih podešavanja

### Onemogućavanje Wi-Fi veze u datoteci Web Config

Onemogućite Wi-Fi vezu sa Web Config. Ako onemogućite Wi-Fi dok su neki uređaji povezani na Wi-Fi, oni će biti isključeni.

1. Pristupite opciji Web Config, zatim izaberite karticu **Network > Wi-Fi**, a zatim izaberite **Disable Wi-Fi**.
2. Proverite poruku, a zatim izaberite **OK**.

### Prekid veze Wi-Fi Direct (Simple AP) iz Web Config

Prekinite Wi-Fi Direct (Simple AP) iz Web Config.

1. Pristupite Web Config i izaberite karticu **Network > Wi-Fi Direct**.
2. Izaberite **Disable** za **Wi-Fi Direct**.
3. Kliknite na **Next**
4. Proverite poruku, a zatim izaberite **OK**.

### Onemogućavanje bežične mreže sa kontrolne table

Kada je bežična mreža onemogućena, Wi-Fi veza je isključena.

## Otklanjanje problema

1. Izaberite **Wi-Fi** na početnom ekranu.

Da biste izabrali stavku, premestite fokus na stavku pomoću dugmadi ▲ ▼ ◀ ▶, a zatim pritisnite dugme OK.

2. Izaberite **Ruter**.

Prikazuje se status mreže.

3. Izaberite **Promeni postavke**.

4. Izaberite **Drugo > Onemogućí Wi-Fi**.

5. Proverite poruku, a zatim započnite podešavanje.

6. Kada se prikaže poruka o završetku, zatvorite ekran.

Ekran se automatski zatvara posle određenog vremena.

7. Pritisnite dugme .

## Prekid Wi-Fi Direct (Simple AP) veze sa kontrolne table

### *Napomena:*

*Kada je veza Wi-Fi Direct (Simple AP) onemogućena, svi računari i pametni uređaji priključeni na štampač u režimu Wi-Fi Direct (Simple AP) nisu povezani. Ako želite da prekinete vezu za određeni uređaj, prekinite je sa uređaja umesto sa štampača.*

1. Izaberite **Wi-Fi** na početnom ekranu.

Da biste izabrali stavku, premestite fokus na stavku pomoću dugmadi ▲ ▼ ◀ ▶, a zatim pritisnite dugme OK.

2. Izaberite **Wi-Fi Direct**.

Prikazuju se informacije Wi-Fi Direct.

3. Izaberite **Promeni postavke**.

4. Izaberite **Onemogućí Wi-Fi Direct**.

5. Proverite poruku, a zatim započnite podešavanje.

6. Kada se prikaže poruka o završetku, zatvorite ekran.

Ekran se automatski zatvara posle određenog vremena.

## Vraćanje podešavanja mreže sa kontrolne table

Sve mrežne postavke možete da vratite na podrazumevane vrednosti.

1. Izaberite **Podešavanja** na početnom ekranu.

2. Izaberite **Opšte postavke > Administracija sistema > Vрати podrazumevane postavke > Mrežne postavke**.

## Otklanjanje problema

3. Proverite poruku, a zatim izaberite **Da**.
4. Kada se prikaže poruka o završetku, zatvorite ekran.  
Ekran se automatski zatvara posle određenog vremena.

---

## Problematičan slučaj

### Pristup programu Web Config nije moguć

#### Štampaču nije dodeljena IP adresa.

Moguće je da IP adresa nije pravilno dodeljena štampaču. Konfigurirate IP adresu pomoću kontrolne table štampača. Informacije o trenutnom podešavanju možete da potvrdite na osnovu lista sa statusom mreže ili preko kontrolne table štampača.

#### Mrežni pregledač ne podržava Encryption Strength za SSL/TLS.

SSL/TLS ima Encryption Strength. Web Config može se otvoriti pomoću mrežnog pregledača koji podržava grupna šifrovanja na sledeći način. Proverite koje vrste šifrovanja vaš pregledač podržava.

- 80bitno: AES256/AES128/3DES
- 112bitno: AES256/AES128/3DES
- 128bitno: AES256/AES128
- 192bitno: AES256
- 256bitno AES256

#### CA-signed Certificate je istekao.

Ako postoji problem sa datumom isteka sertifikata, prikazuje se „Sertifikat je istekao“ kada se povezujete na Web Config uz pomoć SSL/TLS komunikacije (https). Ako se poruka pojavi pre datuma isteka sertifikata, proverite da li je na štampaču podešen tačan datum.

#### Opšti naziv sertifikata i štampača se ne podudaraju.

Ako se opšti naziv sertifikata i štampača ne podudaraju, prikazuje se poruka „Naziv bezbednosnog sertifikata se ne podudara sa...“ kada pristupite Web Config pomoću SSL/TLS protokola (https). Ovo se dešava zato što se sledeće IP adrese ne podudaraju.

- IP adresa štampača se unosi u opšti naziv za pravljenje Self-signed Certificate ili CSR
- IP adresa se unosi u pregledač kada pokrećete Web Config

Za Self-signed Certificate promenite naziv štampača. Sertifikat je ažuriran i možete povezati štampač.

Za CA-signed Certificate ponovo uzmite sertifikat za štampač.

#### Podešavanje proksi servera za lokalnu adresu nije postavljeno na mrežni pregledač.

Kad je štampač podešen da koristi proksi server, konfigurirate mrežni pregledač da se ne povezuje sa lokalnom adresom preko proksi servera.

## Otklanjanje problema

Windows:

Izaberite **Kontrolna tabla > Mreža i internet > Internet opcije > Veze > Postavke LAN-a > Proksi server**, a zatim podesite ovlašćeni server tako da se ne koristi za LAN (lokalne adrese).

Mac OS:

Izaberite **Željene postavke sistema > Mreža > Napredne postavke > Proksi serveri**, a zatim upišite lokalnu adresu u polje **Zaobiđi proksi postavke za ove matične računare i domene**.

Primer:

192.168.1.\*: Lokalna mreža 192.168.1.XXX, maska podmreže 255.255.255.0

192.168.\*.\*: Lokalna mreža 192.168.XXX.XXX, maska podmreže 255.255.0.0

### Povezane informacije

➔ [“Pristup programu Web Config” na strani 27](#)

➔ [“Dodeljivanje IP adrese” na strani 20](#)

# Dodatak

---

## Predstavljanje mrežnog softvera

U tekstu koji sledi opisan je softver za konfigurisanje uređaja i upravljanje njima.

### Epson Device Admin

Epson Device Admin je multifunkcionalni softver za primenu koji upravlja uređajem na mreži.

Dostupne su sledeće funkcije.

- Nadgledanje ili upravljanje sa do 2.000 štampača ili skenera u celom segmentu
- Izrada detaljnog izveštaja, kao, na primer, za potrošni materijal ili status proizvoda
- Ažuriranje osnovnog softvera proizvoda
- Uvođenje uređaja u mrežu
- Primena ujednačenih podešavanja na više uređaja.

Epson Device Admin možete da preuzmete na veb-lokaciji za podršku kompanije Epson. Više informacija potražite u dokumentaciji ili pomoći aplikacije Epson Device Admin.

### Pokretanje Epson Device Admin (samo Windows)

Odaberite **Svi programi > EPSON > Epson Device Admin > Epson Device Admin**.

**Napomena:**

*Ako se pojavi upozorenje zaštitnog zida, omogućite pristup programu Epson Device Admin.*

### EpsonNet Config

EpsonNet Config je softver za primenu koji može da vrši podešavanja uređaja na mreži. Kada su uređaji povezani na mrežu preko Ethernet, možete izvršiti podešavanja, kao što je podešavanje IP adrese, promena načina povezivanja itd, čak i za uređaje koji nisu dodeljeni IP adresi. Može se koristiti i za vršenje podešavanja mreže uređaja bez kontrolne table.

Više informacija potražite u dokumentaciji ili pomoći aplikacije EpsonNet Config.



## Pokretanje programa EpsonNet Config — Windows

Odaberite **Svi programi > EpsonNet > EpsonNet Config SE > EpsonNet Config**.

### *Napomena:*

*Ako se pojavi upozorenje zaštitnog zida, omogućite pristup programu EpsonNet Config.*

## Pokretanje programa EpsonNet Config — Mac OS

Izaberite **Kreni > Aplikacije > Epson Software > EpsonNet > EpsonNet Config SE > EpsonNet Config**.

## EpsonNet Print (samo za Windows)

EpsonNet Print je softver koji služi za štampanje na TCP/IP mreži. Instalira se iz instalacije zajedno sa upravljačkim programom štampača. Da biste izvršili mrežno štampanje, napravite EpsonNet Print izlaz. Postoje funkcije i ograničenja, a sve je navedeno u produžetku.

- Status štampača se prikazuje na ekranu regulatora procesa štampanja.
- Ako DHCP promeni IP adresu štampača, štampač će i dalje moći da se detektuje.
- Možete da koristite štampač koji se nalazi na drugom segmentu mreže.
- Možete da štampate pomoću jednog od različitih postojećih protokola.
- IPv6 adrese nisu podržane.

## EpsonNet SetupManager

EpsonNet SetupManager je program koji služi za kreiranje paketa za jednostavno podešavanje štampača, u koje spadaju instaliranje upravljačkog programa za štampač, instaliranje programa EPSON Status Monitor i kreiranje porta štampača. Ovaj program omogućava administratoru da kreira jedinstvene pakete programa i da ih distribuira različitim grupama.



Više informacija potražite na regionalnoj veb lokaciji kompanije Epson.

---

## Podešavanje bežične mreže s kontrolne table (WPS)

Na bežičnu mrežu se možete povezati s kontrolne table štampača pomoću funkcije WPS.

### Povezane informacije

- ➔ “Podešavanje bežične mreže pomoću postavke tastera (WPS)” na strani 81
- ➔ “Vršenje podešavanja bežične mreže pomoću postavke PIN koda (WPS)” na strani 82

## Podešavanje bežične mreže pomoću postavke tastera (WPS)

Wi-Fi mrežu možete automatski da podesite pritiskom na dugme na pristupnoj tački. Ako su zadovoljeni sledeći uslovi, možete da je podesite na ovaj način.

- Pristupna tačka je kompatibilna sa WPS (Wi-Fi Protected Setup).
- Trenutna Wi-Fi veza je uspostavljena pritiskom na dugme na pristupnoj tački.

### Napomena:

*Ako ne možete da nađete dugme ili ako obavljate podešavanje pomoću softvera, pogledajte dokumentaciju priloženu uz pristupnu tačku.*

1. Izaberite **Wi-Fi** na početnom ekranu.

Da biste izabrali stavku, premestite fokus na stavku pomoću dugmadi ▲ ▼ ◀ ▶, a zatim pritisnite dugme OK.

2. Izaberite **Ruter**.

3. Pritisnite dugme OK.

Ako je mrežno povezivanje već podešeno, prikazuju se podaci o vezi. Izaberite **Promenite na Wi-Fi vezu**. ili **Promeni postavke** da biste promenili postavke.

4. Izaberite **Podešavanje tastera (WPS)**.

5. Zadržite pritisnuto dugme [WPS] na pristupnoj tački dok lampica bezbednosti ne zatreperi.

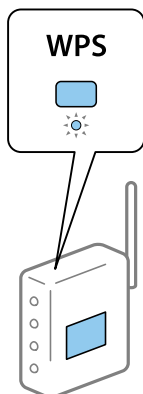

## Dodatak

Ako ne znate gde se nalazi dugme [WPS] ili na pristupnoj tački nema dugmadi, potražite detalje u dokumentaciji koja je priložena uz pristupnu tačku.

6. Pritisnite dugme OK na štampaču.
7. Zatvorite ekran.  
Ekran se automatski zatvara posle određenog vremena.

**Napomena:**

*Ako povezivanje ne uspe, restartujte pristupnu tačku, pomerite je bliže štampaču i pokušajte ponovo. Ako i dalje ne funkcioniše, odštamajte izveštaj o mrežnom povezivanju i proverite rešenje.*

8. Zatvorite ekran postavki mrežnog povezivanja.

## Vršenje podešavanja bežične mreže pomoću postavke PIN koda (WPS)

Možete automatski da se povežete na pristupnu tačku pomoću PIN koda. Ovaj način možete da koristite za podešavanje ako pristupna tačka ima mogućnost WPS (Wi-Fi Protected Setup (Wi-Fi zaštićeno podešavanje)). Pomoću računara unesite PIN kod u pristupnu tačku.

1. Izaberite **Wi-Fi** na početnom ekranu.

Da biste izabrali stavku, premestite fokus na stavku pomoću dugmadi ▲ ▼ ◀ ▶, a zatim pritisnite dugme OK.

2. Izaberite **Ruter**.

3. Pritisnite dugme „U redu“.

Ako je mrežno povezivanje već podešeno, prikazuju se podaci o vezi. Izaberite **Promenite na Wi-Fi vezu**, ili **Promeni postavke** da biste promenili postavke.

4. Izaberite **Drugo > Podešavanje PIN koda (WPS)**

5. Koristite računar da biste uneli PIN kod (osmocifreni broj) prikazan na kontrolnoj tabli štampača u pristupnu tačku u roku od dva minuta.

**Napomena:**

*Detalje o unošenju PIN koda potražite u dokumentaciji priloženoj uz pristupnu tačku.*

6. Pritisnite dugme za potvrdu na štampaču.

7. Zatvorite ekran.

Ako ne izaberete **Zatvori**, ekran se automatski zatvara posle određenog vremena.

**Napomena:**

*Ako povezivanje ne uspe, restartujte pristupnu tačku, pomerite je bliže štampaču i pokušajte ponovo. Ako i dalje ne funkcioniše, odštamajte izveštaj o povezivanju i proverite rešenje.*

8. Zatvorite ekran postavki mrežnog povezivanja.

---

## Korišćenje veze Wi-Fi Direct (Simple AP)

Veza Wi-Fi Direct (Simple AP) direktno povezuje štampač i uređaj.

S obzirom da se štampač može povezati direktno, bez prolaska kroz povezanu mrežu, on se može koristiti kao privremena veza uređaja sa štampačem koji je povezan na mrežu bez pristupnog tela.

Takođe se može koristiti NFC funkcija kada je omogućen režim Wi-Fi Direct (Simple AP).

### Omogućavanje veze Wi-Fi Direct (Simple AP) sa kontrolne table

1. Izaberite **Wi-Fi** na kontrolnoj tabli štampača.

Da biste izabrali stavku, premestite fokus na stavku pomoću dugmadi ▲ ▼ ◀ ▶, a zatim pritisnite dugme OK.

2. Izaberite **Wi-Fi Direct**.

Kada je omogućena veza Wi-Fi Direct (Simple AP), prikazuju se informacije o bežičnoj vezi.

3. Izaberite **Pokreni podešavanje**.

4. Izaberite **Počni podešavanje**.

Kada je omogućena veza Wi-Fi Direct (Simple AP), prikazuju se mreža (SSID) i lozinka.

5. Zatvorite ekran.

**Napomena:**

*Sa pametnog uređaja povežite se sa štampačem pomoću mreže (SSID) i lozinke prikazane na kontrolnoj tabli štampača.*

### Promenite podešavanja za Wi-Fi Direct (Simple AP)

Kada je omogućena veza Wi-Fi Direct (Simple AP), možete promeniti podešavanja iz **Wi-Fi > Wi-Fi Direct > Promeni postavke**, a zatim se prikazuju sledeće stavke menija.

Da biste izabrali stavku, premestite fokus na stavku pomoću dugmadi ▲ ▼ ◀ ▶, a zatim pritisnite dugme OK.

#### Menjanje lozinke

Promenite Wi-Fi Direct (Simple AP) lozinku za povezivanje na štampač na vašu proizvoljnu vrednost. Možete da postavite lozinku u ASCII znakovima koji su prikazani na softverskoj tastaturi na kontrolnoj tabli.

Kada promenite lozinku, svi priključeni uređaji su isključeni. Koristite novu lozinku ako želite da ponovo priključite uređaj.

#### Onemogućavanje Wi-Fi Direct (Simple AP)

Onemogućite Wi-Fi Direct (Simple AP) podešavanja štampača. Kada ih onemogućite, svi uređaji koji su povezani sa štampačem u Wi-Fi Direct (Simple AP) vezi su isključeni.

#### Brisanje informacija pametnog uređaja

Obrišite (registrovane) informacije pametnog uređaja koje su sačuvane na štampaču kada se povezujete pomoću Wi-Fi Direct (Simple AP).

## Dodatak

Ako imate Android uređaj koji podržava funkciju Wi-Fi Direct, možete da se povežete na štampač pomoću ove funkcije. Štampač čuva informacije uređaja ako registrujete uređaj kao dozvoljeni uređaj ili odbačeni uređaj kada se povezujete pomoću funkcije Wi-Fi Direct. Registrovani uređaj je dozvoljen ili odbačen kada se sledeći put povezujete pomoću funkcije Wi-Fi Direct u zavisnosti od registrovanih informacija štampača.

**Napomena:**

Da omogućite/onemogućite Wi-Fi Direct (Simple AP) ili izbrišete informacije registrovanog uređaja, možete ih takođe podesiti sa kartice **Network > Wi-Fi Direct** na **Web Config**.

---

## Menjanje načina povezivanja

Promenite način povezivanja. Napravite ovo podešavanje tako da bude moguće kada je mreža omogućena.

Ako je dedeljivanje IP adrese postavljeno na ručno podešavanje, proverite kod administratora mreže da li ista IP adresa može da se koristi na novoj mreži.

**Napomena:**

Kada je bežična mreža omogućena, Ethernet mreža je onemogućena.

**Povezane informacije**

- ➔ [“Prebacivanje s Ethernet veze na bežičnu vezu” na strani 84](#)
- ➔ [“Prebacivanje s bežične veze na Ethernet vezu” na strani 85](#)

## Prebacivanje s Ethernet veze na bežičnu vezu

### Prebacivanje na bežičnu vezu s kontrolne table

Prebacite se sa Ethernet veze na bežičnu vezu s kontrolne table štampača. Menjanje načina povezivanja je u osnovi isto kao podešavanje bežične veze. Pogledajte deo ovog vodiča o podešavanju bežične veze s kontrolne table štampača.

**Povezane informacije**

- ➔ [“Povezivanje na bežičnu LAN \(Wi-Fi\)” na strani 24](#)

### Prebacivanje na bežičnu vezu pomoću Web Config

Prebacite se s Ethernet veze na bežičnu vezu pomoću Web Config.

1. Pristupite Web Config i izaberite karticu **Network > Wi-Fi**.  
Nakon postavljanja administratorske lozinke, prijavite se kao administrator tako što ćete uneti korisničko ime i lozinku.
2. Kliknite na **Setup**.
3. Izaberite SSID za pristupnu tačku, a zatim unesite lozinku.  
Ako SSID na koji želite da se povežete nije prikazan, izaberite **Enter SSID**, a zatim unesite SSID.

## Dodatak

4. Kliknite na **Next**.
5. Potvrdite prikazanu poruku i kliknite na **OK**.
6. Isključite Ethernet kabl iz štampača.

### **Napomena:**

Možete promeniti način povezivanja i uz pomoć *Epson Device Admin*. Više detalja potražite u priručniku ili pomoći za *Epson Device Admin*.

### **Povezane informacije**

- ➔ [“Pristup programu Web Config” na strani 27](#)
- ➔ [“Epson Device Admin” na strani 79](#)

## Prebacivanje s bežične veze na Ethernet vezu

### **Promena mrežne veze na Ethernet sa kontrolne table**

Sledite navedene korake da biste promenili mrežnu vezu sa bežične (Wi-Fi) na Ethernet pomoću kontrolne table.

1. Izaberite **Podešavanja** na početnom ekranu.

Da biste izabrali stavku, premestite fokus na stavku pomoću dugmadi ▲ ▼ ◀ ▶, a zatim pritisnite dugme OK.

2. Izaberite **Opšte postavke > Mrežne postavke > Podešavanje ožičene lokalne mreže**.
3. Pritisnite dugme OK.
4. Povežite štampač na usmerivač pomoću Ethernet kabla.

### **Povezane informacije**

- ➔ [“Povezivanje na Ethernet” na strani 24](#)

## Prebacivanje na Ethernet povezivanje pomoću alatke Web Config

Prebacite se s bežične veze na Ethernet vezu pomoću Web Config.

1. Pristupite Web Config i izaberite karticu **Network > Wi-Fi**.

Nakon postavljanja administratorske lozinke, prijavite se kao administrator tako što ćete uneti korisničko ime i lozinku.

2. Kliknite na **Disable Wi-Fi**.
3. Proverite poruku, a zatim izaberite **OK**.
4. Priključite štampač na čvorište (prekidač LAN) pomoću Ethernet kabla.

**Napomena:**

Možete promeniti način povezivanja i uz pomoć Epson Device Admin. Više detalja potražite u priručniku ili pomoći za Epson Device Admin.

**Povezane informacije**

- ➔ [“Pristup programu Web Config” na strani 27](#)
- ➔ [“Epson Device Admin” na strani 79](#)

---

## Korišćenje ulaza za štampač

Štampač koristi sledeći ulaz. Administrator treba po potrebi da dozvoli mreži da omogući ove ulaze.

Pošiljalac (klijent)	Upotreba	Odredište (server)	Protokol	Broj ulaza
Štampač	Kada se koristi usluga Epson Connect	Server Epson Connect	HTTPS	443
			XMPP	5222
	Kada se štampa sa servisa Google Cloud Print	Server Google Cloud Print	HTTPS	443
			XMPP	5222
	Kontrolni WSD	Računar klijent	WSD (TCP)	5357
	Računar klijent	Otkrijte štampač pomoću aplikacija kao što su EpsonNet Config i upravljački program štampača.	Štampač	ENPC (UDP)
Prikupite i podesite MIB informacije pomoću aplikacija kao što su EpsonNet Config i upravljački program štampača.		Štampač	SNMP (UDP)	161
Prosleđivanje LPR podataka		Štampač	LPR (TCP)	515
Prosleđivanje RAW podataka		Štampač	RAW (Port9100) (TCP)	9100
Prosleđivanje AirPrint podataka (IPP/ IPPS štampanje)		Štampač	IPP/IPPS (TCP)	631
Traženje WSD štampača		Štampač	Otkrivanje veb-servisa (UDP)	3702

---

## Opcije menija za Podešavanja

Izaberite **Podešavanja** na početnom ekranu štampača da biste izvršili razna podešavanja.

### Opcije menija za Opšte postavke

Izaberite menije na kontrolnoj tabli kao što je ispod opisano.

**Podešavanja > Opšte postavke**

## **Osn. podešavanja**

Izaberite menije na kontrolnoj tabli kao što je ispod opisano.

### **Podešavanja > Opšte postavke > Osn. podešavanja**

Podešavanja nećete moći da promenite ako su zaključana od strane vašeg administratora.

#### Osvetljenje LCD-a:

Prilagođavanje osvetljenja LCD ekrana.

#### Tajmer za spavanje:

Podesite vremenski period za ulazanje u režim mirovanja (režim za uštedu energije) kada štampač nije izvršio nijednu operaciju. Kada prođe podešeno vreme, LCD ekran postaje crn.

#### Pod. isključivanja:

Vaš proizvod može da poseduje ovu funkciju ili funkciju **Merač vremena za isključivanje**, u zavisnosti od lokacije kupovine.

##### Isključivanje usled neaktivnosti

Izaberite ovo podešavanje da biste automatski isključili štampač ako se ne koristi određeno vreme. Svako povećanje će negativno uticati na energetska efikasnost proizvoda. Pre nego što napravite izmenu, razmislite o uticaju na životnu sredinu.

##### Isključivanje usled prekida veze

Izaberite ovo podešavanje da biste isključili štampač nakon 30 minuta kada je veza sa svim mrežnim portovima, uključujući port LINE, prekinuta. U zavisnosti od modela i regiona, ova funkcija možda neće biti dostupna.

#### Podešavanja za datum/vreme:

##### Datum/Vreme

Unesite trenutni datum i vreme.

##### Letnje računanje vremena

Izaberite podešavanje za letnje računanje vremena koje je primenjivo na vaš region.

##### Vremenska razlika

Unesite razliku između vašeg lokalnog vremena i UTC vremena (Coordinated Universal Time).

#### Jezik/Language:

Izaberite jezik koji se koristi na LCD ekranu.

#### Vreme čekanja na radnju:

Izaberite **Uklj.** da biste se vratili na početni ekran kada za određeno vreme nije izvršena nijedna operacija. Kada su primenjena ograničavanja korisnika i za određeno vreme nije izvršena nijedna operacija, objavljeni ste i vraćeni na početni ekran.

#### Tastatura:

Izmenite raspored na tastaturi na LCD ekranu.

## Dodatak

### Zaključane stavke administratora

Ovo su stavke koje su zaključane kada je omogućeno **Podešavanja > Opšte postavke > Administracija sistema > Bezbednosne postavke > Administratorska podešavanja > Zaključavanje podešavanja.**

Stavka	Zaključavanje table
Osn. podešavanja	-
Osvetljenost LCD-a	-
Tajmer za spavanje	✓
Pod. isključivanja	✓
Podešavanja za datum/vreme	✓
Jezik/Language	✓
Vreme čekanja na radnju	✓
Tastatura	-

✓ = Da bude zaključano.

- = Da ne bude zaključano.

## Podešavanja štampača

Izaberite menije na kontrolnoj tabli kao što je ispod opisano.

### Podešavanja > Opšte postavke > Podešavanja štampača

Podešavanja nećete moći da promenite ako su zaključana od strane vašeg administratora.

#### Podešavanje izvora papira:

##### Postavka papira:

Izaberite veličinu i tip papira koji ste ubacili u izvore papira.

##### Prioritet zadnjeg meh. za uvl. papira:

Izaberite **Uklj.** da biste dali prioritet za štampanje papiru umetnutom u zadnji mehanizam za uvlačenje papira.

##### Automatsko prebacivanje A4/Pismo:

Izaberite **Uklj.** da biste uvukli papir iz izvora papira koji je podešen za format A4 ukoliko ne postoji izvor podešen za format Pismo (Letter), ili uvucite iz izvora papira koji je podešen za format Pismo (Letter) kada ne postoji izvor papira podešen za format A4.

##### Automatski izbor podešavanja:

Izaberite **Uklj.** za podešavanja da biste automatski štampali na papiru iz bilo kog izvora koji sadrži papir koji odgovara vašem podešavanju papira.



## Dodatak

### Obaveštenje o grešci:

Izaberite **Uklj.** da biste prikazali poruku o grešci kada izabrana veličina ili tip papira ne odgovaraju umetnutom papiru.

### Automatski prikaz podešavanja papira:

Izaberite **Uklj.** da biste prikazali ekran **Postavka papira** prilikom umetanja papira u izvor papira. Ako onemogućite ovu funkciju, ne možete štampati sa uređaja iPhone ili iPad koristeći AirPrint.

### Jezik štampanja:

Ova stavka se prikazuje na štampaču koji je kompatibilan sa programom PCL ili PostScript.

Izaberite jezik za štampanje za USB ili mrežni interfejs.

### Podešavanja univ. štampe:

Ova podešavanja štampanja se primenjuju kada štamplete pomoću spoljnog uređaja bez korišćenja upravljačkog programa štampača.

### Gornji pomak:

Prilagođavanje gornje margine papira.

### Levi pomak:

Prilagođavanje leve margine papira.

### Gornji pomak otpozadi:

Prilagođavanje gornje margine za poledinu strane prilikom dvostranog štampanja.

### Levi pomak otpozadi:

Prilagođavanje leve margine za marginu na poledini strane prilikom dvostranog štampanja.

### Provera širine papira:

Izaberite **Uklj.** da biste proverili širinu papira pre štampanja. Ova opcija sprečava štampanje izvan ivica papira kada je podešavanje veličine papira neispravno, ali može smanjiti brzinu štampanja.

### Preskoči praznu stranu:

Automatsko preskakanje praznih strana u podacima koji se štampaju.

### Konfiguracija PDL štampanja:

Ova stavka se prikazuje na štampaču koji je kompatibilan sa programom PCL ili PostScript.

Izaberite opcije Konfiguracija PDL štampanja koje želite da koristite za PCL ili PostScript štampanje.

### Uobičajena podešavanja:

#### Veličina papira

Izaberite standardnu veličinu papira za PCL ili PostScript štampanje.

#### Tip papira

Izaberite standardni tip papira za PCL ili PostScript štampanje.

## Dodatak

- Orijentacija  
Izaberite standardni orijentaciju za PCL ili PostScript štampanje.
- Kvalitet  
Izaberite standardni kvalitet štampanja za PCL ili PostScript štampanje.
- Režim štednje mastila  
Izaberite **Uklj.** da biste uštedeli mastilo smanjivanjem gustine štampanja.
- Redosled štampanja  
Poslednja strana na vrhu:  
Počinje štampanje od prve strane datoteke.  
Prva strana na vrhu:  
Počinje štampanje od poslednje strane datoteke.
- Broj kopija  
Podesite broj stranica za štampanje.
- Margina poveza  
Izaberite položaj za povezivanje.
- Automatsko izbacivanje papira  
Izaberite **Uklj.** za automatsko izbacivanje papira kada je štampanja zaustavljeno u toku zadatka štampanja.
- 2-strano štampanje  
Izaberite **Uklj.** za obavljanje dvostranog štampanja.

### PCL meni:

- Izvor fonta  
Lokalni  
Izaberite korišćenje fonta koji je unapred instaliran na štampaču.  
Preuzmi  
Izaberite korišćenje fonta koji ste preuzeli.
- Broj fonta  
Izaberite podrazumevani broj fonta za podrazumevani izvor fonta. Dostupni brojevi se razlikuju u zavisnosti od podešavanja koje ste odredili.
- Gustina  
Izaberite podrazumevani broj znakova po inču ako je font podesive veličine i ako je širina znakova ista. Možete izabrati vrednost između 0,44 i 99,99 zpi (znakova po inču) u koracima od 0,01.  
Moguće je da se ova stavka neće pojaviti, u zavisnosti od podešavanja izvora ili broja fonta.
- Visina  
Izaberite podrazumevanu visinu fonta ako je font podesive veličine i proporcionalan.  
Možete izabrati vrednost između 4,00 i 999,75 u koracima od 0,25.  
Moguće je da se ova stavka neće pojaviti, u zavisnosti od podešavanja izvora ili broja fonta.
- Set simbola  
Izaberite podrazumevani skup simbola. Ukoliko podešavanja za font koji ste izabrali u izvoru fonta i broj fonta nisu dostupna u podešavanjima novog skupa simbola, podešavanja za broj fonta i izvor fonta se automatski zamenjuju podrazumevanom vrednošću IBM-US.

## Dodatak

### Obrazac

Podesite broj redova za izabranu veličinu i položaj papira. Ovo će takođe prouzrokovati promenu u razmaku između redova (VMI), a u štampaču će biti uskladištena nova vrednost za VMI. Ovo znači da će kasnije promene podešavanja za veličinu ili položaj papira prouzrokovati promene u vrednosti za formu na osnovu uskladištene vrednosti za VMI.

### Funkcija vraćanja nosača

Izaberite komandu za prelazak u novi red prilikom štampanja pomoću upravljačkog programa sa određenog operativnog sistema.

### LF funkcija

Izaberite komandu za prelazak u novi red prilikom štampanja pomoću upravljačkog programa sa određenog operativnog sistema.

### Dodela izvora papira

Podesite dodelu za komandu za izbor izvora papira. Kada je izabrano **4**, komande su podešene tako da budu kompatibilne sa HP LaserJet 4. Kada je izabrano **4K**, komande su podešene tako da budu kompatibilne sa HP LaserJet 4000, 5000 i 8000. Kada je izabrano **5S**, komande su podešene tako da budu kompatibilne sa HP LaserJet 5S.

### PS3 meni:

#### Lista grešaka

Izaberite **Uklj.** da biste odštampali list koji pokazuje status kada se pojavi greška za vreme PostScript ili PDF štampanja.

#### Obojenost

Ova stavka se prikazuje na štampaču koji ima funkciju štampanja u boji. Izaberite režim u boji za PostScript štampanje.

#### Binarni

Izaberite **Uklj.** ako podaci za štampanje sadrže binarne slike. Aplikacija može poslati binarne podatke čak iako je podešavanje upravljačkog programa štampača postavljeno na ASCII, ali je štampanje podataka moguće kada je ova funkcija omogućena.

#### Veličina stranice PDF-a

Izaberite veličinu papira za štampanje PDF datoteke. Ako je izabrana opcija **Aut.**, veličina papira se određuje na osnovu veličine prve stranice.

### Automatsko ignorisanje grešaka:

Izaberite radnju koju treba preduzeti kada dođe do greške kod dvostranog štampanja ili pune memorije.

#### Uklj.

Prikazuje upozorenje i štampa jednostrano kada se pojavi greška u dvostranom štampanju, ili štampa samo ono što štampač može da obradi kada se pojavi greška da je memorija puna.

#### Isklj.

Prikazuje poruku o grešci i otkazuje štampanje.

### Debeo papir:

Izaberite **Uklj.** da biste sprečili razlivanje mastila na otiscima, ali na taj način se može smanjiti brzina štampanja.

## Dodatak

### Tihi režim:

Izaberite **Uklj.** da biste smanjili buku prilikom štampanja, ali na taj način se može smanjiti brzina štampanja. Zavisno od vrste papira i podešavanja kvaliteta štampe koje ste izabrali, možda neće biti razlike u nivou buke koju štampač proizvodi.

### Vreme sušenja mastila:

Izaberite vreme sušenja mastila koje želite da koristite prilikom dvostranog štampanja. Štampač štampa drugu stranu nakon što odštampa prvu stranu. Ako je otisak umrljan, povećajte podešavanje vremena.

### Veza sa računarnom preko USB-a

Kada omogućite, možete dozvoliti pristup pomoću računara koji je povezan putem USB-a.

Kada onemogućite, možete da zabranite štampanje koje nije putem mreže.

### Pod. vrem. ček. USB interf.:

Ova stavka se prikazuje na štampaču koji je kompatibilan sa programom PCL ili PostScript.

Navedite vreme u sekundama koje mora da prođe pre prekida USB komunikacije sa računarnom nakon što štampač primi zadatak štampanja od upravljačkog programa PostScript štampača ili upravljačkog programa PCL štampača. Ukoliko završetak zadatka nije jasno definisan u upravljačkom programu PostScript štampača ili PCL štampača, to može izazvati neprekidnu USB komunikaciju. Kada do ovoga dođe, štampač prekida komunikaciju nakon isteka navedenog vremena. Unesite vrednost 0 (nula) ukoliko ne želite da prekinete komunikaciju.

## Mrežne postavke

Izaberite menije na kontrolnoj tabli kao što je ispod opisano.

### **Podešavanja > Opšte postavke > Mrežne postavke**

Podešavanja nećete moći da promenite ako su zaključana od strane vašeg administratora.

#### Podešavanje Wi-Fi-a:

Podesite ili izmenite podešavanja bežične mreže. Izaberite način povezivanja između sledećih i zatim sledite uputstva na LCD tabli.

- Ruter
- Wi-Fi Direct

#### Podešavanje ožičene lokalne mreže:

Podesite ili izmenite podešavanja mreže koja koristi LAN kabl ili mrežni usmerivač. Kada se to koristi, bežične veze su onemogućene.

#### Status mreže:

Štampanje ili prikaz trenutnih mrežnih podešavanja.

- Status kablovske LAN/Wi-Fi mreže
- Status Wi-Fi Direct
- Odštampaj list sa statusom

## Dodatak

### Provera veze:

Proverava trenutnu vezu sa mrežom i štampa izveštaj. Ukoliko postoje problemi sa vezom, rešenje potražite u izveštaju.

### Napredno:

Izvršite sledeća detaljna podešavanja.

- Ime uređaja
- TCP/IP
- Proksi server
- IPv6 adresa
- NFC
- Brzina veze i dupleks
- Preusmeravaj HTTP na HTTPS
- Onemogućí IPsec/IP filtriranje
- Onemogućí IEEE802.1X

## Postavke veb usluge

Izaberite menije na kontrolnoj tabli kao što je ispod opisano.

### **Podešavanja > Opšte postavke > Postavke veb usluge**

Podešavanja nećete moći da promenite ako su zaključana od strane vašeg administratora.

#### Epson Connect usluge:

Prikazuje da li je štampač registrovan i povezan sa Epson Connect.

Možete se registrovati za uslugu tako što ćete izabrati **Registruj** i slediti uputstva.

Kada se registrujete, možete promeniti sledeća podešavanja.

- Suspenduj/Nastavi
- Deregistruj

Radi detaljnijih podataka, pogledajte sledeći veb-sajt.

<https://www.epsonconnect.com/>

<http://www.epsonconnect.eu> (samo Evropa)

#### Usluge Google Cloud Print:

Prikazuje da li je štampač registrovan i povezan sa uslugama Google Cloud Print.

Kada se registrujete, možete promeniti sledeća podešavanja.

- Omogućí/onemogućí
- Deregistruj

Radi detaljnijih podataka o registrovanju na usluge Google Cloud Print, pogledajte sledeći veb-sajt.

<https://www.epsonconnect.com/>

<http://www.epsonconnect.eu> (samo Evropa)

## **Opcije menija za Administracija sistema**

Pomoću ovog menija možete da održavate proizvod kao administrator sistema. On vam takođe omogućava da ograničite korišćenje funkcija proizvoda za pojedinačne korisnike u skladu sa poslom ili stilom rada u kancelariji.

Izaberite menije na kontrolnoj tabli kao što je ispod opisano.

### **Podešavanja > Opšte postavke > Administracija sistema**

Brisanje podataka sa unutrašnje memorije:

Ova stavka se prikazuje na štampaču koji je kompatibilan sa programom PCL ili PostScript.

Izbrišite interne memorijske podatke štampača, kao što je preuzeti font i makro za PCL štampanje.

Bezbednosne postavke:

Možete da obavite sledeća bezbednosna podešavanja.

Izbriši sve poverljive poslove

Izbrišite sve poverljive zadatke poslate štampaču.

Administratorska podešavanja:

Lozinka administratora

Podesite, promenite ili uklonite administratorsku lozinku.

Zaključavanje podešavanja

Izaberite da li želite da zaključate kontrolnu tablu pomoću lozinke registrovane u opciji **Lozinka administratora**.

Vrati podrazumevane postavke:

Vraća postavke u sledećim menijima na podrazumevane vrednosti.

Mrežne postavke

Sve izuzev mrežnih postavki

Sve postavke

Ažuriranje firmvera:

Možete da dođete do informacija o osnovnom softveru kao što su trenutna verzija koju imate i informacije o dostupnim ažuriranjima.

Ažuriraj:

Proverite da li je najnovija verzija osnovnog softvera učitana na mrežni server. Ako je dostupna ažurirana verzija, možete izabrati da li da pokrenete ažuriranje ili ne.

Obaveštenje:

Izaberite **Uklj.** da biste primili obaveštenje da je ažurirana verzija osnovnog softvera dostupna.

## **Opcije menija za Brojač kopija**

Izaberite menije na kontrolnoj tabli kao što je ispod opisano.

### **Podešavanja > Brojač kopija**

Prikazuje ukupan broj kopija, crno-belih kopija i kopija u boji od trenutka kada ste kupili štampač.

## **Opcije menija za Status zaliha**

Izaberite meni na kontrolnoj tabli kao što je ispod opisano.

### **Podešavanja > Status zaliha**

Prikazuje približan nivo mastila i radni vek kutije za održavanje.

Kada se prikaže znak !, nivo mastila je nizak ili je kutija za održavanje skoro puna. Kada se prikaže znak x, treba da zamenite tu stavku, jer je mastilo potrošeno ili je kutija za održavanje puna.

## **Opcije menija za Održavanje**

Izaberite menije na kontrolnoj tabli kao što je ispod opisano.

### **Podešavanja > Održavanje**

#### **Podešavanje kvaliteta štampe:**

Izaberite ovu funkciju ako ima bilo kakvih problema sa vašim štampanim otiscima. Možete proveriti da li su mlaznice začepljene i očistiti glavu štampača ako je potrebno, a zatim podesiti neke parametre da biste poboljšali kvalitet štampe.

#### **Provera mlaz. glave za štamp.:**

Izaberite ovu funkciju ako su mlaznice glave za štampanje začepljene. Štampač štampa šablon za proveru mlaznica.

#### **Čišćenje glave štampača:**

Izaberite ovu opciju da biste očistili začepljene mlaznice u glavi za štampanje.

#### **Poravnanje glave za štampanje:**

Izaberite ovu funkciju za prilagođavanje glave za štampanje radi poboljšanja kvaliteta štampe.

##### Poravnanje linija vođica

Izaberite ovu funkciju da biste poravnali vertikalne linije.

##### Horizontalno poravnanje

Izaberite ovu funkciju ako se pojave horizontalne trake u pravilnim intervalima na vašim otiscima.

#### **Čišćenje vođice za papir:**

Izaberite ovu funkciju ako se pojave mrlje od mastila na unutrašnjim valjcima. Štampač uvlači papir da bi očistio unutrašnje valjke.

## Dodatak

### Periodično čišćenje:

Štampač automatski vrši **Provera mlaz. glave za štamp.** i **Čišćenje glave štampača** na osnovu određenog vremenskog perioda. Izaberite **Uklj.** da bi se održao kvalitet štampe. U sledećim uslovima sami izvršite **Provera mlaz. glave za štamp.** i **Čišćenje glave štampača.**

- Problemi sa odštampanim materijalom
- Kada je **Isklj.** izabrano za **Periodično čišćenje**
- Kada štampate uz podešavanje za visoki kvalitet, kao što su fotografije
- Kada je poruka **Čišćenje glave štampača** prikazana na LCD ekranu

## Opcije menija za Jezik/Language

Izaberite menije na kontrolnoj tabli kao što je ispod opisano.

### Podešavanja > Jezik/Language

Izaberite jezik koji se koristi na LCD ekranu.

## Opcije menija za Status štampača / Štampaj

Izaberite menije na kontrolnoj tabli kao što je ispod opisano.

### Podešavanja > Status štampača / Štampaj

#### Štampaj list statusa:

List sa statusom konfiguracije:

Štampanje listova sa podacima koji pokazuju trenutni status i podešavanja štampača.

Dostavi list statusa:

Štampanje listova sa podacima koji pokazuju status potrošnog materijala.

List sa istorijom korišćenja:

Štampanje listova sa podacima koji pokazuju istoriju korišćenja štampača.

Lista PS3 fontova:

Ova stavka se prikazuje na štampaču koji je kompatibilan sa programom PCL ili PostScript.

Štampanje liste fontova koji su dostupni za PostScript štampač.

Lista PCL fontova:

Ova stavka se prikazuje na štampaču koji je kompatibilan sa programom PCL ili PostScript.

Štampanje liste fontova koji su dostupni za PCL štampač.

#### Mreža:

Prikazuje trenutna mrežna podešavanja.



# **Napredne bezbednosne postavke za Enterprise**

---

U ovom poglavlju opisane su napredne bezbednosne funkcije.

## Bezbednosna podešavanja i sprečavanje opasnosti

Kada je štampač priključen na mrežu, možete mu pristupiti s udaljene lokacije. Pored toga, mnogi ljudi mogu da dele taj štampač, što pomaže da se unapredi efikasnost i udobnost rada. Međutim, rizici kao što su nezakoniti pristup, nezakonita upotreba i neovlašćeno menjanje podataka se povećavaju. Ako koristite štampač u okruženju u kom imate pristup internetu, rizici su još veći.

Kod štampača koji nemaju zaštitu od pristupa spolja, preko interneta se može očitati evidencija o štampanju koja je sačuvana u štampaču.

Kako bi ovaj rizik bio izbegnut, kod Epson štampača se primenjuju razne bezbednosne tehnologije.

Podesite štampač prema potrebi, u zavisnosti od uslova okruženja koji su uspostavljeni pomoću informacija o klijentovom okruženju.

Naziv	Vrsta funkcije	Šta treba podesiti	Šta treba sprečiti
SSL/TLS komunikacije	Sadržaj komunikacije je šifrovan SSL/TLS protokolima kada se Epsonovom serveru na internetu pristupa sa štampača, poput komunikacije s računarnom putem veb pregledača, pomoću usluge Epson Connect, kao i ažuriranja upravljačkog softvera.	Pribavite CA sertifikat, a zatim ga uvezite u štampač.	Identifikacija štampača pomoću CA sertifikata sprečava lažno predstavljanje i neovlašćeni pristup. Pored toga, sadržaj komunikacije putem SSL/TLS protokola je zaštićen i time se sprečava curenje sadržaja za štampanje i informacija o postavkama.
Kontrola protokola	Kontroliše protokole i usluge koje će biti korišćene za komunikaciju između štampača i računara, a takođe i omogućava i onemogućava funkcije.	Protokol ili usluga koja važi za funkcije koje se dozvoljavaju ili zabranjuju na individualnoj osnovi.	Smanjenje bezbednosnih rizika koji se mogu javiti prilikom nenamerne upotrebe time što korisnici budu sprečeni da koriste nepotrebne funkcije.
IPsec/IP filtriranje	Možete podesiti da dozvolite odvajanje ili odsecanje podataka koji dolaze od određenog klijenta ili su određenog tipa. Pošto IPsec štiti podatke po jedinici IP paketa (šifrovanje i provera identiteta), možete bezbedno prenositi neobezbeđeni protokol.	Napravite osnovne smernice i individualne smernice da biste podesili klijenta ili vrstu podataka koji mogu da pristupe štampaču.	Zaštite od neovlašćenog pristupa, kao i od neovlašćenog menjanja i presretanja podataka koji se šalju štampaču.
IEEE 802.1X	Povezivanje je dozvoljeno samo korisniku čiji je identitet proveren za korišćenje bežične i Ethernet mreže. Štampač može da koristi samo onaj korisnik kome je to dozvoljeno.	Podešavanje provere identiteta za RADIUS server (server za proveru identiteta).	Zaštite štampač od neovlašćenog pristupa i korišćenja.

### Povezane informacije

- ➔ [“SSL/TLS komunikacija sa štampačem” na strani 99](#)
- ➔ [“Kontrolisanje pomoću protokola” na strani 107](#)
- ➔ [“Šifrovana komunikacija pomoću IPsec/IP filtriranja” na strani 112](#)

➔ [“Povezivanje štampača na IEEE802.1X mrežu” na strani 125](#)

## Podešavanje bezbednosne funkcije

Prilikom podešavanja IPsec/IP filtriranja ili funkcije IEEE802.1X, preporučuje se da pristupite alatki Web Config koristeći SSL/TLS za prenos informacija kako biste smanjili bezbednosne rizike kao što su neovlašćeno menjanje ili presretanje.

Isto tako, možete koristiti Web Config tako što ćete štampač priključiti direktno na računar pomoću Ethernet kabla, a zatim uneti IP adresu u pregledač. Štampač može biti priključen u bezbedno okruženje nakon završetka bezbednosnih podešavanja.

---

## SSL/TLS komunikacija sa štampačem

Kada je sertifikat servera za štampač podešen pomoću protokola SSL/TLS (Sloj sigurnih utičnica/Bezbednost transportnog sloja), možete šifrovati komunikacionu putanju između računara. Ovo uradite ako želite da sprečite neovlašćeni pristup i pristup na daljinu.

## O digitalnim sertifikatima

### CA-signed Certificate

To je sertifikat koji je potpisalo sertifikaciono telo (CA — Certificate Authority). Možete ga pribaviti ako pošaljete zahtev sertifikacionom telu. Ovaj sertifikat potvrđuje postojanje štampača i koristi se za SSL/TLS komunikaciju, tako da možete da osigurate bezbednost komunikacije podataka.

Kada se koristi za SSL/TLS komunikaciju, koristi se kao serverski sertifikat.

Kada je podešen na IPsec/IP filtriranje ili IEEE 802.1X komunikaciju, koristi se kao klijentski sertifikat.

### CA sertifikat

To je sertifikat koji se nalazi u nizu CA-signed Certificate, koji se naziva i prelazni CA sertifikat. Pregledač ga koristi kako bi potvrdio putanju sertifikata štampača prilikom pristupa serveru neke druge strane ili Web Config.

Za CA sertifikat podesite kada treba potvrditi putanju serverskog sertifikata pri pristupu sa štampača. Za štampač podesite potvrdu putanje CA-signed Certificate za SSL/TLS povezivanje.

Možete pribaviti CA sertifikat štampača od sertifikacionog tela koje izdaje CA sertifikat.

Takođe možete pribaviti CA sertifikat koji se koristi za proveru servera druge strane od sertifikacionog tela koje je izdalo CA-signed Certificate drugog servera.

### Self-signed Certificate

To je sertifikat koji sam štampač potpisuje i izdaje. Takođe se naziva korenski sertifikat. S obzirom da izdavalac sam sebe sertifikuje, nije pouzdan i ne može sprečiti lažno predstavljanje.

Koristite ga kada vršite bezbednosna podešavanja i jednostavnu SSL/TLS komunikaciju bez CA-signed Certificate.

Ako koristite taj sertifikat za SSL/TLS komunikaciju, u pregledaču će se možda pojaviti bezbednosno upozorenje, jer sertifikat nije registrovan u pregledaču. Možete da koristite Self-signed Certificate samo za SSL/TLS komunikaciju.

**Povezane informacije**

- ➔ “Pribavljanje i uvoz CA sertifikata” na strani 100
- ➔ “Brisanje CA sertifikata” na strani 104
- ➔ “Ažuriranje nezavisnog sertifikata” na strani 106

## Pribavljanje i uvoz CA sertifikata

### Pribavljanje CA sertifikata

Da biste pribavili CA sertifikat, kreirajte CSR (zahtev za potpisivanje sertifikata) i pošaljite ga sertifikacionom telu. CSR možete da kreirate uz pomoć programa Web Config i računara.

Pratite uputstva za kreiranje CSR-a i pribavite CA sertifikat koristeći Web Config. Prilikom kreiranja CSR-a uz pomoć programa Web Config, sertifikat je u formatu PEM/DER.

1. Pristupite Web Config i zatim izaberite karticu **Network Security**. Zatim izaberite **SSL/TLS > Certificate** ili **IPsec/IP Filtering > Client Certificate** ili **IEEE802.1X > Client Certificate**.

Šta god da izaberete, možete pribaviti isti sertifikat i koristiti ga zajednički.

2. Kliknite na **Generate** kod CSR.

Otvoriće se stranica za kreiranje CSR-a.

3. Unesite vrednost za svaku stavku.

**Napomena:**

*Dostupna dužina šifre i skraćenice se mogu razlikovati u zavisnosti od sertifikacionog tela. Poštujte pravila datog sertifikacionog tela prilikom kreiranja zahteva.*

4. Kliknite na **OK**.

Prikaže se poruka sa obaveštenjem o završetku.

5. Izaberite karticu **Network Security**. Zatim izaberite **SSL/TLS > Certificate**, ili **IPsec/IP Filtering > Client Certificate** ili **IEEE802.1X > Client Certificate**.

6. CSR preuzmite na računar tako što ćete kliknuti na jedno od dugmadi za preuzimanje koju sadrži **CSR**, u formatu koji zahteva dato sertifikaciono telo.



**Važno:**

*Nemojte ponovo da generišete CSR. Ako to uradite, možda nećete moći da uvezete izdati CA-signed Certificate.*

7. Pošaljite CSR sertifikacionom telu i dobavite CA-signed Certificate.

Poštujte pravila datog sertifikacionog tela koja se odnose na način slanja i formular.

8. Sačuvajte izdati CA-signed Certificate na računaru koji je povezan sa štampačem.

Postupak dobijanja CA-signed Certificate se smatra gotovim kada sertifikat snimate na određenu lokaciju.

## Napredne bezbednosne postavke za Enterprise

### CSR stavke podešavanja

The screenshot shows the 'SSL/TLS > Certificate' configuration page in the Epson web interface. The page has a navigation menu on the left and a main content area with several input fields. The fields are: Key Length (set to RSA 2048bit - SHA-256), Common Name (EPSON1B2C3,EPSON1B2C3.local,192.0.2.123), Organization, Organizational Unit, Locality, State/Province, and Country. There are 'OK' and 'Back' buttons at the bottom of the page.

Stavke	Podešavanja i objašnjenje
Key Length	Izaberite dužinu šifre za CSR.
Common Name	<p>Možete uneti između 1 i 128 znakova. Ako se radi o IP adresi, potrebno je da bude statička. Možete da unesete 1 do 5 IPv4 adresa, IPv6 adresa, naziv matičnog računara, FQDNs odvojiti ih zaptetama.</p> <p>Prvi element se čuva u opštem nazivu, a ostali elementi se čuvaju u polju za druge nazive predmeta sertifikata.</p> <p>Primer: IP adresa štampača: 192.0.2.123, Naziv štampača: EPSONA1B2C3 Common Name: EPSONA1B2C3,EPSONA1B2C3.local,192.0.2.123</p>
Organization/ Organizational Unit/ Locality/ State/Province	Možete da unesete između 0 i 64 znakova (Organizational Unit ne može da prekorači 55 znakova) u formatu ASCII (0x20–0x7E). Pojedinačne nazive možete da razdvojite zarezima.
Country	Unesite dvocifrenu šifru zemlje u skladu sa standardom ISO-3166.

### Povezane informacije

➔ [“Pribavljanje CA sertifikata” na strani 100](#)

## Uvoz CA sertifikata

Uvezite pribavljeni CA-signed Certificate na štampač.

**Važno:**

- Proverite da li su na štampaču podešeni tačno vreme i datum. Moguće je da sertifikat ne važi.
- Ako ste sertifikat dobili na osnovu CSR formulara iz programa Web Config, sertifikat možete da uvezete jednom.

1. Pristupite Web Config i zatim izaberite karticu **Network Security**. Zatim izaberite **SSL/TLS > Certificate**, ili **IPsec/IP Filtering > Client Certificate** ili **IEEE802.1X > Client Certificate**.

2. Kliknite na **Import**

Otvoriće se stranica za uvoz sertifikata.

3. Unesite vrednost za svaku stavku. Podesite **CA Certificate 1** i **CA Certificate 2** kada proveravate putanju sertifikata na mrežnom pregledaču koji pristupa štampaču.

Postavke mogu da se razlikuju u zavisnosti od toga gde kreirate CSR i od formata datoteke sertifikata. Unesite vrednosti u obavezna polja u skladu sa sledećim stavkama.

- Sertifikat u formatu PEM/DER dobijen iz programa Web Config
  - Private Key**: Nemojte konfigurisati ovu stavku jer štampač sadrži privatni ključ.
  - Password**: Nemojte je konfigurisati.
  - CA Certificate 1/CA Certificate 2**: Opcionalno
- Sertifikat u formatu PEM/DER dobijen sa računara
  - Private Key**: Podesite ovu stavku.
  - Password**: Nemojte je konfigurisati.
  - CA Certificate 1/CA Certificate 2**: Opcionalno
- Sertifikat u formatu PKCS#12 dobijen sa računara
  - Private Key**: Nemojte je konfigurisati.
  - Password**: Opcionalno
  - CA Certificate 1/CA Certificate 2**: Nemojte je konfigurisati.

4. Kliknite na **OK**.

Prikaže se poruka sa obaveštenjem o završetku.

**Napomena:**

Kliknite na **Confirm** da biste proverili informacije u sertifikatu.

**Povezane informacije**

- ➔ [“Pristup programu Web Config” na strani 27](#)
- ➔ [“Uvoz CA sertifikata — stavke podešavanja” na strani 103](#)

## Napredne bezbednosne postavke za Enterprise

## Uvoz CA sertifikata — stavke podešavanja

The screenshot shows the EPSON Network Security interface. The left sidebar contains a navigation menu with categories like Protocol, CA Certificate, Root Certificate Update, SSL/TLS, IPsec/IP Filtering, and IEEE802.1X. The main content area is titled 'SSL/TLS > Certificate' and contains the following fields:

- Server Certificate:** A dropdown menu set to 'Certificate (PEM/DER)' with a 'Browse...' button.
- Private Key:** A text input field with a 'Browse...' button.
- Password:** A text input field.
- CA Certificate 1:** A text input field with a 'Browse...' button.
- CA Certificate 2:** A text input field with a 'Browse...' button.

At the bottom of the main content area, there is a note: 'Note: It is recommended to communicate via HTTPS for importing a certificate.' At the very bottom of the interface are 'OK' and 'Back' buttons.

Stavke	Podešavanja i objašnjenje
Server Certificate ili Client Certificate	Izaberite format sertifikata. Za SSL/TLS vezu prikazan je Server Certificate. Za IPsec/IP filtriranje ili IEEE 802.1X prikazan je Client Certificate.
Private Key	Ako ste sertifikat dobili u formatu PEM/DER koristeći CSR kreiran na računaru, navedite datoteku sa privatnim ključem koja odgovara sertifikatu.
Password	Ako je format datoteke <b>Certificate with Private Key (PKCS#12)</b> , unesite lozinku za šifrovanje privatnog ključa koji se postavlja kada pribavite sertifikat.
CA Certificate 1	Ako je format sertifikata <b>Certificate (PEM/DER)</b> , uvezite sertifikat sertifikacionog tela koje je izdalo CA-signed Certificate koji se koristi kao serverski sertifikat. Ako je potrebno, navedite datoteku.
CA Certificate 2	Ako je format sertifikata <b>Certificate (PEM/DER)</b> , uvezite sertifikat sertifikacionog tela koje je izdalo CA Certificate 1. Ako je potrebno, navedite datoteku.

## Povezane informacije

➔ [“Uvoz CA sertifikata” na strani 102](#)

## Brisanje CA sertifikata

Možete da izbrišete uvezeni sertifikat kada istekne ili kada više ne postoji potreba za šifrovanjem veze.



**Važno:**

*Ako ste sertifikat dobili na osnovu CSR formulara iz programa Web Config, ne možete ponovo da uvezete izbrisani sertifikat. U tom slučaju, kreirajte CSR i ponovo pribavite sertifikat.*

1. Pristupite opciji Web Config, i onda odaberite karticu **Network Security**. Zatim izaberite **SSL/TLS > Certificate** ili **IPsec/IP Filtering > Client Certificate** ili **IEEE802.1X > Client Certificate**.
2. Kliknite na **Delete**.
3. Potvrdite da želite da izbrišete sertifikat u prikazanoj poruci.

## Konfigurisanje CA Certificate

Kada postavite CA Certificate, možete da potvrdite putanju do CA sertifikata servera kojem štampač pristupa. Time može da se spreči lažno predstavljanje.

Možete pribaviti CA Certificate od sertifikacionog tela u kom se CA-signed Certificate izdaje.

### Povezane informacije

- ➔ [“Pristup programu Web Config” na strani 27](#)
- ➔ [“CSR stavke podešavanja” na strani 101](#)
- ➔ [“Uvoz CA sertifikata” na strani 102](#)

## Uvoz CA Certificate

Uvezite CA Certificate na štampač.

1. Pristupite opciji Web Config, a zatim izaberite karticu **Network Security > CA Certificate**.
2. Kliknite na **Import**.



## Napredne bezbednosne postavke za Enterprise

3. Navedite CA Certificate koji želite da uvezete.

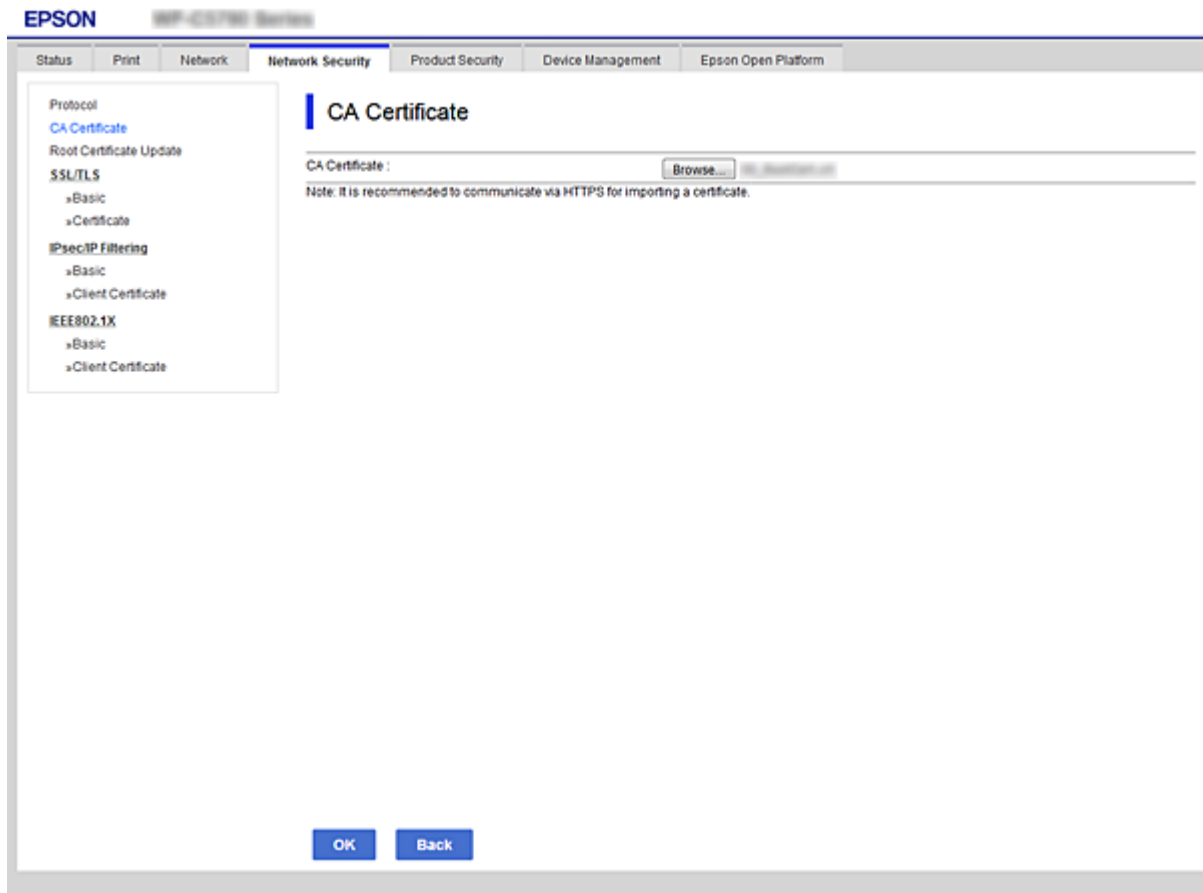

4. Kliknite na **OK**.

Kada se uvoz završi, bićete vraćeni na ekran **CA Certificate** i uvezeni CA Certificate će se prikazati.

## Brisanje CA Certificate

Možete da izbrišete uvezeni CA Certificate.

1. Pristupite opciji Web Config, a zatim izaberite karticu **Network Security > CA Certificate**.

## Napredne bezbednosne postavke za Enterprise

- Kliknite na **Delete** pored CA Certificate koji želite da izbrisete.

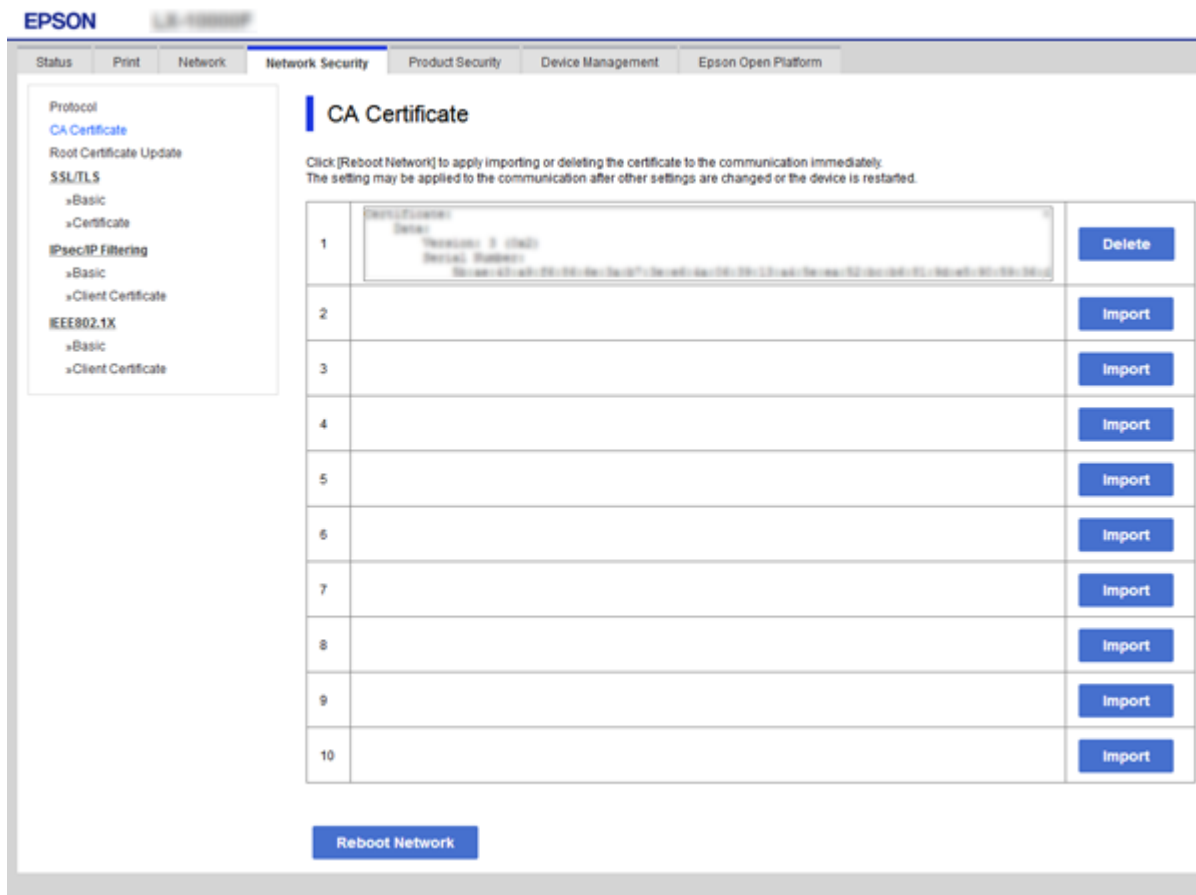

- Potvrdite da želite da izbrisete sertifikat u prikazanoj poruci.
- Kliknite na **Reboot Network**, a zatim se uverite da izbrisani CA sertifikat nije naveden na ažuriranom ekranu.

### Povezane informacije

➔ [“Pristup programu Web Config” na strani 27](#)

## Ažuriranje nezavisnog sertifikata

Pošto štampač izdaje Self-signed Certificate, možete ga ažurirati kada istekne ili kada se izmeni opisani sadržaj.

- Pristupite Web Config i izaberite karticu **Network Security** tab > **SSL/TLS** > **Certificate**.
- Kliknite na **Update**.
- Unesite **Common Name**.

Možete uneti najviše 5 IPv4 adresa, IPv6 adresa, naziva matičnog računara, FQDN od 1 do 128 znakova i da ih odvojite zarezima. Prvi parametar se čuva u opštem nazivu, a ostali se čuvaju u polju za druge nazive predmeta sertifikata.

Primer:

IP adresa štampača: 192.0.2.123, Naziv štampača: EPSONA1B2C3

## Napredne bezbednosne postavke za Enterprise

Opšti naziv: EPSONA1B2C3,EPSONA1B2C3.local,192.0.2.123

- Navedite rok važenja sertifikata.

The screenshot shows the Epson Web Config interface for configuring SSL/TLS certificates. The page is titled "SSL/TLS > Certificate". On the left, there is a navigation menu with the following items: Protocol, CA Certificate, Root Certificate Update, SSL/TLS (expanded to show Basic and Certificate), IPsec/IP Filtering (expanded to show Basic and Client Certificate), and IEEE802.1X (expanded to show Basic and Client Certificate). The "Certificate" option is selected. The main content area contains the following fields:

Key Length :	RSA 2048bit - SHA-256
Common Name :	EPSONA1B2C3,EPSONA1B2C3.local,192.0.2.123
Organization :	SEIKO EPSON CORP.
Valid Date (UTC) :	2017-04-10 05:42:51 UTC
Certificate Validity (year) :	10

At the bottom of the page, there are two buttons: "Next" and "Back".

- Kliknite na **Next**.

Prikazaće se poruka sa potvrdom.

- Kliknite na **OK**.

Štampač će biti ažuriran.

### **Napomena:**

Možete proveriti informacije o sertifikatu na kartici **Network Security Settings > SSL/TLS > Certificate > Self-signed Certificate** i kliknuti na **Confirm**.

### **Povezane informacije**

➔ [“Pristup programu Web Config” na strani 27](#)

## Kontrolisanje pomoću protokola

Možete da štampate pomoću raznih putanja i protokola.

Možete da smanjite nenamerne bezbednosne rizike ograničavanjem na štampanje sa određenih putanja ili kontrolisanjem dostupnih funkcija.

## Kontrolisanje protokola

Konfigurirate podešavanja protokola.

1. Pristupite Web Config i zatim izaberite karticu **Network Security > Protocol**.
2. Konfigurirate svaku stavku.
3. Kliknite na **Next**.
4. Kliknite na **OK**.

Podešavanja će biti primenjena na štampač.

## Protokoli koje možete da omogućite ili onemogućite

Protokol	Opis
Bonjour Settings	Možete da navedete želite li da koristite Bonjour. Bonjour se koristi za pronalaženje uređaja, štampanje i tako dalje.
SLP Settings	Možete da omogućite ili onemogućite funkciju SLP. SLP se koristi za skeniranje s uređaja i pretraživanje mreže u programu EpsonNet Config.
WSD Settings	Možete da omogućite ili onemogućite funkciju WSD. Kada je omogućena, možete da dodajete WSD uređaje i štampanje sa WSD ulaza.
LLTD Settings	Možete da omogućite ili onemogućite funkciju LLTD. Kada je omogućena, biće prikazana Windows mapi mreže.
LLMNR Settings	Možete da omogućite ili onemogućite funkciju LLMNR. Kada je omogućena, možete da koristite razrešavanje imena bez NetBIOS čak i ako ne možete da koristite DNS.
LPR Settings	Možete da navedete želite li ili ne da dozvolite LPR štampanje. Kada je omogućeno, možete da štampanje sa LPR porta.
RAW(Port9100) Settings	Možete da navedete želite li ili ne da dozvolite štampanje sa RAW porta (port 9100). Kada je omogućeno, možete da štampanje sa RAW porta (port 9100).
IPP Settings	Možete da navedete želite li ili ne da dozvolite štampanje sa IPP-a. Kada je omogućeno, možete da štampanje preko interneta.
FTP Settings	Možete da navedete želite li ili ne da dozvolite FTP štampanje. Kada je ovo omogućeno, možete da štampanje preko FTP servera.
SNMPv1/v2c Settings	Možete da navedete želite li ili ne da omogućite SNMPv1/v2c. Koristi se za podešavanje uređaja, nadgledanje i tako dalje.
SNMPv3 Settings	Možete da navedete želite li ili ne da omogućite SNMPv3. Koristi se za podešavanje šifrovanih uređaja, nadgledanje i tako dalje.

## Napredne bezbednosne postavke za Enterprise

## Stavke podešavanja protokola

The screenshot shows the 'Protocol' configuration page in the Epson Network Security interface. The page is titled 'Protocol' and includes a note: 'Note: If you need to change the Device Name used on each protocol and the Bonjour Name, change the Device Name in the Network Settings. If you need to change the Location used on each protocol, change it in the Network Settings.' The settings are organized into several sections:

- Bonjour Settings:** Includes a checked 'Use Bonjour' checkbox, fields for 'Bonjour Name' (EPSON), 'Bonjour Service Name' (EPSON LX-1000F), 'Location', and a 'Top Priority Protocol' dropdown menu set to 'IPP'.
- SLP Settings:** Includes a checked 'Enable SLP' checkbox.
- WSD Settings:** Includes a checked 'Enable WSD' checkbox, 'Printing Timeout (sec)' (300), 'Scanning Timeout (sec)' (300), 'Device Name' (EPSON), and 'Location'.
- LLTD Settings:** Includes a checked 'Enable LLTD' checkbox and 'Device Name' (EPSON).
- LLMNR Settings:** Includes a checked 'Enable LLMNR' checkbox.
- LPR Settings:** Includes a checked 'Allow LPR Port Printing' checkbox and 'Printing Timeout (sec)' (300).

A 'Next' button is located at the bottom left of the configuration area.

## Bonjour Settings

Stavke	Vrednost i opis podešavanja
Use Bonjour	Izaberite da biste potražili ili koristili uređaje kroz Bonjour.
Bonjour Name	Prikazuje Bonjour ime.
Bonjour Service Name	Prikazuje Bonjour ime usluge.
Location	Prikazuje Bonjour ime lokacije.
Top Priority Protocol	Odaberite protokol najvišeg prioriteta za štampanje kroz Bonjour.
Wide-Area Bonjour	Podesite da li će se koristiti Wide-Area Bonjour.

## SLP Settings

Stavke	Vrednost i opis podešavanja
Enable SLP	Izaberite ovo da biste omogućili SLP funkciju. Ovo se koristi kao mrežno podešavanje u EpsonNet Config.

## WSD Settings

**Napredne bezbednosne postavke za Enterprise**

Stavke	Vrednost i opis podešavanja
Enable WSD	Izaberite ovo da biste omogućili dodavanje uređaja koristeći WSD, kao i štampanje i skeniranje sa WSD ulaza.
Printing Timeout (sec)	Unesite vreme isteka komunikacije za WSD štampanje vrednosti između 3 i 3600 sekundi.
Device Name	Prikazuje WSD ime uređaja.
Location	Prikazuje WSD ime lokacije.

## LLTD Settings

Stavke	Vrednost i opis podešavanja
Enable LLTD	Izaberite ovo da biste omogućili LLTD. Štampač je prikazan u Windows mapi mreže.
Device Name	Prikazuje LLTD ime uređaja.

## LLMNR Settings

Stavke	Vrednost i opis podešavanja
Enable LLMNR	Izaberite ovo da biste omogućili LLMNR. Možete da koristite razrešavanje imena bez NetBIOS čak i ako ne možete da koristite DNS.

## LPR Settings

Stavke	Vrednost i opis podešavanja
Allow LPR Port Printing	Izaberite da biste dozvolili štampanje sa LPR porta.
Printing Timeout (sec)	Unesite vreme isteka za LPR štampanje vrednosti između 0 i 3600 sekundi. Ako ne želite isticanje, unesite 0.

## RAW(Port9100) Settings

Stavke	Vrednost i opis podešavanja
Allow RAW(Port9100) Printing	Izaberite da biste dozvolili štampanje sa RAW porta (port 9100).
Printing Timeout (sec)	Unesite vreme isteka za RAW (port 9100) štampanje vrednosti između 0 i 3600 sekundi. Ako ne želite isticanje, unesite 0.

## IPP Settings

Stavke	Vrednost i opis podešavanja
Enable IPP	Izaberite da biste omogućili IPP komunikaciju. Prikazani su samo IPP štampači.
Allow Non-secure Communication	Izaberite da biste dozvolili štampaču da komunicira bez bezbednosnih mera (IPP).

## Napredne bezbednosne postavke za Enterprise

Stavke	Vrednost i opis podešavanja
Communication Timeout (sec)	Unesite vreme isteka za IPP štampanje vrednosti između 0 i 3600 sekundi.
URL (mreža)	Prikazuje IPP URL-ove (http i https) kada je štampač povezan ožičenom LAN ili bežičnom mrežom. URL je kombinovana vrednost IP adrese štampača, broja porta i IPP imena štampača.
URL (Wi-Fi Direct)	Prikazuje IPP URL adrese (http i https) kada je štampač povezan pomoću Wi-Fi Direct. URL je kombinovana vrednost IP adrese štampača, broja porta i IPP imena štampača.
Printer Name	Prikazuje IPP ime štampača.
Location	Prikazuje IPP lokaciju.

### FTP Settings

Stavke	Vrednost i opis podešavanja
Enable FTP Server	Izaberite da biste omogućili FTP štampanje. Prikazani su samo štampači koji podržavaju FTP štampanje.
Communication Timeout (sec)	Unesite vreme isteka za FTP komunikaciju vrednosti između 0 i 3600 sekundi. Ako ne želite isticanje, unesite 0.

### SNMPv1/v2c Settings

Stavke	Vrednost i opis podešavanja
Enable SNMPv1/v2c	Izaberite da biste omogućili SNMPv1/v2c. Prikazani su samo SNMPv3 štampači.
Access Authority	Podesite pristupno telo kada je omogućen SNMPv1/v2c. Izaberite <b>Read Only</b> ili <b>Read/Write</b> .
Community Name (Read Only)	Unesite između 0 i 32 ASCII (od 0x20 do 0x7E) znaka.
Community Name (Read/Write)	Unesite između 0 i 32 ASCII (od 0x20 do 0x7E) znaka.

### SNMPv3 Settings

Stavke	Vrednost i opis podešavanja
Enable SNMPv3	SNMPv3 je omogućen kada je polje štiklirano.
User Name	Unesite između 1 i 32 znaka koristeći znakove veličine jednog bajta.
Authentication Settings	

## Napredne bezbednosne postavke za Enterprise

Stavke	Vrednost i opis podešavanja
Algorithm	Odaberite algoritam za proveru identiteta za SNMPv3.
Password	Unesite lozinku za proveru identiteta za SNMPv3. Unesite između 8 i 32 znakova u formatu ASCII (0x20–0x7E). Ako to ne odredite, ostavite prazno.
Confirm Password	Kao potvrdu, unesite lozinku koju ste konfigurisali.
Encryption Settings	
Algorithm	Odaberite algoritam za šifrovanje za SNMPv3.
Password	Unesite lozinku za šifrovanje za SNMPv3. Unesite između 8 i 32 znakova u formatu ASCII (0x20–0x7E). Ako to ne odredite, ostavite prazno.
Confirm Password	Kao potvrdu, unesite lozinku koju ste konfigurisali.
Context Name	Unesite najviše 32 znaka u Unicode formatu (UTF-8). Ako to ne odredite, ostavite prazno. Broj znakova koji može biti unet zavisi od jezika.

## Šifrovana komunikacija pomoću IPsec/IP filtriranja

### O aplikaciji IPsec/IP Filtering

Uz pomoć funkcije IPsec/IP filtriranja možete da filtrirate saobraćaj na osnovu IP adrese, servisa i porta. Kombinovanjem filtera možete da konfigurirate štampač tako da prihvata ili blokira određene klijente i određene podatke. Uz to, možete da povećate bezbednost tako što ćete koristiti IPsec.

#### **Napomena:**

*Računari koji koriste Windows Vista ili novije verzije, ili Windows Server 2008 ili novije verzije podržavaju IPsec.*

### Konfigurisanje podrazumevane smernice

Da bi filtriranje saobraćaja bilo aktivno, konfigurirate podrazumevanu smernicu. Podrazumevane smernice važe za sve korisnike i grupe koje se povezuju sa štampačem. Ako želite da preciznije kontrolirate korisnike i grupe korisnika, konfigurirate smernice za grupe.

1. Pristupite Web Config i zatim izaberite karticu **Network Security > IPsec/IP Filtering > Basic**.
2. Unesite vrednost za svaku stavku.
3. Kliknite na **Next**.  
Prikazaće se poruka sa potvrdom.
4. Kliknite na **OK**.  
Štampač će biti ažuriran.



## Napredne bezbednosne postavke za Enterprise

### Povezane informacije

- ➔ “Pristup programu Web Config” na strani 27
- ➔ “Default Policy — stavke podešavanja” na strani 113

## Default Policy — stavke podešavanja

The screenshot shows the 'IPsec/IP Filtering > Basic' configuration page in the Epson Web Config interface. The page is titled 'IPsec/IP Filtering > Basic' and includes a navigation menu on the left. The main content area shows the 'Default Policy' configuration for IPsec/IP Filtering. The 'IPsec/IP Filtering' section has radio buttons for 'Enable' and 'Disable', with 'Disable' selected. Below this, there are several configuration fields: 'Access Control' (set to 'IPsec'), 'IKE Version' (set to 'IKEv1'), 'Authentication Method' (set to 'Pre-Shared Key'), 'Pre-Shared Key' (empty), 'Confirm Pre-Shared Key' (empty), 'Encapsulation' (set to 'Transport Mode'), 'Remote Gateway(Tunnel Mode)' (empty), and 'Security Protocol' (set to 'ESP'). There are also sections for 'Algorithm Settings' for 'IKE' and 'ESP', each with 'Encryption' and 'Authentication' dropdown menus set to 'Any'. A 'Next' button is visible at the bottom left of the configuration area.

Stavke	Podešavanja i objašnjenje
IPsec/IP Filtering	Možete da omogućite ili onemogućite funkciju IPsec/IP filtriranja.

### Default Policy

Stavke	Podešavanja i objašnjenje	
Access Control	Konfigurirate način kontrole saobraćaja IP paketa.	
	Permit Access	Izaberite ovu stavku ako želite da dozvolite prolaz definisanim IP paketima.
	Refuse Access	Izaberite ovu stavku ako želite da zabranite prolaz definisanim IP paketima.
	IPsec	Izaberite ovu stavku ako želite da dozvolite prolaz definisanim IPsec paketima.
IKE Version	Kao IKE verziju izaberite IKEv1 ili IKEv2. Izaberite jednu od njih na osnovu uređaja s kojim je štampač povezan.	

## Napredne bezbednosne postavke za Enterprise

Stavke	Podešavanja i objašnjenje	
IKEv1	Kada odaberete <b>IKEv1</b> kao <b>IKE Version</b> , biće prikazane sledeće stavke.	
	Authentication Method	Da biste mogli da izaberete <b>Certificate</b> , potrebno je da unapred dobijete i uvezete CA sertifikat.
	Pre-Shared Key	Ako izaberete <b>Pre-Shared Key</b> za <b>Authentication Method</b> , unesite preliminarno deljenu šifru od 1 do 127 znakova.
	Confirm Pre-Shared Key	Kao potvrdu, unesite šifru koju ste konfigurisali.
IKEv2	Kada odaberete <b>IKEv2</b> kao <b>IKE Version</b> , biće prikazane sledeće stavke.	

## Napredne bezbednosne postavke za Enterprise

Stavke	Podešavanja i objašnjenje	
Local	Authentication Method	Da biste mogli da izaberete <b>Certificate</b> , potrebno je da unapred dobijete i uvezete CA sertifikat.
	ID Type	Ako odaberete <b>Pre-Shared Key</b> za <b>Authentication Method</b> , izaberite vrstu ID oznake za štampač.
	ID	<p>Unesite ID štampača koji odgovara vrsti ID oznake.</p> <p>Kao prvi znak ne možete upotrebiti „@“, „#“, i „=“.</p> <p><b>Distinguished Name:</b> Unesite između 1 i 128 ASCII znakova (od 0x20 do 0x7E) veličine jednog bajta. Potrebno je da uključite „=“.</p> <p><b>IP Address:</b> Unesite format IPv4 ili IPv6.</p> <p><b>FQDN:</b> Unesite kombinaciju znakova dužine od 1 do 255 znakova, koristeći znakove A–Z, a–z, 0–9, „-“ i tačku (.).</p> <p><b>Email Address:</b> Unesite između 1 i 128 ASCII znakova (od 0x20 do 0x7E) veličine jednog bajta. Potrebno je da uključite „@“.</p> <p><b>Key ID:</b> Unesite između 1 i 128 ASCII znakova (od 0x20 do 0x7E) veličine jednog bajta.</p>
	Pre-Shared Key	Ako izaberete <b>Pre-Shared Key</b> za <b>Authentication Method</b> , unesite preliminarno deljenu šifru od 1 do 127 znakova.
	Confirm Pre-Shared Key	Kao potvrdu, unesite šifru koju ste konfigurisali.
Remote	Authentication Method	Da biste mogli da izaberete <b>Certificate</b> , potrebno je da unapred dobijete i uvezete CA sertifikat.
	ID Type	Ako odaberete <b>Pre-Shared Key</b> za <b>Authentication Method</b> , izaberite vrstu ID oznake za uređaj čiji identitet želite da proverite.
	ID	<p>Unesite ID štampača koji odgovara vrsti ID oznake.</p> <p>Kao prvi znak ne možete upotrebiti „@“, „#“, i „=“.</p> <p><b>Distinguished Name:</b> Unesite između 1 i 128 ASCII znakova (od 0x20 do 0x7E) veličine jednog bajta. Potrebno je da uključite „=“.</p> <p><b>IP Address:</b> Unesite format IPv4 ili IPv6.</p> <p><b>FQDN:</b> Unesite kombinaciju znakova dužine od 1 do 255 znakova, koristeći znakove A–Z, a–z, 0–9, „-“ i tačku (.).</p> <p><b>Email Address:</b> Unesite između 1 i 128 ASCII znakova (od 0x20 do 0x7E) veličine jednog bajta. Potrebno je da uključite „@“.</p> <p><b>Key ID:</b> Unesite između 1 i 128 ASCII znakova (od 0x20 do 0x7E) veličine jednog bajta.</p>
	Pre-Shared Key	Ako izaberete <b>Pre-Shared Key</b> za <b>Authentication Method</b> , unesite preliminarno deljenu šifru od 1 do 127 znakova.
	Confirm Pre-Shared Key	Kao potvrdu, unesite šifru koju ste konfigurisali.

## Napredne bezbednosne postavke za Enterprise

Stavke	Podešavanja i objašnjenje	
Encapsulation	Ako izaberete <b>IPsec za Access Control</b> , potrebno je da konfigurirate režim enkapsulacije.	
	Transport Mode	Izaberite ovu opciju ako štampač uvek koristite na istoj LAN mreži. IP paketi sloja 4 i viših slojeva se šifruju.
	Tunnel Mode	Ako koristite štampač na mreži sa mogućnošću priključenja na internet, kao što je IPsec-VPN, izaberite ovu opciju. Zaglavlje i podaci o IP paketima se šifruju.
Remote Gateway(Tunnel Mode)	Ako izaberete <b>Tunnel Mode za Encapsulation</b> , unesite adresu mrežnog prolaza od 1 do 39 znakova.	
Security Protocol	<b>IPsec za Access Control</b> , odaberite jednu opciju.	
	ESP	Izaberite ovu stavku kako biste obezbedili integritet provere identiteta i podataka i kako biste šifrovali podatke.
	AH	Izaberite ovu stavku kako biste obezbedili integritet provere identiteta i podataka. Čak i ako je šifrovanje podataka zabranjeno, možete da koristite IPsec.
Algorithm Settings*		
IKE	Encryption	Odaberite algoritam za šifrovanje za IKE. Stavke se razlikuju u zavisnosti od IKE verzije.
	Authentication	Odaberite algoritam za proveru identiteta za IKE.
	Key Exchange	Odaberite algoritam za razmenu ključeva za IKE. Stavke se razlikuju u zavisnosti od IKE verzije.
ESP	Encryption	Odaberite algoritam za šifrovanje za ESP. Ova funkcija je dostupna kada je <b>ESP</b> podešen na <b>Security Protocol</b> .
	Authentication	Odaberite algoritam za proveru identiteta za ESP. Ova funkcija je dostupna kada je <b>ESP</b> podešen na <b>Security Protocol</b> .
AH	Authentication	Odaberite algoritam za šifrovanje za AH. Ova funkcija je dostupna kada je <b>AH</b> podešen na <b>Security Protocol</b> .

\* Za Algorithm Settings, preporučuje se da izaberete **Any** za sva podešavanja ili da izaberete stavku osim **Any** za svako podešavanje. Ako izaberete **Any** za neka od podešavanja i izaberete stavku osim **Any** za ostala podešavanja, možda neće postojati komunikacija s uređajem, zavisno od drugog uređaja koji želite da proverite.

### Povezane informacije

➔ [“Konfigurisanje podrazumevane smernice” na strani 112](#)

## Konfigurisanje smernica za grupe

Smernice za grupu su jedno ili više pravila koja se primenjuju na korisnika ili grupu korisnika. Štampač kontroliše IP pakete koji odgovaraju konfigurisanim smernicama. Proverava se identitet IP paketa u odnosu na smernice za grupu redosledom od 1 do 10, a zatim u odnosu na podrazumevanu smernicu.

## Napredne bezbednosne postavke za Enterprise

1. Pristupite Web Config i zatim izaberite karticu **Network Security** > **IPsec/IP Filtering** > **Basic**.
2. Kliknite na brojčanu karticu koju želite da konfigurirate.
3. Unesite vrednost za svaku stavku.
4. Kliknite na **Next**.  
Prikazaće se poruka sa potvrdom.
5. Kliknite na **OK**.  
Štampač će biti ažuriran.

### Povezane informacije

- ➔ “Pristup programu Web Config” na strani 27
- ➔ “Group Policy — stavke podešavanja” na strani 117

## Group Policy — stavke podešavanja

The screenshot shows the Epson Web Config interface for configuring IPsec/IP Filtering. The main configuration area is titled "IPsec/IP Filtering > Basic". It includes a "Next" button at the bottom left.

Each policy is applied with following priorities:  
Group Policy 1 > Group Policy 2 > ... > Group Policy 10 > Default Policy

Default Policy 1 2 3 4 5 6 7 8 9 10

Enable this Group Policy

Access Control: IPsec

Local Address(Printer): Any addresses

Remote Address(Host):

Method of Choosing Port: Port Number

Service Name:

- Any
- ENPC
- SNMP
- LPR
- RAW (Port9100)
- IPP/PPS
- WSD
- WS-Discovery
- Network Scan
- Network Push Scan
- Network Push Scan Discovery
- FTP Data (Local)
- FTP Control (Local)
- FTP Data (Remote)
- FTP Control (Remote)
- CIFS (Local)
- CIFS (Remote)
- NetBIOS Name Service (Local)
- NetBIOS Datagram Service (Local)
- NetBIOS Session Service (Local)
- NetBIOS Name Service (Remote)
- NetBIOS Datagram Service (Remote)
- NetBIOS Session Service (Remote)
- HTTP (Local)
- HTTPS (Local)

Stavke	Podešavanja i objašnjenje
Enable this Group Policy	Možete da omogućite ili onemogućite smernicu za grupu.

## Napredne bezbednosne postavke za Enterprise

Stavke	Podešavanja i objašnjenje	
Access Control	Konfigurirate način kontrole saobraćaja IP paketa.	
	Permit Access	Izaberite ovu stavku ako želite da dozvolite prolaz definisanim IP paketima.
	Refuse Access	Izaberite ovu stavku ako želite da zabranite prolaz definisanim IP paketima.
	IPsec	Izaberite ovu stavku ako želite da dozvolite prolaz definisanim IPsec paketima.
Local Address(Printer)	Izaberite IPv4 adresu ili IPv6 adresu koja odgovara vašem mrežnom okruženju. Ako se IP adresa dodeli automatski, možete izabrati <b>Use auto-obtained IPv4 address</b> .  <i><b>Napomena:</b> Ako je IPv6 adresa automatski dodeljena, povezivanje možda neće biti moguće. Konfigurirate statičku IPv6 adresu.</i>	
Remote Address(Host)	Unesite IP adresu uređaja da biste mogli da upravljate pristupom. IP adresa mora biti dužine do 43 znaka. Ako ne unesete IP adresu, kontrolisaće se sve adrese.  <i><b>Napomena:</b> Ako je IP adresa automatski dodeljena (npr. ako ju je dodelio DHCP), povezivanje možda neće biti moguće. Konfigurirate statičku IP adresu.</i>	
Method of Choosing Port	Izaberite način određivanja portova.	
Service Name	Ako izaberete <b>Service Name</b> za <b>Method of Choosing Port</b> , izaberite neku opciju.	
Transport Protocol	Ako izaberete <b>Port Number</b> za <b>Method of Choosing Port</b> , potrebno je da konfigurirate režim enkapsulacije.	
	Any Protocol	Izaberite ovu stavku kako biste upravljali vrstama protokola.
	TCP	Izaberite ovu stavku kako biste upravljali podacima za unicast.
	UDP	Izaberite ovu stavku kako biste upravljali podacima za broadcast i multicast.
	ICMPv4	Izaberite ovu stavku kako biste upravljali komandom za ping.
Local Port	Ako izaberete <b>Port Number</b> za <b>Method of Choosing Port</b> i ako izaberete <b>TCP</b> ili <b>UDP</b> za <b>Transport Protocol</b> , unesite brojeve portova za upravljanje prijemom paketa, odvojene zarezima. Možete da unesete najviše 10 brojeva portova.  Primer: 20,80,119,5220  Ako ne unesete broj porta, kontrolisaće se svi portovi.	
Remote Port	Ako izaberete <b>Port Number</b> za <b>Method of Choosing Port</b> i ako izaberete <b>TCP</b> ili <b>UDP</b> za <b>Transport Protocol</b> , unesite brojeve portova za upravljanje slanjem paketa, odvojene zarezima. Možete da unesete najviše 10 brojeva portova.  Primer: 25,80,143,5220  Ako ne unesete broj porta, kontrolisaće se svi portovi.	
IKE Version	Kao IKE verziju izaberite IKEv1 ili IKEv2.  Izaberite jednu od njih na osnovu uređaja s kojim je štampač povezan.	

## Napredne bezbednosne postavke za Enterprise

Stavke	Podešavanja i objašnjenje	
IKEv1	Kada odaberete <b>IKEv1</b> kao <b>IKE Version</b> , biće prikazane sledeće stavke.	
	Authentication Method	Ako izaberete <b>IPsec</b> za <b>Access Control</b> , izaberite neku opciju. Za podrazumevanu smernicu uobičajen je korišćeni sertifikat.
	Pre-Shared Key	Ako izaberete <b>Pre-Shared Key</b> za <b>Authentication Method</b> , unesite preliminarno deljenu šifru od 1 do 127 znakova.
	Confirm Pre-Shared Key	Kao potvrdu, unesite šifru koju ste konfigurisali.
IKEv2	Kada odaberete <b>IKEv2</b> kao <b>IKE Version</b> , biće prikazane sledeće stavke.	

## Napredne bezbednosne postavke za Enterprise

Stavke		Podešavanja i objašnjenje	
Local	Authentication Method	Ako izaberete <b>IPsec</b> za <b>Access Control</b> , izaberite neku opciju. Za podrazumevanu smernicu uobičajen je korišćeni sertifikat.	
	ID Type	Ako odaberete <b>Pre-Shared Key</b> za <b>Authentication Method</b> , izaberite vrstu ID oznake za štampač.	
	ID	<p>Unesite ID štampača koji odgovara vrsti ID oznake.</p> <p>Kao prvi znak ne možete upotrebiti „@“, „#“, i „=“.</p> <p><b>Distinguished Name:</b> Unesite između 1 i 128 ASCII znakova (od 0x20 do 0x7E) veličine jednog bajta. Potrebno je da uključite „=“.</p> <p><b>IP Address:</b> Unesite format IPv4 ili IPv6.</p> <p><b>FQDN:</b> Unesite kombinaciju znakova dužine od 1 do 255 znakova, koristeći znakove A–Z, a–z, 0–9, „-“ i tačku (.).</p> <p><b>Email Address:</b> Unesite između 1 i 128 ASCII znakova (od 0x20 do 0x7E) veličine jednog bajta. Potrebno je da uključite „@“.</p> <p><b>Key ID:</b> Unesite između 1 i 128 ASCII znakova (od 0x20 do 0x7E) veličine jednog bajta.</p>	
	Pre-Shared Key	Ako izaberete <b>Pre-Shared Key</b> za <b>Authentication Method</b> , unesite preliminarno deljenu šifru od 1 do 127 znakova.	
	Confirm Pre-Shared Key	Kao potvrdu, unesite šifru koju ste konfigurisali.	
	Remote	Authentication Method	Ako izaberete <b>IPsec</b> za <b>Access Control</b> , izaberite neku opciju. Za podrazumevanu smernicu uobičajen je korišćeni sertifikat.
ID Type		Ako odaberete <b>Pre-Shared Key</b> za <b>Authentication Method</b> , izaberite vrstu ID oznake za uređaj čiji identitet želite da proverite.	
ID		<p>Unesite ID štampača koji odgovara vrsti ID oznake.</p> <p>Kao prvi znak ne možete upotrebiti „@“, „#“, i „=“.</p> <p><b>Distinguished Name:</b> Unesite između 1 i 128 ASCII znakova (od 0x20 do 0x7E) veličine jednog bajta. Potrebno je da uključite „=“.</p> <p><b>IP Address:</b> Unesite format IPv4 ili IPv6.</p> <p><b>FQDN:</b> Unesite kombinaciju znakova dužine od 1 do 255 znakova, koristeći znakove A–Z, a–z, 0–9, „-“ i tačku (.).</p> <p><b>Email Address:</b> Unesite između 1 i 128 ASCII znakova (od 0x20 do 0x7E) veličine jednog bajta. Potrebno je da uključite „@“.</p> <p><b>Key ID:</b> Unesite između 1 i 128 ASCII znakova (od 0x20 do 0x7E) veličine jednog bajta.</p>	
Pre-Shared Key		Ako izaberete <b>Pre-Shared Key</b> za <b>Authentication Method</b> , unesite preliminarno deljenu šifru od 1 do 127 znakova.	
Confirm Pre-Shared Key		Kao potvrdu, unesite šifru koju ste konfigurisali.	



## Napredne bezbednosne postavke za Enterprise

Stavke	Podešavanja i objašnjenje	
Encapsulation	Ako izaberete <b>IPsec za Access Control</b> , potrebno je da konfigurirate režim enkapsulacije.	
	Transport Mode	Izaberite ovu opciju ako štampač uvek koristite na istoj LAN mreži. IP paketi sloja 4 i viših slojeva se šifruju.
	Tunnel Mode	Ako koristite štampač na mreži sa mogućnošću priključenja na internet, kao što je IPsec-VPN, izaberite ovu opciju. Zaglavlje i podaci o IP paketima se šifruju.
Remote Gateway(Tunnel Mode)	Ako izaberete <b>Tunnel Mode za Encapsulation</b> , unesite adresu mrežnog prolaza od 1 do 39 znakova.	
Security Protocol	Ako izaberete <b>IPsec za Access Control</b> , izaberite neku opciju.	
	ESP	Izaberite ovu stavku kako biste obezbedili integritet provere identiteta i podataka i kako biste šifrovali podatke.
	AH	Izaberite ovu stavku kako biste obezbedili integritet provere identiteta i podataka. Čak i ako je šifrovanje podataka zabranjeno, možete da koristite IPsec.
Algorithm Settings*		
IKE	Encryption	Odaberite algoritam za šifrovanje za IKE.
		Stavke se razlikuju u zavisnosti od IKE verzije.
		Odaberite algoritam za proveru identiteta za IKE.
	Authentication	Odaberite algoritam za razmenu ključeva za IKE.
		Stavke se razlikuju u zavisnosti od IKE verzije.
		Odaberite algoritam za šifrovanje za ESP.
ESP	Encryption	Ova funkcija je dostupna kada je <b>ESP</b> podešen na <b>Security Protocol</b> .
	Authentication	Ova funkcija je dostupna kada je <b>ESP</b> podešen na <b>Security Protocol</b> .
AH	Authentication	Odaberite algoritam za proveru identiteta za AH. Ova funkcija je dostupna kada je <b>AH</b> podešen na <b>Security Protocol</b> .

\* Za Algorithm Settings, preporučuje se da izaberete **Any** za sva podešavanja ili da izaberete stavku osim **Any** za svako podešavanje. Ako izaberete **Any** za neka od podešavanja i izaberete stavku osim **Any** za ostala podešavanja, možda neće postojati komunikacija s uređajem, zavisno od drugog uređaja koji želite da proverite.

### Povezane informacije

- ➔ [“Konfigurisanje smernica za grupe” na strani 116](#)
- ➔ [“Kombinacija Local Address\(Printer\) i Remote Address\(Host\) na Group Policy” na strani 122](#)
- ➔ [“Reference naziva usluge u smernicama za grupe” na strani 122](#)

## Napredne bezbednosne postavke za Enterprise

## Kombinacija Local Address(Printer) i Remote Address(Host) na Group Policy

		Podešavanje Local Address(Printer)		
		IPv4	IPv6 <sup>*2</sup>	Any addresses <sup>*3</sup>
Podešavanje Remote Address(Host)	IPv4 <sup>*1</sup>	✓	–	✓
	IPv6 <sup>*1*2</sup>	–	✓	✓
	Prazno	✓	✓	✓

\*1Ako je IPsec izabrano za Access Control, ne možete da unesete dužinu prefiksa.

\*2Ako je IPsec izabrano za Access Control, možete izabrati lokalnu adresu veze (fe80::), ali će smernice za grupe biti onemogućene.

\*3Osim lokalnih IPv6 adresa veze.

## Reference naziva usluge u smernicama za grupe

## Napomena:

Nedostupne usluge su prikazane, ali se ne mogu izabrati.

Naziv usluge	Tip protokola	Broj lokalnog porta	Broj udaljenog porta	Funkcije koje se kontrolišu
Any	–	–	–	Sve usluge
ENPC	UDP	3289	Bilo koji port	Traženje štampača iz aplikacije kao što je Epson Device Admin i upravljačkog programa štampača
SNMP	UDP	161	Bilo koji port	Preuzimanje i konfigurisanje MIB iz aplikacije kao što je Epson Device Admin i upravljačkog programa štampača
LPR	TCP	515	Bilo koji port	Prosleđivanje LPR podataka
RAW (Port9100)	TCP	9100	Bilo koji port	Prosleđivanje RAW podataka
WSD	TCP	Bilo koji port	5357	Kontrolni WSD
WS-Discovery	UDP	3702	Bilo koji port	Traženje štampača iz WSD
FTP Data (Local)	TCP	20	Bilo koji port	FTP server (prosleđivanje podataka o FTP štampanju)
FTP Control (Local)	TCP	21	Bilo koji port	FTP server (kontrola FTP štampanja)
HTTP (Local)	TCP	80	Bilo koji port	HTTP(S) server (prosleđivanje podataka o Web Config i WSD)
HTTPS (Local)	TCP	443	Bilo koji port	
HTTP (Remote)	TCP	Bilo koji port	80	HTTP(S) klijent (komunikacija između Epson Connect ili Google Cloud Print, ažuriranje upravljačkog softvera i ažuriranje korenskog sertifikata)
HTTPS (Remote)	TCP	Bilo koji port	443	

## Primeri konfigurisanja opcije IPsec/IP Filtering

### Prijem samo IPsec paketa

Ovaj primer služi samo za konfigurisanje podrazumevane smernice.

#### Default Policy:

- IPsec/IP Filtering: Enable
- Access Control: IPsec
- Authentication Method: Pre-Shared Key
- Pre-Shared Key: Unesite najviše 127 znakova.

#### Group Policy:

Nemojte je konfigurisati.

### Prihvatanje podataka za štampanje i postavki štampača

Primer pokazuje komunikacije podataka za štampanje i konfiguracije štampača sa navedenih usluga.

#### Default Policy:

- IPsec/IP Filtering: Enable
- Access Control: Refuse Access

#### Group Policy:

- Enable this Group Policy: Štiklirajte ovo polje.
- Access Control: Permit Access
- Remote Address(Host): IP adresa klijenta
- Method of Choosing Port: Service Name
- Service Name: Zabeležite polje ENPC, SNMP, HTTP (Local), HTTPS (Local) i RAW (Port9100).

### Prihvatanje pristupa samo sa određene IP adrese

U ovom primeru pristup štampaču se dozvoljava samo određenim IP adresama.

#### Default Policy:

- IPsec/IP Filtering: Enable
- Access Control: Refuse Access

#### Group Policy:

- Enable this Group Policy: Štiklirajte ovo polje.
- Access Control: Permit Access
- Remote Address(Host): IP adresa klijenta administratora

#### **Napomena:**

*Bez obzira na konfiguraciju smernice, klijent će moći da pristupi štampaču i da ga konfigurise.*

## Konfigurisanje sertifikata za IPsec/IP filtriranje

Konfigurirate klijentski sertifikat za IPsec/IP filtriranje. Kada ga postavite, možete da koristite sertifikat kao način za proveru identiteta za IPsec/IP filtriranje. Ako želite da konfigurirate sertifikaciono telo, idite u **CA Certificate**.

1. Pristupite Web Config i zatim izaberite karticu **Network Security > IPsec/IP Filtering > Client Certificate**.
2. Uvezite sertifikat u **Client Certificate**.

Ako ste već uvezli sertifikat objavljen od strane sertifikacionog tela u IEEE 802.1X u SSL/TLS, možete da kopirate sertifikat i koristite ga u IPsec/IP filtriranju. Da biste kopirali, izaberite sertifikat u **Copy From**, a zatim kliknite na **Copy**.

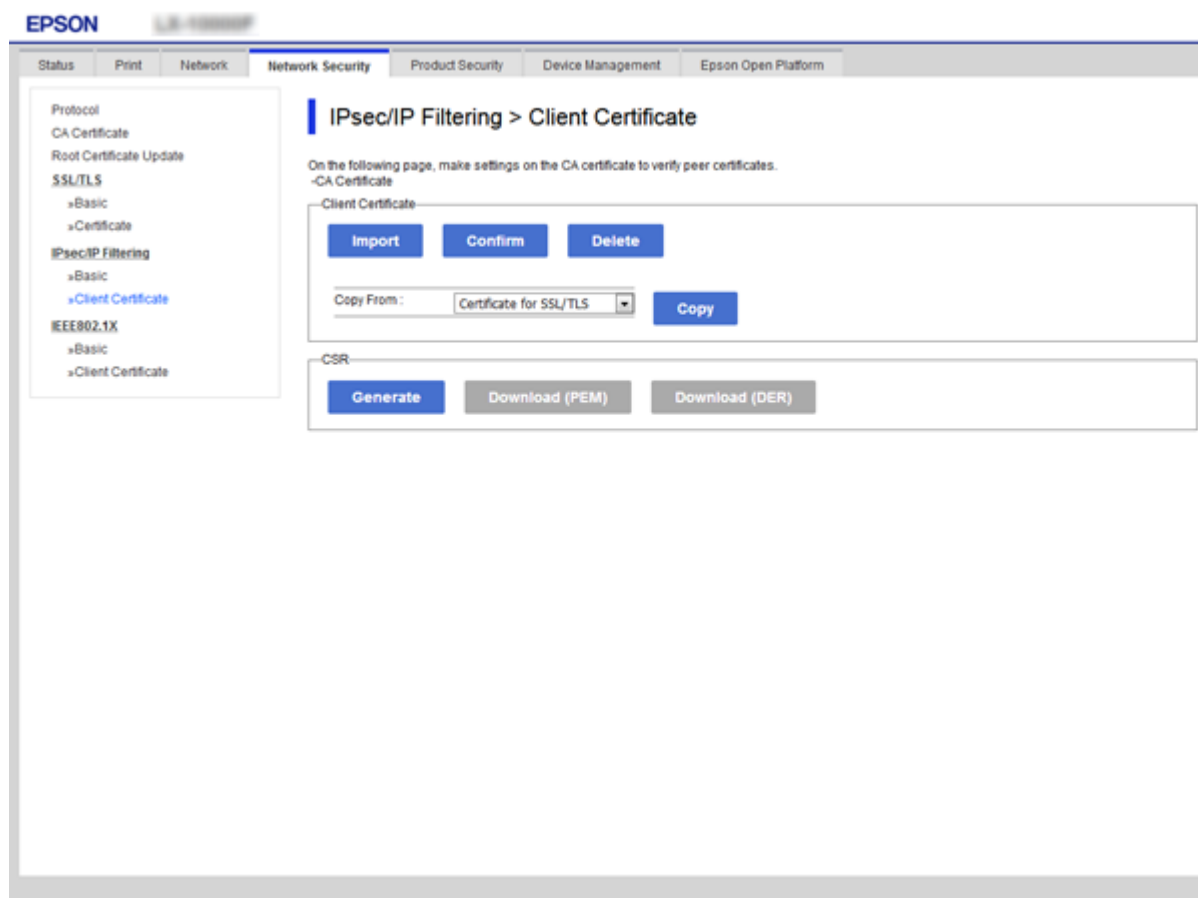

### Povezane informacije

- ➔ “Pristup programu Web Config” na strani 27
- ➔ “Pribavljanje CA sertifikata” na strani 100

---

## Povezivanje štampača na IEEE802.1X mrežu

### Konfigurisanje IEEE 802.1X mreže

Kada podesite IEEE 802.1X mrežu na štampaču, možete da je koristite na mreži povezanoj sa RADIUS serverom, LAN prekidačem sa funkcijom provere identiteta ili pristupnom tačkom.

1. Pristupite Web Config i zatim izaberite karticu **Network Security > IEEE802.1X > Basic**.

2. Unesite vrednost za svaku stavku.

Ako želite da koristite štampač na bežičnoj mreži, kliknite na **Wi-Fi Setup** i izaberite ili unesite SSID.

***Napomena:***

*Možete deliti postavke između mreža Ethernet i Wi-Fi.*

3. Kliknite na **Next**.

Prikazaće se poruka sa potvrdom.

4. Kliknite na **OK**.

Štampač će biti ažuriran.

### Povezane informacije

- ➔ [“Pristup programu Web Config” na strani 27](#)
- ➔ [“IEEE802.1X mreža — stavke podešavanja” na strani 126](#)
- ➔ [“Ne možete pristupiti štampaču ili skeneru nakon konfigurisanja IEEE 802.1X” na strani 132](#)

## Napredne bezbednosne postavke za Enterprise

## IEEE802.1X mreža — stavke podešavanja

The screenshot shows the 'IEEE802.1X > Basic' configuration page in the Epson printer's web interface. The left sidebar contains a navigation menu with options like Protocol, CA Certificate, Root Certificate Update, SSL/TLS, IPsec/IP Filtering, and IEEE802.1X. The main area contains the following settings:

- IEEE802.1X (Wired LAN):  Enable  Disable
- IEEE802.1X (Wi-Fi):  Enable  Disable
- Connection Method: Wired LAN
- EAP Type: PEAP/MSCHAPv2
- User ID: [Empty field]
- Password: [Empty field]
- Confirm Password: [Empty field]
- Server ID: [Empty field]
- Certificate Validation:  Enable  Disable
- Anonymous Name: [Empty field]
- Encryption Strength: Middle

At the bottom of the page, there are two buttons: 'Next' and 'Wi-Fi Setup'.

Stavke	Podešavanja i objašnjenje
IEEE802.1X (Wired LAN)	Možete da omogućite ili onemogućite podešavanja stranice ( <b>IEEE802.1X &gt; Basic</b> ) za IEEE802.1X (ožičena LAN mreža).
IEEE802.1X (Wi-Fi)	Prikazaće se status veze za IEEE802.1X (Wi-Fi).
Connection Method	Prikazan je način povezivanja trenutno aktivne mreže.
EAP Type	Izaberite metod provere identiteta između štampača i RADIUS servera.
	EAP-TLS Morate pribaviti i uvesti CA sertifikat.
	PEAP-TLS
	PEAP/MSCHAPv2 Morate konfigurirati lozinku.
User ID	Konfigurirajte ID koji će se koristiti za proveru identiteta RADIUS servera. Unesite između 1 i 128 1-bitnih ASCII (od 0x20 do 0x7E) znakova.
Password	Konfigurirajte lozinku kojom će se proveravati identitet štampača. Unesite između 1 i 128 1-bitnih ASCII (od 0x20 do 0x7E) znakova. Ako koristite a Windows server kao RADIUS server, možete da unesete do 127 znakova.
Confirm Password	Kao potvrdu, unesite lozinku koju ste konfigurirali.

## Napredne bezbednosne postavke za Enterprise

Stavke	Podešavanja i objašnjenje	
Server ID	Možete da konfigurirate ID na serveru kojim će se proveravati vaš identitet na RADIUS serveru. Čvorište koje proverava identitet će proveriti da li je ID servera sadržan u polju subject/subjectAltName u sertifikatu servera koji je poslat sa RADIUS servera. Unesite između 0 i 128 1-bitnih ASCII (od 0x20 do 0x7E) znakova.	
Certificate Validation	Možete da podesite validaciju sertifikata bez obzira na metod provere identiteta. Uvezite sertifikat u <b>CA Certificate</b> .	
Anonymous Name	Ako izaberete <b>PEAP-TLS</b> ili <b>PEAP/MSCHAPv2</b> kao <b>Authentication Method</b> , možete da konfigurirate anonimno ime umesto korisničkog ID-a za fazu 1 PEAP provere identiteta. Unesite između 0 i 128 1-bitnih ASCII (od 0x20 do 0x7E) znakova.	
Encryption Strength	Možete da izaberete jednu od sledećih stavki.	
	High	AES256/3DES
	Middle	AES256/3DES/AES128/RC4

### Povezane informacije

➔ [“Konfigurisanje IEEE 802.1X mreže” na strani 125](#)

## Konfigurisanje sertifikata za IEEE 802.1X

Konfigurirate klijentski sertifikat za IEEE802.1X. Kada ga podesite, možete koristiti **EAP-TLS** i **PEAP-TLS** kao način provere identiteta za IEEE 802.1X. Ako želite da konfigurirate sertifikat sertifikacionog tela, idite u **CA Certificate**.

1. Pristupite Web Config i zatim izaberite karticu **Network Security > IEEE802.1X > Client Certificate**.

## Napredne bezbednosne postavke za Enterprise

### 2. Unesite sertifikat u polje **Client Certificate**.

Možete da kopirate sertifikat ako je objavljen od strane sertifikacionog tela. Da biste kopirali, izaberite sertifikat u **Copy From**, a zatim kliknite na **Copy**.

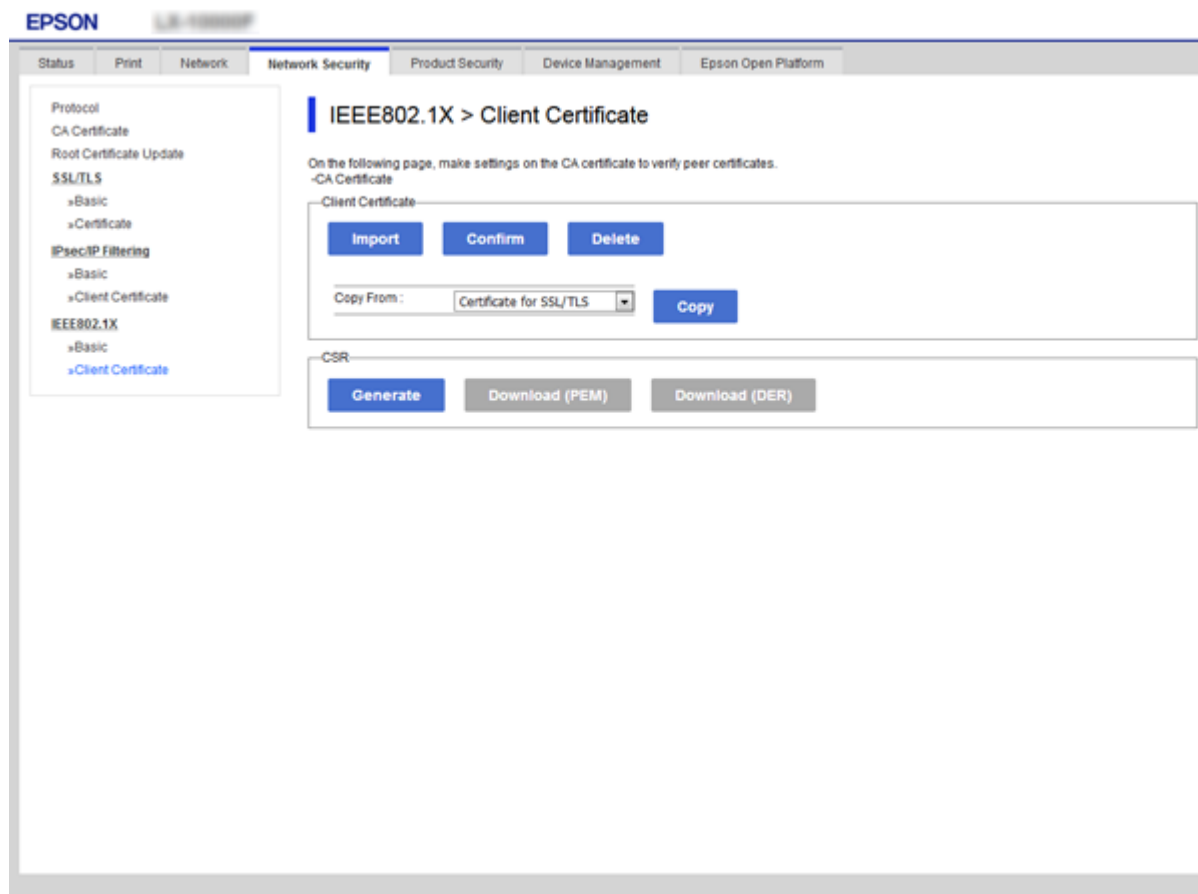

### Povezane informacije

- ➔ [“Pristup programu Web Config” na strani 27](#)
- ➔ [“Pribavljanje i uvoz CA sertifikata” na strani 100](#)

## Provera statusa IEEE802.1X mreže

Možete da proverite status IEEE802.1X mreže tako što ćete da odštampe list sa statusom mreže. Više informacija o štampanju lista sa statusom mreže potražite u prapratnoj dokumentaciji štampača.

ID statusa	Status funkcije IEEE802.1X
Disable	Funkcija IEEE802.1X je onemogućena.
EAP Success	IEEE802.1X provera identiteta je uspeła i povezivanje na mrežu je moguće.
Authenticating	IEEE802.1X provera identiteta nije dovršena.
Config Error	Provera identiteta nije uspeła jer korisnički ID nije podešen.
Client Certificate Error	Provera identiteta nije uspeła jer je sertifikat klijenta istekao.



## Napredne bezbednosne postavke za Enterprise

ID statusa	Status funkcije IEEE802.1X
Timeout Error	Provera identiteta nije uspeła jer nema odgovora od RADIUS servera i/ili autentikatora.
User ID Error	Provera identiteta nije uspeła jer korisnički ID štampača i/ili protokol sertifikata nije tačan.
Server ID Error	Provera identiteta nije uspeła jer se ID servera u sertifikatu servera i ID servera ne podudaraju.
Server Certificate Error	Provera identiteta nije uspeła jer u sertifikatu servera postoje sledeće greške. <ul style="list-style-type: none"> <li><input type="checkbox"/> Sertifikat servera je istekao.</li> <li><input type="checkbox"/> Lanac sertifikata servera nije tačan.</li> </ul>
CA Certificate Error	Provera identiteta nije uspeła jer postoje sledeće greške u CA sertifikatu. <ul style="list-style-type: none"> <li><input type="checkbox"/> Navedeni CA sertifikat nije tačan.</li> <li><input type="checkbox"/> Nije uvezen ispravan CA sertifikat.</li> <li><input type="checkbox"/> CA sertifikat je istekao.</li> </ul>
EAP Failure	Provera identiteta nije uspeła jer u postavkama štampača postoje sledeće greške. <ul style="list-style-type: none"> <li><input type="checkbox"/> Ako je <b>EAP Type</b> tipa <b>EAP-TLS</b> ili <b>PEAP-TLS</b>, sertifikat klijenta je neispravan ili ima određene probleme.</li> <li><input type="checkbox"/> Ako je <b>EAP Type</b> tipa <b>PEAP/MSCHAPv2</b>, korisnički ID ili lozinka nisu ispravni.</li> </ul>

## Rešavanje problema naprednih bezbednosnih postavki

### Vraćanje bezbednosnih podešavanja

Kada uspostavite izuzetno bezbedno okruženje, kao što su IPsec/IP filtriranje ili IEEE802.1X, moguće je da nećete moći da komunicirate s uređajima zbog neispravnih podešavanja ili problema s uređajem ili serverom. U tom slučaju vratite bezbednosna podešavanja kako biste ponovo podesili uređaj ili kako biste mogli privremeno da ga koristite.

### Onemogućavanje bezbednosne funkcije pomoću kontrolne table

IPsec/IP filtriranje ili IEEE 802.1X možete da onemogućite pomoću kontrolne table štampača.

1. Izaberite **Podešavanja > Opšte postavke > Mrežne postavke**.
2. Izaberite **Napredno**.
3. Među sledećim stavkama odaberite one koje želite da onemogućite.
  - Onemogućí IPsec/IP filtriranje**
  - Onemogućí IEEE802.1X**
4. Izaberite **Nastavi** na ekranu za potvrdu.

## Napredne bezbednosne postavke za Enterprise

5. Kada se prikaže poruka o završetku, izaberite **Zatvori**.

Ako ne izaberete **Zatvori**, ekran se automatski zatvara posle određenog vremena.

## Problemi pri korišćenju funkcija za bezbednost na mreži

### Ako zaboravite preliminarno deljenu šifru

**Ponovo konfigurirate preliminarno deljenu šifru.**

Da biste promenili šifru, pristupite Web Config i izaberite karticu **Network Security > IPsec/IP Filtering > Basic > Default Policy** ili **Group Policy**.

Kada promenite preliminarno deljenu šifru, konfigurirate preliminarno deljenu šifru za računare.

#### Povezane informacije

➔ [“Pristup programu Web Config” na strani 27](#)

## Komunikacija preko IPsec protokola nije moguća

**Odredite algoritam koji štampač ili računar ne podržavaju.**

Štampač podržava sledeće algoritme. Proverite podešavanja računara.

Načini zaštite	Algoritmi
IKE algoritam za šifrovanje	AES-CBC-128, AES-CBC-192, AES-CBC-256, AES-GCM-128*, AES-GCM-192*, AES-GCM-256*, 3DES
IKE algoritam za proveru identiteta	SHA-1, SHA-256, SHA-384, SHA-512, MD5
IKE algoritam za razmenu ključeva	DH Group1, DH Group2, DH Group5, DH Group14, DH Group15, DH Group16, DH Group17, DH Group18, DH Group19, DH Group20, DH Group21, DH Group22, DH Group23, DH Group24, DH Group25, DH Group26, DH Group27*, DH Group28*, DH Group29*, DH Group30*
ESP algoritam za šifrovanje	AES-CBC-128, AES-CBC-192, AES-CBC-256, AES-GCM-128, AES-GCM-192, AES-GCM-256, 3DES
ESP algoritam za proveru identiteta	SHA-1, SHA-256, SHA-384, SHA-512, MD5
AH algoritam za proveru identiteta	SHA-1, SHA-256, SHA-384, SHA-512, MD5

\* Dostupan samo za IKEv2

#### Povezane informacije

➔ [“Šifrovana komunikacija pomoću IPsec/IP filtriranja” na strani 112](#)

## Komunikacija je naglo prekinuta

### IP adresa štampača je promenjena ili se ne može koristiti.

Kada je IP adresa registrovana na lokalnu adresu na Group Policy promenjena ili se ne može koristiti, IPsec komunikacija ne može da se izvrši. Onemogućite IPsec preko kontrolne table štampača.

Ako je DHCP istekao, ponovo se pokreće ili je IPv6 adresa istekla ili nije pribavljena, tada se može dogoditi da IP adresa registrovana za Web Config štampača (kartica **Network Security > IPsec/IP Filtering > Basic > Group Policy > Local Address(Printer)**) ne bude pronađena.

Unesite statičku IP adresu.

### IP adresa računara je promenjena ili se ne može koristiti.

Kada je IP adresa registrovana na udaljenu adresu na Group Policy promenjena ili se ne može koristiti, IPsec komunikacija ne može da se izvrši.

Onemogućite IPsec preko kontrolne table štampača.

Ako je DHCP istekao, ponovo se pokreće ili je IPv6 adresa istekla ili nije pribavljena, tada se može dogoditi da IP adresa registrovana za Web Config štampača (kartica **Network Security > IPsec/IP Filtering > Basic > Group Policy > Remote Address(Host)**) ne bude pronađena.

Unesite statičku IP adresu.

### Povezane informacije

- ➔ [“Pristup programu Web Config” na strani 27](#)
- ➔ [“Šifrovana komunikacija pomoću IPsec/IP filtriranja” na strani 112](#)

## Nije moguće kreirati bezbedan port za štampanje po protokolu IPP

### Nije naveden odgovarajući serverski sertifikat za SSL/TLS komunikaciju.

Ako nije naveden odgovarajući sertifikat, kreiranje porta možda neće uspeti. Postarajte se da koristite odgovarajući sertifikat.

### CA sertifikat nije uvezen na računar koji pristupa štampaču.

Ako CA sertifikat nije uvezen na računar, kreiranje porta možda neće uspeti. Proverite da li je CA sertifikat uvezen.

### Povezane informacije

- ➔ [“Šifrovana komunikacija pomoću IPsec/IP filtriranja” na strani 112](#)

## Povezivanje nakon konfigurisanja IPsec/IP filtriranja nije moguće

### Podేశavanja IPsec/IP filtriranja nisu tačna.

Onemogućite IPsec/IP filtriranje na kontrolnoj tabli štampača. Povežite štampač i računar i ponovo podesite IPsec/IP filtriranje.

## Napredne bezbednosne postavke za Enterprise

### Povezane informacije

➔ [“Šifrovana komunikacija pomoću IPsec/IP filtriranja” na strani 112](#)

## Ne možete pristupiti štampaču ili skeneru nakon konfigurisanja IEEE 802.1X

### Podešavanja IEEE 802.1X nisu tačna.

Onemogućite IEEE 802.1X i Wi-Fi sa kontrolne table štampača. Povežite štampač i računar, a zatim ponovo konfigurirate IEEE 802.1X.

### Povezane informacije

➔ [“Konfigurisanje IEEE 802.1X mreže” na strani 125](#)

## Problemi pri korišćenju digitalnog sertifikata

### Ne možete da uvezete CA-signed Certificate

#### CA-signed Certificate i informacije o CSR -u se ne podudaraju.

Ako CA-signed Certificate i CSR ne sadrže iste informacije, CSR ne može da se uveze. Proverite sledeće stavke:

- Da li pokušavate da uvezete sertifikat na uređaj koji ne sadrži iste informacije?  
Proverite informacije u CSR-u, pa uvezite sertifikat na uređaj koji sadrži iste informacije.
- Da li ste zamenili CSR sačuvan na štampaču nakon slanja CSR-a sertifikacionom telu?  
Ponovo pribavite CA sertifikat uz pomoć CSR-a.

#### CA-signed Certificate ima više od 5 KB.

Ne možete da uvezete CA-signed Certificate ako ima više od 5 KB.

#### Lozinka za uvoz sertifikata nije tačna.

Unesite tačnu lozinku. Ako zaboravite lozinku, nećete moći da uvezete sertifikat. Ponovo pribaviti CA-signed Certificate.

### Povezane informacije

➔ [“Uvoz CA sertifikata” na strani 102](#)

## Nezavisni sertifikat nije moguće ažurirati

### Nije uneseno Common Name.

Potrebno je uneti Common Name.

## Napredne bezbednosne postavke za Enterprise

### Nepodržani znakovi su uneti u Common Name.

Unesite između 1 i 128 znakova u formatu IPv4, IPv6, kao naziv matičnog računara ili u formatu FQDN u obliku ASCII (0x20–0x7E).

### Razmak ili zarez su uključeni u opšti naziv.

Ako unesete zarez, **Common Name** se deli na tom mestu. Ako se unese samo razmak pre ili posle zareza, pojaviće se greška.

### Povezane informacije

➔ [“Ažuriranje nezavisnog sertifikata” na strani 106](#)

## Nije moguće kreirati CSR

### Nije uneseno Common Name.

Potrebno je uneti **Common Name**.

### Nepodržani znakovi su uneti u Common Name, Organization, Organizational Unit, Locality, i State/Province.

Unesite znakove u formatu IPv4, IPv6, kao naziva matičnog računara ili u formatu FQDN u obliku ASCII (0x20–0x7E).

### Razmak ili zarez su uključeni u Common Name.

Ako unesete zarez, **Common Name** se deli na tom mestu. Ako se unese samo razmak pre ili posle zareza, pojaviće se greška.

### Povezane informacije

➔ [“Pribavljanje CA sertifikata” na strani 100](#)

## Pojavljuje se upozorenje koje se odnosi na digitalni sertifikat

Poruke	Uzrok/lek
Enter a Server Certificate.	<p><b>Uzrok:</b> Niste izabrali datoteku za uvoz.</p> <p><b>Lek:</b> Izaberite jednu datoteku i kliknite na <b>Import</b>.</p>
CA Certificate 1 is not entered.	<p><b>Uzrok:</b> CA sertifikat 1 nije unet, već je unet samo CA sertifikat 2.</p> <p><b>Lek:</b> Prvo uvezite CA sertifikat 1.</p>

## Napredne bezbednosne postavke za Enterprise

Poruke	Uzrok/lek
Invalid value below.	<p><b>Uzrok:</b> Putanja datoteke i/ili lozinka sadrži nepodržane znakove.</p> <p><b>Lek:</b> Proverite da li se stavka sastoji iz odgovarajućih znakova.</p>
Invalid date and time.	<p><b>Uzrok:</b> U štampaču nisu podešeni vreme i datum.</p> <p><b>Lek:</b> Konfigurirate datum i vreme pomoću programa Web Config, EpsonNet Config ili preko kontrolne table štampača.</p>
Invalid password.	<p><b>Uzrok:</b> Lozinka podešena za CA sertifikat i uneta lozinka se ne podudaraju.</p> <p><b>Lek:</b> Unesite tačno lozinku.</p>
Invalid file.	<p><b>Uzrok:</b> Ne uvozite sertifikat u formatu datoteke X509.</p> <p><b>Lek:</b> Proverite da li ste izabrali odgovarajući sertifikat koji vam je poslalo pouzdano sertifikaciono telo.</p>
	<p><b>Uzrok:</b> Datoteka koju ste uvezli je prevelika. Maksimalna veličina datoteke je 5 KB.</p> <p><b>Lek:</b> Ako izaberete odgovarajuću datoteku, sertifikat je možda oštećen ili lažan.</p>
	<p><b>Uzrok:</b> Lanac u sertifikatu nije ispravan.</p> <p><b>Lek:</b> Više informacija o sertifikatu potražite na veb lokaciji sertifikacionog tela.</p>
Cannot use the Server Certificates that include more than three CA certificates.	<p><b>Uzrok:</b> Sertifikat u formatu datoteke PKCS#12 sadrži više od 3 CA sertifikata.</p> <p><b>Lek:</b> Svaki sertifikat uvezite nakon konvertovanja iz formata PKCS#12 u format PEM ili uvezite sertifikat u formatu datoteke PKCS#12 koji sadrži do 2 CA sertifikata.</p>
The certificate has expired. Check if the certificate is valid, or check the date and time on your printer.	<p><b>Uzrok:</b> Sertifikat je istekao.</p> <p><b>Lek:</b></p> <ul style="list-style-type: none"> <li><input type="checkbox"/> Ako je sertifikat istekao, pribavite i uvezite novi.</li> <li><input type="checkbox"/> Ako sertifikat nije istekao, proverite da li su u štampaču podešeni tačno vreme i datum.</li> </ul>

## Napredne bezbednosne postavke za Enterprise

Poruke	Uzrok/lek
Private key is required.	<p><b>Uzrok:</b></p> <p>Sa sertifikatom nije uparen nijedan privatni ključ.</p> <p><b>Lek:</b></p> <ul style="list-style-type: none"> <li><input type="checkbox"/> Ako je sertifikat u formatu PEM/DER i ako je dobijen na osnovu CSR-a preko računara, navedite datoteku sa privatnim ključem.</li> <li><input type="checkbox"/> Ako je sertifikat u formatu PKCS#12 i ako je dobijen na osnovu CSR-a preko računara, navedite datoteku sa privatnim ključem.</li> </ul>
	<p><b>Uzrok:</b></p> <p>Ponovo ste uvezli PEM/DER sertifikat dobijen na osnovu CSR-a pomoću programa Web Config.</p> <p><b>Lek:</b></p> <p>Ako je sertifikat u formatu PEM/DER i ako je dobijen na osnovu CSR-a pomoću programa Web Config, možete da ga uvezete samo jednom.</p>
Setup failed.	<p><b>Uzrok:</b></p> <p>Konfigurisanje nije moguće dovršiti jer ne postoji komunikacija između štampača i računara ili ako datoteku nije moguće pročitati jer sadrži greške.</p> <p><b>Lek:</b></p> <p>Nakon provere navedene datoteke i komunikacije, ponovo uvezite datoteku.</p>

**Povezane informacije**

➔ [“O digitalnim sertifikatima” na strani 99](#)

**Greškom ste izbrisali CA sertifikat****Ne postoji rezervna kopija datoteke CA sertifikata.**

Ako imate rezervnu kopiju datoteke, ponovo uvezite sertifikat.

Ako ste sertifikat dobili na osnovu CSR formulara iz programa Web Config, ne možete ponovo da uvezete izbrisani sertifikat. Kreirajte CSR i pribavite novi sertifikat.

**Povezane informacije**

➔ [“Brisanje CA sertifikata” na strani 104](#)

➔ [“Uvoz CA sertifikata” na strani 102](#)