

# ET-M3180 / M3180 Series

# Používateľská príručka

## Obsah

### Informácie o tejto príručke

Úvod do príručiek. . . . .	7
Používanie návodu na vyhľadávanie informácií. . . . .	7
Značky a symboly. . . . .	9
Popisy použité v tejto príručke. . . . .	9
Odkazy na operačné systémy. . . . .	9

### Dôležité pokyny

Bezpečnostné pokyny. . . . .	11
Bezpečnostné pokyny týkajúce sa atramentu. . . . .	11
Rady a upozornenia k tlačiarni. . . . .	12
Rady a varovania týkajúce sa nastavenia tlačiarnie. . . . .	12
Rady a varovania týkajúce sa používania tlačiarnie. . . . .	12
Rady a varovania týkajúce sa prepravy alebo skladovania tlačiarnie. . . . .	13
Rady a upozornenia týkajúce sa používania tlačiarnie s bezdrôtovým pripojením. . . . .	13
Rady a upozornenia týkajúce sa používania dotykovej obrazovky. . . . .	13
Ochrana osobných údajov. . . . .	14

### Základné informácie o tlačiarni

Názvy dielov a funkcie. . . . .	15
Ovládací panel. . . . .	17
Konfigurácia základnej obrazovky. . . . .	18
Ikony zobrazené na LCD obrazovke. . . . .	18
Úkony na dotykovej obrazovke. . . . .	19
Základné činnosti. . . . .	20
Zadávanie znakov. . . . .	21
Zobrazenie animácií. . . . .	21

### Nastavenia siete

Typy sieťového pripojenia. . . . .	23
Pripojenie cez sieť Ethernet. . . . .	23
Pripojenie cez Wi-Fi. . . . .	24
Pripojenie v režime Wi-Fi Direct (Jednoduchý prístupový bod). . . . .	24
Pripojenie k počítaču. . . . .	25
Pripojenie k inteligentnému zariadeniu. . . . .	26
Pripojenie k inteligentnému zariadeniu cez bezdrôtový smerovač. . . . .	26

Pripojenie k zariadeniu iPhone, iPad alebo iPod touch pomocou režimu Wi-Fi Direct. . . . .	26
Pripojenie k zariadeniam Android pomocou režimu Wi-Fi Direct. . . . .	29
Pripojenie iných zariadení než so systémom iOS a Android pomocou režimu Wi-Fi Direct. . . . .	31
Vytvorenie nastavení siete Wi-Fi z tlačiarnie. . . . .	35
Vytvorenie nastavení siete Wi-Fi zadáním SSID a hesla. . . . .	35
Nastavenie siete Wi-Fi tlačidlom (WPS). . . . .	36
Nastavenie Wi-Fi kódom PIN (WPS). . . . .	37
Vytvorenie nastavení pripojenia v režime Wi-Fi Direct (Jednoduchý prístupový bod). . . . .	38
Vytvorenie rozšírených nastavení siete. . . . .	39
Kontrola stavu sieťového pripojenia. . . . .	40
Ikona siete. . . . .	40
Kontrola podrobných informácií o sieti z ovládacieho panela. . . . .	41
Tlač správy o sieťovom pripojení. . . . .	41
Výmena alebo pridanie nových bezdrôtových smerovačov. . . . .	47
Zmena spôsobu pripojenia na počítač. . . . .	48
Zmena sieťového pripojenia na sieť Ethernet z ovládacieho panela. . . . .	49
Zmena nastavení režimu Wi-Fi Direct (Jednoduchý prístupový bod). . . . .	49
Vypnutie Wi-Fi z ovládacieho panela. . . . .	50
Odpojenie pripojenia cez Wi-Fi Direct (jednoduchý režim AP) na ovládacom paneli. . . . .	50
Obnovenie nastavení siete z ovládacieho panela. . . . .	51

### Príprava tlačiarnie

Vkladanie papierov. . . . .	52
Dostupný papier a kapacity. . . . .	52
Vkladanie papiera do zásobníka Zásobník papiera. . . . .	55
Vkladanie papiera do zásobníka Zadný podávač papiera. . . . .	58
Vloženie obálok a preventívne opatrenia. . . . .	60
Zoznam typov papiera. . . . .	61
Papier na výstupe. . . . .	61
Umiestnenie originálov. . . . .	62
Dostupné originály pre APD. . . . .	62
Vkladanie originálov do podávača ADF. . . . .	63
Umiestnenie originálov na Sklo skenera. . . . .	65
Správa kontaktov. . . . .	66

Registrácia alebo úprava kontaktov. . . . .	67
Registrácia alebo úprava zoskupených kontaktov. . . . .	67
Registrácia kontaktov v počítači. . . . .	68
Možnosti ponuky Nastav.. . . . .	69
Možnosti ponuky Všeobecné nastavenia. . . . .	69
Možnosti ponuky Údržba. . . . .	76
Možnosti ponuky List so stav. tlače. . . . .	77
Možnosti ponuky Počítadlo výtlačkov. . . . .	77
Možnosti ponuky Správy. . . . .	77
Možnosti ponuky Používateľské nastavenia. . . . .	78
Možnosti ponuky Vymazať vnútornú pamäť údajov. . . . .	78
Možnosti ponuky Obnoviť štand. nastavenia. . . . .	78
Možnosti ponuky Aktualizácia firmvéru. . . . .	78
Šetrenie energie. . . . .	79
Šetrenie energie — ovládací panel. . . . .	79

## Nastavenia faxu

Pred použitím funkcie faxu. . . . .	80
Pripojenie k telefónnej linke. . . . .	80
Kompatibilné telefónne linky. . . . .	80
Pripojenie tlačiarne k telefónnej linke. . . . .	81
Pripojenie telefónneho zariadenia k tlačiarne. . . . .	82
Príprava tlačiarne na odosielanie a prijímanie faxov (pomocou sprievodcu Sprievodca nast. faxu). . . . .	84
Vytvorenie jednotlivých nastavení pre funkcie faxu na tlačiarne. . . . .	86
Nastavenie funkcie Režim príjmu. . . . .	86
Vytvorenie nastavení pre pripojenie externého telefónneho zariadenia. . . . .	87
Nastavenie blokovania nevyžiadanych faxov. . . . .	88
Vytvorenie nastavení na ukladanie prijatých faxov. . . . .	89
Vytvorenie nastavenia na odosielanie a prijímanie faxov na počítači. . . . .	90
Možnosti ponuky Nastavenia faxu. . . . .	91
Skont. fax. spojenie. . . . .	91
Sprievodca nast. faxu. . . . .	91
Ponuka Nastavenia príjmu. . . . .	91
Ponuka Nastavenia správy. . . . .	92
Ponuka Zákl. nastavenia. . . . .	93
Ponuka Nastavenia zabezp.. . . . .	94

## Tlač

Tlač z ovládača tlačiarne v systéme Windows. . . . .	96
Otvorenie ovládača tlačiarne. . . . .	96
Základné tlačové činnosti. . . . .	96

Obojstranná tlač. . . . .	98
Tlač viacerých strán na jeden hárok. . . . .	99
Tlač a zoradovanie podľa poradia strán (tlač v opačnom poradí). . . . .	99
Tlač zmenšeného alebo zväčšeného dokumentu	100
Tlač jedného obrázka na viac hárkov kvôli zväčšeniu (vytvorenie plagátu). . . . .	101
Tlač s hlavičkou a päťou. . . . .	107
Tlač vodoznaku. . . . .	108
Tlač viacerých súborov spolu. . . . .	109
Úprava tónov tlače. . . . .	109
Tlač so zväčšením tenkých čiar. . . . .	110
Tlač s vylepšením svetlého textu a čiar. . . . .	110
Tlač zreteľných čiarových kódov. . . . .	111
Zrušenie tlače. . . . .	111
Možnosti ponuky pre ovládač tlačiarne. . . . .	112
Tlač z ovládača tlačiarne v systéme Mac OS. . . . .	115
Základné tlačové činnosti. . . . .	115
Obojstranná tlač. . . . .	116
Tlač viacerých strán na jeden hárok. . . . .	117
Tlač a zoradovanie podľa poradia strán (tlač v opačnom poradí). . . . .	117
Tlač zmenšeného alebo zväčšeného dokumentu	118
Zrušenie tlače. . . . .	119
Možnosti ponuky pre ovládač tlačiarne. . . . .	119
Vykonanie prevádzkových nastavení ovládača tlačiarne v systéme Mac OS. . . . .	120
Tlač z inteligentných zariadení. . . . .	121
Používanie funkcie Epson iPrint. . . . .	121
Používanie doplnku Epson Print Enabler. . . . .	122
Používanie funkcie AirPrint. . . . .	123
Zrušenie prebiehajúcej úlohy. . . . .	124

## Kopírovanie

Základné kopírovanie. . . . .	125
Kopírovanie na obidve strany. . . . .	125
Kopírovanie viacerých originálov na jedne hárok..	126
Možnosti základnej ponuky pre kopírovanie. . . . .	126
Možnosti rozšírenej ponuky pre kopírovanie. . . . .	126

## Skenovanie

Skenovanie pomocou ovládacieho panelu. . . . .	129
Skenovanie do počítača (Event Manager). . . . .	129
Skenovanie do cloudu. . . . .	133
Skenovanie pomocou funkcie WSD. . . . .	135
Skenovanie z počítača. . . . .	137
Skenovanie pomocou aplikácie Epson Scan 2. . . . .	137
Skenovanie z inteligentných zariadení. . . . .	140

Inštalácia Epson iPrint. . . . .	140
Skenovanie pomocou aplikácie Epson iPrint. . .	140

## **Faxovanie**

Pred použitím funkcie faxu. . . . .	142
Odosielanie faxov pomocou tlačiarne. . . . .	142
Zasielanie faxov pomocou ovládacieho panelu. .	142
Rôzne spôsoby zasielania faxov. . . . .	144
Prijímanie faxov na tlačiarňi. . . . .	146
Prijímanie prichádzajúcich faxov. . . . .	147
Prijímanie faxov zavolaním. . . . .	148
Ukladanie prijatých faxov. . . . .	149
Používanie ostatných faxových funkcií. . . . .	151
Manuálna tlač faxového hlásenia. . . . .	151
Možnosti ponuky pre faxovanie. . . . .	151
Príjemca. . . . .	151
Nastavenia faxu. . . . .	152
Viac. . . . .	153
Možnosti ponuky Používateľské nastavenia. . . . .	153
Možnosti ponuky Došlá pošta. . . . .	154
Zasielanie faxu z počítača. . . . .	154
Odosielanie dokumentov vytvorených pomocou aplikácie (Windows). . . . .	154
Odosielanie dokumentov vytvorených pomocou aplikácie (Mac OS). . . . .	156
Prijímanie faxov na počítači. . . . .	158
Ukladanie prichádzajúcich faxov do počítača. .	158
Zrušenie funkcie ukladania prichádzajúcich faxov do počítača. . . . .	159
Kontrola nových faxov (Windows). . . . .	159
Kontrola nových faxov (Mac OS). . . . .	160

## **Doplnenie atramentu a výmena skriniek údržby**

Kontrola stavu atramentových kaziet a údržbovej kazety. . . . .	161
Kontrola stavu údržbovej kazety — Ovládací panel. . . . .	161
Kontrola stavu atramentových kaziet a skriniek údržby - Windows. . . . .	161
Kontrola stavu zostávajúceho atramentu a údržbovej kazety — Mac OS. . . . .	161
Kódy nádobiek s atramentom. . . . .	162
Bezpečnostné opatrenia pri manipulácii s nádobkami s atramentom. . . . .	163
Dopĺňanie zásobníka na atrament. . . . .	164
Kód údržbovej kazety. . . . .	167

Bezpečnostné opatrenia pri manipulácii s údržbovou kazetou. . . . .	168
Výmena údržbovej kazety. . . . .	168

## **Údržba tlačiarne**

<b>Prevenia pred zaschnutím tlačovej hlavy. . . . .</b>	169
<b>Kontrola zanesenia trysiek (Kontrola trysiek). . .</b>	169
Kontrola zanesenia trysiek (Kontrola trysiek) — ovládací panel. . . . .	169
Kontrola zanesenia trysiek (Kontrola trysiek) — Windows. . . . .	170
Kontrola zanesenia trysiek (Kontrola trysiek) — Mac OS. . . . .	171
Čistenie tlačovej hlavy (Čistenie hlavy). . . . .	172
Čistenie tlačovej hlavy — ovládací panel. . . . .	172
Čistenie tlačovej hlavy — Windows. . . . .	172
Čistenie tlačovej hlavy — Mac OS. . . . .	173
Výkonné čistenie tlačovej hlavy (Čistenie prívodu) 173	
Spustenie funkcie Čistenie prívodu — Ovládací panel. . . . .	174
Spustenie pomôcky Čistenie prívodu — Windows. . . . .	174
Spustenie pomôcky Čistenie prívodu — Mac OS. . . . .	175
Zarovnanie tlačovej hlavy. . . . .	175
Zarovnanie tlačovej hlavy — ovládací panel. . .	175
Čistenie cesty papiera. . . . .	175
Čistenie dráhy papiera od atramentových škvŕn 176	
Čistenie dráhy papiera na odstránenie problémov s podávaním papiera. . . . .	176
Čistenie podávača ADF. . . . .	178
Čistenie súčasti Sklo skenera. . . . .	181
Čistenie priehľadnej fólie. . . . .	182
Kontrola celkového počtu strán podaných cez tlačiareň. . . . .	184
Kontrola celkového počtu strán podaných cez tlačiareň — ovládací panel. . . . .	184
Kontrola celkového počtu strán podaných cez tlačiareň - systém Windows. . . . .	184
Kontrola celkového počtu strán podaných cez tlačiareň — Mac OS. . . . .	185

## **Informácie o sieťovej službe a softvéri**

Aplikácia na konfiguráciu činností tlačiarne (Web Config). . . . .	186
Spustenie konfigurácie webovej lokality v internetovom prehliadači. . . . .	186
Spustenie Web Config v systéme Windows. . . . .	187

Spustenie Web Config v systéme Mac OS. . . . .	187	Displej LCD stmavne. . . . .	208
Aplikácia na skenovanie dokumentov a obrázkov (Epson Scan 2). . . . .	187	Nedá sa tlačiť z počítača. . . . .	208
Pridanie sieťového skenera. . . . .	188	Kontrola pripojenia (USB). . . . .	208
Aplikácia na konfiguráciu činností skenovania z ovládacieho panela (Epson Event Manager). . . . .	189	Kontrola pripojenia (Sieť). . . . .	208
Aplikácia na konfiguráciu faxových činností a odosielanie faxov (FAX Utility). . . . .	189	Kontrola softvéru a údajov. . . . .	209
Aplikácia na odosielanie faxov (ovládač PC-FAX). . . . .	190	Kontrola stavu tlačiarne z počítača (Windows). . . . .	211
Aplikácia na tlač webových stránok (E-Web Print) . . . . .	190	Kontrola stavu tlačiarne z počítača (Mac OS). . . . .	212
Nástroje na aktualizáciu softvéru (EPSON Software Updater). . . . .	191	Keď nemôžete urobiť nastavenia siete. . . . .	212
Aplikácia na konfiguráciu multifunkčných zariadení (EpsonNet Config). . . . .	192	Nedá sa pripojiť zo zariadení, hoci v nastaveniach siete nie sú žiadne problémy. . . . .	212
Inštalácia najnovších aplikácií. . . . .	192	Overenie SSID pripojeného k tlačiarne. . . . .	214
Aktualizácia firmvéru tlačiarne pomocou ovládacieho panela. . . . .	193	Overenie SSID pre počítač. . . . .	214
Odinštalovanie aplikácií. . . . .	194	Pripojenie k sieti Ethernet sa stáva nestabilné. . . . .	215
Odinštalovanie aplikácií — Windows. . . . .	194	Nedá sa tlačiť z iPhone alebo iPad. . . . .	216
Odinštalovanie aplikácií — Mac OS. . . . .	195	Problémy s výtlačkami. . . . .	216
Tlač pomocou sieťovej služby. . . . .	196	Výtlačok je ošúchaný, prípadne chýba farba. . . . .	216
		Objavujú sa pásy alebo nečakané farby. . . . .	217
		Farebné pruhy sa objavujú v intervaloch približne 3.3 cm. . . . .	217
		Zvislé pruhy alebo krivá tlač. . . . .	218
		Kvalita tlače je nízka. . . . .	218
		Papier je zašpinený alebo ošúchaný. . . . .	219
		Počas automatickej obojstrannej tlače sa papier zašpiní. . . . .	220
		Tlačené fotografie sú zlepené. . . . .	220
		Výtlačok je nesprávne umiestnený, má nesprávnu veľkosť alebo okraje. . . . .	220
		Vytlačené znaky sú nesprávne alebo skomolené . . . . .	221
		Vytlačený obrázok je prevrátený. . . . .	221
		Mozaikové vzory na výtlačkoch. . . . .	221
		Na kopírovanom obraze sa objavujú nerovnomerné farby, šmuhy, bodky alebo rovné čiary. . . . .	221
		Na kopírovanom obraze je vlnitý vzor (známy ako moaré). . . . .	222
		Na kópii je opačná strana originálu. . . . .	222
		Problém s výtlačkami nie je možné odstrániť. . . . .	222
		Ďalšie problémy pri tlači. . . . .	222
		Príliš pomalá tlač. . . . .	222
		Tlačenie alebo kopírovanie sa počas nepretržitej prevádzky výrazne spomaľuje. . . . .	223
		Nedá sa zrušiť tlač z počítača so systémom Mac OS X v10.6.8. . . . .	223
		Nie je možné spustiť skenovanie. . . . .	223
		Problémy s naskenovaným obrázkom. . . . .	224
		Pri skenovaní zo skla skenera sa vyskytujú nerovnomerné farby, nečistoty a škvrny. . . . .	224
		Pri skenovaní z ADF sa vyskytujú rovné čiary. . . . .	225
		Kvalita obrazu je slabá. . . . .	225
		V pozadí obrazov sa objavuje kontrast. . . . .	225
<b>Riešenie problémov</b>			
Kontrola stavu tlačiarne. . . . .	197		
Kontrola hlásení na LCD obrazovke. . . . .	197		
Kontrola stavu tlačiarne – Windows. . . . .	198		
Kontrola stavu tlačiarne — Mac OS. . . . .	198		
Kontrola stavu softvéru. . . . .	198		
Vybratie zaseknutého papiera. . . . .	199		
Odstránenie zaseknutého papiera z predného krytu. . . . .	199		
Odstránenie zaseknutého papiera zo súčasti Zadný podávač papiera. . . . .	200		
Odstránenie zaseknutého papiera zvnútra tlačiarne. . . . .	200		
Odstránenie zaseknutého papiera z Zadný kryt. . . . .	202		
Odstránenie zaseknutého papiera zo súčasti ADF. . . . .	203		
Papier sa nepodáva správne. . . . .	205		
Papier sa zasekáva. . . . .	206		
Papier sa podáva nesprávne naklonený. . . . .	206		
Vysunutý papier padá z výstupného zásobníka. . . . .	206		
Papier sa počas tlače vysunie. . . . .	206		
Originál sa nepodáva v podávači ADF. . . . .	206		
Problémy s napájaním a ovládacím panelom. . . . .	207		
Napájanie sa nezapne. . . . .	207		
Napájanie sa nevypne. . . . .	207		
Napájanie sa vypne automaticky. . . . .	207		

## Obsah

Text je rozmazaný. . . . .	225	Technické parametre siete Ethernet. . . . .	239
Zobrazujú sa rušivé vzory (tiene podobné pavučine). . . . .	226	Bezpečnostný protokol. . . . .	240
Na skle skenera sa nedá skenovať správna oblasť. . . . .	226	Podporované služby tretích strán. . . . .	240
Text nie je rozpoznávaný správne, keď sa ukladá ako a PDF s možnosťou vyhľadávania. . . . .	226	Rozmery. . . . .	240
Problémy v naskenovanom obraze sa nedajú vyriešiť. . . . .	227	Elektrotechnické údaje. . . . .	240
Ostatné problémy so skenovaním. . . . .	228	Environmentálne technické údaje. . . . .	241
Príliš pomalé skenovanie. . . . .	228	Systémové požiadavky. . . . .	241
Skenovanie zastane pri skenovaní do formátu PDF/Multi-TIFF. . . . .	228	Informácie o písme. . . . .	242
Problémy s odosielaním a prijímaním faxov. . . . .	228	Písma dostupné pre PCL (URW). . . . .	242
Nie je možné poslať alebo prijímať faxy. . . . .	228	Zoznam vašich množín symbolov. . . . .	243
Nie je možné poslať faxy. . . . .	229	Informácie o súlade s nariadeniami. . . . .	246
Faxy sa nedajú poslať určitému príjemcovi. . . . .	230	Normy a osvedčenia. . . . .	246
Faxy sa nedajú v určitom čase poslať. . . . .	230	Obmedzenia kopírovania. . . . .	248
Nie je možné prijímať faxy. . . . .	230	Preprava a skladovanie tlačiarne. . . . .	248
Objaví sa chyba v dôsledku plnej pamäte. . . . .	231	Autorské práva. . . . .	251
Kvalita odoslaného faxu je nízka. . . . .	231	Ochranné známky. . . . .	252
Faxy sa zasielajú v nesprávnej veľkosti. . . . .	232	Kde získať pomoc. . . . .	254
Kvalita prijatého faxu je nízka. . . . .	232	Webová stránka technickej podpory. . . . .	254
Prijaté faxy sa nevytlačia. . . . .	232	Kontaktovanie podpory spoločnosti Epson. . . . .	254
Strany sú prázdne, prípadne je na druhej strane prijatých faxov vytlačené len malé množstvo textu. . . . .	233		
Ostatné problémy s faxovaním. . . . .	233		
Nie je možné uskutočniť hovory na pripojenom telefóne. . . . .	233		
Odkazovač nepreberá hovory. . . . .	233		
Na prijatých faxoch sa nezobrazuje faxové číslo odosielateľa, alebo je toto číslo nesprávne. . . . .	233		
Iné problémy. . . . .	234		
Hlučná prevádzka. . . . .	234		
Nesprávny dátum a čas. . . . .	234		
Aplikácia je blokována bránou firewall (len pre systém Windows). . . . .	234		
Zobrazí sa hlásenie s výzvou na obnovenie hladiny atramentu. . . . .	234		
Postriekanie atramentom. . . . .	235		
<b>Príloha</b>			
Technické údaje. . . . .	236		
Technické údaje o tlačiarni. . . . .	236		
Technické údaje skenera. . . . .	237		
Technické údaje o rozhraní. . . . .	237		
Špecifikácie faxu. . . . .	237		
Zoznam funkcií siete. . . . .	238		
Parametre Wi-Fi. . . . .	239		

# Informácie o tejto príručke

---

## Úvod do príručiek

Nasledujúce príručky sa dodávajú s tlačiarňou Epson. Tak ako návody si pozrite aj rôzne pomocné informácie, ktoré sú dostupné v samotnej tlačiarňi alebo v softvérových aplikáciách Epson.

Dôležité bezpečnostné pokyny (papierová príručka)

Poskytuje pokyny na zaistenie bezpečného používania tejto tlačiarne.

Prvé kroky (papierová príručka)

Poskytuje informácie o nainštalovaní tlačiarne, inštalácii softvéru, používaní tlačiarne atď.

Používateľská príručka (digitálna príručka)

Táto príručka. Poskytuje celkové informácie a pokyny na používanie tlačiarne, na nastavenie siete pri používaní tlačiarne v sieti a informácie o riešení problémov.

Najnovšie verzie vyššie uvedených príručiek môžete získať nasledujúcimi spôsobmi.

Papierová príručka

Navštívte webovú stránku technickej podpory spoločnosti Epson pre Európu na <http://www.epson.eu/Support> alebo webovú stránku technickej podpory spoločnosti Epson pre celý svet na <http://support.epson.net/>.

Digitálna príručka

Spustite na svojom počítači aplikáciu EPSON Software Updater. EPSON Software Updater skontroluje dostupné aktualizácie softvérových aplikácií Epson a digitálnych príručiek a umožní prevziať tie najnovšie.

### Súvisiace informácie

➔ „Nástroje na aktualizáciu softvéru (EPSON Software Updater)” na strane 191

---

## Používanie návodu na vyhľadávanie informácií

Návod vo formáte PDF umožňuje vyhľadať potrebné informácie podľa kľúčového slova alebo pomocou preskočenia priamo do konkrétnych častí pomocou záložiek. Môžete si aj vytlačiť strany, ktoré potrebujete. V tejto časti je vysvetlené, ako používať návod vo formáte PDF, ktorý bol otvorený v programe Adobe Reader X na počítači.

## Informácie o tejto príručke

### Vyhľadávanie podľa kľúčového slova

Kliknite na položky **Upraviť > Rozšírené vyhľadávanie**. Zadajte v okne vyhľadávania kľúčové slovo (text) pre informácie, ktoré chcete nájsť, a potom kliknite na položku **Hľadať**. Výsledky sa zobrazujú v zozname. Kliknutím na jedne zo zobrazených výsledkov preskočíte na danú stránku.

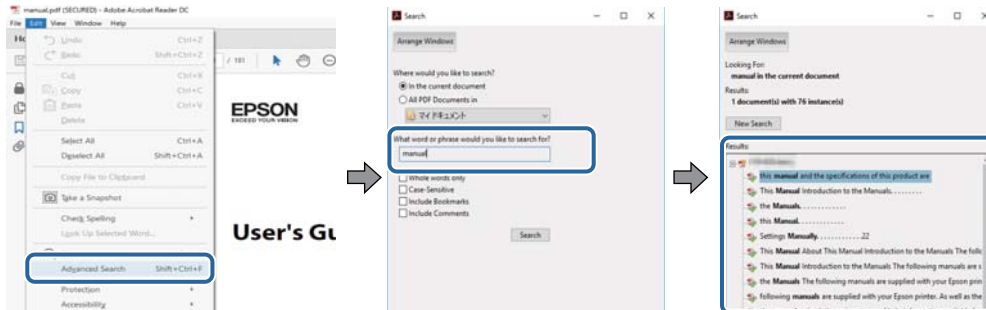

### Preskočenie priamo zo záložiek

Kliknutím na názov prejdete na danú stránku. Kliknutím na + alebo > zobrazíte podnadpisy v danej časti. Ak sa chcete vrátiť na predchádzajúcu stránku, urobte na klávesnici nasledujúci úkon.

- Windows: podržte kláves **Alt** a stlačte kláves **←**.
- Mac OS: podržte príkazový kláves a potom stlačte kláves **←**.

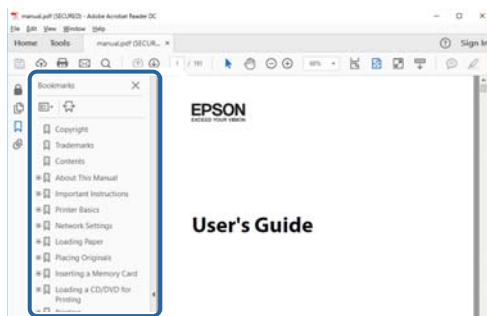

### Tlač len potrebných stránok

Môžete vyextrahovať a vytlačiť len stránky, ktoré potrebujete. Kliknite na položku **Tlač** v ponuke **Súbor** a potom v položke **Strany** v časti **Strany na vytlačenie** stanovte stránky, ktoré chcete vytlačiť.

- Ak chcete stanoviť sériu stránok, zadajte medzi počiatočnú a koncovú stránku pomlčkou.  
Príklad: 20 – 25
- Ak chcete stanoviť stránky, ktoré nie sú v sérii, oddelte stránky čiarkami.  
Príklad: 5, 10, 15

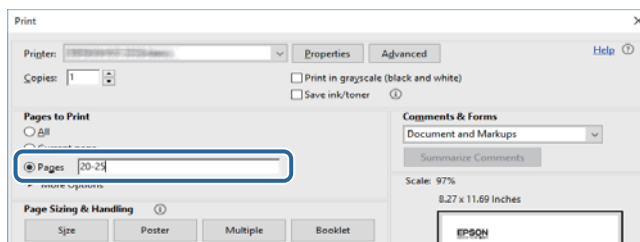



---

## Značky a symboly

**Upozornenie:**

Pokyny, ktoré je potrebné dôsledne dodržiavať, aby nedošlo k zraneniu.

**Upozornenie:**

Pokyny, ktoré je potrebné dodržiavať, aby nedošlo k poškodeniu zariadenia.

**Poznámka:**

Poskytuje doplnkové a referenčné informácie.

**Súvisiace informácie**

➔ Prepojenia na príslušné časti.

---

## Popisy použité v tejto príručke

- Snímky obrazoviek ovládača tlačiarne a softvéru Epson Scan 2 (ovládač skenera) pochádzajú zo systému Windows 10 alebo macOS High Sierra. Obsah zobrazený na obrazovkách sa líši v závislosti od modelu a situácie.
- Obrázky použité v tejto príručke slúžia len ako príklady. Jednotlivé modely sa môžu líšiť, spôsob obsluhy je však rovnaký.
- Položky ponuky zobrazené na LCD obrazovke sa líšia v závislosti od modelu a nastavení.
- Môžete načítať kód QR pomocou určenej aplikácie.

---

## Odkazy na operačné systémy

**Windows**

V tejto príručke označujú rôzne výrazy, ako napríklad „Windows 10“, „Windows 8.1“, „Windows 8“, „Windows 7“, „Windows Vista“, „Windows XP“, „Windows Server 2016“, „Windows Server 2012 R2“, „Windows Server 2012“, „Windows Server 2008 R2“, „Windows Server 2008“, „Windows Server 2003 R2“ a „Windows Server 2003“ nasledujúce operačné systémy. Výrazom „Windows“ sa označujú všetky verzie.

- Operačný systém Microsoft® Windows® 10
- Operačný systém Microsoft® Windows® 8.1
- Operačný systém Microsoft® Windows® 8
- Operačný systém Microsoft® Windows® 7
- Operačný systém Microsoft® Windows Vista®
- Operačný systém Microsoft® Windows® XP
- Operačný systém Microsoft® Windows® XP Professional x64 Edition
- Operačný systém Microsoft® Windows Server® 2016

## Informácie o tejto príručke

- Operačný systém Microsoft® Windows Server® 2012 R2
- Operačný systém Microsoft® Windows Server® 2012
- Operačný systém Microsoft® Windows Server® 2008 R2
- Operačný systém Microsoft® Windows Server® 2008
- Operačný systém Microsoft® Windows Server® 2003 R2
- Operačný systém Microsoft® Windows Server® 2003

### Mac OS

V tejto príručke sa výrazom „Mac OS“ označujú systémy macOS High Sierra, macOS Sierra, OS X El Capitan, OS X Yosemite, OS X Mavericks, OS X Mountain Lion, Mac OS X v10.7.x a Mac OS X v10.6.8.

# Dôležité pokyny

## Bezpečnostné pokyny

Prečítajte si tieto pokyny a uistite sa, že im rozumiete, aby ste zabezpečili bezpečnosť používania tlačiarne. Nezapomnite si do budúcnosti uschovať túto príručku. Takisto dodržiavajte všetky upozornenia a pokyny vyznačené na tlačiarňi.

- Niektoré symboly použité na tlačiarňi sú určené na zaistenie bezpečnosti a správneho používania tlačiarne. Význam týchto symbolov nájdete na nasledujúcej webovej stránke.  
<http://support.epson.net/symbols>
- Používajte len napájací kábel dodaný spolu s tlačiarňou a nepoužívajte kábel so žiadnym iným zariadením. Pri používaní iných káblov s tlačiarňou, prípadne pri používaní dodaného napájacieho kábla s iným zariadením, môže dôjsť k požiaru alebo úrazu elektrickým prúdom.
- Skontrolujte, či napájací kábel na striedavý prúd spĺňa príslušnú miestnu bezpečnostnú normu.
- Napájací kábel, zástrčku, tlačiareň, skener ani príslušenstvo nerozoberajte, neupravujte ani sa nepokúšajte opravovať sami, pokiaľ nie je postup výslovne vysvetlený v príručkách k tlačiarňi.
- V nasledujúcich prípadoch odpojte tlačiareň a servisným zásahom poverte kvalifikovaného servisného pracovníka:  
Napájací kábel alebo prípojka sú poškodené, do tlačiarne vnikla tekutina, tlačiareň spadla alebo došlo k poškodeniu krytu, tlačiareň nefunguje obvyklým spôsobom alebo dochádza k zjavnej zmene jej výkonu. Neupravujte ovládacie prvky, ktoré nie sú spomínané v prevádzkových pokynoch.
- Tlačiareň umiestnite v blízkosti zásuvky na stene, z ktorej možno zástrčku jednoducho odpojiť.
- Tlačiareň neumiestňujte ani neskladujte vonku, pri nadmernom znečistení alebo prachu, pri vode, pri tepelných zdrojoch alebo na miestach vystavených otrasom, vibráciám, vysokej teplote alebo vlhkosti.
- Dbajte na to, aby sa na tlačiareň nevyliala žiadna tekutina a nemanipulujte s tlačiarňou mokrymi rukami.
- Medzi tlačiarňou a kardiostimulátormi musí byť vzdialenosť minimálne 22 cm. Rádiové vlny vyžarované touto tlačiarňou môžu negatívne ovplyvniť činnosť kardiostimulátorov.
- V prípade poškodenia displeja LCD sa obráťte na dodávateľa. Ak sa roztok tekutých kryštálov dostane na ruky, dôkladne ich umyte mydlom a vodou. Ak sa roztok tekutých kryštálov dostane do očí, okamžite ich prepláchnite vodou. Ak nepríjemné pocity alebo problémy s videním pretrvávajú aj po dôkladnom prepláchnutí, okamžite vyhľadajte lekára.
- Vyvarujte sa používania telefónu počas búrky. Môže hroziť úraz elektrickým prúdom z bleskov.
- Nepoužívajte telefón na nahlasovanie úniku plynu v mieste úniku.

## Bezpečnostné pokyny týkajúce sa atramentu

- Pri manipulácii so zásobníkom na atrament, vekom na nádobu na atrament a otvorenou nádobou na atrament alebo vekom na nádobu na atrament zabráňte kontaktu s atramentom.
  - Ak sa vám atrament dostane na pokožku, dôkladne si dané miesto umyte vodou a mydlom.
  - Ak sa vám atrament dostane do očí, okamžite si ich prepláchnite vodou. Ak nepríjemné pocity alebo problémy s videním pretrvávajú aj po dôkladnom prepláchnutí, okamžite vyhľadajte lekára.
  - Ak sa vám atrament dostane do úst, okamžite vyhľadajte lekára.

## Dôležité pokyny

- Nerozoberajte skrinku údržby, pretože atrament sa vám môže dostať do očí alebo na pokožku.
- Netraste nádobkou s atramentom príliš silno ani ju nevystavujte silným nárazom, inak môže atrament vytečť.
- Nádobu na atrament, jednotku zásobníka a údržbovú kazetu uchovávajte mimo dosah detí. Zabráňte deťom napiť sa z nádoby na atrament a veka na nádobe na atrament a nenechajte ich ani s nimi manipulovať.

---

## Rady a upozornenia k tlačiarňi

Prečítajte si a dodržiavajte tieto pokyny, aby ste sa vyhli poškodeniu tlačiarne alebo svojho majetku. Nezabudnite si do budúcnosti uschovať túto príručku.



## Rady a varovania týkajúce sa nastavenia tlačiarne

- Neblokujte ani nezakrývajte prieduchy a otvory na tlačiarňi.
- Používajte iba zdroj napájania typu vyznačeného na štítku tlačiarne.
- Zamedzte používaniu zásuviek v rovnakom okruhu, v ktorom sú zapojené fotokopírky alebo klimatizačné systémy, ktoré sa pravidelne zapínajú a vypínajú.
- Zamedzte používaniu elektrických zásuviek, ktoré sa ovládajú nástennými vypínačmi alebo automatickými časovačmi.
- Celý počítačový systém držte mimo potenciálnych zdrojov elektromagnetickej interferencie, ako sú napríklad reproduktory alebo základne bezdrôtových telefónov.
- Napájacie káble musia byť umiestnené tak, aby sa zamedzilo odieraniu, prerezaniu, treniu, vlneniu a zalomeniu. Na napájacie káble nekladte žiadne predmety a káble vedte tak, aby sa na ne nestúpalo a aby sa neprekračovali. Mimoriadnu pozornosť venujte tomu, aby napájacie káble boli vyrovnané na konci a vo vstupných a výstupných bodoch z transformátora.
- Ak tlačiareň používate s predĺžovacím káblom, skontrolujte, či celkový menovitý prúd zariadení napojených na predĺžovací kábel neprevyšuje menovitý prúd tohto kábla. Takisto skontrolujte, či celkový menovitý prúd všetkých zariadení zapojených do stenovej zásuvky neprevyšuje menovitý prúd danej stenovej zásuvky.
- Ak tlačiareň plánujete používať v Nemecku, inštalácia v budove musí byť chránená 10-ampérovým alebo 16-ampérovým ističom, ktorý poskytuje primeranú ochranu pred skratom a ochranu tlačiarne pred nadprúdom.
- V prípade pripojenia tlačiarne k počítaču alebo inému zariadeniu pomocou kábla skontrolujte správnu orientáciu konektorov. Každý konektor má len jednu správnu orientáciu. Zapojenie konektora v nesprávnej orientácii môže poškodiť obidve zariadenia spojené káblom.
- Tlačiareň umiestnite na rovnú stabilnú plochu, ktorá vo všetkých smeroch prečnieva za základňu tlačiarne. Tlačiareň nebude fungovať správne, ak je šikmo naklonená.
- Nad tlačiarňou ponechajte dostatočný priestor, aby ste mohli úplne zodvihnúť kryt dokumentov.
- Nechajte dostatok miesta pred tlačiarňou, aby sa mohol papier úplne vysunúť.
- Vyhybajte sa miestam, kde dochádza k rýchlym zmenám teploty a vlhkosti. Tlačiareň okrem toho uchovávajte na miestach mimo priameho slnečného svetla, silného svetla alebo tepelných zdrojov.

## Rady a varovania týkajúce sa používania tlačiarne

- Do otvorov v tlačiarňi nevkladajte žiadne predmety.
- Počas tlače do tlačiarne nevkladajte ruky.

## Dôležité pokyny

- Nedotýkajte sa bieleho plochého kábla ani atramentových trubíc vo vnútri tlačiarne.
- V tlačiarňi ani v jej blízkosti nepoužívajte aerosólové produkty, ktoré obsahujú horľavé plyny. Mohlo by to spôsobiť požiar.
- Tlačovú hlavu neposúvajte rukou, v takom prípade môže dôjsť k poškodeniu tlačiarne.
- Pri zatváraní jednotky skenera dávajte pozor, aby ste si neprivreli prsty.
- Pri vkladaní originálov na sklo skenera príliš netlačte.
- Tlačiareň vždy vypínajte pomocou tlačidla . Neodpájajte tlačiareň ani nevypínajte napájanie zásuvky, kým neprestane blikať kontrolka .
- Ak tlačiareň nebudete dlhší čas používať, napájací kábel vytiahnite z elektrickej zásuvky.

## Rady a varovania týkajúce sa prepravy alebo skladovania tlačiarne

- Pri skladovaní alebo preprave tlačiareň nenakláňajte ani ju neumiestňujte do zvislej alebo obrátenej polohy. V opačnom prípade môže dôjsť k úniku atramentu.
- Pred prepravou tlačiarne skontrolujte, či je tlačová hlava v základnej polohe (úplne vpravo).

## Rady a upozornenia týkajúce sa používania tlačiarne s bezdrôtovým pripojením

- Rádiové vlny z tejto tlačiarne môžu negatívne ovplyvniť prevádzku elektronických zdravotníckych prístrojov a spôsobiť ich nesprávne fungovanie. Pri používaní tejto tlačiarne v zdravotníckych zariadeniach alebo v blízkosti zdravotníckych prístrojov dodržiavajte pokyny od oprávnených pracovníkov zdravotníckeho zariadenia a rešpektujte všetky varovania a nariadenia súvisiace so zdravotníckymi prístrojmi.
- Rádiové vlny z tejto tlačiarne môžu negatívne ovplyvniť prevádzku automaticky riadených zariadení ako automatické dvere alebo protipožiarne alarmy a môžu spôsobiť nehody v dôsledku ich zlyhania. Pri používaní tejto tlačiarne v blízkosti automaticky riadených zariadení rešpektujte všetky varovania a nariadenia súvisiace s týmito zariadeniami.

## Rady a upozornenia týkajúce sa používania dotykovej obrazovky

- Obrazovka LCD môže obsahovať niekoľko malých jasných alebo tmavých bodov a v dôsledku svojich funkcií môže mať nerovnomerný jas. Tento stav je normálny a neznamenaá žiadne poškodenie.
- Na čistenie používajte len suchú mäkkú handričku. Nepoužívajte tekuté ani chemické čistiace prostriedky.
- Vonkajší kryt dotykovej obrazovky môže prasknúť pod vplyvom silného tlaku. Ak sa povrch displeja vyštrbí alebo praskne, kontaktujte svojho predajcu a nedotýkajte sa úlomkov ani sa ich nepokúšajte odstrániť.
- Dotykovej obrazovky sa jemne dotýkajte prstom. Nestláčajte ju silno ani sa jej nedotýkajte nechtami.
- Na vykonávanie operácií nepoužívajte ostré predmety, ako sú guľôčkové perá alebo ostré ceruzky.
- Kondenzácia vo vnútri dotykovej obrazovky v dôsledku náhlych zmien teploty alebo vlhkosti môže spôsobiť pokles výkonu.

---

## **Ochrana osobných údajov**

Ak chcete tlačiareň zlikvidovať alebo ju odovzdať niekomu inému, vymažte všetky osobné údaje uložené v pamäti tlačiarne výberom položiek **Nastav. > Obnoviť štand. nastavenia > Vym. všetky údaje a nast.** na ovládacom paneli. Nezabudnite aj vymazať údaje z internej pamäte zvolením ponuky **Nastav. > Vymazať vnútornú pamäť údajov** na ovládacom paneli.

# Základné informácie o tlačiarni

## Názvy dielov a funkcie

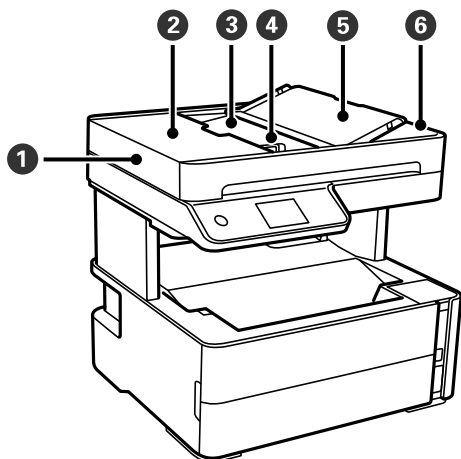

1	ADF (Automatický podávač dokumentov)	Originály automaticky podáva.
2	Kryt ADF	Otvorte pri odstraňovaní zaseknutých originálov z ADF.
3	Vstupný zásobník ADF	Podopiera vložené originály.
4	Postranná vodiaca lišta ADF	Podávajú originály priamo do tlačiarne. Posuňte ich k okrajom originálov.
5	Opora dokumentov v ADF	Slúži ako opora pre originály.
6	Výstupný zásobník ADF	Zbiera originály vysunuté z ADF.

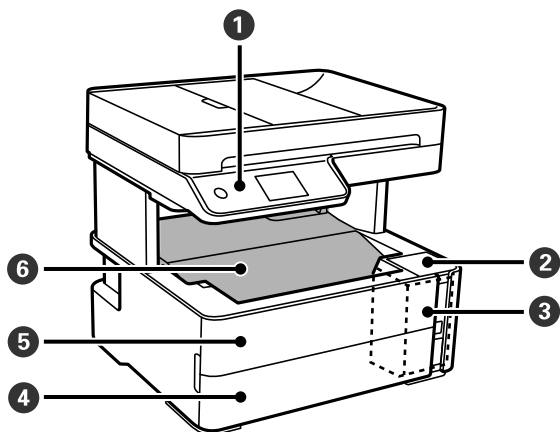

1	Ovládací panel	Označuje stav tlačiarne a umožňuje robiť nastavenia tlače.
2	Kryt atramentového zásobníka	Otvorte, ak chcete doplniť zásobník s atramentom.
3	Atramentový zásobník	Obsahuje atramentový zásobník.

### Základné informácie o tlačiarni

4	Kryt kazety na papier	Po otvorení sa vkladá papier do kazety na papier.
5	Predný kryt	Otvára sa pri odstraňovaní zaseknutého papiera.
6	Výstupný zásobník	Drží vysunutý papier.

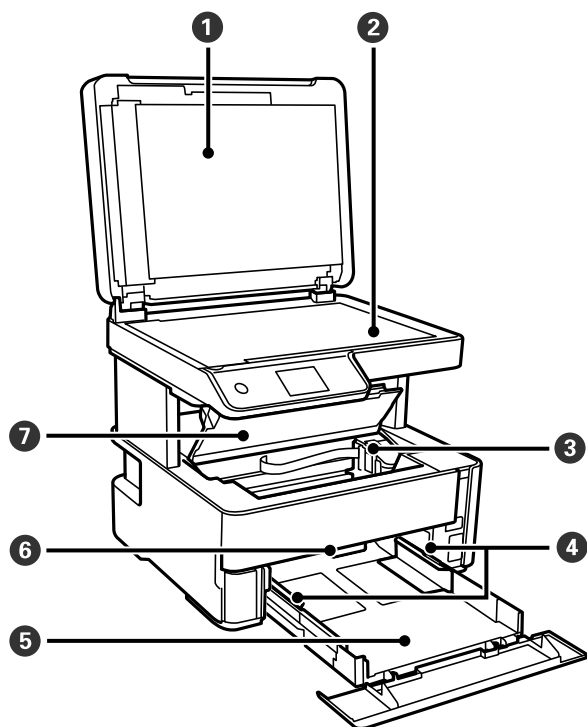

1	Kryt na dokumenty	Blokuje vonkajšie svetlo pri skenovaní.
2	Sklo skenera	Vložte originály.
3	Tlačová hlava	Atrament sa vytlačí z dýz tlačovej hlavy naspodku.
4	Postranná vodiaca lišta	Podávajú papier priamo do tlačiarni. Posuňte ich k hranám papiera.
5	Kazeta na papier	Slúži na vloženie papiera.
6	Páčka zmeny výstupu	Dajte hore, ak chcete, aby papier vychádzal do výstupného zásobníka. Dajte dole, ak chcete, aby papier vychádzal z prednej strany tlačiarni.
7	Kryt tlačiarni	Otvára sa pri odstraňovaní zaseknutého papiera.



## Základné informácie o tlačiarni

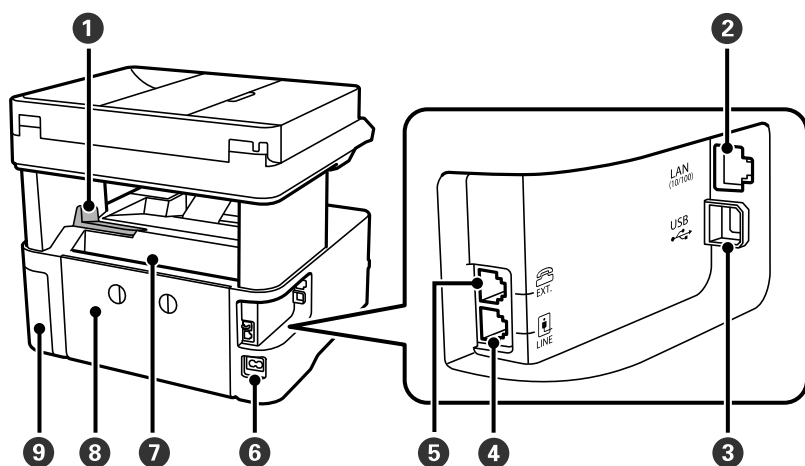

1	Zarážka	Nastavte zarážku, aby výtlačky nevypadávali z výstupného zásobníka.
2	Port LAN	Slúži na pripojenie kábla LAN.
3	Port USB	Pripája USB kábel na pripojenie k počítaču.
4	Port LINE	Slúži na pripojenie telefónnej linky.
5	Port EXT.	Slúži na pripojenie vonkajších telefónnych zariadení.
6	Vstup pre striedavý prúd	Slúži na pripojenie napájacieho kábla.
7	Zadný otvor na podávanie papiera	Slúži na vloženie papiera.
8	Zadný kryt	Pri odstraňovaní zaseknutého papiera vyberte.
9	Kryt skrinky údržby	Otvorte ho pri výmene skrinky údržby.

### Súvisiace informácie

➔ „Ovládací panel” na strane 17

## Ovládací panel

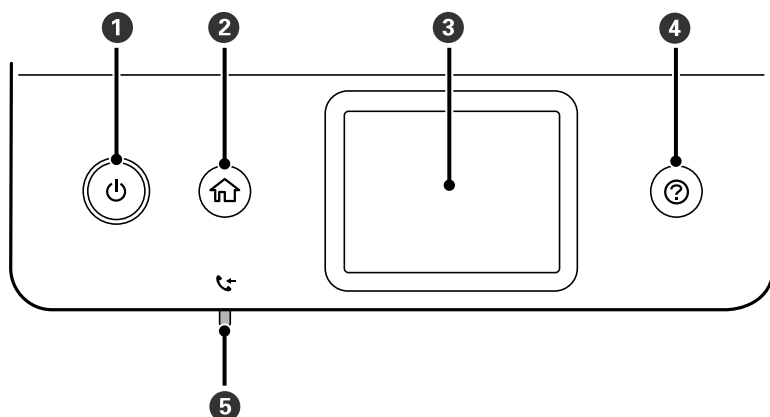

## Základné informácie o tlačiarni

1	Umožňuje zapnúť alebo vypnúť tlačiareň. Napájací kábel odpojte, keď kontrolka napájania zhasne.
2	Zobrazuje domovskú obrazovku.
3	Zobrazuje ponuky a hlásenia.
4	Zobrazuje riešenia, ak sa vyskytnú problémy.
5	Svieti, ak sú v pamäti zariadenia uložené prijaté dokumenty, ktoré ešte neboli prečítané, vytlačené alebo uložené.

## Konfigurácia základnej obrazovky

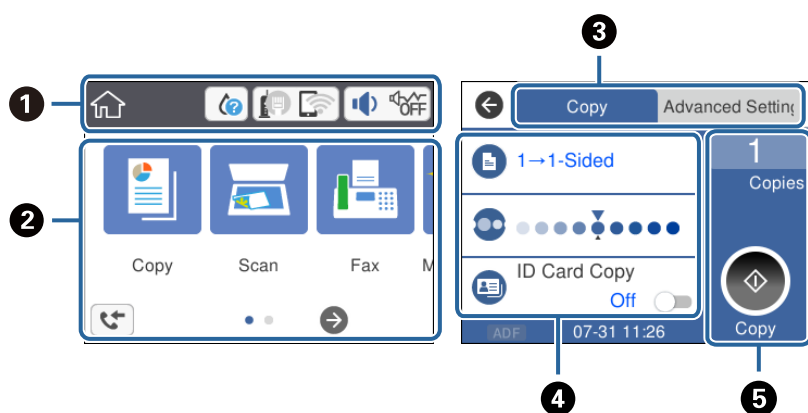















1	Ako ikony označuje položky, ktoré boli pre tlačiareň nastavené. Klepnutím na ikonu overíte aktuálne nastavenia alebo otvoríte ponuku jednotlivých nastavení. Tento panel úkonov sa zobrazuje len na hlavnej obrazovke.
2	Zobrazuje všetky ponuky.
3	Prepínanie medzi kartami.
4	Označuje položky nastavenia. Klepnutím na jednotlivé položky nastavíte alebo zmeníte nastavenie. Položky zobrazené sivou farbou nie sú k dispozícii. Klepnutím na položku zistíte, prečo nie sú k dispozícii.
5	Vykoná aktuálne nastavenia. Dostupné funkcie sa v jednotlivých ponukách líšia. Tento panel úkonov sa zobrazuje len na karte so základnými nastaveniami.

## Ikony zobrazené na LCD obrazovke

Na displeji LCD sa zobrazujú nasledujúce ikony v závislosti od stavu tlačiarni.

	Signalizuje stav spotrebného materiálu. Ak chcete skontrolovať približnú prevádzkovú životnosť údržbovej kazety, vyberte ikonu.
--	--

## Základné informácie o tlačiarňi

	<p>Signalizuje stav sieťového pripojenia.</p> <p>Klepnutím na ikonu skontrolujete a zmeníte aktuálne nastavenia. Toto je odkaz na nasledujúcu ponuku.</p> <p><b>Nastav. &gt; Všeobecné nastavenia &gt; Nastavenia siete &gt; Nastavenie Wi-Fi</b></p>
	<p>Tlačiareň nie je pripojená ku káblovej sieti (Ethernet), prípadne nie je nastavená.</p>
	<p>Tlačiareň je pripojená ku káblovej sieti (Ethernet).</p>
	<p>Tlačiareň nie je pripojená k bezdrôtovej sieti (Wi-Fi).</p>
	<p>Tlačiareň vyhľadáva SSID, nie je nastavená IP adresa, prípadne má problém s bezdrôtovou sieťou (Wi-Fi).</p>
	<p>Tlačiareň je pripojená k bezdrôtovej sieti (Wi-Fi).</p> <p>Počet prúžkov označuje intenzitu signálu pripojenia. Čím viac čiar, tým silnejšie pripojenie.</p>
	<p>Tlačiareň nie je v režime Wi-Fi Direct (Jednoduchý prístupový bod) pripojená k bezdrôtovej sieti (Wi-Fi).</p>
	<p>Tlačiareň je pripojená k bezdrôtovej sieti (Wi-Fi) v režime Wi-Fi Direct (Jednoduchý prístupový bod).</p>
	<p>Zobrazuje obrazovku <b>Nastavenie zvuku zariadenia</b>. Môžete nastaviť <b>Stlmiť</b> a <b>Tichý režim</b>.</p> <p>Z tejto obrazovky môžete otvoriť aj ponuku <b>Zvuk</b>. Toto je odkaz na nasledujúcu ponuku.</p> <p><b>Nastav. &gt; Všeobecné nastavenia &gt; Zákl. nastavenia &gt; Zvuk</b></p>
	<p>Označuje, či je pre tlačiareň nastavený režim <b>Tichý režim</b>. Keď je táto funkcia aktivovaná, hluk vydávaný tlačiarňou sa zníži, ale tlač sa môže spomaliť. V závislosti od vybraného typu papiera a kvality tlače sa však nemusí hluk znížiť.</p>
	<p>Označuje, že je pre tlačiareň nastavený režim <b>Stlmiť</b>.</p>
	<p>Zobrazuje obrazovku <b>Informácie o faxových údajoch</b>.</p>
	<p>Označuje, že sú k dispozícii ďalšie informácie. Výberom tejto ikony zobrazíte hlásenie.</p>
	<p>Označuje problém s položkami. Výberom ikony overíte, ako problém vyriešiť.</p>
	<p>Signalizuje, že sú tu údaje, ktoré neboli prečítané, vytlačené alebo uložené. Zobrazené číslo označuje počet údajových položiek.</p>

### Súvisiace informácie

- ➔ „Nastavenia siete” na strane 74
- ➔ „Zákl. nastavenia” na strane 69

## Úkony na dotykovej obrazovke

Na dotykovej obrazovke môžete robiť nasledujúce úkony.

## Základné informácie o tlačiarni

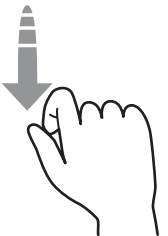
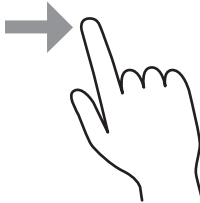
Klepnutie		Stlačenie alebo voľba položiek alebo ikon.
Rýchle potiahnutie		Rýchle posúvanie obrazovky.
Posunutie		Podržte a presúvajte položky.

## Základné činnosti

Klepnutím kdekkoľvek na položku nastavenia ju zapnete a vypnete.

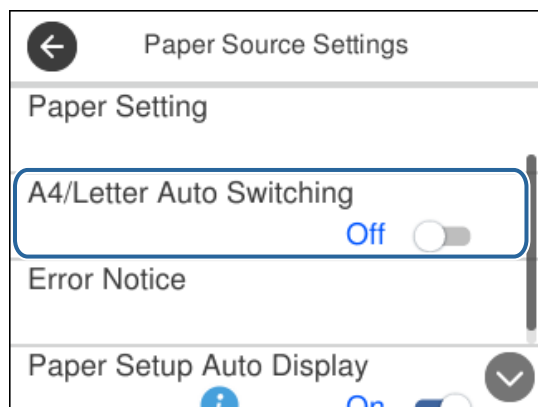

Klepnite na zadávacie políčko a zadajte hodnotu, názov atď.

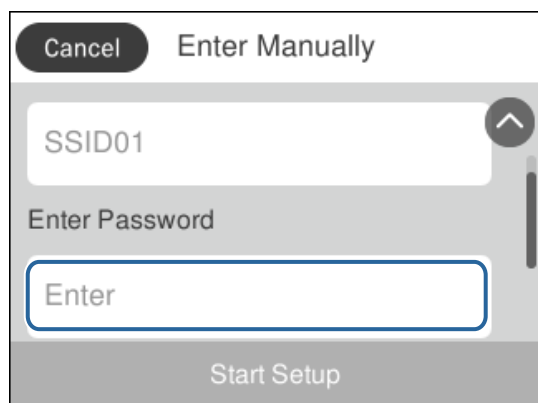

## Zadávanie znakov

Pomocou klávesnice na obrazovke môžete zadávať znaky a symboly pri registrovaní kontaktu, konfigurovaní sieťových nastavení a vykonávaní ďalších úloh.

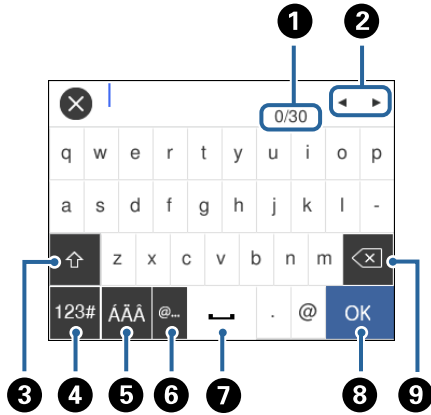

**Poznámka:**

Dostupné ikony sa líšia v závislosti od položky nastavenia.

1	Signalizuje počet znakov.
2	Presunie kurzor do polohy zadávania.
3	Prepína medzi veľkými a malými písmenami, prípadne medzi číslami a symbolmi.
4	Prepína typ znakov. Môžete zadať písmená, číslice a symboly.
5	Prepína typ znakov. Môžete zadať písmená, číslice a špeciálne znaky, ako sú napríklad prehlásky a diakritika.
6	Zadávanie často používaných adries e-mailových domén alebo URL adries zvolením položky.
7	Slúži na zadanie medzery.
8	Zadávanie znakov.
9	Odstráni znak naľavo.

## Zobrazenie animácií

Na LCD obrazovke sa môžu zobrazovať animácie pokynov na používanie, ako je napríklad vkladanie papiera alebo vytiahnutie zaseknutého papiera.

- Stlačte tlačidlo (?): zobrazí sa obrazovka Pomocníka. Klepnite na položku **Ako na to** a potom vyberte, ktoré položky chcete zobrazovať.

## Základné informácie o tlačiarňi

- ☐ Klepnite na položku **Ako na to** v spodnej časti prevádzkovej obrazovky. Zobrazí sa miestna animácia.

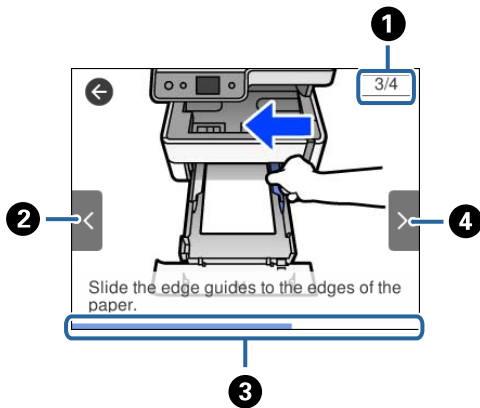

①	Označuje celkový počet krokov a číslo aktuálneho kroku. Hore znázornený príklad ukazuje krok 3 z 4 krokov.
②	Návrat na predchádzajúci krok.
③	Signalizuje priebeh aktuálneho kroku. Keď lišta priebehu dosiahne koniec, animácia sa opakuje.
④	Prechod na ďalší krok.

# Nastavenia siete

---

## Typy sieťového pripojenia

Môžete použiť nasledujúce spôsoby pripojenia.

### Pripojenie cez sieť Ethernet

Pripojte tlačiareň k rozbočovaču káblom siete Ethernet.

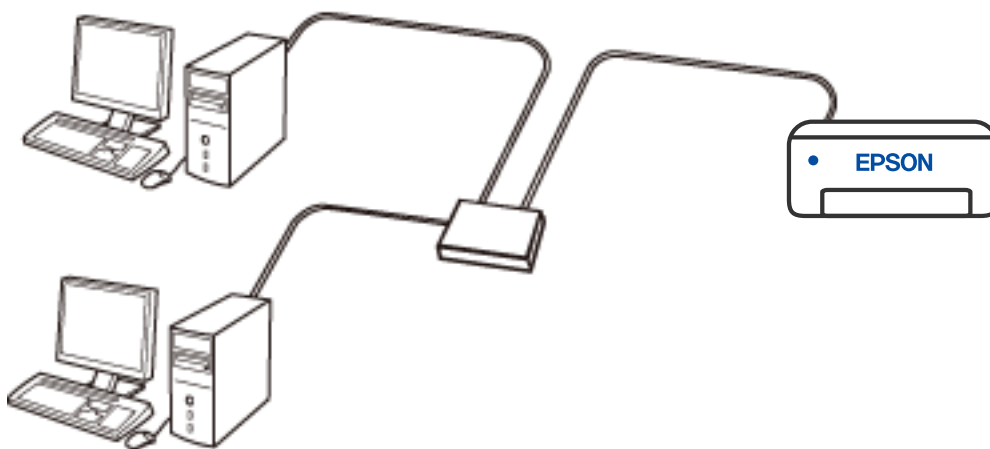

#### Súvisiace informácie

➔ „Vytvorenie rozšírených nastavení siete” na strane 39

## Pripojenie cez Wi-Fi

Pripojte tlačiareň a počítač alebo inteligentné zariadenie k bezdrôtovému smerovaču. Toto je typický spôsob pripojenia pre domáce a firemné siete, kde sú počítače pripojené cez sieť Wi-Fi prostredníctvom bezdrôtového smerovača.

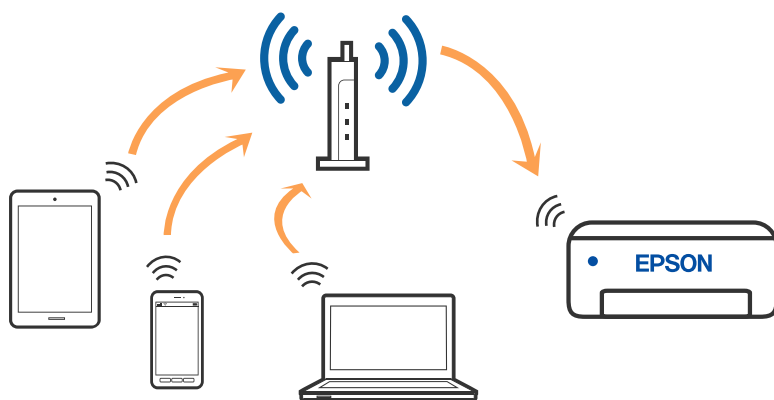

### Súvisiace informácie

- ➔ „Pripojenie k počítaču” na strane 25
- ➔ „Pripojenie k inteligentnému zariadeniu” na strane 26
- ➔ „Vytvorenie nastavení siete Wi-Fi z tlačiarne” na strane 35

## Pripojenie v režime Wi-Fi Direct (Jednoduchý prístupový bod)

Použite tento spôsob pripojenia, keď nepoužívate Wi-Fi doma alebo vo firme, prípadne ak chcete pripojiť tlačiareň k inteligentnému zariadeniu priamo. V tomto režime funguje tlačiareň ako bezdrôtový smerovač a môžete k nej pripojiť zariadenia bez toho, aby ste používali bežný bezdrôtový smerovač. Zariadenia priamo pripojené k tlačiarne však nemôžu prostredníctvom tlačiarne medzi sebou komunikovať.

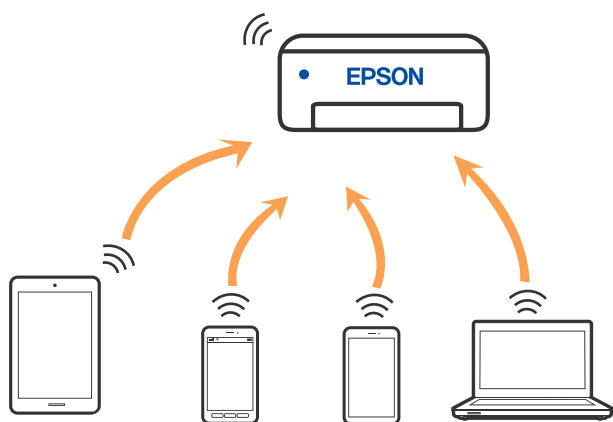

Tlačiareň môže byť pripojená cez Wi-Fi alebo Ethernet a v režime Wi-Fi Direct (Jednoduchý prístupový bod) súčasne. Ak však spustíte sieťové pripojenie v režime Wi-Fi Direct (Jednoduchý prístupový bod), keď je tlačiareň pripojená cez Wi-Fi, pripojenie cez Wi-Fi sa preruší.



**Súvisiace informácie**

➔ „Vytvorenie nastavení pripojenia v režime Wi-Fi Direct (Jednoduchý prístupový bod)” na strane 38

## Pripojenie k počítaču

Pri pripájaní tlačiarne k počítaču odporúčame použiť inštalačný program. Inštalačný program môžete spustiť jedným z nasledujúcich spôsobov.

Nastavenie z webovej stránky

Otvorte nasledujúcu webovú stránku a potom zadajte názov výrobku. Prejdite na položku **Nastavenie** a potom spustíte nastavenie.

<http://epson.sn>

Nastavenie pomocou disku so softvérom (len pre modely, ku ktorým je priložený disk so softvérom a pre používateľov s počítačmi so systémom Windows vybavenými diskovými jednotkami)

Vložte do počítača disk so softvérom a potom postupujte podľa pokynov na obrazovke.

**Výber spôsobov pripojenia**

Postupujte podľa pokynov na obrazovke, kým sa nezobrazí nasledujúca obrazovka. Potom vyberte spôsob pripojenia tlačiarne k počítaču.

Vyberte typ pripojenia a potom kliknite na tlačidlo **Ďalej**.

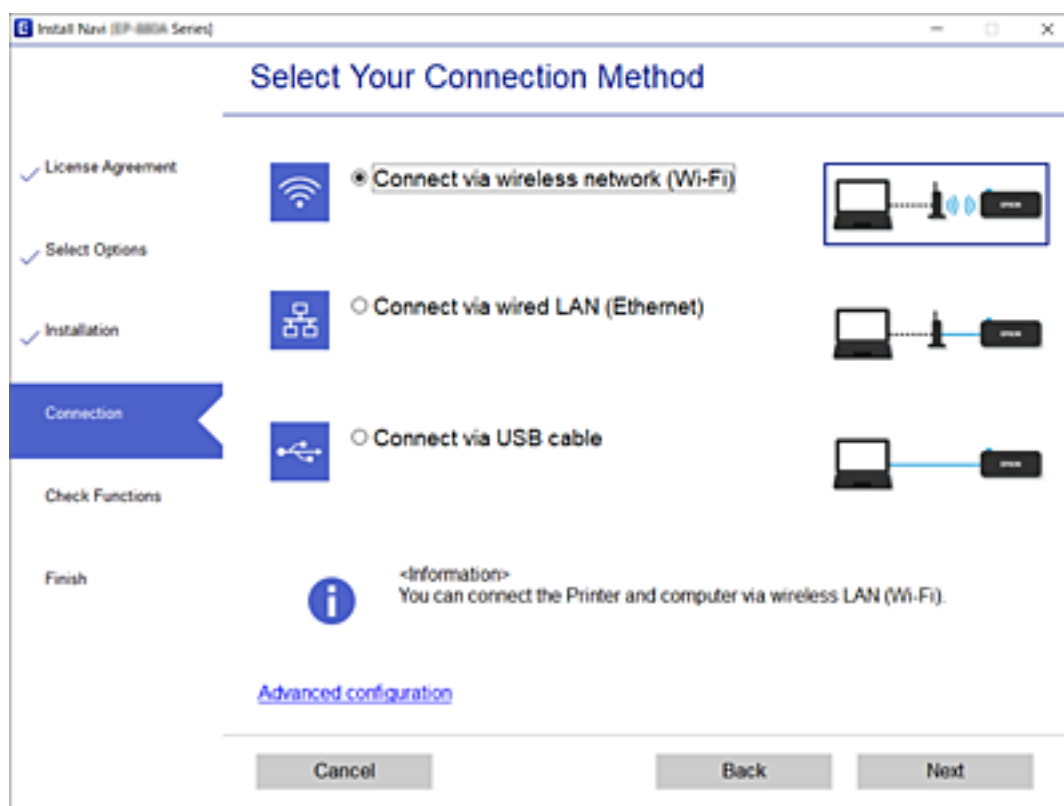

Postupujte podľa pokynov na obrazovke.

---

## Pripojenie k inteligentnému zariadeniu

### Pripojenie k inteligentnému zariadeniu cez bezdrôtový smerovač

Keď pripojíte tlačiareň k rovnakej sieti Wi-Fi (SSID) ako inteligentné zariadenie, môžete tlačiareň používať z inteligentného zariadenia. Ak chcete používať tlačiareň z inteligentného zariadenia, nastavte z nasledujúcej webovej stránky. Otvorte webovú stránku z inteligentného zariadenia, ktoré chcete pripojiť k tlačiarni.

<http://epson.sn> > Nastavenie

**Poznámka:**

Ak chcete pripojiť počítač a inteligentné zariadenie k tlačiarni súčasne, odporúčame najprv nastaviť z počítača pomocou inštaláčného programu.

### Pripojenie k zariadeniu iPhone, iPad alebo iPod touch pomocou režimu Wi-Fi Direct

Tento spôsob umožňuje pripojiť tlačiareň priamo k zariadeniu iPhone, iPad alebo iPod touch bez bezdrôtového smerovača. Na použitie tejto funkcie je potrebné splniť nasledujúce podmienky. Ak vaše prostredie nespĺňa tieto podmienky, môžete pripojiť pomocou voľby **Zariadenia s iným OS**. Podrobnosti o pripojení nájdete cez dole uvedené prepojenie na súvisiace informácie.

- iOS 11 alebo novší
- Použitie štandardnej fotoaparátovej aplikácie na naskenovanie kódu QR
- Epson iPrint verzia 7.0 alebo novšia

Epson iPrint sa používa na tlač z inteligentného zariadenia. Nainštalujte do inteligentného zariadenia aplikáciu Epson iPrint.

**Poznámka:**

Tieto nastavenia pre tlačiareň a inteligentné zariadenie, ktoré chcete pripojiť, je potrebné robiť len raz. Dokým nevypnete režim Wi-Fi Direct ani neobnovíte predvolené nastavenia siete, nie je potrebné znova robiť tieto nastavenia.

1. Na hlavnej obrazovke klepnite na .
2. Klepnite na položku **Wi-Fi Direct**.
3. Klepnite na položku **Spustiť nastavenie**.

## Nastavenia siete

4. Klepnite na položku **iOS**.

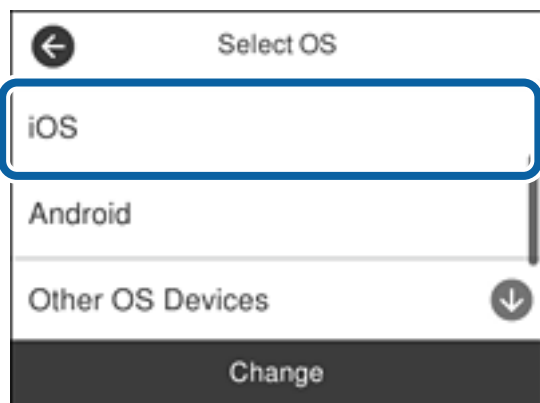

Kód QR sa zobrazuje na ovládacom paneli tlačiarne.



5. Na zariadení iPhone, iPad alebo iPod touch spustíte štandardnú aplikáciu Fotoaparát a potom naskenujete kód QR zobrazený na ovládacom paneli tlačiarne v režime FOTOGRAFIA.



Použitie aplikácie Fotoaparát pre systém iOS 11 alebo novší. Nie je možné pripojiť k tlačiarne pomocou aplikácie Fotoaparát pre systém iOS 10 alebo starší. Nie je ani možné pripojiť pomocou aplikácie na skenovanie kódov QR. Ak sa nedá pripojiť, posuňte obrazovku na ovládacom paneli tlačiarne a potom vyberte položku **Zariadenia s iným OS**. Podrobnosti o pripojení nájdete cez dole uvedené prepojenie na súvisiace informácie.

## Nastavenia siete

- Klepnite na upozornenie zobrazené na obrazovke zariadenia iPhone, iPad alebo iPod touch.

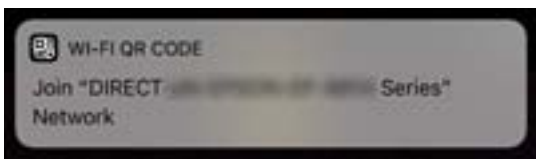

- Klepnite na položku **Pripojiť**.

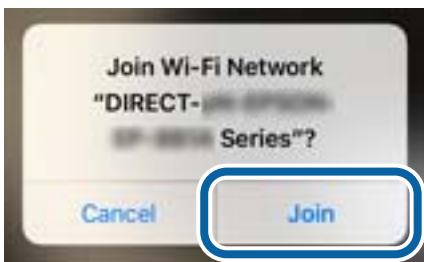

- Na ovládacom paneli tlačiarne vyberte položku **Ďalej**.
- Na zariadení iPhone, iPad alebo iPod touch spustíte tlačovú aplikáciu Epson.  
Príklady tlačových aplikácií Epson



Epson iPrint



Epson Creative  
Print

- Na obrazovke tlačovej aplikácie Epson klepnite na možnosť **Printer is not selected**.
- Vyberte tlačiareň, ku ktorej chcete pripojiť.

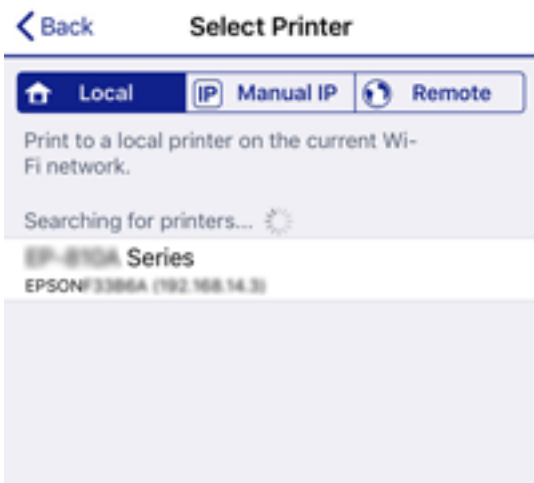

## Nastavenia siete

Informácie k voľbe tlačiarne nájdete na ovládacom paneli tlačiarne.

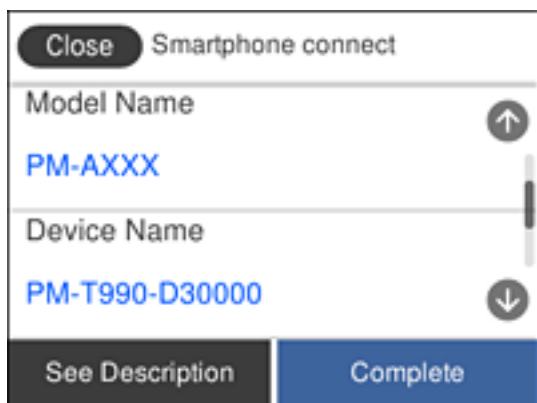

12. Na ovládacom paneli tlačiarne vyberte položku **Dokonč.**

Pri inteligentných zariadeniach, ktoré už boli predtým pripojené k tlačiarňi, vyberte názov siete (SSID) na obrazovke Wi-Fi na inteligentnom zariadení, ku ktorej chcete znova pripojiť.

### Súvisiace informácie

- ➔ „Pripojenie iných zariadení než so systémom iOS a Android pomocou režimu Wi-Fi Direct” na strane 31
- ➔ „Tlač z inteligentných zariadení” na strane 121

## Pripojenie k zariadeniam Android pomocou režimu Wi-Fi Direct



Tento spôsob umožňuje pripojiť tlačiareň priamo k zariadeniu so systémom Android bez bezdrôtového smerovača. Na použitie tejto funkcie je potrebné splniť nasledujúce podmienky.

- Android 4.4 alebo novší
- Epson iPrint verzia 7.0 alebo novšia

Epson iPrint sa používa na tlač z inteligentného zariadenia. Nainštalujte do inteligentného zariadenia aplikáciu Epson iPrint.

### Poznámka:

Tieto nastavenia pre tlačiareň a inteligentné zariadenie, ktoré chcete pripojiť, je potrebné robiť len raz. Dokým nevypnete režim Wi-Fi Direct ani neobnovíte predvolené nastavenia siete, nie je potrebné znova robiť tieto nastavenia.

1. Na hlavnej obrazovke klepnite na  | .
2. Klepnite na **Wi-Fi Direct**.
3. Klepnite na **Spustiť nastavenie**.

## Nastavenia siete

4. Klepnite na **Android**.

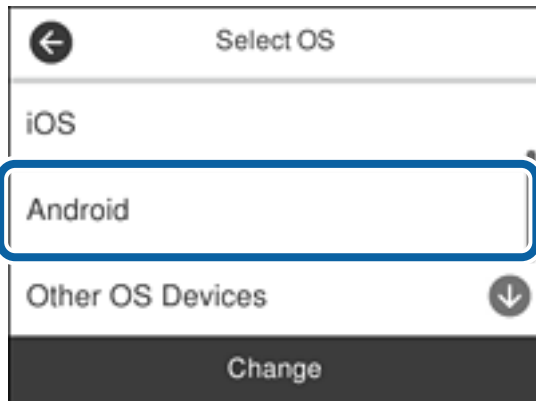

5. Na inteligentnom zariadení spustíte aplikáciu Epson iPrint.



6. Na obrazovke aplikácie Epson iPrint klepnite na možnosť **Printer is not selected..**
7. Vyberte tlačiareň, ku ktorej chcete pripojiť.



## Nastavenia siete

Informácie k voľbe tlačiarne nájdete na ovládacom paneli tlačiarne.

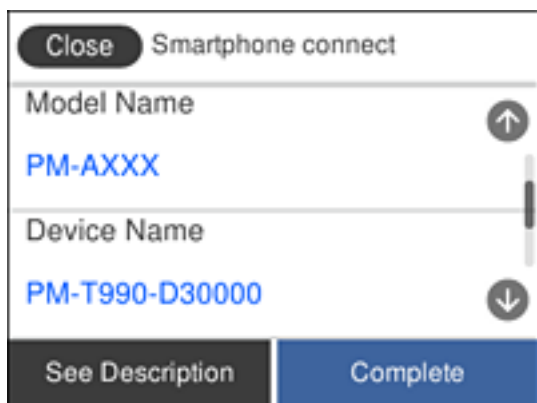

**Poznámka:**

Tlačiarne nemusia byť zobrazené. Závisí to od zariadenia so systémom Android. Ak tlačiarne nie sú zobrazené, pripojte pomocou voľby **Zariadenia s iným OS**. Informácie o pripojení nájdete cez dole uvedené prepojenie na súvisiace informácie.

8. Keď sa zobrazí obrazovka schválenia pripojenia zariadenia, vyberte možnosť **Schváliť**.
9. Keď sa zobrazí obrazovka s potvrdením registrácie zariadenia, vyberte, či chcete do tlačiarne zaregistrovať schválené zariadenie.
10. Na ovládacom paneli tlačiarne vyberte položku **Dokonč.**.

Pri inteligentných zariadeniach, ktoré už boli predtým pripojené k tlačiarňi, vyberte názov siete (SSID) na obrazovke Wi-Fi na inteligentnom zariadení, ku ktorej chcete znova pripojiť.

### Súvisiace informácie



- ➔ „Pripojenie iných zariadení než so systémom iOS a Android pomocou režimu Wi-Fi Direct” na strane 31
- ➔ „Tlač z inteligentných zariadení” na strane 121

## Pripojenie iných zariadení než so systémom iOS a Android pomocou režimu Wi-Fi Direct

Tento spôsob umožňuje pripojiť tlačiareň priamo k inteligentným zariadeniam bez bezdrôtového smerovača.

**Poznámka:**

Tieto nastavenia pre tlačiareň a inteligentné zariadenie, ktoré chcete pripojiť, je potrebné robiť len raz. Dokým nevypnete režim Wi-Fi Direct ani neobnovíte predvolené nastavenia siete, nie je potrebné znova robiť tieto nastavenia.

1. Na hlavnej obrazovke klepnite na  | .
2. Klepnite na položku **Wi-Fi Direct**.
3. Klepnite na položku **Spustiť nastavenie**.

## Nastavenia siete

4. Klepnite na položku **Zariadenia s iným OS**.

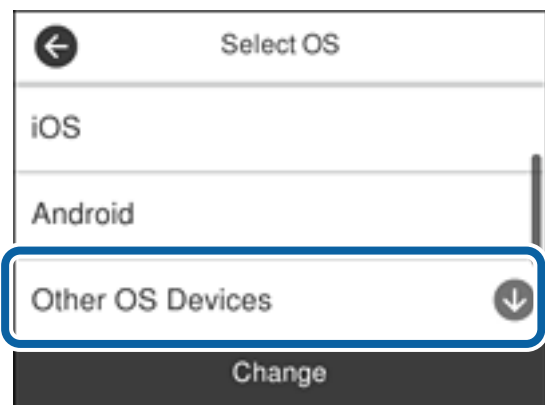

Zobrazia sa položky Názov siete (SSID) a Heslo pre Wi-Fi Direct tlačiarne.



## Nastavenia siete

- Na obrazovke Wi-Fi na inteligentnom zariadení vyberte SSID zobrazené na ovládacom paneli tlačiarne a potom zadajte heslo.



- Na ovládacom paneli tlačiarne vyberte položku **Ďalej**.

## Nastavenia siete

- Na inteligentnom zariadení spustíte tlačovú aplikáciu Epson.

Príklady tlačových aplikácií Epson



Epson iPrint



Epson Creative Print

- Na obrazovke tlačovej aplikácie Epson klepnite na možnosť **Printer is not selected.**
- Vyberte tlačiareň, ku ktorej chcete pripojiť.



Informácie k voľbe tlačiarne nájdete na ovládacom paneli tlačiarne.

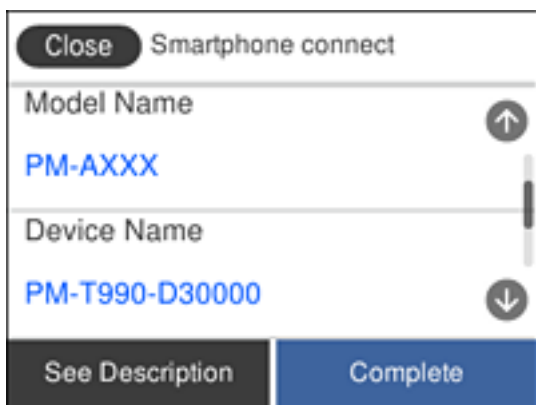

- Na ovládacom paneli tlačiarne vyberte položku **Dokonč.**

Pri inteligentných zariadeniach, ktoré už boli predtým pripojené k tlačiarne, vyberte názov siete (SSID) na obrazovke Wi-Fi na inteligentnom zariadení, ku ktorej chcete znova pripojiť.

**Súvisiace informácie**

➔ „Tlač z inteligentných zariadení” na strane 121

---

## Vytvorenie nastavení siete Wi-Fi z tlačiarne

Nastavenia siete môžete vytvoriť z ovládacieho panela tlačiarne viacerými spôsobmi. Vyberte spôsob pripojenia, ktorý vyhovuje prostrediu a podmienkam, ktoré používate.

Ak poznáte údaje bezdrôtového smerovača, ako je napríklad SSID a heslo, môžete urobiť nastavenia ručne.

Ak bezdrôtový smerovač podporuje funkciu WPS, môžete urobiť nastavenia pomocou tlačidla Push Setup.

Po pripojení tlačiarne k sieti pripojte k tlačiarňi zo zariadenia, ktoré chcete používať (počítač, inteligentné zariadenie, tablet atď.).

Ak chcete použiť pevnú IP adresu, vykonajte rozšírené nastavenia siete.

**Súvisiace informácie**

- ➔ „Vytvorenie nastavení siete Wi-Fi zadaním SSID a hesla” na strane 35
- ➔ „Nastavenie siete Wi-Fi tlačidlom (WPS)” na strane 36
- ➔ „Nastavenie Wi-Fi kódom PIN (WPS)” na strane 37
- ➔ „Vytvorenie nastavení pripojenia v režime Wi-Fi Direct (Jednoduchý prístupový bod)” na strane 38
- ➔ „Vytvorenie rozšírených nastavení siete” na strane 39



## Vytvorenie nastavení siete Wi-Fi zadaním SSID a hesla

Z ovládacieho panela tlačiarne môžete zadať údaje potrebné na pripojenie k bezdrôtovému smerovaču. Ak chcete nastaviť týmto spôsobom, je potrebné vedieť SSID a heslo pre bezdrôtový smerovač.

**Poznámka:**

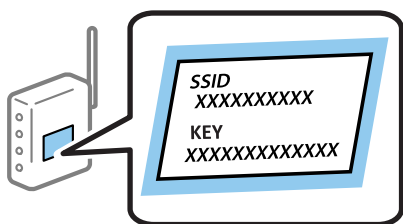
Ak používate bezdrôtový smerovač s jeho predvolenými nastaveniami, SSID a heslo sú na štítku. Ak nepoznáte SSID a heslo, pozrite dokumentáciu priloženú k bezdrôtovému smerovaču.



1. Na hlavnej obrazovke klepnite na  | .
2. Vyberte možnosť **Wi-Fi (odpor.)**.  
Ak už bola tlačiareň pripojená cez sieť Ethernet, vyberte možnosť **Smerovač**.
3. Klepnite na **Spustiť nastavenie**.

Ak je už sieťové pripojenie nastavené, zobrazia sa podrobnosti o pripojení. Klepnutím na položku **Zmeniť nastavenia** zmeníte nastavenia.

## Nastavenia siete

Ak už bola tlačiareň pripojená cez sieť Ethernet, klepnite na možnosť **Zmeň. na prip. Wi-Fi.** a potom po overení hlásenia vyberte možnosť **Áno.**

4. Vyberte možnosť **Sprievodca nastavením Wi-Fi.**

5. Vyberte SSID bezdrôtového smerovača.

**Poznámka:**

Ak SSID, ku ktorému chcete pripojiť, nie je na ovládacom paneli tlačiarny zobrazené, klepnutím na možnosť **Nové hľadanie** zoznam aktualizujte. Ak sa stále nezobrazuje, klepnite na možnosť **Zadať manuálne** a potom zadajte SSID priamo.

Ak nepoznáte názov siete (SSID), skontrolujte, či nie je napísané na štítku na bezdrôtovom smerovači. Ak používate bezdrôtový smerovač s jeho predvolenými nastaveniami, použite SSID na štítku. Ak nemôžete nájsť žiadne údaje, pozrite dokumentáciu, ktorá bola priložená k bezdrôtovému smerovaču.

6. Klepnite na položku **Zadať heslo** a potom zadajte heslo.

**Poznámka:**

V hesle sa rozlišujú malé a veľké písmená.

Ak nepoznáte heslo, skontrolujte, či nie je napísané na štítku na bezdrôtovom smerovači. Na štítku môže byť heslo nazvané „Network Key“, „Wireless Password“ atď. Ak používate bezdrôtový smerovač s jeho predvolenými nastaveniami, použite heslo napísané na štítku.

7. Keď ste nastavenie dokončili, klepnite na tlačidlo **OK.**

8. Skontrolujte nastavenia a potom klepnite na tlačidlo **Spustiť nastavenie.**

9. Dokončíte klepnutím na tlačidlo **OK.**

**Poznámka:**

Ak sa nepodarí pripojiť, vložte obyčajný papier s veľkosťou A4 a potom vyberte položku **Vytlačiť kontrolnú správu** vytlačte správu o pripojení.

10. Zatvorte obrazovku **Nastavenia sieťového pripojenia.**

### Súvisiace informácie

➔ [„Zadávanie znakov“ na strane 21](#)

➔ [„Kontrola stavu sieťového pripojenia“ na strane 40](#)



➔ [„Keď nemôžete urobiť nastavenia siete“ na strane 212](#)

## Nastavenie siete Wi-Fi tlačidlom (WPS)

Sieť Wi-Fi môžete nastaviť automaticky stlačením tlačidla na bezdrôtovom smerovači. Ak sú splnené nasledujúce podmienky, môžete nastaviť pomocou tohto spôsobu.

Bezdrôtový smerovač je kompatibilný s funkciou WPS (Zabezpečené nastavenie Wi-Fi).

Aktuálne pripojenie Wi-Fi bolo nadviazané stlačením tlačidla na bezdrôtovom smerovači.

1. Na hlavnej obrazovke klepnite na  | .

2. Vyberte možnosť **Wi-Fi (odpor.).**

Ak už bola tlačiareň pripojená cez sieť Ethernet, vyberte možnosť **Smerovač.**

## Nastavenia siete

3. Klepnite na **Spustiť nastavenie**.

Ak je už sieťové pripojenie nastavené, zobrazia sa podrobnosti o pripojení. Klepnutím na položku **Zmeniť nastavenia** zmeníte nastavenia.

Ak už bola tlačiareň pripojená cez sieť Ethernet, klepnite na možnosť **Zmeň. na prip. Wi-Fi**, a potom po overení hlásenia vyberte možnosť **Áno**.

4. Vyberte možnosť **Nastavenie tlačidla (WPS)**.
5. Podržte stlačené tlačidlo [WPS] na bezdrôtovom smerovači, kým nezačne indikátor zabezpečenia blikať.

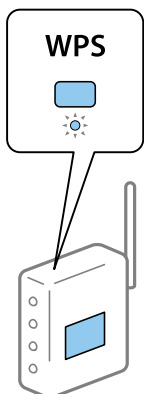

Ak neviete, kde je tlačidlo [WPS], prípadne nie sú na bezdrôtovom smerovači žiadne tlačidlá, pozrite si dokumentáciu dodávanú k bezdrôtovému smerovaču, kde nájdete podrobnosti.

6. Klepnite na tlačiarňu na položku **Spustiť nastavenie**.

7. Zatvorte obrazovku.

Po určitom čase sa obrazovka automaticky zatvorí.

**Poznámka:**

*Ak sa nepodarí pripojiť, reštartujte bezdrôtový smerovač, premiestnite ho bližšie k tlačiarňu a skúste to znova. Ak to stále nefunguje, vytlačte správu o sieťovom pripojení a pozrite riešenie.*



8. Zatvorte obrazovku **Nastavenia sieťového pripojenia**.

### Súvisiace informácie

- ➔ [„Kontrola stavu sieťového pripojenia” na strane 40](#)
- ➔ [„Keď nemôžete urobiť nastavenia siete” na strane 212](#)

## Nastavenie Wi-Fi kódom PIN (WPS)

Môžete automaticky pripojiť k bezdrôtovému smerovaču pomocou kódu PIN. Týmto spôsobom nastavte, ak bezdrôtový smerovač podporuje funkciu WPS (Wi-Fi Protected Setup). Pomocou počítača zadajte kód PIN do bezdrôtového smerovača.

1. Na hlavnej obrazovke klepnite na  | .

## Nastavenia siete

2. Vyberte možnosť **Wi-Fi (odpor.)**.  
Ak už bola tlačiareň pripojená cez sieť Ethernet, vyberte možnosť **Smerovač**.
3. Klepnite na položku **Spustiť nastavenie**.  
Ak je už sieťové pripojenie nastavené, zobrazia sa podrobnosti o pripojení. Klepnutím na položku **Zmeniť nastavenia** zmeníte nastavenia.  
Ak už bola tlačiareň pripojená cez sieť Ethernet, klepnite na možnosť **Zmeň. na prip. Wi-Fi**. a potom po overení hlásenia vyberte možnosť **Áno**.
4. Vyberte položky **Iné > Nastavenie kódu PIN (WPS)**.
5. Pomocou počítača zadajte v časovom limite dvoch minút do bezdrôtového smerovača kód PIN (osemciferné číslo) zobrazené na ovládacom paneli tlačiarne.  
**Poznámka:**  
*Pozrite si dokumentáciu k bezdrôtovému smerovaču, kde nájdete ďalšie podrobnosti o zadávaní kódu PIN.*
6. Na ovládacom paneli tlačiarne klepnite na položku **Spustiť nastavenie**.
7. Zatvorte obrazovku.  
Po určitom čase sa obrazovka automaticky zatvorí.  
**Poznámka:**  
*Ak sa nepodarí pripojiť, reštartujte bezdrôtový smerovač, premiestnite ho bližšie k tlačiarňi a skúste to znova. Ak to stále nefunguje, vytlačte správu o pripojení a pozrite riešenie.*
8. Zatvorte obrazovku **Nastavenia sieťového pripojenia**.

### Súvisiace informácie

- ➔ „Kontrola stavu sieťového pripojenia” na strane 40
- ➔ „Keď nemôžete urobiť nastavenia siete” na strane 212

## Vytvorenie nastavení pripojenia v režime Wi-Fi Direct (Jednoduchý prístupový bod)

Tento spôsob umožňuje pripojiť tlačiareň priamo k zariadeniam bez bezdrôtového smerovača. Tlačiareň funguje ako bezdrôtový smerovač.

1. Na hlavnej obrazovke klepnite na .
2. Vyberte možnosť **Wi-Fi Direct**.
3. Klepnite na položku **Spustiť nastavenie**.  
Ak ste urobili nastavenia Wi-Fi Direct (Jednoduchý prístupový bod), zobrazujú sa podrobné informácie o pripojení. Prejdite na 5. krok.
4. Klepnite na položku **Spustiť nastavenie**.

## Nastavenia siete

5. Skontrolujte SSID a heslo, ktoré sú zobrazené na ovládacom paneli tlačiarne.

Na obrazovke sieťového pripojenia na počítači alebo na obrazovke Wi-Fi na inteligentnom zariadení vyberte SSID zobrazené na ovládacom paneli tlačiarne, ktorú chcete pripojiť.

6. Na počítači alebo inteligentnom zariadení zadajte heslo, ktoré je zobrazené na ovládacom paneli tlačiarne.

**Poznámka:**

*Keď povolíte režim Wi-Fi Direct, zostane aktívovaný, kým neobnovíte predvolené nastavenia siete a nedeaktivujete režim Wi-Fi Direct.*

7. Po nadviazaní pripojenia klepnite na ovládacom paneli tlačiarne na tlačidlo **OK**.

8. Zatvorte obrazovku **Nastavenia sieťového pripojenia**.

### Súvisiace informácie

- ➔ „Kontrola stavu sieťového pripojenia” na strane 40
- ➔ „Keď nemôžete urobiť nastavenia siete” na strane 212

## Vytvorenie rozšírených nastavení siete

Môžete zmeniť názov sieťového zariadenia, nastavenie protokolu TCP/IP, server proxy atď. Pred vykonávaním zmien skontrolujte prostredie siete.

1. Na hlavnej obrazovke vyberte položku **Nastav.**
2. Vyberte položky **Všeobecné nastavenia > Nastavenia siete > Rozšírené**.
3. Vyberte položku ponuky pre nastavenia a potom vyberte alebo zadajte hodnoty nastavení.

### Súvisiace informácie

- ➔ „Položky nastavenia pre Rozšírené nastavenia siete” na strane 39

## Položky nastavenia pre Rozšírené nastavenia siete

Vyberte položku ponuky pre nastavenia a potom vyberte alebo zadajte hodnoty nastavení.

**Názov zariadenia**

Môžete zadať nasledujúce znaky.

- Limit znakov: 2 až 15 (je potrebné zadať aspoň 2 znaky)
- Použiteľné znaky: A až Z, a až z, 0 až 9, -.
- Navrchu nie je možné použiť znaky 0 až 9 a -.
- Znaky, ktoré nie je možné použiť na konci: -

## Nastavenia siete

### TCP/IP

#### Automaticky

Vyberte, keď používate bezdrôtový smerovač doma, prípadne chcete povoliť, aby bola IP adresa získaná automaticky funkciou DHCP.

#### Ručne

Vyberte, keď nechcete meniť IP adresu tlačiarne. Zadať adresy pre položky IP adresa, Maska podsiete a Predvolená brána a urobte nastavenia položky Server DNS v súlade so sieťovým prostredím.

Keď pre nastavenie priradenia IP adresy vyberiete možnosť **Aut.**, môžete zvoliť nastavenia servera DNS dvomi spôsobmi: **Ručne** alebo **Aut.**. Ak nemôžete získať adresu servera DNS automaticky, vyberte možnosť **Ručne** a potom priamo zadajte adresu primárneho a sekundárneho servera DNS.

### Proxy server

#### Nep.

Vyberte, keď používate tlačiareň v prostredí domácej siete.

#### Použiť

Vyberte, keď v sieťovom prostredí používate server proxy a chcete ho nastaviť na tlačiarňu. Zadať adresu servera proxy a číslo portu.

### Adresa IPv6

#### Aktivovať

Vyberte, ak používate adresu IPv6.

#### Zakázať

Vyberte, ak používate adresu IPv4.

### Rýchlosť linky a duplex

Vyberte príslušné nastavenie rýchlosti a duplexu siete Ethernet. Ak vyberiete iné nastavenie než **Aut.**, uistite sa, či nastavenie súhlasí s nastaveniami na rozbočovači, ktorý používate.

#### Aut.

#### Poloduplexný 10BASE-T

#### Plne duplexný 10BASE-T

#### Poloduplexný 100BASE-TX

#### Plne duplexný 100BASE-TX

---

## Kontrola stavu sieťového pripojenia

Podľa nasledujúceho postupu môžete skontrolovať stav sieťového pripojenia.

### Ikona siete

Stav sieťového pripojenia a intenzitu rádiových vln môžete skontrolovať pomocou ikony siete na hlavnej obrazovke tlačiarne.





### Súvisiace informácie

➔ „Ikony zobrazené na LCD obrazovke” na strane 18

## Kontrola podrobných informácií o sieti z ovládacieho panela

Keď je tlačiareň pripojená k sieti, môžete tiež zobraziť informácie týkajúce sa siete zvolením ponúk siete, ktoré chcete skontrolovať.

1. Na hlavnej obrazovke vyberte položku **Nastav..**
2. Vyberte položky **Všeobecné nastavenia > Nastavenia siete > Stav siete.**
3. Ak chcete overiť údaje, vyberte ponuky, ktoré chcete skontrolovať.
  - Stav káblovej siete LAN/Wi-Fi  
Zobrazuje informácie o sieti (názov zariadenia, pripojenie, intenzita signálu atď.) pri pripojení k sieti Ethernet alebo Wi-Fi.
  - Stav Wi-Fi Direct  
Zobrazuje, či je aktívny alebo deaktivovaný režim Wi-Fi Direct, a položku SSID, heslo a podobne pre pripojenia v režime Wi-Fi Direct.
  - Stav e-mail. servera  
Zobrazuje informácie o sieti pre e-mailový server.
  - List so stav. tlače  
Vytláči hárok stavu siete. Informácie o sieti Ethernet, Wi-Fi, režime Wi-Fi Direct a podobne sa vytláčia na dve alebo viac strán.

### Súvisiace informácie

➔ „Kontrola podrobných informácií o sieti z ovládacieho panela” na strane 41

## Tlač správy o sieťovom pripojení

Môžete vytlačiť správu o sieťovom pripojení a skontrolovať tak stav medzi tlačiarňou a bezdrôtovým smerovačom.

1. Vložte papiere.
2. Na hlavnej obrazovke klepnite na **Nastav..**

## Nastavenia siete

3. Klepnite na položky **Správy > Sieť**.  
Spustí sa kontrola pripojenia.
4. Klepnite na **Vytlačiť kontrolnú správu**.
5. Podľa pokynov na obrazovke tlačiarne vytlačte správu o sieťovom pripojení.  
Ak sa vyskytne chyba, skontrolujte správu o sieťovom pripojení a potom postupujte podľa vytlačených riešení.
6. Klepnite na **Zatvoriť**.

### Súvisiace informácie

➔ [„Hlásenia a riešenia v správe o sieťovom pripojení“](#) na strane 42

## Hlásenia a riešenia v správe o sieťovom pripojení

Skontrolujte hlásenia a kódy chýb v správe o sieťovom pripojení a potom postupujte podľa riešení.

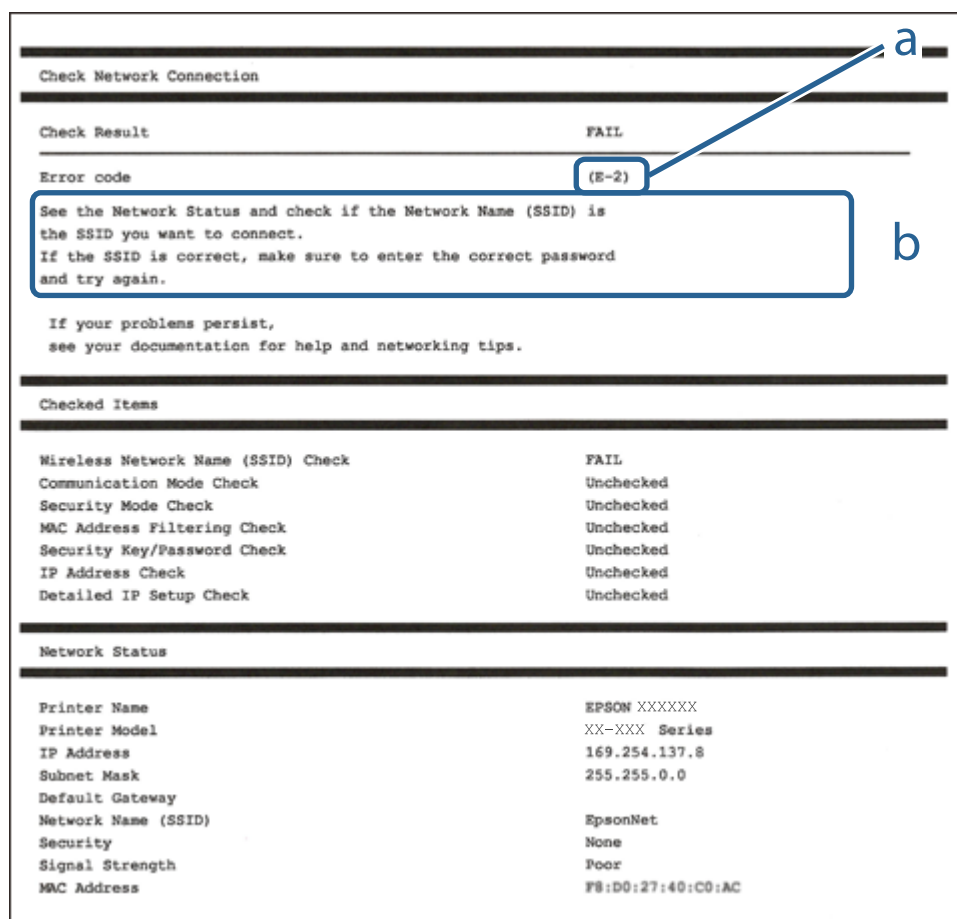

a. Kód chyby

b. Hlásenia v položke Sieťové prostredie

## Nastavenia siete

### Súvisiace informácie

- ➔ „E-1” na strane 43
- ➔ „E-2, E-3, E-7” na strane 43
- ➔ „E-5” na strane 44
- ➔ „E-6” na strane 44
- ➔ „E-8” na strane 45
- ➔ „E-9” na strane 45
- ➔ „E-10” na strane 45
- ➔ „E-11” na strane 46
- ➔ „E-12” na strane 46
- ➔ „E-13” na strane 46
- ➔ „Hlásenia v sieťovom prostredí” na strane 47

## E-1

### Riešenia:

- Skontrolujte, či je ethernetový kábel pevne zapojený do tlačiarne, rozbočovača alebo iného sieťového zariadenia.
- Skontrolujte, či je rozbočovač alebo iné sieťové zariadenie zapnuté.
- Ak chcete tlačiareň pripojiť pomocou Wi-Fi, znova vykonajte nastavenia Wi-Fi tlačiarne, pretože je vypnuté.

## E-2, E-3, E-7

### Riešenia:

- Skontrolujte, či je bezdrôtový smerovač zapnutý.
- Potvrďte, že je počítač alebo zariadenie správne pripojené k bezdrôtovému smerovaču.
- Vypnite bezdrôtový smerovač. Počkajte asi 10 sekúnd a potom ho zapnite.
- Umiestnite tlačiareň bližšie k bezdrôtovému smerovaču a odstráňte všetky prekážky medzi nimi.
- Ak ste identifikátor SSID zadali manuálne, skontrolujte, či je správny. Skontrolujte identifikátor SSID v časti **Stav siete** v správe o pripojení k sieti.
- Ak má bezdrôtový smerovač viac identifikátorov SSID, vyberte identifikátor SSID, ktorý je zobrazený. V prípade, že identifikátor SSID používa nekompatibilnú frekvenciu, tlačiareň ho nezobrazí.
- Ak používate na nadviazanie pripojenia k sieti nastavenie pomocou tlačidla, skontrolujte, či váš bezdrôtový smerovač podporuje WPS. Ak bezdrôtový smerovač nepodporuje WPS, nie je možné použiť nastavenie pomocou tlačidla.
- Uistite sa, že váš identifikátor SSID používa len znaky ASCII (alfanumerické znaky a symboly). Tlačiareň nie je schopná zobraziť identifikátor SSID, ktorý obsahuje iné znaky ako ASCII.
- Pred pripojením k bezdrôtovému smerovaču sa uistite, že poznáte identifikátor SSID a heslo. Ak používate bezdrôtový smerovač s predvolenými nastaveniami, nájdete identifikátor SSID a heslo na štítku na bezdrôtovom smerovači. Ak nepoznate identifikátor SSID a heslo, obráťte sa na osobu, ktorá nastavovala bezdrôtový smerovač, alebo si pozrite dokumentáciu dodanú s bezdrôtovým smerovačom.

## Nastavenia siete

- Ak sa pripájate k identifikátoru SSID, ktorý bol vygenerovaný prostredníctvom funkcie použitia inteligentného zariadenia ako modemu (tethering), pozrite si identifikátor SSID a heslo v dokumentácii dodanej s inteligentným zariadením.
- Ak sa pripojenie Wi-Fi náhle odpojí, skontrolujte nižšie uvedené podmienky. Ak je možné použiť ktorúkoľvek z týchto podmienok, resetujte nastavenia siete stiahnutím a spustením softvéru z nasledujúcej webovej stránky.  
<http://epson.sn> > **Nastavenie**
  - Do siete bolo pridané ďalšie inteligentné zariadenie prostredníctvom nastavenia pomocou tlačidla.
  - Sieť Wi-Fi bola nastavená pomocou inej metódy ako je nastavenie pomocou tlačidla.

### Súvisiace informácie

- ➔ „Pripojenie k počítaču” na strane 25
- ➔ „Vytvorenie nastavení siete Wi-Fi z tlačiarne” na strane 35

## E-5

### Riešenia:

Uistite sa, že je typ zabezpečenia bezdrôtového smerovača nastavený na jeden z nasledujúcich typov. Ak nie je, zmeňte typ zabezpečenia v bezdrôtovom smerovači a potom znova vykonajte nastavenia siete tlačiarne.

- WEP – 64 bitov (40 bitov)
- WEP – 128 bitov (104 bitov)
- WPA PSK (TKIP/AES)\*
- WPA2 PSK (TKIP/AES)\*
- WPA (TKIP/AES)
- WPA2 (TKIP/AES)

\* Zabezpečenie WPA PSK je tiež známe ako WPA Personal. Zabezpečenie WPA2 PSK je tiež známe ako WPA2 Personal.

## E-6

### Riešenia:

- Skontrolujte, či je vypnuté filtrovanie adresy MAC. Ak je zapnuté, zaregistrujte adresu MAC tlačiarne, aby nebola filtrovaná. Podrobnosti nájdete v dokumentácii dodanej s bezdrôtovým smerovačom. Adresu MAC tlačiarne môžete skontrolovať v časti **Stav siete** v správe o pripojení k sieti.
- Ak bezdrôtový smerovač používa zdieľané overenie pomocou zabezpečenia WEP, skontrolujte, či sú overovací kľúč a index správne.
- Ak je počet pripojiteľných zariadení v bezdrôtovom smerovači menší ako počet sieťových zariadení, ktoré chcete pripojiť, vykonajte v bezdrôtovom smerovači nastavenia na zvýšenie počtu pripojiteľných zariadení. Informácie o vykonávaní nastavení nájdete v dokumentácii dodanej s bezdrôtovým smerovačom.

### Súvisiace informácie

- ➔ „Položky nastavenia pre Rozšírené nastavenia siete” na strane 39

## Nastavenia siete

### E-8

#### Riešenia:

- V bezdrôtovom smerovači zapnite funkciu DHCP, ak je nastavenie tlačiarne Získať adresu IP nastavené na **Automaticky**.
- Ak je nastavenie tlačiarne Získať adresu IP nastavené na Manuálne, adresa IP, ktorú ste nastavili manuálne, je neplatná, pretože je mimo rozsahu (napríklad: 0.0.0.0). Nastavte platnú adresu IP na ovládacom paneli tlačiarne alebo použitím Web Config.

#### Súvisiace informácie

➔ „Položky nastavenia pre Rozšírené nastavenia siete” na strane 39

### E-9

#### Riešenia:

Skontrolujte nasledovné.

- Zariadenia sú zapnuté.
- Zo zariadení, ktoré chcete pripojiť k tlačiarne, je možné získať prístup na internet alebo do iných počítačov alebo sieťových zariadení, ktoré sú pripojené k rovnakej sieti.

Ak sa po potvrdení vyššie uvedeného stále nevytvorí pripojenie tlačiarne a sieťových zariadení, vypnite bezdrôtový smerovač. Počkajte asi 10 sekúnd a potom ho zapnite. Potom resetujte nastavenia siete po stiahnutí a spustení inštalátora z nasledujúcej webovej stránky.

<http://epson.sn> > **Nastavenie**

#### Súvisiace informácie

➔ „Pripojenie k počítaču” na strane 25

### E-10

#### Riešenia:

Skontrolujte nasledovné.

- V sieti sú zapnuté ďalšie zariadenia.
- Sieťové adresy (adresy IP, maska podsiete a predvolená brána) sú správne, ak ste položku tlačiarne Získať adresu IP nastavili na Manuálne.

Ak sú tieto adresy nesprávne, obnovte sieťovú adresu. Adresu IP, masku podsiete a predvolenú bránu môžete skontrolovať v časti **Stav siete** v správe o pripojení k sieti.

Ak je zapnutá funkcia DHCP, nastavenie tlačiarne Získať adresu IP zmeňte na **Automaticky**. Ak chcete adresu IP nastaviť manuálne, pozrite si adresu IP tlačiarne v časti **Stav siete** v správe o pripojení k sieti a potom vyberte na obrazovke sieťových nastavení možnosť Manuálne. Masku podsiete nastavte na [255.255.255.0].

Ak sa stále nevytvorí pripojenie tlačiarne a sieťových zariadení, vypnite bezdrôtový smerovač. Počkajte asi 10 sekúnd a potom ho zapnite.

## Nastavenia siete

### Súvisiace informácie

➔ „Položky nastavenia pre Rozšírené nastavenia siete” na strane 39

## E-11

### Riešenia:

Skontrolujte nasledovné.

- Adresa predvolenej brány je správna, ak ste nastavenie tlačiarne Nastavenie TCP/IP nastavili na Manuálne.
- Zariadenie, ktoré je nastavené ako predvolená brána, je zapnuté.

Nastavte správnu adresu predvolenej brány. Adresu predvolenej brány môžete skontrolovať v časti **Stav siete** v správe o pripojení k sieti.

### Súvisiace informácie

➔ „Položky nastavenia pre Rozšírené nastavenia siete” na strane 39

## E-12

### Riešenia:

Skontrolujte nasledovné.

- V sieti sú zapnuté ďalšie zariadenia.
- Sieťové adresy (adresa IP, maska podsiete a predvolená brána) sú správne, ak ich zadávate manuálne.
- Sieťové adresy pre ďalšie zariadenia (maska podsiete a predvolená brána) sú rovnaké.
- Adresa IP nie je v rozpore s ostatnými zariadeniami.

Ak sa po potvrdení vyššie uvedeného stále nevytvorí pripojenie tlačiarne a sieťových zariadení, uskúste nasledujúce.

- Vypnite bezdrôtový smerovač. Počkajte asi 10 sekúnd a potom ho zapnite.
- Znova vykonajte nastavenia siete pomocou inštalátora. Môžete ho spustiť z nasledujúcej webovej stránky.  
<http://epson.sn> > **Nastavenie**
- V bezdrôtovom smerovači, ktorý používa typ zabezpečenia WEP, môžete zaregistrovať viac hesiel. Ak je zaregistrovaných viac hesiel, skontrolujte, či je prvé zaregistrované heslo nastavené v tlačiarni.

### Súvisiace informácie

➔ „Položky nastavenia pre Rozšírené nastavenia siete” na strane 39

➔ „Pripojenie k počítaču” na strane 25

## E-13

### Riešenia:

Skontrolujte nasledovné.

## Nastavenia siete

- Sieťové zariadenia, ako napríklad bezdrôtový smerovač, rozbočovač a smerovač, sú zapnuté.
- Položka Nastavenie TCP/IP nebola pre sieťové zariadenia nastavená manuálne. (Ak sa položka tlačiarne Nastavenie <code>TCP/IP</code> nastaví automaticky pri manuálnom nastavení položky Nastavenie TCP/IP pre ďalšie sieťové zariadenia, sieť tlačiarne sa môže líšiť od siete pre iné zariadenia.)

Ak nefunguje ani po kontrole krokov uvedených vyššie, skúste nasledovné.

- Vypnite bezdrôtový smerovač. Počkajte asi 10 sekúnd a potom ho zapnite.
- V počítači, ktorý je pripojený k rovnakej sieti ako tlačiareň, vykonajte nastavenia siete pomocou inštalátora. Môžete ho spustiť z nasledujúcej webovej stránky.

<http://epson.sn> > **Nastavenie**

- V bezdrôtovom smerovači, ktorý používa typ zabezpečenia WEP, môžete zaregistrovať viac hesiel. Ak je zaregistrovaných viac hesiel, skontrolujte, či je prvé zaregistrované heslo nastavené v tlačiarňi.

### Súvisiace informácie

- ➔ „Položky nastavenia pre Rozšírené nastavenia siete” na strane 39
- ➔ „Pripojenie k počítaču” na strane 25

## Hlásenia v sieťovom prostredí

Hlásenie	Riešenie
*Zistili sa názvy viacerých sietí (SSID), ktoré zodpovedajú zadanému názvu siete (SSID). Skontrolujte názov siete (SSID).	Rovnaké SSID možno bolo nastavené na viacerých bezdrôtových smerovačoch. Skontrolujte nastavenia na bezdrôtových smerovačoch a zmeňte SSID.
Prostredie Wi-Fi sa potrebuje vylepšiť. Vypnite bezdrôtový smerovač a potom ho zase zapnite. Ak sa pripojenie nezlepší, pozrite si dokumentáciu bezdrôtového smerovača.	Po premiestnení tlačiarne bližšie k bezdrôtovému smerovaču a odstránení prekážok medzi nimi vypnite bezdrôtový smerovač. Počkajte asi 10 sekúnd a potom znova zapnite. Ak sa stále nepripojí, pozrite si dokumentáciu priloženú k bezdrôtovému smerovaču.
*Viac zariadení sa nemôže pripojiť. Ak chcete pridať ďalšie, odpojte jedno z prip. zariadení.	Počítač a inteligentné zariadenia, ktoré možno pripojiť súčasne, sú pripojené úplne v režime pripojenia Wi-Fi Direct (Jednoduchý prístupový bod). Ak chcete pridať ďalší počítač alebo inteligentné zariadenie, odpojte najprv jedno z pripojených zariadení, prípadne ho najprv pripojte k inej sieti.  Kontrolou hárku o stave siete alebo cez ovládací panel tlačiarne môžete overiť počet bezdrôtových zariadení, ktoré môžu byť pripojené súčasne, a počet pripojených zariadení.
Rovnaká SSID ako Wi-Fi Direct je v prostredí. Ak sa vám nedá pripojiť inteligentné zariadenie k tlačiarňi, zmeňte Wi-Fi Direct SSID.	Na ovládacom paneli tlačiarne prejdite na obrazovku Wi-Fi Direct Setup, vyberte ponuku a zmeňte nastavenie. Môžete zmeniť názov siete nasledujúci za výrazom DIRECT-XX-. Zadajte najviac 32 znakov.

## Výmena alebo pridanie nových bezdrôtových smerovačov

Ak sa SSID zmení z dôvodu výmeny bezdrôtového smerovača, prípadne sa pridá bezdrôtový smerovač a vytvorí sa nové sieťové prostredie, vynulujte nastavenia siete Wi-Fi.

**Súvisiace informácie**

➔ „Zmena spôsobu pripojenia na počítač” na strane 48

---

## Zmena spôsobu pripojenia na počítač

Požite inštaláčny program a znova nastavte iný spôsob pripojenia.

Nastavenie z webovej stránky

Otvorte nasledujúcu webovú stránku a potom zadajte názov výrobku. Prejdite na položku **Nastavenie** a potom spustite nastavenie.

<http://epson.sn>

Nastavenie pomocou disku so softvérom (len pre modely, ku ktorým je priložený disk so softvérom a pre používateľov s počítačmi so systémom Windows vybavenými diskovými jednotkami)

Vložte do počítača disk so softvérom a potom postupujte podľa pokynov na obrazovke.

**Výber možnosti zmeny spôsobov pripojenia**

Postupujte podľa pokynov na obrazovke, kým sa nezobrazí nasledujúca obrazovka.

Vyberte možnosť **Znova nastavte pripojenie pre Tlačiareň (kvôli novému sieťovému smerovaču alebo zmene z USB na sieťové atď.)** na obrazovke Inštalovať softvér a potom kliknite na tlačidlo **Ďalej**.

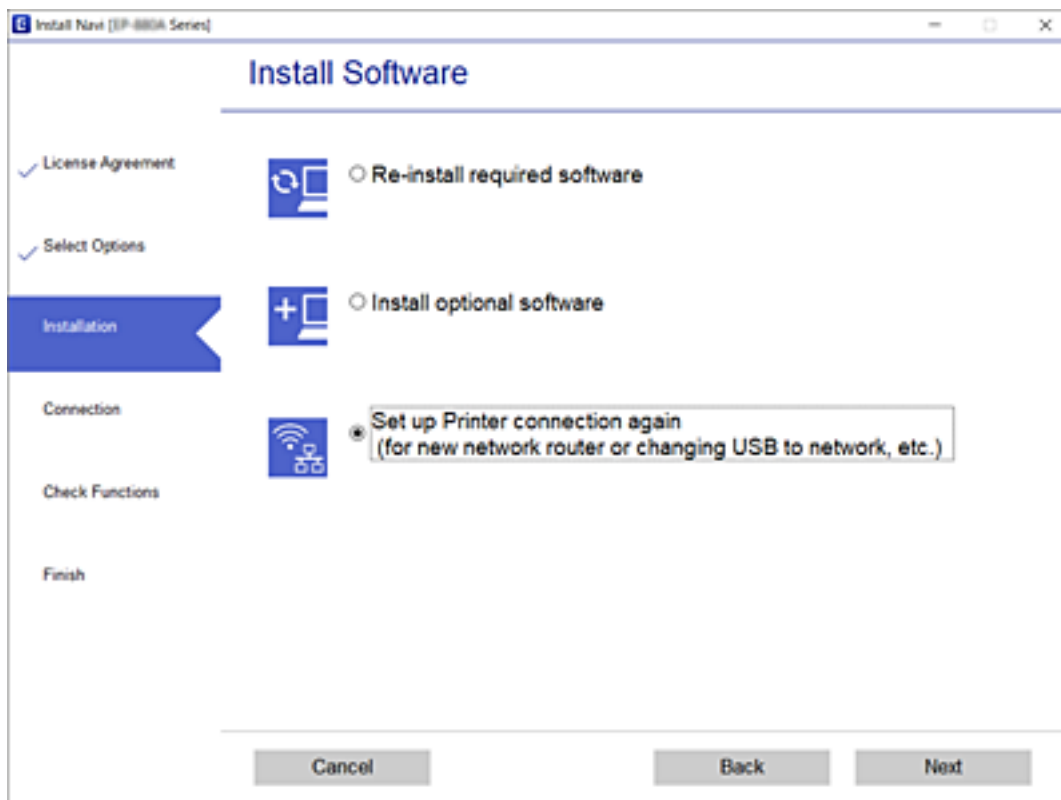



---

## Zmena sieťového pripojenia na sieť Ethernet z ovládacieho panela

Podľa ďalej uvedeného postupu zmeníte pomocou ovládacieho panela sieťové pripojenie na sieť Ethernet.

1. Na hlavnej obrazovke vyberte položku **Nastav.**
2. Vyberte položky **Všeobecné nastavenia > Nastavenia siete > Nastavenie drôtovej siete LAN**.
3. Klepnite na tlačidlo **Spustiť nastavenie**.
4. Skontrolujte hlásenie a potom zatvorte obrazovku.  
Po určitom čase sa obrazovka automaticky zatvorí.
5. Pripojte tlačiareň k smerovaču káblom siete Ethernet.

---

## Zmena nastavení režimu Wi-Fi Direct (Jednoduchý prístupový bod)

Keď je režim Wi-Fi Direct (Jednoduchý prístupový bod) povolený, môžete nastavenia zmeniť cez ponuku  > **Wi-Fi Direct > Spustiť nastavenie > Zmeniť**. Potom sa zobrazia nasledujúce položky ponuky.

### Zmena názvu siete (SSID)

Môžete na svoj povinný názov zmeniť názov siete (SSID) pre režim Wi-Fi Direct (Jednoduchý prístupový bod) použitý na pripojenie k tlačiarňi. Názov siete (SSID) môžete nastaviť v znakoch ASCII, ktoré sú zobrazené na softvérovej klávesnici na ovládacom paneli.

Keď zmeníte názov siete (SSID), všetky pripojené zariadenia sa odpoja. Použite názov siete (SSID), ak chcete znova pripojiť zariadenie.

### Zmena hesla

Môžete na svoju povinnú hodnotu zmeniť heslo pre režim Wi-Fi Direct (Jednoduchý prístupový bod) použitý na pripojenie k tlačiarňi. Heslo môžete nastaviť v znakoch ASCII, ktoré sú zobrazené na softvérovej klávesnici na ovládacom paneli.

Keď zmeníte heslo, všetky pripojené zariadenia sa odpoja. Použite nové heslo, ak chcete znova pripojiť zariadenie.

### Vypnutie režimu Wi-Fi Direct (Jednoduchý prístupový bod)

Vypnite nastavenia režimu Wi-Fi Direct (Jednoduchý prístupový bod) pre tlačiareň. Keď to vypnete, všetky zariadenia pripojené k tlačiarňi cez pripojenie v režime Wi-Fi Direct (Jednoduchý prístupový bod) sa odpoja.

### Obnovenie nastavení režimu Wi-Fi Direct (Jednoduchý prístupový bod)

Môžete obnoviť všetky nastavenia režimu Wi-Fi Direct (Jednoduchý prístupový bod) na predvolené hodnoty.

Informácie o pripojení inteligentného zariadenia v režime Wi-Fi Direct (Jednoduchý prístupový bod) uložené v tlačiarňi sa odstraňujú.

**Poznámka:**



Môžete nastaviť aj z karty **Sieť** > **Wi-Fi Direct** v aplikácii **Web Config** pre nasledujúce nastavenia.

- Aktivovanie alebo vypnutie režimu **Wi-Fi Direct** (Jednoduchý prístupový bod)
- Zmena názvu siete (SSID)
- Zmena hesla
- Obnovenie nastavení režimu **Wi-Fi Direct** (Jednoduchý prístupový bod)

---

## Vypnutie Wi-Fi z ovládacieho panela

Keď je Wi-Fi vypnuté, pripojenie cez Wi-Fi sa preruší.

1. Na hlavnej obrazovke klepnite na .
2. Vyberte možnosť **Wi-Fi (odpor.)**.  
Zobrazí sa stav siete.
3. Klepnite na položku **Zmeniť nastavenia**.
4. Vyberte položky **Iné** > **Zakázať Wi-Fi**.
5. Skontrolujte hlásenie a potom spustite nastavenie.
6. Keď sa zobrazí hlásenie o dokončení, zatvorte obrazovku.  
Po určitom čase sa obrazovka automaticky zatvorí.
7. Zatvorte obrazovku **Nastavenia sieťového pripojenia**.
8. Stlačte tlačidlo .

---

## Odpojenie pripojenia cez Wi-Fi Direct (jednoduchý režim AP) na ovládacom paneli

**Poznámka:**

Keď je pripojenie v režime **Wi-Fi Direct** (Jednoduchý prístupový bod) vypnuté, všetky počítače a inteligentné zariadenia pripojené k tlačiarni v režime **Wi-Fi Direct** (Jednoduchý prístupový bod) sú odpojené. Ak chcete odpojiť konkrétne zariadenie, odpojte zo zariadenia, nie z tlačiarne.

1. Na hlavnej obrazovke klepnite na .
2. Vyberte možnosť **Wi-Fi Direct**.  
Zobrazia sa informácie režimu **Wi-Fi Direct**.
3. Klepnite na položku **Zmeniť nastavenia**.
4. Vyberte možnosť **Zakázať Wi-Fi Direct**.

## Nastavenia siete

5. Klepnite na položku **Vypnúť nastavenia**.
6. Keď sa zobrazí hlásenie o dokončení, zatvorte obrazovku.  
Po určitom čase sa obrazovka automaticky zatvorí.
7. Zatvorte obrazovku **Nastavenia sieťového pripojenia**.

---

## Obnovenie nastavení siete z ovládacieho panela

Môžete obnoviť všetky nastavenia siete na predvolené hodnoty.

1. Na hlavnej obrazovke vyberte položku **Nastav.**
2. Vyberte položky **Obnoviť štand. nastavenia > Nastavenia siete**.
3. Skontrolujte hlásenie a potom vyberte tlačidlo **Áno**.
4. Keď sa zobrazí hlásenie o dokončení, zatvorte obrazovku.  
Po určitom čase sa obrazovka automaticky zatvorí.

# Príprava tlačiarne

## Vkladanie papierov

### Dostupný papier a kapacity

**Poznámka:**

Zobrazená veľkosť papiera sa líši v závislosti od ovládača.

### Originálny papier Epson

Spoločnosť Epson odporúča používať originálny papier Epson, aby ste dosiahli vysokokvalitné výtlačky.

**Poznámka:**

- Dostupnosť papiera sa líši podľa umiestnenia. Najnovšie informácie o dostupnosti papiera vo vašej oblasti vám poskytne podpora spoločnosti Epson.
- Pri tlači na originálny papier Epson v používateľom určenej veľkosti sú k dispozícii iba nastavenia kvality tlače **Štandardne** alebo **Normal**. Hoci niektoré ovládače tlačiarne umožňujú vybrať lepšiu kvalitu tlače, výtlačky sú vytlačené pomocou nastavenia **Štandardne** alebo **Normal**.

### Papier vhodný na tlač dokumentov

Názov média	Veľkosť	Kapacita vkladania (listy)		Obojstranná tlač
		Zásobník papiera	Zadný podávač papiera	
Epson Bright White Ink Jet Paper	A4	200	1	✓

### Papier vhodný na tlač dokumentov a fotografií

Názov média	Veľkosť	Kapacita vkladania (listy)		Obojstranná tlač
		Zásobník papiera	Zadný podávač papiera	
Epson Photo Quality Ink Jet Paper	A4	100	1	–
Epson Matte Paper-Heavyweight	A4	20	1	–
Epson Double-Sided Matte Paper	A4	1	1	–

## Príprava tlačiarne

## Súvisiace informácie

➔ „Názvy dielov a funkcie” na strane 15

## Komerčne dostupný papier

## Obyčajné papiere

Názov média	Veľkosť	Kapacita vkladania (listy)		Obojstranná tlač
		Zásobník papiera	Zadný podávač papiera	
Obyčajný papier	Letter, A4	250	1	✓
Kopírovací papier	B5, 16K (195×270 mm)	250	1	✓
Hlavičkový papier*1	A5, A6, B6	250	1	–
Vysokokvalitný obyčajný papier	Legal, Indian-Legal, 8,5×13 palcov	1	1	–
	Definovaná používateľom (mm)*2 89×127 až 215,9×1 200	1	1	–
	Definovaná používateľom (mm)*2 54×86 až 215,9×1 200	–	1	–
	Definovaná používateľom (mm)*2 182×257 až 215,9×297	1	1	✓

\*1 Papier, na ktorom sú v hlavičke predtlačené informácie, ako napríklad meno odosielateľa alebo názov spoločnosti. Navrchu papiera musí byť okraj aspoň 3 mm. Obojstranná tlač nie je pre hlavičkový papier k dispozícii.

\*2 K dispozícii je len tlač z počítača.

## Hrubé papiere

Názov média	Veľkosť	Kapacita vkladania (listy)		Obojstranná tlač
		Zásobník papiera	Zadný podávač papiera	
Hrubý papier (91 až 256 g/m <sup>2</sup> )	Letter, A4, B5, A5, A6, Legal	–	1	–
	Definovaná používateľom (mm)* 89×127 až 215,9×1 200	–	1	–

\* K dispozícii je len tlač z počítača.

## Príprava tlačiarne

## Obálky

Názov média	Veľkosť	Kapacita vkladania (obálky)		Obojstranná tlač
		Zásobník papiera	Zadný podávač papiera	
Obálka	Obálka #10, Obálka DL, Obálka C6	10	1	–

## Súvisiace informácie

➔ „Názvy dielov a funkcie” na strane 15

## Bezpečnostné opatrenia pri manipulácii s papierom

- Prečítajte si listy s pokynmi, ktoré sú zabalené s papierom.
- Ak chcete dosiahnuť vysokokvalitné výtlačky s originálnymi papiermi Epson, používajte papier v prostredí uvedenom na hárkoch dodaných s papierom.
- Pred vložením papiera prefúknite a zarovnajte jeho okraje. Fotografický papier neoddeľujte ani neskrúcajte. Týmto by ste mohli poškodiť stranu na tlačenie.

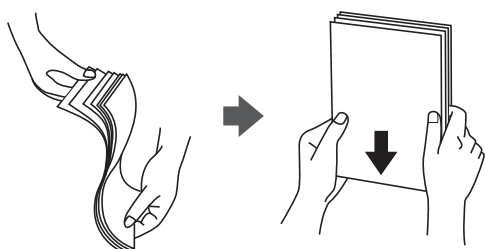

- Ak je papier skrútený, pred vložením ho vyrovnajte alebo jemne skrúťte opačným smerom. Ak budete tlačiť na skrútený papier, môže sa papier zaseknúť a atrament sa môže na výtlačku rozmazať.

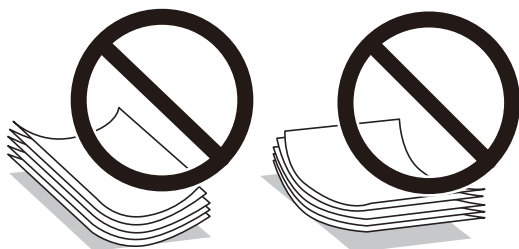

- Nepoužívajte papier, ktorý je zvlhčený, roztrhaný, narezaný, zložený, vlhký, príliš hrubý alebo tenký, ani papier s nálepkami. Takéto typy papiera môžu spôsobiť zaseknutie a atrament sa môže na výtlačku rozmazať.
- Uistite sa, že používate papier s dlhým vláknom. Ak si nie ste istí, aký typ papiera používate, skontrolujte balenie papiera, alebo kontaktujte výrobcu, aby ste si potvrdili technické parametre papiera.

## Súvisiace informácie

➔ „Technické údaje o tlačiarni” na strane 236

## Vkladanie papiera do zásobníka Zásobník papiera

1. Otvorte kryt kazety na papier, kým necvakne.

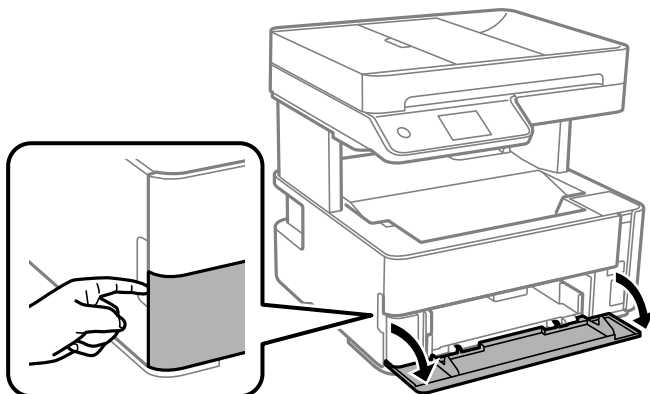

2. Skontrolujte, že tlačiareň nie je v prevádzke a potom vytiahnite von súčasť zásobník papiera.

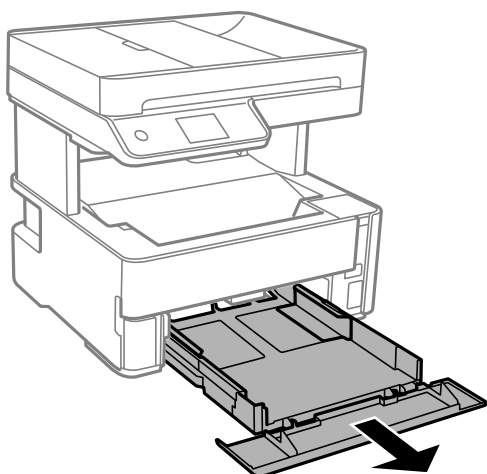

**Upozornenie:**

*Súčasť zásobník papiera sa odstrániť.*

## Príprava tlačiarne

3. Vodiace lišty posuňte do ich maximálnych polôh.

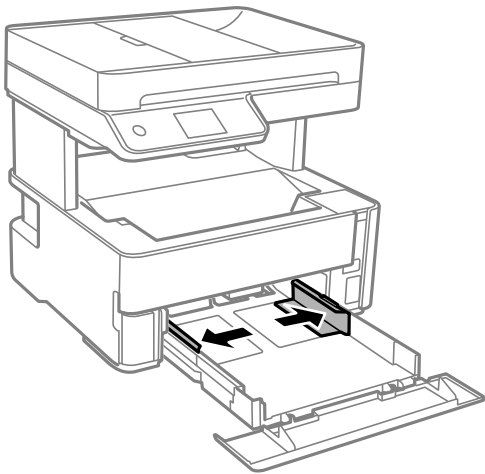

4. Zasuňte papier tlačovou stranou nadol, až kým sa nedotkne zadnej strany súčasti zásobník papiera.

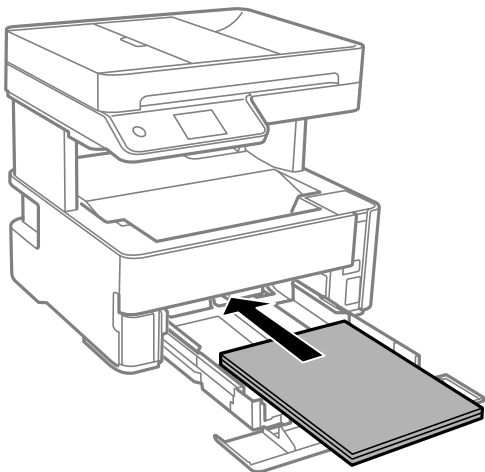

**Upozornenie:**

*Neprekračujte pri vkladaní hárkov maximálny počet, ktorý je stanovený pre daný papier.*

- ❑ 8,5×13 palcov

Vložte papier podľa čiary.

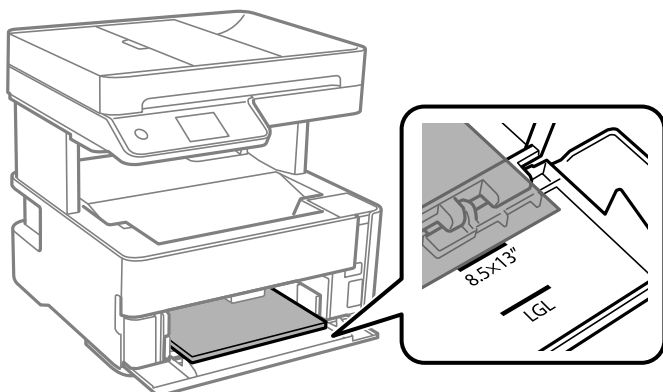



## Príprava tlačiarne

Legal

Vložte papier podľa čiary.

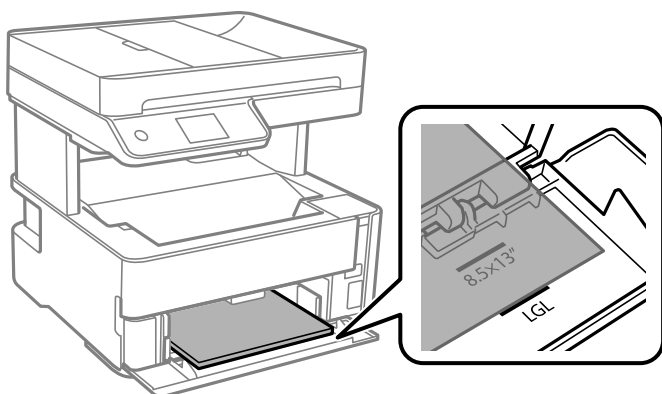

5. Posuňte postranné vodiace lišty hrán smerom k okrajom originálov.

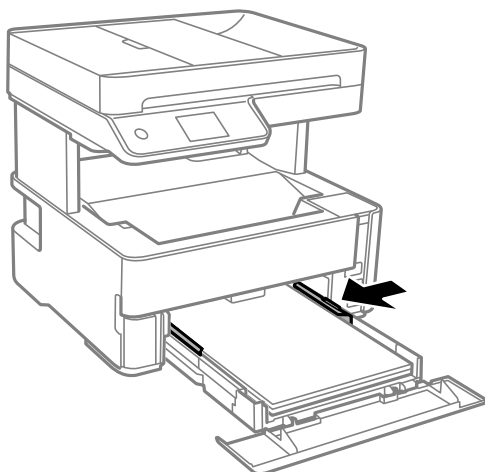

6. Opatrne vložte súčasť zásobník papiera.
7. Keď vkladáte papier kratší než A4, zatvorte kryt kazety na papier.
8. Na ovládacom paneli nastavte príslušnú veľkosť a typ papiera, ktorý ste vložili do súčasti zásobník papiera. Ak vaša veľkosť papiera nie je zobrazená, vyberte možnosť **Defin. Používateľom**.

**Poznámka:**

- Môžete aj zobrazit' obrazovku s nastavením veľkosti a typu papiera: vyberte položky **Nastav. > Všeobecné nastavenia > Nastavenia tlačiarne > Nastavenia zdroja papiera > Nastavenie papiera**.*
- Pri hlavičkovom papieri vyberte ako typ papiera možnosť **Hlavičkový**.*
- Ak pri hlavičkovom papieri tlačíte na papier menší než je v nastavení ovládača tlačiarne, tlačiareň môže tlačiť za hrany papiera, kvôli čomu sa potom na výtlačkoch objavujú atramentové škvvrny a vo vnútri tlačiarne sa hromadí nadbytočný atrament. Nezapomnite vybrať správne nastavenie veľkosti papiera.*
- Obojstranná tlač nie je pre hlavičkový papier k dispozícii. Aj rýchlosť tlače môže byť nižšia.*

## Príprava tlačiarne

- Keď vkladáte papier vo veľkosti vizitky, dajte dole páčku prepínača výstupu papiera, aby papier vychádzal z prednej strany tlačiarne.

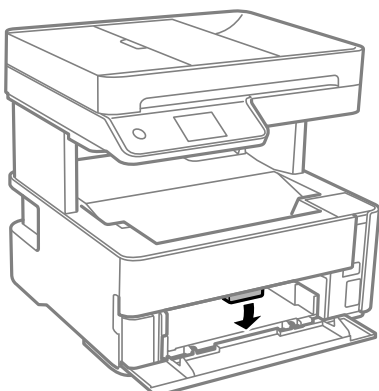

**Poznámka:**

- ☐ Aj pri obálkach odporúčame, aby vychádzali z prednej časti tlačiarne.

### Súvisiace informácie

- ➔ „Bezpečnostné opatrenia pri manipulácii s papierom” na strane 54
- ➔ „Dostupný papier a kapacity” na strane 52
- ➔ „Zoznam typov papiera” na strane 61
- ➔ „Vloženie obálok a preventívne opatrenia” na strane 60

## Vkladanie papiera do zásobníka Zadný podávač papiera

- Vysuňte vodiace lišty hrán.

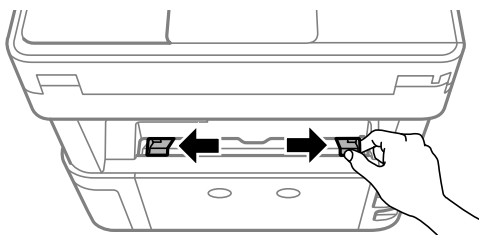

- Vložte jeden hárok papiera do stredu súčasti zadný podávač papiera stranou určenou na tlač smerom nahor.

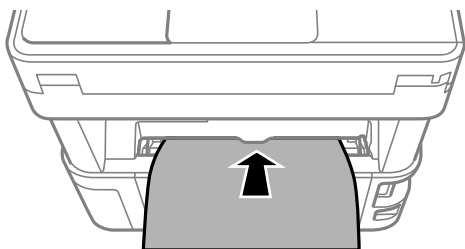

## Príprava tlačiarne

### ❑ Obálky

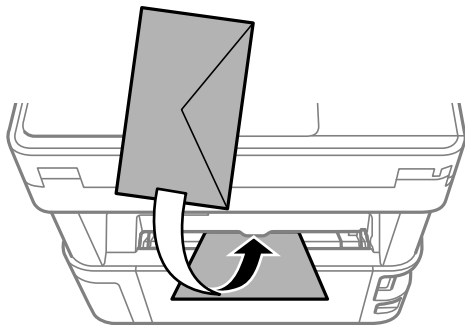

### ❑ Preddierovaný papier

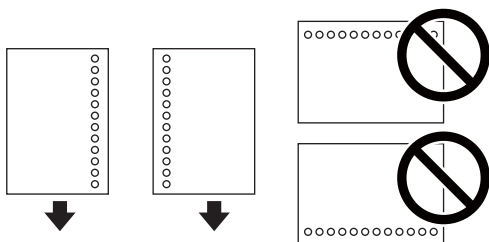

#### **Poznámka:**

- ❑ Vložte jeden hárok papiera bez otvorov väzby na vrch a na spodok.
- ❑ Prispôbte tlačovú polohu vášho súboru tak, aby ste netlačili cez otvory.

3. Posuňte postranné vodiace lišty hrán smerom k okrajom originálov.

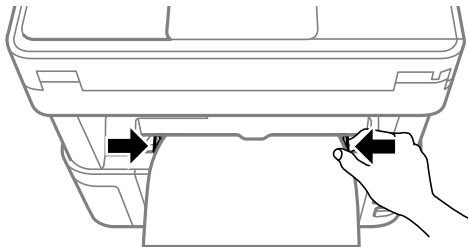

4. Keď vkladáte hrubý papier alebo papier vo veľkosti vizitky, dajte dole páčku prepínača výstupu papiera, aby papier vychádzal z prednej strany tlačiarne.

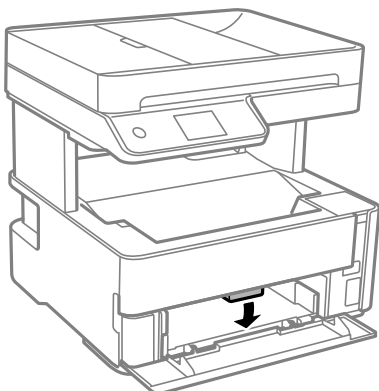

## Príprava tlačiarne

### **Poznámka:**

Aj pri obálkach odporúčame, aby vychádzali z prednej časti tlačiarne.

### **Poznámka:**

- ❑ Pri hlavičkovom papieri vyberte ako typ papiera možnosť **Hlavičkový**.
- ❑ Ak pri hlavičkovom papieri tlačíte na papier menší než je v nastavení ovládača tlačiarne, tlačiareň môže tlačiť za hrany papiera, kvôli čomu sa potom na výtláčoch objavujú atramentové škrvy a vo vnútri tlačiarne sa hromadí nadbytočný atrament. Nezabudnite vybrať správne nastavenie veľkosti papiera.
- ❑ Obojstranná tlač nie je pre hlavičkový papier k dispozícii. Aj rýchlosť tlače môže byť nižšia.

### **Súvisiace informácie**

- ➔ „Bezpečnostné opatrenia pri manipulácii s papierom” na strane 54
- ➔ „Dostupný papier a kapacity” na strane 52
- ➔ „Vloženie obálok a preventívne opatrenia” na strane 60

## Vloženie obálok a preventívne opatrenia

Obálky vkladajte do stredu zásobníka zadný podávač papiera kratšou stranou napred a stranou s chlopňou obálky otočenou smerom nadol. Potom posuňte postranné vodiace lišty k okrajom obálky.

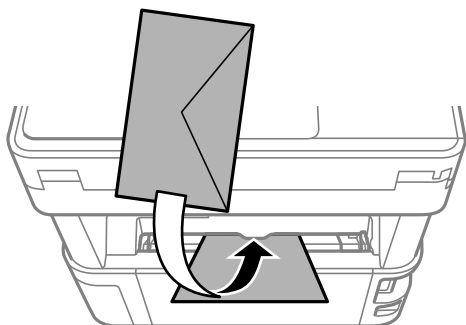

Obálky vkladajte do súčasti zásobník papiera s chlopňou obálky smerom nahor. Potom posuňte postranné vodiace lišty k okrajom obálky.

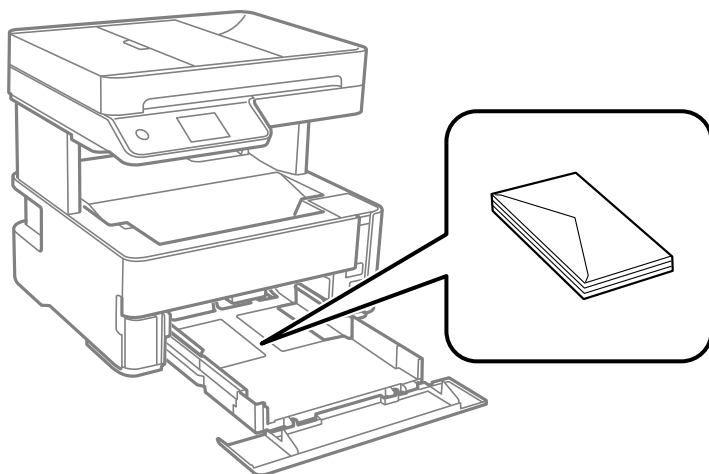

## Príprava tlačiarne

- ❑ Pred vložením obálok oddelte a zarovnajzte ich okraje. Ak je stoh obálok nadutý vzduchom, pred jeho vložením ho potlačte, aby ste znížili jeho hrúbku.

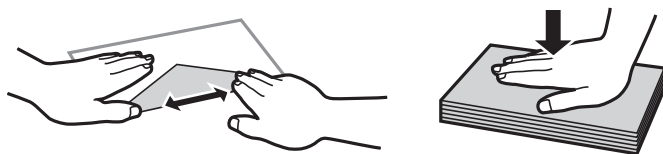

- ❑ Nepoužívajte skrútené alebo zložené obálky. Používanie takýchto obálok spôsobuje ich zaseknutie a atrament sa môže na výtlačku rozmazať.
- ❑ Nepoužívajte obálky s lepiacimi povrchmi na chlopniach alebo obálky s okienkami.
- ❑ Nepoužívajte príliš tenké obálky, pretože sa môžu pri tlači krútiť.

### Súvisiace informácie

- ➔ „Dostupný papier a kapacity” na strane 52
- ➔ „Vkladanie papiera do zásobníka Zásobník papiera” na strane 55

## Zoznam typov papiera

Ak chcete dosiahnuť optimálnu kvalitu tlače, vyberte príslušný typ používaného papiera.

Názov média	Typ média	
	Ovládací panel	Ovládač tlačiarne
Epson Bright White Ink Jet Paper	obyčajné papiere	Obyčajné papiere
Epson Matte Paper-Heavyweight Epson Double-Sided Matte Paper	Matte	Epson Matte
Epson Photo Quality Ink Jet Paper	Kval. fotograf. IJ	Epson Photo Quality Ink Jet

## Papier na výstupe

- ❑ Tlačený papier je vysunutý do výstupného zásobníka tlačovou stranou nadol. Pri obyčajnom papieri s veľkosťou A4 (s hrúbkou 80 g/m<sup>2</sup>) možno naraz vysunúť najviac 100 hárkov. Ak je na výstupe viac ako 100 hárkov, papier môže padať, prípadne sa môže vyskytnúť zaseknutie papiera. Odstráňte všetko nadbytočný papier, aby neprekračoval maximálny počet hárkov, ktoré sa dajú vysunúť.

## Príprava tlačiarne

- ❑ Keď vkladáte hrubý papier alebo papier vo veľkosti vizitky, dajte dole páčku prepínača výstupu papiera, aby papier vychádzal z prednej strany tlačiarne. Aj pri obálkach odporúčame, aby vychádzali z prednej časti tlačiarne.

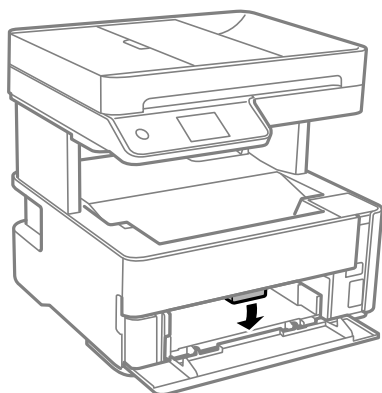

## Umiestnenie originálov

Originály môžete umiestniť na súčasť sklo skenera alebo do podávača APD.

Pomocou podávača APD môžete skenovať viacero originálov súčasne.

## Dostupné originály pre APD

Dostupné veľkosti papiera	A4, Letter, 8,5×13 palc., Legal
Typ papiera	Obyčajný papier
Hrúbka papiera (váha papiera)	64 až 95 g/m <sup>2</sup>
Kapacita vloženia	A4, Letter: 35 hárkov alebo 3.85 mm 8,5×13 palc., Legal: 10 hárkov

Ak aj originály spĺňajú parametre pre médiá, ktoré možno vkladať do APD, nemusia sa natiahnúť z APD, prípadne sa môže kvalita skenovania znížiť. Závisí to od vlastností papiera alebo kvality.

### **!** Upozornenie:

*Nepodávajte z APD fotografie ani cenné umelecké diela. Pri zlom podaní sa môže originál skrútiť alebo poškodiť. Tieto dokumenty skenujte namiesto toho na sklo skenera.*

Aby nedošlo k zaseknutiu papiera, do APD nekladajte nasledujúce originály. Pre tieto typy používajte sklo skenera.

- ❑ Roztrhnuté, zložené, pokrčené, poškodené alebo zvinuté
- ❑ Originály s otvormi pre rýchloviazač
- ❑ Originály spojené lepiacou páskou, svorkami zošívачky, kancelárskymi sponami atď.
- ❑ Originály s nalepenými štítkami alebo nálepkami
- ❑ Originály, ktoré nie sú orezané pravidelne alebo do pravého uhla

- Zviazané originály
- Projekčné fólie, termotransferový papier alebo zadné strany kopírovacieho papiera

## Vkladanie originálov do podávača ADF

1. Zarovnajte okraje originálov.
2. Otvorte vstupný zásobník ADF.

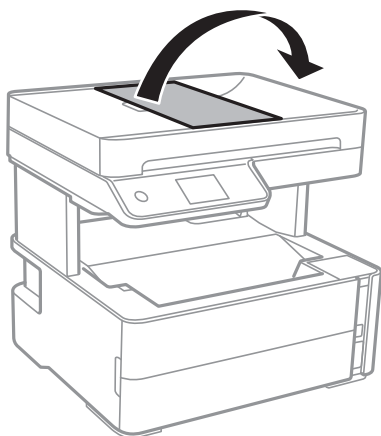

3. Roztiahnite a posuňte vodiacu lištu ADF.

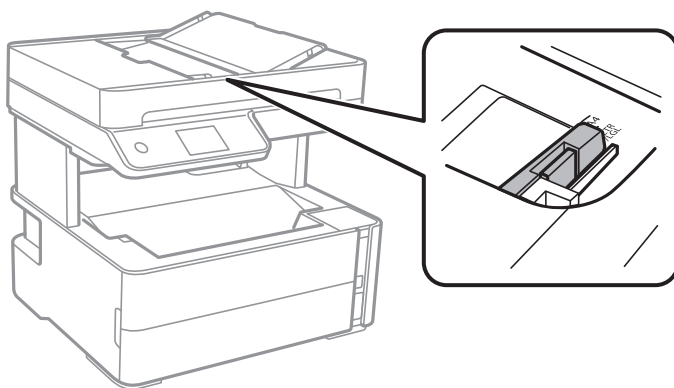

## Príprava tlačiarne

4. Vložte originály lícom nahor a krátkou hranou do ADF a potom posuňte vodiacu lištu ADF k hrane originálov.

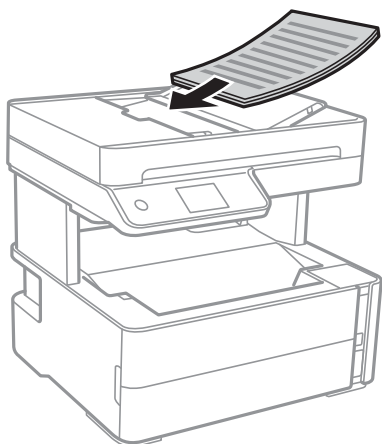

### ! Upozornenie:

- ❑ Nevkladajte originály nad čiaru označenú symbolom trojuholníka na podávači ADF.

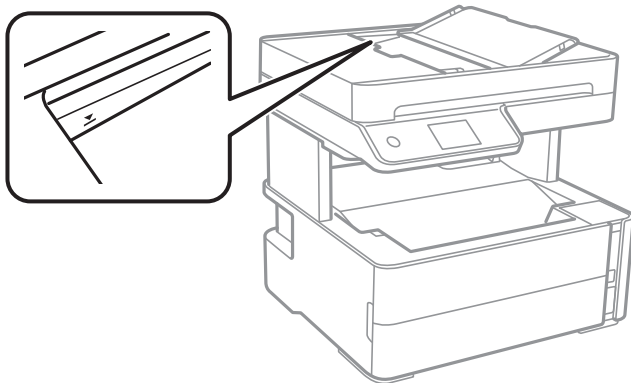

- ❑ Nepridávajte originály počas skenovania.

### Súvisiace informácie

➔ „Dostupné originály pre APD” na strane 62

## Vkladanie originálnych dokumentov do podávača ADF na obojstranné kopírovanie

Originály položte v smere znázornenom na obrázku a potom vyberte nastavenie orientácie.

- ❑ Originálne dokumenty na šírku: Na ovládacom paneli vyberte položku **Krajina** ako je opísané nižšie.

**Kopírovať > Rozšírené nastavenia > Orientácia originálu > Krajina**

Položte originály na APD v smere naznačenom šípkou.

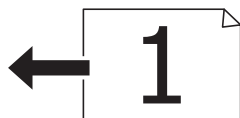



## Príprava tlačiarne

- ❑ Originálne dokumenty na výšku: Na ovládacom paneli vyberte položku **Na výšku** ako je opísané nižšie.

**Kopírovať > Rozšírené nastavenia > Orientácia originálu > Na výšku**

Položte originály na APD v smere naznačenom šípkou.



## Umiestnenie originálov na Sklo skenera

### **Upozornenie:**

*Pri otváraní alebo zatváraní krytu dokumentov dávajte pozor, aby ste si neprivreli ruku alebo prsty. Inak sa môžete zraniť.*

### **Upozornenie:**

*Pri ukladaní hrubých originálov, ako sú knihy zabráňte tomu, aby vonkajšie svetlo svietilo priamo na sklo skenera.*

1. Otvorte kryt dokumentov.

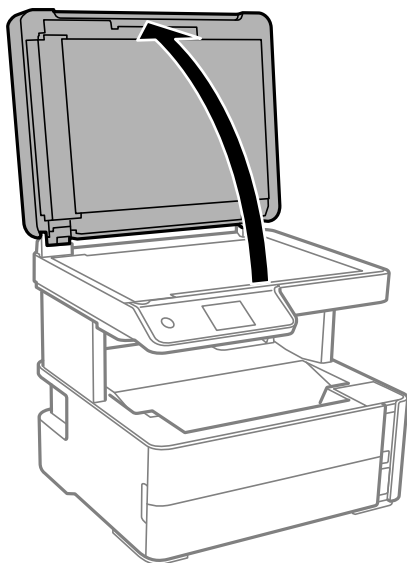

2. Odstráňte všetok prach alebo nečistoty z povrchu súčasti sklo skenera mäkkou, suchou a čistou handričkou.

### **Poznámka:**

*Ak je na súčasti sklo skenera nejaký odpad alebo špina, rozsah skenovania sa môže zväčšiť, aby boli zahrnuté, takže obraz originálu môže mať nesprávnu polohu alebo sa môže zmenšiť.*



## Príprava tlačiarne

- Umiestnite originál smerom nadol a posuňte ho až k rohovej značke.

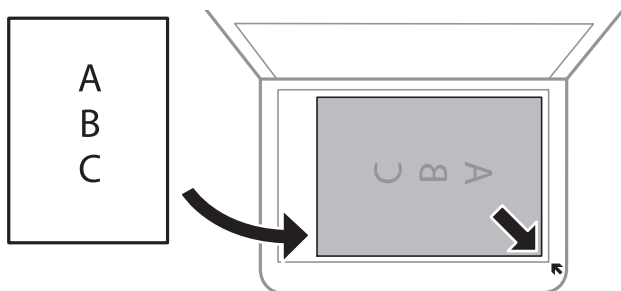

**Poznámka:**

- ❑ Neskenuje sa oblasť 1,5 mm od rohu súčasti sklo skenera.
- ❑ Keď sú originály umiestnené v podávači APD aj na sklo skenera, majú prednosť originály v podávači APD.

- Opatrne zatvorte kryt.



**Upozornenie:**

Netlačte príliš na sklo skenera ani na kryt dokumentov. Inak sa môžu poškodiť.

- Po naskenovaní odstráňte originály.

**Poznámka:**

Ak necháte originály dlhšiu dobu položené na skle, môžu sa prilepiť na sklo skenera.

## Vkladanie identifikačnej karty na kopírovanie

Položte identifikačnú kartu 5 mm od rohovej značky na súčasti sklo skenera.

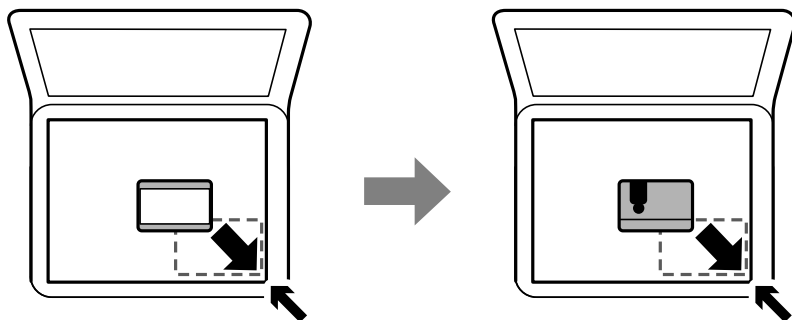

## Správa kontaktov

Registrácia zoznamu kontaktov vám umožňuje jednoduché zadávanie cieľov. Môžete zaregistrovať až 100 položiek a pri zadávaní faxového čísla môžete využiť zoznam kontaktov.

## Registrácia alebo úprava kontaktov

1. Na hlavnej obrazovke vyberte položku **Fax**.
2. Vyberte možnosť **Kontakty**.
3. Vykonajte jeden z nasledujúcich krokov.
  - Ak chcete zaregistrovať nový kontakt, vyberte položku **Pridať údaj** a potom vyberte položku **Pridať kontakt**.
  - Ak chcete upraviť kontakt, vyberte **>** na cieľovom kontakte a potom vyberte položku **Upraviť**.
  - Ak chcete odstrániť kontakt, vyberte **>** na cieľovom kontakte, potom vyberte položku **Odstrániť** a potom vyberte možnosť **Áno**. Nie je potrebné vykonávať nasledujúce postupy.
4. Urobte potrebné nastavenia.

**Poznámka:**

*Ak má váš telefónny systém PBX a potrebujete pre prepojenie s vonkajšou linkou prístupový kód, zadajte pri zadávaní faxového čísla na začiatku faxového čísla kód externého prístupu. Ak ste si nastavili prístupový kód v nastavení **Typ linky**, zadajte namiesto skutočného prístupového kódu mriežku (#). Ak chcete pridať prestávku počas vytáčania (prestávka vo vytáčaní po dobu troch sekúnd) zadajte pomlčku (-).*

5. Klepnite na tlačidlo **OK**.

### Súvisiace informácie

➔ „Zadávanie znakov” na strane 21

## Registrácia alebo úprava zoskupených kontaktov

Pridanie kontaktov do skupiny umožňuje zasielať faxy naraz do viacerých cieľových umiestnení.

1. Na hlavnej obrazovke vyberte položku **Fax**.
2. Vyberte možnosť **Kontakty**.
3. Vykonajte jeden z nasledujúcich krokov.
  - Ak chcete zaregistrovať nové zoskupené kontakty, vyberte položku **Pridať údaj** a potom vyberte položku **Pridať skupinu**.
  - Ak chcete upraviť zoskupené kontakty, vyberte **>** na cieľových zoskupených kontaktoch a potom vyberte položku **Upraviť**.
  - Ak chcete odstrániť zoskupené kontakty, vyberte **>** na cieľových zoskupených kontaktoch, potom vyberte položku **Odstrániť** a potom vyberte možnosť **Áno**. Nie je potrebné vykonávať nasledujúce postupy.
4. Zadajte alebo upravte položku **Názov skupiny** a **Zoznam slov** a potom vyberte položku **Kontakt(-y) pridané do skupiny (pož.)**.
5. Vyberte kontakty, ktoré chcete zaregistrovať do skupiny, a potom klepnite na tlačidlo **Zatvoriť**.

**Poznámka:**

- Môžete zaregistrovať až 99 kontaktov.
- Ak chcete zrušiť výber kontaktu, znova na neho klepnite.

## Príprava tlačiarne

- Klepnite na tlačidlo **OK**.

### Súvisiace informácie

➔ „Zadávanie znakov” na strane 21

## Registrácia kontaktov v počítači

Pomocou nástroja Web Config môžete v počítači vytvoriť zoznam kontaktov a importovať ho do tlačiarne.

- Otvorte aplikáciu Web Config.
- V zozname vpravo hore vyberte položku **Rozšírené nastavenia**.
- Vyberte možnosť **Kontakty**.
- Vyberte číslo, ktoré chcete zaregistrovať, a potom kliknite na tlačidlo **Upraviť**.
- Zadajte položky **Názov**, **Indexové slovo**, **Číslo faxu**, a **Rých. faxu**.
- Kliknite na položku **Použiť**.

### Súvisiace informácie

➔ „Aplikácia na konfiguráciu činností tlačiarne (Web Config)” na strane 186

➔ „Spustenie konfigurácie webovej lokality v internetovom prehliadači” na strane 186

## Položky nastavenia cieľa

Položky	Nastavenia a vysvetlenie
Názov	Zadajte meno zobrazené v kontaktoch — najviac 30 znakov v kódovaní Unicode (UTF-8). Ak to neurčujete, nechajte prázdne.
Indexové slovo	Zadajte hľadané slovo — najviac 30 znakov v kódovaní Unicode (UTF-8). Ak to neurčujete, nechajte prázdne.
Typ	Táto položka je pevne stanovená ako <b>Fax</b> . Toto nastavenie nie je možné zmeniť.
Číslo faxu	Zadajte 1 až 64 znakov. Môžete použiť znaky 0 až 9 - * # a medzeru.
Rých. faxu	Vyberte rýchlosť komunikácie pre cieľ.

## Registrovanie cieľov ako skupiny

- Otvorte aplikáciu Web Config.
- V zozname vpravo hore vyberte položku **Rozšírené nastavenia**.
- Vyberte možnosť **Kontakty**.
- Vyberte číslo, ktoré chcete zaregistrovať, a potom kliknite na tlačidlo **Upraviť**.

## Príprava tlačiarne

5. Zadáajte položky **Názov** a **Indexové slovo**.
6. V položke **Typ** vyberte skupinu.
7. Kliknite na možnosť **Vybrať** pre položku **Kontakt(y) Skupiny**.  
Zobrazia sa dostupné ciele.
8. Vyberte cieľ, ktorý chcete zaregistrovať do skupiny, a potom kliknite na položku **Vybrať**.

**Poznámka:**

*Ciele je možné zaregistrovať do viacerých skupín.*

9. Kliknite na položku **Použiť**.

### Súvisiace informácie

- ➔ „Aplikácia na konfiguráciu činností tlačiarne (Web Config)” na strane 186
- ➔ „Spustenie konfigurácie webovej lokality v internetovom prehliadači” na strane 186

---

## Možnosti ponuky Nastav.

Vyberte položku **Nastav.** na hlavnej obrazovke tlačiarne a urobte rôzne nastavenia.

### Možnosti ponuky Všeobecné nastavenia

Vyberte ponuky na ovládacom paneli, ako je opísané ďalej.

**Nastav. > Všeobecné nastavenia**

#### Zákl. nastavenia

Vyberte ponuky na ovládacom paneli, ako je opísané ďalej.

**Nastav. > Všeobecné nastavenia > Zákl. nastavenia**

Jas LCD displeja:

Umožňuje nastaviť jas displeja LCD.

Zvuk:

Nastavte hlasitosť.

Časovač režimu spánku:

Nastavte časový limit, po uplynutí ktorého sa prejde do režimu spánku (úsporný režim), keď tlačiareň nevykonala žiadne úkony. Po uplynutí nastavenej doby LCD obrazovka zhasne.

Časovač vypnutia:

Vaše zariadenie môže obsahovať túto funkciu alebo funkciu **Nast. vyp. napáj.** v závislosti od miesta nákupu.

## Príprava tlačiarne

Vyberte toto nastavenie, ak chcete tlačiareň vypínať automaticky, ak sa po určenú dobu nepoužíva. Môžete nastaviť dobu, ktorá uplynie pred aplikovaním správy napájania. Výber dlhšej doby ovplyvní energetickú efektívnosť zariadenia. Pred vykonaním akejkoľvek zmeny zohľadnite dopad na životné prostredie.

### Nast. vyp. napáj.:

Vaše zariadenie môže obsahovať túto funkciu alebo funkciu **Časovač vypnutia** v závislosti od miesta nákupu.

Vypnúť napájanie pri nečinnosti

Toto nastavenie vyberte v prípade, že chcete, aby sa tlačiareň vypla po uplynutí určenej doby nečinnosti. Výber dlhšej doby ovplyvní energetickú efektívnosť zariadenia. Pred vykonaním akejkoľvek zmeny zohľadnite dopad na životné prostredie.

Vypnúť napájanie pri odpojení

Toto nastavenie vyberte, ak chcete vypnúť tlačiareň 30 minút po odpojení všetkých portov vrátane portu LINE. Táto funkcia nemusí byť k dispozícii, závisí to od regiónu.

### Nastavenia dátumu/času:

Dátum/Čas

Umožňuje zadať aktuálny dátum a čas.

Letný čas

Umožňuje vybrať nastavenie letného času, ktoré sa vzťahuje na danú oblasť.

Časový rozdiel

Umožňuje zadať rozdiel medzi miestnym časom a koordinovaným svetovým časom (UTC).

### Krajina/Región:

Vyberte krajinu alebo región, v ktorých tlačiareň používate. Ak zmeníte krajinu alebo región, nastavenia faxu sa obnovia na predvolené a je potrebné ich vybrať znova.

### Jazyk/Language:

Zvoľte jazyk používaný na LCD obrazovke.

### Časový limit prevádzky:

Vyberte možnosť **Zap.**, ak sa chcete vrátiť na úvodnú obrazovku, ak sa po uplynutí určeného času nevykoná žiadny úkon.

### Klávesnica:

Zmeňte rozloženie klávesnice na LCD obrazovke.

## Súvisiace informácie

➔ „Šetrenie energie — ovládací panel” na strane 79

➔ „Zadávanie znakov” na strane 21

## Nastavenia tlačiarne

Vyberte ponuky na ovládacom paneli, ako je opísané ďalej.

**Nastav. > Všeobecné nastavenia > Nastavenia tlačiarne**

## Príprava tlačiarne

### Nastavenia zdroja papiera:

#### Nastavenie papiera:

Umožňuje vybrať veľkosť a typ papiera vloženého v zdroji papiera. Môžete vytvoriť nastavenia **Oblíbené nast. pap.** pre veľkosť a typ papiera.

#### Aut.pr.medzi for.A4/Letter:

Vyberte možnosť **Zap.**, ak chcete podávať papier zo zdroja papiera nastaveného na veľkosť A4, ak sa v zdroji papiera nastaveného na veľkosť Letter nenachádza žiadny papier, alebo podávať papier zo zdroja papiera nastaveného na veľkosť Letter, ak sa v zdroji papiera nastaveného na veľkosť A4 nenachádza žiadny papier.

#### Chybové hlásenie:

Vyberte možnosť **Zap.**, ak chcete zobrazovať hlásenie o chybe, ak vybraná veľkosť papiera alebo jeho typ nesúhlasia s vloženým papierom.

#### Aut. zob. nas. pap.:

Vyberte možnosť **Zap.**, ak chcete zobrazovať obrazovku **Nastavenie papiera** pri vkladaní papiera do zásobníka papiera. Ak deaktivujete túto funkciu, nemôžete tlačiť zo zariadenia iPhone ani iPad pomocou režimu AirPrint.

### Jazyk tlače:

Umožňuje vybrať jazyk tlače pre rozhranie USB alebo sieťové rozhranie.

### Univerzálne nastavenia tlače:

Tieto nastavenia tlače sa používajú pri tlači pomocou externého zariadenia bez použitia ovládača tlačiarne.

#### Odchýlka hore:

Nastavte horný okraj papiera.

#### Odchýlka vľavo:

Nastavte ľavý okraj papiera.

#### Odchýlka hore vzadu:

Nastavte horný okraj zadnej strany pri obojstrannej tlači.

#### Odchýlka vľavo vzadu:

Nastavte ľavý okraj zadnej strany pri obojstrannej tlači.

#### Skontrolovať šírku papiera:

Ak chcete pred tlačou skontrolovať šírku papiera, vyberte možnosť **Zap.** Zabraňuje to tlači mimo okrajov papiera, ak nastavenie veľkosti papiera nie je správne, môže sa však spomaliť tlač.

#### Presk. prázd. stránku:

Automaticky vynechá prázdne strany v tlačových údajoch.

## Príprava tlačiarne

### Konfigurácia tlače PDL:

Vyberte možnosti Konfigurácia tlače PDL, ktoré chcete použiť na tlač PCL.

#### Všeob. nastavenia:

- Velkosť papiera  
Vyberte predvolenú veľkosť papiera pre tlač PCL.
- Typ papiera  
Vyberte predvolený typ papiera pre tlač PCL.
- Orientácia  
Vyberte predvolenú orientáciu pre tlač PCL.
- Kvalita  
Vyberte kvalitu tlače pre tlač PCL.
- Úsp. rež. atram.  
Vyberte možnosť **Zap.**, ak chcete ušetriť atrament znížením hustoty tlače.
- Poradie tlače  
Posledná stránka hore:  
Spustí tlač od prvej strany súboru.  
Prvá stránka hore:  
Spustí tlač od poslednej strany súboru.
- Počet kópií  
Nastavenie počtu kópií, ktoré sa majú vytlačiť.
- Okraj pre väzbu  
Umožňuje vybrať umiestnenie väzby.
- Auto. vys. papiera  
Vyberte možnosť **Zap.**, ak chcete automaticky vysunúť papier po zastavení tlače počas tlačovej úlohy.
- Obojstr. tlač  
Vyberte možnosť **Zap.**, ak chcete vykonať obojstrannú tlač.

#### Ponuka PCL:

- Zdroj písma  
Rezidentný  
Vyberte, ak chcete použiť typ písma predinštalovaný v tlačiarne.  
Prevziať  
Vyberte túto možnosť pre použitie písma, ktoré ste si prevzali.
- Číslo písma  
Vyberte číslo predvoleného písma pre predvolený zdroj písma. Dostupné číslo sa líši v závislosti na nastaveniach, ktoré ste vybrali.



## Príprava tlačiarne

### Poč.znakov na palec

V prípade, že je dané písmo škálovateľné a má stanovený sklon, vyberte predvolený sklon písma. Môžete si vybrať z možností od 0,44 do 99,99 cpi (znakov na palec), v prírastkoch po 0,01.

Táto položka sa nemusí v závislosti na zdroji písma alebo nastaveniach čísla písma zobrazovať.

### Veľkosť písma

V prípade, že je dané písmo škálovateľné a proporcionálne, vyberte predvolenú výšku písma. Môžete si vybrať z možností od 4,00 do 999,75 bodov, v prírastkoch po 0,25.

Táto položka sa nemusí v závislosti na zdroji písma alebo nastaveniach čísla písma zobrazovať.

### Nast. symb.

Vyberte predvolenú sadu symbolov. Ak písmo, ktoré ste vybrali v nastavení zdroj písma a číslo písma, nie je dostupné v novom nastavení sady symbolov, nastavenia zdroja písma a čísla písma sa automaticky nahradia predvolenou hodnotou IBM-US.

### Nas.poč.riad.na st.

Nastavte počet riadkov pre vybranú veľkosť a orientáciu papiera. Toto taktiež spôsobí zmenu riadkovania (VMI) a v tlačiarňi sa uloží nová hodnota VMI. To znamená, že neskoršie zmeny veľkosti či orientácie papiera spôsobia zmeny hodnoty Form na základe uloženého VMI.

### Funkcia CR

Pri tlači s ovládačom z konkrétneho operačného systému vyberte príkaz posunu riadka.

### Funkcia LF

Pri tlači s ovládačom z konkrétneho operačného systému vyberte príkaz posunu riadka.

### Prir. zdroj papiera

Nastavte priradenie pre príkaz výberu zdroja papiera. Keď je vybraná možnosť **4**, príkazy sú nastavené ako kompatibilné s tlačiarňou HP LaserJet 4. Keď je vybraná možnosť **4K**, príkazy sú nastavené ako kompatibilné s tlačiarňami HP LaserJet 4000, 5000 alebo 8000. Keď je vybraná možnosť **5S**, príkazy sú nastavené ako kompatibilné s tlačiarňou HP LaserJet 5S.

## Aut.odstr.chýb:

Umožňuje vybrať akciu, ktorá sa má vykonať pri výskyte chyby obojstrannej tlače alebo chyby v dôsledku plnej pamäte.

### Zap.

Zobrazí sa upozornenie a tlačí sa v režime na jednu stranu, keď sa vyskytne chyba obojstrannej tlače, prípadne sa vytlačí len to, čo tlačiareň dokázala spracovať do momentu, kedy sa vyskytla chyba zaplnenia pamäte.

### Vyp.

Zobrazí sa hlásenie o chybe a tlač sa zruší.

## Tichý režim:

Vyberte možnosť **Zap.**, ak chcete redukovat rušenie počas tlače. Tlač sa však môže spomaliť. V závislosti od typu papiera a zvolených nastavení kvality tlače sa rozdiel v úrovni hluku tlačiarne nemusí prejaviť.

## Doba schnutia atramentu:

Vyberte dobu schnutia atramentu pri obojstrannej tlači. Tlačiareň po vytlačení jednej strany tlačí na druhú stranu. Ak je výtláčok rozmazaný, predĺžite čas.

## Príprava tlačiarne

### Pripojenie PC pomocou USB:

Vyberte možnosť **Aktivovať**, ak chcete umožniť počítaču prístup k tlačiarne, keď je pripojená cez rozhranie USB. Keď je vybraná možnosť **Zakázať**, je tlač a skenovanie cez sieťové pripojenie obmedzené.

### USB Nast. čas. limitu I/F:

Umožňuje zadať dobu v sekundách, ktorá musí uplynúť pred ukončením komunikácie s počítačom cez rozhranie USB, keď tlačiareň prijme tlačovú úlohu z ovládača tlačiarne PCL. Ak v ovládači tlačiarne PCL nie je jasne definované ukončenie úlohy, môže dôjsť k nekonečnej komunikácii cez rozhranie USB. V takom prípade tlačiareň ukončí komunikáciu po uplynutí zadanej doby. Ak nechcete, aby sa komunikácia ukončila, zadajte hodnotu 0 (nula).

## Nastavenia siete

Vyberte ponuky na ovládacom paneli, ako je opísané ďalej.

### Nastav. > Všeobecné nastavenia > Nastavenia siete

#### Nastavenie Wi-Fi:

Nastavte alebo zmeňte nastavenia bezdrôtovej siete. Vyberte spomedzi nasledujúcich spôsobov pripojenia a potom postupujte podľa pokynov na LCD obrazovke.

- Wi-Fi (odpor.)
- Wi-Fi Direct

#### Nastavenie drôtovej siete LAN:

Nastavte alebo zmeňte sieťové pripojenie, ktoré používa kábel siete LAN alebo smerovač. Keď sa táto možnosť používa, pripojenia cez Wi-Fi sú vypnuté.

#### Stav siete:

Zobrazí alebo vytlačí aktuálne sieťové nastavenia.

- Stav káblovej siete LAN/Wi-Fi
- Stav Wi-Fi Direct
- List so stav. tlače

#### Kontrola pripojenia:

Skontroluje aktuálne sieťové pripojenie a vytlačí správu. Ak sa vyskytli problémy s pripojením, vyriešte problém pomocou správy.

#### Rozšírené:

Urobte nasledujúce podrobné nastavenia.

- Názov zariadenia
- TCP/IP
- Proxy server
- Adresa IPv6
- Rýchlosť linky a duplex

## Príprava tlačiarne

### Súvisiace informácie

- ➔ „Vytvorenie nastavení siete Wi-Fi zadaním SSID a hesla” na strane 35
- ➔ „Nastavenie siete Wi-Fi tlačidlom (WPS)” na strane 36
- ➔ „Nastavenie Wi-Fi kódom PIN (WPS)” na strane 37
- ➔ „Vytvorenie nastavení pripojenia v režime Wi-Fi Direct (Jednoduchý prístupový bod)” na strane 38
- ➔ „Tlač správy o sieťovom pripojení” na strane 41
- ➔ „Kontrola stavu sieťového pripojenia” na strane 40
- ➔ „Zmena sieťového pripojenia na sieť Ethernet z ovládacieho panela” na strane 49
- ➔ „Vytvorenie rozšírených nastavení siete” na strane 39

### Nastavenia webovej služby

Vyberte ponuky na ovládacom paneli, ako je opísané ďalej.

#### **Nastav. > Všeobecné nastavenia > Nastavenia webovej služby**

##### Služby Epson Connect:

Zobrazí informáciu o tom, či je tlačiareň zaregistrovaná a pripojená k službe Epson Connect. Zaregistrovať do služby môžete cez položku **Zaregistrovať**, potom postupujte podľa pokynov. Keď ste sa zaregistrovali, môžete zmeniť nasledujúce nastavenia.

- Prerušiť/Obnoviť
- Zrušenie registrácie

Podrobnosti nájdete na nasledujúcej webovej stránke.

<https://www.epsonconnect.com/>

<http://www.epsonconnect.eu> (len Európa)

##### Služby Google Cloud Print:

Zobrazí informáciu o tom, či je tlačiareň zaregistrovaná a pripojená k službám Google Cloud Print. Keď ste sa zaregistrovali, môžete zmeniť nasledujúce nastavenia.

- Aktivovať/Zakázať
- Zrušenie registrácie

Podrobnosti o registrácii do služby Google Cloud Print nájdete na nasledujúcej webovej stránke.

<https://www.epsonconnect.com/>

<http://www.epsonconnect.eu> (len Európa)

### Súvisiace informácie

- ➔ „Tlač pomocou sieťovej služby” na strane 196

### Nastavenia faxu

Vyberte ponuku na ovládacom paneli, ako je opísané ďalej.

## Príprava tlačiarne

### Nastav. > Všeobecné nastavenia > Nastavenia faxu

Pozrite ďalej uvedené súvisiace informácie.

#### Súvisiace informácie

➔ „Možnosti ponuky Nastavenia faxu” na strane 91

## Možnosti ponuky Údržba

Vyberte ponuky na ovládacom paneli, ako je opísané ďalej.

### Nastav. > Údržba

#### Tlačová hlava Kontrola dýz:

Vyberte túto funkciu, ak chcete skontrolovať, či trysky tlačovej hlavy nie sú zanesené. Tlačiareň vytlačí vzorku kontroly trysiek.

#### Čistenie tlačovej hlavy:

Vyberte túto funkciu, ak chcete vyčistiť zanesené trysky v tlačovej hlave.

#### Čistenie prívodu:

Vyberte túto funkciu, ak chcete vymeniť všetok atrament v atramentovej trubici. Spotrebuje sa viac atramentu než pri obyčajnom čistení. Podrobnosti o používaní tejto funkcie nájdete ďalej v časti „Súvisiace informácie“.

#### Zarovnanie tlačovej hlavy:

Zvolením tejto funkcie nastavte tlačovú hlavu a vylepšíte tak kvalitu tlače.

##### Zvislé zarovnanie

Vyberte túto funkciu, ak sa zdajú byť výtlačky rozmazané, prípadne nie sú text a čiary zarovnané.



##### Vodorovné zarovnanie

Vyberte túto funkciu, ak sa na výtlačkoch pravidelne objavujú vodorovné pruhy.

#### Resetovať hladinu atramentu:

Vyberte túto funkciu, ak chcete obnoviť hladinu atramentu na 100 %, keď doplníte zásobník s atramentom.

#### Zostávajúca kapacita skrinky údržby:

Zobrazí informácie o približnej prevádzkovej životnosti údržbovej kazete. Keď je zobrazené , údržbová kazeta je takmer plná. Keď je zobrazené , údržbová kazeta je plná.

#### Čist. vod. prvku papiera:

Vyberte túto funkciu, ak sú na vnútorných valcoch nejaké atramentové škvrnky. Tlačiareň natiahne papier a vyčistí vnútorné valce.

## Príprava tlačiarne

### Súvisiace informácie

- ➔ „Čistenie tlačovej hlavy (Čistenie hlavy)” na strane 172
- ➔ „Výkonné čistenie tlačovej hlavy (Čistenie prívodu)” na strane 173
- ➔ „Zarovnanie tlačovej hlavy” na strane 175
- ➔ „Dopĺňanie zásobníka na atrament” na strane 164
- ➔ „Čistenie dráhy papiera od atramentových škvŕn” na strane 176

## Možnosti ponuky List so stav. tlače

Vyberte ponuky na ovládacom paneli, ako je opísané ďalej.

### Nastav. > List so stav. tlače

Konfig. listu so stav. tlače:

Vytlačí informačné hárky s aktuálnym stavom tlačiarne a nastaveniami.

List so stavom zásob:

Vytlačí informačné hárky so stavom spotrebného materiálu.

List s históriou používania:

Vytlačí informačné hárky s históriou používania tlačiarne.

Zoz. písíem PCL:

Vytlačí zoznam písíem dostupných pre tlačiareň PCL.

## Možnosti ponuky Počítadlo výtlačkov

Vyberte ponuky na ovládacom paneli, ako je opísané ďalej.

### Nastav. > Počítadlo výtlačkov

Zobrazuje celkový počet výtlačkov (vrátane položiek, ako je napríklad hárok stavu) od dátumu, kedy ste tlačiareň kúpili.

## Možnosti ponuky Správy

Vyberte ponuky na ovládacom paneli, ako je opísané ďalej.

### Nastav. > Správy

Skontroluje stav aktuálneho pripojenia pre nasledujúce ponuky a vytlačí správu.

- Sieť
- Fax

## Možnosti ponuky Používateľské nastavenia

Vyberte ponuky na ovládacom paneli, ako je opísané ďalej.

### Nastav. > Používateľské nastavenia

Môžete zmeniť predvolené nastavenia nasledujúcich ponúk.

- Kopírovať
- Skenovať do počítača
- Skenovať do cloudu
- Fax

## Možnosti ponuky Vymazať vnútornú pamäť údajov

Vyberte ponuky na ovládacom paneli, ako je opísané ďalej.

### Nastav. > Vymazať vnútornú pamäť údajov

Keď niekomu tlačiareň dávate, prípadne ju likvidujete, nezabudnite vymazať internú pamäť tlačiarne, napríklad písma PDL, makrá a pracovné oblasti.

## Možnosti ponuky Obnoviť štand. nastavenia

Vyberte ponuky na ovládacom paneli, ako je opísané ďalej.

### Nastav. > Obnoviť štand. nastavenia

Obnoví predvolené nastavenia nasledujúcich ponúk.

- Nastavenia siete
- Nastavenia kopírovania
- Nastavenia skenera
- Nastavenia faxu
- Vym. všetky údaje a nast.

## Možnosti ponuky Aktualizácia firmvéru

Vyberte ponuky na ovládacom paneli, ako je opísané ďalej.

### Nastav. > Aktualizácia firmvéru

Aktualizovať:

Skontrolujte, či bola na sieťový server odovzdaná najnovšia verzia firmvéru. Ak je k dispozícii aktualizácia, môžete vybrať, či spustiť aktualizáciu.

## Oznámenie:

Vyberte možnosť **Zap.**, ak chcete dostávať upozornenie, že je k dispozícii aktualizácia firmvéru.

---

## Šetrenie energie

Ak určitý čas nebola vykonaná žiadna operácia, tlačiareň sa automaticky prepne do režimu spánku. Môžete nastaviť dobu, ktorá uplynie pred aplikovaním správy napájania. Výber dlhšej doby ovplyvní energetickú efektivitu zariadenia. Pred vykonaním akejkoľvek zmeny zohľadnite dopad na životné prostredie.

Tlačiareň môže byť v závislosti od miesta zakúpenia vybavená funkciou na automatické vypnutie, ak nebude do 30 minút pripojená k sieti.

## Šetrenie energie — ovládací panel

1. Na hlavnej obrazovke vyberte položku **Nastav.**
2. Vyberte položky **Všeobecné nastavenia > Zákl. nastavenia**.
3. Vykonajte jeden z nasledujúcich krokov.

**Poznámka:**

*Vaše zariadenie môže obsahovať funkciu **Nast. vyp. napáj.** alebo **Časovač vypnutia** v závislosti od miesta nákupu.*

- Vyberte možnosť **Časovač režimu spánku** alebo **Nast. vyp. napáj.** > **Vypnúť napájanie pri nečinnosti** alebo **Vypnúť napájanie pri odpojení** a potom vykonajte nastavenia.
- Vyberte možnosť **Časovač režimu spánku** alebo **Časovač vypnutia** a potom vykonajte nastavenia.

# Nastavenia faxu

---

## Pred použitím funkcie faxu

Ak chcete použiť funkcie faxu, nastavte nasledujúce.

- Pripojte tlačiareň správne k telefónnej linke, prípadne k telefónnemu prístroju (ak je to potrebné)
- Prejdite funkciou **Spravidca nast. faxu**, čo je potrebné na vytvorenie základných nastavení.

V prípade potreby nastavte nasledujúce.

- Kontakty registrácia**
- Používateľské nastavenia** ktorá určuje predvolené hodnoty pre položky ponuky **Fax**
- Nastavenia správy** na vytlačenie správ, keď sú faxy odoslané alebo prijaté

### Súvisiace informácie

- ➔ „Pripojenie k telefónnej linke” na strane 80
- ➔ „Príprava tlačiarnie na odosielanie a prijímanie faxov (pomocou spravidcu Spravidca nast. faxu)” na strane 84
- ➔ „Vytvorenie jednotlivých nastavení pre funkcie faxu na tlačiarni” na strane 86
- ➔ „Možnosti ponuky Nastavenia faxu” na strane 91
- ➔ „Nastavenia siete” na strane 23
- ➔ „Správa kontaktov” na strane 66
- ➔ „Možnosti ponuky Používateľské nastavenia” na strane 78
- ➔ „Ponuka Nastavenia správy” na strane 92

---

## Pripojenie k telefónnej linke

### Kompatibilné telefónne linky

Môžete používať telefónne systémy tlačiarnie prostredníctvom štandardných analógových telefónnych liniek (PSTN = verejná vytáčaná telefónna sieť) a PBX (súkromná pobočková ústredňa).

S nasledujúcimi telefónnymi linkami alebo systémami nemusí byť používanie tlačiarnie možné.

- Telefónna linka VoIP, ako napríklad DSL, alebo digitálna služba cez optické vlákna
- Digitálna telefonická linka (ISDN)
- Niektoré telefónne systémy PBX
- Ak sú medzi telefónnu zásuvku na stene a tlačiareň zapojené adaptéry, ako je napríklad terminálový adaptér, rozdeľovač alebo smerovač DSL.



## Pripojenie tlačiarne k telefónnej linke

Tlačiareň zapojte pomocou telefónneho kábla RJ-11 (6P2C) do telefónnej zásuvky na stene. Telefón pripojte k tlačiarňi pomocou druhého telefónneho kábla RJ-11 (6P2C).

V závislosti od oblasti môže byť s tlačiarňou dodávaný telefónny kábel. Ak je v balení, použite tento kábel.

Telefónny kábel môže byť potrebné zapojiť do adaptéra dodávaného pre vašu krajinu či región.

### **Poznámka:**

*Kryt z portu tlačiarne EXT. odstráňte len pri pripojovaní telefónu k tlačiarňi. Ak telefón nepripájate, neodstraňujte kryt.*

V oblastiach, kde často dochádza k výbojom bleskov, vám odporúčame používať ochranu proti prepätiu.

## Pripojenie k štandardnej telefónnej linke (PSTN) alebo PBX

Pripojte telefónny kábel z telefónnej zásuvky na stene alebo portu PBX k portu LINE na zadnej strane tlačiarne.

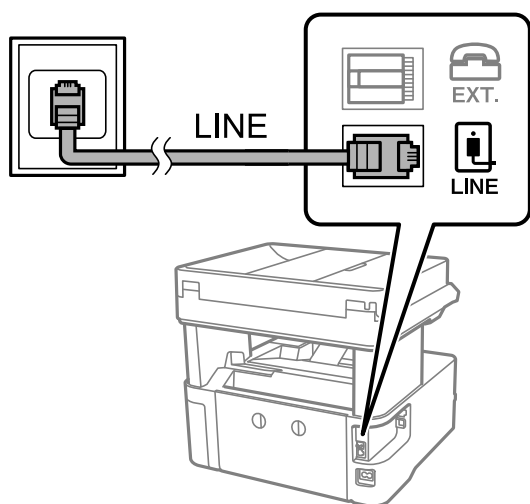

## Pripojenie k linke DSL alebo ISDN

Pripojte telefónny kábel z modemu DSL alebo terminálového adaptéru ISDN k portu LINE na zadnej strane tlačiarne. Ďalšie informácie nájdete v príručkách, ktoré boli dodané s modемом alebo adaptérom.

## Nastavenia faxu

**Poznámka:**

Ak váš modem DSL nie je vybavený zabudovaným filtrom DSL, pripojte zvláštny filter DSL.

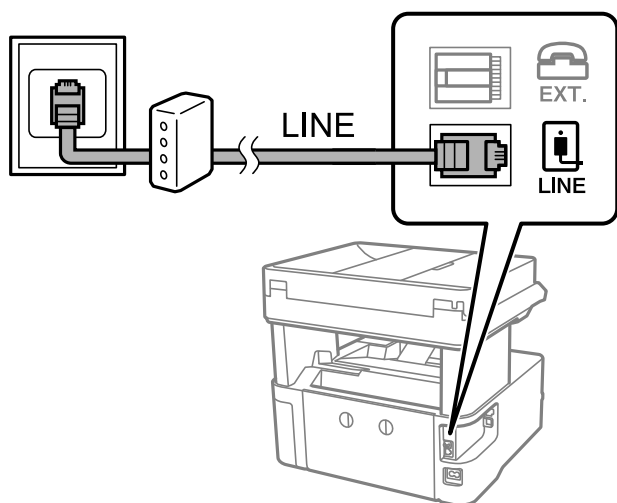

## Pripojenie telefónneho zariadenia k tlačiarni

Ak používate tlačiareň a telefón na jednej telefónnej linke, pripojte telefón k tlačiarni.

**Poznámka:**

- Ak má vaše telefónne zariadenie funkciu faxu, pred pripojením túto funkciu vypnite. Podrobnosti si pozrite v príručkách, ktoré boli dodané s telefónom.
- Ak pripojíte telefónny záznamník, uistite sa, že možnosť **Prevziať po zvonení** je nastavená na vyššiu hodnotu ako počet zvonení nastavených v telefónnom záznamníku na prijatie hovoru.

1. Odstráňte kryt z portu EXT. na zadnej strane tlačiarni.

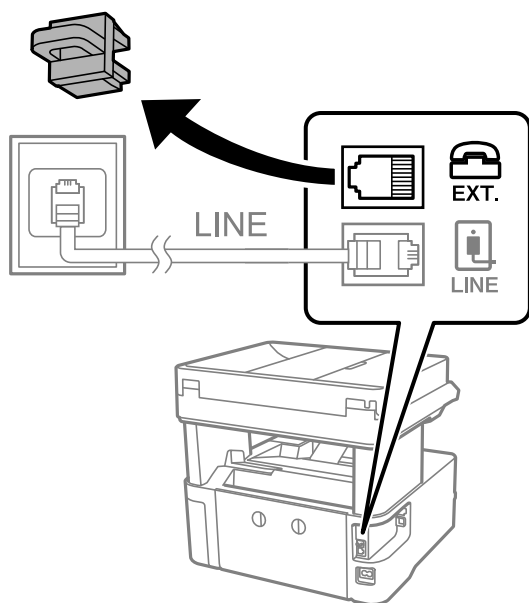

## Nastavenia faxu

- Prepojte telefónne zariadenie a port EXT. telefónnym káblom.

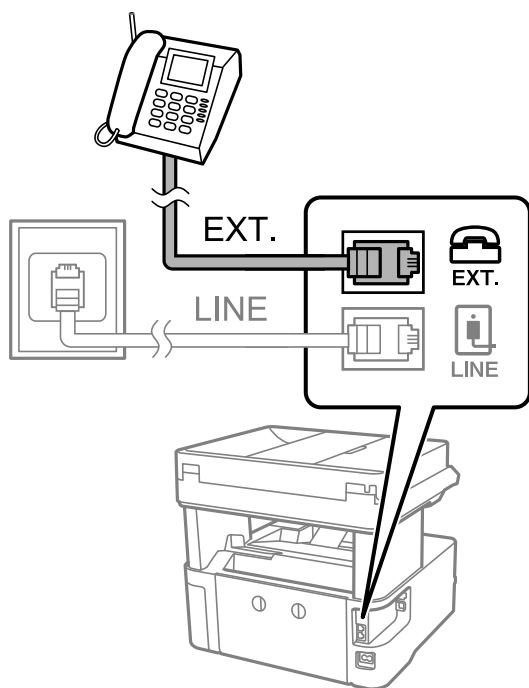

### Poznámka:

Ak zdieľate jednu telefónnu linku, dbajte na to, aby ste telefónne zariadenie pripojili k portu EXT. tlačiarnie. Ak rozdelíte linku za účelom oddeleného pripojenia telefónneho zariadenia a tlačiarnie, nebudú telefón a tlačiareň fungovať správne.

- Na hlavnej obrazovke vyberte položku **Fax**.
- Zodvihnite slúchadlo.

Pripojenie je nadviazané, keď je na nasledujúcej obrazovke aktívna možnosť **◇(Odoslať)**.

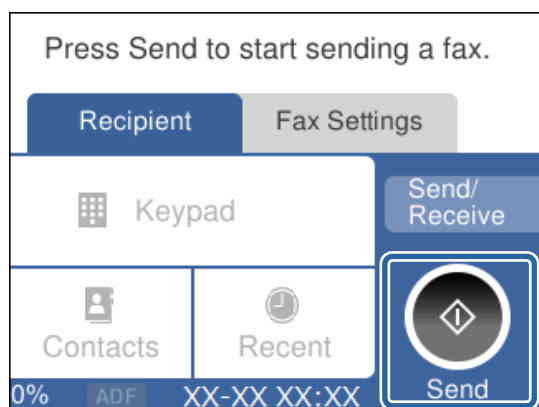

### Súvisiace informácie

- ➔ „Príprava tlačiarnie na odosielanie a prijímanie faxov (pomocou sprievodcu Sprievodca nast. faxu)” na strane 84
- ➔ „Vytvorenie nastavení pre odkazovač” na strane 87
- ➔ „Vytvorenie nastavení na prijímanie faxov pomocou pripojeného telefónu (Vzdialený príjem)” na strane 88
- ➔ „Nastavenie funkcie Režim príjmu” na strane 86

## Príprava tlačiarene na odosielanie a prijímanie faxov (pomocou sprievodcu Sprievodca nast. faxu)

**Sprievodca nast. faxu** nakonfiguruje základné funkcie faxu, aby bola tlačiareň pripravená na odosielanie a prijímanie faxov.

Sprievodca sa zobrazí automaticky, keď sa tlačiareň zapne po prvýkrát. Sprievodcu možno zobrazíť aj manuálne z ovládacieho panela tlačiarene. Ak bol sprievodca preskočený pri prvom zapnutí tlačiarene alebo po zmene prostredia pripojenia, bude potrebné ho znova zapnúť.

Nižšie sú uvedené položky, ktoré možno nastaviť pomocou sprievodcu.

**Hlavička (Vaše telefónne číslo a Hlavička faxu)**

**Režim príjmu (Aut. alebo Ručne)**

Nižšie uvedené položky sa nastavujú automaticky podľa prostredia pripojenia.

**Režim vytáčania** (napríklad **Tón** alebo **Impulz**)

**Typ linky** (PSTN alebo PBX)

**Zist. oznam. tónu**

**Nastavenie Distinctive Ring Detection (DRD)**

Ostatné položky v možnosti **Zákl. nastavenia** zostávajú nezmenené.

Spustíte sprievodcu **Sprievodca nast. faxu**, ak chcete vykonať **Zákl. nastavenia**, pričom postupujte podľa pokynov na obrazovke.

1. Skontrolujte, či je tlačiareň pripojená k telefónnej linke.

**Poznámka:**

*Pretože sa na konci sprievodcu spustí automatická kontrola faxového spojenia, tlačiareň musí byť pripojená k telefónnej linke pred spustením sprievodcu.*

2. Vyberte položku **Nastav.** na domovskej obrazovke na ovládacom paneli tlačiarene.

3. Vyberte položky **Všeobecné nastavenia > Nastavenia faxu > Sprievodca nast. faxu**.

4. Skontrolujte hlásenie zobrazené na obrazovke a potom vyberte položku **Pokračovať**.  
Spustí sa sprievodca.

5. Na obrazovke zadania hlavičky faxu zadajte meno odosielateľa, ako napríklad názov vašej spoločnosti, a potom vyberte tlačidlo **OK**.

**Poznámka:**

*Meno odosielateľa a vaše faxové číslo sa zobrazia vo forme hlavičky odchádzajúcich faxov.*

6. Na obrazovke zadania telefónneho čísla zadajte svoje faxové číslo a potom vyberte tlačidlo **OK**.

7. Na obrazovke **Nastavenie Distinctive Ring Detection (DRD)** vykonajte nasledujúce nastavenia.

Ak ste si predplatili službu charakteristického zvonenia, ktorú vám poskytuje vaša telefónna spoločnosť, vyberte položku **Nastavenia** a potom vyberte typ zvonenia, ktoré sa má používať pre prichádzajúce faxy.

- Ak vyberiete možnosť **Všetky**, prejdite na 8. krok.

- Ak vyberiete nejaké iné nastavenie, položka **Režim príjmu** bude automaticky nastavená na možnosť **Aut.**.  
Prejdite na 10. krok.

## Nastavenia faxu

- Ak nie je potrebné nastaviť túto možnosť, vyberte položku **Preskočiť** a potom prejdite na 10. krok.

### Poznámka:

- Služba zvláštneho vyzváňania, ktoré ponúka mnoho telekomunikačných spoločností (názov služby sa u jednotlivých spoločností líši) vám umožňuje mať na telefónnej linke pridelených viacero telefónnych čísiel. Každému číslu je pridelené iné vyzváňanie. Jedno číslo môžete používať pre hlasové hovory a druhé pre faxové hovory. Vyberte typ vyzváňania priradený k faxovým hovorom v nastavení **DRD**.
- V závislosti od regiónu sa zobrazujú možnosti **Zap.** a **Vyp.** v nastavení **DRD**. Pre použitie funkcie zvláštneho vyzváňania vyberte možnosť **Zap.**.

8. Na obrazovke **Nastavenie režimu príjmu** vyberte, či používate telefónne zariadenie pripojené k tlačiarňi.

- Keď je spojené, vyberte možnosť **Áno** a potom prejdite na ďalší krok.
- Keď nie je spojené, vyberte možnosť **Nie** a potom prejdite na 10. krok. **Režim príjmu** je nastavené na možnosť **Aut.**.

9. Na obrazovke **Nastavenie režimu príjmu** vyberte, či si želáte prijímať faxy automaticky.

- Pre automatický príjem: vyberte možnosť **Áno**. **Režim príjmu** je nastavené na možnosť **Aut.**.
- Pre ručný príjem: vyberte možnosť **Nie**. **Režim príjmu** je nastavené na možnosť **Ručne**.

10. Skontrolujte hlásenie zobrazené na obrazovke a potom vyberte položku **Pokračovať**.

Ak chcete opraviť alebo zmeniť nastavenia, vyberte .

11. Ak chcete spustiť kontrolu faxového pripojenia, vyberte na obrazovke **Spustiť kont. fax. spojenia** možnosť **Spustiť kontrolu** a keď sa na obrazovke objaví výzva na vytlačenie výsledkov kontroly, vyberte položku **Tlačiť**.

Vytlačí sa správa s výsledkom kontroly, zobrazujúca stav pripojenia.

### Poznámka:

- Ak boli hlásené akékoľvek chyby, postupujte podľa pokynov v správe, aby ste ich odstránili.
- Ak sa zobrazí obrazovka **Vybrať typ linky**, vyberte typ linky.
  - Keď pripájate tlačiareň k telefónnemu systému PBX alebo terminálovému adaptéru, vyberte možnosť **PBX**.
  - Keď pripájate tlačiareň k štandardnej telefónnej linke, vyberte položku **PSTN** a potom vyberte možnosť **Zakázať** na zobrazenej obrazovke **Potvrdenie**. Avšak nastavenie tejto funkcie na možnosť **Zakázať** môže spôsobiť vynechanie prvej číslice faxového čísla a zaslanie faxu na nesprávne číslo.

## Súvisiace informácie

- ➔ „Pripojenie tlačiarne k telefónnej linke” na strane 81
- ➔ „Nastavenie funkcie Režim príjmu” na strane 86
- ➔ „Vytvorenie nastavení pre odkazovač” na strane 87
- ➔ „Vytvorenie nastavení na prijímanie faxov pomocou pripojeného telefónu (Vzdialený príjem)” na strane 88
- ➔ „Ponuka Zákl. nastavenia” na strane 93

## Vytvorenie jednotlivých nastavení pre funkcie faxu na tlačiarni

Pomocou ovládacieho panela tlačiarnie môžete nakonfigurovať jednotlivé funkcie faxu na tlačiarni. Taktiež je možné zmeniť nastavenia nakonfigurované pomocou funkcie **Sprievodca nast. faxu**. Ďalšie podrobnosti nájdete v popisoch ponuky **Nastavenia faxu**.

### Súvisiace informácie

➔ „Možnosti ponuky **Nastavenia faxu**” na strane 91

## Nastavenie funkcie Režim príjmu

K dispozícii sú dve možnosti v položke **Režim príjmu** pre prijímanie prichádzajúcich faxov. Môžete urobiť nastavenia v dole uvedenej ponuke.

**Nastav.** > **Všeobecné nastavenia** > **Nastavenia faxu** > **Zákl. nastavenia** > **Režim príjmu**

Režim príjmu	Používanie telefónnej linky
Ručne	Hlavne na telefonovanie, ale aj na faxovanie
Aut.	Len na faxovanie (externé telefónne zariadenie nie je potrebné)
	Hlavne na faxovanie, ale občas aj na telefonovanie

### Súvisiace informácie

➔ „Použitie režimu **Ručne**” na strane 86

➔ „Použitie režimu **Aut.**” na strane 87

➔ „Ponuka **Zákl. nastavenia**” na strane 93

## Použitie režimu **Ručne**

### Prijímanie faxov

Keď telefón zvoní, môžete na zvonenie reagovať ručne zodvihnutím slúchadla.

Keď začujete faxový signál (pískanie):

Vyberte možnosť **Fax** na hlavnej obrazovke tlačiarnie, vyberte možnosť **Odoslať/ Prijat'** > **Prijat'** a potom klepnite na . Potom zaveste slúchadlo.

Ak je zvonenie pre hlasový hovor:

Môžete prijať telefonát ako zvyčajne.

### Prijímanie faxov pomocou pripojeného telefónu

Keď je nastavená funkcia **Vzdialený príjem**, môžete prijímať faxy zadaním položky **Kód spustenia**.

Keď telefón zazvoní, zdvihnite slúchadlo. Ak počujete faxový tón (pískanie), vytočte dvojčiferné číslo **Kód spustenia** a potom zaveste slúchadlo.

## Nastavenia faxu

### Súvisiace informácie

➔ „Vytvorenie nastavení na prijímanie faxov pomocou pripojeného telefónu (Vzdialený príjem)” na strane 88

## Použitie režimu Aut.

### Prijímanie faxov bez externého telefónneho zariadenia

Tlačiareň sa automaticky prepne na prijímanie faxov, keď zazvoní toľkokrát, ako je nastavený počet zazvonení v položke **Prevziať po zvonení**.

#### *Poznámka:*

*Odporúčame čo najmenšie možné nastavenie položky **Prevziať po zvonení**.*

### Prijímanie faxov s externým telefónnym zariadením

Tlačiareň s externým telefónnym zariadením funguje nasledovne.

- Ak je telefónne zariadenie odkazovač a keď odpovedá v rámci počtu zazvonení nastaveným v položke **Prevziať po zvonení**:
  - Ak je zvonenie pre fax: tlačiareň automaticky prepne na prijímanie faxov.
  - Ak je zvonenie pre hlasový hovor: odkazovač dokáže prijať hlasové hovory a nahráť hlasové správy.
- Keď zodvihnete slúchadlo v rámci počtu zazvonení nastaveným v položke **Prevziať po zvonení**:
  - Ak je zvonenie pre fax: môžete prijať fax podľa rovnakého postupu ako v režime **Ručne**.
  - Ak je zvonenie pre hlasový hovor: môžete prijať telefonát ako zvyčajne.
- Keď tlačiareň automaticky prepne na prijímanie faxov:
  - Ak je zvonenie pre fax: tlačiareň začne prijímať faxy.
  - Ak je zvonenie pre hlasový hovor: nemôžete prijať telefonát. Požiadajte danú osobu, aby vám zavolala znova.

#### *Poznámka:*

*Nastavte nastavenie tlačiarne **Prevziať po zvonení** na vyšší počet ako počet zazvonení odkazovača. Inak nebude môcť odkazovač prijať hlasové hovory, aby nahrával hlasové správy. Podrobnosti o nastavení odkazovača nájdete v návode priloženom k odkazovaču.*

### Súvisiace informácie

➔ „Vytvorenie nastavení pre odkazovač” na strane 87

➔ „Použitie režimu Ručne” na strane 86

## Vytvorenie nastavení pre pripojenie externého telefónneho zariadenia

### Vytvorenie nastavení pre odkazovač

Aby ste mohli odkazovač používať, musíte ho nastaviť.

1. Vyberte položku **Nastav.** na hlavnej obrazovke na ovládacom paneli tlačiarne.
2. Vyberte položky **Všeobecné nastavenia > Nastavenia faxu > Zákl. nastavenia**.

## Nastavenia faxu

3. Nastavte položku **Režim príjmu** na možnosť **Aut.**.
4. Nastavte nastavenie tlačiarne **Prevziať po zvonení** na vyšší počet ako počet zazvonení odkazovača.  
Ak je nastavenie **Prevziať po zvonení** zvolené na menší počet než sú zvonenia odkazovača, odkazovač nemôže prijímať hlasové hovory a nahrávať hlasové odkazy. Nastavenia si pozrite v príručkách, ktoré boli dodané s odkazovačom.

Nastavenie **Prevziať po zvonení** na tlačiarňi nemusí byť v závislosti na regióne zobrazené.

### Súvisiace informácie

- ➔ „Použitie režimu Aut.” na strane 87
- ➔ „Ponuka Zákl. nastavenia” na strane 93

## Vytvorenie nastavení na prijímanie faxov pomocou pripojeného telefónu (Vzdialený príjem)

Môžete začať prijímať prichádzajúce faxy len zodvihnutím slúchadla a pomocou telefónu, úplne bez použitia tlačiarne.

Funkcia **Vzdialený príjem** je dostupná pre telefóny, ktoré podporujú tónovú voľbu.

1. Vyberte položku **Nastav.** na hlavnej obrazovke na ovládacom paneli tlačiarne.
2. Vyberte položky **Všeobecné nastavenia > Nastavenia faxu > Zákl. nastavenia > Vzďialený príjem.**
3. Klepnutím na položku **Vzdialený príjem >** nastavte na možnosť **Zap.**.
4. Vyberte **Kód spustenia**, zadajte dvojmiestny kód (môžete zadať od 0 do 9, \*, a #) a potom klepnite na **OK.**
5. Zvolením tlačidla **OK** použijete nastavenia.

### Súvisiace informácie

- ➔ „Použitie režimu Ručne” na strane 86
- ➔ „Ponuka Zákl. nastavenia” na strane 93

## Nastavenie blokovania nevyžiadanych faxov

Môžete zablokovat nevyžiadané faxy.

1. Vyberte položku **Nastav.** na hlavnej obrazovke na ovládacom paneli tlačiarne.
2. Vyberte položky **Všeobecné nastavenia > Nastavenia faxu > Zákl. nastavenia > Odmietnutie faxu.**
3. Nastavte podmienku pre blokovanie nevyžiadanych faxov.  
Vyberte položku **Odmietnutie faxu** a potom povoľte nasledujúce možnosti.
  - Zoznam č. odmietnutí: Odmietnutie faxov, ktoré sú v zozname odmietnutých čísiel.
  - Zab. fax s práz. hlav.: Odmietnutie faxov, ktoré majú prázdnu hlavičku s informáciami.
  - Nezaregistrované kontakty: Odmietnutie faxov, ktoré neboli pridané do zoznamu kontaktov.



## Nastavenia faxu

4. Klepnutím na  sa vrátite na obrazovku **Odmietnutie faxu**.
5. Ak použijete funkciu **Zoznam č. odmietnutí**, kliknite, vyberte **Upraviť zoznam zam. čísel** a potom upravte zoznam.

### Súvisiace informácie

➔ „[Ponuka Zákl. nastavenia](#)” na strane 93

## Vytvorenie nastavení na ukladanie prijatých faxov

Tlačiareň je štandardne nastavená na tlač prijatých faxov. Okrem tlače môžete tlačiareň nastaviť na ukladanie prijatých faxov.

#### Došlá pošta v tlačiarne

Môžete ukladať prijaté faxy do priečinka Došlá pošta. Môžete ich prezeráť na ovládacom paneli tlačiarne, takže môžete vytlačiť len tie, ktoré chcete, prípadne odstrániť nepotrebné faxy.

#### Počítač (príjem PC-FAX)

Mimo tlačiarne

Vyššie uvedené funkcie sa môžu používať súčasne. Ak ich použijete súčasne, prijaté dokumenty sa uložia do schránky a do počítača. Ak chcete prijímať faxy na počítači, urobte nastavenia pomocou programu FAX Utility.

1. Na hlavnej obrazovke vyberte položku **Nastav.**
2. Vyberte položky **Všeobecné nastavenia > Nastavenia faxu > Nastavenia príjmu > Faxový výstup**.
3. Ak sa zobrazí hlásenie s potvrdením, potvrďte to a potom klepnite na tlačidlo **OK**.
4. Vyberte možnosť **Uložiť do prieč. Došlá pošta**.
5. Klepnutím na položku **Uložiť do prieč. Došlá pošta** to nastavte na možnosť **Zap**.
6. Keď je schránka prijatých faxov plná, vyberte možnosť **Možnosti pri zaplnení pamäte**.
  - Prijať a vytlačiť faxy:** Tlačiareň vytlačí všetky dokumenty, ktoré nemožno uložiť do schránky prijatých dokumentov.
  - Odmietnuť prichádzajúce faxy:** Tlačiareň neprijíma prichádzajúce faxové volania.
7. Môžete nastaviť heslo pre schránku prijatých dokumentov. Vyberte položku **Nastavenia hesla došlej pošty** a potom nastavte heslo.

#### **Poznámka:**

*Nie je možné nastaviť heslo, ak je položka **Možnosti pri zaplnení pamäte** nastavená na možnosť **Prijať a vytlačiť faxy**.*

### Súvisiace informácie

➔ „[Ponuka Faxový výstup](#)” na strane 91

## Vytvorenie nastavenia na odosielanie a prijímanie faxov na počítači

Ak chcete odosielať a prijímať faxy na počítači, v počítači musí byť nainštalovaný program FAX Utility a počítač musí byť pripojený cez sieť alebo káblom USB.

### Vytvorenie nastavenia Uložiť do počítača na prijímanie faxov

Môžete prijímať faxy do počítača pomocou programu FAX Utility. Nainštalujte do počítača aplikáciu FAX Utility a vytvorte nastavenie. Podrobnosti nájdete v časti Basic Operations v Pomocníkovi k programu FAX Utility (zobrazené v hlavnom okne).

Dole uvedená položka nastavenia je na ovládacom paneli nastavená na možnosť **Áno** a prijaté faxy možno ukladať do počítača.

**Nastav. > Všeobecné nastavenia > Nastavenia faxu > Nastavenia príjmu > Faxový výstup > Uložiť do počítača**

#### Súvisiace informácie

➔ „[Ponuka Faxový výstup](#)” na strane 91

### Vytvorenie nastavenia Uložiť do počítača aj pre tlač prijatých faxov na tlačiarni

Môžete urobiť nastavenie, aby sa prijaté faxy tlačili na tlačiarni aj ukladali do počítača.

1. Vyberte položku **Nastav.** na domovskej obrazovke na ovládacom paneli tlačiarnie.
2. Vyberte položky **Všeobecné nastavenia > Nastavenia faxu > Nastavenia príjmu.**
3. Vyberte položky **Faxový výstup > Uložiť do počítača > Áno a vytlačiť.**

#### Súvisiace informácie

➔ „[Ponuka Faxový výstup](#)” na strane 91

### Vytvorenie nastavenia Uložiť do počítača pre neprijímanie faxov

Ak chcete nastaviť tlačiareň tak, aby neukladala prijaté faxy do počítača, zmeňte nastavenia na tlačiarni.

#### **Poznámka:**

*Nastavenia môžete zmeniť aj pomocou programu FAX Utility. Ak sú však nejaké faxy, ktoré neboli uložené do počítača, funkcia nie je v činnosti.*

1. Vyberte položku **Nastav.** na domovskej obrazovke na ovládacom paneli tlačiarnie.
2. Vyberte položky **Všeobecné nastavenia > Nastavenia faxu > Nastavenia príjmu.**
3. Vyberte položky **Faxový výstup > Uložiť do počítača > Nie.**

#### Súvisiace informácie

➔ „[Ponuka Faxový výstup](#)” na strane 91

## Možnosti ponuky Nastavenia faxu

Voľbou ponuky **Nastav. > Nastavenia faxu** z ovládacieho panela tlačiarne zobrazte túto ponuku.

### Skont. fax. spojenie

Na ovládacom paneli tlačiarne nájdete túto ponuku:

**Nastav. > Všeobecné nastavenia > Nastavenia faxu > Skont. fax. spojenie**

Voľbou **Skont. fax. spojenie** skontrolujete, či je tlačiareň pripojená k telefónnej linke a pripravená na prenos faxu. Výsledok kontroly môžete vytlačiť na obyčajný papier s veľkosťou A4.

### Sprievodca nast. faxu

Na ovládacom paneli tlačiarne nájdete túto ponuku:

**Nastav. > Všeobecné nastavenia > Nastavenia faxu > Sprievodca nast. faxu**

Voľbou **Sprievodca nast. faxu** urobíte základné nastavenia faxu. Postupujte podľa pokynov na obrazovke.

#### Súvisiace informácie

➔ „Príprava tlačiarne na odosielanie a prijímanie faxov (pomocou sprievodcu Sprievodca nast. faxu)” na strane 84

## Ponuka Nastavenia príjmu

#### Súvisiace informácie

➔ „Ponuka Faxový výstup” na strane 91

➔ „Ponuka Nastavenia tlače” na strane 91

### Ponuka Faxový výstup

Na ovládacom paneli tlačiarne nájdete túto ponuku:

**Nastav. > Všeobecné nastavenia > Nastavenia faxu > Nastavenia príjmu > Faxový výstup**

Položka	Popis
Uložiť do prieč. Došlá pošta	Ukladá prijaté faxy do schránky prijatých dokumentov tlačiarne.
Uložiť do počítača	Konvertuje prijaté dokumenty do formátu PDF a uloží ich do počítača pripojeného k tlačiarni.

### Ponuka Nastavenia tlače

Na ovládacom paneli tlačiarne nájdete túto ponuku:

**Nastav. > Všeobecné nastavenia > Nastavenia faxu > Nastavenia príjmu > Nastavenia tlače**

## Nastavenia faxu

Položka	Popis
Automatická redukcia	Vytlačí prijaté faxy s veľkými dokumentami zmenšené tak, aby sa zmestili na papier v zdroji papiera. V závislosti od prijatých údajov nemusí byť zmenšenie možné. Ak je táto funkcia vypnutá, veľké dokumenty sa vytlačia v pôvodnej veľkosti na viacero stránok alebo sa môže vysunúť prázdna druhá strana.
Nastavenia rozdelenia stránky	Keď je prijatý dokument dlhší než je papier vložený v tlačiarni, vytlačí prijaté faxy s rozdelenými stránkami.
Automatické otočenie	Otočí faxy doručené v orientácii na šírku (dokumenty s veľkosťou A5) tak, aby sa vytlačili na papier s veľkosťou A5. Toto nastavenie sa použije v prípade, že je veľkosť A5 nastavená v ponuke <b>Nastav. &gt; Všeobecné nastavenia &gt; Nastavenia tlačiarnie &gt; Nastavenia zdroja papiera &gt; Nastavenie papiera &gt; Veľkosť papiera</b> .  Pri voľbe <b>Vyp.</b> sa faxy prijaté v orientácii na šírku s veľkosťou A5 (čo je rovnaká šírka ako dokumenty A4 na výšku) považujú za faxy s veľkosťou A4 a takto sa aj vytlačia.
Pridať inf. o prijatí	Vytlačia sa informácie o prijatí v hlavičke prijatého faxu, dokonca aj v prípade, že odosielateľ nenastavil údaje hlavičky. Údaje o prijatí zahŕňajú dátum a čas prijatia, identifikáciu odosielateľa a číslo strany (napríklad „P1“). Keď je aktivovaná možnosť <b>Nastavenia rozdelenia stránky</b> , uvádza sa tiež číslo rozdelenej strany.
Obojstranná	Vytlačí viacstranové prijaté faxy na obidve strany papiera.
Načasovanie spus. tlače	Vyberte možnosti spustenia tlače prijatých faxov.  <input type="checkbox"/> Pridať prijaté stránky: Tlač sa spustí po prijatí všetkých strán. To, či sa začne tlačiť od prvej strany alebo poslednej strany, závisí od nastavenia funkcie <b>Radenie zásobníka</b> . Pozrite vysvetlenie pre funkciu <b>Radenie zásobníka</b> .  <input type="checkbox"/> Prijatá prvá stránka: Tlač sa spustí po prijatí prvej strany a potom sa tlačí v poradí, v akom strany prichádzajú. Ak tlačiareň nespustí tlač, ak sa napríklad tlačia ďalšie úlohy, tlačiareň začne tlačiť prijaté strany hromadne, keď to bude k dispozícii.
Radenie zásobníka	Pretože prvá strana sa tlačí ako posledná (výstup navrchu), vytlačené dokumenty sa stohujú v správnom poradí strán. Táto funkcia nemusí byť dostupná, keď dochádza tlačiarni pamäť.
Doba pozast. tlače	<input type="checkbox"/> Doba pozast. tlače: Počas určenej doby od <b>Čas do zastav.</b> do <b>Čas na reštartovanie</b> tlačiareň ukladá prijaté dokumenty do internej pamäte tlačiarnie bez ich vytlačenia. Túto funkciu môžete používať na vyhnutie sa hluku v noci, alebo aby ste predišli vyzradeniu dôverných dokumentov počas vašej neprítomnosti. Pred použitím tejto funkcie sa uistite, že je voľná dostatočná pamäť. Keď to nastavíte na možnosť <b>Vyp.</b> , môžete tlačiť prijaté dokumenty aj pred časom reštartu.  <input type="checkbox"/> Čas do zastav.: Zastaví tlač dokumentov.  <input type="checkbox"/> Čas na reštartovanie: Automaticky reštartuje tlač dokumentov.
Tichý režim	Znižuje hluk, ktorý tlačiareň vydáva pri tlači faxov, tlač sa však môže spomaliť.

## Ponuka Nastavenia správy

Na ovládacom paneli tlačiarnie nájdete túto ponuku:

**Nastav. > Všeobecné nastavenia > Nastavenia faxu > Nastavenia správy**

## Nastavenia faxu

Položka	Popis
Automatická tlač záz. faxu	Automaticky vytlačí protokol faxu. Ak chcete vytlačiť protokol vždy po dokončení 30 faxových úloh, vyberte položku <b>Zap. (každ. 30)</b> . Ak chcete vytlačiť protokol v stanovený čas, vyberte položku <b>Zap. (čas)</b> . Ak však počet faxových úloh prekročí 30, protokol sa vytlačí pred stanoveným časom.
Pridať obrázok do správy	Vytlačí dokument <b>Správa o prenose</b> s obrazom prvej stránky zaslaného dokumentu. Ak chcete vytlačiť hornú časť stránky bez zmenšenia, vyberte položku <b>Zap. (veľký obrázok)</b> . Ak chcete vytlačiť celú stránku a zmenšiť ju tak, aby sa vošla do správy, vyberte položku <b>Zap. (malý obrázok)</b> .
Formát správy	Vyberte iný formát faxových správ v položke <b>Fax</b> > karta <b>Viac</b> > <b>Faxová správa</b> než formát <b>Zápis protokolu</b> . Pre tlač s kódmi chýb vyberte možnosť <b>Detail</b> .

## Ponuka Zákl. nastavenia

Na ovládacom paneli tlačiarne nájdete túto ponuku:

**Nastav. > Všeobecné nastavenia > Nastavenia faxu > Zákl. nastavenia**

Položka	Popis
Rých. faxu	Vyberte rýchlosť prenosu faxu. Ak sa často objavuje chyba komunikácie pri odosielaní/prijímaní faxov do/z cudziny, alebo ak používate telefónnu službu s adresou IP (VoIP), odporúčame vám vybrať možnosť <b>Pom. (9 600 bps)</b> .
ECM	Automaticky opravuje chyby vo faxovom prenose (Režim opravy chýb), ktoré sú väčšinou spôsobené šumom v telefónnej linke. Ak je vypnuté, nemôžete zasielať farebné dokumenty.
Zist. oznam. tónu	Deteguje tón vytáčania pred začatím vytáčania. Ak je tlačiareň pripojená k Súkromnej pobočkovej ústredni (PBX) alebo digitálnej telefónnej linke, tlačiareň nemusí začať vytáčanie. V tejto situácii zmeňte nastavenie <b>Typ linky</b> na <b>PBX</b> . Ak to nefunguje, funkciu vypnite. Vypnutie tejto funkcie však môže spôsobiť vynechanie prvej číslice faxového čísla a zaslanie faxu na nesprávne číslo.
Režim vytáčania	Vyberte typ telefónneho systému, ku ktorému ste tlačiareň zapojili. Po nastavení na možnosť <b>Impulz</b> môžete dočasne prepnúť režim vytáčania z pulzného na tónový, a to tak, že stlačíte tlačidlo * (zadáte „T“) pri zadávaní čísel na hornej obrazovke faxu. Toto nastavenie sa nemusí zobrazovať. Závisí to od regiónu alebo krajiny.
Typ linky	Vyberte typ linky, ku ktorej ste tlačiareň zapojili.  Ak tlačiareň používate v prostredí, ktoré používa telefónnu klapku a na pripojenie na externú linku vyžaduje externý prístupový kód, ako napríklad 0 a 9, vyberte položku <b>PBX</b> a zaregistrujte prístupový kód. Číslo # (mriežka) zadajte pri odosielaní faxu na externé faxové číslo namiesto prístupového kódu po zaregistrovaní prístupového kódu. V prostredí, ktoré používa modem DSL alebo terminálový adaptér, sa tiež odporúča nastaviť na <b>PBX</b> .  Nie je možné poslať faxy príjemcom z položky <b>Kontakty</b> , pri ktorých je externý prístupový kód nastavený na 0 alebo 9. Ak ste pridali príjemcov v položke <b>Kontakty</b> pomocou externého prístupového kódu 0 alebo 9, nastavte položku <b>Prístupový kód</b> na možnosť <b>Nep.</b> . V opačnom prípade je potrebné zmeniť kód na # v položke <b>Kontakty</b> .
Hlavička	Zadajte svoje meno odosielateľa a faxové číslo. Tieto sa zobrazia ako hlavička na odchádzajúcich faxoch.  <input type="checkbox"/> Vaše telefónne číslo: Môžete zadať najviac 20 znakov, použite 0–9 + alebo medzeru.  <input type="checkbox"/> Hlavička faxu: Ak je to potrebné, môžete zaregistrovať až 21 mien odosielateľa. V jednotlivých menách odosielateľa môžete zadať najviac 40 znakov.

## Nastavenia faxu

Položka	Popis
Režim príjmu	Umožňuje vybrať režim príjmu. Podrobnosti nájdete ďalej v súvisiacich informáciách.
DRD	Ak ste si predplatili službu charakteristického zvonenia, ktorú vám poskytuje vaša telefónna spoločnosť, vyberte typ zvonenia, ktorý sa má používať pre prichádzajúce faxy. Služba charakteristického vyzváňania, ktorú ponúka mnoho telekomunikačných spoločností (názov služby sa u jednotlivých spoločností líši) vám umožňuje mať na telefónnej linke pridelených viacero telefónnych čísel. Každému číslu je pridelený iný vyzváňací tón. Jedno číslo môžete používať pre hlasové hovory a druhé pre faxové hovory. V závislosti od regiónu možno vybrať buď možnosť <b>Zap.</b> , alebo <b>Vyp.</b>
Prevziať po zvonení	Umožňuje vybrať počet zvonení, ktoré musia zaznieť, než tlačiareň automaticky prijme fax.
Vzdialený príjem	<input type="checkbox"/> <b>Vzdialený príjem:</b> Keď prijmete hovor prichádzajúceho faxu na telefóne pripojenom k tlačiarne, môžete spustiť príjem faxu zadáním kódu na telefóne. <input type="checkbox"/> <b>Kód spustenia:</b> Nastavte počiatočný kód pre <b>Vzdialený príjem</b> . Zadajte dva znaky, môžete použiť 0–9, *, #.
Odmietnutie faxu	<input type="checkbox"/> <b>Odmietnutie faxu:</b> Vyberte možnosti odmietnutia nevyžiadaných faxov. <ul style="list-style-type: none"> <li><input type="checkbox"/> <b>Zoznam č. odmietnutí:</b> Ak je telefónne číslo druhej strany v zozname odmietnutých čísel, nastavte, či sa majú odmietnuť prichádzajúce faxy.</li> <li><input type="checkbox"/> <b>Zab. fax s práz. hlav.:</b> Ak je telefónne číslo druhej strany blokové, nastavte, či sa má odmietnuť príjem faxov.</li> <li><input type="checkbox"/> <b>Nezaregistrované kontakty:</b> Ak telefónne číslo druhej strany nie je v zozname kontaktov, nastavte, či sa má odmietnuť príjem faxov.</li> </ul> <input type="checkbox"/> <b>Upraviť zoznam zam. čísel:</b> Môžete zaregistrovať až 30 faxových čísel, z ktorých sa majú odmietnuť faxy a hovory. Môžete zadať najviac 20 znakov, použite 0–9, *, # alebo medzeru.

### Súvisiace informácie

- ➔ „Príprava tlačiarne na odosielanie a prijímanie faxov (pomocou sprievodcu Sprievodca nast. faxu)” na strane 84
- ➔ „Nastavenie funkcie Režim príjmu” na strane 86
- ➔ „Vytvorenie nastavení na prijímanie faxov pomocou pripojeného telefónu (Vzdialený príjem)” na strane 88
- ➔ „Nastavenie blokovania nevyžiadaných faxov” na strane 88

## Ponuka Nastavenia zabezp.

Na ovládacom paneli tlačiarne nájdete túto ponuku:

Nastav. > Všeobecné nastavenia > Nastavenia faxu > Nastavenia zabezp.

Položka	Popis
Obmedzenia priam. vytáčania	Voľbou <b>Zap.</b> sa deaktivuje manuálne zadávanie faxových čísel príjemcov, čím umožní operátorovi vybrať si príjemcov len zo zoznamu kontaktov alebo histórie odoslaných faxov.  Voľbu <b>Zadať dvakrát</b> vyberte, ak chcete operátora požiadať, aby znovu zadal faxové číslo pri jeho manuálnom zadávaní.  Voľba <b>Vyp.</b> umožňuje manuálne zadať faxové čísla príjemcu.
Potvrdiť zoznam adries	Voľba <b>Zap.</b> zobrazí pred začiatkom prenosu obrazovku potvrdenia príjemcu.

**Nastavenia faxu**

<b>Položka</b>	<b>Popis</b>
Auto. maz. zál. údajov	<p>Voľbu <b>Zap.</b> vyberte, ak chcete automaticky vymazať záložné kópie po úspešnom odoslaní alebo prijatí dokumentu a keď záložné kópie už nie sú potrebné.</p> <p>Po zvolení možnosti <b>Vyp.</b> tlačiareň dočasne uloží záložné kópie odoslaných a prijatých dokumentov do svojej pamäte, aby sa tak predišlo ich strate pri nečakanom vypnutí v dôsledku výpadku elektrického prúdu alebo nesprávnej operácie.</p>
Odstrániť zál. údaje	<p>Vymaže všetky kópie, ktoré sú dočasne uložené v pamäti tlačiarne. Túto možnosť spustíte pred tým, ako tlačiareň odovzdáte niekomu inému alebo ju zlikvidujete.</p>

# Tlač

---

## Tlač z ovládača tlačiarne v systéme Windows

### Otvorenie ovládača tlačiarne

Keď otvoríte ovládač tlačiarne z ovládacieho panela na počítači, nastavenia sa použijú vo všetkých aplikáciách.

#### Otvorenie ovládača tlačiarne z ovládacieho panela

- Windows 10/Windows Server 2016

Kliknite na tlačidlo Štart, potom vyberte položky **Systém Windows > Ovládací panel > Zobrazit' zariadenia a tlačiarne** v časti **Hardvér a zvuk**. Kliknite pravým tlačidlom na tlačiareň, alebo ju podržte stlačenú a potom vyberte položku **Predvoľby tlače**.

- Windows 8.1/Windows 8/Windows Server 2012 R2/Windows Server 2012

Vyberte položky **Pracovná plocha > Nastavenia > Ovládací panel > Zobrazit' zariadenia a tlačiarne** v časti **Hardvér a zvuk**. Kliknite pravým tlačidlom na tlačiareň, alebo ju podržte stlačenú a potom vyberte položku **Predvoľby tlače**.

- Windows 7/Windows Server 2008 R2

Kliknite na tlačidlo Štart a vyberte položky **Ovládací panel > Zobrazit' zariadenia a tlačiarne** v časti **Hardvér a zvuk**. Kliknite na tlačiareň pravým tlačidlom a vyberte položku **Predvoľby tlače**.

- Windows Vista/Windows Server 2008

Kliknite na tlačidlo Štart a vyberte položky **Ovládací panel > Tlačiarne** v časti **Hardvér a zvuk**. Kliknite na tlačiareň pravým tlačidlom a vyberte položku **Predvoľby tlače**.

- Windows XP/Windows Server 2003 R2/Windows Server 2003

Kliknite na tlačidlo Štart a vyberte položky **Ovládací panel > Tlačiarne a ostatný hardvér > Tlačiarne a faxy**. Kliknite na tlačiareň pravým tlačidlom a vyberte položku **Predvoľby tlače**.

#### Prístup k ovládaču tlačiarne cez ikonu tlačiarne na paneli úloh

Ikona tlačiarne na paneli úloh pracovnej plochy je odkazová ikona, ktorá umožňuje rýchly prístup k ovládaču tlačiarne.

Ak kliknete na ikonu tlačiarne a vyberiete možnosť **Nastavenia tlačiarne**, prejdete do rovnakého okna nastavení tlačiarne, ako je to zobrazené z ovládacieho panela. Ak na túto ikonu kliknete dvakrát, môžete skontrolovať stav tlačiarne.

#### **Poznámka:**

*Ak nie je ikona tlačiarne zobrazená na paneli úloh, prejdite do okna ovládača tlačiarne, kliknite na položku **Preferencie monitorovania** na karte **Údržba** a vyberte možnosť **Zaregistrujte ikonu odkazu na paneli úloh**.*

### Základné tlačové činnosti

#### **Poznámka:**

*Operácie sa môžu líšiť v závislosti od aplikácie. Podrobnosti nájdete v Pomocníkovi aplikácie.*



## Tlač

1. Otvorte súbor, ktorý chcete tlačiť.  
Ak nebol do tlačiarne vložený papier, vložte ho.
2. V ponuke **Súbor** vyberte položku **Tlačiť** alebo **Nastavenie strany**.
3. Vyberte tlačiareň.
4. Prejdite do okna ovládača tlačiarne výberom položky **Predvolby** alebo **Nastavenia**.

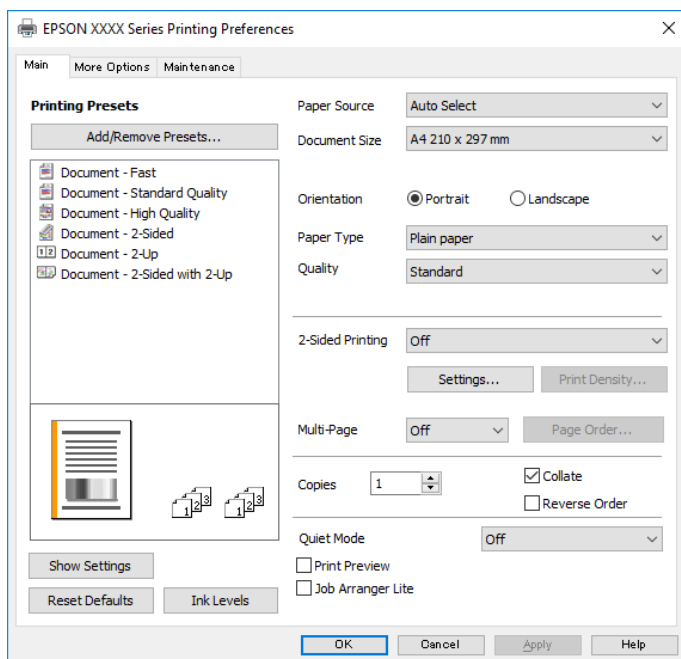

5. V prípade potreby zmeňte nastavenie.  
Podrobnosti nájdete v možnostiach ponuky pre ovládač tlačiarne.

### Poznámka:

- Vysvetlenie položiek nastavenia nájdete v online Pomocníkovi. Kliknutím pravým tlačidlom myši na položku zobrazíte položku **Pomocník**.
- Keď zvolíte položku **Ukážka pred tlačou**, môžete si pred tlačou pozrieť ukážku dokumentu.

6. Kliknutím na tlačidlo **OK** zatvoríte okno ovládača tlačiarne.
7. Kliknite na položku **Tlačiť**.

### Poznámka:

Keď vyberiete položku **Ukážka pred tlačou**, zobrazí sa okno s ukážkou. Ak chcete zmeniť nastavenia, kliknite na položku **Zrušiť** a potom postup od 2. kroku zopakujte.

## Súvisiace informácie

- ➔ „Dostupný papier a kapacity” na strane 52
- ➔ „Vkladanie papiera do zásobníka Zásobník papiera” na strane 55
- ➔ „Zoznam typov papiera” na strane 61
- ➔ „Karta Hlavný” na strane 112

## Obojstranná tlač

Môžete tlačiť na obidve strany papiera. Taktiež môžete tlačiť brožúru, ktorú vytvoríte zmenou usporiadania stránok a zložením výtlačku.

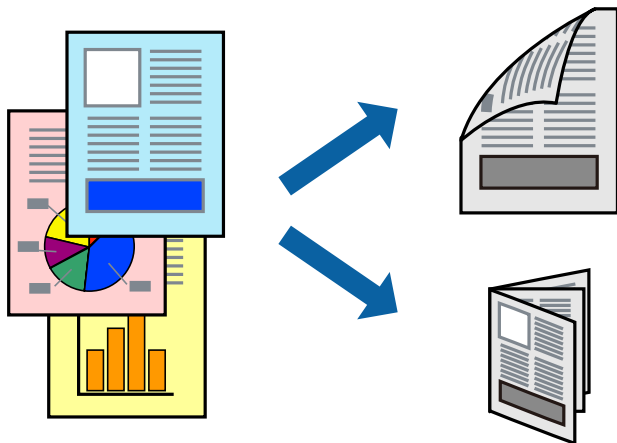

### Poznámka:

- Ak nepoužijete papier vhodný na obojstrannú tlač, kvalita tlače sa môže zhoršiť a papier sa môže zaseknúť.
- V závislosti od papiera a údajov môže atrament presiaknuť na druhú stranu papiera.

### Súvisiace informácie

➔ „Dostupný papier a kapacity” na strane 52

## Nastavenia tlače

1. Na karte **Hlavný** v ovládači tlačiarne vyberte možnosť v položke **Obojstranná tlač**.
2. Vykonajte požadované nastavenia pomocou ponuky **Nastavenia** a potom kliknite na tlačidlo **OK**.  
Ak je to potrebné, urobte nastavenia pre položku **Hustota tlače**.

### Poznámka:

- Ak chcete tlačiť skladanú brožúru, vyberte položku **Brožúra**.
- Keď nastavujete položku **Hustota tlače**, môžete upraviť sýtosť tlače podľa typu dokumentu.
- Tlač môže byť pomalšia, pretože jej rýchlosť závisí od vybratej možnosti **Vyberte typ dokumentu** v okne **Nastavenie hustoty tlače** a od vybratej možnosti **Kvalita** na karte **Hlavný**.

3. Kliknite na položku **Tlačiť**.

### Súvisiace informácie

- ➔ „Základné tlačové činnosti” na strane 96
- ➔ „Karta Hlavný” na strane 112

## Tlač viacerých strán na jeden hárok

Na jeden hárok papiera môžete vytlačiť dve alebo štyri strany údajov.

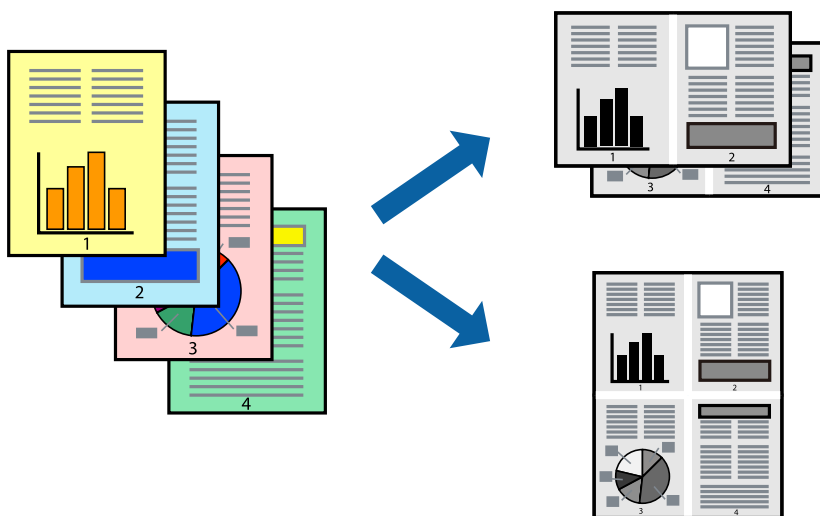

### Nastavenia tlače

Na karte **Hlavný** v ovládači tlačiarne vyberte možnosť **2 str. na hárok** alebo **4 str. na hárok** ako nastavenie **Viacstránkové**.

#### Súvisiace informácie

- ➔ „Základné tlačové činnosti“ na strane 96
- ➔ „Karta Hlavný“ na strane 112

## Tlač a zoradovanie podľa poradia strán (tlač v opačnom poradí)

Pri výstupe papiera z prednej časti tlačiarne môžete tlačiť od poslednej strany, takže sú dokumenty po tlači zoradené v správnom poradí.

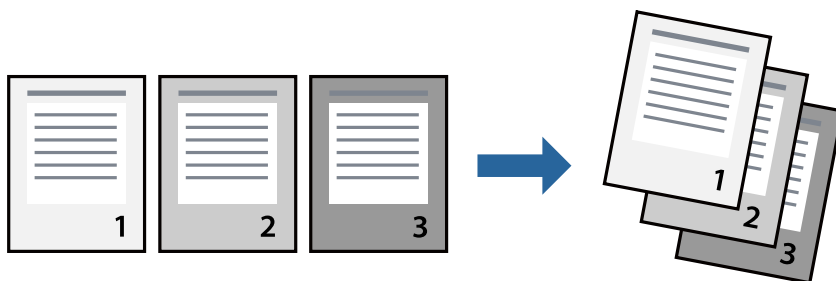

### Nastavenia tlače

Na karte **Hlavný** v ovládači tlačiarne vyberte položku **Obrátiť poradie**.

**Súvisiace informácie**

- ➔ „Základné tlačové činnosti“ na strane 96
- ➔ „Karta Hlavný“ na strane 112

**Tlač zmenšeného alebo zväčšeného dokumentu**

Veľkosť dokumentu môžete zmenšiť alebo zväčšiť o určité percento, prípadne tak, aby sa automaticky prispôsobila veľkosti papiera vloženého do tlačiarne.

**Nastavenie tlače**

Na karte **Viac možností** v ovládači tlačiarne vyberte veľkosť dokumentu v nastavení **Veľkosť dokumentu**. V nastavení **Výstupný papier** vyberte veľkosť papiera, na ktorý chcete tlačiť. Vyberte možnosť **Zmenšiť/Zväčšiť dokument**, a potom vyberte položky **Upraviť na stránku** alebo **Priblížiť na**. Keď vyberiete možnosť **Priblížiť na**, zadajte percento.

Vyberte možnosť **Stred**, ak chcete tlačiť obrázky v strede stránky.

**Súvisiace informácie**

- ➔ „Základné tlačové činnosti“ na strane 96
- ➔ „Karta Viac možností“ na strane 113

## Tlač jedného obrázka na viac stránok kvôli zväčšeniu (vytvorenie plagátu)

Táto funkcia umožňuje vytlačiť jeden obraz na viac listov papiera. Väčší plagát môžete vytvoriť tak, že spolu na ne ťuknete.

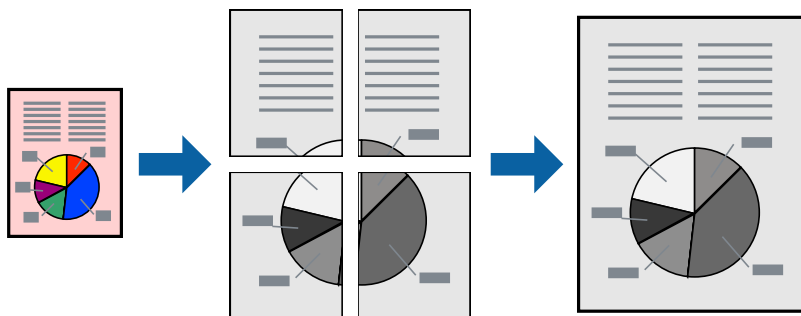

### Nastavenia tlače

Na karte **Hlavný** v ovládači tlačiarne vyberte možnosť **Plagát 2x1**, **Plagát 2x2**, **Plagát 3x3** alebo **Plagát 4x4** ako nastavenie **Viacstránkové**. Ak kliknete na položku **Nastavenia**, môžete vybrať panely, ktoré nechcete tlačiť. Môžete vybrať aj možnosti lišty odrezania.

#### Súvisiace informácie

- ➔ „Základné tlačové činnosti“ na strane 96
- ➔ „Karta Hlavný“ na strane 112

### Vytváranie plagátov použitím možnosti Značky presahujúceho zarovnania

Tu je uvedený príklad vytvorenia plagátu, keď je vybraná možnosť **Plagát 2x2** a možnosť **Značky presahujúceho zarovnania** v nastavení **Tlačiť vodiace čiary orezania**.

**Tlač**

Skutočné vodiace čiary sú vytlačené jednofarebne, ale pre toto vysvetlenie sú zobrazené ako modré a červené čiary.

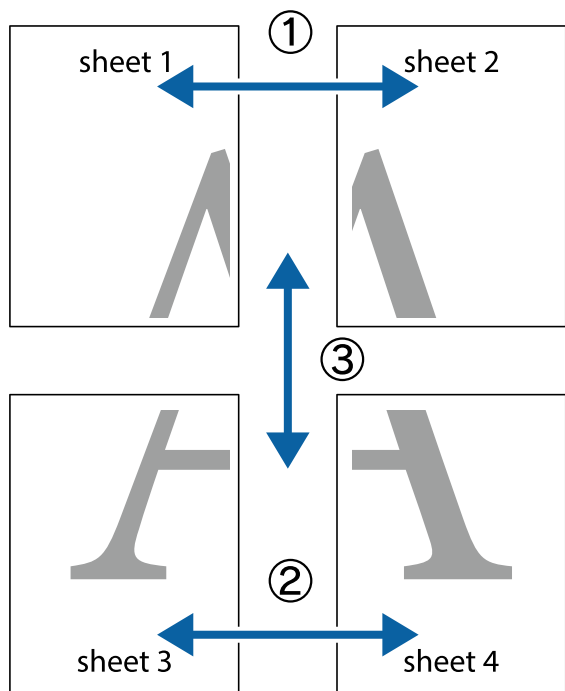

1. Pripravte si Sheet 1 a Sheet 2. Odstrihnite okraje na dokumente Sheet 1 podľa zvislej modrej čiary cez stred hornej a dolnej značky s krížikom.

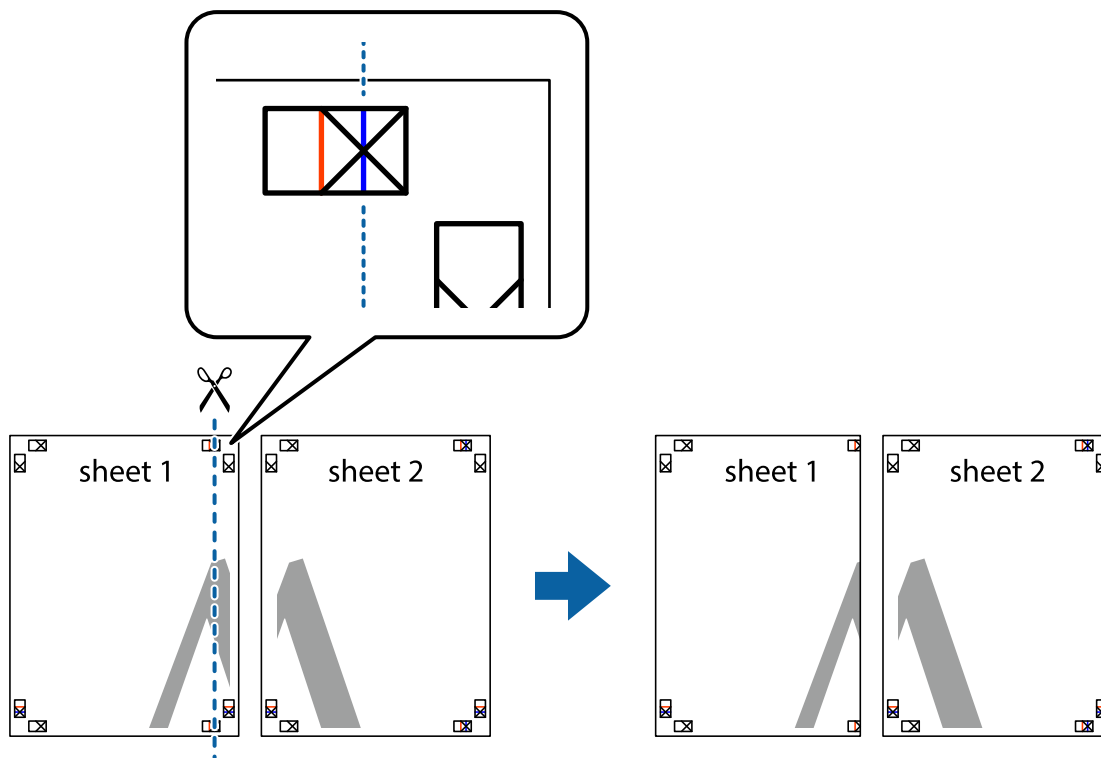

**Tlač**

2. Položte kraj dokumentu Sheet 1 cez dokument Sheet 2 zarovnajte značky s krížikom a dočasne na zadnej strane prilepte páskou háčky k sebe.

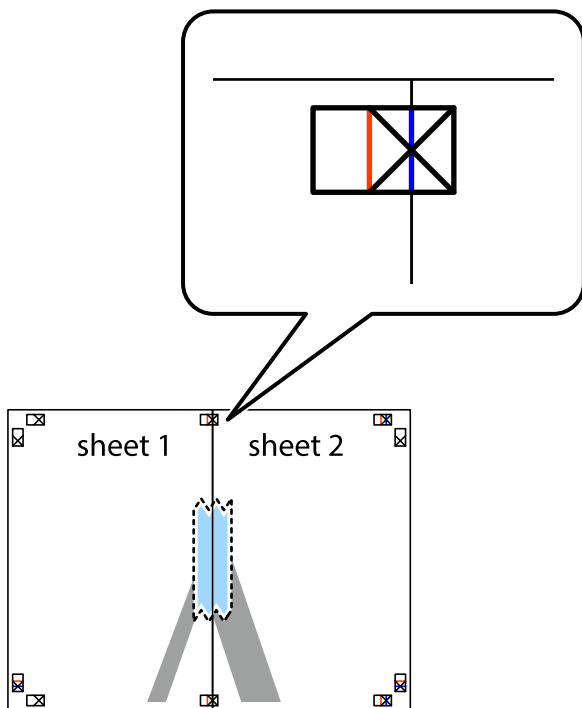

3. Prestrihnite zlepené háčky pozdĺž zvislej červenej čiary cez značky zarovnania (tentokrát ide o čiaru vľavo od značiek s krížikom).

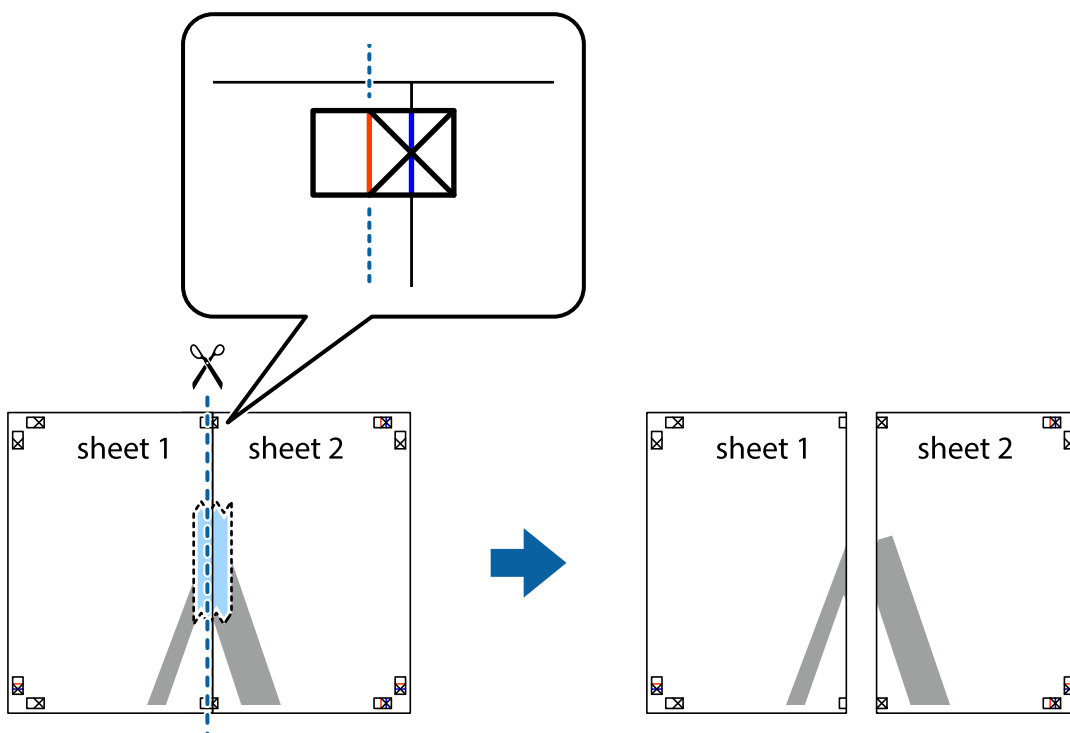

## Tlač

- Prilepte hárky k sebe páskou na ich zadnej strane.

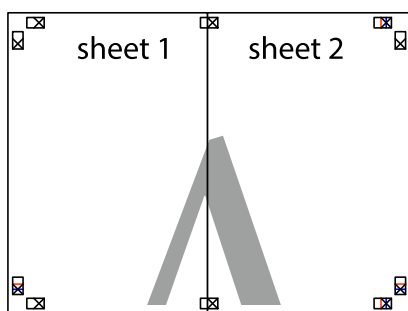

- Sheet 3 a Sheet 4 prilepte zopakovaním krokov 1 až 4.
- Odstrihnite okraje na dokumente Sheet 1 a na dokumente Sheet 2 podľa zvislej modrej čiary cez stred ľavej a pravej značky s krížikom.

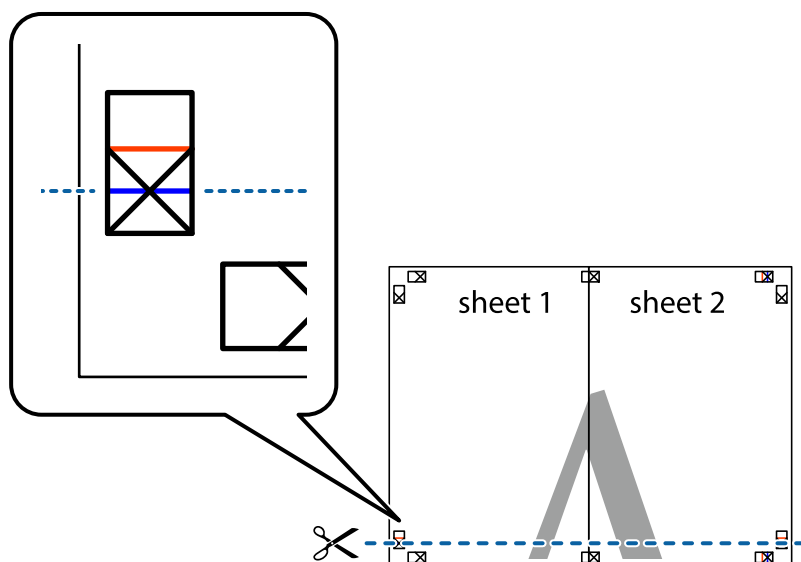



## Tlač

7. Položte okraj dokumentu Sheet 1 a dokumentu Sheet 2 cez Sheet 3 aSheet 4, zarovnajte značky s krížikom a dočasne hárky zlepte páskou na ich zadnej strane.

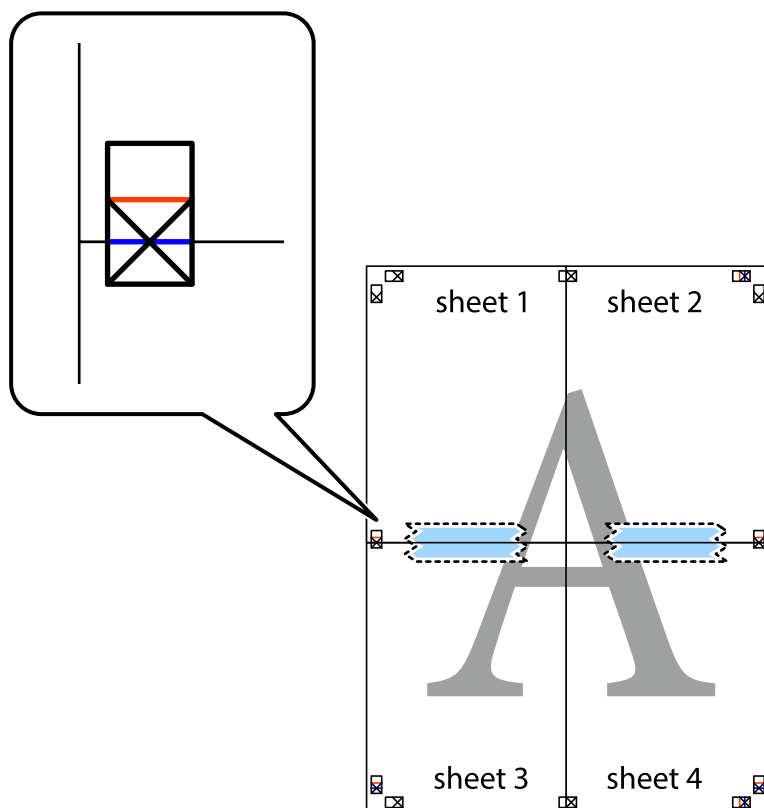

**Tlač**

8. Prestrihnite zlepené hárky pozdĺž vodorovnej červenej čiary cez značky zarovnania (tentokrát ide o čiaru nad značkami s krížikom).

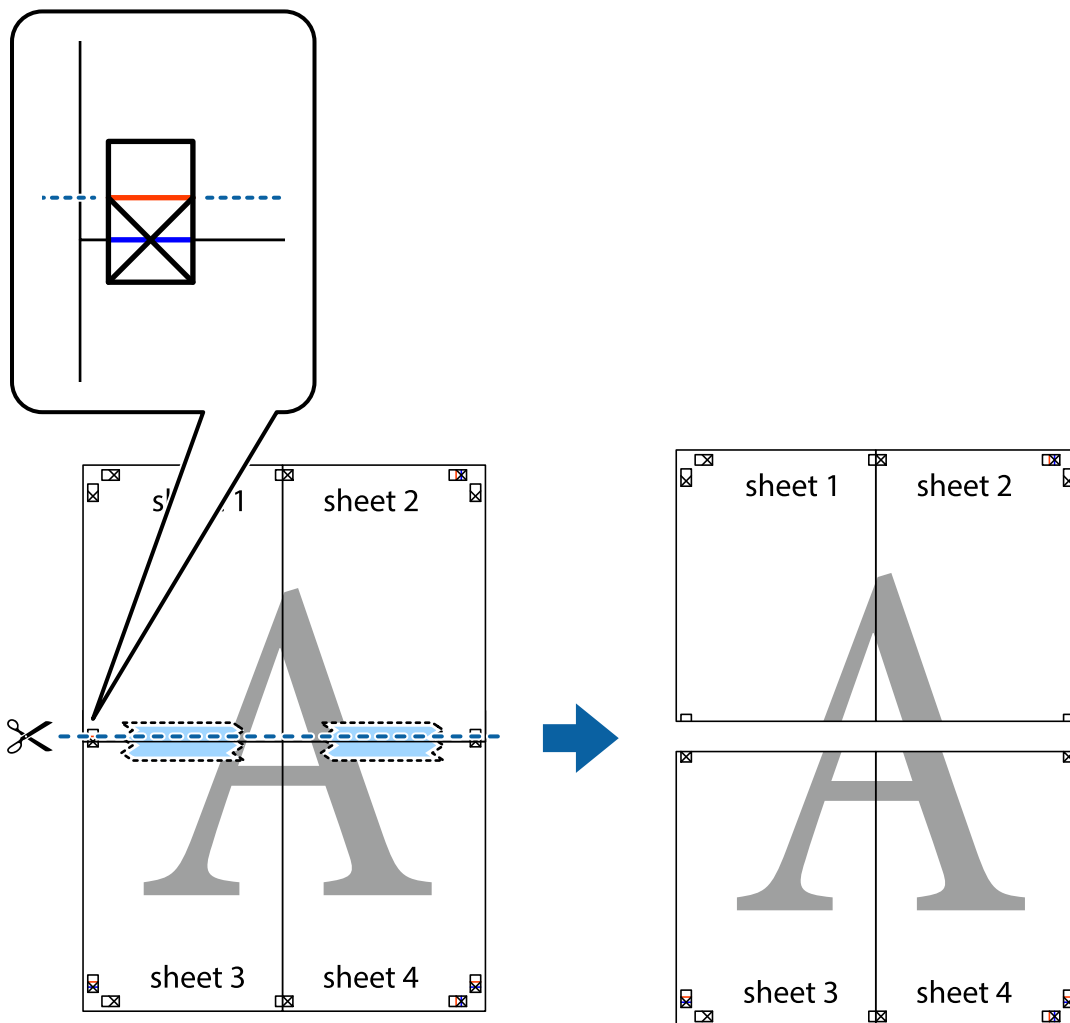

9. Prilepte hárky k sebe páskou na ich zadnej strane.

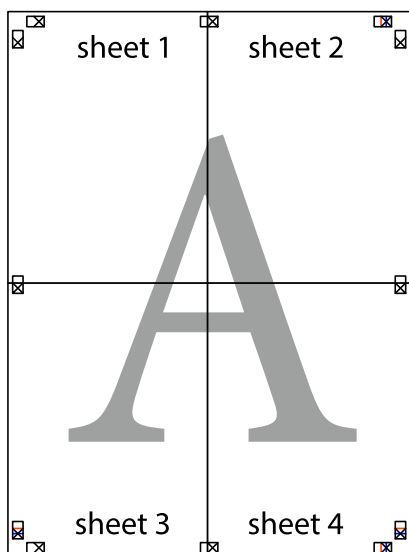

## Tlač

10. Odstrihnite zostávajúce okraje podľa vonkajšej vodiacej čiary.

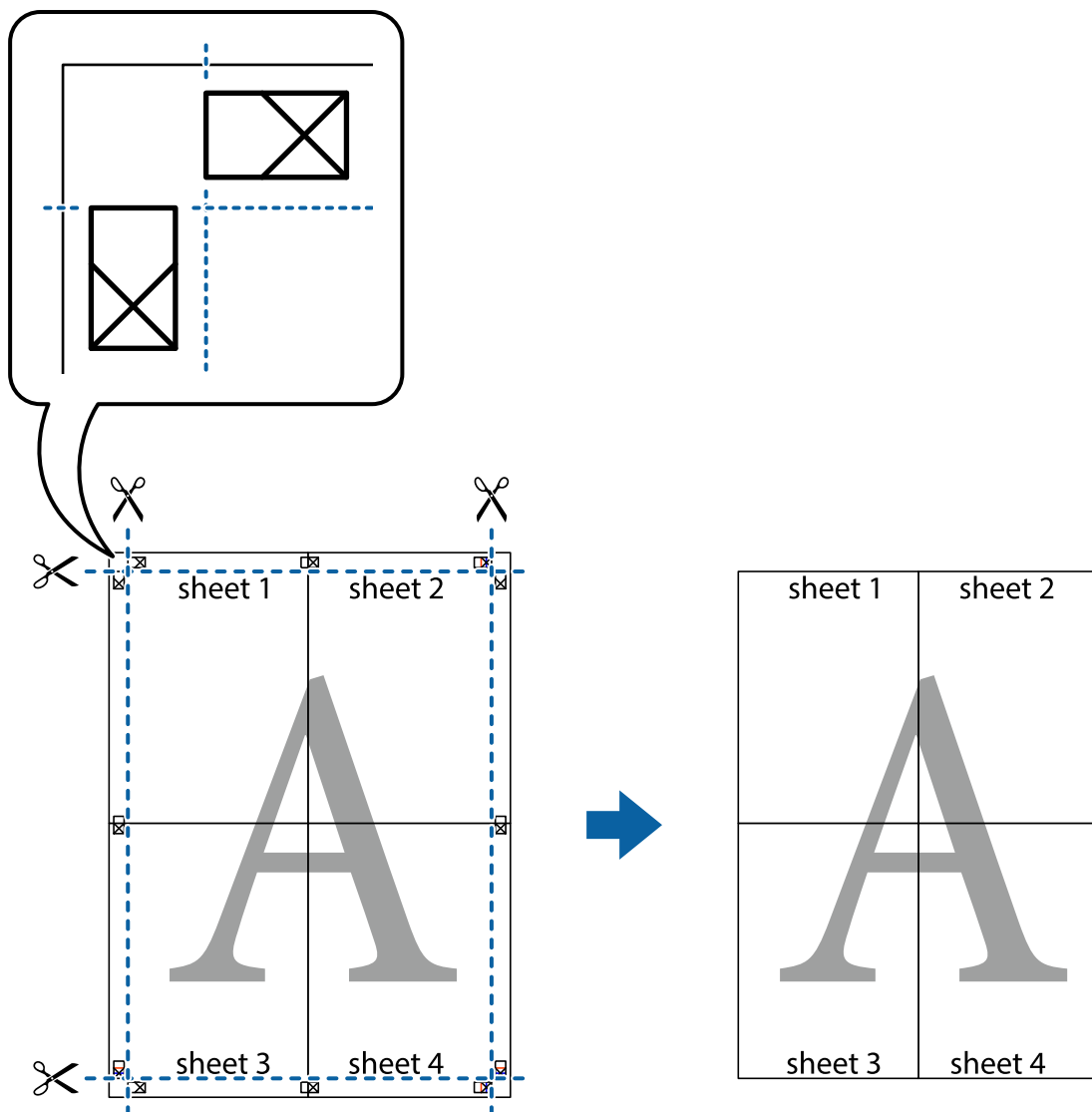

## Tlač s hlavičkou a päťou

V hlavičkách a päťach môžete vytlačiť údaje, ako sú používateľské meno a dátum tlače.

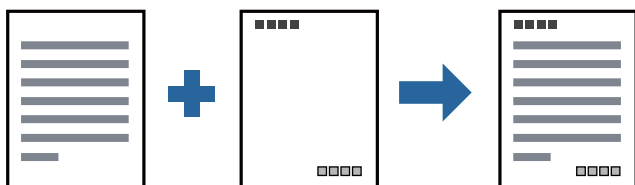

## Nastavenia tlače

Na karte **Viac možností** v ovládači tlačiarne kliknite na položku **Vlastnosti vodoznaku** a potom vyberte položku **Záhlavie/zápätie**. Kliknite na položku **Nastavenia** a potom vyberte položky, ktoré chcete vytlačiť.

**Súvisiace informácie**

- ➔ „Základné tlačové činnosti“ na strane 96
- ➔ „Karta Viac možností“ na strane 113

**Tlač vodoznaku**

Na výťažkoch môžete vytlačiť vodoznak, napríklad s textom „Dôverné“ alebo vzor proti kopírovaniu. Ak tlačíte so vzorom proti kopírovaniu, pri fotokopírovaní sa objavia skryté písmená, aby sa odlišil originál od kópií.



Vzor proti kopírovaniu je k dispozícii pri nasledujúcom:

- Papier: obyčajný papier, kopírovací papier, hlavičkový papier alebo vysokokvalitný obyčajný papier
- Kvalita: Štandardne
- Automatická obojstranná tlač: Nevybrané
- Korekcia odtieňov: Automatické

**Poznámka:**

*Pridať môžete aj svoj vodoznak alebo vzor proti kopírovaniu.*

**Nastavenia tlače**

Na karte **Viac možností** v ovládači tlačiarne kliknite na položku **Vlastnosti vodoznaku** a potom vyberte položku Vzor proti kopírovaniu alebo Vodotlač. Kliknutím na položku **Nastavenia** zmeníte podrobnosti, ako napríklad veľkosť, sýtosť alebo umiestnenie vzoru alebo vodoznaku.

**Súvisiace informácie**

- ➔ „Základné tlačové činnosti“ na strane 96
- ➔ „Karta Viac možností“ na strane 113

## Tlač viacerých súborov spolu

Funkcia Organizátor tlačových úloh Lite umožňuje skombinovať viaceré súbory vytvorené v rôznych aplikáciách a vytlačiť ich ako jednu tlačovú úlohu. Pre kombinované súbory môžete určiť nastavenia tlače, ako je napríklad rozloženie viacerých strán a obojstranná tlač.

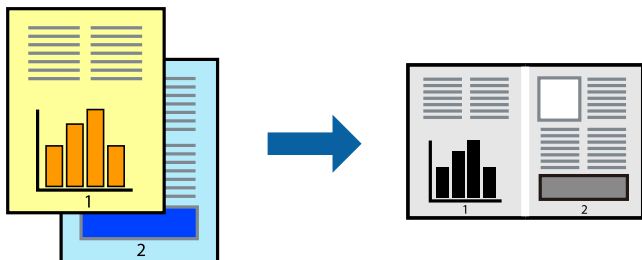

## Nastavenia tlače

Na karte **Hlavný** v ovládači tlačiarne vyberte položku **Organizátor tlačových úloh Lite**. Keď spustíte tlač, zobrazí sa okno funkcie Organizátor tlačových úloh Lite. Keď je okno Organizátor tlačových úloh Lite otvorené, otvorte súbor, ktorý chcete skombinovať s aktuálnym súborom, a zopakujte hore uvedené kroky.

Keď vyberiete tlačovú úlohu pridanú do položky Tlačový projekt v okne Organizátor tlačových úloh Lite, môžete upraviť rozloženie stránky.

Kliknutím na položku **Tlačiť** v ponuke **Súbor** začnete tlačiť.

### Poznámka:

Ak zatvoríte okno Organizátor tlačových úloh Lite pred pridaním všetkých tlačových údajov do položky Tlačový projekt, práve spracovávaná tlačová úloha sa zruší. Kliknutím na položku **Uložiť** v ponuke **Súbor** uložíte aktuálnu úlohu. Prípona uložených súborov je „.ecl“.

Ak chcete otvoriť položku Tlačový projekt, kliknite na funkciu **Organizátor tlačových úloh Lite** na karte **Údržba** v ovládači tlačiarne, čím otvoríte okno funkcie Organizátor tlačových úloh Lite. Potom vyberte položku **Otvoriť** v ponuke **Súbor** a vyberte súbor.

## Súvisiace informácie

- ➔ „Základné tlačové činnosti“ na strane 96
- ➔ „Karta Hlavný“ na strane 112

## Úprava tónov tlače

Tóny použité v tlačovej úlohe môžete upraviť. Tieto úpravy sa nepoužijú na pôvodné údaje.

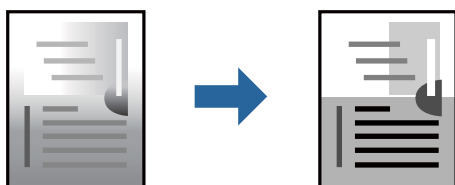

## Nastavenia tlače

Na karte **Viac možností** v ovládači tlačiarne vyberte možnosť **Vlastné** ako nastavenie **Korekcia odtieňov**. Kliknutím na položku **Spresniť** otvorte okno **Korekcia odtieňov** a potom vyberte spôsob opravy tónov.

### Poznámka:

- Možnosť **Automatické** je zvolená ako predvolená na karte **Viac možností**. S týmto nastavením sa tóny automaticky upravujú, aby vyhoveli typu papiera a nastaveniam kvality tlače.

### Súvisiace informácie

- ➔ „Základné tlačové činnosti“ na strane 96
- ➔ „Karta Viac možností“ na strane 113

## Tlač so zväčšením tenkých čiar

Môžete zväčšiť hrúbku tenkých čiar, ktoré sú príliš tenké na vytlačenie.

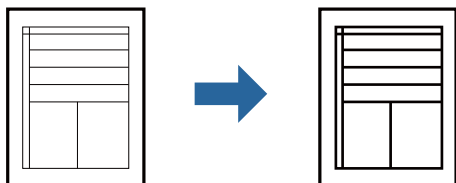

## Nastavenia tlače

Na karte **Viac možností** v ovládači tlačiarne kliknite na položku **Možnosti obrázkov** v nastavení **Korekcia odtieňov**. Vyberte možnosť **Zvýrazniť tenké línie**.

### Súvisiace informácie

- ➔ „Základné tlačové činnosti“ na strane 96
- ➔ „Karta Viac možností“ na strane 113

## Tlač s vylepšením svetlého textu a čiar

Môžete vylepšiť svetlé písmená a čiary, aby boli viditeľnejšie, prípadne môžete zostriť obrázky.

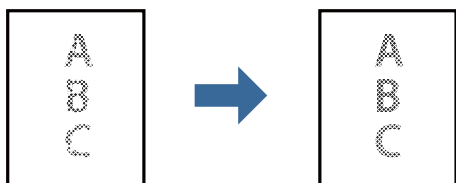

## Nastavenia tlače

Na karte **Viac možností** v ovládači tlačiarne kliknite na položku **Možnosti obrázkov** v nastavení **Korekcia odtieňov**. Vyberte možnosť **Vylepšiť svetlý text a čiary**.

**Súvisiace informácie**

- ➔ „Základné tlačové činnosti“ na strane 96
- ➔ „Karta Viac možností“ na strane 113

**Tlač zreteľných čiarových kódov**

K dispozícii máte tlač zreteľných čiarových kódov, ktoré sa dajú ľahko skenovať. Túto funkciu aktivujte len v prípade, že vami vytlačený čiarový kód sa nedá naskenovať.

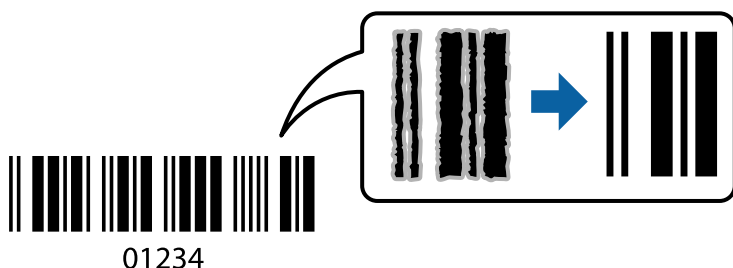

Túto funkciu môžete používať za nasledujúcich podmienok.

- Papier: obyčajný papier, kopírovací papier, hlavičkový papier, vysokokvalitný obyčajný papier, hrubý papier alebo obálka
- Kvalita: **Štandardne**

**Poznámka:**

*V závislosti od okolností nemusí byť odstránenie rozmazania možné.*

**Nastavenia tlače**

Na karte **Údržba** v ovládači tlačiarne kliknite na položku **Rozšírené nastavenia** a potom vyberte položku **Režim čiarových kódov**.

**Súvisiace informácie**

- ➔ „Základné tlačové činnosti“ na strane 96
- ➔ „Karta Údržba“ na strane 113

**Zrušenie tlače**

Tlačovú úlohu môžete z počítača kedykoľvek zrušiť. Nemôžete však z počítača zrušiť tlačovú úlohu po jej úplnom zaslaní do tlačiarne. V takom prípade zrušte tlačovú úlohu pomocou ovládacieho panela tlačiarne.

**Zrušenie**

Na počítači kliknite pravým tlačidlom myši na tlačiareň v časti **Zariadenia a tlačiarne**, **Tlačiareň** alebo v časti **Tlačiarne a faxy**. Kliknite na položku **Pozrite, čo sa tlačí**, kliknite pravým tlačidlom na úlohu, ktorú chcete zrušiť, a potom vyberte položku **Zrušiť**.

## Možnosti ponuky pre ovládač tlačiarne

V aplikácii otvorte okno tlače, vyberte tlačiareň a potom otvorte okno ovládača tlačiarne.

### Poznámka:

Ponuky sa líšia v závislosti od vybranej možnosti.

### Karta Hlavný

Predvoľby tlače	Pridať/Odstrániť predvoľby	Môžete pridať alebo odstrániť vlastné predvoľby často používaných nastavení tlače. Zo zoznamu vyberte predvoľbu, ktorú chcete použiť.
Zobraziť nastavenia	Zobrazí zoznam položiek, ktoré sú momentálne nastavené na kartách <b>Hlavný</b> a <b>Viac možností</b> .	
Obnoviť predvolené	Vráti všetky nastavenia na výrobcom predvolené hodnoty. Nastavenia na karte <b>Viac možností</b> sa tiež vrátia na predvolené nastavenia.	
Hladiny atramentu	Zobrazuje približnú hladinu atramentu.	
Zdroj papiera	Vyberte zdroj papiera, z ktorého sa podáva papier. Vyberte možnosť <b>Auto. vybrať</b> , ak chcete podávať papier z otvoru zadného podávača papiera, keď je papier vložený v otvore zadného podávača papiera a kazete na papier.	
Veľkosť dokumentu	Vyberte veľkosť papiera, na ktorý chcete tlačiť. Ak zvolíte možnosť <b>Definované používateľom</b> , zadajte šírku a výšku papiera.	
Orientácia	Vyberte orientáciu, ktorú chcete pri tlači použiť.	
Typ papiera	Vyberte typ papiera, na ktorý tlačíte.	
Kvalita	Vyberte kvalitu tlače, ktorú chcete pri tlači použiť. Dostupné nastavenia sa líšia v závislosti od vybraného typu papiera.	
Obojstranná tlač	Umožňuje vykonávať obojstrannú tlač.	
	Nastavenia	Môžete určiť hranu väzby a okraje väzby. Keď tlačíte viacstranové dokumenty, môžete zvoliť tlač od prvej alebo poslednej strany.
	Hustota tlače	Vyberte typ dokumentu, čím upravíte sýtosť tlače. Ak je zvolená príslušná sýtosť tlače, môžete tak ochrániť obrázky od prenikania atramentu na druhú stranu. Vyberte možnosť <b>Definované používateľom</b> , ak chcete ručne upraviť sýtosť tlače.
Viacstránkové	Umožňuje tlačiť viac strán na jeden hárok alebo tlač plagátu. Kliknite na položku <b>Poradie strán</b> a stanovte poradie, v akom sú strany tlačené.	
Kópie	Nastavte počet kópií, ktoré chcete vytlačiť.	
	Stohovať	Tlačí viacstranové dokumenty usporiadané podľa poradia a zoradené do skupín.
	Obrátiť poradie	Umožňuje tlačiť od poslednej strany, takže sú strany po tlači zoradené v správnom poradí.
Tichý režim	Znižuje hluk, ktorý tlačiareň vydáva. Po jeho aktivovaní sa však môže spomaliť tlač.	
Ukážka pred tlačou	Zobrazuje ukážku dokumentu pred tlačou.	
Organizátor tlačových úloh Lite	Vyberte, či chcete tlačiť pomocou funkcie Organizátor tlačových úloh Lite.	



## Tlač

## Karta Viac možností

Predvoľby tlače	Pridať/Odstrániť predvoľby	Môžete pridať alebo odstrániť vlastné predvoľby často používaných nastavení tlače. Zo zoznamu vyberte predvoľbu, ktorú chcete použiť.
Zobraziť nastavenia	Zobrazí zoznam položiek, ktoré sú momentálne nastavené na kartách <b>Hlavný</b> a <b>Viac možností</b> .	
Obnoviť predvolené	Vráti všetky nastavenia na výrobcom predvolené hodnoty. Nastavenia na karte <b>Hlavný</b> sa tiež vrátia na predvolené nastavenia.	
Veľkosť dokumentu	Vyberte veľkosť dokumentu.	
Výstupný papier	Vyberte veľkosť papiera, na ktorý chcete tlačiť. Ak sa nastavenie <b>Výstupný papier</b> líši od nastavenia <b>Veľkosť dokumentu</b> , automaticky je zvolená možnosť <b>Zmenšiť/Zväčšiť dokument</b> . Nemali by ste to vyberať, keď tlačíte bez zmenšenia alebo zväčšenia dokumentu.	
Zmenšiť/Zväčšiť dokument	Umožňuje vám zmenšiť alebo zväčšiť veľkosť dokumentu.	
	Upraviť na stránku	Automaticky zmenší alebo zväčší dokument, aby vyhovoval veľkosti papiera zvolenej v <b>Výstupný papier</b> .
	Priblížiť na	Umožňuje tlačiť v špecifickom percente.
	Stred	Umožňuje vytlačiť obrázky na stred papiera.
Korekcia odtieňov	Automatické	Slúži na automatickú úpravu tónu farieb na obrázkoch.
	Vlastné	Umožňuje vykonávať ručnú opravu tónu farieb. Ďalšie nastavenia nájdete po kliknutí na položku <b>Spresniť</b> .
	Možnosti obrázkov	Aktivuje možnosti kvality tlače, ako je napríklad <b>Zvýrazniť text</b> . Môžete tiež zväčšiť hrúbku tenkých čiar, aby boli na výtláčoch viditeľnejšie.
Vlastnosti vodoznaku	Umožňuje robiť nastavenia vzoru proti kopírovaniu alebo vodotlače.	
Ďalšie nastavenia	Otočiť o 180°	Pred tlačou sa strany otočia o 180 stupňov. Táto funkcia je nápomocná pri tlači na papier, ako sú napríklad obálky, ktoré sa do tlačiarne vkladajú v pevne stanovenom smere.
	Vysoká rýchlosť	Tlačí pri pohybe tlačovej hlavy v oboch smeroch. Rýchlosť tlače sa môže zvýšiť, zároveň sa ale môže zhoršiť jej kvalita.
	Zrkadlový obraz	Obraz sa prevráti, takže sa vytlačí zrkadlovo.

## Karta Údržba

Kontrola trysiek	Vytlačí kontrolnú vzorku a skontrolujte, či dýzy tlačovej hlavy nie sú zanesené.
------------------	--

## Tlač

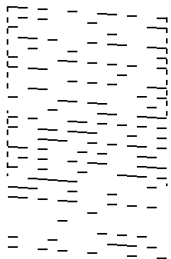
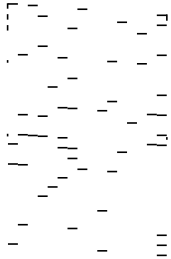
Čistenie hlavy	<p>Vyčistí zanesené dýzy v tlačovej hlave. Pretože pri tejto funkcii sa spotrebuje určité množstvo atramentu, tlačovú hlavu čistite len vtedy, keď sú nejaké trysky zanesené, ako je znázornené na obrázku so vzorom kontroly trysiek.</p> 
Čistenie prívodu	<p>Výkonné čistenie spúšťajte len vtedy, ak sú trysky v tlačovej hlave zanesené. Pretože pri tejto funkcii sa spotrebuje viac atramentu než pri čistení hlavy, výkonné čistenie spúšťajte len vtedy, keď je väčšina trysiek zanesená, ako je znázornené na obrázku so vzorom kontroly trysiek.</p> 
Organizátor tlačových úloh Lite	Otvára okno funkcie Organizátor tlačových úloh Lite. Tu môžete otvoriť a upraviť predtým uložené údaje.
EPSON Status Monitor 3	Otvára okno funkcie EPSON Status Monitor 3. Tu môžete skontrolovať stav tlačiarne a spotrebného materiálu.
Preferencie monitorovania	Umožňuje robiť nastavenia pre položky v okne EPSON Status Monitor 3.
Rozšírené nastavenia	Umožňuje robiť rôzne nastavenia. Kliknutím pravým tlačidlom myši na jednotlivé položky zobrazíte funkciu Pomocník a ďalšie informácie.
Tlačový front	Zobrazuje úlohy, ktoré čakajú na vytlačenie. Môžete skontrolovať, pozastaviť alebo obnoviť tlačové úlohy.
Informácie o tlačiarni a možnostiach	Zobrazuje počet hárkov papiera podaných do tlačiarne alebo do APD.
Jazyk	Mení jazyk používaný v okne ovládača tlačiarne. Ak chcete použiť nastavenie, zatvorte ovládač tlačiarne a potom ho znova otvorte.
Aktualizácia softvéru	Spustí program EPSON Software Updater, ktorý na internete overí najnovšie verzie aplikácií.
Technická podpora	Umožňuje prístup na webovú stránku technickej podpory Epson.

## Tlač z ovládača tlačiarne v systéme Mac OS

### Základné tlačové činnosti

**Poznámka:**

Operácie sa líšia v závislosti od aplikácie. Podrobnosti nájdete v Pomocníkovi aplikácie.

1. Otvorte súbor, ktorý chcete tlačiť.  
Ak nebol do tlačiarne vložený papier, vložte ho.
2. Výberom položky **Tlačiť** v ponuke **Súbor** alebo iného príslušného príkazu prejdite do dialógového okna tlače.  
Ak je to potrebné, kliknutím na položku **Zobraziť detaily** alebo na položku ▼ rozbaľte okno tlače.
3. Vyberte tlačiareň.
4. V kontextovej ponuke vyberte položku **Nastavenia tlače**.

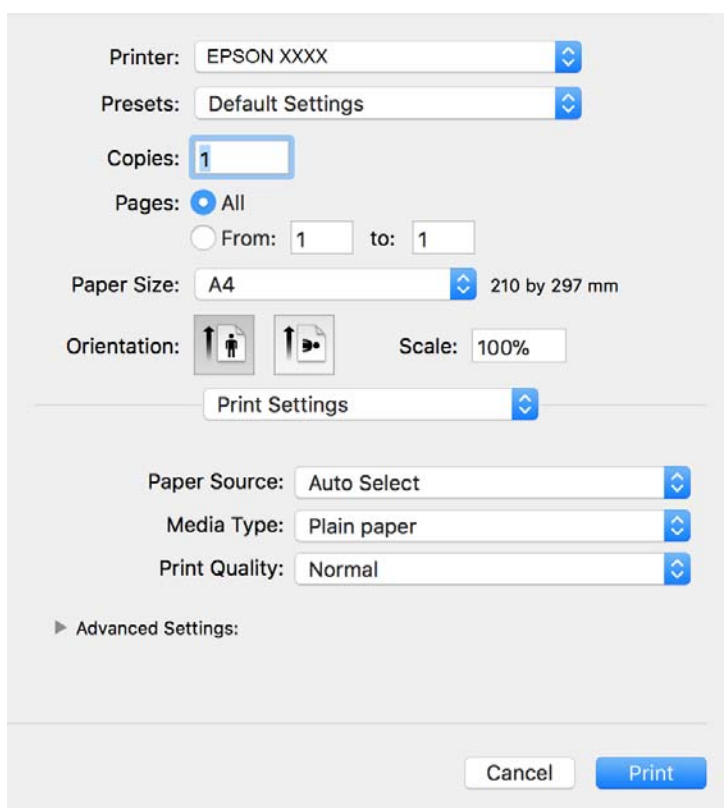

**Poznámka:**

V systéme OS X Mountain Lion alebo novšom: ak sa nezobrazí ponuka **Nastavenia tlače**, ovládač tlačiarne Epson nebol nainštalovaný správne.

Vyberte položku **Systémové nastavenia** z ponuky  > **Tlačiarne a skenery** (alebo **Tlač a skenovanie**, **Tlač a faxovanie**), odstráňte tlačiareň a potom ju znova pridajte. Tlačiareň pridajte nasledovne.

<http://epson.sn>

## Tlač

5. V prípade potreby zmeňte nastavenie.  
Podrobnosti nájdete v možnostiach ponuky pre ovládač tlačiarne.
6. Kliknite na položku **Tlačiť**.

### Súvisiace informácie

- ➔ „Dostupný papier a kapacity” na strane 52
- ➔ „Vkladanie papiera do zásobníka Zásobník papiera” na strane 55
- ➔ „Zoznam typov papiera” na strane 61
- ➔ „Možnosti ponuky Nastavenia tlače” na strane 120

## Obojstranná tlač

Môžete tlačiť na obidve strany papiera.

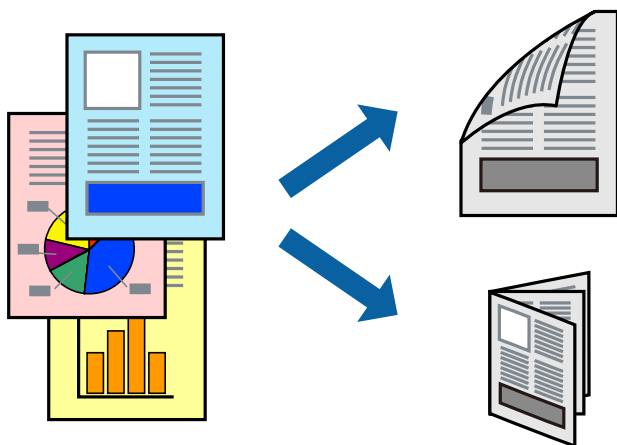

### Poznámka:

- Ak nepoužijete papier vhodný na obojstrannú tlač, kvalita tlače sa môže zhoršiť a papier sa môže zaseknúť.
- V závislosti od papiera a údajov môže atrament presiaknuť na druhú stranu papiera.

### Súvisiace informácie

- ➔ „Dostupný papier a kapacity” na strane 52

## Nastavenie tlače

V kontextovej ponuke vyberte položku **Two-sided Printing Settings**. Vyberte spôsob obojstrannej tlače a potom urobte nastavenia **Document Type**.

### Poznámka:

- V závislosti od typu dokumentu sa môže tlač spomaliť.
- Keď tlačíte fotografie s množstvom údajov, vyberte možnosť **Text & Graphics** alebo **Text & Photos** v nastavení **Document Type**. Ak sú výťažky zašpinené alebo atrament preniká na druhú stranu papiera, upravte položky **Hustota tlače** a **Increased Ink Drying Time** v nastavení **Adjustments**.

**Súvisiace informácie**

- ➔ „Základné tlačové činnosti“ na strane 115
- ➔ „Možnosti ponuky Two-sided Printing Settings“ na strane 120

**Tlač viacerých strán na jeden hárok**

Na jeden hárok papiera môžete vytlačiť niekoľko strán údajov.

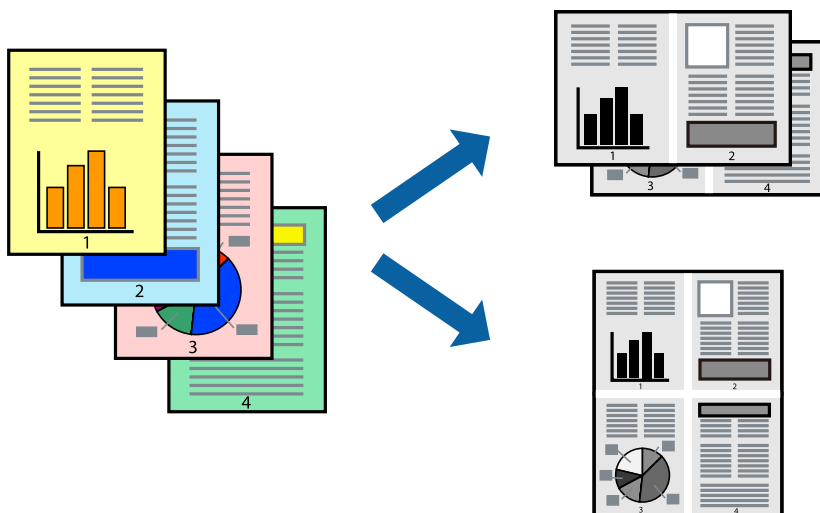
**Nastavenia tlače**

V kontextovej ponuke vyberte položku **Rozloženie**. Nastavte počet strán v poli **Strany na jeden list** a nastavte **Smer usporiadania** (poradie strán) a **Okraje**.

**Súvisiace informácie**

- ➔ „Základné tlačové činnosti“ na strane 115
- ➔ „Možnosti ponuky pre rozloženie“ na strane 119

**Tlač a zoradovanie podľa poradia strán (tlač v opačnom poradí)**

Pri výstupe papiera z prednej časti tlačiarne môžete tlačiť od poslednej strany, takže sú dokumenty po tlači zoradené v správnom poradí.

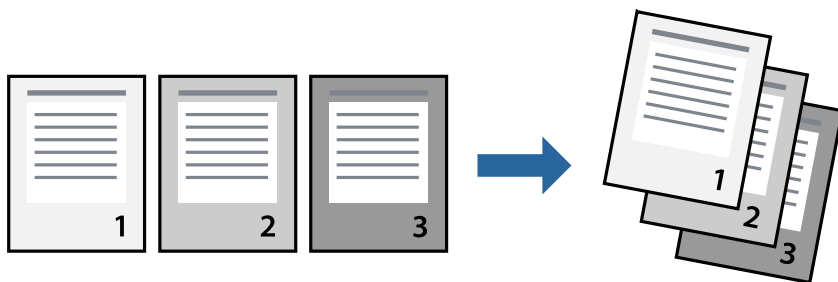

## Nastavenia tlače

V kontextovej ponuke vyberte položku **Manipulácia s papierom**. Vyberte možnosť **Opačne** pre nastavenie **Poradie strán**.

### Súvisiace informácie

- ➔ „Základné tlačové činnosti“ na strane 115
- ➔ „Možnosti ponuky pre manipuláciu s papierom“ na strane 119

## Tlač zmenšeného alebo zväčšeného dokumentu

Veľkosť dokumentu môžete zmenšiť alebo zväčšiť o určité percento, prípadne tak, aby sa automaticky prispôbila veľkosti papiera vloženého do tlačiarne.



## Nastavenie tlače

Keď tlačíte s prispôbením veľkosti papiera, vyberte v kontextovej ponuke položku **Manipulácia s papierom** a potom vyberte možnosť **Zmeniť veľkosť podľa veľkosti papiera**. Vyberte v nastavení **Cieľová veľkosť papiera** veľkosť papiera, ktorý ste vložili do tlačiarne. Keď sa zmenšuje veľkosť dokumentu, vyberte možnosť **Len zmenšiť**.

Keď tlačíte podľa určitého percenta, urobte jedno z nasledujúceho.

- Vyberte položku **Tlačiť** v ponuke **Súbor** v aplikácii. Vyberte položku **Tlačiareň**, zadajte percento v položke **Mierka** a potom kliknite na tlačidlo **Tlačiť**.
- Vyberte položku **Nastavenie strany** v ponuke **Súbor** v aplikácii. Vyberte tlačiareň v položke **Formát pre**, zadajte percento v položke **Mierka** a potom kliknite na tlačidlo **OK**.

### Poznámka:

Vyberte v nastavení **Veľkosť papiera** veľkosť papiera, ktorý ste vložili do tlačiarne.

### Súvisiace informácie

- ➔ „Základné tlačové činnosti“ na strane 115
- ➔ „Možnosti ponuky pre manipuláciu s papierom“ na strane 119

## Zrušenie tlače

Tlačovú úlohu môžete z počítača kedykoľvek zrušiť. Nemôžete však z počítača zrušiť tlačovú úlohu po jej úplnom zaslaní do tlačiarne. V takom prípade zrušte tlačovú úlohu pomocou ovládacieho panela tlačiarne.

### Zrušenie

Kliknite na ikonu tlačiarne v **Doku**. Vyberte úlohu, ktorú chcete zrušiť, a potom urobte jedno z nasledujúceho.

- OS X Mountain Lion alebo novší

Kliknite na  vedľa ukazovateľa postupu.

- Mac OS X v10.6.8 až v10.7.x

Kliknite na položku **Odstrániť**.

## Možnosti ponuky pre ovládač tlačiarne

V aplikácii otvorte okno tlače, vyberte tlačiareň a potom otvorte okno ovládača tlačiarne.

### Poznámka:

*Ponuky sa líšia v závislosti od vybranej možnosti.*

## Možnosti ponuky pre rozloženie

Strany na hárok	Vyberte počet strán, ktoré sa majú vytlačiť na jeden hárok.
Smer rozloženia	Stanovte poradie, v ktorom budú strany vytlačené.
Okraj	Okolo strán sa vytlačí okraj.
Opačná orientácia strán	Otočí strany pred vytlačením o 180 stupňov. Vyberte túto položku, keď tlačíte na papier, ktorý je v tlačiarňi vložený v pevnej orientácii (napríklad obálky).
Prevrátiť vodorovne	Prevráti zrkadlovo obraz, ktorý chcete tlačiť.

## Možnosti ponuky pre zhodu farieb

ColorSync	Vyberte spôsob úpravy farieb. Tieto možnosti upravujú farby medzi zobrazením na tlačiarňi a na počítači, aby sa minimalizovali odlišnosti vo farbách.
EPSON Color Controls	

## Možnosti ponuky pre manipuláciu s papierom

Zoradovanie strán	Tlačí viacstranové dokumenty usporiadané podľa poradia a zoradené do skupín.
Strany na vytlačenie	Vyberte, ak chcete tlačiť len párne alebo nepárne strany.
Poradie strán	Vyberte tlač od prvej alebo poslednej strany.

## Tlač

Zmena veľkosti prispôbením veľkosti papiera	Tlačí sa tak, že sa veľkosť prispôsobí veľkosti vloženého papiera.	
	Cieľová veľkosť papiera	Vyberte veľkosť papiera, na ktorý sa bude tlačiť.
	Len zmenšenie	Vyberte, ak chcete zmenšiť veľkosť dokumentu.

### Možnosti ponuky pre titulný hárok

Tlačiť titulný hárok	Vyberte, či chcete vytlačiť titulný hárok. Keď chcete pridať zadný hárok, vyberte možnosť <b>Za dokumentom</b> .
Typ titulného hárka	Vyberte obsah titulného hárka.

### Možnosti ponuky Nastavenia tlače

Paper Source	Vyberte zdroj papiera, z ktorého sa podáva papier. Ak má tlačiareň len jeden zdroj papiera, táto položka sa nezobrazí. Ak vyberiete možnosť <b>Auto. vybrať</b> , zvolí sa automaticky zdroj papiera, ktorý zodpovedá nastaveniu papiera na tlačiarni.
Typ média	Vyberte typ papiera, na ktorý tlačíte.
Kvalita tlače	Vyberte kvalitu tlače, ktorú chcete pri tlači použiť. Možnosti sa líšia v závislosti od typu papiera.
Rozšírené nastavenie	Upravuje jas a kontrast obrázkov.

### Možnosti ponuky Two-sided Printing Settings

Two-sided Printing	Tlačí sa na obidve strany papiera.
--------------------	------------------------------------

## Vykonanie prevádzkových nastavení ovládača tlačiarnie v systéme Mac OS

### Otvorenie okna prevádzkových nastavení ovládača tlačiarnie v systéme Mac OS

Vyberte položku **Systémové nastavenia** z ponuky  > **Tlačiarne a skenery** (alebo **Tlač a skenovanie**, **Tlač a faxovanie**), a potom vyberte tlačiareň. Kliknite na položky **Možnosti a náplne** > **Možnosti** (alebo **Ovládač**).

### Nastavenie fungovania ovládača tlačiarnie v systéme Mac OS

- Preskočiť prázdnu stranu: Vynecháva tlač prázdnych strán.
- Tichý režim: Znižuje hluk tlačiarnie, môže však tiež znížiť rýchlosť tlače.



## Tlač

- High Speed Printing: Tlačí pri pohybe tlačovej hlavy v oboch smeroch. Rýchlosť tlače sa môže zvýšiť, zároveň sa ale môže zhoršiť jej kvalita.
- Výstražné oznámenia: Umožňuje ovládaču tlačiarne zobrazovať upozornenia.
- Nadviazať obojsmernú komunikáciu: Zvyčajne by toto nastavenie malo byť nastavené na možnosť **Zapnuté**. Vyberte možnosť **Vypnuté**, keď nie je možné získať informácie o tlačiarni, pretože je tlačiareň zdieľaná s počítačmi so systémom Windows, alebo z akéhokoľvek iného dôvodu.

---

## Tlač z inteligentných zariadení

### Používanie funkcie Epson iPrint

Pomocou aplikácie Epson iPrint môžete tlačiť fotografie, dokumenty a webové stránky z inteligentných zariadení, ako je smartfón alebo tablet. Prostredníctvom inteligentného zariadenia pripojeného k tej istej bezdrôtovej sieti ako vaša tlačiareň môžete použiť buď lokálnu tlač, alebo tlač zo vzdialeného umiestnenia cez Internet. Na použitie diaľkovej tlače zaregistrujte svoju tlačiareň do služby Epson Connect.

Ak spustíte aplikáciu Epson iPrint, keď tlačiareň nie je pripojená k sieti, zobrazí sa hlásenie s pokynmi na pripojenie k tlačiarni. Pripojenie urobte podľa pokynov. Prevádzkové podmienky nájdete na dole uvedenej URL adrese.

<http://epson.sn>



#### Súvisiace informácie

➔ „Tlač pomocou sieťovej služby” na strane 196

### Inštalácia Epson iPrint

Aplikáciu Epson iPrint môžete nainštalovať do svojho inteligentného zariadenia z nasledujúcej adresy URL alebo kódu QR.

<http://ipr.to/c>



### Tlač pomocou programu Epson iPrint

Spustíte aplikáciu Epson iPrint z inteligentného zariadenia a na domovskej obrazovke vyberte položku, ktorú chcete použiť.

## Tlač

Nasledujúce obrazovky sa môžu zmeniť bez upozornenia. Obsah sa môže líšiť v závislosti od produktu.

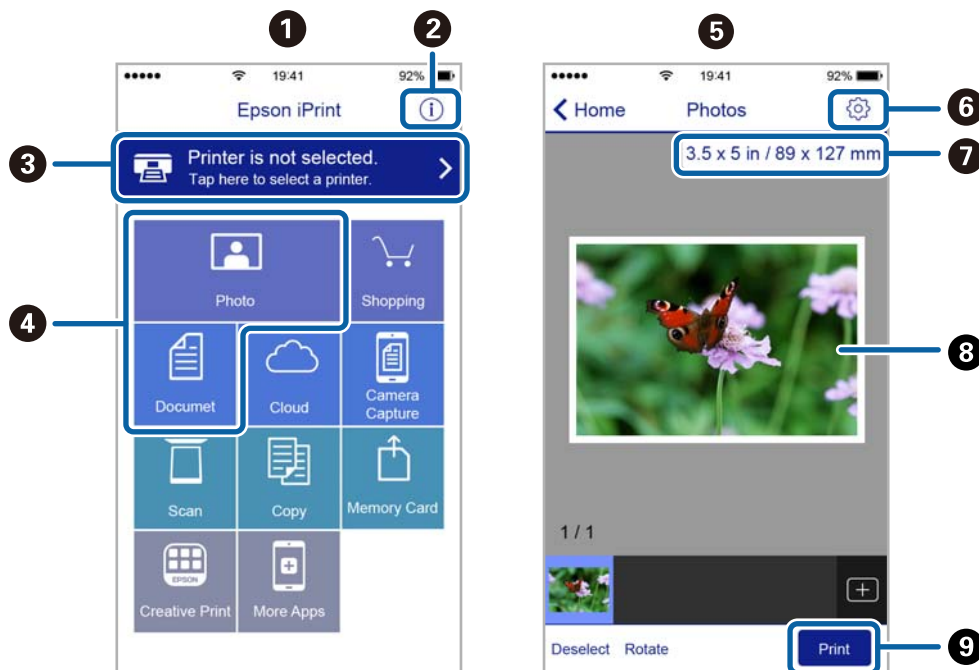

1	Domovská obrazovka po spustení aplikácie.
2	Zobrazí informácie, ako nastaviť tlačiareň, a často kladené otázky.
3	Zobrazí obrazovku, na ktorej môžete vybrať tlačiareň a nastaviť ju. Po vybratí tlačiarne ju už druhýkrát nemusíte vybrať.
4	Vyberte, čo chcete tlačiť, napríklad fotografie a dokumenty.
5	Keď sa zvolí ponuka fotografií, zobrazí sa obrazovka tlače fotografií.
6	Zobrazí obrazovku, na ktorej môžete vybrať nastavenia tlače, ako napr. veľkosť a typ papiera.
7	Zobrazuje veľkosť papiera. Ak sa táto položka zobrazí ako tlačidlo, klepnite na neho, ak chcete zobraziť nastavenia papiera, ktoré sú aktuálne nastavené v tlačiarni.
8	Zobrazí vybrané fotografie a dokumenty.
9	Spustí tlač.

### Poznámka:

Ak chcete tlačiť z ponuky dokumentu pomocou zariadenia iPhone, iPad alebo iPod touch so systémom iOS, najprv premiestnite dokument, ktorý chcete tlačiť, pomocou funkcie zdieľania v aplikácii Epson iPrint a potom spustíte aplikáciu iTunes.

## Používanie doplnku Epson Print Enabler

Môžete bezdrôtovo tlačiť svoje dokumenty, e-maily, fotografie a webové stránky priamo z telefónu alebo tabletu so systémom Android (Android verzia 4.4 alebo novší). Niekoľkými ťuknutiami zariadenie so systémom Android rozpozná tlačiareň Epson, ktorá je pripojená k rovnakej bezdrôtovej sieti.

### Poznámka:

Operácie sa môžu líšiť v závislosti od zariadenia.

## Tlač

1. Vložte papier do tlačiarne.
2. Nastavte tlačiareň na bezdrôtovú tlač.
3. Na zariadení so systémom Android nainštalujte doplnok Epson Print Enabler zo služby Google Play.
4. Zariadenie so systémom Android pripojte do tej istej bezdrôtovej siete, v ktorej je pripojená tlačiareň.
5. Prejdite do časti **Nastavenie** na svojom zariadení so systémom Android, vyberte položky **Pripojené zariadenia** > **Tlač** a potom povoľte doplnok Epson Print Enabler.
6. V aplikácii v systéme Android, ako je napríklad Chrome, klepnite na ikonu ponuky a vytlačíte všetko, čo je na obrazovke.

**Poznámka:**

Ak nevidíte svoju tlačiareň, klepnite na položku **Všetky tlačiarne** a vyberte tlačiareň.

### Súvisiace informácie

- ➔ „Vkladanie papiera do zásobníka Zásobník papiera” na strane 55
- ➔ „Pripojenie k inteligentnému zariadeniu” na strane 26

## Používanie funkcie AirPrint

Funkcia AirPrint umožňuje okamžitú tlač zo zariadení iPhone, iPad a iPod touch s najnovšou verziou systému iOS a počítača Mac s najnovšou verziou systému OS X alebo macOS.



**Poznámka:**

Ak ste zakázali hlásenia o konfigurácii papiera na ovládacom paneli produktu, nemôžete používať funkciu AirPrint. Informácie o povolení hlásení nájdete v prípade potreby na ďalej uvedenom prepojení.

1. Vložte papier do zariadenia.
2. Nastavte vaše zariadenie na bezdrôtovú tlač. Pozrite si prepojenie nižšie.  
<http://epson.sn>
3. Zariadenie Apple pripojte do tej istej bezdrôtovej siete, do ktorej je pripojené vaše zariadenie.
4. Tlačte zo svojho zariadenia do svojho výrobku.

**Poznámka:**

Podrobnosti si pozrite na stránke AirPrint na webovej stránke spoločnosti Apple.

### Súvisiace informácie

- ➔ „Vkladanie papiera do zásobníka Zásobník papiera” na strane 55
- ➔ „Nastavenia tlačiarne” na strane 70

---

## Zrušenie prebiehajúcej úlohy



Klepnutím na  na ovládacom paneli tlačiarne zrušíte prebiehajúcu úlohu.

# Kopírovanie

---

## Základné kopírovanie

V tejto časti sú vysvetlené postupy základného kopírovania.

1. Vložte originály.  
Ak chcete kopírovať viaceré originály, vložte všetky originály do podávača ADF.
2. Na hlavnej obrazovke vyberte položku **Kopírovať**.
3. Na karte **Kopírovať** skontrolujte nastavenia.  
V prípade potreby vyberte položku nastavenia a zmeňte ju.  
**Poznámka:**
  - Ak vyberiete kartu **Rozšírené nastavenia**, môžete urobiť nastavenia, ako sú napríklad **Typ dokumentu** alebo **Dokončovanie**.
  - Ak požadovaná kombinácia nastavení nie je k dispozícii, zobrazuje sa ikona . Vybratím ikony zobrazíte podrobnosti a potom zmeňte nastavenia.
4. Umožňuje zadať počet kópií.
5. Klepnite na .



### Súvisiace informácie

- ➔ „Umiestnenie originálov” na strane 62
- ➔ „Možnosti základnej ponuky pre kopírovanie” na strane 126
- ➔ „Možnosti rozšírenej ponuky pre kopírovanie” na strane 126

---

## Kopírovanie na obidve strany

Môžete kopírovať viac originálov na obidve strany papiera.

1. Na hlavnej obrazovke vyberte položku **Kopírovať**.
2. Vyberte kartu **Kopírovať** >  a potom vyberte možnosť **Jednostr. Obojstr.**.  
Môžete určiť aj orientáciu originálu a umiestnenie väzby výsledku kopírovania.
3. Klepnite na tlačidlo .

### Súvisiace informácie

- ➔ „Základné kopírovanie” na strane 125

---

## Kopírovanie viacerých originálov na jedne hárok.

Môžete kopírovať dva originály na jeden hárok papiera.

1. Na hlavnej obrazovke vyberte položku **Kopírovať**.
2. Vyberte kartu **Rozšírené nastavenia** > **Viac st.** a potom vyberte možnosť **2 naraz**.  
Môžete určiť aj poradie rozloženia a orientáciu originálu.
3. Vyberte kartu **Kopírovať** a potom klepnite na položku .

### Súvisiace informácie

➔ „Základné kopírovanie” na strane 125

---

## Možnosti základnej ponuky pre kopírovanie

### Poznámka:

*Položky nemusia byť k dispozícii. Závisí to od iných vykonaných nastavení.*



(Obojstranná):

Vyberte obojstranné rozloženie.

1>Jednostranná

Kopíruje jednu stranu originálu na jednu stranu papiera.

Jednostr. Obojstr.

Kopíruje obojstranné originály na jeden hárok papiera. Vyberte orientáciu originálu a umiestnenie väzby papiera.



(Hustota):

Zvýšte úroveň hustoty, ak sú výsledné kópie nižšej kvality. Znížte úroveň hustoty, ak sa atrament rozmazáva.

Kópia Id. karty:

Naskenuje obidve strany preukazu a skopíruje ich na jednu stranu papiera veľkosti A4.

---

## Možnosti rozšírenej ponuky pre kopírovanie

### Poznámka:

*Položky nemusia byť k dispozícii. Závisí to od iných vykonaných nastavení.*

Nast. p.:

Vyberte veľkosť a typ papiera.

## Kopírovanie

### Priblížiť:

Umožňuje konfigurovať pomer zväčšenia alebo zmenšenia. Ak chcete zmenšiť alebo zväčšiť originál o určité percento, vyberte hodnotu a potom zadajte percentuálnu hodnotu v rozmedzí od 25 do 400 %.

- Skutočná veľkosť

Kopíruje v pomere 100 %.

- A4->A5 a ďalšie

Automaticky zväčší alebo zmenší originál tak, aby sa zmestil na konkrétny formát papiera.

- Auto. prisp. str.

Zisťuje oblasť skenovania a automaticky zväčšuje alebo zmenšuje originál tak, aby sa zmestil na vybraný formát papiera. Keď sú biele okraje okolo originálu, biele okraje od značky rohu skla skenera sú zisťované ako oblasť skenovania, ale okraje na opačnej strane môžu byť orezané.

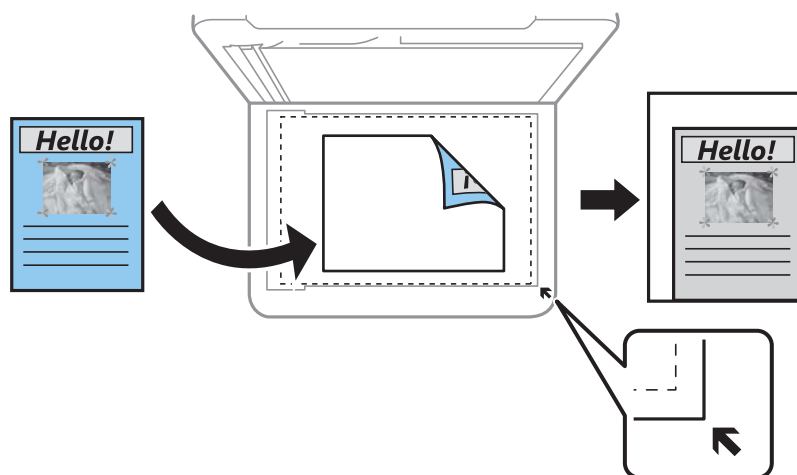

### Veľkosť dokumentu:

Umožňuje vybrať veľkosť originálu. Pri kopírovaní originálov s neštandardnou veľkosťou vyberte veľkosť najbližšiu originálu.

### Viac st.:

- 1 str.

Skopíruje jednostranný originál na jeden hárok.

- 2 naraz

Skopíruje dva jednostranné originály na jeden hárok v rozložení 2 strán na hárok. Vyberte poradie rozloženia a orientáciu originálu.

### Typ dokumentu:

Umožňuje vybrať typ originálu. Kopíruje v optimálnej kvalite, aby kópia zodpovedala typu originálu.

### Dokončovanie:

Vyberte, ako sa má papier vysunúť pri viacerých kópiách viacerých originálov.

## Kopírovanie

Skupina (rovnaké strany)

Kopíruje originály podľa stránky ako skupinu.

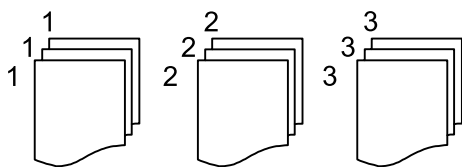

Stohovať (por. strán)

Kopíruje originály usporiadané podľa poradia a zoradí ich do skupín.

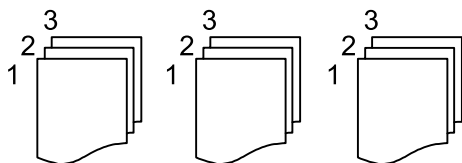

**Orientácia originálu:**

Umožňuje vybrať orientáciu originálu.

**Odstrániť tieň:**

Odstráni sa tieň, ktoré sa objavujú okolo kópií pri kopírovaní hrubého papiera, prípadne v strede kópií pri kopírovaní brožúry.

**Od.otv.po dier.:**

Umožňuje odstrániť diery väzby pri kopírovaní.

**Ods. vš. nast.:**

Obnovenie predvolených nastavení kopírovania.



# Skenovanie

## Skenovanie pomocou ovládacieho panelu

Naskenované obrazy môžete odoslať z ovládacieho panela tlačiarne na nasledujúce ciele.

### Počítač

Naskenovaný obraz môžete uložiť do počítača pripojeného k tlačiarne. Pred skenovaním na inštalujte do počítača aplikáciu Epson Scan 2 a Epson Event Manager.

### Cloud

Naskenované obrazy môžete poslať do cloudových služieb. Pred skenovaním urobte nastavenia v službe Epson Connect.

### WSD

Naskenovaný obraz môžete pomocou funkcie WSD uložiť do počítača pripojeného k tlačiarne. Ak používate systém Windows 7/Windows Vista, pred skenovaním je potrebné na počítači urobiť nastavenia funkcie WSD.

### Súvisiace informácie

- ➔ „Skenovanie do počítača (Event Manager)” na strane 129
- ➔ „Skenovanie do cloudu” na strane 133
- ➔ „Skenovanie pomocou funkcie WSD” na strane 135

## Skenovanie do počítača (Event Manager)

### Poznámka:

Pred skenovaním na inštalujte do počítača aplikáciu Epson Scan 2 a Epson Event Manager.

1. Vložte originály.
2. Na hlavnej obrazovke vyberte položku **Skenov..**
3. Vyberte možnosť **Počítač**.
4. Zvolením  vyberte počítač, do ktorého chcete uložiť naskenované obrazy.

### Poznámka:

Keď je tlačiareň pripojená k sieti, môžete vybrať počítač, do ktorého chcete uložiť naskenovaný obraz. Na ovládacom paneli tlačiarne môžete zobrazit až 20 počítačov. Ak nastavíte položku **Network Scan Name (Alphanumeric)** v aplikácii Epson Event Manager, zobrazuje sa na ovládacom paneli.

5. Voľbou  zvolíte, ako chcete naskenovaný obraz uložiť do počítača.
  - Uložiť ako JPEG: Uloží naskenovaný obraz vo formáte JPEG.
  - Uložiť ako PDF: Uloží naskenovaný obraz vo formáte PDF.

## Skenovanie

- Priložiť k e-mailu: Spustí e-mailového klienta na vašom počítači a potom obraz automaticky pripojí k e-mailu.
- Podľa vlast. nastav.: Uloží naskenovaný obraz pomocou nastavení v aplikácii Epson Event Manager. Môžete zmeniť nastavenia skenovania, ako je napríklad veľkosť skenovania, priečinok uloženia alebo formát uloženia.

6. Klepnite na .

### Súvisiace informácie

➔ „Umiestnenie originálov” na strane 62

## Vytvorenie vlastných nastavení v aplikácii Epson Event Manager

Môžete vytvoriť nastavenia skenovania pre funkciu **Podľa vlast. nastav.** v aplikácii Epson Event Manager. Podrobnosti nájdete v Pomocníkovi pre Epson Event Manager.

1. Spustíte aplikáciu Epson Event Manager.
2. Zaistíte, aby bol skener zvolený pre položku **Scanner** na karte **Button Settings** na hlavnej obrazovke.

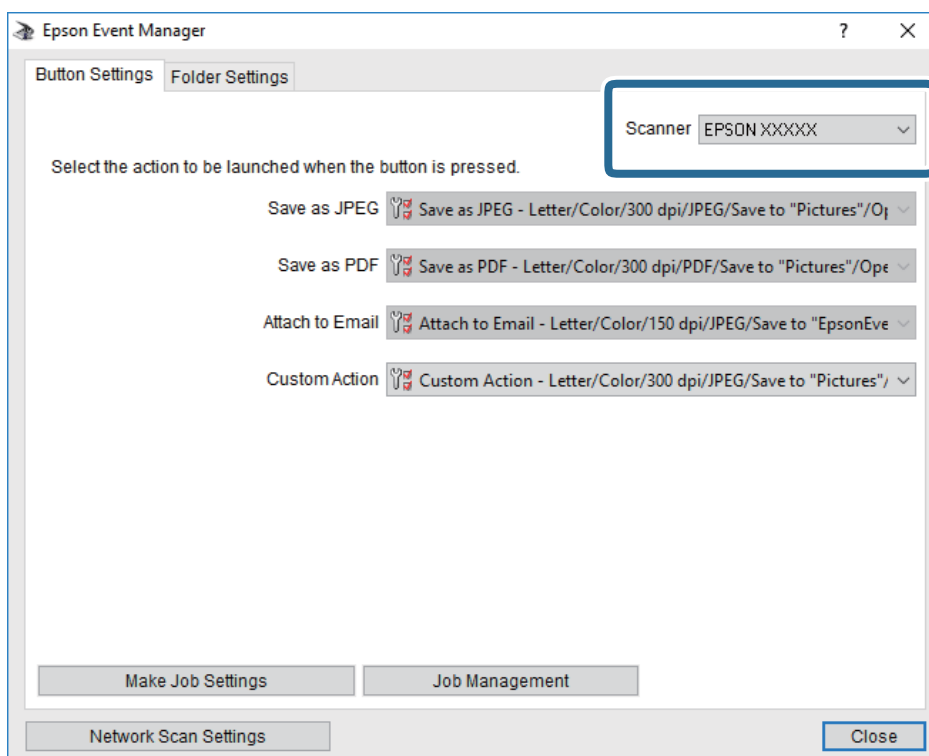

## Skenovanie

3. Kliknite na položku **Make Job Settings**.

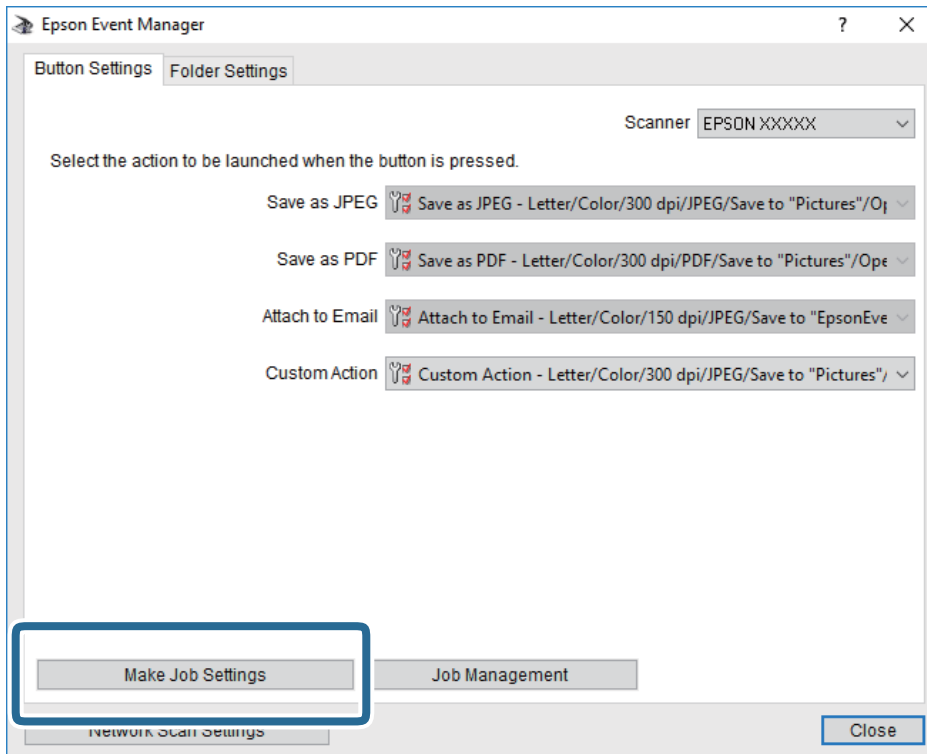

## Skenovanie

4. Na obrazovke **Job Settings** urobte nastavenia skenovania.

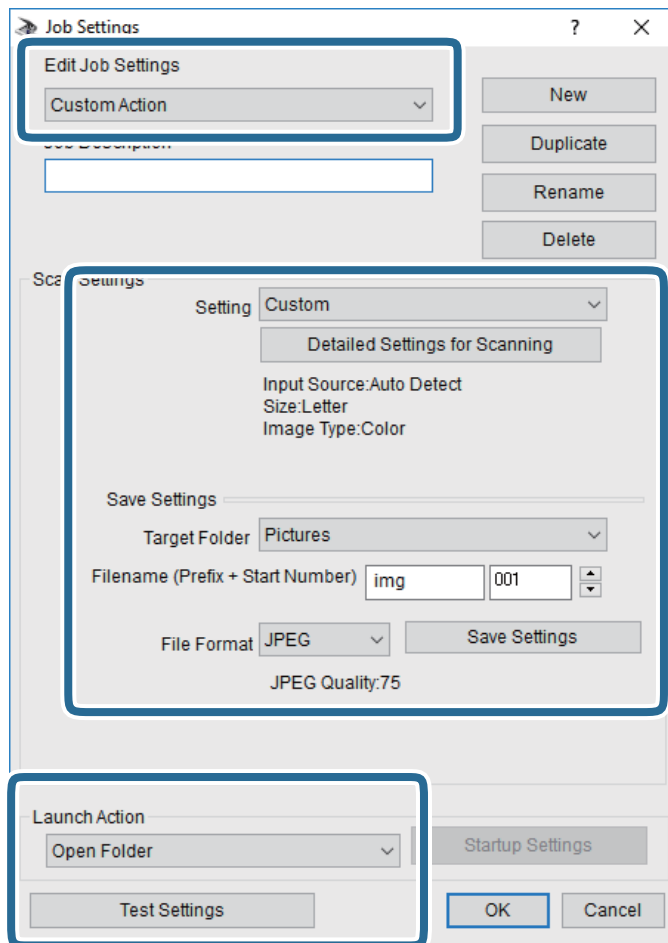

- Edit Job Settings: Vyberte položku **Custom Action**.
- Setting: Skenovanie pomocou najlepších nastavení pre vybraný typ originálu. Kliknite na položku **Detailed Settings for Scanning** a nastavte položky pre ukladanie naskenovaného obrazu, ako sú napríklad rozlíšenie alebo farba.
- Target Folder: Vyberte priečinok uloženia naskenovaného obrazu.
- Filename (Prefix + Start Number): Zmeňte nastavenia názvu súboru, ktorý sa bude ukladať.
- File Format: Vyberte formát uloženia.
- Launch Action: Vyberte úkon pri skenovaní.
- Test Settings: Spustí testovacie skenovanie pomocou aktuálnych nastavení.

5. Kliknutím na tlačidlo **OK** sa vrátite na hlavnú obrazovku.

## Skenovanie

- Zaistite, aby bola položka **Custom Action** vybraná v zozname **Custom Action**.

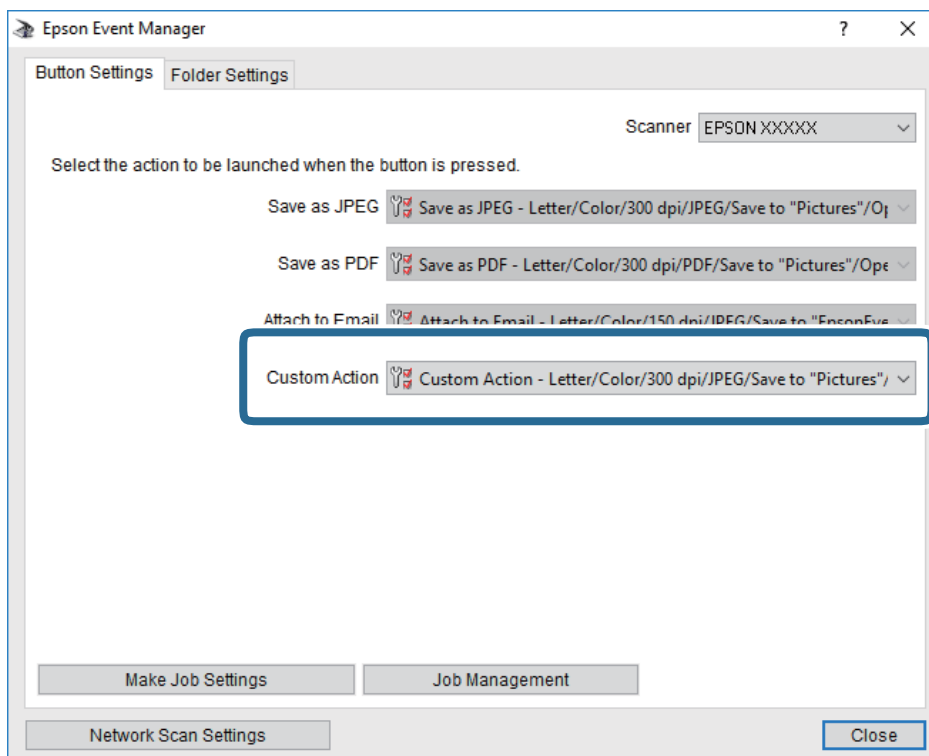



- Kliknutím na položku **Close** zatvorte aplikáciu Epson Event Manager.

## Skenovanie do cloudu

Naskenované obrazy môžete poslať do cloudových služieb. Pred použitím tejto funkcie urobte nastavenia pomocou aplikácie Epson Connect. Podrobnosti nájdete na webovej stránke Epson Connect.

<https://www.epsonconnect.com/>

<http://www.epsonconnect.eu> (len Európa)

- Nezabudnite urobiť nastavenia pomocou aplikácie Epson Connect.
- Vložte originály.
- Na hlavnej obrazovke vyberte položku **Skenov.**
- Vyberte možnosť **Cloud**.
- Vyberte  vo vrchnej časti obrazovky a potom vyberte cieľ.
- Nastavte položky na karte **Skenov.**, ako je napríklad formát ukladania.
- Vyberte položku **Rozšírené nastavenia** a potom skontrolujte nastavenia a v prípade potreby ich zmeňte.
- Vyberte kartu **Skenov.** a potom klepnite na položku .

### Súvisiace informácie

➔ „Umiestnenie originálov” na strane 62

## Možnosti základnej ponuky na skenovanie do cloudu

### Poznámka:

*Položky nemusia byť k dispozícii. Závisí to od iných vykonaných nastavení.*

#### ČB/Farba:

Vyberte, či sa má skenovať farebne alebo čiernobielo.

#### JPEG/PDF:

Umožňuje vybrať formát, v ktorom sa má uložiť naskenovaný obraz.

## Možnosti rozšírenej ponuky na skenovanie do cloudu

### Poznámka:

*Položky nemusia byť k dispozícii. Závisí to od iných vykonaných nastavení.*

#### Ob. sken.:

##### Oblasť skenovania:

Vyberte veľkosť skenovania. Ak chcete pri skenovaní orezať prázdne miesto okolo textu alebo obrázka, vyberte možnosť **Automaticky orezať**. Ak chcete skenovať v maximálnej oblasti skenovania, ktorou disponuje súčasť skenera, vyberte možnosť **Max. oblasť**.

##### Orientácia originálu:

Umožňuje vybrať orientáciu originálu.

#### Typ dokumentu:

Umožňuje vybrať typ originálu.

#### Hustota:

Umožňuje vybrať kontrast naskenovaného obrazu.

#### Odstrániť tieň:

Odstráni tieň originálu, ktoré sa objavujú na naskenovanom obraze.

##### Uzavrieť:

Odstráni tieň na hrane originálu.

##### Stred:

Odstráni tieň na väzbovej hrane brožúry.

#### Od.otv.po dier.:

Odstráni otvory po dierovaní, ktoré sa objavujú na naskenovanom obraze. Zadaním hodnoty do okna na pravej strane môžete určiť oblasť, z ktorej vymazať otvory po dierovaní.

##### Vym. sa poloha:

Vyberte pozíciu, kde odstrániť otvory po dierovaní.

## Skenovanie

- Orientácia originálu:

Vyberte orientáciu originálu.

Ods. vš. nast.

Obnovenie predvolených nastavení skenovania.

## Skenovanie pomocou funkcie WSD

### **Poznámka:**

Táto funkcia je dostupná len pre počítače so systémom Windows 10/Windows 8.1/Windows 8/Windows 7/Windows Vista.

Ak používate systém Windows 7/Windows Vista, počítač musíte vopred nastaviť pomocou tejto funkcie.

1. Vložte originály.
2. Na hlavnej obrazovke vyberte položku **Skenov.**
3. Vyberte možnosť **WSD**.
4. Vyberte počítač.
5. Klepnite na .
6. Postupujte podľa pokynov na počítači.

## Nastavenie portu WSD

V tejto časti je vysvetlené, ako nastaviť port WSD pre systém Windows 7/Windows Vista.

### **Poznámka:**

V systéme Windows 10/Windows 8.1/Windows 8 je port WSD nastavený automaticky.

Pri nastavovaní portu WSD je potrebné nasledujúce.

- Tlačiareň a počítač sú pripojené k sieti.
- V počítači je nainštalovaný ovládač tlačiarne.

1. Zapnite tlačiareň.
2. Na počítači kliknite na tlačidlo Štart a potom kliknite na položku **Sieť**.
3. Kliknite na ikonu tlačiarne pravým tlačidlom myši a potom kliknite na položku **Nainštalovať**.  
Keď sa zobrazí obrazovka **Riadenie používateľských kont**, kliknite na tlačidlo **Pokračovať**.

## Skenovanie

Kliknite na tlačidlo **Odištalovať** a začnite znova, ak sa zobrazí obrazovka **Odištalovať**.

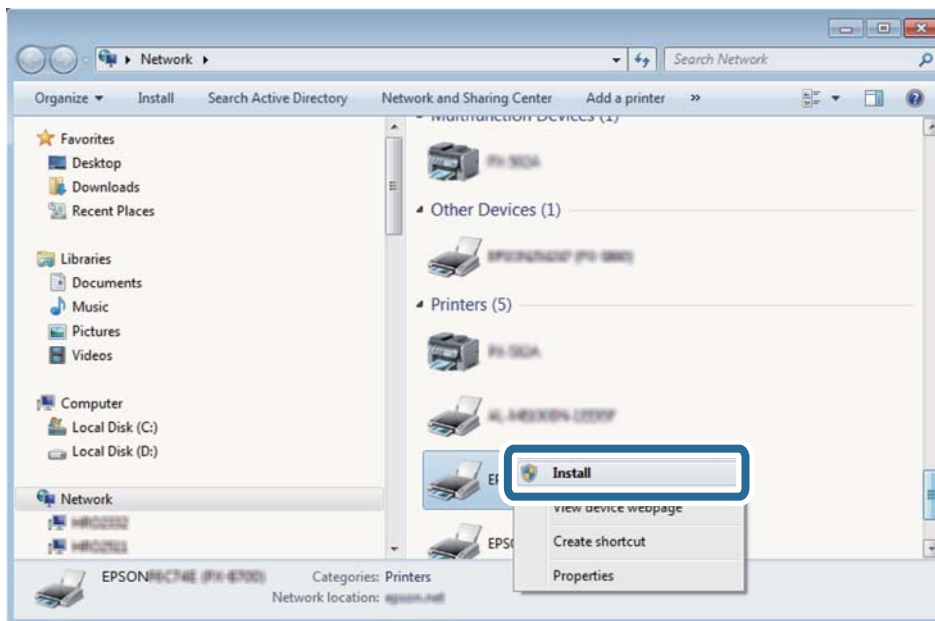

### **Poznámka:**

Na obrazovke siete sa zobrazuje názov tlačiarne nastavený v sieti a názov modelu (EPSON XXXXXX (XX-XXXX)). Názov tlačiarne nastavený v sieti môžete overiť na ovládacom paneli tlačiarne, prípadne vytlačením hárka stavu siete.

4. Kliknite na možnosť **Zariadenie je pripravené na používanie**.

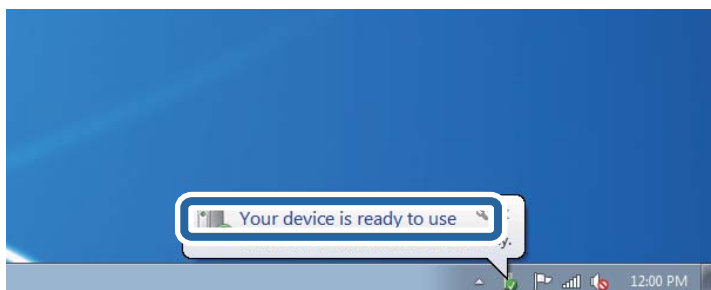

5. Skontrolujte hlásenie a potom kliknite na tlačidlo **Zavrieť**.

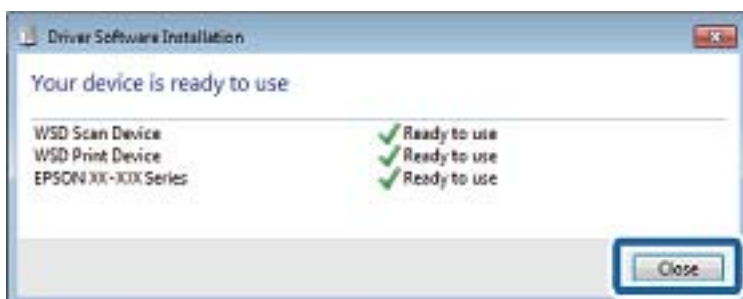

6. Otvorte obrazovku **Zariadenia a tlačiarne**.

- Windows 7

Kliknite na tlačidlo Štart položky **Ovládací panel > Hardvér a zvuk (alebo Hardvér) > Zariadenia a tlačiarne**.



## Skenovanie

- ❑ Windows Vista

Kliknite na tlačidlo Štart a položky **Ovládací panel > Hardvér a zvuk > Tlačiarne**.

7. Skontrolujte, či je zobrazená ikona s názvom tlačiarne.

Keď používate port WSD, vyberte názov tlačiarne.

## Skenovanie z počítača

### Skenovanie pomocou aplikácie Epson Scan 2

Skenovať môžete pomocou ovládača skenera „Epson Scan 2“. Originály môžete skenovať pomocou podrobných nastavení, ktoré sú vhodné pre textové dokumenty.

Vysvetlenie každej položky nastavenia nájdete v pomocníkovi programu Epson Scan 2.

1. Vložte originál.

**Poznámka:**

*Ak chcete skenovať viac originálov, umiestnite ich do podávača ADF.*

2. Spustite aplikáciu Epson Scan 2.
3. Na karte **Hlavné nastavenia** vykonajte nasledujúce nastavenia.

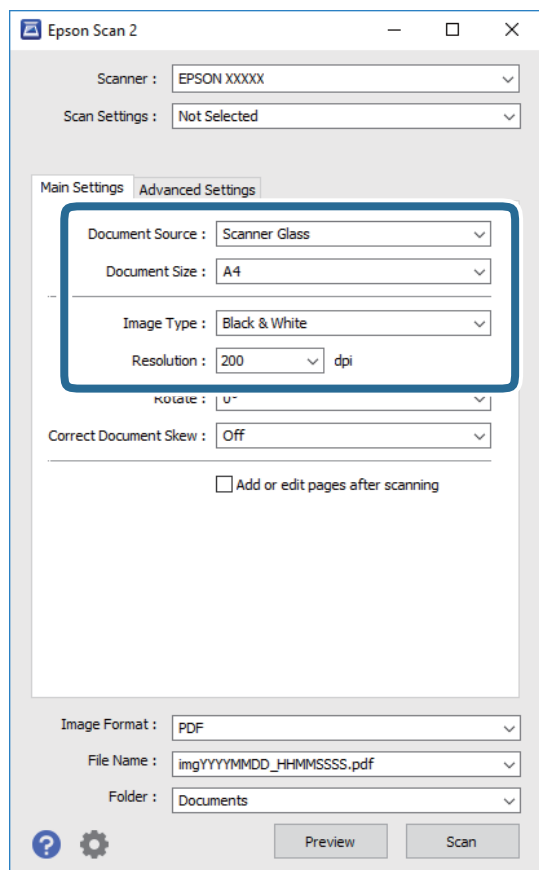

- ❑ Zdroj dokumentu: Vyberte zdroj, v ktorom sú originály položené.

## Skenovanie

- Veľkosť dokumentu: Vyberte veľkosť položeného originálu.

- Tlačidlá  (Orientácia originálu): Zvolením nastavíte orientáciu vloženého originálu. V závislosti od veľkosti originálu môže byť táto položka nastavená automaticky a nemusí sa dať zmeniť.

- Typ obrázka: Vyberte farbu pre uloženie naskenovaného obrazu.

- Rozlíšenie: Vyberte rozlíšenie.

#### 4. Podľa potreby urobte ostatné nastavenia skenovania.

- Ukážku skenovaného obrazu môžete zobraziť kliknutím na tlačidlo **Ukážka**. Otvorí sa okno s ukážkou a zobrazí sa ukážka obrazu.

Ak ukážku zobrazíte kliknutím na položku ADF, originál sa vysunie z ADF. Znova vložte originál.

- Na karte **Rozšírené nastavenia** môžete robiť podrobné nastavenia úpravy obrazu, ktoré sú vhodné pre textové dokumenty, ako sú napríklad nasledujúce.

- Odstrániť pozadie: Môžete odstrániť pozadie originálov.

- Vylepšenie textu: Môžete urobiť rozmazané písmená originálu zreteľné a ostré.

- Auto Segmentácia Oblasť: Môžete urobiť písmená zreteľné a obrazy hladšie, keď sa robí čierne-biele skenovanie pri dokumente, ktorý obsahuje obrázky.

- Vylepšenie farby: Môžete vylepšiť farbu určenú pre skenovaný obraz a potom ho uložiť v odtieňoch sivej alebo čiernobiely.

- Hraničná hodnota: Môžete upraviť okraj pre monochrómnu tlač (čiernobiely).

- Maska rozostrenia: Môžete vylepšiť a zostriť obrysy obrazu.

- Odražovanie: Môžete odstrániť vzory moaré (tiene v tvare pavučiny), ktoré sa objavujú, keď sa skenujú tlačenej papieri, ako napríklad časopisy.

- Výplň okrajov: Môžete odstrániť tieň vytvorený okolo naskenovaného obrazu.

- Výstup Duálny obrázok (len systém Windows): môžete raz naskenovať a uložiť dva obrázky s rozličnými nastaveniami výstupu súčasne.

#### **Poznámka:**

*Položky nemusia byť k dispozícii. Závisí to od iných vykonaných nastavení.*

## Skenovanie

## 5. Urobte nastavenia uloženia súboru.

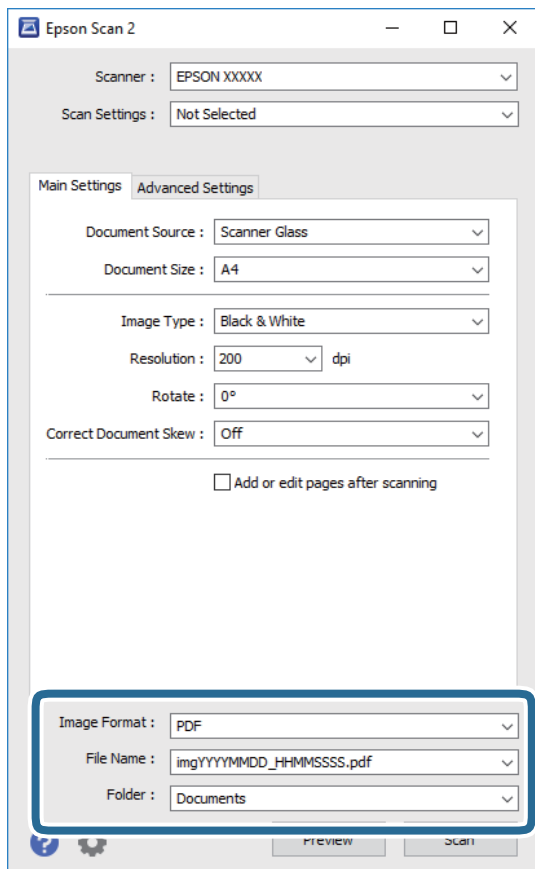

- Formát obrázka: Vyberte v zozname formát uloženia.  
Môžete urobiť podrobnejšie nastavenia pre jednotlivé formáty uloženia, okrem formátu BITMAP a PNG. Po zvolení formátu uloženia vyberte v zozname položku **Možnosti**.
- Názov súboru: Overte zobrazený názov ukladaného súboru.  
Nastavenia názvu súboru môžete zmeniť tak, že vyberiete v zozname možnosť **Nastavenie**.
- Priečinkok: Vyberte v zozname priečinkok, kam sa uloží naskenovaný obraz.  
Ak vyberiete v zozname možnosť **Vybrať**, môžete vybrať iný priečinkok alebo vytvoriť nový priečinkok.

6. Kliknite na položku **Skenovať**.**Súvisiace informácie**

- ➔ „Umiestnenie originálov” na strane 62
- ➔ „Aplikácia na skenovanie dokumentov a obrázkov (Epson Scan 2)” na strane 187

---

## Skenovanie z inteligentných zariadení

Epson iPrint je aplikácia, ktorá umožňuje skenovať fotografie a dokumenty z inteligentných zariadení ako smartfón alebo tablet pripojených k tej istej bezdrôtovej sieti ako vaša tlačiareň. Naskenované údaje môžete uložiť do inteligentného zariadenia alebo do cloudových služieb, poslať e-mailom alebo vytlačiť.



### Inštalácia Epson iPrint

Aplikáciu Epson iPrint môžete nainštalovať do svojho inteligentného zariadenia z nasledujúcej adresy URL alebo kódu QR.

<http://ipr.to/c>



### Skenovanie pomocou aplikácie Epson iPrint

Spustíte aplikáciu Epson iPrint z inteligentného zariadenia a na domovskej obrazovke vyberte položku, ktorú chcete použiť.

## Skenovanie

Nasledujúce obrazovky sa môžu zmeniť bez upozornenia.



1	Domovská obrazovka po spustení aplikácie.
2	Zobrazí informácie, ako nastaviť tlačiareň, a často kladené otázky.
3	Zobrazí obrazovku, na ktorej môžete vybrať tlačiareň a nastaviť ju. Po vybratí tlačiarne ju už druhýkrát nemusíte vybrať.
4	Zobrazí obrazovku skenovania.
5	Zobrazí obrazovku, kde môžete vybrať nastavenia, ako napríklad rozlíšenie.
6	Zobrazí naskenované obrázky.
7	Spustí skenovanie.
8	Zobrazí obrazovku, kde môžete naskenované údaje uložiť do inteligentného zariadenia alebo do cloudových služieb.
9	Zobrazí obrazovku, z ktorej môžete naskenované údaje poslať e-mailom.
10	Zobrazí obrazovku, z ktorej môžete naskenované údaje vytlačiť.

# Faxovanie

---

## Pred použitím funkcie faxu

Pred použitím funkcií faxu skontrolujte nasledujúce.

- Tlačiareň, telefónna linka a telefónny prístroj (ak je to potrebné) sú správne pripojené
- Základné nastavenia faxu (Sprievodca nast. faxu) sú urobené
- Ostatné potrebné nastavenia Nastavenia faxu sú urobené

Pokyny k nastaveniam nájdete ďalej v časti „Súvisiace informácie“.

### Súvisiace informácie

➔ [„Nastavenia faxu” na strane 80](#)

---

## Odosielanie faxov pomocou tlačiarne

### Zasielanie faxov pomocou ovládacieho panelu

#### Súvisiace informácie

➔ [„Odosielanie faxov pomocou ovládacieho panela” na strane 142](#)

### Odosielanie faxov pomocou ovládacieho panela

Faxy môžete posielat' tak, že zadáte faxové čísla príjemcov na ovládacom paneli.

#### **Poznámka:**

*Keď zasielate čiernobiely fax, môžete si pred zaslaním pozrieť ukážku naskenovaného obrázka na obrazovke LCD.*

1. Vložte originály.

Jedným prenosom môžete odoslať až 100 strán; v závislosti od zostávajúcej veľkosti pamäte však nebudete môcť odoslať faxy dokonca s menej ako 100 stranami.

2. Na hlavnej obrazovke vyberte položku **Fax**.

3. Stanovte príjemcu.

Jeden čiernobiely fax môžete zaslať až 100 príjemcom. Farebný fax je však možné zasielať naraz len jednému príjemcovi.

## Faxovanie

- Ručné zadania: Vyberte **Klávesn.**, na zobrazenej obrazovke zadajte faxové číslo a potom klepnite na tlačidlo **OK**.

– Ak chcete pridať prestávku počas vytáčania (prestávka vo vytáčaní po dobu troch sekúnd) zadajte pomlčku (-).

– Ak ste nastavili kód pre externý prístup v položke **Typ linky**, zadajte namiesto skutočného kódu pre externý prístup na začiatku faxového čísla znak „#“ (mriežka).

Poznámka:

Ak nemôžete ručne zadať faxové číslo, položka **Obmedzenia priam. vytáčania** v ponuke **Nastavenia zabezp.** je nastavená na možnosť **Zap.**. Vyberte príjemcov faxu zo zoznamu kontaktov, prípadne z histórie odoslaných faxov.

- Výber zo zoznamu kontaktov: vyberte položku **Kontakty** a vyberte príjemcov, ktorým to chcete poslať. Ak požadovaný príjemca nebol ešte zaregistrovaný v položke **Kontakty**, vyberte možnosť **Pridať údaj** a zaregistrujte ho.
- Ak chcete vybrať z histórie odoslaných faxov, vyberte položku **Najnovší** a potom vyberte príjemcu.

**Poznámka:**









*Ak chcete odstrániť zadaných príjemcov, zobrazte zoznam príjemcov klepnutím na faxové číslo alebo počet príjemcov na LCD obrazovke, vyberte príjemcu zo zoznamu a potom vyberte možnosť **Odstrániť**.*

4. Vyberte kartu **Nastavenia faxu** a potom podľa potreby vykonajte nastavenia, ako napríklad rozlíšenie a spôsob zasielania.
5. Odosielanie faxu.

- Ak chcete poslať bez skontrolovania obrázku naskenovaného dokumentu: Klepnite na .

- Ak chcete skenovať, skontrolujte obrázok naskenovaného dokumentu a potom pošlite (iba pri posielaní čiernobielych faxov): vyberte možnosť **Ukážka** vo vrchnej časti obrazovky faxu.

Ak chcete poslať fax tak, ako je, vyberte **Spustiť ukladanie**. V opačnom prípade vyberte položku **Zrušiť** a potom prejdite na krok 3.

-     : umožňuje posúvať obrazovku v smere šípok.
-   : umožňuje zmenšenie alebo zväčšenie.
-   : umožňuje prechod na predchádzajúcu alebo nasledujúcu stranu.

**Poznámka:**

- Po zobrazení ukážky nemôžete zaslať farebný fax.
- Ak je zapnutá možnosť **Priame odoslanie**, ukážku nie je možné zobrazit.
- Keď sa obrazovky ukážky nedotknete 20 sekúnd, fax sa zašle automaticky.
- Kvalita obrazu zaslaného faxu sa môže od zobrazenej ukážky líšiť, v závislosti od možností prístroja príjemcu.

6. Keď sa odosielanie dokončí, vyberte originály.

**Poznámka:**

- Ak je faxové číslo obsadené alebo sa vyskytne problém, tlačiareň automaticky po jednej minúte vytočí číslo znovu.
- Ak chcete zrušiť odosielanie, klepnite na položku .
- Odoslanie farebného faxu trvá dlhšie, pretože tlačiareň zároveň skenuje a zasiela. Keď tlačiareň zasiela farebný fax, nemôžete používať ostatné funkcie.

## Faxovanie

### Súvisiace informácie

- ➔ „Správa kontaktov” na strane 66
- ➔ „Umiestnenie originálov” na strane 62
- ➔ „Možnosti ponuky pre faxovanie” na strane 151

## Zasielanie faxov vytáčaním z externého telefónneho zariadenia

Fax môžete zaslať pomocou vytočenia pripojeného telefónu, ak si želáte pred zaslaním faxu uskutočniť telefónom hlasový hovor, alebo ak sa faxový prístroj príjemcu neprepína na fax automaticky.

1. Vložte originály.  
V rámci jedného prenosu môžete zaslať až 100 stránok.
2. Zdvihnite slúchadlo pripojeného telefónu, a potom vytočte pomocou telefónu faxové číslo príjemcu.  
**Poznámka:**  
*Keď príjemca zdvihne telefón, môžete s ním hovoriť.*
3. Na hlavnej obrazovke vyberte položku **Fax**.
4. Vyberte kartu **Nastavenia faxu** a potom podľa potreby vykonajte nastavenia, ako napríklad rozlíšenie a spôsob zasielania.
5. Ak počujete faxový tón, klepnite na  a potom zložte slúchadlo.  
**Poznámka:**  
*Po vytočení čísla pomocou pripojeného telefónu trvá zaslanie faxu dlhšie, pretože tlačiareň zároveň skenuje a zasiela. Počas zasielania faxu nemôžete používať ostatné funkcie.*
6. Keď sa odosielanie dokončí, vyberte originály.

### Súvisiace informácie

- ➔ „Umiestnenie originálov” na strane 62
- ➔ „Nastavenia faxu” na strane 152

## Rôzne spôsoby zasielania faxov

### Súvisiace informácie

- ➔ „Zasielanie veľkého počtu strán v čiernobielym dokumente (Priame odoslanie)” na strane 144
- ➔ „Zasielanie faxov v určitom čase (Odoslať fax neskôr)” na strane 145
- ➔ „Zaslanie dokumentov rôznej veľkosti pomocou podávača ADF (Kon. sken. (ADF))” na strane 146

## Zasielanie veľkého počtu strán v čiernobielym dokumente (Priame odoslanie)

Pri zasielaní čiernobieleho faxu sa naskenovaný dokument dočasne uloží v pamäti tlačiarne. Preto môže zasielanie veľkého počtu strán vyvolať nedostatok pamäti a zastaviť zasielanie faxu. Aby ste sa tomu vyhli, zapnite funkciu



## Faxovanie

**Priame odoslanie.** Zaslanie faxu však trvá dlhšie, pretože tlačiareň zároveň skenuje a odosiela. Túto funkciu môžete použiť len v prípade jediného príjemcu.

1. Vložte originály.
2. Na hlavnej obrazovke vyberte položku **Fax**.
3. Stanovte príjemcu.
4. Vyberte položku **Nastavenia faxu** a potom klepnutím na položku **Priame odoslanie** nastavte na možnosť **Zap..**  
Môžete aj podľa potreby urobiť nastavenia, ako napríklad rozlíšenie a spôsob zasielania.
5. Odosielanie faxu.

### Súvisiace informácie

- ➔ „Umiestnenie originálov” na strane 62
- ➔ „Odosielanie faxov pomocou ovládacieho panela” na strane 142
- ➔ „Nastavenia faxu” na strane 152

## Zasielanie faxov v určitom čase (Odoslať fax neskôr)

Fax môžete zaslať v stanovený čas. Po stanovení času zaslania faxu je možné zasielať len čiernobiele faxy.

1. Na hlavnej obrazovke vyberte položku **Fax**.
2. Stanovte príjemcu.
3. Vyberte kartu **Nastavenia faxu** a potom vyberte položku **Odoslať fax neskôr**.
4. Klepnutím na políčko **Odoslať fax neskôr** nastavte na možnosť **Zap..**
5. Vyberte políčko **Čas**, zadajte čas odoslania faxu, a potom vyberte tlačidlo **OK**.
6. Zvolením tlačidla **OK** použijete nastavenia.  
Môžete aj podľa potreby urobiť nastavenia, ako napríklad rozlíšenie a spôsob zasielania.
7. Odosielanie faxu.

### **Poznámka:**

*Nemôžete odoslať iný fax, kým sa v určenom čase neodošle fax. Ak chcete odoslať iný fax, je potrebné zrušiť plánovaný fax zvolením položky **Fax** na hlavnej obrazovke. Potom ho odstráňte.*

### Súvisiace informácie

- ➔ „Umiestnenie originálov” na strane 62
- ➔ „Odosielanie faxov pomocou ovládacieho panela” na strane 142
- ➔ „Nastavenia faxu” na strane 152

## Zaslanie dokumentov rôznej veľkosti pomocou podávača ADF (Kon. sken. (ADF))

Odosielanie faxov ukladaním originálov po jednom, prípadne ukladaním faxov podľa veľkosti, ich môžete odoslať ako jeden dokument v ich pôvodnej veľkosti.

Ak do podávača ADF umiestnite dokumenty s rozdielnou veľkosťou, všetky originály sa pošlú vo veľkosti najväčšieho spomedzi nich. Ak chcete originály odoslať v pôvodných veľkostiach, neumiestňujte originály rôznych veľkostí.

1. Umiestnite prvú dávku originálov rovnakej veľkosti.
2. Na hlavnej obrazovke vyberte položku **Fax**.
3. Stanovte príjemcu.
4. Vyberte položku **Nastavenia faxu** a potom klepnutím na položku **Kon. sken. (ADF)** nastavte na možnosť **Zap.**.  
Môžete aj podľa potreby urobiť nastavenia, ako napríklad rozlíšenie a spôsob zasielania.
5. Klepnite na  (**Odoslať**).
6. Keď sa skončí skenovanie prvej skupiny originálov a na ovládacom paneli sa zobrazí hlásenie s výzvou na skenovanie ďalšej skupiny originálov, vyberte možnosť **Áno**, nastavte ďalšie originály a potom vyberte položku **Spustiť skenovanie**.

**Poznámka:**

*Ak sa tlačiarne nedotknete po dobu 20 sekúnd po výzve na nastavenie ďalších originálov, tlačiareň zastaví ukladanie a začne dokument zasielať.*

### Súvisiace informácie

- ➔ „Umiestnenie originálov” na strane 62
- ➔ „Odosielanie faxov pomocou ovládacieho panela” na strane 142
- ➔ „Nastavenia faxu” na strane 152

---

## Prijímanie faxov na tlačiarňi

Ak je tlačiareň pripojená k telefónnej linke a pomocou funkcie Sprievodca nast. faxu boli urobené základné nastavenia, môžete prijímať faxy.

Sú dva spôsoby prijímania faxov.

- Prijatie prichádzajúceho faxu
- Prijatie faxu zavolaním (vyžiadanie prijatia)

## Faxovanie

Prijaté faxy sa vytlacia v prvotných nastaveniach tlačiarne.

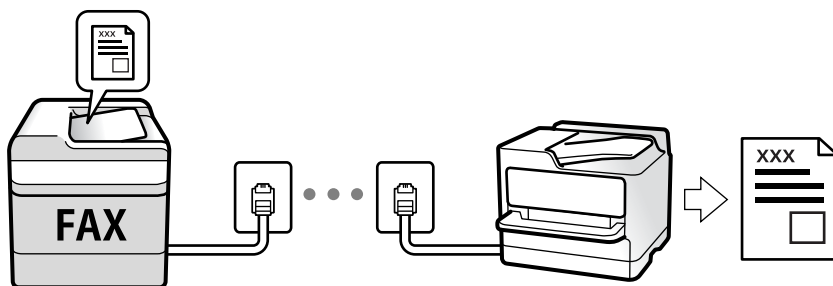

Prijaté faxy môžete ukladať a kontrolovať ich na obrazovke tlačiarne.

Ak chcete skontrolovať stav nastavení faxu, môžete vytlačiť **Zoz. nast. faxu** cez ponuku **Fax** >  (Viac) > **Faxová správa** > **Zoz. nast. faxu**.

Nastavenia urobte podľa informácií uvedených v časti „Súvisiace informácie“.

### Súvisiace informácie

➔ „Vytvorenie jednotlivých nastavení pre funkcie faxu na tlačiarňi“ na strane 86

## Prijímanie prichádzajúcich faxov

Sú dve možnosti v položke **Režim príjmu**.

### Súvisiace informácie

➔ „Používanie režimu Aut.“ na strane 147

➔ „Využitie režimu Ručne“ na strane 148

## Používanie režimu Aut.

Tento režim umožňuje používať linku na nasledujúce účely.

- Používanie linky len na faxové účely (externý telefón nie je potrebný)
- Používanie linky hlavne na faxovanie a občas na telefonovanie

### Prijímanie faxov bez externého telefónneho zariadenia

Tlačiareň automaticky prepína na prijímanie faxov, ak bolo urobené nastavenie počtu zazvonení v položke **Prevziať po zvonení**.

### Prijímanie faxov s externým telefónnym zariadením

Tlačiareň s externým telefónnym zariadením funguje nasledovne.

- Keď odkazovač odpovie počtom zazvonení nastaveným v položke **Prevziať po zvonení**:
  - Ak je zvonenie pre fax: tlačiareň automaticky prepne na prijímanie faxov.
  - Ak je zvonenie pre hlasový hovor: odkazovač dokáže prijať hlasové hovory a nahráť hlasové správy.

## Faxovanie

- Keď zdvihnete slúchadlo v rámci počtu zazvonení nastaveným v položke **Prevziať po zvonení**:
  - Ak je zvonenie pre fax: môžete prijať fax pomocou rovnakého postupu, ako v režime **Ručne**. Na domovskej obrazovke vyberte položku **Fax** a potom vyberte položku **Odoslať/ Prijat' > Prijat'**. Ďalej vyberte položku  a potom zaveste slúchadlo.
  - Ak je zvonenie pre hlasový hovor: môžete hovor prijať ako zvyčajne.
- Keď zvonenie prestane a tlačiareň sa automaticky prepne na prijímanie faxov:
  - Ak je zvonenie pre fax: tlačiareň začne prijímať faxy.
  - Ak je zvonenie pre hlasový hovor: nemôžete hovor prijať. Požiadajte danú osobu, aby vám zavolala.

### **Poznámka:**

*Nastavte zvonenia na odpovedanie pre odpovedač na nižší počet, než je počet nastavený v položke **Prevziať po zvonení**. Inak nebude môcť odkazovať prijať hlasové hovory, aby nahrával hlasové správy. Podrobnosti o nastavení odkazovača nájdete v návode k dokazovaču.*

### **Súvisiace informácie**

➔ „[Vyžitie režimu Ručne](#)” na strane 148

## Využitie režimu Ručne

Tento režim je určený najmä na telefonovanie, ale slúži aj na faxovanie.

### **Prijímanie faxov**

Keď telefón zazvoní, môžete prijať zvonenie ručne zodvihnutím slúchadla.

- Keď počujete faxový signál (prenos):
  - Na hlavnej obrazovke tlačiarne vyberte položku **Fax**, vyberte položky **Odoslať/ Prijat' > Prijat'** a potom klepnite na . Potom zaveste slúchadlo.
- Ak je zvonenie pre hlasový hovor:
  - Môžete prijať telefón ako zvyčajne.

### **Prijímanie faxov len pomocou pripojeného telefónu**

Keď je nastavená funkcia **Vzdialený príjem**, môžete faxy prijímať zadaním položky **Kód spustenia**.

Keď telefón zazvoní, zdvihnite slúchadlo. Ak počujete faxový tón, navolte dvojcifernú položku **Kód spustenia** a potom zaveste slúchadlo.

## Prijímanie faxov zavolaním

Vytočením faxového čísla môžete prijímať faxy uložené na inom faxovom prístroji.

### **Súvisiace informácie**

➔ „[Prijímanie faxov prostredníctvom vyvolania \(Prijat' na vyžiadanie\)](#)” na strane 149

## Prijímanie faxov prostredníctvom vyvolania (Prijať na vyžiadanie)

Vytočením faxového čísla môžete prijímať faxy uložené na inom faxovom prístroji. Túto funkciu môžete využiť na prijatie dokumentu z informačnej služby faxov. Ak má informačná služba faxov funkciu zvukového sprievodu, podľa ktorého je potrebné postupovať pri prijímaní dokumentu, túto funkciu nemôžete používať.

### Poznámka:

Na získanie dokumentu z faxovej informačnej služby, ktorá používa funkciu hlasových pokynov, jednoducho vytočte faxové číslo cez pripojený telefón a obsluhujte telefón a tlačiareň podľa hlasových pokynov.

1. Na hlavnej obrazovke vyberte položku **Fax**.
2. Klepnite na .
3. Klepnutím na položku **Prijať na vyžiadanie** to nastavte na možnosť **Zap.**, a potom klepnite na tlačidlo **Zatvoriť**.
4. Zadaťte faxové číslo.

### Poznámka:

Keď je položka **Nastavenia zabezp. > Obmedzenia priam. vytáčania** nastavená na možnosť **Zap.**, príjemcov faxov môžete vybrať iba zo zoznamu kontaktov alebo z histórie odoslaných faxov. Faxové číslo nemôžete zadať manuálne.

5. Klepnite na .

### Súvisiace informácie

- ➔ „Zasielanie faxov vytáčaním z externého telefónneho zariadenia” na strane 144
- ➔ „Viac” na strane 153

## Ukladanie prijatých faxov

Na ukladanie prijatých faxov používa tlačiareň nasledujúce funkcie.

- Ukladanie do schránky prijatých dokumentov v tlačiarni
- Ukladanie do počítača

### Poznámka:

- Vyššie uvedené funkcie sa môžu používať súčasne. Ak ich použijete všetky súčasne, prijaté dokumenty sa uložia do schránky a do počítača.
- Keď sú nejaké prijaté dokumenty zatiaľ neprečítané alebo neuložené, na hlavnej obrazovke sa na  zobrazuje počet nespracovaných úloh.

### Súvisiace informácie

- ➔ „Ukladanie prijatých faxov do schránky prijatých faxov” na strane 150
- ➔ „Prijímanie faxov na počítači” na strane 158

## Ukladanie prijatých faxov do schránky prijatých faxov

Tlačiareň môžete nastaviť tak, aby faxy boli prijímané v jej schránke prijatých faxov. Uložiť možno až 100 dokumentov. Ak používate túto funkciu, prijaté dokumenty sa automaticky nevytlačia. Môžete si ich prezrieť na LCD displeji tlačiarne a vytlačiť iba v prípade potreby.

### Poznámka:

Ukladanie 100 dokumentov nemusí byť možné v závislosti na podmienkach používania, ako napríklad veľkosť súboru uložených dokumentov a súčasné používanie viacerých funkcií na ukladanie faxov.

### Súvisiace informácie

- ➔ „Vytvorenie nastavení na ukladanie prijatých faxov” na strane 89
- ➔ „Kontrola prijatých faxov na displeji LCD” na strane 150

### Kontrola prijatých faxov na displeji LCD

1. Na hlavnej obrazovke klepnite na .





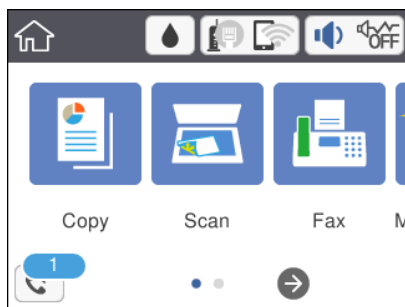



#### Poznámka:

Ak niektoré prijaté faxy zostali neprečítané, počet neprečítaných dokumentov je zobrazený na ikone  na domovskej obrazovke.



2. Klepnite na **Otvoriť Dor. poš./prieč. Dôverné (XX Neprečítané)**.
3. Ak je priečinok doručenej pošty chránený heslom, zadajte heslo priečinku doručenej pošty.
4. Zo zoznamu vyberte fax, ktorý chcete zobraziť.

Zobrazí sa obsah faxu.

-     : Umožňuje posúvať obrazovku v smere šípok.
-   : Umožňuje zmenšenie alebo zväčšenie.
-  : Umožňuje otočiť obrázok doprava o 90 stupňov.
-   : Umožňuje prechod na predchádzajúcu alebo nasledujúcu stranu.
- Ak chcete skryť ikony úkonov, klepnite kdekoľvek na obrazovku mimo ikon. Opätovným klepnutím zobrazíte ikony.

## Faxovanie

5. Vyberte, či sa má dokument, ktorý ste si prezreli, vytlačiť alebo odstrániť, a potom postupujte podľa pokynov na obrazovke.



### Upozornenie:

*Ak je pamäť tlačiarne plná, faxy nebude možné ani prijímať, ani odosielať. Vymažte dokumenty, ktoré ste už prečítali alebo vytlačili.*

### Súvisiace informácie

- ➔ „Možnosti ponuky Nastavenia faxu” na strane 91

## Používanie ostatných faxových funkcií

### Manuálna tlač faxového hlásenia

1. Na hlavnej obrazovke vyberte položku **Fax**.
2. Klepnite na  (Viac).
3. Vyberte možnosť **Faxová správa**.
4. Vyberte, ktoré hlásenie chcete vytlačiť, a potom postupujte podľa pokynov na obrazovke.

#### Poznámka:

*Formát hlásenia môžete zmeniť. Na domovskej obrazovke vyberte položky **Nastav.** > **Všeobecné nastavenia** > **Nastavenia faxu** > **Nastavenia správy**, a potom zmeňte nastavenie **Pridať obrázok do správy** alebo **Formát správy**.*

### Súvisiace informácie

- ➔ „Viac” na strane 153
- ➔ „Ponuka Nastavenia správy” na strane 92

## Možnosti ponuky pre faxovanie

### Príjemca

Vyberte ponuky na ovládacom paneli, ako je opísané ďalej:

#### Fax > Príjemca

Klávesn.	Faxové číslo zadajte manuálne.
Kontakty	Zo zoznamu kontaktov vyberte príjemcu. Kontakt môžete tiež pridať alebo upraviť.
Najnovší	Z histórie odoslaných faxov vyberte príjemcu. Do zoznamu kontaktov môžete tiež pridať príjemcu.

## Faxovanie

## Nastavenia faxu

Vyberte ponuky na ovládacom paneli, ako je opísané ďalej:

### Fax > Nastavenia faxu

#### Nast. skenov.

Veľkosť orig. (sklo)	Vyberte veľkosť a orientáciu originálu, ktorý ste umiestnili na súčasti sklo skenera.
Režim farieb	Vyberte, či sa má skenovať farebne alebo čiernobielo.
Rozlíšenie	Umožňuje vybrať rozlíšenie odosielaného faxu. Ak vyberiete vyššie rozlíšenie, množstvo údajov bude väčšie a odoslanie faxu môže dlhšie trvať.
Hustota	Umožňuje nastaviť hustotu odosielaného faxu. Pomocou + bude intenzita tmavšia a pomocou - svetlejšia.
Odstr. pozadia	Zistí farbu papiera (farbu pozadia) originálneho dokumentu a odstráni alebo zosvetlí farbu. V závislosti od tmavosti a jasnosti farby sa nemusí farba odstrániť ani zosvetliť.
Ostrosť	Vylepšuje alebo rozostčuje obrisy obrázka. + vylepšuje ostrosť a - rozostčuje.
Kon. sken. (ADF)	Odosielanie faxov ukladaním originálov po jednom, prípadne ukladaním faxov podľa veľkosti, ich môžete odoslať ako jeden dokument v ich pôvodnej veľkosti. Pozrite súvisiace informácie ďalej v tejto téme.

#### Nastavenia posielania faxu

Priame odoslanie	<p>Odosielanie čiernobieleho faxu počas skenovania originálov. Pretože skenované originály sa pri odosielaní veľkého objemu stránok neukladajú dočasne v pamäti tlačiarne, môžete predchádzať chybám tlačiarne kvôli nedostatku pamäte. Majte na pamäti, že pri používaní tejto funkcie sa predlžuje potrebný čas. Pozrite súvisiace informácie ďalej v tejto téme.</p> <p>Túto funkciu nemôžete použiť, ak fax posielate viacerým príjemcom.</p>
Odoslať fax neskôr	Umožňuje odoslať fax v určenú dobu. Pri používaní tejto možnosti je dostupný iba čiernobiely fax. Pozrite súvisiace informácie ďalej v tejto téme.
Pridať infor. o odosielat.	<p><input type="checkbox"/> Pridať infor. o odosielat.</p> <p>Vyberte miesto, kam chcete vložiť údaje hlavičky (meno odosielateľa a číslo faxu) v dochádzajúcom faxe, prípadne vyberte možnosť nezahrnúť údaje.</p> <p>- <b>Vypnúť:</b> Ak chcete fax odoslať bez údajov hlavičky.</p> <p>- <b>Mimo obrazu:</b> Ak chcete odoslať fax s údajmi hlavičky vo vrchnom bielom okraji faxu. Tým zabránite tomu, aby hlavička prekryvala naskenovaný obraz, ale fax doručený u príjemcu môže byť vytlačený na dvoch stranách. Závisí to od veľkosti originálov.</p> <p>- <b>V obraze:</b> Ak chcete fax odoslať s údajmi hlavičky približne 7 mm pod vrchným okrajom naskenovaného obrazu. Hlavička môže prekryvať obraz, ale fax doručený u príjemcu nebude rozdelený na dva dokumenty.</p> <p><input type="checkbox"/> Hlavička faxu</p> <p>Vyberte hlavičku pre príjemcu. Ak chcete použiť túto funkciu, je ešte potrebné zaregistrovať viaceré hlavičky.</p> <p><input type="checkbox"/> Ďalšie informácie</p> <p>Vyberte informáciu, ktorú chcete pridať. Môžete vybrať niektorú z položiek <b>Vaše telefónne číslo</b> a <b>Zoznam cieľov</b>.</p>



## Faxovanie

Správa o prenose	Vytlačí záznam o prenose po odoslaní faxu. <b>Tlač pri chybe</b> vytlačí záznam len pri výskyte chyby.
------------------	---

### Súvisiace informácie

- ➔ „Zasielanie veľkého počtu strán v čiernobielym dokumente (Priame odoslanie)” na strane 144
- ➔ „Zasielanie faxov v určitom čase (Odoslať fax neskôr)” na strane 145
- ➔ „Zaslanie dokumentov rôznej veľkosti pomocou podávača ADF (Kon. sken. (ADF))” na strane 146

## Viac

Vyberte položku  v časti **Fax** na hlavnej obrazovke a zobrazí sa ponuka **Viac**.

Denník prenosov	Môžete si prezerat' históriu zaslaných alebo prijatých faxových úloh.
Faxová správa	<input type="checkbox"/> Posledný prenos Vytlačí záznam predchádzajúceho faxu, ktorý bol odoslaný alebo prijatý na vyžiadanie. <input type="checkbox"/> Zázn.fax Vytlačí správu o prenose. Pomocou nasledujúcej ponuky môžete nastaviť, aby sa tento záznam tlačil automaticky. <b>Nastav. &gt; Všeobecné nastavenia &gt; Nastavenia faxu &gt; Nastavenia správy &gt; Automatická tlač záz. faxu</b> <input type="checkbox"/> Zoz. nast. faxu Vytlačí aktuálne nastavenia faxu. <input type="checkbox"/> Zápis protokolu Vytlačí podrobný záznam predchádzajúceho odoslaného alebo prijatého faxu.
Prijat' na vyžiadanie	Keď je nastavené na možnosť <b>Zap.</b> a zavoláte na faxové číslo odosielateľa, môžete prijímať dokumenty z faxového prístroja odosielateľa. Podrobnosti o prijímaní faxov pomocou funkcie <b>Prijat' na vyžiadanie</b> nájdete ďalej v súvisiacich informáciách. Keď zatvoríte ponuku Fax, nastavenie sa vráti na možnosť <b>Vyp.</b> (predvolené).
Došlá pošta	Otvára schránku, kde sú uložené prijaté faxy.
Opakovaná tlač prijatých faxov	Prijatý fax môžete vytlačiť znova.
Nastavenia faxu	Slúži na otvorenie ponuky <b>Nastav. &gt; Nastavenia faxu</b> .

### Súvisiace informácie

- ➔ „Prijímanie faxov prostredníctvom vyvolania (Prijat' na vyžiadanie)” na strane 149

## Možnosti ponuky Používateľské nastavenia

Vyberte ponuky na ovládacom paneli, ako je opísané ďalej.

**Nastav. > Používateľské nastavenia > Fax**

Nastavenia vybrané v tejto ponuke sa používajú ako predvolené nastavenia pri odosielaní faxov. Vysvetlenie položiek nastavenia nájdete v položke **Nastavenia faxu** v ponuke **Fax**.

### Súvisiace informácie

➔ „Nastavenia faxu” na strane 152

---

## Možnosti ponuky Došlá pošta



Klepnutím na túto ikonu môžete otvoriť schránku Doručené, kde sú uložené prijaté faxy. Ak niektoré prijaté faxy zostali neprečítané, počet neprečítaných dokumentov je zobrazený na ikone

---

## Zasielanie faxu z počítača

Prostredníctvom pomôcky FAX Utility a ovládača PC-FAX môžete zasielať faxy z počítača.

### Poznámka:

Ak chcete nainštalovať pomôcku FAX Utility, použijete program EPSON Software Updater. Podrobné súvisiace informácie nájdete ďalej. Používatelia systému Windows môžu nainštalovať pomocou disku so softvérom, ktorý bol priložený k tlačiarni.

### Súvisiace informácie

➔ „Nástroje na aktualizáciu softvéru (EPSON Software Updater)” na strane 191

➔ „Inštalácia najnovších aplikácií” na strane 192

## Odosielanie dokumentov vytvorených pomocou aplikácie (Windows)

Tým, že zvolíte fax tlačiarne v ponuke **Tlač** v nejakej aplikácii, ako je napríklad Microsoft Word alebo Excel, môžete priamo prenášať údaje, napríklad vytvorené dokumenty, nákresy a tabuľky spolu s titulným hárkom.

### Poznámka:

V nasledujúcom príklade je použitý program Microsoft Word. Skutočné činnosti sa môžu líšiť v závislosti od aplikácie, ktorú používate. Podrobnosti nájdete v Pomocníkovi k aplikácii.

1. Pomocou aplikácie vytvorte dokument, ktorý chcete preniesť faxom.
2. V ponuke **Súbor** kliknite na položku **Tlač**.  
Objaví sa okno **Tlač** danej aplikácie.
3. V časti **Tlačiareň** vyberte položku **XXXXX (FAX)** (kde XXXXX je názov vašej tlačiarne) a potom skontrolujte nastavenia odoslania faxu.
  - Vyberte možnosť **1** v položke **Počet kópií**. Fax nemusí byť prenesený správne, ak vyberiete možnosť **2** alebo viac.
  - Nemôžete použiť funkcie, ako je napríklad **Tlač do súboru**, ktoré menia port výstupu.

## Faxovanie

V jednom faxovom prenose môžete preniesť až 100 strán vrátane titulného hárka.

4. Kliknite na položku **Vlastnosti tlačiarne** alebo **Vlastnosti**, ak chcete určiť nastavenia **Paper Size, Orientation, Color, Image Quality**, alebo **Character Density**.

Podrobnosti nájdete v Pomocníkovi k ovládaču PC-FAX.

5. Kliknite na položku **Tlačiť**.

**Poznámka:**

*Pri prvom použití pomôcky FAX Utility sa zobrazuje okno na registráciu vašich údajov. Zadaťte potrebné informácie a potom kliknite na tlačidlo **OK**. Program FAX Utility používa položku **Nickname** na interné spravovanie faxových úloh. Na titulný hárak sa automaticky pridávajú ďalšie informácie.*

**Recipient Settings** Zobrazí sa obrazovka pomôcky FAX Utility.

6. Stanovte príjemcu a kliknite na tlačidlo **Ďalej**.

Výber príjemcu (meno, faxové číslo atď.) z položky **PC-FAX Phone Book**:

Ak je príjemca uložený v telefónnom zozname, postupujte nasledovne.

- ① Kliknite na kartu **PC-FAX Phone Book**.
- ② Vyberte príjemcu zo zoznamu a kliknite na položku **Add**.

Výber príjemcu (meno, faxové číslo atď.) z kontaktov v tlačiarni:

Ak je príjemca uložený v kontaktoch v tlačiarni, postupujte nasledovne.

- ① Kliknite na kartu **Contacts on Printer**.
- ② Vyberte kontakty zo zoznamu a kliknutím na tlačidlo **Add** pokračujte do okna **Add to Recipient**.
- ③ Vyberte príjemcu zo zobrazeného zoznamu a kliknite na položku **Edit**.
- ④ Podľa potreby pridajte osobné údaje, ako sú napríklad **Company/Corp.** a **Title**, a potom sa kliknutím na tlačidlo **OK** vráťte do okna **Add to Recipient**.
- ⑤ Ak je to potrebné, začiarknutím políčka **Register in the PC-FAX Phone Book** uložte kontakty do položky **PC-FAX Phone Book**.
- ⑥ Kliknite na tlačidlo **OK**.

Priame určenie príjemcu (meno, faxové číslo atď.):

Postupujte nasledovne.

- ① Kliknite na kartu **Manual Dial**.
- ② Zadaťte potrebné údaje.
- ③ Kliknite na tlačidlo **Add**.

Okrem toho môžete kliknutím na položku **Save to Phone Book** uložiť príjemcu do zoznamu na karte **PC-FAX Phone Book**.

**Poznámka:**

Ak je položka **Typ linky na tlačiarni** nastavená na možnosť **PBX** a prístupový kód bol nastavený na používanie znaku # (mriežka) namiesto zadávania presného kódu predpony, zadaťte znak # (mriežka). Podrobnosti nájdete v časti **Typ linky** v **Zákl. nastavenia** v príslušnom dole uvedenom prepojení.

Ak ste vybrali možnosť **Enter fax number twice** v položke **Optional Settings** na hlavnej obrazovke programu FAX Utility, je potrebné znova zadať rovnaké číslo, keď kliknete na položku **Add** alebo tlačidlo **Ďalej**.

Príjemca bude pridaný do zoznamu **Recipient List**, ktorý je zobrazený vo vrchnej časti okna.

## Faxovanie

7. Vyberte obsah titulného hárka.

❶ Ak chcete pripojiť titulný hárok, vyberte jeden zo vzorov v časti **Cover Sheet**. Zadaťte položky **Subject** a **Message**. Majte na pamäti, že nie je k dispozícii funkcia na vytvorenie originálneho titulného hárka ani na pridanie originálneho titulného hárka do zoznamu.

Ak nechcete pripojiť titulný hárok, vyberte možnosť **No cover sheet** z položky **Cover Sheet**.

❷ Kliknite na položku **Cover Sheet Formatting**, ak chcete zmeniť poradie položiek na titulnom hárku. V položke **Paper Size** môžete vybrať veľkosť titulného hárka. Môžete vybrať titulný hárok s inou veľkosťou než je prenášaný dokument.

❸ Kliknite na položku **Font**, ak chcete zmeniť typ písma alebo veľkosť písma používané na text na titulnom hárku.

❹ Kliknite na položku **Sender Settings**, ak chcete zmeniť informácie o odosielateľovi.

❺ Kliknite na položku **Detailed Preview**, ak chcete skontrolovať titulný hárok s predmetom a zadanou správou.

❻ Kliknite na tlačidlo **Ďalej**.

8. Skontrolujte prenášaný obsah a kliknite na tlačidlo **Send**.

Pred prenosom sa uistite, či je meno a faxové číslo príjemcu správne. Kliknite na položku **Preview**, ak chcete zobrazíť ukážku titulného hárka a dokumentu, ktoré prenášate.

Keď sa prenos začne, objaví sa okno so stavom prenosu.

### Poznámka:

- ❑ Ak chcete prenos zastaviť, vyberte údaje a kliknite na tlačidlo **Zrušiť** . Zrušiť môžete aj pomocou ovládacieho panela tlačiarne.
- ❑ Ak sa počas prenosu vyskytne chyba, objaví sa okno **Communication error**. Skontrolujte informácie o chybe a preneste znova.
- ❑ Obrazovka *Fax Status Monitor* (predtým spomenutá obrazovka, na ktorej môžete skontrolovať stav prenosu) sa nezobrazuje, ak nie je zvolená možnosť *Display Fax Status Monitor During Transmission* na obrazovke **Optional Settings** na hlavnej obrazovke programu *FAX Utility*.

### Súvisiace informácie

➔ „[Ponuka Zákł. nastavenia](#)” na strane 93

## Odosielanie dokumentov vytvorených pomocou aplikácie (Mac OS)

Tým, že vyberiete tlačiareň podporujúcu fax v ponuke **Tlač** v komerčne dostupnej aplikácii, môžete odosielať vytvorené údaje, ako sú napríklad dokumenty, nákresy a tabuľky.

### Poznámka:

V nasledujúcom príklade je použitý program *Text Edit*, čo je štandardná aplikácia pre systém Mac OS.

1. Vytvorte v aplikácii dokument, ktorý chcete odoslať faxom.

2. V ponuke **Súbor** kliknite na položku **Tlač**.

Zobrazí sa okno **Tlač** danej aplikácie.

3. Vyberte svoju tlačiareň (názov faxu) v položke **Názov**, kliknutím na ▼ zobrazte podrobné nastavenia, skontrolujte nastavenia tlače a potom kliknite na tlačidlo **OK**.

## Faxovanie

4. Urobte nastavenia jednotlivých položiek.

- Vyberte možnosť **1** v položke **Počet kópií**. Hoci môžete vybrať aj možnosť **2** alebo viac, odošle sa len 1 kópia.
- V jednom faxovom prenose môžete odoslať až 100 strán.

**Poznámka:**

Veľkosť strán odosielaných dokumentov je rovnaká ako veľkosť papiera, ktorú môžete faxovať z tlačiarne.

5. V kontextovej ponuke vyberte položku Fax Settings a potom urobte nastavenia jednotlivých položiek. Vysvetlenie jednotlivých položiek nastavenia nájdete v Pomocníkovi k ovládaču PC-FAX.

Kliknutím na  v ľavom dolnom rohu okna otvoríte Pomocníka k ovládaču PC-FAX.

6. Vyberte ponuku Recipient Settings a potom stanovte príjemcu.

- Priame určenie príjemcu (meno, faxové číslo atď.):

Kliknite na položku **Add**, zadajte potrebné údaje a kliknite na položku . Prijemca bude pridaný do zoznamu Recipient List, ktorý je zobrazený vo vrchnej časti okna.

Ak ste vybrali možnosť „Enter fax number twice“ v nastaveniach ovládača PC-FAX, je potrebné znova zadať rovnaké číslo, keď kliknete na položku .

Ak linka faxového pripojenia vyžaduje predponu, zadajte External Access Prefix.

**Poznámka:**

Ak je položka *Typ linky na tlačiarňu* nastavená na možnosť **PBX** a prístupový kód bol nastavený na používanie znaku # (mriežka) namiesto zadávania presného kódu predpony, zadajte znak # (mriežka). Podrobnosti nájdete v časti *Typ linky* v *Zákl. nastavenia* v príslušnom dole uvedenom prepojení.

- Výber príjemcu (meno, faxové číslo atď.) z telefónneho zoznamu:

Ak je príjemca uložený v telefónnom zozname, kliknite na . Vyberte príjemcu zo zoznamu a kliknite na položky **Add > OK**.

Ak linka faxového pripojenia vyžaduje predponu, zadajte External Access Prefix.

**Poznámka:**

Ak je položka *Typ linky na tlačiarňu* nastavená na možnosť **PBX** a prístupový kód bol nastavený na používanie znaku # (mriežka) namiesto zadávania presného kódu predpony, zadajte znak # (mriežka). Podrobnosti nájdete v časti *Typ linky* v *Zákl. nastavenia* v príslušnom dole uvedenom prepojení.

7. Skontrolujte nastavenia príjemcu a potom kliknite na tlačidlo **Fax**.

Začne sa odosielať.

Pred prenosom sa uistite, či je meno a faxové číslo príjemcu správne.

**Poznámka:**

- Ak kliknete na ikonu tlačiarne v položke Dock, zobrazí sa obrazovka na kontrolu stavu prenosu. Ak chcete odosielanie zastaviť, kliknite na údaje a potom kliknite na položku **Delete**.
- Ak sa počas prenosu vyskytne chyba, zobrazí sa hlásenie **Sending failed**. Skontrolujte záznamy o prenose na obrazovke **Fax Transmission Record**.
- Dokumenty so zmiešanou veľkosťou papiera sa nemusia odoslať správne.

### Súvisiace informácie

➔ „Ponuka Zákl. nastavenia“ na strane 93

## Prijímanie faxov na počítači

Môžete prijímať faxy a ukladať ich vo formáte PDF do počítača pripojenému k tlačiarni. Program FAX Utility je vybavený funkciami zahŕňajúcimi spôsob určenia priečinka, do ktorého sa faxy ukladajú. Pred použitím tejto funkcie nainštalujte program FAX Utility.

**Poznámka:**

Program FAX Utility môžete nainštalovať jedným z nasledujúcich spôsobov.

- Pomocou programu EPSON Software Updater (aplikácia na aktualizáciu softvéru)
- Pomocou disku, ktorý sa dodáva spolu s tlačiarnou. (len používatelia systému Windows)

**! Upozornenie:**

- Ak chcete prijať faxy na počítači, položka **Režim príjmu** na ovládacom paneli tlačiarny musí byť nastavená na možnosť **Aut.**. Ak má vaša organizácia správcu tlačiarny, obráťte sa na správcu so žiadosťou o informácie o stave nastavenia tlačiarny. Nastavenia urobte podľa informácií uvedených v časti „Súvisiace informácie“.
- Počítač nastavený na prijímanie faxov musí byť stále zapnutý. Prijaté dokumenty sú pred ich uložením do počítača uložené do dočasnej pamäte tlačiarny. Ak vypnete počítač, pamäť tlačiarny sa môže zaplniť, pretože tlačiareň nemôže odosielať dokumenty do počítača.
- Na  na domovskej obrazovke je zobrazený počet dokumentov, ktoré boli dočasne uložené do pamäte tlačiarny.
- Na čítanie prijatých faxov je potrebné do počítača nainštalovať prezerač súborov vo formáte PDF, napríklad Adobe Reader.

### Súvisiace informácie

- ➔ „Nastavenie funkcie Režim príjmu” na strane 86
- ➔ „Nástroje na aktualizáciu softvéru (EPSON Software Updater)” na strane 191
- ➔ „Inštalácia najnovších aplikácií” na strane 192

## Ukladanie prichádzajúcich faxov do počítača

Môžete urobiť nastavenia na ukladanie prichádzajúcich faxov do počítača pomocou programu FAX Utility. Nainštalujte do počítača program FAX Utility.

Podrobnosti nájdete v časti Basic Operations v Pomocníkovi k programu FAX Utility (zobrazené v hlavnom okne). Ak sa počas nastavovania zobrazí na obrazovke počítača obrazovka na zadanie hesla, zadajte heslo.

**Poznámka:**

Faxy môžete súčasne prijímať na počítači aj tlačiť na tlačiarni. Pokyny k nastaveniam nájdete ďalej v časti „Súvisiace informácie“.

### Súvisiace informácie

- ➔ „Vytvorenie nastavenia Uložiť do počítača aj pre tlač prijatých faxov na tlačiarni” na strane 90
- ➔ „Aplikácia na konfiguráciu faxových činností a odosielanie faxov (FAX Utility)” na strane 189

## Zrušenie funkcie ukladania prichádzajúcich faxov do počítača

Ukladanie faxov do počítača môžete zrušiť pomocou programu FAX Utility.

Podrobnosti nájdete v časti Basic Operations v Pomocníkovi k programu FAX Utility (zobrazené v hlavnom okne).

### Poznámka:

- Ak sú nejaké faxy, ktoré neboli uložené do počítača, nie je možné zrušiť funkciu ukladania faxov do počítača.
- Môžete aj zmeniť nastavenia na tlačiarni. Nastavenia zmeňte podľa informácií uvedených v časti „Súvisiace informácie“.

### Súvisiace informácie

- ➔ „Vytvorenie nastavenia Uložiť do počítača pre neprijímanie faxov“ na strane 90
- ➔ „Applikácia na konfiguráciu faxových činností a odosielanie faxov (FAX Utility)“ na strane 189

## Kontrola nových faxov (Windows)

Po nastavení počítača na ukladanie faxov prijatých tlačiarňou môžete skontrolovať stav spracovania prijatých faxov a existenciu nových faxov pomocou ikony faxu na paneli úloh systému Windows. Po nastavení počítača na zobrazovanie oznámenia o prijatí nových faxov a na systémovom paneli Windows objaví obrazovka s oznámením a môžete skontrolovať nové faxy.



### Poznámka:

- Prijaté faxové údaje uložené do počítača sa odstránia z pamäte tlačiarne.
- Na prezeranie prijatých faxov uložených ako súbory vo formáte PDF je potrebný program Adobe Reader.

## Používanie ikony faxu na paneli úloh (Windows)

Existenciu nových faxov a stav činnosti môžete skontrolovať pomocou ikony faxu zobrazenej na paneli úloh systému Windows.

1. Skontrolujte ikonu.

-  : pohotovostný režim.
-  : kontrola nových faxov.
-  : import nových faxov dokončený.

2. Kliknite na ikonu pravým tlačidlom myši a potom kliknite na položku **Open the received fax folder**.

Zobrazí sa priečinok prijatých faxov. Skontrolujte dátum a odosielateľa v názve súboru a potom otvorte súbor vo formáte PDF.

Kým ikona faxu signalizuje, že je v pohotovostnom režime, môžete nové faxy skontrolovať ihneď tak, že vyberiete položku **Check new faxes now**.

### Poznámka:

Prijaté faxy sú automaticky pomenované pomocou nasledujúceho formátu názvu.

RRRRMMDDHHMMSS\_XXXXXXX\_x\_nnnnn (rok/mesiac/deň/hodina/minúta/sekunda\_číslo odosielateľa)

## Faxovanie

### Používanie okna oznámení (Windows)

Keď nastavíte oznamovanie existencie nových faxov, pri každom faxe sa pri paneli úloh zobrazí oznámenie.

1. Skontrolujte obrazovku oznámenia zobrazenú na obrazovke počítača.

**Poznámka:**

Obrazovka s oznámením sa stratí, ak sa po uplynutí určenej doby nevykoná žiadny úkon. Nastavenia oznamovania môžete zmeniť, napríklad dobu zobrazenia.

2. Kliknite kdekoľvek na obrazovku oznámenia, okrem tlačidla .

Otvorí sa priečinok, ktorý ste určili na ukladanie nových faxov. Skontrolujte dátum a odosielateľa v názve súboru a potom otvorte súbor vo formáte PDF.

**Poznámka:**

Prijaté faxy sú automaticky pomenované pomocou nasledujúceho formátu názvu.

RRRRMMDDHHMMSS\_XXXXXXXXXX\_NNNNN (rok/mesiac/deň/hodina/minúta/sekunda\_číslo odosielateľa)

### Kontrola nových faxov (Mac OS)

Nové faxy môžete skontrolovať jedným z nasledujúcich spôsobov. Toto je k dispozícii len na počítačoch nastavených na možnosť "Save" (save faxes on this computer).

- Otvorte priečinok prijatých faxov (určený v nastavení **Received Fax Output Settings**.)
- Otvorte funkciu Fax Receive Monitor a kliknite na položku **Check new faxes now**.
- Oznámenie o prijatí nových faxov

Vyberte možnosť **Notify me of new faxes via a dock icon** v ponuke **Fax Receive Monitor > Preferences** v programe FAX Utility. Keď prídu nové faxy, objaví sa ikona monitora v časti Dock.

### Otvorenie priečinka prijatých faxov z monitora prijatých faxov (Mac OS)

Priečinok na ukladanie môžete otvoriť z počítača určeného na prijímanie faxov tak, že vyberiete položku "Save" (save faxes on this computer).

1. Kliknutím na ikonu prijatého faxu v časti Dock otvoríte funkciu **Fax Receive Monitor**.
2. Vyberte tlačiareň a kliknite na položku **Open folder**, prípadne dvakrát kliknite na názov tlačiarne.
3. Skontrolujte dátum a odosielateľa v názve súboru a potom otvorte súbor vo formáte PDF.

**Poznámka:**

Prijaté faxy sú automaticky pomenované pomocou nasledujúceho formátu názvu.

RRRRMMDDHHMMSS\_XXXXXXXXXX\_NNNNN (rok/mesiac/deň/hodina/minúta/sekunda\_číslo odosielateľa)

Informácie odoslané od odosielateľa sú zobrazené ako číslo odosielateľa. Toto číslo nemusí byť v závislosti od odosielateľa zobrazené.



# Doplnenie atramentu a výmena skriniek údržby

---

## Kontrola stavu atramentových kaziet a údržbovej kazety

Ak si chcete overiť skutočnú hladinu zostávajúceho atramentu, skontrolujte pohľadom hladinu atramentu v zásobníku.

Z počítača môžete skontrolovať približné hladiny atramentu.

Približné hladiny atramentu a životnosť skrinky údržby môžete kontrolovať na ovládacom paneli alebo v počítači.

### Kontrola stavu údržbovej kazety — Ovládací panel

1. Na hlavnej obrazovke vyberte položku **Údržba**.
2. Vyberte možnosť **Zostávajúca kapacita skrinky údržby**.

### Kontrola stavu atramentových kaziet a skrinky údržby - Windows

1. Prejdite do okna ovládača tlačiarne.
2. Kliknite na položku **EPSON Status Monitor 3** na karte **Údržba**.

**Poznámka:**

Ak je funkcia **EPSON Status Monitor 3** vypnutá, kliknite na položku **Rozšírené nastavenia** na karte **Údržba** a potom vyberte položku **Zapnúť EPSON Status Monitor 3**.

#### Súvisiace informácie

➔ „Otvorenie ovládača tlačiarne” na strane 96

### Kontrola stavu zostávajúceho atramentu a údržbovej kazety — Mac OS

1. Vyberte položku **Systémové nastavenia** z ponuky  > **Tlačiarne a skenery** (alebo **Tlač a skenovanie**, **Tlač a faxovanie**), a potom vyberte tlačiareň.
2. Kliknite na položky **Možnosti a náplne** > **Utilita** > **Otvoriť utilitu tlačiarne**.
3. Kliknite na položku **EPSON Status Monitor**.

## Kódy nádobiek s atramentom

Spoločnosť Epson odporúča používať originálne atramentové nádobyky Epson.

Nižšie sa uvádzajú kódy originálnych nádobiek s atramentom Epson.



### Upozornenie:

- Záruka spoločnosti Epson sa nevzťahuje na poškodenie spôsobené inými atramentami ako tými, ktoré sú určené. Medzi iné sa počíta aj akýkoľvek originálny atrament Epson, ktorý nebol navrhnutý pre túto tlačiareň, alebo akýkoľvek atrament tretej strany.
- Iné produkty, ktoré nevyrobila spoločnosť Epson, môžu spôsobiť poškodenie, ktoré nie je pokryté zárukami Epson, a za určitých okolností môžu spôsobiť nestále správanie tlačiarne.

### Poznámka:

- Kódy na nádobkách s atramentom sa môžu líšiť podľa umiestnenia. Ak potrebujete správne kódy pre vašu oblasť, obráťte sa na podporu spoločnosti Epson.
- Nádobyky s atramentom môžu obsahovať recyklovaný materiál, to však neovplyvňuje funkciu ani prevádzku tlačiarne.
- Technické údaje a vzhľad nádobky s atramentom sa môžu v záujme zlepšenia funkčnosti zmeniť bez predchádzajúceho upozornenia.

Pre Európu

Produkt	BK: Black (Čierna)
ET-M3180	111
M3180	110* <sup>1</sup> 110S* <sup>2</sup>

\*1 Vysoká kapacita

\*2 Bežná kapacita

### Poznámka:

Európski používatelia nájdu informácie o počte strán, ktoré je možné vytlačiť pomocou nádobiek s atramentom Epson, na nasledujúcej webovej lokalite.

<http://www.epson.eu/pageyield>

Pre Austráliu a Nový Zéland

BK: Black (Čierna)
532

Pre ázijské krajiny okrem Číny

BK: Black (Čierna)
005* <sup>1</sup> 005S* <sup>2</sup>

\*1 Vysoká kapacita

\*2 Bežná kapacita

### Súvisiace informácie

➔ „Webová stránka technickej podpory” na strane 254

---

## Bezpečnostné opatrenia pri manipulácii s nádobkami s atramentom

Pred doplnením atramentu si prečítajte nasledujúce pokyny.

### Bezpečnostné opatrenia pri skladovaní atramentu

- Nádoby na atrament chráňte pred priamym slnečným svetlom.
- Neskladujte nádoby na atrament pri vysokých ani nízkych teplotách.
- Ak preniesete nádobku s atramentom z chladného prostredia do teplého, nechajte ju pred použitím aspoň tri hodiny ohriať na izbovú teplotu.
- Po otvorení nádobky s atramentom ju odporúčame čo najskôr spotrebovať.
- Spoločnosť Epson odporúča spotrebovať atramentovú nádobku pred dátumom vytlačeným na jej obale.
- Neotvárajte obal nádobky s atramentom, kým nie ste pripravení naplniť zásobník atramentu. Nádobka s atramentom je vákuovo balená na zachovanie spoľahlivosti. Ak nádobku s atramentom pred použitím necháte dlhý čas vybalenú, môže to znemožniť normálnu tlač.
- Pri skladovaní alebo preprave nádobiek s atramentom dbajte na to, aby sa nádobka nenakláňala, nespadla alebo nebola vystavená teplotným zmenám. V opačnom prípade môže dôjsť k úniku atramentu, aj keď je kryt nádobky s atramentom bezpečne utiahnutý. Keď ťahujete kryt nádobky s atramentom, držte ju v zvislej polohe. Počas prepravy dodržiavajte preventívne opatrenia týkajúce sa vytečenia atramentu, napríklad pri prenášaní nádobky vo vrecku.

### Bezpečnostné opatrenia pri dopĺňaní atramentu

- S atramentom pre túto tlačiareň je potrebné manipulovať opatrne. Pri plnení alebo dopĺňaní atramentového zásobníka môže atrament vystreknúť. Ak sa atrament dostane do kontaktu s oblečením alebo s inými vecami, nemusí byť vždy možné ho odstrániť.
- Používajte nádoby s atramentom so správnym kódom výrobku pre túto tlačiareň.
- Nádobkami na atrament netraste príliš silno ani ich nestláčajte.
- Ak sa majú dosiahnuť optimálne výsledky pri tlači, nenechávajte príliš dlho nízke hladiny atramentu.
- Ak chcete dosiahnuť optimálnu kvalitu tlače, dopĺňajte atramentový zásobník po hornú čiaru aspoň raz za rok.
- Aby sa zaručila špičková kvalita tlače a chránila sa tlačová hlava, keď sa zobrazí upozornenie na nutnosť doplnenia nádobky, v nádobke ešte v skutočnosti zostáva malé množstvo atramentu. Uvedené hodnoty neobsahujú túto rezervu.

### Spotreba atramentu

- Ak sa má zachovať optimálny výkon tlačovej hlavy, nejaké množstvo atramentu sa spotrebuje z atramentového zásobníka počas činností údržby, ako je napríklad čistenie tlačovej hlavy. Atrament sa môže spotrebovať aj pri zapnutí tlačiarne.

## Doplnenie atramentu a výmena skriniek údržby

- ❑ Atrament v nádobke s atramentami, ktorá sa dodáva s tlačiarnou, sa čiastočne použije pri počiatocnom nainštalovaní. Tlačová hlava sa kompletne naplní atramentom, aby sa vytvorili výtlačky vysokej kvality. Pri tomto jednorazovom procese sa spotrebuje isté množstvo atramentu, a preto sa z tejto nádobky môže vytlačiť menej stránok v porovnaní s budúcimi atramentovými nádobkami.
- ❑ Uvádzané hodnoty výťažnosti sa môžu líšiť v závislosti od tlačených obrázkov, používaného typu papiera, frekvencie tlače a podmienok prostredia, ako je napríklad teplota.

## Dopĺňanie zásobníka na atrament



### Upozornenie:

Spoločnosť Epson odporúča používať originálne atramentové nádobky Epson.

1. Na hlavnej obrazovke vyberte položku **Údržba**.
2. Vyberte možnosť **Resetovať hladinu atramentu**.
3. Otvorte kryt atramentového zásobníka.

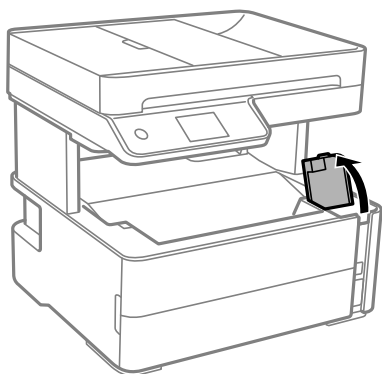

Hlásenie zobrazené na ovládacom paneli tlačiarne, ktoré vyzýva na doplnenie atramentového zásobníka po vrchnú čiaru.

4. Otvorte veko atramentového zásobníka.

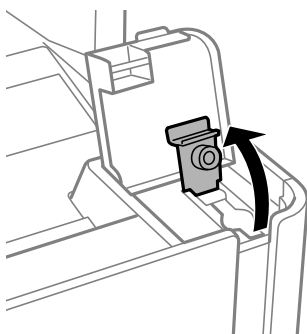

## Doplnenie atramentu a výmena skriniek údržby

5. Držte nádobku s atramentom vzpriamene, pomaly otočte uzáver a dajte ho dole.

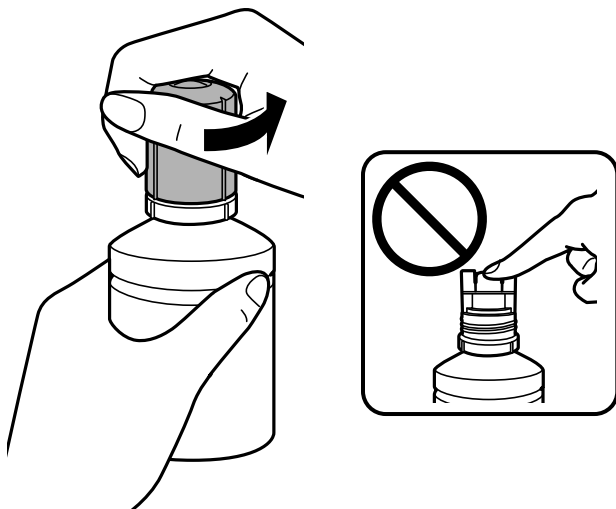

**!** **Upozornenie:**

- Snažte sa, aby sa nerozliat žiadny atrament.
- Nedotýkajte sa vrchnej časti nádobky s atramentom po odstránení veka. V opačnom prípade sa môžete zašpiniť atramentom.

6. Priložte špičku nádobky s atramentom k plnacímu portu a potom pomaly zasuňte nádobku do portu plnenia.

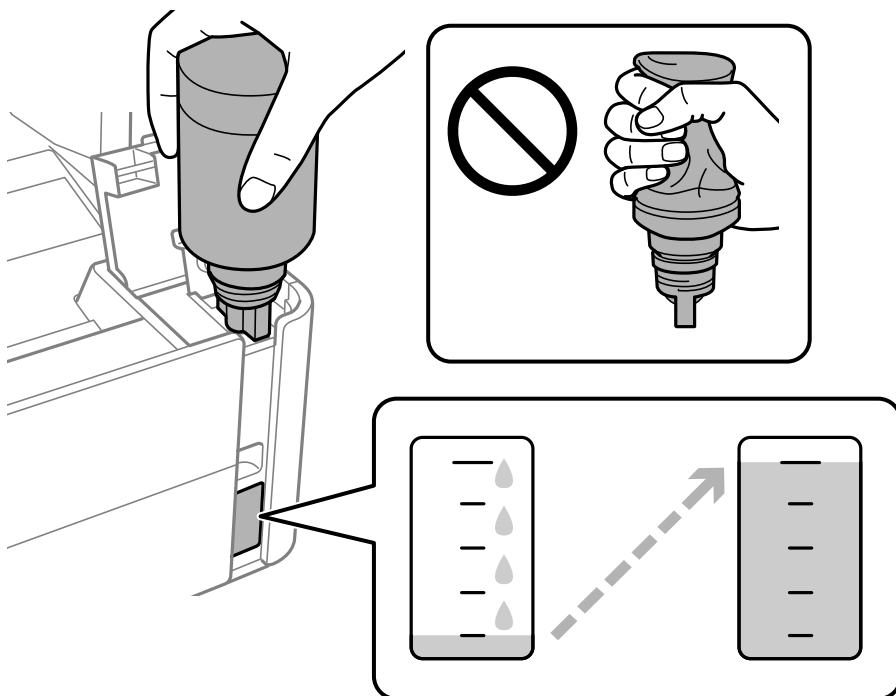

**!** **Upozornenie:**

Po odstránení veka nedovoľte, aby vrchná časť nádobky narazila do nejakých predmetov. V opačnom prípade môže atrament vystreknúť.

## Doplnenie atramentu a výmena skriniek údržby

**Poznámka:**

Ak atrament nezačne prúdiť do zásobníka, vytiahnite nádobku s atramentom a vložte ju znova.

7. Keď atrament dosiahne vrchnú čiaru, vytiahnite nádobku.

Atrament prúdi do zásobníka bez stlačenia nádobky. Prúdenie atramentu sa zastaví automaticky, keď bude atramentom naplnené po vrchnú čiaru.

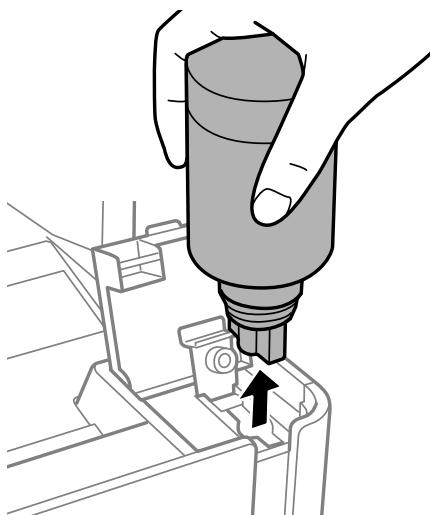

**Upozornenie:**

Nenechávajte nádobku s atramentom vloženú, v opačnom prípade sa môže nádobka poškodiť, prípadne môže atrament vytiecť.

8. Zatiahnite uzáver atramentového zásobníka.

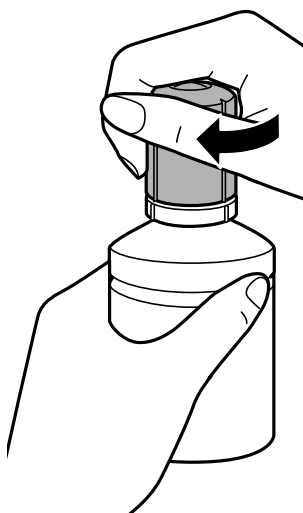

**Poznámka:**

Ak v nádobke s atramentom zostane nejaký atrament, zatiahnite veko a odložte nádobku postojáčky do budúcnosti.

## Doplnenie atramentu a výmena skriniek údržby

9. Zatvorte poriadne veko atramentového zásobníka.

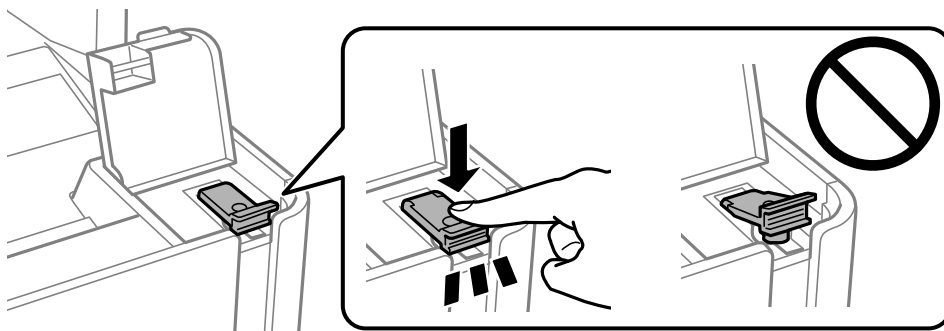

10. Zatvorte pevne kryt atramentového zásobníka.

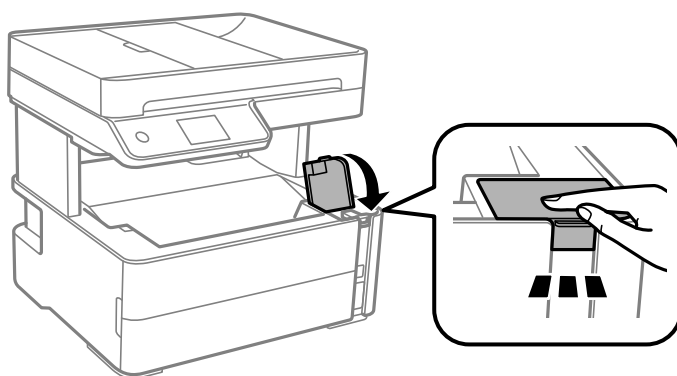

11. Vyberte možnosť **Obnoviť**.
12. Skontrolujte hlásenie a potom vyberte tlačidlo **OK**.

**!** **Upozornenie:**

*Ak vynulujete hladinu atramentu bez naplnenia atramentom po vrchné čiary, odhady hladiny atramentu nemusia byť správne.*

*Ak chcete, aby tlačiareň pracovala najlepšie, doplňte atramentové zásobníky po vrchnú čiaru a potom vynulujte úroveň hladiny atramentu.*

### Súvisiace informácie

- ➔ „Kódy nádobiek s atramentom” na strane 162
- ➔ „Bezpečnostné opatrenia pri manipulácii s nádobkami s atramentom” na strane 163
- ➔ „Postriekanie atramentom” na strane 235

---

## Kód údržbovej kazety

Údržbovú kazetu si môže zakúpiť a vymeniť používateľ.

Spoločnosť Epson odporúča používať originálnu skrinku údržby Epson.

Nasleduje kód originálnej skrinky údržby Epson.

T04D1

**Upozornenie:**

Po nainštalovaní skrinky údržby do tlačiarne sa už nedá použiť v iných tlačiarnach.

---

## Bezpečnostné opatrenia pri manipulácii s údržbovou kazetou

Pred výmenou údržbovej kazety si prečítajte nasledujúce pokyny.

- Nedotýkajte sa zeleného čipu na bočnej strane skrinky údržby. Mohli by ste tým znemožniť normálnu prevádzku a tlač.
- Skrinku údržby nenechajte spadnúť ani ju nevystavujte silným nárazom.
- Skrinku údržby nevymieňajte počas tlače, inak môže dôjsť k úniku atramentu.
- Neodstraňujte skrinku údržby a jej kryt, okrem prípadu, keď vymieňate skrinku, inak môže dôjsť k únikom atramentu.
- Ak sa kryt nedá znovu založiť, skrinka údržby môže byť nesprávne vložená. Údržbovú kazetu vyberte a znovu ju vložte.
- Použitú skrinku údržby nenakláňajte, kým ju neuzavriete do plastového vrečka, inak môže dôjsť k úniku atramentu.
- Nedotýkajte sa otvorov v skrinke údržby, aby ste sa nezašpinili atramentom.
- Skrinku údržby, ktorá bola vybratá a dlhú dobu odpojená, nepoužívajte opätovne. Atrament vo vnútri skrinky bude stuhnutý a skrinka nebude môcť absorbovať ďalší atrament.
- Skrinku údržby chráňte pred priamym slnečným svetlom.
- Neskladujte skrinku údržby pri vysokých ani nízkych teplotách.

---

## Výmena údržbovej kazety

Pri niektorých tlačových cykloch sa môže v skrinke údržby zhromaždiť nepatrné množstvo nadbytočného atramentu. Tlačiareň je skonštruovaná tak, aby sa pri dosiahnutí limitu absorpčnej kapacity skrinky údržby zastavila tlač a prešlo sa pretečeniu atramentu zo skrinky údržby. Frekvencia výmeny skrinky údržby závisí od počtu vytlačených strán, typu materiálu, na ktorý tlačíte, a počtu čistiacich cyklov, ktoré tlačiareň vykoná.

Keď sa objaví hlásenie s výzvou na výmenu údržbovej kazety, pozrite animácie zobrazené na ovládacom paneli. Potreba vymeniť box neznamena, že tlačiareň prestane fungovať v súlade so svojimi technickými parametrami. Záruka od spoločnosti Epson nekryje náklady súvisiace s touto výmenou. Ide o používateľom opraviteľnú súčasť.

**Poznámka:**

Keď je skrinka údržby plná, nie je možné tlačiť ani čistiť tlačovú hlavu, kým nebude vymenená, pretože sa tým zabráňuje vytečeniu atramentu. Môžete však robiť úkony, pri ktorých sa nepotrebuje atrament, napríklad skenovanie.

**Súvisiace informácie**

- ➔ „Kód údržbovej kazety” na strane 167
- ➔ „Bezpečnostné opatrenia pri manipulácii s údržbovou kazetou” na strane 168



# Údržba tlačiarne

## Prevenia pred zaschnutím tlačovej hlavy

Tlačiareň vždy zapínajte a vypínajte tlačidlom napájania.

Pred odpojením napájacieho kábla skontrolujte, či je indikátor napájania zhasnutý.

Samotný atrament môže zaschnúť, ak nie je zakrytý. Podobne ako uzáver na plniacom pere alebo olejovom pere zabráňuje vysušaniu pera — zaistite, aby bola tlačová hlava správne zakrytá, aby nedošlo k zaschnutiu atramentu.

Keď je napájací kábel odpojený, prípadne dôjde k výpadku napájania počas prevádzky tlačiarne, tlačová hlava nemusí byť správne zakrytá. Ak je tlačová hlava ponechaná taká, zaschne. To spôsobí zanesenie trysiek (výstupov atramentu).

V takých prípadoch čo najskôr zapnite tlačiareň a znova ju vypnite, aby sa tlačová hlava uzatvorila.

## Kontrola zanesenia trysiek (Kontrola trysiek)

Ak sú trysky zanesené, výtlačky sú bledšie, prípadne sú na nich viditeľné pruhy.

Keď sa zníži kvalita tlače, najprv pomocou funkcie kontroly trysiek skontrolujte, či nie sú trysky zanesené.

### Kontrola zanesenia trysiek (Kontrola trysiek) — ovládací panel

1. Vložte do kazety na papier obyčajný papier veľkosti A4.
2. Na hlavnej obrazovke vyberte položku **Údržba**.
3. Vyberte možnosť **Tlačová hlava Kontrola dýz**.
4. Vzor na kontrolu trysky vytlačíte tak, že budete postupovať podľa pokynov na obrazovke.
5. Preskúmajte vytlačený vzor a potom urobte jednu z nasledujúcich možností v závislosti od výsledkov tlače.

**A) OK**

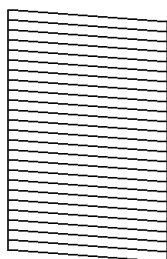

**B) NG**

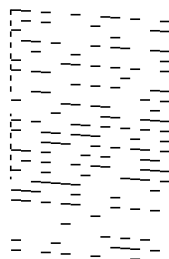

**C) NG**

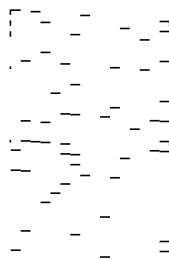

A:

Všetky čiar sa vytlačili. Vyberte . Nie sú potrebné žiadne ďalšie kroky.

## Údržba tlačiarne

- B alebo blízko k B: Vyčistite tlačovú hlavu.

Keď sú niektoré trysky zanesené, vyberte  a potom urobte čistenie tlačovej hlavy.

Ak vyberiete , aj naďalej môžete vykonať čistenie hlavy. Podrobnosti nájdete ďalej v súvisiacich informáciách.

- C alebo blízko k C: Urobte výkonné čistenie tlačovej hlavy.

Keď je väčšina čiar poškodená, prípadne chýba väčšina častí, vyberte  a potom urobte čistenie hlavy. Podrobnosti nájdete ďalej v súvisiacich informáciách.

### Súvisiace informácie

- ➔ „Vkladanie papiera do zásobníka Zásobník papiera” na strane 55
- ➔ „Čistenie tlačovej hlavy (Čistenie hlavy)” na strane 172
- ➔ „Výkonné čistenie tlačovej hlavy (Čistenie prívodu)” na strane 173

## Kontrola zanesenia trysiek (Kontrola trysiek) — Windows

1. Vložte do kazety na papier obyčajný papier veľkosti A4.
2. Prejdite do okna ovládača tlačiarne.
3. Kliknite na položku **Kontrola trysiek** na karte **Údržba**.
4. Vzor na kontrolu trysky vytlačíte tak, že budete postupovať podľa pokynov na obrazovke.
5. Preskúmajte vytlačený vzor a potom urobte jednu z nasledujúcich možností v závislosti od výsledkov tlače.

### A) OK

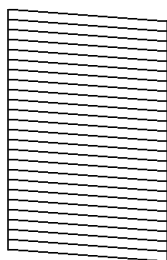

### B) NG

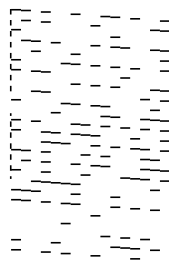

### C) NG

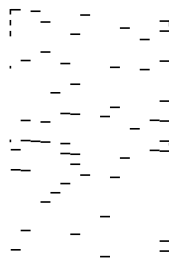

- A:

Všetky čiar sa vytlačili. Nie sú potrebné žiadne ďalšie kroky.

- B alebo blízko k B: Vyčistite tlačovú hlavu.

Keď sú niektoré trysky zanesené, urobte čistenie tlačovej hlavy. Podrobnosti nájdete ďalej v súvisiacich informáciách.

- C alebo blízko k C: Urobte výkonné čistenie tlačovej hlavy.

Keď je väčšina čiar narušených, prípadne chýba väčšina častí, urobte výkonné čistenie. Podrobnosti nájdete ďalej v súvisiacich informáciách.

## Údržba tlačiarne

### Súvisiace informácie

- ➔ „Otvorenie ovládača tlačiarne” na strane 96
- ➔ „Vkladanie papiera do zásobníka Zásobník papiera” na strane 55
- ➔ „Čistenie tlačovej hlavy (Čistenie hlavy)” na strane 172
- ➔ „Výkonné čistenie tlačovej hlavy (Čistenie prívodu)” na strane 173

## Kontrola zanesenia trysiek (Kontrola trysiek) — Mac OS

1. Vložte do kazety na papier obyčajný papier veľkosti A4.
2. Vyberte položku **Systémové nastavenia** z ponuky  > **Tlačiarne a skenery** (alebo **Tlač a skenovanie**, **Tlač a faxovanie**), a potom vyberte tlačiareň.
3. Kliknite na položky **Možnosti a náplne** > **Utilita** > **Otvoriť utilitu tlačiarne**.
4. Kliknite na položku **Kontrola trysiek**.
5. Vzor na kontrolu trysky vytlačíte tak, že budete postupovať podľa pokynov na obrazovke.
6. Preskúmajte vytlačený vzor a potom urobte jednu z nasledujúcich možností v závislosti od výsledkov tlače.

### A) OK

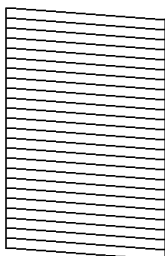

### B) NG



### C) NG

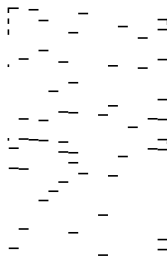

#### A:

Všetky čiary sa vytlačili. Nie sú potrebné žiadne ďalšie kroky.

#### B alebo blízko k B: Vyčistite tlačovú hlavu.

Keď sú niektoré trysky zanesené, urobte čistenie tlačovej hlavy. Podrobnosti nájdete ďalej v súvisiacich informáciách.

#### C alebo blízko k C: Urobte výkonné čistenie tlačovej hlavy.

Keď je väčšina čiar narušených, prípadne chýba väčšina častí, urobte výkonné čistenie. Podrobnosti nájdete ďalej v súvisiacich informáciách.

### Súvisiace informácie

- ➔ „Vkladanie papiera do zásobníka Zásobník papiera” na strane 55
- ➔ „Čistenie tlačovej hlavy (Čistenie hlavy)” na strane 172
- ➔ „Výkonné čistenie tlačovej hlavy (Čistenie prívodu)” na strane 173

## Čistenie tlačovej hlavy (Čistenie hlavy)

Ak sú trysky zanesené, výtlačky sú bledšie, sú na nich viditeľné pruhy alebo neočakávané farby. Keď sa zníži kvalita tlače, skontrolujte, či nie sú trysky zanesené pomocou funkcie na ich kontrolu. Ak sú zanesené, vyčistíte tlačovú hlavu.

### **Upozornenie:**

- Neotvárajte kryt tlačiarne a nevypínajte tlačiareň počas čistenia hlavy. Ak čistenie hlavy nebude úplné, je možné, že nebudete môcť tlačiť.*
- Keďže pri čistení tlačovej hlavy sa spotrebúva časť atramentu, tlačovú hlavu čistíte len v prípade, ak dôjde k poklesu kvality tlače.*
- Ak máte nedostatok atramentu, nebudete môcť vyčistiť tlačovú hlavu.*
- Ak sa po opakovanej kontrole trysky a približne troch čisteniach hlavy kvalita tlače nezlepšila, počkajte a netlačte aspoň šesť hodín a potom znovu spustíte kontrolu trysky. Odporúčame vám tlačiareň vypnúť. Ak sa kvalita tlače ani tak nezlepší, spustíte pomôcku Čistenie prívodu. Ak sa ani tak nezlepší, obráťte sa na technickú podporu spoločnosti Epson.*
- Aby ste zabránili vysychaniu tlačovej hlavy, tlačiareň neodpájajte od zdroja elektrickej energie, pokiaľ je zapnutá.*

## Čistenie tlačovej hlavy — ovládací panel

1. Na hlavnej obrazovke vyberte položku **Údržba**.
2. Vyberte možnosť **Čistenie tlačovej hlavy**.
3. Postupujte podľa pokynov na obrazovke.

Po dokončení čistenia tlačovej hlavy spustíte funkciu **Kontrola trysiek** a skontrolujte, či už nie sú trysky tlačovej hlavy zanesené. Podrobnosti o spustení kontroly trysiek nájdete ďalej v súvisiacich informáciách.

Opakujte postup trikrát, kým nie sú všetky čiary vytlačené správne.

### **Súvisiace informácie**

➔ [„Kontrola zanesenia trysiek \(Kontrola trysiek\)”](#) na strane 169

## Čistenie tlačovej hlavy — Windows

1. Prejdite do okna ovládača tlačiarne.
2. Kliknite na položku **Čistenie hlavy** na karte **Údržba**.
3. Postupujte podľa pokynov na obrazovke.

Po dokončení čistenia tlačovej hlavy spustíte funkciu **Kontrola trysiek** a potom skontrolujte, či už nie sú trysky tlačovej hlavy zanesené. Podrobnosti o spustení kontroly trysiek nájdete ďalej v súvisiacich informáciách.

Opakujte kroky trikrát, kým nebudú všetky čiary vytlačené správne.

**Súvisiace informácie**

- ➔ „Otvorenie ovládača tlačiarne” na strane 96
- ➔ „Kontrola zanesenia trysiek (Kontrola trysiek)” na strane 169

**Čistenie tlačovej hlavy — Mac OS**

1. Vyberte položku **Systémové nastavenia** z ponuky  > **Tlačiarne a skenery** (alebo **Tlač a skenovanie**, **Tlač a faxovanie**), a potom vyberte tlačiareň.
2. Kliknite na položky **Možnosti a náplne** > **Utilita** > **Otvoriť utilitu tlačiarne**.
3. Kliknite na položku **Čistenie hlavy**.
4. Postupujte podľa pokynov na obrazovke.

Po dokončení čistenia tlačovej hlavy spustíte funkciu **Kontrola trysiek** a potom skontrolujte, či už nie sú trysky tlačovej hlavy zanesené. Podrobnosti o spustení kontroly trysiek nájdete ďalej v súvisiacich informáciách.

Opakujte kroky trikrát, kým nebudú všetky čiary vytlačené správne.

**Súvisiace informácie**

- ➔ „Kontrola zanesenia trysiek (Kontrola trysiek)” na strane 169

**Výkonné čistenie tlačovej hlavy (Čistenie prívodu)**

Funkcia výkonného čistenia môže zlepšiť kvalitu tlače v nasledujúcich prípadoch.

- Väčšina trysiek je zanesená.
- Urobili ste trikrát kontrolu trysiek a čistenie hlavy a potom ste počkali aspoň šesť hodín bez tlače, ale kvalita tlače sa stále nezvýšila.

Pred spustením tejto funkcie použite funkciu kontroly trysiek a skontrolujte, či sú trysky zanesené. Prečítajte si nasledujúce pokyny a potom urobte výkonné čistenie tlačovej hlavy.

**! Upozornenie:**

*Zaistite, aby bol v atramentovom zásobníku dostatok atramentu.*

*Vizuálne skontrolujte zásobník na atrament. Musí byť aspoň do tretiny plný. Nízke hladiny atramentu počas procesu Čistenie prívodu môžu poškodiť výrobok.*

**! Upozornenie:**

*Medzi jednotlivými procesmi Čistenie prívodu musí byť interval 12 hodín.*

*Zvyčajne by jeden proces Čistenie prívodu mal do 12 hodín vyriešiť problém s kvalitou tlače. Ak to chcete skúsiť znova, musíte počkať 12 hodín, aby sa zbytočne nemíňal atrament.*

**! Upozornenie:**

Môže byť potrebná výmena údržbovej kazety.



Atrament sa usádza v údržbovej kazete. Ak sa zaplní, je potrebné pripraviť a nainštalovať náhradnú údržbovú kazetu, ak chcete ďalej tlačiť.

**Poznámka:**

Keď sú hladiny atramentu nedostatočné, prípadne je v údržbovej kazete málo miesta na proces Čistenie prívodu, táto funkcia sa nedá spustiť. V takom prípade ale môžu byť hladiny atramentu a voľné miesto dostatočné na tlač.

## Spustenie funkcie Čistenie prívodu — Ovládací panel

Pred spustením tejto funkcie si prečítajte pokyny pre Čistenie prívodu.

1. Vypnite tlačiareň.
2. Držte stlačené tlačidlo  a stlačením tlačidla  zobrazte potvrdzovaciu obrazovku, kým nezačne blikat indikátor napájania.
3. Postupujte podľa pokynov na obrazovke a spustite funkciu Čistenie prívodu.

**Poznámka:**

Ak nemôžete spustiť túto funkciu, odstráňte problémy, ktoré sú zobrazené na obrazovke. Potom postupujte od 1. kroku a spustite funkciu znova.

4. Po spustení tejto funkcie spustite kontrolu dýz, aby ste sa uistili, že nie sú upchané. Podrobnosti o spustení kontroly trysiek nájdete ďalej v súvisiacich informáciách.

### Súvisiace informácie

- ➔ „Výkonné čistenie tlačovej hlavy (Čistenie prívodu)” na strane 173
- ➔ „Kontrola zanesenia trysiek (Kontrola trysiek)” na strane 169

## Spustenie pomôcky Čistenie prívodu — Windows

1. Prejdite do okna ovládača tlačiarne.
2. Kliknite na položku **Čistenie prívodu** na karte **Údržba**.
3. Postupujte podľa pokynov na obrazovke.

**Poznámka:**

Ak nemôžete spustiť túto funkciu, odstráňte problémy, ktoré sú zobrazené na ovládacom paneli tlačiarne. Potom postupujte od 1. kroku a spustite funkciu znova.

### Súvisiace informácie

- ➔ „Výkonné čistenie tlačovej hlavy (Čistenie prívodu)” na strane 173
- ➔ „Otvorenie ovládača tlačiarne” na strane 96
- ➔ „Kontrola zanesenia trysiek (Kontrola trysiek)” na strane 169

## Spustenie pomôcky Čistenie prívodu — Mac OS

1. Vyberte položku **Systémové nastavenia** z ponuky  > **Tlačiarne a skenery** (alebo **Tlač a skenovanie**, **Tlač a faxovanie**), a potom vyberte tlačiareň.
2. Kliknite na položky **Možnosti a náplne** > **Utilita** > **Otvoriť utilitu tlačiarne**.
3. Kliknite na položku **Čistenie prívodu**.
4. Postupujte podľa pokynov na obrazovke.

**Poznámka:**

Ak nemôžete spustiť túto funkciu, odstráňte problémy, ktoré sú zobrazené na ovládacom paneli tlačiarne. Potom postupujte od 1. kroku a spustite funkciu znova.

### Súvisiace informácie

- ➔ „Výkonné čistenie tlačovej hlavy (Čistenie prívodu)” na strane 173
- ➔ „Kontrola zanesenia trysiek (Kontrola trysiek)” na strane 169

---

## Zarovnanie tlačovej hlavy

Ak sú na výsledkoch tlače nasledujúce problémy, vylepšite výtlačky zarovnaním tlačovej hlavy.

- Zvislé čiary vyzerajú nezarovnané, prípadne je výtlačok rozmazaný
- V pravidelných intervaloch sa objavujú vodorovné pruhy

## Zarovnanie tlačovej hlavy — ovládací panel

1. Na hlavnej obrazovke vyberte položku **Údržba**.
2. Vyberte možnosť **Zarovnanie tlačovej hlavy**.
3. Vyberte ponuku nastavenia, ktorú chcete upraviť a vylepšiť tak výtlačky v závislosti od stavu výsledkov tlače.
  - Ak zdajú byť zvislé čiary nezarovnané, prípadne sa zdá byť výtlačok rozmazaný: vyberte možnosť **Zvislé zarovnanie**.
  - Ak sa v pravidelných intervaloch objavujú vodorovné pruhy: vyberte možnosť **Vodorovné zarovnanie**.
4. Postupujte podľa pokynov na obrazovke.

### Súvisiace informácie

- ➔ „Vkladanie papiera do zásobníka Zásobník papiera” na strane 55

---

## Čistenie cesty papiera

Ak sú výtlačky zašpinené alebo sa papier správne nepodáva, vyčistite valec vnútri.

**!** **Upozornenie:**

Na čistenie vnútorných častí tlačiarne nepoužívajte papierovú vreckovku. Trysky tlačovej hlavy sa môžu upchať jej vláknami.

## Čistenie dráhy papiera od atramentových škvŕn

Ak sú výtlačky rozmazané alebo ošúchané, vyčistite vnútorné valčeky.

**!** **Upozornenie:**

Na čistenie vnútorných častí tlačiarne nepoužívajte papierovú vreckovku. Trysky tlačovej hlavy sa môžu upchať jej vláknami.

1. Vložte do súčasti zadný podávač papiera obyčajný papier veľkosti A4.
2. Na hlavnej obrazovke vyberte položku **Údržba**.
3. Vyberte možnosť **Čist. vod. prvku papiera**.
4. Podľa pokynov na obrazovke vyčistite dráhu papiera.  
Opakujte tento postup, kým nebude papier bez atramentových škvŕn.

### Súvisiace informácie

➔ „Vkladanie papiera do zásobníka Zásobník papiera” na strane 55

## Čistenie dráhy papiera na odstránenie problémov s podávaním papiera

Ak je papier zo súčasti zásobník papiera nesprávne podávaný, vyčistite vnútorné valčeky.

1. Vypnite tlačiareň stlačením tlačidla .
2. Vytiahnite napájací kábel a potom ho odpojte.
3. Zaistite, aby bol uzáver atramentového zásobníka poriadne zatvorený.

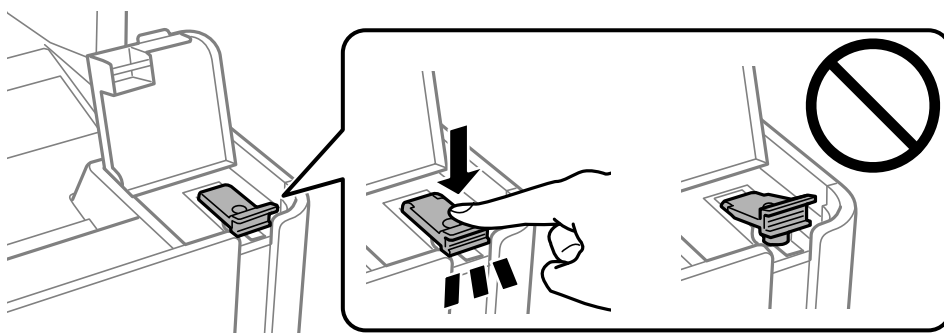



## Údržba tlačiarne



**Upozornenie:**

*Ak veko atramentového zásobníka nie je poriadne nasadené, atrament môže vytečť.*

4. Zatvorte kryt dokumentov, kryt ADF a kryt tlačiarne.
5. Vysuňte von súčasť zásobník papiera a potom vyberte papier.

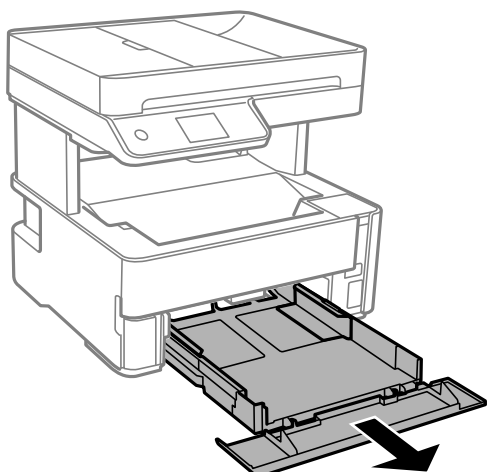

6. Postavte tlačiareň nabok tak, aby bol atramentový zásobník naspodku.

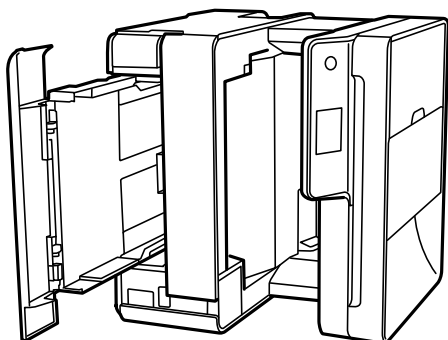

**Upozornenie:**

*Pri umiestňovaní tlačiarne dávajte pozor, aby ste si neprivreli ruku ani prsty. Inak sa môžete zraniť.*



**Upozornenie:**

*Nenechávajte tlačiareň stáť príliš dlho.*

## Údržba tlačiarne

7. Navlhčíte mäkkú handričku vodou, dôkladne ju vyžmýkajte a potom handričkou utrite valec počas otáčania.

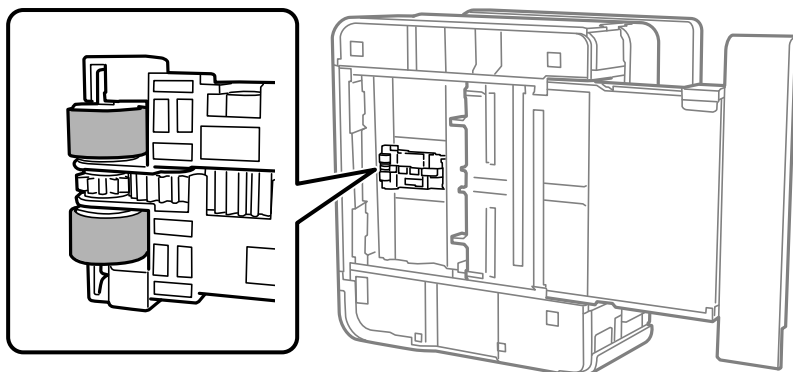

8. Vráťte tlačiareň do bežnej polohy a potom vložte zásobník zásobník papiera.
9. Pripojte napájací kábel.

---

## Čistenie podávača ADF

Ak sú obrázky skopírované alebo naskenované z podávača ADF zašpinené alebo ak podávač ADF originály nepodáva správne, vyčistite podávač ADF.



**Upozornenie:**

*Na čistenie tlačiarne nepoužívajte alkohol ani riedidlo. Tieto chemikálie ju môžu poškodiť.*

1. Otvorte kryt ADF.

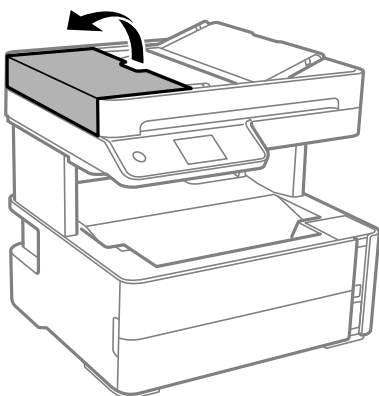

## Údržba tlačiarne

2. Mäkkou a navlhčenou handričkou očistite valček a vnútro podávača ADF.

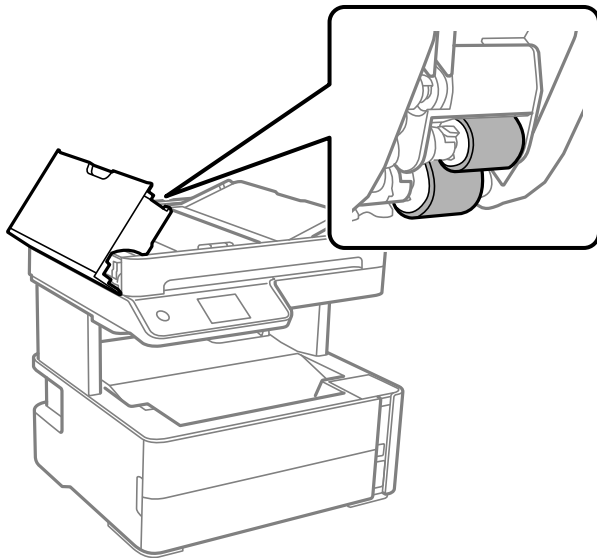

**Upozornenie:**

*Pri použití suchej handričky sa môže poškodiť povrch valca. Po vyschnutí valca použite ADF.*

3. Zatvorte kryt ADF a potom zatvorte kryt dokumentov.

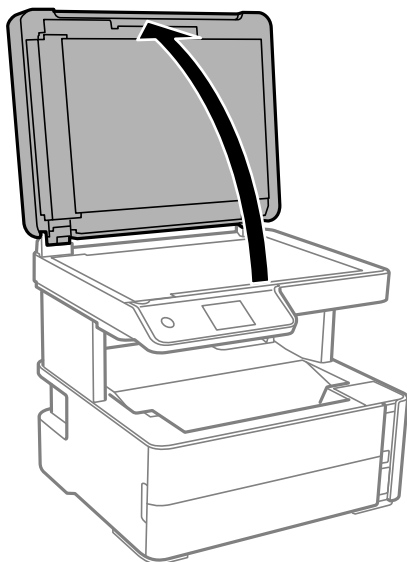

## Údržba tlačiarne

4. Vyčistite časť, ktorá je zobrazená na ilustrácii.

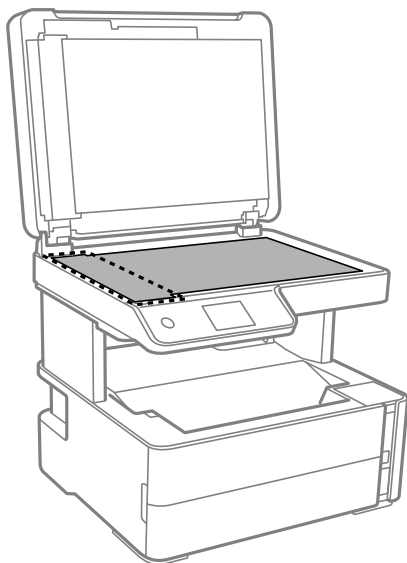

**! Upozornenie:**

- Ak je sklenená plocha znečistená mastnými škvrnami alebo iným ťažko odstrániteľným materiálom, odstráňte ho pomocou malého množstva čistiaceho prostriedku na sklo a mäkkej handričky. Všetku zvyšnú kvapalinu utrite.
- Netlačte príliš na sklenený povrch.
- Dávajte pozor, aby ste plochu skla nepoškriabali alebo nepoškodili. Poškodená sklenená plocha môže znížiť kvalitu skenovania.

5. Ak sa problém nedá vymazať, vypnite tlačiareň stlačením tlačidla , otvorte kryt ADF a potom nadvihnite vstupný zásobník podávača ADF.

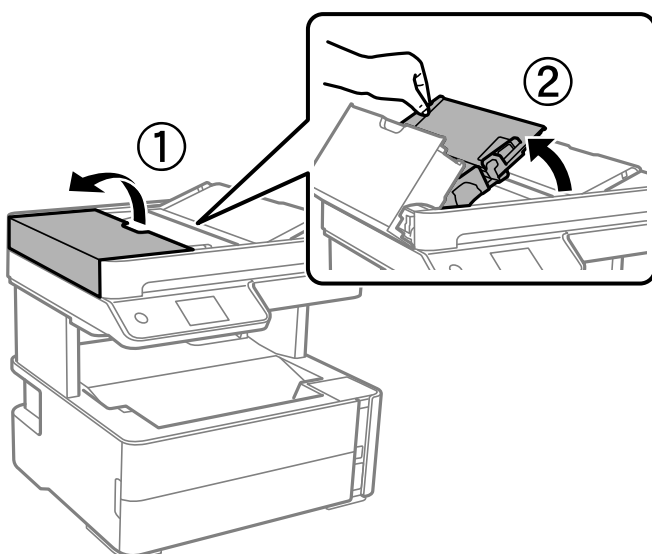

6. Vyčistite časť, ktorá je zobrazená na ilustrácií.

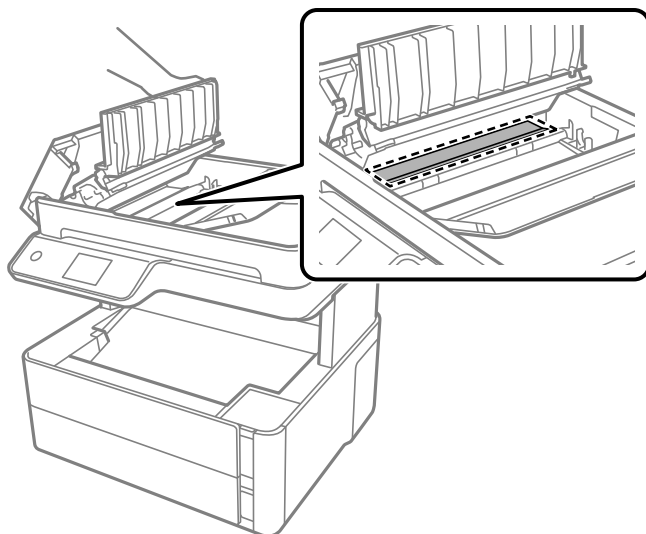

## Čistenie súčasti Sklo skenera

Ak sú kópie alebo skenované obrázky zašpinené, vyčistite sklo skenera.



**Upozornenie:**

*Pri otváraní alebo zatváraní krytu dokumentov dávajte pozor, aby ste si neprivreli ruku alebo prsty. Inak sa môžete zraniť.*



**Upozornenie:**

*Na čistenie tlačiarne nepoužívajte alkohol ani riedidlo. Tieto chemikálie ju môžu poškodiť.*

1. Otvorte kryt dokumentov.

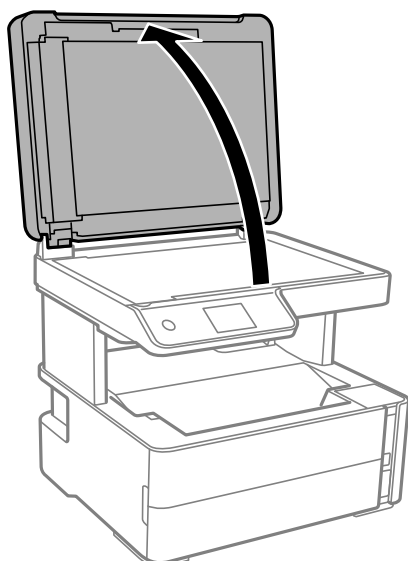

## Údržba tlačiarne

- Na čistenie sklo skenera používajte mäkkú, suchú a čistú handričku.



### Upozornenie:

- Ak je sklenená plocha znečistená mastnými škvŕnami alebo iným ťažko odstrániteľným materiálom, odstráňte ho pomocou malého množstva čistiaceho prostriedku na sklo a mäkkej handričky. Všetku zvyšnú kvapalinu utrite.
- Netlačte príliš na sklenený povrch.
- Dávajte pozor, aby ste plochu skla nepoškriabali alebo nepoškodili. Poškodená sklenená plocha môže znížiť kvalitu skenovania.

## Čistenie priehľadnej fólie

Keď sa výtlačok nezlepší po zarovnaní tlačovej hlavy ani po čistení dráhy paiera, možno je znečistený priehľadná fólia vo vnútri tlačiarne.

Potrebné položky:

- Vátové tyčinky (niekoľko kusov)
- Voda s niekoľkými kvapkami čistiaceho prostriedku (2 alebo 3 kvapky na štvrtlitrovú šálku vody)
- Svetlo na zistenie škvŕn



### Upozornenie:

Nepoužívajte žiadnu inú čistiacu kvapalinu, iba vodu s pár kvapkami prostriedku.

- Vypnite tlačiareň stlačením tlačidla .
- Otvorte kryt tlačiarne.

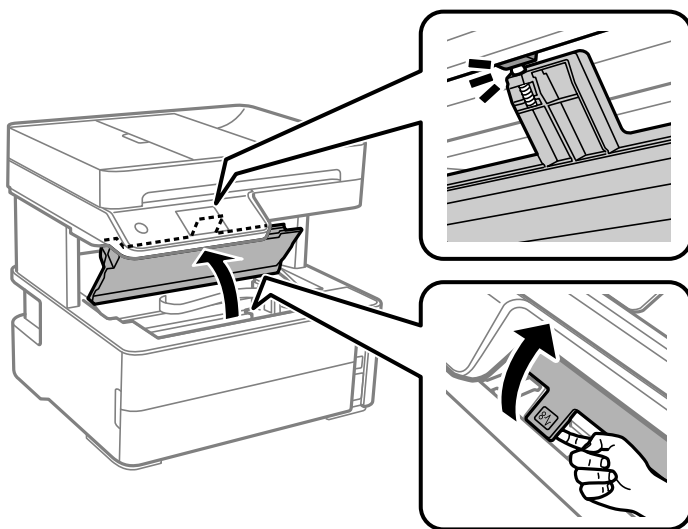

## Údržba tlačiarne

3. Skontrolujte, či je priehľadná fólia zašpinená. Škvrnny ľahšie uvidíte, ak použijete svetlo. Ak sú na priehľadnej fólii (A) nejaké škvrnny (napríklad odtlačky prstov alebo masť), prejdite na ďalší krok.

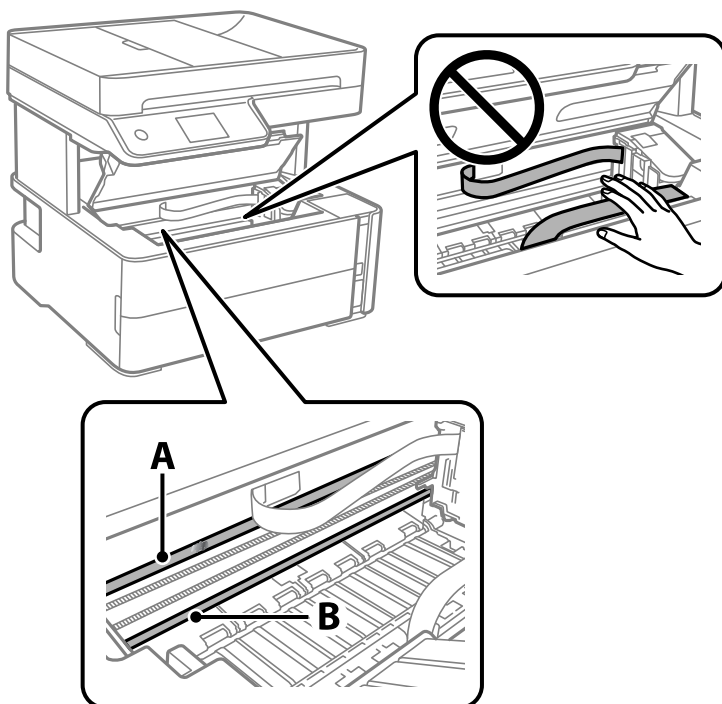

A: Priehľadná fólia

B: Kolajnička



**Upozornenie:**

*Nedotýkajte sa kolajničky (B). V opačnom prípade sa nemusí dať tlačiť. Neutierajte masť na kolajničke, pretože je potrebná na úkony.*

4. Navlhčíte vatovú tyčinku vodou s niekoľkými kvapkami prostriedku tak, aby z nej nekvapkala voda, a potom utrite zašpinenú časť.

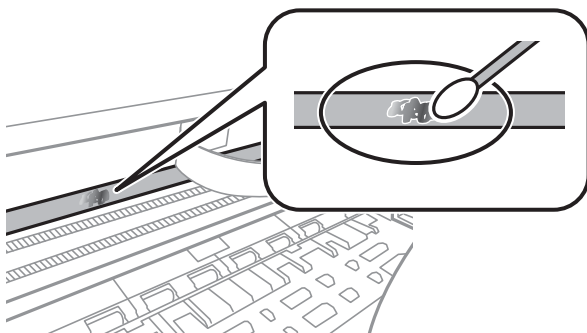

**Upozornenie:**

*Opatrne utrite špinu. Ak pritlačíte vatovú tyčinku na fóliu príliš silno, pramene fólie sa môžu presunúť a tlačiareň sa tak môže poškodiť.*

## Údržba tlačiarne

- Novou vatovou tyčinkou utrite fóliu.



**Upozornenie:**

Nenechajte na fólii žiadne vlákna.

**Poznámka:**

Ak nechcete, aby sa špina rozširovala, často vymieňajte vatovú tyčinku za novú.

- Opakujte 4. a 5. krok, kým fóliu neočistíte.
- Vizuálne skontrolujte, či nie je fólia znečistená.

---

## Kontrola celkového počtu strán podaných cez tlačiareň

Kontrola celkového počtu strán podaných cez tlačiareň.

## Kontrola celkového počtu strán podaných cez tlačiareň — ovládací panel

Informácie sa vytlačia spolu so vzorom na kontrolu trysiek.

- Vložte do tlačiarne obyčajný papier veľkosti A4.
- Na hlavnej obrazovke vyberte položku **Údržba**.
- Vyberte možnosť **Tlačová hlava Kontrola dýz**.
- Vzor na kontrolu trysky vytlačíte tak, že budete postupovať podľa pokynov na obrazovke.

### Súvisiace informácie

➔ [„Vkladanie papiera do zásobníka Zásobník papiera” na strane 55](#)

## Kontrola celkového počtu strán podaných cez tlačiareň – systém Windows

- Prejdite do okna ovládača tlačiarne.
- Kliknite na položku **Informácie o tlačiarni a možnostiach** na karte **Údržba**.

### Súvisiace informácie

➔ [„Otvorenie ovládača tlačiarne” na strane 96](#)



## Kontrola celkového počtu strán podaných cez tlačiareň — Mac OS

1. Vyberte položku **Systémové nastavenia** z ponuky  > **Tlačiarne a skenery** (alebo **Tlač a skenovanie**, **Tlač a faxovanie**), a potom vyberte tlačiareň.
2. Kliknite na položky **Možnosti a náplne** > **Utilita** > **Otvoriť utilitu tlačiarne**.
3. Kliknite na položku **Printer and Option Information**.

# Informácie o sieťovej službe a softvéri

V tejto časti predstavujeme sieťové služby a softvérové produkty, ktoré sú k dispozícii pre vašu tlačiareň z webovej stránky Epson alebo na priloženom disku so softvérom.

## Aplikácia na konfiguráciu činností tlačiarne (Web Config)

Web Config je aplikácia spúšťaná vo webových prehliadačoch ako Internet Explorer alebo Safari, v počítači alebo v inteligentnom zariadení. Môžete potvrdiť stav tlačiarne alebo zmeniť sieťovú službu a nastavenia tlačiarne. Ak chcete použiť funkciu Web Config, pripojte tlačiareň a počítač alebo zariadenie do tej istej siete.

Podporované sú nasledujúce prehliadače.

Operačný systém	Prehliadač
Windows XP SP3 alebo novší	Microsoft Edge, Internet Explorer 8 alebo novší, Firefox*, Chrome*
Mac OS X v10.6.8 alebo novší	Safari*, Firefox*, Chrome*
iOS*	Safari*
Android 2.3 alebo novší	Predvolený prehliadač
Chrome OS*	Predvolený prehliadač

\* Použite najnovšiu verziu.

## Spustenie konfigurácie webovej lokality v internetovom prehliadači

1. Skontrolujte IP adresu tlačiarne.

Na domovskej obrazovke tlačiarne vyberte ikonu siete a potom vyberte aktívny spôsob pripojenia na overenie IP adresu tlačiarne.

**Poznámka:**

IP adresu môžete skontrolovať v správe o sieťovom pripojení.

2. Internetový prehliadač spustíte z počítača alebo smartfónu a potom zadajte adresu IP tlačiarne.

Formát:

IPv4: http://adresa IP tlačiarne/

IPv6: http://[adresa IP tlačiarne]/

Príklady:

IPv4: http://192.168.100.201/

IPv6: http://[2001:db8::1000:1]/

**Poznámka:**

Funkciu Web Config môžete tiež spustiť pomocou smartfónu na obrazovke údržby Epson iPrint.

**Súvisiace informácie**

- ➔ „Tlač správy o sieťovom pripojení“ na strane 41
- ➔ „Používanie funkcie Epson iPrint“ na strane 121

## Spustenie Web Config v systéme Windows

Pri pripájaní počítača k tlačiarni pomocou WSD spustíte Web Config podľa nižšie uvedených krokov.

1. Otvorte na počítači zoznam tlačiarní.
  - Windows 10/Windows Server 2016  
Kliknite na tlačidlo Štart, potom vyberte položky **Systém Windows > Ovládací panel > Zobrazit' zariadenia a tlačiarne** v časti **Hardvér a zvuk**.
  - Windows 8.1/Windows 8/Windows Server 2012 R2/Windows Server 2012  
Vyberte položky **Pracovná plocha > Nastavenia > Ovládací panel > Zobrazit' zariadenia a tlačiarne** v časti **Hardvér a zvuk** (alebo **Hardvér**).
  - Windows 7/Windows Server 2008 R2  
Kliknite na tlačidlo Štart a vyberte položky **Ovládací panel > Zobrazit' zariadenia a tlačiarne** v časti **Hardvér a zvuk**.
  - Windows Vista/Windows Server 2008  
Kliknite na tlačidlo Štart a vyberte položky **Ovládací panel > Tlačiarne** v časti **Hardvér a zvuk**.
2. Kliknite na tlačiareň pravým tlačidlom a vyberte položku **Vlastnosti**.
3. Vyberte kartu **Webová služba** a kliknite na adresu URL.

## Spustenie Web Config v systéme Mac OS

1. Vyberte položku **Systémové nastavenia** z ponuky  > **Tlačiarne a skenery** (alebo **Tlač a skenovanie, Tlač a faxovanie**), a potom vyberte tlačiareň.
2. Kliknite na **Možnosti a náplne > Zobrazit' webovú stránku tlačiarne**.

---

## Aplikácia na skenovanie dokumentov a obrázkov (Epson Scan 2)

Epson Scan 2 je aplikácia na ovládanie skenovania. Upraviť môžete veľkosť, rozlíšenie, jas, kontrast a kvalitu naskenovaného obrázka. Aplikáciu Epson Scan 2 môžete spustiť tiež zo skenovacej aplikácie kompatibilnej s rozhraním TWAIN. Podrobnosti nájdete v Pomocníkovi aplikácie.

### Spustenie vo Windows

**Poznámka:**

V operačných systémoch Windows Server je nutné, aby bola nainštalovaná funkcia **Používanie pracovnej plochy**.

## Informácie o sieťovej službe a softvéri

- Windows 10/Windows Server 2016

Kliknite na tlačidlo Štart a potom vyberte položky **EPSON > Epson Scan 2**.

- Windows 8.1/Windows 8/Windows Server 2012 R2/Windows Server 2012

Zadaťte názov aplikácie do kľúčového tlačidla Vyhľadávanie, a potom vyberte zobrazenú ikonu.

- Windows 7/Windows Vista/Windows XP/Windows Server 2008 R2/Windows Server 2008/Windows Server 2003 R2/Windows Server 2003

Kliknite na tlačidlo Štart a vyberte položky **Všetky programy** alebo **Programy > EPSON > Epson Scan 2 > Epson Scan 2**.

### Spustenie vo Mac OS

#### Poznámka:

Aplikácia *Epson Scan 2* nepodporuje funkciu rýchleho prepínania používateľov, ktorá je dostupná v systéme Mac OS. Vypnite rýchle prepínanie používateľov.

Vyberte položky **Prejsť > Aplikácie > Epson Software > Epson Scan 2**.

### Súvisiace informácie

- ➔ „Skenovanie pomocou aplikácie Epson Scan 2” na strane 137
- ➔ „Inštalácia najnovších aplikácií” na strane 192

## Pridanie sieťového skenera

Pred použitím aplikácie Epson Scan 2 je potrebné pridať sieťový skener.

1. Spustíte softvér a potom kliknite na položku **Pridať** na obrazovke **Nastavenia skenera**.

#### Poznámka:

Ak je položka **Pridať** sivou farbou, kliknite na položku **Povolíť úpravy**.

Ak sa zobrazuje hlavná obrazovka aplikácie Epson Scan 2, už je pripojená ku skeneru. Ak chcete pripojiť k inej sieti, vyberte položky **Skener > Nastavenie**, čím otvoríte obrazovku **Nastavenia skenera**.

2. Pridajte sieťový skener. Zadaťte nasledujúce položky a potom kliknite na tlačidlo **Pridať**.

**Model:** Vyberte skener, ku ktorému chcete pripojiť.

**Názov:** Zadaťte názov skenera, najviac 32 znakov.

**Vyhľadať sieť:** Keď sú počítač aj skener v rovnakej sieti, zobrazuje sa IP adresa. Ak nie je zobrazená, kliknite na tlačidlo . Ak sa IP adresa stále nezobrazuje, kliknite na položku **Zadaťte adresu** a potom zadaťte IP adresu priamo.

3. Vyberte skener na obrazovke **Nastavenia skenera** a potom kliknite na tlačidlo **OK**.

---

## Aplikácia na konfiguráciu činností skenovania z ovládacieho panela (Epson Event Manager)

Epson Event Manager je aplikácia, ktorá umožňuje spravovať skenovanie z ovládacieho panela a ukladať obrázky do počítača. Svoje vlastné nastavenia môžete pridať ako predvoľby, ako je napríklad typ dokumentu, umiestnenie uloženia priečinka a formát obrázka. Podrobnosti nájdete v Pomocníkovi aplikácie.

**Poznámka:**

Operačné systémy Windows Server nie sú podporované.

**Spustenie Windows** Windows 10

Kliknite na tlačidlo Štart a vyberte položky **Epson Software > Event Manager**.

 Windows 8.1/Windows 8

Zadajte názov aplikácie do kľúčového tlačidla Vyhľadávanie, a potom vyberte zobrazenú ikonu.

 Windows 7/Windows Vista/Windows XP

Kliknite na tlačidlo Štart a potom vyberte položky **Všetky programy** alebo **Programy > Epson Software > Event Manager**.

**Spustenie Mac OS**

Prejsť > Aplikácie > Epson Software > Event Manager.

**Súvisiace informácie**

➔ [„Inštalácia najnovších aplikácií“ na strane 192](#)

---

## Aplikácia na konfiguráciu faxových činností a odosielanie faxov (FAX Utility)

Aplikácia FAX Utility vám umožňuje nastaviť v počítači rôzne nastavenia zasielania faxov. Môžete vytvoriť či upraviť zoznam kontaktov, ktorý sa má použiť pri zasielaní faxu, nastaviť uloženie prijatých faxov vo formáte PDF v počítači, atď. Podrobnosti nájdete v Pomocníkovi aplikácie.

**Poznámka:**

Operačné systémy Windows Server nie sú podporované.

Pred inštalovaním programu FAX Utility sa uistite, že pre túto tlačiareň je nainštalovaný ovládač tlačiarne; tento program neobsahuje ovládač tlačiarne PostScript a univerzálny ovládač tlačiarne Epson.

**Spustenie Windows** Windows 10

Kliknite na tlačidlo Štart a vyberte položky **Epson Software > FAX Utility**.

 Windows 8.1/Windows 8

Zadajte názov aplikácie do kľúčového tlačidla Vyhľadávanie, a potom vyberte zobrazenú ikonu.

## Informácie o sieťovej službe a softvéri

- Windows 7/Windows Vista/Windows XP

Kliknite na tlačidlo Štart a vyberte položky **Všetky programy** (alebo **Programy**) > **Epson Software** > **FAX Utility**.

### Spustenie Mac OS

Vyberte položku **Preferencie systému** z ponuky  > **Tlačiarne a skenery** (alebo **Tlač a skenovanie, Tlač a faxovanie**) a potom vyberte tlačiareň (FAX). Kliknite na položky **Možnosti a náplne** > **Utilita** > **Otvoriť utilitu tlačiarne**.

### Súvisiace informácie

- ➔ „Prijímanie faxov na počítači” na strane 158
- ➔ „Inštalácia najnovších aplikácií” na strane 192

---

## Aplikácia na odosielanie faxov (ovládač PC-FAX)

Ovládač PC-FAX je aplikácia, ktorá umožňuje priamo z počítača odosielať ako fax dokumenty vytvorené v samostatnej aplikácii. Ovládač PC-FAX sa nainštaluje spoločne s nástrojom FAX Utility. Podrobnosti nájdete v Pomocníkovi aplikácie.

### Poznámka:

- Operačné systémy Windows Server nie sú podporované.*
- Obsluha sa líši v závislosti od aplikácie, ktoré ste použili na vytvorenie dokumentu. Podrobnosti nájdete v Pomocníkovi aplikácie.*

### Otvorenie v systéme Windows

V aplikácii vyberte položku **Tlačiť** alebo **Nastavenie tlače** v ponuke **Súbor**. Vyberte tlačiareň (FAX) a potom kliknite na položku **Preferencie** alebo **Vlastnosti**.

### Otvorenie v systéme Mac OS

V aplikácii vyberte v ponuke **Súbor** položku **Tlačiť**. Vyberte v nastavení **Tlačiarne** vašu tlačiareň (FAX) a v kontextovej ponuke vyberte položku **Fax Settings** alebo **Recipient Settings**.

### Súvisiace informácie

- ➔ „Zasielanie faxu z počítača” na strane 154
- ➔ „Aplikácia na konfiguráciu faxových činností a odosielanie faxov (FAX Utility)” na strane 189

---

## Aplikácia na tlač webových stránok (E-Web Print)

E-Web Print je aplikácia, ktorá umožňuje jednoduchú tlač webových stránok s rôznym rozložením. Podrobnosti nájdete v Pomocníkovi aplikácie. Prístup k Pomocníkovi získate z ponuky **E-Web Print** na paneli s nástrojmi **E-Web Print**.

## Informácie o sieťovej službe a softvéri

### Poznámka:

- Operačné systémy Windows Server nie sú podporované.
- Systém Mac OS nie je podporovaný.
- Podporované prehliadače a najnovšiu verziu nájdete na stránke sťahovania.

### Spustenie

Keď nainštalujete aplikáciu E-Web Print, zobrazí sa v prehliadači. Kliknite na položku **Print** alebo **Clip**.

### Súvisiace informácie

➔ „Inštalácia najnovších aplikácií“ na strane 192

---

## Nástroje na aktualizáciu softvéru (EPSON Software Updater)

EPSON Software Updater je aplikácia, ktorá vyhľadáva na Internete nový alebo aktualizovaný softvér a inštaluje ho. Aktualizovať môžete tiež firmvér tlačiarne a jej príručku.

### Poznámka:

Operačné systémy Windows Server nie sú podporované.

### Spôsob inštalácie

Prevezmite si aplikáciu EPSON Software Updater z webovej stránky spoločnosti Epson.

Ak používate počítač so systémom Windows a nemôžete si prevziať aplikácie z webovej stránky, môžete ich nainštalovať z priloženého disku so softvérom.

<http://www.epson.com>

### Spustenie Windows

- Windows 10

Kliknite na tlačidlo Štart a vyberte položky **Epson Software > EPSON Software Updater**.

- Windows 8.1/Windows 8

Zadajte názov aplikácie do kľúčového tlačidla Vyhľadávanie, a potom vyberte zobrazenú ikonu.

- Windows 7/Windows Vista/Windows XP

Kliknite na tlačidlo Štart a potom vyberte položky **Všetky programy (alebo Programy) > Epson Software > EPSON Software Updater**.

### Poznámka:

Môžete tiež spustiť program EPSON Software Updater kliknutím na ikonu tlačiarne na paneli úloh na pracovnej ploche a výberom možnosti **Aktualizácia softvéru**.

### Spustenie Mac OS

Vyberte položky **Prejsť > Aplikácie > Epson Software > EPSON Software Updater**.

---

## Aplikácia na konfiguráciu multifunkčných zariadení (EpsonNet Config)

Aplikácia EpsonNet Config vám umožňuje nastaviť adresy a protokoly sieťového rozhrania. Ďalšie informácie nájdete v sprievodcovi aplikáciou EpsonNet Config alebo v jej pomocníkovi.

### Spustenie vo Windows

- Windows 10/Windows Server 2016

Kliknite na tlačidlo Štart a vyberte položky **EpsonNet > EpsonNet Config**.

- Windows 8.1/Windows 8/Windows Server 2012 R2/Windows Server 2012

Zadajte názov aplikácie do kľúčového tlačidla Vyhľadávanie, a potom vyberte zobrazenú ikonu.

- Windows 7/Windows Vista/Windows XP/Windows Server 2008 R2/Windows Server 2008/Windows Server 2003 R2/Windows Server 2003

Kliknite na tlačidlo Štart a vyberte položky **Všetky programy** alebo **Programy > EpsonNet > EpsonNet Config SE > EpsonNet Config**.

### Spustenie vo Mac OS

Prejsť > Aplikácie > Epson Software > EpsonNet > EpsonNet Config SE > EpsonNet Config.

---

## Inštalácia najnovších aplikácií

### *Poznámka:*

*Pri opätovnej inštalácii aplikácie ju musíte najprv odinštalovať.*

1. Zaisťte, aby mohli tlačiareň a počítač komunikovať a aby bola tlačiareň pripojená na internet.



## Informácie o sieťovej službe a softvéri

- Spustíte aplikáciu EPSON Software Updater.  
Snímka obrazovky je príklad zo systému Windows.

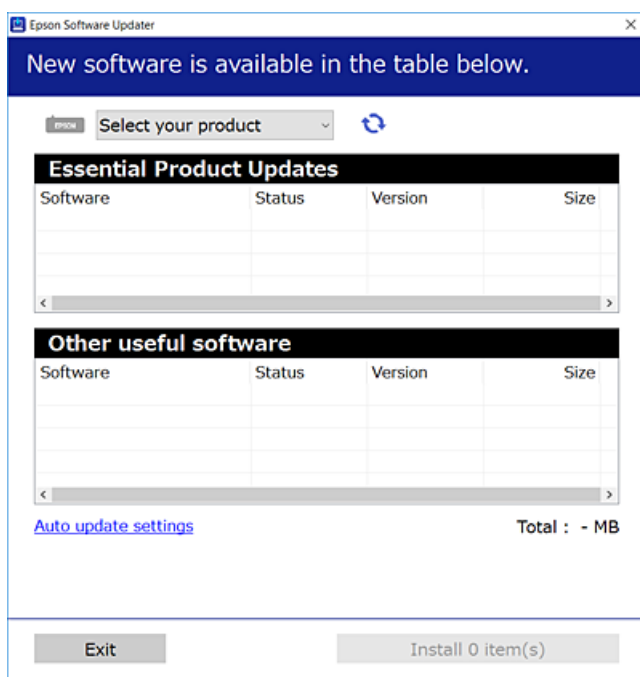

- Pre systém Windows vyberte tlačiareň a potom kliknutím na  skontrolujte najnovšie dostupné aplikácie.
- Vyberte položky, ktoré chcete nainštalovať alebo aktualizovať, a potom kliknite na tlačidlo inštalácie.



### Upozornenie:

Kým nebude aktualizácia dokončená, nevypínajte ani neodpájajte tlačiareň. V opačnom prípade by mohlo dôjsť k poruche tlačiarne.

### Poznámka:

- Najnovšie aplikácie si môžete prevziať z webovej stránky spoločnosti Epson.  
<http://www.epson.com>
- Ak používate operačné systémy Windows Server, nemôžete použiť program EPSON Software Updater. Prevezmite si najnovšie aplikácie z webovej stránky spoločnosti Epson.

### Súvisiace informácie

- ➔ „Nástroje na aktualizáciu softvéru (EPSON Software Updater)” na strane 191
- ➔ „Odnášanie aplikácií” na strane 194

## Aktualizácia firmvéru tlačiarne pomocou ovládacieho panela

Ak je tlačiareň pripojená k internetu, môžete aktualizovať firmvér tlačiarne pomocou ovládacieho panela. Môžete tiež nastaviť, aby tlačiareň pravidelne overovala aktualizácie firmvéru a upozornila vás, ak sú nejaké k dispozícii.

## Informácie o sieťovej službe a softvéri

1. Na hlavnej obrazovke vyberte položku **Nastav.**
2. Vyberte položky **Aktualizácia firmvéru > Aktualizovať.**  
**Poznámka:**  
*Aktivovaním **Oznámenie** nastavíte, aby tlačiareň pravidelne overovala dostupné aktualizácie firmvéru.*
3. Skontrolujte hlásenie zobrazené na obrazovke a potom klepnutím na položku **Spustiť vyhľadávanie** spustíte vyhľadávanie dostupných aktualizácií.
4. Ak sa na LCD obrazovke zobrazí hlásenie s informáciou, že je k dispozícii aktualizácia, postupujte podľa pokynov na obrazovke a spustíte aktualizáciu.



### Upozornenie:

- ❑ *Kým nebude aktualizácia dokončená, nevypínajte ani neodpájajte tlačiareň. V opačnom prípade by mohlo dôjsť k poruche tlačiarne.*
- ❑ *Ak sa aktualizácia firmvéru nedokončí, prípadne nepodarí, tlačiareň sa nespustí normálne a na LCD obrazovke sa pri nasledujúcom zapnutí tlačiarne zobrazí hlásenie „Recovery Mode“. V takom prípade je potrebné aktualizovať firmvér znova pomocou počítača. Pripojte tlačiareň k počítaču pomocou USB kábla. Dokým je na tlačiarňi zobrazený nápis „Recovery Mode“, nie je možné aktualizovať firmvér cez sieť. Na počítači otvorte svoju webovú stránku spoločnosti Epson a potom si prevezmite najnovší firmvér tlačiarne. Ďalšie kroky nájdete v pokynoch na webovej stránke.*

## Odinštalovanie aplikácií

Prihláste sa na počítači ako správca. Ak sa na počítači zobrazí výzva na zadanie hesla správcu, zadajte ho.

### Odinštalovanie aplikácií — Windows

1. Stlačením tlačidla  vypnite tlačiareň.
2. Ukončíte všetky spustené aplikácie.
3. Otvorte **Ovládací panel**:
  - ❑ Windows 10/Windows Server 2016  
Kliknite na tlačidlo Štart, potom vyberte položky **Systém Windows > Ovládací panel**.
  - ❑ Windows 8.1/Windows 8/Windows Server 2012 R2/Windows Server 2012  
Vyberte položky **Pracovná plocha > Nastavenia > Ovládací panel**.
  - ❑ Windows 7/Windows Vista/Windows XP/Windows Server 2008 R2/Windows Server 2008/Windows Server 2003 R2/Windows Server 2003  
Kliknite na tlačidlo Štart a vyberte položku **Ovládací panel**.
4. Otvorte okno **Odinštalovanie programu** (alebo **Pridanie alebo odstránenie programov**):
  - ❑ Windows 10/Windows 8.1/Windows 8/Windows 7/Windows Vista/Windows Server 2016/Windows Server 2012 R2/Windows Server 2012/Windows Server 2008 R2/Windows Server 2008  
V časti **Programy** vyberte položku **Odinštalovať program**.

## Informácie o sieťovej službe a softvéri

- Windows XP/Windows Server 2003 R2/Windows Server 2003

Kliknite na položku **Pridať alebo odstrániť programy**.

5. Vyberte aplikáciu, ktorú chcete odinštalovať.

Ovládač tlačiarne nie je možné odinštalovať, ak sú v ňom nejaké tlačové úlohy. Pred odinštalovaním ich odstráňte, prípadne počkajte, kým sa vytlačia.

6. Odinštalovanie aplikácií:

- Windows 10/Windows 8.1/Windows 8/Windows 7/Windows Vista/Windows Server 2016/Windows Server 2012 R2/Windows Server 2012/Windows Server 2008 R2/Windows Server 2008

Kliknite na položku **Odinštalovať alebo zmeniť** alebo na položku **Odinštalovať**.

- Windows XP/Windows Server 2003 R2/Windows Server 2003

Kliknite na položku **Zmeniť alebo odstrániť** alebo na položku **Odstrániť**.

**Poznámka:**

Ak sa zobrazí okno **Kontrola používateľských kont**, kliknite na položku **Pokračovať**.

7. Postupujte podľa pokynov na obrazovke.

## Odinštalovanie aplikácií — Mac OS

1. Prevezmite nástroj Uninstaller pomocou aplikácie EPSON Software Updater.

Po prevzatí nie je nutné nástroj Uninstalleropätovne preberať pri každom ďalšom odinštalovaní niektorej aplikácie.

2. Stlačením tlačidla  vypnite tlačiareň.

3. Ak chcete odinštalovať ovládač tlačiarne alebo ovládač PC-FAX, vyberte položku **Systémové nastavenia** z ponuky  > **Tlačiarne a skenery** (alebo **Tlač a skenovanie**, **Tlač a faxovanie**) a potom odstráňte tlačiareň zo zoznamu povolených tlačiarň.

4. Ukončíte všetky spustené aplikácie.

5. Vyberte položky **Prejsť** > **Aplikácie** > **Epson Software** > **Uninstaller**.

6. Vyberte aplikáciu, ktorú chcete odinštalovať, a potom kliknite na položku **Uninstall**.



**Upozornenie:**

Nástroj Uninstaller odstráni z počítača ovládače pre všetky atramentové tlačiarne Epson. Ak používate viaceré atramentové tlačiarne Epson a želáte si vymazať len niektoré ovládače, vymažte ich najskôr všetky, a potom znovu nainštalujte potrebný ovládač tlačiarne.

**Poznámka:**

Ak sa v zozname aplikácií nenachádza aplikácia, ktorú chcete odinštalovať, jej odinštalovanie pomocou nástroja Uninstaller nie je možné. V takom prípade vyberte položky **Prejsť** > **Aplikácie** > **Epson Software**, vyberte aplikáciu, ktorú chcete odinštalovať, a potom ju potiahnite myšou na ikonu koša.

**Súvisiace informácie**

➔ „Nástroje na aktualizáciu softvéru (EPSON Software Updater)” na strane 191

---

## Tlač pomocou sieťovej služby

S pomocou internetovej služby Epson Connect môžete jednoducho tlačiť zo smartfónu, tabletu, počítača alebo prenosného počítača kedykoľvek a prakticky kdekoľvek. Ak chcete používať túto službu, musíte registrovať používateľa a tlačiareň do Epson Connect.

Dostupné funkcie na internete sú nasledujúce.

 Email Print

Keď pošlete e-mail s prílohami ako napríklad dokumenty alebo obrázky na e-mailovú adresu priradenú k tlačiarňi, môžete vytlačiť tento e-mail a prílohy zo vzdialených miest, ako napríklad z domácej alebo kancelárskej tlačiarne.

 Epson iPrint

Táto aplikácia je určená pre iOS a Android a umožňuje vám tlačiť alebo skenovať zo smartfónu alebo tabletu. Môžete tlačiť dokumenty, obrázky a internetové stránky tak, že ich pošlete priamo do tlačiarne v rovnakej bezdrôtovej sieti LAN.

 Scan to Cloud

Táto aplikácia vám umožňuje poslať naskenované údaje, ktoré chcete vytlačiť na inej tlačiarňi. Naskenované údaje môžete tiež nahrať do dostupných služieb Cloud.

 Remote Print Driver

Toto je vzdialený ovládač podporovaný ovládačom vzdialenej tlače. Pri tlači použitím tlačiarne vo vzdialenej lokácii môžete tlačiť tak, že zmeníte tlačiareň v okne bežných aplikácií.

Podrobnosti nájdete na webovom portáli Epson Connect.

<https://www.epsonconnect.com/>

<http://www.epsonconnect.eu> (len Európa)

# Riešenie problémov

## Kontrola stavu tlačiarne

### Kontrola hlásení na LCD obrazovke

Ak je na displeji LCD zobrazené chybové hlásenie, postupujte podľa pokynov na obrazovke alebo použite nižšie uvedené riešenia.

Chybové hlásenia	Riešenia
Chyba tlačiarne Znova zapnite tlačiareň. Viac podrobností nájdete v dokumentácii.	Z tlačiarne odstráňte všetok papier a ochranný materiál. Ak sa stále zobrazuje chybové hlásenie, obráťte sa oddelenie technickej podpory spoločnosti Epson.
Minul sa papier v zásobníku XX.	Vložte papier a potom úplne zasuňte súčasť zásobníka papiera.
Aut. zob. nas. pap. je nast. na Vypnúť. Niektoré funkcie nemusia byť k disp. Podrobnosti si pozrite v dokumentácii.	Ak je nastavenie <b>Aut. zob. nas. pap.</b> vypnuté, nemôžete použiť funkciu AirPrint.
Nezistil sa žiadny oznamovací tón.	Tento problém sa dá vyriešiť tak, že vyberiete položky <b>Nastav. &gt; Všeobecné nastavenia &gt; Nastavenia faxu &gt; Zákl. nastavenia &gt; Typ linky</b> a potom vyberiete položku <b>PBX</b> . Ak váš telefónny systém vyžaduje kód externého prístupu pre prístup k externej linke, nastavte po výbere možnosti <b>PBX</b> prístupový kód. Namiesto skutočného prístupového kódu použite pri zadávaní externého faxového čísla znak # (mriežka). Vďaka tomu je spojenie bezpečnejšie.  Ak sa chybové hlásenie stále zobrazuje, vypnite nastavenie <b>Zist. oznam. tónu</b> . Vypnutie tejto funkcie však môže spôsobiť vynechanie prvej číslice faxového čísla a zaslanie faxu na nesprávne číslo.
Komb. adresy IP a masky pods. je neplatná. Viac podrob. si pozrite v dokumentácii.	Zadajte správnu IP adresu alebo predvolenú bránu. Obráťte sa so žiadosťou o pomoc na osobu, ktorá nastavovala sieť.
Ak chcete používať cloudové služby, aktualizujte si koreňový certifikát.	Spustite aplikáciu Web Config a potom aktualizuje hlavný certifikát.
Skon., či sú v poč. správne vyk. nastav. Tlačiareň (ako napr. IP adresa) alebo ovl. tlačiarne.	Zaistite, aby bola tlačiareň nasledovne správne zvolená v položke <b>Vlastnosti &gt; Port</b> v ponuke <b>Tlačiareň</b> .
Skontrolujte v počítači, či sú nastavenia portu alebo ovládača tlačiarne správne. Podrobnosti nájdete v dokumentácii.	Vyberte možnosť „ <b>USBXXX</b> “ pre USB pripojenie, prípadne možnosť „ <b>EpsonNet Print Port</b> “ pre sieťové pripojenie.
Recovery Mode	Tlačiareň sa spustila v režime obnovovania, pretože zlyhala aktualizácia firmvéru. Zopakujte pokus o aktualizáciu firmvéru vykonaním nižšie uvedených krokov.  1. Pripojte počítač s tlačiarňou káblom USB. (V režime obnovovania nie je možné vykonať aktualizáciu firmvéru po sieti.)  2. Pozrite si ďalšie pokyny na miestnej webovej lokalite spoločnosti Epson.

**Súvisiace informácie**

- ➔ „Kontaktovanie podpory spoločnosti Epson” na strane 254
- ➔ „Inštalácia najnovších aplikácií” na strane 192
- ➔ „Aktualizácia firmvéru tlačiarne pomocou ovládacieho panela” na strane 193

## Kontrola stavu tlačiarne – Windows

1. Prejdite do okna ovládača tlačiarne.
2. Kliknite na položku **EPSON Status Monitor 3** na karte **Údržba**.

**Poznámka:**

- Stav tlačiarne môžete tiež skontrolovať po dvojitom kliknutí na ikonu tlačiarne na paneli úloh. Ak sa ikona tlačiarne nepridá na panel úloh, kliknite na položku **Preferencie monitorovania** na karte **Údržba** a vyberte možnosť **Zaregistrujte ikonu odkazu na paneli úloh**.
- Ak je funkcia **EPSON Status Monitor 3** vypnutá, kliknite na položku **Rozšírené nastavenia** na karte **Údržba** a potom vyberte položku **Zapnúť EPSON Status Monitor 3**.

**Súvisiace informácie**

- ➔ „Otvorenie ovládača tlačiarne” na strane 96

## Kontrola stavu tlačiarne — Mac OS

1. Vyberte položku **Systémové nastavenia** z ponuky  > **Tlačiarne a skenery** (alebo **Tlač a skenovanie**, **Tlač a faxovanie**), a potom vyberte tlačiareň.
2. Kliknite na položky **Možnosti a náplne** > **Utilita** > **Otvoriť utilitu tlačiarne**.
3. Kliknite na položku **EPSON Status Monitor**.  
Môžete skontrolovať stav tlačiarne, hladiny atramentu a chybový stav.

---

## Kontrola stavu softvéru

Aktualizáciou softvéru na najnovšiu verziu je možné vyriešiť problém. Ak chcete skontrolovať stav softvéru, použite nástroj na aktualizáciu softvéru.

**Súvisiace informácie**

- ➔ „Nástroje na aktualizáciu softvéru (EPSON Software Updater)” na strane 191
- ➔ „Inštalácia najnovších aplikácií” na strane 192

## Vybratie zaseknutého papiera

Skontrolujte chybu zobrazenú na ovládacom paneli a postupujte podľa pokynov na vybratie zaseknutého papiera vrátane všetkých odtrhnutých kúskov. Potom vymažte chybu.

### ! Upozornenie:

- Opatrne odstráňte zaseknutý papier. Rázne odstránenie papiera môže poškodiť tlačiareň.
- Pri odstraňovaní zaseknutého papiera tlačiareň nenakláňajte ani ju neumiestňujte do zvislej alebo obrátenej polohy. V opačnom prípade môže dôjsť k úniku atramentu.

## Odstránenie zaseknutého papiera z predného krytu

### ! Upozornenie:

Nikdy sa nedotýkajte tlačidiel ovládacieho panela, pokiaľ máte ruku vo vnútri tlačiarne. Ak sa tlačiareň spustí, mohla by spôsobiť zranenie. Dávajte pozor, aby ste sa nedotkli vyčnievajúcich častí a predišli tak zraneniu.

1. Otvorte predný kryt.

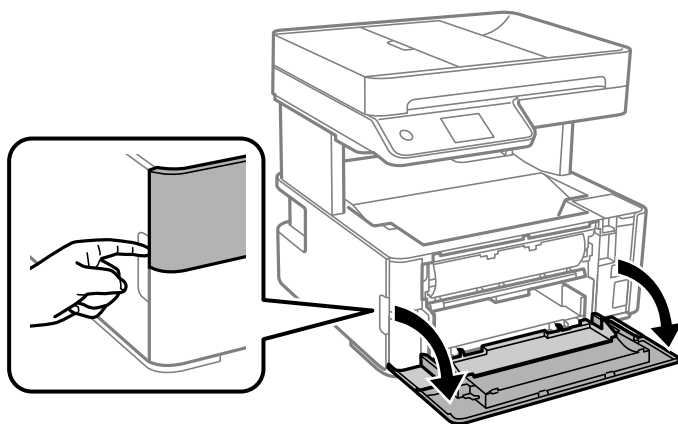

2. Dajte dole páčku prepínača výstupu.

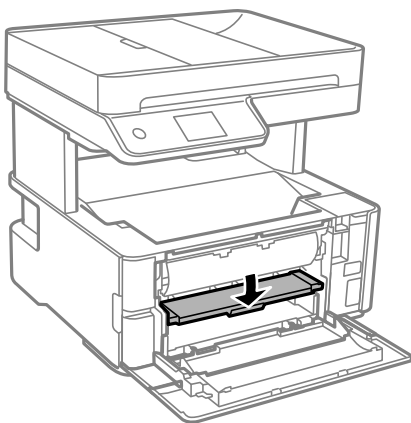

3. Odstráňte zaseknutý papier.

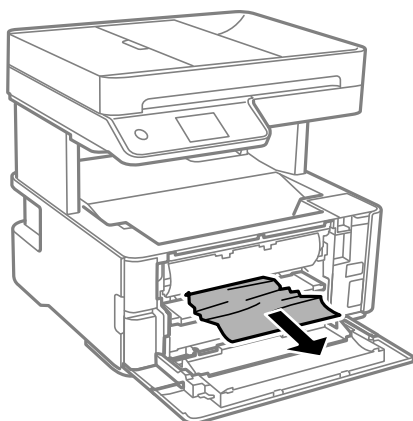

**Upozornenie:**

*Nedotýkajte sa dielov vo vnútri tlačiarne. Mohlo by to spôsobiť poruchu.*

4. Dajte hore páčku prepínača výstupu.
5. Zatvorte predný kryt.

## Odstránenie zaseknutého papiera zo súčasti Zadný podávač papiera

Odstráňte zaseknutý papier.

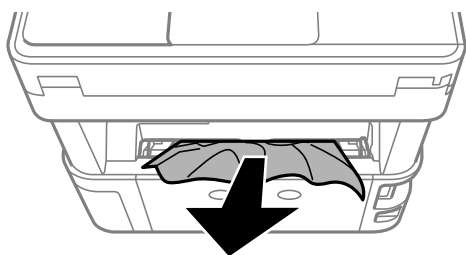

## Odstránenie zaseknutého papiera zvnútra tlačiarne



**Upozornenie:**

*Nikdy sa nedotýkajte tlačidiel ovládacieho panela, pokiaľ máte ruku vo vnútri tlačiarne. Ak sa tlačiareň spustí, mohla by spôsobiť zranenie. Dávajte pozor, aby ste sa nedotkli vyčnievajúcich častí a predišli tak zraneniu.*



## Riešenie problémov

1. Otvorte kryt tlačiarne, potom ho pomocou gombíka uchyťte k vrchu.

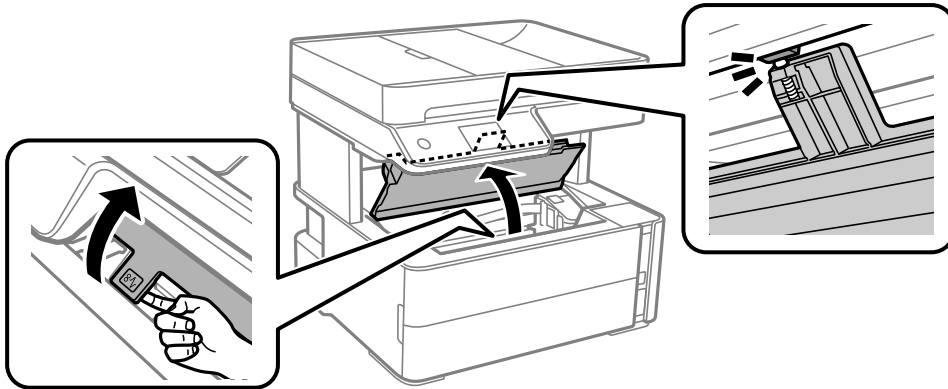

2. Odstráňte zaseknutý papier.

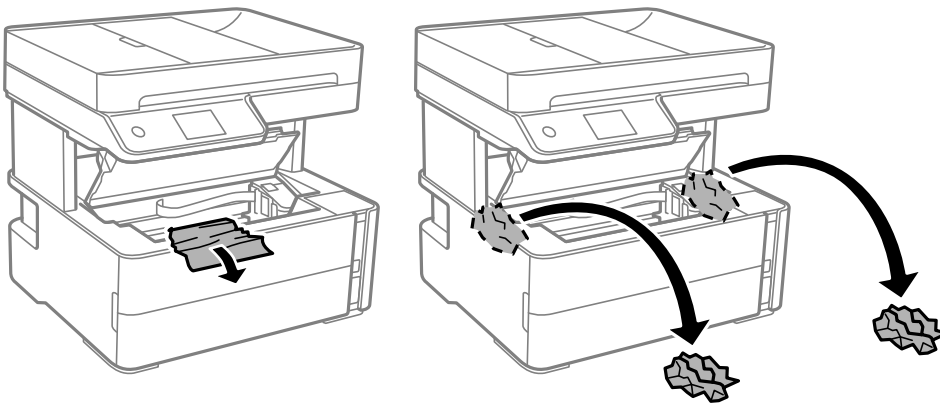

**!** **Upozornenie:**

*Nedotýkajte sa bieleho plochého kábla, priesvitnej fólie ani atramentových trubic vo vnútri tlačiarne. Mohlo by to spôsobiť poruchu. Ak sa dotknete priehľadnej fólie, nezabudnite ju vyčistiť.*

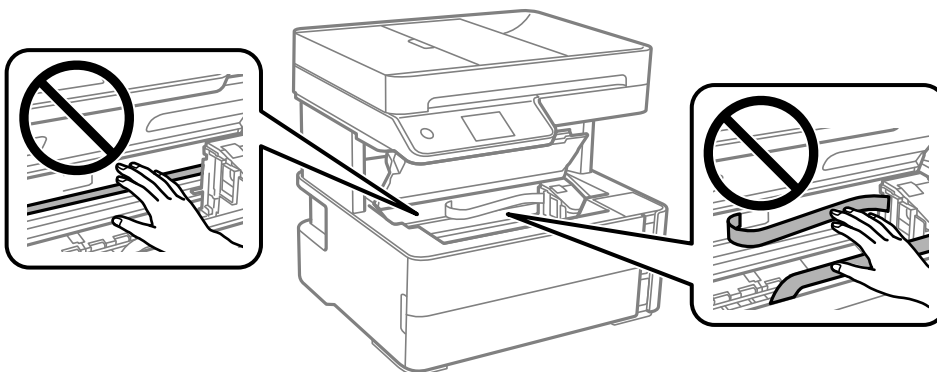

3. Zatvorte kryt tlačiarne, kým necvakne.

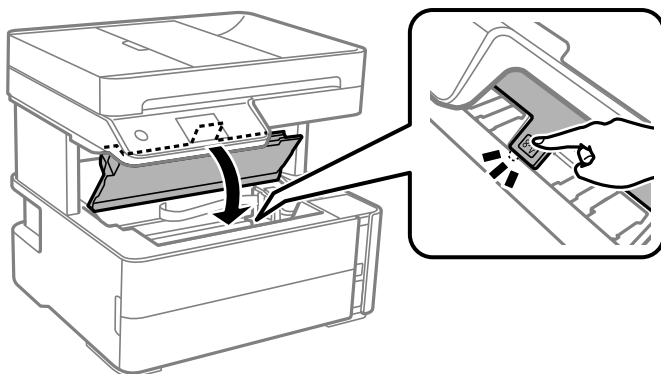

## Odstránenie zaseknutého papiera z Zadný kryt

1. Odstráňte zadný kryt.

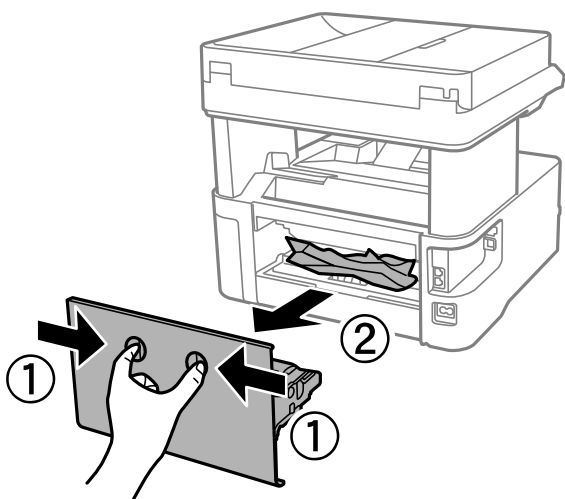

2. Odstráňte zaseknutý papier.

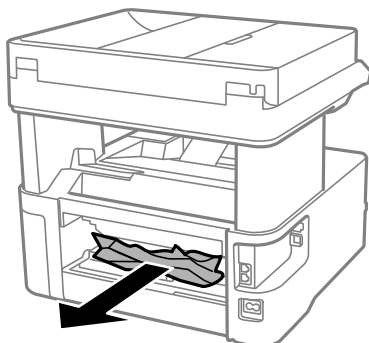

3. Zo zadný kryt odstráňte zaseknutý papier.

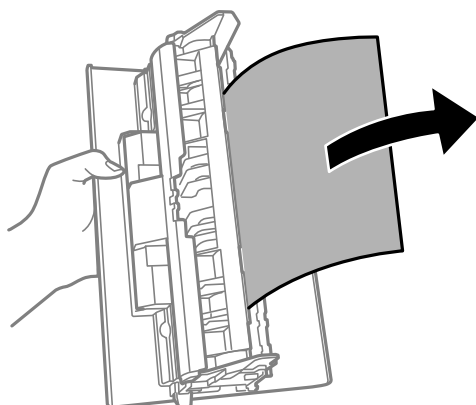

4. zadný kryt zasunúte do tlačiarne.

## Odstránenie zaseknutého papiera zo súčasti ADF

1. Otvorte kryt podávača ADF.

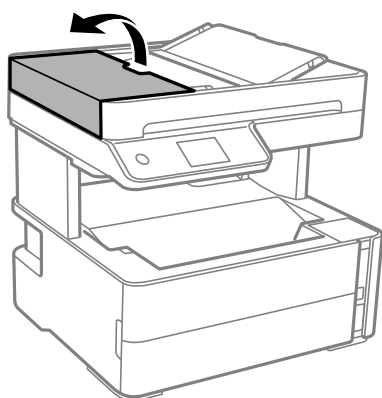

2. Odstráňte zaseknutý papier.

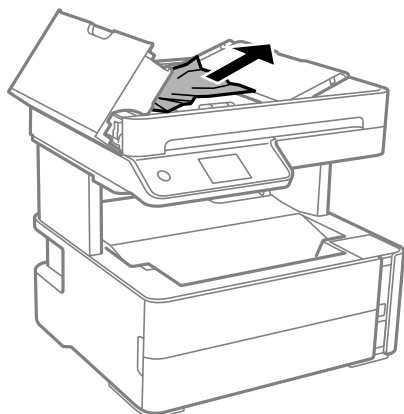

## Riešenie problémov

3. Nadvihnite vstupný zásobník podávača ADF.



**Upozornenie:**

Nezabudnite otvoriť kryt podávača ADF pred nadvihnutím vstupného zásobníka ADF. Inak sa môže podávač ADF poškodiť.

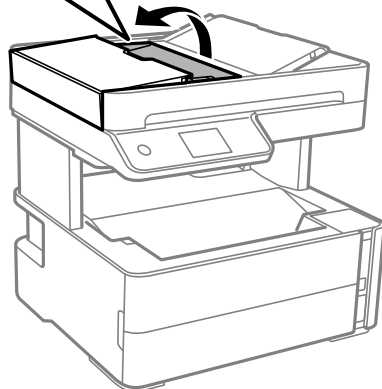
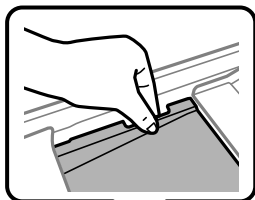

4. Odstráňte zaseknutý papier.

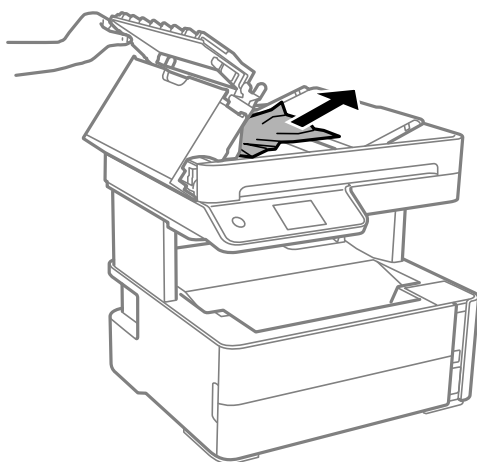

5. Dajte dole vstupný zásobník podávača ADF.

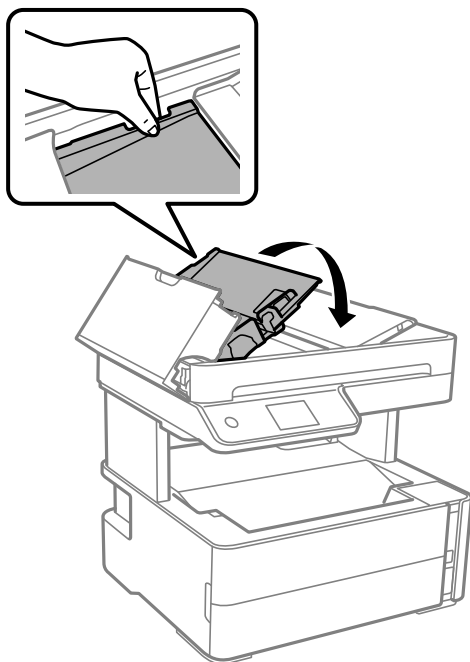

6. Zatvorte kryt podávača ADF, kým nezacvakne.

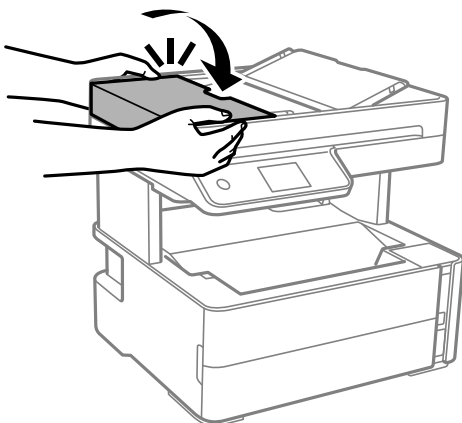

---

## Papier sa nepodáva správne

Skontrolujte nasledujúce body a potom prijmite vhodné opatrenia na vyriešenie problému.

- Tlačiareň umiestnite na rovný povrch a prevádzkujte ju v odporúčaných podmienkach okolitého prostredia.
- Používajte papier podporovaný touto tlačiarňou.
- Dodržujte bezpečnostné opatrenia pri manipulácii s papierom.
- Neprekračujte pri vkladaní hárkov maximálny počet, ktorý je stanovený pre daný papier.
- Uistite sa, že nastavenia veľkosti a typu papiera sa zhodujú so skutočnou veľkosťou a typom papiera, ktorý ste vložili do tlačiarne.
- Vyčistite valec vo vnútri tlačiarne.

## Riešenie problémov

### Súvisiace informácie

- ➔ „Environmentálne technické údaje” na strane 241
- ➔ „Bezpečnostné opatrenia pri manipulácii s papierom” na strane 54
- ➔ „Dostupný papier a kapacity” na strane 52
- ➔ „Zoznam typov papiera” na strane 61

## Papier sa zasekáva

Vložte papier správnym smerom a posuňte postranné vodiace lišty k hranám papiera.

### Súvisiace informácie

- ➔ „Vybratie zaseknutého papiera” na strane 199
- ➔ „Vkladanie papiera do zásobníka Zásobník papiera” na strane 55

## Papier sa podáva nesprávne naklonený

Vložte papier správnym smerom a posuňte postranné vodiace lišty k hranám papiera.

### Súvisiace informácie

- ➔ „Vkladanie papiera do zásobníka Zásobník papiera” na strane 55

## Vysunutý papier padá z výstupného zásobníka

Ak vysunutý papier padá z výstupného zásobníka, vysuňte von zarážku, aby papier nepadal.

## Papier sa počas tlače vysunie

Keď vkladáte hlavičkový papier (papier, na ktorom sú v hlavičke predtlačené informácie, ako je napríklad meno odosielateľa alebo názov spoločnosti), vyberte ako nastavenie typu papiera možnosť **Hlavičkový**.

## Originál sa nepodáva v podávači ADF

- Použite originály, ktoré sú podporované podávačom ADF.
- Vložte originály správnym smerom a posuňte vodiace lišty phrán odávača ADF k hranám originálov.
- Vyčistite vnútro podávača ADF.

## Riešenie problémov

- ❑ Nevkladajte originály nad čiaru označenú symbolom trojuholníka na podávači ADF.

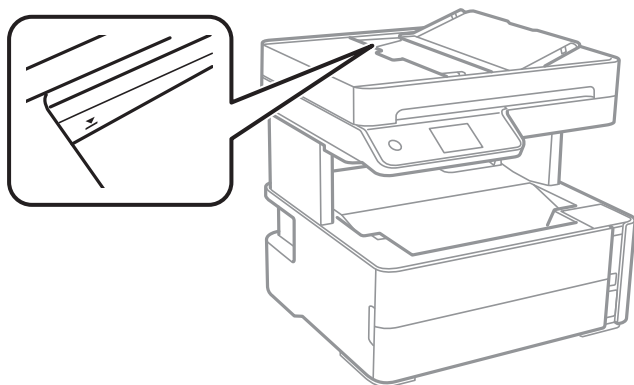

- ❑ Skontrolujte, či je naspodku obrazovky ikona ADF. Ak je vypnutá, vložte originály znova.
- ❑ Zaistite, aby nebol originál položený na sklo skenera.

## Súvisiace informácie



- ➔ „Dostupné originály pre APD” na strane 62
- ➔ „Vkladanie originálov do podávača ADF” na strane 63
- ➔ „Čistenie podávača ADF” na strane 178

## Problémy s napájaním a ovládacím panelom

### Napájanie sa nezapne

- ❑ Uistite sa, že napájací kábel je správne zapojený.
- ❑ Podržte tlačidlo  stlačené o čosi dlhšie.

### Napájanie sa nevypne

Podržte tlačidlo  stlačené o čosi dlhšie. Ak sa tlačiareň aj tak nedá vypnúť, odpojte napájací kábel. Aby sa predišlo vyschnutiu tlačovej hlavy, tlačiareň znovu zapnite a vypnite stlačením tlačidla .

### Napájanie sa vypne automaticky

- ❑ Vyberte položky **Nastav. > Všeobecné nastavenia > Zákl. nastavenia > Nast. vyp. napáj.** a potom vypnite nastavenia položiek **Vypnúť napájanie pri nečinnosti** a **Vypnúť napájanie pri odpojení**.
- ❑ Vyberte položky **Nastav. > Všeobecné nastavenia > Zákl. nastavenia** a potom vypnite nastavenie položky **Časovač vypnutia**.

**Poznámka:**

Vaše zariadenie môže obsahovať funkciu **Nast. vyp. napáj.** alebo **Časovač vypnutia** v závislosti od miesta nákupu.

## Displej LCD stmavne

Tlačiareň je v režime spánku. Ak chcete obrazovku LCD vrátiť do jej predchádzajúceho stavu, kdekoľvek na ňu klepnite.

## Nedá sa tlačiť z počítača

### Kontrola pripojenia (USB)

- Kábel rozhrania USB bezpečne zapojte do tlačiarne a počítača.
- Ak používate rozbočovač USB, pokúste sa pripojiť tlačiareň priamo k počítaču.
- Ak kábel USB nie je možné rozpoznať, zmeňte port, prípadne vymeňte kábel USB.
- Ak tlačiareň netlačí pomocou pripojenia cez USB, skúste nasledujúce.

Odpojte USB kábel od počítača. Kliknite pravým tlačidlom myši na ikonu tlačiarne zobrazenú na počítači a potom vyberte možnosť **Odpojiť zariadenie**. Potom pripojte USB kábel k počítaču a skúste otestovať tlač.

Obnovte pripojenie cez USB podľa návodu v tejto príručke a zmeňte spôsob pripojenia na pripojenie k počítaču. Podrobnosti nájdete cez prepojenie na súvisiace informácie.

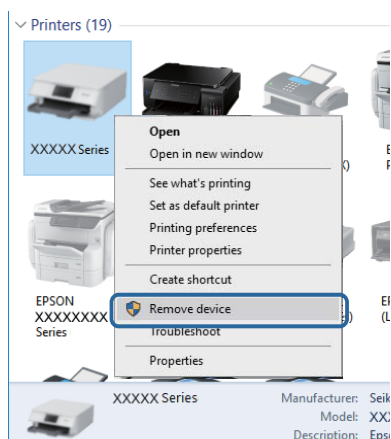

### Súvisiace informácie

➔ [„Zmena spôsobu pripojenia na počítač“ na strane 48](#)

### Kontrola pripojenia (Sieť)

- Keď ste zmenili bezdrôtový smerovač alebo poskytovateľa, urobte nastavenia siete na tlačiarňi znova. Pripojte počítač alebo inteligentné zariadenie k rovnakému SSID ako tlačiareň.
- Vypnite zariadenia, ktoré chcete pripojiť k sieti. Počkejte asi 10 sekúnd a potom zapnite zariadenia v tomto poradí: bezdrôtový smerovač, počítač alebo inteligentné zariadenia a potom tlačiareň. Premiestnite tlačiareň a počítač alebo inteligentné zariadenie bližšie k bezdrôtovému smerovaču, aby sa zlepšila komunikácia rádiovými vlnami, a potom skúste urobiť nastavenia siete znova.
- Vytlačte správu o sieťovom pripojení. Podrobnosti nájdete cez prepojenie na súvisiace informácie. Ak sa v správe ukazuje, že pripojenie k sieti je neúspešné, skontrolujte správu o sieťovom pripojení a potom postupujte podľa vytlačených riešení.



## Riešenie problémov

- Ak je Ip adresa pridelená tlačiarni 169.254.XXX.XXX a maska podsiete je 255.255.0.0, IP adresa nemusí byť priradená správne. Reštartujte bezdrôtový smerovač, prípadne vynulujte nastavenia siete pre tlačiareň. Ak sa tým problém nevyrieši, pozrite dokumentáciu k bezdrôtovému smerovaču.
- Skúste z počítača otvoriť nejakú webovú stránku, aby ste sa uistili, či sú nastavenia siete na počítači správne. Ak nemôžete otvoriť žiadnu webovú stránku, problém je v počítači. Skontrolujte sieťové pripojenie počítača.

### Súvisiace informácie

- ➔ [„Pripojenie k počítaču” na strane 25](#)
- ➔ [„Tlač správy o sieťovom pripojení” na strane 41](#)

## Kontrola softvéru a údajov

- Zaisťte, aby bol nainštalovaný originálny ovládač tlačiarne Epson. Ak nie je nainštalovaný originálny ovládač tlačiarne Epson, dostupné funkcie sú obmedzené. Odporúčame používať originálny ovládač tlačiarne Epson. Podrobnosti nájdete cez prepojenie na súvisiace informácie.
- Ak tlačíte graficky náročný obrázok, počítač nemusí mať dostatok pamäte. Vytlačte obrázok pri nižšom rozlíšení alebo s menšou veľkosťou.

### Súvisiace informácie

- ➔ [„Overenie originálnych ovládačov tlačiarne Epson” na strane 209](#)
- ➔ [„Inštalácia najnovších aplikácií” na strane 192](#)

## Overenie originálnych ovládačov tlačiarne Epson

Jedným z nasledujúcich spôsobov môžete skontrolovať, či je v počítači nainštalovaný originálny ovládač tlačiarne Epson.

### Windows

Vyberte ponuku **Ovládací panel > Zobrazíť zariadenia a tlačiarne (Tlačiarne, Tlačiarne a faxy)** a potom otvorte okno vlastností tlačového servera nasledujúcim spôsobom.

- Windows 10/Windows 8.1/Windows 8/Windows 7/Windows Server 2016/Windows Server 2012 R2/Windows Server 2012/Windows Server 2008 R2

Kliknite na ikonu tlačiarne a potom vo vrchnej časti okna kliknite na položku **Vlastnosti tlačového servera**.

- Windows Vista/Windows Server 2008

Kliknite pravým tlačidlom myši na priečinok **Tlačiarne** a potom kliknite na položky **Spustiť ako administrátor > Vlastnosti**.

- Windows XP/Windows Server 2003 R2/Windows Server 2003

V ponuke **Súbor** vyberte položku **Vlastnosti servera**.

## Riešenie problémov

Kliknite na kartu **Ovládač**. Ak je názov tlačiarne zobrazený v zozname, v počítači je nainštalovaný originálny ovládač tlačiarne Epson.

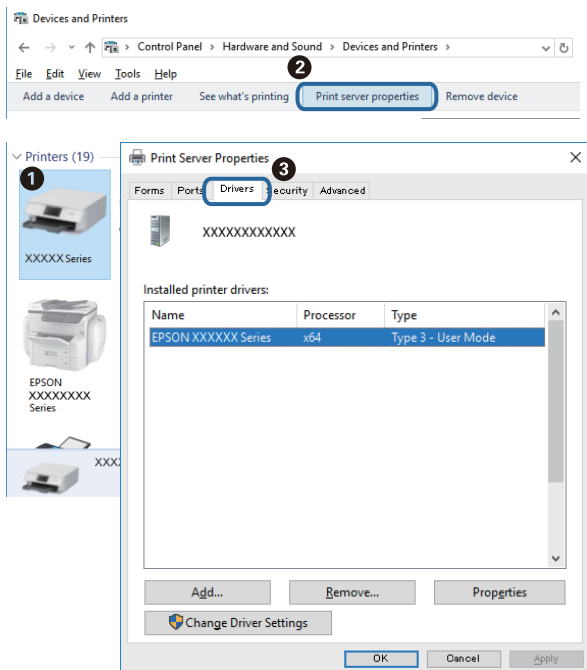

## Mac OS

Vyberte položku **Systémové nastavenia** z ponuky  > **Tlačiarne a skenery** (alebo **Tlač a skenovanie**, **Tlač a faxovanie**), a potom vyberte tlačiareň. Kliknite na položku **Možnosti a spotrebný materiál**, a ak sa v okne objaví karta **Možnosti a Pomôcka**, v počítači je nainštalovaný originálny ovládač tlačiarne Epson.

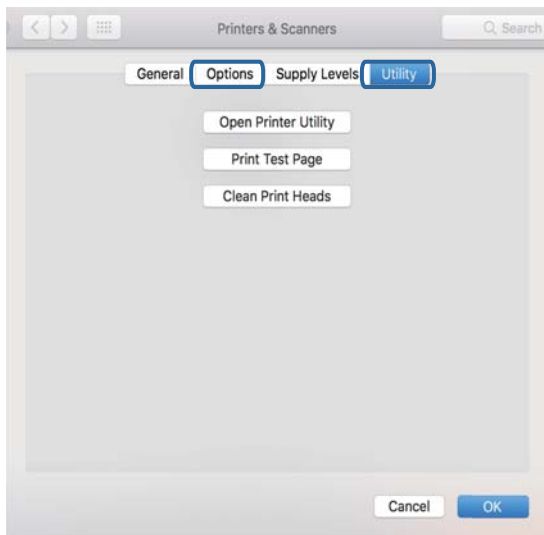

## Súvisiace informácie

➔ „Inštalácia najnovších aplikácií“ na strane 192

## Kontrola stavu tlačiarne z počítača (Windows)

Kliknite na položku **Tlačový front** na karte **Údržba** v ovládači tlačiarne a skontrolujte nasledovné položky.

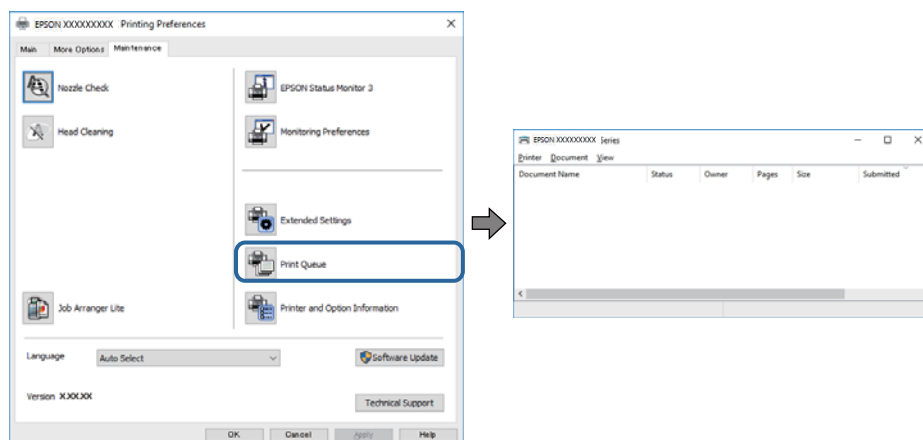

- ☐ Skontrolujte, či nie sú zobrazené nejaké pozastavené tlačové úlohy.

Ak zostávajú nepotrebné údaje, vyberte položku **Zrušiť všetky dokumenty** v ponuke **Tlačiareň**.

- ☐ Uistite sa, že tlačiareň nie je off-line a že nečaká na tlačovú úlohu.

Ak je tlačiareň off-line alebo čaká na tlačovú úlohu, zrušte nastavenie offline alebo čakanie na tlačovú úlohu v ponuke **Tlačiareň**.

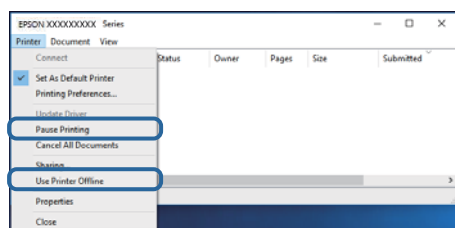

- ☐ Uistite sa, že je tlačiareň vybraná ako predvolená tlačiareň v ponuke **Tlačiareň** (pri položke ponuky by mal byť zobrazený znak začiarknutia).

Ak tlačiareň nie je vybraná ako predvolená tlačiareň, nastavte ju ako predvolenú tlačiareň. Ak je viac ikon v ponuke **Ovládací panel > Zobrazíť zariadenia a tlačiarne (Tlačiarne, Tlačiarne a faxy)**, pozrite nasledujúce a vyberte ikonu.

Príklad:

USB pripojenie: EPSON XXXX Series

Sieťové pripojenie: EPSON XXXX Series (sieť)

Ak ovládač tlačiarne nainštalujete viackrát, môžu sa vytvoriť kópie ovládača tlačiarne. Ak sa vytvoria kópie „EPSON XXXX Series (kópia 1)“, kliknite pravým tlačidlom myši na ikonu ovládača tlačiarne a potom kliknite na položku **Odstrániť zariadenie**.

- ☐ Zaisťte, aby bola tlačiareň nasledovne správne zvolená v položke **Vlastnosti > Port** v ponuke **Tlačiareň**.

Vyberte možnosť „**USBXXX**“ pre USB pripojenie, prípadne možnosť „**EpsonNet Print Port**“ pre sieťové pripojenie.

## Kontrola stavu tlačiarne z počítača (Mac OS)

Skontrolujte, či stav tlačiarne nie je **Pozastavené**.

Vyberte položku **Systémové nastavenia** z ponuky  > **Tlačiarne a skenery** (alebo **Tlač a skenovanie**, **Tlač a faxovanie**) a potom dvakrát kliknite na tlačiareň. Ak je tlačiareň pozastavená, kliknite na možnosť **Obnoviť** (alebo **Obnoviť tlačiareň**).

---

## Keď nemôžete urobiť nastavenia siete

- ❑ Vypnite zariadenia, ktoré chcete pripojiť k sieti. Počkejte asi 10 sekúnd a potom zapnite zariadenia v tomto poradí: bezdrôtový smerovač, počítač alebo inteligentné zariadenia a potom tlačiareň. Premiestnite tlačiareň a počítač alebo inteligentné zariadenie bližšie k bezdrôtovému smerovaču, aby sa zlepšila komunikácia rádiovými vlnami, a potom skúste urobiť nastavenia siete znova.
- ❑ Vyberte **Nastav.** > **Všeobecné nastavenia** > **Nastavenia siete** > **Kontrola pripojenia** a potom vytlačte správu o sieťovom pripojení. Ak sa vyskytne chyba, skontrolujte správu o sieťovom pripojení a potom postupujte podľa vytlačených riešení.

### Súvisiace informácie

- ➔ [„Tlač správy o sieťovom pripojení“ na strane 41](#)
- ➔ [„Hlásenia a riešenia v správe o sieťovom pripojení“ na strane 42](#)

## Nedá sa pripojiť zo zariadení, hoci v nastaveniach siete nie sú žiadne problémy

Ak sa nemôžete z počítača ani inteligentného zariadenia pripojiť k tlačiarňi, hoci správa o sieťovom pripojení neukazuje žiadne problémy, pozrite nasledujúce.

- ❑ Keď používate súčasne viac bezdrôtových smerovačov, nemusí sa dať tlačiareň používať z počítača ani inteligentného zariadenia. Zavisí to od nastavenia bezdrôtových smerovačov. Pripojte počítač alebo inteligentné zariadenie k rovnakému bezdrôtovému smerovaču ako tlačiareň.

Ak je na inteligentnom zariadení aktivovaná funkcia zosieťovania, vypnite ju.

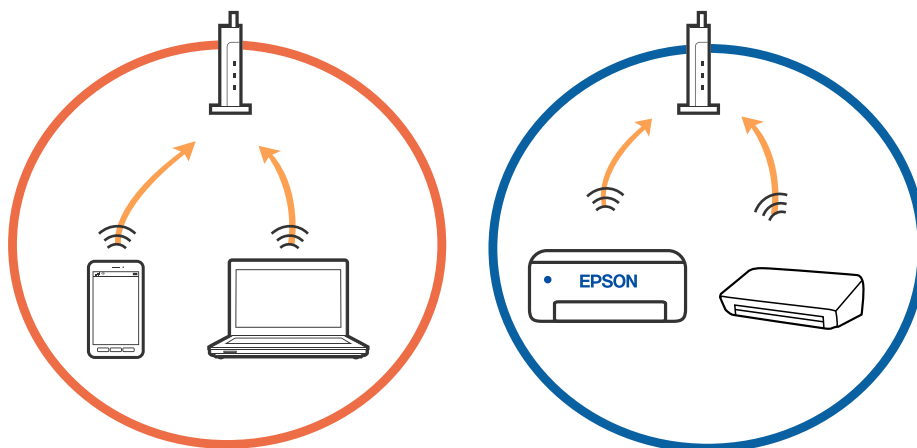

### Riešenie problémov

- ❑ K bezdrôtovému smerovaču sa nemusí dať pripojiť, ak má bezdrôtový smerovač viac SSID a zariadenia sú pripojené k rozličným SSID na rovnakom bezdrôtovom smerovači. Pripojte počítač alebo inteligentné zariadenie k rovnakému SSID ako tlačiareň.

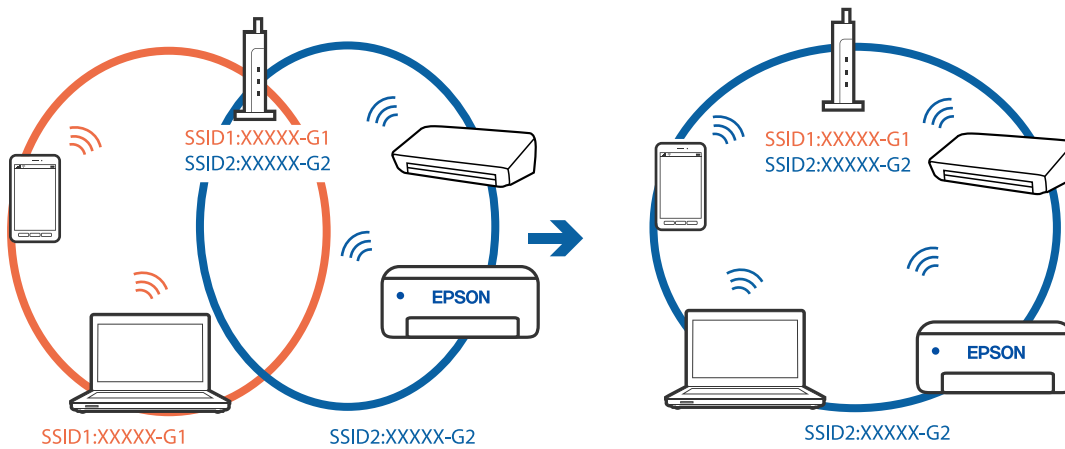

- ❑ Bezdrôtový smerovač kompatibilný so štandardom IEEE 802.11a aj IEEE 802.11g má SSID v pásme 2,4 GHz a 5 GHz. Ak pripojíte počítač alebo inteligentné zariadenie k SSID v pásme 5 GHz, nemusí sa pripojiť k tlačiarne, pretože tlačiareň podporuje len komunikáciu v pásme 2,4 GHz. Pripojte počítač alebo inteligentné zariadenie k rovnakému SSID ako tlačiareň.

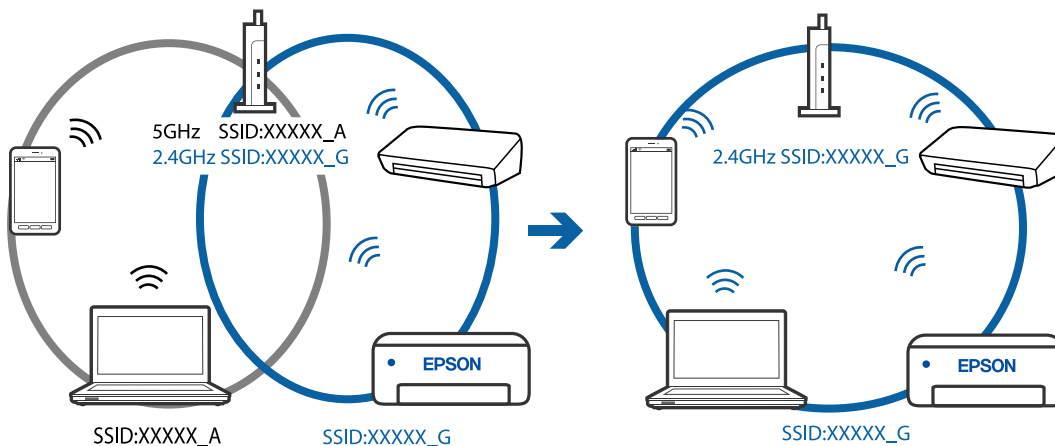

- ❑ Väčšina bezdrôtových smerovačov má funkciu oddeľovača súkromia, ktorá blokuje komunikáciu medzi pripojenými zariadeniami. Ak komunikácia medzi tlačiarňou a počítačom alebo inteligentným zariadením nie je možná, hoci sú pripojené k rovnakej sieti, deaktivujte na bezdrôtovom smerovači funkciu oddeľovača súkromia. Pozrite si návod k bezdrôtovému smerovaču, kde nájdete ďalšie podrobnosti.

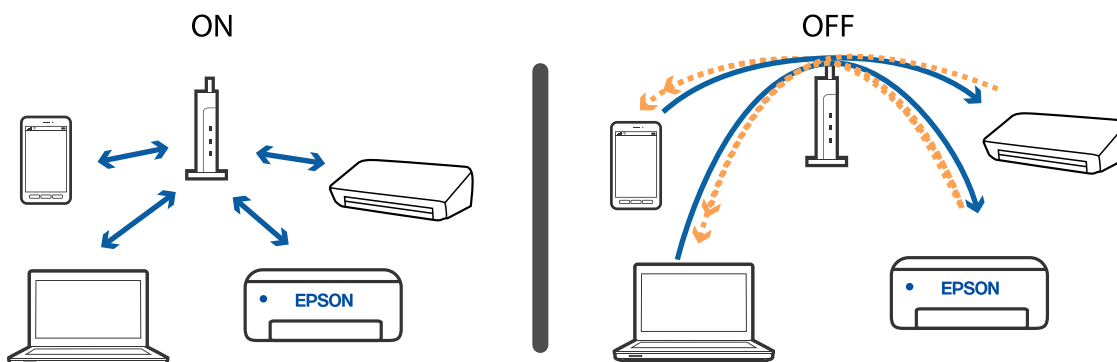

**Súvisiace informácie**

- ➔ „Overenie SSID pripojeného k tlačiarňi” na strane 214
- ➔ „Overenie SSID pre počítač” na strane 214

**Overenie SSID pripojeného k tlačiarňi**

Vyberte položky **Nastav.** > **Všeobecné nastavenia** > **Nastavenia siete** > **Stav siete**.

SSID pre Wi-Fi a Wi-Fi Direct môžete overiť z každej ponuky.

**Overenie SSID pre počítač****Windows**

Kliknite na ikonu  na paneli úloh na pracovnej ploche. V zobrazenom zozname skontrolujte názov pripojeného SSID.



## Mac OS

Kliknite na ikonu Wi-Fi vo vrchnej časti obrazovky počítača. Zobrazí sa zoznam SSID a pripojené SSID je označené značkou začiarknutia.



## Pripojenie k sieti Ethernet sa stáva nestabilné

Keď pripájate tlačiareň cez sieť Ethernet pomocou zariadení podporujúcich normu IEEE 802.3az (Energeticky účinná sieť Ethernet), môžu sa vyskytnúť nasledujúce problémy v závislosti od rozbočovača alebo smerovača, ktoré používate.

- Pripojenie sa stáva nestabilné, tlačiareň sa znova a znova pripája a odpája.
- Nedá sa pripojiť k tlačiarni.
- Rýchlosť pripojenia sa znižuje.

Postupujte podľa ďalej uvedených pokynov, zakážte normu IEEE 802.3az pre tlačiareň a potom pripojte.

1. Odpojte kábel siete Ethernet pripojený k počítaču a tlačiarni.
2. Keď je režim siete IEEE 802.3az pre počítač povolený, zakážte ho.  
Pozrite si dokumentáciu k počítaču, kde nájdete ďalšie podrobnosti.
3. Prepojte počítač s tlačiarnou priamo káblom siete Ethernet.
4. Na tlačiarni vytlačte správu o sieťovom pripojení.
5. Skontrolujte IP adresu tlačiarne na správe o sieťovom pripojení.
6. Na počítači otvorte aplikáciu Web Config.  
Spustíte webový prehľadávač a potom zadajte IP adresu tlačiarne.
7. V zozname vpravo hore vyberte položku **Rozšírené nastavenia**.
8. Vyberte položky **Nastavenia siete > Drôtová sieť LAN**.
9. Vyberte možnosť **Vyp.** pre **IEEE 802.3az**.
10. Kliknite na položku **Ďalej**.

## Riešenie problémov

11. Kliknite na položku **OK**.
  12. Odpojte kábel siete Ethernet pripojený k počítaču a tlačiarni.
  13. Ak ste v kroku 2 zakázali režim IEEE 802.3az pre počítač, povoľte ho.
  14. Pripojte k počítaču a tlačiarni káble siete Ethernet, ktoré ste odpojili v kroku 1.
- Ak problém pretrváva, môžu problém spôsobovať iné zariadenia okrem tlačiarnie.

---

## Nedá sa tlačíť z iPhone alebo iPad

- Pripojte iPhone alebo iPad k rovnakej sieti (SSID) ako tlačiareň.
- Povoľte položku **Aut. zob. nas. pap.** v nasledujúcich ponukách.  
Nastav. > Všeobecné nastavenia > Nastavenia tlačiarnie > Nastavenia zdroja papiera > Aut. zob. nas. pap.
- Povoľte nastavenie AirPrint v aplikácii Web Config.

### Súvisiace informácie

- ➔ [„Pripojenie k inteligentnému zariadeniu” na strane 26](#)
- ➔ [„Aplikácia na konfiguráciu činností tlačiarnie \(Web Config\)” na strane 186](#)

---

## Problémy s výtlačkami

### Výtlačok je ošúchaný, prípadne chýba farba

- Ak ste tlačiareň dlho nepoužívali, trysky tlačovej hlavy môžu byť upchané a vypúšťanie kvapiek atramentu môže byť znemožnené. Vykonajte kontrolu dýz a vyčistite tlačovú hlavu, ak sú dýzy tlačovej hlavy upchané.
- Ak ste tlačili, keď bolo v okne zásobníka s atramentom vidno, že je príliš málo atramentu, naplňte znova zásobníky s atramentom po vrchnú čiaru, potom použite pomôcku **Čistenie prívodu** a vymeňte atrament v prívode atramentu. Po použití pomôcky vykonajte kontrolu trysiek a pozrite, či sa kvalita tlače zlepšila.

### Súvisiace informácie

- ➔ [„Kontrola zanesenia trysiek \(Kontrola trysiek\)” na strane 169](#)
- ➔ [„Dopĺňanie zásobníka na atrament” na strane 164](#)
- ➔ [„Výkonné čistenie tlačovej hlavy \(Čistenie prívodu\)” na strane 173](#)



## Objavujú sa pásy alebo nečakané farby



Trysky tlačovej hlavy môže byť zanesené. Urobte kontrolu trysky a skontrolujte, či trysky tlačovej hlavy nie sú zanesené. Ak sú trysky tlačovej hlavy upchané, vyčistite tlačovú hlavu.

### Súvisiace informácie

➔ [„Kontrola zanesenia trysiek \(Kontrola trysiek\)”](#) na strane 169

## Farebné pruhy sa objavujú v intervaloch približne 3.3 cm

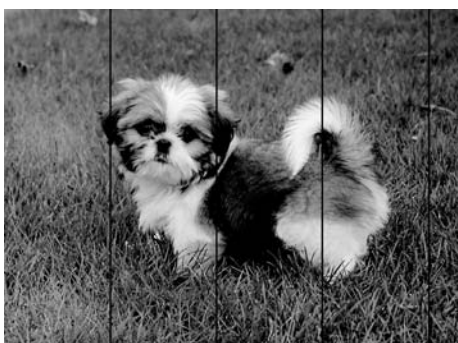

- Vyberte vhodné nastavenie typu papiera podľa papiera vloženého v tlačiarni.
- Tlačovú hlavu vyrovnajte pomocou funkcie **Vodorovné zarovnanie**.
- Keď tlačíte na obyčajný papier, vytlačte pomocou nastavenia vyššej kvality.

### Súvisiace informácie

- ➔ [„Zoznam typov papiera”](#) na strane 61
- ➔ [„Zarovnanie tlačovej hlavy”](#) na strane 175

## Zvislé pruhy alebo krivá tlač

enthalten alle  
Aufdruck. W  
5008 "Regel

- Tlačovú hlavu vyrovnajte pomocou funkcie **Zvislé zarovnanie**.
- Ak sa kvalita tlače nezlepší ani po zarovnaní tlačovej halvy, vytlačte pomocou nastavenia vyššej kvality.

### Súvisiace informácie

➔ „Zarovnanie tlačovej hlavy” na strane 175

## Kvalita tlače je nízka

Ak je kvalita tlače nízka kvôli rozmazaným výtlačkom, pruhom, chýbajúcim farbám, vyblednutým farbám a nesprávnemu zarovnaníu na výtlačkoch, skontrolujte nasledovné.

### Kontrola tlačiarne

- Uistite sa, že sa počítačové doplnenie atramentu dokončilo.
- Znova naplňte, ak je hladina atramentu pod spodnou čiarou.
- Vykonajte kontrolu dýz a vyčistite tlačovú hlavu, ak sú dýzy tlačovej hlavy upchané.
- Zarovnajete tlačovú hlavu.

### Kontrola papiera

- Používajte papier podporovaný touto tlačiarňou.
- Netlačte na papier, ktorý je vlhký, poškodený alebo príliš starý.
- Ak je papier skrútený alebo je obálka nadutá, vyrovnajte ju.
- Neukladajte papier na seba hneď po vytlačení.
- Nechajte výtlačky úplne vysušiť pred ich založením alebo vyvesením. Pri sušení výtlačkov ich nevystavujte priamemu slnečnému žiareniu, nepoužívajte sušič a nedotýkajte sa tlačenej strany papiera.
- Pri tlači obrázkov alebo fotografií spoločnosť Epson odporúča používať originálny papier Epson, nie obyčajný papier. Tlačte na stranu pre tlač originálneho papiera Epson.

### Kontrola nastavení tlače

- Vyberte vhodné nastavenie typu papiera podľa papiera vloženého v tlačiarňi.
- Tlačte pomocou nastavenia vyššej kvality.

## Riešenie problémov

- Pri dvojsmernej (alebo vysokorýchlostnej) tlači tlačí tlačová hlava pri pohybe oboma smermi a môže dôjsť k nesprávnemu zarovnaniu zvislých čiar. Ak sa kvalita tlače nezlepší, vypnite dvojsmerné (alebo vysokorýchlostné) nastavenie. Vypnutie tohto nastavenia môže znížiť rýchlosť tlače.

- Windows

V ovládači tlačiarne zrušte výber položky **Vysoká rýchlosť** na karte **Viac možností**.

- Mac OS

Vyberte položku **Systémové nastavenia** z ponuky  > **Tlačiarne a skenery** (alebo **Tlač a skenovanie, Tlač a faxovanie**), a potom vyberte tlačiareň. Kliknite na položky **Možnosti a náplne** > **Možnosti** (alebo **Ovládač**). Vyberte možnosť **Vypnuté** pre nastavenie **High Speed Printing**.

### Kontrola atramentovej nádoby

- Používajte nádoby s atramentom so správnym kódom výroby pre túto tlačiareň.
- Spoločnosť Epson odporúča spotrebovať atramentovú nádobku pred dátumom vytlačeným na jej obale.
- Skúste použiť originálne atramentové nádoby Epson. Tento výrobok je určený na úpravu farieb na základe používania originálnych nádobiek s atramentom Epson. Používanie neoriginálnych nádobiek s atramentom môže znížiť kvalitu tlače.

### Súvisiace informácie

- ➔ „[Kontrola zanesenia trysiek \(Kontrola trysiek\)](#)” na strane 169
- ➔ „[Zarovnanie tlačovej hlavy](#)” na strane 175
- ➔ „[Dostupný papier a kapacity](#)” na strane 52
- ➔ „[Zoznam typov papiera](#)” na strane 61
- ➔ „[Bezpečnostné opatrenia pri manipulácii s papierom](#)” na strane 54

## Papier je zašpinený alebo ošúchaný

- Keď sa navrchu alebo naspodku papiera objavia rozmazané vodorovné pásy, vložte papier v správnom smere a posuňte vodiace lišty k hranám papiera.

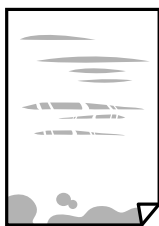

- Keď sa na papieri objavia rozmazané zvislé pásy, vyčistite dráhu papiera.



## Riešenie problémov

- Položte papier na rovný podklad a skontrolujte, či nie je zvlnený. Ak je, vyrovnajte ho.
- Keď tlačíte na hrubý papier, tlačová hlava je blízko tlačovému povrchu a papier sa môže odierať. V takom prípade aktivujte nastavenie zníženia odierania. Ak toto nastavenie aktivujete, kvalita tlače sa môže zhoršiť, alebo sa môže tlač spomaliť.

Windows

Kliknite na položku **Rozšírené nastavenia** na karte ovládača tlačiarne **Údržba**, a potom vyberte možnosť **Vlákná pozdĺž krátkej strany**.

### Súvisiace informácie

➔ „Vkladanie papiera do zásobníka Zásobník papiera” na strane 55

➔ „Čistenie dráhy papiera od atramentových škvŕn” na strane 176

## Počas automatickej obojstrannej tlače sa papier zašpiní

Keď používate funkciu automatickej obojstrannej tlače a tlačíte údaje s vysokou sýtosťou, ako sú napríklad obrázky a grafy, nastavte nižšiu sýtosť tlače a dlhšiu dobu sušenia.

### Súvisiace informácie

➔ „Nastavenia tlačiarne” na strane 70

## Tlačené fotografie sú zlepené

Možno tlačíte na nesprávnu stranu fotografického papiera. Uistite sa, či tlačíte na tlačovú stranu.

Keď sa tlačí na nesprávnu stranu fotografického papiera, je potrebné vyčistiť dráhu papiera.

### Súvisiace informácie

➔ „Čistenie dráhy papiera od atramentových škvŕn” na strane 176

## Výtlačok je nesprávne umiestnený, má nesprávnu veľkosť alebo okraje

- Vložte papier správnym smerom a posuňte postranné vodiace lišty k hranám papiera.
- Pri umiestňovaní originálov na sklo skenera, zarovnajte okraj originálu s okrajom označeným symbolom na ráme sklo skenera. Ak sú okraje kópie orezané, posuňte originál mierne ďalej od rohu.
- Keď dávate originály na sklo skenera, vyčistite sklo skenera a kryt dokumentov. Ak sú na skle prach alebo škvŕny, tieto sa môžu nachádzať v oblasti kopírovania, čo môže mať za následok nesprávnu polohu kopírovania alebo zmenšenie tlačeného obrázka.
- V nastaveniach kopírovania vyberte vhodnú **Veľkosť dokumentu**.
- Vyberte príslušné nastavenie veľkosti papiera.
- Upravte nastavenie okrajov v aplikácii, aby sa nachádzali v oblasti tlače.

**Súvisiace informácie**

- ➔ „Vkladanie papiera do zásobníka Zásobník papiera” na strane 55
- ➔ „Umiestnenie originálov na Sklo skenera” na strane 65
- ➔ „Čistenie súčasti Sklo skenera” na strane 181
- ➔ „Oblasť tlače” na strane 236

**Vytlačené znaky sú nesprávne alebo skomolené**

- Kábel rozhrania USB bezpečne zapojte do tlačiarne a počítača.
- Zrušte všetky pozastavené tlačové úlohy.
- Počas tlače nezapínajte manuálne režim **Dlhodobý spánok** počítača alebo režim **Spánok**. Nabudúce, keď zapnete počítač, sa môžu vytlačiť stránky skomoleného textu.
- Ak použijete predtým používaný ovládač tlačiarne, vytlačené znaky môžu byť skomolené. Uistite sa, či je použitý ovládač tlačiarne určený tejto tlačiarni. Vo vrchnej časti okna ovládača tlačiare skontrolujte názov tlačiarne.

**Vytlačený obrázok je prevrátený**

V ovládači tlačiarne alebo v aplikácii zrušte nastavenie zrkadlového obrazu.

- Windows

V ovládači tlačiarne zrušte výber položky **Zrkadlový obraz** na karte **Viac možností**.

- Mac OS

Zrušte výber položky **Mirror Image** v ponuke dialógového okna tlače **Nastavenia tlače**.

**Mozaikové vzory na výtlačkoch**

Pri tlači obrázkov a fotografií tlače pomocou údajov s vysokým rozlíšením. Obrázky na webových stránkach majú často nízke rozlíšenie a hoci vyzerajú dosť dobre na displeji, kvalita tlače môže byť nižšia.

**Na kopírovanom obraze sa objavujú nerovnomerné farby, šmuhy, bodky alebo rovné čiary**

- Vyčistite dráhu papiera.
- Vyčistite sklo skenera.
- Vyčistite podávač APD.
- Netlačte príliš veľkou silou na originál alebo kryt na dokumenty pri ukladaní originálov na sklo skenera.
- Ak sa papier zašpiní, znížte nastavenie hustoty kopírovania.

**Súvisiace informácie**

- ➔ „Čistenie dráhy papiera od atramentových škvŕn” na strane 176
- ➔ „Čistenie súčasti Sklo skenera” na strane 181

- ➔ „Čistenie podávača ADF” na strane 178
- ➔ „Možnosti základnej ponuky pre kopírovanie” na strane 126

## Na kopírovanom obraze je vlnitý vzor (známy ako moaré)

Zmeňte nastavenie zmenšenia alebo zväčšenia, alebo umiestnite originál pod trochu pozmeneným uhlom.

### Súvisiace informácie

- ➔ „Možnosti základnej ponuky pre kopírovanie” na strane 126

## Na kópii je opačná strana originálu

- Ak je originál tenký, položte ho na sklo skenera a potom položte na originál čierny papier.
- Znížte na ovládacom paneli nastavenie hustoty kópie.

### Súvisiace informácie

- ➔ „Možnosti základnej ponuky pre kopírovanie” na strane 126

## Problém s výtlačkami nie je možné odstrániť

Ak ste vyskúšali všetky uvedené riešenia a problém sa nevyriešil, skúste odinštalovať a znovu nainštalovať ovládač tlačiarne.

### Súvisiace informácie

- ➔ „Odinštalovanie aplikácií” na strane 194
- ➔ „Inštalácia najnovších aplikácií” na strane 192

---

## Ďalšie problémy pri tlači

### Príliš pomalá tlač

- Zavrite všetky nepotrebné aplikácie.
- Znížte nastavenie kvality. Vysokokvalitná tlač znižuje rýchlosť tlače.

## Riešenie problémov

- Zapnite dvojsmerné (alebo vysokorýchlostné) nastavenie. Keď je toto nastavenie zapnuté, tlačová hlava tlačí pri pohybe oboma smermi a rýchlosť tlače sa zvyšuje.
  - Windows
 

V ovládači tlačiarne vyberte položku **Vysoká rýchlosť** na karte **Viac možností**.
  - Mac OS
 

Vyberte položku **Systémové nastavenia** z ponuky  > **Tlačiarne a skenery** (alebo **Tlač a skenovanie**, **Tlač a faxovanie**), a potom vyberte tlačiareň. Kliknite na položky **Možnosti a náplne** > **Možnosti** (alebo **Ovládač**). Vyberte možnosť **Zapnuté** pre nastavenie **High Speed Printing**.
- Vypnite tichý režim. Táto funkcia znižuje rýchlosť tlače.
  - Ovládací panel
 

Na domovskej obrazovke vyberte  a potom zakážete možnosť **Tichý režim**.
  - Windows
 

V ovládači tlačiarne vyberte možnosť **Vypnuté** v nastavení **Tichý režim** na karte **Hlavný**.
  - Mac OS
 

Vyberte položku **Systémové nastavenia** z ponuky  > **Tlačiarne a skenery** (alebo **Tlač a skenovanie**, **Tlač a faxovanie**), a potom vyberte tlačiareň. Kliknite na položky **Možnosti a náplne** > **Možnosti** (alebo **Ovládač**). Vyberte možnosť **Vypnuté** pre nastavenie **Tichý režim**.

## Tlačenie alebo kopírovanie sa počas nepretržitej prevádzky výrazne spomaľuje

Tlačenie alebo kopírovanie sa spomaľuje, aby sa tak zabránilo prehriatiu a poškodeniu mechanizmu tlačiarne. V prevádzke ale môžete pokračovať ďalej. Ak sa chcete vrátiť k normálnej rýchlosti, tlačiareň ponechajte v nečinnosti aspoň na 30 minút. Ak je napájanie vypnuté, normálna rýchlosť nebude obnovená.

## Nedá sa zrušiť tlač z počítača so systémom Mac OS X v10.6.8

Ak chcete zastaviť tlač z počítača, urobte nasledujúce nastavenia.

Spustite aplikáciu Web Config a potom vyberte možnosť **Port9100** v nastavení **Protokol s najvyššou prioritou** v časti **Nastavenie AirPrint**. Vyberte položku **Systémové nastavenia** z ponuky  > **Tlačiarne a skenery** (alebo **Tlač a skenovanie**, **Tlač a faxovanie**), odstráňte tlačiareň a potom ju znova pridajte.

---

## Nie je možné spustiť skenovanie

- Ak skenujete s ADF, skontrolujte, či je zatvorený kryt dokumentov a kryt ADF.
- Kábel rozhrania USB bezpečne zapojte do tlačiarne a počítača. Ak používate rozbočovač USB, pokúste sa pripojiť tlačiareň priamo k počítaču.
- Ak skenujete pri vysokom rozlíšení cez sieť, môže dôjsť k chybe v komunikácii. Znížte rozlíšenie.
- Zaisťte, aby bola v aplikácii Epson Scan 2 zvolená správna tlačiareň (skener).

## Riešenie problémov

**Ak používate systém Windows, skontrolujte, či je tlačiareň rozpoznaná**

V systéme Windows skontrolujte, či je tlačiareň (skener) zobrazená v zozname **Skener alebo fotoaparát**. Tlačiareň (skener) by sa mala zobrazovať ako „EPSON XXXXX (názov tlačiarne)“. Ak tlačiareň (skener) nie je zobrazená, odinštalujte a znovu nainštalujte aplikáciu Epson Scan 2. Zoznam **Skener a fotoaparát** zobrazíte nasledovne.

 Windows 10

Kliknite na tlačidlo Štart, potom vyberte položky **Systém Windows > Ovládací panel**, do kľúčového tlačidla vyhľadávania zadajte výraz „Skener a fotoaparát“, kliknite na položku **Zobrazíť skenery a fotoaparáty** a skontrolujte, či je tlačiareň zobrazená.

 Windows 8.1/Windows 8/Windows Server 2012 R2/Windows Server 2012

Vyberte položky **Pracovná plocha > Nastavenia > Ovládací panel**, do kľúčového tlačidla vyhľadávania zadajte „Skener a fotoaparát“, kliknite na položku **Zobrazíť skener a kameru** a skontrolujte, či je tlačiareň zobrazená.

 Windows 7/Windows Server 2008 R2

Kliknite na tlačidlo Štart, kliknite na položku **Ovládací panel**, do kľúčového tlačidla vyhľadávania zadajte „Skener a fotoaparát“, kliknite na položku **Zobrazíť skenery a fotoaparáty** a skontrolujte, či je tlačiareň zobrazená.

 Windows Vista/Windows Server 2008

Kliknite na tlačidlo Štart, kliknite na položky **Ovládací panel > Hardvér a zvuk > Skenery a fotoaparáty** a skontrolujte, či je tlačiareň zobrazená.

 Windows XP/Windows Server 2003 R2/Windows Server 2003

Kliknite na tlačidlo Štart, kliknite na položky **Ovládací panel > Tlačiarne a iný hardvér > Skenery a fotoaparáty** a skontrolujte, či je tlačiareň zobrazená.

**Súvisiace informácie**

- ➔ [„Odinštalovanie aplikácií“ na strane 194](#)
- ➔ [„Inštalácia najnovších aplikácií“ na strane 192](#)

---

## Problémy s naskenovaným obrázkom

### Pri skenovaní zo skla skenera sa vyskytujú nerovnomerné farby, nečistoty a škvŕny

- Vyčistite sklo skenera.
- Odstráňte všetky nečistoty alebo špinu, ktorá sa prichytáva na originál.
- Na originál alebo na kryt dokumentov netlačte príliš silno. Ak tlačíte príliš silno, môže dochádzať k výskytu rozmazania, šmúh a škvŕn.

**Súvisiace informácie**

- ➔ [„Čistenie súčasti Sklo skenera“ na strane 181](#)



## Pri skenovaní z ADF sa vyskytujú rovné čiary.

- Vyčistíte zásobník ADF.  
Rovné čiary sa môžu na obrázku vyskytovať vtedy, keď sa do ADF dostane špina a nečistoty.
- Odstráňte všetky nečistoty alebo špinu, ktorá sa prichytáva na originál.

### Súvisiace informácie

- ➔ „Čistenie podávača ADF” na strane 178

## Kvalita obrazu je slabá

- V aplikácii Epson Scan 2 upravte obraz pomocou položiek na karte **Rozšírené nastavenia** a potom naskenujte.
- Ak je rozlíšenie nízke, skúste ho zväčšiť a potom naskenujte.

### Súvisiace informácie

- ➔ „Skenovanie pomocou aplikácie Epson Scan 2” na strane 137

## V pozadí obrazov sa objavuje kontrast

Na naskenovanom obraze sa môžu objavovať obrazy zo zadnej strany originálu.

- V aplikácii Epson Scan 2 vyberte kartu **Rozšírené nastavenia** a potom nastavte položku **Jas**.  
Táto funkcia nemusí byť k dispozícii. Závisí to od nastavení na karte **Hlavné nastavenia** > **Typ obrázka** alebo nastavení na karte **Rozšírené nastavenia**.
- V aplikácii Epson Scan 2 vyberte kartu **Rozšírené nastavenia** a potom položky **Možnosti obrázkov** > **Vylepšenie textu**.
- Keď skenujete zo skla skenera, položte na originál čierny papier alebo stolovú podložku.

### Súvisiace informácie

- ➔ „Skenovanie pomocou aplikácie Epson Scan 2” na strane 137
- ➔ „Umiestnenie originálov” na strane 62

## Text je rozmazaný

- V aplikácii Epson Scan 2 vyberte kartu **Rozšírené nastavenia** a potom položky **Možnosti obrázkov** > **Vylepšenie textu**.
- V aplikácii Epson Scan 2, keď je položka **Typ obrázka** na karte **Hlavné nastavenia** nastavená na možnosť **Čiernobielo**, nastavte položku **Hraničná hodnota** na karte **Rozšírené nastavenia**. Keď zväčšíte hodnotu **Hraničná hodnota**, čierna bude sýtejšia.
- Ak je rozlíšenie nízke, skúste ho zväčšiť a potom skenujte.

### Súvisiace informácie

- ➔ „Skenovanie pomocou aplikácie Epson Scan 2” na strane 137

## Zobrazujú sa rušivé vzory (tiene podobné pavučine)

Ak je originál vytlačený dokument, na naskenovanom obrázku sa môžu zobrazovať rušivé vzory (tiene podobné pavučine).

- Na karte **Rozšírené nastavenia** v Epson Scan 2 nastavte položku **Odrastrovanie**.



- Zmeňte rozlíšenie a potom znova naskenujte.

### Súvisiace informácie

- ➔ [„Skenovanie pomocou aplikácie Epson Scan 2” na strane 137](#)

## Na skle skenera sa nedá skenovať správna oblasť

- Uistite sa, že je originál umiestnený podľa značiek zarovnania.
- Ak okraj skenovaného obrazu chýba, mierne posuňte originál ďalej od kraja skla skenera.
- Keď skenujete z ovládacieho panela a vyberiete funkciu orezania skenovanej oblasti, odstráňte zo skla skenera a krytu dokumentu všetky nečistoty a prach. Ak je okolo originálu nejaká nečistota alebo prach, skenovaný rozsah sa zväčší a táto oblasť sa zahrnie do skenovania.

### Súvisiace informácie

- ➔ [„Umiestnenie originálov” na strane 62](#)
- ➔ [„Čistenie súčasti Sklo skenera” na strane 181](#)

## Text nie je rozpoznávaný správne, keď sa ukladá ako a PDF s možnosťou vyhľadávania

- V okne **Možnosti formátu obrázka** v aplikácii Epson Scan 2 skontrolujte, či je položka **Jazyk textu** nastavená na karte **Text** správne.
- Skontrolujte, či je originál položený rovno.

## Riešenie problémov

- Použite originál so zreteľným textom. Funkcia rozpoznávania textu môže odmietnuť nasledujúce typy originálov.
  - Originály, ktoré boli veľa krát kopírované
  - Originály prijaté faxom (pri nízkych rozlíšeniach)
  - Originály, na ktorých je odsadenie písmen alebo riadkov príliš malé
  - Originály s nalinkovanými čiarami alebo prečiarknutím textu
  - Originály s ručne písaným textom
  - Originály so záhybmi alebo vráskami
- V aplikácii Epson Scan 2, keď je položka **Typ obrázka** na karte **Hlavné nastavenia** nastavená na možnosť **Čiernobielo**, nastavte položku **Hraničná hodnota** na karte **Rozšírené nastavenia**. Keď zväčšíte hodnotu **Hraničná hodnota**, oblasti s čiernou farbou budú väčšie.
- V aplikácii Epson Scan 2 vyberte kartu **Rozšírené nastavenia** a potom položky **Možnosti obrázkov** > **Vylepšenie textu**.

### Súvisiace informácie

➔ „Skenovanie pomocou aplikácie Epson Scan 2” na strane 137

## Problémy v naskenovanom obraze sa nedajú vyriešiť

Ak ste vyskúšali všetky riešenia a problém sa nevyriešil, inicializujte nastavenia aplikácie Epson Scan 2 pomocou pomôcky Epson Scan 2 Utility.

### Poznámka:

*Pomôcka Epson Scan 2 Utility je aplikácia, ktorá sa poskytuje spolu s aplikáciou Epson Scan 2.*

1. Spustíte softvér Epson Scan 2 Utility.
  - Windows 10/Windows Server 2016  
Kliknite na tlačidlo Štart a potom vyberte položky **EPSON** > **Epson Scan 2 Utility**.
  - Windows 8.1/Windows 8/Windows Server 2012 R2/Windows Server 2012  
Zadajte názov aplikácie do kľúčového tlačidla Vyhľadávanie, a potom vyberte zobrazenú ikonu.
  - Windows 7/Windows Vista/Windows XP/Windows Server 2008 R2/Windows Server 2008/Windows Server 2003 R2/Windows Server 2003  
Kliknite na tlačidlo Štart a potom vyberte položky **Všetky programy** alebo **Programy** > **EPSON** > **Epson Scan 2 Utility** > **Epson Scan 2**.
  - Mac OS  
Vyberte položky **Prejsť** > **Aplikácie** > **Epson Software** > **Epson Scan 2 Utility**.
2. Vyberte kartu **Iné**.
3. Kliknite na položku **Obnoviť**.

### Poznámka:

*Ak inicializácia nevyrieši problém, odinštalujte a znova nainštalujte aplikáciu Epson Scan 2.*

### Súvisiace informácie

➔ „Odinštalovanie aplikácií” na strane 194

➔ „Inštalácia najnovších aplikácií” na strane 192

---

## Ostatné problémy so skenovaním

### Príliš pomalé skenovanie

Znížte rozlíšenie.

### Skenovanie zastane pri skenovaní do formátu PDF/Multi-TIFF

- Pri skenovaní pomocou aplikácie Epson Scan 2 môžete nepretržite skenovať až 999 strán vo formáte PDF a až 200 strán vo formáte Multi-TIFF.
- Pri skenovaní veľkého množstva odporúčame skenovať v odtieňoch sivej.
- Zväčšite voľnú kapacitu na pevnom disku počítača. Skenovanie môže zastať, ak tam nie je dostatok voľného miesta.
- Skúste skenovať pri nižšom rozlíšení. Skenovanie zastane, ak celková veľkosť údajov dosiahne limit.

#### Súvisiace informácie

➔ „Skenovanie pomocou aplikácie Epson Scan 2” na strane 137



---

## Problémy s odosielaním a prijímaním faxov

### Nie je možné poslať alebo prijímať faxy

- Použite možnosť **Skont. fax. spojenie** na ovládacom paneli, aby ste spustili automatickú kontrolu faxového spojenia. Vyskúšajte riešenia vytlačené v hlásení.
- Skontrolujte nastavenie **Typ linky**. Nastavením na možnosť **PBX** môžete problém vyriešiť. Ak váš telefónny systém vyžaduje pre prístup k externej linke zadanie kódu pre externý prístup, zadajte prístupový kód do tlačiarne a na začiatku faxového čísla pri odosielaní zadajte znak # (mriežka).
- Ak nastane chyba komunikácie, zmeňte na ovládacom paneli nastavenie **Rých. faxu** na možnosť **Pom. (9 600 bps)**.
- Skontrolujte funkčnosť telefónnej zásuvky na stene tým, že k nej pripojíte telefón a vyskúšate ju. Ak nemôžete vykonávať či prijímať hovory, kontaktujte vašu telekomunikačnú spoločnosť.
- Pre pripojenie k telefónnej linke DSL musíte použiť modem DSL vybavený vstavaným filtrom DSL, alebo nainštalujte na linku samostatný filter DSL. Kontaktujte poskytovateľa DSL.
- Ak pripájate telefónnu linku DSL, zapojte tlačiareň priamo do zásuvky telefónnej linky na stene, aby ste skontrolovali, či tlačiareň môže poslať faxy. Ak je funkčná, problém môže spôsobovať filter DSL. Kontaktujte poskytovateľa DSL.
- Zapnite na ovládacom paneli nastavenie **ECM**. Farebné faxy nie je možné poslať, keď je režim **ECM** vypnutý.

## Riešenie problémov

- ❑ Ak chcete pomocou počítača faxy odosielať alebo prijímať, uistite sa, že tlačiareň je pripojená pomocou kábla USB alebo do siete a tiež či je v počítači nainštalovaný ovládač PC-FAX. Ovládač PC-FAX je nainštalovaný spolu s FAX Utility.
- ❑ V systéme Windows skontrolujte, či je tlačiareň (fax) zobrazená v okne **Zariadenia a tlačiarne, Tlačiareň** alebo **Tlačiarne a ďalší hardvér**. Tlačiareň (fax) je zobrazená ako „EPSON XXXXX (FAX)“. Ak tlačiareň (fax) nie je zobrazená, odinštalujte a znovu nainštalujte aplikáciu FAX Utility. Okno **Zariadenia a tlačiarne, Tlačiareň** alebo **Tlačiarne a ďalší hardvér** zobrazte nasledovne.
  - ❑ Windows 10/Windows Server 2016  
Kliknite na tlačidlo Štart, potom vyberte položky **Systém Windows > Ovládací panel > Zobrazíť zariadenia a tlačiarne** v časti **Hardvér a zvuk**.
  - ❑ Windows 8.1/Windows 8  
Vyberte položky **Pracovná plocha > Nastavenia > Ovládací panel > Zobrazíť zariadenia a tlačiarne** v časti **Hardvér a zvuk** alebo **Hardvér**.
  - ❑ Windows 7  
Kliknite na tlačidlo Štart a vyberte položky **Ovládací panel > Zobrazíť zariadenia a tlačiarne** v časti **Hardvér a zvuk** alebo **Hardvér**.
  - ❑ Windows Vista  
Kliknite na tlačidlo Štart a vyberte položky **Ovládací panel > Tlačiarne** v časti **Hardvér a zvuk**.
  - ❑ Windows XP  
Kliknite na tlačidlo Štart a vyberte položky **Nastavenia > Ovládací panel > Tlačiarne a ďalšie zariadenia > Tlačiarne a faxy**.
- ❑ V systéme Mac OS skontrolujte nasledovné.
  - ❑ Vyberte položku **Systémové nastavenia** z ponuky  > **Tlačiarne a skenery** (alebo **Tlač a skenovanie, Tlač a faxovanie**) a potom sa uistite, že je zobrazená tlačiareň (fax). Tlačiareň (fax) je zobrazená ako „FAX XXXX (USB)“ alebo „FAX XXXX (IP)“. Ak tlačiareň (fax) nie je zobrazená, kliknite na [+], a potom zaregistrujte tlačiareň (fax).
  - ❑ Vyberte položku **Systémové nastavenia** z ponuky  > **Tlačiarne a skenery** (alebo **Tlač a skenovanie, Tlač a faxovanie**) a potom dvakrát kliknite na tlačiareň (fax). Ak je tlačiareň pozastavená, kliknite na možnosť **Obnoviť** (alebo **Obnoviť tlačiareň**).

### Súvisiace informácie

- ➔ „Skont. fax. spojenie” na strane 91
- ➔ „Ponuka Zákl. nastavenia” na strane 93
- ➔ „Pripojenie tlačiarne k telefónnej linke” na strane 81
- ➔ „Odnštalovanie aplikácií” na strane 194
- ➔ „Inštalácia najnovších aplikácií” na strane 192

## Nie je možné poselať faxy

- ❑ Na ovládacom paneli nastavte hlavičku pre odchádzajúce faxy. Niektoré faxové prístroje automaticky odmietajú prichádzajúce faxy, ktoré neobsahujú informácie hlavičky.
- ❑ Ak ste zablokovali vaše ID volajúceho, odblokujte ho. Niektoré telefónne alebo faxové prístroje automaticky odmietajú anonymné hovory.

## Riešenie problémov



- Spýtajte sa príjemcu, či je faxové číslo správne a či je prístroj príjemcu pripravený prijímať faxy.

### Súvisiace informácie

- ➔ „Ponuka Zákl. nastavenia” na strane 93
- ➔ „Nie je možné poselať alebo prijímať faxy” na strane 228

## Faxy sa nedajú poselať určitému príjemcovi

Skontrolujte nasledovné, ak nemôžete kvôli chybe zasielať faxy určitému príjemcovi.

- Ak prístroj príjemcu neodpovie na váš hovor do 50 sekúnd po tom, ako tlačiareň dokončí vytáčanie, hovor je ukončený chybou. Aby ste zistili, ako dlho trvá, pokým začujete faxový tón, vytočte číslo cez pripojený telefón. Ak to trvá viac ako 50 sekúnd, pridajte za faxové číslo prestávku, aby ste fax zaslali.  sa používa na zadávanie prestávky. Ako označenie prestávky sa vloží pomlčka. Jedna prestávka trvá asi tri sekundy. V prípade potreby pridajte viaceré prestávok.
- Ak ste vybrali príjemcu zo zoznamu kontaktov, overte, že uvedené informácie o kontakte sú správne. Ak sú informácie správne, vyberte príjemcu zo zoznamu kontaktov, klepnite na  > **Upraviť** a potom zmeňte položku **Rých. faxu** na možnosť **Pom. (9 600 bps)**.

### Súvisiace informácie

- ➔ „Zasielanie faxov vytáčaním z externého telefónneho zariadenia” na strane 144
- ➔ „Správa kontaktov” na strane 66
- ➔ „Nie je možné poselať alebo prijímať faxy” na strane 228

## Faxy sa nedajú v určitom čase poselať

Nastavte na ovládacom paneli správny dátum a čas.

### Súvisiace informácie

- ➔ „Zasielanie faxov v určitom čase (Odoslať fax neskôr)” na strane 145
- ➔ „Ponuka Zákl. nastavenia” na strane 93

## Nie je možné prijímať faxy

- Ak ste si predplatili službu presmerovania hovorov, tlačiareň nemusí byť schopná prijímať faxy. Kontaktujte poskytovateľa služby.
- Ak ste nepripojili telefón k tlačiarne, nastavte nastavenie **Režim príjmu** na ovládacom paneli na možnosť **Aut.**.
- Tlačiareň bude mať nedostatok pamäte a nebude môcť prijímať faxy za týchto podmienok. Informácie o odstránení chyby v dôsledku plnej pamäte si pozrite v časti **Riešenie problémov**.
  - Počet prijatých dokumentov dosiahol maximum 100 dokumentov.
  - Pamäť tlačiarne je plná (100 %).

## Riešenie problémov

- ❑ Skontrolujte, či bolo faxové číslo odosielateľa zaregistrované v položke **Zoznam č. odmietnutí**. Faxy odoslané z čísiel, ktoré boli pridané do tohto zoznamu, sú blokované, ak je aktivovaná funkcia **Zoznam č. odmietnutí** v položke **Odmietnutie faxu**.
- ❑ Opýtajte sa odosielateľa, či boli na jeho faxovom zariadení nastavené informácie hlavičky. Faxy, ktoré neobsahujú údaje hlavičky, sú blokované, ak je aktivovaná funkcia **Zab. fax s práz. hlav.** v položke **Odmietnutie faxu**.
- ❑ Skontrolujte, či je faxové číslo odosielateľa zaregistrované v zozname kontaktov. Faxy odoslané z čísiel, ktoré neboli zaregistrované do tohto zoznamu, sú blokované, ak je aktivovaná funkcia **Nezaregistrované kontakty** v položke **Odmietnutie faxu**.

### Súvisiace informácie

- ➔ [„Ponuka Zákl. nastavenia” na strane 93](#)
- ➔ [„Nie je možné posilať alebo prijímať faxy” na strane 228](#)
- ➔ [„Objaví sa chyba v dôsledku plnej pamäte” na strane 231](#)

## Objaví sa chyba v dôsledku plnej pamäte

- ❑ Ak bola tlačiareň nastavená na uloženie prijatých faxov do schránky prijatých správ, vymažte faxy, ktoré už máte v schránke prijatých správ.
- ❑ Ak bola tlačiareň nastavená na uloženie prijatých faxov do počítača, zapnite počítač, na ktorom je nastavené ukladanie faxov. Po uložení faxov do počítača sa tieto vymažú z pamäte tlačiarne.
- ❑ Aj keď je pamäť plná, môžete zasielať čiernobiele faxy pomocou funkcie **Priame odoslanie**. Prípadne môžete odoslať fax vytočením na externom telefonickej zariadení.
- ❑ Ak tlačiareň nemôže tlačiť prijatý fax z dôvodu chyby tlačiarne, ako napríklad uviaznutie papiera, môže nastať chyba plnej pamäte. Odstráňte problém tlačiarne, a potom požiadať odosielateľa, aby fax zaslal znovu.

### Súvisiace informácie

- ➔ [„Ukladanie prijatých faxov do schránky prijatých faxov” na strane 150](#)
- ➔ [„Zasielanie veľkého počtu strán v čiernobielym dokumente \(Priame odoslanie\)” na strane 144](#)
- ➔ [„Zasielanie faxov vytáčaním z externého telefónneho zariadenia” na strane 144](#)
- ➔ [„Vybratie zaseknutého papiera” na strane 199](#)

## Kvalita odoslaného faxu je nízka

- ❑ Vyčistite sklo skenera.
- ❑ Vyčistite podávač APD.
- ❑ Zmeňte na ovládacom paneli nastavenie **Hustota**.
- ❑ Ak si nie ste istí ohľadom funkcií faxového prístroja prijímateľa, zapnite funkciu **Priame odoslanie** alebo vyberte možnosť **Dobrá** ako nastavenie **Rozlíšenie**.
- ❑ Zapnite na ovládacom paneli nastavenie **ECM**.

### Súvisiace informácie

- ➔ [„Nastavenia faxu” na strane 152](#)

## Riešenie problémov

- ➔ „Ponuka Zákł. nastavenia” na strane 93
- ➔ „Čistenie súčasti Sklo skenera” na strane 181
- ➔ „Čistenie podávača ADF” na strane 178

### Faxy sa zasielajú v nesprávnej veľkosti

- Pri zasielaní faxu pomocou sklo skenera umiestnite originál tak, aby bol správne v rohu zarovnaný s pôvodnou značkou. Na ovládacom paneli vyberte veľkosť originálu.
- Vyčistite sklo skenera a kryt dokumentov. Ak sú na skle prach alebo škvŕny, tieto sa môžu nachádzať v oblasti skenovania, čo môže mať za následok nesprávnu polohu tlače alebo zmenšenie skenovaného obrázka.

#### Súvisiace informácie

- ➔ „Nastavenia faxu” na strane 152
- ➔ „Umiestnenie originálov” na strane 62
- ➔ „Čistenie súčasti Sklo skenera” na strane 181

### Kvalita prijatého faxu je nízka

- Zapnite na ovládacom paneli nastavenie ECM.
- Kontaktujte odosielateľa a požiadajte ho, aby poslal fax v režime s vyššou kvalitou.
- Znovu vytlačte prijatý fax. Položkami **Fax** >  > **Opakovaná tlač prijatých faxov** fax vytlačte znova.

#### Súvisiace informácie

- ➔ „Ponuka Zákł. nastavenia” na strane 93

### Prijaté faxy sa nevytlačia

- Ak v tlačiarni nastane chyba, ako napríklad uviaznutie papiera, tlačiareň nemôže tlačiť prijaté faxy. Skontrolujte tlačiareň.
- Ak bola tlačiareň nastavená na uloženie prijatých faxov do schránky prijatých správ, prijaté faxy sa automaticky nevytlačia. Skontrolujte položku **Nastavenia príjmu**.

#### Súvisiace informácie

- ➔ „Kontrola stavu tlačiarnie” na strane 197
- ➔ „Vybratie zaseknutého papiera” na strane 199
- ➔ „Ukladanie prijatých faxov do schránky prijatých faxov” na strane 150



## Strany sú prázdne, prípadne je na druhej strane prijatých faxov vytlačené len malé množstvo textu

Môžete tlačiť na jednu stranu pomocou funkcie **Po roz. ods. údaje o tlači** v položke **Nastavenia rozdelenia stránky**.

Vyberte možnosť **Odstrániť hornú časť** alebo **Odstrániť dolnú časť** v položke **Po roz. ods. údaje o tlači** a potom upravte hodnotu **Prah**. Zvyšovaním hraničnej hodnoty zväčšujete množstvo vymazaného. Vyššia hraničná hodnota vám dáva vyššiu možnosť tlače na jednu stranu.

### Súvisiace informácie

➔ [„Ponuka Nastavenia tlače” na strane 91](#)

---

## Ostatné problémy s faxovaním

### Nie je možné uskutočniť hovory na pripojenom telefóne

Pripojte telefón k portu EXT. na tlačiarni a zdvihnite slúchadlo. Ak oznamovací tón v slúchadle nepočuť, správne pripojte telefónny kábel.

### Súvisiace informácie

➔ [„Pripojenie telefónneho zariadenia k tlačiarni” na strane 82](#)

### Odkazovač nepreberá hovory

Na ovládacom paneli nastavte nastavenie tlačiarne **Prevziať po zvonení** na počet vyšší ako je počet zazvonení pre záznamník.

### Súvisiace informácie

➔ [„Ponuka Zákl. nastavenia” na strane 93](#)

➔ [„Vytvorenie nastavení pre odkazovač” na strane 87](#)

### Na prijatých faxoch sa nezobrazuje faxové číslo odosielateľa, alebo je toto číslo nesprávne

Odosielateľ nemusel zaslať informácie faxovej hlavičky, alebo ich mohol zaslať nesprávne. Kontaktujte odosielateľa.

## Iné problémy

### Hlučná prevádzka

Ak sú prevádzkové zvuky príliš hlučné, zapnite **Tichý režim**. Povolenie tejto funkcie môže spomaliť tlač.

Ovládací panel

Na domovskej obrazovke vyberte  a potom povolte možnosť **Tichý režim**.

Windows ovládač tlačiarne

Povolte položku **Tichý režim** na karte **Hlavný**.

Mac OS ovládač tlačiarne

Vyberte položku **Systémové nastavenia** z ponuky  > **Tlačiarne a skenery** (alebo **Tlač a skenovanie**, **Tlač a faxovanie**), a potom vyberte tlačiareň. Kliknite na položky **Možnosti a náplne** > **Možnosti** (alebo **Ovládač**). Vyberte možnosť **Zapnuté** pre nastavenie **Tichý režim**.

Epson Scan 2

Kliknutím na tlačidlo  otvorte okno **Konfigurácia**. Potom nastavte položku **Tichý režim** na karte **Skenovať**.

### Nesprávny dátum a čas

Nastavte na ovládacom paneli správny dátum a čas. Hodiny môžu ukazovať nesprávny čas po výpadku napájania následkom úderu blesku, alebo keď je napájanie dlhší čas vypnuté.

#### Súvisiace informácie

➔ [„Ponuka Zákł. nastavenia” na strane 93](#)

### Aplikácia je blokována bránou firewall (len pre systém Windows)

Pridajte aplikáciu do programu výnimiek brány Firewall systému Windows v nastaveniach zabezpečenia cez **Ovládací panel**.

### Zobrazí sa hlásenie s výzvou na obnovenie hladiny atramentu

Doplňte zásobník s atramentom a potom obnovte hladinu.

V závislosti od podmienok používania sa hlásenie môže zobrazíť, aj keď je v zásobníku stále atrament.

Ak sa hlásenie zobrazí aj v prípade, že je v atramentovom zásobníku viac než polovica atramentu, môže ísť o poruchu tlačiarne. Kontaktujte podporu spoločnosti Epson.

#### Súvisiace informácie

➔ [„Doplňovanie zásobníka na atrament” na strane 164](#)

## Riešenie problémov

### Postriekanie atramentom

- Ak atrament zašpiní oblasť okolo zásobníka, utrite ho čistou handričkou alebo vatovou tyčinkou.
- Ak atrament postrieka stôl alebo podlahu, okamžite to utrite. Keď atrament zaschne, špina sa bude odstraňovať ťažko. Ak nechcete, aby sa špina rozširovala, utrite atrament suchou handričkou a potom to utrite navlhčenou handričkou.
- Ak sa vám atrament dostane na ruky, umyte si ich vodou a mydlom.

# Príloha

## Technické údaje

### Technické údaje o tlačiarni

Umiestnenie trysiek na tlačovej hlave	Trysky na čierny atrament: 400×2 riadkov	
Gramáž papiera *	Obyčajný papier	64 až 90 g/m <sup>2</sup> (17 až 24 libry)
	Obálky	Obálka #10, DL, C6: 75 až 90 g/m <sup>2</sup> (20 až 24 libry)

\* Hoci je hrúbka papiera v tomto rozsahu, papier sa nemusí podávať do tlačiarne, prípadne môže byť výsledná tlač horšej kvality. Závisí to od vlastností alebo kvality papiera.

### Oblasť tlače

#### Tlačiteľná oblasť pre samostatné hárky

Kvalita tlače môže byť v tieňovaných oblastiach nižšia kvôli mechanizmu tlačiarne.

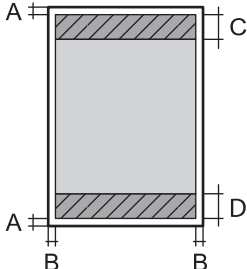
	A	3.0 mm (0.12 palca)
	B	3.0 mm (0.12 palca)
	C	46.0 mm (1.81 palca)
	D	44.0 mm (1.73 palca)

#### Tlačiteľná oblasť pre obálky

Kvalita tlače môže byť v tieňovaných oblastiach nižšia kvôli mechanizmu tlačiarne.

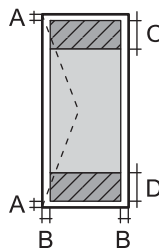
	A	3.0 mm (0.12 palca)
	B	5.0 mm (0.20 palca)
	C	24.0 mm (0.95 palca)
	D	46.0 mm (1.81 palca)

## Príloha

## Technické údaje skenera

Typ skeneru	S plochým dnom
Fotoelektrické zariadenie	CIS
Efektívne pixle	10200×14040 pixlov (pri rozlíšení 1200 dpi)
Maximálna veľkosť dokumentu	216×297 mm (8.5×11.7 palcov) A4, Letter
Rozlíšenie skenovania	1200 dpi (hlavný sken) 2400 dpi (vedľajší sken)
Rozlíšenie výstupu	50 až 9600 dpi v prírastkoch po 1 dpi
Farebné rozlíšenie	Farba <input type="checkbox"/> 48 bitov na pixel interne (16 bitov na pixel na farbu interne) <input type="checkbox"/> 24 bitov na pixel externe (8 bitov na pixel na farbu externe) Odtiene sivej <input type="checkbox"/> 16 bitov na pixel interne <input type="checkbox"/> 8 bitov na pixel externe Čiernobiela <input type="checkbox"/> 16 bitov na pixel interne <input type="checkbox"/> 1 bitov na pixel externe
Svetelný zdroj	LED

## Technické údaje o rozhraní

Pre počítač	Vysokorýchlostné rozhranie USB
-------------	--------------------------------

## Špecifikácie faxu

Typ faxu	Faxové možnosti: stupne sivej a farebné (ITU-T Super, skupina 3)* <sup>1</sup>
Podporované linky	Štandardné analógové telefónne linky, telefónne systémy PBX (súkromné pobočkové ústredne)
Rýchlosť	Až do 33.6 kb/s

## Príloha

Rozlíšenie	Monochromatické <input type="checkbox"/> Štandardné: 8 pel/mm×3,85 riadka/mm (203 pel/palec×98 riadkov/palec) <input type="checkbox"/> Dobrá: 8 pel/mm×7,7 riadka/mm (203 pel/palec×196 riadkov/palec) <input type="checkbox"/> Veľmi jemné: 8 pel/mm×15,4 riadka/mm (203 pel/palec×392 riadkov/palec) <input type="checkbox"/> Ultrajemný: 16 pel/mm×15,4 riadka/mm (406 pel/palec×392 riadkov/palec) <input type="checkbox"/> Fotografia: 8 pel/mm×7,7 riadka/mm (203 pel/palec×196 riadkov/palec)  Farba 200×200 dpi
Pamäť na strany	Až 180 strán (pri prijímaní tabuľky ITU-T č. 1 režime čiernobieleho návrhu)
Opakované vytáčanie*2	2 -krát (s 1-minútovými intervalmi)
Rozhranie	Telefónna linka RJ-11, pripojenie telefónneho prístroja RJ-11

\*1 Čierno-biele len na prijímanie faxov.

\*2 Údaje sa môžu v závislosti od krajiny a regiónu líšiť.

## Zoznam funkcií siete

### Funkcie siete a IPv4/IPv6

Funkcie		Podporované	Poznámky	
Tlač cez sieť	EpsonNet Print (Windows)	IPv4	✓	–
	Standard TCP/IP (Windows)	IPv4, IPv6	✓	–
	Tlač cez WSD (Windows)	IPv4, IPv6	✓	Windows Vista alebo novší
	Tlač cez Bonjour (Mac OS)	IPv4, IPv6	✓	–
	Tlač cez IPP (Windows, Mac OS)	IPv4, IPv6	✓	–
	Tlač cez UPnP	IPv4	–	Informačné zariadenie
	Tlač cez PictBridge (Wi-Fi)	IPv4	–	Digitálny fotoaparát
	Epson Connect (tlač do e-mailu, tlač na diaľku)	IPv4	✓	–
	AirPrint (iOS, Mac OS)	IPv4, IPv6	✓	iOS 5 alebo novší, Mac OS X v10.7 alebo novší
	Google Cloud Print	IPv4, IPv6	✓	–

## Príloha

Funkcie			Podporované	Poznámky
Skenovanie cez sieť	Epson Scan 2	IPv4, IPv6	✓	–
	Event Manager	IPv4	✓	–
	Epson Connect (skenovanie do cloudu)	IPv4	✓	–
	AirPrint (skenovanie)	IPv4, IPv6	✓	OS X Mavericks alebo novší
	ADF (obojsstranné skenovanie)		–	–
Fax	Odosielanie faxu	IPv4	✓	–
	Prijímanie faxu	IPv4	✓	–
	AirPrint (Faxový výstup)	IPv4, IPv6	✓	OS X Mountain Lion alebo novší

## Parametre Wi-Fi

Normy	IEEE 802.11b/g/n <sup>*1</sup>
Frekvenčný rozsah	2,4 GHz
Maximálny príkon prenosu rádiových frekvencií	20 dBm (EIRP)
Režimy koordinácie	Infraštruktúra, Priame pripojenie Wi-Fi (Jednoduchý prístupový bod) <sup>*2*3</sup>
Bezdrôtové zabezpečenie <sup>*4</sup>	WEP (64/128bit), WPA2-PSK (AES) <sup>*5</sup>

\*1 IEEE 802.11n je k dispozícii len pre HT20.

\*2 Nepodporované pre IEEE 802.11b.

\*3 Režim Jednoduchý prístupový bod je kompatibilný s pripojením (infraštruktúrou) Wi-Fi alebo pripojením Ethernet.

\*4 Wi-Fi Direct podporuje len WPA2-PSK (AES).

\*5 V súlade so štandardmi WPA2 s podporou zabezpečenia WPA/WPA2 Personal.

## Technické parametre siete Ethernet

Normy	IEEE802.3i (10BASE-T) <sup>*1</sup> IEEE802.3u (100BASE-TX) IEEE802.3az (energeticky úsporný Ethernet) <sup>*2</sup>
Komunikačný režim	Auto, 10 Mb/s plný duplex, 10 Mb/s polovičný duplex, 100 Mb/s plný duplex, 100 Mb/s polovičný duplex
Konektor	RJ-45

\*1 Na zabránenie nebezpečenstvu rušenia rádiových komunikácií používajte kábel kategórie 5e alebo vyššej kategórie STP (tietená skrútená dvojlinka).

## Príloha

\*2 Pripojené zariadenie musí vyhovovať štandardom IEEE802.3az.

## Bezpečnostný protokol

SSL/TLS	HTTPS server/klient, IPPS
---------	---------------------------

## Podporované služby tretích strán

AirPrint	Tlač	iOS 5 alebo novší/Mac OS X v10.7.x alebo novší
	Skenovanie	OS X Mavericks alebo novší
	Fax	OS X Mountain Lion alebo novší
Google Cloud Print		

## Rozmery

Rozmery	Uskladnenie <input type="checkbox"/> Šírka: 375 mm (14.8 palcov) <input type="checkbox"/> Hĺbka: 347 mm (13.7 palcov) <input type="checkbox"/> Výška: 346 mm (13.6 palcov)  Tlač <input type="checkbox"/> Šírka: 375 mm (14.8 palcov) <input type="checkbox"/> Hĺbka: 347 mm (13.7 palcov) <input type="checkbox"/> Výška: 346 mm (13.6 palcov)
Hmotnosť*	Pribl. 7.3 kg (16.1 libry)

\* Bez atramentu a napájacieho kábla.

## Elektrotechnické údaje

Model	Model 100 – 240 V	Model 220 – 240 V
Menovitý frekvenčný rozsah	50 až 60 Hz	50 až 60 Hz
Menovitý prúd	0.5 až 0.2 A	0.3 A
Spotreba energie (s pripojením USB)	Samostatné kopírovanie: približne 12.0 W (ISO/IEC24712) Pohotovostný režim: približne 5.7 W Režim spánku: približne 1.0 W Vypnuté: približne 0.2 W	Samostatné kopírovanie: približne 12.0 W (ISO/IEC24712) Pohotovostný režim: približne 5.7 W Režim spánku: približne 1.0 W Vypnuté: približne 0.2 W



## Príloha

**Poznámka:**

- Napätie sa uvádza na štítku tlačiarne.
- Európski používatelia nájdu podrobnosti o spotrebe energie na nasledujúcej webovej lokalite.  
<http://www.epson.eu/energy-consumption>

**Environmentálne technické údaje**

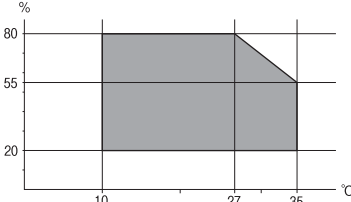
Prevádzka	<p>Použite tlačiareň v rozsahu zobrazenom v nasledujúcom grafe.</p>  <p>Teplota: 10 až 35 °C (50 až 95 °F) Vlhkosť: 20 až 80 % relatívnej vlhkosti (bez kondenzácie)</p>
Uskladnenie	<p>Teplota: -20 až 40 °C (-4 až 104 °F)* Vlhkosť: 5 až 85% relatívnej vlhkosti (bez kondenzácie)</p>

\* Skladovanie pri teplote 40 °C (104 °F) je možné jeden mesiac.

**Špecifikácie okolitého prostredia pre nádobky s atramentom**

Teplota skladovania	-20 až 40 °C (-4 až 104 °F)*
Teplota zmrazenia	-15 °C (5 °F) Atrament sa topí a je použiteľný po približne 2 hodinách pri teplote 25 °C (77 °F).

\* Skladovanie pri teplote 40 °C (104 °F) je možné jeden mesiac.

**Systemové požiadavky**

- Windows 10 (32-bitový, 64-bitový)/Windows 8.1 (32-bitový, 64-bitový)/Windows 8 (32-bitový, 64-bitový)/Windows 7 (32-bitový, 64-bitový)/Windows Vista (32-bitový, 64-bitový)/Windows XP SP3 alebo novší (32-bitový)/Windows XP Professional x64 Edition SP2 alebo novší/Windows Server 2016/Windows Server 2012 R2/Windows Server 2012/Windows Server 2008 R2/Windows Server 2008/Windows Server 2003 R2/Windows Server 2003 SP2 alebo novší
- macOS High Sierra/macOS Sierra/OS X El Capitan/OS X Yosemite/OS X Mavericks/OS X Mountain Lion/Mac OS X v10.7.x/Mac OS X v10.6.8

**Poznámka:**

- Systém Mac OS nemusí podporovať niektoré aplikácie a funkcie.
- Nepodporuje sa súborový systém UNIX (UFS) pre systém (UFS) pre Mac OS.

## Informácie o písme

### Písma dostupné pre PCL (URW)

#### Škálovateľné písma

Názov písma	Rodina	Ekvivalent HP	Množina symbolov pre PCL5
Nimbus Mono	Medium, Bold, Italic, Bold Italic	Courier	1
Letter Gothic	Medium, Bold, Italic	Letter Gothic	1
Nimbus Mono PS	Regular, Bold, Oblique, Bold Oblique	CourierPS	3
Nimbus Roman No4	Medium, Bold, Italic, Bold Italic	CG Times	2
URW Classico	Medium, Bold, Italic, Bold Italic	CG Omega	3
URW Coronet	-	Coronet	3
URW Clarendon Condensed	-	Clarendon Condensed	3
URW Classic Sans	Medium, Bold, Italic, Bold Italic	Univers	2
URW Classic Sans Condensed	Medium, Bold, Italic, Bold Italic	Univers Condensed	3
Antique Olive	Medium, Bold, Italic	Antique Olive	3
Garamond	Antiqua, Halbfett, Kursiv, Kursiv Halbfett	Garamond	3
Mauritius	-	Marigold	3
Algiers	Medium, Extra Bold	Albertus	3
NimbusSansNo2	Medium, Bold, Italic, Bold Italic	Arial	3
Nimbus Roman No9	Medium, Bold, Italic, Bold Italic	Times New	3
Nimbus Sans	Medium, Bold, Oblique, Bold Oblique	Helvetica	3
Nimbus Sans Narrow	Medium, Bold, Oblique, Bold Oblique	Helvetica Narrow	3
Palladio	Roman, Bold, Italic, Bold Italic	Palatino	3
URW Gothic	Book, Demi, Book Oblique, Demi Oblique	ITC Avant Garde Gothic	3
URW Bookman	Light, Demi, Light Italic, Demi Italic	ITC Bookman	3
URW Century Schoolbook	Roman, Bold, Italic, Bold Italic	New Century Schoolbook	3
Nimbus Roman	Medium, Bold, Italic, Bold Italic	Times	3
URW Chancery Medium Italic	-	ITC Zapf Chancery Medium Italic	3
Symbol	-	Symbol	4

## Príloha

Názov písma	Rodina	Ekvivalent HP	Množina symbolov pre PCL5
URW Dingbats	-	Wingdings	5
Dingbats	-	ITC Zapf Dingbats	6
Standard Symbol	-	SymbolPS	4
URW David	Medium, Bold	HP David	7
URW Narkis	Medium, Bold	HP Narkis	7
URW Miryam	Medium, Bold, Italic	HP Miryam	7
URW Koufi	Medium, Bold	Koufi	8
URW Naskh	Medium, Bold	Naskh	8
URW Ryadh	Medium, Bold	Ryadh	8

## Písmo bitovej mapy

Názov písma	Množina symbolov
Line Printer	9

## OCR/Bitmapové písmo pre čiarový kód (len pre režim PCL5)

Názov písma	Rodina	Množina symbolov
OCR A	-	10
OCR B	-	11
Code39	9.37cpi, 4.68cpi	12
EAN/UPC	Medium, Bold	13

**Poznámka:**

V závislosti na hustote tlače alebo na kvalite či farbe papiera nemusia byť písmo OCR A, OCR B, Code39, a EAN/UPC čitateľné. Pred tlačou veľkých objemov si vytlačte vzorku a uistite sa, že písmo je možné prečítať.

## Zoznam vašich množín symbolov

Vaša tlačiareň má prístup k rôznym množinám symbolov. Mnoho z týchto množín symbolov sa líši len v medzinárodných znakoch, ktoré sú charakteristické pre jednotlivé jazyky.

Keď si vyberáte písmo, ktoré použijete, mali by ste taktiež zvážiť, ktorú množinu symbolov skombinujete s týmto písmom.

## Príloha

**Poznámka:**

Keďže väčšina softvéru spracúva písma a symboly automaticky, pravdepodobne nebudete nikdy potrebovať upraviť nastavenia tlačiarne. Ak si však píšete svoje vlastné programy pre ovládanie tlačiarne, alebo ak používate na ovládanie písom staršie programy, pozrite si nasledujúce časti ohľadom podrobností o množinách symbolov.

**Zoznam množín symbolov pre PCL 5**

Názov množiny symbolov	Atribút	Klasifikácia písma												
		1	2	3	4	5	6	7	8	9	10	11	12	13
Norweg1	0D	✓	✓	✓	-	-	-	-	-	-	-	-	-	-
Roman Extension	0E	-	-	-	-	-	-	-	-	✓	-	-	-	-
Italian	0I	✓	✓	✓	-	-	-	-	-	-	-	-	-	-
ECM94-1	0N	✓	✓	✓	-	-	-	-	-	✓	-	-	-	-
Swedis2	0S	✓	✓	✓	-	-	-	-	-	-	-	-	-	-
ANSI ASCII	0U	✓	✓	✓	-	-	-	✓	✓	-	-	-	-	-
UK	1E	✓	✓	✓	-	-	-	-	-	-	-	-	-	-
French2	1F	✓	✓	✓	-	-	-	-	-	-	-	-	-	-
German	1G	✓	✓	✓	-	-	-	-	-	-	-	-	-	-
Legal	1U	✓	✓	✓	-	-	-	-	-	✓	-	-	-	-
8859-2 ISO	2N	✓	✓	✓	-	-	-	-	-	✓	-	-	-	-
Spanish	2S	✓	✓	✓	-	-	-	-	-	-	-	-	-	-
ISO 8859/4 Latin 4	4N	✓	✓	✓	-	-	-	-	-	-	-	-	-	-
Roman-9	4U	✓	✓	✓	-	-	-	-	-	-	-	-	-	-
PsMath	5M	✓	✓	✓	-	-	-	✓	✓	-	-	-	-	-
8859-9 ISO	5N	✓	✓	✓	-	-	-	-	-	✓	-	-	-	-
WiTurkish	5T	✓	✓	✓	-	-	-	-	-	-	-	-	-	-
MsPublishin	6J	✓	✓	✓	-	-	-	-	-	-	-	-	-	-
VeMath	6M	✓	✓	✓	-	-	-	-	-	-	-	-	-	-
8859-10ISO	6N	✓	✓	✓	-	-	-	-	-	✓	-	-	-	-
DeskTop	7J	✓	✓	✓	-	-	-	-	-	-	-	-	-	-
Math-8	8M	✓	✓	✓	-	-	-	✓	✓	-	-	-	-	-
Roman-8	8U	✓	✓	✓	-	-	-	-	-	✓	-	-	-	-
WiE.Europe	9E	✓	✓	✓	-	-	-	-	-	-	-	-	-	-
Pc1004	9J	✓	✓	✓	-	-	-	-	-	-	-	-	-	-

## Príloha

Názov množiny symbolov	Atribút	Klasifikácia písma												
		1	2	3	4	5	6	7	8	9	10	11	12	13
8859-15ISO	9N	✓	✓	✓	-	-	-	-	-	✓	-	-	-	-
PcTk437	9T	✓	✓	✓	-	-	-	-	-	-	-	-	-	-
Windows	9U	✓	✓	✓	-	-	-	-	-	-	-	-	-	-
PsText	10J	✓	✓	✓	-	-	-	-	-	-	-	-	-	-
IBM-US	10U	✓	✓	✓	-	-	-	-	-	✓	-	-	-	-
IBM-DN	11U	✓	✓	✓	-	-	-	-	-	✓	-	-	-	-
McText	12J	✓	✓	✓	-	-	-	-	-	-	-	-	-	-
PcMultiling	12U	✓	✓	✓	-	-	-	-	-	✓	-	-	-	-
VeInternati	13J	✓	✓	✓	-	-	-	-	-	-	-	-	-	-
PcEur858	13U	✓	✓	✓	-	-	-	-	-	-	-	-	-	-
VeUS	14J	✓	✓	✓	-	-	-	-	-	-	-	-	-	-
PiFont	15U	✓	✓	✓	-	-	-	-	-	-	-	-	-	-
PcE.Europe	17U	✓	✓	✓	-	-	-	-	-	-	-	-	-	-
Unicode 3.0	18N	✓	✓	✓	-	-	-	✓	✓	-	-	-	-	-
WiBALT	19L	✓	✓	✓	-	-	-	-	-	-	-	-	-	-
WiAnsi	19U	✓	✓	✓	-	-	-	-	-	-	-	-	-	-
PcBlit775	26U	✓	✓	✓	-	-	-	-	-	-	-	-	-	-
Pc866Cyr	3R	✓	✓	-	-	-	-	-	-	-	-	-	-	-
Greek8	8G	✓	✓	-	-	-	-	-	-	-	-	-	-	-
WinGrk	9G	✓	✓	-	-	-	-	-	-	-	-	-	-	-
WinCyr	9R	✓	✓	-	-	-	-	-	-	-	-	-	-	-
Pc851Grk	10G	✓	✓	-	-	-	-	-	-	-	-	-	-	-
ISOCyr	10N	✓	✓	-	-	-	-	-	-	✓	-	-	-	-
Pc8Grk	12G	✓	✓	-	-	-	-	-	-	-	-	-	-	-
ISOGrk	12N	✓	✓	-	-	-	-	-	-	-	-	-	-	-
Pc866Ukr	14R	✓	✓	-	-	-	-	-	-	-	-	-	-	-
Hebrew7	0H	✓	-	-	-	-	-	✓	-	-	-	-	-	-
8859-8 ISO	7H	✓	-	-	-	-	-	✓	-	-	-	-	-	-
Hebrew8	8H	✓	-	-	-	-	-	✓	-	-	-	-	-	-
Pc862Heb	15H	✓	-	-	-	-	-	✓	-	-	-	-	-	-

## Príloha

Názov množiny symbolov	Atribút	Klasifikácia písma												
		1	2	3	4	5	6	7	8	9	10	11	12	13
PC-862, Hebrew	15Q	✓	-	-	-	-	-	✓	-	-	-	-	-	-
Arabic8	8V	-	-	-	-	-	-	-	✓	-	-	-	-	-
HPWARA	9V	-	-	-	-	-	-	-	✓	-	-	-	-	-
Pc864Ara	10V	-	-	-	-	-	-	-	✓	-	-	-	-	-
Symbol	19M	-	-	-	✓	-	-	-	-	-	-	-	-	-
Wingdings	579L	-	-	-	-	✓	-	-	-	-	-	-	-	-
ZapfDingbats	14L	-	-	-	-	-	✓	-	-	-	-	-	-	-
OCR A	00	-	-	-	-	-	-	-	-	-	✓	-	-	-
OCR B	10	-	-	-	-	-	-	-	-	-	-	✓	-	-
OCR B Extension	3Q	-	-	-	-	-	-	-	-	-	-	✓	-	-
Code3-9	0Y	-	-	-	-	-	-	-	-	-	-	-	✓	-
EAN/UPC	8Y	-	-	-	-	-	-	-	-	-	-	-	-	✓

## Informácie o súlade s nariadeniami

### Normy a osvedčenia

#### Normy a schválenia pre americký model

Bezpečnosť	UL60950-1 CAN/CSA-C22.2 No.60950-1
EMC	FCC Part 15 Subpart B Class B CAN/CSA-CEI/IEC CISPR 22 Class B

Toto zariadenie obsahuje nasledujúci bezdrôtový modul.

Výrobca: Seiko Epson Corporation

Typ: J26H006

Toto zariadenie vyhovuje článku 15 pravidiel FCC a článku RSS-210 pravidiel IC. Spoločnosť Epson nezodpovedá za nesplnenie požiadaviek ochrany v dôsledku neodporúčanej úpravy zariadenia. Prevádzka podlieha dvom nasledujúcim podmienkam: (1) toto zariadenie nesmie produkovať nežiaduce rušenie a (2) toto zariadenie musí byť schopné absorbovať akékoľvek rušenie vrátane rušenia, ktoré by mohlo spôsobiť, že zariadenie nebude pracovať správne.

## Príloha

Toto zariadenie je určené na prevádzku v interiéri a čo najďalej od okien, aby sa zabezpečením maximálneho tienenia predišlo rušeniu rádiových vln licencovaných služieb. Zariadenie (alebo jeho vysielacia anténa) umiestnené v exteriéri podlieha licenci.

Toto zariadenie je v súlade s FCC/IC pre limity vystavenia radiácii pre neregulované prostredie a vyhovuje smernici FCC o vystavení rádiovým frekvenciám (RF) v prílohe C k predpisom OET65 a RSS-102 týkajúcim sa vystaveniu rádiovým frekvenciám (RF). Toto zariadenie musí byť umiestnené a prevádzkované vo vzdialenosti od radiátora minimálne 7,9 palc. (20 cm) alebo ďalej od tela používateľa (vrátane končatín, ako sú ruky, zápästie, chodidlá a členky).

## Normy a schválenia pre európsky model

Pre používateľov v Európe

Spoločnosť Seiko Epson Corporation vyhlasuje, že nasledujúci model rádiového zariadenia je v súlade so Smernicou 2014/53/EU. Celý text vyhlásenia o súlade pre EÚ je k dispozícii na nasledujúcej webovej stránke.

<http://www.epson.eu/conformity>

C662B

Určené na použitie len v nasledujúcich krajinách: Írsko, Spojené kráľovstvo, Rakúsko, Nemecko, Lichtenštajnsko, Švajčiarsko, Francúzsko, Belgicko, Luxembursko, Holandsko, Taliansko, Portugalsko, Španielsko, Dánsko, Fínsko, Nórsko, Švédsko, Island, Chorvátsko, Cyprus, Grécko, Slovinsko, Malta, Bulharsko, Česká republika, Estónsko, Maďarsko, Lotyšsko, Litva, Poľsko, Rumunsko a Slovensko.

Spoločnosť Epson nezodpovedá za nesplnenie požiadaviek ochrany v dôsledku neodporúčanej úpravy zariadení.



## Normy a schválenia pre austrálsky model

EMC	AS/NZS CISPR32 Class B
-----	------------------------

Spoločnosť Epson týmto vyhlasuje, že nasledujúce modely zariadení vyhovujú základným požiadavkám a ďalším príslušným ustanoveniam smernice AS/NZS4268:

C662B

Spoločnosť Epson nezodpovedá za nesplnenie požiadaviek ochrany v dôsledku neodporúčanej úpravy zariadení.

## Normy a schválenia pre novozélandský model

### General Warning

The grant of a Telepermit for any item of terminal equipment indicates only that Telecom has accepted that the item complies with minimum conditions for connection to its network. It indicates no endorsement of the product by Telecom, nor does it provide any sort of warranty. Above all, it provides no assurance that any item will work correctly in all respects with another item of Telepermitted equipment of a different make or model, nor does it imply that any product is compatible with all of Telecom's network services.

Telepermitted equipment only may be connected to the EXT telephone port. This port is not specifically designed for 3-wire-connected equipment. 3-wire-connected equipment might not respond to incoming ringing when attached to this port.

## Príloha

### Important Notice

Under power failure conditions, this telephone may not operate. Please ensure that a separate telephone, not dependent on local power, is available for emergency use.

This equipment is not capable, under all operating conditions, of correct operation at the higher speeds for which it is designed. Telecom will accept no responsibility should difficulties arise in such circumstances.

This equipment shall not be set up to make automatic calls to the Telecom '111' Emergency Service.

## Obmedzenia kopírovania

Dodržiavajte nasledujúce obmedzenia, aby sa zabezpečilo zodpovedné a zákonné používanie tlačiarne.

Zákon zakazuje kopírovanie nasledujúcich predmetov:

- Bankovky, mince, vládou emitované obchodovateľné cenné papiere, vládne dlhopisy a obecné cenné papiere
- Nepoužité známky, pohľadnice s predplateným poštovným a iné poštové predmety s vyznačeným platným poštovným
- Štátom vydané kolký a cenné papiere vydané podľa zákonného postupu

Pri kopírovaní nasledujúcich predmetov postupujte opatrne:

- Privátne obchodovateľné cenné papiere (listinné akcie, postupiteľné zmenky, šeky a pod.), mesačné permanentky, zľavnené lístky a pod.
- Cestovné pasy, vodičské preukazy, záruky spôsobilosti, diaľničné známky, stravné lístky, vstupenky a pod.

### **Poznámka:**

*Kopírovanie týchto materiálov môže zakazovať aj zákon.*

Zodpovedné používanie materiálov chránených autorským právom:

Zariadenia možno zneužiť nedovoleným kopírovaním materiálov chránených autorským právom. Pokiaľ nekonáte na pokyn informovaného zástupcu, pri kopírovaní publikovaného materiálu budete zodpovední a ohľaduplní a získajte povolenie držiteľa autorského práva.

---

## Preprava a skladovanie tlačiarne

Ak potrebujete uschovať tlačiareň alebo ju chcete prepraviť kvôli presunu alebo oprave, podľa ďalej uvedených krokov zabalte tlačiareň.



### **Upozornenie:**

*Pri otváraní alebo zatváraní krytu dokumentov dávajte pozor, aby ste si neprivreli ruku alebo prsty. Inak sa môžete zraniť.*



## Príloha

### Upozornenie:

- ❑ Keď uskladňujete alebo prenášate tlačiareň, vložte ju do plastového vrečka a vrečko uzatvorte. Tlačiareň nenakláňajte ani ju neumiestňujte do zvislej alebo obrátenej polohy. V opačnom prípade môže dôjsť k úniku atramentu.



- ❑ Pri dvíhaní tlačiarne umiestnite ruky do polohy vyobrazenej nižšie.

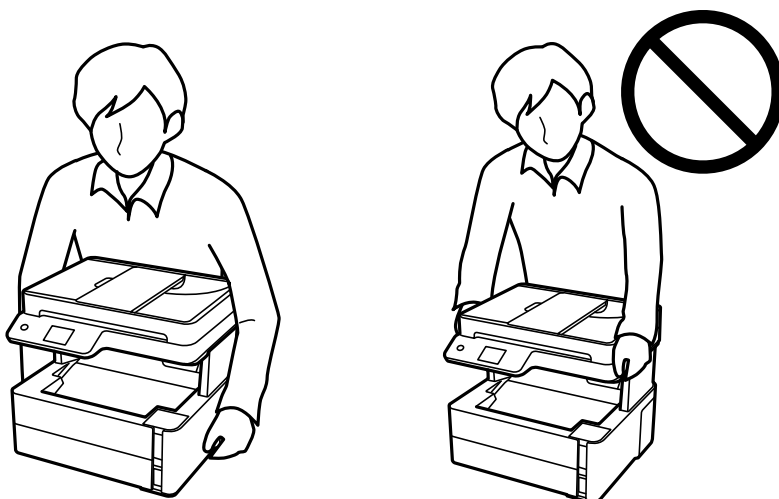

- ❑ Pri skladovaní alebo preprave nádobiek s atramentom dbajte na to, aby sa nádobka nenakláňala, nespadla alebo nebola vystavená teplotným zmenám. V opačnom prípade môže dôjsť k úniku atramentu, aj keď je kryt nádobky s atramentom bezpečne utiahnutý. Keď utahujete kryt nádobky s atramentom, držte ju v zvislej polohe. Počas prepravy dodržiavajte preventívne opatrenia týkajúce sa vytečenia atramentu, napríklad pri prenášaní nádobky vo vrečku.
- ❑ Neukladajte otvorené nádobky s atramentom do škatule s tlačiarňou.



## Príloha

1. Vypnite tlačiareň stlačením tlačidla .
2. Kontrolka napájania musí zhasnúť, potom odpojte napájací kábel.



**Upozornenie:**

*Napájací kábel odpojte, keď kontrolka napájania zhasne. V opačnom prípade sa tlačová hlava nevráti do východiskovej polohy a atrament zoschne, čo znemožní tlač.*

3. Odpojte všetky káble, ako sú napájací kábel a USB kábel.
4. Vyberte všetok papier z tlačiarne.
5. Uistite sa, či v tlačiarne nie sú žiadne originály.
6. Otvorte kryt tlačiarne. Zaistite tlačovú hlavu k puzdru páskou.

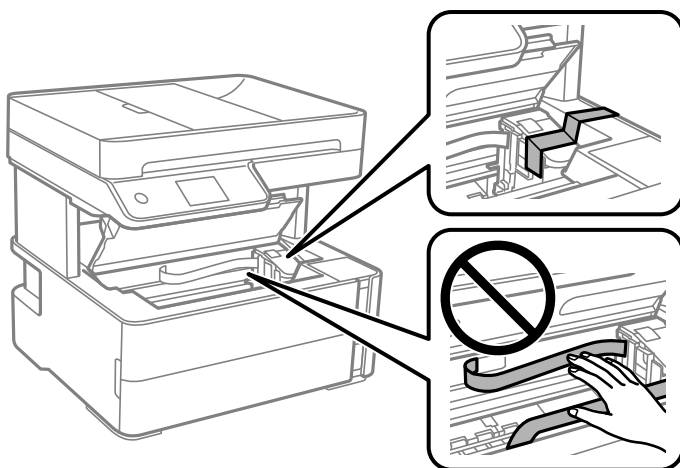

7. Zatvorte poriadne veko atramentového zásobníka.

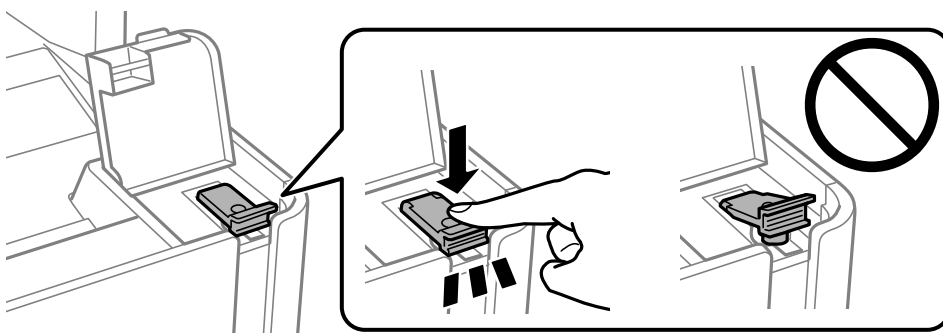

## Príloha

8. Zatvorte poriadne kryt atramentového zásobníka.

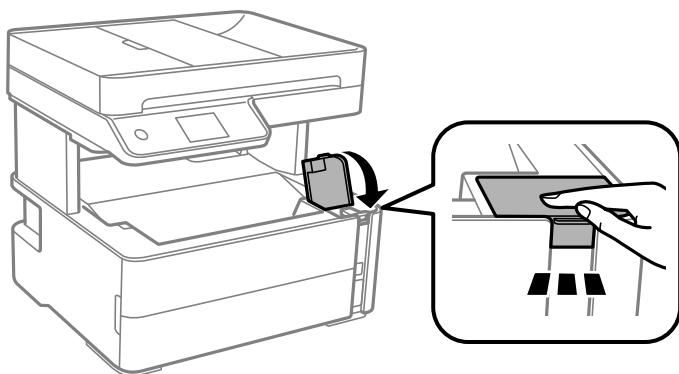

9. Vložte otvorenou záklopkou smerom dopredu skrinku s príslušenstvom, ktorá bola priložená k tlačiarni, ako je znázornené na obrázku.

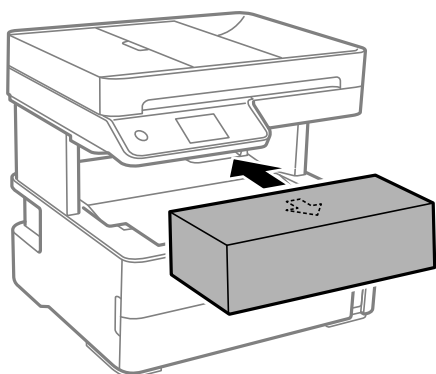

10. Vložte tlačiareň do plastového vrečka a vrečko uzatvorte.  
11. Tlačiareň zabaľte do ochranného obalu a vložte do originálnej škatule.



**Upozornenie:**

*Pre prenášani alebo skladovaní nechajte tlačiareň vo vodorovnej polohe v jej škatuli. V opačnom prípade by mohol atrament vytiecť.*

Pri opätovnom použití tlačiarnie odstráňte pásku, ktorá istí tlačovú hlavu. Ak pri ďalšej tlači zistíte pokles kvality tlače, vyčistite a zarovnajete tlačovú hlavu.

### Súvisiace informácie

- ➔ „Názvy dielov a funkcie” na strane 15
- ➔ „Kontrola zanesenia trysiek (Kontrola trysiek)” na strane 169
- ➔ „Zarovnanie tlačovej hlavy” na strane 175

---

## Autorské práva

Bez predchádzajúceho písomného súhlasu spoločnosti Seiko Epson Corporation nie je možné žiadnu časť tejto publikácie kopírovať, uchovávať v načítavacom systéme ani prenášať v akejkoľvek forme alebo akýmkoľvek

## Príloha

prostriedkami, či už elektronickými, mechanickými, kopírovaním, zaznamenávaním alebo inak. V súvislosti s použitím tu obsiahnutých informácií sa neprijíma žiadna zodpovednosť za porušenie patentu. Žiadna zodpovednosť sa neprijíma ani za škody spôsobené použitím tu uvedených informácií. Informácie uvedené v tejto dokumentácii sú určené iba na použitie s týmto zariadením Epson. Spoločnosť Epson nie je zodpovedná za akékoľvek použitie týchto informácií pri aplikovaní na iných zariadeniach.

Spoločnosť Seiko Epson Corporation ani jej sesterské organizácie nepreberajú zodpovednosť voči kupcovi tohto produktu ani tretím stranám za poškodenia, straty, náklady alebo výdavky, ktoré kupcovi alebo tretím stranám vznikli pri nehode, nesprávnom používaní alebo zneužití tohto produktu alebo pri neoprávnených modifikáciách, opravách alebo zmenách tohto produktu, alebo (okrem USA) nedodržaní pokynov o prevádzke a údržbe od spoločnosti Seiko Epson Corporation.

Spoločnosť Seiko Epson Corporation ani jej sesterské organizácie nie sú zodpovedné za žiadne poškodenia alebo problémy vyplývajúce z použitia akéhokoľvek príslušenstva alebo akýchkoľvek spotrebných produktov, ako sú tie, ktoré sú určené ako originálne produkty Epson alebo schválené produkty Epson spoločnosťou Seiko Epson Corporation.

Spoločnosť Seiko Epson Corporation nenesie zodpovednosť za akékoľvek poškodenie zapríčinené elektromagnetickým rušením, ktoré sa vyskytuje pri používaní niektorých káblov rozhrania iných, ako sú tie, ktoré sú určené ako schválené produkty Epson spoločnosťou Seiko Epson Corporation.

© 2018 Seiko Epson Corporation

Obsah tejto príručky a technické údaje o tomto zariadení sa môžu zmeniť bez predchádzajúceho upozornenia.

---

## Ochranné známky

EPSON® je registrovaná ochranná známka a EPSON EXCEED YOUR VISION alebo EXCEED YOUR VISION je ochranná známka spoločnosti Seiko Epson Corporation.

PRINT Image Matching™ a logo PRINT Image Matching sú ochranné známky spoločnosti Seiko Epson Corporation. Copyright © 2001 Seiko Epson Corporation. All rights reserved.

Epson Scan 2 software is based in part on the work of the Independent JPEG Group.

libtiff

Copyright © 1988-1997 Sam Leffler

Copyright © 1991-1997 Silicon Graphics, Inc.

Permission to use, copy, modify, distribute, and sell this software and its documentation for any purpose is hereby granted without fee, provided that (i) the above copyright notices and this permission notice appear in all copies of the software and related documentation, and (ii) the names of Sam Leffler and Silicon Graphics may not be used in any advertising or publicity relating to the software without the specific, prior written permission of Sam Leffler and Silicon Graphics.

THE SOFTWARE IS PROVIDED "AS-IS" AND WITHOUT WARRANTY OF ANY KIND, EXPRESS, IMPLIED OR OTHERWISE, INCLUDING WITHOUT LIMITATION, ANY WARRANTY OF MERCHANTABILITY OR FITNESS FOR A PARTICULAR PURPOSE.

IN NO EVENT SHALL SAM LEFFLER OR SILICON GRAPHICS BE LIABLE FOR ANY SPECIAL, INCIDENTAL, INDIRECT OR CONSEQUENTIAL DAMAGES OF ANY KIND, OR ANY DAMAGES WHATSOEVER RESULTING FROM LOSS OF USE, DATA OR PROFITS, WHETHER OR NOT ADVISED OF THE POSSIBILITY OF DAMAGE, AND ON ANY THEORY OF LIABILITY, ARISING OUT OF OR IN CONNECTION WITH THE USE OR PERFORMANCE OF THIS SOFTWARE.

QR Code is a registered trademark of DENSO WAVE INCORPORATED in Japan and other countries.

Intel® is a registered trademark of Intel Corporation.

## Príloha

- Microsoft®, Windows®, Windows Server®, and Windows Vista® are registered trademarks of Microsoft Corporation.
- Apple, Macintosh, macOS, OS X, Bonjour, ColorSync, Safari, AirPrint, the AirPrint Logo, iPad, iPhone, iPod touch, and iTunes are trademarks of Apple Inc., registered in the U.S. and other countries.
- Google Cloud Print, Chrome, Chrome OS, Google Play and Android are trademarks of Google Inc.
- Adobe and Adobe Reader are either registered trademarks or trademarks of Adobe Systems Incorporated in the United States and/or other countries.
- Albertus, Arial, Coronet, Gill Sans, Joanna and Times New Roman are trademarks of The Monotype Corporation registered in the United States Patent and Trademark Office and may be registered in certain jurisdictions.
- ITC Avant Garde Gothic, ITC Bookman, Lubalin Graph, Mona Lisa, ITC Symbol, Zapf Chancery and Zapf Dingbats are trademarks of International Typeface Corporation registered in the U.S. Patent and Trademark Office and may be registered in certain other jurisdictions.
- Clarendon, Eurostile and New Century Schoolbook are trademarks of Linotype GmbH registered in the U.S. Patent and Trademark Office and may be registered in certain other jurisdictions.
- Wingdings is a registered trademark of Microsoft Corporation in the United States and other countries.
- CG Omega, CG Times, Garamond Antiqua, Garamond Halbfett, Garamond Kursiv, Garamond Halbfett Kursiv are trademarks of Monotype Imaging, Inc. and may be registered in certain jurisdictions.
- Antique Olive is a trademark of M. Olive.
- Marigold and Oxford are trademarks of AlphaOmega Typography.
- Helvetica, Optima, Palatino, Times and Univers are trademarks of Linotype Corp. registered in the U.S. Patent and Trademark Office and may be registered in certain other jurisdictions in the name of Linotype Corp. or its licensee Linotype GmbH.
- PCL is a trademark of Hewlett-Packard Company.
- Arcfour

This code illustrates a sample implementation of the Arcfour algorithm.

Copyright © April 29, 1997 Kalle Kaukonen. All Rights Reserved.

Redistribution and use in source and binary forms, with or without modification, are permitted provided that this copyright notice and disclaimer are retained.

THIS SOFTWARE IS PROVIDED BY KALLE KAUKONEN AND CONTRIBUTORS "AS IS" AND ANY EXPRESS OR IMPLIED WARRANTIES, INCLUDING, BUT NOT LIMITED TO, THE IMPLIED WARRANTIES OF MERCHANTABILITY AND FITNESS FOR A PARTICULAR PURPOSE ARE DISCLAIMED. IN NO EVENT SHALL KALLE KAUKONEN OR CONTRIBUTORS BE LIABLE FOR ANY DIRECT, INDIRECT, INCIDENTAL, SPECIAL, EXEMPLARY, OR CONSEQUENTIAL DAMAGES (INCLUDING, BUT NOT LIMITED TO, PROCUREMENT OF SUBSTITUTE GOODS OR SERVICES; LOSS OF USE, DATA, OR PROFITS; OR BUSINESS INTERRUPTION) HOWEVER CAUSED AND ON ANY THEORY OF LIABILITY, WHETHER IN CONTRACT, STRICT LIABILITY, OR TORT (INCLUDING NEGLIGENCE OR OTHERWISE) ARISING IN ANY WAY OUT OF THE USE OF THIS SOFTWARE, EVEN IF ADVISED OF THE POSSIBILITY OF SUCH DAMAGE.

- microSDHC Logo is a trademark of SD-3C, LLC.

Poznámka: V produkte je vstavaná čítačka kariet microSDHC, ktorá sa nedá odstrániť.



- Všeobecné oznámenie: ďalšie názvy produktov, ktoré sa používajú v tomto dokumente, sú uvedené len z dôvodu identifikácie a môžu byť ochrannými známkami ich príslušných vlastníkov. Spoločnosť Epson odmieta akékoľvek práva na tieto známky.

---

## Kde získať pomoc

### Webová stránka technickej podpory

Ak potrebujete ďalšiu pomoc, navštívte nižšie uvedenú webovú stránku technickej podpory spoločnosti Epson. Vyberte príslušnú krajinu alebo oblasť a prejdite do sekcie podpory na príslušnej miestnej webovej lokalite spoločnosti Epson. Na stránke nájdete tiež najnovšie ovládače, odpovede na časté otázky, príručky a ďalšie užitočné položky na prevzatie.

<http://support.epson.net/>

<http://www.epson.eu/Support> (Európa)

Ak vaše zariadenie od spoločnosti Epson nefunguje správne a problém nedokážete vyriešiť, požiadajte o pomoc oddelenie podpory spoločnosti Epson.

### Kontaktovanie podpory spoločnosti Epson

#### Pred kontaktovaním spoločnosti Epson

Ak vaše zariadenie od spoločnosti Epson nefunguje správne a vzniknutý problém sa nedarí vyriešiť pomocou informácií o riešení problémov uvedených v príručkách k zariadeniu, požiadajte o pomoc oddelenie podpory spoločnosti Epson. Ak zákaznícka podpora pre vašu oblasť nie je uvedená nižšie, obráťte sa na dodávateľa, u ktorého ste si zariadenie zakúpili.

Pracovníci zákazníckej podpory spoločnosti Epson vám budú môcť poskytnúť pomoc oveľa rýchlejšie, ak im poskytnete nasledujúce informácie:

- Sériové číslo zariadenia  
(Štítko so sériovým číslom sa zvyčajne nachádza na zadnej časti zariadenia.)
- Model zariadenia
- Verzia softvéru zariadenia  
(Kliknite na tlačidlo **About, Informácia o verzii**, alebo podobné tlačidlo v softvérovom produkte.)
- Značka a model vášho počítača
- Názov a verzia operačného systému počítača
- Názvy a verzie softvérových aplikácií, ktoré zvyčajne používate s daným zariadením

#### **Poznámka:**

*V závislosti od zariadenia môžu byť údaje zoznamu volaní pre fax a sieťové nastavenia uložené v pamäti zariadenia. V dôsledku poruchy alebo opravy sa údaje alebo nastavenia môžu stratiť. Spoločnosť Epson nezodpovedá za stratu akýchkoľvek údajov ani za zálohovanie alebo obnovenie údajov alebo nastavení, a to ani počas záručného obdobia. Odporúčame, aby ste si svoje údaje záložovali sami alebo si ich zaznamenali.*

## Pomoc pre používateľov v Európe

Informácie o kontaktovaní zákazníckej podpory spoločnosti Epson nájdete v dokumente Paneurópska záruka.

## Pomoc pre používateľov v Austrálii

Spoločnosť Epson Australia chce poskytovať zákaznícky servis na vysokej úrovni. Okrem príručiek k zariadeniu poskytujeme nasledujúce zdroje, kde nájdete požadované informácie:

### Internetová adresa URL

<http://www.epson.com.au>

Navštívte webové stránky spoločnosti Epson Australia. Oplatí sa sem-tam na ne zájsť! Na stránkach nájdete oblasť na prevzatie ovládačov, kontaktné miesta na spoločnosť Epson, informácie o nových zariadeniach a technickú podporu (e-mail).

### Centrum pomoci Epson

Telefón: 1300-361-054

Centrum pomoci Epson slúži ako konečné riešenie, aby naši klienti mali zabezpečený prístup k poradenstvu. Operátori v centre pomoci vám môžu pomôcť pri inštalácii, konfigurácii a prevádzke zariadenia značky Epson. Personál z centra pomoci vám pred kúpou môže poskytnúť informačný materiál o nových zariadeniach značky Epson a poradiť, kde sa nachádza najbližší dodávateľ alebo servisné miesto. Získate tu odpovede na rôzne dopyty.

Odporúčame, aby ste pri telefonáte mali poruke všetky potrebné informácie. Čím viac informácií si pripravíte, tým rýchlejšie budeme môcť pomôcť s riešením problému. Medzi tieto informácie patria príručky k zariadeniu Epson, typ počítača, operačný systém, aplikačné programy a všetky, z vášho pohľadu potrebné informácie.

### Preprava zariadenia

Spoločnosť Epson odporúča uchovať obal zariadenia na budúcu prepravu. Zároveň sa odporúča aj zaistenie zásobníka atramentu páskou a ponechanie zariadenia vo zvislej polohe.

## Pomoc pre používateľov na Novom Zélande

Spoločnosť Epson New Zealand chce poskytovať zákaznícky servis na vysokej úrovni. Okrem dokumentácie zariadenia poskytujeme nasledujúce zdroje, kde nájdete požadované informácie:

### Internetová adresa URL

<http://www.epson.co.nz>

Navštívte webové stránky spoločnosti Epson New Zealand. Oplatí sa sem-tam na ne zájsť! Na stránkach nájdete oblasť na prevzatie ovládačov, kontaktné miesta na spoločnosť Epson, informácie o nových zariadeniach a technickú podporu (e-mail).

### Centrum pomoci Epson

Telefón: 0800 237 766

Centrum pomoci Epson slúži ako konečné riešenie, aby naši klienti mali zabezpečený prístup k poradenstvu. Operátori v centre pomoci vám môžu pomôcť pri inštalácii, konfigurácii a prevádzke zariadenia značky Epson. Personál z centra pomoci vám pred kúpou môže poskytnúť informačný materiál o nových zariadeniach značky Epson a poradiť, kde sa nachádza najbližší dodávateľ alebo servisné miesto. Získate tu odpovede na rôzne dopyty.

## Príloha

Odporúčame, aby ste pri telefonáte mali poruke všetky potrebné informácie. Čím viac informácií si pripravíte, tým rýchlejšie budeme môcť pomôcť s riešením problému. Medzi tieto informácie patrí dokumentácia zariadenia Epson, typ počítača, operačný systém, aplikačné programy a všetky, z vášho pohľadu potrebné informácie.

### Preprava zariadenia

Spoločnosť Epson odporúča uchovať obal zariadenia na budúcu prepravu. Zároveň sa odporúča aj zaistenie zásobníka atramentu páskou a ponechanie zariadenia vo zvislej polohe.

## Pomoc pre používateľov v Hongkongu

Používatelia sa môžu obrátiť na spoločnosť Epson Hong Kong Limited, ak chcú získať technickú podporu, ako aj iné služby poskytované po predaji.

### Domovská internetová stránka

<http://www.epson.com.hk>

Spoločnosť Epson Hong Kong zriadila na internete miestnu domovskú stránku v čínskom aj anglickom jazyku, ktorá poskytuje používateľom nasledujúce informácie:

- Informácie o zariadeniach
- Odpovede na najčastejšie otázky (FAQs)
- Najnovšie verzie ovládačov zariadení značky Epson

### Linka technickej podpory

S naším technickým personálom sa môžete spojiť aj na nasledujúcich telefónnych a faxových číslach:

Telefón: 852-2827-8911

Fax: 852-2827-4383

## Pomoc pre používateľov v Indii

Kontakty na informácie, podporu a služby:

### Internet

<http://www.epson.co.in>

K dispozícii sú informácie o technických údajoch zariadení, ovládače na prevzatie a dopyty na zariadenia.

### Linka pomoci

- Servis, informácie o produktoch a objednávanie spotrebných materiálov (linky spoločnosti BSNL)  
Bezplatné číslo: 18004250011  
K dispozícii v pondelok až sobotu od 9:00 do 18:00 (okrem dní pracovného pokoja)
- Servis (používatelia služieb CDMA a používatelia mobilných zariadení)  
Bezplatné číslo: 186030001600  
K dispozícii v pondelok až sobotu od 9:00 do 18:00 (okrem dní pracovného pokoja)