

# ET-M2140 / M2140 Series

# Brugervejledning

## Indholdsfortegnelse

### Om denne vejledning

Introduktion til vejledningerne. . . . .	5
Sådan bruges vedledningen til at finde information. . . . .	5
Mærker og symboler. . . . .	6
Anvendte beskrivelser i denne vejledning. . . . .	7
Henvisninger til operativsystemer. . . . .	7

### Vigtige instruktioner

Sikkerhedsvejledning. . . . .	8
Sikkerhedsinstruktioner vedrørende blæk. . . . .	8
Rådgivning og advarsler for printeren. . . . .	9
Råd og advarsler i forbindelse med konfiguration af printeren. . . . .	9
Råd og advarsler i forbindelse med brug af printeren. . . . .	9
Råd og advarsler i forbindelse med transport eller opbevaring af printeren. . . . .	10
Rådgivning og advarsler for brug af LCD-skærmen. . . . .	10
Beskyttelse af dine personoplysninger. . . . .	10

### Printerens basisfunktioner

Delenes navne og funktioner. . . . .	11
Betjeningspanel. . . . .	13
Vejledning til LCD-skærmen. . . . .	13
Vejledning til startskærmen. . . . .	14

### Forberedelse af printeren

Ilægning af papirer. . . . .	15
Anvendeligt papir og kapaciteter. . . . .	15
Ilægning af papir i Papirkassette. . . . .	18
Ilægning af papir i Bag. indføringsåbning. . . . .	21
Ilægning af konvolutter og forholdsregler. . . . .	22
Liste over papirtype. . . . .	23
Udskrivning af papir. . . . .	24
Placering af originaler. . . . .	24
Anbringelse af originaler på Scannerglaspladen. . . . .	24
Menuindstillinger for Indstillinger. . . . .	26
Menuindstillinger for Vedligeholdelse. . . . .	26
Menuindstillinger for Printeropsætning. . . . .	27
Menuindstillinger for Udskrift at statusark. . . . .	28
Menuindstillinger for Udskriftstal. . . . .	28

Menuindstillinger for Gendan standardindstillinger. . . . .	29
Menuindstillinger for Firmwareversion. . . . .	29
Strømbesparelse. . . . .	29
Strømbesparelse — Betjeningspanel. . . . .	29

### Udskrivning

Udskrivning fra printerdriveren på Windows. . . . .	30
Sådan tilgås printerdriveren. . . . .	30
Grundlæggende om udskrivning. . . . .	30
Udskrivning på 2 sider. . . . .	32
Udskrivning af flere sider på ét ark. . . . .	33
Udskrivning og stabling i sidernes rækkefølge (Udskrivning i omvendt rækkefølge). . . . .	33
Udskrivning af et formindsket eller forstørret dokument. . . . .	34
Sådan udskrives et billede på flere ark til forstørrelse (Sådan laves en plakat). . . . .	35
Udskrivning med sidehoved og sidefod. . . . .	41
Udskrivning af et vandmærke. . . . .	42
Udskrivning af flere filer samlet. . . . .	43
Justering af udskriftstone. . . . .	43
Udskrivning for at markere tynde linjer. . . . .	44
Udskrivning for at forbedre lys tekst og linjer. . . . .	44
Udskrivning af tydelige stregkoder. . . . .	45
Annullering af udskrivning. . . . .	45
Menuindstillinger for printerdriveren. . . . .	46
Udskrivning fra printerdriveren på Mac OS. . . . .	49
Grundlæggende om udskrivning. . . . .	49
Udskrivning på 2 sider. . . . .	50
Udskrivning af flere sider på ét ark. . . . .	51
Udskrivning og stabling i sidernes rækkefølge (Udskrivning i omvendt rækkefølge). . . . .	51
Udskrivning af et formindsket eller forstørret dokument. . . . .	52
Annullering af udskrivning. . . . .	53
Menuindstillinger for printerdriveren. . . . .	53
Driftsmæssige indstillinger for Mac OS-printerdriveren. . . . .	54
Annullering af igangværende job. . . . .	55

### Kopiering

Kopiering. . . . .	56
Kopiering på 2 sider. . . . .	57
Kopierer flere originaler på et enkelt ark. . . . .	57
Menuindstillinger for kopiering. . . . .	58

## Indholdsfortegnelse

**Scanning**

Scanning vha. betjeningspanelet. . . . .	60
Scanning til en computer. . . . .	60
Scanning fra en computer. . . . .	64
Sådan scanner du med Epson Scan 2. . . . .	64

**Genopfyldning af blæk og udskiftning af vedligeholdelsesboks**

Kontrollerer status for resterende blæk og vedligeholdelsesboksen. . . . .	68
Kontroller status for vedligeholdelsesboksen — Betjeningspanel. . . . .	68
Kontrollerer status for resterende blæk og vedligeholdelsesboksen — Windows. . . . .	68
Kontrol af status for resterende blæk og vedligeholdelsesboksen — Mac OS. . . . .	68
Blækflaskekoder. . . . .	69
Forholdsregler ved håndtering af blækflasker. . . . .	69
Fyldning af blæktank. . . . .	71
Koden på vedligeholdelsesboksen. . . . .	74
Forholdsregler ved håndtering af vedligeholdelsesboksen. . . . .	75
Udskiftning af en vedligeholdelsesboks. . . . .	75

**Vedligeholdelse af printeren**

Forebyggelse af udtørring af skrivehovedet. . . . .	77
Kontroller, om dyserne er tilstoppede (dysetjek). . . . .	77
Kontroller, om dyserne er tilstoppede (dysekontrol) — Betjeningspanel. . . . .	77
Kontroller, om dyserne er tilstoppede (dysetjek) — Windows. . . . .	78
Kontroller, om dyserne er tilstoppede (dysetjek) — Mac OS. . . . .	79
Rensning af skrivehovedet (Skrivehovedrensning). . . . .	80
Rensning af skrivehovedet — Betjeningspanel. . . . .	81
Rensning af skrivehovedet — Windows. . . . .	81
Rensning af skrivehovedet — Mac OS. . . . .	81
Grundig rengøring af skrivehovedet (Grundig rengøring). . . . .	82
Kørsel af Grundig rengøring — Kontrolpanel. . . . .	82
Kørsel af Grundig rengøring — Windows. . . . .	83
Kørsel af Grundig rengøring — Mac OS. . . . .	83
Justering af skrivehovedet. . . . .	83
Justering af skrivehovedet — kontrolpanel. . . . .	84
Rengøring af papirbanen. . . . .	84
Rengøring af papirbanen for udtværet blæk. . . . .	84

Rengøring af papirbanen for problemer med papirindføring. . . . .	85
Rengøring af Scannerglaspladen. . . . .	86
Rengøring af den gennemsigtige film. . . . .	87
Kontrol af det samlede antal sider, der er kørt gennem printeren. . . . .	89
Kontrol af det samlede antal sider, der er kørt gennem printeren — betjeningspanel. . . . .	89
Kontrol af det samlede antal sider, der er kørt gennem printeren - Windows. . . . .	90
Kontrol af det samlede antal sider, der er kørt gennem printeren — Mac OS. . . . .	90

**Oplysninger om softwaren**

Program til scanning af dokumenter og billeder (Epson Scan 2). . . . .	91
Program til konfiguration af scanningshandlinger fra kontrolpanelet (Epson Event Manager). . . . .	91
Program til udskrivning af websider (E-Web Print). . . . .	92
Værktøjer til softwareopdatering (EPSON Software Updater). . . . .	92
Installation af programmer. . . . .	93
Opdatering af programmer og firmware. . . . .	94
Afinstallation af programmer. . . . .	94
Afinstallation af programmer — Windows. . . . .	94
Afinstallation af programmer — Mac OS. . . . .	95

**Løsning af problemer**

Kontrol af printerstatus. . . . .	97
Kontrol af fejlkoder på LCD-skærmen. . . . .	97
Kontrol af printerstatus - Windows. . . . .	97
Kontrol af printerstatus — Mac OS. . . . .	98
Kontrol af softwarestatus. . . . .	98
Fjernelse af fastklemmt papir. . . . .	98
Sådan fjernes fastklemmt papir fra frontdækslet. . . . .	98
Sådan fjernes fastklemmt papir fra Bagindføringsåbning. . . . .	100
Fjernelse af det fastklemte papir fra printerens indre. . . . .	100
Sådan fjernes fastklemmt papir fra Bageste låge. . . . .	101
Papiret indføres forkert. . . . .	102
Papiret sidder fast. . . . .	103
Papiret indføres skævt. . . . .	103
Udskubt papir falder ned fra udbakken. . . . .	103
Papir udskubbes under udskrivning. . . . .	103
Problem med strømmen og betjeningspanelet. . . . .	103

## Indholdsfortegnelse

Der tændes ikke for strømmen. . . . .	103	Kan ikke løse problemer på det scannede billede. . . . .	117
Der slukkes ikke for strømmen. . . . .	103	Andre scanningsproblemer. . . . .	118
Strømmen slukker automatisk. . . . .	103	Scanningen går for langsomt. . . . .	118
LCD-skærmen bliver mørk. . . . .	104	Scanningshastigheden falder kraftigt under kontinuerlig scanning. . . . .	118
Kan ikke udskrive fra en computer. . . . .	104	Scanningen stopper, når der scannes til PDF/ Multi-TIFF. . . . .	118
Kontrol af forbindelsen (USB). . . . .	104	Andre problemer. . . . .	118
Kontrol af software og data. . . . .	104	Driftslydene er høje. . . . .	118
Kontrol af printerstatus fra computeren (Windows). . . . .	106	Programmet blokeres af en firewall (kun Windows). . . . .	119
Kontrol af printerstatus fra computeren (Mac OS). . . . .	107	Der vises en meddelelse om, at du skal nulstille blækniveauerne. . . . .	119
Problemer med udskrifterne. . . . .	107	Spildt blæk. . . . .	119
Udskriften er udtværet eller der mangler farve. . . . .	107	<b>Tillæg</b>	
Der ses striber eller uventede farver. . . . .	108	Tekniske specifikationer. . . . .	120
Der forekommer farvede striber med intervaller på ca. 3.3 cm. . . . .	108	Printerspecifikationer. . . . .	120
Lodrette striber eller fejljustering. . . . .	109	Specifikationer for scanner. . . . .	121
Udskriftskvaliteten er dårlig. . . . .	109	Interfacespecifikationer. . . . .	121
Papir er udtværet eller sløret. . . . .	110	Mål. . . . .	121
Papiret udtværes under automatisk 2-sidet udskrivning. . . . .	111	Elektriske specifikationer. . . . .	122
Udskrevne billeder er klistrede. . . . .	111	Miljømæssige specifikationer. . . . .	122
Positionen eller størrelsen af eller margenen for udskriften er forkert. . . . .	111	Systemkrav. . . . .	123
De udskrevne tegn er forkerte eller forvanskede	112	Lovmæssige oplysninger. . . . .	123
Det udskrevne billede er vendt om. . . . .	112	Standarder og godkendelser for den europæiske model. . . . .	123
Mosaiklignende mønstre i udskrifterne. . . . .	112	Kopieringsbegrænsninger. . . . .	123
Der ses ujævne farver, udtværinger, pletter eller lige linjer på det kopierede billede. . . . .	112	Transport og opbevaring af printerens. . . . .	124
Der er stigemønstre (moiré) på det kopierede billede. . . . .	113	Copyright. . . . .	127
Der er et billede af originalens bagside på kopien. . . . .	113	Varemærker. . . . .	128
Udskrivningsproblemet kunne ikke løses. . . . .	113	Sådan får du hjælp. . . . .	129
Andre udskrivningsproblemer. . . . .	113	Websted for teknisk support. . . . .	129
Udskrivningen går for langsomt. . . . .	113	Kontakt til Epsons supportafdeling. . . . .	129
Udskrivnings- eller kopieringshastigheden falder kraftigt under kontinuerlig udskrivning. . . . .	114		
Kan ikke starte scanning. . . . .	114		
Problemer med det scannede billede. . . . .	115		
Der opstår ujævne farver, snavs, pletter osv., når jeg scanner fra scannerglaspladen. . . . .	115		
Billedkvaliteten er grov. . . . .	115		
Forskydning ses på baggrunden af billeder. . . . .	115		
Teksten er uskarp. . . . .	116		
Der vises moiré-mønstre (spindelvævlignende skygger). . . . .	116		
Kan ikke scanne det korrekte område på scannerglasset. . . . .	116		
Tekst genkendes ikke korrekt, når der gemmes som en PDF, der kan søges i. . . . .	117		

# Om denne vejledning

## Introduktion til vejledningerne

Følgende vejledninger følger med Epson-printeren. Ud over vejledningerne findes der forskellige typer hjælpeoplysninger på selve printeren eller i Epson-softwareprogrammerne.

### ❑ Start her (trykt vejledning)

Giver dig oplysninger om konfiguration af printeren, installation af softwaren, brug af printeren, løsning af problemer etc.

### ❑ Brugervejledning (digital vejledning)

Denne vejledning. Indeholder generelle oplysninger og vejledning vedrørende brug af printeren og løsning af problemer.

Du kan hente de seneste versioner af ovennævnte vejledninger på følgende måder.

### ❑ Trykt vejledning

Gå ind på Epson Europas supportwebsted på <http://www.epson.eu/Support> eller på Epsons verdensomspændende supportwebsted på <http://support.epson.net/>.

### ❑ Digital vejledning

Start EPSON Software Updater på computeren. EPSON Software Updater ser efter tilgængelige opdateringer af Epson-softwareprogrammer og de digitale vejledninger og giver dig mulighed for at hente de seneste.

## Relaterede oplysninger

➔ “Værktøjer til softwareopdatering (EPSON Software Updater)” på side 92

## Sådan bruges vejledningen til at finde information

PDF-vejledningen gør det muligt for dig at søge efter den information, du mangler, ved brug af nøgleord eller ved at springe direkte til bestemte afsnit ved hjælp af bogmærkerne. Du kan også nøjes med at udskrive de sider, du mangler. Dette afsnit forklarer, hvordan du anvender en PDF-vejledning, som er blevet åbnet i Adobe Reader X på din computer.

### Søgning med nøgleord

Klik på **Redigér > Avanceret søgning**. Angiv det nøgleord (tekst) for oplysninger du vil finde i søgevinduet, og klik derefter på **Søg**. Resultater vises på en liste. Klik på et af de viste resultater, for at komme til den side.

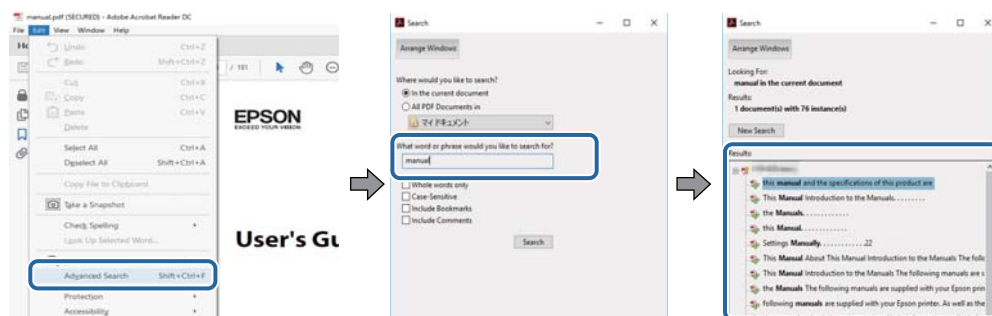

## Om denne vejledning

### Direkte adgang med bogmærker

Klik på en titel for at komme til den side. Klik på + eller > for at vise afsnittets undertitler. Udfør følgende handling på dit tastatur, for at vende tilbage til den forrige side.

- Windows: Hold **Alt** nede, og tryk **←**.
- Mac OS: Hold kommando-tasten nede og tryk **←**.

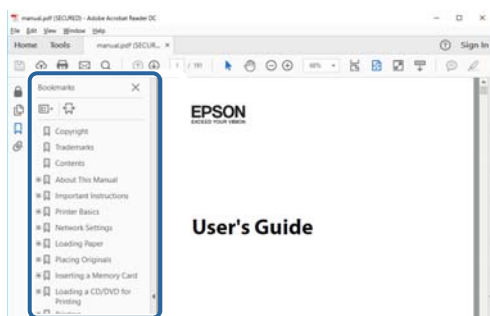

### Sådan udskrives kun de nødvendige sider

Du kan hente og udskrive kun de sider du mangler. Tryk på **Udskriv** i menuen **Filer** og angiv så de sider, du ønsker at udskrive i **Sider** i **Sider, der skal udskrives**.

- For at angive en serie af sider, skal du indtaste en bindestreg mellem startside og slutside.  
Eksempel: 20-25
- For at angive sider som ikke er i rækkefølge, skal du adskille siderne med kommaer.  
Eksempel: 5, 10, 15

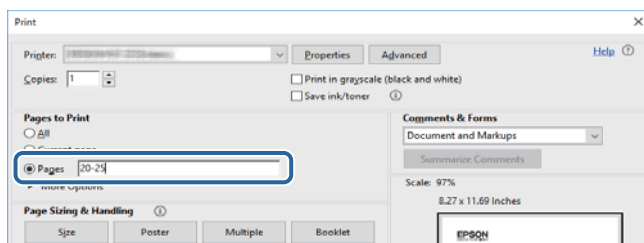

## Mærker og symboler



### Forsigtig:

*Instruktioner, der skal følges omhyggeligt for at undgå personskade.*



### Vigtigt:

*Instruktioner, der skal overholdes for at undgå skader på dit udstyr.*

### Bemærk:

*Giver komplementære- og referenceoplysninger.*

**Relaterede oplysninger**

➔ Links til relaterede afsnit.

---

## Anvendte beskrivelser i denne vejledning

- Skærbillederne af printerdriveren og Epson Scan 2 (scannerdriveren) er fra Windows 10 eller macOS High Sierra. Det viste skærmindhold varierer afhængigt af modellen og situationen.
- Illustrationerne i denne vejledning er vejledende. Selvom der kan være små forskelle afhængigt af modellen, er betjeningsmetoden den samme.
- Nogle af menupunkterne på LCD-skærmen varierer afhængigt af modellen og indstillingerne.
- Du kan læse QR-koden ved hjælp af dedikeret app.

---

## Henvisninger til operativsystemer

**Windows**

I denne vejledning henviser udtryk som "Windows 10", "Windows 8.1", "Windows 8", "Windows 7", "Windows Vista", "Windows XP", "Windows Server 2016", "Windows Server 2012 R2", "Windows Server 2012", "Windows Server 2008 R2", "Windows Server 2008", "Windows Server 2003 R2" og "Windows Server 2003" til følgende operativsystemer. Windows bruges desuden til at henvise til alle versioner.

- Microsoft® Windows® 10 operativsystem
- Microsoft® Windows® 8.1 operativsystem
- Microsoft® Windows® 8 operativsystem
- Microsoft® Windows® 7 operativsystem
- Microsoft® Windows Vista® operativsystem
- Microsoft® Windows® XP operativsystem
- Microsoft® Windows® XP Professional x64 Edition operativsystem
- Microsoft® Windows Server® 2016 operativsystem
- Microsoft® Windows Server® 2012 R2 operativsystem
- Microsoft® Windows Server® 2012 operativsystem
- Microsoft® Windows Server® 2008 R2 operativsystem
- Microsoft® Windows Server® 2008 operativsystem
- Microsoft® Windows Server® 2003 R2 operativsystem
- Microsoft® Windows Server® 2003 operativsystem

**Mac OS**

I denne manual henviser "Mac OS" til macOS High Sierra, macOS Sierra, OS X El Capitan, OS X Yosemite, OS X Mavericks, OS X Mountain Lion, Mac OS X v10.7.x og Mac OS X v10.6.8.

# Vigtige instruktioner

---

## Sikkerhedsvejledning

Læs og følg disse anvisninger for at sikre, at printeren bruges på en sikker måde. Sørg for at gemme denne vejledning til fremtidig brug. Sørg også for at følge alle advarsler og instruktioner, som er angivet på printeren.

- Nogle af symbolerne på din printer er beregnet til at sikre din sikkerhed, samt korrekt brug af printeren. På følgende hjemmeside kan du lære, hvad symbolerne betyder.  
<http://support.epson.net/symbols>
- Brug kun det strømkabel, der fulgte med printeren, og brug ikke kablet til andet udstyr. Brug af andre kabler med denne printer eller brug af det medfølgende kabel med andet udstyr kan resultere i brand eller elektrisk stød.
- Sørg for, at netledningen opfylder de relevante lokale sikkerhedsstandarder.
- Du må aldrig selv skille strømkablet, stikket, printerenheden, scannerenheden eller ekstraudstyret ad eller ændre eller forsøge at reparere disse ting, medmindre det specifikt forklares i vejledningerne til printeren.
- Tag printerens stik ud, og sørg for, at produktet efterses af kvalificerede serviceteknikere, hvis følgende gør sig gældende:  
Netledningen eller stikket er beskadiget, der er kommet væske ind i printeren, printeren er blevet tabt, eller dækslet er beskadiget, printeren fungerer ikke normalt eller udviser en markant ændring af ydeevnen. Juster ikke reguleringsenheder, der ikke nævnt i betjeningsvejledningen.
- Anbring printeren i nærheden af en stikkontakt, hvor stikket nemt kan tages ud af stikkontakten.
- Opstil ikke printeren udendørs, i nærheden af meget snavs eller støv, i nærheden af varmekilder eller på steder, der er udsat for stød, vibrationer, høje temperaturer eller fugtighed.
- Pas på ikke at spilde væske på printeren, og håndter ikke printeren med våde hænder.
- Kontakt forhandleren, hvis LCD-skærmen beskadiges. Hvis du får opløsningen af flydende krystaller på hænderne, skal du væske dem grundigt med sæbe og vand. Hvis du får opløsningen af flydende krystaller i øjnene, skal du omgående skylle dem med vand. Kontakt straks en læge, hvis du stadig oplever ubehag eller har problemer med synet, efter at øjnene er blevet skyllet grundigt.

## Sikkerhedsinstruktioner vedrørende blæk

- Pas på ikke at røre ved blæk, når du håndterer blæktanken, blæktankshætten og den åbne blækflaske eller blækflaskehætte.
  - Hvis du får blæk på huden, skal du vaske området omhyggeligt med vand og sæbe.
  - Hvis du får blæk i øjnene, skal du straks skylle dem med vand. Hvis du stadig oplever ubehag eller problemer med synet, efter at du har skyllet øjnene grundigt, bør du straks søge læge.
  - Hvis du får blæk i munden, skal du omgående søge læge.
- Skil ikke vedligeholdelsesboksen ad. Ellers risikerer du at få blæk i øjnene eller på huden.
- Ryst ikke blækflasken for voldsomt, og udsæt den ikke for kraftige stød, da dette kan forårsage, at blækket siver ud.
- Hold blækflaske, blæktanksenheden og vedligeholdelsesboksen uden for børns rækkevidde. Lad ikke børn drikke af eller håndtere blækflasken og blækflaskehætten.



---

## Rådgivning og advarsler for printeren

Læs og følg disse instruktioner for at undgå beskadigelse af printeren eller din ejendom. Sørg for at gemme denne vejledning til fremtidig reference.



### Råd og advarsler i forbindelse med konfiguration af printeren

- Undgå at blokere eller tildække ventilationshullerne og åbningerne i printeren.
- Brug kun den type strømkilde, der er angivet på printerens mærkat.
- Undgå at bruge stikkontakter på samme strømkreds som fotokopimaskiner eller luftreguleringssystemer, der jævnligt tændes og slukkes.
- Brug ikke strømudtag, der styres af vægkontakter eller automatiske timere.
- Hold hele computersystemet på afstand af potentielle kilder til elektromagnetisk interferens, f.eks. højttalere eller basestationer til trådløse telefoner.
- Strømforsyningsledninger skal placeres, så der undgås slitage og skarpe genstande, og de må ikke blive krøllede eller snoede. Undlad at placere objekter oven på strømforsyningsledninger, og placer ikke strømforsyningsledninger, så der kan trædes på dem eller køres hen over dem. Vær især omhyggelig med at holde strømforsyningsledninger lige i enderne og på de punkter, hvor de går ind i eller ud af transformatoren.
- Hvis du bruger en forlængerledning sammen med printeren, skal du sørge for, at den samlede amperedimensionering for de enheder, der er tilsluttet forlængerledningen, ikke overstiger ledningens amperedimensionering. Kontroller desuden, at den samlede amperedimensionering for alle de enheder, der er tilsluttet stikkontakten, ikke overstiger stikkontaktens amperedimensionering.
- Hvis du planlægger at bruge printeren i Tyskland, skal byggeinstallationen beskyttes ved hjælp af et 10- eller 16-ampères relæ, så printeren beskyttes tilstrækkeligt mod kortslutning og for høj strømspænding.
- Ved tilslutning af printeren til en computer eller en anden enhed med et kabel, skal du sikre, at kabelstikkene vender korrekt. Hvert stik skal vende på en bestemt måde. Hvis et stik vender forkert, når du sætter det i, kan det beskadige begge de enheder, der er tilsluttet via kablet.
- Anbring printeren på en jævn, stabil overflade, der er større end printerens bundareal, så der er plads hele vejen rundt om printeren. Printeren fungerer ikke korrekt, hvis den står skævt.
- Gør plads oven over printeren, så dokumentlågen kan åbnes helt.
- Sørg for plads nok foran printeren, så papiret kan skubbes helt ud.
- Undgå steder, hvor der forekommer hurtige temperatur- eller fugtighedsændringer. Udsæt heller ikke printeren for direkte sollys, stærkt lys eller varmekilder.

### Råd og advarsler i forbindelse med brug af printeren

- Undgå at indføre genstande gennem hullerne i printeren.
- Før ikke hånden ind i printeren under udskrivning.
- Rør ikke ved det hvide, flade kabel og blækrøret inde i printeren.
- Brug ikke spraydåseprodukter, der indeholder letantændelige gasser, i eller i nærheden af printeren. Dette kan føre til brand.
- Flyt ikke skrivehovedet med hånden, da printeren derved kan tage skade.
- Pas på, at du ikke klemmer fingrene, når du lukker dokumentlågen.

### Vigtige instruktioner

- Tryk ikke for hårdt på scannerglaspladen, når du placerer originaler på det.
- Fortsat brug af printeren, når blækniveauet ligger under den nederste streg, kan beskadige printeren. Fyld blæktanken til den øverste linje, mens printeren ikke er i drift. For at få vist de korrekte estimerede blækniveauer, skal du nulstille blækniveauet, når du har fyldt tanken.
- Sluk altid printeren på knappen . Tag ikke stikket til printeren ud, og sluk ikke for strømmen, før indikatoren  holder op med at blinke.
- Hvis printeren ikke skal bruges i en længere periode, skal du tage stikket ud af stikkontakten.
- Når printeren løftes, skal I placere hænderne i de positioner, som er vist nedenfor.

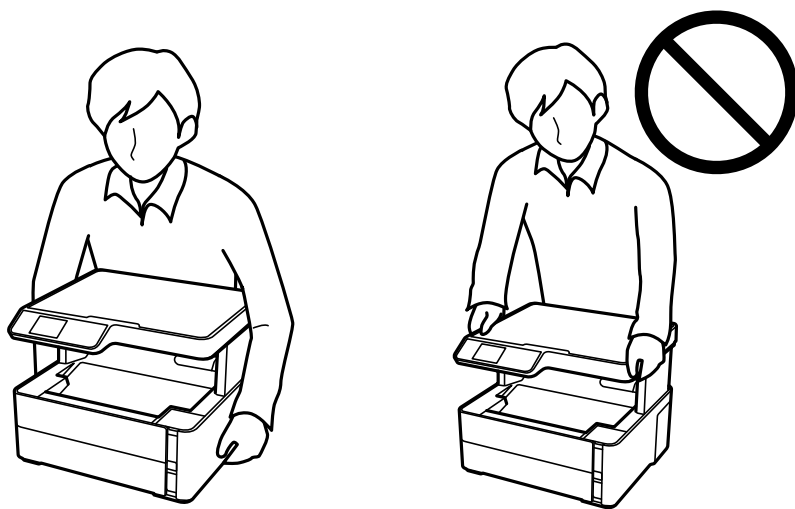

### Råd og advarsler i forbindelse med transport eller opbevaring af printeren

- Ved opbevaring eller transport af printeren skal du undgå at vippe den, stille den lodret eller vende den på hovedet, da der i så fald kan løbe blæk ud.
- Kontroller, at skrivehovedet er i udgangspositionen (længst til højre), inden printeren transporteres.

### Rådgivning og advarsler for brug af LCD-skærmen

- LCD-skærmen kan indeholde nogle få små lyse eller mørke pletter, og den kan have en uensartet lysstyrke pga. sine funktioner. Det er normalt og betyder ikke, at skærmen er beskadiget.
- Brug kun en tør, blød klud til rengøring. Brug ikke væske eller kemiske rengøringsmidler.
- Det ydre låg på LCD-skærmen kan gå i stykker, hvis den får et kraftigt stød. Kontakt din forhandler, hvis skærmens overflade krakelerer eller revner, og undlad at forsøge at fjerne de ødelagte stykker.

---

## Beskyttelse af dine personoplysninger

Når du giver printeren væk eller kasserer den, skal du slette de personlige oplysninger, der er gemt i printerens hukommelse ved at vælge **Indstillinger > Gendan standard- indstillinger > Ryd alle data og indstillinger**. på betjeningspanelet.

# Printerens basisfunktioner

## Delenes navne og funktioner

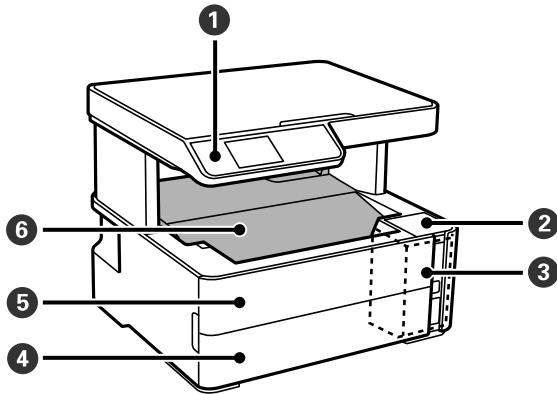

1	Betjeningspanel	Angiver printerens status og gør det muligt at foretage udskriftsindstillinger.
2	Blæktankdæksel	Åbn for at genopfylde blæktanken.
3	Blæktank	Indeholder blæktanken.
4	Papirkassettelåg	Åbn denne for at lægge papir i papirkassetten.
5	Frontlåge	Åbnes, når fastklemt papir fjernes.
6	Udskriftsbakke	Rummer det udskubede papir.

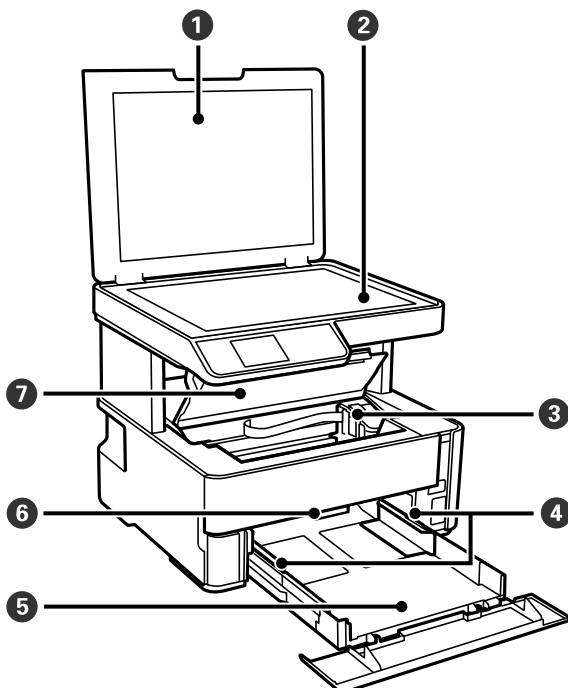

**Printerens basisfunktioner**

1	Dokumentlåg	Blokerer lys udefra under scanningen.
2	Scannerglas	Placer originalerne.
3	Skrivehoved	Blækket skubbes ud af skrivehovedets dyser nedenunder.
4	Kantstyr	Fører papiret direkte ind i printeren. Skub til papirets kanter.
5	Papirkassette	Indfører papir.
6	Håndtaget til papirudskubning	Løft for at udskrive papir til udbakken. Sænk for at udskrive papir til printerens forside.
7	Printerlåg	Åbnes, når fastklemt papir fjernes.

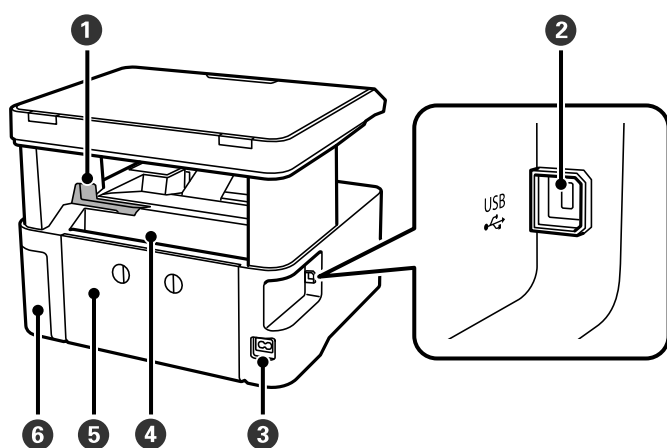

1	Standser	Placer stopperen for at forhindre udskifter i at falde ned fra udbakken.
2	USB-port	Bruges til tilslutning af et USB-kabel fra computeren.
3	AC-indgang	Bruges til tilslutning af strømkablet.
4	Åbning på bageste papirindføring	Indfører papir.
5	Bageste dæksel	Tages ud, når fastklemt papir fjernes.
6	Dæksel på vedligeholdelsesboksen	Åbn, når du udskifter vedligeholdelsesboksen.

## Betjeningspanel

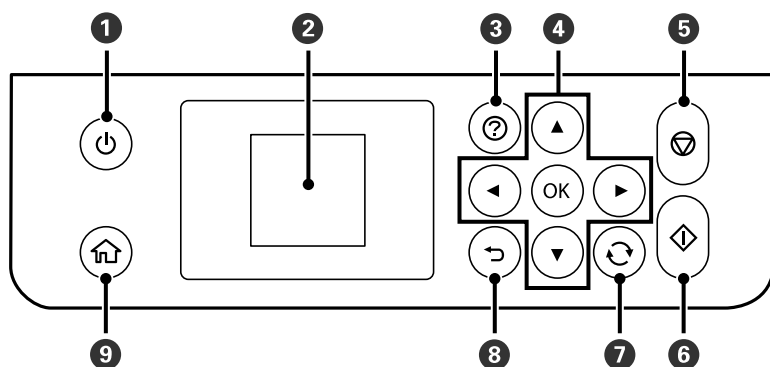

1	Tænder eller slukker for printeren. Tag strømkablet ud, efter du har kontrolleret, at strømindikatorens er slukket.
2	Viser menuer og meddelelser. Brug knapper på kontrolpanelet til at vælge en menu eller foretage indstillinger.
3	Viser løsninger, når du oplever problemer.
4	Brug knapperne ▲▼◀▶ til at flytte fokus til målet, og tryk derefter på OK-knappen for at åbne den valgte menu eller for at foretage indstillinger.
5	Stopper den nuværende funktion.
6	Starter en funktion såsom udskrivning eller kopiering.
7	Gælder for en række funktioner afhængigt af situationen.
8	Vender tilbage til det foregående skærmbillede.
9	Viser startskærmen.

## Vejledning til LCD-skærmen

Menuer og meddelelser vises på LCD-skærmen. Vælg en menu eller indstilling ved at trykke på knapperne ▲▼◀▶.

## Vejledning til startskærmen

Følgende ikoner og menuer vises på startskærmen.

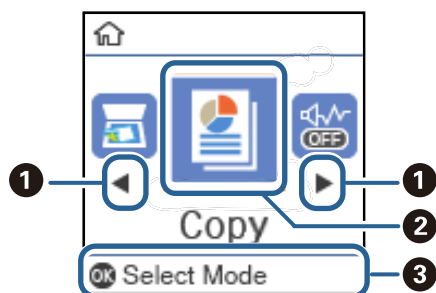

1	Når ◀ og ▶ vises, kan du rulle til højre eller venstre ved at trykke på knappen ◀ eller ▶.	
2	Funktionsikoner og -navne vises som menuikoner.	
	Kopi	Skifter til menuen <b>Kopi</b> , hvor du kan kopiere et dokument.
	Scan	Skifter til menuen <b>Scan</b> , hvor du kan scanne et dokument eller et foto.
	Lydløs-tilstand	Viser indstillingen <b>Lydløs-tilstand</b> , hvor du kan reducere den støj, printerens laver. Når denne indstilling aktiveres, kan udskrivningshastigheden dog blive reduceret. Der er muligvis ingen forskel i printerens støjniveau afhængig af de valgte indstillinger for papirtype og udskriftskvalitet.  Dette er en genvej til følgende menu.  <b>Indstillinger &gt; Printeropsætning &gt; Lydløs-tilstand</b>
	Indstillinger	Skifter til menuen <b>Indstillinger</b> , der giver dig mulighed for at foretage vedligeholdelses- og printeropsætningsindstillinger.
3	Vedligeholdelse	Gå til de anbefalede menuer for at forbedre kvaliteten af dine udskrifter. Dette er en genvej til følgende menu.  <b>Indstillinger &gt; Vedligeholdelse</b>
	De tilgængelige knapper vises. I dette eksempel kan du fortsætte til den valgte menu ved at trykke på knappen OK.	

# Forberedelse af printeren

## Ilægning af papirer

### Anvendeligt papir og kapaciteter

**Bemærk:**

Den viste papirstørrelse varierer afhængigt af driveren.

### Originalt Epson-papir

Epson anbefaler brug af originalt Epson-papir for at sikre udskrifter i høj kvalitet.

**Bemærk:**

- Hvilke papirer der kan fås, afhænger af området. Hvis du ønsker oplysninger om, hvilket papir der kan fås i dit område, skal du kontakte Epsons support.
- Ved udskrivning på ægte Epson-papir med en brugerdefineret størrelse er indstillingerne for udskriftskvalitet **Standard** eller **Normal** kun tilgængelige. Selvom du kan vælge en bedre udskriftskvalitet med visse printerdrivere, bliver udskrifterne udskrevet ved hjælp af **Standard** eller **Normal**.

### Papir, som er velegnet til udskrivning af dokumenter

Papirnavn	Størrelse	Ilægningskapacitet (ark)		2-sidet udskrivning
		Papirkassette	Bag. indføringsåbning	
Epson Bright White Ink Jet Paper	A4	200	1	✓

### Papir, som er velegnet til udskrivning af dokumenter og fotos

Papirnavn	Størrelse	Ilægningskapacitet (ark)		2-sidet udskrivning
		Papirkassette	Bag. indføringsåbning	
Epson Photo Quality Ink Jet Paper	A4	100	1	–
Epson Matte Paper-Heavyweight	A4	20	1	–
Epson Double-Sided Matte Paper	A4	1	1	–

## Forberedelse af printeren

## Relaterede oplysninger

➔ “Delenes navne og funktioner” på side 11

## Kommercielt tilgængeligt papir

## Almindeligt papir

Papirnavn	Størrelse	Ilægningskapacitet (ark)		2-sidet udskrivning
		Papirkassette	Bag. indføringsåbning	
Almindeligt papir	Letter, A4	250	1	✓
Kopipapir	B5, 16K (195×270 mm)	250	1	✓
Brevhoved*2	A5, A6, B6	250	1	-
Almindeligt papir i høj kvalitet	Legal, Indian-Legal, 8,5×13 tommer	1	1	-
	Brugerdefineret (mm)*1 89×127 til 215,9×1200	1	1	-
	Brugerdefineret (mm)*1 54×86 til 215,9×1200	-	1	-
	Brugerdefineret (mm)*1 182×257 til 215,9×297	1	1	✓

\*1 Kun udskrivning fra computer er tilgængelig.

\*2 Papir, hvorpå der er trykt oplysning såsom afsenderens navn eller firmanavn i sidehovedet. Der skal være en margen på 3 mm eller mere øverst på papiret. 2-sidet udskrivning kan ikke bruges sammen med brevhovedpapir.

## Tykt papir

Papirnavn	Størrelse	Ilægningskapacitet (ark)		2-sidet udskrivning
		Papirkassette	Bag. indføringsåbning	
Tykt papir	Letter, A4, B5, A5, A6, Legal	-	1	-
(91 til 256 g/m <sup>2</sup> )	Brugerdefineret (mm)* 89×127 til 215,9×1200	-	1	-

\* Kun udskrivning fra computer er tilgængelig.



## Forberedelse af printeren

### Konvolutter

Papirnavn	Størrelse	Ilægningskapacitet (kuverter)		2-sidet udskrivning
		Papirkassette	Bag. indføringsåbning	
Konvolut	Konvolut #10, Konvolut DL, Konvolut C6	10	1	–

### Relaterede oplysninger

➔ [“Delenes navne og funktioner” på side 11](#)

### Forholdsregler til papirhåndtering

- Læs instruktionsarkene, der leveres sammen med papiret.
- For at opnå udskrifter i høj kvalitet med ægte Epson-papir skal du bruge papir fra omgivelserne, som er angivet på de ark, som følger med papiret.
- Luft papiret, og ret dets kanter ind, før det lægges i. Man må ikke lufte eller krølle fotopapir. Det kan beskadige udskriftssiden.

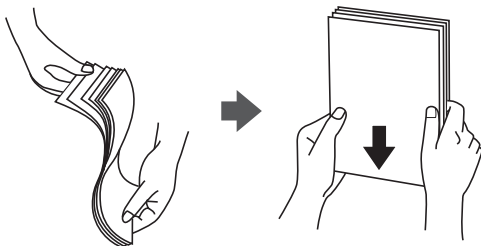

- Hvis papiret er krøllet, skal du rette det ud eller bøje det en smule i den modsatte retning, inden du lægger det i. Hvis du udskriver på krøllet papir, kan det medføre papirstop og udtværing på udskriften.

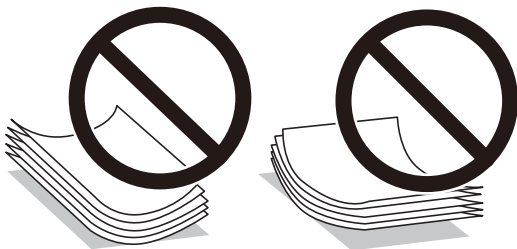

- Brug ikke papir, der er bølget, revet, skåret, foldet, fugtet, for tykt, for tyndt, eller papir, der har klistermærker på. Brug af disse papirtyper medfører papirstop og udtværing på udskriften.
- Kontroller, at der anvendes langfibret papir. Hvis du ikke er sikker på, hvilken slags papir der anvendes, kan du se på papirets emballage eller kontakte producenten for at få oplyst papirets specifikationer.

### Relaterede oplysninger

➔ [“Printerspecifikationer” på side 120](#)

## Ilægning af papir i Papirkassette

1. Åbn dækslet til papirkassetten, til der lyder et klik.

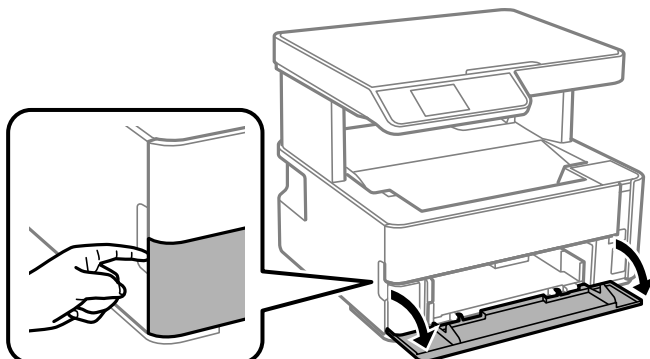

2. Kontroller, at printeren ikke er i brug, og skub så papirkassette ud.

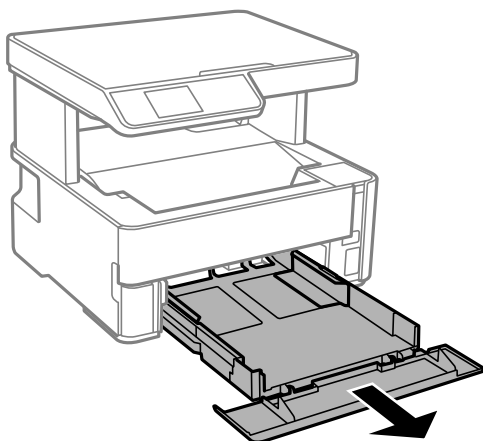

**Vigtigt:**

*papirkassette kan ikke fjernes.*

3. Skub kantstyrene ud til deres maksimale position.

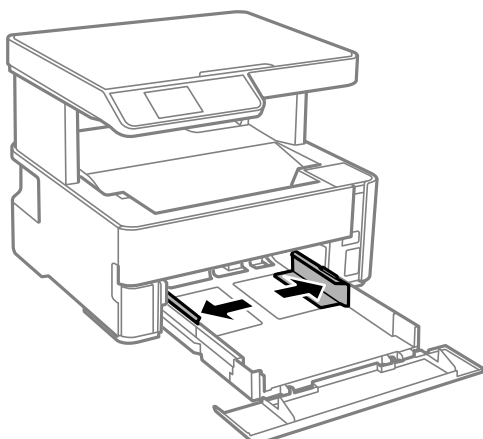

## Forberedelse af printeren

4. Læg papir i med udskriftssiden nedad, indtil det rører ved bagsiden af papirkassette.

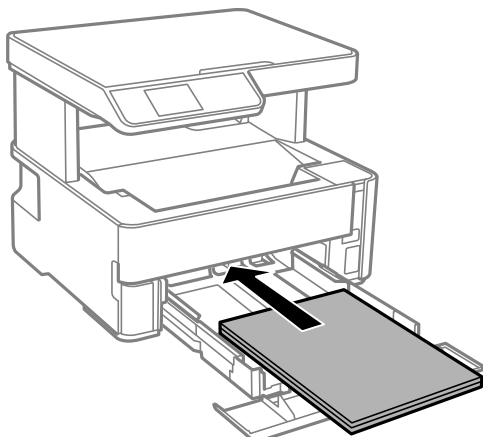

**Vigtigt:**

*Læg ikke mere papir i end det maksimale antal ark, som er angivet for papiret.*

- 8,5×13 tommer

Læg papir i ved hjælp af linjen.

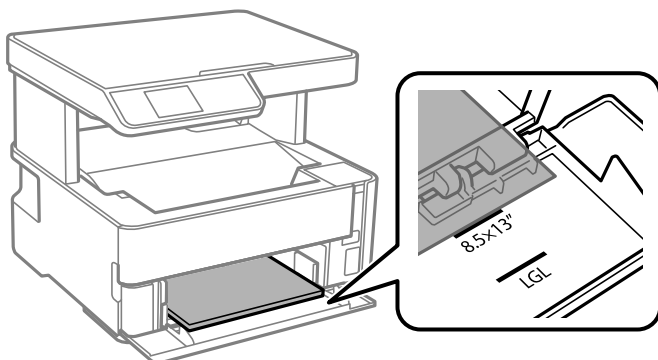

- Legal

Træk papirstyrerne til formatet Legal ud, og læg papir i ved hjælp af linjen.

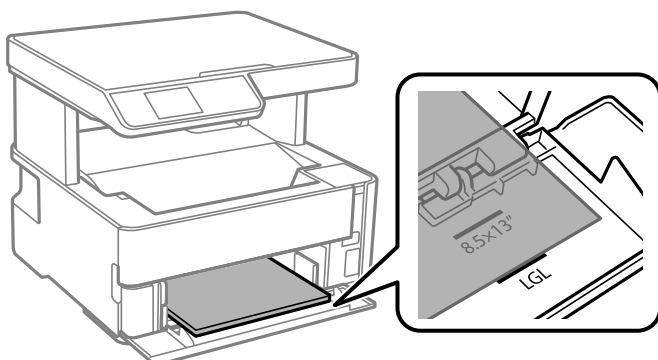

## Forberedelse af printeren

5. Skub kantstyrene til papirets kanter.

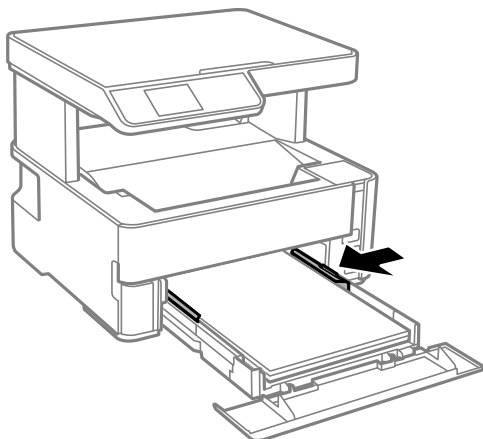

6. Indsæt papirkassette forsigtigt.
7. Luk papirkassettedækslet, når du ilægger papir, der er kortere end A4-størrelse.
8. Foretag indstillingerne for størrelsen og typen af det papir, du lagde i papirkassette, på betjeningspanelet. Hvis din papirstørrelse ikke vises, skal du vælge **User-Defined**.

For at vælge et element skal du flytte fokus til elementet ved hjælp af knapperne ▲ ▼ ◀ ▶. Tryk derefter på knappen OK.

**Bemærk:**

- Du kan også få vist skærbilledet for papirstørrelse ved at vælge **Indstillinger > Printeropsætning > Indstill. for papirkilde > Papirindstilling**.
- For brevhovedpapir skal du vælge **Brevhoved** som papirtype.
- Hvis du udskriver på papir, der er mindre end indstillingen i printerdriveren, kan printeren ved brug af brevhovedpapir udskrive ud over kanterne af papiret, hvilket kan medføre udtværing af blæk på dine udskrifter og ophobning af overskydende blæk inde i printeren. Sørg for at vælge den korrekte indstilling af papirformat.
- 2-sidet udskrivning kan ikke bruges sammen med brevhovedpapir. Udskrivningshastigheden kan også være langsommere.

9. Når du lægger papir i visitkortstørrelse, skal du sænke håndtaget til papirudskubning for at indstille papiret til at udskrive på forsiden af printeren.

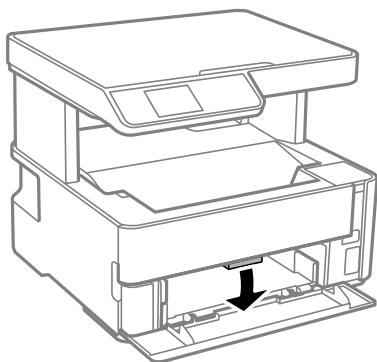

**Bemærk:**

Vi anbefaler også at udskrive konvolutter på forsiden af printeren.

**Relaterede oplysninger**

- ➔ “Forholdsregler til papirhåndtering” på side 17
- ➔ “Anvendeligt papir og kapaciteter” på side 15
- ➔ “Ilægning af konvolutter og forholdsregler” på side 22

**Ilægning af papir i Bag. indføringsåbning**

1. Skub kantstyrene ud.

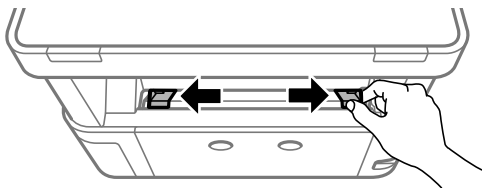

2. Læg et enkelt ark papir i midten af bag. indføringsåbning med udskriftssiden opad.

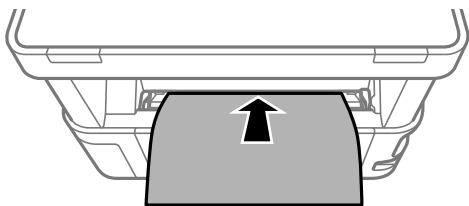

- Konvolutter

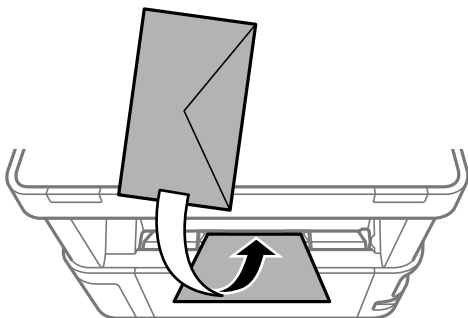

- Hullet papir

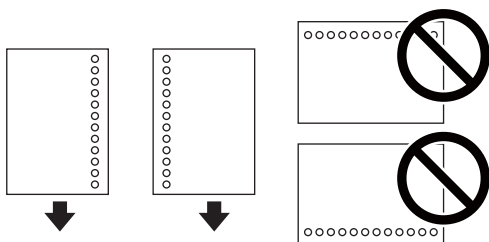

**Bemærk:**

- Læg et enkelt ark papir i uden indbindingshuller i toppen eller bunden.
- Juster filens udskrivningsposition, så du undgår udskrivning over hullerne.

## Forberedelse af printeren

3. Skub kantstyrene til papirets kanter.

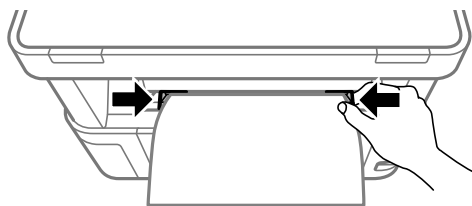

4. Når du lægger tykt papir eller papir i visitkortstørrelse, skal du sænke håndtaget til udskriftsbakken for at indstille papiret til at udskrive på forsiden af printeren.

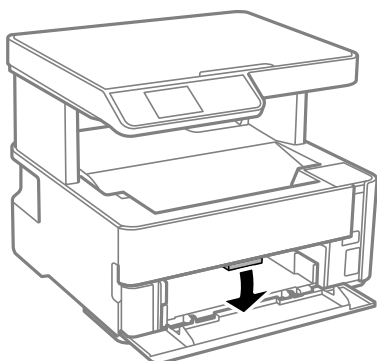

**Bemærk:**

*Vi anbefaler også at udskrive konvolutter på forsiden af printeren.*

**Bemærk:**

- For brevhovedpapir skal du vælge **Brevhoved** som papirtype.
- Hvis du udskriver på papir, der er mindre end indstillingen i printerdriveren, kan printeren ved brug af brevhovedpapir udskrive ud over kanterne af papiret, hvilket kan medføre udtværing af blæk på dine udskrifter og ophobning af overskydende blæk inde i printeren. Sørg for at vælge den korrekte indstilling af papirformat.
- 2-sidet udskrivning kan ikke bruges sammen med brevhovedpapir. Udskrivningshastigheden kan også være langsommere.

## Ilægning af konvolutter og forholdsregler

Læg konvolutter i centrum af bag. indføringsåbning med den korte kant først og flappen nedad, og skub kantstyrene ud til konvolutternes kanter.

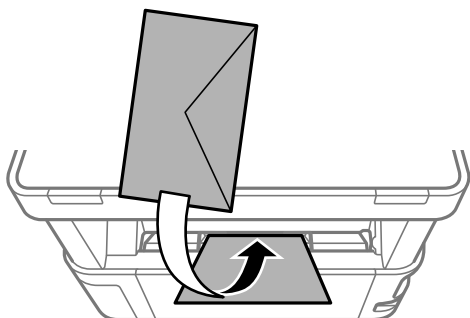

## Forberedelse af printeren

Læg konvolutter i papirkassette med den korte kant først og flappen nedad, og skub kantstyrene ud til konvolutternes kanter.

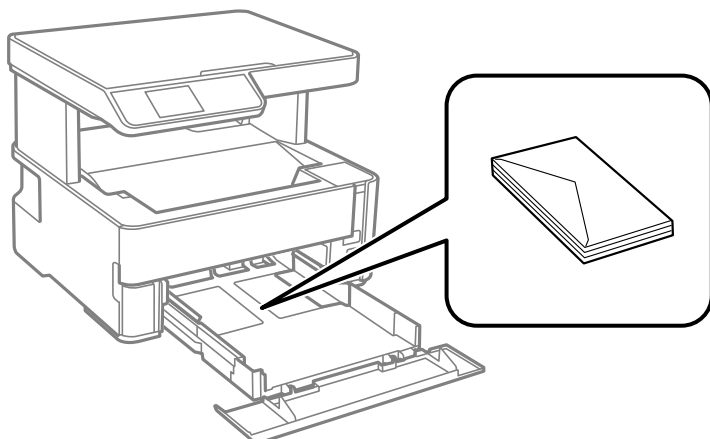

- Luft konvolutterne, og ret kanterne ind, før de lægges i. Når du lufter konvolutstakken, skal du trykke ned på den for at glatte konvolutterne ud før ilægning.



- Brug ikke konvolutter, der er krøllede eller bøje. Brug af disse konvolutter medfører papirstop og udtværing på udskriften.
- Brug ikke konvolutter med selvklæbende overflader på flapperne eller rudekonvolutter.
- Brug ikke for tynde konvolutter, da de kan krølle under udskrivningen.

### Relaterede oplysninger

- ➔ [“Anvendeligt papir og kapaciteter” på side 15](#)
- ➔ [“Ilægning af papir i Papirkassette” på side 18](#)

## Liste over papirtype

Vælg papirtypen, som passer til papiret for at få de bedste udskriftsresultater.

Papirnavn	Medietype	
	Betjeningspanel	Printerdriver
Epson Bright White Ink Jet Paper	alm. papirer	Almindelige papirer
Epson Matte Paper-Heavyweight Epson Double-Sided Matte Paper	Matte	Epson Matte
Epson Photo Quality Ink Jet Paper	Fotokvalitet IJ	Epson Photo Quality Ink Jet

---

## Udskrivning af papir

- ❑ Udskrevet papir udskubbes til udbakken med den udskrevne side nedad. Til almindeligt papir i A4-format (med en tykkelse på 80 g/m<sup>2</sup>) kan der udskrives op til 100 ark ad gangen. Udskrivning af mere end 100 ark kan forårsage papirstop eller papirstop. Fjern eventuelt overskydende papir, så det ikke overstiger det maksimale antal ark, der kan udskubbes.
- ❑ Når du lægger tykt papir eller papir i visitkortstørrelse, skal du sænke håndtaget til udskriftsbakken for at indstille papiret til at udskrive på forsiden af printeren. Vi anbefaler også at udskrive konvolutter på forsiden af printeren.

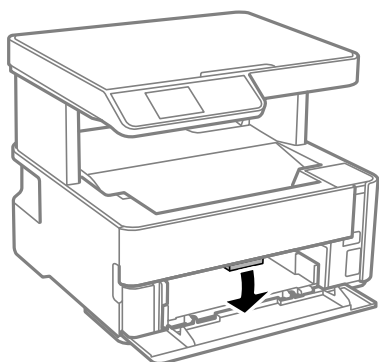

---

## Placering af originaler

### Anbringelse af originaler på Scannerglaspladen

**Vigtigt:**

Ved anbringelse af voluminøse originaler, som f.eks. bøger, skal udvendigt lys forhindres i at skinne direkte i scannerglaspladen.

1. Åbn dokumentlåget.

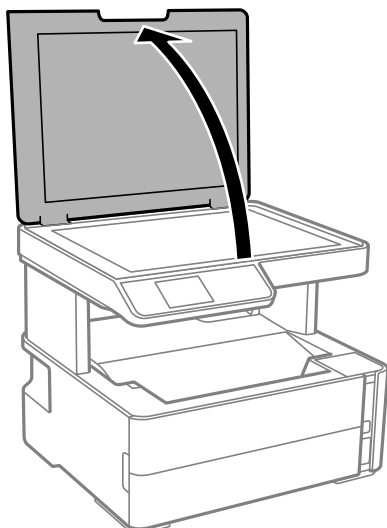



## Forberedelse af printeren

- Fjern støv eller pletter på overfladen af scannerglaspladen med en blød, tør og ren klud.

**Bemærk:**

Hvis der er noget affald eller snavs på scannerglaspladen, kan scanningsområdet udvide sig til at omfatte det, så billedet af originalen forskydes eller reduceres.

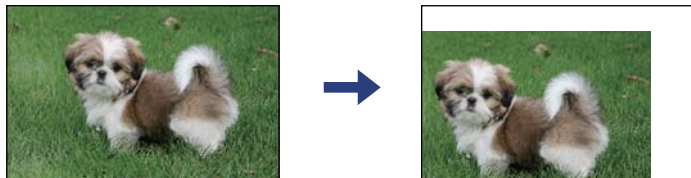

- Placer originalen, så den vender nedad, og skub den hen til mærket i hjørnet.

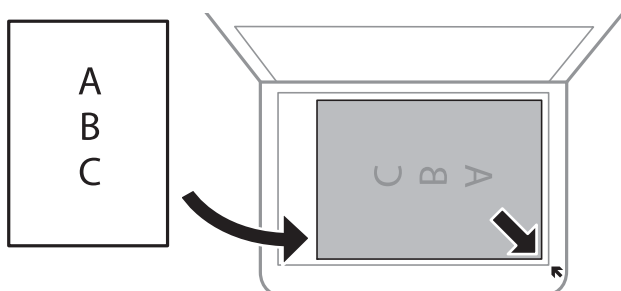

**Bemærk:**

Et område på 1,5 mm fra hjørnet af scannerglaspladen scannes ikke.

- Luk forsigtigt låget.



**Vigtigt:**

Tryk ikke for hårdt på scannerglaspladen eller dokumentlåget. Ellers kan de blive beskadiget.

- Fjern originalerne, når de er scannet.

**Bemærk:**

Hvis du lader originalerne ligge for længe på scannerglaspladen, kan de komme til at hænge fast på glasoverfladen.

## Placering af et ID-kort til kopiering

Placer et ID kort 5 mm væk fra hjørnemærket på scannerglaspladen.

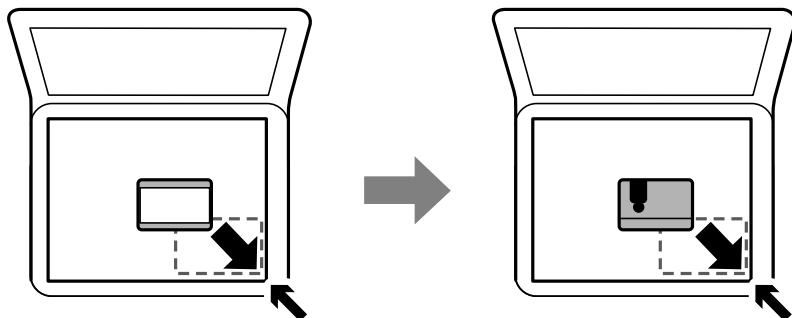

---

# Menuindstillinger for Indstillinger

Vælg **Indstillinger** på printerens startskærm for at foretage forskellige indstillinger.

## Menuindstillinger for Vedligeholdelse

Vælg menuerne på betjeningspanelet som beskrevet herunder.

### Indstillinger > Vedligeholdelse

#### Dysecheck:

Vælg denne funktion for at kontrollere, om skrivehovedets dyser er tilstoppede. Printeren udskriver et dysekontrolmønster.

#### Hovedrensning:

Vælg denne funktion for at rense tilstoppede dyser i printheadet.

#### Grundig rengøring:

Vælg denne funktion for at erstatte alt blæk i blækrørene. Der forbruges mere blæk end ved normal rensning. Se "Relateret Information" nedenfor for oplysninger om brug af denne funktion.

#### Hovedjustering:

Vælg denne funktion til at justere skrivehovedet for at forbedre udskriftskvaliteten.

Lodret justering

Vælg denne funktion, hvis udskrifterne er slørede, eller teksten og linjerne er justeret forkert.



Vandret justering

Vælg denne funktion, hvis du med jævne mellemrum ser vandrette striber på dine udskrifter.

#### Nulstil Blækniveau:

Vælg denne funktion for at nulstille blækniveauerne til 100%, før du fylder blæktanken.

#### Restere. kapacitet af Vedligeholdelsesboks.:

Viser vedligeholdelsesboksens omtrentlige levetid. Når  vises, er vedligeholdelsesboksen næsten fuld. Når  vises, er vedligeholdelsesboksen fuld.

#### Rensning af papirstyr:

Vælg denne funktion, hvis der er blækpletter på de indvendige ruller. Printeren indfører papir for at rense de indvendige ruller.

### Relaterede oplysninger

- ➔ [“Rensning af skrivehovedet \(Skrivehovedrensning\)” på side 80](#)
- ➔ [“Justering af skrivehovedet” på side 83](#)
- ➔ [“Fyldning af blæktank” på side 71](#)
- ➔ [“Rengøring af papirbanen for udtværet blæk” på side 84](#)

## Menuindstillinger for Printeropsætning

Vælg menuerne på betjeningspanelet som beskrevet herunder.

### Indstillinger > Printeropsætning

Indstill. for papirkilde:

Papirindstilling:

Vælg den papirstørrelse og papirtype, du har lagt i papirkilden.

A4/Letter autom. skift:

Vælg **Til** for at indføre papir fra den papirkilde, der er indstillet som A4-format, når der ikke er en papirkilde, der er indstillet som Letter, eller indfører papir fra den papirkilde, der er indstillet som Letter-format, når der ikke er en papirkilde, der er indstillet som A4.

Fejlmeddelelse:

Vælg **Til** at få vist en fejlmeddelelse, når det valgte papirformat eller typen ikke passer til det indførte papir.

Auto.vis.af papirops.:

Vælg **Til** for, at se skærmen **Papirindstilling**, når du lægger papir i papirkassetten.

Lydløs-tilstand:

Vælg **Til** at reducere støj under udskrivning, men dette kan muligvis sænke udskrivningshastigheden. Der er muligvis ingen forskel i printerens støjniveau afhængig af de valgte indstillinger for papirtype og udskriftskvalitet.

Sluk-timer:

Dit produkt har muligvis denne funktion eller funktionen **Indst. for slukn.**, afhængig af hvor det er købt.

Vælg denne indstilling for at slukke printeren automatisk, når den ikke skal bruges i en bestemt periode. Du kan justere tiden, inden der anvendes strømstyring. Enhver øgning vil påvirke produktets energieffektivitet. Tag hensyn til miljøet, inden du foretager eventuelle ændringer.

Indst. for slukn.:

Dit produkt har muligvis denne funktion eller funktionen **Sluk-timer**, afhængig af hvor det er købt.

Sluk hvis inaktiv

Vælg denne indstilling for at slukke printeren automatisk, hvis den ikke skal bruges i en bestemt periode. Enhver øgning vil påvirke produktets energieffektivitet. Tag hensyn til miljøet, inden du foretager eventuelle ændringer.

Sluk hvis afbrudt

Hvis du vælger denne indstilling, slukker printeren efter 30 minutter, hvis alle portene, herunder USB-porten, er afbrudt. Denne funktion er muligvis ikke tilgængelig afhængigt af dit område.

Sprog/Language:

Vælg sprog for LCD-skærmen.

## Forberedelse af printeren

### Dvaletimer:

Tilpas tidsrummet frem til dvaletilstand (energisparetilstand), når printeren ikke har foretaget handlinger. LCD-skærmen slukkes, når det angivne tidsrum er gået.

### Auto fejlløsning:

Vælg den handling, der skal udføres, når der opstår en fejl for 2-sidet udskrivning, eller fordi hukommelsen er fuld.

Til

Viser en advarsel og udskriver i enkelt-sidede tilstand, når der opstår en fejl ved 2-sidet udskrivning, eller udskriver kun, hvad printeren kan behandle, når der opstår en fejl ved fuld hukommelse.

Fra

Viser en fejlmeddelelse og annullerer udskrivningen.

### Tørretid for blæk:

Vælg den blæktørretid, du vil bruge, når du udfører 2-sidet udskrivning. Printeren udskriver side to efter udskrivning af side et. Hvis din udskrift er tværet ud, skal du øge tidsindstillingen.

### PC-forbindelse via USB:

Vælg **Aktiver** for at tillade en computer for at få adgang til printeren, når den er forbundet via USB.

### Relaterede oplysninger

➔ [“Strømbesparelse — Betjeningspanel” på side 29](#)

## Menuindstillinger for Udskrift at statusark

Vælg menuerne på betjeningspanelet som beskrevet herunder.

### Indstillinger > Udskrift at statusark

#### Statusark for konfiguration:

Udskriv informationsark med den nuværende printerstatus og indstillinger.

#### Statusark for forsyning:

Udskriv informationsark med statussen for forbrugsvarer.

#### Statusark for brugshistorik:

Udskriv informationsark med en brugsoversigt for printeren.

## Menuindstillinger for Udskriftstal

Vælg menuerne på betjeningspanelet som beskrevet herunder.

### Indstillinger > Udskriftstal

Viser det samlede antal udskrifter fra det tidspunkt, du har købt printeren.

## Menuindstillinger for Gendan standardindstillinger

Vælg menuerne på betjeningspanelet som beskrevet herunder.

### Indstillinger > Gendan standardindstillinger

Nulstiller følgende menuer til standardindstillingerne.

- Kopiindstill.
- Ryd alle data og indstillinger.

## Menuindstillinger for Firmwareversion

Vælg menuerne på betjeningspanelet som beskrevet herunder.

### Indstillinger > Firmwareversion

Viser printerens aktuelle firmwareversion.

---

## Strømbesparelse

Printeren går automatisk i dvaletilstand eller slukkes, hvis der ikke foretages nogen handlinger i et indstillet tidsrum. Du kan justere tiden, inden der anvendes strømstyring. Enhver øgning vil påvirke produktets energieffektivitet. Tag hensyn til miljøet, inden du foretager eventuelle ændringer.

Afhængigt af hvor produktet er købt, har printeren muligvis en funktion, der automatisk slukker apparatet, hvis det ikke forbindes inden for 30 minutter.

## Strømbesparelse — Betjeningspanel

1. Vælg **Indstillinger** på startskærmen.

For at vælge et element skal du flytte fokus til elementet ved hjælp af knapperne ▲ ▼ ◀ ▶. Tryk derefter på knappen OK.

2. Vælg **Printeropsætning**.

3. Gør et af følgende.

- Vælg **Dvaletimer** eller **Indst. for slukn.** > **Sluk hvis inaktiv** eller **Sluk hvis afbrudt**, og juster derefter indstillingerne.
- Vælg **Dvaletimer** eller **Sluk-timer**, og juster derefter indstillingen.

**Bemærk:**

*Dit produkt har muligvis funktionen **Indst. for slukn.** eller **Sluk-timer**, afhængig af hvor produktet er købt.*

# Udskrivning

---

## Udskrivning fra printerdriveren på Windows

### Sådan tilgås printerdriveren

Når printerdriveren tilgås fra computerens kontrolpanel, anvendes indstillingerne for alle programmerne.

#### Adgang til printerdriveren fra betjeningspanelet

- Windows 10/Windows Server 2016

Klik på startknappen, og vælg **Windows-system > Betjeningspanel > Vis enheder og printere i Hardware og lyd**. Højreklik på din printer, eller hold fingeren nede på den, og vælg **Udskriftsindstillinger**.

- Windows 8.1/Windows 8/Windows Server 2012 R2/Windows Server 2012

Vælg **Skrivebord > Indstillinger > Betjeningspanel > Vis enheder og printere i Hardware og lyd**. Højreklik på din printer, eller hold fingeren nede på den, og vælg **Udskriftsindstillinger**.

- Windows 7/Windows Server 2008 R2

Klik på startknappen, og vælg **Betjeningspanel > Vis enheder og printere i Hardware og lyd**. Højreklik på din printer, og vælg **Udskriftsindstillinger**.

- Windows Vista/Windows Server 2008

Klik på startknappen, og vælg **Betjeningspanel > Printere i Hardware og lyd**. Højreklik på din printer, og vælg **Udskriftsindstillinger**.

- Windows XP/Windows Server 2003 R2/Windows Server 2003

Klik på startknappen, og vælg **Betjeningspanel > Printere og anden hardware > Printere og faxenheder**. Højreklik på din printer, og vælg **Udskriftsindstillinger**.

#### Sådan åbner du printerdriveren fra printerikonet eller proceslinjen

Printerikonet på skrivebordets proceslinje er et genvejsikon til hurtigt at åbne printerdriveren.

Hvis du klikker på printerikonet og vælger **Printerindstillinger**, kan du få adgang til samme printerindstillingsvindue som det, der vises på betjeningspanelet. Hvis du dobbeltklikker på dette ikon, kan du kontrollere status for printeren.

#### **Bemærk:**

Hvis printerikonet ikke vises på proceslinjen, skal du åbne printerdrivervinduet, klikke på **Overvågningsindstillinger** i fanen **Vedligeholdelse** og derefter vælge **Registrer genvejsikonet til proceslinjen**.

## Grundlæggende om udskrivning

#### **Bemærk:**

Brugen kan variere afhængigt af programmet. Der er flere oplysninger i hjælpen til programmet.

1. Åbn den fil, du vil udskrive.

Læg papir i printeren, hvis der ikke allerede er det.

## Udskrivning

- Vælg **Udskriv** eller **Sideopsætning** i menuen **Filer**.
- Vælg din printer.
- Vælg **Indstillinger** eller **Egenskaber** for at åbne printerdrivervinduet.

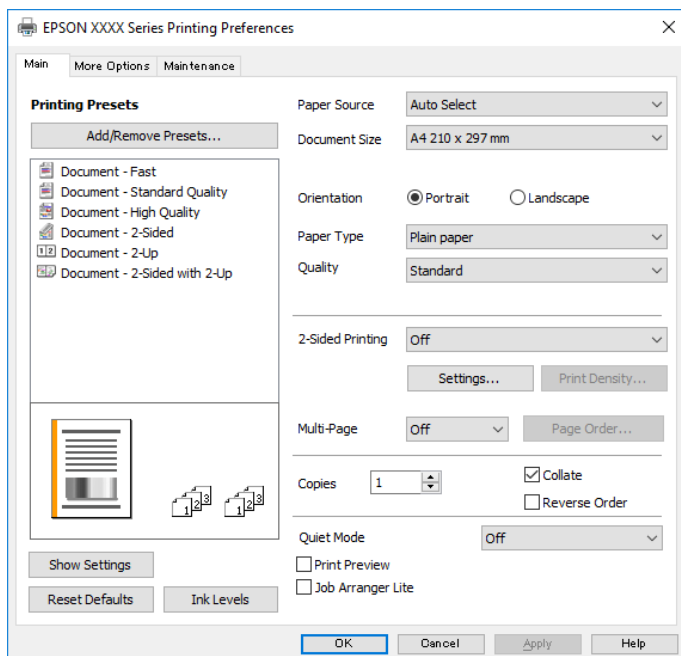

- Skift de nødvendige indstillinger.  
Se printerdriverens menuindstillinger for flere oplysninger.

**Bemærk:**

- Du kan også finde hjælp online med forklaringer til indstillingselementerne. Højreklikkes der på et element, vises **Hjælp**.
- Når du vælger **Vis udskrift**, kan du se en forhåndsvisning af dit dokument, før du udskriver.

- Klik på **OK** for at lukke printerdrivervinduet.
- Klik på **Udskriv**.

**Bemærk:**

Når du vælger **Vis udskrift**, vises et vindue med forhåndsvisning. For at ændre indstillingerne, skal du trykke på **Annuller** og derefter gentage proceduren fra trin 2.

### Relaterede oplysninger

- ➔ “Anvendeligt papir og kapaciteter” på side 15
- ➔ “Ilægning af papir i Papirkassette” på side 18
- ➔ “Ilægning af papir i Bag. indføringsåbning” på side 21
- ➔ “Liste over papirtype” på side 23
- ➔ “Fanen Hovedmenu” på side 46

## Udskrivning på 2 sider

Du kan udskrive på begge sider af papiret. Du kan også udskrive en brochure, som kan oprettes ved at ændre rækkefølgen på siderne og folde udskriften.

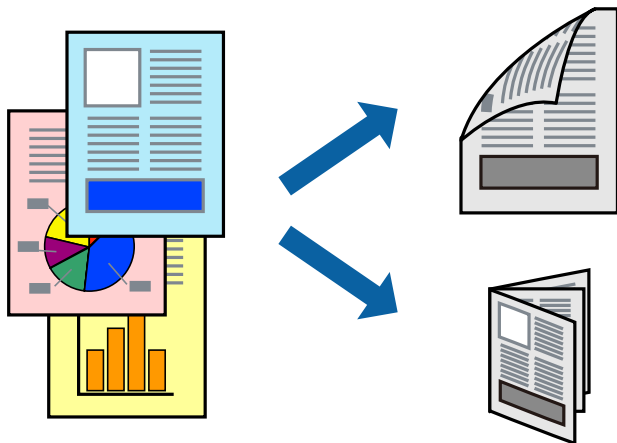

### Bemærk:

- Hvis du ikke bruger papir, der er egnet til 2-sidet udskrivning, kan udskriftskvaliteten forringes og papirstop opstå.
- Alt afhængigt af papiret og dataene kan det ske, at blækket trænger igennem til den anden side af papiret.

### Relaterede oplysninger

- ➔ [“Anvendeligt papir og kapaciteter” på side 15](#)

## Udskriftsindstillinger

1. På printerdriverens fane **Hovedmenu** skal du vælge en indstilling fra **2-sidet udskrivning**.
2. Klik på **Indstillinger**, foretag de nødvendige indstillinger, og klik så på **OK**.  
Foretag indstillinger for **Udskrivningstæthed** efter behov.

### Bemærk:

- Hvis du vil udskrive et foldet hæfte, skal du vælge **Hæfte**.
- Når du indstiller **Udskrivningstæthed**, kan du justere udskrivningstætheden i henhold til dokumenttypen.
- Udskrivningen være langsomt alt afhængigt af kombinationen af de valgte indstillinger for **Vælg dokumenttype** i vinduet **Justering af udskriftstæthed** og for **Kvalitet** på fanen **Hovedmenu**.

3. Klik på **Udskriv**.

### Relaterede oplysninger

- ➔ [“Grundlæggende om udskrivning” på side 30](#)
- ➔ [“Fanen Hovedmenu” på side 46](#)



## Udskrivning af flere sider på ét ark

Du kan udskrive to eller fire sider af data på et enkelt ark papir.

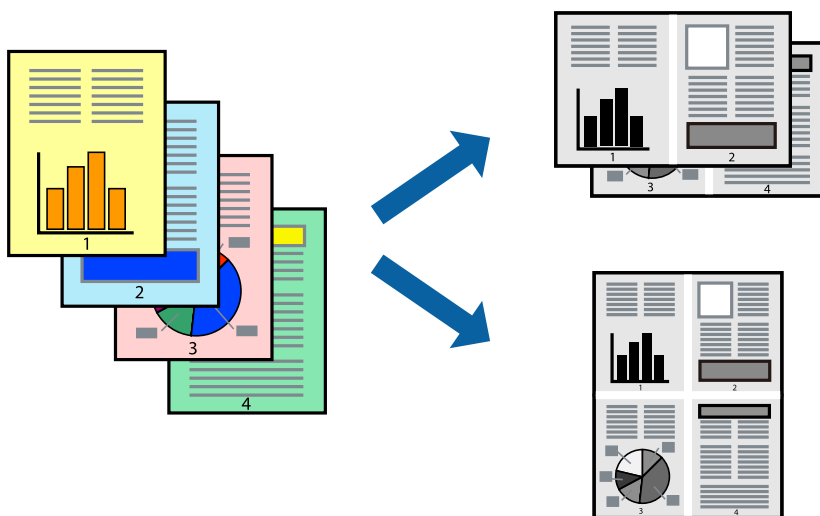

## Udskriftsindstillinger

På printerdriverens fane **Hovedmenu**, skal du vælge **2-op** eller **4-op** som indstilling for **Flere sider**.

### Relaterede oplysninger

- ➔ [“Grundlæggende om udskrivning”](#) på side 30
- ➔ [“Fanen Hovedmenu”](#) på side 46

## Udskrivning og stabling i sidernes rækkefølge (Udskrivning i omvendt rækkefølge)

Du kan udskrive fra den sidste side, så dokumenterne stables i siderækkefølge for udskrivning af papir på forsiden af printeren.

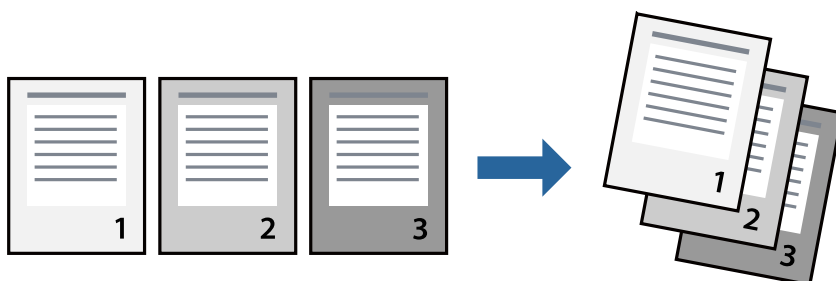

## Udskriftsindstillinger

På printerdriverens fane **Hovedmenu** skal du vælge **Omvendt rækkefølge**.

**Relaterede oplysninger**

- ➔ “Grundlæggende om udskrivning” på side 30
- ➔ “Fanen Hovedmenu” på side 46

**Udskrivning af et formindsket eller forstørret dokument**

Du kan mindske eller øge størrelsen på et dokument med et bestemt procenttal, eller for at tilpasse til den papirstørrelse, du lagde i printeren.

**Udskriftsindstillinger**

På printerdriverens fane **Flere indstillinger** skal du vælge dokumentstørrelsen fra indstillingen **Papirstørrelse**. Vælg den papirstørrelse, du vil udskrive på, fra indstillingen **Outputpapir**. Vælg **Formindsk/forstør dokument**, og vælg så **Tilpas til side** eller **Zoom til**. Når du vælger **Zoom til**, skal du indtaste en procentdel.

Vælg **Centrer** for udskrive billederne midt på siden.

**Relaterede oplysninger**

- ➔ “Grundlæggende om udskrivning” på side 30
- ➔ “Fanen Flere indstillinger” på side 47

## Sådan udskrives et billede på flere ark til forstørring (Sådan laves en plakat)

Med denne funktion kan du udskrive et billede på flere ark papir. Derefter kan du lave en stor plakat, ved at tape arkene sammen.

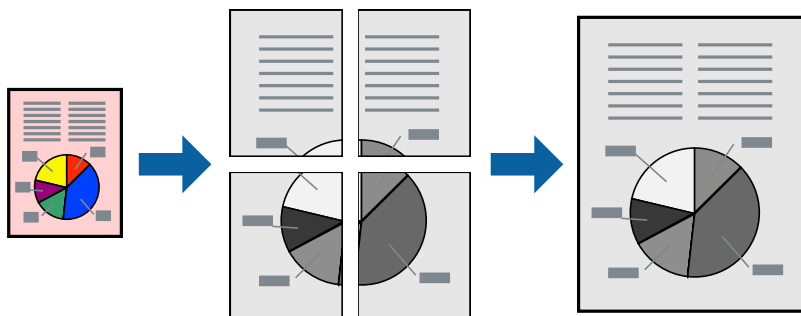

## Udskriftsindstillinger

På printerdriverens fane **Hovedmenu** skal du vælge **2x1 plakat**, **2x2 plakat**, **3x3 plakat**, eller **4x4 plakat** som indstilling for **Flere sider**. Hvis du klikker på **Indstillinger**, kan du vælge de paneler, som du ikke ønsker at udskrive. Du kan også vælge indstillinger for skærelinje.

### Relaterede oplysninger

- ➔ [“Grundlæggende om udskrivning” på side 30](#)
- ➔ [“Fanen Hovedmenu” på side 46](#)

## Fremstilling af plakater vha. Overlappende justeringsmærker

Her er et eksempel på, hvordan man laver en plakat, når **2x2 plakat** er valgt, og **Overlappende justeringsmærker** er valgt under **Udskriv beskæringslinjer**.

## Udskrivning

De faktiske linjer udskrives i sort-hvid, men i denne forklaring vises de som blå og røde linjer.

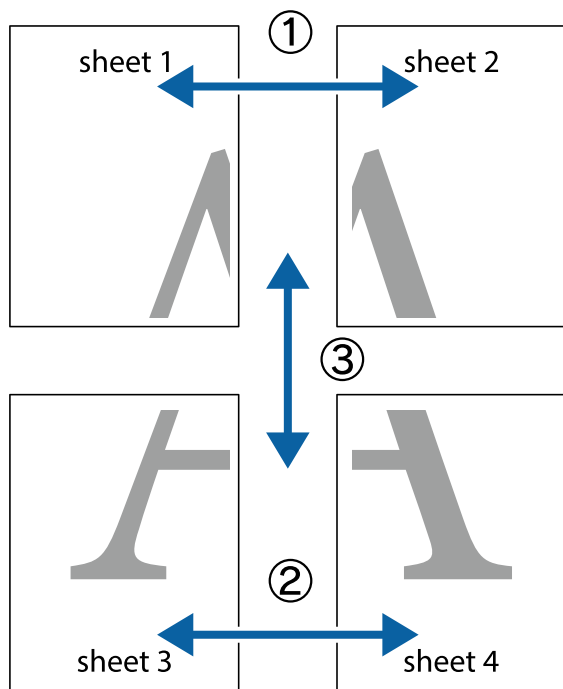

1. Forbered Sheet 1 og Sheet 2. Klip margenen af Sheet 1 langs den lodrette blå linje, som løber gennem midten af krydsmærket øverst og nederst på siden.

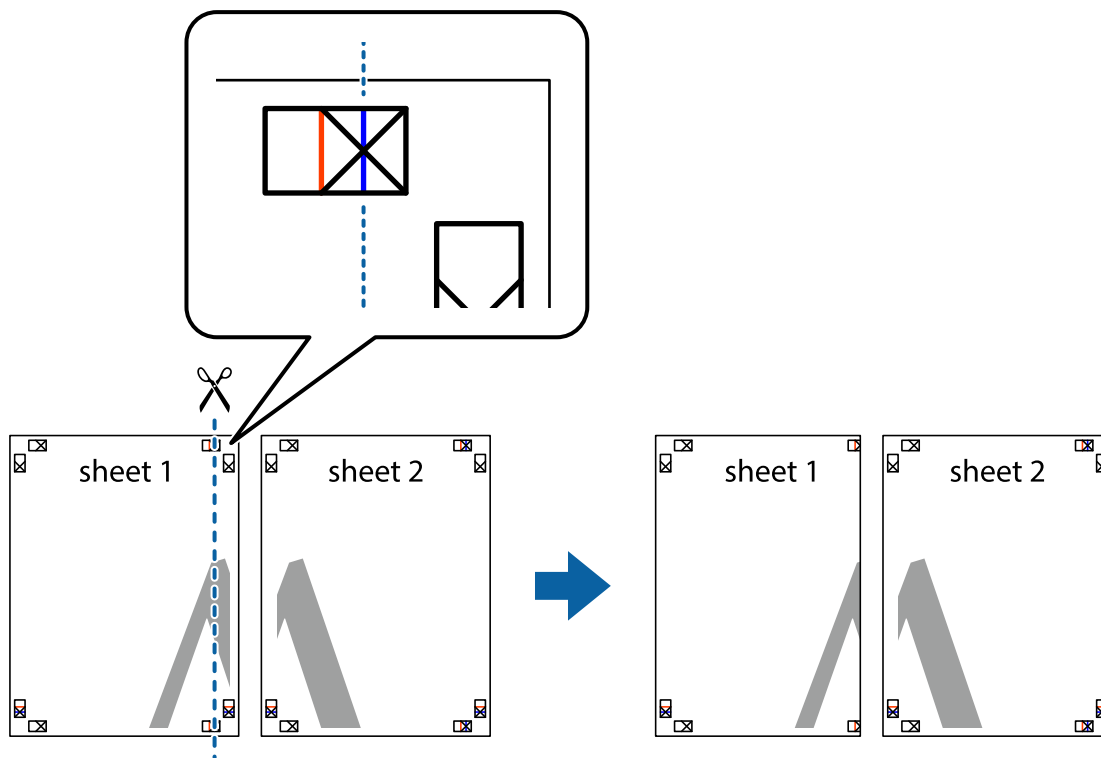

Udskrivning

- Placer kanten af Sheet 1 oven på Sheet 2, så krydsmærkerne passer sammen, og tape så de to ark sammen midlertidigt på bagsiden.

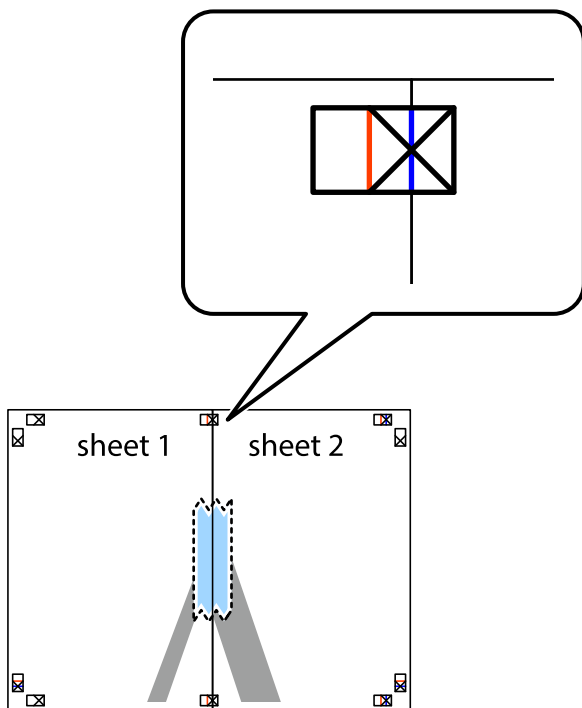

- Klip de sammentapede ark i to langs den lodrette røde linje, som løber gennem justeringsmærkerne (denne gang er det linjen til venstre for krydsmærkerne).

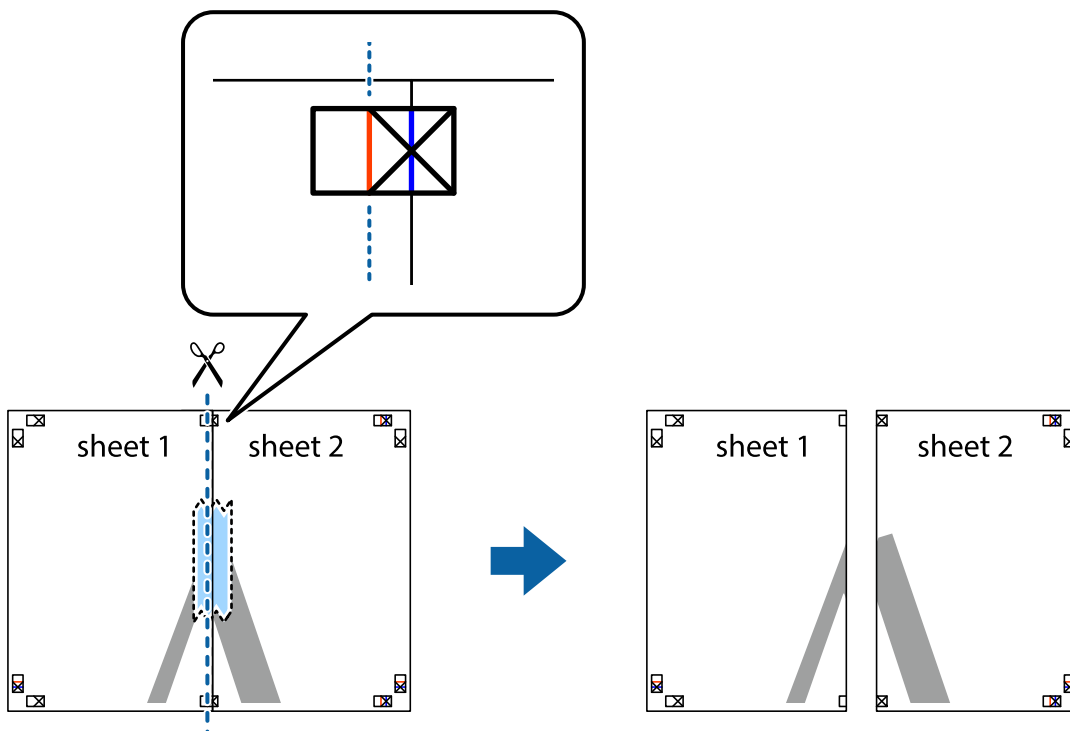

## Udskrivning

4. Tape arkene sammen bagfra.

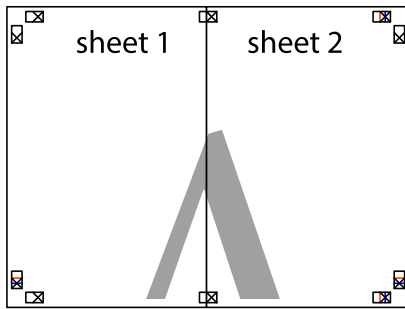

5. Gentag trin 1 til 4 for at tape Sheet 3 og Sheet 4 sammen.
6. Klip margenen af Sheet 1 og Sheet 2 langs den vandrette blå linje, som løber gennem midten af krydsmærket i venstre og højre side.

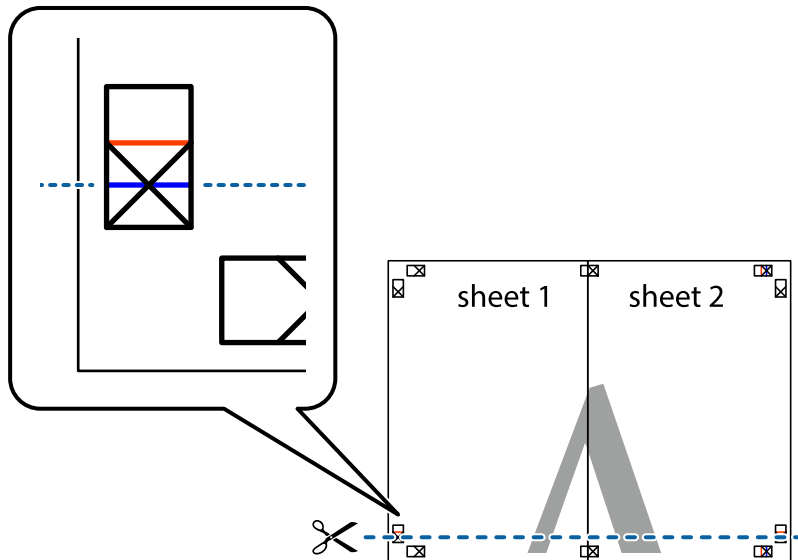

## Udskrivning

7. Anbring kanten af Sheet 1 og Sheet 2 oven på Sheet 3 og Sheet 4, så krydsmærkerne passer sammen, og tape så arkene sammen midlertidigt på bagsiden.

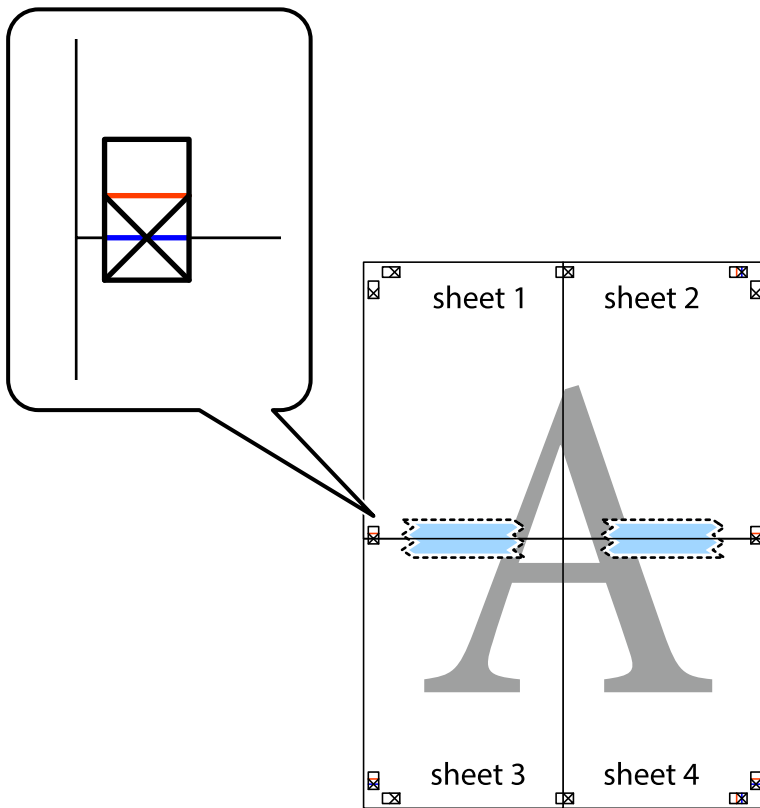

Udskrivning

- Klip de sammentapede ark i to langs den vandrette røde linje, som løber gennem justeringsmærkerne (denne gang er det linjen oven for krydsmærkerne).

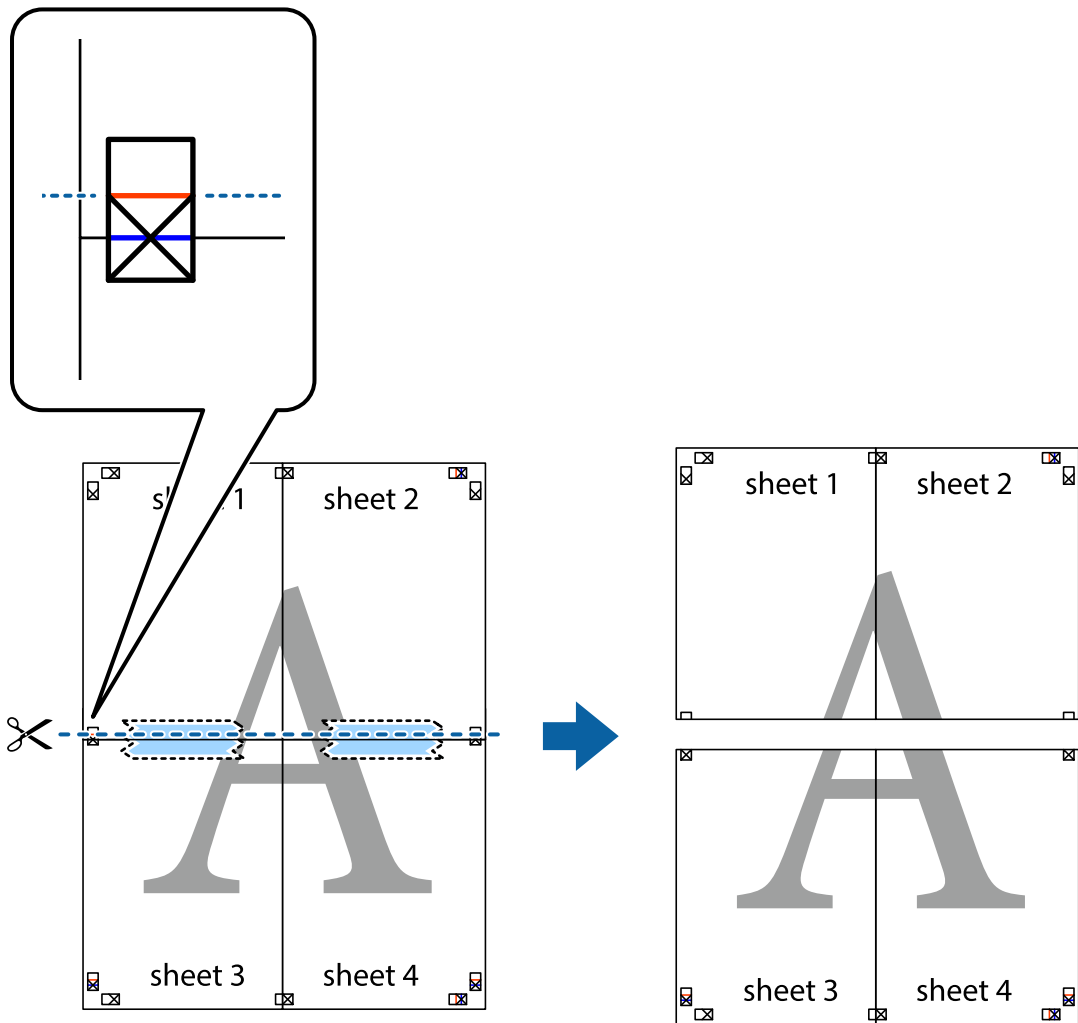

- Tape arkene sammen bagfra.

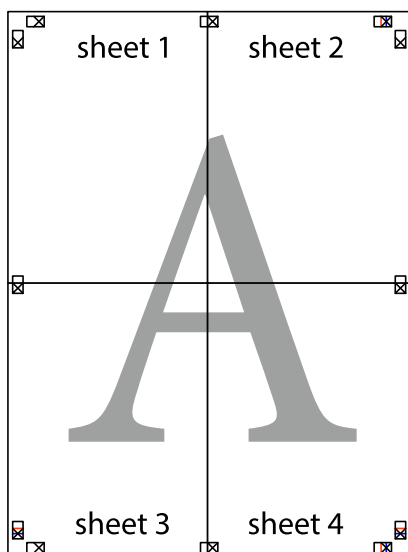



10. Klip de resterende margener af langs yderste linje.

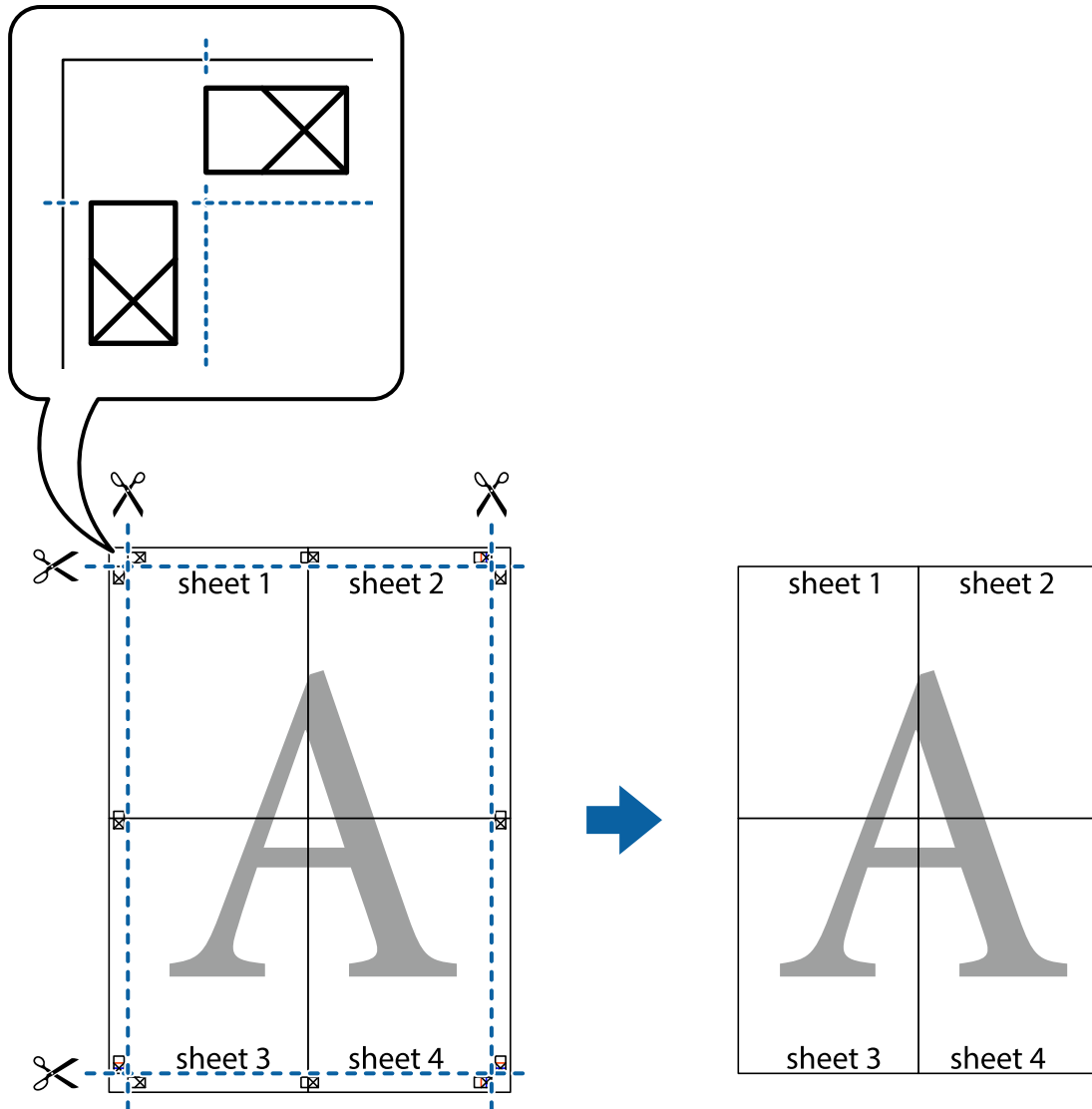

## Udskrivning med sidehoved og sidefod

Du kan udskrive oplysninger såsom brugernavn og udskriftsdato i sidehoveder eller sidefødder.

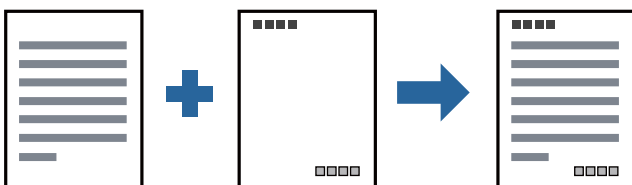

## Udskriftsindstillinger

På printerdriverens fane **Flere indstillinger** skal du klikke **Vandmærkefunktioner** og derefter vælge **Sidehoved/sidefod**. Klik på **Indstillinger**, og vælg de elementer du ønsker at udskrive.

**Relaterede oplysninger**

- ➔ “Grundlæggende om udskrivning” på side 30
- ➔ “Fanen Flere indstillinger” på side 47

**Udskrivning af et vandmærke**

Du kan udskrive et vandmærke såsom "Fortroligt" eller et anti-kopimønster på dine udskrifter. Hvis du udskriver med et anti-kopimønster, fremstår de skjulte bogstaver ved fotokopiering, så originalen kan skelnes fra kopierne.

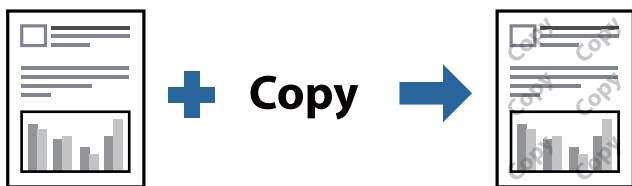

Anti-kopimønster er tilgængeligt under de følgende betingelser:

- Papir: Almindeligt papir, Kopipapir, Brevpapir eller Almindeligt papir af høj kvalitet
- Kvalitet: Standard
- Automatisk 2-sidet udskrivning: Ikke valgt
- Tonekorrigerings: Automatisk

**Bemærk:**

Du kan også tilføje dit eget vandmærke eller anti-kopimønster.

**Udskriftsindstillinger**

På printerdriverens fane **Flere indstillinger** skal du klikke på **Vandmærkefunktioner** og derefter vælge Anti-kopimønster eller Vandmærke. Klik på **Indstillinger** for at ændre detaljer såsom størrelse, tæthed eller placering af mønsteret eller mærket.

**Relaterede oplysninger**

- ➔ “Grundlæggende om udskrivning” på side 30
- ➔ “Fanen Flere indstillinger” på side 47

## Udskrivning af flere filer samlet

Jobarrangør Lite gør det muligt for dig at kombinere flere filer, der er oprettet i forskellige programmer, og udskrive dem som et enkelt udskriftsjob. Du kan angive udskriftsindstillingerne for kombinerede filer såsom flersidet layout og 2-sidet udskrivning.

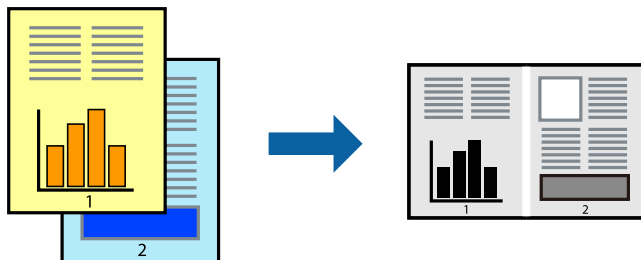

## Udskriftsindstillinger

På printerdriverens fane **Hovedmenu** skal du vælge **Jobarrangør Lite**. Når du begynder at udskrive, vises vinduet Jobarrangør Lite. Lad vinduet for Jobarrangør Lite være åbent og åbn den fil, du vil kombinere med den nuværende fil, og gentag så de ovenstående trin.

Når du vælger et udskriftsjob, der er tilføjet til Udskrivningsprojekt i vinduet Jobarrangør Lite, kan du redigere sidelayoutet.

Klik på **Udskriv** fra menuen **Filer** for at påbegynde udskrivningen.

### **Bemærk:**

*Hvis du lukker vinduet Jobarrangør Lite før tilføjelse af alle udskriftsdata til Udskrivningsprojekt, vil det udskriftsjob, du arbejder på, annulleres. Klik på **Gem** fra menuen **Filer**, for at gemme det nuværende job. Filtypenavnet for de gemte filer er ".ecl".*

*For at åbne et Udskrivningsprojekt skal du klikke på **Jobarrangør Lite** på printerdriverens fane **Vedligeholdelse**, for at åbne vinduet Jobarrangør Lite. Herefter skal du vælge **Åbn** i menuen **Filer** for at vælge filen.*

## Relaterede oplysninger

- ➔ ["Grundlæggende om udskrivning"](#) på side 30
- ➔ ["Fanen Hovedmenu"](#) på side 46

## Justering af udskriftstone

Du kan justere tonen, der anvendes i udskriftsjobbet.

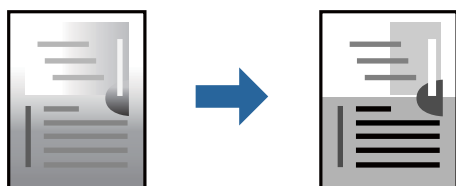

### **Bemærk:**

*Disse justeringer anvendes ikke på de originale data.*

## Udskriftsindstillinger

På printerdriverens fane **Flere indstillinger** skal du vælge **Tilpasset** som indstilling for **Tonekorrigering**. Klik på **Avanceret** for at åbne vinduet **Tonekorrigering**, og vælg derefter metoden til tonekorrektion.

**Bemærk:**

- Automatisk er valgt som standard på fanen **Flere indstillinger**. Denne indstilling justerer automatisk tonen for at matche papirtypen og udskriftskvaliteten.*

### Relaterede oplysninger

- ➔ [“Grundlæggende om udskrivning” på side 30](#)
- ➔ [“Fanen Flere indstillinger” på side 47](#)

## Udskrivning for at markere tynde linjer

Du kan gøre tynde linjer tykkere, hvis de er for tynde til udskrivning.

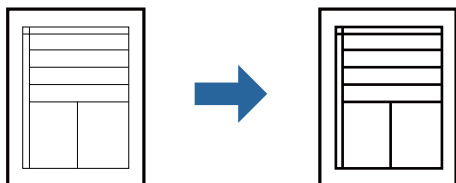

## Udskriftsindstillinger

På printerdriverens fane **Flere indstillinger** skal du klikke på **Billedindstillinger** under indstillingen **Tonekorrigering**. Vælg **Fremhæv tynde linjer**.

### Relaterede oplysninger

- ➔ [“Grundlæggende om udskrivning” på side 30](#)
- ➔ [“Fanen Flere indstillinger” på side 47](#)

## Udskrivning for at forbedre lys tekst og linjer

Du kan forbedre lyse bogstaver og linjer for at gøre dem mere synlige eller for at gøre billeder skarpere.

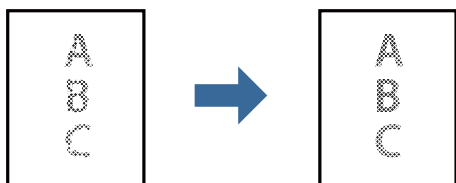

## Udskriftsindstillinger

På printerdriverens fane **Flere indstillinger** skal du klikke på **Billedindstillinger** under indstillingen **Tonekorrigering**. Vælg **Forstærk lys tekst og linjer**.

**Relaterede oplysninger**

- ➔ [“Grundlæggende om udskrivning” på side 30](#)
- ➔ [“Fanen Flere indstillinger” på side 47](#)

**Udskrivning af tydelige stregkoder**

Du kan udskrive en stregkode tydeligt og gøre den nem at scanne. Du skal kun aktivere denne funktion, hvis stregkoden, som du har udskrevet, ikke kan scannes.

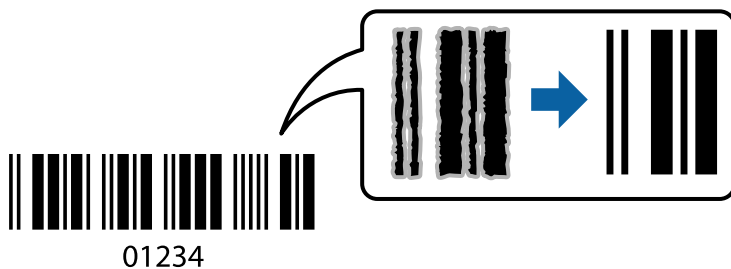

Du kan bruge denne funktion under følgende forhold.

- Papir: Almindeligt papir, Kopipapir, Brevpapir, Almindeligt papir af høj kvalitet, Tykt papir eller Konvolut
- Kvalitet: **Standard**

**Bemærk:**

*Fjernelse af sløring er måske ikke altid muligt, afhængigt af omstændighederne.*

**Udskriftsindstillinger**

På printerdriverens fane **Vedligeholdelse** skal du klikke **Udvidede indstillinger** og derefter vælge **Stregkodelstilstand**.

**Relaterede oplysninger**

- ➔ [“Grundlæggende om udskrivning” på side 30](#)
- ➔ [“Fanen Vedligeholdelse” på side 47](#)

**Annullering af udskrivning**

Du kan annullere et udskriftsjob på computeren. Det er ikke muligt at annullere et udskriftsjob fra computeren, hvis hele jobbet er sendt til printerens. I et sådant tilfælde skal du annullere jobbet via printerens betjeningspanel.

**Annullering**

På din computer skal du højreklikke på din printer i **Enheder og printere**, **Printer**, eller i **Printer og fax**. Klik på **Se hvad der udskrives**, højreklik på det job, du ønsker at annullere, og vælg **Annullér**.

## Menuindstillinger for printerdriveren

Åbn udskrivningsvinduet i et program, vælg printeren og tilgå derefter printerdrivervinduet.

**Bemærk:**

Menuerne varierer afhængigt af den indstilling, du har valgt.

### Fanen Hovedmenu

Faste udsk. indstillinger	Tilføj/fjern faste indstillinger	Du kan tilføje eller fjerne dine egne forudindstillinger for hyppigt anvendte indstillinger. Vælg den forudindstilling, du ønsker at bruge, fra listen.
Vis indstillinger	Viser en liste over elementer, der aktuelt er indstillet på <b>Hovedmenu</b> og <b>Flere indstillinger</b> fanerne.	
Nulstil standarder	Nulstil alle indstillinger til deres oprindelige fabriksværdier. Indstillingerne på <b>Flere indstillinger</b> fanen bliver også nulstillet til deres standardindstillinger.	
Blækniveauer	Viser det omtrentlige blækniveau.	
Papirkilde	Vælg den papirkilde som papiret indføres fra. Vælg <b>Automatisk valg</b> for automatisk at vælge den papirkilde, der er valgt i Papirindstilling printeren.	
Papirstørrelse	Vælg den papirstørrelse, som du vil udskrive på. Hvis du vælger <b>Brugerdefineret</b> , skal du angive papirets bredde og højde.	
Retning	Vælg den ønskede udskriftsretning.	
Papirtype	Vælg den papirtype, du udskriver på.	
Kvalitet	Vælg den udskriftskvalitet, som du vil bruge til udskrivning. Tilgængelige indstillinger afhænger af den papirtype du vælger.	
2-sidet udskrivning	Gør det muligt at udføre 2-sidet udskrivning.	
	Indstillinger	Du kan angive indbindingskant og indbindingsmargener. Når du udskriver flersidede dokumenter, kan du vælge at udskrive enten for- eller bagsiden først.
	Udskrivningstæthed	Vælg dokumenttype for at justere udskrivningstætheden. Hvis den korrekte udskrivningstæthed er valgt, kan du forhindre, at billederne trænger igennem til bagsiden. Vælg <b>Brugerdefineret</b> for at justere udskrivningstætheden manuelt.
Flere sider	Giver dig mulighed for at udskrive flere sider på ét ark eller foretage plakatudskrift. Klik på <b>Siderækkefølge</b> for at angive den rækkefølge siderne udskrives i.	
Kopier	Angiv det antal kopier, du vil udskrive.	
	Sorter	Udskriver flersidede dokumenter samlet i rækkefølge og sorteret i sæt.
	Omvendt rækkefølge	Giver dig mulighed for at udskrive fra den sidste side, så siderne stables i den rigtige rækkefølge efter udskrivning.
Lydsvag tilst.	Reducerer støj fra printeren. Når denne indstilling aktiveres, kan udskrivningshastigheden dog blive reduceret.	
Vis udskrift	Forhåndsviser dit dokument før udskrift.	
Jobarrangør Lite	Vælg for at udskrive med funktionen Jobarrangør Lite.	

## Udskrivning

### Fanen Flere indstillinger

Faste udsk. indstillinger	Tilføj/fjern faste indstillinger	Du kan tilføje eller fjerne dine egne forudindstillinger for hyppigt anvendte indstillinger. Vælg den forudindstilling, du ønsker at bruge, fra listen.
Vis indstillinger	Viser en liste over elementer, der aktuelt er indstillet på <b>Hovedmenu</b> og <b>Flere indstillinger</b> fanerne.	
Nulstil standarder	Nulstil alle indstillinger til deres oprindelige fabriksværdier. Indstillingerne på <b>Hovedmenu</b> fanen bliver også nulstillet til deres standardindstillinger.	
Papirstørrelse	Vælg størrelsen på dit dokument.	
Outputpapir	Vælg den papirstørrelse, som du vil udskrive på. Hvis <b>Outputpapir</b> afviger fra <b>Papirstørrelse</b> , vælges <b>Formindsk/forstør dokument</b> automatisk. Du behøver ikke at vælge det, når du udskriver uden at reducere eller forstørre størrelsen af et dokument.	
Formindsk/forstør dokument	Giver dig mulighed for at reducere eller forstørre størrelsen af et dokument.	
	Tilpas til side	Reducer eller forstør dokumentet automatisk for at passe på den valgte papirstørrelse <b>Outputpapir</b> .
	Zoom til	Udskriver med en bestemt procentdel.
	Centrer	Udskriver billeder i midten af papiret.
Tonekorrigeri	Automatisk	Justerer automatisk tonen på billeder.
	Tilpasset	Gør det muligt for dig at udføre manuel tonekorrektion. Klik på <b>Avanceret</b> for yderligere indstillinger.
	Billedindstillinger	Aktiverer indstillinger for udskriftskvalitet såsom Fremhæv tekst. Du kan også gøre tynde linjer tykkere, så de bliver synlige på udskrifterne.
Vandmærkefunktioner	Giver dig mulighed for at lave indstillinger for anti-kopimønster eller vandmærker.	
Yderligere indstillinger	Roteret 180°	Roterer sider 180 grader før udskrivning. Denne funktion er nyttig, når du udskriver på papir som f.eks. konvolutter, som er lagt i fast retning i printeren.
	Høj hastighed	Der udskrives, når skrivehovedet bevæges i begge retninger. Udskrivningshastigheden er højere, men kvaliteten kan forringes.
	Spejlbillede	Spejlvender et billede, så det udskrives, som det ville fremstå i et spejl.

### Fanen Vedligeholdelse

Dysecheck	Udskriver et dysekontrolmønster for at kontrollere, om skrivehovedets dyser er tilstoppede.
-----------	---

## Udskrivning

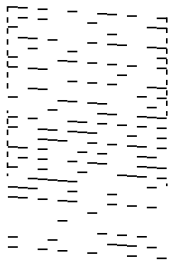
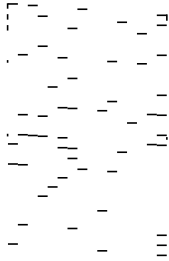
Skrivehovedrensning	<p>Rengør de tilstoppede dyser på skrivehovedet. Fordi denne funktion bruger noget blæk, skal du kun rengøre skrivehovedet, hvis nogle få af dyserne er tilstoppet, som vist på illustrationen af dysekontrolmønsteret.</p> 
Grundig rengøring	<p>Kører grundig rengøring for at rense tilstoppede dyser i skrivehovedet. Fordi denne funktion bruger mere blæk end skrivehovedrensning, skal du kun køre grundig rengøring, hvis de fleste dyser er tilstoppede, som vist på illustrationen af dysekontrolmønsteret.</p> 
Jobarrangør Lite	Åbner vinduet Jobarrangør Lite. Her kan du åbne og redigere tidligere gemt data.
EPSON Status Monitor 3	Åbner vinduet EPSON Status Monitor 3. Her kan du bekræfte printerens status og forbrugsvarer.
Overvågningsindstillinger	Gør det muligt, at foretage indstillinger i vinduet EPSON Status Monitor 3.
Udvidede indstillinger	Gør det muligt for dig, at foretage en række indstillinger. Højreklik på hvert element, for at vise Hjælp for flere oplysninger.
Udskriftskø	Viser de jobs, der venter på at blive udskrevet. Du kan gennemse, pause eller genoptage udskriftsjobs.
Oplysninger om printer og indstillinger	Viser antallet af papirark, der er ført ind i printerens.
Sprog	Skifter det sprog der anvendes på printerdriverens vindue. Luk og genåbn printerdriveren, for at anvende indstillingerne.
Softwareopdatering	Starter EPSON Software Updater for at søge efter de nyeste programversioner på internettet.
Teknisk support	Tillader dig adgang til Epsons tekniske supportwebsted.



# Udskrivning fra printerdriveren på Mac OS

## Grundlæggende om udskrivning

**Bemærk:**

Handlinger varierer afhængigt af programmet. Der er flere oplysninger i hjælpen til programmet.

1. Åbn den fil, du vil udskrive.  
Læg papir i printerens, hvis der ikke allerede er det.
2. Vælg **Udskriv** i menuen **Filer** eller en anden kommando for at vise udskriftsdialogboksen.  
Klik om nødvendigt på **Vis detaljer** eller ▼ for at udvide udskrivningsvinduet.
3. Vælg din printer.
4. Vælg **Udskriftsindstillinger** i pop op-menuen.

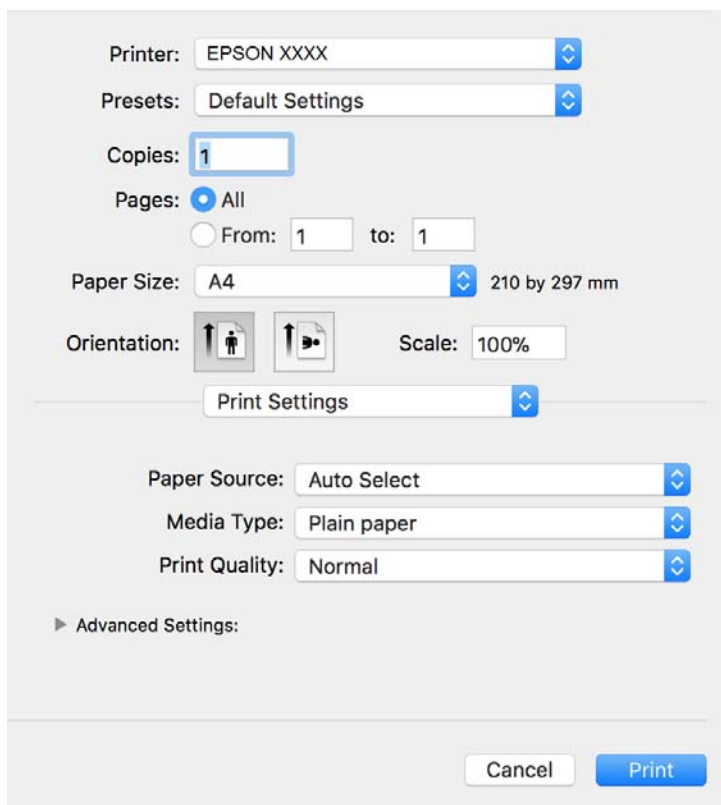
**Bemærk:**

Epson-printerdriveren er ikke blevet installeret korrekt, hvis der på OS X Mountain Lion eller senere ikke vises menuen **Udskriftsindstillinger**.

Vælg **Systemindstillinger** i menuen  > **Printere & Scannere** (eller **Udskriv & Scan**, **Udskriv & Fax**), fjern printerens, og tilføj derefter printerens igen. Hvis du vil tilføje en printer, skal du se følgende.

<http://epson.sn>

5. Skift de nødvendige indstillinger.  
Se printerdriverens menuindstillinger for flere oplysninger.
6. Klik på **Udskriv**.

### Relaterede oplysninger

- ➔ [“Anvendeligt papir og kapaciteter”](#) på side 15
- ➔ [“Ilægning af papir i Papirkassette”](#) på side 18
- ➔ [“Ilægning af papir i Bag. indføringsåbning”](#) på side 21
- ➔ [“Liste over papirtype”](#) på side 23
- ➔ [“Menuindstillinger for Udskriftsindstillinger”](#) på side 54

## Udskrivning på 2 sider

Du kan udskrive på begge sider af papiret.

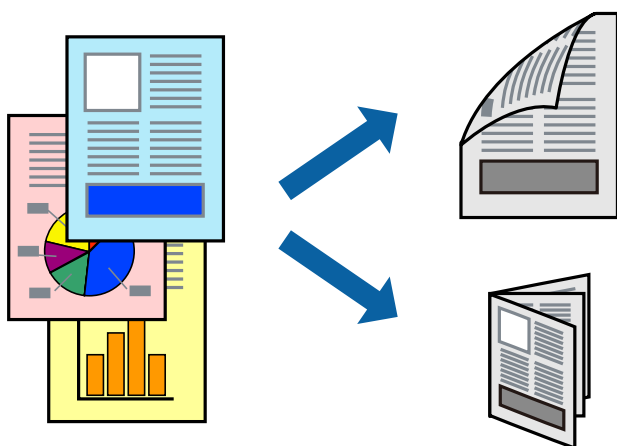

### Bemærk:

- Hvis du ikke bruger papir, der er egnet til 2-sidet udskrivning, kan udskriftskvaliteten forringes og papirstop opstå.
- Alt afhængigt af papiret og dataene kan det ske, at blækket trænger igennem til den anden side af papiret.

### Relaterede oplysninger

- ➔ [“Anvendeligt papir og kapaciteter”](#) på side 15

## Udskriftsindstillinger

Vælg **Indst. for tosidet udskrivning** i pop op-menuen. Vælg metoden til 2-sidet udskrivning, og foretag derefter indstillinger for **Dokumenttype**.

### Bemærk:

- Udskrivningshastigheden kan blive reduceret afhængigt af dokumenttypen.
- Når du udskriver fotos med tætte data, skal du vælge **Tekst og grafik** eller **Tekst og fotos** i indstillingen **Dokumenttype**. Hvis udskrifterne er tilsmudsede, eller der trænger blæk gennem papiret til den anden side, skal du justere **Udskrivningstæthed** og **Øget blæktørretid** i **Justeringer**.

**Relaterede oplysninger**

- ➔ “Grundlæggende om udskrivning” på side 49
- ➔ “Menuindstillinger for Indst. for tosidet udskrivning” på side 54

**Udskrivning af flere sider på ét ark**

Du kan udskrive flere sider af data på et enkelt ark papir.

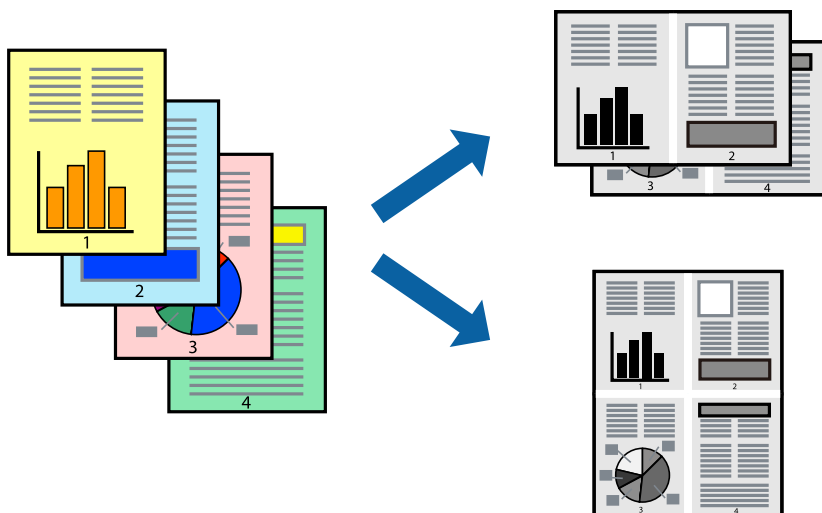
**Udskriftsindstillinger**

Vælg **Layout** i pop op-menuen. Angiv antallet af sider under **Sider pr. ark**, **Retning** (siderækkefølgen) og **Kant**.

**Relaterede oplysninger**

- ➔ “Grundlæggende om udskrivning” på side 49
- ➔ “Menuindstillinger for layout” på side 53

**Udskrivning og stabling i sidernes rækkefølge (Udskrivning i omvendt rækkefølge)**

Du kan udskrive fra den sidste side, så dokumenterne stables i siderækkefølge for udskrivning af papir på forsiden af printeren.

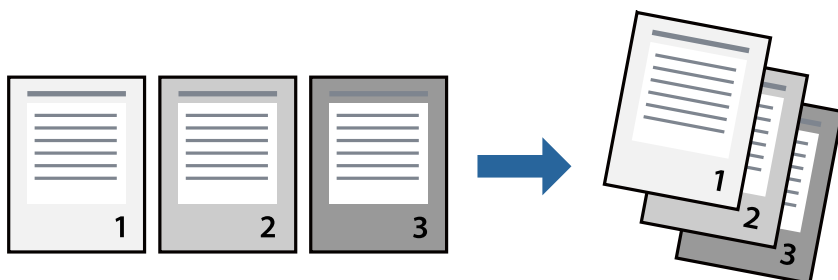

## Udskriftsindstillinger

Vælg **Papirhåndtering** i pop op-menuen. Vælg **Omvendt** som indstilling for **Siderækkefølge**.

### Relaterede oplysninger

- ➔ “Grundlæggende om udskrivning” på side 49
- ➔ “Menuindstillinger for papirhåndtering” på side 53

## Udskrivning af et formindsket eller forstørret dokument

Du kan mindske eller øge størrelsen på et dokument med et bestemt procenttal, eller for at tilpasse til den papirstørrelse, du lagde i printeren.



## Udskriftsindstillinger

Når du udskriver for at passe til papirstørrelsen, skal du vælge **Papirhåndtering** fra pop op-menuen og derefter vælge **Skaler til papirstørrelse**. Vælg den papirstørrelse, du lagde i printeren i **Modtagerpapirstørrelse**. Når du formindsker størrelsen af dokumentet, skal du vælge **Skaler kun ned**.

Når du udskriver med en bestemt procentdel, skal du gøre et af følgende.

- Vælg **Udskriv** fra menuer **Filer** i programmet. Vælg **Printer**, indtast en procentdel i **Skaler**, og klik derefter på **Udskriv**.
- Vælg **Sideopsætning** fra menuen **Filer** i programmet. Vælg printeren i **Format til**, indtast en procentdel i **Skaler**, og klik derefter på **OK**.

### Bemærk:

Vælg den papirstørrelse, du har indstillet i programmet, som indstilling for **Papirstørrelse**.

### Relaterede oplysninger

- ➔ “Grundlæggende om udskrivning” på side 49
- ➔ “Menuindstillinger for papirhåndtering” på side 53

## annullering af udskrivning

Du kan annullere et udskriftsjob på computeren. Det er ikke muligt at annullere et udskriftsjob fra computeren, hvis hele jobbet er sendt til printerens. I et sådant tilfælde skal du annullere jobbet via printerens betjeningspanel.

### annullering

Klik på printerikonet i **Dock**. Vælg det job du vil annullere, og gør så en af følgende.

- OS X Mountain Lion eller senere

Klik på  ud for statusindikatoren.

- Mac OS X v10.6.8 til v10.7.x

Klik på **Slet**.

## Menuindstillinger for printerdriveren

Åbn udskrivningsvinduet i et program, vælg printerens og tilgå derefter printerdrivervinduet.

### Bemærk:

Menuerne varierer afhængigt af den indstilling, du har valgt.

## Menuindstillinger for layout

Sider pr. ark	Vælg antallet af sider, der skal udskrives på et ark.
Layoutretning	Angiv den rækkefølge, hvorpå siderne skal udskrives.
Kant	Udskriver en kant omkring siderne.
Omvendt sideretning	Siderne roteres 180 grader inden udskrivningen. Vælg dette element, når du udskriver på papir som f.eks. konvolutter, der er lagt i fast retning i printerens.
Vend horisontalt	Inverterer et billede for at udskrive, som det ville fremstå i et spejl.

## Menuindstillinger til farvetilpasning

ColorSync	Vælg metoden til farvejustering. Disse indstillinger justerer farver mellem printerens og computerskærmen, for at minimere farveforskellen.
EPSON Farveindstillinger	

## Menuindstillinger for papirhåndtering

Saml sider	Udskriver flersidede dokumenter samlet i rækkefølge og sorteret i sæt.
Sider til udskrivning	Vælg for kun at udskrive ulige sider eller lige sider.
Siderækkefølge	Vælg for at udskrive fra toppen eller den sidste side.

## Udskrivning

Skalér til papirstørrelse	Udskriver med tilpasning til den papirstørrelse du har ilagt.	
	Modtagerpapirstr.	Vælg den papirstørrelse, du vil udskrive på.
	Skalér kun ned	Vælg dette, når du reducerer dokumentets størrelse.

### Menuindstillinger for forside

Udskriv forside	Vælg, om der skal udskrives en forside. Når du vil tilføje en bagside, skal du vælge <b>Efter dokument</b> .
Forsidetype	Vælg forsides indhold.

### Menuindstillinger for Udskriftsindstillinger

Papirkilde	Vælg den papirkilde som papiret indføres fra. Hvis printeren kun har én papirkilde, vises dette punkt ikke. Vælges <b>Automatisk valg</b> , vælges automatisk den papirkilde, som passer til <b>Papirindstilling</b> på printeren.
Medietype	Vælg den papirtype, du udskriver på.
Udskriftskval.	Vælg den udskriftskvalitet, som du vil bruge til udskrivning. Indstillingerne varierer afhængigt af papirtypen.
Avancerede indstillinger	Justerer lysstyrken og billedets kontrast.

### Menuindstillinger for Indst. for tosidet udskrivning

Tosidet udskrivning	Udskriver på begge sider af papiret.
---------------------	--------------------------------------

## Driftsmæssige indstillinger for Mac OS-printerdriveren

### Sådan tilgås vinduet Driftsindstillinger på printerdriveren til Mac OS

Vælg **Systemindstillinger** i menuen  > **Printere & Scannere** (eller **Udskriv & Scan**, **Udskriv & Fax**), og vælg så printeren. Klik på **Indstillinger & Forsyninger** > **Indstillinger** (eller **Driver**).

### Driftsmæssige indstillinger for Mac OS-printerdriveren

- Spring over tom side: Undlader at udskrive tomme sider.
- Lydsvag tilst.: Reducerer den støj, printeren laver, men dette kan reducere udskrivningshastigheden.
- Højhastighedsudskrivning: Der udskrives, når skrivehovedet bevæges i begge retninger. Udskrivningshastigheden er højere, men kvaliteten kan forringes.
- Advarselsmeddelelser: Det tillades, at der vises advarsler fra printerdriveren.

## Udskrivning

- Opret tovejskommunikation: Normalt skal dette indstilles til **Til**. Vælg **Fra**, når det er umuligt at hente printeroplysningerne, fordi printeren deles med Windows-computere på et netværk eller af andre årsager.

---

## annullering af igangværende job

Tryk på knappen  på printerens kontrolpanel for at annullere det igangværende udskriftsjob.

# Kopiering

## Kopiering

1. Læg papir i printeren.
2. Placer originalerne.
3. Vælg **Kopi** på startskærmen.

For at vælge et element skal du flytte fokus til elementet ved hjælp af knapperne ▲ ▼ ◀ ▶. Tryk derefter på knappen OK.

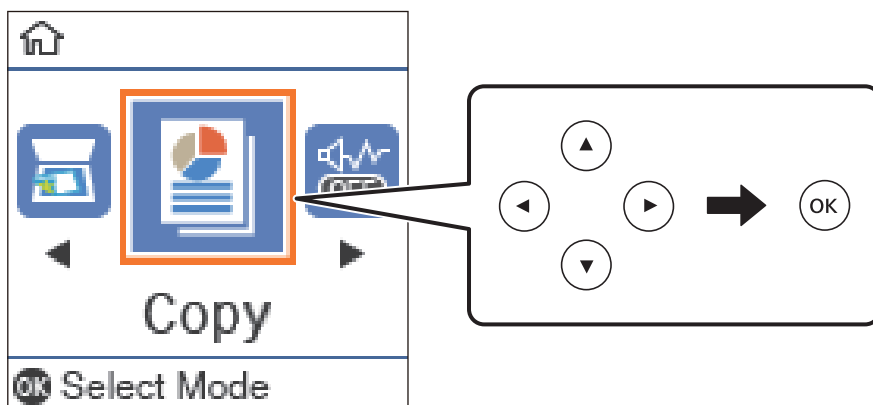

4. Indstil antallet af kopier.
5. Tryk på knappen OK for at få vist og kontrollere udskriftsindstillingerne. For at ændre indstillingerne skal du trykke på knappen ▼, vælge indstillingens element og ændre indstillingerne. Tryk på knappen OK, når du er færdig.

**Bemærk:**

Hvis du vil kopiere ved at reducere eller forstørre størrelsen på et dokument med en bestemt procentdel, skal du vælge et andet alternativ end **Tilpas automatisk** som indstillingen **Formindsk/forstør**. Angiv en procentsats i **Brg.def. størrelse**. Du kan ændre procentsatsen i intervaller på 10% ved at holde ◀ eller ▶ nede.

6. Tryk på ◊-knappen.

### Relaterede oplysninger

- ➔ [“Placering af originaler” på side 24](#)
- ➔ [“Menuindstillinger for kopiering” på side 58](#)



---

## Kopiering på 2 sider

1. Vælg **Kopi** på startskærmen.

For at vælge et element skal du flytte fokus til elementet ved hjælp af knapperne ▲ ▼ ◀ ▶. Tryk derefter på knappen OK.

2. Tryk på OK-knappen for at få vist udskriftsindstillingerne, og tryk derefter på ▼-knappen.
3. Vælg **1 > 2-sidet** som **2-sidet**-indstilling, og tryk derefter på OK-knappen.
4. Vælg retningen af originalen for indstillingen **Dokumentets retning**, og tryk på OK-knappen.
5. Vælg indbindingsretningen for indstillingen **Indbinding (kopi)**, og tryk derefter på OK-knappen.
6. Tjek andre indstillinger for udskriftsindstillinger, og skift dem om nødvendigt, og tryk derefter på OK-knappen.
7. Tryk på ◊-knappen.

### Relaterede oplysninger

➔ [“Kopiering” på side 56](#)

---

## Kopierer flere originaler på et enkelt ark

1. Vælg **Kopi** på startskærmen.

For at vælge et element skal du flytte fokus til elementet ved hjælp af knapperne ▲ ▼ ◀ ▶. Tryk derefter på knappen OK.

2. Tryk på OK-knappen for at få vist udskriftsindstillingerne, og tryk derefter på ▼-knappen.
3. Vælg **2-op** som **Flere sider**-indstilling, og tryk derefter på OK-knappen.
4. Vælg rækkefølgen af layoutet for indstillingen **Layout-rækkef.**, og tryk derefter på OK-knappen.
5. Vælg retningen af originalen for indstillingen **Dokumentets retning**, og tryk på OK-knappen.
6. Tjek andre indstillinger for udskriftsindstillinger, skift dem om nødvendigt, og tryk derefter på OK-knappen.
7. Tryk på ◊-knappen.

### Relaterede oplysninger

➔ [“Kopiering” på side 56](#)

---

## Menuindstillinger for kopiering

**Bemærk:**

De viste menuer varierer afhængigt af det layout, du har valgt.

**Antallet af kopier:**

Angiv antallet af kopier.

**ID-kort kopi:**

Scanner begge sider af et id-kort og kopierer på den ene side af et ark A4-papir.

**2-sidet:**

Vælg 2-sidet layout.

1 > 1-sidet

Kopierer en side af en original på en enkelt side af papiret.

1 > 2-sidet

Kopierer to enkeltsidede originaler til begge sider af et enkelt ark papir. Vælg originalens retning og papirets bindingsposition.

**Tæthed:**

Forøg tætheden, hvis kopierne er for lyse. Reducer tætheden, hvis blækket tværes ud.

**Papirstørrelse:**

Vælg den papirstørrelse, du har lagt i.

**Papirtype:**

Vælg den papirtype, du har lagt i.

**Papirindstilling:**

Vælg den papirkilde, du vil bruge.

**Formindsk/forstør:**

Forstørrelser eller formindsker originalerne.

Faktisk størrelse

Kopierer ved 100% forstørrelse.

## Kopiering

### Tilpas automatisk

Registrerer scanningsområdet og forstørrer eller formindsker automatisk originalen, så den passer til den valgte papirstørrelse. Hvis der er hvide margener omkring originalen, registreres de hvide margener fra hjørnemærkerne på scannerglaspladen som scanningsområdet, men margenerne på den modsatte side kan blive beskåret.

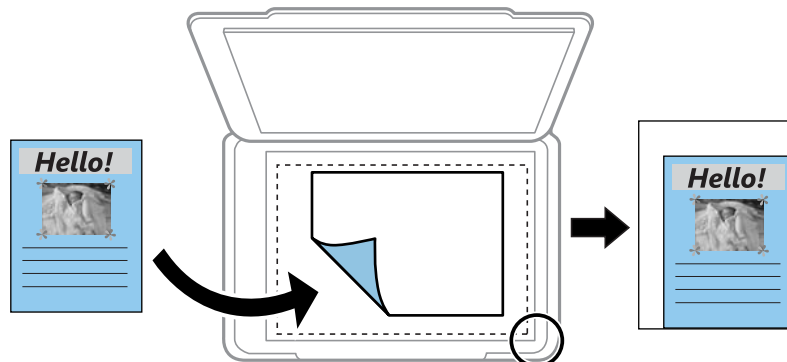

### Brugerdefineret

Vælg for at angive forholdet for forstørrelse eller formindskelse af originalen.

#### Brg.def. størrelse:

Angiver det forhold, der bruges til at forstørre eller formindske originalen inden for et område mellem 25 og 400%.

#### Oprindelig størrelse:

Vælg størrelsen af din original. Ved kopiering af originaler som er ikke-standard, skal du vælge det format, som ligger tættest på din original.

#### Flere sider:

##### Enkelt side

Kopierer en enkeltsidet original til et enkelt ark.

##### 2-op

Kopierer to enkeltsidede originaler til et enkelt ark i 2-op-layout. Vælg layoutrækkefølge og originalens retning.

#### Dokumenttype:

Vælg originaltypen. Kopier i optimal kvalitet, så den passer med originalen.

# Scanning

## Scanning vha. betjeningspanelet

### Scanning til en computer

**Bemærk:**

Før du scanner, skal du installere *Epson Scan 2* og *Epson Event Manager* på din computer.

1. Placer originalerne.
2. Vælg **Scan** på startskærmen.

For at vælge et element skal du flytte fokus til elementet ved hjælp af knapperne ▲ ▼ ◀ ▶. Tryk derefter på knappen OK.

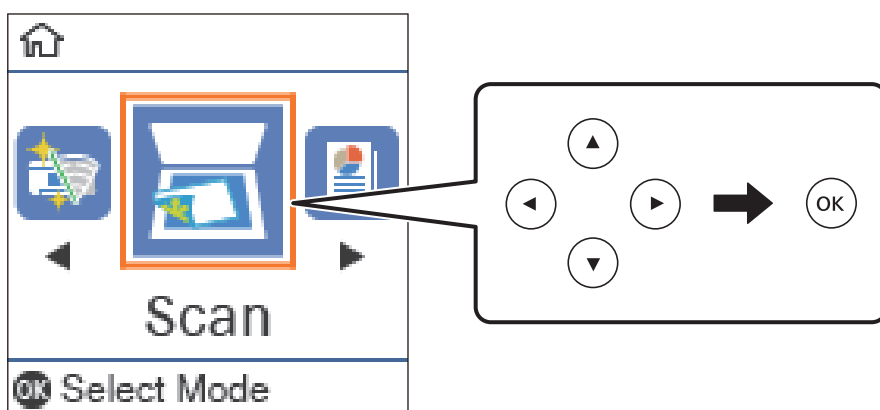

3. Vælg, hvordan du vil gemme det scannede billede på en computer fra følgende menuer, og tryk derefter på OK-knappen.
  - Til computer (JPEG):** Gemmer det scannede billede i JPEG-format.
  - Til computer (PDF):** Gemmer det scannede billede i PDF-format.
  - Til computer (e-mail):** Starter e-mail-klienten på computeren og vedhæfter det derefter automatisk til en e-mail.
  - Til computer (Tilpas):** Gemmer det scannede billede ved hjælp af indstillingerne i Epson Event Manager. Du kan ændre scanningsindstillinger, som f.eks. scanningsstørrelsen, mappen, hvortil der skal gemmes, eller det format, der skal gemmes i.
4. Tryk på ◊-knappen.

#### Relaterede oplysninger

➔ [“Placering af originaler” på side 24](#)

## Scanning

**Brugerdefinerede indstillinger i Epson Event Manager**

Du kan angive scanningsindstillinger for **Til computer (Tilpas)** i Epson Event Manager. Se hjælpen til Epson Event Manager for at få flere oplysninger.

1. Start Epson Event Manager.
2. Sørg for, at scanneren er valgt som **Scanner** i fanen **Indstillinger for knapper** på hovedskærmen.

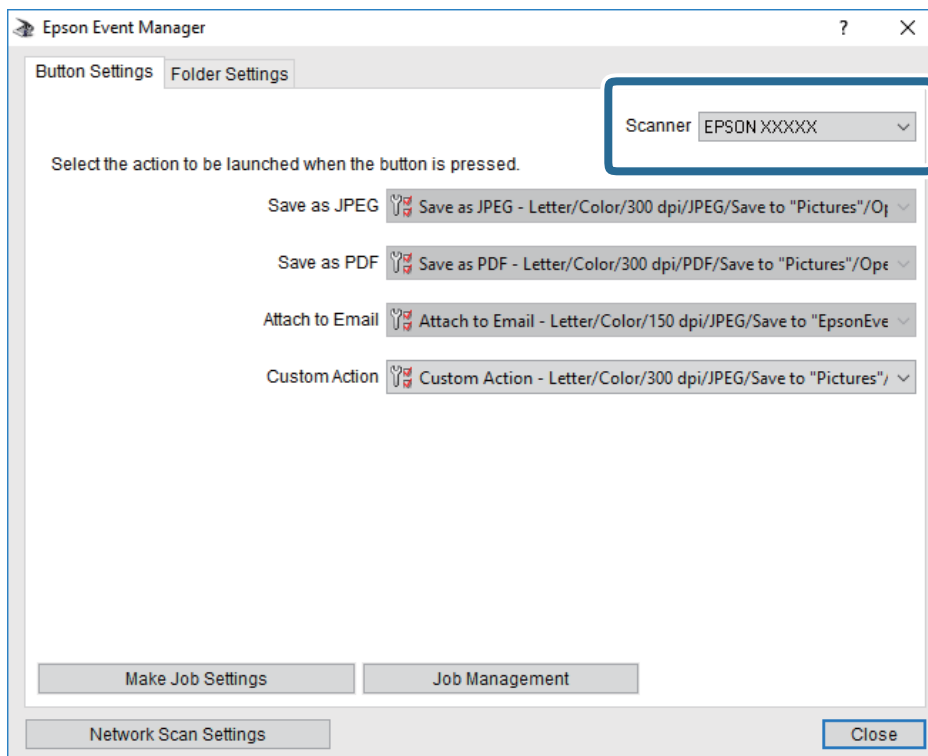

## Scanning

3. Klik på **Udfør jobindstillinger**.

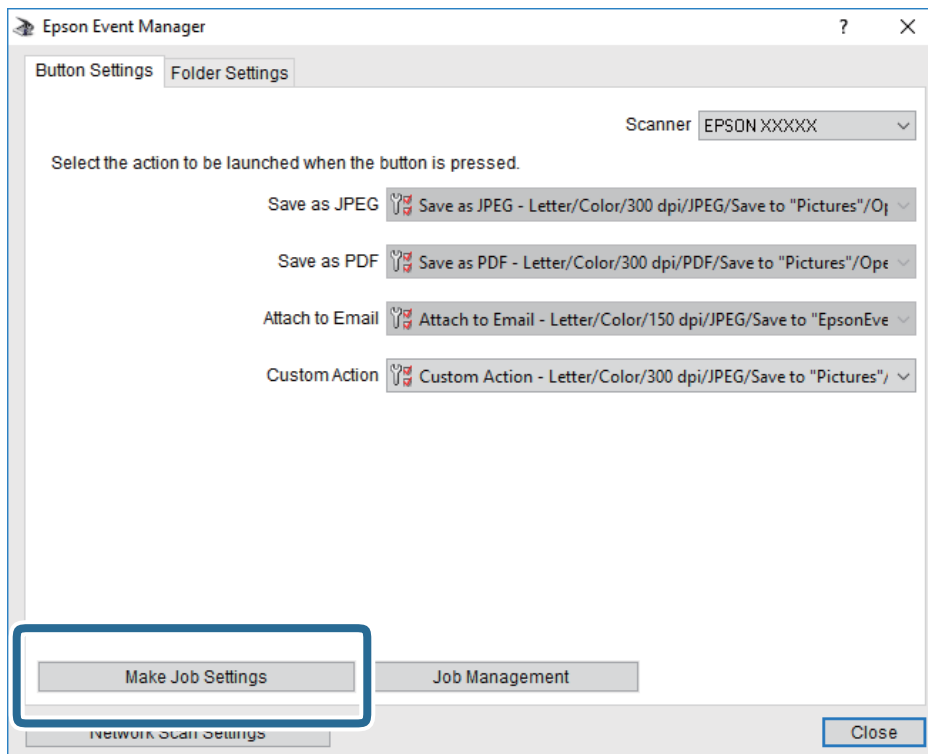

## Scanning

4. Foretag scanningsindstillingerne på skærmen **Jobindstillinger**.

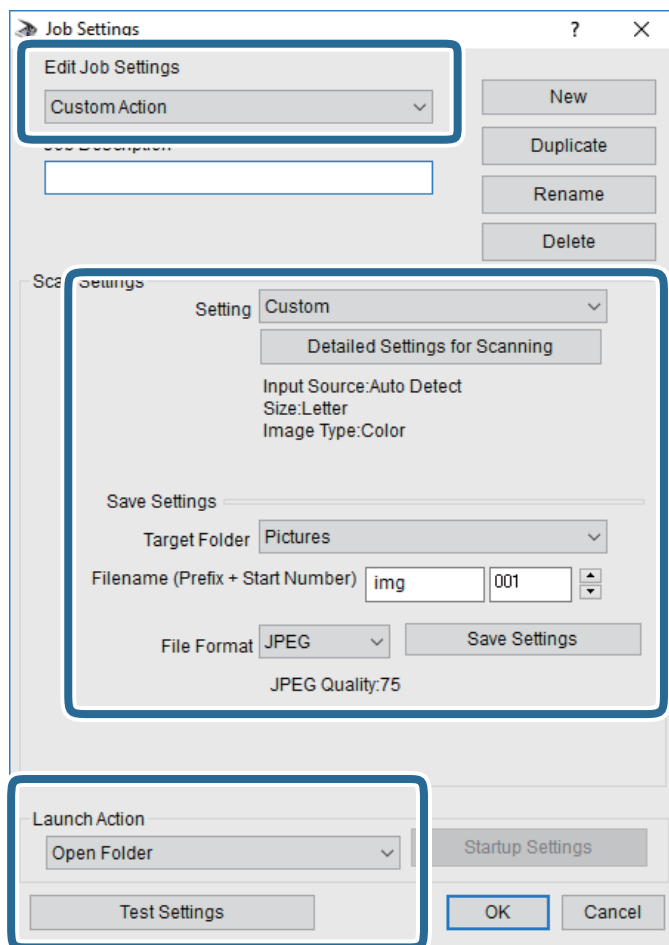

- Rediger jobindstillinger: Vælg **Brugerdefineret**.
- Indstilling: Scan ved hjælp af de bedst egnede indstillinger for den valgte originaltype. Klik på **Detaljerede indstillinger for scanning** at indstille elementer som f.eks. opløsning eller farve for at gemme det scannede billede.
- Destinationsmappe: Vælg lagringsmappen til det scannede billede på listen.
- Filnavn (præfiks + startnummer): Skift indstillinger for det filnavn, du vil gemme.
- Filformat: Vælger lagringsformat.
- Udfør handling: Vælger handlingen, når du scanner.
- Testindstillinger: Starter testscanning ved hjælp af de aktuelle indstillinger.

5. Klik på **OK** for at gå tilbage til hovedskærmen.

## Scanning

6. Sørg for, at **Brugerdefineret** er valgt på listen **Brugerdefineret**.

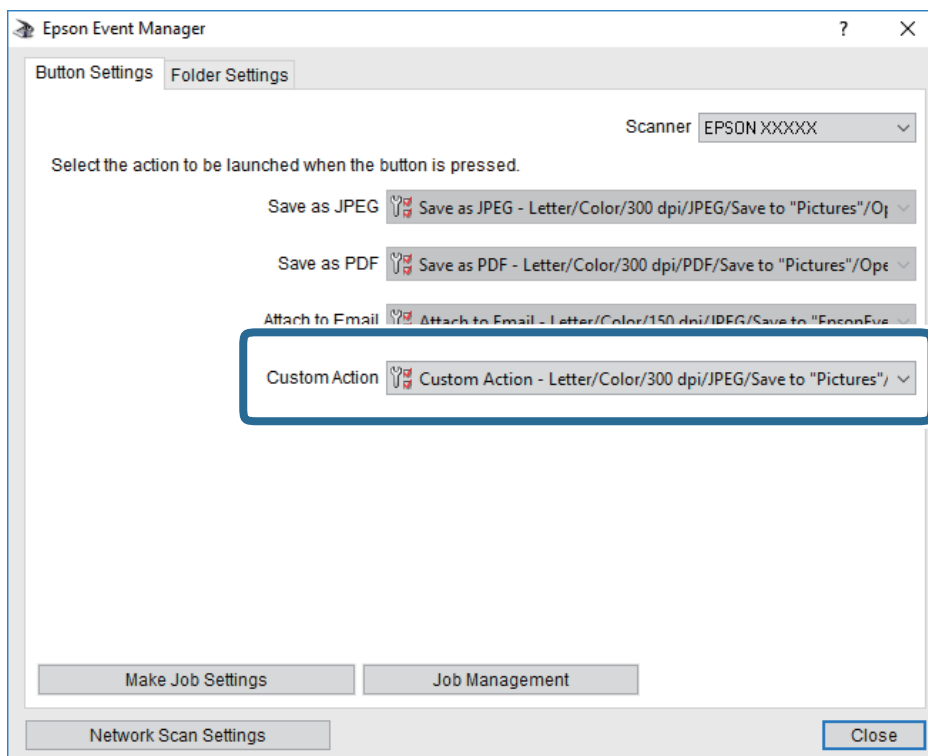

7. Klik på **Luk** for at lukke Epson Event Manager.

---

## Scanning fra en computer

### Sådan scanner du med Epson Scan 2

Du kan scanne ved brug af scannerens driver "Epson Scan 2". Du kan scanne originaler ved brug af detaljerede indstillinger, der er egnet til tekstdokumenter.

Der er en forklaring for hvert indstillingspunkt i hjælpen til Epson Scan 2.

1. Placer originalen.
2. Start Epson Scan 2.



## Scanning

3. Foretag følgende indstillinger på fanen **Hovedindstillinger**.

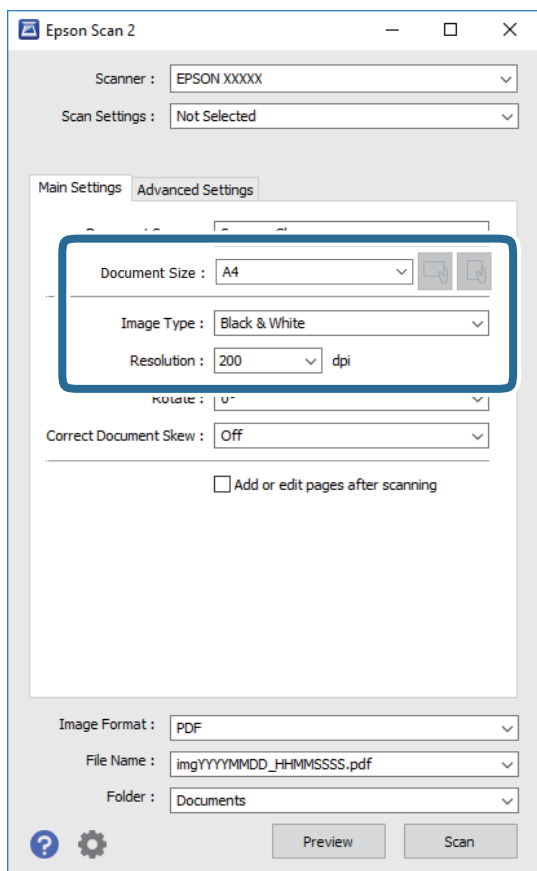

- Dokumentstørrelse: Vælg størrelsen på den original, du placerede.

- Knapperne  (Original retning): Vælg den indstillede retning af den original, du har lagt i. Afhængigt af størrelsen på originalen kan dette element indstilles automatisk og kan ikke ændres.

- Billedtype: Vælg farven til at gemme det scannede billede.

- Opløsning: Vælg opløsningen.

**Bemærk:**

**Dokumentkilde**-indstillingen er fastsat som **Scannerglaspladen**. Du kan ikke ændre denne indstilling.

4. Foretag evt. andre scannerindstillinger efter behov.

- Du kan få vist det scannede billede ved at klikke på **Eksempel**-knappen. Vinduet eksempelvisning åbnes, og det viste billede vises.

## Scanning

- På fanen **Avancerede indstillinger** kan du foretage detaljerede billedjusteringsindstillinger, der er egnede til tekstdokumenter, såsom følgende.
  - Fjern baggrund: Fjern baggrunden på originalerne.
  - Tekstforbedring: Du kan gøre slørede bogstaver i originalen klare og skarpe.
  - Automatisk områdeopdeling: Du kan gøre bogstaver tydelige og billeder glatte, når du udfører sort og hvid scanning af et dokument, der indeholder billeder.
  - Farveforbedring: Du kan forbedre den farve, der er angivet for det scannede billede, og gemme den i gråtoner eller sort/hvid.
  - Tærskelværdi: Du kan justere kanten for monokrom binær (sort/hvid).
  - Uskarp maske: Du kan forbedre og skærpe konturerne af billedet.
  - Fjernelse af moiré: Du kan fjerne moiré-mønstre (netlignende skygger), der vises, når du scanner trykte papirer såsom et magasin.
  - Kantfyldning: Du kan fjerne skygger, som er oprettet omkring det scannede billede.
  - Dobbelt billedoutput (kun Windows): Du kan scanne en gang og gemme to billeder med forskellige outputindstillinger på samme tid.

**Bemærk:**

Emnerne er muligvis ikke tilgængelige, afhængigt af andre indstillinger, du har foretaget.

5. Indstil indstillingerne for lagringsformatet.

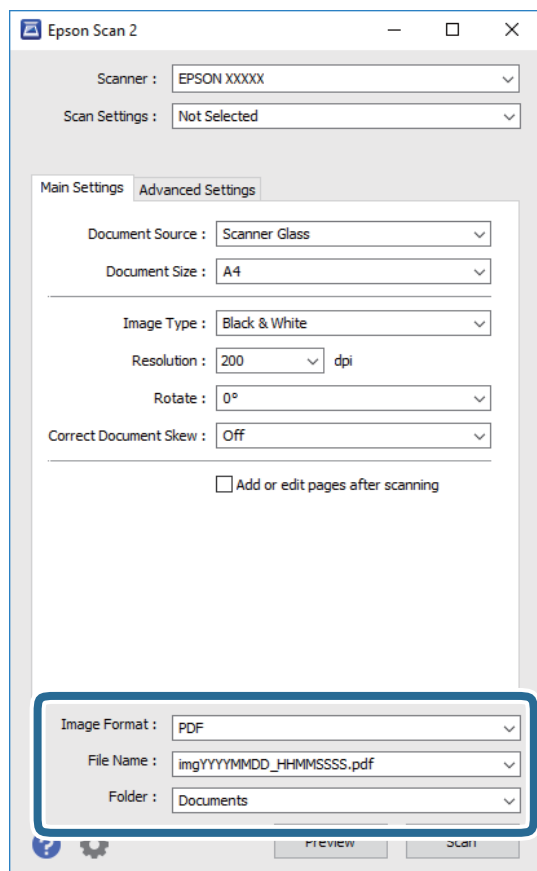

## Scanning

- Billedformat: Vælg lagringsformat fra listen.  
Du kan foretage detaljerede indstillinger for hvert lagringsformat undtagen BITMAP og PNG. Vælg **Indstillinger** fra listen efter at du har valgt formatet for lagring.
- Filnavn: Bekræft det viste filnavn til lagring.  
Du kan ændre indstillinger for filnavnet ved at vælge **Indstillinger** fra listen.
- Mappe: Vælg lagringsmappen til det scannede billede på listen.  
Du kan vælge en anden mappe eller oprette en ny mappe ved at vælge **Vælg** fra listen.

6. Klik på **Scan**.

### Relaterede oplysninger

- ➔ [“Placering af originaler” på side 24](#)
- ➔ [“Program til scanning af dokumenter og billeder \(Epson Scan 2\)” på side 91](#)

# Genopfyldning af blæk og udskiftning af vedligeholdelsesbokse

---

## Kontrollerer status for resterende blæk og vedligeholdelsesboksen

Du kan kontrollere de omtrentlige blækniveauer på computeren.

Kontroller visuelt blækniveauerne i printerens tank for at kontrollere den faktiske mængde resterende blæk.

Du kan se vedligeholdelsesboksens resterende holdbarhed på betjeningspanelet og på computeren.

### Kontroller status for vedligeholdelsesboksen — Betjeningspanel

1. Vælg **Vedligeholdelse** på startskærmen.

For at vælge et element skal du flytte fokus til elementet ved hjælp af knapperne ▲ ▼ ◀ ▶. Tryk derefter på knappen OK.

2. Vælg **Restere. kapacitet af Vedligeholdelsesboks..**

### Kontrollerer status for resterende blæk og vedligeholdelsesboksen – Windows

1. Åbn printerdrivervinduet.
2. Klik på **EPSON Status Monitor 3** i fanen **Vedligeholdelse**.

**Bemærk:**

Hvis **EPSON Status Monitor 3** er deaktiveret, skal du klikke på **Udvidede indstillinger** på fanen **Vedligeholdelse** og så vælge **Aktiver EPSON Status Monitor 3**.

#### Relaterede oplysninger

➔ [“Sådan tilgås printerdriveren” på side 30](#)

### Kontrol af status for resterende blæk og vedligeholdelsesboksen — Mac OS

1. Vælg **Systemindstillinger** i menuen  > **Printere og scannere** (eller **Udskriv og scan, Udskriv og fax**), og vælg så printeren.
2. Klik på **Indstillinger og forbrugsvarer** > **Værktøj** > **Åbn printerværktøj**.
3. Klik på **EPSON Status Monitor**.

## Blækflaskekoder

Epson anbefaler brug af originale Epson-blækflasker.

Koderne for originale Epson-blækflasker vises nedenfor.



**Vigtigt:**

- Epsons garanti dækker ikke skader på dækslet forårsaget af andre blæktyper end de specificerede, herunder original Epson-blæk, som ikke er designet til denne printer, eller blæk fra tredjeparter.
- Andre produkter, der ikke er fremstillet af Epson, kan forårsage skader, der ikke er omfattet af Epsons garanti, og som under visse omstændigheder kan forårsage uregelmæssig printeradfærd.

**Bemærk:**

- Koderne på blækflaskerne kan variere efter område. Hvis du ønsker oplysninger om de korrekte koder i dit område, skal du kontakte Epsons support.
- Selvom blækflaskerne kan indeholde genbrugsmateriale, påvirker dette ikke printerens funktion eller ydeevne.
- Blækflaskens specifikationer og udseende kan ændres uden forudgående varsel pga. forbedringer.

For Europa

Produkt	BK: Black (Sort)
ET-M2140	111
M2140	110* <sup>1</sup> / 110S* <sup>2</sup>

\*<sup>1</sup> Høj kapacitet / \*<sup>2</sup> Standard kapacitet

**Bemærk:**

Europæiske brugere kan gå ind på nedenstående websted for at få oplysninger om Epson-blækflaskernes ydelse.

<http://www.epson.eu/pageyield>

For de asiatiske lande undtagen Kina

BK: Black (Sort)
005* <sup>1</sup> / 005S* <sup>2</sup>

\*<sup>1</sup> Høj kapacitet / \*<sup>2</sup> Standard kapacitet

**Relaterede oplysninger**

➔ [“Websted for teknisk support” på side 129](#)

## Forholdsregler ved håndtering af blækflasker

Læs følgende anvisninger før påfyldning af blæk.

## Genopfyldning af blæk og udskiftning af vedligeholdelsesbokse

### Forholdsregler ved opbevaring af blæk

- Opbevar blækflasker ved normal stuetemperatur og væk fra direkte sollys.
- Epson anbefaler, at blækflasker bruges før den dato, der er trykt på pakken.
- Ved opbevaring eller transport af blækflasker, må flasken ikke vippes eller udsættes for stød eller temperaturændringer. I så fald kan der løbe blæk ud, selvom blækflasken er lukket helt. Hold altid flasken lodret, når hættens skrues på, og træg forholdsregler, så blækket ikke løber ud under transport af flasken, for eksempel hvis du lægger flasken i en taske.
- Når du tager en blækflaske ind fra et koldt opbevaringssted, skal du lade den varme op til rumtemperatur i mindst tre timer, før du bruger den.
- Åbn ikke pakken med blækpatronen, før du er klar til at fylde blæktanken. Blækflasken er lukket vakuumsikkert for at bevare driftssikkerheden. Hvis du har en blækflaske, der er blevet åbnet i lang tid før brug, kan du muligvis ikke udskrive normalt.

### Forholdsregler ved håndtering af genopfyldning af blæk

- For at sikre en førsteklasses udskriftskvalitet og beskytte skriveskovedet er der stadig en variabel blækreserve i blæktanken, når printeren angiver, at der skal påfyldes blæk. Den angivne udskriftsmængde inkluderer ikke denne reserve.
- For optimale udskriftsresultater må du ikke opretholde lave blækniveauer i længere perioder.
- Selvom blækflaskerne kan indeholde genbrugsmateriale, påvirker dette ikke printerens funktion eller ydeevne.
- Blækflaskens specifikationer og udseende kan ændres uden forudgående varsel pga. forbedringer.
- Brug blækflasker med det korrekte delnummer til denne printer.
- Denne printer kræver forsigtig håndtering af blæk. Blæk kan stænke, når blæktanken fyldes eller genfyldes med blæk. Hvis du får blæk på tøjet, kan det muligvis ikke gå af igen.
- Ryst ikke for kraftigt og klem ikke blækflaskerne.
- Vi anbefaler, at du bruger indholdet så hurtigt som muligt, efter du har åbnet en flaske.
- Fortsat brug af printeren, når blækniveauet ligger under den nederste streg, kan beskadige printeren. Epson anbefaler, at alle blæktanke fyldes op til den øverste streg, når printeren ikke arbejder, for at nulstille blækniveauerne.
- For at opnå de bedste udskriftsresultater skal du fylde blæktanken op til den øverste linje mindst én gang om året.
- Kontroller blækniveauerne i de faktiske blæktanke. Fortsat brug af printeren, når blækket er opbrugt, kan ødelægge printeren. Epson anbefaler, at alle blæktanke fyldes op til den øverste streg, når printeren ikke arbejder, for at nulstille blækniveauerne.

### Blækforbrug

- For at opretholde optimal ydelse for skriveskovedet forbruges der noget blæk fra alle blæktanke, ikke kun ved udskrivning, men også ved vedligeholdelsesoperationer såsom rensning af skriveskovedet. Der kan også blive brugt blæk, når du tænder for printeren.
- En del af blækket i blækflasken, der følger med printeren, bruges delvist under første opsætning. For at kunne fremstille udskrifter af høj kvalitet fyldes skriveskovedet i printeren helt op med blæk. Denne engangsproces forbruger en vis mængde blæk, og derfor udskrives der muligvis færre sider med denne flaske end med efterfølgende blækflasker.
- Den angivne udskriftsmængde kan variere afhængigt af de billeder, du udskriver, og den papirtype, du bruger, udskrivningshyppigheden og de omgivende forhold som f.eks. temperatur.

---

## Fyldning af blæktank

1. Vælg **Vedligeholdelse** på startskærmen.

For at vælge et element skal du flytte fokus til elementet ved hjælp af knapperne ▲ ▼ ◀ ▶. Tryk derefter på knappen OK.

2. Vælg **Nulstil Blækniveau**.
3. Tryk på OK-knappen.
4. Åbn låget til blæktanken.

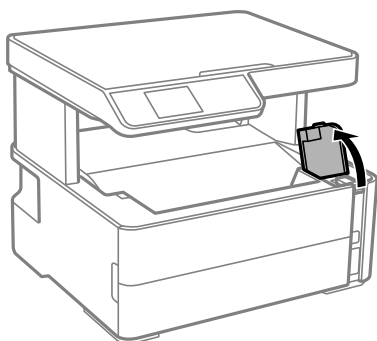

5. Åbn hættten på blæktanken.

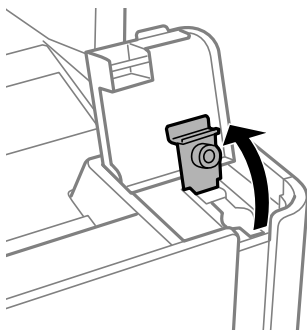

## Genopfyldning af blæk og udskiftning af vedligeholdelsesbokse

6. Mens du holder blækflasken oprejst, skal du langsomt dreje hættens for at tage den af.

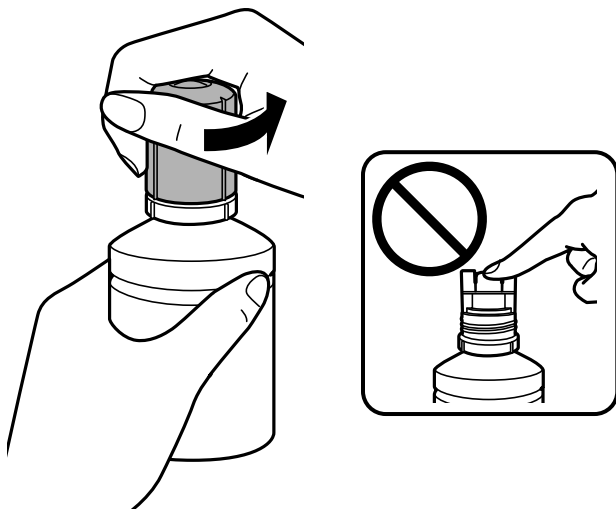

**!** **Vigtigt:**

- Pas på ikke at spilde blæk.
- Rør ikke på toppen af blækflasken, efter at hættens er taget af. Ellers kan du blive smurt til med blæk.
- Smid ikke toppen af hættens eller hættens låg væk. Hvis der er blæk tilbage i blækflasken efter fyldning af tanken, skal du bruge toppen af hættens eller hættens låg til forsegling af blækflaskens hætte.

7. Placer toppen af blækflasken langs sprækken foran påfyldningsåbningen, og rejs derefter flasken langsomt op for at indsætte den i påfyldningsåbningen.

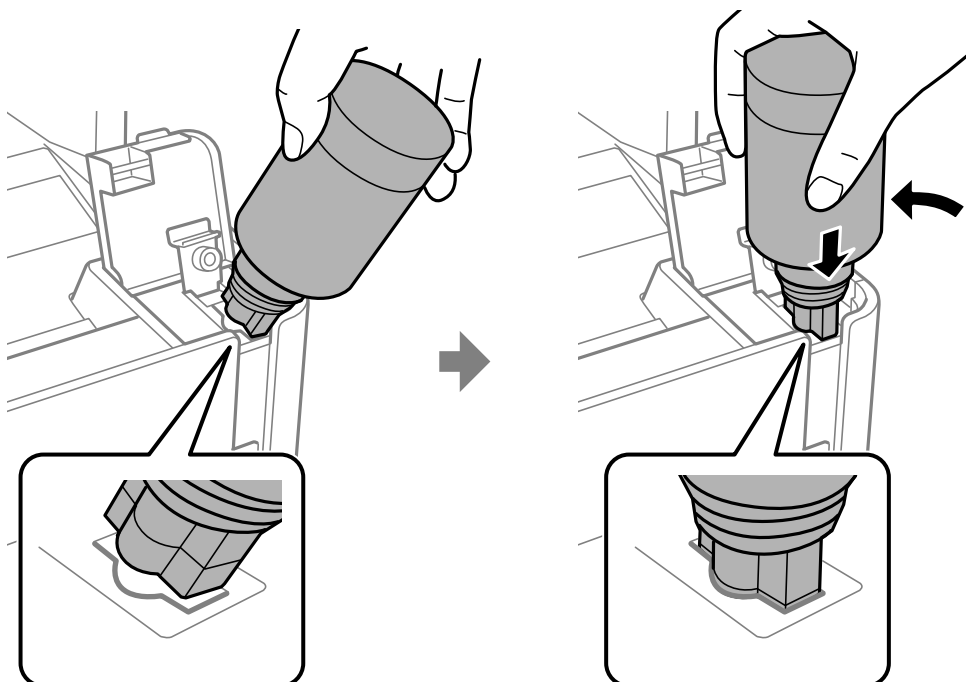



## Genopfyldning af blæk og udskiftning af vedligeholdelsesbokse

**!** **Vigtigt:**

Lad ikke toppen af blækflasken berøre genstande efter fjernelse af hættten. Ellers kan der spildes blæk.

8. Indsæt toppen af blækflasken forsvarligt i tankens påfyldningsport for at genopfylde tanken med blæk.

Der hældes blæk i tanken ved blot at holde flasken normalt uden at klemme. Blæktilførslen stopper automatisk, når blækket er fyldt op til den øverste linje.

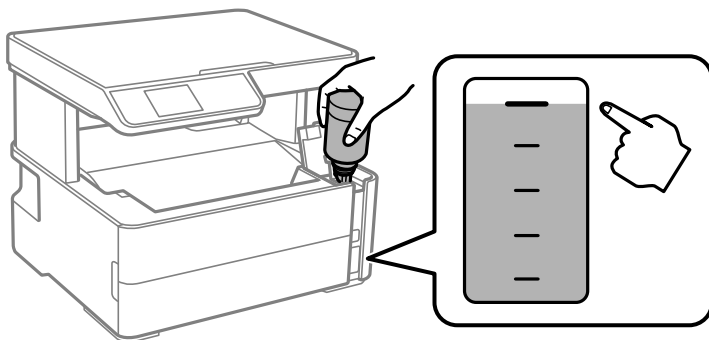

**Bemærk:**

Hvis blækket ikke begynder at flyde ind i beholderen, skal du fjerne blækflasken og prøve indsætte den igen.

9. Når du er færdig med at genopfylde blækket, skal du fjerne blækflasken og derefter lukke blæktanken låg fast.

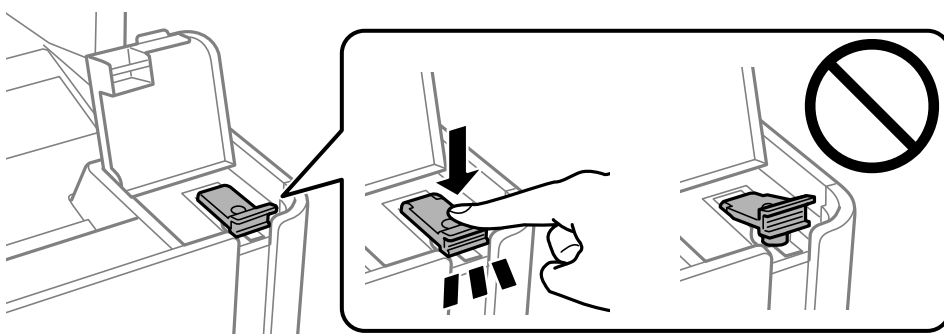

**!** **Vigtigt:**

Lad ikke flasken blive siddende, da flasken kan blive beskadiget, eller blækket kan lække.

## Genopfyldning af blæk og udskiftning af vedligeholdelsesbokse

**Bemærk:**

Hvis der er blæk tilbage i blækflasken, skal du stramme hættens og opbevare flasken oprejst til senere brug.

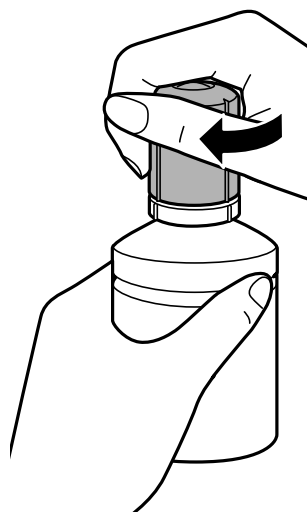

10. Luk låget til blæktanken omhyggeligt.

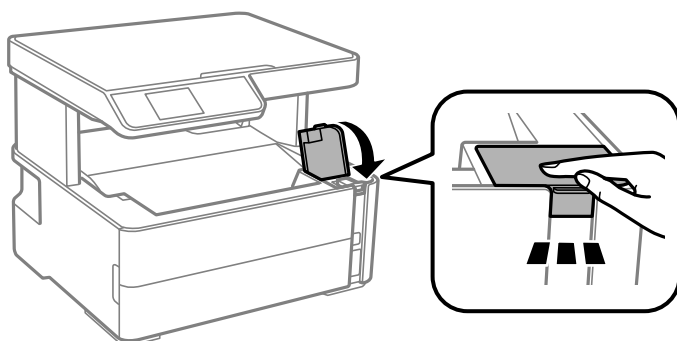

11. Tryk på -knappen for at nulstille blækniveauet.

12. Bekræft meddelelsen, og tryk derefter på -knappen.

 **Vigtigt:**

Hvis du fortsætter med at bruge printeren, efter du har nulstillet blækniveauet, uden at have genopfyldt blæktanken til den øverste linje, kan der muligvis forekomme udskrivning uden blæk, og det kan beskadige printeren. Før du begynder at udskrive, skal du kontrollere blækniveauet visuelt i blæktanken.

### Relaterede oplysninger

- ➔ [“Blækflaskekoder” på side 69](#)
- ➔ [“Forholdsregler ved håndtering af blækflasker” på side 69](#)
- ➔ [“Spildt blæk” på side 119](#)

---

## Koden på vedligeholdelsesboksen

Vedligeholdelsesboksen kan købes og udskiftes af brugeren.

## Genopfyldning af blæk og udskiftning af vedligeholdelsesbokse

Epson anbefaler brug af en original Epson-vedligeholdelsesboks.

Koden for den ægte Epson-vedligeholdelsesboks vises nedenfor.

T04D1



**Vigtigt:**

*Når en vedligeholdelsesboks er blevet installeret i en printer, kan den ikke bruges sammen med andre printere.*

---

## Forholdsregler ved håndtering af vedligeholdelsesboksen

Læs de følgende instruktioner før udskiftning af vedligeholdelsesboksen.

- Undlad at røre den grønne chip på siden af vedligeholdelsesboksen. Dette kan medføre, at normal drift og udskrivning ikke er mulig.
- Du må ikke tabe vedligeholdelsesboksen eller udsætte den for kraftige stød.
- Udskift ikke vedligeholdelsesboksen under udskrivningen. Ellers risikerer du, at blækket løber ud.
- Fjern ikke vedligeholdelsesboksen og dens dæksel — undtagen når vedligeholdelsesboksen udskiftes — der kan lække blæk.
- Når dækslet ikke kan påsættes igen, er vedligeholdelsesboksen måske ikke installeret korrekt. Fjern vedligeholdelsesboksen, og installer den igen.
- Vip ikke med den brugte vedligeholdelsesboks, før den er forsegleet i plastikposen. Ellers risikerer du, at blækket løber ud.
- Rør ikke åbningerne i vedligeholdelsesboksen, da du kan få blæk på dig.
- Genbrug ikke en vedligeholdelsesboks, som er blevet fjernet og har været afmonteret i en længere periode. Blækket i boksen kan være tørret ud, og der kan ikke absorberes mere blæk.
- Hold vedligeholdelsesboksen væk fra direkte sollys.
- Opbevar ikke vedligeholdelsesboksen ved høje temperaturer eller i frostgrader.

---

## Udskiftning af en vedligeholdelsesboks

Under nogle udskrivningscykluser kan en meget lille mængde overflødig blæk opsamles i vedligeholdelsesboksen. For at forhindre at der spildes blæk fra vedligeholdelsesboksen, er printeren designet til at stoppe udskrivningen, når grænsen for vedligeholdelsesboksens absorberingsevne er nået. Om og hvor ofte dette vil være nødvendigt, vil variere afhængigt af antallet af sider, du udskriver, typen af materiale, der udskrives, og antallet af rengøringscykluser, som udføres på printeren.

Når der vises en meddelelse, som beder dig om at udskifte vedligeholdelsesboksen, skal du se animationerne, der vises på betjeningspanelet. Behovet for udskiftning af boksen betyder ikke, at printeren er holdt op med at virke, som beskrevet i specifikationerne. Epson-garantien dækker derfor ikke omkostningen for denne udskiftning. Denne del kan udskiftes af brugeren.

**Bemærk:**

*Når den er fuld, kan der ikke udskrives, før vedligeholdelsesboksen er blevet udskiftet, hvilket forhindrer blækspild. Funktioner uden udskrivning kan dog godt bruges.*

## Genopfyldning af blæk og udskiftning af vedligeholdelsesbokse

### Relaterede oplysninger

- ➔ [“Koden på vedligeholdelsesboksen” på side 74](#)
- ➔ [“Forholdsregler ved håndtering af vedligeholdelsesboksen” på side 75](#)

# Vedligeholdelse af printeren

---

## Forebyggelse af udtørring af skrivehovedet

Brug altid tænd/sluk-knappen, når du tænder og slukker for printeren.

Kontroller, at strømindikatoren er slukket, inden du tager strømledningen ud.

Selve blækket kan tørre ud, hvis det ikke er tildækket. Ligesom når du sætter låget på en fyldepen for at forhindre den i at tørre ud, skal du sørge for, at skrivehovedet har hættten korrekt på for at forhindre, at blækket tørrer ud.

Hvis strømledningen er taget ud, eller der er strømafbrydelse, mens printeren er i brug, sidder hættten muligvis ikke korrekt på skrivehovedet. Hvis skrivehovedet efterlades sådan, vil det tørre ud, hvilket giver tilstopning af dyserne (blækudtag).

I disse tilfælde skal du tænde og slukke printeren igen så hurtigt som muligt, så hættten igen sidder korrekt på skrivehovedet.

---

## Kontroller, om dyserne er tilstoppede (dysetjek)

Hvis dyserne er tilstoppede, bliver udskrifterne utydelige eller viser tydelige streger.

Når udskriftskvaliteten er forringet, skal du først bruge funktionen til dysetjek til at kontrollere, om dyserne er tilstoppede.

## Kontroller, om dyserne er tilstoppede (dysekontrol) — Betjeningspanel

1. Ilæg papir i A4-format i papirkassetten.
2. Vælg **Vedligeholdelse** på startskærmen.

For at vælge et element skal du flytte fokus til elementet ved hjælp af knapperne ▲ ▼ ◀ ▶. Tryk derefter på knappen OK.

3. Vælg **Dysecheck**.
4. Følg vejledningen på skærmen for at udskrive et dysekontrolmønster.

## Vedligeholdelse af printeren

5. Undersøg det udskrevne mønster, og udfør derefter en af følgende muligheder afhængigt af udskriftsresultaterne.

### A) OK

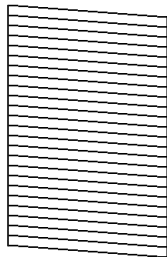

### B) NG

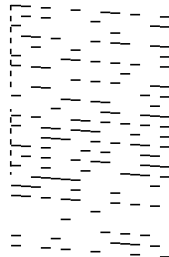

### C) NG

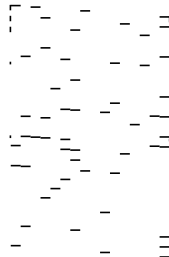

A:

Alle linjerne er udskrevet. Der er ikke behov for yderligere skridt.

B eller tæt på B: Fjern skrivehovedet.

Hvis nogle af dyserne er tilstoppet, skal du vælge **Ja** og derefter udføre skrivehovedrensning.

Du kan stadig udføre skrivehovedrensning, selvom du vælger **Nej**. For nærmere information skal du se de relaterede oplysninger nedenfor.

C eller tæt på C: Udfør grundig rengøring af skrivehovedet.

Når de fleste linjer er brudt eller de fleste segmenter mangler, skal du vælge **Nej** og derefter udføre skrivehovedrensning. For nærmere information skal du se de relaterede oplysninger nedenfor.

### Relaterede oplysninger

- ➔ [“Ilægning af papir i Papirkassette” på side 18](#)
- ➔ [“Rensning af skrivehovedet \(Skrivehovedrensning\)” på side 80](#)
- ➔ [“Grundig rengøring af skrivehovedet \(Grundig rengøring\)” på side 82](#)

## Kontroller, om dyserne er tilstoppede (dysetjek) — Windows

1. Læg almindeligt A4-papir i printeren.
2. Åbn printerdrivervinduet.
3. Klik på **Dysecheck** i fanen **Vedligeholdelse**.
4. Følg vejledningen på skærmen for at udskrive et dysetjekmønster.

## Vedligeholdelse af printeren

5. Undersøg det udskrevne mønster, og udfør derefter en af følgende muligheder afhængigt af udskriftsresultaterne.

### A) OK

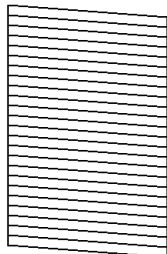

### B) NG

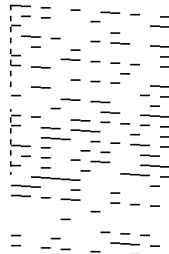

### C) NG

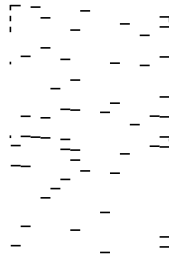

A:

Alle linjerne er udskrevet. Der er ikke behov for yderligere skridt.

B eller tæt på B: Fjern skrivehovedet.

Når nogle dyser er tilstoppede, skal du udføre skrivehovedrensning. For nærmere information skal du se de relaterede oplysninger nedenfor.

C eller tæt på C: Udfør grundig rengøring af skrivehovedet.

Når de fleste linjer er brudt eller de fleste segmenter mangler, skal du udføre skrivehovedrensning. For nærmere information skal du se de relaterede oplysninger nedenfor.

### Relaterede oplysninger

- ➔ [“Sådan tilgås printerdriveren”](#) på side 30
- ➔ [“Ilægning af papir i Papirkassette”](#) på side 18
- ➔ [“Rensning af skrivehovedet \(Skrivehovedrensning\)”](#) på side 80
- ➔ [“Grundig rengøring af skrivehovedet \(Grundig rengøring\)”](#) på side 82

## Kontroller, om dyserne er tilstoppede (dysetjek) — Mac OS

1. Læg almindeligt A4-papir i printeren.
2. Vælg **Systemindstillinger** i menuen  > **Printere & Scannere** (eller **Udskriv & Scan**, **Udskriv & Fax**), og vælg så printeren.
3. Klik på **Indstillinger & Forsyninger** > **Værktøj** > **Åbn printerværktøj**.
4. Klik på **Dysecheck**.
5. Følg vejledningen på skærmen for at udskrive et dysetjekmønster.

## Vedligeholdelse af printeren

6. Undersøg det udskrevne mønster, og udfør derefter en af følgende muligheder afhængigt af udskriftsresultaterne.

### A) OK

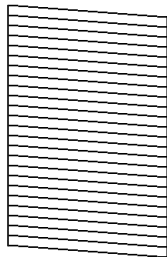

### B) NG

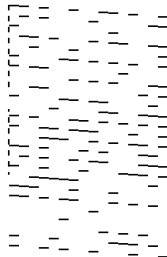

### C) NG

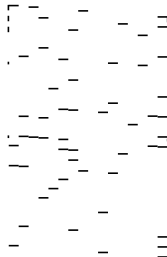

A:

Alle linjerne er udskrevet. Der er ikke behov for yderligere skridt.

B eller tæt på B: Fjern skriveskovedet.

Når nogle dyser er tilstoppede, skal du udføre skriveskovedrensning. For nærmere information skal du se de relaterede oplysninger nedenfor.

C eller tæt på C: Udfør grundig rengøring af skriveskovedet.

Når de fleste linjer er brudt eller de fleste segmenter mangler, skal du udføre skriveskovedrensning. For nærmere information skal du se de relaterede oplysninger nedenfor.

### Relaterede oplysninger

- ➔ [“Ilægning af papir i Papirkassette” på side 18](#)
- ➔ [“Rensning af skriveskovedet \(Skriveskovedrensning\)” på side 80](#)
- ➔ [“Grundig rengøring af skriveskovedet \(Grundig rengøring\)” på side 82](#)

## Rensning af skriveskovedet (Skriveskovedrensning)

Hvis dyserne er tilstoppede, bliver udskrifterne utydelige, eller også er der linjer eller uventede farver på dem. Når udskriftskvaliteten er forringet, skal du bruge funktionen til dysekontrol til at kontrollere, om dyserne er tilstoppede. Hvis dyserne er tilstoppede, skal du rengøre skriveskovedet.



### Vigtigt:

- Åbn ikke printerlåget, og sluk ikke printeren under rensning af skriveskovedet. Hvis rensning af skriveskovedet ikke er afsluttet, kan du muligvis ikke udskrive.
- Rensning af skriveskovedet kræver blæk, og derfor bør du kun rense skriveskovedet, hvis kvaliteten forringes.
- Når blækniveauet er lavt, kan du muligvis ikke rense skriveskovedet.
- Hvis udskriftskvaliteten ikke er forbedret, efter at du har gentaget et dysekontrol og en rengøring af skriveskovedet tre gange, skal du vente i mindst seks timer uden at udskrive, og så køre dysekontrollen igen og gentage rengøringen af skriveskovedet, hvis det er nødvendigt. Vi anbefaler at slukke for printeren. Hvis udskriftskvaliteten ikke er forbedret, skal du køre Grundig rengøring. Hvis det ikke er forbedret, skal du kontakte Epson support.
- For at undgå udtørring af skriveskovedet må du ikke trække printerens stik ud, mens den er tændt.



## Rensning af skrivehovedet — Betjeningspanel

1. Vælg **Vedligeholdelse** på startskærmen.

For at vælge et element skal du flytte fokus til elementet ved hjælp af knapperne ▲ ▼ ◀ ▶. Tryk derefter på knappen OK.

2. Vælg **Hovedrensning**.
3. Følg vejledningen på skærmen.

Når skrivehovedrensning er udført, skal du køre **Dysecheck** og derefter kontrollere, at skrivehovedets dyser ikke er tilstoppet. For oplysninger om, hvordan du kører dysekontrol, skal du se de relaterede oplysninger nedenfor.

Gentag trinene op til tre gange, indtil alle linjer udskrives korrekt.

### Relaterede oplysninger

➔ [“Kontroller, om dyserne er tilstoppede \(dysetjek\)”](#) på side 77

## Rensning af skrivehovedet — Windows

1. Åbn printerdrivervinduet.
2. Klik på **Skrivehovedrensning** i fanen **Vedligeholdelse**.
3. Følg vejledningen på skærmen.

Når skrivehovedrensning er udført, skal du køre **Dysecheck** og derefter kontrollere, at skrivehovedets dyser ikke er tilstoppet. For oplysninger om, hvordan du kører dysetjek, skal du se de relaterede oplysninger nedenfor.

Gentag trinene op til tre gange, indtil alle linjer udskrives korrekt.

### Relaterede oplysninger

➔ [“Sådan tilgås printerdriveren”](#) på side 30

➔ [“Kontroller, om dyserne er tilstoppede \(dysetjek\)”](#) på side 77

## Rensning af skrivehovedet — Mac OS

1. Vælg **Systemindstillinger** i menuen  > **Printere & Scannere** (eller **Udskriv & Scan**, **Udskriv & Fax**), og vælg så printeren.
2. Klik på **Indstillinger & Forsyninger** > **Værktøj** > **Åbn printerværktøj**.
3. Klik på **Skrivehovedrensning**.
4. Følg vejledningen på skærmen.

Når skrivehovedrensning er udført, skal du køre **Dysecheck** og derefter kontrollere, at skrivehovedets dyser ikke er tilstoppet. For oplysninger om, hvordan du kører dysetjek, skal du se de relaterede oplysninger nedenfor.

Gentag trinene op til tre gange, indtil alle linjer udskrives korrekt.

**Relaterede oplysninger**

➔ [“Kontroller, om dyserne er tilstoppede \(dysetjek\)”](#) på side 77

---

## Grundig rengøring af skrivehovedet (Grundig rengøring)

Funktionen til grundig rengøring kan forbedre udskriftskvaliteten i følgende tilfælde.

- Når de fleste dyser er tilstoppede.
- Du har udført dysekontrol og rensning af skrivehoved tre gange og har derefter ventet i mindst seks timer uden at udskrive, men udskriftskvaliteten er stadig ikke blevet bedre.

Inden du kører denne funktion, skal du bruge dysekontrollfunktionen for at kontrollere, om dyserne er tilstoppede. Læs følgende instruktioner, og rengør derefter skrivehovedet.

**Vigtigt:**

Sørg for, at der er nok blæk i blæktanken.

Kontroller visuelt, at blæktanken er mindst en tredjedel fuld. Lave blækniveauer under Grundig rengøring kan skade produktet.

**Vigtigt:**

Det er påkrævet med et interval på 12 timer mellem hver Grundig rengøring.

Normalt vil en enkelt Grundig rengøring løse problemet med udskriftskvaliteten inden for 12 timer. Derfor skal du for at undgå unødvendigt blækforbrug vente 12 timer, før du prøver igen.

**Vigtigt:**

Udskiftning af vedligeholdelsesboksen kan være påkrævet.



Der vil blive deponeret blæk i vedligeholdelsesboksen. Hvis den bliver fuld, skal du forberede og installere en udskiftning af vedligeholdelsesboksen for at fortsætte udskrivningen.

**Bemærk:**

Hvis blækniveauerne eller den ledige plads i vedligeholdelsesboksen er utilstrækkelige til Grundig rengøring, kan du ikke køre denne funktion. Selv i dette tilfælde kan niveauerne og den ledige plads til udskrivning opretholdes.

## Kørsel af Grundig rengøring — Kontrolpanel

Læs vejledningen til Grundig rengøring, før du kører denne funktion.

1. Sluk for printeren.
2. Mens du holder nede på -knappen, skal du trykke på -knappen for at få vist bekræftelseskærmen, indtil strømindikatoren blinker.

## Vedligeholdelse af printeren

3. Følg anvisningerne på skærmen for at køre funktionen Grundig rengøring.

**Bemærk:**

Løs problemerne, der vises på skærmen, hvis funktionen ikke kan køres. Følg derefter denne fremgangsmåde fra trin 1 for at køre denne funktion igen.

4. Bagefter skal du køre funktionen Dysekontrol for at sikre, at dyserne ikke er tilstoppede.  
For oplysninger om, hvordan du kører dysetjek, skal du se de relaterede oplysninger nedenfor.

### Relaterede oplysninger

- ➔ [“Grundig rengøring af skrivehovedet \(Grundig rengøring\)”](#) på side 82
- ➔ [“Kontroller, om dyserne er tilstoppede \(dysetjek\)”](#) på side 77

## Kørsel af Grundig rengøring — Windows

1. Åbn printerdrivervinduet.
2. Klik på **Grundig rengøring** i fanen **Vedligeholdelse**.
3. Følg vejledningen på skærmen.

**Bemærk:**

Løs problemerne, der vises i printerens kontrolpanel, hvis funktionen ikke kan køres. Følg derefter denne fremgangsmåde fra trin 1 for at køre denne funktion igen.

### Relaterede oplysninger

- ➔ [“Sådan tilgås printerdriveren”](#) på side 30

## Kørsel af Grundig rengøring — Mac OS

1. Vælg **Systemindstillinger** i menuen  > **Printere & Scannere** (eller **Udskriv & Scan**, **Udskriv & Fax**), og vælg så printeren.
2. Klik på **Indstillinger & Forsyninger** > **Værktøj** > **Åbn printerværktøj**.
3. Klik på **Grundig rengøring**.
4. Følg vejledningen på skærmen.

**Bemærk:**

Løs problemerne, der vises i printerens kontrolpanel, hvis funktionen ikke kan køres. Følg derefter denne fremgangsmåde fra trin 1 for at køre denne funktion igen.

---

## Justering af skrivehovedet

Hvis udskriftsresultaterne indeholder følgende problemer, skal du justere skrivehovedet for at forbedre udskrifterne.

- Lodrette linjer ser skæve ud, eller udskrifterne ser sløret ud

## Vedligeholdelse af printeren

- Vandrette streger forekommer med jævne mellemrum

## Justering af skrivehovedet — kontrolpanel

- Vælg **Vedligeholdelse** på startskærmen.

For at vælge et element skal du flytte fokus til elementet ved hjælp af knapperne ▲ ▼ ◀ ▶. Tryk derefter på knappen OK.

- Vælg **Hovedjustering**.

- Vælg den justeringsmenu, du vil justere for at forbedre udskrifterne i henhold til status for udskriftsresultaterne.

Lodrette linjer ser skæve ud, eller udskrifterne ser sløret ud: vælg **Lodret justering**.

Vandrette streger forekommer med jævne mellemrum: vælg **Vandret justering**.

- Følg vejledningen på skærmen.

### Relaterede oplysninger

➔ [“Ilægning af papir i Papirkassette” på side 18](#)

---

## Rengøring af papirbanen

Rens rulleren indvendigt, når udskrifterne er udtværede, eller når papiret ikke føres ind korrekt.

**Vigtigt:**

*Brug ikke servietter til at rengøre printeren indvendigt. Skrivehovedets dyser kan blive tilstoppede, hvis der kommer fnug på dem.*

## Rengøring af papirbanen for udtværet blæk

Hvis udskrifterne stadig er slørede eller udtværede, skal du rengøre den indvendige rulle.

**Vigtigt:**

*Brug ikke servietter til at rengøre printeren indvendigt. Skrivehovedets dyser kan blive tilstoppede, hvis der kommer fnug på dem.*

- Læg almindeligt A4-papir i bag. indføringsåbning.

- Vælg **Vedligeholdelse** på startskærmen.

For at vælge et element skal du flytte fokus til elementet ved hjælp af knapperne ▲ ▼ ◀ ▶. Tryk derefter på knappen OK.

- Vælg **Rensning af papirstyr**.

## Vedligeholdelse af printeren

4. Følg vejledningen på skærmen for at rense papirbanen.  
Gentag denne proces, indtil der ikke er udtværet blæk på papiret.

### Relaterede oplysninger

➔ [“Ilægning af papir i Papirkassette” på side 18](#)

## Rengøring af papirbanen for problemer med papirindføring

Hvis papiret ikke indføres korrekt fra papirkassette, skal du rengøre den indvendige rulle.

1. Sluk for printeren ved at trykke på knappen .
2. Tag strømkablet ud og afbryd derefter strømkablet.
3. Sørg for, at blæktankens hætte er lukket korrekt.

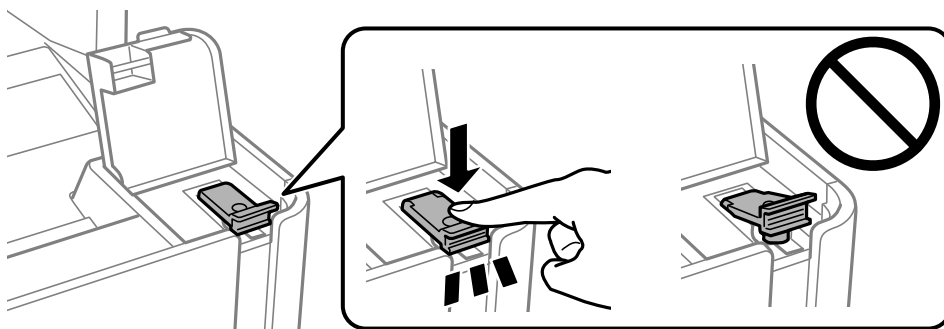

### Vigtigt:

*Hvis blæktankens hætte ikke er helt lukket, kan blækket lække.*

4. Luk scanneren.
5. Skub printerens papirkassette ud, og fjern derefter papiret.

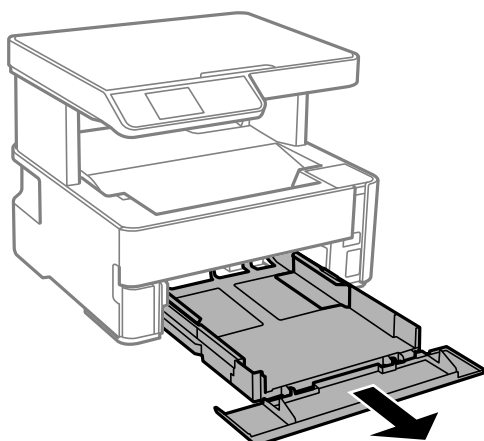

## Vedligeholdelse af printeren

6. Stil printeren på siden med printerens blæktank forned.

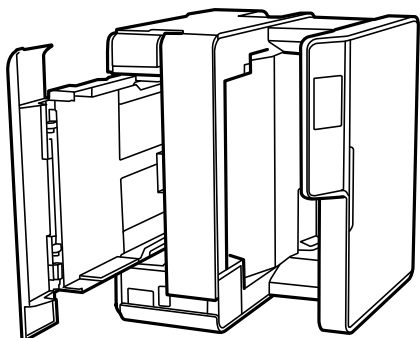

**⚠ Forsigtig:**

*Pas på, at du ikke får din hånd eller dine fingre i klemme, når du rejser printeren. Ellers kan du komme til skade.*

**! Vigtigt:**

*Lad ikke printeren blive stående i lang tid.*

7. Fugt en blød klud med vand og vrid den grundigt og tør derefter rullen af, mens du drejer den med kluden.

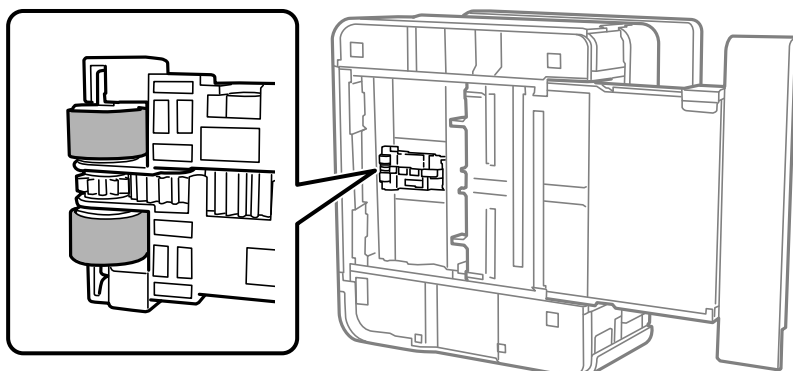

8. Bring printeren tilbage til den normale position, og isæt derefter papirkassette.
9. Tilslut strømkalet.

---

## Rengøring af Scannerglaspladen

Hvis kopierne eller scannede billeder er udtværede, skal du rengøre scannerglaspladen.

**! Vigtigt:**

*Brug aldrig alkohol eller fortynder til rengøring af printeren. Disse kemikalier kan beskadige printeren.*

**Vedligeholdelse af printeren**

1. Åbn dokumentlåget.

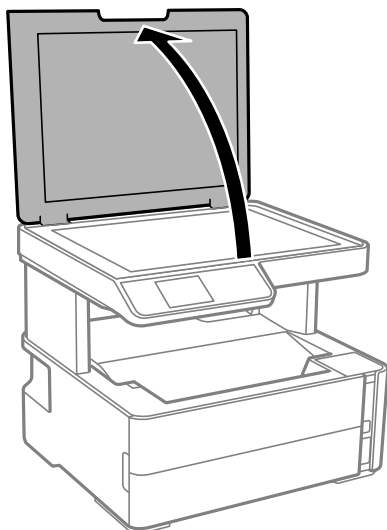

2. Brug en tør, blød og ren klud til rengøring af overfladen af scannerglaspladen.

**Vigtigt:**

- Hvis der kommer fedt eller andet materiale, der er svært at fjerne, på glaspladen, skal du bruge en lille smule rengøringsmiddel til glasflader og en blød klud til rengøringen. Tør al overskydende væske af.
- Tryk ikke for hårdt på glasoverfladen.
- Vær omhyggelig med ikke at ridse eller beskadige overfladen af glasset. En beskadiget glasoverflade kan forringe scanningskvaliteten.

---

## Rengøring af den gennemsigtige film

Hvis udskrivningen ikke forbedres, efter at skrivehovedet er justeret, eller papirgangen rengøres, kan den gennemsigtige film inde i printeren være tilsmudset.

Nødvendige redskaber:

- Vatpinde (flere)
- Vand med et par dråber vaskemiddel (2 til 3 dråber vaskemiddel i 1/4 kop vand)
- Lygte til kontrol af tilsmudsning

**Vigtigt:**

Brug ikke andet rengøringsvæske end vand med et par dråber vaskemiddel.

1. Sluk for printeren ved at trykke på knappen .

## Vedligeholdelse af printeren

2. Åbn printerlågen.

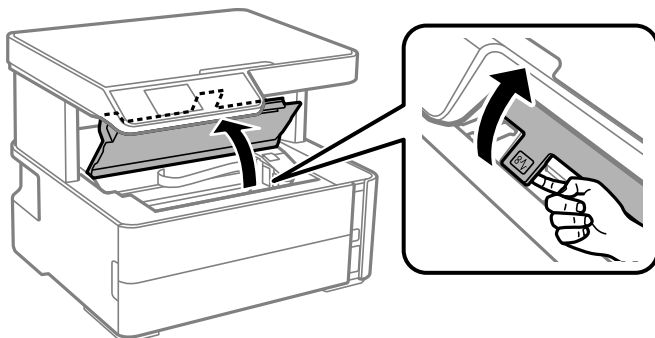

3. Kontroller om den gennemsigtige film er tilsmudset. Smuds er lettere at se, hvis du bruger en lygte.

Hvis der er tilsmudsning (såsom mærker efter fingre eller fedt) på den gennemsigtige film (A), skal du gå til næste trin.

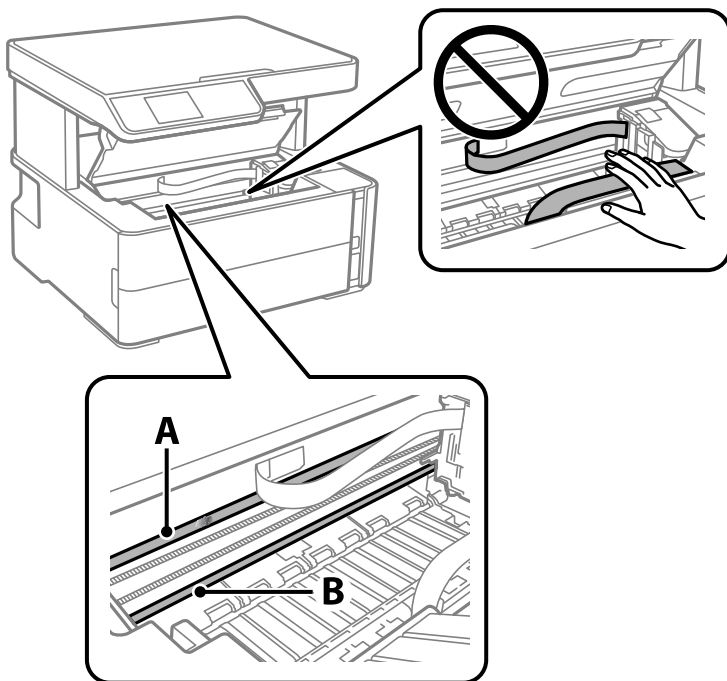

A: Gennemsigtig film

B: Skinne



**Vigtigt:**

*Pas på ikke at røre ved skinnen (B). Ellers kan du muligvis ikke udskrive. Fjern ikke fedtet på skinnen, da det er nødvendigt for betjeningen.*



## Vedligeholdelse af printeren

4. Fugt en vatpind med vandet med et par dråber vaskemiddel, så den ikke drypper vand, og tør derefter den tilsmudsede del af.

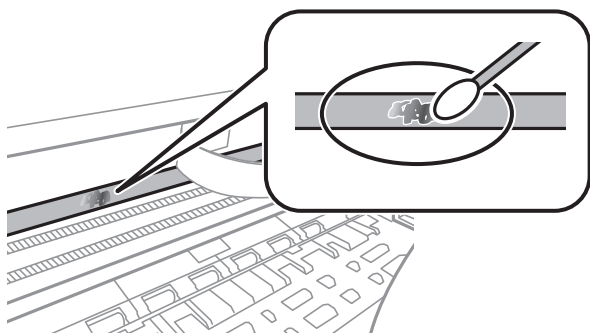

**!** **Vigtigt:**

*Tør forsigtigt smudset af. Hvis du trykker vatpinden for hårdt på filmen, kan filmens fjedre blive spredt, og printeren kan blive beskadiget.*

5. Brug en ny tør vatpind til at tørre filmen.

**!** **Vigtigt:**

*Efterlad ikke fibre på filmen.*

**Bemærk:**

*For at forhindre, at tilsmudsningen spredes, skal du ofte udskifte vatpinden med en ny.*

6. Gentag trin 4 og 5, indtil filmen ikke er tilsmudset.
7. Kontroller visuelt, at filmen ikke er tilsmudset.

---

## Kontrol af det samlede antal sider, der er kørt gennem printeren

Du kan kontrollere det samlede antal sider, der er kørt gennem printeren.

### Kontrol af det samlede antal sider, der er kørt gennem printeren — betjeningspanel

Disse oplysninger udskrives sammen med dysekontrolmønsteret.

1. Læg almindeligt A4-papir i printeren.
2. Vælg **Vedligeholdelse** på startskærmen.

For at vælge et element skal du flytte fokus til elementet ved hjælp af knapperne ▲ ▼ ◀ ▶. Tryk derefter på knappen OK.

## Vedligeholdelse af printeren

3. Vælg **Dysecheck**.
4. Følg vejledningen på skærmen for at udskrive et dysekontrolmønster.

### Relaterede oplysninger

➔ [“Ilægning af papir i Papirkassette” på side 18](#)

## Kontrol af det samlede antal sider, der er kørt gennem printeren - Windows

1. Åbn vinduet for printerdriveren.
2. Klik på **Oplysninger om printer og indstillinger** på fanen **Vedligeholdelse**.

### Relaterede oplysninger

➔ [“Sådan tilgås printerdriveren” på side 30](#)

## Kontrol af det samlede antal sider, der er kørt gennem printeren — Mac OS

1. Vælg **Systemindstillinger** i menuen  > **Printere & Scannere** (eller **Udskriv & Scan**, **Udskriv & Fax**), og vælg så printeren.
2. Klik på **Indstillinger & Forsyninger** > **Værktøj** > **Åbn printerværktøj**.
3. Klik på **Oplysninger om printer og indstillinger**.

# Oplysninger om softwaren

Dette afsnit introducerer softwareprodukter, som er tilgængelige for din printer fra den medfølgende cd.

---

## Program til scanning af dokumenter og billeder (Epson Scan 2)

Epson Scan 2 er et program til at styre udskrivningen. Du kan justere størrelsen, opløsningen, lysstyrken, kontrasten og kvaliteten af det scannede billede. Du kan også starte Epson Scan 2 fra et TWAIN-kompatibelt scanningsprogram. Der er flere oplysninger i hjælpen til programmet.

### Sådan starter du i Windows

**Bemærk:**

For Windows Server-operativsystemer skal du sikre at funktionen **Computeroplevelse** er installeret.

- ❑ Windows 10/Windows Server 2016

Klik på startknappen, og vælg derefter **EPSON > Epson Scan 2**.

- ❑ Windows 8.1/Windows 8/Windows Server 2012 R2/Windows Server 2012

Indtast programnavnet i søgemuleten, og vælg så det viste ikon.

- ❑ Windows 7/Windows Vista/Windows XP/Windows Server 2008 R2/Windows Server 2008/Windows Server 2003 R2/Windows Server 2003

Klik på startknappen, og vælg derefter **Alle programmer** eller **Programmer > EPSON > Epson Scan 2 > Epson Scan 2**.

### Sådan starter du i Mac OS

**Bemærk:**

Epson Scan 2 understøtter ikke Mac OS-funktionen til hurtigt skift af bruger. Deaktiver funktionen til hurtigt skift af bruger.

Vælg **Gå > Programmer > Epson Software > Epson Scan 2**.

### Relaterede oplysninger

- ➔ [“Sådan scanner du med Epson Scan 2” på side 64](#)
- ➔ [“Installation af programmer” på side 93](#)

---

## Program til konfiguration af scanningshandlinger fra kontrolpanelet (Epson Event Manager)

Epson Event Manager er et program, hvormed du kan styre scanningen fra betjeningspanelet og gemme billedet på en computer. Du kan tilføje dine egne indstillinger som faste indstillinger, f.eks. dokumenttypen, placering for lagringsmappen og billedformatet. Der er flere oplysninger i hjælpen til programmet.

**Bemærk:**

Windows Server-operativsystemer understøttes ikke.

## Oplysninger om softwaren

### Sådan starter du i Windows

- Windows 10

Klik på startknappen, og vælg derefter **Epson Software > Event Manager**.

- Windows 8.1/Windows 8

Indtast programnavnet i søgeamulettet, og vælg så det viste ikon.

- Windows 7/Windows Vista/Windows XP

Klik på startknappen, og vælg derefter **Alle programmer** eller **Programmer > Epson Software > Event Manager**.

### Sådan starter du i Mac OS

Gå > **Applikationer > Epson Software > Event Manager**.

### Relaterede oplysninger

➔ [“Installation af programmer” på side 93](#)

---

## Program til udskrivning af websider (E-Web Print)

E-Web Print er et program, hvormed du nemt kan udskrive websider med forskellige layouts. Der er flere oplysninger i hjælpen til programmet. Du kan gå ind i hjælpen i menuen **E-Web Print** på værktøjslinjen **E-Web Print**.

#### **Bemærk:**

- Windows Server-operativsystemer understøttes ikke.
- Mac OS understøttes ikke.
- Søg efter understøttede browsere og den nyeste version på download-siden.

### Start af programmet

Når du installerer programmet E-Web Print, vises det i browseren. Klik på **Print** eller **Clip**.

### Relaterede oplysninger

➔ [“Installation af programmer” på side 93](#)

---

## Værktøjer til softwareopdatering (EPSON Software Updater)

EPSON Software Updater er et program, som kan bruges til at søge efter ny eller opdateret software på internettet og at installere den. Du kan også opdatere printerens firmware og vejledning.

#### **Bemærk:**

Windows Server-operativsystemer understøttes ikke.

### Installationsmetode

Download EPSON Software Updater fra Epsons websted.

## Oplysninger om softwaren

Hvis du bruger en Windows-computer og ikke kan hente det fra webstedet, kan du installere det fra den medfølgende software-cd.

<http://www.epson.com>

### Sådan starter du i Windows

Windows 10

Klik på startknappen, og vælg derefter **Epson Software > EPSON Software Updater**.

Windows 8.1/Windows 8

Indtast programnavnet i søgemuleten, og vælg så det viste ikon.

Windows 7/Windows Vista/Windows XP

Klik på startknappen, og vælg derefter **Alle programmer** eller **Programmer > Epson Software > EPSON Software Updater**.

**Bemærk:**

Du kan også starte EPSON Software Updater ved at klikke på printerikonet på skrivebordets proceslinje og derefter vælge **Softwareopdatering**.

### Sådan starter du i Mac OS

Vælg **Gå > Programmer > Epson Software > EPSON Software Updater**.

---

## Installation af programmer

Forbind din computer til netværket og installer den seneste version af programmerne fra websiden.

**Bemærk:**

Log på computeren som administrator. Hvis du bliver bedt om det, skal du indtaste administratoradgangskoden.

Når du geninstallerer et program, skal du først afinstallere det.

1. Luk alle programmer, der kører.
2. Når du installerer printerdriveren eller Epson Scan 2, skal du afbryde forbindelsen mellem printeren og computeren midlertidigt.

**Bemærk:**

Forbind ikke printeren og computeren, før du bliver bedt om at gøre det.

3. Gå ind på nedenstående websted, og indtast derefter produktetnavnet.

<http://epson.sn>

4. Vælg **Opsætning**, og klik på **Download**.

5. Klik eller dobbeltklik på den downloadede fil og følg derefter vejledningen på skærmen.

**Bemærk:**

Hvis du bruger en Windows computer og du ikke kan hente programmerne fra webstedet, skal du installere dem fra den disk med software, der fulgte med printeren.

### Relaterede oplysninger

➔ [“Værktøjer til softwareopdatering \(EPSON Software Updater\)” på side 92](#)

➔ “Afinstallation af programmer” på side 94

---

## Opdatering af programmer og firmware

Du kan muligvis løse visse problemer og forbedre eller tilføje funktioner ved at opdatere programmerne og firmwaren. Sørg for, at du bruger den seneste version af programmerne og firmwaren.

1. Sørg for, at der er forbindelse mellem printeren og computeren, og at computeren har forbindelse til internettet.
2. Start EPSON Software Updater, og opdater programmerne eller firmwaren.

**Vigtigt:**

Sluk ikke for computeren eller printeren, og træk ikke stikket ud, før opdateringen er gennemført; ellers kan printeren fungere forkert.

**Bemærk:**

Hvis du ikke kan finde det program, du vil opdatere, på listen over programmer, kan du ikke opdatere det vha. EPSON Software Updater. Søg efter de seneste versioner af programmerne på det lokale Epson-websted.

<http://www.epson.com>

---

## Afinstallation af programmer

Log på computeren som administrator. Hvis du bliver bedt om det, skal du indtaste administratoradgangskoden.

### Afinstallation af programmer — Windows

1. Tryk på  for at slukke printeren.
2. Luk alle programmer, der kører.
3. Åbn **Kontrolpanel**:
  - Windows 10/Windows Server 2016  
Klik på startknappen, og vælg så **Windows-system > Betjeningspanel**.
  - Windows 8.1/Windows 8/Windows Server 2012 R2/Windows Server 2012  
Vælg **Skrivebord > Indstillinger > Kontrolpanel**.
  - Windows 7/Windows Vista/Windows XP/Windows Server 2008 R2/Windows Server 2008/Windows Server 2003 R2/Windows Server 2003  
Klik på startknappen, og vælg **Kontrolpanel**.
4. Åbn **Fjern et program** (eller **Tilføj eller fjern programmer**):
  - Windows 10/Windows 8.1/Windows 8/Windows 7/Windows Vista/Windows Server 2016/Windows Server 2012 R2/Windows Server 2012/Windows Server 2008 R2/Windows Server 2008  
Vælg **Fjern et program** under **Programmer**.

## Oplysninger om softwaren

- Windows XP/Windows Server 2003 R2/Windows Server 2003

Klik på **Tilføj eller fjern programmer**.

5. Vælg det program, du vil afinstallere.

Du kan ikke afinstallere printerdriveren, hvis der er nogle udskriftsjobs. Slet eller vent på, at disse jobs bliver udskrevet, før du afinstallerer.

6. Afinstaller programmerne:

- Windows 10/Windows 8.1/Windows 8/Windows 7/Windows Vista/Windows Server 2016/Windows Server 2012 R2/Windows Server 2012/Windows Server 2008 R2/Windows Server 2008

Klik på **Fjern/rediger** eller **Fjern**.

- Windows XP/Windows Server 2003 R2/Windows Server 2003

Klik på **Rediger/fjern** eller **Fjern**.

**Bemærk:**

Hvis vinduet **Kontrol af brugerkonti** vises, skal du klikke på **Fortsæt**.

7. Følg vejledningen på skærmen.

## Afinstallation af programmer — Mac OS

1. Download Uninstaller vha. EPSON Software Updater.

Når du har downloadet Uninstaller, behøver du ikke downloade det igen, hver gang du afinstallerer programmet.

2. Tryk på  for at slukke printeren.

3. Hvis du vil afinstallere printerdriveren, skal du vælge **Systemindstillinger** i menuen  > **Printere & Scannere** (eller **Udskriv & Scan, Udskriv & Fax**) og derefter fjerne printeren fra listen over aktiverede printere.

4. Luk alle programmer, der kører.

5. Vælg **Gå > Programmer > Epson Software > Uninstaller**.

6. Vælg det program, du vil afinstallere, og klik så på **Afinstaller**.

 **Vigtigt:**

Med Uninstaller fjernes alle drivere til Epson-blækstråleprintere fra computeren. Hvis du bruger flere Epson-blækstråleprintere, og du kun vil slette nogle af driverne, skal du først slette dem alle sammen og så installere den nødvendige printerdriver igen.

**Bemærk:**

Hvis du ikke kan finde det program, du vil afinstallere, på listen over programmer, kan du ikke afinstallere det vha. Uninstaller. I så fald skal du vælge **Gå > Programmer > Epson Software**, vælge det program, du vil afinstallere, og så trække det til skraldespandsikonet.

## Oplysninger om softwaren

### Relaterede oplysninger

➔ [“Værktøjer til softwareopdatering \(EPSON Software Updater\)”](#) på side 92



# Løsning af problemer

## Kontrol af printerstatus

### Kontrol af fejlkoder på LCD-skærmen

Der vises en kode på LCD-skærmen, hvis der er fejl eller oplysninger, der kræver din opmærksomhed.

Kode	Situation	Løsninger
E-01	Der er opstået en printerfejl.	Åbn printerlåget, og fjern eventuelt papir eller beskyttende materiale inde i printeren. Sluk og tænd for strømmen igen.
E-02	Der er opstået en scannerfejl.	Sluk og tænd for strømmen igen.
W-01	Der er opstået et papirstop.	Fjern papiret fra printeren, og tryk på den knap, der vises nederst på LCD-skærmen, for at fjerne fejlen. I nogle tilfælde kan det være nødvendigt at slukke for strømmen og tænde igen.
I-41	<b>Auto.vis.af papirops.</b> er deaktiveret. Visse funktioner kan ikke bruges.	Hvis <b>Auto.vis.af papirops.</b> er slået fra, vises skærmen <b>Papirindstilling</b> ikke, når der lægges papir i papirkassetten.
Recovery Mode	Printeren er startet i gendannelsestilstand, fordi firmwareopdateringen mislykkedes.	Følg trinene nedenfor for at forsøge at opdatere firmwaren igen. 1. Opret forbindelse mellem computeren og printeren vha. et USB-kabel. 2. Der er flere instruktioner på det lokale Epson-websted.

#### Relaterede oplysninger

- ➔ [“Kontakt til Epsons supportafdeling” på side 129](#)
- ➔ [“Installation af programmer” på side 93](#)
- ➔ [“Opdatering af programmer og firmware” på side 94](#)

## Kontrol af printerstatus - Windows

1. Åbn vinduet for printerdriveren.
2. Klik på **EPSON Status Monitor 3** på fanen **Vedligeholdelse**.

#### Bemærk:

- Du kan også kontrollere printerstatus ved at dobbeltklikke på printerikonet på proceslinjen. Hvis printerikonet ikke er føjet til proceslinjen, skal du klikke på **Overvågningsindstillinger** i fanen **Vedligeholdelse** og derefter vælge **Registrer genvejsikonet til proceslinjen**.
- Hvis **EPSON Status Monitor 3** er deaktiveret, skal du klikke på **Udvidede indstillinger** på fanen **Vedligeholdelse** og så vælge **Aktiver EPSON Status Monitor 3**.

**Relaterede oplysninger**

➔ [“Sådan tilgås printerdriveren” på side 30](#)

## Kontrol af printerstatus — Mac OS

1. Vælg **Systemindstillinger** i menuen  > **Printere og scannere** (eller **Udskriv og scan, Udskriv og fax**), og vælg så printeren.
2. Klik på **Indstillinger og forbrugsvarer** > **Værktøj** > **Åbn printerværktøj**.
3. Klik på **EPSON Status Monitor**.  
Du kan kontrollere printerens status, blækniveauer og status på fejl.

---

## Kontrol af softwarestatus

Du kan muligvis løse problemet ved at opdatere softwaren til den nyeste version. Brug softwareopdateringsværktøjet til at kontrollere status på softwaren.

**Relaterede oplysninger**

- ➔ [“Værktøjer til softwareopdatering \(EPSON Software Updater\)” på side 92](#)  
➔ [“Kontakt til Epsons supportafdeling” på side 129](#)

---

## Fjernelse af fastklemmt papir

Kontrollér den fejl, der vises på betjeningspanelet, og følg anvisningerne for at fjerne det fastklemte papir, inklusive eventuelle iturevne papirstykker. Dernæst ryddes fejlen.

**Vigtigt:**

- Fjern forsigtigt det fastklemte papir. Hvis papiret fjernes for kraftigt, kan det beskadige printeren.
- Når du fjerner fastklemmt papir, skal du undgå at vippe printeren, at placere den lodret eller at vende den på hovedet, da dette kan forårsage, at blækket siver ud.

## Sådan fjernes fastklemmt papir fra frontdækslet

**Forsigtig:**

Rør ikke ved knapperne på betjeningspanelet, mens du har hånden inde i printeren. Hvis printeren begynder at arbejde, kan det forårsage personskade. Pas på ikke at røre ved fremspringende dele for at undgå skade.

## Løsning af problemer

1. Åbn frontlågen.

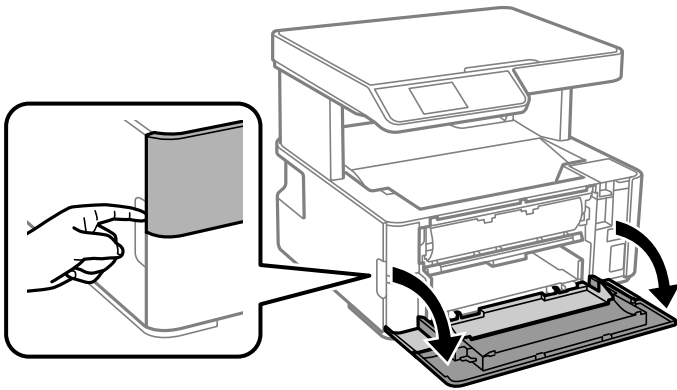

2. Sænk håndtaget til papirudskubning.

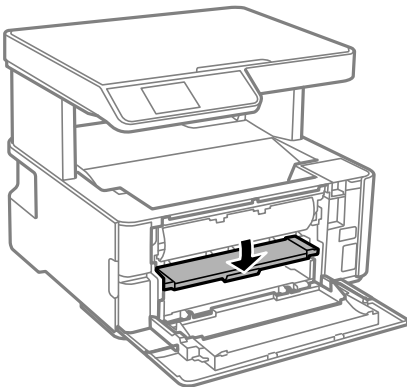

3. Fjern det fastklemte papir.

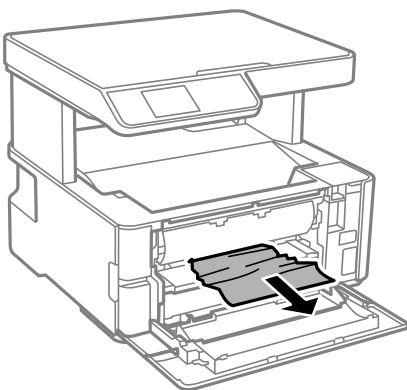

**Vigtigt:**

*Pas på ikke at røre ved delene inde i printeren. Dette kan forårsage en funktionsfejl.*

4. Løft håndtaget til papirudskubning.
5. Luk frontdækslet.

## Sådan fjernes fastklemmt papir fra Bag. indføringsåbning

Fjern det fastklemte papir.

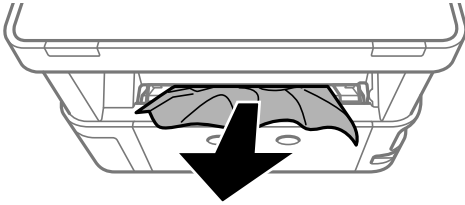

## Fjernelse af det fastklemte papir fra printerens indre



### Forsigtig:

Rør ikke ved knapperne på betjeningspanelet, mens du har hånden inde i printeren. Hvis printerens begynder at arbejde, kan det forårsage personskade. Pas på ikke at røre ved fremspringende dele for at undgå skade.

1. Åbn printerdækslet, og brug derefter knappen til at fastgøre det foroven.

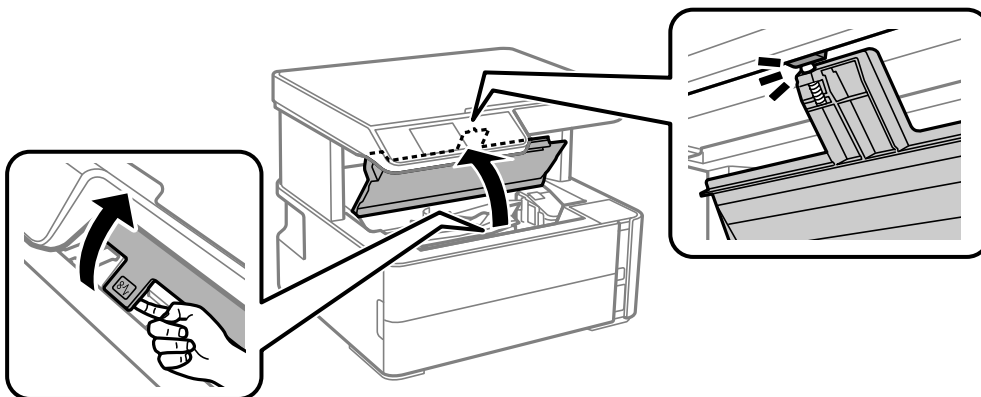

2. Fjern det fastklemte papir.

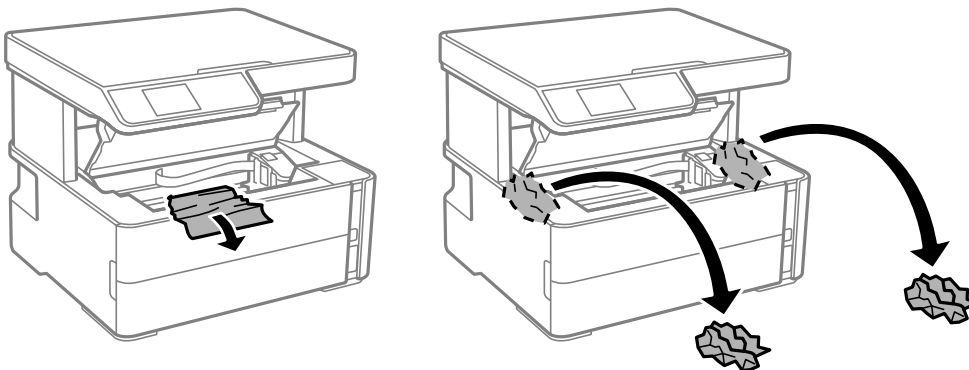

## Løsning af problemer

**!** **Vigtigt:**

Rør ikke ved det hvide flade kabel, den gennemsigtige film og blækrørene inde i printeren. Dette kan forårsage en funktionsfejl. Hvis du rører ved den gennemsigtige film, skal du sørge for at rengøre den.

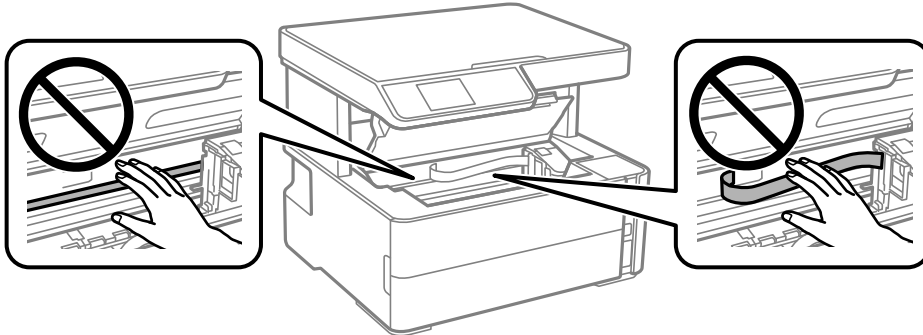

3. Luk printerdækslet, til der lyder et klik.

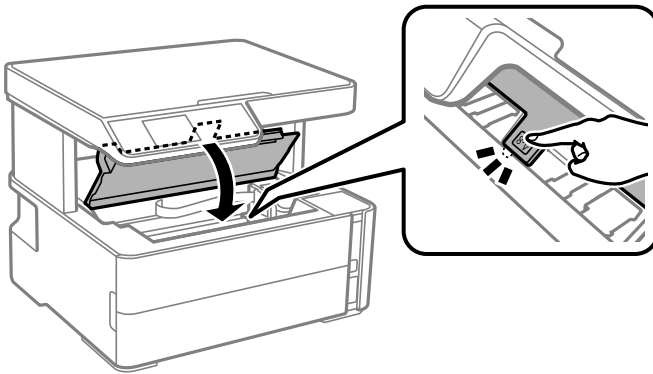
**Relaterede oplysninger**

➔ [“Rengøring af den gennemsigtige film” på side 87](#)

**Sådan fjernes fastklemt papir fra Bagerste låge**

1. Fjern bagerste låge.

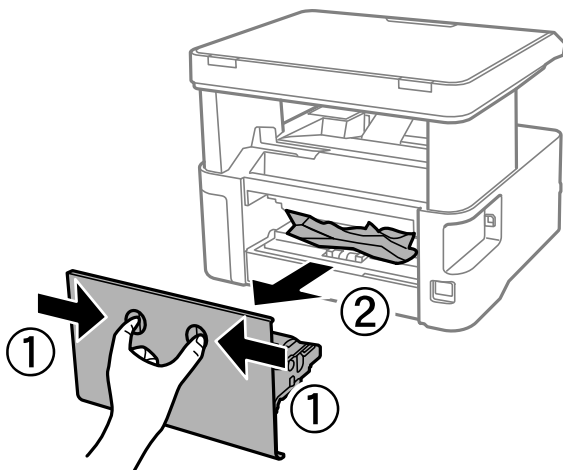

2. Fjern det fastklemte papir.

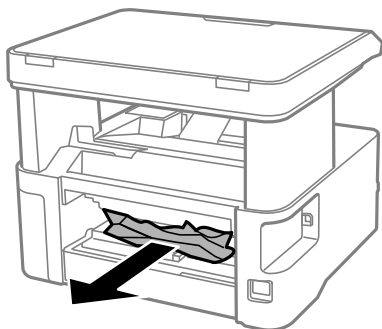

3. Fjern fastklemt papir fra bagerste låge.

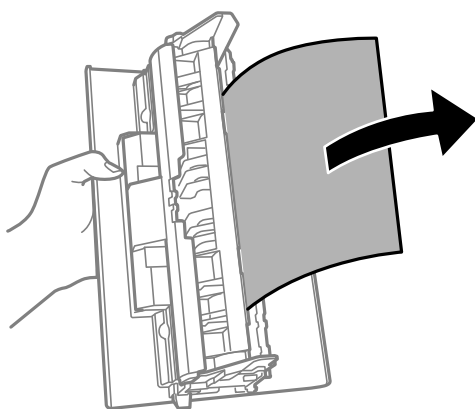

4. Indsæt bagerste låge i printeren.

---

## Papiret indføres forkert

Kontroller følgende punkter, og udfør derefter de passende handlinger for at løse problemet.

- Anbring printeren på en flad overflade, og betjen den under de anbefalede miljøforhold.
- Brug papir, der understøttes af printeren.
- Følg forholdsreglerne for papirhåndtering.
- Læg ikke mere papir i end det maksimale antal ark, som er angivet for papiret.
- Sørg for, at indstillingerne for papirstørrelse og papirtype svarer til den aktuelle papirstørrelse og papirtype, som lægges i printeren.
- Rens rullen inde i printeren.

### Relaterede oplysninger

- ➔ [“Miljømæssige specifikationer” på side 122](#)
- ➔ [“Forholdsregler til papirhåndtering” på side 17](#)
- ➔ [“Anvendeligt papir og kapaciteter” på side 15](#)
- ➔ [“Liste over papirtype” på side 23](#)

## Papiret sidder fast

Ilæg papir i den korrekte retning, og skub kantstyrene mod papirets kanter.

### Relaterede oplysninger

- ➔ [“Fjernelse af fastklemt papir” på side 98](#)
- ➔ [“Ilægning af papir i Papirkassette” på side 18](#)

## Papiret indføres skævt

Ilæg papir i den korrekte retning, og skub kantstyrene mod papirets kanter.

### Relaterede oplysninger

- ➔ [“Ilægning af papir i Papirkassette” på side 18](#)

## Udskubbet papir falder ned fra udbakken

Hvis udskubbet papir falder ned fra udbakken, skal du skubbe stopperen ud for at forhindre, at papiret falder.

## Papir udskubbes under udskrivning

Når du ilægger brevhovedpapir (papir, hvorpå der er trykt oplysning såsom afsenderens navn eller firmanavn i sidehovedet.), skal du vælge **Brevhoved** som indstilling af papirtype.



---

## Problem med strømmen og betjeningspanelet

### Der tændes ikke for strømmen

- Sørg for, at strømkablet er sat korrekt i.
- Hold -knappen nede lidt længere.

### Der slukkes ikke for strømmen

Hold -knappen nede lidt længere. Hvis du stadig ikke kan slukke for printeren, skal du tage strømkablet ud. Tænd for printeren igen, og sluk for den ved at trykke på -knappen for at undgå, at skrivehovedet tørrer ud.

### Strømmen slukker automatisk

- Vælg **Indst. for slukn.** in **Indstillinger** og slå derefter **Sluk hvis inaktiv** og **Sluk hvis afbrudt fra**.
- Slå **Sluk-timer** fra under **Indstillinger**.

**Bemærk:**

Dit produkt har muligvis funktionen **Indst. for slukn.** eller **Sluk-timer**, afhængig af hvor produktet er købt.

## LCD-skærmen bliver mørk

Printeren er i dvaletilstand. Tryk på en hvilken som helst knap på betjeningspanelet for at aktivere LCD-skærmens tidligere tilstand.

---

## Kan ikke udskrive fra en computer

### Kontrol af forbindelsen (USB)

- Sæt USB-kablet helt ind i printeren og computeren.
- Hvis du bruger en USB-hub, skal du prøve at slutte printeren direkte til computeren.
- Hvis USB-kablet ikke kan genkendes, skal du ændre porten eller skifte USB-kablet.
- Hvis printeren ikke kan udskrive via en USB-forbindelse, skal du prøve følgende.

Tag USB-kablet ud af computeren. Højreklik på printerikonet, der vises på computeren, og vælg derefter **Fjern enhed**. Dernæst slut USB-kablet til computeren og lav en testudskrift.

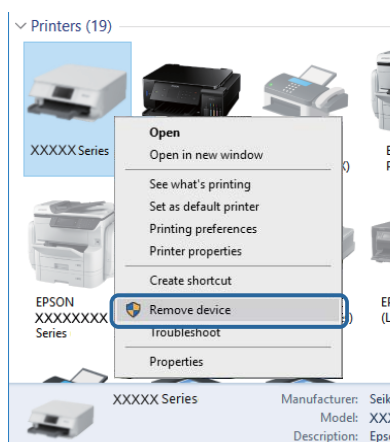

### Kontrol af software og data

- Sørg for, at en original Epson-printerdriver er installeret. Hvis en original Epson-printerdriver ikke er installeret, er de tilgængelige funktioner begrænset. Vi anbefaler, at du bruger en original Epson-printerdriver. Se det relaterede informationslink nedenfor for nærmere oplysninger.
- Hvis du udskriver et billede med stor datamængde, har computeren muligvis ikke nok hukommelse. Udskriv billedet i en lavere opløsning eller mindre størrelse.

### Relaterede oplysninger

- ➔ [“Kontrol af originale Epson-printerdrivere” på side 105](#)
- ➔ [“Installation af programmer” på side 93](#)



## Kontrol af originale Epson-printerdrivere

Du kan kontrollere, om en original Epson-printerdriver er installeret på din computer ved hjælp af en af følgende metoder.

### Windows

Vælg **Kontrolpanel > Vis enheder og printere (Printere, Printere og faxenheder)**, og gør derefter følgende for at åbne vinduet til egenskaber for printerserverer.

- Windows 10/Windows 8.1/Windows 8/Windows 7/Windows Server 2016/Windows Server 2012 R2/Windows Server 2012/Windows Server 2008 R2

Klik på printerikonet, og klik derefter på **Egenskaber for printerserverer** øverst i vinduet.

- Windows Vista/Windows Server 2008

Højreklik på mappen **Printere**, og klik derefter på **Kør som administrator > Serveregenskaber**.

- Windows XP/Windows Server 2003 R2/Windows Server 2003

Fra menuen **File** skal du vælge **Serveregenskaber**.

Klik på fanen **Driver**. Hvis dit printernavn vises på listen, er der installeret en original Epson-printerdriver på din computer.

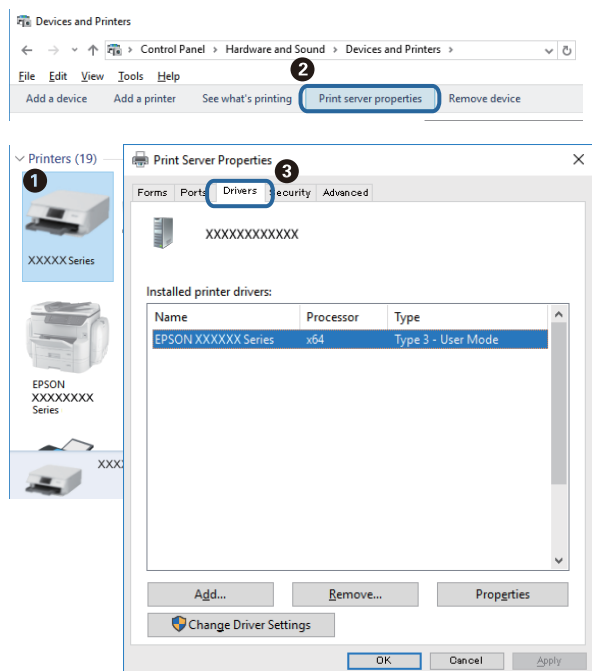

## Løsning af problemer

### Mac OS

Vælg **Systemindstillinger** i menuen  > **Printere & Scannere** (eller **Udskriv & Scan**, **Udskriv & Fax**), og vælg så printeren. Klik på **Indstillinger og forbrugsvarer**, og hvis fanen **Indstillinger** og fanen **Værktøjer** vises i vinduet, er der installeret en original Epson-printerdriver på din computer.



### Relaterede oplysninger

➔ [“Installation af programmer”](#) på side 93

## Kontrol af printerstatus fra computeren (Windows)

Klik på **Udskriftskø** på printerdriverens fane **Vedligeholdelse**, og kontroller følgende.

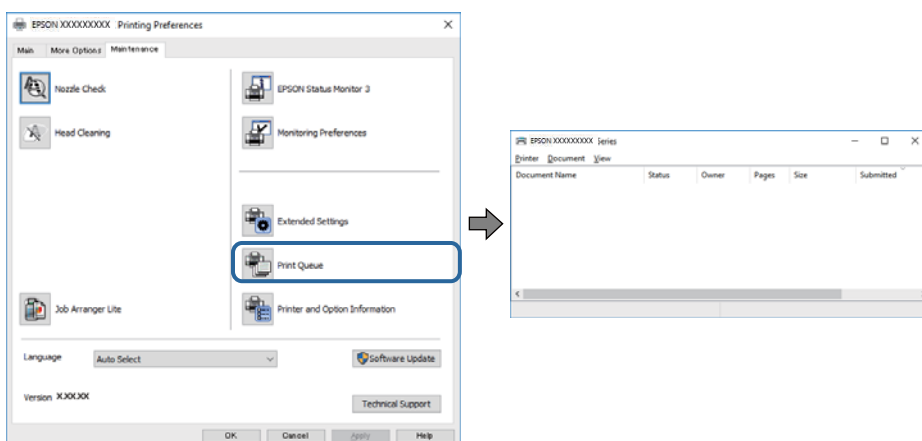

Kontroller, om der er udskriftsjob, som er stoppet midlertidigt.

Hvis unødvendige data stadig forefindes, skal du vælge **Annuller alle dokumenter** fra menuen **Printer**.

## Løsning af problemer

- ❑ Kontroller, at printeren ikke er offline eller i venteposition.

Hvis printeren er offline eller i venteposition, skal du fravælge indstillingen for offline eller venteposition i menuen **Printer**.

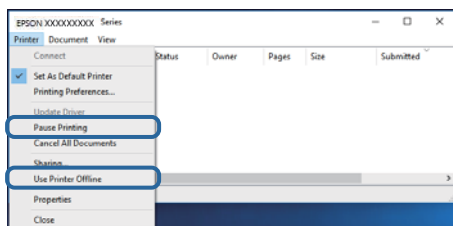

- ❑ Kontroller, at printeren er valgt som standardprinter i menuen **Printer** (der bør være en markering ud for menupunktet).

Hvis printeren ikke er valgt som standardprinter, skal du indstille den som standardprinter. Hvis der er flere ikoner i **Kontrolpanel > Vis enheder og printere (Printere, Printere og faxenheder)**, skal du se følgende for at vælge ikonet.

Eksempel)

USB-forbindelse: EPSON XXXX-serien

Hvis du installerer printerdriveren flere gange, kan der blive oprettet kopier af printerdriveren. Hvis der oprettes kopier som f.eks. "EPSON XXXX-serien (kopi 1)", skal du højreklikke på det kopierede driverikon og derefter klikke på **Fjern enhed**.

- ❑ Kontroller, at printerporten er valgt korrekt i **Egenskab > Port** i menuen **Printer** som følger.

Vælg "**USBXXX**" for en USB-tilslutning.

## Kontrol af printerstatus fra computeren (Mac OS)

Kontroller, at printerens status ikke er **Pause**.

Vælg **Systemindstillinger** i menuen  > **Printere og scannere** (eller **Udskriv og scan**, **Udskriv og fax**), og dobbeltklik derefter på printeren. Hvis printeren er sat på pause, skal du klikke på **Genoptag** (eller **Genoptag printer**).

---

## Problemer med udskrifterne

### Udskriften er udtværet eller der mangler farve

- ❑ Hvis du ikke har brugt printeren i længere tid, kan skriveskivehovedets dyser være tilstoppede, og blækdråberne kan ikke afgives. Udfør et dysekontrol, og rens skriveskivehovedet, hvis nogen af dyserne på skriveskivehovedet er tilstoppede.
- ❑ Hvis du har udskrevet, mens blækniveauet har været for lavt til at være synligt i blækbeholderens vinduer, skal du påfylde blækbeholderne til de øverste linjer og derefter bruge **Grundig rengøring**-værktøjet til at udskifte blækket inde i blækrørene. Efter du har brugt værktøjet, skal du udføre et dysekontrol for at se, om udskriftskvaliteten er forbedret.

### Relaterede oplysninger

- ➔ ["Kontroller, om dyserne er tilstoppede \(dysetjek\)" på side 77](#)

## Løsning af problemer

- ➔ “Fyldning af blæktank” på side 71
- ➔ “Grundig rengøring af skriveskive (Grundig rengøring)” på side 82

### Der ses striber eller uventede farver



Skrivehovedets dyser kan være tilstoppede. Udskriver et dysetjek for at kontrollere, om skriveskivens dyser er tilstoppede. Rens skriveskiven, hvis nogen af skriveskivens dyser er tilstoppede.

#### Relaterede oplysninger

- ➔ “Kontroller, om dyserne er tilstoppede (dysetjek)” på side 77

### Der forekommer farvede striber med intervaller på ca. 3.3 cm

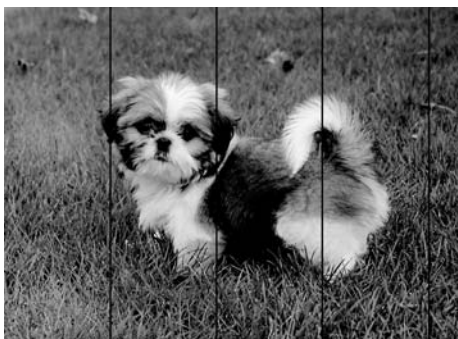

- Vælg den relevante indstilling for papirtype i forhold til den papirtype, der er lagt i printeren.
- Juster skriveskiven ved brug af funktionen **Vandret justering**.
- Ved udskrivning på almindeligt papir skal du udskrive med en højere kvalitetsindstilling.

#### Relaterede oplysninger

- ➔ “Liste over papirtype” på side 23
- ➔ “Justering af skriveskiven” på side 83

## Lodrette striber eller fejljustering

enthalten alle  
Aufdruck. W  
↓ 5008 "Regel"

- Juster skrivehovedet ved brug af funktionen **Lodret justering**.
- Hvis udskriftskvaliteten ikke forbedres, selv efter at skrivehovedet er justeret, skal du udskrive med en højere kvalitet.

### Relaterede oplysninger

➔ ["Justering af skrivehovedet" på side 83](#)

## Udskriftskvaliteten er dårlig

Kontroller følgende, hvis udskriftskvaliteten er dårlig på grund af utydelige udskrifter, striber, manglende eller blege farver og fejljustering i udskrifterne.

### Kontrol af printere

- Kontroller, at den indledende blækpåfyldning er udført.
- Genfyld blæktanken, hvis blækniveauet er under den nederste linje.
- Udfør et dysetjek, og rens skrivehovedet, hvis nogen af dyserne på skrivehovedet er tilstoppede.
- Juster skrivehovedet.

### Kontrol af papir

- Brug papir, der understøttes af printeren.
- Udskriv ikke på papir, der er fugtigt, beskadiget eller for gammelt.
- Hvis papiret er krøllet eller konvolutten er pustet op, skal du glatte det ud.
- Undlad at lægge papir oven på hinanden lige efter udskrivning.
- Udskrifterne skal tørre fuldstændigt, inden de arkiveres eller vises. Når du tørrer udskrifterne, skal du undgå direkte sollys, du må ikke bruge en hårtørrer, og du må ikke røre ved den udskrevne side.
- Epson anbefaler brug af originalt Epson-papir ved udskrivning af billeder eller fotos i stedet for almindeligt papir. Udskriv på udskriftssiden af det originale Epson-papir.

### Kontrol af udskriftsindstillinger

- Vælg den relevante indstilling for papirtype i forhold til den papirtype, der er lagt i printeren.
- Udskriv med en højere kvalitetsindstilling.

## Løsning af problemer

- Under tovejsudskrivning (eller udskrivning med høj hastighed) udskrives der, når skrivehovedet bevæges i begge retninger, og lodrette linjer kan være fejljusterede. Deaktiver indstillingen tovejs (eller høj hastighed), hvis udskriftskvaliteten ikke forbedres. Deaktivering af denne indstilling kan reducere udskrivningshastigheden.

- Windows

Fjern markeringen af **Høj hastighed** på printerdriverens fane **Flere indstillinger**.

- Mac OS

Vælg **Systemindstillinger** i menuen  > **Printere & Scannere** (eller **Udskriv & Scan, Udskriv & Fax**), og vælg så printeren. Klik på **Indstillinger & Forsyninger** > **Indstillinger** (eller **Driver**). Vælg **Fra** for indstillingen **Højhastighedsudskrivning**.

### Kontrol af blækflasken

- Brug blækflasker med det korrekte delnummer til denne printer.
- Epson anbefaler, at blækflasker bruges før den dato, der er trykt på pakken.
- Prøv at bruge originale Epson-blækflasker. Dette produkt er udviklet til at justere farver baseret på brug af originale Epson-blækflasker. Brug af ikke-originale blækflasker kan reducere udskriftskvaliteten.

### Relaterede oplysninger

- ➔ [“Kontroller, om dyserne er tilstoppede \(dysetjek\)” på side 77](#)
- ➔ [“Justering af skrivehovedet” på side 83](#)
- ➔ [“Anvendeligt papir og kapaciteter” på side 15](#)
- ➔ [“Liste over papirtype” på side 23](#)
- ➔ [“Forholdsregler til papirhåndtering” på side 17](#)

## Papir er udtværet eller sløret

- Hvis der er udtværede, vandrette striber øverst eller nederst på papiret, skal du lægge papiret i den korrekte retning og skubbe kantstyrene ind til papirets kanter.

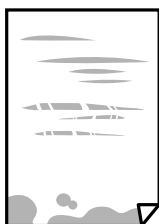

- Rengør papirbanen, hvis der er udtværede, lodrette striber på papiret.



- Placer papiret på en flad overflade for at kontrollere, om det er krøllet. Hvis det er, glat det ud.

## Løsning af problemer

- ❑ Når der udskrives på tykt papir, er skrivehovedet tæt på udskriftens overflade, og papiret kan blive udtværet. I dette tilfælde skal du aktivere indstillingen til reduktion af udtværing. Hvis du aktiverer denne indstilling, kan udskriftskvaliteten forringes, eller udskrivningen blive langsommere.

Windows

Klik på **Udvidede indstillinger** i fanen **Vedligeholdelse** i printerdriveren, og vælg så **Papir med bred bane**.

### Relaterede oplysninger

- ➔ [“Ilægning af papir i Papirkassette” på side 18](#)
- ➔ [“Rengøring af papirbanen for udtværet blæk” på side 84](#)

## Papiret udtværes under automatisk 2-sidet udskrivning

Når du bruger funktionen til automatisk 2-sidet udskrivning og udskriver data med høj tæthed, f.eks. billeder og grafer, skal du indstille udskrivningskvaliteten til et lavere niveau og tørretiden til en længere varighed.

### Relaterede oplysninger

- ➔ [“Menuindstillinger for Printeropsætning” på side 27](#)

## Udskrevne billeder er klistrede

Du udskriver måske på den forkerte side af fotopapiret. Sørg for, at du udskriver på den udskrivbare side.

Ved udskrivning på den forkerte side af fotopapiret, er du nødt til at rense papirgangen.

### Relaterede oplysninger

- ➔ [“Rengøring af papirbanen for udtværet blæk” på side 84](#)

## Positionen eller størrelsen af eller margenen for udskriften er forkert

- ❑ Ilæg papir i den korrekte retning, og skub kantstyrene mod papirets kanter.
- ❑ Når du placerer originalerne på scannerglaspladen, skal hjørnet af originalen være på linje med det hjørne, som er angivet vha. et symbol på rammen af scannerglaspladen. Hvis kopiens kanter er beskåret, skal du flytte originalen en smule væk fra hjørnet.
- ❑ Når du placerer originaler på scannerglaspladenn, skal du rengøre scannerglaspladenn og dokumentlåget. Hvis der er støv eller snavs på glasset, kan kopieringsområdet udvides, så støvet eller snavset inkluderes, og det resulterer i en forkert kopieringsposition eller små billeder.
- ❑ Vælg den ønskede **Oprindelig størrelse** i kopieringsindstillingerne.
- ❑ Vælg den korrekte indstilling for papirstørrelse.
- ❑ Juster margenindstilling i programmet, så den er inden for udskriftsområdet.

### Relaterede oplysninger

- ➔ [“Ilægning af papir i Papirkassette” på side 18](#)

- ➔ [“Anbringelse af originaler på Scannerglaspladen” på side 24](#)
- ➔ [“Rengøring af Scannerglaspladen” på side 86](#)
- ➔ [“Udskriftsområde” på side 120](#)

## De udskrevne tegn er forkerte eller forvanskede

- Sæt USB-kablet helt ind i printerens og computerens.
- Annuller evt. udskriftsjob, der er stoppet midlertidigt.
- Du må ikke manuelt sætte computeren i tilstanden **Dvale** eller **Slumring**, mens der udskrives. Der kan udskrives sider med forvansket tekst, næste gang du starter computeren.
- Hvis du bruger den printerdriver, du tidligere har brugt, vil de udskrevne tegn muligvis være forvansket. Sørg for, at den printerdriver, du bruger, hører til denne printer. Kontroller printernavnet øverst på printerdriverens vindue.

## Det udskrevne billede er vendt om

Fjern evt. indstillinger for spejlbilleder i printerdriveren eller programmet.

- Windows  
Fjern markeringen af **Spejlbillede** på fanen **Flere indstillinger** i printerdriveren.
- Mac OS  
Fjern **Spejlbillede** fra printerdialogboksens menu **Udskriftsindstillinger**.

## Mosaiklignende mønstre i udskrifterne

Ved udskrivning af billeder eller fotos skal der udskrives ved hjælp af højopløsningsdata. Billeder på websteder er ofte i lav opløsning, selvom de ser godt nok ud på skærmen. Du kan derfor godt reducere billedkvaliteten.

## Der ses ujævne farver, udtværing, pletter eller lige linjer på det kopierede billede

- Rengør papirbanen.
- Rengør scannerglaspladen.
- Tryk ikke for hårdt på originalen eller dokumentets omslag, når du anbringer originalerne på scannerglaspladen.
- Hvis blæk udtværes på papiret, skal du sænke indstillingen for kopitæthed.

### Relaterede oplysninger

- ➔ [“Rengøring af papirbanen for udtværet blæk” på side 84](#)
- ➔ [“Rengøring af Scannerglaspladen” på side 86](#)
- ➔ [“Menuindstillinger for kopiering” på side 58](#)



## Der er stigemønstre (moiré) på det kopierede billede

Du skal ændre indstillingen for formindskelse og forstørrelse eller placere originalen i en lidt anderledes vinkel.

### Relaterede oplysninger

➔ [“Menuindstillinger for kopiering” på side 58](#)

## Der er et billede af originalens bagside på kopien

- Hvis du bruger en tynd original, skal du placere originalen på scannerglaspladen, og så placere et stykke sort papir oven på den.
- Reducer indstillingen for tæthed for kopiering på betjeningspanelet.

### Relaterede oplysninger

➔ [“Menuindstillinger for kopiering” på side 58](#)

## Udskrivningsproblemet kunne ikke løses

Hvis du har prøvet alle løsninger og ikke har fundet en løsning på problemet, skal du prøve at afinstallere og så geninstallere printerdriveren.

### Relaterede oplysninger

➔ [“Afinstallation af programmer” på side 94](#)

➔ [“Installation af programmer” på side 93](#)

---

## Andre udskrivningsproblemer

### Udskrivningen går for langsomt

- Luk alle overflødige programmer.
- Reducer kvalitetsindstillingen. Udskrivning i høj kvalitet reducerer udskrivningshastigheden.
- Aktiver tovejsindstillingen (eller højhastighedsindstillingen). Når denne indstilling er aktiveret, udskrives der, når skrivehovedet bevæges i begge retninger, og udskrivningshastigheden øges.

#### Windows

Vælg **Høj hastighed** i fanen **Flere indstillinger** i printerdriveren.

#### Mac OS

Vælg **Systemindstillinger** i menuen  > **Printere & Scannere** (eller **Udskriv & Scan, Udskriv & Fax**), og vælg så printeren. Klik på **Indstillinger & Forsyninger** > **Indstillinger** (eller **Driver**). Vælg **Til** for indstillingen **Højhastighedsudskrivning**.

## Løsning af problemer

- Deaktiver funktionen til stille drift. Denne funktion reducerer udskrivningshastigheden.
  - Betjeningspanel

Vælg  på startskærmen, og deaktiver derefter **Lydløs-tilstand**.
  - Windows

Vælg **Fra** som indstilling for **Lydsvag tilst.** på fanen **Hovedmenu** i printerdriveren.
  - Mac OS

Vælg **Systemindstillinger** i menuen  > **Printere & Scannere** (eller **Udskriv & Scan, Udskriv & Fax**), og vælg så printeren. Klik på **Indstillinger & Forsyninger** > **Indstillinger** (eller **Driver**). Vælg **Fra** for indstillingen **Lydsvag tilst.**

## Udskrivnings- eller kopieringshastigheden falder kraftigt under kontinuerlig udskrivning

Udskrivnings- eller kopieringshastigheden reduceres, for at forhindre at printermekanismen overophedes eller beskadiges. Du kan imidlertid godt fortsætte betjeningen. For at vende tilbage til normal hastighed skal du lade printeren være inaktiv i mindst 30 minutter. Hastigheden vender ikke tilbage til normal hastighed, hvis printeren er slukket.

---

## Kan ikke starte scanning

- Sæt USB-kablet helt ind i printeren og computeren. Hvis du bruger en USB-hub, skal du prøve at slutte printeren direkte til computeren.
- Kontroller, at den korrekte printer (scanner) er valgt på Epson Scan 2.

### Kontroller, om printeren bliver genkendt ved brug af Windows

I Windows skal du sørge for, at printeren (scanneren) vises under **Scannere og kameraer**. Printeren (scanneren) bør vises som "EPSON XXXXX (printernavn)". Hvis printeren (scanneren) ikke vises, skal du afinstallere og så geninstallere Epson Scan 2. Der er oplysninger om, hvordan **Scannere og kameraer** åbnes, nedenfor.

- Windows 10

Klik på startknappen, og vælg **Windows-system** > **Betjeningspanel**, skriv "Scanner og kamera" i søgeamuletten, klik på **Vis scannere og kameraer**, og kontroller så, om printeren vises.
- Windows 8.1/Windows 8/Windows Server 2012 R2/Windows Server 2012

Vælg **Skrivebord** > **Indstillinger** > **Betjeningspanel**, og skriv "scanner og kamera" i søgeamuletten, klik på **Vis scannere og kameraer**, og kontroller så, om printeren vises.
- Windows 7/Windows Server 2008 R2

Klik på startknappen, og vælg **Betjeningspanel**, skriv "scanner og kamera" i søgeamuletten, klik på **Vis scannere og kameraer**, og kontroller så, om printeren vises.
- Windows Vista/Windows Server 2008

Klik på startknappen, og vælg **Betjeningspanel** > **Hardware og lyd** > **Scannere og kameraer**, og kontroller derefter, om printeren vises.

- Windows XP/Windows Server 2003 R2/Windows Server 2003

Klik på startknappen, og vælg **Betjeningspanel > Printere og anden hardware > Scannere og kameraer**, og kontroller så, om printeren vises.

#### Relaterede oplysninger

- ➔ [“Afnstallation af programmer” på side 94](#)
- ➔ [“Installation af programmer” på side 93](#)

---

## Problemer med det scannede billede

### Der opstår ujævne farver, snavs, pletter osv., når jeg scanner fra scannerglaspladen

- Rengør scannerglaspladen.
- Fjern eventuel snavs på originalen.
- Tryk ikke med for meget kraft på originalen eller dokumentdækslet. Hvis du trykker med for meget kraft, kan der opstå uskarpheder og pletter.

#### Relaterede oplysninger

- ➔ [“Rengøring af Scannerglaspladen” på side 86](#)

### Billedkvaliteten er grov

- Juster billedet i Epson Scan 2 ved hjælp punkterne på fanen **Avancerede indstillinger**, og scan derefter.
- Hvis opløsningen er lav, skal du prøve at øge opløsningen og derefter scanne.

#### Relaterede oplysninger

- ➔ [“Sådan scanner du med Epson Scan 2” på side 64](#)

### Forskydning ses på baggrunden af billeder

Billeder på bagsiden af originalen kan være synlige i det scannede billede.

- I Epson Scan 2, skal du vælge fanen **Avancerede indstillinger**, og derefter justere **Lysstyrke**.  
Denne funktion er muligvis ikke tilgængelig, afhængig af indstillingerne på fanen **Hovedindstillinger > Billedtype** eller andre indstillinger på fanen **Avancerede indstillinger**.
- I Epson Scan 2, skal du vælge fanen **Avancerede indstillinger**, og derefter **Billedindstilling > Tekstforbedring**.
- Når du scanner fra scannerglasset, skal du lægge sort papir eller et skriveunderlag over originalen.

#### Relaterede oplysninger

- ➔ [“Sådan scanner du med Epson Scan 2” på side 64](#)

➔ [“Placering af originaler” på side 24](#)

## Teksten er uskarp

- I Epson Scan 2, skal du vælge fanen **Avancerede indstillinger**, og derefter **Billedindstilling** > **Tekstforbedring**.
- I Epson Scan 2, når **Billedtype** på fanen **Hovedindstillinger** er indstillet til **Sort-hvid**, skal du justere **Tærskelværdi** på fanen **Avancerede indstillinger**. Når du øger **Tærskelværdi**, bliver sort kraftigere.
- Hvis opløsningen er lav, skal du prøve at øge opløsningen og derefter scanne.

### Relaterede oplysninger

➔ [“Sådan scanner du med Epson Scan 2” på side 64](#)

## Der vises moiré-mønstre (spindelvævlignende skygger)

Hvis originalen er et trykt dokument, kan der opstå moiré-mønstre (spindelvævlignende skygger) i det scannede billede.

- På fanen **Avancerede indstillinger** i Epson Scan 2 skal du vælge **Fjernelse af moiré**.



- Ændr opløsningen og scan derefter igen.

### Relaterede oplysninger

➔ [“Sådan scanner du med Epson Scan 2” på side 64](#)

## Kan ikke scanne det korrekte område på scannerglasset

- Sørg for at originalen er korrekt placeret mod justeringsmærkerne.
- Hvis kanten af det scannede billede mangler, skal du flytte originalen lidt væk fra scannerglassets kant.
- Når du scanner fra kontrolpanelet og vælger beskæringsfunktionen auto-scan-område, skal du fjerne alt skidt og snavs fra scannerglasset og scannerlåget. Hvis der er skidt og snavs omkring originalen, udvides scanningsområdet til at omfatte det også.

### Relaterede oplysninger

➔ [“Placering af originaler” på side 24](#)

➔ [“Rengøring af Scannerglaspladen” på side 86](#)

## Tekst genkendes ikke korrekt, når der gemmes som en PDF, der kan søges i

- I vinduet **Indstillinger for billedformat** i Epson Scan 2, skal du kontrollere at **Tekstsprog** er indstillet korrekt på fanen **Tekst**.
- Kontrollér at originalen ligger lige.
- Brug en original med tydelig tekst. Tekstgenkendelse kan forringes for følgende typer af originaler.
  - Originaler der har været kopieret flere gange
  - Originaler modtaget med fax (ved lav opløsning)
  - Originaler hvor bogstav- eller linjeafstand er for lille
  - Originaler med lige linjer eller understregning over teksten
  - Originaler med håndskrevet tekst
  - Originaler med folder og krøller
- I Epson Scan 2, når **Billedtype** på fanen **Hovedindstillinger** er indstillet til **Sort-hvid**, skal du justere **Tærskelværdi** på fanen **Avancerede indstillinger**. Når du øger **Tærskelværdi**, bliver det sorte farveområde større.
- I Epson Scan 2, skal du vælge fanen **Avancerede indstillinger**, og derefter **Billedindstilling** > **Tekstforbedring**.

### Relaterede oplysninger

➔ [“Sådan scanner du med Epson Scan 2” på side 64](#)

## Kan ikke løse problemer på det scannede billede

Hvis du har prøvet alle løsninger, og ikke har løst problemet, skal du initialisere indstillingerne i Epson Scan 2 ved hjælp af Epson Scan 2 Utility.

### Bemærk:

*Epson Scan 2 Utility er et program, der kommer med Epson Scan 2.*

1. Start Epson Scan 2 Utility.
  - Windows 10/Windows Server 2016  
Klik på startknappen, og vælg derefter **EPSON** > **Epson Scan 2 Utility**.
  - Windows 8.1/Windows 8/Windows Server 2012 R2/Windows Server 2012  
Indtast programnavnet i søgemuleten, og vælg så det viste ikon.
  - Windows 7/Windows Vista/Windows XP/Windows Server 2008 R2/Windows Server 2008/Windows Server 2003 R2/Windows Server 2003  
Klik på start-knappen og vælg **Alle programmer** eller **Programmer** > **EPSON** > **Epson Scan 2** > **Epson Scan 2 Utility**.
  - Mac OS  
Vælg **Gå** > **Programmer** > **Epson Software** > **Epson Scan 2 Utility**.
2. Vælg fanen **Andet**.

3. Klik på **Nulstil**.

**Bemærk:**

Hvis initialiseringen ikke løser problemet, skal du afinstallere og geninstallere Epson Scan 2.

**Relaterede oplysninger**

- ➔ [“Afinstallation af programmer” på side 94](#)
- ➔ [“Installation af programmer” på side 93](#)

---

## Andre scanningsproblemer

### Scanningen går for langsomt

Reducer opløsningen.

### Scanningshastigheden falder kraftigt under kontinuerlig scanning

Scanningshastigheden reduceres, for at forhindre at printermekanismen overophedes eller beskadiges. Du kan imidlertid godt fortsætte scanningen. For at vende tilbage til normal scanningshastighed skal du lade printeren være inaktiv i mindst 30 minutter. Scanningshastigheden vender ikke tilbage til normal hastighed, hvis printeren er slukket.

### Scanningen stopper, når der scannes til PDF/Multi-TIFF

- Når du scanner med Epson Scan 2, kan du løbende scanne op til 999 sider i PDF-format og op til 200 sider i Multi-TIFF-format.
- Vi anbefaler at scanne i gråtoner ved scanning af store mængder.
- Øg den ledige plads på computerens harddisk. Scanningen kan stoppe, hvis der ikke er nok ledig diskplads.
- Prøv at scanne i en lavere opløsning. Scanningen stopper, hvis den samlede datastørrelse når grænsen.

**Relaterede oplysninger**

- ➔ [“Sådan scanner du med Epson Scan 2” på side 64](#)

---

## Andre problemer

### Driftslydene er høje

Hvis driftslydene er for høje, kan du aktivere **Lydsvag tilst.**. Udskrivningshastigheden kan dog blive reduceret, når denne funktion aktiveres.

- Betjeningspanel

Vælg  på startskærmen, og aktiver derefter **Lydløs-tilstand**.

## Løsning af problemer

- Windows-printerdriver

Aktiver **Lydsvag tilst.** under fanen **Hovedmenu**.

- Mac OS-printerdriver

Vælg **Systemindstillinger** i menuen  > **Printere & Scannere** (eller **Udskriv & Scan**, **Udskriv & Fax**), og vælg så printeren. Klik på **Indstillinger & Forsyninger** > **Indstillinger** (eller **Driver**). Vælg **Til** for indstillingen **Lydsvag tilst.**

- Epson Scan 2

Klik på knappen  for at åbne vinduet **Konfiguration**. Indstil derefter **Lydsvag tilst.** på fanen **Scan**.

## Programmet blokeres af en firewall (kun Windows)

Føj programmet til de af firewallen tilladte programmer i Windows i sikkerhedsindstillinger på **Kontrolpanel**.

## Der vises en meddelelse om, at du skal nulstille blækniveauerne

Genopfyld blækbeholderen, og nulstil blækniveauet igen.

Afhængig af brugsforholdene kan meddelelsen blive vist, mens der stadig er blæk i tanken.

## Spildt blæk

- Hvis der klæber blæk til området omkring tanken, skal du tørre det af med en fnugfri, ren klud eller en vatpind.
- Hvis der spildes blæk på skrivebordet eller gulvet, skal du straks tørre det af. Når blæk tørrer, er det svært at fjerne. For at forhindre tilsmudsningen i at sprede sig skal du opsuge blækket med en tør klud og derefter tørre af med en fugtig klud.
- Hvis der kommer blæk på dine hænder, skal du vaske dem med vand og sæbe.

# Tillæg

## Tekniske specifikationer

### Printerspecifikationer

Placering af dyserne på skrivehovedet		Dyserne til sort blæk: 400x2 rækker
Papirets vægt*	Almindeligt papir	64 til 90 g/m <sup>2</sup> (17 til 24 pund)
	Konvolutter	Konvolut #10, DL, C6: 75 til 90 g/m <sup>2</sup> (20 til 24 pund)

\* Selv når papirets tykkelse ligger inden for dette område, kan papiret muligvis ikke fremføres i printeren, eller udskriftskvaliteten kan falde, afhængigt af papirets egenskaber eller kvalitet.

### Udskriftsområde

#### Udskriftsområde for enkeltark

Udskriftskvaliteten kan forringes i de skyggelagte områder på grund af printerens mekanisme.

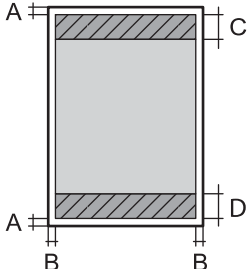
	A	3.0 mm (0.12 tommer)
	B	3.0 mm (0.12 tommer)
	C	46.0 mm (1.81 tommer)
	D	44.0 mm (1.73 tommer)

#### Udskriftsområde for konvolutter

Udskriftskvaliteten kan forringes i de skyggelagte områder på grund af printerens mekanisme.

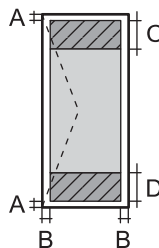
	A	3.0 mm (0.12 tommer)
	B	5.0 mm (0.20 tommer)
	C	24.0 mm (0.95 tommer)
	D	46.0 mm (1.81 tommer)



## Specifikationer for scanner

Scannertype	Flatbed
Fotoelektrisk enhed	CIS
Effektiv opløsning (pixel)	10200×14040 pixel (1200 dpi)
Maksimal dokumentstørrelse	216×297 mm (8.5×11.7 tommer) A4, Letter
Scanneopløsning	1200 dpi (hovedscanning) 2400 dpi (sekundær scanning)
Output-opløsning	50 til 9600 dpi med intervaller på 1 dpi
Farvedybde	<p>Farve</p> <ul style="list-style-type: none"> <li><input type="checkbox"/> 48 bit pr. pixel, intern (16 bit pr. pixel pr. intern farve)</li> <li><input type="checkbox"/> 24 bit pr. pixel, ekstern (8 bit pr. pixel pr. ekstern farve)</li> </ul> <p>Gråtoner</p> <ul style="list-style-type: none"> <li><input type="checkbox"/> 16 bit pr. pixel, intern</li> <li><input type="checkbox"/> 8 bit pr. pixel, ekstern</li> </ul> <p>Sort-hvid</p> <ul style="list-style-type: none"> <li><input type="checkbox"/> 16 bit pr. pixel, intern</li> <li><input type="checkbox"/> 1 bit pr. pixel, ekstern</li> </ul>
Lyskilde	Lysdiode

## Interfacespecifikationer

For computer	Hi-Speed USB
--------------	--------------

## Mål

Mål	<p>Opbevaring</p> <ul style="list-style-type: none"> <li><input type="checkbox"/> Bredde: 375 mm (14.8 tommer)</li> <li><input type="checkbox"/> Dybde: 347 mm (13.7 tommer)</li> <li><input type="checkbox"/> Højde: 302 mm (11.9 tommer)</li> </ul> <p>Udskrivning</p> <ul style="list-style-type: none"> <li><input type="checkbox"/> Bredde: 375 mm (14.8 tommer)</li> <li><input type="checkbox"/> Dybde: 347 mm (13.7 tommer)</li> <li><input type="checkbox"/> Højde: 302 mm (11.9 tommer)</li> </ul>
Vægt*	Ca. 6.2 kg (13.7 pund)

## Tillæg

\* Uden blæk og strømkabel.

## Elektriske specifikationer

Model	Model 100 til 240 V	Model 220 til 240 V
Nominelt frekvensområde	50 til 60 Hz	50 til 60 Hz
Nominel strømstyrke	0.5 til 0.2 A	0.3 A
Strømforbrug (med USB-forbindelse)	Kun kopiering: Ca. 13.0 W (ISO/IEC24712) Klar-tilstand: Ca. 5.0 W Dvaletilstand: Ca. 0.7 W Slukket: Ca. 0.2 W	Kun kopiering: Ca. 13.0 W (ISO/IEC24712) Klar-tilstand: Ca. 5.1 W Dvaletilstand: Ca. 0.7 W Slukket: Ca. 0.3 W

**Bemærk:**

- Oplysninger om printerens spænding finder du på mærkaten på printeren.
- Europæiske brugere kan besøge følgende websted for oplysninger om strømforbruget.

<http://www.epson.eu/energy-consumption>

## Miljømæssige specifikationer

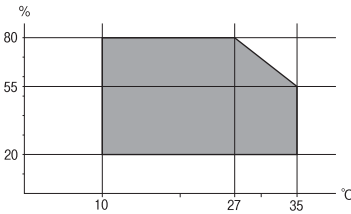
Drift	<p>Brug printeren inden for det område, der vises på følgende graf.</p>  <p>Temperatur: 10 til 35°C (50 til 95°F) Fugtighed: 20 til 80% RF (uden kondensation)</p>
Opbevaring	<p>Temperatur: -20 til 40°C (-4 til 104°F)* Fugtighed: 5 til 85% RF (uden kondensation)</p>

\* Kan opbevares ved 40°C i en måned (104°F).

## Miljømæssige specifikationer for blækflasker

Opbevaringstemperatur	-20 til 40 °C (-4 til 104 °F)*
Frysningstemperatur	-15 °C (5 °F) Blækket tøs op og kan anvendes efter ca. 2 timer ved 25 °C (77 °F).

\* Kan opbevares ved 40 °C (104 °F) i en måned.

## Systemkrav

- Windows 10 (32-bit, 64-bit)/Windows 8.1 (32-bit, 64-bit)/Windows 8 (32-bit, 64-bit)/Windows 7 (32-bit, 64-bit)/Windows Vista (32-bit, 64-bit)/Windows XP SP3 eller senere (32-bit)/Windows XP Professional x64 Edition SP2 eller senere/Windows Server 2016/Windows Server 2012 R2/Windows Server 2012/Windows Server 2008 R2/Windows Server 2008/Windows Server 2003 R2/Windows Server 2003 SP2 eller senere
- macOS High Sierra/macOS Sierra/OS X El Capitan/OS X Yosemite/OS X Mavericks/OS X Mountain Lion/Mac OS X v10.7.x/Mac OS X v10.6.8

### **Bemærk:**

- Mac OS understøtter muligvis ikke alle applikationer og funktioner.
- Filsystemet UNIX (UFS) understøttes ikke i Mac OS.

---

## Lovmæssige oplysninger

### Standarder og godkendelser for den europæiske model

Den følgende model er CE-mærket og i overensstemmelse med alle de gældende EU-direktiver. For yderligere oplysninger, skal du besøge følgende websted for at få adgang til den fulde overensstemmelseserklæring, der indeholder henvisning til de direktiver og harmoniserede standarder, der anvendes til overensstemmelseserklæringen.

<http://www.epson.eu/conformity>

C651A

### Kopieringsbegrænsninger

Overhold følgende begrænsninger for at sikre ansvarlig og lovlig brug af printeren.

Kopiering af følgende emner er forbudt:

- Pengesedler, mønter, børsrapporter, obligationer og værdipapirer
- Ubrugte frimærker, forudstemplede postkort og anden officiel post, der er gyldigt frankeret
- Stempelmærker og værdipapirer, der er udstedt i henhold til juridiske procedurer

Vær forsigtig, når du kopierer følgende emner:

- Private værdipapirer (aktiecertifikater, checks osv.), månedlige overførsler, rabatkort osv.
- Pas, kørekort, garantier, kvitteringer for betalte vejafgifter, madkuponer, billetter osv.

### **Bemærk:**

*Kopiering af disse ting kan også være forbudt ved lov.*

Ansvarlig brug af ophavsretligt beskyttet materiale:

Printere kan misbruges til ulovlig kopiering af ophavsretligt beskyttet materiale. Hvis du ikke har en fuldmagt, bør du udvise ansvarlighed og omtanke ved at indhente tilladelse fra indehaveren af ophavsretten, inden du kopierer det ophavsretligt beskyttede materiale.

---

## Transport og opbevaring af printeren

Når du skal opbevare eller transportere printeren af hensyn til flytning eller reparation, skal du følge nedenstående trin for at pakke printeren.

**!** **Vigtigt:**

- ❑ Når du opbevarer eller transporterer printeren, skal du placere printeren i plastikposen og lukke den ved at folde åbningen ned. Undgå at vippe printeren, at placere den lodret eller at vende den på hovedet, da dette kan forårsage, at blækket siver ud.

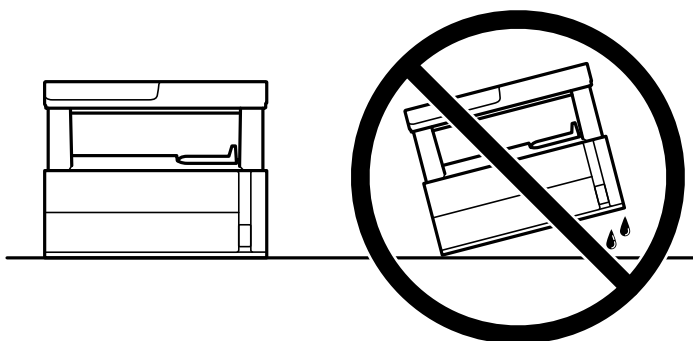

- ❑ Når printeren løftes, skal I placere hænderne i de positioner, som er vist nedenfor.

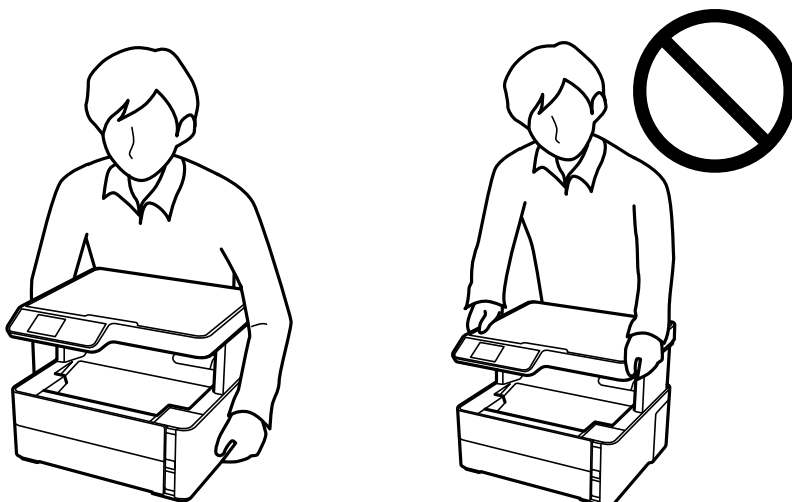

- ❑ Ved opbevaring eller transport af blækflasker, må flasken ikke vippes eller udsættes for stød eller temperaturændringer. I så fald kan der løbe blæk ud, selvom blækflasken er lukket helt. Hold altid flasken lodret, når hættene skrues på, og træf forholdsregler, så blækket ikke løber ud under transport af flasken, for eksempel hvis du lægger flasken i en taske.
- ❑ Sæt ikke åbnede blækflasker i kassen sammen med printeren.



Tillæg

1. Sluk for printeren ved at trykke på knappen .
2. Sørg for, at strømlyset slukkes, og tag så strømkablet ud af stikket.



**Vigtigt:**

*Tag strømkablet ud, når strømindikatoren er slukket. Ellers vender skriverhovedet ikke tilbage til startpositionen, hvilket får blækket til at tørre, og udskrivning bliver umulig.*

3. Alle kabler, som f.eks. strømkablet og USB-kablet, skal kobles fra.
4. Fjern alt papir fra printeren.
5. Kontroller, at der ikke er originaler på printeren.
6. Åbn printerlågen. Fastgør skrivehovedet til kabinettet med tape.

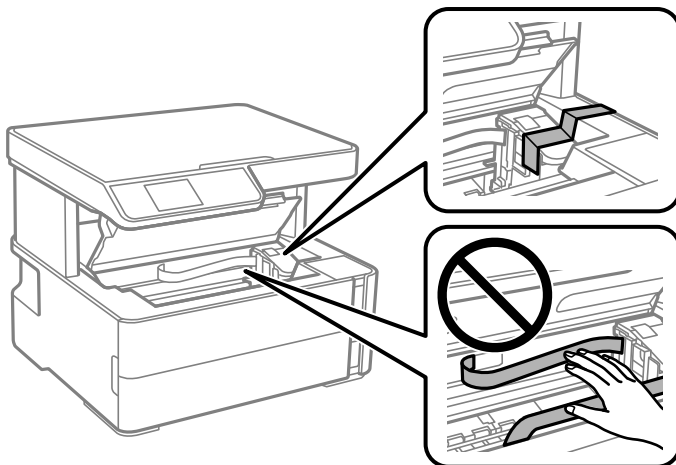

7. Luk omhyggeligt hættten på blæktanken.

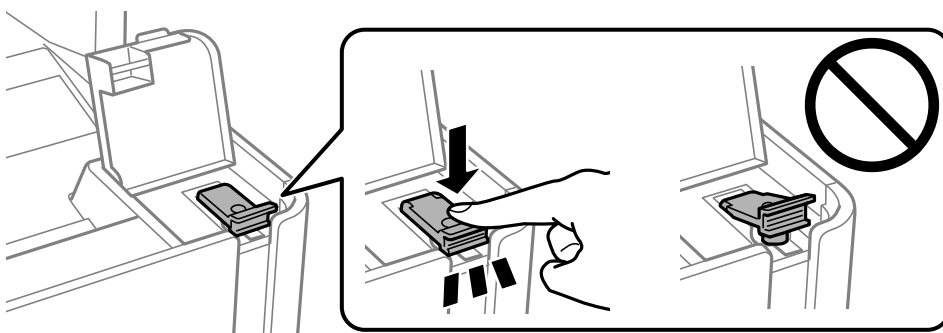

## Tillæg

8. Luk Blæktankdæksel sikkert fast.

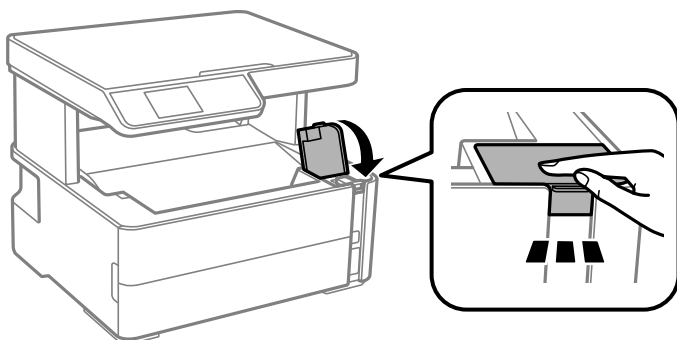

9. Indsæt tilbehørsboksen, der fulgte med printeren, med åbningsflappen vendt fremad som vist nedenfor.

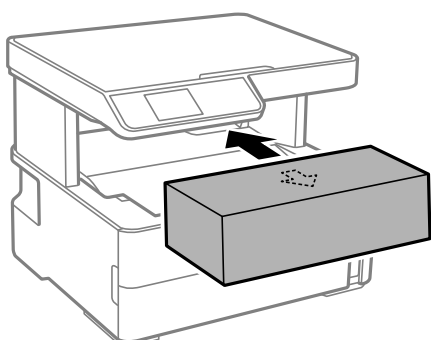

10. Placer printeren i plastikposen, og luk den ved at folde åbningen ned.  
 11. Pak printeren ned i kassen — brug det beskyttende materiale.

**Vigtigt:**

*Sørg for at holde printeren vandret, når du transporterer eller opbevarer printeren, ved at pakke den i kassen. Ellers kan der lække blæk.*

Når du bruger printeren igen, skal du huske at fjerne den tape, der holder skrivehovedet fast. Rens og juster skrivehovedet, hvis udskriftskvaliteten er forringet næste gang, du udskriver.

**Relaterede oplysninger**

- ➔ [“Delenes navne og funktioner” på side 11](#)
- ➔ [“Rensning af skrivehovedet \(Skrivehovedrensning\)” på side 80](#)
- ➔ [“Justering af skrivehovedet” på side 83](#)

---

## Copyright

Ingen del af denne publikation må reproduceres, gemmes i et søgesystem eller overføres i nogen form eller på nogen måde, elektronisk, mekanisk, ved fotokopiering, optagelse eller på anden måde, uden forudgående skriftlig tilladelse fra Seiko Epson Corporation. Der er ikke antaget noget patentansvar med hensyn til brugen af oplysningerne heri. Der antages heller ikke noget ansvar for skader som følge af brugen af oplysningerne heri. De

## Tillæg

heri indeholdte oplysninger er kun beregnet til brug sammen med dette Epson-produkt. Epson er ikke ansvarlig for enhver brug af disse oplysninger i forbindelse med andre produkter.

Hverken Seiko Epson Corporation eller dets datterselskaber er ansvarlige over for køberen af dette produkt eller tredjepart for skader, tab, omkostninger eller udgifter, som køberen eller tredjemand som følge af uheld, forkert brug eller misbrug af dette produkt eller uautoriserede modifikationer, reparationer eller ændringer af dette produkt, eller (undtagen USA) manglende overholdelse af Seiko Epson Corporations betjenings- og vedligeholdelsesvejledninger.

Seiko Epson Corporation og dets partnere er ikke ansvarlig for skader eller problemer, der skyldes brug af ekstraudstyr eller andre end dem, der er udpeget som originale Epson-produkter eller godkendte Epson-produkter af Seiko Epson Corporation.

Seiko Epson Corporation kan ikke holdes ansvarlig for skader som følge af elektromagnetisk interferens, der opstår ved brug af andre end dem, der er udpeget som Epson godkendte produkter af Seiko Epson Corporation.

© 2018 Seiko Epson Corporation

Indholdet af denne brugsanvisning og specifikationer for dette produkt kan ændres uden varsel.

---

## Varemærker

EPSON® er et registreret varemærke, og EPSON EXCEED YOUR VISION eller EXCEED YOUR VISION er et varemærke tilhørende Seiko Epson Corporation.

Epson Scan 2 software is based in part on the work of the Independent JPEG Group.

libtiff

Copyright © 1988-1997 Sam Leffler

Copyright © 1991-1997 Silicon Graphics, Inc.

Permission to use, copy, modify, distribute, and sell this software and its documentation for any purpose is hereby granted without fee, provided that (i) the above copyright notices and this permission notice appear in all copies of the software and related documentation, and (ii) the names of Sam Leffler and Silicon Graphics may not be used in any advertising or publicity relating to the software without the specific, prior written permission of Sam Leffler and Silicon Graphics.

THE SOFTWARE IS PROVIDED "AS-IS" AND WITHOUT WARRANTY OF ANY KIND, EXPRESS, IMPLIED OR OTHERWISE, INCLUDING WITHOUT LIMITATION, ANY WARRANTY OF MERCHANTABILITY OR FITNESS FOR A PARTICULAR PURPOSE.

IN NO EVENT SHALL SAM LEFFLER OR SILICON GRAPHICS BE LIABLE FOR ANY SPECIAL, INCIDENTAL, INDIRECT OR CONSEQUENTIAL DAMAGES OF ANY KIND, OR ANY DAMAGES WHATSOEVER RESULTING FROM LOSS OF USE, DATA OR PROFITS, WHETHER OR NOT ADVISED OF THE POSSIBILITY OF DAMAGE, AND ON ANY THEORY OF LIABILITY, ARISING OUT OF OR IN CONNECTION WITH THE USE OR PERFORMANCE OF THIS SOFTWARE.

Intel® is a registered trademark of Intel Corporation.

Microsoft®, Windows®, Windows Server®, and Windows Vista® are registered trademarks of Microsoft Corporation.

Apple, Macintosh, macOS, OS X, and ColorSync are trademarks of Apple Inc., registered in the U.S. and other countries.

Adobe and Adobe Reader are either registered trademarks or trademarks of Adobe Systems Incorporated in the United States and/or other countries.

Generel bemærkning: Andre produktnavne, der nævnes heri, anvendes udelukkende til identifikationsformål og kan være varemærker tilhørende deres respektive ejere. Epson frasiger sig alle rettigheder til disse mærker.



---

## Sådan får du hjælp

### Websted for teknisk support

Hvis du har brug for yderligere hjælp, kan du besøge Epsons websted for support, som er angivet nedenfor. Vælg dit land eller område, og gå til supportafsnittet på dit lokale Epson-websted. Du kan også finde de seneste drivere, ofte stillede spørgsmål, vejledninger eller andre materialer, som kan downloades, på dette websted.

<http://support.epson.net/>

<http://www.epson.eu/Support> (Europa)

Hvis dit Epson-produkt ikke fungerer korrekt, og du ikke kan løse problemet, kan du kontakte Epsons kundesupport for at få hjælp.

### Kontakt til Epsons supportafdeling

#### Inden du kontakter Epson

Hvis dit Epson-produkt ikke fungerer korrekt, og du ikke kan løse problemet vha. fejlfindingsoplysningerne i dine produktvejledninger, kan du kontakte Epsons kundesupportservice for at få hjælp. Kontakt den forhandler, hvor du købte produktet, hvis der ikke er anført en Epson-supportafdeling for dit område herunder.

Epson-supportafdelingen kan hjælpe dig meget hurtigere, hvis du oplyser følgende:

- Produktets serienummer  
(Mærkatens med serienummer er normalt placeret på produktets bagside.)
- Produktmodel
- Produktets softwareversion  
(Klik på **About**, **Version Info** eller en lignende knap i produktsoftwaren.)
- Din computers mærke og model
- Din computers operativsystems navn og version
- Navne og versioner for de programmer, du normalt bruger sammen med produktet

#### Hjælp til brugere i Europa

I dit paneuropæiske garantibevis finder du oplysninger om, hvordan du kontakter Epsons supportafdeling.

#### Hjælp til brugere i Taiwan

Du kan få oplysninger, support og service følgende steder:

##### Internettet

<http://www.epson.com.tw>

Her findes oplysninger om produktspecifikationer, drivere, som kan downloades, samt produktforespørgsler.

### **Epson HelpDesk**

Telefon: +886-2-80242008

Vores HelpDesk-medarbejdere kan hjælpe dig med følgende pr. telefon:

- Salgsforespørgsler og produktoplysninger
- Spørgsmål vedrørende brug af eller problemer med produktet
- Forespørgsler vedrørende reparation og garanti

### **Reparationsservicecenter:**

<http://www.tekcare.com.tw/branchMap.page>

TekCare Corporation er et autoriseret servicecenter for Epson Taiwan Technology & Trading Ltd.

## **Hjælp til brugere i Singapore**

Du kan få oplysninger, support og service fra Epson Singapore her:

### **Internettet**

<http://www.epson.com.sg>

Her findes oplysninger om produktspecifikationer, drivere, som kan downloades, ofte stillede spørgsmål (FAQ), salgsforespørgsler og teknisk support via e-mail.

### **Epson HelpDesk**

Frikaldsnummer: 800-120-5564

Vores HelpDesk-medarbejdere kan hjælpe dig med følgende pr. telefon:

- Salgsforespørgsler og produktoplysninger
- Spørgsmål vedrørende brug af produktet eller fejlfinding
- Forespørgsler vedrørende reparation og garanti

## **Hjælp til brugere i Thailand**

Du kan få oplysninger, support og service følgende steder:

### **Internettet**

<http://www.epson.co.th>

Her findes oplysninger om produktspecifikationer, drivere, som kan downloades, ofte stillede spørgsmål (FAQ) og muligheder for at sende e-mail.

### **Epsons callcenter**

Telefon: 66-2685-9899

E-mail: [support@eth.epson.co.th](mailto:support@eth.epson.co.th)

Vores medarbejdere i callcenteret kan hjælpe dig med følgende pr. telefon:

- Salgsforespørgsler og produktoplysninger

## Tillæg

- Spørgsmål vedrørende brug af eller problemer med produktet
- Forespørgsler vedrørende reparation og garanti

## Hjælp til brugere i Vietnam

Du kan få oplysninger, support og service følgende steder:

### Epson Servicecenter

65 Truong Dinh Street, District 1, Hochiminh City, Vietnam.

Telefon (Ho Chi Minh City): 84-8-3823-9239, 84-8-3825-6234

29 Tue Tinh, Quan Hai Ba Trung, Hanoi City, Vietnam

Telefon (Hanoi City): 84-4-3978-4785, 84-4-3978-4775

## Hjælp til brugere i Indonesien

Du kan få oplysninger, support og service følgende steder:

### Internettet

<http://www.epson.co.id>

- Oplysninger vedrørende produktspecifikationer og drivere, der kan downloades
- Ofte stillede spørgsmål (FAQ), salgsforespørgsler, spørgsmål via e-mail

### Epson Hotline

Telefon: +62-1500-766

Fax: +62-21-808-66-799

Vores Hotline-medarbejdere kan hjælpe dig med følgende pr. telefon eller fax:

- Salgsforespørgsler og produktoplysninger
- Teknisk support

### Epson Servicecenter

Område	Virksomhedsnavn	Adresse	Telefon E-mail
DKI JAKARTA	ESS JAKARTA MANGGADUA	Ruko Mall Mangga Dua No. 48 Jl. Arteri Mangga Dua, Jakarta Utara - DKI JAKARTA	(+6221) 62301104 jkt-admin@epson-indonesia.co.id
NORTH SUMATERA	ESC MEDAN	Jl. Bambu 2 Komplek Graha Niaga Nomor A-4, Medan - North Sumatera	(+6261) 42066090 / 42066091 mdn-adm@epson-indonesia.co.id
WEST JAWA	ESC BANDUNG	Jl. Cihampelas No. 48 A Bandung Jawa Barat 40116	(+6222) 4207033 bdg-admin@epson- indonesia.co.id

## Tillæg

Område	Virksomhedsnavn	Adresse	Telefon E-mail
DI YOGYAKARTA	ESC YOGYAKARTA	YAP Square, Block A No. 6 Jl. C Simanjutak Yogyakarta - DIY	(+62274) 581065 ygy-admin@epson-indonesia.co.id
EAST JAWA	ESC SURABAYA	Hitech Mall Lt. 2 Block A No. 24 Jl. Kusuma Bangsa No. 116 - 118 Surabaya - JATIM	(+6231) 5355035 sby-admin@epson-indonesia.co.id
SOUTH SULAWESI	ESC MAKASSAR	Jl. Cendrawasih NO. 3A, kunjung mae, mariso, MAKASSAR - SULSEL 90125	(+62411) 8911071 mksr-admin@epson- indonesia.co.id
WEST KALIMANTAN	ESC PONTIANAK	Komp. A yani Sentra Bisnis G33, Jl. Ahmad Yani - Pontianak Kalimantan Barat	(+62561) 735507 / 767049 pontianak-admin@epson- indonesia.co.id
RIAU	ESC PEKANBARU	Jl. Tuanku Tambusai No.459A Pekanbaru Riau	(+62761) 8524695 pkb-admin@epson- indonesia.co.id
DKI JAKARTA	ESS JAKARTA SUDIRMAN	Wisma Keiai Lt. 1 Jl. Jenderal Sudirman Kav. 3 Jakarta Pusat - DKI JAKARTA 10220	(+6221) 5724335 ess@epson-indonesia.co.id
EAST JAWA	ESS SURABAYA	Ruko Surya Inti Jl. Jawa No 2-4 Kav. 29 Surabaya - Jawa Timur	(+6231) 5014949 esssby@epson-indonesia.co.id
BANTEN	ESS SERPONG	Ruko Mall WTC Matahari No. 953, Serpong- Banten	(+6221) 53167051 / 53167052 esstag@epson-indonesia.co.id
CENTRAL JAWA	ESS SEMARANG	Komplek Ruko Metro Plaza Block C20 Jl. MT Haryono No 970 Semarang - JAWA TENGAH	(+6224) 8313807 / 8417935 esssmg@epson-indonesia.co.id
EAST KALIMANTAN	ESC SAMARINDA	Jl. KH. Wahid Hasyim (M. Yamin) Kelurahan Sempaja Selatan Kecamatan Samarinda UTARA - SAMARINDA - KALTIM	(+62541) 7272904 escsmd@epson-indonesia.co.id
SOUTH SUMATERA	ESC PALEMBANG	Jl. H.M Rasyid Nawawi No. 249 Kelurahan 9 Ilir Palembang Sumatera Selatan	(+62711) 311330 escplg@epson-indonesia.co.id
EAST JAVA	ESC JEMBER	JL. Panglima Besar Sudirman Ruko no.1D Jember-Jawa Timur (Depan Balai Penelitian & Pengolahan Kakao)	(+62331) 488373 / 486468 jmr-admin@epson-indonesia.co.id
NORTH SULAWESI	ESC MANADO	Tekno Megamall Lt LG 11 TK 21, Kawasan Megamas Boulevard, Jl Piere Tendean, Manado - SULUT 95111	(+62431) 8890996 MND-ADMIN@EPSON- INDONESIA.CO.ID

Ring til Hotline på 08071137766 vedrørende andre byer, der ikke er anført her.

## Hjælp til brugere i Malaysia

Du kan få oplysninger, support og service følgende steder:

### Internettet

<http://www.epson.com.my>

- Oplysninger vedrørende produktspecifikationer og drivere, der kan downloades
- Ofte stillede spørgsmål (FAQ), salgsforespørgsler, spørgsmål via e-mail

### Epsons callcenter

Telefon: +60 1800-8-17349

- Salgsforespørgsler og produktoplysninger
- Spørgsmål vedrørende brug af eller problemer med produktet
- Forespørgsler vedrørende reparation og garanti

### Hovedkontor

Telefon: 603-56288288

Fax: 603-5628 8388/603-5621 2088

## Hjælp til brugere i Indien

Du kan få oplysninger, support og service følgende steder:

### Internettet

<http://www.epson.co.in>

Her findes oplysninger om produktspecifikationer, drivere, som kan downloades, samt produktforespørgsler.

### Helpline

- Service, produktoplysninger og bestilling af forbrugsvarer (BSNL-linjer)  
Frikaldsnummer: 18004250011  
Åbent mellem 9.00 og 18.00 mandag til lørdag (undtagen på helligdage)
- Service (CDMA- og mobiltelefonbrugere)  
Frikaldsnummer: 186030001600  
Åbent mellem 9.00 og 18.00 mandag til lørdag (undtagen på helligdage)

## Hjælp til brugere i Filippinerne

Brugerne er velkomne til at kontakte Epson Philippines Corporation på nedenstående telefon- og faxnumre samt e-mailadresser for at få teknisk support samt andre eftersalgstjenester:

### Internettet

<http://www.epson.com.ph>

Her findes oplysninger om produktspecifikationer, drivere, som kan downloades, ofte stillede spørgsmål (FAQ) og e-mail-forespørgsler.

**Epson Philippines Kundepleje**

Frikaldsnummer: (PLDT) 1-800-1069-37766

Frikaldsnummer: (Digital) 1-800-3-0037766

Metro Manila: (+632)441-9030

Websted: <https://www.epson.com.ph/contact>

E-mail: [customercare@epc.epson.som.ph](mailto:customercare@epc.epson.som.ph)

Åbent mellem 9.00 og 18.00 mandag til lørdag (undtagen på helligdage)

Vores Kundepleje-medarbejdere kan hjælpe dig med følgende pr. telefon:

- Salgsforespørgsler og produktoplysninger
- Spørgsmål vedrørende brug af eller problemer med produktet
- Forespørgsler vedrørende reparation og garanti

**Epson Philippines Corporation**

Hovednummer: +632-706-2609

Fax: +632-706-2663