

WF-4740 Series

راهنمای کاربر

حق نسخه برداری

تکثیر و نگهداری این نشریه در سیستم‌های بازیابی یا انتقال هر بخش از آن به روش‌های مختلف الکترونیکی، مکانیکی، فتوکپی، ضبط یا جز آن بدون کسب مجوز کتبی از شرکت Seiko Epson ممنوع است. استفاده از اطلاعات مندرج در اینجا مشمول مسئولیت حق اختراع نیست. بابت خسارات ناشی از استفاده اطلاعات در اینجا هیچ مسئولیتی پذیرفته نمی‌شود. اطلاعات مندرج در اینجا فقط برای محصولات Epson طراحی شده است. Epson بابت استفاده از این اطلاعات برای محصولات دیگر مسئولیتی نمی‌پذیرد.

نه شرکت Seiko Epson و نه شرکت‌های وابسته آن در قبال خسارت، زیان، هزینه یا مخارج تحمیل شده به خریدار یا اشخاص ثالث در نتیجه تصادف، سوءاستفاده یا استفاده نادرست از این محصول یا اصلاحات، تعمیرات یا تغییرات غیرمجاز محصول یا (به استثنای ایالات متحده) کوتاهی در رعایت دستورالعمل‌های بهره‌برداری و نگهداری شرکت Seiko Epson در برابر خریدار این محصول یا اشخاص ثالث مسئولیتی نخواهد داشت.

شرکت Seiko Epson و شرکت‌های وابسته به آن در قبال خسارات یا مشکلات ناشی از استفاده از گزینه‌ها یا محصولات مصرفی غیر از مواردی که شرکت Seiko Epson "محصولات اصل Epson" یا "محصولات مورد تایید Epson" اعلام کرده است، مسئولیتی نخواهند داشت.

شرکت Seiko Epson بابت خسارات ناشی از تداخل الکترومغناطیسی بر اثر مصرف کابل‌های رابط غیر از آنهایی که شرکت Seiko Epson "محصولات مورد تایید Epson" اعلام کرده است، مسئولیتی ندارد.

©2020 Seiko Epson Corporation.

محتوای این راهنما و مشخصات این محصول ممکن است بدون اعلام قبلی تغییر کند.

علایم تجاری

EPSON® یک علامت تجاری ثبت شده است، و EPSON EXCEED YOUR VISION یا EXCEED YOUR VISION علامت تجاری شرکت Seiko Epson است.

Epson Scan 2 software is based in part on the work of the Independent JPEG Group.

libtiff

Copyright © 1988-1997 Sam Leffler

Copyright © 1991-1997 Silicon Graphics, Inc.

Permission to use, copy, modify, distribute, and sell this software and its documentation for any purpose is hereby granted without fee, provided that (i) the above copyright notices and this permission notice appear in all copies of the software and related documentation, and (ii) the names of Sam Leffler and Silicon Graphics may not be used in any advertising or publicity relating to the software without the specific, prior written permission of Sam Leffler and Silicon Graphics.

THE SOFTWARE IS PROVIDED "AS-IS" AND WITHOUT WARRANTY OF ANY KIND, EXPRESS, IMPLIED OR OTHERWISE, INCLUDING WITHOUT LIMITATION, ANY WARRANTY OF MERCHANTABILITY OR FITNESS FOR A PARTICULAR PURPOSE.

IN NO EVENT SHALL SAM LEFFLER OR SILICON GRAPHICS BE LIABLE FOR ANY SPECIAL, INCIDENTAL, INDIRECT OR CONSEQUENTIAL DAMAGES OF ANY KIND, OR ANY DAMAGES WHATSOEVER RESULTING FROM LOSS OF USE, DATA OR PROFITS, WHETHER OR NOT ADVISED OF THE POSSIBILITY OF DAMAGE, AND ON ANY THEORY OF LIABILITY, ARISING OUT OF OR IN CONNECTION WITH THE USE OR PERFORMANCE OF THIS SOFTWARE.

Microsoft®, Windows®, and Windows Vista® are registered trademarks of Microsoft Corporation.

Apple, Mac, macOS, OS X, Bonjour, Safari, AirPrint, iPad, iPhone, iPod touch, and iTunes are trademarks of Apple Inc., registered in the U.S. and other countries.

Use of the Works with Apple badge means that an accessory has been designed to work specifically with the technology identified in the badge and has been certified by the developer to meet Apple performance standards.

Google Cloud Print, Chrome, Chrome OS, and Android are trademarks of Google LLC.

Adobe and Adobe Reader are either registered trademarks or trademarks of Adobe Systems Incorporated in the United States and/or other countries.

The N-Mark is a trademark or registered trademark of NFC Forum, Inc. in the United States and in other countries.

Intel® is a registered trademark of Intel Corporation.

اطلاعیه عمومی: سایر نام های محصول که در اینجا استفاده می شود فقط برای اهداف شناسایی بوده و ممکن است علامت های تجاری مالکان مربوطه آنها باشند. Epson حقوق مربوط به این مارک ها را از خود سلب می کند.

محتوا

حق نسخه برداری

علایم تجاری

درباره این راهنما

- 9. معرفی دفترچه های راهنما.
- 9. علائم و نشان ها.
- 10. توضیحات استفاده شده در این دفترچه راهنما.
- 10. مراجع سیستم عامل.

دستورالعمل های مهم

- 11. دستورالعمل های ایمنی.
- 12. توصیه ها و هشدارها در مورد چاپگر.
- 12. توصیه ها و هشدارها برای تنظیم/استفاده از چاپگر.
- 13. اتصال بی سیم.
- 13. توصیه ها و هشدارها برای استفاده از صفحه لمسی.
- 13. محافظت از اطلاعات شخصی خود.

قسمت های اصلی چاپگر

- 14. نام و عملکرد قطعات.
- 16. پانل کنترل.
- 16. دکمه ها و چراغ ها.
- 17. پیکربندی ابتدایی صفحه.
- 17. عملیات صفحه لمسی.
- 18. نمادهایی که بر روی صفحه LCD نمایش داده می شود.
- 19. وارد کردن نویسه ها.
- 20. مشاهده پویانمایی.
- ثبت کردن تنظیمات مورد علاقه به عنوان موارد از پیش تنظیم شده.
- 20. گزینه های منو برای پیش تنظیمات.

تنظیمات شبکه

- 22. انواع اتصال شبکه.
- 22. اتصال اترنت.
- 22. اتصال Wi-Fi.
- 23. اتصال (Simple APWi-Fi Direct).
- 23. وصل شدن به رایانه.
- 25. اتصال به یک دستگاه هوشمند.
- 25. تنظیم کردن Wi-Fi از چاپگر.
- 25. انجام تنظیمات Wi-Fi به صورت دستی.
- 26. انجام تنظیمات Wi-Fi با تنظیم دکمه فشاری (WPS).

انجام تنظیمات Wi-Fi توسط راه اندازی پین کد (WPS)

- 27.
- 28. انجام تنظیمات اتصال Wi-Fi Direct (AP ساده).
- 29. انجام تنظیمات شبکه پیشرفته.
- 31. بررسی وضعیت اتصال شبکه.
- 31. نماد شبکه.
- 31. بررسی دقیق اطلاعات شبکه از پانل کنترل.
- 32. چاپ یک گزارش اتصال شبکه.
- 36. چاپ کردن برگه وضعیت شبکه.
- 37. تعویض یا افزودن نقاط دسترسی.
- 37. تغییر دادن روش اتصال به رایانه.
- 39. تغییر دادن اتصال شبکه به اترنت از پانل کنترل.
- 39. غیرفعال کردن Wi-Fi از پانل کنترل.
- 39. قطع اتصال (APWi-Fi Direct) ساده از پانل کنترل.
- 40. بازگردانی تنظیمات شبکه از صفحه کنترل.

قرار دادن کاغذ

- 41. احتیاط های مربوط به استفاده از کاغذ.
- 42. ظرفیت ها و کاغذ موجود.
- 43. لیست انواع کاغذ.
- 44. بارگذاری کاغذ در کاست کاغذ.

قرار دادن اسناد

- 48. اسناد موجود برای ADF.
- 48. قرار دادن اسناد در ADF.
- 50. قرار دادن اسناد روی ADF برای کپی 2 طرفه.
- 51. قرار دادن اسناد در شیشه اسکنر.

مدیریت اطلاعات تماس

- 53. ثبت یا ویرایش مخاطبان.
- 54. ثبت یا ویرایش مخاطبان گروهی.
- 54. ثبت کردن مخاطبان پرکاربرد.
- 55. ثبت مخاطب در کامپیوتر.
- 55. گزینه های تنظیم مقصد.
- 56. ثبت مقصدها به عنوان گروه.
- 57. استفاده از سرور LDAP.
- 57. پیکربندی سرور LDAP.
- 58. پیکربندی تنظیمات جستجوی سرور LDAP.
- 59. بررسی اتصال سرور LDAP.
- 60. صادر و وارد کردن مخاطبان با استفاده از رایانه.
- 60. صدور مخاطب.
- 60. وارد کردن مخاطبان.

محتوا

چاپ

- 119..... اتصال به خط تلفن.
- 122..... انجام تنظیمات اصلی نمابر.
- 126..... ارسال نمابر.
- 126..... عملیات اولیه ارسال نمابر.
- 129..... روش های مختلف ارسال نمابر.
- 131..... دریافت نمابر.
- 131..... تنظیم حالت دریافت.
- 132..... روش های مختلف دریافت نمابر.
- 134..... ذخیره کردن نمابره های دریافتی.
- 138..... استفاده از دیگر ویژگی های نمابر.
- 138..... چاپ فهرست و گزارش نمابر.
- 139..... تنظیمات امنیتی برای نمابر.
- 139..... گزینه های منو برای حالت فکس.
- 139..... گیرنده.
- 139..... تنظیمات فکس.
- 141..... بیشتر.
- 142..... گزینه های منو برای تنظیمات فکس.
- 142..... بررسی اتصال فکس.
- 142..... برنامه تنظیم فکس.
- 142..... دکمه عملیات سریع.
- 143..... تنظیمات دریافت.
- 144..... تنظیمات گزارش.
- 145..... تنظیمات اصلی.
- 146..... تنظیمات ایمنی.
- 146..... گزینه های منو برای تنظیمات کاربر.
- 146..... گزینه های منو برای صندوق دریافت.

تعویض کارتریج های جوهر و سایر مواد مصرفی

- 147..... بررسی وضعیت جوهر باقیمانده و جعبه نگهداری —
پانل کنترل.
- 147..... بررسی وضعیت جوهر باقیمانده و جعبه نگهداری —
Windows.
- 147..... بررسی وضعیت جوهر باقیمانده و جعبه نگهداری —
Mac OS X.
- 147..... کدهای کارتریج جوهر.
- 148..... احتیاط های مربوط به استفاده از کارتریج جوهر.
- 150..... تعویض کارتریج های جوهر.
- 151..... کد جعبه نگهداری.
- 151..... احتیاط های مربوط به استفاده از جعبه نگهداری.
- 151..... تعویض جعبه مراقبت و نگهداری.
- 152..... چاپ موقت با جوهر سیاه.
- 153..... چاپ موقت با جوهر سیاه - Windows.
- 154..... چاپ موقت با جوهر سیاه — Mac OS X.
- صرفه جویی در جوهر سیاه زمانی مقدار آن کم است (فقط
Windows).
- 154.....

- 61..... چاپ از پانل کنترل.
- 61..... چاپ کردن فایل های JPEG از دستگاه حافظه.
- 62..... چاپ کردن فایل های TIFF از دستگاه حافظه.
- 62..... گزینه های منو برای حافظه.
- 64..... چاپ از رایانه.
- 64..... مقدمات چاپ — Windows.
- 66..... مقدمات چاپ — Mac OS X.
- 68..... چاپ 2 طرفه.
- 70..... چاپ چندین صفحه بر روی یک صفحه.
- 71..... چاپ برای تناسب اندازه کاغذ.
- 73..... چاپ همزمان چند فایل (فقط برای Windows).
- چاپ یک تصویر روی چند برگه برای ایجاد یک پوستر
(فقط برای Windows).
- 74..... چاپ با استفاده از ویژگی های پیشرفته.
- 80..... چاپ کردن از دستگاه های هوشمند.
- 83..... استفاده از Epson iPrint.
- 83..... استفاده از AirPrint.
- 86..... لغو کردن چاپ.
- 86..... لغو چاپ — پانل کنترل.
- 86..... لغو چاپ - Windows.
- 87..... لغو چاپ - Mac OS X.

کپی کردن

- 88..... اصول اولیه کپی کردن.
- 88..... گزینه های منو ابتدایی کپی.
- 90..... گزینه های منو پیشرفته کپی.

اسکن

- 92..... اسکن با استفاده از پانل کنترل.
- ذخیره تصویر اسکن شده در یک پوشه اشتراک گذاری یا
سرور FTP.
- 92..... اسکن و ارسال به ایمیل.
- 101..... اسکن کردن در رایانه.
- 103..... ذخیره اسکن در دستگاه حافظه.
- 106..... ذخیره اسکن در فضای ذخیره ابری.
- 109..... ذخیره اسکن در رایانه (WSD).
- 111..... اسکن از رایانه.
- 113..... اسکن با استفاده از Epson Scan 2.
- 113..... اسکن کردن از دستگاه های هوشمند.
- 116..... نصب Epson iPrint.
- 116..... اسکن کردن با استفاده از Epson iPrint.
- 116..... اسکن کردن با چسباندن دستگاه هوشمند به N-Mark.
- 117.....

ارسال نمابر

- 119..... تنظیم نمابر.

محدود کردن تنظیمات مربوط به درایور چاپگر	
176.....Windows	
176.انجام تنظیمات کارکرد برای درایور چاپگر Windows	
177.....Mac OS X درایور چاپگر	
177.....انجام تنظیمات کارکرد برای درایور چاپگر Mac OS X	
178.....Epson Scan 2 (درایور اسکنر)	
178.....Document Capture Pro	
179.....PC-FAX درایور (درایور نمابر)	
179.....FAX Utility	
180.....EPSON Software Updater	
181.....EpsonNet Config	
181.....حذف برنامه ها	
181.....حذف برنامه — Windows	
182.....حذف برنامه ها - Mac OS X	
183.....نصب برنامه ها	
183.....به روزرسانی برنامه ها و میان افزار	
184.....به روزرسانی نرم افزار داخلی چاپگر با استفاده از پانل کنترل	

برطرف کردن مشکلات

185.....بررسی وضعیت چاپگر	
185.....بررسی پیام ها بر روی صفحه LCD	
186.....بررسی وضعیت چاپگر — Windows	
186.....بررسی وضعیت چاپگر — Mac OS X	
186.....بررسی وضعیت نرم افزار	
186.....خارج کردن کاغذ گیر کرده	
187.....کاغذ به درستی تغذیه نمی شود	
187.....گیر کردن کاغذ	
187.....کاغذ به صورت کج تغذیه می شود	
188.....چندین برگه کاغذ به طور همزمان وارد دستگاه شده اند	
188.....اسناد در ADF تغذیه نمی شود	
188.....مشکلات مربوط به برق و پانل کنترل	
188.....دستگاه روشن نمی شود	
189.....دستگاه خاموش نمی شود	
189.....دستگاه به صورت خودکار خاموش می شود	
189.....صفحه LCD تاریک می شود	
189.....صفحه لمسی پاسخ نمی دهد	
189.....چاپ از رایانه امکان پذیر نیست	
190.....هنگامی که نمی توانید تنظیمات شبکه را انجام دهید	
190.....با وجود اینکه تنظیمات شبکه مشکلی ندارد، نمی توان از دستگاه های دیگر به آن وصل شد	
192.....بررسی SSID متصل به چاپگر	
193.....بررسی SSID رایانه	
194.....چاپگر به صورت ناگهانی از طریق اتصال شبکه چاپ نمی کند	

نگهداری از چاپگر

156.....بررسی و تمیز کردن هد چاپ	
156.....بررسی و تمیز کردن هد چاپ — پانل کنترل	
157.....بررسی و تمیز کردن هد چاپ — Windows	
157.....بررسی و تمیز کردن هد چاپ — Mac OS X	
157.....تراز کردن هد چاپ	
158.....تراز کردن هد چاپ — پانل کنترل	
159.....پاک کردن مسیر کاغذ از لکه های جوهر	
159.....تمیز کردن ADF	
161.....تمیز کردن شیشه اسکنر	
162.....ذخیره نیرو	
162.....صرفه جویی در مصرف برق — صفحه کنترل	

گزینه های منو برای تنظیم

164.....گزینه های منو برای تنظیمات چاپگر	
164.....تنظیمات اصلی	
165.....تنظیمات چاپگر	
167.....تنظیمات شبکه	
168.....تنظیمات سرویس وب	
169.....گزینه های منو برای وضعیت ارائه	
169.....گزینه های منو برای نگهداری	
169.....بررسی نازل هد چاپگر	
169.....تمیز کردن هد چاپگر	
169.....تراز چاپ سربرگ	
170.....تعویض کارتریج جوهر	
170.....تمیز کردن هادی کاغذ	
170.....گزینه های منو برای زبان/ Language	
170.....گزینه های منو برای وضعیت چاپگر/ چاپ	
170.....برگه وضعیت چاپ	
170.....شبکه	
171.....گزینه های منو برای مدیر مخاطبان	
171.....گزینه های منو برای شمارشگر چاپ	
171.....گزینه های منو برای تنظیمات کاربر	
172.....گزینه های منو برای بازگشت به تنظیمات پیش فرض	
172.....گزینه های منو برای به روز رسانی میان افزار	
172.....به روز رسانی	
172.....اعلامیه	

خدمات شبکه و اطلاعات نرم افزاری

173.....سرویس Epson Connect	
173.....Web Config	
173.....اجرای Web Config در مرورگر وب	
174.....اجرای Web Config در Windows	
174.....اجرای Web Config در Mac OS X	
175.....Windows درایور چاپگر	

محتوا

206	رفع مشکل تصویر اسکن شده ممکن نیست.
207	ذخیره تصاویر اسکن شده در پوشه اشتراک گذاری امکان پذیر نمی باشد.
207	بررسی پیام ها در چاپگر.
208	ذخیره تصاویر اسکن شده مدت زیادی طول می کشد.
209	جابجایی بین شبکه خصوصی و شبکه عمومی.
211	سایر مشکلات مربوط به اسکن.
211	سرعت اسکن کم است.
212	تصویر اسکن شده توسط ایمیل ارسال نمی شود.
212	هنگام اسکن کردن PDF/Multi-TIFF اسکن متوقف می شود.
212	مشکلات مربوط به ارسال و دریافت نمابرها.
212	نمبرها ارسال یا دریافت نمی شوند.
213	نمبرها ارسال نمی شوند.
214	نمبرها به گیرنده خاصی ارسال نمی شوند.
214	در زمان های خاصی نمابرها ارسال نمی شوند.
214	نمبرها دریافت نمی شوند.
215	ذخیره کردن نمابر دریافتی در دستگاه حافظه ممکن نیست.
215	خطای حافظه پر است، رخ می دهد.
215	کیفیت نمابر ضعیف است.
216	نمبرها با اندازه نادرست ارسال می شوند.
216	کیفیت نمابر دریافتی ضعیف است.
216	نمبرهای دریافتی چاپ نمی شوند.
217	صفحات خالی هستند یا فقط مقدار کمی متن در صفحه دوم نمابرهای دریافتی چاپ شده است.
217	سایر مشکلات مربوط به نمابر.
217	برقراری تماس از طریق تلفن وصل شده ممکن نیست.
217	دستگاه پاسخگویی نمی تواند به تماس های صوتی پاسخ دهد.
217	شماره نمابر فرستنده در نمابرهای دریافت شده نمایش داده نمی شود یا شماره اشتباه است.
217	سایر مشکلات.
217	زمان لمس چاپگر شوک الکتریکی خفیفی ایجاد می شود.
217	صدای کارکرد بسیار زیاد است.
218	تاریخ و زمان نادرست هستند.
218	دستگاه حافظه تشخیص داده نشده است.
218	ذخیره داده در دستگاه حافظه ممکن نیست.
218	برنامه با فایروال مسدود شده است (فقط برای Windows).
218	"!" در صفحه انتخاب عکس نمایش داده می شود.
219	ایجاد ناگهانی کپی یا ارسال فکس.

ضمیمه

220	مشخصات فنی.
220	مشخصات چاپگر.
221	مشخصات اسکنر.
221	مشخصات رابط.
222	مشخصات نمابر.

194	چاپگر به صورت ناگهانی از طریق اتصال USB چاپ نمی کند.
195	چاپ از طریق iPhone یا iPad امکان پذیر نیست.
195	مشکلات مربوط به کار چاپی.
195	نسخه چاپی دارای خط افتادگی است یا بدون رنگ است.
195	خطوط اضافه یا رنگ های غیرمنتظره ظاهر می شود.
196	خطوط اضافه رنگی در فواصل حدود 3.3 سانتی متر ظاهر می شود.
196	چاپ های تار، خطوط اضافه عمودی، یا عدم ترازبندی.
196	کیفیت چاپ پایین است.
197	کاغذ لکه یا خط افتادگی دارد.
198	کاغذ در حین چاپ خودکار دو طرفه کمرنگ است.
199	عکس های چاپ شده چسبناک هستند.
199	تصاویر یا عکس ها با رنگ های غیرمنتظره چاپ می شوند.
199	چاپ بدون حاشیه امکان پذیر نیست.
199	در حین چاپ بدون حاشیه، لبه های تصویر برش داده می شود.
200	محل، اندازه، یا حاشیه های کار چاپی درست نیست.
200	نویسه های چاپ شده نادرست و درهم هستند.
201	تصویر چاپ شده معکوس است.
201	وجود الگوهای موزاییک شکل در چاپ ها.
201	رنگ ها یکدست نیستند، لکه، نقطه یا خطوط مستقیم در تصویر کپی شده ظاهر می شود.
201	الگوی هاشور خورده در تصویر کپی شده ظاهر می شود.
201	تصویری از پشت اسناد در تصویر کپی شده ظاهر می شود.
201	مشکل کار چاپی برطرف نمی شود.
202	سایر مشکلات مربوط به چاپ.
202	چاپ بسیار آهسته است.
203	سرعت چاپ در طول چاپ متوالی به طور قابل توجهی کاهش می یابد.
203	لغو چاپ در رایانه دارای سیستم عامل Mac OS X v10.6.8 امکان پذیر نیست.
203	دستگاه اسکن نمی کند.
204	مشکلات مربوط به تصویر اسکن شده.
204	رنگ های ناهموار، کثیفی، لکه و دیگر موارد هنگام اسکن از شیشه اسکنر نمایش داده می شوند.
204	خطوط صاف در هنگام اسکن از ADF نمایش داده می شوند.
204	کیفیت تصویر مناسب نیست.
204	افست در پس زمینه تصویر نمایان می شود.
205	متن تار می شود.
205	الگوهای موج دار (سایه های شبکه ای) نمایش داده می شوند.
205	ناحیه درست را نمی توان در شیشه اسکنر اسکن نمود.
206	هنگامی که به عنوان PDF قابل جستجو ذخیره می شود، متن به صورت صحیح شناسایی نمی شود.

محتوا

222	لیست عملکرد شبکه.
224	مشخصات Wi-Fi.
224	مشخصات اترنت.
225	پروتکل امنیتی.
225	سرویس های شخص ثالث پشتیبانی شده.
225	مشخصات دستگاه USB خارجی.
225	مشخصات داده پشتیبانی شده.
226	ابعاد.
226	مشخصات الکتریکی.
227	مشخصات محیطی.
227	نیازمندی های سیستم.
228	اطلاعات تنظیمی.
228	استانداردها و آیین نامه ها.
229	German Blue Angel.
229	محدودیت های کپی کردن.
229	انتقال چاپگر.
231	دسترسی به دستگاه USB خارجی از رایانه.
	محدود سازی دسترسی به دستگاه USB خارجی از رایانه
232	
233	استفاد از سرور ایمیل.
233	بیکربندی سرور ایمیل.
234	موارد تنظیم سرور ایمیل.
234	بررسی اتصال سرور ایمیل.
236	جایی که می توانید راهنما را دریافت کنید.
236	وب سایت پشتیبانی فنی.
236	تماس با پشتیبانی Epson.

درباره این راهنما

معرفی دفترچه های راهنما

کتابچه های راهنمای زیر همراه با چاپگر Epson شما عرضه می شوند. همانند دفترچه های راهنما می توانید انواع مختلف اطلاعات راهنما را که روی چاپگر یا برنامه کاربردی Epson موجود هستند بررسی کنید.

☐ دستورالعمل های مهم ایمنی (دفترچه راهنمای کاغذی)

دستورالعمل هایی را در اختیاران قرار می دهد تا استفاده ایمنی از این چاپگر داشته باشید.

☐ از اینجا شروع کنید (دفترچه راهنمای کاغذی)

اطلاعاتی درباره راه اندازی چاپگر، نصب نرم افزار، استفاده از چاپگر و غیره ارائه می دهد.

☐ راهنمای کاربر (دفترچه راهنمای دیجیتالی)

این دفترچه راهنما، اطلاعات کلی و دستورالعمل هایی درباره استفاده از چاپگر، تنظیمات شبکه در زمان استفاده از چاپگر در یک شبکه، و درباره برطرف کردن اشکالات ارائه می کند.

شما می توانید آخرین نسخه های کتابچه های راهنمای فوق را به اشکال زیر دریافت کنید.

☐ راهنمای کاغذی

به وب سایت پشتیبانی Epson Europe به نشانی <http://www.epson.eu/Support> یا وب سایت پشتیبانی جهانی Epson به نشانی <http://support.epson.net/> بروید.

☐ راهنمای دیجیتالی

EPSON Software Updater را روی کامپیوتر خود راه اندازی کنید. EPSON Software Updater به روز رسانی های موجود برنامه های نرم افزاری و راهنماهای دیجیتالی Epson را بررسی می کند، و به شما امکان می دهد آخرین نسخه ها را دانلود کنید.

اطلاعات مرتبط

◀ "EPSON Software Updater" در صفحه 180

علائم و نشان ها

⚠ احتیاط:

دستورالعمل هایی که باید با دقت دنبال شود تا از آسیب بدنی جلوگیری شود.

⚠ مهم:

دستورالعمل هایی که باید مورد توجه قرار گیرد تا از آسیب به تجهیزات جلوگیری شود.

نکته:

اطلاعات تکمیلی و مرجع را ارائه می دهد.

◀ اطلاعات مرتبط

پیوندها به بخش های مربوطه

توضیحات استفاده شده در این دفترچه راهنما

- تصاویر گرفته شده از درایور چاپگر و صفحات Epson Scan 2 (درایور اسکن) از Windows 10 یا Mac OS X v10.11.x هستند. محتوای نشان داده شده در صفحات بسته به مدل و موقعیت متفاوت هستند.
- تصاویر چاپگر استفاده شده در این دفترچه راهنما فقط مثال هستند. ممکن است بسته به مدل تفاوت های جزئی وجود داشته باشد، ولی روش راه اندازی مشابه است.
- برخی از موارد منوی روی صفحه LCD بسته به مدل و تنظیمات متفاوت است.

مراجع سیستم عامل

Windows

در این دفترچه راهنما، عباراتی نظیر "Windows 10"، "Windows 8.1"، "Windows 8"، "Windows 7"، "Windows Vista"، "Windows XP"، "Windows Server 2012 R2"، "Windows Server 2012"، "Windows Server 2008 R2"، "Windows Server 2008"، "Windows Server 2003 R2"، و "Windows Server 2003" به این سیستم عامل ها اشاره دارند. به علاوه "Windows" برای رجوع به تمامی نسخه ها استفاده شده است.

- سیستم عامل Microsoft® Windows® 10
- سیستم عامل Microsoft® Windows® 8.1
- سیستم عامل Microsoft® Windows® 8
- سیستم عامل Microsoft® Windows® 7
- سیستم عامل Microsoft® Windows Vista®
- سیستم عامل Microsoft® Windows® XP
- سیستم عامل Microsoft® Windows® XP Professional x64 Edition
- سیستم عامل Microsoft® Windows Server® 2012 R2
- سیستم عامل Microsoft® Windows Server® 2012
- سیستم عامل Microsoft® Windows Server® 2008 R2
- سیستم عامل Microsoft® Windows Server® 2008
- سیستم عامل Microsoft® Windows Server® 2003 R2
- سیستم عامل Microsoft® Windows Server® 2003

Mac OS X

در این دفترچه راهنما، "Mac OS X v10.11.x" به OS X El Capitan، "Mac OS X v10.10.x" به OS X Yosemite، "Mac OS X v10.9.x" به OS X Mavericks، و "Mac OS X v10.8.x" به OS X Mountain Lion اشاره می کند. همچنین، از "Mac OS X" برای اشاره به "Mac OS X" استفاده می شود. "Mac OS X v10.11.x"، "Mac OS X v10.10.x"، "Mac OS X v10.9.x"، "Mac OS X v10.8.x"، "Mac OS X v10.7.x"، و "Mac OS X v10.6.8" استفاده می شود.

دستورالعمل های مهم

دستورالعمل های ایمنی

برای استفاده ایمن از این چاپگر این دستورالعمل ها را مطالعه و دنبال کنید. این دفترچه راهنما را برای مراجعه بعدی نگه دارید. همینطور، همه دستورالعمل ها و هشدارهای علامت گذاری شده در این چاپگر را دنبال کنید.

□ بعضی از نمادهای به کار رفته در چاپگر برای اطمینان از حفظ ایمنی و استفاده صحیح از چاپگر هستند. برای اطلاع از مفهوم این نمادها از سایت زیر دیدن کنید.

<http://support.epson.net/symbols>

□ فقط از سیم برقی که به همراه چاپگر ارائه شده استفاده کنید و از سیم سایر دستگاه ها استفاده نکنید. استفاده از سایر سیم ها برای این چاپگر یا استفاده از سیم برق ارائه شده با سایر تجهیزات می تواند منجر به شوک الکتریکی یا آتش سوزی شود.

□ مطمئن شوید سیم برق متناوب استاندارد ایمنی محلی مربوطه را دارا باشد.

□ هرگز سیم برق، دوشاخه، چاپگر، دستگاه اسکنر را باز نکنید، تغییر ندهید یا سعی نکنید آنها را تعمیر کنید یا خودتان تغییراتی در آنها ایجاد نمایید مگر اینکه به طور خاص در دفترچه های راهنمای چاپگر توضیح داده شده باشد.

□ در شرایط زیر چاپگر را از برق جدا کرده و برای سرویس به نزد پرسنل مجرب سرویس بروید:

سیم برق یا دوشاخه آسیب دیده باشد؛ مایعی وارد چاپگر شده باشد؛ چاپگر افتاده باشد یا محفظه آسیب دیده باشد؛ چاپگر بطور عادی کار نکند یا تغییر مشخصی در عملکرد آن دیده شود. کنترل هایی که در دستورالعمل های راه اندازی نیستند را انجام ندهید.

□ چاپگر را نزدیک پریش دیواری قرار دهید تا بتوانید به راحتی دوشاخه را جدا کنید.

□ چاپگر را در محیط خارج از ساختمان، نزدیک به محل پرگرد و غبار و کثیف، آب، منابع گرمازا، یا در مکانی که در معرض تکان ها، لرزش ها، دما یا رطوبت بالاست قرار ندهید.

□ مراقب باشید مایع درون چاپگر ریخته نشود و با دست مرطوب به چاپگر دست نزنید.

□ حداقل 22 سانتی متر چاپگر را از ضربان ساز قلب دور نگه دارید. امواج رادیویی این چاپگر ممکن است تاثیر منفی بر عملکرد ضربان ساز قلب داشته باشد.

□ اگر صفحه LCD آسیب دیده است، با فروشنده خود تماس بگیرید. اگر محلول کریستال مایع با دست شما تماس پیدا کرد، آنها را بطور کامل با آب و صابون بشویید. اگر محلول کریستال مایع با چشمان شما تماس پیدا کرد، فوراً آنها را با آب بشویید. اگر بعد از شستنی کامل، چشمتان ناراحت است یا مشکل دید دارید فوراً به پزشک مراجعه کنید.

□ در طول طوفان الکتریکی از تلفن استفاده نکنید. ممکن است از نور ایجاد شده خطر راه دور شوک الکتریکی وجود داشته باشد.

□ برای گزارش دادن نشت گاز در نزدیکی نشت از تلفن استفاده نکنید.

□ هنگام کار کردن با کارتریج های جوهر استفاده شده مراقب باشید چون ممکن است اطراف پورت تغذیه جوهر، جوهر ریخته شده باشد.

□ اگر پوستتان جوهری شد، آن را با آب و صابون کاملاً بشویید.

□ اگر جوهر وارد چشمانتان شد، سریعاً با آب فراوان شستشو دهید. اگر بعد از شستشوی کامل، هنوز احساس ناراحتی می کنید یا مشکلات چشمی دارید، سریعاً با پزشک مشورت کنید.

□ اگر جوهر وارد دهانتان شد، سریعاً با پزشک مشورت کنید.

□ کارتریج روغن و جعبه نگهداری را باز نکنید؛ در غیر این صورت احتمال ورود جوهر به چشمان شما یا برخورد با پوستتان وجود دارد.

□ کارتریج های جوهر را شدیداً تکان ندهید و آنها را زمین نیندازید. همچنین، مراقب باشید آنها را فشار ندهید یا برچسب های آن را پاره نکنید. انجام چنین کاری ممکن است موجب نشت جوهر شود.

دستورالعمل های مهم

❑ کارت‌ریج‌های جوهر و جعبه نگهداری را دور از دسترس کودکان نگهداری کنید.

توصیه ها و هشدارها در مورد چاپگر

برای اجتناب از آسیب وارد شدن به چاپگر یا اموال خود این دستورالعمل ها را بخوانید و دنبال کنید. این دفترچه راهنما را برای مراجعه بعدی نگه دارید.

توصیه ها و هشدارها برای تنظیم/استفاده از چاپگر

❑ روزنه ها و منافذ چاپگر را نپوشانید و مسدود نکنید.

❑ تنها از منبع برقی استفاده کنید که در برچسب چاپگر نشان داده شده است.

❑ از پریزهایی که در مدار مشابه قرار دارند مانند دستگاه فتوکپی یا سیستم های کنترل هوا که مرتباً روشن و خاموش می شوند استفاده نکنید.

❑ از پریزهای الکتریکی که با سوییچ های دیوار یا تایمرهای خودکار کنترل می شوند استفاده نکنید.

❑ کل سیستم رایانه را از منابعی که بصورت بالقوه دارای تداخل الکترومغناطیسی هستند مانند بلندگوها یا جایگاه تلفن های بی سیم دور نگه دارید.

❑ سیم های منبع برق باید بگونه ای قرار بگیرند که از خراش، بریدگی، ساییده شدن، چین خوردگی و پیچ خوردگی جلوگیری شود. اشیا را بر روی سیم های منبع برق قرار ندهید و مراقب باشید بر روی سیم های منبع برق قدم نگذارید و روی آن راه نروید. بخصوص مراقب باشید همه سیم های منبع برق در پایانه ها و نقاطی که وارد می شوند و از ترانسفورمر خارج می شوند صاف باشند.

❑ اگر برای چاپگر از یک سیم اضافی استفاده می کنید، مطمئن شوید که میزان کل آمپر دستگاه های متصل به سیم اضافی از میزان آمپر سیم بیشتر نباشد. همین‌طور مطمئن شوید که میزان کل آمپر همه دستگاه های متصل به پریز دیواری از میزان آمپر پریز دیواری بیشتر نباشد.

❑ اگر می خواهید از چاپگر در آلمان استفاده کنید، نصب داخلی باید با یک مدارشکن با 10 یا 16 آمپر محافظت شود تا محافظت کافی از مدار کوتاه و محافظت بیشتر از جریان وجود داشته باشد.

❑ زمانی که با کابل چاپگر را به رایانه یا دستگاه دیگری وصل می کنید، مطمئن شوید جهت رابط ها صحیح باشد. هر رابطی فقط یک جهت صحیح دارد. وارد کردن رابط در جهت نادرست می تواند به هر دو دستگاهی که با کابل به هم وصل شده اند آسیب برساند.

❑ چاپگر را بر روی یک سطح صاف، پایدار که نسبت به زیر چاپگر از همه جهت بزرگتر است قرار دهید. اگر چاپگر در یک زاویه کج شود به درستی کار نمی کند.

❑ هنگام نگهداری یا انتقال چاپگر، آن را کج نکنید، آن را بصورت عمودی نگه دارید یا آن را وارونه کنید در غیر این صورت ممکن است جوهر نشت کند.

❑ فضای را هم برای بالای چاپگر در نظر بگیرید تا بتوانید بطور کامل درپوش اسناد را بالا بیاورید.

❑ در جلوی چاپگر هم فضای کافی در نظر بگیرید تا کاغذ بطور کامل خارج شود.

❑ از قرار دادن دستگاه در مکان هایی که در معرض تغییرات سریع دما و رطوبت است خودداری کنید. همین‌طور، چاپگر را از نور مستقیم آفتاب، نور شدید یا منبع گرما دور نگه دارید.



❑ چیزی را از شکاف ها به درون چاپگر وارد نکنید.

❑ در زمان چاپ دست خود را درون چاپگر نکنید.

❑ به کابل صاف سفید داخل چاپگر دست نزنید.

❑ از محصولات اسپری که گاز قابل اشتعال دارند درون یا اطراف چاپگر استفاده نکنید. اینکار می تواند منجر به آتش سوزی شود.

دستورالعمل های مهم

- ❑ هد چاپ را با دست حرکت ندهید، در غیر این صورت ممکن است چاپگر آسیب ببیند.
- ❑ هنگام بستن دستگاه اسکنر مراقب باشید انگشتان شما گیر نکند.
- ❑ هنگام قرار دادن اسناد بر روی شیشه اسکنر فشار زیاد وارد نکنید.
- ❑ همیشه هنگام استفاده از دکمه  چاپگر را خاموش کنید. تا زمانی که چراغ  چشمک می زند چاپگر را از برق جدا نکنید یا از طریق پریز آن را خاموش نکنید.
- ❑ قبل از انتقال چاپگر، مطمئن شوید هد چاپ در موقعیت اصلی (کاملاً راست) قرار دارد و کارتریج های جوهر در مکان خود قرار داشته باشند.
- ❑ اگر نمی خواهید برای مدت زمان طولانی از چاپگر استفاده کنید حتما سیم برق را از پریز الکتریکی جدا کنید.

توصیه ها و هشدارها برای استفاده از چاپگر از طریق اتصال بی سیم

- ❑ ممکن است امواج رادیویی این چاپگر تأثیر منفی بر روی کارکرد تجهیزات الکترونیکی پزشکی بگذارد و باعث بروز نقص عملکرد آنها گردد. هنگام استفاده از این چاپگر در بیمارستان ها یا نزدیک تجهیزات پزشکی، دستورات پرسنل مجاز بیمارستان را اجرا کنید و همه هشدارهای نصب شده و دستورات روی تجهیزات پزشکی را رعایت نمایید.
- ❑ ممکن است امواج رادیویی این چاپگر تأثیر منفی بر روی کارکرد دستگاه های خودکار نظیر درهای خودکار یا هشدارهای آتش بگذارد و باعث بروز حوادث به دلیل بروز نقص در عملکرد آنها گردد. هنگام استفاده از این چاپگر در نزدیکی دستگاه های خودکار، همه هشدارهای نصب شده و دستورات روی این دستگاه ها را رعایت نمایید.

توصیه ها و هشدارها برای استفاده از صفحه لمسی

- ❑ ممکن است صفحه LCD تعدادی نقاط روشن و تاریک داشته باشد و به دلیل عملکردهای خود روشنایی ناهمواری داشته باشد. این موارد عادی است و نشان دهنده این نیست که دستگاه آسیب دیده است.
- ❑ برای تمیز کردن فقط از یک پارچه خشک و نرم استفاده کنید. از تمیزکننده های شیمیایی یا مایعات استفاده نکنید.
- ❑ درپوش جلوی صفحه لمسی در صورت فشار سنگین روی آن می شکنند. اگر سطح پانل حالت ترک یا ورقه شدن دارد با فروشنده خود تماس بگیرید و سعی نکنید قطعات شکسته را خارج کنید یا به آنها دست بزنید.
- ❑ صفحه لمسی را به آرامی با انگشت خود لمس کنید. فشار وارد نیارید یا با ناخن راه اندازی نکنید.
- ❑ برای انجام کارها از اجسام نوک تیز مثل نوک خودکار یا مداد تیز استفاده نکنید.
- ❑ تراکم ایجاد شده در صفحه لمسی که در نتیجه تغییرات ناگهانی دما و رطوبت ایجاد می شود می تواند منجر به عملکرد نامناسب دستگاه شود.

محافظت از اطلاعات شخصی خود

اگر چاپگر را به فرد دیگری می دهید یا آن را دور می اندازید، با انتخاب تنظیم < بازگشت به تنظیمات پیش فرض > پاک کردن تمامی داده ها و تنظیمات در پانل کنترل، همه اطلاعات شخص که در حافظه چاپگر ذخیره شده است را پاک کنید.

قسمت های اصلی چاپگر

نام و عملکرد قطعات

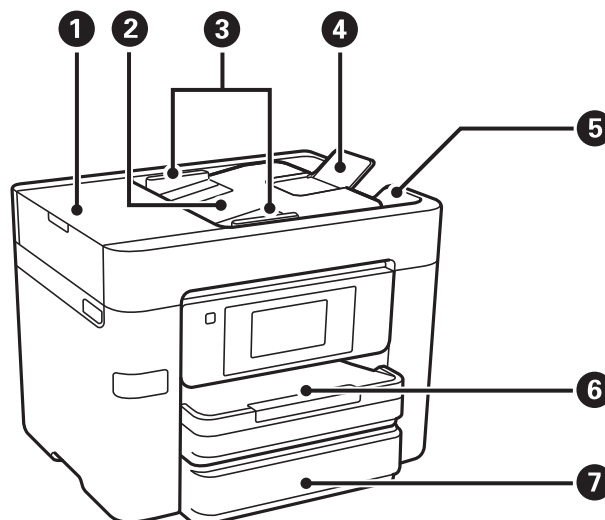

درپوش ADF (تغذیه کننده خودکار سند)	1	هنگام خارج کردن اسناد گیر کرده در ADF آن را باز کنید.
سینی ورودی ADF	2	اسناد را بطور خودکار تغذیه می کند.
راهنمای لبه ADF	3	اسناد را بطور مستقیم در چاپگر نگه می دارد. به طرف لبه های اسناد بلغزانید.
نگهدارنده سند ADF	4	اسناد فراتر از اندازه A4 را پشتیبانی می کند.
سینی خروجی ADF	5	اسناد خارج شده از ADF را نگه می دارد.
کاست کاغذ 1	6	کاغذ را قرار می دهد.
کاست کاغذ 2	7	

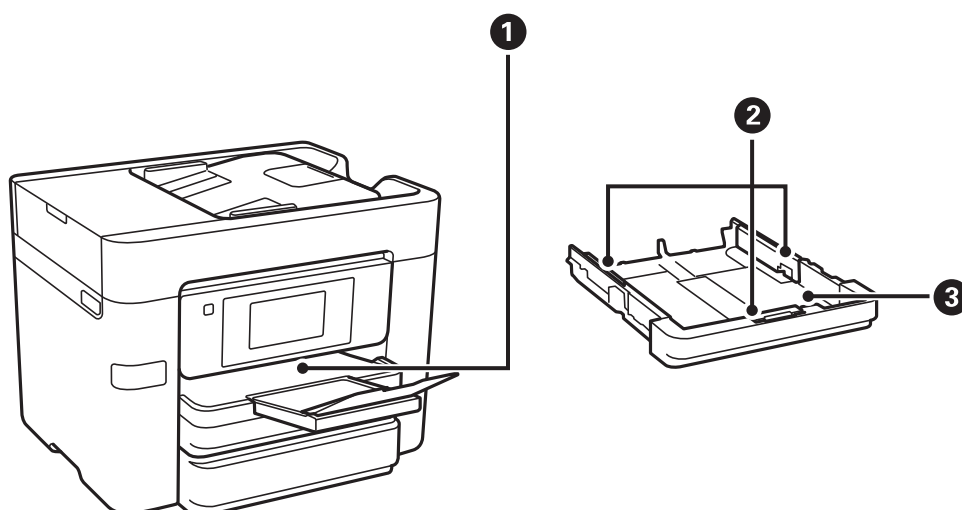

قسمت های اصلی چاپگر

کاغذ خارج شده را نگه می دارد.	سینی خروجی	1
کاغذ را بطور مستقیم در چاپگر نگه می دارد. به طرف لبه های کاغذ بلغزانید.	راهنماهای لبه	2
کاغذ را قرار می دهد.	کاست کاغذ	3

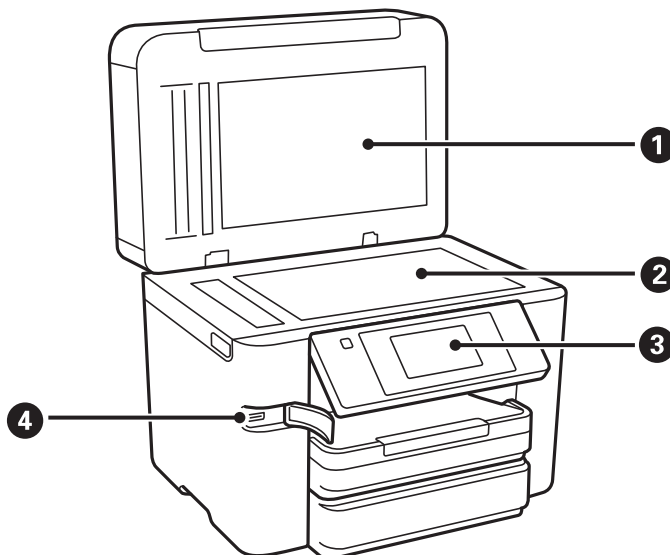

زمان اسکن کردن چراغ بیرونی را مسدود می کند.	درپوش سند	1
سندها را قرار دهید.	شیشه اسکنر	2
وضعیت چاپگر را نشان می دهد و امکان انجام دادن تنظیمات چاپ را فراهم می کند.	پانل کنترل	3
دستگاه های حافظه را به هم متصل می کند.	درگاه USB رابط خارجی	4

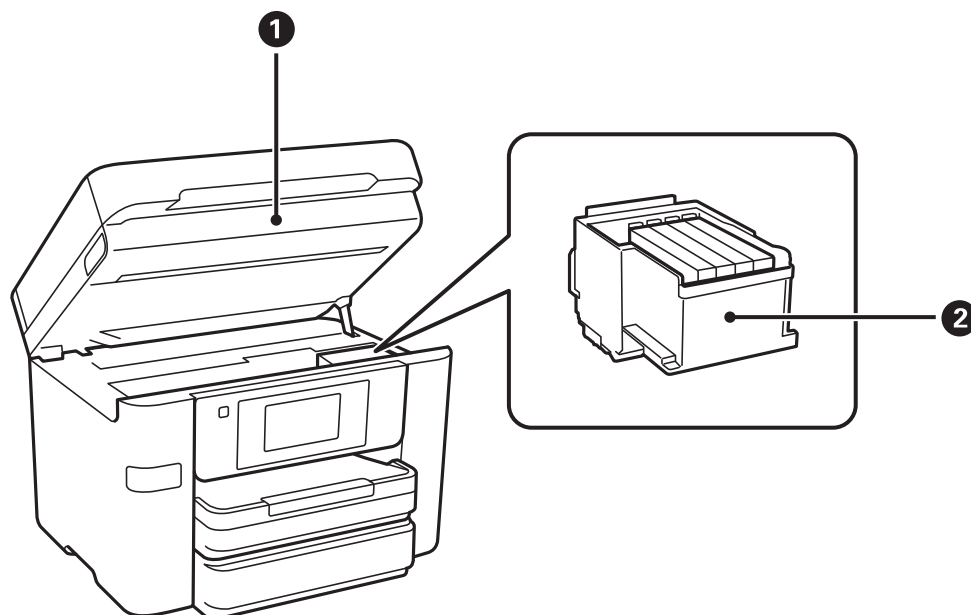

قسمت های اصلی چاپگر

اسناد قرار گرفته را اسکن می کند. هنگام تعویض کارتریج های جوهر یا خارج کردن کاغذ گیر کرده درون چاپگر آن را باز کنید.	بخش اسکنر	1
کارتریج های جوهر را نصب کنید. جوهر از زیر نازل های هد چاپ خارج می شود.	نگهدارنده کارتریج جوهر	2

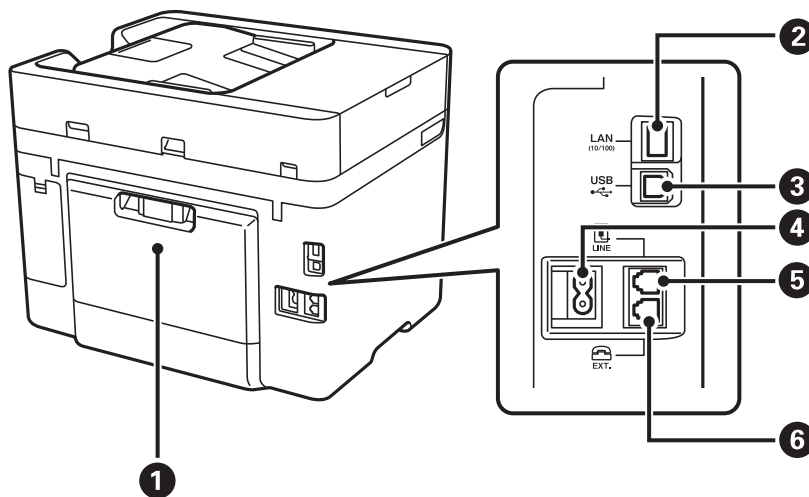

هنگام برداشتن کاغذ گیر کرده، آن را بردارید.	درپوش عقب	1
کابل LAN را وصل می کند.	درگاه LAN	2
یک کابل USB را وصل می کند.	درگاه USB	3
سیم برق را متصل می کند.	ورودی برق متناوب	4
خط تلفن را وصل می کند.	درگاه LINE	5
دستگاه های تلفن خارجی را وصل می کند.	درگاه EXT	6

پانل کنترل

دکمه ها و چراغها

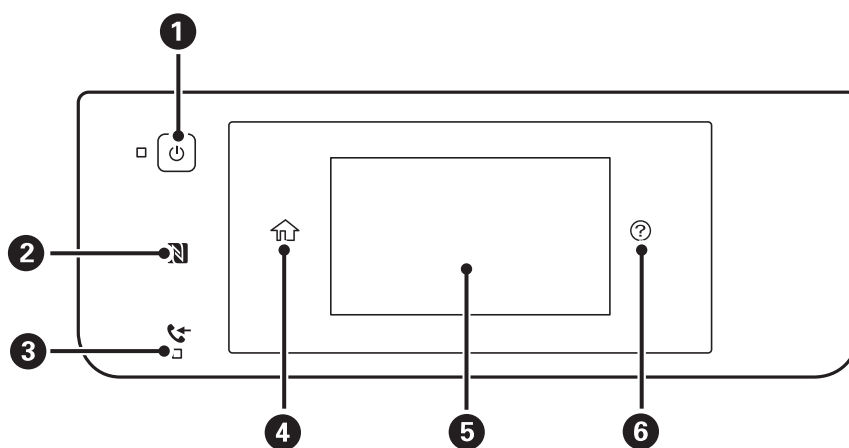

قسمت های اصلی چاپگر

1	چاپگر را روشن و خاموش می‌کند. پس از بررسی اینکه چراغ روشن/خاموش در حالت خاموش است، کابل برق را از پریز جدا کنید.
2	برای چاپ یا اسکن کردن مستقیم از دستگاه هوشمند، ارتباط آن را از با گذراندن از مقابل این علامت برقرار نمایید.
3	هنگامی که اسناد دریافتی خوانده نشده یا چاپ یا ذخیره نشده در حافظه رایانه ذخیره می‌شوند، روشن می‌شود.
4	صفحه اصلی را نشان می‌دهد.
5	گزینه‌های تنظیم و پیام‌ها را نمایش می‌دهد. اگر در مدت معینی کاری انجام نگیرد، چاپگر وارد حالت خواب و نمایشگر خاموش می‌شود. برای روشن کردن نمایشگر به صفحه لمسی ضربه بزنید. بسته به تنظیمات فعلی، اگر دکمه روشن/خاموش را فشار دهید، چاپگر از حالت خواب خارج می‌شود.
6	در صورت بروز مشکل راهکارهای پیش رو را نمایش می‌دهد.

بیکربندی ابتدایی صفحه

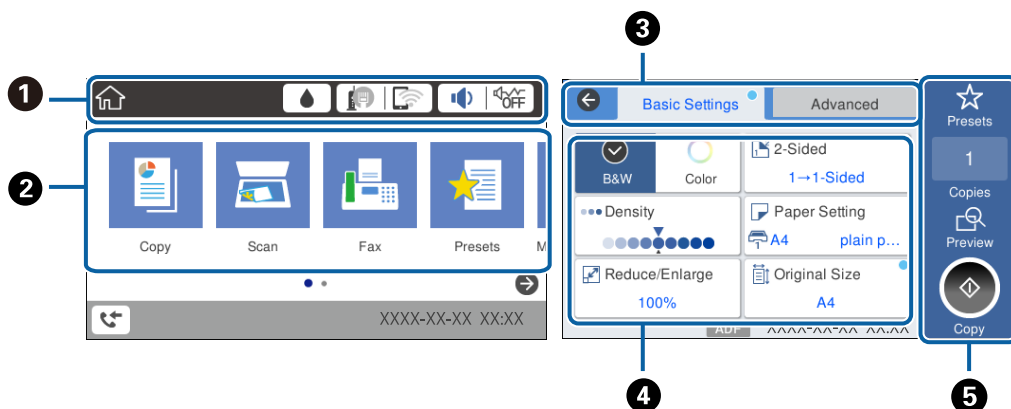

1	گزینه‌های تنظیم شده برای چاپگر را به صورت نماد نشان می‌دهد. برای بررسی تنظیمات جاری یا دسترسی به منو تنظیم، تلنگر بزنید.
2	تک‌تک حالت‌ها را نشان می‌دهد.
3	بین زبانه‌ها جابجا می‌شود.
4	گزینه‌های تنظیم را نشان می‌دهد. برای اعمال کردن یا تغییر دادن تنظیمات بر روی گزینه‌ها تلنگر بزنید. موارد خاکستری غیرفعال هستند. برای دانستن دلیل غیرفعال بودن بر روی گزینه تلنگر بزنید.
5	تنظیمات جاری را اجرا کنید. عملکردها در حالات مختلف فرق می‌کند.

عملیات صفحه لمسی

صفحه لمسی با عملکردهای زیر سازگار است.





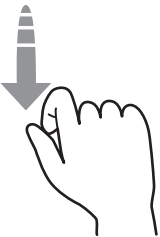
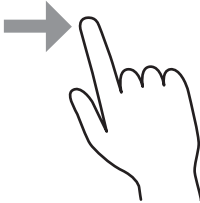



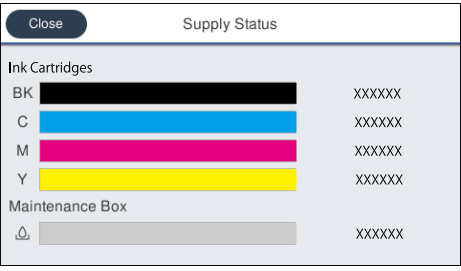

گزینه‌ها یا نمادها را فشار دهید یا انتخاب کنید.		ضربه
---	--	------

قسمت های اصلی چاپگر





صفحه را به سرعت پیمایش کنید.		تلنگر
گزینه‌ها را نگه دارید و به اطراف حرکت دهید.		لغزش

نمادهایی که بر روی صفحه LCD نمایش داده می‌شود

بسته به وضعیت چاپگر، نمادهای زیر بر روی صفحه LCD نمایش داده می‌شود.

<p>صفحه وضعیت ارائه را نشان می‌دهد.</p>  <p>می‌توانید سطوح تقریبی جوهر و عمر تقریبی سرویس جعبه مراقبت و نگهداری را بررسی کنید.</p>	
<p>وضعیت اتصال شبکه را نشان می‌دهد. برای بررسی و تغییر دادن تنظیمات جاری بر روی این نماد ضربه بزنید. این میانه منوی زیر است. تنظیم < تنظیمات چاپگر < تنظیمات شبکه < نصب Wi-Fi</p>	
<p>چاپگر به شبکه سیمی (اترنت) وصل نیست یا آن را تنظیم نکرده است.</p>	
<p>چاپگر به یک شبکه سیمی (اترنت) متصل است.</p>	
<p>چاپگر به شبکه بی‌سیم (Wi-Fi) متصل نیست.</p>	
<p>چاپگر SSID را جستجو می‌کند، نشانی IP را تنظیم نکرده است یا در شبکه بی‌سیم (Wi-Fi) دچار مشکل است.</p>	
<p>چاپگر به شبکه بی‌سیم (Wi-Fi) متصل است. تعداد نوارها، قدرت سیگنال اتصال را نشان می‌دهند. هرچه تعداد نوارها بیشتر باشد، اتصال قوی تر خواهد بود.</p>	
<p>چاپگر در حالت (AP Direct Wi-Fi ساده) به شبکه بی‌سیم (Wi-Fi) متصل نیست.</p>	
<p>چاپگر در حالت (AP Direct Wi-Fi ساده) به شبکه بی‌سیم (Wi-Fi) متصل است.</p>	

قسمت های اصلی چاپگر

<p>صفحه تنظیمات صدای دستگاه را نشان می دهد. می توانید بیصدا و حالت سکوت را تنظیم کنید. از این صفحه می توانید به منو صدا نیز دسترسی پیدا کنید. این میانبر منوی زیر است.</p> <p>تنظیم < تنظیمات چاپگر < تنظیمات اصلی < صدا</p> <p>مشخص می کند که حالت سکوت برای چاپگر تنظیم شده است یا خیر. اگر این ویژگی فعال باشد، صدای کار چاپگر کاهش می یابد، ولی سرعت چاپ ممکن است کاهش یابد. هر چند، کاهش صدا ممکن است بسته به نوع کاغذ انتخاب و کیفیت چاپ امکان پذیر نباشد.</p> <p>نشان می دهد بیصدا برای چاپگر تنظیم شده است.</p>	  
<p>صفحه اطلاعات داده نمابر را نشان می دهد.</p>	
<p>نشان می دهد که تنظیمات از مقادیر پیش فرض کاربر یا پیش فرض کارخانه تغییر کرده است.</p>	
<p>نشان می دهد که اطلاعات تکمیلی وجود دارد. برای نشان دادن پیام بر روی این نماد ضربه بزنید.</p>	
<p>نشان می دهد که مشکلی درباره گزینه ها وجود دارد. برای بررسی روش رفع مشکل بر روی این نماد ضربه بزنید.</p>	
<p>نشان می دهد که داده های هنوز خوانده نشده، چاپ نشده یا ذخیره نشده وجود دارد. عدد نمایش داده شده تعداد ردیف های داده را نشان می دهد.</p>	

اطلاعات مرتبط

← "صدا:" در صفحه 164

وارد کردن نویسه ها

با استفاده از صفحه کلید روی صفحه می توانید در هنگام ثبت مخاطب، انجام تنظیمات شبکه و موارد دیگر نویسه ها و نمادها را وارد کنید.

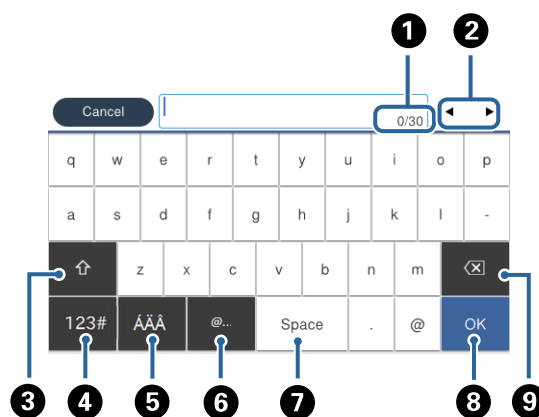

نکته:

آیکن های موجود بسته به مورد در حال تنظیم دارد.

<p>تعداد نویسه را نشان می دهد.</p>	<p>1</p>
<p>مکان نما را به موقعیت ورودی حرکت می دهد.</p>	<p>2</p>
<p>بین حالت های ورودی حروف بزرگ و کوچک یا اعداد و نمادها تغییر می کند.</p>	<p>3</p>

قسمت های اصلی چاپگر

4	<p>نوع نویسه را تغییر می دهد.</p> <p>123# : می توانید اعداد و نمادها را وارد کنید.</p> <p>ABC : می توانید حروف را وارد کنید.</p> <p>🌐 : می توانید این کلید را بین نویسه های خاص، اعداد و نمادها یا حروف انتخاب کنید.</p>
5	نوع نویسه را تغییر می دهد. شما می توانید نویسه های الفبا-عددی و نویسه های خاص مانند ادغام ها و اکسان ها را وارد کنید.
6	متداول ترین آدرس های دامنه ایمیل یا URL های مورد استفاده را با انتخاب مورد مربوطه وارد می کند.
7	یک فاصله وارد می کند.
8	نویسه را وارد می کند.
9	یک نویسه را از چپ حذف می کند.

مشاهده پویانمایی

می توانید پویانمایی دستورالعمل های بهره برداری مانند بارگذاری کاغذ یا رفع گیر کاغذ را در صفحه LCD مشاهده کنید.

☐ بر روی  در سمت راست صفحه LCD تلنگر بزنید: صفحه راهنما را نشان می دهد. بر روی **چگونه** تلنگر بزنید و موارد مورد نظر برای مشاهده را انتخاب کنید.

☐ بر روی **چگونه** در پایین صفحه بهره برداری تلنگر بزنید: پویانمایی حساس به زمینه را نشان می دهد.

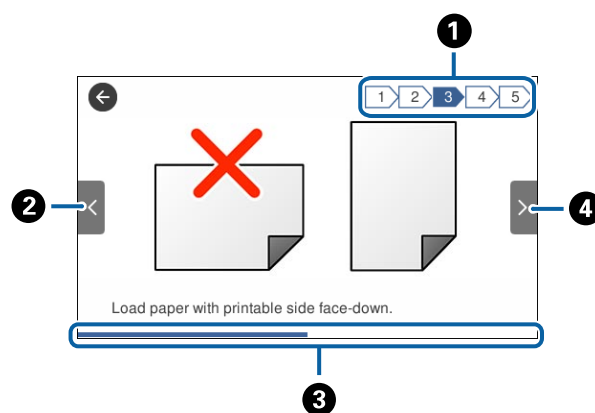



1	تعداد کل مراحل و شماره مرحله جاری را نشان می دهد. مثال بالا، مرحله 3 از 5 را نشان می دهد.
2	به مرحله قبلی باز می گردد.
3	میزان پیشرفت در مرحله جاری را نشان می دهد. پس از رسیدن نوار پیشرفت به انتها، پویانمایی تکرار می شود.
4	به مرحله بعد می رود.

ثبت کردن تنظیمات مورد علاقه به عنوان موارد از پیش تنظیم شده

می توانید تنظیمات پرکاربرد در کپی، فابریک و اسکن را به عنوان موارد پیش تنظیم ثبت کنید.

قسمت های اصلی چاپگر

برای ثبت پیش تنظیم، بر روی **پیش تنظیمات** از صفحه اصلی تلنجر بزنید، گزینه **افزودن مورد جدید** را انتخاب کنید و سپس ویژگی مورد نظر برای ثبت پیش تنظیم را انتخاب کنید. تنظیمات مورد نیاز را انجام دهید و  را لمس کنید. سپس نام پیش تنظیم را وارد کنید. برای بارگیری یک پیش تنظیم ثبت شده، پیش تنظیم را از فهرست انتخاب کنید. می‌توانید نشانی و تنظیمات جاری را با لمس کردن  از صفحه هر ویژگی ثبت کنید. برای تغییر دادن تنظیمات ثبت شده، تنظیمات را در صفحه هر ویژگی تغییر دهید و بر روی  تلنجر بزنید. بر روی **ثبت در موارد از پیش تنظیم شده** تلنجر بزنید و هدف رونویسی را انتخاب کنید.

گزینه‌های منو برای پیش تنظیمات

بر روی  در پیش تنظیم ثبت شده تلنجر بزنید تا جزییات تنظیمات ثبت شده نمایش داده شود. می‌توانید نام ثبت شده را با تلنجر زدن بر روی نام در صفحه جزییات تغییر دهید.



پیش تنظیم ثبت شده را حذف کنید.

استفاده از این تنظیمات:

پیش تنظیم ثبت شده را بارگذاری کنید.

تنظیمات شبکه

انواع اتصال شبکه

می‌توانید از روش‌های اتصال زیر استفاده کنید.

اتصال اترنت

چاپگر را با یک کابل اترنت به یک هاب متصل کنید.

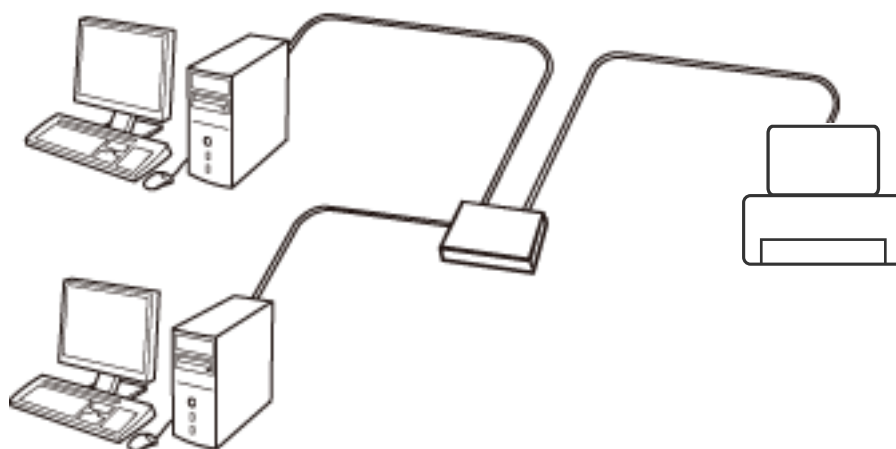

اطلاعات مرتبط

← "انجام تنظیمات شبکه پیشرفته" در صفحه 29

اتصال Wi-Fi

چاپگر و رایانه یا دستگاه هوشمند را به یک نقطه دسترسی متصل کنید. این روش متداول اتصال برای شبکه‌های خانگی یا اداری است که رایانه‌ها از طریق نقطه دسترسی به Wi-Fi وصل می‌شوند.

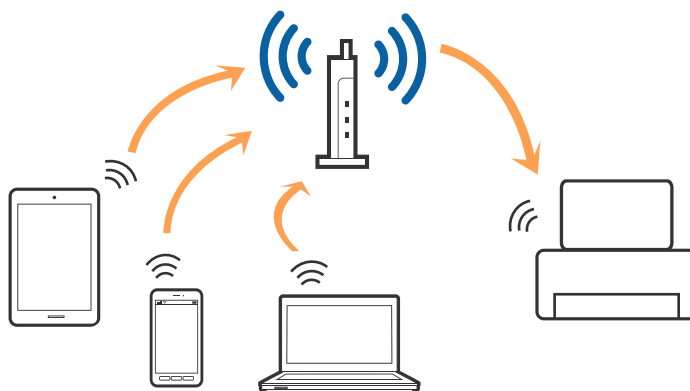

اطلاعات مرتبط

← "وصل شدن به رایانه" در صفحه 23

تنظیمات شبکه

← "اتصال به یک دستگاه هوشمند" در صفحه 25

← "تنظیم کردن Wi-Fi از چاپگر" در صفحه 25

اتصال (Simple APWi-Fi Direct)

از این روش اتصال زمانی استفاده کنید که از Wi-Fi در خانه یا محل کار استفاده نمی کنید، یا زمانی که می خواهید چاپگر و رایانه یا دستگاه هوشمند را به صورت مستقیم به هم وصل کنید. در این حالت، چاپگر به عنوان یک نقطه دسترسی عمل می کند و شما می توانید تا چهار دستگاه را بدون نیاز به استفاده از نقطه دسترسی استاندارد، به چاپگر وصل کنید. با این وجود، دستگاه هایی که به صورت مستقیم به چاپگر متصل می شوند نمی توانند از طریق چاپگر با یکدیگر ارتباط برقرار کنند.

نکته:

اتصال (Simple APWi-Fi Direct) یک روش برقراری اتصال است که برای جایگزینی حالت *Ad Hoc* طراحی شده است.

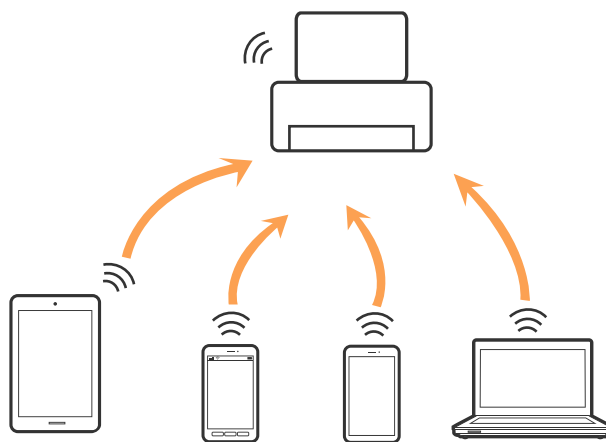

چاپگر توانایی اتصال به Wi-Fi یا اینترنت و (Simple APWi-Fi Direct) را به صورت همزمان دارد. با این وجود، اگر اتصال شبکه به اتصال (Simple APWi-Fi Direct) را زمانی برقرار کرده باشید که چاپگر به Wi-Fi متصل است؛ اتصال Wi-Fi به طور موقت قطع می شود.

اطلاعات مرتبط

← "انجام تنظیمات اتصال Wi-Fi Direct (AP ساده)" در صفحه 28

وصل شدن به رایانه

برای وصل کردن چاپگر به رایانه بهتر است از برنامه نصب کننده استفاده کنید. می توانید برنامه نصب کننده را به یکی از روش های زیر اجرا کنید.

☐ راه اندازی از وبسایت

به وبسایت زیر دسترسی پیدا کنید و سپس نام محصول را وارد نمایید. به تنظیم بروید و راه اندازی را شروع کنید.

<http://epson.sn>

☐ راه اندازی به وسیله دیسک نرم افزار (فقط برای مدل های دارای دیسک نرم افزار و کاربران دارای رایانه مجهز به درایو دیسک)

دیسک نرم افزار را در رایانه قرار دهید و سپس دستورالعمل های روی صفحه را دنبال کنید.

انتخاب روش اتصال

دستورالعمل های روی صفحه را دنبال کنید تا صفحه زیر ظاهر شود. سپس روش اتصال چاپگر به رایانه را انتخاب کنید.

تنظیمات شبکه

Windows

نوع اتصال را انتخاب کنید و بر روی **بعدی** کلیک کنید.

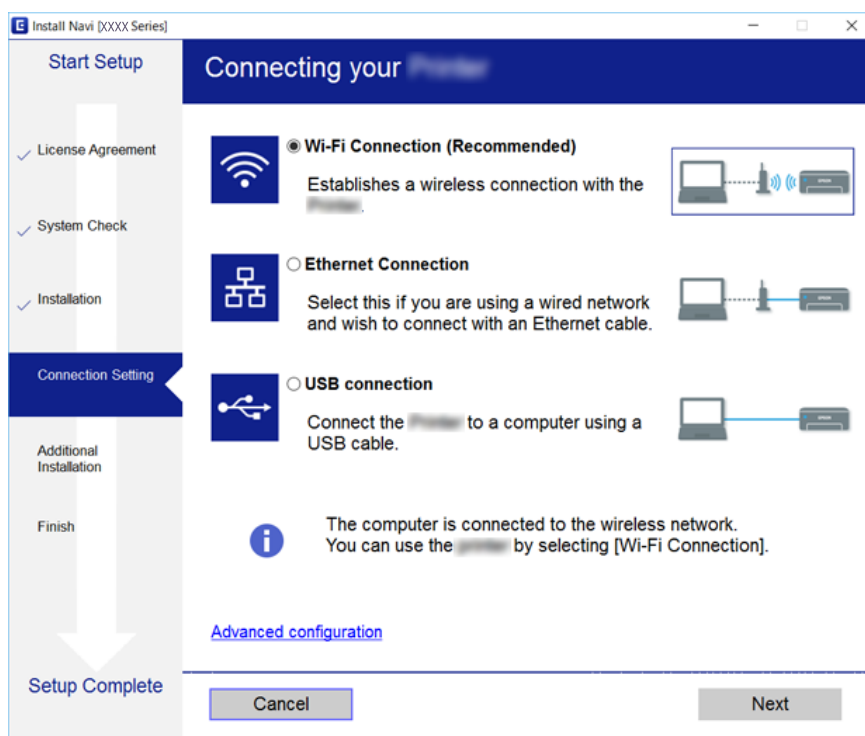

Mac OS X

نوع اتصال را انتخاب کنید.

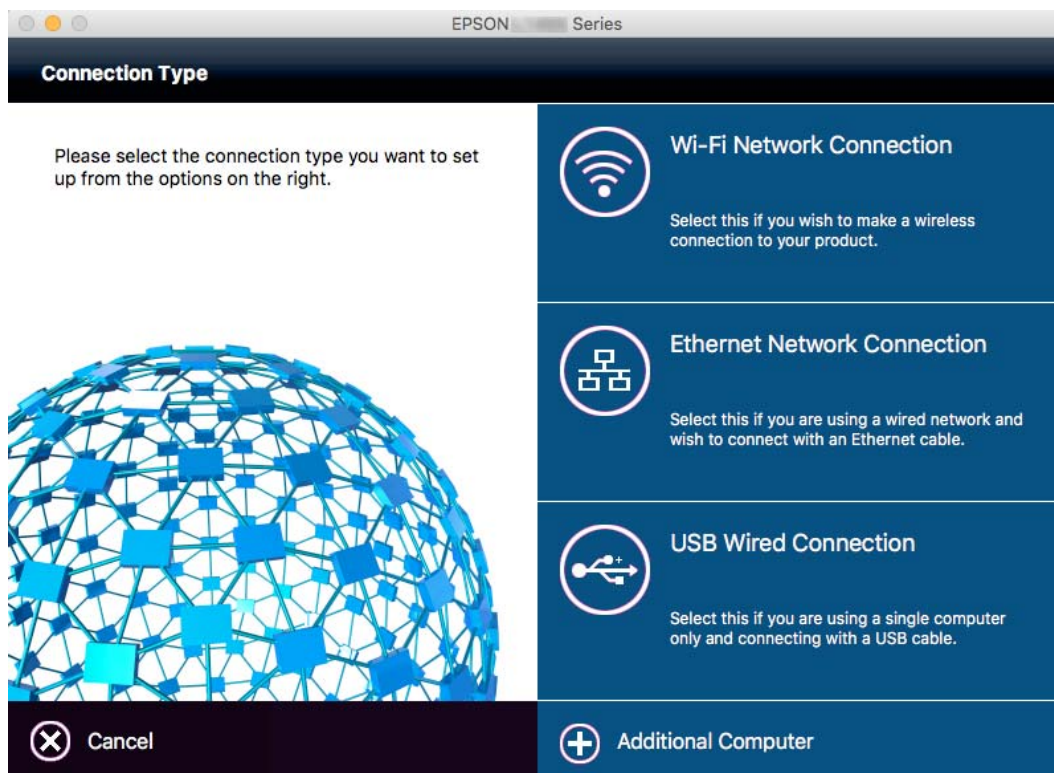

تنظیمات شبکه

دستورالعمل های روی صفحه را دنبال کنید. نرم افزار لازم نصب می شود.

اتصال به یک دستگاه هوشمند

زمانی که چاپگر را به همان SSID شبکه Wi-Fi که دستگاه هوشمند متصل است وصل می کنید، می توانید از طریق یک دستگاه هوشمند از چاپگر استفاده کنید. برای استفاده از چاپگر از یک دستگاه هوشمند، از طریق وب سایت زیر راه اندازی کنید. از دستگاه هوشمند مورد نظر برای اتصال به چاپگر، به وب سایت دسترسی پیدا کنید.

<http://epson.sn> < تنظیم

نکته:

اگر می خواهید یک رایانه و یک دستگاه هوشمند را به صورت هم زمان به چاپگر متصل کنید، توصیه می کنیم ابتدا رایانه را وصل کنید.

تنظیم کردن Wi-Fi از چاپگر

می توانید تنظیمات شبکه را به چندین روش از پانل کنترل چاپگر انجام دهید. روش اتصال سازگار با محیط و شرایط استفاده را انتخاب کنید. اگر اطلاعات نقطه دسترسی مانند SSID و رمز عبور را در اختیار داشته باشید، می توانید تنظیمات را به صورت دستی انجام دهید. اگر نقطه دسترسی از WPS پشتیبانی کند، می توانید تنظیمات را با راه اندازی دکمه فشاری انجام دهید.

پس از متصل کردن چاپگر به شبکه، از دستگاه مورد نظر (رایانه، دستگاه هوشمند، تبلت و...) به چاپگر وصل شوید.

اطلاعات مرتبط

- ◀ "انجام تنظیمات Wi-Fi به صورت دستی" در صفحه 25
- ◀ "انجام تنظیمات Wi-Fi با تنظیم دکمه فشاری (WPS)" در صفحه 26
- ◀ "انجام تنظیمات Wi-Fi توسط راه اندازی پین کد (WPS)" در صفحه 27
- ◀ "انجام تنظیمات اتصال Wi-Fi Direct (AP ساده)" در صفحه 28

انجام تنظیمات Wi-Fi به صورت دستی

می توانید اطلاعات لازم برای اتصال به یک نقطه دسترسی از پانل کنترل چاپگر را به صورت دستی تنظیم کنید. برای تنظیم به صورت دستی، به SSID و رمز عبور برای نقطه دسترسی نیاز دارید.

نکته:

اگر از یک نقطه دسترسی با تنظیمات پیش فرض آن استفاده می کنید، SSID و کلمه عبور بر روی برچسب قرار دارد. اگر SSID و کلمه عبور را نمی دانید، با فردی که نقطه دسترسی را تنظیم کرده تماس بگیرید یا به مستندات ارایه شده همراه نقطه دسترسی مراجعه کنید.

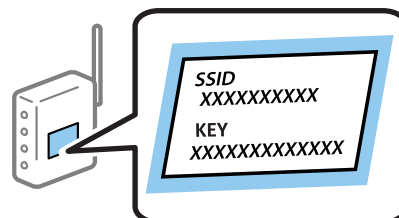

1. بر روی | در صفحه اصلی تلنگر بزنید.
2. بر روی Wi-Fi (توصیه می شود) یا روتر تلنگر بزنید.

تنظیمات شبکه

3. روی تنظیمات را شروع کنید ضربه بزنید.

اگر اتصال شبکه قبلاً برقرار شده باشد، جزئیات اتصال نمایش داده می‌شود. برای تغییر دادن تنظیمات بر روی به اتصال Wi-Fi تغییر دهید. یا تغییر تنظیمات تلنگر بزنید.

4. بر روی راهنمای گام به گام تنظیم Wi-Fi تلنگر بزنید.

5. SSID را برای نقطه دسترسی انتخاب کنید.

نکته:

اگر SSID مورد نظر در پانل کنترل چاپگر نمایش داده نمی‌شود، برای به روز رسانی بر روی جستجوی مجدد تلنگر بزنید. اگر هنوز هم نشان داده نمی‌شود، دستی وارد کنید را لمس کنید و SSID را مستقیماً وارد کنید.

اگر SSID را نمی‌دانید، بررسی کنید که آیا روی برچسب نقطه دسترسی نوشته شده است یا خیر. اگر از نقطه دسترسی با تنظیمات پیش فرض آن استفاده می‌کنید، از SSID که بر روی برچسب نوشته شده است استفاده کنید.

6. گذرواژه را وارد کنید را لمس کنید و سپس رمز عبور را وارد نمایید.

نکته:

رمز عبور به بزرگ و کوچک بودن حروف حساس است.

اگر کلمه عبور را نمی‌دانید، بررسی کنید که آیا روی بررسی کنید نقطه دسترسی نوشته شده است یا خیر. اگر از نقطه دسترسی با تنظیمات پیش فرض آن استفاده می‌کنید، از کلمه عبوری که بر روی برچسب نوشته شده است استفاده کنید. همچنین ممکن است کلمه عبور یک "کلید"، یک "عبارت عبور" و غیره نامیده شود.

اگر کلمه عبور نقطه دسترسی را نمی‌دانید، به مستندات عرضه شده همراه نقطه دسترسی مراجعه کنید یا با فردی که آن را تنظیم کرده است تماس بگیرید.

7. زمانی که تنظیمات انجام گرفت، تنظیمات را شروع کنید را لمس کنید.

8. در پایان کار بر روی تأیید تلنگر بزنید.

نکته:

اگر نتوانستید متصل شوید، کاغذ ساده اندازه A4 را قرار داده و سپس چاپ گزارش بررسی را لمس کنید تا گزارش اتصال چاپ شود.

9. در صفحه تنظیم اتصال شبکه بر روی بستن تلنگر بزنید.

اطلاعات مرتبط

◀ "وارد کردن نویسه‌ها" در صفحه 19

◀ "بررسی وضعیت اتصال شبکه" در صفحه 31

◀ "هنگامی که نمی‌توانید تنظیمات شبکه را انجام دهید" در صفحه 190

انجام تنظیمات Wi-Fi با تنظیم دکمه فشاری (WPS)

می‌توانید با فشار دادن یک دکمه از نقطه دسترسی، شبکه Wi-Fi را به طور خودکار تنظیم کنید. اگر شرایط زیر برقرار بود، می‌توانید از این روش برای تنظیم کردن استفاده کنید.

نقطه دسترسی با WPS سازگار باشد (تنظیم محافظت شده Wi-Fi).

اتصال Wi-Fi فعلی با فشار دادن دکمه روی نقطه دسترسی برقرار شده است.

نکته:

اگر نمی‌توانید دکمه را پیدا کنید یا با استفاده از نرم افزار تنظیم را انجام می‌دهید، به مستندات ارائه شده همراه نقطه دسترسی مراجعه کنید.

1. بر روی  |  در صفحه اصلی تلنگر بزنید.

تنظیمات شبکه

2. بر روی Wi-Fi (توصیه می شود) یا روتر تلنگر بزنید.
3. روی تنظیمات را شروع کنید ضربه بزنید.
اگر اتصال شبکه قبلاً برقرار شده باشد، جزییات اتصال نمایش داده می شود. برای تغییر دادن تنظیمات بر روی به اتصال Wi-Fi تغییر دهید.
یا تغییر تنظیمات تلنگر بزنید.
4. روی راه اندازی پوش باتن (WPS) ضربه بزنید.
5. دکمه [WPS] در نقطه دسترسی را فشار داده و نگه دارید تا چراغ امنیتی چشمک بزند.

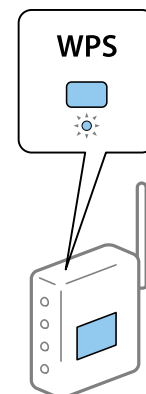

اگر نمی دانید دکمه [WPS] کجاست یا چنین دکمه ای در نقطه دسترسی نبود، برای اطلاع از جزییات به مستندات ارائه شده همراه نقطه دسترسی مراجعه کنید.



6. روی تنظیمات را شروع کنید ضربه بزنید.
7. روی بستن ضربه بزنید.
اگر بستن را لمس نکنید، صفحه به طور خودکار و بعد از مدت زمان تعیین شده بسته می شود.
نکته:
اگر اتصال برقرار نشد، نقطه دسترسی را دوباره راه اندازی کنید، آن را به چاپگر نزدیکتر کنید و دوباره تلاش کنید. اگر باز هم کار نکرد، یک گزارش اتصال شبکه چاپ کنید و راه حل را بررسی نمایید.
8. در صفحه تنظیم اتصال شبکه بر روی بستن تلنگر بزنید.

اطلاعات مرتبط

- ◀ "بررسی وضعیت اتصال شبکه" در صفحه 31
- ◀ "هنگامی که نمی توانید تنظیمات شبکه را انجام دهید" در صفحه 190

انجام تنظیمات Wi-Fi توسط راه اندازی پین کد (WPS)

با استفاده از یک پین کد می توانید به طور خودکار به یک نقطه دسترسی متصل شوید. در صورتی که نقطه دسترسی مجهز به WPS (تنظیم محافظت شده Wi-Fi) باشد، می توانید از این روش برای تنظیم اتصال استفاده کنید. از یک رایانه برای وارد کردن PIN به نقطه دسترسی استفاده کنید.

1. بر روی  |  در صفحه اصلی تلنگر بزنید.
2. بر روی Wi-Fi (توصیه می شود) یا روتر تلنگر بزنید.

تنظیمات شبکه

3. روی تنظیمات را شروع کنید ضربه بزنید.
اگر اتصال شبکه قبلاً برقرار شده باشد، جزئیات اتصال نمایش داده می‌شود. برای تغییر دادن تنظیمات بر روی به اتصال Wi-Fi تغییر دهید.
یا تغییر تنظیمات تلنگر بزنید.
4. بر روی سایر موارد < نصب کد (WPS) PIN تلنگر بزنید
5. از یک رایانه برای وارد کردن پین کد (یک عدد هشت رقمی) که بر روی پانل کنترل چاپگر وجود دارد در نقطه دسترسی در عرض دو دقیقه استفاده کنید.
نکته:
برای جزئیات بیشتر درباره وارد کردن PIN کد به مستندات عرضه شده همراه نقطه دسترسی مراجعه کنید.
6. روی تنظیمات را شروع کنید ضربه بزنید.
7. روی بستن ضربه بزنید.
اگر بستن را لمس نکنید، صفحه به طور خودکار و بعد از مدت زمان تعیین شده بسته می‌شود.
نکته:
اگر اتصال برقرار نشد، نقطه دسترسی را دوباره راه‌اندازی کنید، آن را به چاپگر نزدیکتر کنید و دوباره تلاش کنید. اگر باز هم کار نکرد، یک گزارش اتصال چاپ کنید و راه حل را بررسی نمایید.
8. در صفحه تنظیم اتصال شبکه بر روی بستن تلنگر بزنید.

اطلاعات مرتبط



- ← "بررسی وضعیت اتصال شبکه" در صفحه 31
- ← "هنگامی که نمی‌توانید تنظیمات شبکه را انجام دهید" در صفحه 190
- ← "بررسی وضعیت اتصال شبکه" در صفحه 31
- ← "هنگامی که نمی‌توانید تنظیمات شبکه را انجام دهید" در صفحه 190

انجام تنظیمات اتصال Wi-Fi Direct (ساده)

این روش به شما امکان می‌دهد که چاپگر را به صورت مستقیم بدون نقطه دسترسی به دستگاه‌ها متصل کنید. چاپگر همانند یک نقطه دسترسی عمل می‌کند.

مهم!

هنگامی که با استفاده از اتصال *Wi-Fi Direct* (ساده) از یک رایانه یا دستگاه هوشمند به چاپگر متصل می‌شوید، چاپگر به همان شبکه *Wi-Fi (SSID)* که رایانه یا دستگاه هوشمند متصل شده است وصل می‌شود و ارتباط بین آنها برقرار می‌شود. از آنجایی که در صورت خاموش شدن چاپگر، رایانه یا دستگاه هوشمند به صورت خودکار به یک شبکه *Wi-Fi* قابل اتصال دیگر وصل می‌شود؛ با روشن شدن چاپگر، دوباره به همان شبکه *Wi-Fi* قبلی متصل نمی‌گردد. دوباره از رایانه یا دستگاه هوشمند به *SSID* چاپگر برای اتصال *Wi-Fi Direct* (ساده) از رایانه به دستگاه هوشمند متصل شوید. اگر نمی‌خواهید هر زمان که چاپگر را روشن یا خاموش می‌کنید متصل شوید، توصیه می‌کنیم با متصل کردن چاپگر به یک نقطه دسترسی، از شبکه *Wi-Fi* استفاده نمایید.

1. بر روی  |  در صفحه اصلی تلنگر بزنید.
2. روی **Wi-Fi Direct** ضربه بزنید.
3. روی تنظیمات را شروع کنید ضربه بزنید.
اگر تنظیمات Wi-Fi را اعمال کرده باشید، اطلاعات مشروع اتصال نمایش داده می‌شود. به مرحله 5 بروید.
4. روی تنظیمات را شروع کنید ضربه بزنید.

تنظیمات شبکه

5. SSID و کلمه عبور نمایش داده شده بر روی پانل کنترل چاپگر را بررسی کنید. در صفحه اتصال شبکه رایانه یا صفحه Wi-Fi دستگانه هوشمند، SSID را که در پانل کنترل چاپگر برای اتصال نشان داده شده است انتخاب کنید.

نکته:

روش اتصال را می‌توانید در وبسایت بررسی کنید. برای دسترسی به وبسایت، کد QR نشان داده شده بر روی پانل کنترل چاپگر را با دستگانه هوشمند اسکن کنید یا نشانی (<http://epson.sn>) را در رایانه وارد کنید و به تنظیم بروید.

6. کلمه عبور نشان داده شده بر روی پانل کنترل چاپگر را در رایانه یا دستگانه هوشمند وارد کنید.

7. پس از برقرار شدن اتصال، بر روی تأیید یا بستن در پانل کنترل چاپگر تلنگر بزنید.

نکته:

می‌توانید تنظیمات اتصال *Wi-Fi Direct (AP)* ساده را از دستگانه هوشمند تغییر دهید. به بخش نکات در وبسایت زیر مراجعه کنید.

<http://epson.sn> < پشتیبانی

انجام تنظیمات شبکه پیشرفته

شما می‌توانید نام دستگانه شبکه، تنظیم TCP/IP، پروکسی سرور و غیره را تغییر دهید. پیش از انجام تغییرات، محیط شبکه را بررسی کنید.

1. بر روی تنظیم در صفحه اصلی تلنگر بزنید.

2. بر روی تنظیمات چاپگر < تنظیمات شبکه > پیشرفته تلنگر بزنید.

3. مورد منو برای تنظیمات را لمس کنید و سپس مقادیر تنظیم را انتخاب یا تعیین کنید.

اطلاعات مرتبط

◀ "موارد تنظیم برای تنظیمات پیشرفته شبکه" در صفحه 29

موارد تنظیم برای تنظیمات پیشرفته شبکه

مورد منو برای تنظیمات را انتخاب کنید و سپس مقادیر تنظیم را انتخاب یا تعیین کنید.

نام دستگانه

می‌توانید نویسه‌های زیر را وارد کنید.

محدوده نویسه: 2 تا 15 (باید حداقل 2 نویسه وارد کنید)

نویسه‌های قابل استفاده: A تا Z, a تا z, 0 تا 9, -.

نویسه‌هایی که نمی‌توانید در بالا استفاده کنید: 0 تا 9, -.

نویسه‌هایی که نمی‌توانید در پایین استفاده کنید: -

TCP/IP

خودکار

هنگامی که از یک نقطه دسترسی در منزل استفاده می‌کنید یا زمانی که اجازه می‌دهید آدرس IP به صورت خودکار توسط DHCP به دست آید، انتخاب کنید.

دستی

هنگامی که نمی‌خواهید آدرس IP چاپگر تغییر کند، انتخاب کنید. نشانی‌های نشانی IP، ماسک زیر شبکه و دروازه پیش فرض را وارد کنید و تنظیمات سرور DNS را طبق محیط شبکه انجام دهید.

تنظیمات شبکه

پروکسی سرور

استفاده نشود

زمانی که در حال استفاده از چاپگر در یک محیط شبکه خانگی هستید انتخاب کنید.

استفاده

زمانی که در حال استفاده از یک سرور پروکسی در محیط شبکه هستید و می خواهید آن را در چاپگر تنظیم کنید انتخاب کنید. آدرس سرور پروکسی و شماره پورت را وارد کنید.

سرور ایمیل

تنظیمات سرور

می توانید سرور را از خاموش، POP قبل از SMTP یا SMTP-AUTH انتخاب کنید.

بررسی اتصال

می توانید اتصال را برای سرور ایمیل بررسی کنید. در صورت رخ دادن خطا در حین بررسی اتصال، به توضیحات پیام بررسی اتصال مراجعه کنید.

آدرس IPv6

فعال سازی

زمان استفاده از آدرس IPv6 این را انتخاب کنید.

غیر فعال کردن

زمان استفاده از آدرس IPv4 این را انتخاب کنید.

اشتراک گذاری شبکه MS

فعال سازی

از سرویس شبکه MS استفاده کنید.

غیر فعال کردن

سرویس شبکه MS را غیرفعال می کند.

اشتراک گذاری فایل

عملکرد اشتراک فایل را فعال یا غیرفعال می کند.

NFC

فعال سازی

عملکرد NFC چاپگر را فعال می کند. می توانید کار چاپ و اسکن را با چسباندن دستگاه هوشمند به N-Mark انجام دهید.

غیر فعال کردن

عملکرد NFC چاپگر را غیرفعال می کند.

تنظیمات شبکه

سرعت پیوند و دوبلکس

سرعت مناسب اترنت و تنظیم دوبلکس را انتخاب کنید. اگر تنظیمی غیر از خودکار را انتخاب کنید، باید مطمئن شوید که آن تنظیم با تنظیمات هاب مورد استفاده متناظر باشد.

خودکار

10BASE-T نیمه دوبلکس

10BASE-T کامل دوبلکس

100BASE-TX نیمه دوبلکس

100BASE-TX کامل دوبلکس

اطلاعات مرتبط

← "پیامهایی که در جریان بررسی اتصال نمایش داده می‌شود" در صفحه 235

بررسی وضعیت اتصال شبکه

به روش زیر می‌توانید وضعیت اتصال شبکه را بررسی کنید.

نماد شبکه

با استفاده از آیکن شبکه روی صفحه اصلی چاپگر می‌توانید وضعیت اتصال شبکه و قوت موج رادیویی را بررسی کنید.



اطلاعات مرتبط

← "نمادهایی که بر روی صفحه LCD نمایش داده می‌شود" در صفحه 18

بررسی دقیق اطلاعات شبکه از پانل کنترل

زمانی که چاپگر به شبکه وصل است همچنین می‌توانید سایر اطلاعات مربوط به شبکه را با انتخاب منوهای شبکه مورد نظر برای بررسی مشاهده نمایید.

1. بر روی تنظیم در صفحه اصلی تلنگر بزنید.

2. بر روی تنظیمات چاپگر < تنظیمات شبکه > وضعیت شبکه تلنگر بزنید.

تنظیمات شبکه

3. برای بررسی اطلاعات، منوهای را که می خواهید بررسی نمایید انتخاب کنید.

وضعیت LAN/Wi-Fi سیمی

اطلاعات شبکه (نام دستگاه، اتصال، قوت سیگنال، نشانی IP و...) را برای اتصالات اترنت یا Wi-Fi نشان می دهد.

وضعیت Wi-Fi Direct

فعال یا غیرفعال بودن Wi-Fi Direct و نیز SSID، رمز عبور و ... را برای اتصالات Wi-Fi Direct نشان می دهد.

وضعیت سرور ایمیل

اطلاعات شبکه سرور ایمیل را نشان می دهد.

چاپ صفحه وضعیت

یک برگه وضعیت شبکه چاپ می کند. اطلاعات مربوط به اترنت، Wi-Fi، Wi-Fi Direct و ... بر روی یک یا چند برگ چاپ می شود.

چاپ یک گزارش اتصال شبکه

می توانید یک گزارش اتصال شبکه برای بررسی وضعیت بین چاپگر و نقطه دسترسی چاپ نمایید.

1. کاغذ را درون دستگاه قرار دهید.

2. بر روی تنظیم در صفحه اصلی تلنرگز بزنید.

3. بر روی تنظیمات چاپگر < تنظیمات شبکه > بررسی اتصال تلنرگز بزنید.

بررسی اتصال آغاز می شود.

4. روی چاپ گزارش بررسی ضربه بزنید.

5. روی چاپ تلنرگز بزنید تا گزارش اتصال شبکه چاپ شود.

اگر خطایی رخ داده است، گزارش اتصال شبکه را بررسی کنید و سپس راه حل های چاپ شده را دنبال کنید.

6. روی بستن ضربه بزنید.

اگر بستن را لمس نکنید، صفحه به طور خودکار و بعد از مدت زمان تعیین شده بسته می شود.

اطلاعات مرتبط

← "پیام ها و راه حل های موجود در گزارش اتصال شبکه" در صفحه 33

تنظیمات شبکه

پیام ها و راه حل های موجود در گزارش اتصال شبکه

پیامها و کدهای خطای موجود در گزارش اتصال شبکه را بررسی کنید و سپس راه حل ها را دنبال نمایید.

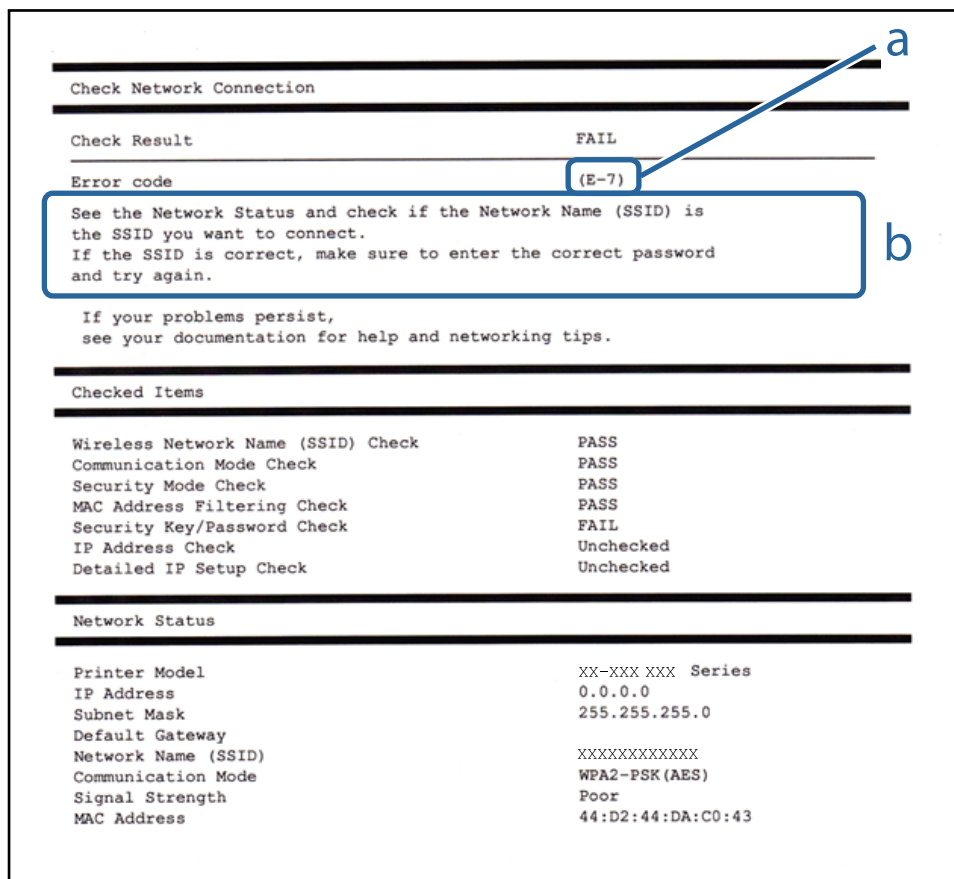

a. کد خطا

b. پیام های داخل محیط شبکه

a. کد خطا

راه حل	کد
<input type="checkbox"/> اطمینان حاصل کنید که کابل اترنت به چاپگر، یک هاب، یا سایر دستگاه های شبکه متصل است. <input type="checkbox"/> اطمینان حاصل کنید که هاب یا سایر دستگاه های شبکه روشن هستند.	E-1

تنظیمات شبکه

کد	راه حل
E-2	<input type="checkbox"/> اطمینان حاصل کنید که نقطه دسترسی روشن باشد.
E-3	<input type="checkbox"/> بررسی کنید که رایانه یا سایر دستگاه‌ها به صورت صحیح به نقطه دسترسی متصل شده باشند.
E-7	<input type="checkbox"/> چاپگر را نزدیک نقطه دسترسی قرار دهید. هرگونه مانع بین آنها را بردارید.
	<input type="checkbox"/> اگر SSID را به صورت دستی وارد کرده اید، بررسی کنید که صحیح باشد. SSID را از بخش Network Status در گزارش اتصال شبکه بررسی کنید.
	<input type="checkbox"/> برای ایجاد یک شبکه با استفاده از تنظیم دکمه فشاری، بررسی کنید که نقطه دسترسی از WPS پشتیبانی می‌کند یا خیر. اگر از WPS پشتیبانی نمی‌کند، شما نمی‌توانید با استفاده از تنظیم دکمه فشاری یک شبکه ایجاد کنید.
	<input type="checkbox"/> بررسی کنید که فقط نویسه‌های ASCII (نویسه‌های الفبایی-عددی و نمادها) برای SSID استفاده شود. چاپگر نمی‌تواند یک SSID که حاوی نویسه‌هایی غیر از نویسه‌های ASCII باشد را نشان دهد.
	<input type="checkbox"/> پیش از اتصال به نقطه دسترسی، SSID و کلمه عبور را بررسی کنید. اگر از یک نقطه دسترسی با تنظیمات پیش‌فرض آن استفاده می‌کنید، SSID و کلمه عبور بر روی پرچسب قرار دارد. اگر SSID و کلمه عبور را نمی‌دانید، با فردی که نقطه دسترسی را تنظیم کرده تماس بگیرید یا به مستندات ارایه شده همراه نقطه دسترسی مراجعه کنید.
	<input type="checkbox"/> هنگامی که می‌خواهید با استفاده از عملکرد تترینگ یک دستگاه هوشمند به یک SSID تولید شده متصل شوید، بررسی کنید که SSID و کلمه عبور در مستندات ارائه شده همراه دستگاه هوشمند موجود باشد.
	<input type="checkbox"/> اگر اتصال Wi-Fi ناگهان قطع شد، موارد زیر را بررسی کنید. در صورتی که هرکدام از اینها کاربرد داشته باشد، تنظیمات شبکه را با استفاده از نصب‌کننده بازنشانی کنید. شما می‌توانید آن را از وب سایت زیر اجرا کنید. http://epson.sn < تنظیم
	<input type="checkbox"/> یک دستگاه هوشمند دیگر با استفاده از تنظیم دکمه فشاری به شبکه اضافه شده است.
	<input type="checkbox"/> شبکه Wi-Fi با استفاده از روشی غیر از تنظیم دکمه فشاری راه‌اندازی شده است.
E-5	اطمینان حاصل کنید که نوع امنیت نقطه دسترسی روی یکی از موارد زیر تنظیم شده است. اگر این طور نیست، نوع امنیت نقطه دسترسی را تغییر دهید و سپس تنظیمات شبکه چاپگر را بازنشانی کنید. <input type="checkbox"/> WEP-64 بیت (40 بیت) <input type="checkbox"/> WEP-128 بیت (104 بیت) <input type="checkbox"/> * (WPA PSK (TKIP/AES <input type="checkbox"/> * (WPA2 PSK (TKIP/AES <input type="checkbox"/> (WPA (TKIP/AES <input type="checkbox"/> (WPA2 (TKIP/AES * : WPA PSK با نام WPA Personal نیز شناخته می‌شود. WPA2 PSK با نام WPA2 Personal نیز شناخته می‌شود.
E-6	<input type="checkbox"/> بررسی کنید که آیا فیلتر آدرس MAC غیرفعال شده است یا خیر. اگر فعال شده است، آدرس MAC چاپگر را ثبت کنید تا فیلتر نشود. برای جزئیات بیشتر به مستندات عرضه شده با نقطه دسترسی مراجعه کنید. می‌توانید آدرس MAC چاپگر را از بخش Network Status در گزارش اتصال شبکه بررسی کنید. <input type="checkbox"/> اگر تأیید هویت اشتراکی نقطه دسترسی در روش امنیت WEP فعال شده است، اطمینان حاصل کنید که کلید و شاخص تأیید هویت صحیح باشند.
E-8	<input type="checkbox"/> اگر دریافت آدرس IP چاپگر روی حالت خودکار تنظیم شده است، DHCP را در نقطه دسترسی فعال کنید. <input type="checkbox"/> اگر دریافت آدرس IP چاپگر روی حالت دستی تنظیم شده است، آدرس IP که شما به صورت دستی تنظیم می‌کنید خارج از محدوده است (مثلاً: 0.0.0.0) و غیرفعال می‌شود. یک آدرس IP معتبر از پانل کنترل چاپگر یا Web Config تنظیم کنید.

تنظیمات شبکه

کد	راه حل
E-9	<p>موارد زیر را بررسی کنید.</p> <p><input type="checkbox"/> دستگاه‌ها روشن شده باشند.</p> <p><input type="checkbox"/> شما می‌توانید از دستگاه‌هایی که می‌خواهید به چاپگر متصل کنید، به اینترنت و سایر رایانه‌ها یا دستگاه‌های شبکه در یک شبکه دسترسی پیدا کنید.</p> <p>اگر پس از بررسی موارد بالا باز هم کار نکرد، تنظیمات شبکه را با استفاده از نصب‌کننده بازنشانی کنید. شما می‌توانید آن را از وب سایت زیر اجرا کنید.</p> <p>http://epson.sn < تنظیم</p>
E-10	<p>موارد زیر را بررسی کنید.</p> <p><input type="checkbox"/> سایر دستگاه‌های شبکه روشن شده باشند.</p> <p><input type="checkbox"/> آدرس‌های شبکه (آدرس IP، ماسک شبکه فرعی و درگاه پیش فرض) صحیح باشند، اگر دریافت آدرس IP چاپگر را روی حالت دستی تنظیم کرده اید.</p> <p>اگر اینها صحیح نیستند، آدرس شبکه را بازنشانی کنید. می‌توانید آدرس IP، ماسک شبکه فرعی و درگاه پیش فرض را از بخش Network Status در گزارش اتصال شبکه بررسی کنید.</p> <p>هنگامی که DHCP فعال می‌شود، دریافت آدرس IP چاپگر را به حالت خودکار تغییر دهید. اگر می‌خواهید آدرس IP را به صورت دستی تنظیم کنید، آدرس IP چاپگر را از بخش Network Status در گزارش اتصال شبکه بررسی کنید و سپس حالت دستی را از صفحه تنظیمات شبکه انتخاب کنید. ماسک شبکه فرعی را روی [255.255.255.0] تنظیم کنید.</p>
E-11	<p>موارد زیر را بررسی کنید.</p> <p><input type="checkbox"/> هنگامی که راه‌اندازی TCP/IP چاپگر را روی حالت دستی تنظیم می‌کنید، آدرس درگاه پیش فرض صحیح است.</p> <p><input type="checkbox"/> دستگاهی که به عنوان درگاه پیش فرض تنظیم شده است، روشن می‌شود.</p> <p>آدرس صحیح درگاه پیش فرض را تنظیم کنید. می‌توانید آدرس درگاه پیش فرض را از بخش Network Status در گزارش اتصال شبکه بررسی کنید.</p>
E-12	<p>موارد زیر را بررسی کنید.</p> <p><input type="checkbox"/> سایر دستگاه‌های شبکه روشن شده باشند.</p> <p><input type="checkbox"/> آدرس‌های شبکه (آدرس IP، ماسک شبکه فرعی و درگاه پیش فرض) صحیح هستند، اگر آنها را به صورت دستی وارد کنید.</p> <p><input type="checkbox"/> آدرس‌های شبکه برای سایر دستگاه‌ها (ماسک شبکه فرعی و درگاه پیش فرض) یکسان هستند.</p> <p><input type="checkbox"/> آدرس IP با سایر دستگاه‌ها تداخل ندارد.</p> <p>اگر پس از بررسی موارد بالا باز هم کار نمی‌کند، موارد زیر را امتحان کنید.</p> <p><input type="checkbox"/> تنظیمات شبکه مربوط به رایانه موجود در همان شبکه ای که چاپگر قرار دارد را با استفاده از نصب‌کننده انجام دهید. شما می‌توانید آن را از وب سایت زیر اجرا کنید.</p> <p>http://epson.sn < تنظیم</p> <p><input type="checkbox"/> می‌توانید چندین کلمه عبور در نقطه دسترسی که از نوع امنیت WEP استفاده می‌کند، ثبت کنید. اگر چندین کلمه عبور ثبت شده است، بررسی کنید که آیا اولین کلمه عبور ثبت شده، در چاپگر تنظیم شده است یا خیر.</p>

تنظیمات شبکه

راه حل	کد
<p>موارد زیر را بررسی کنید.</p> <p><input type="checkbox"/> دستگاه‌های شبکه نظیر نقطه دسترسی، هاب و مسیریاب روشن شده باشند.</p> <p><input type="checkbox"/> راه‌اندازی TCP/IP برای دستگاه‌های شبکه به صورت دستی تنظیم نشده است. (اگر راه‌اندازی TCP/IP به صورت خودکار تنظیم شده است درحالی‌که راه‌اندازی TCP/IP برای سایر دستگاه‌های شبکه به صورت دستی انجام شده است، ممکن است شبکه چاپگر با شبکه سایر دستگاه‌ها متفاوت باشد.)</p> <p>اگر پس از بررسی موارد بالا باز هم کار نمی‌کند، موارد زیر را امتحان کنید.</p> <p><input type="checkbox"/> تنظیمات شبکه مربوط به رایانه موجود در همان شبکه ای که چاپگر قرار دارد را با استفاده از نصب‌کننده انجام دهید. شما می‌توانید آن را از وب سایت زیر اجرا کنید. http://epson.sn < تنظیم</p> <p><input type="checkbox"/> می‌توانید چندین کلمه عبور در نقطه دسترسی که از نوع امنیت WEP استفاده می‌کند، ثبت کنید. اگر چندین کلمه عبور ثبت شده است، بررسی کنید که آیا اولین کلمه عبور ثبت شده، در چاپگر تنظیم شده است یا خیر.</p>	E-13

b. پیام‌های داخل محیط شبکه

پیام	راه حل
*Multiple network names (SSID) that match your entered network name (SSID) have been detected. Confirm network name (SSID).	ممکن است یک SSID یکسان در چندین نقطه دسترسی تنظیم شده باشد. تنظیمات نقطه دسترسی را بررسی کنید و SSID را تغییر دهید.
The Wi-Fi environment needs to be improved. Turn the wireless router off and then turn it on. If the connection does not improve, see the documentation for the wireless router.	پس از نزدیک تر کردن چاپگر به نقطه دسترسی و رفع موانع بین آنها، نقطه دسترسی را روشن کنید. اگر باز هم متصل نشد، به مستندات ارائه شده همراه نقطه دسترسی مراجعه کنید.
*No more devices can be connected. Disconnect one of the connected devices if you want to add another one.	می‌توانید تا چهار رایانه و دستگاه هوشمند را به صورت همزمان به اتصال SimpleWi-Fi Direct (AP) وصل کنید. برای افزودن یک رایانه یا دستگاه هوشمند دیگر، ابتدا اتصال یکی از دستگاه‌های متصل را قطع کنید.

اطلاعات مرتبط

- ◀ "وصل شدن به رایانه" در صفحه 23
- ◀ "Web Config" در صفحه 173
- ◀ "هنگامی‌که نمی‌توانید تنظیمات شبکه را انجام دهید" در صفحه 190

چاپ کردن برگه وضعیت شبکه

با چاپ کردن اطلاعات شبکه می‌توانید آنها را به صورت مفصل بررسی کنید.

1. کاغذ را درون دستگاه قرار دهید.
 2. بر روی تنظیم در صفحه اصلی تلنگر بزنید.
 3. بر روی تنظیمات چاپگر < تنظیمات شبکه > وضعیت شبکه تلنگر بزنید.
 4. روی چاپ صفحه وضعیت ضربه بزنید.
 5. پیام را بررسی و چاپ را لمس کنید.
- برگه وضعیت شبکه چاپ می‌شود.

تنظیمات شبکه

6. روی بستن ضربه بزنید.

اگر بستن را لمس نکنید، صفحه به طور خودکار و بعد از مدت زمان تعیین شده بسته می شود.

تعویض یا افزودن نقاط دسترسی

اگر SSID به دلیل تعویض یک نقطه دسترسی تغییر کرد، یا یک نقطه دسترسی اضافه شده است و یک محیط جدید شبکه برقرار شده است، تنظیمات Wi-Fi را دوباره تنظیم کنید.

اطلاعات مرتبط

◀ "تغییر دادن روش اتصال به رایانه" در صفحه 37

تغییر دادن روش اتصال به رایانه

استفاده از برنامه نصب کننده و راه اندازی دوباره با روش اتصال متفاوت.

☐ راه اندازی از وبسایت

به وبسایت زیر دسترسی پیدا کنید و سپس نام محصول را وارد نمایید. به تنظیم بروید و راه اندازی را شروع کنید.

<http://epson.sn>

☐ راه اندازی به وسیله دیسک نرم افزار (فقط برای مدل های دارای دیسک نرم افزار و کاربران دارای رایانه مجهز به درایو دیسک)

دیسک نرم افزار را در رایانه قرار دهید و سپس دستورالعمل های روی صفحه را دنبال کنید.

انتخاب تغییر روش اتصال

دستورالعمل های روی صفحه را دنبال کنید تا صفحه بعدی نمایش داده شود.

تنظیمات شبکه

Windows 

تغییر یا تنظیم مجدد روش اتصال را از صفحه انتخاب نصب نرم افزار انتخاب کنید و بر روی بعدی کلیک کنید.

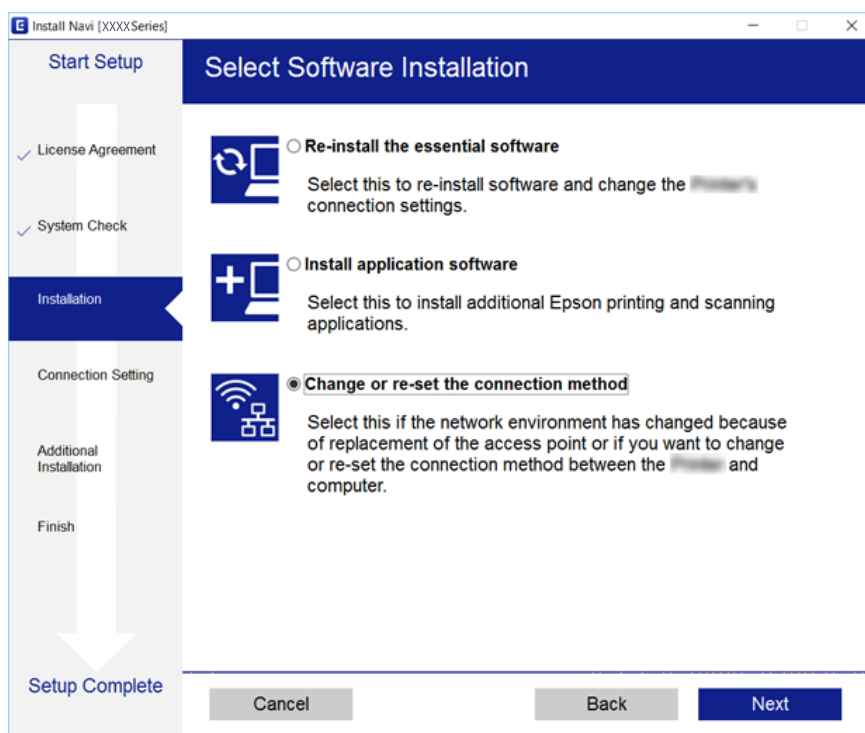

Mac OS X 

روش اتصال چاپگر به رایانه را انتخاب کنید.

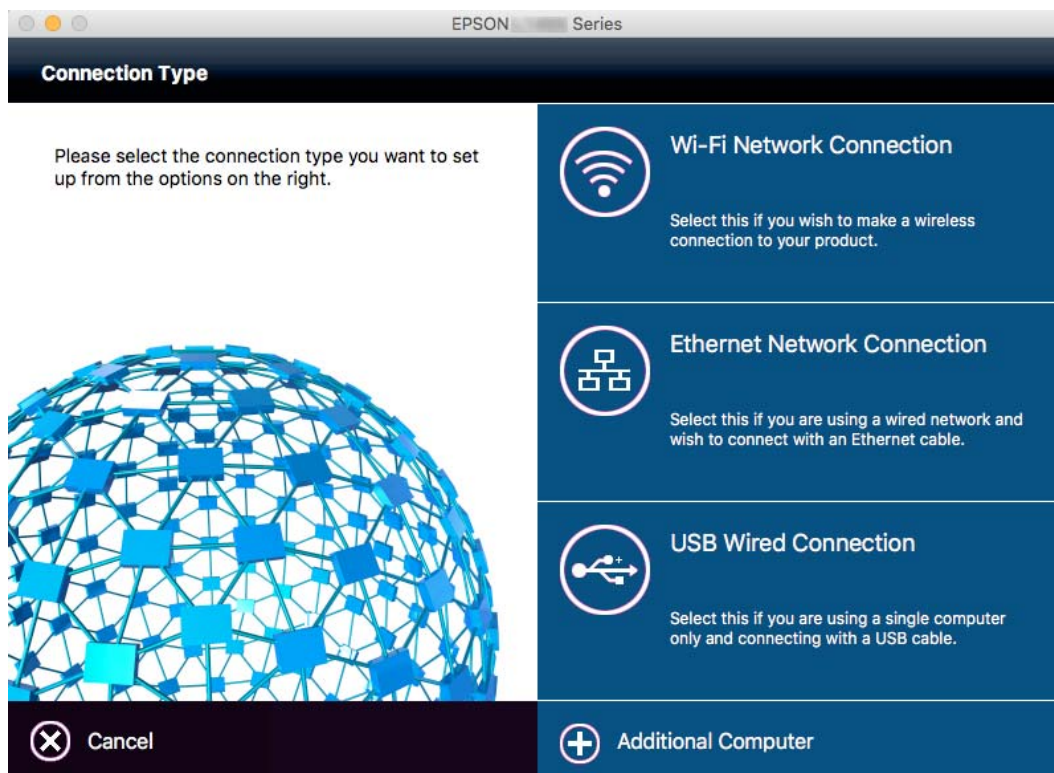

تغییر دادن اتصال شبکه به اترنت از پانل کنترل

برای تغییر دادن اتصال شبکه به اترنت از Wi-Fi با استفاده از پانل کنترل مراحل زیر را طی کنید.

1. بر روی تنظیم در صفحه اصلی تلنجر بزنید.
2. بر روی تنظیمات چاپگر < تنظیمات شبکه > تنظیم LAN سیم دار تلنجر بزنید.
3. پیام را بررسی و تنظیمات را شروع کنید را لمس کنید.
4. پیام را بررسی و تأیید را لمس کنید.
- اگر تأیید را لمس نکنید، صفحه به طور خودکار و بعد از مدت زمان تعیین شده بسته می شود.
5. چاپگر را با کابل اترنت به روتر متصل کنید.

غیرفعال کردن Wi-Fi از پانل کنترل

هنگامی که Wi-Fi غیر فعال می شود، اتصال Wi-Fi قطع می گردد.

1. بر روی  در صفحه اصلی تلنجر بزنید.
2. روی Wi-Fi (توصیه می شود) ضربه بزنید.
وضعیت شبکه نمایش داده می شود.
3. روی تغییر تنظیمات ضربه بزنید.
4. بر روی سایر موارد < غیر فعال سازی Wi-Fi تلنجر بزنید.
5. پیام را بررسی و تنظیمات را شروع کنید را لمس کنید.
6. زمانی که پیام کامل شدن نشان داده شد، بستن را لمس کنید.
اگر بستن را لمس نکنید، صفحه به طور خودکار و بعد از مدت زمان تعیین شده بسته می شود.

قطع اتصال (AP Wi-Fi Direct) ساده از پانل کنترل

نکته:

هنگامی که اتصال (Simple AP Wi-Fi Direct) قطع می شود، اتصال همه رایانه ها و دستگاه های هوشمند متصل به چاپگر در اتصال Wi-Fi Direct (Simple AP) قطع می شود. اگر می خواهید اتصال دستگاه خاصی را قطع کنید، اتصال را به جای چاپگر، از دستگاه قطع کنید.

1. بر روی  در صفحه اصلی تلنجر بزنید.
2. روی Wi-Fi Direct ضربه بزنید.
اطلاعات Wi-Fi Direct نمایش داده می شود.
3. روی تغییر تنظیمات ضربه بزنید.
4. روی غیرفعال کردن Wi-Fi Direct ضربه بزنید.

تنظیمات شبکه

5. پیام را بررسی و تنظیمات را غیرفعال کنید. را لمس کنید.
6. زمانی که پیام کامل شدن نشان داده شد، بستن را لمس کنید.
اگر بستن را لمس نکنید، صفحه به طور خودکار و بعد از مدت زمان تعیین شده بسته می شود.

بازگردانی تنظیمات شبکه از صفحه کنترل

- می توانید همه تنظیمات شبکه را به حالت پیش فرض بازگردانید.
1. بر روی تنظیم در صفحه اصلی تلنگر بزنید.
 2. بر روی بازگشت به تنظیمات پیش فرض < تنظیمات شبکه تلنگر بزنید.
 3. پیام را بررسی و بله را لمس کنید.
 4. زمانی که پیام کامل شدن نشان داده شد، بستن را لمس کنید.
اگر بستن را لمس نکنید، صفحه به طور خودکار و بعد از مدت زمان تعیین شده بسته می شود.

قرار دادن کاغذ

احتیاط های مربوط به استفاده از کاغذ

❑ دستورالعمل های ارائه شده با کاغذ را مطالعه کنید.

❑ قبل از قرار دادن کاغذ لبه های آن را باد داده و تراز کنید. کاغذ عکس را باد ندهید و لوله نکنید. اینکار می تواند به طرف قابل چاپ آن آسیب برساند.

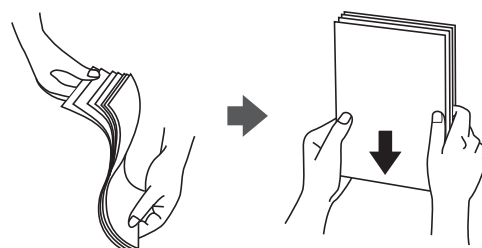

❑ اگر کاغذ لوله شد قبل از قرار دادن در دستگاه آن را صاف کرده یا به آرامی در جهت مخالف لوله کنید. چاپ روی کاغذ لوله شده موجب گیر کردن کاغذ می شود و اثر لکه آن بر روی کاغذ چاپ شده ظاهر می شود.

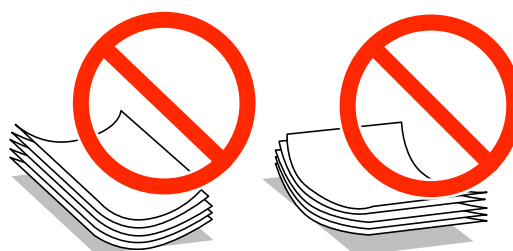

❑ از کاغذ موج دار، پاره شده، برش داده شده، خم شده، مرطوب، بسیار ضخیم، بسیار نازک یا کاغذی که برچسب دارد استفاده نکنید. استفاده از این کاغذها موجب گیر کردن کاغذ می شود و اثر لکه آن بر روی کاغذ چاپ شده ظاهر می شود.

❑ قبل از قرار دادن پاکت نامه ها لبه های آن را باد داده و تراز کنید. زمانی که پاکت نامه های دسته شده باد داده شدند، قبل از قرار دادن برای یکدست کردن آنها را به طرف پایین فشار دهید.



❑ از پاکت نامه های تا خورده و لوله شده استفاده نکنید. استفاده از این پاکت نامه ها موجب گیر کردن کاغذ می شود و اثر لکه آن بر روی کاغذ چاپ شده ظاهر می شود.

❑ از پاکت نامه های دارای سطوح چسبناک در لبه ها یا پاکت های پنجره استفاده نکنید.

❑ از پاکت نامه هایی که بسیار نازک هستند استفاده نکنید زیرا ممکن است در طول چاپ لوله شوند.

اطلاعات مرتبط

← "مشخصات چاپگر" در صفحه 220

قرار دادن کاغذ

ظرفیت‌ها و کاغذ موجود

Epson توصیه می‌کند از کاغذ اصلی Epson استفاده کنید تا از کیفیت بالای چاپ اطمینان حاصل کنید.

کاغذ اصلی Epson

نام رسانه	اندازه	ظرفیت بارگذاری (صفحات)		چاپ دورو	چاپ بدون حاشیه
		کاست کاغذ 2	کاست کاغذ 1		
Epson Bright White Ink Jet Paper	A4	200	200	خودکار، دستی ^{1*}	-
Epson Ultra Glossy Photo Paper	A4، 18×13 سانتی‌متر (7×5 اینچ)، 15×10 سانتی‌متر (6×4 اینچ)	-	20 ^{2*}	-	✓
Epson Premium Glossy Photo Paper	A4، 18×13 سانتی‌متر (7×5 اینچ)، 16:9 اندازه گسترده (181×102 میلی‌متر)، 15×10 سانتی‌متر (6×4 اینچ)	-	20 ^{2*}	-	✓
Epson Premium Semigloss Photo Paper	A4، 15×10 سانتی‌متر (6×4 اینچ)	-	20 ^{2*}	-	✓
Epson Photo Paper Glossy	A4، 18×13 سانتی‌متر (7×5 اینچ)، 15×10 سانتی‌متر (6×4 اینچ)	-	20 ^{2*}	-	✓
Epson Matte Paper-Heavyweight	A4	-	20	-	✓
Epson Photo Quality Ink Jet Paper	A4	-	80	-	✓

1* می‌توانید حداکثر ۳۰ برگه که یک طرف آن قبلاً چاپ شده است وارد کنید.

2* اگر کاغذ به درستی تغذیه نمی‌شود یا اگر چاپ روی کاغذ دارای رنگ‌های نابرابر یا لکه است، هر بار فقط یک برگه کاغذ را در محفظه قرار دهید.

نکته:

موجود بودن کاغذ بر اساس مکان فرق دارد. برای کسب آخرین اطلاعات مربوط به کاغذ موجود در ناحیه خود، با مرکز پشتیبانی Epson تماس بگیرید.

هنگام چاپ با کاغذ مخصوص Epson در یک اندازه تعریف شده توسط کاربر، فقط تنظیمات کیفیت چاپ استاندارد یا Normal در دسترس می‌باشند. با اینکه برخی از درایورهای چاپگر به شما امکان می‌دهند تا یک کیفیت چاپ بهتر را انتخاب کنید، چاپ‌ها با استفاده از استاندارد یا Normal انجام می‌شوند.

قرار دادن کاغذ

کاغذ موجود در بازار

چاپ بدون حاشیه	چاپ دورو	ظرفیت بارگذاری (برگه یا نامه)		اندازه	نام رسانه
		کاست کاغذ 2	کاست کاغذ 1		
-	خودکار، دستی ^{1*}	تا خط مشخص شده توسط علامت مثلث روی گیره نگهدارنده لبه.		نامه ^{3*} ، A4، B5	کاغذ ساده با کیفیت بالا کاغذ ساده
-	دستی ^{1*}	-	تا خط مشخص شده توسط علامت مثلث روی گیره نگهدارنده لبه.	A5، نیم نامه ^{3*} ، A6	کاغذ کپی سربرگ کاغذ بازیافتی
-	دستی ^{2*}	30	30	Legal ^{3*}	کاغذ رنگی کاغذ با چاپ قبلی
-	دستی	-	1	تعریف شده توسط کاربر (میلی متر) ^{3*} 182×257 تا 89×127	
-	خودکار، دستی	1	1	تعریف شده توسط کاربر (میلی متر) ^{3*} 215.9×297 تا 182×257	
-	دستی	1	1	تعریف شده توسط کاربر (میلی متر) ^{3*} تا 215/9×297 215.9×1200	
-	-	-	10	پاکت نامه شماره 10، پاکت نامه DL، پاکت نامه C6	پاکت نامه

1* می‌توانید حداکثر ۳۰ برگه که یک طرف آن قبلاً چاپ شده است وارد کنید.

2* شما می‌توانید حداکثر 1 برگه کاغذ را که در حال حاضر یک طرف آن چاپ شده است، در محفظه قرار دهید.

3* فقط چاپ از طریق رایانه یا دستگاه هوشمند قابل انجام است.

اطلاعات مرتبط

◀ "نام و عملکرد قطعات" در صفحه 14

◀ "وب سایت پشتیبانی فنی" در صفحه 236

لیست انواع کاغذ

برای رسیدن به بهترین نتیجه چاپ، نوع کاغذی را که مناسب کاغذ است انتخاب کنید.

نوع رسانه		نام رسانه
درایور چاپگر	پانل کنترل	
کاغذ ساده	کاغذ ساده	کاغذ کپی، کاغذ ساده Epson Bright White Ink Jet Paper
سربرگ	سربرگ	سربرگ

قرار دادن کاغذ

نام رسانه		نوع رسانه	
		پانل کنترل	درایور چاپگر
کاغذ بازیافتی		بازیافتی	بازیافتی
کاغذ رنگی		رنگی	رنگ
کاغذ با چاپ قبلی		پیش چاپ	پیش چاپ
کاغذ ساده باکیفیت		کاغذ ساده باکیفیت	کاغذ ساده باکیفیت
Epson Ultra Glossy Photo Paper		Ultra Glossy	Epson Ultra Glossy
Epson Premium Glossy Photo Paper		پرمیوم براق	Epson Premium Glossy
Epson Premium Semigloss Photo Paper		پرمیوم نیمه براق	Epson Premium Semigloss
Epson Photo Paper Glossy		براق	Photo Paper Glossy
Epson Matte Paper-Heavyweight Epson Photo Quality Ink Jet Paper		مات	Epson Matte
پاکت نامه		پاکت نامه	Envelope

بارگذاری کاغذ در کاست کاغذ

1. بررسی کنید که چاپگر در حال کار نباشد، سپس کاست کاغذ را بیرون بکشید.

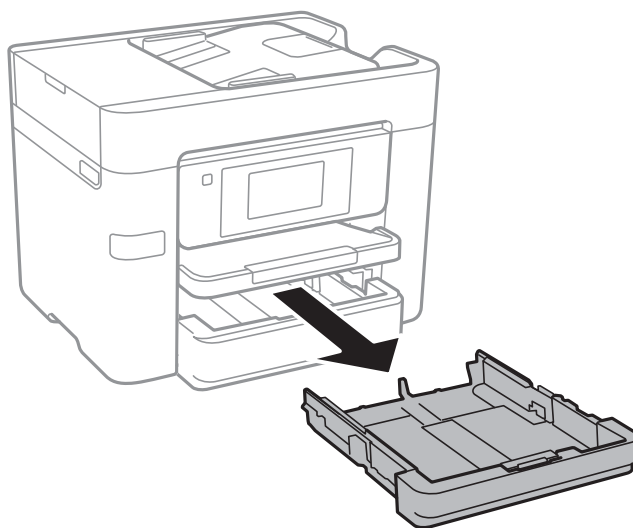

قرار دادن کاغذ

2. گیرنده‌های نگهدارنده لبه را تا جای ممکن به کنار بلغزانید.

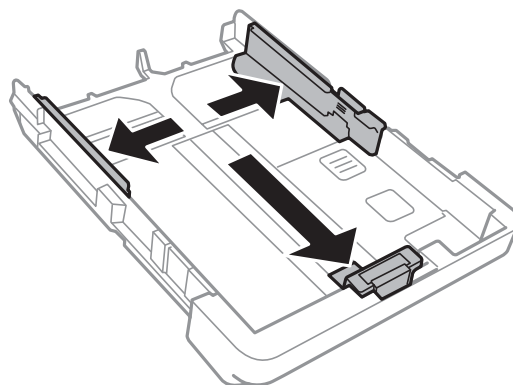

نکته:

هنگام استفاده از کاغذ بزرگتر از اندازه A4، کاست کاغذ را بکشید.

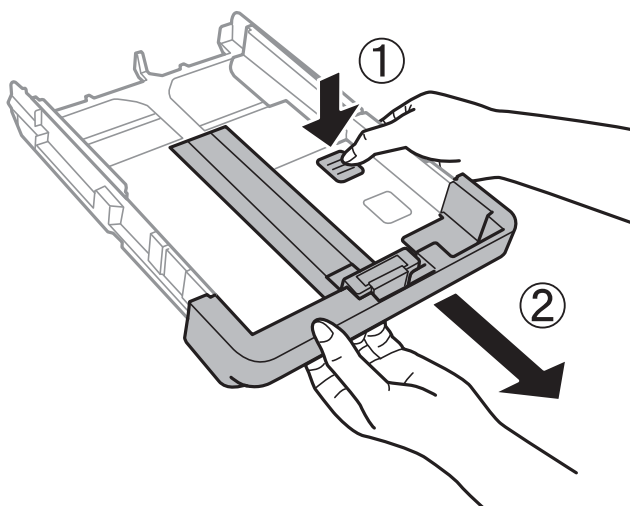

3. لبه راهنمای جلویی را به اندازه کاغذی که می‌خواهید از آن استفاده کنید، به کنار بلغزانید.

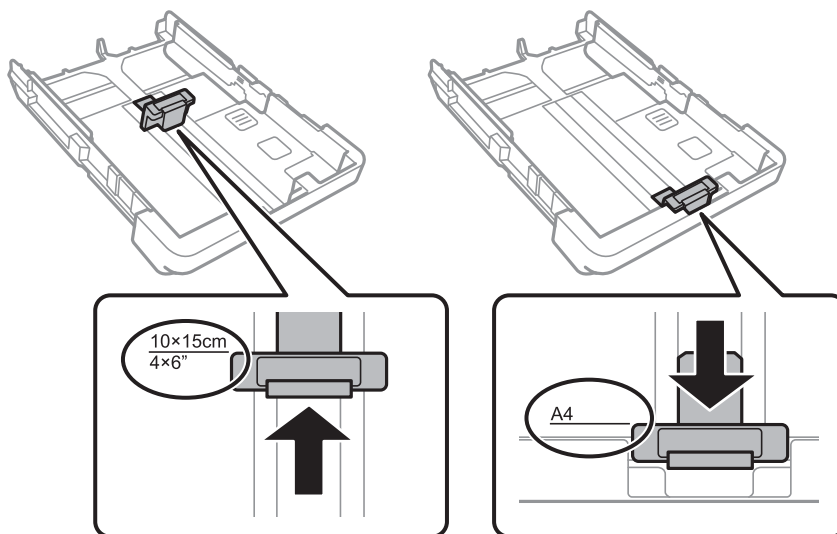

قرار دادن کاغذ

4. کاغذ را به گونه‌ای مقابل لبه راهنمای جلویی قرار دهید که طرف قابل چاپ آن رو به پایین باشد.

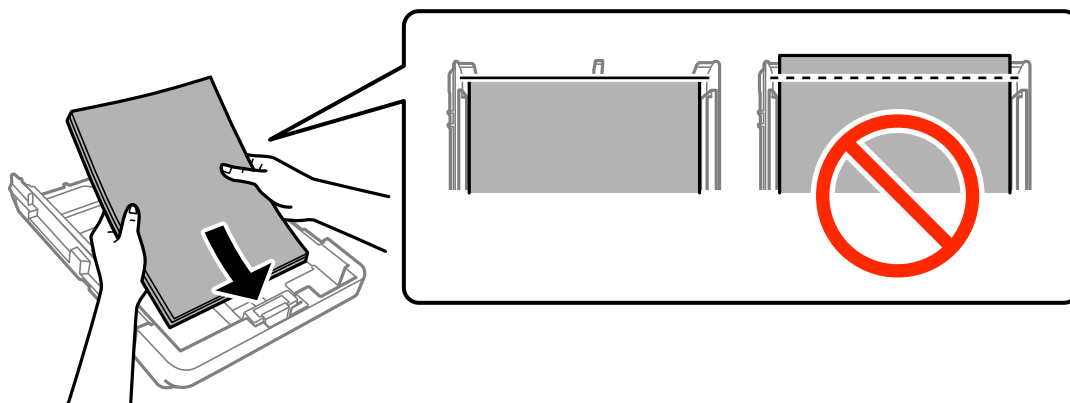

مهم!

- ❑ مطمئن شوید که کاغذ از علامت مثلث موجود در انتهای کاست کاغذ بیرون نمی‌زند.
- ❑ بیشتر از حداکثر تعداد برگه‌های مشخص شده برای کاغذ قرار ندهید. در مورد کاغذ ساده، بالاتر از خطی که توسط نماد مثلث روی راهنمای لبه قرار دارد کاغذ قرار ندهید.

❑ **پاکت نامه‌ها**

حداکثر 10 پاکت را درون دستگاه بگذارید.

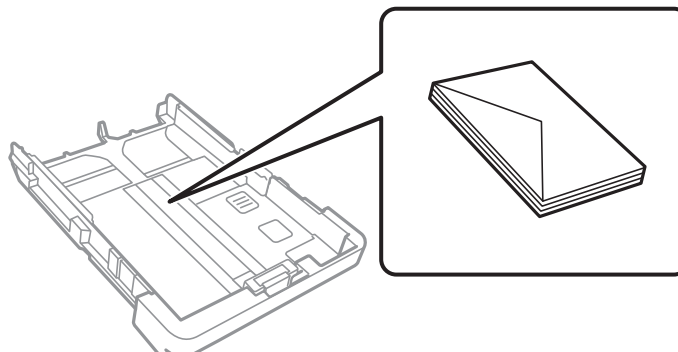

❑ **کاغذ از قبل پانچ شده**

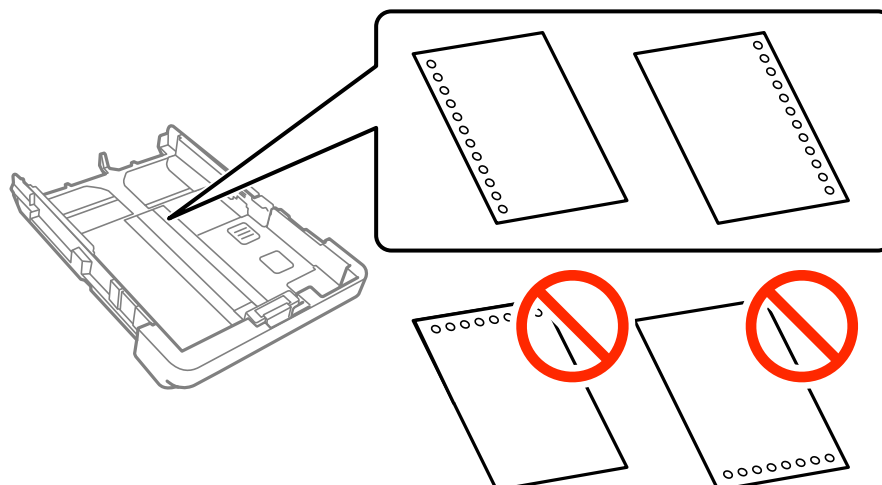

قرار دادن کاغذ

نکته:

- ❑ یک برگ کاغذ ساده با اندازه معین را طوری قرار دهید که سوراخ‌های آن در چپ یا راست قرار بگیرد.
 - ❑ موقعیت چاپ فایل خود را تنظیم کنید تا از چاپ بر روی سوراخ‌ها جلوگیری شود.
 - ❑ چاپ خودکار دورو برای کاغذ پانچ شده موجود نیست.
 - ❑ سربرگ یا پیش چاپ را به عنوان تنظیم نوع کاغذ انتخاب کنید.
5. لبه‌های راهنمای کناری را تا لبه‌های کاغذ بلغزانید.

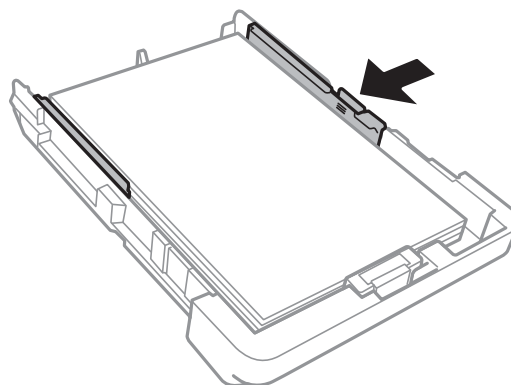

6. کاست کاغذ را کامل وارد کنید.

7. از پانل کنترل، اندازه و نوع کاغذی که در کاست کاغذ قرار می‌دهید را تنظیم کنید. در صورتی که اندازه کاغذ نمایش داده نمی‌شود، گزینه تعریف شده کاربر را انتخاب کنید.

نکته:

همچنین با لمس کردن تنظیم < تنظیمات چاپگر > تنظیمات منبع کاغذ < تنظیم کاغذ می‌توانید صفحه تنظیمات اندازه و نوع کاغذ را نمایش دهید.

8. سینی خروجی را به بیرون بلغزانید.

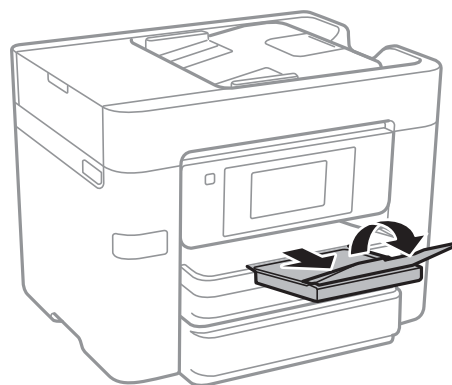

اطلاعات مرتبط

- ◀ "احتیاط‌های مربوط به استفاده از کاغذ" در صفحه 41
- ◀ "ظرفیت‌ها و کاغذ موجود" در صفحه 42

قرار دادن اسناد

قرار دادن اسناد

اسناد را روی شیشه اسکنر یا ADF قرار دهید. برای اسنادی که نمی توانید در ADF قرار دهید از شیشه اسکنر استفاده کنید. با ADF می توانید اسناد را همزمان اسکن کنید و یا هر دو طرف اسناد را همزمان اسکن نمایید.

اسناد موجود برای ADF

اندازه کاغذهای موجود	Letter ، *Legal ، B5 ، *A5 ، A4
نوع کاغذ	کاغذ ساده
ضخامت کاغذ (وزن کاغذ)	64 تا 95 گرم/متر مربع
ظرفیت بارگذاری	به جز Legal: برگه‌های 50 یا 5.5 میلی‌متری Legal: 10 برگ

* فقط اسکن یک-طرفه پشتیبانی می‌شود.

حتی اگر سند مشخصات رسانه قابل قرار گرفتن در ADF را برآورده کند، ممکن است نتوانید آن را از ADF وارد کنید یا ممکن است کیفیت اسکن بسته به ویژگی‌ها یا کیفیت کاغذ کاهش یابد.

مهم!

از قرار دادن عکس یا اصل اثر هنری ارزشمند در ADF پرهیزید. تغذیه نادرست ممکن است باعث آسیب دیدن یا چروک شدن سند شود. این قبیل اسناد را می‌توانید بر روی شیشه اسکنر (شیشه اسکنر) اسکن کنید.

برای جلوگیری از گیر کردن کاغذ در دستگاه، این اسناد را در ADF قرار ندهید. برای این موارد از شیشه اسکنر استفاده کنید.

اسنادی که پاره، خم، مچاله، پوسیده یا لوله شده اند

اسناد دارای سوراخ کلاسور

اسنادی که با نوارچسب، منگنه، گیره و موارد دیگر به هم چسبیده اند.

اسنادی که برچسب یا نوار به آنها چسبیده است

اسنادی که نامنظم بریده شده اند یا زوایای آنها صاف نیست

اسناد صحافی شده

OHP، کاغذهای هادی گرما یا کاغذ کاربن

قرار دادن اسناد در ADF

1. لبه های اسناد را تراز کنید.

قرار دادن اسناد

2. راهنمای لبه ADF را بلغزانید.

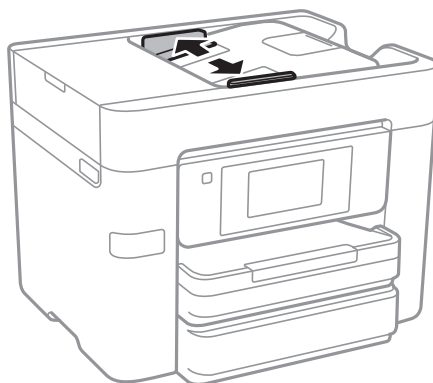

3. اسناد را در مرکز ADF و طوری که طرف چپي به سمت بالا باشد، قرار دهید.



قرار دادن اسناد

مهم!

بالاتر از خطی که درست زیر نماد مثلث داخل راهنمای لبه ADF قرار دارد سند قرار ندهید.

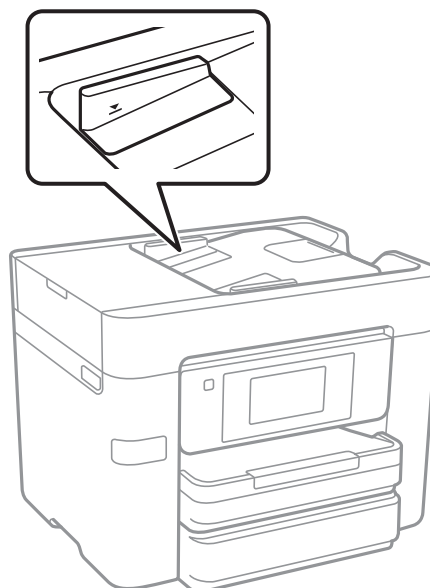

اسناد را در زمان اسکن کردن اضافه نکنید.

در هنگام قرار دادن اسناد بزرگتر از A4، تکیه‌گاه سند ADF را باز کنید.

4. راهنمای لبه ADF را حرکت دهید تا به لبه اسناد برسد.

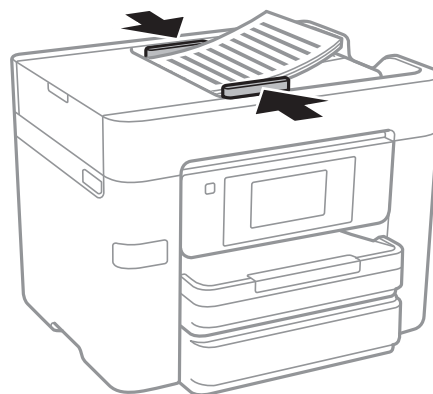

اطلاعات مرتبط

← "اسناد موجود برای ADF" در صفحه 48

قرار دادن اسناد روی ADF برای کپی 2 طرفه

اسناد را در جهت نشان داده شده در شکل قرار دهید و تنظیم جهت را انتخاب کنید.

قرار دادن اسناد

□ قرار دادن اسناد در جهت بالا: به سمت بالا را همان طور که در زیر توصیف شده است از پانل کنترل انتخاب کنید.
 کپی < پیشرفته < جهت (سند) < به سمت بالا
 اسناد را در جهت پیکان در ADF قرار دهید.

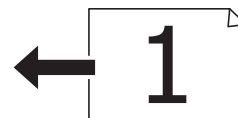

□ قرار دادن اسناد در جهت چپ: به سمت چپ را همان طور که در زیر توصیف شده است از پانل کنترل انتخاب کنید.
 کپی < پیشرفته < جهت (سند) < به سمت چپ
 اسناد را در جهت پیکان در ADF قرار دهید.



قرار دادن اسناد در شیشه اسکنر

احتیاط! ⚠

هنگام باز و بسته کردن درپوش اسناد مراقب دست یا انگشتان خود باشید که گیر نکنند. درغیراین صورت ممکن است صدمه ببینید.

مهم! ⚠

هنگام قرار دادن اسناد انبوه مانند کتاب، مراقب باشید نور خارجی به طور مستقیم روی شیشه اسکنر نتابد.

1. درپوش اسناد را باز کنید.

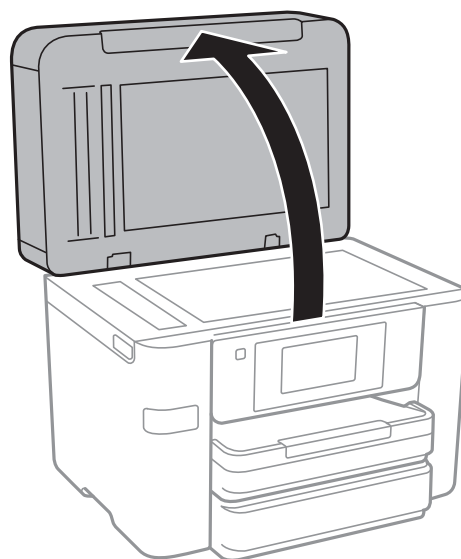

2. هرگونه گرد و غبار یا لکه روی شیشه اسکنر را پاک کنید.

قرار دادن اسناد

3. سند را به صورت رو به پایین قرار دهید و آن را به سمت علامت گوشه بلخزانیید.

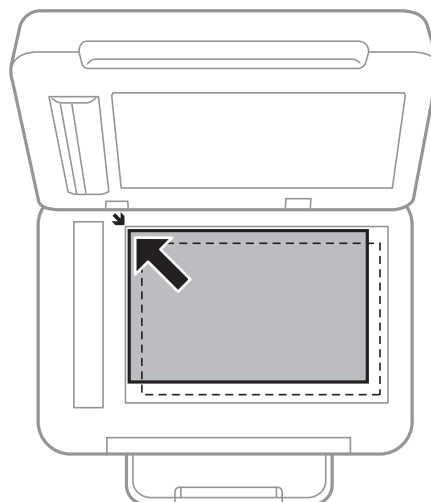

نکته:

☐ به میزان ۱.۵ میلیمتر از لبه‌های شیشه اسکنر اسکن نمی شود.

☐ هنگامی که اسناد هم در *ADF* و هم در شیشه اسکنر قرار گرفته باشند، اولویت با *ADF* است.

4. درپوش را آرام ببندید.

مهم!

از وارد کردن نیروی بیش از حد به شیشه اسکنر یا درپوش سند بپرهیزید. در غیر این صورت احتمال آسیب دیدن وجود دارد.

5. پس از اسکن کردن، اسناد را از دستگاه خارج کنید.

نکته:

اگر اسناد را برای مدت طولانی روی شیشه اسکنر قرار دهید، ممکن است به سطح شیشه بچسبند.

مدیریت اطلاعات تماس

ثبت لیست اطلاعات تماس به شما امکان می دهد که شماره مقصد را به راحتی وارد کنید. می توانید حداکثر 100 ورودی را ثبت کنید و می توانید هنگام وارد کردن شماره فکس از لیست مخاطبین استفاده کنید، مقصدی را برای پیوست تصویر اسکن شده به ایمیل وارد کنید و یک تصویر اسکن شده را در پوشه شبکه ذخیره کنید.

همچنین می توانید مخاطبین را در سرور LDAP ثبت کنید.

اطلاعات مرتبط

← "استفاده از سرور LDAP" در صفحه 57

ثبت یا ویرایش مخاطبان

نکته:

قبل از ثبت مخاطبین، بررسی کنید تنظیمات سرور ایمیل را برای استفاده از آدرس ایمیل پیکربندی کرده باشید.

1. بر روی تنظیم در صفحه اصلی تلنجر بزنید.
2. بر روی مدیر مخاطبان و سپس ثبت/حذف تلنجر بزنید.
3. یکی از کارهای زیر را انجام دهید.
 - برای ثبت کردن مخاطب جدید، بر روی افزودن ورود و سپس افزودن مخاطب تلنجر بزنید.
 - برای ویرایش مخاطب، آن مخاطب را انتخاب کنید و ویرایش را لمس کنید.
 - برای حذف کردن مخاطب، آن مخاطب را انتخاب کنید و ابتدا بر روی حذف و سپس بر روی بله تلنجر بزنید. انجام دادن روالهای زیر الزامی نیست.

نکته:

می توانید آدرسی را ثبت کنید که در سرور LDAP در لیست مخاطبین محلی چاپگر ثبت شده است. یک ورودی را نمایش دهید و سپس ثبت در مخاطبان را لمس کنید.

4. در هنگام ثبت کردن مخاطب جدید، نوع مخاطب مورد نظران را برای ثبت کردن انتخاب کنید. برای ویرایش یا حذف کردن مخاطب این روال را نادیده بگیرید.
 - فکس: مخاطبی (شماره فکس) را برای ارسال فکس ثبت کنید.
 - ایمیل: یک نشانی ایمیل ثبت کنید تا تصویر اسکن شده ارسال شود.
 - پوشه شبکه/FTP: یک پوشه شبکه را ثبت کنید تا تصویر اسکن شده در آن ذخیره شود
5. تنظیمات ضروری را انجام دهید.

نکته:

هنگام وارد کردن شماره ممبر، اگر سیستم تلفن شما یک PBX است و به کد دسترسی برای دریافت خط بیرونی نیاز دارید، یک کد دسترسی خارجی در ابتدای شماره ممبر وارد کنید. اگر کد دسترسی در تنظیمات نوع خط تنظیم شده است، یک # به جای کد دسترسی واقعی وارد نمایید. برای افزودن وقفه (به مدت سه ثانیه) در حین شماره گیری، یک خط تیره (-) وارد کنید.

6. بر روی OK تلنجر بزنید.

ثبت یا ویرایش مخاطبان گروهی

افزودن مخاطبین به یک گروه به شما امکان می دهد تا یک تصویر اسکن شده را توسط ایمیل یا یک نمابر را به چندین مقصد همزمان ارسال کنید.

1. بر روی تنظیم در صفحه اصلی تلنجر بزنید.
2. بر روی مدیر مخاطبان و سپس ثبت/حذف تلنجر بزنید.
3. یکی از کارهای زیر را انجام دهید.
 - برای ثبت کردن گروه جدید، بر روی افزودن ورود و سپس افزودن گروه تلنجر بزنید.
 - برای ویرایش گروه، آن گروه را انتخاب کنید و ویرایش را لمس کنید.
 - برای حذف کردن گروه، آن گروه را انتخاب کنید و ابتدا بر روی حذف و سپس بر روی بله تلنجر بزنید. انجام دادن روالهای زیر الزامی نیست.
4. در هنگام ثبت کردن گروه جدید، نوع گروه مورد نظران را برای ثبت کردن انتخاب کنید. برای ویرایش گروه این روال را نادیده بگیرید.
 - فکس: مخاطبی (شماره فکس) را برای ارسال فکس ثبت کنید.
 - ایمیل: یک نشانی ایمیل ثبت کنید تا تصویر اسکن شده ارسال شود.
5. نام گروه گروه را وارد یا ویرایش کنید.
6. روی مخاطب(مخاطبان) به گروه اضافه شد (لازم است) ضربه بزنید.
7. مخاطبانی را که می خواهید در گروه ثبت شوند انتخاب کنید.

نکته:

 - می توانید تا 99 مخاطب را ثبت کنید.
 - برای حذف کردن مخاطب، دوباره آن را لمس کنید.
8. روی بستن ضربه بزنید.
9. دیگر تنظیمات ضروری را انجام دهید.
 - شماره رجیستری: شماره گروه را مشخص کنید.
 - کلمه شاخص: واژه نمایه را برای گروه تعیین کنید.
 - تخصیص به کاربرد متناوب: به عنوان گروه پرکاربرد ثبت کنید. گروه در بالای صفحه در محل نشانی نمایش داده می شود.
10. بر روی OK تلنجر بزنید.

ثبت کردن مخاطبان پرکاربرد

در هنگام ثبت کردن مخاطبان پرکاربرد، مخاطبان در بالای صفحه که نشانی در آن درج می شود، ظاهر می شوند.

1. بر روی تنظیم در صفحه اصلی تلنجر بزنید.
2. بر روی مدیر مخاطبان و سپس مکرر تلنجر بزنید.

مدیریت اطلاعات تماس

3. نوع مخاطب مورد نظر برای ثبت را لمس کنید.
4. روی **ویرایش** ضربه بزنید.
نکته:
برای تغییر دادن ترتیب فایلها ترتیب بندی را لمس کنید.
5. مخاطبان پر کاربرد را که می‌خواهید ثبت شوند انتخاب کنید و بر روی **OK** تلمنگر بزنید.
نکته:
 برای حذف کردن مخاطب، دوباره آن را لمس کنید.
 می‌توانید نشانی‌ها را از فهرست مخاطبان جستجو کنید. کلیدواژه جستجو را در کادر بالای صفحه وارد کنید.
6. روی **بستن** ضربه بزنید.

ثبت مخاطب در کامپیوتر

با استفاده از Web Config، شما می‌توانید یک فهرست اطلاعات تماس روی کامپیوتر خود ایجاد کرده و آن را به چاپگر منتقل کنید.

1. وارد Web Config شوید و **Contacts** را انتخاب کنید.
2. عددی را که می‌خواهید ثبت کنید انتخاب نمایید و سپس روی **Edit** کلیک کنید.
3. **Name** و **Index Word** را وارد کنید.
4. نوع مقصد را به عنوان گزینه **Type** انتخاب کنید.
نکته:
پس از پایان یافتن فرآیند ثبت می‌توانید گزینه **Type** را تغییر دهید. اگر بخواهید نوع را تغییر دهید، باید مقصد را حذف و دوباره ثبت کنید.
5. مقداری برای هر گزینه وارد کنید و بر روی **Apply** کلیک کنید.

اطلاعات مرتبط

◀ "Web Config" در صفحه 173

◀ "اجرای Web Config در مرورگر وب" در صفحه 173

گزینه‌های تنظیم مقصد

تنظیمات و توضیحات	موارد
	تنظیمات عمومی
نامی را که باید در مخاطبان ظاهر شود با حداکثر 30 نویسه یونیکد (UTF-8) وارد کنید. اگر نمی‌خواهید این را مشخص کنید، خالی بگذارید.	Name
واژه‌های مورد نظر برای جستجو را با حداکثر 30 نویسه یونیکد (UTF-8) وارد کنید. اگر نمی‌خواهید این را مشخص کنید، خالی بگذارید.	Index Word
نوع آدرسی را که می‌خواهید ثبت کنید انتخاب نمایید.	Type

مدیریت اطلاعات تماس

تنظیمات و توضیحات	موارد
برای تنظیم نشانی ثبت شده به عنوان نشانی پرکاربرد انتخاب نمایید. در صورت تنظیم کردن به عنوان نشانی پرکاربرد، در صفحه بالایی نمابر و اسکن ظاهر می‌شود و شما می‌توانید مقصد را بدون نشان دادن مخاطبان مشخص کنید.	Assign to Frequent Use
	Fax
1 تا 64 نویسه را با 0-9 - * # و فاصله وارد کنید.	Fax Number
سرعت ارتباط با مقصد را انتخاب کنید.	Fax Speed
	Email
نشانی ایمیل را با 1 تا 255 نویسه وارد کنید.	Email Address
	Network Folder (SMB)
مکان پوشه هدف را با 1 تا 253 نویسه یونیکد (UTF-8) بدون "\" وارد کنید.	Save to
نام کاربر برای دسترسی به پوشه شبکه را با حداکثر 30 نویسه یونیکد (UTF-8) وارد کنید. هر چند، نباید از نویسه‌های کنترلی (0x7F, 0x00-0x1f) استفاده کنید.	User Name
رمز عبور برای دسترسی به پوشه شبکه را با حداکثر 20 نویسه یونیکد (UTF-8) وارد کنید. هر چند، نباید از نویسه‌های کنترلی (0x7F, 0x00-0x1f) استفاده کنید.	Password
	FTP
نام سرور را با 1 تا 253 نویسه اسکی (0x20-0x7E) بدون "://:ftp" وارد کنید.	Save to
نام کاربر برای دسترسی به سرور FTP را با حداکثر 30 نویسه یونیکد (UTF-8) وارد کنید. هر چند، نباید از نویسه‌های کنترلی (0x7F, 0x00-0x1f) استفاده کنید. اگر سرور اتصالات بی‌نام را مجاز بداند، باید نام کاربری مانند Anonymous و FTP وارد کنید. اگر نمی‌خواهید این را مشخص کنید، خالی بگذارید.	User Name
رمز عبور برای دسترسی به سرور FTP را با حداکثر 20 نویسه یونیکد (UTF-8) وارد کنید. هر چند، نباید از نویسه‌های کنترلی (0x7F, 0x00-0x1f) استفاده کنید. اگر نمی‌خواهید این را مشخص کنید، خالی بگذارید.	Password
حالت اتصال را از منو انتخاب کنید. اگر دیوار آتشی بین چاپگر و سرور FTP تنظیم شده است، Passive Mode را انتخاب کنید.	Connection Mode
شماره درگاه سرور FTP را از 1 تا 65535 وارد کنید.	Port Number

ثبت مقصدها به عنوان گروه

اگر نوع مقصد بر روی Fax یا Email تنظیم شده باشد، می‌توانید مقصدها را به عنوان گروه ثبت کنید.

1. وارد Web Config شوید و **Contacts** را انتخاب کنید.
2. عددی را که می‌خواهید ثبت کنید انتخاب نمایید و سپس روی **Edit** کلیک کنید.
3. از **Type** یک گروه انتخاب کنید.
4. بر روی **Select** مربوط به **Contact(s) for Group** کلیک کنید.
مقصدهای موجود نمایش داده می‌شود.
5. مقصدهایی را که می‌خواهید در گروه ثبت شوند انتخاب کنید و بر روی **Select** کلیک کنید.

مدیریت اطلاعات تماس

6. **Name** و **Index Word** را وارد کنید.
7. انتخاب کنید که آیا گروه ثبت شده را به گروه پرکاربرد تخصیص می‌دهید یا خیر.
نکته:
مقصدها را می‌توان در چندین گروه ثبت کرد.
8. روی **Apply** کلیک کنید.

استفاده از سرور LDAP

در هنگام استفاده از سرور LDAP، می‌توانید مقصد ایمیل یا نامبر را از مخاطبان سرور LDAP جستجو و تعیین کنید.

پیکربندی سرور LDAP

1. وارد **Web Config** شوید و **Network Settings < LDAP Server < Basic** را انتخاب کنید.
 2. برای هر مورد یک مقدار وارد کنید.
 3. گزینه **OK** را انتخاب کنید.
- تنظیمات انتخاب شده نمایش داده می‌شود.

اطلاعات مرتبط

← "اجرای **Web Config** در مرورگر وب" در صفحه 173

گزینه‌های تنظیم سرور LDAP

موارد	تنظیمات و توضیحات
Use LDAP Server	Use یا Do Not Use را انتخاب کنید.
LDAP Server Address	نشانی سرور LDAP را وارد کنید. 1 تا 255 نویسه را در قالب IPv4، IPv6 یا FQDN وارد کنید. برای قالب FQDN، می‌توانید از نویسه‌های الفبایی-عددی اسکی (0x20-0x7E) و "-" به جز در ابتدا و انتهای نشانی استفاده کنید.
LDAP server Port Number	شماره درگاه سرور LDAP را از 1 تا 65535 وارد کنید.
Search Timeout (sec)	مدت زمان جستجو پیش از وقوع وقفه را از 5 تا 300 وارد کنید.
Authentication Method	یکی از روش‌ها را انتخاب کنید. اگر Kerberos Authentication را انتخاب کرده باشید، باید Kerberos Settings < LDAP Server را برای انجام دادن تنظیمات Kerberos انتخاب کنید.
Kerberos Realm to be Used	اگر Kerberos Authentication را برای Authentication Method انتخاب کنید، باید محدوده Kerberos مورد نظر را انتخاب کنید.
User Name	نام کاربر سرور LDAP را با حداکثر 128 نویسه یونیکد (UTF-8) وارد کنید. استفاده از نویسه‌های کنترلی مانند 0x00-0x1F و 0x7F مجاز نیست. این تنظیم در صورتی که Anonymous Authentication به عنوان Authentication Method انتخاب شود، کاربرد ندارد. اگر نمی‌خواهید این را مشخص کنید، خالی بگذارید.

مدیریت اطلاعات تماس

تنظیمات و توضیحات	موارد
رمز عبور مربوط به تایید هویت سرور LDAP را با حداکثر 128 نویسه یونیکد (UTF-8) وارد کنید. استفاده از نویسه‌های کنترلی مانند 0x00-0x1F و 0x7F مجاز نیست. این تنظیم در صورتی که Anonymous Authentication به عنوان Authentication Method انتخاب شود، کاربرد ندارد. اگر نمی‌خواهید این را مشخص کنید، خالی بگذارید.	Password

تنظیمات Kerberos

اگر **Kerberos Authentication** را برای **Authentication Method** از **LDAP Server < Basic** انتخاب کنید، باید تنظیمات Kerberos زیر را انجام دهید. می‌توانید تا 10 تنظیم را برای تنظیمات Kerberos انجام دهید.

تنظیمات و توضیحات	موارد
محدوده تایید هویت Kerberos را با حداکثر 255 نویسه اسکی (0x20-0x7E) وارد کنید. اگر نمی‌خواهید این را مشخص کنید، خالی بگذارید.	Realm (Domain)
نشانی سرور تایید هویت Kerberos را وارد کنید. حداکثر 255 نویسه را در قالب IPv4، IPv6 یا FQDN وارد کنید. اگر نمی‌خواهید این را مشخص کنید، خالی بگذارید.	KDC Address
شماره درگاه سرور Kerberos را از 1 تا 65535 وارد کنید.	Port Number (Kerberos)

پیکربندی تنظیمات جستجوی سرور LDAP

1. وارد Web Config شوید و **Search Settings < LDAP Server < Network Settings** را انتخاب کنید.
2. برای هر مورد یک مقدار وارد کنید.
3. روی **OK** کلیک کنید تا نتیجه تنظیم نمایش داده شود.
تنظیمات انتخاب شده نمایش داده می‌شود.

گزینه‌های تنظیم جستجوی سرور LDAP

تنظیمات و توضیحات	موارد
اگر می‌خواهید دامنه‌ای اختیاری را جستجو کنید، باید نام دامنه سرور LDAP را مشخص کنید. از 0 تا 128 نویسه یونیکد (UTF-8) وارد کنید. اگر مشخصه اختیاری را جستجو نمی‌کنید، این قسمت را خالی بگذارید. نمونه دایرکتوری سرور محلی: dc=server, dc=local	Search Base (Distinguished Name)
تعداد مدخل‌های جستجو را از 5 تا 500 مشخص کنید. عدد مشخص شده مدخل‌های جستجو شده ذخیره می‌شود و موقتاً نمایش داده می‌شود. حتی اگر تعداد مدخل‌های جستجو بیش از عدد مشخص شده باشد و پیام خطا ظاهر شود، می‌توان جستجو را انجام داد.	Number of search entries
نام مشخصه‌ای که باید در هنگام جستجوی نام کاربر نمایش داده شود، تعیین کنید. از 1 تا 255 نویسه یونیکد (UTF-8) وارد کنید. نویسه اول باید a-z یا A-Z باشد. مثال: uid, cn	User name Attribute
نام مشخصه‌ای که باید به عنوان نام کاربر نمایش داده شود، تعیین کنید. از 0 تا 255 نویسه یونیکد (UTF-8) وارد کنید. نویسه اول باید a-z یا A-Z باشد. مثال: sn, cn	User name Display Attribute

مدیریت اطلاعات تماس

تنظیمات و توضیحات	موارد
نام مشخصه‌ای که باید در هنگام جستجوی شماره‌های نمابر نمایش داده شود، تعیین کنید. ترکیبی از نویسه‌های بین 1 و 255 را با A-Z، a-z، 0-9 و - وارد کنید. نویسه اول باید a-z یا A-Z باشد. مثال: facsimileTelephoneNumber	Fax Number Attribute
نام مشخصه‌ای که باید در هنگام جستجوی نشانی‌های ایمیل نمایش داده شود، تعیین کنید. ترکیبی از نویسه‌های بین 1 و 255 را با A-Z، a-z، 0-9 و - وارد کنید. نویسه اول باید a-z یا A-Z باشد. مثال: mail	Email Address Attribute
می‌توانید دیگر مشخصه‌های اختیاری را برای جستجو مشخص کنید. از 0 تا 255 نویسه یونیکد (UTF-8) وارد کنید. نویسه اول باید a-z یا A-Z باشد. اگر نمی‌خواهید مشخصه‌های اختیاری را جستجو کنید، این قسمت را خالی بگذارید. مثال: ou، o	- Arbitrary Attribute 1 Arbitrary Attribute 4

بررسی اتصال سرور LDAP

1. وارد Web Config شوید و **Connection Test < LDAP Server < Network Settings** را انتخاب کنید.
 2. گزینه **Start** را انتخاب کنید.
- آزمایش اتصال آغاز می‌شود. پس از آزمایش، گزارش بررسی نمایش داده می‌شود.

مراجع آزمایش اتصال سرور LDAP

پیامها	توضیحات
Connection test was successful.	این پیام زمانی ظاهر می‌شود که ارتباط با سرور با موفقیت برقرار شود.
Connection test failed. Check the settings.	این پیام به دلایل زیر ظاهر می‌شود: <input type="checkbox"/> نشانی سرور LDAP یا شماره درگاه نادرست است. <input type="checkbox"/> وقفه رخ داده است. <input type="checkbox"/> Do Not Use به عنوان Use LDAP Server انتخاب می‌شود. <input type="checkbox"/> اگر Kerberos Authentication به عنوان Authentication Method انتخاب شده است، تنظیماتی مانند KDC Address, Realm (Domain) و Port Number (Kerberos) نادرست باشند.
Connection test failed. Check the date and time on your product or server.	این پیام زمانی ظاهر می‌شود که اتصال به دلیل ناسازگاری تنظیمات زمان چاپگر و سرور LDAP قطع شود.
Authentication failed. Check the settings.	این پیام به دلایل زیر ظاهر می‌شود: <input type="checkbox"/> User Name و/یا Password نادرست باشد. <input type="checkbox"/> اگر Kerberos Authentication به عنوان Authentication Method انتخاب شود، ممکن است ساعت/تاریخ پیکربندی نشود.
Cannot access the printer until processing is complete.	این پیام زمانی ظاهر می‌شود که چاپگر مشغول باشد.

صادر و وارد کردن مخاطبان با استفاده از رایانه

با استفاده از Web Config می‌توانید مخاطبان ذخیره شده در چاپگر را به رایانه صادر کنید. می‌توانید مخاطبان صادر شده را به چاپگرهای دیگر وارد کنید.

در صورت اشکال در کارکرد چاپگر، ممکن است داده‌های مخاطبین حذف شوند. توصیه می‌کنیم در هنگام به روز رسانی داده‌ها، از آنها پشتیبان‌گیری کنید. Epson در مورد از دست دادن هر نوع داده، برای پشتیبان‌گیری یا بازیابی داده و یا تنظیمات حتی در طول دوره ضمانت مسئولیتی ندارد.

اطلاعات مرتبط

◀ "Web Config" در صفحه 173

صدور مخاطب

تنظیمات چاپگر را صادر کنید.

1. وارد Web Config شوید و **Export < Export and Import Setting Value** را انتخاب کنید.
2. گزینه **Contacts** را انتخاب کنید.
3. برای رمزگذاری فایل صادر شده رمز عبور وارد کنید.
- برای وارد کردن فایل به رمز عبور نیاز دارید. اگر نمی‌خواهید فایل را رمزگذاری کنید، اینجا را خالی بگذارید.
4. روی **Export** کلیک کنید.

اطلاعات مرتبط

◀ "اجرای Web Config در مرورگر وب" در صفحه 173

وارد کردن مخاطبان

فایل صادر شده Web Config را وارد چاپگر کنید.

1. وارد Web Config شوید و **Import < Export and Import Setting Value** را انتخاب کنید.
2. فایل صادر شده را انتخاب کنید و رمز عبور رمزگذاری را وارد کنید.
3. روی **Next** کلیک کنید.
4. **Contacts** را انتخاب کنید و سپس روی **Next** کلیک کنید.
5. روی **OK** کلیک کنید.

اطلاعات مرتبط

◀ "اجرای Web Config در مرورگر وب" در صفحه 173

چاپ

چاپ از پانل کنترل

می‌توانید داده‌ها را از دستگاه USB خارجی متصل به چاپگر چاپ کنید.

چاپ کردن فایل‌های JPEG از دستگاه حافظه

نکته:

اگر بیش از ۹۹۹ تصویر روی دستگاه حافظه دارید، تصاویر به طور خودکار به چند گروه تقسیم شده و صفحه انتخاب گروه نشان داده می‌شود. تصاویر بر اساس ضبط مرتب سازی می‌شوند.



1. یک دستگاه حافظه را به درگاه USB رابط خارجی چاپگر وصل کنید.
2. بر روی حافظه در صفحه اصلی تلنجر بزنید.
3. روی JPEG ضربه بزنید.
تصاویر درون دستگاه حافظه به صورت عکسهای کوچک نمایش داده می‌شوند.
4. برای تغییر دادن ترتیب نمایش بر روی  تلنجر بزنید یا تنظیمات انتخاب همه عکس‌ها، لغو انتخاب عکس و انتخاب گروه را انجام دهید.
4. روی فایل مورد نظر برای چاپ تلنجر بزنید.
روی تصاویر انتخاب شده نشانه انتخاب وجود دارد.
8. برای دیدن پیش‌نمایش تصویر بر روی **های تکی** تلنجر بزنید. با تلنجر زدن بر روی  می‌توانید تصویر را بزرگ کنید. برای دیدن پیش‌نمایش تصویر قبلی یا بعدی بر روی  یا  تلنجر بزنید.
5. ادامه چاپ را لمس کنید دهید تا تنظیمات چاپ اعمال شود.
6. منبع کاغذ و حالت رنگ مورد نظر را در زبانه تنظیمات اصلی تنظیم کنید.
7. دیگر گزینه‌ها را در صورت لزوم در زبانه پیشرفته تنظیم کنید.
برای کسب اطلاعات بیشتر درباره تنظیمات دقیق، به منوهای حافظه مراجعه کنید.
8. تعداد نسخه‌های چاپ را با تلنجر زدن بر روی مقدار تنظیم کنید.
9. برای شروع کار چاپ بر روی  تلنجر بزنید.
10. دستگاه حافظه را از چاپگر جدا کنید.

اطلاعات مرتبط

- ◀ "بارگذاری کاغذ در کاست کاغذ" در صفحه 44
- ◀ "نام و عملکرد قطعات" در صفحه 14
- ◀ "تنظیمات JPEG" در صفحه 62

چاپ

چاپ کردن فایل‌های TIFF از دستگاه حافظه

1. یک دستگاه حافظه را به درگاه USB رابط خارجی چاپگر وصل کنید.
2. بر روی حافظه در صفحه اصلی تلنجر بزنید.
3. روی TIFF ضربه بزنید.
فایل‌های درون دستگاه حافظه به صورت فهرست نمایش داده می‌شوند.
برای تغییر دادن ترتیب فایلها  را لمس کنید.
4. روی فایل مورد نظر برای چاپ تلنجر بزنید.
5. منبع کاغذ و حالت رنگ مورد نظر را در زبانه تنظیمات اصلی تنظیم کنید.
6. دیگر گزینه‌ها را در صورت لزوم در زبانه پیشرفته تنظیم کنید.
برای کسب اطلاعات بیشتر درباره تنظیمات دقیق، به منوهای مربوط به دستگاه حافظه مراجعه کنید.
7. تعداد نسخه‌های چاپ را با تلنجر زدن بر روی مقدار تنظیم کنید.
8. برای شروع کار چاپ بر روی  تلنجر بزنید.
9. دستگاه حافظه را از چاپگر جدا کنید.

اطلاعات مرتبط

- ◀ "بارگذاری کاغذ در کاست کاغذ" در صفحه 44
- ◀ "نام و عملکرد قطعات" در صفحه 14
- ◀ "تنظیمات TIFF" در صفحه 63

گزینه‌های منو برای حافظه

بر روی حافظه در صفحه اصلی چاپگر تلنجر بزنید تا بتوانید تنظیمات مختلف چاپ را برای فایل درون دستگاه حافظه انجام دهید.

تنظیمات JPEG

 (گزینه ها):

تنظیمات ترتیب، انتخاب و حذف انتخاب داده‌های تصویر را انجام دهید.

تنظیمات اصلی:

تنظیم کاغذ

تنظیمات منبع کاغذ مورد نظر برای چاپ را مشخص کنید.

حالت رنگی

تنظیم رنگی را که معمولاً چاپ می‌کنید در سیاه/سفید یا رنگی انتخاب کنید.

چاپ

پیشرفته:

طرح کلی

نحوه پیدمان فایل های JPEG را انتخاب کنید. با **حاشیه** برای چاپ کردن یک فایل در هر ورق با حاشیه های اطراف لبه هاست. بدون **حاشیه** برای چاپ کردن یک فایل در هر ورق بدون حاشیه های اطراف لبه هاست. تصویر کمی بزرگ می شود تا حاشیه ها از لبه کاغذ حذف شوند. **20 تایی** برای چاپ 20 فایل در هر ورق است. **فهرست موضوعی** برای چاپ کردن نمایه حاوی اطلاعات است.

متناسب با کادر

برای بریدن تصویر و جای دادن خودکار آن در آرایش چاپ انتخاب شده **روشن** را انتخاب کنید. اگر نسبت ابعادی داده تصویر و اندازه کاغذ متفاوت است، تصویر به صورت خودکار بزرگ یا کوچک می شود تا کناره های کوتاه آن با کناره های کوتاه کاغذ مطابقت داشته باشد. اگر سمت بلند تصویر بالاتر از سمت بلند کاغذ باشد، برش می خورد. این ویژگی برای عکس های پانوراما کار نمی کند.

کیفیت

انتخاب **بهترین** چاپ با کیفیتی بالاتر را ارائه می دهد، اما سرعت چاپ ممکن است کاهش یابد.

تاریخ

قالب تاریخ گرفته یا ذخیره شدن عکس را انتخاب کنید. برای بعضی از آرایش ها، تاریخ چاپ نمی شود.

تصحیح عکس

این حالت را برای بهسازی خودکار روشنایی، کنتراست و اشباع رنگ انتخاب کنید. برای غیرفعال کردن بهسازی خودکار **پیشرفت غیرفعال** را انتخاب کنید.

تصحیح قرمزی چشم

برای برطرف کردن خودکار اثر قرمزی چشم در عکسها **On** را انتخاب کنید. تصحیح فقط بر روی چاپ انجام می شود و روی فایل اصلی اعمال نمی شود. بسته به نوع عکس، ممکن است بخش دیگری از عکس به جز چشم ها تصحیح شود.

تنظیمات TIFF

می توانید تنظیمات چاپ قالب فایل TIFF را در دستگاه های حافظه انجام دهید.

 (ترتیب نمایش):

ترتیب فایلها را تغییر می دهد.

تنظیمات اصلی:

 تنظیم کاغذ

تنظیمات منبع کاغذ مورد نظر برای چاپ را مشخص کنید.

 حالت رنگی

تنظیم رنگی را که معمولاً چاپ می کنید در **سیاه/سفید** یا **رنگی** انتخاب کنید.

پیشرفته:

طرح کلی

نحوه پیدمان فایل Multi-TIFF را انتخاب کنید. با **حاشیه** برای چاپ کردن یک صفحه در هر ورق با حاشیه های اطراف لبه هاست. بدون **حاشیه** برای چاپ کردن یک صفحه در هر ورق بدون حاشیه های اطراف لبه هاست. تصویر کمی بزرگ می شود تا حاشیه ها از لبه کاغذ حذف شوند. **20 تایی** برای چاپ 20 صفحه در هر ورق است. **فهرست موضوعی** برای چاپ کردن نمایه حاوی اطلاعات است.

چاپ

□ متناسب با کادر

برای بریدن عکس و جای دادن خودکار آن در آرایش عکس انتخاب شده روشن را انتخاب کنید. اگر نسبت ابعادی داده تصویر و اندازه کاغذ متفاوت است، تصویر به صورت خودکار بزرگ یا کوچک می شود تا کناره های کوتاه آن با کناره های کوتاه کاغذ مطابقت داشته باشد. اگر سمت بلند تصویر بالاتر از سمت بلند کاغذ باشد، برش می خورد. این ویژگی برای عکس های پانوراما کار نمی کند.

□ کیفیت

انتخاب بهترین چاپ با کیفیتی بالاتر را ارائه می دهد، اما سرعت چاپ ممکن است کاهش یابد.

□ ترتیب چاپ

ترتیب چاپ فایل های TIFF چند-صفحه ای را انتخاب کنید.

□ تاریخ

قالب تاریخ گرفته یا ذخیره شدن عکس را انتخاب کنید. برای بعضی از طرح های کلی، تاریخ چاپ نمی شود.

چاپ از رایانه

مقدمات چاپ — Windows

نکته:

□ برای دریافت توضیحات موارد تنظیم به راهنمای آنلاین مراجعه کنید. روی یک مورد کلیک راست کنید و سپس روی راهنما کلیک کنید.

□ بسته به برنامه ممکن است عملکردها فرق داشته باشد. برای اطلاعات بیشتر به راهنمای برنامه مراجعه کنید.

1. کاغذ را در چاپگر قرار دهید.
2. فایلی را که می خواهید چاپ کنید باز نمایید.
3. چاپ یا تنظیم چاپ را از منوی فایل انتخاب کنید.
4. چاپگر خود را انتخاب کنید.

چاپ

5. موارد برگزیده یا ویژگی ها را برای دسترسی به پنجره درایور چاپگر انتخاب کنید.

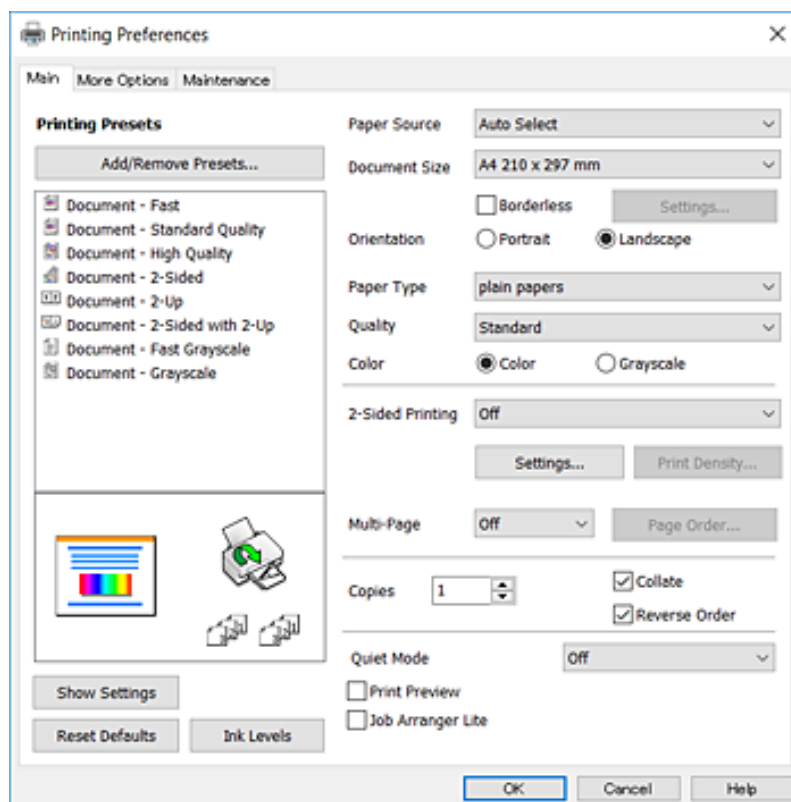

6. تنظیمات زیر را انجام دهید.

منبع کاغذ: منبع کاغذی که کاغذ را در آن قرار دادید را انتخاب نمایید. اگر چاپگر دارای فقط یک منبع کاغذ باشد، این مورد نمایش داده نمی‌شود.

اندازه سند: اندازه کاغذی را که در چاپگر قرار دادید انتخاب کنید.

بدون حاشیه: چاپ بدون حاشیه در اطراف تصویر را انتخاب کنید.

جهت: جهتی را که در برنامه تنظیم کردید انتخاب نمایید.

نوع کاغذ: نوع کاغذ قرار داده شده را انتخاب کنید.

کیفیت: کیفیت چاپ را انتخاب کنید. انتخاب زیاد چاپ با کیفیتی بالاتر را ارائه می‌دهد، اما سرعت چاپ ممکن است آهسته تر شود.

رنگ: زمانی که می‌خواهید به رنگ سیاه یا در سایه ای از رنگ خاکستری چاپ کنید مقیاس خاکستری را انتخاب کنید.

نکته:

اگر شما داده‌ها با تراکم بالا را روی کاغذ ساده، سرنامه، یا کاغذ از پیش چاپ شده چاپ می‌کنید، گزینه شفافیت استاندارد را به عنوان تنظیمات کیفیت انتخاب کنید تا چاپ شما زنده و واضح باشد.

هنگام چاپ روی پاکت نامه، گزینه افقی را به عنوان تنظیمات جهت انتخاب کنید.

7. برای بستن پنجره درایور چاپگر روی تائید کلیک کنید.

8. روی چاپ کلیک کنید.

چاپ

اطلاعات مرتبط

- ← "ظرفیت‌ها و کاغذ موجود" در صفحه 42
- ← "بارگذاری کاغذ در کاست کاغذ" در صفحه 44
- ← "لیست انواع کاغذ" در صفحه 43

مقدمات چاپ — Mac OS X

نکته:

توضیحات مندرج در این بخش از *TextEdit* به عنوان یک نمونه استفاده می‌کند. عملیات‌ها و صفحه‌های نمایش بسته به برنامه متفاوت هستند. برای اطلاعات بیشتر به راهنمای برنامه مراجعه کنید.

1. کاغذ را در چاپگر قرار دهید.
 2. فایل را که می‌خواهید چاپ کنید باز نمایید.
 3. چاپ را از منوی فایل انتخاب کنید یا از فرمان دیگری به کادر چاپ بروید.
- در صورت نیاز، بر روی **نمایش جزئیات** یا ▼ برای گسترده کردن پنجره چاپ کلیک کنید.

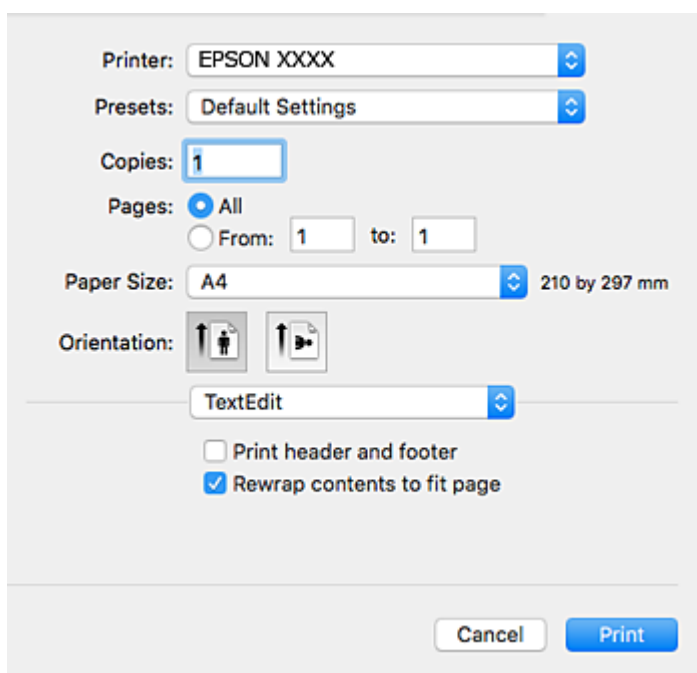

4. تنظیمات زیر را انجام دهید.
 - چاپگر: چاپگر خود را انتخاب کنید.
 - تنظیمات ثبت شده: هنگامی که قصد استفاده از تنظیمات ثبت شده را دارید، انتخاب کنید.
 - اندازه کاغذ: اندازه کاغذی را که در چاپگر قرار دادید انتخاب کنید.
 - هنگام چاپ کردن بدون حاشیه، یک اندازه کاغذ "بی حاشیه" را انتخاب کنید.
 - جهت: جهتی را که در برنامه تنظیم کردید انتخاب نمایید.

چاپ

نکته:

اگر منوهای تنظیم فوق نمایش داده نمی شوند، پنجره چاپ را ببندید، گزینه تنظیم صفحه را از منوی فایل انتخاب کنید و سپس تنظیمات را انجام دهید.

هنگام چاپ روی پاکت نامه، جهت افقی را انتخاب کنید.

5. از منوی بازو تنظیمات چاپ را انتخاب کنید.

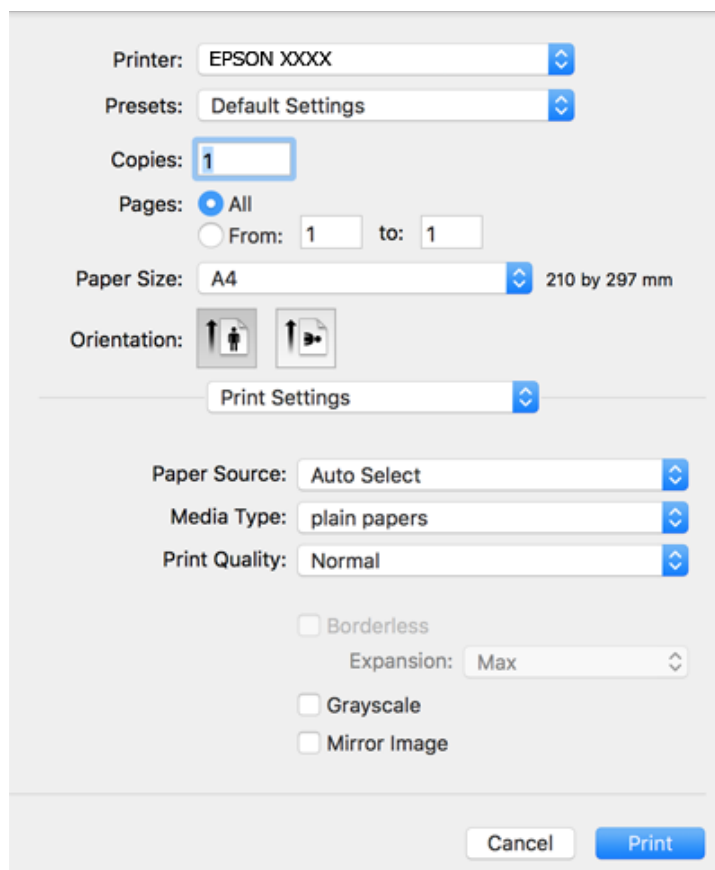

نکته:

در *Mac OS X v10.8.x* یا جدیدتر، اگر منوی تنظیمات چاپ نشان داده نشد، درایور چاپگر *Epson* به درستی نصب نشده است.

موارد برگزیده سیستم را از منوی چاپگرها و اسکنرها (یا چاپ و اسکن، چاپ و فابری) انتخاب کنید، چاپگر را حذف کنید و سپس دوباره چاپگر را اضافه نمایید. برای افزودن چاپگر، به مطلب زیر مراجعه کنید.

<http://epson.sn>

6. تنظیمات زیر را انجام دهید.

Paper Source: منبع کاغذی که کاغذ را در آن قرار دادید را انتخاب نمایید. اگر چاپگر دارای فقط یک منبع کاغذ باشد، این مورد نمایش داده نمی شود.

نوع رسانه: نوع کاغذ قرار داده شده را انتخاب کنید.

Print Quality: کیفیت چاپ را انتخاب کنید.

انتخاب تنظیم باکیفیت تر ممکن است سرعت چاپ را کاهش دهد.

گسترش: هنگام انتخاب یک اندازه کاغذ بی حاشیه وجود دارد.

در چاپ بی حاشیه، اطلاعات چاپ کمی بزرگ تر از اندازه کاغذ می شود، بنابراین هیچ حاشیه ای در اطراف لبه های کاغذ چاپ نمی شود. مقدار بزرگنمایی را انتخاب کنید.

چاپ

مقیاس خاکستری: چاپ به رنگ سیاه یا در سایه از رنگ خاکستری را انتخاب کنید.

7. روی چاپ کلیک کنید.

اطلاعات مرتبط

← "ظرفیت‌ها و کاغذ موجود" در صفحه 42

← "بارگذاری کاغذ در کاست کاغذ" در صفحه 44

← "لیست انواع کاغذ" در صفحه 43

چاپ 2 طرفه

برای چاپ در دو طرف کاغذ می‌توانید از هر کدام از روش‌های زیر استفاده کنید.

چاپ 2 طرفه خودکار

چاپ ۲ طرفه دستی (فقط Windows)

زمانی که چاپگر چاپ یک طرف را تمام کرد، کاغذ را برگردانید تا طرف دیگر هم چاپ شود.

می‌توانید یک دفترچه چاپ کنید که با تا کردن موارد چاپی شبیه دفترچه شود. (فقط برای Windows)

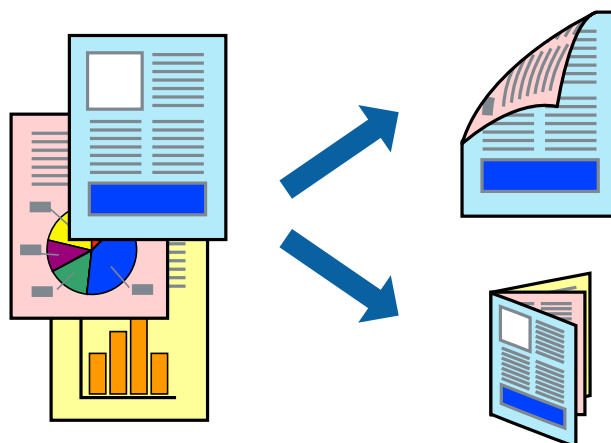

نکته:

این ویژگی برای چاپ بدون حاشیه موجود نیست.

اگر از کاغذی استفاده می‌کنید که برای چاپ دو طرفه مناسب نباشد، ممکن است کیفیت چاپ کاهش یابد و کاغذ گیر کند.

بسته به کاغذ و داده‌ها، ممکن است جوهر به طرف دیگر کاغذ نشت کند.

اطلاعات مرتبط

← "ظرفیت‌ها و کاغذ موجود" در صفحه 42

چاپ

چاپ روی 2 طرف - Windows

نکته:

□ چاپ 2 طرفه دستی زمانی موجود است که **EPSON Status Monitor 3** فعال باشد. اگر **EPSON Status Monitor 3** غیرفعال باشد، دسترسی به درایور چاپگر، بر روی تنظیم گسترش یافته در زبانه نگهداری کلیک کنید و سپس **EPSON Status Monitor 3** را فعال کنید تا انتخاب کنید.

□ چاپ 2 طرفه دستی زمانی که چاپگر از طریق شبکه قابل دسترسی است یا بعنوان یک چاپگر مشترک استفاده می شود موجود نیست.

1. کاغذ را در چاپگر قرار دهید.
2. فایلی را که می خواهید چاپ کنید باز نمایید.
3. به پنجره درایور چاپگر بروید.
4. خودکار (پیوند لبه طولانی)، خودکار (پیوند لبه کوتاه)، دستی (پیوند لبه طولانی) یا دستی (پیوند لبه کوتاه) را از چاپ 2 طرفه در زبانه اندازه انتخاب کنید.
5. روی تنظیم کلیک کنید، تنظیمات مربوطه را انجام دهید و سپس روی تأیید کلیک کنید.

نکته:

برای چاپ یک کتابچه تاشو، کتابچه را انتخاب کنید.

6. روی تراکم چاپ کلیک کنید، نوع سند را از انتخاب نوع سند انتخاب کرده و سپس روی تأیید کلیک کنید. درایور چاپگر بطور خودکار گزینه های تنظیم ها را برای این نوع سند تنظیم می کند.

نکته:

□ چاپ ممکن است بسته به ترکیب گزینه های انتخاب شده برای انتخاب نوع سند در پنجره تنظیم تراکم چاپ و برای کیفیت در زبانه اندازه چاپ آهسته انجام شود.

□ برای چاپ دستی دوطرفه، تنظیمات تنظیم تراکم چاپ در دسترس نمی باشد.

7. سایر موارد را از زبانه های اندازه و گزینه بیشتر در صورت نیاز تنظیم کرده، و سپس روی تأیید کلیک کنید.
 8. روی چاپ کلیک کنید.
- برای چاپ 2 طرفه دستی، زمانی که چاپ یک طرف تمام شده است، یک پنجره باز شو بر روی رایانه نشان داده می شود. دستورالعمل های روی صفحه را دنبال کنید.

اطلاعات مرتبط

- ◀ "بارگذاری کاغذ در کاست کاغذ" در صفحه 44
- ◀ "مقدمات چاپ - Windows" در صفحه 64

چاپ روی 2 طرف - Mac OS X

1. کاغذ را در چاپگر قرار دهید.
2. فایلی را که می خواهید چاپ کنید باز نمایید.
3. به کادر محاوره چاپ دسترسی پیدا کنید.
4. از منوی باز شو **Two-sided Printing Settings** را انتخاب کنید.

چاپ

5. صحافی ها و Document Type را انتخاب کنید.

نکته:

□ ممکن است بسته به تنظیمات Document Type سرعت چاپ کاهش یابد.

□ اگر در حال چاپ اسنادی با تراکم بالا هستید مانند عکس یا نمودارها، **Text & Graphics** یا **Text & Photos** را به عنوان تنظیم Document Type انتخاب کنید. اگر حالت خط افتادگی ایجاد می شود یا تصویر به پشت کاغذ هم کشیده می شود، تراکم چاپ و زمان خشک شدن جوهر را با کلیک بر روی پیکان کنار Adjustments تعیین کنید.

6. در صورت نیاز سایر موارد را تنظیم کنید.

7. روی چاپ کلیک کنید.

اطلاعات مرتبط

← "بارگذاری کاغذ در کاست کاغذ" در صفحه 44

← "مقدمات چاپ — Mac OS X" در صفحه 66

چاپ چندین صفحه بر روی یک صفحه

می توانید دو یا چهار صفحه از اسناد را روی یک صفحه کاغذ چاپ کنید.

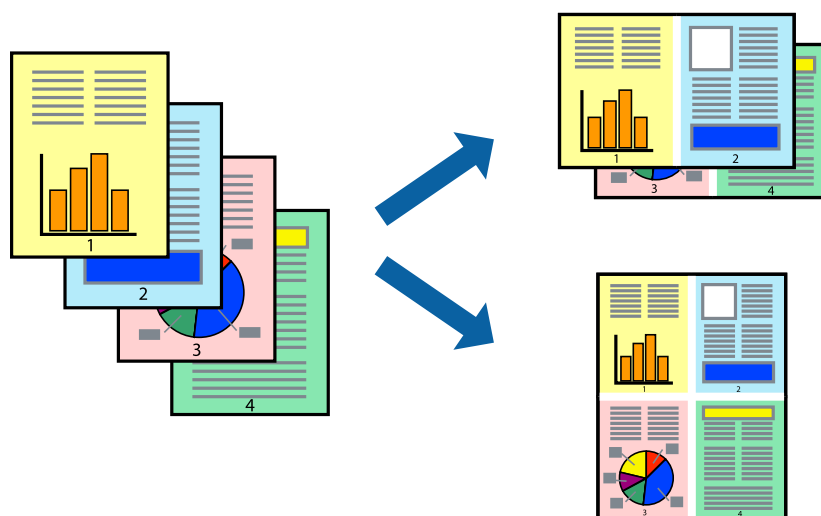

چاپ چندین صفحه بر روی یک صفحه - Windows

نکته:

این ویژگی برای چاپ بدون حاشیه موجود نیست.

1. کاغذ را در چاپگر قرار دهید.
2. فایلی را که می خواهید چاپ کنید باز نمایید.
3. به پنجره درایور چاپگر بروید.
4. 2تایی یا 4تایی را بعنوان تنظیم چند صفحه در زبانه اندازه انتخاب کنید.
5. روی ترتیب صفحه کلیک کنید، تنظیمات لازم را انجام دهید، و سپس روی تأیید برای بستن پنجره کلیک کنید.

چاپ

6. سایر موارد را از زبانه های اندازه و گزینه بیشتر در صورت نیاز تنظیم کرده، و سپس روی **تائید** کلیک کنید.
7. روی **چاپ** کلیک کنید.

اطلاعات مرتبط

- ◀ "بارگذاری کاغذ در کاست کاغذ" در صفحه 44
- ◀ "مقدمات چاپ — Windows" در صفحه 64

چاپ چندین صفحه بر روی یک صفحه - Mac OS X

1. کاغذ را در چاپگر قرار دهید.
2. فایلی را که می خواهید چاپ کنید باز نمایید.
3. به کادر محاوره چاپ دسترسی پیدا کنید.
4. از منوی باز شو **چیدمان** را انتخاب کنید.
5. تعداد صفحات را در **کاغذهای هر صفحه**، جهت **چیدمان** (ترتیب صفحه) و **حاشیه ها** تنظیم کنید.
6. در صورت نیاز سایر موارد را تنظیم کنید.
7. روی **چاپ** کلیک کنید.

اطلاعات مرتبط

- ◀ "بارگذاری کاغذ در کاست کاغذ" در صفحه 44
- ◀ "مقدمات چاپ — Mac OS X" در صفحه 66

چاپ برای تناسب اندازه کاغذ

می توانید برای تناسب اندازه کاغذی که در چاپگر قرار دادید چاپ کنید.



چاپ برای تناسب اندازه کاغذ - Windows

نکته:

این ویژگی برای چاپ بدون حاشیه موجود نیست.

چاپ

1. کاغذ را در چاپگر قرار دهید.
2. فایلی را که می خواهید چاپ کنید باز نمایید.
3. به پنجره درایور چاپگر بروید.
4. تنظیمات زیر را در زبانه **گزینه بیشتر** انجام دهید.
 - اندازه سند: اندازه کاغذی که در برنامه تنظیم کردید را انتخاب کنید.
 - کاغذ خروجی: اندازه کاغذی را که در چاپگر قرار دادید انتخاب کنید.

متناسب با اندازه صفحه بطور خودکار انتخاب می شود.

نکته:
اگر می خواهید یک تصویر با اندازه کاهش یافته را در مرکز صفحه چاپ کنید، **وسط** را انتخاب کنید.
5. سایر موارد را از زبانه های **اندازه** و **گزینه بیشتر** در صورت نیاز تنظیم کرده، و سپس روی **تائید** کلیک کنید.
6. روی **چاپ** کلیک کنید.

اطلاعات مرتبط

- ◀ "بارگذاری کاغذ در کاست کاغذ" در صفحه 44
- ◀ "مقدمات چاپ — Windows" در صفحه 64

چاپ برای تناسب اندازه کاغذ - Mac OS X

1. کاغذ را در چاپگر قرار دهید.
2. فایلی را که می خواهید چاپ کنید باز نمایید.
3. به کادر محاوره چاپ دسترسی پیدا کنید.
4. اندازه کاغذی که در برنامه بعنوان تنظیمات **اندازه کاغذ** تنظیم کرده اید را انتخاب نمایید.
5. از منوی باز شو استفاده از کاغذ را انتخاب کنید.
6. **مقیاس متناسب با اندازه کاغذ** را انتخاب کنید.
7. اندازه کاغذی را که در چاپگر بعنوان تنظیم **اندازه کاغذ مقصد** قرار دادید انتخاب کنید.
8. در صورت نیاز سایر موارد را تنظیم کنید.
9. روی **چاپ** کلیک کنید.

اطلاعات مرتبط

- ◀ "بارگذاری کاغذ در کاست کاغذ" در صفحه 44
- ◀ "مقدمات چاپ — Mac OS X" در صفحه 66

چاپ

چاپ همزمان چند فایل (فقط برای Windows)

Job Arranger Lite به شما اجازه می دهد چند فایل را که با برنامه مختلفی ایجاد شده اند ترکیب کرده و آنها را بعنوان یک کار چاپی تکی چاپ کنید. می توانید تنظیمات چاپ را برای فایل های ترکیبی، از قبیل چیدمان، ترتیب چاپ و جهت تعیین کنید.

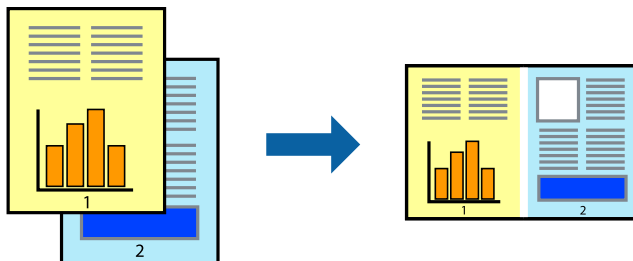

1. کاغذ را در چاپگر قرار دهید.
 2. فایلی را که می خواهید چاپ کنید باز نمایید.
 3. به پنجره درایور چاپگر بروید.
 4. **Job Arranger Lite** در زبانه اندازه را انتخاب کنید.
 5. برای بستن پنجره درایور چاپگر روی **تائید** کلیک کنید.
 6. روی **چاپ** کلیک کنید.
- پنجره **Job Arranger Lite** نشان داده می شود و کار چاپی به **چاپ پروژه** اضافه می شود.
7. در پنجره **Job Arranger Lite** باز شده، فایلی را که می خواهید با فایل فعلی ترکیب کنید باز کرده و سپس مراحل 3 تا 6 را تکرار کنید.
- نکته:**
- اگر پنجره **Job Arranger Lite** را ببندید، **چاپ پروژه** ذخیره نشده حذف می شود. برای چاپ در فرصتی دیگر، **ذخیره کردن** را از منوی فایل انتخاب کنید.
 - برای باز کردن یک **چاپ پروژه** ذخیره شده در **Job Arranger Lite**، روی **Job Arranger Lite** در زبانه درایور چاپگر **نگهداری** کلیک کنید. سپس، **باز کردن** را از منوی فایل برای انتخاب فایل انتخاب کنید. پسوند فایل های ذخیره شده عبارت است از "ecl".
8. منوهای **چیدمان** و **ویرایش** در **Job Arranger Lite** را برای **ویرایش چاپ پروژه** در صورت نیاز انتخاب کنید. برای کسب جزئیات بیشتر، به راهنمای **Job Arranger Lite** رجوع کنید.
 9. **چاپ کردن** را از منوی فایل انتخاب کنید.

اطلاعات مرتبط

- ◀ "بارگذاری کاغذ در کاست کاغذ" در صفحه 44
- ◀ "مقدمات چاپ — Windows" در صفحه 64

چاپ

چاپ یک تصویر روی چند برگه برای ایجاد یک پوستر (فقط برای Windows)

این قابلیت به شما امکان می دهد تا یک تصویر را روی چندین برگه کاغذ چاپ کنید. شما می توانید یک پوستر بزرگ را از طریق چسباندن آنها به یکدیگر ایجاد کنید.

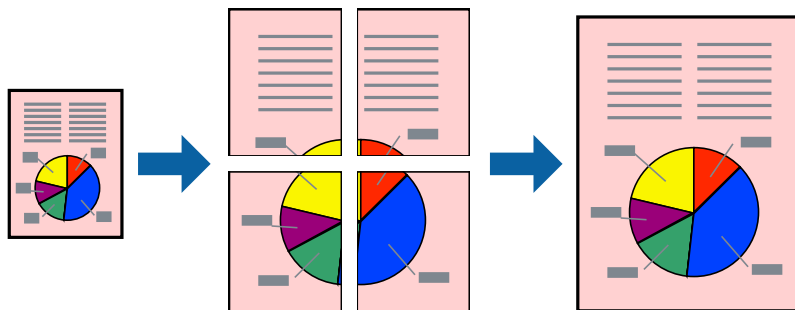

نکته:

این ویژگی برای چاپ بدون حاشیه موجود نیست.

1. کاغذ را در چاپگر قرار دهید.
2. فایلی را که می خواهید چاپ کنید باز نمایید.
3. به پنجره درایور چاپگر بروید.
4. 2x1 پوستر، 2x2 پوستر، 3x3 پوستر یا 4x4 پوستر را از چند صفحه در زبانه اندازه انتخاب کنید.
5. روی تنظیم کلیک کنید، تنظیمات مربوطه را انجام دهید و سپس روی تأیید کلیک کنید.

نکته:

راهنمای برش چاپ به شما امکان می دهد یک راهنمای برش چاپ کنید.

6. سایر موارد را از زبانه های اندازه و گزینه بیشتر در صورت نیاز تنظیم کرده، و سپس روی تأیید کلیک کنید.
7. روی چاپ کلیک کنید.

اطلاعات مرتبط

- ← "بارگذاری کاغذ در کاست کاغذ" در صفحه 44
- ← "مقدمات چاپ — Windows" در صفحه 64

چاپ

ساخت پوستر با استفاده از روی هم قرار گرفتن علائم تراز

این نمونه ای از روش ساخت پوستر با انتخاب 2x2 پوستر و انتخاب روی هم قرار گرفتن علائم تراز در راهنمای برش چاپ است.

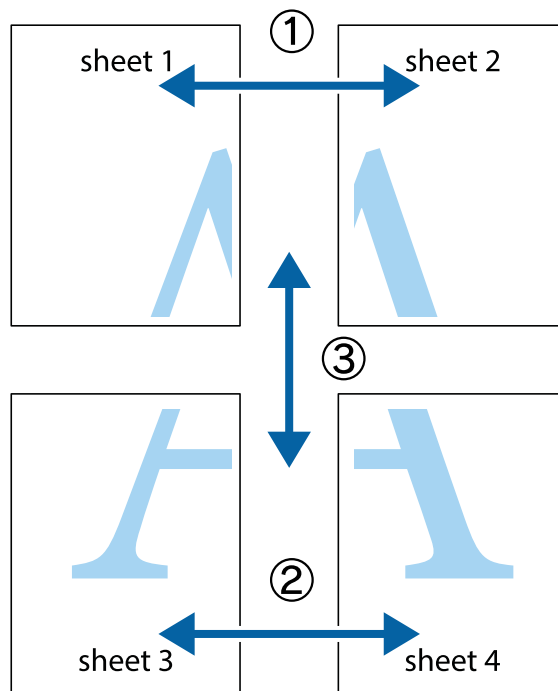

1. Sheet 1 و Sheet 2 را آماده کنید. حاشیه های Sheet 1 را از روی خط عمودی آبی که از مرکز تقاطع های بالا و پایین می گذرد، ببرید.

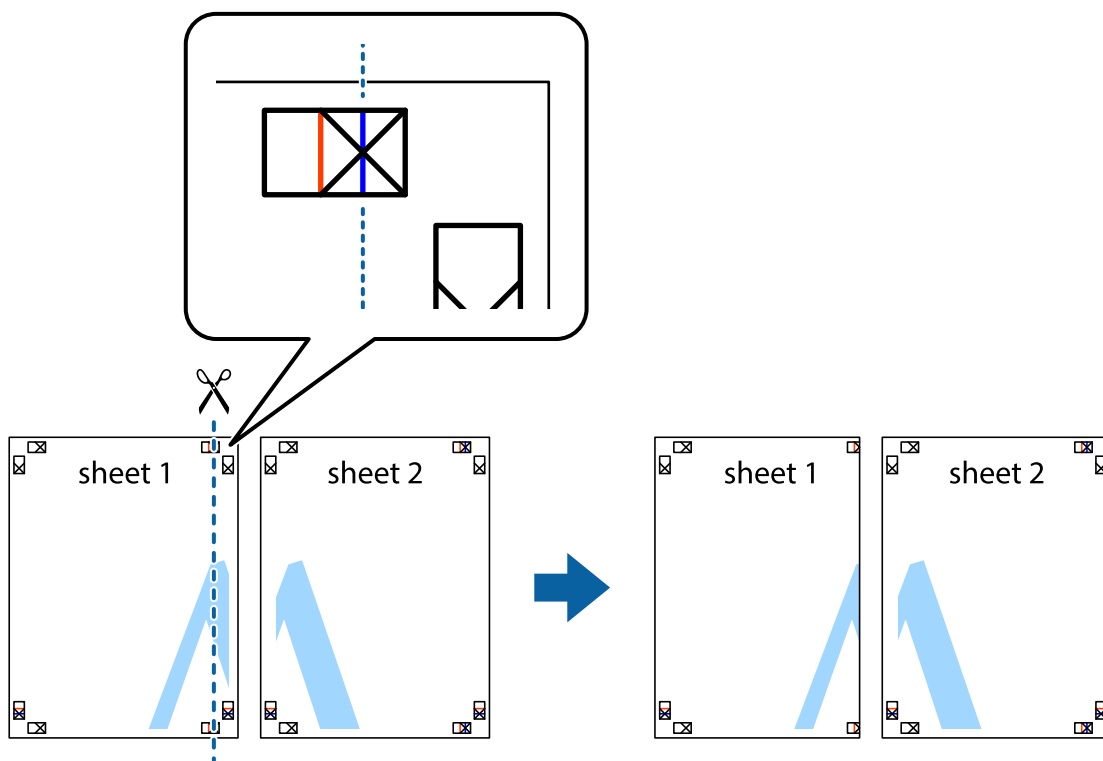

چاپ

2. لبه Sheet 1 را در بالای Sheet 2 قرار دهید و علامت های تقاطع را تراز کنید، سپس موقتاً دو صفحه را از پشت بهم وصل کنید.

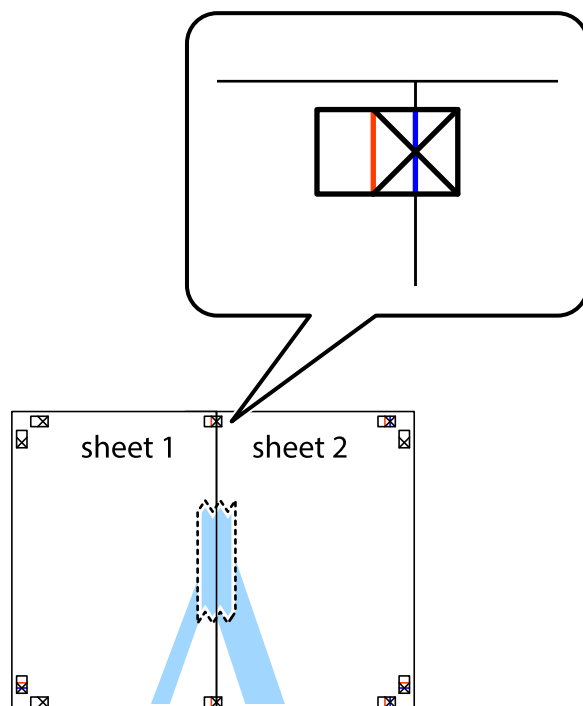

3. صفحات بهم وصل شده را در طول خط قرمز عمودی از علامت های تراز ببرید (این بار، خط سمت چپ علامت های اضافه).

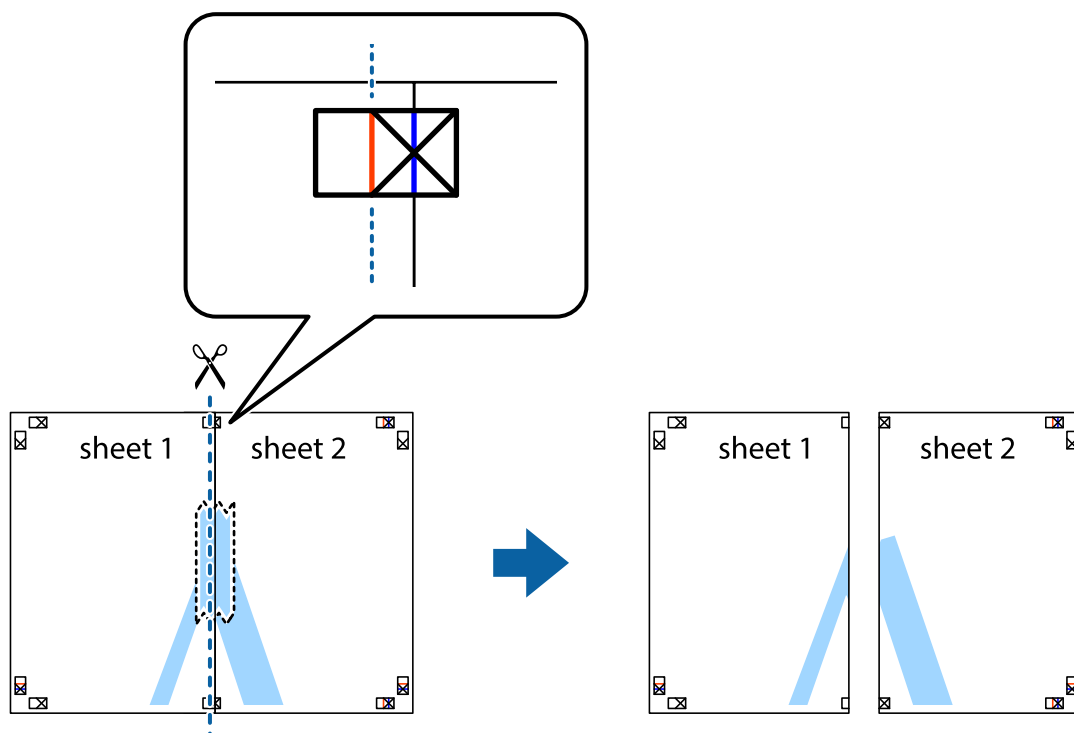

چاپ

4. صفحات را از پشت به هم وصل کنید.

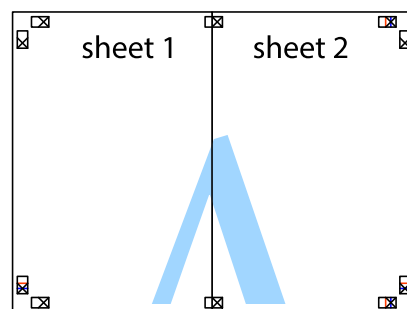

5. مراحل ۱ تا ۴ را برای وصل کردن Sheet 3 و Sheet 4 تکرار کنید.

6. حاشیه های Sheet 1 و Sheet 2 را در طول خط آبی افقی از قسمت مرکز علامت های تقاطع راست و چپ ببرید.

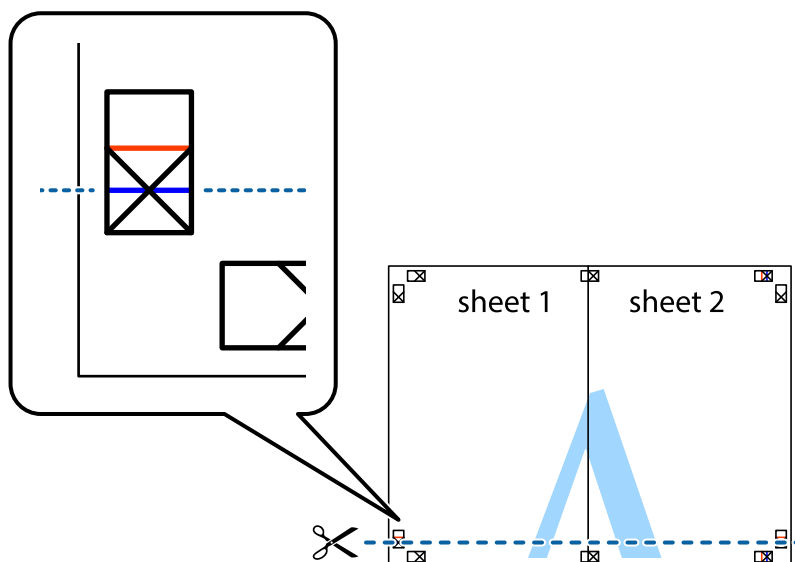

چاپ

7. لپه Sheet 1 و Sheet 2 را در بالای Sheet 3 و Sheet 4 قرار داده علامت های تقاطع را تراز کنید، و سپس موقتاً آنها را پشت به هم وصل کنید.

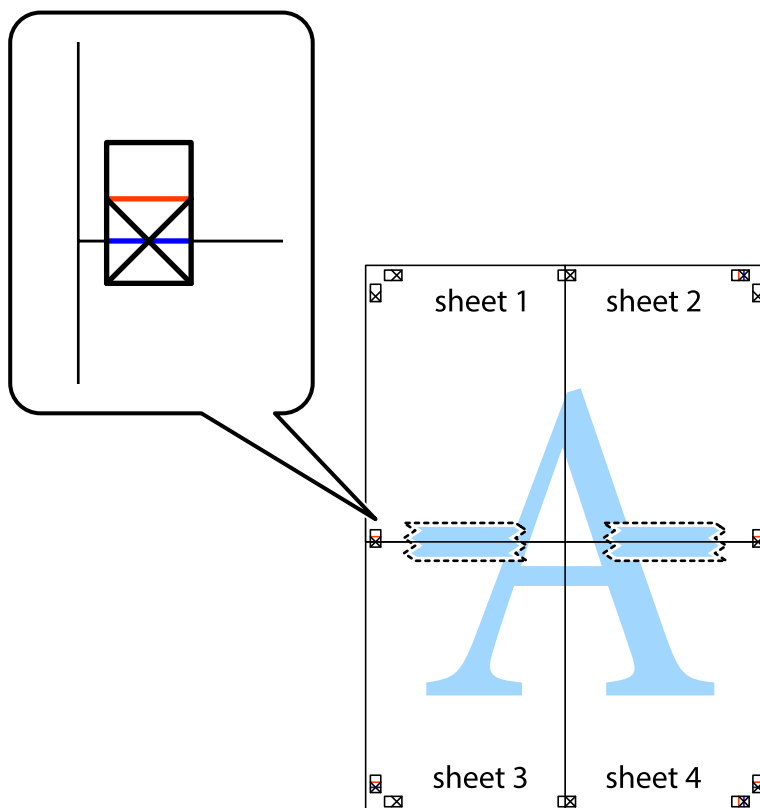

چاپ

8. صفحات بهم وصل شده را در طول خط قرمز افقی از علامت های تراز ببرید (این بار، خط بالای علامت های باضافه).

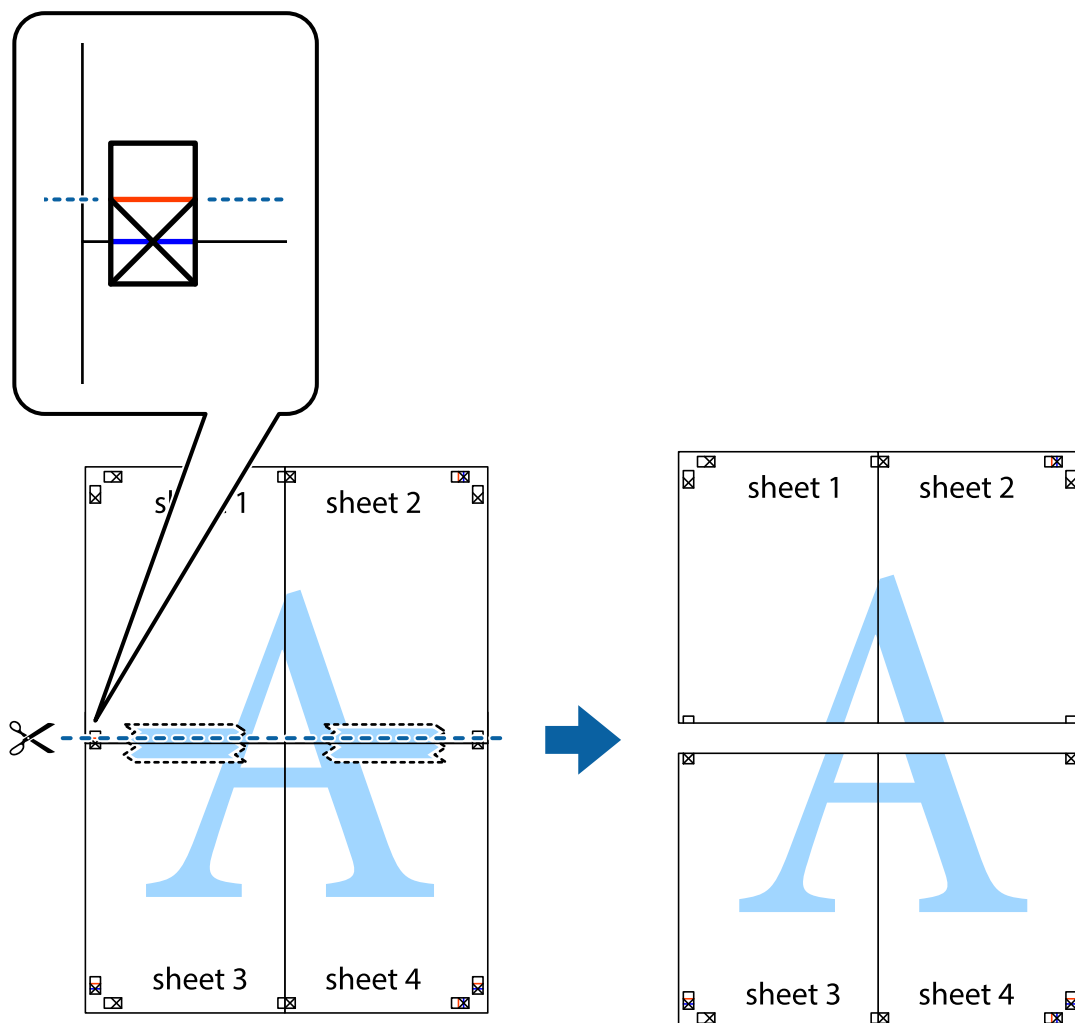

9. صفحات را از پشت به هم وصل کنید.

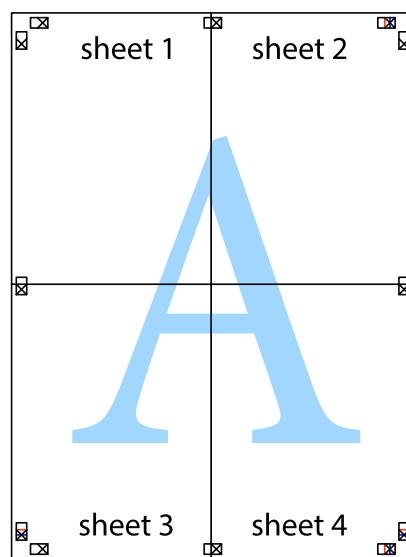

چاپ

10. حاشیه های باقیمانده را در طول راهنمای بیرونی ببرید.

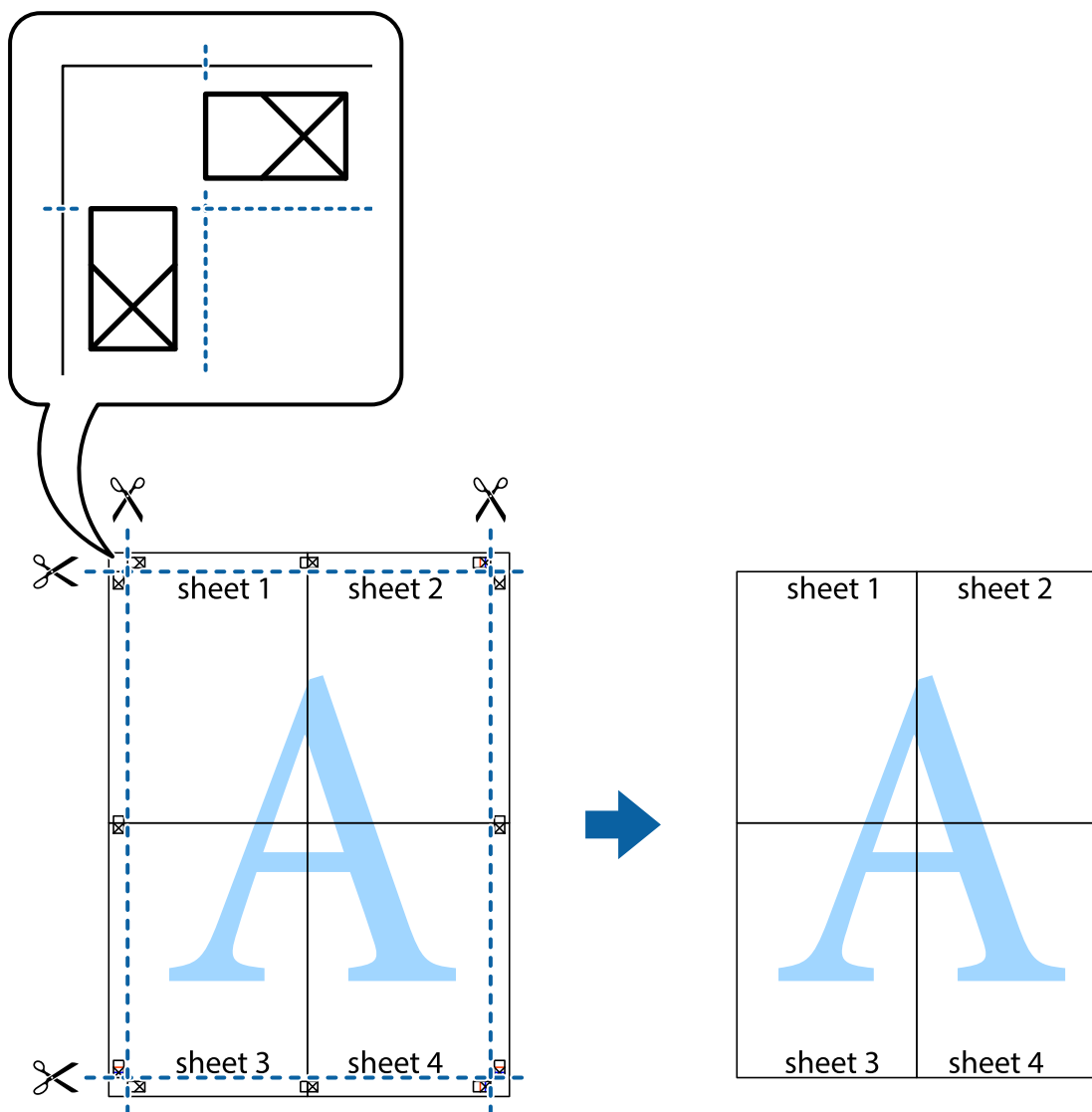

چاپ با استفاده از ویژگی های پیشرفته

این بخش انواع چیدمان و ویژگی های چاپ موجود در درایور چاپگر را معرفی می کند.

اطلاعات مرتبط

◀ "Windows درایور چاپگر" در صفحه 175

◀ "Mac OS X درایور چاپگر" در صفحه 177

اضافه کردن یک پیش تنظیم چاپ جهت چاپ آسان

اگر موارد پیش تنظیم را برای تنظیمات پر استفاده ایجاد کردید، می توانید به راحتی با انتخاب پیش تنظیم از فهرست چاپ کنید.

چاپ

Windows

برای افزودن پیش تنظیم خود، مواردی مانند اندازه سند و نوع کاغذ در اندازه یا زبانه گزینه بیشتر را تنظیم کرده و روی افزودن/حذف موارد از قبل تنظیم شده در پیش تنظیم های چاپ کلیک کنید.

نکته:

برای حذف کردن یک پیش تنظیم، روی افزودن/حذف موارد از قبل تنظیم شده کلیک کرده، نام پیش تنظیم مورد نظر جهت حذف را از لیست انتخاب کرده و سپس آن را حذف کنید.

Mac OS X

به کادر گفتگوی چاپ دسترسی پیدا کنید. برای افزودن پیش تنظیم خود، مواردی مانند اندازه کاغذ و نوع رسانه را تنظیم کنید، سپس تنظیمات کنونی را به عنوان پیش تنظیم در تنظیمات Presets ذخیره کنید.

نکته:

برای حذف کردن یک پیش تنظیم، روی *Show Presets < Presets* کلیک کرده، نام پیش تنظیم مورد نظر جهت حذف را از لیست انتخاب کرده و سپس آن را حذف کنید.

چاپ یک سند کوچک یا بزرگ شده

می توانید اندازه سند را بر اساس یک درصد خاص کاهش یا افزایش دهید.

Windows

نکته:

این ویژگی برای چاپ بدون حاشیه موجود نیست.

اندازه سند در زبانه گزینه بیشتر را تنظیم کنید. کوچک کردن/بزرگ کردن، زوم روی را انتخاب کنید و یک درصد را وارد کنید.

Mac OS X

نکته:

بسته به برنامه، عملکردها فرق دارند. برای اطلاعات بیشتر به راهنمای برنامه مراجعه کنید.

گزینه تنظیم صفحه (یا چاپ) را از منوی فایل انتخاب کنید. از قسمت فرمت برای چاپگر را انتخاب نمایید، نوع کاغذ را انتخاب کرده و سپس یک درصد را در مقیاس وارد کنید. پنجره را ببندید و سپس دستورالعمل های چاپ اولیه زیر را چاپ کنید.

اطلاعات مرتبط

← "مقدمات چاپ — Mac OS X" در صفحه 66

تنظیم رنگ چاپ

می توانید رنگ های استفاده شده در کار چاپ را تنظیم کنید.

PhotoEnhance با تنظیم خودکار کنتراست، اشباع و روشنایی داده تصویر اسناد، تصاویری واضح تر با رنگ های درخشان تر تولید می کند.

نکته:

این تنظیمات برای همه داده های اسناد قابل استفاده نیست.

PhotoEnhance رنگ را با تجزیه و تحلیل مکان سوژه تنظیم می کند. بنابراین، اگر مکان سوژه را با کوچک کردن، بزرگ کردن، برش یا چرخاندن تصویر تغییر دهید، رنگ ممکن است به طور غیرمنتظره تغییر کند. انتخاب تنظیم بدون حاشیه نیز مکان سوژه را تغییر می دهد که می تواند منجر به ایجاد تغییر در رنگ شود. اگر تصویر واضح نباشد، رنگ مایه ممکن است غیرطبیعی باشد. اگر رنگ تغییر کند یا غیرطبیعی شود، در حالتی به جز **PhotoEnhance** چاپ کنید.

چاپ

Windows

روش تصحیح رنگ را از **تصحیح رنگ** در زبانه **گزینه بیشتر** انتخاب کنید.

اگر خودکار را انتخاب کنید، رنگ ها به صورت خودکار تنظیم می شوند تا با تنظیمات نوع کاغذ و کیفیت چاپ مطابق باشند. اگر سفارشی را انتخاب کنید و روی **پیشرفته** کلیک کنید، می توانید تنظیمات خود را انجام دهید.

Mac OS X

به کادر محاوره چاپ دسترسی پیدا کنید. **تطبیق رنگ** را از منوی باز شو انتخاب کنید، و سپس **EPSON Color Controls** را انتخاب نمایید. **Color Options** را از منوی باز شو انتخاب کرده، و سپس یکی از گزینه های موجود را انتخاب کنید. بر روی پیکان کنار **تنظیمات پیشرفته** کلیک کرده و تنظیمات لازم را انجام دهید.

چاپ یک الگوی ضدکپی (فقط برای Windows)

می توانید اسناد را با حروف نامرئی مانند «نسخه کپی» چاپ کنید. این حروف در زمان کپی شدن سند، نشان داده می شود تا بتوان نسخه های کپی را از نسخه های اصلی شناسایی کرد. همینطور می توانید الگوی ضدکپی خود را اضافه کنید.

نکته:

این ویژگی فقط در تنظیمات زیر موجود است.

نوع کاغذ: کاغذ ساده

کیفیت: استاندارد

چاپ ۲ طرفه خودکار: غیرفعال

چاپ بدون حاشیه: غیرفعال

تصحیح رنگ: خودکار

روی ویژگی های **ته نقش** در زبانه **گزینه بیشتر** کلیک کنید و سپس الگوی ضدکپی را انتخاب کنید. برای تغییر جزئیاتی مانند اندازه و تراکم، روی **تنظیم** کلیک کنید.

چاپ ته نقش (فقط برای Windows)

می توانید یک ته نقش را مانند «محرمانه» بر روی کار چاپی چاپ کنید. همینطور می توانید ته نقش خود را اضافه کنید.

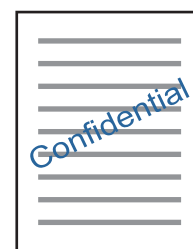

نکته:

این ویژگی حین چاپ بدون حاشیه موجود نیست.

روی ویژگی های **ته نقش** در زبانه **گزینه بیشتر** کلیک کنید و سپس ته نقش را انتخاب کنید. روی **تنظیم** برای تغییر جزئیاتی مانند تراکم و محل ته نقش کلیک کنید.

چاپ

چاپ سربرگ و ته برگ (فقط Windows)

می توانید اطلاعاتی مانند نام کاربری و تاریخ چاپ را به عنوان سربرگ و ته برگ چاپ کنید. روی ویژگی های ته نقش در زبانه گزینه بیشتر کلیک کنید و سپس سرصفحه/پاصفحه را انتخاب کنید. روی تنظیم کلیک کنید و موارد ضروری را از فهرست کشویی انتخاب کنید.

چاپ کردن بارکدهای خوانا (فقط برای Windows)

می توانید بارکد خوانا چاپ کنید تا به آسانی اسکن شود. این قابلیت را فقط در صورتی فعال کنید که بارکد چاپ شده قابل اسکن نباشد. می توانید از این قابلیت در شرایط زیر استفاده کنید.

نوع کاغذ: کاغذ ساده، سربرگ، بازیافتی، رنگ، پیش چاپ، Envelope، کاغذ ساده باکیفیت

کیفیت: استاندارد

نکته:

رفع تاری کاغذ ممکن است گاهی وقت ها بسته به شرایط ممکن نباشد.

در زبانه نگهداری، روی تنظیم گسترش یافته کلیک کنید و سپس گزینه حالت بارکد را انتخاب کنید.

چاپ کردن از دستگاه های هوشمند

استفاده از Epson iPrint

Epson iPrint یک برنامه است که به شما امکان می دهد عکس ها، اسناد و صفحات وب را از یک دستگاه هوشمند به عنوان مثال یک گوشی هوشمند یا تبلت چاپ کنید. شما می توانید از چاپ محلی، چاپ از یک دستگاه هوشمند که به همان شبکه بی سیم متصل است که چاپگر شما به آن وصل است، یا چاپ از راه دور، چاپ از یک مکان دور از طریق اینترنت، استفاده کنید. برای استفاده از چاپ از راه دور، چاپگر خود را در سرویس Epson Connect ثبت کنید.



اطلاعات مرتبط

← "سرویس Epson Connect" در صفحه 173

نصب Epson iPrint

می توانید Epson iPrint را از طریق URL یا کد QR زیر، در دستگاه هوشمند خود نصب کنید.

چاپ

<http://ipr.to/c>



چاپ با استفاده از Epson iPrint

Epson iPrint را از دستگاه هوشمند خود اجرا کنید و گزینه مورد نظر برای استفاده را از صفحه اصلی انتخاب کنید. صفحه های زیر ممکن است بدون اطلاع قبلی تغییر کند.

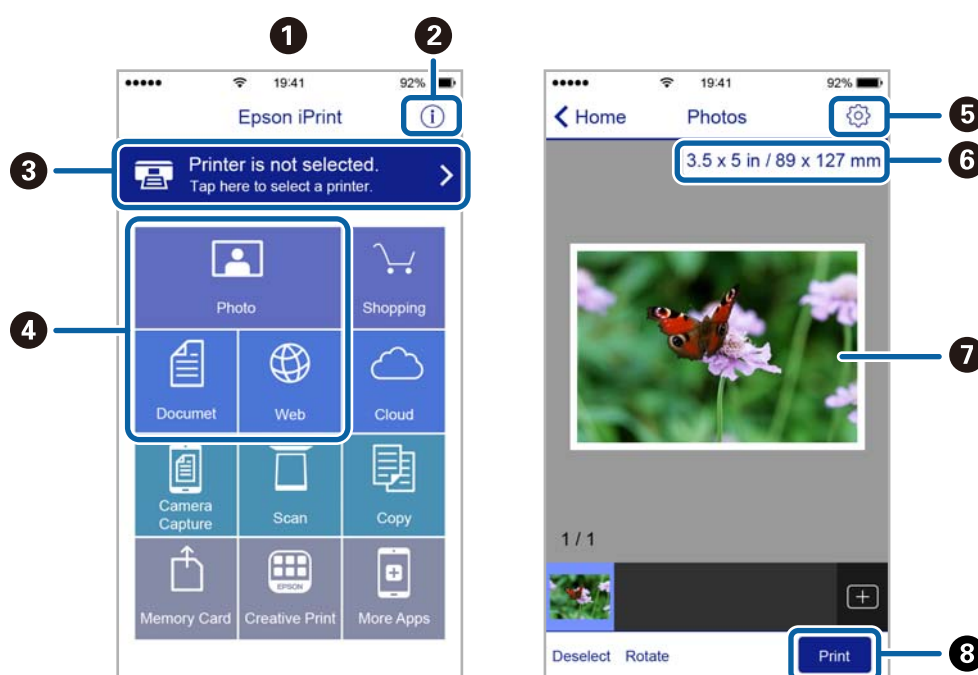

1	هنگامی که برنامه اجرا شود، صفحه اصلی نمایش داده می‌شود.
2	اطلاعاتی درباره چگونگی راه‌اندازی چاپگر و سؤالات متداول را نشان می‌دهد.
3	صفحه ای را نشان می‌دهد که در آن می‌توانید چاپگر را انتخاب کنید و تنظیمات چاپگر را انجام دهید. پس از اینکه چاپگر را انتخاب کردید، نیازی به انتخاب مجدد آن در زمان بعدی نخواهد بود.
4	آنچه که مایلید چاپ کنید نظیر عکس‌ها، اسناد و صفحه‌های وب را انتخاب کنید.
5	صفحه ای را برای انجام تنظیمات چاپ نظیر اندازه و نوع کاغذ نشان می‌دهد.
6	اندازه کاغذ را نشان می‌دهد. وقتی این گزینه به صورت یک دکمه نشان داده می‌شود، برای نمایش تنظیماتی که در حال حاضر روی چاپگر انجام شده‌اند، آن را فشار دهید.
7	عکس‌ها و اسناد انتخابی شما را نشان می‌دهد.
8	شروع به چاپ می‌کند.

چاپ

نکته:

برای چاپ کردن از منوی سند با استفاده از *iPhone*، *iPad*، *iPod touch*، و تحت *iOS*، برنامه *Epson iPrint* را پس از انتقال سند مورد نظر برای چاپ با استفاده از عملکرد اشتراک گذاری فایل در *iTunes* اجرا کنید.

چاپ کردن با چسباندن دستگاه هوشمند به N-Mark

با چسباندن دستگاه هوشمند به N-Mark چاپگر می‌توانید کار اتصال و چاپ را به آسانی انجام دهید. پیش از استفاده از این ویژگی باید کارهای زیر را انجام دهید.

❑ عملکرد NFC دستگاه هوشمند خود را فعال کنید.

فقط *Android 4.0* یا بالاتر از *NFC (Near Field Communication)* پشتیبانی می‌کند.

مکان و عملکردهای NFC در دستگاه‌های هوشمند مختلف فرق می‌کند. برای کسب اطلاعات بیشتر، به مستندات همراه دستگاه تلفن مراجعه کنید.

❑ *Epson iPrint* را روی دستگاه هوشمند خود نصب کنید.

دستگاه هوشمند خود را به N-Mark بچسبانید تا نصب شود.

❑ *Wi-Fi Direct* را در چاپگر خود فعال کنید.

1. کاغذ را در چاپگر قرار دهید.

2. دستگاه هوشمند خود را به N-Mark چاپگر بچسبانید.

Epson iPrint اجرا می‌شود.

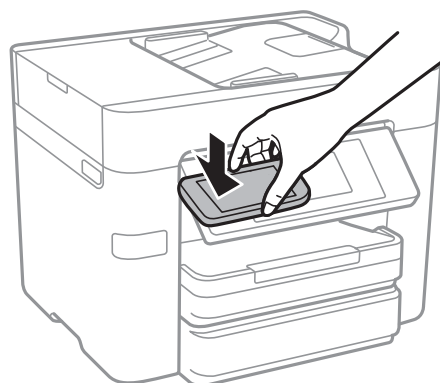

نکته:

اگر بین N-Mark چاپگر و دستگاه هوشمند مانعی مانند جسم فلزی وجود داشته باشد، ممکن است چاپگر نتواند با دستگاه هوشمند ارتباط برقرار کند.

3. فایل مورد نظر برای چاپ را در *Epson iPrint* انتخاب کنید.

4. در صفحه پیش‌نمایش با نماد *Print*، دستگاه هوشمند را به N-Mark چاپگر بچسبانید.

کار چاپ آغاز می‌شود.

اطلاعات مرتبط

← "انجام تنظیمات اتصال *Wi-Fi Direct (AP ساده)*" در صفحه 28

← "بارگذاری کاغذ در کاست کاغذ" در صفحه 44

چاپ

استفاده از AirPrint

AirPrint چاپ بی‌سیم فوری از iPhone، iPad، iPod لمسی و Mac بدون نیاز به نصب درایورها یا دانلود نرم‌افزار را امکان‌پذیر می‌کند.



نکته:

اگر پیام‌های پیکربندی کاغذ را در پانل کنترل محصول خود غیرفعال کرده‌اید، می‌توانید از *AirPrint* استفاده کنید. برای فعال‌سازی پیام‌ها، در صورت لزوم، به لینک زیر مراجعه کنید.

1. کاغذ را در محصول خود قرار دهید.

2. محصول خود را برای چاپ بی‌سیم راه‌اندازی کنید. لینک زیر را مشاهده کنید.

<http://epson.sn>

3. دستگاه Apple خود را به همان شبکه بی‌سیم وصل کنید که محصولات آن متصل است.

4. از دستگاه خود در محصول خود اقدام به چاپ نمایید.

نکته:

برای اطلاع از جزئیات، به صفحه *AirPrint* در وبسایت *Apple* مراجعه کنید.

اطلاعات مرتبط

← "بارگذاری کاغذ در کاست کاغذ" در صفحه 44

لغو کردن چاپ

نکته:

در *Windows*، می‌توانید پس از تکمیل ارسال کار چاپی به چاپگر، این کار را لغو کنید. در این حالت، با استفاده از پانل کنترل چاپگر کار چاپ را لغو کنید.

زمانی که چندین صفحه را از *Mac OS X* چاپ می‌کنید، می‌توانید همه آنها را با استفاده از پانل کنترل لغو نمایید. در این حالت، کار چاپی را از رایانه لغو کنید.

اگر کار چاپی را از یک *Mac OS X v10.6.8* و از طریق شبکه ارسال کرده‌اید، می‌توانید چاپ را از رایانه لغو کنید. در این حالت، با استفاده از پانل کنترل چاپگر کار چاپ را لغو کنید.

لغو چاپ — پانل کنترل

بر روی در پانل کنترل تلنگر بزنید تا کار چاپ در جریان لغو شود.

لغو چاپ - Windows

1. به پنجره درایور چاپگر بروید.

2. زبانه نگهداری را انتخاب کنید.

چاپ

3. روی صف چاپ کلیک کنید.
4. روی کاری که می خواهید لغو شود کلیک راست کرده و سپس لغو را انتخاب کنید.

اطلاعات مرتبط

◀ "Windows درایور چاپگر" در صفحه 175

لغو چاپ - Mac OS X

1. روی نماد چاپگر در جایگاه کلیک کنید.
2. کار چاپی را که می خواهید لغو کنید انتخاب نمایید.
3. کار را لغو کنید.

Mac OS X v10.8.x یا بالاتر 

بر روی  در کنار نوار پیشرفت کلیک کنید.

Mac OS X v10.6.8 تا v10.7.x 

روی حذف کلیک کنید.

کپی کردن

اصول اولیه کپی کردن

این بخش مراحل چاپ ابتدایی را شرح می‌دهد.

1. سندها را قرار دهید.

اگر می‌خواهید چندین سند کپی کنید یا کپی 2 طرفه بزنید، همه اسناد را روی ADF بگذارید.

2. بر روی کپی در صفحه اصلی تلنگر بزنید.

3. تنظیمات را در تنظیمات اصلی بررسی کنید.

در صورت لزوم برای تغییر دادن تنظیم بر روی گزینه آن تلنگر بزنید.

نکته:

❑ اگر پیشرفته را لمس کنید، می‌توانید تنظیماتی مانند چند صفحه یا نوع اصلی را انجام دهید.

❑ اگر بر روی  تلنگر بزنید، می‌توانید تنظیمات پرکاربرد کپی را به عنوان مقادیر از پیش تنظیم شده ثبت کنید.

❑ اگر ترکیب تنظیمات ضروری در دسترس نباشد،  نمایش داده می‌شود. برای بررسی جزئیات بر روی نماد تلنگر بزنید و تنظیمات را تغییر دهید.

❑ پیش از اسکن کردن، برای بررسی تصویر اسکن شده  را لمس کنید.

4. بر روی مقدار مربوط به تعداد کپی‌ها تلنگر بزنید و تعداد کپی‌ها را با صفحه کلید روی صفحه وارد کنید.

5. بر روی  تلنگر بزنید.

اطلاعات مرتبط

← "قرار دادن اسناد" در صفحه 48

← "گزینه‌های منو ابتدایی کپی" در صفحه 88

← "گزینه‌های منو پیشرفته کپی" در صفحه 90

گزینه‌های منو ابتدایی کپی

نکته:

موارد ممکن است بسته به سایر تنظیماتی که انجام داده اید در دسترس نباشند.

سیاه/سفید:

سند را به صورت سیاه و سفید (تک رنگ) کپی می‌کند.

رنگی:

سند را به صورت رنگی کپی میکند.

2 طرفه:

چیدمان ۲ طرفه را انتخاب کنید.

کپی کردن

□ >1- یک رو

یک سمت سند را روی یک برگه تکی کپی می کند.

□ <2-2 طرفه

دو سمت سند دوطرفه را روی دو سمت یک کاغذ تکی کپی می کند. جهت سند و موقعیت صحافی سند و کاغذ را انتخاب کنید.

□ <2-1 طرفه

دو سند یک طرفه را روی دو سمت یک کاغذ تکی کپی می کند. جهت سند و موقعیت صحافی کاغذ را انتخاب کنید.

□ <1-2 طرفه

دو سمت سند دوطرفه را روی یک سمت دو کاغذ کپی می کند. جهت سند و موقعیت صحافی سند را انتخاب کنید.

تراکم:

وقتی صفحه کپی شده کم رنگ است، سطح تراکم را افزایش می دهد. وقتی جوهر لکه ایجاد می کند، سطح تراکم را کاهش می دهد.

تنظیم کاغذ:

منبع کاغذ مورد استفاده را انتخاب کنید. اگر خودکار انتخاب شود، کاغذ با استفاده از تنظیمات تنظیم کاغذ که در هنگام بارگذاری کاغذ ثبت شده است، به طور خودکار وارد می شود.

زوم:

نسبت بزرگنمایی یا کوچکنمایی را تنظیم می کند. اگر می خواهید سند را با درصد خاصی کوچک یا بزرگ کنید، بر روی مقدار مورد نظر تلمنگر بزنید و درصد را در محدوده 25 تا 400% وارد کنید.

□ به اندازه صفحه

ناحیه اسکن را شناسایی می کند و به صورت خودکار سند را بزرگ یا کوچک می کند تا مناسب اندازه کاغذ انتخابی شما شود. زمانی که حاشیه ها سفید در اطراف سند وجود دارد، حاشیه های سفید از علامت گوشه شیشه اسکنر به عنوان ناحیه اسکن شناسایی می شود. ولی حاشیه های طرف دیگر ممکن است بریده شود.

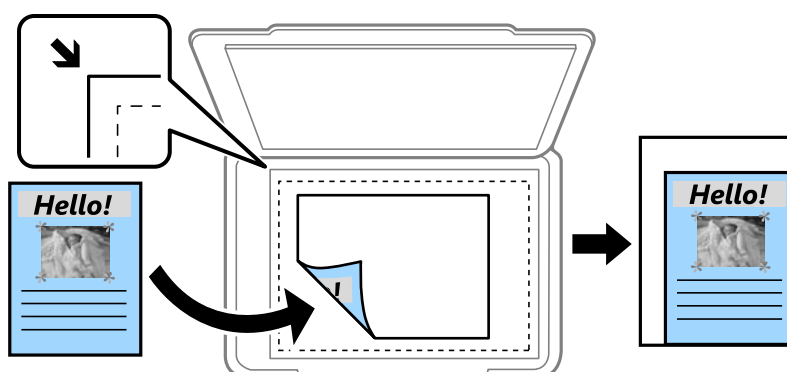

□ اندازه واقعی

با بزرگنمایی 100% کپی می کند.

□ <A5-A4 و سایر اندازه ها

تصویر را به صورت خودکار بزرگ یا کوچک می کند تا در اندازه کاغذ مشخص جا شود.

اندازه اصلی:

اندازه سند خود را انتخاب کنید. در هنگام کپی کردن اسنادی با اندازه غیر استاندارد، نزدیک ترین اندازه به سند را انتخاب کنید.

کپی کردن

گزینه‌های منو پیشرفته کپی

نکته:

موارد ممکن است بسته به سایر تنظیماتی که انجام داده اید در دسترس نباشند.

چند صفحه:

 صفحه تک

یک سند یک طرفه را روی یک برگه تکی کپی می‌کند.

 2 به بالا

دو سند یک طرفه را روی یک برگه تکی با طرح دوتایی کپی می‌کند. ترتیب آرایش و جهت سند را انتخاب کنید.

 4 به بالا

چهار سند یک طرفه را روی یک برگه تکی با طرح چهارتایی کپی می‌کند. ترتیب آرایش و جهت سند را انتخاب کنید.

نوع اصلی:

نوع سند خود را انتخاب کنید. با کیفیت بهینه کپی می‌کند تا با نوع سند مطابقت ایجاد شود.

روکاری:

روش بیرون آمدن کاغذ را برای چندین کپی از چندین سند انتخاب کنید.

 گروه (صفحه‌های یکسان)

اسناد را بر حسب صفحه به صورت گروه کپی می‌کند.

 مرتب کردن (ترتیب صفحه)

اسناد منظم شده و مرتب شده در مجموعه‌ها را کپی می‌کند.

جهت (سند):

جهت سند خود را انتخاب کنید.

کیفیت تصویر:

تنظیمات تصویر را اعمال کنید.

 کنتراست

اختلاف بین قسمت‌های تیره و روشن را تنظیم کنید.

 اشباع

روشنی رنگها را تنظیم کنید.

 توازن قرمز، توازن سبز، توازن آبی

تراکم هر رنگ را تنظیم کنید.

 شفافیت

کلیات تصویر را تنظیم کنید.

 تنظیم ته رنگ

رنگ پوست را تنظیم کنید. برای سرد کردن (افزایش سبز) بر روی + و برای گرم کردن (افزایش قرمز) بر روی - تلنگر بزنید.

 حذف پس زمینه

تراکم رنگ پس‌زمینه را تنظیم کنید. برای روشن (سفید) کردن بر روی + و برای تیره (سیاه) کردن بر روی - تلنگر بزنید.

کپی کردن

حذف سایه:

سایه‌های اطراف کپی‌ها را در هنگام کپی کردن کاغذ ضخیم یا سایه‌هایی را که در مرکز کپی کتابچه ظاهر می‌شود، حذف می‌کند.

حذف سوراخ‌های منگنه:

سوراخ‌های صحافی را هنگام کپی حذف می‌کند.

کارت شناسایی کپی:

هر دو طرف کارت شناسایی را اسکن می‌کند و در یک طرف یک کاغذ کپی می‌کند.

کپی بدون حاشیه:

بدون ایجاد حاشیه در اطراف لبه‌ها کپی می‌کند. تصویر کمی بزرگ می‌شود تا حاشیه‌ها از لبه کاغذ حذف شوند. مقدار بزرگ‌نمایی را در تنظیم گسترش انتخاب کنید.

پاک کردن همه تنظیمات:

تنظیمات کپی را به مقادیر پیش‌فرض بازنشانی می‌کند.

اسکن

اسکن با استفاده از پانل کنترل

می‌توانید تصاویر اسکن شده را از پانل کنترل چاپگر به مقاصد زیر ارسال نمایید.

پوشه شبکه/FTP

می‌توانید تصویر اسکن شده را در یک پوشه در یک شبکه ذخیره کنید. شما می‌توانید یک پوشه اشتراک‌گذاری ایجاد شده با استفاده از پروتکل‌های SMB را در رایانه مشخص کنید یا یک پوشه در سرور FTP مشخص نمایید. قبل از اسکن کردن نیاز دارید یک پوشه اشتراک‌گذاری یا سرور FTP تعیین کنید.

ایمیل

می‌توانید تصاویر اسکن شده را با ایمیل مستقیماً و از طریق سرور ایمیل پیکربندی شده ارسال کنید. قبل از اسکن کردن باید سرور ایمیل را پیکربندی کنید.

کامپیوتر

می‌توانید تصویر اسکن شده را از طریق شبکه به کامپیوتر متصل به چاپگر ذخیره کنید. پیش از اسکن کردن، Document Capture Pro و Epson Scan 2 را در رایانه خود نصب کنید.

حافظه

می‌توانید تصویر اسکن شده را در دستگاه حافظه ذخیره کنید. قبل از اسکن کردن نیازی به تعیین هیچ تنظیماتی نیست.

اینترنتی

می‌توانید تصاویر اسکن شده را به سرویس‌های حافظه ابری ارسال کنید. قبل از اسکن کردن، تنظیمات را در Epson Connect اعمال کنید.

WSD

می‌توانید تصویر اسکن شده را با استفاده از قابلیت WSD در رایانه متصل به چاپگر ذخیره کنید. در صورتی که سیستم عامل Windows 7/Windows Vista استفاده می‌کنید، نیاز خواهد بود قبل از اسکن کردن، تنظیمات WSD در رایانه خود تعیین نمایید.

اطلاعات مرتبط

- ◀ "ذخیره تصویر اسکن شده در یک پوشه اشتراک‌گذاری یا سرور FTP" در صفحه 92
- ◀ "اسکن و ارسال به ایمیل" در صفحه 101
- ◀ "اسکن کردن در رایانه" در صفحه 103
- ◀ "ذخیره اسکن در دستگاه حافظه" در صفحه 106
- ◀ "ذخیره اسکن در فضای ذخیره ابری" در صفحه 109
- ◀ "ذخیره اسکن در رایانه (WSD)" در صفحه 111

ذخیره تصویر اسکن شده در یک پوشه اشتراک‌گذاری یا سرور FTP

می‌توانید تصویر اسکن شده را در پوشه تعیین شده در یک شبکه ذخیره کنید. شما می‌توانید یک پوشه اشتراک‌گذاری ایجاد شده با استفاده از پروتکل‌های SMB را در رایانه مشخص کنید یا یک پوشه در سرور FTP مشخص نمایید.

اسکن

نکته:

اسکنر و رایانه باید به یک شبکه واحد متصل باشند. برای دسترسی به تنظیمات شبکه با سرپرست خود تماس بگیرید.

در صورتی که می‌خواهید تصاویر اسکن شده را در سرور FTP ذخیره کنید، با سرپرست سرور FTP تماس بگیرید تا اطلاعات سرور را تایید کنید.

برای ذخیره تصاویر اسکن شده در پوشه اشتراک‌گذاری، موارد زیر را آماده کنید.

□ آماده‌سازی 1: بررسی نام رایانه

□ آماده‌سازی 2: ایجاد یک پوشه اشتراک‌گذاری در رایانه

□ آماده‌سازی 3: ثبت پوشه اشتراک‌گذاری در مخاطبین در چاپگر

نکته:

روش تنظیم پوشه اشتراک‌گذاری بر اساس سیستم عامل و محیط شما متفاوت می‌باشد. در این دفترچه راهنما، نمونه‌ها برای *Windows 10/Windows 8/Windows 7* استفاده شده‌اند. مستندات رایانه خود را جهت کسب اطلاعات کامل درباره تنظیم یک پوشه اشتراک‌گذاری در رایانه خود مشاهده کنید.

اطلاعات مرتبط

◀ «آماده‌سازی 1: بررسی نام رایانه» در صفحه 93

نام رایانه مورد نظر برای ایجاد پوشه اشتراک‌گذاری را بررسی کنید.

◀ «آماده‌سازی 2: ایجاد یک پوشه اشتراک‌گذاری در رایانه» در صفحه 94

یک پوشه در رایانه ایجاد کنید و سپس پوشه را به نحوی تنظیم کنید که در شبکه به اشتراک گذاشته شود.

◀ «آماده‌سازی 3: ثبت پوشه اشتراک‌گذاری در مخاطبین در چاپگر» در صفحه 95

با ثبت یک مسیر پوشه اشتراک‌گذاری در پانل کنترل چاپگر می‌توانید مسیر پوشه را از طریق انتخاب از میان مخاطبین تعیین نمایید.

آماده‌سازی 1: بررسی نام رایانه

نام رایانه مورد نظر برای ایجاد پوشه اشتراک‌گذاری را بررسی کنید.

نویسه‌های الفبایی-عددی را برای نام رایانه استفاده کنید. در صورت استفاده از سایر نویسه‌ها می‌توانید رایانه را از طریق چاپگر پیدا کنید.

نکته:

روش تنظیم پوشه اشتراک‌گذاری بر اساس سیستم عامل و محیط شما متفاوت می‌باشد. در این دفترچه راهنما، نمونه‌ها برای *Windows 10/Windows 8/Windows 7* استفاده شده‌اند. مستندات رایانه خود را جهت کسب اطلاعات کامل درباره تنظیم یک پوشه اشتراک‌گذاری در رایانه خود مشاهده کنید.

1. پنجره سیستم را برای رایانه باز کنید.

□ Windows 10/Windows 8.1/Windows 8

حین پایین نگه داشتن کلید Windows در صفحه‌کلید، کلید X را فشار دهید و سپس گزینه سیستم را از لیست انتخاب کنید.

□ Windows 7

بر روی دکمه «شروع» کلیک کنید و سپس بر روی گزینه رایانه راست‌کلیک نموده و گزینه مشخصه را انتخاب کنید.

2. گزینه نام رایانه در پنجره سیستم را علامت بزنید.

نکته:

نویسه‌های الفبایی-عددی را برای نام رایانه استفاده کنید. در صورتی که نام رایانه مورد استفاده شامل سایر نویسه‌ها است، نام مذکور را تغییر دهید. اگر لازم است نام رایانه را تغییر دهید، با سرپرست تماس بگیرید.

بدین ترتیب فرآیند «آماده‌سازی 1: بررسی نام رایانه» تکمیل می‌شود.

سپس، به بخش «آماده‌سازی 2: ایجاد یک پوشه اشتراک‌گذاری در رایانه» جابجا شوید.

اسکن

اطلاعات مرتبط

← «آماده‌سازی 2: ایجاد یک پوشه اشتراک‌گذاری در رایانه» در صفحه 94
یک پوشه در رایانه ایجاد کنید و سپس پوشه را به نحوی تنظیم کنید که در شبکه به اشتراک گذاشته شود.

آماده‌سازی 2: ایجاد یک پوشه اشتراک‌گذاری در رایانه

یک پوشه در رایانه ایجاد کنید و سپس پوشه را به نحوی تنظیم کنید که در شبکه به اشتراک گذاشته شود.
از روند زیر هنگام ایجاد پوشه "اسکن" روی دسک تاپ کامپیوتری استفاده کنید که دارای رمز عبور است.

کاربری که وارد سیستم کامپیوتر می‌شود و امکانات سرپرست را دارد می‌تواند به پوشه سند و پوشه دسک تاپ در پوشه "کاربر" دسترسی پیدا کند.

1. مرورگر فایل را راه‌اندازی کنید.
2. پوشه را روی دسک تاپ ایجاد کنید و نام آن را "اسکن" بگذارید.
نام پوشه باید 12 نویسه یا کمتر باشد. در صورتی که تعداد نویسه‌ها از 12 مورد فراتر برود، بسته به سیستم شما ممکن است چاپگر قادر به دسترسی پوشه نباشد.
3. روی پوشه ایجاد شده کلیک راست کرده و سپس ویژگی‌ها را انتخاب کنید.
اجازه تغییر دسترسی را به حساب کاربری اعطا کنید تا امکان اشتراک‌گذاری مجوزهای دسترسی را داشته باشد. این عملکرد زمانی تطبیق می‌گردد که کاربر از طریق شبکه به پوشه دسترسی پیدا می‌کند.
4. زبانه اشتراک‌گذاری در پنجره ویژگی‌ها را انتخاب کنید.
5. روی اشتراک‌گذاری پیشرفته در زبانه اشتراک‌گذاری کلیک کنید.
6. در پنجره اشتراک‌گذاری پیشرفته گزینه اشتراک‌گذاری این پوشه را فعال کنید و سپس روی مجوزها کلیک کنید.
7. در زبانه مجوزهای اشتراک‌گذاری گزینه همه را از قسمت گروه یا نام‌های کاربری انتخاب کنید، گزینه تغییر را مجاز کنید و سپس روی تأیید کلیک کنید.
8. روی تأیید کلیک کنید.
9. زبانه امنیت را انتخاب کنید.
10. گروه یا کاربر را در نام‌های کاربری یا گروه بررسی کنید.
گروه یا کاربری که اینجا نمایش داده شده است می‌تواند به پوشه مشترک دسترسی داشته باشد.
در این حالت کاربری که به این کامپیوتر وارد می‌شود و سرپرست می‌تواند به پوشه مشترک دسترسی داشته باشند.
11. زبانه اشتراک‌گذاری را انتخاب کنید. مسیر شبکه برای پوشه مشترک نمایش داده می‌شود. این مسیر برای ثبت مخاطبین در چاپگر ضروری می‌باشد، اطمینان حاصل کنید که آن را جایی یادداشت کرده یا کپی و ذخیره می‌کنید.
12. برای بستن پنجره روی تأیید یا بستن کلیک کنید.

نکته:

آیکن پوشه متعاقب اشتراک‌گذاری تغییر نخواهد کرد. برچسب اشتراک‌گذاشته شده به عنوان وضعیت در پنجره پوشه‌ها نمایش داده می‌شود.

بدین ترتیب بخش «آماده‌سازی 2: ایجاد یک پوشه اشتراک‌گذاری در رایانه» تکمیل می‌شود.
سپس به بخش «آماده‌سازی 3: ثبت پوشه اشتراک‌گذاری در مخاطبین در چاپگر» بروید.

اسکن

اطلاعات مرتبط

← "آماده‌سازی 3: ثبت پوشه اشتراک‌گذاری در مخاطبین در چاپگر" در صفحه 95
با ثبت یک مسیر پوشه اشتراک‌گذاری در پانل کنترل چاپگر می‌توانید مسیر پوشه را از طریق انتخاب از میان مخاطبین تعیین نمایید.

آماده‌سازی 3: ثبت پوشه اشتراک‌گذاری در مخاطبین در چاپگر

با ثبت یک مسیر پوشه اشتراک‌گذاری در پانل کنترل چاپگر می‌توانید مسیر پوشه را از طریق انتخاب از میان مخاطبین تعیین نمایید.
برای ثبت در مخاطبین به اطلاعات زیر نیاز دارید.

□ نام کاربری و رمز عبور برای ورود به رایانه

□ مسیر شبکه برای پوشه اشتراک‌گذاری

□ آدرس IP چاپگر یا نام چاپگر (تنها هنگام ثبت از رایانه)

روش‌های متعددی برای ثبت مسیر پوشه در مخاطبین وجود دارد. با استفاده از هر روش همان محتوای یکسان ثبت می‌شود. برای جزئیات بیشتر، اطلاعات مرتبط زیر را ببینید.

نکته:

روش تنظیم پوشه اشتراک‌گذاری بر اساس سیستم عامل و محیط شما متفاوت می‌باشد. در این دفترچه راهنما، نمونه‌ها برای *Windows 10/Windows 8/Windows 7* استفاده شده‌اند. مستندات رایانه خود را جهت کسب اطلاعات کامل درباره تنظیم یک پوشه اشتراک‌گذاری در رایانه خود مشاهده کنید.

اطلاعات مرتبط

← "ثبت از طریق پانل کنترل چاپگر" در صفحه 95

ثبت مخاطبین را می‌توانید از طریق پانل کنترل چاپگر انجام دهید.

← "ثبت از طریق یک رایانه با استفاده از مرورگر وب" در صفحه 96

مخاطبین را می‌توانید در رایانه خود با دسترسی به صفحه پیکربندی چاپگر (Web Config) از طریق یک مرورگر وب ثبت کنید. پس از ایجاد پوشه مشترک می‌توانید مراحل را در کامپیوتر خود ادامه دهید.

← "ثبت از کامپیوتر با استفاده از EpsonNet Config" در صفحه 97

می‌توانید مخاطبین را از کامپیوتر با استفاده از نرم افزار مدیریت شبکه "EpsonNet Config" ثبت کنید.

ثبت از طریق پانل کنترل چاپگر

ثبت مخاطبین را می‌توانید از طریق پانل کنترل چاپگر انجام دهید.

1. از صفحه اصلی، گزینه تنظیم را انتخاب کنید.

2. ابتدا مدیر مخاطبان و سپس ثبت/حذف را انتخاب کنید.

3. ابتدا افزودن ورود و سپس افزودن مخاطب را انتخاب کنید.

4. گزینه پوشه شبکه/FTP را انتخاب کنید.

5. اطلاعات ضروری را وارد کنید.

□ شماره رجیستری: یک شماره ثبت برای آدرس مذکور تعیین کنید.

□ نام: یک نام برای نمایش در لیست مخاطبین وارد کنید.

□ کلمه شاخص: یک واژه نمایه‌سازی وارد کنید تا هنگام جستجو کردن در لیست مخاطبین مورد استفاده قرار گیرد.

□ حالت ارتباطی: SMB را انتخاب کنید.

□ مکان (لازم است): مسیر شبکه برای پوشه اشتراک‌گذاری را وارد کنید.

اسکن

نام کاربر: یک نام کاربری برای ورود به رایانه وارد کنید. (تنها وقتی که رمز عبور در رایانه تنظیم شده باشد)

رمز عبور: یک رمز عبور برای نام کاربری مذکور وارد کنید.

تخصیص به کاربرد متناوب: آدرس را به عنوان یک آدرس پر کاربرد تعیین کنید. هنگام تخصیص آدرس، گروه در بالای صفحه نمایش داده خواهد شد.

6. OK را فشار دهید. بدین ترتیب ثبت یک مخاطب در لیست مخاطبین به پایان می‌رسد.

بدین ترتیب مرحله «آماده‌سازی 3: ثبت پوشه اشتراک‌گذاری در مخاطبین در چاپگر» تکمیل می‌شود. و در نتیجه تمامی مراحل آماده‌سازی برای ذخیره تصاویر اسکن شده در پوشه اشتراک‌گذاری تکمیل می‌شوند.

اطلاعات مرتبط

◀ "ارسال اسکن به پوشه شبکه یا سرور FTP" در صفحه 98

ثبت از طریق یک رایانه با استفاده از مرورگر وب

مخاطبین را می‌توانید در رایانه خود با دسترسی به صفحه پیکربندی چاپگر (Web Config) از طریق یک مرورگر وب ثبت کنید. پس از ایجاد پوشه مشترک می‌توانید مراحل را در کامپیوتر خود ادامه دهید.

بدین منظور، نیازی به نصب هیچ برنامه دیگری در رایانه نخواهید داشت.

در نمونه‌های زیر از Internet Explorer استفاده شده است.

1. Internet Explorer را راه‌اندازی کنید.

2. آدرس IP چاپگر را در نوار آدرس Internet Explorer وارد کنید نمایش دهید و سپس کلید Enter را فشار دهید.

3. روی ادامه در این وب سایت (توصیه نمی‌شود) کلیک کنید.

4. روی Contacts کلیک کنید.

5. عددی که تابحال استفاده نشده است را انتخاب کنید و سپس روی Edit کلیک کنید.

6. Network Folder (SMB) را بعنوان Type انتخاب کنید.

7. اطلاعات ضروری را وارد کنید و سپس روی Apply کلیک کنید.

Name: یک نام برای نمایش در لیست مخاطبین وارد کنید.

Index Word: یک واژه نمایه‌سازی وارد کنید تا هنگام جستجو کردن در لیست مخاطبین مورد استفاده قرار گیرد.

Assign to Frequent Use: آدرس را به عنوان یک آدرس پر کاربرد تعیین کنید. هنگام تخصیص آدرس، گروه در بالای صفحه نمایش داده خواهد شد.

Save to: مسیر شبکه برای پوشه مشترک را وارد کنید.

User Name: یک نام کاربری برای ورود به رایانه وارد کنید.

Password: رمز عبور را برای وارد شدن به کامپیوتر وارد کنید.

نکته:

در صورتی که رمز عبور در کامپیوتر تنظیم نشده باشد، نیازی به وارد کردن نام کاربر و رمز عبور وجود ندارد.

8. با نمایش پیامی که به شما اطلاع می‌دهد مراحل ثبت تکمیل شده است، مرورگر وب را ببندید.

بدین ترتیب مرحله «آماده‌سازی 3: ثبت پوشه مشترک در فهرست مخاطبین چاپگر» تکمیل می‌شود. آماده‌سازی برای ذخیره تصاویر اسکن شده در پوشه مشترک تمام شد.

اسکن

اطلاعات مرتبط

← "ارسال اسکن به پوشه شبکه یا سرور FTP" در صفحه 98

ثبت از کامپیوتر با استفاده از *EpsonNet Config*

می توانید مخاطبین را از کامپیوتر با استفاده از نرم افزار مدیریت شبکه "EpsonNet Config" ثبت کنید. قبل از ثبت کردن، EpsonNet Config را در کامپیوترتان نصب کنید.

نکته:

بسته به نسخه نرم افزار ممکن است عملکردها فرق داشته باشد. برای دریافت اطلاعات بیشتر در مورد این قابلیت ها، به راهنمای نرم افزار مراجعه کنید.

1. EpsonNet Config را راه اندازی کنید.
2. با شروع به کار EpsonNet Config، چاپگرهای روی شبکه جستجو می شوند و در پنجره نرم افزار نمایش داده خواهند شد. چاپگری را انتخاب کنید که می خواهید از آن استفاده کنید، سپس کلید enter را فشار دهید یا روی آن دو بار کلیک کنید.
3. **Contacts < Common** را انتخاب کنید و سپس روی **Edit** کلیک کنید.
4. عددی که تابحال استفاده نشده است را انتخاب کنید و سپس روی **Edit Address** کلیک کنید.
5. در صفحه **Edit Address**، گزینه **Folder** را به عنوان **Type** انتخاب کنید.
6. اطلاعات ضروری را وارد کنید و سپس روی **OK** کلیک کنید.
- Name**: یک نام برای نمایش در لیست مخاطبین وارد کنید.
- Index Word**: یک واژه نمایه سازی وارد کنید تا هنگام جستجو کردن در لیست مخاطبین مورد استفاده قرار گیرد.
- File Sharing Method**: گزینه **MS Network (SMB)** را انتخاب کنید.
- Folder Path (SMB)**: مسیر شبکه برای پوشه مشترک را وارد کنید.
- Authentication Name**: یک نام کاربری برای ورود به کامپیوتر وارد کنید.
- Authenticated Password**: رمز عبور را برای وارد شدن به کامپیوتر وارد کنید.
- "Add this address to "Frequent Use"** در هنگام ثبت کردن مخاطبان پرکاربرد، مخاطبان در بالای صفحه که آدرس در آن مشخص شده است نمایش داده می شود.

نکته:

در صورتی که رمز عبور در کامپیوتر تنظیم نشده باشد، نیازی به وارد کردن نام کاربر و رمز عبور وجود ندارد.

7. بعد از پایان مرحله وارد کردن اطلاعات، روی **OK** در پنجره **Edit Address** کلیک کنید.
 8. روی **OK** در پنجره **Contacts (Edit)** کلیک کنید.
 9. روی **Transmit** در پنجره **Device Properties** کلیک کنید.
 10. پیام نمایش داده شده را بررسی کنید سپس روی **OK** کلیک کنید.
 11. بعد از پایان مراحل ارسال، ثبت نیز تکمیل می شود. برای بستن پنجره روی **OK** کلیک کنید.
- بدین ترتیب مرحله "آماده سازی 3: ثبت پوشه مشترک در فهرست مخاطبین چاپگر" تکمیل می شود. آماده سازی برای ذخیره تصاویر اسکن شده در پوشه مشترک تمام شد.

اسکن

اطلاعات مرتبط

← "ارسال اسکن به پوشه شبکه یا سرور FTP" در صفحه 98

ارسال اسکن به پوشه شبکه یا سرور FTP

می‌توانید تصویر اسکن شده را در پوشه تعیین شده در یک شبکه ذخیره کنید. می‌توانید مسیر پوشه را مستقیماً وارد کنید، اما اگر اطلاعات پوشه را قبلاً در فهرست مخاطبین وارد کرده باشید، کارتان آسان‌تر می‌شود.

نکته:

□ قبل از استفاده از این ویژگی، بررسی کنید تنظیمات تاریخ / زمان و اختلاف زمان صحیح باشند. از تنظیم < تنظیمات چاپگر > تنظیمات اصلی < تاریخ / تنظیمات زمان به منو بروید.

□ می‌توانید مقصد را پیش از اسکن کردن بررسی کنید. تنظیم < تنظیمات چاپگر > تنظیمات اسکن را انتخاب و تأیید گیرنده را فعال کنید.

1. اوراق را وارد کنید.

نکته:

اگر می‌خواهید چندین سند اسکن کنید یا اسکن دورو انجام دهید، همه اوراق را روی ADF بگذارید.

2. از صفحه اصلی، اسکن را انتخاب کنید.

3. گزینه پوشه شبکه/FTP را انتخاب کنید.

4. پوشه را تعیین کنید.

□ برای انتخاب از میان آدرس‌های پرکاربرد: نمادهای روی صفحه را انتخاب کنید.

□ برای وارد کردن مستقیم مسیر پوشه: گزینه صفحه کلید را انتخاب کنید. حالت ارتباطی را انتخاب کنید، مسیر پوشه را به عنوان مکان (لازم است) وارد کنید و سپس تنظیمات دیگر پوشه را انجام دهید.

مسیر پوشه را به فرمت زیر وارد کنید.

در صورت استفاده از SMB به عنوان حالت ارتباط: \نام میزبان\نام پوشه

در صورت استفاده از FTP به عنوان حالت ارتباط: ftp://نام میزبان/نام پوشه

□ برای انتخاب از لیست مخاطبین: مخاطبین را انتخاب کنید، سپس یک مخاطب و در نهایت بستن را انتخاب کنید.

می‌توانید پوشه را از فهرست مخاطبان جستجو کنید. کلیدواژه جستجو را در کادر بالای صفحه وارد کنید.

نکته:

می‌توانید تاریخچه پوشه‌ای را که اسناد در آن ذخیره می‌شود، با انتخاب کردن  چاپ کنید.

5. گزینه تنظیمات اسکن را انتخاب کنید و سپس تنظیماتی مانند قالب ذخیره را بررسی کنید و در صورت لزوم تغییر دهید.

نکته:

برای ذخیره تنظیمات به عنوان پیش‌تنظیم، گزینه  را انتخاب کنید.

6. روی  ضربه بزنید.

اطلاعات مرتبط

← "مدیریت اطلاعات تماس" در صفحه 53

← "قرار دادن اسناد" در صفحه 48

← "ثبت کردن تنظیمات مورد علاقه به عنوان موارد از پیش تنظیم شده" در صفحه 20

اسکن

گزینه‌های منو برای اسکن کردن به پوشه

نکته:

موارد ممکن است بسته به سایر تنظیماتی که انجام داده‌اید در دسترس نباشند.

صفحه کلید:

صفحه ویرایش مکان را باز کنید. مسیر پوشه را وارد کنید و هر کدام از موارد موجود در صفحه را تنظیم کنید.

ویرایش مکان:

 حالت ارتباطی

حالت ارتباط را انتخاب کنید.

 مکان (لازم است)

مسیر پوشه ذخیره تصویر اسکن را انتخاب کنید.

 نام کاربر

یک نام کاربری برای پوشه انتخابی وارد کنید.

 رمز عبور

یک رمز عبور برای پوشه انتخابی وارد کنید.

 حالت اتصال

حالت اتصال را انتخاب کنید.

 شماره پورت

شماره درگاه را وارد کنید.

مخاطبین:

یک پوشه را برای ارسال تصویر اسکن شده، از فهرست مخاطبین انتخاب کنید. زمانی که یک پوشه از فهرست مخاطبین انتخاب می‌کنید، نیاز به تنظیم موارد مکانی نیست.

حالت رنگی:

رنگی یا تک‌رنگ بودن اسکن را تعیین کنید.

قالب فایل:

قالب مورد نظر برای ذخیره تصویر اسکن شده را انتخاب کنید.

 نسبت فشرده سازی

میزان فشرده‌سازی تصویر اسکن شده را انتخاب کنید.

 تنظیمات PDF

هنگام انتخاب PDF برای قالب ذخیره، از این تنظیمات برای محافظت از فایل‌های PDF استفاده کنید.

برای ایجاد فایل PDF که برای باز شدن نیاز به رمز عبور دارد، رمز عبور باز کردن سند را تنظیم کنید. برای ایجاد فایل PDF که برای چاپ یا ویرایش شدن به رمز عبور نیاز دارد رمز عبور مجوزها را تنظیم کنید.

وضوح:

وضوح اسکن را انتخاب کنید.

2 طرفه:

هر دو طرف سند را اسکن می‌کند.

اسکن

جهت (سند)

جهت سند را انتخاب کنید.

شیرازه (اصلی)

جهت صحافی سند را انتخاب کنید.

محل اسکن:

ناحیه اسکن کردن را انتخاب کنید. برای برش دادن فضای سفید اطراف متن یا تصویر در زمان اسکن کردن، برش خودکار را انتخاب کنید. برای اسکن کردن با حداکثر ناحیه شیشه اسکنر، گزینه قسمت حداکثر را انتخاب کنید.

جهت (سند)

جهت سند را انتخاب کنید.

نوع اصلی:

نوع سند خود را انتخاب کنید.

تراکم:

وضوح تصویر اسکن شده را انتخاب کنید.

حذف سایه:

سایه‌های سند را که در تصویر اسکن شده ظاهر می‌شود، حذف کنید.

اطراف

سایه‌های لبه سند را حذف کنید.

وسط

سایه‌های حاشیه صحافی کتابچه را حذف کنید.

حذف سوراخ‌های منگنه:

سوراخ‌های پانچ را که در تصویر اسکن شده ظاهر می‌شود، حذف کنید. می‌توانید ناحیه پاک کردن سوراخ‌های پانچ را با وارد کردن مقداری در کادر سمت راست مشخص کنید.

محل پاک کردن

موقعیت حذف سوراخ‌های پانچ را انتخاب کنید.

جهت (سند)

جهت سند اصلی را انتخاب کنید.

نام فایل:

پیشوند نام فایل:

پیشوند نام تصاویر را به نویسه‌های حرفی عددی و نمادها وارد کنید.

افزودن تاریخ:

تاریخ را به نام فایل اضافه کنید.

افزودن زمان:

زمان را به نام فایل اضافه کنید.

اسکن

اسکن و ارسال به ایمیل

می توانید تصاویر اسکن شده را با ایمیل مستقیماً و از طریق سرور ایمیل پیکربندی شده ارسال کنید. پیش از استفاده از این ویژگی، باید سرور ایمیل را پیکربندی کنید.

می توانید آدرس ایمیل را مستقیماً وارد کنید، اما اگر آدرس ایمیل را قبلاً در فهرست مخاطبین وارد کرده باشید، کارتان آسان تر می شود.

نکته:

□ قبل از استفاده از این ویژگی، بررسی کنید تنظیمات تاریخ / زمان و اختلاف زمان صحیح باشند. از تنظیم < تنظیمات چاپگر > تنظیمات اصلی < تاریخ / تنظیمات زمان > به منو بروید.

□ با استفاده از عملکرد کامپیوتر در پانل کنترل به جای این عملکرد، می توانید ایمیلها را مستقیماً بفرستید. پیش از استفاده از این عملکرد، مطمئن شوید که کار فرستادن ایمیل را در Document Capture Pro ثبت کرده اید و این که رایانه روشن است.

□ می توانید مقصد را پیش از اسکن کردن بررسی کنید. تنظیم < تنظیمات چاپگر > تنظیمات اسکن را انتخاب و تأیید گیرنده را فعال کنید.

1. اسکنها را قرار دهید.

نکته:

اگر می خواهید چندین سند اسکن کنید یا اسکن 2 طرفه انجام دهید، همه اسناد را روی ADF بگذارید.

2. بر روی اسکن در صفحه اصلی تلنگر بزنید.

3. روی ایمیل ضربه بزنید.

4. نشانیها را مشخص کنید.

□ برای انتخاب نشانیهای پرکاربرد: بر روی نمادهای روی صفحه تلنگر بزنید.

□ برای وارد کردن دستی نشانی ایمیل: بر روی صفحه کلید تلنگر بزنید، نشانی ایمیل را وارد کنید و بر روی OK تلنگر بزنید.

□ برای انتخاب از فهرست مخاطبان: مخاطبین را لمس، مخاطب یا گروهی را انتخاب کنید و سپس بستن را لمس کنید. می توانید نشانی را از فهرست مخاطبان جستجو کنید. کلیدواژه جستجو را در کادر بالای صفحه وارد کنید.

□ برای انتخاب از فهرست تاریخچه: سابقه را لمس کنید، مخاطبی را انتخاب نمایید و سپس بستن را لمس کنید.

نکته:

□ تعداد گیرندگان انتخاب شده در سمت راست صفحه ظاهر می شود. می توانید به حداکثر 10 نشانی و گروه ایمیل بفرستید. اگر گروهها جزو گیرندگان باشند، می توانید مجموعاً 200 نشانی را با احتساب نشانیهای درون گروه انتخاب کنید.

□ بر روی کادر نشانی در بالای صفحه تلنگر بزنید تا فهرست نشانیهای انتخاب شده ظاهر شود.

□ برای نشان دادن یا چاپ کردن تاریخچه ارسال، یا تغییر دادن تنظیمات سرور ایمیل بر روی  تلنگر بزنید.

5. بر روی تنظیمات اسکن تلنگر بزنید و سپس تنظیماتی مانند قالب ذخیره را بررسی کنید و در صورت لزوم تغییر دهید.

نکته:

برای ذخیره کردن تنظیمات به عنوان مقادیر از پیش تنظیم شده، بر روی  تلنگر بزنید.

6. بر روی  تلنگر بزنید.

اطلاعات مرتبط

◀ "مدیریت اطلاعات تماس" در صفحه 53

◀ "اسکن در کامپیوتر با استفاده از صفحه کنترل" در صفحه 104

◀ "قرار دادن اسناد" در صفحه 48

◀ "ثبت کردن تنظیمات مورد علاقه به عنوان موارد از پیش تنظیم شده" در صفحه 20

اسکن

گزینه های منو برای اسکن در ایمیل

نکته:

موارد ممکن است بسته به سایر تنظیماتی که انجام داده اید در دسترس نباشند.

حالت رنگی:

رنگی یا تک رنگ بودن اسکن را تعیین کنید.

قالب فایل:

قالب مورد نظر برای ذخیره تصویر اسکن شده را انتخاب کنید.

 نسبت فشرده سازی

میزان فشرده سازی تصویر اسکن شده را انتخاب کنید.

 تنظیمات PDF

هنگام انتخاب PDF برای قالب ذخیره، از این تنظیمات برای محافظت از فایل های PDF استفاده کنید.

برای ایجاد فایل PDF که برای باز شدن نیازمند رمز عبور باشد، رمز عبور باز کردن سند را تنظیم کنید. برای ایجاد فایل PDF که برای چاپ یا ویرایش شدن نیازمند رمز عبور باشد را تنظیم کنید رمز عبور مجوزها.

وضوح:

وضوح اسکن را انتخاب کنید.

2 طرفه:

هر دو طرف سند را اسکن می کند.

 جهت (سند)

جهت سند را انتخاب کنید.

 شیرازه (اصلی)

جهت صحافی سند را انتخاب کنید.

محل اسکن:

ناحیه اسکن کردن را انتخاب کنید. برای برش دادن فضای سفید اطراف متن یا تصویر در زمان اسکن کردن، برش خودکار را انتخاب کنید. برای اسکن کردن با حداکثر ناحیه شیشه اسکن، گزینه قسمت حداکثر را انتخاب کنید.

 جهت (سند)

جهت سند را انتخاب کنید.

نوع اصلی:

نوع سند خود را انتخاب کنید.

تراکم:

وضوح تصویر اسکن شده را انتخاب کنید.

حذف سایه:

سایه های سند را که در تصویر اسکن شده ظاهر می شود، حذف کنید.

 اطراف

سایه های لبه سند را حذف کنید.

اسکن

□ وسط

سایه‌های حاشیه صحافی کتابچه را حذف کنید.

حذف سوراخ‌های منگنه:

سوراخ‌های پانچ را که در تصویر اسکن شده ظاهر می‌شود، حذف کنید. می‌توانید ناحیه پاک کردن سوراخ‌های پانچ را با وارد کردن مقداری در کادر سمت راست مشخص کنید.

□ محل پاک کردن

موقعیت حذف سوراخ‌های پانچ را انتخاب کنید.

□ جهت (سند)

جهت سند را انتخاب کنید.

سوژه:

موضوعی را برای ایمیل به نویسه‌های حرفی عددی و نمادها وارد کنید.

حداکثر اندازه فایل پیوست شده:

حداکثر اندازه فایل قابل پیوست به ایمیل را انتخاب کنید.

نام فایل:

□ پیشوند نام فایل:

پیشوند نام تصاویر را به نویسه‌های حرفی عددی و نمادها وارد کنید.

□ افزودن تاریخ:

تاریخ را به نام فایل اضافه کنید.

□ افزودن زمان:

زمان را به نام فایل اضافه کنید.

پاک کردن همه تنظیمات

تنظیمات اسکن را به مقادیر پیش‌فرض بازنشانی می‌کند.

اسکن کردن در رایانه

می‌توانید تصویر اسکن شده را در کامپیوتر متصل به چاپگر ذخیره کنید.

روش ذخیره تصاویر به عنوان یک کار در Document Capture Pro نصب شده در کامپیوتر ثبت می‌شود. کارهای از پیش تنظیم شده ای وجود دارند که امکان ذخیره کردن تصاویر اسکن شده در کامپیوتر را فراهم می‌کند. همچنین می‌توانید کارهای جدید را با استفاده از Document Capture Pro در کامپیوترتان ایجاد کرده و ثبت کنید.

آماده سازی قبل از اسکن

□ برنامه های زیر را در کامپیوترتان نصب کنید.

Document Capture Pro □

□ Epson Scan 2 (برنامه مورد نیاز برای استفاده از ویژگی اسکن)

□ چاپگر و کامپیوتر را به شبکه وصل کنید.

نکته:

می‌توانید از Document Capture Pro برای تنظیم نام کامپیوتر جهت نمایش روی صفحه کنترل استفاده کنید.

اسکن

اطلاعات مرتبط

- ◀ "نصب برنامه ها" در صفحه 183
- ◀ "Document Capture Pro" در صفحه 178
- ◀ "اسکن در کامپیوتر با استفاده از صفحه کنترل" در صفحه 104
- ◀ "تنظیم یک کار" در صفحه 104
- ◀ "تنظیم نام رایانه بر روی نمایشگر پانل کنترل چاپگر" در صفحه 106

اسکن در کامپیوتر با استفاده از صفحه کنترل

1. اوراق را وارد کنید.

نکته:

اگر می‌خواهید چندین سند اسکن کنید یا اسکن دورو انجام دهید، همه اوراق را روی ADF بگذارید.

2. در صفحه اصلی، روی اسکن ضربه بزنید.

3. روی گزینه کامپیوتر ضربه بزنید.

4. روی گزینه کامپیوتری انتخاب کنید. ضربه بزنید و سپس کامپیوتری را انتخاب کنید که در آن کار را در برنامه Document Capture Pro ثبت کرده‌اید.

نکته:

پانل کنترل چاپگر تا حداکثر 100 رایانه که Document Capture Pro در آنها نصب شده باشد را نمایش می‌دهد.

اگر *Network Scanning Settings < Option* را انتخاب و *Protect with password* را در Document Capture Pro فعال کرده‌اید، رمز عبور را وارد کنید.

5. بر روی کار را انتخاب کنید. ضربه بزنید و سپس کار موردنظر را انتخاب کنید.

نکته:

در صورتی که تنها یک کار تنظیم کرده‌اید، نیازی به انتخاب کار نخواهید داشت. به مرحله بعدی بروید.

6. بر روی قسمتی که محتوای کار نمایش داده می‌شود ضربه بزنید و جزئیات کار را بررسی کنید.

7. روی گزینه  ضربه بزنید.

اطلاعات مرتبط

- ◀ "قرار دادن اسناد" در صفحه 48

تنظیم یک کار

کار موردنظران را از طریق گزینه Document Capture Pro در رایانه تنظیم کنید.

نکته:

کارهای از پیش تنظیم شده ای وجود دارند که امکان ذخیره کردن تصاویر اسکن شده در کامپیوتر را فراهم می‌کند.

روند عملیات بسته به سیستم عامل و نسخه نرم‌افزار متفاوت خواهند بود. برای دریافت اطلاعات بیشتر در مورد این قابلیت ها، به راهنمای نرم‌افزار مراجعه کنید.

اطلاعات مرتبط

- ◀ "ایجاد و ثبت کردن یک کار (Windows)" در صفحه 105
- ◀ "ایجاد و ثبت کردن یک کار (سیستم عامل Mac)" در صفحه 105

اسکن

ایجاد و ثبت کردن یک کار (Windows)

نکته:

روند عملیات بسته به سیستم عامل و نسخه نرم افزار متفاوت خواهند بود. برای دریافت اطلاعات بیشتر در مورد این قابلیت ها، به راهنمای نرم افزار مراجعه کنید.

1. Document Capture Pro را راه اندازی کنید.
2. روی **Job Settings** در صفحه بالا کلیک کنید.
صفحه فهرست کار نمایش داده می شود.
3. روی **New Job** کلیک کنید.
صفحه **Job Settings** نمایش داده می شود.
4. تنظیمات کار را در صفحه **Job Settings** انجام دهید.
 Job Name: نام کار مورد نظر را برای ثبت وارد کنید.
 1. Scan: تنظیمات اسکن از قبیل اندازه ورق و وضوح را اعمال کنید.
 2. Save: مقصد ذخیره، قالب ذخیره، قوانین نام گذاری فایل ها و موارد مشابه دیگر را تعیین کنید.
 3. Send: مقصد ذخیره تصاویر اسکن شده را انتخاب کنید.
5. برای بازگشت به صفحه فهرست کار روی **OK** کلیک کنید.
کار ایجاد شده در **Job List** ثبت می شود.
سپس کار را اختصاص دهید تا در صفحه کنترل چاپگر قابل دسترسی باشد.
6. روی **Button Assignment** کلیک کنید.
7. فهرست کشویی عددی که هنوز مورد استفاده قرار نگرفته است را باز کنید و سپس کار مورد نظر را انتخاب کنید.
8. با کلیک بر روی گزینه **OK** به صفحه **Job List** باز گردید.
کار به صفحه کنترل چاپگر اختصاص داده می شود.
9. برای بازگشت به صفحه بالا بر روی **OK** کلیک کنید.

ایجاد و ثبت کردن یک کار (سیستم عامل Mac)

نکته:

روند عملیات بسته به سیستم عامل و نسخه نرم افزار متفاوت خواهند بود. برای دریافت اطلاعات بیشتر در مورد این قابلیت ها، به راهنمای نرم افزار مراجعه کنید.

1. Document Capture را راه اندازی کنید.
2. روی نماد  در پنجره اصلی کلیک کنید.
صفحه **Job List** نمایش داده می شود.
3. روی آیکن + کلیک کنید.
صفحه تنظیم کار نمایش داده می شود.

اسکن

4. تنظیمات کار را روی صفحه انجام دهید.
- Job Name**: نام کار را برای ثبت وارد کنید.
- Scan**: تنظیمات اسکن از قبیل اندازه ورق و وضوح را اعمال کنید.
- Output**: مقصد ذخیره، قالب ذخیره، قوانین نام‌گذاری فایل‌ها و موارد مشابه دیگر را تعیین کنید.
- Destination**: مقصد ذخیره تصاویر اسکن شده را انتخاب کنید.
5. با کلیک بر روی گزینه **OK** به صفحه **Job List** باز گردید.
- کار ایجاد شده در **Job List** ثبت می‌شود.
- سپس کار را اختصاص دهید تا در صفحه کنترل چاپگر قابل دسترسی باشد.
6. روی نماد  کلیک کنید و **Event Settings** را انتخاب کنید.
7. فهرست کشویی عددی که هنوز مورد استفاده قرار نگرفته است را باز کنید و سپس کار مورد نظر را انتخاب کنید.
8. با کلیک بر روی گزینه **OK** به صفحه **Job List** باز گردید.
- کار به صفحه کنترل چاپگر اختصاص داده می‌شود.
9. برای بازگشت به صفحه اصلی بر روی **OK** کلیک کنید.



تنظیم نام رایانه بر روی نمایشگر پانل کنترل چاپگر

- با استفاده از قابلیت Document Capture Pro می‌توانید نام رایانه (الفبایی عددی) را بر روی نمایشگر پانل کنترل چاپگر تعیین کنید.
- نکته:**
روند عملیات بسته به سیستم عامل و نسخه نرم‌افزار متفاوت خواهند بود. برای دریافت اطلاعات بیشتر در مورد این قابلیت‌ها، به راهنمای نرم‌افزار مراجعه کنید.
1. Document Capture Pro را راه اندازی کنید.
 2. در نوار منوی نمایشگر اصلی، گزینه‌های **Option < Network Scanning Settings** را انتخاب کنید.
- نکته:**
در **Windows**، **Option** تنها در نمای استاندارد نشان داده می‌شود. اگر در نمای ساده هستید، روی **Switch to Standard View** کلیک کنید.
3. در صفحه **Network Scanning Settings**، نام رایانه را در **Your PC Name (alphanumeric)** وارد کنید.
 4. روی **OK** کلیک کنید.

ذخیره اسکن در دستگاه حافظه

- می‌توانید تصویر اسکن شده را در دستگاه حافظه ذخیره کنید.
1. یک دستگاه حافظه را وارد رابط خارجی درگاه USB چاپگر کنید.
 2. سندها را قرار دهید.
- نکته:**
اگر می‌خواهید چندین سند اسکن کنید یا اسکن 2 طرفه انجام دهید، همه اسناد را روی **ADF** بگذارید.

اسکن

3. بر روی اسکن در صفحه اصلی تلنگر بزنید.
4. روی حافظه ضربه بزنید.
5. گزینه‌های تنظیمات اصلی مانند قالب ذخیره را تنظیم کنید.
6. بر روی پیشرفته تلنگر بزنید و سپس تنظیمات را بررسی کنید و در صورت لزوم تغییر دهید.
نکته:
برای ذخیره کردن تنظیمات به عنوان مقادیر از پیش تنظیم شده، بر روی  تلنگر بزنید.
7. بر روی  تلنگر بزنید.

اطلاعات مرتبط

- ◀ "نام و عملکرد قطعات" در صفحه 14
- ◀ "قرار دادن اسناد" در صفحه 48
- ◀ "ثبت کردن تنظیمات مورد علاقه به عنوان موارد از پیش تنظیم شده" در صفحه 20

گزینه های منو ابتدایی برای اسکن در دستگاه حافظه

نکته:

موارد ممکن است بسته به سایر تنظیماتی که انجام داده اید در دسترس نباشند.

سیاه/سفید/رنگی:

رنگی یا تک رنگ بودن اسکن را تعیین کنید.

وضوح:

وضوح اسکن را انتخاب کنید.

محل اسکن:

ناحیه اسکن کردن را انتخاب کنید. برای برش دادن فضای سفید اطراف متن یا تصویر در زمان اسکن کردن، برش خودکار را انتخاب کنید. برای اسکن کردن با حداکثر ناحیه شیشه اسکن، گزینه قسمت حداکثر را انتخاب کنید.

جهت (سند)

جهت سند را انتخاب کنید.

قالب فایل:

قالب مورد نظر برای ذخیره تصویر اسکن شده را انتخاب کنید.

نسبت فشرده سازی

میزان فشرده سازی تصویر اسکن شده را انتخاب کنید.

تنظیمات PDF

هنگام انتخاب PDF برای قالب ذخیره، از این تنظیمات برای محافظت از فایل های PDF استفاده کنید.

برای ایجاد فایل PDF که برای باز شدن نیازمند رمز عبور باشد، رمز عبور باز کردن سند را تنظیم کنید. برای ایجاد فایل PDF که برای چاپ یا ویرایش شدن نیازمند رمز عبور باشد را تنظیم کنید رمز عبور مجوزها.

2 طرفه:

هر دو طرف سند را اسکن می کند.

اسکن

جهت (سند)

جهت سند را انتخاب کنید.

شیرازه (اصلی)

جهت صحافی سند را انتخاب کنید.

نوع اصلی:

نوع سند خود را انتخاب کنید.

گزینه های منو پیشرفته برای اسکن در دستگاه حافظه

نکته:

موارد ممکن است بسته به سایر تنظیماتی که انجام داده اید در دسترس نباشند.

تراکم:

وضوح تصویر اسکن شده را انتخاب کنید.

حذف سایه:

سایه های سند را که در تصویر اسکن شده ظاهر می شود، حذف کنید.

اطراف

سایه های لبه سند را حذف کنید.

وسط

سایه های حاشیه صحافی کتابچه را حذف کنید.

حذف سوراخ های منگنه:

سوراخ های پانچ را که در تصویر اسکن شده ظاهر می شود، حذف کنید. می توانید ناحیه پاک کردن سوراخ های پانچ را با وارد کردن مقداری در کادر سمت راست مشخص کنید.

محل پاک کردن

موقعیت حذف سوراخ های پانچ را انتخاب کنید.

جهت (سند)

جهت سند را انتخاب کنید.

نام فایل:

پیشوند نام فایل:

پیشوند نام تصاویر را به نویسه های حرفی عددی و نمادها وارد کنید.

افزودن تاریخ:

تاریخ را به نام فایل اضافه کنید.

افزودن زمان:

زمان را به نام فایل اضافه کنید.

پاک کردن همه تنظیمات

تنظیمات اسکن را به مقادیر پیش فرض بازنشانی می کند.

ذخیره اسکن در فضای ذخیره ابری

می‌توانید تصاویر اسکن شده را به سرویس‌های ابری ارسال کنید. پیش از استفاده از این ویژگی، تنظیمات را با استفاده از Epson Connect انجام دهید. برای اطلاعات بیشتر به وب‌سایت پورتال زیر Epson Connect مراجعه کنید.

<https://www.epsonconnect.com/>

<http://www.epsonconnect.eu> (فقط اروپا)

1. اطمینان حاصل کنید که تنظیمات را با استفاده از Epson Connect انجام داده‌اید.

2. سندها را قرار دهید.

نکته:

اگر می‌خواهید چندین سند اسکن کنید یا اسکن 2 طرفه انجام دهید، همه اسناد را روی ADF بگذارید.

3. بر روی اسکن در صفحه اصلی تلنگر بزنید.

4. روی اینترنتی ضربه بزنید.

5. بر روی  در بالای صفحه تلنگر بزنید و مقصد را انتخاب کنید.

6. گزینه‌های تنظیمات اصلی مانند قالب ذخیره را تنظیم کنید.

7. بر روی پیشرفته تلنگر بزنید و سپس تنظیمات را بررسی کنید و در صورت لزوم تغییر دهید.

نکته:

برای ذخیره کردن تنظیمات به عنوان مقادیر از پیش تنظیم شده، بر روی  تلنگر بزنید.

8. بر روی  تلنگر بزنید.

اطلاعات مرتبط

◀ "قرار دادن اسناد" در صفحه 48

گزینه‌های منو ابتدایی برای اسکن کردن در حافظه ابری

نکته:

موارد ممکن است بسته به سایر تنظیماتی که انجام داده‌اید در دسترس نباشند.

سیاه/سفید/رنگی:

رنگی یا تک رنگ بودن اسکن را تعیین کنید.

2 طرفه:

هر دو طرف سند را اسکن می‌کند.

جهت (سند)

جهت سند را انتخاب کنید.

شیرازه (اصلی)

جهت صحافی سند را انتخاب کنید.

اسکن

:PDF/JPEG

قالب مورد نظر برای ذخیره تصویر اسکن شده را انتخاب کنید.

محل اسکن:

ناحیه اسکن کردن را انتخاب کنید. برای برش دادن فضای سفید اطراف متن یا تصویر در زمان اسکن کردن، برش خودکار را انتخاب کنید. برای اسکن کردن با حداکثر ناحیه شیشه اسکنر، گزینه قسمت حداکثر را انتخاب کنید.

 جهت (سند)

جهت سند را انتخاب کنید.

گزینه های منو پیشرفته برای اسکن کردن در حافظه ابری

نکته:

موارد ممکن است بسته به سایر تنظیماتی که انجام داده اید در دسترس نباشند.

نوع اصلی:

نوع سند خود را انتخاب کنید.

تراکم:

وضوح تصویر اسکن شده را انتخاب کنید.

حذف سایه:

سایه های سند را که در تصویر اسکن شده ظاهر می شود، حذف کنید.

 اطراف

سایه های لبه سند را حذف کنید.

 وسط

سایه های حاشیه صحافی کتابچه را حذف کنید.

حذف سوراخ های منگنه:

سوراخ های پانچ را که در تصویر اسکن شده ظاهر می شود، حذف کنید. می توانید ناحیه پاک کردن سوراخ های پانچ را با وارد کردن مقداری در کادر سمت راست مشخص کنید.

 محل پاک کردن

موقعیت حذف سوراخ های پانچ را انتخاب کنید.

 جهت (سند)

جهت سند را انتخاب کنید.

پاک کردن همه تنظیمات

تنظیمات اسکن را به مقادیر پیش فرض بازنشانی می کند.

اسکن

ذخیره اسکن در رایانه (WSD)

نکته:

این قابلیت فقط برای کامپیوترهایی که *Windows Vista/Windows 7/Windows 8/Windows 8.1/Windows 10* را اجرا می کنند، در دسترس است.

اگر از *Windows Vista/Windows 7* استفاده می کنید، باید از قبل با استفاده از این قابلیت کامپیوتر خود را تنظیم کنید.

1. اسکنها را قرار دهید.

نکته:

اگر می خواهید چندین سند را اسکن کنید، همه اسکنها را داخل *ADF* قرار دهید.

2. بر روی اسکن در صفحه اصلی تلنجر بزنید.

3. روی **WSD** ضربه بزنید.

4. **یک رایانه** را انتخاب کنید.

5. بر روی  تلنجر بزنید.

اطلاعات مرتبط

← "قرار دادن اسناد" در صفحه 48

تنظیم یک درگاه WSD

این بخش چگونگی تنظیم درگاه WSD برای *Windows Vista/Windows 7* را شرح می دهد.

نکته:

در *Windows 8/Windows 8.1/Windows 10*، درگاه WSD بطور خودکار تنظیم می شود.

موارد زیر برای تنظیم درگاه WSD ضروری است.

رایانه و چاپگر به شبکه وصل باشند.

راه انداز چاپگر روی رایانه نصب شده باشد.

1. چاپگر را روشن کنید.

2. روی شروع کلیک کنید و سپس روی شبکه در رایانه کلیک کنید.

3. روی چاپگر کلیک راست کرده و سپس روی نصب کلیک کنید.

روی ادامه کلیک کنید وقتی صفحه کنترل دسترسی کاربر نمایش داده می شود.

اسکن

روی لغو نصب کلیک کنید و در صورتی که صفحه لغو نصب نشان داده شد، دوباره شروع کنید.

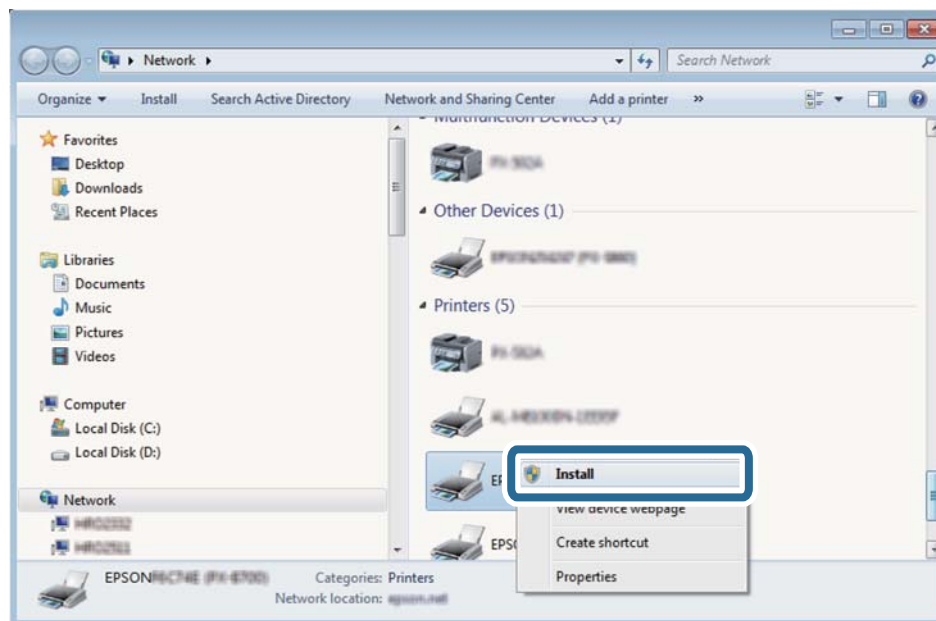

نکته:

نام چاپگری که در شبکه تنظیم می کنید و نام مدل (EPSON XXXXXX (XX-XXXX)) در صفحه شبکه نشان داده می شوند. نام تنظیم شده چاپگر در شبکه را از پانل کنترل چاپگر یا چاپ کردن برگه وضعیت شبکه می توانید بررسی کنید.

4. روی دستگاه شما آماده استفاده است کلیک کنید.

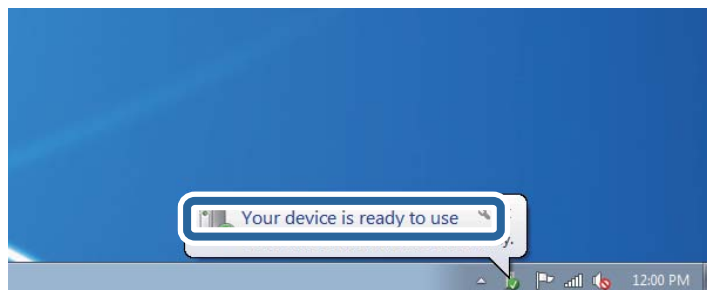

5. پیام را بررسی کرده و سپس بستن را کلیک کنید.

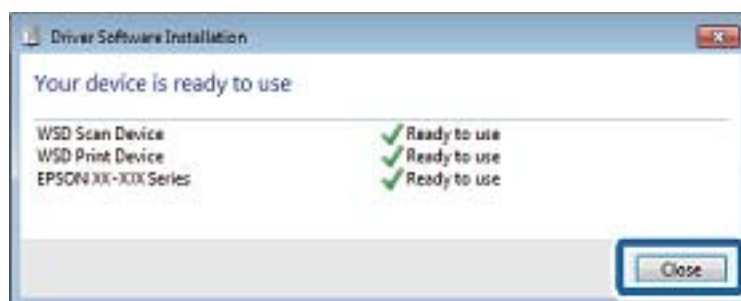

6. صفحه دستگاه ها و چاپگرها را باز کنید.

Windows 7

روی شروع > پانل کنترل > سخت افزار و صدا (یا سخت افزار) > دستگاه ها و چاپگرها کلیک کنید.

اسکن

Windows Vista □

بر روی شروع < پانل کنترل < سخت افزار و صدا < چاپگرها کلیک کنید.

7. آیکون دارای نام چاپگر در شبکه نشان داده را بررسی کنید.

هنگام استفاده از WSD نام چاپگر را انتخاب کنید.

اطلاعات مرتبط

← "چاپ کردن برگه وضعیت شبکه" در صفحه 36

اسکن از رایانه

اسکن با استفاده از Epson Scan 2

با استفاده از درایور "Epson Scan 2" می توانید اسکن کنید. با استفاده از تنظیمات دقیق و مناسب برای اسناد متنی، می توانید اسناد را اسکن کنید.

برای دریافت توضیح هر یک از موارد تنظیم، به راهنمای Epson Scan 2 مراجعه کنید.

1. سندها را قرار دهید.

نکته:

اگر می خواهید چندین سند اسکن کنید، آنها را در ADF بگذارید.

2. Epson Scan 2 را آغاز کنید.

اسکن

3. تنظیمات زیر را در زبانه تنظیمات اصلی انجام دهید.

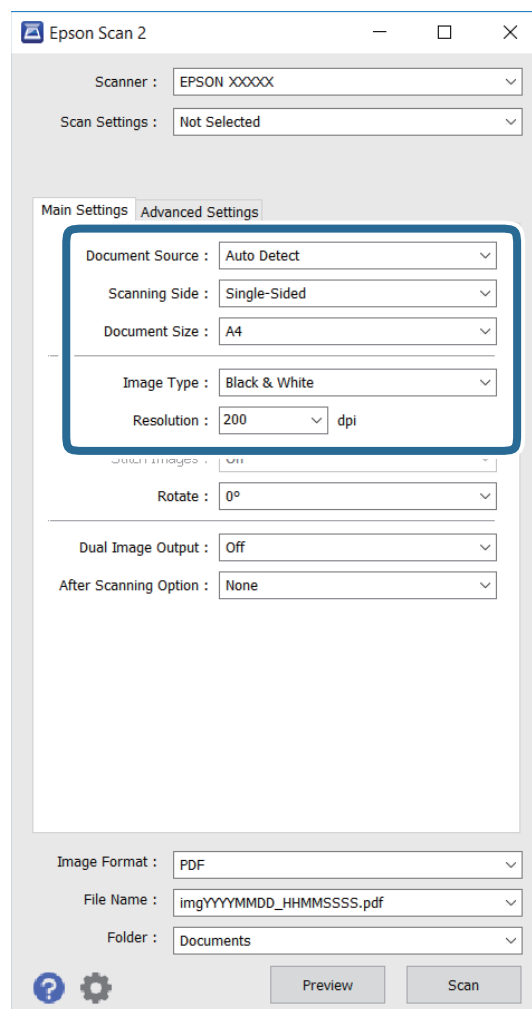

منبع سند: منبع محل قرارگیری سند را انتخاب کنید.

طرف اسکن: سمتی از سند را انتخاب کنید که می خواهید هنگام اسکن از ADF اسکن شود.

اندازه سند: اندازه سند قرار گرفته در دستگاه را انتخاب کنید.

نوع تصویر: رنگ را برای ذخیره تصویر اسکن شده انتخاب کنید.

دقت تصویر: وضوح را انتخاب کنید.

4. تنظیمات دیگر را در صورت نیاز انجام دهید.

با کلیک روی دکمه پیش نمایش می توانید پیش نمایش تصویر اسکن شده را ببینید. پنجره پیش نمایش باز می شود و پیش نمایش تصویر نشان داده می شود.

وقتی پیش نمایش را با استفاده از ADF مشاهده می کنید، سند اصلی از ADF خارج می شود. دوباره سند خارج شده را در دستگاه بگذارید.

اسکن

□ در زبانه تنظیمات پیشرفته می توانید تنظیمات دقیق تصویر را مانند زیر متناسب با اسناد متنی انجام دهید.

□ **محو کردن ماسک:** می توانید اطراف تصویر را ارتقا داده و وضوح آنها را بیشتر کنید.

□ **حذف طرح مویر:** می توانید الگوهای سایه مانند را که هنگام اسکن کاغذهای چاپ شده مثل مجله نمایش داده می شوند، حذف کنید.

□ **ارتقای متن:** می توانید حروف مات شده را مثل حالت اصلی آن شفاف کنید.

□ **تقسیم بندی خودکار بخش ها:** وقتی اسکن سیاه سفید را از روی سند حاوی تصویر انجام می دهید، می توانید حروف و تصاویر را شفاف کنید.

نکته:

بسته به تنظیمات دیگری که انجام می دهید ممکن است این موارد در دسترس نباشند.

5. تنظیمات ذخیره فایل را تنظیم کنید.

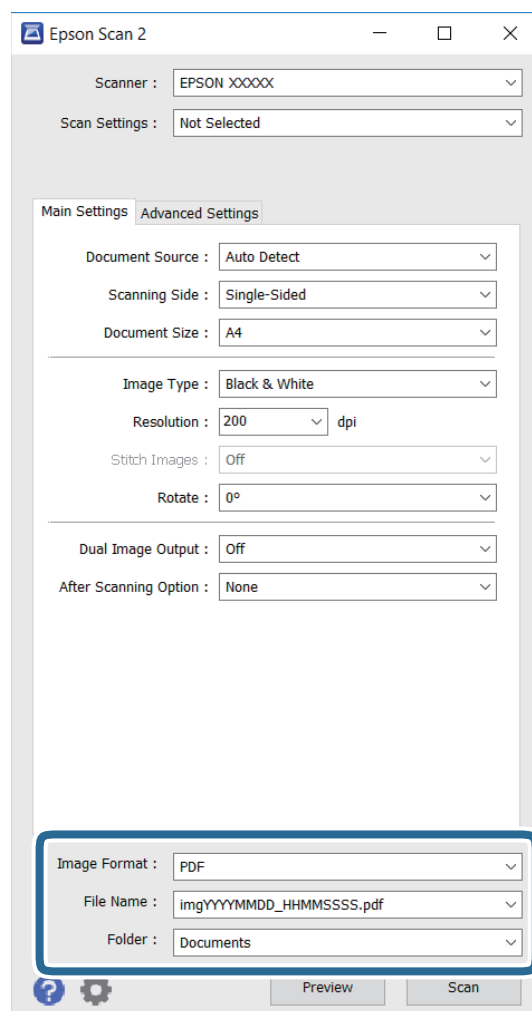

□ **قالب تصویر:** فرمت ذخیره را از لیست انتخاب کنید.

می توانید برای هر کدام از فرمت های ذخیره، تنظیمات دقیقی انجام دهید بجز BITMAP و PNG. بعد از انتخاب فرمت ذخیره، گزینه ها را از لیست انتخاب کنید.

□ **نام فایل:** نام فایل ذخیره نمایش داده شده را تأیید کنید.

با انتخاب تنظیمات از لیست، می توانید تنظیمات را برای نام فایل تغییر دهید.

اسکن

□ پوشه: پوشه ذخیره را برای تصویر اسکن شده از لیست انتخاب کنید.
می توانید پوشه دیگری انتخاب کنید با انتخاب **انتخاب از لیست**، یک پوشه جدید ایجاد کنید.
6. روی اسکن کلیک کنید.

اطلاعات مرتبط

← "قرار دادن اسناد" در صفحه 48

← "Epson Scan 2 (درایور اسکن)" در صفحه 178

اسکن کردن از دستگاه‌های هوشمند

Epson iPrint برنامه ای است که به شما امکان می دهد عکس ها و اسناد را از یک دستگاه هوشمند نظیر تلفن هوشمند یا تبلت که به همان شبکه بی سیمی متصل اند که چاپگر متصل است، اسکن کنید. می توانید اطلاعات اسکن شده را در دستگاه هوشمند یا سرویس های ابری ذخیره کنید، توسط ایمیل ارسال نمایید یا آنها را چاپ کنید.



نصب Epson iPrint

می توانید Epson iPrint را از طریق URL یا کد QR زیر، در دستگاه هوشمند خود نصب کنید.

<http://iپر.to/c>



اسکن کردن با استفاده از Epson iPrint

Epson iPrint را از دستگاه هوشمند خود اجرا کنید و گزینه مورد نظر برای استفاده را از صفحه اصلی انتخاب کنید.

اسکن

صفحه های زیر ممکن است بدون اطلاع قبلی تغییر کند.

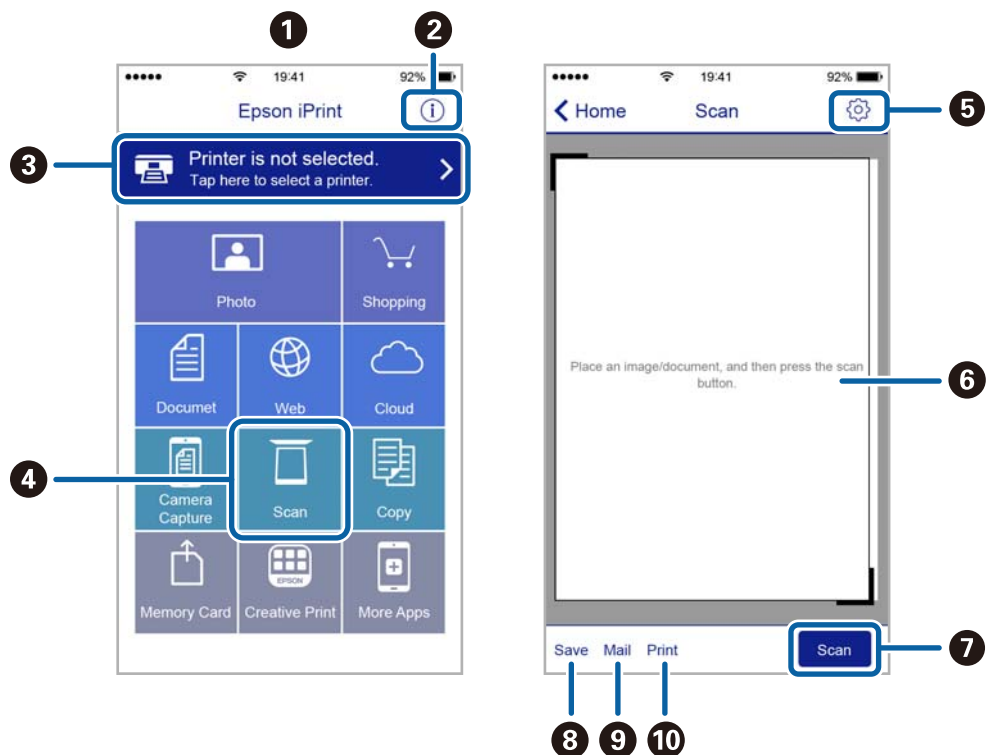

صفحه ای که برنامه اجرا شود، صفحه اصلی نمایش داده می شود.	1
اطلاعاتی درباره چگونگی راه اندازی چاپگر و سؤالات متداول را نشان می دهد.	2
صفحه ای را نشان می دهد که در آن می توانید چاپگر را انتخاب کنید و تنظیمات چاپگر را انجام دهید. پس از اینکه چاپگر را انتخاب کردید، نیازی به انتخاب مجدد آن در زمان بعدی نخواهد بود.	3
صفحه اسکن کردن را نشان می دهد.	4
صفحه ای را نشان می دهد که در آن می توانید تنظیمات اسکن نظیر وضوح را انجام دهید.	5
تصاویر اسکن شده را نشان می دهد.	6
شروع به اسکن می کند.	7
صفحه ای را نشان می دهد که در آن می توانید اطلاعات اسکن شده را در یک دستگاه هوشمند یا در سرویس های ابری ذخیره نمایید.	8
صفحه ای را نشان می دهد که در آن می توانید اطلاعات اسکن را توسط ایمیل ارسال نمایید.	9
صفحه ای را نشان می دهد که در آن می توانید اطلاعات اسکن را چاپ نمایید.	10

اسکن کردن با چسباندن دستگاه هوشمند به N-Mark

با چسباندن دستگاه هوشمند به N-Mark چاپگر می توانید کار اتصال را به آسانی انجام دهید. پیش از استفاده از این ویژگی باید کارهای زیر را انجام دهید.

اسکن

❑ عملکرد NFC دستگاه هوشمند خود را فعال کنید.

فقط Android 4.0 یا بالاتر از NFC پشتیبانی می‌کند. (Near Field Communication)

مکان و عملکردهای NFC در دستگاه‌های هوشمند مختلف فرق می‌کند. برای کسب اطلاعات بیشتر، به مستندات همراه دستگاه تلفن مراجعه کنید.

❑ Epson iPrint را روی دستگاه هوشمند خود نصب کنید.

دستگاه هوشمند خود را به N-Mark بچسبانید تا نصب شود.

❑ Wi-Fi Direct را در رایانه خود فعال کنید.

1. سند را درون چاپگر قرار دهید.

2. دستگاه هوشمند خود را به N-Mark چاپگر بچسبانید.

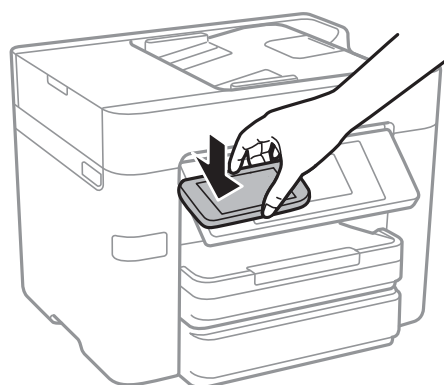

نکته:

❑ اگر بین N-Mark چاپگر و دستگاه هوشمند مانعی مانند جسم فلزی وجود داشته باشد، ممکن است چاپگر نتواند با دستگاه هوشمند ارتباط برقرار کند.

❑ مدیران می‌توانند این ویژگی را غیرفعال کنند. در این صورت، دستگاه هوشمند ممکن است صدا منتشر کند و حتی با چسباندن آن به N-Mark چاپگر هیچ برنامه‌ای را اجرا نکند.

Epson iPrint اجرا می‌شود.

3. منو اسکن را در Epson iPrint انتخاب کنید.

4. دستگاه هوشمند خود را دوباره به N-Mark چاپگر بچسبانید.

اسکن آغاز می‌شود.

ارسال فابری

تنظیم فابری

اتصال به خط تلفن

خطوط تلفن سازگار

می توانید از چاپگر در خطوط تلفن آنالوگ استاندارد (PSTN = Public Switched Telephone Network) و سیستم های تلفن PBX (تلفن مرکزی) استفاده کنید.

ممکن است نتوانید از چاپگر در این خطوط تلفن یا سیستم ها استفاده کنید.

خطوط تلفن VoIP مانند DSL یا خطوط فیبر نوری

خطوط تلفن دیجیتال (ISDN)

برخی سیستم های تلفن PBX

زمانی که مبدل های مانند مبدل پایانه، مبدل VoIP، اسپلیتر یا مسیریاب DSL بین فیش دیواری تلفن و چاپگر باشد.

اتصال چاپگر به خط تلفن

با استفاده از یک کابل تلفن RJ-11 (6P2C) چاپگر را به یک سوکت دیواری تلفن وصل کنید. هنگام اتصال یک تلفن به چاپگر، از یک کابل تلفن RJ-11 (6P2C) دوم استفاده کنید.

بسته به منطقه، کابل تلفن ممکن است همراه چاپگر باشد. اگر اینگونه است، از همان کابل استفاده کنید.

ممکن است نیاز باشد کابل تلفن را به یک مبدل ارائه شده برای کشور یا منطقه خود متصل کنید.

نکته:

درپوش درگاه EXT چاپگر را فقط در هنگام اتصال تلفن به چاپگر بردارید. اگر در حال متصل کردن تلفن نیستید، درپوش را بر ندارید.

در مناطقی که رعد و برق رخ می دهد، توصیه می کنیم از محافظ نوسان استفاده کنید.

ارسال فابری

اتصال خط تلفن استاندارد (PSTN) یا PBX

یک کابل تلفن را از فیش دیواری یا درگاه PBX به درگاه LINE در پشت چاپگر وصل کنید.

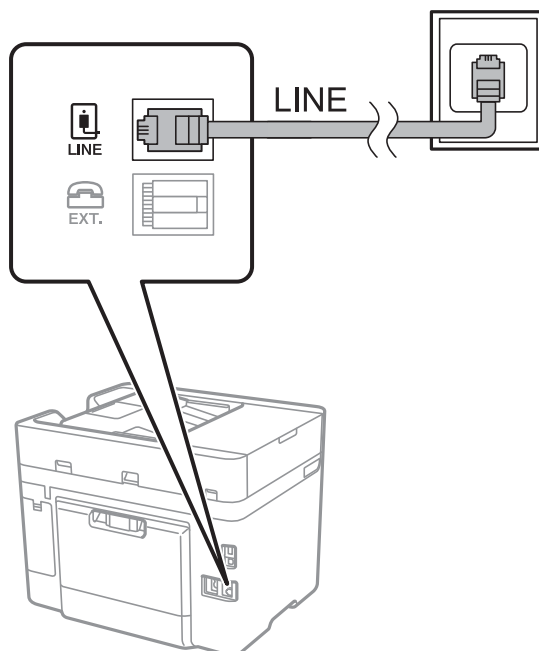

اطلاعات مرتبط

← "انجام تنظیمات مربوط به سیستم تلفن PBX" در صفحه 124

اتصال به DSL یا ISDN

کابل تلفن مودم DSL یا آداپتور ترمینال ISDN را به پورت LINE که در پشت چاپگر قرار دارد وصل کنید. برای کسب اطلاعات بیشتر، به مدارک عرضه شده همراه مودم یا آداپتور مراجعه کنید.

نکته:

اگر مودم DSL دارای فیلتر داخلی نیست، یک فیلتر DSL جداگانه نصب کنید.

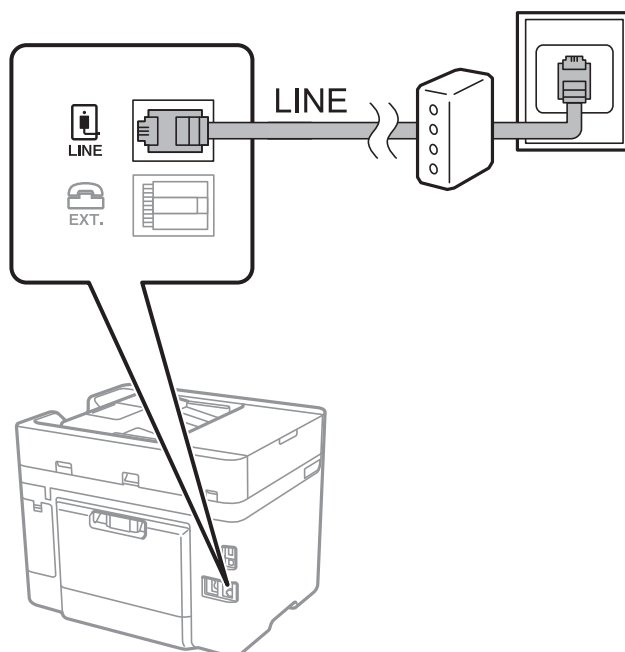

وصل کردن دستگاه تلفن به چاپگر

هنگامی که از چاپگر و تلفن بر روی یک خط تلفن استفاده می کنید، تلفن را به چاپگر وصل کنید.

نکته:

❑ اگر دستگاه تلفن شما دارای عملکرد فابری است، پیش از اتصال، این عملکرد را غیرفعال کنید. برای جزئیات بیشتر، راهنمای دستگاه تلفن را ببینید.

❑ اگر دستگاه منشی تلفنی را متصل کرده اید بررسی کنید تنظیمات زنگ برای پاسخگویی چاپگر بیشتر از تعداد زنگ هایی باشد که منشی تلفنی برای پاسخگویی به آنها تنظیم شده است.

1. درپوش پورت EXT. که در پشت چاپگر قرار دارد را باز کنید.

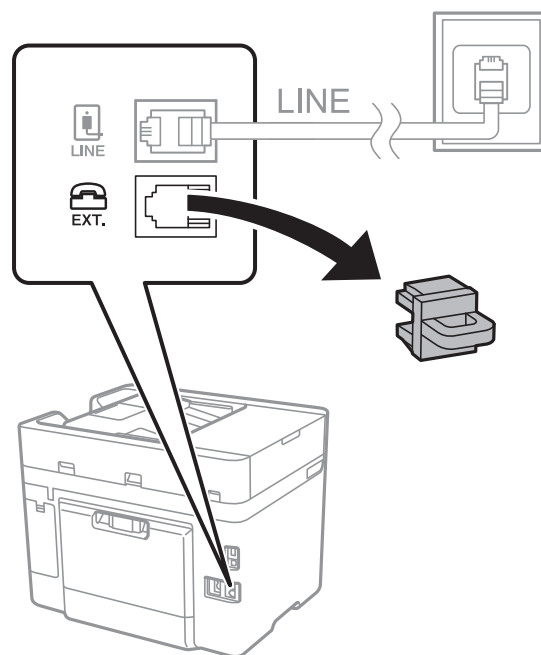

2. دستگاه تلفن را توسط یک کابل به پورت EXT. وصل کنید.

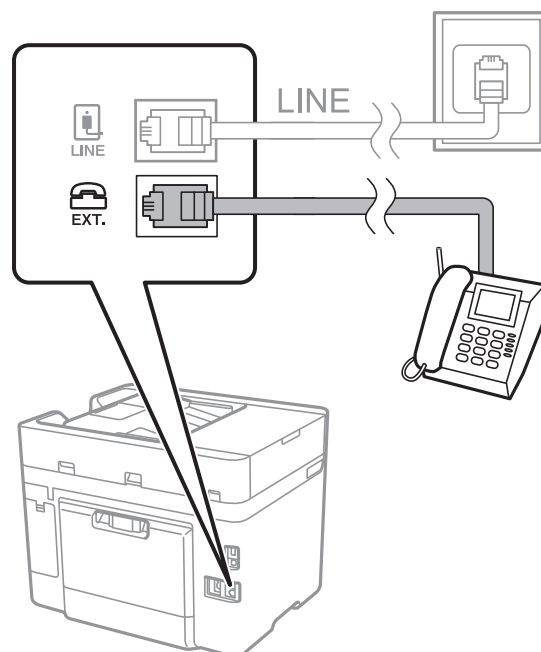

ارسال فاب

نکته:

هنگامی که از یک خط تلفن به صورت مشترک استفاده می کنید، اطمینان حاصل کنید که دستگاه تلفن به پورت EXT چاپگر وصل شده باشد. اگر برای وصل کردن دستگاه تلفن و چاپگر به صورت جداگانه، خط را تقسیم کنید؛ چاپگر و تلفن به درستی عمل نخواهند کرد.

3. بر روی فکس در صفحه اصلی تلنر بزنید.

4. گوشی را بردارید.

اگر (ارسال) مانند صفحه بعد فعال شود، ارتباط برقرار می شود.

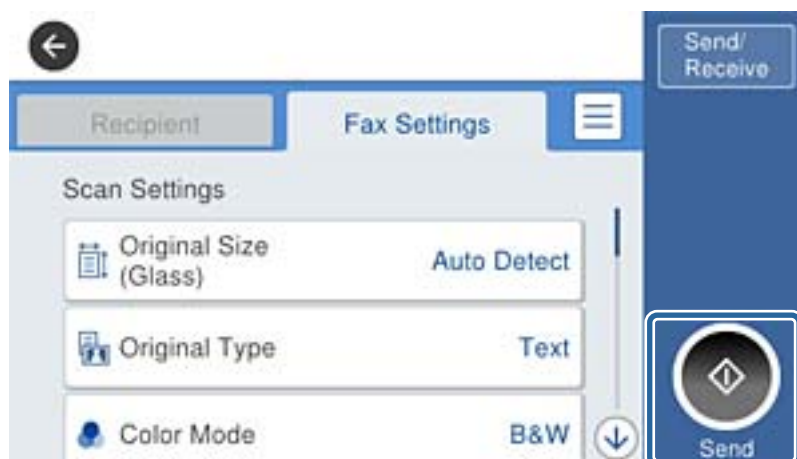

اطلاعات مرتبط

← "انجام تنظیمات مربوط به سیستم تلفن PBX" در صفحه 124

انجام تنظیمات اصلی فاب

ابتدا تنظیمات اصلی مانند حالت دریافت را با استفاده از برنامه تنظیم فکس انجام دهید، سپس تنظیمات دیگر را در صورت نیاز انجام دهید.

با اولین روشن شدن چاپگر، برنامه تنظیم فکس به طور خودکار نشان داده می شود. پس از انجام تنظیمات، نیازی نیست بار بعد آنها را انجام دهید مگر اینکه محیط اتصال تغییر کند.

انجام تنظیمات اولیه فاب با استفاده از برنامه تنظیم فکس

تنظیمات اولیه فاب را با دنبال کردن دستورالعمل های روی صفحه، انجام دهید.

1. چاپگر را به خط تلفن وصل کنید.

نکته:

به دلیل اینکه یک بررسی خودکار اتصال فاب در انتهای ویزارد راهنما اجرا می شود، پیش از اجرای ویزارد راهنما حتماً چاپگر را به خط تلفن وصل کنید.

2. بر روی گزینه تنظیم در صفحه اصلی ضربه بزنید.

3. بر روی گزینه های تنظیمات چاپگر < تنظیمات فکس > برنامه تنظیم فکس ضربه بزنید.

4. در صفحه تأیید، بر روی گزینه ادامه ضربه بزنید.

ویزارد راهنما شروع می شود.

ارسال نمابر

5. در صفحه ورود هدر نمابر، نام فرستنده مانند نام شرکت را وارد کنید و بر روی **تایید** ضربه بزنید.

نکته:

نام فرستنده و شماره نمابر شما بر روی سرصفحه نمابره‌های خروجی درج می‌شود.

6. در صفحه ورود شماره تلفن، شماره نمابر خود را وارد کنید و بر روی **تایید** ضربه بزنید.

7. در صفحه **تنظیم (DRD) Distinctive Ring Detection**، این تنظیمات را انجام دهید.

اگر مشترک سرویس زنگ خاص شرکت تلفن هستید: بر روی **ادامه** ضربه بزنید و الگوی زنگ مورد نظر برای نمابره‌های دریافتی را انتخاب کنید.

- اگر **همه** را انتخاب کنید، باید به مرحله 8 بروید.

- اگر تنظیم دیگری را انتخاب کنید، **حالت دریافت** به طور خودکار بر روی **خودکار** تنظیم می‌شود. به مرحله 10 بروید.

اگر نمی‌خواهید این گزینه را تنظیم کنید: **نادیده بگیر** را لمس کنید و به مرحله 10 بروید.

نکته:

سرویس‌های زنگ خاص که توسط بسیاری از شرکت‌های مخابراتی ارائه می‌شود (نام سرویس در هر شرکت فرق می‌کند)، به شما امکان می‌دهد از چندین شماره تلفن در یک خط تلفن استفاده نمایید. هر شماره به یک الگوی زنگ متفاوت اختصاص داده می‌شود. می‌توانید از یک شماره برای تماس‌های صوتی و از یک شماره دیگر برای تماس‌های نمابر استفاده کنید. الگوی زنگ که برای تماس‌های نمابر در **DRD** اختصاص یافته است را انتخاب کنید.

بسته به منطقه، **روشن** و **Off** به عنوان گزینه‌های **DRD** نمایش داده می‌شود. برای استفاده از ویژگی زنگ خاص، **روشن** را انتخاب کنید.

8. در صفحه **دریافت تنظیم حالت**، تعیین کنید که از دستگاه تلفن متصل به چاپگر استفاده می‌کنید یا خیر.

بعد از برقراری اتصال: **بله** را لمس کنید و به مرحله بعد بروید.

اگر متصل نیستید: **خیر** را لمس کنید و به مرحله 10 بروید. **حالت دریافت روی خودکار** تنظیم می‌شود.

9. در صفحه **دریافت تنظیم حالت**، تعیین کنید که نمابرها به طور خودکار دریافت شوند.

برای دریافت خودکار: **بله** را لمس کنید. **حالت دریافت روی خودکار** تنظیم می‌شود.

برای دریافت دستی: **خیر** را لمس کنید. **حالت دریافت روی دستی** تنظیم می‌شود.

10. در صفحه **ادامه**، تنظیمات انجام شده را بررسی نمایید و سپس **ادامه** را لمس کنید.

برای اصلاح کردن یا تغییر دادن تنظیمات،  را لمس کنید.

11. برای بررسی اتصال نمابر، **شروع بررسی** را لمس کنید و پس از ظاهر شدن پیام چاپ نتایج بررسی، دکمه **چاپ** را لمس کنید.

گزارشی از نتیجه بررسی که وضعیت اتصال را نمایش می‌دهد، چاپ می‌شود.

نکته:

اگر وجود خطاهایی گزارش شد، دستورالعمل‌های داخل گزارش را برای رفع مشکل دنبال کنید.

اگر صفحه **انتخاب نوع خط** نشان داده شد، نوع خط را انتخاب کنید.

- هنگامی که چاپگر را به سیستم تلفنی **PBX** یا آداپتور ترمینال متصل می‌کنید، **PBX** را انتخاب کنید.

- در صورت متصل کردن چاپگر به خط تلفن استاندارد (**PSTN**)، گزینه **غیر فعال کردن** را از صفحه **تأیید** ظاهر شده انتخاب کنید. با این حال، تنظیم این ویژگی روی **غیر فعال کردن**، ممکن است باعث نادیده گیری اولین عدد شماره مقصد نمابر شود و نمابر به شماره اشتباه ارسال شود.

اطلاعات مرتبط

◀ "اتصال چاپگر به خط تلفن" در صفحه 119

◀ "انجام تنظیمات مربوط به سیستم تلفن PBX" در صفحه 124

ارسال نمابر

- ◀ "تنظیم حالت دریافت" در صفحه 131
- ◀ "گزینه‌های منو برای تنظیمات فکس" در صفحه 142

انجام جداگانه تنظیمات اصلی نمابر

می‌توانید تنظیمات نمابر را بدون استفاده از راهنمای تنظیم نمابر و در هر منو به طور جداگانه انجام دهید. تنظیمات انجام شده توسط راهنمای تنظیم را نیز می‌توان تغییر داد. برای اطلاعات بیشتر، فهرست منوها در تنظیمات نمابر را ببینید.

اطلاعات مرتبط

- ◀ "تنظیمات فکس" در صفحه 139

انجام تنظیمات مربوط به سیستم تلفن PBX

هنگام استفاده از چاپگر در دفاتری که دارای تلفن داخلی هستند و نیاز به کدهای دسترسی خارجی نظیر 0 و 9 برای دسترسی به خط بیرونی دارند، تنظیمات زیر را انجام دهید.

1. بر روی گزینه تنظیم در صفحه اصلی ضربه بزنید.
 2. بر روی گزینه‌های تنظیمات چاپگر < تنظیمات فکس > تنظیمات اصلی ضربه بزنید.
 3. بر روی گزینه نوع خط و سپس PBX ضربه بزنید.
 4. برای فرستادن نمابر به شماره نمابر خارجی با استفاده از # (هش) به جای کد دسترسی خارجی واقعی، بر روی کادر کد دسترسی تلنگر بزنید تا این در استفاده اعمال شود.
- #، که به جای کد دسترسی واقعی وارد شده است، در هنگام شماره‌گیری جای خود را به کد دسترسی ذخیره شده می‌دهد. استفاده از # باعث رفع مشکلات اتصال در زمان متصل شدن به خط بیرونی می‌شود.
- نکته:**
فرستادن نمابر به گیرندگان درون مخاطبین که دارای کد دسترسی خارجی مانند 0 و 9 هستند ممکن نیست.
اگر گیرندگان را با کد دسترسی خارجی مانند 0 و 9 در مخاطبین ثبت کرده‌اید، کد دسترسی را بر روی استفاده نشود تنظیم کنید. در غیر این صورت، باید کد را در مخاطبین به # تغییر دهید.
5. روی کادر ورودی کد دسترسی ضربه بزنید، کد دسترسی خارجی مورد استفاده برای سیستم تلفن را وارد کرده و سپس روی تأیید ضربه بزنید.
 6. برای اعمال تنظیمات گزینه تأیید را انتخاب کنید.
کد دسترسی در چاپگر ذخیره می‌شود.

انجام تنظیمات منبع کاغذ برای دریافت نمابر

می‌توانید چاپگر را تنظیم کنید تا منابع خاصی از کاغذ برای چاپ اسناد و گزارش‌های فکس دریافتی مورد استفاده قرار نگیرند. همه منابع کاغذ به صورت پیش فرض برای چاپ فکس فعال هستند. اگر نمی‌خواهید از کاغذ موجود در یک منبع کاغذ خاص برای چاپ استفاده کنید، از این ویژگی استفاده کنید.

1. بر روی تنظیم در صفحه اصلی تلنگر بزنید.
2. بر روی تنظیمات چاپگر < تنظیمات منبع کاغذ > تنظیمات منبع کاغذ < تنظیمات انتخاب خودکار > فکس تلنگر بزنید.
3. بر روی تک‌تک کادرهای منبع کاغذ که نمی‌خواهید از آن برای چاپ کردن نمابر استفاده کنید، تلنگر بزنید.
تنظیم منبع کاغذ به Off تغییر می‌کند و برای چاپ کردن نمابر غیرفعال می‌شود.

ارسال نمابر

انجام دادن تنظیمات اطلاعات برای چاپ شدن در نمابره‌های دریافتی

می‌توانید تنظیم کنید اطلاعات دریافت در فکس دریافتی چاپ شود حتی اگر فرستنده، اطلاعات سرصفحه را تنظیم نکرده باشد. اطلاعات دریافت شامل تاریخ و زمان دریافت، شناسه فرستنده و شماره صفحه (مانند "P1") باشند. هنگام فعال بودن گزینه تنظیمات تقسیم صفحه، شماره صفحه تقسیم شده نیز درج خواهد شد.

1. بر روی گزینه تنظیم در صفحه اصلی ضربه بزنید.
2. بر روی گزینه‌های تنظیمات چاپگر < تنظیمات فکس > تنظیمات دریافت ضربه بزنید.
3. بر روی تنظیمات چاپ و سپس افزودن اطلاعات دریافت تلنجر بزنید تا این بر روی On تنظیم شود.

اطلاعات مرتبط

← "تنظیمات چاپ" در صفحه 143

انجام دادن تنظیمات برای چاپ کردن نمابره‌های دریافتی در 2 طرف کاغذ

شما می‌توانید صفحات متعدد اسناد دریافت شده را در کاغذ دورو چاپ کنید.

1. بر روی گزینه تنظیم در صفحه اصلی ضربه بزنید.
2. روی گزینه تنظیمات چاپگر < تنظیمات فکس > تنظیمات دریافت ضربه بزنید.
3. بر روی گزینه تنظیمات چاپ و سپس 2 طرفه ضربه بزنید.
4. با ضربه زدن بر روی کادر 2 طرفه آن را بر روی گزینه On تنظیم کنید.
5. در بخش حاشیه صحافی، گزینه سمت کوتاه یا سمت طولانی را انتخاب کنید.
6. روی تأیید ضربه بزنید.

اطلاعات مرتبط

← "تنظیمات چاپ" در صفحه 143

انجام دادن تنظیمات برای چاپ کردن نمابره‌های دریافتی در چندین صفحه

اگر اندازه سند دریافتی بزرگتر از اندازه کاغذ درون چاپگر باشد، باید تنظیمات تفکیک صفحه را انجام دهید.

1. بر روی تنظیم در صفحه اصلی تلنجر بزنید.
2. بر روی تنظیمات چاپگر < تنظیمات فکس > تنظیمات دریافت تلنجر بزنید.
3. بر روی تنظیمات چاپ < تنظیمات تقسیم صفحه > حذف داده چاپ بعد از تقسیم تلنجر بزنید.
4. گزینه‌های حذف داده‌های چاپ پس از تفکیک را انتخاب کنید.
5. اگر Off را در مرحله 4 انتخاب کنید، باید بر روی تأیید تلنجر بزنید و به مرحله 7 بروید. اگر حذف بالا یا دکمه حذف را انتخاب کنید، باید به مرحله 6 بروید.
6. در آستانه، آستانه را تنظیم کنید و بر روی تأیید تلنجر بزنید.

ارسال نمابر

7. روی همپوشانی هنگام تقسیم ضربه بزنید.
8. بر روی کادر همپوشانی هنگام تقسیم تلنگر بزنید تا این بر روی On تنظیم شود.
9. در عرض همپوشانی، عرض را تنظیم کنید و بر روی تأیید تلنگر بزنید.

اطلاعات مرتبط

← "تنظیمات چاپ" در صفحه 143

ارسال نمابر

عملیات اولیه ارسال نمابر

نمابرها را به صورت رنگی یا تک رنگ (سیاه و سفید) ارسال کنید.

نکته:

در هنگام ارسال نمابر تک رنگ، می توانید پیش نمایش تصویر اسکن شده را قبل از ارسال در صفحه LCD ببینید.

ارسال نمابر با استفاده از پانل کنترل

می توانید در پانل کنترل شماره نمابر گیرندگان را وارد کنید و نمابر بفرستید. چاپگر به طور خودکار شماره گیرندگان را می گیرد و نمابر می فرستد.

نکته:

در هنگام ارسال نمابر تک رنگ، می توانید پیش نمایش تصویر اسکن شده را قبل از ارسال در صفحه LCD ببینید.

اگر شماره نمابر اشغال باشد یا مشکلی رخ دهد، چاپگر دو بار به صورت خودکار و پس از یک دقیقه، شماره گیری می کند.

1. سندها را قرار دهید.

نکته:

شما می توانید حداکثر 100 صفحه را در یک انتقال ارسال کنید؛ با این حال بسته به مقدار حافظه باقیمانده، ممکن است نتوانید فکس هایی را با کمتر از 100 صفحه ارسال کنید.

2. بر روی فکس در صفحه اصلی ضربه بزنید.

3. گیرنده را مشخص کنید.

می توانید نمابر تک رنگ مشابهی را به حداکثر 100 گیرنده یا 99 گروه در مخاطبین ارسال نمایید. هر چند، در هر نوبت می توان هر نمابر رنگی را فقط به یک گیرنده ارسال نمود.

برای وارد کردن دستی: بر روی صفحه کلید ضربه بزنید، شماره نمابر را در صفحه ظاهر شده وارد کنید و بر روی تأیید ضربه بزنید.

برای افزودن وقفه (به مدت سه ثانیه در حین شماره گیری)، یک خط تیره (-) وارد کنید.

- اگر یک کد دسترسی خارجی در نوع خط تنظیم کرده باشید، باید # را به جای کد دسترسی واقعی در ابتدای شماره نمابر وارد کنید.

برای انتخاب از فهرست مخاطبان: بر روی مخاطبین ضربه بزنید و گیرندگان را انتخاب کنید. اگر گیرنده مورد نظر شما در مخاطبین ثبت

نشده است، بر روی  ضربه بزنید و آن را ثبت کنید.

برای انتخاب از تاریخچه نمابره های ارسالی: بر روی اخیر ضربه بزنید و گیرنده را انتخاب کنید.

ارسال نمابر

□ برای انتخاب فهرست از زبانه گیرنده: بر روی گیرنده از فهرست ثبت شده در مدیر مخاطبان < مکرر ضربه بزنید.

نکته:

□ هنگامی که محدودیت های شماره گیری مستقیم در تنظیمات ایمنی فعال است، گیرندگان نمابر را فقط از فهرست مخاطبین یا تاریخچه نمابر ارسال شده می توانید انتخاب کنید. نمی توانید به صورت دستی شماره نمابر را وارد کنید.

برای حذف گیرنده وارد شده، با لمس کردن بخشی از صفحه که شماره نمابر یا شماره گیرندگان را نشان می دهد، گیرنده را از فهرست انتخاب کنید و سپس حذف را انتخاب کنید.

4. بر روی زبانه تنظیمات فکس ضربه بزنید و سپس تنظیماتی نظیر وضوح و روش ارسال را در صورت لزوم انجام دهید.

نکته:

□ برای ارسال اسناد ۲ طرفه، **ADF 2** طرفه را فعال کنید. با این حال نمی توانید اسناد رنگی را به این شیوه ارسال کنید.

□ بر روی  در صفحه بالای نمابر ضربه بزنید تا تنظیمات جاری و گیرندگان در پیش تنظیمات ذخیره شود.

5. در هنگام ارسال نمابر تک رنگ، بر روی  در صفحه بالای نمابر ضربه بزنید تا سند اسکن شده تایید شود.

برای فرستادن نمابر همان گونه که هست، بر روی شروع ارسال ضربه بزنید و به مرحله 7 بروید. در غیر این صورت، با ضربه زدن بر روی لغو پیش نمایش را لغو کرده و سپس به مرحله 3 بروید.

□  : تصویر را در جهت فلش ها حرکت می دهد.

□  : کوچک یا بزرگ می کند.

□  : به صفحه قبلی یا بعدی حرکت می کند.

نکته:

□ پس از پیش نمایش، نمی توانید نمابر را رنگی بفرستید.

□ هنگامی که ارسال مستقیم فعال باشد، نمی توانید پیش نمایش را ببینید.

□ هنگامی که صفحه پیش نمایش برای ۲۰ ثانیه بدون لمس بماند، نمابر به طور خودکار ارسال می شود.

□ کیفیت تصویر نمابر ممکن است بسته به توانایی دستگاه گیرنده، با تصویری که در پیش نمایش دیدید متفاوت باشد.

6. بر روی  ضربه بزنید.

نکته:

□ برای لغو کردن ارسال، بر روی  ضربه بزنید.

□ ارسال نمابر رنگی زمان بیشتری طول می کشد زیرا چاپگر، عمل اسکن کردن و ارسال را به صورت همزمان انجام می دهد. هنگام فرستادن نمابر رنگی توسط چاپگر، نمی توانید از سایر ویژگی ها استفاده کنید.

7. در پایان فرآیند ارسال، سند اصلی را بردارید.

اطلاعات مرتبط

← "ثبت کردن تنظیمات مورد علاقه به عنوان موارد از پیش تنظیم شده" در صفحه 20

← "مدیریت اطلاعات تماس" در صفحه 53

← "قرار دادن اسناد" در صفحه 48

← "گزینه های منو برای حالت فکس" در صفحه 139

ارسال فاب

ارسال فابها با شماره گیری از یک دستگاه تلفن خارجی

از طریق یک تلفن متصل در زمان صحبت کردن توسط تلفن و پیش از ارسال فاب یا زمانی که دستگاه فاب گیرنده به صورت خودکار به حالت فاب جابجا نمی شود، می توانید یک فاب را از طریق شماره گیری ارسال فاب کنید.

1. سندها را قرار دهید.

نکته:

در یک انتقال می توانید حداکثر ۱۰۰ صفحه را ارسال کنید.

2. گوشی تلفن متصل را بردارید و شماره گیرنده فاب را بگیرید.

3. بر روی فکس در صفحه اصلی تلنر بزنید.

4. بر روی زبانه **تنظیمات فکس** تلنر بزنید و سپس تنظیماتی نظیر وضوح و روش ارسال را در صورت لزوم انجام دهید.

5. با شنیدن آهنگ فاب، بر روی  تلنر بزنید و سپس گوشی را قطع کنید.

نکته:

هنگامی که یک شماره توسط تلفن متصل شماره گیری می شود، زمان بیشتری برای ارسال یک فاب طول می کشد زیرا چاپگر، عمل اسکن کردن و ارسال را به صورت همزمان انجام می دهد. هنگام ارسال یک فاب، نمی توانید از سایر ویژگی ها استفاده کنید.

6. در پایان فرآیند ارسال، سند اصلی را بردارید.

اطلاعات مرتبط

← "قرار دادن اسناد" در صفحه 48

← "تنظیمات فکس" در صفحه 139

ارسال فاب پس از تأیید وضعیت گیرنده

می توانید با گوش دادن به صدا یا بوق خط از طریق بلندگوی چاپگر در هنگام شماره گیری، برقراری ارتباط و انتقال، یک فاب را ارسال کنید. همچنین وقتی می خواهید یک فاب را با استفاده از یک سرویس زمانبندی فاب و با دنبال کردن راهنمای صوتی دریافت کنید، از این ویژگی استفاده کنید.

1. سندها را قرار دهید.

2. بر روی فکس در صفحه اصلی تلنر بزنید.

3. بر روی زبانه **تنظیمات فکس** تلنر بزنید و سپس تنظیماتی نظیر وضوح و روش ارسال را در صورت لزوم انجام دهید. پس از تغییر دادن تنظیمات بر روی زبانه **گیرنده** تلنر بزنید.

4. بر روی  تلنر بزنید و گیرنده را مشخص کنید.

نکته:

می توانید صدای بلندگو را تنظیم کنید.

5. پس از شنیدن زنگ فاب، بر روی **ارسال/دریافت** در گوشه بالای سمت راست صفحه LCD تلنر بزنید و ارسال را لمس کنید.

نکته:

در هنگام دریافت فاب از یک سرویس زمانبندی فاب، و پس از شنیدن راهنمای صوتی، راهنما را برای انجام تنظیمات چاپگر دنبال کنید.

6. بر روی  تلنر بزنید.

7. در پایان فرآیند ارسال، سند اصلی را بردارید.

ارسال فابری

اطلاعات مرتبط

- ← "قرار دادن اسناد" در صفحه 48
- ← "ارسال فابری با استفاده از پانل کنترل" در صفحه 126
- ← "دریافت فابریها (واکشی فکس از دستگاه دیگر)" در صفحه 133
- ← "گزینه‌های منو برای حالت فکس" در صفحه 139

روش های مختلف ارسال فابری

ارسال چندین صفحه از یک سند تک رنگ (ارسال مستقیم)

هنگام ارسال یک سند تک رنگ، سند اسکن شده به‌طور موقت در حافظه چاپگر ذخیره می‌گردد. بنابراین، ارسال تعداد زیادی صفحه ممکن است باعث کم شدن حافظه چاپگر و متوقف شدن ارسال فابری گردد. با فعال ویژگی ارسال مستقیم می‌توانید از این موضوع اجتناب کنید، با این وجود، زمان بیشتری برای ارسال یک فابری طول می‌کشد زیرا چاپگر، عمل اسکن کردن و ارسال را به صورت همزمان انجام می‌دهد. می‌توانید از این ویژگی زمانی استفاده کنید که فقط یک گیرنده وجود دارد.

بر روی فکس در صفحه اصلی تلنجر بزنید، بر روی زبانه تنظیمات فکس تلنجر بزنید، و سپس کادر ارسال مستقیم را لمس کنید تا این بر روی On تنظیم شود.

اطلاعات مرتبط

- ← "قرار دادن اسناد" در صفحه 48
- ← "تنظیمات فکس" در صفحه 139

ارسال فابریها در زمان مشخص (ارسال فکس در فرصتی دیگر)

می‌توانید تنظیم کنید که یک فابری در زمان مشخصی ارسال شود. فقط فابریهای تک رنگ را می‌توان در زمان مشخص ارسال نمود.

1. بر روی فکس در صفحه اصلی تلنجر بزنید.
2. گیرنده را مشخص کنید.
3. بر روی زبانه تنظیمات فکس تلنجر بزنید.
4. بر روی ارسال فکس در فرصتی دیگر تلنجر بزنید و سپس کادر ارسال فکس در فرصتی دیگر را لمس کنید تا این بر روی On تنظیم شود.
5. کادر زمان را لمس کنید، زمان ارسال فابری را وارد کنید و سپس تأیید را فشار دهید.
6. برای اعمال کردن تنظیمات بر روی تأیید تلنجر بزنید.

نکته:

تا زمانی که فابری در زمان تعیین شده فرستاده نشود، نمی‌توانید فابری دیگری بفرستید. اگر بخواهید فابری دیگری بفرستید، باید فابری برنامه‌ریزی شده را با لمس کردن فکس در صفحه اصلی و حذف کردن آن لغو کنید.

اطلاعات مرتبط

- ← "قرار دادن اسناد" در صفحه 48
- ← "ارسال فابری با استفاده از پانل کنترل" در صفحه 126
- ← "تنظیمات فکس" در صفحه 139

ارسال نمابر

فرستادن نمابر با هدر انتخاب شده

می‌توانید نمابر را با اطلاعات هدر مناسب برای گیرنده بفرستید. با طی کردن مراحل زیر می‌توانید پیشاپیش چندین هدر حاوی اطلاعات فرستنده در چاپگر ثبت کنید.

ثبت کردن چندین هدر برای فرستادن نمابر

می‌توانید تا 21 هدر نمابر را به عنوان اطلاعات فرستنده ثبت کنید.

1. بر روی تنظیم در صفحه اصلی تلنجر بزنید.
2. بر روی تنظیمات چاپگر < تنظیمات فکس > تنظیمات اصلی تلنجر بزنید.
3. بر روی سربرگ تلنجر بزنید، بر روی کادر شماره تلفن شما تلنجر بزنید، شماره تلفن خود را وارد کنید و بر روی تایید تلنجر بزنید.
4. روی یکی از کادرهای فهرست عنوان فکس تلنجر بزنید، اطلاعات هدر نمابر را وارد کنید و روی تایید تلنجر بزنید.

اطلاعات مرتبط

← "تنظیمات فکس" در صفحه 139

فرستادن نمابر با هدر انتخاب شده

در هنگام فرستادن نمابر می‌توانید اطلاعات هدر را برای گیرنده انتخاب کنید. برای استفاده از این ویژگی، باید پیشاپیش چندین هدر ثبت کنید.

1. بر روی فکس در صفحه اصلی تلنجر بزنید.
2. بر روی تنظیمات فکس < افزودن اطلاعات فرستنده تلنجر بزنید.
3. محل افزودن اطلاعات فرستنده را انتخاب کنید.
- غیرفعال: نمابر را بدون اطلاعات هدر می‌فرستد.
- خارج از تصویر: نمابر را با درج اطلاعات هدر در بالای حاشیه سفید نمابر می‌فرستد. بدین ترتیب مانع همپوشانی هدر با تصویر اسکن شده می‌شود. هر چند، نمابر رسیده به گیرنده را می‌توان بر حسب اندازه سند اصلی در دو برگ چاپ کرد.
- داخل تصویر: نمابر را با درج اطلاعات هدر در تقریباً 7 میلی‌متر پایین‌تر از بالای تصویر اسکن شده می‌فرستد. هدر ممکن است با تصویر همپوشان شود. هر چند، نمابر رسیده به گیرنده را می‌توان به دو سند تفکیک کرد.
4. کادر عنوان فکس را لمس کنید و هدر مورد نظر را انتخاب نمایید.
5. در صورت لزوم یکی از گزینه‌های سایر اطلاعات را لمس کنید.
6. برای اعمال کردن تنظیمات بر روی تایید تلنجر بزنید.

اطلاعات مرتبط

← "تنظیمات فکس" در صفحه 139

ارسال اسناد با استفاده از ADF در اندازه مختلف (اسکن متوالی (ADF))

اگر اسنادی با اندازه‌های مختلف در ADF قرار دهید، تمام اسناد با اندازه بزرگترین آنها ارسال خواهد شد. شما می‌توانید به وسیله مرتب کردن اسناد بر اساس اندازه یا قرار دادن به صورت یکی یکی، آنها را با اندازه اصلی خود ارسال کنید.

ارسال فابری

پیش از قرار دادن اسناد، تنظیم زیر را انجام دهید.

بر روی فکس در صفحه اصلی تلنر بزنیید، بر روی زبانه تنظیمات فکس تلنر بزنیید، و سپس کادر اسکن متوالی (ADF) را لمس کنید تا این بر روی On تنظیم شود. جهت قرار دادن اسناد، دستورالعمل های روی صفحه را دنبال کنید.

چاپگر همه اسناد اسکن شده را ذخیره و همه آنها را به صورت یک سند ارسال می کند.

نکته:

اگر چاپگر را برای مدت ۲۰ ثانیه رها کنید، چاپگر بعد از فرمان به شما جهت قرار دادن اسناد بعدی، ذخیره سازی را متوقف و شروع به ارسال اسناد می کند.

اطلاعات مرتبط

← "تنظیمات فکس" در صفحه 139

ارسال فابری از رایانه

شما می توانید با استفاده از FAX Utility و درایور PC-FAX از طریق رایانه فابری ارسال کنید. برای اطلاع از دستورالعمل های راه اندازی راهنمای FAX Utility و درایور PC-FAX را مشاهده فرمایید.

اطلاعات مرتبط

← "PC-FAX درایور (درایور فابری)" در صفحه 179

← "FAX Utility" در صفحه 179

دریافت فابری

تنظیم حالت دریافت

می توانید حالت دریافت را با برنامه تنظیم فکس تنظیم کنید. در نخستین نوبت انجام دادن تنظیمات فابری، بهتر است از برنامه تنظیم فکس استفاده کنید. اگر می خواهید فقط تنظیمات حالت دریافت را تغییر دهید، مراحل زیر را دنبال کنید.

1. از صفحه اصلی، تنظیم را انتخاب کنید.

2. مسیر تنظیمات چاپگر < تنظیمات فکس < تنظیمات اصلی < حالت دریافت را انتخاب کنید.

3. بسته به استفاده خود، گزینه حالت دریافت را انتخاب کنید.



مهم:

در صورتی که تلفن شما متصل نیست، باید گزینه خودکار را انتخاب کنید.

□ از خط تلفن تنها برای تبادل فابریها استفاده کنید:

گزینه خودکار را انتخاب کنید.

وقتی دفعات زنگ زدن که در زنگ برای پاسخگویی تنظیم کرده اید حاصل شود، به طور خودکار برای دریافت فابریها تغییر می یابد.

نکته:

توصیه می کنیم گزینه زنگ برای پاسخگویی را بر روی کوچکترین عدد ممکن تنظیم کنید.

ارسال نمابر

□ استفاده از یک خط تلفن برای تماس‌های تلفنی و نمابرها (اساساً برای نمابرها):
گزینه خودکار را انتخاب کنید.

به طور خودکار نمابر را فقط در صورتی دریافت می‌کند که تعداد زنگها به مقدار تنظیم شده در زنگ برای پاسخگویی رسیده باشد.

نکته:

در صورتی که مابین دفعات تعیین شده در رابطه با گزینه زنگ برای پاسخگویی تلفن را بردارید، می‌توانید مکالمه تلفنی برقرار کنید.

□ استفاده از یک خط تلفن برای تماس‌های تلفنی و انتقال نمابر (عمدتاً برای تماس تلفنی):
گزینه دستی را انتخاب کنید.

تماس‌های تلفنی را می‌توانید با یک دستگاه تلفن خارجی پاسخ دهید. هنگام تبادل نمابر می‌توانید با استفاده از پانل کنترل چاپگر، نمابرها را دریافت کنید.

نکته:

اگر تنظیمات دریافت از راه دور را انجام دهید، می‌توانید نمابر را فقط با تلفن متصل دریافت کنید.

اطلاعات مرتبط

- ← "انجام تنظیمات اولیه نمابر با استفاده از برنامه تنظیم فکس" در صفحه 122
- ← "دریافت نمابرها به صورت دستی" در صفحه 132
- ← "دریافت نمابر با استفاده از یک دستگاه تلفن متصل (دریافت از راه دور)" در صفحه 133

تنظیمات منشی تلفنی

برای استفاده از منشی تلفنی نیاز است که تنظیمات آن انجام شود.

□ تنظیمات مربوط به حالت دریافت را بر رو حالت خودکار قرار دهید.

□ تنظیمات مربوط به زنگ برای پاسخگویی را بر روی تعداد زنگ بیشتری نسبت به منشی تلفنی قرار دهید. در غیر این صورت، منشی تلفنی نمی‌تواند تماس‌های صوتی را جهت ضبط پیام‌های صوتی دریافت کند. برای تنظیمات منشی تلفنی به راهنمای آن مراجعه کنید.
تنظیمات زنگ برای پاسخگویی ممکن است بستگی به منطقه نشان داده نشود.

اطلاعات مرتبط

- ← "تنظیمات اصلی" در صفحه 145

روش‌های مختلف دریافت نمابر

دریافت نمابرها به صورت دستی

هنگامی که تلفن را متصل کرده و تنظیمات حالت دریافت چاپگر را روی دستی تنظیم می‌کنید، مراحل زیر را برای دریافت نمابر دنبال کنید.

1. هنگامی که تلفن زنگ می‌خورد، گوشی را بردارید.

2. هنگامی که بوق نمابر را شنیدید، بر روی فکس در صفحه اصلی چاپگر تلنجر بزنید.

نکته:

اگر ویژگی دریافت از راه دور را فعال کنید، می‌توانید با استفاده از تلفن متصل شروع به دریافت نمابر نمایید.

3. روی ارسال/دریافت ضربه بزنید.

ارسال نمابر

4. روی دریافت ضربه بزنید.

5. بر روی  تلنگر بزنید و سپس گوشی را در انتظار قرار دهید.

اطلاعات مرتبط

- ◀ "انجام تنظیمات منبع کاغذ برای دریافت نمابر" در صفحه 124
- ◀ "دریافت نمابر با استفاده از یک دستگاه تلفن متصل (دریافت از راه دور)" در صفحه 133
- ◀ "ذخیره فکس های دریافت شده در صندوق ورودی" در صفحه 135

دریافت نمابر با استفاده از یک دستگاه تلفن متصل (دریافت از راه دور)

جهت دریافت نمابر به صورت دستی، می بایست بعد از برداشتن گوشی تلفن چاپگر را راه اندازی کنید. با استفاده از ویژگی دریافت از راه دور شما فقط می توانید با به کار گیری تلفن، نمابر دریافت کنید. ویژگی دریافت از راه دور برای تلفن هایی موجود است که از شماره گیری تون پشتیبانی کند.

اطلاعات مرتبط

- ◀ "دریافت نمابرها به صورت دستی" در صفحه 132

راه اندازی دریافت از راه دور

1. بر روی تنظیم در صفحه اصلی تلنگر بزنید.
2. بر روی تنظیمات چاپگر < تنظیمات فکس > تنظیمات اصلی < دریافت از راه دور تلنگر بزنید.
3. بعد از فعال سازی دریافت از راه دور یک کد دو رقمی (0 تا 9، * و # می تواند وارد شود) در قسمت کد شروع وارد کنید.
4. بر روی تأیید تلنگر بزنید و دوباره تأیید را لمس کنید.

اطلاعات مرتبط

- ◀ "تنظیمات اصلی" در صفحه 145

استفاده از دریافت از راه دور

1. هنگامی که تلفن زنگ می خورد، گوشی را بردارید.
2. هنگامی که بوق نمابر را شنیدید، کد شروع را با استفاده از تلفن وارد کنید.
3. بعد از تأیید اینکه چاپگر دریافت نمابر را شروع کرده است، گوشی را قطع کنید.

دریافت نمابرها (واکشی فکس از دستگاه دیگر)

شما می توانید نمابری که در یک دستگاه نمابر دیگر ذخیره شده است را با شماره گیری نمابر دریافت نمایید. از این ویژگی برای دریافت سند از سرویس اطلاعات نمابر استفاده کنید. با این وجود، اگر سرویس اطلاعات نمابر دارای ویژگی راهنمای صوتی است که باید برای دریافت سند دنبال شود، می توانید از این ویژگی استفاده کنید.

ارسال پیام

نکته:

برای دریافت یک سند از سرویس اطلاعات پیام که از راهنمای صوتی استفاده می‌کند، شماره پیام را با استفاده از ویژگی در گوشی تلفن متصل شماره گیری کنید و تلفن و چاپگر را با دنبال کردن راهنمای صوتی به کار بگیرید.

1. بر روی گزینه فکس در صفحه اصلی ضربه بزنید.

2. روی  ضربه بزنید.

3. با ضربه زدن بر روی کادر واکنشی فکس از دستگاه دیگر آن را بر روی گزینه On تنظیم کنید.

4. روی بستن ضربه بزنید.

5. شماره پیام را وارد کنید.

نکته:

اگر می‌توانید یک شماره پیام را به طور دستی وارد کنید، محدودیت‌های شماره گیری مستقیم در تنظیمات ایمنی روی گزینه On تنظیم شده است. گیرنده‌های پیام گیرنده را از لیست مخاطبین یا تاریخچه پیام‌های ارسالی انتخاب کنید.

6. روی گزینه  ضربه بزنید.

اطلاعات مرتبط

← "ارسال پیام‌ها با شماره گیری از یک دستگاه تلفن خارجی" در صفحه 128

← "ارسال پیام پس از تأیید وضعیت گیرنده" در صفحه 128

تنظیمات مربوط به مسدود کردن پیام مزاحم

می‌توانید پیام مزاحم را مسدود کنید.

1. بر روی تنظیم در صفحه اصلی تلنگر بزنید.

2. بر روی تنظیمات چاپگر < تنظیمات فکس < تنظیمات اصلی < رد کردن پیام تلنگر بزنید.

3. بر روی رد کردن پیام تلنگر بزنید و گزینه‌های زیر را فعال کنید.

فهرست شماره رد کردن: پیام‌های موجود در "فهرست رد شماره" را رد کنید.

سربرگ خالی پیام مسدود شد: پیام‌های دارای اطلاعات هدر خالی را رد کنید.

مخاطبان ثبت نشده: پیام ثبت نشده در فهرست مخاطبان را رد کنید.

4. در صورت استفاده از فهرست شماره رد کردن، روی  تلنگر بزنید و سپس بر روی ویرایش فهرست شماره رد کردن تلنگر زده و فهرست را ویرایش کنید.

اطلاعات مرتبط

← "تنظیمات اصلی" در صفحه 145

ذخیره کردن پیام‌های دریافتی

چاپگر ویژگی‌های زیر را ارائه می‌کند تا فکس‌های دریافتی را ذخیره کنید.

ذخیره در صندوق ورودی چاپگر

ارسال فابری

❑ ذخیره در دستگاه حافظه خارجی

❑ ذخیره در کامپیوتر

نکته:

❑ همزمان می توانید از ویژگی های زیر استفاده کنید. اگر همزمان از همه آنها استفاده کنید، اسناد دریافتی در صندوق ورودی، در دستگاه حافظه خارجی و در کامپیوتر ذخیره می شوند.

❑ وقتی اسناد دریافت شده ای وجود دارند که هنوز خوانده یا ذخیره نشده اند، تعداد کارهای پردازش نشده بر روی  در صفحه اصلی نمایش داده می شود.

اطلاعات مرتبط

❑ "ذخیره فکس های دریافت شده در صندوق ورودی" در صفحه 135

❑ "ذخیره فکس های دریافتی در دستگاه حافظه داخلی" در صفحه 136

❑ "ذخیره فابریهای دریافتی در یک رایانه" در صفحه 137

ذخیره فکس های دریافت شده در صندوق ورودی

می توانید تنظیم کنید فکس های دریافت شده در صندوق ورودی چاپگر ذخیره شود. حداکثر 100 سند را می توانید ذخیره کنید. اگر از این ویژگی استفاده کنید، اسناد ذخیره شده به صورت خودکار چاپ نمی شوند. می توانید آنها را بر روی صفحه LCD چاپگر مشاهده کنید و فقط در هنگام نیاز آنها را چاپ کنید.

نکته:

بسته به شرایط استفاده مانند اندازه فایل مربوط به اسناد ذخیره شده و استفاده از چند ویژگی ذخیره به صورت همزمان، ممکن است نتوانید 100 سند را ذخیره کنید.

اطلاعات مرتبط

❑ "بررسی فابریهای دریافتی بر روی صفحه LCD" در صفحه 136

تنظیم مربوط به ذخیره فکس های دریافت شده در صندوق ورودی







1. بر روی تنظیم در صفحه اصلی تلنجر بزنید.
 2. بر روی تنظیمات چاپگر < تنظیمات فکس > تنظیمات دریافت < خروجی فکس تلنجر بزنید.
 3. در صورت ظاهر شدن پیام تایید، محتوای آن را تایید کنید و بر روی تأیید تلنجر بزنید.
 4. روی ذخیره در صندوق دریافت ضربه بزنید.
 5. بر روی ذخیره در صندوق دریافت تلنجر بزنید تا این بر روی On تنظیم شود
 6. بر روی گزینه ها وقتی حافظه پر است تلنجر بزنید، گزینه مورد نظر برای استفاده در صورت پر بودن صندوق ورودی را انتخاب کنید و بر روی بستن تلنجر بزنید.
- ❑ دریافت و چاپ فکس ها: چاپگر همه اسناد دریافتی را چاپ می کند که امکان ذخیره آنها در صندوق ورودی وجود ندارد.
- ❑ رد کردن فکس های ورودی: چاپگر به تماس های فکس ورودی پاسخ نمی دهد.
7. می توانید برای صندوق ورودی رمز عبور تعیین کنید. بر روی تنظیمات رمز عبور صندوق دریافت تلنجر بزنید و رمز عبور را تنظیم کنید.

نکته:

اگر دریافت و چاپ فکس ها انتخاب شده باشد، نمی توانید رمز عبور تنظیم کنید.

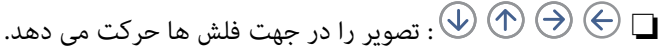
ارسال فابری

بررسی فابری های دریافتی بر روی صفحه LCD

1. بر روی  در صفحه اصلی تلنجر بزنید.
نکته:
اگر فکس های دریافت شده ای دارید که خوانده نشده اند، تعداد اسناد خوانده نشده بر روی  در صفحه اصلی نمایش داده می شوند.
2. روی صندوق ورودی را باز کنید (XX خوانده نشده) ضربه بزنید.
3. اگر صندوق ورودی با رمز عبور محافظت می شود، رمز عبور صندوق ورودی را وارد کنید.
4. فابری را که می خواهید ببینید از فهرست انتخاب کنید.
محتوای فابری نشان داده می شود.
5.  : تصویر را در جهت فلش ها حرکت می دهد.
 : کوچک یا بزرگ می کند.
 : به صفحه قبلی یا بعدی حرکت می کند.
 برای مخفی کردن نمادهای عملیات، بر روی صفحه پیش نمایش به جز نمادها تلنجر بزنید. برای نشان دادن نمادها دوباره تلنجر بزنید.
5. مشخص کنید که سند دیده شده باید چاپ یا حذف شود. سپس از دستورالعمل های روی صفحه پیروی کنید.

مهم!

اگر حافظه چاپگر پر شود، دریافت و ارسال فکس غیرفعال می شود. اسنادی که قبلاً خوانده اید یا چاپ کرده اید را حذف کنید.

اطلاعات مرتبط

← "تنظیم مربوط به ذخیره فکس های دریافت شده در صندوق ورودی" در صفحه 135

ذخیره فکس های دریافتی در دستگاه حافظه داخلی

می توانید تنظیم کنید اسناد دریافتی به فرمت PDF تبدیل شوند و سپس آنها را روی یک کامپیوتر متصل به چاپگر ذخیره کنید. همچنین می توانید تنظیم کنید اسناد هنگام ذخیره شدن در دستگاه حافظه، به صورت خودکار چاپ شوند.

مهم!

قبل از ذخیره اسناد در دستگاه حافظه متصل به چاپگر، اسناد دریافتی موقتاً در حافظه چاپگر ذخیره می شوند. به دلیل اینکه خطای پر بودن حافظه سبب غیرفعال شدن ارسال و دریافت فکس می شود، دستگاه حافظه را به چاپگر وصل کنید. تعداد اسنادی که موقتاً در حافظه چاپگر ذخیره شده اند بر روی  در صفحه اصلی نمایش داده می شوند.

1. دستگاه حافظه خارجی را به چاپگر وصل کنید.
2. بر روی تنظیم در صفحه اصلی تلنجر بزنید.
3. بر روی تنظیمات چاپگر < تنظیمات فکس > تنظیمات دریافت < خروجی فکس تلنجر بزنید.
4. در صورت ظاهر شدن پیام، محتوای آن را بررسی کنید و بر روی تأیید تلنجر بزنید.
5. روی ذخیره در حافظه ضربه بزنید.

ارسال فاب

6. گزینه بله را انتخاب کنید. برای چاپ اسناد به صورت خودکار هنگام ذخیره سازی آنها روی دستگاه حافظه، گزینه بله و چاپ را انتخاب کنید.
7. پیام نمایش داده شده بر روی صفحه را بررسی کنید و سپس ایجاد کردن را لمس کنید. پوشه ای برای ذخیره اسناد دریافت شده در دستگاه حافظه ایجاد می شود.

اطلاعات مرتبط

← "خروجی فکس" در صفحه 143

ذخیره فابریهای دریافتی در یک رایانه

شما می توانید تعیین کنید که اسناد دریافتی به فرمت PDF تبدیل شوند و سپس آنها را روی یک رایانه متصل به چاپگر ذخیره کنید. به علاوه می توانید تعیین کنید که اسناد هنگام ذخیره کردن آنها در رایانه، به طور خودکار چاپ شوند.

برای انجام تنظیمات لازم است از FAX Utility استفاده کنید. FAX Utility را در رایانه نصب کنید.

دستورالعمل های FAX Utility نصب شده در Windows بر اساس نسخه مورد استفاده متفاوت می باشند. این سند دستورالعمل های مربوط به Version 1.XX را تشریح می کند. در رابطه با FAX Utility Version 2.XX نصب شده در Windows، بخش **Basic Operations** در راهنمای آنلاین FAX Utility را ملاحظه نمایید. جهت بررسی نسخه ای که استفاده می کنید، بر روی نوار عنوان FAX Utility راست کلیک کنید و سپس بر روی اطلاعات نسخه کلیک کنید.

نکته:

حالت دریافت چاپگر را روی خودکار تنظیم کنید.

قبل از ذخیره اسناد در رایانه ای که برای ذخیره فابریها در نظر گرفته شده است، اسناد دریافتی موقتاً در حافظه چاپگر ذخیره می شوند. به دلیل اینکه خطای پر بودن خطا باعث غیرفعال شدن ارسال و دریافت فابری می شود، رایانه ای که تنظیم شده است فابریها را ذخیره کند، روشن نگه دارید. تعداد اسنادی که موقتاً در حافظه چاپگر ذخیره شده اند بر روی در صفحه اصلی نمایش داده می شوند.

1. در رایانه متصل به چاپگر FAX Utility را راه اندازی کنید.

2. صفحه تنظیمات FAX Utility را باز کنید.

Windows

گزینه **Received Fax Output Settings < Fax Settings for Printer** را انتخاب کنید.

Mac OS X

روی **Fax Receive Monitor** کلیک کنید، چاپگر را انتخاب کرده، و سپس روی **Receive Settings** کلیک کنید.

3. برای ذخیره اسناد، روی **Save faxes on this computer** کلیک کرده و پوشه را انتخاب کنید.

4. تنظیمات دیگر را در صورت نیاز انجام دهید.

نکته:

برای کسب جزئیات بیشتر درباره موارد موجود و رویه ها، به صفحه تنظیمات راهنمای FAX Utility مراجعه کنید.

5. اطلاعات تنظیمات را به چاپگر خود ارسال کنید.

Windows

روی **تایید** کلیک کنید.

Mac OS X

روی **ارسال** کلیک کنید.

در صورتی که می خواهید ذخیره و چاپ همزمان انجام شوند، به مرحله بعدی بروید.

ارسال نمابر

6. در پانل کنترل چاپگر، بر روی تنظیم < تنظیمات چاپگر > تنظیمات فکس < تنظیمات دریافت ضربه بزنید.
7. بر روی گزینه های خروجی فکس < ذخیره در کامپیوتر ضربه بزنید و سپس بله و چاپ را انتخاب کنید.

نکته:

برای متوقف کردن ذخیره اسناد دریافتی در رایانه، حالت ذخیره در کامپیوتر را بر روی خیر تنظیم کنید. به علاوه می توانید برای تغییر تنظیمات از FAX Utility استفاده کنید، با این حال، هنگامی که نمابرهای دریافتی وجود دارند که در رایانه ذخیره نشده اند، تغییر از FAX Utility امکان پذیر نیست.

اطلاعات مرتبط

← "تنظیم حالت دریافت" در صفحه 131

← "FAX Utility" در صفحه 179

استفاده از دیگر ویژگی های نمابر

چاپ فهرست و گزارش نمابر

چاپ گزارش نمابر به صورت دستی

1. بر روی فکس در صفحه اصلی تلنجر بزنید.
2. بر روی  (بیشتر) تلنجر بزنید.
3. روی گزارش فکس ضربه بزنید.
4. گزارشی را برای چاپ کردن انتخاب کنید و سپس دستورالعمل روی صفحه را دنبال کنید.

نکته:

می توانید قالب گزارش را تغییر دهید. از صفحه اصلی، تنظیم < تنظیمات چاپگر > تنظیمات فکس < تنظیمات گزارش و سپس تنظیمات پیوست کردن تصویر به گزارش یا فرمت گزارش را تغییر دهید.

اطلاعات مرتبط

← "تنظیمات چاپ" در صفحه 143

← "تنظیمات گزارش" در صفحه 144

تنظیم چاپ شدن گزارش های نمابر به صورت خودکار

می توانید تنظیماتی انجام دهید که گزارش های نمابر به صورت خودکار چاپ شوند.

گزارش انتقال

از صفحه اصلی، بر روی فکس < تنظیمات فکس > گزارش انتقال و سپس چاپ یا خطای روشن شدن چاپگر تلنجر بزنید.

گزارش فکس

از صفحه اصلی، بر روی تنظیم < تنظیمات چاپگر > تنظیمات فکس < تنظیمات گزارش > گزارش فکس و سپس روشن (هر 30) یا روشن (زمان) تلنجر بزنید.

ارسال نمابر

اطلاعات مرتبط

← "تنظیمات گزارش" در صفحه 144

← "گزینه‌های منو برای تنظیمات کاربر" در صفحه 146

تنظیمات امنیتی برای نمابر

می‌توانید برای جلوگیری از ارسال نمابر به گیرنده اشتباه یا جلوگیری از فاش شدن یا گم شدن اسناد دریافتی، تنظیمات امنیتی را انجام دهید. همچنین می‌توانید نمابر هایی که از آنها پشتیبان گرفته شده را حذف کنید.

1. بر روی تنظیم در صفحه اصلی تلنجر بزنید.

2. بر روی تنظیمات چاپگر < تنظیمات فکس > تنظیمات ایمنی تلنجر بزنید.

3. منو را انتخاب کنید و سپس تنظیمات را انجام دهید.

اطلاعات مرتبط

← "تنظیمات ایمنی" در صفحه 146

گزینه‌های منو برای حالت فکس

گیرنده

منوها را به صورتی که در زیر شرح داده شده است از پانل کنترل انتخاب کنید.

فکس < گیرنده

صفحه کلید

شماره فکس را به صورت دستی وارد کنید.

مخاطبین

رسیدی را از لیست مخاطبین انتخاب کنید. همچنین می‌توانید مخاطبی را اضافه کرده یا ویرایش کنید.

اخیر

گیرنده ای را از سابقه فکس انتخاب کنید. همچنین می‌توانید گیرنده را به لیست مخاطبین اضافه کنید.

تنظیمات فکس

منوها را به صورتی که در زیر شرح داده شده است از پانل کنترل انتخاب کنید.

فکس تنظیمات فکس

دکمه عملیات سریع:

گزینه‌های تنظیم پیشاپیش ثبت شده نمایش داده می‌شوند. تا سه گزینه را می‌توانید در منو زیر ثبت کنید.

این امکان برای ثبت کردن گزینه‌های پرکاربرد سودمند است زیرا بدین ترتیب می‌توانید تنظیمات را سریع و آسان انجام دهید.

ارسال نمابر

- تنظیم تنظیمات چاپگر تنظیمات فکس دکمه عملیات سریع دکمه عملیات سریع 1
- تنظیم تنظیمات چاپگر تنظیمات فکس دکمه عملیات سریع دکمه عملیات سریع 2
- تنظیم تنظیمات چاپگر تنظیمات فکس دکمه عملیات سریع دکمه عملیات سریع 3

تنظیمات اسکن:

اندازه اصلی (شیشه)

اندازه و جهت سند قرار داده شده روی شیشه اسکنر را انتخاب کنید.

نوع اصلی

نوع سند خود را انتخاب کنید.

حالت رنگی

رنگی یا تک‌رنگ بودن اسکن را تعیین کنید.

وضوح

وضوح نمابر خروجی را انتخاب کنید.

تراکم

تراکم نمابر خروجی را تنظیم می‌کند.

حذف پس زمینه

رنگ کاغذ (رنگ پس زمینه) سند اصلی را تشخیص می‌دهد و رنگ را حذف کرده یا از شدت آن می‌کاهد. بسته به میزان تیرگی و روشنایی رنگ ممکن است حذف یا کاهش شدت آن صورت نگیرد

شفافیت

خطوط طرح کلی تصویر را بهبود داده یا محوتر می‌کند.

ADF 2 طرفه

هر دو سمت سندی را که روی ADF گذاشته‌اید اسکن می‌کند و یک نمابر تک‌رنگ ارسال می‌کند.

اسکن متوالی (ADF)

وقتی نمابرها را از ADF ارسال می‌کنید، نمی‌توانید بعد از شروع اسکن، اوراق موجود در ADF را ارسال کنید. اگر اوراقی با اندازه‌های مختلف در ADF قرار دهید، تمام اوراق با اندازه بزرگترین آنها ارسال خواهد شد. این گزینه را فعال کنید تا چاپگر سؤال کند آیا می‌خواهید بعد از پایان اسکن ADF، صفحه دیگری را اسکن کنید یا خیر. سپس می‌توانید اوراقتان را بر اساس اندازه ترتیب‌بندی کرده و اسکن کنید و به صورت یک نمابر تکی ارسال کنید.

تنظیمات ارسال فکس:

ارسال مستقیم

به محض برقرار شدن ارتباط، نمابرها تک‌رنگ را به یک گیرنده منفرد ارسال می‌کند بدون اینکه تصویر اسکن شده را در حافظه ذخیره کند. اگر این گزینه را فعال نکنید، چاپگر بعد از ذخیره تصویر اسکن شده در حافظه شروع به مخابره می‌کند و ممکن است هنگام ارسال تعداد زیادی صفحه، خطای حافظه پر ایجاد شود. با استفاده از این گزینه، می‌توانید از بروز خطا جلوگیری کنید اما ارسال نمابر بیشتر طول می‌کشد. وقتی از گزینه ADF 2 طرفه استفاده می‌کنید و به چند نفر نمابر ارسال می‌کنید، نمی‌توانید از این گزینه استفاده کنید.

ارسال فکس در فرصتی دیگر

در زمانی که مشخص می‌کنید نمابری را ارسال می‌کند. وقتی از این گزینه استفاده می‌کنید، فقط یک نمابر تک‌رنگ موجود است.

ارسال نمابر

افزودن اطلاعات فرستنده

افزودن اطلاعات فرستنده:

محل مدنظر خود برای درج اطلاعات سرصفحه (نام و شماره نمابر فرستنده) در نمابر در حال ارسال را انتخاب کنید یا تعیین کنید که هیچ اطلاعات سرصفحه درج نشود.

جهت ارسال نمابر بدون درج اطلاعات سرصفحه، غیرفعال را انتخاب کنید.

برای فرستادن نمابر با اطلاعات هدر در بالای حاشیه بالای نمابر، خارج از تصویر را انتخاب کنید. بدین ترتیب سرصفحه بر روی محتوای تصویر اسکن شده قرار نمی‌گیرد، با این حال، ممکن است نمابر دریافت شده توسط گیرنده بسته به اندازه کاغذ در دو ورق چاپ شود.

برای فرستادن نمابری که اطلاعات هدر آن حدود 7 میلی‌متر پایین‌تر از بالای تصویر اسکن شده باشد، داخل تصویر را انتخاب کنید. ممکن است سرصفحه بر روی تصویر بیفتد، با این حال، نمابر دریافت شده توسط گیرنده در دو سند مجزا چاپ نخواهد شد.

عنوان فکس:

هدر گیرنده را انتخاب کنید. جهت استفاده از این قابلیت لازم است چندین سرصفحه را از قبل ثبت کنید.

سایر اطلاعات:

اطلاعات مورد نظر برای افزودن را انتخاب کنید.

گزارش انتقال

پس از ارسال نمابر، یک گزارش ارسال به صورت خودکار چاپ می‌کند. برای اینکه گزارش فقط در زمان بروز خطا چاپ شود، خطای روشن شدن چاپگر را انتخاب کنید.

پاک کردن همه تنظیمات

همه تنظیمات تنظیمات فکس را به مقادیر پیش فرض بازنشانی می‌کند.

بیشتر

منوها را به صورتی که در زیر شرح داده شده است از پانل کنترل انتخاب کنید.

فکس <  (بیشتر)

گزارش انتقال:

شما می‌توانید تاریخچه دریافت یا ارسال کارهای نمابر را بررسی کنید.

گزارش فکس:

آخرین مخابره

یک گزارش برای نمابر قبلی که از طریق دریافت، ارسال یا دریافت شده بود را چاپ می‌کند.

گزارش فکس

گزارش انتقال را چاپ می‌کند. با استفاده از منوی زیر می‌توانید تنظیم کنید که این گزارش به صورت خودکار چاپ شود.

تنظیم < تنظیمات چاپگر < تنظیمات فکس < تنظیمات گزارش < گزارش فکس

لیست تنظیمات فکس

تنظیمات فعلی نمابر را چاپ می‌کند.

جستجوی پروتکل

یک گزارش مفصل برای نمابر قبلی که ارسال یا دریافت شده بود را چاپ می‌کند.

ارسال فابری

واکشی فکس از دستگاه دیگر:

به شماره فکسی که وارد کردید متصل می شود و فکس ذخیره شده در دستگاه فکس را دریافت می کند. برای دریافت فکس از سرویس اطلاعات فکس می توانید از این گزینه استفاده کنید.

صندوق دریافت:

صندوق دریافتی را که فابرها در آن ذخیره می شوند، باز می کند.

چاپ مجدد فابری دریافت شده:

فابریهای دریافتی را دوباره چاپ می کند.

تنظیمات فکس:

تنظیمات فکس را باز می کند. با لمس کردن تنظیم در صفحه اصلی و سپس تلنگر زدن به تنظیمات چاپگر < تنظیمات فکس نیز می توانید وارد این صفحه شوید. برای کسب اطلاعات بیشتر به صفحه توضیحات ویژگی تنظیمات فکس مراجعه کنید.

اطلاعات مرتبط

← "گزینه های منو برای تنظیمات فکس" در صفحه 142

گزینه های منو برای تنظیمات فکس

منوها را به صورتی که در زیر شرح داده شده است از پانل کنترل انتخاب کنید.

تنظیم < تنظیمات چاپگر < تنظیمات فکس

بررسی اتصال فکس

منوها را به صورتی که در زیر شرح داده شده است از پانل کنترل انتخاب کنید.

تنظیم < تنظیمات چاپگر < تنظیمات فکس < بررسی اتصال فکس

بررسی می کند که چاپگر به خط تلفن متصل بوده و آماده ارسال فابری است و نتیجه بررسی را روی کاغذ ساده اندازه A4 چاپ می کند.

برنامه تنظیم فکس

منوها را به صورتی که در زیر شرح داده شده است از پانل کنترل انتخاب کنید.

تنظیم < تنظیمات چاپگر < تنظیمات فکس < برنامه تنظیم فکس

برای انجام تنظیمات اولیه فابری به وسیله دنبال کردن دستورالعمل های روی صفحه، این گزینه را انتخاب کنید. برای کسب اطلاعات بیشتر، به صفحه ای که تنظیمات اولیه فکس را شرح داده است مراجعه کنید.

دکمه عملیات سریع

منوها را به صورتی که در زیر شرح داده شده است از پانل کنترل انتخاب کنید.

تنظیم < تنظیمات چاپگر < تنظیمات فکس < دکمه عملیات سریع

ارسال نمابر

دکمه عملیات سریع 1،

دکمه عملیات سریع 2،

دکمه عملیات سریع 3:

تا سه میانبر را برای فراهم کردن امکان دسترسی سریع به منوهای پرکاربرد برای فرستاد نمابر، ثبت می‌کند. میانبرها در منو زیر ظاهر می‌شوند.

فکس < تنظیمات فکس

تنظیمات دریافت

منوها را به صورتی که در زیر شرح داده شده است از پانل کنترل انتخاب کنید.

تنظیم < تنظیمات چاپگر < تنظیمات فکس < تنظیمات دریافت

خروجی فکس

می‌توانید تعیین کنید اسناد دریافت شده در صندوق ورودی، دستگاه حافظه یا یک رایانه ذخیره شود. منوها را به صورتی که در زیر شرح داده شده است از پانل کنترل انتخاب کنید.

ذخیره در صندوق دریافت:

همه نمابراهای دریافتی را در صندوق ورودی چاپگر ذخیره می‌کند.

ذخیره در کامپیوتر:

اسناد دریافتی را به قالب PDF تبدیل کرده و آنها را در رایانه متصل به چاپگر ذخیره می‌کند.

ذخیره در حافظه:

اسناد دریافتی را به قالب PDF تبدیل کرده و آنها را در دستگاه حافظه خارجی متصل به چاپگر ذخیره می‌کند.

تنظیمات چاپ

منوها را به صورتی که در زیر شرح داده شده است از پانل کنترل انتخاب کنید.

کاهش خودکار:

اسناد دریافتی بزرگ را کاهش می‌دهد تا در کاغذ موجود در منبع کاغذ جای بگیرند. بسته به داده‌های دریافتی ممکن است نتوان همیشه کاهش داد. اگر این گزینه خاموش شود، اسناد بزرگ با اندازه اصلی و در چندین برگه چاپ می‌شود یا اینکه ممکن است صفحه دوم به صورت سفید خارج شود.

تنظیمات تقسیم صفحه:

وقتی اندازه سند دریافت شده بزرگتر از اندازه کاغذ بارگذاری شده در چاپگر باشد، تنظیمات تقسیم صفحه را تعیین کنید.

چرخش خودکار:

نمابراهی دریافت شده با جهتگیری افقی و اندازه A5 را می‌چرخاند تا روی کاغذ با اندازه درست چاپ شوند. این تنظیمات زمانی اعمال می‌گردند که تنظیمات اندازه کاغذ مربوط به دست کم یک منبع کاغذ مورد استفاده برای چاپ کردن نمابرها در حالت A5 باشد. تنظیمات منبع کاغذ برای چاپ نمابرها و اندازه کاغذ برای منابع کاغذ را در منوهای زیر بررسی کنید.

تنظیم تنظیمات چاپگر تنظیمات چاپگر تنظیمات منبع کاغذ تنظیمات انتخاب خودکار

تنظیم تنظیمات چاپگر تنظیمات چاپگر تنظیمات منبع کاغذ تنظیم کاغذ

ارسال نمابر

افزودن اطلاعات دریافت:

اطلاعات دریافت را در فکس دریافتی چاپ می کند حتی اگر فرستنده، اطلاعات سرصفحه را تنظیم نکرده باشد. اطلاعات دریافت شامل تاریخ و زمان دریافت، شناسه فرستنده و شماره صفحه (مانند "P1") باشند. هنگام فعال بودن گزینه تنظیمات تقسیم صفحه، شماره صفحه تقسیم شده نیز درج خواهد شد.

2 طرفه:

شما می توانید صفحات متعدد اسناد دریافت شده را در کاغذ دورو چاپ کنید.

زمان شروع چاپ:

برای آغاز چاپ اسناد دریافت شده «گزینه‌ها» را انتخاب کنید.

همه صفحه ها دریافت شد بعد از دریافت همه صفحه ها، چاپ از صفحه اول شروع می شود.

صفحه اول دریافت شد بعد از دریافت صفحه اول، چاپ را شروع می کند و سپس به ترتیب دریافت صفحه ها چاپ می کند. در صورتی که چاپگر قادر به شروع چاپ نباشد، به طور مثال وقتی کارهای دیگری را چاپ می کند، چاپگر پس از مهیا شدن مجدد همه صفحات دریافت شده را به صورت دسته ای چاپ می کند.

تلفیق ترتیب دریافت:

اسناد دریافتی را از آخرین صفحه (چاپ به ترتیب نزولی) چاپ می کند، به این ترتیب اسناد چاپ شده با ترتیب درست روی هم قرار می گیرند. هنگامی که حافظه چاپگر کم است، ممکن است این ویژگی در دسترس نباشد.

زمان تعلیق چاپ:

اسناد دریافت شده در یک دوره زمانی خاص را بدون چاپ کردن در حافظه چاپگر ذخیره می کند. در زمان مشخص شده برای راه اندازی مجدد چاپ، اسناد به صورت خودکار چاپ می شوند. از این ویژگی می توان برای جلوگیری از ایجاد سروصدا در شب یا جلوگیری از افشای اسناد محرمانه در زمانی که حضور ندارید، استفاده نمود. قبل از استفاده از این ویژگی، مطمئن شوید که حافظه خالی کافی وجود دارد.

حالت سکوت:

نویزی را که چاپگر ایجاد می کند، کاهش می دهد، هر چند ممکن است سرعت چاپ را کاهش دهد.

تنظیمات گزارش

منو را به صورتی که در زیر شرح داده شده است از پانل کنترل انتخاب کنید.

تنظیم < تنظیمات چاپگر < تنظیمات فکس < تنظیمات گزارش

گزارش فکس:

سابقه نمابر را به صورت خودکار چاپ می کند. **روشن (هر 30)** را انتخاب کنید تا هر بار که 30 کار فکس کامل می شود، یک گزارش چاپ شود. **روشن (زمان)** را انتخاب کنید تا گزارش در زمانی خاص چاپ شود. با این وجود اگر تعداد کارهای نمابر بیش از 30 باشد، سابقه پیش از زمان مشخص چاپ می شود.

پیوست کردن تصویر به گزارش:

یک گزارش انتقال به همراه تصویری از صفحه اول سند ارسالی چاپ می کند. **روشن (تصویر بزرگ)** را انتخاب کنید تا قسمت بالای صفحه بدون کوچک شدن چاپ شود. **روشن (تصویر کوچک)** را انتخاب کنید تا کل صفحه چاپ شود و اندازه آن کوچک شود تا متناسب با اندازه گزارش باشد.

فرمت گزارش:

یک قالب برای گزارش های نمابر انتخاب کنید. برای چاپ همراه با کدهای خطا، **جزئیات** را انتخاب کنید.

ارسال فمابر

تنظیمات اصلی

منوها را به صورتی که در زیر شرح داده شده است از پانل کنترل انتخاب کنید.

تنظیم < تنظیمات چاپگر > تنظیمات فکس < تنظیمات اصلی

سرعت فکس:

سرعت ارسال فمابر را انتخاب کنید. اگر خطای ارتباطی به طور مرتب رخ می دهد، هنگام ارسال/دریافت فمابر به/از خارج کشور، هنگام استفاده از سرویس تلفن VoIP (IP)، توصیه می شود آهسته (9600bps) را انتخاب کنید.

:ECM

این حالت، خطاهای به وجود آمده در ارسال فمابر (حالت تصحیح خطا) را که اغلب در اثر پارازیت خط تلفن به وجود می آیند، به طور خودکار اصلاح می کند. اگر این حالت غیر فعال شود، نمی توانید اسناد را به صورت رنگی ارسال یا دریافت نمایید.

تشخیص بوق:

یک آهنگ شماره گیری را پیش از شروع به شماره گیری شناسایی می کند. اگر چاپگر به یک PBX (تبادل انشعاب خصوصی) یا خط تلفن دیجیتال متصل است، ممکن است چاپگر نتواند شروع به شماره گیری کند. در این حالت، تنظیم نوع خط را به PBX تغییر دهید. اگر این کار مؤثر نبود، این ویژگی را غیرفعال کنید. با این وجود، ممکن است غیرفعال کردن این ویژگی باعث حذف شدن اولین رقم شماره فمابر و ارسال فمابر به شماره نادرست گردد.

نوع خط:

نوع خطی که به چاپگر متصل کرده اید را انتخاب کنید. وقتی از چاپگر در محیطی استفاده می کنید که از پیش شماره استفاده شده است و از کد دسترسی خارجی مثل 0 و 9 استفاده می شود، برای اینکه به خط خارجی تماس برقرار کنید، PBX را انتخاب کنید و کد دسترسی را ثبت کنید. بعد از ثبت کد دسترسی، هنگام ارسال فکس به شماره فکس خارجی، # (هش) را به جای کد دسترسی وارد کنید. برای مکان هایی که از مودم DSL یا آداپتور پایانه استفاده می کنند، توصیه می شود تنظیم را روی PBX بگذارید.

سربرگ:

نام فرستنده و شماره فمابر را وارد کنید. این موارد به صورت سرصفحه در فمابره های خروجی ظاهر می شوند. می توانید تا 40 نویسه برای نام و تا 20 رقم برای شماره فمابر وارد کنید.

حالت دریافت:

حالت دریافت را انتخاب کنید.

:DRD

اگر مشترک سرویس زنگ خاص شرکت مخابرات هستید، الگوی زنگ مورد نظر برای فکس های دریافتی را انتخاب کنید. سرویس زنگ خاص که توسط بسیاری از شرکت های مخابراتی ارائه می شود (نام سرویس در هر شرکت فرق می کند)، به شما امکان می دهد از چندین شماره تلفن در یک خط تلفن استفاده نمایید. هر شماره به یک الگوی زنگ متفاوت اختصاص داده می شود. می توانید از یک شماره برای تماس های صوتی و از یک شماره دیگر برای تماس های فمابر استفاده کنید. این گزینه بسته به منطقه ممکن است On یا Off باشد.

زنگ برای پاسخگویی:

تعداد زنگ هایی که چاپگر باید پیش از دریافت خودکار فمابر بخورد را انتخاب کنید.

دریافت از راه دور:

هنگامی که به تماس فمابر دریافتی توسط یک تلفن متصل به چاپگر پاسخ می دهید، می توانید با وارد کردن کد توسط تلفن، شروع به دریافت فمابر کنید.

رد کردن فمابر:

گزینه های رد کردن فمابره های مزاحم را انتخاب کنید.

ارسال نمابر

تنظیمات ایمنی

منوها را به صورتی که در زیر شرح داده شده است از پانل کنترل انتخاب کنید.

تنظیم < تنظیمات چاپگر > تنظیمات فکس < تنظیمات ایمنی

محدودیت های شماره گیری مستقیم:

این گزینه را فعال کنید تا ورود دستی شماره فکس گیرنده غیرفعال شود و اپراتور بتواند گیرندگان را فقط از لیست مخاطبین یا سابقه ارسال انتخاب کند. برای درخواست از اپراتور برای وارد کردن مجدد شماره فکس بعد از ورود آن به صورت دستی، دو بار وارد شود را انتخاب کنید.

تأیید لیست آدرس:

قبل از آغاز انتقال، صفحه اطلاعات گیرنده را نشان می دهد.

پاک کردن خودکار داده پشتیبان:

سرسی اینکه به خاطر قطع برق یا عملکرد اشتباه دستگاه آمادگی قطعی ناگهانی برق را داشته، چاپگر موقتاً کپی پشتیبان اسناد ارسال و دریافت شده را در حافظه خود ذخیره می کند. این گزینه را فعال کنید تا پس ارسال و دریافت اسناد و زمانی که دیگر لازم نیست نسخه پشتیبان داشته باشید، نسخه های پشتیبان به صورت خودکار پاک شوند.

پاک کردن داده پشتیبان:

همه نسخه های پشتیبانی را که به صورت موقت در حافظه چاپگر ذخیره شده اند پاک می کند. پیش از تحویل چاپگر به فرد دیگر یا دور ریختن آن، این برنامه را اجرا کنید.

گزینه های منو برای تنظیمات کاربر

منوها را به صورتی که در زیر شرح داده شده است از پانل کنترل انتخاب کنید.

تنظیم < تنظیمات کاربر > فکس

تنظیماتی که در این منو انجام می شود، جزو تنظیمات پیش فرض شما برای ارسال نمابر قرار می گیرند. برای توضیحات درباره موارد تنظیم، به تنظیمات فکس در حالت فکس مراجعه کنید.

گزینه های منو برای صندوق دریافت

بر روی  در صفحه اصلی تلنجر بزنید.

تعویض کارتریج های جوهر و سایر مواد مصرفی

بررسی وضعیت جوهر باقیمانده و جعبه نگهداری

از طریق پانل کنترل یا رایانه می‌توانید سطوح تقریبی جوهر و عمر تقریبی سرویس جعبه نگهداری را بررسی کنید.

بررسی وضعیت جوهر باقی‌مانده و جعبه نگهداری — پانل کنترل

بر روی  در صفحه اصلی تلنگر بزنید.

بررسی وضعیت جوهر باقیمانده و جعبه نگهداری — Windows

1. به پنجره درایور چاپگر بروید.

2. روی **EPSON Status Monitor 3** از زبانه نگهداری کلیک کرده و سپس جزئیات را انتخاب کنید.

نکته:

اگر **EPSON Status Monitor 3** غیرفعال باشد، روی تنظیم گسترش یافته از زبانه نگهداری کلیک کنید و سپس **EPSON Status Monitor 3** را فعال کنید تا انتخاب نماید.

اطلاعات مرتبط

◀ **"Windows درایور چاپگر"** در صفحه 175

بررسی وضعیت جوهر باقیمانده و جعبه نگهداری — Mac OS X

1. موارد برگزیده سیستم را از منوی  > چاپگرها و اسکنرها (یا چاپ و اسکن، چاپ و فایبر) و سپس چاپگر را انتخاب کنید.

2. روی گزینه ها و لوازم > برنامه > باز کردن برنامه چاپگر کلیک کنید.

3. روی **EPSON Status Monitor** کلیک کنید.

کدهای کارتریج جوهر

کدهای زیر مربوط به کارتریج‌های اصلی جوهر Epson است.

تعویض کارتریج های جوهر و سایر مواد مصرفی

آیکن	محصول	Black :BK (سیاه)	Cyan :C (فیروزه ای)	Magenta :M (زرشکی)	Yellow :Y (زرد)
	WF-4740	35	35	35	35
		*35XL	*35XL	*35XL	*35XL
	WF-4745	407	407	407	407

* «XL» یک کارتریج بزرگ را نشان می دهد.

For Australia and New Zealand

Black :BK (سیاه)	Cyan :C (فیروزه ای)	Magenta :M (زرشکی)	Yellow :Y (زرد)
802	802	802	802
*802XL	*802XL	*802XL	*802XL

* «XL» یک کارتریج بزرگ را نشان می دهد.

Epson استفاده از کارتریج های اصلی جوهر Epson را توصیه می کند. Epson می تواند کیفیت یا قابلیت اعتماد به جوهر غیر اصل را ضمانت نکند. استفاده از جوهر غیر اصل ممکن است موجب آسیب هایی شود که تحت پوشش ضمانت نامه Epson نیست و در چنین موقعیت هایی ممکن است موجب بروز رفتارهای نامنظم چاپگر شود. اطلاعات سطوح جوهر غیر اصلی نمایش داده نمی شود.

نکته:

همه کارتریج ها در همه مناطق در دسترس نیستند.

در خصوص کاربران در اروپا، برای کسب اطلاعات بیشتر درباره بازده کارتریج جوهر Epson از وبسایت زیر دیدن نمایید.

<http://www.epson.eu/pageyield>

اطلاعات مرتبط

← "وب سایت پشتیبانی فنی" در صفحه 236

احتیاط های مربوط به استفاده از کارتریج جوهر

قبل از تعویض کارتریج های جوهر دستورالعمل های زیر را مطالعه کنید.

اقدامات احتیاطی مربوط به جابجایی

جوهرهای کارتریج را در دمای اتاق و دور از تابش مستقیم نور خورشید نگهداری کنید.

Epson توصیه می کند که از کارتریج جوهر تا قبل از تاریخ چاپ شده بر روی بسته استفاده کنید.

برای کسب بهترین نتیجه، از کارتریج جوهر پر که دارای شش ماه تاریخ مصرف پس از باز شدن بسته بندی هستند استفاده کنید.

برای کسب بهترین نتایج، بسته بندی های کارتریج جوهر را طوری نگهداری کنید که انتهای آنها پایین باشد.

بعد از آوردن کارتریج جوهر از یک مکان نگهداری سرد، اجازه دهید حداقل سه ساعت قبل از استفاده در دمای اتاق گرم شود.

تا زمانی که برای نصب کارتریج در چاپگر آماده نیستید، بسته بندی کارتریج را باز نکنید. کارتریج به صورت وکیوم بسته بندی شده است تا قابلیت اطمینان آن حفظ شود. اگر پیش از استفاده از کارتریج، بسته بندی آن را باز کرده و برای مدت طولانی نگه دارید، ممکن است عمل چاپ به صورت عادی انجام نشود.

تعویض کارتریج های جوهر و سایر مواد مصرفی

□ هنگام باز کردن کارتریج از بسته بندی مراقب باشید قلاب های کناری کارتریج نشکنند.

□ پیش از نصب کارتریج باید نوار زرد رنگ آن را باز کنید؛ در غیر این صورت ممکن است کیفیت چاپ کاهش یابد یا اینکه نتوانید چاپ کنید. برچسب کارتریج را پاره یا جدا نکنید؛ ممکن است این کار باعث نشستی شود.

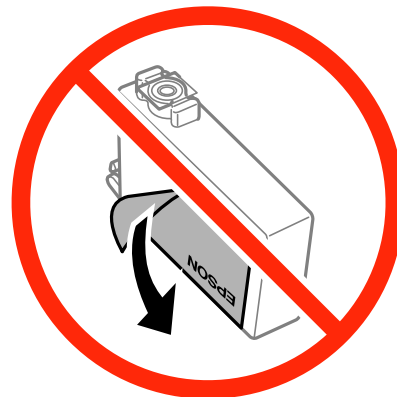

□ برچسب شفاف انتهایی کارتریج را جدا نکنید، ممکن است کارتریج ناپایدار شود.



□ به بخش هایی که در تصویر نشان داده شده اند دست نزنید. در صورت تماس با این قسمت ها ممکن است موجب عدم کارکرد عادی و چاپ شود.



تعویض کارتريج های جوهر و سایر مواد مصرفی

- همه کارتريج های جوهر را نصب کنید در غير اين صورت نمی توانيد چاپ کنید.
- هنگامی که چاپگر خاموش است، کارتريج ها را تعویض نکنيد. هد چاپ را با دست حرکت ندهيد، در غير اين صورت ممکن است چاپگر آسیب ببيند.
- در حين پر کردن جوهر، چاپگر را خاموش نکنيد. اگر پر کردن جوهر کامل انجام نشود، ممکن است نتوانيد چاپ کنید.
- چاپگر را در حالی که کارتريج های جوهر را جدا کرده ايد رها نکنيد، يا چاپگر را در حين تعویض کارتريج خاموش نکنيد. زیرا در اين صورت جوهر باقیمانده در نازل های هد چاپ ممکن است خشک شود و نتوانيد چاپ کنید.
- اگر لازم است موقتاً کارتريج جوهر را بیرون بياوريد، اطمینان حاصل نماييد که منطقه تغذيه را از هر گونه گرد و غبار و آلودگی محافظت نموده ايد. کارتريج جوهر را در همان محل چاپگر نگهداری کنید، طوری که پورت منبع جوهر به سمت پايين يا اطراف باشد. کارتريج های جوهر را طوری نگهداری نکنيد که پورت منبع جوهر به سمت بالا باشد. چون پورت تغذيه جوهر مجهز به یک سوپاپ طراحی شده برای نگهداشت جوهر اضافی است، لازم نیست از روکش و درپوش های خود استفاده کنید.
- کارتريج های جوهر بیرون آورده شده ممکن است موجب ريختن جوهر در اطراف پورت تغذيه جوهر شوند، بنابراین مراقب باشید هنگام بیرون آوردن کارتريج، جوهر در محيط اطراف نريزد.
- اين چاپگر از کارتريج های جوهر مجهز به تراشه سبز که اطلاعاتی از قبيل مقدار جوهر باقیمانده برای هر کارتريج را کنترل می کند استفاده می نماید. اين بدین معنی است که حتی اگر کارتريج از چاپگر بیرون آورده شده باشد، قبل از باز شدن، هنوز می توانيد بعد از وارد کردن مجدد آن به چاپگر، از آن استفاده کنید. با اين وجود، هنگام قرار دادن مجدد کارتريج، ممکن است قدری جوهر مصرف شود تا کارآیی چاپگر تضمین گردد.
- برای حصول حداکثر کارآیی جوهر، کارتريج جوهر را فقط زمانی خارج کنید که آماده تعویض آن هستيد. هنگام قرار دادن مجدد، نباید از کارتريج های با وضعیت جوهر کم استفاده نمود.
- برای اطمینان از اینکه چاپ با کیفیت بهينه دریافت می کنید و جهت کمک به محافظت از هد چاپ خود، زمانیکه چاپگر شما نیاز به تعویض کارتريج را نشان می دهد، ذخيره ایمنی جوهر متغیر در کارتريج باقی می ماند. بازده ذکر شده برای شما شامل اين جوهر ذخيره شده نمی شود.
- با اینکه کارتريج های جوهر ممکن است حاوی مواد بازیافت شده باشد، اين مواد بر عملکرد یا کارآیی چاپگر تأثیری نمی گذارد.
- مشخصات و شکل ظاهری کارتريج جوهر، ممکن است بدون اطلاع قبلی جهت بهبود تغییر کند.
- کارتريج جوهر را باز نکنيد یا شکل آن را تغییر ندهيد، در غير اين صورت ممکن است نتوانيد بصورت عادی چاپ کنید.
- از کارتريج های ارائه شده به همراه چاپگر جهت تعویض نمی توان استفاده نمود.
- بازده ذکر شده ممکن است بسته به تصاویری که چاپ می کنید، نوع کاغذ، تعداد چاپ و شرایط محیطی از قبيل دما بستگی داشته باشد.

مصرف جوهر

- برای حفظ عملکرد بهينه هد چاپ، مقداری جوهر از همه کارتريج ها در طول عملیات نگهداری مصرف می شود. ممکن است جوهر در هنگام تعویض کارتريج های جوهر یا روشن کردن چاپگر نیز مصرف شود.
- وقتی چاپ در حالت تک رنگ یا مقیاس خاکستری انجام می شود، بسته به نوع کاغذ یا تنظیمات کیفیت چاپ، جوهرهای رنگی به جای جوهر مشکی ممکن است استفاده شوند. چون ترکیبی از جوهرهای رنگی برای ساخت جوهر مشکی استفاده می شود.
- جوهر کارتريج های جوهر ارائه شده به همراه چاپگر شما تا حدی در مراحل اولیه نصب استفاده می شود. به منظور تولید چاپ با کیفیت بالا، هد چاپ چاپگر شما ممکن است کاملاً با جوهر پر شود. اين فرآیند خاموش-روشن مقداری جوهر مصرف می کند و بنابراین اين کارتريج ها ممکن است موجب چاپ صفحات کمتر نسبت به کارتريج های جوهر بعدی شوند.

تعویض کارتريج های جوهر

پس از ظاهر شدن پیام تعویض کارتريج جوهر، برای دانستن روش تعویض کارتريج جوهر بر روی چگونه تلنگر بزويد و پویانمایی های روی پانل کنترل را ببينيد.

تعویض کارتریج های جوهر و سایر مواد مصرفی

اگر می‌خواهید کارتریج جوهر را پیش از تمام شدن آن تعویض کنید، بر روی نگهداری < تعویض کارتریج جوهر در صفحه اصلی تلنجر بنید و از دستورالعمل‌های روی صفحه پیروی کنید. برای مشاهده جزئیات بر روی چگونه تلنجر بنید.

اطلاعات مرتبط

◀ "کدهای کارتریج جوهر" در صفحه 147

◀ "احتیاط های مربوط به استفاده از کارتریج جوهر" در صفحه 148

کد جعبه نگهداری

Epson استفاده از جعبه نگهداری اصلی Epson را توصیه می‌کند.

کد های زیر مربوط به جعبه نگهداری اصلی Epson است.

T6715

احتیاط های مربوط به استفاده از جعبه نگهداری

قبل از تعویض جعبه نگهداری دستورالعمل های زیر را مطالعه نمایید.

◻ به تراشه سبز رنگ کنار جعبه نگهداری دست نزنید. در صورت تماس با این قسمت‌ها ممکن است موجب عدم کارکرد عادی و چاپ شود.

◻ تا زمانی که جعبه نگهداری استفاده شده را در کیسه پلاستیکی نگذاشته‌اید، آن را کج نکنید؛ در غیر این صورت ممکن است جوهر نشت کند.

◻ جعبه نگهداری را دور از تماس مستقیم نور خورشید قرار دهید.

◻ جعبه نگهداری را در حین چاپ تعویض نکنید، در غیر این صورت، ممکن است جوهر نشت کند.

◻ از جعبه نگهداری که مدت زیادی جدا شده است و وصل نیست مجدداً استفاده نکنید. جوهر داخل جعبه سفت می‌شود و جوهر بیشتری جذب نمی‌شود.

◻ جعبه نگهداری و درپوش آن را باز نکنید مگر در هنگام تعویض جعبه نگهداری؛ در غیر این صورت ممکن است جوهر نشت کند.

تعویض جعبه مراقبت و نگهداری

در برخی از چرخه های چاپ مقدار بسیار کمی از جوهر اضافی در جعبه مراقبت و نگهداری جمع می‌شود. برای جلوگیری از نشت جوهر از جعبه مراقبت و نگهداری، چاپگر بگونه ای طراحی شده است که زمانی که ظرفیت جذب جعبه مراقبت و نگهداری به محدوده آن برسد چاپ را متوقف می‌کند. اینکه این اتفاق روی دهد و هر از چند گاهی باشد به تعداد صفحاتی که چاپ می‌کنید، نوع موادی که چاپ می‌کنید و تعداد چرخه های تمیز کردن که چاپگر انجام می‌دهد بستگی دارد.

وقتی پیامی مبنی بر توصیه تعویض جعبه مراقبت و نگهداری نمایش داده می‌شود، به انیمیشن هایی که در پانل کنترل نمایش داده می‌شوند، مراجعه کنید. نیاز به تعویض جعبه بدین معنی نیست که کارایی چاپگر شما بر اساس مشخصاتش متوقف شده است. ضمانت نامه Epson هزینه های این تعویض را پوشش نمی‌دهد. این یک قطعه قابل سرویس توسط کاربر است.

نکته:

در صورت پر شدن جعبه مراقبت و نگهداری، برای جلوگیری از نشت جوهر تا زمان تعویض آن قادر به چاپ کردن نمی‌باشید. با این حال می‌توانید عملیاتی همچون ارسال فابری یا ذخیره داده در دستگاه USB خارجی را انجام دهید.

اطلاعات مرتبط

◀ "کد جعبه نگهداری" در صفحه 151

← "احتیاط های مربوط به استفاده از جعبه نگهداری" در صفحه 151

چاپ موقت با جوهر سیاه

زمانی که جوهر رنگی مصرف شده ولی هنوز جوهر سیاه باقی است، می توانید با استفاده از تنظیمات زیر برای یک مدت کوتاه و فقط با استفاده از جوهر سیاه به چاپ ادامه دهید.

نوع کاغذ: کاغذ ساده, Envelope

رنگ: مقیاس خاکستری

بدون حاشیه: انتخاب نشده است

EPSON Status Monitor 3: فعال شده (فقط برای Windows)

از آنجا که این ویژگی فقط برای مدت تقریباً پنج روز موجود است، کارتریج جوهر مصرف شده را در اسرع وقت تعویض کنید.

نکته:

اگر *EPSON Status Monitor 3* غیرفعال باشد، دسترسی به درایور چاپگر، بر روی تنظیم گسترش یافته در زبانه نگهداری کلیک کنید و سپس *EPSON Status Monitor 3* را فعال کنید را انتخاب کنید.

مدت زمان موجود، بستگی به شرایط استفاده متغیر است.

تعویض کارتریج های جوهر و سایر مواد مصرفی

چاپ موقت با جوهر سیاه - Windows

1. در صورتی که پنجره زیر به نمایش در آمد، چاپ را لغو کنید.

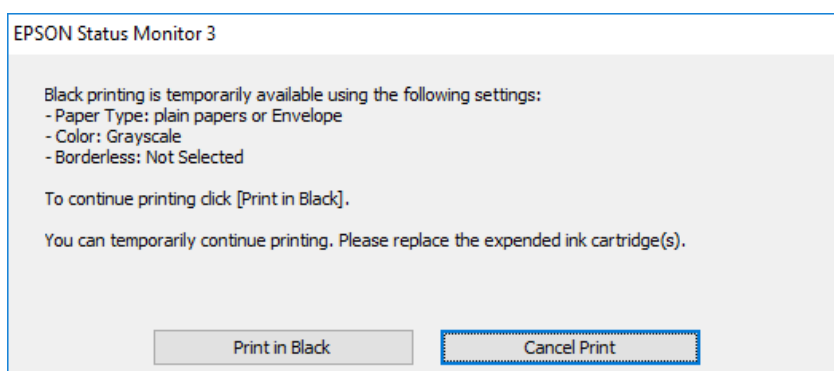
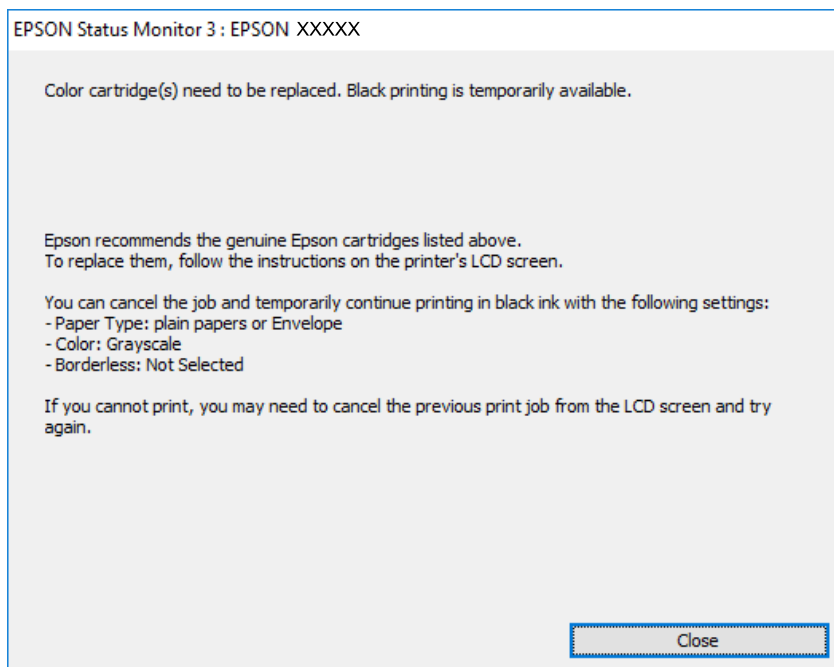

نکته:

1. اگر نمی توانید از رایانه چاپ را لغو کنید، با استفاده از پانل کنترل چاپگر لغو کنید.
2. به پنجره درایور چاپگر بروید.
3. علامت بدون حاشیه از زبانه اندازه را بردارید.
4. کاغذ ساده یا Envelope را بعنوان تنظیم نوع کاغذ در زبانه اندازه انتخاب کنید.
5. مقیاس خاکستری را انتخاب کنید.
6. سایر موارد را از زبانه های اندازه و گزینه بیشتر در صورت نیاز تنظیم کرده، و سپس روی تأیید کلیک کنید.
7. روی چاپ کلیک کنید.
8. روی چاپ سیاه در پنجره نشان داده شده کلیک کنید.

تعویض کارت‌تریج های جوهر و سایر مواد مصرفی

اطلاعات مرتبط

← "بارگذاری کاغذ در کاست کاغذ" در صفحه 44

← "مقدمات چاپ — Windows" در صفحه 64

چاپ موقت با جوهر سیاه — Mac OS X

نکته:

برای استفاده از این ویژگی از طریق شبکه، با *Bonjour* وصل شوید.

1. روی نماد چاپگر در جایگاه کلیک کنید.

2. کار را لغو کنید.

نکته:

اگر نمی‌توانید از رایانه چاپ را لغو کنید، با استفاده از پانل کنترل چاپگر لغو کنید.

3. موارد برگزیده سیستم را از منوی  چاپگرها و اسکنرها (یا چاپ و اسکن، چاپ و مابری) و سپس چاپگر را انتخاب کنید. روی گزینه‌ها و لوازم > گزینه‌ها (یا درایور) کلیک کنید.

4. On را بعنوان تنظیم **Permit temporary black printing** انتخاب کنید.

5. به کادر محاوره چاپ دسترسی پیدا کنید.

6. از منوی باز شو تنظیمات چاپ را انتخاب کنید.

7. هر نوع اندازه کاغذ به جز یک اندازه بدون حاشیه را بعنوان تنظیم اندازه کاغذ انتخاب کنید.

8. کاغذ ساده یا **Envelope** را بعنوان تنظیم نوع رسانه انتخاب کنید.

9. گزینه مقیاس خاکستری را انتخاب کنید.

10. در صورت نیاز سایر موارد را تنظیم کنید.

11. روی چاپ کلیک کنید.

اطلاعات مرتبط

← "بارگذاری کاغذ در کاست کاغذ" در صفحه 44

← "مقدمات چاپ — Mac OS X" در صفحه 66

صرفه جویی در جوهر سیاه زمانی مقدار آن کم است (فقط Windows)

زمانی که مقدار جوهر سیاه کم است ولی مقدار جوهر رنگی باقیمانده کافی باشد، می‌توانید از ترکیب جوهرهای رنگی برای ایجاد رنگ سیاه استفاده کنید. هنگام تعویض کارت‌تریج جوهر سیاه می‌توانید به چاپ ادامه دهید.

این ویژگی فقط زمانی موجود است که تنظیمات زیر را در درایور چاپگر انتخاب کنید.

نوع کاغذ: کاغذ ساده

کیفیت: استاندارد

تعویض کارتریج های جوهر و سایر مواد مصرفی

EPSON Status Monitor 3 فعال شده

نکته:

اگر EPSON Status Monitor 3 غیرفعال باشد، دسترسی به درایور چاپگر، بر روی تنظیم گسترش یافته در زبانه نگهداری کلیک کنید و سپس EPSON Status Monitor 3 را فعال کنید را انتخاب کنید.

رنگ سیاه ترکیبی کمی با رنگ سیاه خالص فرق می کند. علاوه بر این، سرعت چاپ کاهش می یابد.

برای حفظ کیفیت هد چاپ، جوهر سیاه نیز مصرف می شود.

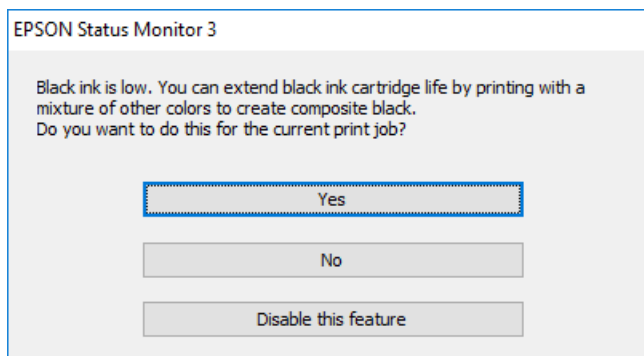

گزینه ها	توضیحات
بله	استفاده از ترکیب جوهرهای رنگی برای ایجاد رنگ سیاه را انتخاب کنید. این پنجره مرتبه دیگری که کار مشابهی را چاپ می کنید نشان داده می شود.
خیر	ادامه کار با استفاده از جوهر سیاه باقیمانده را انتخاب کنید. این پنجره مرتبه دیگری که کار مشابهی را چاپ می کنید نشان داده می شود.
غیرفعال کردن این ویژگی	ادامه کار با استفاده از جوهر سیاه باقیمانده را انتخاب کنید. این پنجره نشان داده نمی شود تا اینکه کارتریج جوهر سیاه را تعویض کنید و دوباره مقدار آن کم شود.

نگهداری از چاپگر

بررسی و تمیز کردن هد چاپ

اگر نازل ها مسدود شده باشند، کار چاپ شده کم رنگ می شود، نوارهای قابل مشاهده ایجاد یا رنگ های غیرمنتظره ای ظاهر می شود. زمانی که کیفیت چاپ کاهش می یابد، از ویژگی بررسی نازل استفاده کرده و بررسی کنید آیا نازل ها مسدود شده اند. اگر نازل ها مسدود شده اند، هد چاپ را تمیز کنید.

مهم!

- در حین تمیز کردن هد، از باز کردن بخش اسکر یا خاموش کردن چاپگر خودداری کنید. اگر تمیز کردن هد کامل انجام نشود، ممکن است نتوانید چاپ کنید.
- چون تمیز کردن هد چاپ از مقداری جوهر استفاده می کند، تنها در صورتی که کیفیت چاپ کاهش یافته است، فقط هد چاپ را تمیز کنید.
- وقتی جوهر کم است، نمی توانید هد چاپ را تمیز کنید.
- اگر بعد از چهار بار تکرار بررسی نازل و تمیز کردن سر آن کیفیت چاپ بهتر نشد، حداقل شش ساعت صبر کنید و با دستگاه کار نکنید و سپس دوباره سر نازل را بررسی کنید و اگر نیاز بود آن را تمیز کنید. توصیه می شود که چاپگر را خاموش کنید. اگر کیفیت چاپ هنوز بهبود نیافته است، با پشتیبانی Epson تماس بگیرید.
- برای جلوگیری از خشک شدن هد چاپ، هنگامی که چاپگر روشن است، آن را از پرینز نکشید.

بررسی و تمیز کردن هد چاپ — پانل کنترل

1. کاغذ ساده اندازه A4 را در چاپگر قرار دهید.
- اگر چاپگر دارای دو کاست کاغذ است، کاغذ را در کاست کاغذ 1 قرار دهید.
2. بر روی نگهداری در صفحه اصلی تلنر بزنید.
3. روی بررسی نازل هد چاپگر ضربه بزنید.
4. دستورالعمل های روی صفحه را برای چاپ الگوهای بررسی نازل، دنبال نمایید.
5. الگوی چاپ شده را بررسی کنید. در صورت وجود خطوط بریده یا قسمت های حذف شده همان طور که در الگوی "NG" نشان داده شده است، ممکن است نازل های هد چاپ مسدود شده باشند. به مرحله بعدی بروید. اگر خطوط بریده یا قسمت های حذف شده همان طور که در الگوی "OK" نشان داده شده است وجود ندارد، نازل ها مسدود نشده اند. برای بستن ویژگی بررسی نازل بر روی  تلنر بزنید.

OK

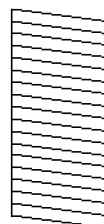

NG

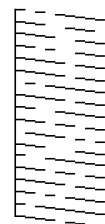

نگهداری از چاپگر

6. برای تمیز کردن هد چاپ  را لمس کنید و از دستورالعمل های روی صفحه پیروی کنید.
7. پس از پایان تمیزکاری، الگوی بررسی نازل را دوباره چاپ کنید. تمیز کردن و چاپ الگو را تکرار کنید تا همه خطوط به طور کامل چاپ شوند.

اطلاعات مرتبط

← "بارگذاری کاغذ در کاست کاغذ" در صفحه 44

بررسی و تمیز کردن هد چاپ — Windows

1. کاغذ ساده اندازه A4 را در چاپگر قرار دهید.
اگر چاپگر دارای دو کاست کاغذ است، کاغذ را در کاست کاغذ 1 قرار دهید.
2. به پنجره درایور چاپگر بروید.
3. روی بررسی نازل از زبانه نگهداری کلیک کنید.
4. دستورالعمل های روی صفحه را دنبال کنید.

اطلاعات مرتبط

← "بارگذاری کاغذ در کاست کاغذ" در صفحه 44

← "Windows درایور چاپگر" در صفحه 175

بررسی و تمیز کردن هد چاپ — Mac OS X

1. کاغذ ساده اندازه A4 را در چاپگر قرار دهید.
اگر چاپگر دارای دو کاست کاغذ است، کاغذ را در کاست کاغذ 1 قرار دهید.
2. موارد برگزیده سیستم را از منوی  > چاپگرها و اسکنرها (یا چاپ و اسکن، چاپ و فایبر) و سپس چاپگر را انتخاب کنید.
3. روی گزینه ها و لوازم > برنامه > باز کردن برنامه چاپگر کلیک کنید.
4. روی بررسی نازل کلیک کنید.
5. دستورالعمل های روی صفحه را دنبال کنید.

اطلاعات مرتبط

← "بارگذاری کاغذ در کاست کاغذ" در صفحه 44

تراز کردن هد چاپ

اگر متوجه عدم ترازبندی خطوط عمودی یا تصاویر تار شدید، هد چاپ را تراز کنید.

نگهداری از چاپگر

تراز کردن هد چاپ — پانل کنترل

1. کاغذ ساده اندازه A4 را در چاپگر قرار دهید.
اگر چاپگر دارای دو کاست کاغذ است، کاغذ را در کاست کاغذ 1 قرار دهید.
2. بر روی نگهداری در صفحه اصلی ضربه بزنید.
3. روی تراز چاپ سربرگ ضربه بزنید.
4. یکی از منوهای ترازبندی را انتخاب کنید.
 تراز کردن با خط مدرج: اگر خطوط عمودی ناتراز به نظر می‌رسد، این را انتخاب کنید.
 ترازبندی عمودی: اگر خروجی چاپ تار به نظر می‌رسد، این را انتخاب کنید.
 چیدمان افقی: اگر با فواصل منظم نوارهای افقی مشاهده می‌کنید، این گزینه را انتخاب کنید.
 اگر صفحه انتخاب رنگ ظاهر شد، گزینه رنگی یا سیاه/سفید را مطابق با تنظیمات چاپ انتخاب کنید.
5. برای چاپ الگو جهت بررسی ترازبندی از دستورالعمل‌های روی صفحه پیروی کنید و سپس هد چاپ را تراز نمایید.
 تراز کردن با خط مدرج: شماره الگوی دارای کمترین خط عمودی ناتراز را بیابید و وارد کنید.

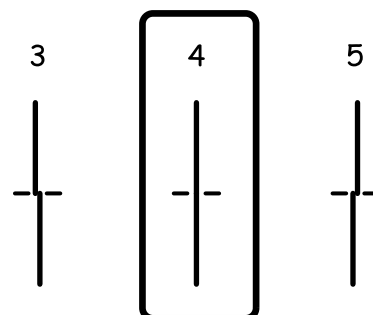

ترازبندی عمودی: عدد مربوط به سخت‌ترین الگو را در هر گروه پیدا کرده و وارد کنید.

#1

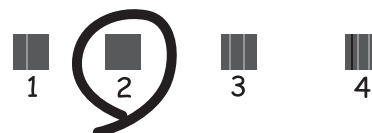

نگهداری از چاپگر

□ چیدمان افقی: عدد مربوط به الگویی با کمترین میزان همپوشانی و جدا سازی را پیدا کرده و وارد کنید.



اطلاعات مرتبط

← "بارگذاری کاغذ در کاست کاغذ" در صفحه 44

پاک کردن مسیر کاغذ از لکه های جوهر

اگر در کار چاپ شده خط افتادگی یا لکه دیده شود، داخل غلتک را تمیز کنید.

مهم!

برای تمیز کردن داخل چاپگر از دستمال کاغذی استفاده نکنید. ممکن است نازل های هد چاپ با پرز مسدود شوند.

1. کاغذ ساده اندازه A4 را در چاپگر قرار دهید.

2. بر روی نگهداری در صفحه اصلی تلنجر بزنید.

3. روی تمیز کردن هادی کاغذ ضربه بزنید.

4. برای تمیز کردن مسیر کاغذ از دستورالعمل های روی صفحه پیروی کنید.

نکته:

این روش را ادامه دهید تا لکه ای از جوهر روی کاغذ دیده نشود. اگر چاپگر دارای دو کاست کاغذ باشد و نسخه های چاپی باز هم آلوده باشد، باید منبع کاغذ دیگر را تمیز کنید.

اطلاعات مرتبط

← "بارگذاری کاغذ در کاست کاغذ" در صفحه 44

تمیز کردن ADF

زمانی که تصاویر کپی شده یا اسکن شده از ADF دارای لکه هستند یا اسناد به درستی در ADF تغذیه نمی شوند، ADF را تمیز کنید.

مهم!

هرگز از الکل یا تیزر برای تمیز کردن چاپگر استفاده نکنید. این مواد شیمیایی به چاپگر آسیب می رسانند.

نگهداری از چاپگر

1. درپوش ADF را باز کنید.

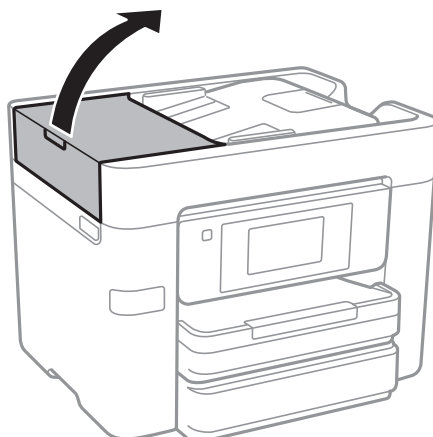

2. از پارچه نرم و مرطوب برای تمیز کردن غلتک و قسمت داخلی ADF استفاده کنید.

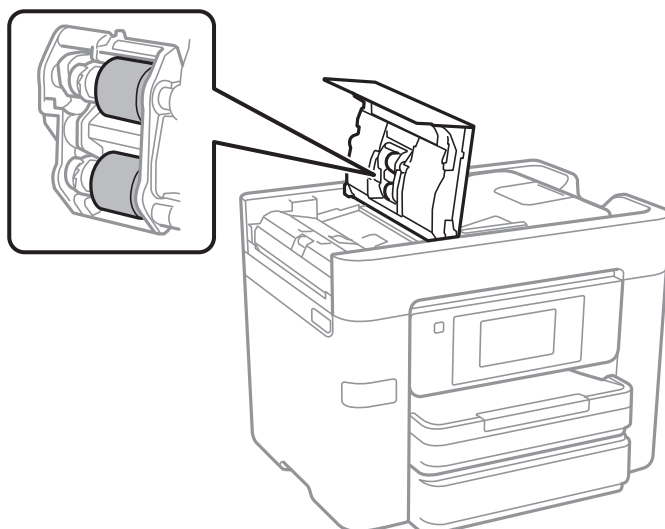

مهم: 

پارچه خشک ممکن است به سطح غلتک آسیب برساند. پس از خشک شدن غلتک از ADF استفاده کنید.

نگهداری از چاپگر

3. درپوش اسناد را باز کنید.

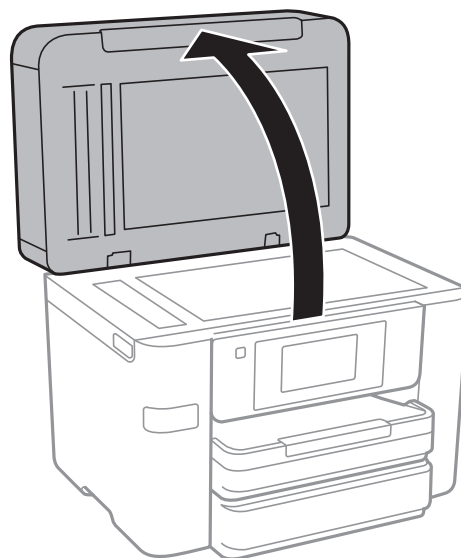

4. قسمتی که در تصویر نشان داده شده را تمیز کنید.

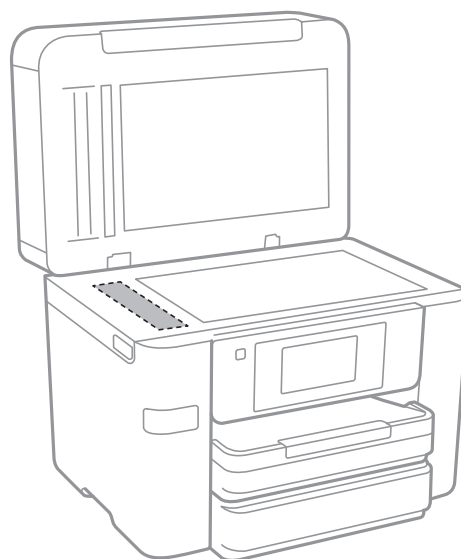

مهم!

اگر سطح شیشه با چربی یا مواد سخت دیگری آلوده شده، از مقدار کمی تمیزکننده شیشه و یک پارچه نرم برای خارج کردن آنها استفاده کنید. مایع باقیمانده را پاک کنید.

از وارد آوردن نیروی بیش از حد به سطح شیشه ای بپرهیزید.

مراقب باشید سطح شیشه را خراش ندهید یا به آن آسیب نرسانید. سطح شیشه آسیب دیده کیفیت اسکن را کاهش می دهد.

تمیز کردن شیشه اسکنر

زمانی که نسخه های چاپ شده یا تصاویر اسکن شده لکه دارند، شیشه اسکنر را تمیز کنید.

نگهداری از چاپگر

احتیاط: ⚠️

هنگام باز و بسته کردن درپوش اسناد مراقب دست یا انگشتان خود باشید که گیر نکنند. در غیر این صورت ممکن است صدمه ببینید.

مهم: ⚠️

هرگز از الکل یا تینر برای تمیز کردن چاپگر استفاده نکنید. این مواد شیمیایی به چاپگر آسیب می رسانند.

1. درپوش اسناد را باز کنید.

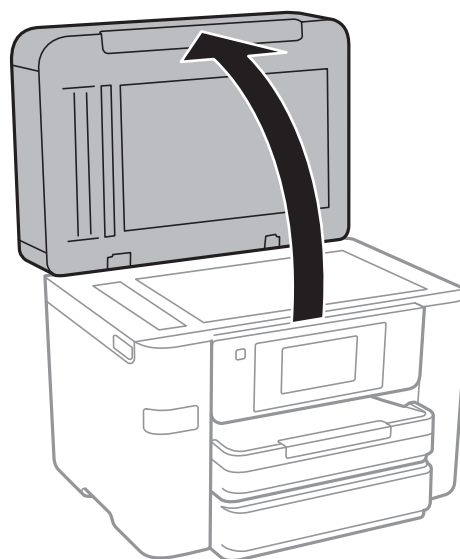

2. از یک پارچه نرم و خشک و تمیز برای تمیز کردن سطح شیشه اسکنر استفاده کنید.

مهم: ⚠️

اگر سطح شیشه با چربی یا مواد سخت دیگری آلوده شده، از مقدار کمی تمیزکننده شیشه و یک پارچه نرم برای خارج کردن آنها استفاده کنید. مایع باقیمانده را پاک کنید.

از وارد آوردن نیروی بیش از حد به سطح شیشه ای بپرهیزید.

مراقب باشید سطح شیشه را خراش ندهید یا به آن آسیب نرسانید. سطح شیشه آسیب دیده کیفیت اسکن را کاهش می دهد.

ذخیره نیرو

اگر هیچ عملیاتی در زمان مشخصی انجام نشود، چاپگر به صورت خودکار وارد حالت خواب می شود یا خاموش می گردد. زمان مورد نظر پیش از اعمال مدیریت نیرو را می توانید تنظیم کنید. هرگونه افزایش می تواند بر کارایی انرژی دستگاه تأثیر بگذارد. پیش از انجام هرگونه تغییر، لطفاً محیط زیست را در نظر بگیرید.

بسته به محل خرید، چاپگر ممکن است ویژگی داشته باشد که اگر به مدت 30 دقیقه به شبکه وصل نباشد به صورت خودکار خاموش می شود.

صرفه جویی در مصرف برق — صفحه کنترل

1. بر روی تنظیم در صفحه اصلی تلنگر بزنید.

نگهداری از چاپگر

2. بر روی تنظیمات چاپگر < تنظیمات اصلی > تلنگر بزنید.

3. یکی از کارهای زیر را انجام دهید.

□ تایمر خواب یا تنظیم خاموش کردن < خاموش شدن در صورت غیرفعال بودن یا خاموش شدن در صورت قطع اتصال را انتخاب کنید و سپس تنظیمات را انجام دهید.

□ گزینه تایمر خواب یا زمان سنج خاموش کردن را انتخاب کنید، و سپس تنظیمات را انجام دهید.

نکته:

بسته به محل خرید ممکن است دستگاهتان ویژگی تنظیم خاموش کردن یا زمان سنج خاموش کردن را داشته باشد.

گزینه‌های منو برای تنظیم

برای انجام دادن تنظیمات گوناگون بر روی تنظیم در صفحه اصلی تلنجر بزنید.

گزینه‌های منو برای تنظیمات چاپگر

منوها را به صورتی که در زیر شرح داده شده است از پانل کنترل انتخاب کنید.

تنظیم < تنظیمات چاپگر

تنظیمات اصلی

منوها را به صورتی که در زیر شرح داده شده است از پانل کنترل انتخاب کنید.

تنظیم < تنظیمات چاپگر < تنظیمات اصلی

روشنایی LCD:

روشنایی صفحه LCD را تعیین کنید.

صدا:

میزان صدا را تنظیم کنید و نوع صدا را انتخاب نمایید.

تایمر خواب:

زمان انتظار برای ورود به حالت خواب (حالت صرفه‌جویی در انرژی) در صورت استفاده نکردن از چاپگر را تنظیم کنید. پس از گذشت زمان تنظیم شده، صفحه LCD سیاه می‌شود.

بیدار شدن از حالت خواب:

بیدار شدن با لمس کردن صفحه LCD:

روشن را انتخاب کنید تا با ضربه زدن روی صفحه لمسی، از حالت خواب (حالت صرفه‌جویی در مصرف انرژی) برگردید. اگر این گزینه غیرفعال است، لازم است دکمه روی صفحه کنترل را فشار دهید تا چاپگر بیدار شود. اگر این ویژگی را غیرفعال کنید، هرگونه فعالیت ناگهانی که در نتیجه تماس اجسام خارجی با صفحه است متوقف می‌شود. همچنین می‌توانید زمانی که این ویژگی فعال است، یک دوره زمانی را تنظیم کنید.

تنظیم خاموش کردن:

خاموش شدن در صورت غیرفعال بودن

با انتخاب این تنظیم، اگر از چاپگر به مدت معینی استفاده نشود، به طور خودکار خاموش می‌شود. هرگونه افزایش می‌تواند بر کارایی انرژی محصول تأثیر بگذارد. پیش از انجام هرگونه تغییر، لطفاً محیط زیست را در نظر بگیرید.

خاموش شدن در صورت قطع اتصال

اگر این تنظیم را انتخاب کنید، وقتی پورت‌های شبکه شامل پورت LINE قطع هستند، چاپگر را بعد از 30 دقیقه خاموش می‌کند. ممکن است بسته به منطقه این ویژگی وجود نداشته باشد.

تاریخ / تنظیمات زمان:

تاریخ / زمان

زمان و تاریخ کنونی را وارد کنید.

گزینه‌های منو برای تنظیم

□ ساعت تابستانی

تنظیم ساعت تابستانی که در منطقه شما اعمال می‌شود را انتخاب کنید.

□ اختلاف زمان

اختلاف زمانی بین زمان محلی خود و UTC (زمان هماهنگ جهانی) را وارد کنید.

کشور/منطقه:

کشور یا منطقه‌ای را که در آن از چاپگر استفاده می‌کنید، انتخاب نمایید. اگر کشور یا منطقه را تغییر دهید، تنظیمات نابر به مقادیر پیش فرض باز می‌گردد و شما باید آنها را دوباره انتخاب کنید.

زبان/Language:

زبان صفحه LCD را انتخاب کنید.

کاغذ دیواری:

رنگ پس‌زمینه صفحه LCD را تغییر دهید.

فرصت زمانی عملکرد:

برای بازگشت به صفحه اصلی در صورت بیکار ماندن دستگاه به مدت تعیین شده، On را انتخاب کنید.

صفحه کلید:

آرایش صفحه کلید را در صفحه LCD تغییر دهید.

اطلاعات مرتبط

◀ "صرفه جویی در مصرف برق — صفحه کنترل" در صفحه 162

◀ "وارد کردن نویسه‌ها" در صفحه 19

تنظیمات چاپگر

منوها را به صورتی که در زیر شرح داده شده است از پانل کنترل انتخاب کنید.

تنظیم < تنظیمات چاپگر > تنظیمات چاپگر

تنظیمات منبع کاغذ:

تنظیم کاغذ:

اندازه و نوع کاغذ قرار داده شده در منبع کاغذ را انتخاب کنید. می‌توانید تنظیمات کاغذ دلخواه را در اندازه کاغذ و نوع کاغذ انجام دهید.

جابجایی خودکار A4/نامه:

اگر On را انتخاب کنید، هنگامی که منبع کاغذ با اندازه Letter وجود نداشته باشد، از منبع کاغذ A4 تغذیه می‌کند یا هنگامی که منبع کاغذ A4 وجود نداشته باشد، از منبع کاغذ Letter تغذیه می‌کند.

تنظیمات انتخاب خودکار:

برای چاپ کردن خودکار بر روی کاغذ از منبع حاوی کاغذ سازگار با تنظیمات کاغذ، On را برای هر یک از تنظیمات زیر انتخاب کنید.

□ کپی

□ فکس

گزینه‌های منو برای تنظیم

□ سایر موارد

اعلان خطا:

برای نمایش دادن پیام خطا در صورت ناسازگار بودن اندازه یا نوع کاغذ با کاغذ وارد شده، **On** را انتخاب کنید.

نمایش خودکار تنظیم صفحه:

با انتخاب **On** می‌توانید صفحه **تنظیم کاغذ** را در هنگام بارگذاری کاغذ در منبع کاغذ نمایش دهید. اگر این ویژگی را غیرفعال کنید، نمی‌توانید با AirPrint از آیفون یا آیپد چاپ کنید.

تنظیمات چاپ یونیورسال:

این تنظیمات چاپ زمانی اعمال می‌شود که با استفاده از یک دستگاه خارجی و بدون درایور چاپگر، اقدام به چاپ نمایید. تنظیمات افسست زمانی اعمال می‌شوند که با استفاده از یک درایور چاپگر اقدام به چاپ نمایید.

افست بالا:

حاشیه بالای کاغذ را تنظیم کنید.

افست چپ:

حاشیه سمت چپ کاغذ را تنظیم کنید.

افست بالا در پشت:

حاشیه بالا را در هنگام چاپ دورو تنظیم کنید.

افست چپ در پشت:

حاشیه چپ را برای قسمت پشت صفحه در هنگام چاپ دورو تنظیم کنید.

بررسی عرض کاغذ:

برای بررسی عرض کاغذ قبل از اقدام به چاپ، گزینه **On** را انتخاب کنید. این باعث می‌شود که در صورت نادرست بودن تنظیمات اندازه کاغذ، چاپ فراتر از لبه‌های کاغذ انجام نشود، اما سرعت چاپ ممکن است کاهش یابد.

رد کردن صفحه خالی:

از صفحه‌های خالی در اطلاعات چاپ به صورت خودکار صرف نظر می‌کند.

نادیده گرفتن خطا:

یک عملکرد را برای انجام در هنگام خطای چاپ ۲ طرفه یا خطای پر بودن حافظه انتخاب کنید.

On □

در صورت رخ دادن خطای چاپ دو-طرفه، یک پیام هشدار نمایش می‌دهد و کار چاپ را در حالت یک-طرفه انجام می‌دهد. همچنین در صورت رخ دادن خطای پر شدن حافظه آنچه را که چاپگر می‌تواند پردازش کند، چاپ می‌کند.

Off □

یک پیام خطا نشان می‌دهد و کار چاپ را لغو می‌کند.

رابط حافظه:

□ حافظه:

با انتخاب **فعال سازی چاپگر** می‌تواند به حافظه وارد شده دسترسی پیدا کند. اگر **غیر فعال کردن** انتخاب شود، نمی‌توانید داده‌ها را با چاپگر در دستگاه حافظه ذخیره کنید. مانع از آن می‌شود که اسناد محرمانه به صورت غیرقانونی حذف شوند.

گزینه‌های منو برای تنظیم

□ اشتراک گذاری فایل:

انتخاب کنید که اجازه نوشتن در دستگاه حافظه از یک رایانه متصل با USB یا رایانه متصل به شبکه داده شود یا خیر.

کاغذ ضخیم:

برای جلوگیری از نشت کردن جوهر به نسخه خروجی، روشن را انتخاب کنید. البته سرعت چاپ ممکن است کاهش یابد.

حالت سکوت:

برای کاهش صدا در هنگام چاپ On را انتخاب کنید. البته سرعت چاپ ممکن است کاهش یابد. بسته به تنظیمات نوع کاغذ و کیفیت چاپ انتخابی شما، ممکن است هیچ اختلافی در سطح نویز چاپگر وجود نداشته باشد.

زمان خشک شدن جوهر:

زمان خشک شدن جوهر برای چاپ 2 طرفه را انتخاب کنید. چاپگر ابتدا یک طرف و سپس طرف دیگر را چاپ می‌کند. اگر نسخه چاپ شده کثیف باشد، باید مقدار زمان را افزایش دهید.

دو طرفه:

برای تغییر دادن جهت چاپ روشن را انتخاب کنید. کار چاپ در حالی انجام می‌گیرد که هد چاپ به چپ و راست حرکت می‌کند. اگر خطوط افقی و عمودی دارای خط کش بر روی تصویر چاپ شده محو هستند یا به درستی تراز نشده اند، با غیرفعال کردن این ویژگی ممکن است مشکل برطرف شود، اما این کار باعث می‌شود سرعت چاپ کم شود.

اتصال رایانه از طریق USB:

با انتخاب فعال سازی رایانه می‌تواند با اتصال USB به چاپگر دسترسی پیدا کند. اگر غیر فعال کردن انتخاب شود، چاپ و اسکن که با اتصال شبکه فرستاده نمی‌شود، محدود می‌شود.

اطلاعات مرتبط

◀ "قرار دادن کاغذ" در صفحه 41

تنظیمات شبکه

منوها را به صورتی که در زیر شرح داده شده است از پانل کنترل انتخاب کنید.

تنظیم < تنظیمات چاپگر > تنظیمات شبکه

نصب Wi-Fi:

تنظیمات شبکه بی‌سیم را اعمال کنید یا تغییر دهید. روش اتصال را از موارد زیر انتخاب کنید و دستورالعمل‌های روی پانل LCD را دنبال کنید.

□ Wi-Fi (توصیه می‌شود)

□ Wi-Fi Direct

تنظیم LAN سیم دار:

اتصال شبکه را که از کابل LAN و روتر استفاده می‌کند، راه‌اندازی کنید یا تغییر دهید. اگر از این استفاده شود، اتصال‌های Wi-Fi غیرفعال می‌شود.

وضعیت شبکه:

تنظیمات کنونی شبکه را نشان داده یا چاپ می‌کند.

گزینه‌های منو برای تنظیم

بررسی اتصال:

اتصال شبکه جاری را بررسی و یک گزارش چاپ می‌کند. در صورت وجود هرگونه مشکل در اتصال، به گزارش مراجعه کنید تا بتوانید مشکل را برطرف نمایید.

پیشرفته:

تنظیمات دقیق زیر را انجام دهید.

 نام دستگاه TCP/IP پروکسی سرور سرور ایمیل آدرس IPv6 اشتراک گذاری شبکه MS NFC سرعت پیوند و دوبلکس

اطلاعات مرتبط

- ← "انجام تنظیمات Wi-Fi به صورت دستی" در صفحه 25
- ← "انجام تنظیمات Wi-Fi با تنظیم دکمه فشاری (WPS)" در صفحه 26
- ← "انجام تنظیمات Wi-Fi توسط راه‌اندازی پین کد (WPS)" در صفحه 27
- ← "انجام تنظیمات اتصال Wi-Fi Direct (AP ساده)" در صفحه 28
- ← "چاپ کردن برگه وضعیت شبکه" در صفحه 36
- ← "بررسی وضعیت اتصال شبکه" در صفحه 31
- ← "تغییر دادن اتصال شبکه به اترنت از پانل کنترل" در صفحه 39
- ← "انجام تنظیمات شبکه پیشرفته" در صفحه 29

تنظیمات سرویس وب

منوها را به صورتی که در زیر شرح داده شده است از پانل کنترل انتخاب کنید.

تنظیم < تنظیمات چاپگر > تنظیمات سرویس وب

خدمات اتصال Epson:

نمایش می‌دهد آیا چاپگر ثبت شده است و به Epson Connect وصل شده است یا خیر. با تلنگر زدن بر روی ثبت و پیروی از دستورالعمل‌ها می‌توانید در سرویس ثبت نام کنید. پس از ثبت نام، می‌توانید تنظیمات زیر را تغییر دهید.

 تعلیق/از سرگیری لغو ثبت

برای مشاهده جزییات، به وبسایت زیر مراجعه کنید.

<https://www.epsonconnect.com/>

<http://www.epsonconnect.eu> (فقط اروپا)

گزینه‌های منو برای تنظیم

:Google Cloud Print Services

نشان می‌دهد که آیا چاپگر به خدمات Google Cloud Print وصل است و در آنها ثبت شده است یا خیر.

پس از ثبت نام، می‌توانید تنظیمات زیر را تغییر دهید.

فعال/از کار افتاده

لغو ثبت

برای کسب اطلاعات درباره ثبت نام در خدمات Google Cloud Print به وبسایت زیر مراجعه کنید.

<https://www.epsonconnect.com/>

<http://www.epsonconnect.eu> (فقط اروپا)

اطلاعات مرتبط

← "سرویس Epson Connect" در صفحه 173

گزینه‌های منو برای وضعیت ارائه

منو را به صورتی که در زیر شرح داده شده است از پانل کنترل انتخاب کنید.

تنظیم < وضعیت ارائه

سطح تقریبی جوهر و عمر سرویس جعبه تعمیر را نشان می‌دهد.

علامت تعجب نشان می‌دهد که سطح جوهر پایین آمده است یا جعبه تعمیر تقریباً پر است. نماد x نشان می‌دهد که باید مورد را تعویض کنید زیرا جوهر مصرف شده است یا جعبه تعمیر پر است.

گزینه‌های منو برای نگهداری

منوها را به صورتی که در زیر شرح داده شده است از پانل کنترل انتخاب کنید.

تنظیم < نگهداری

بررسی نازل هد چاپگر:

با انتخاب این ویژگی می‌توانید بررسی کنید که آیا نازل‌های هد چاپ مسدود شده‌اند یا خیر. چاپگر الگوی بررسی نازل را چاپ می‌کند.

تمیز کردن هد چاپگر:

برای تمیز کردن نازل مسدود در هد چاپ این ویژگی را انتخاب کنید.

تراز چاپ سربرگ:

از این ویژگی برای تنظیم هد چاپ و افزایش کیفیت چاپ استفاده کنید.

تراز کردن با خط مدرج

برای تراز کردن خطوط عمودی این ویژگی را انتخاب کنید.

ترازبندی عمودی

اگر نسخه‌های چاپی تار هستند یا متن و خطوط تراز نیستند، این ویژگی را انتخاب کنید.

گزینه‌های منو برای تنظیم

□ چیدمان افقی

اگر نوار افقی در فواصل منظم در نسخه چاپی ظاهر می‌شود، این ویژگی را انتخاب کنید.

تعویض کارت‌ریج جوهر:

پیش از مصرف شدن جوهر، از این ویژگی برای تعویض کارت‌ریج های جوهر استفاده کنید.

تمیز کردن هادی کاغذ:

اگر روی غلتک‌های داخلی لکه جوهر می‌بینید، این ویژگی را انتخاب کنید. چاپگر کاغذ را برای تمیز کردن غلتک‌های داخلی وارد می‌کند.

اطلاعات مرتبط

- ◀ "بررسی و تمیز کردن هد چاپ" در صفحه 156
- ◀ "تراز کردن هد چاپ" در صفحه 157
- ◀ "تعویض کارت‌ریج های جوهر" در صفحه 150
- ◀ "پاک کردن مسیر کاغذ از لکه های جوهر" در صفحه 159

گزینه‌های منو برای زبان/Language

منوها را به صورتی که در زیر شرح داده شده است از پانل کنترل انتخاب کنید.

تنظیم < زبان/Language

زبان صفحه LCD را انتخاب کنید.

گزینه‌های منو برای وضعیت چاپگر/چاپ

منوها را به صورتی که در زیر شرح داده شده است از پانل کنترل انتخاب کنید.

تنظیم < وضعیت چاپگر/چاپ

برگه وضعیت چاپ:

صفحه وضعیت پیکربندی:

برگه های اطلاعاتی را که وضعیت و تنظیمات فعلی چاپگر را نشان می دهند، چاپ کنید.

برگه وضعیت موجودی:

برگه های اطلاعات را که نشانگر وضعیت کنونی موارد مصرفی است، چاپ کنید.

برگه تاریخچه استفاده:

برگه های اطلاعاتی را که سابقه مصرف چاپگر را نشان می دهند، چاپ کنید.

شبکه:

تنظیمات کنونی شبکه را نشان می‌دهد.

گزینه‌های منو برای تنظیم

گزینه‌های منو برای مدیر مخاطبان

منوها را به صورتی که در زیر شرح داده شده است از پانل کنترل انتخاب کنید.

تنظیم < مدیر مخاطبان

ثبت/حذف:

مخاطبان مربوط به منوهای فکس، اسکن به ایمیل و اسکن در پوشه شبکه/FTP را ثبت و/یا حذف کنید.

مکرر:

مخاطبان پرکاربرد را ثبت کنید تا بتوانید به سرعت به آنها دسترسی پیدا کنید. می‌توانید ترتیب فهرست را نیز تغییر دهید.

چاپ مخاطبین:

فهرست مخاطبان را چاپ کنید.

مشاهده گزینه‌ها:

روش نمایش فهرست مخاطبان را تغییر دهید.

گزینه‌های جستجو:

روش جستجوی مخاطبان را تغییر دهید.

گزینه‌های منو برای شمارشگر چاپ

منوها را به صورتی که در زیر شرح داده شده است از پانل کنترل انتخاب کنید.

تنظیم < شمارشگر چاپ

تعداد کل نسخه‌های چاپ شده، نسخه‌های چاپ شده سیاه و سفید و نسخه‌های چاپ شده رنگی از زمان خریدن چاپگر را نشان می‌دهد. اگر می‌خواهید نتیجه را چاپ کنید، بر روی چاپ صفحه تلنگر بزنید.

گزینه‌های منو برای تنظیمات کاربر

منوها را به صورتی که در زیر شرح داده شده است از پانل کنترل انتخاب کنید.

تنظیم < تنظیمات کاربر

می‌توانید تنظیمات پیش‌فرض منوهای زیر را تغییر دهید.

اسکن در پوشه شبکه/FTP

اسکن به ایمیل

اسکن در حافظه

ذخیره اسکن در فضای ابری

تنظیمات کپی

فکس

گزینه‌های منو برای تنظیم

گزینه‌های منو برای بازگشت به تنظیمات پیش فرض

منوها را به صورتی که در زیر شرح داده شده است از پانل کنترل انتخاب کنید.

تنظیم < بازگشت به تنظیمات پیش فرض

منوهای زیر را به مقادیر پیش فرض بازنشانی می کند.

تنظیمات شبکه

تنظیمات کپی

تنظیمات اسکن

تنظیمات فکس

پاک کردن تمامی داده ها و تنظیمات

گزینه‌های منو برای به روز رسانی میان افزار

منوها را به صورتی که در زیر شرح داده شده است از پانل کنترل انتخاب کنید.

تنظیم < به روز رسانی میان افزار

به روز رسانی:

بررسی می کند که آیا آخرین نسخه نرم افزار داخلی در سرور شبکه آپلود شده است یا خیر. اگر به روزرسانی در دسترس باشد، می توانید انتخاب کنید که به روزرسانی شروع شود یا خیر.

اعلامیه:

برای دریافت اعلان وجود به روز رسانی نرم افزار داخلی **On** را انتخاب کنید.

خدمات شبکه و اطلاعات نرم افزاری

این بخش خدمات شبکه و محصولات نرم افزاری موجود برای چاپگر شما را از وب سایت Epson یا دیسک نرم افزار ارائه شده شرح می دهد.

سرویس Epson Connect

با استفاده از سرویس Epson Connect که در اینترنت موجود است می توانید از طریق تلفن هوشمند، تبلت یا لپ تاپ، در هر زمان و مکانی اقدام به چاپ نمایید.

ویژگی های موجود در اینترنت به شرح زیر می باشند.

Remote Print Driver	Scan to Cloud	Epson iPrint چاپ از راه دور	Email Print
✓	✓	✓	✓

برای اطلاعات بیشتر به وب سایت پورتال Epson Connect مراجعه کنید.

<https://www.epsonconnect.com/>

<http://www.epsonconnect.eu> (فقط اروپا)

Web Config

Web Config برنامه ای است که در مرورگر وب نظیر Internet Explorer و Safari بر روی رایانه یا دستگاه هوشمند اجرا می شود. می توانید وضعیت چاپگر را تأیید کنید یا سرویس شبکه و تنظیمات چاپگر را تغییر دهید. برای استفاده از Web Config، چاپگر و رایانه یا دستگاه را به یک شبکه متصل کنید.

نکته:

از مرورگرهای زیر پشتیبانی می شود.

سیستم عامل	مرورگر
Windows XP SP3 یا بالاتر	Internet Explorer 8 یا جدیدتر، *Firefox، *Chrome
Mac OS X v10.6.8 یا بالاتر	*Chrome، *Firefox، *Safari
*iOS	*Safari
Android 2.3 یا بالاتر	مرورگر پیش فرض
*Chrome OS	مرورگر پیش فرض

* از جدیدترین نسخه استفاده کنید.

اجرای Web Config در مرورگر وب

1. آدرس IP چاپگر را بررسی کنید.

بر روی نماد شبکه در صفحه اصلی چاپگر تلنگر بزنید و سپس روش اتصال فعال را برای تأیید نشانی IP چاپگر لمس کنید.

خدمات شبکه و اطلاعات نرم افزاری

نکته:

می‌توانید نشانی IP را با چاپ کردن گزارش اتصال شبکه بررسی کنید.

2. یک مرورگر وب را در رایانه یا دستگاه هوشمند اجرا کنید و سپس آدرس IP چاپگر را وارد نمایید.

قالب:

IPv4: http://آدرس IP چاپگر/

IPv6: http://[آدرس IP چاپگر]/

مثال‌ها:

IPv4: http://192.168.100.201/

IPv6: http://[1000:1::db8:2001]/

نکته:

با استفاده از دستگاه هوشمند، همچنین می‌توانید Web Config را از صفحه سرویس و نگهداری Epson iPrint اجرا کنید.

اطلاعات مرتبط

◀ "استفاده از Epson iPrint" در صفحه 83

◀ "چاپ یک گزارش اتصال شبکه" در صفحه 32

اجرای Web Config در Windows

هنگام وصل کردن رایانه به چاپگر توسط WSD، مراحل زیر را برای اجرای Web Config دنبال کنید.

1. به صفحه دستگاه‌ها و چاپگرها در Windows دسترسی پیدا کنید.

Windows 10 

روی دکمه شروع راست-کلیک کنید یا آن را فشار داده و نگه دارید، و سپس پانل کنترل > مشاهده دستگاه‌ها و چاپگرها از سخت افزار و صدا را انتخاب کنید.

Windows 8.1/Windows 8/Windows Server 2012 R2/Windows Server 2012 

دسک تاپ > تنظیمات > پانل کنترل > مشاهده دستگاه‌ها و چاپگرها از سخت افزار و صدا (یا سخت افزار) را انتخاب کنید.

Windows 7/Windows Server 2008 R2 

روی دکمه شروع کلیک کنید و پانل کنترل > مشاهده دستگاه‌ها و چاپگرها از سخت افزار و صدا را انتخاب کنید.

Windows Vista/Windows Server 2008 

روی دکمه شروع کلیک کرده و پانل کنترل > چاپگرها از سخت افزار و صدا را انتخاب کنید.

2. روی چاپگر کلیک راست کرده و ویژگی‌ها را انتخاب کنید.

3. زبانه سرویس وب را انتخاب کرده و روی URL کلیک کنید.

اجرای Web Config در Mac OS X

1. موارد برگزیده سیستم را از منوی  > چاپگرها و اسکنرها (یا چاپ و اسکن، چاپ و فابری) و سپس چاپگر را انتخاب کنید.

2. روی گزینه‌ها و لوازم > نمایش صفحه وب چاپگر کلیک کنید.

Windows درایور چاپگر

درایور چاپگر با توجه به فرمان‌ها از سوی یک برنامه، چاپگر را کنترل می‌کند. انجام تنظیمات بر روی درایور چاپگر بهترین نتیجه چاپ را ارائه می‌دهد. همچنین می‌توانید وضعیت چاپگر را بررسی کنید یا با استفاده از برنامه درایور چاپگر آن را در بهترین شرایط راه اندازی نگه دارید.

نکته:

می‌توانید زبان درایور چاپگر را تغییر دهید. زبانی را که می‌خواهید استفاده کنید از تنظیم زبان از زبانه نگهداری انتخاب کنید.

دسترسی به درایور چاپگر از برنامه‌ها

برای انجام تنظیماتی که فقط در برنامه‌ای که در حال استفاده از آن هستید اعمال شود، از آن برنامه به آنها دسترسی دارید. چاپ یا تنظیم چاپ را از منوی فایل انتخاب کنید. چاپگر خود را انتخاب کنید سپس روی موارد برگزیده یا ویژگی‌ها کلیک کنید.

نکته:

بسته به برنامه، عملکردها فرق دارند. برای اطلاعات بیشتر به راهنمای برنامه مراجعه کنید.

دسترسی به درایور چاپگر از پانل کنترل

برای انجام تنظیماتی که در همه برنامه‌ها اعمال می‌شود، از پانل کنترل به آنها دسترسی خواهید داشت.

Windows 10

روی دکمه شروع راست-کلیک کنید یا آن را فشار داده و نگه دارید، و سپس پانل کنترل < مشاهده دستگاه‌ها و چاپگرها از سخت افزار و صدا را انتخاب کنید. روی چاپگر کلیک راست کنید یا فشار داده و نگه دارید و سپس موارد برگزیده چاپ را انتخاب کنید.

Windows 8.1/Windows 8/Windows Server 2012 R2/Windows Server 2012

دسک تاپ < تنظیمات < پانل کنترل < مشاهده دستگاه‌ها و چاپگرها از سخت افزار و صدا را انتخاب کنید. روی چاپگر کلیک راست کنید یا فشار داده و نگه دارید و سپس موارد برگزیده چاپ را انتخاب کنید.

Windows 7/Windows Server 2008 R2

روی دکمه شروع کلیک کنید و پانل کنترل < مشاهده دستگاه‌ها و چاپگرها از سخت افزار و صدا را انتخاب کنید. روی چاپگر کلیک راست کرده و موارد برگزیده چاپ را انتخاب کنید.

Windows Vista/Windows Server 2008

روی دکمه شروع کلیک کرده و پانل کنترل < چاپگرها از سخت افزار و صدا را انتخاب کنید. روی چاپگر کلیک راست کرده و انتخاب موارد برگزیده چاپ را انتخاب کنید.

Windows XP/Windows Server 2003 R2/Windows Server 2003

روی دکمه شروع کلیک کرده و پانل کنترل < چاپگرها و سایر سخت افزار < چاپگرها و نمابرها را انتخاب کنید. روی چاپگر کلیک راست کرده و موارد برگزیده چاپ را انتخاب کنید.

دسترسی به درایور چاپگر از نماد چاپگر موجود در نوار وظیفه

نماد چاپگر موجود در نوار وظیفه یک نماد میانبر است که به شما امکان می‌دهد به سرعت به درایور چاپگر دسترسی پیدا کنید. اگر روی نماد چاپگر کلیک کنید و تنظیم چاپگر را انتخاب نمایید، می‌توانید به یک پنجره تنظیمات چاپگر مشابه پانل کنترل دسترسی پیدا کنید. اگر روی این نماد دو بار کلیک کنید، می‌توانید وضعیت چاپگر را بررسی نمایید.

نکته:

اگر نماد چاپگر در نوار وظیفه نشان داده نشد، به پنجره درایور چاپگر دسترسی پیدا کنید. روی تنظیم برگزیده کنترل در زبانه نگهداری کلیک کنید و سپس ثبت نماد میانبر در نوار وظیفه را انتخاب نمایید.

شروع نرم افزار

به پنجره درایور چاپگر بروید. روی زبانه نگهداری کلیک کنید.

محدود کردن تنظیمات مربوط به درایور چاپگر Windows

شما می توانید برخی از تنظیمات درایور چاپگر را قفل کنید تا سایر کاربران نتوانند آنها را تغییر دهند.

نکته:

به عنوان سرپرست وارد کامپیوتر شوید.

1. **زبان تنظیم اختیاری** را از مشخصات چاپگر باز کنید.

Windows 10

روی دکمه شروع کلیک کنید و روی **صفحه کنترل** > مشاهده دستگاه ها و چاپگرها در **سخت افزار و صدا** فشار دهید و نگهدارید. روی چاپگر کلیک راست کنید یا فشار داده و نگه دارید و سپس **مشخصات چاپگر** را انتخاب کنید. روی **زبان تنظیم اختیاری** کلیک کنید.

Windows 8.1/Windows 8/Windows Server 2012R2/Windows Server 2012

دسک تاپ > **تنظیمات** > **صفحه کنترل** > مشاهده دستگاه ها و چاپگرها از **سخت افزار و صدا** را انتخاب کنید. روی چاپگر کلیک راست کنید یا فشار داده و نگه دارید و سپس **مشخصات چاپگر** را انتخاب کنید. روی **زبان تنظیم اختیاری** کلیک کنید.

Windows 7/Windows Server 2008 R2

روی دکمه شروع کلیک کنید و **صفحه کنترل** > مشاهده دستگاه ها و چاپگرها از **سخت افزار و صدا** را انتخاب کنید. روی چاپگر خود راست کلیک کرده و **مشخصات چاپگر** را انتخاب کنید. روی **زبان تنظیم اختیاری** کلیک کنید.

Windows Vista/Windows Server 2008

روی دکمه شروع کلیک کرده و **صفحه کنترل** > چاپگرها از **سخت افزار و صدا** را انتخاب کنید. روی چاپگر خود راست کلیک کرده و **مشخصات** را انتخاب کنید. روی **زبان تنظیم اختیاری** کلیک کنید.

Windows XP/Windows Server 2003 R2/Windows Server 2003

روی دکمه شروع کلیک کرده و **صفحه کنترل** > چاپگرها و سایر سخت افزار > چاپگرها و فکس ها را انتخاب کنید. روی چاپگر خود راست کلیک کرده و **مشخصات** را انتخاب کنید. روی **زبان تنظیم اختیاری** کلیک کنید.

2. روی **تنظیمات درایور** کلیک کنید.

3. ویژگی مورد نظر برای محدود کردن را انتخاب کنید.

برای دریافت توضیحات موارد تنظیم به راهنمای آنلاین مراجعه کنید.

4. روی **تائید** کلیک کنید.

انجام تنظیمات کارکرد برای درایور چاپگر Windows

تنظیماتی مانند فعال کردن **EPSON Status Monitor 3** را می توانید انجام دهید.

1. به پنجره درایور چاپگر بروید.

2. روی **تنظیم گسترش یافته** از **زبان نگهداری** کلیک کنید.

3. تنظیمات لازم را انجام داده و سپس روی **تائید** کلیک کنید.

برای دریافت توضیحات موارد تنظیم به راهنمای آنلاین مراجعه کنید.

اطلاعات مرتبط

◀ **Windows درایور چاپگر** " در صفحه 175

Mac OS X درایور چاپگر

درایور چاپگر با توجه به فرمان‌ها از سوی یک برنامه، چاپگر را کنترل می‌کند. انجام تنظیمات بر روی درایور چاپگر بهترین نتیجه چاپ را ارائه می‌دهد. همچنین می‌توانید وضعیت چاپگر را بررسی کنید یا با استفاده از برنامه درایور چاپگر آن را در بهترین شرایط راه اندازی نگه دارید.

دسترسی به درایور چاپگر از برنامه‌ها

روی تنظیم صفحه یا چاپ در منوی فایل برنامه خود کلیک کنید. در صورت نیاز، بر روی **Show Details** (یا ) برای گسترده کردن پنجره چاپ کلیک کنید.

نکته:

بسته به برنامه‌ای که استفاده می‌شود، تنظیم صفحه ممکن است در منوی فایل نمایش داده نشود، و عملیات‌ها برای نمایش صفحه چاپ ممکن است متفاوت باشند. برای اطلاعات بیشتر به راهنمای برنامه مراجعه کنید.

شروع نرم افزار

System Preferences را از  منو < **Printers & Scanners** (یا **Print & Scan**، **Print & Fax**) را انتخاب کنید، و سپس چاپگر را انتخاب نمایید. روی **Options & Supplies < Utility < Open Printer Utility** کلیک کنید.

انجام تنظیمات کارکرد برای درایور چاپگر Mac OS X

دسترسی به پنجره تنظیمات کارکرد برای درایور چاپگر Mac OS X

System Preferences را از منو  < **Printers & Scanners** (یا **Print & Scan**، **Print & Fax**) انتخاب کنید و سپس چاپگر را انتخاب نمایید. روی **Options & Supplies < Options** (یا **Driver**) کلیک کنید.

تنظیمات عملیات درایور چاپگر Mac OS X

Thick paper and envelopes: هنگام چاپ روی کاغذ ضخیم، از لکه شدن جوهر جلوگیری می‌کند. با این وجود، ممکن است سرعت چاپ را کاهش دهد.

عبور از صفحه خالی: از چاپ صفحات خالی اجتناب می‌کند.

بیصدا: نویزی را که چاپگر ایجاد می‌کند، کاهش می‌دهد. هر چند ممکن است سرعت چاپ را کاهش دهد.

Permit temporary black printing: به‌طور موقت فقط با جوهر سیاه چاپ می‌کند.

اسناد خروجی برای بایگانی: کاغذ را طوری وارد کنید که بایگانی کردن در صورت چاپ کردن داده‌های افقی یا برگه دو-طرفه آسان باشد. چاپ بر روی پاکت پشتیبانی نمی‌شود.

حذف حاشیه‌های سفید: حاشیه‌های غیرضروری را در مدت چاپ بدون حاشیه حذف می‌کند.

High Speed Printing: زمانی که هد چاپ در هر دو جهت حرکت می‌کند چاپ می‌کند. سرعت چاپ سریع‌تر است، اما ممکن است کیفیت کاهش یابد.

Warning Notifications: به درایور چاپگر اجازه می‌دهد اعلان‌های هشدار را نشان دهد.

Establish bidirectional communication: معمولاً باید روی **On** تنظیم شود. **Off** را انتخاب کنید اگر دریافت اطلاعات چاپگر به علت اشتراک گذاری آن روی رایانه‌های **Windows** در یک شبکه یا به هر دلیل دیگری ممکن نیست.

Epson Scan 2 (درایور اسکنر)

Epson Scan 2 یک برنامه برای کنترل کردن اسکن است. می توانید اندازه، وضوح، روشنایی، کنتراست و کیفیت تصویر اسکن شده را تنظیم کنید.

نکته:

همچنین می توانید Epson Scan 2 را از یک برنامه اسکن سازگار با TWAIN شروع کنید.

شروع در Windows

نکته:

برای سیستم عامل Windows Server، لازم است ویژگی تجربه دسکتاپ را نصب کنید.

Windows 10

روی دکمه شروع کلیک کنید و سپس Epson Scan 2 < EPSON را انتخاب کنید.

Windows 8.1/Windows 8/Windows Server 2012 R2/Windows Server 2012

نام برنامه را در قسمت جستجو وارد کنید و سپس نماد نشان داده شده را انتخاب نمایید.

Windows 7/Windows Vista/Windows XP/Windows Server 2008 R2/Windows Server 2008/Windows Server 2003 R2/ Windows Server 2003

روی دکمه شروع کلیک کنید و سپس همه برنامه ها یا برنامه ها < Epson Scan 2 < Epson Scan 2 را انتخاب کنید.

شروع در Mac OS X

نکته:

Epson Scan 2 از ویژگی تعویض کاربر سریع Mac OS X پشتیبانی نمی کند. تعویض کاربر سریع را خاموش کنید.

برو < برنامه ها < Epson Software < Epson Scan 2 را انتخاب کنید.

اطلاعات مرتبط

← "نصب برنامه ها" در صفحه 183

Document Capture Pro

Document Capture Pro* برنامه ای است که به شما اجازه می دهد تنظیمات مربوط به تصاویر اسکن شده را که از طریق شبکه از چاپگر به رایانه فرستاده می شود، پیکربندی کنید.

می توانید تنظیمات مختلف اسکن مانند قالب ذخیره کردن فایل، پوشه ذخیره و مقصد انتقال را پیکربندی کنید و کار اسکن را ذخیره کنید. می توانید تا 30 کار اسکن را ذخیره کنید و آن کارها را از رایانه یا از چاپگر با استفاده از پانل کنترل اجرا کنید. بر روی اسکن < کامپیوتر در صفحه اصلی تلنگر بزنید.

برای کسب اطلاعات بیشتر درباره برنامه به راهنمای Document Capture Pro مراجعه کنید.

* Document Capture Pro ویژه Windows است. برای Mac OS X از Document Capture Pro استفاده کنید.

نکته:

از سیستم عامل Windows Server پشتیبانی نمی شود.

شروع در Windows

Windows 10

روی دکمه شروع کلیک کنید و سپس Document Capture Pro < Epson Software را انتخاب کنید.

خدمات شبکه و اطلاعات نرم افزاری

Windows 8.1/Windows 8

نام برنامه را در قسمت جستجو وارد کنید و سپس نماد نشان داده شده را انتخاب نمایید.

Windows 7/Windows Vista/Windows XP

دکمه شروع را فشار دهید و همه برنامه‌ها یا برنامه‌ها < Epson Software < Document Capture Pro را انتخاب کنید.

شروع در Mac OS X

برو < برنامه‌ها < Epson Software < Document Capture را انتخاب کنید.

اطلاعات مرتبط

[← "نصب برنامه‌ها" در صفحه 183](#)

PC-FAX درایور (درایور نمابر)

PC-FAX درایور برنامه‌ای است که به شما اجازه می‌دهد یک سند، که در برنامه مجزای دیگری ایجاد شده است، را بعنوان یک نمابر بطور مستقیم از رایانه ارسال کنید. درایور PC-FAX در زمان نصب برنامه FAX (نمابر) نصب می‌شود. برای اطلاعات بیشتر به راهنمای برنامه مراجعه کنید.

نکته:

 از سیستم عامل *Windows Server* پشتیبانی نمی‌شود. عملیات بستگی به برنامه‌ای که برای ساختن سند از آن استفاده کرده اید، متفاوت است. برای اطلاعات بیشتر به راهنمای برنامه مراجعه کنید.

دستوری از Windows

در برنامه، چاپ یا تنظیم چاپ را از منوی فایل انتخاب کنید. چاپگر خود (نمابر) را انتخاب کنید سپس روی موارد برگزیده یا ویژگی‌ها کلیک کنید.

دستوری از Mac OS X

در برنامه، چاپ را از منوی فایل انتخاب کنید. چاپگر خود (نمابر) را بعنوان تنظیم چاپگر انتخاب کرده و سپس **Fax Settings** یا **Recipient Settings** را از منوی بازشو انتخاب کنید.

اطلاعات مرتبط

[← "FAX Utility" در صفحه 179](#)[← "نصب برنامه‌ها" در صفحه 183](#)

FAX Utility

FAX Utility برنامه‌ای است که به شما امکان می‌دهد تنظیمات متعدد مربوط به ارسال نمابرها از رایانه را پیکربندی کنید. شما می‌توانید لیست اطلاعات تماس که برای ارسال نمابر استفاده می‌شود را ایجاد یا ویرایش نمایید، تنظیم کنید که نمابرهای دریافتی در قالب PDF در رایانه ذخیره شوند و غیره. برای اطلاعات بیشتر به راهنمای برنامه مراجعه کنید.

نکته:

 از سیستم عامل *Windows Server* پشتیبانی نمی‌شود. اطمینان حاصل کنید که قبل از نصب *FAX Utility*، درایور چاپگر را نصب کرده اید.

خدمات شبکه و اطلاعات نرم افزاری

شروع در Windows

Windows 10

روی دکمه شروع کلیک کنید و سپس **FAX Utility < Epson Software** را انتخاب کنید.

Windows 8.1/Windows 8

نام برنامه را در قسمت جستجو وارد کنید و سپس نماد نشان داده شده را انتخاب نمایید.

Windows 7/Windows Vista/Windows XP

روی دکمه شروع کلیک کنید و همه برنامه‌ها (یا برنامه‌ها) **FAX Utility < Epson Software** را انتخاب کنید.

شروع در Mac OS X

تنظیمات برگزیده سیستم را از منوی  < چاپگرها و اسکنرها (یا چاپ و اسکن، چاپ و فکس) انتخاب کنید و سپس چاپگر (فکس) را انتخاب کنید. روی گزینه‌ها و لوازم < برنامه < باز کردن برنامه چاپگر کلیک کنید.

اطلاعات مرتبط

◀ "نصب برنامه‌ها" در صفحه 183

EPSON Software Updater

EPSON Software Updater برنامه‌ای است که نرم افزار جدید یا به روز شده را در اینترنت بررسی و آن را نصب می‌کند. همینطور می‌توانید میان افزار و دفترچه راهنمای چاپگر را به روز رسانی کنید.

نکته:

از سیستم عامل *Windows Server* پشتیبانی نمی‌شود.

شروع در Windows

Windows 10

روی دکمه شروع کلیک کنید و سپس **EPSON Software Updater < Epson Software** را انتخاب کنید.

Windows 8.1/Windows 8

نام برنامه را در قسمت جستجو وارد کنید و سپس نماد نشان داده شده را انتخاب نمایید.

Windows 7/Windows Vista/Windows XP

روی دکمه شروع کلیک کنید و سپس همه برنامه‌ها (یا برنامه‌ها) **EPSON Software Updater < Epson Software** را انتخاب کنید.

نکته:

همچنین می‌توانید برنامه *EPSON Software Updater* را با کلیک کردن روی نماد چاپگر از نوار وظیفه دسکتاپ و سپس انتخاب بروزرسانی نرم افزار اجرا کنید.

شروع در Mac OS X

برو < برنامه‌ها < **EPSON Software Updater < Epson Software** را انتخاب کنید.

اطلاعات مرتبط

◀ "نصب برنامه‌ها" در صفحه 183

EpsonNet Config

EpsonNet Config برنامه ای است که به شما امکان می دهد آدرس ها و پروتکل های رابط شبکه را تنظیم کنید. برای کسب اطلاعات بیشتر، به راهنمای کارکرد EpsonNet Config یا راهنمای برنامه مراجعه کنید.

شروع در Windows

Windows 10

روی دکمه شروع کلیک کنید و سپس **EpsonNet < EpsonNet Config** را انتخاب کنید.

Windows 8.1/Windows 8/Windows Server 2012 R2/Windows Server 2012

نام برنامه را در قسمت جستجو وارد کنید و سپس نماد نشان داده شده را انتخاب نمایید.

Windows 7/Windows Vista/Windows XP/Windows Server 2008 R2/Windows Server 2008/Windows Server 2003 R2/
Windows Server 2003

روی دکمه شروع کلیک کنید و همه برنامه ها (یا برنامه ها) **EpsonNet < EpsonNet Config V4 < EpsonNet Config** را انتخاب کنید.

شروع در Mac OS X

برو < برنامه ها < Epson Software < EpsonNet < EpsonNet Config V4 < EpsonNet Config را انتخاب کنید.

اطلاعات مرتبط

← "نصب برنامه ها" در صفحه 183

حذف برنامه ها

به عنوان سرپرست وارد رایانه شوید. رمز عبور سرپرست را وارد کنید اگر رایانه به شما فرمان داد.

حذف برنامه — Windows

1. دکمه  را برای خاموش کردن چاپگر فشار دهید.

2. همه برنامه های فعال را ببندید.

3. پانل کنترل را باز کنید:

Windows 10

روی دکمه شروع راست-کلیک کنید یا آن را فشار داده و نگه دارید و سپس پانل کنترل را انتخاب کنید.

Windows 8.1/Windows 8/Windows Server 2012 R2/Windows Server 2012

دسک تاپ < تنظیمات < پانل کنترل را انتخاب کنید.



Windows 7/Windows Vista/Windows XP/Windows Server 2008 R2/Windows Server 2008/Windows Server 2003 R2/Windows Server 2003

روی دکمه شروع کلیک و پانل کنترل را انتخاب کنید.

خدمات شبکه و اطلاعات نرم افزاری

4. حذف برنامه (یا افزودن یا حذف برنامه ها) را باز کنید:
Windows 10/Windows 8.1/Windows 8/Windows 7/Windows Vista/Windows Server 2012 R2/Windows Server 2012/Windows Server 2008 R2/Windows Server 2008
حذف برنامه از برنامه ها را انتخاب کنید.
 - Windows XP/Windows Server 2003 R2/Windows Server 2003
روی افزودن یا حذف برنامه ها کلیک کنید.
 5. نرم افزاری مورد نظر را جهت حذف انتخاب نمایید.
 6. حذف برنامه ها:
 - Windows 10/Windows 8.1/Windows 8/Windows 7/Windows Vista/Windows Server 2012 R2/Windows Server 2012/Windows Server 2008 R2/Windows Server 2008
روی حذف/تغییر یا حذف کلیک کنید.
 - Windows XP/Windows Server 2003 R2/Windows Server 2003
روی تغییر/حذف یا حذف کلیک کنید.
- نکته:**
اگر پنجره کنترل حساب کاربر نشان داده شد، روی ادامه کلیک کنید.
7. دستورالعمل های روی صفحه را دنبال کنید.

حذف برنامه ها - Mac OS X

1. Uninstaller را با استفاده از EPSON Software Updater دانلود کنید.
وقتی که Uninstaller را دانلود کنید، لازم نیست هر بار که برنامه را حذف می کنید مجدداً آن را دانلود کنید.
2. دکمه  را برای خاموش کردن چاپگر فشار دهید.
3. برای حذف درایور چاپگر یا درایور PC-FAX، System Preferences را از  منو < Printers & Scanners (یا Print & Scan) انتخاب و سپس چاپگر را از فهرست چاپگر های فعال حذف کنید.
4. همه برنامه های فعال را ببندید.
5. **Go < Applications < Epson Software < Uninstaller** را انتخاب کنید.
6. برنامه ای که می خواهید حذف کنید را انتخاب کرده و سپس روی **Uninstall** کلیک کنید.

مهم: 

Uninstaller همه درایور های چاپگر های جوهر افشان Epson را از روی رایانه حذف می کند. اگر از چندین چاپگر جوهر افشان Epson استفاده می کنید و می خواهید فقط بعضی از درایور ها را حذف کنید، همه آنها را از فهرست حذف کنید و سپس درایور مورد نیاز را مجدداً نصب کنید.

نکته:

اگر برنامه ای را که می خواهید از فهرست برنامه حذف کنید پیدا نمی کنید، می توانید با استفاده از Uninstaller حذف کنید. در این صورت، **Go < Applications < Epson Software** را انتخاب کنید، برنامه ای را که می خواهید حذف کنید انتخاب کرده و سپس آن را به سطل زباله بکشید.

اطلاعات مرتبط

← "EPSON Software Updater" در صفحه 180

نصب برنامه ها

کامپیوتر خود را به شبکه متصل کرده و آخرین نسخه برنامه ها را از وب سایت نصب کنید.

نکته:

به عنوان سرپرست وارد رایانه شوید. رمز عبور سرپرست را وارد کنید اگر رایانه به شما فرمان داد.

زمان نصب مجدد برنامه، لازم است ابتدا آن را حذف کنید.

1. همه برنامه های فعال را ببندید.

2. هنگام نصب درایور چاپگر یا Epson Scan 2، اتصال چاپگر و رایانه را به طور موقت قطع نمایید.

نکته:

چاپگر و رایانه را به هم وصل نکنید تا زمانی که به شما دستور اینکار داده شود.

3. برنامه ها را با دنبال کردن دستورالعمل های موجود در وب سایت زیر نصب کنید.

<http://epson.sn>

نکته:

اگر از رایانه Windows استفاده می کنید و نمی توانید برنامه ها را از وب سایت دانلود کنید، می توانید آنها را از لوح فشرده همراه نصب کنید.

اطلاعات مرتبط

← "حذف برنامه ها" در صفحه 181

به روزرسانی برنامه ها و میان افزار

می توانید جهت رفع مشکلات خاص و بهبود یا اضافه کردن عملکردها، برنامه ها و میان افزار را به روز رسانی کنید. از آخرین نسخه برنامه ها و میان افزار استفاده کنید.

1. مطمئن شوید چاپگر و رایانه به هم وصل باشند و رایانه به اینترنت وصل باشد.

2. EPSON Software Updater را شروع کرده و برنامه ها یا میان افزار را به روز کنید.

مهم!

تا پایان به روزرسانی، چاپگر را خاموش نکرده یا آن را از پریز برق نکشید؛ در غیر این صورت ممکن است چاپگر دچار نقص عملکرد شود.

نکته:

اگر برنامه ای را که می خواهید از لیست برنامه حذف کنید پیدا نمی کنید، می توانید با استفاده از EPSON Software Updater به روز رسانی کنید. آخرین نسخه های برنامه ها را از وب سایت Epson محلی خود بررسی کنید.

<http://www.epson.com>

اطلاعات مرتبط

← "EPSON Software Updater" در صفحه 180

به روزرسانی نرم افزار داخلی چاپگر با استفاده از پانل کنترل

اگر چاپگر به اینترنت متصل است، می توانید نرم افزار داخلی چاپگر را با استفاده از پانل کنترل به روزرسانی کنید. همچنین می توانید چاپگر را طوری تنظیم کنید که به طور منظم به روزرسانی های نرم افزار داخلی را بررسی کرده و در صورت وجود، به شما اطلاع دهد.

1. بر روی تنظیم در صفحه اصلی تلنجر بزنید.

2. بر روی به روزرسانی میان افزار < به روزرسانی تلنجر بزنید.

نکته:

برای تنظیم چاپگر به طوری که به روزرسانی های نرم افزار داخلی را به طور منظم بررسی کند، اعلامیه < On را لمس کنید.

3. پیام نمایش داده شده بر روی صفحه را بررسی کنید و شروع بررسی را لمس کنید.

چاپگر شروع به جستجوی به روزرسانی های موجود می کند.

4. اگر پیامی روی صفحه LCD نمایش داده شد مبنی بر اینکه به روزرسانی نرم افزار داخلی موجود است، دستورالعمل های روی صفحه را دنبال کنید تا به روزرسانی شروع شود.



مهم:

تا پایان به روزرسانی، چاپگر را خاموش نکرده یا آن را از پریز برق نکشید؛ در غیر این صورت ممکن است چاپگر دچار نقص عملکرد شود.

اگر به روزرسانی نرم افزار داخلی به اتمام نرسید یا ناموفق بود، چاپگر به صورت عادی شروع می کند و دفعه بعد که چاپگر روشن می شود، "Recovery Mode" بر روی صفحه LCD نمایش داده می شود. در این وضعیت، باید دوباره نرم افزار داخلی را با استفاده از رایانه به روزرسانی کنید. چاپگر را توسط یک کابل USB به یک رایانه متصل کنید. در حالی که "Recovery Mode" در چاپگر نشان داده شده است، می توانید نرم افزار داخلی را از طریق اتصال شبکه به روزرسانی کنید. در رایانه، به وب سایت Epson محلی خود دسترسی پیدا کنید و سپس جدیدترین نرم افزار داخلی چاپگر را دانلود نمایید. برای اطلاع از مراحل بعدی، به دستورالعمل های وب سایت مراجعه کنید.

برطرف کردن مشکلات

بررسی وضعیت چاپگر

بررسی پیام ها بر روی صفحه LCD

اگر پیام خطایی بر روی صفحه LCD نشان داده شد، دستورالعمل های روی صفحه یا راه حل های زیر را برای برطرف کردن مشکل دنبال کنید.

پیام های خطا	راه حل ها
خطای چاپگر. دستگاه را خاموش کنید و دوباره امتحان کنید. برای اطلاع از جزئیات به اسناد دستگاه مراجعه کنید.	هرگونه کاغذ یا مواد محافظ را از چاپگر جدا کنید. اگر پیغام خطا هنوز نشان داده می شود، با پشتیبانی Epson تماس بگیرید.
کاغذ به XX وارد می شود. کاغذ را در دستگاه بگذارید و تایید را لمس کنید. XX / XX	کاغذ را بارگذاری کنید و سپس کاست کاغذ را تا انتها وارد کنید.
لازم است کارتریج جوهر را تعویض کنید.	برای اطمینان از اینکه چاپی با کیفیت بهینه دریافت می کنید و جهت کمک به محافظت از هد چاپ خود، زمانیکه چاپگر شما نیاز به تعویض کارتریج را نشان می دهد، یک ذخیره متغیر ایمنی جوهر در کارتریج باقی می ماند. زمانی که به شما فرمان داده شد کارتریج را تعویض کنید.
نمایش خودکار تنظیم صفحه روی خاموش تنظیم شده است. ممکن است بعضی از ویژگی ها در دسترس نباشند. برای اطلاع از جزئیات به اسناد موجود مراجعه کنید.	اگر نمایش خودکار تنظیم صفحه غیرفعال شود، نمی توانید از AirPrint استفاده کنید.
صدای بوق تشخیص داده نشد.	این مشکل ممکن است با لمس کردن تنظیم < تنظیمات چاپگر > تنظیمات فکس < تنظیمات اصلی > نوع خط و انتخاب کردن PBX برطرف شود. اگر سیستم تلفن شما برای دریافت خط بیرونی به کد دسترسی خارجی نیاز دارد، پس از انتخاب PBX، کد دسترسی را تنظیم کنید. هنگام وارد کردن شماره نمابر بیرونی، از # به جای کد دسترسی واقعی استفاده کنید. با این کار اتصال امن تر خواهد بود. اگر باز هم پیام خطا نمایش داده می شود، تنظیمات تشخیص بوق را غیرفعال کنید. با این وجود، ممکن است غیرفعال کردن این ویژگی باعث حذف شدن اولین رقم شماره نمابر و ارسال نمابر به شماره نادرست گردد.
ترکیب نشانی IP و ماسک زیر شبکه نامعتبر است. برای اطلاع از جزئیات بیشتر به اسناد دستگاه مراجعه کنید.	آدرس IP صحیح یا درگاه پیش فرض را وارد کنید. با فردی که شبکه را راه اندازی کرده است تماس بگیرید تا به شما کمک کند.
گواهی ریشه را برای استفاده از سرویس های ابر به روز رسانی کنید.	برنامه Web Config را اجرا کنید و سپس گواهی ریشه را به روز رسانی کنید.
بررسی کنید تنظیمات درگاه چاپگر (مثل نشانی IP) یا درایور چاپگر به رایانه صحیح باشد.	اطمینان حاصل کنید که پورت چاپگر همانند ذیل به درستی در مشخصات < پورت از منوی چاپگر انتخاب شده باشد.
بررسی کنید تنظیمات درگاه یا درایور چاپگر در رایانه صحیح باشند. برای اطلاع از جزئیات به اسناد دستگاه مراجعه کنید.	"USBXXX" را برای یک اتصال USB یا "EpsonNet Print Port" را برای یک اتصال شبکه انتخاب کنید.
Recovery Mode	چاپگر در حالت بازیابی راه اندازی شده است زیرا به روز رسانی میان افزار انجام نشد. مراحل زیر را دنبال کنید تا دوباره میان افزار به روز رسانی شود. 1. با یک کابل USB رایانه و چاپگر را به هم وصل کنید. (در حالت بازیابی، نمی توانید میان افزار را از طریق اتصال شبکه به روز رسانی کنید). 2. برای دستورالعمل های بیشتر به وب سایت Epson محلی مراجعه کنید.

برطرف کردن مشکلات

اطلاعات مرتبط

- ← "تماس با پشتیبانی Epson" در صفحه 236
- ← "نصب برنامه ها" در صفحه 183
- ← "به روزرسانی برنامه ها و میان افزار" در صفحه 183

بررسی وضعیت چاپگر — Windows

1. به پنجره درایور چاپگر بروید.
 2. روی **EPSON Status Monitor 3** از زبانه نگهداری کلیک کرده و سپس جزئیات را انتخاب کنید. می توانید وضعیت چاپگر، سطح جوهر و وضعیت خطا را بررسی کنید.
- نکته:
اگر **EPSON Status Monitor 3** غیرفعال باشد، روی تنظیم گسترش یافته از زبانه نگهداری کلیک کنید و سپس **EPSON Status Monitor 3** را فعال کنید تا انتخاب نماید.

اطلاعات مرتبط

- ← "Windows درایور چاپگر" در صفحه 175

بررسی وضعیت چاپگر — Mac OS X

1. موارد برگزیده سیستم را از منوی  > چاپگرها و اسکنرها (یا چاپ و اسکن، چاپ و هماب) و سپس چاپگر را انتخاب کنید.
 2. روی گزینه ها و لوازم > برنامه > باز کردن برنامه چاپگر کلیک کنید.
 3. روی **EPSON Status Monitor** کلیک کنید.
- می توانید وضعیت چاپگر، سطح جوهر و وضعیت خطا را بررسی کنید.

بررسی وضعیت نرم افزار

می توانید مشکل را با به روز رسانی نرم افزار به آخرین نسخه برطرف کنید. برای بررسی وضعیت نرم افزار، از ابزار به روز رسانی نرم افزار استفاده کنید.

اطلاعات مرتبط

- ← "EPSON Software Updater" در صفحه 180
- ← "به روزرسانی برنامه ها و میان افزار" در صفحه 183

خارج کردن کاغذ گیر کرده

دستورالعمل های روی صفحه را در پانل کنترل چاپگر برای قرار دادن و خارج کردن کاغذ گیر کرده از جمله هر نوع کاغذ پاره شده دنبال کنید. صفحه LCD روش برداشتن کاغذ گیر کرده را با پویانمایی نشان می دهد.

برطرف کردن مشکلات

احتیاط: 

زمانی که دست شما داخل چاپگر است هرگز دکمه های روی پانل کنترل را لمس نکنید. اگر چاپگر شروع به کار کند، می تواند منجر به آسیب شود. مراقب باشید به قسمت های بیرون زده شده دست نزنید زیرا موجب آسیب می شود.

مهم: 

با دقت کاغذ گیر کرده را خارج کنید. خارج کردن ناگهانی و تند کاغذ می تواند به چاپگر آسیب برساند.

کاغذ به درستی تغذیه نمی شود

نکات زیر را بررسی کنید، و سپس برای حل مشکل اقدامات مناسب را انجام دهید.

- چاپگر را روی یک سطح صاف قرار دهید و در شرایط محیطی توصیه شده راه اندازی کنید.
- از کاغذی که توسط این چاپگر پشتیبانی می شود استفاده کنید.
- به موارد احتیاطی مربوط به استفاده از کاغذ مراجعه کنید.
- بیشتر از حداکثر تعداد برگه های مشخص شده برای کاغذ قرار ندهید. در مورد کاغذ ساده، بالاتر از خطی که توسط نماد مثلث روی راهنمای لبه قرار دارد کاغذ قرار ندهید.
- مطمئن شوید که تنظیمات اندازه کاغذ و نوع کاغذ با اندازه واقعی کاغذ و نوع کاغذ موجود در چاپگر مطابقت دارد.

اطلاعات مرتبط

- ← "مشخصات محیطی" در صفحه 227
- ← "احتیاط های مربوط به استفاده از کاغذ" در صفحه 41
- ← "ظرفیت ها و کاغذ موجود" در صفحه 42
- ← "لیست انواع کاغذ" در صفحه 43

گیر کردن کاغذ

کاغذ را در جهت صحیح قرار دهید و راهنماهای لبه را مقابل لبه های کاغذ بلغزانید.

اطلاعات مرتبط

- ← "خارج کردن کاغذ گیر کرده" در صفحه 186
- ← "بارگذاری کاغذ در کاست کاغذ" در صفحه 44

کاغذ به صورت کج تغذیه می شود

کاغذ را در جهت صحیح قرار دهید و راهنماهای لبه را مقابل لبه های کاغذ بلغزانید.

اطلاعات مرتبط

- ← "بارگذاری کاغذ در کاست کاغذ" در صفحه 44

برطرف کردن مشکلات

چندین برگه کاغذ به طور همزمان وارد دستگاه شده اند

وقتی در طول چاپ دستی 2 طرفه چندین برگه کاغذ به طور همزمان وارد دستگاه می شوند، قبل از قرار دادن مجدد کاغذ هر یک از کاغذهای موجود در چاپگر را خارج کنید.

اسناد در ADF تغذیه نمی شود

- از اسنادی که توسط ADF پشتیبانی می شود استفاده کنید.
- اسناد را در جهت صحیح قرار دهید و راهنماهای لبه ADF را مقابل لبه اسناد بلغزانید.
- داخل ADF را تمیز کنید.
- اسناد را در بالای خط مشخص شده توسط علامت مثلث در ADF قرار ندهید.

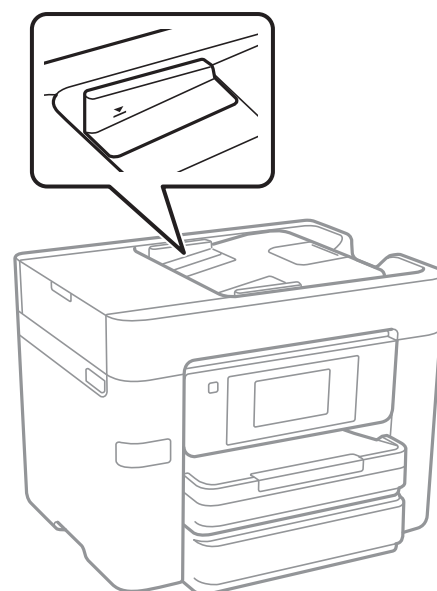

- بررسی کنید که نماد ADF در پایین صفحه ظاهر شود. اگر ظاهر نشد، اسناد را دوباره قرار دهید.

اطلاعات مرتبط

- ← "اسناد موجود برای ADF" در صفحه 48
- ← "قرار دادن اسناد در ADF" در صفحه 48
- ← "تمیز کردن ADF" در صفحه 159



مشکلات مربوط به برق و پانل کنترل

دستگاه روشن نمی شود

- مطمئن شوید سیم برق با ایمنی درون پریز قرار گرفته است.
- دکمه  را کمی بیشتر پایین نگه دارید.

برطرف کردن مشکلات

دستگاه خاموش نمی شود

دکمه  را کمی بیشتر پایین نگه دارید. اگر هنوز هم نمی توانید چاپگر را خاموش کنید، سیم برق را به پریز نزنید. برای جلوگیری از خشک شدن هد چاپ، دوباره چاپگر را با فشار دادن دکمه  روشن و خاموش کنید.

دستگاه به صورت خودکار خاموش می شود

بر روی تنظیم < تنظیمات چاپگر > تنظیمات اصلی < تنظیم خاموش کردن تلنجر بزنیید و سپس تنظیمات خاموش شدن در صورت غیرفعال بودن و خاموش شدن در صورت قطع اتصال را غیرفعال کنید.

بر روی تنظیم < تنظیمات چاپگر > تنظیمات اصلی تلنجر بزنیید و سپس تنظیم زمان سنج خاموش کردن را غیرفعال کنید.

نکته:

بسته به محل خرید ممکن است دستگاهتان ویژگی تنظیم خاموش کردن یا زمان سنج خاموش کردن را داشته باشد.

صفحه LCD تاریک می شود

چاپگر در حالت خواب است. برای برگشتن به حالت قبلی، هر قسمتی از روی صفحه LCD را لمس کنید.

صفحه لمسی پاسخ نمی دهد

اگر برچسب محافظ روی صفحه لمسی بچسبانید، صفحه لمسی نوری ممکن است پاسخ ندهد.

چاپگر را خاموش کنید و سپس صفحه را با پارچه نرم و خشک تمیز کنید. اگر صفحه کثیف شود، ممکن است پاسخ ندهد.

چاپ از رایانه امکان پذیر نیست

بررسی اتصال

کابل USB را به طور ایمن به چاپگر و رایانه وصل کنید.

اگر از هاب USB استفاده می کنید، سعی کنید چاپگر را بطور مستقیم به رایانه وصل کنید.

اگر نمی توانید از طریق شبکه چاپ کنید، به صفحه ای که روش اتصال شبکه از طریق رایانه را شرح می دهد مراجعه کنید.

بررسی نرم افزار و داده

درایور چاپگر را نصب کنید.

اگر تصویر بزرگی را چاپ می کنید، ممکن است رایانه حافظه کافی نداشته باشد. تصویر را با وضوح کمتر و اندازه کوچکتر چاپ کنید.

بررسی وضعیت چاپگر از رایانه (Windows)

بر روی صف چاپ در زبانه نگهداری درایور چاپگر تلنجر بزنیید و موارد زیر را بررسی کنید.

بررسی کنید آیا کار چاپی متوقف شده ای موجود است.

در صورت نیاز چاپ را لغو کنید.

برطرف کردن مشکلات

- مطمئن شوید چاپگر آفلاین نیست یا در حالت تعلیق قرار ندارد.
- اگر چاپگر آفلاین است یا در حالت تعلیق قرار دارد، علامت تنظیم آفلاین یا حالت تعلیق را از منوی چاپگر بردارید.
- مطمئن شوید که چاپگر از منوی چاپگر بعنوان چاپگر پیش فرض انتخاب شده است (باید یک علامت تیک در مورد منو وجود داشته باشد).
- اگر چاپگر بعنوان چاپگر پیش فرض انتخاب نشده است، آن را بعنوان چاپگر پیش فرض تنظیم کنید.
- اطمینان حاصل کنید که پورت چاپگر همانند ذیل به درستی در مشخصات < پورت از منوی چاپگر انتخاب شده باشد.
- "USBXXX" را برای یک اتصال USB یا "EpsonNet Print Port" را برای یک اتصال شبکه انتخاب کنید.

بررسی وضعیت چاپگر از رایانه (Mac OS X)

مطمئن شوید که وضعیت چاپگر روی توقف موقت قرار نداشته باشد.

موارد برگزیده سیستم را از منوی  < چاپگرها و اسکنرها (یا چاپ و اسکن، چاپ و فابری) و سپس روی چاپگر دو بار کلیک کنید. اگر چاپگر متوقف شده است، روی از سرگیری (یا از سرگیری چاپگر) کلیک کنید.

اطلاعات مرتبط

- ◀ "وصل شدن به رایانه" در صفحه 23
- ◀ "نصب برنامه ها" در صفحه 183
- ◀ "لغو کردن چاپ" در صفحه 86

هنگامی که نمی توانید تنظیمات شبکه را انجام دهید

- دستگاه هایی که می خواهید به شبکه متصل کنید را خاموش کنید. حدود 10 ثانیه صبر کنید و سپس دستگاه ها را به این ترتیب روشن کنید: نقطه دسترسی، رایانه یا دستگاه هوشمند و سپس چاپگر. چاپگر و رایانه یا دستگاه هوشمند را به نقطه دسترسی نزدیک کنید تا ارتباط امواج رادیویی بهتر شود و سپس سعی کنید تنظیمات شبکه را دوباره انجام دهید.
- بر روی تنظیم < تنظیمات چاپگر > تنظیمات شبکه < بررسی اتصال تلنگر بزنید و گزارش اتصال شبکه را چاپ کنید. اگر خطایی رخ داده است، گزارش اتصال شبکه را بررسی نمایید و سپس راه حل های چاپ شده را دنبال کنید.

اطلاعات مرتبط

- ◀ "چاپ یک گزارش اتصال شبکه" در صفحه 32
- ◀ "پیام ها و راه حل های موجود در گزارش اتصال شبکه" در صفحه 33

با وجود اینکه تنظیمات شبکه مشکلی ندارد، نمی توان از دستگاه های دیگر به آن وصل شد

اگر با وجود اینکه گزارش وضعیت اتصال شبکه هیچ مشکلی را نشان نمی دهد ولی باز از روی رایانه یا دستگاه هوشمند نمی توانید به چاپگر وصل شوید، به موارد زیر مراجعه کنید.

برطرف کردن مشکلات

وقتی بطور همزمان از چند نقطه دسترسی استفاده می کنید، ممکن است بسته به تنظیمات نقطه های دسترسی نتوانید از روی رایانه یا دستگاه هوشمند به چاپگر وصل شده و از آن استفاده کنید. رایانه یا دستگاه هوشمند را به همان نقطه دسترسی که چاپگر متصل است وصل کنید. چنانچه عملکرد تترینگ در دستگاه هوشمند فعال شده است، آن را غیرفعال کنید.

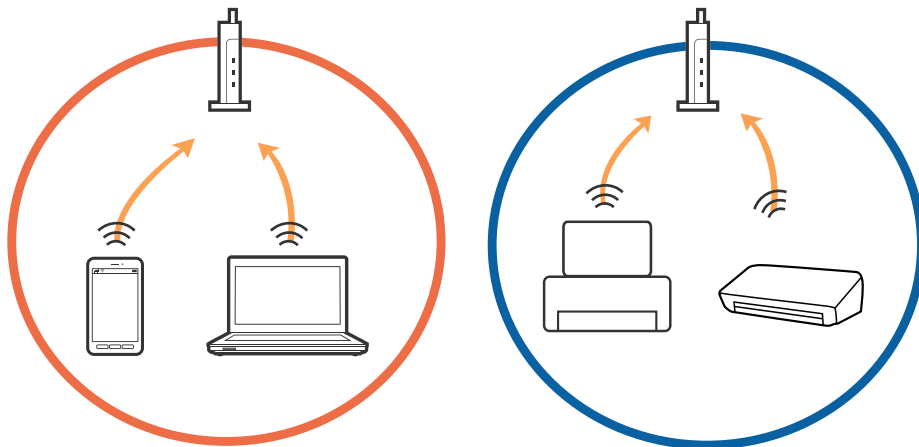

وقتی نقطه دسترسی چندین SSID داشته باشد و دستگاه ها به SSID های مختلف یک نقطه دسترسی وصل باشند، ممکن است نتوانید به نقطه دسترسی وصل شوید. رایانه یا دستگاه هوشمند را به همان SSID که چاپگر متصل است وصل کنید.

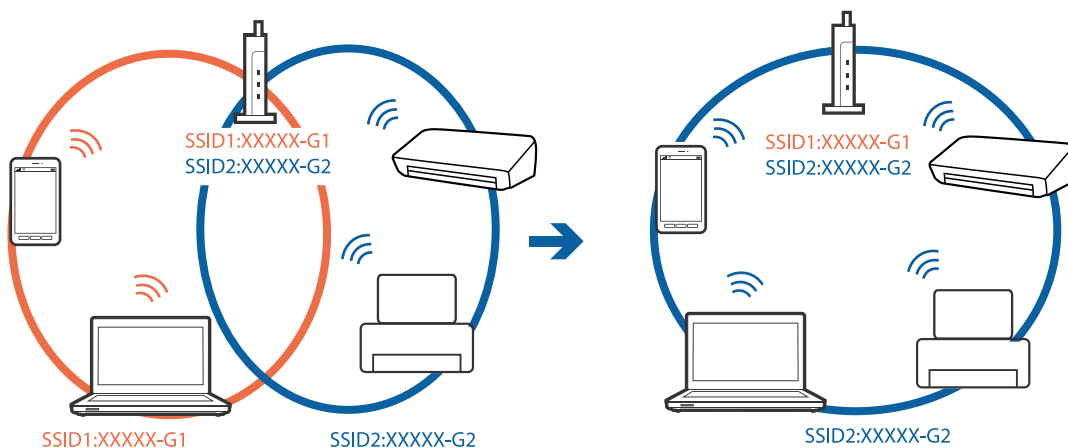

یک نقطه دسترسی که هم با IEEE802.11a و IEEE802.11g وصل باشد SSID هایی دارد که 2.4 گیگاهرتز و 5 گیگاهرتز هستند. اگر رایانه یا دستگاه هوشمند را به 5 گیگاهرتزی وصل کنید نمی توانید به چاپگر وصل شوید زیرا چاپگر فقط ارتباطات بر روی 2.4 گیگاهرتز را پشتیبانی می کند. رایانه یا دستگاه هوشمند را به همان SSID که چاپگر متصل است وصل کنید.

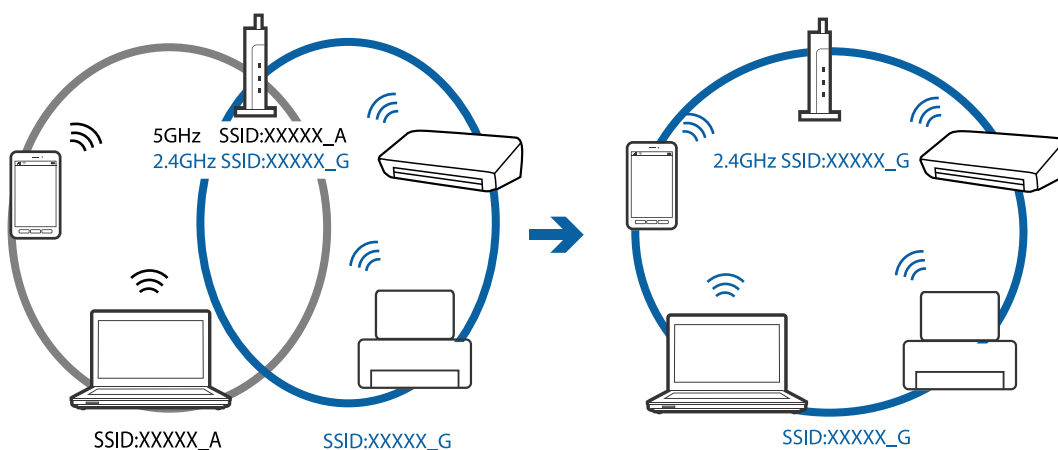

برطرف کردن مشکلات

❑ اغلب نقطه های دسترسی یک ویژگی جداکننده حریم خصوصی دارند که ارتباط بین دستگاه متصل را مسدود می کند. اگر با وجود وصل بودن به یک شبکه یکسان، نمی توانید بین چاپگر و رایانه یا دستگاه هوشمند ارتباط برقرار کنید، جداکننده حریم خصوصی را بر روی نقطه دسترسی غیرفعال کنید. برای جزئیات بیشتر به مستندات عرضه شده با نقطه دسترسی مراجعه کنید.

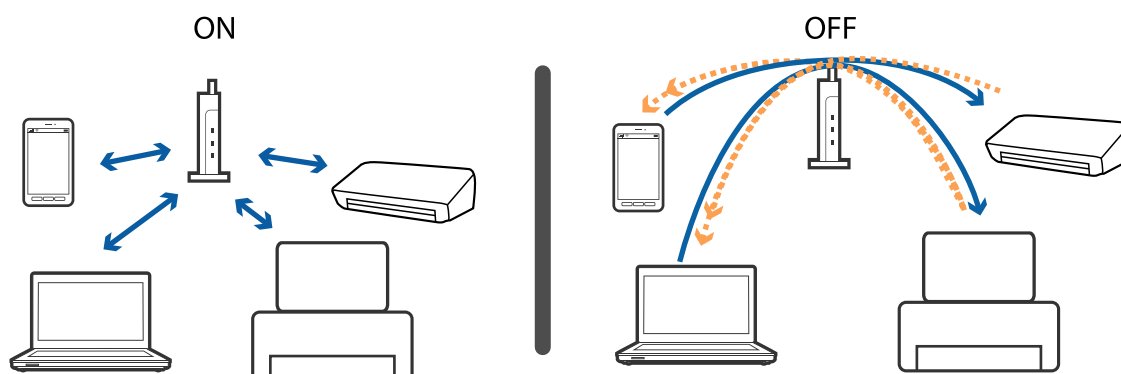

اطلاعات مرتبط

◀ "بررسی SSID متصل به چاپگر" در صفحه 192

◀ "بررسی SSID رایانه" در صفحه 193

بررسی SSID متصل به چاپگر

بر روی تنظیم < تنظیمات چاپگر > تنظیمات شبکه < وضعیت شبکه > تلنر بزنید. از هر منو می توانید SSID مربوط به Wi-Fi و Wi-Fi Direct را بررسی کنید.

برطرف کردن مشکلات

بررسی SSID رایانه

Windows

بر روی  در سینی وظیفه دسکتاپ کلیک کنید. نام SSID متصل را از فهرست نمایش داده شده علامت بزنید.



Mac OS X

بر روی نماد Wi-Fi در بالای صفحه رایانه کلیک کنید. فهرست SSID ها ظاهر می شود و SSID متصل با علامت تیک مشخص می شود.



چاپگر به صورت ناگهانی از طریق اتصال شبکه چاپ نمی کند

بررسی محیط شبکه

□ هنگامی که نقطه دسترسی یا ارائه دهنده خود را تغییر می دهید، سعی کنید تنظیمات شبکه مربوط به چاپگر را دوباره انجام دهید. رایانه یا دستگاه هوشمند را به همان SSID که چاپگر متصل است وصل کنید.

□ دستگاه‌هایی که می خواهید به شبکه متصل کنید را خاموش کنید. حدود 10 ثانیه صبر کنید و سپس دستگاه‌ها را به این ترتیب روشن کنید: نقطه دسترسی، رایانه یا دستگاه هوشمند و سپس چاپگر. چاپگر و رایانه یا دستگاه هوشمند را به نقطه دسترسی نزدیک کنید تا ارتباط امواج رادیویی بهتر شود و سپس سعی کنید تنظیمات شبکه را دوباره انجام دهید.

بررسی رایانه

در Windows، بر روی **صف چاپ** از **زبانه نگهداری** درایور چاپگر کلیک کنید و سپس موارد زیر را بررسی کنید.

□ بررسی کنید آیا کار چاپی متوقف شده ای موجود است.

در صورت نیاز چاپ را لغو کنید.

□ مطمئن شوید چاپگر آفلاین نیست یا در حالت تعلیق قرار ندارد.

اگر چاپگر آفلاین است یا در حالت تعلیق قرار دارد، علامت تنظیم آفلاین یا حالت تعلیق را از منوی **چاپگر** بردارید.

□ مطمئن شوید که چاپگر از منوی **چاپگر** بعنوان چاپگر پیش فرض انتخاب شده است (باید یک علامت تیک در مورد منو وجود داشته باشد).

اگر چاپگر بعنوان چاپگر پیش فرض انتخاب نشده است، آن را بعنوان چاپگر پیش فرض تنظیم کنید.

□ بررسی کنید پورت انتخابی در **مشخصات چاپگر** > **پورت** درست باشد.

بررسی گزارش اتصال شبکه

بر روی **تنظیم** > **تنظیمات چاپگر** > **تنظیمات شبکه** > **بررسی اتصال** تلنجر بزنید و گزارش اتصال شبکه را چاپ کنید. اگر گزارش نشان دهد که اتصال شبکه قطع شده است، گزارش اتصال شبکه را بررسی کنید و سپس راه حل های چاپ شده را دنبال کنید.

بررسی اتصال شبکه رایانه

سعی کنید از طریق رایانه به یک وب سایت دسترسی پیدا کنید تا اطمینان حاصل کنید که تنظیمات شبکه رایانه شما صحیح است. اگر نمی توانید به هیچ وب سایتی دسترسی پیدا کنید، اشکالی در رایانه وجود دارد. اتصال شبکه رایانه را بررسی کنید.

اطلاعات مرتبط

◀ "بررسی SSID متصل به چاپگر" در صفحه 192

◀ "چاپ یک گزارش اتصال شبکه" در صفحه 32

◀ "پیام ها و راه حل های موجود در گزارش اتصال شبکه" در صفحه 33

◀ "Windows درایور چاپگر" در صفحه 175

چاپگر به صورت ناگهانی از طریق اتصال USB چاپ نمی کند

□ کابل USB را از رایانه جدا کنید. روی آیکون چاپگر که در رایانه نشان داده شده است راست کلیک کنید و سپس **قطع دستگاه** را انتخاب کنید. سپس کابل USB را به رایانه متصل کرده و یک چاپ آزمایشی انجام دهید. اگر چاپ کردن امکان پذیر است، راه اندازی به اتمام رسیده است.

□ اتصال USB را با دنبال کردن مراحل [تغییر دادن روش اتصال در یک رایانه] که در این دفترچه راهنما بیان شده است دوباره تنظیم کنید.

برطرف کردن مشکلات

اطلاعات مرتبط

← "تغییر دادن روش اتصال به رایانه" در صفحه 37

چاپ از طریق iPhone یا iPad امکان پذیر نیست

□ iPhone یا iPad را به همان شبکه ای (SSID) که چاپگر وصل شده، متصل کنید.

□ نمایش خودکار تنظیم صفحه را در منوهای زیر فعال کنید.

تنظیم < تنظیمات چاپگر > تنظیمات چاپگر < تنظیمات منبع کاغذ > نمایش خودکار تنظیم صفحه

□ تنظیمات AirPrint را در Web Config فعال کنید.

اطلاعات مرتبط

← "اتصال به یک دستگاه هوشمند" در صفحه 25

← "Web Config" در صفحه 173

مشکلات مربوط به کار چاپی

نسخه چاپی دارای خط افتادگی است یا بدون رنگ است

اگر شما برای یک مدت طولانی از چاپگر استفاده نکرده اید، ممکن است نازل های سر چاپگر مسدود شده باشند و قطره های جوهر خارج نشوند. بررسی نازل را انجام دهید، و سپس اگر هر کدام از نازل های هد چاپ مسدود شده اند، هد چاپ را تمیز کنید.

اطلاعات مرتبط

← "بررسی و تمیز کردن هد چاپ" در صفحه 156

خطوط اضافه یا رنگ های غیرمنتظره ظاهر می شود

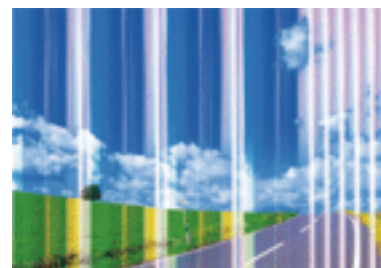

ممکن است نازل های هد چاپ مسدود شده باشند. یک بررسی نازل برای بررسی انسداد نازل های هد چاپ، انجام دهید. اگر هر کدام از نازل های هد چاپ مسدود شده اند، هد چاپ را تمیز کنید.

اطلاعات مرتبط

← "بررسی و تمیز کردن هد چاپ" در صفحه 156

برطرف کردن مشکلات

خطوط اضافه رنگی در فواصل حدود 3.3 سانتی متر ظاهر می شود

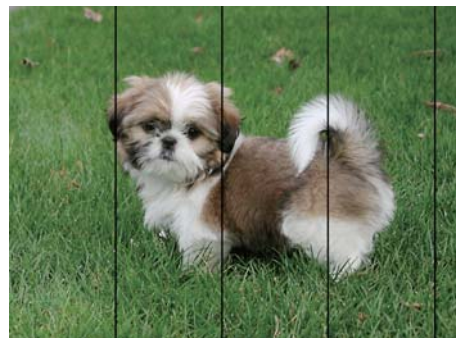

- تنظیمات نوع کاغذ مناسب را برای نوع کاغذ موجود در چاپگر انتخاب کنید.
- هد چاپ را با استفاده از ویژگی چیدمان افقی تراز کنید.
- هنگام چاپ بر روی کاغذ ساده، با استفاده از تنظیمات کیفیت بالاتر چاپ کنید.

اطلاعات مرتبط

- ← "لیست انواع کاغذ" در صفحه 43
- ← "تراز کردن هد چاپ" در صفحه 157

چاپ های تار، خطوط اضافه عمودی، یا عدم ترازبندی



enthalten alle
Aufdruck. W
↓ 5008 "Regel

هد چاپ را با استفاده از ویژگی ترازبندی عمودی تراز کنید.

اطلاعات مرتبط

- ← "تراز کردن هد چاپ" در صفحه 157

حتی بعد از تراز کردن سر چاپگر، کیفیت چاپ بهتر نمی شود

در طول چاپ دو طرفه (یا با سرعت بالا)، سر چاپگر همزمان با چاپ به هر دو جهت حرکت می کند، و ممکن است خطوط عمودی تراز نشوند. اگر کیفیت چاپ بهتر نشده است، تنظیمات چاپ دو طرفه (یا با سرعت بالا) را غیرفعال کنید. غیرفعال کردن این تنظیمات می تواند سرعت چاپ را کاهش دهد.

□ پانل کنترل

دو طرفه را در تنظیم < تنظیمات چاپگر > تنظیمات چاپگر غیرفعال کنید.

برطرف کردن مشکلات

Windows

سرعت زیاد را در زبانه گزینه بیشتر درایور چاپگر پاک کنید.

Mac OS X

موارد برگزیده سیستم را از منوی  < چاپگرها و اسکنرها (یا چاپ و اسکن، چاپ و نمابر) و سپس چاپگر را انتخاب کنید. روی گزینه ها و لوازم < گزینه ها (یا درایور) کلیک کنید. Off را بعنوان تنظیم High Speed Printing انتخاب کنید.

اطلاعات مرتبط

← "گزینه‌های منو برای حافظه" در صفحه 62

کیفیت چاپ پایین است

اگر کیفیت چاپ به دلیل چاپ های تار، وجود نوار در چاپ، رنگ های چاپ نشده، رنگ های کم رنگ، الگوهای موزاییک شکل و عدم ترازبندی در چاپ ها پایین است موارد زیر را بررسی کنید.

بررسی چاپگر

بررسی نازل را انجام دهید، و سپس اگر هر کدام از نازل های هد چاپ مسدود شده اند، هد چاپ را تمیز کنید.

هد چاپ را تراز کنید.

بررسی کاغذ

از کاغذی که توسط این چاپگر پشتیبانی می شود استفاده کنید.

بر روی کاغذی که مرطوب، آسیب دیده یا بسیار کهنه است چاپ نکنید.

اگر کاغذ لوله شده یا پاکت نامه پف کرده، آن را یکدست و صاف کنید.

بعد از چاپ کاغذ را فوراً دسته نکنید.

قبل از بایگانی یا نمایش کارهای چاپی، آنها را بطور کامل خشک کنید. هنگام خشک کردن کارهای چاپی، از نور مستقیم آفتاب اجتناب کنید، از خشک کن استفاده نکنید و طرف چاپ شده کاغذ را لمس نکنید.

هنگام چاپ تصاویر و عکس ها، Epson توصیه می کند از کاغذ اصلی Epson به جای کاغذ ساده استفاده کنید. بر روی طرف قابل چاپ کاغذ اصلی Epson چاپ کنید.

بررسی تنظیمات چاپگر

تنظیمات نوع کاغذ مناسب را برای نوع کاغذ موجود در چاپگر انتخاب کنید.

با استفاده از تنظیمات کیفیت بیشتر، چاپ کنید.

در صورت انتخاب شفافیت استاندارد به عنوان تنظیم کیفیت در درایور چاپگر Windows، به استاندارد تغییر دهید. در صورت انتخاب Normal-Vivid به عنوان تنظیم کیفیت در درایور چاپگر Mac OS X، به Normal تغییر دهید.

بررسی کارتریج جوهر

Epson توصیه می کند که از کارتریج جوهر تا قبل از تاریخ چاپ شده بر روی بسته استفاده کنید.

برای کسب بهترین نتیجه، از کارتریج جوهر پر که دارای شش ماه تاریخ مصرف پس از باز شدن بسته بندی هستند استفاده کنید.

سعی کنید از کارتریج های اصلی جوهر Epson استفاده کنید. این محصول طوری طراحی شده است که رنگ ها را بر اساس استفاده کارتریج های اصلی جوهر Epson تنظیم می کند. استفاده از کارتریج های جوهر غیر اصل ممکن است کیفیت چاپ را کاهش دهند.

برطرف کردن مشکلات

اطلاعات مرتبط

- ← "بررسی و تمیز کردن هد چاپ" در صفحه 156
- ← "تراز کردن هد چاپ" در صفحه 157
- ← "ظرفیت‌ها و کاغذ موجود" در صفحه 42
- ← "لیست انواع کاغذ" در صفحه 43
- ← "احتیاط‌های مربوط به استفاده از کاغذ" در صفحه 41

کاغذ لکه یا خط افتادگی دارد

□ زمانی که نوار افقی نمایان می‌شود یا در بالا یا پایین کاغذ لکه ایجاد می‌شود، کاغذ را در جهت صحیح قرار دهید و راهنماهای لبه را به سمت لبه‌های کاغذ بلغزانید.

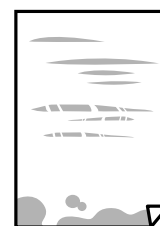

□ زمانی که نوار عمودی نمایان می‌شود یا روی کاغذ لکه ایجاد می‌شود، مسیر کاغذ را تمیز کنید.

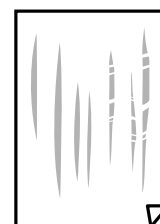

□ کاغذ را روی یک سطح صاف قرار دهید تا بررسی کنید که دارای تاخوردگی است یا خیر. اگر دارای تاخوردگی است، آن را صاف کنید.

□ اگر روی کاغذ ضخیم خط می‌افتد، تنظیم کاهش خط افتادگی را فعال کنید. در صورت فعال کردن این تنظیم، ممکن است کیفیت چاپ کاهش یابد یا سرعت چاپ کم شود.

□ پانل کنترل

بر روی تنظیم < تنظیمات چاپگر > تنظیمات چاپگر در صفحه اصلی تلنگر بزنید و کاغذ ضخیم را فعال کنید.

Windows □

روی تنظیم گسترش یافته از زبانه نگهداری درایور چاپگر کلیک کرده و سپس کاغذ ضخیم و پاکت‌های نامه را انتخاب کنید.

Mac OS X □

موارد برگزیده سیستم را از منوی  < چاپگرها و اسکنرها (یا چاپ و اسکن، چاپ و فابریک) و سپس چاپگر را انتخاب کنید. روی گزینه ها و لوازم < گزینه‌ها (یا درایور) کلیک کنید. On را بعنوان تنظیم Thick paper and envelopes انتخاب کنید.

□ هنگام چاپ 2 طرفه دستی، مطمئن شوید قبل از قرار دادن دوباره کاغذ، جوهر بطور کامل خشک شده باشد.

اطلاعات مرتبط

- ← "بارگذاری کاغذ در کاست کاغذ" در صفحه 44
- ← "پاک کردن مسیر کاغذ از لکه‌های جوهر" در صفحه 159

برطرف کردن مشکلات

کاغذ در حین چاپ خودکار دو طرفه کمرنگ است

وقتی از ویژگی چاپ دو طرفه خودکار استفاده می کنید و داده هایی با تراکم بالا را چاپ می کنید مثل تصاویر و نمودار، تراکم چاپ را روی مقدار کمتر و مدت زمان خشک شدن را روی مدت بیشتر تنظیم کنید.

اطلاعات مرتبط

- ← "چاپ 2 طرفه" در صفحه 68
- ← "تنظیمات چاپگر" در صفحه 165

عکس های چاپ شده چسبناک هستند

ممکن است روی سمت نادرست کاغذ عکس چاپ کرده باشید. اطمینان حاصل کنید که چاپ را روی سمت قابل چاپ انجام دهید. هنگام چاپ بر روی پشت کاغذ عکس، باید مسیر کاغذ را تمیز کنید.

اطلاعات مرتبط

- ← "پاک کردن مسیر کاغذ از لکه های جوهر" در صفحه 159

تصاویر یا عکس ها با رنگ های غیرمنتظره چاپ می شوند

وقتی از صفحه کنترل ی از درایور چاپگر Windows چاپ می کنید، تنظیم ترازبندی خودکار عکس Epson به صورت پیش فرض بسته به نوع کاغذ اعمال می شود. سعی کنید تنظیمات را تغییر دهید.

□ پانل کنترل

تنظیم تصحیح عکس را از خودکار به سایر گزینه ها تغییر دهید. اگر با تغییر تنظیمات مشکل برطرف نمی شود، گزینه پیشرفت غیرفعال را به عنوان تنظیم تصحیح عکس انتخاب کنید.

□ Windows درایور چاپگر

در زبانه گزینه بیشتر گزینه سفارشی را در تصحیح رنگ انتخاب کنید و سپس روی پیشرفته کلیک کنید. تنظیم تصحیح رنگ را از تصحیح به سایر گزینه ها تغییر دهید. اگر ایجاد تغییر هم اثری نداشت، از یک روش تصحیح رنگ دیگر به غیر PhotoEnhance در مدیریت رنگ استفاده کنید.

اطلاعات مرتبط

- ← "گزینه های منو برای حافظه" در صفحه 62
- ← "تنظیم رنگ چاپ" در صفحه 81

چاپ بدون حاشیه امکان پذیر نیست

تنظیم بدون حاشیه را در تنظیمات چاپ انجام دهید. اگر نوع کاغذی را انتخاب کنید که از چاپ بدون حاشیه پشتیبانی نمی کند، نمی توانید بدون حاشیه را انتخاب کنید. نوع کاغذی را انتخاب کنید که از چاپ بدون حاشیه پشتیبانی کند.

اطلاعات مرتبط

- ← "گزینه های منو پیشرفته کپی" در صفحه 90
- ← "مقدمات چاپ — Windows" در صفحه 64
- ← "مقدمات چاپ — Mac OS X" در صفحه 66

برطرف کردن مشکلات

درحین چاپ بدون حاشیه، لبه های تصویر برش داده می شود

در طول چاپ بدون حاشیه، تصویر تا حدی بزرگ می شود و قسمت های بیرون زده برش داده می شوند. یک تنظیم بزرگنمایی کمتر انتخاب کنید.

پائل کنترل

تنظیم گسترش را تغییر دهید.

Windows

روی تنظیم در کنار کادر انتخاب بدون حاشیه در زبانه اندازه از درایور چاپگر کلیک کنید و سپس تنظیمات را تغییر دهید.

Mac OS X

تنظیم گسترش از منوی تنظیمات چاپ کادر چاپ را تغییر دهید.

اطلاعات مرتبط

← "گزینه های منو پیشرفته کپی" در صفحه 90

محل، اندازه، یا حاشیه های کار چاپی درست نیست

کاغذ را در جهت صحیح قرار دهید و راهنماهای لبه را مقابل لبه های کاغذ بلغزانید.

هنگام قرار دادن اسناد در شیشه اسکنر، گوشه سند را با گوشه ای که توسط نماد روی قاب شیشه اسکنر نشان داده شده است تراز کنید. اگر لبه های کپی از بین رفته، اسناد را کمی از مرکز دور کنید.

هنگام قرار دادن اسناد در شیشه اسکنر، شیشه اسکنر و درپوش سند را تمیز کنید. اگر گرد و غبار یا لکه هایی بر روی شیشه وجود داشته باشد، ممکن است قسمت کپی گسترش یابد تا گرد و غبار یا لکه را نیز دربرگیرد، در نتیجه محل کپی نادرستی ایجاد کند یا تصویر کوچک شود.

اندازه اصلی صحیح را در تنظیمات کپی انتخاب کنید.

تنظیم اندازه کاغذ مناسب را انتخاب کنید.

تنظیم حاشیه را در برنامه انجام دهید تا در ناحیه قابل چاپ اعمال شود.

اطلاعات مرتبط

← "بارگذاری کاغذ در کاست کاغذ" در صفحه 44

← "قرار دادن اسناد در شیشه اسکنر" در صفحه 51

← "تمیز کردن شیشه اسکنر" در صفحه 161

← "ناحیه قابل چاپ" در صفحه 220

نویسه های چاپ شده نادرست و درهم هستند

کابل USB را به طور ایمن به چاپگر و رایانه وصل کنید.

کارهای چاپی را لغو کنید.

هنگام چاپ، رایانه را به طور دستی در حالت هایپرنت یا در حالت خواب قرار دهید. بار دیگر که رایانه را روشن کنید ممکن است صفحات متن درهم چاپ شوند.

اگر درایور چاپگر قبلاً استفاده شده را به کار بگیرید، نویسه های چاپ شده ممکن است ناخوانا باشند. مطمئن شوید که درایور چاپگر مورد استفاده مربوط به این چاپگر است. نام چاپگر را در بالای پنجره درایور چاپگر بررسی کنید.

برطرف کردن مشکلات

اطلاعات مرتبط

← "لغو کردن چاپ" در صفحه 86

تصویر چاپ شده معکوس است

علامت تنظیمات تصویر آینه ای را در درایور چاپگر یا برنامه بردارید.

Windows

علامت تصویر آینه را از زبانه گزینه بیشتر درایور چاپگر بردارید.

Mac OS X

علامت **Mirror Image** را از منوی تنظیمات چاپ کادر چاپ بردارید.

وجود الگوهای موزاییک شکل در چاپ ها

هنگام چاپ تصاویر و عکس ها، با داده وضوح بالا چاپ کنید. تصاویر روی وب سایت اغلب وضوح پایینی دارند با اینکه در حالت نمایش خوب به نظر می رسند و به همین دلیل ممکن است کیفیت چاپ کاهش یابد.

رنگ ها یکدست نیستند، لکه، نقطه یا خطوط مستقیم در تصویر کپی شده ظاهر می شود

مسیر کاغذ را تمیز کنید.

شیشه اسکنر را تمیز کنید.

ADF را تمیز کنید.

هنگام قرار دادن اسناد بر روی شیشه اسکنر فشار زیادی به اسناد وارد نکنید.

وقتی کاغذ لکه دار شده است، باید تنظیمات تراکم کپی را کمتر کنید.

اطلاعات مرتبط

← "پاک کردن مسیر کاغذ از لکه های جوهر" در صفحه 159

← "تمیز کردن شیشه اسکنر" در صفحه 161

← "تمیز کردن ADF" در صفحه 159

← "گزینه های منو ابتدایی کپی" در صفحه 88

الگوی هاشور خورده در تصویر کپی شده ظاهر می شود.

تنظیمات کوچک یا بزرگ کردن را تغییر دهید یا اسناد را با کمی زاویه متفاوت قرار دهید.

اطلاعات مرتبط

← "گزینه های منو ابتدایی کپی" در صفحه 88

تصویری از پشت اسناد در تصویر کپی شده ظاهر می شود.

در مورد یک سند نازک، سند را بر روی شیشه اسکنر قرار داده و سپس یک قطعه کاغذ سیاه روی آن قرار دهید.

برطرف کردن مشکلات

تنظیم تراکم کپی را از پانل کنترل کم کنید.

اطلاعات مرتبط

← "گزینه‌های منو ابتدایی کپی" در صفحه 88

مشکل کار چاپی برطرف نمی شود

اگر همه راه حل‌ها را امتحان کرده‌اید و مشکل هنوز حل نشده است، درایور چاپگر را حذف و دوباره نصب کنید.

اطلاعات مرتبط

← "حذف برنامه‌ها" در صفحه 181

← "نصب برنامه‌ها" در صفحه 183

سایر مشکلات مربوط به چاپ

چاپ بسیار آهسته است

برنامه‌های غیرضروری را ببندید.

تنظیمات کیفیت را پایین‌تر بیاورید. چاپ با کیفیت بالا سرعت چاپ را کاهش می‌دهد.

تنظیم دو طرفه (یا سرعت بالا) را فعال کنید. زمانی که این تنظیم فعال می‌شود، هد چاپ زمانی که در هر دو جهت حرکت می‌کند چاپ انجام می‌دهد و سرعت چاپ افزایش می‌یابد.

پانل کنترل

از صفحه اصلی تنظیم > تنظیمات چاپگر > تنظیمات چاپگر > دو طرفه را لمس کنید و سپس آن را فعال کنید.

Windows

علامت سرعت زیاد را از زبانه گزینه بیشتر درایور چاپگر انتخاب کنید.

Mac OS X

موارد برگزیده سیستم را از منوی  > چاپگرها و اسکنرها (یا چاپ و اسکن، چاپ و فابریک) و سپس چاپگر را انتخاب کنید. روی گزینه ها و لوازم > گزینه‌ها (یا درایور) کلیک کنید. On را بعنوان تنظیم High Speed Printing انتخاب کنید.

حالت بیصدا را غیرفعال کنید. این ویژگی سرعت چاپگر را کاهش می‌دهد.

پانل کنترل

از صفحه اصلی بر روی  تلنگر بزنید و سپس حالت سکوت را غیرفعال کنید.

Windows

خاموش را بعنوان تنظیم بیصدا در زبانه اندازه درایور چاپگر انتخاب کنید.

Mac OS X

موارد برگزیده سیستم را از منوی  > چاپگرها و اسکنرها (یا چاپ و اسکن، چاپ و فابریک) و سپس چاپگر را انتخاب کنید. روی گزینه ها و لوازم > گزینه‌ها (یا درایور) کلیک کنید. Off را بعنوان تنظیم بیصدا انتخاب کنید.

برطرف کردن مشکلات

سرعت چاپ در طول چاپ متوالی به طور قابل توجهی کاهش می یابد

سرعت چاپ کاهش می یابد تا از بیش از حد گرم شدن و آسیب دیدن مکانیسم چاپگر جلوگیری شود. به هر حال می توانید به چاپ ادامه دهید. برای بازگشت به سرعت چاپ عادی، حداقل به مدت 30 دقیقه از چاپگر استفاده نکنید. اگر چاپگر را از برق بکشید، سرعت چاپ به حالت عادی باز نمی گردد.

لغو چاپ در رایانه دارای سیستم عامل Mac OS X v10.6.8 امکان پذیر نیست

اگر می خواهید چاپ را از طریق رایانه خود متوقف کنید، تنظیمات زیر را انجام دهید.
Web Config را اجرا کنید و سپس **Port9100** را به عنوان تنظیمات پروتکل با اولویت زیاد در **AirPrint** راه اندازی انتخاب کنید. موارد برگزیده سیستم را از منوی  < چاپگرها و اسکنرها (یا چاپ و اسکن، چاپ و همبر) انتخاب کنید، چاپگر را حذف کنید و سپس دوباره چاپگر را اضافه نمایید.

دستگاه اسکن نمی کند

- اگر با ADF اسکن می کنید، بررسی کنید درپوش اسناد و درپوش ADF بسته باشند.
- کابل USB را به طور ایمن به چاپگر و رایانه وصل کنید. اگر از هاب USB استفاده می کنید، سعی کنید چاپگر را بطور مستقیم به رایانه وصل کنید.
- اگر شما از طریق یک شبکه و با وضوح بالا اسکن می کنید، ممکن است خطا در ارتباط رخ دهد. وضوح را کم کنید.
- اطمینان حاصل کنید که چاپگر صحیح (اسکنر) در **Epson Scan 2** انتخاب شده است.

بررسی کنید که هنگام استفاده از Windows چاپگر شناخته شده باشد

در Windows، دقت کنید چاپگر (اسکنر) در اسکنر و دوربین نشان داده شود. چاپگر (اسکنر) باید با عنوان "EPSON XXXXX" (نام چاپگر) نمایش داده شده باشد. اگر چاپگر (اسکنر) نشان داده نشد، **Epson Scan 2** را حذف و دوباره نصب کنید. برای دسترسی به اسکنر و دوربین به موارد زیر مراجعه کنید.

Windows 10

روی دکمه شروع راست-کلیک کنید یا آن را فشار داده و نگه دارید و پانل کنترل را انتخاب کنید، در قسمت جستجو "اسکنر و دوربین" را وارد کرده، روی مشاهده اسکنرها و دوربین ها کلیک کنید و سپس بررسی کنید چاپگر نشان داده شود.

Windows 8.1/Windows 8/Windows Server 2012 R2/Windows Server 2012

دسک تاپ < تنظیمات > پانل کنترل را انتخاب کنید، در قسمت جستجو "اسکنر و دوربین" را وارد کنید، روی نمایش اسکنر و دوربین کلیک کرده و سپس بررسی کنید چاپگر نشان داده شود.

Windows 7/Windows Server 2008 R2

روی دکمه شروع کلیک کنید و پانل کنترل را انتخاب کنید، در قسمت جستجو "اسکنر و دوربین" را وارد کرده، روی مشاهده اسکنرها و دوربین ها کلیک کنید و سپس بررسی کنید چاپگر نشان داده شود.

Windows Vista/Windows Server 2008

روی دکمه شروع کلیک کرده، پانل کنترل < سخت افزار و صدا > اسکنرها و دوربین ها را انتخاب کرده و سپس بررسی کنید چاپگر نشان داده شود.

Windows XP/Windows Server 2003 R2/Windows Server 2003

روی دکمه شروع کلیک کرده، پانل کنترل < چاپگرها و سایر سخت افزار > اسکنر و دوربین ها را انتخاب کرده و سپس بررسی کنید چاپگر نشان داده شود.

برطرف کردن مشکلات

اطلاعات مرتبط

← "حذف برنامه ها" در صفحه 181

← "نصب برنامه ها" در صفحه 183

مشکلات مربوط به تصویر اسکن شده

رنگ های ناهموار، کثیفی، لکه و دیگر موارد هنگام اسکن از شیشه اسکنر نمایش داده می شوند.

□ شیشه اسکنر را تمیز کنید.

□ هرگونه کثیفی یا خاشاک را از روی سند پاک کنید.

□ روی سند یا پوشش سند زیاد فشار وارد نکنید. اگر زیاد فشار وارد کنید، ممکن است تصویر مات شود. کثیف یا لکه دار به نظر بیاید.

اطلاعات مرتبط

← "تمیز کردن شیشه اسکنر" در صفحه 161

خطوط صاف در هنگام اسکن از ADF نمایش داده می شوند.

□ ADF را تمیز کنید.

خطوط صاف ممکن است هنگام وارد شدن خاشاک یا کثیفی به ADF بر روی تصویر نمایش داده شوند.

□ هرگونه کثیفی یا خاشاک را از روی سند پاک کنید.

اطلاعات مرتبط

← "تمیز کردن ADF" در صفحه 159

کیفیت تصویر مناسب نیست

□ در Epson Scan 2، تصویر را با استفاده از زبانه تنظیمات پیشرفته تنظیم کنید و سپس اسکن نمایید.

□ اگر وضوح تصویر پایین است، سعی کنید وضوح را افزایش دهید و سپس اسکن نمایید.

اطلاعات مرتبط

← "اسکن با استفاده از Epson Scan 2" در صفحه 113

افست در پس زمینه تصویر نمایان می شود

ممکن است تصاویر موجود در پشت سند در تصویر اسکن شده نمایان شود.

□ در Epson Scan 2، زبانه تنظیمات پیشرفته را انتخاب کنید و سپس درخشندگی را تنظیم کنید.

بسته به تنظیمات موجود در زبانه تنظیمات اصلی < نوع تصویر یا سایر تنظیمات موجود در زبانه تنظیمات پیشرفته ممکن است این ویژگی در دسترس نباشد.

برطرف کردن مشکلات

- در Epson Scan 2، زبانه تنظیمات پیشرفته و سپس گزینه تصویر < ارتقای متن را انتخاب کنید.
- هنگام اسکن کردن از شیشه اسکنر، یک کاغذ سیاه یا یک پد رومیزی روی سند قرار دهید.

اطلاعات مرتبط

- ◀ "اسکن با استفاده از Epson Scan 2" در صفحه 113
- ◀ "قرار دادن اسناد" در صفحه 48

متن تار می شود

- در Epson Scan 2، زبانه تنظیمات پیشرفته و سپس گزینه تصویر < ارتقای متن را انتخاب کنید.
- در Epson Scan 2، هنگامی که نوع تصویر در زبانه تنظیمات اصلی بر روی سیاه و سفید تنظیم شده است، آستانه را در زبانه تنظیمات پیشرفته تنظیم کنید. هنگامی که آستانه را افزایش می دهید، سیاه قوی تر می شود.
- اگر وضوح تصویر پایین است، سعی کنید وضوح را افزایش دهید و سپس اسکن نمایید.

اطلاعات مرتبط

- ◀ "اسکن با استفاده از Epson Scan 2" در صفحه 113

الگوهای موج دار (سایه های شبکه ای) نمایش داده می شوند

- اگر سند یک سند چاپ شده است، الگوهای موج دار (سایه های شبکه ای) ممکن است بر روی تصویر اسکن شده نمایش داده شوند.
- در زبانه تنظیمات پیشرفته در Epson Scan 2، حذف طرح مویر را تنظیم کنید.



- وضوح را تغییر دهید و سپس دوباره اسکن کنید.

اطلاعات مرتبط

- ◀ "اسکن با استفاده از Epson Scan 2" در صفحه 113

ناحیه درست را نمی توان در شیشه اسکنر نمود

- اطمینان حاصل کنید که سند به صورت درست در مقابل علائم ترازبندی قرار گرفته باشد.
- اگر لبه تصویر اسکن شده از بین رفته، سند را کمی از لبه شیشه اسکنر دور کنید.
- هنگام اسکن کردن از طریق صفحه کنترل و انتخاب عملکرد برش خودکار ناحیه اسکن، هرگونه مواد زائد یا آلودگی را از روی شیشه اسکنر و روکش سند برطرف کنید. در صورتی که هرگونه مواد زائد یا آلودگی در اطراف سند وجود دارد، محدوده اسکن گسترش می یابد تا آن را شامل شود.

برطرف کردن مشکلات

اطلاعات مرتبط

← "قرار دادن اسناد" در صفحه 48

← "تمیز کردن شیشه اسکنر" در صفحه 161

هنگامی که به عنوان PDF قابل جستجو ذخیره می شود، متن به صورت صحیح شناسایی نمی شود

□ در پنجره گزینه های فرمت تصویر در Epson Scan 2، بررسی کنید که زبان متن به صورت صحیح در زبانه متن تنظیم شده باشد.

□ بررسی کنید که سند به صورت مستقیم قرار داده شده باشد.

□ از سندی استفاده کنید که دارای متن واضح باشد. ممکن است شناسایی متن برای انواع سندهای زیر انجام نشود.

□ سندهایی که چندین دفعه کپی شده اند

□ سندهایی که توسط فکس دریافت شده اند (با وضوح پایین)

□ سندهایی که در آنها فاصله حروف یا فاصله خطوط بسیار کم است

□ سندهای دارای خطوط یا زیرخط در متن

□ سندهای دارای متن دست نویس

□ سندهای دارای چین و چروک یا انحنا

□ در Epson Scan 2، هنگامی که نوع تصویر در زبانه تنظیمات اصلی بر روی سیاه و سفید تنظیم شده است، آستانه را در زبانه تنظیمات پیشرفته تنظیم کنید. هنگامی که آستانه را افزایش می دهید، ناحیه رنگ سیاه بزرگتر می شود.

□ در Epson Scan 2، زبانه تنظیمات پیشرفته و سپس گزینه تصویر < ارتقای متن را انتخاب کنید.

اطلاعات مرتبط

← "اسکن با استفاده از Epson Scan 2" در صفحه 113

رفع مشکل تصویر اسکن شده ممکن نیست

اگر همه راهکارها را امتحان کرده باشید و مشکل برطرف نشده باشد، تنظیمات Epson Scan 2 را با Epson Scan 2 Utility انجام دهید.

نکته:

Epson Scan 2 Utility برنامه‌ای است که با Epson Scan 2 عرضه می‌شود.

1. Epson Scan 2 Utility را آغاز کنید.

□ Windows 10

روی دکمه شروع کلیک کنید و سپس EPSON < Epson Scan 2 Utility را انتخاب کنید.

□ Windows 8.1/Windows 8/Windows Server 2012 R2/Windows Server 2012

نام برنامه را در قسمت جستجو وارد کنید و سپس نماد نشان داده شده را انتخاب نمایید.

□ Windows 7/Windows Vista/Windows XP/Windows Server 2008 R2/Windows Server 2008/Windows Server 2003 R2/Windows Server 2003

روی دکمه شروع کلیک کنید و سپس همه برنامه‌ها یا برنامه‌ها < EPSON < Epson Scan 2 < Epson Scan 2 Utility را انتخاب کنید.

برطرف کردن مشکلات

Mac OS X

برو < برنامه‌ها < Epson Software < Epson Scan 2 Utility را انتخاب کنید.

2. زبانه سایر موارد را انتخاب کنید.

3. روی تنظیم مجدد کلیک کنید.

نکته:

اگر راه اندازی مشکل را حل نکرد، Epson Scan 2 را حذف و دوباره نصب کنید.

اطلاعات مرتبط

← "حذف برنامه‌ها" در صفحه 181

← "نصب برنامه‌ها" در صفحه 183

ذخیره تصاویر اسکن شده در پوشه اشتراک‌گذاری امکان‌پذیر نمی‌باشد

بررسی پیام‌ها در چاپگر

هنگام بروز خطا، پیام‌های خطا بر روی پانل کنترل چاپگر نمایش داده می‌شوند.

پیام‌ها	راه حل‌ها
خطای DNS. تنظیمات DNS را بررسی کنید.	<input type="checkbox"/> مطمئن شوید آدرس درج شده در لیست مخاطبین در چاپگر و آدرس پوشه اشتراک‌گذاری یکسان می‌باشند. <input type="checkbox"/> در صورتی که آدرس IP رایانه شما ثابت است و به طور دستی تنظیم شده است، نام رایانه را در مسیر شبکه به آدرس IP تغییر دهید. مثال: \\EPSON02\SCAN به \\192.168.xxx.xxx\SCAN <input type="checkbox"/> اطمینان حاصل کنید که رایانه روشن است و در حالت خواب نمی‌باشد. در صورتی که رایانه در حالت خواب باشد، نمی‌توانید تصاویر اسکن شده را در پوشه اشتراک‌گذاری ذخیره کنید. <input type="checkbox"/> نرم‌افزار امنیتی و فایروال رایانه را به طور موقتی غیرفعال کنید. در صورتی که خطا پاک شد، تنظیمات را در نرم‌افزار امنیتی بررسی کنید. <input type="checkbox"/> اگر شبکه عمومی به عنوان مکان شبکه انتخاب شده باشد، نمی‌توانید تصاویر اسکن شده را در پوشه اشتراک‌گذاری ذخیره کنید. تنظیمات باز-ارسال را برای هر درگاه تنظیم کنید. <input type="checkbox"/> در صورتی که از یک رایانه لپ‌تاپ استفاده می‌کنید و آدرس IP بر روی DHCP تنظیم شده است، ممکن است هنگام اتصال مجدد به شبکه آدرس IP تغییر یابد. آدرس IP را مجدداً به دست آورید. <input type="checkbox"/> مطمئن شوید تنظیمات DNS صحیح است. در مورد تنظیمات DNS با سرپرست شبکه خود تماس بگیرید. <input type="checkbox"/> نام رایانه و آدرس IP ممکن است در صورت به‌روز نبودن جدول مدیریت سرور DNS متفاوت باشند. با سرپرست سرور DNS خود تماس بگیرید.
خطای تأیید هویت. روش تأیید اعتبار، حساب تأیید اعتبار و گذرواژه عبور مجاز را بررسی کنید.	<input type="checkbox"/> اطمینان حاصل کنید نام کاربری و رمز عبور در رایانه و مخاطبین در چاپگر صحیح هستند. همچنین، مطمئن شوید رمز عبور منقضی نشده است.

برطرف کردن مشکلات

پیامها	راه حلها
خطای ارتباطی. اتصال شبکه Wi-Fi/n را بررسی کنید.	<input type="checkbox"/> اطمینان حاصل کنید گزینه Use Microsoft network sharing در تنظیمات Web Config فعال باشد. مسیر MS Network < Network در تنظیمات Web Config را انتخاب کنید. <input type="checkbox"/> مطمئن شوید آدرس درج شده در لیست مخاطبین در چاپگر و آدرس پوشه اشتراک گذاری یکسان می باشند. <input type="checkbox"/> حقوق دسترسی برای کاربر در لیست مخاطبین باید در زبانه اشتراک گذاری و زبانه امنیت در ویژگی های پوشه اشتراک گذاری اضافه شده باشند. همچنین، اجازه های کاربر باید بر روی «مجاز» تنظیم شده باشند.
نام فایل قبلاً استفاده شده است. نام فایل را تغییر دهید و دوباره اسکن کنید.	تنظیمات نام فایل را تغییر دهید. در غیر این صورت، فایلها را انتقال داده یا حذف کنید یا نام فایل را در پوشه اشتراک گذاری تغییر دهید.
فایل اسکن شده خیلی بزرگ است. فقط XX صفحه ارسال شده است. بررسی کنید مکان فضای کافی داشته باشد.	حافظه ذخیره سازی کافی در رایانه وجود ندارد. حافظه آزاد در رایانه را افزایش دهید.

بررسی موقعیت بروز خطا

هنگام ذخیره تصاویر اسکن شده در پوشه اشتراک گذاری، فرآیند ذخیره کردن به صورت زیر پیش می رود. شما می توانید موقعیت بروز خطا را بررسی کنید.

موارد	عملیات	پیام های خطا
اتصال	از طریق چاپگر به رایانه متصل شوید.	خطای DNS. تنظیمات DNS را بررسی کنید.
ورود به رایانه	با نام کاربری و رمز عبور به رایانه وارد شوید.	خطای تأیید هویت. روش تأیید اعتبار، حساب تأیید اعتبار و گذرواژه عبور مجاز را بررسی کنید.
بررسی پوشه برای ذخیره	مسیر شبکه مربوط به پوشه اشتراک گذاری را بررسی کنید.	خطای ارتباطی. اتصال شبکه Wi-Fi/n را بررسی کنید.
بررسی نام فایل	بررسی کنید آیا فایل با نام یکسان با فایلی که در نظر دارید در پوشه ذخیره کنید وجود دارد.	نام فایل قبلاً استفاده شده است. نام فایل را تغییر دهید و دوباره اسکن کنید.
رایت کردن یک فایل	یک فایل جدید رایت کنید.	فایل اسکن شده خیلی بزرگ است. فقط XX صفحه ارسال شده است. بررسی کنید مکان فضای کافی داشته باشد.

ذخیره تصاویر اسکن شده مدت زیادی طول می کشد

نکات زیر را بررسی کنید.

مطمئن شوید تنظیمات DNS صحیح است.

هنگام بررسی Web Config مطمئن شوید تمامی تنظیمات DNS صحیح هستند.

مطمئن شوید نام دامنه DNS صحیح است.

برطرف کردن مشکلات

جابجایی بین شبکه خصوصی و شبکه عمومی

محل شبکه به عنوان یک نمایه برای اتصالات شبکه در Windows 7 یا نسخه‌های جدیدتر تنظیم شده است. تنظیمات اشتراک گذاشته شده و تنظیمات فایروال مطابق با محل شبکه تنظیم شده‌اند.

برای دسترسی به شبکه در خانه یا محل کار، از گزینه **شبکه خصوصی**، **شبکه خانگی** یا **شبکه کاری** استفاده کنید. جهت دسترسی به شبکه‌های محلی بی‌سیم عمومی مانند شبکه‌های فرودگاهی یا ایستگاه‌ها، از گزینه **شبکه عمومی** استفاده کنید که امنیت بیشتری در مقایسه با شبکه خصوصی ارائه می‌دهد.

برای ذخیره تصاویر اسکن شده در پوشه اشتراک‌گذاری، گزینه **شبکه خصوصی**، **شبکه خانگی** یا **شبکه کاری** را استفاده کنید.



برای تغییر محل شبکه، با سرپرست خود تماس بگیرید.

نکته:

بسته به سیستم، شبکه **دامنه** به عنوان محل شبکه استفاده خواهد شد.

هنگام اتصال رایانه به یک شبکه برای نخستین بار، محل شبکه را انتخاب کنید. در صورتی که شبکه عمومی را به عنوان محل شبکه انتخاب نمایید، ذخیره تصاویر اسکن شده در پوشه اشتراک‌گذاری امکان‌پذیر نخواهد بود. محل شبکه را مجدداً تنظیم کنید.

نام‌های محل شبکه در Windows 8.1/Windows 8 و Windows 10/Windows 7 متفاوت می‌باشند.

شبکه خصوصی	Windows 10/Windows 8.1/Windows 8
شبکه عمومی	
شبکه خانگی	Windows 7
شبکه کاری	
شبکه عمومی	

تنظیمات شبکه را می‌توانید در مسیر **پانل کنترل > شبکه و مرکز اشتراک‌گذاری بررسی** کنید.

تغییر محل شبکه

مراحل تغییر محل شبکه بسته به سیستم عامل مورد استفاده متفاوت می‌باشند.

اطلاعات مرتبط

- ◀ "تغییر محل شبکه — Windows 10" در صفحه 209
- ◀ "تغییر محل شبکه — Windows 8.1" در صفحه 210
- ◀ "تغییر محل شبکه — Windows 8" در صفحه 210
- ◀ "تغییر محل شبکه — Windows 7" در صفحه 211

تغییر محل شبکه — Windows 10

نکته:

به عنوان سرپرست وارد رایانه شوید.

برطرف کردن مشکلات

1. بر روی علامت Windows کلیک کنید تا منوی «شروع» نمایش یابد و سپس بر روی آیکن «تنظیمات» کلیک کنید.
 2. در پنجره تنظیمات، روی شبکه و اینترنت کلیک کنید.
 3. در پنجره شبکه و اینترنت روی نام شبکه متصل شده کلیک کنید.
 - در صورت استفاده از اتصال بی‌سیم، گزینه Wi-Fi را انتخاب کنید.
 - در صورت استفاده از اتصال سیم‌دار، گزینه اترنت را انتخاب کنید.
 4. در صورتی که چندین SSID در پنجره نمایش داده می‌شود، در میان لیست جابجا شوید و سپس روی گزینه‌های پیشرفته کلیک کنید.
 5. گزینه این رایانه قابل کشف باشد را تنظیم کنید. برای ذخیره تصاویر اسکن شده در پوشه اشتراک‌گذاری، گزینه روشن را انتخاب کنید.
 - هنگام اتصال به یک شبکه خانگی یا شبکه کاری، گزینه روشن (شبکه خصوصی) را انتخاب کنید.
 - هنگام اتصال به یک شبکه عمومی، گزینه خاموش (شبکه عمومی) را انتخاب کنید.
- نکته:**
محل شبکه را می‌توانید در شبکه و مرکز اشتراک‌گذاری بررسی کنید.

تغییر محل شبکه — Windows 8.1

نکته:

به عنوان سرپرست وارد رایانه شوید.

1. با قرار دادن نشانگر ماوس بر روی گوشه پایین سمت راست صفحه و سپس کلیک بر روی تنظیمات، کادر مربوطه را نمایش دهید.
 2. روی تغییر تنظیمات رایانه در پنجره تنظیمات کلیک کنید.
 3. روی شبکه در پنجره تنظیمات رایانه کلیک کنید.
 4. روی شبکه متصل در پنجره شبکه کلیک کنید.
 5. گزینه یافتن دستگاه‌ها و محتوا را تنظیم کنید. برای ذخیره تصاویر اسکن شده در پوشه اشتراک‌گذاری، گزینه روشن را انتخاب کنید.
 - هنگام اتصال به یک شبکه خانگی یا شبکه کاری، گزینه روشن (شبکه خصوصی) را انتخاب کنید.
 - هنگام اتصال به یک شبکه عمومی، گزینه خاموش (شبکه عمومی) را انتخاب کنید.
- نکته:**
 هنگام ورود به عنوان سرپرست، گزینه یافتن دستگاه‌ها و محتوا نمایش داده می‌شود.
 محل شبکه را می‌توانید در شبکه و مرکز اشتراک‌گذاری بررسی کنید.

تغییر محل شبکه — Windows 8

نکته:

به عنوان سرپرست وارد رایانه شوید.

1. با قرار دادن نشانگر ماوس بر روی گوشه پایین سمت راست صفحه و سپس کلیک بر روی تنظیمات، کادر مربوطه را نمایش دهید.
2. روی آیکن شبکه متصل در پنجره تنظیمات کلیک کنید.

برطرف کردن مشکلات

3. روی شبکه متصل در پنجره شبکه کلیک راست کنید و سپس روی فعال یا غیرفعال سازی اشتراک گذاری در منوی نمایش یافته کلیک کنید.
 4. سوال آیا می خواهید اشتراک گذاری بین رایانه ها را فعال نمایید و به دستگاه های متصل به این شبکه وصل شوید؟ نمایش داده می شود، پاسخ متناسب با محل شبکه خود را انتخاب کنید. برای ذخیره تصاویر اسکن شده در پوشه اشتراک گذاری، گزینه بلی را انتخاب کنید.
 - هنگام اتصال به یک شبکه خانگی یا شبکه کاری، گزینه بلی (شبکه خصوصی) را انتخاب کنید.
 - هنگام اتصال به یک شبکه عمومی، گزینه خیر (شبکه عمومی) را انتخاب کنید.
- نکته:**
محل شبکه را می توانید در شبکه و مرکز اشتراک گذاری بررسی کنید.

تغییر محل شبکه — Windows 7

نکته:

به عنوان سرپرست وارد رایانه شوید.

1. روی دکمه شروع کلیک و سپس پانل کنترل را انتخاب کنید.
2. صفحه شبکه و مرکز اشتراک گذاری را باز کنید.
 - نمای دسته ها: مسیر شبکه و اینترنت < شبکه و مرکز اشتراک گذاری را انتخاب کنید.
 - نمای آیکن های کوچک: روی شبکه و مرکز اشتراک گذاری کلیک کنید.
3. روی محل شبکه در بخش مشاهده شبکه های فعال کلیک کنید.
4. محل شبکه را تنظیم کنید.
 - هنگام اتصال به یک شبکه خانگی یا شبکه کاری، گزینه شبکه خانگی یا شبکه کاری را انتخاب کنید.
 - هنگام اتصال به یک شبکه عمومی، گزینه شبکه عمومی را انتخاب کنید.
5. محتوا را بررسی کرده و سپس بستن را کلیک کنید.

سایر مشکلات مربوط به اسکن

سرعت اسکن کم است

- وضوح را کم کنید و دوباره اسکن کنید. وقتی وضوح بالا باشد، اسکن کمی طول می کشد.
- بسته به ویژگی های تنظیم تصویر در Epson Scan 2، ممکن است سرعت اسکن کم شود.
- در صفحه پیکربندی که با کلیک روی دکمه  در Epson Scan 2 نمایش داده می شود، اگر حالت بیصدا را در زبانه اسکن تنظیم کنید، سرعت اسکن ممکن است کم شود.

اطلاعات مرتبط

← "اسکن با استفاده از Epson Scan 2" در صفحه 113

برطرف کردن مشکلات

تصویر اسکن شده توسط ایمیل ارسال نمی شود.

بررسی کنید تنظیمات سرور ایمیل را پیکربندی کرده باشید.

هنگام اسکن کردن PDF/Multi-TIFF اسکن متوقف می شود

□ هنگام اسکن کردن با استفاده از Epson Scan 2، می توانید به صورت مداوم تا 999 صفحه را با فرمت PDF و تا 200 صفحه را با فرمت Multi-TIFF اسکن کنید. وقتی با استفاده از صفحه کنترل اسکن می کنید، می توانید به صورت مداوم تا 50 صفحه را در یک اسکن یک طرفه با استفاده از ADF اسکن کنید و حداکثر 100 صفحه دو طرفه را با استفاده از ADF و هنگام اسکن با استفاده از شیشه اسکنر اسکن کنید.

□ هنگام اسکن کردن مقادیر زیاد، توصیه می کنیم در مقیاس خاکستری اسکن کنید.

□ فضای آزاد روی دیسک سخت کامپیوتر را افزایش دهید. اگر فضای آزادی موجود نباشد ممکن است اسکن متوقف شود.

□ سعی کنید با وضوح کمتری اسکن کنید. اگر اندازه کل اسناد به محدوده آن برسد اسکن متوقف می شود.

اطلاعات مرتبط

◀ "اسکن با استفاده از Epson Scan 2" در صفحه 113

مشکلات مربوط به ارسال و دریافت نمابرها

نمبرها ارسال یا دریافت نمی شوند

□ برای اجرای بررسی اتصال خودکار نمابر، از بررسی اتصال فکس در پانل کنترل استفاده نمایید. راه حل هایی که در گزارش چاپ شده است را امتحان کنید.

□ تنظیمات نوع خط را بررسی کنید. با تنظیم بر روی PBX ممکن است مشکل برطرف شود. اگر سیستم شما برای دریافت یک خط خارجی نیاز به کد دسترسی خارجی دارد، کد دسترسی را در چاپگر ثبت کنید و # را در ابتدای شماره نمابر در هنگام ارسال وارد کنید.

□ اگر خطای ارتباطی رخ داد، تنظیم سرعت فکس را در پانل کنترل به آهسته (9600bps) تغییر دهید.

□ با وصل کردن یک تلفن به فیش دیواری تلفن و آزمایش آن بررسی کنید که تلفن کار می کند یا خیر. اگر نمی توانید تماس برقرار کرده یا دریافت نمایید، با شرکت مخابرات تماس بگیرید.

□ برای وصل کردن یک خط تلفن DSL، باید از یک مودم DSL دارای فیلتر DSL داخلی استفاده کنید یا یک فیلتر DSL جداگانه روی خط نصب کنید. با ارائه دهنده DSL خود تماس بگیرید.

□ اگر به یک خط تلفن DSL وصل هستید، چاپگر را بطور مستقیم به یک فیش دیواری تلفن وصل کنید تا بررسی کنید که آیا چاپگر می تواند نمابر ارسال کند یا خیر. اگر کار می کند، ممکن است مشکل از فیلتر DSL باشد. با ارائه دهنده DSL خود تماس بگیرید.

□ تنظیم ECM را در پانل کنترل فعال کنید. زمانی که ECM خاموش است نمی توانید نمابرهای رنگی ارسال یا دریافت کنید.

□ برای ارسال یا دریافت فکس با استفاده از کامپیوتر، مطمئن شوید چاپگر از طریق یک کابل USB یا یک شبکه وصل است و اینکه درایور PC-FAX بر روی کامپیوتر نصب باشد. درایور PC-FAX همراه با برنامه FAX Utility نصب می شود.

برطرف کردن مشکلات

☐ در Windows، مطمئن شوید چاپگر (نمابر) در دستگاه ها و چاپگرها، چاپگر یا چاپگرها و سخت افزار دیگر نشان داده می شود. چاپگر (نمابر) بصورت "EPSON XXXXX (FAX)" نشان داده می شود. اگر چاپگر (نمابر) نشان داده نشد، FAX Utility را حذف و دوباره نصب کنید. برای دسترسی به دستگاه ها و چاپگرها، چاپگر یا چاپگرها و سخت افزار دیگر به موارد زیر مراجعه کنید.

Windows 10 ☐

روی دکمه شروع کلیک کنید و روی صفحه کنترل < مشاهده دستگاه ها و چاپگرها در سخت افزار و صدا فشار دهید و نگهدارید.

Windows 8.1/Windows 8 ☐

دسک تاپ < تنظیمات < پانل کنترل < مشاهده دستگاه ها و چاپگرها از سخت افزار و صدا یا سخت افزار را انتخاب کنید.

Windows 7 ☐

روی دکمه شروع کلیک کنید و پانل کنترل < مشاهده دستگاه ها و چاپگرها را از سخت افزار و صدا یا سخت افزار انتخاب کنید.

Windows Vista ☐

روی دکمه شروع کلیک کرده و پانل کنترل < چاپگرها از سخت افزار و صدا را انتخاب کنید.

Windows XP ☐

روی دکمه شروع کلیک کنید و تنظیمات < صفحه کنترل < چاپگرها و سایر سخت افزارها < چاپگرها و فکسها را انتخاب کنید.

☐ در Mac OS X موارد زیر را بررسی کنید.

☐ تنظیمات برگزیده سیستم را از منو  < چاپگرها و اسکنرها (یا چاپ و اسکن، چاپ و فکس) انتخاب کنید و سپس بررسی کنید چاپگر (فکس) نمایش داده شود. چاپگر (نمابر) به صورت "FAX XXXX (USB)" یا "FAX XXXX (IP)" نمایش داده می شود. اگر چاپگر (نمابر) نشان داده نشد، روی [+] کلیک کنید و سپس چاپگر (نمابر) را ثبت نمایید.

☐ تنظیمات برگزیده سیستم را از منو  < چاپگرها و اسکنرها (یا چاپ و اسکن، چاپ و فکس) انتخاب کنید و سپس روی چاپگر (فکس) دو بار کلیک کنید. اگر چاپگر متوقف شده است، روی ازسرگیری (یا ازسرگیری چاپگر) کلیک کنید.

اطلاعات مرتبط

- ☐ "اتصال چاپگر به خط تلفن" در صفحه 119
- ☐ "انجام تنظیمات مربوط به سیستم تلفن PBX" در صفحه 124
- ☐ "بررسی اتصال فکس" در صفحه 142
- ☐ "تنظیمات اصلی" در صفحه 145
- ☐ "حذف برنامه ها" در صفحه 181
- ☐ "نصب برنامه ها" در صفحه 183

نمابرها ارسال نمی شوند

☐ اطلاعات سرصفحه را برای نمابرهای خروجی در پانل کنترل تنظیم کنید. برخی از دستگاه های نمابر به طور خودکار نمابرهای ورودی که دارای اطلاعات سرصفحه نیستند را رد می کنند.

☐ اگر شناسه تماس گیرنده خود را مسدود کرده اید انسداده آن را لغو کنید. برخی از تلفن ها یا دستگاه های نمابر به طور خودکار تماس های ناشناس را رد می کنند.

☐ از گیرنده سوال کنید که آیا شماره نمابر صحیح است و اینکه دستگاه نمابر گیرنده آماده دریافت نمابر است یا خیر.

اطلاعات مرتبط

- ☐ "تنظیمات اصلی" در صفحه 145
- ☐ "نمابرها ارسال یا دریافت نمی شوند" در صفحه 212

برطرف کردن مشکلات

نمابرها به گیرنده خاصی ارسال نمی شوند

اگر نمی توانید نمابرها را به دلیل بروز خطا به گیرنده خاصی ارسال کنید، موارد زیر را دنبال نمایید.

- اگر پس از اتمام شماره گیری توسط چاپگر، دستگاه گیرنده نتوانست تماس شما را در عرض 50 ثانیه پاسخ دهد، تماس با یک خطا پایان می یابد. جهت بررسی اینکه چقدر طول می کشد تا آهنگ نمابر را بشنوید، با استفاده از ویژگی در گوشی یا تلفن متصل شماره گیری کنید. اگر بیش از 50 ثانیه طول می کشد، برای ارسال نمابر، وقفه هایی پس از شماره نمابر اضافه کنید. برای وارد کردن وقفه، **-** را لمس کنید. یک خط فاصله به عنوان علامت وقفه درج می شود. هر وقفه حدود سه ثانیه است. چندین وقفه بر حسب نیاز اضافه کنید.
- اگر گیرنده را از لیست اطلاعات تماس انتخاب کرده اید، بررسی کنید که اطلاعات ثبت شده درست باشد. اگر اطلاعات صحیح است، گیرنده را از فهرست مخاطبین انتخاب کنید، ویرایش را فشار دهید و سرعت فکس را به آهسته (9600bps) تغییر دهید.

اطلاعات مرتبط

- ← "مدیریت اطلاعات تماس" در صفحه 53
- ← "ارسال نمابرها با شماره گیری از یک دستگاه تلفن خارجی" در صفحه 128
- ← "ارسال نمابر پس از تأیید وضعیت گیرنده" در صفحه 128
- ← "نمابرها ارسال یا دریافت نمی شوند" در صفحه 212

در زمان های خاصی نمابرها ارسال نمی شوند

تاریخ و زمان صحیح را از پانل کنترل تنظیم کنید.

اطلاعات مرتبط

- ← "ارسال نمابرها در زمان مشخص (ارسال فکس در فرصتی دیگر)" در صفحه 129
- ← "تنظیمات اصلی" در صفحه 164

نمابرها دریافت نمی شوند

- اگر در سرویس هدایت تماس مشترک شده اید، ممکن است چاپگر نمابرها را دریافت نکند. با ارائه دهنده سرویس تماس بگیرید.
- اگر تلفن را به چاپگر وصل نکرده اید، در پانل کنترل، تنظیم حالت دریافت را روی خودکار قرار دهید.
- در شرایط زیر، حافظه چاپگر تمام می شود و نمی تواند فکس دریافت کند. برای کسب اطلاعات بیشتر درباره اقدام در هنگام بروز خطای پر بودن حافظه، به بخش عیب یابی مراجعه کنید.
- تعداد اسناد دریافتی به حداکثر 100 سند رسیده است.
- حافظه چاپگر پر است (100%).

- بررسی کنید که آیا شماره نمابر فرستنده در فهرست شماره رد کردن ثبت شده است یا خیر. اگر فهرست شماره رد کردن در رد کردن نمابر فعال شده باشد، نمابرهای ارسالی از شماره های درون این فهرست مسدود می شوند.
- از فرستنده بپرسید که آیا اطلاعات هدر بر روی دستگاه نمابر آنها تنظیم شده است یا خیر. اگر سربرگ خالی نمابر مسدود شد در رد کردن نمابر فعال شده باشد، نمابرهای بدون اطلاعات هدر مسدود می شوند.
- بررسی کنید که آیا شماره نمابر فرستنده در فهرست مخاطبان ثبت شده است یا خیر. اگر مخاطبان ثبت نشده در رد کردن نمابر فعال شده باشد، نمابرهای ارسالی از شماره های ثبت نشده در این فهرست مسدود می شوند.

اطلاعات مرتبط

- ← "تنظیمات اصلی" در صفحه 145

برطرف کردن مشکلات

- ◀ "نمبرها ارسال یا دریافت نمی شوند" در صفحه 212
- ◀ "خطای حافظه پر است، رخ می دهد" در صفحه 215

ذخیره کردن نمابر دریافتی در دستگاه حافظه ممکن نیست

بررسی کنید که آیا دستگاه حافظه به چاپگر متصل است یا خیر، و سپس تنظیمات دریافت را بررسی کنید.

اطلاعات مرتبط

- ◀ "ذخیره فکس های دریافتی در دستگاه حافظه داخلی" در صفحه 136

خطای حافظه پر است، رخ می دهد

- اگر چاپگر بر روی "ذخیره نمابره های دریافت شده در صندوق دریافت" تنظیم شده است، نمابرهایی که قبلاً خوانده اید را از صندوق دریافت حذف کنید.
- اگر چاپگر طوری تنظیم شده است که نمابره های دریافتی را در رایانه ذخیره کند، رایانه مورد نظر برای ذخیره نمابرها را روشن کنید. با ذخیره نمابرها در رایانه، آنها از حافظه چاپگر حذف می شوند.
- اگر چاپگر بر روی "ذخیره نمابره های دریافت شده در دستگاه حافظه" تنظیم شده است، دستگاهی را وصل کنید که در آن پوشه ای برای ذخیره نمابرها در چاپگر ایجاد کرده اید. وقتی نمابرها در دستگاه ذخیره شوند، از حافظه چاپگر حذف می شوند. مطمئن شوید که دستگاه حافظه کافی دارد و در برابر نوشتن محافظت نشده است.
- حتی اگر حافظه پر باشد، می توانید با استفاده از ویژگی ارسال مستقیم، یک نمابر تک رنگ ارسال نمایید. یا از طریق شماره گیری از دستگاه تلفنی خارجی یا با استفاده از ویژگی  (در گوشی) می توانید نمابر ارسال کنید. همچنین می توانید اسناد را به دو یا چند قسمت تقسیم کنید تا در چندین دسته ارسال شوند.
- اگر به دلیل بروز خطاهایی نظیر گیر کردن کاغذ در چاپگر، نمابر دریافت نگردد ممکن است خطای حافظه پر است رخ دهد. مشکل چاپگر را رفع کنید و سپس با فرستنده تماس بگیرید و از او بخواهید که فکس را دوباره ارسال کند.

اطلاعات مرتبط

- ◀ "ارسال نمابرها با شماره گیری از یک دستگاه تلفن خارجی" در صفحه 128
- ◀ "ارسال نمابر پس از تأیید وضعیت گیرنده" در صفحه 128
- ◀ "ارسال چندین صفحه از یک سند تک رنگ (ارسال مستقیم)" در صفحه 129
- ◀ "ذخیره فکس های دریافت شده در صندوق ورودی" در صفحه 135
- ◀ "ذخیره فکس های دریافتی در دستگاه حافظه داخلی" در صفحه 136
- ◀ "ذخیره نمابره های دریافتی در یک رایانه" در صفحه 137
- ◀ "خارج کردن کاغذ گیر کرده" در صفحه 186

کیفیت نمابر ضعیف است

- شیشه اسکنر را تمیز کنید.
- ADF را تمیز کنید.
- تنظیم نوع اصلی را در پانل کنترل تغییر دهید. اگر اسناد شما حاوی متن و عکس هستند، عکس را انتخاب کنید.
- تنظیم تراکم را در پانل کنترل تغییر دهید.

برطرف کردن مشکلات

- ❑ اگر در مورد قابلیت‌های دستگاه نمابر گیرنده مطمئن نیستید، ویژگی ارسال مستقیم را فعال کنید یا خوب را به عنوان تنظیم وضوح انتخاب نمایید.
- در صورت انتخاب فوق العاده عالی یا خیلی عالی برای نمابر تک رنگ، و ارسال نمابر بدون استفاده از ویژگی ارسال مستقیم، ممکن است چاپگر وضوح را به طور خودکار کاهش دهد.
- ❑ تنظیم ECM را در پانل کنترل فعال کنید.

اطلاعات مرتبط

- ← "تمیز کردن شیشه اسکنر" در صفحه 161
- ← "تنظیمات فکس" در صفحه 139
- ← "تمیز کردن ADF" در صفحه 159

نمابرها با اندازه نادرست ارسال می شوند

- ❑ هنگام ارسال یک نمابر با استفاده از شیشه اسکنر، گوشه های سند را به درستی با علامت سند تراز کنید. اندازه سند را در پانل کنترل انتخاب کنید.
- ❑ شیشه اسکنر و درپوش اسناد را تمیز کنید. اگر گرد و غبار یا لکه هایی بر روی شیشه وجود داشته باشد، ممکن است قسمت اسکن گسترش یابد تا گرد و غبار یا لکه را نیز دربرگیرد، در نتیجه محل اسکن نادرستی ایجاد کند یا تصویر کوچک شود.

اطلاعات مرتبط

- ← "قرار دادن اسناد" در صفحه 48
- ← "تنظیمات فکس" در صفحه 139
- ← "تمیز کردن شیشه اسکنر" در صفحه 161

کیفیت نمابر دریافتی ضعیف است

- ❑ تنظیم ECM را در پانل کنترل فعال کنید.
- ❑ با فرستنده تماس بگیرید و از او بخواهید با استفاده از یک حالت با کیفیت بالاتر ارسال کند.
- ❑ نمابر دریافتی را دوباره چاپ کنید. برای چاپ کردن دوباره نمابر فکس <  < چاپ مجدد نمابر دریافت شده را انتخاب کنید.

اطلاعات مرتبط

- ← "تنظیمات فکس" در صفحه 139

نمابره‌های دریافتی چاپ نمی شوند

- ❑ اگر خطایی در چاپگر رخ داده است، نظیر گیر کردن کاغذ، چاپگر نمی تواند نمابره‌های دریافتی را چاپ کند. چاپگر را بررسی کنید.
- ❑ اگر چاپگر بر روی "ذخیره نمابره‌های دریافت شده در صندوق دریافت" تنظیم شده است، نمابره‌های دریافت شده به طور خودکار چاپ نمی شوند. تنظیمات دریافت را بررسی کنید.

اطلاعات مرتبط

- ← "ذخیره فکس های دریافت شده در صندوق ورودی" در صفحه 135
- ← "خارج کردن کاغذ گیر کرده" در صفحه 186

برطرف کردن مشکلات

صفحات خالی هستند یا فقط مقدار کمی متن در صفحه دوم نمابرهای دریافتی چاپ شده است

با استفاده از ویژگی حذف داده چاپ بعد از تقسیم در تنظیمات تقسیم صفحه می‌توانید یک صفحه چاپ کنید. حذف بالا یا دکمه حذف را در حذف داده چاپ بعد از تقسیم انتخاب کنید و سپس آستانه را تنظیم کنید. در صورت افزایش سطح آستانه مقداری که حذف می‌شود افزایش خواهد یافت؛ هر چه سطح آستانه بالاتر باشد، احتمال چاپ بر روی یک صفحه واحد افزایش پیدا می‌کند.

سایر مشکلات مربوط به نمابر

برقراری تماس از طریق تلفن وصل شده ممکن نیست

تلفن را به درگاه EXT در چاپگر متصل کنید و گیرنده را شماره گیری کنید. اگر نمی‌توانید آهنگ شماره گیری گیرنده را بشنوید، کابل تلفن را به درستی وصل کنید.

اطلاعات مرتبط

◀ "وصل کردن دستگاه تلفن به چاپگر" در صفحه 121

دستگاه پاسخگویی نمی‌تواند به تماس‌های صوتی پاسخ دهد

در پانل کنترل، تنظیم زنگ برای پاسخگویی چاپگر را روی تعدادی بیشتر از تعداد زنگ‌های مربوط به دستگاه پاسخگو تنظیم کنید.

اطلاعات مرتبط

◀ "تنظیمات منشی تلفنی" در صفحه 132

◀ "تنظیمات اصلی" در صفحه 145

شماره نمابر فرستنده در نمابرهای دریافت شده نمایش داده نمی‌شود یا شماره اشتباه است

ممکن است فرستنده اطلاعات سرصفحه نمابر را تنظیم نکرده باشد یا آن را صحیح تنظیم نکرده باشد. با فرستنده تماس بگیرید.

سایر مشکلات

زمان لمس چاپگر شوک الکتریکی خفیفی ایجاد می‌شود

اگر لوازم جانبی زیادی به رایانه وصل باشد، ممکن است زمان لمس چاپگر شوک الکتریکی خفیفی را احساس کنید. برای رایانه ای که به چاپگر وصل شده یک سیم زمینی نصب کنید.

صدای کارکرد بسیار زیاد است

اگر صدای دستگاه بیش از حد بلند است، بیصدا را فعال کنید. فعالسازی این قابلیت می‌تواند سرعت چاپ را کاهش دهد.

برطرف کردن مشکلات

پانل کنترل

از صفحه اصلی بر روی  تلنگر بزنید و سپس حالت سکوت را فعال کنید.

Windows درایور چاپگر

بیصدا را در زبانه اندازه فعال کنید.

Mac OS X درایور چاپگر

موارد برگزیده سیستم را از منوی  < چاپگرها و اسکنرها (یا چاپ و اسکن، چاپ و همابر) و سپس چاپگر را انتخاب کنید. روی گزینه ها و لوازم < گزینه ها (یا درایور) کلیک کنید. On را بعنوان تنظیم بیصدا انتخاب کنید.

Epson Scan 2

روی دکمه  کلیک کنید تا پنجره پیکربندی باز شود. سپس حالت بیصدا را در زبانه اسکن تنظیم کنید.

تاریخ و زمان نادرست هستند

تاریخ و زمان صحیح را از پانل کنترل تنظیم کنید. بعد از قطع شدن برق در اثر رعد و برق یا زمانی که مدتها برق وصل نبوده باشد، ممکن است ساعت زمان نادرستی را نشان دهد.

اطلاعات مرتبط

← "تنظیمات اصلی" در صفحه 164

دستگاه حافظه تشخیص داده نشده است

کارت حافظه را در تنظیمات رابط حافظه در صفحه کنترل فعال کنید.

اطلاعات مرتبط

← "تنظیمات چاپگر" در صفحه 165

ذخیره داده در دستگاه حافظه ممکن نیست

بررسی کنید که دستگاه حافظه در برابر نوشتن محافظت نشده باشد.

بررسی کنید که دستگاه حافظه، حافظه کافی داشته باشد. اگر حافظه موجود کم است، ذخیره داده ممکن نیست.

اطلاعات مرتبط

← "مشخصات دستگاه USB خارجی" در صفحه 225

برنامه با فایروال مسدود شده است (فقط برای Windows)

برنامه را به لیست برنامه های مجاز در فایروال Windows در قسمت تنظیمات امنیتی در پانل کنترل اضافه نمایید.

"!" در صفحه انتخاب عکس نمایش داده می شود

اگر محصول فایل تصویر را پشتیبانی نکند، "!" روی صفحه LCD ظاهر می شود.

برطرف کردن مشکلات

اطلاعات مرتبط

← "مشخصات داده پشتیبانی شده" در صفحه 225

ایجاد ناگهانی کپی یا ارسال فکس

اجسام خارجی ممکن است به صفحه لمسی نوری تماس داشته باشند و باعث شوند که چاپگر عملکردهای ناگهانی را انجام دهد. برای جلوگیری از بروز این حالت، تنظیم < تنظیمات چاپگر > تنظیمات اصلی < بیدار شدن از حالت خواب را انتخاب کنید و سپس بیدار شدن با لمس کردن صفحه LCD را لمس کنید. تا زمانی که دکمه  را فشار نداده اید، چاپگر از حالت خواب (صرفه جویی در مصرف انرژی) خارج نمی شود.

ضمیمه

مشخصات فنی

مشخصات چاپگر

قراردادن نازل هد چاپ	نازل‌های جوهر سیاه: 400×2 نازل‌های جوهر رنگی: 400×2 ردیف برای هر رنگ
وزن کاغذ*	کاغذ ساده 64 تا 90 گرم/متر مربع (17 تا 24 پوند)
	پاکت نامه‌ها پاکت نامه شماره 10، DL، C6: 75 تا 90 g/m ² (17 تا 24 lb)

* حتی اگر ضخامت کاغذ در این محدوده باشد، ممکن است کاغذ بر اساس ویژگی‌ها یا کیفیت آن وارد چاپگر نشود یا کیفیت چاپ ممکن است کاهش یابد.

ناحیه قابل چاپ

ناحیه قابل چاپ برای برگه‌های تک

ممکن است به دلیل مکانیسم چاپگر، کیفیت چاپ در نواحی سایه دار کاهش یابد.

چاپ با حاشیه

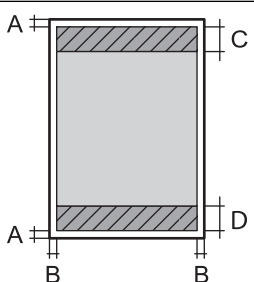
A	3.0 میلی متر (0.12 اینچ)	
B	3.0 میلی متر (0.12 اینچ)	
C	47.0 میلی متر (1.85 اینچ)	
D	45.0 میلی متر (1.77 اینچ)	

چاپ بدون حاشیه

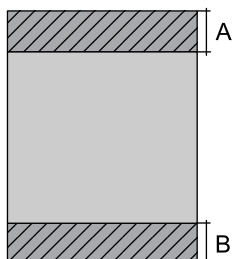
A	50.0 میلی متر (1.97 اینچ)	
B	48.0 میلی متر (1.89 اینچ)	

ضمیمه

ناحیه قابل چاپ برای پاکت نامه

ممکن است به دلیل مکانیسم چاپگر، کیفیت چاپ در نواحی سایه دار کاهش یابد.

3.0 میلی متر (0.12 اینچ)	A	
5.0 میلی متر (0.20 اینچ)	B	
18.0 میلی متر (0.71 اینچ)	C	
47.0 میلی متر (1.85 اینچ)	D	

مشخصات اسکنر

تخت	نوع اسکنر
CIS	دستگاه فتوالکتریک
10200×14040 پیکسل (1200 نقطه در اینچ)	پیکسل های موثر
216×297 میلی متر (8.5×11.7 اینچ) Letter ,A4	حداکثر اندازه سند
1200 نقطه در اینچ (اسکن اصلی) 2400 نقطه در اینچ (اسکن فرعی)	وضوح اسکن
50 تا 9600 نقطه در اینچ در 1 نقطه در اینچ افزایش	وضوح خروجی
رنگ <input type="checkbox"/> 48 بیت در هر پیکسل داخلی (16 بیت در هر پیکسل در هر رنگ داخلی) <input type="checkbox"/> 24 بیت در هر پیکسل خارجی (8 بیت در هر پیکسل در هر رنگ خارجی) مقیاس خاکستری <input type="checkbox"/> 16 بیت در هر پیکسل داخلی <input type="checkbox"/> 8 بیت در هر پیکسل خارجی سیاه و سفید <input type="checkbox"/> 16 بیت در هر پیکسل داخلی <input type="checkbox"/> 1 بیت در هر پیکسل خارجی	عمق رنگ
LED	منبع نور

مشخصات رابط

USB با سرعت بالا	برای رایانه
USB با سرعت بالا	برای دستگاه USB خارجی

ضمیمه

مشخصات نمابر

نوع نمابر	توانایی نمابر رنگی و سیاه و سفید (ITU-T Super Group 3)
خط ها پشتیبانی شده	خط های تلفنی آنالوگ استاندارد، سیستم های تلفنی PBX (تبادل انشعاب خصوصی)
سرعت	تا 33.6 کیلوبیت در ثانیه
وضوح	مونوکروم <input type="checkbox"/> استاندارد: 8 pel/میلی متر 3.85 × خط/میلی متر (203 pel/اینچ × 98 خط/اینچ). <input type="checkbox"/> خوب: 8 pel/میلی متر 7.7 × خط/میلی متر (203 pel/اینچ × 196 خط/اینچ). <input type="checkbox"/> فوق العاده عالی: 8 pel/میلی متر 15.4 × خط/میلی متر (203 pel/اینچ × 392 خط/اینچ). <input type="checkbox"/> خیلی عالی: 16 pel/میلی متر 15.4 × خط/میلی متر (406 pel/اینچ × 392 خط/اینچ). رنگ 200×200 نقطه در اینچ
حافظه صفحه	تا 180 صفحه (هنگام دریافت نمودار شماره 1 ITU-T در حالت پیش نویس تک رنگ)
شماره گیری مجدد*	2 مرتبه (با 1 دقیقه فاصله زمانی)
رابط	خط تلفن RJ-11، اتصال تلفن RJ-11

* مشخصات ممکن است بر حسب کشور یا منطقه متفاوت باشد.

لیست عملکرد شبکه

ملاحظات	پشتیبانی شده	عملکردها		
-	✓	اترنت	رابط های شبکه	
-	✓	زیرساخت		Wi-Fi
-	-	Ad hoc		
-	✓	Wi-Fi Direct (نقطه دسترسی ساده)		
-	✓	اترنت و Wi-Fi Direct (نقطه دسترسی ساده)		
-	✓	Wi-Fi (زیرساخت) و Wi-Fi Direct (نقطه دسترسی ساده)		

ضمیمه

ملاحظات	پشتیبانی شده	عملکردها	
-	✓	ویزارد راه اندازی Wi-Fi	راه اندازی Wi-Fi
-	✓	تنظیمات دکمه فشاری (WPS)	
-	✓	تنظیم کد پین	
-	✓	اتصال خودکار Wi-Fi	
-	-	اتصال Epson iPrint	
-	✓	تنظیمات Wi-Fi Direct	
-	✓	راه اندازی عمومی شبکه (نام دستگاه، آدرس TCP/IP، سرور DNS، سرور پروکسی)	
-	✓	بررسی اتصال شبکه	عملکرد پانل
-	✓	وضعیت شبکه	
-	✓	چاپ برگه وضعیت شبکه	
-	✓	غیرفعال سازی Wi-Fi	
-	✓	بازگردانی تنظیمات پیش فرض کارخانه	
تنها حافظه USB خارجی	✓	تنظیمات اشتراک گذاری فایل	
-	✓	IPv4	
-	✓	IPv6، IPv4	(WindowsEpsonNet Print)
-	✓	IPv6، IPv4	(WindowsStandard TCP/IP)
یا Windows Vista بالاتر	✓	IPv6، IPv4	چاپ (WSD (Windows)
-	✓	IPv6، IPv4	چاپ (Mac OS XBonjour)
-	✓	IPv6، IPv4	چاپ (WindowsIPP، Mac OS X)
وسیله اطلاعاتی	-	IPv4	چاپ UPnP
دوربین دیجیتالی	-	IPv4	چاپ (Wi-FiPictBridge)
-	✓	IPv4	Epson Connect (چاپ ایمیل)
Mac یا جدیدتر iOS 5 یا OS X v10.7 یا جدیدتر	✓	IPv6، IPv4	(Mac OS X، iOSAirPrint)
-	✓	IPv6، IPv4	Google Cloud Print

ضمیمه

ملاحظات	پشتیبانی شده	عملکردها		
-	✓	IPv6, IPv4	Epson Scan 2	اسکن شبکه ای
-	✓	IPv4	(Win)/Document Capture Pro (Document Capture (Mac	
-	✓	IPv4	Epson Connect (اسکن به حافظه ابری)	
یا Mac OS X v10.9 بالاتر	✓	IPv6, IPv4	AirPrint (اسکن)	
-	✓	ADF (اسکن دورو)		
-	✓	IPv4	ارسال یک نمابر	نمبر
-	✓	IPv4	دریافت یک نمابر	
یا Mac OS X v10.8 بالاتر	✓	IPv6, IPv4	AirPrint (نمبر خروجی)	

مشخصات Wi-Fi

IEEE802.11b/g/n ^{1*} , 2*	استانداردها
2.4 گیگاهرتز	دامنه فرکانس
(dBm (EIRP 19.8	حداکثر نیروی فرکانس رادیویی ارسال شده
زیرساخت، (Wi-Fi Direct (Simple AP ^{3*}	حالت های هماهنگی
WPA2-PSK (AES) ,WEP (64/128bit) ^{4*}	ملاحظات امنیتی بی سیم

1* بسته به محل خرید از IEEE 802.11b/g/n یا IEEE 802.11b/g/n تبعیت می کند.

2* IEEE802.11n فقط برای HT20 موجود است.

3* برای IEEE 802.11b پشتیبانی نمی شود.

4* با استانداردهای WPA2 با پشتیبانی برای WPA/WPA2 Personal مطابقت دارد.

مشخصات اترنت

IEEE802.3i (10BASE-T) ^{1*} IEEE802.3u (100BASE-TX) IEEE802.3az (Energy Efficient Ethernet) ^{2*}	استانداردها
خودکار، تمام دوبلکس 10 مگابیت/ثانیه، نیمه دوبلکس 10 مگابیت/ثانیه، تمام دوبلکس 100 مگابیت/ثانیه، نیمه دوبلکس 100 مگابیت/ثانیه	حالت ارتباط
RJ-45	متصل کننده

1* از کابل گروه 5e یا بالاتر STP (جفتی پیچ خورده روکش دار) استفاده کنید تا از احتمال تداخل رادیویی جلوگیری شود.

2* دستگاه متصل باید با استانداردهای IEEE802.3az مطابقت داشته باشد.

ضمیمه

پروتکل امنیتی

IPPS ,HTTPS Server/Client	SSL/TLS
(SSL/TLS ,SMTPS (STARTTLS	

سرویس های شخص ثالث پشتیبانی شده

iOS 5 یا بالاتر/ Mac OS X v10.7.x یا بالاتر	چاپ	AirPrint
Mac OS X v10.9.x یا بالاتر	اسکن	
Mac OS X v10.8.x یا بالاتر	نمبر	
Google Cloud Print		

مشخصات دستگاه USB خارجی

دستگاه ها	حداکثر ظرفیت
درایو MO*	1.3 گیگابایت
درایو دیسک سخت* درایو فلش USB	TB 2 (فرمت شده با FAT، FAT32 یا exFAT)

* توصیه نمی کنیم از دستگاه های USB خارجی که با USB تقویت می شوند استفاده کنید. فقط از دستگاه های USB خارجی با منبع برق متناوب مستقل استفاده کنید.

می توانید از دستگاه های زیر استفاده کنید:

دستگاهی که به یک درایور اختصاص داده شده نیاز دارد

دستگاهی با تنظیمات ایمنی (رمز عبور، رمزگذاری و مانند این)

دستگاهی با هاب USB داخلی

Epson نمی تواند تمام عملکردهای دستگاه های متصل خارجی را تضمین کند.

مشخصات داده پشتیبانی شده

قالب فایل	JPEG گرفته شده با دوربین های دیجیتال DCF ¹ نسخه 1.0 یا 2.0 ² سازگار تصاویر سازگار با TIFF 6.0 طبق زیر <input type="checkbox"/> تصاویر RGB تمام رنگی (فشرده نشده است) <input type="checkbox"/> تصاویر دوتایی (فشرده نشده است یا با CCITT رمزگذاری شده است)
اندازه تصویر	افقی: 80 تا 10200 پیکسل عمودی: 80 تا 10200 پیکسل
اندازه فایل	کمتر از 2 گیگابایت

ضمیمه

حداکثر تعداد فایل ها	JPEG: 9990* ³ TIFF: 999
----------------------	---------------------------------------

- 1* قانون طراحی برای فایل سیستم دوربین.
 2* داده عکس ذخیره شده بر روی دوربین های دیجیتال با یک حافظه داخلی پشتیبانی نمی شود.
 3* تا 999 فایل می تواند هر بار نشان داده شود. (اگر تعداد فایل ها بیش از 999 باشد، فایل ها بصورت گروهی نشان داده می شوند).

نکته:

"! زمانی که چاپگر نمی تواند فایل تصویر را تشخیص دهد بر روی صفحه LCD نشان داده می شود. در این حالت، اگر یک چیدمان تصویر چندتایی را انتخاب کنید، قسمت های خالی چاپ می شوند.

ابعاد

ابعاد	ذخیره <input type="checkbox"/> عرض: 425 میلی متر (16.7 اینچ) <input type="checkbox"/> طول: 388 میلی متر (15.3 اینچ) <input type="checkbox"/> ارتفاع: 330 میلی متر (13.0 اینچ) چاپ <input type="checkbox"/> عرض: 425 میلی متر (16.7 اینچ) <input type="checkbox"/> طول: 503 میلی متر (19.8 اینچ) <input type="checkbox"/> ارتفاع: 330 میلی متر (13.0 اینچ)
عرض*	تقریباً 12.1 کیلوگرم (26.7 پوند)

* بدون کارتریج های جوهر و سیم برق.

مشخصات الکتریکی

ولتاژ منبع برق ارزیابی شده	100 تا 240 ولت
دامنه فرکانس ارزیابی شده	50 تا 60 هرتز
جریان ارزیابی شده	0.4 تا 0.6 آمپر
مصرف برق (با اتصال USB)	کپی های تکی: حدود 20 (ISO/IEC24712) W حالت آماده: حدود 8.9 وات حالت خواب: حدود 1.2 وات خاموش: حدود 0.2 وات

نکته:

- برای بررسی ولتاژ به برچسب روی چاپگر مراجعه کنید.
 کاربران اروپایی برای اطلاع از جزئیات مربوط به مصرف برق، به وب سایت زیر مراجعه نمایند.

<http://www.epson.eu/energy-consumption>

ضمیمه

مشخصات محیطی

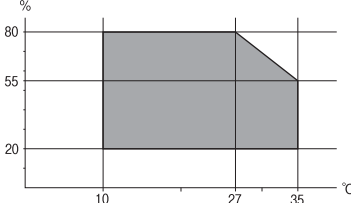
<p>از این چاپگر در محدوده ای که در نمودار زیر نشان داده شده است استفاده کنید.</p>  <p>دما: 10 تا 35°C (50 تا 95°F) رطوبت: 20 تا 80 درصد RH (بدون تراکم)</p>	<p>کارکرد</p>
<p>دما: 20- تا 40°C (-4 تا 104°F)* رطوبت: 5 تا 85 درصد RH (بدون تراکم)</p>	<p>ذخیره</p>

* می توانید برای یک ماه در دمای 40 درجه سانتی گراد (104 درجه فارنهایت) نگهدارید.

مشخصات محیطی برای کارتریج های جوهر

<p>30- تا 40°C (-22 تا 104°F)*</p>	<p>دمای نگهداری</p>
<p>16°C (-3.2°F) یخ جوهر آب می شود و پس از حدود 3 ساعت در دمای 25°C (77°F) قابل استفاده می گردد.</p>	<p>دمای انجماد</p>

* می توانید برای یک ماه در دمای 40°C (104°F) نگهداری کنید.

نیازمندی های سیستم

Windows 10 (32 بیت، 64 بیت)/Windows 8.1 (32 بیت، 64 بیت)/Windows 8 (32 بیت، 64 بیت)/Windows 7 (32 بیت، 64 بیت) یا Windows Vista (32 بیت، 64 بیت)/Windows XP SP3/یا جدیدتر (32 بیت)/Windows XP Professional x64 Edition SP2/یا جدیدتر/Windows Server 2012 R2/Windows Server 2012/Windows Server 2008 R2/Windows Server 2008/یا جدیدتر Server 2003 R2/Windows Server 2003 SP2

Mac OS X v10.11.x/Mac OS X v10.6.8/Mac OS X v10.7.x/Mac OS X v10.8.x/Mac OS X v10.9.x/Mac OS X v10.10.x

نکته:

Mac OS X ممکن است از برخی از برنامه ها و ویژگی ها پشتیبانی نکند.

از فایل سیستم UNIX (UFS) برای Mac OS X پشتیبانی نمی شود.

اطلاعات تنظیمی

استانداردها و آیین نامه ها

استانداردها و توافق ها برای مدل آمریکایی

ایمی	UL60950-1 CAN/CSA-C22.2 No.60950-1
EMC	FCC Part 15 Subpart B Class B CAN ICES-3 (B)/NMB-3 (B)

این تجهیزات شامل مدول بی سیم زیر می شود.

سازنده: Askey Computer Corporation

نوع: (WLU6320-D69 (RoHS)

این محصول با بخش 15 از قوانین FCC و RSS-210 از قوانین IC مطابقت دارد. Epson می تواند در قبال هر نوع عدم رضایت از نیازمندی های محافظتی که در اثر تغییرات غیر توصیه شده محصول ایجاد می شود مسئولیتی را بپذیرد. عملکرد دستگاه تحت دو شرط زیر است: (1) این دستگاه تداخل مضر ایجاد نمی کند، و (2) این دستگاه باید هر نوع تداخل دریافتی را بپذیرد از جمله تداخلی که می تواند منجر به کارکرد نامناسب دستگاه شود.

برای جلوگیری از تداخل رادیویی تحت سرویس مجوزدار، این دستگاه برای کارکرد در داخل ساختمان و دور از پنجره ها در نظر گرفته شده تا حداکثر حالت محافظت ارائه شود. تجهیزاتی (یا آنتن انتقال) که در بیرون از ساختمان نصب شده تحت این مجوز قرار دارد.

این دستگاه از محدودیت های قرارگیری در معرض تابش FCC/IC تبعیت می کند که برای محیط های بدون کنترل در نظر گرفته شده است، همچنین از دستورالعمل های قرارگیری در برابر تابش امواج رادیویی FCC و بخش مکمل C از قوانین قرارگیری در معرض تابش امواج رادیویی IC از OET65 و RSS-102 تبعیت می کند. این دستگاه باید طوری نصب شده و مورد استفاده قرار بگیرد تا رادیاتور حداقل 7.9 اینچ (20 سانتی متر) یا بیشتر از بدن انسان دور باشد (بجز بخش های بیرونی بدن مثل دست، مچ، پاها و زانو).

استانداردها و تأییدیه های مربوط به مدل اروپایی

برای کاربران اروپایی

بدین وسیله، Seiko Epson Corporation اعلام می دارد که مدل بی سیم زیر با آیین نامه 2014/53/EU انطباق دارد. متن کامل بیانیه EU در مورد انطباق در وب سایت زیر وجود دارد.

<http://www.epson.eu/conformity>

C582C

برای استفاده فقط در ایرلند، انگلستان، اتریش، آلمان، لیختن اشتاین، سوئیس، فرانسه، بلژیک، لوکزامبورگ، هلند، ایتالیا، پرتغال، اسپانیا، دانمارک، فنلاند، نروژ، سوئد، ایسلند، کرواسی، قبرس، یونان، اسلوانی، مالت، بلغارستان، چک، استونی، مجارستان، لتونی، لیتوانی، لهستان، رومانی و اسلواکی.

Epson می تواند در قبال هر نوع عدم رضایت از نیازمندی های محافظتی که در اثر تغییرات غیر توصیه شده محصولات ایجاد می شود مسئولیتی را بپذیرد.



ضمیمه

استانداردها و تأییدیه های مربوط به مدل استرالیایی

AS/NZS CISPR22 Class B	EMC
------------------------	-----

Epson بدینوسیله اعلام می کند که مدل های تجهیزات زیر با نیازمندی های ضروری و سایر مقررات مربوطه AS/NZS4268 مطابقت دارند:

C582C

Epson می تواند در قبال هر نوع عدم رضایت از نیازمندی های محافظتی که در اثر تغییرات غیر توصیه شده محصولات ایجاد می شود مسئولیتی را بپذیرد.

German Blue Angel

برای بررسی این که آیا این چاپگر استانداردهای German Blue Angel را برآورده می کند یا خیر، به وبسایت زیر مراجعه کنید.

<http://www.epson.de/blauerengel>

محدودیت های کپی کردن

برای اطمینان از استفاده قانونی و مسئولانه چاپگر محدودیت های زیر را رعایت کنید.

کپی موارد زیر طبق قانون ممنوع است:

صورتحساب های بانکی، مسکوکات، اوراق بهادار قابل عرضه در بازار صادر شده از طرف دولت، اوراق بهادار ضمانتی دولتی، و اوراق بهادار شهرداری

تمبر های پستی استفاده نشده، کارت پستال های از پیش مهر شده، و دیگر اقلام پستی رسمی پستی معتبر

تمبرهای درآمد صادر شده از طرف دولت، و اوراق بهادار صادر شده طبق روال قانونی

هنگام کپی کردن موارد زیر احتیاط کنید:

اوراق بهادار قابل عرضه در بازار خصوصی، (گواهی سهام، یادداشت های مذاکره، چک ها و سایر موارد)، بلیط های ماهانه، بلیط های امتیازی و سایر موارد.

گذرنامه ها، گواهی نامه های رانندگی، ضمانت های تناسب، کارت تردد در جاده، کوپن غذا، بلیط ها و سایر موارد.

نکته:

ممکن است کپی این موارد نیز طبق قانون ممنوع شده باشد.

استفاده مسئولانه از محتوای دارای حق چاپ:

ممکن است با کپی نامناسب از محتوای دارای حق چاپ از چاپگرها سواستفاده شود. به جز مواردی که با یک وکیل آگاه مشورت کرده اید، قبل از کپی کردن محتوای منتشر شده، در قبال گرفتن اجازه از دارنده حق کپی مسئول بوده و به آن احترام بگذارید.

انتقال چاپگر

هنگامی که نیاز به حمل و نقل چاپگر به منظور جابجایی یا انجام تعمیرات دارید، مراحل زیر را برای بسته بندی چاپگر دنبال کنید.

ضمیمه

مهم!

☐ هنگام نگهداری یا انتقال چاپگر، آن را کج نکنید، آن را بصورت عمودی نگه دارید یا آن را وارونه کنید در غیر این صورت ممکن است جوهر نشت کند.

☐ کارتریج‌های جوهر را جدا نکنید. با جدا کردن کارتریج‌ها، هد چاپ خشک می‌شود و مانع چاپ چاپگر می‌شود.

1. با فشار دادن دکمه  چاپگر را خاموش کنید.

2. اطمینان حاصل کنید که چراغ روشن-خاموش خاموش شود و سپس سیم برق را از پریز بکشید.

مهم!

☐ هنگامی که چراغ روشن-خاموش، خاموش است؛ سیم برق را از پریز جدا کنید. در غیر این صورت چاپگر به وضعیت اولیه خود باز نمی‌گردد و باعث خشک شدن جوهر شده و ممکن است انجام چاپ غیرممکن گردد.

3. مطمئن شوید که حافظه خارجی وصل نشده است.

4. اتصال همه کابل‌ها نظیر سیم برق و کابل USB را قطع کنید.

5. همه کاغذها را از چاپگر خارج کنید.

6. مطمئن شوید هیچ سندی در چاپگر نباشد.

7. در حالی که درپوش اسناد بسته است، قسمت اسکتر را باز کنید. نگهدارنده کارتریج جوهر را توسط نوار چسب به بدنه محکم ببندید.

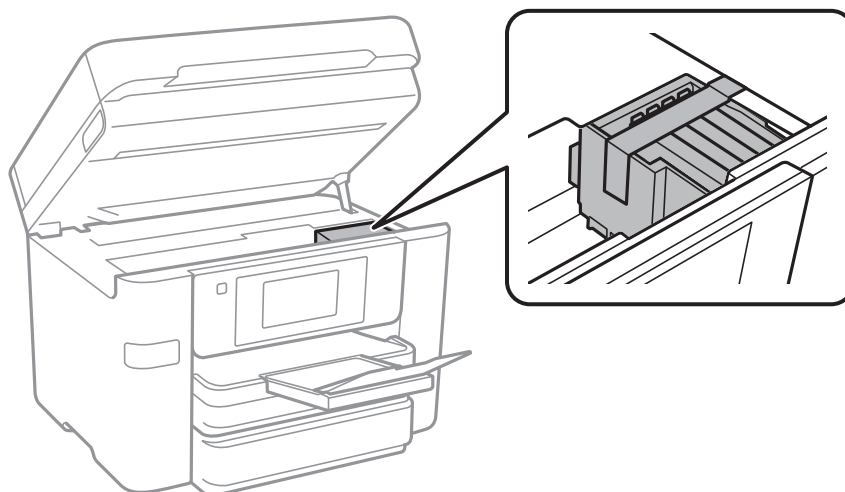

8. قسمت اسکنر را ببندید.

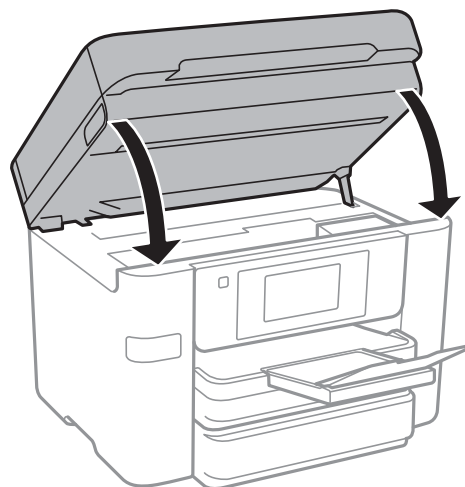

9. جهت بسته بندی زیر همانند شکل زیر آماده شوید.



10. با استفاده از لوازم محافظتی، چاپگر را در جعبه بسته بندی کنید.

هنگام استفاده مجدد از چاپگر، حتماً نوار چسب روی کارت ریج جوهر را باز کنید. اگر کیفیت چاپ در چاپ های بعدی کاهش یافت هد چاپ را تمیز و تراز کنید.

اطلاعات مرتبط

◀ "بررسی و تمیز کردن هد چاپ" در صفحه 156

◀ "تراز کردن هد چاپ" در صفحه 157

دسترسی به دستگاه USB خارجی از رایانه

می توانید داده ها را روی یک دستگاه USB خارجی نظیر درایو فلش USB که در چاپگر قرار داده شده است، از طریق رایانه بنویسید یا بخوانید.

ضمیمه

مهم!

هنگام اشتراک گذاری دستگاه خارجی داخل چاپگر بین رایانه‌های متصل از طریق USB و شبکه، دسترسی نوشتن فقط به رایانه‌ای داده می شود که توسط روشی که شما در چاپگر انتخاب کرده اید متصل شده است. برای نوشتن در دستگاه USB خارجی، یک روش اتصال را در منوی زیر از روی صفحه کنترل چاپگر انتخاب کنید.

تنظیم < تنظیمات چاپگر > < تنظیمات چاپگر > < رابط حافظه > < اشتراک گذاری فایل

نکته:

اگر یک دستگاه USB خارجی با حجم بالا، مثلاً دیسک سخت 2 ترابایتی، به آن متصل باشد کمی طول می کشد تا داده ها از کامپیوتر شناسایی شوند.

Windows

یک دستگاه USB خارجی در کامپیوتر یا کامپیوتر من انتخاب کنید. داده‌های روی دستگاه USB خارجی نمایش داده می شود.

نکته:

اگر شما چاپگر را بدون دیسک نرم افزاری یا *Web Installer* به شبکه وصل کرده اید، یک درگاه USB را به عنوان یک درایو شبکه در نظر بگیرید. گزینه اجرا را باز کنید و یک نام چاپگر `\\XXXXX` یا یک نشانی IP چاپگر `\\XXX.XXX.XXX.XXX` را وارد نمایید تا باز شود. برای تعیین یک شبکه، روی آیکون دستگاه نمایش داده شده راست کلیک کنید. درایو شبکه در قسمت کامپیوتر یا کامپیوتر من ظاهر می شود.

Mac OS X

یک آیکون متناظر برای دستگاه انتخاب کنید. داده‌های روی دستگاه USB خارجی نمایش داده می شود.

نکته:

برای حذف یک دستگاه USB خارجی، آیکون دستگاه را تا آیکون سطل زبانه بکشید و رها کنید. در غیر این صورت، وقتی یک دستگاه USB خارجی دیگر وارد می شود، داده های موجود در درایو مشترک ممکن است به درستی نمایش داده نشود.

برای دسترسی یک دستگاه ذخیره سازی خارجی از طریق شبکه، از منوی موجود در دکمه *Go < Connect to Server* را انتخاب کنید. یک نام چاپگر را `cifs://XXXXX` یا `smb://XXXXX` (که "xxxxx" نام چاپگر است) در قسمت نشانی سرور، انتخاب کنید و سپس روی اتصال کلیک نمایید.

محدود سازی دسترسی به دستگاه USB خارجی از رایانه

شما می توانید تنظیماتی برای احراز هویت کاربر برای انجام عملیات های زیر اعمال نمایید.

دسترسی از یک رایانه به دستگاه USB خارجی مانند حافظه فلش USB متصل به چاپگر.

ذخیره مابرای دریافتی در یک رایانه با استفاده از FAX Utility.

برای انجام تنظیمات از Web Config یا Epson Net Config استفاده کنید. شیوه انجام Web Config در ادامه تشریح شده است.

1. در رایانه متصل به همان شبکه چاپگر Web Config را راه اندازی کنید.

2. در پنجره Web Config گزینه های *MS Network < Services* را انتخاب کنید.

3. گزینه *Use Microsoft network sharing* را انتخاب کنید.

4. گزینه *Enable* را برای *File Sharing* انتخاب کنید.

5. یک نام کاربری و رمز عبور را برای احراز هویت وارد کنید و سپس بر روی گزینه *Next* کلیک کنید.

6. صحت اطلاعات وارد شده را بررسی کنید و سپس بر روی *OK* کلیک کنید.

نکته:

از طریق یک برگه وضعیت شبکه می‌توانید تنظیمات فعلی را بررسی نمایید.

اطلاعات مرتبط

← "چاپ کردن برگه وضعیت شبکه" در صفحه 36

استفاد از سرور ایمیل

برای استفاده از قابلیت‌های ایمیل، باید سرور ایمیل را پیکربندی کنید.

پیکربندی سرور ایمیل

قبل از پیکربندی سرور ایمیل، موارد زیر را بررسی کنید.

چاپگر به شبکه وصل باشد.

اطلاعات سرور ایمیل مانند اسناد از ارائه دهنده سرویسی که از آن برای تنظیم ایمیل در کامپیوترتان استفاده کردید.

نکته:

اگر سرویس ایمیل رایگان استفاده می کنید، مثل ایمیل اینترنتی، در اینترنت جستجو کنید و اطلاعات مورد نیازتان را درباره سرور ایمیل دریافت کنید.

1. بر روی تنظیم در صفحه اصلی تلنجر بزنید.
2. بر روی تنظیمات چاپگر < تنظیمات شبکه > پیشرفته تلنجر بزنید.
3. بر روی سرور ایمیل < تنظیمات سرور تلنجر بزنید.
4. روش تأیید اعتبار سرور ایمیلی را که از آن استفاده می کنید، انتخاب کنید.

مهم!

روش های تأیید اعتبار زیر در دسترس هستند.

خاموش

POP قبل از SMTP

SMTP-AUTH

برای تأیید روش تأیید اعتبار سرور ایمیل، با ارائه دهنده سرویس اینترنتی تماس بگیرید.

ممکن است چاپگر نتواند با سرور ایمیل ارتباط برقرار کند حتی اگر روش تأیید اعتبار قابل دسترسی باشد، این امر به این دلیل است که ممکن است ایمنی ارتقا یافته باشد (مثلاً ممکن است لازم باشد از ارتباط SSL استفاده کنید). برای مشاهده جدیدترین اطلاعات از وب سایت پشتیبانی Epson بازدید کنید.

<http://www.epson.eu/Support> (اروپا)

<http://support.epson.net/> (خارج از اروپا)

5. تنظیمات مناسب را انجام دهید.

بسته به روش تأیید اعتبار، تنظیمات لازم تغییر می کنند. اطلاعات سرور ایمیلی که از آن استفاده می کنید را وارد کنید.

ضمیمه

6. روی ادامه ضربه بزنید.

نکته:

اگر پیام خطا نمایش داده شد، بررسی کنید تنظیمات سرور صحیح باشند.

اگر بررسی اتصال انجام شد و نمی توانید ایمیل ارسال کنید، روش تأیید اعتبار را برای سرور ایمیلی که از آن استفاده می کنید بررسی کنید.

موارد تنظیم سرور ایمیل

مورد	توضیحات
حساب تأیید شده	اگر SMTP-AUTH یا POP قبل از SMTP را به عنوان روش تأیید اعتبار انتخاب می کنید، نام کاربری (آدرس ایمیل) ثبت شده در سرور ایمیل را که 255 نویسه یا کمتر است وارد کنید.
رمز عبور تأیید شده	اگر SMTP-AUTH یا POP قبل از SMTP را به عنوان روش تأیید اعتبار انتخاب می کنید، رمز عبور حساب تأیید اعتبار شده را که 20 نویسه یا کمتر است وارد کنید.
نشانی فرستنده	آدرس ایمیلی را مشخص کنید که چاپگر از آن برای ارسال ایمیل استفاده می کند. می توانید آدرس ایمیل موجود را مشخص کنید. برای مشخص کردن این مسئله که ایمیل از چاپگر ارسال می شود، می توانید آدرسی مخصوص چاپگر را دریافت کرده و آن را در اینجا وارد کنید.
نشانی سرور SMTP	آدرس سرور مربوط به سروری را وارد کنید که ایمیل (سرور SMTP) را ارسال می کند.
شماره درگاه سرور SMTP	شماره پورت سروری را وارد کنید که ایمیل (سرور SMTP) را ارسال می کند.
نشانی سرور POP3	اگر POP قبل از SMTP را به عنوان روش تأیید اعتبار وارد می کنید، آدرس سروری را وارد کنید که گیرنده ایمیل است (سرور POP3).
شماره درگاه سرور POP3	اگر POP قبل از SMTP را به عنوان روش تأیید اعتبار وارد می کنید، شماره پورت سرور ایمیلی را وارد کنید که گیرنده ایمیل است (سرور POP3).
اتصال ایمن	اگر SMTP-AUTH یا خاموش را به عنوان روش تأیید اعتبار انتخاب کرده اید، روش اتصال امن را انتخاب کنید.

بررسی اتصال سرور ایمیل

1. بر روی تنظیم در صفحه اصلی تلنجر بزنید.

2. بر روی تنظیمات چاپگر < تنظیمات شبکه > پیشرفته تلنجر بزنید.

3. بر روی سرور ایمیل < بررسی اتصال تلنجر بزنید و بررسی کنید چاپگر به سرور ایمیل وصل باشد.

نکته:

اگر پیام خطا نمایش داده شد، بررسی کنید تنظیمات سرور صحیح باشند.

اگر بررسی اتصال انجام شد و نمی توانید ایمیل ارسال کنید، روش تأیید اعتبار را برای سرور ایمیلی که از آن استفاده می کنید بررسی کنید.

ضمیمه

پیام‌هایی که در جریان بررسی اتصال نمایش داده می‌شود

در هنگام انجام دادن بررسی اتصال در سرور ایمیل پیام‌های زیر نمایش داده می‌شود. در صورت رخ دادن خطا، باید پیام و توضیحات را برای تایید وضعیت بررسی کنید.

پیامها	توضیحات
Connection test was successful.	این پیام زمانی ظاهر می‌شود که ارتباط با سرور با موفقیت برقرار شود.
SMTP server communication error. Check the following. - Network Settings	این پیام زمانی ظاهر می‌شود که <input type="checkbox"/> چاپگر به شبکه وصل نباشد <input type="checkbox"/> سرور SMTP فعال نباشد <input type="checkbox"/> ارتباط با سرور در حین تبادل اطلاعات قطع شود <input type="checkbox"/> داده ناقص دریافت شود
POP3 server communication error. Check the following. - Network Settings	این پیام زمانی ظاهر می‌شود که <input type="checkbox"/> چاپگر به شبکه وصل نباشد <input type="checkbox"/> سرور POP3 فعال نباشد <input type="checkbox"/> ارتباط با سرور در حین تبادل اطلاعات قطع شود <input type="checkbox"/> داده ناقص دریافت شود
An error occurred while connecting to SMTP server. Check the followings. - SMTP Server Address - DNS Server	این پیام زمانی ظاهر می‌شود که <input type="checkbox"/> ارتباط با سرور DNS برقرار نشود <input type="checkbox"/> تفکیک نام برای سرور SMTP ناموفق باشد
An error occurred while connecting to POP3 server. Check the followings. - POP3 Server Address - DNS Server	این پیام زمانی ظاهر می‌شود که <input type="checkbox"/> ارتباط با سرور DNS برقرار نشود <input type="checkbox"/> تفکیک نام برای سرور POP3 ناموفق باشد
SMTP server authentication error. Check the followings. - Authentication Method - Authenticated Account - Authenticated Password	این پیام زمانی ظاهر می‌شود که تایید هویت سرور SMTP ناموفق باشد.
POP3 server authentication error. Check the followings. - Authentication Method - Authenticated Account - Authenticated Password	این پیام زمانی ظاهر می‌شود که تایید هویت سرور POP3 ناموفق باشد.
Unsupported communication method. Check the followings. - SMTP Server Address - SMTP Server Port Number	این پیام طمانی ظاهر می‌شود که بخواهید با پروتکل‌های پشتیبانی نشده ارتباط برقرار کنید.
Connection to SMTP server failed. Change Secure Connection to None.	این پیام زمانی ظاهر می‌شود که ناسازگاری SMTP بین سرور و مشتری رخ بدهد، یا سرور از اتصال امن SMTP (اتصال SSL) پشتیبانی نکند.
Connection to SMTP server failed. Change Secure Connection to SSL/TLS.	این پیام زمانی ظاهر می‌شود که ناسازگاری SMTP بین سرور و مشتری رخ بدهد، یا سرور خواستار استفاده از اتصال SSL/TLS برای اتصال امن SMTP باشد.
Connection to SMTP server failed. Change Secure Connection to STARTTLS.	این پیام زمانی ظاهر می‌شود که ناسازگاری SMTP بین سرور و مشتری رخ بدهد، یا سرور خواستار استفاده از اتصال STARTTLS برای اتصال امن SMTP باشد.

ضمیمه

پیامها	توضیحات
The connection is untrusted. Check the following. - Date and Time	این پیام زمانی ظاهر می‌شود که تنظیم تاریخ و ساعت چاپگر نادرست باشد یا گواهی منقضی شده باشد.
The connection is untrusted. Check the following. - CA Certificate	این پیام زمانی ظاهر می‌شود که چاپگر فاقد گواهی ریشه متناظر با سرور باشد یا CA Certificate وارد نشده باشد.
The connection is not secured.	این پیام زمانی ظاهر می‌شود که گواهی کسب شده آسیب دیده باشد.
SMTP server authentication failed. Change Authentication Method to SMTP-AUTH.	این پیام زمانی ظاهر می‌شود که ناسازگاری روش تایید هویت بین سرور و مشتری رخ دهد. سرور از SMTP AUTH پشتیبانی می‌کند.
SMTP server authentication failed. Change Authentication Method to POP before SMTP.	این پیام زمانی ظاهر می‌شود که ناسازگاری روش تایید هویت بین سرور و مشتری رخ دهد. سرور از SMTP AUTH پشتیبانی نمی‌کند.
Sender's Email Address is incorrect. Change to the email address for your email service.	این پیام زمانی ظاهر می‌شود که نشانی ایمیل فرستنده معین نادرست باشد.
Cannot access the printer until processing is complete.	این پیام زمانی ظاهر می‌شود که چاپگر مشغول باشد.

اطلاعات مرتبط

← "بررسی اتصال سرور ایمیل" در صفحه 234

جایی که می‌توانید راهنما را دریافت کنید

وب سایت پشتیبانی فنی

اگر به راهنمایی بیشتری نیاز داشتید، به وب سایت پشتیبانی Epson نشان داده شده در زیر مراجعه کنید. کشور یا منطقه خود را انتخاب کنید و به بخش پشتیبانی وب سایت Epson محلی خود بروید. آخرین درایورها، سوالات متداول، دفترچه های راهنما یا سایر موارد قابل دانلود نیز در سایت موجودند.

<http://support.epson.net/>

<http://www.epson.eu/Support> (اروپا)

اگر محصول Epson شما به درستی کار نمی‌کند و نمی‌توانید مشکل را حل کنید، برای راهنمایی با سرویس های پشتیبانی Epson تماس بگیرید.

تماس با پشتیبانی Epson

قبل از تماس با Epson

اگر محصول Epson شما به درستی کار نمی‌کند و نمی‌توانید با استفاده از اطلاعات عیب یابی موجود در دفترچه های راهنمای محصول خود مشکل را حل کنید، برای راهنمایی با سرویس های پشتیبانی Epson تماس بگیرید. اگر پشتیبانی Epson برای ناحیه شما در لیست زیر قرار ندارد، با فروشنده ای که محصول خود را از آنجا خریداری کردید تماس بگیرید.

اگر اطلاعات زیر را در اختیار پشتیبانی Epson قرار دهید می‌توانند سریع تر به شما کمک کنند:

ضمیمه

شماره سریال محصول

(برچسب شماره سریال معمولاً در پشت محصول است.)

مدل محصول

نسخه نرم افزار محصول

(روی **About**، **Version Info** یا دکمه مشابه در نرم افزار محصول کلیک کنید.)

مارک و مدل رایانه خود

نام و نسخه سیستم عامل رایانه

نام ها و نسخه های برنامه های نرم افزار که بطور معمول با محصول خود استفاده می کنید.

نکته:

بسته به محصول، داده لیست شماره گیری برای نمابر و یا تنظیمات شبکه ممکن است در حافظه محصول ذخیره شود. ممکن است به دلیل خرابی یا تعمیر محصول، داده ها و یا تنظیمات از دست بروند. *Epson* در مورد از دست دادن هر نوع داده، برای پشتیبان گیری یا بازیابی داده و یا تنظیمات حتی در طول دوره ضمانت مسئولیتی ندارد. توصیه می کنیم نسخه پشتیبان خود را ایجاد کرده و یادداشت هایی بردارید.

راهنمای کاربر در اروپا

برای اطلاع از نحوه تماس با پشتیبانی *Epson*، سند ضمانت شناسه اروپایی خود را بررسی کنید.

راهنمای کاربر در استرالیا

Epson استرالیا در صدد است سطح بالایی از سرویس مشتری را در اختیار شما قرار دهد. علاوه بر دفترچه های راهنمای محصول، ما منابع زیر را برای دریافت اطلاعات در اختیار شما قرار می دهیم:

URL اینترنت

<http://www.epson.com.au>

به صفحات وب جهانی *Epson* استرالیا بروید. برای جستجوی هر از گاهی در وب مودم خود را از اینجا دریافت کنید! سایت یک بخش دانلود برای دراپورها، محل های تماس با *Epson*، اطلاعات محصولات جدید و پشتیبانی فنی (ایمیل) ارائه می دهد.

بخش راهنمایی *Epson*

تلفن: 1300-361-054

بخش راهنمایی *Epson* بعنوان یک نسخه پشتیبان نهایی ارائه می شود تا مطمئن شویم مشتریان ما به دستگاه ها دسترسی دارند. اپراتورهای بخش راهنمای می توانند به شما در نصب، پیکربندی، و راه اندازی محصول *Epson* به شما کمک کنند. کارکنان بخش پیش فروش ما می توانند در مورد محصولات جدید توضیحاتی ارائه دهند و اینکه محل نزدیک ترین فروشنده یا نمایندگی سرویس را به شما ارائه دهند. بسیاری از سؤالات در اینجا پاسخ داده شده است.

زمانی که تماس می گیرید همه اطلاعات مربوطه را آماده کنید. هر چه اطلاعات بیشتری آماده کنید، ما سریع تر می توانیم مشکل را حل کنیم. این اطلاعات شامل دفترچه های راهنمای محصول *Epson*، نوع رایانه، سیستم عامل، برنامه ها، و هر نوع اطلاعاتی که لازم است می شود.

جابجایی محصول

Epson توصیه می کند برای جابجایی های بعدی، بسته بندی محصول را نزد خود نگهدارید.

راهنمای کاربر در نیوزلند

Epson نیوزلند امیدوار است سطح بالایی از خدمات مشتریان را به شما ارائه دهد. علاوه بر مدارک محصول، ما برای کسب اطلاعات منابع زیر را ارائه می دهیم:

ضمیمه

URL اینترنت

<http://www.epson.co.nz>

به صفحات وب Epson نیوزلند دسترسی پیدا کنید. برای جستجوی هر از گاهی در وب مودم خود را از اینجا دریافت کنید! سایت یک بخش دانلود برای درایورها، محل های تماس با Epson، اطلاعات محصولات جدید و پشتیبانی فنی (ایمیل) ارائه می دهد.

بخش راهنمایی Epson

تلفن: 0800 237 766

بخش راهنمایی Epson بعنوان یک نسخه پشتیبان نهایی ارائه می شود تا مطمئن شویم مشتریان ما به دستگاه ها دسترسی دارند. اپراتورهای بخش راهنما می توانند به شما در نصب، پیکربندی، و راه اندازی محصول Epson به شما کمک کنند. کارکنان بخش پیش فروش ما می توانند در مورد محصولات جدید توضیحاتی ارائه دهند و اینکه محل نزدیک ترین فروشنده یا نمایندگی سرویس را به شما ارائه دهند. بسیاری از سؤالات در اینجا پاسخ داده شده است.

زمانی که تماس می گیرید همه اطلاعات مربوطه را آماده کنید. هر چه اطلاعات بیشتری آماده کنید، ما سریع تر می توانیم مشکل را حل کنیم. این اطلاعات شامل موارد زیر است: مدارک محصول Epson شما، نوع کامپیوتر، سیستم عامل، برنامه های کاربردی، و هر اطلاعاتی که شما احساس می کنید ضروری هستند.

جابجایی محصول

Epson توصیه می کند برای جابجایی های بعدی، بسته بندی محصول را نزد خود نگهدارید.