

**SC-F100 Series**

# **Guia do Utilizador**

## Índice de Conteúdo

### Acerca deste manual

Nota para utilizadores norte-americanos e latino-americanos. . . . .	5
Apresentação dos manuais. . . . .	5
Usar o manual para pesquisar informações. . . . .	5
Marcas e símbolos. . . . .	7
Descrições utilizadas neste manual. . . . .	7
Referências do sistema operativo. . . . .	7

### Instruções Importantes

Instruções de segurança. . . . .	9
Instruções de segurança para tinta. . . . .	9
Conselhos e advertências da impressora. . . . .	10
Conselhos e advertências para a instalação da impressora. . . . .	10
Conselhos e advertências para a utilização da impressora. . . . .	10
Conselhos e advertências para o transporte e armazenamento da impressora. . . . .	11
Conselhos e advertências para a utilização da impressora com uma ligação sem fios. . . . .	11
Conselhos e advertências para a utilização do ecrã LCD. . . . .	11
Proteger informações pessoais. . . . .	12

### Noções básicas sobre a impressora

Nomes das peças e funções. . . . .	13
Painel de controlo. . . . .	15
Configuração básica do ecrã. . . . .	15
Ícones apresentados no ecrã LCD. . . . .	16
Operações básicas. . . . .	17
Introduzir caracteres. . . . .	18
Ver animações. . . . .	18

### Definições de rede

Tipos de ligação de rede. . . . .	20
Ligação ethernet. . . . .	20
Ligação Wi-Fi. . . . .	20
Wi-Fi Direct ligação (AP Simples). . . . .	21
Ligar a um computador. . . . .	21
Definir o Wi-Fi a partir da impressora. . . . .	23
Fazer configurações Wi-Fi introduzindo o SSID e palavra-passe. . . . .	23

Definir a ligação Wi-Fi através da configuração de botão (WPS). . . . .	25
Definir Wi-Fi através de configuração por código PIN (WPS). . . . .	26
Selecionar definições de ligação Wi-Fi Direct (AP simples). . . . .	27
Configurar as definições avançadas de rede. . . . .	28
Verificar o estado da ligação de rede. . . . .	29
Ícone de rede. . . . .	29
Verificar informações detalhadas da rede a partir do painel de controlo. . . . .	30
Imprimir um relatório da ligação em rede. . . . .	30
Imprimir uma folha do estado da rede. . . . .	38
Substituir ou adicionar novos routers sem fios. . . . .	39
Alterar o método de ligação ao computador. . . . .	39
Mudar a ligação de rede para Ethernet no painel de controlo. . . . .	39
Desativar Wi-Fi a partir do painel de controlo. . . . .	40
Desligar a ligação Wi-Fi Direct (AP simples) a partir do painel de controlo. . . . .	40
Recuperar as definições de rede a partir do painel de controlo. . . . .	41

### Preparar a impressora

Colocar papel. . . . .	42
Papel disponível e capacidades. . . . .	42
Colocar papel no Alimentador de Papel. . . . .	43
Opções de menu para Definições. . . . .	45
Opções de menu para Definições gerais. . . . .	46
Opções de menu para Manutenção. . . . .	48
Opções de menu para Impr. pág. de est.. . . .	49
Opções de menu para Contador de impressões. . . . .	50
Opções de menu para Restaurar predefinições. . . . .	50
Opções de menu para Atualização do firmware. . . . .	50
Poupar energia. . . . .	50
Poupar energia — Painel de controlo. . . . .	51

### Impressão

Imprimir a partir do controlador de impressora no Windows. . . . .	52
Aceder ao controlador de impressão. . . . .	52
Noções básicas de impressão. . . . .	53
Impressão de várias páginas numa folha. . . . .	54
Imprimir e empilhar pela ordem de páginas (impressão pela ordem inversa). . . . .	55

## Índice de Conteúdo

Impressão de documento reduzido ou ampliado. . . . .	55
Imprimir uma imagem em várias folhas para ampliar (criar um cartaz). . . . .	56
Fazer ajustes de correspondência de cor. . . . .	62
Cancelar a impressão. . . . .	63
Opções do menu para o controlador de impressora. . . . .	63
Imprimir a partir do controlador de impressora no Mac OS. . . . .	65
Noções básicas de impressão. . . . .	65
Impressão de várias páginas numa folha. . . . .	67
Imprimir e empilhar pela ordem de páginas (impressão pela ordem inversa). . . . .	67
Impressão de documento reduzido ou ampliado. . . . .	68
Cancelar a impressão. . . . .	69
Opções do menu para o controlador de impressora. . . . .	69
Efectuar definições de funcionamento para o controlador da impressora Mac OS. . . . .	70
Cancelar a tarefa em progresso. . . . .	71

### **Reabastecer tinta e substituir as caixas de manutenção**

Verificar o estado da tinta restante e a caixa de manutenção. . . . .	72
Verificar o estado da caixa de manutenção — Painel de controlo. . . . .	72
Verificar o estado da tinta restante e a caixa de manutenção - Windows. . . . .	72
Verificar o estado da tinta restante e a caixa de manutenção (Mac OS). . . . .	73
Códigos dos frascos de tinta. . . . .	73
Precauções de manuseamento do frascos de tinta. . . . .	74
Reabastecer os depósitos de tinta. . . . .	75
Eliminação dos consumíveis usados. . . . .	79
Código da caixa de manutenção. . . . .	80
Precauções de manuseamento da caixa de manutenção. . . . .	80
Substituição da caixa de manutenção. . . . .	80

### **Manutenção da impressora**

Verificar e limpar as cabeças de impressão. . . . .	82
Verificar e limpar a cabeça de impressão — Painel de controlo. . . . .	82
Verificar e limpar as cabeças de impressão — Windows. . . . .	83

Verificar e limpar as cabeças de impressão — Mac OS. . . . .	83
Executar Limpeza ao ligar. . . . .	84
Executar Limpeza ao ligar — Painel de Controlo. . . . .	84
Executar a Limpeza ao ligar (Windows). . . . .	85
Executar Limpeza ao ligar (Mac OS). . . . .	85
Alinhar as cabeças de impressão. . . . .	85
Alinhamento das cabeças de impressão — Painel de controlo. . . . .	85
Limpeza do caminho do papel. . . . .	86
Limpar manchas de tinta do caminho do papel. . . . .	86
Resolver problemas de alimentação de papel no caminho do papel. . . . .	87
Limpar a película transparente. . . . .	89
Limpar a Impressora. . . . .	92
Verificar o número total de páginas alimentadas pela impressora. . . . .	92
Verificar o número total de páginas alimentadas pela impressora — Painel de controlo. . . . .	93
Verificar o número total de páginas alimentadas pela impressora - Windows. . . . .	93
Verificar o número total de páginas alimentadas pela impressora — Mac OS. . . . .	93

### **Informações sobre o software**

Aplicação para configurar operações de impressora (Web Config). . . . .	94
Executar o Web Config num browser da Web. . . . .	94
Executar a Web Config no Windows. . . . .	95
Executar a Web Config no Mac OS. . . . .	95
Aplicação para Atualização de Software e Firmware (EPSON Software Updater). . . . .	95
Instalar as aplicações mais recentes. . . . .	96
Atualizar o firmware da impressora através do painel de controlo. . . . .	97
Desinstalar aplicações. . . . .	98
Desinstalar aplicações — Windows. . . . .	98
Desinstalar aplicações — Mac OS. . . . .	99

### **Resolução de problemas**

Verificar o estado da impressora. . . . .	100
Verificar mensagens no ecrã LCD. . . . .	100
Verificar o estado da impressora — Windows. . . . .	101
Verificar o estado da impressora — Mac OS. . . . .	101
Verificar o estado do software. . . . .	101
Remover papel encravado. . . . .	101
Remover papel encravado. . . . .	102

## Índice de Conteúdo

O papel não é alimentado correctamente. . . . .	104
O papel encrava. . . . .	105
O papel é alimentado com inclinação. . . . .	105
Problemas de alimentação e do painel de controlo. . . . .	105
A alimentação não liga. . . . .	105
A alimentação não desliga. . . . .	105
A alimentação desliga-se automaticamente. . . . .	105
O ecrã LCD fica escuro. . . . .	106
Não é possível imprimir a partir de um computador. . . . .	106
Verificar a ligação (USB). . . . .	106
Verificar a ligação (rede). . . . .	106
Verificar o software e os dados. . . . .	107
Verificar o estado da impressora a partir do computador (Windows). . . . .	109
Verificar o estado da impressora a partir do computador (Mac OS). . . . .	110
Quando não for possível seleccionar as definições de rede. . . . .	110
Não é possível ligar a partir de dispositivos, apesar de não haver problemas nas configurações de rede. . . . .	110
Verificar o SSID ligado à impressora. . . . .	112
Verificar o SSID do computador. . . . .	112
Problemas de impressão. . . . .	113
Impressão desgastada ou falta de cores. . . . .	113
A faixa clara aparece em áreas pintadas mais escuras mesmo depois da limpeza da cabeça de impressão. . . . .	113
Aparecem cores ou linhas inesperadas. . . . .	114
Aparecem linhas na impressão em intervalos de cerca de 2 mm (0,8 pol.). . . . .	114
Impressões desfocadas, linhas verticais ou desalinhamento. . . . .	115
A impressão sai como uma folha branca. . . . .	115
A qualidade de impressão é fraca. . . . .	116
O papel está manchado ou amarrotado. . . . .	117
A posição, o tamanho ou as margens da impressão estão incorretos. . . . .	118
Os caracteres impressos estão incorretos ou distorcidos. . . . .	119
A imagem impressa não está invertida. . . . .	119
Padrões em forma de mosaicos nas impressões. . . . .	119
Não foi possível eliminar o problema da impressão. . . . .	119
Outros problemas de impressão. . . . .	119
A impressão está demasiado lenta. . . . .	119
A impressora abranda dramaticamente a velocidade durante a impressão contínua. . . . .	120
Outros Problemas. . . . .	120
Ligeiro choque eléctrico ao tocar na impressora	120

É apresentada uma mensagem a pedir-lhe para repor os níveis de tinta. . . . .	120
Tinta derramada. . . . .	120
A cabeça de impressão é limpa automaticamente. . . . .	121

## Apêndice

Especificações técnicas. . . . .	122
Especificações da impressora. . . . .	122
Especificações da interface. . . . .	122
Lista de funções de rede. . . . .	123
Especificações Wi-Fi. . . . .	123
Especificações de Ethernet. . . . .	124
Protocolo de segurança. . . . .	124
Dimensões. . . . .	124
Especificações eléctricas. . . . .	124
Especificações ambientais. . . . .	125
Requisitos do sistema. . . . .	126
Informação regulamentar. . . . .	126
Normas e homologações. . . . .	126
Restrições à realização de cópias. . . . .	128
Transportar e guardar a impressora. . . . .	129
Copyright. . . . .	133
Marcas registadas. . . . .	133
Onde obter ajuda. . . . .	134
Sítio web de assistência técnica. . . . .	134
Contactar a assistência Epson. . . . .	134

# Acerca deste manual

---

## Nota para utilizadores norte-americanos e latino-americanos

Antes de utilizar este produto, leia as instruções de segurança dos *Avisos* online.

---

## Apresentação dos manuais

Os manuais seguintes são fornecidos com a sua impressora Epson. Para além dos manuais, consulte os diversos tipos de informações de ajuda disponíveis na própria impressora ou nas aplicações de software Epson.

- Instruções de segurança importantes (manual impresso em papel)  
Fornece instruções que garantem a utilização em segurança da impressora.
- Começar por aqui (manual impresso em papel)  
Fornece informações sobre a instalação da impressora e do software.
- Guia do Utilizador (manual digital)  
Este manual. Este manual está disponível em formatos PDF e Web. Fornece informações gerais e instruções sobre como usar a impressora, sobre configurações de rede ao usar a impressora numa rede e sobre a resolução de problemas.

Poderá obter as versões mais recentes dos manuais referidos através dos métodos seguintes.

- Manual impresso em papel  
Visite o sítio Web de assistência da Epson Europe em <http://www.epson.eu/support>, ou o sítio Web de assistência a nível mundial da Epson em <http://support.epson.net/>.
- Manual digital  
Para consultar o manual Web, visite o website que se segue, introduza o nome do produto e aceda a **Assistência**.  
<http://epson.sn>

### Para utilizadores na América do Norte e América Latina

Visite o seguinte website para obter as últimas versões dos manuais:

[www.epson.com/support/scf170](http://www.epson.com/support/scf170) (E.U.A.)

[www.epson.ca/support/scf170](http://www.epson.ca/support/scf170) (Canadá)

[www.latin.epson.com/support/scf170](http://www.latin.epson.com/support/scf170) (América Latina)

---

## Usar o manual para pesquisar informações

O manual PDF permite procurar informações por palavra-chave, ou avançar diretamente para secções específicas usando marcadores. Também pode imprimir apenas as páginas necessárias. Esta seção explica como usar um manual PDF aberto no Adobe Reader X no seu computador.

## Acerca deste manual

### Procura por palavra-chave

Clique em **Editar** > **Procura avançada**. Digite o palavra-chave (texto) das informações que pretende encontrar na janela de procura e clique em **Procurar**. Os resultados são exibidos em forma de lista. Clique num dos resultados para avançar para a página.

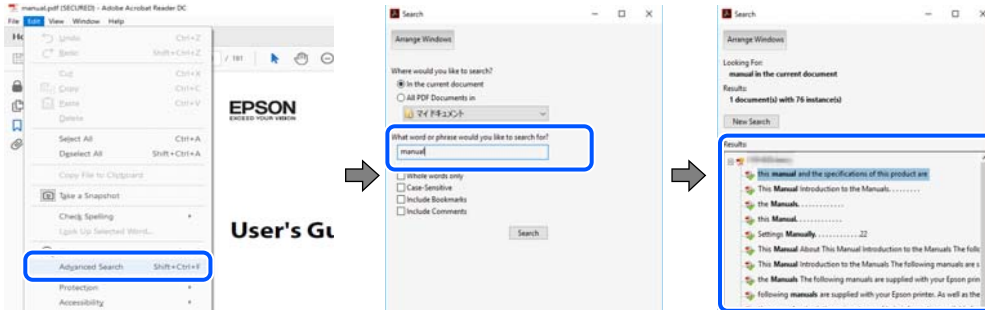

### Avançar diretamente a partir dos marcadores

Clique num título para avançar para essa página. Clique em + ou > para exibir os títulos do nível inferior dessa secção. Para regressar à página anterior, execute a seguinte operação no seu teclado.

- Windows: Mantenha pressionado **Alt**, e a seguir pressione <.
- Mac OS: Mantenha pressionada a tecla comando, e a seguir pressione <.

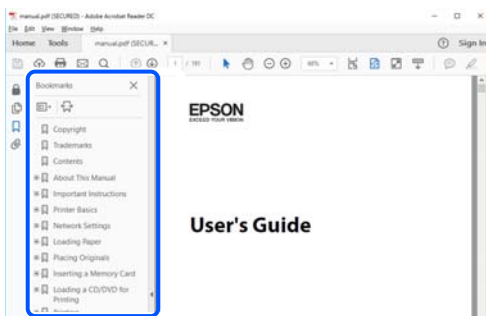

### Imprimir apenas as páginas necessárias

Também pode extrair e imprimir apenas as páginas necessárias. Clique em **Imprimir** no menu **Ficheiro**, e a seguir especifique as páginas que pretende imprimir em **Páginas em Páginas para imprimir**.

- Para especificar uma série de páginas, indique a página inicial separada por um hífen da página final.  
Exemplo: 20-25
- Para especificar páginas que não se encontram em série, separe as páginas por vírgulas.  
Exemplo: 5, 10, 15

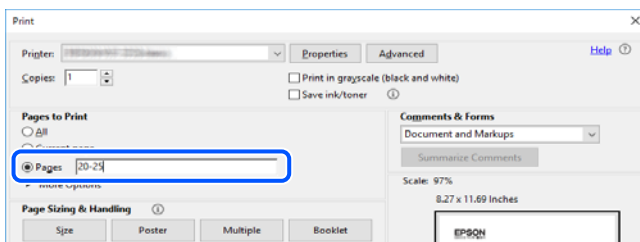

---

## Marcas e símbolos

**Aviso:**

Instruções que devem ser seguidas cuidadosamente para evitar ferimentos.

**Importante:**

Instruções que devem ser respeitadas para evitar danos no equipamento.

**Nota:**

Fornecer informações complementares e de referência.

**Informações relacionadas**

➔ Ligações para as seções relacionadas.

---

## Descrições utilizadas neste manual

- As capturas dos ecrãs do controlador da impressora são do Windows 10 ou do macOS Sierra. O conteúdo apresentado nos ecrãs varia consoante o modelo e a situação.
- As ilustrações incluídas neste manual servem apenas como exemplo. Apesar de poderem existir ligeiras diferenças consoante o modelo, o método de funcionamento é idêntico.
- Alguns dos itens de menu no ecrã LCD podem variar consoante o modelo e as definições.
- Pode ler o código QR usado uma aplicação dedicada.

---

## Referências do sistema operativo

**Windows**

Neste manual, termos tais como “Windows 10”, “Windows 8.1”, “Windows 8”, “Windows 7”, “Windows Vista”, “Windows XP”, “Windows Server 2019”, “Windows Server 2016”, “Windows Server 2012 R2”, “Windows Server 2012”, “Windows Server 2008 R2”, “Windows Server 2008”, “Windows Server 2003 R2”, e “Windows Server 2003” referem-se aos seguintes sistemas operativos. Adicionalmente, “Windows” é utilizado para se referir a todas as versões.

- Sistema operativo Microsoft® Windows® 10
- Sistema operativo Microsoft® Windows® 8.1
- Sistema operativo Microsoft® Windows® 8
- Sistema operativo Microsoft® Windows® 7
- Sistema operativo Microsoft® Windows Vista®
- Sistema operativo Microsoft® Windows® XP
- Sistema operativo Microsoft® Windows® XP Professional x64 Edition
- Sistema operativo Microsoft® Windows Server® 2019

### **Acerca deste manual**

- Sistema operativo Microsoft® Windows Server® 2016
- Sistema operativo Microsoft® Windows Server® 2012 R2
- Sistema operativo Microsoft® Windows Server® 2012
- Sistema operativo Microsoft® Windows Server® 2008 R2
- Sistema operativo Microsoft® Windows Server® 2008
- Sistema operativo Microsoft® Windows Server® 2003 R2
- Sistema operativo Microsoft® Windows Server® 2003

### **Mac OS**

Neste manual, “Mac OS” é usado para referir Mac OS X v10.6.8 ou posterior.



# Instruções Importantes

---

## Instruções de segurança

Leia e siga estas instruções para garantir a utilização da impressora em segurança. Certifique-se de que conserva este manual para referência futura. De igual modo, assegure que segue todos os avisos e instruções assinalados na impressora.

- Alguns dos símbolos usados na sua impressora destinam-se a garantir a segurança e a correcta utilização da impressora. Visite o seguinte Web site para se informar sobre o significado dos símbolos.  
<http://support.epson.net/symbols>
- Utilize apenas o cabo de alimentação fornecido com a impressora e não utilize o cabo com qualquer outro equipamento. A utilização de outros cabos com esta impressora ou a utilização do cabo fornecido com outros equipamentos pode resultar em incêndio ou choque eléctrico.
- Certifique-se de que o cabo de corrente CA está de acordo com as normas de segurança locais.
- Nunca desmonte, modifique nem tente reparar o cabo de alimentação, a ficha, a unidade de impressão ou as opções por si mesmo, excepto quando especificamente indicado nos manuais da impressora.
- Desligue a impressora e recorra aos serviços de técnicos qualificados nas seguintes condições:  
Se o cabo de corrente ou a ficha estiverem danificados; se derramar algum líquido na impressora; se a impressora tiver caído ou se a caixa exterior estiver danificada; se a impressora não funcionar corretamente ou apresentar uma diminuição de rendimento notória. Não ajuste controlos que não sejam referidos nas instruções de funcionamento.
- Coloque a impressora junto a uma tomada de parede, de onde a respectiva ficha possa ser retirada facilmente.
- Não coloque nem guarde a impressora no exterior, perto de locais sujeitos a sujidade ou pó excessivos, água, fontes de calor ou locais sujeitos a choques, vibrações, temperaturas ou humidade elevadas.
- Tenha cuidado para não derramar líquidos sobre a impressora e não a manuseie com as mãos molhadas.
- Mantenha a impressora afastada pelo menos 22 cm (8,6 pol.) de pacemakers. As ondas de rádio emitidas por esta impressora poderão afetar negativamente o funcionamento de pacemakers.
- Se o ecrã LCD ficar danificado, contacte o seu revendedor ou o Serviço de Assistência Epson. Se sujar as mãos com a solução de cristais líquidos do ecrã, lave-as cuidadosamente com água e sabão. Se a solução de cristais líquidos entrar em contacto com os olhos, lave-os imediatamente com água em abundância. Recorra imediatamente a um médico se o desconforto ou os problemas de visão não desaparecerem após enxaguar abundantemente os olhos com água.

## Instruções de segurança para tinta

- Tenha cuidado para não tocar em tinta quando manusear os depósitos de tinta, as respectivas tampas e frascos de tinta abertos ou respectivas tampas.
  - Se a tinta entrar em contacto com a pele, lave a área cuidadosamente com água e sabão.
  - Se a tinta entrar em contacto com os olhos, lave-os imediatamente com água. Caso os problemas de visão e desconforto permaneçam após um enxaguamento rigoroso, consulte um médico imediatamente.
  - Se lhe entrar tinta para a boca, consulte um médico de imediato.
- Não desmonte a caixa de manutenção, pois a tinta pode entrar em contacto com os olhos ou a pele.

## Instruções Importantes

- Não agite um frasco de tinta com demasiada força nem o submeta a impactos fortes, uma vez que isso pode causar derramamento de tinta.
- Mantenha os frascos de tinta e a caixa de manutenção fora do alcance das crianças. Não permita que as crianças ingiram o conteúdo dos frascos de tinta.

---

## Conselhos e advertências da impressora

Leia e cumpra estas instruções para evitar danificar a impressora ou causar danos materiais. Certifique-se de que conserva este manual para futuras consultas.



### Conselhos e advertências para a instalação da impressora

- Não bloqueie nem cubra as saídas de ventilação e as aberturas existentes na impressora.
- Utilize apenas o tipo de fonte de alimentação indicado na etiqueta da impressora.
- Evite utilizar tomadas no mesmo circuito de fotocopiadoras ou sistemas de controlo de ar que sejam regularmente ligados e desligados.
- Evite utilizar tomadas eléctricas que sejam controladas por interruptores de parede ou temporizadores automáticos.
- Mantenha o sistema informático afastado de potenciais fontes de interferência electromagnética, tais como altifalantes ou bases de telefones sem fio.
- Os cabos de alimentação devem ser colocados de forma a evitar abrasões, cortes, desgaste, dobras e curvaturas. Não coloque objectos em cima dos cabos de alimentação, nem permita que estes sejam pisados ou que algo lhe passe por cima. Tenha especial cuidado em manter todos os cabos de alimentação bem esticados nas extremidades e nos pontos de entrada e saída do transformador.
- Se utilizar uma extensão com a impressora, certifique-se de que a soma total da amperagem dos dispositivos ligados à extensão não excede a amperagem total da própria extensão. Certifique-se também de que a amperagem total de todos os dispositivos ligados à tomada de parede não excede a amperagem da mesma.
- Se pretende utilizar a impressora na Alemanha, tenha em atenção que, para a proteger de curto-circuitos e sobrecargas, a instalação eléctrica do edifício deve estar protegida por um disjuntor de 10 ou 16 A.
- Quando ligar a impressora a um computador ou a outro dispositivo através de um cabo, certifique-se de que os conectores se encontram na posição correcta. Cada conector tem apenas uma posição correcta. Se inserir incorrectamente um conector, poderá danificar ambos os dispositivos ligados através do cabo.
- Coloque a impressora sobre uma superfície plana e estável que seja mais larga do que a base da impressora em todas as direcções. A impressora não funcionará correctamente se estiver inclinada.
- Deixe espaço por cima da impressora para que possa levantar a tampa da impressora na totalidade.
- Deixe espaço suficiente na parte frontal da impressora para permitir que o papel seja totalmente ejetado.
- Evite locais sujeitos a variações bruscas de temperatura e humidade. Mantenha também a impressora afastada de luz solar directa, luzes intensas ou fontes de calor.

### Conselhos e advertências para a utilização da impressora

- Não introduza objectos nas ranhuras existentes na impressora.
- Não coloque as mãos no interior da impressora durante a impressão.

## Instruções Importantes

- ❑ Não toque no cabo branco achatado nem nos tubos de tinta no interior da impressora.
- ❑ Não utilize aerossóis que contenham gases inflamáveis no interior ou à volta da impressora. Fazê-lo pode provocar um incêndio.
- ❑ Não mova as cabeças de impressão manualmente, dado que pode danificar a impressora.
- ❑ A utilização continuada da impressora quando o nível de tinta estiver abaixo da linha inferior poderá danificar a impressora. Encha o depósito de tinta até à linha superior enquanto a impressora não estiver a funcionar. Para apresentar as estimativas corretas do nível de tinta, reponha o nível de tinta após encher o depósito.
- ❑ Desligue sempre a impressora no botão . Não desligue a impressora da ficha nem desligue a alimentação na tomada até que a luz  deixe de estar intermitente.
- ❑ Se não pretende utilizar a impressora durante um longo período de tempo, certifique-se de que desliga o cabo de alimentação da tomada eléctrica.

## Conselhos e advertências para o transporte e armazenamento da impressora

- ❑ Quando guardar ou transportar a impressora, evite incliná-la, colocá-la na vertical ou virá-la ao contrário, já que a tinta pode verter.
- ❑ Antes de transportar a impressora, certifique-se de que a cabeça de impressão está na posição inicial (encostada totalmente à direita).

## Conselhos e advertências para a utilização da impressora com uma ligação sem fios

- ❑ As ondas de rádio emitidas por esta impressora podem afectar negativamente o funcionamento de equipamento médico electrónico e fazer com que avarie. Quando utilizar esta impressora dentro de instalações médicas ou perto de equipamento médico, siga as recomendações do pessoal autorizado que representa as instalações médicas, bem como todos os avisos afixados e indicações do próprio equipamento médico.
- ❑ As ondas de rádio emitidas por esta impressora podem afectar negativamente o funcionamento de dispositivos de controlo automático, como portas ou alarmes de incêndio automáticos, e provocar acidentes devido a avaria. Quando utilizar esta impressora perto de dispositivos controlados automaticamente, siga todos os avisos afixados e indicações dos próprios dispositivos.

## Conselhos e advertências para a utilização do ecrã LCD

- ❑ O ecrã LCD pode conter algumas pequenas manchas claras ou escuras e, por causa das suas funcionalidades, ter um brilho irregular. Isto é normal e não significa que o ecrã esteja de forma alguma danificado.
- ❑ Utilize apenas um pano seco e macio para limpeza. Não utilize líquidos nem substâncias de limpeza químicas.
- ❑ A superfície externa do ecrã LCD pode partir-se em caso de impacto forte. Contacte o seu revendedor ou a assistência Epson se a superfície do ecrã apresentar lascas ou fissuras, não toque nem tente remover os pedaços partidos e contacte o revendedor.

---

## Proteger informações pessoais

Se entregar a impressora a outra pessoa ou se quiser eliminá-la, apague todas as informações pessoais armazenadas na memória da impressora selecionando **Definições > Restaurar predefinições > Limpar todos os dados e definições** no painel de controlo.

# Noções básicas sobre a impressora

## Nomes das peças e funções

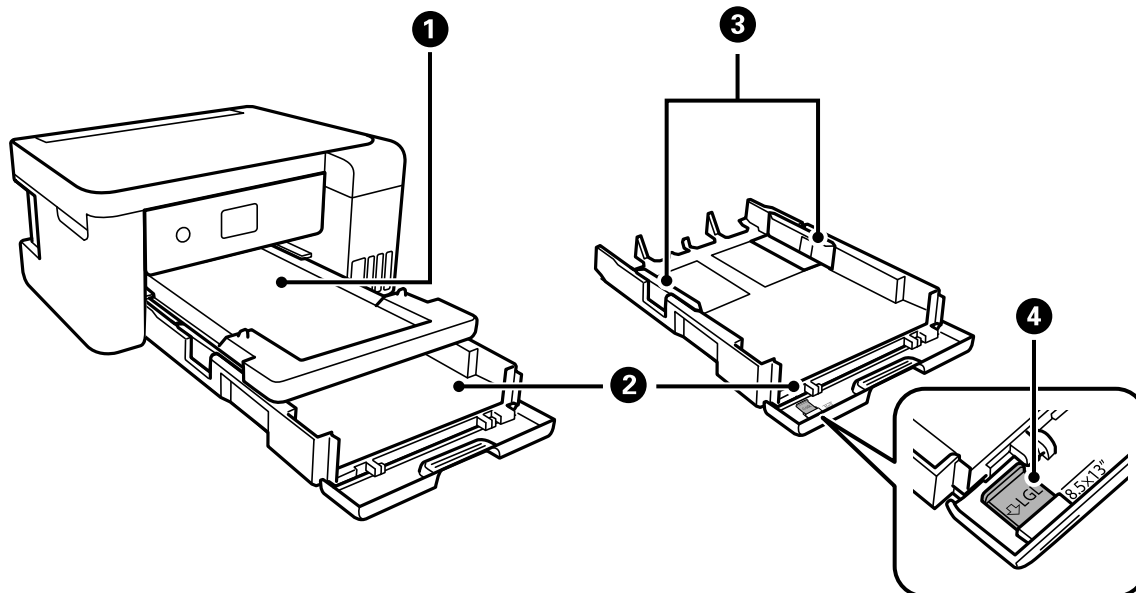

1	Tabuleiro de saída	Recolhe o papel ejetado.
2	Alimentador de papel	Carrega o papel.
3	Guia da margem	Alimenta o papel diretamente na impressora. Deslize para as extremidades do papel.
4	Extensão de saída de papel	Deslize para fora para colocar papel de tamanho Legal.

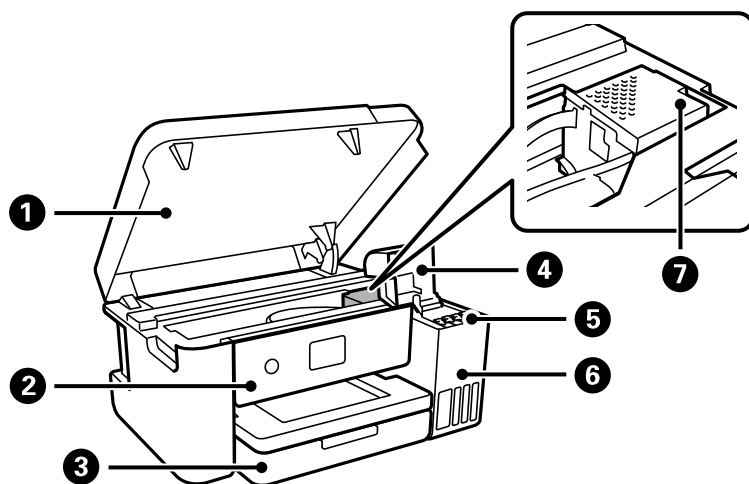

### Noções básicas sobre a impressora

❶	Tampa da impressora	Abra para remover papel encravado no interior da impressora. Manter esta tampa fechada quando a impressora não estiver a ser utilizada para evitar que entrem substâncias estranhas na impressora.
❷	Painel de controlo	Permite fazer configurações e executar operações na impressora.
❸	Capa frontal	Abra-a para carregar papel no alimentador de papel.
❹	Tampa do depósito de tinta	Abrir para encher o reservatório de tinta.
❺	Reservatório de tinta (Depósito de tinta)	Fornece tinta à cabeça de impressão.
❻	Unidade dos depósitos de tinta	Contém os depósitos de tinta.
❼	Cabeça de impressão	A tinta é ejetada pelos jatos da cabeça de impressão situados na parte inferior.

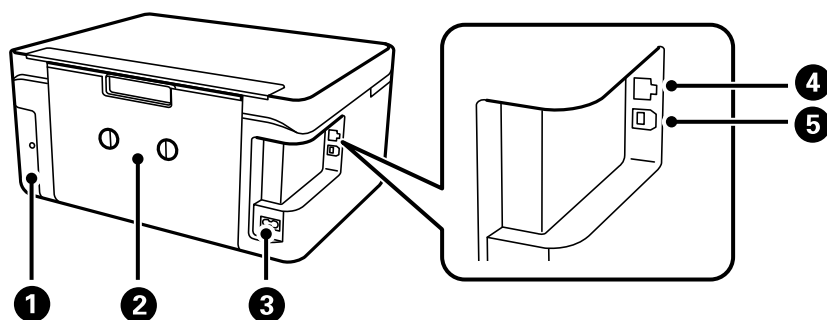

❶	Tampa da caixa de manutenção	Remover ao substituir a caixa de manutenção. A caixa de manutenção é um recipiente que recolhe uma pequena quantidade de tinta excedente durante a limpeza ou impressão.
❷	Tampa posterior	Remova quando pretender remover papel encravado.
❸	Entrada de CA	Liga o cabo de alimentação.
❹	Porta LAN	Liga um cabo LAN.
❺	Porta USB	Permite ligar um cabo USB para estabelecer ligação com um computador.

Noções básicas sobre a impressora

Painel de controlo

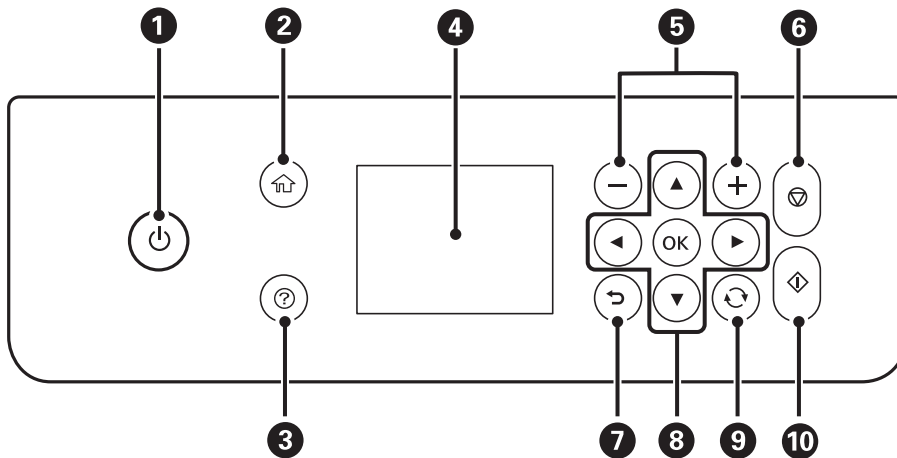

1	Liga ou desliga a impressora. Desligue o cabo de alimentação após confirmar que o indicador luminoso de alimentação está desligado.
2	Apresenta o ecrã inicial.
3	Exibe as soluções quando tem problemas.
4	Apresenta os menus e mensagens. Utilize botões no painel de controlo para selecionar um menu ou efetuar definições.
5	Seleciona o número de páginas a imprimir.
6	Para a operação atual.
7	Regressa ao ecrã anterior.
8	Utilize os botões ▲▼◀▶ para mover o foco para o destino e, de seguida, prima o botão OK para abrir o menu selecionado ou efetuar definições.
9	Aplica uma variedade de funções consoante a situação.
10	Inicia a operação selecionada.

Configuração básica do ecrã













## Noções básicas sobre a impressora

<b>1</b>	Indica itens que foram configurados para a impressora como ícones. Selecione o ícone para verificar as definições atuais ou aceder a cada menu de definição.  Esta barra de ação é exibida apenas no ecrã de início.
<b>2</b>	Exibe cada um dos modos.
<b>3</b>	São apresentados os botões disponíveis.

## Ícones apresentados no ecrã LCD

Os ícones que se seguem são apresentados no ecrã LCD consoante o estado da impressora.

	Indica o estado dos consumíveis.  Selecione o ícone para verificar o tempo de vida útil aproximado da caixa de manutenção.
	Apresenta o estado da ligação de rede.  Selecione o ícone para verificar e alterar as definições atuais. Este é o atalho para o menu seguinte. <b>Definições &gt; Definições gerais &gt; Definições de rede &gt; Conf. Wi-Fi</b>
	A impressora não está ligada a uma rede com fios (Ethernet) ou desativada.
	A impressora está ligada a uma rede com fios (Ethernet).
	A impressora não está ligada a uma rede sem fios (Wi-Fi).
	A impressora está à procura de SSID, endereço IP não definido ou tem um problema com uma rede sem fios (Wi-Fi).
	A impressora está ligada a uma rede sem fios (Wi-Fi).  O número de barras indica a força do sinal de ligação. Quantas mais barras forem apresentadas, mais forte é a ligação.
	A impressora não está ligada a uma rede sem fios (Wi-Fi) no modo Wi-Fi Direct (AP simples).
	A impressora está ligada a uma rede sem fios (Wi-Fi) no modo Wi-Fi Direct (AP simples).
	Indica que existem outras informações. Selecione o ícone para exibir a mensagem.
	Indica um problema com os itens. Selecione o ícone para ver como resolver o problema.



## Noções básicas sobre a impressora

### Operações básicas

Mova o foco utilizando os botões ▲▼◀▶ para seleccionar os itens e, de seguida, prima o botão OK para confirmar a seleção ou execute a funcionalidade seleccionada.

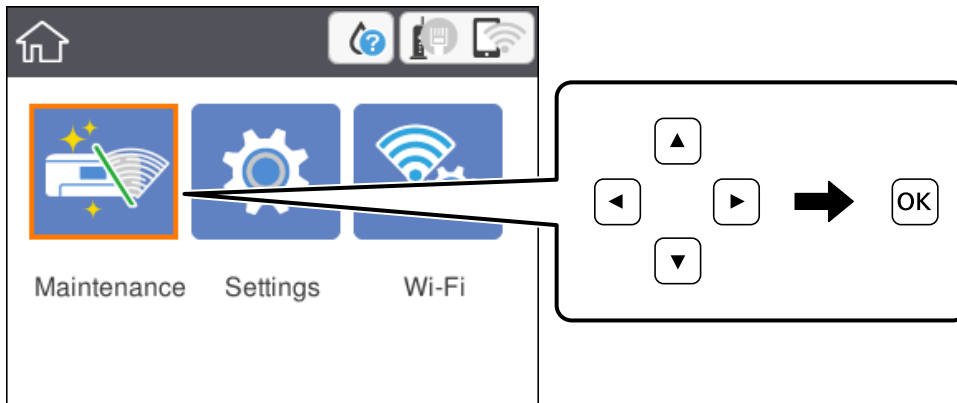

Mova o foco para o item de definição utilizando os botões ▲▼◀▶ e, de seguida, prima o botão OK para ligar ou desligar o item.

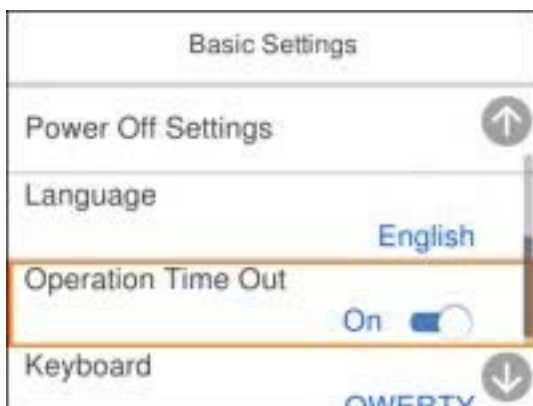

Para introduzir o valor, nome, endereço, etc., mova o foco para o campo de entrada utilizando os botões ▲▼◀▶ e, de seguida, prima o botão OK para apresentar o teclado no ecrã.

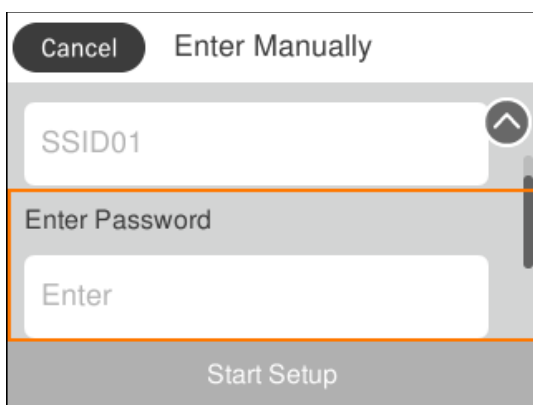

## Noções básicas sobre a impressora

### Introduzir caracteres

Pode introduzir caracteres e símbolos utilizando o teclado no ecrã quando efetuar definições de rede, etc.

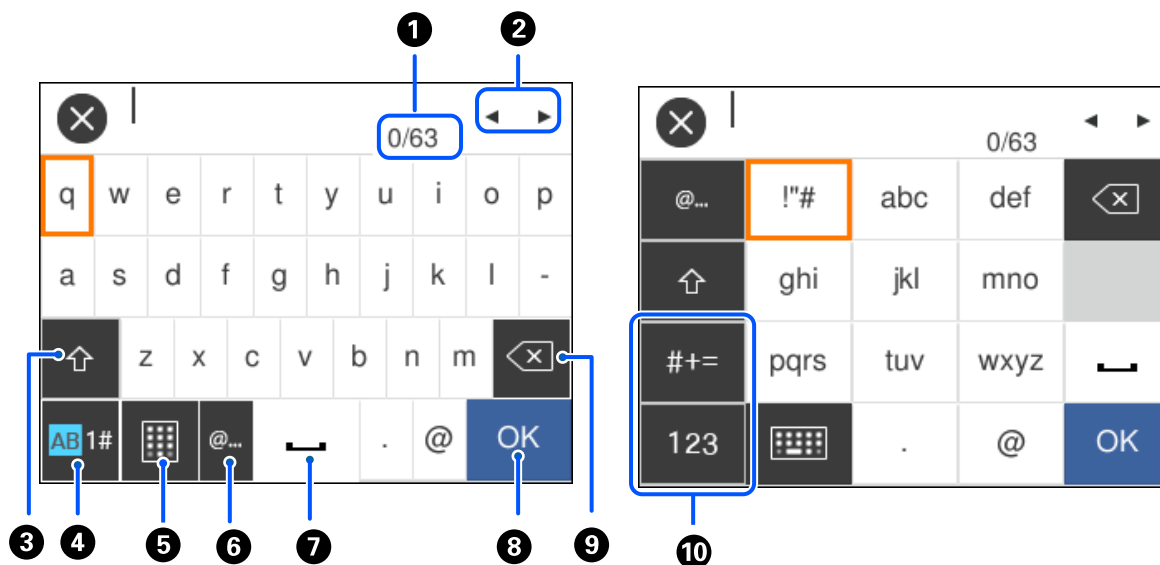

1	Indica a contagem de caracteres.
2	Desloca o cursor para a posição de entrada.
3	Alterna entre maiúsculas e minúsculas.
4	Muda o tipo de carácter. AB: alfabeto 1#: números e símbolos
5	Muda o esquema do teclado.
6	Introduz endereços de domínio de correio eletrónico usados frequentemente ou URL selecionando apenas o item.
7	Introduz um espaço.
8	Introduz um carácter.
9	Elimina um carácter à esquerda. Elimina o caractere à direita do cursor quando o cursor estiver no início da linha e quando não houver nenhum caractere à esquerda.
10	Muda o tipo de carácter. abc: alfabeto 123: números #+=: símbolos

## Ver animações

É possível visualizar animações de instruções de funcionamento tais como colocar o papel ou remover papel encravado no ecrã LCD.

## Noções básicas sobre a impressora

- ❑ Prima o botão : apresenta o ecrã de ajuda. Selecione **Como** e, de seguida, selecione os itens que pretende ver.
- ❑ Selecione **Como** na parte inferior do ecrã de funcionamento: exhibe a animação sensível a contexto. Tenha presente que a animação depende do modelo da impressora.

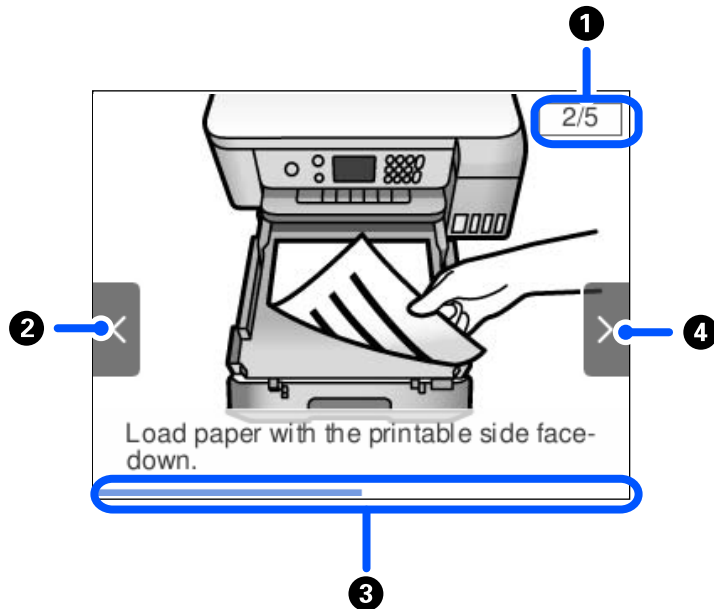

❶	Indica o número total de passos e o número do passo atual. No exemplo acima, exhibe o passo 2 de 5 passos.
❷	Prima o botão ◀ para voltar ao passo anterior.
❸	Indica o progresso ao longo do passo atual. A animação repete quando a barra de progresso chegar ao fim.
❹	Prima o botão ▶ para avançar para o passo seguinte.

# Definições de rede

## Tipos de ligação de rede

É possível utilizar os seguintes métodos de ligação.

### Ligação ethernet

Ligue a impressora a um concentrador com um cabo Ethernet.

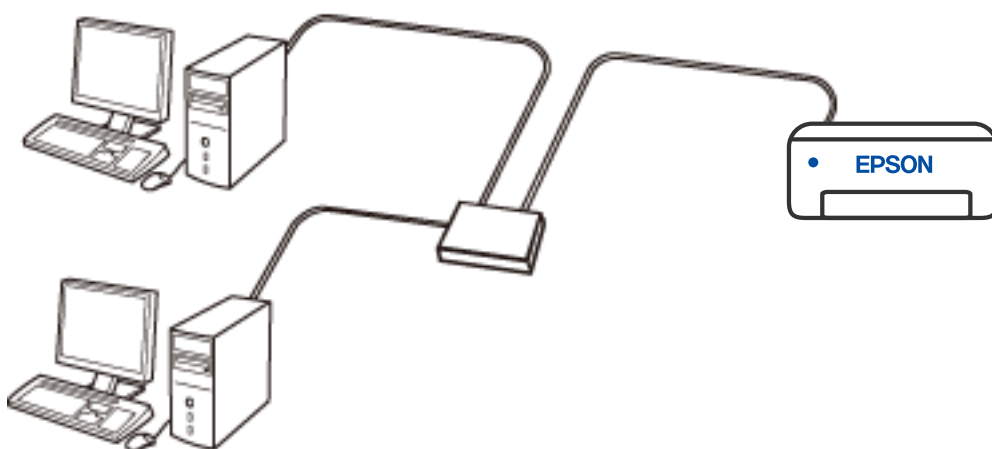

#### Informações relacionadas

➔ [“Configurar as definições avançadas de rede” na página 28](#)

### Ligação Wi-Fi

Ligar a impressora e o computador ou dispositivo inteligente ao ponto de acesso. Este é o método de ligação típico para redes de casa ou escritório, em que os computadores estão ligados via Wi-Fi através do ponto de acesso.

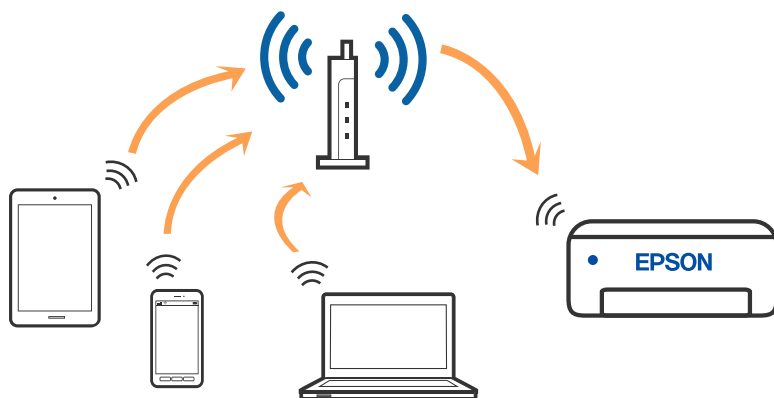

**Informações relacionadas**

- ➔ [“Ligar a um computador”](#) na página 21
- ➔ [“Definir o Wi-Fi a partir da impressora”](#) na página 23

## Wi-Fi Direct ligação (AP Simples)

Utilize este método de ligação se não estiver a utilizar Wi-Fi em casa ou no escritório ou se pretender ligar diretamente a impressora e o computador ou dispositivo inteligente. Neste modo, a impressora funciona como um router sem fios, e é possível ligar até quatro dispositivos à impressora sem ser necessário utilizar um router sem fios padrão. No entanto, os dispositivos ligados directamente à impressora não podem comunicar entre si através da impressora.

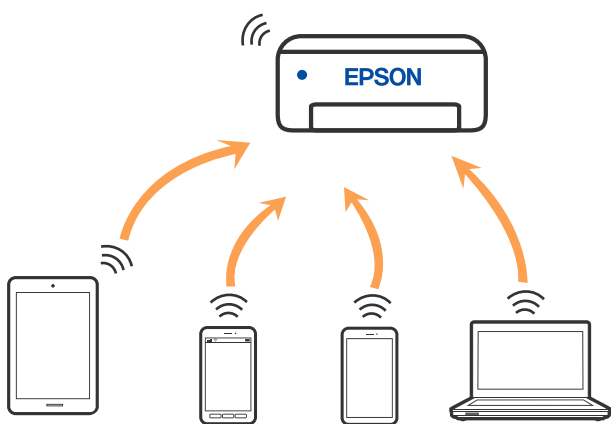

A impressora pode ser ligada por Wi-Fi ou Ethernet e Wi-Fi Direct (AP Simples) em simultâneo. No entanto, se iniciar uma ligação de rede em Wi-Fi Direct (AP Simples) com a impressora ligada por Wi-Fi, o Wi-Fi é desativado temporariamente.

**Informações relacionadas**

- ➔ [“Selecionar definições de ligação Wi-Fi Direct \(AP simples\)”](#) na página 27

---

## Ligar a um computador

Recomendamos usar o instalador para ligar a impressora a um computador. Pode executar o instalador através de um dos seguintes métodos.

## Definições de rede

- ❑ Definir a partir do sítio Web

Aceda ao seguinte sítio Web e digite o nome do produto. Aceda a **Configuração** e comece a realizar a configuração.

<http://epson.sn>

### América do Norte e América Latina

Aceda ao seguinte website, selecione o seu país, depois localize o seu produto para descarregar a versão mais recente do instalador de software do seu produto:

<http://support.epson.net/>

Para consultar e descarregar as opções de software, visite:

[www.epson.com/support/scf170](http://www.epson.com/support/scf170) (E.U.A.)

[www.epson.ca/support/scf170](http://www.epson.ca/support/scf170) (Canadá)

[www.latin.epson.com/support/scf170](http://www.latin.epson.com/support/scf170) (América Latina)

- ❑ Realizar a configuração usando o disco de software (apenas nos modelos que vêm com um disco de software e utilizadores com computadores Windows com unidade de disco).

Insira o disco de software no computador e siga as instruções apresentadas no ecrã.

### Selecionar os métodos de ligação

Siga as instruções apresentadas no ecrã até que a janela seguinte seja exibida e, de seguida, selecione o método de ligação da impressora ao computador.

#### Nota:

Os ecrãs do instalador podem parecer diferentes, dependendo da região.

Selecione o tipo de ligação e, de seguida, clique em **Seguinte**.

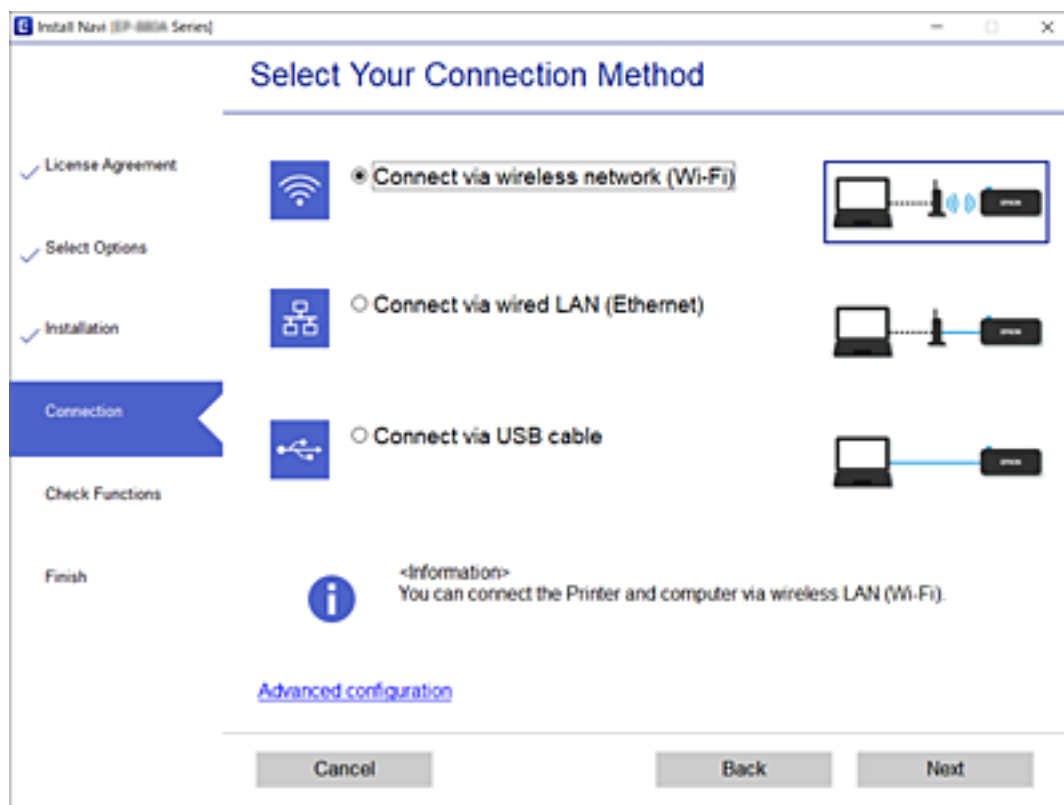

Siga as instruções apresentadas no ecrã.

## Definir o Wi-Fi a partir da impressora

Pode seleccionar definições de rede a partir do painel de controlo da impressora de várias formas. Escolha o método de ligação correspondente ao ambiente e condições que está a utilizar.

Se conhecer as informações do router sem fios, tais como SSID e palavra-passe, pode seleccionar as definições manualmente.

Se o router sem fios for compatível com WPS, pode seleccionar as definições utilizando a configuração de botão.

Após ligar a impressora à rede, ligue a impressora a partir do dispositivo que pretende utilizar (computador, dispositivo inteligente, tablet, etc.).

Faça configurações de rede avançadas para usar um endereço IP estático.

### Informações relacionadas

- ➔ “Fazer configurações Wi-Fi introduzindo o SSID e palavra-passe” na página 23
- ➔ “Definir a ligação Wi-Fi através da configuração de botão (WPS)” na página 25
- ➔ “Definir Wi-Fi através de configuração por código PIN (WPS)” na página 26
- ➔ “Definir Wi-Fi através de configuração por código PIN (WPS)” na página 26
- ➔ “Configurar as definições avançadas de rede” na página 28

## Fazer configurações Wi-Fi introduzindo o SSID e palavra-passe

É possível configurar uma rede Wi-Fi introduzindo as informações necessárias para ligar a um router sem fios a partir do painel de controlo da impressora. Para configurar utilizando este método, é preciso o SSID e palavra-passe para um router sem-fios.

### Nota:

*Se estiver a utilizar um router sem-fios com as suas definições predefinidas, o SSID e a palavra-passe estão indicados na etiqueta. Se não souber o SSID e a palavra-passe, contacte a pessoa que configurou o router sem fios ou consulte a documentação fornecida com o mesmo.*

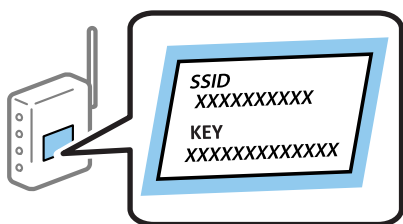

## Definições de rede

1. Selecione **Wi-Fi** no ecrã inicial.

Para seleccionar um item, use os botões ▲▼◀▶, e a seguir pressione o botão OK.

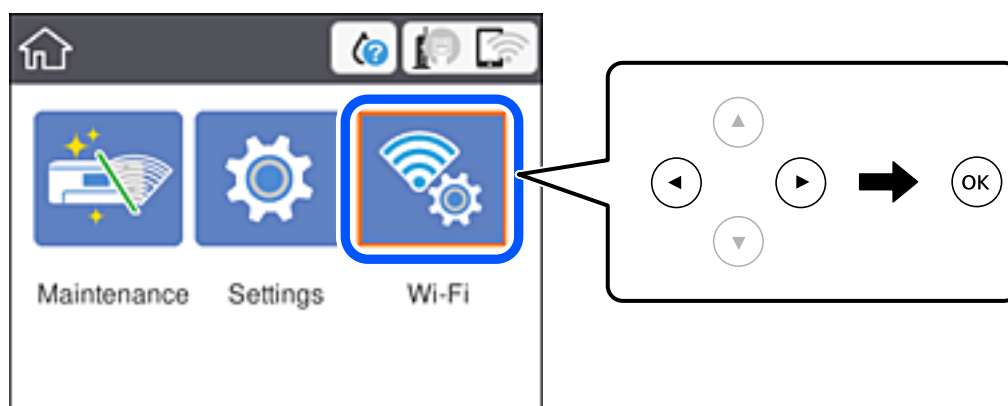

2. Selecione **Wi-Fi (Recomendado)**.

3. Pressione o botão OK.

Se a ligação de rede já estiver configurada, as informações da ligação são exibidas. Selecione **Alterar a ligação Wi-Fi**, ou **Alterar definições** para alterar as definições.

4. Selecione **Assistente Conf. Wi-Fi**.

5. Selecione o SSID para o router sem-fios.

**Nota:**

❑ Se o SSID ao qual pretende estabelecer ligação não for apresentado no painel de controlo da impressora, toque em  para atualizar a lista. Se ainda não for mostrada, pressione o botão +, e a seguir introduza o SSID diretamente.

❑ Se não souber o nome da rede (SSID), verifique se essa informação está indicada na etiqueta do router sem fios. Se estiver a utilizar as predefinições do router sem fios, utilize o SSID indicado na etiqueta. Se não encontrar qualquer informação, consulte a documentação fornecida com o router sem fios.

6. Introduza a palavra-passe.

**Nota:**

❑ A palavra-passe é sensível a maiúsculas e minúsculas.

❑ Se não souber a palavra-passe, verifique se essa informação está indicada na etiqueta do router sem fios. Na etiqueta, a palavra-passe poderá estar identificada como "Network Key", "Wireless Password", etc. Se estiver a utilizar as predefinições do router sem fios, utilize a palavra-passe indicada na etiqueta.

7. Quando terminar a configuração, selecione **Iniciar Configuração**.

8. Selecione **Dispensar** para concluir.

**Nota:**

Se não for possível estabelecer a ligação, coloque papel normal de tamanho A4 ou Carta e selecione **Imprimir Relatório de Verificação** para imprimir um relatório de ligação.

9. Feche a janela de configurações de ligação de rede.



## Definições de rede

### Informações relacionadas

- ➔ “Operações básicas” na página 17
- ➔ “Introduzir caracteres” na página 18
- ➔ “Verificar o estado da ligação de rede” na página 29
- ➔ “Quando não for possível selecionar as definições de rede” na página 110

## Definir a ligação Wi-Fi através da configuração de botão (WPS)

É possível configurar automaticamente uma rede Wi-Fi premindo um botão no ponto de acesso. Se estiverem reunidas as condições abaixo, poderá efetuar a configuração utilizando este método.

- O ponto de acesso é compatível com WPS (Wi-Fi Protected Setup).
- A ligação Wi-Fi atual foi estabelecida premindo um botão no ponto de acesso.

### Nota:

Se não conseguir encontrar o botão ou estiver a efetuar a configuração utilizando o software, consulte a documentação fornecida com o ponto de acesso.

1. Selecione **Wi-Fi** no ecrã inicial.

Para selecionar um item, use os botões ▲ ▼ ◀ ▶, e a seguir pressione o botão OK.

2. Selecione **Wi-Fi (Recomendado)**.

Se a impressora já estiver ligada através de Ethernet, selecione **Router**.

3. Pressione o botão OK.

Se a ligação de rede já estiver configurada, as informações da ligação são exibidas. Selecione **Alterar definições** para alterar as definições.

Se a impressora já estiver ligada através de Ethernet, selecione **Alterar a ligação Wi-Fi**, e, de seguida, selecione **Sim** após verificar a mensagem.

4. Selecione **Configurar tecla (WPS)**.

5. Mantenha o botão [WPS] premido no ponto de acesso até a luz de segurança começar a piscar.

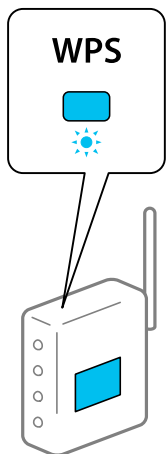

Se não souber onde se encontra o botão [WPS] ou se não existirem botões no ponto de acesso, consulte a documentação fornecida com o seu ponto de acesso.

## Definições de rede

6. Pressione o botão OK na impressora.

7. Pressione o botão OK.

O ecrã desliga-se automaticamente após um período de tempo específico.

**Nota:**

*Se a ligação falhar, reinicie o ponto de acesso, aproxime-o da impressora e tente novamente. Se mesmo assim a ligação não funcionar, imprima um relatório de ligação de rede e verifique a solução.*

8. Pressione o botão .

### Informações relacionadas

➔ “Operações básicas” na página 17

➔ “Verificar o estado da ligação de rede” na página 29

➔ “Quando não for possível seleccionar as definições de rede” na página 110

## Definir Wi-Fi através de configuração por código PIN (WPS)

É possível estabelecer uma ligação automática a um ponto de acesso utilizando um código PIN. Pode utilizar este método de configuração se um ponto de acesso for compatível com WPS (Wi-Fi Protected Setup). Utilize um computador para introduzir um código PIN no ponto de acesso.

1. Selecione **Wi-Fi** no ecrã inicial.

Para seleccionar um item, use os botões    , e a seguir pressione o botão OK.

2. Selecione **Wi-Fi (Recomendado)**.

Se a impressora já estiver ligada através de Ethernet, selecione **Router**.

3. Pressione o botão OK.

Se a ligação de rede já estiver configurada, as informações da ligação são exibidas. Selecione **Alterar definições** para alterar as definições.

Se a impressora já estiver ligada através de Ethernet, selecione **Alterar a ligação Wi-Fi**. e, de seguida, selecione **Sim** após verificar a mensagem.

4. Selecione **Outros > Config. código PIN (WPS)**.

5. Utilize o seu computador para introduzir o código PIN (um número com oito dígitos), apresentado no painel de controlo da impressora, no ponto de acesso no espaço de dois minutos.

**Nota:**

*Para obter mais detalhes sobre a introdução de um código PIN, consulte a documentação fornecida com o seu ponto de acesso.*

6. Pressione o botão OK na impressora.

7. Pressione o botão OK.

O ecrã desliga-se automaticamente após um período de tempo específico.

**Nota:**

*Se a ligação falhar, reinicie o ponto de acesso, aproxime-o da impressora e tente novamente. Se mesmo assim a ligação não funcionar, imprima um relatório de ligação e verifique a solução.*

## Definições de rede

8. Pressione o botão .

### Informações relacionadas

- ➔ “Operações básicas” na página 17
- ➔ “Verificar o estado da ligação de rede” na página 29
- ➔ “Quando não for possível seleccionar as definições de rede” na página 110

## Selecionar definições de ligação Wi-Fi Direct (AP simples)

Este método permite ligar diretamente a impressora a dispositivos sem um ponto de acesso. A impressora funciona como um ponto de acesso.

### **Importante:**

*Ao ligar-se a partir de um computador ou dispositivo inteligente à impressora utilizando a ligação Wi-Fi Direct (AP simples), a impressora é ligada à mesma rede Wi-Fi (SSID) que o computador ou dispositivo inteligente e é estabelecida a comunicação entre ambos. Uma vez que o computador ou dispositivo inteligente é ligado automaticamente a outra rede Wi-Fi conectável se a impressora estiver desligada, este não será conectado à rede Wi-Fi anterior novamente se a impressora for ligada. Ligue ao SSID da impressora para ligar através de Wi-Fi Direct (AP simples) a partir de um computador ou dispositivo inteligente novamente. Se não quiser ligar-se sempre que ligar ou desligar a impressora, recomendamos utilizar uma rede Wi-Fi ligando a impressora a um ponto de acesso.*

1. Selecione **Wi-Fi** no ecrã inicial.

Para seleccionar um item, use os botões    , e a seguir pressione o botão OK.

2. Selecione **Wi-Fi Direct**.

3. Pressione o botão OK.

Se fez as definições Wi-Fi Direct (AP simples), as informações detalhadas da ligação são exibidas. Avance para o passo 5.

4. Pressione o botão OK para começar a fazer definições.

5. Verifique o SSID e a palavra-passe apresentados no painel de controlo da impressora.

No ecrã de ligação de rede do computador ou no ecrã Wi-Fi do dispositivo inteligente, selecione o SSID exibido no painel de controlo da impressora para fazer a ligação.

### **Nota:**

*Para outras regiões que não América do Norte e América Latina*

*Pode verificar o método de ligação no sítio Web. Para aceder ao sítio Web, leia o código QR exibido no painel de controlo da impressora utilizando o dispositivo inteligente ou introduza o URL (<http://epson.sn>) no computador e aceda a **Configuração**.*

6. Introduza no computador ou dispositivo inteligente a palavra-passe apresentada no painel de controlo da impressora.

7. Depois de efetuar a ligação, selecione **Dispensar** no painel de controlo da impressora.

8. Pressione o botão .

## Definições de rede

Para ligar o computador à impressora utilizando o Wi-Fi Direct, é necessário instalar o controlador da impressora no computador.

### Informações relacionadas

- ➔ “Operações básicas” na página 17
- ➔ “Verificar o estado da ligação de rede” na página 29
- ➔ “Quando não for possível seleccionar as definições de rede” na página 110

## Configurar as definições avançadas de rede

Pode alterar o nome do dispositivo de rede, a configuração de TCP/IP, o servidor proxy e outros elementos. Verifique o seu ambiente de rede antes de fazer alterações.

1. Seleccione **Definições** no ecrã inicial.

Para seleccionar um item, use os botões ▲ ▼ ◀ ▶, e a seguir pressione o botão OK.

2. Seleccione **Definições gerais > Definições de rede > Avançado**.
3. Seleccione o item do menu das definições e seleccione ou indique os valores de definição.

### Informações relacionadas

- ➔ “Operações básicas” na página 17
- ➔ “Definir itens para as definições de rede avançadas” na página 28

## Definir itens para as definições de rede avançadas

Selecione o item do menu das definições e seleccione ou indique os valores de definição.

#### Nome do Dispositivo

Pode introduzir os caracteres abaixo indicados.

- Limites de caracteres: 2 a 15 (deverá introduzir pelo menos 2 caracteres)
- Caracteres válidos: A a Z, a a z, 0 a 9, -.
- Caracteres que não pode utilizar no início: 0 a 9, -.
- Caracteres que não pode utilizar no final: -

## Definições de rede

### TCP/IP

#### Auto

Especifique se está a utilizar um ponto de acesso em casa ou se permite que o endereço IP seja adquirido automaticamente por DHCP.

#### Manual

Especifique se pretende que o endereço IP da impressora não seja alterado. Introduza os endereços para Ender IP, Másc sub-rede e Gateway predef., e selecione as definições de Servidor DNS de acordo com o seu ambiente de rede.

Ao seleccionar **Auto** para as definições de atribuição de endereço IP, pode seleccionar as definições do servidor DNS a partir de **Manual** ou **Auto**. Se não conseguir obter automaticamente o endereço do servidor DNS, selecione **Manual** e, de seguida, introduza directamente o endereço do servidor DNS principal e do servidor DNS secundário.

### Servidor proxy

#### Não utilizar

Especifique se está a utilizar a impressora num ambiente de rede doméstica.

#### Utilizar

Especifique se está a utilizar um servidor proxy no ambiente de rede e pretende defini-lo para a impressora. Introduza o endereço e o número da porta do servidor proxy.

### Endereço IPv6

#### Activar

Selecione ao usar um endereço IPv6.

#### Desactivar

Selecione ao usar um endereço IPv4.

### Velocidade de ligação & Duplex

Selecione uma velocidade Ethernet e definição duplex adequadas. Se seleccionar uma definição diferente de Auto, certifique-se que a definição corresponde às definições do hub que está a utilizar.

#### Auto

#### 10BASE-T Half Duplex

#### 10BASE-T Full Duplex

#### 100BASE-TX Half Duplex

#### 100BASE-TX Full Duplex

---

## Verificar o estado da ligação de rede

É possível verificar o estado da ligação de rede da seguinte forma.

### Ícone de rede

É possível verificar o estado da ligação de rede e a força da onda de rádio utilizando o ícone de rede no ecrã inicial da impressora.



### Informações relacionadas

➔ “Ícones apresentados no ecrã LCD” na página 16

## Verificar informações detalhadas da rede a partir do painel de controlo

Quando a sua impressora estiver ligada à rede, também pode ver outras informações relacionadas com a rede premindo os menus da rede que pretende verificar.

1. Seleccione **Definições** no ecrã inicial.

Para seleccionar um item, use os botões ▲ ▼ ◀ ▶, e a seguir pressione o botão OK.

2. Seleccione **Definições gerais** > **Definições de rede** > **Estado da rede**.

3. Para verificar as informações, seleccione os menus que pretende verificar.

- Estado de LAN com fios/Wi-Fi

Apresenta as informações da rede (nome do dispositivo, ligação, força do sinal, obter endereço IP, etc.) para ligações Ethernet ou Wi-Fi.

- Estado Wi-Fi Direct

Indica se o Wi-Fi Direct está ativado ou desativado para ligações Wi-Fi Direct.

- folha de estado

Imprime uma folha de estado da rede. As informações para Ethernet, Wi-Fi, Wi-Fi Direct, etc., são impressas em duas ou mais páginas.

## Imprimir um relatório da ligação em rede

Pode imprimir um relatório de ligação de rede para verificar o estado entre a impressora e o router sem fios.

1. Colocar o papel.

2. Seleccione **Definições** no ecrã inicial.

Para seleccionar um item, use os botões ▲ ▼ ◀ ▶, e a seguir pressione o botão OK.

3. Seleccione **Definições gerais** > **Definições de rede** > **Verificar ligação de rede**.

A verificação da ligação será iniciada.

## Definições de rede

4. Selecione **Imprimir Relatório de Verificação**.
5. Imprima o relatório da ligação de rede.  
Se tiver ocorrido um erro, verifique o relatório da ligação em rede e siga as instruções impressas.
6. Fechar a janela.

### Informações relacionadas

➔ “Mensagens e soluções no relatório de ligação de rede” na página 31

## Mensagens e soluções no relatório de ligação de rede

Verifique as mensagens e os códigos de erro no relatório da ligação de rede e siga as soluções.

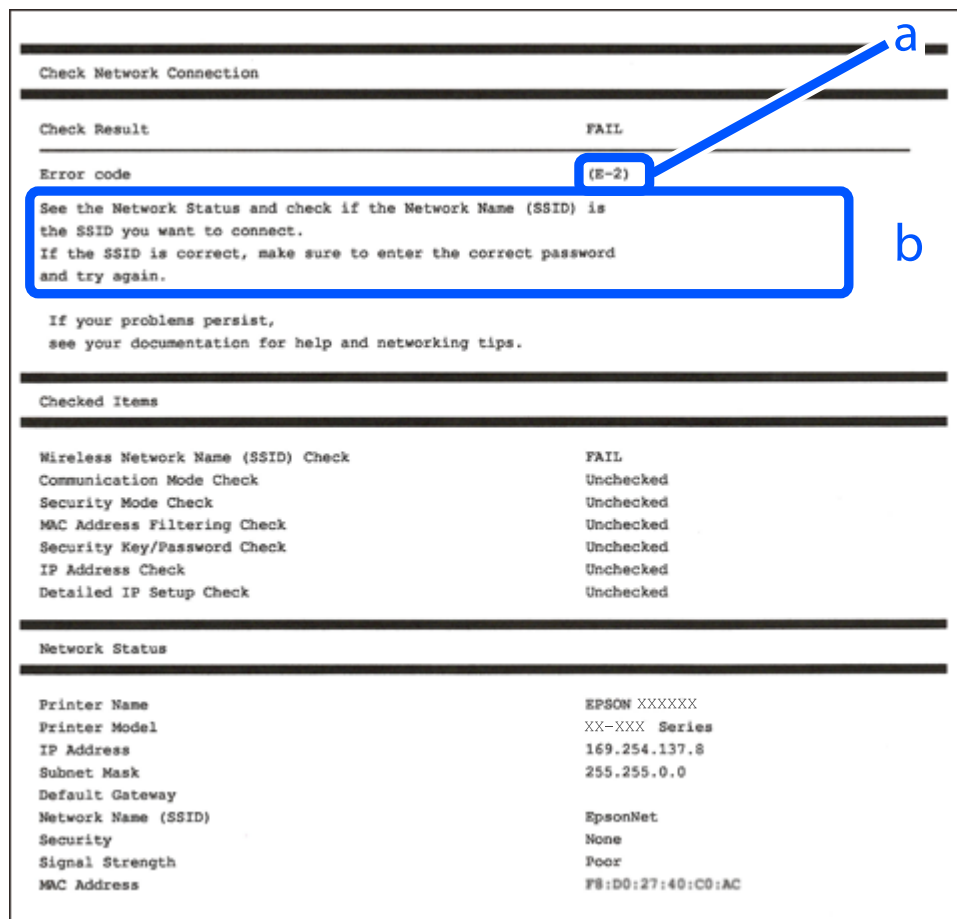

- a. Código de erro
- b. Mensagens no ambiente de rede

### Informações relacionadas

- ➔ “E-1” na página 32
- ➔ “E-2, E-3, E-7” na página 32
- ➔ “E-5” na página 33

## Definições de rede

- ➔ “E-6” na página 34
- ➔ “E-8” na página 34
- ➔ “E-9” na página 34
- ➔ “E-10” na página 35
- ➔ “E-11” na página 36
- ➔ “E-12” na página 36
- ➔ “E-13” na página 37
- ➔ “Mensagem no ambiente de rede” na página 38

### E-1

#### Mensagem:

Confirme se o cabo de rede está ligado e se os dispositivos de rede como o hub, router ou ponto de acesso estão ligados.

#### Soluções:

- Certifique-se de que o cabo Ethernet está bem ligado à impressora e ao hub ou outro dispositivo de rede.
- Certifique-se de que o hub ou outro dispositivo de rede está ligado.

### E-2, E-3, E-7

#### Mensagem:

Nomes de rede (SSID) sem fios não detectados. Confirme se o router/ponto de acesso está ligado e se a rede (SSID) sem fios está configurada correctamente. Para obter assistência, contacte o seu administrador de rede.

Nomes de rede (SSID) sem fios não detectados. Confirme se o nome de rede (SSID) sem fios do PC que pretende ligar está configurado correctamente. Para obter assistência, contacte o seu administrador de rede.

A chave de segurança/palavra-passe introduzida não corresponde à que está configurada para o router/ponto de acesso. Confirme a chave de segurança/palavra-passe. Para obter assistência, contacte o seu administrador de rede.

#### Soluções:

- Certifique-se de que o ponto de acesso está ativado.
- Confirme que o computador ou o dispositivo está corretamente ligado ao ponto de acesso.
- Desative o ponto de acesso. Aguarde cerca de 10 segundos e, em seguida, ligue novamente.
- Aproxime a impressora do ponto de acesso e remova quaisquer obstáculos entre eles.
- Se tiver introduzido o SSID manualmente, verifique se o mesmo está correto. Verifique o SSID em **Estado da Rede** no relatório de ligação de rede.
- Se estiver a utilizar a configuração de botão para estabelecer uma ligação de rede, certifique-se de que o ponto de acesso suporta WPS. Não pode utilizar a configuração de botão se o ponto de acesso não suportar WPS.
- Certifique-se de que o seu SSID utiliza apenas caracteres ASCII (caracteres alfanuméricos e símbolos). A impressora não consegue mostrar um SSID que contenha caracteres não-ASCII.



## Definições de rede

- Certifique-se de que sabe o seu SSID e a palavra-passe antes da ligação ao ponto de acesso. Se estiver a utilizar um ponto de acesso com as respetivas predefinições, o SSID e a palavra-passe estão indicados na etiqueta do ponto de acesso. Se não souber o SSID e a palavra-passe, contacte a pessoa que configurou o ponto de acesso ou consulte a documentação fornecida com o ponto de acesso.
- Se estiver a estabelecer ligação a um SSID criado a partir da função de partilha de um dispositivo inteligente, procure o SSID e a palavra-passe na documentação fornecida com o dispositivo inteligente.
- Se a ligação Wi-Fi se desligar subitamente, verifique as condições abaixo indicadas. Se alguma destas condições for aplicável, reponha as definições da sua rede transferindo e executando o software do seguinte sítio Web.

<http://epson.sn> > **Configuração**

### América do Norte e América Latina

Para consultar e descarregar as opções de software, visite:

[www.epson.com/support/scf170](http://www.epson.com/support/scf170) (E.U.A.)

[www.epson.ca/support/scf170](http://www.epson.ca/support/scf170) (Canadá)

[www.latin.epson.com/support/scf170](http://www.latin.epson.com/support/scf170) (América Latina)

- Foi adicionado mais um dispositivo inteligente à rede através da configuração de botão.
- A rede Wi-Fi foi configurada utilizando outro método que não a configuração de botão.

### Informações relacionadas

- ➔ “Ligar a um computador” na página 21
- ➔ “Definir o Wi-Fi a partir da impressora” na página 23

## E-5

### Mensagem:

O modo de segurança (e.g. WEP, WPA) não corresponde à configuração actual da impressora. Confirme o modo de segurança. Para obter assistência, contacte o seu administrador de rede.

### Soluções:

Certifique-se de que o tipo de segurança do ponto de acesso está definido como um dos apresentados em seguida. Caso não esteja, altere o tipo de segurança do ponto de acesso e reponha as definições de rede da impressora.

- WEP-64 bits (40 bits)
- WEP-128 bits (104 bits)
- WPA PSK (TKIP/AES)\*
- WPA2 PSK (TKIP/AES)\*
- WPA (TKIP/AES)
- WPA2 (TKIP/AES)

\* WPA PSK é também conhecido por WPA Pessoal. WPA2 PSK é também designado por WPA2 Pessoal.

## Definições de rede

### E-6

#### Mensagem:

O endereço MAC da sua impressora poderá estar filtrado. Verifique se o router/ponto de acesso tem restrições como filtragem do endereço MAC. Consulte a documentação do router/ponto de acesso ou contacte o seu administrador de rede para obter assistência.

#### Soluções:

- Verifique se a filtragem de endereços MAC está desativada. Se estiver ativado, registe o endereço MAC da impressora para que o mesmo não seja filtrado. Para obter mais detalhes, consulte a documentação fornecida com o ponto de acesso. Pode verificar o endereço MAC da impressora em **Estado da Rede** no relatório de ligação de rede.
- Se o seu ponto de acesso estiver a utilizar uma autenticação partilhada com segurança WEP, certifique-se de que a chave de autenticação e o índice estão corretos.

#### Informações relacionadas

- ➔ [“Definir itens para as definições de rede avançadas” na página 28](#)
- ➔ [“Imprimir uma folha do estado da rede” na página 38](#)

### E-8

#### Mensagem:

Endereço IP incorrecto atribuído à impressora. Confirme a configuração do endereço IP do dispositivo de rede (hub, router ou ponto de acesso). Para obter assistência, contacte o seu administrador de rede.

#### Soluções:

- Ative a função DHCP no ponto de acesso se a definição Obter endereço IP da impressora estiver definida como **Auto**.
- Se a definição Obter endereço IP da impressora estiver definida como Manual, o endereço IP definido manualmente é inválido por estar fora do intervalo (por exemplo: 0.0.0.0). Defina um endereço IP válido no painel de controlo da impressora ou utilizando Web Config.

#### Informações relacionadas

- ➔ [“Definir itens para as definições de rede avançadas” na página 28](#)

### E-9

#### Mensagem:

Confirme a ligação e configuração de rede do PC ou de outro dispositivo. Está disponível uma ligação através do EpsonNet Setup. Para obter assistência, contacte o seu administrador de rede.

#### Soluções:

Verifique estes pontos.

## Definições de rede

- Os dispositivos estão ligados.
- É possível aceder à Internet e a outros computadores ou dispositivos de rede na mesma rede a partir dos dispositivos que pretende ligar à impressora.

Se a sua impressora e os dispositivos de rede ainda não conseguirem ligar-se depois de confirmar o anterior, desligue o ponto de acesso. Aguarde cerca de 10 segundos e, em seguida, ligue novamente. Em seguida, reponha as definições da sua rede transferindo e executando o instalador do seguinte sítio Web.

<http://epson.sn> > **Configuração**

### América do Norte e América Latina

Para consultar e descarregar as opções de software, visite:

[www.epson.com/support/scf170](http://www.epson.com/support/scf170) (E.U.A.)

[www.epson.ca/support/scf170](http://www.epson.ca/support/scf170) (Canadá)

[www.latin.epson.com/support/scf170](http://www.latin.epson.com/support/scf170) (América Latina)

### Informações relacionadas

➔ “Ligar a um computador” na página 21

## E-10

### Mensagem:

Confirme configuração do endereço IP, máscara de sub-rede e gateway predefinido. Está disponível uma ligação através do EpsonNet Setup. Para obter assistência, contacte o seu administrador de rede.

### Soluções:

Verifique estes pontos.

- Estão ligados outros dispositivos na rede.
- Os endereços da rede (endereço IP, máscara de sub-rede e gateway predefinido) estão corretos se a opção Obter endereço IP da impressora estiver definida como Manual.

Reponha os endereços de rede se estiverem incorretos. Pode verificar o endereço IP, a máscara de sub-rede e o gateway predefinido em **Estado da Rede** no relatório de ligação de rede.

Se a função DHCP estiver ativada, altere a opção Obter endereço IP da impressora para **Auto**. Se pretender definir o endereço IP manualmente, verifique o endereço IP da impressora em **Estado da Rede** no relatório de ligação de rede e selecione Manual no ecrã de definições de rede. Defina a máscara de sub-rede como [255.255.255.0].

Se ainda assim não ligar a impressora e os dispositivos de rede, desative o ponto de acesso. Aguarde cerca de 10 segundos e, em seguida, ative-o.

### Informações relacionadas

- ➔ “Definir itens para as definições de rede avançadas” na página 28
- ➔ “Imprimir uma folha do estado da rede” na página 38

## Definições de rede

### E-11

#### Mensagem:

Configuração incompleta. Confirme configuração do gateway predefinido. Está disponível uma ligação através do EpsonNet Setup. Para obter assistência, contacte o seu administrador de rede.

#### Soluções:

Verifique estes pontos.

- O endereço de gateway predefinido está correto se a configuração de TCP/IP da impressora estiver definida como Manual.
- O dispositivo definido como gateway predefinido está ligado.

Defina o endereço correto do gateway predefinido. Pode verificar o endereço de gateway predefinido em **Estado da Rede** no relatório de ligação de rede.

#### Informações relacionadas

- ➔ [“Definir itens para as definições de rede avançadas” na página 28](#)
- ➔ [“Imprimir uma folha do estado da rede” na página 38](#)

### E-12

#### Mensagem:

Confirme o seguinte -Chave de segurança/palavra-passe inserida está correcta -Índice da chave segurança/palavra-passe está definido p/primeiro nº -Configuração do endereço IP, máscara de sub-rede ou gateway predefinido está correcta Para obter assistência, contacte o seu administrador de rede.

#### Soluções:

Verifique estes pontos.

- Estão ligados outros dispositivos na rede.
- Os endereços de rede (endereço IP, máscara de sub-rede e gateway predefinido) estão corretos caso sejam introduzidos manualmente.
- Os endereços de rede de outros dispositivos (máscara de sub-rede e gateway predefinido) são os mesmos.
- Não existe conflito do endereço IP com outros dispositivos.

Se continuar a não ligar a impressora e os dispositivos de rede depois de confirmar as opções acima, tente fazer o seguinte.

- Desative o ponto de acesso. Aguarde cerca de 10 segundos e, em seguida, ligue novamente.

## Definições de rede

- ❑ Efetue novamente as definições de rede com o instalador. Pode executar o mesmo a partir do sítio Web.

<http://epson.sn> > **Configuração**

### América do Norte e América Latina

Aceda ao seguinte website, selecione o seu país, depois localize o seu produto para descarregar a versão mais recente do instalador de software do seu produto:

<http://support.epson.net/>

Para consultar e descarregar as opções de software, visite:

[www.epson.com/support/scf170](http://www.epson.com/support/scf170) (E.U.A.)

[www.epson.ca/support/scf170](http://www.epson.ca/support/scf170) (Canadá)

[www.latin.epson.com/support/scf170](http://www.latin.epson.com/support/scf170) (América Latina)

- ❑ Pode registar várias palavras-passe num ponto de acesso que utilize o tipo de segurança WEP. Se forem registadas diversas palavras-passe, verifique se a primeira palavra-passe registada está definida na impressora.

### Informações relacionadas

- ➔ “Definir itens para as definições de rede avançadas” na página 28
- ➔ “Ligar a um computador” na página 21

## E-13

### Mensagem:

Confirme o seguinte -Chave de segurança/palavra-passe inserida está correcta -Índice da chave segurança/palavra-passe está definido p/primeiro nº -Ligação e configuração de rede do PC ou de outro dispositivo está correcta Para obter assistência, contacte o seu administrador de rede.

### Soluções:

Verifique estes pontos.

- ❑ Os dispositivos de rede como, por exemplo, um ponto de acesso, hub e router, estão ligados.
- ❑ A configuração de TCP/IP para dispositivos de rede não foi configurada manualmente. (Se a configuração de TCP/IP da impressora for definida automaticamente enquanto é realizada manualmente a configuração de TCP/IP para outros dispositivos de rede, a rede da impressora pode ser diferente da rede de outros dispositivos.)

Se não funcionar mesmo depois de verificar os pontos indicados acima, siga estes passos.

- ❑ Desative o ponto de acesso. Aguarde cerca de 10 segundos e, em seguida, ligue novamente.
- ❑ Faça as configurações de rede no computador que se encontra na mesma rede que a impressora usando o instalador. Pode executar o mesmo a partir do sítio Web.

<http://epson.sn> > **Configuração**

### América do Norte e América Latina

Aceda ao seguinte website, selecione o seu país, depois localize o seu produto para descarregar a versão mais recente do instalador de software do seu produto:

<http://support.epson.net/>

Para consultar e descarregar as opções de software, visite:

[www.epson.com/support/scf170](http://www.epson.com/support/scf170) (E.U.A.)

[www.epson.ca/support/scf170](http://www.epson.ca/support/scf170) (Canadá)

[www.latin.epson.com/support/scf170](http://www.latin.epson.com/support/scf170) (América Latina)

## Definições de rede

- ❑ Pode registar várias palavras-passe num ponto de acesso que utilize o tipo de segurança WEP. Se forem registadas diversas palavras-passe, verifique se a primeira palavra-passe registada está definida na impressora.

### Informações relacionadas

- ➔ [“Definir itens para as definições de rede avançadas” na página 28](#)
- ➔ [“Ligar a um computador” na página 21](#)

## Mensagem no ambiente de rede

Mensagem	Solução
*Foram detectados vários nomes de rede (SSID) que correspondem ao nome de rede (SSID) que inseriu. Confirme o nome de rede (SSID).	O mesmo SSID pode ser definido em vários pontos de acesso. Verifique as definições nos pontos de acesso e altere o SSID.
O ambiente Wi-Fi precisa de ser melhorado. Desligue e volte a ligar o router sem fios. Se a ligação não melhorar, consulte a documentação do router sem fios.	Depois de aproximar a impressora do ponto de acesso e remover quaisquer obstáculos entre eles, desative o ponto de acesso. Aguarde cerca de 10 segundos e, em seguida, ative-o. Se mesmo assim não ligar, consulte os documentos fornecidos com o ponto de acesso.
*Impossível ligar mais dispositivos. Desligue um dos dispositivos ligados se quiser adicionar um dispositivo novo.	O computador e dispositivos inteligentes que podem ser ligados simultaneamente estão ligados através de uma ligação Wi-Fi Direct (AP simples). Para adicionar outro computador ou dispositivo inteligente, desligue primeiro um dos dispositivos ligados. Pode confirmar o número de dispositivos sem-fios que podem ser ligados simultaneamente e o número de dispositivos ligados verificando a ficha de estado da rede ou o painel de controlo da impressora.

## Imprimir uma folha do estado da rede

Pode verificar as informações detalhadas da rede imprimindo-as.

1. Coloque papel.
2. Seleccione **Definições** no ecrã inicial.  
Para seleccionar um item, use os botões ▲ ▼ ◀ ▶, e a seguir pressione o botão OK.
3. Seleccione **Definições gerais > Definições de rede > Estado da rede**.
4. Seleccione **folha de estado**.
5. Verifique a mensagem e, de seguida, imprima a folha de estado da rede.
6. Feche o ecrã.  
O ecrã desliga-se automaticamente após um período de tempo específico.

---

## Substituir ou adicionar novos routers sem fios

Se o SSID for alterado devido à substituição de um router sem fios, ou se for adicionado um router sem fios e for estabelecido um novo ambiente de rede, redefina as configurações de Wi-Fi.

### Informações relacionadas

➔ “Alterar o método de ligação ao computador” na página 39

---

## Alterar o método de ligação ao computador

Executar novamente o instalador e escolher um método de ligação diferente.

Definir a partir do sítio Web

Aceda ao seguinte sítio Web e digite o nome do produto. Aceda a **Configuração** e comece a realizar a configuração.

<http://epson.sn>

### América do Norte e América Latina

Aceda ao seguinte website, selecione o seu país, depois localize o seu produto para descarregar a versão mais recente do instalador de software do seu produto:

<http://support.epson.net/>

Para consultar e descarregar as opções de software, visite:

[www.epson.com/support/scf170](http://www.epson.com/support/scf170) (E.U.A.)

[www.epson.ca/support/scf170](http://www.epson.ca/support/scf170) (Canadá)

[www.latin.epson.com/support/scf170](http://www.latin.epson.com/support/scf170) (América Latina)

Realizar a configuração usando o disco de software (apenas nos modelos que vêm com um disco de software e utilizadores com computadores Windows com unidade de disco).

Insira o disco de software no computador e siga as instruções apresentadas no ecrã.

---

## Mudar a ligação de rede para Ethernet no painel de controlo

Siga os passos abaixo para mudar a ligação de rede de Wi-Fi para Ethernet utilizando o painel de controlo.

1. Selecione **Definições** no ecrã inicial.

Para seleccionar um item, use os botões ▲ ▼ ◀ ▶, e a seguir pressione o botão OK.

2. Selecione **Definições gerais** > **Definições de rede** > **Configuração de Rede Local com Fios**.
3. Prima o botão OK.
4. Ligue a impressora a um router utilizando um cabo Ethernet.

---

## Desativar Wi-Fi a partir do painel de controlo

Quando o Wi-Fi é desativado, a ligação Wi-Fi é interrompida.

1. Selecione **Wi-Fi** no ecrã inicial.

Para seleccionar um item, use os botões ▲ ▼ ◀ ▶, e a seguir pressione o botão OK.

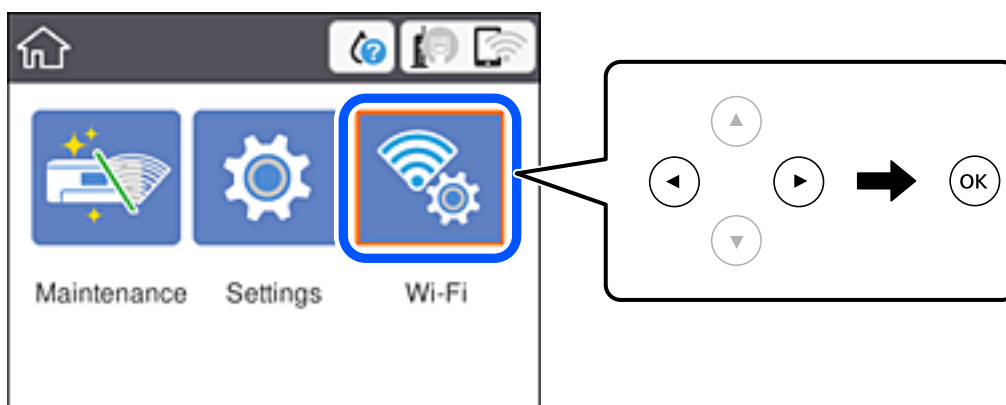

2. Selecione **Wi-Fi (Recomendado)**.

É exibido o estado de rede.

3. Selecione **Alterar definições**.

4. Selecione **Outros > Desactivar Wi-Fi**.

5. Verifique a mensagem e, de seguida, inicie a configuração.

6. Quando for apresentada uma mensagem de conclusão, feche a janela.

O ecrã desliga-se automaticamente após um período de tempo específico.

7. Pressione o botão **🏠**.

---

## Desligar a ligação Wi-Fi Direct (AP simples) a partir do painel de controlo

**Nota:**

Quando a ligação Wi-Fi Direct (AP simples) estiver desativada, todos os computadores e dispositivos inteligentes ligados à impressora por ligação Wi-Fi Direct (AP simples) são desligados. Se pretender desligar um dispositivo específico, faça-o a partir do dispositivo e não da impressora.



## Definições de rede

1. Selecione **Wi-Fi** no ecrã inicial.

Para seleccionar um item, use os botões ▲▼◀▶, e a seguir pressione o botão OK.

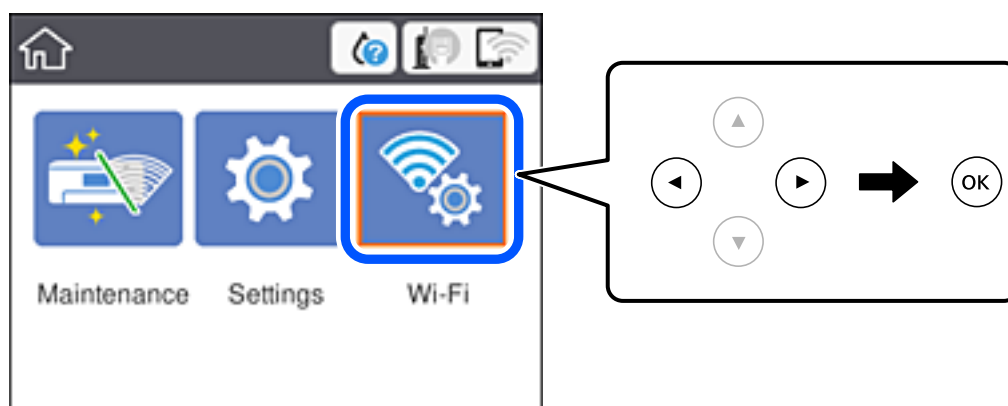

2. Selecione **Wi-Fi Direct**.

São apresentadas as informações Wi-Fi Direct.

3. Pressione o botão OK.

4. Selecione **Alterar definições**.

5. Selecione **Desativar Wi-Fi Direct**.

6. Pressione o botão OK.

7. Quando for apresentada uma mensagem de conclusão, feche a janela.

O ecrã desliga-se automaticamente após um período de tempo específico.

8. Pressione o botão .

---

## Recuperar as definições de rede a partir do painel de controlo

Pode restaurar todas as predefinições de rede.

1. Selecione **Definições** no ecrã inicial.

Para seleccionar um item, use os botões ▲▼◀▶, e a seguir pressione o botão OK.

2. Selecione **Restaurar predefinições > Definições de rede**.

3. Verifique a mensagem e seleccione **Sim**.

4. Quando for apresentada a mensagem de conclusão, feche o ecrã.

O ecrã desliga-se automaticamente após um período de tempo específico.

# Preparar a impressora

## Colocar papel

### Papel disponível e capacidades

A Epson recomenda a utilização de papel genuíno Epson para garantir impressões de alta qualidade.

#### Papel genuíno Epson

Nome do suporte	Tamanho	Capacidade de carregamento (folhas)
DS Transfer General Purpose	A4	150

#### América do Norte e América Latina

Nome do suporte	Tamanho	Código de produto	Capacidade de carregamento (folhas)
DS Transfer Multi Use paper	Carta (8,5×11 pol.)	S450361	150
	Legal (8,5×14 pol.)	S450362	150

### Precauções no manuseamento de papel

Tenha em atenção os pontos seguintes quando manusear e guardar o papel. Se o papel não estiver em bom estado, a qualidade da impressão pode diminuir. Consulte os manuais fornecidos com cada papel.

#### Precauções de manuseamento

- Certifique-se de que utiliza papel de transferência Epson genuíno. Se utilizar um papel diferente do papel Epson genuíno, a cor pode não se desenvolver como esperado, os traços dos rolos podem ser notados, ou a tinta pode esfregar.
- Utilize o papel especial Epson em condições ambientais normais (temperatura: entre 15 a 25 °C (59 a 77 °F); humidade: entre 40% e 60%).
- Não dobre o papel nem risque a sua superfície.
- Evite tocar com as mãos na superfície imprimível do papel. A humidade e oleosidade das mãos podem afetar a qualidade de impressão.
- Mexa no papel pelas extremidades. Também recomendamos que utilize luvas de algodão.
- O papel pode ficar ondulado ou com folgas devido a alterações de temperatura e humidade. Colocar o papel antes de imprimir. Não utilize papel que esteja ondulado ou solto.
- Não molhe o papel.
- Não deite fora a embalagem do papel, pois pode utilizá-la para o guardar.

## Preparar a impressora

- Evite guardar o papel em locais sujeitos a luz solar direta, calor excessivo ou humidade.
- Guarde o papel na sua embalagem original depois de a abrir e coloque-o numa superfície plana.

### Precauções no manuseamento de papel impresso

Para manter resultados de impressão de alta qualidade e duradouros, tenha em conta os pontos seguintes.

- Não esfregue nem risque a superfície impressa. Se o fizer, a tinta poderá sair.
- Não toque na superfície impressa, caso contrário, a tinta pode sair.
- Certifique-se de que as impressões estão completamente secas antes de as dobrar ou empilhar, caso contrário, a cor pode sofrer alterações com o toque (deixa marca). Estas marcas desaparecem se as impressões forem separadas imediatamente e secas; contudo, se não as separar, irão permanecer.
- Não utilize um secador para secar as impressões.
- Evite a luz solar direta.
- Evite a distorção das cores enquanto expuser ou guardar as impressões, seguindo as instruções no manual da impressora.

## Colocar papel no Alimentador de Papel

1. Abra a capa frontal até esta fazer clique.

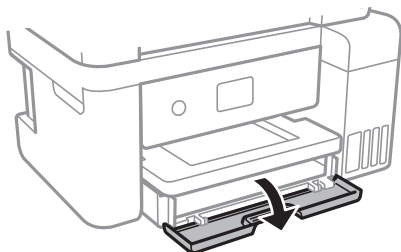

2. Certifique-se de que a impressora não está a funcionar e deslize o alimentador de papel para fora.

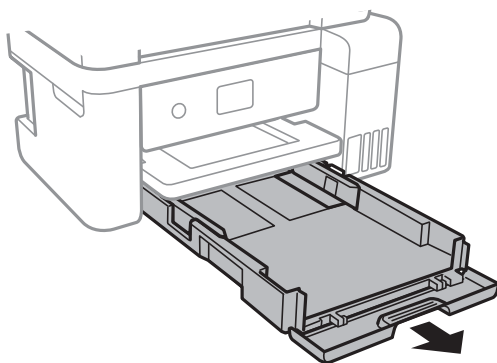

**Importante:**

*O alimentador de papel não pode ser removido.*

## Preparar a impressora

3. Deslize os guias de margem até à posição máxima.

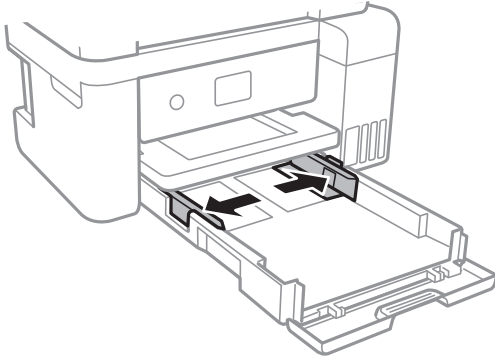

4. Com a face imprimível voltada para baixo, carregue o papel até que toque na parte posterior da alimentador de papel.

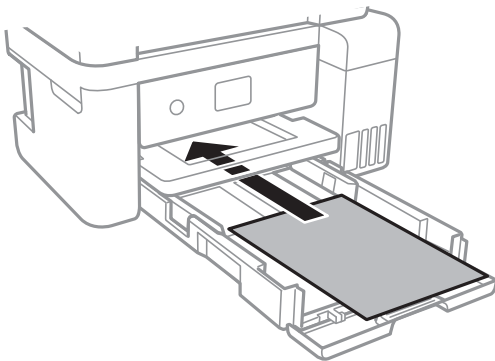

**!** *Importante:*

*Não coloque mais folhas do que o número máximo de folhas especificado para o papel.*

- ❑ 8,5×13 pol.

Coloque o papel utilizando a linha.

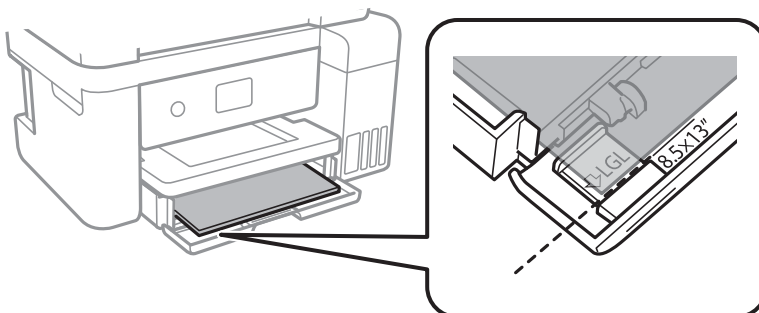

## Preparar a impressora

### ❑ Legal

Puxe a extensão do guia do papel e coloque o papel utilizando a linha.

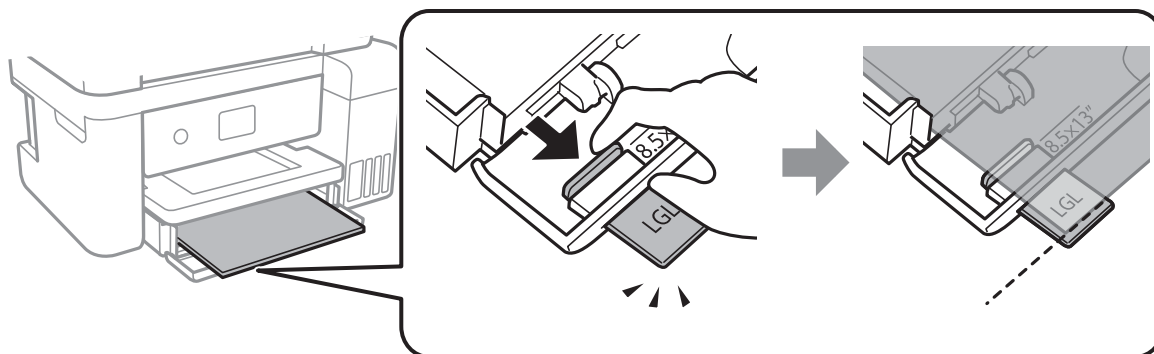

5. Deslize as guias de margem para as extremidades do papel.

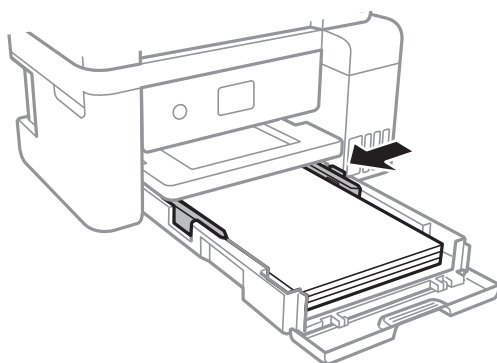

6. Introduza o alimentador de papel cuidadosamente.

7. Deslize o tabuleiro de saída para fora.

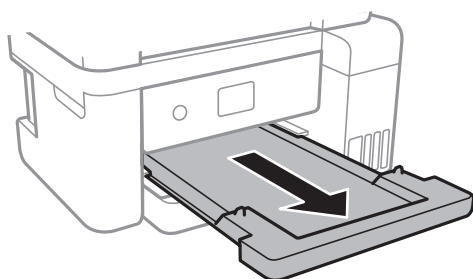

### Informações relacionadas

- ➔ [“Precauções no manuseamento de papel” na página 42](#)
- ➔ [“Papel disponível e capacidades” na página 42](#)

---

## Opções de menu para Definições

Selecione **Definições** no ecrã inicial da impressora para efetuar várias definições.

## Opções de menu para Definições gerais

Selecione os menus no painel de controlo conforme se descreve em seguida.

### Definições > Definições gerais

#### Definições básicas

Selecione os menus no painel de controlo conforme se descreve em seguida.

### Definições > Definições gerais > Definições básicas

#### Brilho do LCD:

Ajuste o brilho do ecrã LCD.

#### Temporizador:

Ajuste o período de tempo para entrar em modo de suspensão (modo de poupança de energia) se a impressora não realizar qualquer operação. O ecrã LCD fica preto após o período de tempo definido.

#### Temporiz. p/ desligar:

O seu produto poderá possuir esta funcionalidade ou a funcionalidade **Def. encerr. auto.** dependendo do local de compra.

Selecione esta definição para desligar a impressora automaticamente quando não for utilizada durante um período de tempo específico. É possível ajustar o período de tempo antes de ser aplicada a função de gestão de energia. Qualquer aumento afeta a eficiência energética do produto. Considere o ambiente antes de efetuar qualquer alteração.

#### Def. encerr. auto.:

O seu produto poderá possuir esta funcionalidade ou a funcionalidade **Temporiz. p/ desligar** dependendo do local de compra.

##### Encerrar se inactivo

Selecione esta definição para desligar a impressora automaticamente se esta não for utilizada durante um período de tempo específico. Qualquer aumento afeta a eficiência energética do produto. Considere o ambiente antes de efetuar qualquer alteração.

##### Encerrar se desligado

Selecione para desligar a impressora 30 minutos depois de todas as portas, incluindo a porta USB, serem desligadas. Esta função poderá não estar disponível, dependendo da sua região.

#### Idioma/Language:

Selecione o idioma utilizado no ecrã LCD.

#### Tempo limite de operação:

Selecione **Ativ.** para regressar ao ecrã inicial quando não forem realizadas operações no período de tempo definido.

#### Teclado:

Mude o esquema do teclado no ecrã LCD.

## Preparar a impressora

### Informações relacionadas

- ➔ “Poupar energia — Painel de controlo” na página 51
- ➔ “Introduzir caracteres” na página 18

## Definições da impressora

Selecione os menus no painel de controlo conforme se descreve em seguida.

### Definições > Definições gerais > Definições da impressora

#### Defin. univer. impressão:

Estas definições de impressão são aplicadas quando imprime utilizando um dispositivo externo sem utilizar o controlador da impressora. Estas definições de deslocamento são aplicadas quando imprime utilizando o controlador da impressora.

#### Desvio superior:

Ajustar a margem superior do papel.

#### Desvio esquerda:

Ajustar a margem esquerda do papel.

#### Verf. largura do papel:

Selecione **Ativ.** para verificar a largura do papel antes de imprimir. Isto evita a impressão para além das margens do papel quando as definições do tamanho do papel são incorretas, mas pode reduzir a velocidade de impressão.

#### Ignorar página em branco:

Ignora automaticamente páginas em branco nos dados de impressão.

#### Ligação do PC através de USB:

Selecione **Activar** para permitir o acesso de um computador à impressora quando ligado através de USB. Quando seleccionar **Desactivar**, a impressão que não é enviada através de uma ligação de rede é restrita.

## Definições de rede

Selecione os menus no painel de controlo conforme se descreve em seguida.

### Definições > Definições gerais > Definições de rede

#### Conf. Wi-Fi:

Configure ou altere as definições de uma rede sem fios. Escolha o método de ligação a partir dos seguintes e siga as instruções exibidas no ecrã LCD.

- Wi-Fi (Recomendado)
- Wi-Fi Direct

## Preparar a impressora

### Configuração de Rede Local com Fios:

Defina ou mude uma ligação de rede que utilize um cabo LAN e router. Quando for utilizado, as ligações Wi-Fi são desativadas.

### Estado da rede:

Apresenta ou imprime as definições de rede atuais.

- Estado de LAN com fios/Wi-Fi
- Estado Wi-Fi Direct
- folha de estado

### Verificar ligação de rede:

Verifica a ligação de rede atual e imprime um relatório. Se existirem problemas com a ligação, consulte o relatório para resolver o problema.

### Avançado:

Faça as definições abaixo indicadas.

- Nome do Dispositivo
- TCP/IP
- Servidor proxy
- Endereço IPv6
- Velocidade de ligação & Duplex

### Informações relacionadas

- ➔ “Fazer configurações Wi-Fi introduzindo o SSID e palavra-passe” na página 23
- ➔ “Definir a ligação Wi-Fi através da configuração de botão (WPS)” na página 25
- ➔ “Definir Wi-Fi através de configuração por código PIN (WPS)” na página 26
- ➔ “Selecionar definições de ligação Wi-Fi Direct (AP simples)” na página 27
- ➔ “Imprimir uma folha do estado da rede” na página 38
- ➔ “Verificar o estado da ligação de rede” na página 29
- ➔ “Mudar a ligação de rede para Ethernet no painel de controlo” na página 39
- ➔ “Configurar as definições avançadas de rede” na página 28

## Opções de menu para Manutenção

Selecione os menus no painel de controlo conforme se descreve em seguida.

### Definições > Manutenção

#### Verif. injec. cab. impr:

Selecione esta funcionalidade para verificar se os jatos da cabeça de impressão estão entupidos. A impressora imprime o modelo de verificação dos jatos.

#### Limpeza cab. impressão:

Selecione esta funcionalidade para limpar jatos obstruídos na cabeça de impressão.



## Preparar a impressora

### Limpeza ao ligar:

Selecione esta funcionalidade para substituir toda a tinta que estiver no interior dos tubos de tinta. É consumida mais tinta que na limpeza habitual. Consulte as "informação relacionadas" abaixo para obter detalhes sobre como usar esta funcionalidade.

### Alinham. cab. impressão:

Selecione esta funcionalidade para ajustar a cabeça de impressão para melhorar a qualidade de impressão.

#### Alinhamento vertical

Utilize esta função se as impressões estiverem desfocadas ou o texto e as linhas estiverem desalinhados.

#### Alinhamento horizontal

Selecione esta funcionalidade se a borda horizontal aparece em intervalos regulares nas suas impressões.

### Encher tinta:

Selecione esta funcionalidade para repor o nível de tinta para 100% ao abastecer o depósito de tinta.

### Definição do nível de tinta:

Selecione esta função para definir o nível de tinta de acordo com a tinta restante.

### Capacidade restante da Caixa de manut.:

Exibe o tempo de vida útil aproximado da caixa de manutenção. Se for apresentada a marca !, significa que a caixa de manutenção está quase cheia. Se for apresentada a marca X, significa que a caixa de manutenção está cheia.

### Limpeza do guia de papel:

Selecione esta funcionalidade se existirem manchas de tinta nos rolos internos. A impressora utiliza papel para limpar os rolos internos.

### Informações relacionadas

- ➔ [“Verificar e limpar as cabeças de impressão” na página 82](#)
- ➔ [“Alinhar as cabeças de impressão” na página 85](#)
- ➔ [“Reabastecer os depósitos de tinta” na página 75](#)
- ➔ [“Limpar manchas de tinta do caminho do papel” na página 86](#)

## Opções de menu para Impr. pág. de est.

Selecione os menus no painel de controlo conforme se descreve em seguida.

### Definições > Impr. pág. de est.

#### Folha de estado de config.:

Imprime folhas de informações com o estado e as definições atuais da impressora.

#### Folha de estado de consumíveis:

Imprime uma folha de informações com o estado dos consumíveis.

## Preparar a impressora

Folha de histórico de utiliz.:

Imprime folhas de informações com o histórico de utilização da impressora.

### Opções de menu para Contador de impressões

Selecione os menus no painel de controlo conforme se descreve em seguida.

#### Definições > Contador de impressões

Exibe o número total de impressões, impressões a preto e branco e impressões a cores desde a data de compra da impressora.

### Opções de menu para Restaurar predefinições

Selecione os menus no painel de controlo conforme se descreve em seguida.

#### Definições > Restaurar predefinições

Reponha os seguintes menus às respetivas predefinições.

- Definições de rede
- Limpar todos os dados e definições

### Opções de menu para Atualização do firmware

Selecione os menus no painel de controlo conforme se descreve em seguida.

#### Definições > Atualização do firmware

Atualização:

Verifica se a versão mais recente do firmware foi carregada para o servidor de rede. Se estiver disponível uma actualização, pode seleccionar se pretende ou não iniciar o processo de actualização.

Notificação:

Selecione **Ativ.** para receber uma notificação se estiver disponível uma atualização de firmware.

---

## Poupar energia

A impressora entra em modo de repouso ou desliga-se automaticamente se não forem efectuadas operações durante um período de tempo definido. É possível ajustar o período de tempo antes de ser aplicada a função de gestão de energia. Qualquer aumento vai influenciar a eficiência energética do produto. Considere o ambiente antes de efetuar qualquer alteração.

Dependendo do local de compra, a impressora poderá possuir uma funcionalidade que a desliga automaticamente caso não seja ligada à rede num período de 30 minutos.

## Poupar energia — Painel de controlo

1. Selecione **Definições** no ecrã inicial.

Para seleccionar um item, use os botões ▲ ▼ ◀ ▶, e a seguir pressione o botão OK.

2. Selecione **Definições gerais > Definições básicas**.

3. Efetue uma das seguintes ações.

**Nota:**

*O seu produto poderá ter a funcionalidade **Def. encerr. auto.** ou **Temporiz. p/ desligar** dependendo do local de compra.*

- Selecione **Temporizador** ou **Def. encerr. auto.** > **Encerrar se inactivo** ou **Encerrar se desligado** e ajuste as definições.
- Selecione **Temporizador** ou **Temporiz. p/ desligar** e ajuste as definições.

# Impressão

---

## Imprimir a partir do controlador de impressora no Windows

### Aceder ao controlador de impressão

Ao aceder ao controlador da impressora a partir do painel de controlo do computador, as configurações são aplicadas a todas as aplicações.

#### Aceder ao controlador da impressora a partir do painel de controlo

- Windows 10/Windows Server 2019/Windows Server 2016

Clique no botão iniciar, e a seguir selecione **Sistema Windows > Painel de controlo > Ver dispositivos e impressoras em Hardware e som**. Clique com o botão do lado direito do rato na impressora ou mantenha premido e, de seguida, seleccione **Preferências de impressão**.

- Windows 8.1/Windows 8/Windows Server 2012 R2/Windows Server 2012

Selecione **Ambiente de trabalho > Definições > Painel de controlo > Ver dispositivos e impressoras em Hardware e som**. Clique com o botão do lado direito do rato na impressora ou mantenha premido e, de seguida, seleccione **Preferências de impressão**.

- Windows 7/Windows Server 2008 R2

Selecione **Painel de controlo > Ver dispositivos e impressoras em Hardware e som**. Clique com o botão do lado direito do rato na impressora e seleccione **Preferências de impressão**.

- Windows Vista/Windows Server 2008

Clique no botão Iniciar e selecione **Painel de controlo > Impressoras em Hardware e som**. Clique com o botão do lado direito do rato na impressora e seleccione **Preferências de impressão**.

- Windows XP/Windows Server 2003 R2/Windows Server 2003

Clique no botão Iniciar, selecione **Painel de Controlo > Impressoras e outro hardware > Impressoras e faxes**. Clique com o botão do lado direito do rato na impressora e seleccione **Preferências de impressão**.

#### Aceder ao controlador da impressora a partir do ícone da impressora na barra de tarefas

O ícone da impressora, situado na barra de tarefas do ambiente de trabalho, é um ícone de atalho que permite um acesso rápido ao controlador da impressora.

Se clicar no ícone da impressora e seleccionar **Definições da Impressora**, pode aceder à janela de definições da impressora igual à apresentada no painel de controlo. Se fizer duplo clique neste ícone, pode verificar o estado da impressora.

#### **Nota:**

*Se o ícone da impressora não aparecer na barra de tarefas, aceda à janela do controlador da impressora, clique em **Preferências** no separador **Manutenção** e depois seleccione **Registar o ícone de atalho na barra de tarefas**.*

## Impressão

### Noções básicas de impressão

**Nota:**

As operações podem variar dependendo da aplicação. Consulte a ajuda da aplicação para obter detalhes.

1. Abra o ficheiro que pretende imprimir.  
Colocar papel na impressora se ainda não colocou.
2. Selecione **Impressão** ou **Configurar página** no menu **Ficheiro**.
3. Selecione a impressora.
4. Selecione **Preferências** ou **Propriedades** para aceder à janela do controlador da impressora.

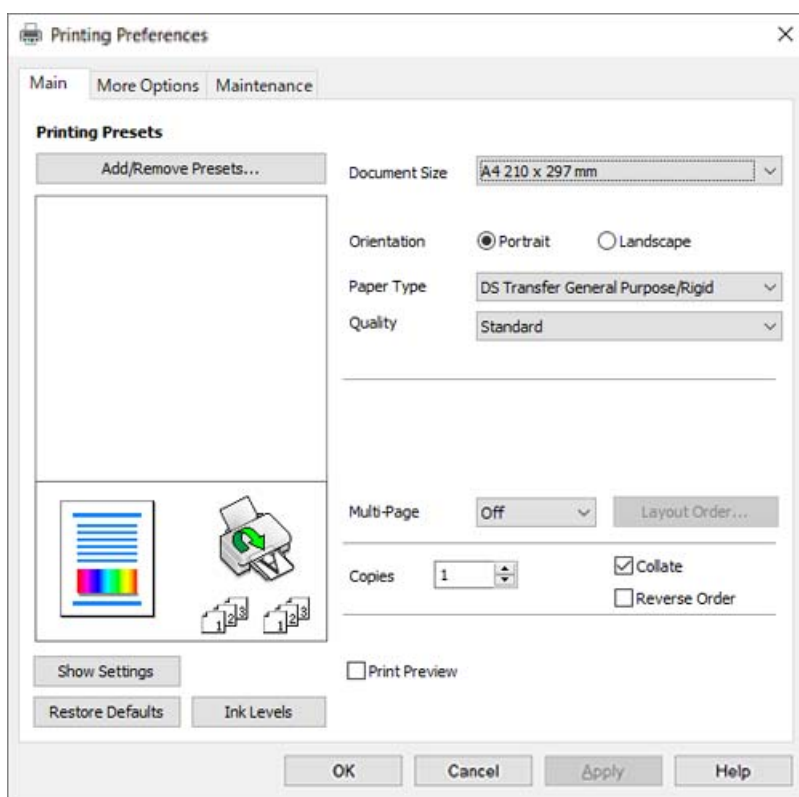

5. Mude as configurações conforme necessário.  
Para obter mais detalhes, consulte as opções do menu do controlador da impressora.

**Nota:**

- Também pode consultar a ajuda Online para obter explicações sobre os itens de definição. Ao clicar com o botão direito do rato num item é exibida a **Ajuda**.
- Ao selecionar **Pré-visualização de impressão**, pode ver uma previsualização do seu documento antes de imprimir.
- Mesmo que não seja definido nada no controlador da impressora, os dados de impressão são revertidos (espelhados) e impressos. No separador **Mais Opções**, impressão não é revertida se selecionar **Espelho**.

6. Clique em **OK** para fechar a janela do controlador da impressora.

## Impressão

7. Clique em **Imprimir**.

**Nota:**

Ao seleccionar **Pré-visualização de impressão**, é exibida uma janela de previsualização. Para alterar as definições, clique em **Cancelar**, e repita o procedimento a partir do passo 2.

### Informações relacionadas

- ➔ “Papel disponível e capacidades” na página 42
- ➔ “Colocar papel no Alimentador de Papel” na página 43
- ➔ “Separador Principal” na página 63

## Impressão de várias páginas numa folha

Pode imprimir várias páginas de dados numa única folha de papel.



## Configurações de impressão

No separador **Principal** do controlador da impressora, seleccione **2 cóp**, **4 cóp**, **6 Cima**, **8 cóp**, **9 Cima**, ou **16 Cima** como definição **Multi-Pg**.

### Informações relacionadas

- ➔ “Noções básicas de impressão” na página 53
- ➔ “Separador Principal” na página 63

## Imprimir e empilhar pela ordem de páginas (impressão pela ordem inversa)

Pode imprimir a partir da última página para que os documentos sejam empilhados pela ordem das páginas.

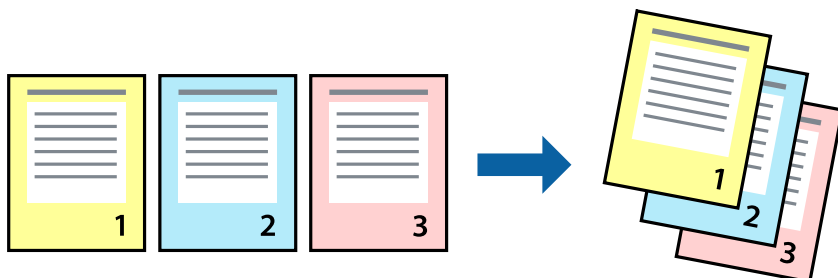

## Configurações de impressão

No separador **Principal** do controlador da impressora, seleccione **Inverter Ordem**.

### Informações relacionadas

- ➔ “Noções básicas de impressão” na página 53
- ➔ “Separador Principal” na página 63

## Impressão de documento reduzido ou ampliado

Pode reduzir ou aumentar o tamanho de um documento numa percentagem específica ou para ajustar o tamanho do papel que colocou na impressora.



## Definições de impressão

No separador **Mais Opções** do controlador da impressora, seleccione o tamanho do documento na definição **Formato**. Seleccione o tamanho do papel que pretende imprimir na definição **Ejectar Papel**. Seleccione **Reduzir/Aumentar Documento** e, em seguida, seleccione **Ajustar à Página** ou **Zoom para**. Se seleccionar **Zoom para**, introduza uma percentagem.

## Impressão

Selecione **Centro** para imprimir as imagens no centro da página.

### Informações relacionadas

- ➔ “Noções básicas de impressão” na página 53
- ➔ “Separador Mais Opções” na página 64

## Imprimir uma imagem em várias folhas para ampliar (criar um cartaz)

Esta função permite imprimir uma imagem em várias folhas de papel. Pode criar um poster maior colando as folhas.

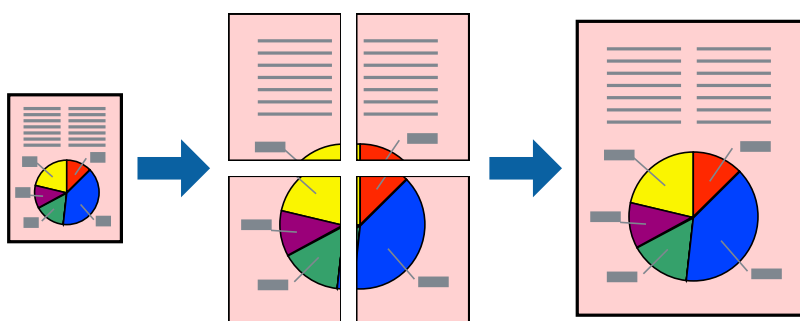

## Configurações de impressão

No separador do controlador da impressora **Principal**, selecione **Poster 2x1**, **Poster 2x2**, **Poster 3x3**, ou **Poster 4x4** como definição **Multi-Pg**. Se clicar em **Definições**, pode seleccionar os painéis que não pretende imprimir. Também pode seleccionar as opções de guia de corte.

### Informações relacionadas

- ➔ “Noções básicas de impressão” na página 53
- ➔ “Separador Principal” na página 63



## Criar posters utilizando Sobrepor Marcas de Alinhamento

Aqui tem um exemplo de como criar um poster quando **Poster 2x2** estiver seleccionado e **Sobrepor Marcas de Alinhamento** estiver seleccionado em **Imprimir Marcas de Corte**.

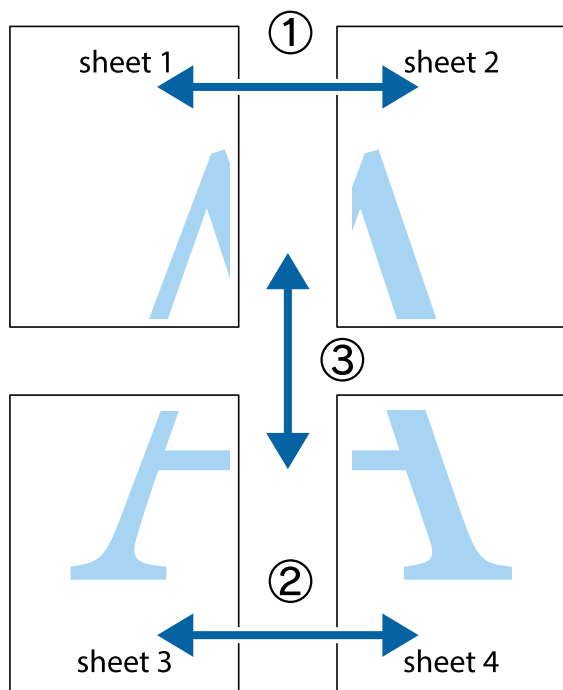

1. Prepare Sheet 1 e Sheet 2. Corte as margens da Sheet 1 ao longo da linha azul vertical, pelo centro das marcas em cruz superiores e inferiores.

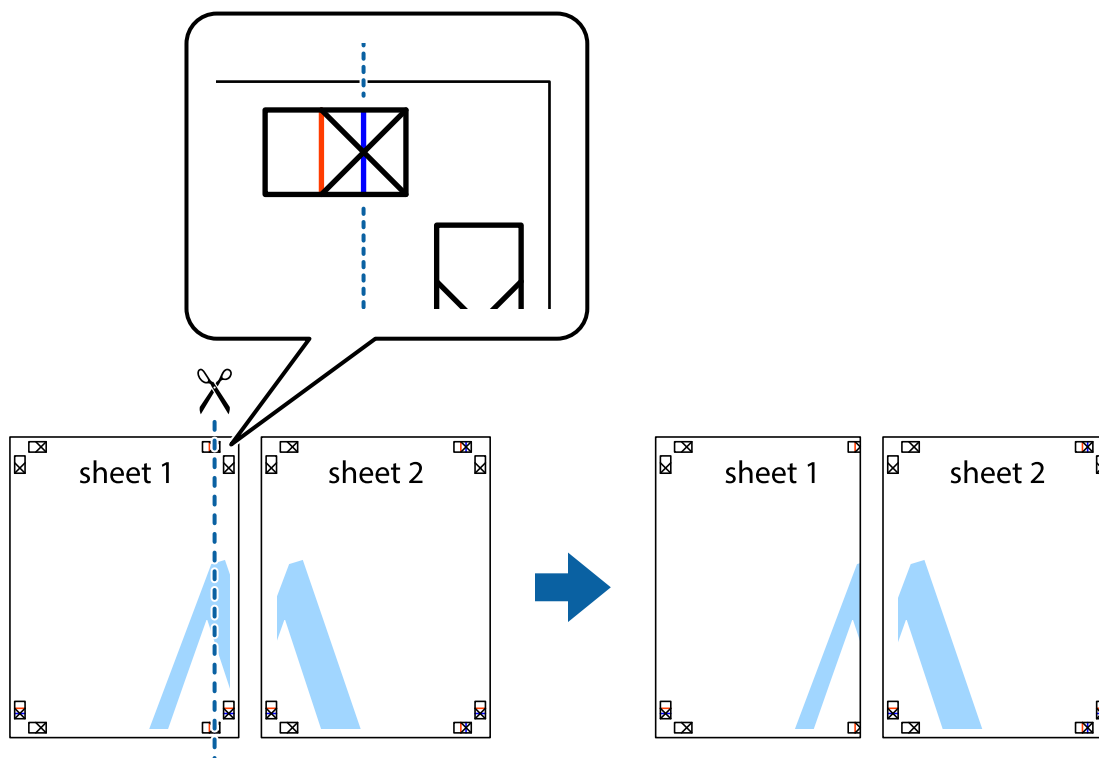

## Impressão

- Coloque a margem da Sheet 1 em cima da Sheet 2, alinhe as marcas em cruz e cole temporariamente as duas folhas juntas pela parte de trás.

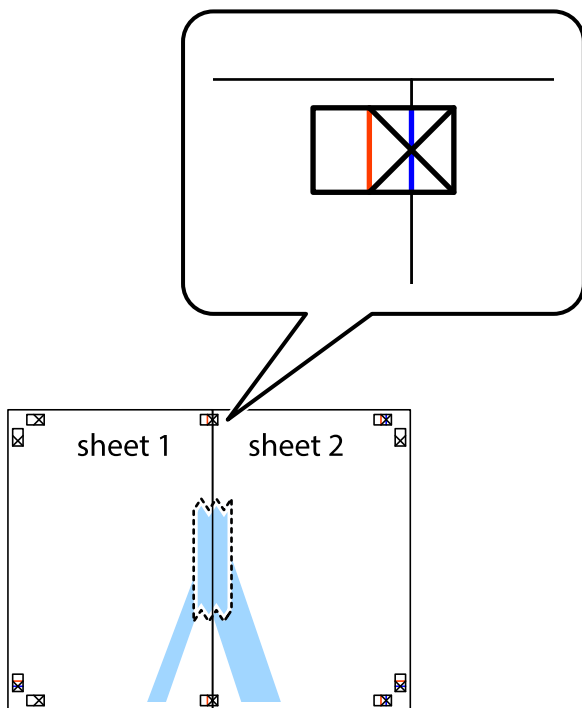

- Corte as folhas coladas em dois ao longo da linha vermelha vertical, pelas marcas de alinhamento (desta vez, a linha à esquerda das marcas em cruz).

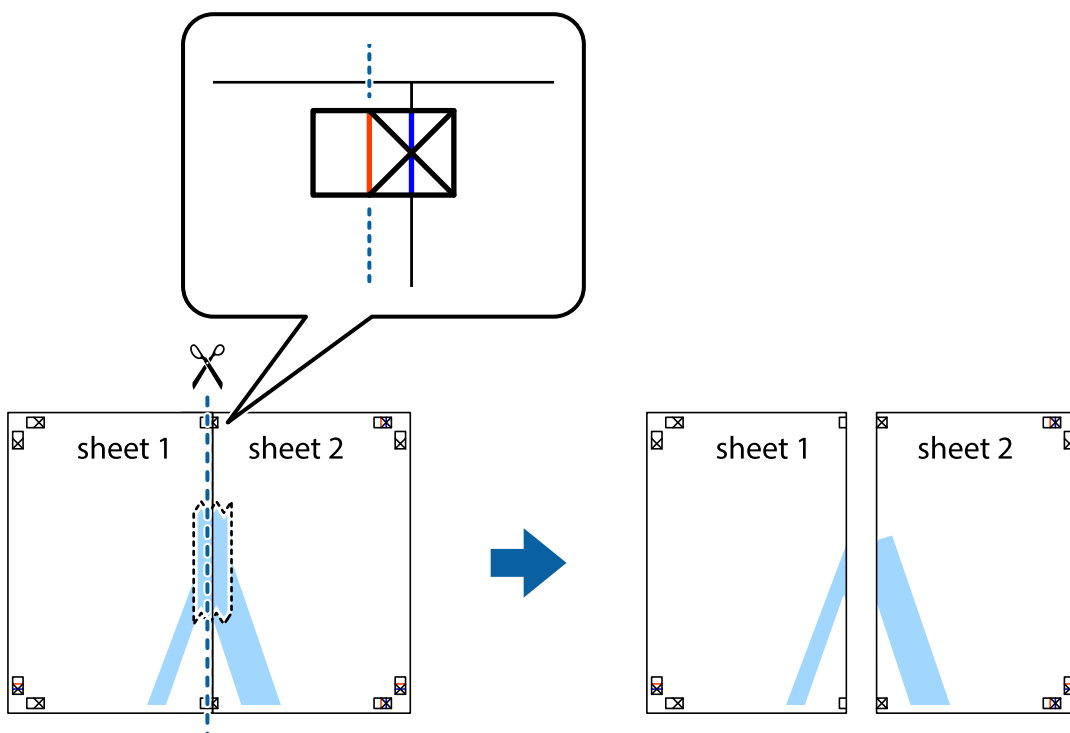

## Impressão

4. Cole as folhas juntas pela parte de trás.

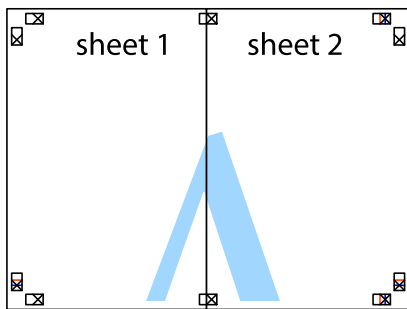

5. Repita os passo 1 a 4 para colar Sheet 3 e Sheet 4.
6. Corte as margens da Sheet 1 e da Sheet 2 ao longo da linha azul horizontal, pelo centro das marcas em cruz do lado esquerdo e direito.

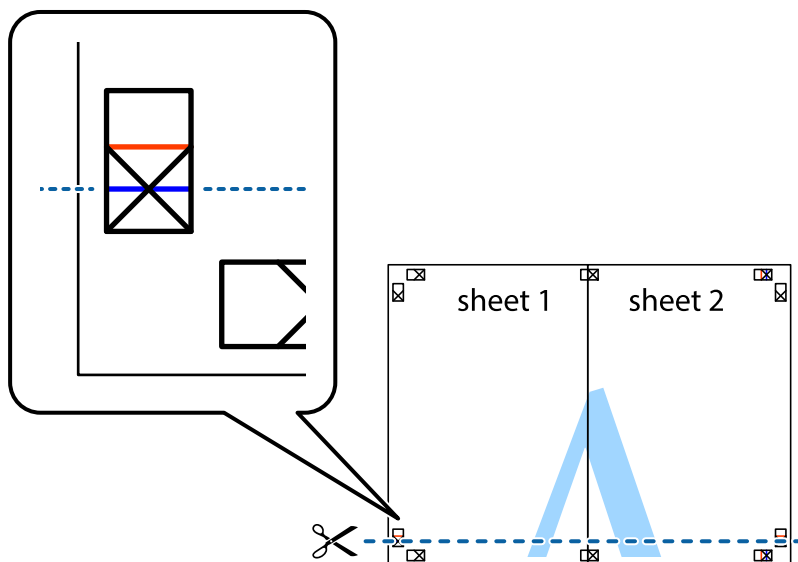

## Impressão

7. Coloque a margem da Sheet 1 e Sheet 2 em cima da Sheet 3 e Sheet 4 e alinhe as marcas em cruz e cole temporariamente as duas folhas juntas pela parte de trás.

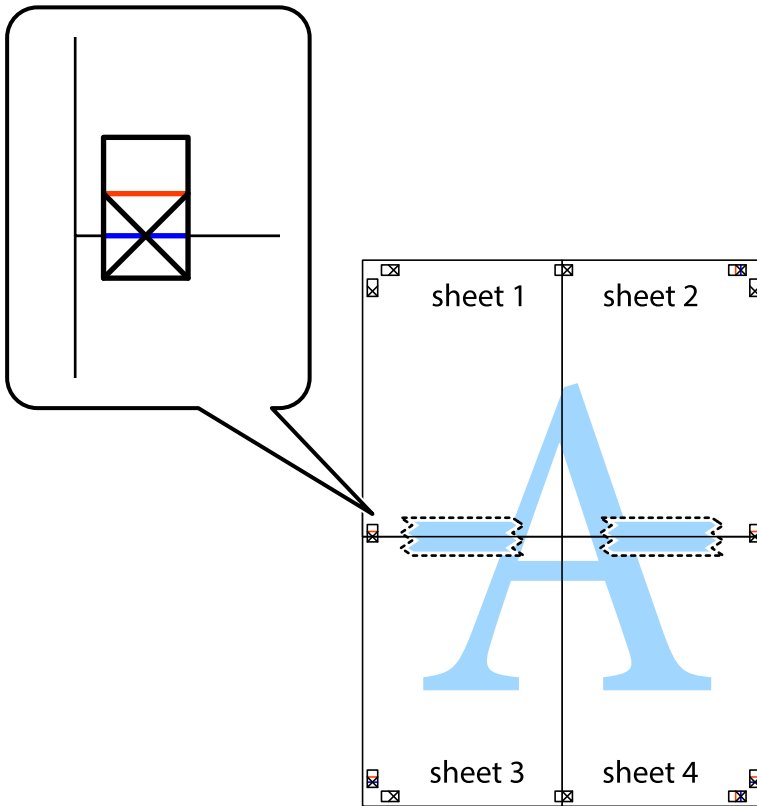

## Impressão

8. Corte as folhas coladas em dois ao longo da linha vermelha horizontal, pelas marcas de alinhamento (desta vez, a linha por cima das marcas em cruz).

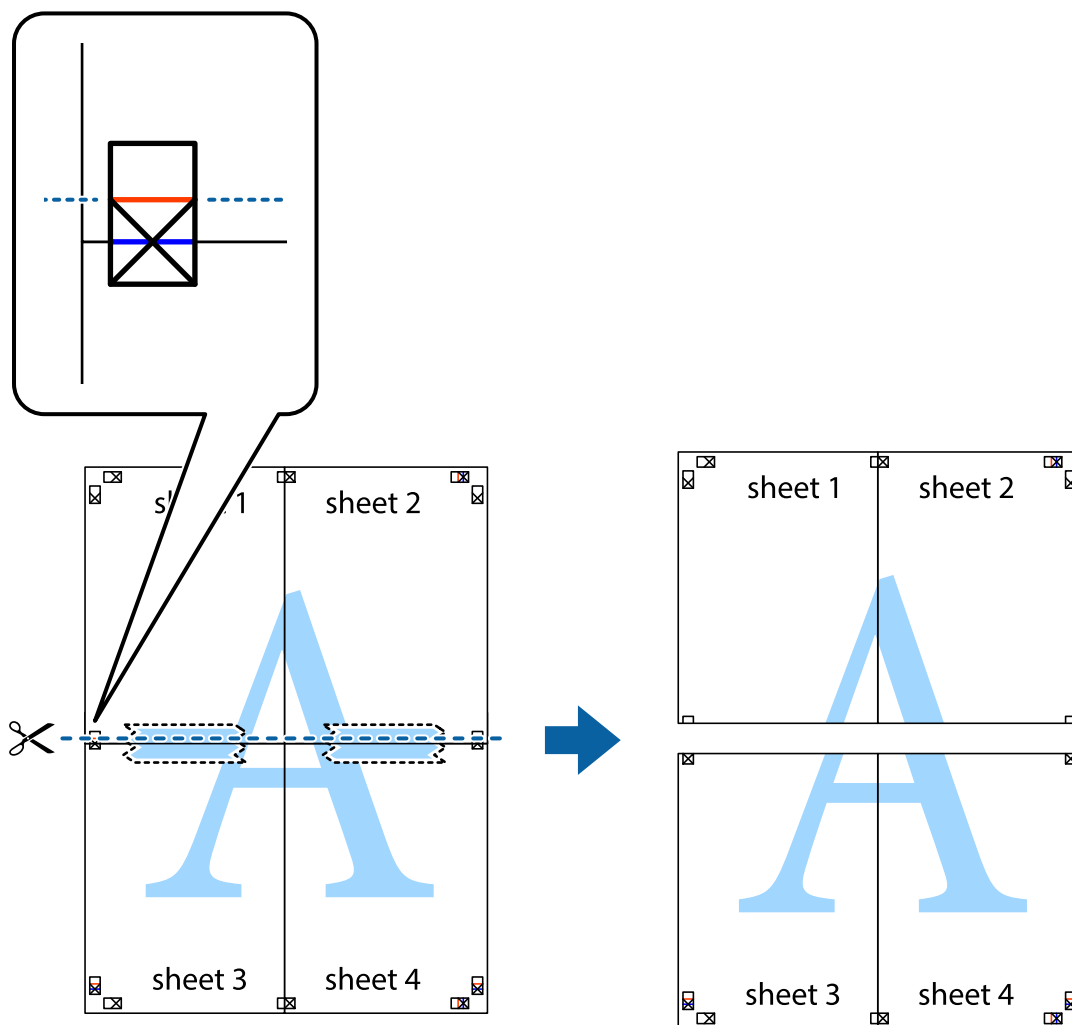

9. Cole as folhas juntas pela parte de trás.

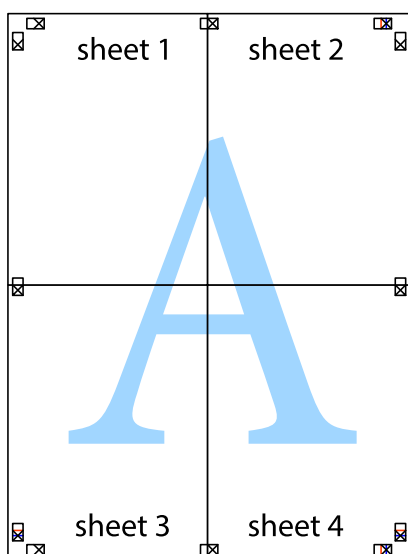

10. Corte as restantes margens ao longo do guia exterior.

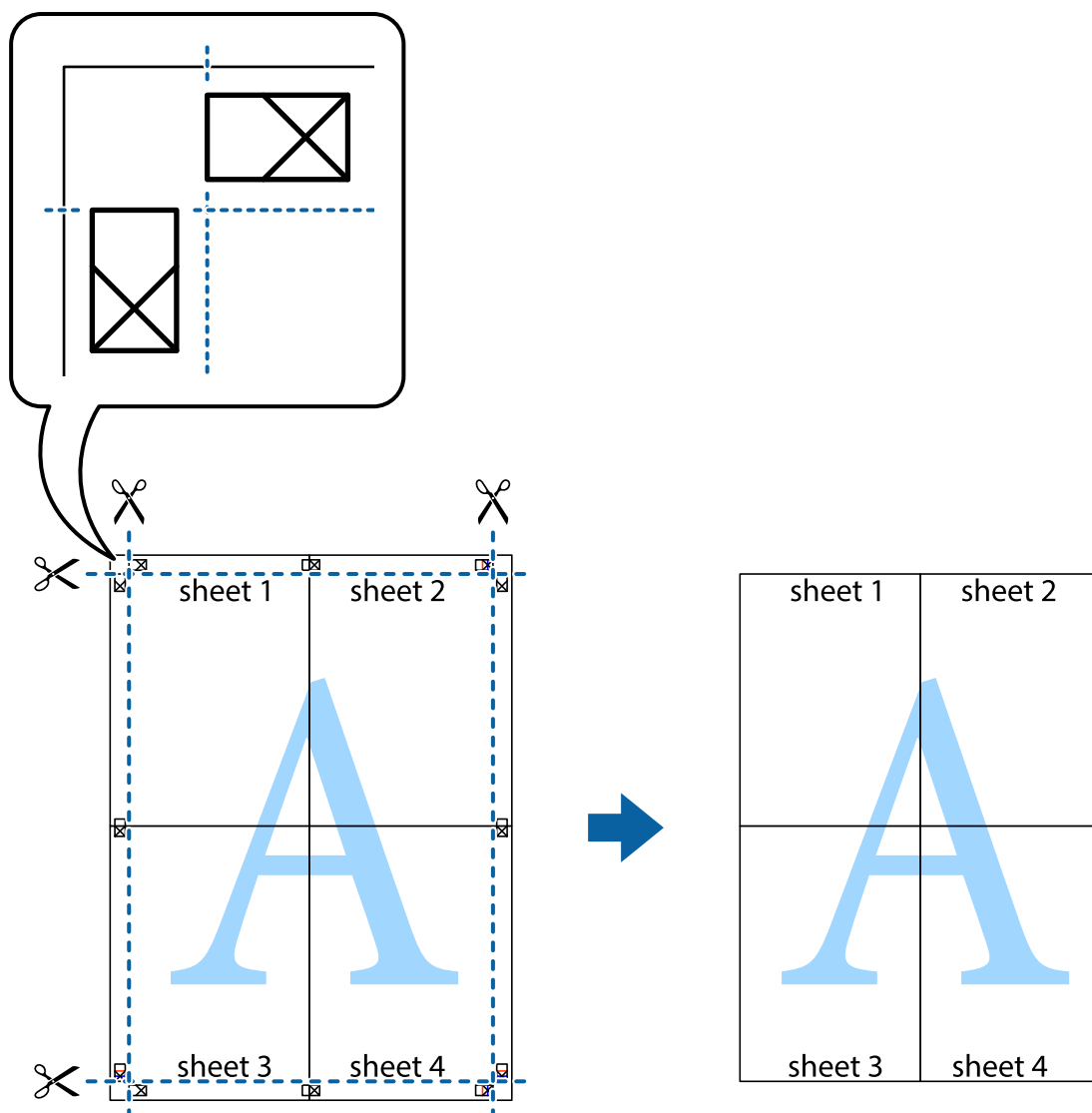

## Fazer ajustes de correspondência de cor

Definido ao realizar a correspondência de cores em programas como o Photoshop.

## Configurações de impressão

No separador do controlador da impressora **Mais Opções**, seleccione **Personalizado** como definição **Correcção de Cor**. Clique em **Avançado** para abrir a janela **Correcção de Cor**, e a seguir seleccione o método da correspondência de cores.

Normalmente, seleccione **ICM**. Ao realizar a correspondência de cores em programas como o Photoshop, seleccione **Sem Ajuste de Cor**.

### Informações relacionadas

➔ [“Noções básicas de impressão” na página 53](#)

## Impressão

➔ “Separador Mais Opções” na página 64

### Cancelar a impressão

Pode cancelar o trabalho de impressão a partir do computador. No entanto, não é possível cancelar uma tarefa de impressão a partir do computador após ter sido enviado para a impressora. Nesse caso, cancele o trabalho de impressão utilizando o painel de controlo da impressora.

### Cancelar

No seu computador, clique com o botão direito do rato na sua impressora em **Dispositivos e Impressoras**, **Impressora**, ou em **Impressoras e Faxes**. Clique **Ver impressão atual**, clique com o botão direito do rato no trabalho que pretende cancelar e depois seleccione **Cancelar**.

### Opções do menu para o controlador de impressora

Abra a janela de impressão numa aplicação, seleccione a impressora e a seguir, aceda à janela do controlador da impressora.

**Nota:**

*Os menus variam consoante a opção seleccionada.*

### Separador Principal

Predefinições Impressão	Adicionar/Remover Predefinições	Pode adicionar ou remover as suas próprias predefinições para configurações de impressão usadas com frequência. Seleccione a predefinição que pretende utilizar na lista.
Mostrar Definições	Exibe uma lista de itens atualmente definidos nos separadores <b>Principal</b> e <b>Mais Opções</b> .	
Repôr Prefef.	Repõe todas as definições com os seus valores predefinidos de fábrica. As definições no separador <b>Mais Opções</b> também são repostas aos seus valores predefinidos.	
Níveis da Tinta	Apresenta os níveis de tinta aproximados.	
Formato	Selecione o tamanho do papel no qual pretende imprimir. Se seleccionar <b>Definido pelo Utilizador</b> , introduza a largura e altura do papel. Formatos suportados "Definido pelo Utilizador" são 89×127 a 215,9×1200 mm.	
Orientação	Selecione a orientação que pretende utilizar para imprimir.	
Tipo de Papel	Selecione o tipo de papel para imprimir.	
Qualidade	Selecione a qualidade de impressão que pretende utilizar para imprimir. As configurações disponíveis dependem do tipo de papel que seleccionar.	
Multi-Pg	Permite imprimir várias páginas numa folha ou executar a impressão de cartaz. Clique em <b>Ordem esquema</b> para especificar a ordem de impressão das páginas.	

## Impressão

Cópias	Defina o número de cópias que deseja imprimir.	
	Agrupar	Imprime documentos de várias páginas seguidas por ordem e agrupados.
	Inverter Ordem	Permite imprimir a partir da última página, para que as páginas fiquem empilhadas pela ordem correta depois da impressão.
Pré-visualização de impressão	Exibe uma prévisualização do documento antes de imprimir.	

## Separador Mais Opções

Predefinições Impressão	Adicionar/Remover Predefinições	Pode adicionar ou remover as suas próprias predefinições para configurações de impressão usadas com frequência. Selecione a predefinição que pretende utilizar na lista.
Mostrar Definições	Exibe uma lista de itens atualmente definidos nos separadores <b>Principal</b> e <b>Mais Opções</b> .	
Repôr Predef.	Repõe todas as definições com os seus valores predefinidos de fábrica. As definições no separador <b>Principal</b> também são repostas aos seus valores predefinidos.	
Formato	Selecione o tamanho do documento.	
Ejectar Papel	Selecione o tamanho do papel no qual pretende imprimir. Se o <b>Ejectar Papel</b> for diferente do <b>Formato</b> , a opção <b>Reduzir/Aumentar Documento</b> é selecionada automaticamente. Não tem de seleccioná-la ao imprimir sem reduzir ou ampliar o tamanho de um documento.	
Reduzir/Aumentar Documento	Permite-lhe reduzir ou ampliar o tamanho do documento.	
	Ajustar à Página	Reduz ou amplia automaticamente o documento para se adaptar ao tamanho do papel selecionado em <b>Ejectar Papel</b> .
	Zoom para	Imprime com uma percentagem específica.
	Centro	Imprime imagens no centro do papel.
Correcção de Cor	Automático	Ajustar as cores das imagens automaticamente.
	Personalizado	Permite realizar a correcção manual de cores. Clique em <b>Avançado</b> para outras definições.
Definições Adicionais	Rodar 180°	Roda as páginas 180 graus antes de imprimir. Este recurso é útil ao imprimir em papel, como por exemplo envelopes que são colocados numa direção fixa na impressora.
	Impressão bidirecional	Imprime quando a cabeça de impressão se move em ambas as direções. A velocidade de impressão é mais rápida, mas a qualidade pode diminuir.
	Espelho	Inverte uma imagem para imprimir como seria exibido no espelho.

## Separador Manutenção

Verif. injeç. cab. impr	Imprime um modelo de verificação dos jatos para determinar se o jato da cabeça de impressão está obstruído.
Limpeza cab. impressão	Limpa os jatos obstruídos na cabeça de impressão. Uma vez que este recurso utiliza tinta, limpe a cabeça de impressão apenas se os jatos estiverem entupidos.



## Impressão

Limpeza ao ligar	Substitui toda a tinta no interior dos tubos de tinta para melhorar a qualidade de impressão.
EPSON Status Monitor 3	Abre a janela EPSON Status Monitor 3. Aqui é possível confirmar o estado da impressora e consumíveis.
Preferências	Permite fazer configurações para itens na janela EPSON Status Monitor 3.
Definições Aumentadas	Permite fazer várias configurações. Clique com o botão direito do rato em cada item para exibir a Ajuda para obter mais informações.
Fila de impressão	Exibe as tarefas que aguardam ser impressas. Pode verificar, pausar ou retomar as tarefas de impressão.
Dados s/ a Impressora e Opções	Exibe o número de folhas de papel colocadas na impressora.
Idioma	Altera o idioma usado na janela do controlador da impressora. Para aplicar as configurações, feche o controlador da impressora e abra-o novamente.
Actualização de Software	Inicia EPSON Software Updater para verificar a versão mais recente de aplicações na Internet.
Assistência Técnica	Se o manual estiver instalado no seu computador, o manual será exibido. Se não estiver instalado, pode ligar ao sítio Web Epson para verificar o manual e suporte técnico disponível.

---

## Imprimir a partir do controlador de impressora no Mac OS

### Noções básicas de impressão

**Nota:**

As operações diferem consoante a aplicação. Consulte a ajuda da aplicação para obter detalhes.

1. Abra o ficheiro que pretende imprimir.  
Colocar papel na impressora se ainda não colocou.
2. Selecione **Imprimir** no menu **Ficheiro** ou outro comando para aceder à caixa de diálogo de impressão.  
Se necessário, clique em **Mostrar detalhes** ou ▼ para expandir a janela de impressão.
3. Selecione a impressora.

## Impressão

4. Selecione **Definições de Impressão** no menu de contexto.

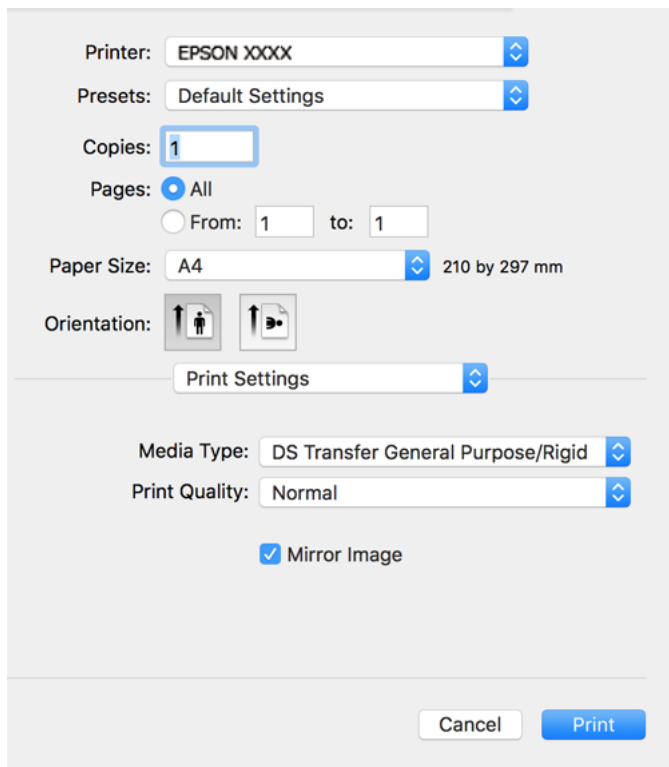

**Nota:**

Se o menu **Definições de Impressão** não for exibido no macOS Catalina (10.15) ou posterior, macOS High Sierra (10.13), macOS Sierra (10.12), OS X El Capitan (10.11), OS X Yosemite (10.10), OS X Mavericks (10.9), OS X Mountain Lion (10.8), o controlador da impressora Epson não foi instalado corretamente. Ativar no seguinte menu.

Selecione **Preferências do sistema** no menu Apple > **Impressoras e Digitalizadores** (ou **Impressão e Digitalização, Impressão e Fax**), remova a impressora e volte a adicioná-la. Consulte a informação que se segue para adicionar uma impressora.

<http://epson.sn>

**América do Norte e América Latina**

Para consultar e descarregar as opções de software, visite:

[www.epson.com/support/scf170](http://www.epson.com/support/scf170) (E.U.A.)

[www.epson.ca/support/scf170](http://www.epson.ca/support/scf170) (Canadá)

[www.latin.epson.com/support/scf170](http://www.latin.epson.com/support/scf170) (América Latina)

macOS Mojave (10.14) não consegue aceder a **Definições de Impressão** nas aplicações desenvolvidas pela Apple como por exemplo TextEdit.

5. Mude as configurações conforme necessário.

Para obter mais detalhes, consulte as opções do menu do controlador da impressora.

6. Clique em **Imprimir**.

**Nota:**

Mesmo que não seja definido nada no controlador da impressora, os dados de impressão são revertidos (espelhados) e impressos. A impressão não é revertida se selecionar **Espelho**.

## Impressão

### Informações relacionadas

- ➔ “Papel disponível e capacidades” na página 42
- ➔ “Colocar papel no Alimentador de Papel” na página 43
- ➔ “Opções de menu para Definições de Impressão” na página 70

## Impressão de várias páginas numa folha

Pode imprimir várias páginas de dados numa única folha de papel.

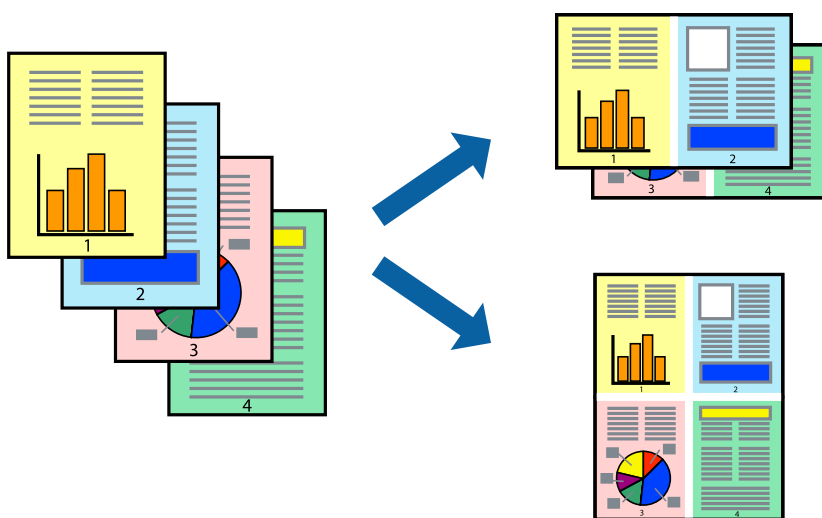

## Configurações de Impressão

Selecione **Esquema** no menu instantâneo. Defina o número de páginas em **Páginas por Folha**, a **Direcção** (ordem das páginas), e **Margem**.

### Informações relacionadas

- ➔ “Noções básicas de impressão” na página 65
- ➔ “Opções de menu para esquema” na página 69

## Imprimir e empilhar pela ordem de páginas (impressão pela ordem inversa)

Pode imprimir a partir da última página para que os documentos sejam empilhados pela ordem das páginas.

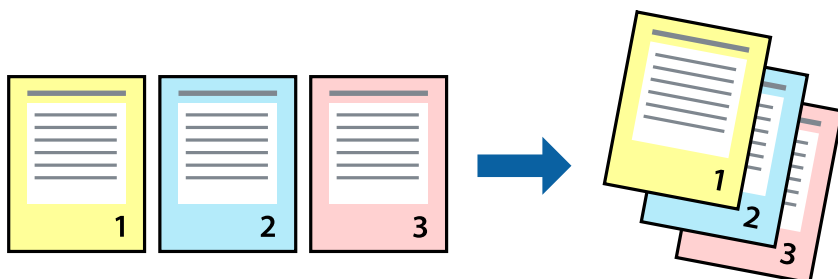

## Configurações de impressão

Selecione **Gestão do papel** a partir do menu instantâneo. Selecione **Inverter** como a definição de **Ordem de página**.

### Informações relacionadas

- ➔ “Noções básicas de impressão” na página 65
- ➔ “Opções de menu para manipulação de papel” na página 69

## Impressão de documento reduzido ou ampliado

Pode reduzir ou aumentar o tamanho de um documento numa percentagem específica ou para ajustar o tamanho do papel que colocou na impressora.



## Definições de impressão

Ao imprimir para ajustar ao tamanho do papel, selecione **Manuseamento do papel** no menu instantâneo e, de seguida, selecione **Ajustar ao tamanho do papel**. Selecione o tamanho do papel que carregou na impressora em **Tamanho do papel a usar**. Ao reduzir o tamanho do documento, selecione **Reduzir apenas**.

Ao imprimir numa percentagem específica, efetue uma das seguintes ações.

- Selecione **Impressão** no menu **Ficheiro** da aplicação. Selecione **Impressora**, introduza uma percentagem em **Escala** e, de seguida, clique em **Imprimir**.
- Selecione **Configurar página** no menu **Ficheiro** da aplicação. Selecione a sua impressora em **Formato para**, introduza uma percentagem em **Escala** e, de seguida, clique em **OK**.

### Nota:

Selecione o tamanho do papel que definiu na aplicação como a definição de **Tamanho do papel**.

### Informações relacionadas

- ➔ “Noções básicas de impressão” na página 65
- ➔ “Opções de menu para manipulação de papel” na página 69

## Cancelar a impressão

Pode cancelar o trabalho de impressão a partir do computador. No entanto, não é possível cancelar uma tarefa de impressão a partir do computador após ter sido enviado para a impressora. Nesse caso, cancele o trabalho de impressão utilizando o painel de controlo da impressora.

### Cancelar

Clique no ícone da impressora no **Cais**. Selecione a tarefa que pretende cancelar e a seguir faça uma das seguintes.

- OS X Mountain Lion ou posteriores

Clique em  junto da barra de progresso.

- Mac OS X v10.6.8 a v10.7.x

Clique em **Apagar**.

## Opções do menu para o controlador de impressora

Abra a janela de impressão numa aplicação, selecione a impressora e a seguir, aceda à janela do controlador da impressora.

### Nota:

*Os menus variam consoante a opção selecionada.*

## Opções de menu para esquema

Páginas por folha	Selecione o número de páginas a imprimir numa folha.
Direção	Especifique a ordem pela qual as páginas serão impressas.
Margem	Imprime uma margem em torno das páginas.
Inverter a orientação da página	Roda as páginas 180 graus antes de imprimir. Selecione este item ao imprimir em papel como envelopes carregados numa direção fixa na impressora.
Virar na horizontal	Inverte uma imagem para imprimir como se aparecesse num espelho.

## Opções de menu para correspondência de cores

ColorSync	Selecione o método para ajustar a cor. Estas opções ajustam a cor entre a impressora e o ecrã do computador para minimizar a diferença de cor.
EPSON Ajuste de Cor	

## Opções de menu para manipulação de papel

Agrupar páginas	Imprime documentos de várias páginas seguidas por ordem e agrupados.
Páginas para imprimir	Selecione para imprimir apenas páginas ímpares ou páginas pares.

## Impressão

Ordem das páginas	Selecione para imprimir a partir do topo ou da última página.	
Ajustar ao tamanho do papel	Impressões ajustar ao tamanho do papel carregado.	
	Tamanho do papel de destino	Selecione o tamanho do papel para imprimir.
	Apenas para diminuir	Selecione ao reduzir o tamanho do documento.

### Opções de menu para a folha de rosto

Imprimir a folha de rosto	Selecione se pretende ou não imprimir a folha de rosto. Quando quiser adicionar uma capa posterior, selecione <b>Após o documento</b> .
Tipo de folha de rosto	Selecione o conteúdo da folha de rosto.

### Opções de menu para Definições de Impressão

Papel	Selecione o tipo de papel para imprimir.
Resolução	Selecione a qualidade de impressão que pretende utilizar para imprimir. A opção varia de acordo com o tipo de papel.
Espelho	Inverte uma imagem para imprimir como seria exibido no espelho.

## Efectuar definições de funcionamento para o controlador da impressora Mac OS

### Aceder à janela de definições de funcionamento do controlador da impressora Mac OS

Selecione **Preferências do sistema** no menu Apple > **Impressoras e Scanners** (ou **Impressão e Digitalização, Impressão e Fax**), e selecione a impressora. Clique em **Opções e acessórios** > **Opções** (ou **Controlador**).

### Definições de funcionamento do controlador da impressora Mac OS

- Saltar Pág Br.: evita imprimir páginas em branco.
- Impressão de Alta Velocidade: imprime quando a cabeça de impressão se move em ambas as direções. A velocidade de impressão é mais rápida, mas a qualidade pode diminuir.
- Notificações de aviso: permite ao controlador da impressora apresentar notificações de aviso.
- Estabelecer comunicação bidireccional: geralmente, deve estar definido para **Sim**. Selecione **Não** quando não for possível obter informações da impressora porque a impressora é partilhada com computadores Windows numa rede ou por qualquer outra razão.
- Reduzir tamanho dos dados de impressão: aumenta a compressão de dados de impressão, quando possível, o que pode melhorar a velocidade de impressão. Deixar por seleccionar ao imprimir padrões finos.

---

## Cancelar a tarefa em progresso

Prima o botão  no painel de controlo da impressora para cancelar a tarefa de impressão a decorrer.

# Reabastecer tinta e substituir as caixas de manutenção

## Verificar o estado da tinta restante e a caixa de manutenção

Para confirmar a tinta que efectivamente resta, verifique visualmente os níveis de tinta em todos os depósitos da impressora.

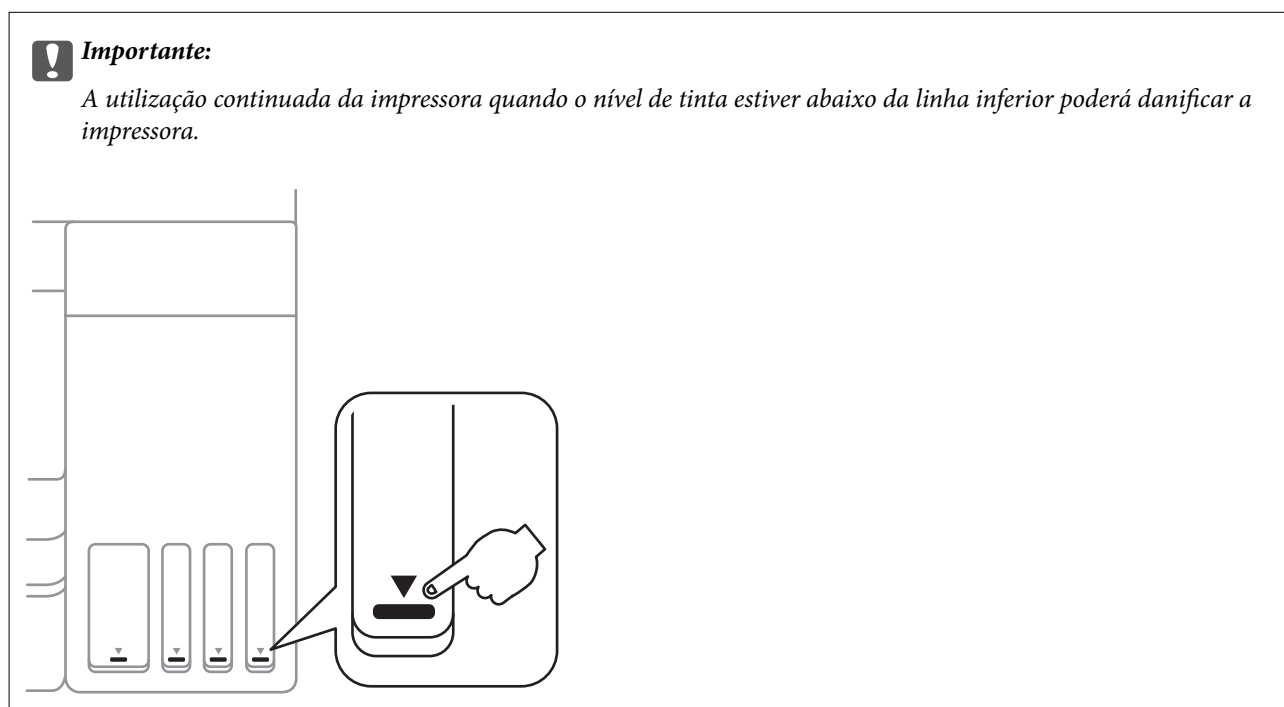

Pode verificar os níveis aproximados de tinta no computador e a vida útil estimada da caixa de manutenção no painel de controlo ou no computador.

## Verificar o estado da caixa de manutenção — Painel de controlo

1. Seleccione **Manutenção** no ecrã inicial.

Para seleccionar um item, use os botões ▲ ▼ ◀ ▶, e a seguir pressione o botão OK.

2. Seleccione **Capacidade restante da Caixa de manut..**

## Verificar o estado da tinta restante e a caixa de manutenção - Windows

1. Aceda à janela do controlador de impressão.



## Reabastecer tinta e substituir as caixas de manutenção

- Clique em **EPSON Status Monitor 3** no separador **Manutenção**.

**Nota:**

Se o **EPSON Status Monitor 3** estiver desactivado, clique em **Definições Aumentadas** no separador **Manutenção** e depois seleccione **Activar EPSON Status Monitor 3**.

### Informações relacionadas

➔ [“Aceder ao controlador de impressão” na página 52](#)

## Verificar o estado da tinta restante e a caixa de manutenção (Mac OS)

- Selecione **Preferências do sistema** no menu Apple > **Impressoras e Scanners** (ou **Impressão e Digitalização, Impressão e Fax**) e, de seguida, seleccione a impressora.
- Clique em **Opções e acessórios** > **Utilitário** > **Abrir utilitário de impressora**.
- Clique em **EPSON Status Monitor**.

## Códigos dos frascos de tinta

A Epson recomenda a utilização de frascos de tinta genuínos Epson.

Em seguida, apresentamos os códigos para os frascos de tinta genuínos Epson.

Para a Europa, Austrália e Nova Zelândia

BK: Black (Preto)	C: Cyan (Ciano)	M: Magenta	Y: Yellow (Amarelo)
T49N1	T49N2	T49N3	T49N4

Para a Ásia

BK: Black (Preto)	C: Cyan (Ciano)	M: Magenta	Y: Yellow (Amarelo)
T49P1	T49P2	T49P3	T49P4

Para os EUA, Canadá, e América Latina

BK: Black (Preto)	C: Cyan (Ciano)	M: Magenta	Y: Yellow (Amarelo)
T49M1	T49M2	T49M3	T49M4

 **Importante:**

A garantia da Epson não cobre danos causados por tintas que não as especificadas, incluindo qualquer tinta Epson genuína não concebida para esta impressora ou qualquer tinta de terceiros.

A utilização de tinta de outros fabricantes pode causar danos que não são cobertos pelas garantias Epson e, em determinadas circunstâncias, provocar o funcionamento irregular da impressora.

## Reabastecer tinta e substituir as caixas de manutenção

### Nota:

Os códigos dos frascos de tinta poderão variar de acordo com a localização. Para obter os códigos corretos da sua área, entre em contacto com a assistência da Epson.

### Informações relacionadas

➔ [“Sítio web de assistência técnica” na página 134](#)

---

## Precauções de manuseamento do frascos de tinta

Leia as instruções seguintes antes de reabastecer tinta.

### Precauções de armazenamento para tinta

- Mantenha o frasco de tinta afastado de luz solar direta.
- Não armazenar os frascos de tinta em condições de temperatura muito elevada ou demasiado baixa.
- Depois de trazer um frasco de tinta de um local de armazenamento frio, deixe-o aquecer à temperatura ambiente, durante pelo menos três horas, antes de o utilizar.
- Depois de abrir o frasco de tinta, recomendamos que o utilize logo que possível.
- Para garantir a qualidade da impressora, gaste toda a tinta do tanque antes das seguintes datas.
  - Data de validade indicada no frasco de tinta
  - 25 dias após o depósito de tinta ser recarregado
- Não abra a embalagem do frasco de tinta enquanto não estiver pronto para encher o depósito de tinta. O frasco de tinta é embalado a vácuo para manter a sua fiabilidade. Se deixar um frasco de tinta desembalado durante muito tempo antes de o utilizar, poderá não ser possível imprimir normalmente.
- Ao armazenar ou transportar um frasco de tinta, não incline o frasco nem o sujeite a impactos ou mudanças de temperatura. Caso contrário, poderá vaziar tinta mesmo que a tampa do frasco esteja bem apertada. Certifique-se de que mantém o frasco de tinta em posição vertical ao apertar a tampa e tome precauções no sentido de evitar que vaze tinta ao transportar o frasco, por exemplo, ao colocar o frasco numa mala.

### Precauções de manuseio para reabastecer tinta

- A tinta para esta impressora deve ser manuseada cuidadosamente. A tinta pode salpicar ao encher os depósitos de tinta ou ao encher novamente com tinta. Se cair tinta nas suas roupas ou nos seus pertences, poderá não sair.
- Utilize frascos de tinta com a referência correcta para esta impressora.
- Não agite com demasiada força nem aperte os frascos de tinta.
- Para obter resultados ótimos de impressão, não mantenha níveis de tinta reduzidos durante longos períodos de tempo.
- Para obter resultados ótimos de impressão, encha os depósitos de tinta até à linha superior pelo menos uma vez por ano.
- Para garantir qualidade de impressão de excelência e ajudar a proteger a cabeça de impressão, uma reserva variável de segurança permanece no depósito de tinta após a impressora assinalar a necessidade de reabastecer tinta.

## Reabastecer tinta e substituir as caixas de manutenção

### Consumo de tinta

- ❑ Para manter o desempenho ideal das cabeças de impressão, é consumida alguma tinta de todos os depósitos de tinta durante as operações de manutenção tais como a limpeza da cabeça de impressão. Ao ligar a impressora também pode ser consumida tinta.
- ❑ Quando imprimir a preto e branco (monocromático) ou em escala de cinzentos, poderão ser utilizadas tintas de cor em vez de tinta preta, dependendo das definições do tipo de papel ou da qualidade de impressão. Isto deve-se ao facto de ser utilizada uma mistura de tintas de cor para criar o preto.
- ❑ A tinta nos frascos de tinta fornecidos com a impressora é parcialmente utilizada durante a configuração inicial. De forma a produzir impressões de alta qualidade, a cabeça de impressão da impressora é completamente carregada com tinta. Este processo não recorrente consome uma certa quantidade de tinta, pelo que estes frascos podem imprimir menos páginas do que os frascos de tinta seguintes.

---

## Reabastecer os depósitos de tinta

Recarregar a tinta quando o nível de tinta no depósito de tinta estiver a menos de metade.

1. Abra a tampa da impressora com ambas as mãos até que bloqueie.

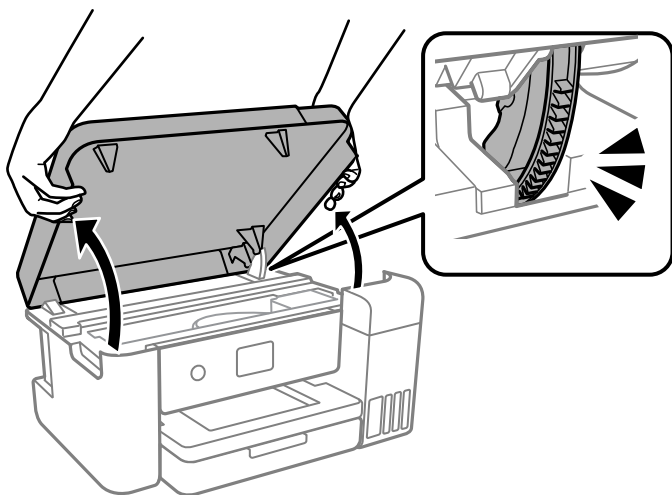

2. Abra a tampa do depósito de tinta.

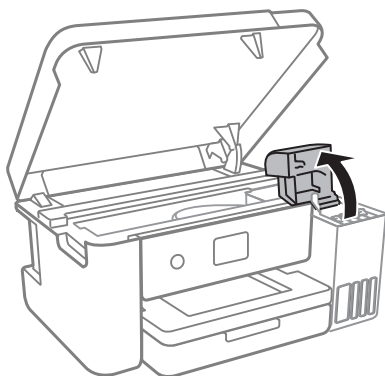

Leia todas as precauções de utilização para encher a tinta no ecrã, e a seguir avance para o ecrã seguinte.

## Reabastecer tinta e substituir as caixas de manutenção

- Abra a tampa do depósito de tinta.

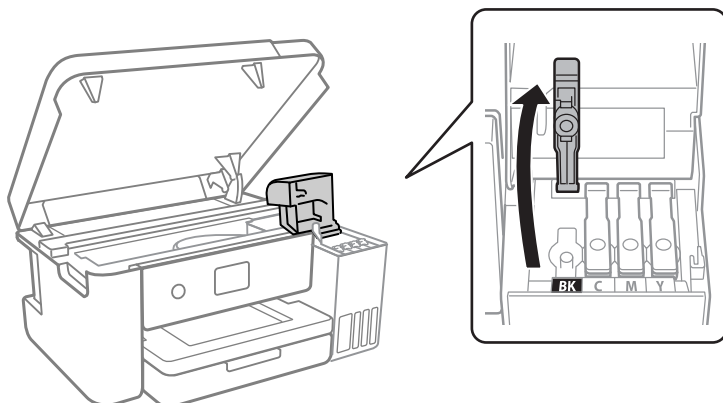

**Importante:**

*Certifique-se de que a cor do depósito de tinta corresponde à cor da tinta que pretende reabastecer.*

- Certifique-se de que a tampa do frasco de tinta está bem fechada.
- Agitar o frasco de tinta 15 vezes no espaço de cinco segundos.

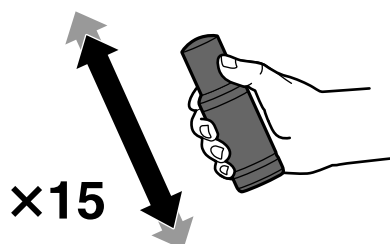

- Mantendo o frasco de tinta na vertical, rode a tampa lentamente para removê-la.



**Importante:**

- A Epson recomenda a utilização de frascos de tinta genuínos Epson.
- Tenha cuidado para não derramar tinta.

### Reabastecer tinta e substituir as caixas de manutenção

7. Verifique a linha superior (a) no depósito de tinta.

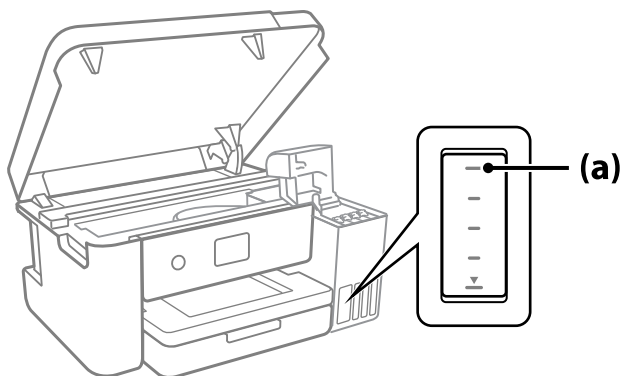

8. Alinhe a parte superior do frasco de tinta com a porta superior, e a seguir coloque-a na porta para encher com tinta até parar automaticamente na linha superior.

Quando inserir o frasco de tinta na porta de enchimento para a cor correta, a tinta começa a cair e o fluxo para automaticamente quando a tinta atingir a linha superior.

Se a tinta não começa a correr para o tanque, retire o frasco de tinta e voltar a inserir. No entanto, não remova e insira novamente o frasco de tinta quando a tinta chegar à linha superior; se o fizer, a tinta pode verter.

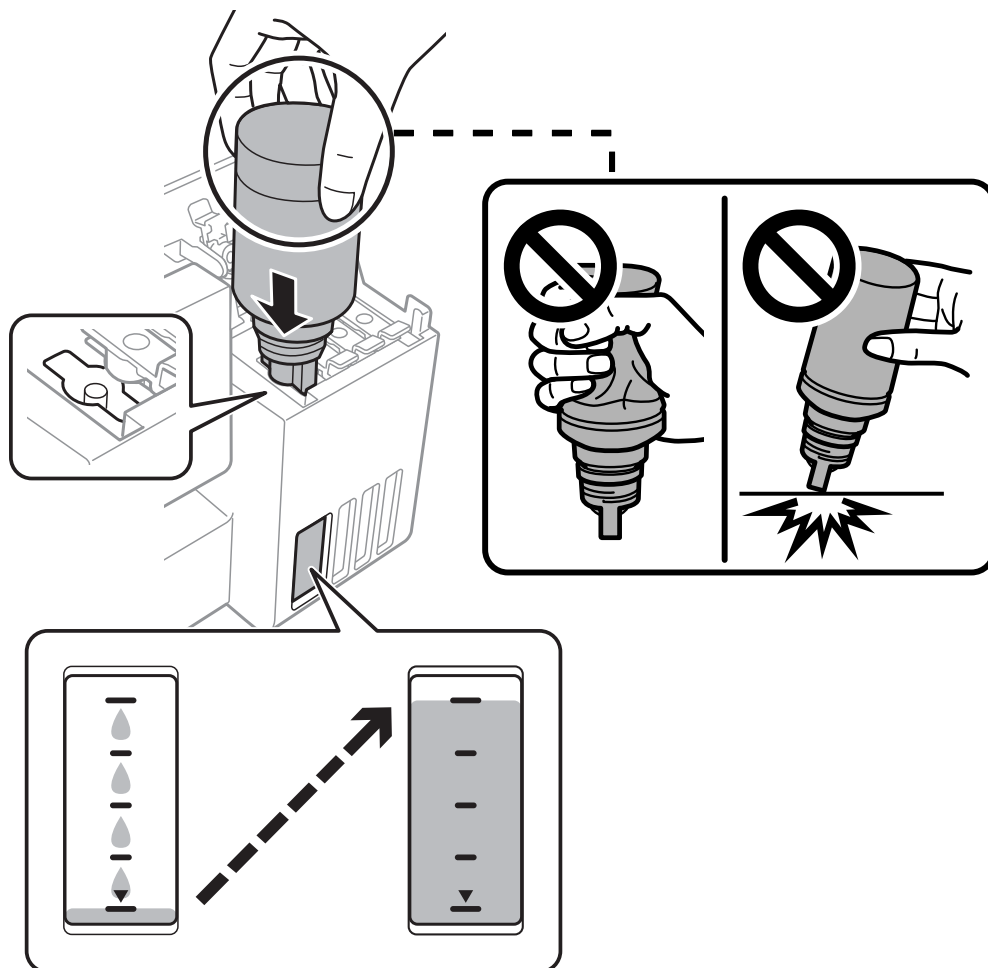

## Reabastecer tinta e substituir as caixas de manutenção

9. Após encher com tinta, retire o frasco de tinta.



**Importante:**

*Não deixe o frasco de tinta inserido; caso contrário, o frasco pode ficar danificado ou pode ocorrer derramamento de tinta.*

**Nota:**

*Se sobrar tinta no frasco de tinta, aperte a tampa e guarde o frasco na vertical para utilização posterior.*



10. Feche bem o tampão do depósito de tinta.

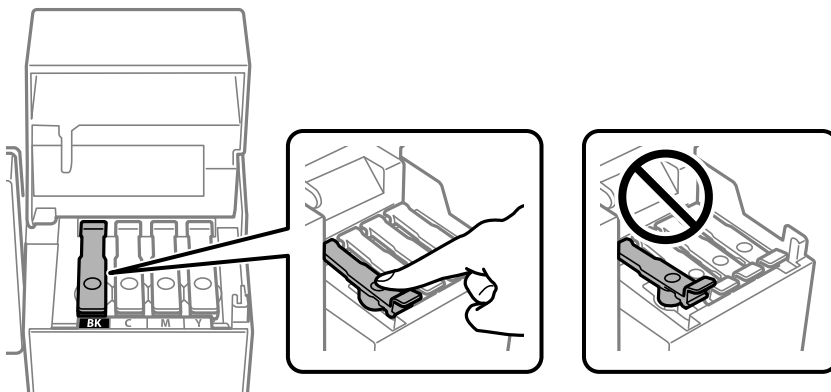

11. Feche bem a tampa do depósito de tinta.

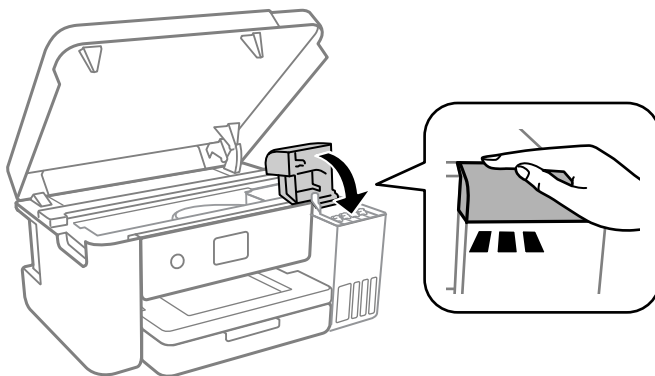

## Reabastecer tinta e substituir as caixas de manutenção

12. Feche a tampa da impressora.

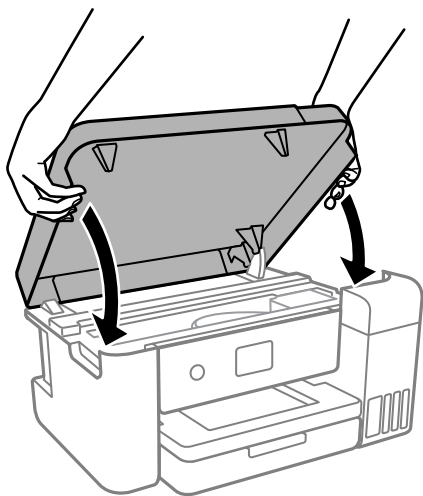

**Nota:**

*A tampa da impressora foi desenvolvida para fechar lentamente e resistir um pouco como precaução para evitar entalar os dedos. Continue a fechar mesmo ao encontrar alguma resistência.*

13. Siga as instruções do ecrã para configurar o nível de tinta da cor da tinta que reabasteceu.

**! Importante:**

*Mesmo que não encha a tinta até à linha superior do depósito de tinta, pode continuar a utilizar a impressora. Para manter a impressora a funcionar nas melhores condições, no entanto, encha o depósito de tinta até à linha superior e depois reponha o nível de tinta imediatamente.*

### Informações relacionadas

- ➔ [“Códigos dos frascos de tinta” na página 73](#)
- ➔ [“Precauções de manuseamento do frascos de tinta” na página 74](#)
- ➔ [“Tinta derramada” na página 120](#)

---

## Eliminação dos consumíveis usados

Os materiais de tinta usados que se seguem são classificados como lixo industrial.

- Frascos de tinta
- Caixas de Manutenção
- Papel impresso

Siga as leis e regulamentos vigentes para eliminar os consumíveis usados, por exemplo, contratando uma empresa de eliminação de lixo industrial. Ao contratar uma empresa de eliminação de lixo de industrial, não se esqueça de entregar a Folha de Dados de Segurança.

Pode descarregá-las no seu sítio Web local da Epson.

---

## Código da caixa de manutenção

A Epson recomenda a utilização de uma caixa de manutenção genuína Epson.

Código da caixa de manutenção: C13S210125

**Importante:**

*Depois de instalar uma caixa de manutenção numa impressora, não pode ser usada com outras impressoras.*

---

## Precauções de manuseamento da caixa de manutenção

Leia as instruções que se seguem antes de proceder à substituição da caixa de manutenção.

- Não toque no chip verde na parte lateral da caixa de manutenção. Se o fizer, poderá afectar o processo normal de funcionamento e de impressão.
- Não deixe cair a caixa de manutenção nem a submeta a pancadas fortes.
- Não substitua a caixa de manutenção durante a impressão, caso contrário, poderá verter tinta.
- Não remova a caixa de manutenção e a tampa excepto durante a substituição da caixa de manutenção, caso contrário pode ocorrer derramamento de tinta.
- Quando não for possível colocar novamente a tampa, a caixa de manutenção pode não estar instalada corretamente. Remova a caixa de manutenção e volte a instalar novamente.
- Não incline a caixa de manutenção usada até que esteja colocada no saco plástico fornecido, caso contrário, poderá verter tinta.
- Não toque as aberturas na caixa de manutenção uma vez que pode ficar manchado com tinta.
- Não reutilize uma caixa de manutenção que tenha sido removida e tenha permanecido desinstalada durante um longo período de tempo. A tinta no interior da caixa terá solidificado e não poderá ser absorvida mais tinta.
- Mantenha a caixa de manutenção afastada de luz solar directa.
- Não armazenar a caixa de manutenção em condições de temperatura muito elevada ou demasiado baixa.

---

## Substituição da caixa de manutenção

Em alguns ciclos de impressão, pode ser recolhida na caixa de manutenção uma quantidade muito reduzida de excesso de tinta. Para evitar derramamento de tinta da caixa de manutenção, a impressora é concebida para parar de imprimir quando a capacidade de absorção da caixa de manutenção tiver atingido o seu limite. A necessidade ou frequência desta ação depende do número de páginas a imprimir, o tipo de material que imprimir e do número de ciclos de limpeza efetuados pela impressora.

Quando for apresentada a mensagem a solicitar a substituição da caixa de manutenção, consulte as animações exibidas no painel de controlo. A necessidade de substituição da caixa não significa que a impressora tenha deixado



## Reabastecer tinta e substituir as caixas de manutenção

de funcionar em conformidade com as suas especificações. A garantia Epson não abrange o custo desta substituição. É uma peça passível de manutenção pelo utilizador.

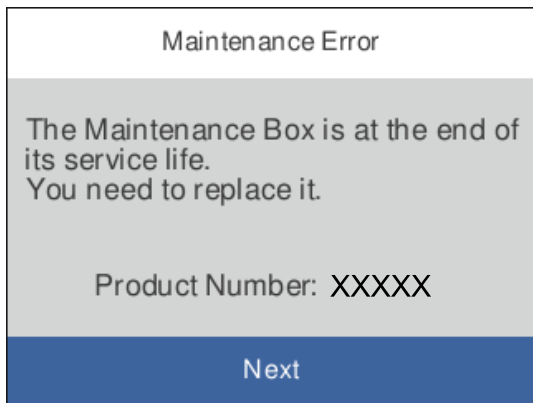

**Nota:**

- ❑ *Quando estiver cheia, não é possível imprimir e limpar a cabeça de impressão até a caixa de manutenção ser substituída para evitar fugas de tinta.*

### Informações relacionadas

- ➔ [“Código da caixa de manutenção” na página 80](#)
- ➔ [“Precauções de manuseamento da caixa de manutenção” na página 80](#)

# Manutenção da impressora

## Verificar e limpar as cabeças de impressão

Se os jatos estiverem obstruídos, as impressões tornam-se esbatidas, surgem linhas visíveis ou cores inesperadas na impressão. Se a qualidade de impressão tiver diminuído, utilize a funcionalidade de verificação dos jatos para confirmar se os mesmos estão obstruídos. Se os jatos estiverem obstruídos, limpe as cabeças de impressão.

### **Importante:**

- Não abra a tampa da impressora nem desligue a impressora durante a limpeza da cabeça de impressão. Se a limpeza da cabeça não for concluída, pode não ser possível imprimir.
- Dado que a limpeza da cabeça de impressão consome alguma tinta, proceda à limpeza apenas se a qualidade diminuir.
- Quando o nível de tinta é reduzido, poderá não ser capaz de limpar a cabeça de impressão.
- Se a qualidade de impressão não tiver melhorado depois de repetir a verificação dos jatos e a limpeza da cabeça de impressão três vezes, aguarde pelo menos 12 horas sem imprimir e, em seguida, efetue novamente a verificação dos jatos. Recomendamos que desligue a impressora. Se a qualidade de impressão não melhorar, execute a Limpeza ao ligar. Se continuar a não melhorar, contacte a assistência da Epson.
- Para evitar que a cabeça de impressão seque, não desligue a impressora enquanto a alimentação estiver ligada.

## Verificar e limpar a cabeça de impressão — Painel de controlo

1. Coloque o papel de dimensão A4- ou Carta n impressora.
2. Selecione **Manutenção** no ecrã inicial.  
Para seleccionar um item, use os botões ▲ ▼ ◀ ▶, e a seguir pressione o botão OK.
3. Selecione **Verif. injec. cab. impr.**
4. Siga as instruções no ecrã para imprimir o padrão de verificação dos jatos.
5. Verifique o padrão impresso para verificar se os jatos da cabeça de impressão estão obstruídos.

**A) OK**

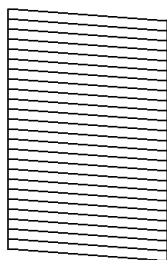

**B) NG**

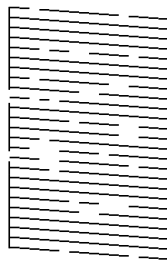

**C) NG**

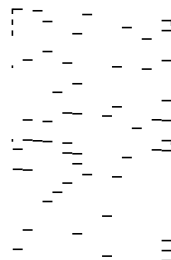

## Manutenção da impressora

A:

Todas as linhas estão impressas. Selecione . Não é necessário realizar qualquer ação.

B ou perto de B

Alguns jatos estão obstruídos. Selecione  e, de seguida, siga as instruções no ecrã para limpar a cabeça de impressão.

C ou perto de C

Se a maior parte das linhas estiverem em falta ou não estiverem impressas, isto indica que a maior parte dos jatos estão obstruídos. Selecione  para sair da função de verificação do jato, e depois execute Limpeza ao ligar. Para mais informações, consulte as "Informações relacionadas" abaixo.

- Quando a limpeza estiver concluída, imprima novamente o padrão de verificação dos jatos. Repita a limpeza e impressão do padrão até que as linhas sejam completamente impressas.

### Informações relacionadas

- ➔ [“Colocar papel no Alimentador de Papel” na página 43](#)
- ➔ [“Executar Limpeza ao ligar” na página 84](#)

## Verificar e limpar as cabeças de impressão — Windows

- Coloque o papel de dimensão A4- ou Carta n impressora.
- Aceda à janela do controlador da impressora.
- Clique em **Verif. injec. cab. impr** no separador **Manutenção**.
- Siga as instruções apresentadas no ecrã.

### Informações relacionadas

- ➔ [“Colocar papel no Alimentador de Papel” na página 43](#)
- ➔ [“Aceder ao controlador de impressão” na página 52](#)

## Verificar e limpar as cabeças de impressão — Mac OS

- Coloque o papel de dimensão A4- ou Carta n impressora.
- Selecione **Preferências do sistema** no menu Apple > **Impressoras e Scanners** (ou **Impressão e Digitalização, Impressão e Fax**) e, de seguida, selecione a impressora.
- Clique em **Opções e acessórios** > **Utilitário** > **Abrir utilitário de impressora**.
- Clique em **Verif. injec. cab. impr**.
- Siga as instruções apresentadas no ecrã.

## Executar Limpeza ao ligar

O utilitário **Limpeza ao ligar** permite-lhe substituir toda a tinta que estiver no interior dos tubos de tinta. Nas seguintes situações, poderá necessitar de utilizar esta funcionalidade para melhorar a qualidade de impressão.

- Imprimiu ou efetuou a limpeza da cabeça quando os níveis de tinta eram demasiado baixos para serem visualizados nas janelas dos depósitos de tinta.
- Efetuou a verificação dos jatos e a limpeza da cabeça várias vezes e, depois, aguardou, pelo menos, 12 horas sem imprimir, mas a qualidade de impressão não melhorou.

Antes de executar esta funcionalidade, consulte as seguintes instruções.

**Importante:**

*Certifique-se de que existe tinta suficiente nos depósitos de tinta.*

*Verifique visualmente se todos os depósitos de tinta estão cheios até, pelo menos, metade. Níveis de tinta baixos durante a Limpeza ao ligar podem danificar o produto.*

**Importante:**

*É necessário um intervalo de 12 horas entre cada Limpeza ao ligar.*

*Normalmente, uma única Limpeza ao ligar deve resolver o problema da qualidade de impressão num espaço de 12 horas. Por conseguinte, para evitar a utilização desnecessária de tinta, tem de aguardar 12 horas antes de tentar novamente.*

**Importante:**

*Poderá ser necessária a substituição da caixa de manutenção.*

*A tinta será depositada na caixa de manutenção. Se esta ficar cheia, terá de preparar e instalar uma caixa de manutenção de substituição para continuar a imprimir.*

**Nota:**

*Quando os níveis de tinta ou o espaço livre na caixa de manutenção forem insuficientes para Limpeza ao ligar, não pode executar esta funcionalidade. Mesmo neste caso, os níveis e o espaço livre para impressão podem manter-se.*

## Executar Limpeza ao ligar — Painel de Controlo

Leia as instruções para Limpeza ao ligar antes de executar esta funcionalidade.

1. Prima o botão para desligar a impressora.
2. Enquanto mantém pressionado o botão , pressione o botão para exibir a janela de confirmação até a luz de alimentação começar a piscar.
3. Siga as instruções apresentadas no ecrã para executar a funcionalidade Limpeza ao ligar.

**Nota:**

*Caso não seja possível executar esta funcionalidade, corrija os problemas apresentados na janela. A seguir, siga este procedimento da etapa 1 para executar esta funcionalidade novamente.*

## Manutenção da impressora

4. Após executar esta funcionalidade, execute a verificação dos jatos para se assegurar que os mesmos não se encontram obstruídos.

Para mais informações sobre como realizar a verificação dos jatos, consulte as informações relacionadas abaixo.

### Informações relacionadas

- ➔ [“Executar Limpeza ao ligar” na página 84](#)
- ➔ [“Verificar e limpar as cabeças de impressão” na página 82](#)

## Executar a Limpeza ao ligar (Windows)

1. Aceda à janela do controlador da impressora.
2. Clique em **Limpeza ao ligar** no separador **Manutenção**.
3. Siga as instruções apresentadas no ecrã.

**Nota:**

*Caso não seja possível executar esta funcionalidade, corrija os problemas apresentados no painel de controlo da impressora. A seguir, siga este procedimento da etapa 1 para executar esta funcionalidade novamente.*

### Informações relacionadas

- ➔ [“Aceder ao controlador de impressão” na página 52](#)

## Executar Limpeza ao ligar (Mac OS)

1. Selecione **Preferências do sistema** no menu Apple > **Impressoras e Scanners** (ou **Impressão e Digitalização, Impressão e Fax**), e selecione a impressora.
2. Clique em **Opções e acessórios** > **Utilitário** > **Abrir utilitário de impressora**.
3. Clique em **Limpeza ao ligar**.
4. Siga as instruções apresentadas no ecrã.

**Nota:**

*Caso não seja possível executar esta funcionalidade, corrija os problemas apresentados no painel de controlo da impressora. A seguir, siga este procedimento da etapa 1 para executar esta funcionalidade novamente.*

---

## Alinhar as cabeças de impressão

Se reparar em linhas verticais desalinhadas ou imagens desfocadas, alinhe as cabeças de impressão.

## Alinhamento das cabeças de impressão — Painel de controlo

1. Coloque o papel de dimensões A4- ou Carta para o qual foram feitos os ajustes.

## Manutenção da impressora

2. Selecione **Manutenção** no ecrã inicial.

Para seleccionar um item, use os botões ▲ ▼ ◀ ▶, e a seguir pressione o botão OK.

3. Selecione **Alinham. cab. impressão**.

4. Selecione um dos menus de alinhamento.

As linhas verticais estão desalinhadas ou as impressões estão desfocadas: selecione **Alinhamento vertical**.

Existem linhas horizontais em intervalos regulares: selecione **Alinhamento horizontal**.

5. Siga as instruções no ecrã para imprimir o padrão de alinhamento.

### Informações relacionadas

➔ [“Colocar papel no Alimentador de Papel” na página 43](#)

---

## Limpeza do caminho do papel

Se as impressões resultarem manchadas ou se o papel não for alimentado corretamente, limpe o rolo no interior.



### **Importante:**

*Não utilize lenços de papel para limpar o interior da impressora. Os jactos da cabeça de impressão podem ficar obstruídos com pêlos e resíduos do tecido.*

## Limpar manchas de tinta do caminho do papel

Se as impressões ficarem manchadas ou amarrotadas, limpe o rolo no interior.



### **Importante:**

*Não utilize lenços de papel para limpar o interior da impressora. Os jatos da cabeça de impressão podem ficar obstruídos com pelos e resíduos do tecido.*

1. Coloque o papel normal de dimensão A4- ou Carta na impressora.

2. Selecione **Manutenção** no ecrã inicial.

Para seleccionar um item, use os botões ▲ ▼ ◀ ▶, e a seguir pressione o botão OK.

3. Selecione **Limpeza do guia de papel**.

4. Siga as instruções no ecrã para limpar o caminho do papel.

### **Nota:**

*Repita este procedimento até o papel não ficar manchado com tinta.*

### Informações relacionadas

➔ [“Colocar papel no Alimentador de Papel” na página 43](#)

## Resolver problemas de alimentação de papel no caminho do papel

Se o papel não for alimentado corretamente a partir do alimentador de papel, limpe o rolo no interior.

1. Desligue a impressora premindo o botão .
2. Desligue o cabo de alimentação.
3. Certifique-se de que a tampa do depósito de tinta está bem fechada.

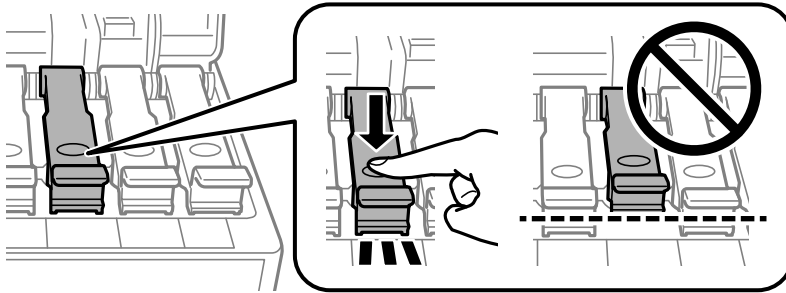

 **Importante:**

*Se a tampa do depósito de tinta não estiver bem fechada, poderá ocorrer derramamento de tinta.*

4. Feche a tampa da impressora.

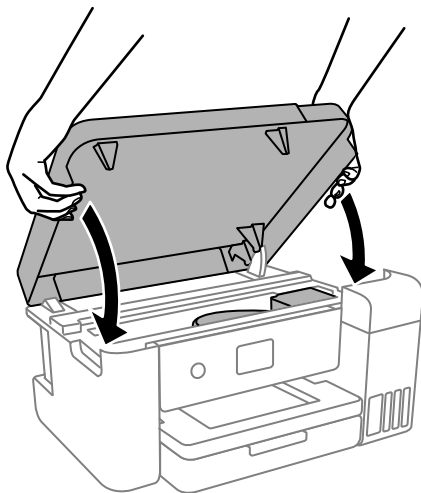

**Nota:**

*A tampa da impressora foi desenvolvida para fechar lentamente e resistir um pouco como precaução para evitar entalar os dedos. Continue a fechar mesmo ao encontrar alguma resistência.*

## Manutenção da impressora

5. Retire o alimentador de papel e, a seguir, remova o papel.

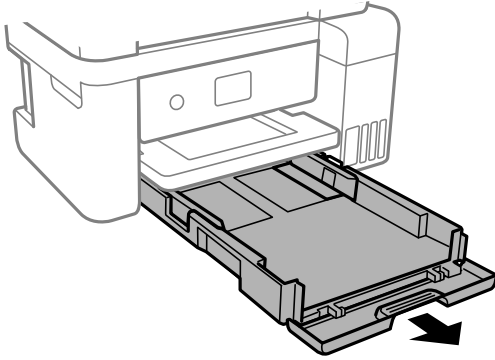

6. Coloque a impressora de lado com o depósito de tinta na parte inferior.

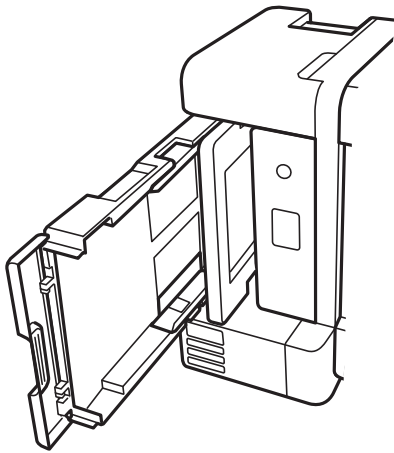

**Aviso:**

*Tenha cuidado para não ficar com as mãos ou os dedos presos ao levantar a impressora. Caso contrário, poderá sofrer ferimentos.*



**Importante:**

*Não deixe a impressora parada durante muito tempo.*



## Manutenção da impressora

7. Humedeça um pano macio com água, torça-o completamente e, de seguida, limpe o rolo com o pano enquanto roda o mesmo.

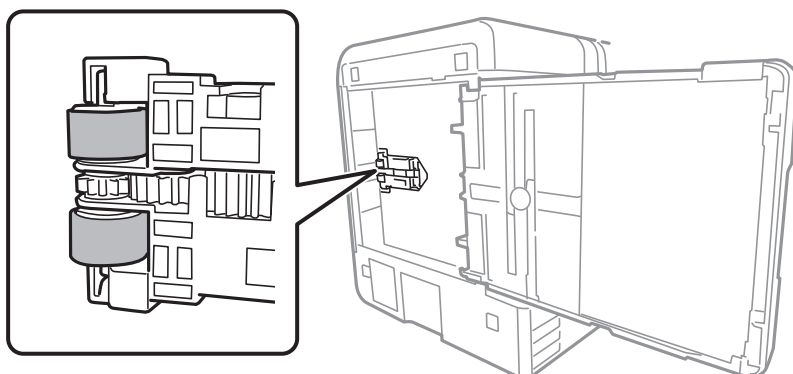

8. Colocar a impressora na sua posição normal, e a seguir insira o alimentador de papel.
9. Ligue o cabo de alimentação.

---

## Limpar a película transparente

Se a impressão não for melhorada após alinhar a cabeça de impressão ou limpar o caminho do papel, a película transparente dentro da impressora pode estar manchada.

Itens necessários:

- Cotonetes (vários)
- Água com algumas gotas de detergente (2 a 3 gotas de detergente em 1/4 de copo de água da torneira)
- Luz para verificar manchas



**Importante:**

*Não utilize líquido de limpeza que não água com algumas gotas de detergente.*

1. Desligue a impressora premindo o botão .
2. Feche a tampa de documentos se estiver aberta.

## Manutenção da impressora

3. Abra a tampa da impressora.

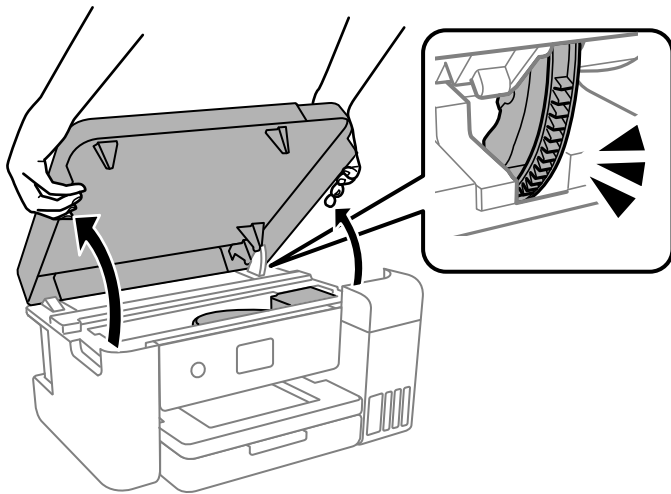

4. Verifique se a película transparente está manchada. As manchas são fáceis de detetar se utilizar uma luz. Se existirem manchas (tais como dedadas ou gordura) na película transparente (A), avance para o passo seguinte.

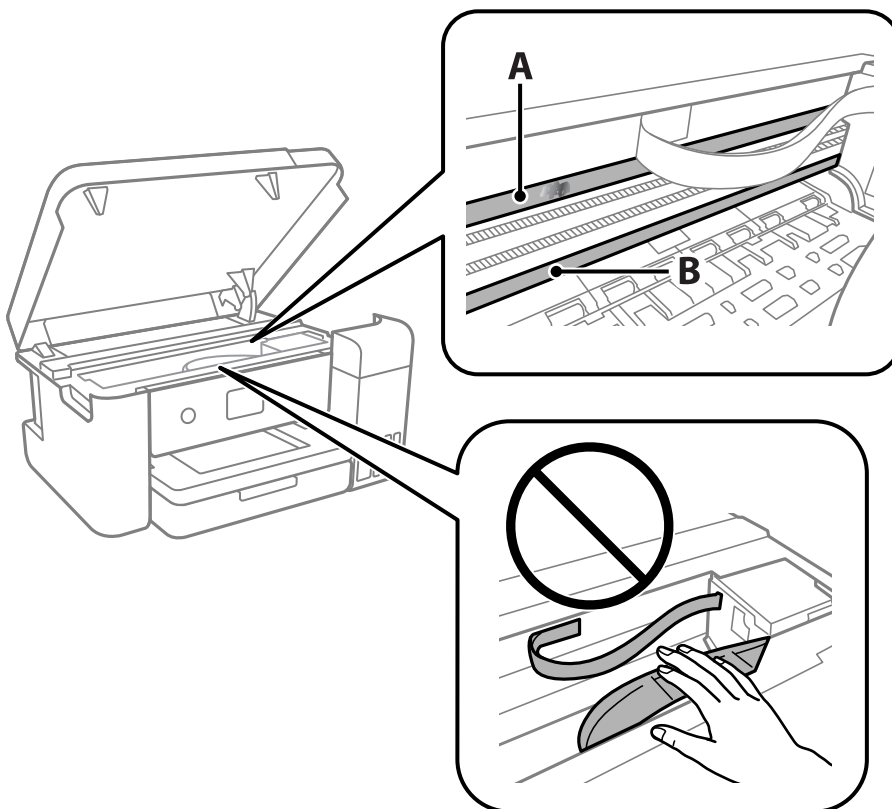

A: película transparente

B: guia

## Manutenção da impressora

**!** *Importante:*

*Tenha cuidado para não tocar na guia (B). Caso contrário, poderá não conseguir imprimir. Não limpe a gordura na guia, porque esta é necessária para o funcionamento.*

- Humedeça um cotonete com água e algumas gotas de detergente de forma a que não fique encharcado e, de seguida, limpe a parte manchada.

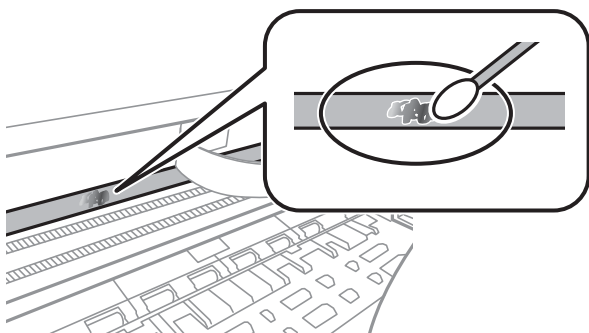

**!** *Importante:*

*Limpe a mancha suavemente. Se pressionar o cotonete com demasiada força, as molas da película podem ser deslocadas e a impressora pode ficar danificada.*

- Utilize um novo cotonete para limpar a película.

**!** *Importante:*

*Não deixe fibras na película.*

**Nota:**

*Para impedir que a mancha se alastre, substitua frequentemente o cotonete por um novo.*

- Repita os passos 5 e 6 até que a película não esteja manchada.
- Verifique visualmente se a película não está manchada.
- Feche a tampa da impressora.

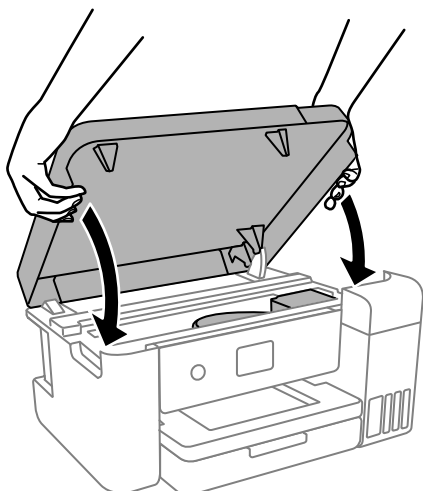

## Manutenção da impressora

**Nota:**

A tampa da impressora foi desenvolvida para fechar lentamente e resistir um pouco como precaução para evitar entalar os dedos. Continue a fechar mesmo ao encontrar alguma resistência.

## Limpar a Impressora

Se os componentes e a caixa estiverem sujos ou poeirentos, desligue a impressora e limpe-os usando um pano suave e limpo humedecido com água. Se não conseguir remover a sujidade, tente adicionar uma pequena quantidade de detergente suave ao pano humedecido.

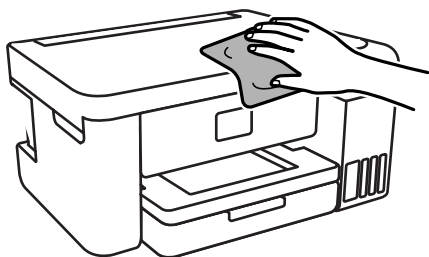

**! Importante:**

- ❑ Tenha cuidado para não derramar água no mecanismo de impressão ou nos componentes eletrónicos. Se o fizer, poderá danificar a impressora.
- ❑ Nunca utilize álcool ou diluente para limpar os componentes e a caixa. Estes químicos podem danificar os produtos.
- ❑ Não toque nas partes mostradas na ilustração que se segue. Se o fizer, pode provocar uma avaria.

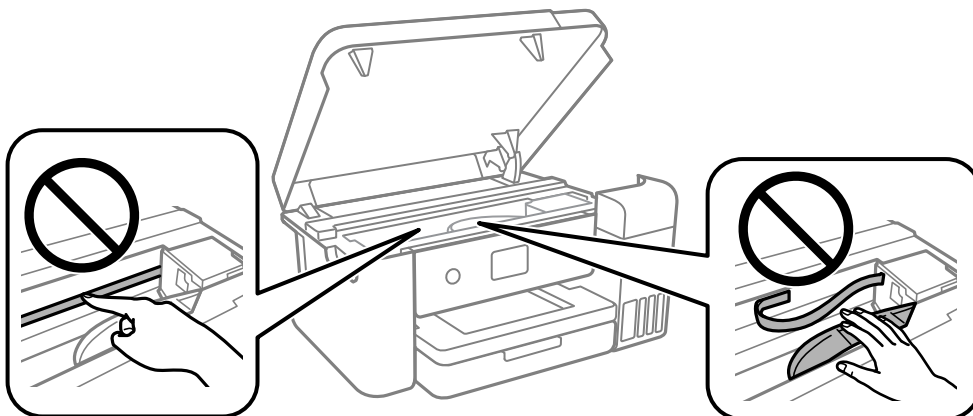

## Verificar o número total de páginas alimentadas pela impressora

Pode verificar o número total de páginas alimentadas pela impressora.

## Verificar o número total de páginas alimentadas pela impressora — Painel de controlo

As informações são impressas juntamente com o padrão de verificação dos jatos.

1. Coloque o papel normal de dimensão A4 ou Carta na impressora.
2. Selecione **Manutenção** no ecrã inicial.  
Para seleccionar um item, use os botões ▲ ▼ ◀ ▶, e a seguir pressione o botão OK.
3. Selecione **Verif. injec. cab. impr.**
4. Siga as instruções no ecrã para imprimir o padrão de verificação dos jatos.

### Informações relacionadas

➔ [“Colocar papel no Alimentador de Papel” na página 43](#)

## Verificar o número total de páginas alimentadas pela impressora - Windows

1. Aceda à janela do controlador da impressora.
2. Clique em **Dados s/ a Impressora e Opções** no separador **Manutenção**.

### Informações relacionadas

➔ [“Aceder ao controlador de impressão” na página 52](#)

## Verificar o número total de páginas alimentadas pela impressora — Mac OS

1. Selecione **Preferências do sistema** no menu  > **Impressoras e scanners** (ou **Impressão e digitalização, Impressão e fax**) e selecione a impressora.
2. Clique em **Opções e acessórios** > **Utilitário** > **Abrir utilitário de impressora**.
3. Clique em **Dados s/ a Impressora e Opções**.

# Informações sobre o software

Esta secção apresenta os produtos de software disponíveis para a sua impressora a partir do website da Epson.

---

## Aplicação para configurar operações de impressora (Web Config)

Web Config é uma aplicação que é executada num browser da Web, como o Internet Explorer e o Safari, num computador ou num dispositivo inteligente. É possível confirmar o estado da impressora ou alterar as definições do serviço de rede e da impressora. Para utilizar o Web Config, ligue a impressora e o computador ou dispositivo à mesma rede.

São suportados os seguintes browsers.

Microsoft Edge, Internet Explorer 8 ou posteriores, Firefox\*, Chrome\*, Safari\*

\* Utilize a versão mais recente.

### **Nota:**

*Se a palavra-passe do administrador não tiver sido definida ao aceder a Web Config, a palavra-passe deve ser definida na página de definições da palavra-passe do administrador.*

*Não se esqueça do nome de utilizador e da palavra-passe. Caso se esqueça, deverá contactar o serviço de apoio técnico da Epson.*

## Executar o Web Config num browser da Web

1. Verifique o endereço IP da impressora.

Selecione o ícone de rede no ecrã inicial da impressora e, de seguida, selecione o método de ligação ativo para confirmar o endereço IP da impressora.

Para seleccionar um item, use os botões ▲ ▼ ◀ ▶, e a seguir pressione o botão OK.

### **Nota:**

*Também pode verificar o endereço IP imprimindo um relatório de ligação de rede.*

2. Inicie o browser da Web num computador ou num dispositivo inteligente e, de seguida, introduza o endereço IP da impressora.

Formato:

IPv4: http://o endereço IP da impressora/

IPv6: http://[o endereço IP da impressora]/

Exemplos:

IPv4: http://192.168.100.201/

IPv6: http://[2001:db8::1000:1]/

Uma vez que a impressora utiliza um certificado assinado automaticamente, ao aceder a HTTPS, é exibido um aviso no navegador ao iniciar Web Config; isto não indica um problema e pode ser ignorado em segurança.

**Informações relacionadas**

➔ [“Imprimir um relatório da ligação em rede”](#) na página 30

## Executar a Web Config no Windows

Ao ligar um computador à impressora através de WSD, siga os passos abaixo para executar a Web Config.

1. Abrir a lista de impressora no computador.

Windows 10

Clique no botão iniciar, e a seguir selecione **Sistema Windows > Painel de controlo > Ver Dispositivos e Impressoras em Hardware e Som**.

Windows 8.1/Windows 8

Selecione **Ambiente de trabalho > Definições > Painel de controlo > Ver dispositivos e impressoras em Hardware e som** (ou em **Hardware**).

Windows 7

Selecione **Painel de controlo > Ver dispositivos e impressoras em Hardware e som**.

Windows Vista

Clique no botão iniciar e selecione **Painel de controlo > Impressoras em Hardware e som**.

2. Clique com o botão direito na impressora e seleccione **Propriedades**.

3. Selecione o separador **Serviço Web** e clique no URL.

Uma vez que a impressora utiliza um certificado assinado automaticamente, ao aceder a HTTPS, é exibido um aviso no navegador ao iniciar Web Config; isto não indica um problema e pode ser ignorado em segurança.

## Executar a Web Config no Mac OS

1. Selecione **Preferências do sistema** no menu Apple > **Impressoras e Scanners** (ou **Impressão e Digitalização, Impressão e Fax**), e selecione a impressora.

2. Clique em **Opções e acessórios > Apresentar página web da impressora**.

Uma vez que a impressora utiliza um certificado assinado automaticamente, ao aceder a HTTPS, é exibido um aviso no navegador ao iniciar Web Config; isto não indica um problema e pode ser ignorado em segurança.

---

## Aplicação para Atualização de Software e Firmware (EPSON Software Updater)

O EPSON Software Updater é uma aplicação que instala novo software e atualiza o firmware através da Internet. Para verificar regularmente as informações de atualização, é possível definir o intervalo para verificação de atualizações nas Definições de Atualização Automática do EPSON Software Updater.

**Nota:**

*Os sistemas operativos Windows Server não são suportados.*

## Informações sobre o software

### Iniciar no Windows

Windows 10

Clique no botão Iniciar e selecione **Epson Software > EPSON Software Updater**.

Windows 8.1/Windows 8

Introduza o nome da aplicação no atalho de pesquisa e selecione o ícone apresentado.

Windows 7/Windows Vista/Windows XP

Clique no botão iniciar e selecione **Todos os programas (ou Programas) > Epson Software > EPSON Software Updater**.

**Nota:**

Pode também iniciar o EPSON Software Updater clicando no ícone de impressora, situado na barra de tarefas do ambiente de trabalho e selecionando **Actualização de Software**.

### Iniciar no Mac OS

Selecione **Ir > Aplicações > Epson Software > EPSON Software Updater**.

---

## Instalar as aplicações mais recentes

**Nota:**

Para reinstalar uma aplicação, é necessário desinstalá-la previamente.

1. Certifique-se de que a impressora e o computador estão disponíveis para comunicação e que a impressora está ligada à Internet.
2. Inicie o EPSON Software Updater.

A captura de ecrã é um exemplo em Windows.

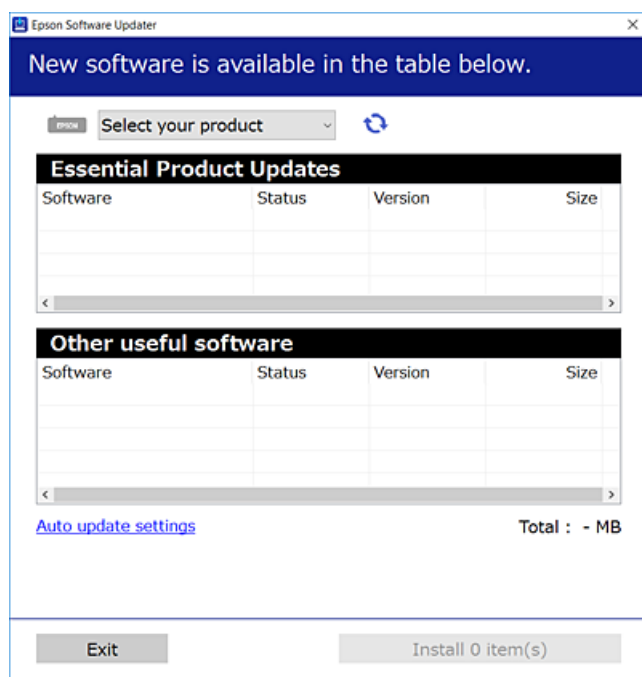



## Informações sobre o software

- Em Windows, selecione a impressora e, de seguida, clique em  para obter as aplicações mais recentes disponíveis.
- Selecione os itens que pretende instalar ou atualizar e, de seguida, clique no botão Instalar.



### Importante:

Não desligue nem retire o cabo de alimentação da impressora sem a atualização terminar; caso contrário, a impressora pode avariar.

### Nota:

- Pode transferir as aplicações mais recentes a partir do sítio Web da Epson.

<http://www.epson.com>

#### América do Norte e América Latina

Para consultar e descarregar as opções de software, visite:

[www.epson.com/support/scf170](http://www.epson.com/support/scf170) (E.U.A.)

[www.epson.ca/support/scf170](http://www.epson.ca/support/scf170) (Canadá)

[www.latin.epson.com/support/scf170](http://www.latin.epson.com/support/scf170) (América Latina)

- Se utilizar sistemas operativos Windows Server, não pode utilizar o EPSON Software Updater. Transfira as aplicações mais recentes a partir do sítio Web da Epson.

### Informações relacionadas

- ➔ “Aplicação para Atualização de Software e Firmware (EPSON Software Updater)” na página 95
- ➔ “Desinstalar aplicações” na página 98

## Atualizar o firmware da impressora através do painel de controlo

Se a impressora estiver ligada à Internet, pode atualizar o firmware da impressora utilizando o painel de controlo. Pode também configurar a impressora para verificar regularmente se existem atualizações do firmware e notificá-lo sobre isso.

- Selecione **Definições** no ecrã inicial.

Para selecionar um item, use os botões ▲ ▼ ◀ ▶, e a seguir pressione o botão OK.

- Selecione **Atualização do firmware > Atualização**.

### Nota:

Ative **Notificação** para configurar a impressora para procurar regularmente atualizações do firmware disponíveis.

- Verifique a mensagem apresentada no ecrã e prima **Iniciar a Verificação** para começar a procurar atualizações disponíveis.

## Informações sobre o software

- Se aparecer uma mensagem no ecrã LCD a informar que está disponível uma atualização do software, siga as instruções do ecrã para iniciar a atualização.

**Importante:**

- Não desligue nem retire o cabo de alimentação da impressora sem a atualização terminar; caso contrário, a impressora pode avariar.
- Se a atualização do firmware não estiver concluída ou for mal sucedida, a impressora não arranca normalmente e aparece “Recovery Mode” no ecrã LCD da próxima vez que ligar a impressora. Neste caso, precisa de voltar a atualizar o firmware através de um computador. Ligue a impressora ao computador com um cabo USB. Enquanto aparecer “Recovery Mode” na impressora, não pode atualizar o firmware através de uma ligação de rede. No computador, aceda ao sítio Web da Epson da sua área e transfira o firmware mais recente da impressora. Consulte as instruções indicadas no sítio Web relativas às operações seguintes.

---

## Desinstalar aplicações

Inicie sessão no computador como administrador. Introduza a palavra-passe de administrador, caso lhe seja solicitado pelo computador.

### Desinstalar aplicações — Windows

- Prima o botão para desligar a impressora.
- Feche todas as aplicações em execução.
- Abra **Painel de controlo**:
  - Windows 10/Windows Server 2019/Windows Server 2016  
Clique no botão iniciar e selecione **Sistema Windows > Painel de controlo**.
  - Windows 8.1/Windows 8/Windows Server 2012 R2/Windows Server 2012  
Selecione **Ambiente de trabalho > Definições > Painel de controlo**.
  - Windows 7/Windows Vista/Windows XP/Windows Server 2008 R2/Windows Server 2008/Windows Server 2003 R2/Windows Server 2003  
Clique no botão Iniciar e selecione **Painel de Controlo**.
- Abra **Desinstalar um programa** (ou **Adicionar ou remover programas**):
  - Windows 10/Windows 8.1/Windows 8/Windows 7/Windows Vista/Windows Server 2019/Windows Server 2016/Windows Server 2012 R2/Windows Server 2012/Windows Server 2008 R2/Windows Server 2008  
Selecione **Desinstalar um programa** em **Programas**.
  - Windows XP/Windows Server 2003 R2/Windows Server 2003  
Clique em **Adicionar ou remover programas**.
- Selecione a aplicação que pretende desinstalar.

Não é possível desinstalar o controlador da impressora se houver tarefas de impressão. Eliminar ou aguardar a impressão das tarefas antes de desinstalar.

## Informações sobre o software

6. Desinstalar as aplicações:

- Windows 10/Windows 8.1/Windows 8/Windows 7/Windows Vista/Windows Server 2019/Windows Server 2016/Windows Server 2012 R2/Windows Server 2012/Windows Server 2008 R2/Windows Server 2008

Clique em **Desinstalar/alterar** ou **Desinstalar**.

- Windows XP/Windows Server 2003 R2/Windows Server 2003

Clique em **Alterar/remover** ou **Remover**.

**Nota:**

Se a janela **Controlo de conta de utilizador** for apresentada, clique em **Continuar**.

7. Siga as instruções apresentadas no ecrã.

## Desinstalar aplicações — Mac OS

1. Transfira o Uninstaller utilizando o EPSON Software Updater.

Quando tiver transferido o Uninstaller, não precisa de o transferir novamente de cada vez que desinstala a aplicação.

2. Prima o botão  para desligar a impressora.

3. Para desinstalar o controlador da impressora, seleccione **Preferências do Sistema** no menu Apple > **Impressoras e Scanners** (ou **Impressão e Digitalização**, **Impressão e Fax**), e a seguir remova a impressora da lista de impressoras ativadas.

4. Feche todas as aplicações em execução.

5. Seleccione **Ir > Aplicações > Epson Software > Uninstaller**.

6. Seleccione a aplicação que deseja desinstalar e, de seguida, clique em **Desinstalar**.



**Importante:**

*O Uninstaller remove todos os controladores das impressoras Epson inkjet no computador. Se utilizar várias impressoras inkjet da Epson e apenas pretender eliminar alguns controladores, elimine todos primeiro e instale o controlador da impressora novamente.*

**Nota:**

Se não conseguir encontrar a aplicação que deseja desinstalar na lista de aplicações, não pode desinstalar utilizando o Uninstaller. Nesse caso, seleccione **Ir > Aplicações > Epson Software**, seleccione a aplicação que deseja desinstalar e, de seguida, arraste-a para o ícone de lixo.

### Informações relacionadas

➔ [“Aplicação para Atualização de Software e Firmware \(EPSON Software Updater\)” na página 95](#)

# Resolução de problemas

## Verificar o estado da impressora

### Verificar mensagens no ecrã LCD

Se uma mensagem de erro for apresentada no ecrã LCD, siga as instruções no ecrã ou as soluções abaixo para resolver o problema.

Mensagens de erro	Soluções
Erro da impressora Volte a ligar a impressora. Para mais detalhes, consulte a documentação.	Retire todo o papel ou material de proteção da impressora. Se a mensagem de erro continuar a ser apresentada, contacte a assistência da Epson.
Papel fora do XX.	Coloque papel e insira completamente o alimentador de papel.
A combinação de endereço IP e máscara de sub-rede é inválida. Para mais detalhes, consulte a documentação.	Introduza o endereço IP correto ou o gateway predefinido. Contacte a pessoa que definiu a rede para obter assistência.
Atualize o certificado de raiz para usar os serviços de nuvem.	Execute o Web Config e atualize o certificado de raiz.
Verifique se as definições da porta da Impressora (tais como o Endereço IP) ou o controlador de impressora estão corretas no computador.	Certifique-se de que a porta da impressora está selecionada corretamente em <b>Propriedade &gt; Porta</b> no menu <b>Impressora</b> conforme se indica em seguida.
Verifique se as definições da porta ou do controlador da impressora estão correctas no computador. Consulte a documentação para obter mais detalhes.	Selecione " <b>USBXXX</b> " para uma ligação USB ou " <b>EpsonNet Print Port</b> " para uma ligação de rede.
Recovery Mode Update Firmware	A impressora iniciou em modo de recuperação porque a atualização do firmware falhou. Siga os passos abaixo para tentar novamente atualizar o firmware.  1. Ligue o computador e a impressora com um cabo USB. (Durante o modo de recuperação, não pode atualizar o firmware através de uma ligação de rede.)  2. Visite o sítio Web local da Epson para obter mais instruções.

### Informações relacionadas

- ➔ [“Contactar a assistência Epson” na página 134](#)
- ➔ [“Instalar as aplicações mais recentes” na página 96](#)
- ➔ [“Atualizar o firmware da impressora através do painel de controlo” na página 97](#)

## Verificar o estado da impressora — Windows

1. Aceda à janela do controlador da impressora.
2. Clique em **EPSON Status Monitor 3** no separador **Manutenção**.

**Nota:**

- Pode também verificar o estado da impressora fazendo duplo clique no ícone da impressora situado na barra de tarefas. Se o ícone da impressora não for adicionado à barra de tarefas, clique em **Preferências** no separador **Manutenção** e, de seguida, seleccione **Registar o ícone de atalho na barra de tarefas**.*
- Se o **EPSON Status Monitor 3** estiver desactivado, clique em **Definições Aumentadas** no separador **Manutenção** e depois seleccione **Activar EPSON Status Monitor 3**.*

### Informações relacionadas

➔ [“Aceder ao controlador de impressão” na página 52](#)

## Verificar o estado da impressora — Mac OS

1. Selecione **Preferências do Sistema** no menu Apple > **Impressoras e Digitalizadores** (ou **Impressão e Digitalização, Impressão e Fax**) e, de seguida, seleccione a impressora.
2. Clique em **Opções e acessórios > Utilitário > Abrir utilitário de impressora**.
3. Clique em **EPSON Status Monitor**.

Pode verificar o estado da impressora, os níveis de tinta e o estado de erro.

---

## Verificar o estado do software

Pode conseguir resolver o problema atualizando o software com a versão mais recente. Para verificar o estado do software, use a ferramenta de atualização do software.

### Informações relacionadas

- ➔ [“Aplicação para Atualização de Software e Firmware \(EPSON Software Updater\)” na página 95](#)
- ➔ [“Contactar a assistência Epson” na página 134](#)

---

## Remover papel encravado

Siga as instruções no ecrã do painel de controlo da impressora para localizar e remover o papel encravado, incluindo pedaços rasgados. O ecrã LCD exibe uma animação que mostra como remover o papel encravado.



**Aviso:**

*Nunca toque nos botões do painel de controlo enquanto tiver a mão dentro da impressora. Caso a impressora comece a funcionar, pode provocar ferimentos. Tenha cuidado para não tocar nas peças salientes, de modo a evitar ferimentos.*

## Resolução de problemas

### **!** *Importante:*

- ❑ *Remova cuidadosamente o papel encravado. Remover o papel com força pode causar danos na impressora.*
- ❑ *Ao remover papel encravado, evite inclinar a impressora, colocá-la na vertical ou virá-la ao contrário, já que a tinta pode verter.*

## Remover papel encravado

### **!** *Aviso:*

- ❑ *Tenha cuidado para não ficar com as mãos ou os dedos presos ao abrir ou fechar a tampa da impressora. Caso contrário, poderá sofrer ferimentos.*
- ❑ *Nunca toque nos botões do painel de controlo enquanto tiver a mão dentro da impressora. Caso a impressora comece a funcionar, pode provocar ferimentos. Tenha cuidado para não tocar nas peças salientes, de modo a evitar ferimentos.*

1. Remova a tampa posterior.

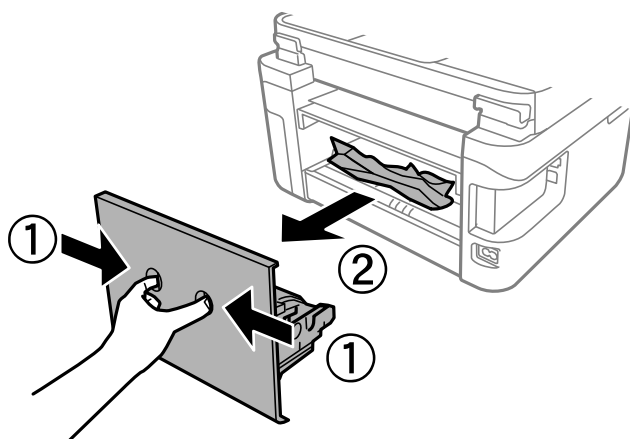

2. Remova o papel encravado.

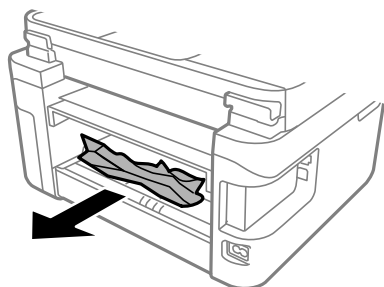

## Resolução de problemas

3. Remova o papel encravado da tampa posterior.

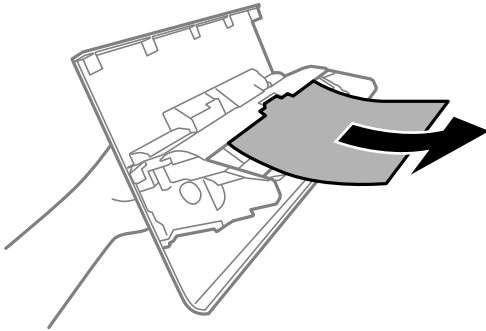

4. Introduza a tampa posterior na impressora.
5. Feche a tampa de documentos se estiver aberta.
6. Abra a tampa da impressora com ambas as mãos até que bloqueie.

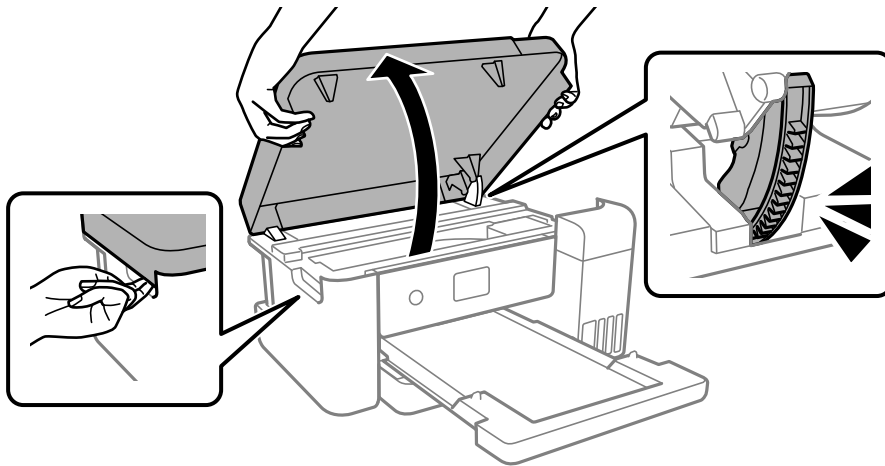

7. Remova o papel encravado.

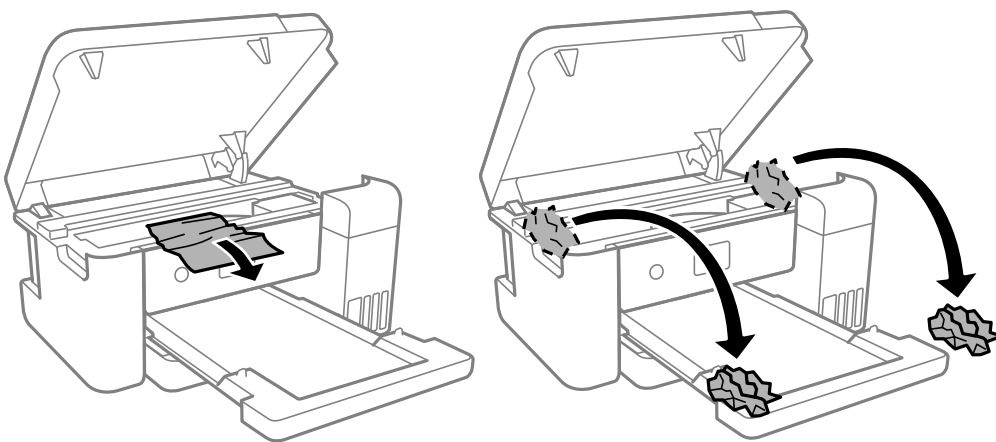

## Resolução de problemas

**!** *Importante:*

*Não toque no cabo branco achatado, na película transparente e nos tubos de tinta no interior da impressora. Fazê-lo pode provocar avarias.*

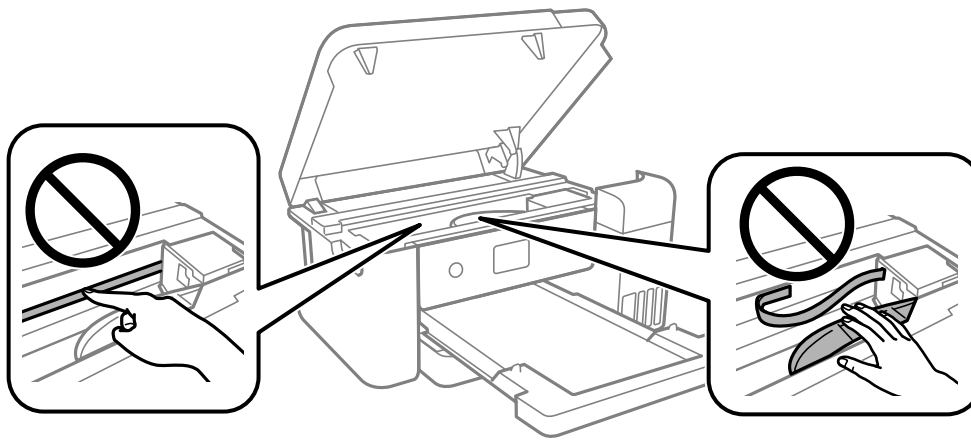

8. Feche a tampa da impressora.

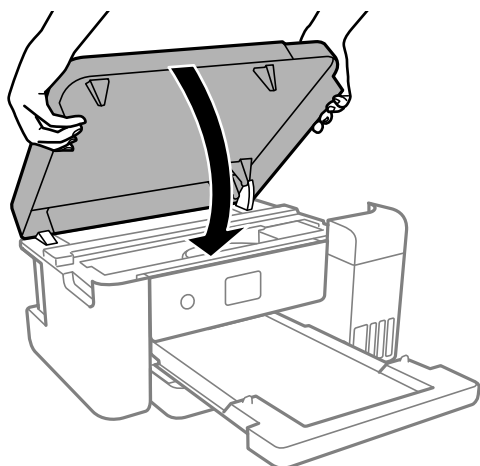

**Nota:**

*A tampa da impressora foi desenvolvida para fechar lentamente e resistir um pouco como precaução para evitar entalar os dedos. Continue a fechar mesmo ao encontrar alguma resistência.*

## O papel não é alimentado correctamente

Verifique os pontos abaixo e depois realize as acções necessárias para resolver o problema.

- Coloque a impressora numa superfície plana e opere-a nas condições ambientais recomendadas.
- Utilize papel suportado por esta impressora.
- Sigas as precauções de manuseamento de papel.
- Não coloque mais folhas do que o número máximo de folhas especificado para o papel.
- Certifique-se de que as definições de tamanho e tipo de papel correspondem ao tamanho e tipo de papel carregado na impressora.



## Resolução de problemas

- Limpa o rolo no interior da impressora.

### Informações relacionadas

- ➔ [“Especificações ambientais” na página 125](#)
- ➔ [“Precauções no manuseamento de papel” na página 42](#)
- ➔ [“Papel disponível e capacidades” na página 42](#)

## O papel encrava

Carregue o papel na direcção correcta e deslize as guias de margem até às extremidades do papel.

### Informações relacionadas

- ➔ [“Remover papel encravado” na página 101](#)
- ➔ [“Colocar papel no Alimentador de Papel” na página 43](#)

## O papel é alimentado com inclinação

Carregue o papel na direcção correcta e deslize as guias de margem até às extremidades do papel.

### Informações relacionadas

- ➔ [“Colocar papel no Alimentador de Papel” na página 43](#)



---

## Problemas de alimentação e do painel de controlo

### A alimentação não liga

- Certifique-se de que o cabo de alimentação está devidamente ligado.
- Mantenha premido o botão  por mais algum tempo.

### A alimentação não desliga

Mantenha premido o botão  por mais algum tempo. Se mesmo assim não conseguir desligar a impressora, retire o cabo de alimentação da tomada. Para impedir que as cabeças de impressão sequem, ligue novamente a impressora e desligue-a premindo o botão .

### A alimentação desliga-se automaticamente

- Seccione **Definições > Definições gerais > Definições básicas > Def. encerr. auto.** e desactive as definições **Encerrar se inactivo** e **Encerrar se desligado**.

## Resolução de problemas

- ❑ Selecione **Definições > Definições gerais > Definições básicas** e, de seguida, desative a definição **Temporiz. p/ desligar**.

**Nota:**

O seu produto poderá ter a funcionalidade *Def. encerr. auto.* ou *Temporiz. p/ desligar* dependendo do local de compra.

## O ecrã LCD fica escuro

A impressora está em modo de repouso. Prima qualquer botão no painel de controlo para remeter o ecrã LCD ao seu estado anterior.

# Não é possível imprimir a partir de um computador

## Verificar a ligação (USB)

- ❑ Ligue bem o cabo USB à impressora e ao computador.
- ❑ Se estiver a utilizar um hub USB, experimente ligar a impressora diretamente ao computador.
- ❑ Se o cabo USB não for reconhecido, mude a porta ou mude o cabo USB.
- ❑ Se a impressora não imprimir com uma ligação USB, tente executar os seguintes passos.

Desligue o cabo USB do computador. Clique com o botão direito do rato no ícone da impressora exibido no computador e, a seguir, selecione **Remover Dispositivo**. A seguir, ligue o cabo USB ao computador e tente fazer um teste de impressão.

Reinicie a ligação USB seguindo os passos indicados neste manual para alterar o método de ligação a um computador. Consulte a ligação de acesso a informações relacionadas para obter detalhes.

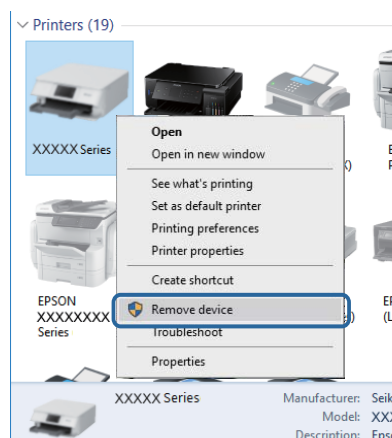

## Verificar a ligação (rede)

- ❑ Quando mudar o seu ponto de acesso ou fornecedor, tente voltar a seleccionar as definições de rede da impressora. Ligue o computador ou dispositivo inteligente ao mesmo SSID que a impressora.

## Resolução de problemas

- ❑ Desligue os dispositivos que pretende ligar à rede. Aguarde cerca de 10 segundos e, de seguida, ligue os dispositivos pela seguinte ordem: ponto de acesso, computador ou dispositivo inteligente e depois a impressora. Mova a impressora e o computador ou dispositivo inteligente para uma posição mais próxima do ponto de acesso para facilitar a comunicação da onda de rádio e, de seguida, tente selecionar as definições de rede novamente.
- ❑ Imprima o relatório da ligação de rede. Consulte a ligação de informações relacionadas abaixo para obter mais informações. Se o relatório mostrar que a ligação de rede falhou, verifique o relatório de ligação de rede e siga as soluções impressas.
- ❑ Se o endereço IP atribuído à impressora for 169.254.XXX.XXX e a máscara de sub-rede for 255.255.0.0, o endereço IP pode não ser atribuído corretamente. Reinicie o ponto de acesso ou reponha as definições de rede da impressora. Se isso não resolver o problema, consulte a documentação do ponto de acesso.
- ❑ Tente aceder a um sítio Web a partir do seu computador para se certificar de que as definições de rede do seu computador estão corretas. Se não conseguir aceder a nenhum sítio Web, existe um problema com o computador. Verifique a ligação de rede do computador.

### Informações relacionadas

- ➔ [“Ligar a um computador” na página 21](#)

## Verificar o software e os dados

- ❑ Certifique-se de que está instalado um controlador de impressora da Epson genuíno. Se um controlador de impressora da Epson genuíno não estiver instalado, as funções disponíveis são limitadas. Recomendamos que utilize um controlador de impressora da Epson genuíno. Consulte a ligação de acesso a informações relacionadas para obter detalhes.
- ❑ Se precisar de imprimir uma imagem com muitos dados, é possível que o computador fique sem memória. Imprima a imagem numa resolução mais baixa ou num tamanho mais pequeno.

### Informações relacionadas

- ➔ [“Verificar se os controladores da impressora são originais Epson” na página 107](#)
- ➔ [“Instalar as aplicações mais recentes” na página 96](#)

## Verificar se os controladores da impressora são originais Epson

É possível verificar se um controlador de impressora Epson original está instalado no seu computador usando um dos seguintes métodos.

### Windows

Selecione **Painel de controlo > Ver dispositivos e impressoras (Impressoras, Impressoras e Faxes)**, e a seguir realize o seguinte para abrir a janela de propriedades de impressão do servidor.

- ❑ Windows 10/Windows 8.1/Windows 8/Windows 7/Windows Server 2016/Windows Server 2012 R2/Windows Server 2012/Windows Server 2008 R2

Clique no ícone da impressora, e a seguir clique em **Imprimir propriedades do servidor** na parte superior da janela.

- ❑ Windows Vista/Windows Server 2008

Clique com o botão direito do rato na pasta **Impressoras**, e a seguir clique em **Executar como administrador > Propriedades do servidor**.

## Resolução de problemas

☐ Windows XP/Windows Server 2003 R2/Windows Server 2003

No menu **Ficheiro**, seleccione **Propriedades do servidor**.

Clique no separador **Controlador**. Se o nome da impressora é exibido na lista, o seu computador tem instalado um controlador de impressora Epson original.

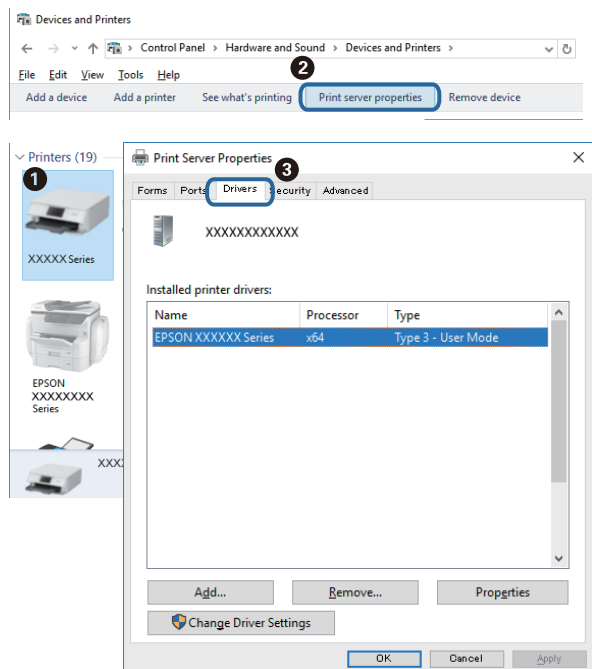

### Mac OS

Selecione **Preferências do sistema** no menu Apple > **Impressoras e Scanners** (ou **Impressão e Digitalização, Impressão e Fax**), e seleccione a impressora. Clique em **Opções e acessórios**, e se o separador **Opções e Utilitários** se encontrarem exibidos na janela, o seu computador tem instalado um controlador de impressora Epson original.

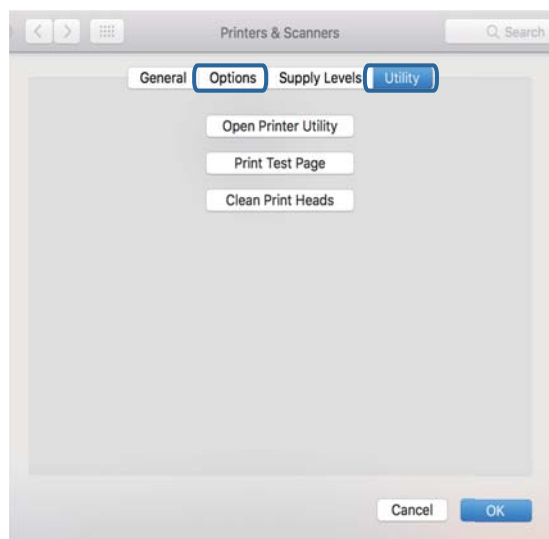

### Informações relacionadas

➔ [“Instalar as aplicações mais recentes” na página 96](#)

## Verificar o estado da impressora a partir do computador (Windows)

Clique em **Fila de impressão** no separador **Manutenção** do controlador da impressora e, de seguida, verifique o seguinte.

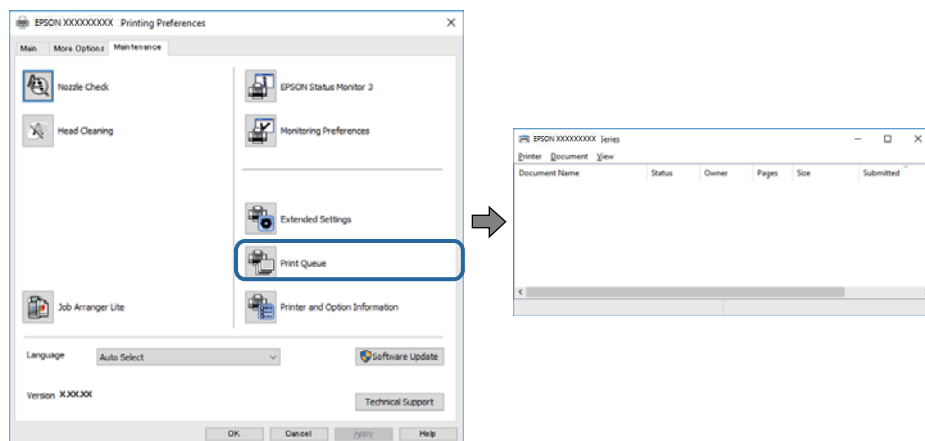

- ☐ Verifique se existem tarefas de impressão em pausa.

Se restarem dados desnecessários, selecione **Cancelar todos os documentos** no menu **Impressora**.

- ☐ Certifique-se de que a impressora não está offline ou pendente.

Se a impressora estiver offline ou pendente, remova a seleção da definição de offline ou pendente no menu **Impressora**.

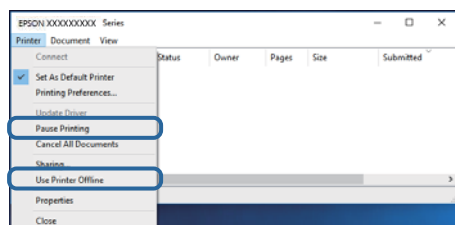

- ☐ Certifique-se de que a impressora está selecionada como predefinida no menu **Impressora** (deve existir uma marca de verificação no item do menu).

Se a impressora não estiver selecionada como a impressora predefinida, efetue essa definição. Se existirem vários ícones em **Painel de controlo > Ver dispositivos e impressoras (Impressoras, Impressoras e faxes)**, consulte o seguinte para selecionar o ícone.

Exemplo)

Ligação USB: EPSON série XXXX

Ligação de rede: EPSON série XXXX (rede)

Se instalar o controlador da impressora várias vezes, podem ser criadas cópias do controlador da impressora. Se forem criadas cópias como “EPSON série XXXX (cópia 1)”, clique com o botão direito do rato no ícone do controlador copiado e, de seguida, clique em **Remover dispositivo**.

- ☐ Certifique-se de que a porta da impressora está selecionada corretamente em **Propriedade > Porta** no menu **Impressora** conforme se indica em seguida.

Selecione “**USBXXX**” para uma ligação USB ou “**EpsonNet Print Port**” para uma ligação de rede.

## Verificar o estado da impressora a partir do computador (Mac OS)

Certifique-se de que o estado da impressora não é **Pausa**.

Selecione **Preferências do Sistema** no menu Apple > **Impressoras e Scanners** (ou **Impressão e Digitalização, Impressão e Fax**), e a seguir clique duas vezes na impressora. Se a impressora estiver em pausa, clique em **Retomar** (ou em **Retomar impressora**).

---

## Quando não for possível selecionar as definições de rede

- ❑ Desligue os dispositivos que pretende ligar à rede. Aguarde cerca de 10 segundos e, de seguida, ligue os dispositivos pela seguinte ordem: ponto de acesso, computador ou dispositivo inteligente e depois a impressora. Mova a impressora e o computador ou dispositivo inteligente para uma posição mais próxima do ponto de acesso para facilitar a comunicação da onda de rádio e, de seguida, tente selecionar as definições de rede novamente.
- ❑ Selecione **Definições > Definições gerais > Definições de rede > Verificar ligação de rede** e, de seguida, imprima o relatório de ligação de rede. Se tiver ocorrido um erro, verifique o relatório da ligação de rede e siga as instruções impressas.

### Informações relacionadas

- ➔ [“Imprimir um relatório da ligação em rede” na página 30](#)
- ➔ [“Mensagens e soluções no relatório de ligação de rede” na página 31](#)

## Não é possível ligar a partir de dispositivos, apesar de não haver problemas nas configurações de rede

Se não conseguir ligar-se à impressora a partir do computador ou dispositivo inteligente, apesar do relatório de ligação de rede não mostrar quaisquer problemas, consulte as seguintes informações.

- ❑ Quando estiver a usar vários routers sem fios simultaneamente, não poderá usar a impressora a partir do computador ou dispositivo inteligente, dependendo das configurações dos routers sem fios. Ligar o computador ou dispositivo inteligente ao mesmo router sem fios que a impressora.

Desative a função de partilha no dispositivo inteligente, se estiver ativada.

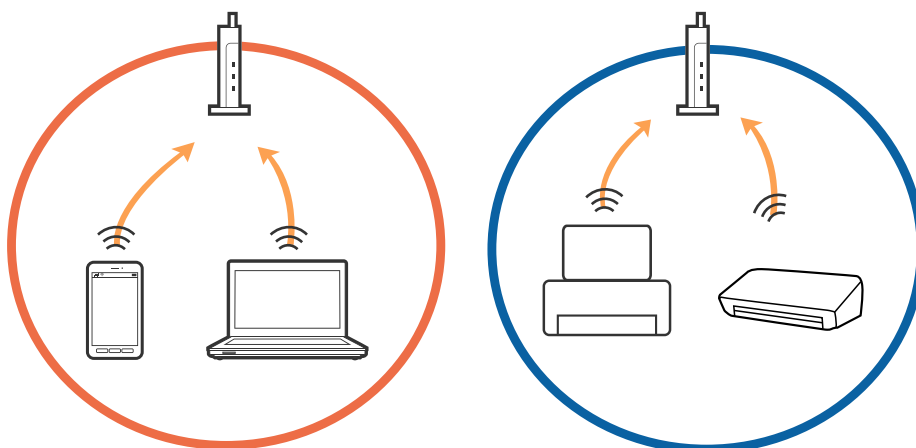

**Resolução de problemas**

- ❑ Poderá não conseguir ligar-se ao router sem fios quando o router sem fios tiver vários SSIDs e dispositivos ligados a diferentes SSIDs no mesmo router sem fios. Ligue o computador ou dispositivo inteligente ao mesmo SSID que a impressora.

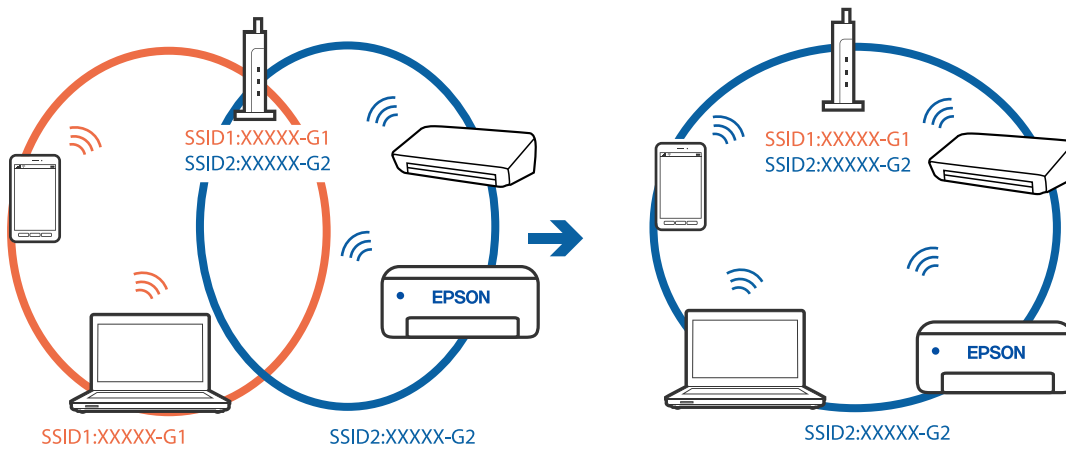

- ❑ Um router sem fios compatível com IEEE 802.11a e IEEE 802.11g tem SSIDs de 2,4 GHz e 5 GHz. Se ligar o computador ou dispositivo inteligente a um SSID de 5 GHz, não será possível ligar à impressora, porque a impressora é apenas compatível com comunicações superiores a 2,4 GHz. Ligue o computador ou dispositivo inteligente ao mesmo SSID que a impressora.

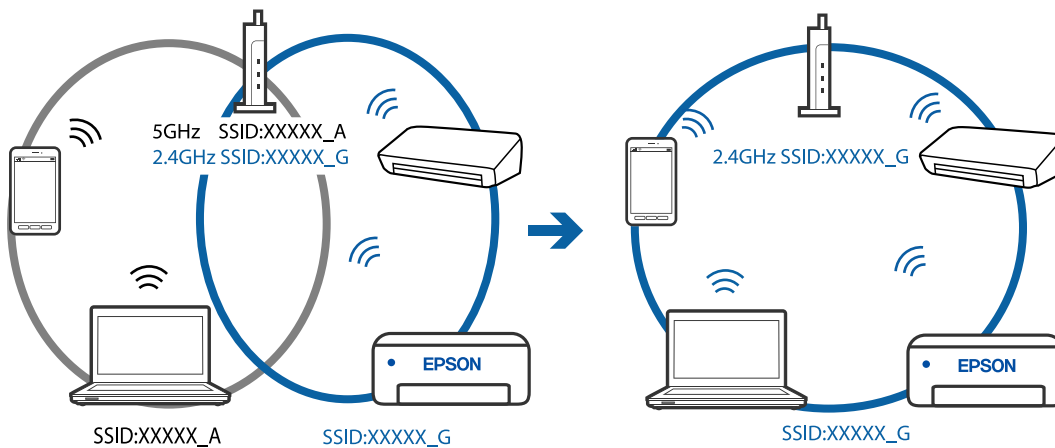

- ❑ A maior parte dos routers sem fios têm uma funcionalidade de separador de privacidade que bloqueia a comunicação entre dispositivos ligados. Se não estabelecer a ligação entre a impressora e o computador ou dispositivo inteligente, mesmo se estiverem ligados na mesma rede, desative o separador privacidade no router sem fios. Consulte o manual fornecido com o router sem fios para obter mais informações.

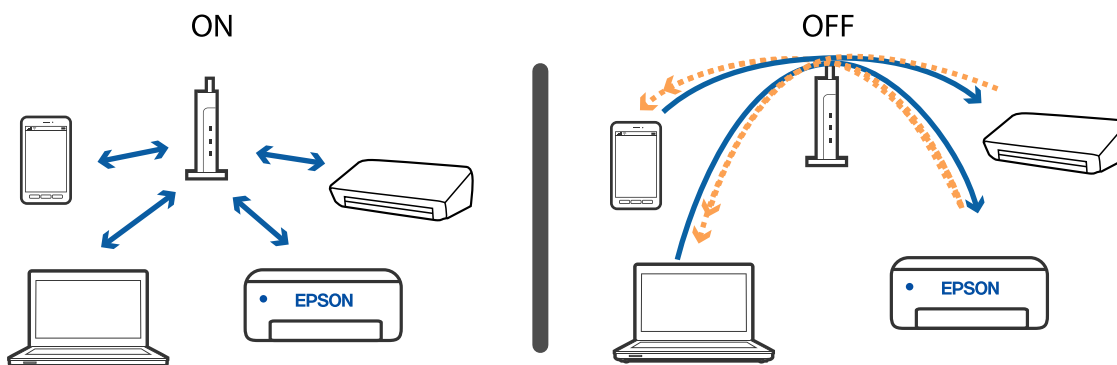

**Informações relacionadas**

➔ “Verificar o SSID ligado à impressora” na página 112

**Verificar o SSID ligado à impressora**

Selecione **Definições > Definições gerais > Definições de rede > Estado da rede**.

Pode verificar o SSID para Wi-Fi e Wi-Fi Direct em cada menu.

**Verificar o SSID do computador**

**Windows**

Clique em  no tabuleiro de tarefas do ambiente de trabalho. Verifique o nome do SSID ligado a partir da lista exibida.





## Mac OS

Clique no ícone Wi-Fi na parte superior do ecrã do computador. É apresentada uma lista de SSID e o SSID ligado é indicado com uma marca de verificação.



---

## Problemas de impressão

### Impressão desgastada ou falta de cores

- Se não usar a impressora há muito tempo, os jactos da cabeça de impressão poderão estar obstruídos e as gotas de tinta poderão não ser dispensadas. Execute uma verificação dos jatos e, de seguida, limpe a cabeça de impressão caso algum dos jatos da cabeça esteja obstruído.
- Se imprimiu com níveis de tinta demasiado baixos para serem visíveis nas janelas do depósito de tinta, encha os tanques de tinta até à linha superior e a seguir use o recurso **Limpeza ao ligar** para substituir a tinta no interior dos tubos. Após utilizar o recurso, realize uma verificação de jatos para confirmar se a qualidade de impressão melhorou.

#### Informações relacionadas

- ➔ [“Verificar e limpar as cabeças de impressão” na página 82](#)
- ➔ [“Reabastecer os depósitos de tinta” na página 75](#)
- ➔ [“Executar Limpeza ao ligar” na página 84](#)

### A faixa clara aparece em áreas pintadas mais escuras mesmo depois da limpeza da cabeça de impressão

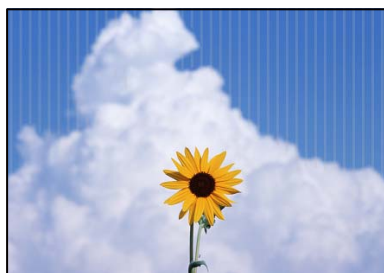

## Resolução de problemas

Se imprimir utilizando a configuração de qualidade padrão, a faixa clara pode aparecer na impressão. Ao transferir isto para pano, a faixa pode não ser visível. Verifique a imagem após a transferência. Se a faixa aparecer mesmo após a transferência, imprimir usando uma configuração de qualidade superior.

### Aparecem cores ou linhas inesperadas

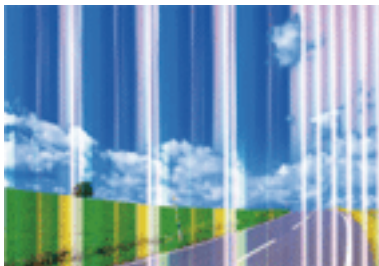

Os jatos da cabeça de impressão podem estar obstruídos. Efetue uma verificação dos jatos para ver se os jatos da cabeça de impressão estão obstruídos. Limpe a cabeça de impressão se algum dos jatos da cabeça estiver obstruído.

#### Informações relacionadas

➔ [“Verificar e limpar as cabeças de impressão” na página 82](#)

### Aparecem linhas na impressão em intervalos de cerca de 2 mm (0,8 pol.)



Alinhe a cabeça de impressão com a funcionalidade **Alinhamento horizontal**.

#### Informações relacionadas

➔ [“Alinhar as cabeças de impressão” na página 85](#)

## Impressões desfocadas, linhas verticais ou desalinhamento



enthalten alle  
Aufdruck. W  
5008 "Regel

Alinhe a cabeça de impressão com a funcionalidade **Alinhamento vertical**.

### Informações relacionadas

➔ [“Alinhar as cabeças de impressão” na página 85](#)

## A qualidade de impressão não melhora mesmo depois de alinhar a cabeça de impressão

Durante a impressão bidirecional (ou de alta velocidade), a cabeça de impressão imprime deslocando-se em ambas as direções e as linhas verticais podem ficar desalinhadas. Se a qualidade de impressão não melhorar, desative a definição bidirecional (ou de alta velocidade). Ao desativar esta definição, a velocidade de impressão pode diminuir.

### Windows

Remova a seleção de **Impressão bidirecional** no separador **Mais Opções** do controlador da impressora.

### Mac OS

Selecione **Preferências do sistema** no menu Apple > **Impressoras e Scanners** (ou **Impressão e Digitalização, Impressão e Fax**) e, de seguida, selecione a impressora. Clique em **Opções e acessórios** > **Opções** (ou **Controlador**). Selecione **Não** como a definição de **Impressão bidirecional**.

## A impressão sai como uma folha branca

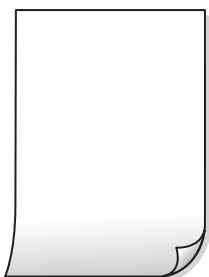

- Os jatos da cabeça de impressão podem estar obstruídos. Execute a verificação dos jatos e, em seguida, tente realizar a Limpeza ao ligar caso os jatos da cabeça de impressão estejam obstruídos.
- As definições de impressão e o tamanho de papel colocados na impressora são diferentes. Mude as definições de impressão de acordo com o tamanho de papel colocado na impressora. Coloque papel na impressora que corresponda às definições de impressão.

## Resolução de problemas

- Entraram várias folhas de papel na impressora ao mesmo tempo. Consulte a informação que se segue para evitar que várias folhas de papel entrem na impressora ao mesmo tempo.

### Informações relacionadas

- ➔ [“O papel não é alimentado correctamente” na página 104](#)

## A qualidade de impressão é fraca

Verifique o seguinte se a qualidade de impressão for fraca devido a impressões desfocadas, linhas, cores em falta, cores esbatidas e desalinhamento nas impressões.

### Verificar a impressora

- Certifique-se de que o carregamento inicial está concluído.
- Encher o depósito de tinta se o nível de tinta estiver abaixo da linha inferior.
- Execute uma verificação dos jatos e, de seguida, limpe a cabeça de impressão caso algum dos jatos da cabeça esteja obstruído.
- Alinhe a cabeça de impressão.

### Verificar o papel

- Utilize papel suportado por esta impressora.
- Não imprima em papel húmido, danificado ou demasiado antigo.
- Se o papel estiver enrolado ou se o envelope estiver insuflado, alise-o.
- Não empilhe o papel imediatamente após a impressão.
- Deixe secar completamente as impressões antes de as arquivar ou exibir. Durante a secagem das impressões, evite a luz solar direta, não utilize um secador e não toque na face impressa do papel.

### Verificar as definições de impressão

- Selecione a definição de tipo de papel adequada ao papel colocado na impressora.
- Imprima com uma definição de qualidade superior.

### Verificar o frasco de tinta

- Utilize frascos de tinta com a referência correcta para esta impressora.
- Para garantir a qualidade da impressora, gaste toda a tinta do tanque antes das seguintes datas.
  - Data de validade indicada no frasco de tinta
  - 25 dias após o depósito de tinta ser recarregado
- Tente utilizar frascos de tinta genuínos Epson. Este produto foi desenvolvido para ajustar as cores com base na utilização de frascos de tinta genuínos Epson. A utilização de frascos de tinta não genuínos pode fazer com que a qualidade de impressão diminua.

### Informações relacionadas

- ➔ [“Verificar e limpar as cabeças de impressão” na página 82](#)
- ➔ [“Alinhar as cabeças de impressão” na página 85](#)

## Resolução de problemas

- ➔ “Papel disponível e capacidades” na página 42
- ➔ “Precauções no manuseamento de papel” na página 42

### O papel está manchado ou amarrotado

- Se aparecerem linhas horizontais ou se a parte superior ou inferior do papel estiver manchada, coloque o papel na direção correta e deslize os guias de margem até às extremidades do papel.

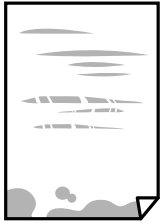

- Se aparecerem linhas verticais ou o papel estiver manchado, limpe o caminho do papel.



## Resolução de problemas

- ❑ Se não for possível resolver o problema depois de limpar o caminho do papel, significa que a parte no interior da impressora apresentada na ilustração está manchada. Desligue a impressora e, de seguida, limpe a tinta utilizando um cotonete.

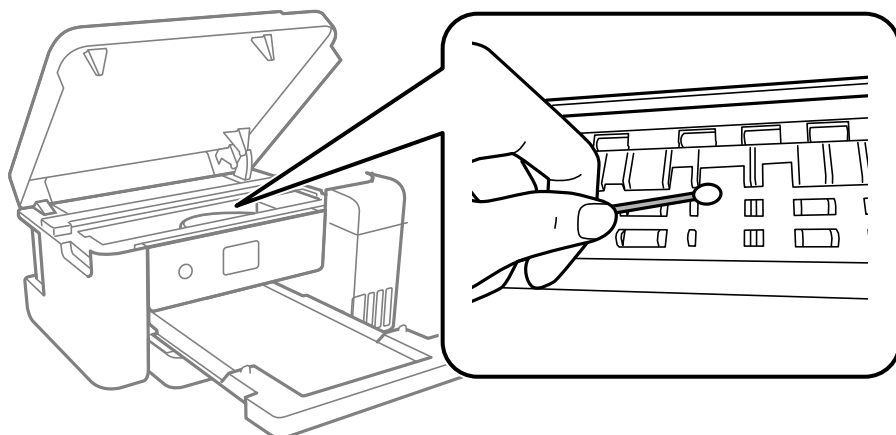

Não toque no cabo branco achatado, na película transparente e nos tubos de tinta no interior da impressora. Fazê-lo pode provocar avarias.

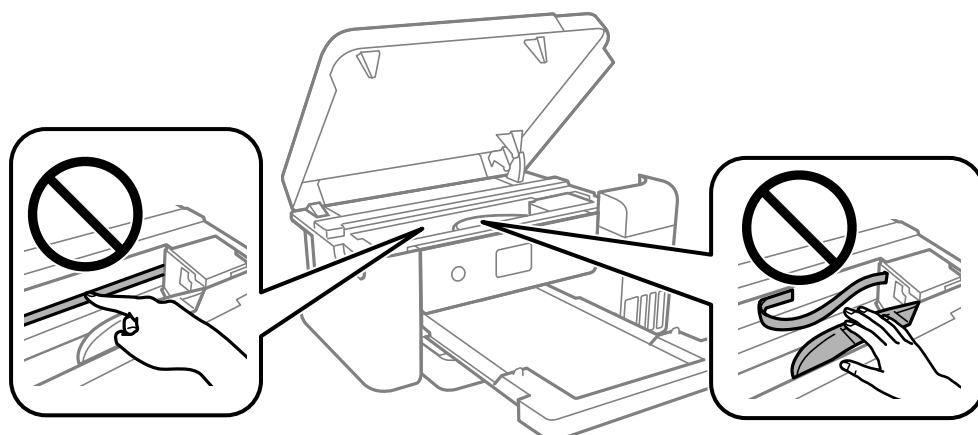

- ❑ Coloque o papel numa superfície plana para verificar se está enrolado. Se estiver, alise-o.

### Informações relacionadas

- ➔ [“Colocar papel no Alimentador de Papel” na página 43](#)
- ➔ [“Limpar manchas de tinta do caminho do papel” na página 86](#)

## A posição, o tamanho ou as margens da impressão estão incorretos

- ❑ Coloque o papel na direção correta e deslize os guias de margem até às extremidades do papel.
- ❑ Selecione a definição de tamanho do papel adequada.
- ❑ Ajuste a definição de margens na aplicação, de modo a que seja abrangida pela área imprimível.

## Os caracteres impressos estão incorretos ou distorcidos

- Ligue bem o cabo USB à impressora e ao computador.
- Cancele todas as tarefas de impressão em pausa.
- Não coloque o computador no modo de **Hibernação** ou **Suspensão** manualmente durante a impressão. Podem ser impressas partes de texto ininteligível na próxima vez que iniciar o computador.
- Se utilizar o controlador da impressora que já utilizou anteriormente, os caracteres impressos podem ficar cortados. Confirme que o controlador da impressora que está a utilizar é para esta impressora. Verifique o nome da impressora na parte superior da janela do controlador da impressora.

## A imagem impressa não está invertida

Selecione definições de espelho no controlador da impressora ou na aplicação.

- Windows  
Selecione **Espelho** no separador **Mais Opções** do controlador da impressora.
- Mac OS  
Selecione **Espelho** no menu da impressora **Definições de Impressão**.

## Padrões em forma de mosaicos nas impressões

Ao imprimir imagens ou fotografias, utilize dados de alta resolução. As imagens dos sítios Web são frequentemente de baixa resolução, apesar de terem bom aspecto ao serem apresentadas, pelo que a qualidade de impressão pode diminuir.

## Não foi possível eliminar o problema da impressão

Se experimentou todas as soluções e não conseguiu resolver o problema, tente desinstalar e instalar novamente o controlador da impressora.

---

## Outros problemas de impressão

### A impressão está demasiado lenta

- Feche as aplicações desnecessárias.
- Diminua a definição de qualidade. A impressão de alta qualidade diminui a velocidade de impressão.

## Resolução de problemas

- Ative a definição bidirecional (ou de alta velocidade). Quando esta definição está ativada, a cabeça de impressão imprime deslocando-se em ambas as direções e a velocidade de impressão aumenta.
  - Windows  
Selecione **Impressão bidirecional** no separador **Mais Opções** do controlador da impressora.
  - Mac OS  
Selecione **Preferências do sistema** no menu Apple > **Impressoras e Scanners** (ou **Impressão e Digitalização, Impressão e Fax**) e, de seguida, selecione a impressora. Clique em **Opções e acessórios** > **Opções** (ou **Controlador**). Selecione **Sim** como a definição de **Impressão bidirecional**.

## A impressora abranda dramaticamente a velocidade durante a impressão contínua

A impressora abranda a velocidade de maneira a prevenir o sobreaquecimento e a avaria do mecanismo de impressão. No entanto, pode continuar a imprimir. Para voltar à velocidade de impressão normal, deixe a impressora em repouso durante pelo menos 30 minutos. A velocidade de impressão não regressa à normalidade se a alimentação estiver desligada.

---

## Outros Problemas

### Ligeiro choque eléctrico ao tocar na impressora

Se muitos periféricos estiverem ligados ao computador, pode sentir um ligeiro choque eléctrico ao tocar na impressora. Instale um cabo de terra no computador que estiver ligado à impressora.

### É apresentada uma mensagem a pedir-lhe para repor os níveis de tinta

Reabasteça todos ou os depósitos de tinta especificados, selecione a cor que reabasteceu no ecrã LCD e, de seguida, reponha os níveis de tinta.

Dependendo das condições de utilização, a mensagem pode ser apresentada quando ainda há tinta no depósito.

### Tinta derramada

- Se existir tinta colada na área em torno do depósito, limpe-a utilizando um pano limpo com pouco feltro ou um cotonete.
- Se derramar tinta na secretária ou no chão, limpe de imediato. Quando a tinta secar, será difícil remover a mancha. Para impedir que a mancha se alastre, seque a tinta com um pano seco e, de seguida, limpe-a com um pano húmido.
- Se ficar com tinta nas mãos, lave-as com água e sabão.



## **A cabeça de impressão é limpa automaticamente**

Para garantir a qualidade de impressão, a impressora pode realizar a limpeza da cabeça automaticamente quando a impressora é ligada antes de começar a imprimir.

# Apêndice

## Especificações técnicas

### Especificações da impressora

Colocação dos jatos das cabeças de impressão	Jatos de tinta preta: 400 Jatos de tinta a cores: 128 para cada cor
--	--

### Área imprimível

#### Área imprimível para folhas individuais

A qualidade de impressão pode diminuir nas áreas sombreadas devido ao mecanismo da impressora.

	A	3.0 mm (0.12 pol.)
	B	3.0 mm (0.12 pol.)
	C	41.0 mm (1.61 pol.)
	D	37.0 mm (1.46 pol.)

### Especificações da interface

Para computador	USB de alta velocidade*
-----------------	-------------------------

\* Os cabos USB 3.0 não são compatíveis.

## Lista de funções de rede

### Funções de rede e IPv4/IPv6

Funções		Suportado	Observações	
Impressão em rede	EpsonNet Print (Windows)	IPv4	✓	-
	Standard TCP/IP (Windows)	IPv4, IPv6	✓	-
	Impressão WSD (Windows)	IPv4, IPv6	✓	Windows Vista ou posteriores
	Impressão Bonjour (Mac OS)	IPv4, IPv6	✓	-
	Impressão IPP (Windows, Mac OS)	IPv4, IPv6	✓	-
	PictBridge impressão (Wi-Fi)	IPv4	-	Câmara digital
	Epson Connect (impressão de email, impressão remota)	IPv4	-	-
Digitalização de rede	Epson Scan 2	IPv4, IPv6	-	-
	Event Manager	IPv4	-	-
	Epson Connect (digitalizar para a nuvem)	IPv4	-	-
Fax	Enviar fax	IPv4	-	-
	Receber fax	IPv4	-	-

## Especificações Wi-Fi

Normas	IEEE 802.11b/g/n*1
Intervalo de frequência	2,4 GHz
Modos de coordenação	Infraestrutura, Wi-Fi Direct (AP simples)*2*3
Proteções sem fios*4	WEP (64/128bit), WPA2-PSK (AES)*5

\*1 IEEE 802.11n disponível apenas para o HT20.

\*2 Não suportado para IEEE 802.11b.

\*3 O modo AP simples é compatível com uma ligação Wi-Fi (infraestrutura) ou com uma ligação Ethernet.

\*4 Wi-Fi Direct compatível apenas com WPA2-PSK (AES).

\*5 Está em conformidade com as normas WPA2 com suporte para o modo WPA/WPA2 Personal.

## Apêndice

### Especificações de Ethernet

Normas	IEEE802.3i (10BASE-T)* <sup>1</sup> IEEE802.3u (100BASE-TX) IEEE802.3az (Ethernet de Eficiência Energética)* <sup>2</sup>
Modo de comunicação	Auto, 10Mbps Full duplex, 10Mbps Half duplex, 100Mbps Full duplex, 100Mbps Half duplex
Conector	RJ-45

\*1 Utilize um cabo STP (Shielded twisted pair) de categoria 5e ou superior para prevenir os riscos de interferência de rádio.

\*2 O dispositivo ligado deve cumprir as normas IEEE802.3az.

### Protocolo de segurança

SSL/TLS	Servidor/Cliente HTTPS, IPPS
---------	------------------------------

### Dimensões

Dimensões	<p>Armazenamento</p> <ul style="list-style-type: none"> <li><input type="checkbox"/> Largura: 375 mm (14.8 pol.)</li> <li><input type="checkbox"/> Profundidade: 347 mm (13.7 pol.)</li> <li><input type="checkbox"/> Altura: 187 mm (7.4 pol.)</li> </ul> <p>Impressão</p> <ul style="list-style-type: none"> <li><input type="checkbox"/> Largura: 375 mm (14.8 pol.)</li> <li><input type="checkbox"/> Profundidade: 503 mm (19.8 pol.)</li> <li><input type="checkbox"/> Altura: 187 mm (7.4 pol.)</li> </ul>
Peso*	Aprox. 4.6 kg (10.2 lb)

\* Sem tinta e cabo de alimentação.

### Especificações elétricas

Classificação da Fonte de alimentação	AC 100–240 V	AC 220–240 V
Varição da frequência nominal	50–60 Hz	50–60 Hz
Corrente nominal	0.4–0.2 A	0.2 A

## Apêndice

Consumo de energia (com ligação USB)	Impressão: aprox. 13.0 W (ISO/IEC24712) Modo operacional: aprox. 4.1 W Modo de repouso: aprox. 0.7 W Desligado: aprox. 0.2 W	Impressão: aprox. 13.0 W (ISO/IEC24712) Modo operacional: aprox. 4.1 W Modo de repouso: aprox. 0.7 W Desligado: aprox. 0.2 W
--------------------------------------	---	---

**Nota:**

- Verifique o rótulo da impressora para obter a voltagem.
- Para utilizadores europeus, consulte o sítio Web seguinte para obter detalhes sobre o consumo de energia.  
<http://www.epson.eu/energy-consumption>

## Especificações ambientais

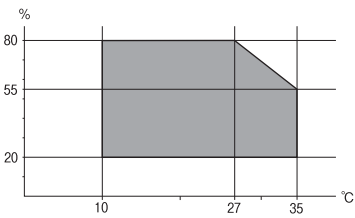
Funcionamento	Utilize a impressora no intervalo apresentado no gráfico que se segue.  Temperatura: 10 a 35°C (50 a 95°F) Humidade: 20 a 80% RH (sem condensação)
Armazenamento	Temperatura após o carregamento inicial de tinta: -15 a 40°C (5 a 104°F)* Temperatura antes do carregamento inicial de tinta: -20 a 40°C (-4 a 104°F)* Humidade: 5 a 85% HR (sem condensação)

\* Pode armazenar durante um mês a 40°C (104°F).

## Características da Tinta

Expiração da garantia de qualidade de impressão	25 dias (após desempacotar)
Temperatura de armazenamento (Não instalados)	-20 a 40 °C (-4 a 104 °F) No espaço de 4 dias a -20 °C (-4 °F), no espaço de um mês a 40 °C (104 °F).
Temperatura de armazenamento (Em transporte)	-20 a 60 °C (-4 a 140 °F) No prazo de 4 dias a -20 °C (-4 °F), no prazo de um mês a 40 °C (104 °F), no prazo de 72 horas a 60 °C (140 °F).
Capacidade	140 ml

**!** *Importante:*

*A tinta congela se for deixada a uma temperatura inferior a -15 °C (5 °F) durante um longo período de tempo. Se congelar, deixe-a estar à temperatura ambiente, 25 °C (77 °F) durante pelo menos 2 horas.*

## Requisitos do sistema

Windows

Windows Vista, Windows 7, Windows 8/8.1, Windows 10 ou posterior (32-bits, 64-bits)

Windows XP SP3 (32-bits)

Windows XP Professional x64 Edition SP2

Windows Server 2003 (SP2) ou posteriores

Mac OS

Mac OS X v10.6.8 ou posteriores

**Nota:**

O Mac OS pode não suportar algumas aplicações e funcionalidades.

O Sistema de Ficheiros UNIX (UFS) para Mac OS não é suportado.

---

## Informação regulamentar

### Normas e homologações

#### Normas e aprovações para o modelo dos E.U.A.

Segurança	UL60950-1 CAN/CSA-C22.2 No.60950-1
Compatibilidade electromagnética	FCC Part 15 Subpart B Class B CAN ICES-3 (B)/NMB-3 (B)

Este equipamento contém o seguinte módulo sem fios.

Fabricante: Askey Computer Corporation

Tipo: WLU6320-D69 (RoHS)

Este produto está conforme a Secção 15 das Normas FCC e RSS-210 das normas IC. A Epson não pode aceitar responsabilidade por falhas no cumprimento dos requisitos de protecção resultantes de modificações não recomendadas ao produto. O funcionamento está sujeito às duas condições seguintes: (1) este dispositivo não pode provocar interferências nocivas, e (2) este dispositivo deve aceitar qualquer interferência recebida, incluindo interferências que possam provocar um funcionamento indesejado do dispositivo.

De modo a evitar a interferência de rádio no serviço licenciado, o presente dispositivo deverá ser operado em interiores e mantido afastado de janelas de modo a disponibilizar a máxima protecção. O equipamento (ou a sua antena de transmissão) instalado em exteriores será sujeito a licenciamento.

## Apêndice

Este equipamento está em conformidade com os limites de exposição à radiação FCC/IC estabelecidos para um ambiente não controlado e cumpre as normas de exposição de rádio frequência (RF) FCC no suplemento C a OET65 e RSS-102 das regras de exposição de rádio frequência (RF) de IC. Este equipamento deve ser instalado e operado de modo a que o radiador seja mantido a pelo menos 7,9 pol. (20 cm) ou mais afastado do corpo de uma pessoa (excluindo as extremidades: mãos, pulsos, pés e tornozelos).

### Normas e aprovações para a América Latina

#### Avisos para Argentina

Modelo del módulo WLAN: WLU6320-D69(RoHS) Marca: EPSON

CNC ID: C-12902

#### Aviso para México

La operación de este equipo está sujeta a las siguientes dos condiciones: (1) es posible que este equipo o dispositivo no cause interferencia perjudicial y (2) este equipo o dispositivo debe aceptar cualquier interferencia, incluyendo la que pueda causar su operación no deseada.

Modelo del producto: B711A (Epson SureColor F170)

Modelo del módulo WLAN: WLU6320-D69 (RoHS)

Marca: EPSON

Nº de homologación IFT: RCPEPWL14-0107

#### Aviso para Paraguay

Importado por:

Fastrax, S.A.

Av. Perú esq. Río de Janeiro, Barrios Las Mercedes, Asunción, Paraguay

Sol Control S.R.L.

Av. Gral. Bernardino Caballero 810 esq. Celsa Speratti, Asunción, Paraguay

#### Aviso para Perú

Modelo: Epson SureColor F170 (B711A)

Marca: EPSON

Este equipo contiene el siguiente módulo inalámbrico: Modelo del módulo WLAN: WLU6320-D69 (RoHS)

ID de FCC: BKMF BWLU6320

Fabricante del producto: Seiko Epson Corporation

Dirección: 3-3-5 Owa Suwa-shi, Nagano-Ken 392-8502, Japón

### Normas e aprovações do modelo europeu

Para utilizadores europeus

Pelo presente, a Seiko Epson Corporation declara que o seguinte modelo de equipamentos de rádio cumpre os termos da Diretiva 2014/53/EU. O texto completo da declaração UE de conformidade está disponível no seguinte sítio Web.

## Apêndice

<http://www.epson.eu/conformity>

B711A

Para utilização apenas na Irlanda, Reino Unido, Áustria, Alemanha, Liechtenstein, Suíça, França, Bélgica, Luxemburgo, Holanda, Itália, Portugal, Espanha, Dinamarca, Finlândia, Noruega, Suécia, Islândia, Croácia, Chipre, Grécia, Eslovénia, Malta, Bulgária, República Checa, Estónia, Hungria, Letónia, Lituânia, Polónia, Roménia e Eslováquia.

A Epson não pode aceitar responsabilidade por falhas no cumprimento dos requisitos de protecção resultantes de modificações não recomendadas ao produto.

Frequência	Tensão máxima de rádio frequência transmitida
2400–2483,5 MHz	19.8 dBm (EIRP)



### Normas e aprovações do modelo australiano

Compatibilidade electromagnética	AS/NZS CISPR32 Class B
----------------------------------	------------------------

A Epson declara por este meio que os seguintes modelos de equipamento estão em conformidade com os requisitos fundamentais e outras disposições relevantes da norma AS/NZS4268:

B711A

A Epson não pode aceitar responsabilidade por falhas no cumprimento dos requisitos de protecção resultantes de modificações não recomendadas ao produto.

### Restrições à realização de cópias

Tenha em atenção as seguintes restrições para garantir uma utilização legal e responsável da impressora.

A cópia dos seguintes itens é proibida por lei:

- Notas, moedas, títulos cotados na bolsa emitidos pelo governo, títulos de obrigações governamentais e títulos municipais
- Selos de correio não utilizados, postais pré-selados e outros itens postais oficiais com franquias válidas
- Selos fiscais emitidos pelo governo e títulos emitidos por via legal

Tenha cuidado quando copiar os seguintes itens:

- Títulos privados cotados na bolsa (certificados de acções, notas negociáveis, cheques, etc.), passes mensais, bilhetes de concessão, etc.
- Passaportes, cartas de condução, declarações de aptidão física, guias de circulação, senhas de refeição, bilhetes, etc.

**Nota:**

*É possível que a cópia destes itens também seja proibida por lei.*

Utilização responsável de materiais com direitos de autor:



## Apêndice

As impressoras podem ser indevidamente utilizadas se forem efectuadas cópias inadequadas de materiais com direitos. A não ser que siga as recomendações de um advogado especialista na área, seja responsável e respeitador e obtenha a autorização do titular dos direitos de autor antes de copiar material publicado.

# Transportar e guardar a impressora

Quando for necessário guardar a impressora ou transportá-la em mudanças ou para reparações, siga os passos abaixo para embalar a impressora.

1. Desligue a impressora premindo o botão .
2. Certifique-se de que o indicador luminoso de alimentação está apagado e desligue o cabo de alimentação.



**Importante:**

*Desligue o cabo de alimentação quando o indicador luminoso de alimentação estiver desligado. Caso contrário, as cabeças de impressão não voltam à posição inicial, a tinta seca e deixa de ser possível imprimir.*

3. Desligue todos os cabos, como o de alimentação e o USB.
4. Remova todo o papel da impressora.
5. Abra a tampa da impressora com ambas as mãos até que bloqueie.

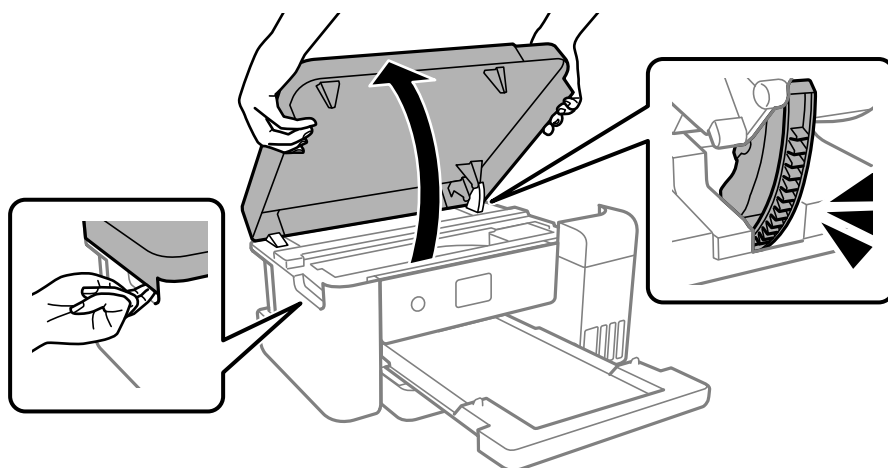

Apêndice

6. Fixe a cabeça de impressão à caixa com fita adesiva.

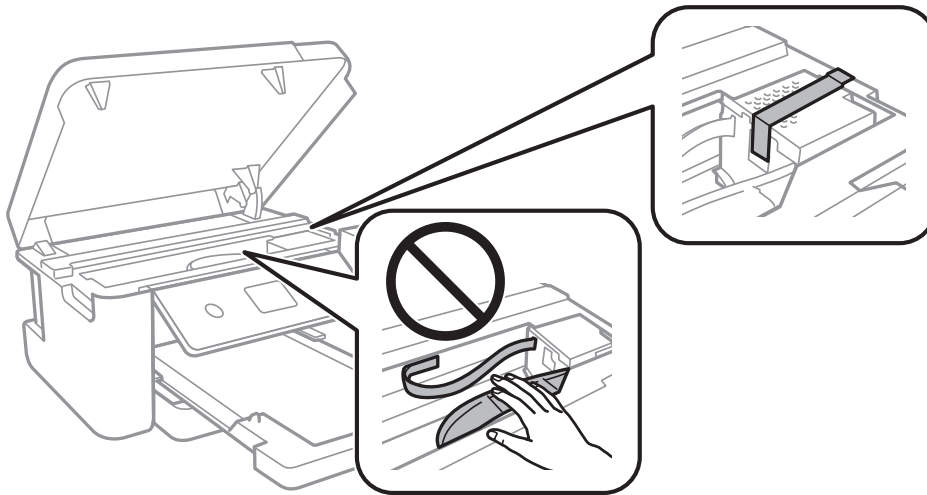

7. Certifique-se de que fecha bem a tampa do depósito de tinta.

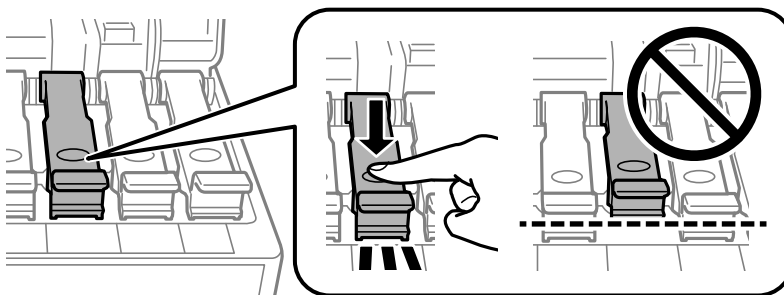

8. Feche a tampa do depósito de tinta de forma segura.

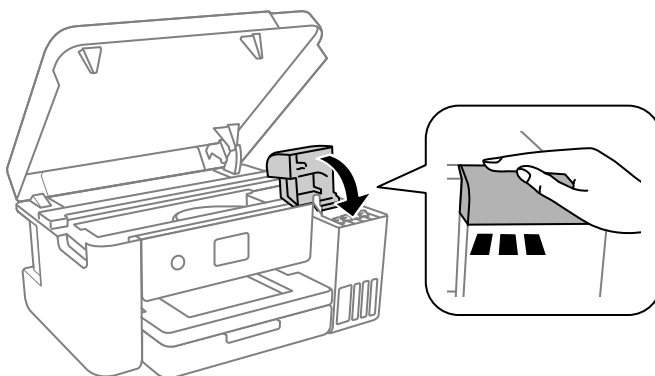

## Apêndice

9. Feche a tampa da impressora.

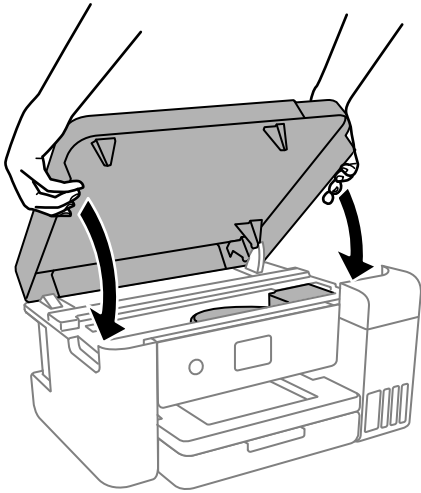

**Nota:**

*A tampa da impressora foi desenvolvida para fechar lentamente e resistir um pouco como precaução para evitar entalar os dedos. Continue a fechar mesmo ao encontrar alguma resistência.*

10. Prepare a embalagem da impressora conforme apresentado abaixo.

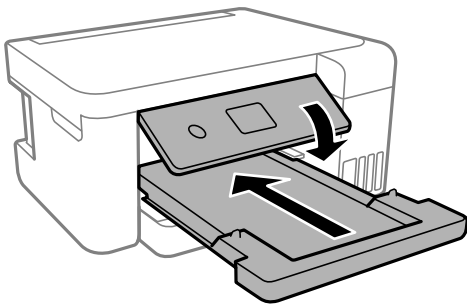

11. Coloque a impressora no saco de plástico fornecido para o transporte e feche o saco.
12. Embale a impressora na caixa, utilizando os materiais protetores.

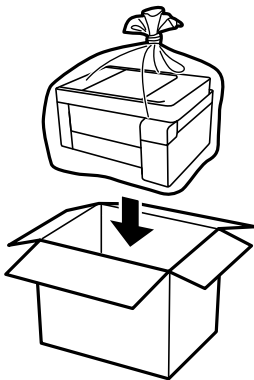

Apêndice

**!** *Importante:*

- ❑ *Ao armazenar ou transportar a impressora, coloque a impressora no saco plástico e dobre para fechar. Evite inclinar a impressora, coloque-a na vertical ou vire-a ao contrário; se não o fizer, a tinta pode verter.*

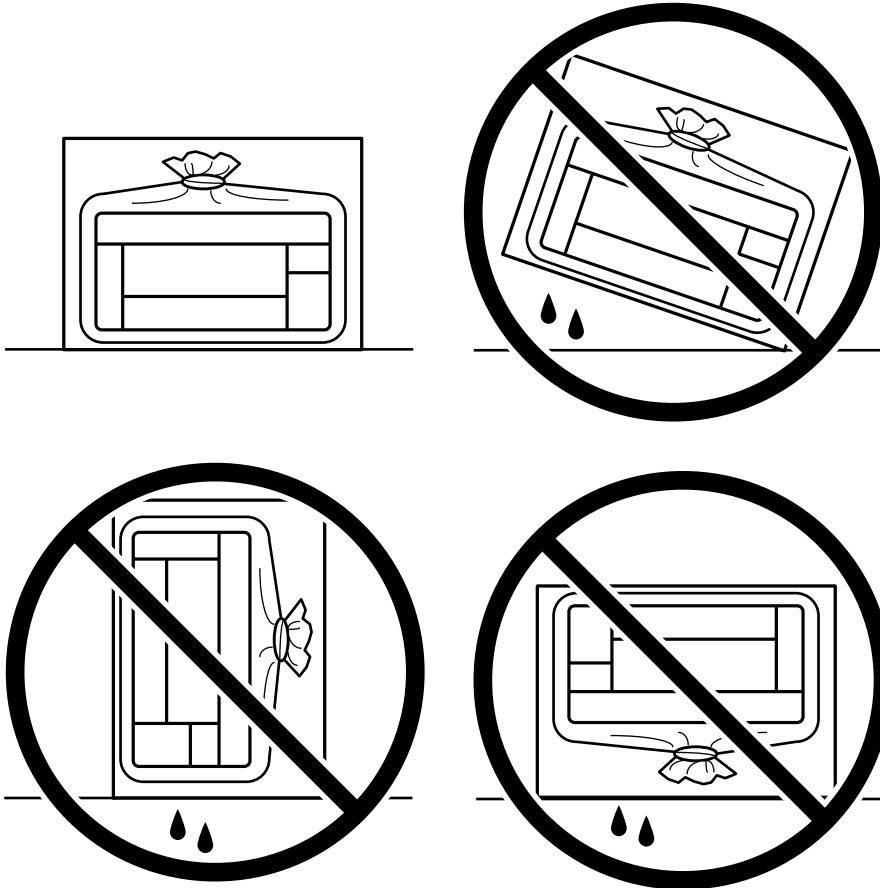

- ❑ *Ao armazenar ou transportar um frasco de tinta, não incline o frasco nem o sujeite a impactos ou mudanças de temperatura. Caso contrário, poderá vazar tinta mesmo que a tampa do frasco esteja bem apertada. Certifique-se de que mantém o frasco de tinta em posição vertical ao apertar a tampa e tome precauções no sentido de evitar que vaze tinta ao transportar o frasco, por exemplo, ao colocar o frasco numa mala.*
- ❑ *Não coloque frascos de tinta abertos na caixa com a impressora.*



Quando voltar a utilizar a impressora, certifique-se de que retira a fita adesiva que fixa a cabeça de impressão. Se a qualidade de impressão diminuir da próxima vez que imprimir, limpe e alinhe as cabeças de impressão.

**Informações relacionadas**

- ➔ “Verificar e limpar as cabeças de impressão” na página 82
- ➔ “Alinhar as cabeças de impressão” na página 85

---

## Copyright

Esta publicação não pode ser integral ou parcialmente reproduzida, arquivada nem transmitida por qualquer processo eletrónico, mecânico, fotocópia, gravação ou outro, sem prévia autorização por escrito da Seiko Epson Corporation. Não é assumida nenhuma responsabilidade de patente no que respeita ao uso das informações aqui contidas. De igual modo, não é assumida nenhuma responsabilidade por danos resultantes da utilização das informações aqui contidas. As informações aqui contidas destinam-se apenas à utilização deste produto Epson. A Epson não se responsabiliza pela aplicação das informações aqui contidas a outros produtos.

O comprador deste produto ou terceiros não podem responsabilizar a Seiko Epson Corporation, ou as suas filiais, por quaisquer danos, perdas, custos ou despesas incorridos por ele ou por terceiros, resultantes de acidentes, abusos ou má utilização do produto, de modificações não autorizadas, reparações ou alterações do produto, ou que (excluindo os E.U.A.) resultem ainda da inobservância estrita das instruções de utilização e de manutenção estabelecidas pela Seiko Epson Corporation.

A Seiko Epson Corporation e as respetivas filiais não se responsabilizam por nenhuns danos ou problemas decorrentes da utilização de opções ou consumíveis não reconhecidos como sendo produtos originais Epson ou produtos aprovados pela Seiko Epson Corporation.

A Seiko Epson Corporation não se responsabiliza por quaisquer avarias provocadas por interferências eletromagnéticas resultantes da utilização de quaisquer cabos de interface não reconhecidos como sendo produtos aprovados pela Seiko Epson Corporation.

© 2020 Seiko Epson Corporation

O conteúdo deste manual e as especificações deste produto estão sujeitas a alterações sem aviso prévio.

---

## Marcas registadas

- EPSON® é uma marca comercial registada e EPSON EXCEED YOUR VISION ou EXCEED YOUR VISION é uma marca comercial da Seiko Epson Corporation.
- Microsoft®, Windows®, Windows Server®, and Windows Vista® are registered trademarks of Microsoft Corporation.
- Apple, Mac, macOS, OS X, Bonjour, ColorSync, and Safari are trademarks of Apple Inc., registered in the U.S. and other countries.
- Chrome, Google Play, and Android are trademarks of Google LLC.
- Adobe, Photoshop, and Reader are either registered trademarks or trademarks of Adobe in the United States and/or other countries.
- Firefox is a trademark of the Mozilla Foundation in the U.S. and other countries.
- Aviso Geral: outros nomes de produtos aqui utilizados servem apenas propósitos de identificação e podem ser marcas comerciais dos respectivos proprietários. A Epson declina todos e quaisquer direitos sobre essas marcas.

---

## Onde obter ajuda

### Sítio web de assistência técnica

Caso necessite de ajuda adicional, visite o sítio web de assistência técnica da Epson indicado abaixo. Seleccione o seu país ou região e aceda à secção de assistência do sítio web local da Epson. Os mais recentes controladores, FAQs, manuais e outros recursos transferíveis também estão disponíveis no sítio web.

<http://support.epson.net/>

<http://www.epson.eu/Support> (Europa)

Se o seu produto Epson não funcionar correctamente e não conseguir resolver o problema por si mesmo, contacte o serviço de assistência técnica da Epson.

### Contactar a assistência Epson

#### Antes de contactar a Epson

Se o seu produto Epson não estiver a funcionar devidamente e não conseguir resolver o problema utilizando as informações de resolução de problemas que constam dos manuais do seu produto, contacte os serviços de assistência Epson para obter ajuda. Se abaixo não houver indicação de assistência Epson na sua área, contacte o revendedor onde adquiriu o produto.

A assistência Epson será capaz de o ajudar muito mais rapidamente se facultar as seguintes informações:

- Número de série do produto  
(A etiqueta com o número de série encontra-se normalmente na parte de trás do produto.)
- Modelo do produto
- Versão de software do produto  
(Clique no botão **About**, **Version Info** ou semelhante, existente no software do produto.)
- Marca e modelo do seu computador
- Nome e versão do sistema operativo do seu computador
- Nomes e versões das aplicações de software que utiliza normalmente com o seu produto

**Nota:**

*Dependendo do produto, as definições de rede poderão ser armazenadas na memória do produto. Estas definições poderão perder-se devido a avaria ou reparação do produto. A Epson não se responsabiliza pela perda de quaisquer dados, por cópias de segurança ou recuperação das definições, mesmo durante o período de validade de uma garantia. Recomendamos que efectue as suas próprias cópias de segurança dos dados ou que efectue anotações.*

### Assistência a utilizadores na América do Norte

Visite [www.epson.com/support](http://www.epson.com/support) (E.U.A.) ou [www.epson.ca/support](http://www.epson.ca/support) (Canadá) e procure o seu produto para descarregar software e utilitários, ver manuais, consultar as perguntas frequentes e conselhos de resolução de problemas, ou contactar a Epson.

A Epson fornece apoio técnico e informações sobre a instalação, configuração e funcionamento de produtos de impressão profissional através do Plano Preferido de Garantia Limitada Epson. Marque (888) 377-6611, das 06:00

## Apêndice

às 18:00, Hora do Pacífico, de segunda-feira a sexta-feira. Os dias e horas de Assistência podem ser alteradas sem aviso prévio. Antes de ligar, certifique-se de que tem o número de série da sua impressora e a prova de compra.

**Nota:**

Se tiver dificuldades a contactar a linha gratuita, ligue (562) 276-1305.

**Nota:**

No caso de usar outro software no sistema, consulte a documentação desse software para obter informações sobre a assistência técnica.

### Consumíveis e Acessórios

Pode adquirir tinta Epson genuína, papel e acessórios em qualquer revendedor autorizado da Epson. Para encontrar o revendedor mais próximo, visite [proimaging.epson.com](http://proimaging.epson.com) (E.U.A.) ou [proimaging.epson.ca](http://proimaging.epson.ca) (Canadá), selecione a sua série de produto e produto, e clique no botão **Onde Comprar**. Ou ligue 800-GO-EPSON (800-463-7766) nos E.U.A. ou 800-807-7766 no Canadá.

## Assistência para utilizadores na América Latina

Se precisar de ajuda adicional com o seu produto Epson, contacte a Epson.

A Epson fornece os seguintes serviços de apoio técnico:

### Assistência via Internet

Visite o sítio Web da assistência técnica da Epson [www.latin.epson.com/support](http://www.latin.epson.com/support) para obter soluções para os problemas mais comuns. Pode descarregar controladores e documentação, consultar as respostas às perguntas mais frequentes (FAQs) e obter conselhos sobre como resolver problemas, ou enviar uma mensagem de correio eletrónico (e-mail) para a Epson expondo as suas dúvidas ou problemas.

### Falar com um Representante da Assistência Técnica a Clientes

Antes de telefonar para a Epson, tenha as seguintes informações à mão:

- Nome do produto
- Número de série do produto (localizado numa etiqueta no produto)
- Prova de compra (p. ex. o recibo da loja onde adquiriu o produto) e a data de compra
- Configuração do computador
- Uma descrição do problema

E a seguir ligue:

País	Telefone
Argentina	(54 11) 5167-0300 0800-288-37766
Bolívia*	800-100-116
Brasil Chile	0800-007-5000
Colômbia	Bogotá: (57 1) 592-2200 Outras cidades: 018000-915235

## Apêndice

País	Telefone
Costa Rica	800-377-6627
República Dominicana	1-888-760-0068
Equador*	1-800-000-044
El Salvador*	800-6570
Guatemala*	1-800-835-0358
México	Cidade do México: (52 55) 1323-2052 Outras cidades: 01-800-087-1080
Nicarágua*	00-1-800-226-0368
Panamá*	00-800-052-1376
Paraguai	009-800-521-0019
Peru	Lima: (51 1) 418-0210 Outras cidades: 0800-10-126
Uruguai	00040-5210067

### Ajuda para utilizadores na Europa

Consulte o seu Documento de Garantia Pan-Europeia para obter informações sobre como contactar a assistência Epson.

### Ajuda para utilizadores em Taiwan

Os contactos para informações, assistência e serviços são:

#### World Wide Web

<http://www.epson.com.tw>

Estão disponíveis informações sobre especificações de produtos, controladores para transferência e informações sobre produtos.

#### Epson HelpDesk

Telefone: +886-2-80242008

A nossa equipa do HelpDesk pode ajudá-lo com o seguinte através do telefone:

- Informações sobre vendas e produtos
- Questões ou problemas relacionados com a utilização do produto
- Questões sobre garantia e serviços de reparação

#### Centro do serviço de reparações:

<http://www.tekcare.com.tw/branchMap.page>



## Apêndice

A TekCare corporation é um centro de assistência autorizado da Epson Taiwan Technology & Trading Ltd.

### Ajuda para utilizadores na Austrália

A Epson Australia pretende fornecer-lhe um serviço de assistência ao cliente do mais alto nível. Além dos manuais do produto, fornecemos as seguintes fontes de informação:

#### Endereço Internet (URL)

<http://www.epson.com.au>

Aceda às páginas World Wide Web da Epson Australia. Vale a pena consultar o nosso sítio Web de vez em quando! O sítio fornece uma área de transferência para controladores, pontos de contacto Epson, informações sobre novos produtos e assistência técnica (correio electrónico).

#### Epson Helpdesk

Telefone: 1300-361-054

O Epson Helpdesk é fornecido como um recurso de última instância para assegurar que os nossos clientes têm acesso a aconselhamento. Os operadores do Helpdesk podem ajudá-lo na instalação, configuração e funcionamento do seu produto Epson. O pessoal de pré-venda do Helpdesk pode fornecer documentação sobre os novos produtos Epson e indicar qual o fornecedor ou agente de assistência técnica mais próximo. Muitos tipos de perguntas obtêm respostas aqui.

Recomendamos que tenha todas as informações importantes à mão quando telefonar. Quanto mais informações preparar, mais rapidamente o podemos ajudar a resolver o problema. Estas informações incluem a documentação do produto Epson, a indicação do tipo de computador, sistema operativo, aplicações e outras informações que considerar necessárias.

#### Transporte do produto

A Epson recomenda que guarde a embalagem do produto para transporte futuro. Também é recomendado que fixe o depósito de tinta com fita adesiva e que mantenha o produto na posição vertical.

### Ajuda para utilizadores na Nova Zelândia

A Epson Nova Zelândia pretende fornecer-lhe um serviço de assistência ao cliente do mais alto nível. Além da documentação do produto, fornecemos as seguintes fontes de informação:

#### Endereço Internet (URL)

<http://www.epson.co.nz>

Aceda às páginas World Wide Web da Epson Nova Zelândia. Vale a pena consultar o nosso sítio Web de vez em quando! O sítio fornece uma área de transferência para controladores, pontos de contacto Epson, informações sobre novos produtos e assistência técnica (correio electrónico).

#### Epson Helpdesk

Telefone: 0800 237 766

O Epson Helpdesk é fornecido como um recurso de última instância para assegurar que os nossos clientes têm acesso a aconselhamento. Os operadores do Helpdesk podem ajudá-lo na instalação, configuração e funcionamento do seu produto Epson. O pessoal de pré-venda do Helpdesk pode fornecer documentação sobre os

## Apêndice

novos produtos Epson e indicar qual o fornecedor ou agente de assistência técnica mais próximo. Muitos tipos de perguntas obtêm respostas aqui.

Recomendamos que tenha todas as informações importantes à mão quando telefonar. Quanto mais informações preparar, mais rapidamente o podemos ajudar a resolver o problema. Estas informações incluem a documentação do produto Epson, a indicação do tipo de computador, sistema operativo, aplicações e outras informações que considerar necessárias.

### Transporte do produto

A Epson recomenda que guarde a embalagem do produto para transporte futuro. Também é recomendado que fixe o depósito de tinta com fita adesiva e que mantenha o produto na posição vertical.

## Ajuda para utilizadores em Singapura

As fontes de informação, assistência e serviços disponíveis na Epson Singapura são os seguintes:

### World Wide Web

<http://www.epson.com.sg>

Estão disponíveis informações sobre especificações de produtos, controladores para transferência, perguntas mais frequentes (FAQ), informações sobre vendas e assistência técnica através de correio electrónico.

### Epson Helpdesk

Número gratuito: 800-120-5564

A nossa equipa do suporte técnico (HelpDesk) pode ajudá-lo com o seguinte através do telefone:

- Informações sobre vendas e produtos
- Questões ou resolução de problemas relacionados com a utilização do produto
- Questões sobre garantia e serviços de reparação

## Ajuda para utilizadores na Tailândia

Os contactos para informações, assistência e serviços são:

### World Wide Web

<http://www.epson.co.th>

Estão disponíveis informações sobre especificações de produtos, controladores para transferência, perguntas mais frequentes (FAQ) e endereços de correio electrónico.

### Centro de atendimento telefónico Epson

Telefone: 66-2685-9899

Email: [support@eth.epson.co.th](mailto:support@eth.epson.co.th)

A nossa equipa do centro de atendimento telefónico pode ajudá-lo com o seguinte através do telefone:

- Informações sobre vendas e produtos
- Questões ou problemas relacionados com a utilização do produto
- Questões sobre garantia e serviços de reparação

## Apêndice

### Ajuda para utilizadores no Vietname

Os contactos para informações, assistência e serviços são:

#### Centro de serviço Epson

65 Truong Dinh Street, District 1, Ho Chi Minh City, Vietnam.

Telefone (Cidade de Ho Chi Minh): 84-8-3823-9239, 84-8-3825-6234

29 Tue Tinh, Quan Hai Ba Trung, Hanoi City, Vietnam

Telefone (Cidade de Hanói): 84-4-3978-4785, 84-4-3978-4775

### Ajuda para utilizadores na Indonésia

Os contactos para informações, assistência e serviços são:

#### World Wide Web

<http://www.epson.co.id>

- Informações sobre especificações de produtos, controladores para transferência
- Perguntas mais frequentes (FAQ), informações sobre vendas, perguntas através de correio electrónico

#### Epson Hotline

Telefone: +62-1500-766

Fax: +62-21-808-66-799

A nossa equipa da linha directa (Hotline) pode ajudá-lo com o seguinte através do telefone ou fax:

- Informações sobre vendas e produtos
- Assistência técnica

#### Centro de serviço Epson

Província	Nome da empresa	Endereço	Telefone E-mail
DKI JAKARTA	ESS JAKARTA MANGGADUA	Ruko Mall Mangga Dua No. 48 Jl. Arteri Mangga Dua, Jakarta Utara - DKI JAKARTA	(+6221) 62301104 jkt-admin@epson-indonesia.co.id
NORTH SUMATERA	ESC MEDAN	Jl. Bambu 2 Komplek Graha Niaga Nomor A-4, Medan - North Sumatera	(+6261) 42066090 / 42066091 mdn-adm@epson-indonesia.co.id
WEST JAWA	ESC BANDUNG	Jl. Cihampelas No. 48 A Bandung Jawa Barat 40116	(+6222) 4207033 bdg-admin@epson- indonesia.co.id
DI YOGYAKARTA	ESC YOGYAKARTA	YAP Square, Block A No. 6 Jl. C Simanjutak Yogyakarta - DIY	(+62274) 581065 ygy-admin@epson-indonesia.co.id
EAST JAWA	ESC SURABAYA	Hitech Mall Lt. 2 Block A No. 24 Jl. Kusuma Bangsa No. 116 - 118 Surabaya - JATIM	(+6231) 5355035 sby-admin@epson-indonesia.co.id

## Apêndice

Província	Nome da empresa	Endereço	Telefone E-mail
SOUTH SULAWESI	ESC MAKASSAR	Jl. Cendrawasih NO. 3A, kunjung mae, mariso, MAKASSAR - SULSEL 90125	(+62411) 8911071 mksr-admin@epson-indonesia.co.id
WEST KALIMANTAN	ESC PONTIANAK	Komp. A yani Sentra Bisnis G33, Jl. Ahmad Yani - Pontianak Kalimantan Barat	(+62561) 735507 / 767049 pontianak-admin@epson-indonesia.co.id
RIAU	ESC PEKANBARU	Jl. Tuanku Tambusai No.459A Pekanbaru Riau	(+62761) 8524695 pkb-admin@epson-indonesia.co.id
DKI JAKARTA	ESS JAKARTA SUDIRMAN	Wisma Keiai Lt. 1 Jl. Jenderal Sudirman Kav. 3 Jakarta Pusat - DKI JAKARTA 10220	(+6221) 5724335 ess@epson-indonesia.co.id
EAST JAWA	ESS SURABAYA	Ruko Surya Inti Jl. Jawa No 2-4 Kav. 29 Surabaya - Jawa Timur	(+6231) 5014949 esssby@epson-indonesia.co.id
BANTEN	ESS SERPONG	Ruko Mall WTC Matahari No. 953, Serpong-Banten	(+6221) 53167051 / 53167052 esstag@epson-indonesia.co.id
CENTRAL JAWA	ESS SEMARANG	Komplek Ruko Metro Plaza Block C20 Jl. MT Haryono No 970 Semarang - JAWA TENGAH	(+6224) 8313807 / 8417935 esssmg@epson-indonesia.co.id
EAST KALIMANTAN	ESC SAMARINDA	Jl. KH. Wahid Hasyim (M. Yamin) Kelurahan Sempaja Selatan Kecamatan Samarinda UTARA - SAMARINDA - KALTIM	(+62541) 7272904 escsmd@epson-indonesia.co.id
SOUTH SUMATERA	ESC PALEMBANG	Jl. H.M Rasyid Nawawi No. 249 Kelurahan 9 Ilir Palembang Sumatera Selatan	(+62711) 311330 escplg@epson-indonesia.co.id
EAST JAVA	ESC JEMBER	JL. Panglima Besar Sudirman Ruko no.1D Jember-Jawa Timur (Depan Balai Penelitian & Pengolahan Kakao)	(+62331) 488373 / 486468 jmr-admin@epson-indonesia.co.id
NORTH SULAWESI	ESC MANADO	Tekno Megamall Lt LG 11 TK 21, Kawasan Megamas Boulevard, Jl Piere Tendean, Manado - SULUT 95111	(+62431) 8890996 MND-ADMIN@EPSON-INDONESIA.CO.ID

Para outras cidades aqui não enumeradas, telefone para a linha directa (Hotline): 08071137766.

## Ajuda para utilizadores na Malásia

Os contactos para informações, assistência e serviços são:

### World Wide Web

<http://www.epson.com.my>

- Informações sobre especificações de produtos, controladores para transferência
- Perguntas mais frequentes (FAQ), informações sobre vendas, perguntas através de correio electrónico

## Apêndice

### Centro de atendimento telefónico Epson

Telefone: +60 1800-8-17349

- Informações sobre vendas e produtos
- Questões ou problemas relacionados com a utilização do produto
- Questões sobre serviços de reparação e garantia

### Sede

Telefone: 603-56288288

Fax: 603-5628 8388/603-5621 2088

### Ajuda para utilizadores na Índia

Os contactos para informações, assistência e serviços são:

#### World Wide Web

<http://www.epson.co.in>

Estão disponíveis informações sobre especificações de produtos, controladores para transferência e informações sobre produtos.

#### Linha de ajuda

- Serviço, informações sobre produtos e encomenda de consumíveis (linhas BSNL)  
Número gratuito: 18004250011  
Acessível das 09:00 às 18:00, de segunda-feira a sábado (excepto feriados nacionais)
- Serviço (utilizadores de CDMA e dispositivos móveis)  
Número gratuito: 186030001600  
Acessível das 09:00 às 18:00, de segunda-feira a sábado (excepto feriados nacionais)

### Ajuda para utilizadores nas Filipinas

Para obter assistência técnica, assim como outros serviços de pós-venda, os utilizadores podem contactar a Epson Philippines Corporation através dos seguintes números de telefone, de fax e do endereço de e-mail:

#### World Wide Web

<http://www.epson.com.ph>

Estão disponíveis informações sobre especificações de produtos, controladores para transferência, perguntas mais frequentes (FAQ) e consultas através de correio electrónico.

#### Atendimento ao cliente da Epson Philippines

Número gratuito: (PLDT) 1-800-1069-37766

Número gratuito: (Digital) 1-800-3-0037766

Metro Manila: (+632)441-9030

Sítio Web: <https://www.epson.com.ph/contact>

## Apêndice

E-mail: [customercare@epc.epson.som.ph](mailto:customercare@epc.epson.som.ph)

Acessível das 09:00 às 18:00, de segunda-feira a sábado (excepto feriados nacionais)

A nossa equipa de atendimento ao cliente pode ajudá-lo com o seguinte através do telefone:

- Informações sobre vendas e produtos
- Questões ou problemas relacionados com a utilização do produto
- Questões sobre garantia e serviços de reparação

### **Epson Philippines Corporation**

Linha principal: +632-706-2609

Fax: +632-706-2663