



**PLQ-35**

# **Ghidul utilizatorului**

---

NPD6419-01 RO

---

## **Drepturi de autor și mărci comerciale**

Nicio parte a acestei publicații nu poate fi reprodusă, stocată într-un sistem ce poate fi accesat sau transmisă sub nicio formă sau prin niciun mijloc, electronic, mecanic, de fotocopiere, înregistrare sau altă metodă, fără permisiunea prealabilă în scris a Seiko Epson Corporation. Informațiile conținute în prezentul document sunt destinate utilizării numai împreună cu această imprimantă Epson. Epson nu este responsabilă pentru nicio utilizare a acestor informații în cazul altor imprimante.

Nici Seiko Epson Corporation și nici afiliații săi nu sunt răspunzători față de cumpărătorul acestui produs sau față de terți pentru daunele, pierderile, costurile sau cheltuielile suportate de cumpărător sau de terți ca urmare a unui accident sau a unui abuz al acestui produs sau ca urmare a unor modificări neautorizate sau a unor modificări aduse acestui produs sau, cu excepția SUA, ca urmare nerespectării cu strictețe a instrucțiunilor de utilizare și întreținere furnizate de Seiko Epson Corporation.

Seiko Epson Corporation nu va fi răspunzătoare pentru nicio pagubă sau defecțiune cauzată de utilizarea oricăror opțiuni sau produse consumabile altele decât cele proiectate ca fiind Produse Epson Originale sau Produse Aprobate Epson de către Seiko Epson Corporation.

EPSON este o marcă comercială înregistrată, EPSON EXCEED YOUR VISION, EXCEED YOUR VISION, ESC/P, iar ESC/P2 sunt mărci comerciale ale Seiko Epson Corporation.

Microsoft®, Windows®, Windows Server® și Windows Vista® sunt mărci înregistrate ale Microsoft Corporation din SUA și/sau alte țări.

IBM® este o marcă comercială înregistrată a International Business Machines Corporation.

*Notă generală: alte nume de produse menționate aici au numai scop de identificare și pot fi mărci comerciale ale proprietarilor respectivi. Epson este scutită de orice responsabilitate și de toate drepturile legate de aceste mărci.*

Conținutul acestui manual și specificațiile acestui produs se pot modifica fără înștiințare prealabilă.

© 2020 Seiko Epson Corporation

---

## Cuprins

### **Prezentarea imprimantei**

---

Caracteristici. . . . .	6
-------------------------	---

### **Despre acest manual**

---

Unde găsiți informații . . . . .	7
Descrieri utilizate în acest manual. . . . .	7
Versiuni de sisteme de operare. . . . .	7

### **Instrucțiuni importante**

---

Instrucțiuni de siguranță. . . . .	9
Avertismente, precauții și note. . . . .	9
Simbolul de precauție pentru componentele fierbinți. . . . .	9
Instrucțiuni de siguranță importante. . . . .	9
Pentru utilizatorii din Rusia, Belarus și Kazahstan. . . . .	14

### **Capitolul 1 Noțiuni de bază despre imprimantă**

---

Părțile imprimantei. . . . .	15
Panou de comandă. . . . .	17
Butoanele și luminile panoului de comandă. . . . .	17
Informații referitoare la consumabile. . . . .	18
Cartușul cu bandă original Epson . . . . .	18

### **Capitolul 2 Manipularea hârtiei**

---

Starea acceptabilă a hârtiei. . . . .	20
Încărcarea libretelor de bancă. . . . .	21
Încărcarea colilor unice. . . . .	22

### Capitolul 3 **Software de imprimantă**

---

Despre software-ul de imprimantă. . . . .	24
Utilizarea driverului imprimantei. . . . .	24
Accesarea driverului de imprimantă din aplicațiile Windows. . . . .	25
Accesarea driverului de imprimantă din meniul Start. . . . .	27
Modificarea setărilor driverului de imprimantă. . . . .	30
Privire generală asupra setărilor driverului de imprimantă. . . . .	31
Setările imprimantei. . . . .	31
Dezinstalarea software-ului de imprimantă. . . . .	33
Dezinstalarea driverului de imprimantă și a EPSON Status Monitor 3. . . . .	34

### Capitolul 4 **Întreținere**

---

Înlocuirea cartușului cu bandă. . . . .	37
Înlocuirea cartușului cu bandă. . . . .	37
Curățarea imprimantei. . . . .	43
Transportarea imprimantei. . . . .	44

### Capitolul 5 **Depanarea**

---

Diagnosticarea problemei. . . . .	45
Tipărirea Setările implicite ale imprimantei dumneavoastră. . . . .	45
Verificarea mesajelor de eroare. . . . .	46
Probleme și soluții. . . . .	47
Sursa de alimentare. . . . .	48
Tipărirea. . . . .	48
Manipularea hârtiei. . . . .	52
Deblocarea hârtiei. . . . .	52
Tipărirea unui auto test. . . . .	55

### Capitolul 6 **Surse de obținere a ajutorului**

---

Site-ul web de asistență tehnică. . . . .	57
Contactarea asistenței pentru clienți. . . . .	57
Înainte de a contacta Epson. . . . .	57
Ajutor pentru utilizatorii din Europa. . . . .	58
Ajutor pentru utilizatorii din Singapore. . . . .	58

Ajutor pentru utilizatorii din Thailanda. ....	58
Ajutor pentru utilizatorii din Vietnam. ....	58
Ajutor pentru utilizatorii din Indonezia. ....	59
Ajutor pentru utilizatorii din Malaysia. ....	61
Ajutor pentru utilizatorii din India. ....	61
Ajutor pentru utilizatorii din Filipine. ....	62

## **Capitolul 7 Informații despre produs**

---

Specificațiile imprimantei. ....	63
Cerințe de sistem. ....	63
Mecanice. ....	63
Electronice. ....	65
Electrice. ....	69
De mediu. ....	70
Hârtie/suport. ....	70
Standarde și aprobări. ....	78
Aprobări privind siguranța. ....	78

---

## ***Prezentarea imprimantei***

---

### ***Caracteristici***

Imprimanta dvs. EPSON PLQ-35 cu 24 de ace oferă o tipărire de calitate superioară și performanțe optime într-un design compact. Imprimata are capacitatea de a lucra cu o gamă largă de tipuri de hârtie, inclusiv librete de bancă, coli unice, formulare din mai multe părți (o parte este originalul, iar celelalte, până la șase, sunt copii).

---

## **Despre acest manual**

---

### **Unde găsiți informații**

Împreună cu imprimanta dvs. Epson vă sunt furnizate următoarele manuale.

#### **Start Here (manual fizic)**

Oferă informații cu privire la configurarea imprimantei și instalarea software-ului.

#### **Ghidul utilizatorului (acest manual)**

Oferă informații generale și instrucțiuni legate de utilizarea imprimantei.

---

### **Descrieri utilizate în acest manual**

- Dacă nu se specifică altfel, capturile ecranelor din software-ul imprimantei sunt realizate în Windows 10. Conținutul acestor ecrane diferă în funcție de model și de situație.
- Ilustrațiile cu imprimanta folosite în acest manual sunt doar exemple. Deși ar putea exista ușoare diferențe, în funcție de model, metoda de funcționare este, în principiu, aceeași, cu excepția cazului în care se menționează altfel.

---

### **Versiuni de sisteme de operare**

În ceea ce privește sistemele de operare, explicațiile din acest manual sunt destinate în principal utilizatorilor Windows, iar termeni precum „Windows 10”, „Windows 8.1”, „Windows 8”, „Windows 7”, „Windows Vista”, „Windows XP”, „Windows Server 2019”, „Windows Server 2016”, „Windows Server 2012 R2”, „Windows Server 2012”, „Windows Server 2008 R2”, „Windows Server 2008”, „Windows Server 2003 R2” și „Windows Server 2003” se utilizează pentru a face referire la toate versiunile. De asemenea, termenul „Windows” se utilizează pentru a face referire la toate versiunile.

- Microsoft® Sistemul de operare Windows® 10
- Microsoft® Sistemul de operare Windows® 8.1
- Microsoft® Sistemul de operare Windows® 8
- Microsoft® Sistemul de operare Windows® 7

- Microsoft® Sistemul de operare Windows Vista®
- Microsoft® Sistemul de operare Windows® XP
- Microsoft® Sistemul de operare Windows® XP Professional x64 Edition
- Microsoft® Sistemul de operare Windows Server® 2019
- Microsoft® Sistemul de operare Windows Server® 2016
- Microsoft® Sistemul de operare Windows Server® 2012 R2
- Microsoft® Sistemul de operare Windows Server® 2012
- Microsoft® Sistemul de operare Windows Server® 2008 R2
- Microsoft® Sistemul de operare Windows Server® 2008
- Microsoft® Sistemul de operare Windows Server® 2003 R2
- Microsoft® Sistemul de operare Windows Server® 2003



## Instrucțiuni importante

### Instrucțiuni de siguranță

#### Avertismente, precauții și note



##### **Avertismente**

trebuie respectate cu mare atenție pentru a se evita vătămarea personală.



##### **Precauții**

trebuie respectate pentru a se evita defectarea echipamentului.

##### **Note**

conțin informații importante și sfaturi utile referitoare la modul de operare a imprimantei.

#### Simbolul de precauție pentru componentele fierbinți



Acest simbol este amplasat pe capul de tipărire și pe alte componente pentru a indica faptul că acestea pot fi fierbinți. Nu atingeți niciodată aceste componente imediat după ce imprimanta a fost utilizată. Lăsați-le să se răcească timp de câteva minute înainte de a le atinge.

#### Instrucțiuni de siguranță importante

Citiți toate aceste instrucțiuni de siguranță înainte de a utiliza imprimanta. Suplimentar, respectați toate avertismentele și instrucțiunile marcate pe imprimantă.

Unele simboluri utilizate pe produsul dumneavoastră au rolul de a garanta siguranța și utilizarea corectă a produsului. Vizitați următorul site web pentru a afla mai multe despre semnificația simbolurilor.

<http://support.epson.net/symbols>

#### Când instalați imprimanta

- Nu amplasați imprimanta pe o suprafață instabilă sau în apropierea unui radiator sau a unei surse de căldură.

- Amplasați imprimanta pe o suprafață plană, stabilă. Imprimanta nu va funcționa corespunzător dacă este înclinată sau așezată sub un anumit unghi față de orizontală.
- Nu amplasați acest produs pe o suprafață moale, instabilă, cum ar fi un pat sau o canapea sau într-o încăpere mică și închisă, întrucât ventilația este redusă.
- Nu blocați sau nu acoperiți sloturile și deschizăturile carcasei imprimantei și nu introduceți obiecte prin sloturi.
- Lăsați suficient spațiu în jurul imprimantei pentru facilitarea utilizării și întreținerii acesteia.
- Atunci când conectați acest produs la un computer sau la alt dispozitiv prin cablu, asigurați-vă că orientarea conectorilor este corectă. Fiecare conector are o singură orientare corectă. Introducerea unui conector în orientarea incorectă poate duce la deteriorarea ambelor dispozitive conectate prin cablu.
- Utilizați numai tipul de sursă de alimentare indicat pe eticheta imprimantei. Dacă nu sunteți siguri care sunt specificațiile alimentării cu tensiune în zona dvs., contactați firma locală de electricitate sau consultați furnizorul dvs.
- Conectați toate echipamentele la prize electrice cu împământare corespunzătoare. Evitați să utilizați prizele de pe același circuit cu fotocopiatoarele sau sistemele de aer condiționat care, de regulă, pornesc și se opresc frecvent.
- Nu utilizați un cablu de alimentare deteriorat sau uzat.
- Cablul de alimentare trebuie amplasat astfel încât să se evite abraziunea, tăierea, fricțiunea, strângerea, îndoirea și alte defecțiuni ale acestuia.
- Dacă utilizați un prelungitor pentru imprimantă, asigurați-vă că amperajul total al tuturor echipamentelor conectate la prelungitor nu depășește amperajul nominal al cablului. De asemenea, asigurați-vă că amperajul total al tuturor echipamentelor conectate la priza electrică nu depășește curentul nominal al prizei electrice.
- Utilizați numai cablul de alimentare livrat împreună cu acest produs. Utilizarea altui cablu de alimentare poate duce la incendiu sau electrocutare.
- Cablul de alimentare al acestui produs este destinat utilizării numai împreună cu acest produs. Utilizarea împreună cu un alt echipament poate provoca incendiu sau electrocutare.
- Asigurați-vă că respectivul cablu de alimentare c.a. respectă standardele de siguranță locale.
- Evitați utilizarea sau depozitarea imprimantei în locuri supuse schimbărilor bruște de temperatură și umiditate. De asemenea, nu expuneți imprimanta la lumină solară directă, surse puternice de lumină, surse de căldură, umezeală excesivă sau praf.
- Evitați locuri expuse la șocuri și vibrații.

- Amplasați imprimanta în apropierea unei prize electrice de perete, care să vă faciliteze deconectarea cablului de alimentare.
- Țineți întregul sistem al computerului la distanță de potențiale surse de interferență electromagnetică, precum difuzoare sau unități de bază ale telefoanelor fără fir.
- Evitați utilizarea de prize electrice controlate de întrerupătoare de perete sau temporizatoare automate. O întrerupere a alimentării cu tensiune poate cauza ștergerea informațiilor din memoria imprimantei sau computerului dvs. De asemenea, evitați utilizarea de prize electrice care se află în același circuit cu motoare de dimensiuni mari sau cu alte aparate care pot cauza fluctuații de tensiune.
- Utilizați o priză electrică cu împământare; nu utilizați un ștecăr adaptor.
- Dacă intenționați să utilizați un suport pentru imprimantă, respectați aceste indicații:
  - Utilizați un suport care poate susține o greutate de cel puțin două ori mai mare decât cea a imprimantei.
  - Nu utilizați niciodată un suport care înclină imprimanta. Aceasta trebuie menținută întotdeauna dreaptă.
  - Poziționați cablul de alimentare și cablul de interfață ale imprimantei astfel încât acestea să nu obstrucționeze alimentarea cu hârtie. Dacă este posibil, fixați cablurile de un picior al suportului.
- Nu așezați produsul în apropierea afișajelor CRT, care emit unde electromagnetice de mare putere.

### **Când întrețineți imprimanta**

- Deconectați imprimanta înainte de a o curăța și întotdeauna curățați-o cu o bucată de material textil umed.
- Nu vărsați lichid în imprimantă.
- Nu încercați să reparați imprimanta pe cont propriu, după cum se prezintă în acest ghid.
- Deconectați imprimanta și adresați-vă personalului de service calificat în următoarele situații:
  - i. Dacă ștecărul sau cablul de alimentare este deteriorat.
  - ii. Dacă în imprimantă s-a scurs lichid.
  - iii. Dacă imprimanta a fost scăpată sau carcasa s-a deteriorat.
  - iv. Dacă imprimanta nu funcționează normal sau prezintă modificări evidente de performanță.
- Nu utilizați în interiorul și în apropierea acestui produs pulverizatoare care conțin gaz inflamabil. În caz contrar se poate produce incendiu.
- Reglați numai acei parametri de control care sunt menționați în instrucțiunile de operare.

- Nu atingeți cablul alb din imprimantă.

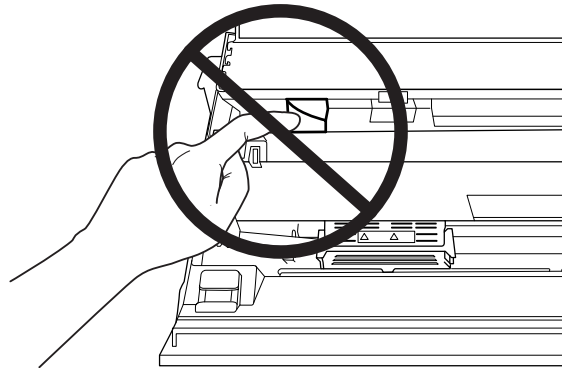

### **Atunci când încărcați hârtie**

- Utilizați librete de bancă și hârtie cu un factor de reflexie mai mare de 60%.
- Atunci când utilizați un libret de bancă, setați modul **Passbook (Libret de bancă)** la **On (Activat)** și setați modul **Binding (Legare)** la metoda de legare a libretului de bancă, din modul de configurare implicită.
- Nu încărcați librete de bancă încrețite sau dezlipite.
- Nu utilizați librete de bancă care conțin părți metalice precum capse sau cleme.
- Nu utilizați librete de bancă pe care sunt atașate obiecte aderente precum timbre sau sigilii.
- Nu utilizați librete de bancă care conțin pagini de dimensiuni mai mici decât coperta.
- Nu tipăriți pe coperta față sau coperta spate a libretelor de bancă. Tipărirea se poate efectua numai atunci când libretul de bancă este deschis.
- Atunci când utilizați hârtie cu o lungime mai mică de 110,0 mm, selectați direcția frontală de scoatere a hârtiei. Direcția frontală este setată în mod implicit din fabrică. Pentru informații, accesați <http://www.epson.com>.
- Nu introduceți în slot hârtie ondulată sau împăturită.
- Nu perforați în zona cuprinsă între 25,0 și 40,0 mm față de marginea stângă a hârtiei.
- Când utilizați imprimanta, cartușul cu bandă trebuie să fie instalat. În caz contrar, este posibil ca hârtia să se blocheze.

### **Când operați imprimanta**

- ❑ Evitați utilizarea sau depozitarea imprimantei în locuri supuse schimbărilor bruște de temperatură și umiditate. Nu expuneți imprimanta la lumină solară directă, surse puternice de lumină, surse de căldură, umezeală excesivă sau praf.
- ❑ Reglați numai acei parametri de control care sunt menționați în documentația utilizatorului. Reglarea necorespunzătoare a altor parametri de control poate duce la defecțiuni care necesită reparații majore de către un tehnician calificat.
- ❑ Ori de câte ori opriți imprimanta, așteptați cel puțin cinci secunde înainte de a o reporni; în caz contrar, puteți deteriora imprimanta.
- ❑ Nu opriți imprimanta în timpul tipăririi auto testului. Apăsați întotdeauna pe butonul **Offline** pentru a opri tipărirea, apoi opriți imprimanta.
- ❑ Nu reconectați cablul de alimentare la o priză electrică care are o tensiune necorespunzătoare imprimantei dvs.
- ❑ Niciodată nu înlocuiți de unul singur capul de tipărire; puteți deteriora imprimanta. De asemenea, alte componente ale imprimantei trebuie verificate la înlocuirea capului de tipărire.
- ❑ Trebuie să deplasați cu mâna capul de tipărire pentru a înlocui cartușul cu bandă. Dacă tocmai ați utilizat imprimanta, capul de tipărire poate fi fierbinte; lăsați-l să se răcească câteva minute înainte de a-l atinge.
- ❑ Dacă vă murdăriți cu cerneală pe piele, spălați-vă cu apă și săpun. Dacă cerneala ajunge la nivelul ochilor, clătiți imediat cu apă.
- ❑ Dacă intenționați să utilizați imprimanta în Germania, rețineți următoarele:  
Pentru a asigura o protecție la scurtcircuit și la suprasarcină adecvată acestei imprimante, instalația electrică a clădirii trebuie să fie protejată de un întreruptor de 16 A.  
Beim Anschluss des Druckers an die Stromversorgung muss sichergestellt werden, dass die Gebäudeinstallation mit einer 16-A-Sicherung abgesichert ist.

## **Restricție de utilizare**

Când acest produs este utilizat pentru aplicații care necesită fiabilitate/siguranță ridicată cum ar fi dispozitive de transport aerian, feroviar, maritim, rutier etc.; dispozitive de prevenire a dezastrelor; diferite dispozitive de siguranță etc.; sau dispozitive funcționale/de precizie etc., trebuie să utilizați acest produs doar după ce luați în considerare includerea de dispozitive de siguranță și redundante în proiectul dvs. pentru a menține siguranța și fiabilitatea totală a sistemului. Deoarece acest produs nu a fost destinat pentru utilizarea în aplicații care necesită fiabilitate/siguranță extrem de ridicată, precum echipament aerospațial, echipament de comunicații principal, echipament de control al energiei nucleare sau echipament medical legat de îngrijirea medicală directă etc., vă rugăm să luați singur o decizie privind adecvarea acestui produs după o evaluare completă.

## **Pentru utilizatorii din Rusia, Belarus și Kazahstan**

### **Informații pentru clienți**

Modelul este în conformitate cu reglementarea tehnică a uniunii vamale „Despre siguranța echipamentelor de joasă tensiune” (TP TC 004/2011); cu reglementarea tehnică a uniunii vamale „Informații cu privire la compatibilitatea electromagnetică a dispozitivelor tehnice” (TP TC 020/2011)

### **Producător: SEIKO EPSON CORPORATION**

Adresă: 3-5, Owa 3-chome, Suwa-shi, Nagano-ken 392-8502 Japonia Telefon: 81-266-52-3131

### **Reprezentant oficial în țările CSI:**

LLC „EPSON CIS”

Adresă: Moscova, 129110, ul. Schepkina, 42, Bldg. 2a, Fl. 3 Business Center Chaika Plaza

Telefon: +7 (495) 777-0355/56

web: <http://www.epson.ru/>

e-mail: [info\\_CIS@epson.ru](mailto:info_CIS@epson.ru)

### **BIROUL REPREZENTANȚEI DIN MOSCOVA A EPSON EUROPE B.V.**

Adresă: Moscova, 129110, ul. Schepkina, 42, Bldg. 2a, Fl. 3 Business Center Chaika Plaza

Telefon: +7 (495) 777-0355/56

web: <http://www.epson.ru/>

**Luna și anul producției:** se regăsesc pe eticheta produsului, în format cu 8 cifre: AAAA.LL.ZZ

**Țara producției:** se regăsește pe eticheta produsului



## Capitolul 1

### Noțiuni de bază despre imprimantă

#### Părțile imprimantei

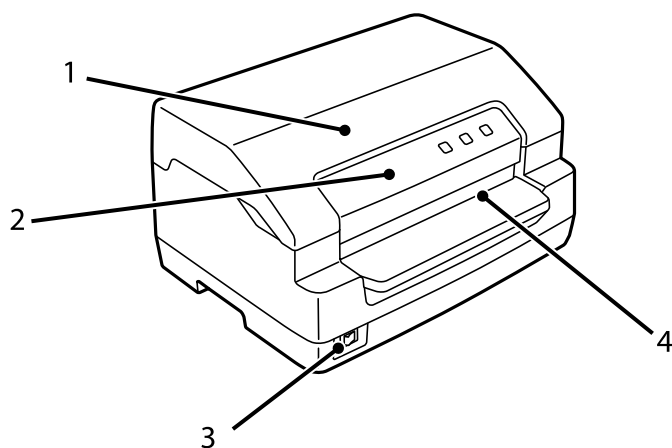

1	capac imprimantă	Deschideți capacul când înlocuiți cartușul cu bandă sau îndepărtați hârtia blocată.
2	panou de comandă	Panoul de operare al imprimantei.
3	întrerupător alimentare	Activează sau dezactivează imprimanta.
4	slot frontal	Încarcă hârtia sau libretul de bancă.

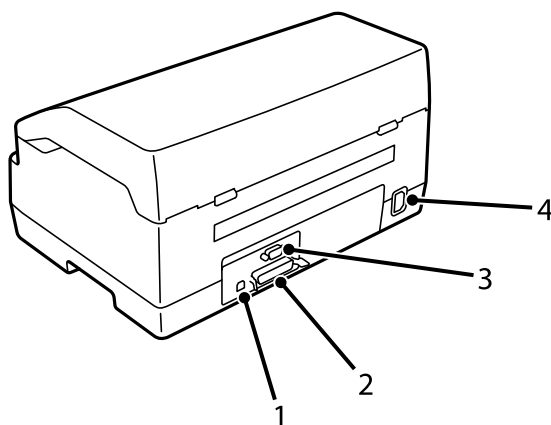

1	port USB	Conectează un cablu USB.
---	----------	--------------------------

2	conector de interfață paralelă	Conectează cablul de interfață paralelă.
3	conector de interfață serială	Conectează cablul de interfață serială.
4	Intrare CA	Conectează cablul de alimentare.

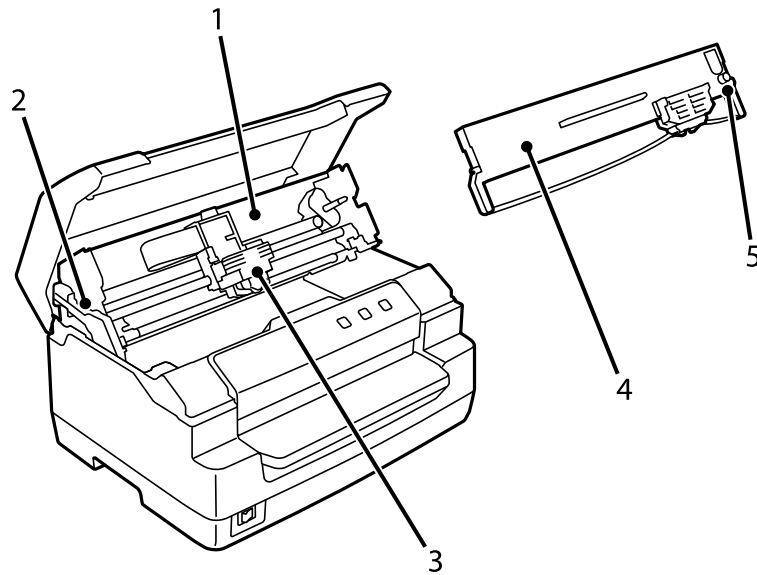

1	mecanism în partea de sus	Unitatea care tipărește pe hârtie.
2	manetă de eliberare	Eliberează mecanismul din partea de sus pentru a facilita îndepărtarea hârtiei în cazul unui blocaj.
3	cap de imprimare	Tipărește pe hârtie.
4	cartușul cu bandă	Conține banda de cerneală.
5	buton de strângere a benzii	Rotiți-l pentru tensionarea benzii.



## Panou de comandă

### Butoanele și luminile panoului de comandă

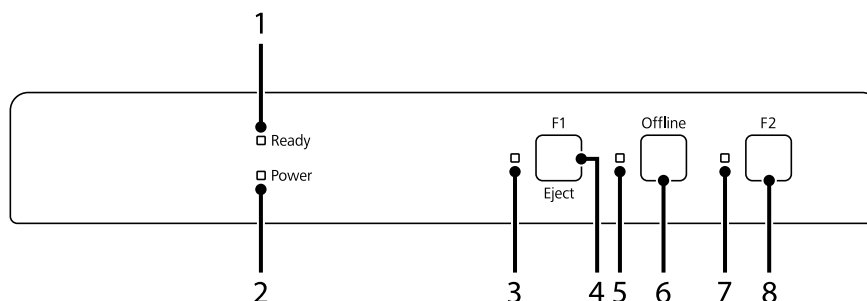

### Setarea implicită din fabrică

Descrierea de mai jos se referă la setările implicite din fabrică, iar funcțiile butoanelor și ale indicatoarelor luminoase pot fi diferite de cele mai jos în funcție de setările imprimantei dvs.

1	Indicatorul luminos <b>Pregătit</b> (Portocaliu)	Aprins atunci când datele de ieșire se află în memoria tampon sau sunt tipărite. Luminează intermitent dacă apare o eroare în timpul unei operații de tipărire.
2	Indicatorul luminos <b>Alimentare</b> (Albstru)	Se aprinde atunci când imprimanta este pornită.
3	Indicatorul luminos <b>F1/Eject</b> (Portocaliu)	Aprins dacă se selectează interfața serială pentru utilizare.
4	Buton <b>F1/Eject</b>	Nu are nicio funcție alocată în cazul tipăririi folosind conexiunea la interfața serială. Elimină hârtia dacă imprimanta este deconectată și tipărește cu ajutorul conexiunii prin interfața USB.
5	Indicatorul luminos <b>Offline</b> (Portocaliu)	Este aprins atunci când imprimanta este offline.
6	Butonul <b>Offline</b>	Alternează activitatea imprimantei între modul offline și online.
7	Indicatorul luminos <b>F2</b> (Portocaliu)	Aprins dacă se selectează interfața USB pentru utilizare.
8	Butonul <b>F2</b>	Nu are nicio funcție alocată.

## **Informații referitoare la consumabile**

### **Cartușul cu bandă original Epson**

Când tipărirea devine neclară, trebuie să înlocuiți cartușul cu bandă. Cartușele cu bandă Epson originale sunt proiectate și fabricate pentru a funcționa corespunzător împreună cu imprimanta dvs. Epson. Acestea asigură funcționarea corespunzătoare și prelungirea duratei de viață ale cap de imprimare și ale altor componente ale imprimantei. Alte produse care nu sunt fabricate de Epson pot cauza defectarea imprimantei dumneavoastră; aceasta nu este acoperită de garanțiile oferite de Epson.

Numărul modelului cartușelor cu bandă originale Epson pentru imprimanta dvs. este tipărit pe interiorul etichetei.

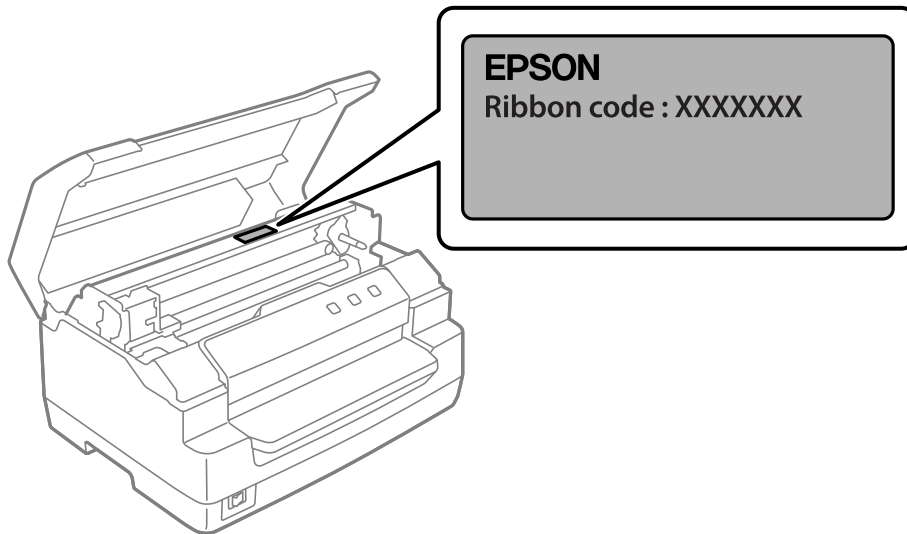

Consultați „Înlocuirea cartușului cu bandă” la pagina 37 pentru instrucțiuni privind înlocuirea cartușului cu bandă.

## *Capitolul 2*

# ***Manipularea hârtiei***

---

## Starea acceptabilă a hârtiei



### Precauție:

- ❑ Nu utilizați hârtie împăturită, încrețită, ondulată, ruptă, pătată sau timbrată. Utilizați hârtie care corespunde specificațiilor. Consultați „Hârtie/suport” la pagina 70 pentru informații mai detaliate.
- ❑ Ilustrațiile de mai jos descriu tipurile de hârtie care pot fi utilizate și care nu pot fi utilizate împreună cu imprimanta. Asigurați-vă că utilizați hârtie acceptabilă pentru această imprimantă.

### Acceptabilă

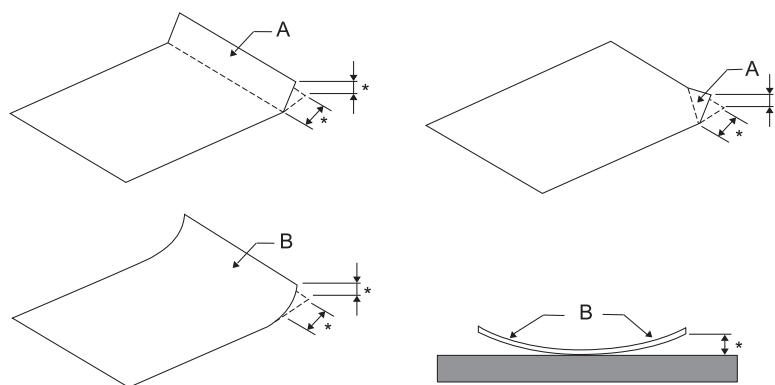

A: Împăturită

B: Ondulată

\*: cel mult 3 mm

Introduceți hârtia după ce îndreptați împăturirea sau ondulara.

### Neacceptabilă

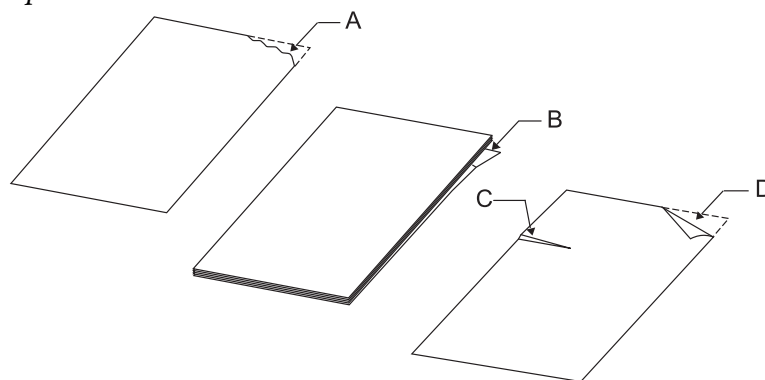

A: Ruptă

B: Ondulată

C: Încrețită  
D: Împăturită

## Încărcarea libretelor de bancă



**Precauție:**

Când utilizați imprimanta, cartușul cu bandă trebuie să fie instalat. În caz contrar, este posibil ca hârtia să se blocheze.

Puteți să încărcați librete de bancă împăturite pe verticală sau pe orizontală. Urmați pașii de mai jos pentru a încărca librete de bancă.

1. Porniți imprimanta.
2. Deschideți libretul dvs. de bancă la pagina de tipărit.

**Notă:**

Asigurați-vă că presați eventualele neregularități ale libretului de bancă pliat cel mult 0,6 mm înainte de a-l introduce în slotul frontal. Pentru informații legate de grosimea libretelor de bancă pe care le puteți imprima, consultați „Hârtie/suport” la pagina 70.

3. Introduceți libretul de bancă în slotul frontal, cu fața imprimabilă în sus și cu banda magnetică îndreptată spre partea opusă imprimantei, până când partea superioară a acestuia ajunge la rola din interior. Imprimanta îl încarcă automat în poziția corectă și libretul de bancă este pregătit pentru a fi tipărit.

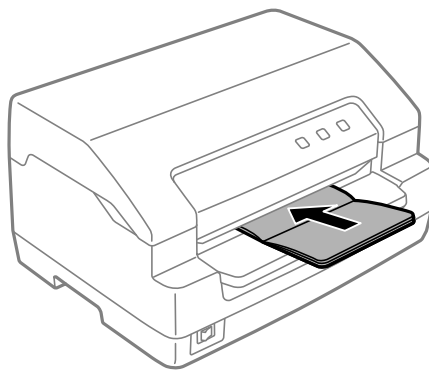

**Precauție:**

- Atunci când utilizați un libret de bancă, setați modul **Passbook (Libret de bancă)** la **On (Activat)** și setați modul **Binding (Legare)** la metoda de legare a libretului de bancă, din modul de configurare implicită.
- Utilizați un libret de bancă cu un factor de reflexie mai mare de 60%.
- Nu încărcați librete de bancă încrețite sau dezlipite.
- Nu utilizați librete de bancă care conțin părți metalice precum capse sau cleme.
- Nu utilizați librete de bancă pe care sunt atașate obiecte aderente precum timbre sau sigilii.
- Nu utilizați librete de bancă care conțin pagini de dimensiuni mai mici decât coperta.
- Nu tipăriți pe coperta față sau coperta spate a libretelor de bancă. Tipărirea se poate efectua numai atunci când libretul de bancă este deschis.
- Închideți întotdeauna capacul imprimantei înainte de a tipări. Imprimanta nu tipărește atunci când capacul acesteia este deschis.
- Atunci când tipăriți un libret de bancă verticală în modul **USD** și în modul **HSD**, diferența de grosime dintre pagina din dreapta și cea din stânga trebuie să fie de cel mult 1 mm. Dacă diferența de grosime este mai mare de 1 mm, este posibil ca rezultatul tipăririi să fie neclar.

---

## Încărcarea colilor unice

**Precauție:**

Când utilizați imprimanta, cartușul cu bandă trebuie să fie instalat. În caz contrar, este posibil ca hârtia să se blocheze.

Puteți să încărcați coli unice și formulare cu coli unice, fără autocopiere, cu până la 7 părți (o parte fiind originalul și celelalte, până la șase, copiile). Urmați acești pași pentru încărcarea colilor unice.

1. Porniți imprimanta.

2. Introduceți o coală unică în slotul frontal, cu fața imprimabilă orientată în sus, până când partea superioară a hârtiei ajunge la rola din interior. Imprimanta încarcă hârtia automat în poziția corectă, după care hârtia este pregătită pentru a fi imprimată.

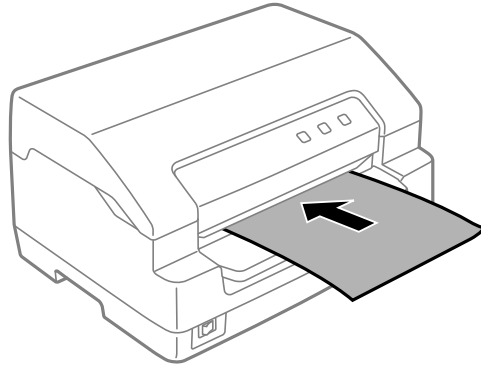
**Notă:**

- Utilizați hârtie cu un factor de reflexie mai mare de 60%.
- Nu încărcați hârtia care este curbată sau a fost deja îndoită.
- Nu perforați în zona cuprinsă între 25,0 și 40,0 mm față de marginea stângă a hârtiei.
- Atunci când utilizați hârtie cu o lungime mai mică de 110,0 mm, selectați direcția frontală de scoatere a hârtiei. Direcția frontală este setată în mod implicit din fabrică. Pentru informații, accesați <http://www.epson.com>.
- Atunci când tipăriți un formular din mai multe părți care este lipit în partea superioară, încărcați mai întâi partea lipită.
- Asigurați-vă că grosimea formularelor din mai multe părți nu depășește 0,53 mm (0,021 inchi).
- Închideți întotdeauna capacul imprimantei înainte de a tipări. Imprimanta nu tipărește atunci când capacul acesteia este deschis.

## Capitolul 3

# Software de imprimantă

## Despre software-ul de imprimantă

**Notă:**

*Dacă folosiți imprimanta conectată printr-o interfață USB, puteți tipări folosind software-ul Epson pe un computer Windows. Dacă folosiți imprimanta printr-o altă conexiune, contactați administratorul.*

Software-ul Epson include software-ul driverului imprimantei și EPSON Status Monitor 3.

Driverul de imprimantă este un software care permite computerului să controleze imprimanta. Trebuie să instalați driverul de imprimantă pentru ca aplicațiile dumneavoastră Windows să beneficieze complet de capacitățile imprimantei.

La instalarea driverului imprimantei, puteți instala și EPSON Status Monitor 3, alături de alte utilitare de pe CD-ul software-ului.

**Notă:**

- Înainte de a continua, asigurați-vă că ați instalat driverul imprimantei pe computer.
- Imaginile de ecran afișate în următoarele pagini pot să difere în funcție de versiunea sistemului de operare Windows.

## Utilizarea driverului imprimantei

Puteți să accesați driverul imprimantei din aplicațiile Windows sau din meniul Start.

Ecranele și procedurile care apar în acest manual provin în cea mai mare parte din Windows 10, cu excepția cazurilor în care se specifică altfel.

- Când accesați driverul de imprimantă dintr-o aplicație Windows, orice setare efectuată se aplică numai aplicației pe care o utilizați. Consultați „Accesarea driverului de imprimantă din aplicațiile Windows” la pagina 25 pentru mai multe informații.
- Când accesați driverul de imprimantă din meniul Start, setările driverului de imprimantă efectuate se aplică tuturor aplicațiilor. Consultați „Accesarea driverului de imprimantă din meniul Start” la pagina 27 pentru mai multe informații.



Consultați „Modificarea setărilor driverului de imprimantă” la pagina 30 pentru a verifica și modifica setările driverului de imprimantă.

**Notă:**

În timp ce multe aplicații Windows anulează setările driverului de imprimantă, există și aplicații care nu fac acest lucru, prin urmare trebuie să verificați dacă setările driverului de imprimantă îndeplinesc cerințele dvs.

## Accesarea driverului de imprimantă din aplicațiile Windows

Urmați acești pași pentru a accesa driverul de imprimantă dintr-o aplicație Windows:

**Notă:**

Capturile de ecran utilizate în această procedură sunt din sistemul de operare Windows 10. Conținutul de pe ecran poate diferi în funcție de mediul computerului dvs.

1. Selectați **Print (Tipărire)** din meniul Fișier al aplicației dvs. software. Asigurați-vă că selectați imprimanta dvs. în secțiunea Selectare imprimantă a casetei de dialog **Print (Tipărire)**.

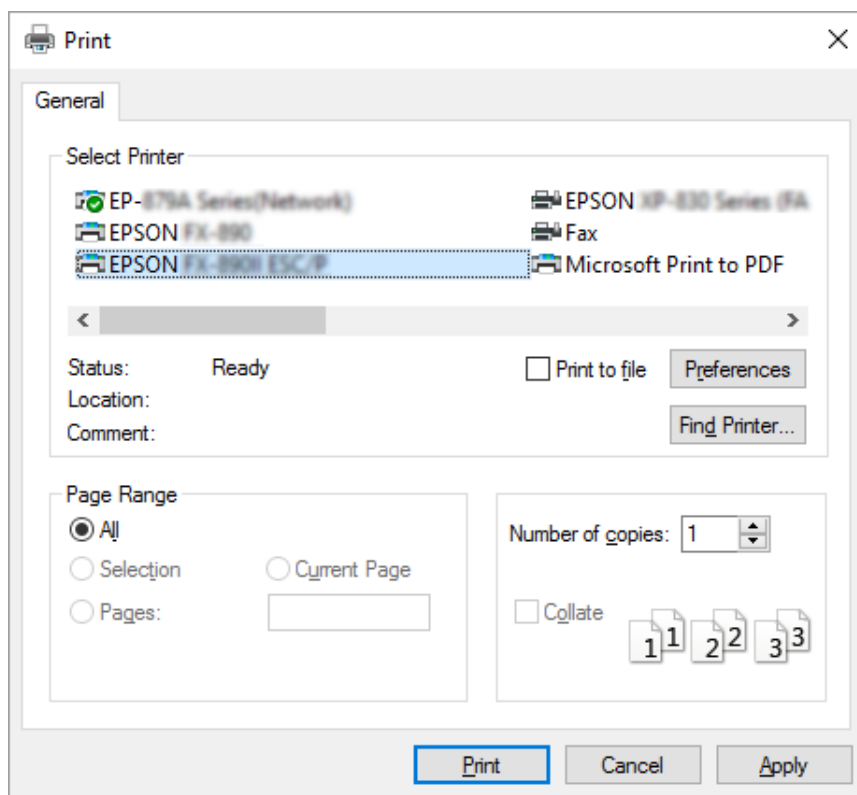

2. Faceți clic pe **Preferences (Preferințe)**. Apare fereastra **Printing Preferences (Preferințe imprimare)** și vedeți meniurile **Paper/Quality (Hârtie/Calitate)**, **Layout (Aspect)**, **User Defined Paper (Hârtie definită de utilizator)** și **Extension Settings (Setări extensie)**. Aceste meniuri conțin setările driverului de imprimantă.

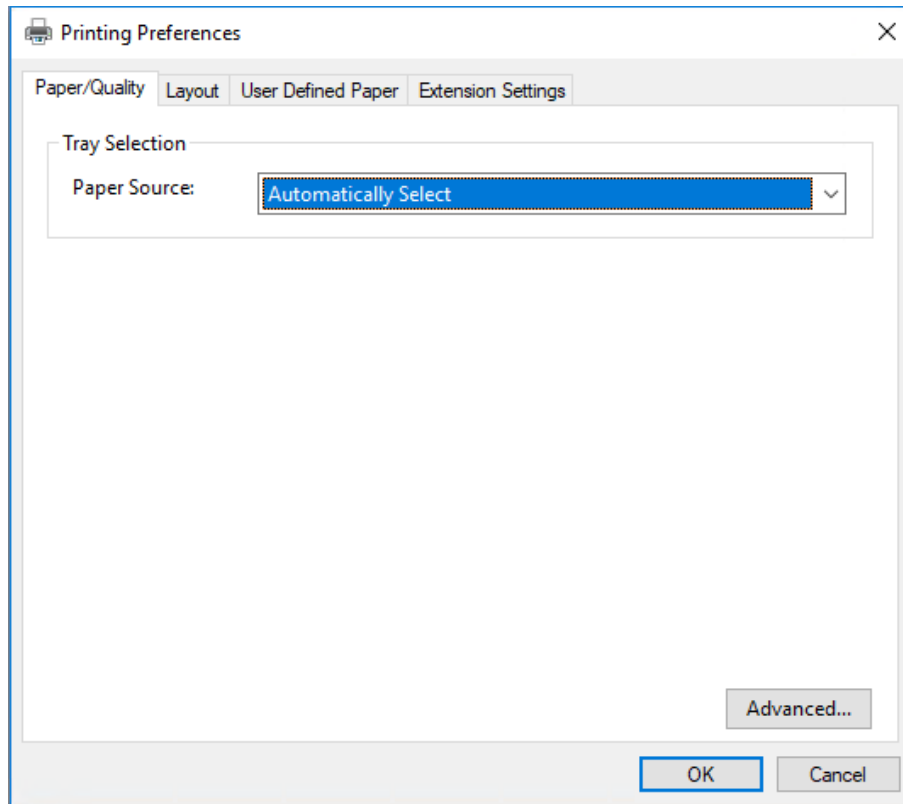

3. Pentru a vizualiza un meniu, faceți clic pe fila corespunzătoare din partea de sus a ferestrei. Consultați „Modificarea setărilor driverului de imprimantă” la pagina 30 pentru a modifica setările.

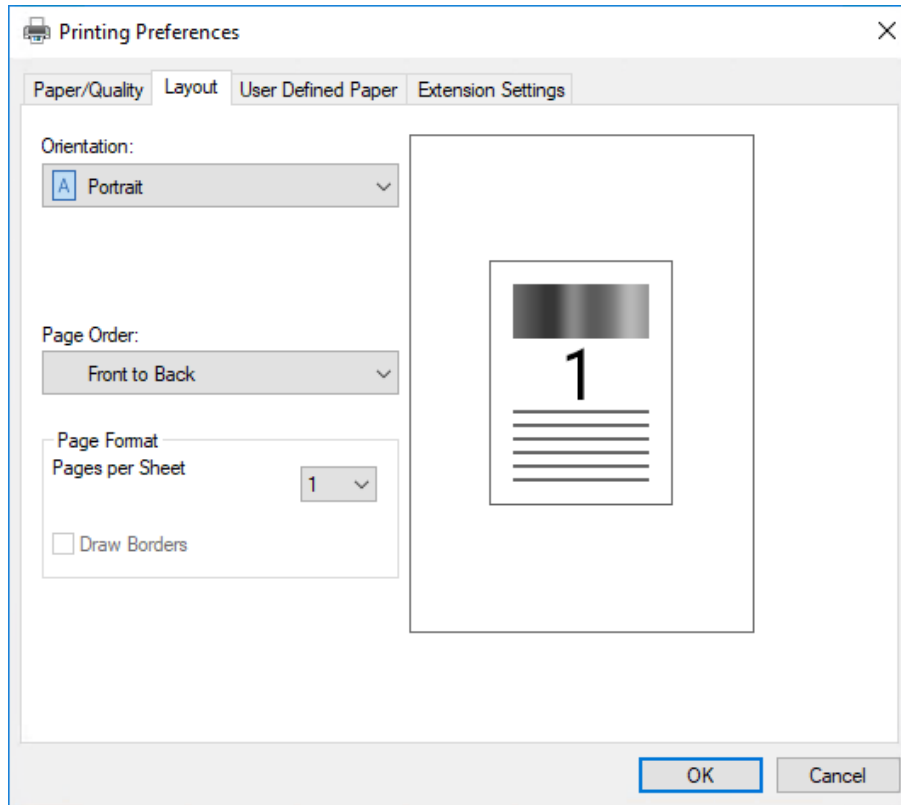

## Accesarea driverului de imprimantă din meniul Start

Urmați acești pași pentru a accesa driverul de imprimantă din meniul Start:

### Notă:

*Capturile de ecran utilizate în această procedură sunt din sistemul de operare Windows 10. Conținutul de pe ecran poate diferi în funcție de mediul computerului dvs.*

1. Pentru Windows 10/Windows Server 2019/Windows Server 2016:  
Faceți clic pe butonul **Start** iar apoi selectați **Windows System (Sistem Windows) > Control Panel (Panou de control) > View devices and printers (Vizualizare dispozitive și imprimante)** din **Hardware and Sound (Hardware și Sunete)**.

Pentru Windows 8.1/Windows 8/Windows Server 2012 R2/Windows Server 2012:  
Faceți clic pe **Desktop** din ecranul **Start**, deplasați cursorul în colțul din dreapta sus al ecranului, faceți clic pe **Setări** și apoi faceți clic pe **Control Panel (Panou de control)**. Apoi, faceți clic pe **View devices and printers (Vizualizați dispozitive și imprimante)** din categoria **Hardware and Sound (Hardware și sunete)**.

Pentru Windows 7/Windows Server 2008 R2:  
Faceți clic pe **Start** și pe **Devices and Printers (Dispozitive și imprimante)**.

Pentru Windows Vista/Windows Server 2008:  
Faceți clic pe **Start**, pe **Control Panel (Panou de control)**, pe **Hardware and Sound (Hardware și sunete)**, apoi pe **Printers (Imprimante)**.

Pentru Windows XP/Windows Server 2003 R2/Windows Server 2003:  
Faceți clic pe **Start** și pe **Printers and Faxes (Imprimante și faxuri)**.

2. Faceți clic dreapta pe pictograma imprimantei dvs. și apoi pe **Printing Preferences (Preferințe tipărire)**. Ecranul afișează meniurile **Paper/Quality (Hârtie/Calitate)**, **Layout (Aspect)**, **User Defined Paper (Hârtie definită de utilizator)** și **Extension Settings (Setări extensie)**. Aceste meniuri afișează setările driverului de imprimantă.

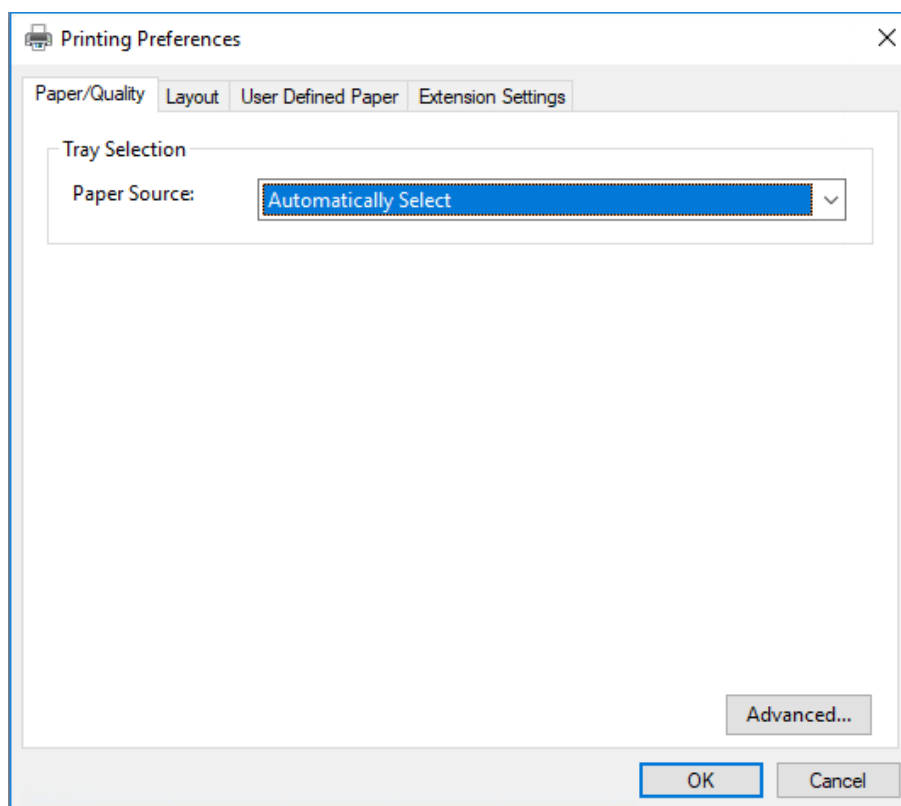

Când faceți clic pe **Printer properties (Proprietăți imprimantă)** în meniul afișat făcând clic dreapta pe pictograma imprimantei, apare fereastra **Properties (Proprietăți)**, care conține meniurile utilizate la stabilirea setărilor driverului de imprimantă.

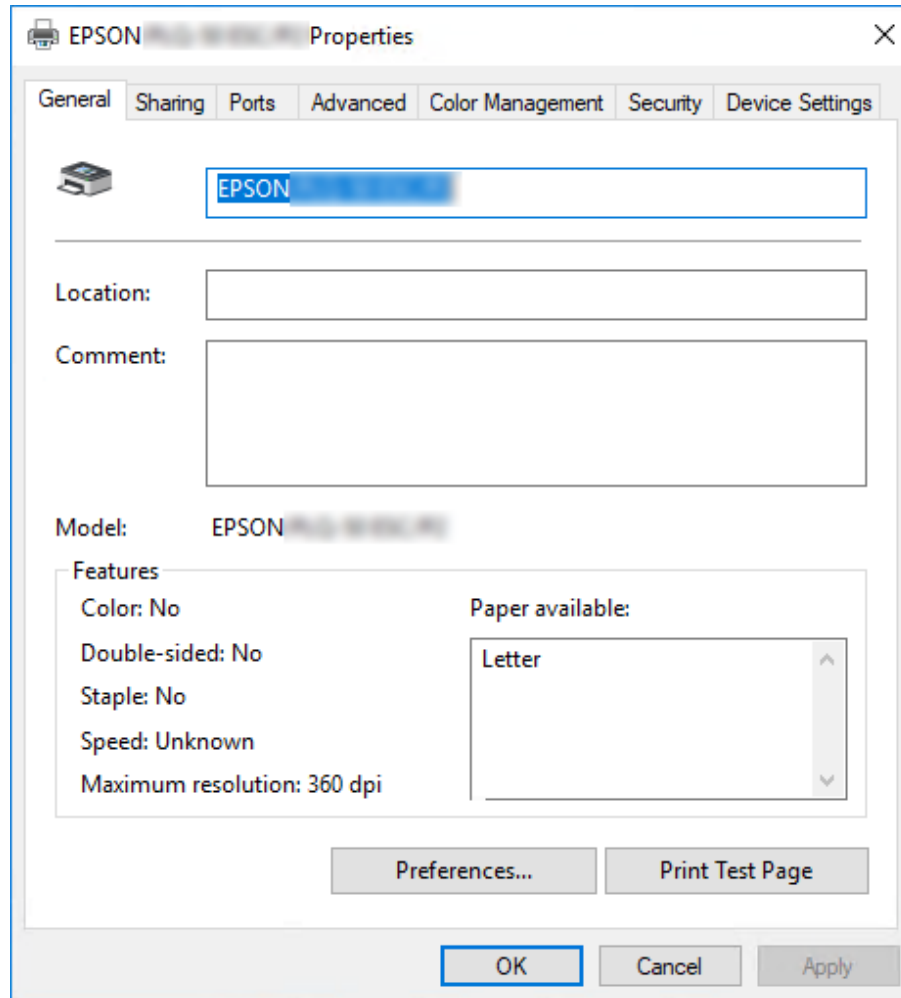

3. Pentru a vizualiza un meniu, faceți clic pe fila corespunzătoare din partea de sus a ferestrei. Consultați „Privire generală asupra setărilor driverului de imprimantă” la pagina 31 pentru mai multe informații.

## Modificarea setărilor driverului de imprimantă

Driverul de imprimantă are două meniuri de unde puteți modifica setările driverului de imprimantă; **Layout (Aspect)**, **Paper/Quality (Hârtie/Calitate)**. De asemenea, puteți modifica setările din meniul Utility al software-ului de imprimantă. Pentru o privire generală asupra setărilor disponibile, consultați „Privire generală asupra setărilor driverului de imprimantă” la pagina 31.

### Notă:

Pentru Windows XP/Windows Server 2003 R2/Windows Server 2003, de asemenea, puteți obține un ajutor online făcând clic dreapta pe elementele driverului și selectând **What's this? (Ce este aceasta?)**.

Faceți clic pe butonul **Help (Ajutor)** din ecranul Printer Driver.

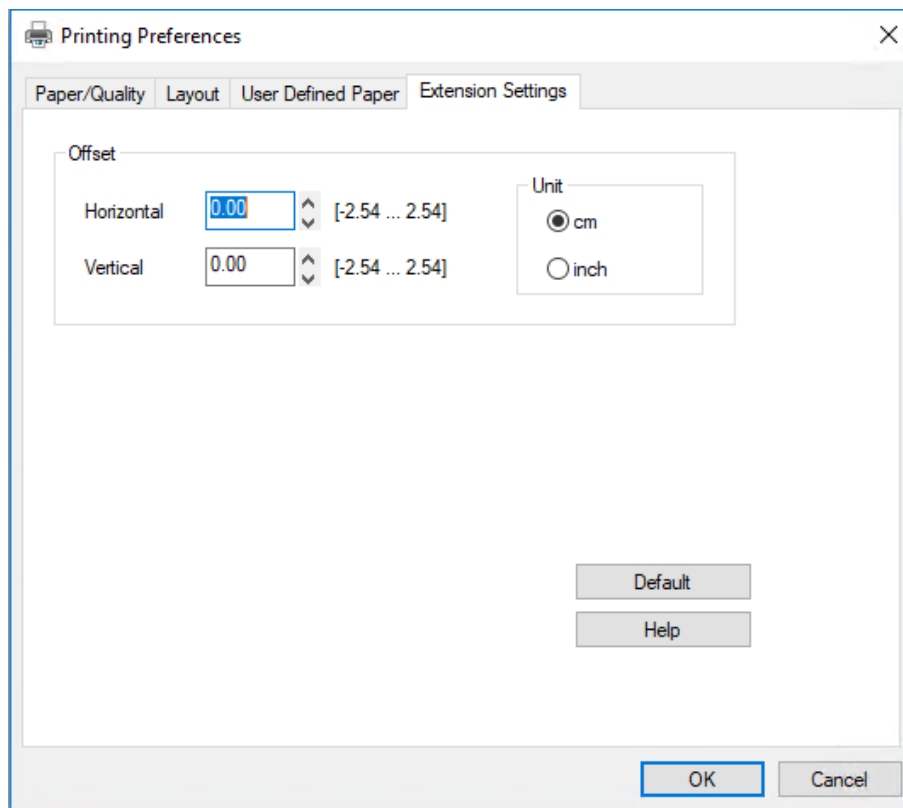

Când ați terminat de efectuat setările driverului de imprimantă, faceți clic pe **OK** pentru a aplica aceste setări sau faceți clic pe **Cancel (Anulare)** pentru a revoca modificările efectuate.

După ce ați verificat setările driverului de imprimantă și ați efectuat modificările necesare, sunteți pregătit să imprimați.

## Privire generală asupra setărilor driverului de imprimantă

Tabelele de mai jos prezintă setările pentru driverul imprimantei Windows. Rețineți că nu toate setările sunt disponibile în toate versiunile Windows. Pentru mai multe detalii, consultați **Help (Ajutor)** pentru driverul de imprimantă.

### Setările imprimantei

Setări	Explicații
Orientation (Orientare)	Selecționați <b>Portrait (Portret)</b> sau <b>Landscape (Peisaj)</b> .
Page Order (Ordine pagini)*	Selecționați dacă tipăriți din față în spate sau din spate în față.
Pages per Sheet (Pagini pe foaie)*	Selecționați numărul de pagini pe care doriți să le tipăriți pe o singură coală.
Draw Borders (Trasare margini)*	Selecționați pentru a imprima o margine în jurul paginilor.
Paper Source (Sursă hârtie)	Selecționați sursa de hârtie pe care doriți să o utilizați.
User Defined Paper (Hârtie definită de utilizator)	Dacă formatul hârtiei nu este inclus în lista verticală Paper Size (Format hârtie), puteți adăuga în listă dimensiunea dorită. Pentru mai multe detalii, consultați <b>Help (Ajutor)</b> pentru driverul de imprimantă.
Offset (Ofset)	Această setare permite deplasarea imaginii în cadrul paginii. Cu alte cuvinte, puteți regla poziția imaginilor tipărite. Dacă deplasarea specificată mută o porțiune de imagine în afara zonei de imprimat a imprimantei, acea porțiune nu va fi imprimată.
Paper Size (Format hârtie)	Selecționați formatul hârtiei pe care doriți să îl utilizați. Dacă nu vedeți formatul de hârtie dorit, utilizați bara de defilare pentru a parcurge lista. Dacă dimensiunea pentru hârtie pe care o doriți nu apare în listă, consultați „Definirea formatului particularizat de hârtie” la pagina 32 pentru instrucțiuni.
Copy Count (Număr exemplare)*	Selecționați numărul de exemplare pe care doriți să îl imprimați. Când selecționați mai multe exemplare, se afișează această casetă de selectare, iar dvs. puteți selecta dacă doriți să colaționați exemplarele.
Graphic - Print Quality (Grafic - Calitate imprimare)	Selecționați rezoluția de tipărire dorită. Cu cât rezoluția selectată este mai mare, cu atât tipărirea va fi mai detaliată; cu toate acestea, mărirea rezoluției încetinește tipărirea.
Advanced Printing Features (Funcții de imprimare avansate)*	Selecționați <b>Enable (Activare)</b> sau <b>Disable (Dezactivare)</b> pentru spoolingul metafișierelor.
Pages per Sheet Layout (Dispunere pagini pe foaie)*	Selecționați aspectul pentru paginile pe care doriți să le imprimați.

Setări	Explicații
Halftoning (Semiton)	Selecți tipul de semitonuri de utilizat la imprimarea felementelor grafice. Pentru a permite imprimantei să stabilească cea mai bună calitate a semitonurilor, folosiți funcția <b>Auto Select (Selectare automată)</b> .
Print Optimizations (Optimizări imprimare)*	Selecți <b>Disable (Dezactivare)</b> când imprimanta nu folosește fonturile dispozitivului sau <b>Enable (Activare)</b> când imprimanta folosește fonturile dispozitivului.
Print Speed (Viteză de tipărire)	Această setare vă permite să selecți viteza de tipărire. Când este selectat <b>Standard</b> , aceasta tipărește în modul de tipărire standard. Când este selectat <b>High Speed (Viteză ridicată)</b> , aceasta tipărește în modul de tipărire la viteză mare.
Print direction (Direcție de imprimare)	Această setare vă permite să selecți tipărire bidirecțională. Selectarea opțiunii <b>Printer Setting (Setări imprimantă)</b> va utiliza setările memorate în imprimantă. Selectarea opțiunii <b>Bidirectional</b> va tipări în modul tipărire bidirecțională. Selectarea opțiunii <b>Unidirectional</b> va tipări în modul tipărire unidirecțională.  Asigurați-vă că opțiunea <b>Bi-D</b> este selectată drept setare pentru <b>Print Direction (Direcție de imprimare)</b> memorată în imprimantă. În caz contrar, această setare este ignorată de imprimantă.
Top Margin Priority (Prioritate margine de sus)	Selecți setarea utilizată pentru poziția de început de tipărire; setarea de driver sau setarea imprimantei. Pentru mai multe detalii, consultați <b>Help (Ajutor)</b> pentru driverul de imprimantă.
Printer Font Setting (Setare font imprimantă)	Selecți un grup de tabele de caractere de utilizat. Puteți alege unul dintre cele trei grupuri de tabele de caractere: <b>Standard (Standard)</b> , <b>Expanded (Extins)</b> și <b>None (Fără)</b> (tipărire la nivel de bit).  Când este selectat <b>Standard (Standard)</b> sau <b>Expanded (Extins)</b> , imprimanta utilizează fonturile de dispozitiv. Tabelul <b>Expanded (Extins)</b> include mai multe fonturi decât cel <b>Standard (Standard)</b> .  Când este selectat <b>None (Fără)</b> , imprimanta utilizează imagini raster în loc de fonturi de dispozitiv.  Pentru detalii privind fonturile incluse în fiecare tabel, consultați „Electronice” la pagina 65.
Packet mode (Mod pachet)	În mod obișnuit, nu trebuie să modificați această setare. Dacă modificați setările pentru Packet mode (Mod pachet) ale imprimantei, modificați această setare în mod corespunzător. Dacă setările de driver și de imprimantă sunt diferite, este posibil să nu puteți tipări corect. Pentru mai multe detalii, consultați <b>Help (Ajutor)</b> pentru driverul de imprimantă.

\* Pentru detalii, consultați resursele de ajutor Windows.

### Definirea formatului particularizat de hârtie

Dacă formatul hârtiei nu este inclus în lista verticală Paper Size (Format hârtie), puteți adăuga în listă dimensiunea dorită.



1. Pentru Windows 10/Windows Server 2019/Windows Server 2016:  
Faceți clic pe butonul **Start** iar apoi selectați **Windows System (Sistem Windows) > Control Panel (Panou de control) > View devices and printers (Vizualizare dispozitive și imprimante)** din **Hardware and Sound (Hardware și Sunete)**.

Pentru Windows 8.1/Windows 8/Windows Server 2012 R2/Windows Server 2012:  
Faceți clic pe **Desktop** din ecranul Start, deplasați cursorul în colțul din dreapta sus al ecranului, faceți clic pe **Settings (Setări)** și apoi faceți clic pe **Control Panel (Panou de control)**. Apoi, faceți clic pe **View devices and printers (Vizualizați dispozitive și imprimante)** din categoria **Hardware and Sound (Hardware și sunete)**.

Pentru Windows 7/Windows Server 2008 R2:  
Faceți clic pe **Start** și pe **Devices and Printers (Dispozitive și imprimante)**.

Pentru Windows Vista/Windows Server 2008:  
Faceți clic pe **Start**, pe **Control Panel (Panou de control)**, pe **Hardware and Sound (Hardware și sunete)**, apoi pe **Printers (Imprimante)**.

Pentru Windows XP/Windows Server 2003 R2/Windows Server 2003:  
Faceți clic pe **Start** și pe **Printers and Faxes (Imprimante și faxuri)**.

2. Faceți clic dreapta pe pictograma imprimantei dvs. și apoi pe **Printing Preferences (Preferințe tipărire)**.
3. Selectați meniul **User Defined Paper (Hârtie definită de utilizator)**.
4. Introduceți dimensiunea hârtiei în câmpurile Paper Size (Format hârtie).
5. Faceți clic pe **Apply (Se aplică)**, apoi faceți clic pe **OK**.

**Notă:**

*Pentru mai multe detalii, consultați Help pentru driverul de imprimantă.*

---

## **Dezinstalarea software-ului de imprimantă**

Când doriți să reinstalați sau să actualizați driverul de imprimantă, dezinstalați driverul de imprimantă deja instalat.

**Notă:**

Când dezinstalați EPSON Status Monitor 3 dintr-un mediu multiutilizator Windows XP/Windows Server 2003 R2/Windows Server 2003, ștergeți pictograma pentru comandă rapidă de la toți clienții înainte de dezinstalare. Puteți șterge pictograma deselectând caseta de selectare Shortcut Icon (Pictogramă comandă rapidă) în caseta de dialog **Monitoring Preferences (Preferințe de monitorizare)**.

## Dezinstalarea driverului de imprimantă și a EPSON Status Monitor 3

1. Opriți imprimanta.
2. Închideți toate aplicațiile aflate în execuție.
3. Deschideți **Control Panel (Panou de control)**:
  - Windows 10/Windows Server 2019/Windows Server 2016  
Faceți clic pe butonul **Start**, iar apoi selectați **Windows System (Sistem Windows) > Control Panel (Panou de Comandă)**.
  - Windows 8.1/Windows 8/Windows Server 2012 R2/Windows Server 2012  
Selectați **Desktop > Settings (Setări) > Control Panel (Panou de control)**.
  - Windows 7/Windows Vista/Windows XP/Windows Server 2008 R2/Windows Server 2008/Windows Server 2003 R2/Windows Server 2003  
Faceți clic pe butonul Start și selectați **Control Panel (Panou de control)**.
4. Deschideți **Uninstall a program (Dezinstalați un program)** (sau **Add or Remove Programs (Adăugare sau eliminare programe)**):
  - Windows 10/Windows 8.1/Windows 8/Windows 7/Windows Vista/Windows Server 2019/Windows Server 2016/Windows Server 2012 R2/Windows Server 2012/Windows Server 2008 R2/Windows Server 2008  
Selectați **Uninstall a program (Dezinstalați un program)** în secțiunea **Programs (Programe)**.
  - Windows XP/Windows Server 2003 R2/Windows Server 2003  
Faceți clic pe **Add or Remove Programs (Adăugare sau eliminare programe)**.

5. Selectați programul software pe care doriți să-l deinstalați.
6. Deinstalați programul software:
  - Windows 10/Windows 8.1/Windows 8/Windows 7/Windows Vista/Windows Server 2019/Windows Server 2016/Windows Server 2012 R2/Windows Server 2012/Windows Server 2008 R2/Windows Server 2008

Faceți clic pe **Uninstall/Change (Deinstalare/Modificare)** sau pe **Uninstall (Deinstalare)**.

- Windows XP/Windows Server 2003 R2/Windows Server 2003

Faceți clic pe **Change/Remove (Modificare/Eliminare)** sau pe **Remove (Eliminare)**.

**Notă:**

*Dacă se afișează fereastra **User Account Control (Control cont utilizator)**, faceți clic pe **Continue (Continuare)**.*

7. Faceți clic pe fila **Printer Model (Model imprimantă)**, selectați pictograma imprimantei pe care doriți să o deinstalați, apoi faceți clic pe **OK**.

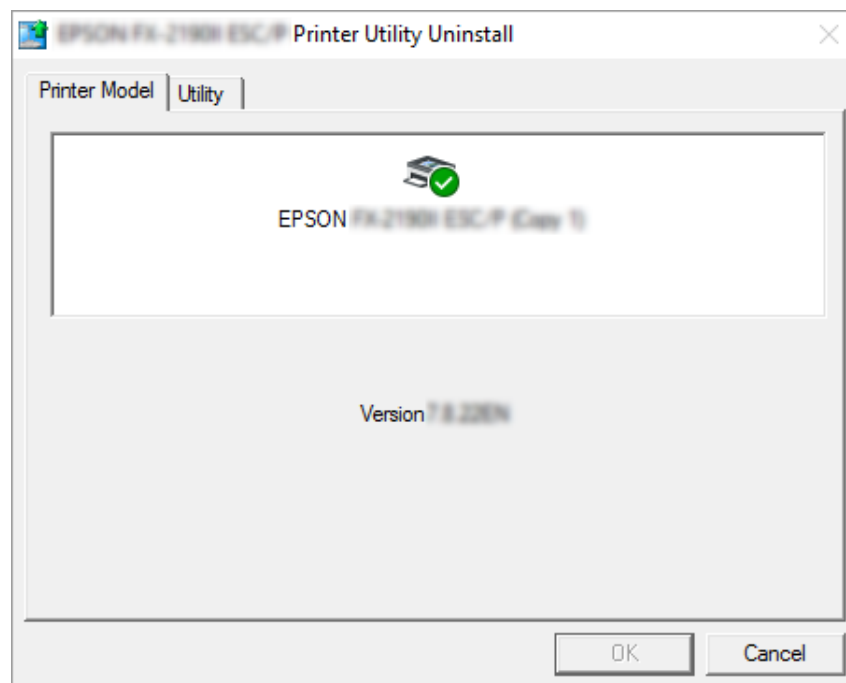

**Notă:**

Asigurați-vă că nimic nu este selectat în fila *Printer Model* (Model imprimantă). Deschideți fila **Utility (Utilitar)** și selectați **EPSON Status Monitor 3 (for EPSON XXXXXX ESC/P) EPSON Status Monitor 3 (pentru EPSON XXXXXX ESC/P)** și faceți clic pe **OK**. Puteți să dezinstalați doar EPSON Status Monitor 3.

8. Urmați instrucțiunile de pe ecran.

## Capitolul 4

### Întreținere

#### Înlocuirea cartușului cu bandă

#### Înlocuirea cartușului cu bandă

Urmați acești pași pentru a instala sau înlocui cartușul cu bandă:



**Avertisment:**

*Dacă tocmai ați utilizat imprimanta, capul de tipărire poate fi fierbinte; lăsați-l să se răcească timp de câteva minute înainte de a înlocui cartușul cu bandă.*

1. Asigurați-vă că imprimanta este pornită.
2. Prindeți ambele părți ale capacului imprimantei și ridicați-l pentru a-l deschide.

Cap de imprimare se deplasează în poziția de înlocuire a cartușului cu bandă.

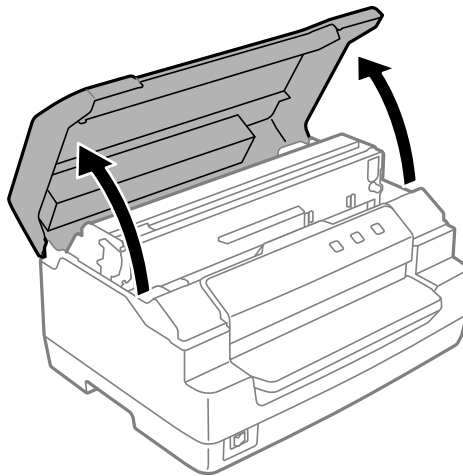

3. Opriți imprimanta.
4. Împingeți maneta de eliberare pentru a deplasa mecanismul din partea de sus în sus. Asigurați-vă că împingeți maneta spre marcaj până când aceasta se fixează în lăcașul său printr-un clic.

**Notă:**

*Dacă mecanismul din partea de sus nu se blochează, acesta poate cădea în timp ce înlocuiți banda.*

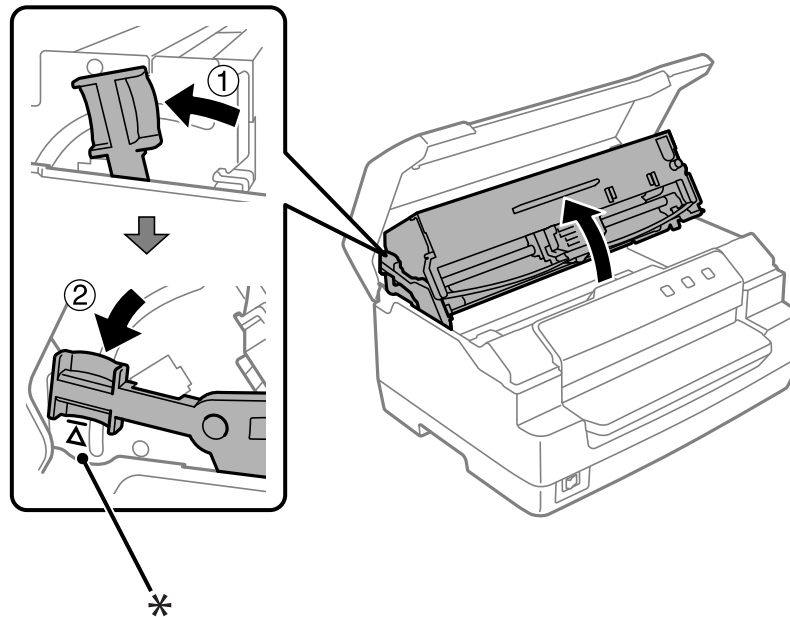

\*: Marcaj de ghidare

5. Asigurați-vă că capul de tipărire se află în poziția de mijloc a imprimantei.

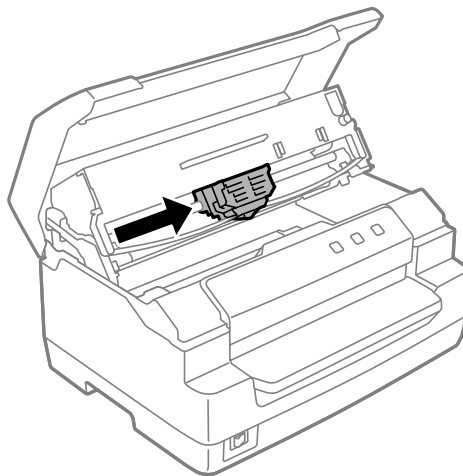

- Prindeți ambele părți ale ghidajului benzii și trageți-l în jos până când acesta iese din cap de imprimare.

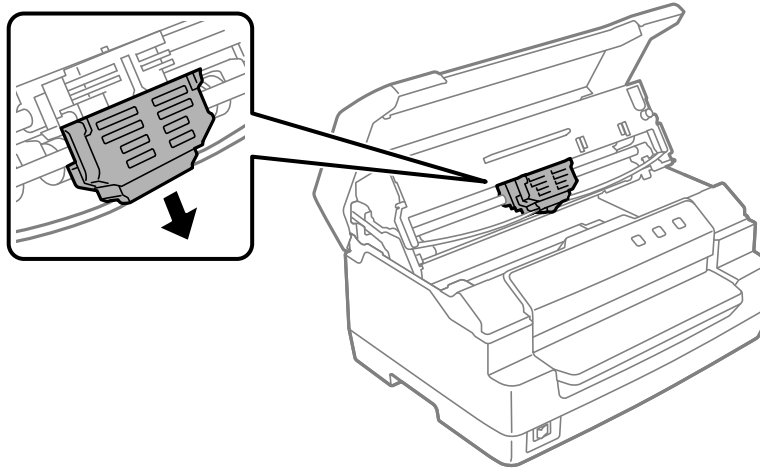

- Prindeți cu ambele mâini lateralele cartușului cu bandă și rotiți-l pe cârligele din plastic. Apoi, trageți-l în sus până când iese din imprimantă.

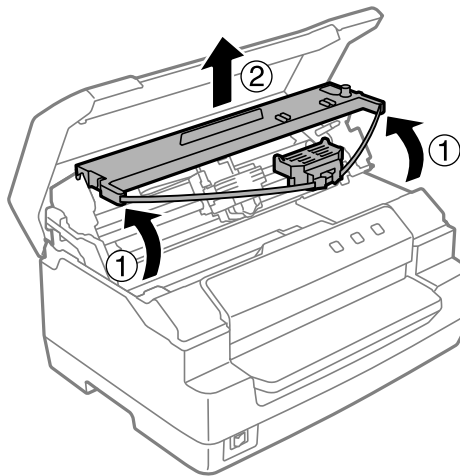

-  **Precauție:**  
*Nu atingeți cablul alb din imprimantă.*

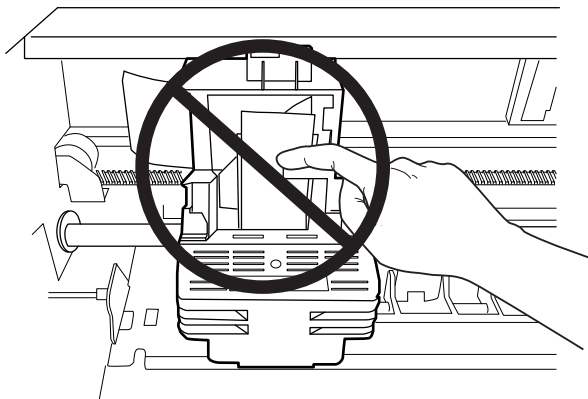

8. Scoateți noul cartuș cu bandă din pachetul său.
9. Fixați cârligele de plastic ale cartușului cu bandă în sloturile imprimantei. Apoi, apăsați cartușul până când acesta se fixează în poziție cu un clic.

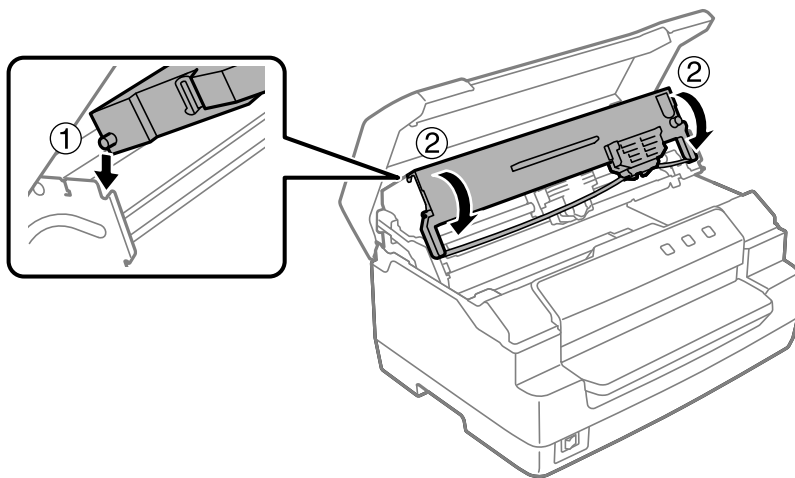



10. Prindeți ambele părți ale ghidajului benzii și trageți-l în jos până când acesta iese din cartuş.

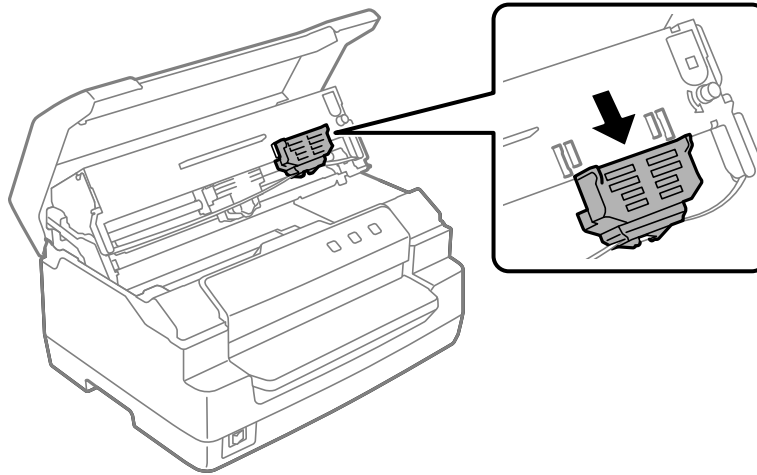

11. Fixați ghidajul benzii în partea de jos a capului de tipărire și împingeți-l în sus până când se fixează în poziție cu un clic.

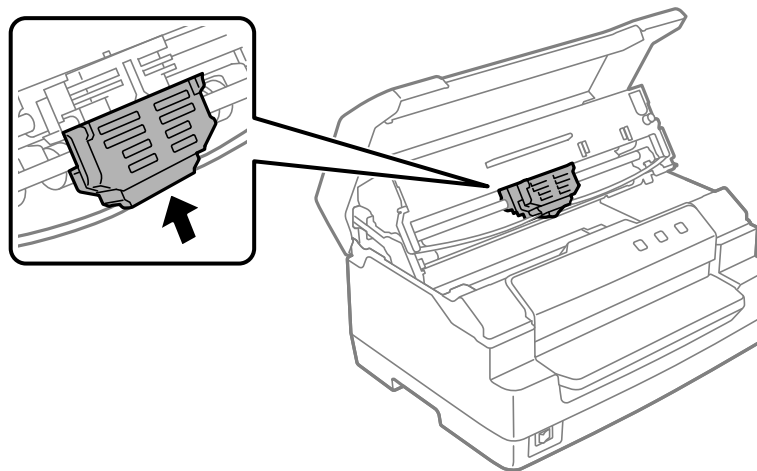

12. Rotiți butonul de strângere a benzii pentru a vă asigura că banda ajunge în poziția corectă.

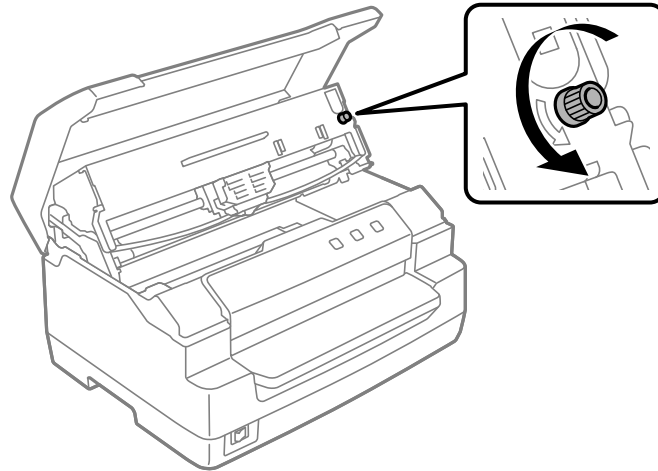

**Precauție:**

*Banda nu trebuie să fie răsucită sau încrețită.*

13. Trageți maneta de eliberare în spate pentru a deplasa mecanismul din partea de sus în poziția inițială. Asigurați-vă că trageți maneta spre marcaj până când aceasta se fixează în lăcașul său printr-un clic.

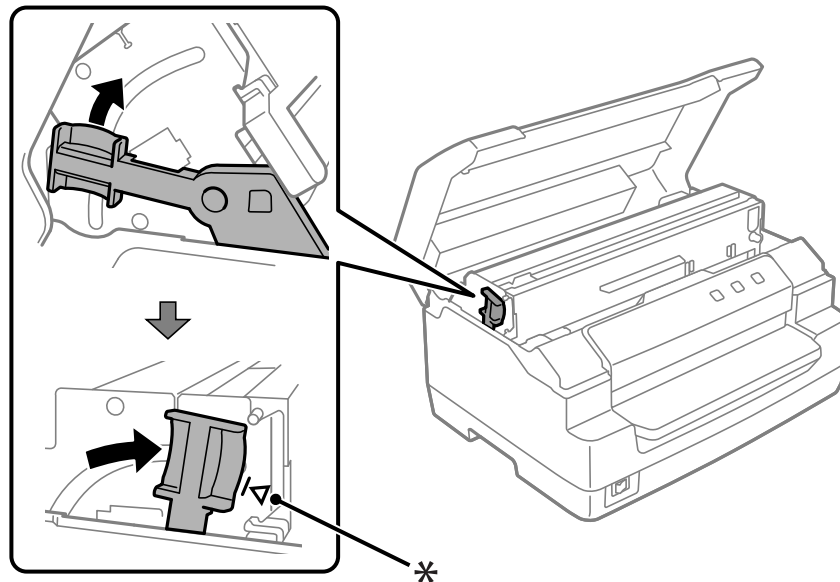

\*: Marcaj de ghidare

**Precauție:**

*Asigurați-vă că deplasați mecanismul din partea de sus trăgând maneta de eliberare. Nu trageți manual mecanismul. Ați putea deteriora astfel imprimanta.*

14. Închideți capacul imprimantei.

---

## **Curățarea imprimantei**

Pentru a păstra imprimanta în cele mai bune condiții de funcționare, trebuie să o curățați de câteva ori pe an.

Urmați acești pași pentru a curăța dvs.:

1. Asigurați-vă că nu există hârtie încărcată în imprimantă și apoi opriți imprimanta.
2. Prindeți ambele părți ale capacului imprimantei și ridicați-l pentru a-l deschide.
3. Împingeți maneta de eliberare pentru a deplasa mecanismul din partea de sus în sus. Asigurați-vă că împingeți maneta spre marcaj până când aceasta se fixează în lăcașul său printr-un clic.

**Notă:**

*Dacă mecanismul din partea de sus nu se blochează, acesta poate cădea în timp ce curățați imprimanta.*

4. Utilizați o pensulă moale pentru a îndepărta cu atenție tot praful și toată murdăria de pe carcasa exterioară.
5. În cazul în care carcasa exterioară rămâne în continuare prăfuit și murdar, curățați-l cu o bucată de material textil moale, curată, înmuiată într-o soluție de detergent dizolvat în apă. Păstrați închis capacul imprimantei pentru a preveni pătrunderea apei în imprimantă; aveți grijă să nu pătrundă apă în slotul frontal.

**Precauție:**

- Nu utilizați niciodată alcool sau diluanți pentru a curăța imprimanta; aceste substanțe pot deteriora componentele imprimantei precum și carcasa.
- Aveți grijă ca apa să nu pătrundă la mecanismul imprimantei sau la componentele electronice.
- Nu utilizați o pensulă dură sau abrazivă.
- Nu pulverizați lubrifianți în interiorul imprimantei; lubrifianții necorespunzători pot defecta mecanismul imprimantei. Contactați un reprezentant Epson dacă considerați că este nevoie de lubrifiere.

---

## Transportarea imprimantei

Dacă trebuie să transportați imprimanta pe o anumită distanță, împachetați-o cu grijă utilizând cutia și materialele de ambalaj originale.

Urmați acești pași pentru a reîmpacheta imprimanta în materialele sale originale de ambalaj:

**Avertisment:**

Trebuie să deplasați cu mâna capul de tipărire pentru a îndepărta cartușul cu bandă. Dacă tocmai ați utilizat imprimanta, capul de tipărire poate fi fierbinte; lăsați-l să se răcească câteva minute înainte de a-l atinge.

1. Îndepărtați orice hârtie încărcată în imprimantă.
2. Opriți imprimanta.
3. Deconectați cablul de alimentare de la priza electrică; apoi deconectați cablul de interfață de la imprimantă.
4. Asigurați-vă că nu este fierbinte capul de tipărire. Apoi, scoateți cartușul cu bandă după cum se descrie în secțiunea „Înlocuirea cartușului cu bandă” la pagina 37.
5. Asigurați-vă că este închis capacul imprimantei.
6. Reîmpachetați imprimanta, cartușul cu bandă și cablul de alimentare (dacă este necesar) în materialele originale de ambalaj și așezați-le în cutia originală a imprimantei.

## Capitolul 5

### Depanarea

#### Diagnosticarea problemei

Depanarea problemelor imprimantei poate fi realizată în doi pași: mai întâi se va diagnostica problema, iar apoi se vor aplica cele mai potrivite soluții, până la rezolvarea problemei.

Informațiile de care aveți nevoie pentru a diagnostica și soluționa majoritatea problemelor comune sunt oferite prin panoul de comandă al imprimantei sau prin tipărirea unui test automat. Consultați secțiunea corespunzătoare de mai jos.

Dacă aveți o problemă specifică legată de calitatea tipăririi, o problemă de tipărire care nu este legată de calitatea tipăririi sau o problemă de alimentare a hârtiei, ori dacă imprimanta nu tipărește deloc, consultați secțiunea corespunzătoare din acest capitol.

Pentru a rezolva o problemă, ar putea fi necesar să anulați tipărirea.

#### Tipărirea Setările implicite ale imprimantei dumneavoastră

Pentru identificarea problemei, este util să știți să cunoașteți și starea setărilor curente ale imprimantei dvs., cu precădere modul de imprimare în care funcționează aceasta.

Urmați acești pași pentru a intra în modul de configurare implicită a imprimantei și a modifica setările implicite curente ale imprimantei:

**Notă:**

- Pregătiți o coală de hârtie în format A4 înainte de a intra în modul de configurare implicită.
- Va trebui să încărcați o coală de hârtie nouă de fiecare dată când imprimanta scoate o hârtie prin slotul frontal.
- Închideți întotdeauna capacul imprimantei înainte de a tipări. Imprimanta nu tipărește atunci când capacul acesteia este deschis.

1. Opriți imprimanta.

**Precauție:**

Ori de câte ori opriți imprimanta, așteptați cel puțin cinci secunde înainte de a o reporni; în caz contrar, puteți deteriora imprimanta.

2. Porniți imprimanta menținând apăsată butoanele **F1/Eject** și **F2** de pe panoul de comandă.
3. Atunci când indicatorul luminos **Ready** se aprinde, introduceți o coală de format A4 în slotul frontal. Imprimanta va tipări numărul versiunii și, în funcție de locație, selecția privitoare la limbă pentru meniul de setări implicite. Limba selectată este evidențiată. Selectați limba dorită apăsând butonul **F1/Eject**. Apăsați butonul **F2** pentru a seta limba.
4. Imprimanta tipărește un mesaj prin care vă întreabă dacă doriți să tipăriți setările curente. Apăsați butonul **F2** pentru a începe imprimarea. Setarea selectată în prezent pentru fiecare articol este evidențiată.
5. Opriți imprimanta pentru a ieși din modul de setări implicite.

## Verificarea mesajelor de eroare

Puteți identifica problemele comune ale imprimantei cu ajutorul indicatoarelor luminoase de pe panoul de comandă. Dacă imprimanta se oprește din lucru și una sau mai multe lumini de pe panoul de comandă sunt aprinse sau luminează intermitent sau imprimanta emite semnale sonore, utilizați următorul tabel pentru a diagnostica și remedia problema. Dacă nu puteți rezolva problema utilizând acest tabel, consultați „Probleme și soluții” la pagina 47.

Dacă nu puteți rezolva problema utilizând acest tabel, consultați „Probleme și soluții” la pagina 47.

**Notă:**

Imprimanta emite un semnal sonor dacă apăsați pe un buton de pe panoul de comandă atunci când funcția corespunzătoare butonului nu este disponibilă.

Starea indicatoarelor luminoase	Formă semnal sonor	Probleme și soluții
<input type="radio"/> Power <input type="radio"/> Ready <input type="radio"/> Offline	■■■	<input type="checkbox"/> Nu este încărcată hârtie în slot. Încărcați o coală de hârtie în slotul frontal. <input type="checkbox"/> Hârtia nu este încărcată corect. Scoateți hârtia și încărcați-o corect. Consultați „Încărcarea libretelor de bancă” la pagina 21 sau „Încărcarea colilor unice” la pagina 22.

Starea indicatoarelor luminoase	Formă semnal sonor	Probleme și soluții
<input type="radio"/> Power <input type="radio"/> Ready <input type="radio"/> Offline	•••••	<input type="checkbox"/> Hârtia nu este scoasă complet. Apăsați butonul <b>F1/Eject</b> pentru a scoate hârtia sau consultați „Deblocarea hârtiei” la pagina 52 pentru instrucțiuni privind scoaterea hârtiei. <input type="checkbox"/> Hârtia este blocată în imprimantă. Eliminați blocajul (consultați „Deblocarea hârtiei” la pagina 52) sau apăsați butonul <b>Offline</b> pentru a elimina eroarea. <input type="checkbox"/> Este posibil ca setarea pentru formatul hârtiei să nu corespundă celui utilizat de dvs. Verificați corespondența dintre cele două.
<input type="radio"/> Power <input type="radio"/> Ready	•••••	Cauzele pot fi numeroase. Poate fi și din cauza software-ului aplicației. Contactați administratorul pentru asistență.
<input type="radio"/> Power <input type="radio"/> Offline	••••• sau —	Capacul imprimantei este deschis. Opriți funcționarea și închideți capacul imprimantei.
<input type="radio"/> Power <input type="radio"/> Offline	—	Cap de imprimare este supraîncălzit. Așteptați câteva minute; imprimanta reia automat tipărirea odată ce cap de imprimare s-a răcit.
<input type="radio"/> Power <input type="radio"/> Ready <input type="radio"/> F1/Eject <input type="radio"/> Offline <input type="radio"/> F2	■ ■ ■ ■ ■ ■ ■ ■ ■ ■	A apărut o eroare de imprimantă necunoscută. Opriți imprimanta și lăsați-o oprită câteva minute; apoi porniți din nou imprimanta. Dacă eroarea apare din nou, contactați furnizorul dvs.

○ = se aprinde, ◌ = se aprinde intermitent

■ ■ ■ = serie scurtă de semnale sonore (trei semnale)

••••• = serie lungă de semnale sonore (cinci semnale)

■ ■ ■ ■ ■ ■ ■ ■ ■ ■ = serie scurtă de semnale sonore (cinci semnale x2)

## Probleme și soluții

Majoritatea problemelor întâmpinate în timpul utilizării imprimantei au rezolvări simple.

Puteți verifica funcționarea imprimantei utilizând auto testul. Consultați „Tipărirea unui auto test” la pagina 55. Dacă auto testul funcționează corect, este probabil ca problema să se afle la computer, la aplicația software sau la cablul de interfață. Dacă auto testul nu este corect, contactați furnizorul dvs. sau o persoană de service calificată în vederea asistenței.

## Sursa de alimentare

### Nu este furnizată tensiune de alimentare

<b>Luminile se aprind un timp scurt, apoi se sting. Luminile rămân stinse chiar dacă întrerupătorul de alimentare este repornit.</b>	
<b>Cauză</b>	<b>A acțiune de realizat</b>
Este posibil ca tensiunile nominale ale imprimantei și prizei electrice să nu se potrivească.	Verificați dacă tensiunea nominală a imprimantei corespunde tensiunii nominale a prizei electrice. Dacă tensiunile nu se potrivesc, deconectați imprimanta și contactați imediat furnizorul dvs. Nu reconectați cablul de alimentare la o priză electrică.
<b>Imprimanta nu funcționează, iar indicatoarele luminoase de pe panoul de control sunt stinse, chiar și după ce porniți imprimanta.</b>	
<b>Cauză</b>	<b>A acțiune de realizat</b>
Cablul de alimentare nu este conectat în mod corespunzător în priza de electricitate sau în imprimantă.	Opriti imprimanta și asigurați-vă că ați conectat ferm cablul de alimentare la priza de electricitate și la imprimantă, dacă este necesar. Apoi, porniți imprimanta.
Priza electrică nu funcționează.	Folosiți o altă priză electrică.

## Tipărirea

### Probleme la tipărire sau la calitatea materialelor tipărite

<b>Imprimanta este pornită, dar nu tipărește.</b>	
<b>Cauză</b>	<b>A acțiune de realizat</b>
Cablul de interfață este întrerupt sau răsucit.	Asigurați-vă că orice cablu de interfață nu este întrerupt sau răsucit. Dacă aveți un alt cablu de interfață, înlocuiți cablul vechi și verificați dacă imprimanta funcționează corect.
Imprimanta nu este conectată direct la computer.	Dacă folosiți un încărcător pentru imprimantă, o memorie tampon pentru imprimantă sau un cablu prelungitor, imprimanta nu tipărește corect din cauza combinării acestor dispozitive. Asigurați-vă că imprimanta funcționează corect atunci când este conectată la computer fără aceste dispozitive.
Driverul imprimantei nu este instalat corect.	Verificați dacă driverul de imprimantă este instalat corect. Dacă este necesar, reinstalați driverul de imprimantă.



Există hârtie blocată sau banda ori mecanismul de protecție s-a blocat.	Opriiți imprimanta, deschideți capacul imprimantei și scoateți hârtia blocată sau deblocați componentele blocate. Pentru instrucțiuni legate de scoaterea hârtiei blocate, consultați „Deblocarea hârtiei” la pagina 52.
Imprimanta este suspendată (se oprește în situații anormale).	Opriiți imprimanta și așteptați puțin timp. Apoi, reporniți imprimanta și începeți să tipăriți.
Cablul utilizat în modul WNI4915 nu este cel care a fost livrat împreună cu imprimanta.	Asigurați-vă că utilizați întotdeauna cablul dedicat pentru imprimantă.
<b>Imprimanta nu tipărește atunci când computerul trimite date.</b>	
<b>Cauză</b>	<b>A acțiuni de realizat</b>
Imprimanta se află în starea pauză.	Apăsăți butonul <b>Offline</b> pentru a stinge indicatorul luminos <b>Power</b> .
Cablul de interfață nu este conectat ferm.	Asigurați-vă că ambele capete ale cablului care conectează imprimanta la computer sunt conectate ferm. Dacă acest cablu este conectat corect, efectuați un test automat, după cum se descrie în „Tipărirea unui auto test” la pagina 55.
Cablul dvs. de interfață nu întrunește specificațiile imprimantei și/sau computerului.	Folosiți un cablu de interfață care întrunește specificațiile imprimantei și computerului. Consultați „Electronice” la pagina 65 și documentația computerului.
Software-ul dvs. nu este configurat în mod corect pentru imprimanta dvs.	Selectați imprimanta dvs. de pe desktopul Windows sau din aplicația dvs. Dacă este necesar, instalați sau reinstalați software-ul driverului imprimantei.
<b>Imprimanta face zgomot, însă nu se tipărește nimic sau tipărirea se oprește brusc.</b>	
<b>Cauză</b>	<b>A acțiuni de realizat</b>
Banda are un joc prea mare, banda s-a desprins sau cartușul cu bandă nu este instalat corect.	Eliminați jocul la nivelul benzii rotind butonul de strângere a benzii sau reinstalați cartușul cu bandă conform celor descrise în secțiunea din „Înlocuirea cartușului cu bandă” la pagina 37.
<b>Tipărirea este ștersă.</b>	
<b>Cauză</b>	<b>A acțiuni de realizat</b>
Banda este uzată.	Înlocuiți cartușul cu bandă așa cum este descris în „Înlocuirea cartușului cu bandă” la pagina 37.
<b>Tipărirea este ștersă.</b>	
<b>Cauză</b>	<b>A acțiuni de realizat</b>
Banda este uzată.	Înlocuiți cartușul cu bandă așa cum este descris în „Înlocuirea cartușului cu bandă” la pagina 37.

<b>Lipsește o parte din materialul tipărit sau lipsesc puncte în poziții aleatorii.</b>	
<b>Cauză</b>	<b>A acțiuni de realizat</b>
Banda are un joc prea mare, banda s-a desprins sau cartușul cu bandă nu este instalat corect.	Eliminați orice joc la nivelul benzii prin rotirea butonului de strângere a benzii sau reinstalați cartușul cu bandă după cum se descrie în „Înlocuirea cartușului cu bandă” la pagina 37.
Banda este uzată.	Înlocuiți cartușul cu bandă așa cum este descris în „Înlocuirea cartușului cu bandă” la pagina 37.
<b>Lipsesc linii de puncte din tipărire.</b>	
<b>Cauză</b>	<b>A acțiuni de realizat</b>
Capul de tipărire este defect.	Tipăriți setările curente din modul de configurare implicită și verificați starea acestora. Consultați secțiunea „Tipărirea Setările implicite ale imprimantei dumneavoastră” la pagina 45 pentru a afla cum să tipăriți setările.  Dacă există acele rupte, opriți tipărirea și contactați reprezentantul pentru a solicita înlocuirea capului de tipărire.
<b>Precauție:</b> Niciodată nu înlocuiți de unul singur capul de tipărire; puteți deteriora imprimanta. De asemenea, alte componente ale imprimantei trebuie verificate la înlocuirea capului de tipărire.	
<b>Tot textul se tipărește pe o singură linie.</b>	
<b>Cauză</b>	<b>A acțiuni de realizat</b>
Nu se trimite comanda de trecere la linie nouă la finalul fiecărei linii de text.	Setați <b>Auto Line Feed (Alimentare de linie automată)</b> la <b>On (Activat)</b> în modul de configurare implicită, astfel încât imprimanta să adauge în mod automat un cod de trecere la linia următoare la fiecare retur de car. Contactați administratorul pentru asistență.
<b>Materialul tipărit are linii goale suplimentare între liniile de text.</b>	
<b>Cauză</b>	<b>A acțiuni de realizat</b>
Se trimit două comenzi de trecere la linie nouă la finalul fiecărei linii de text, deoarece este activată setarea automată de trecere la linie nouă a imprimantei.	Setați <b>Auto Line Feed (Alimentare de linie automată)</b> la <b>Off (Dezactivat)</b> în modul setărilor implicite. Contactați administratorul pentru asistență.
Setarea pentru spațierea liniilor din aplicația dvs. este incorectă.	Ajustați setarea pentru spațierea liniilor în aplicația dvs.
<b>Imprimanta tipărește simboluri ciudate, fonturi incorecte sau alte caractere necorespunzătoare.</b>	
<b>Cauză</b>	<b>A acțiuni de realizat</b>

Imprimanta nu comunică în mod corect cu computerul.	Asigurați-vă că folosiți cablul de interfață corect și protocolul de comunicare corect. Consultați „Electronice” la pagina 65 și documentația computerului.
Ați selectat un tabel de caractere incorect în software-ul dvs.	Selectați tabelul de caractere corect folosind software-ul sau modul de configurare implicită. Setarea privind tabelul de caractere din software-ul dvs. are prioritate față de setările efectuate în modul de configurare implicită. Contactați administratorul pentru asistență.
Imprimanta pe care doriți să o folosiți nu este selectată în software-ul dvs.	Alegeți imprimanta corect de pe desktopul Windows sau din aplicația dvs. înainte de a tipări.
Aplicația nu este configurată corect pentru imprimanta dvs.	Asigurați-vă că aplicația este configurată corect pentru imprimanta dvs. Consultați documentația aplicației. Dacă este necesar, instalați sau reinstalați software-ul driverului imprimantei.
Setările software-ului au prioritate față de setările pe care le efectuați în modul de configurare implicită sau prin butoanele de pe panoul de control.	Folosiți aplicația pentru a selecta fontul.
<b>Liniile tipărite pe verticală nu sunt aliniate.</b>	
<b>Cauză</b>	<b>Ațiuni de realizat</b>
Tipărirea bidirecțională, care este modul de tipărire standard al imprimantei, este aliniată incorect.	Folosiți modul de ajustare bidirecțională al imprimantei pentru a corecta această problemă. Contactați administratorul pentru asistență.

### **Probleme legate de poziționarea tipăririi**

<b>Conținutul tipărit apare prea sus sau prea jos în pagină.</b>	
<b>Cauză</b>	<b>Ațiuni de realizat</b>
Setarea privind formatul hârtiei din aplicația dvs. sau din driverul de imprimantă nu corespunde cu formatul hârtiei pe care o folosiți.	Verificați setarea privind formatul hârtiei în aplicația dvs. sau în driverul de imprimantă.
Setarea pentru marginea de sus sau pentru poziția de început de formular este incorectă.	Verificați și reglați setările de margine sau de poziție de început de formular în aplicația software. Pentru informații legate de zona tipăribilă recomandată, consultați „Hârtie/suport” la pagina 70.  De asemenea, puteți regla poziția de început de formular utilizând funcția Micro Adjust. Totuși, setările efectuate în aplicațiile Windows au prioritate față de setările efectuate în modul Micro Adjust. Contactați administratorul pentru asistență.
Setările driverului de imprimantă pe care doriți să le folosiți nu sunt selectate în software-ul dvs.	Alegeți setarea dorită pentru driverul de imprimantă de pe desktopul Windows sau din aplicația dvs. înainte de a tipări.

## Manipularea hârtiei

### Probleme legate de încărcarea sau de alimentarea hârtiei

<b>Imprimanta nu încarcă hârtie sub formă de coli unice sau nu o alimentează corect.</b>	
<b>Cauză</b>	<b>A acțiune de realizat</b>
Hârtia sub formă de coli unice nu este încărcată corespunzător.	Consultați „Încărcarea colilor unice” la pagina 22 pentru instrucțiuni legate de încărcarea hârtiei sub forma colilor unice.
Hârtia este încrețită, veche, prea subțire sau prea groasă.	Consultați secțiunea „Hârtie/suport” la pagina 70 pentru a obține informații privind hârtia pe care se poate tipări și utilizați coli de hârtie noi și curate.
<b>Imprimanta nu scoate complet o coală unică.</b>	
<b>Cauză</b>	<b>A acțiune de realizat</b>
Hârtia este prea lungă.	Atunci când imprimanta se află în modul PR2, consultați „Deblocarea hârtiei” la pagina 52 pentru instrucțiuni legate de scoaterea hârtiei. Atunci când vă aflați în modul WNI4915 sau EPSON Mode, apăsați butonul <b>F1/Eject</b> . Atunci când vă aflați în modul IBM4722, apăsați butonul <b>Offline</b> și apoi butonul <b>F1/Eject</b> . Asigurați-vă că lungimea paginii pentru hârtia dvs. se încadrează în intervalul specificat pentru hârtia sub formă de coli unice, din „Hârtie/suport” la pagina 70. De asemenea, verificați și reglați setarea privind formatul hârtiei în aplicația software sau în driverul imprimantei. Contactați administratorul pentru asistență.
<b>Imprimanta nu încarcă librete de bancă sau nu le alimentează în mod corespunzător.</b>	
<b>Cauză</b>	<b>A acțiune de realizat</b>
Libretul de bancă nu este încărcat corespunzător.	Consultați „Încărcarea libretelor de bancă” la pagina 21 pentru instrucțiuni legate de încărcarea libretelor de bancă.

## Deblocarea hârtiei

Dacă hârtia nu este scoasă în mod automat în situațiile de mai jos, este posibil să existe un blocaj de hârtie în interiorul imprimantei.

- Dacă selectați orice altceva decât PR2 ca Software sau Software 2 atunci când opțiunea Dual este selectată pentru I/F Mode (Mod I/F) în Olivetti Mode (Mod Olivetti), apăsați butonul **Offline** și apoi butonul **F1/Eject**.
- Apăsați butonul **F1/Eject** în EPSON Mode (Modul EPSON).

- ❑ Dacă selectați orice altceva decât Dual ca I/F Mode (Mod I/F) în Wincor Nixdorf Mode sau în IBM Mode, apăsați butonul **Offline** și apoi butonul **F1/Eject**.

Urmați pașii de mai jos pentru a elimina blocajul de hârtie.



**Avertisment:**

*Dacă tocmai ați utilizat imprimanta, capul de tipărire poate fi fierbinte; lăsați-l să se răcească câteva minute înainte de a-l atinge.*



**Precauție:**

*Nu atingeți cablul alb din imprimantă.*

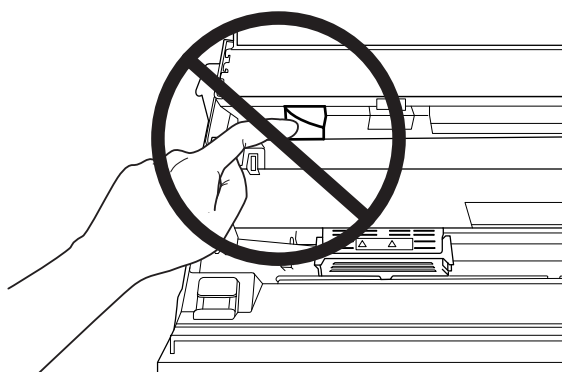

1. Opriți imprimanta.



**Precauție:**

*Ori de câte ori opriți imprimanta, așteptați cel puțin cinci secunde înainte de a o reporni; în caz contrar, puteți deteriora imprimanta.*

2. Deschideți capacul și apăsați pe maneta de eliberare pentru a deplasa mecanismul din partea de sus. Apoi, prindeți hârtia blocată cu ambele mâini și trageți de aceasta pentru a o scoate din imprimantă. Dacă puteți să eliminați blocajul de hârtie, deplasați mecanismul din partea de sus în poziția inițială trăgând maneta de eliberare și apoi închideți capacul imprimantei. Dacă este dificil să procedați astfel, mergeți la pasul următor.



**Precauție:**

*Asigurați-vă că deplasați mecanismul din partea de sus trăgând maneta de eliberare. Nu trageți manual mecanismul. Ați putea deteriora astfel imprimanta.*

3. Porniți imprimanta menținând apăsat butonul **F1/Eject**. Imprimanta se află în modul de eliminare a hârtiei și este pregătită pentru inițierea operațiilor de alimentare. Consultați tabelul de mai jos pentru a afla cum funcționează butoanele **F1/Eject** și **Offline** în acest mod și cum execută operația corespunzătoare.

Operarea în modul de eliminare a hârtiei

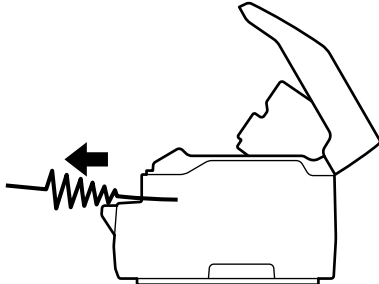
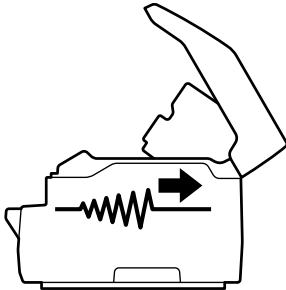
Situație	Buton	Operație
Hârtia se blochează la alimentare	<b>F1/Eject</b>	<p>Apăsați pentru a introduce hârtia prin partea din față cu câteva linii de fiecare dată când apăsați butonul.</p> <p>Mențineți apăsat butonul câteva secunde pentru a scoate hârtia prin partea din față.</p> 
Hârtia se blochează la eliminarea acesteia prin partea din față	<b>Offline</b>	<p>Apăsați pentru a introduce hârtia prin partea din spate cu câteva linii de fiecare dată când apăsați butonul.</p> <p>Mențineți apăsat butonul câteva secunde pentru a scoate hârtia prin partea din spate.</p> 

Dacă puteți să eliminați blocajul de hârtie, deplasați mecanismul superior în poziția inițială trăgând maneta de eliberare și apoi închideți capacul imprimantei pentru a finaliza operația. Dacă nu puteți să eliminați blocajul hârtiei folosind această funcție, opriți funcționarea și contactați administratorul.



**Precauție:**

Asigurați-vă că deplasați mecanismul din partea de sus trăgând maneta de eliberare. Nu trageți manual mecanismul. Ați putea deteriora astfel imprimanta.

## Tipărirea unui auto test

Executarea testării automate a imprimantei vă ajută să determinați dacă imprimanta sau computerul cauzează problema:

- Dacă rezultatele auto testului sunt mulțumitoare, imprimanta funcționează corect iar problema este generată probabil de setările driverului de imprimantă, de setările aplicației, de computer sau de cablul de interfață. (Asigurați-vă că utilizați un cablu de interfață ecranat.)
- Dacă auto testul nu tipărește corect, există o problemă la imprimantă. Consultați „Probleme și soluții” la pagina 47 pentru posibilele cauze și soluții de rezolvare a problemei.

### Notă:

- Pregătiți o coală de hârtie în format A4 înainte de a intra în modul de tipărire cu testare automată.
- Închideți întotdeauna capacul imprimantei înainte de a tipări. Imprimanta nu tipărește atunci când capacul acesteia este deschis.

Urmați acești pași pentru a realiza auto testul:

1. Opriți imprimanta.



#### **Precauție:**

*Ori de câte ori opriți imprimanta, așteptați cel puțin cinci secunde înainte de a o reporni; în caz contrar, puteți deteriora imprimanta.*

2. Porniți imprimanta menținând apăsat butonul **F2**. Apoi, apăsați butoanele **F1/Eject** și **F2** cât timp indicatoarele luminoase **F1/Eject**, **Offline** și **F2** luminesc intermitent.
3. Atunci când indicatorul luminos **Ready** se aprinde, introduceți o coală de format A4 în slotul frontal.
4. Imprimanta tipărește șablonul de testare automată cu fontul selectat în modul de configurare implicită.

```

Font n
!"#$%&'()*+,-./0123456789:;<=>?@ABCDEFGHIJKLMNPQRSTUWXYZ[\]^_`abcedefghijklmnopqrstuvwxyz{|}~"C
!"#$%&'()*+,-./0123456789:;<=>?@ABCDEFGHIJKLMNPQRSTUWXYZ[\]^_`abcedefghijklmnopqrstuvwxyz{|}~"CU
!"#$%&'()*+,-./0123456789:;<=>?@ABCDEFGHIJKLMNPQRSTUWXYZ[\]^_`abcedefghijklmnopqrstuvwxyz{|}~"Cbé
.
.
.

```

**Notă:**

Pentru a opri temporar testul automat, apăsați pe butonul **Offline**. Pentru a relua testul, apăsați din nou pe butonul **Offline**.

**Precauție:**

Nu opriți imprimanta în timpul tipăririi testului automat. Apăsați întotdeauna butonul **Offline** pentru a întrerupe tipărirea. Apoi opriți imprimanta.



## Capitolul 6

### Surse de obținere a ajutorului

---

#### Site-ul web de asistență tehnică

Dacă aveți în continuare nevoie de ajutor, vizitați site-ul web de asistență Epson, al cărei adresă o găsiți mai jos. Selectați țara sau regiunea dvs. și accesați secțiunea de asistență a site-ului dvs. local Epson. Pe acest site puteți găsi și descărca și cele mai recente drivere, întrebări frecvente manuale sau alte materiale.

<http://support.epson.net/>

<http://www.epson.eu/Support> (Europa)

Dacă produsul dvs. Epson nu funcționează corect și nu puteți rezolva problema, contactați serviciile de asistență Epson pentru a obține ajutor.

---

### Contactarea asistenței pentru clienți

#### Înainte de a contacta Epson

Dacă produsul dvs. Epson nu funcționează corect și nu puteți rezolva problema cu ajutorul informațiilor de depanare din documentația acestuia, contactați serviciile de asistență pentru a obține ajutor. Dacă asistența pentru clienți din zona dvs. nu este listată mai jos, contactați furnizorul de la care ați cumpărat produsul.

Epson personalul de asistență vă poate ajuta mult mai repede dacă le furnizați următoarele informații:

- Numărul de serie al produsului  
(Eticheta cu numărul de serie se găsește de regulă pe partea din spate a produsului.)
- Modelul produsului
- Versiunea software-ului produsului  
(Faceți clic pe **About (Despre)**, **Version Info (Info. versiune)** sau pe un buton asemănător din software-ul produsului.)
- Marca și modelul computerului dvs.

- Numele și versiunea sistemului de operare al computerului dvs.
- Numele și versiunile aplicațiilor software utilizate de regulă împreună cu produsul dvs.

## **Ajutor pentru utilizatorii din Europa**

Consultați **Pan-European Warranty Document (Documentul de garanție paneuropean)** pentru informații privind modul de contactare a asistenței pentru clienți Epson.

## **Ajutor pentru utilizatorii din Singapore**

Sursele de informații, asistența și serviciile disponibile la Epson Singapore sunt:

### **Web (<http://www.epson.com.sg>)**

Sunt disponibile informații despre specificațiile produselor, drivere de descărcat, întrebări frecvente, întrebări despre vânzări și asistență tehnică prin e-mail.

## **Ajutor pentru utilizatorii din Thailanda**

Accesați următoarea resursă pentru informații, asistență și servicii:

### **Web (<http://www.epson.co.th>)**

Sunt disponibile informații despre specificațiile produselor, drivere de descărcat, întrebări frecvente și asistență tehnică prin e-mail.

## **Ajutor pentru utilizatorii din Vietnam**

Accesați următoarea resursă pentru informații, asistență și servicii:

### **Epson Centrul de service**

65 Truong Dinh Street, District 1, Hochiminh City, Vietnam.  
Telefon (Ho Chi Minh City): 84-8-3823-9239, 84-8-3825-6234

29 Tue Tinh, Quan Hai Ba Trung, Hanoi City, Vietnam.  
Telefon (Hanoi City): 84-4-3978-4785, 84-4-3978-4775

## Ajutor pentru utilizatorii din Indonezia

Accesați următoarea resursă pentru informații, asistență și servicii:

### Web

<http://www.epson.co.id>

- Informații despre specificațiile produselor, drivere de descărcat
- Întrebări frecvente, întrebări despre vânzări, întrebări prin e-mail

### Epson Hotline

Telefon: +62-1500-766

Fax: +62-21-808-66-799

Echipa noastră Hotline vă poate ajuta cu următoarele prin intermediul telefonului sau faxului:

- Întrebări legate de vânzări și informații despre produs
- Asistență tehnică

### Epson Centrul de service

Provincie	Numele companiei	Adresă	Telefon E-mail
DKI JAKARTA	ESS JAKARTA MANGGADUA	Ruko Mall Mangga Dua No. 48 Jl. Arteri Mangga Dua, Jakarta Utara - DKI JAKARTA	(+6221) 62301104 jkt-admin@epson-indonesia.co.id
NORTH SUMATERA	ESC MEDAN	Jl. Bambu 2 Komplek Graha Niaga Nomor A-4, Medan - North Sumatera	(+6222) 4207033 bdg-admin@epson-indonesia.co.id
DI YOGYAKARTA	ESC YOGYAKARTA	YAP Square, Block A No. 6 Jl. C Simanjutak Yogyakarta - DIY	(+62274) 581065 ygy-admin@epson-indonesia.co.id
EAST JAWA	ESC SURABAYA	Hitech Mall Lt. 2 Block A No. 24 Jl. Kusuma Bangsa No. 116 - 118 Surabaya - JATIM	(+6231) 5355035 sby-admin@epson-indonesia.co.id

SOUTH SULAWESI	ESC MAKASSAR	Jl. Cendrawasih NO. 3A, kunjung mae, mariso, MAKASSAR - SULSEL 90125	(+62411) 8911071 mksr-admin@epson-indonesia.co.id
WEST KALIMANTAN	ESC PONTIANAK	Komp. A yani Sentra Bisnis G33, Jl. Ahmad Yani - Pontianak Kalimantan Barat	(+62561) 735507 / 767049 pontianak-admin@epson-indonesia.co.id
RIAU	ESC PEKANBARU	Jl. Tuanku Tambusai No.459A Pekanbaru Riau	(+62761) 8524695 pkb-admin@epson-indonesia.co.id
DKI JAKARTA	ESS JAKARTA SUDIRMAN	Wisma Keiai Lt. 1 Jl. Jenderal Sudirman Kav.3 Jakarta Pusat - DKI JAKARTA 10220	(+6221) 5724335 ess@epson-indonesia.co.id
EAST JAWA	ESS SURABAYA	Ruko Surya Inti Jl. Jawa No 2-4 Kav. 29 Surabaya - Jawa Timur	(+6231) 5014949 esssby@epson-indonesia.co.id
BANTEN	ESS SERPONG	Ruko Mall WTC Matahari No. 953, Serpong-Banten	(+6221) 53167051 / 53167052 esstag@epson-indonesia.co.id
CENTRAL JAWA	ESS SEMARANG	Komplek Ruko Metro Plaza Block C20 Jl. MT Haryono No 970 Semarang - JAWA TENGAH	(+6224) 8313807 / 8417935 esssmg@epson-indonesia.co.id
EAST KALIMANTAN	ESC SAMARINDA	Jl. KH. Wahid Hasyim (M. Yamin) Kelurahan Sempaja Selatan Kecamatan Samarinda UTARA - SAMARINDA - KALTIM	(+62541) 7272904 escsmd@epson-indonesia.co.id
SOUTH SUMATERA	ESC PALEMBANG	Jl. H.M Rasyid Nawawi No. 249 Kelurahan 9 Ilir Palembang Sumatera Selatan	(+62711) 311330 escplg@epson-indonesia.co.id
EAST JAVA	ESC JEMBER	Jl. Panglima Besar Sudirman Ruko no. 1D Jember-Jawa Timur (Depan Balai Penelitian & Pengolahan Kakao)	(+62331) 488373 / 486468 jmr-admin@epson-indonesia.co.id
NORTH SULAWESI	ESC MANADO	Tekno Megamall Lt LG 11 TK 21, Kawasan Megamas Boulevard, Jl Piere Tendean, Manado - SULUT 95111	(+62431) 8890996 MND-ADMIN@EPSON-INDONESIA.CO.ID

Pentru alte orașe care nu sunt enumerate aici, apelați Hotline: 08071137766.

## **Ajutor pentru utilizatorii din Malaysia**

Accesați următoarea resursă pentru informații, asistență și servicii:

### **Web (<http://www.epson.com.my>)**

- Informații despre specificațiile produselor, drivere de descărcat
- Întrebări frecvente, întrebări despre vânzări, întrebări prin e-mail

### **Epson Call Center**

Telefon: +60 1800-8-17349

- Întrebări legate de vânzări și informații despre produs
- Întrebări sau probleme legate de utilizarea produsului
- Întrebări privind serviciile de reparații și garanție

### **Sediu**

Telefon: 603-56288288

Fax: 603-5628 8388/603-5621 2088

## **Ajutor pentru utilizatorii din India**

Accesați următoarea resursă pentru informații, asistență și servicii:

### **Web (<http://www.epson.co.in>)**

Sunt disponibile informații despre specificații de produse, drivere de descărcat și întrebări despre produse.

### **Asistență telefonică**

- Service, informații despre produs și comandarea de consumabile (liniile BSNL)

Număr gratuit: 18004250011

Program între 9:00 și 18:00, de luni până sâmbătă (cu excepția sărbătorilor publice)

- Service (CDMA & Utilizatori mobili)

Număr gratuit: 186030001600

Program între 9:00 și 18:00, de luni până sâmbătă (cu excepția sărbătorilor publice)

### ***Ajutor pentru utilizatorii din Filipine***

Pentru a obține asistență tehnică, precum și alte servicii postvânzare, utilizatorii sunt rugați să contacteze Epson Philippines Corporation.

### ***Web (<http://www.epson.com.ph>)***

Sunt disponibile informații despre specificațiile produselor, drivere de descărcat, întrebări frecvente și întrebări prin e-mail.

## Capitolul 7

### **Informații despre produs**

### **Specificațiile imprimantei**

#### **Cerințe de sistem**

Windows 10 (32-bit, 64-bit)/Windows 8.1 (32-bit, 64-bit)/Windows 8 (32-bit, 64-bit)/Windows 7 (32-bit, 64-bit)/Windows Vista (32-bit, 64-bit)/Windows XP SP3 sau versiuni ulterioare (32-bit)/Windows XP Professional x64 Edition SP2 sau versiuni ulterioare/Windows Server 2019/Windows Server 2016/Windows Server 2012 R2/Windows Server 2012/Windows Server 2008 R2/Windows Server 2008/Windows Server 2003 R2/Windows Server 2003 SP2 sau versiuni ulterioare

#### **Mecanice**

Metoda de tipărire:	matrice de puncte prin lovire cu 24 de ace	
Viteza de imprimare:	PR2:	
	Schiță la viteză foarte mare	540 cps la 10 cpi
	Schiță la viteză mare	480 cps la 10 cpi
	Schiță	360 cps la 10 cpi
	NLQ	180 cps la 10 cpi
	LQ	120 cps la 10 cpi
	ESC/P2 + ESC/MC:	
	Schiță la viteză foarte mare	540 cps la 10 cpi
	Schiță la viteză mare	480 cps la 10 cpi
	Schiță	360 cps la 10 cpi

	LQ	120 cps la 10 cpi
Direcție de tipărire:	Tipărire bidirecțională cu căutare logică de text și elemente grafice. Tipărirea unidirecțională a textelor și elementelor grafice poate fi selectată utilizând comenzi software.	
Spațiere rânduri:	1/6 inch	
	PR2: Programabil în pași de 1/240 inch sau 1/216 inch	
	WNI4915, ESC/P2, ESC/P2+ESC/MC: Programabil în pași de 1/360 inch	
	IBM4722, IBM PPDS: Programabil în pași de 1/216 sau 1/180 inch	
Coloane tipăribile:	94 coloane (la 10 cpi)	
Rezoluție:	Maximum 360 × 180 dpi (calitate Letter)	
Metode de alimentare cu hârtie:	Prin fricțiune (față)	
Fiabilitate:	Volum total de tipărire	21 milioane de rânduri (cu excepția capului de imprimare)
	Durata de viață a cap de imprimare	400 de milioane de lovituri/fir
Dimensiuni și greutate:	Lățime	384 mm (15,1 inchi)
	Adâncime	280 mm (11,0 inchi)
	Înălțime	203 mm (8,0 inchi)
	Greutate	aprox. 7,8 kg (17,2 lb) (PLQ-35)
Banda:	Cartuș cu bandă neagră	S015339



Durata de viață a benzii      aproximativ 5 milioane de caractere (calitate Letter, 10 cpi, 48 de puncte/caracter)

aproximativ 10 milioane de caractere (Schiță, 10 cpi, 24 de puncte/caracter)

Zgomot acustic:

Tipărirea pe hârtie A4:

Aprox. 55 dB (A) (șablon ISO 7779)

Tipărirea pe librete de bancă:

Aprox. 52 dB (A) (șablon ISO 7779)

## **Electronice**

Interfețe:      Trei sloturi de interfață încorporate;  
 Interfață paralelă bidirecțională de 8 biți, cu suport pentru modul tetradă IEEE-1284,  
 Interfață USB (versiunea 2.0),  
 Interfață serială EIA-232D

Memorie tampon:      128KB

Fonturi: Emulare PR2

Fonturi raster:

EPSON Super Draft 10 cpi, proporțional  
EPSON Draft 10 cpi, proporțional  
EPSON Roman 10, 12, 15 cpi, proporțional  
EPSON Sans Serif 10 cpi, proporțional  
EPSON OCR-B 10 cpi

Fonturi adaptabile:

Neacceptat

Fonturi cod de bare:

EAN-13, EAN-8, Interleaved 2 of 5, UPC-A, UPC-E, Code 39, Coda bar (NW-7), Industrial 2 of 5

Emulări WNI4915, ESC/P2, IBM PPDS, ESC/P2+ESC/MC

Fonturi raster:

EPSON Draft 10, 12, 15 cpi  
EPSON Roman 10, 12, 15 cpi, proporțional  
EPSON Sans Serif 10, 12, 15 cpi, proporțional  
EPSON Courier 10, 12, 15 cpi  
EPSON Prestige 10, 12 cpi  
EPSON Script 10 cpi  
EPSON OCR-B 10 cpi  
EPSON Orator 10 cpi  
EPSON Orator-S 10 cpi  
EPSON Script C proportional

Fonturi adaptabile:

EPSON Roman 10,5 pt., 8-32 pt. (la fiecare 2 pt.)  
EPSON Sans Serif 10,5 pt., 8-32 pt. (la fiecare 2 pt.)  
EPSON Roman T 10,5 pt., 8-32 pt. (la fiecare 2 pt.)  
EPSON Sans Serif H 10,5 pt., 8-32 pt. (la fiecare 2 pt.)

Fonturi cod de bare:

EAN-13, EAN-8, Interleaved 2 of 5, UPC-A, UPC-E, Code 39, Code 128, POSTNET

Emulare IBM4722

Fonturi raster:

EPSON Draft 10 cpi  
 EPSON Roman 10, 12, 15 cpi  
 EPSON Sans Serif 10, 12, 15 cpi  
 EPSON Courier 10, 12, 15 cpi  
 EPSON Prestige 10, 12 cpi  
 EPSON OCR-B 10 cpi

Fonturi adaptabile:

Neacceptat

Fonturi cod de bare:

Neacceptat

Tabele de caractere:

Emulare PR2

ASCII

(Olivetti)

22 tabele de caractere grafice:  
 Internațional, Germania, Portugalia, Spania 1, Danemarca/  
 Norvegia , Franța, Italia, Suedia/Finlanda, Elveția, Marea Britanie,  
 ASCII SUA, Grecia, Israel, Spania 2, Federația Rusă, Iugoslavia,  
 Olivetti TCV 370, Canada, SDC, Turcia, Arabă, CIBC

(ISO)

9 tabele de caractere grafice:  
 ISO 8859-1 Latin 1, ISO 8859-9 Latin 5, ISO 8859-2 Latin 2, ISO  
 8859-5 Chirilic, ISO 8859-15, ISO 8859-6 Latin Arabic, ISO 8859-7  
 Grecesc, ISO 8859-8 Ebraic, OLI-UNIX

(PC) 19 tabele de caractere grafice:  
 PC-437 Internațional, PC-220 Spania 2, PC-865 Nordic,  
 PC-Danemarca/Norvegia, PC-Danemarca OPE, PC-860 Portugalia,  
 PC-863 Francez canadian, PC-850 Latin 1, PC-858 Latin European,  
 PC-857 Latin turcesc 5, PC-852 Latin 2, PC-851 Grecesc, PC-210  
 Grecesc, PC-855 Chirilic, PC-862 Israel, PC-864 Arabic, PC-866  
 Chirilic, PC-1252 PC-WIN Latin 1, PC-1250 PC-WIN Latin 2

Emulare WNI4915

ASCII Un tabel de caractere înclinate și 8 de tabele de caractere grafice:  
 Tabel italic,  
 PC 437 (SUA, Europa standard), PC 850 (Multilingv), ISO 8859-2,  
 ISO 8859-5, ISO 8859-7, ISO 8859-8, ISO 8859-9, ISO 8859-15

Emulare IBM4722

ASCII 35 tabele de caractere grafice:  
 CP 437 (Standard), CP808 (Rusesc), CP813 (Grecesc), CP819 (Latin  
 1), CP850 (US Multilingv), CP851 (Grecesc), CP852 (Latin 2), CP855  
 (Chirilic 1), CP857 (Latin turcesc 5), CP858 (Multilingv), CP860  
 (Portughez), CP862 (Ebraic), CP863 (Francez canadian), CP864  
 (Arabic), CP865 (Nordic), CP866 (Rusesc: Chirilic 2), CP867  
 (Ebraic), CP869 (Grecesc), CP872 (Chirilic 1), CP874 (Thailandez cu  
 extensie TIS), CP876 (OCR A), CP877 (OCR B), CP912 (Latin 2),  
 CP913 (Latin 3), CP915 (Chirilic), CP916 (Ebraic), CP920 (Latin 5:  
 Turcia), CP923 (Latin 9: Latin 1 cu Euro), CP1161 (Thailandez),  
 CP1250 (Latin 2), CP1251 (Chirilic), CP1252 (Latin 1), CP1253  
 (Grecesc), CP1254 (Turcesc), CP1257 (Țările Baltice)

Emulări ESC/P2, IBM PPDS și ESC/P2+ESC/MC

ASCII (Numai modelul european extins) Un tabel de caractere înclinate și 39 de tabele de caractere grafice: Tabel de caractere înclinate, PC437 (SUA, Europa standard), PC850 (Multilingv), PC437 Grecesc, PC853 (Turcesc), PC855 (Chirilic), PC852 (Europa de Est), PC857 (Turcesc), PC866 (Rus), PC869 (Grecesc), MAZOWIA (Polonia), Code MJK (CSFR), ISO 8859-7 (Latin/Grecesc), ISO Latin 1T (Turcesc), Bulgaria (Bulgară), PC 774 (LST 1283:1993), Estonia (Estonia), ISO 8859-2, PC 866 LAT. (Leton), PC 866 UKR (Ucraina), PC860 (Portughez), PC861 (Islandez), PC865 (Nordic), PC864 (Arab), PC APTEC (Arab), PC 708 (Arab), PC 720 (Arab), PCAR864 (Arab), PC863 (Francez canadian), BRASCII, Abicomp, Roman 8, ISO Latin 1, PC858, ISO 8859-15, PC771 (Lituania), PC437 Slovenia, PC MC, PC1250, PC1251, KZ 1048

Seturi de caractere: 14 seturi de caractere internaționale și un set de caractere legale: SUA, Franța, Germania, Regatul Unit, Danemarca I, Suedia, Italia, Spania I, Japonia, Norvegia, Danemarca II, Spania II, America Latină, Coreea, Legal

## Electrice

	<b>Model 100 - 240 V</b>	<b>Model 220 - 240 V</b>
Interval tensiune nominală	C.a. 100 - 240 V	C.a. 220 - 240 V
Gama tensiunii de intrare	C.a. 90 - 264 V	C.a. 198 - 264 V
Gama de frecvență nominală	50 - 60 Hz	
Gama de frecvență de intrare	49,5 - 60,5 Hz	
Curent nominal	2,0 - 0,9 A (maximum 2,7 A - 1,2 A în funcție de tipul de caracter)	1,4 A (maximum 1,9 A în funcție de tipul de caracter)

	<b>Model 100 - 240 V</b>	<b>Model 220 - 240 V</b>
Putere consumată (conexiune USB)	c.a. 100 - 120 V: Aprox. 63 W (șablon literă ISO/IEC 10561) Aprox. 12,5 W în modul pregătit Aprox. 0,6 W în modul de hibernare * 0,1 W în modul oprit  c.a. 220 - 240 V: Aprox. 61 W (șablon literă ISO/IEC 10561) Aprox. 11,2 W în modul pregătit Aprox. 0,7 W în modul de hibernare * 0,1 W în modul oprit	Aprox. 61 W (șablon literă ISO/IEC 10561) Aprox. 10,4 W în modul pregătit Aprox. 0,7 W în modul de hibernare * 0,1 W în modul oprit

\* După trecerea duratei de timp configurate în următoarea stare, imprimanta intră în modul de repaus.

- nicio eroare.

- Nu există date în memoria tampon de intrare.

### **Notă:**

Verificați eticheta de pe partea posterioară a imprimantei pentru a vedea tensiunea imprimantei.

## **De mediu**

	<b>Temperatura</b>	<b>Umiditatea (fără condensare)</b>
Funcționare (libret de bancă, hârtie obișnuită, hârtie recuperată și formulare din mai multe părți)	între 5 și 38°C (între 41 și 100,4°F)	între 10 și 85 % UR
Depozitare	între -30 și 60°C (între -22 și 140°F)	între 0 și 85 % UR

## **Hârtie/suport**

### **Hârtie disponibilă**

#### **Notă:**

- Utilizați libretele de bancă, hârtia obișnuită, hârtia recuperată și formularele din mai multe părți în condițiile de temperatură și umiditate descrise mai jos:

Temperatură: între 5 și 38°C (între 41 și 100,4°F)

Umiditate: între 10 și 85% umiditate relativă

- Utilizați librete de bancă și hârtie cu un factor de reflexie mai mare de 60%.
- Nu încărcați librete de bancă încrețite sau dezlipite.

- Nu utilizați librete de bancă care conțin părți metalice precum capse sau cleme.
- Nu utilizați librete de bancă pe care sunt atașate obiecte aderente precum timbre sau sigilii.
- Nu utilizați librete de bancă care conțin pagini de dimensiuni mai mici decât coperta.
- Nu tipăriți pe coperta față sau coperta spate a libretelor de bancă. Tipărirea se poate efectua numai atunci când libretul de bancă este deschis.
- Atunci când utilizați hârtie cu o lungime mai mică de 110,0 mm, selectați direcția frontală de scoatere a hârtiei. Direcția frontală este setată în mod implicit din fabrică. Pentru informații, accesați <http://www.epson.com>.
- Nu încărcăți hârtia care este curbată sau a fost îndoită.
- Nu perforați în zona cuprinsă între 25,0 și 40,0 mm față de marginea stângă a hârtiei. Consultați ilustrația de mai jos.

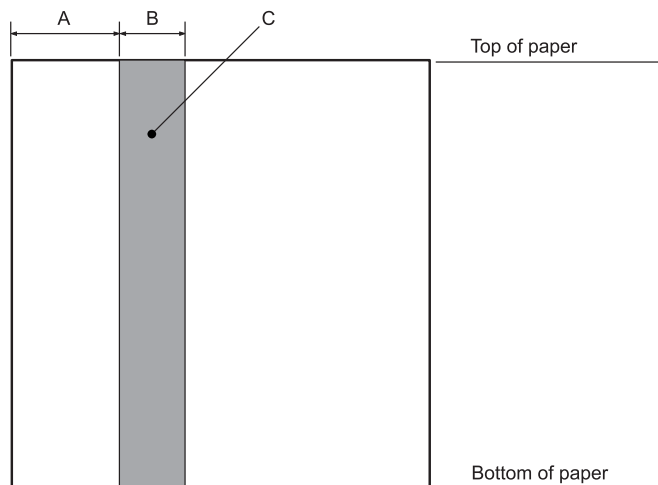

A 25,0 mm

B 15,0 mm

C Nu perforați această zonă.

- Atunci când utilizați driverul de imprimantă, marginile minime posibile în părțile superioară și inferioară sunt de 1,0 mm (0,04 inch) și, respectiv, 9,0 mm (0,36 inch).

### Librete de bancă

	<b>Împăturire pe orizontală</b>	<b>Împăturire pe verticală</b>
--	---------------------------------	--------------------------------

		Minimum	Maximum	Minimum	Maximum
Lățime	(mm) (inchi)	110 4,33	241,3 9,5	110 4,33	241,3 9,5
Lungime	(mm) (inchi)	127 5,0	220 8,66	85 3,35	220 8,66
Grosimea copertei față	(mm) (inchi)	0,2 0,008	0,5 0,025	0,2 0,008	0,5 0,02
Grosimea fiecărei pagini	(mm) (inchi)	0,1 0,004	0,15 0,006	0,1 0,004	0,15 0,006
Greutate	(g/m <sup>2</sup> ) (lb)	95 25	116 31	95 25	116 31
Calitate	Hârtie obișnuită				

### Grosimea libretului de bancă

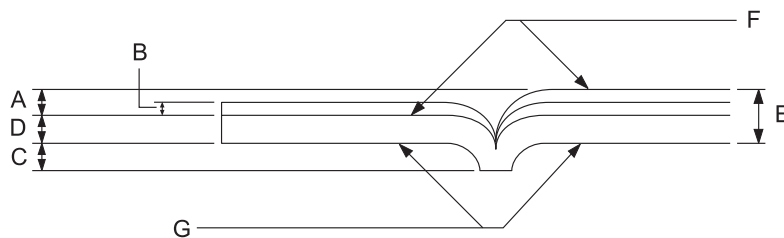

- A Mai puțin de 1,5 mm
- B 0,1 - 0,15 mm
- C Mai puțin de 0,6 mm
- D 0,2 - 0,5 mm
- E Mai puțin de 2,0 mm
- F parte tipăribilă
- G Nu tipăriți pe această parte.

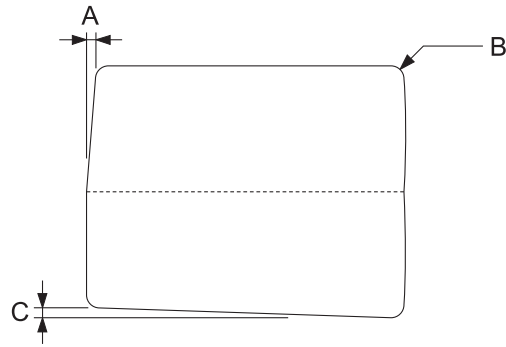

Gradul libretului de bancă

- A Mai puțin de 0,3 mm
- B R2 - 5 mm
- C Mai puțin de 0,3 mm

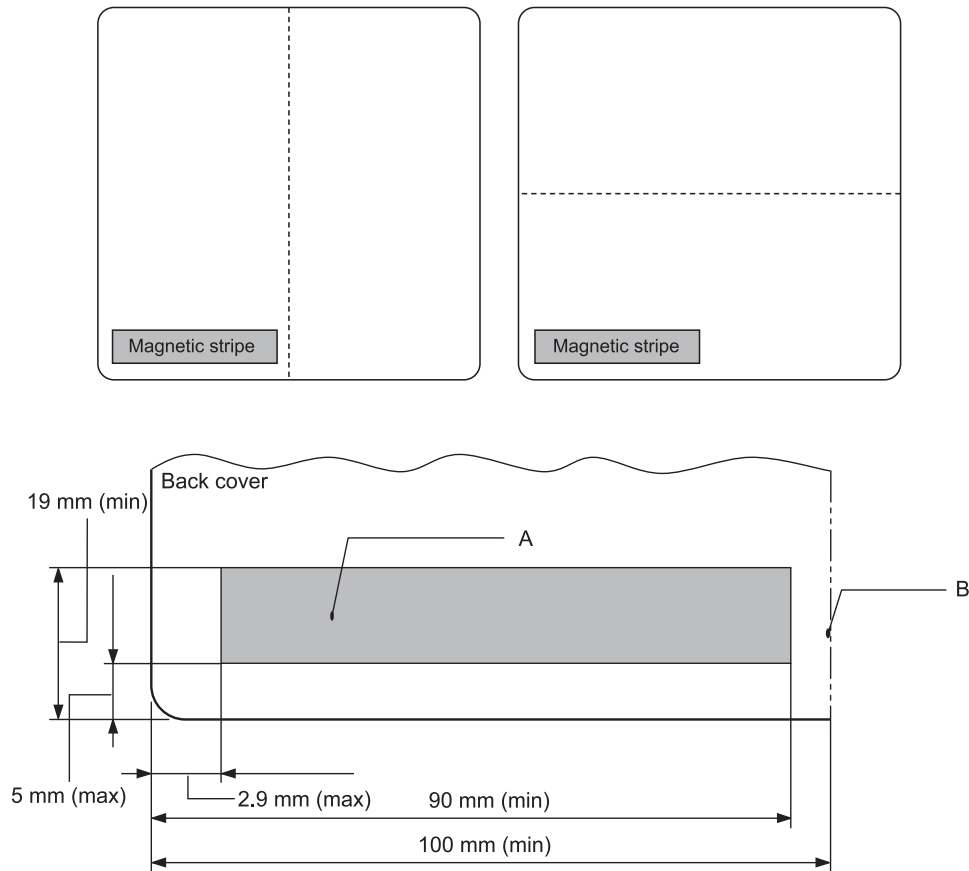
Poziție bandă magnetică

- A Suprafață minimă bandă magnetică
- B Marginea lipită sau marginea dreaptă

Coli unice

		Scoatere prin partea din față		Scoatere prin partea din spate	
		Minimum	Maximum	Minimum	Maximum
Lățime	(mm) (inchi)	65 2,6	245 9,6	65 2,6	245 9,6
Lungime	(mm) (inchi)	67 2,64	297/(450)* 11,69/(17,72)*	142 5,59	297/(450)* 11,69/(17,72)*

Grosime	(mm) (inchi)	0,065 0,0025	0,19 0,0074	0,065 0,0025	0,19 0,0074
Greutate	(g/m <sup>2</sup> ) (lb)	52 14	157 42	52 14	157 42
Calitate	Hârtie obișnuită și hârtie reciclată				

\* Cifrele din ( ) reprezintă lungimile maxime posibile.

### Formulare din mai multe părți cu coli unice

		Scoatere prin partea din față		Scoatere prin partea din spate	
		Minimum	Maximum	Minimum	Maximum
Lățime	(mm) (inchi)	65 2,6	245 9,6	65 2,6	245 9,6
Lungime	(mm) (inchi)	67 2,64	297 11,69	142 5,59	297 11,69
Copii	1 original + 6 copii				
Grosime totală	(mm) (inchi)	0,12 0,0047	0,53 0,021	0,12 0,0047	0,53 0,021
Greutate per coală a formularului din mai multe părți	(g/m <sup>2</sup> ) (lb)	40 12	58 15	40 12	58 15
Calitate	Formulare din mai multe părți, fără copiere, cu o linie de lipici în partea de sus sau de-a lungul unei margini a formularului				

## Zona de tipărit recomandată

### Librete de bancă (împăturite pe orizontală)

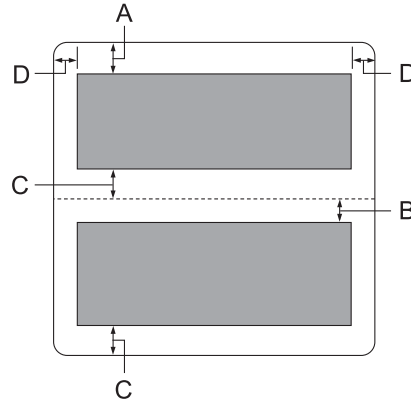

- A Lățimea minimă pentru marginea superioară a paginii de deasupra este de 1,0 mm (0,04 inchi).
- B Lățimea minimă pentru marginea superioară a paginii de dedesubt este de 4,7 mm (0,19 inchi).
- C Lățimile minime pentru marginile inferioare ale paginilor de deasupra și de dedesubt sunt de 5,0 mm (0,2 inchi).
- D Lățimile minime pentru marginile stânga și dreapta sunt de 3,0 mm (0,12 inchi).  
\*Minimum 2,54 mm (0,1 inchi) pentru emularea WNI4915.

### Librete de bancă (împăturite pe verticală)

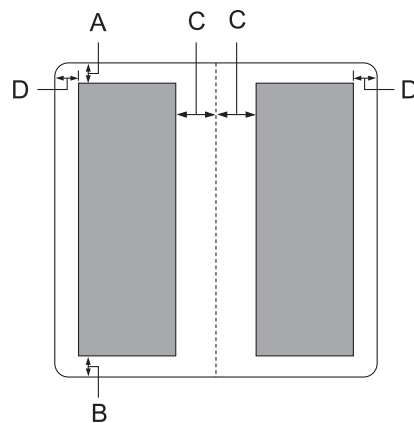

- A Lățimea minimă a marginii superioare este de 1,0 mm (0,04 inchi).
- B Lățimea minimă a marginii inferioare este de 5,0 mm (0,2 inchi).
- C Lățimile minime pentru marginile stânga și dreapta din interiorul zonelor tipăribile sunt de 3,8 mm (0,15 inchi).
- D Lățimile minime pentru marginile stânga și dreapta din exteriorul zonelor tipăribile sunt de 3,0 mm (0,12 inchi).  
\*Minimum 2,54 mm (0,1 inchi) pentru emularea WNI4915.

*Coli unice (inclusiv formulare din mai multe părți)*

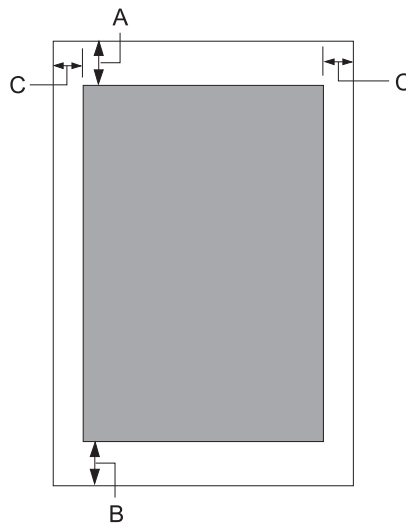

- A Lățimea minimă a marginii superioare este de 1,0 mm (0,04 inchi).
- B Lățimea minimă a marginii inferioare este de 3,1 mm (0,12 inchi).
- C Lățimile minime pentru marginile stânga și dreapta sunt de 3 mm (0,12 inchi).  
\*Minimum 2,54 mm (0,1 inchi) pentru emularea WNI4915.

## Standarde și aprobări



### **Avertisment:**

- Acesta este un produs Clasa A. Într-un mediu domestic, acest produs poate cauza interferență radio, caz în care utilizatorul trebuie să adopte măsuri adecvate.
- Conectarea unui cablu de interfață pentru imprimantă ne-ecranat la această imprimantă va anula standardele EMC ale acestui dispozitiv.
- Vă avertizăm că modificările care nu sunt aprobate în mod explicit de Seiko Epson Corporation pot anula autorizarea de a utiliza echipamentul.

## Aprobări privind siguranța

Siguranță	IEC/EN62368-1
CEM	EN55032 (CISPR pub.32) clasa A

## Pentru utilizatorii din SUA și Canada

Siguranță	UL60950-1 CAN/CSA-C22.2 No. 60950-1
CEM	FCC Partea 15 Subpartea B Clasa A CAN/CSA-CEI/IEC 22.2 CISPR pub.32 clasa A

### **Notă:**

- Acest echipament a fost testat și respectă limitele pentru dispozitive digitale Clasa A, conform Părții 15 din Regulile FCC. Aceste limite sunt concepute să ofere protecție rezonabilă împotriva interferenței nocive, când echipamentul este operat într-un mediu comercial.
- Acest echipament generează, utilizează și poate emite energie în frecvență radio și, dacă nu este instalat și utilizat în conformitate cu manualul de instrucțiuni, poate cauza interferențe nocive cu comunicațiile radio. Utilizarea acestui echipament într-o zonă rezidențială poate provoca interferență nocivă, în acest caz utilizatorul va trebui să corecteze interferența pe cont propriu.

***Pentru utilizatorii din Europa***

Următoarele modele poartă marcajul CE și sunt în conformitate cu toate directivele UE aplicabile. Pentru mai multe detalii, vizitați următorul site pentru a avea acces la declarația de conformitate completă, care conține trimiteri la directivele și standardele armonizate utilizate pentru declararea conformității.

<https://www.epson.eu/conformity>

PB52A

