

WF-C579R Series

Kullanım Kılavuzu

İçindekiler

Bu Kılavuz Hakkında

Kılavuzlara Giriş.	8
Bilgi Aramak İçin Kılavuzu Kullanma.	8
Marka ve Semboller.	10
Bu Kılavuzda Kullanılan Açıklamalar.	10
İşletim Sistemi Referansları.	10

Önemli Yönergeler

Güvenlik Talimatları.	12
Yazıcıyla İlgili Öneriler ve Uyarılar.	13
Yazıcı Kurulumu Hakkında Öneriler ve Uyarılar.	13
Yazıcının Kullanılması Hakkında Öneriler ve Uyarılar.	14
Yazıcıyı Taşıma veya Depolama Hakkında Öneriler ve Uyarılar.	14
Yazıcıyı Kablosuz Bağlantı ile Kullanma Önerileri ve Uyarıları.	14
Dokunmatik Ekranı Kullanma Önerileri ve Uyarıları.	14
Kişisel Bilgilerinizin Korunması.	15

Yazıcı Temel Bilgileri

Parça Adları ve İşlevleri.	16
Kontrol Paneli.	20
Temel Ekran Yapılandırması.	21
LCD Ekranda görüntülenen simgeler.	22
Dokunmatik Ekran İşlemleri.	23
Karakterleri Girme.	24
Job/Status Ekran Yapılandırması.	25
Animasyonları Görüntüleme.	25

Yazıcıyı Hazırlama

Kağıtları Yükleme.	27
Kullanılabilir Kağıtlar ve Kapasiteler.	27
Kağıt Kasedi İçine Kağıt Yükleme.	32
Arka Kağıt Besleme İçine Kağıt Yükleme.	34
Zarfları Yükleme ve Uyarılar.	37
Uzun Kağıtları Yükleme.	38
Kağıt Türü Listesi.	38
Orijinalleri Yerleştirme.	39
ADF için Kullanılabilir Orijinaller.	39
OBB'ye Orijinalleri Yerleştirme.	39
Orijinal Belgeleri Tarayıcı Camı'na Yerleştirme.	42

Harici Bir USB Cihazı Takma.	44
Harici Bir USB Cihazı Takma ve Çıkarma.	44
Bilgisayardan Harici bir USB Aygıtına Erişme.	44
E-posta Sunucusu Kullanımı.	45
Posta Sunucusunu Yapılandırma.	45
E-posta Sunucusu Ayar Öğeleri.	46
E-posta Sunucusu Bağlantısını Kontrol Etme.	47
Bağlantı Kontrolü Sırasında Görüntülenen Mesajlar.	47
İrtibatların Yönetimi.	49
Başka Bir Epson Yazıcıdan Kişileri Almaya Başlama.	49
Kişileri Kaydetme veya Düzenleme.	49
Gruplanmış Kişileri Kaydetme veya Düzenleme.	50
Sık Kullanılan Kişileri Kaydetme.	51
Kişileri Bilgisayara Kaydetme.	51
Bilgisayar Kullanarak Kişileri Yedekleme.	51
Paylaşılan Klasör Ayarlama.	52
Bilgisayar Adını Kontrol Etme.	52
Paylaşım Ayarını Etkinleştirme.	52
Paylaşılan Klasör Oluşturma.	53
Kişilerde Paylaşılan Klasörü Kaydetme.	54
Sık Kullanılan Ayarlarınızı Ön Ayar Olarak Kaydetme.	55
Ön ayarlar İçin Menü Seçenekleri.	55
Ayarlar İçin Menü Seçenekleri.	55
Genel Ayarlar İçin Menü Seçenekleri.	55
Yazdırma Sayacı İçin Menü Seçenekleri.	66
Besleme Durumu İçin Menü Seçenekleri.	66
Bakım İçin Menü Seçenekleri.	66
Dil/Language İçin Menü Seçenekleri.	67
Yazıcı Durumu/Yazdır İçin Menü Seçenekleri.	67
İrtibatlar Yöneticisi İçin Menü Seçenekleri.	68
Kullanıcı Ayarları İçin Menü Seçenekleri.	68
Kimlik Doğrulama Aygıtı Durumu İçin Menü Seçenekleri.	68
Epson Open Platform Bilgileri İçin Menü Seçenekleri.	69
Güç Tasarrufu.	69
Güç Tasarrufu — Kontrol Paneli.	69

Faks Ayarları

Faks Özelliklerini Kullanmadan Önce.	70
Bir Telefon Hattına Bağlama.	70
Uyumlu Telefon Hatları.	70
Yazıcıyı Bir Telefon Hattına Bağlama.	71

İçindekiler

Telefon Cihazınızı Yazıcıya Bağlama.	72
Yazıcıyı Faks Göndermeye ve Almaya Hazırlamak (Faks Ayrılır Shrbazı Kullanmak).	74
Yazıcının Faks Özellikleri İçin Tek Tek Ayarları Yapma.	76
Alma Modu Ayarlama.	76
Harici Bir Telefon Aygıtını Bağladığınızda Ayarları Yapma.	78
Faksları Almak İçin Yazdırma Ayarları Yapma.	79
Alınan Faksları Kaydetmek ve İletmek için Ayarları Yapma.	79
İstenmeyen Faksları Engellemek İçin Ayarlar Yapma.	86
Bilgisayarda Faksları Göndermek ve Almak İçin Ayarları Yapma.	87
Faks Ayarları İçin Menü Seçenekleri.	88
Hızlı Çalıştırma Düğmesi Menüsü.	88
Gönderme Ayarları Menüsü.	88
Ayarları Al Menüsü.	89
Rapor Ayarları Menüsü.	94
Temel Ayarlar Menüsü.	94
Güvenlik Ayarları Menüsü.	96
Faks Bağlantısını Kontrol Et.	97
Faks Ayrılır Shrbazı.	97

Ağ Ayarları

Ağ Bağlantısı Türleri.	98
Ethernet Bağlantısı.	98
Wi-Fi Bağlantısı.	99
Wi-Fi Direct (Basit EN) Bağlantısı.	99
Bilgisayara Bağlanma.	100
Akıllı Cihaza Bağlama.	101
Kablosuz yönlendirici üzerinden akıllı aygıtla bağlanma.	101
Wi-Fi Direct'i kullanarak bir iPhone, iPad veya iPod touch'a bağlanma.	101
Wi-Fi Direct kullanarak Android aygıtlara bağlanma.	104
Wi-Fi Direct kullanarak iOS ve Android dışındaki Aygıtlara bağlanma.	106
Yazıcıdan Wi-Fi Ayarlarını Yapma.	110
SSID ve Parolayı Girerek Wi-Fi Ayarlarını Yapma.	110
Basmalı Düğme Kurulumu (WPS) ile Wi-Fi Ayarlarını Yapma.	111
PIN Kodu Ayarına (WPS) göre Wi-Fi Ayarlarını Yapma.	112
Gelişmiş Ağ Ayarlarını Uygulama.	113
Ağ Bağlantı Durumunu Kontrol Etme.	115
Ağ Simgesi.	115

Kontrol Panelinden Ayrıntılı Ağ Bilgilerini Kontrol Etme.	115
Ağ Bağlantısı Raporu Yazdırma.	116
Ağ Durumu Sayfası Yazdırma.	122
Yeni Kablosuz Yönlendiricilerin Değiştirilmesi veya Eklenmesi.	122
Bağlantı Yöntemini Bilgisayara Değiştirme.	123
Kontrol Panelinden Ethernet'e Ağ Bağlantısını Değiştirme.	124
Wi-Fi Direct (Basit EN) Ayarlarını Değiştirme.	124
Wi-Fi'yi Kontrol Panelinden Devre Dışı Bırakma.	125
Kontrol Panelinden Wi-Fi Direct (Basit EN) Bağlantısını Kesme.	125
Kontrol Panelinden Ağ Ayarlarını Geri Yükleme.	126

Yazdırma

Windows'de Yazıcı Sürücüsünden Yazdırma.	127
Yazıcı Sürücüsüne Erişme.	127
Yazdırma Temel Bilgileri.	127
2 Taraflı Yazdırma.	129
Birden Fazla Sayfayı bir Sayfaya Yazdırma.	130
Sayfa Sırasına Göre Yazdırma ve Yığınlama (Ters Sırayla Yazdırma).	131
Küçültülmüş veya Büyütülmüş Belge Yazdırma.	131
Bir Görüntüyü Birden Fazla Büyütme Sayfasına Yazdırma (Poster Oluşturma).	132
Üstbilgi ve Altbilgiyle Yazdırma.	138
Filigran Yazdırma.	139
Parolayla Korunan Dosyaları Yazdırma.	140
Birden Fazla Dosyayı Birlikte Yazdırma.	140
Renkli Evrensel Yazdırma Özelliğini Kullanarak Yazdırma.	141
Yazdırma Rengini Ayarlama.	142
İnce Çizgileri Vurgulamak İçin Yazdırma.	143
Temiz Barkodlar Yazdırma.	143
Yazdırmayı İptal Etme.	144
Yazıcı Sürücüsü İçin Menü Seçenekleri.	144
Windows'da PostScript Yazıcı Sürücüsünden Yazdırma.	146
PostScript Yazıcı Sürücüsü İçin Menü Seçenekleri.	147
Yazdırmayı İptal Etme.	149
Mac OS'de Yazıcı Sürücüsünden Yazdırma.	149
Yazdırma Temel Bilgileri.	149
2 Taraflı Yazdırma.	151
Birden Fazla Sayfayı bir Sayfaya Yazdırma.	152
Sayfa Sırasına Göre Yazdırma ve Yığınlama (Ters Sırayla Yazdırma).	152
Küçültülmüş veya Büyütülmüş Belge Yazdırma.	153
Yazdırma Rengini Ayarlama.	154

İçindekiler

Yazdırmayı İptal Etme.	154
Yazıcı Sürücüsü İçin Menü Seçenekleri.	154
Mac OS Yazıcı Sürücüsü İşletim Ayarlarını Yapma.	156
Mac OS'da PostScript Yazıcı Sürücüsünden Yazdırma.	157
PostScript Yazıcı Sürücüsü İçin Menü Seçenekleri.	158
Yazdırmayı İptal Etme.	159
Bellek Aygıtından Dosyaları Yazdırma.	159
Bellek Aygıtından JPEG Dosyaları Yazdırma.	159
Bellek Aygıtından PDF veya TIFF Dosyalarını Yazdırma.	160
Bellek Aygıtı İçin Menü Seçenekleri.	161
Akıllı Cihazlardan Yazdırma.	163
Epson iPrint Kullanma.	163
Epson Print Enabler'ı Kullanma.	164
AirPrint Kullanma.	165
Devam Eden veya Kuyruğa Alınmış İşleri İptal Etme.	166

Kopyalama

Temel Kopyalama Bilgileri.	167
2 Taraflı Kopyalama.	167
Birden Fazla Orijinali Bir Yaprağa Kopyalama.	168
Kopyalama İçin Temel Menü Seçenekleri.	168
Kopyalama İçin Gelişmiş Menü Seçenekleri.	169

Tarama

Kontrol Panelini Kullanarak Yazdırma.	172
Ağ Klasörü veya FTP Sunucusuna Tarama.	172
E-postaya Tarama.	175
Bilgisayarda Kayıtlı Ayarları Kullanarak Tarama (Document Capture Pro).	178
Bellek Aygıtına Tarama.	182
Buluta Tarama.	184
WSD Kullanarak Tarama.	185
Bilgisayardan Tarama.	187
Erişim Denetimi'ni Kullanırken Epson Scan 2'de Kullanıcıların Kimliğini Doğrulama.	187
Epson Scan 2 Kullanarak Tarama.	188
Akıllı Cihazlardan Tarama.	190
Epson iPrint Ögesinin Takılması.	191
Epson iPrint Kullanarak Tarama.	191

Fakslama

Faks Özelliklerini Kullanmadan Önce.	193
--	-----

Yazıcıyı Kullanarak Faks Gönderme.	193
Kontrol Panelini Kullanarak Faks Gönderme.	193
Harici Telefon Cihazından Arayarak Faks Gönderme.	196
İstek Üzerine Faks Gönderme (Yoklama Gönd/ Pano Kutusu Kullanma).	196
Çeşitli Faks Gönderme Yöntemleri.	198
Yazıcıda Faksları Alma.	202
Gelen Faksları Alma.	203
Telefon Araması Yaparak Faksları Alma.	204
Alınan Faksları Kaydetme ve İletme.	206
LCD Ekranda Yazıcıda Kayıtlı Alınan Faksları Görüntüleme.	207
Fakslama İçin Menü Seçenekleri.	208
Alıcı.	208
Faks Ayarları.	208
Daha.	210
Faks Kutusu İçin Menü Seçenekleri.	211
Gln kts/ Gizli.	211
Saklanan Belgeler.	212
Yoklama Gönd/ Pano.	213
Faks İşleri İçin Durum veya Günlükleri Kontrol Etme.	216
Alınan Fakslar İşlenmediğinde Bilgiyi Görüntüleme (Okunmamış/Yazdırılmamış/ Kaydedilmemiş/İletilmemiş).	216
Yürütülen Faks İşlerini Kontrol Etme.	217
Faks İş Geçmişini Kontrol Etme.	218
Alınan Belgeleri Yeniden Yazdırma.	218
Bilgisayardan bir Faks Gönderme.	218
Uygulama Kullanılarak Oluşturulan Belgeleri Gönderme (Windows).	219
Uygulama Kullanılarak Oluşturulan Belgeleri Gönderme (Mac OS).	221
Bilgisayarda Faksları Alma.	222
Gelen Faksları Bir Bilgisayara Kaydetme.	223
Gelen Faksları Bilgisayara Kaydeden Özelliği İptal Etme.	223
Yeni Faksları Kontrol Etme (Windows).	223
Yeni Faksları Kontrol Etme (Mac OS).	224

Mürekkep Besleme Üniteleri Biriminin ve Diğer Sarf Malzemelerinin Değiştirilmesi

Kalan Mürekkep Miktarını ve Bakım Kutusunun Durumunu Kontrol Etme.	226
Kalan Mürekkep Miktarının ve Bakım Kutusunun Durumunu Kontrol Etme — Kontrol Paneli.	226

İçindekiler

Kalan Mürekkep Miktarını ve Bakım Kutusunun Durumunu Kontrol Etme - Windows.	226
Kalan Mürekkep Miktarını ve Bakım Kutusunun Durumunu Kontrol Etme — Mac OS.	226
Mürekkep Besleme Ünitesi Kodları.	227
Mürekkep Besleme Ünitesi İşleme Önlemleri.	227
Mürekkep Besleme Üniteleri Değiştirme.	229
Bakım Kutusu Kodu.	229
Bakım Kutusu İşleme Alma Tedbirleri.	229
Bir Bakım Kutusunun Değiştirilmesi.	230
Siyah Mürekkeple Geçici Olarak Yazdırma.	230
Siyah Mürekkeple Geçici Olarak Yazdırma — Kontrol Paneli.	230
Siyah Mürekkeple Geçici Olarak Yazdırma — Windows.	231
Siyah Mürekkep Azaldığında Siyah Mürekkep Tasarrufu (Sadece Windows için).	232

Yazıcının Bakımını Yapma

Yazdırma Başlığını Kontrol Etme ve Temizleme.	233
Yazdırma Kafasını Kontrol Etme ve Temizleme — Kontrol Paneli.	233
Yazdırma Kafasını Kontrol Etme ve Temizleme - Windows.	234
Yazdırma Kafasını Kontrol Etme ve Temizleme — Mac OS.	234
Çizgili Hat Hizalama.	234
Mürekkep Lekeleri için Kağıt Yolunu Temizleme.	235
ADF'yi Temizleme.	235
Tarayıcı Camı'nı Temizleme.	238

Ağ Hizmeti ve Yazılım Bilgileri

Yazıcı İşlemlerini Yapılandırma İçin Uygulama (Web Config).	239
Web Tarayıcıda Web Yapılandırmayı Çalıştırma	239
Web Config üzerinde Windows ögesini çalıştırma.	240
Web Config üzerinde Mac OS ögesini çalıştırma.	240
Belge ve Görüntüleri Tarama Uygulaması (Epson Scan 2).	240
Ağ Tarayıcısı Ekleme.	241
Bilgisayardan Taramayı Yapılandırma İçin Uygulama (Document Capture Pro).	241
Faks İşlemlerini Yapılandırmak ve Faks Göndermek İçin Uygulama (FAX Utility).	242

Faks Göndermek İçin Uygulama (PC-FAX Sürücüsü).	243
Web Sayfalarını Yazdırma Uygulaması (E-Web Print) (Sadece Windows için).	243
Birden Fazla Cihazı Yapılandırmak İçin Uygulama (EpsonNet Config).	244
Yazılım Güncelleştirme Araçları (EPSON Software Updater).	244
En Son Uygulamaları Yükleme.	245
PostScript Yazıcı Sürücüsünü Yükleme.	246
PostScript Yazıcı Sürücüsünü Yükleme — Windows.	246
PostScript Yazıcı Sürücüsünü Yükleme — Mac OS.	246
Epson Universal Yazıcı Sürücüsünü Yükleme (Sadece Windows için).	247
Uygulamaları Kaldırma.	247
Uygulamaları Kaldırma — Windows.	248
Uygulamaları Kaldırma — Mac OS.	248
Ağ Hizmeti Kullanarak Yazdırma.	249

Sorun Çözme

Yazıcı Durumunu Kontrol Etme.	250
LCD Ekrandaki Mesajları Kontrol Etme.	250
Durum Menüesindeki Hata Kodu.	252
Yazıcı Durumunu Kontrol Etme — Windows.	257
Yazıcı Durumunu Kontrol Etme — Mac OS.	257
Yazılım Durumunu Kontrol Etme.	258
Sıkışan Kağıdı Çıkarma.	258
Kağıt Doğru Bir Şekilde Beslenmiyor.	258
Kağıt Sıkışmaları.	259
Kağıt Eğik Besleniyor.	259
Aynı Anda Birkaç Kağıt Besleniyor.	259
İsteğe Bağlı Kağıt Kaseti Ünitesinden Kağıt Beslenmiyor.	259
Kağıt Yok Hatası Oluşuyor.	259
OBB'de Orijinal Beslenmiyor.	259
Elektrik ve Kontrol Paneli Sorunları.	260
Güç Açılmıyor.	260
Güç Kapanmıyor.	261
Güç Otomatik Olarak Kapanır.	261
LCD Ekran Kararıyor.	261
Dokunmatik Ekran Yanıt Vermiyor.	261
Kontrol Panelinden Çalıştırılmıyor.	261
Bilgisayardan Yazdırılmıyor.	261
Bağlantıyı Kontrol Etme (USB).	261
Bağlantıyı Kontrol Etme (Ağ).	262
Yazılım ve Verileri Kontrol Etme.	262

İçindekiler

Bilgisayardan Yazıcı Durumunu Kontrol Etme (Windows).	264	PostScript Yazıcı Sürücüsünü Kullanırken Baskı Kalitesi Düşük.	280
Bilgisayardan Yazıcı Durumunu Kontrol Etme (Mac OS).	265	PostScript Yazıcı Sürücüsünü Kullanırken Baskı Hızı Çok Düşük.	280
Ağ ayarlarını Yapamadığınızda.	265	Tarama Başlatılmıyor.	280
Ağ Ayarlarında Sorun Olmamasına Rağmen Cihazlardan Bağlanamıyor.	266	Taranan Görüntü Sorunları.	281
Yazıcıya Bağlı SSID'yi Kontrol Etme.	267	Tarayıcı Camında Tararken Düzensiz Renkler, Kir, Noktalar Gibi Sorunlar Görünüyor.	281
Bilgisayarın SSID'sini Kontrol Etme.	268	ADF Kısımında Tararken Düz Çizgiler Görünüyor.	281
iPhone veya iPad'den Yazdırılmıyor.	269	Görüntü Kalitesi Bozuk.	282
Çıktı Sorunları.	269	Görüntünün Arka Planında Ofset Görünüyor.	282
Yazdırma Kalitesini Ayarlama.	269	Metin Bulanık.	282
Kağıt Başına Yazdırma Kalitesini Ayarlama.	270	Hareli Desenler (Ağ Benzeri Gölgeler) Görünüyor.	282
Çıktı Zedelenmiş veya Renk Eksik.	271	Tarayıcı Camında Doğru Alan Taranamıyor.	283
Şeritler veya Beklenmedik Renkler Görünüyor.	272	Aranabilir PDF Olarak Kaydederken Metin Düzgün Algılanmıyor.	283
Yaklaşık 3.3 cm Aralıklarla Renkli Şeritler Görünüyor.	272	Taranan Görüntüdeki Sorunlar Çözülemiyor.	284
Bulanık Baskılar, Dikey Şerit veya Yanlış Hizalama.	273	Taranan Görüntüler Paylaşılan Klasöre Kaydedilemiyor.	284
Yazdırma Kalitesi Düşük.	273	Yazıcıda Mesajları Kontrol Etme.	284
Kağıt Bulanık veya Zedelenmiş.	274	Taranan Görüntüleri Kaydetme Biraz Uzun Sürebilir.	286
Otomatik 2 Taraflı Yazdırma Sırasında Kağıt Lekeleniyor.	275	Özel Ağ ve Genel Ağ Arasında Geçiş Yapma.	286
Yazdırılan Fotoğraflar Yapışkan.	275	Diğer Tarama Sorunları.	288
Görüntüler ve Fotoğraflar Beklenilmeyen Renklerde Yazdırılıyor.	276	Tarama Hızı Yavaş.	288
Çıktı Konumu, Boyutu veya Kenar Boşlukları Yanlış.	276	Taranan Görüntü E-posta ile Gönderilemiyor.	289
Basılı Karakterler Yanlış veya Bozuk.	276	PDF/Multi-TIFF'ye Tarama İşlemi Gerçekleştirirken Tarama Duruyor.	289
Yazdırılan Görüntü Ters.	277	Faks Gönderme ve Alma Sırasında Sorunlar.	289
Baskılarda Mozaik Gibi Desenler.	277	Faks Gönderilemiyor ya da Alınmıyor.	289
İstemeyerek 2 Taraflı Yazdırma.	277	Faks Gönderilemiyor.	291
Kopyalanan Görüntüde Eşit Olmayan Renkler, Bulaşmalar, Noktalar veya Düz Çizgiler Görünüyor.	277	Belirli bir Alıcıya Faks Gönderilemiyor.	291
Kopyalanan Görüntüde Moiré (Tarama Çizgileri) Desenleri Görülüyor.	278	Belirtilen Zamanda Faks Gönderilemiyor.	292
Orijinalin Ters Tarafının Görüntüsü Kopyalanan Resimde Görülüyor.	278	Faks Alınmıyor.	292
Çıktı Sorunu Düzeltilemedi.	278	Alınan Faks Belle Aygıtına Kaydedilemiyor.	292
Diğer Yazdırma Sorunları.	278	Hafıza Dolu Hatası Oluşuyor.	292
Yazdırma Çok Yavaş.	278	Gönderilen Faks Kalitesi Düşük.	293
Sürekli Yazdırma Sırasında Yazdırma Hızı Önemli Ölçüde Azalıyor.	279	Faks Yanlış Boyutta Gönderiliyor.	293
Mac OS X v10.6.8 Çalıştıran Bir Bilgisayardan Yazdırma İptal Edilemiyor.	279	Alınan Faks Kalitesi Düşük.	294
PostScript Yazıcı Sürücüsü Sorunları.	279	Alınan Faks Yazdırılmıyor.	294
PostScript Yazıcı Sürücüsünü Kullanırken Yazıcı Yazdırılmıyor.	280	Sayfalar Boş veya yalnızca Alınan Faksalarda İkinci Sayfaya Az Miktarla Metin Yazdırılır.	294
PostScript Yazıcı Sürücüsünü Kullanırken Yazıcı Doğru Yazdırılmıyor.	280	Diğer Faks Gönderme Sorunları.	294
		Bağlı Telefonda Çağrı Yapılmıyor.	294
		Telesekreter Sesli Aramaları Yanıtlanamıyor.	295
		Gönderenin Faks Numarası Alınan Faksalarda Görüntülenmiyor veya Numara Yanlış.	295
		Diğer Sorunlar.	295

Yazıcıya Dokunurken Hafif Elektrik Çarpması.	295
Çalışma Sesi Yüksek.	295
Tarih ve Saat Yanlış.	295
Hafıza Aygıtı Tanınmadı.	296
Veriler Bellek Aygıtına Kaydedilemiyor.	296
Parolanızı Mı Unuttunuz.	296
Uygulama Güvenlik Duvarıyla Engellendi (Sadece Windows için).	296
Fotoğraf Seçim Ekranında “x” Görüntülenir.	296
Yanlışlıkla Kopyalar Alındı veya Fakslar Gönderildi.	296

Ek

Teknik Özellikler.	297
Yazıcı Özellikleri.	297
Tarayıcı Özellikleri.	298
Arayüz Teknik Özellikleri.	298
Faks Özellikleri.	298
Ağ İşlev Listesi.	299
Wi-Fi Özellikleri.	300
Ethernet Özellikleri.	300
Güvenlik Protokolü.	301
PostScript Seviye 3 Uyumluluğu.	301
Desteklenen Üçüncü Taraf Hizmetleri.	301
Harici USB Cihazı Teknik Özellikleri.	301
Desteklenen Veri Teknik Özellikleri.	302
Boyutlar.	302
Elektrik Özellikleri.	303
Çevre Teknik Özellikleri.	303
Kurulum Konumu ve Alanı.	304
Sistem Gereksinimleri.	305
Yazı Tipi Bilgileri.	306
PostScript için Kullanılabilir Yazı Tipleri.	306
PCL İçin Kullanılabilir Yazı Tipleri (URW).	307
Sembol Kümelerinin Listesi.	308
İsteğe Bağlı Üniteleri Takma.	311
İsteğe Bağlı Kağıt Kaseti Ünitesi Kodu.	311
İsteğe Bağlı Kağıt Kasedi Birimini Takma.	312
Düzenleyici Bilgileri.	316
Standartlar ve Onaylar.	316
German Blue Angel.	317
Kopyalama Sınırlamaları.	317
Yazıcıyı Taşıma ve Depolama.	318
Telif Hakkı.	322
Ticari Markalar.	323
Nereden Yardım Alınır.	324
Teknik Destek Web Sitesi.	324
Epson Desteğe Başvurma.	325

Bu Kılavuz Hakkında

Kılavuzlara Giriş

Epson yazıcınızla aşağıdaki kılavuzlar verilir. Kılavuzların yanı sıra, yazıcıdan veya Epson yazılım uygulamalardan çeşitli yardım bilgisi türlerini kontrol edebilirsiniz.

Önemli Güvenlik Talimatları (basılı kılavuz)

Size bu yazıcının güvenli kullanımı için talimatlar sunar.

Buradan Başlayın (basılı kılavuz)

Yazıcının ayarlanması ve yazılımın kurulması hakkında bilgi verir.

Kullanım Kılavuzu (dijital kılavuz)

Bu kılavuz. Yazıcı kullanımı, yazıcıyı ağda kullanırken ağ ayarları ve sorunları çözme hakkında tüm bilgiyi ve talimatları sağlar.

Yönetici Kılavuzu (dijital kılavuz)

Ağ yöneticilerine e-posta bildirim özelliği gibi yönetim ve yazıcı ayarları hakkında bilgi sağlar.

Aşağıdaki yöntemlerle yukarıda belirtilen kılavuzların en son sürümlerini alabilirsiniz.

Kağıda basılı kılavuz

<http://www.epson.eu/Support> adresindeki Epson Avrupa destek web sitesini ya da <http://support.epson.net/> adresindeki Epson dünya çapında destek web sitesini ziyaret edin.

Dijital kılavuz

Bilgisayarınızda EPSON Software Updater uygulamasını başlatın. EPSON Software Updater mevcut Epson yazılım uygulamaları ve dijital kılavuzların güncellemelerini kontrol eder ve en güncel olanları indirmenizi sağlar.

İlgili Bilgi

➔ [“Yazılım Güncelleştirme Araçları \(EPSON Software Updater\)” sayfa 244](#)

Bilgi Aramak İçin Kılavuzu Kullanma

PDF kılavuz, anahtar sözcüğe göre bulmak istediğiniz bilgiyi aramanızı veya yer işaretlerini kullanarak doğrudan belirli kısımlara atlamanızı sağlar. Ayrıca yalnızca gereken sayfaları da yazdırabilirsiniz. Bu bölümde bilgisayarınızda Adobe Reader X'te açılmış bir PDF kılavuzun nasıl kullanılacağı açıklanmaktadır.

Bu Kılavuz Hakkında

Anahtar sözcüğe göre arama

Düzen > Gelişmiş Arama'ya tıklayın. Arama penceresinde bulmak istediğiniz bilgi için anahtar sözcüğü (metin) girin ve sonra **Ara** ögesine tıklayın. İsbetler bir liste olarak görüntülenir. O sayfaya gitmek için görüntülenen isabetlerden birine tıklayın.

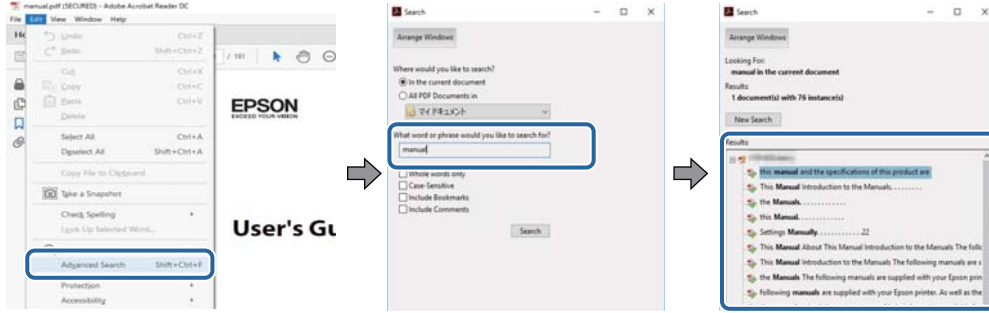

Doğrudan yer işaretlerinden atlama

O sayfaya atlamak için bir başlığa tıklayın. O bölümdeki alt düzey başlıkları görüntülemek için + veya > ögesine tıklayın. Önceki sayfaya dönmek için klavyenizde aşağıdaki işlemi gerçekleştirin.

- Windows: **Alt** ögesini basılı tutun ve sonra ← ögesine basın.
- Mac OS: Bir komut tuşunu basılı tutun ve sonra ← ögesine basın.

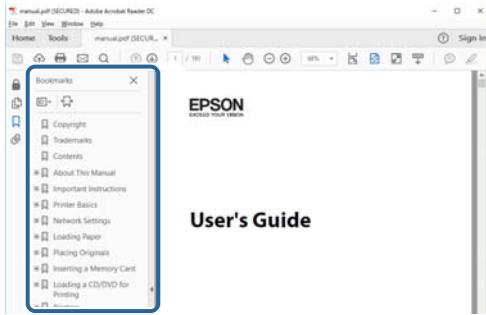

Yalnızca gereken sayfalara yazdırma

Yalnızca gereken sayfalara çıkarabilir ve yazdırabilirsiniz. **Dosya** menüsünde **Yazdır** ögesine tıklayın ve sonra **Yazdırılacak Sayfalar** içindeki **Sayfalar** içinde yazdırmak istediğiniz sayfaları belirtin.

- Sayfa serisi belirtmek için başlangıç sayfası ve bitiş sayfası arasına bir tire girin.
Örnek: 20 – 25
- Seri olmayan sayfaları belirtmek için sayfaları virgüllerle ayırın.
Örnek: 5, 10, 15

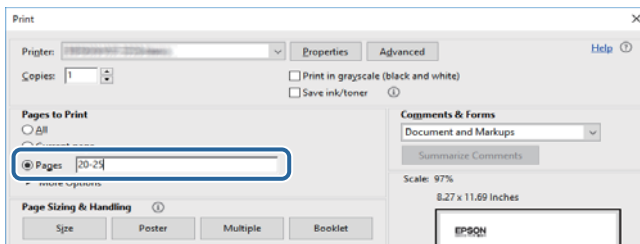

Marka ve Semboller

**Dikkat:**

Yaralanmayı önlemek için dikkatle takip edilmesi gereken talimatlardır.

**Önemli:**

Ekipmanınızın zarar görmesini önlemek için uyulması gereken talimatlardır.

Not:

Tamamlayıcı ve referans bilgiler sağlar.

İlgili Bilgi

➔ İlgili bölümlere bağlanır.

Bu Kılavuzda Kullanılan Açıklamalar

- Yazıcı sürücüsü ekran görüntüleri ve Epson Scan 2 (tarayıcı sürücüsü) ekranları, Windows 10 veya macOS High Sierra'ten alınmıştır. Ekranlarda görüntülenen içerik, model ve duruma göre değişir.
- Bu kılavuzda kullanılan çizimler sadece örnek amaçlıdır. Kullanılan modele bağlı olarak küçük farklılıklar gözlemlenmesine rağmen çalışma yöntemi aynıdır.
- LCD ekranında görüntülenen bazı menü öğeleri modele ve ayarlara göre farklılık gösterir.
- Özel uygulamayı kullanarak QR kodunu okuyabilirsiniz.

İşletim Sistemi Referansları

Windows

Bu kılavuzda, “Windows 10”, “Windows 8.1”, “Windows 8”, “Windows 7”, “Windows Vista”, “Windows XP”, “Windows Server 2016”, “Windows Server 2012 R2”, “Windows Server 2012”, “Windows Server 2008 R2”, “Windows Server 2008”, “Windows Server 2003 R2” ve “Windows Server 2003” gibi terimlerle aşağıdaki işletim sistemleri ifade edilmektedir. Ayrıca “Windows” ile tüm sürümler ifade edilmektedir.

- Microsoft® Windows® 10 işletim sistemi
- Microsoft® Windows® 8.1 işletim sistemi
- Microsoft® Windows® 8 işletim sistemi
- Microsoft® Windows® 7 işletim sistemi
- Microsoft® Windows Vista® işletim sistemi
- Microsoft® Windows® XP işletim sistemi
- Microsoft® Windows® XP Professional x64 Edition işletim sistemi
- Microsoft® Windows Server® 2016 işletim sistemi
- Microsoft® Windows Server® 2012 R2 işletim sistemi

Bu Kılavuz Hakkında

- Microsoft® Windows Server® 2012 işletim sistemi
- Microsoft® Windows Server® 2008 R2 işletim sistemi
- Microsoft® Windows Server® 2008 işletim sistemi
- Microsoft® Windows Server® 2003 R2 işletim sistemi
- Microsoft® Windows Server® 2003 işletim sistemi

Mac OS

Bu kılavuzda, “Mac OS” macOS High Sierra, macOS Sierra, OS X El Capitan, OS X Yosemite, OS X Mavericks, OS X Mountain Lion, Mac OS X v10.7.x ve Mac OS X v10.6.8'i ifade etmek için kullanılır.

Önemli Yönergeler

Güvenlik Talimatları

Bu yazıcıyı güvenli bir şekilde kullanabilmek için bu talimatlara uyun. İleride başvurmak üzere bu kılavuzu saklayın. Ayrıca, yazıcı üzerinde belirtilen tüm uyarılara ve talimatlara uymaya özen gösterin.

- Yazıcınızda kullanılan sembollerden bazıları güvenliği ve yazıcının düzgün kullanımını sağlamak içindir. Sembollerin anlamlarını öğrenmek için aşağıdaki siteyi ziyaret edin.
<http://support.epson.net/symbols>
- Yalnızca yazıcıyla verilen güç kablosunu kullanın ve kabloyu başka bir ekipmanla kullanmayın. Bu yazıcıyla başka kabloların kullanımı veya ekipmanla ürünle verilen güç kablosunun kullanımı yangına veya elektrik çarpmasına neden olabilir.
- AC güç kablonuzun ilgili yerel güvenlik standardına uygun olmasına dikkat edin.
- Yazıcı kılavuzunda özellikle belirtilmedikçe elektrik kablosunu, fişini, yazıcı ünitesini, tarayıcı ünitesini veya çevresel üniteleri kendi başınıza hiçbir zaman sökmeyin, değiştirmeyin veya tamir etmeye çalışmayın.
- Aşağıdaki durumlarda yazıcının fişini çıkarın ve servis için yetkili bir servis personeline başvurun:
Güç kablosu veya fiş hasar görmüş, yazıcının içine su girmiş, yazıcı yere düşürülmüş veya kasası zarar görmüş, yazıcı normal biçimde çalışmıyor veya çalışması eskisinden farklı. Çalıştırma talimatlarında belirtilmemiş kumanda parçalarını ayarlamayın.
- Yazıcıyı, fişinin kolayca çıkarılabileceği bir prizine yakınına yerleştirin.
- Yazıcıyı açık alanlara, aşırı kir veya toz, su, ısı kaynaklarının yanına veya şok, titreşim, yüksek sıcaklık veya neme maruz kalabileceği yerlere yerleştirmeyin veya bu tarz alanlarda depolamayın.
- Yazıcının üzerine sıvı sıçratmamaya ve yazıcıyı ıslak ellerle kullanmamaya dikkat edin.
- Yazıcıyı, kalp pillerinden en az 22 cm uzakta tutun. Yazıcının yaydığı radyo dalgaları, kalp pillerinin çalışmasını olumsuz yönde etkileyebilir.
- LCD ekranın zarar görmesi durumunda satıcınızla irtibata geçin. Likit kristal solüsyonun ellerinize bulaşması durumunda su ve sabunla iyice yıkayın. Likid kristal solüsyonun gözlerinize teması durumunda derhal suyla yıkayın. Bol suyla yıkadıktan sonra rahatsızlık duyarsanız veya görüş sorunları olursa hemen bir doktora başvurun.
- Gök gürültülü fırtınalarda telefonu kullanmaktan kaçının. Yıldırımdan dolayı elektrik çarpması riski olabilir.
- Ortamda gaz kaçağı varsa gaz kaçağını bildirmek için telefonu kullanmayın.
- Yazıcı ağırdır ve en az iki kişi tarafından kaldırılmalı veya taşınmalıdır. Takılıysa kağıt kasedi 2 ögesini çıkarın. Yazıcıyı kaldırırken, iki veya daha fazla kişi aşağıda gösterilen şekilde doğru pozisyonda olmalıdır.

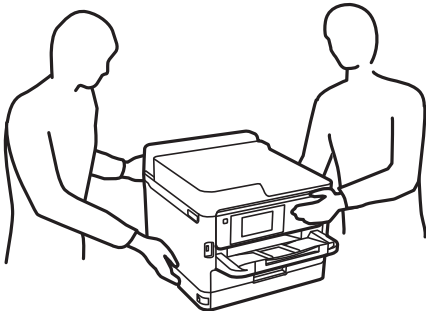

Önemli Yönergeler

- Mürekkep çıkış yerlerinin etrafında mürekkep kalmış olabileceğinden kullanılmış mürekkep besleme üniteleri'ni tutarken dikkatli olun.
 - Cildinize mürekkep bulaşursa söz konusu yeri su ve sabunla iyice yıkayın.
 - Mürekkep gözünüze kaçarsa gözünüzü hemen bol suyla yıkayın. Gözünüzü bol suyla yıkadıktan sonra, yine de bir rahatsızlık hissederseniz veya görmenizde bir sorun olursa, hemen bir doktora başvurun.
 - Ağzınıza mürekkep kaçarsa, hemen bir doktora başvurun.
- mürekkep besleme ünitesi ve bakım kutusunu sökmeyin; aksi taktirde, gözünüze veya cildinize mürekkep bulaşabilir.
- mürekkep besleme üniteleri'ni kuvvetli bir şekilde sallamayın; aksi taktirde mürekkep besleme üniteleri'nden mürekkep sızabilir.
- mürekkep besleme üniteleri ve bakım kutusunu çocukların erişemeyeceği bir yerde saklayın.

Yazıcıyla İlgili Öneriler ve Uyarılar

Yazıcıya veya malınıza zarar vermeyi önlemek için şu yönergeleri okuyun ve izleyin. Bu kılavuzu daha sonra başvurmak üzere saklayın.



Yazıcı Kurulumu Hakkında Öneriler ve Uyarılar

- Yazıcı üzerindeki hava deliklerini ve aralıkları tıkamayın ya da örtmeyin.
- Yalnızca, yazıcının etiketinde belirtilen türde güç kaynağı kullanın.
- Düzenli olarak açılıp kapatılan fotokopi makineleri ya da hava kontrol sistemleri gibi cihazlarla aynı prize takmaktan kaçının.
- Duvar üzerinde bulunan düğmelerle veya otomatik zaman ayarlayıcılarla kontrol edilen elektrik prizleri kullanmayın.
- Tüm bilgisayar sistemini, hoparlörler ya da kablosuz telefonların yuvaları gibi elektromanyetik parazite neden olabilecek kaynaklardan uzak tutun.
- Elektrik kabloları, sürtünme, kesilme, yıpranma, kıvrılma ve düğümlenme olmayacak şekilde yerleştirilmelidir. Elektrik kabloları üzerine herhangi bir nesne koymayın ve elektrik kabloları üzerine basılmasına veya üzerinden geçilmesine izin vermeyin. Özellikle tüm elektrik kablolarının transformatöre girdiği ve transformatörden çıktığı noktalarda düz bir biçimde bulunmalarına dikkat edin.
- Yazıcıyla birlikte bir uzatma kablosu kullanırsanız, uzatma kablosuna takılan cihazların toplam amper değerinin kablounun amper değerini geçmediğinden emin olun. Ayrıca, elektrik prizine bağlı aygıtların toplam amper değerinin de elektrik prizinin amper değerini aşmadığından emin olun.
- Bu yazıcıyı Almanya'da kullanmayı düşünüyorsanız, kısa devre durumunda veya bu yazıcının fazla akım çekmesi durumunda gerekli korumayı sağlamak için bina tesisatında 10 veya 16 amperlik devre kesiciler kullanılmalıdır.
- Yazıcıyı kablo ile bilgisayara veya başka bir aygıtla bağlarken, konektör yönlerinin doğru olmasına dikkat edin. Her konektör için yalnızca bir doğru yön vardır. Bir konektörü yanlış yönde takmak, kabloya bağlı iki aygıtta da zarar verebilir.
- Yazıcıyı düz, sağlam ve yazıcının tabanından her yöne doğru daha geniş bir zemine yerleştirin. Yazıcı, eğimli bir zeminde düzgün çalışmaz.
- Yazıcı üzerinde belge kapağını tamamen kaldırabileceğiniz kadar boşluk olmasını sağlayın.

Önemli Yönergeler

- ❑ Yazıcının önünde kağıdın tam olarak çıkartılabilmesi için yeterli yer bırakın.
- ❑ Ani ısı ve nem değişikliklerinin olduğu yerleri seçmeyin. Ayrıca yazıcıyı, doğrudan güneş ışığı alan yerlerden, güçlü ışık ya da ısı kaynaklarından uzak tutun.

Yazıcının Kullanılması Hakkında Öneriler ve Uyarılar

- ❑ Yazıcının üzerindeki yuvalara herhangi bir cisim sokmayın.
- ❑ Yazıcı çalışır durumda iken, elinizi yazıcının içine sokmayın.
- ❑ Yazıcının içinde bulunan beyaz düz kabloya dokunmayın.
- ❑ Yazıcının içinde ya da çevresinde yanıcı gazlar içeren aerosol ürünler kullanmayın. Bu, yangına neden olabilir.
- ❑ Yazdırma kafasını elinizle hareket ettirmeyin; aksi takdirde yazıcı zarar görebilir.
- ❑ Tarama ünitesini kapatırken parmaklarınızı sıkıştırmamaya dikkat edin.
- ❑ Orijinalleri yerleştirirken tarayıcı camı üzerine çok kuvvetli bastırmayın.
- ❑ Yazıcıyı her zaman  düğmesini kullanarak kapatın.  ışığının yanıp sönmeye kadar yazıcının fişini çıkarmayın veya prizden gücünü kapatmayın.
- ❑ Yazıcıyı uzun bir süre kullanmayacaksanız elektrik kablosunu prizden çektiğinizden emin olun.

Yazıcıyı Taşıma veya Depolama Hakkında Öneriler ve Uyarılar

- ❑ Yazıcıyı depolarken veya taşıırken sarsmayın, dikey olarak veya baş aşağı koymayın; aksi takdirde mürekkep akabilir.
- ❑ Yazıcıyı bir yere taşımadan önce, yazdırma kafasının yuvasında (en sağ) ve mürekkep besleme üniteleri öğelerinin yüklenmiş olduğundan emin olun.

Yazıcıyı Kablosuz Bağlantı ile Kullanma Önerileri ve Uyarıları

- ❑ Bu yazıcıdan gelen radyo dalgaları tıbbi cihazların çalışmasını bozarak arızalara neden olabilir. Bu yazıcıyı tıbbi tesisler içinde ya da tıbbi cihaz yanında kullanırken, tıbbi tesisin ilgili sorumlularının talimatlarına ve tıbbi cihaza ilişkin tüm ilgili uyarı ve yönetmeliklere uyun.
- ❑ Bu yazıcıdan gelen radyo dalgaları otomatik kapılar ya da yangın alarmları gibi otomatik kumandalı cihazların çalışmasını olumsuz etkileyebilir ve arızadan ötürü kazalara neden olabilir. Bu yazıcıyı otomatik kumandalı cihazlar yanında kullanırken bu cihazlardaki tüm ilgili uyarı ve talimatları takip edin.

Dokunmatik Ekranı Kullanma Önerileri ve Uyarıları

- ❑ LCD ekran birkaç küçük parlak veya koyu noktanın yanı sıra kendi özellikleri nedeniyle eşit olmayan bir parlaklığa sahip olabilir. Bunlar normaldir ve herhangi bir şekilde hasar görmüş olduğu anlamına gelmez.
- ❑ Temizlemek için yalnızca kuru ve yumuşak bir bez kullanın. Sıvı veya kimyasal temizlik maddeleri kullanmayın.
- ❑ Ağır darbe alırsa dokunmatik ekranın dış kapağı kırılabilir. Panel yüzeyi kırılır veya çatlarsa, bayinize başvurun ve kırılan parçalara dokunmayın veya çıkarmaya çalışmayın.
- ❑ Dokunmatik ekrana parmağınızla hafifçe basın. Kuvvetli bastırmayın veya tırnaklarınızla kullanmayın.
- ❑ İşlemleri gerçekleştirmek için tükenmez kalem veya keskin kurşun kalem gibi keskin nesnelere kullanmayın.

Önemli Yönergeler

- Ani sıcaklık veya nem deęişimlerinden dolayı dokunmatik ekran içinde oluşan yoęuşma, performansın düşmesine neden olabilir.

Kişisel Bilgilerinizin Korunması

Yazıcıyı başka irine verdiğinizde veya elden çıkardığınızda, aşağıda açıklandığı gibi kontrol panelindeki menüleri seçerek yazıcının belleğinde depolanan tüm kişisel bilgilerinizi silin.

Ayarlar > Genel Ayarlar > Sistem Yöneticisi > Varsayılan Ayarları Geri Yükle > Tüm Vrlri ve Ayarları Tmzle

Yazıcı Temel Bilgileri

Parça Adları ve İşlevleri

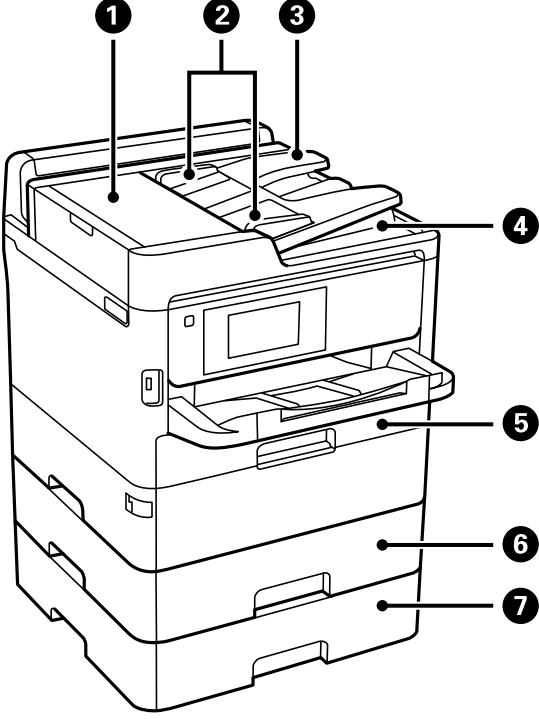

❶	ADF (Otomatik Belge Besleyici) kapağı (F)	ADF içinde sıkışmış orijinalleri çıkarırken açın.
❷	ADF kenar kılavuzları	Özgün belgeleri doğrudan yazıcıya besler. Orijinallerin kenarlarına kaydırın.
❸	ADF giriş tepsisi	Orijinallerin beslemesini otomatik olarak gerçekleştirir.
❹	ADF çıkış tepsisi	ADF'den çıkarılan orijinalleri tutar.
❺	Kağıt kasedi 1 (C1)	Kağıt yüklenir.
❻	Kağıt kasedi 2 (C2)	Kağıt yüklenir.
❼	Kağıt kasedi 3 (C3)	İsteğe bağlı kağıt kasedi birimi. Kağıt yüklenir.

Yazıcı Temel Bilgileri

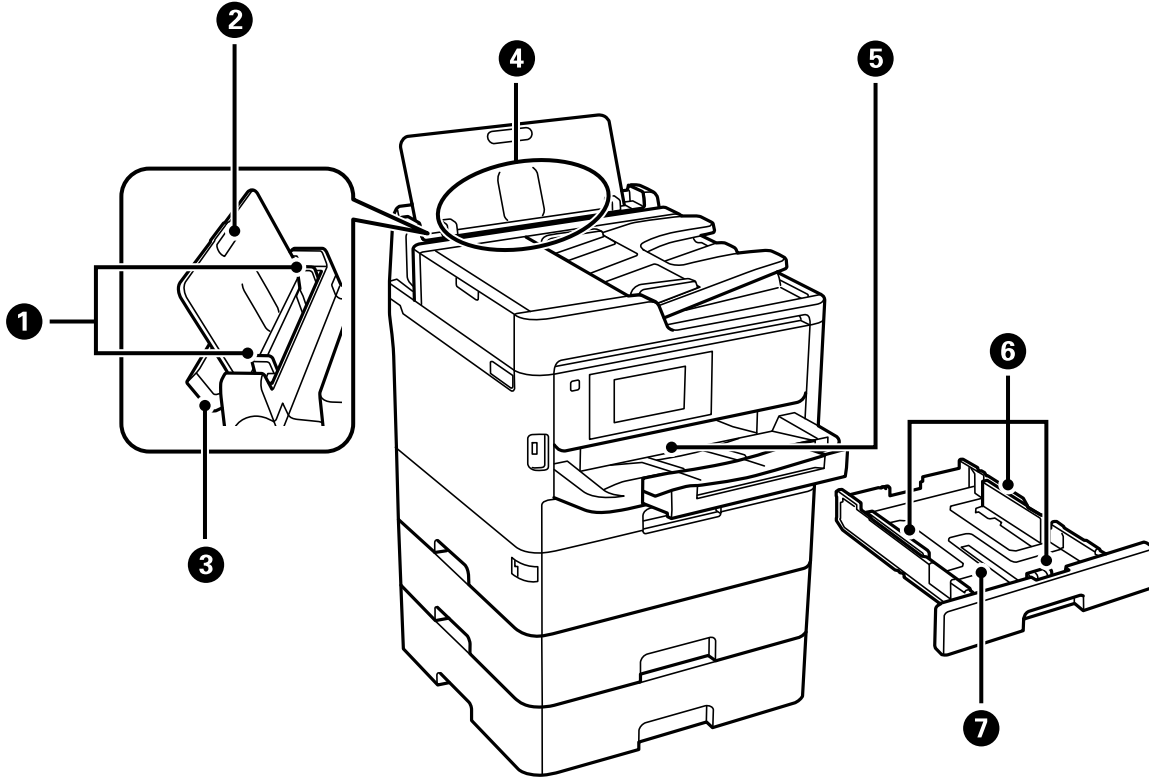

1	Kenar kılavuzları	Kağıdı yazıcıya düz besler. Kağıt kenarlarına kaydırın.
2	Kağıt desteği	Yüklenen kağıdı destekler.
3	Besleyici koruması	Yabancı nesnenin yazıcıya girmesini önler. Genellikle bu muhafazayı kapalı tutun.
4	Arka kağıt beslemesi (B)	Kağıt yüklenir.
5	Çıkış tepsisi	Çıkarılan kağıdı tutar.
6	Kenar kılavuzları	Kağıdı yazıcıya düz besler. Kağıt kenarlarına kaydırın.
7	Kağıt kasedi	Kağıt yüklenir.

Yazıcı Temel Bilgileri

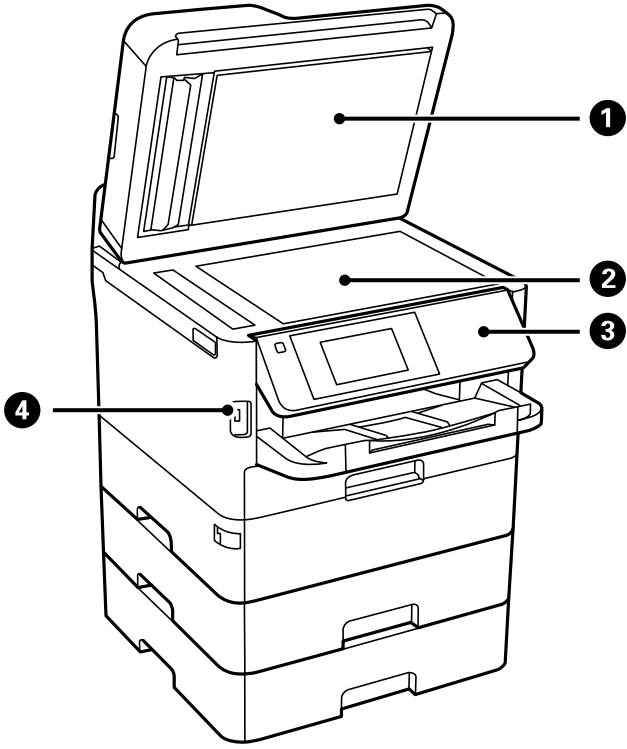

①	Belge kapağı	Tarama esnasında dışarıdan ışık girmesini önler.
②	Tarayıcı camı	Orijinalleri yerleştirin.
③	Kontrol paneli	Yazıcıyı kontrol eder. Kontrol panelinin açısını değiştirebilirsiniz.
④	Harici arayüz USB bağlantı noktası	Bellek cihazları bağlanır.

Yazıcı Temel Bilgileri

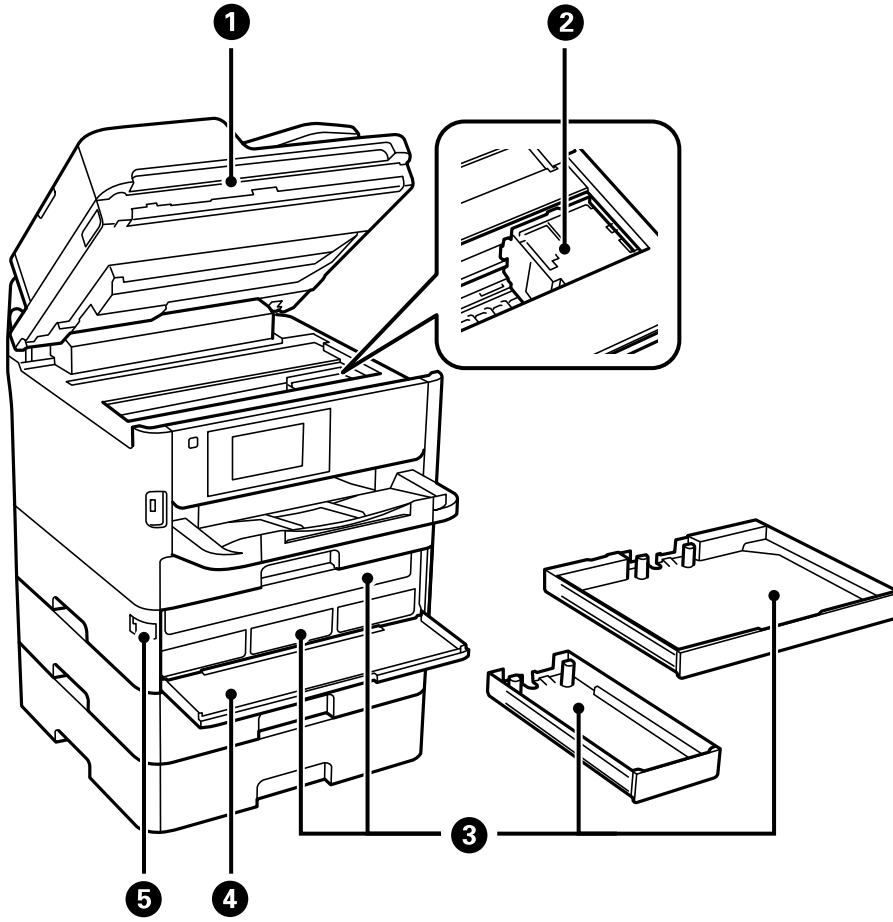

①	Tarayıcı birimi (J)	Yerleştirilen özgün belgeleri tarar. Yazıcı içine sıkışan kağıdı çıkarırken açın.
②	Yazdırma başlığı	Mürekkep püskürtür.
③	Mürekkep besleme birimi tepsi	Bir mürekkep besleme birimini ayarlar.
④	Ön kapak (A)	Mürekkep sağlama birimlerini değiştirirken açın.
⑤	Ön kapak kilidi	Ön kapağı kilitler.

Yazıcı Temel Bilgileri

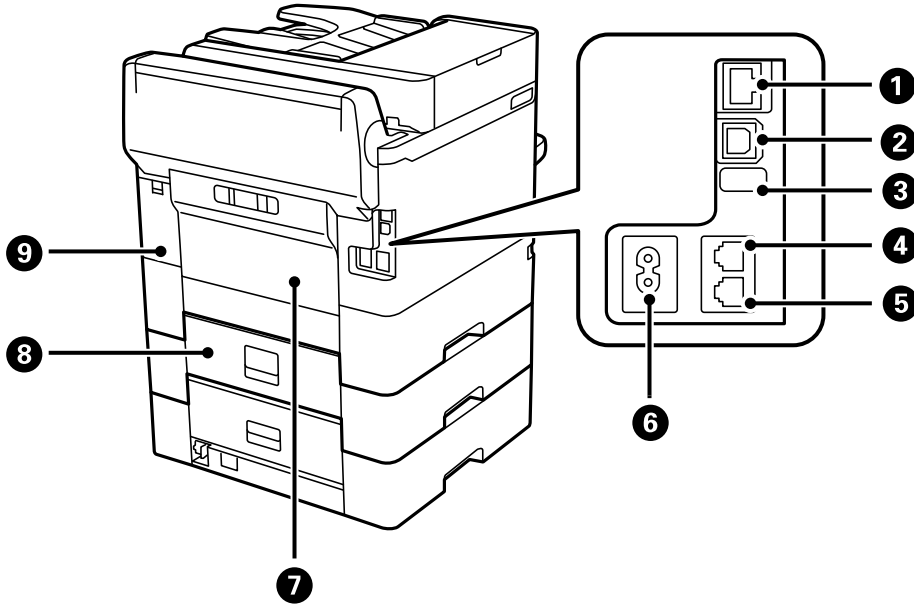

1	LAN bağlantı noktası	LAN kablosunu bağlar.
2	USB bağlantı noktası	USB kablosunu bağlar.
3	Servis USB bağlantı noktası	Gelecekte kullanım için USB bağlantı noktası. Etiketi çıkarmayın.
4	LINE bağlantı noktası	Bir telefon hattına bağlanır.
5	EXT. bağlantı noktası	Harici telefon cihazlarını bağlar.
6	AC girişi	Güç kablosu bağlanır.
7	Arka Kapak (D)	Sıkışan kağıdı çıkarırken açın.
8	Arka Kapak (E)	Sıkışan kağıdı çıkarırken açın.
9	Bakım kutusu kapağı (H)	Bakım kutusunu değiştirirken açın.

Kontrol Paneli

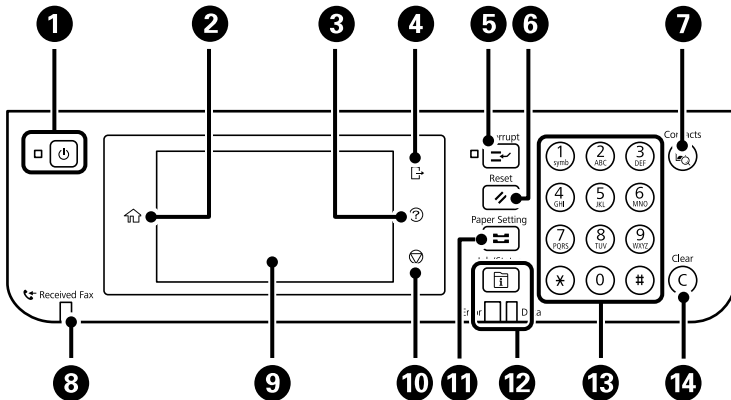

Yazıcı Temel Bilgileri

1	Yazıcıyı açar veya kapatır. Güç ışığının söndüğünü kontrol ettikten sonra güç kablosunu çıkarın.
2	Ana ekranı görüntüler.
3	Yardım ekranını görüntüler. Buradan sorunlara çözümleri kontrol edebilirsiniz.
4	Erişim Denetimi etkinleştirildiğinde yazıcı oturumunu kapatır. Erişim Denetimi devre dışı bırakıldığında, bu da devre dışı bırakılır.
5	Mevcut yazdırma işini duraklatır ve başka bir işi yarıda kesmenizi sağlar. Ancak, yeni bir işi bilgisayardan yarıda kesemezsiniz. Duraklatılan işi yeniden başlatmak için bu düğmeye tekrar basın.
6	Geçerli ayarları kullanıcı varsayılan ayarlarına sıfırlar. Kullanıcı varsayılan ayarları yapılmamışsa fabrika varsayılanına sıfırlar.
7	İrtibatlar listesini görüntüler. Kişileri kaydedebilir, düzenleyebilir veya silebilirsiniz.
8	Okunmamış, yazdırılmamış veya kaydedilmemiş alınan belgeler yazıcının belleğinde depolandığında yanar.
9	Ayar öğelerini ve mesajları görüntüler. Belirli bir süre hiç işlem gerçekleştirilmediğinde, yazıcı uyku moduna girer ve ekran kapanır. Görüntüyü açmak için dokunmatik ekrandaki bir yere dokunun. Geçerli ayarlara bağlı olarak, kontrol panelindeki düğmelere bastığınızda yazıcı uyku modundan çıkar.
10	Mevcut işlemi durdurur.
11	Kâğıt Ayarı ekranını görüntüler. Her bir kâğıt kaynağı için kâğıt boyutu ve kâğıt türü ayarlarını seçebilirsiniz.
12	Job/Status menüsünü görüntüler. Yazıcı durumunu ve iş geçmişini kontrol edebilirsiniz. Bir hata oluştuğunda soldaki hata ışığı yanıp söner veya yanar. Yazıcı veri işlerken sağdaki veri ışığı yanıp söner. Kuyruğa alınmış işler bulunduğunda yanar.
13	Sayılar, karakterler ve semboller girer.
14	Kopya sayısı gibi sayı ayarlarını siler.

Temel Ekran Yapılandırması

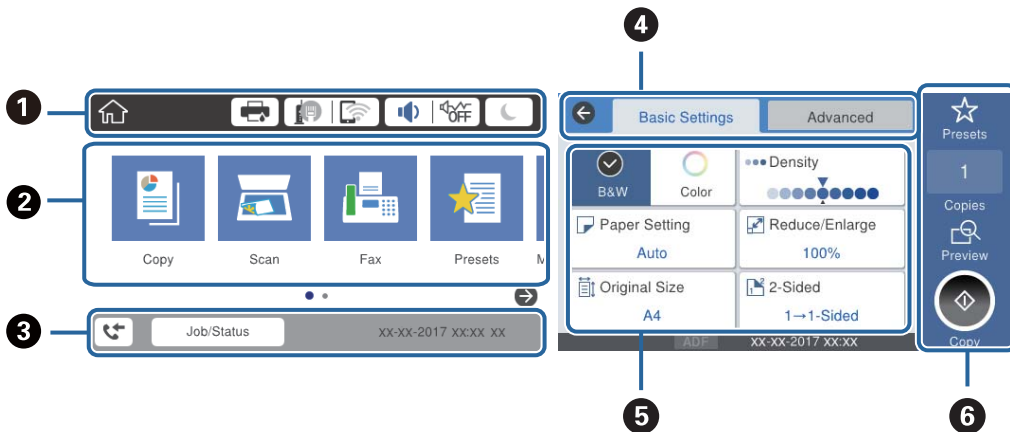













Yazıcı Temel Bilgileri









①	Yazıcı için simgeler olarak ayarlanmış öğeleri gösterir.Geçerli ayarları kontrol etmek için her simgeyi seçin veya her bir ayar menüsüne erişin.
②	Her menüyü görüntüler.Ekleyebilir veya sırayı değiştirebilirsiniz.
③	Süren bir işi ve yazıcının durumunu gösterir. Job/Status menüsünü görüntülemek için mesajı seçin. Yazıcı çalışmadığında veya hiç hata olmadığında tarih ve saati görüntüler.
④	Sekmeleri değiştirin.
⑤	Ayar öğelerini gösterir.Ayarları yapmak veya değiştirmek için her bir öğeyi seçin. Gri öğeler kullanılamaz.Neden kullanılamaz olduğunu kontrol etmek için öğeyi seçin.
⑥	Mevcut ayarları yürütün.Kullanılabilir işlevler menüye göre değişir.

LCD Ekranda görüntülenen simgeler

Yazıcının durumuna bağlı olarak LCD ekranda aşağıdaki simgeler görüntülenir.

	Yazıcı Durumu ekranını görüntüler. Yaklaşık mürekkep seviyelerini ve bakım kutusunun yaklaşık kullanım ömrünü kontrol edebilirsiniz.
	Ağ bağlantı durumunu gösterir. Geçerli ayarları kontrol etmek ve değiştirmek için simgeyi seçin.Bu, aşağıdaki menünün kısayoldur. Ayarlar > Genel Ayarlar > Ağ Ayarları > Wi-Fi Ayarı
	Yazıcı kablolu (Ethernet) ağa bağlı değil veya ayarı kaldırılmış.
	Yazıcı bir kablolu (Ethernet) ağa bağlı.
	Yazıcı bir kablosuz (Wi-Fi) ağa bağlı değil.
	Yazıcı SSID arıyor, IP adresi ayarlanmamış veya kablosuz (Wi-Fi) ağda sorun var.
	Yazıcı bir kablosuz (Wi-Fi) ağa bağlı. Çubuk sayısı, bağlantının sinyal gücünü belirtir.Ne kadar fazla çubuk varsa, bağlantı o kadar güçlüdür.
	Yazıcı Wi-Fi Direct (Etkin EN) modunda bir kablosuz (Wi-Fi) ağa bağlı değil.
	Yazıcı Wi-Fi Direct (Etkin EN) modunda bir kablosuz (Wi-Fi) ağa bağlı.
	Aygıt Ses Ayarları ekranını görüntüler. Sessiz ve Sessiz Mod öğesini ayarlayabilirsiniz. Bu ekrandan Ses menüsüne de erişebilirsiniz.Bu, aşağıdaki menünün kısayoldur. Ayarlar > Genel Ayarlar > Temel Ayarlar > Ses
	Sessiz Mod öğesinin yazıcı için ayarlanıp ayarlanmadığını gösterir.Bu özellik etkinleştirildiğinde, yazıcı işlemlerinin yaptığı gürültü azalır, ancak yazdırma hızı yavaşlayabilir.Ancak, gürültüler seçili kağıt türüne ve yazdırma kalitesine bağlı olarak azalmayabilir.
	
	Sessiz öğesinin yazıcı için ayarlandığını gösterir.

Yazıcı Temel Bilgileri

	Uyku moduna girmek için simgeyi seçin.Simge gri olduğunda yazıcı uyku moduna giremez.
	Kullanıcı kısıtlama özelliğinin etkinleştirildiğini belirtir.Yazıcıda oturum açmak için bu simgeyi seçin.Bir kullanıcı adı seçmeniz ve sonra bir parola girmeniz gerekir.Oturum açma bilgileri için yazıcı yöneticinizle iletişim kurun.
	Erişim izni olan bir kullanıcının oturum açtığını belirtir. Oturumu kapatmak için simgeyi seçin.
	Faks Verileri Bilgisi ekranını görüntüler.
	Ayarların kullanıcı varsayılanlarından veya fabrika varsayılanlarından değiştiğini gösterir.
	Ek bilgi olduğunu gösterir.Mesajı görüntülemek için simgeyi seçin.
	Ögelerle ilgili bir sorun olduğunu gösterir.Sorunu nasıl çözeceğinizi kontrol etmek için simgeyi seçin.
	Henüz olunmamış, yazdırılmamış veya kaydedilmemiş verilerin olduğunu gösterir.Görüntülenen sayı veri öğelerinin sayısını gösterir.

İlgili Bilgi

➔ “Ağ Ayarları” sayfa 62

➔ “Ses:” sayfa 56

Dokunmatik Ekran İşlemleri

Dokunmatik ekran aşağıdaki işlemlerle uyumludur.

Dokunma		Öğelere veya simgelere basın veya seçin.
Hızlı kaydırma		Ekranı hızla kaydırın.
Kaydırma		Öğeleri tutun ve taşıyın.

Yazıcı Temel Bilgileri



Karakterleri Girme

Bir irtibat kaydettiğinizde, ağ ayarlarını yaptığınızda vb. ekrandaki klavyeyi kullanarak karakter ve sembolleri girebilirsiniz.

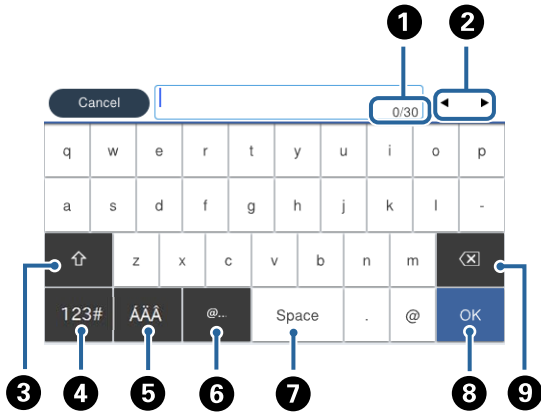
**Not:**

Kullanılabilir simgeler ayar öğesine göre değişir.

1	Karakter sayısını gösterir.
2	İmleci giriş konumuna taşır.
3	Büyük küçük harf arasında veya sayı ve semboller arasında geçiş yapar.
4	Karakter türünü değiştirir. Alfasayısal karakterler ve semboller kullanabilirsiniz.
5	Karakter türünü değiştirir. Alfasayısal karakterler ve çift nokta ve vurgu işareti gibi özel karakterler girebilirsiniz.
6	Sık kullanılan e-posta etki alanı adreslerini veya URL'leri seçerek girer.
7	Bir boşluk girer.
8	Karakter girer.
9	Soldaki bir karakteri siler.

Job/Status Ekran Yapılandırması

Job/Status menüsünü görüntülemek için  düğmesine basın. Yazıcının veya işlerin durumunu kontrol edebilirsiniz.

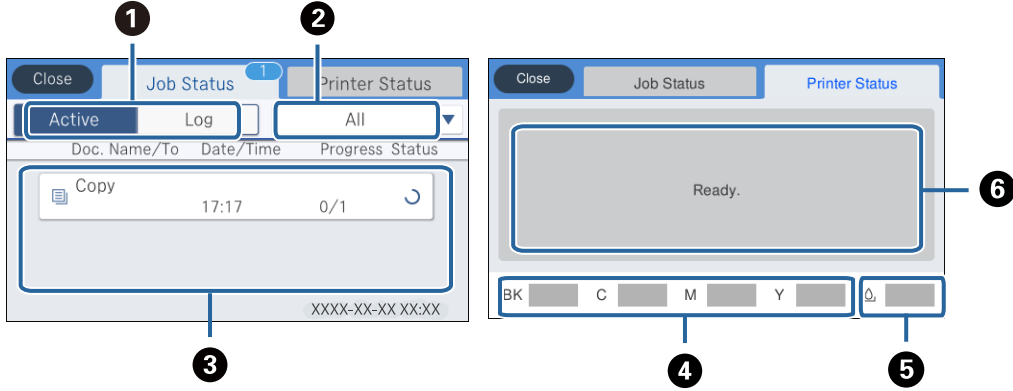

1	Görüntülenen listeleri değiştirir.
2	İşlevselliğe göre işleri filtreleyin.
3	Etkin seçildiğinde, devam eden işlerin listesi ve işlenmesi beklenen işleri görüntüler. Günlük seçildiğinde, iş geçmişi görüntülenir. İş başarısız olduğunda geçmişte görüntülenen işleri iptal edebilir veya hata kodunu kontrol edebilirsiniz.
4	Yaklaşık mürekkep düzeylerini gösterir.
5	Bakım kutusunun yaklaşık hizmet ömrünü gösterir.
6	Yazıcıda oluşan hataları görüntüler.Hata mesajını görüntülemek için listeden hatayı seçin.

İlgili Bilgi

➔ [“Durum Menüündeki Hata Kodu” sayfa 252](#)

Animasyonları Görüntüleme

LCD ekranda kağıt yükleme veya sıkışmış kağıdı çıkarma gibi çalıştırma talimatlarının animasyonlarını görüntüleyebilirsiniz.

- LCD ekranın sağındaki  öğesine dokunun: Yardım ekranını görüntüler.**Nasıl** öğesine dokunun ve görüntülemek istediğiniz öğeleri seçin.

Yazıcı Temel Bilgileri

- ❑ Çalıştırma ekranının en altındaki **Nasıl** ögesini seçin: İçeriğe duyarlı animasyonu görüntüler.

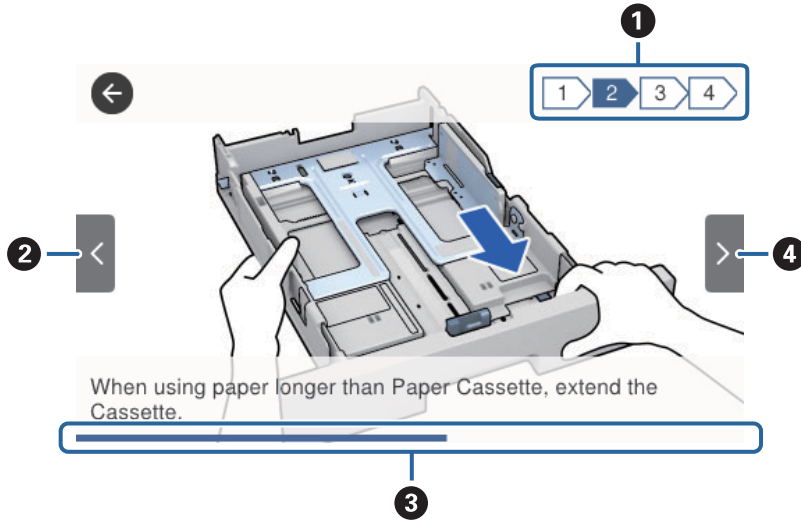

❶	Toplam adım sayısını ve geçerli adım sayısını gösterir. Yukarıdaki örnekte, 4 adımdan adım 2'yi gösterir.
❷	Önceki adıma döner.
❸	Geçerli adım aracılığıyla sürecinizi gösterir.İllerleme çubuğu sona eriştiğinde animasyon tekrarlanır.
❹	Sonraki adıma geçer.

Yazıcıyı Hazırlama

Kağıtları Yükleme

Kullanılabilir Kağıtlar ve Kapasiteler

Not:

Görüntülenen kağıt boyutu sürücüye bağlı olarak değişir.

Orijinal Epson Kağıdı

Epson, yüksek kaliteli çıktılar elde etmeniz için orijinal Epson kağıtları kullanmanızı önerir.

Not:

- Epson evrensel yazıcı sürücüsüyle yazdırma yaparken orijinal Epson kağıt kullanılamaz.
- Kağıtların kullanılabilirliği konuma göre değişir. Bölgenizde bulunabilen kağıtlar hakkında en güncel bilgi için Epson destek bölümüne başvurun.
- Kullanıcı tarafından belirlenen boyutta bir orijinal Epson kağıdı ile yazdırma işlemi yapılırken yalnızca **Standart** veya **Normal** yazdırma kalitesi ayarları kullanılabilir. Her ne kadar bazı yazıcı sürücüleri daha iyi bir yazdırma kalitesi seçilmesine izin verse de çıktılar **Standart** veya **Normal** ayarı kullanılarak yazdırılır.

Belgeleri yazdırmak için uygun kağıt



Ortam Adı	Boyut	Yükleme Kapasitesi (Sayfalar)			2 Taraflı Yazdırma
		Kağıt Kasedi 1	Kağıt Kasedi 2 ~ Kağıt Kasedi 3	Arka Kağıt Besleme	
Epson Bright White Ink Jet Paper	A4	200	400	50	Otomatik, Manüel*

* 2 taraflı yazdırma işlerini manüel olarak yazdırmak için sadece arka kağıt beslemesini kullanın. Bir tarafı zaten yazdırılmış kağıt için en fazla 30 sayfa yükleyebilirsiniz.

Belgeleri ve fotoğrafları yazdırmak için uygun kağıt



Ortam Adı	Boyut	Yükleme Kapasitesi (Sayfalar)			2 Taraflı Yazdırma
		Kağıt Kasedi 1	Kağıt Kasedi 2 ~ Kağıt Kasedi 3	Arka Kağıt Besleme	
Epson Photo Quality Ink Jet Paper	A4	80	-	70	-

Yazıcıyı Hazırlama

Ortam Adı	Boyut	Yükleme Kapasitesi (Sayfalar)			2 Taraflı Yazdırma
		Kağıt Kasedi 1	Kağıt Kasedi 2 ~ Kağıt Kasedi 3	Arka Kağıt Besleme	
Epson Matte Paper-Heavyweight	A4	50	-	20	-
Epson Double-Sided Matte Paper	A4	20	-	20	-

Fotoğrafları yazdırmak için uygun kağıt 

Ortam Adı	Boyut	Yükleme Kapasitesi (Sayfalar)			2 Taraflı Yazdırma
		Kağıt Kasedi 1	Kağıt Kasedi 2 ~ Kağıt Kasedi 3	Arka Kağıt Besleme	
Epson Ultra Glossy Photo Paper	A4, 13×18 cm (5×7 inç), 10×15 cm (4×6 inç)	50	-	20	-
Epson Premium Glossy Photo Paper	A4, 13×18 cm (5×7 inç), 16:9 geniş boyut (102×181 mm), 10×15 cm (4×6 inç)	50	-	20	-
Epson Premium Semigloss Photo Paper	A4, 10×15 cm (4×6 inç)	50	-	20	-
Epson Photo Paper Glossy	A4, 13×18 cm (5×7 inç), 10×15 cm (4×6 inç)	50	-	20	-

İlgili Bilgi

➔ “Parça Adları ve İşlevleri” sayfa 16





Piyasada Satılan Kağıt

Not:

PostScript yazıcı sürücüsüyle yazdırırken Half letter, SP1 (210×270 mm), SP2 (210×149 mm), SP3 (100×170 mm), SP4 (130×182 mm), SP5 (192×132 mm) ve 16K (195×270 mm) boyutlar kullanılamaz.

Yazıcıyı Hazırlama

Düz kağıtlar

Ortam Adı	Boyut	Yükleme Kapasitesi (Sayfalar)			2 Taraflı Yazdırma
		Kağıt Kasedi 1	Kağıt Kasedi 2 ~ Kağıt Kasedi 3	Arka Kağıt Besleme	
Düz kağıt, Kopya kağıdı Antetli kağıt	Letter ^{*3} , A4, İdari ^{*3} , B5, A5, SP1 (210×270 mm), 16K (195×270 mm)	Kenar kılavuzu üzerinde  sembolü ile belirtilen çizgiye kadar.		80	Otomatik, Manüel ^{*1} , ^{*2}
Geri dönüştürülmüş kağıt Renkli kağıt	Legal, Indian-Legal, 8,5×13 inç, Half letter ^{*3} , A6, B6, SP2 (210×149 mm), SP3 (100×170 mm), SP4 (130×182 mm)	Kenar kılavuzu üzerinde  sembolü ile belirtilen çizgiye kadar.		80	Manüel ^{*1} , ^{*2}
Önceden basılı kağıt Yüksek kaliteli düz kağıt	SP5 (192×132 mm)	Kenar kılavuzu üzerinde  sembolü ile belirtilen çizgiye kadar.	–	80	Manüel ^{*1} , ^{*2}
	Kullanıcı Tanımlı ^{*3} (mm) 89×127 – 215,9×148 89×148 – 100×355,6	Kenar kılavuzu üzerinde  sembolü ile belirtilen çizgiye kadar.	–	80	Manüel ^{*1} , ^{*2}
	Kullanıcı Tanımlı ^{*3} (mm) 100×148 – 215,9×355,6	Kenar kılavuzu üzerinde  sembolü ile belirtilen çizgiye kadar.		80	Otomatik [*] ⁵ , Manüel ^{*1} , ^{*2}
	Kullanıcı Tanımlı ^{*3} (mm) 64×127 – 215,9×355,6	–	–	80	Manüel ^{*2}
	Kullanıcı Tanımlı ^{*3} (mm) 64×355,6 – 215,9×6000	–	–	1	Manüel

*1 2 taraflı yazdırma işlerini manüel olarak yazdırmak için sadece arka kağıt besleme seçeneğini kullanın.

*2 Bir tarafı zaten yazdırılmış kağıt için en fazla 30 sayfa yükleyebilirsiniz.

*3 Sadece bilgisayar üzerinden yazdırma kullanılabilir.

*4 Bir tarafı zaten yazdırılmış kağıt için en fazla 5 sayfa yükleyebilirsiniz.

*5 Otomatik 2 taraflı yazdırma için, 148×210 – 215,9×297 mm boyutta kağıt kullanılabilir.

Yazıcıyı Hazırlama

Kalın kağıtlar

Ortam Adı	Boyut	Yükleme Kapasitesi (Sayfalar)			2 Taraflı Yazdırma
		Kağıt Kasedi 1	Kağıt Kasedi 2 ~ Kağıt Kasedi 3	Arka Kağıt Besleme	
Kalın kağıt (91 – 160 g/m ²)	Letter* ² , A4, İdari* ² , B5, A5, SP1 (210×270 mm), 16K (195×270 mm)	90	250	30	Otomatik, Manüel* ^{1, 3}
	Legal, 8,5×13 inç, Half letter* ² , A6, B6, SP2 (210×149 mm), SP3 (100×170 mm), SP4 (130×182 mm)	90	250	30	Manüel* ^{1, 3}
	SP5 (192×132 mm)	90	–	30	Manüel* ^{1, 3}
	Kullanıcı Tanımlı* ² (mm) 89×127 – 215,9×148 89×148 – 100×355,6	90	–	30	Manüel* ^{1, 3}
	Kullanıcı Tanımlı* ² (mm) 100×148 – 215,9×355,6	90	250	30	Otomatik* ⁴ , Manüel* ^{1, 3}
	Kullanıcı Tanımlı* ² (mm) 64×127 – 215,9×355,6	–	–	30	Manüel* ³
	Kullanıcı Tanımlı* ² (mm) 64×355,6 – 215,9×1117,6	–	–	1	Manüel
Kalın kağıt (161 – 256 g/m ²)	Legal, 8,5×13 inç, Letter* ² , A4, İdari* ² , B5, A5, Half letter* ² , A6, B6, SP1 (210×270 mm), SP2 (210×149 mm), SP3 (100×170 mm), SP4 (130×182 mm), SP5 (192×132 mm), 16K (195×270 mm)	–	–	30	Manüel* ³
	Kullanıcı Tanımlı* ² (mm) 64×127 – 215,9×355,6	–	–	30	Manüel* ³
	Kullanıcı Tanımlı* ² (mm) 64×355,6 – 215,9×1117,6	–	–	1	Manüel

*1 2 taraflı yazdırma işlerini manüel olarak yazdırmak için sadece arka kağıt besleme seçeneğini kullanın.

*2 Sadece bilgisayar üzerinden yazdırma kullanılabilir.

*3 Bir tarafı zaten yazdırılmış kağıt için en fazla 5 sayfa yükleyebilirsiniz.

*4 Otomatik 2 taraflı yazdırma için, 148×210 – 215,9×297 mm boyutta kağıt kullanılabilir.

Yazıcıyı Hazırlama

Zarflar

Ortam Adı	Boyut	Yükleme Kapasitesi (Zarflar)			2 Taraflı Yazdırma
		Kağıt Kasedi 1	Kağıt Kasedi 2 ~ Kağıt Kasedi 3	Arka Kağıt Besleme	
Zarf	Zarf #10, Zarf DL, Zarf C6	10	-	10	-
	Zarf C4	-	-	1	-

İlgili Bilgi

→ “Parça Adları ve İşlevleri” sayfa 16

Kağıt Kullanımı Önlemleri

- Belgeler ile birlikte verilen talimat sayfalarını okuyun.
- Orijinal Epson kağıtla yüksek kaliteli çıktılar elde etmek için kağıdı kağıtla sağlanan sayfalarda belirtilen ortamda kullanın.
- Yüklemeden önce kağıdın kenarlarını havalandırın ve hizalayın. Fotoğraf kağıdını havalandırmayın veya kıvrımayın. Bu işlem, yazdırılabilir tarafın hasar görmesine sebep olabilir.

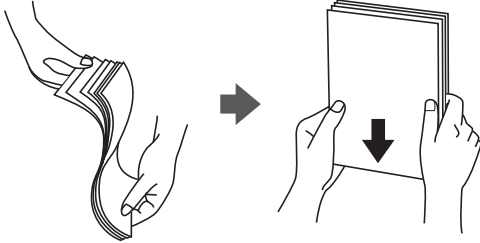

- Kağıt kıvrılmış ise yüklemeden önce bu kağıdı düzeltin veya hafifçe ters yöne kıvrın. Kıvrılmış kağıtlara yazdırmak kağıt sıkışmalarına veya çıktılar üzerinde bulaşmalara sebep olabilir.

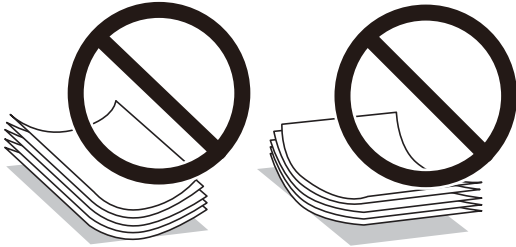

- Dalgalı, yırtılmış, kesilmiş, katlanmış, nemli, çok kalın, çok ince veya üzerinde etiketler bulunan kağıtlar kullanmayın. Bu gibi kağıtlar kullanmak kağıt sıkışmalarına veya çıktılar üzerinde bulaşmalara sebep olabilir.
- Uzun grenli kağıt kullandığınızdan emin olun. Ne tür kağıt kullandığınızdan emin değilseniz, kağıt özelliklerini teyit etmek için kağıt ambalajını kontrol edin veya üretici ile iletişim kurun.

İlgili Bilgi

➔ “Yazıcı Özellikleri” sayfa 297

Kağıt Kasedi İçine Kağıt Yükleme

Not:

İsteğe bağlı kağıt kasedi birimi takılırsa iki kağıt kasedini aynı anda çekmeyin.

1. Yazıcının çalışmadığını kontrol edin ve ardından kağıt kasedi'ni dışarı çekin.

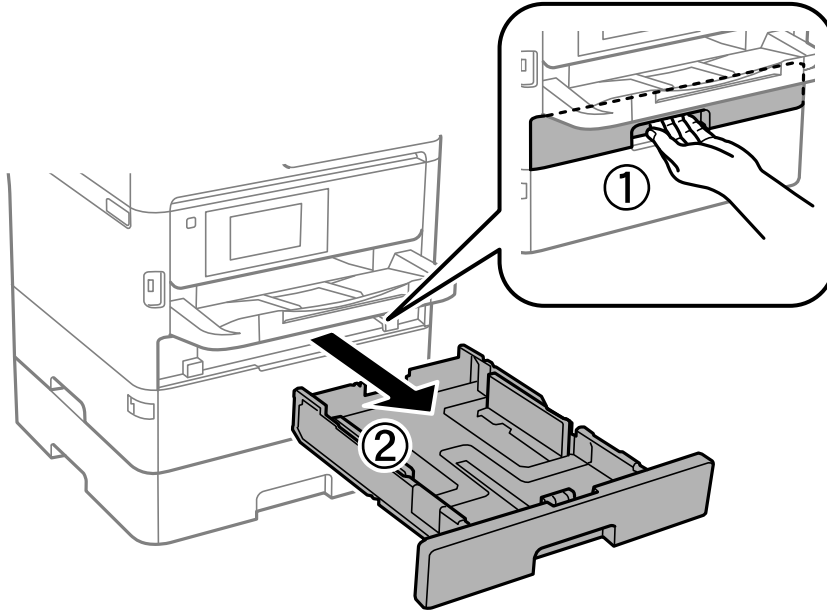

2. Ön kenar kılavuzunu maksimum konuma kaydırın ve ardından kullanmak istediğiniz kağıt boyutuna ayarlamak için yan kenar kılavuzlarını kaydırın.

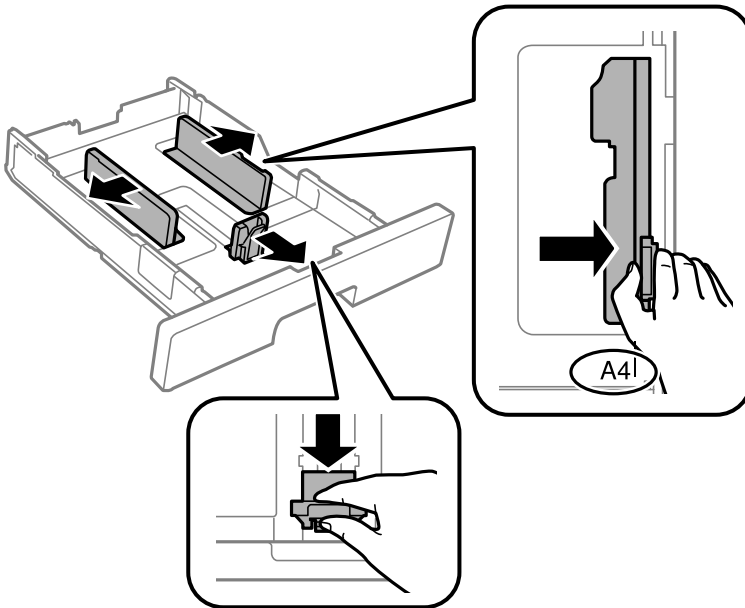

Yazıcıyı Hazırlama

Not:

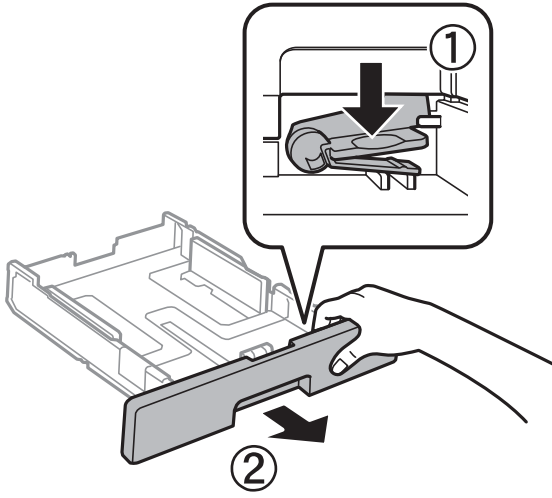

A4'ten büyük bir kağıt kullanırken kağıt kasedi ögesini uzatın.

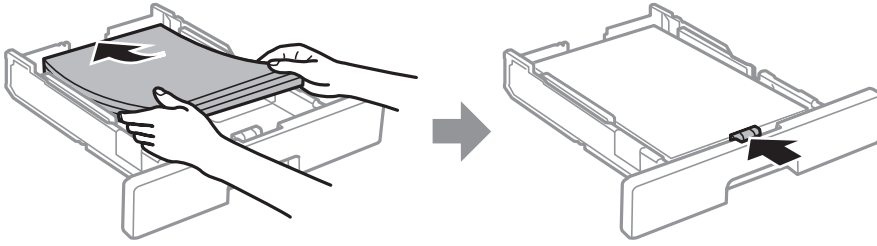

3. Yazdırılabilir yüzeyi aşağı bakacak şekilde kağıdı yükleyin ve ardından ön kenar kılavuzunu kağıt kenarına kaydırın.



Önemli:

Kağıtta belirtilen maksimum sayıda sayfadan fazla yükleme yapmayın. Düz kağıt kullanıldığında kenar kılavuzu içinde  sembolüyle belirtilen çizgiyi aşacak şekilde kağıt yüklemeyin. Kalın kağıt kullanıldığında kenar kılavuzu içinde  sembolüyle belirtilen çizgiyi aşacak şekilde kağıt yüklemeyin.

4. kağıt kasedi ögesini olduğu gibi yerleştirin.

Not:

Kağıt kasedini uzattığımızda, yazıcıdan biraz dışarı taşar.

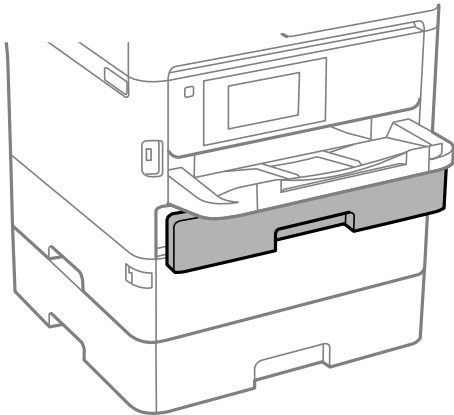

Yazıcıyı Hazırlama

5. Kontrol panelinde, kağıt kasedi'ne yüklediğiniz kağıt boyutu ve kağıt türünü ayarlayın.

Not:

Kontrol panelinde  düğmesine basarak da kağıt boyutu ve kağıt türü ayarları ekranını görüntüleyebilirsiniz.

6. A4 boyutta daha uzun kağıt yüklerken çıkış tepsisini dışarı kaydırın.

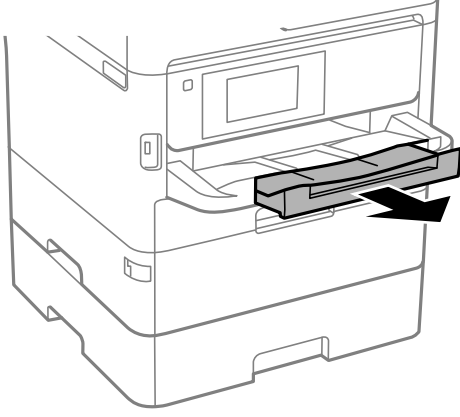

İlgili Bilgi

- ➔ “Kağıt Kullanımı Önlemleri” sayfa 31
- ➔ “Kullanılabilir Kağıtlar ve Kapasiteler” sayfa 27
- ➔ “Kağıt Türü Listesi” sayfa 38
- ➔ “Zarfları Yükleme ve Uyarılar” sayfa 37

Arka Kağıt Besleme İçine Kağıt Yükleme

1. Besleyici korumasını açın ve kağıt desteğini dışarı çekin.

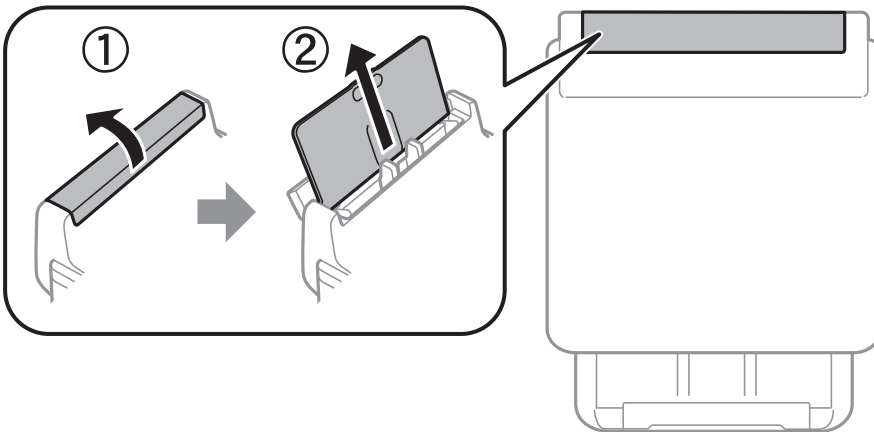

Yazıcıyı Hazırlama

2. Kenar kılavuzlarını kaydırın.

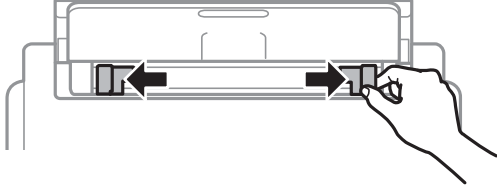

3. Kağıdı arka kağıt besleme ortasına yazdırılabilir tarafı yukarı bakacak şekilde yerleştirin.

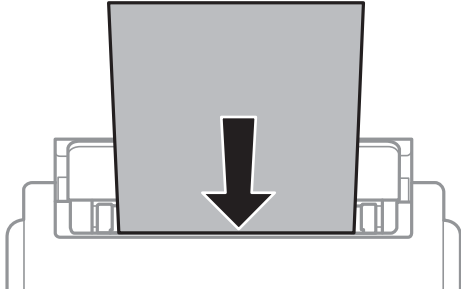

Önemli:

- ❑ Kağıtta belirtilen maksimum sayıda sayfadan fazla yükleme yapmayın. Düz kâğıt için kenar kılavuzunun içindeki üçgen sembolünün hemen altındaki çizgiyi aşacak şekilde kâğıt yüklemeyin.
- ❑ Öncelikle kâğıt kısa kenarını yükleyin. Ancak uzun kenarı kullanıcı tanımlı boyutun genişliği olarak ayarladığımızda, öncelikle uzun kâğıt kenarını yükleyin.

Önceden delinmiş kâğıt

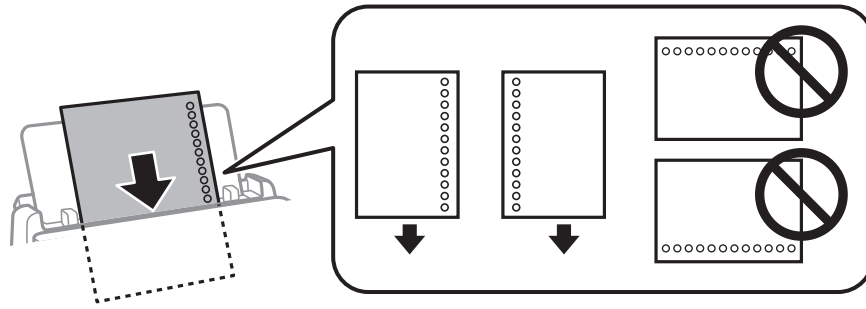

Not:

Aşağıdaki durumlarda önceden delinmiş kâğıt kullanabilirsiniz. Otomatik 2 taraflı yazdırma, önceden delinmiş kâğıt için kullanılamaz.

- ❑ Yükleme kapasitesi: Bir sayfa
- ❑ Kullanılabilir boyut: A4, B5, A5, A6, Letter, Legal
- ❑ Ciltleme delikleri: Üst veya alttaki cilt deliklerine sahip kâğıtları yüklemeyin. Delikler üzerine yazdırmaktan kaçınmak için dosyanızın baskı konumunu ayarlayın.
- ❑ Kâğıt ayarı: **Antetli** veya **Önceden Basılı** öğesini kâğıt türü ayarı olarak seçin.

Yazıcıyı Hazırlama

4. Yan kenar kılavuzlarını kağıdın kenarlarına kadar kaydırın.



5. Kontrol panelinde, arka kağıt besleme'ne yüklediğiniz kağıt boyutu ve kağıt türünü ayarlayın.

Not:

Kontrol panelinde  düğmesine basarak da kağıt boyutu ve kağıt türü ayarları ekranını görüntüleyebilirsiniz.

6. A4 boyutta daha uzun kağıt yüklerken çıkış tepsisini dışarı kaydırın.

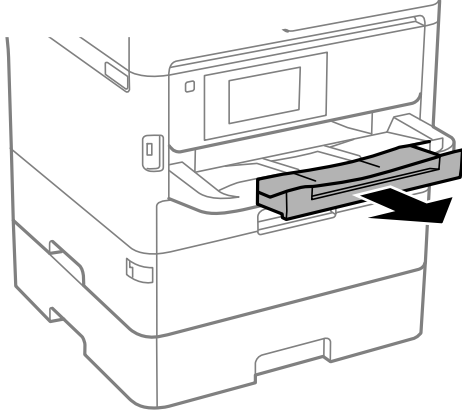

Not:

Kalan kağıdı paketine geri koyun. Kağıdı yazıcı içinde bırakmanız durumunda kağıt kıvrılabilir veya yazdırma kalitesi düşebilir.

İlgili Bilgi

- ➔ “Kağıt Kullanımı Önlemleri” sayfa 31
- ➔ “Kullanılabilir Kağıtlar ve Kapasiteler” sayfa 27
- ➔ “Kağıt Türü Listesi” sayfa 38
- ➔ “Zarfları Yükleme ve Uyarılar” sayfa 37
- ➔ “Uzun Kağıtları Yükleme” sayfa 38

Zarfları Yükleme ve Uyarılar

Zarfları arka kağıt besleme ortasına önce kısa kenarından zarfların kapağı aşağı gelecek şekilde yükleyin ve kenar kılavuzlarını zarfların kenarlarına kaydırın.

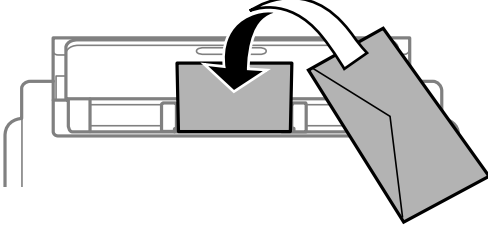

Zarfları kapakları yukarı bakacak şekilde kağıt kasedi içine yükleyin ve sonra kenar kılavuzlarını zarfların kenarlarına kaydırın.

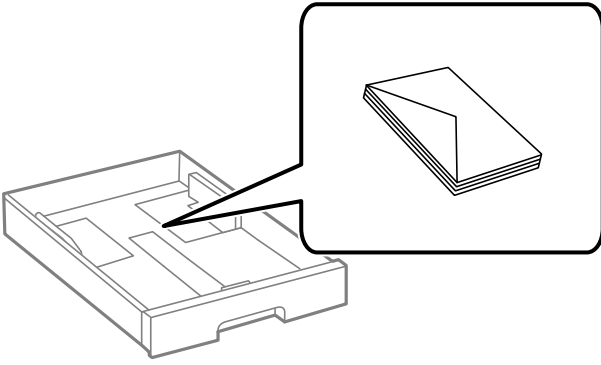

- ❑ Yüklemeden önce zarfların kenarlarını havalandırın ve hizalayın. Yığın haline getirilmiş zarflar havayla dolmuşsa, onları yüklemeye önce sıkıştırarak düzleştirin.

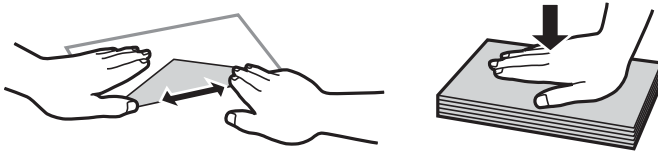

- ❑ Kıvrılmış veya katlanmış zarfları kullanmayın. Bu zarfları kullanmak kağıt sıkışmalarına veya çıktılar üzerinde bulaşmalara sebep olabilir.
- ❑ Kapağında veya pencereli zarflarda yapıştırıcı yüzey bulunan zarfları kullanmayın.
- ❑ Yazdırma işlemi esnasında kıvrılabileceğinden çok ince zarflar kullanmaktan kaçının.

İlgili Bilgi

- ➔ “Kullanılabilir Kağıtlar ve Kapasiteler” sayfa 27
- ➔ “Kağıt Kasedi İçine Kağıt Yükleme” sayfa 32
- ➔ “Arka Kağıt Besleme İçine Kağıt Yükleme” sayfa 34

Uzun Kağıtları Yükleme

Uzun kağıt yüklemek için yalnızca arka kağıt besleme ögesini kullanın. Yazıcıya kağıt yüklemeye önce, kağıdı yazdırmak istediğiniz boyuta kesin. Kağıt boyutu ayarı olarak **Kullanıcı Tanımlı** ögesini seçin.

- Kağıdın ucunun dik kesildiğinden emin olun. Çapraz bir kesit kağıt besleme sorunlarına neden olabilir.
- Uzun kağıt çıkış tepsisinde tutulamaz. Kağıdın zemine düşmemesinden emin olmak için bir kutu vb. hazırlayın.
- Beslenmekte veya çıkarılmakta olan kağıda dokunmayın. Elinizi yaralayabilir veya yazdırma kalitesinin düşmesine neden olabilir.

İlgili Bilgi

- ➔ [“Kullanılabilir Kağıtlar ve Kapasiteler” sayfa 27](#)
- ➔ [“Arka Kağıt Besleme İçine Kağıt Yükleme” sayfa 34](#)

Kağıt Türü Listesi

Optimum baskı sonuçları elde etmek için kağıda uygun kağıt türünü seçin.

Ortam Adı	Ortam Türü			
	Kontrol Paneli	Yazıcı Sürücüsü	PostScript Yazıcı Sürücüsü	Epson Universal Yazıcı Sürücüsü
Epson Bright White Ink Jet Paper	Düz kağıtlar	Düz kağıtlar	Plain	Düz
Epson Ultra Glossy Photo Paper	Ultra Glossy	Epson Ultra Glossy	Epson Ultra Glossy	-
Epson Premium Glossy Photo Paper	Premium Glossy	Epson Premium Glossy	Epson Premium Glossy	-
Epson Premium Semigloss Photo Paper	Premium Semigloss	Epson Premium Semigloss	Epson Premium Semigloss	-
Epson Photo Paper Glossy	Glossy	Photo Paper Glossy	Photo Paper Glossy	-
Epson Matte Paper-Heavyweight Epson Photo Quality Ink Jet Paper	Matte	Epson Matte	Epson Matte	-
Kalın kağıt (91 – 160 g/m ²)	Kalın kağıt1	Kalın Kağıt1	Kalın Kağıt1	Kalın Kağıt1
Kalın kağıt (161 – 256 g/m ²)	Kalın kağıt2	Kalın Kağıt2	Kalın Kağıt2	Kalın Kağıt2

Orijinalleri Yerleştirme

Orijinalleri tarayıcı camı veya ADF'ye yerleştirin.

ADF ile çok sayıda orijinali ve aynı orijinalin her iki yüzünü aynı anda tarayabilirsiniz.

ADF için Kullanılabilir Orijinaller

Kullanılabilir Kağıt Boyutları	A6, A5, Half Letter*, B5, İdari, 16K, A4, Letter, Legal, 8,5×13 inç*
Kağıt Türü	Düz kağıt, Yüksek kaliteli düz kağıt, Geri dönüştürülmüş kağıt
Kağıt Kalınlığı (Kağıt Ağırlığı)	64 – 95 g/m ²
Yükleme Kapasitesi	50 sayfa veya 5.5 mm

* Yalnızca tek taraflı tarama işlemi desteklenir.

Orijinal, ADF'ye yerleştirilebilen ortam için özellikleri karşılarsa da kağıt özellikleri veya kalitesine bağlı olarak tarama kalitesi düşebilir veya ADF'den beslenemeyebilir.



Önemli:

Fotoğrafları veya değerli orijinal sanat çalışmalarını ADF'ye beslemeyin. Yanlış besleme orijinali kırıştırabilir veya hasar verebilir. Bunun yerine bu belgeleri tarayıcı camı üzerinde tarayın.

Kağıt sıkışmalarını önlemek için aşağıdaki orijinalleri ADF içine yerleştirmekten kaçının. Bu türler için tarayıcı camı ögesini kullanın.

- Yırtık, katlanmış, kırışmış, biçimi bozulmuş ya da kıvrılmış orijinaller
- Cilt delikleri olan orijinaller
- Bant, zımba, ataş gibi maddelerle birbirine bağlı orijinaller
- Üzerinde yapıştırma ya da etiket bulunan orijinaller
- Düzensizce kesilmiş olan ya da doğru açıda olmayan orijinaller
- Bitişik orijinaller
- OHP'ler, termal transfer kağıdı veya karbon arkalı kağıtlar

OBB'ye Orijinalleri Yerleştirme

1. Orijinallerin kenarlarını hizalayın.

Yazıcıyı Hazırlama

2. OBB kenar kılavuzunu kaydırın.

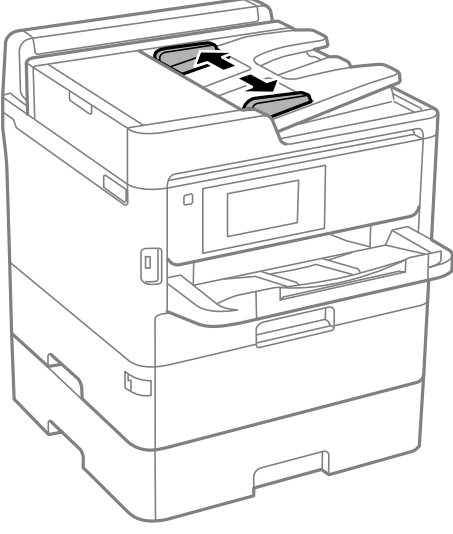

3. Orijinalleri OBB'nin ortasına yukarı bakacak şekilde yerleştirin.

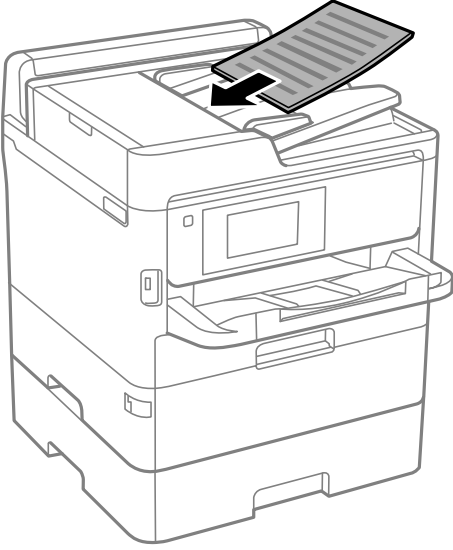

Yazıcıyı Hazırlama

! Önemli:

- ❑ Orijinalleri OBB üzerindeki üçgen sembolüyle belirtilen çizginin üzerinde yüklemeyin.

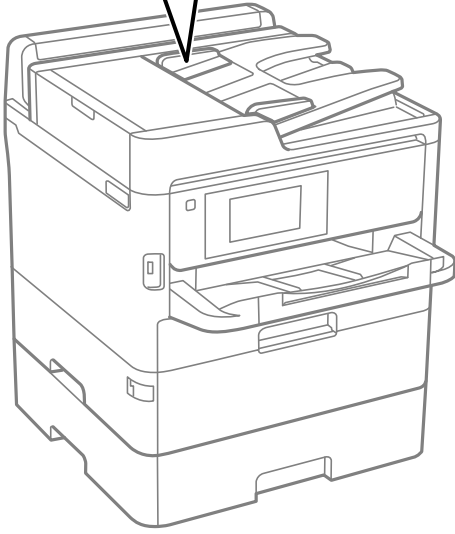
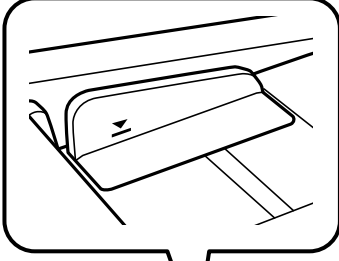

- ❑ Tarama sırasında orijinalleri yüklemeyin.

4. OBB kenar kılavuzunu orijinallerin kenarına kadar kaydırın.

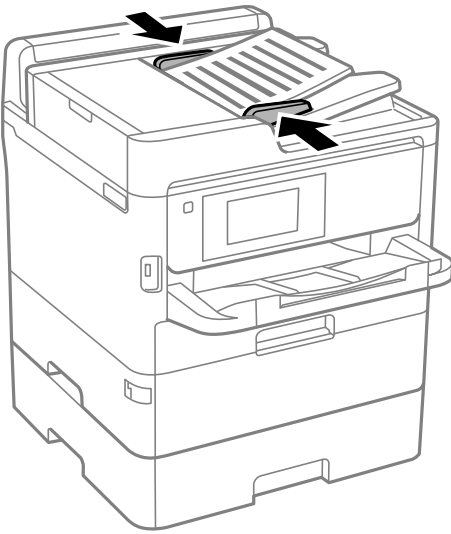

İlgili Bilgi

- ➔ “ADF için Kullanılabilir Orijinaller” sayfa 39

Yazıcıyı Hazırlama

Orijinalleri 2'li Kopyalama İçin ADF Üzerine Yerleştirme

Orijinalleri çizimde gösterilen yönde yerleştirin ve sonra yön ayarını seçin.

- Yatay orijinaller: Aşağıda açıklandığı gibi kontrol panelinde **Yukarı Yön** ögesini seçin.

Kopyala > Gelişmiş > Yön (Orijinal) > Yukarı Yön

Orijinalleri ADF'ye ok yönünde yerleştirin.



- Dikey orijinaller: Aşağıda açıklandığı gibi kontrol panelinde **Sol Yön** ögesini seçin.

Kopyala > Gelişmiş > Yön (Orijinal) > Sol Yön

Orijinalleri ADF'ye ok yönünde yerleştirin.



Orijinal Belgeleri Tarayıcı Camı'na Yerleştirme



Dikkat:

Belge kapağını açarken veya kapatırken ellerinizi veya parmaklarınızı sıkıştırmamaya dikkat edin. Aksi takdirde yaralanabilirsiniz.



Önemli:

Kitap gibi hacimli orijinaler yerleştirdiğinizde tarayıcı camı'na doğrudan harici ışık gelmesini önleyin.

Yazıcıyı Hazırlama

1. Belge kapağını açın.

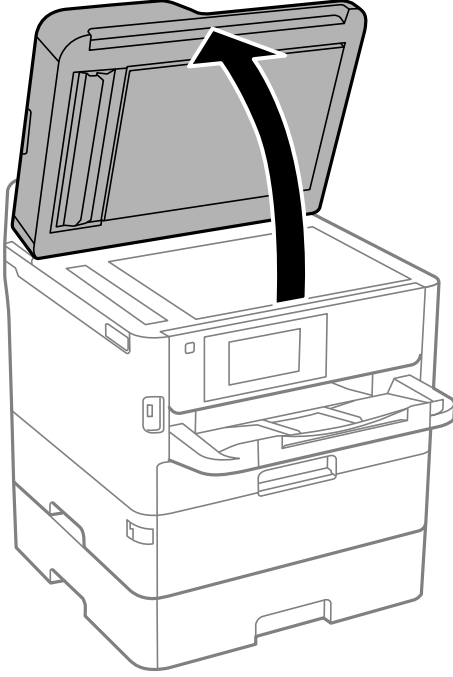

2. tarayıcı camı'ndaki toz veya lekeleri temizleyin.
3. Orijinali aşağı bakacak şekilde yerleştirin ve köşe işaretine kaydırın.

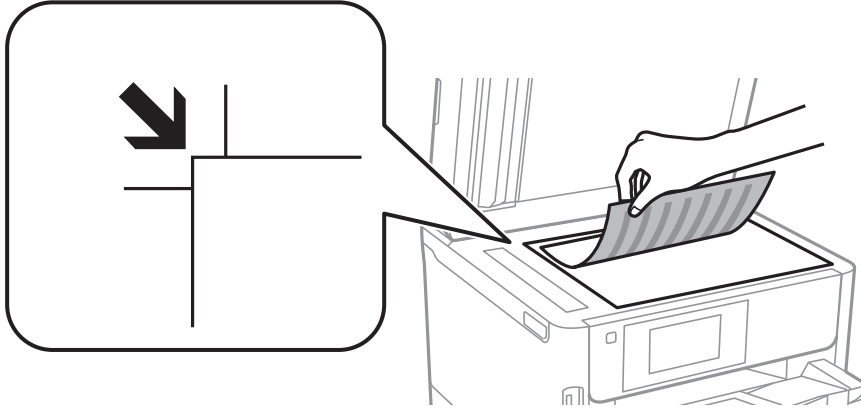

Not:

- tarayıcı camı üst kenarından ve sol kenarından 1,5 mm bir aralık taranmaz.
- Orijinaler ADF ve tarayıcı camı üzerine konulduğunda öncelik ADF'deki orijinallere verilir.

4. Kapağı yavaşça kapatın.



Önemli:

tarayıcı camı veya belge kapağına çok fazla güç uygulamayın. Aksi halde hasar görebilirler.

5. Taradıktan sonra orijinalleri çıkarın.

Not:

Orijinalleri tarayıcı camı'nda uzun süre bırakırsanız, camın yüzeyine yapışabilir.

Harici Bir USB Cihazı Takma

Harici Bir USB Cihazı Takma ve Çıkarma

1. Harici bir USB cihazını yazıcıya takın.

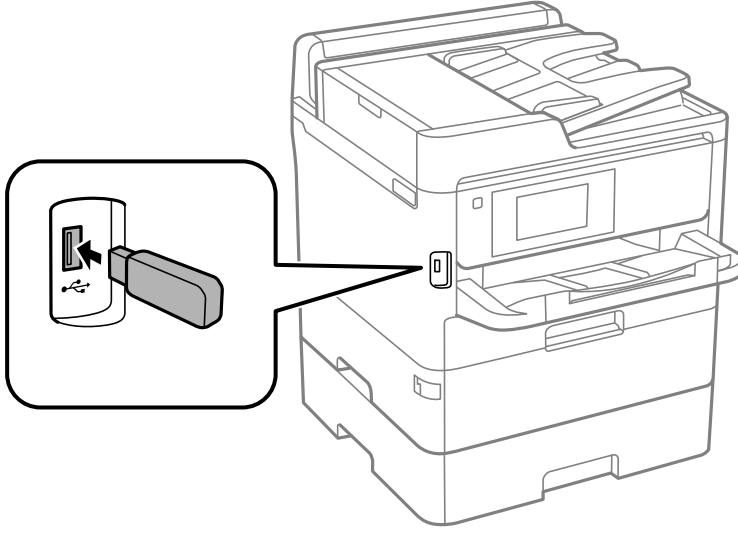

2. Harici USB cihazını kullanmayı bitirdiğinizde cihazı çıkarın.

İlgili Bilgi

- ➔ “Harici USB Cihazı Teknik Özellikleri” sayfa 301
- ➔ “Bilgisayardan Harici bir USB Aygıtına Erişme” sayfa 44

Bilgisayardan Harici bir USB Aygıtına Erişme

Bilgisayar üzerinden yazıcıya takılan bir USB bellek kartı gibi harici USB aygıtlarındaki verileri okuyabilir veya bu aygıtlara yazabilirsiniz.



Önemli:

USB üzerinden ve bir ağ üzerinden bağlanan bilgisayarlar arasında yazıcıya takılmış bir harici aygıt paylaşılırken, yazma erişimi yalnızca yazıcı üzerinden seçtiğiniz yöntem ile bağlanmış olan bilgisayarlara sunulur. Harici USB aygıtına yazmak için yazıcının kontrol panelinde aşağıdaki menüden bir bağlantı yöntemi seçin.

Ayarlar > Genel Ayarlar > Yzc Ayarları > Bellek Aygıtı Arayüzü > Dosya Paylaşımı.

Not:

2 TB gibi büyük kapasiteli harici bir depolama USB cihazı bağlanırsa bir bilgisayardan verileri hatırlamak biraz sürer.

Windows

Bilgisayar veya **Bilgisayarım**'da bir harici USB aygıtı seçin. Harici USB aygıtında bulunan veriler görüntülenir.

Yazıcıyı Hazırlama

Not:

Yazıcıyı yazılım diski veya Web Installer kullanmadan ağa bağladıysanız, bir USB bağlantı noktasını ağ sürücüsü olarak eşleştirin. **Çalıştır** öğesini açıp, **Aç:** kısmına bir yazıcı adı \\XXX.XXX.XXX.XXX veya yazıcının IP adresini \\XXXXXX girin. Ağı atamak için görüntülenen bir aygıt simgesine sağ tıklayın. Ağ sürücüsü **Bilgisayar** veya **Bilgisayarım** kısmında görüntülenir.

Mac OS

Uygun bir aygıt simgesi seçin. Harici USB aygıtında bulunan veriler görüntülenir.

Not:

- Bir harici USB aygıtını çıkarmak için aygıt simgesini çöp kutusu simgesine sürükleyip bırakın. Aksi takdirde, başka bir harici USB aygıtı bağlandığında paylaşılan sürücüde bulunan veriler düzgün bir şekilde görüntülenmeyebilir.
- Ağ aracılığıyla bir harici depolama aygıtına erişmek için masaüstündeki menüden **Go > Connect to Server** öğesini seçin. **Sunucu Adresi** kısmına bir yazıcı adresi smb://XXXXXX veya cifs://XXXXXX (Burada "xxxxx" yazıcının adıdır) girin ve sonra **Bağlan** öğesine tıklayın.

E-posta Sunucusu Kullanımı

Tarama veya faks iletme özellikleri gibi e-posta özelliklerini kullanmak için, e-posta sunucusunu yapılandırmanız gerekir.

Posta Sunucusunu Yapılandırma

E-posta sunucusunu yapılandırmadan önce aşağıdakileri kontrol edin.

- Yazıcı ağa bağlı.
- E-postayı bilgisayarınıza kurmak için kullandığımız, hizmet sağlayıcısı tarafından verilen belgeler gibi e-posta sunucusu bilgileri.

Not:

Internet e-postası gibi ücretsiz bir e-posta hizmeti kullanıyorsanız, ihtiyacınız olan e-posta sunucusu bilgilerine erişmek için Internet araması yapın.

1. Ana ekranda **Ayarlar** öğesini seçin.
2. **Genel Ayarlar > Ağ Ayarları > Gelişmiş** öğesini seçin.
3. **E-posta Sncsu > Sncu Ayarları** seçeneklerini seçin.

Yazıcıyı Hazırlama

4. Kullandığınız e-posta sunucusunun kimlik doğrulama yöntemine dokunun, sonra ayarlar ekranı görüntülenir.

**Önemli:**

Aşağıdaki kimlik doğrulama yöntemleri kullanılabilir.

- Kapalı
- SMTP öncesi POP
- SMTP-AUTH

E-posta sunucusunun kimlik doğrulama yöntemini doğrulamak için Internet hizmet sağlayıcınız ile irtibata geçin.

Güvenlik geliştirilmiş olabileceğinden (örneğin SSL iletişimi gerekli olabilir), kimlik doğrulama yöntemi uygun olsa dahi, yazıcı bir e-posta sunucusu ile iletişim kuramayabilir. En yeni bilgiler için Epson destek birimi web sitesini ziyaret edin.

<http://www.epson.eu/Support> (Avrupa)

<http://support.epson.net/> (Avrupa dışındakiler)

5. Uygun ayarları yapın.

Gerekli ayarlar, kimlik doğrulama yöntemine bağlı olarak değişiklik gösterir. Kullanmakta olduğunuz e-posta sunucusunun bilgilerinizi girin.

6. **İlerle** ögesine dokununuz.

Not:

- Bir hata mesajı görüntülenirse e-posta sunucusu ayarlarının doğru olup olmadığını kontrol edin.
- Bağlantı kontrolü başarılı olduktan sonra dahi e-posta gönderemiyorsanız, kullandığınız e-posta sunucusunun kimlik doğrulama yöntemini kontrol edin.

E-posta Sunucusu Ayar Öğeleri

Öğeler	Açıklamalar
Doğrulanana Hesap	SMTP-AUTH olarak SMTP öncesi POP veya E-posta Sncsu-Doğrulama Yöntemi seçimini yaparsanız, e-posta sunucusuna kayıtlı olan 255 karakterden kısa kullanıcı adını (e-posta adresi) girin.
Doğrulanana Parola	SMTP-AUTH olarak SMTP öncesi POP veya E-posta Sncsu-Doğrulama Yöntemi seçimi yaptıysanız, kimlik doğrulaması yapılan hesabın 20 karakterden oluşan ya da daha kısa olan parolasını girin.
Gönd E-posta Adresi	Yazıcının e-posta göndermek için kullandığı e-posta adresini belirtin. Mevcut e-posta adresini belirleyebilirsiniz. E-postanın yazıcıdan gönderildiğinin net bir şekilde anlaşılması için, yazıcıya özel bir adres olarak bu bölüme bu adresi girebilirsiniz.
SMTP Sncu Adresi	E-postayı gönderen sunucunun sunucu adresini girin (SMTP sunucusu).
SMTP Sncu Bğl Nok Nmrısı	E-postayı gönderen sunucunun bağlantı noktası numarasını girin (SMTP sunucusu).

Yazıcıyı Hazırlama

Öğeler	Açıklamalar
POP3 Sunucu Adresi	SMTP öncesi POP olarak E-posta SncsuDoğrulama Yöntemi seçimi yapmanız halinde,e-postayı alan sunucunun sunucu adresini girin (POP3 sunucusu).
POP3 Sncu Bğl Nok Nmrsı	SMTP öncesi POP olarak E-posta SncsuDoğrulama Yöntemi seçimi yapmanız halinde,e-postayı alan sunucunun bağlantı noktası numarasını girin (POP3 sunucusu).
Güvenli Bağlantı	SMTP-AUTH olarak Kapalı veya E-posta SncsuDoğrulama Yöntemi seçimini yaparsanız, güvenli bağlantı yöntemini seçin.

E-posta Sunucusu Bağlantısını Kontrol Etme

1. Ana ekranda **Ayarlar** öğesini seçin.
2. **Genel Ayarlar > Ağ Ayarları > Gelişmiş** öğesini seçin.
3. Yazıcının e-posta sunucusuna bağlı olup olmadığını kontrol etmek için **E-posta Sncsu > Bağlantı Kontrolü** öğesini seçin.

Not:

- Bir hata mesajı görüntülenirse e-posta sunucusu ayarlarının doğru olup olmadığını kontrol edin.
- Bağlantı kontrolü başarılı olduktan sonra dahi e-posta gönderemiyorsanız, kullandığınız e-posta sunucusunun kimlik doğrulama yöntemini kontrol edin.

Bağlantı Kontrolü Sırasında Görüntülenen Mesajlar

Aşağıdaki mesajlar e-posta sunucusuna bir **Bağlantı Kontrolü** işlemi gerçekleştirirken görüntülenir. Bir hata oluşursa durumu onaylamak için mesajı ve açıklamayı kontrol edin.

Mesajlar	Açıklama
Bağlantı testi başarılı oldu.	Bu mesaj sunucu ile bağlantı başarılı olduğunda görünür.
SMTP sunucusu iletişim hatası. Aşağıdakini kontrol edin. - Ağ Ayarları	Bu mesaj şu durumlarda görünür <ul style="list-style-type: none"> <input type="checkbox"/> Yazıcınız ağa bağlı olmadığına <input type="checkbox"/> SMTP sunucusu kapalıyken <input type="checkbox"/> Ağ bağlantısı iletişim kurulurken devre dışı bırakıldı <input type="checkbox"/> Tamamlanmamış veriler alındı
POP3 sunucusu iletişim hatası. Aşağıdakini kontrol edin. - Ağ Ayarları	Bu mesaj şu durumlarda görünür <ul style="list-style-type: none"> <input type="checkbox"/> Yazıcınız ağa bağlı olmadığına <input type="checkbox"/> POP3 sunucusu kapalıyken <input type="checkbox"/> Ağ bağlantısı iletişim kurulurken devre dışı bırakıldı <input type="checkbox"/> Tamamlanmamış veriler alındı

Yazıcıyı Hazırlama

Mesajlar	Açıklama
SMTP sunucusuna bağlanırken bir hata oluştu. Aşağıdakileri kontrol edin. - SMTP Sunucusu Adresi - DNS Sunucusu	Bu mesaj şu durumlarda görünür <input type="checkbox"/> Bir DNS sunucusuna bağlanılamadı <input type="checkbox"/> Bir SMTP sunucusu için ad çözümlenemedi
POP3 sunucusuna bağlanırken bir hata oluştu. Aşağıdakileri kontrol edin. - POP3 Sunucusu Adresi - DNS Sunucusu	Bu mesaj şu durumlarda görünür <input type="checkbox"/> Bir DNS sunucusuna bağlanılamadı <input type="checkbox"/> Bir POP3 sunucusu için ad çözümlenemedi
SMTP sunucusu kimlik doğrulama hatası. Aşağıdakileri kontrol edin. - Kimlik Doğrulama Yöntemi - Kimliği Doğrulanmış Hesap - Kimliği Doğrulanmış Şifre	Bu mesaj SMTP sunucusu kimlik doğrulaması başarısız olduğunda görünür.
POP3 sunucusu kimlik doğrulama hatası. Aşağıdakileri kontrol edin. - Kimlik Doğrulama Yöntemi - Kimliği Doğrulanmış Hesap - Kimliği Doğrulanmış Şifre	Bu mesaj POP3 sunucusu kimlik doğrulaması başarısız olduğunda görünür.
Desteklenmeyen iletişim yöntemi. Aşağıdakileri kontrol edin. - SMTP Sunucusu Adresi - SMTP Sunucusu Bağlantı Noktası Numarası	Bu mesaj desteklenmeyen protokollerle iletişim kurulmaya çalışıldığında görünür.
SMTP sunucusuna bağlanılamadı. Güvenli Bağlantı ayarını Hiçbiri olarak değiştirin.	Bu mesaj bir sunucu ve bir istemci arasında bir SMTP eşleşmemesi oluştuğunda veya sunucu SMTP güvenli bağlantısını (SSL bağlantısı) desteklemediğinde görünür.
SMTP sunucusuna bağlanılamadı. Güvenli Bağlantı ayarını SSL/TLS olarak değiştirin.	Bu mesaj bir sunucu ve bir istemci arasında bir SMTP eşleşmemesi oluştuğunda veya SMTP güvenli bağlantısı için sunucu bir SSL/TLS bağlantısı istediğinde görünür.
SMTP sunucusuna bağlanılamadı. Güvenli Bağlantı ayarını STARTTLS olarak değiştirin.	Bu mesaj bir sunucu ve bir istemci arasında bir SMTP eşleşmemesi oluştuğunda veya SMTP güvenli bağlantısı için sunucu bir STARTTLS bağlantısı istediğinde görünür.
Bağlantı güvenli değil. Aşağıdakini kontrol edin. - Tarih ve Saat	Bu mesaj yazıcının tarih ve saat ayarı yanlış olduğunda veya sertifika sona erdiğinde görünür.
Bağlantı güvenli değil. Aşağıdakini kontrol edin. - CA Sertifikası	Bu mesaj yazıcıda sunucuyla ilgili bir kök sertifikası olmadığında veya bir CA Sertifikası alınmadığında görünür.
Bağlantı güvenli değil.	Bu mesaj alınan sertifika hasar gördüğünde görünür.
SMTP sunucusu kimlik doğrulaması başarısız oldu. Kimlik Doğrulama Yöntemini SMTP-AUTH olarak değiştirin.	Bu mesaj bir sunucu ve bir istemci arasında bir kimlik doğrulama yöntemi eşleşmemesi oluştuğunda görünür. Sunucu SMTP Doğrulaması' u destekler.
SMTP sunucusu kimlik doğrulaması başarısız oldu. Kimlik Doğrulama Yöntemini SMTP ayarından önce POP olarak değiştirin.	Bu mesaj bir sunucu ve bir istemci arasında bir kimlik doğrulama yöntemi eşleşmemesi oluştuğunda görünür. Sunucu SMTP Doğrulaması' u desteklemez.
Gönderenin E-posta Adresi yanlış. E-posta hizmetinize yönelik e-posta adresine değiştirin.	Bu mesaj belirtilen gönderenin E-posta adresi yanlış olduğunda görünür.

Yazıcıyı Hazırlama

Mesajlar	Açıklama
İşlem bitene dek yazıcıya ulaşılamaz.	Yazıcı meşgulken bu mesaj görünür.

İrtibatların Yönetimi

İrtibat listesinin kaydedilmesi, hedef konumları kolayca girmenizi sağlar. En fazla 2000 girdi kaydedebilirsiniz ve bir faks numarası girdiğinizde, taranan bir görüntünün bir e-postaya eklenmesi için bir hedef seçtiğinizde ve taranan görüntüyü bir ağ klasörüne kaydederken kişi listesini kullanabilirsiniz.

Ayrıca kişileri LDAP sunucusuna da kullanabilirsiniz.

Başka Bir Epson Yazıcıdan Kişileri Almaya Başlama

Kişileri yedeklemenize izin veren bir yazıcıya sahipseniz ve yazıcıyla uyumluysa yedek dosyasını alarak kişileri kolayca kaydedebilirsiniz.

Not:

Yazıcı kişilerini yedekleme hakkında talimatlar için yazıcıyla sağlanan kılavuza bakın.

Kişileri bu yazıcıya almak için aşağıdaki adımları izleyin.

1. Web Config ögesine erişin, **Aygıt Yönetimi** > **Ayar Değerini Dışa ve İçe Aktar** > **İçe Aktar** ögesini seçin.
2. **Dosya** içinde oluşturduğunuz yedek dosyasını seçin, parolayı girin ve sonra **İleri** ögesini tıklayın.
3. **Kişiler** onay kutusunu seçin ve sonra **İleri** ögesini tıklayın.

Kişileri Kaydetme veya Düzenleme

Not:

Kişileri kaydetmeden önce, e-posta adresini kullanmak için e-posta sunucusu ayarlarını da yapılandırdığımızdan emin olun.

1. Ana ekranda **Ayarlar** ögesini seçin.
2. **İrtibatlar Yöneticisi** ögesini seçin ve sonra **Kayıt ol/Sil** ögesini seçin.
3. Aşağıdakilerden birini yapın.
 - Yeni bir kişiyi kaydetmek için **Giriş Ekle** ögesini seçin ve sonra **Kişi Ekle** ögesini seçin.
 - Bir kişiyi düzenlemek için hedef kişi için ögesini seçin ve sonra **Dğışt** ögesini seçin.
 - Bir kişiyi silmek için hedef kişiyi seçin, **Sil** ögesini seçin ve sonra **Evet** ögesini seçin. Aşağıdaki prosedürleri gerçekleştirmeniz gerekmez.

Not:

Yazıcının yerel kişi listesinde LDAP sunucusunda kayıtlı olan bir adresi kaydedebilirsiniz. Bir girişi görüntüleyin ve sonra **Kişilere Kaydet** ögesini seçin.

Yazıcıyı Hazırlama

4. Yeni bir kişiyi kaydederken, kaydetmek istediğiniz kişi türünü seçin. Bir kişiyi düzenlemek veya silmek istediğinizde bu prosedürü atlayın.
 - Faksla: Bir faks göndermek için bir kişi (faks numarası) kaydedin.
 - E-posta: Taranan bir görüntüyü göndermek veya alınan bir faksı yönlendirmek için bir e-posta adresi kaydedin.
 - Ağ Klasörü/FTP: Taranan bir görüntüyü veya alınan faksı kaydetmek veya alınan faksı yönlendirmek için bir ağ klasörü kaydedin.
5. Kaydedilecek adresin bilgilerini girin. Gerekli öğeleri girin ve sonra gerekirse diğer ayarları yapın.

Not:

*Faks numarasını girerken, telefon sisteminiz PBX ise faks numarasının başına harici erişim kodunu girin ve dış hat almak için erişim koduna ihtiyaç duyarsınız. Erişim kodu **Hat Türü** ayarında ayarlandıysa, erişim kodunun yerine bir kare işareti (#) girin. Çevirme sırasında bir duraklama eklemek (üç saniye duraklamak) için bir kısa çizgi (-) girin.*

6. **OK** öğesini seçin.

Gruplanmış Kişileri Kaydetme veya Düzenleme

İrtibatların bir gruba eklenmesi, taranan bir resmi aynı anda çok sayıda hedef konuma fakslamanızı veya e-postayla göndermenizi sağlar.

1. Ana ekranda **Ayarlar** öğesini seçin.
2. **İrtibatlar Yöneticisi** öğesini seçin ve sonra **Kayıt ol/Sil** öğesini seçin.
3. Aşağıdakilerden birini yapın.
 - Yeni bir grubu kaydetmek için **Giriş Ekle** öğesini seçin ve sonra **Grup Ekle** öğesini seçin.
 - Bir grubu düzenlemek için hedef grubu seçin ve sonra **Dğšt** öğesini seçin.
 - Bir grubu silmek için hedef grubu seçin, **Sil** öğesini seçin ve sonra **Evet** öğesini seçin. Aşağıdaki prosedürleri gerçekleştirmeniz gerekmez.
4. Yeni bir grup kaydederken, kaydetmek istediğiniz grubun türünü seçin. Bir grubu düzenlemek istediğinizde prosedürü atlayın.
 - Faksla: Bir faks göndermek için bir kişi (faks numarası) kaydedin.
 - E-posta: Taranan bir görüntüyü göndermek veya alınan bir faksı yönlendirmek için bir e-posta adresi kaydedin.
5. Grubun **Grup Adı (Gerekli)** öğesini girin veya düzenleyin.
6. **Grup Kısımına Eklenen Kişiler (Gerekli)** öğesini seçin.
7. Gruba kaydetmek istediğiniz kişileri seçin.

Not:

 - En fazla 200 kişi kaydedebilirsiniz.
 - Bir kişinin seçimini kaldırmak için yeniden dokununuz.
8. **Kapat** öğesini seçin.

Yazıcıyı Hazırlama

9. Gerekli diğer ayarları yapın.
 - Kayıt Num.: Grup için numarayı ayarlayın.
 - Dzn Sözcüğü: Grup için dizin sözcüğünü ayarlayın.
 - Sık Kullanılana Ata: Sık kullanılan grup olarak kaydedin. Grup ekranın adresi belirttiğiniz yer olan en üstünde görüntülenir.
10. **OK** ögesini seçin.

Sık Kullanılan Kişileri Kaydetme

Sık kullanılan kişileri kaydettiğinizde kişiler adresi belirttiğiniz ekranın en üstünde görüntülenir.

1. Ana ekranda **Ayarlar** ögesini seçin.
2. **İrtibatlar Yöneticisi** ögesini seçin ve sonra **Sık** ögesini seçin.
3. Kaydetmek istediğiniz kişi türünü seçin.
4. **Düzenle** ögesini seçin.

Not:
Kişilerin sırasını düzenlemek için **Sırala** ögesini seçin.
5. Kaydetmek istediğiniz sık kullanılan kişileri seçin ve sonra **OK** ögesini seçin.

Not:
 Bir kişinin seçimini kaldırmak için yeniden dokununuz.
 Kişi listesinden adresleri arayabilirsiniz. Arama anahtar sözcüğünü ekranın en üstündeki kutuya girin.
6. **Kapat** ögesini seçin.

Kişileri Bilgisayara Kaydetme

Web Config ile bilgisayarınızda bir kişi listesi oluşturabilir ve bunu yazıcıya içe aktarabilirsiniz.

Ayrıntılar için bkz. *Yönetici Kılavuzu*.

Bilgisayar Kullanarak Kişileri Yedekleme

Yazıcı arızasından dolayı kişi verileri kaybedilebilir. Verileri güncellediğiniz her seferde verileri yedeklemenizi tavsiye ederiz. Epson, garanti süresi içinde bile herhangi bir veri kaybından, verilerin ve/veya ayarların yedeklenmesinden veya geri yüklenmesinden sorumlu tutulamaz.

Web Config ögesini kullanarak yazıcıda kayıtlı kişi verilerini bilgisayara yedekleyebilirsiniz.

1. Web Config'e erişin ve sonra **Aygıt Yönetimi** sekmesi > **Ayar Değerini Dışa ve İçe Aktar** > **Dışa Aktar** ögesini seçin.
2. **Kişiler** onay kutularından birini seçin.

Örneğin, **Tara/Kopyala** kategorisi altında **Kişiler** ögesini seçerseniz, Faksla kategorisi altındaki aynı onay kutusu da seçilir.

Yazıcıyı Hazırlama

- Verilen dosyayı şifrelemek için bir parola girin.
Dosyayı almak için parola gerekir. Dosyayı şifrelemek istemiyorsanız bunu boş bırakın.
- Dışa Aktar** ögesine tıklayın.

Paylaşılan Klasör Ayarlama

Taranan görüntüyü ve faks sonuçlarını ağdaki belirtilen bir klasöre kaydedebilirsiniz. Bilgisayarda SMB protokolleri kullanılarak oluşturulan paylaşılan bir klasörü veya FTP sunucusundaki bir klasörü belirtebilirsiniz.

Not:

- Yazıcı ve bilgisayar aynı ağa bağlı olmalıdır. Kuruluşunuzun bir yazıcı yöneticisi varsa ağ ayarları için yöneticiye başvurun.
- Taranan görüntüleri bir FTP sunucusuna taramak istiyorsanız, sunucu bilgilerini onaylamak için FTP sunucusu yöneticisine başvurun.
- Paylaşılan klasörü ayarlama yöntemi işletim sistemine ve ortamınıza göre değişir. Bu kılavuzda, kullanılan örnekler Windows 10/Windows 8.1/Windows 8/Windows 7 içindir. Bilgisayarınızda paylaşılan bir klasör ayarlama hakkında ayrıntılı bilgi için bilgisayarınızın dokümantasyonuna bakın.

Bilgisayar Adını Kontrol Etme

Paylaşılan klasörü oluşturmak istediğiniz bilgisayar adını kontrol edin.

Bilgisayar adı için alfasayısal karakterler kullanın. Başka karakterler kullanılırsa bilgisayarı yazıcıdan bulamazsınız.

- Bilgisayar için sistem penceresini açın.
 - Windows 10/Windows 8.1/Windows 8:
Klavyede Windows tuşunu basılı tutarken X tuşuna basın ve sonra listeden **Sistem** ögesini seçin.
 - Windows 7:
Başlangıç düğmesini tıklatın, **Bilgisayar**'ı sağ tıklatın ve sonra **Özellik** ögesini seçin.
- Sistem** penceresinde **Bilgisayar Adı** ögesini kontrol edin.

Not:

Bilgisayar adı için alfasayısal karakterler kullanın. Bilgisayar adı başka bir karakter kullanıyorsa adı değiştirin. Kuruluşunuzda bir yazıcı yöneticisi olduğunda, **Bilgisayar Adı** ögesini değiştirmek için yöneticiye başvurun.

Paylaşım Ayarını Etkinleştirme

Paylaşılan klasörün oluşturulacağı bilgisayarda paylaşım istediğiniz klasörü ayarlayın.

Aşağıdaki prosedür bilgisayarda bir parola ayarlandığında kullanmak içindir.

- Denetim Masası**'nı açın.
 - Windows 10:
Başlat düğmesini tıklatın ve ardından **Windows Sistemi** > **Denetim Masası**'nı seçin.
 - Windows 8.1/Windows 8:
Masaüstü > **Ayarlar** > **Denetim Masası**'nı seçin.

Yazıcıyı Hazırlama

❑ Windows 7:

Başlat düğmesine tıklayın ve **Denetim Masası**'nı seçin.

2. **Denetim Masası** penceresinde, **Ağ ve Internet** ögesini tıklatın.
3. **Ağ ve Internet** penceresinde, **Ağ ve Paylaşım Merkezi** ögesini tıklatın.
4. **Ağ ve Paylaşım Merkezi** penceresinde, **Gelişmiş paylaşım ayarlarını değiştir** ögesini tıklatın.
5. **Gelişmiş paylaşım ayarları** penceresinde, **Dosya ve yazıcı paylaşımı** ögesindeki **Dosya ve yazıcı paylaşımını aç** ögesini seçin. **Değişiklikleri kaydet** ögesini tıklatın ve pencereyi kapatın.
Zaten seçilmediyse **İptal** ögesini tıklatın ve pencereyi kapatın.
6. Pencereyi kapatmak için **Ağ ve Paylaşım Merkezi** penceresinde, pencerenin sağ üstündeki × ögesini tıklatın.

Paylaşılan Klasör Oluşturma

Bilgisayarda bir klasör oluşturun ve sonra ağda paylaşılacak klasörü ayarlayın.

Parolası ayarlanmış bir bilgisayarın masaüstünde “tarama” klasörünü oluşturduğunuzda aşağıdaki prosedürü kullanın.

Bilgisayarda oturum açan ve yönetici yetkisine sahip kullanıcı Kullanıcı klasörü altındaki masaüstü klasörüne ve belge klasörüne erişebilir.

1. Gezgini başlatın.
2. Masaüstünde klasörü oluşturun ve sonra “tarama” olarak adlandırın.
Klasör adı 12 karakter veya daha az olmalıdır. Ad 12 karakteri aşıyorsa ortamınıza bağlı olarak yazıcı klasöre erişemeyebilir.
3. Oluşturulan klasörü sağ tıklatın ve sonra **Özellikler** ögesini seçin.
Kullanıcı hesabı için erişim izinlerini paylaşmak için erişim değiştirme izni verin. Kullanıcı ağ üzerinden klasöre eriştiğinde bu uygulanır.
4. **Özellikler** penceresinde **Paylaşım** sekmesini seçin.
5. **Paylaşım** sekmesinde **Gelişmiş Paylaşım** ögesini tıklatın.
6. **Gelişmiş Paylaşım** penceresinde, **Bu klasörü paylaş** ögesini etkinleştirin ve sonra **İzinler** ögesini tıklatın.
7. **Paylaşım İzinleri** sekmesinde, **Grup veya kullanıcı adları** içinden **Herkes** ögesini seçin, **Değiştir** işlemine izin verin ve sonra **Tamam** ögesini tıklatın.
8. **Tamam**'ı tıklatın.
9. **Güvenlik** sekmesini seçin.
10. **Grup veya kullanıcı adları** içinde grubu veya kullanıcıyı işaretleyin.
Burada görüntülenen grup veya kullanıcı paylaşılan klasöre erişebilir.
Bu durumda, bu bilgisayarda oturum açan kullanıcı ve Yönetici paylaşılan klasöre erişebilir.

Yazıcıyı Hazırlama

11. **Paylaşım** sekmesini seçin. Paylaşılan klasör için ağ yolu görüntülenir. Yazıcıda kişileri kaydederken bu yol gereklidir, not ettiğinizden veya kopyalayıp kaydettiğinizden emin olun.
12. Pencereyi kapatmak için **Tamam** veya **Kapat** ögesini tıklatın.

Not:

*Klasör simgesi paylaşımından sonra değişmez. Klasörler penceresinde **Durum**'da **Paylaşıldı** görüntülenir.*

Kişilerde Paylaşılan Klasörü Kaydetme

Yazıcının kontrol panelinde paylaşılan bir klasör yolunu kaydederek kişilerden seçerek klasör yolunu belirtebilirsiniz.

Kişileri kaydetmek için aşağıdaki bilgiler gerekir.

- Bilgisayarda oturum açmak için kullanıcı adı ve parola
- Paylaşılan klasör için ağ yolu
- Yazıcının IP adresi veya yazıcı adı (yalnızca bilgisayardan kaydederken)

Yazıcının Kontrol Panelinden Kaydetme

Kişileri yazıcının kontrol panelinden kaydedebilirsiniz.

1. Ana ekrandan **Ayarlar** ögesini seçin.
2. **İrtibatlar Yöneticisi** ögesini seçin ve sonra **Kayıt ol/Sil** ögesini seçin.
3. **Giriş Ekle** ögesini seçin ve sonra **Kişi Ekle** ögesini seçin.
4. **Ağ Klasörü/FTP** ögesini seçin.
5. Gerekli bilgileri yapın.
 - Kayıt Num.: Adres için bir kayıt numarası ayarlayın.
 - Ad: Kişiler listesinde görüntülemek için bir Ad girin.
 - Dzn Sözcüğü: Kişiler listesi için aradığınızda kullanılan dizin sözcüğünü girin.
 - İletişim Modu: SMB'yi seçin.
 - Konum (Gerekli): Paylaşılan klasörün ağ yolunu girin.
 - Kulln Adı: Bilgisayarda oturum açmak için bir kullanıcı adı girin. (yalnızca bilgisayarda parola ayarlandığında)
 - Şifre: Kullanıcı adına karşılık gelen bir parola girin.
 - Sık Kullanılana Ata: Adresi sık kullanılan adres olarak ayarlayın. Adres belirtilirken grup üst ekranda görüntülenecektir.
6. **Tamam** ögesini seçin. Bu, bir kişiyi kişiler listesine kaydetme işlemi tamamlar.

Sık Kullanılan Ayarlarınızı Ön Ayar Olarak Kaydetme

Sık kullanılan kopyalama, fakslama ve tarama ayarlarını ön ayarlar olarak kaydedebilirsiniz. En fazla 50 giriş kaydedebilirsiniz. Ön ayarları düzenleyemiyorsanız, yönetici tarafından kilitlenmiş olabilirler. Yardım için yazıcı yöneticinizle iletişim kurun.

Bir ön ayarı kaydetmek için **Ön ayarlar** seçeneğini başlangıç ekranından seçin, **Yeni Ekle** seçeneğini seçin ve ardından bir ön ayarı kaydetmek istediğiniz özelliği seçin. Gerekli ayarları yapın,  öğesini seçin ve sonra ön ayar için bir ad girin.

Kayıtlı bir önayar yüklemek için listeden önayarı seçin.

Her özellikte ekranda  öğesini seçmek için geçerli adresi ve ayarları da kaydedebilirsiniz.

Kayıtlı ayarları değiştirmek için her özellik için ekrandaki ayarları değiştirin ve  öğesini seçin. **Ön Ayarlara Kaydet** öğesini seçin ve sonra üzerine yazmak istediğiniz hedefi seçin.

Ön ayarlar için Menü Seçenekleri

Kayıtlı ayarların ayrıntılarını görüntülemek için kayıtlı ön ayarda  öğesini seçin. Ayrıntılar ekranındaki adı seçerek kayıtlı adı değiştirebilirsiniz.



Kayıtlı ön ayarı silin.

Ekl /Kldr:

Ana ekrana kısayol simgesi olarak kayıtlı ön ayar ekleyin veya temizleyin.

Bu Ayarı Kullan:

Kayıtlı ön ayarı yükleyin.

Ayarlar için Menü Seçenekleri

Çeşitli ayarları yapmak için yazıcının ana ekranında **Ayarlar** öğesini seçin.

Genel Ayarlar için Menü Seçenekleri

Kontrol panelindeki menüleri aşağıda açıklandığı gibi seçin.

Ayarlar > Genel Ayarlar

Temel Ayarlar

Kontrol panelindeki menüleri aşağıda açıklandığı gibi seçin.

Ayarlar > Genel Ayarlar > Temel Ayarlar

Yazıcıyı Hazırlama

Yöneticiniz tarafından kilitlenmiş ayarları değiştiremezsiniz.

LCD Parlaklığı:

LCD ekranın parlaklığını ayarlayın.

Ses:

Ses seviyesini ayarlayın ve ses türünü seçin.

Uyku Zmnlaycsı:

Yazıcı herhangi bir işlem gerçekleştirmediğinde uyku moduna (enerji tasarrufu modu) girmek için geçecek süreyi ayarlayın. Ayarlanan süre geçtiğinde LCD ekran kararır.

Uykudan Uyan:

LCD Ekran Dokunuşuyla Uyan:

Dokunmatik panele dokunarak uyku modundan (enerji tasarrufu modu) geri dönmek için **Açık** ögesini seçin. Bu kapalıyken, yazıcıyı uyandırmak için kontrol panelindeki bir düğmeye basmanız gerekir. Bu özelliği kapatmak, yabancı cisimlerin ekrana dokunmasından kaynaklanan istenmeyen işlemleri önler. Bu özelliğin açık olduğu bir süre de belirleyebilirsiniz.

Kapanma Zamanı:

Ürününüz, satın alındığı konuma bağlı olarak bu özelliğe veya **Kapatma Ayarları** özelliğine sahip olabilir.

Bu ayarı belirtilen süre kadar kullanılmadığında yazıcıyı otomatik kapatmak için seçin. Güç yönetimi uygulanmadan önceki süreyi ayarlayabilirsiniz. Herhangi bir artış, ürünün enerji verimliliğini düşürür. Herhangi bir değişiklik yapmadan önce lütfen çevreyi düşünün.

Kapatma Ayarları:

Ürününüz, satın alındığı konuma bağlı olarak bu özelliğe veya **Kapanma Zamanı** özelliğine sahip olabilir.

Etkin Değilse Kapat

Bu ayarı belirtilen süre kadar kullanılmadığında yazıcıyı otomatik kapatmak için seçin. Herhangi bir artış, ürünün enerji verimliliğini düşürür. Herhangi bir değişiklik yapmadan önce lütfen çevreyi düşünün.

Bağlantı Kesilirse Kapat

Bu ayarı LINE bağlantı noktasını da içermek üzere tüm bağlantı noktalarının bağlantısı kesildikten 30 dakika sonra yazıcıyı kapatmak için seçin. Bu özellik bölgenize bağlı olarak kullanılamayabilir.

Tarih/Saat Ayarları:

Tarih/Saat

Güncel tarih ve saati girin.

Yaz Saati

Bölgeniz için geçerli yaz saati ayarını seçin.

Zaman Farkı

Yerel saatiniz ile UTC (Koordineli Evresel Saat) arasındaki saat farkını girin.

Yazıcıyı Hazırlama

Ülke/Bölge:

Yazıcınızı kullandığınız ülkeyi veya bölgeyi seçin. Ülkeyi veya bölgeyi değiştirirseniz, faks ayarlarınızı varsayılanlarına döner ve onları yeniden seçmeniz gerekir.

Dil/Language:

LCD ekranda kullanılan dili seçin.

Başlangıç Ekranı:

Yazıcı açıldığında ve **Çalışma Zaman Aşımı** etkinleştirildiğinde LCD ekranda görüntülenen ilk menüyü belirtin.

Ana Ekranı Düzenle:

LCD ekrandaki simgelerin düzenini değiştirin. Ayrıca simgeleri ekleyebilir, kaldırabilir ve taşıyabilirsiniz.

Duvar Kâğıdı:

LCD ekranın arka plan rengini değiştirin.

Çalışma Zaman Aşımı:

Belirli bir süre için hiç işlem gerçekleştirilmediğinde başlangıç ekranına dönmek için **Açık** ögesini seçin. Kullanıcı kısıtlamaları uygulandığında ve belirtilen bir süre için hiç işlem gerçekleştirilmediğinde, oturumunuz kapatılır ve ilk ekrana dönersiniz.

Klavye:

LCD ekrandaki klavye düzenini değiştirin.

Varsayılan Ekran (Job/Status):

 düğmesine bastığınızda görüntülemek istediğiniz varsayılan bilgileri seçin.

İlgili Bilgi

- ➔ “Güç Tasarrufu” sayfa 69
- ➔ “Karakterleri Girme” sayfa 24

Yzc Ayarları

Kontrol panelindeki menüleri aşağıda açıklandığı gibi seçin.

Ayarlar > Genel Ayarlar > Yzc Ayarları

Yöneticiniz tarafından kilitlenmiş ayarları değiştiremezsiniz.

Kağıt Kaynağı Ayarları:

Kâğıt Ayarı:

Kağıt kaynaklarına yüklediğiniz kağıt boyutu ve kağıt türünü seçin.

Arka Kağıt Besl. Önceliği:

Açık içinde yüklü kağıda yazdırma önceliği vermek için arka kağıt besleme ögesini seçin.

Yazıcıyı Hazırlama

A4/Otomatik Kağıt Geçişi:

Letter olarak ayarlanmış kağıt kaynağı olmadığında A4 boyutta olarak ayarlanmış kağıt kaynağından kağıt beslemek için **Açık** ögesini seçin veya A4 olarak ayarlanmış kağıt kaynağı olmadığında Letter boyut olarak ayarlanmış kağıt kaynağından besleyin.

Oto Seçme Ayarları:

Kağıt ayarlarınızla eşleşen kağıt içeren kaynaklardan kağıda otomatik yazdırmak için aşağıdaki ayarlardan biri için **Açık** ögesini seçin.

- Kopyala
- Faksla
- Diğer

Hata Uyarısı:

Seçili kağıt boyutu veya türü yüklenen kağıtla eşleşmediğinde bir hata mesajı görüntülemek için **Açık** ögesini seçin.

Kâğıt Ayarı Otomatik Görüntüle:

Kağıt kaynağında kağıt yüklerken **Açık** ekranını görüntülemek için **Kâğıt Ayarı** ögesini seçin. Bu özelliği devre dışı bırakırsanız, AirPrint kullanarak bir iPhone veya iPad'den yazdıramazsınız.

Basım Dili:

USB arayüzü veya ağ arayüzü için yazdırma dilini seçin.

Genel Yazdırma Ayarları:

Yazıcı sürücüsünü kullanmadan bir harici aygıtı ile yazdırma yaptığınızda bu yazdırma ayarları uygulanır. Yazıcı sürücüsünü kullanarak yazdırırken ofset ayarları uygulanır.

Üst Ofset:

Kağıdın üst kenar boşluğunu ayarlayın.

Sol Ofset:

Kağıdın sol kenar boşluğunu ayarlayın.

Arkada Üst Ofset:

2 taraflı yazdırma gerçekleştirirken sayfanın arka kısmı için üst kenar boşluğunu ayarlayın.

Arkada Sol Ofset:

2 taraflı yazdırma gerçekleştirirken sayfanın arka kısmı için sol kenar boşluğunu ayarlayın.

Kğıt Gnşlğ Kontrolü:

Yazdırmadan önce kağıt genişliğini kontrol etmek için **Açık** ögesini seçin. Bu, kağıt boyutu ayarı yanlış ayarlandığında kağıdın kenarlarının dışına yazdırmayı önler, ancak bu yazdırma hızını düşürebilir.

Boş Sayfayı Atla:

Yazdırma verilerinde boş sayfaları otomatik olarak atlar.

Yazıcıyı Hazırlama

PDL Baskı Yplandırması:

PCL veya PostScript yazdırma için kullanmak istediğiniz PDL Baskı Yplandırması seçeneklerini seçin.

Genel Ayarlar:

- Kağıt Boyutu
PCL veya PostScript yazdırma için varsayılan kağıt boyutunu seçin.
- Kağıt Türü
PCL veya PostScript yazdırma için varsayılan kağıt türünü seçin.
- Yön
PCL veya PostScript yazdırma için varsayılan yönelimi seçin.
- Kalite
PCL veya PostScript yazdırma için yazdırma kalitesini seçin.
- Mürekkep Tasarrufu Modu
Yazdırma yoğunluğunu azaltarak mürekkep tasarrufu için **Açık** ögesini seçin.
- Baskı Emri
Son Sayfa Üstte
Dosyanın ilk sayfasından yazdırmaya başlar.
İlk Sayfa Üstte
Dosyanın son sayfasından yazdırmaya başlar.
- Kopya Sayısı
Yazdırılacak kopya sayısını ayarlayın.
- CiltKenarBoşl.
Ciltleme konumunu seçin.
- Otomatik Kâğıt Çıkarma
Yazdırma işi sırasında yazdırma durduğunda kağıdı otomatik çıkarmak için **Açık** ögesini seçin.
- 2 Taraflı Yazdırma
2 taraflı yazdırmayı gerçekleştirmek için **Açık** ögesini seçin.

PCL Menüsü:

- Yazı Tipi Kaynağı
Yerleşik
Yazıcıda önceden yüklü bir yazı tipini kullanmak için seçin.
İndirme
İndirdiğiniz bir yazı tipini kullanmak için seçin.
- Font Number
Varsayılan yazı tipi kaynağı için varsayılan yazı tipi numarasını seçin. Kullanılabilir numara, yaptığınız ayarlara bağlı olarak değişir.

Yazıcıyı Hazırlama

Aralık

Yazı tipi ölçeklenebilirse ve sabit karakter aralığına sahipse varsayılan yazı tipi karakter aralığını ayarlayın. 0,01 artışlarla 0,44 ile 99,99 cpi (inç başına karakter) arasında seçim yapabilirsiniz.

Yazı tipi kaynağına veya yazı tipi numarası ayarlarına bağlı olarak bu öge görünmeyebilir.

Nokta Bytu

Yazı tipi ölçeklenebilirse ve orantılıysa varsayılan yazı tipi yüksekliğini ayarlayın. 4,00 ile 999,75 nokta arasında seçim yapabilir ve 0,25 kademeli olarak artırabilirsiniz.

Yazı tipi kaynağına veya yazı tipi numarası ayarlarına bağlı olarak bu öge görünmeyebilir.

Simge Kümesi

Varsayılan sembol kümesini seçin. Yazı tipi kaynağında ve yazı tipi numarası ayarında seçtiğiniz yazı tipi yeni sembol kümesi ayarında kullanılmıyorsa, yazı tipi kaynağı ve yazı tipi numarası ayarları otomatik olarak varsayılan değer, IBM-US ile değiştirilir.

Satır

Seçilen kağıt boyutu ve yönü için satır sayısını ayarlayın. Bu satır aralığı (VMI) değişimine neden olur ve yeni VMI değeri yazıcıya kaydedilir. Yani bu, sayfa boyutu veya yönü ayarlarında daha sonraki değişiklikler kayıtlı VMI'ya dayalı olarak Form değerinde değişimlere neden olur.

CR İşlevi

Belirli bir işletim sisteminden bir sürücü ile yazdırırken satır besleme komutunu seçin.

LF İşlevi

Belirli bir işletim sisteminden bir sürücü ile yazdırırken satır besleme komutunu seçin.

Kağıt Kaynağı Atama

Kağıt kaynağı seçme komutu atamasını ayarlayın. **4** seçildiğinde, komutlar HP LaserJet 4 ile uyumlu olarak ayarlanır. **4K** seçildiğinde, komutlar HP LaserJet 4000, 5000 ve 8000 ile uyumlu olarak ayarlanır. **5S** seçildiğinde, komutlar HP LaserJet 5S ile uyumlu olarak ayarlanır.

PS3 Menüsü:

Hata Sayfası

PostScript veya PDF yazdırma sırasında bir hata oluşursa durumu gösteren bir sayfayı yazdırmak için **Açık** ögesini seçin.

Renklendirme

PostScript yazdırma için renk modunu seçin.

İkili

İkili görüntüler içeren verileri yazdırırken **Açık** ögesini seçin. Yazıcı sürücüsü ayarı ASCII olarak ayarlansa bile uygulama ikili verileri gönderebilir ancak bu özellik etkinleştirildiğinde verileri yazdırabilirsiniz.

PDF Sayfa Boyutu

Bir PDF dosyası yazdırırken kağıt boyutunu seçin. **Oto** seçilirse kağıt boyutu ilk sayfanın boyutuna göre belirlenir.

Oto Hata Çzcu:

2 taraflı yazdırma hatası veya bir bellek dolu hatası oluştuğunda gerçekleştirilecek eylemi seçin.

Yazıcıyı Hazırlama

Açık

Bellek dolu hatası oluştuğunda bir uyarı görüntüler ve 2 taraflı yazdırma hatası oluşursa tek taraflı modda yazdırır veya yalnızca yazıcının işleyebildiğini yazdırır.

Kplı

Bir hata mesajı görüntüler ve yazdırmayı iptal eder.

Bellek Aygıtı Arayüzü:

Bellek Aygıtı:

Yazıcının takılı bir bellek cihazına erişmesini sağlamak için **Etkin** ögesini seçin. **Dvr dışı** seçilirse verileri yazıcıyla bellek cihazına kaydedemezsiniz. Bu, gizli belgelerin yasa dışı bir şekilde kaldırılmasını önleyecektir.

Dosya Pylşımı:

USB bağlantılı bir bilgisayardan veya ağa bağlı bir bilgisayardan bellek cihazına yazma erişimi verilip verilmeyeceğini seçin.

Kalın Kağıt:

Çıktılarınıza mürekkep bulaşmasını önlemek için **Açık** ögesini seçin, ancak bu yazdırma hızını düşürebilir.

Sessiz Mod:

Yazdırma sırasında gürültüyü azaltmak için **Açık** ögesini seçin, ancak bu yazdırma hızını düşürebilir. Seçtiğiniz kağıt türüne ve yazdırma kalitesi ayarlarına bağlı olarak, yazıcının gürültü düzeyinde hiç fark olmayabilir.

Mrkkp kuruma süresi: 2 taraf yazdırma:

2 taraflı yazdırma işlemi gerçekleştirirken kullanmak istediğiniz mürekkep kurutma süresini seçin. Yazıcı bir tarafı yazdırdıktan sonra diğer tarafı yazdırır. Çıktınız bulaşırsa süre ayarını değiştirin.

Çift Yönlü:

Yazdırma yönünü değiştirmek için **Açık** ögesini seçin; Yazdırma kafası sola veya sağa hareket ettiğinde yazdırır. Çıktınızdaki dikey veya yatay çizgiler bulanık ya da yanlış hizalanmış görünürse bu özelliğin devre dışı bırakılması sorunu çözebilir; ancak bu işlem yazdırma hızını düşürebilir.

PC Bğlntısı USB üzerinden:

USB ile bağlanırken bir bilgisayarın yazıcıya erişmesine izin vermek için **Etkin** ögesini seçin. **Dvr dışı** seçildiğinde, ağ bağlantısı üzerinden gönderilmeyen yazdırma ve tarama kısıtlanır.

USB I/F Zmn Aşm Ayarı:

Yazıcı, bir PostScript yazıcı sürücüsünden veya PCL yazıcı sürücüsünden bir yazdırma işi aldıktan sonra bilgisayarla USB iletişimini sonlandırmadan önce geçmesi gereken saniye olarak süre uzunluğunu belirtin. PostScript yazıcı sürücüsünden veya PCL yazıcısı sürücüsünden iş sonlandırma açık bir şekilde tanımlanmadıysa sonsuz USB iletişimine neden olabilir. Bu durumda yazıcı, belirtilen süre geçtikten sonra iletişimi sonlandırır. İletişimi sonlandırmak istemiyorsanız 0 (sıfır) girin.

İlgili Bilgi

- ➔ “Kağıtları Yükleme” sayfa 27
- ➔ “Bellek Aygıtından JPEG Dosyaları Yazdırma” sayfa 159
- ➔ “Bellek Aygıtından PDF veya TIFF Dosyalarını Yazdırma” sayfa 160

Ağ Ayarları

Kontrol panelindeki menüleri aşağıda açıklandığı gibi seçin.

Ayarlar > Genel Ayarlar > Ağ Ayarları

Yöneticiniz tarafından kilitlenmiş ayarları değiştiremezsiniz.

Wi-Fi Ayarı:

Kablosuz ağ ayarlarını yapın veya değiştirin. Aşağıdan bağlantı yöntemini seçin ve sonra LCD paneldeki talimatları izleyin.

- Yönlendirici
- Wi-Fi Direct

Kablolu LAN Ayarı:

LAN kablosu ve yönlendirici kullanan ağ bağlantısını yapın veya değiştirin. Bu kullanılırken, Wi-Fi bağlantıları devre dışı bırakılır.

Ağ Durumu:

Mevcut ağ ayarlarını görüntüler veya yazdırır.

- Kablolu LAN/Wi-Fi Durumu
- Wi-Fi Direct Durumu
- E-posta Sncu Drmu
- Yazdırma Durumu Sayfası

Bağlantı Kontrolü:

Geçerli ağ bağlantısını kontrol eder ve bir rapor yazdırır. Bağlantıda herhangi bir sorun varsa sorunu çözmek için rapora bakın.

Gelişmiş:

Aşağıdaki ayrıntılı ayarları yapın.

- Aygıt Adı
- TCP/IP
- Proxy Sunucu
- E-posta Sncsu
- IPv6 Adresi
- MS Ağ Paylaşımı
- Bağlantı Hızı ve Çift Yönlü
- HTTP'yi HTTPS'ye yönlendir
- IPsec/IP Filtreleme devre dışı bırak
- IEEE802.1X devre dışı bırak
- iBeacon İletimi

Web Hizmeti Ayarları

Kontrol panelindeki menüleri aşağıda açıklandığı gibi seçin.

Ayarlar > Genel Ayarlar > Web Hizmeti Ayarları

Yöneticiniz tarafından kilitlenmiş ayarları değiştiremezsiniz.

Epson Connect Servisleri:

Yazıcının Epson Connect hizmetine kayıtlı ve bağlı olup olmadığını görüntüler.

Hizmeti **Kayıt ol** öğesini seçerek ve talimatları izleyerek kaydedebilirsiniz.

Kaydettiğinizde, aşağıdaki ayarları değiştirebilirsiniz.

Beklet/Sürdür

Kaydı Kaldır

Ayrıntılar için aşağıdaki web sitesine bakın.

<https://www.epsonconnect.com/>

<http://www.epsonconnect.eu> (yalnızca Avrupa)

Google Cloud Print Servisleri:

Yazıcının kayıtlı ve Google Cloud Print servislerine bağlı olup olmadığını görüntüler.

Kaydettiğinizde, aşağıdaki ayarları değiştirebilirsiniz.

Etkin/Dvr dışı

Kaydı Kaldır

Google Cloud Print hizmetine kaydetme hakkında ayrıntılar için aşağıdaki web sitesine bakın.

<https://www.epsonconnect.com/>

<http://www.epsonconnect.eu> (yalnızca Avrupa)

İlgili Bilgi

➔ “Ağ Hizmeti Kullanarak Yazdırma” sayfa 249

Faks Ayarları

Kontrol panelindeki menüyü aşağıda açıklandığı gibi seçin.

Ayarlar > Genel Ayarlar > Faks Ayarları

Aşağıdaki İlgili Bilgiler'e bakın.

İlgili Bilgi

➔ “Fakslama İçin Menü Seçenekleri” sayfa 208

Tarama Ayarları

Kontrol panelindeki menüyü aşağıda açıklandığı gibi seçin.

Ayarlar > Genel Ayarlar > Tarama Ayarları

Aşağıdaki İlgili Bilgiler'e bakın.

İlgili Bilgi

- ➔ “Ağ Klasörü veya FTP Sunucusuna Tarama” sayfa 172
- ➔ “Bellek Aygıtına Tarama” sayfa 182
- ➔ “Bulutaya Tarama” sayfa 184

Sistem Yöneticisi İçin Menü Seçenekleri

Bu menüyü kullanarak, ürünü bir sistem yöneticisi olarak koruyabilirsiniz. İşinize veya ofis stiline uyacak şekilde tek tek kullanıcılar için ürün özelliklerini kısıtlamanızı da sağlar.

Kontrol panelindeki menüleri aşağıda açıklandığı gibi seçin.

Ayarlar > Genel Ayarlar > Sistem Yöneticisi

İrtibatlar Yöneticisi:

Kişiler için aşağıdaki ayarları yapabilirsiniz.

Kayıt ol/Sil:

Faksla, E-postaya Tara ve Ağ Klasörüne/FTP'ye Tara menüleri için kişileri kaydedin ve/veya silin.

Sık:

Hızlı bir şekilde erişmek için sık kullanılan kişileri kaydedin. Listenin sırasını da değiştirebilirsiniz.

Kişileri Yazdır:

Kişi listenizi yazdırın.

Seçenekleri Görüntüle:

Kişi listesinin görüntülenme şeklini değiştirin.

Arama Seçenekleri:

Kişileri arama yöntemini değiştirin.

Dahili Bellek Vrlrni Temzle:

Bu öge PCL veya PostScript uyumlu yazıcıda görüntülenir.

İndirilmiş yazı tipi ve PCL yazdırma için makro ya da bir parolalı yazdırma işi gibi yazıcının dahili bellek verisini silin.

Güvenlik Ayarları:

Aşağıdaki güvenlik ayarlarını yapabilirsiniz.

Yazıcıyı Hazırlama

Kısıtlamalar:

Panel kilidi etkinleştirildiğinde aşağıdaki öğelerin ayarlarını değiştirmeye izin verin.

- İş günlüğü erişimi
- İrtibatlar Kaydetmeye/ Silmeye Erişim
- Son erişimi Faksla
- Aktarım Kaydı erişimini Faksla
- Rapor Faksla erişimi
- Ağ Klasörüne/FTP'ye Tara Yazım Kaydetme Geçmiş erişimi
- Son E-postaya Tara erişimi
- E-postaya Tara Gönderilen Geçmişini Göster erişimi
- E-postaya Tara Yazım Gönderilen Geçmiş erişimi
- Dile erişim
- Kalın Kağıt erişimi
- Sessiz Mod erişimi
- Kişisel Verilerin Korunması

Erişim Denetimi:

Ürün özelliklerini kısıtlamak için **Açık** öğesini seçin. Bu, kullanıcıların kontrol paneli özelliklerini kullanabilmeleri için kullanıcı adları ve parolalarıyla ürün kontrol panelinde oturum açmasını gerektirir. **Bilinmeyen Kullanıcı İşlerini Kabul Et** içinde, gerekli kimlik doğrulama bilgilerine sahip olmayan işlere izin verip vermemeyi seçebilirsiniz.

Yntci Ayarları:

- Yönetici Parolası
Bir yönetici parolasını ayarlayın, değiştirin ve silin.
- Kilit Ayarları
Kontrol panelinin, **Yönetici Parolası** kısmında kaydettirilen parola kullanılarak kilitlenip kilitlenmeyeceğini seçin.

Varsayılan Ayarları Geri Yükle:

Aşağıdaki menülerdeki ayarları varsayılanlarına sıfırlayın.

- Ağ Ayarları
- Kopya Ayarları
- Tarama Ayarları
- Faks Ayarları
- Tüm Vrlri ve Ayarları Tmzle

Aygıt Yazılımı Güncelleme:

Geçerli sürümünüz ve kullanılabilir güncellemeler hakkında bilgi gibi bellnim bilgilerini alabilirsiniz.

Yazıcıyı Hazırlama

Güncelle:

Bellenimin en son sürümünün ağ sunucusuna yüklenip yüklenmediğini kontrol edin. Bir güncelleme varsa, güncellemeyi başlatıp başlatmamayı seçebilirsiniz.

Bildirim:

Bellenim güncellemesi kullanılabilirse bir bildirim almak için **Açık** ögesini seçin.

Yazdırma Sayacı İçin Menü Seçenekleri

Kontrol panelindeki menüleri aşağıda açıklandığı gibi seçin.

Ayarlar > Yazdırma Sayacı



Yazıcıyı sayın aldığımız zamandan itibaren durum sayfası gibi toplam basılı sayısı, siyah beyaz baskı ve renkli baskıyı görüntüler. Sonucu yazdırmak istediğinizde **Sayfa Yazdır** ögesini seçin.

Besleme Durumu İçin Menü Seçenekleri

Kontrol panelindeki menüyü aşağıda açıklandığı gibi seçin.

Ayarlar > Besleme Durumu

Bakım kutusunun yaklaşık seviyesini ve hizmet ömrünü görüntüler.

 görüntülendiğinde, mürekkep azalmıştır veya bakım kutusu hemen hemen doludur. Bir  görüntülendiğinde, mürekkep bittiğinden veya bakım kutusu dolu olduğundan öğeyi değiştirmeniz gerekir.

Bakım İçin Menü Seçenekleri

Kontrol panelindeki menüleri aşağıda açıklandığı gibi seçin.

Ayarlar > Bakım

Yazdırma Kalitesi Ayarı:

Bu özelliği çıktılarınızda bir sorun varsa seçin. Tıkalı başlıkları kontrol edebilir ve gerekirse yazdırma başlığını temizleyebilirsiniz ve sonra yazdırma kalitesini iyileştirmek için bazı parametreleri ayarlayabilirsiniz.

Yzdrm Kafası Bşlk Kntrolü:

Bu özelliği yazdırma başlığı püskürtme uçlarının tıkalı olup olmadığını kontrol etmek için seçin. Yazıcı bir başlık kontrol deseni yazdırır.

Yzdrm Kafası Tmzleme:

Bu özelliği yazdırma başlığındaki tıkalı başlıkları temizlemek için seçin.

Çizgili Hat Hizalama:

Bu özelliği dikey çizgileri hizalamak için seçin.

Yazıcıyı Hazırlama

Kağıt Kılavznu Tmzleme:

Bu özelliği iç rulolarda mürekkep izleri varsa seçin. Yazıcı iç ruloları temizlemek için kağıdı besler.

Sayfa Başına Yazdırma Kalitesi Ayarı:

Kağıt türüne bağlı olarak mürekkep tüylenmesi farklı olabilir. Bu özelliği belirli bir kağıt türü için çıktılarda şeritler veya yanlış hizalama varsa seçin.

Düzenli Temizleme:

YAZICI belirli bir döneme göre otomatik olarak **Yzdrm Kafası Bşlk Kntrolü** ve **Yzdrm Kafası Tmzleme** işlemlerini gerçekleştirir. Üstün yazdırma kalitesini korumak için **Açık** öğesini seçin.

İlgili Bilgi

- ➔ “Yazdırma Kalitesini Ayarlama” sayfa 269
- ➔ “Yazdırma Başlığını Kontrol Etme ve Temizleme” sayfa 233
- ➔ “Çizgili Hat Hizalama” sayfa 234
- ➔ “Mürekkep Lekeleri için Kağıt Yolunu Temizleme” sayfa 235

Dil/Language İçin Menü Seçenekleri

Kontrol panelindeki menüleri aşağıda açıklandığı gibi seçin.

Ayarlar > Dil/Language

LCD ekranda kullanılan dili seçin.

Yazıcı Durumu/Yazdır İçin Menü Seçenekleri

Kontrol panelindeki menüleri aşağıda açıklandığı gibi seçin.

Ayarlar > Yazıcı Durumu/Yazdır

Yazdırma Durumu Sayfası:

Yapılandırma Durum Sayfası:

Mevcut yazıcı durumu ve ayarlarını gösteren bilgi sayfalarını yazdırın.

Tedarik Durum Kğdı:

Sarf malzemelerinin durumunu gösteren bilgi sayfalarını yazdırın.

Kullanım Geçmiş Syfsı:

Yazıcı kullanım geçmişini gösteren bilgi sayfalarını yazdırın.

PS3 Font Listesi:

PostScript yazıcısı için kullanılacak yazı tiplerinin bir listesini yazdırın.

PCL Yazı Tipi Listesi:

PCL yazıcısı için kullanılacak yazı tiplerinin bir listesini yazdırın.

Yazıcıyı Hazırlama

Ağ:

Geçerli ağ ayarlarını görüntüler.

İrtibatlar Yöneticisi İçin Menü Seçenekleri

Kontrol panelindeki menüleri aşağıda açıklandığı gibi seçin.

Ayarlar > İrtibatlar Yöneticisi

Kayıt ol/Sil:

Faksla, E-postya Tara ve Ağ Klasörüne/FTP'ye Tara menüleri için kişileri kaydedin ve/veya silin.

Sık:

Hızlı bir şekilde erişmek için sık kullanılan kişileri kaydedin. Listenin sırasını da değiştirebilirsiniz.

Kişileri Yazdır:

Kişi listenizi yazdırın.

Seçenekleri Görüntüle:

Kişi listesinin görüntülenme şeklini değiştirin.

Arama Seçenekleri:

Kişileri arama yöntemini değiştirin.

Kullanıcı Ayarları İçin Menü Seçenekleri

Kontrol panelindeki menüleri aşağıda açıklandığı gibi seçin.

Ayarlar > Kullanıcı Ayarları

Yöneticiniz tarafından kilitlenmiş ayarları değiştiremezsiniz.

Aşağıdaki menülerin varsayılan ayarlarını değiştirebilirsiniz.

- Ağ Klasörüne/FTP'ye Tara
- E-postya Tara
- Bellek Aygıtına Tara
- Buluta Tara
- Kopya Ayarları
- Faksla

Kimlik Doğrulama Aygıtı Durumu İçin Menü Seçenekleri

Kontrol panelindeki menüleri aşağıda açıklandığı gibi seçin.

Ayarlar > Kimlik Doğrulama Aygıtı Durumu

Kimlik doğrulama aygıtının durumunu görüntüler.

Epson Open Platform Bilgileri İçin Menü Seçenekleri

Kontrol panelindeki menüleri aşağıda açıkladığı gibi seçin.

Ayarlar > Epson Open Platform Bilgileri

Epson Open Platform durumunu görüntüler.

Güç Tasarrufu

Belli bir süre hiçbir işlem yapılmazsa yazıcı uyku moduna girer ya da otomatik olarak kapanır. Güç yönetimi uygulanmadan önceki süreyi ayarlayabilirsiniz. Herhangi bir artış, ürünün enerji verimliliğini düşürür. Herhangi bir değişiklik yapmadan önce lütfen çevreyi düşünün.

Yazıcı, satın alındığı konuma bağlı olarak, 30 dakika boyunca ağa bağlanmadığında otomatik olarak kapatan bir özelliğe sahip olabilir.

Güç Tasarrufu — Kontrol Paneli

1. Ana ekranda **Ayarlar** ögesini seçin.
2. **Genel Ayarlar > Temel Ayarlar** seçeneklerini seçin.
3. Aşağıdakilerden birini yapın.
 - Uyku Zmnlaysı** veya **Kapatma Ayarları > Etkin Değilse Kapat** ya da **Bağlantı Kesilirse Kapat** ögesini seçip ayarları yapın.
 - Uyku Zmnlaysı** veya **Kapanma Zamanı** ögesini seçip ayarları yapın.

Not:

Ürününüz, satın alındığı konuma bağlı olarak **Kapatma Ayarları** veya **Kapanma Zamanı** özelliğine sahip olabilir.

Faks Ayarları

Faks Özelliklerini Kullanmadan Önce

Faks özelliklerini kullanmak için aşağıdakileri ayarlayın.

- Yazıcıyı telefon hattına ve gerekirse bir telefona düzgün bağlayın
- Temel ayarlar yapmak için gereken **Faks Ayrılır Shrbazı** işlemini tamamlayın.

Aşağıdakileri gerektiği gibi ayarlayın.

- ağ ayarları ve posta sunucusu ayarları gibi çıkış hedefleri ve ilgili ayarlar
- İrtibatlar** kaydı
- Faksla** menüsü öğeleri için varsayılan değerleri tanımlayan **Kullanıcı Ayarları**
- Fakslar gönderildiğinde, alındığında veya iletildiğinde raporları yazdırmak için **Rapor Ayarları**

İlgili Bilgi

- ➔ “Bir Telefon Hattına Bağlama” sayfa 70
- ➔ “Yazıcıyı Faks Göndermeye ve Almaya Hazırlamak (Faks Ayrılır Shrbazı Kullanmak)” sayfa 74
- ➔ “Yazıcının Faks Özellikleri İçin Tek Tek Ayarları Yapma” sayfa 76
- ➔ “Faks Ayarları İçin Menü Seçenekleri” sayfa 88
- ➔ “Ağ Ayarları” sayfa 98
- ➔ “E-posta Sunucusu Kullanımı” sayfa 45
- ➔ “İrtibatların Yönetimi” sayfa 49
- ➔ “Paylaşılan Klasör Ayarlama” sayfa 52
- ➔ “Kullanıcı Ayarları İçin Menü Seçenekleri” sayfa 68
- ➔ “Rapor Ayarları Menüsü” sayfa 94

Bir Telefon Hattına Bağlama

Uyumlu Telefon Hatları

Yazıcıyı standart analog telefon hatlarında (PSTN = Public Switched Telephone Network) ve PBX (Private Branch Exchange) telefon sistemleriyle kullanabilirsiniz.

Yazıcıyı aşağıdaki telefon hatları veya sistemleriyle kullanamazsınız.

- DSL veya fiber optik dijital servis gibi VoIP telefon hattı
- Dijital telefon hattı (ISDN)
- Bazı PBX telefon sistemleri
- Terminal adaptörleri, VoIP adaptörleri, ayırıcılar veya DSL yönlendirici gibi adaptörler telefon duvar fişi ile yazıcı arasına bağlandığında

Yazıcıyı Bir Telefon Hattına Bağlama

RJ-11 (6P2C) telefon kablosu kullanarak yazıcıyı bir telefon prizine bağlayın. Bir telefonu yazıcıya bağlarken ikinci bir RJ-11 (6P2C) telefon kablosu kullanın.

Bölgeye bağlı olarak yazıcıda bir telefon kablosu bulunabilir. Varsa o kabloyu kullanın.

Telefon kablosunu ülkeniz veya bölgeniz için sağlanan bir adaptöre bağlamanız gerekir.

Not:

Yazıcının EXT. bağlantı noktasındaki kapağı sadece telefonu yazıcıya takarken kullanın. Telefonunuzu bağlamıyorsanız kapağı çıkarmayın.

Şimşeklerin sık görüldüğü alanlarda, bir aşırı akım koruyucusu kullanmanızı tavsiye ederiz.

Bir Standart Telefon Hattı (PSTN) veya PBX'e Bağlama

Telefon duvar fişinden veya PBX bağlantı noktasından gelen kabloyu yazıcının arkasındaki LINE bağlantı noktasına bağlayın.

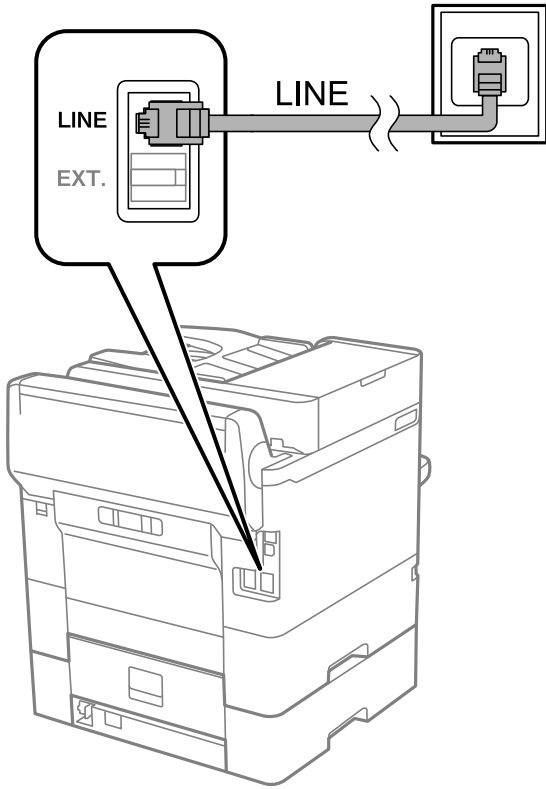

DSL veya ISDN'e Bağlama

DSL modemden veya ISDN terminal adaptöründen bir telefon kablosunu, yazıcının arkasındaki LINE bağlantı noktasına bağlayın. Ayrıntılar için modem veya adaptörle birlikte gelen belgelere bakın.

Faks Ayarları

Not:

DSL modeminizde dahili bir DSL fitresi bulunmuyorsa, ayrı bir DSL filtresi takın.

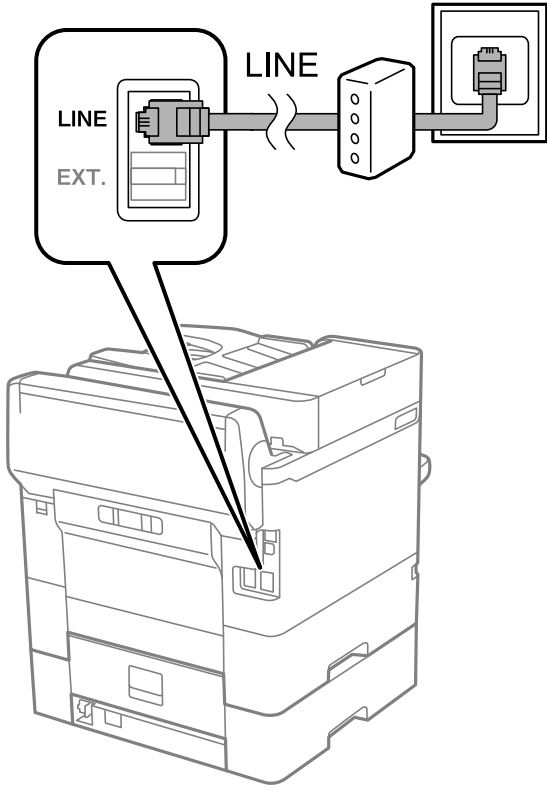

Telefon Cihazınızı Yazıcıya Bağlama

Yazıcınızı ve telefonunuzu tek bir telefon hattında kullanırken, telefonu yazıcıya bağlayın.

Not:

- Telefon cihazınızın faks işlevi varsa, bağlamadan önce faks işlevini devre dışı bırakın. Ayrıntılar için telefon cihazınızla birlikte gelen kılavuzlara bakınız.
- Bir telesekreter bağlarsanız, yazıcının **Yanıt İçin Zil Sayısı** ayarının bir çağrıyı yanıtlamak için gerekli zil sayısından yüksek bir değere ayarlandığından emin olun.

Faks Ayarları

1. Yazıcının arkasındaki EXT. bağlantı noktasından kapağı çıkarın.

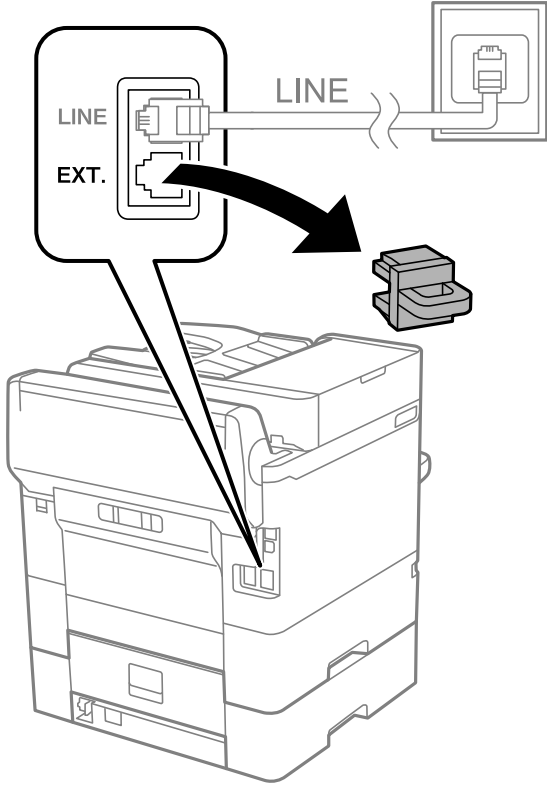

2. Telefon cihazını ve EXT. bağlantı noktasını bir telefon kablosuna bağlayın.

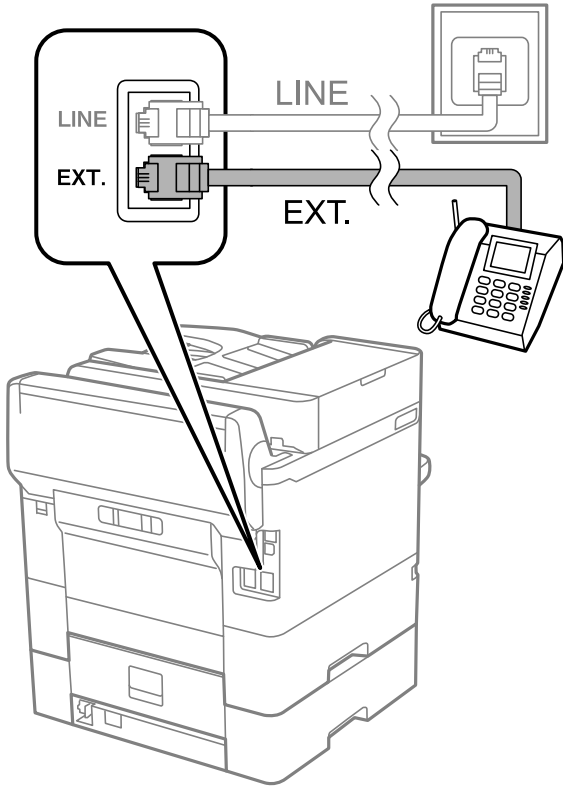

Faks Ayarları

Not:

Tek bir telefon hattını paylaşırken, telefon cihazının yazıcının EXT. bağlantı noktasına bağlı olduğundan emin olun. Hattı telefon cihazı ve yazıcıyı ayrı bağlayacak şekilde ayırırsanız, telefon ve yazıcı doğru çalışmaz.

3. Ana ekranda **Faksla** ögesini seçin.

4. Ahizeyi kaldırın.

Aşağıdaki ekrandaki gibi **(Gndr)** etkinleştirildiğinde bağlantı kurulur.



İlgili Bilgi

- ➔ “Yazıcıyı Faks Göndermeye ve Almaya Hazırlamak (Faks Ayırır Shrbazı Kullanmak)” sayfa 74
- ➔ “Telesekreter Kullanma Ayarlarını Yapma” sayfa 78
- ➔ “Yalnızca Bağlı Telefonu Çalıştıran Faksları Alma Ayarı Yapma (Uzaktan Alma)” sayfa 78
- ➔ “Alma Modu Ayarlama” sayfa 76

Yazıcıyı Faks Göndermeye ve Almaya Hazırlamak (Faks Ayırır Shrbazı Kullanmak)

Faks Ayırır Shrbazı yazıcıyı faks göndermeye ve almaya hazır hale getirmek için temel faks özelliklerini yapılandırır.

Yazıcı ilk kez açıldığında Sihirbaz otomatik olarak görüntülenir. Sihirbazı, yazıcının kontrol panelinden el ile de görüntüleyebilirsiniz. Yazıcı ilk açıldığında veya bağlantı ortamı değiştiğinde sihirbazın atlanması durumunda sihirbazı tekrar çalıştırmanız gerekir.

- Aşağıdaki öğeler sihirbazda ayarlayabileceğiniz öğelerdir.
 - Üstbilgi (Telefon Numaranız ve Fks Üstbilgisi)
 - Alma Modu (Oto veya Manuel)
- Aşağıdaki öğeler bağlantı ortamına göre otomatik olarak ayarlanır.
 - Çevirme Modu (örneğin Ton veya Duraklat)
 - Hat Türü (PSTN veya PBX)
 - Çevir Sesi Algılama
 - Distinctive Ring Detection (DRD) Ayarı
- Temel Ayarlar'deki diğer öğeler olduğu gibi kalır.

Faks Ayarları

Faks Ayrılır Shrbazı'ı başlatarak ekranda verilen talimatları izleyerek **Temel Ayarlar**'i yapın.

1. Yazıcının telefon hattına bağlı olduğundan emin olun.

Not:

Otomatik faks bağlantısı denetimi sihirbazın sonunda çalıştırıldığı için, sihirbazın başlatılmasından önce yazıcının telefon hattına bağlı olması gerekir.

2. Yazıcının kontrol ekranındaki giriş ekranından **Ayarlar** ögesini seçin ve ardından **Genel Ayarlar > Faks Ayarları > Faks Ayrılır Shrbazı** ögesini seçin.

3. **Onay** ekranında, **İlerle** ögesine dokununuz.

Sihirbaz başlar.

4. Faks başlığı giriş ekranında, şirketinizin adı gibi gönderenin adını girin ve sonra **Tamam** ögesine dokununuz.

Not:

Gönderen adı ve faks numaranız giden fakslarda başlık olarak görülür.

5. Telefon numarası giriş ekranında, faks numaranızı girin ve sonra **Tamam** ögesine dokununuz.

6. **Distinctive Ring Detection (DRD) Ayarı** ekranında, aşağıdaki ayarları yapın.

- Telefon şirketinizden bir ayırt edici zil hizmetine üye olduysanız: **İlerle** ögesini seçin ve sonra gelen fakslar için kullanılacak zil desenini seçin.

- **Tümü** ögesini seçerseniz, adım 7'e gidin.

- Başka bir ayar seçerseniz, **Alma Modu** ögesi otomatik olarak **Oto** ayarına getirilir. Adım 9'e gidin.

- Bu seçeneği ayarlamamız gerekmiyorsa: **Atla** ögesine dokununuz ve sonra adım 9'a gidin.

Not:

Pek çok telefon şirketi tarafından sağlanan ayırt edici zil servisleri (servis adı şirkete göre farklılık gösterir), bir telefon hattında birden fazla telefon numarasına sahip olmanızı sağlar. Her bir numaraya farklı bir zil düzeni atanır. Sesli aramalar için bir numara ve faks çağruları için başka bir numara kullanabilirsiniz. DRD'de faks çağrularına atanacak zil düzenini seçin.

*Bölgeye bağlı olarak **Açık** ve **Kıplı**, DRD seçenekleri olarak görüntülenir. Ayırt edici zil özelliğini kullanmak için **Açık** seçeneğini seçin.*

7. **Alma Modu Ayarı** ekranında, yazıcıya bağlı telefon cihazınızı kullanıp kullanmadığınızı seçin.

Bağlandığında: **Evet** ögesini seçin ve sonraki adıma gidin.

Bağlanmadığında: **Hayır** ögesini seçin ve sonra adım 9'a gidin. **Alma Modu**, **Oto** olarak ayarlanmıştır.

8. **Alma Modu Ayarı** ekranında, faksları otomatik olarak almak isteyip istemediğinizi seçin.

Otomatik almak için: **Evet** ögesini seçin. **Alma Modu**, **Oto** olarak ayarlanmıştır.

Manuel almak için: **Hayır** ögesini seçin. **Alma Modu**, **Manuel** olarak ayarlanmıştır.

9. **İlerle** ekranında, yaptığımız ayarları kontrol edin ve ardından **İlerle** ögesine dokununuz.

Ayarları düzeltmek veya değiştirmek için  ögesine dokununuz.

10. **Faks Bağl. Kntrl Başlat** ekranından, **Kontrolü Başlat** ögesini seçerek faks bağlantı kontrolünü çalıştırın ve ekranda kontrol sonucunu yazdırmanız için uyarı verildiğinde, **Yazdır** ögesini seçin.

Bağlantı durumunu gösteren bir kontrol sonucu raporu yazdırılır.

Faks Ayarları

Not:

- ❑ *Bildirilen herhangi bir rapor varsa çözmek için rapordaki talimatları uygulayın.*
- ❑ **Hat Türünü Seç** ekranı görüntülenirse, hat türünü seçin.
 - Yazıcıyı bir PBX telefon sistemine veya terminal adaptörüne bağlarken, **PBX** ögesini seçin.
 - Yazıcıyı standart bir telefon hattına bağlarken **PSTN** ögesini seçin ve sonra, görüntülenen **Dvr dışı** ekranında **Onay** ögesini seçin. Ancak bu özelliğin **Dvr dışı** olarak ayarlanması, yazıcının faks numarasının ilk hanesini atlamasına ve faksı yanlış numaraya göndermesine neden olabilir.

İlgili Bilgi

- ➔ [“Yazıcıyı Bir Telefon Hattına Bağlama” sayfa 71](#)
- ➔ [“Alma Modu Ayarlama” sayfa 76](#)
- ➔ [“Telesekreter Kullanma Ayarlarını Yapma” sayfa 78](#)
- ➔ [“Yalnızca Bağlı Telefonu Çalıştıran Faksları Alma Ayarı Yapma \(Uzaktan Alma\)” sayfa 78](#)
- ➔ [“Temel Ayarlar Menüsü” sayfa 94](#)

Yazıcının Faks Özellikleri İçin Tek Tek Ayarları Yapma

Yazıcının kontrol panelini kullanarak yazıcının faks özelliklerini tek tek yapılandırabilirsiniz. **Faks Ayrılr Shrbazı** kullanılarak yapılan ayarlar da değiştirilebilir. Daha fazla ayrıntı için **Faks Ayarları** Menüsü açıklamalarına bakın.

Not:

- ❑ *Web Config'i kullanarak yazıcının faks özelliklerini yapılandırabilirsiniz.*
- ❑ **Faks Ayarları** menüsünü görüntülemek için Web Config ögesini kullandığımızda, yazıcının kontrol paneliyle karşılaştırıldığında kullanıcı arayüzünde ve konumda biraz farklar olabilir.

İlgili Bilgi

- ➔ [“Faks Ayarları İçin Menü Seçenekleri” sayfa 88](#)

Alma Modu Ayarlama

Alma Modu içinde gelen faksları almak için iki seçenek vardır. Ayarları aşağıdaki menüde yapabilirsiniz.

Ayarlar > Genel Ayarlar > Faks Ayarları > Temel Ayarlar > Alma Modu

Alma Modu	Telefon Hattını Kullan
Manuel	Temel olarak telefonlaşma içindir, ancak faks için de kullanılır
Oto	Yalnızca fakslaşma içindir (harici telefon aygıtı gerekmez)
	Temel olarak fakslaşma içindir ve bazen telefonlaşma içindir

İlgili Bilgi

- ➔ [“Oto Modunu Kullanma” sayfa 77](#)
- ➔ [“Manuel Modunu Kullanma” sayfa 77](#)
- ➔ [“Temel Ayarlar Menüsü” sayfa 94](#)

Faks Ayarları

Manuel Modunu Kullanma

Faks Alma

Telefon çaldığında, çalmaya ahizeyi kaldırarak el ile yanıt verebilirsiniz.

Bir faks sinyali duyduğunuzda (baud):

Yazıcının ana ekranında **Faksla** ögesini seçin, **Gönder/ Al > Al** ögesini seçin ve sonra **◆** ögesine dokunun. Sonra ahizeyi kapatın.

Çalma sesli arama içinse:

Telefona normal bir şekilde yanıt verebilirsiniz.

Yalnızca Bağlı Bir Telefon Kullanarak Faksları Alma

Uzaktan Alma ögesi ayarlandığında, faksları **Bşlt Kodu** ögesini girerek alabilirsiniz.

Telefon çaldığında, ahizeyi kaldırın. Bir faks tonu (baud) duyduğunuzda, iki basamaklı **Bşlt Kodu** ögesini girin ve sonra ahizeyi kapatın.

İlgili Bilgi

➔ [“Yalnızca Bağlı Telefonu Çalıştıran Faksları Alma Ayarı Yapma \(Uzaktan Alma\)” sayfa 78](#)

Oto Modunu Kullanma

Harici Telefon Aygıtı Olmadan Faksları Alma

Yazıcı **Yanıt İçin Zil Sayısı** içinde ayarladığınız çalma sayısı tamamlandığında faksları almak için otomatik değişir.

Not:

Yanıt İçin Zil Sayısı ögesini mümkün oldukça düşük bir sayıya ayarlamanızı öneririz.

Harici Telefon Aygıtı ile Faksları Alma

Harici telefon aygıtı olan bir yazıcı şu şekilde çalışır.

Telefon aygıtınız telesekreterse ve **Yanıt İçin Zil Sayısı** içinde ayarlanan çalma sayısı içinde yanıt verdiğinde:

- Çalma faks içinse: Yazıcı otomatik olarak faksları almaya geçer.
- Çalma sesli arama içinse: Telesekreter sesli aramaları alabilir ve sesli mesajları kaydedebilir.

Yanıt İçin Zil Sayısı içinde ayarlanan çalma sayısı içinde ahizeyi kaldırdığınızda:

- Çalma faks içinse: **Manuel** ile aynı adımları kullanarak faksı alabilirsiniz.
- Çalma sesli arama içinse: Telefonu normal olarak yanıtlayabilirsiniz.

Yazıcı otomatik olarak faks almaya geçtiğinde:

- Çalma faks içinse: Yazıcı faksları almaya başlar.
- Çalma sesli arama içinse: Telefonu yanıtlayamazsınız. Kişiden sizi geri aramasını isteyin.

Not:

Yazıcının **Yanıt İçin Zil Sayısı** ayarlarını, telesekreterin zil sesi sayısından daha yüksek bir sayıya ayarlayın. Yoksa telesekreter, sesli mesajları kaydetmek için sesli çağrılarını kabul edemez. Telesekreteri ayarlama hakkında ayrıntılar için telesekreterle sağlanan kılavuza bakın.

Faks Ayarları

İlgili Bilgi

- ➔ “Telesekreter Kullanma Ayarlarını Yapma” sayfa 78
- ➔ “Manuel Modunu Kullanma” sayfa 77

Harici Bir Telefon Aygıtını Bağladığınızda Ayarları Yapma

Telesekreter Kullanma Ayarlarını Yapma

Bir telesekreter kullanmak için ayarlara ihtiyaç duyarsınız.

1. Yazıcının kontrol panelinde ana ekranda **Ayarlar** ögesini seçin.
2. **Genel Ayarlar > Faks Ayarları > Temel Ayarlar** ögesini seçin.
3. **Alma Modu** seçeneğini **Oto** olarak ayarlayın.
4. Yazıcının **Yanıt İçin Zil Sayısı** ayarını, telesekreterin zil sesi sayısından daha yüksek bir sayıya ayarlayın.
Yanıt İçin Zil Sayısı ögesi telesekreter için çalma sayısından düşük bir sayıya ayarlanırsa telesekreter sesli mesajları kaydetmek için sesli aramaları alamaz. Ayarlar için telesekreterle birlikte gelen kılavuzlara bakın.
Bölgeye bağlı olarak yazıcının **Yanıt İçin Zil Sayısı** ayarı görüntülenmeyebilir.

İlgili Bilgi

- ➔ “Oto Modunu Kullanma” sayfa 77
- ➔ “Temel Ayarlar Menüsü” sayfa 94

Yalnızca Bağlı Telefonu Çalıştıran Faksları Alma Ayarı Yapma (Uzaktan Alma)

Yalnızca ahizeyi kaldırarak ve telefonu çalıştırarak, yazıcıyı hiç çalıştırmadan gelen faksları almayı başlatabilirsiniz.
Uzaktan Alma özelliği, tonlu aramayı destekleyen telefonlarda kullanılabilir.

1. Yazıcının kontrol panelinde ana ekranda **Ayarlar** ögesini seçin.
2. **Genel Ayarlar > Faks Ayarları > Temel Ayarlar > Uzaktan Alma** ögesini seçin.
3. **Uzaktan Alma** ögesine dokunarak bunu **Açık** olarak ayarlayın.
4. **Bşlt Kodu** ögesini seçin, iki basamaklı bir kod girin (0–9, * ve # girebilirsiniz) ve sonra **Tamam** ögesine dokunun.
5. Ayarları uygulamak için **Tamam** ögesini seçin.

İlgili Bilgi

- ➔ “Manuel Modunu Kullanma” sayfa 77
- ➔ “Temel Ayarlar Menüsü” sayfa 94

Faksları Almak İçin Yazdırma Ayarları Yapma

Faks Almak İçin Kağıt Kaynağı Ayarlarını Yapma (İki veya Daha Fazla Kağıt Kaynağı Olan Modeller İçin)

Alınan belgeleri ve faks raporlarını yazdırma için kullanılan kayıt kaynaklarını ayarlayabilirsiniz. Varsayılan olarak faks yazdırma için tüm kağıt kaynakları etkinleştirilmiştir. Bu özelliği belirli bir kağıt kaynağındaki kağıdı faks yazdırma için kullanmak istemediğinizde kullanın.

1. Yazıcının kontrol panelinde ana ekranda **Ayarlar** ögesini seçin.
2. **Genel Ayarlar > Yzc Ayarları > Kağıt Kaynağı Ayarları > Oto Seçme Ayarları > Faksla** ögesini seçin.
3. Faksları yazdırmak için kullanılmayan her kağıt kaynağı kutusuna dokunun.
Kağıt kaynağı ayarı **Kplı** olarak değişir ve faksları yazdırma özelliği devre dışı bırakılır.

İlgili Bilgi

➔ [“Yzc Ayarları” sayfa 57](#)

Faksları almak için 2 Taraflı gibi Yazdırma Ayarları Yapma

Yazıcıyı alınan faksları her iki tarafa da yazdırmaya veya kağıda sığması için küçültülmüş boyutta yazdırmaya ayarlayarak kağıt sayısını azaltmasını ayarlayabilirsiniz. Örnek olarak, 2 Taraflı yazdırmayı ayarlamak için aşağıdaki adımları izleyin.

1. Yazıcının kontrol panelinde ana ekranda **Ayarlar** ögesini seçin.
2. **Genel Ayarlar > Faks Ayarları > Ayarları Al** ögesini seçin.
3. **Yazdırma Ayarları** ögesini seçin ve sonra **2 Taraflı** ögesini seçin.
4. Bunu **2 Taraflı** olarak ayarlamak için **Açık** kutusuna dokunun.
5. **CiltKenarBoşl.** içinde, **Kısa Taraf** veya **Uzun Taraf** ögesini seçin.
6. **Tamam** ögesini seçin.

İlgili Bilgi

➔ [“Yazdırma Ayarları Menüsü” sayfa 92](#)

Alınan Faksları Kaydetmek ve İletmek için Ayarları Yapma

Yazıcı varsayılan olarak alınan faksları yazdırmak için ayarlanmıştır. Yazdırmanın yanı sıra yazıcıyı alınan faksları kaydetmeye ve/veya iletmeye de ayarlayabilirsiniz. Ayar yönteminin koşul ayarlarının var olup olmamasına bağlı olarak değişeceğini unutmayın.

- Faksları belirtilmemiş ortaklara kaydetme ve iletme — koşullar olmadan faksları kaydetme ve iletme özellikleri
- Faksları belirli ortaklara kaydetme ve iletme — koşullar ile faksları kaydetme ve iletme özellikleri

Faks Ayarları

İlgili Bilgi

- ➔ “Koşullu Olmayan Alınan Faksları Kaydetme ve İletme Özellikleri” sayfa 80
- ➔ “Koşullu Alınan Faksları Kaydetme ve İletme Özellikleri” sayfa 83

Koşullu Olmayan Alınan Faksları Kaydetme ve İletme Özellikleri

Belirtilmemiş ortaklardan alınan faksları kaydedebilir ve yazıcıdaki ve yazıcı dışındaki hedeflere iletebilirsiniz. Aşağıdaki hedefleri aynı anda seçebilirsiniz. Bunların hepsini aynı anda seçmezseniz, aynı alınan fakslar Gln kts, bilgisayar, harici bir bellek aygıtı içine kaydedilir ve e-posta adresi gibi bir hedefe gönderilir.

Yazıcıdaki Gln kts

Alınan faksları Gln kts içine kaydedebilirsiniz. Bunları yazıcının kontrol panelinde görüntüleyebilirsiniz, böylece yalnızca yazdırmak istediğiniz faksları yazdırabilir veya gereksiz olanları silebilirsiniz.

Yazıcının Dışı

- Bir bilgisayar (PC-FAX alımı)
- Harici bir bellek aygıtı
- 5 kadar İletme hedefi
 - E-posta adresleri
 - Ağdaki paylaşılan klasörler
 - Başka faks makineleri

İlgili Bilgi

- ➔ “Faksları Almak için Kaydetme ve İletme Ayarı (Koşulsuz Kaydet/İlet)” sayfa 80
- ➔ “Kaydetme/İletme Ayarları Menüsü” sayfa 89
- ➔ “Bilgisayarda Faksları Göndermek ve Almak İçin Ayarları Yapma” sayfa 87

Faksları Almak için Kaydetme ve İletme Ayarı (Koşulsuz Kaydet/İlet)

Belirtilmemiş gönderenlerden alınan faksları kaydedip iletmek için ayarları yapabilirsiniz. Alınan faksları yönlendirecek ayarlar yaparsanız, önce yönlendirme adreslerini rehber listesine ekleyin. Bir e-posta adresine iletmek için önceden e-posta sunucu ayarlarını da yapılandırmanız gerekir.

Aşağıdaki adımları izleyin. Alınan faksları PC-FAX özelliğini kullanarak bir bilgisayara kaydetme ayarlarını yapmak için, bu konuyla ilgili aşağıdaki bilgilere bakınız..

1. Yazıcının kontrol panelinde giriş ekranından **Ayarlar** ögesini seçin.
2. **Genel Ayarlar > Faks Ayarları > Ayarları Al > Kaydetme/İletme Ayarları > Koşulsuz Kaydet/İlet** ögesini seçin.

Bir mesaj görüntülenirse içeriği kontrol edin ve sonra **Tamam** ögesine dokununuz.

Faks Ayarları

3. Kaydetme ve yönlendirme hedeflerine bağlı olarak aşağıdaki ayarları yapın. Aşağıdaki seçenekler aynı zamanda kullanılabilir.

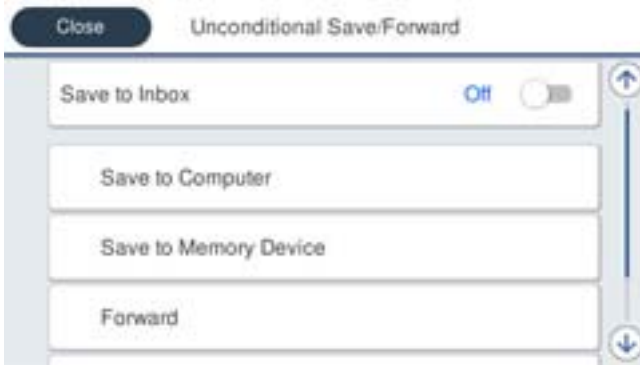

- ❑ Alınan faksları Gln kts'a kaydetmek için:
 - ❶ **Gln Ktsna Kydt** ögesini seçerek bunu **Açık** ögesine ayarlayın.
 - ❷ Mesaj görüntülenirse içeriği kontrol edin ve sonra **Tamam** ögesini seçin.
- ❑ Alınan faksları harici bir hafıza cihazına kaydetmek içindir:
 - ❶ Yazıcının harici arayüz USB bağlantı noktasına bir bellek cihazı takın.
 - ❷ **Bellek Ayrıtına Kaydet** ögesini seçin.
 - ❸ **Evet** ögesini seçin. Belgeleri bellek cihazına kaydederken otomatik olarak yazdırmak için bunun yerine **Evet Yazdır** ögesini seçin.
 - ❹ Görüntülenen mesajı kontrol edin ve sonra **Olştur** üzerine dokunun. Bellek cihazında, alınan belgelerin kaydedileceği bir klasör oluşturulur.
 - ❺ Mesajı kontrol edin, **Kapat** üzerine dokunun veya mesaj temizleninceye kadar bekleyin ve ardından **Kapat** üzerine dokunun.
 - ❻ Sonraki mesaj görüntülendiğinde, bunu kontrol edin ve ardından **Tamam** üzerine dokunun.



Önemli:

Alınan belgeler, yazıcıya bağlı bellek cihazına kaydedilmeden önce geçici olarak yazıcının belleğine kaydedilir. Bellek dolu hatası faks göndermeyi ve almayı devre dışı bıraktığından, bellek cihazını yazıcıya bağlı tutun.

Faks Ayarları

- Alınan faksları e-postalara, paylaşılan klasörlere ve başka faks makinelerine iletmek içindir:
 - ❶ **İlet** ögesini seçin.
 - ❷ **Evet** ögesini seçin. Belgeleri iletirken otomatik olarak yazdırmak için bunun yerine **Evet Yazdır** seçeneğini seçin.
 - ❸ **Giriş Ekle** ögesini ve ardından irtibatlar listesinden hedef konumları seçin. En fazla beş iletme hedef konumu belirtebilirsiniz.
 - ❹ Hedef yerleri seçmeyi bitirmek için **Kapat** üzerine dokununuz ve ardından **Kapat** üzerine dokununuz.
 - ❺ **İletme Başarısız Olduğunda Seçenekler** içinde alınan belgelerin iletilmesi başarısız olduğu takdirde yazdırılacağını mı yoksa yazıcının Gln kts'a mı kaydedileceğini seçin.
 - ❻ **Tamam** üzerine dokununuz.



Önemli:

Gln kts dolduğunda faks alma devre dışı bırakılır. Kontrol ettikten sonra belgeleri gelen kutusundan silmelisiniz.

Not:

İletilemeyen belge sayısı, ana ekrandaki ögesinde diğer işlenmemiş işlemlerle birlikte görüntülenir.

4. Yazıcıyı, gerektiğinde işlenmiş faksların sonuçları hakkında bilgilendirmek istediğiniz birine e-posta gönderecek şekilde ayarlayın.

- ❶ **E-posta Bildirimleri** ögesini seçin.
- ❷ **Açık**'a ayarlamak için altındaki ögeye dokununuz.

Aşağıdaki seçenekler aynı zamanda kullanılabilir.

- Alındığında Bildir: yazıcı faksları almayı bitirdiğinde e-postaları alıcıya gönderir.
- Yazdırıldığında Bildir: yazıcı alınan faksları yazdırmayı bitirdiğinde e-postaları alıcıya gönderir.
- Bellek Aygıtına kaydedildiğinde bildir: yazıcı alınan belgeleri bellek cihazına kaydetmeyi bitirdiğinde e-postaları alıcıya gönderir.
- İletildiğinde Bildir: yazıcı alınan faksları iletmeyi bitirdiğinde e-postaları alıcıya gönderir.
- ❸ **Alıcı** alanını seçin ve ardından kişi listesindeki bir e-posta için bir alıcı seçin.
- ❹ Alıcıyı seçmeyi bitirmek için **Kapat** üzerine dokununuz.
- ❺ **Tamam** üzerine dokununuz.

5. **Kapat** üzerine dokunarak **Koşulsuz Kaydet/İlet** ayarlarını tamamlayın.

Bu, faksları almak için koşulsuz kaydetme ve yönlendirme ayarlarının yapılmasının sonudur.

6. Gerektiğinde **Genel Ayarlar** ögesini seçin.

Ayrıntılar için, **Genel Ayarlar** için olan açıklamalara **Kaydetme/İletme Ayarları** menüsünden bakın.

Not:

İletim hedefi olarak ağdaki paylaşılan bir klasörü veya bir e-posta adresini seçmişseniz, taranan görüntünün tarama moduna hedef konuma gönderilip gönderilemediğini test etmenizi öneririz. Ana ekrandan **Tara** > **E-posta** veya **Tara** > **Ağ Klasörü/FTP** ögesini seçin, hedef konumu seçin ve sonra tarama işlemi başlatın.

İlgili Bilgi

➔ “Ağ Ayarları” sayfa 98

Faks Ayarları

- ➔ “Paylaşılan Klasör Ayarlama” sayfa 52
- ➔ “Koşullu Olmayan Alınan Faksları Kaydetme ve İletme Özellikleri” sayfa 80
- ➔ “Faksları Almak İçin Blgsyra Kaydet Ayarını Yapma” sayfa 87
- ➔ “Alınan Faksları Yazıcıdan da Yazdırmak İçin Blgsyra Kaydet Ayarını Yapma” sayfa 87
- ➔ “Faksları Almamak İçin Blgsyra Kaydet Ayarını Yapma” sayfa 88
- ➔ “Kaydetme/İletme Ayarları Menüsü” sayfa 89

Koşullu Alınan Faksları Kaydetme ve İletme Özellikleri

Faksları belirli ortaklardan alabilir veya faksları belirtilen bir sürede alabilir ve sonra kaydedip yazıcıdaki ve yazıcı dışındaki hedeflere iletebilirsiniz. Aşağıdaki hedefleri aynı anda seçebilirsiniz. Bunların tümünü aynı anda seçmezseniz, aynı alınan fakslar Gln kts, gizli kutusu veya harici bir bellek aygıtı içine kaydedilir ve sonra e-posta adresi gibi bir hedefe iletilir.

Yazıcıdaki Gln kts ve Gizli Kutuları

Alınan faksları Gln kts veya gizli kutularına kaydedebilir koşullarına göre sıralayabilirsiniz. Bunları yazıcının kontrol panelinde görüntüleyebilirsiniz, böylece yalnızca yazdırmak istediğiniz faksları yazdırabilir veya gereksiz faksları silebilirsiniz.

Yazıcının Dışı

Harici bir bellek aygıtı

İletme hedefi:

- E-posta adresi
- Ağdaki paylaşılan bir klasör
- Başka bir faks makinesi

İlgili Bilgi

- ➔ “Faksları Almak için Kaydetme ve İletme Ayarı (Koşullu Kaydet/İlet)” sayfa 83
- ➔ “Kaydetme/İletme Ayarları Menüsü” sayfa 89

Faksları Almak için Kaydetme ve İletme Ayarı (Koşullu Kaydet/İlet)

Belirtilen bir gönderenden veya belirtilen bir zamanda alınan faksları kaydedip iletmek için ayar yapabilirsiniz. Alınan faksları yönlendirecek ayarlar yaparsanız, önce yönlendirme adresini rehber listesine ekleyin. Bir e-posta adresine iletmek için önceden e-posta sunucu ayarlarını da yapılandırmanız gerekir.

Not:

- Renkli belgeler başka bir faks makinesine iletilemez. Bunlar, iletilemeyen belgeler olarak işlenir.
- Belirli bir zamanda alınan faksları kaydetmek ve iletmek için özelliği kullanmadan önce, yazıcının **Tarih/Saat ve Zaman Farkı** ayarlarının doğru olduğundan emin olun. **Ayarlar > Genel Ayarlar > Temel Ayarlar > Tarih/Saat Ayarları** kısmından menüye erişin.

1. Yazıcının kontrol panelinde giriş ekranından **Ayarlar** ögesini seçin.
2. **Genel Ayarlar > Faks Ayarları > Ayarları Al > Kaydetme/İletme Ayarları** ögesini seçin.
3. **Koşullu Kaydet/İlet** altındaki kayıtlı bir kutu üzerinde  ögesine dokununuz.

Faks Ayarları

4. **Ad** kutusunu seçin ve kaydetmek istediğiniz adı girin.
5. Bir koşul ayarı yapmak için **Koşullar** kutusunu seçin.
 - Gönderen Fks Numarası uyuşması: Gelen faks numarası bu öğede seçtiğiniz koşullarla eşleşiyorsa yazıcı alınan faksları kaydeder ve iletir.
Gönderen Fks Numarası uyuşması koşulunu seçin ve **Fks Numarası** kutusunu seçerek faks numarasını (maks. 20 basamak) girin.
 - Alt adres (SUB) tam uyum: Alt adres (SUB) tam eşleşiyorsa yazıcı alınan faksları kaydeder ve iletir.
Alt adres (SUB) tam uyum ayarını etkinleştirin ve parolayı **Alt Adres (SUB)** kutusunu seçerek girin.
 - Şifre (SID) tam uyum: Parola (SID) tam eşleşiyorsa yazıcı alınan faksları kaydeder ve iletir.
Şifre (SID) tam uyum ayarını etkinleştirin ve parolayı **Şifre (SID)** kutusunu seçerek girin.
 - Alma Zamanı: Yazıcı belirtilen zaman süresi sırasında alınan faksları kaydeder ve iletir.
Alma Zamanı ayarını etkinleştirin ve sonra süreyi **Başlangıç zamanı** ve **Bitiş zamanı** içinde ayarlayın.
6. **Kaydetme/İletme Hedefi** kutusunu seçin.
7. Kaydetme ve yönlendirme hedeflerine bağlı olarak aşağıdaki ayarları yapın.
Aşağıdaki seçenekler aynı zamanda kullanılabilir.

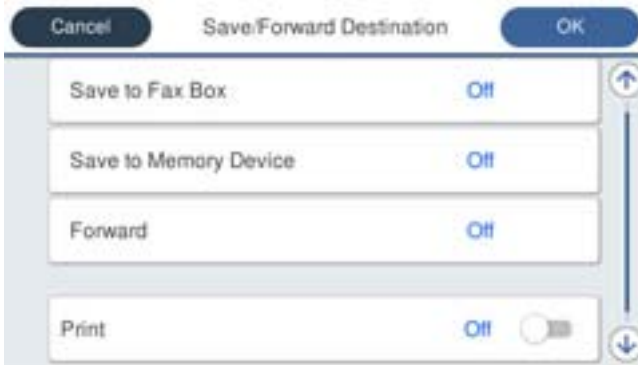

- Alınan faksları yazdırmak için:
Yazdır öğesine dokunarak bunu **Açık** olarak ayarlayın.
- Alınan faksı Gln kts veya gizli bir kutuya kaydetmek içindir:
 - ❶ **Faks Kutusuna Kaydet** öğesini seçin.
 - ❷ Bunu **Açık** olarak ayarlamak için **Faks Kutusuna Kaydet** öğesine dokununuz.
 - ❸ Belgeyi kaydettiğiniz kutuyu seçin.

Faks Ayarları

- Alınan faksları harici bir hafıza cihazına kaydetmek içindir:
 - ❶ Yazıcının harici arayüz USB bağlantı noktasına bir bellek cihazı takın.
 - ❷ **Bellek Aygıtına Kaydet** ögesini seçin.
 - ❸ Bunu **Açık** olarak ayarlamak için **Bellek Aygıtına Kaydet** ögesine dokununuz.
 - ❹ Görüntülenen mesajı kontrol edin ve sonra **Olştur** üzerine dokununuz.
 Bellek cihazında, alınan belgelerin kaydedileceği bir klasör oluşturulur.



Önemli:

Alınan belgeler, yazıcıya bağlı bellek cihazına kaydedilmeden önce geçici olarak yazıcının belleğine kaydedilir. Bellek dolu hatası faks göndermeyi ve almayı devre dışı bıraktığından, bellek cihazını yazıcıya bağlı tutun.

- Alınan faksları e-postalara, paylaşılan klasörlere ve başka bir faks makinesine iletmek içindir:
 - ❶ **İlet** ögesini seçin.
 - ❷ Bunu **Açık** olarak ayarlamak için **İlet** ögesine dokununuz.
 - ❸ **Giriş Ekle** ögesini ve ardından irtibatlar listesinden hedef konumları seçin. Bir hedef konum belirtebilirsiniz.
 - ❹ Hedef konumları seçmeyi tamamladığınızda **Kapat** ögesine dokununuz.
 - ❺ Seçtiğiniz hedef konumun doğru olduğunu kontrol edin ve ardından **Kapat** ögesini seçin.
 - ❻ **İletme Başarısız Olduğunda Seçenekler** içinde alınan belgelerin iletilmesi başarısız olduğu takdirde yazdırılacağını mı yoksa yazıcının Gln kts'a mı kaydedileceğini seçin.



Önemli:

Gln kts veya gizli kutu dolduğunda, alınan fakslar devre dışı bırakılır. Kontrol ettikten sonra belgeleri gelen kutusundan silmelisiniz.

Not:

İletilemeyen belge sayısı, ana ekrandaki  ögesinde diğer işlenmemiş işlerle birlikte görüntülenir.

8. **Tamam** üzerine dokunarak **Kaydetme/İletme Hedefi** ayarlarını tamamlayın.
9. Yazıcıyı, gerektiğinde işlenmiş faksların sonuçları hakkında bilgilendirmek istediğiniz birine e-posta gönderecek şekilde ayarlayın.
 - ❶ **E-posta Bildirimleri** ögesini seçin.
 - ❷ **Açık**'a ayarlamak için altındaki ögeye dokununuz.
 Aşağıdaki seçenekler aynı zamanda kullanılabilir.
 - Alındığında Bildir: yazıcı faksları almayı bitirdiğinde e-postaları alıcıya gönderir.
 - Yazdırıldığında Bildir: yazıcı alınan faksları yazdırmayı bitirdiğinde e-postaları alıcıya gönderir.
 - Bellek Aygıtına kaydedildiğinde bildir: yazıcı alınan belgeleri bellek cihazına kaydetmeyi bitirdiğinde e-postaları alıcıya gönderir.
 - İletildiğinde Bildir: yazıcı alınan faksları iletmeyi bitirdiğinde e-postaları alıcıya gönderir.
 - ❸ **Alıcı** alanını seçin ve ardından kişi listesindeki bir e-posta için bir alıcı seçin.
 - ❹ Alıcıyı seçmeyi bitirmek için **Kapat** üzerine dokununuz.
 - ❺ **Tamam** üzerine dokununuz.

Faks Ayarları

10. **Tamam**'i seçin, ardından **Tamam**'i tekrar seçerek **Kaydetme/İletme Ayarları** ekranına dönün.
11. Bir koşul ayarı yaptığınız kayıtlı kutuyu seçin ve sonra **Etkin** ögesini seçin.
Bu, faksları almak için koşullu kaydetme ve yönlendirme ayarlarının yapılmasının sonudur.
12. Gerekliğinde **Genel Ayarlar** ögesini seçin.
Ayrıntılar için, **Genel Ayarlar** için olan açıklamalara **Kaydetme/İletme Ayarları** menüsünden bakın.

Not:

İletim hedefi olarak ağdaki paylaşılan bir klasörü veya bir e-posta adresini seçmişseniz, taranan görüntünün tarama moduna hedef konuma gönderilip gönderilemediğini test etmenizi öneririz. Ana ekrandan **Tara** > **E-posta** veya **Tara** > **Ağ Klasörü/FTP** ögesini seçin, hedef konumu seçin ve sonra tarama işlemini başlatın.

İlgili Bilgi

- ➔ “Ağ Ayarları” sayfa 98
- ➔ “E-posta Sunucusu Kullanımı” sayfa 45
- ➔ “İrtibatların Yönetimi” sayfa 49
- ➔ “Paylaşılan Klasör Ayarlama” sayfa 52
- ➔ “Koşullu Alınan Faksları Kaydetme ve İletme Özellikleri” sayfa 83
- ➔ “Kaydetme/İletme Ayarları Menüsü” sayfa 89

İstenmeyen Faksları Engellemek İçin Ayarlar Yapma

İstenmeyen faksları engelleyebilirsiniz.

1. Yazıcının kontrol panelinde ana ekranda **Ayarlar** ögesini seçin.
2. **Genel Ayarlar** > **Faks Ayarları** > **Temel Ayarlar** > **Faks Reddetme** ögesini seçin.
3. İstenmeyen faksları engellemek için koşulu ayarlayın.
Faks Reddetme ögesini seçin ve sonra aşağıdaki seçenekleri etkinleştirin.
 - Numara Reddetme Listesi: Reddedilen Numara Listesi içindeki faksları reddeder.
 - Faks Üstbilgisi Boş Engellendi: Boş başlık bilgisine sahip faksları reddeder.
 - Kayıtlı Olmayan Kişiler: Kişi listesinde ekli olmayan faksları reddeder.
4. **Faks Reddetme** ekranına dönmek için  ögesine dokununuz.
5. **Numara Reddetme Listesi** ögesini kullanıyorsanız, **Numara Reddetme Listesini Düzenle** ögesini seçin ve sonra listeyi düzenleyin.

İlgili Bilgi

- ➔ “Temel Ayarlar Menüsü” sayfa 94

Bilgisayarda Faksları Göndermek ve Almak İçin Ayarları Yapma

Bir istemci bilgisayarına faks göndermek ve almak için FAX Utility ağ veya USB kablosuyla bağlanan bilgisayara yüklenmelidir.

Bilgisayardan Faksları Göndermeyi Etkinleştirme

Web Config'i kullanarak aşağıdakini ayarlayın.

1. Web Config'e erişin, **Faksla** sekmesini tıklatın ve sonra **Gönderme Ayarları** > **Temel** ögesini tıklatın.
2. **PC - FAKS İşlevi** için **Kullan** ögesini seçin.

Not:

PC - FAKS İşlevi ögesinin varsayılan ayar değeri **Kullan** değeridir. Herhangi bir bilgisayardan faks göndermeyi devre dışı bırakmak için **Kullanmayın** ögesini seçin.

3. **Tamam** ögesine tıklayın.

İlgili Bilgi

➔ “Gönderme Ayarları Menüsü” sayfa 88

Faksları Almak İçin Blgsyra Kaydet Ayarını Yapma

FAX Utility ögesini kullanarak bir bilgisayara faksları alabilirsiniz. FAX Utility ögesini istemci bilgisayarına yükleyin ve ayarları yapın. Ayrıntılar için FAX Utility yardımındaki (ana pencerede görüntülenen) Temel İşlemler konusuna bakın.

Yazıcının kontrol panelindeki aşağıdaki ayar ögesi Evet olarak ayarlanır ve alınan faksler bilgisayara kaydedilebilir.

Ayarlar > **Genel Ayarlar** > **Faks Ayarları** > **Ayarları Al** > **Kaydetme/İletme Ayarları** > **Koşulsuz Kaydet/İlet** > **Blgsyra Kaydet**

İlgili Bilgi

➔ “Kaydetme/İletme Ayarları Menüsü” sayfa 89

Alınan Faksları Yazıcıdan da Yazdırmak İçin Blgsyra Kaydet Ayarını Yapma

Yazıcıya alınan faksları yazdırma ve bilgisayara kaydetme ayarını yapabilirsiniz.

1. Yazıcının kontrol panelinde ana ekranda **Ayarlar** ögesini seçin.
2. **Genel Ayarlar** > **Faks Ayarları** > **Ayarları Al** ögesini seçin.
3. **Kaydetme/İletme Ayarları** > **Koşulsuz Kaydet/İlet** > **Blgsyra Kaydet** > **Evet Yazdır** ögesini seçin.

İlgili Bilgi

➔ “Kaydetme/İletme Ayarları Menüsü” sayfa 89

Faks Ayarları

Faksları Almamak İçin Blgsyra Kaydet Ayarını Yapma

Yazıcıyı alınan faksları bilgisayara kaydetmemek için ayarlamak için yazıcıdaki ayarları değiştirin.

Not:

Ayarları FAX Utility ögesini kullanarak da değiştirebilirsiniz. Ancak, henüz bilgisayara kaydedilmemiş fakslar varsa özellik çalışmaz.

1. Yazıcının kontrol panelinde ana ekranda **Ayarlar** ögesini seçin.
2. **Genel Ayarlar > Faks Ayarları > Ayarları Al** ögesini seçin.
3. **Kaydetme/İletme Ayarları > Koşulsuz Kaydet/İlet > Blgsyra Kaydet > Hayır** ögesini seçin.

İlgili Bilgi

➔ “[Kaydetme/İletme Ayarları Menüsü](#)” sayfa 89

Faks Ayarları İçin Menü Seçenekleri

Yazıcının kontrol panelinden **Ayarlar > Genel Ayarlar > Faks Ayarları** ögesini seçme bu menüyü görüntüler.

Not:

- Ayrıca *Web Config*'in **Faks Ayarları** ögesinden de erişebilirsiniz. *Web Config* ekranında **Faksla** sekmesini tıklatın.
- Faks Ayarları** menüsünü görüntülemek için *Web Config* ögesini kullandığımızda, yazıcının kontrol paneliyle karşılaştırıldığında kullanıcı arayüzünde ve konumunda biraz farklar olabilir.

Hızlı Çalıştırma Düğmesi Menüsü

Aşağıda yazıcının kontrol panelinde menüyü bulabilirsiniz:

Ayarlar > Genel Ayarlar > Faks Ayarları > Hızlı Çalıştırma Düğmesi

Not:

Web Config ekranında bu öğeyi görüntüleyebilirsiniz.

Öge	Açıklama
Hızlı Çalıştırma Düğmesi 1	Faks gönderirken sık kullandığınız menüye hızlı bir şekilde erişmenizi sağlayarak en fazla üç kısayol kaydeder. Kısayollar Faksla ögesinde Faks Ayarları sekmesinin en üstünde bulunur.
Hızlı Çalıştırma Düğmesi 2	
Hızlı Çalıştırma Düğmesi 3	

Gönderme Ayarları Menüsü

Menüyü aşağıda yazıcının kontrol panelinde bulabilirsiniz:

Faks Ayarları

Ayarlar > Genel Ayarlar > Faks Ayarları > Gönderme Ayarları

Not:

Web Config ekranında, aşağıdaki menüyü bulabilirsiniz:

Faksla sekmesi > Gönderme Ayarları > Temel

Öge	Açıklama
Hızlı bellek gönder	Yazıcı ilk sayfayı taramayı bitirdiğinde hızlı bellekten gönderme özelliği faksı göndermeye başlar. Bu özelliği etkinleştirmezseniz, yazıcı taranan tüm resimleri belleğe kaydettikten sonra göndermeye başlar. Bu özelliği kullanarak paralel gerçekleştirilen tarama ve gönderme gibi tüm işlem süresini kısaltabilirsiniz.
Toplu Gönd	Aynı alıcıya gönderilmeyi bekleyen birden fazla faks olduğunda, bir kerede göndermek için bunları gruplar. Bir kerede en fazla beş belge (toplamda 100 sayfa) gönderilebilir. Bu, bağlantı sayısını azaltarak iletim maliyetlerinden tasarruf etmenize yardımcı olur.
Hata Verilerini Kydt	Gönderilemeyen belgeleri yazıcının belleğine kaydeder. Job/Status içinden belgeleri yeniden gönderebilirsiniz.
PC - FAKS İşlevi	Bu öge yalnızca Web Config ekranında görüntülenir. Bir istemci bilgisayarını kullanarak faksları göndermeyi etkinleştirir.

İlgili Bilgi

➔ [“Bilgisayardan Faksları Göndermeyi Etkinleştirme” sayfa 87](#)

Ayarları Al Menüsü

İlgili Bilgi

➔ [“Kaydetme/İletme Ayarları Menüsü” sayfa 89](#)

➔ [“Yazdırma Ayarları Menüsü” sayfa 92](#)

Kaydetme/İletme Ayarları Menüsü

Menüyü aşağıda yazıcının kontrol panelinde bulabilirsiniz:

Ayarlar > Genel Ayarlar > Faks Ayarları > Ayarları Al > Kaydetme/İletme Ayarları

Koşulsuz Kaydet/İlet

Not:

Web Config ekranında, aşağıdaki menüyü bulabilirsiniz:

Faksla sekmesi > Ayarları Al > Faks Çıktısı

Hedefleri Gln kts, bir bilgisayar, bir harici bellek aygıtı, e-posta adresleri, paylaşılan klasörler ve diğer faks makinelerine kaydetmeyi ve iletmeyi ayarlayabilirsiniz. Bu özellikleri aynı anda kullanabilirsiniz. Yazıcının kontrol panelinde tüm öğeleri **Kpılı** olarak ayarlarsanız, yazıcı alınan faksları yazdırmaya ayarlanır.

Faks Ayarları

Öge	Açıklama
Gln Ktsna Kydt	<p>Alınan faksları yazıcının Gln kts ögesine kaydeder. 200 belgeye kadar kaydedilebilir. 200 belge kaydetmenin kaydedilen belgelerin dosya boyutu gibi kullanım koşullarına ve birden fazla faks kaydetme özelliğini aynı zamanda kullanmaya bağlı olarak mümkün olmayabileceğini unutmayın.</p> <p>Alınan fakslar otomatik yazdırılmasa da onları yazıcının ekranında görüntüleyebilir ve yalnızca gerekenleri yazdırabilirsiniz. Ancak, Koşulsuz Kaydet/İlet içindeki Blgysra Kaydet gibi başka bir ögede Evet Yazdır ögesini seçerseniz, alınan fakslar otomatik yazdırılır.</p>
Blgysra Kaydet	<p>Yazıcıya bağlı bilgisayara alınan faksları PDF dosyaları olarak kaydeder. Yalnızca FAX Utility ögesini kullanarak bunu Evet olarak ayarlayabilirsiniz. Bilgisayara önceden FAX Utility ögesini yükleyin. Bunu Evet olarak ayarladıktan sonra bunu Evet Yazdır olarak değiştirebilirsiniz.</p>
Bellek Aygıtına Kaydet	<p>Alınan faksları yazıcıya bağlı harici bir bellek aygıtına PDF dosyaları olarak kaydeder. Evet Yazdır ögesini seçme alınan faksları bellek aygıtına yazdırırken yazdırır.</p> <p>Alınan belgeler, yazıcıya bağlı bellek cihazına kaydedilmeden önce geçici olarak yazıcının belleğine kaydedilir. Bellek dolu hatası faks göndermeyi ve almayı devre dışı bıraktığından, bellek cihazını yazıcıya bağlı tutun.</p>
İlet	<p>Alınan faksları başka bir faks makinesine iletir veya bunları PDF dosyaları olarak ağdaki paylaşılan bir klasöre veya bir e-posta adresine iletir. İletilen faks yazıcıdan silinir. Evet Yazdır ögesini seçme alınan faksları iletirken yazdırır. Öncelikle, iletim hedeflerini kişi listesine ekleyin. Bir e-posta adresi iletme için e-posta sunucusu ayarlarını yapılandırın.</p> <p><input type="checkbox"/> Destinasyon: İletme hedeflerini önceden eklediğiniz kişi listesinden seçebilirsiniz.</p> <p>İletim hedefi olarak ağdaki paylaşılan bir klasörü veya bir e-posta adresini seçmişseniz, taranan görüntünün tarama moduna hedef konuma gönderilip gönderilemediğini test etmenizi öneririz. Ana ekrandan Tara > E-posta veya Tara > Ağ Klasörü/FTP ögesini seçin, hedefi seçin ve sonra taramaya başlayın.</p> <p><input type="checkbox"/> İletme Başarısız Olduğunda Seçenekler: Başarısız faksı yazdırmayı veya Gln kts içine kaydetmeyi seçin.</p> <p>Gln kts dolduğunda faks alma devre dışı bırakılır. Kontrol ettikten sonra belgeleri gelen kutusundan silmelisiniz. İletilemeyen belge sayısı, ana ekrandaki  ögesinde diğer işlenmemiş işlemlerle birlikte görüntülenir.</p>
E-posta Bildirimleri	<p>Aşağıda seçtiğiniz işlem tamamlandığında bir e-posta bildirimini gönderir. Aşağıdaki özellikleri aynı anda kullanabilirsiniz.</p> <p><input type="checkbox"/> Alıcı: İşlem tamamlama bildirimini hedefini ayarlayın.</p> <p><input type="checkbox"/> Alındığında Bildir: Bir faksı alma tamamlandığında bir bildirim gönderir.</p> <p><input type="checkbox"/> Yazdırıldığında Bildir: Bir faksı yazdırma tamamlandığında bir bildirim gönderir.</p> <p><input type="checkbox"/> Bellek Aygıtına kaydedildiğinde bildir: Bir faksı bir bellek aygıtına kaydetme tamamlandığında bir bildirim gönderir.</p> <p><input type="checkbox"/> İletildiğinde Bildir: Bir faksı iletim tamamlandığında bir bildirim gönderir.</p>

Koşullu Kaydet/İlet

Not:

Web Config ekranında, aşağıdaki menüyü bulabilirsiniz:

Faksla sekmesi > Ayarları Al > Koşullar Çıkışı Ayarları

Hedefleri Gln kts içine, gizli kutulara, harici bir bellek aygıtına, e-posta adreslerine, paylaşılan klasörlere, ve başka bir faks makinesine kaydetmeyi ve/veya iletmeyi ayarlayabilirsiniz.

Faks Ayarları

Koşulları etkinleştirme veya devre dışı bırakma arasında geçiş yapmak için  için olan hariç kutuda istediğiniz yere dokununuz.

Öge	Açıklama
Ad	Koşulun adını girin.
Koşullar	<p>Koşulları seçin ve ayarları yapın.</p> <ul style="list-style-type: none"> <input type="checkbox"/> Gönderen Fks Numarası uyuşması: Gönderen faks numarası eşleşirse alınan faks kaydedilir ve iletilir. <input type="checkbox"/> Alt adres (SUB) tam uyum: Alt adres (SUB) tam olarak eşleşirse alınan faks kaydedilir ve iletilir. <input type="checkbox"/> Şifre (SID) tam uyum: Parola (SID) tam olarak eşleşiyorsa alınan faks kaydedilir ve iletilir. <input type="checkbox"/> Alma Zamanı: Belirtilen süre sırasında alınan bir faksı kaydeder ve iletir.
Kaydetme/İletme Hedefi	<p>Koşullarla eşleşen alınan belgeleri kaydetmek ve iletmek için hedefi seçin. Aşağıdaki özellikleri aynı anda kullanabilirsiniz.</p> <ul style="list-style-type: none"> <input type="checkbox"/> Faks Kutusuna Kaydet: Alınan faksları yazıcının Gln kts veya gizli kutusuna kaydeder. Toplamda en fazla 200 belge kaydedebilirsiniz. 200 belge kaydetmenin kaydedilen belgelerin dosya boyutu gibi kullanım koşullarına ve birden fazla faks kaydetme özelliğini aynı zamanda kullanmaya bağlı olarak mümkün olmayabileceğini unutmayın. <input type="checkbox"/> Bellek Aygıtına Kaydet: Alınan faksları yazıcıya bağlı harici bir bellek aygıtına PDF dosyaları olarak kaydeder. Alınan belgeler, yazıcıya bağlı bellek cihazına kaydedilmeden önce geçici olarak yazıcının belleğine kaydedilir. Bellek dolu hatası faks göndermeyi ve almayı devre dışı bıraktığından, bellek cihazını yazıcıya bağlı tutun. <input type="checkbox"/> İlet: Alınan faksları başka bir faks makinesine iletir veya bunları PDF dosyaları olarak ağdaki paylaşılan bir klasöre veya bir e-posta adresine iletir. İletilen faks yazıcıdan silinir. Öncelikle, iletim hedefini kişi listesine ekleyin. Bir e-posta adresine iletmek için e-posta sunucu ayarlarını da yapılandırmanız gerekir. <ul style="list-style-type: none"> <input type="checkbox"/> Destinasyon: Bir iletim hedefini önceden eklediğiniz kişi listesinden seçebilirsiniz. İletim hedefi olarak ağdaki paylaşılan bir klasörü veya bir e-posta adresini seçmişseniz, taranan görüntünün tarama moduna hedef konuma gönderilip gönderilemediğini test etmenizi öneririz. Ana ekrandan Tara > E-posta veya Tara > Ağ Klasörü/FTP ögesini seçin, hedefi seçin ve sonra taramaya başlayın. <input type="checkbox"/> İletme Başarısız Olduğunda Seçenekler: Başarısız faksı yazdırmayı veya Gln kts içine kaydetmeyi seçin. <input type="checkbox"/> Yazdır: Alınan faksları yazdırır.
E-posta Bildirimleri	<p>Aşağıda seçtiğiniz işlem tamamlandığında bir e-posta bildirimini gönderir. Aşağıdaki özellikleri aynı anda kullanabilirsiniz.</p> <ul style="list-style-type: none"> <input type="checkbox"/> Alıcı: İşlem tamamlama bildirimini hedefini ayarlayın. <input type="checkbox"/> Alındığında Bildir: Bir faksı alma tamamlandığında bir bildirim gönderir. <input type="checkbox"/> Yazdırıldığında Bildir: Bir faksı yazdırma tamamlandığında bir bildirim gönderir. <input type="checkbox"/> Bellek Aygıtına kaydedildiğinde bildir: Bir faksı bir bellek aygıtına kaydetme tamamlandığında bir bildirim gönderir. <input type="checkbox"/> İletildiğinde Bildir: Bir faksı iletmeye tamamlandığında bir bildirim gönderir.

Faks Ayarları

Öge	Açıklama
İletim Raporu	Alınan bir faksı kaydettikten veya ilettikten sonra otomatik olarak bir iletim raporu yazdırır. Hatalı Yazdırma ögesini seçme yalnızca alınan bir faksı kaydettiğinizde veya ilettiğinizde ve bir hata oluştuğunda bir rapor yazdırır.

Genel Ayarlar

Not:

Web Config ekranında, aşağıdaki menüyü bulabilirsiniz:

Faksla sekmesi > **Ayarları Al** > **Gelen Kutusu**

Faksla sekmesi > **Ayarları Al** > **Faks Çıktısı**

Öge	Açıklama
Gln kts ayarları	<input type="checkbox"/> Bellek dolu için Seçenekler: Alınan faksları veya Gln kts belleği dolduğunda almayı reddetme veya yazdırma işlemi seçebilirsiniz. <input type="checkbox"/> Gln Kts Parola Ayarları: Kullanıcıların alınan faksları görüntülemesini kısıtlamak amacıyla Gln kts ögesini parolayla korur. Değiştir seçeneğini seçerek parolayı değiştirin ve Sıfırla seçeneğini seçerek parola korumasını iptal edin. Parolayı değiştirirken veya sıfırlarken, geçerli parolaya ihtiyaç duyarsınız. Bellek dolu için Seçenekler ögesi Faksları al ve yazdır olarak ayarlandığında bir parola ayarlayamazsınız.
İletilecek E-posta Konusu	Bir e-posta adresine iletirken e-posta adresi için bir konu belirtebilirsiniz.



(Menü)

Not:

Listeyi Web Config ekranından yazdıramazsınız.

Öge	Açıklama
Yazdırma Koşullu Kaydet/İlet listesi	Koşullu Kaydet/İlet listesi ögesini yazdırır.

İlgili Bilgi

- ➔ “Koşullu Olmayan Alınan Faksları Kaydetme ve İletme Özellikleri” sayfa 80
- ➔ “Faksları Almak için Kaydetme ve İletme Ayarı (Koşulsuz Kaydet/İlet)” sayfa 80
- ➔ “Koşullu Alınan Faksları Kaydetme ve İletme Özellikleri” sayfa 83
- ➔ “Faksları Almak için Kaydetme ve İletme Ayarı (Koşullu Kaydet/İlet)” sayfa 83

Yazdırma Ayarları Menüsü

Menüyü aşağıda yazıcının kontrol panelinde bulabilirsiniz:

Ayarlar > Genel Ayarlar > Faks Ayarları > Ayarları Al > Yazdırma Ayarları

Not:

Web Config ekranında, aşağıdaki menüyü bulabilirsiniz:

Faksla sekmesi > **Ayarları Al** > **Faks Çıktısı**

Faks Ayarları

Öge	Açıklama
Otomatik Küçült	Büyük boyutta belgelerle alınan faksları kağıt kaynağındaki kağıda sığacak şekilde küçültür. Alınan verilere göre küçültme her zaman mümkün olmayabilir. Bu ayar kapatılırsa, büyük belgeler çok sayıda sayfaya orijinal boyutunda yazdırılabilir veya ikinci boş bir sayfa çıkabilir.
Bölünmüş Sayfa Ayarları	Alınan belgelerin boyutu yazıcıda yüklü kağıdın boyutundan büyük olduğunda sayfa bölmeyle alınan faksları yazdırır.
Alternatif yazdırma	Alınan faksın belge boyutu yazıcıda yüklü kağıdın boyutundan büyük olduğunda yazdırma ayarlarını yapın. Açık (Sayfalara böl) ögesini seçme alınan belgeyi yazdırmak için belgeyi uzunlamasına böler. Açık (Sığdırmak için Küçült) ögesini seçme yazdırmak için %50 minimum küçültür.
Oto Dönüş	Yatay yönlü A5 boyutta alınan faks belgelerini A5 boyutta kağıda yazdırılacak şekilde çevirir. Bu ayar, faks yazdırmak için kullanılan en az bir kağıt kaynağı için kağıt boyutu ayarı A5 olarak ayarlandığında uygulanır. Kplı ögesini seçme, A4 dikey belgelerle aynı genişlikte yatay yönelimli A5 boyutta alınan fakslar, A4 boyutta faks olarak düşünülür ve yazdırılır. Faks yazdırmak için kağıt kaynağı ayarlarını ve kağıt kaynakları için kağıt boyutunu Ayarlar > Genel Ayarlar > Yzc Ayarları > Kağıt Kaynağı Ayarları içindeki aşağıdaki menülerde kontrol edin. <input type="checkbox"/> Oto Seçme Ayarları <input type="checkbox"/> Kâğıt Ayarı > Kağıt Boyutu
Alım Bilgisi Ekle	Gönderen başlık bilgileri ayarlanmış olmasa bile alınan faksta alım bilgilerini yazdırır. Alım bilgileri alınan tarih ve saat, gönderenin kimliği, alım kimliği (“#001” gibi) ve sayfa numarası (“P1” gibi) içerir. Bölünmüş Sayfa Ayarları etkinleştirildiğinde, bölünmüş sayfa numarası da eklenir.
2 Taraflı	Alınan faksların birden fazla sayfasını kağıdın her iki tarafına yazdırır.
Yazdırma Başlama Zamanlaması	Alınacak faksları yazdırmaya başlamak için seçenekleri seçin. <input type="checkbox"/> Tüm Sayfalar Alındığında: Tüm sayfalar alındıktan sonra yazdırma başlar. İlk sayfadan veya son sayfadan yazdırmaya başlamak Krşlştrm Yığını özelliğinin ayarına bağlıdır. Krşlştrm Yığını için olan açıklamaya bakın. <input type="checkbox"/> İlk Sayfa Alındığında: İlk sayfa alındığında yazdırmaya başlar ve sonra sayfalar alındıkça sırayla yazdırır. Yazıcı örneğin diğer işleri yazdırdığından yazdırmaya başlayamazsa yazıcı kullanılabilir olduğunda alınan sayfaları toplu olarak yazdırmaya başlar.
Krşlştrm Yığını	İlk sayfa en son yazdırıldığından (çıkışı en üste), yazdırılan belgeler doğru sayfa sırasında yığınlanır. Yazıcının hafızası azaldığında, bu özellik kullanılamayabilir.
Yzdr Bkltm Süresi	<input type="checkbox"/> Yzdr Bkltm Süresi: Belirtilen süre sırasında yazıcı, yazıcının belleğine alınan belgeleri yazdırmadan kaydeder. Bu özellik, gece gürültüyü önlemek ve siz uzaktayken gizli belgelerin görülmesini önlemek için kullanılabilir. Bu özelliği kullanmadan önce, yeterli boş hafıza bulunduğundan emin olun. Yeniden başlatma zamanından önce bile, alınan belgeleri ana ekranda Job/Status kısmından ayrı ayrı kontrol edip yazdırabilirsiniz. <input type="checkbox"/> Durdr Zamanı: Belgeleri yazdırmayı durdurur. <input type="checkbox"/> Yeniden Başlatma Zamanı: Belgeleri yazdırmayı otomatik yeniden başlatır.
Sessiz Mod	Faksları yazdırırken yazıcının yaptığı gürültüyü azaltır ancak yazdırma hızı düşebilir.

İlgili Bilgi

➔ “Faksları Almak İçin Yazdırma Ayarları Yapma” sayfa 79

Faks Ayarları

Rapor Ayarları Menüsü

Aşağıda yazıcının kontrol panelinde menüyü bulabilirsiniz:

Ayarlar > Genel Ayarlar > Faks Ayarları > Rapor Ayarları

Not:

Web Config ekranında, aşağıdaki menüyü bulabilirsiniz:

Faksla sekmesi > Rapor Ayarları

Öge	Açıklama
Rapor İletme	Alınan faks belgelyi ilettikten sonra bir rapor yazdırır. Bir belge her iletildiğinde yazdırmak için Yazdır ögesini seçin.
Yedekleme Hatası Raporu	Gönderilen dosya Yedekleme Hedefi ögesine iletilirken bir yedekleme hatası oluştuğunda bir rapor yazdırır. Faksla > Faks Ayarları > Yedekle içinde hedefi ayarlayabilirsiniz. Yedek özelliğinin şu durumlarda kullanılabilir olduğunu unutmayın: <ul style="list-style-type: none"> <input type="checkbox"/> Tek renkli faks gönderme <input type="checkbox"/> Faksı Daha Sonra Gönder özelliğini kullanarak bir faks gönderme <input type="checkbox"/> Toplu Gönd özelliğini kullanarak bir faks gönderme <input type="checkbox"/> Fks Verilerini Kydt özelliğini kullanarak bir faks gönderme
Faks Günlüğü Otomatik Yazdır	Faks günlüğünü otomatik olarak yazdırır. Her 30 faks işi tamamlandığında bir günlük yazdırmak için Açık(Her 30) ögesini seçin. Belirtilen zamanda günlüğü yazdırmak için Açık(Süre) ögesini seçin. Ancak faks işi sayısı 30'u aşarsa, belirtilen süreden önce günlük yazdırılır.
Rapora Görüntü Ekle	Gönderilen belgenin ilk sayfasının resmiyle birlikte bir İletim Raporu yazdırır. Sayfanın üst kısmını küçültmeden yazdırmak için Açık(Büyük Rsm) ögesini seçin. Tüm sayfayı, rapora sığacak şekilde küçülterek yazdırmak için Açık(Küçük Rsm) ögesini seçin.
Rapor Biçimi	Faksla > Daha sekmesi > Faks Raporu içinde Protokol İzlemesi dışında bir öğede faks raporları için bir biçim seçer. Hata kodlarıyla yazdırmak için Ayrnt seçeneğini seçin.
Çıktı Yöntemi	Faks raporları için bir çıkış yöntemi seçin, örneğin Bellek Aygıtına Kaydet. İlet ögesini seçtiğinizde, kişilerden Destinasyon ögesini seçin.

Temel Ayarlar Menüsü

Menüyü aşağıda yazıcının kontrol panelinde bulabilirsiniz:

Ayarlar > Genel Ayarlar > Faks Ayarları > Temel Ayarlar

Not:

Web Config ekranında, aşağıdaki menüyü bulabilirsiniz:

- Faksla sekmesi > Satır Ayarları**
- Faksla sekmesi > Gönderme Ayarları > Temel**
- Faksla sekmesi > Ayarları Al > Temel**
- Faksla sekmesi > Ayarları Al > Faks Engelleme Ayarları**

Faks Ayarları

Öge	Açıklama
Faks Hızı	Faks iletim hızını seçin. Bir iletişim hatası sık görüldüğünde, yurt dışına/yurt dışından faks gönderip/alırken veya bir IP (VoIP) telefon hizmeti kullanırken Yavaş(9.600bps) seçeneğini seçmenizi tavsiye ederiz.
ECM	Çoğunlukla telefon hattı gürültüsünün neden olduğu faks iletimindeki (Hata Düzeltme Modu) hataları otomatik olarak düzeltir. Devre dışı bırakılırsa, belgeleri renkli olarak gönderemez veya alamazsınız.
Çevir Sesi Algılama	Çevirmeye başlamadan önce bir çevir sesi algılar. Yazıcı bir PBX (Private Branch Exchange) veya dijital telefon hattına bağlanırsa numarayı çevirmeye başlamayabilir. Bu durumda, Hat Türü ayarını PBX olarak değiştirin. Çalışmıyorsa bu özelliği devre dışı bırakın. Ancak bu özelliğin devre dışı bırakılması, faks numarasının ilk hanesini düşürebilir ve faksları yanlış numaraya gönderebilir.
Çevirme Modu	Yazıcıyı bağladığınız telefon sistemi türünü seçin. Duraklat olarak ayarlandığında, faks üst ekranında rakam girerken * tuşuna basılarak ("T" girilir) arama modu geçici olarak darbeli yerine tonlu olarak değiştirilir. Bu ayar bölgenize ve ülkenize bağlı olarak görüntülenmeyebilir.
Hat Türü	Yazıcıyı bağladığınız hat türünü seçin. Yazıcı, dâhili hatlar kullanan ve 0, 9 gibi bir harici erişim kodu gerektiren bir ortamda kullanılırken, hat çıkışı almak için PBX ögesini seçin ve erişim kodunu kaydettirin. Erişim kodunu kaydettirdiğinizde, bir dış faks numarasına faks gönderirken erişim kodu yerine # (kare işareti) girin. Bir DSL modem veya terminal adaptörü kullanan bir ortam için de PBX olarak ayarlanması önerilir. Faksları İrtibatlar içindeki 0 veya 9 gibi harici erişim kodu ayarlanmış alıcılara gönderemezsiniz. 0 veya 9 gibi bir harici erişim kodu kullanarak İrtibatlar içine alıcıları eklediyseniz, Erişim Kodu ögesini Kılma olarak ayarlayın. Aksi halde, kodu İrtibatlar içinde # olarak değiştirmeniz gerekir.
Üstbilgi	Gönderen adınızı ve faks numaranızı girin. Bu bilgiler gönderilen fakslarda başlık olarak görünür. <input type="checkbox"/> Telefon Numaranız: 0 – 9 + veya boşluk kullanarak en fazla 20 karakter girebilirsiniz. Web Config için en fazla 30 karakter girebilirsiniz. <input type="checkbox"/> Fks Üstbilgisi: Gerekli olduğu gibi en fazla 21 gönderen adı kaydedebilirsiniz. Her gönderen adı için en fazla 40 karakter girebilirsiniz. Web Config için başlığı Unicode (UTF-8) olarak girin.
Alma Modu	Alım modunu seçin. Ayrıntılar için aşağıdaki ilgili bilgilere bakın.
DRD	Telefon şirketinizden bir ayırt edici zil hizmetine üye olduysanız, gelen fakslar için kullanılan zil desenini seçin. Pek çok telefon şirketi tarafından sağlanan ayırt edici zil hizmeti (hizmet adı şirkete göre farklılık gösterir), bir telefon hattında birden fazla telefon numarasına sahip olmanızı sağlar. Her numaraya farklı zil düzeni atanır. Sesli aramalar için bir numara ve faks çağrıları için başka bir numara kullanabilirsiniz. Bu seçenek bölgeye bağlı olarak Açık veya Kplı olabilir.
Yanıt İçin Zil Sayısı	Yazıcı otomatik olarak bir faks almadan önce gerçekleşmesi gereken zil sesi sayısını seçin.
Uzaktan Alma	<input type="checkbox"/> Uzaktan Alma: Yazıcıya bağlı bir telefonda gelen bir faksa cevap verdiğinizde, telefonu kullanarak kodu girip faks almaya başlayabilirsiniz. <input type="checkbox"/> Bşlt Kodu: Uzaktan Alma başlatma kodunu ayarlayın. 0 – 9, *, # ögelerini kullanarak iki karakter girin.

Faks Ayarları

Öge	Açıklama
Faks Reddetme	<ul style="list-style-type: none"> <input type="checkbox"/> Faks Reddetme: Alınan istenmeyen faksları reddetmek için seçenekleri seçin. <ul style="list-style-type: none"> <input type="checkbox"/> Numara Reddetme Listesi: Karşı tarafın telefon numarası reddetme numara listesindeyse gelen faksları reddedip reddetmemeyi ayarlayın. <input type="checkbox"/> Faks Üstbilgisi Boş Engellendi: Karşı tarafın telefon numarası engellenmişse faksları almayı reddedip reddetmemeyi ayarlayın. <input type="checkbox"/> Kayıtlı Olmayan Kişiler: Karşı tarafın telefon numarası kişilerde değilse faksları almayı reddedip reddetmemeyi ayarlayın. <input type="checkbox"/> Numara Reddetme Listesini Düzenle: Faksları ve çağrıları reddetmek için en fazla 30 faks numarası kaydedebilirsiniz. 0 – 9, *, # veya boşluk kullanarak en fazla 20 karakter girin.

İlgili Bilgi

- ➔ “Yazıcıyı Faks Göndermeye ve Almaya Hazırlamak (Faks Ayrılır Şarjbazı Kullanmak)” sayfa 74
- ➔ “Alma Modu Ayarlama” sayfa 76
- ➔ “Yalnızca Bağlı Telefonu Çalıştıran Faksları Alma Ayarı Yapma (Uzaktan Alma)” sayfa 78
- ➔ “İstenmeyen Faksları Engellemek İçin Ayarlar Yapma” sayfa 86

Güvenlik Ayarları Menüsü

Aşağıda yazıcının kontrol panelinde menüyü bulabilirsiniz:

Ayarlar > Genel Ayarlar > Faks Ayarları > Güvenlik Ayarları

Not:

Web Config ekranında, aşağıdaki menüyü bulabilirsiniz:

Faksla sekmesi > Güvenlik Ayarları

Öge	Açıklama
Direkt Arama Kısıtlamaları	<p>Açık ögesini seçme yalnızca kişiler listesinden veya gönderme geçmişinden operatörün alıcıları seçmesine izin vererek alıcının faks numaralarının manuel girişini devre dışı bırakır.</p> <p>İki Kez Gir ögesini seçme, numara manuel girildiğinde operatörün faks numarasını yeniden girmesini gerektirir.</p> <p>Kıplı ögesini seçme alıcının faks numaralarını manuel girmeyi etkinleştirir.</p>
Adres Listesini Döğrla	<p>Açık ögesini seçme iletim başlamadan önce bir alıcı olay ekranı görüntüler.</p>
Yed. Verilerini Oto. Sil	<p>Açık ögesini seçme bir belge gönderme veya alma başarıyla tamamlandığında ve yedekler gereksiz hale geldiğinde yedekleri otomatik siler.</p> <p>Kıplı ögesini seçme, elektrik arızası durumunda veya yanlış bir işlemde beklenmedik bir güç kesintisi için hazırlanmak için geçici olarak gönderilen ve alınan belgelerin yedek kopyalarını belleğinde depolar.</p>
Ydklm Veril Tmzle	<p>Yazıcı belleğinde geçici olarak tutulan tüm yedek kopyaları siler. Yazıcıyı başka bir kişiye vermeden veya bertaraf etmeden önce bu işlemi gerçekleştirin.</p> <p>Bu menü Web Config ekranında görüntülenmez.</p>

Faks Ayarları

Faks Bağlantısını Kontrol Et

Aşağıda yazıcının kontrol panelinde menüyü bulabilirsiniz:

Ayarlar > Genel Ayarlar > Faks Ayarları > Faks Bağlantısını Kontrol Et

Not:

Web Config ekranında bu öğeyi görüntüleyebilirsiniz.

Faks Bağlantısını Kontrol Et öğesini seçme yazıcının telefon hattına bağlı ve faks iletimi için hazır olup olmadığını kontrol eder. A4 boyutta düz kağıda kontrol sonucunu yazdırabilirsiniz.

Faks Ayrılır Shrbazı

Aşağıda yazıcının kontrol panelinde menüyü bulabilirsiniz:

Ayarlar > Genel Ayarlar > Faks Ayarları > Faks Ayrılır Shrbazı

Not:

Web Config ekranında bu öğeyi görüntüleyebilirsiniz.

Faks Ayrılır Shrbazı öğesini seçme temel faks ayarlarını yapar. Ekrandaki talimatları izleyin.

İlgili Bilgi

➔ [“Yazıcıyı Faks Göndermeye ve Almaya Hazırlamak \(Faks Ayrılır Shrbazı Kullanmak\)”](#) sayfa 74

Ağ Ayarları

Ağ Bağlantısı Türleri

Aşağıdaki bağlantı yöntemlerini kullanabilirsiniz.

Ethernet Bağlantısı

Yazıcıyı bir Ethernet kablosu ile bir hub'a bağlayın.

Statik bir IP adresi atamak için *Yönetici Kılavuzu* belgesine bakın.

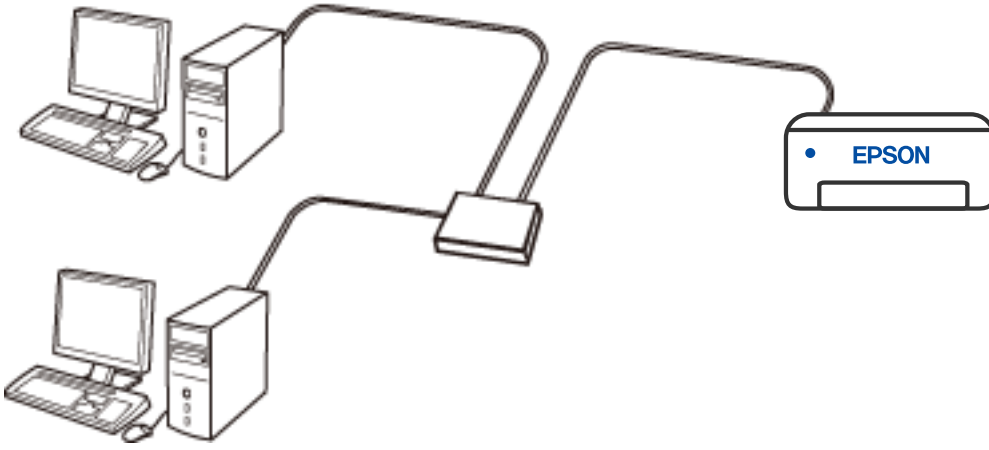

İlgili Bilgi

➔ [“Gelişmiş Ağ Ayarlarını Uygulama”](#) sayfa 113

Wi-Fi Bağlantısı

Yazıcıyı ve bilgisayarı ya da akıllı cihazı kablosuz yönlendiriciye bağlayın. Bu, ev ve iş ağları için bilgisayarların kablosuz yönlendiriciden Wi-Fi ile bağlandıkları tipik bağlantı yöntemidir.

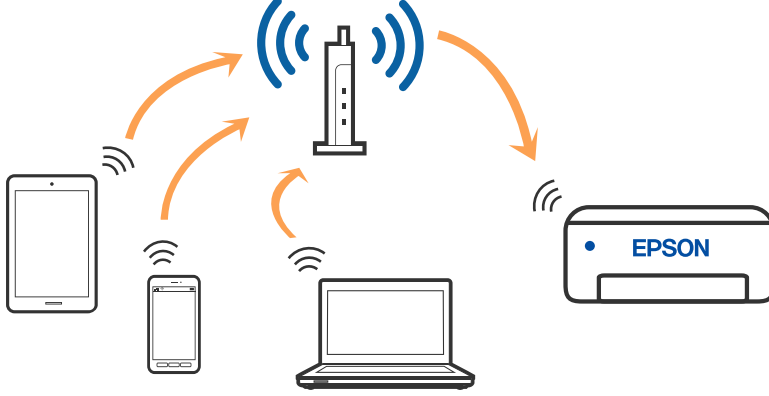

İlgili Bilgi

- ➔ “Bilgisayara Bağlanma” sayfa 100
- ➔ “Akıllı Cihaza Bağlama” sayfa 101
- ➔ “Yazıcıdan Wi-Fi Ayarlarını Yapma” sayfa 110

Wi-Fi Direct (Basit EN) Bağlantısı

Bu bağlantı yöntemini Wi-Fi'yi evde veya ofiste kullanmadığınızda veya yazıcıyı ve bilgisayar ve akıllı cihazı doğrudan bağlamak istediğinizde kullanın. Bu modda, yazıcı bir kablosuz yönlendirici görevi görür ve standart kablosuz yönlendirici kullanmanız gerekmeden yazıcıya cihazları bağlayabilirsiniz. Ancak, doğrudan yazıcıya bağlı cihazlar yazıcı yoluyla birbirleriyle iletişim kuramazlar.

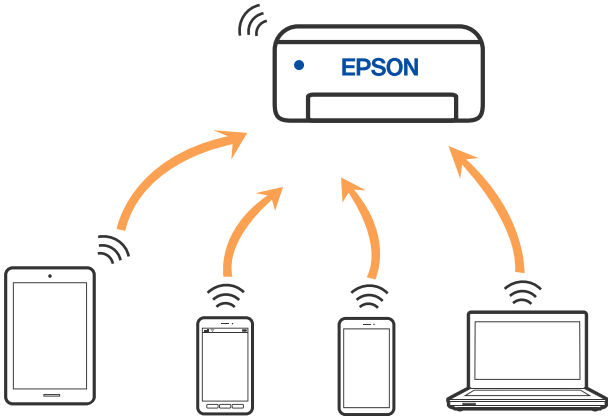

Yazıcı Wi-Fi veya Ethernet ile ve Wi-Fi Direct (Basit EN) bağlantısıyla aynı anda bağlanabilir. Ancak, Wi-Fi Direct (Basit EN) bağlantısında yazıcı Wi-Fi ile bağlıyken bir ağ bağlantısı başlatırsanız, Wi-Fi bağlantısı geçici olarak kesilir.

Ağ Ayarları

İlgili Bilgi

- ➔ “Wi-Fi Direct’i kullanarak bir iPhone, iPad veya iPod touch’a bağlanma” sayfa 101
- ➔ “Wi-Fi Direct kullanarak Android aygıtlara bağlanma” sayfa 104
- ➔ “Wi-Fi Direct kullanarak iOS ve Android dışındaki Aygıtlara bağlanma” sayfa 106

Bilgisayara Bağlanma

Yazıcıyı bir bilgisayara bağlamak için yükleyiciyi kullanmanızı öneririz. Aşağıdaki yöntemlerden birini kullanarak yükleyiciyi çalıştırabilirsiniz.

Web sitesini ayarlama

Aşağıdaki web sitesine erişin ve sonra ürünün adını girin. **Kurulum** ögesine gidin ve sonra ayarlamayı başlatın.
<http://epson.sn>

Yazılım diskini kullanarak ayarlama (yalnızca bir yazılım diskiyle gelen modeller ve disk sürücülere sahip kullanıcılar içindir).

Yazılım diskini bilgisayara takın ve sonra ekrandaki talimatları izleyin.

Bağlantı Yöntemlerini Seçme

Aşağıdaki ekran görüntülenene kadar ekrandaki talimatları izleyin ve sonra yazıcının bilgisayara bağlantı yöntemini seçin.

Bağlantı türünü seçin ve sonra **İleri** ögesine tıklayın.

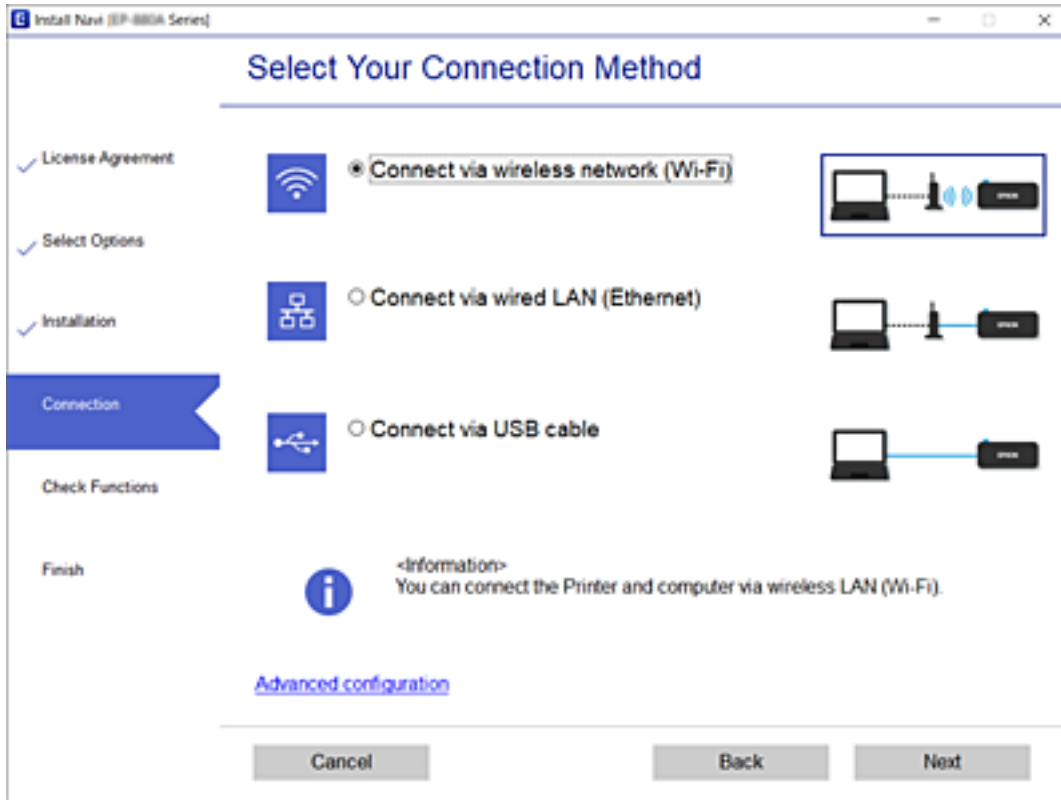

Ekrandaki talimatları izleyin.

Akıllı Cihaza Bağlama

Kablosuz yönlendirici üzerinden akıllı aygıta bağlanma

Yazıcıyı akıllı cihazla aynı Wi-Fi ağına (SSID) bağladığınızda yazıcıyı bir akıllı cihazdan kullanabilirsiniz. Yazıcıyı akıllı bir cihazdan kullanmak için aşağıdaki web sitesinden ayarlayın. Yazıcıya bağlamak istediğiniz akıllı cihazdan web sitesine erişin.

<http://epson.sn> > Kurulum

Not:

Bir bilgisayarı ve bir akıllı cihazı yazıcıya aynı anda bağlamak istiyorsanız, önce bilgisayarı bağlamanızı öneririz.

İlgili Bilgi

➔ “Akıllı Cihazlardan Yazdırma” sayfa 163

Wi-Fi Direct'i kullanarak bir iPhone, iPad veya iPod touch'a bağlanma



Bu yöntem, kablosuz yönlendirici olmadan yazıcıyı doğrudan bir iPhone, iPad veya iPod touch aygıtına bağlamanızı sağlar. Bu işlevi kullanmak için aşağıdaki koşullar gerekir. Ortamınız bu koşullarla eşleşmiyorsa **Diğer İşletim Sistemli Aygıtlar** ögesini seçerek bağlayabilirsiniz. Bağlanma hakkında ayrıntılar için ilgili bilgiler bağlantısına bakın.

- iOS 11 veya üstü
- QR kodunu taramak için standart kamera uygulamasını kullanma
- Epson iPrint sürüm 7.0 veya üstü

Epson iPrint bir akıllı aygıttan yazdırmak için kullanılır. Önceden akıllı aygıta Epson iPrint'i yükleyin.

Not:

Bu ayarları bağlanmak istediğiniz yazıcı ve akıllı aygıt için yalnızca bir kez yapmanız gerekir. Wi-Fi Direct'i devre dışı bırakmadıkça veya ağ ayarlarını varsayılanlarına geri yüklemedikçe bu ayarları yeniden yapmanız gerekmez.

1. Ana ekranda  |  ögesine dokununuz.
2. **Wi-Fi Direct** ögesine dokununuz.
3. **Ayarı Başlat** ögesine dokununuz.

Ağ Ayarları

4. iOS ögesine dokununuz.



Yazıcının kontrol panelinde QR kodu görüntülenir.



5. iPhone, iPad veya iPod touch aygıtınızda, standart Kamera uygulamasını başlatın ve sonra FOTOĞRAF modunda yazıcının kontrol panelinde QR kodunu tarayın.

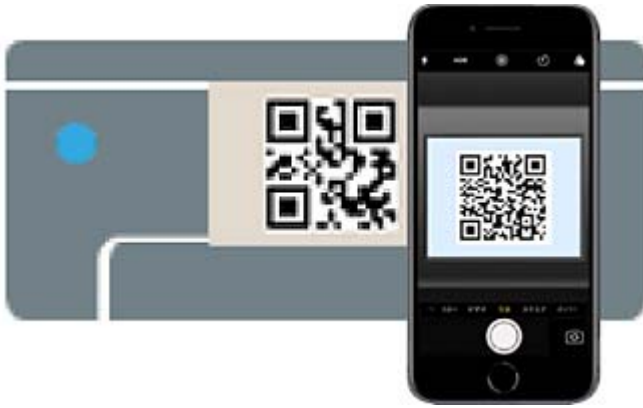

iOS 11 veya üstü için Kamera uygulamasını kullanın. Yazıcıyı iOS 10 veya daha öncesi için Kamera uygulamasını kullanan yazıcıya bağlayamazsınız. Ayrıca, QR kodlarını taramak için bir uygulama kullanarak bağlayamazsınız. Bağlanamıyorsanız, yazıcının kontrol panelindeki ekranda kaydırın ve sonra **Diğer İşletim Sistemli Aygıtlar** ögesini seçin. Bağlanma hakkında ayrıntılar için ilgili bilgiler bağlantısına bakın.

Ağ Ayarları

6. iPhone, iPad veya iPod touch ekranında görüntülenen bildirim dokununuz.

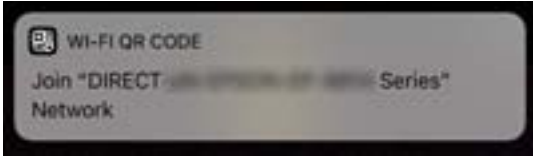

7. **Katıl** öğesine dokununuz.

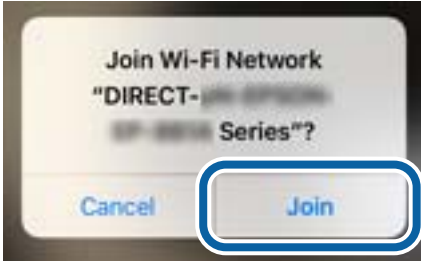

8. Yazıcının kontrol panelinde **İleri** öğesini seçin.

9. iPhone, iPad veya iPod touch aygıtında, Epson yazdırma uygulamasını başlatın.

Epson yazdırma uygulaması örnekleri



Epson iPrint



Epson Creative
Print

10. Epson yazdırma uygulaması ekranında **Printer is not selected.** öğesine dokununuz.

11. Bağlanmak istediğiniz yazıcıyı seçin.

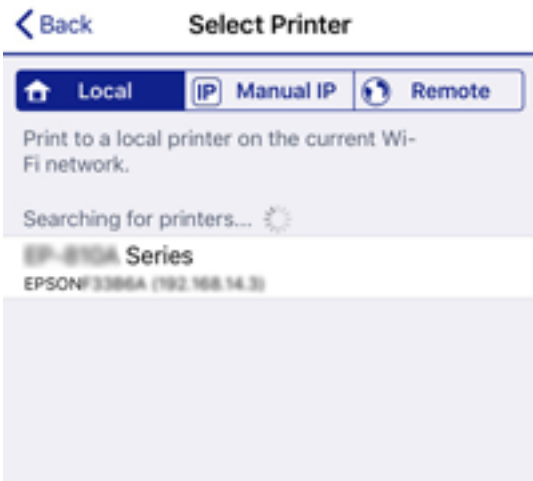

Ağ Ayarları

Yazıcıyı seçmek için yazıcının kontrol panelinde görüntülenen bilgilere bakın.



12. Yazıcının kontrol panelinde **Tamam** ögesini seçin.

Yazıcıya önceden bağlanmış akıllı aygıtlar için bunları yeniden bağlamak için akıllı aygıtın Wi-Fi ekranındaki ağ adını (SSID) seçin.

İlgili Bilgi

- ➔ “Wi-Fi Direct kullanarak iOS ve Android dışındaki Aygıtlara bağlanma” sayfa 106
- ➔ “Akıllı Cihazlardan Yazdırma” sayfa 163

Wi-Fi Direct kullanarak Android aygıtlara bağlanma



Bu yöntem, kablosuz yönlendirici olmadan yazıcıyı doğrudan Android aygıtı bağlamanızı sağlar. Bu işlevi kullanmak için aşağıdaki koşullar gerekir.

- Android 4.4 veya üstü
- Epson iPrint sürüm 7.0 veya üstü

Epson iPrint bir akıllı aygıttan yazdırmak için kullanılır. Önceden akıllı aygıtı Epson iPrint'i yükleyin.

Not:

Bu ayarları bağlanmak istediğiniz yazıcı ve akıllı aygıt için yalnızca bir kez yapmanız gerekir. Wi-Fi Direct'i devre dışı bırakmadıkça veya ağ ayarlarını varsayılanlarına geri yüklemedikçe bu ayarları yeniden yapmanız gerekmez.

1. Ana ekranda  |  ögesine dokununuz.
2. **Wi-Fi Direct** ögesine dokununuz.
3. **Ayarı Başlat** ögesine dokununuz.

Ağ Ayarları

4. **Android** ögesine dokununuz.



5. Akıllı aygıtta Epson iPrint'i başlatınız.



6. Epson iPrint ekranında **Printer is not selected.** ögesine dokununuz.
7. Bağlanmak istediğiniz yazıcıyı seçiniz.

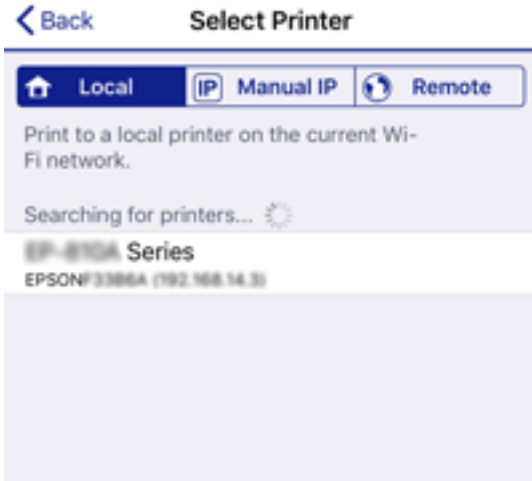

Ağ Ayarları

Yazıcıyı seçmek için yazıcının kontrol panelinde görüntülenen bilgilere bakın.



Not:

Android aygıtına bağlı olarak yazıcılar görüntülenmeyebilir. Yazıcılar görüntülenmezse **Diğer İşletim Sistemli Aygıtlar** ögesini seçerek bağlanın. Bağlanma için aşağıdaki ilgili bilgiler bağlantısına bakın.

8. Aygıt bağlantısı onay ekranı görüntülendiğinde, **Onayla** ögesini seçin.
9. Aygıt kaydı onay ekranı görüntülendiğinde onaylanan aygıtı yazıcıya kaydedip kaydetmemeyi seçin.
10. Yazıcının kontrol panelinde **Tamam** ögesini seçin.

Yazıcıya önceden bağlanmış akıllı aygıtlar için bunları yeniden bağlamak için akıllı aygıtın Wi-Fi ekranındaki ağ adını (SSID) seçin.

İlgili Bilgi



- ➔ “Wi-Fi Direct kullanarak iOS ve Android dışındaki Aygıtlara bağlanma” sayfa 106
- ➔ “Akıllı Cihazlardan Yazdırma” sayfa 163

Wi-Fi Direct kullanarak iOS ve Android dışındaki Aygıtlara bağlanma

Bu yöntem, kablosuz yönlendirici olmadan yazıcıyı doğrudan akıllı aygıtlara bağlamanızı sağlar.

Not:

Bu ayarları bağlanmak istediğiniz yazıcı ve akıllı aygıt için yalnızca bir kez yapmanız gerekir. Wi-Fi Direct'i devre dışı bırakmadıkça veya ağ ayarlarını varsayılanlarına geri yüklemedikçe bu ayarları yeniden yapmanız gerekmez.

1. Ana ekranda  |  ögesine dokununuz.
2. **Wi-Fi Direct** ögesine dokununuz.
3. **Ayarı Başlat** ögesine dokununuz.

Ađ Ayarları

4. Diđer İřletim Sistemli Aygıtlar öđesine dokununuz.

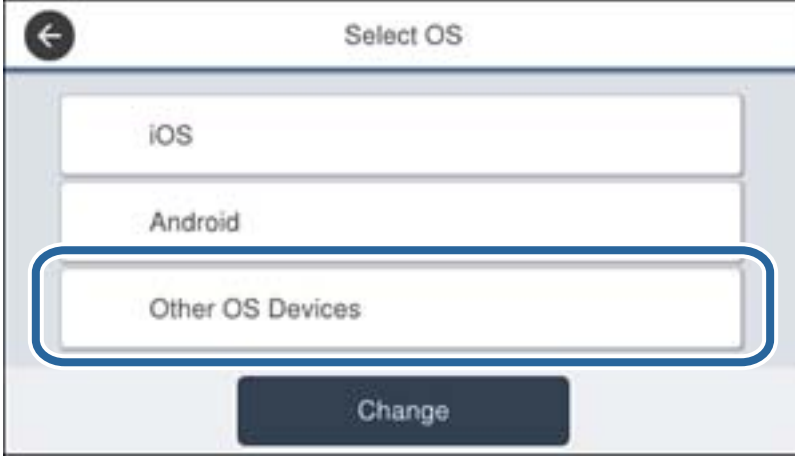

Yazıcı için Wi-Fi Direct Ađ Adı (SSID) ve Őifre öđeleri görüntülenir.

Ağ Ayarları

5. Akıllı cihazın Wi-Fi ekranında, yazıcının kontrol panelinde görüntülenen SSID'yi seçin ve sonra parolayı girin.



6. Yazıcının kontrol panelinde **İleri** öğesini seçin.

Ağ Ayarları

7. Akıllı aygıtta, Epson yazdırma uygulamasını başlatın.

Epson yazdırma uygulaması örnekleri



Epson iPrint



Epson Creative
Print

8. Epson yazdırma uygulaması ekranında **Printer is not selected.** ögesine dokunun.
9. Bağlanmak istediğiniz yazıcıyı seçin.



Yazıcıyı seçmek için yazıcının kontrol panelinde görüntülenen bilgilere bakın.

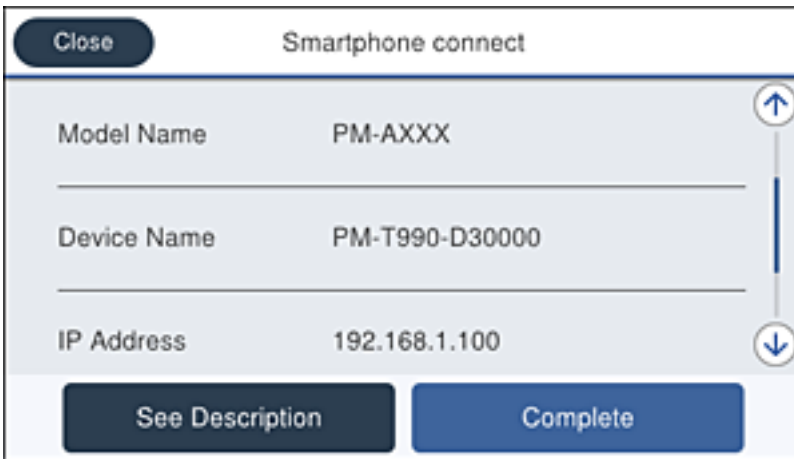

10. Yazıcının kontrol panelinde **Tamam** ögesini seçin.

Yazıcıya önceden bağlanmış akıllı aygıtlar için bunları yeniden bağlamak için akıllı aygıtın Wi-Fi ekranındaki ağ adını (SSID) seçin.

İlgili Bilgi

→ “Akıllı Cihazlardan Yazdırma” sayfa 163

Yazıcıdan Wi-Fi Ayarlarını Yapma

Yazıcının kontrol panelinden birçok yolla ağ ayarlarını yapabilirsiniz. Kullandığınız ortamla ve koşullarla eşleşen bağlantı yöntemini seçin.

SSID ve parola gibi kablosuz yönlendiriciye ait bilgileri biliyorsanız ayarları manuel yapabilirsiniz.

Kablosuz yönlendirici WPS'yi destekliyorsa düğme ayarı ile ayarları yapabilirsiniz.

Yazıcıyı ağa bağladıktan sonra, yazıcıyı kullanmak istediğin iz aygıttan (bilgisayar, akıllı cihaz, tablet vb.) bağlayın.

Bir statik IP adresi kullanmak için gelişmiş ağ ayarlarını yapın.

İlgili Bilgi

- “SSID ve Parolayı Girerek Wi-Fi Ayarlarını Yapma” sayfa 110
- “Basmalı Düğme Kurulumu (WPS) ile Wi-Fi Ayarlarını Yapma” sayfa 111
- “PIN Kodu Ayarına (WPS) göre Wi-Fi Ayarlarını Yapma” sayfa 112
- “Gelişmiş Ağ Ayarlarını Uygulama” sayfa 113

SSID ve Parolayı Girerek Wi-Fi Ayarlarını Yapma

Yazıcının kontrol panelinden kablosuz bir yönlendiriciye bağlanmak için gerekli bilgileri girerek bir Wi-Fi ağını ayarlayabilirsiniz. Bu yöntemi kullanarak ayarlamak için kablosuz bir yönlendirici için SSID ve parolaya ihtiyacınız vardır.

Not:

Varsayılan ayarlarıyla bir kablosuz yönlendirici kullanıyorsanız, SSID ve parola etiket üzerindedir. SSID ve parolayı bilmiyorsanız, kablosuz yönlendiriciyi ayarlayan kişiye başvurun veya kablosuz yönlendiriciyle sağlanan belgelere bakın.

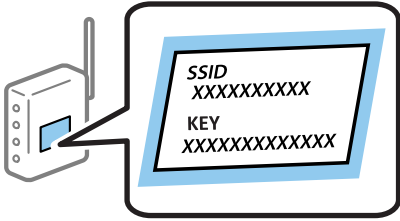

1. Ana ekranda  ögesine dokununuz.

2. **Yönlendirici** ögesini seçin.

3. **Ayarı Başlat** ögesine dokununuz.

Ağ bağlantısı zaten ayarlandıysa bağlantı ayrıntıları görüntülenir. Ayarları değiştirmek için **Wi-Fi bağlantısına değiştirin.** veya **Ayarları Değiştir** ögesine dokununuz.

4. **Wi-Fi Kurulum Sihirbazı** ögesini seçin.

Ağ Ayarları

5. Kablosuz yönlendiricinin SSID'sini seçin.

Not:

- Bağlanmak istediğiniz SSID yazıcının kontrol panelinde görüntülenmiyorsa listeyi güncellemek için **Tekrar Ara** ögesine dokununuz. Hala görüntülenmezse **Elle Gir** ögesine dokununuz ve sonra SSID'yi doğrudan giriniz.*
- SSID'yi bilmiyorsanız, kablosuz yönlendiricinin etiketinde yazıp yazmadığını kontrol edin. Varsayılan ayarlarıyla kablosuz yönlendiriciyi kullanıyorsanız, etikette yazılı SSID'yi kullanınız.*

6. Parolayı giriniz.

Not:

- Parola küçük/büyük harf duyarlıdır.*
- Parolayı bilmiyorsanız, bilgilerin kablosuz yönlendiricinin etiketinde yazıp yazmadığını kontrol edin. Etiket, parola "Network Key", "Wireless Password" vb. yazılabilir. Varsayılan ayarlarıyla kablosuz yönlendiriciyi kullanıyorsanız, etikette yazılı parolayı kullanınız.*

7. Ayarlar tamamlandığında, **Ayarı Başlat** ögesine dokununuz.

8. Bitirmek için **Tamam** ögesine dokununuz.

Not:

*Bağlanamazsanız, A4 boyutta düz kağıt yükleyiniz ve sonra bir bağlantı raporu yazdırmak için **Kontrol Raporu Yazdır** ögesine dokununuz.*

9. Ağ bağlantısı ayarları ekranını kapatınız.

İlgili Bilgi

- ➔ ["Karakterleri Girme" sayfa 24](#)
- ➔ ["Ağ Bağlantı Durumunu Kontrol Etme" sayfa 115](#)
- ➔ ["Ağ ayarlarını Yapamadığınızda" sayfa 265](#)

Basmalı Düğme Kurulumu (WPS) ile Wi-Fi Ayarlarını Yapma

Kablosuz yönlendiricide bir düğmeye basarak bir Wi-Fi ağını otomatik ayarlayabilirsiniz. Aşağıdaki koşullar karşılandığında, bu yöntemi kullanarak ayarlayabilirsiniz.

- Kablosuz yönlendirici WPS (Wi-Fi Korunmalı Kurulumu) ile uyumludur.
- Kablosuz yönlendiricide bir düğmeye basarak geçerli Wi-Fi bağlantısı kurulmuştur.

Not:

Düğmeyi bulamıyorsanız veya yazılımı kullanarak ayarlarsanız, kablosuz yönlendiriciyle sağlanan belgelere bakınız.

1. Ana ekranda  |  ögesine dokununuz.

2. **Yönlendirici** ögesini seçiniz.

3. **Ayarı Başlat** ögesine dokununuz.

Ağ bağlantısı zaten ayarlandıysa bağlantı ayrıntıları görüntülenir. Ayarları değiştirmek için **Wi-Fi bağlantısına değiştirin.** veya **Ayarları Değiştir** ögesine dokununuz.

4. **Düğme Kurulumu (WPS)** ögesini seçiniz.

Ağ Ayarları

5. Güvenlik ışıkları yanıp sönene kadar kablosuz yönlendiricide [WPS] düğmesini basılı tutun.

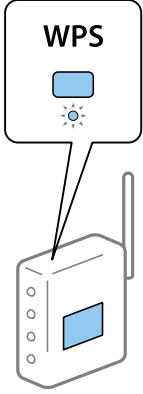

[WPS] düğmesinin nerede olduğunu bilmiyorsanız veya kablosuz yönlendiricide hiç düğme yoksa ayrıntılar için kablosuz yönlendiricinizle sağlanan belgelere bakın.

6. **Ayarı Başlat** ögesine dokunun.

7. Ekranı kapatın.

Belirli bir süreden sonra ekran otomatik kapanır.

Not:

Bağlantı başarısız olursa kablosuz yönlendiriciyi yeniden başlatın, yazıcıya yaklaştırın ve yeniden deneyin. Hala çalışmıyorsa bir ağ bağlantısı raporu yazdırın ve çözümünü kontrol edin.

8. Ağ bağlantısı ayarları ekranını kapatın.

İlgili Bilgi

- ➔ [“Ağ Bağlantı Durumunu Kontrol Etme” sayfa 115](#)
- ➔ [“Ağ ayarlarını Yapamadığınızda” sayfa 265](#)

PIN Kodu Ayarına (WPS) göre Wi-Fi Ayarlarını Yapma

Bir kablosuz yönlendiriciye bir PIN kodu kullanarak otomatik bağlanabilirsiniz. Bir kablosuz yönlendirici WPS (Wi-Fi Korunmalı Kurulumu) özellikliyse ayarlamak için bu yöntemi kullanabilirsiniz. Kablosuz yönlendiriciye bir PIN kodu girmek için bir bilgisayar kullanın.

1. Ana ekranda  |  ögesine dokunun.

2. **Yönlendirici** ögesini seçin.

3. **Ayarı Başlat** ögesine dokunun.

Ağ bağlantısı zaten ayarlandıysa bağlantı ayrıntıları görüntülenir. Ayarları değiştirmek için **Wi-Fi bağlantısına değiştirin.** veya **Ayarları Değiştir** ögesine dokunun.

4. **Diğerleri > PIN Kodu Kurulumu (WPS)** ögesini seçin

Ağ Ayarları

5. Bilgisayarınızı iki dakika içinde yazıcının kontrol panelinde bulunan PIN kodunu (sekiz basamaklı bir sayı) kablosuz yönlendiriciye girmek için kullanın.

Not:

Bir PIN kodu girme hakkında ayrıntılar için kablosuz yönlendiricinizle sağlanan belgelere bakın.

6. **Ayarı Başlat** ögesine dokunun.

7. Ekranı kapatın.

Kapat ögesini seçmezseniz belirli bir süre sonra ekran otomatik kapanır.

Not:

Bağlantı başarısız olursa kablosuz yönlendiriciyi yeniden başlatın, yazıcıya yaklaştırın ve yeniden deneyin. Hala çalışmıyorsa bir bağlantı raporu yazdırın ve durumu kontrol edin.

8. Ağ bağlantısı ayarları ekranını kapatın.

İlgili Bilgi

- ➔ “Ağ Bağlantı Durumunu Kontrol Etme” sayfa 115
- ➔ “Ağ ayarlarını Yapamadığınızda” sayfa 265

Gelişmiş Ağ Ayarlarını Uygulama

Ağ cihazı adını, TCP/IP ayarını, proxy sunucusunu vb. değiştirebilirsiniz. Değişiklikleri yapmadan önce ağ ortamınızı kontrol edin.

1. Ana ekranda **Ayarlar** ögesini seçin.
2. **Genel Ayarlar** > **Ağ Ayarları** > **Gelişmiş** ögesini seçin.
3. Ayarlar için menü ögesini seçin ve sonra ayar değerlerini seçin veya belirtin.

İlgili Bilgi

- ➔ “Gelişmiş Ağ Ayarları İçin Öğeleri Ayarlama” sayfa 113

Gelişmiş Ağ Ayarları İçin Öğeleri Ayarlama

Ayarlar için menü ögesini seçin ve sonra ayar değerlerini seçin veya belirtin.

Aygıt Adı

Aşağıdaki karakterleri girebilirsiniz.

Karakter sınırları: 2 ila 15 (en az 2 karakter girmeniz gerekir)

Kullanılabilir karakterler: A – Z, a – z, 0 – 9, -.

En üstte kullanamayacağınız karakterler: 0 – 9.

En altta kullanamayacağınız karakterler: -

Ağ Ayarları

TCP/IP

Otomatik

Evde bir erişim noktası kullanırken veya IP adresinin DHCP tarafından otomatik alınmasına izin verdiğinizde seçin.

Manuel

Yazıcının IP adresinin değişmesini istemediğinizde seçin. IP Adresi, Alt Ağ Maskesi ve Varsayılan Ağ Geçidi için adresi girin ve ağ ortamınıza göre DNS Sunucusu ayarlarını yapın.

Proxy Sunucu

Kllnma

Yazıcıyı ev ağı ortamında kullanırken seçin.

Kullan

Bir proxy sunucusunu ağ ortamınızda kullanırken ve yazıcıya ayarlamak istediğinizde seçin. Proxy sunucusu adresini ve bağlantı noktası numarasını girin.

E-posta Sncsu

Sncu Ayarları

Sunucuyu Kapalı, SMTP öncesi POP veya SMTP-AUTH içinden seçebilirsiniz.

Bağlantı Kontrolü

E-posta sunucusunun bağlantısını kontrol edebilirsiniz. *Yönetici Kılavuzu* ögesine **Bağlantı Kontrolü** işlemini gerçekleştirirken bir hata oluşursa bakın.

IPv6 Adresi

Etkin

Bir IPv6 adresi kullanırken bunu seçin.

Dvr dışı

Bir IPv4 adresi kullanırken bunu seçin.

MS Ağ Paylaşımı

Etkin

MS Ağ hizmetini kullanın.

Dvr dışı

MS Ağ hizmetini devre dışı bırakır.

Dosya Paylaşımı

Dosya paylaşımı işlevini etkinleştirir veya devre dışı bırakır.

Bağlantı Hızı ve Çift Yönlü

Uygun Ethernet hızını ve duplex ayarını seçin. Oto dışında bir ayar seçerseniz, ayarın kullandığınız hubdaki ayarlara uyduğundan emin olun.

Oto

10BASE-T Yrm Önl Arklı

10BASE-T Tam Önl Arklı

100BASE-TX Yrm Önl Arklı

100BASE-TX Tam Önl Arklı

Ağ Ayarları

- HTTP'yi HTTPS'ye yönlendir
 - Etkin
HTTP — HTTPS için yönlendirme işlevini etkinleştirir.
 - Dvr dışı
HTTP — HTTPS için yönlendirme işlevini devre dışı bırakır.
- IPsec/IP Filtreleme devre dışı bırak
Güvenlik ayarları nedeniyle yazıcıya bağlanamıyorsanız IPsec/IP filtreleme işlevini devre dışı bırakır.
- IEEE802.1X devre dışı bırak
Güvenlik ayarları nedeniyle yazıcıya bağlanamıyorsanız IEEE 802.1X filtreleme işlevini devre dışı bırakır.
- iBeacon İletimi
 - Etkin
iBeacon iletimi işlevini etkinleştirir.
 - Dvr dışı
iBeacon iletimi işlevini devre dışı bırakır.

Ağ Bağlantı Durumunu Kontrol Etme

Aşağıdaki yolla ağ bağlantı durumunu kontrol edebilirsiniz.

Ağ Simgesi

Yazıcının ana ekranındaki ağ simgesini kullanarak ağ bağlantı durumunu ve radyo dalgası gücünü kontrol edebilirsiniz.



İlgili Bilgi

➔ [“LCD Ekranda görüntülenen simgeler” sayfa 22](#)

Kontrol Panelinden Ayrıntılı Ağ Bilgilerini Kontrol Etme

Yazıcınız ağa bağlandığında kontrol etmek istediğiniz ağ menülerini seçerek ağ ile ilgili diğer bilgileri de görüntüleyebilirsiniz.

1. Ana ekranda **Ayarlar** ögesini seçin.

Ağ Ayarları

2. **Genel Ayarlar > Ağ Ayarları > Ağ Durumu** ögesini seçin.
3. Bilgiyi kontrol etmek için kontrol etmek istediğiniz menüleri seçin.
 - Kablolu LAN/Wi-Fi Durumu**
Ethernet veya Wi-Fi bağlantıları için ağ bilgilerini (aygıt adı, bağlantı, sinyal gücü vb.) görüntüler.
 - Wi-Fi Direct Durumu**
Wi-Fi Direct'in etkinleştirilip etkinleştirilmediğini ve SSID'yi, parolayı vb. görüntüler (Wi-Fi Direct bağlantıları için).
 - E-posta Sncu Drmu**
E-posta sunucusu için ağ bilgilerini görüntüler.
 - Yazdırma Durumu Sayfası**
Bir ağ durumu sayfası yazdırır. Ethernet, Wi-Fi, Wi-Fi Direct vb. hakkında bilgi iki veya daha fazla sayfaya yazdırılmıştır.

Ağ Bağlantısı Raporu Yazdırma

Yazıcı ve kablosuz yönlendirici arasındaki durumu kontrol etmek için bir ağ bağlantısı raporu yazdırabilirsiniz.

1. Kağıtları yükleyin.
2. Ana ekranda **Ayarlar** ögesini seçin.
3. **Genel Ayarlar > Ağ Ayarları > Bağlantı Kontrolü** ögesini seçin.
Bağlantı kontrolü başlar.
4. **Kontrol Raporu Yazdır** ögesini seçin.
5. Ağ bağlantısı raporu yazdırın.
Bir hata oluşursa ağ bağlantı raporunu kontrol edin ve sonra yazdırılan çözümleri izleyin.
6. Ekranı kapatın.

İlgili Bilgi

➔ [“Ağ Bağlantısı Raporu Hakkında Mesaj ve Çözümler” sayfa 117](#)

Ağ Ayarları

Ağ Bağlantısı Raporu Hakkında Mesaj ve Çözümler

Ağ bağlantısı raporundaki mesaj ve hata kodlarını kontrol edin ve sonra çözümleri izleyin.

Check Network Connection	
Check Result	FAIL
Error code	(E-2)
<p>See the Network Status and check if the Network Name (SSID) is the SSID you want to connect. If the SSID is correct, make sure to enter the correct password and try again.</p> <p>If your problems persist, see your documentation for help and networking tips.</p>	
Checked Items	
Wireless Network Name (SSID) Check	FAIL
Communication Mode Check	Unchecked
Security Mode Check	Unchecked
MAC Address Filtering Check	Unchecked
Security Key/Password Check	Unchecked
IP Address Check	Unchecked
Detailed IP Setup Check	Unchecked
Network Status	
Printer Name	EPSON XXXXXX
Printer Model	XX-XXX Series
IP Address	169.254.137.8
Subnet Mask	255.255.0.0
Default Gateway	
Network Name (SSID)	EpsonNet
Security	None
Signal Strength	Poor
MAC Address	F8:D0:27:40:C0:AC

a. Hata kodu

b. Ağ Ortamındaki Mesajlar

İlgili Bilgi

- ➔ “E-1” sayfa 118
- ➔ “E-2, E-3, E-7” sayfa 118
- ➔ “E-5” sayfa 119
- ➔ “E-6” sayfa 119
- ➔ “E-8” sayfa 119
- ➔ “E-9” sayfa 120
- ➔ “E-10” sayfa 120
- ➔ “E-11” sayfa 120
- ➔ “E-12” sayfa 121
- ➔ “E-13” sayfa 121
- ➔ “Ağ Ortamında Bulunan Mesaj” sayfa 122

Ağ Ayarları

E-1

Çözümler:

- Ethernet kablosunun yazıcınıza, dağıtıcı veya diğer ağ aygıtınıza güvenli şekilde bağlandığından emin olun.
- Dağıtıcı veya diğer ağ aygıtınızın açık olduğundan emin olun.
- Yazıcıyı Wi-Fi ile bağlamak isterseniz yazıcı Wi-Fi ayarlarını devre dışı bırakıldığından tekrar yapın.

E-2, E-3, E-7

Çözümler:

- Kablosuz yönlendiricinizin açık olduğundan emin olun.
- Bilgisayarınızın veya aygıtınızın kablosuz yönlendiriciye doğru şekilde bağlandığını onaylayın.
- Kablosuz yönlendiriciyi kapatın. Yaklaşık 10 saniye bekleyin ve ardından açın.
- Yazıcıyı kablosuz yönlendiricinize yakın yerleştirin ve aralarındaki engelleri kaldırın.
- SSID bilgisini elle girdiyseniz, doğru olup olmadığını kontrol edin. SSID ögesini ağ bağlantısı raporunda bulunan **Ağ Durumu** kısmından kontrol edin.
- Kablosuz yönlendirici birden fazla SSID'ye sahipse görüntülenen SSID'yi seçin. SSID uyumlu olmayan bir frekans kullandığından yazıcı bunları görüntüleyemez.
- Ağ bağlantısı kurmak için düğmeyle ayarı kullanıyorsanız kablosuz yönlendiricinizin WPS desteği olduğundan emin olun. Kablosuz yönlendiricinizde WPS desteği yoksa düğmeyle ayarı kullanamazsınız.
- SSID'nizin sadece ASCII karakterler (alfa sayısal karakterler ve semboller) kullandığından emin olun. Yazıcı, ASCII olmayan karakterler içeren bir SSID'yi görüntüleyemez.
- Kablosuz yönlendiricinizi bağlamadan önce SSID ve parolanızı bildiğinizden emin olun. Kablosuz yönlendiriciyi varsayılan ayarlarıyla kullanıyorsanız SSID ve parola kablosuz yönlendirici üzerindeki bir etikette bulunur. SSID ve parolanızı bilmiyorsanız kablosuz yönlendiricinizi ayarlayan kişiyle irtibata geçin veya kablosuz yönlendiriciyle verilen belgelere bakın.
- Paylaşım yapan bir akıllı aygıttan oluşturulan bir SSID'ye bağlanıyorsanız akıllı aygıtla verilen belgelerde SSID ve parolayı kontrol edin.
- Wi-Fi bağlantınız aniden kesilirse aşağıdaki koşulları kontrol edin. Bu koşullardan herhangi bir geçerliyse aşağıdaki web sitesinden yazılımı karşıdan yükleyip çalıştırarak ağ ayarlarınızı sıfırlayın.

<http://epson.sn> > **Kurulum**

- Ağa düğmeyle ayar kullanarak başka bir akıllı aygıt eklendi.
- Wi-Fi ağı, itme düğmesi ayarı dışında bir yöntem kullanılarak ayarlandı.

İlgili Bilgi

- ➔ “Bilgisayara Bağlanma” sayfa 100
- ➔ “Yazıcıdan Wi-Fi Ayarlarını Yapma” sayfa 110

Ağ Ayarları

E-5

Çözümler:

Erişim noktası güvenlik türünün aşağıdakilerden biri olarak ayarlandığından emin olun. Aksi takdirde kablosuz yönlendiricide güvenlik türünü değiştirin ve ardından yazıcının ağ ayarlarını sıfırlayın.

- WEP-64 bit (40 bit)
- WEP-128 bit (104 bit)
- WPA PSK (TKIP/AES)*
- WPA2 PSK (TKIP/AES)*
- WPA (TKIP/AES)
- WPA2 (TKIP/AES)

* WPA PSK, WPA Kişisel olarak da bilinir. WPA2 PSK, WPA2 Kişisel olarak da bilinir.

E-6

Çözümler:

- MAC adresi filtrelemenin devre dışı bırakılıp bırakılmadığını kontrol edin. Etkinse, filtrelenmemesi için yazıcının MAC adresini kaydedin. Ayrıntılar için kablosuz yönlendiriciyle verilen belgelere bakın. Yazıcının MAC adresini, ağ bağlantı raporundaki **Ağ Durumu** kısmından kontrol edebilirsiniz.
- Kablosuz yönlendiriciniz WEP güvenliği ile paylaşılan kimlik doğrulaması kullanıyorsa kimlik doğrulama anahtarı ve dizininin doğru olduğundan emin olun.
- Kablosuz yönlendiricideki bağlanabilir aygıtların sayısı bağlamak istediğiniz ağ aygıtları sayısından az ise kablosuz yönlendiricide ayarları yaparak bağlanabilir aygıtların sayısını artırın. Ayarları yapmak için kablosuz yönlendiriciyle verilen belgelere bakın.

İlgili Bilgi

- ➔ [“Gelişmiş Ağ Ayarlarını Uygulama” sayfa 113](#)
- ➔ [“Ağ Durumu Sayfası Yazdırma” sayfa 122](#)

E-8

Çözümler:

- Yazıcının IP Adresini Al ayarı **Otomatik** olarak ayarlanırsa kablosuz yönlendiricide DHCP işlevini etkinleştirin.
- Yazıcının IP Adresini Al ayarı Elle olarak ayarlanırsa elle ayarladığınız IP adresi aralık dışında olduğundan (örneğin 0.0.0.0) geçersizdir. Yazıcının denetim panelinden veya Web Config kullanarak geçerli bir IP adresi ayarlayın.

İlgili Bilgi

- ➔ [“Gelişmiş Ağ Ayarlarını Uygulama” sayfa 113](#)

Ağ Ayarları

E-9

Çözümler:

Aşağıdakileri kontrol edin.

- Cihazlar açık.
- Yazıcıya bağlamak istediğiniz cihazlardan Internet'e ve aynı ağdaki diğer bilgisayarlara veya ağ cihazlarına erişebiliyorsunuz.

Yukarıdakileri onayladıktan sonra yazıcınız ve ağ aygıtlarınız hala bağlanmıyorsa kablosuz yönlendiriciyi kapatın. Yaklaşık 10 saniye bekleyin ve ardından açın. Aşağıdaki web sitesinden yükleyiciyi karşıdan yükleyip çalıştırarak ağ ayarlarınızı sıfırlayın.

<http://epson.sn> > **Kurulum**

İlgili Bilgi

➔ “Bilgisayara Bağlanma” sayfa 100

E-10

Çözümler:

Aşağıdakileri kontrol edin.

- Ağ üzerindeki diğer cihazlar açık.
- Yazıcının IP Adresini Al özelliğini Elle olarak ayarlamışsanız ağ adresleri (IP adresi, alt ağ maskesi ve varsayılan ağ geçidi) doğrudur.

Bunlar yanı sıra ağ adresini sıfırlayın. IP adresini, alt ağ maskesini ve varsayılan ağ geçidini, ağ bağlantı raporundaki **Ağ Durumu** kısmından kontrol edebilirsiniz.

DHCP etkinleştirilirse yazıcının IP Adresini Al özelliğini **Otomatik** olarak değiştirin. IP adresini elle ayarlamak isterseniz ağ bağlantı raporundaki **Ağ Durumu** kısmından yazıcının IP adresini kontrol edin ve ardından ağ ayarları ekranında Elle ögesini seçin. Alt ağ maskesini [255.255.255.0] şeklinde ayarlayın.

Yazıcınız ve ağ aygıtlarınız hala bağlanmıyorsa kablosuz yönlendiriciyi kapatın. Yaklaşık 10 saniye bekleyin ve ardından açın.

İlgili Bilgi

➔ “Gelişmiş Ağ Ayarlarını Uygulama” sayfa 113

E-11

Çözümler:

Aşağıdakileri kontrol edin.

- Yazıcının TCP/IP Ayarı özelliğini Elle olarak ayarlarsanız varsayılan ağ geçidi adresi doğrudur.
- Varsayılan ağ geçidi olarak ayarlı cihaz açık.

Doğru ağ geçidi adresini ayarlayın. Varsayılan ağ geçidi adresini ağ bağlantı raporundaki **Ağ Durumu** kısmından kontrol edebilirsiniz.

Ağ Ayarları

İlgili Bilgi

➔ “Gelişmiş Ağ Ayarlarını Uygulama” sayfa 113

E-12

Çözümler:

Aşağıdakileri kontrol edin.

- Ağ üzerindeki diğer cihazlar açık.
- Elle giriyorsanız, ağ adresleri (IP adresi, alt ağ maskesi ve varsayılan ağ geçidi) doğru.
- Diğer cihazlara yönelik ağ adresleri (alt ağ maskesi ve varsayılan ağ geçidi) aynı.
- IP adresi diğer cihazlarla çakışmıyor.

Yukarıdakileri onayladıktan sonra yazıcınız ve ağ aygıtlarınız hala bağlanmıyorsa aşağıdakileri deneyin.

- Kablosuz yönlendiriciyi kapatın. Yaklaşık 10 saniye bekleyin ve ardından açın.
- Yükleyiciyi kullanarak ağ ayarlarını tekrar yapın. Yükleyiciyi aşağıdaki web sitesinden çalıştırabilirsiniz.
<http://epson.sn> > **Kurulum**
- WEP güvenlik türünü kullanan bir kablosuz yönlendiricide birden fazla parola kaydedebilirsiniz. Birden fazla parola kaydedirilirse, ilk kaydedtirilen parolanın yazıcıda ayarlı olup olmadığını kontrol edin.

İlgili Bilgi

➔ “Gelişmiş Ağ Ayarlarını Uygulama” sayfa 113

➔ “Bilgisayara Bağlanma” sayfa 100

E-13

Çözümler:

Aşağıdakileri kontrol edin.

- Kablosuz yönlendirici, dağıtıcı ve yönlendirici gibi ağ aygıtları açık.
- Ağ cihazlarına yönelik TCP/IP Ayarı elle yapılmamış. (Diğer ağ aygıtlarına ait TCP/IP Ayarı elle gerçekleştirilirken, yazıcının TCP/IP Ayarı otomatik olarak ayarlanırsa yazıcı ağı, diğer aygıtlara ait ağdan farklı olabilir.)

Yukarıdakiler kontrol edildikten sonra da çalışmazsa aşağıdakileri deneyin.

- Kablosuz yönlendiriciyi kapatın. Yaklaşık 10 saniye bekleyin ve ardından açın.
- Yazıcıyla aynı ağ üzerindeki bilgisayarda, yükleyiciyi kullanarak ağ ayarlarını yapın. Yükleyiciyi aşağıdaki web sitesinden çalıştırabilirsiniz.
<http://epson.sn> > **Kurulum**
- WEP güvenlik türünü kullanan bir kablosuz yönlendiricide birden fazla parola kaydedebilirsiniz. Birden fazla parola kaydedirilirse, ilk kaydedtirilen parolanın yazıcıda ayarlı olup olmadığını kontrol edin.

İlgili Bilgi

➔ “Gelişmiş Ağ Ayarlarını Uygulama” sayfa 113

Ağ Ayarları

➔ “Bilgisayara Bağlanma” sayfa 100

Ağ Ortamında Bulunan Mesaj

Mesaj	Çözüm
*Girdiğiniz ağ adıyla (SSID) eşleşen çoklu ağ adı (SSID) algılandı. Ağ adını (SSID) onaylayın.	Birden fazla kablosuz yönlendiricide aynı SSID ayarlanmış olabilir. Kablosuz yönlendiricideki ayarları kontrol edin ve SSID bilgisini değiştirin.
Wi-Fi ortamının iyileştirilmesi gerekli. Kablosuz yönlendiriciyi kapatıp açın. Bağlantıda iyileşme olmazsa, kablosuz yönlendiricinin belgelerine bakın.	Yazıcıyı kablosuz yönlendiriciye yaklaştırdıktan ve aralarındaki her engeli kaldırdıktan sonra kablosuz yönlendiriciyi kapatın. Yaklaşık 10 saniye bekleyin ve ardından açın. Hâlâ bağlanmazsa, kablosuz yönlendiriciyle sağlanan belgelere bakın.
*Daha fazla aygıt bağlanamıyor. Başka bir aygıt eklemek isterseniz bağlılardan birini çıkarın.	Aynı anda bağlanabilen bilgisayar ve akıllı aygıtlar Wi-Fi Direct (Basit AP) bağlantısına tam olarak bağlı. Başka bir bilgisayar veya akıllı aygıt eklemek için önce bağlı aygıtlardan birinin bağlantısını kesin. Ağ durumu sayfasını veya yazıcının denetim panelini kontrol ederek aynı anda bağlanabilen kablosuz aygıt sayısını ve bağlı aygıt sayısını onaylayabilirsiniz.
Ortamda Wi-Fi Direct ile aynı SSID var. Yazıcıya bir akıllı aygıt bağlayamazsanız Wi-Fi Direct SSID ayarını değiştirin.	Yazıcının denetim panelinde Wi-Fi Direct Ayar ekranına gidin ve menüyü seçerek ayarı değiştirin. DIRECT-XX- ardından gelen ağ adını değiştirebilirsiniz. 32 karakter olarak girin.

Ağ Durumu Sayfası Yazdırma

Ayrıntılı ağ bilgilerini yazdırarak kontrol edebilirsiniz.

1. Kağıtları yükleyin.
2. Ana ekranda **Ayarlar** ögesini seçin.
3. **Genel Ayarlar > Ağ Ayarları > Ağ Durumu** ögesini seçin.
4. **Yazdırma Durumu Sayfası** ögesini seçin.
5. Mesajı kontrol edin ve ardından ağ durumu sayfasını yazdırın.
6. Ekranı kapatın.
Belirli bir süreden sonra ekran otomatik kapanır.

Yeni Kablosuz Yönlendiricilerin Değiştirilmesi veya Eklenmesi

Bir kablosuz yönlendiriciyi değiştirme nedeniyle SSID değişirse veya bir kablosuz yönlendirici eklenirse ve yeni bir ağ ortamı kurulursa, Wi-Fi ayarlarını sıfırlayın.

İlgili Bilgi

➔ “Bağlantı Yöntemini Bilgisayara Değiştirme” sayfa 123

Bağlantı Yöntemini Bilgisayara Değiştirme

Yükleyiciyi kullanın ve farklı bir bağlantı yönteminde yeniden ayarlayın.

Web sitesini ayarlama

Aşağıdaki web sitesine erişin ve sonra ürünün adını girin. **Kurulum** ögesine gidin ve sonra ayarlamayı başlatın.

<http://epson.sn>

Yazılım diskini kullanarak ayarlama (yalnızca bir yazılım diskiyle gelen modeller ve disk sürücülerini olan Windows bilgisayarlarına sahip kullanıcılar içindir).

Yazılım diskini bilgisayara takın ve sonra ekrandaki talimatları izleyin.

Bağlantı Yöntemlerini Değiştirmeyi Seçme

Aşağıdaki ekran görüntülenene kadar ekrandaki talimatları izleyin.

Yazıcı bağlantısını tekrar kurun (yeni ağ yönlendirici veya USB'yi ağa değiştirme gibi durumlar için) ögesini Yazılımı Yükle ekranından seçin ve sonra **İleri** ögesine tıklayın.

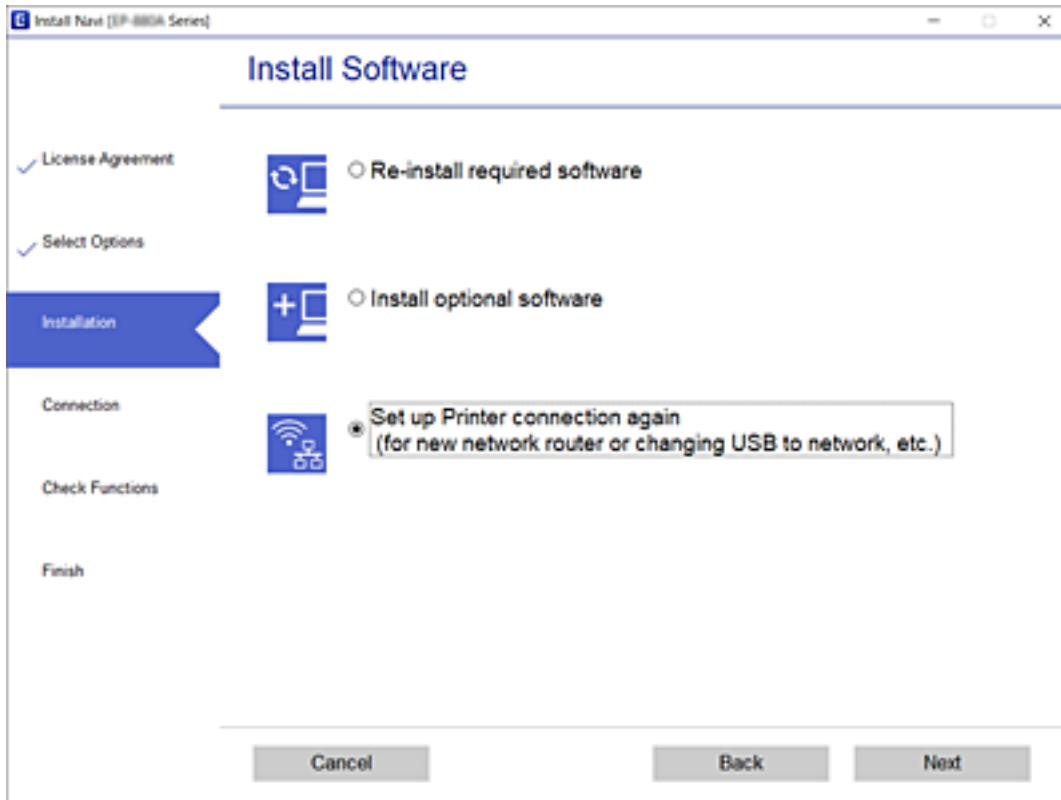

Kontrol Panelinden Ethernet'e Ağ Bağlantısını Değiştirme

Kontrol panelini kullanarak ağ bağlantısını Wi-Fi'den Ethernet'e değiştirmek için aşağıdaki adımları izleyin.

1. Ana ekranda **Ayarlar** ögesini seçin.
2. **Genel Ayarlar** > **Ağ Ayarları** > **Kablolu LAN Ayarı** ögesini seçin.
3. **Ayarı Başlat** ögesine dokununuz.
4. Mesajı kontrol edin ve sonra ekranı kapatın.
Belirli bir süreden sonra ekran otomatik kapanır.
5. Yazıcıyı bir Ethernet kablosu kullanarak bir yönlendiriciye bağlayın.

Wi-Fi Direct (Basit EN) Ayarlarını Değiştirme

Wi-Fi Direct (Basit EN) bağlantısı etkinleştirildiğinde, ayarları  > **Wi-Fi Direct** > **Ayarı Başlat** > **Değiştir** içinden değiştirebilirsiniz, sonra aşağıdaki menü öğeleri görüntülenir.

Ağ adını değiştirme (SSID)

Yazıcıyı isteğe bağlı adınıza bağlamak için Wi-Fi Direct (Basit EN) ağ adını (SSID) değiştirin. Ağ adını (SSID) kontrol panelinin yazılım klavyesinde görüntülenen ASCII karakterler olarak ayarlayabilirsiniz.

Ağ adını değiştirirken (SSID), bağlı tüm aygıtların bağlantısı kesilir. Aygıtı yeniden bağlamak istiyorsanız yeni ağ adını (SSID) kullanın.

Parolayı değiştirme

Yazıcıyı isteğe bağlı değerimize bağlamak için Wi-Fi Direct (Basit EN) parolasını değiştirin. Parolayı kontrol panelinin yazılım klavyesinde görüntülenen ASCII karakterler olarak ayarlayabilirsiniz.

Parolayı değiştirirken, bağlı tüm aygıtların bağlantısı kesilir. Aygıtı yeniden bağlamak istiyorsanız yeni parolayı kullanın.

Wi-Fi Direct'i (Basit EN) Devre Dışı Bırakma

Yazıcının Wi-Fi Direct (Basit EN) ayarlarını devre dışı bırakın. Devre dışı bırakırken, Wi-Fi Direct (Basit EN) bağlantısında yazıcıya bağlı tüm aygıtların bağlantısı kesilir.

Wi-Fi Direct (Basit EN) ayarlarını geri yükleme

Tüm Wi-Fi Direct (Basit EN) ayarlarını varsayılanlarına geri yükleyin.

Yazıcıya bağlı akıllı aygıtın Wi-Fi Direct (Basit EN) bağlantısı bilgileri silinir.

Ağ Ayarları



Not:

Aşağıdaki ayarlar için Web Config'deki Ağ sekmesi > **Wi-Fi Direct** ögesinden de ayarlayabilirsiniz.

- Wi-Fi Direct'i etkinleştirme veya devre dışı bırakma (Basit EN)
- Ağ adını değiştirme (SSID)
- Parolayı değiştirme
- Wi-Fi Direct (Basit EN) ayarlarını geri yükleme

W-Fi'yi Kontrol Panelinden Devre Dışı Bırakma

Wi-Fi devre dışı bırakıldığında, Wi-Fi bağlantısı kesilir.

1. Ana ekranda  ögesine dokununuz.
2. **Yönlendirici** ögesini seçin.
Ağ durumu görüntülenir.
3. **Ayarları Değiştir** ögesine dokununuz.
4. **Diğerleri > Wi-Fi'ı Devre Dışı Bırak** seçeneklerini seçin.
5. Mesajı kontrol edin ve sonra kurulumu başlatın.
6. Bir tamamlanma mesajı görüntülediğinde ekranı kapatın.
Belirli bir süreden sonra ekran otomatik kapanır.
7. Ağ Bağlantısı Ayarları ekranını kapatın.
8.  düğmesine basın.

Kontrol Panelinden Wi-Fi Direct (Basit EN) Bağlantısını Kesme

Not:

Wi-Fi Direct (Basit EN) bağlantısı devre dışı bırakıldığında, tüm bilgisayarlar ve Wi-Fi Direct (Basit EN) bağlantısında yazıcıya bağlı akıllı cihazların bağlantısı kesilir. Belirli bir cihazın bağlantısını kesmek istiyorsanız, yazıcının bağlantısını kesmek yerine cihazını kesin.

1. Ana ekranda  ögesine dokununuz.
2. **Wi-Fi Direct** ögesini seçin.
Wi-Fi Direct bilgileri görüntülenir.
3. **Ayarı Başlat** ögesine dokununuz.
4. **Değiştir** ögesine dokununuz.

Ađ Ayarları

5. **Wi-Fi Direct işlevini devre dışı bırak** öđesini seçin.
6. **Ayarları devre dışı bırak** öđesine dokununuz.
7. Bir tamamlanma mesajı görüntülediđinde ekranı kapatın.
Belirli bir süreden sonra ekran otomatik kapanır.
8. **Ađ Bağlantısı Ayarları** ekranını kapatın.

Kontrol Panelinden Ađ Ayarlarını Geri Yükleme

Tüm ađ ayarlarını varsayılanlarına geri yükleyebilirsiniz.

1. Ana ekranda **Ayarlar** öđesini seçin.
2. **Genel Ayarlar > Sistem Yöneticisi > Varsayılan Ayarları Geri Yükle > Ađ Ayarları** öđesini seçin.
3. Mesajı kontrol edin ve sonra **Evet** öđesini seçin.
4. Bir tamamlanma mesajı görüntülediđinde ekranı kapatın.
Belirli bir süreden sonra ekran otomatik kapanır.

Yazdırma

Windows'de Yazıcı Sürücüsünden Yazdırma

Yazıcı sürücüsü ayarlarının bir kısmını değiştiremezseniz, bu ayarlar yönetici tarafından kısıtlanmış olabilir. Yardım için yazıcı yöneticinizle iletişim kurun.

Yazıcı Sürücüsüne Erişme

Yazıcı sürücüsüne bilgisayarın kontrol panelinden erişirken, ayarlar tüm uygulamalara uygulanır.

Kontrol panelinden yazıcı sürücüsüne erişim

Windows 10/Windows Server 2016

Başlat düğmesini tıklatın ve **Donanım ve Ses** ögesinden **Windows Sistemi > Denetim Masası > Aygıt ve yazıcıları görüntüle**'yi seçin. Yazıcınıza sağ tıklayın veya basılı tutup **Yazdırma tercihleri** ögesini seçin.

Windows 8.1/Windows 8/Windows Server 2012 R2/Windows Server 2012

Donanım ve Ses bölümünden **Masaüstü > Ayarlar > Denetim Masası > Aygıtları ve yazıcıları görüntüle** ögesini seçin. Yazıcınıza sağ tıklayın veya basılı tutup **Yazdırma tercihleri** ögesini seçin.

Windows 7/Windows Server 2008 R2

Başlat düğmesine tıklayın ve **Denetim Masası > Aygıtları ve yazıcıları görüntüle** seçeneklerini **Donanım ve Ses** bölümünden seçin. Yazıcınıza sağ tıklayın ve **Yazdırma tercihleri** ögesini seçin.

Windows Vista/Windows Server 2008

Başlat düğmesine tıklayın ve **Denetim Masası > Donanım ve Ses** kısmında **Yazıcılar** ögesini seçin. Yazıcınıza sağ tıklayın ve **Yazdırma tercihleri seç'i** seçin.

Windows XP/Windows Server 2003 R2/Windows Server 2003

Başlat düğmesine tıklayın ve **Denetim Masası > Yazıcılar ve Diğer Donanım > Yazıcı ve Fakslar** ögesini seçin. Yazıcınıza sağ tıklayın ve **Yazdırma tercihleri** ögesini seçin.

Görev çubuğunda bulunan yazıcı simgesi üzerinden yazıcı sürücüsüne erişme

Masaüstü görev çubuğunda bulunan yazıcı simgesini kullanarak hızlıca yazıcı sürücüsüne erişebilirsiniz.

Yazıcı simgesine tıklar ve **Yazıcı Ayarları** ögesini seçerseniz, kontrol panelinde görüntülenen ile aynı yazıcı ayar penceresine erişebilirsiniz. Bu simgeye çift tıklarsanız, yazıcı durumunu kontrol edebilirsiniz.

Not:

Yazıcı simgesi görev çubuğunda görüntülenmezse **İzleme Tercihleri** sekmesinde **Bakım** ögesine tıklayarak ve ardından **Kısayol simgesini görev çubuğuna kaydedin** ögesini seçerek yazıcı sürücüsü penceresine erişebilirsiniz.

Yazdırma Temel Bilgileri

Not:

Uygulamaya bağlı olarak işlemler farklılık gösterebilir. Ayrıntılar için uygulamanın yardımına bakın.

Yazdırma

1. Yazdırmak istediğiniz dosyayı açın.
Henüz kağıt yüklü değilse yazıcıya kağıt yükleyin.
2. **Dosya** menüsünden **Yazdır** veya **Sayfa Yapısı** ögesini seçin.
3. Yazıcınızı seçin.
4. Yazıcı sürücüsü penceresine erişim için **Tercihler** veya **Özellikler** ögesini seçin.

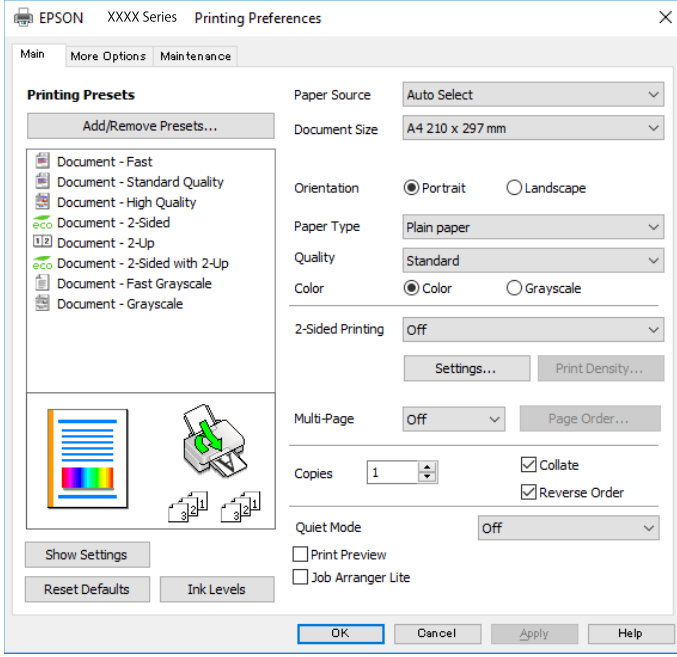

5. Ayarları gerektiği gibi değiştirin.
Ayrıntılar için yazıcı sürücüsünün menü seçeneklerine bakın.
6. Yazıcı sürücüsü penceresini kapatmak için **Tamam** ögesine tıklayın.
7. **Yazdır** ögesine tıklayın.

Not:

Baskı Önizleme ögesini seçtiğinizde, bir önizleme penceresi görüntülenir. Ayarları değiştirmek için **İptal** ögesine tıklayın ve sonra prosedürü adım 2'den itibaren tekrarlayın.

İlgili Bilgi

- ➔ “Kullanılabilir Kağıtlar ve Kapasiteler” sayfa 27
- ➔ “Kağıt Kasedi İçine Kağıt Yükleme” sayfa 32
- ➔ “Arka Kağıt Besleme İçine Kağıt Yükleme” sayfa 34
- ➔ “Kağıt Türü Listesi” sayfa 38
- ➔ “Ana Sekmesi” sayfa 144

2 Taraflı Yazdırma

Kağıdın her iki tarafına da yazdırabilirsiniz.Sayfaları yeniden düzenleyerek ve çıktıyı katlayarak oluşturulabilecek bir kitapçık da yazdırabilirsiniz.

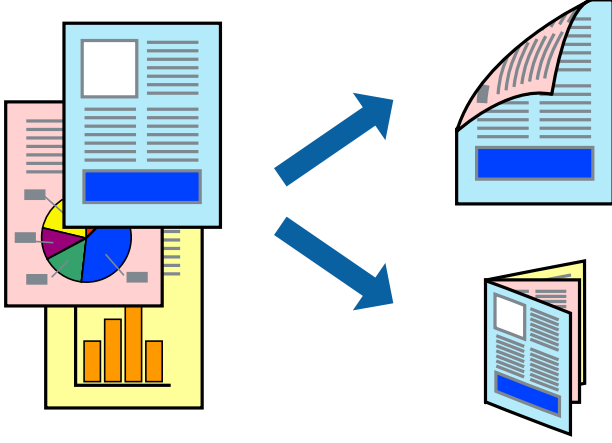

Not:

- Otomatik ve manuel 2 taraflı yazdırmayı kullanabilirsiniz.Manuel 2 taraflı yazdırma sırasında yazıcı ilk tarafta yazdırmayı bitirdiğinde kağıdı diğer tarafına yazdırma yapmak için çevirin.
- 2 taraflı yazdırmaya uygun olmayan kağıt kullanmanız durumunda yazdırma kalitesi düşebilir ve kağıt sıkışmaları meydana gelebilir.
- Kağıda ve veriye bağlı olarak mürekkep sayfanın diğer tarafına geçebilir.

İlgili Bilgi

➔ [“Kullanılabilir Kağıtlar ve Kapasiteler” sayfa 27](#)

Yazdırma Ayarları

Manuel 2 taraflı yazdırma, EPSON Status Monitor 3 etkin olduğunda kullanılabilir.Ancak, yazıcıya bir ağ üzerinden erişiliyor veya paylaşılmış bir yazıcı olarak kullanılıyorsa bu özellik kullanılamaz.

Not:

EPSON Status Monitor 3 işlevini etkinleştirmek için **Bakım** sekmesinden **Genişletilmiş Ayarlar** ögesini seçin ve ardından **EPSON Status Monitor 3'ü Etkinleştir** ögesini seçin.

1. Yazıcı sürücüsünün **Ana** sekmesinde, **2- taraflı yazdırma** içinden bir seçenek seçin.
2. **Ayarlar** ögesine tıklayın, uygun ayarları yapın ve ardından **Tamam** ögesine tıklayın.

Gerekliyse **Yazdırma Yoğunluğu** için ayarları gerçekleştirin.Manuel 2 taraflı yazdırmayı seçtiğinizde bu ayar kullanılamaz.

Not:

- Katlı bir kitabı yazdırmak için, **Kitapçık**'i seçin.
- Yazdırma Yoğunluğu** ayarı ile yazdırma yoğunluğunu belge türüne göre ayarlayabilirsiniz.
- Yazdırma Yoğunluğu Ayarlama penceresinde **Belge Türünü Belirleyin** ve **Ana** sekmesindeki **Kalite** için seçilen ayar kombinasyonuna bağlı olarak yazdırma işlemi yavaş bir şekilde gerçekleştirilebilir.

Yazdırma

3. **Yazdır** ögesine tıklayın.

Manuel 2 taraflı yazdırma için ilk tarafın yazdırılması tamamlandığında, bilgisayarda bir açılır pencere görüntülenir.Ekrandaki talimatları izleyin.

İlgili Bilgi

➔ “Yazdırma Temel Bilgileri” sayfa 127

➔ “Ana Sekmesi” sayfa 144

Birden Fazla Sayfayı bir Sayfaya Yazdırma

İki veya dört sayfalık veriyi tek bir kağıda yazdırabilirsiniz.

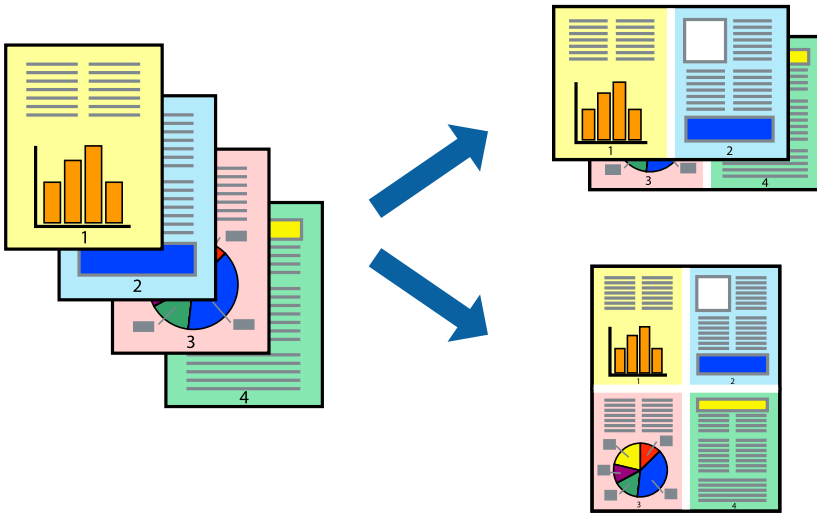

Yazdırma Ayarları

Yazıcı sürücüsünün **Ana** sekmesinde, **2-Up** veya **4-Up** ögesini **Çok sayfalı** ayarı olarak seçin.

İlgili Bilgi

➔ “Yazdırma Temel Bilgileri” sayfa 127

➔ “Ana Sekmesi” sayfa 144

Sayfa Sırasına Göre Yazdırma ve Yığınlama (Ters Sırayla Yazdırma)

Belgelerin sayfa sırasına uygun şekilde yığılması için yazdırma işlemi son sayfadan başlatılabilir.

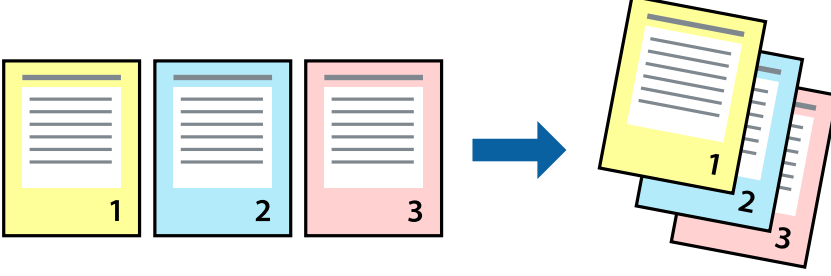

Yazdırma Ayarları

Yazıcı sürücüsünün **Ana** sekmesinde, **Ters Sırada** öğesini seçin.

İlgili Bilgi

- ➔ “Yazdırma Temel Bilgileri” sayfa 127
- ➔ “Ana Sekmesi” sayfa 144

Küçültülmüş veya Büyütülmüş Belge Yazdırma

Belgenin boyutunu belirli bir yüzdeyle veya yazıcıya yüklediğiniz kağıt boyutuna sığacak şekilde küçültebilir veya büyütebilirsiniz.



Yazdırma Ayarları

Yazıcının sürücüsünün **Daha Fazla Seçenek** sekmesinde, **Kağıt Boyutu** ayarından belge boyutunu seçin. **Çıktı Kağıt** ayarından üzerine yazdırmak istediğiniz kağıt boyutunu seçin. **Belgeyi Küçült/Büyüt** ve ardından **Sayfaya Sığdır** veya **Yakınlaştır** seçeneklerini seçin. **Yakınlaştır** öğesini seçtiğinizde bir yüzde girin.

Sayfanın ortasındaki resimleri yazdırmak için **Orta** öğesini seçin.

İlgili Bilgi

- ➔ “Yazdırma Temel Bilgileri” sayfa 127
- ➔ “Daha Fazla Seçenek Sekmesi” sayfa 145

Bir Görüntüyü Birden Fazla Büyütme Sayfasına Yazdırma (Poster Oluşturma)

Bu özellik, bir görüntüyü birden fazla sayfaya yazdırmanızı sağlar. Bunları bantlayıp bir araya getirerek büyük bir poster oluşturabilirsiniz.

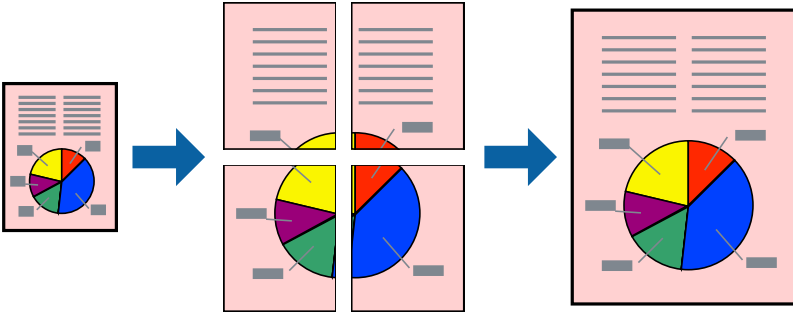
**Yazdırma Ayarları**

Yazıcı sürücüsünün **Ana** sekmesinde, **2x1 Poster**, **2x2 Poster**, **3x3 Poster** öğesini ya da **4x4 Poster** öğesini **Çok sayfalı** ayarı olarak seçin. **Ayarlar** öğesine tıklarsanız, yazdırmak istemediğiniz panelleri seçebilirsiniz. Kesme kılavuzu seçeneklerini de seçebilirsiniz.

İlgili Bilgi

- ➔ “Yazdırma Temel Bilgileri” sayfa 127
- ➔ “Ana Sekmesi” sayfa 144

Çakışan Hizalama İşaretleri Kullanarak Poster Yapma

2x2 Poster seçildiğinde ve Çakışan Hizalama İşaretleri, Kesme Kılavuz Çizgilerini Yazdır'nda seçildiğinde nasıl poster yapılacağına bir örneği.

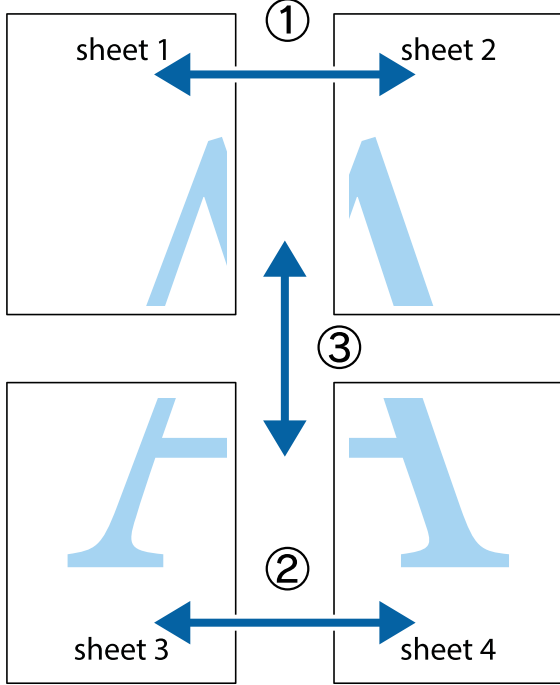

1. Sheet 1 ve Sheet 2 hazırlayın. Üst ve alt çarpı işaretlerinin ortasından dikey mavi çizgi boyunca Sheet 1 kenar boşluklarını kesin.

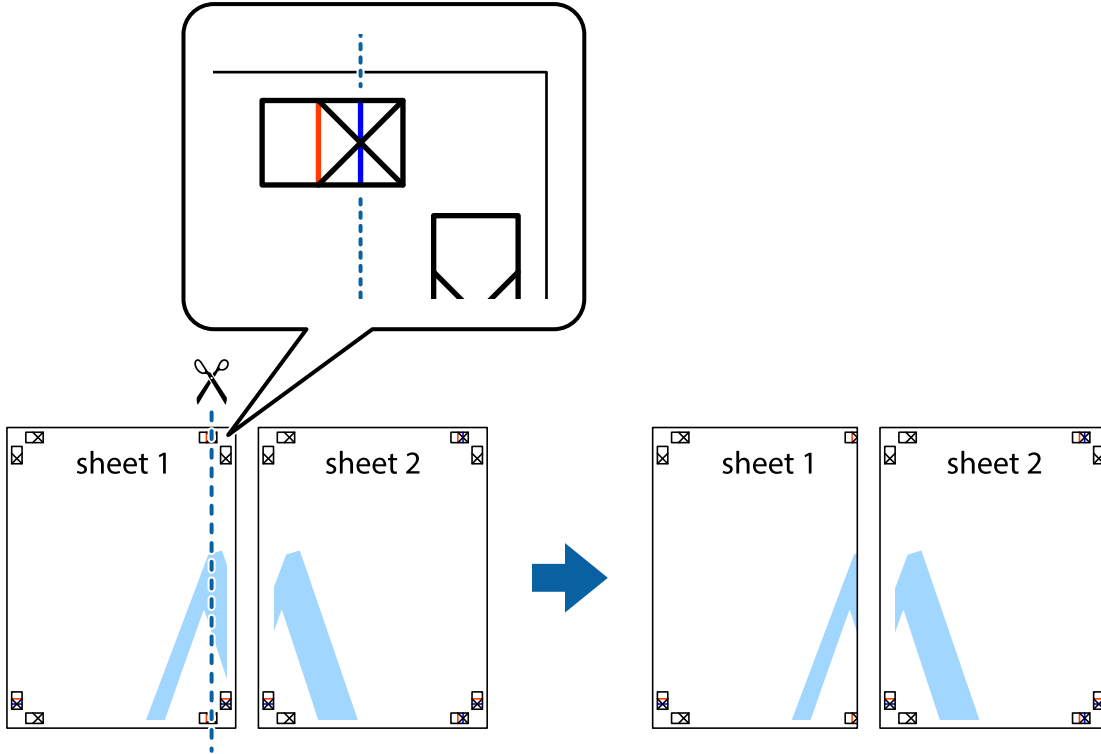

Yazdırma

- Sheet 1 kenarını Sheet 2 üstüne yerleştirip, çarpı işaretlerini hizalayın ve ardından iki sayfayı arkadan geçici olarak bantlayın.

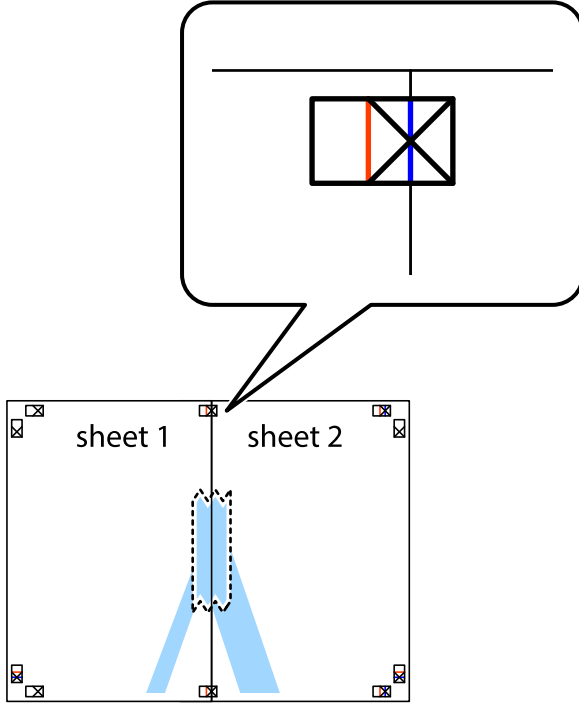

- Hizalama işaretlerindeki kırmızı dikey çizgi boyunca bantlı sayfaları ikiye kesin (bu sefer çarpı işaretlerinin solundaki çizgi).

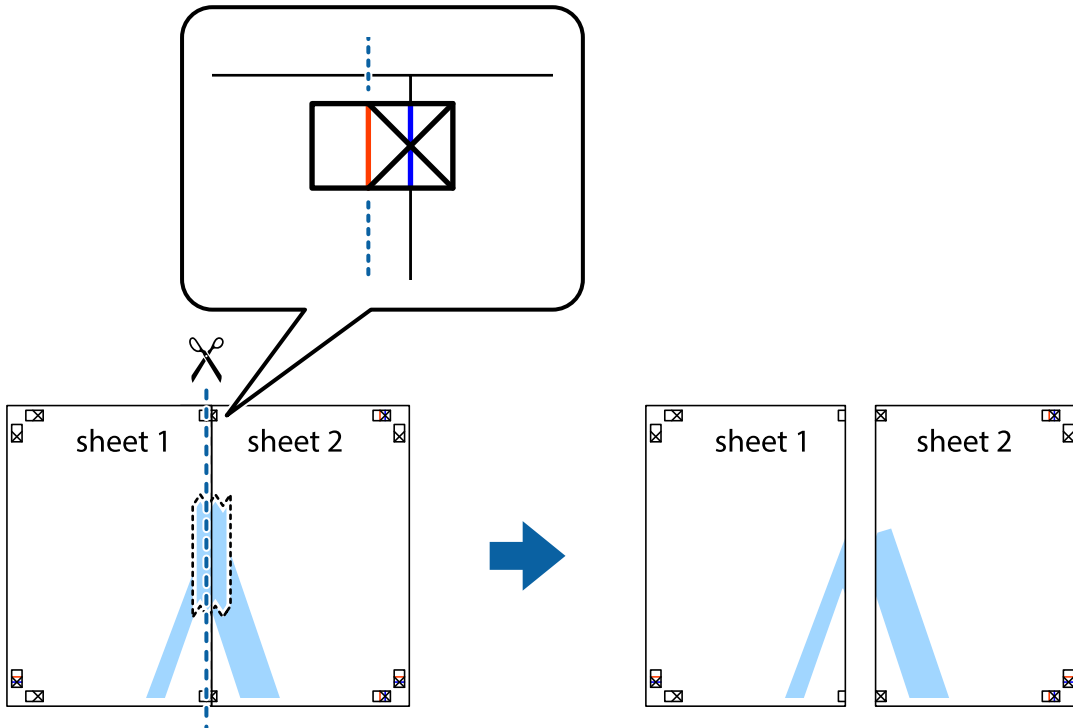

Yazdırma

4. Sayfaları arkadan birbirine bantlayın.

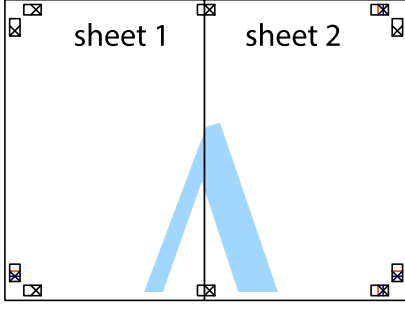

5. Sheet 3 ve Sheet 4'yı birbirine bantlamak için 1'den 4'e kadar olan adımları tekrarlayın.

6. Sol ve sağ çarpı işaretlerinin ortasından yatay mavi çizgi boyunca Sheet 1 ve Sheet 2 kenar boşluklarını kesin.

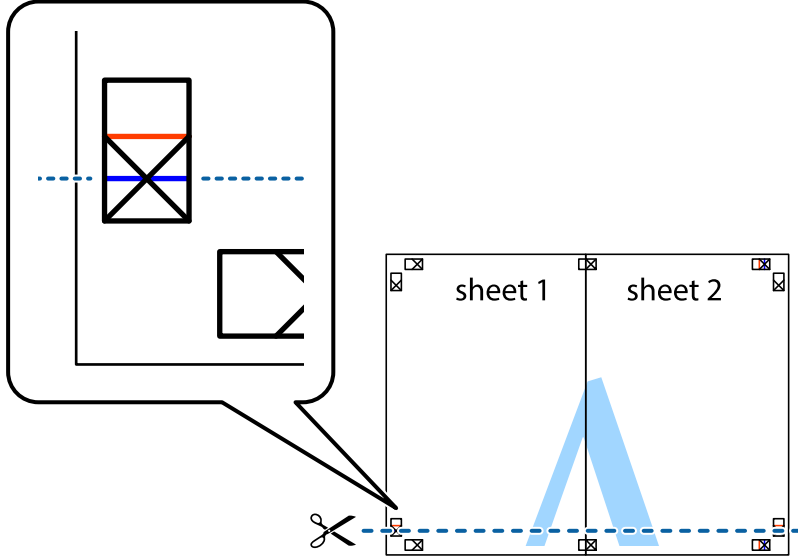

Yazdırma

- Sheet 1 ve Sheet 2 kenarını Sheet 3 ve Sheet 4 kenarına yerleştirin ve ardından çarpı işaretlerini hizalayıp, arkadan geçici olarak birbirine bantlayın.

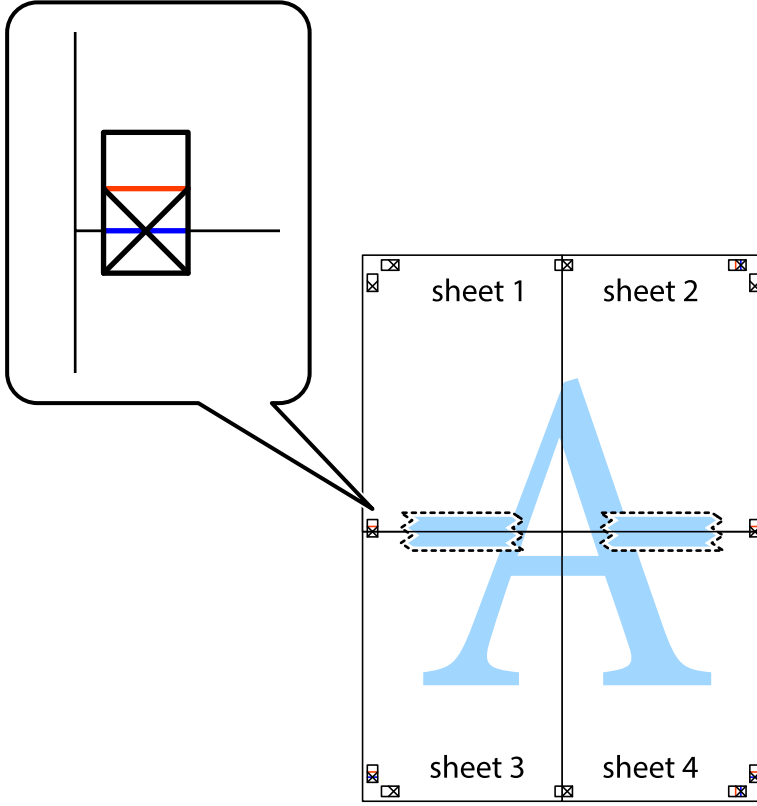

Yazdırma

8. Hizalama işaretlerindeki kırmızı yatay çizgi boyunca bantlı sayfaları ikiye kesin (bu sefer çarpı işaretlerinin üstündeki çizgi).

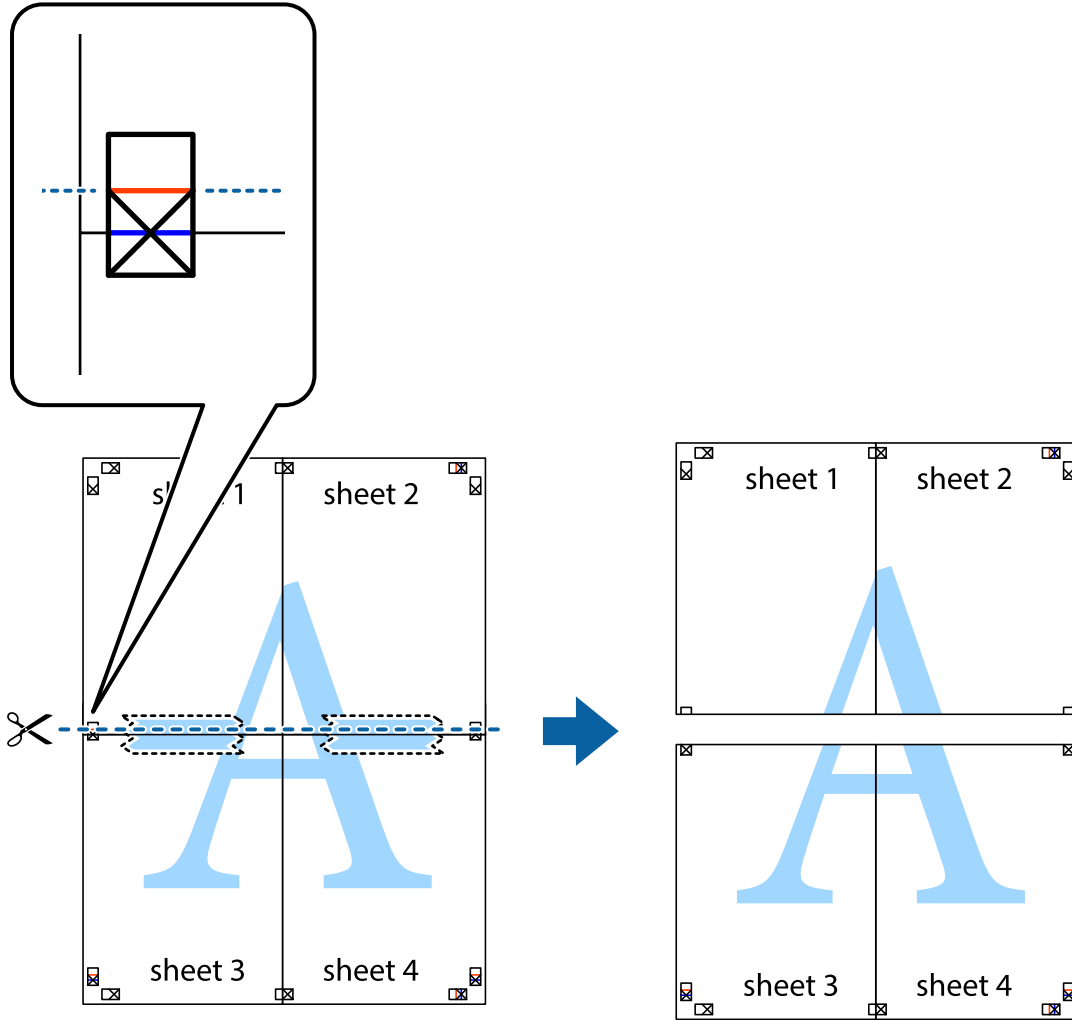

9. Sayfaları arkadan birbirine bantlayın.

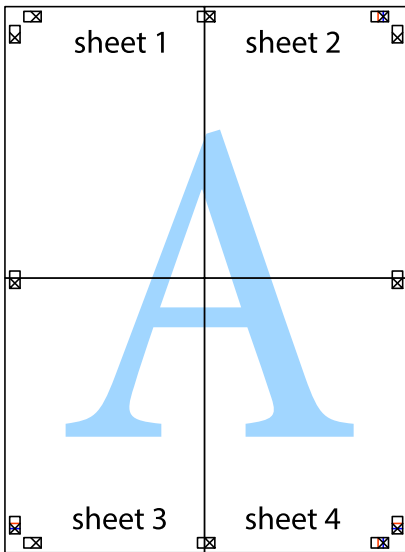

10. Kalan kenar boşluklarını dış kılavuz boyunca kesin.

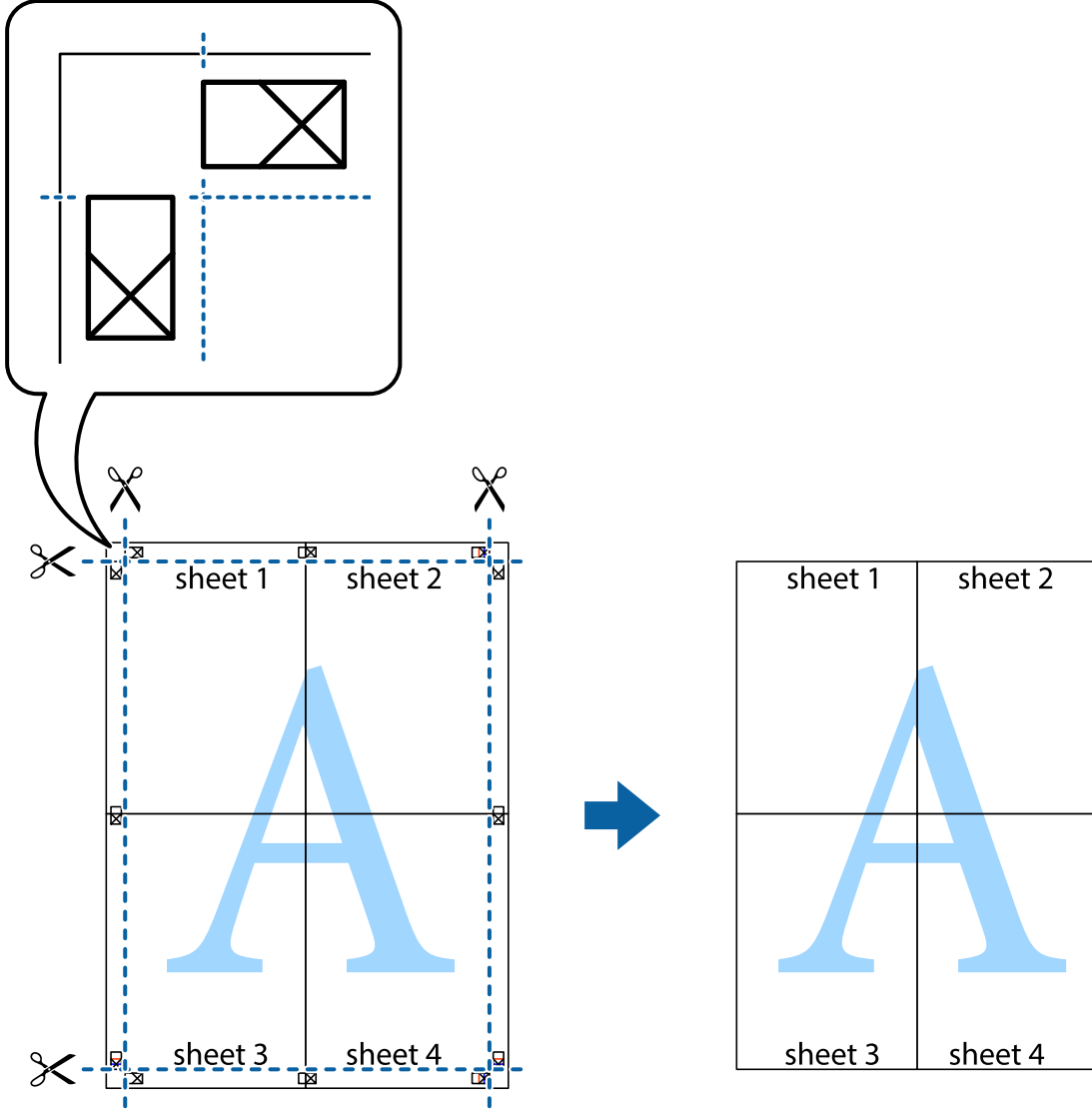

Üstbilgi ve Altbilgiyle Yazdırma

Kullanıcı adı ve yazdırma tarihi gibi bilgileri üstbilgide veya altbilgide yazdırabilirsiniz.

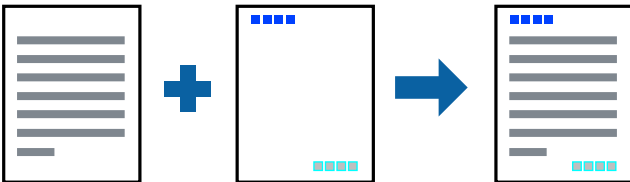

Yazdırma Ayarları

Yazıcı sürücüsünün **Daha Fazla Seçenek** sekmesinde, **Filigran Özellikleri** öğesine tıklayın ve sonra **Üstbilgi/ Altbilgi** öğesini seçin. **Ayarlar** öğesine tıklayın ve sonra yazdırmak istediğiniz öğeleri seçin.

Yazdırma

İlgili Bilgi

- ➔ “Yazdırma Temel Bilgileri” sayfa 127
- ➔ “Daha Fazla Seçenek Sekmesi” sayfa 145

Filigran Yazdırma

"Gizli" veya kopya önleme deseni gibi bir filigranı çıktılarınıza yazdırabilirsiniz. Kopyalama önleyici desen yazdırıyorsanız, orijinali kopyalarından ayırmak için fotokopi çekildiğinde gizli harfler görünür.

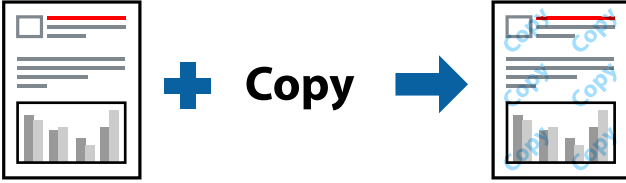

Kopyalama Koruması Deseni aşağıdaki koşullar altında kullanılabilir:

- Kağıt: Düz kağıt, Kopya kağıdı, Antetli Kağıt, Geri dönüştürülmüş kağıt, Renkli kağıt, Önceden yazdırılmış kağıt veya Yüksek kaliteli düz kağıt
- Kalite: Standart
- Otomatik 2 taraflı yazdırma: Seçili değil
- Renk Düzeltme: Otomatik

Not:

Ayrıca kendi filigranınızı veya kopyalama önleme deseninizi de ekleyebilirsiniz.

Yazdırma Ayarları

Yazıcısı sürücüsünün **Daha Fazla Seçenek** sekmesinde, **Filigran Özellikleri** ögesine tıklayın ve sonra Kopyalama Koruması Deseni veya Filigran ögesini seçin. Desenin veya işaretin boyut, yoğunluk veya konumu gibi ayrıntılarının değiştirmek için **Ayarlar** ögesine tıklayın.

İlgili Bilgi

- ➔ “Yazdırma Temel Bilgileri” sayfa 127
- ➔ “Daha Fazla Seçenek Sekmesi” sayfa 145

Parolayla Korunan Dosyaları Yazdırma

Yazdırma işi için bir parola ayarlayabilirsiniz, böylece yalnızca yazıcının kontrol panelinden parola girildikten sonra yazdırmayı başlatır.

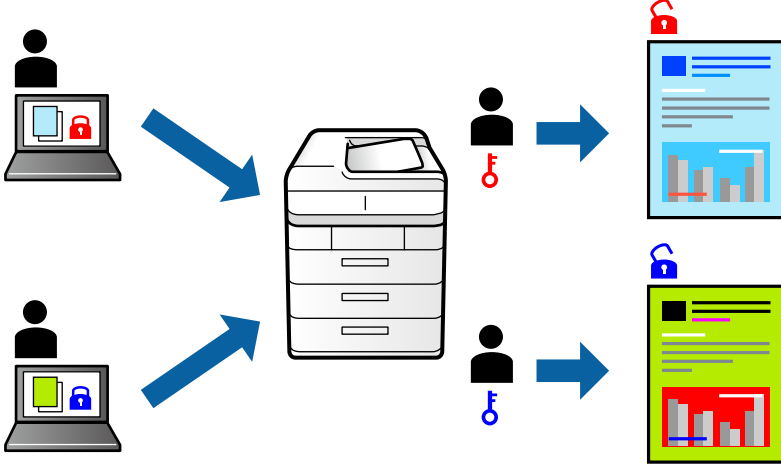

Yazdırma Ayarları

Yazıcı sürücüsünün **Daha Fazla Seçenek** sekmesinde, **Gizli İş** ögesini seçin ve sonra bir parola girin.

İşi yazdırmak için yazıcının kontrol panelinin ana ekranında **Gizli İş** ögesini seçin. Yazdırmak istediğiniz işi seçin ve sonra parolayı girin.

İlgili Bilgi

- ➔ “Yazdırma Temel Bilgileri” sayfa 127
- ➔ “Daha Fazla Seçenek Sekmesi” sayfa 145

Birden Fazla Dosyayı Birlikte Yazdırma

İş Düzenleyici Lite farklı uygulamalar tarafından oluşturulan birden fazla dosyayı birleştirmenize ve tek bir yazdırma işi olarak yazdırmanıza imkan tanır. Çok sayfalı düzen ve 2 taraflı yazdırma gibi birleştirilmiş dosyalar için yazdırma ayarlarını belirtebilirsiniz.

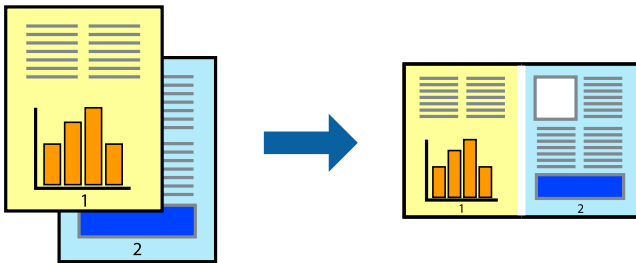

Yazdırma

Yazdırma Ayarları

Yazıcı sürücüsünün **Ana** sekmesinde, **İş Düzenleyici Lite** ögesini seçin. Yazdırmayı başlattığınızda, İş Düzenleyici Lite penceresi görüntülenir. İş Düzenleyici Lite penceresi açıkken geçerli dosyayla birleştirmek istediğiniz dosyayı açın ve sonra yukarıdaki adımları tekrarlayın.

İş Düzenleyici Lite penceresinde Projeyi Yazdır ögesine eklenmiş bir yazdırma işi seçtiğinizde sayfa düzenini değiştirebilirsiniz.

Yazdırmayı başlatmak için **Dosya** menüsünden **Yazdır** ögesine tıklayın.

Not:

*Tüm yazdırma verilerini Projeyi Yazdır ögesine eklemeyen önce İş Düzenleyici Lite penceresini kapatırsanız geçerli olarak üzerinde çalıştığımız yazdırma işi iptal edilir. Geçerli işi kaydetmek için **Dosya** menüsünden **Kaydet** ögesine tıklayın. Kaydedilen dosyaların uzantısı ".ecl"dir.*

*Bir Projeyi Yazdır açmak için İş Düzenleyici Lite penceresini açmak için yazıcı sürücüsünün **Bakım** sekmesinde **İş Düzenleyici Lite** ögesine tıklayın. Daha sonra dosyayı seçmek için **Aç** menüsünden **Dosya** ögesini seçin.*

İlgili Bilgi

- ➔ [“Yazdırma Temel Bilgileri” sayfa 127](#)
- ➔ [“Ana Sekmesi” sayfa 144](#)

Renkli Evrensel Yazdırma Özelliğini Kullanarak Yazdırma

Çıktılardaki metin ve görüntülerin görünürliğini iyileştirebilirsiniz.

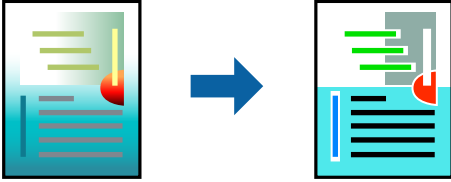

Renkli Evrensel Baskı yalnızca aşağıdaki ayarlar seçildiğinde kullanılabilir.

- Kağıt Türü: Düz kağıt, Kopya kağıdı, Antetli Kağıt, Geri dönüştürülmüş kağıt, Renkli kağıt, Önceden yazdırılmış kağıt, Yüksek kaliteli düz kağıt
- Kalite: **Standart** veya daha yüksek kalite
- Yazdırma Rengi: **Renk**
- Uygulamalar: Microsoft® Office 2007 veya üstü
- Metin Boyutu: 96 nokta veya daha küçük

Yazdırma Ayarları

Yazıcı sürücüsünün **Daha Fazla Seçenek** sekmesinde, **Renk Düzeltme** ayarında **Görüntü Seçenekleri** ögesine tıklayın. **Renkli Evrensel Baskı** ayarından bir seçenek seçin. Daha fazla ayar yapmak için **Pekiştirme Seçenekleri** ögesine tıklayın.

Yazdırma

Not:

- Bazı karakterler "±" olarak görünen "+" gibi desenlerle değiştirilebilir.
- Uygulamaya özgü desenler ve alt çizgiler bu ayarlar kullanılarak yazdırılan içeriği değiştirebilir.
- Renkli Evrensel Baskı ayarları kullanılırken fotoğraflarda ve diğer görüntülerde yazdırma kalitesi azalabilir.
- Yazdırma Renkli Evrensel Baskı ayarları kullanılırken daha yavaştır.

İlgili Bilgi

- ➔ "Yazdırma Temel Bilgileri" sayfa 127
- ➔ "Daha Fazla Seçenek Sekmesi" sayfa 145

Yazdırma Rengini Ayarlama

Yazdırma işlemi için kullanılan renkleri ayarlayabilirsiniz.



Not:

Bu ayarlamalar orijinal veriye uygulanmaz.

Yazdırma Ayarları

Yazıcı sürücüsünün **Daha Fazla Seçenek** sekmesinde, **Özel** ögesini **Renk Düzeltme** ayarı olarak seçin. **Renk Düzeltme** penceresini açmak için **Gelişmiş** ögesine tıklayın ve sonra renk düzeltme yöntemini seçin.

Not:

- Otomatik**, **Daha Fazla Seçenek** sekmesinde varsayılan olarak seçilir. Bu ayarla, kağıt türü ve yazdırma kalitesi ayarlarıyla eşleşmeleri için renkler otomatik ayarlanır.
- Renk Düzeltme** penceresindeki **PhotoEnhance** konunun konumunu analiz ederek rengi ayarlar. Bu nedenle eğer konu konumunu resmi küçülterek, büyüterek, kırparak veya döndürerek değiştirdiyseniz, renk beklenmeyen şekilde değişebilir. Resim odak dışındaysa, ton doğal olmayabilir. Renk değiştirilir veya yapay hale gelirse, **PhotoEnhance** dışında bir modda yazdırın.

İlgili Bilgi

- ➔ "Yazdırma Temel Bilgileri" sayfa 127
- ➔ "Daha Fazla Seçenek Sekmesi" sayfa 145

İnce Çizgileri Vurgulamak İçin Yazdırma

Yazdırmak için çok ince olan çizgileri kalınlaştırabilirsiniz.

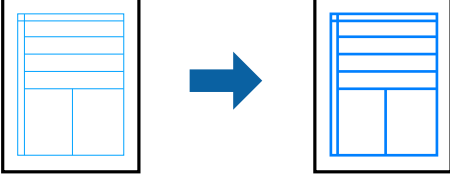

Yazdırma Ayarları

Yazıcı sürücüsünün **Daha Fazla Seçenek** sekmesinde, **Renk Düzeltme** ayarında **Görüntü Seçenekleri** ögesine tıklayın. **İnce Çizgileri Vurgula** ögesini seçin.

İlgili Bilgi

- ➔ “Yazdırma Temel Bilgileri” sayfa 127
- ➔ “Daha Fazla Seçenek Sekmesi” sayfa 145

Temiz Barkodlar Yazdırma

Bir barkodu temiz yazdırabilir ve taranmasını kolaylaştırabilirsiniz. Bu özelliği yalnızca yazdırdığınız barkod taranamıyorsa etkinleştirin.

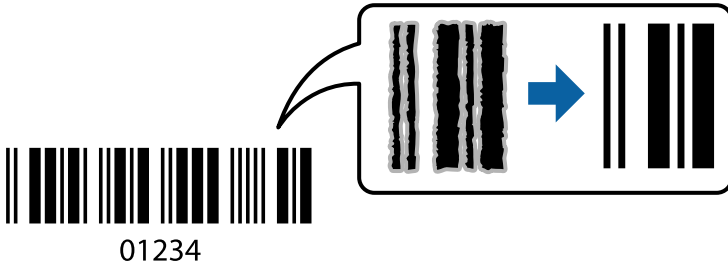

Bu özelliği aşağıdaki koşullarda kullanabilirsiniz.

- Kağıt: Düz kağıt, Kopya kağıdı, Antetli, Geri dönüştürülmüş kağıt, Renkli kağıt, Önceden basılı kağıt, Yüksek kaliteli düz kağıt, 91 – 256 g/m² kalınlığında kağıt, Epson Matte Paper-Heavyweight, Epson Double-Sided Matte Paper veya Zarf
- Kalite: **Standart**, **Yüksek** (161 – 256 g/m², Epson Matte Paper-Heavyweight ve Epson Double-Sided Matte Paper kalınlığında kağıt için kullanılamaz)

Not:

Bulanıklık giderme şartlara bağlı olarak her zaman mümkün olmayabilir.

Yazdırma Ayarları

Yazıcı sürücüsünün **Bakım** sekmesinde, **Genişletilmiş Ayarlar** ögesine tıklayın ve sonra **Barkot modu** ögesini seçin.

Yazdırma

İlgili Bilgi

- ➔ “Yazdırma Temel Bilgileri” sayfa 127
- ➔ “Bakım Sekmesi” sayfa 146

Yazdırmayı İptal Etme

Bir yazdırma işini bilgisayardan iptal edebilirsiniz. Ancak, bir yazdırma işini tamamen yazıcıya gönderildikten sonra bilgisayardan iptal edemezsiniz. Bu durumda, yazıcının kontrol panelini kullanarak yazdırma işini iptal edin.

İptal Etme

Bilgisayarınızda, **Aygıtlar ve Yazıcılar**, **Yazıcı** içinde veya **Yazıcılar ve Faks** içinde yazıcınızı sağ tıklayın. **Ne yazdırıldığını gör**'e tıklayın, iptal etmek istediğiniz işe sağ tıklayın ve sonra **İptal**'i seçin.

Yazıcı Sürücüsü İçin Menü Seçenekleri

Bir uygulamada yazdırma penceresini açın, yazıcıyı seçin ve sonra yazıcı sürücüsü penceresine erişin.

Not:

Menüler seçtiğiniz seçeneğe göre değişir.

Ana Sekmesi

Yazdırma Ön Ayarları	Önayarları Ekle/Kaldır	Sık kullanılan yazdırma ayarları için kendi ön ayarlarınızı ekleyebilir veya kaldırabilirsiniz. Listeden kullanmak istediğiniz ön ayarı seçin.
Ayarları Göster	Ana ve Daha Fazla Seçenek sekmelerinde geçerli olarak ayarlanan öge listesini görüntüler.	
Varsayılanları Sıfırla	Tüm ayarları fabrika varsayılan değerlerine döndürün. Daha Fazla Seçenek sekmesindeki ayarlar da varsayılanlarına sıfırlanır.	
Mürekkep Seviyeleri	Yaklaşık mürekkep düzeylerini görüntüler.	
Kağıt Kaynağı	Kağıdın beslendiği kağıt kaynağını seçin. Otomatik Seçim ögesini yazıcıda Kağıt Ayarı ögesinde kağıt kaynağını otomatik seçmek için seçin.	
Kağıt Boyutu	Üzerine yazdırmak istediğiniz kağıt boyutunu seçin. Kullanıcı Tanımlı ögesini seçerseniz, kağıt genişliğini ve yüksekliğini girin.	
Yön	Yazdırmak için kullanmak istediğiniz yönü seçin.	
Kağıt Türü	Yazdırdığınız kağıt türünü seçin.	
Kalite	Yazdırmak için kullanmak istediğiniz yazdırma kalitesini seçin. Kullanılabilir ayarlar seçtiğiniz kağıt türüne bağlıdır.	
Renk	Yazdırma işiniz için rengi seçin.	

Yazdırma

2- taraflı yazdırma	2 taraflı yazdırma yapmanızı sağlar.	
	Ayarlar	Ciltleme kenarını ve ciltleme kenar boşluklarını belirleyebilirsiniz. Birden fazla belge yazdırırken, sayfanın ön veya arka tarafından yazdırmayı seçebilirsiniz.
	Yazdırma Yoğunluğu	Yazdırma yoğunluğunu ayarlamak için belge türünü seçin. Doğru yazdırma yoğunluğu seçildiğinde, resimlerin arka tarafa akmasını önleyebilirsiniz. Yazdırma yoğunluğunu manuel olarak ayarlamak için Kullanıcı Tanımlı ögesini seçin.
Çok sayfalı	Bir yaprağa birçok sayfa yazdırmanızı veya poster yazdırma işlemi gerçekleştirmenizi sağlar. Sayfaların yazdırılacağı sırayı belirtmek için Sayfa Sırası ögesine tıklayın.	
Kopya Sayısı	Yazdırmak istediğiniz kopya sayısını ayarlayın.	
	Harmanla	Sırayla toplanan ve setler halinde sıralanan çok sayfalı belgeleri yazdırır.
	Ters Sırada	Sayfaların yazdırma işlemi sonrasında doğru sırada yığılması için yazdırma işlemi son sayfadan başlatabilmenizi sağlar.
Sessiz Modu	Yazıcının çıkardığı sesi azaltır. Ancak, bunu etkinleştirme, yazdırma hızını düşürebilir.	
Baskı Önizleme	Yazdırmadan önce belgenizin bir ön izlemesini görüntüler.	
İş Düzenleyici Lite	İş Düzenleyici Lite özelliği ile yazdırmayı seçin.	

Daha Fazla Seçenek Sekmesi

Yazdırma Ön Ayarları	Önayarları Ekle/Kaldır	Sık kullanılan yazdırma ayarları için kendi ön ayarlarınızı ekleyebilir veya kaldırabilirsiniz.Listeden kullanmak istediğiniz ön ayarı seçin.
Ayarları Göster	Ana ve Daha Fazla Seçenek sekmelerinde geçerli olarak ayarlanan öge listesini görüntüler.	
Varsayılanları Sıfırla	Tüm ayarları fabrika varsayılan değerlerine döndürün. Ana sekmesindeki ayarlar da varsayılanlarına sıfırlanır.	
Kağıt Boyutu	Belgenizin boyutunu seçin.	
Çıktı Kağıt	Yazdırmak istediğiniz kağıt boyutunu seçin. Çıktı Kağıt ögesi Kağıt Boyutu ögesinden farklıysa Belgeyi Küçült/Büyüt otomatik seçilir.Belgeleri boyutu değiştirmeden yazdırırken Çıktı Kağıt ögesini seçmeniz gerekmez.	
Belgeyi Küçült/Büyüt	Belgenin boyutunu küçültmenizi veya büyütmenizi sağlar.	
	Sayfaya Sığdır	Çıktı Kağıt içinde seçili kağıt boyutuna uyması için belgeyi otomatik olarak küçültün.
	Yakınlaştır	Belirli bir yüzdeyle yazdırır.
	Orta	Görüntüleri kağıdın ortasına yazdırır.
Renk Düzeltme	Otomatik	Görüntülerin renklerini otomatik ayarlar.
	Özel	Manüel renk düzeltme işlemi gerçekleştirmenizi sağlar.Daha fazla ayar için Gelişmiş ögesini tıklayın.
	Görüntü Seçenekleri	Renkli Evrensel Baskı veya Kırmızı Göz Düzelt gibi yazdırma kalitesi seçeneklerini etkinleştirir.Çıktılarda görünür yapmak için ince çizgileri de kalınlaştırabilirsiniz.

Yazdırma

Filigran Özellikleri	Kopya önleme desenleri ve filigranlar için ayarlar yapmanızı sağlar.	
Gizli İş	Yazdırırken parola korumalı gizli belgeler.Bu özelliği kullanırsanız, yazdırma verisi yazıcıda depolanır ve yalnızca yazıcının kontrol paneli kullanılarak parola girildikten sonra yazdırılabilir.Ayarları değiştirmek için Ayarlar ögesini tıklayın.	
Ek Ayarlar	180° Döndür	Sayfaları yazdırmadan önce 180 derece döndürür.Bu özellik yazıcıya sabit yönde yüklenen zarflar gibi kağıda yazdırırken yardımcıdır.
	Yüksek Hızlı	Yazdırma kafası her iki yönde hareket ettiğinde yazdırır.Yazdırma hızı daha yüksek olabilir ancak kalite düşebilir.
	Ayna Yansıması	Görüntüyü aynadan görüldüğü gibi yazdıracak şekilde ters çevirir.

Bakım Sekmesi

Püskürtme Denetimi	Yazdırma kafası püskürtme uçları tıkalıysa kontrol etmek için bir püskürtme ucu kontrol deseni yazdırır.
Kafa Temizleme	Yazdırma kafasındaki tıkalı başlıkları temizler. Bu özellik mürekkep kullandığından, püskürtme uçları tıkalıysa yazdırma kafasını temizleyin.
İş Düzenleyici Lite	İş Düzenleyici Lite penceresini açar. Verileri kaydedebilir ve yazdırabilirsiniz.
EPSON Status Monitor 3	EPSON Status Monitor 3 penceresini açar. Burada yazıcının ve sarf malzemelerinin durumunu onaylayabilirsiniz.
İzleme Tercihleri	EPSON Status Monitor 3 penceresindeki öğeler için ayarlar yapmanızı sağlar.
Genişletilmiş Ayarlar	Çeşitli ayarlar yapmanızı sağlar. Daha fazla ayrıntı için Yardım ögesini görüntülemek için her öğeye sağ tıklayın.
Yazdırma Kuyruğu	Yazdırılmayı bekleyen işleri görüntüler. Yazdırma işlerini kontrol edebilir, duraklatabilir veya sürdürebilirsiniz.
Yazıcı ve Seçenek Bilgileri	Kullanıcı hesaplarını kaydedebilirsiniz. Yazıcıda erişim kontrolü ayarlandıysa hesabınızı kaydetmeniz gerekir.
Dil	Yazıcı sürücüsü penceresinde kullanılacak dili değiştirir. Ayarları uygulamak için yazıcı sürücüsünü kapatın ve sonra yeniden açın.
Yazılım Güncelleme	İnternet'te uygulamaların en son sürümünü kontrol etmek için EPSON Software Updater ögesini başlatır.
Teknik Destek	Epson teknik destek web sitesine erişmenizi sağlar.

Windows'da PostScript Yazıcı Sürücüsünden Yazdırma

PostScript Yazıcı Sürücüsü, bir PostScript Sayfa Açıklaması Dili kullanarak yazdırma komutlarını bir yazıcıya çıkaran bir sürücüdür.

1. Yazdırmak istediğiniz dosyayı açın.
Henüz kağıt yüklü değilse yazıcıya kağıt yükleyin.
2. **Dosya** menüsünden **Yazdır** veya **Yazdırma Ayarı** ögesini seçin

Yazdırma

3. Yazıcınızı seçin.
4. Yazıcı sürücüsü penceresine erişim için **Tercihler** veya **Özellikler** ögesini seçin.

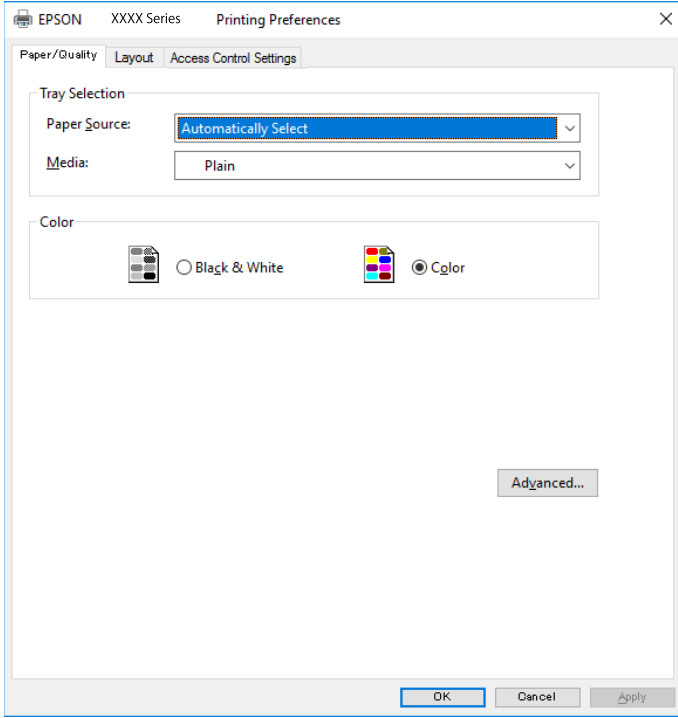

5. Ayarları gerektiği gibi değiştirin.
Ayrıntılar için yazıcı sürücüsünün menü seçeneklerine bakın.
6. Ayrıntılar için yazıcı sürücüsünü kapatmak için **Tamam** ögesine tıklayın.
7. **Yazdır** ögesine tıklayın.

İlgili Bilgi

- ➔ “Kullanılabilir Kağıtlar ve Kapasiteler” sayfa 27
- ➔ “Kağıt Kasedi İçine Kağıt Yükleme” sayfa 32
- ➔ “Arka Kağıt Besleme İçine Kağıt Yükleme” sayfa 34
- ➔ “Kağıt Türü Listesi” sayfa 38
- ➔ “Kağıt/Kalite Sekmesi” sayfa 148
- ➔ “Düzen Sekmesi” sayfa 148

PostScript Yazıcı Sürücüsü İçin Menü Seçenekleri

Bir uygulamada yazdırma penceresini açın, yazıcıyı seçin ve sonra yazıcı sürücüsü penceresine erişin.

Not:

Menüler seçtiğiniz seçeneğe göre değişir.

Yazdırma

Kağıt/Kalite Sekmesi

Tepsi Seçimi	Kağıt Kaynağı	Kağıdın beslendiği kağıt kaynağını seçin. Yazıcıda Kâğıt Ayarı içinde seçilen kağıt kaynağını otomatik seçmek için Otomatik Seç ögesini seçin.
	Ortam	Yazdırdığınız kağıt türünü seçin.
Renkli	Yazdırma işiniz için rengi seçin.	

Düzen Sekmesi

Yön	Yazdırmak için kullanmak istediğiniz yönü seçin.		
Her İki Tarafa Yazdır	2 taraflı yazdırma yapmanızı sağlar.		
Sayfa Sırası	En üstteki veya son sayfadan yazdırmayı seçin. Arkadan Öne ögesini seçerseniz, sayfalar yazdırdıktan sonraki sayfa sırasına göre doğru sırada yığılırlar.		
Sayfa Biçimi	Sayfa/Yaprak	Bir yaprağa birden fazla sayfa yazdırmanızı sağlar.	
		Sayfa/Yaprak Düzeni	Birden fazla sayfayı bir yaprağa yazdırırken sayfa düzenini belirtmenizi sağlar.
	Kitapçık	Bir kitapçık oluşturmak için seçin.	
		Kitapçık Ciltleme	Kitapçık için ciltleme konumunu seçin.

Erişim Kontrolü Ayarları Sekmesi

Yazıcı kullanımı yönetici tarafından kısıtlanabilir. Hesabınızı yazıcı sürücüsüne kaydettikten sonra yazdırma kullanılabilir. Kullanıcı hesabınız hakkında ayrıntılar için yöneticiye başvurun.

Erişim Kontrolü Ayarları	Kullanıcı Kaydı	Bir kullanıcı adı ve parola girmenizi sağlar.
	Kullanıcı Adı	Bir kullanıcı adı girin.
	Parola	Bir parola girin.

Gelişmiş Seçenekler

Kağıt/Çıkış	Kağıt Boyutu	Üzerine yazdırmak istediğiniz kağıt boyutunu seçin.
	Kopyalar	Yazdırmak istediğiniz kopya sayısını ayarlayın.
Grafik	Baskı Kalitesi	Yazdırmak için kullanmak istediğiniz yazdırma kalitesini seçin.
	Görüntü Renk Yönetimi	ICM yöntemini veya amacı seçin.
	Ölçekleme	Belgeyi küçültmenizi veya büyütmenizi sağlar.
	TrueType Yazı Tipi	Yazı tipi yerine TrueType Yazı tipini ayarlar.

Yazdırma

Belge Seçenekleri	Gelişmiş Yazdırma Özellikleri	Yazdırma özellikleri için ayrıntılı ayarlar yapmanızı sağlar.		
	PostScript Seçenekleri	İsteğe bağlı ayarlar yapmanızı sağlar.		
	Yazıcı Özellikleri	Color Mode	Renkli veya tek renk yazdırmayı seçin.	
		Press Simulation	Ofset baskının CMYK mürekkep rengini yeniden üreterek yazdırma yaptığınızda bir CMYK mürekkep rengi seçebilirsiniz.	
Ink Save Mode		Baskı yoğunluğunu azaltarak mürekkep tasarrufu yapar.		
		Rotate by 180°	Yazdırma öncesinde verileri 180 derece döndürür.	

Yazdırmayı İptal Etme

Bir yazdırma işini bilgisayardan iptal edebilirsiniz. Ancak, bir yazdırma işini tamamen yazıcıya gönderildikten sonra bilgisayardan iptal edemezsiniz. Bu durumda, yazıcının kontrol panelini kullanarak yazdırma işini iptal edin.

İptal Etme

Bilgisayarınızda, **Aygıtlar ve Yazıcılar**, **Yazıcı** içinde veya **Yazıcılar ve Fakslar** içinde yazıcınızı sağ tıklayın. Ne **yazdırıldığını gör**'e tıklayın, iptal etmek istediğiniz işe sağ tıklayın ve sonra **İptal**'i seçin.

Mac OS'de Yazıcı Sürücüsünden Yazdırma

Yazdırma Temel Bilgileri

Not:

Uygulamaya bağlı olarak işlemler farklılık gösterir. Ayrıntılar için uygulamanın yardımına bakın.

1. Yazdırmak istediğiniz dosyayı açın.
Henüz kağıt yüklü değilse yazıcıya kağıt yükleyin.
2. Yazdırma iletişimine ulaşmak için **Dosya** menüsünden **Yazdır** ögesini veya başka bir komut seçin.
Gerekirse yazdırma penceresini genişletmek için **Ayrıntıları Göster** veya ▼ ögesine tıklayın.
3. Yazıcınızı seçin.

Yazdırma

4. Açılır menüden **Yazdırma Ayarları** ögesini seçin.

Printer: EPSON XXXX

Presets: Default Settings

Copies: 1

Pages: All
 From: 1 to: 1

Paper Size: A4 210 by 297 mm

Orientation: Portrait Landscape

Print Settings

Paper Source: Auto Select

Media Type: plain papers

Print Quality: Normal

Grayscale
 Mirror Image

Cancel Print

Not:

OS X Mountain Lion veya üstünde **Yazdırma Ayarları** menüsü görüntülenmezse Epson yazıcı sürücüsü düzgün bir şekilde yüklenmemiştir.



menü > **Yazıcılar ve Tarayıcılar** (veya **Yazdırma ve Tarama, Yazdırma ve Faks**) üzerinden **Sistem Tercihleri** ögesini seçin, yazıcıyı kaldırın ve ardından tekrar ekleyin. Yazıcı eklemek için aşağıdakileri takip edin.

<http://epson.sn>

5. Ayarları gerektiği gibi değiştirin.
 Ayarlılar için yazıcı sürücüsünün menü seçeneklerine bakın.
6. **Yazdır** ögesine tıklayın.

İlgili Bilgi

- ➔ “Kullanılabilir Kağıtlar ve Kapasiteler” sayfa 27
- ➔ “Kağıt Kasedi İçine Kağıt Yükleme” sayfa 32
- ➔ “Arka Kağıt Besleme İçine Kağıt Yükleme” sayfa 34
- ➔ “Kağıt Türü Listesi” sayfa 38
- ➔ “Yazdırma Ayarları İçin Menü Seçenekleri” sayfa 155

2 Taraflı Yazdırma

Kağıdın her iki tarafına yazdırabilirsiniz.

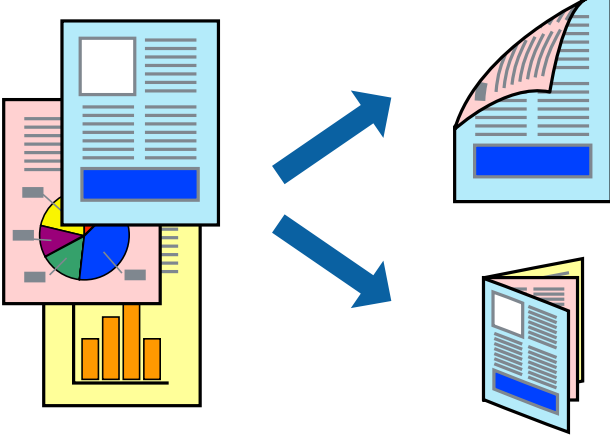

Not:

- 2 taraflı yazdırmaya uygun olmayan kağıt kullanmanız durumunda yazdırma kalitesi düşebilir ve kağıt sıkışmaları meydana gelebilir.
- Kağıda ve veriye bağlı olarak mürekkep sayfanın diğer tarafına geçebilir.

İlgili Bilgi

➔ “Kullanılabilir Kağıtlar ve Kapasiteler” sayfa 27

Yazdırma Ayarları

Açılır menüden **İki taraflı Yazdırma Ayarları** ögesini seçin.2 taraflı yazdırma yöntemini seçin ve ardından **Belge Türü** ayarlarını gerçekleştirin.

Not:

- Belge türüne bağlı olarak yazdırma hızı düşürülebilir.
- Yoğun veri barındıran fotoğraflar yazdırılırken, **Belge Türü** ayarından **Metin & Grafikler** veya **Metin & Fotoğraflar** ögesini seçin.Çıktılar lekeliyse veya kağıdın diğer tarafından mürekkep akarsa **Ayarlar** içinden **Yazdırma Yoğunluğu** ve **Artırılmış Mürekkep Kurutma Süresi** öğelerini ayarlayın.

İlgili Bilgi

- ➔ “Yazdırma Temel Bilgileri” sayfa 149
- ➔ “İki taraflı Yazdırma Ayarları İçin Menü Seçenekleri” sayfa 156

Birden Fazla Sayfayı bir Sayfaya Yazdırma

İki veya dört sayfalık veriyi tek bir kağıda yazdırabilirsiniz.

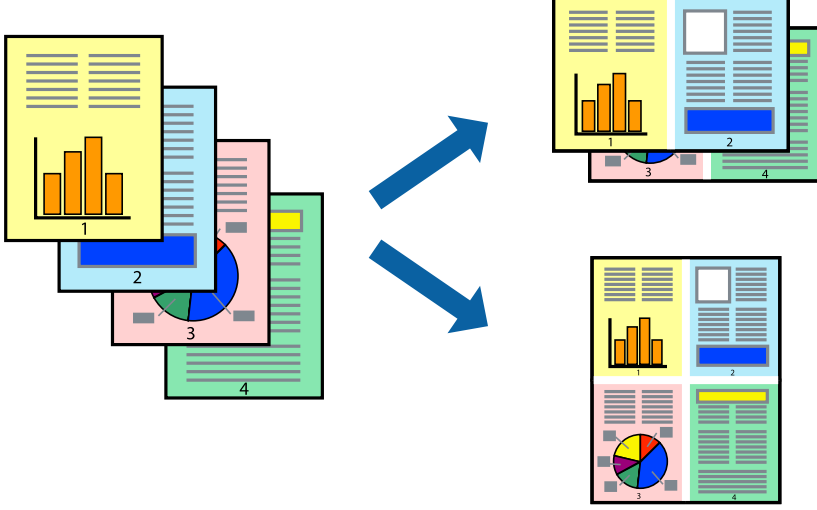

Yazdırma Ayarları

Açılır menüden **Düzen**'i seçin. Sayfa sayısını **Yaprak Başına Sayfa Adedi**, **Yerleşim Yönü** (sayfa sırası) ve **Kenar** seçeneklerinden seçin.

İlgili Bilgi

- ➔ “Yazdırma Temel Bilgileri” sayfa 149
- ➔ “Düzen için Menü Seçenekleri” sayfa 155

Sayfa Sırasına Göre Yazdırma ve Yığınlama (Ters Sırayla Yazdırma)

Belgelerin sayfa sırasına uygun şekilde yığılması için yazdırma işlemi son sayfadan başlatılabilir.

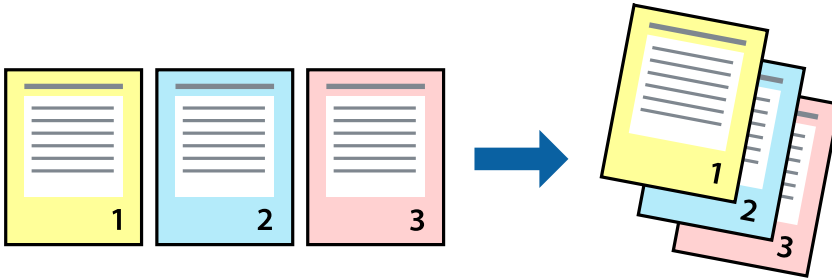

Yazdırma Ayarları

Açılan menüden **Kağıt İşleme**'yi seçin. **Sayfa Sırası** ayarı olarak **Ters** ögesini seçin.

İlgili Bilgi

- ➔ “Yazdırma Temel Bilgileri” sayfa 149

➔ “Kağıt İşleme İçin Menü Seçenekleri” sayfa 155

Küçültülmüş veya Büyütülmüş Belge Yazdırma

Belgenin boyutunu belirli bir yüzdeyle veya yazıcıya yüklediğiniz kağıt boyutuna sığacak şekilde küçültebilir veya büyütebilirsiniz.



Yazdırma Ayarları

Belgeyi kağıt boyutuna sığacak şekilde yazdıracağınızda, açılır menüden **Kağıt Kullanımı** ögesini ve ardından **Kağıt boyutuna göre ölçekle** ögesini seçin. **Hedef Kağıt Boyutu** alanından yazıcıya yüklediğiniz kağıt boyutunu seçin. Belge boyutunu küçülteceğinizde **Yalnızca ölçeği azalt** ögesini seçin.

Yazdırma işlemi belirli bir yüzdede yapacağınızda aşağıdakilerden birini gerçekleştirin.

- Uygulamanın **Dosya** menüsünden **Yazdır**'ı seçin. **Yazıcı** ögesini seçin, **Ölçek** alanına bir yüzde girin ve ardından **Yazdır** ögesine tıklayın.
- Uygulamanın **Dosya** menüsünden **Sayfa Düzeni** ögesini seçin. **Biçim** alanından yazıcınızı seçin, **Ölçek** alanına bir yüzde girin ve ardından **Tamam** ögesine tıklayın.

Not:

Uygulamada ayarladığımız kağıt boyutunu ayarlarda **Kağıt Boyutu** olarak seçin.

İlgili Bilgi

- ➔ “Yazdırma Temel Bilgileri” sayfa 149
- ➔ “Kağıt İşleme İçin Menü Seçenekleri” sayfa 155

Yazdırma Rengini Ayarlama

Yazdırma işlemi için kullanılan renkleri ayarlayabilirsiniz.



Not:

Bu ayarlamalar orijinal veriye uygulanmaz.

Yazdırma Ayarları

Açılır menüden **Renk Eşleme** öğesini ve ardından **EPSON Renk Kontrolleri** öğesini seçin. Açılır menüden **Renk Seçenekleri** öğesini ve ardından mevcut seçeneklerden birini seçin. **Gelişmiş Ayarlar** seçeneğinin yanında bulunan oka tıklayın ve sonra daha ayrıntılı ayarları yapın.

İlgili Bilgi

- ➔ “Yazdırma Temel Bilgileri” sayfa 149
- ➔ “Renk Eşleme İçin Menü Seçenekleri” sayfa 155
- ➔ “Renk Seçenekleri İçin Menü Seçenekleri” sayfa 156

Yazdırmayı İptal Etme

Bir yazdırma işini bilgisayardan iptal edebilirsiniz. Ancak, bir yazdırma işini tamamen yazıcıya gönderildikten sonra bilgisayardan iptal edemezsiniz. Bu durumda, yazıcının kontrol panelini kullanarak yazdırma işini iptal edin.

İptal Etme

Dock içindeki yazıcı simgesine tıklayın. İptal etmek istediğiniz işi seçin ve sonra aşağıdakilerden birini yapın.

- OS X Mountain Lion veya üstü

İlerleme göstergesi yanındaki  düğmesine tıklayın.

- Mac OS X v10.6.8 — v10.7.x

Sil'e tıklayın.

Yazıcı Sürücüsü İçin Menü Seçenekleri

Bir uygulamada yazdırma penceresini açın, yazıcıyı seçin ve sonra yazıcı sürücüsü penceresine erişin.

Not:

Menüler seçtiğiniz seçeneğe göre değişir.

Yazdırma

Düzen için Menü Seçenekleri

Kağıt başı Sayfa	Tek bir kağıda yazdırılacak sayfa sayısını seçin.
Düzen Yönü	Sayfaların yazdırılacağı sırayı belirtin.
Kenarlık	Sayfaların çevresine bir kenarlık yazdırır.
Ters sayfa yönlendirmesi	Yazdırma öncesinde sayfaları 180 derece döndürür.Yazıcıya sabit yönde yüklenen zarf gibi kağıtlar üzerine yazdırma yaparken bu öğeyi seçin.
Yatay çevirme	Resmi, ayna görüntüsüyle yazdıracak şekilde çevirir.

Renk Eşleme için Menü Seçenekleri

ColorSync	Renk ayarlaması yöntemini seçin. Bu seçenekler, renkteki farkı minimuma indirmek için yazıcı ve bilgisayar ekranı arasındaki renkleri ayarlar.
EPSON Renk Kontrolleri	

Kağıt İşleme için Menü Seçenekleri

Sayfaları harmanla	Sırayla toplanan ve setler halinde sıralanan çok sayfalı belgeleri yazdırır.	
Yazdırılacak Sayfalar	Yalnızca tek sayfaları veya çift sayfaları yazdırmayı seçin.	
Sayfa Sırası	En üstteki veya son sayfadan yazdırmayı seçin.	
Kağıt boyutuna göre ölçekle	Yüklediğiniz kağıt boyutuna göre ölçekleyecek şekilde yazdırır.	
	Hedef Kağıt Boyutu	Üzerine yazdırılacak kağıt boyutunu seçin.
	Yalnızca aşağı ölçekle	Belgenin boyutunu azaltırken seçin.

Kapak Sayfası için Menü Seçenekleri

Kapak Sayfası Yazdır	Kapak sayfasının yazdırılıp yazdırılmayacağını seçin. Bir arka kapak eklemek istediğinizde, Belge sonrası öğesini seçin.
Kapak Sayfası Türü	Kapak sayfasının içeriğini seçin.

Yazdırma Ayarları için Menü Seçenekleri

Kağıt Kaynağı	Kağıdın beslendiği kağıt kaynağını seçin. Yazıcı sadece tek bir kağıt kaynağına sahipse bu öğe görüntülenmez. Otomatik Seçim öğesini seçme, yazıcıda Kağıt Ayarı ile eşleşen kağıt kaynağını otomatik seçer.
Ortam Türü	Yazdırdığınız kağıt türünü seçin.
Baskı Kalitesi	Yazdırmak için kullanmak istediğiniz yazdırma kalitesini seçin. Seçenekler kağıt türüne bağlı olarak değişir.

Yazdırma

Griölçek	Siyah veya grinin tonlarında yazdırmak istediğinizde seçin.
Ayna Yansıması	Bir görüntüyü yazdırmak için ayna görüntüsüne çevirir.

Renk Seçenekleri İçin Menü Seçenekleri

Manuel Ayarlar	Rengi menüel ayarlar. Gelişmiş Ayarlar içinde ayrıntılı ayarları seçebilirsiniz.
PhotoEnhance	Orijinal resim verisinin kontrastını, doygunluğunu ve parlaklığını otomatik olarak ayarlayarak daha net resimler ve daha canlı renkler üretir.
Kapalı (Renk Ayarı Kullanma)	Rengi herhangi bir şekilde geliştirmeden veya ayarlamadan yazdırın.

İki taraflı Yazdırma Ayarları İçin Menü Seçenekleri

İki taraflı Yazdırma	Kağıdın her iki tarafına da yazdırır.
----------------------	---------------------------------------

Mac OS Yazıcı Sürücüsü İşletim Ayarlarını Yapma

Mac OS Yazıcı Sürücüsünün Çalışma Ayarları Penceresi'ne Erişme

 menü > **Yazıcılar ve Tarayıcılar** (veya **Yazdırma ve Tarama**, **Yazdırma ve Fakslama**) bölümünden **Sistem Tercihleri** öğesini seçin ve ardından yazıcıyı seçin. **Seçenekler ve Malzemeler > Seçenekler** (veya **Sürücü**) öğesine tıklayın.

Mac OS Yazıcı Sürücüsü İşletim Ayarları

- Kalın kağıt ve zarflar: kalın kağıda yazdırma yaparken mürekkebin leke bırakmasını önler. Ancak, bu, yazdırma hızını düşürebilir.
- Boş Sayfayı Atla: boş sayfaları yazdırmaz.
- Sessiz Modu: yazıcının çıkardığı gürültüyü azaltır ancak yazdırma hızını düşürebilir.
- Geçici siyah yazdırmaya izin: geçici olarak sadece siyah mürekkeple yazdırır.
- Yüksek Hızda Yazdırma: yazdırma kafası her iki yönde hareket ettiğinde yazdırır. Yazdırma hızı daha yüksek olabilir ancak kalite düşebilir.
- Belgeleri dosyalama için çıkar: Yatay veri yazdırırken veya 2 taraflı yazdırma yaparken kağıdı kolayca tasnif edilecek şekilde besleyin. Zarf yazdırma desteklenmez.
- Uyarı Bildirimleri: yazıcı sürücüsünün uyarı bildirimleri görüntülemesini sağlar.
- Çift yönlü iletişim kurun: genellikle bu, **Açık** olarak ayarlanmalıdır. Yazıcı bilgilerini alırken **Kapalı** seçeneğinin seçilmesi imkansızdır çünkü yazıcı bir ağdaki Windows bilgisayarlarıyla paylaşılmaktadır veya başka bir neden olabilir.
- Alt Çekmece: isteğe bağlı kağıt kaseti ünitelerini kağıt kaynağına ekleyin.

Mac OS'da PostScript Yazıcı Sürücüsünden Yazdırma

PostScript Yazıcı Sürücüsü, bir PostScript Sayfa Açıklaması Dili kullanarak yazdırma komutlarını bir yazıcıya çıkaran bir sürücüdür.

1. Yazdırmak istediğiniz dosyayı açın.
Henüz kağıt yüklü değilse yazıcıya kağıt yükleyin.
2. **Dosya** menüsünden **Yazdır** veya **Yazdırma Ayarı** ögesini seçin.
Gerekirse yazdırma penceresini genişletmek için **Ayrıntıları Göster** veya ▼ ögesine tıklayın.
3. **YAZICINIZI** seçin.
4. Açılan menüden **Yazdırma Özellikleri**'ni seçin.

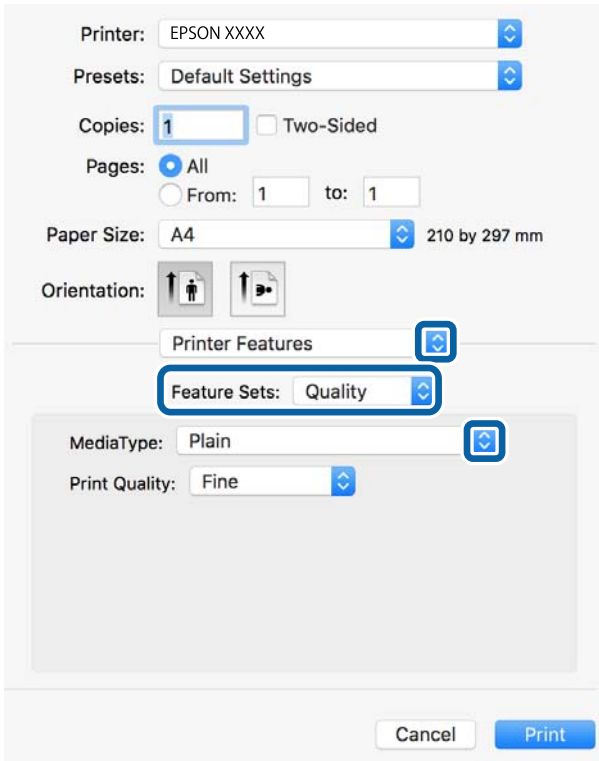

5. Ayarları gerektiği gibi değiştirin.
Ayrıntılar için yazıcı sürücüsünün menü seçeneklerine bakın.
6. **Yazdır** ögesine tıklayın.

İlgili Bilgi

- ➔ “Kullanılabilir Kağıtlar ve Kapasiteler” sayfa 27
- ➔ “Kağıt Kasedi İçine Kağıt Yükleme” sayfa 32
- ➔ “Arka Kağıt Besleme İçine Kağıt Yükleme” sayfa 34
- ➔ “Kağıt Türü Listesi” sayfa 38
- ➔ “Yazıcı Özellikleri İçin Menü Seçenekleri” sayfa 159

PostScript Yazıcı Sürücüsü İçin Menü Seçenekleri

Bir uygulamada yazdırma penceresini açın, yazıcıyı seçin ve sonra yazıcı sürücüsü penceresine erişin.

Not:

Menüler seçtiğiniz seçeneğe göre değişir.

Düzen İçin Menü Seçenekleri

Sayfa/Yaprak	Bir yaprağa yazdırılacak sayfa sayısını seçin.
Düzen Yönü	Sayfaların yazdırılacağı sırayı belirtin.
Kenarlık	Sayfaların çevresine bir kenarlık yazdırır.
İki Taraflı	2 taraflı yazdırma yapmanızı sağlar.
Ters sayfa yönelimi	Yazdırma öncesinde sayfaları 180 derece döndürür.
Yatay döndür	Görüntüyü ayna görüntüsü şeklinde yazdırmak için çevirir.

Renk Eşleme İçin Menü Seçenekleri

ColorSync	Renk ayarlaması yöntemini seçin. Bu seçenekler, renkteki farkı minimuma indirmek için yazıcı ve bilgisayar ekranı arasındaki rengi ayarlar.
Yazıcıda	

Kağıt İşleme İçin Menü Seçenekleri

Sayfaları harmanla	Sırayla toplanan ve setler halinde sıralanan çok sayfalı belgeleri yazdırır.	
Yazdırılacak Sayfalar	Yalnızca tek sayfaları veya çift sayfaları yazdırmayı seçin.	
Sayfa Sırası	En üstteki veya son sayfadan yazdırmayı seçin.	
Kağıt boyutuna göre ölçekle	Yüklediğiniz kağıt boyutuna göre ölçekleyecek şekilde yazdırır.	
	Hedef Kağıt Boyutu	Üzerine yazdırılacak kağıt boyutunu seçin.
	Yalnızca aşağı ölçekle	Belgenin boyutunu azaltırken seçin.

Kağıt Besleme İçin Menü Seçenekleri

Şundan İtibaren Tüm Sayfalar	Kağıdın beslendiği kağıt kaynağını seçin.
İlk Sayfa Başlangıcı/ Kalan Başlangıcı	Otomatik Seç seçildiğinde yazıcıdaki Kâğıt Ayarı ile eşleşen kağıt kaynağı otomatik seçilir. Sayfa için kağıt kaynağını da seçebilirsiniz.

Yazdırma

Kapak Sayfası İçin Menü Seçenekleri

Kapak Sayfası Yazdır	Kapak sayfasının yazdırılıp yazdırılmayacağını seçin. Bir arka kapak eklemek istediğinizde, Belge sonrası ögesini seçin.
Kapak Sayfası Türü	Kapak sayfasının içeriğini seçin.

Yazıcı Özellikleri İçin Menü Seçenekleri

Özellik Setleri	Quality	MediaType	Yazdırdığınız kağıt türünü seçin.
		Print Quality	Yazdırmak için kullanmak istediğiniz yazdırma kalitesini seçin.
	Renk	Color Mode	Renkli veya tek renk yazdırmayı seçin.
		Press Simulation	Ofset baskının CMYK mürekkep rengini yeniden üreterek yazdırma yaptığınızda bir CMYK mürekkep rengi seçebilirsiniz.
Diğerleri	Ink Save Mode	Baskı yoğunluğunu azaltarak mürekkep tasarrufu yapar.	

Yazdırmayı İptal Etme

Bir yazdırma işini bilgisayardan iptal edebilirsiniz. Ancak, bir yazdırma işini tamamen yazıcıya gönderildikten sonra bilgisayardan iptal edemezsiniz. Bu durumda, yazıcının kontrol panelini kullanarak yazdırma işini iptal edin.

İptal Etme

Dock içindeki yazıcı simgesine tıklayın. İptal etmek istediğiniz işi seçin ve sonra aşağıdakilerden birini yapın.

- OS X Mountain Lion veya üstü

İlerleme göstergesi yanındaki  düğmesine tıklayın.

- Mac OS X v10.6.8 — v10.7.x

Sil'e tıklayın.

Bellek Aygıtından Dosyaları Yazdırma





JPEG, PDF ve TIFF dosyalarını yazıcıya bağlı bir bellek aygıtından yazdırabilirsiniz.

Bellek Aygıtından JPEG Dosyaları Yazdırma

Not:

Bellek aygıtında 999'dan fazla resminiz varsa görüntüler otomatik olarak gruplara ayrılır ve grup seçim ekranı görüntülenir. Görüntüler çekildikleri tarihe göre sıralanır.

Yazdırma

1. Bellek aygıtını yazıcının harici arayüzü USB bağlantı noktasına bağlayın.
2. Ana ekranda **Bellek Aygıtı** ögesini seçin.
3. **JPEG** ögesini seçin.
Bellek aygıtındaki görüntüler küçük resimler olarak görüntülenir.
Görüntüleme düzeni ögesini değiştirmek için  ögesini seçin veya **Tüm Grntleri Seç, Grnt Seçimini İptal Et** ve **Grup Seç** için ayarları yapın.
4. Yazdırmak istediğiniz dosyaları seçin.
Seçili görüntülerde onay işaretleri bulunur.
Bir görüntüyü önizlemek için **Tekli Görünüm** ögesini seçin.  ögesini kullanarak görüntüyü büyütebilirsiniz. Önceki veya sonraki görüntüyü önizlemek için  veya  ögesini kullanın.
5. Yazdırma ayarlarını yapmak için **Yazdırmayla İlerle** ögesini seçin.
6. **Temel Ayarlar** sekmesinde kullanmak istediğiniz kağıt kaynağını ve renk modunu ayarlayın.
7. Gerekirse **Gelişmiş** sekmesinde diğer öğeleri ayarlayın.
Ayrıntılı ayarlar konusunda daha fazla bilgi için Bellek Aygıtı ögesi için olan menülere bakın.
8. Kopya sayısını girin.
9. Yazdırmaya başlamak için  ögesine dokununuz.
10. Yazıcıdan bellek kartını çıkarın.

İlgili Bilgi

➔ [“JPEG Ayarları” sayfa 161](#)

Bellek Aygıtından PDF veya TIFF Dosyalarını Yazdırma

1. Bellek aygıtını yazıcının harici arayüzü USB bağlantı noktasına bağlayın.
2. Ana ekranda **Bellek Aygıtı** ögesini seçin.
3. **PDF** veya **TIFF** ögesini seçin.
Bellek aygıtındaki dosyalar bir liste olarak görüntülenir.
Dosyaların sırasını değiştirmek için  ögesini seçin.
4. Yazdırmak istediğiniz dosyayı seçin.
5. **Temel Ayarlar** sekmesinde kullanmak istediğiniz kağıt kaynağını ve renk modunu ayarlayın.
6. Gerekirse **Gelişmiş** sekmesinde diğer öğeleri ayarlayın.
Ayrıntılı ayarlar konusunda daha fazla bilgi için Bellek Aygıtı ögesi için olan menülere bakın.

Yazdırma

7. Kopya sayısını girin.
8. Yazdırmaya başlamak için  ögesine dokununuz.
9. Yazıcıdan bellek kartını çıkarın.

İlgili Bilgi

- ➔ “PDF Ayarları” sayfa 162
- ➔ “TIFF Ayarları” sayfa 162

Bellek Aygıtı İçin Menü Seçenekleri

Bellek aygıtındaki dosya için çeşitli yazdırma ayarlarını yapmak için yazıcının ana ekranında **Bellek Aygıtı** ögesini seçin.

JPEG Ayarları



(Seçenekler):

Resim verilerini sıralama, seçme ve yeniden seçme ayarlarını yapın.

Temel Ayarlar:

- Kâğıt Ayr
Üzerine yazdırmak istediğiniz kâğıt kaynağı ayarlarını belirtin.
- Renk Modu
Normalde **Siyah Beyz** veya **Renk** yazdırdığınız renk ayarını seçin.

Gelişmiş:

- Düzen
JPEG dosyalarını nasıl düzenleyeceğinizi seçin. **1 yanyana**, sayfa başına bir dosya yazdırmak içindir. **20 yanyana** bir sayfaya 20 dosya yazdırmak içindir. **Dizin** bilgilerle dizin yazdırma işlemi yapmak içindir.
- Çerçeveye Sığdır
Seçili yazdırma düzenine otomatik sığması için resmi kırpma için **Açık** ögesini seçin. Görüntü verisinin en-boy oranı ve kâğıt boyutu farklıysa, görüntü, kısa tarafları kâğıdın kısa taraflarıyla uyuşacak şekilde otomatik olarak büyütülür veya küçültülür. Kâğıdın uzun tarafını aşılırsa, görüntünün uzun tarafı kırılır. Bu özellik panorama fotoğraflarda işe yaramayabilir.
- Kalite
Yüksek kaliteli yazdırma için **En İyi** ögesini seçin ancak yazdırma hızı daha yavaş olabilir.
- Tarih
Fotoğrafın çekildiği veya kaydedildiği tarih biçimini seçin. Tarih bazı düzenler için yazdırılmaz.
- Ftğrf Onar
Bu modu fotoğrafın parlaklığını, kontrastını ve doygunluğunu otomatik iyileştirmek için seçin. Otomatik iyileştirmeyi kapatmak için **Geliştirme Kapalı** ögesini seçin.

Yazdırma

- Kırmızı Gözü Onar

Fotoğraflardaki kırmızı göz etkisini otomatik onarmak için **Açık** ögesini seçin. Düzeltmeler orijinal dosyaya uygulanmaz ancak çıktılarına uygulanır. Fotoğraf türüne bağlı olarak görüntünün gözler dışındaki bölümleri düzeltilir.

PDF Ayarları

Bellek aygıtlarınızda PDF biçimli dosyalar için yazdırma ayarlarını yapabilirsiniz.

-  (Görüntüleme düzeni):

Dosyaları LCD ekranda görüntülemek için bir sıralama ayarı seçin.

Temel Ayarlar:

- Kâğıt Ayr

Üzerine yazdırmak istediğiniz kâğıt kaynağı ayarlarını belirtin.

- Renk Modu

Normalde **Siyah Beyz** veya **Renk** yazdırdığınız renk ayarını seçin.

Gelişmiş:

- 2 Taraflı

2 Taraflı yazdırmayı kullanarak PDF dosyalarını yazdırmak için **Açık** ögesini seçin. **Cilt (Kopya)** ögesini seçerek de ciltleme yöntemini seçebilirsiniz.

- Baskı Emri

Birden fazla sayfalı PDF dosyalarını yazdırmak için sırayı seçin.

TIFF Ayarları

Bellek aygıtlarınızda TIFF biçimli dosyalar için yazdırma ayarlarını yapabilirsiniz.

-  (Görüntüleme düzeni):

Dosyaların sırasını değiştirir.

Temel Ayarlar:

- Kâğıt Ayr

Üzerine yazdırmak istediğiniz kâğıt kaynağı ayarlarını belirtin.

- Renk Modu

Normalde **Siyah Beyz** veya **Renk** yazdırdığınız renk ayarını seçin.

Gelişmiş:

- Düzen

Multi-TIFF dosyasının nasıl yerleştirileceğini seçin. **1 yanyana**, bir yaprağa bir sayfa yazdırmak içindir. **20 yanyana**, bir sayfaya 20 sayfa yazdırmak içindir. **Dizin** bilgilerle dizin yazdırma işlemi yapmak içindir.

Yazdırma

Çerçeveye Sığdır

Seçili fotoğraf düzenine otomatik sığması için fotoğrafı kırpma için **Açık** ögesini seçin. Görüntü verisinin en-boy oranı ve kağıt boyutu farklıysa, görüntü, kısa tarafları kağıdın kısa taraflarıyla uyuşacak şekilde otomatik olarak büyütülür veya küçültülür. Kağıdın uzun tarafını aşıyorsa, görüntünün uzun tarafı kırılır. Bu özellik panorama fotoğraflarda işe yaramayabilir.

Kalite

Yüksek kaliteli yazdırma için **En İyi** ögesini seçin ancak yazdırma hızı daha yavaş olabilir.

Baskı Emri

Birden fazla sayfalı TIFF dosyalarını yazdırmak için sırayı seçin.

Tarih

Fotoğrafın çekildiği veya kaydedildiği tarih biçimini seçin. Tarih bazı düzenler için yazdırılmaz.

Akıllı Cihazlardan Yazdırma

Epson iPrint Kullanma

Epson iPrint, akıllı telefon veya tablet bilgisayar gibi bir akıllı cihazdan fotoğraflar, belgeler ve web sayfaları yazdırabileceğiniz bir uygulamadır. Yerel yazdırma, yazıcınız ile aynı kablosuz ağa bağlı bir akıllı cihazdan yazdırma ya da internet üzerinde bir uzak konumdan yazdıran uzaktan yazdırmayı kullanabilirsiniz. Uzaktan yazdırmayı kullanmak için, yazıcınızı Epson Connect servisine kaydedin.

Epson iPrint'i başlatırsanız yazıcı ağa bağlanmadığında yazıcıya bağlanmanızı söyleyen bir mesaj görüntülenir. Bağlantıyı tamamlamak için talimatları izleyin. Çalıştırma koşulları için aşağıdaki URL'ye bakın.

<http://epson.sn>



İlgili Bilgi

➔ “Ağ Hizmeti Kullanarak Yazdırma” sayfa 249

Epson iPrint Ögesinin Takılması

Epson iPrint uygulamasını akıllı cihazınıza aşağıdaki URL veya QR kodundan kurabilirsiniz.

<http://ipr.to/c>



Yazdırma

Epson iPrint Kullanarak Yazdırma

Epson iPrint uygulamasını akıllı cihazınızdan başlatın ve ana ekrandan kullanmak istediğiniz öğeyi seçin. Aşağıdaki ekranlar önceden uyarılmadan değiştirilebilir. İçerik ürüne bağlı olarak değişebilir.

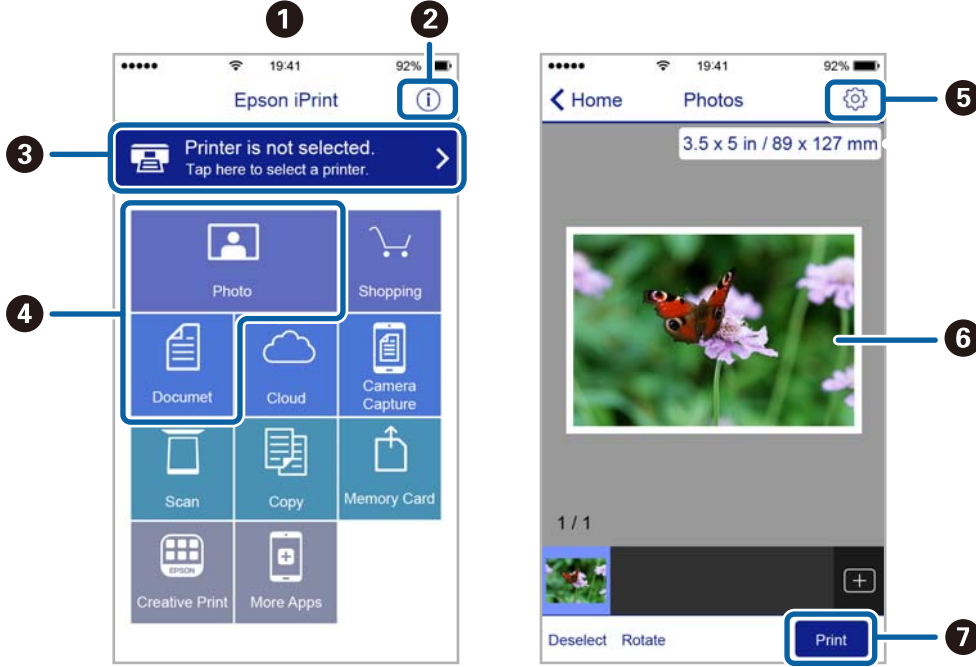

1	Uygulama başlatıldığında ana ekran gösterilir.
2	Yazıcıyı kurma bilgileri ve bir SSS gösterilir.
3	Yazıcı seçip yazıcı ayarlarını yapabileceğiniz ekranı gösterir. Yazıcıyı seçtiğinizde, bir daha yeniden seçmeniz gerekmez.
4	Fotoğraflar ve belgeler gibi yazdırmak istediğiniz öğeleri seçin.
5	Kağıt boyutu ve kağıt türü gibi yazdırma ayarlarını yapmak için ekranı görüntüler.
6	Seçtiğiniz fotoğrafları ve belgeleri gösterir.
7	Yazdırmayı başlatır.

Not:

iPhone işletim sistemi çalışan iPad, iPod touch ve iOS kullanarak belge menüsünden yazdırmak için, yazdırmak istediğiniz belgeyi Epson iPrint uygulamasındaki dosya paylaşım işlevinden yararlanarak aktardıktan sonra iTunes uygulamasını başlatın.

Epson Print Enabler'ı Kullanma

Belgelerinizi, e-postalarınızı, fotoğraflarınızı ve web sayfalarınızı Android doğrudan telefonunuzdan veya tabletinizden (Android v4.4 veya üstü) yazdırabilirsiniz. Birkaç dokunuşla Android aygıtınız aynı kablolu ağa bağlı Epson yazıcıyı keşfedecektir.

1. Yazıcıya kağıt yükleyin.

Yazdırma

2. Yazıcınızı kablosuz yazdırma için ayarlayın.
3. Android aygıtınıza Google Play kaynağından Epson Print Enabler eklentisini yükleyin.
4. Android aygıtınızı yazıcınızın kullandığı kablosuz ağa bağlayın.
5. Android aygıtınızda **Ayarlar** sekmesine gidin, **Yazdırma** seçeneğini seçin ve ardından Epson Print Enabler'ı etkinleştirin.
6. Chrome gibi bir Android uygulamasından menü simgesine dokununuz ve ekrandakileri yazdırın.

Not:

Yazıcınızı göremiyorsanız **Tüm Yazıcılar**'a dokununuz ve yazıcınızı seçin.

İlgili Bilgi

- ➔ “Kağıt Kasedi İçine Kağıt Yükleme” sayfa 32
- ➔ “Arka Kağıt Besleme İçine Kağıt Yükleme” sayfa 34

AirPrint Kullanma

AirPrint, iPhone, iPad, iPod touch ve Mac'ten sürücülerini yükleme veya yazılım indirme gereksinimi olmadan anında kablosuz yazdırma sağlar.



Not:

Ürününüzün kontrol panelindeki kağıt yapılandırma mesajlarını devre dışı bıraktıysanız AirPrint kullanamazsınız. Gerekirse mesajları etkinleştirmek için aşağıdaki bağlantıya bakın.

1. Kâğıdı ürününüze yükleyin.
2. Ürününüzü kablosuz yazdırma için ayarlayın. Aşağıdaki bağlantıya bakın.

<http://epson.sn>

3. Apple aygıtını ürününüzün kullandığıyla aynı kablosuz ağa bağlayın.
4. Aygıtınızdan ürününüze yazdırın.

Not:

Ayrıntılar için Apple web sitesindeki AirPrint sayfasına bakın.

İlgili Bilgi

- ➔ “Kağıt Kasedi İçine Kağıt Yükleme” sayfa 32
- ➔ “Arka Kağıt Besleme İçine Kağıt Yükleme” sayfa 34

Devam Eden veya Kuyruğa Alınmış İşleri İptal Etme

Not:

Süren işleri de yazıcının kontrol panelindeki  ögesine dokunarak iptal edebilirsiniz.

1.  düğmesine basarak **Job/Status**'nü görüntüleyin.
2. **Etkin** seçeneğini **İş Durumu** sekmesinden seçin.
Yürütülmekte olan yazdırma işleri işler ve bekleyen işler listede görüntülenir.
3. İptal etmek istediğiniz işi seçin.
4. **İptal edildi** ögesini seçin.

Kopyalama

Temel Kopyalama Bilgileri

Bu kısımda temel kopyalama adımları açıklanmaktadır.

1. Orijinalleri yerleştirin.

Birden fazla orijinal kopyalamak veya 2 taraflı kopya çıkarmak isterseniz orijinallerin hepsini ADF üzerine yerleştirin.

2. Ana ekranda **Kopyala** ögesini seçin.

3. **Temel Ayarlar** sekmesindeki ayarları kontrol edin.

Gerekirse değiştirmek için ayar ögesini seçin.

Not:

Gelişmiş sekmesini seçerseniz, **Çok sayfalı** veya **Orijinal Tür** gibi ayarları yapabilirsiniz.

 ögesini seçerseniz, sık kullanılan kopyalama ayarlarını ön ayarlar olarak kaydedebilirsiniz.

Gereken ayarların birleşimi kullanılamıyorsa  görüntülenir. Ayrıntıları kontrol etmek için simgeyi seçin ve sonra ayarları değiştirin.

Kopyalamaya başlamadan önce taranan görüntüyü kontrol etmek için  ögesini seçin.

Bu yalnızca orijinali tarayıcı camı üzerine yerleştirdiğinizde kullanılabilir.

4. Kopya sayısını girin.

5.  ögesine dokununuz.

İlgili Bilgi

➔ “Orijinalleri Yerleştirme” sayfa 39

➔ “Kopyalama İçin Temel Menü Seçenekleri” sayfa 168

➔ “Kopyalama İçin Gelişmiş Menü Seçenekleri” sayfa 169

2 Taraflı Kopyalama

Birden fazla orijinali veya 2 taraflı belgeyi kağıdın her iki tarafına kopyalayabilirsiniz.

1. Ana ekranda **Kopyala** ögesini seçin.

2. **2 Taraflı** ve ardından **1>2 Taraflı** veya **2>2 Taraflı** seçeneklerini seçin.

Orijinalin ve kopyalama sonucunun yönelimini ve ciltleme konumunu da belirtebilirsiniz.

3. Gereken diğer öğeleri ayarlayın.

4.  öğesine dokununuz.

İlgili Bilgi

➔ [“Temel Kopyalama Bilgileri” sayfa 167](#)

Birden Fazla Orijinali Bir Yaprağa Kopyalama

İki veya dört orijinali tek bir kağıt sayfasına kopyalayabilirsiniz.

1. Ana ekranda **Kopyala** öğesini seçiniz.
2. **Gelişmiş** sekmesi > **Çok sayfalı**, öğesini seçiniz ve **2 yanyana** veya **4 yanyana** öğesini seçiniz. Ayrıca orijinalin düzen sırasını ve yönelimini de belirtebilirsiniz.
3.  öğesine dokununuz.

İlgili Bilgi

➔ [“Temel Kopyalama Bilgileri” sayfa 167](#)

Kopyalama İçin Temel Menü Seçenekleri

Not:

Yaptığımız diğer ayarlara bağlı olarak öğeler kullanılamayabilir.

Siyah Beyz/Renk:

Renkli veya tek renk kopyalamayı seçiniz.

Yoğunluk:

Kopyalama sonuçları çok soluk olduğunda yoğunluk seviyesini artırınız. Mürekkep bulaştığında yoğunluk seviyesini azaltınız.

Kâğıt Ayr:

Kullanmak istediğiniz kağıt kaynağını seçiniz. **Oto** seçildiğinde, kağıdı yüklerken yapılan **Kâğıt Ayarı** ayarları kullanılarak kağıt otomatik beslenir.

Daralt/Genişlet:

Büyütmenin veya küçültmenin oranını yapılandırınız. Orijinali belirli bir yüzdeyle küçültmek veya büyütme istiyorsanız, değeri seçiniz ve sonra %25 ila 400 aralığında bir yüzde giriniz.

Kopyalama

Sayf. Oto. Sğdr

Tarama alanını algılar ve otomatik olarak orijinali seçtiğiniz kağıt boyutuna sığdırmak için büyütür veya küçültür. Orijinalin etrafında beyaz kenar boşlukları olduğunda, tarayıcı camı ögesinin köşe işaretinden beyaz kenar boşlukları tarama alanı olarak algılanır, ancak zıt taraftaki kenar boşlukları kırılabilir.

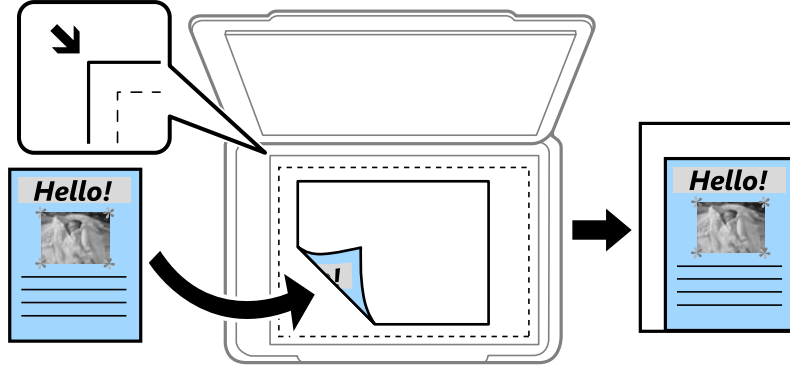

Gerçek Boyut

%100 büyütmeyle kopyalar.

A4->A5 ve diğerleri

Belirli bir kağıt boyutuna sığması için orijinali otomatik olarak büyütür veya küçültür.

Orijinal Boyut:

Orijinalin boyutunu seçin. Standart boyutta olmayan orijinaleri kopyalarken orijinalinize en yakın boyutu seçin.

2 Taraflı:

2 taraflı düzeni seçin.

1>1 Taraflı

Bir orijinalin bir tarafını kağıdın tek bir tarafına kopyalar.

2>2 Taraflı

Çift taraflı bir orijinalin her iki tarafını tek bir sayfanın her iki tarafına kopyalar. Orijinalinizin yönünü ve orijinalin ve kağıdın ciltleme konumunu seçin.

1>2 Taraflı

Tek taraflı iki orijinali tek bir sayfanın her iki tarafına kopyalar. Orijinalinizin yönünü ve kağıdın ciltleme konumunu seçin.

2>1 Taraflı

Çift taraflı bir orijinalin her iki tarafını iki sayfanın bir tarafına kopyalar. Orijinalinizin yönünü ve orijinalin ciltleme konumunu seçin.

Kopyalama İçin Gelişmiş Menü Seçenekleri

Not:

Yaptığımız diğer ayarlara bağlı olarak öğeler kullanılamayabilir.

Kopyalama

Çok sayfalı:

Kopyalama düzenini seçin.

- Tek Syf

Tek taraflı bir orijinali tek bir sayfaya kopyalar.

- 2 yanyana

2'li yerleşimde tek bir sayfa üzerine tek taraflı iki orijinal kopyalar. Düzen sırasını ve orijinalinizin yönünü seçin.

- 4 yanyana

4'lü yerleşimde tek bir sayfa üzerine tek taraflı dört orijinal kopyalar. Düzen sırasını ve orijinalinizin yönünü seçin.

Orijinal Tür:

Orijinalinizin türünü seçin. Orijinalin türüyle uyum sağlamak için en uygun kalitede kopyalar.

Sonlandırma:

Birden fazla orijinalin birden fazla kopyası için kağıdın nasıl çıkarılacağını seçin.

- Grup (Aynı Sayfalar)

Orijinalleri sayfa sayfa bir grup olarak kopyalar.

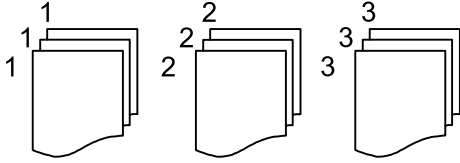

- Harmanla (Sayfa Sırası)

Sırayla harmanlanan orijinalleri kopyalar ve kümeler haline sıralar.

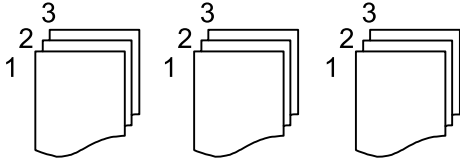

Yön (Orijinal):

Orijinalinizin yönünü seçin.

Görüntü Kalitesi:

Görüntü ayarlarını yapın.

- Kontrast

Parlak ve koyu bölümler arasındaki farkı ayarlayın.

- Doygunluk

Renklerin canlılığını ayarlayın.

- Kırmızı Dengesi, Yeşil Dengesi, Mavi Dengesi

Her rengin yoğunluğunu ayarlayın.

Kopyalama

Keskinlik

Resmin dış hattını ayarlayın.

Ton Düzenlemesi

Cildin renk tonunu ayarlayın. Soğuk yapmak için + işaretini seçin (yeşili artırın) ve sıcak yapmak için - işaretini seçin (kırmızıyı artırın).

Arkaplan Gider

Arka plan renginin yoğunluğunu ayarlayın. Parlaklaştırmak için + işaretini seçin (beyaz) ve koyulaştırmak için - işaretini seçin (siyah).

Cilt payı:

2 taraflı kopya için ciltleme konumunu, kenar boşluğunu ve orijinalinizin yönünü seçin.

Kâğıda Sığdırmak İçin Küçült:

Kağıt boyutuna sığması için taranan görüntüyü Daralt/Genişlet değerinden daha küçük bir boyutta kopyalar. Daralt/Genişlet değeri kağıt boyutundan büyükse veriler kağıdın kenarları dışına yazdırılabilir.

Gölgeyi Kaldır:

Kalın kağıt kopyalarken kopyaların etrafında görünen veya bir kitapçık kopyalarken kopyaların ortasında görünen gölgeleri kaldırır.

Gelgeçi Kaldır:

Kopyalama sırasında cilt deliklerini kaldırır.

Kimlik Kartı Kopyası:

Bir kimlik kartının her iki tarafını tarar ve kağıdın bir tarafına kopyalar.

Tarama

Kontrol Panelini Kullanarak Yazdırma

Taranan görüntüleri yazıcının kontrol panelinden aşağıdaki hedeflere gönderebilirsiniz.

Ağ Klasörü/FTP

Taranan görüntüyü ağda bir klasöre kaydedebilirsiniz. Bilgisayarda SMB protokolleri kullanılarak oluşturulan paylaşılan bir klasörü veya FTP sunucusundaki bir klasörü belirtebilirsiniz. Taramadan önce paylaşılan bir klasörü veya FTP sunucusunu ayarlamanız gerekir.

E-posta

Taranan resim dosyalarını yazıcıdan önceden yapılandırılmış bir e-posta sunucusundan doğrudan e-postayla gönderebilirsiniz. Taramadan önce, e-posta sunucusunu yapılandırmanız gerekir.

Bilgisayar

Taranan resmi ağ üzerinden yazıcıya bağlı bir bilgisayara kaydedebilirsiniz. Taramadan önce, bilgisayarınıza Document Capture Pro ve Epson Scan 2 öğelerini yükleyin.

Hafıza Aygıtı

Taranan resmi bir bellek cihazına kaydedebilirsiniz. Taramadan önce ayarları yapmanız gerekebilir.

Bulut

Taranan görüntüleri bulut hizmetlerine gönderebilirsiniz. Taramadan önce Epson Connect'te ayarları yapın.

WSD

WSD özelliğini kullanarak taranan görüntüyü yazıcıya bağlı bir bilgisayara kaydedebilirsiniz. Windows 7/Windows Vista'yı kullanıyorsanız, taramadan önce bilgisayarda WSD ayarlarını yapmanız gerekir.

İlgili Bilgi

- ➔ “Ağ Klasörü veya FTP Sunucusuna Tarama” sayfa 172
- ➔ “E-postaya Tarama” sayfa 175
- ➔ “Bilgisayarda Kayıtlı Ayarları Kullanarak Tarama (Document Capture Pro)” sayfa 178
- ➔ “Bellek Aygıtına Tarama” sayfa 182
- ➔ “Bulutaya Tarama” sayfa 184

Ağ Klasörü veya FTP Sunucusuna Tarama

Taranan resmi ağda belirtilen bir klasöre kaydedebilirsiniz. Klasörü, bir klasör yolunu doğrudan girerek belirtebilirsiniz ancak klasör bilgilerini öncelikle kişi listesine kaydederseniz bu işlemi daha kolay gerçekleştirebilirsiniz.

Taramadan önce paylaşılan bir klasörü veya FTP sunucusunu ayarlamanız gerekir.

Tarama

Not:

- Bu özelliği kullanmadan önce yazıcının **Tarih/Saat** ve **Zaman Farkı** ayarlarının doğru olduğundan emin olun. Menülere **Ayarlar > Genel Ayarlar > Temel Ayarlar > Tarih/Saat Ayarları** üzerinden erişebilirsiniz.
- Taramadan önce hedefi kontrol edebilirsiniz. **Ayarlar > Genel Ayarlar > Tarama Ayarları** ögesini seçin ve sonra **Ahıcıyı Onayla** ögesini etkinleştirin.

1. Orijinalleri yerleştirin.

Not:

Birden fazla orijinal taramak veya 2 taraflı tarama yapmak isterseniz orijinallerin hepsini ADF üzerine yerleştirin.

2. Ana ekranda **Tara** ögesini seçin.

3. **Ağ Klasörü/FTP** ögesini seçin.

4. Klasörü belirtin.

- Sık kullanılan adreslerden seçmek için: Ekranda görüntülenen simgeleri seçin.
- Klasör yolunu doğrudan girmek için: **Klavye** ögesini seçin. **İletişim Modu** ögesini seçin, **Konum (Gerekli)** olarak klasör yolunu girin ve sonra diğer klasör ayarlarını yapın.
Klasör yoluna aşağıdaki şekilde gidin.
SMB'yi iletişim modu olarak kullanırken: \\ana bilgisayar adı\klasör adı
FTP'yi iletişim modu olarak kullanırken: ftp://ana bilgisayar adı/klasör adı
- Kişiler listesinden seçmek için: **İrtibatlar** ögesini seçin, bir kişi seçin ve **Kapat** ögesini seçin.
Kişi listesinden bir klasörü arayabilirsiniz. Arama anahtar sözcüğünü ekranın en üstündeki kutuya girin.

Not:

Belgelerin kaydedildiği klasörün geçmişini  ögesini seçerek yazdırabilirsiniz.

5. **Tarama Ayarları** ögesini seçin ve sonra kaydetme biçimi gibi ayarları kontrol edin ve gerekirse değiştirin.

Not:

Ayarları ön ayar olarak kaydetmek için  ögesini seçin.

6.  ögesine dokununuz.

İlgili Bilgi

- ➔ “Paylaşılan Klasör Ayarlama” sayfa 52
- ➔ “İrtibatların Yönetimi” sayfa 49
- ➔ “Orijinalleri Yerleştirme” sayfa 39
- ➔ “Sık Kullanılan Ayarlarınızı Ön Ayar Olarak Kaydetme” sayfa 55

Klasöre Taramaya Yönelik Hedef Menüleri Seçenekleri

Klavye:

Konum Düzenle ekranını açın. Klasör yolunu girin ve ekranda her ögeyi ayarlayın.

- İletişim Modu
İletişim modunu seçin.

Tarama

- Konum (Gerekli)
Taranan resmin kaydedileceği bir klasör yolu girin.
- Kullanıcı Adı
Belirtilen klasör için bir kullanıcı adı girin.
- Şifre
Belirtilen klasör için bir parola girin.
- Bağlantı Modu
Bağlantı modunu seçin.
- Çıkış Numarası
Bir bağlantı noktası numarası girin.

İrtibatlar:

Kişi listesinden taranan görüntünün kaydedileceği bir klasör seçin. Kişi listesinden bir klasör seçtiğinizde konum ayarlarını ayarlamanız gerekmez.

Klasöre Taramaya Yönelik Tarama Menüsü Seçenekleri

Not:

Yaptığımız diğer ayarlara bağlı olarak öğeler kullanılamayabilir.

Renk Modu:

Renkli veya tek renk taramayı seçin.

Dosya Biçimi:

Taranan resmin kaydedileceği biçimi seçin.

- Sıkıştırma Oranı
Taranan resmin ne kadar sıkıştırılacağını seçin.
- PDF Ayarları
Kaydetme biçimi ayarı olarak **PDF** seçeneğini seçtiğinizde, PDF dosyalarını korumak için bu ayarları kullanın.
Açarken parola gerektiren bir PDF dosyası oluşturmak için **Belge Açma Parolası** öğesini ayarlayın.
Yazdırırken veya düzenlerken parola gerektiren bir PDF dosyası oluşturmak için **İzin Parolası** öğesini ayarlayın.

Çözünürlük:

Tarama çözünürlüğünü seçin.

2 Taraflı:

Orijinalin her iki yüzünü de tarayın.

- Yön (Orijinal)
Orijinalin yönünü seçin.
- Cilt (Orijnl.)
Orijinalin ciltleme yönünü seçin.

Tarama

Tarama Alanı:

Tarama alanını seçin. Tararken metin veya resim etrafındaki beyaz alanı kırmak için **Otomatik Kırpma** ögesini seçin. tarayıcı camı ögesinin maksimum alanını taramak için **Maks Alan.** ögesini seçin

Yön (Orijinal)

Orijinalin yönünü seçin.

Orijinal Tür:

Orijinalinizin türünü seçin.

Yoğunluk:

Taranan resmin kontrastını seçin.

Gölgeyi Kaldır:

Taranan görüntüde görünen orijinalin gölgelerini kaldırın.

Çevre

Orijinalin kenarındaki gölgeleri kaldırın.

Merkez

Kitapçığın ciltleme kenar boşluğunun gölgelerini kaldırın.

Gelgeçi Kaldır:

Taranan görüntüde görünen zımba deliklerini kaldırın. Sağdaki kutuya bir değer girerek zımba deliklerini silmek için alanı belirtebilirsiniz.

Silme Konumu

Zımba deliklerini kaldırmak için konumu seçin.

Yön (Orijinal)

Orijinalin yönünü seçin.

Dosya adı:

Dsy Adı Ön Eki

Görüntülerin adı için alfa sayısal karakterleri ve sembolleri kullanarak bir ön ek girin.

Tarih Ekle

Dosya adına tarihi ekleyin.

Saat Ekle

Dosya adına saati ekleyin.

E-postaya Tarama

Taranan resim dosyalarını yazıcıdan önceden yapılandırılmış bir e-posta sunucusundan doğrudan e-postayla gönderebilirsiniz. Bu özelliği kullanmadan önce, e-posta sunucusunu yapılandırmanız gerekir.

E-posta adresini doğrudan girerek belirtebilirsiniz ancak e-posta adresini öncelikle kişi listesine kaydederseniz bu işlemi daha kolay gerçekleştirebilirsiniz.

Tarama

Not:

- Bu özelliği kullanmadan önce yazıcının **Tarih/Saat** ve **Zaman Farkı** ayarlarının doğru olduğundan emin olun. Menülere **Ayarlar > Genel Ayarlar > Temel Ayarlar > Tarih/Saat Ayarları** üzerinden erişebilirsiniz.
- Taramadan önce hedefi kontrol edebilirsiniz. **Ayarlar > Genel Ayarlar > Tarama Ayarları** ögesini seçin ve sonra **Ahıcıyı Onayla** ögesini etkinleştirin.

1. Orijinalleri yerleştirin.

Not:

Birden fazla orijinal taramak veya 2 taraflı taramalar yapmak isterseniz orijinallerin hepsini ADF üzerine yerleştirin.

2. Ana ekranda **Tara** ögesini seçin.

3. **E-posta** ögesini seçin.

4. Adresleri belirtin.

- Sık kullanılan adresleri seçmek için: Ekranda görüntülenen simgeleri seçin.
- E-posta adresini manuel girmek için: **Klavye** ögesini seçin, e-posta adresini girin ve sonra **OK** ögesini seçin.
- Kişiler listesinden seçmek için: **İrtibatlar** ögesini seçin, bir kişi veya grup seçin ve **Kapat** ögesini seçin. Kişi listesinden adresi arayabilirsiniz. Arama anahtar sözcüğünü ekranın en üstündeki kutuya girin.
- Geçmiş listesinden seçmek için: **Geçmiş** ögesini seçin, bir kişi seçin ve **Kapat** ögesini seçin.

Not:

- Seçtiğiniz alıcı sayısı ekranın sağında görüntülenir. 10 kadar adrese ve gruba e-posta gönderebilirsiniz. Gruplar alıcılara dahil edildiyse gruplardaki adresleri hesaba katarak toplam 200 kadar tek tek adres seçebilirsiniz.
- Seçili adres listesini görüntülemek için ekranın en üstündeki adres kutusunu seçin.
- Gönderme geçmişini görüntülemek veya yazdırmak ya da e-posta sunucusu ayarlarını değiştirmek için  ögesini seçin.

5. **Tarama Ayarları** ögesini seçin ve sonra kaydetme biçimi gibi ayarları kontrol edin ve gerekirse değiştirin.

Not:

Ayarları ön ayar olarak kaydetmek için  ögesini seçin.

6.  ögesine dokununuz.

İlgili Bilgi

- ➔ “İrtibatların Yönetimi” sayfa 49
- ➔ “Orijinalleri Yerleştirme” sayfa 39
- ➔ “Sık Kullanılan Ayarlarınızı Ön Ayar Olarak Kaydetme” sayfa 55

Bir E-postaya Taramaya Yönelik Menü Seçenekleri

Not:

Yaptığımız diğer ayarlara bağlı olarak öğeler kullanılamayabilir.

Renk Modu:

Renkli veya tek renk taramayı seçin.

Tarama

Dosya Biçimi:

Taranan resmin kaydedileceği biçimi seçin.

Sıkıştırma Oranı

Taranan resmin ne kadar sıkıştırılacağını seçin.

PDF Ayarları

Kaydetme biçimi ayarı olarak **PDF** seçeneğini seçtiğinizde, PDF dosyalarını korumak için bu ayarları kullanın.

Açarken parola gerektiren bir PDF dosyası oluşturmak için **Belge Açma Parolası** ögesini ayarlayın. Yazdırırken veya düzenlerken parola gerektiren bir PDF dosyası oluşturmak için **İzin Parolası** ögesini ayarlayın.

Çözünürlük:

Tarama çözünürlüğünü seçin.

2 Taraflı:

Orijinalin her iki yüzünü de tarayın.

Yön (Orijinal)

Orijinalin yönünü seçin.

Cilt (Orijnl.)

Orijinalin ciltleme yönünü seçin.

Tarama Alanı:

Tarama alanını seçin. Tararken metin veya resim etrafındaki beyaz alanı kırpma için **Otomatik Kırpma** ögesini seçin. tarayıcı camı ögesinin maksimum alanını taramak için **Maks Alan.** ögesini seçin

Yön (Orijinal)

Orijinalin yönünü seçin.

Orijinal Tür:

Orijinalinizin türünü seçin.

Yoğunluk:

Taranan resmin kontrastını seçin.

Gölgeyi Kaldır:

Taranan görüntüde görünen orijinalin gölgelerini kaldırın.

Çevre

Orijinalin kenarındaki gölgeleri kaldırın.

Merkez

Kitapçığın ciltleme kenar boşluğunun gölgelerini kaldırın.

Gelgeçi Kaldır:

Taranan görüntüde görünen zımba deliklerini kaldırın. Sağdaki kutuya bir değer girerek zımba deliklerini silmek için alanı belirtebilirsiniz.

Silme Konumu

Zımba deliklerini kaldırmak için konumu seçin.

Tarama

Yön (Orijinal)

Orijinalin yönünü seçin.

Konu:

E-posta için alfa sayısal karakterleri ve sembolleri kullanarak bir konu girin.

Ekl Dsy Maks Byt:

E-postaya eklenebilecek maksimum dosya boyutunu seçin.

Dosya adı:

Dsy Adı Ön Eki

Görüntülerin adı için alfa sayısal karakterleri ve sembolleri kullanarak bir ön ek girin.

Tarih Ekle

Dosya adına tarihi ekleyin.

Saat Ekle

Dosya adına saati ekleyin.

Bilgisayarda Kayıtlı Ayarları Kullanarak Tarama (Document Capture Pro)

Taranan resmi ağ üzerinden bağlı bir bilgisayara kaydedebilirsiniz.

Görüntü kaydetme yöntemi, bilgisayarınızda kurulu Document Capture Pro uygulamasında iş olarak kaydedilir. Taranmış görüntüleri bir bilgisayara kaydetmenizi sağlayan önceden ayarlanmış işler mevcuttur. Bilgisayarınızdaki Document Capture Pro uygulamasını kullanarak, aynı zamanda yeni işler oluşturabilir ve bunları kaydedebilirsiniz.

Tarama öncesi hazırlıklar

Aşağıdaki uygulamaları bilgisayarınıza yükleyin.

Document Capture Pro

Epson Scan 2 (tarayıcı özelliğinin kullanılması için uygulama gereklidir)

Yazıcıyı ve bilgisayarı bir ağ üzerinden birbirine bağlayın.

Not:

Document Capture Pro uygulamasını kullanarak, kontrol panelindeki ekranda bilgisayarınızın adını belirleyebilirsiniz.

İlgili Bilgi

➔ [“En Son Uygulamaları Yükleme” sayfa 245](#)

➔ [“Bilgisayardan Taramayı Yapılandırma İçin Uygulama \(Document Capture Pro\)” sayfa 241](#)

➔ [“İş Ayarlama” sayfa 179](#)

➔ [“Yazıcının Kontrol Panelinde Görüntülemek İçin Bilgisayar Adını Ayarlayın” sayfa 180](#)

➔ [“Çalışma Modunu Ayarlama” sayfa 181](#)

➔ [“Document Capture Pro Ayarlarını Kullanarak Tarama” sayfa 181](#)

İş Ayarlama

Document Capture Pro ögesini kullanarak bilgisayarda işi ayarlayın.

Not:

- Taranmış görüntüleri bir bilgisayara kaydetmenizi sağlayan önceden ayarlanmış işler mevcuttur.
- İşlemler işletim sistemine ve yazılım sürümüne göre değişebilir. Özellikleri kullanma hakkında ayrıntılar için yazılımın yardımına bakın.

İlgili Bilgi

- ➔ “İş Oluşturma ve Kaydetme (Windows)” sayfa 179
- ➔ “İş Oluşturma ve Kaydetme (Mac OS)” sayfa 180

İş Oluşturma ve Kaydetme (Windows)

Not:

İşlemler işletim sistemine ve yazılım sürümüne göre değişebilir. Özellikleri kullanma hakkında ayrıntılar için yazılımın yardımına bakın.



1. Document Capture Pro programını başlatın.
2. Üst ekranda **İş Ayarları** ögesini tıklatın.
İş listesi ekranı görüntülenir.
3. **Yeni** ögesine tıklayın.
İş Ayarları ekranı görüntülenir.
4. **İş Ayarları** ekranında iş ayarlarını yapın.
 - İşin Adı:** Kaydetmek istediğiniz işin adını girin.
 - 1. Tara:** Orijinallerin boyutu veya çözünürlük gibi tarama ayarlarını yapın.
 - 2. Kaydet:** Kaydetme hedefini, kaydetme biçimini, dosyaların adlandırma kurallarını vb. ayarlayın.
 - 3. Gönder:** Taranan görüntülerin hedefini seçin.
5. İş listesi ekranına dönmek için **Tamam** ögesini tıklatın.
Oluşturulan iş **İş Listesi** içine kaydedilir.
Ardından, işi, yazıcının kontrol panelinde kullanılabilir şekilde atayın.
6. **Olay Ayarları** ögesine tıklayın.
7. Henüz kullanılmamış bir numaranın aşağı açılır listesini açın ve ardından işi seçin.
8. **İş Listesi** ekranına dönmek için **Tamam** ögesini tıklatın.
İş, yazıcının kontrol paneline atanmıştır.
9. Üst ekrana dönmek için **Tamam** ögesini tıklatın.

Tarama

İş Oluşturma ve Kaydetme (Mac OS)

Not:

İşlemler işletim sistemine ve yazılım sürümüne göre değişebilir. Özellikleri kullanma hakkında ayrıntılar için yazılımın yardımına bakın.

1. Document Capture programını başlatın.
2. Ana ekranda  simgesine tıklayın.
İş Listesi ekranı görüntülenir.
3. + simgesini tıklatın.
İş ayarları ekranı görüntülenir.
4. İş ayarlarını ekranda yapın.
 - İşin Adı:** Kaydedilecek işin adını girin.
 - Tara:** Orijinallerin boyutu veya çözünürlük gibi tarama ayarlarını yapın.
 - Çıktı:** Kaydetme hedefini, kaydetme biçimini, dosyaların adlandırma kurallarını vb. ayarlayın.
 - Hedef:** Taranan görüntülerin hedefini seçin.
5. İş Listesi ekranına dönmek için **Tamam** ögesini tıklatın.
Oluşturulan iş İş Listesi içine kaydedilecektir.
Ardından, işi, yazıcının kontrol panelinde kullanılabilir şekilde atayın.
6.  simgesine tıklayıp **Olay Ayarları** ögesini seçin.
7. Henüz kullanılmamış bir numaranın aşağı açılır listesini açın ve ardından işi seçin.
8. İş Listesi ekranına dönmek için **Tamam** ögesini tıklatın.
İş, yazıcının kontrol paneline atanmıştır.
9. Ana ekrana dönmek için **Tamam** ögesine dokununuz.

Yazıcının Kontrol Panelinde Görüntülemek İçin Bilgisayar Adını Ayarlayın

Document Capture Pro ögesini kullanarak yazıcının kontrol panelinde bilgisayarın adını (alfasayısal) ayarlayabilirsiniz.

Not:

İşlemler işletim sistemine ve yazılım sürümüne göre değişebilir. Özellikleri kullanma hakkında ayrıntılar için yazılımın yardımına bakın.

1. Document Capture Pro programını başlatın.
2. Ana ekranın menü çubuğunda, **Seçenek > Ağ Tarama Ayarları** ögesini seçin.
Not:
Pencerelerde, **Seçenek** yalnızca standart görünümde görüntülenir. Basit görünümde iseniz **Standart Görünüme Geç** ögesini tıklatın.
3. **Ağ Tarama Ayarları** ekranında, **PC'nizin Adı (alfasayısal)** içinde bilgisayar adını girin.

Tarama

4. **Tamam** ögesine tıklayın.

Çalışma Modunu Ayarlama

Taramadan önce, Document Capture Pro yüklü olan bilgisayarla uyum sağlamak için kontrol panelinde çalışma modunu ayarlayın.

1. Ana ekrandan **Ayarlar** ögesini seçin.
2. **Genel Ayarlar > Tarama Ayarları > Document Capture Pro** ögesini seçin.
3. Çalışma modunu seçin.
 - İstemci Modu: Bunu Document Capture Pro programı Windows veya Mac OS sistemine yüklendiğinde seçin.
 - Sunucu Modu: Bunu Document Capture Pro programı bir Windows Server üzerine yüklendiğinde seçin. Ardından, sunucu adresini girin.
4. Çalışma modunu değiştirmişseniz, ayarların doğru olduğunu kontrol edip **Tamam** ögesini seçin.

Document Capture Pro Ayarlarını Kullanarak Tarama

1. Orijinalleri yerleştirin.

Not:
Birden fazla orijinal taramak veya 2 taraflı taramalar yapmak isterseniz orijinallerin hepsini ADF üzerine yerleştirin.
2. Ana ekranda **Tara** ögesini seçin.
3. **Bilgisayar** ögesini seçin.
4. **Bilgisayar seçin.** ögesini seçin ve sonra Document Capture Pro içinde işi oluşturduğunuz bilgisayarı seçin.

Not:

 - Yazıcının kontrol paneli, Document Capture Pro yüklü olan 100 taneye kadar bilgisayarı görüntüler.
 - Seçenek > Ağ Tarama Ayarları** ögesini seçtiyseniz ve Document Capture Pro veya **Parola ile koru** kısmında Document Capture ayarını etkinleştirdiyseniz bir parola girin.
 - Çalışma modu olarak **Sunucu Modu** ayarlıysa, bu adımı gerçekleştirmeniz gerekmez.
5. **İş seçin.** ögesini seçin ve sonra işi seçin.

Not:

 - Document Capture Pro Server içinde ayarlarda **Parola ile koru** ögesini seçtiyseniz bir parola girin.
 - Yalnızca bir iş ayarladıysanız, işi seçmeniz gerekmez. Sonraki adıma ilerleyin.
6. İş içeriğinin görüntülediği alanı seçin ve sonra iş ayrıntılarını kontrol edin.
7.  ögesine dokununuz.

İlgili Bilgi

➔ [“Orijinalleri Yerleştirme” sayfa 39](#)

Bellek Aygıtına Tarama

Taranan resmi bir bellek cihazına kaydedebilirsiniz.

1. Yazıcının harici arayüz USB bağlantı noktasına bir bellek cihazı takın.
2. Orijinalleri yerleştirin.

Not:

Birden fazla orijinal taramak veya 2 taraflı taramalar yapmak isterseniz orijinallerin hepsini ADF üzerine yerleştirin.

3. Ana ekranda **Tara** ögesini seçin.
4. **Hafıza Aygıtı** ögesini seçin.
5. **Temel Ayarlar** ögesinde kaydetme biçimi gibi öğeleri ayarlayın.
6. **Gelişmiş** ögesini seçin ve sonra ayarları kontrol edin ve gerekirse değiştirin.

Not:

Ayarları ön ayar olarak kaydetmek için  ögesini seçin.

7.  ögesine dokununuz.

İlgili Bilgi

- ➔ “Orijinalleri Yerleştirme” sayfa 39
- ➔ “Sık Kullanılan Ayarlarınızı Ön Ayar Olarak Kaydetme” sayfa 55

Bellek Aygıtına Taramaya Yönelik Temel Menü Seçenekleri

Not:

Yaptığımız diğer ayarlara bağlı olarak öğeler kullanılamayabilir.

Siyah Beyz/Renk:

Renkli veya tek renk taramayı seçin.

Dosya Biçimi:

Taranan resmin kaydedileceği biçimi seçin.

- Sıkıştırma Oranı

Taranan resmin ne kadar sıkıştırılacağını seçin.

- PDF Ayarları

Kaydetme biçimi ayarı olarak **PDF** seçeneğini seçtiğinizde, PDF dosyalarını korumak için bu ayarları kullanın.

Açarken parola gerektiren bir PDF dosyası oluşturmak için **Belge Açma Parolası** ögesini ayarlayın. Yazdırırken veya düzenlerken parola gerektiren bir PDF dosyası oluşturmak için **İzin Parolası** ögesini ayarlayın.

Çözünürlük:

Tarama çözünürlüğünü seçin.

Tarama

2 Taraflı:

Orijinalin her iki yüzünü de tarayın.

Yön (Orijinal)

Orijinalin yönünü seçin.

Cilt (Orijnl.)

Orijinalin ciltleme yönünü seçin.

Tarama Alanı:

Tarama alanını seçin. Tararken metin veya resim etrafındaki beyaz alanı kırmak için **Otomatik Kırpma** öğesini seçin. tarayıcı camı öğesinin maksimum alanını taramak için **Maks Alan.** öğesini seçin

Yön (Orijinal)

Orijinalin yönünü seçin.

Orijinal Tür:

Orijinalinizin türünü seçin.

Bellek Aygıtına Taramaya Yönelik Gelişmiş Menü Seçenekleri

Not:

Yaptığımız diğer ayarlara bağlı olarak öğeler kullanılamayabilir.

Yoğunluk:

Taranan resmin kontrastını seçin.

Gölgeyi Kaldır:

Taranan görüntüde görünen orijinalin gölgelerini kaldırın.

Çevre

Orijinalin kenarındaki gölgeleri kaldırın.

Merkez

Kitapçığın ciltleme kenar boşluğunun gölgelerini kaldırın.

Gelgeçi Kaldır:

Taranan görüntüde görünen zımba deliklerini kaldırın. Sağdaki kutuya bir değer girerek zımba deliklerini silmek için alanı belirtebilirsiniz.

Silme Konumu

Zımba deliklerini kaldırmak için konumu seçin.

Yön (Orijinal)

Orijinalin yönünü seçin.

Dosya adı:

Dsy Adı Ön Eki

Görüntülerin adı için alfa sayısal karakterleri ve sembolleri kullanarak bir ön ek girin.

Tarih Ekle

Dosya adına tarihi ekleyin.

Tarama

- Saat Ekle

Dosya adına saati ekleyin.

Bulutla Tarama

Taranan görüntüleri bulut hizmetlerine gönderebilirsiniz. Bu özelliği kullanmadan önce, Epson Connect'i kullanarak ayarları yapın. Ayrıntılar için aşağıdaki Epson Connect portal web sitesine bakın.

<https://www.epsonconnect.com/>

<http://www.epsonconnect.eu> (yalnızca Avrupa)

1. Epson Connect'i kullanarak ayarları yaptığınızdan emin olun.
2. Orijinalleri yerleştirin.

Not:

Birden fazla orijinal taramak veya 2 taraflı tarama yapmak isterseniz orijinallerin hepsini ADF üzerine yerleştirin.

3. Ana ekranda **Tara** ögesini seçin.
4. **Bulut** ögesini seçin.
5. Ekranın en üstündeki  ögesini seçin ve sonra bir hedef seçin.
6. **Temel Ayarlar** ögesinde kaydetme biçimi gibi öğeleri ayarlayın.
7. **Gelişmiş** ögesini seçin ve sonra ayarları kontrol edin ve gerekirse değiştirin.

Not:

Ayarları ön ayar olarak kaydetmek için  ögesini seçin.

8.  ögesine dokununuz.

İlgili Bilgi

➔ “Orijinalleri Yerleştirme” sayfa 39

Bulutla Taramaya Yönelik Temel Menü Seçenekleri

Not:

Yaptığımız diğer ayarlara bağlı olarak öğeler kullanılamayabilir.

Siyah Beyz/Renk:

Renkli veya tek renk taramayı seçin.

JPEG/PDF:

Taranan resmin kaydedileceği biçimi seçin.

2 Taraflı:

Orijinalin her iki yüzünü de tarayın.

Tarama

- Yön (Orijinal)
Orijinalin yönünü seçin.
- Cilt (Orijnl.)
Orijinalin ciltleme yönünü seçin.

Tarama Alanı:

Tarama alanını seçin. Tararken metin veya resim etrafındaki beyaz alanı kırpma için **Otomatik Kırpma** öğesini seçin. tarayıcı camı öğesinin maksimum alanını taramak için **Maks Alan.** öğesini seçin

- Yön (Orijinal)
Orijinalin yönünü seçin.

Buluta Taramaya Yönelik Gelişmiş Menü Seçenekleri

Not:

Yaptığımız diğer ayarlara bağlı olarak öğeler kullanılamayabilir.

Orijinal Tür:

Orijinalinizin türünü seçin.

Yoğunluk:

Taranan resmin kontrastını seçin.

Gölgeyi Kaldır:

Taranan görüntüde görünen orijinalin gölgelerini kaldırın.

- Çevre
Orijinalin kenarındaki gölgeleri kaldırın.
- Merkez
Kitapçığın ciltleme kenar boşluğunun gölgelerini kaldırın.

Gelgeçi Kaldır:

Taranan görüntüde görünen zımba deliklerini kaldırın. Sağdaki kutuya bir değer girerek zımba deliklerini silmek için alanı belirtebilirsiniz.

- Silme Konumu
Zımba deliklerini kaldırmak için konumu seçin.
- Yön (Orijinal)
Orijinalin yönünü seçin.

WSD Kullanarak Tarama

Not:

- Bu özellik yalnızca Windows 10/Windows 8.1/Windows 8/Windows 7/Windows Vista çalıştıran bilgisayarlarda kullanılabilir.*
- Windows 7/Windows Vista kullanıyorsanız, bu özelliği kullanmadan önce bilgisayarımızı ayarlamamız gerekir.*

Tarama

1. Orijinalleri yerleştirin.

Not:

Birden fazla orijinal taramak isterseniz orijinallerin hepsini ADF üzerine yerleştirin.

2. Ana ekranda **Tara** ögesini seçin.
3. **WSD** ögesini seçin.
4. Bir bilgisayar seçin.
5.  ögesine dokununuz.

WSD Bağlantı Noktasını Ayarlama

Bu kısımda Windows 7/Windows Vista için bir WSD bağlantı noktasının nasıl ayarlanacağı açıklanmaktadır.

Not:

Windows 10/Windows 8.1/Windows 8 için, WSD bağlantı noktası otomatik ayarlanır.

WSD bağlantı noktasını ayarlamak için aşağıdakiler gereklidir.

- Yazıcı ve bilgisayar ağı bağlı.
- Yazıcı sürücüsü bilgisayarda yüklü.

1. Yazıcıyı açın.
2. Başlangıç'ı tıktatın ve sonra bilgisayarda **Ağ**'i tıktatın.
3. Yazıcıyı sağ tıktatın ve sonra **Yükle**'yi tıktatın.

Kullanıcı Hesabı Denetimi ekranı görüntülediğinde **Devam**'i tıktatın.

Kaldır'i tıktatın ve **Kaldır** ekranı görüntülenirse yeniden başlatın.

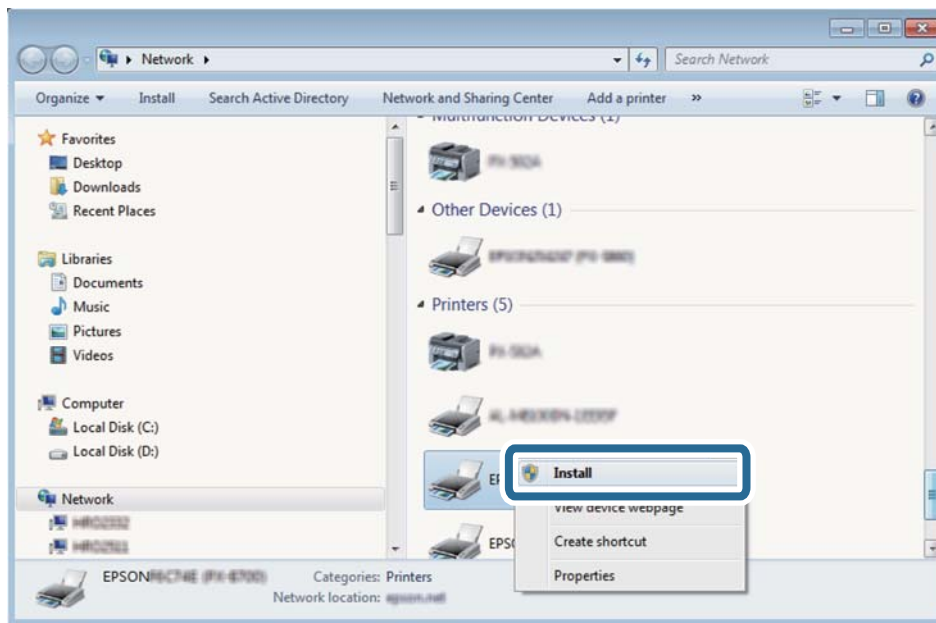

Tarama

Not:

Ağ ve model adında (EPSON XXXXXX (XX-XXXX)) ayarladığımız yazıcı adı ağ ekranında görüntülenir. Yazıcının kontrol panelinden veya bir ağ durum sayfası yazdırarak ağda ayarlanan yazıcının adını kontrol edebilirsiniz.

4. **Aygıtınız kullanıma hazır**'ı tıklatın.

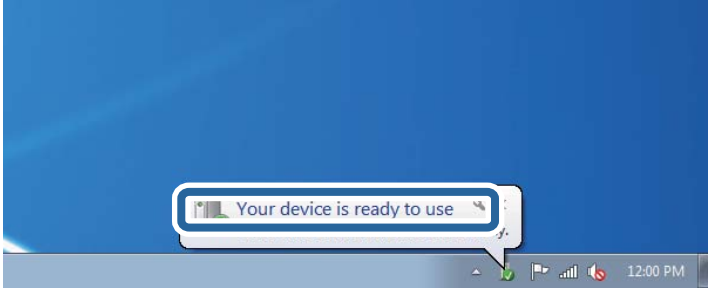

5. Mesajı kontrol edin ve sonra **Kapat**'ı tıklatın.

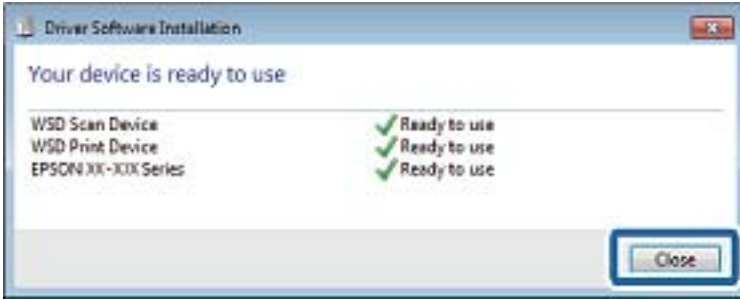

6. **Aygıtlar ve Yazıcılar** ekranını açın.

- Windows 7

Başlangıç > Denetim Masası > Donanım ve Ses (veya Donanım) > Aygıtlar ve Yazıcılar öğesini tıklatın.

- Windows Vista

Başlangıç > Denetim Masası > Donanım ve Ses > Yazıcılar öğesini tıklatın.

7. Ağda yazıcının adıyla bir simgenin görüntülediğini kontrol edin.

WSD ile kullanırken yazıcı adını seçin.

Bilgisayardan Tarama

Erişim Denetimi'ni Kullanırken Epson Scan 2'de Kullanıcıların Kimliğini Doğrulama

Bir yazıcı için erişim denetimi işlevi etkinleştirildiğinde, Epson Scan 2'yi kullanarak tarama sırasında bir kullanıcı adı ve parola kaydetmeniz gerekir. Parolayı bilmiyorsanız, yazıcı yöneticinizle iletişim kurun.

1. Epson Scan 2 programını başlatın.
2. Epson Scan 2 ekranında, yazıcınızın **Tarayıcı** listesinde seçili olduğundan emin olun.

Tarama

3. **Ayarlar** ögesini **Tarayıcı** listesinden seçerek **Tarayıcı Ayarları** ekranını açın.
4. **Erişim Denetimi** ögesine tıklayın.
5. **Erişim Denetimi** ekranında, tarama izni olan bir hesap için **Kullanıcı Adı** ve **Şifre** öğelerini girin.
6. **Tamam** ögesine tıklayın.

Epson Scan 2 Kullanarak Tarama

“Epson Scan 2” tarayıcı sürücüsünü kullanarak tarayabilirsiniz. Orijinalleri, metin belgeleri için uygun olan ayrıntılı ayarları kullanarak tarayabilirsiniz.

Her bir ayar ögesine yönelik açıklamalar için Epson Scan 2 yardımına bakın.

1. Orijinali yerleştirin.

Not:

Birden fazla orijinali taramak isterseniz hepsini ADF üzerine yerleştirin.

2. Epson Scan 2 programını başlatın.
3. **Ana Ayarlar** sekmesinde aşağıdaki ayarları yapın.

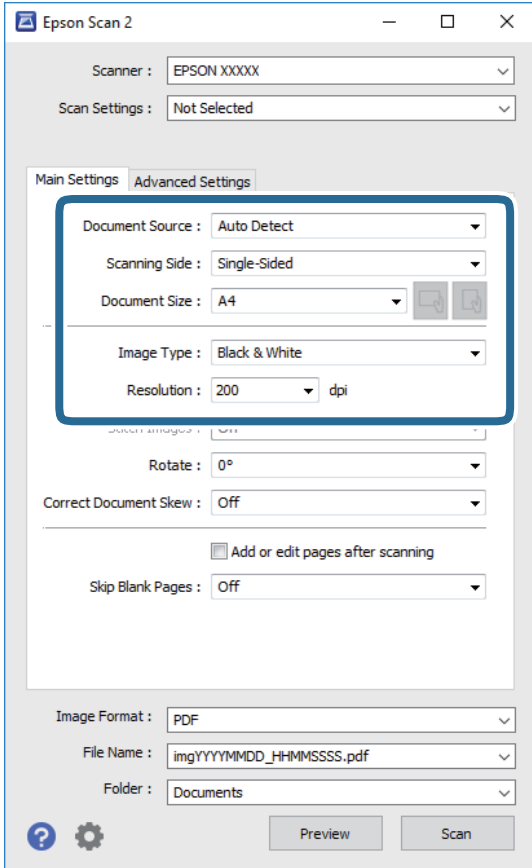

- Belge Kaynağı: Orijinalin yerleştirildiği kaynağı seçin.
- Tarama Tarafı: ADF'den tararken taramak istediğiniz orijinalin tarafını seçin.
- Belge Boyutu: Yerleştirdiğiniz orijinalin boyutunu seçin.

Tarama

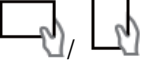
 (Orijinal yönelim) düğmeleri: Yerleştirdiğiniz orijinalin ayar yönünü seçin. Orijinalin boyutuna göre, bu öğe otomatik ayarlanabilir ve değiştirilemez.

Görüntü Türü: Taranan görüntüyü kaydetmek için rengi seçin.

Çözünürlük: Çözünürlüğü seçin.

4. Gereken diğer tarama ayarlarını yapın.

Önizleme düğmesini tıklatarak taranan görüntüyü önizleyebilirsiniz. Önizleme penceresi açılır ve önizlenen görüntü görüntülenir.

ADF kullanarak önizleme yaparken, orijinal ADF kısmından çıkartılır. Çıkarılan orijinali yeniden yerleştirin.

Gelişmiş Ayarlar sekmesinde, aşağıdaki gibi metin belgeleri için uygun olan ayrıntılı görüntü ayarlama ayarlarını yapabilirsiniz.

Arka Planı Gider: Orijinalerin arka planını kaldırın.

Metin Geliştirme: Orijinaldeki bulanık harfleri netleştirebilir ve keskinleştirebilirsiniz.

Otomatik Alan Bölümleme: Görüntüler içeren bir belge için siyah ve beyaz tarama gerçekleştirirken harfleri netleştirebilir ve görüntüleri düzleştirebilirsiniz.

Renk Geliştirme: Taranan resim için belirtilen rengi iyileştirebilir ve gri tonlamalı ya da siyah-beyaz olarak kaydedebilirsiniz.

Eşik: Tek renkli ikili resimler için (siyah ve beyaz) kenarlığı ayarlayabilirsiniz.

Bulanıklaştırma Maskesi: Görüntünün dış çizgilerini iyileştirebilir ve keskinleştirebilirsiniz.

Moiré Giderme: Bir magazin gibi yazdırılan kağıtları tararken görünen moiré desenlerini (ağ gibi gölgeler) kaldırabilirsiniz.

Kenar Dolgusu: Taranan görüntü çevresinde oluşan gölgeyi kaldırabilirsiniz.

Çift Görüntü Çıkışı (Yalnızca Windows): Tek bir tarama işlemiyle aynı anda farklı çıktı ayarlarına sahip iki resmi kaydedebilirsiniz.

Not:

Yaptığımız diğer ayarlara bağlı olarak öğeler kullanılamayabilir.

5. Dosya kaydetme ayarlarını yapın.

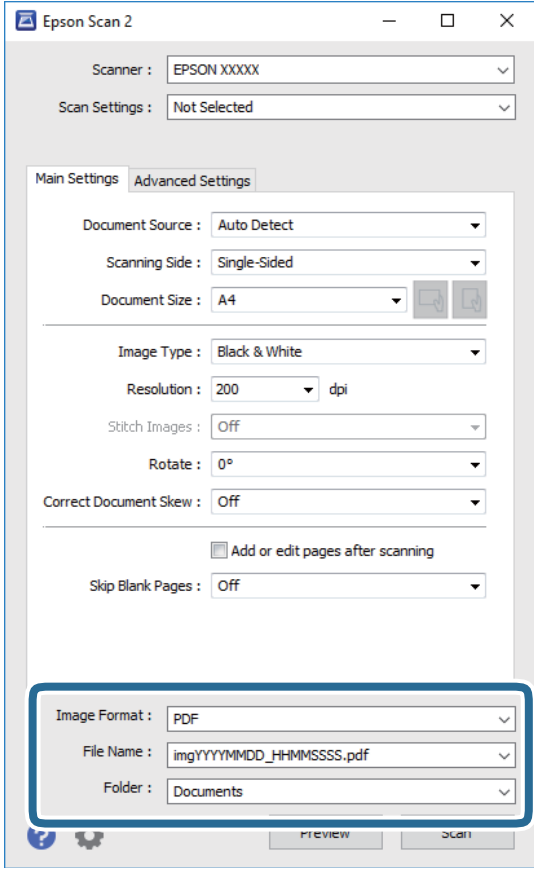

- Resim Biçimi: Listedeki kaydetme biçimini seçin.
BITMAP ve PNG hariç her kaydetme biçimi için ayrıntılı ayarları yapabilirsiniz. Kaydetme biçimini seçtikten sonra listeden **Seçenekler** öğesini seçin.
- Dosya Adı: Görüntülenen kaydetme dosyası adını onaylayın.
Listedeki **Ayarlar** öğesini seçerek dosya adı ayarlarını değiştirebilirsiniz.
- Dosya: Listedeki taranan görüntü için kaydetme klasörünü seçin.
Listedeki **Seç** öğesini seçerek başka bir klasör seçebilir veya yeni bir klasör oluşturabilirsiniz.

6. Tara öğesine tıklayın.

İlgili Bilgi

- ➔ “Orijinalleri Yerleştirme” sayfa 39
- ➔ “Belge ve Görüntüleri Tarama Uygulaması (Epson Scan 2)” sayfa 240

Akıllı Cihazlardan Tarama

Epson iPrint, yazıcınız ile aynı kablosuz ağa bağlı akıllı telefon ya da tablet gibi bir akıllı cihazdan fotoğraf ve belgeleri taramanızı sağlayan bir uygulamadır. Taranmış verileri bir akıllı cihaz ya da Bulut servisine kaydedebilir, e-posta ile gönderebilir ya da yazdırabilirsiniz.

Tarama

Epson iPrint'i başlatırsanız yazıcı ağa bağlanmadığında yazıcıya bağlanmanızı söyleyen bir mesaj görüntülenir. Bağlantıyı tamamlamak için talimatları izleyin. Çalıştırma koşulları için aşağıdaki URL'ye bakın.

<http://epson.sn>



Epson iPrint Ögesinin Takılması

Epson iPrint uygulamasını akıllı cihazınıza aşağıdaki URL veya QR kodundan kurabilirsiniz.

<http://ipr.to/c>



Epson iPrint Kullanarak Tarama

Epson iPrint uygulamasını akıllı cihazınızdan başlatın ve ana ekrandan kullanmak istediğiniz ögeyi seçin.

Aşağıdaki ekranlar önceden uyarılmadan değiştirilebilir.



Tarama

①	Uygulama başlatıldığında ana ekran gösterilir.
②	Yazıcıyı kurma bilgileri ve bir SSS gösterilir.
③	Yazıcı seçip yazıcı ayarlarını yapabileceğiniz ekranı gösterir. Yazıcıyı seçtiğinizde, bir daha yeniden seçmeniz gerekmez.
④	Tarama ekranını görüntüler.
⑤	Çözünürlük gibi tarama ayarlarını yapabileceğiniz ekranı görüntüler.
⑥	Taranmış görüntüleri gösterir.
⑦	Taramayı başlatır.
⑧	Taranmış verileri bir akıllı cihaz ya da Bulut servisine kaydedebileceğiniz ekranı gösterir.
⑨	Taranmış verileri e-posta ile gönderebileceğiniz ekranı gösterir.
⑩	Taranmış verileri yazdırabileceğiniz ekranı gösterir.

Fakslama

Faks Özelliklerini Kullanmadan Önce

Faks özelliklerini kullanmaya başlamadan önce aşağıdakileri kontrol edin.

- Yazıcı ve telefon hattı ve (gerekirse) telefon makinesi düzgün bağlı
- Faks temel ayarları (Faks Ayrılr Shrbazı) tamam
- Diğer gerekli Faks Ayarları tamam

Kuruluşun bir yazıcı yöneticisi varsa bağlantı ve ayarların durumunu ve koşullarını kontrol etmek için yöneticinize başvurun.

Ayarları yapmak için aşağıdaki “İlgili Bilgiler”e bakın.

İlgili Bilgi

→ “Faks Ayarları” sayfa 70

Yazıcıyı Kullanarak Faks Gönderme

Kontrol Panelini Kullanarak Faks Gönderme

İlgili Bilgi

- “Kontrol Panelini Kullanarak Otomatik Faks Gönderme” sayfa 193
- “Alıcının Durumunu Onayladıktan Sonra Manüel Faks Gönderme” sayfa 195

Kontrol Panelini Kullanarak Otomatik Faks Gönderme

Faksları kontrol panelinde kullanıcıların faks numaralarını girerek gönderebilirsiniz.

Not:

- Bir faksı siyah beyaz gönderirken, taranan resmi göndermeden önce LCD ekranda önizlemesini görebilirsiniz.
- Telefon hattı bir sesli çağrı için kullanılırken, başka bir faks gönderirken veya bir faks alırken en fazla 50 siyah beyaz faks işini rezerve edebilirsiniz. Rezerve edilen faks işlerini  ögesinden kontrol edebilir veya iptal edebilirsiniz.

1. Orijinalleri yerleştirin.

Bir iletimde en fazla 100 sayfa gönderebilirsiniz ancak kalan bellek miktarına bağlı olarak 100'den az sayfaya sahip faksları bile gönderemeyebilirsiniz.

2. Ana ekranda **Faksla** ögesini seçin.

Fakslama

3. Alıcıyı belirtin.

Aynı siyah beyaz faksı en fazla 200 alıcıya gönderebilirsiniz. Ancak, renkli faks bir seferde sadece bir alıcıya gönderilebilir.

- Manuel girmek için: **Klavye** ögesini seçin, görüntülenen ekranda bir faks numarası girin ve sonra **Tamam** ögesine dokunun.
 - Bir duraklatma eklemek için (çevirme sırasında üç saniye için duraklatma) tire (-) girin.
 - **Hat Türü** bölümünde bir harici erişim kodu belirlediyseniz, faks numarası başında gerçek harici erişim kodu yerine bir “#” (kare işareti) girin.

Not:

Faks numarasın manüel giremezseniz, **Güvenlik Ayarları** içinde **Direkt Arama Kısıtlamaları** ögesi **Açık** olarak ayarlanır. Kişi listesinden veya gönderilen faks geçmişinden faks alıcılarını seçin.

- Kişiler listesinden seçmek için: **İrtibatlar** ögesini seçin ve göndermek istediğiniz alıcıları seçin. Göndermek istediğiniz alıcı **İrtibatlar** içinde kayıtlı değilse kaydetmek için  ögesine dokununuz.
- Gönderilen faks geçmişinden seçmek için: **Yakında** ögesini seçin ve sonra bir alıcı seçin.
- Alıcı** sekmesindeki listeden seçmek için: **Ayarlar > İrtibatlar Yöneticisi > Sık** içinde kayıtlı listeden bir alıcı seçin.

Not:



*Girdiğiniz alıcıları silmek için LCD ekranda faks numarası alanına veya alıcı numarasına dokunarak alıcı listesini görüntüleyin, listeden alıcıyı seçin ve sonra **Kaldır** ögesini seçin.*

4. **Faks Ayarları** sekmesini seçin ve sonra çözünürlük ve gönderme yöntemi gibi gereken ayarları yapın.

Not:



- 2 taraflı orijinaleri göndermek için **ADF 2 Taraflı** seçeneğini seçin. Onları tek renkli gönderebilirsiniz. Bu ayarla renkli olarak gönderemezsiniz.
- Faks üst ekranında  (**Ön ayrlar**) ögesine dokunarak mevcut ayarları ve alıcıları **Ön ayrlar** olarak kaydedin. Alıcıları belirleme şeklinizden (faks numarasının manüel olarak girilmesi gibi) bağımsız olarak alıcılar kaydedilmeyebilir.



5. Faksı gönderin.

- Taranan belge görüntüsünü kontrol etmeden göndermek için:  ögesine dokununuz.
- Taramak için taranan belge görüntüsünü kontrol edin ve sonra gönderin (yalnızca bir faksı tek renkli gönderirken): Faks üst ekranında  ögesine dokununuz.

Faksı olduğu gibi göndermek için **Göndermeyi Başlat** ögesini seçin. Aksi halde, **İptal** ögesini seçin ve sonra adım 3'e gidin.

-     : Ekranı okların yönünde taşıy.

-   : Küçültür veya büyütür.

-   : Önceki veya sonraki sayfaya gider.

Not:

- Önizlemenin ardından faksı renkli gönderemezsiniz.
- Direkt Gönd** etkinleştirildiğinde, önizleme yapamazsınız.
- Önizleme ekranına 20 saniye dokunulmadığında, faks otomatik olarak gönderilir.
- Gönderilen faksın görüntü kalitesi, alıcı makine özelliğine bağlı olarak önizlemede görüldenden farklı olabilir.

Fakslama

6. Gönderme tamamlandığında orijinalleri çıkarın.

Not:

- ❑ Faks numarası meşgulse veya bazı sorunlar varsa bir dakika sonra yazıcı otomatik olarak yeniden arama yapar.
- ❑ Göndermeyi iptal etmek için  ögesine dokunun.
- ❑ Yazıcı tarama ve göndermeyi eşzamanlı gerçekleştirdiği için renkli faks göndermek daha uzun sürer. Yazıcı renkli bir faks gönderirken, diğer özellikleri kullanamazsınız.

İlgili Bilgi

- ➔ “İrtibatların Yönetimi” sayfa 49
- ➔ “Sık Kullanılan Ayarlarınızı Ön Ayar Olarak Kaydetme” sayfa 55
- ➔ “Orijinalleri Yerleştirme” sayfa 39
- ➔ “Fakslama İçin Menü Seçenekleri” sayfa 208
- ➔ “Faks İşleri İçin Durum veya Günlükleri Kontrol Etme” sayfa 216

Alıcının Durumunu Onayladıktan Sonra Manüel Faks Gönderme

Numara çevirme, iletişim kurma ve iletim sırasında yazıcı hoparlöründen sesleri dinlerken faks gönderebilirsiniz.

1. Orijinalleri yerleştirin.
2. Ana ekranda **Faksla** ögesini seçin.
Bir iletimde en fazla 100 sayfa gönderebilirsiniz.
3. **Faks Ayarları** sekmesini seçin ve sonra çözünürlük ve gönderme yöntemi gibi gereken ayarları yapın. Ayarları yapmayı tamamladığınızda, **Alıcı** sekmesini seçin.
4.  ögesine dokunun ve sonra alıcıyı belirtin.

Not:

Hoparlörün ses seviyesini ayarlayabilirsiniz.

5. Bir faks tonu duyduğunuzda, LCD ekranın sağ üst köşesinde **Gönder/ Al** ögesini seçin ve sonra **Gndr** ögesini seçin.

Not:

Faks yoklama servisinden bir faks alırken ve sesli yönlendirmeyi duyduğunuzda, yazıcı işlemleri için yönlendirmeyi uygulayın.

6.  ögesine dokunun.
7. Gönderme tamamlandığında orijinalleri çıkarın.

İlgili Bilgi

- ➔ “Orijinalleri Yerleştirme” sayfa 39
- ➔ “Fakslama İçin Menü Seçenekleri” sayfa 208

Harici Telefon Cihazından Arayarak Faks Gönderme

Faks göndermeden önce telefonda konuşmak istiyorsanız veya alıcının faks makinesi otomatik olarak faksa geçmiyorsa bağlı telefonu kullanarak numarayı çevirip faks gönderebilirsiniz.

1. Orijinalleri yerleştirin.

Bir iletimde en fazla 100 sayfa gönderebilirsiniz.

2. Bağlı telefon ahizesini kaldırın ve ardından telefonu kullanarak alıcının faks numarasını çevirin.

Not:

Alıcı telefonu yanıtladığında alıcıyla konuşabilirsiniz.

3. Ana ekranda **Faksla** ögesini seçin.

4. **Faks Ayarları** sekmesini seçin ve sonra çözünürlük ve gönderme yöntemi gibi gereken ayarları yapın.

5. Bir faks tonu duyduğunuzda,  ögesine dokunun ve ardından ahizeyi kapatın.

Not:

Bağlı telefonu kullanarak bir numara çevrildiğinde, yazıcı tarama ve gönderme işlemini aynı anda gerçekleştirdiği için faks göndermek daha uzun sürer. Faks gönderirken, diğer özellikleri kullanamazsınız.

6. Gönderme tamamlandığında orijinalleri çıkarın.

İlgili Bilgi

➔ “Orijinalleri Yerleştirme” sayfa 39

➔ “Faks Ayarları” sayfa 208

İstek Üzerine Faks Gönderme (Yoklama Gönd/ Pano Kutusu Kullanma)

Yoklama Gönd kutusunda veya bülten kutularından birinde 100 sayfaya kadar tek renkli bir belgeyi depolarsanız, depolanan belge istek üzerine yoklama alma özelliğine sahip başka bir faks makinesinden gönderilebilir.

Yoklama Gönd kutusunda bir belgeyi depolayabilirsiniz.

10 kadar bülten panosu kaydedebilirsiniz ve kayıtlı her bülten panosunda bir belge depolayabilirsiniz. Alıcının faks makinesinin alt adres/parola özelliğini desteklemesi gerekir.

İlgili Bilgi

➔ “Yoklama Gönd Kutusu Ögesini Ayarlama” sayfa 196

➔ “Bülten Panosu Kutusunu Kaydetme” sayfa 197

➔ “Yoklama Gönd/ Pano Kutusu İçinde Belge Depolama” sayfa 198

➔ “Alt Adres (SUB) ve Şifre (SID) ile Faks Gönderme” sayfa 201

Yoklama Gönd Kutusu Ögesini Ayarlama

Yoklama Gönd Kutusu kutusunda kaydetmeden bir belgeyi depolayabilirsiniz. Gerekirse aşağıdaki ayarları yapın.

Fakslama

1. Ana ekrandan **Faks Kutusu** > **Yoklama Gönd/ Pano** ögesini seçin.
2. **Yoklama Gönd** sekmesini seçin,  ögesine dokununuz ve sonra **Ayarlar** ögesini seçin.
Not:
Bir parola giriş ekranı görüntülenirse parolayı girin.
3. **Göndr. Sonc. Bildir** gibi uygun ayarları yapın.
Not:
Kutu Açma Şifresi içinde bir parola ayarladıysanız, kutuyu bir sonraki açışınızda parolayı girmeniz istenecektir.
4. **Tamam** ögesini seçin.

İlgili Bilgi

- ➔ “Yoklama Gönd/ Pano Kutusu İçinde Belge Depolama” sayfa 198
- ➔ “Yoklama Gönd/ Pano” sayfa 213

Bülten Panosu Kutusunu Kaydetme

Önceden bir belgeyi depolamak için bir bülten panosu kutusu kaydetmeniz gerekir. Kutuyu kaydetmek için aşağıdaki adımları izleyin.

1. Ana ekrandan **Faks Kutusu** > **Yoklama Gönd/ Pano** ögesini seçin.
2. **Kayıtlı Olmayan Duyuru Panosu** adındaki kutulardan birini seçin.
Not:
Bir parola giriş ekranı görüntülenirse parolayı girin.
3. Ekrandaki öğeler için ayarları yapın.
 - Ad (Gerekli)** içinde bir ad girin
 - Alt adres (SEP)** içinde bir alt adres girin
 - Şifre (PWD)** içinde bir parola girin
4. **Göndr. Sonc. Bildir** gibi uygun ayarları yapın.
Not:
Kutu Açma Şifresi içinde bir parola ayarladıysanız, kutuyu bir sonraki açışınızda parolayı girmeniz istenecektir.
5. **Tamam** ögesini seçin.

Ayarları değiştirmek veya kayıtlı kutuları silmek için ekranı görüntülemek için değiştirmek/silmek istediğiniz kutuyu seçin ve sonra  ögesine dokununuz.

İlgili Bilgi

- ➔ “Yoklama Gönd/ Pano Kutusu İçinde Belge Depolama” sayfa 198
- ➔ “Yoklama Gönd/ Pano” sayfa 213

Fakslama

Yoklama Gönd/ Pano Kutusu İçinde Belge Depolama

1. Başlangıç ekranından **Faks Kutusu** seçeneğini ve ardından **Yoklama Gönd/ Pano** seçeneğini seçin.
2. **Yoklama Gönd** ögesini veya önceden kaydedilmiş bülten panosu kutularından birini seçin.
Parola giriş ekranı görüntülenirse kutuyu açmak için parolayı girin.
3. **Belge Ekle** ögesine dokunun.
4. Görüntülenen faks üst ekranında, faks ayarlarını kontrol edin ve sonra belgeyi taramak ve depolamak için  ögesine dokunun.

Depoladığınız belgeyi kontrol etmek için **Faks Kutusu > Yoklama Gönd/ Pano** ögesini seçin, kontrol etmek istediğiniz belgeyi içeren kutuyu seçin ve sonra **Belgeyi Denetle** ögesine dokunun. Görüntülenen ekranda, taranan belgeyi görüntüleyebilir, yazdırabilir veya silebilirsiniz.

İlgili Bilgi

- ➔ “Orijinalleri Yerleştirme” sayfa 39
- ➔ “Yoklama Gönd/ Pano” sayfa 213
- ➔ “Faks İşleri İçin Durum veya Günlükleri Kontrol Etme” sayfa 216

Çeşitli Faks Gönderme Yöntemleri**İlgili Bilgi**

- ➔ “Siyah Beyaz Belgenin Çok Sayıda Sayfasını Gönderme (Direkt Gönd)” sayfa 198
- ➔ “Faksı Tercihli Olarak Gönderme (Öncüklü Gönd)” sayfa 199
- ➔ “Belirtilen Zamanda Tek Renk Faks Gönderme (Faksı Daha Sonra Gönder)” sayfa 199
- ➔ “ADF’yi Kullanarak Farklı Boyutta Belgeler Gönderme (Ksntsz. Tara (ADF))” sayfa 200
- ➔ “Alt Adres (SUB) ve Şifre (SID) ile Faks Gönderme” sayfa 201
- ➔ “Aynı Belgeleri Birden Fazla Kez Gönderme” sayfa 201

Siyah Beyaz Belgenin Çok Sayıda Sayfasını Gönderme (Direkt Gönd)

Bir faksı siyah beyaz olarak gönderirken, taranan belge geçici olarak yazıcı belleğine kaydedilir. Bu nedenle çok fazla sayfa göndermek, yazıcı hafızasının dolmasına ve faks göndermenin durdurulmasına neden olur. **Direkt Gönd** özelliğini etkinleştirerek bundan kaçınabilirsiniz ancak yazıcı tarama ve gönderme işlemini aynı anda gerçekleştirdiği için faks göndermek daha uzun sürer. Sadece bir alıcı bulunduğunda bu özelliği kullanabilirsiniz.

1. Orijinalleri yerleştirin.
2. Ana ekranda **Faksla** ögesini seçin.
3. Alıcıyı belirtin.
4. **Faks Ayarları** sekmesini seçin ve sonra bunu **Açık** olarak ayarlamak için **Direkt Gönd** ögesine dokunun. Gerekirse çözünürlük ve gönderme yöntemi gibi ayarları da yapabilirsiniz.

Fakslama

5. Faksı gönderin.

İlgili Bilgi

- ➔ “Orijinalleri Yerleştirme” sayfa 39
- ➔ “Kontrol Panelini Kullanarak Otomatik Faks Gönderme” sayfa 193
- ➔ “Faks Ayarları” sayfa 208

Faksı Tercihli Olarak Gönderme (Öncüklü Gönd)

Gönderilmeyi bekleyen diğer fakslardan önce acil bir belgeyi gönderebilirsiniz.

Not:

Yazıcı başka bir faks kabul edemediği için aşağıdakilerden biri gerçekleştirilirken belgenizi tercihli olarak gönderemezsiniz.

- Direkt Gönd** etkinleştirilmiş olarak bir siyah beyaz faks gönderme
- Renkli faks gönderme
- Bağlı telefonu kullanarak faks gönderme
- Bilgisayardan gönderilen bir faks gönderme

1. Orijinalleri yerleştirin.
2. Ana ekranda **Faksla** ögesini seçin.
3. Alıcıyı belirtin.
4. **Faks Ayarları** sekmesini seçin ve sonra bunu **Açık** olarak ayarlamak için **Öncüklü Gönd** ögesine dokunun. Gerekirse çözünürlük ve gönderme yöntemi gibi ayarları da yapabilirsiniz.
5. Faksı gönderin.

İlgili Bilgi

- ➔ “Orijinalleri Yerleştirme” sayfa 39
- ➔ “Kontrol Panelini Kullanarak Otomatik Faks Gönderme” sayfa 193
- ➔ “Faks Ayarları” sayfa 208
- ➔ “Faks İşleri İçin Durum veya Günlükleri Kontrol Etme” sayfa 216

Belirtilen Zamanda Tek Renk Faks Gönderme (Faksı Daha Sonra Gönder)

Belirtilen zamanda faks gönderilecek şekilde ayarlayabilirsiniz. Sadece gönderme zamanı belirtildiğinde siyah beyaz fakslar gönderilebilir.

1. Orijinalleri yerleştirin.
2. Ana ekranda **Faksla** ögesini seçin.
3. Alıcıyı belirtin.

Fakslama

- Belirtilen bir zamanda faksları göndermek için ayarları yapın.
 - Faks Ayarları** sekmesini seçin ve sonra **Faksı Daha Sonra Gönder** ögesini seçin
 - Bunu **Açık** olarak ayarlamak için **Faksı Daha Sonra Gönder** ögesine dokununuz.
 - Zaman** kutusuna dokununuz, faks göndermek istediğiniz zamanı girin ve sonra **Tamam** ögesini seçin.
 - Ayarları uygulamak için **Tamam** ögesini seçin.Gerekirse çözünürlük ve gönderme yöntemi gibi ayarları da yapabilirsiniz.

- Faksı gönderin.

Not:

Faksı iptal etmek için  içinden iptal edin.

İlgili Bilgi

- ➔ “Orijinalleri Yerleştirme” sayfa 39
- ➔ “Kontrol Panelini Kullanarak Otomatik Faks Gönderme” sayfa 193
- ➔ “Faks Ayarları” sayfa 208
- ➔ “Faks İşleri İçin Durum veya Günlükleri Kontrol Etme” sayfa 216

ADF'yi Kullanarak Farklı Boyutta Belgeler Gönderme (Ksntsz. Tara (ADF))

Orijinalleri tek tek yerleştirerek veya boyuta göre orijinalleri yerleştirerek faksları göndererek, orijinal boyutlarında bir belge olarak gönderebilirsiniz.

Farklı boyutta orijinalleri ADF'ye yerleştirirseniz, orijinallerin tümü aralarındaki en büyük boyutta gönderilir. Orijinalleri orijinal boyutlarda göndermek için karışık boyuttaki orijinalleri yerleştirmeyin.

- Aynı boyutta orijinallerin ilk grubunu yerleştirin.
- Ana ekranda **Faksla** ögesini seçin.
- Alıcıyı belirtin.
- Faks Ayarları** sekmesini seçin ve sonra bunu **Açık** olarak ayarlamak için **Ksntsz. Tara (ADF)** ögesine dokununuz.
Gerekirse çözünürlük ve gönderme yöntemi gibi ayarları da yapabilirsiniz.
- ◇ (**Gndr**) ögesine dokununuz.
- İlk orijinalleri tarama tamamlandığında ve kontrol panelinde **Tarama tamamlandı. Sonraki sayfa taransın mı?** mesajı görüntülediğinde, **Evet** ögesini seçin, sonraki orijinalleri ayarlayın ve sonra **Taramayı Başlat** ögesini seçin.

Not:

Bir sonraki orijinali yerleştirmeniz istendikten sonra yazıcıya 20 saniye dokunmazsanız, yazıcı belge kaydetmeyi durdurur ve göndermeye başlar.

İlgili Bilgi

- ➔ “Orijinalleri Yerleştirme” sayfa 39
- ➔ “Kontrol Panelini Kullanarak Otomatik Faks Gönderme” sayfa 193

Fakslama

➔ “Faks Ayarları” sayfa 208

Alt Adres (SUB) ve Şifre (SID) ile Faks Gönderme

Alıcının faks makinesinde gizli faksları veya röle fakslarını alma özelliği varsa faksları alıcının faks makinesindeki gizli kutularına veya röle kutularına gönderebilirsiniz. Alıcılar bunları güvenli bir şekilde alabilir veya bunları belirtilen faks hedeflerine iletebilir.

1. Orijinalleri yerleştirin.
2. Ana ekranda **Faksla** ögesini seçin.
3. **İrtibatlar** ögesini seçin ve kayıtlı alt adres ve parola ile bir alıcı seçin.
Bir alt adres ve parolayla gönderildiyse alıcıyı **Yakında** içinden de seçebilirsiniz.
4. **Faks Ayarları** sekmesini seçin ve sonra çözünürlük ve gönderme yöntemi gibi gereken ayarları yapın.
5. Faksı gönderin.

İlgili Bilgi

- ➔ “İrtibatların Yönetimi” sayfa 49
- ➔ “Orijinalleri Yerleştirme” sayfa 39
- ➔ “Kontrol Panelini Kullanarak Otomatik Faks Gönderme” sayfa 193
- ➔ “Faks Ayarları” sayfa 208

Aynı Belgeleri Birden Fazla Kez Gönderme

İlgili Bilgi

- ➔ “Alıcıyı Belirtmeden Faksı Kaydetme (Fks Verilerni Kydt)” sayfa 201
- ➔ “Depolanan Belge Özelliğini Kullanarak Faksları Gönderme” sayfa 202

Alıcıyı Belirtmeden Faksı Kaydetme (Fks Verilerni Kydt)

Faksları yazıcıda depolanan belgeleri kullanarak gönderebileceğinizden, aynı belgeyi sık sık göndermeniz gerektiğinde belgeleri tararken harcanan zamanı kazanabilirsiniz. 100 sayfaya kadar olan tek bir belgeyi siyah beyaz olarak kaydedebilirsiniz. Yazıcının depolanan belge kutusunda 10 belge depolayabilirsiniz.

Not:

10 belge kaydetme depolanan belgelerin dosya boyutu gibi kullanım koşullarına göre mümkün olmayabilir.

1. Orijinalleri yerleştirin.
2. Ana ekranda **Faks Kutusu** ögesini seçin.
3. **Saklanan Belgeler**, sekmesini seçin  (Kutu Menüsü) ve sonra **Fks Verilerni Kydt** ögesini seçin.
4. Görüntülenen **Faks Ayarları** sekmesinde, çözünürlük ayarları gerektiği gibi yapabilirsiniz.

Fakslama

5. Belgeyi depolamak için  ögesine dokununuz.

Bir belgeyi indirme tamamlandıktan sonra, **Faks Kutusu** > **Saklanan Belgeler** ögesini seçerek ve sonra belgenin kutusuna dokunarak taranan görüntüyü önizleyebilirsiniz ya da belgenin kutusunun sağındaki  ögesine dokunarak silebilirsiniz.

İlgili Bilgi

- ➔ “Orijinalleri Yerleştirme” sayfa 39
- ➔ “Saklanan Belgeler” sayfa 212
- ➔ “Faks İşleri İçin Durum veya Günlükleri Kontrol Etme” sayfa 216

Depolanan Belge Özelliğini Kullanarak Faksları Gönderme

1. Başlangıç ekranından **Faks Kutusu** seçeneğini ve ardından **Saklanan Belgeler** seçeneğini seçin.
2. Göndermek istediğiniz belgeyi seçin, belgenin içeriğini kontrol edin ve sonra **Göndermeyi Başlat** ögesini seçin.
Gönderildikten sonra bu belge silinsin mi? mesajı görüntülediğinde, **Evet** veya **Hayır** ögesini seçin.
3. Alıcıyı belirtin.
4. **Faks Ayarları** sekmesini seçin ve sonra gönderme yöntemi gibi gereken ayarları yapın.
5.  üzerine dokununuz.

İlgili Bilgi

- ➔ “Saklanan Belgeler” sayfa 212

Yazıcıda Faksları Alma

Yazıcı telefon hattına bağlanırsa ve Faks Ayrılır Shrbazı kullanılarak temel ayarlar tamamlandıysa faksları alabilirsiniz.

Faksları almanın iki yolu vardır.

- Gelen bir faksı alma
- Arama yaparak bir faksı alma (Yoklama Alma)

Alınan fakslar yazıcının başlangıç ayarlarında yazdırılır.

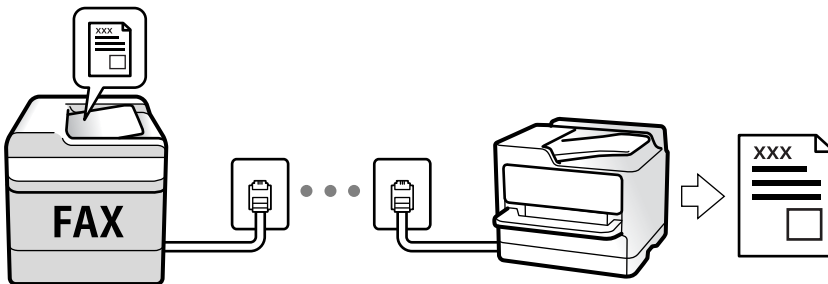

Fakslama

Alınan faksları kaydedebilir, onları yazıcı ekranında kontrol edebilir ve iletebilirsiniz.

Faks ayarlarının durumunu kontrol etmek için **Faksla** >  (Daha) > **Faks Raporu** > **Faks Ayrırlı Listesi** ögesini seçerek bir **Faks Ayrırlı Listesi** yazdırabilirsiniz.

Ayarları yapmak için aşağıdaki “İlgili Bilgiler”e bakın.

İlgili Bilgi

➔ [“Yazıcının Faks Özellikleri İçin Tek Tek Ayarları Yapma” sayfa 76](#)

Gelen Faksları Alma

Alma Modu içinde iki seçenek vardır.

İlgili Bilgi

➔ [“Oto Modunu Kullanma” sayfa 203](#)

➔ [“Manuel Modunu Kullanma” sayfa 203](#)

Manuel Modunu Kullanma

Bu mod temel olarak telefon aramaları yapmak içindir, ancak ayrıca faks içindir de.

Faks Alma

Telefon çaldığında, ahizeyi kaldırarak çalmayı manuel yanıtlayabilirsiniz.

Bir faks sinyali duyduğunuzda (baud):

Yazıcının ana ekranında **Faksla** ögesini seçin, **Gönder/ AI** > **AI** ögesini seçin ve sonra  ögesine dokununuz. Sonra, ahizeyi kapatın.

Çalma sesli arama içerse:

Telefona normal şekilde yanıt verebilirsiniz.

Yalnızca Bağlı Telefonu Kullanarak Faksları Alma

Uzaktan Alma ögesi ayarlandığında, faksları **Bşlt Kodu** ögesini girerek alabilirsiniz.

Telefon çaldığında, ahizeyi kaldırın. Bir faks tonu (baud) duyduğunuzda, iki basamaklı **Bşlt Kodu** ögesini çevirin ve sonra ahizeyi kapatın. Kuruluşunuzda bir yazıcı yöneticisi varsa ve başlatma kodunu bilmiyorsanız, yöneticiye başvurun.

Oto Modunu Kullanma

Bu mod aşağıdaki kullanımlar için hattı kullanmanızı sağlar.

Yalnızca faks işlemi için hattı kullanma (harici telefon gerekli değil)

Hattı temel olarak faks için ve bazen telefon için kullanma

Harici Telefon Aygıtı Olmadan Faksları Alma

Yazıcı **Yanıt İçin Zil Sayısı** içinde ayarladığınız çalma sayısı tamamlandığında faksları almak için otomatik değişir.

Fakslama

Harici Telefon Aygıtı ile Faksları Alma

Harici telefon aygıtı olan bir yazıcı şu şekilde çalışır.

- ❑ Telesekreter **Yanıt İçin Zil Sayısı** içinde ayarlanan çalma sayısı içinde yanıt verdiğinde:
 - Çalma faks içinse: Yazıcı otomatik olarak faksları almaya geçer.
 - Çalma sesli arama içinse: Telesekreter sesli aramaları alabilir ve sesli mesajları kaydedebilir.
- ❑ **Yanıt İçin Zil Sayısı** içinde ayarlanan çalma sayısı içinde ahizeyi kaldırdığınızda:
 - Çalma faks içinse: **Manuel** için olanla aynı adımları kullanarak faksı alabilirsiniz. Ana ekrandan **Faksla** ögesini seçin ve sonra **Gönder/ Al > Al** ögesini seçin. Sonra,  ögesini seçin ve sonra ahizeyi kapatın.
 - Çalma sesli arama içinse: Telefonu normal olarak yanıtlayabilirsiniz.
- ❑ Çalma durduğunda ve yazıcı otomatik olarak faks almaya geçtiğinde:
 - Çalma faks içinse: Yazıcı faksları almaya başlar.
 - Çalma sesli arama içinse: Telefonu yanıtlayamazsınız. Kişiden sizi geri aramasını isteyin.

Not:

Telesekreteri yanıtlamak için çalma sayısını **Yanıt İçin Zil Sayısı** içinde ayarlanan sayıdan daha düşük bir sayıya ayarlayın. Yoksa telesekreter, sesli mesajları kaydetmek için sesli çağrılarını kabul edemez. Telesekreteri ayarlama hakkında ayrıntılar için telesekreterle sağlanan kılavuza bakın.

İlgili Bilgi

➔ [“Manuel Modunu Kullanma” sayfa 203](#)

Telefon Araması Yaparak Faksları Alma

Faks numarasını arayarak başka bir faks makinesinde kayıtlı faksı alabilirsiniz.

İlgili Bilgi

➔ [“Yoklamayla Faks Alma \(Yoklama Al\)” sayfa 204](#)

➔ [“Alt Adresle \(SEP\) ve Parolayla Password \(PWD\) Panodan Faksları Alma \(Yoklama Al\)” sayfa 205](#)

Yoklamayla Faks Alma (Yoklama Al)

Faks numarasını arayarak başka bir faks makinesinde kayıtlı faksı alabilirsiniz. Bir faks bilgi hizmetinden belge almak için bu özelliği kullanın.

Not:

- ❑ Faks bilgi hizmetlerinde, faksı almak için izlemeniz gereken bir sesli yönlendirme özelliği varsa bu özelliği kullanamazsınız.
- ❑ Sesli yönlendirme kullanan bir faks bilgi hizmetinden bir belge alacaksanız, faks numarasını **Beklemede** özelliğini ya da bağlı telefonu kullanarak çevirin ve telefon ve yazıcıyı sesli yönlendirmeye uygun şekilde çalıştırın.

1. Ana ekranda **Faksla** ögesini seçin.

2.  (Daha) ögesine dokununuz.

3. **Uzatılmış Faks** ögesini seçin.

Fakslama

4. Bunu **Yoklama AI** olarak ayarlamak için **Açık** kutusuna dokununuz.
5. **Kapat** ögesine dokununuz ve sonra **Kapat** ögesine yeniden dokununuz.
6. Faks numarasını giriniz.

Not:

Faks numarasını manuel giremezseniz, **Güvenlik Ayarları** içinde **Direkt Arama Kısıtlamaları** ögesi **Açık** olarak ayarlanır. Kişi listesinden veya gönderilen faks geçmişinden faks alıcılarını seçin.

7.  ögesine dokununuz.

İlgili Bilgi

- ➔ “Harici Telefon Cihazından Arayarak Faks Gönderme” sayfa 196
- ➔ “Gönderenin Durumunu Onayladıktan Sonra Faksları Alma” sayfa 205
- ➔ “Daha” sayfa 210

Gönderenin Durumunu Onayladıktan Sonra Faksları Alma

Numara çevirme, iletişim kurma ve iletim sırasında yazıcı hoparlöründen sesleri dinlerken faks alabilirsiniz. Sesli kılavuzu takip ederek bir faks bilgi servisinden bir faks almak istediğinizde bu özelliği kullanabilirsiniz.

1. Ana ekranda **Faksla** ögesini seçin.
2.  ögesine dokununuz ve sonra göndereni belirtin.

Not:

Hoparlörün ses seviyesini ayarlayabilirsiniz.

3. Gönderen çağrınızı yanıtlayana kadar bekleyin. Bir faks tonu duyduğunuzda, LCD ekranın sağ üst köşesinde **Gönder/ AI** ögesini seçin ve sonra **AI** ögesini seçin.

Not:

Faks bilgi servisinden bir faks alırken ve sesli yönlendirmeyi duyduğunuzda, yazıcı işlemleri için yönlendirmeyi uygulayın.

4.  ögesine dokununuz.

Alt Adresle (SEP) ve Parolayla Password (PWD) Panodan Faksları Alma (Yoklama AI)

Bir gönderini arayarak faksları bir alt adres (SEP) ve parola (PWD) özelliğiyle gönderenin faks makinesindeki bir panodan alabilirsiniz. Bu özelliği kullanmak için kişiyi önceden kişi listesinden alt adres (SEP) ve parola (PWD) ile kaydedin.

1. Ana ekranda **Faksla** ögesini seçin.
2.  (Daha) ögesini seçin.
3. **Uzatılmış Faks** ögesini seçin.

Fakslama

4. **Yoklama** AI ögesine dokunarak bunu **Açık** olarak ayarlayın.
5. **Kapat** ögesine dokunun ve sonra **Kapat** ögesine yeniden dokunun.
6. **İrtibatlar** ögesini seçin ve sonra hedef panoyla eşleştirmek için kişiyi kayıtlı alt adres (SEP) ve parolayla (PWD) seçin.
7.  ögesine dokunun.

İlgili Bilgi

- ➔ “İrtibatların Yönetimi” sayfa 49
- ➔ “Harici Telefon Cihazından Arayarak Faks Gönderme” sayfa 196
- ➔ “Gönderenin Durumunu Onayladıktan Sonra Faksları Alma” sayfa 205
- ➔ “Daha” sayfa 210

Alınan Faksları Kaydetme ve İletme

Özelliklerin Özeti

Kuruluşunuzun bir yazıcı yöneticisi varsa yazıcı ayarlarının durumunu kontrol etmek için yöneticinize başvurun.

Alınan Faksları Yazıcıya Kaydetme

Alınan fakslar yazıcıya kaydedilebilir ve bunları yazıcının ekranında görüntüleyebilirsiniz. Yalnızca yazdırmak istediğiniz faksları yazdırabilir ve gereksiz faksları silebilirsiniz.

Alınan Faksları Yazıcı Haricindeki Hedeflere Kaydetme ve/veya İletme

Aşağıdakiler hedefler olarak ayarlanabilir.

- Bilgisayar (PC-FAKS alımı)
- Harici bellek aygıtı
- E-posta adresi
- Bir ağdaki paylaşılan klasör
- Başka bir faks makinesi

Not:

- Faks verisi PDF biçimi olarak kaydedilir.
- Renkli belgeler başka bir faks makinesine iletilemez. Bunlar, iletilemeyen belgeler olarak işlenir.

Alt Adres ve Parola Gibi Alınan Faksları Koşullara Göre Sıralama

Alınan faksları Gelen Kutusuna veya bülten pano kutularına sıralayabilir ve kaydedebilirsiniz. Alınan faksları yazıcı haricindeki hedeflere de iletilebilirsiniz.

- E-posta adresi
- Bir ağdaki paylaşılan klasör
- Başka bir faks makinesi

Fakslama

Not:

- Faks verisi PDF biçimi olarak kaydedilir.
- Renkli belgeler başka bir faks makinesine iletilemez. Bunlar, iletilemeyen belgeler olarak işlenir.
- Yazıcıda ayarlanan kaydetme/iletme koşullarını yazdırabilirsiniz. Ana ekranda **Faksla** ögesini seçin ve sonra  (Daha) > **Faks Raporu** > **Koşullu Kaydet/İlet listesi** ögesini seçin.
- Kuruluşunuzun bir yazıcı yöneticisi varsa kaydetme/iletme koşullarını ayarlamak veya değiştirmek için yöneticiye başvurun.
Ayarları kontrol etmek veya değiştirmek için aşağıdaki “İlgili Bilgiler” konusuna bakın.

İlgili Bilgi

- ➔ “Faksları Almak için Kaydetme ve İletme Ayarı (Koşulsuz Kaydet/İlet)” sayfa 80
- ➔ “Faksları Almak için Kaydetme ve İletme Ayarı (Koşullu Kaydet/İlet)” sayfa 83
- ➔ “Daha” sayfa 210
- ➔ “LCD Ekranda Yazıcıda Kayıtlı Alınan Faksları Görüntüleme” sayfa 207

LCD Ekranda Yazıcıda Kayıtlı Alınan Faksları Görüntüleme











1. Ana ekranda **Faks Kutusu** ögesini seçin.

Not:

Okunmamış alınan fakslar olduğunda, okunmamış belgelerin sayısı ana ekrandaki  ögesinde görüntülenir.

2. **Gln kts/ Gizli** ögesini seçin.
3. Görüntülemek istediğiniz gelen kutusu veya gizli kutusunu seçin.
4. Gelen kutusu veya gizli kutusu parola korumalıysa gelen kutusu parolasını, gizli kutusu parolasını veya yönetici parolasını girin.
5. Listedenden görüntülemek istediğiniz faksı seçin.

Faks içeriği görüntülenir.

-  : Görüntüyü sağa 90 derece döndürür.
-     : Ekranı okların yönünde taşır.
-   : Küçültür veya büyütür.
-   : Önceki veya sonraki sayfaya gider.
-  : Kaydetme ve iletme gibi menüleri görüntüler.
- Çalıştırma simgelerini gizlemek için önizleme ekranında simgeler hariç herhangi bir yere dokunun. Simgeleri görüntülemek için yeniden dokunun.

6. Görüntülediğiniz belgeyi yazdırmayı veya silmeyi seçin ve sonra ekrandaki talimatları uygulayın.

**Önemli:**

Yazıcıda bellek yetersiz kaldığında faks alma ve gönderme devre dışı bırakılır. Okumuş veya yazdırmış olduğunuz belgeleri silin.

İlgili Bilgi

➔ “Gln kts ve Gizli Kutuları” sayfa 211

Fakslama İçin Menü Seçenekleri**Alıcı**

Kontrol panelindeki menüleri aşağıda açıklandığı gibi seçin:

Faksla > Alıcı

Klavye	Bir faks numarasını manuel olarak girin.
İrtibatlar	Kişi listesinden bir alıcı seçin. Bir kişi de ekleyebilir veya düzenleyebilirsiniz.
Yakında	Gönderilen faks geçmişinden bir alıcı seçin. Alıcıyı kişi listesine de ekleyebilirsiniz.

Faks Ayarları

Kontrol panelindeki menüleri aşağıda açıklandığı gibi seçin:

Faksla > Faks Ayarları**Hızlı Çalıştırma Düğmesi**

Ayarlar > Genel Ayarlar > Faks Ayarları > Hızlı Çalıştırma Düğmesi içinde **İletim Günlüğü** ve **Orijinal Tür** gibi üç sık kullanılan öğeye kadar atama, **Faks Ayarları** sekmesinin en üstünde öğeleri görüntüler.

Tarama Ayarları

Özgün Boyut (Cam)	tarayıcı camı üzerine yerleştirdiğiniz orijinalin boyutu ve yönünü seçin.
Orijinal Tür	Orijinalinizin türünü seçin.
Renk Modu	Renkli veya tek renk taramayı seçin.
Çözünürlük	Gönderilen faks çözünürlüğünü seçin. Yüksek bir çözünürlük seçerseniz, veri boyutu büyür ve faksı gönderme zaman alır.
Yoğunluk	Gönderilen faksın yoğunluğunu ayarlar. + yoğunluğu koyulaştırır ve - açar.
Arkaplan Gider	Orijinal belgenin kağıt rengini (arka plan rengi) algılar ve rengi kaldırır veya aydınlatır. Rengin koyuluğuna veya canlılığına bağlı olarak kaldırılamayabilir veya aydınlatılamayabilir
Keskinlik	Resmin dış hatlarını geliştirir veya odak dışı bırakır. + netliği artırır ve - netliği kaldırır.
ADF 2 Taraflı	ADF kısmına yerleştirilen orijinalerin her iki tarafını tarar ve tek renkli faks gönderir.
Ksntsz. Tara (ADF)	Orijinalleri tek tek yerleştirerek veya boyuta göre orijinalleri yerleştirerek faksları göndererek, orijinal boyutlarında bir belge olarak gönderebilirsiniz. Bu konunun altındaki ilgili bilgilere bakın.

Fakslama

Faks Gönd Ayarları

Direkt Gönd	<p>Orijinalleri tararken bir tek renkli faks gönderir. Çok sayıda sayfa gönderirken taranan orijinaller yazıcının belleğinde geçici olarak depolanmadığından, bellek yetersizliğinden oluşan yazıcı hatalarından kaçınılabilirsiniz. Bu özelliği kullanarak göndermenin bu özelliği kullanmadığınızda daha uzun süreceğini unutmayın. Bu konunun altındaki ilgili bilgilere bakın.</p> <p>Bu özelliği şu durumlarda kullanamazsınız:</p> <ul style="list-style-type: none"> <input type="checkbox"/> ADF 2 Taraflı seçeneğini kullanarak faks gönderme <input type="checkbox"/> Bir faksı birden fazla alıcıya gönderme
Öncüklü Gönd	Bekleyen diğer fakslar gönderilmeden önce geçerli faksı gönderir. Bu konunun altındaki ilgili bilgilere bakın.
Faksı Daha Sonra Gönder	Belirlediğiniz bir zamanda bir faks gönderir. Bu seçenek kullanılırken yalnızca tek renkli faks kullanılabilir. Bu konunun altındaki ilgili bilgilere bakın.
Gönderen Bilgisi Ekle	<ul style="list-style-type: none"> <input type="checkbox"/> Gönderen Bilgisi Ekle <p>Giden faksta başlık bilgilerini (gönderen adı ve faks numarası) eklemek istediğiniz konumu veya bilgileri eklemeyi seçin.</p> <ul style="list-style-type: none"> - Kapalı: Başlık bilgisi olmadan bir faks gönderir. - Görüntünün Dışı: Faksın üst beyaz kenar boşluğunda başlık bilgileri içeren bir faks gönderir. Bu, başlığın taranan resmin üstüne binmesini önler, ancak alıcının aldığı faks orijinalerin boyutuna bağlı olarak iki sayfaya yazdırılabilir. - Görüntünün İçi: Taranan resmin en üstünden yaklaşık 7 mm aşağıya başlık bilgileriyle bir faks gönderir. Başlık görüntünün üzerine binebilir, ancak alıcının aldığı faks iki belgeye bölünmez. <input type="checkbox"/> Fks Üstbilgisi <p>Alıcı için başlığı seçin. Bu özelliği kullanmak için birden fazla başlığı önceden kaydetmeniz gerekir.</p> <input type="checkbox"/> Ek Bilgiler <p>Eklemek istediğiniz bilgiyi seçin. Telefon Numaranız ve Hedef Listesi içinden birini seçebilirsiniz.</p>
Göndr. Sonc. Bildir	Bir faks gönderdikten sonra bir bildirim gönderir.
İletim Raporu	<p>Faks gönderdikten sonra bir iletişim raporu yazdırır.</p> <p>Hatalı Yazdırma bir hata oluştuğunda yalnızca bir rapor yazdırır.</p>
Yedekle	<p>Otomatik olarak taranan ve yazıcının belleğine kaydedilen gönderilen faksın bir yedeğini kaydeder. Yedekleme özelliği şu durumlarda kullanılabilir:</p> <ul style="list-style-type: none"> <input type="checkbox"/> Tek renkli faks gönderme <input type="checkbox"/> Faksı Daha Sonra Gönder özelliğini kullanarak bir faks gönderme <input type="checkbox"/> Toplu Gönd özelliğini kullanarak bir faks gönderme <input type="checkbox"/> Fks Verilerini Kydt özelliğini kullanarak bir faks gönderme

İlgili Bilgi

- ➔ “ADF’yi Kullanarak Farklı Boyutta Belgeler Gönderme (Ksntsz. Tara (ADF))” sayfa 200
- ➔ “Siyah Beyaz Belgenin Çok Sayıda Sayfasını Gönderme (Direkt Gönd)” sayfa 198
- ➔ “Faksı Tercihli Olarak Gönderme (Öncüklü Gönd)” sayfa 199
- ➔ “Belirtilen Zamanda Tek Renk Faks Gönderme (Faksı Daha Sonra Gönder)” sayfa 199

Fakslama

Daha

Ana ekranda **Faksla** ögesinde  seçildiğinde **Daha** menüsü görüntülenir.

İletim Günlüğü



Gönderilen veya alınan faks işlerinin geçmişini kontrol edebilirsiniz.

Gönderilen ve alınan faks işlerinin geçmişini **Job/Status** içinden de kontrol edebileceğinizi unutmayın.

Faks Raporu

Son İletim	Yoklamayla gönderilen veya alınan önceki faks için bir rapor yazdırır.
Faks Günlüğü	Bir iletim raporu yazdırır. Aşağıdaki menüyü kullanarak bu raporu otomatik olarak yazdırmayı seçebilirsiniz. Ayarlar > Genel Ayarlar > Faks Ayarları > Rapor Ayarları > Faks Günlüğü Otomatik Yazdır
Kayıtlı Faks Belgeleri	Tamamlanmamış işler gibi yazıcı belleğine kaydedilen faks belgelerinin bir listesini yazdırır.
Faks Ayrımlı Listesi	Mevcut faks ayarlarını yazdırır.
Koşullu Kaydet/İlet listesi	Koşullu Kaydetme/İletme Listesini yazdırır.
Protokol İzlemesi	Gönderilen veya alınan önceki faks için ayrıntılı bir rapor yazdırır.

Uzatılmış Faks

Yoklama Al	Bu Açık olarak ayarlandığında ve gönderenin faks numarasını aradığınızda, gönderenin faks makinesinden belgeleri alabilirsiniz. Yoklama Al kullanarak faksları alma hakkında ayrıntılar için aşağıdaki ilgili bilgilere bakın. Faksla menüsünden çıktığınızda, ayar Kplı (varsayılan) değerine döner.
Yoklama Gönd/ Pano	Bu, yoklama gönderme kutusu veya bülten panosu kutusu seçilerek Açık olarak ayarlandığında, Faks Ayarları sekmesinde  ögesine dokunarak seçtiğiniz belgeleri kutuya tarayabilir veya depolayabilirsiniz. Bir belgeyi yoklama gönderme kutusuna depolayabilirsiniz. Yazıcıda 10 bülten panosuna kadar 10 kadar belge depolayabilirsiniz, ancak belgeleri depolamadan önce bunları Faks Kutusu içinden kaydetmeniz gerekir. Bülten pano kutusuna kaydetme hakkında ayrıntılar için aşağıdaki ilgili bilgilere bakın. Faksla menüsünden çıktığınızda, ayar Kplı (varsayılan) değerine döner.
Fks Verilerni Kydt	Bu, Açık olarak ayarlandığında ve Faks Ayarları sekmesinde  ögesine dokunduğunuzda, belgeleri Saklanan Belgeler kutusuna tarayabilir ve depolayabilirsiniz. En fazla 10 belge depolayabilirsiniz. Bulgeleri Faks Kutusu içinden Saklanan Belgeler kutusuna da tarayabilir ve kaydedebilirsiniz. Faks Kutusu ögesinden belgeleri depolama hakkında ayrıntılar için aşağıdaki ilgili bilgilere bakın Faksla menüsünden çıktığınızda, ayar Kplı (varsayılan) değerine döner.

Faks Kutusu

Ana ekranda **Faks Kutusu** ögesine erişir.

Fakslama

Faks Ayarları

Ayarlar > Genel Ayarlar > Faks Ayarları ögesine erişir.

İlgili Bilgi

- ➔ “Yoklamayla Faks Alma (Yoklama Al)” sayfa 204
- ➔ “Yoklama Gönd Kutusu Ögesini Ayarlama” sayfa 196
- ➔ “Bülten Panosu Kutusunu Kaydetme” sayfa 197
- ➔ “Yoklama Gönd/ Pano Kutusu İçinde Belge Depolama” sayfa 198
- ➔ “Yoklama Gönd/ Pano” sayfa 213
- ➔ “Alıcıyı Belirtmeden Faksı Kaydetme (Fks Verilerini Kydt)” sayfa 201
- ➔ “Saklanan Belgeler” sayfa 212
- ➔ “Faks İşleri İçin Durum veya Günlükleri Kontrol Etme” sayfa 216
- ➔ “Faks İş Geçmişini Kontrol Etme” sayfa 218

Faks Kutusu İçin Menü Seçenekleri

Gln kts/ Gizli

Ana ekranda **Faks Kutusu** içinde **Gln kts/ Gizli** ögesini bulabilirsiniz.

Gln kts ve Gizli Kutuları

Gln kts ve gizli kutuları **Faks Kutusu** > **Gln kts/ Gizli** içindedir.









Gelen kutusuna ve gizli kutusuna toplamda 200 kadar belgeyi kaydedebilirsiniz.

Bir Gelen Kutusu kullanabilir ve 10 kadar gizli kutusu kaydedebilirsiniz. Kutu adı kutuda görüntülenir. **Gizli XX** her gizli kutusunun varsayılan adıdır.

Gln kts ve Gizli Kutuları

Alınan tarihe, gönderen adına ve sayfalara göre alınan faks listesini görüntüler.

Listeden fakslardan birine dokunma önizleme ekranını açar, faksın içeriğini kontrol edebilirsiniz. Önizlerken faksı yazdırabilir veya silebilirsiniz.

önizleme ekranı	<ul style="list-style-type: none"> <input type="checkbox"/>   : Küçültür veya büyütür. <input type="checkbox"/>  : Görüntüyü sağa 90 derece döndürür. <input type="checkbox"/>     : Ekranı okların yönünde taşır. <input type="checkbox"/>   : Önceki veya sonraki sayfaya gider. <p>Çalıştırma simgelerini gizlemek için önizleme ekranında simgeler hariç herhangi bir yere dokununuz. Simgeleri görüntülemek için yeniden dokununuz.</p>
-----------------	---

Fakslama

 (Menü)	<input type="checkbox"/> Bellek Aygıtına Kaydet <input type="checkbox"/> İlet(E-posta) <input type="checkbox"/> İlet(Ağ Klasörü) <input type="checkbox"/> Faks Gönder <input type="checkbox"/> Ayrıntılar <p>Tamamlandığında Sil mesajı görüntülediğinde, Bellek Aygıtına Kaydet veya İlet(E-posta) gibi işlemleri tamamladıktan sonra faksları seçmek için Açık ögesini seçin.</p>
--	--

 (Kutu Menüsü)

Tmnü Yzdr	Bu, yalnızca kutuda depolanan fakslar olduğunda görüntülenir. Kutudaki tüm faksları yazdırır. Tamamlandığında Sil içinde Açık ögesini seçme yazdırma tamamlandığında tüm faksları siler.
Tümünü Bellek Aygıtı kısmına kaydet	Bu, yalnızca kutuda depolanan fakslar olduğunda görüntülenir. Tüm faksları kutudaki harici bellek aygıtlarına kaydeder. Tamamlandığında Sil içinde Açık ögesini seçme kaydetme tamamlandığında tüm belgeleri siler.
Tmnü Sil	Bu, yalnızca kutuda depolanan fakslar olduğunda görüntülenir. Kutudaki tüm faksları siler.
Ayarlar	<p>Aşağıdaki öğeler Gln kts > Kutu Menüsü > Ayarlar ögesini seçtiğinizde görüntülenir.</p> <input type="checkbox"/> Bellek dolu için Seçenekler: Gelen Kutusu dolduktan sonra gelen faksları azaltmak yazdırmak veya düşürmek için bir seçenek seçin. <input type="checkbox"/> Gln Kts Parola Ayarları: Bir parola ayarlayabilir veya değiştirebilirsiniz. <p>Aşağıdaki öğeler gizli bir kutuyu seçtiğinizde ve Kutu Menüsü > Ayarlar ögesini seçtiğinizde görüntülenir.</p> <input type="checkbox"/> Ad: Gizli kutusu için bir ad girin. <input type="checkbox"/> Kutu Açma Şifresi: Bir parola ayarlayabilir veya değiştirebilirsiniz.
Kutuyu Sil	Bu öge sadece bir gizli kutu seçtiğinizde ve Kutu Menüsü seçeneğini belirlediğinizde görüntülenir. Gizli Kutular için geçerli ayarları temizler ve saklanan tüm belgeleri siler.

İlgili Bilgi

- ➔ [“LCD Ekranda Yazıcıda Kayıtlı Alınan Faksları Görüntüleme” sayfa 207](#)
- ➔ [“Daha” sayfa 210](#)
- ➔ [“Faks İşi Geçmişini Kontrol Etme” sayfa 218](#)

Saklanan Belgeler

Ana ekranda **Faks Kutusu** içinde **Saklanan Belgeler** ögesini bulabilirsiniz.

Tek bir belgenin tek renkli 100 kadar sayfasını ve kutuda 10 kadar belgeyi depolayabilirsiniz. Aynı belgeyi sık göndermeniz gerektiğinde belgeleri taramakla harcadığınız zamandan tasarruf etmenizi sağlar.

Not:











Kaydedilen belgelerin boyutu gibi kullanım koşullarına göre 10 belgeyi kaydedemeyebilirsiniz.

Saklanan Belgeler Kutusu

Depolanan tarih ve sayfalar ile depolanan belge listesini görüntüleyin.

Fakslama

Listeden depolanan belgelerden birine dokunma önizleme ekranını görüntüler. Faks gönderme ekranına gitmek için **Göndermeyi Başlat** ögesine dokunun veya önizlerken belgeyi silmek için **Sil** ögesine dokununuz.

önizleme ekranı	<ul style="list-style-type: none"> <input type="checkbox"/>   : Küçültür veya büyütür. <input type="checkbox"/>  : Görüntüyü sağa 90 derece döndürür. <input type="checkbox"/>     : Ekranı okların yönünde taşır. <input type="checkbox"/>   : Önceki veya sonraki sayfaya gider. <p>Çalıştırma simgelerini gizlemek için önizleme ekranında simgeler hariç herhangi bir yere dokununuz. Simgeleri görüntülemek için yeniden dokununuz.</p>
 (Menü)	<ul style="list-style-type: none"> <input type="checkbox"/> Bellek Aygıtına Kaydet <input type="checkbox"/> İlet(E-posta) <input type="checkbox"/> İlet(Ağ Klasörü) <input type="checkbox"/> Yazdır <p>Tamamlandığında Sil mesajı görüntülendiğinde, Bellek Aygıtına Kaydet veya İlet(E-posta) gibi işlemleri tamamladıktan sonra faksları seçmek için Açık ögesini seçin.</p>

(Kutu Menüsü)

Fks Verilerini Kydt	Faksla > Faks Ayarları sekmesi için ekranı görüntüler. Ekranında  ögesine dokunma Saklanan Belgeler Kutusu ögesine depolamak için tarama belgelerini başlatır.
Tmnü Yzdr	Bu öge yalnızca kutuda depolanan belgeler olduğunda görüntülenir. Kutudaki tüm belgeleri yazdırır. Tamamlandığında Sil içinde Açık ögesini seçme yazdırma tamamlandığında tüm belgeleri siler.
Tümünü Bellek Aygıtı kısmına kaydet	Bu öge yalnızca kutuda depolanan belgeler olduğunda görüntülenir. Kutudaki tüm belgeleri harici bellek aygıtlarına kaydeder. Tamamlandığında Sil içinde Açık ögesini seçme yazdırma tamamlandığında tüm belgeleri siler.
Tmnü Sil	Bu öge yalnızca kutuda depolanan belgeler olduğunda görüntülenir. Kutudaki tüm belgeleri siler.
Ayarlar	Kutu Açma Şifresi: Bir parola ayarlayabilir veya değiştirebilirsiniz.

İlgili Bilgi

- ➔ [“Aynı Belgeleri Birden Fazla Kez Gönderme” sayfa 201](#)
- ➔ [“Yoklama Gönd” sayfa 214](#)
- ➔ [“Daha” sayfa 210](#)
- ➔ [“Faks İşi Geçmişini Kontrol Etme” sayfa 218](#)

Yoklama Gönd/ Pano

Ana ekranda **Faks Kutusu** içinde **Yoklama Gönd/ Pano** ögesini bulabilirsiniz.

Bir Yoklama Gönderme Kutusu ve 10 bülten panosu vardır. Tek bir belgenin tek renkli 100 kadar sayfasını ve her kutuda bir belgeyi depolayabilirsiniz.

Fakslama

İlgili Bilgi

➔ “İstek Üzerine Faks Gönderme (Yoklama Gönd/ Pano Kutusu Kullanma)” sayfa 196

Yoklama Gönd

Faks Kutusu > Yoklama Gönd/ Pano içinde Yoklama Gönd ögesini bulabilirsiniz.

Yoklama Gönd Kutusu

 (Menü) içinde Ayarlar içinde ayar öğelerini ve değerleri görüntüler.

Belge Ekle

Faksla > Faks Ayarları sekmesi için ekranı görüntüler. Ekranda  ögesine dokunma kutuda depolamak için tarama belgelerini başlatır.

Kutuda bir belge varken yerine **Belgeyi Denetle** görüntülenir.

Belgeyi Denetle

Kutuda bir belge varken önizleme ekranını görüntüler. Önizlerken belgeyi yazdırabilir veya silebilirsiniz.

önizleme ekranı	Faks Kutusu > Saklanan Belgeler açıklamasına bakın.
 (Menü)	<input type="checkbox"/> Bellek Aygıtına Kaydet <input type="checkbox"/> İlet(E-posta) <input type="checkbox"/> İlet(Ağ Klasörü) <input type="checkbox"/> Faks Gönder <p>Tamamlandığında Sil mesajı görüntülediğinde, Bellek Aygıtına Kaydet veya İlet(E-posta) gibi işlemleri tamamladıktan sonra faksları seçmek için Açık ögesini seçin.</p>

(Menü)

Belgeyi Sil	Bu öge yalnızca kutuda depolanan bir belge olduğunda görüntülenir. Kutuda depolanan belgeyi siler.
Ayarlar	<input type="checkbox"/> Kutu Açma Şifresi: Bir parola ayarlayabilir veya değiştirebilirsiniz. <input type="checkbox"/> Yoklama Gönd Sonra Otomatik Sil: Bunu Açık olarak ayarlama belgeyi göndermek için alıcıdan sonraki istek (Yoklama Gönd) tamamlandığında kutudaki belgeyi siler. <input type="checkbox"/> Göndr. Sonc. Bildir: E-posta Bildirimleri ögesi Açık olarak ayarlandığında, belgeyi gönderme isteği (Yoklama Gönd) tamamlandığında yazıcı Alıcı içinde belirtilen bir bildirim hedefe gönderir.

İlgili Bilgi

➔ “Saklanan Belgeler” sayfa 212

➔ “Daha” sayfa 210

➔ “Faks İş Geçmişini Kontrol Etme” sayfa 218

Fakslama

Kayıtlı Olmayan Duyuru Panosu

Faks Kutusu > Yoklama Gönd/ Pano içinde **Kayıtlı Olmayan Duyuru Panosu** ögesini bulabilirsiniz. **Kayıtlı Olmayan Duyuru Panosu** kutularından birini seçin. Bir panoyu kaydettikten sonra, kayıtlı ad **Kayıtlı Olmayan Duyuru Panosu** yerine kutuda görüntülenir.

En fazla 10 bülten panosu kaydedebilirsiniz.

Pano Kutusu Ayarları

Ad (Gerekli)	Bülten panosu kutusu için bir ad girin.
Alt adres (SEP)	Faksı almak için bir alıcı için koşullar yapın veya değiştirin.
Şifre (PWD)	
Kutu Açma Şifresi	Kutuyu açmak için kullanılan parolayı ayarlayın veya değiştirin.
Yoklama Gönd Sonra Otomatik Sil	Bunu Açık olarak ayarlama belgeyi göndermek için alıcıdan sonraki istek (Yoklama Gönd) tamamlandığında kutudaki belgeyi siler.
Göndr. Sonc. Bildir	E-posta Bildirimleri ögesi Açık olarak ayarlandığında, belgeye gönderilen bir istek Alıcı tamamlandığında yazıcı bir bildirim (Yoklama Gönd) ögesine gönderir.

İlgili Bilgi

➔ [“Kayıtlı Her Bülten Panosu” sayfa 215](#)

Kayıtlı Her Bülten Panosu

Faks Kutusu > Yoklama Gönd/ Pano içinde bülten panolarını bulabilirsiniz. Kayıtlı adın görüntülediği kutuyu seçin. Kutuda görüntülenen ad **Kayıtlı Olmayan Duyuru Panosu** içinde kaydedilen addır.

En fazla 10 bülten panosu kaydedebilirsiniz.

(Kayıtlı Bülten Panosu Adı)

 (Menü) ögesinde **Ayarlar** içinde öğelerin ayar değerlerini görüntüler.



Belge Ekle

Faksla > Faks Ayarları sekmesi için ekranı görüntüler. Ekranda  ögesine dokunma kutuya depolamak için tarama belgelerini başlatır.

Kutuda bir belge varken yerine **Belgeyi Denetle** görüntülenir.

Belgeyi Denetle

Kutuda bir belge varken önizleme ekranını görüntüler. Önizlerken belgeyi yazdırabilir veya silebilirsiniz.

önizleme ekranı	Faks Kutusu > Saklanan Belgeler açıklamasına bakın.
 (Menü)	Yoklama Gönd > Belgeyi Denetle >  (Menü) açıklamasına bakın.

Fakslama

 (Menü)

Belgeyi Sil	Bu öge yalnızca kutuda depolanan bir belge olduğunda görüntülenir. Kutuda depolanan belgeyi siler.
Ayarlar	Ad (Gerekli) ve Alt adres (SEP) gibi menüler görüntülenir. Kayıtlı Olmayan Duyuru Panosu > Pano Kutusu Ayarları açıklamasına bakın
Kutuyu Sil	Depolanan belgeyi siler ve kutu durumunu kaydedilmemiş durumuna değiştirir.

İlgili Bilgi

- ➔ “Saklanan Belgeler” sayfa 212
- ➔ “Yoklama Gönd” sayfa 214
- ➔ “Kayıtlı Olmayan Duyuru Panosu” sayfa 215
- ➔ “Daha” sayfa 210
- ➔ “Faks İşi Geçmişini Kontrol Etme” sayfa 218

Faks İşleri İçin Durum veya Günlükleri Kontrol Etme

Alınan Fakslar İşlenmediğinde Bilgiyi Görüntüleme (Okunmamış/ Yazdırılmamış/Kaydedilmemiş/İletilmemiş)

Alınan işlem görmemiş fakslar olduğunda, işlem görmemiş işlerin sayısı ana ekrandaki  ögesinde gösterilir. “İşlem görmemiş” tanımı için aşağıdaki tabloya bakın.

**Önemli:**

Gelen kutusu dolduğunda faks alma devre dışı bırakılır. Kontrol ettikten sonra belgeleri gelen kutusundan silmelisiniz.

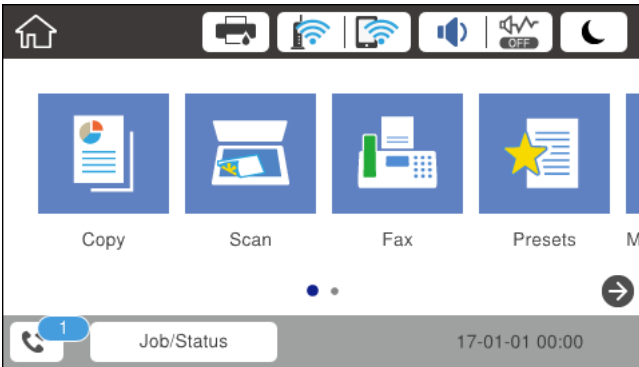

Alınan Faks Kaydetme/İletme Ayarı	İşlem Görmemiş Durumu
Yazdırma*1	Yazdırılmayı bekleyen alınan belgeler var veya yazdırma sürüyor.

Fakslama

Alınan Faks Kaydetme/İletme Ayarı	İşlem Görmemiş Durumu
Gelen kutusuna veya gizli kutusuna kaydetme	Gelen kutusunda veya gizli kutusunda alınan okunmamış belgeler var.
Harici bellek cihazına kaydetme	Yazıcıya bağlı, alınan belgeleri kaydetmek üzere özel olarak oluşturulmuş klasör içeren bir cihaz olmadığından veya başka nedenlerden dolayı cihaza kaydedilmemiş alınan belgeler var.
Bir bilgisayara kaydetme	Bilgisayar uyku modunda olduğundan veya başka nedenlerden dolayı bilgisayara kaydedilmemiş alınan belgeler var.
İletme	İletilmemiş veya iletilmeyen alınan belgeler var*2.

*1 : Faks kaydetme/iletme ayarlarından herhangi birini ayarlamadığınızda veya harici bir bellek cihazına veya bir bilgisayara kaydederken alınan belgeleri yazdırmayı ayarladığınızda.

*2 : İletilemeyen belgeleri gelen kutusuna kaydetmek üzere ayarladığınızda, gelen kutusunda iletilmeyen okunmamış belgeler vardır. İletilemeyen belgeleri yazdırmak üzere ayarladığınızda yazdırma işlemi tamamlanmaz.

Not:

Birden fazla faks kaydetme/iletme ayarı kullanıyorsanız, işlenmemiş işlerin sayısı tek faks alınmış olsa bile "2" veya "3" olarak görüntülenebilir. Örneğin, faksları gelen kutusuna ve bir bilgisayara kaydetmek üzere ayarladıysanız ve tek faks alırsa faksın gelen kutusuna ve bir bilgisayara kaydedilmemesi durumunda işlem görmemiş işlerin sayısı "2" olarak görüntülenir.

İlgili Bilgi

- ➔ ["LCD Ekranda Yazıcıda Kayıtlı Alınan Faksları Görüntüleme"](#) sayfa 207
- ➔ ["Yürütülen Faks İşlerini Kontrol Etme"](#) sayfa 217

Yürütülen Faks İşlerini Kontrol Etme

İşlemin tamamlanmadığı faks işlerini kontrol etmek için ekranı görüntüleyebilirsiniz. Kontrol ekranında aşağıdaki işler görüntülenir. Bu ekrandan, ayrıca henüz yazdırılmamış belgeleri yazdırabilir veya gönderilememiş belgeleri yeniden gönderebilirsiniz.

- Alınan faks işleri aşağıda
 - Henüz yazdırılmadı (İşler yazdırmak için ayarlanmadığında)
 - Henüz kaydedilmedi (İşler yazdırmak için kaydedilmediğinde)
 - Henüz iletilmedi (İşler yazdırmak için iletilmediğinde)
- Gönderilemeyen giden faks işleri (**Hata Verilerini Kıydt** ögesini etkinleştirdiyseniz)

Kontrol ekranını görüntülemek için aşağıdaki adımları izleyin.

1. Ana ekranda **Job/Status** ögesine dokununuz.
2. **İş Durumu** sekmesine dokununuz ve sonra **Etkin** ögesine dokununuz.
3. Kontrol etmek istediğiniz işi seçin.

Fakslama

İlgili Bilgi

➔ “Alınan Fakslar İşlenmediğinde Bilgiyi Görüntüleme (Okunmamış/Yazdırılmamış/Kaydedilmemiş/İletilmemiş)” sayfa 216

Faks İşi Geçmişini Kontrol Etme

Tarih, saat ve her işin sonucu gibi gönderilen veya alınan faks işlerinin geçmişini kontrol edebilirsiniz.

1. Ana ekranda **Job/Status** ögesine dokunun.
2. **Günlük** seçeneğini **İş Durumu** sekmesinden seçin.
3. Sağdaki ▼ ögesine dokunun ve sonra **Gndr** veya **Al** ögesini seçin.

Gönderilen veya alınan faks işleri için günlük ters kronolojik sırada görüntülenir. Ayrıntıları görüntülemek için kontrol etmek istediğiniz bir işe dokunun.

Faks geçmişini **Faksla** >  (Daha) > **Faks Raporu** > **Faks Günlüğü** ögesini seçerek **Faks Günlüğü** yazdırarak kontrol edebilirsiniz.

İlgili Bilgi

➔ “Daha” sayfa 210

Alınan Belgeleri Yeniden Yazdırma

Yazdırılan faks işlerinin günlüklerinden alınan belgeleri yeniden yazdırabilirsiniz.

Yazıcıda yetersiz bellek kaldığında yazdırılan alınan belgelerin kronolojik sırada silindiğini unutmayın.

1. Ana ekranda **Job/Status** ögesine dokunun.
2. **Günlük** seçeneğini **İş Durumu** sekmesinden seçin.
3. Sağdaki ▼ ögesine dokunun ve sonra **Yazdır** ögesini seçin.

Gönderilen veya alınan faks işlerinin geçmişi ters kronolojik sırada görüntülenir.

4. Geçmiş listesinden  ile bir iş seçin.

Yazdırmak istediğiniz belge olup olmadığını belirlemek için tarih, saat ve sonucu kontrol edin.

5. Belgeyi yazdırmak için **Yazdır** ögesine dokunun.

Bilgisayardan bir Faks Gönderme

FAX Utility ve PC-FAX sürücüsünü kullanarak bilgisayardan faks gönderebilirsiniz.

Not:

FAX Utility ögesini yüklemek için EPSON Yazılım Güncelleyici'yi kullanın. Ayrıntılar için aşağıdaki İlgili Bilgiler'e bakın. Windows kullanıcıları için yazıcıyla sağlanan yazılım diskini kullanarak yükleyebilirsiniz.

Fakslama

İlgili Bilgi

- ➔ “Bilgisayardan Faksları Göndermeyi Etkinleştirme” sayfa 87
- ➔ “Yazılım Güncelleştirme Araçları (EPSON Software Updater)” sayfa 244
- ➔ “En Son Uygulamaları Yükleme” sayfa 245

Uygulama Kullanılarak Oluşturulan Belgeleri Gönderme (Windows)

Microsoft Word veya Excel gibi bir uygulamanın **Yazdır** menüsünden yazıcı faksını seçerek bir kapak sayfasıyla oluşturduğunuz belgeler, çizimler ve tablolar gibi verileri doğrudan iletebilirsiniz.

Not:

Aşağıdaki açıklama Microsoft Word’ü örnek olarak kullanmaktadır. Gerçek çalışma kullandığınız uygulamaya bağlı olarak değişebilir. Ayrıntılar için uygulamanın yardımına bakın.

1. Bir uygulama kullanarak faksla göndermek için bir belge oluşturun.
2. **Dosya** menüsünden **Yazdır**’a tıklayın.
Uygulamanın **Yazdır** penceresi görünür.
3. **Yazıcı** içinde **XXXXX (FAX)** ögesini seçin (burada XXXXX yazıcınızın adıdır) ve sonra faks gönderme ayarlarını kontrol edin.
 - Kopya sayısı** olarak **1** belirtin. **2** veya daha fazla belirttiyseniz faks düzgün iletelemeyebilir.
 - Çıkış bağlantı noktasını değiştiren **Dosyaya Yazdır** gibi işlevleri kullanamazsınız.
 - Bir faks iletiminde kapak sayfası dahil en fazla 100 sayfa iletebilirsiniz.
4. **Kağıt Boyutu, Yönlendirme, Renk, Görüntü Kalitesi** veya **Karakter Yoğunluğu** ögesini belirtmek istiyorsanız **Yazıcı Özellikleri** veya **Özellikler** ögesine tıklayın.
Ayrıntılar için PC-FAX sürücüsü yardımına bakın.
5. **Yazdır** ögesine tıklayın.

Not:

İlk kez **FAX Utility** ögesini kullanırken bilgilerinizi kaydetmek için bir pencere görüntülenir. Gerekli bilgileri girin ve sonra **Tamam** ögesini tıkklatın. **FAX Utility, Takma Ad** ögesini faks işlerini dahili olarak yönetmek için kullanır. Diğer bilgiler kapak sayfasına otomatik eklenir.

Alıcı Ayarları ekranı (FAX Utility ögesinin) görüntülenir.

6. Bir alıcı belirtin ve **İleri**’yi tıkklatın.
 - PC-FAX Telefon Rehberi** ögesinden bir alıcı seçme (ad, faks numarası vb.):
Alıcı rehberine kaydedildiyse aşağıdaki adımları yapın.
 - ➊ **PC-FAX Telefon Rehberi** sekmesine tıklayın.
 - ➋ Listedeki alıcıyı seçin ve **Ekle** ögesine tıklayın.

Fakslama

- Yazıcıdaki rehberden bir alıcı seçme (ad, faks numarası vb.):

Alıcı yazıcıdaki kişilere kaydedilirse aşağıdaki adımları uygulayın.

➊ **Yazıcıdaki Kişiler** sekmesine tıklayın.

Yazıcınızda yöneticilerin yazıcının faks ayarlarını değiştirmeleri konusunda kullanıcıları kısıtlamalarına izin veren bir güvenlik işlevi olduğundan devam etmek için bir yönetici parolası girmeniz gerekebileceğini unutmayın.

➋ Listedeki kişileri seçin ve **Alıcı Kısımına Ekle** penceresine ilerlemek için **Ekle** ögesine tıklayın.

➌ Görüntülenen listedeki kişileri seçin ve sonra **Düzenle** ögesine tıklayın.

➍ **Şirket/Kuruluş** ve **Unvan** gibi kişisel verileri gerektiği gibi ekleyin ve sonra **Alıcı Kısımına Ekle** penceresine dönmek için **Tamam** ögesine tıklayın.

➎ Gerektiği gibi, kişileri **PC-FAX Telefon Rehberi** ögesine kaydetmek için **PC-FAX Telefon Rehberi kısmında kaydet** onay kutusunu seçin.

➏ **Tamam** ögesine tıklayın.

- Doğrudan bir alıcı belirtme (ad, faks numarası vb.):

Aşağıdaki adımları uygulayın.

➊ **Manuel Arama** sekmesine tıklayın.

➋ Gerekli bilgileri girin.

➌ **Ekle** ögesine tıklayın.

Ayrıca, **Telefon Rehberine Kaydet** ögesine tıklayarak alıcıyı **PC-FAX Telefon Rehberi** sekmesi altındaki listeye kaydedebilirsiniz.

Not:

- Yazıcınızın Hat Türü ögesi **PBX** olarak ayarlanırsa ve erişim kodu tam ön ek kodunu girmek yerine # (kare işareti) kullanmaya ayarlanmışsa # (kare işareti) girin. Ayrıntılar için aşağıdaki ilgili bilgilerden **Temel Ayarlar** içindeki **Hat Türü** konusuna bakın.*

- FAX Utility ana ekranında **Seçenek ayarları** ögesinde **Faks numarasını iki kez gir** ögesini seçtiyseniz, **Ekle** veya **İleri** ögesini tıklattığımızda aynı numarayı yeniden girmeniz gerekir.*

Alıcı, pencerenin üst bölümünde görüntülenen **Alıcı Listesi** ögesine eklenir.

7. Kapak sayfasının içeriğini belirtin.

➊ Bir kapak sayfası eklemek için **Kapak Sayfası** içindeki örneklerden birini seçin. **Konu** ve **Mesaj** öğelerini girin. Orijinal kapak sayfası oluşturmak için veya bir orijinal kapak sayfasını listeye eklemek için bir işlevin olmadığını unutmayın.

Bir kapak sayfası eklemek istemiyorsanız, **Kapak sayfası yok** ögesini **Kapak Sayfası** içinden seçin.

➋ Kapak sayfasında öge sırasını değiştirmek istiyorsanız **Kapak Sayfası Biçimlendirmesi** ögesini tıklayın. **Kağıt Boyutu** içinde kapak sayfası boyutunu seçebilirsiniz. İletilmekte olan belgeye farklı bir boyutta bir kapak sayfası da seçebilirsiniz.

➌ Kapak sayfasındaki metin için kullanılan yazı tipini ve yazı tipi boyutunu değiştirmek istiyorsanız **Yazı Tipi** ögesini tıklayın.

➍ Gönderen bilgilerini değiştirmek istiyorsanız **Gönderen Ayarları** ögesini tıklayın.

➎ Girdiğiniz konu ve mesajla kapak sayfasını kontrol etmek istiyorsanız **Ayrıntılı Önizleme** ögesini tıklayın.

➏ **İleri**'ye tıklayın.

8. İletim içeriğini kontrol edin ve **Gönder** ögesine tıklayın.

İletmeye başlamadan önce alıcının adının ve faks numarasının doğru olduğundan emin olun. İletilecek belgeyi ve kapak sayfasını önizlemek için **Önizleme** ögesine tıklayın.

Fakslama

İletim başladığında, iletim durumunu görüntüleyen bir pencere görünür.

Not:

- İletimi durdurmak için verileri seçin ve **İptal**  ögesine tıklayın. Yazıcının kontrol panelini kullanarak da iptal edebilirsiniz.
- İletim sırasında bir hata oluşuyorsa **İletişim hatası** penceresi görünür. Hata bilgilerini kontrol edin ve yeniden iletin.
- FAX Utility ana ekranının **İsteğe Bağlı Ayarlar** ekranında İletim Sırasında Faks Durum Ekranı seçilmezse Faks Durum Ekranı ekranı (yukarıda değinilen iletim durumunu kontrol edebileceğiniz ekran) görüntülenmez.

Uygulama Kullanılarak Oluşturulan Belgeleri Gönderme (Mac OS)

Satın alabileceğiniz bir uygulamanın **Yazdır** menüsünden faks uyumlu bir yazıcı seçerek, oluşturduğunuz belgeler, çizimler ve tablolar gibi verileri gönderebilirsiniz.



Not:

Aşağıdaki açıklamada örnek olarak standart bir Mac OS uygulaması olan Text Edit kullanılmaktadır.

1. Bir uygulamada faksla Göndermek istediğiniz belgeyi oluşturun.
2. **Dosya** menüsünden **Yazdır**'a tıklayın.
Uygulamanın **Yazdır** penceresi görüntülenir.
3. **Ad** içinde yazıcınızı (faks adı) seçin, ayrıntılı ayarları görüntülemek için  ögesine tıklayın, yazdırma ayarlarını kontrol edin ve sonra **Tamam** ögesine tıklayın.
4. Her öge için ayarları yapın.
 Kopya sayısı olarak **1** belirtin. **2** veya daha fazla belirtseniz bile yalnızca 1 kopya gönderilir.
 Bir faks iletiminde en fazla 100 sayfa gönderebilirsiniz.

Not:

Gönderebileceğiniz belgelerin sayfa boyutu yazıcıdan fakslayabileceğiniz kağıt boyutuyla aynıdır.

5. Açılır menüden Faks Ayarları ögesini seçin ve sonra her ögenin ayarını yapın.
Her ayar ögesinin açıklaması için PC-FAX sürücüsünün yardımına bakın.
PC-FAX sürücüsünün yardımını açmak için pencerenin solundaki  ögesine tıklayın.
6. Alıcı Ayarları menüsünü seçin ve sonra alıcıyı belirtin.
 Doğrudan bir alıcı belirtme (ad, faks numarası vb.):
Ekle ögesine tıklayın, gerekli bilgileri girin ve sonra  ögesine tıklayın. Alıcı, pencerenin üst bölümünde görüntülenen Alıcı Listesi ögesine eklenir.
PC-FAX sürücü ayarlarında “Faks numarasını iki kez girin” ögesini seçtiyseniz,  ögesine tıkladığınızda aynı numarayı yeniden yazmanız gerekir.
Faks bağlantısı hattınız bir ön ek kodu gerektiriyorsa Harici Erişim Öneki girin.

Not:

Yazıcınızın Hat Türü ögesi **PBX** olarak ayarlanırsa ve erişim kodu tam ön ek kodunu girmek yerine # (kare işareti) kullanmaya ayarlanmışsa # (kare işareti) girin. Ayrıntılar için aşağıdaki İlgili Bilgiler'den Temel Ayarlar içindeki Hat Türü konusuna bakın.

Fakslama

- Rehberden bir alıcı seçme (ad, faks numarası vb.):

Alıcı rehberde kayıtlı ise  ögesine tıklayın. Alıcıyı listeden seçin ve sonra **Ekle** > **Tamam** ögesine tıklayın. Faks bağlantısı hattınız bir ön ek kodu gerektiriyorsa Harici Erişim Öneki girin.

Not:

Yazıcınızın *Hat Türü* ögesi **PBX** olarak ayarlanırsa ve erişim kodu tam ön ek kodunu girmek yerine # (kare işareti) kullanmaya ayarlanmışsa # (kare işareti) girin. Ayrıntılar için aşağıdaki *İlgili Bilgiler*'den *Temel Ayarlar* içindeki *Hat Türü* konusuna bakın.

- Alıcı ayarlarını kontrol edin ve sonra **Faks** ögesine tıklayın.

Gönderme başlar.

İletmeye başlamadan önce alıcının adının ve faks numarasının doğru olduğundan emin olun.

Not:

- Dock içinde yazıcı simgesine tıklarsanız, iletim durumu kontrol ekranı görüntülenir. Göndermeyi durdurmak için verilere tıklayın ve sonra **Sil** ögesine tıklayın.
- İletim sırasında bir hata oluşursa **İletim başarısız** mesajı görüntülenir. **Faks İletim Kaydı** ekranında iletim kayıtlarını kontrol edin.
- Karışık kağıt boyutundaki belgeler düzgün gönderilemeyebilir.

Bilgisayarda Faksları Alma

Faksları alabilir ve PDF dosyaları olarak yazıcıya bağlı bilgisayara kaydedebilirsiniz. FAX Utility, faksların kaydedileceği bir klasörü belirtme dahil özelliklerle gelir. Bu özelliği kullanmadan önce FAX Utility ögesini yükleyin.

Not:

FAX Utility ögesini yüklemek için aşağıdaki yöntemlerden birini kullanabilirsiniz.

- EPSON Software Updater kullanma (güncelleme yazılımı için uygulama)
- Yazıcınızla sağlanan diski kullanma. (Yalnızca Windows kullanıcıları)

! Önemli:

- Faksları bir bilgisayara almak için yazıcının kontrol panelindeki **Alma Modu Oto** olarak ayarlanmalıdır. Kuruluşunuzda bir yazıcı yöneticisi varsa yazıcı ayarı durumu hakkında yöneticiye başvurun. Ayarları yapmak için aşağıdaki *“İlgili Bilgiler”*e bakın.
- Faksları almaya ayarlanan bilgisayar her zaman açık olmalıdır. Alınan belgeler, bilgisayara kaydedilmeden önce geçici olarak yazıcının belleğine kaydedilir. Bilgisayarı kapatırsanız, belgeleri bilgisayara gönderemeyeceğinden yazıcının belleği dolabilir.
- Geçici olarak yazıcının belleğine kaydedilmiş belge sayısı ana ekranda  ögesinde görüntülenir.
- Alınan faksları okumak için bilgisayara Adobe Reader gibi bir PDF görüntüleyici yüklemeniz gerekir.

İlgili Bilgi

- ➔ [“Alma Modu Ayarlama” sayfa 76](#)
- ➔ [“Yazılım Güncelleştirme Araçları \(EPSON Software Updater\)” sayfa 244](#)
- ➔ [“En Son Uygulamaları Yükleme” sayfa 245](#)

Fakslama

Gelen Faksları Bir Bilgisayara Kaydetme

FAX Utility ögesini kullanarak bir bilgisayara gelen faksları kaydetmek için ayarları yapabilirsiniz. Bilgisayara önceden FAX Utility ögesini yükleyin.

Ayrıntılar için FAX Utility yardımındaki (ana pencerede görüntülenen) Temel İşlemler konusuna bakın. Ayarları yaparken bilgisayar ekranında parola giriş ekranı görüntülenirse parolayı girin. Kuruluşunuzda bir yazıcı yöneticisi varsa ve parolayı bilmiyorsanız, yöneticiye başvurun.

Not:

Faksları bir bilgisayara alabilirsiniz ve aynı zamanda yazıcıdan yazdırabilirsiniz. Kuruluşunuzda bir yazıcı yöneticisi varsa yazıcı ayarı durumu hakkında yöneticinize başvurun. Ayarları yapmak için aşağıdaki “İlgili Bilgiler”e bakın.

İlgili Bilgi

- ➔ [“Alınan Faksları Yazıcıdan da Yazdırmak İçin Blgsyra Kaydet Ayarını Yapma” sayfa 87](#)
- ➔ [“Faks İşlemlerini Yapılandırmak ve Faks Göndermek İçin Uygulama \(FAX Utility\)” sayfa 242](#)

Gelen Faksları Bilgisayara Kaydeden Özelliği İptal Etme

FAX Utility ögesini kullanarak faksları bilgisayara kaydetmeyi iptal edebilirsiniz.

Ayrıntılar için FAX Utility yardımındaki (ana pencerede görüntülenen) Temel İşlemler konusuna bakın.

Not:

- Bilgisayarınıza kaydedilmemiş fakslar varsa faksları bilgisayara kaydeden özelliği iptal edemezsiniz.*
- Yazıcıdaki ayarları da değiştirebilirsiniz. Kuruluşunuzda bir yazıcı yöneticisi varsa bilgisayardaki alınan faksları kaydetmek için ayarları iptal etme hakkında bilgi için yöneticinize başvurun. Ayarları değiştirmek için aşağıdaki “İlgili Bilgiler” konusuna bakın.*

İlgili Bilgi

- ➔ [“Faksları Almamak İçin Blgsyra Kaydet Ayarını Yapma” sayfa 88](#)
- ➔ [“Faks İşlemlerini Yapılandırmak ve Faks Göndermek İçin Uygulama \(FAX Utility\)” sayfa 242](#)

Yeni Faksları Kontrol Etme (Windows)

Bir bilgisayarı yazıcının aldığı faksları kaydetmek için ayarlayarak alınan faksların işleme durumunu ve Windows görev çubuğundaki faks simgesini kullanarak yeni faks olup olmadığını kontrol edebilirsiniz. Bilgisayar yeni fakslar alındığında bir bildirim görüntülemesi için ayarlandığında, Windows sistem tepsisinin yakınında bir bildirim ekranı açılır ve yeni faksları kontrol edebilirsiniz.

Not:



- Bilgisayara kaydedilen alınan faks verileri yazıcının belleğinden çıkarılır.*
- PDF dosyaları olarak kaydedildiğinden alınan faksları görüntülemek için Adobe Reader ögesi gerekir.*

Görev Çubuğunda Faks Simgesini Kullanma (Windows)

Windows görev çubuğunda görüntülenen faks simgesini kullanarak yeni faksları ve çalışma durumunu kontrol edebilirsiniz.

Fakslama

1. Simgely kontrol edin.

-  : Bekliyor.
-  : Yeni fakslar kontrol ediliyor.
-  : Yeni faksları alma tamamlandı.

2. Simgeye sağ tıklayın ve sonra **Alınan faks klasörünü aç** ögesine tıklayın.

Alınan faks klasörü görüntülenir. Dosya adında tarihi ve göndereni kontrol edin ve sonra PDF dosyasını açın.

Faks simgesi beklemede olduğunu gösterirken, yeni faksları anında **Yeni faksları kontrol et** ögesini seçerek kontrol edebilirsiniz.

Not:

Alınan fakslar aşağıdaki adlandırma biçimi kullanılarak otomatik olarak yeniden adlandırılır.

YYYYAAGGSSDDSN_XXXXXXXXXX_NNNNN (Yıl/Ay/Gün/Saat/Dakika/Saniye_gönderenin numarası)

Bildirim Penceresini Kullanma (Windows)

Yeni fakslar olduğunda size bildirilmesini ayarladığınızda, her faks için görev çubuğunun yakınında bir bildirim penceresi görüntülenir.

1. Bilgisayarınızın ekranında görüntülenen bildirim ekranını kontrol edin.

Not:

Verilen bir süre içinde hiç işlem gerçekleştirilmezse bildirim ekranı kaybolur. Görüntüleme süresi gibi bildirim ayarlarını değiştirebilirsiniz.

2.  düğmesi hariç bildirim ekranındaki bir yere tıklayın.

Yeni faksları kaydetmeyi belirttiğiniz klasör açılır. Dosya adında tarihi ve göndereni kontrol edin ve sonra PDF dosyasını açın.

Not:

Alınan fakslar aşağıdaki adlandırma biçimi kullanılarak otomatik olarak yeniden adlandırılır.

YYYYAAGGSSDDSN_XXXXXXXXXX_NNNNN (Yıl/Ay/Gün/Saat/Dakika/Saniye_gönderenin numarası)

Yeni Faksları Kontrol Etme (Mac OS)

Aşağıdaki yöntemlerden birini kullanarak yeni faksları kontrol edebilirsiniz. Bu, yalnızca "**Kaydet**" (bu bilgisayara faksları kaydet) olarak ayarlı bilgisayarlarda kullanılabilir.

- Alınan faks klasörünü açın (**Alınan Faks Çıktı Ayarları** içinde belirtilen)
- Faks Alım Monitörü ögesini açın ve **Yeni faksları kontrol et** ögesine tıklayın.
- Yeni fakslar alındığı bildirimini

Bir kenetleme simgesi ile bana yeni faksları bildir ögesini FAKS Yardımcı Programı'ndaki **Faks Alım Monitörü > Tercihler** içinde seçin, Dock içindeki faks alımı izleme simgesi yeni faksların geldiğini bildirmek için atlar.

Fakslama

Alınan Faks Monitörü İçinden Alınan Faks Klasörünü Açma (Mac OS)

"**Kaydet**" (bu bilgisayara faksları kaydet) ögesini seçerken faksları alması belirtilen bilgisayardan kaydetme klasörünü açabilirsiniz.

1. **Faks Alım Monitörü** ögesini açmak için Dock üzerindeki Alınan faks monitörü simgesine tıklayın.
2. Yazıcıyı seçin ve **Klasörü açın** ögesine tıklayın veya yazıcı adına çift tıklayın.
3. Dosya adında tarihi ve göndereni kontrol edin ve sonra PDF dosyasını açın.

Not:

Alınan fakslar aşağıdaki adlandırma biçimi kullanılarak otomatik olarak yeniden adlandırılır.

YYYYAAGSSDDSN_XXXXXXXXXX_NNNNN (Yıl/Ay/Gün/Saat/Dakika/Saniye_gönderenin numarası)

Gönderenden gönderilen bilgi gönderenin numarası olarak görüntülenir. Bu numara gönderene bağlı olarak görüntülenmeyebilir.

Mürekkep Besleme Üniteleri Biriminin ve Diğer Sarf Malzemelerinin Değiştirilmesi

Kalan Mürekkep Miktarını ve Bakım Kutusunun Durumunu Kontrol Etme

Yaklaşık mürekkep seviyesini ve bakım kutusunun yaklaşık servis ömrünü kontrol paneli veya bilgisayardan kontrol edebilirsiniz.

Not:

Mürekkep seviyesi düşük mesajı görüntülenirken yazdırmaya devam edebilirsiniz. Gerekliğinde mürekkep besleme üniteleri'yi değiştirin.

Kalan Mürekkep Miktarının ve Bakım Kutusunun Durumunu Kontrol Etme — Kontrol Paneli

1. Kontrol panelinde  düğmesine basın.
2. **Yazıcı Durumu** ögesini seçin.

Not:

En sağdaki gösterge, bakım kutusundaki kullanılabilir alanı belirtir.

Kalan Mürekkep Miktarını ve Bakım Kutusunun Durumunu Kontrol Etme - Windows

1. Yazıcı sürücüsü penceresine girin.
2. **EPSON Status Monitor 3'e Bakım** sekmesinde tıklayın ve ardından **Ayrıntılar'a** tıklayın.

Not:

EPSON Status Monitor 3 devre dışıysa, **Genişletilmiş Ayarlar'a Bakım** sekmesinde tıklayın ve ardından **EPSON Status Monitor 3'ü Etkinleştir'ü** seçin.

Kalan Mürekkep Miktarını ve Bakım Kutusunun Durumunu Kontrol Etme — Mac OS

1.  menü > **Yazıcılar ve Tarayıcılar** (veya **Yazdırma ve Tarama, Yazdırma ve Fakslama**) bölümünden **Sistem Tercihleri** ögesini seçin ve ardından yazıcıyı seçin.
2. **Seçenekler ve Malzemeler > Uygulama > Yazıcı Uygulamasını Aç** ögesine tıklayın.
3. **EPSON Status Monitor** ögesine tıklayın.

Mürekkep Besleme Ünitesi Kodları

Orijinal Epson mürekkep besleme üniteleri kodları aşağıda verilmiştir.

Not:

- Besleme ünitesi kodları konuma göre değişiklik gösterebilir. Bölgenizdeki doğru kodlar için Epson desteğine başvurun.
- mürekkep besleme üniteleri geri dönüşümlü maddeler içeriyor olsa da, bu durum ürünün işlevini veya çalışmasını etkilemez.
- mürekkep besleme ünitesi'nin özellikleri ve görünümleri geliştirmek amacıyla önceden bildirmeksizin değiştirilebilir.

Black (Siyah)	Cyan (Deniz Mavisi)	Magenta (Eflatun)	Yellow (Sarı)
T01D1	T01D2	T01D3	T01D4
T01C1	T01C2	T01C3	T01C4

Epson'un mürekkep besleme ünitesi verimi hakkında bilgi için aşağıdaki web sitesine bakın.

<http://www.epson.eu/pageyield>

Epson, orijinal Epson mürekkep besleme üniteleri kullanmanızı önermektedir. Epson, orijinal olmayan mürekkeplerin kalitesini ve güvenilirliğini garanti edemez. Orijinal olmayan mürekkep kullanılması Epson'un garanti kapsamına girmeyen hasarlara neden olabilir ve bazı koşullarda yazıcının istikrarsız çalışmasına yol açabilir. Orijinal olmayan mürekkep seviyelerine ilişkin bilgiler görüntülenemeyebilir.

Mürekkep Besleme Ünitesi İşleme Önlemleri

Mürekkep için depolama önlemleri

- Besleme ünitelerini doğrudan güneş ışığından uzak tutun.
- Besleme ünitelerini yüksek sıcaklıkta veya donma sıcaklığında depolamayın.
- Epson, mürekkep besleme ünitesi'ni paketlerinde belirtilen son kullanma tarihlerinden önce kullanmanızı önerir.
- Mümkün olan en iyi sonuçları elde etmek için mürekkep besleme ünitesi paketlerinin alt kısımları aşağıya bakacak şekilde muhafaza edin.
- Saklandığı soğuk ortamdan çıkarılan mürekkep besleme ünitesi'ni kullanmadan önce oda sıcaklığında en az 12 saat ısınmaya bırakın.
- mürekkep besleme ünitesi'ni düşürmeyin veya sert bir nesneye çarpmayın; aksi takdirde mürekkep sızabilir.

Mürekkep Besleme Üniteleri Biriminin ve Diğer Sarf Malzemelerinin Değiştirilmesi

Mürekkep değiştirme için işleme önlemleri

- ❑ Resimde gösterilen kısımlara dokunmayın. Bu, normal çalışma ve yazdırma işlemini engelleyebilir.

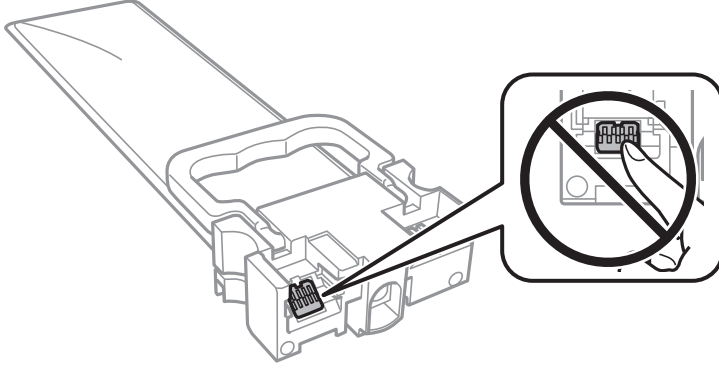

- ❑ Tüm mürekkep besleme üniteleri takın; aksi takdirde yazdırma işlemi gerçekleştiremezsiniz.
- ❑ Mürekkep dolumu esnasında yazıcıyı kapatmayın. Mürekkep dolum işlemi tamamlanmazsa yazdırma işlemi gerçekleştirilemez.
- ❑ mürekkep besleme üniteleri çıkarılmış şekilde yazıcıyı bırakmayın; aksi takdirde yazdırma kafasındaki püskürtme uçları kuruyabilir ve yazdırma işlemini gerçekleştirmeniz mümkün olmayabilir.
- ❑ Bir mürekkep besleme ünitesi'ni geçici bir süre için çıkarmanız gerekirse mürekkep besleme alanının tozlanmamasına ve kirlenmemesine dikkat edin. mürekkep besleme ünitesi'ni bu yazıcının bulunduğu ortama benzer ortamda saklayın. Mürekkep tahliye noktasında atılan fazla mürekkebi tutmak için tasarlanan bir valf bulunduğundan, kendi kapaklarınızı ve fişlerinizi sağlamanız gerekmez.
- ❑ Çıkarılan mürekkep besleme üniteleri'nin mürekkep tahliye noktasının çevresinde mürekkep olabilir. Dolayısıyla, mürekkep besleme üniteleri çıkartılırken, çevresindeki alana mürekkep bulaştırmamaya dikkat edin.
- ❑ Bu yazıcıda, her mürekkep besleme ünitesi için kalan mürekkep miktarı bilgisi gibi bilgileri izleyen yeşil bir yongaya sahip mürekkep besleme üniteleri kullanılır. Bu, mürekkep besleme ünitesi boşalmadan önce yazıcıdan çıkarılsa bile, yeniden yazıcıya taktığınızda bu mürekkep besleme ünitesi'ni hala kullanabileceğiniz anlamına gelir.
- ❑ En üstün yazdırma kalitesine ulaşmanızı sağlamak ve yazdırma kafasını korumaya yardımcı olmak için mürekkep besleme ünitesi mürekkep doldurmanız gerektiğini belirttiğinde, mürekkep besleme ünitesi'nde değişken miktarda bir mürekkep güvenlik rezervi kalır. Verilen tüketim rakamlarına bu rezerv dahil değildir.
- ❑ mürekkep besleme ünitesi'ni parçalara ayırmayın veya şeklini değiştirmeyin; aksi takdirde normal yazdırma yapamayabilirsiniz.
- ❑ Yazıcı ile birlikte verilen mürekkep besleme üniteleri'ni yedek parça olarak kullanamazsınız.
- ❑ mürekkep besleme üniteleri çıkarılmış şekilde yazıcıyı bırakmayın; aksi takdirde yazdırma kafasındaki püskürtme uçları kuruyabilir ve yazdırma işlemini gerçekleştirmeniz mümkün olmayabilir.

Mürekkep tüketimi

- ❑ Optimum yazdırma kafası performansı elde etmek için yazdırma kafası temizleme gibi bakım işlemleri sırasında tüm mürekkep besleme üniteleri'nden biraz mürekkep tüketilir. Yazıcıyı açtığınızda da mürekkep tüketilebilir.
- ❑ Tek renkli veya gri ölçekli baskı alırken, kağıt türü ve baskı kalitesi ayarlarına bağlı olarak, siyah mürekkep yerine renkli mürekkepler kullanılabilir. Bunun nedeni, siyah rengi oluşturmak için renkli mürekkeplerin belirli bir karışımının kullanılmasıdır.

Mürekkep Besleme Üniteleri Biriminin ve Diğer Sarf Malzemelerinin Değiştirilmesi

- Yazıcınız ile birlikte verilen mürekkep besleme üniteleri başlangıç ayarları sırasında kısmen kullanılmıştır. Yüksek kalitede çıktı elde etmek için yazıcınızın yazdırma kafası tamamen mürekkeple doldurulacaktır. Bir kereye mahsus bu işlem bir miktar mürekkep tüketir; bu nedenle bu mürekkep besleme üniteleri'nde, daha sonra takılacak olan mürekkep besleme üniteleri'ne oranla daha az sayfa yazdırılabilir.
- Verilen tüketim rakamları bastığınız resimlere, kullandığınız kağıt tipine, yaptığınız baskı sıklığına ve sıcaklık gibi ortam koşullarına bağlı olarak değişiklik gösterebilir.
- En iyi sonuçlar için taktıktan sonra iki yıl içinde mürekkep besleme ünitesi ögesini kullanın.

Mürekkep Besleme Üniteleri Değiştirme

mürekkep besleme üniteleri değiştirmenizi isteyen bir mesaj görüntülediğinde, **Nasıl** ögesini seçin ve sonra mürekkep besleme üniteleri değiştirmek için kontrol panelinde görüntülenen animasyonları görüntüleyin.

İlgili Bilgi

→ [“Mürekkep Besleme Ünitesi İşleme Önlemleri” sayfa 227](#)

Bakım Kutusu Kodu

Epson, orijinal Epson bakım kutusu kullanmanızı önermektedir.

Bakım kutusu kodu: T6716



Önemli:

Bakım kutusu bir yazıcıya takıldığında diğer yazıcılarla kullanılamaz.

Bakım Kutusu İşleme Alma Tedbirleri

Aşağıdaki talimatları ve *Önemli Güvenlik Talimatları* (basılı kılavuz) ögesini bakım kutusunu değiştirmeden önce okuyun.

- Bakım kutusunun yan tarafındaki yeşil çipe dokunmayın. Bu, normal çalışma ve yazdırma işlemini engelleyebilir.
- Plastik poşete yerleştirilene kadar kullanılan bakım kutusunu eğmeyin; aksi halde mürekkep sızıntısı olabilir.
- Bakım kutusunu yüksek sıcaklıkta veya donma sıcaklığında depolamayın.
- Bakım kutusunu doğrudan güneş ışığından uzak tutun.
- Yazdırma sırasında bakım kutusunu değiştirmeyin; aksi halde mürekkep sızıntısı olabilir.
- Sökülmüş ve uzun süre ayrı bırakılmış bir bakım kutusunu yeniden kullanmayın. Kutu içindeki mürekkep kurur ve daha fazla mürekkep emilemez.
- Bakım kutusunu değiştirmeden önce bakım kutusunu ve kapağını çıkarmayın; aksi takdirde mürekkep sızabilir.

Bir Bakım Kutusunun Değiştirilmesi

Bazı baskı çalışmalarında, bakım kutusunda az miktarda fazla mürekkep birikebilir. Bakım kutusundan mürekkep kaçağını önlemek amacıyla, bakım kutusunun emme kapasitesi sınırına ulaştığında yazıcının yazdırmayı durdurması tasarlanmıştır. Bu işlemin gerekip gerekmeyeceği ve ne sıklıkta gerekeceği yazdırdığınız sayfa sayısına, yazdırdığınız malzemenin türüne ve yazıcının gerçekleştirdiği temizleme döngüsü sayısına göre değişir.

Bakım kutusunu değiştirmenizi isteyen bir mesaj görüntülendiğinde, kontrol panelinde görüntülenen animasyonlara bakın. Kutunun değiştirilmesi ihtiyacı yazıcınızın teknik özelliklerine göre çalışmayı durdurduğu anlamına gelmez. Epson garantisi bu değiştirmeyi kapsamaz. Kullanıcının servisini yapabileceği bir parçadır.

Not:

Bakım kutusu dolduğunda, mürekkep sızıntısını önlemek için bakım kutusu değiştirilene kadar yazdıramazsınız. Ancak yazdırma dışındaki özellikler kullanılabilir.

İlgili Bilgi

➔ “Bakım Kutusu İşleme Alma Tedbirleri” sayfa 229

Siyah Mürekkeple Geçici Olarak Yazdırma

Renkli mürekkep tükendiğinde ancak siyah mürekkep mevcut olduğunda, geçici bir süre yalnızca siyah mürekkep ile yazdırma işlemi yapmaya devam etmek için aşağıdaki ayarları kullanabilirsiniz.

- Kağıt türü: Düz kağıtlar, Zarf
- Renkli: **Griölçek**
- EPSON Status Monitor 3: Etkin (sadece Windows için)

Bu özellik sadece yaklaşık beş gün süreyle kullanılabilirliği için, biten mürekkep besleme ünitesi'ni mümkün olduğunca kısa zamanda değiştirin.

Not:

- EPSON Status Monitor 3 devre dışıysa, yazıcı sürücüsüne erişin, Genişletilmiş Ayarlar ögesine Bakım sekmesinden tıklayın ve ardından EPSON Status Monitor 3'ü Etkinleştir ögesini seçin.**
- Kullanılabilir süre, kullanım koşullarına bağlıdır.

Siyah Mürekkeple Geçici Olarak Yazdırma — Kontrol Paneli

1. mürekkep besleme üniteleri öğelerini değiştirmenizi isteyen bir mesaj görüntülendiğinde **İlerle** ögesine dokununuz.
Geçici olarak yazdırabileceğinizi söyleyen bir mesaj görüntülenir.
2. Mesajı kontrol edin ve sonra **İlerle** ögesine dokununuz.
3. Tek renkli yazdırmak isterseniz, **Hayır, sonra hatırlat** ögesini seçin.
Devam eden iş iptal edilir.
4. Artık orijinaleri kopyalayabilir veya düz kağıda tek renkli olarak alınan faksları yazdırabilirsiniz. Ana ekranda kullanmak istediğiniz özelliği seçin.

Mürekkep Besleme Üniteleri Biriminin ve Diğer Sarf Malzemelerinin Değiştirilmesi

Siyah Mürekkeple Geçici Olarak Yazdırma — Windows

1. Aşağıdaki pencere görüntülediğinde, yazdırmayı iptal edin.

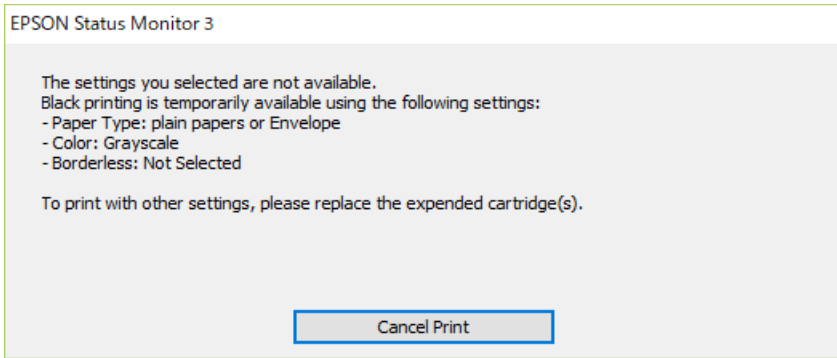
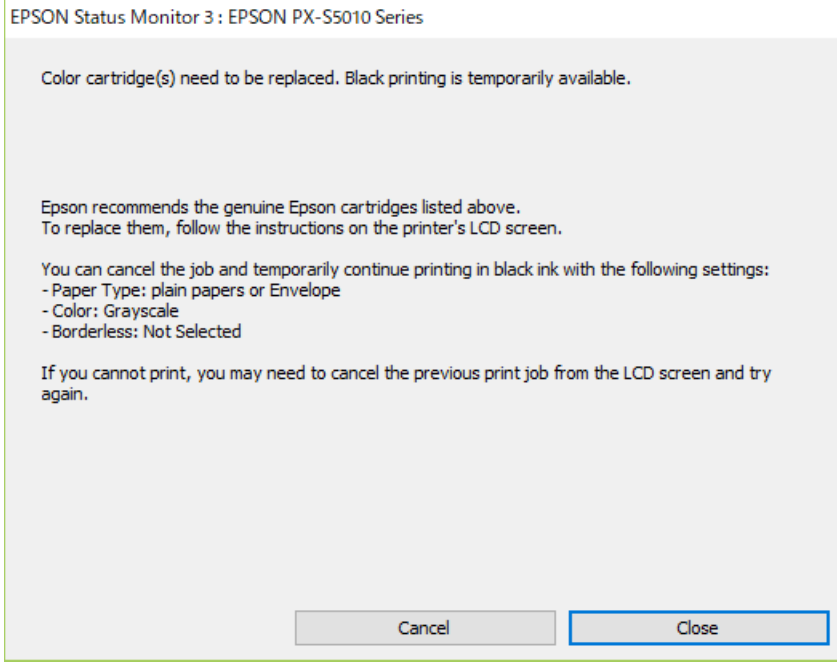

Not:

Bilgisayardan yazdırmayı iptal edemezseniz, yazıcının kontrol panelini kullanarak iptal edin.

2. Yazıcı sürücüsü penceresine girin.
3. **Düz kağıtlar** sekmesinde **Zarf** ayarı olarak **Kağıt Türü** veya **Ana** öğesini seçin.
4. **Griölçek** öğesini seçin.
5. **Ana** ve **Daha Fazla Seçenek** sekmelerindeki diğer öğeleri de ayarlayın ve ardından **Tamam** öğesine tıklayın.
6. **Yazdır** öğesine tıklayın.
7. Görüntülenen pencerede **Siyah Yazdır**'a tıklayın.

Siyah Mürekkep Azaldığında Siyah Mürekkep Tasarrufu (Sadece Windows için)

Siyah mürekkep azaldığında ve yeterli miktarda renkli mürekkep bulunduğunda, siyah renge ulaşmak için renkleri karıştırabilirsiniz. Yedek bir siyah mürekkep besleme ünitesi hazırlarken yazdırma işlemine devam edebilirsiniz.

Bu özellik sadece yazıcı sürücüsünde aşağıdaki ayarları seçtiğinizde görüntülenir.

- Kağıt Türü: **Düz kağıtlar**
- Kalite: **Standart**
- EPSON Status Monitor 3: Etkin

Not:

- EPSON Status Monitor 3** devre dışıysa, yazıcı sürücüsüne erişin, **Genişletilmiş Ayarlar** ögesine **Bakım** sekmesinden tıklayın ve ardından **EPSON Status Monitor 3'ü Etkinleştir** ögesini seçin.
- Birleşik siyah renk, saf siyah renkten biraz farklı görünür. Buna ek olarak, yazdırma hızı da azaltılır.
- Yazdırma kafasının kalitesinin korunması için siyah mürekkep de tüketilir.

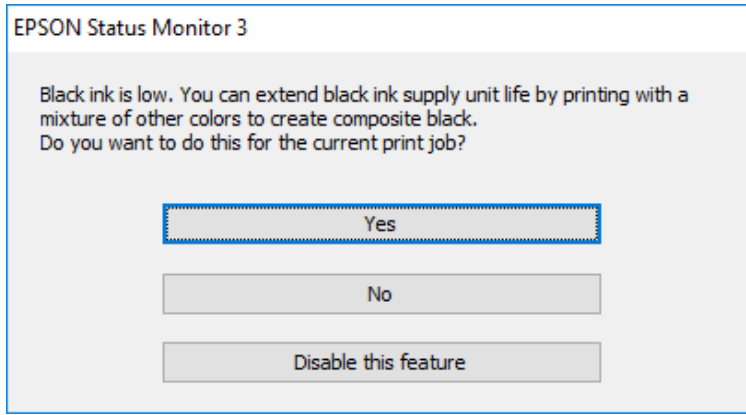

Seçenekler	Açıklama
Evet	Siyah rengi oluşturmak için, bir renkli mürekkep karışımı kullanmayı seçin. Bu pencere, benzer bir işi yazdırmak istediğiniz zaman gösterilir.
Hayır	Kalan siyah mürekkebi kullanarak devam etmek için seçim yapın. Bu pencere, benzer bir işi yazdırmak istediğiniz zaman gösterilir.
Hayır, hiçbir zaman	Kalan siyah mürekkebi kullanarak devam etmek için seçim yapın. Bu pencere, siz yeniden siyah mürekkep besleme ünitesi takana ve mürekkep bitene kadar tekrar görüntülenmez.

Yazıcının Bakımını Yapma

Yazdırma Başlığını Kontrol Etme ve Temizleme

Başlıklar tıkalıysa çıktılar soluk olur, görünür bantlar vardır veya beklenmeyen renkler görülür. Yazdırma kalitesi düştüğünde, başlık kontrolü özelliğini kullanın ve başlıkların tıkalı olup olmadığını kontrol edin. Başlıklar tıkalıysa yazdırma başlığını temizleyin. Başlık kontrolü ve yazdırma başlığı temizleme işlemi kontrol paneli veya bilgisayardan gerçekleştirebilirsiniz.



Önemli:

Kafa temizleme sırasında ön kapağı açmayın veya yazıcıyı kapatın. Kafa temizleme işlemi tamamlanmazsa yazdırma işlemi gerçekleştiremeyebilirsiniz.

Not:

- Yazdırma kafası bir miktar mürekkep kullandığı için kalite düşerse sadece yazdırma kafasını temizleyin.
- Mürekkep azaldığında yazdırma kafasını temizleyemeyebilirsiniz.
- Başlık kontrolü ve kafa temizleme işlemi dört kez gerçekleştirdikten sonra baskı kalitesi iyileşmediyse, yazdırmadan en az altı saat bekleyin ve ardından gerekirse başlık kontrolünü gerçekleştirin ve kafa temizlemeyi tekrarlayın. Yazıcıyı kapatmamızı öneririz. Baskı kalitesi halen iyileşmediyse, Epson destek ile irtibata geçin.
- Yazdırma başlığının kurumasını önlemek için güç açıkken yazıcı fişini çekmeyin.

Yazdırma Kafasını Kontrol Etme ve Temizleme — Kontrol Paneli

1. Yazıcıya A4 boyutunda düz kağıt yükleyin.
2. Ana ekranda **Ayarlar** ögesini seçin.
3. **Bakım > Yazdırma Kafası Başlık Kontrolü** seçeneklerini seçin.
4. Başlık kontrolü deseni yazdırmak için ekrandaki talimatları izleyin.
5. Yazdırılan deseni inceleyin. “NG” deseninde gösterildiği gibi kesik çizgiler veya eksik segmentler varsa, yazdırma kafası başlıkları tıkanmış olabilir. Bir sonraki adıma gidin. Aşağıdaki “OK” deseninde olduğu gibi kesik çizgi veya eksik segment görmüyorsanız, başlıklar tıkanmamıştır. Püskürtme denetimi özelliğini kapatmak için  ögesini seçin.

OK

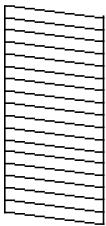

NG

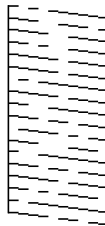

Yazıcının Bakımını Yapma

6.  öğesini seçin ve sonra yazdırma kafasını temizlemek için ekrandaki talimatları uygulayın.
7. Temizleme tamamlandığında, başlık kontrol desenini yeniden yazdırın. Tüm çizgiler tamamen yazdırılana kadar temizleme ve yazdırmayı tekrarlayın.

İlgili Bilgi

- ➔ [“Kağıt Kasedi İçine Kağıt Yükleme” sayfa 32](#)

Yazdırma Kafasını Kontrol Etme ve Temizleme - Windows

1. Yazıcıya A4 boyutu düz kağıt yükleyin.
2. Yazıcı sürücüsü penceresine girin.
3. **Püskürtme Denetimi**'ne **Bakım** sekmesinde tıklayın.
4. Ekrandaki talimatları izleyin.

İlgili Bilgi

- ➔ [“Kağıt Kasedi İçine Kağıt Yükleme” sayfa 32](#)
- ➔ [“Yazıcı Sürücüsüne Erişme” sayfa 127](#)

Yazdırma Kafasını Kontrol Etme ve Temizleme — Mac OS

1. Yazıcıya A4 boyutunda düz kağıt yükleyin.
2.  menü > **Yazıcılar ve Tarayıcılar** (veya **Yazdırma ve Tarama, Yazdırma ve Fakslamalama**) bölümünden **Sistem Tercihleri** öğesini seçin ve ardından yazıcıyı seçin.
3. **Seçenekler ve Malzemeler** > **Uygulama** > **Yazıcı Uygulamasını Aç** öğesine tıklayın.
4. **Püskürtme Denetimi** öğesine tıklayın.
5. Ekrandaki talimatları izleyin.

İlgili Bilgi

- ➔ [“Kağıt Kasedi İçine Kağıt Yükleme” sayfa 32](#)

Çizgili Hat Hizalama

Dikey çizgiler hizalanmamış görünüyorsa çizgili hatları hizalayın.

1. Yazıcıya A4 boyutunda düz kağıt yükleyin.
2. Ana ekranda **Ayarlar** öğesini seçin.

Yazıcının Bakımını Yapma

3. **Bakım** > **Çizgili Hat Hizalama** seçeneklerini seçin.
4. Bir hizalama desenini yazdırmak için ekrandaki talimatları izleyin.
5. Çizgili hatları hizalamak için ekrandaki talimatları izleyin. Hizasız dikey çizgisi en az olan desenin sayısını bulun ve girin.

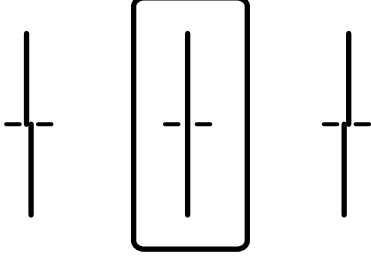

İlgili Bilgi

➔ “Kağıt Kasedi İçine Kağıt Yükleme” sayfa 32

Mürekkep Lekeleri için Kağıt Yolunu Temizleme

Çıktılar lekeli veya eskimiş görünüyorsa, içerideki ruloyu temizleyin.



Önemli:

Yazıcının içini temizlemek için kağıt mendil kullanmayın. Yazdırma kafası başlıkları tiftikle tıkanabilir.

1. Temizlemek istediğiniz kağıt kaynağına A4-boyutta düz kağıt yükleyin.
2. Ana ekranda **Ayarlar** ögesini seçin.
3. **Bakım** > **Kağıt Kılavznu Tmzleme** seçeneklerini seçin.
4. Kağıt kaynağını seçin ve sonra kağıt yolunu temizlemek için ekrandaki talimatları uygulayın.

Not:

Kağıda mürekkep bulaşmayana kadar bu işlemi tekrarlayın. Çıktılar hala lekeli görünüyorsa diğer kağıt kaynaklarını temizleyin.

İlgili Bilgi

➔ “Kağıt Kasedi İçine Kağıt Yükleme” sayfa 32

ADF'yi Temizleme

ADF'den gelen kopyalanmış veya taranmış görüntüler lekeliyken ya da orijinaler ADF'ye düzgün beslenemiyorsa ADF'yi temizleyin.

Yazıcının Bakımını Yapma



Önemli:

Yazıcıyı temizlemek için asla alkol veya tiner kullanmayın. Bu kimyasallar yazıcıya zarar verebilir.

1. ADF kapağını açın.

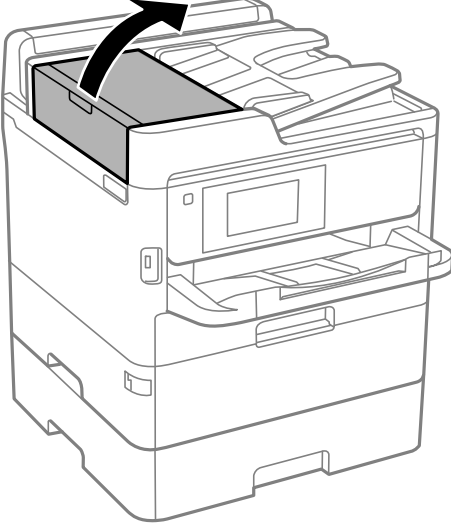

2. ADF'nin iç kısmını ve makarayı temizlemek için yumuşak, nemli bir bez kullanın.

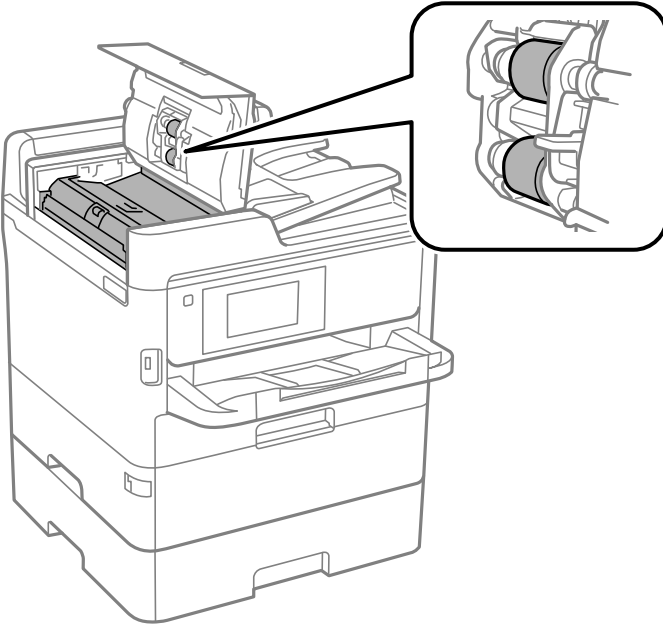

Önemli:

- ❑ Kuru bir bez kullanma rulonun yüzeyine zarar verebilir.
- ❑ Rulo kurduktan sonra ADF'yi kullanın.

Yazıcının Bakımını Yapma

3. Belge kapağını açın.

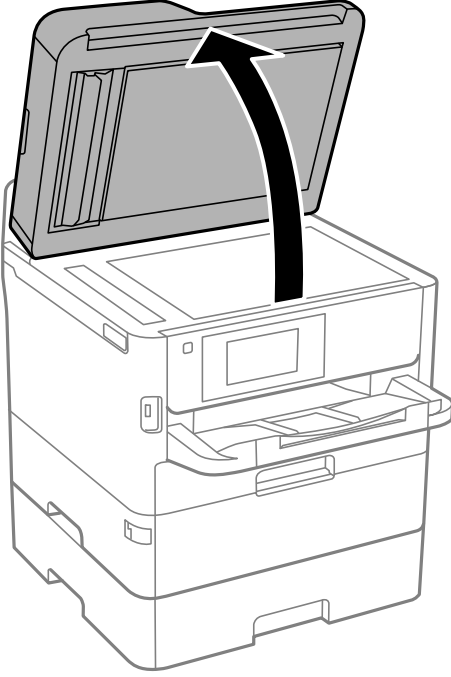

4. Resimde gösterilen parçayı temizleyin.

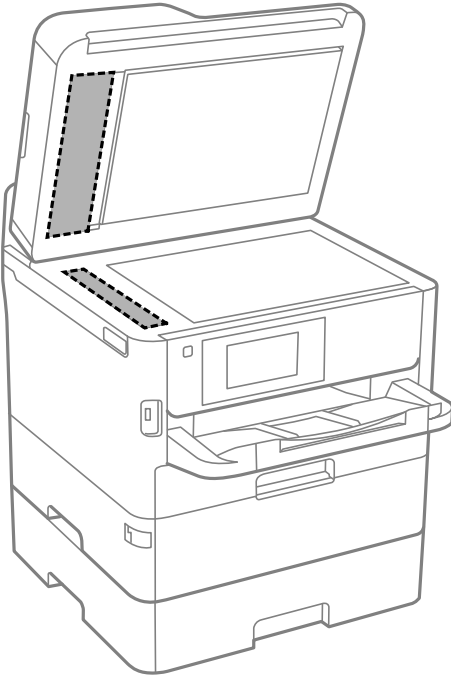

! Önemli:

- ❑ Cam yüzey, yağ veya çıkarması zor bir materyalle kaplanmış ise az miktarda cam temizleyici ve yumuşak bir bez kullanarak bu materyali çıkarın. Kalan tüm sıvıyı silin.
- ❑ Cam yüzeye çok sert bastırmayın.
- ❑ Cam yüzeyi çizmemeye veya yüzeye hasar vermemeye dikkat edin. Hasar görmüş bir cam yüzey tarama kalitesini azaltabilir.

Tarayıcı Camı'nı Temizleme

Kopyalar veya taranan resimler lekeliyse tarayıcı camı'nı temizleyin.

**Dikkat:**

Belge kapağını açarken veya kapatırken ellerinizi veya parmaklarınızı sıkıştırmamaya dikkat edin. Aksi takdirde yaralanabilirsiniz.

**Önemli:**

Yazıcıyı temizlemek için asla alkol veya tiner kullanmayın. Bu kimyasallar yazıcıya zarar verebilir.

1. Belge kapağını açın.

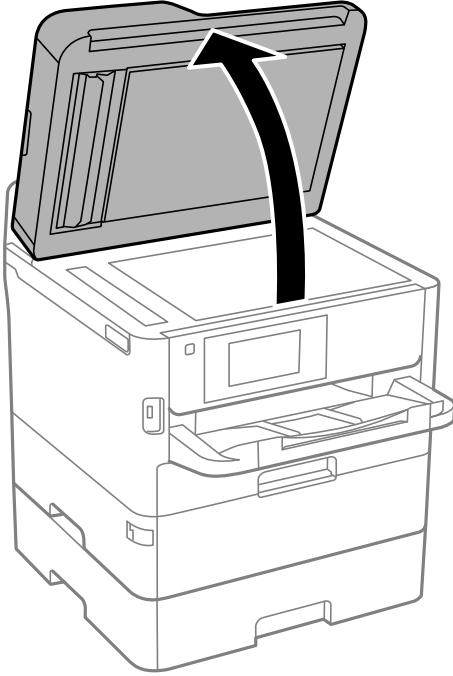

2. tarayıcı camı yüzeyini temizlemek için yumuşak, kuru, temiz bir bez kullanın.

**Önemli:**

- Cam yüzey, yağ veya çıkarması zor bir materyalle kaplanmış ise az miktarda cam temizleyici ve yumuşak bir bez kullanarak bu materyali çıkarın. Kalan tüm sıvıyı silin.
- Cam yüzeye çok sert bastırmayın.
- Cam yüzeyi çizmemeye veya yüzeye hasar vermemeye dikkat edin. Hasar görmüş bir cam yüzey tarama kalitesini azaltabilir.

Ağ Hizmeti ve Yazılım Bilgileri

Bu bölümde, Epson web sitesi veya birlikte verilen yazılım diskinde bulunan yazıcınız için kullanılabilen ağ hizmetleri ve yazılım ürünleri tanıtılmaktadır.

Yazıcı İşlemlerini Yapılandırma İçin Uygulama (Web Config)

Web Config, Internet Explorer ve Safari gibi bir web tarayıcıda bilgisayar veya akıllı cihaz üzerinde çalışan bir uygulamadır. Yazıcı durumunu onaylayabilir ya da ağ servisini ve yazıcı ayarlarını değiştirebilirsiniz. Web Config kullanımı için yazıcı ve bilgisayarı ya da cihazı aynı ağa bağlayın.

Aşağıdaki tarayıcılar desteklenmektedir.

İşletim Sistemi	Tarayıcı
Windows XP SP3 veya üstü	Microsoft Edge, Internet Explorer 8 veya üzeri, Firefox*, Chrome*
Mac OS X v10.6.8 veya üstü	Safari*, Firefox*, Chrome*
iOS*	Safari*
Android 2.3 veya üstü	Varsayılan tarayıcı
Chrome OS*	Varsayılan tarayıcı

* En yeni sürümü kullanın.

Web Tarayıcıda Web Yapılandırmayı Çalıştırma

1. Yazıcının IP adresini kontrol edin.

Yazıcının ana ekranındaki ağ simgesine dokununuz ve sonra yazıcının IP adresini onaylamak için etkin bağlantı yöntemine dokununuz.

Not:

Ağ bağlantı raporunu yazdırarak da IP adresini kontrol edebilirsiniz.

2. Bir bilgisayarda ya da akıllı cihazda bir web tarayıcısını başlatın ve ardından yazıcının IP adresini girin.

Biçim:

IPv4: http://yazıcının IP adresi/

IPv6: http://[yazıcının IP adresi]/

Örnekler:

IPv4: http://192.168.100.201/

IPv6: http://[2001:db8::1000:1]/

Not:

Akıllı bir aygıt kullanarak Web Config öğesini Epson iPrint bakım ekranından da çalıştırabilirsiniz.

İlgili Bilgi

- ➔ “Epson iPrint Kullanma” sayfa 163
- ➔ “Ağ Ayarları” sayfa 62

Web Config üzerinde Windows ögesini çalıştırma

Bilgisayarı WSD ile yazıcıya bağlarken Web Config ögesini çalıştırmak için aşağıdaki adımları uygulayın.

1. Bilgisayarda yazıcı listesini açın.
 - Windows 10/Windows Server 2016
Başlat düğmesini tıklatın ve **Donanım ve Ses** ögesinden **Windows Sistemi > Denetim Masası > Aygıt ve yazıcıları görüntüle**'yi seçin.
 - Windows 8.1/Windows 8/Windows Server 2012 R2/Windows Server 2012
Masaüstü > Ayarlar > Denetim Masası > Donanım ve Ses (veya **Donanım**) kısmında yer alan **Aygıtları ve yazıcıları görüntüle** ögesini seçin.
 - Windows 7/Windows Server 2008 R2
Başlat düğmesine tıklayın ve **Denetim Masası > Aygıtları ve yazıcıları görüntüle** seçeneklerini **Donanım ve Ses** bölümünden seçin.
 - Windows Vista/Windows Server 2008
Başlat düğmesine tıklayın ve **Denetim Masası > Donanım ve Ses** kısmında **Yazıcılar** ögesini seçin.
2. Yazıcınızı sağ tıklatın ve **Özellikler** ögesini seçin.
3. **Web Hizmeti** sekmesini seçin ve URL'ye tıklayın.

Web Config üzerinde Mac OS ögesini çalıştırma

1.  menü > **Yazıcılar ve Tarayıcılar** (veya **Yazdırma ve Tarama, Yazdırma ve Faksalama**) bölümünden **Sistem Tercihleri** ögesini seçin ve ardından yazıcıyı seçin.
2. **Seçenekler ve Malzemeler > Yazıcı Web sayfasını göster** ögesine tıklayın.

Belge ve Görüntüleri Tarama Uygulaması (Epson Scan 2)

Epson Scan 2 taramayı kontrol etmeye yönelik bir uygulamadır. Taranan görüntünün boyutu, çözünürlüğü, parlaklığı, kontrastı ve kalitesini ayarlayabilirsiniz. Epson Scan 2'yi bir TWAIN uyumlu tarama uygulamasından da başlatabilirsiniz. Ayrıntılar için uygulamanın yardımına bakın.

Windows Üzerinde Başlatma**Not:**

Windows Server işletim sistemleri için **Masaüstü Deneyimi** özelliğinin yüklü olduğundan emin olun.

Ağ Hizmeti ve Yazılım Bilgileri

- Windows 10/Windows Server 2016

Başlat düğmesine tıklayın ve ardından **EPSON > Epson Scan 2** öğesini seçin.

- Windows 8.1/Windows 8/Windows Server 2012 R2/Windows Server 2012

Arama kutusuna uygulama adını girin ve ardından görüntülenen simgeyi seçin.

- Windows 7/Windows Vista/Windows XP/Windows Server 2008 R2/Windows Server 2008/Windows Server 2003 R2/Windows Server 2003

Başlat düğmesine tıklayın ve ardından **Tüm Programlar** veya **Programlar > EPSON > Epson Scan 2 > Epson Scan 2** öğesini seçin.

Mac OS Üzerinde Başlatma

Not:

Epson Scan 2, Mac OS hızlı kullanıcı değiştirme özelliğini desteklemez. Hızlı kullanıcı değiştirmeyi kapatın.

Git > Uygulamalar > Epson Software > Epson Scan 2 öğesini seçin.

İlgili Bilgi

➔ [“Epson Scan 2 Kullanarak Tarama” sayfa 188](#)

➔ [“En Son Uygulamaları Yükleme” sayfa 245](#)

Ağ Tarayıcısı Ekleme

Epson Scan 2'yi kullanmadan önce ağ tarayıcısı eklemeniz gerekir.

1. Yazılımı başlatın ve sonra **Tarayıcı Ayarları** ekranında **Ekle** öğesine tıklayın.

Not:

- Ekle** griyse **Düzenlemeyi Etkinleştir** öğesine tıklayın.

- Epson Scan 2 ana ekranı görüntülenirse zaten tarayıcıya bağlanmıştır. Başka bir ağa bağlanmak istiyorsanız, **Tarayıcı > Ayarlar** öğesini **Tarayıcı Ayarları** ekranını açmak için seçin.*

2. Ağ tarayıcısı ekleyin. Aşağıdaki öğeleri girin ve sonra **Ekle** öğesine tıklayın.

- Model:** Bağlanmak istediğiniz tarayıcıyı seçin.

- Ad:** Tarayıcı adını en fazla 32 karakter girin.

- Ağ Ara:** Bilgisayar ve tarayıcı aynı ağdayken, IP adresi görüntülenir. Görüntülenmezse  düğmesine tıklayın. IP adresi hala görüntülenmiyorsa **Adresi girin** öğesine tıklayın ve sonra IP adresini doğrudan girin.

3. **Tarayıcı Ayarları** ekranında tarayıcıyı seçin ve sonra **Tamam** öğesine tıklayın.

Bilgisayardan Taramayı Yapılandırma İçin Uygulama (Document Capture Pro)

Document Capture Pro^{*}, yazıcıdan bir bilgisayara ağ üzerinden gönderilen taranmış görüntülere yönelik ayarları yapılandırmanıza olanak tanıyan bir uygulamadır.

Ağ Hizmeti ve Yazılım Bilgileri

Taranan görüntüyü kontrol ettikten sonra, bilgisayardaki dosya kaydetme biçimi, taranan görüntüyü nereye kaydedeceğinizi ve iletme hedefi gibi çeşitli tarama ayarlarını yapılandırabilirsiniz. Uygulamayı kullanma konusunda ayrıntılı bilgi için Document Capture Pro yardımına bakın.

* Adlar Windows içindir. Mac OS için ad: Document Capture. Windows Server için ad: Document Capture Pro Server.

Windows Üzerinde Başlatma

- Windows 10/Windows Server 2016

Başlat düğmesine tıklayın ve ardından **Epson Software > Document Capture Pro** ögesini seçin.

- Windows 8.1/Windows 8/Windows Server 2012 R2/Windows Server 2012

Arama kutusuna uygulama adını girin ve ardından görüntülenen simgeyi seçin.

- Windows 7/Windows Vista/Windows XP/Windows Server 2008 R2/Windows Server 2008/Windows Server 2003 R2/Windows Server 2003

Başlat düğmesine tıklayın ve **Tüm Programlar** ya da **Programlar Epson Software > Document Capture Pro**'yu seçin.

Mac OS Üzerinde Başlatma

Git > Uygulamalar > Epson Software > Document Capture ögesini seçin.

İlgili Bilgi

- ➔ [“Bilgisayarda Kayıtlı Ayarları Kullanarak Tarama \(Document Capture Pro\)” sayfa 178](#)
- ➔ [“En Son Uygulamaları Yükleme” sayfa 245](#)

Faks İşlemlerini Yapılandırmak ve Faks Göndermek İçin Uygulama (FAX Utility)

FAX Utility, bilgisayardan faks göndermek için çeşitli ayarları yapılandırmanızı sağlayan bir uygulamadır. Faks gönderirken kullanılacak kişi listesini oluşturabilir veya düzenleyebilir, alınan faksler PDF biçiminde bilgisayara kaydedilecek şekilde yapılandırabilir ve benzer işlemleri gerçekleştirebilirsiniz. Ayrıntılar için uygulamanın yardımına bakın.

Not:

- Windows Server işletim sistemleri desteklenmemektedir.*
- FAX Utility kurulumu öncesinde, bu yazıcı için gerekli yazıcı sürücüsünü yüklediğinizden emin olun; bu, PostScript yazıcı sürücüsü ve Epson Universal yazıcı sürücüsünü içermez.*

Windows Üzerinde Başlatma

- Windows 10

Başlat düğmesine tıklayın ve **Epson Software > FAX Utility** ögesini seçin.

- Windows 8.1/Windows 8

Arama kutusuna uygulama adını girin ve ardından görüntülenen simgeyi seçin.

- Windows 7/Windows Vista/Windows XP

Başlat düğmesine tıklayın ve **Tüm Programlar** (ya da **Programlar**) > **Epson Software > FAX Utility** ögesini seçin.

Mac OS Üzerinde Başlatma

Sistem Tercihleri öğesini  menüsü > **Yazıcılar ve Tarayıcılar** (veya **Yazdırma ve Tarama, Yazdırma ve Faks**) öğesinden seçin ve ardından yazıcıyı (FAKS) seçin. **Seçenekler ve Malzemeler > Uygulama > Yazıcı Uygulamasını Aç** öğesine tıklayın.

İlgili Bilgi

- ➔ [“Bilgisayarda Faksları Alma” sayfa 222](#)
- ➔ [“En Son Uygulamaları Yükleme” sayfa 245](#)

Faks Göndermek İçin Uygulama (PC-FAX Sürücüsü)

PC-FAX sürücüsü, başka bir uygulamada oluşturulan bir belgeyi doğrudan bilgisayardan faks olarak göndermenizi sağlayan bir uygulamadır. PC-FAX sürücüsü FAKS Yardımcı programı kurulduğunda yüklenir. Ayrıntılar için uygulamanın yardımına bakın.

Not:

- Windows Server işletim sistemleri desteklenmemektedir.*
- İşlem, belgeyi oluşturmak için kullandığımız uygulamaya göre farklılık gösterir. Ayrıntılar için uygulamanın yardımına bakın.*

Windows'ten Erişim

Uygulamada **Dosya** menüsünde **Yazdır** veya **Yazıcı Ayarları** öğesini seçin. Yazıcınızı (FAKS) seçin ve ardından **Tercihler** veya **Özellikler**'e tıklayın.

Mac OS'ten Erişim

Uygulamada **Dosya** menüsünden **Yazdır**'i seçin. Yazıcınızı (FAKS) **Yazıcı** ayarı olarak seçin ve ardından açılır menüden **Faks Ayarları** veya **Alıcı Ayarları**'ni seçin.

İlgili Bilgi

- ➔ [“Bilgisayardan bir Faks Gönderme” sayfa 218](#)
- ➔ [“Faks İşlemlerini Yapılandırmak ve Faks Göndermek İçin Uygulama \(FAX Utility\)” sayfa 242](#)

Web Sayfalarını Yazdırma Uygulaması (E-Web Print) (Sadece Windows için)

E-Web Print, çeşitli düzenler yardımıyla kolayca web sayfaları yazdırmanızı sağlayan bir uygulamadır. Ayrıntılar için uygulamanın yardımına bakın. **E-Web Print** araç çubuğunda bulunan **E-Web Print** menüsünden yardıma erişebilirsiniz.

Not:

- Windows Server işletim sistemleri desteklenmemektedir.*
- İndirme sitesinden desteklenen tarayıcıları ve en son sürümü kontrol edin.*

Başlatma

E-Web Print'i yüklediğinizde tarayıcınızda görüntülenir. **Print** veya **Clip** düğmesine tıklayın.

Birden Fazla Cihazı Yapılandırmak İçin Uygulama (EpsonNet Config)

EpsonNet Config, ağ arayüzü adresleri ve protokollerini belirlemenizi sağlayan bir uygulamadır. Daha fazla ayrıntı için EpsonNet Config için çalıştırma kılavuzuna veya uygulamanın yardımına bakın.

Windows Üzerinde Başlatma

- Windows 10/Windows Server 2016

Başlat düğmesine tıklayın ve ardından **EpsonNet > EpsonNet Config** ögesini seçin.

- Windows 8.1/Windows 8/Windows Server 2012 R2/Windows Server 2012

Arama kutusuna uygulama adını girin ve ardından görüntülenen simgeyi seçin.

- Windows 7/Windows Vista/Windows XP/Windows Server 2008 R2/Windows Server 2008/Windows Server 2003 R2/Windows Server 2003

Başlat düğmesine tıklayın ve **Tüm Programlar** ya da **ProgramlarEpsonNet > EpsonNet Config SE > EpsonNet Config**'yu seçin.

Mac OS Üzerinde Başlatma

Git > Uygulamalar > Epson Software > EpsonNet > EpsonNet Config SE > EpsonNet Config.

Yazılım Güncelleştirme Araçları (EPSON Software Updater)

EPSON Software Updater Internet'te yeni veya güncellenen yazılımı kontrol eden ve yükleyen bir uygulamadır. Ayrıca yazılımın bellenim sürümünü ve kılavuzunu da güncelleyebilirsiniz.

Not:

Windows Server işletim sistemleri desteklenmemektedir.

Yükleme Yöntemi

Epson'ın web sitesinden EPSON Software Updater ögesini indirin.

Windows yüklü bir bilgisayar kullanıyorsanız ve uygulamaları web sitesinden indiremiyorsanız, uygulamayı birlikte verilen yazılım diskinden yükleyebilirsiniz.

<http://www.epson.com>

Windows Üzerinde Başlatma

- Windows 10

Başlat düğmesine tıklayın ve ardından **Epson Software > EPSON Software Updater** ögesini seçin.

- Windows 8.1/Windows 8

Arama kutusuna uygulama adını girin ve ardından görüntülenen simgeyi seçin.

Ağ Hizmeti ve Yazılım Bilgileri

- ❑ Windows 7/Windows Vista/Windows XP

Başlat düğmesine tıklayın ve ardından **Tüm Programlar** veya **Programlar** > **Epson Software** > **EPSON Software Updater** ögesini seçin.

Not:

EPSON Software Updater uygulamasını, masaüstünde bulunan görev çubuğundaki yazıcı simgesine tıklayıp **Yazılım Güncelleme** ögesini seçerek de başlatabilirsiniz.

Mac OS Üzerinde Başlatma

Git > Uygulamalar > Epson Software > EPSON Software Updater ögesini seçin.

En Son Uygulamaları Yükleme

Not:

Uygulamayı tekrar yüklerken uygulamayı öncelikle kaldırmanız gerekir.

1. Yazıcının ve bilgisayarın iletişim için kullanılabilir olduğundan ve yazıcının Internet'e bağlı olduğundan emin olun.
2. EPSON Software Updater programını başlatın.
Ekran görüntüsü Windows için bir örnektir.

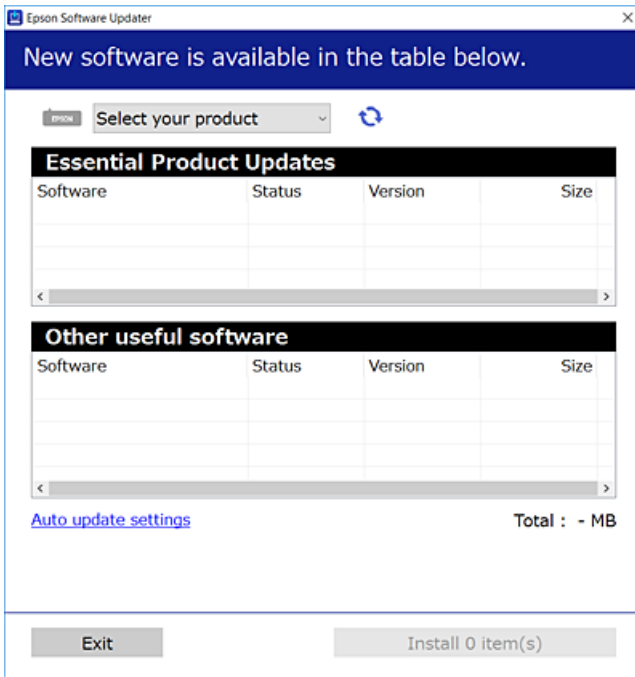

3. Windows için yazıcınızı seçin ve ardından en yeni uygulamalar için  ögesine tıklayın.
4. Yükleme veya güncelleme istediğiniz öğeleri seçin ve sonra ekranın sağ altındaki yükle düğmesine tıklayın.



Önemli:

Güncelleme tamamlanana kadar yazıcıyı kapatmayın veya fişini çıkarın; aksi halde yazıcı arızalanabilir.

Ağ Hizmeti ve Yazılım Bilgileri

Not:

- En son uygulamaları Epson web sitesinden indirebilirsiniz.
<http://www.epson.com>
- Windows Server işletim sistemlerini kullanıyorsanız, Epson Software Updater ögesini kullanamazsınız. En son uygulamaları Epson web sitesinden indirin.
- Document Capture Pro, Epson Software Updater ögesinden yüklenemez. Aşağıdaki web sitesinden yükleyin.
<http://support.epson.net/> (Avrupa dışındakiler)
http://assets.epson-europe.com/gb/en/document_capture_pro/index.html (Avrupa)

İlgili Bilgi

- ➔ “Yazılım Güncelleştirme Araçları (EPSON Software Updater)” sayfa 244

PostScript Yazıcı Sürücüsünü Yükleme

PostScript Yazıcı Sürücüsünü Yükleme — Windows

1. Aşağıdaki seçeneklerden birinden yükleme sürecini başlatın.
 - Yazıcıyla sağlanan yazılım diskini kullanın.**
Yazılım diskini bilgisayara takın, aşağıdaki klasör yoluna erişin ve sonra SETUP64.EXE (veya SETUP.EXE) dosyasını çalıştırın.
Driver\PostScript\WINX64 (veya WINX86)\SETUP\SETUP64.EXE (veya SETUP.EXE)
 - Web sitesini kullanın.**
Aşağıdaki web sitesinden yazıcınızın sayfasına erişin, PostScript3 yazıcı sürücüsünü indirin ve sonra yürütme dosyasını çalıştırın.
<http://www.epson.eu/Support> (Avrupa)
<http://support.epson.net/> (Avrupa dışındakiler)
2. Yazıcınızı seçin.
3. Ekrandaki talimatları izleyin.
4. Ağ bağlantısından veya USB bağlantısından bağlantı yöntemini seçin.
 - Ağ bağlantısı için.**
Aynı ağdaki kullanılabilir yazıcıların bir listesi görüntülenir.
Kullanmak istediğiniz yazıcıyı seçin.
 - USB bağlantısı için.**
Yazıcıyı bilgisayara bağlamak için ekrandaki talimatları izleyin.
5. PostScript yazıcı sürücüsünü yüklemek için ekrandaki talimatları izleyin.

PostScript Yazıcı Sürücüsünü Yükleme — Mac OS

Epson Destek web sitesinden yazıcı sürücüsünü indirin ve sonra yükleyin.

Ağ Hizmeti ve Yazılım Bilgileri

<http://www.epson.eu/Support> (Avrupa)

<http://support.epson.net/> (Avrupa dışındakiler)

Yazıcı sürücüsünü yüklerken yazıcının IP adresine ihtiyaç duyarsınız.

Yazıcının ana ekranındaki ağ simgesini seçin ve sonra yazıcının IP adresini onaylamak için etkin bağlantı yöntemini seçin.

Yazıcı Sürücüsünü Ekleme (Sadece Mac OS için)

1. **Sistem Tercihleri** seçeneğini  menüsü > **Yazıcılar ve Tarayıcılar** (veya **Yazdırma ve Tarama, Yazdırma ve Faksalama**) bölümünden seçin.
2. + işaretine tıklayın ve ardından **Başka Yazıcı veya Tarayıcı Ekle** seçeneğini seçin.
3. Yazıcınızı seçin ve ardından **Ekle** düğmesine tıklayın.

Not:

- Yazıcı listede yer almıyorsa, bilgisayara doğru bağlandığını ve yazıcının açık olduğunu kontrol edin.
- USB, IP veya Bonjour bağlantısı için yazıcı sürücüsünü ekledikten sonra isteğe bağlı kağıt kaseti ünitesini ayarlayın.

Epson Universal Yazıcı Sürücüsünü Yükleme (Sadece Windows için)

Epson universal yazıcı sürücüsü universal PCL6 uyumlu yazıcı sürücüsüdür. Bu yazıcı sürücüsünü* yüklediğinizde, yazıcı sürücüsünü destekleyen her Epson yazıcısından yazdırabilirsiniz.

- * Bu genel bir yazıcısı sürücüsü olduğundan, özellikle bu yazıcı için tasarlanmış yazıcı sürücüsüyle karşılaştırıldığında yazdırma özellikleri sınırlıdır.

Yazıcıyı bilgisayarla aynı ağa bağlayın ve sonra yazıcı sürücüsünü yüklemek için aşağıdaki prosedürü izleyin.

1. Epson destek web sitesinden sürücünün yürütülebilir dosyasını indirin.

<http://www.epson.eu/Support> (yalnızca Avrupa)

<http://support.epson.net/>

2. Yürütülebilir dosyayı çift tıklatın.
3. Kurulumun kalan kısmı için ekrandaki talimatları uygulayın.

Not:

Windows yüklü bir bilgisayar kullanıyorsanız ve sürücüyü web sitesinden indiremiyorsanız, yazıcıyla gelen yazılım diskinden indirin. "Driver\Universal" ögesine erişin.

Uygulamaları Kaldırma

Bilgisayarınızda yönetici olarak oturum açın. Bilgisayar sorarsa yönetici parolasını girin.

Uygulamaları Kaldırma — Windows

1. Yazıcıyı kapatmak için  düğmesine basın.
2. Çalışan tüm uygulamaları kapatın.
3. **Denetim Masası**'nı açın:
 - Windows 10/Windows Server 2016
Başlat düğmesini tıklatın ve ardından **Windows Sistemi > Denetim Masası**'nı seçin.
 - Windows 8.1/Windows 8/Windows Server 2012 R2/Windows Server 2012
Masaüstü > Ayarlar > Denetim Masası'nı seçin.
 - Windows 7/Windows Vista/Windows XP/Windows Server 2008 R2/Windows Server 2008/Windows Server 2003 R2/Windows Server 2003
Başlat düğmesine tıklayın ve **Denetim Masası**'nı seçin.
4. **Program kaldır** (veya **Program ekle veya kaldır**)'i seçin:
 - Windows 10/Windows 8.1/Windows 8/Windows 7/Windows Vista/Windows Server 2016/Windows Server 2012 R2/Windows Server 2012/Windows Server 2008 R2/Windows Server 2008
Programlar'da **Program kaldır**'i seçin.
 - Windows XP/Windows Server 2003 R2/Windows Server 2003
Program Ekle veya Kaldır'a tıklayın.
5. Kaldırmak istediğiniz uygulamayı seçin.
Bir yazdırma işi varsa yazıcı sürücüsünü kaldıramazsınız. Yükleme kaldırılmadan önce işleri silin veya yazdırılmalarını bekleyin.
6. Uygulamaları kaldırın:
 - Windows 10/Windows 8.1/Windows 8/Windows 7/Windows Vista/Windows Server 2016/Windows Server 2012 R2/Windows Server 2012/Windows Server 2008 R2/Windows Server 2008
Kaldır/Değiştir veya **Kaldır** ögesine tıklayın.
 - Windows XP/Windows Server 2003 R2/Windows Server 2003
Değiştir/Kaldır veya **Kaldır** ögesine tıklayın.

Not:
*Kullanıcı Hesabı Denetimi penceresi görüntülenirse, **Devam** düğmesine tıklayın.*
7. Ekrandaki talimatları izleyin.

Uygulamaları Kaldırma — Mac OS

1. Uninstaller uygulamasını EPSON Software Updater'ı kullanarak yükleyin.
Uninstaller'ı yükledikten sonra, uygulamayı kaldırdığımız bir sonraki seferde tekrar yüklemeniz gerekmez.
2. Yazıcıyı kapatmak için  düğmesine basın.

Ağ Hizmeti ve Yazılım Bilgileri

3. Yazıcı sürücüsünü veya PC-FAX sürücüsünü kaldırmak için  menüsü > **Yazıcılar ve Tarayıcılar** (veya **Yazdır ve Tara, Yazdır ve Faks**) üzerinden **Sistem Tercihleri** ögesini seçin ve ardından yazıcıyı etkinleştirilmiş yazıcılar listesinden kaldırın.
4. Çalışan tüm uygulamaları kapatın.
5. **Git > Uygulamalar > Epson Software > Uninstaller** ögesini seçin.
6. Kaldırmak istediğiniz uygulamayı seçin ve ardından **Uninstall** ögesine tıklayın.



Önemli:

Uninstaller bilgisayardaki tüm Epson mürekkep püskürtmeli yazıcı sürücülerini kaldırır. Birden fazla Epson mürekkep püskürtmeli yazıcı kullanıyorsanız ve sadece bazı sürücülerini silmek isterseniz, öncelikle hepsini silin ve ardından gereken yazıcı sürücüsünü tekrar yükleyin.

Not:

*Kaldırmak istediğiniz uygulamayı uygulama listesinde bulamıyorsanız, Uninstaller ile kaldıramazsınız. Bu durumda, **Git > Uygulamalar > Epson Software**'i seçin, kaldırmak istediğiniz uygulamayı seçin ve çöp simgesine sürükleyin.*

Ağ Hizmeti Kullanarak Yazdırma

Epson Connect'i İnternet üzerinden kullanarak herhangi bir zamanda ve herhangi bir yerden akıllı telefonunuz, tablet bilgisayarınız veya dizüstü bilgisayarınızla kolayca yazdırma yapabilirsiniz. Bu hizmeti kullanmak için Epson Connect'te kullanıcıyı ve yazıcıyı kaydetmeniz gerekir.

İnternet'te bulunan özellikler şu şekildedir.

Email Print

Yazıcıya atanmış bir e-posta adresine belgeler veya görüntüler gibi ekleri olan bir e-posta gönderirken, o e-postayı ve ekleri eviniz eviniz veya ofis yazıcısı gibi uzak konumlardan yazdırabilirsiniz.

Epson iPrint

Bu Uygulama iOS ve Android içindir ve akıllı telefon veya tableten yazdırmanıza ve taramanıza izin verir. Belgeleri, görüntüleri ve web sitelerini bunları doğrudan aynı kablosuz LAN üzerinde bulunan yazıcıya göndererek yazdırabilirsiniz.

Scan to Cloud

Bu uygulama, başka bir yazıcıya yazdırmak istediğiniz taranan verileri göndermenize izin verir. Taranan verileri kullanılabilir Bulut hizmetlerine de karşıya yükleyebilirsiniz.

Remote Print Driver

Bu, Uzak Yazıcı Sürücüsü tarafından desteklenen paylaşılan bir sürücüdür. Uzak bir konumda bir yazıcı kullanarak yazdırırken, genel uygulamalar penceresinde yazıcıyı değiştirerek yazdırabilirsiniz.

Ayrıntılar için Epson Connect web portalına bakın.

<https://www.epsonconnect.com/>

<http://www.epsonconnect.eu> (yalnızca Avrupa)

İlgili Bilgi

➔ "Epson iPrint Kullanma" sayfa 163

Sorun Çözme



Yazıcı Durumunu Kontrol Etme

LCD Ekrandaki Mesajları Kontrol Etme

LCD ekranda bir hata mesajı görüntülenirse sorunu çözmek için ekrandaki talimatları veya aşağıdaki çözümleri izleyin.

Hata Mesajları	Çözümler
Yazıcı hatası. Gücü kapatıp tekrar açın. Ayrıntılı bilgi için belgelerimize bakın.	<ul style="list-style-type: none"> <input type="checkbox"/> Yazıcı ve kağıt kasedi içindeki kağıt veya koruyucu malzemeyi çıkarın. Gücü kapatıp tekrar açtıktan sonra hata mesajı görüntülenmeye devam ederse Epson destek birimi ile iletişime geçin. <input type="checkbox"/> Aşağıdaki hata kodları görüntülediğinde, her kağıt kaynağında yüklenebilen maksimum sayfa numarası için kağıdı kontrol edin. 000181, 000184
Yazıcı hatası. Belgelerimize bakın. Yazdırma dışı özellikler kullanılabilir.	Yazıcı hasar görmüş olabilir. Onarım talepleriniz için Epson destek veya yetkili bir Epson servis sağlayıcı ile iletişim kurun. Ancak tarama gibi yazdırma dışındaki özellikler kullanılabilir.
Yazıcı hatası. Ayrıntılar için belgelerimize bakın.	Yazıcı hasar görmüş olabilir. Onarım talepleriniz için Epson destek veya yetkili bir Epson servis sağlayıcı ile iletişim kurun.
XX kısmında kağıt bitti. Kağıt yükleyin. Kağıt Boyutu: XX/Kağıt Türü: XX	Kağıdı yükleyin ve sonra kağıt kasedi birimini tamamen takın.
Çok fazla kağıt kasedi birimi takılı. Gücü kapatın ve ek birimleri kaldırın. Ayrıntılar için belgelerimize bakın.	En fazla bir adet isteğe bağlı kağıt kasedi birimi monte edebilirsiniz. Diğer isteğe bağlı kağıt kasedi birimleri için montaj adımlarını ters sırayla uygulayarak sökün.
Desteklenmeyen Kağıt Kasedi Birimleri takılı. Gücü kapatıp çıkarın. Ayrıntılar için belgelerimize bakın.	Desteklenmeyen isteğe bağlı kağıt kasedi birimleri takılı. Kurulum adımlarını ters sırada izleyerek yüklemelerini kaldırın.
XX bozuk olduğundan yazdırılmıyor. Başka bir kasetten yazdırabilirsiniz.	Gücü kapatıp açın ve sonra kağıt kasedi birimini takın. Hata mesajı hala görüntüleniyorsa, onarım talepleriniz için Epson desteği veya yetkili bir Epson servis tedarikçisi ile iletişim kurun.
XX kısmındaki Besleme Silindiri hizmet ömrünün sonuna yaklaşıyor.	besleme silindirleri periyodik değişim gerektirir. Değiştirme zamanı geldiğinde kağıt kasedi veya arka kağıt besleme ögesinden kağıt düzgün beslenmez. kağıt kasedi veya arka kağıt besleme için besleme silindirleri ögesinin değiştirilmesini istemek için Epson desteğe veya yetkili bir Epson servis sağlayıcısına başvurun.
XX kısmındaki besleme silindiri, hizmet ömrünün sonunda. Ayrıntılar için belgelerimize bakın.	kağıt kasedi veya arka kağıt besleme için besleme silindirleri ögesinin değiştirilmesini istemek için Epson desteğe veya yetkili bir Epson servis sağlayıcısına başvurun.
Mürekkep Besleme Ünitesi kısmını değiştirmeniz gerekli.	En yüksek yazdırma kalitesini elde etmek ve yazdırma başlığının korunmasına yardımcı olmak amacıyla, yazıcınız mürekkep besleme biriminin değiştirilmesi zamanı geldiğini belirttiğinde, mürekkep besleme birimi içerisinde yedek olarak bir miktar mürekkep kalır. Bunları yeni mürekkep besleme üniteleri ile değiştirin.

Sorun Çözme

Hata Mesajları	Çözümler
Kâğıt Ayarı Otomatik Görüntüle Kapalı olarak ayarlı. Bazı özellikler kullanılamaz. Ayrıntılar için belgelerimize bakın.	Kâğıt Ayarı Otomatik Görüntüle devre dışıysa AirPrint kullanılamaz.
Çevir sesi algılanmadı.	Bu sorun Ayarlar > Genel Ayarlar > Faks Ayarları > Temel Ayarlar > Hat Türü ögesine dokunularak ve sonra PBX ögesini seçerek çözülebilir. Telefon sisteminiz bir dış hat almak için harici erişim koduna ihtiyaç duyuyorsa, PBX 'i seçtikten sonra erişim kodunu ayarlayın. Bir dış faks numarası girerken mevcut erişim kodu yerine # (kare işareti) kullanın. Bu, bağlantıyı daha güvenli hale getirir. Hata mesajı hala görüntüleniyorsa Çevir Sesi Algılama ayarlarını devre dışı bırakın. Ancak bu özelliğin devre dışı bırakılması, faks numarasının ilk hanesini düşürebilir ve faksı yanlış numaraya gönderebilir.
Faks veri kapasitesi dolu olduğundan fakslar alınamadı. Ayrıntılar için ana ekranın alt kısmındaki Job/Status ögesine dokununuz.	Alınan fakslar, aşağıdaki nedenlerden dolayı işlenmeden birikebilir. <input type="checkbox"/> Bir yazıcı hatası olduğundan yazdırılmaz. Yazıcı hatasını giderin. Ayrıntıları denetlemek ve hatanın çözümlerini incelemek için,  düğmesine basıp Yazıcı Durumu ögesini seçin. <input type="checkbox"/> Bilgisayara veya bir bellek cihazına kaydedilemez. Alınan faksların kaydedilip kaydedilmediğini denetlemek için  düğmesine basıp İş Durumu ögesini seçin. Alınan faksları kaydetmek için bilgisayarı açın veya yazıcıya bir bellek cihazı bağlayın.
IP adresi ve alt ağ maskesi bileşimi geçersiz. Daha fazla ayrıntı için belgelerimize bakın.	Doğru IP adresini veya varsayılan ağ geçidini girin. Ağ yöneticinizden yardım isteyin.
Bulut hizmetlerini kullanmak için kök sertifikayı güncelleyin.	Web Config'i çalıştırın ve sonra kök sertifikasını güncelleyin.
Bilgisayarla, Yazıcı bağlantı noktası ayarlarının (IP Adresi gibi) veya yazıcı sürücüsünün doğru olup olmadığını denetleyin.	Yazıcı bağlantı noktasının Yazıcı menüsündeki Özellik > Bağlantı Noktası içinde şu şekilde düzgün seçildiğinden emin olun. Bir USB bağlantısı için "USBXXX" ögesini seçin veya bir ağ bağlantısı için "EpsonNet Print Port" ögesini seçin.
Recovery Mode	Yazıcı, bellek sürümü güncellemesi başarısız olduğu için kurtarma modunda başlatılmıştır. Bellek sürümünü tekrar güncellemeyi denemek için aşağıdaki adımları izleyin. 1. Bilgisayarı ve yazıcıyı bir USB kablosuyla bağlayın. (Kurtarma modu sırasında, bellek sürümünü bir ağ bağlantısı üzerinden güncelleyemezsiniz.) 2. Daha fazla bilgi için yerel Epson web sitenizi ziyaret edin.

İlgili Bilgi

- ➔ ["Epson Desteğe Başvurma" sayfa 325](#)
- ➔ ["Yazılım Güncelleştirme Araçları \(EPSON Software Updater\)" sayfa 244](#)
- ➔ ["En Son Uygulamaları Yükleme" sayfa 245](#)

Sorun Çözme

Durum Menüsündeki Hata Kodu

Bir iş başarılı bir şekilde tamamlanmazsa her bir işin geçmişinde görüntülenen hata kodunu kontrol edin.  düğmesine basarak ve **İş Durumu** seçeneğini seçerek hata kodunu kontrol edebilirsiniz. Sorunu ve çözümünü bulmak için aşağıdaki tabloya bakın.

Kod	Sorun	Çözüm
001	Ürün güç kesintisinden dolayı kapatıldı.	-
101	Hafıza dolu.	<p>Yazdırma işi boyutunu azaltmak için aşağıdaki yöntemleri deneyin.</p> <ul style="list-style-type: none"> <input type="checkbox"/> Yazdırma kalitesi ve çözünürlüğünü düşürün. <input type="checkbox"/> Biçim ayarını değiştirin. <input type="checkbox"/> Yazdırma işi içinde kullanılan resim, harf veya yazı tipi sayısını azaltın.
102	Yeterli bellek bulunmadığından harmanlayarak yazdırma başarısız oldu.	<ul style="list-style-type: none"> <input type="checkbox"/> Ayarlar > Genel Ayarlar > Sistem Yöneticisi > Dahili Bellek Vırlrni Temzle > PDL Yazı Tipi, Makro seçeneklerini seçin ve ardından indirdiğiniz yazı tipleri ve makroları silin. <input type="checkbox"/> Yazdırma işi boyutunu azaltmak için aşağıdaki yöntemleri deneyin. Bu yöntemleri kullanmak istemiyorsanız, her seferde bir kopya yazdırmayı deneyin. <ul style="list-style-type: none"> <input type="checkbox"/> Yazdırma kalitesi ve çözünürlüğünü düşürün. <input type="checkbox"/> Biçim ayarını değiştirin. <input type="checkbox"/> Yazdırma işi içinde kullanılan resim, harf veya yazı tipi sayısını azaltın.
103	Yeterli bellek bulunmadığından yazdırma kalitesi düşebilir.	<p>Yazdırma kalitesini düşürmek istemiyorsanız, yazdırma işi boyutunu düşürmek için aşağıdaki yöntemleri deneyin.</p> <ul style="list-style-type: none"> <input type="checkbox"/> Biçim ayarını değiştirin. <input type="checkbox"/> Yazdırma işi içinde kullanılan resim, harf veya yazı tipi sayısını azaltın.
104	Yeterli bellek bulunmadığından ters yüze yazdırma başarısız oldu.	<ul style="list-style-type: none"> <input type="checkbox"/> Ayarlar > Genel Ayarlar > Sistem Yöneticisi > Dahili Bellek Vırlrni Temzle > PDL Yazı Tipi, Makro seçeneklerini seçin ve ardından indirdiğiniz yazı tipleri ve makroları silin. <input type="checkbox"/> Ters yüze yazdırmak isterseniz, yazdırma işi boyutunu düşürmek için aşağıdaki yöntemleri deneyin. <ul style="list-style-type: none"> <input type="checkbox"/> Yazdırma kalitesi ve çözünürlüğünü düşürün. <input type="checkbox"/> Biçim ayarını değiştirin. <input type="checkbox"/> Yazdırma işi içinde kullanılan resim, harf veya yazı tipi sayısını azaltın.

Sorun Çözme

Kod	Sorun	Çözüm
106	Erişim kontrolü ayarlarından dolayı bilgisayardan yazdırma yapamıyorum.	Yazıcı yöneticinizle iletişim kurun.
107	Kullanıcı kimlik doğrulama başarısız. İş iptal edildi.	<input type="checkbox"/> Kullanıcı adı ve parolanın doğru olduğundan emin olun. <input type="checkbox"/> Ayarlar > Genel Ayarlar > Sistem Yöneticisi > Güvenlik Ayarları > Erişim Denetimi ögesini seçin. Kullanıcı kısıtlama özelliğini etkinleştirin ve kimlik doğrulama bilgileri olmadan işin yürütülmesine izin verin.
108	Yazıcı kapatıldığında gizli iş verileri silindi.	-
109	Alınan faks zaten silindi.	-
110	Yüklenen kağıt çift taraflı yazdırmayı desteklemediğinden iş sadece bir tarafa yazdırıldı.	2 taraflı yazdırma gerçekleştirmek isterseniz, 2 taraflı yazdırmayı destekleyen kağıt yükleyin.
111	Kullanılabilir bellek azalıyor.	<p>Yazdırma işi boyutunu azaltmak için aşağıdaki yöntemleri deneyin.</p> <input type="checkbox"/> Yazdırma kalitesi ve çözünürlüğünü düşürün. <input type="checkbox"/> Biçim ayarını değiştirin. <input type="checkbox"/> Yazdırma işi içinde kullanılan resim, harf veya yazı tipi sayısını azaltın.
120	Açık platform kullanılarak bağlanmış sunucuyla iletişim kurulamıyor.	Sunucuda veya ağda bir hata olmadığından emin olun.
201	Hafıza dolu.	<input type="checkbox"/> Job/Status içindeki İş Durumu ögesinden alınan faksları yazdırın. <input type="checkbox"/> Gelen kutusuna kaydedilen alınan faksları Job/Status içindeki İş Durumu ögesinden silin. <input type="checkbox"/> Tek bir hedef konuma siyah beyaz bir faks gönderiyorsanız, Direct Send'i kullanarak gönderebilirsiniz. <input type="checkbox"/> Birkaç parti halinde göndermek için orijinallerinizi iki veya daha fazla parçaya ayırın.
202	Hat, alıcı makine tarafından kesildi.	Bir süre bekleyin ve ardından tekrar deneyin.
203	Ürün çevir sesi algılayamıyor.	<input type="checkbox"/> Telefon kablosunun doğru bağlandığından ve telefon hattının çalıştığından emin olun. <input type="checkbox"/> Yazıcı PBX veya terminal adaptörüne bağlı olduğunda, Hat Türü ayarını PBX olarak değiştirin. <input type="checkbox"/> Ayarlar > Genel Ayarlar > Faks Ayarları > Temel Ayarlar > Çevir Sesi Algılama öğelerini seçip çevir sesi ayarını devre dışı bırakın.
204	Alıcı makine meşgul.	<input type="checkbox"/> Bir süre bekleyin ve ardından tekrar deneyin. <input type="checkbox"/> Alıcının faks numarasını kontrol edin.
205	Alıcı makine cevap vermiyor.	Bir süre bekleyin ve ardından tekrar deneyin.

Sorun Çözme

Kod	Sorun	Çözüm
206	Telefon hattı, ürünün LINE ve EXT. bağlantı noktasına yanlış bağlanmış.	Yazıcının LINE bağlantı noktası ve EXT. bağlantı noktasını kontrol edin.
207	Ürün telefon hattına bağlı değil.	Telefon kablosunu telefon hattına bağlayın.
208	Faks, belirtilen alıcılardan bazılarında gönderilemedi.	Başarısız hedefi kontrol etmek için Faks menüsünde önceki fakslar için Faks Raporu içinden bir Faks Günlüğü veya Son İletim öğesini yazdırın. Hata Verilerini Kydt ayarı etkinleştirildiğinde, İş Durumu içindeki Job/Status 'den bir faksı yeniden gönderebilirsiniz.
301	Verileri bellek cihazına kaydetmek için yeterli depolama alanı bulunmuyor.	<input type="checkbox"/> Bellek cihazındaki depolama alanını arttırın. <input type="checkbox"/> Belge sayısını azaltın. <input type="checkbox"/> Taranan resim boyutunu düşürmek için tarama çözünürlüğünü azaltın veya sıkıştırma oranını arttırın.
302	Bellek cihazı yazma korumalı.	Bellek cihazında yazma korumasını devre dışı bırakın.
303	Taranan resmi kaydetmek için herhangi bir klasör oluşturulmadı.	Başka bir bellek cihazı takın.
304	Bellek cihazı kaldırıldı.	Bellek cihazını yeniden takın.
305	Verileri bellek cihazına kaydederken bir hata oluştu.	Harici cihaza bir bilgisayardan erişilebiliyorsa, bir süre bekleyin ve tekrar deneyin.
306	Hafıza dolu.	Devam eden diğer işler tamamlanana kadar bekleyin.
311	Bir DNS hatası oluştu.	<input type="checkbox"/> Ayarlar > Genel Ayarlar > Ağ Ayarları > Gelişmiş > TCP/IP öğelerini seçip DNS ayarlarını kontrol edin. <input type="checkbox"/> Sunucu, bilgisayar veya erişim noktası için DNS ayarlarını kontrol edin.
312	Bir kimlik doğrulama hatası oluştu.	Ayarlar > Genel Ayarlar > Ağ Ayarları > Gelişmiş > E-posta Sncsu > Sncu Ayarları öğelerini seçip sunucu ayarlarını kontrol edin.
313	Bir iletişim hatası oluştu.	<input type="checkbox"/> Yazıcının ağa bağlı olup olmadığını kontrol etmek için bir ağ bağlantısı raporu yazdırın. <input type="checkbox"/> E-posta sunucusu ayarlarını kontrol etmek için Ayarlar > Genel Ayarlar > Ağ Ayarları > Gelişmiş > E-posta Sncsu > Sncu Ayarları öğesini seçin. Bağlantı kontrolünü çalıştırarak hatanın nedenini kontrol edebilirsiniz. <input type="checkbox"/> Ayarların ve e-posta sunucusunun kimlik doğrulama yöntemi eşleşmeyebilir. Kimlik doğrulama yöntemi olarak Kapalı öğesini seçtiğinizde, e-posta sunucusunun kimlik doğrulama yönteminin Hiçbiri olarak ayarlandığından emin olun.

Sorun Çözme

Kod	Sorun	Çözüm
314	Veri boyutu, ekli dosyaların maksimum boyutunu aştı.	<input type="checkbox"/> Tarama ayarlarında Ekl Dsy Maks Byt ayarını arttırın. <input type="checkbox"/> Taranan resim boyutunu düşürmek için tarama çözünürlüğünü azaltın veya sıkıştırma oranını arttırın.
315	Hafıza dolu.	Devam eden diğer işler tamamlandıktan sonra yeniden deneyin.
321	Bir DNS hatası oluştu.	<input type="checkbox"/> Ayarlar > Genel Ayarlar > Ağ Ayarları > Gelişmiş > TCP/IP öğelerini seçip DNS ayarlarını kontrol edin. <input type="checkbox"/> Sunucu, bilgisayar veya erişim noktası için DNS ayarlarını kontrol edin.
322	Bir kimlik doğrulama hatası oluştu.	Konum ayarlarını kontrol edin.
323	Bir iletişim hatası oluştu.	<input type="checkbox"/> Konum ayarlarını kontrol edin. <input type="checkbox"/> Yazıcının ağa bağlı olup olmadığını kontrol etmek için bir ağ bağlantısı raporu yazdırın.
324	Belirtilen klasörde aynı adda bir dosya zaten mevcut.	<input type="checkbox"/> Aynı addaki dosyayı silin. <input type="checkbox"/> Dsya Ayrıları bölümünden dosya adı ön ekini değiştirin.
325 326	Belirtilen klasörde yeterli depolama alanı bulunmuyor.	<input type="checkbox"/> Belirtilen klasördeki depolama alanını arttırın. <input type="checkbox"/> Belge sayısını azaltın. <input type="checkbox"/> Taranan resim boyutunu düşürmek için tarama çözünürlüğünü azaltın veya sıkıştırma oranını arttırın.
327	Hafıza dolu.	Devam eden diğer işler tamamlanana kadar bekleyin.
328	Hedef yanlıştı veya hedef mevcut değil.	Konum ayarlarını kontrol edin.
331	Bir iletişim hatası oluştu.	Yazıcının ağa bağlı olup olmadığını kontrol etmek için bir ağ bağlantısı raporu yazdırın.
332	Taranan resmi hedef depolama alanına kaydetmek için yeterli depolama alanı bulunmuyor.	Belge sayısını azaltın.
333	Taranan resim gönderilmeden önce hedef konum bilgileri sunucuya yüklendiğinden hedef bulunamadı.	Hedefi tekrar seçin.
334	Taranan resim gönderilirken bir hata oluştu.	-
341	Bir iletişim hatası oluştu.	<input type="checkbox"/> Yazıcı ve bilgisayarın bağlantılarını kontrol edin. Bir ağ üzerinden bağlanıyorsanız, yazıcının ağa bağlı olup olmadığını kontrol etmek için bir ağ bağlantısı raporu yazdırın. <input type="checkbox"/> Document Capture Pro'nun bilgisayara kurulu olduğundan emin olun. <input type="checkbox"/> Sorun düzeltilemezse yazıcınızın yöneticisine başvurun.

Sorun Çözme

Kod	Sorun	Çözüm
401	Verileri bellek cihazına kaydetmek için yeterli depolama alanı bulunmuyor.	Bellek cihazındaki depolama alanını arttırın.
402	Bellek cihazı yazma korumalı.	Bellek cihazında yazma korumasını devre dışı bırakın.
404	Bellek cihazı kaldırıldı.	Bellek cihazını yeniden takın.
405	Verileri bellek cihazına kaydederken bir hata oluştu.	<input type="checkbox"/> Bellek cihazını yeniden takın. <input type="checkbox"/> Kaydtm için Klsr Oluştr işlevini kullanarak klasör oluşturduğunuz farklı bir bellek cihazı kullanın.
411	Bir DNS hatası oluştu.	<input type="checkbox"/> Ayarlar > Genel Ayarlar > Ağ Ayarları > Gelişmiş > TCP/IP öğelerini seçip DNS ayarlarını kontrol edin. <input type="checkbox"/> Sunucu, bilgisayar veya erişim noktası için DNS ayarlarını kontrol edin. <input type="checkbox"/> Sorun düzeltilemezse yazıcınızın yöneticisine başvurun.
412	Bir kimlik doğrulama hatası oluştu.	Ayarlar > Genel Ayarlar > Ağ Ayarları > Gelişmiş > E-posta Sncsu > Sncu Ayarları öğelerini seçip sunucu ayarlarını kontrol edin. Sorun düzeltilemezse yazıcınızın yöneticisine başvurun.
413	Bir iletişim hatası oluştu.	<input type="checkbox"/> E-posta sunucusu ayarlarını kontrol etmek için Ayarlar > Genel Ayarlar > Ağ Ayarları > Gelişmiş > E-posta Sncsu > Sncu Ayarları öğesini seçin. Bağlantı kontrolünü çalıştırarak hatanın nedenini kontrol edebilirsiniz. <input type="checkbox"/> Ayarların ve e-posta sunucusunun kimlik doğrulama yöntemi eşleşmeyebilir. Kimlik doğrulama yöntemi olarak Kapalı öğesini seçtiğinizde, e-posta sunucusunun kimlik doğrulama yönteminin Hiçbiri olarak ayarlandığından emin olun. <input type="checkbox"/> Yazıcının ağa bağlı olup olmadığını kontrol etmek için bir ağ bağlantısı raporu yazdırın. Sorun düzeltilemezse yazıcınızın yöneticisine başvurun.
421	Bir DNS hatası oluştu.	<input type="checkbox"/> Ayarlar > Genel Ayarlar > Ağ Ayarları > Gelişmiş > TCP/IP öğelerini seçip DNS ayarlarını kontrol edin. <input type="checkbox"/> Sunucu, bilgisayar veya erişim noktası için DNS ayarlarını kontrol edin. <input type="checkbox"/> Sorun düzeltilemezse yazıcınızın yöneticisine başvurun.
422	Bir kimlik doğrulama hatası oluştu.	Ayarlar > Genel Ayarlar > Faks Ayarları > Ayarları Al > Kaydetme/İletme Ayarları öğesini seçin ve sonra Destinasyon içinde seçili klasörün ayarlarını kontrol edin.

Sorun Çözme

Kod	Sorun	Çözüm
423	Bir iletişim hatası oluştu.	<input type="checkbox"/> Yazıcının ağa bağlı olup olmadığını kontrol etmek için bir ağ bağlantısı raporu yazdırın. <input type="checkbox"/> Ayarlar > Genel Ayarlar > Faks Ayarları > Ayarları AI > Kaydetme/İletme Ayarları ögesini seçin ve sonra Destinasyon içinde seçili klasörün ayarlarını kontrol edin. <input type="checkbox"/> Sorun düzeltilemezse yazıcınızın yöneticisine başvurun.
425	İletme hedef klasöründe yeterli depolama alanı bulunmuyor.	İletme depolama klasöründeki depolama alanını arttırın.
428	Hedef yanlıştı veya hedef mevcut değil.	Ayarlar > Genel Ayarlar > Faks Ayarları > Ayarları AI > Kaydetme/İletme Ayarları ögesini seçin ve sonra Destinasyon içinde seçili klasörün ayarlarını kontrol edin.

İlgili Bilgi

- ➔ [“Ağ Ayarları” sayfa 62](#)
- ➔ [“Ağ Hizmeti Kullanarak Yazdırma” sayfa 249](#)
- ➔ [“Kullanılabilir Kağıtlar ve Kapasiteler” sayfa 27](#)
- ➔ [“Taranan Görüntüler Paylaşılan Klasöre Kaydedilemiyor” sayfa 284](#)

Yazıcı Durumunu Kontrol Etme — Windows

1. Yazıcı sürücüsü penceresine girin.
2. EPSON Status Monitor 3'e **Bakım** sekmesinde tıklayın ve ardından **Ayrıntılar**'a tıklayın.

Yazıcı durumunu, mürekkep seviyelerini ve hata durumunu kontrol edebilirsiniz.

Not:

EPSON Status Monitor 3 devre dışıysa **Genişletilmiş Ayarlar** ögesine (**Bakım** sekmesinde) tıklayın ve sonra EPSON Status Monitor 3'ü **Etkinleştir** ögesini seçin.

İlgili Bilgi

- ➔ [“Yazıcı Sürücüsüne Erişme” sayfa 127](#)

Yazıcı Durumunu Kontrol Etme — Mac OS

1.  menü > **Yazıcılar ve Tarayıcılar** (veya **Yazdırma ve Tarama, Yazdırma ve Fakslama**) bölümünden **Sistem Tercihleri** ögesini seçin ve ardından yazıcıyı seçin.
2. **Seçenekler ve Malzemeler > Uygulama > Yazıcı Uygulamasını Aç** ögesine tıklayın.
3. EPSON Status Monitor ögesine tıklayın.

Yazıcı durumunu, mürekkep seviyelerini ve hata durumunu kontrol edebilirsiniz.

Yazılım Durumunu Kontrol Etme

Yazılımı en son sürme güncelleyerek sorunu düzeltebilirsiniz. Yazılım durumunu kontrol etmek için yazılım güncelleme aracını kullanın.

İlgili Bilgi

- ➔ “Yazılım Güncelleştirme Araçları (EPSON Software Updater)” sayfa 244
- ➔ “En Son Uygulamaları Yükleme” sayfa 245

Sıkışan Kağıdı Çıkarma

Yırtılmış parçalar da dahil olmak üzere sıkışan kağıdı bulmak ve çıkarmak için yazıcı kontrol panelindeki talimatları uygulayın. LCD ekranda sıkışan kağıdı nasıl çıkaracağınızı gösteren bir animasyon görüntülenir.



Dikkat:

Eliniz yazıcının içindeyken kontrol panelindeki düğmelere asla dokunmayın. Yazıcı çalışmaya başlarsa, yaralanmanıza neden olabilir. Yaralanmaları önlemek amacıyla çıkıntılı parçalara dokunmamaya özen gösterin.





Önemli:

Sıkışan kağıdı dikkatli bir şekilde çıkarın. Kağıdı kuvvetli bir şekilde çıkarmaya çalışmak yazıcıya zarar verebilir.

Kağıt Doğru Bir Şekilde Beslenmiyor

Aşağıdaki noktaları kontrol edin ve ardından sorunu çözmek için uygun önlemleri alın.

- Yazıcıyı düz bir yüzeye yerleştirin ve tavsiye edilen ortam koşullarında çalıştırın.
- Bu yazıcının desteklediği kağıdı kullanın.
- Kağıt kullanım önerilerini izleyin.
- Kağıtta belirtilen maksimum sayıda sayfadan fazla yükleme yapmayın. kağıt kasedi'ne düz kağıt yüklendiğinde kenar kılavuzunda  sembolüyle belirtilen çizgiyi aşacak şekilde kağıt yüklemeyin. Fotoğraf kağıdı gibi kalın kağıt için kenar kılavuzunda  sembolüyle belirtilen çizgiyi aşacak şekilde kağıt yüklemeyin. arka kağıt besleme'ne düz kağıt yüklendiğinde kenar kılavuzunda üçgen sembol ile belirtilen çizgiyi aşacak şekilde kağıt yüklemeyin.
- Kağıt boyutu ve kağıt türü ayarlarının yazıcıya yüklenen gerçek kağıt boyutu ve kağıt türüne uygun olduğundan emin olun.
- Bir kağıt besleme sorunu sıklıkla meydana geliyorsa, kağıdı başka bir kağıt kaynağından besleyin.

İlgili Bilgi

- ➔ “Çevre Teknik Özellikleri” sayfa 303
- ➔ “Kağıt Kullanımı Önlemleri” sayfa 31
- ➔ “Kullanılabilir Kağıtlar ve Kapasiteler” sayfa 27

Sorun Çözme

➔ [“Kağıt Türü Listesi” sayfa 38](#)

Kağıt Sıkışmaları

- Kağıdı doğru yönde yükleyin ve kenar kılavuzları kağıdın kenarlarına denk gelecek şekilde kaydırın.
- Birden fazla kağıt yüklediyseniz her seferde tek bir kağıt yükleyin.

İlgili Bilgi

- ➔ [“Sıkışan Kağıdı Çıkarma” sayfa 258](#)
- ➔ [“Kağıt Kasedi İçine Kağıt Yükleme” sayfa 32](#)
- ➔ [“Arka Kağıt Besleme İçine Kağıt Yükleme” sayfa 34](#)

Kağıt Eğik Besleniyor

Kağıdı doğru yönde yükleyin ve kenar kılavuzları kağıdın kenarlarına denk gelecek şekilde kaydırın.

İlgili Bilgi

- ➔ [“Kağıt Kasedi İçine Kağıt Yükleme” sayfa 32](#)
- ➔ [“Arka Kağıt Besleme İçine Kağıt Yükleme” sayfa 34](#)

Aynı Anda Birkaç Kağıt Besleniyor

Manuel 2 taraflı yazdırma sırasında çok sayıda kağıt sayfası birden beslendiğinde, kağıdı yeniden yüklemeye önce yazıcıya yüklenen kağıdı çıkarın.

İsteğe Bağlı Kağıt Kaseti Ünitesinden Kağıt Beslenmiyor

İsteğe bağlı kağıt kaseti ünitesi eklediyseniz, yazıcı sürücüsünde ayarlama yapmanız gerekir.

İlgili Bilgi

- ➔ [“İsteğe Bağlı Kağıt Kasedi Birimini Yazıcı Sürücüsünde Ayarlama — Windows” sayfa 315](#)
- ➔ [“İsteğe Bağlı Kağıt Kaseti Ünitesini Yazıcı Sürücüsünde Ayarlama — Mac OS” sayfa 315](#)

Kağıt Yok Hatası Oluşuyor

arka kağıt besleme ögesine kağıt yüklenmesine karşın kağıt yok hatası oluştuğunda, arka kağıt besleme ortasını kağıdı yeniden yükleyin.

OBB'de Orijinal Beslenmiyor

- OBB'nin desteklediği orijinaleri kullanın.

Sorun Çözme

- ❑ Orijinalleri doğru yönde yükleyin ve OBB kenar kılavuzları orijinalerin kenarlarına denk gelecek şekilde kaydırın.
- ❑ OBB'nin içini temizleyin.
- ❑ Orijinalleri OBB üzerindeki üçgen sembolüyle belirtilen çizginin üzerinde yüklemeyin.

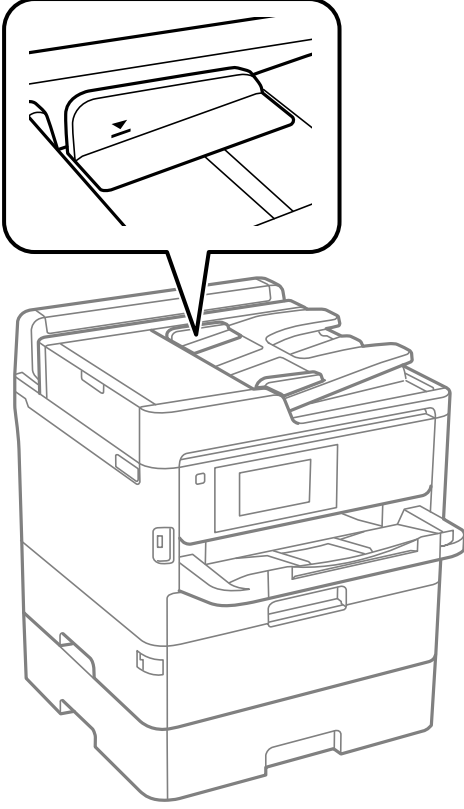

- ❑ OBB simgesinin ekranın en altında olduğunu kontrol edin. Yoksa orijinalleri yeniden yerleştirin.

İlgili Bilgi

- ➔ [“ADF için Kullanılabilir Orijinaller” sayfa 39](#)
- ➔ [“OBB'ye Orijinalleri Yerleştirme” sayfa 39](#)
- ➔ [“ADF'yi Temizleme” sayfa 235](#)

Elektrik ve Kontrol Paneli Sorunları

Güç Açılmıyor

- ❑ Güç kablosunun sıkıca takıldığından emin olun.
- ❑  düğmesini biraz daha uzun süre basılı tutun.

Sorun Çözme

Güç Kapanmıyor

⏻ düğmesini biraz daha uzun süre basılı tutun. Yazıcıyı kapatamazsanız, güç kablosunu çıkarın. Yazdırma kafasının kurumasını önlemek için, ⏻ düğmesine basarak yazıcıyı tekrar açın ve kapatın.

Güç Otomatik Olarak Kapanır

- Ayarlar > Genel Ayarlar > Temel Ayarlar > Kapatma Ayarları öğelerini seçip, **Etkin Değilse Kapat** ve **Bağlantı Kesilirse Kapat** ayarlarını devre dışı bırakın.
- Ayarlar > Genel Ayarlar > Temel Ayarlar öğelerini seçip, **Kapanma Zamanı** ayarını devre dışı bırakın.

Not:

Ürününüz, satın alındığı konuma bağlı olarak **Kapatma Ayarları** veya **Kapanma Zamanı** özelliğine sahip olabilir.

LCD Ekran Kararıyor

Yazıcı uyku modundadır. Önceki durumuna döndürmek için LCD ekranda herhangi bir yere dokununuz.

Dokunmatik Ekran Yanıt Vermiyor

- Dokunmatik ekrana koruyucu etiket yapıştırırsanız, optik dokunmatik ekran yanıt vermeyebilir.
- Yazıcıyı kapatın ve sonra ekranı yumuşak, kuru bir bez kullanarak silin. Ekranda iz varsa yanıt vermeyebilir.

Kontrol Panelinden Çalıştırılmıyor

Kullanıcı özelliği kısıtlama etkinleştirildiğinde, yazdırmak için bir kullanıcı kimliği ve parolası gerekir. Parolayı bilmiyorsanız, yazıcı yöneticinizle iletişim kurunuz.

Bilgisayardan Yazdırılmıyor

Bağlantıyı Kontrol Etme (USB)

- USB kablosunu yazıcıya ve bilgisayara sıkıca bağlayın.
- Bir USB hub'ı kullanıyorsanız, yazıcıyı doğrudan bilgisayara bağlamaya çalışın.
- USB kablosu tanınmıyorsa bağlantı noktasını veya USB kablosunu değiştirin.

Sorun Çözme

- ❑ Yazıcı USB bağlantısını kullanarak yazdıramıyorsa aşağıdakileri deneyin.

USB kablosunun bilgisayardan bağlantısını kesin. Bilgisayarda görüntülenen yazıcı simgesini sağ tıklayın ve sonra **Cihazı Kaldır** ögesini seçin. Sonra, USB kablosunu bilgisayara bağlayın ve bir test baskısı deneyin.

Bağlantı yöntemini bir bilgisayara değiştirmek için bu kılavuzdaki adımları izleyerek USB bağlantısını sıfırlayın. Ayrıntılar için ilgili bilgi bağlantısına bakın.

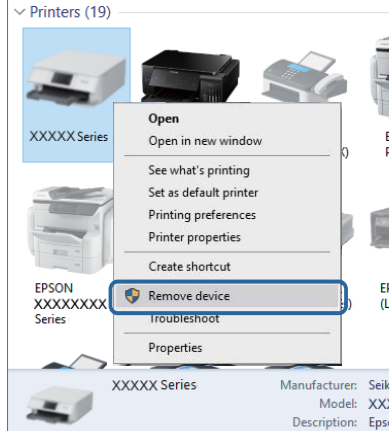

Bağlantıyı Kontrol Etme (Ağ)

- ❑ Erişim noktanızı veya sağlayıcınızı değiştirdiğinizde, yazıcının ağ ayarlarını yeniden yapmaya çalışın. Bilgisayarı veya akıllı cihazı yazıcıyla aynı SSID'ye bağlayın.
- ❑ Ağa bağlamak istediğiniz cihazları kapatın. Yaklaşık 10 saniye bekleyin ve sonra cihazları şu sırada açın; erişim noktası, bilgisayar veya akıllı cihaz ve sonra yazıcı. Yazıcıyı ve bilgisayarı veya akıllı cihazı radyo dalgası iletişimine yardımcı olmak için erişim noktasının yakınına taşıyın ve sonra ağ ayarlarını yeniden yapmayı deneyin.
- ❑ Ağ bağlantısı raporu yazdırın. Ayrıntılar için ilgili bilgi bağlantısına bakın. Raporda ağ bağlantısının başarısız olduğu gösteriliyorsa, ağ bağlantısı raporunu kontrol edin ve sonra yazdırılan çözümleri izleyin.
- ❑ Yazıcıya atanan IP adresi 169.254.XXX.XXX ve alt ağ maskesi 255.255.0.0 ise IP adresi doğru atanmamış olabilir. Erişim noktasını yeniden başlatın veya yazıcının ağ ayarlarını sıfırlayın. Bu işlem sorunu çözmezse erişim noktasının belgelerine bakın.
- ❑ Bilgisayarınızın ağ ayarlarının doğru olduğundan emin olmak için bilgisayarınızdan herhangi bir web sitesine erişmeye çalışın. Herhangi bir web sitesine erişemiyorsanız, bilgisayarda bir sorun olabilir. Bilgisayarın ağ bağlantısını kontrol edin.

İlgili Bilgi

- ➔ [“Ağ Bağlantısı Raporu Yazdırma” sayfa 116](#)

Yazılım ve Verileri Kontrol Etme

- ❑ Orijinal Epson yazıcısının yüklü olduğundan emin olun. Orijinal Epson yazıcısının yüklü değilse kullanılabilir işlevler sınırlıdır. Orijinal Epson yazıcısı sürücüsünün kullanılmasını öneriyoruz. Ayrıntılar için ilgili bilgi bağlantısına bakın.
- ❑ Büyük veri boyutunda bir görüntü yazdırmayı deniyorsanız, bilgisayarınızın belleği yeterli olmayabilir. Resmi daha düşük çözünürlük veya daha küçük boyut kullanarak yazdırın.

Sorun Çözme

İlgili Bilgi

➔ “Orijinal Epson Yazıcı Sürücülerini Kontrol Etme” sayfa 263

Orijinal Epson Yazıcı Sürücülerini Kontrol Etme

Aşağıdaki yöntemlerden birini kullanarak bilgisayarınıza orijinal Epson yazıcısının yüklü olup olmadığını kontrol edebilirsiniz.

Windows

Denetim Masası > Aygıtları ve yazıcıları görüntüle (Yazıcılar, Yazıcılar ve Fakslar) öğesini seçin ve ardından yazıcı sunucusu özellikler penceresini açmak için aşağıdakiler yapın.

Windows 10/Windows 8.1/Windows 8/Windows 7/Windows Server 2016/Windows Server 2012 R2/Windows Server 2012/Windows Server 2008 R2

Yazıcı simgesine tıklayın ve sonra pencerenin en üstündeki **Yazıcı sürücüsü özellikleri** öğesine tıklayın.

Windows Vista/Windows Server 2008

Yazıcılar klasörüne sağ tıklayın ve ardından **Yönetici olarak çalıştır > Sunucu Özellikleri**'ni tıklayın.

Windows XP/Windows Server 2003 R2/Windows Server 2003

Dosya menüsünden **Sunucu Özellikleri**'ni seçin.

Sürücü sekmesini tıklayın. Yazıcınızın adı listede görüntüleniyorsa bilgisayarınıza orijinal Epson yazıcısı yüklüdür.

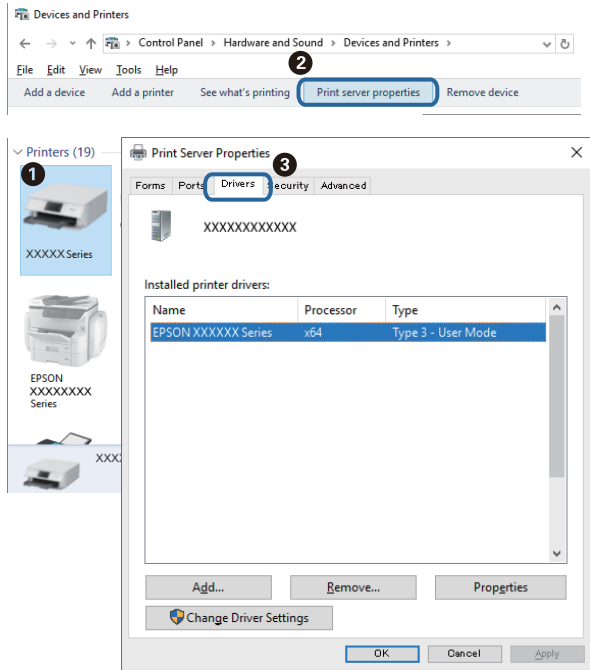

Sorun Çözme

Mac OS

Apple menü > **Yazıcılar ve Tarayıcılar** (veya **Yazdırma ve Tarama, Yazdırma ve Fakslama**) bölümünden **Sistem Tercihleri** öğesini seçin ve ardından yazıcıyı seçin. **Seçenekler ve Malzemeler**'i tıklayın ve pencerede **Seçenekler** sekmesi ve **Araçlar** sekmesi görüntüleniyorsa bilgisayarınıza orijinal Epson yazıcısı yüklüdür.



İlgili Bilgi

➔ [“En Son Uygulamaları Yükleme” sayfa 245](#)

Bilgisayardan Yazıcı Durumunu Kontrol Etme (Windows)

Yazdırma Kuyruğu öğesine yazıcı sürücüsünün **Bakım** sekmesinde tıklayın ve sonra aşağıdaki kontrol edin.

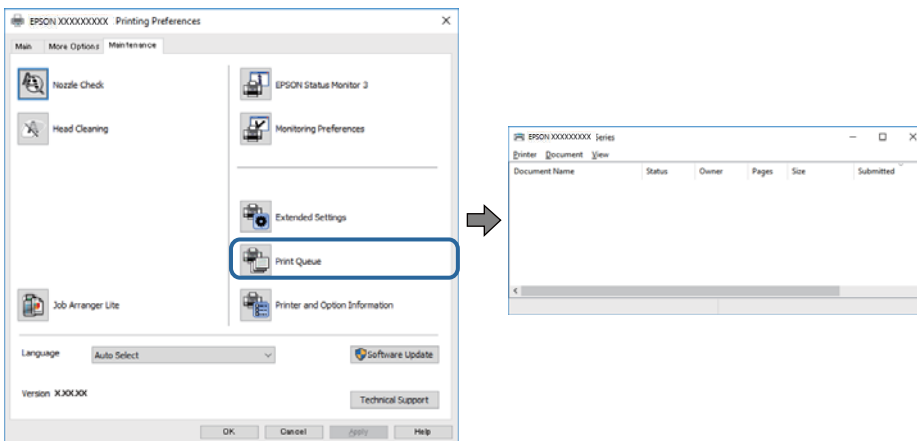

- Herhangi bir duraklatılan yazdırma işi olup olmadığını kontrol edin.
Gereksiz veriler varsa **Yazıcı** menüsünden **Tüm belgeleri iptal et** öğesini seçin.

Sorun Çözme

- ❑ Yazıcının çevrimdışı veya bekliyor olmadığından emin olun.

Yazıcı çevrimdışıysa veya bekliyorsa, **Yazıcı** menüsünden çevrimdışı veya bekliyor ayarını kaldırın.

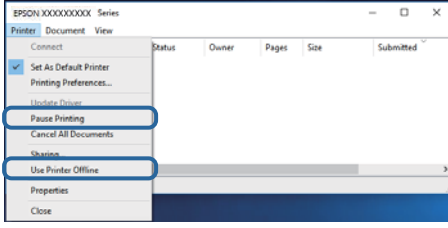

- ❑ Yazıcının, **Yazıcı** menüsünden çevrimdışı yazıcı olarak seçildiğinden emin olun (menü ögesinde bir onay işareti bulunmalıdır).

Yazıcı varsayılan yazıcı olarak seçilmediyse, varsayılan yazıcı olarak ayarlayın. **Denetim Masası > Aygıtları ve yazıcıları görüntüle (Yazıcılar, Yazıcılar ve Faksılar)** sayfasında birden fazla simge varsa simgeyi seçmek için aşağıya bakın.

Örnek)

USB bağlantısı: EPSON XXXX Serisi

Ağ bağlantısı: EPSON XXXX Serisi (ağ)

Yazıcı sürücüsünü birden fazla defa yüklerseniz yazıcı sürücüsünün kopyaları oluşturulabilir. "EPSON XXXX Serisi (kopya 1)" gibi kopyalar oluşturulursa kopyalanan sürücü simgesine sağ tıklayın ve **Aygıtı Kaldır**'ı tıklayın.

- ❑ Yazıcı bağlantı noktasının **Yazıcı** menüsündeki **Özellik > Bağlantı Noktası** içinde şu şekilde düzgün seçildiğinden emin olun.

Bir USB bağlantısı için "USBXXX" ögesini seçin veya bir ağ bağlantısı için "EpsonNet Print Port" ögesini seçin.

Bilgisayardan Yazıcı Durumunu Kontrol Etme (Mac OS)

- ❑ Kullanıcı özelliği kısıtlaması etkinleştirildiğinde yazıcı yazdıramayabilir. Yazıcı yöneticinizle iletişim kurun.
- ❑ Yazıcı durumunun **Duraklat** olmadığından emin olun.



menü > **Yazıcılar ve Tarayıcılar** (veya **Yazdır ve Tara, Yazdırma ve Fakslama**) bölümünden **Sistem Tercihleri** ögesini seçin ve ardından yazıcıya çift tıklayın. Yazıcı duraklatılırsa **Sürdür** (veya **Yazıcıyı Sürdür**) ögesine tıklayın.

Ağ ayarlarını Yapamadığınızda

- ❑ Ağa bağlamak istediğiniz cihazları kapatın. Yaklaşık 10 saniye bekleyin ve sonra cihazları şu sırada açın; erişim noktası, bilgisayar veya akıllı cihaz ve sonra yazıcı. Yazıcıyı ve bilgisayarı veya akıllı cihazı radyo dalgası iletişimine yardımcı olmak için erişim noktasının yakınına taşıyın ve sonra ağ ayarlarını yeniden yapmayı deneyin.
- ❑ **Ayarlar > Genel Ayarlar > Ağ Ayarları > Bağlantı Kontrolü** ögesini seçin ve sonra ağ bağlantısı raporunu yazdırın. Bir hata oluşursa ağ bağlantı raporunu kontrol edin ve sonra yazdırılan çözümleri izleyin.

İlgili Bilgi

- ➔ "Ağ Bağlantısı Raporu Yazdırma" sayfa 116

Sorun Çözme

➔ “Ağ Bağlantısı Raporu Hakkında Mesaj ve Çözümler” sayfa 117

Ağ Ayarlarında Sorun Olmamasına Rağmen Cihazlardan Bağlanamıyor

Ağ bağlantısı raporunun herhangi bir sorun göstermemesine rağmen, bilgisayar veya akıllı cihazdan yazıcıya bağlanamıyorsanız, aşağıdakilere bakın.

- ❑ Aynı anda birden fazla kablosuz yönlendirici kullandığınızda, kablosuz yönlendiricilerin ayarlarına bağlı olarak bilgisayardan veya akıllı cihazdan yazıcıyı kullanamayabilirsiniz. Bilgisayarı veya akıllı cihazı yazıcıyla aynı kablosuz yönlendiriciye bağlayın.

Etkinse akıllı cihazdaki bağlama işlevini devre dışı bırakın.

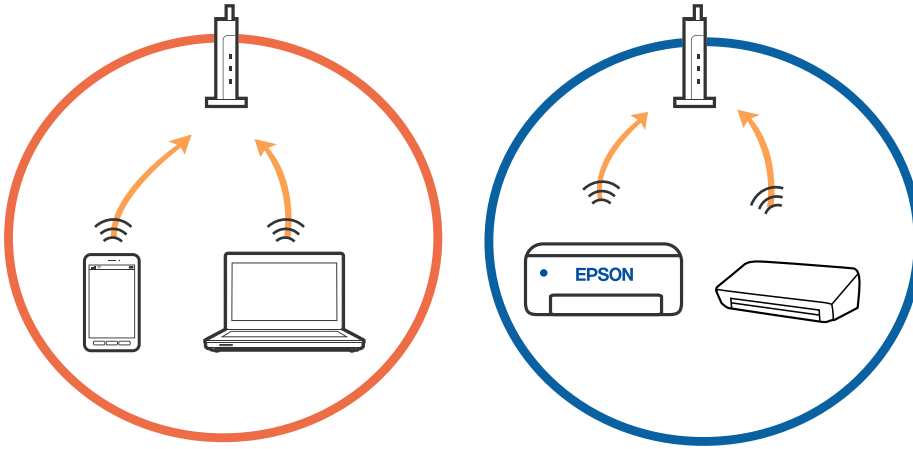

- ❑ Kablosuz yönlendiricide birden fazla SSID olduğunda ve cihazlar aynı kablosuz yönlendiricideki farklı SSID'lere bağlandığında kablosuz yönlendiriciye bağlanamayabilirsiniz. Bilgisayarı veya akıllı cihazı yazıcıyla aynı SSID'ye bağlayın.

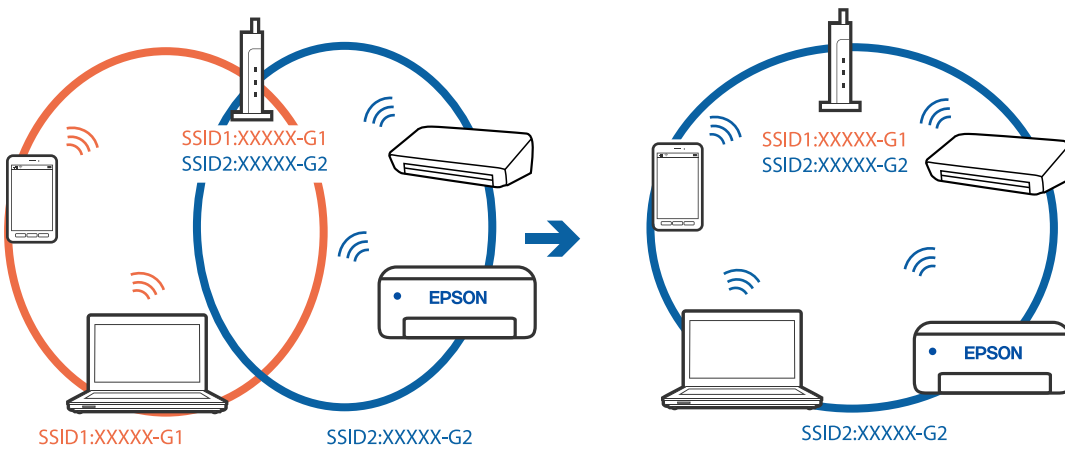

Sorun Çözme

- ❑ Hem IEEE 802.11a hem de IEEE 802.11g ile uyumlu bir kablosuz yönlendiricide 2,4 GHz ve 5 GHz SSID'ler bulunur. Bilgisayarı veya akıllı cihazı 5 GHz SSID'ye bağladıysanız, yazıcıya bağlanamayabilirsiniz çünkü yazıcı iletişimi yalnızca 2,4 GHz üzerinden destekler. Bilgisayarı veya akıllı cihazı yazıcıyla aynı SSID'ye bağlayın.

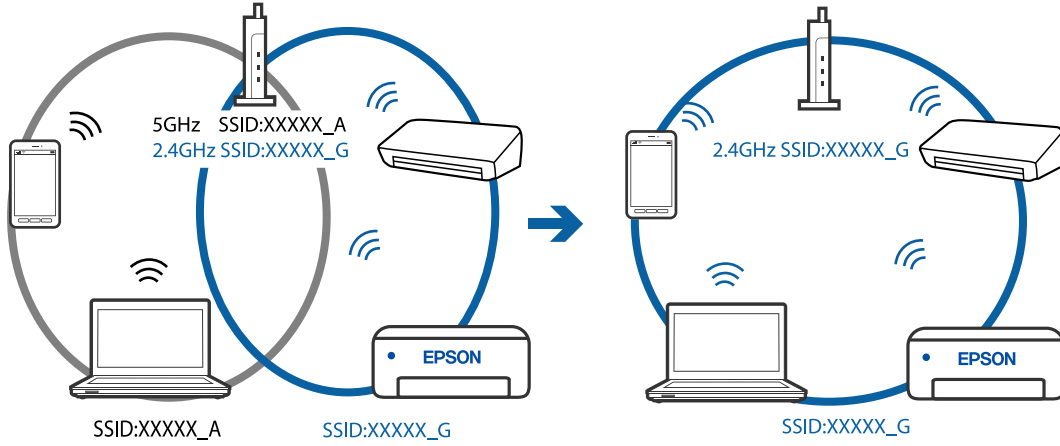

- ❑ Çoğu kablosuz yönlendiricide bağlı cihazlar arasındaki iletişimi engelleyen bir gizlilik ayırıcı özelliği bulunur. Aynı ağa bağlı olsalar bile yazıcı ile bilgisayar veya akıllı cihaz arasında iletişim kuramıyorsanız, kablosuz yönlendiricideki gizlilik ayırıcısını devre dışı bırakın. Ayrıntılar için kablosuz yönlendiriciyle verilen kılavuza bakın.

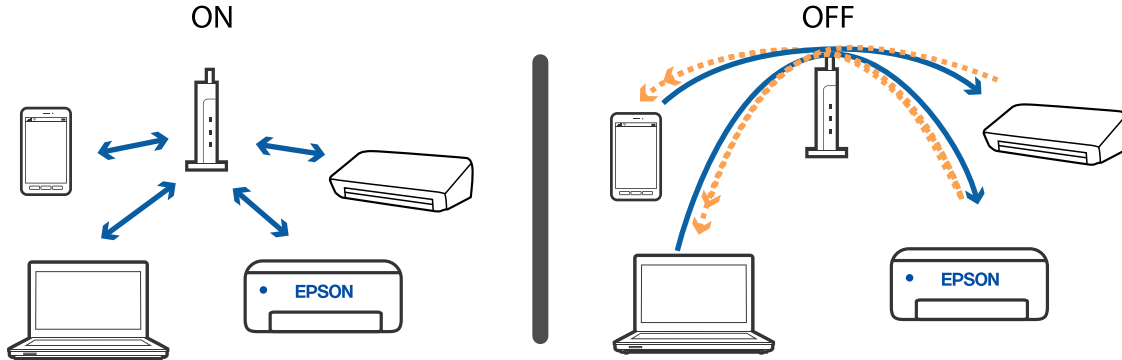

İlgili Bilgi

- ➔ “Yazıcıya Bağlı SSID’yi Kontrol Etme” sayfa 267
- ➔ “Bilgisayarın SSID’sini Kontrol Etme” sayfa 268

Yazıcıya Bağlı SSID’yi Kontrol Etme

Ana ekranda  ögesine dokununuz ve sonra Yönlendirici veya Wi-Fi Direct ögesine dokununuz. SSID’ler Wi-Fi veya Wi-Fi Direct ağında görüntülenir.

Bilgisayarın SSID'sini Kontrol Etme

Windows

Masaüstündeki görev tepesinde  ögesine tıklayın. Bağlı SSID'yi görüntülenen listeden kontrol edin.



Mac OS

Bilgisayar ekranının en üstündeki Wi-Fi simgesine tıklayın. SSID listesi görüntülenir ve bağlı SSID bir onay işaretiyle gösterilir.



iPhone veya iPad'den Yazdırılamıyor

- iPhone veya iPad'i yazıcıyla aynı ağa (SSID) bağlayın.
- Aşağıdaki menülerde **Kâğıt Ayarı Otomatik Görüntüle** ögesini etkinleştirin.
Ayarlar > Genel Ayarlar > Yzc Ayarları > Kâğıt Kaynağı Ayarları > Kâğıt Ayarı Otomatik Görüntüle
- AirPrint ayarını Web Config ögesinde etkinleştirin.

İlgili Bilgi

➔ [“Yazıcı İşlemlerini Yapılandırma İçin Uygulama \(Web Config\)” sayfa 239](#)

Çıktı Sorunları

Yazdırma Kalitesini Ayarlama

Hızalanmamış dikey çizgiler, bulanık görüntüler veya yatay bantla karşılaşırsanız yazdırma kalitesini ayarlayın. Kağıt başına yazdırma kalitesini ayarlamak istiyorsanız önce bu ayarı yapın. Kağıt başına ayarı yaptıktan sonra bu ayarı yaparsanız kağıt başına ayar değeri sıfırlanır.

1. Yazıcıya A4 boyutunda düz kağıt yükleyin.
2. Ana ekranda **Ayarlar** ögesini seçin.
3. **Bakım > Yazdırma Kalitesi Ayarı** seçeneklerini seçin.
4. Yazdırma kalitesini iyileştirmek için yazıcıyı kontrol etmek için ekrandaki talimatları izleyin.
Yazdırma başlığını temizlemenizi öneren bir mesaj görüntülenirse yazdırma başlığı temizleme işlemini gerçekleştirin.

Sorun Çözme

5. Yazdırma başlığı hizalama için desenleri yazdırmak için ekrandaki talimatları izleyin ve sonra yazdırma başlığını hizalayın.

- Bu desen dikey çizgiler hizalanmamış görünürse veya çıktılarınız bulanık görünürse hizalamayı gerçekleştirmenizi sağlar.
- Her gruptaki en aralıksız desene yönelik sayıyı bulun ve seçin.

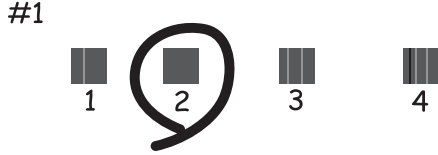

- Hizasız dikey çizgisi en az olan desenin sayısını bulun ve girin.

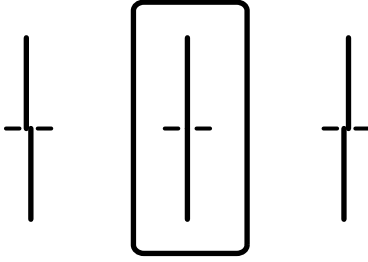

- Bu desen düzenli aralıklarla yatay bant görürseniz hizalamayı gerçekleştirmenizi sağlar. En az ayrılan ve örtüşen desen sayısını bulun ve girin.

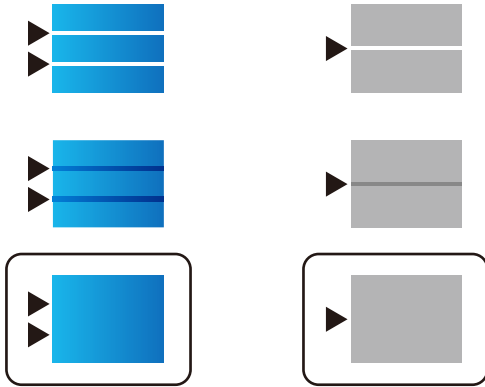

İlgili Bilgi

➔ [“Kağıt Kasedi İçine Kağıt Yükleme” sayfa 32](#)

Kağıt Başına Yazdırma Kalitesini Ayarlama

Kağıt başına yazdırma kalitesi ayarlarını yapın. Düz kağıt, geri dönüştürülmüş kağıt, yüksek kaliteli düz kağıt, önceden basılı kağıt, renkli kağıt, antetli kağıt ve kalın kağıt desteklenir.

Sorun Çözme

1. Yazıcıya yazdırma kalitesini ayarlamak istediğiniz kağıdı yükleyin.
2. Yazıcının kontrol panelinde ana ekranda **Ayarlar** ögesini seçin.
3. **Bakım > Sayfa Başına Yazdırma Kalitesi Ayarı** seçeneklerini seçin.
Öge görüntülenmezse görüntülemek için ekranı yukarı doğru kaydırın.
4. **Yazdırma Deseni** veya **Ayarlı Değeri Girin** ögesinden nasıl ayarlayacağınızı seçin.
5. Yazıcıya yüklediğiniz kağıt türünü seçin.
6. Yazdırma başlığını hizalamak için ekrandaki talimatları izleyin.
Düzenli aralıklarla yatay bantlar görüyorsanız bu düzen onu ayarlar.
En az ayrılan ve örtüşen desen sayısını bulun ve girin.

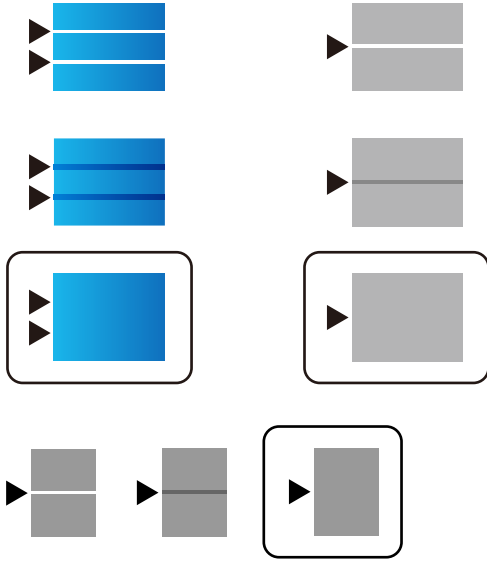

Not:

Kalitesi ayarlanabilen kağıt yazdırırken, yazıcı sürücüsü için **Kağıt Türü** ögesinde **Otomatik Seçim (düz kağıtlar)** ögesini seçin, böylece ayarlama değeri otomatik uygulanır.

7. Bilgi ekranını kapatın.

Bu ayarlama yapıldıktan sonra yazdırma kalitesi geliştirilmez, standart ayarlama değerlerini ayarlamak için **Yazdırma Kalitesi Ayarı** işlemini gerçekleştirin ve sonra kağıt türüne göre ayarlamaları yeniden gerçekleştirin.

İlgili Bilgi

➔ [“Kağıt Kasedi İçine Kağıt Yükleme” sayfa 32](#)

Çıktı Zedelenmiş veya Renk Eksik

Yazıcıyı uzun süre kullanmadıysanız yazdırma kafası başlıkları tıkanmış olabilir ve mürekkep damlaları boşaltılamaz. Püskürtme denetimi gerçekleştirin ve yazdırma kafası başlıkları tıkanmış olması durumunda bunları temizleyin.

Sorun Çözme

İlgili Bilgi

➔ “Yazdırma Başlığını Kontrol Etme ve Temizleme” sayfa 233

Şeritler veya Beklenmedik Renkler Görünüyor

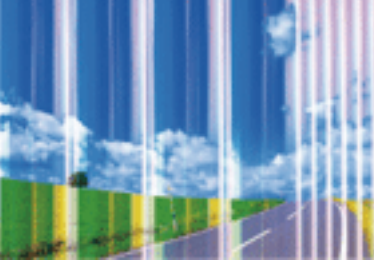

Yazdırma kafası başlıkları tıkanmış olabilir. Yazdırma kafası püskürtme uçlarının tıkanık olup olmadığını kontrol etmek için bir püskürtme ucu kontrolü gerçekleştirin. Yazdırma kafası püskürtme uçlarından biri tıkanıkrsa yazdırma kafasını temizleyin.

İlgili Bilgi

➔ “Yazdırma Başlığını Kontrol Etme ve Temizleme” sayfa 233

Yaklaşık 3.3 cm Aralıklarla Renkli Şeritler Görünüyor

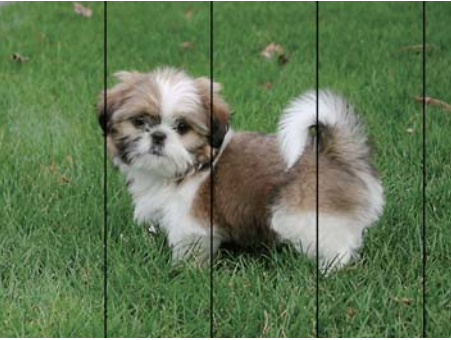

- Yazıcıya yüklenen kağıt türü için uygun kağıt türü ayarını seçin.
- Yazdırma kafasını **Yazdırma Kalitesi Ayarı** özelliğini kullanarak hizalayın.
- Düz kağıda yazdırırken, yüksek kaliteli bir ayar kullanarak yazdırın.

İlgili Bilgi

➔ “Kağıt Türü Listesi” sayfa 38

➔ “Yazdırma Kalitesini Ayarlama” sayfa 269

Bulanık Baskılar, Dikey Şerit veya Yanlış Hizalama



enthalten alle
Aufdruck. W
5008 "Regel

Yazdırma kafasını **Yazdırma Kalitesi Ayarı** özelliğini kullanarak hizalayın.

İlgili Bilgi

➔ [“Yazdırma Kalitesini Ayarlama” sayfa 269](#)

Yazdırma Kafası Hizalandıktan Sonra Bile Yazdırma Kalitesi İyileşmiyor

Çift yönlü (veya yüksek hızlı) yazdırma esnasında, yazdırma kafası her iki yönde hareket ederken yazdırma yapar ve dikey çizgiler yanlış hizalanabilir. Yazdırma kalitesi iyileşmezse çift yönlü (veya yüksek hızlı) ayarını devre dışı bırakın. Bu ayar devre dışı bırakıldığında yazdırma hızı yavaşlayabilir.

Kontrol paneli

Çift Yönlü öğesini **Ayarlar > Genel Ayarlar > Yzc Ayarları** içinden devre dışı bırakın.

Windows

YAZICI sürücüsünün **Yüksek Hızlı** sekmesinde **Daha Fazla Seçenek** sekmesini temizleyin.

Mac OS

 menü > **Yazıcılar ve Tarayıcılar** (veya **Yazdırma ve Tarama, Yazdırma ve Fakslamalama**) bölümünden **Sistem Tercihleri** öğesini seçin ve ardından yazıcıyı seçin. **Seçenekler ve Malzemeler > Seçenekler** (veya **Sürücü**) öğesine tıklayın. **Kapalı** ayarı olarak **Yüksek Hızda Yazdırma** öğesini seçin.

İlgili Bilgi

➔ [“Bellek Aygıtı İçin Menü Seçenekleri” sayfa 161](#)

Yazdırma Kalitesi Düşük

Bulanık baskılar, şeritler, eksik renkler, soluk renkler ve baskılarda yanlış hizalama nedeniyle yazdırma kalitesi düşükse aşağıdakileri kontrol edin.

Yazıcıyı kontrol etme

Yazdırma Kalitesi Ayarı özelliğini kullanın.

Başlık kontrolü gerçekleştirin ve yazdırma kafası başlıkları tıkanmış olması durumunda bunları temizleyin.

Yazdırma kafasını hizalayın.

Sorun Çözme

Kağıdı kontrol etme

- Bu yazıcının desteklediği kağıdı kullanın.
- Nemli, hasarlı veya çok eski kağıt üzerine yazdırma işlemi gerçekleştirmeyin.
- Kağıtlar kıvrılmış veya mektuplar havayla dolmuşsa onları düzleştirin.
- Yazdırma işlemi tamamlanır tamamlanmaz kağıtları yığın haline getirmeyin.
- Çıktıları herhangi bir şekilde kullanmadan önce tamamen kurutun. Çıktıları kuruturken doğrudan güneş ışığına maruz bırakmayın, kurutucu kullanmayın ve yazdırılan kağıt yüzeyine dokunmayın.
- Epson, resim ve fotoğraflar yazdırmak için düz kağıt yerine orijinal Epson kağıdı kullanmanızı öneriyor. Orijinal Epson kağıdın yazdırılabilir yüzeyine yazdırın.

Yazdırma ayarlarını kontrol etme

- Yazıcıya yüklenen kağıt türü için uygun kağıt türü ayarını seçin.
- Daha yüksek kalite ayarıyla yazdırın.
- Kalite ayarı olarak **Standart-Canlı** yazıcı sürücüsünde Windows seçeneğini seçtiyseniz, **Standart** olarak değiştirin. Kalite ayarı olarak **Normal-Canlı** yazıcı sürücüsünde Mac OS seçeneğini seçtiyseniz, **Normal** olarak değiştirin.

mürekkep besleme ünitesi ögesini kontrol etme

- Orijinal Epson mürekkep besleme üniteleri'ni kullanmaya çalışın. Bu ürün, orijinal Epson mürekkep besleme üniteleri kullanımına bağlı olarak renkleri ayarlamak üzere tasarlanmıştır. Orijinal olmayan mürekkep besleme üniteleri kullanılması, yazdırma kalitesinin düşmesine neden olabilir.
- Epson, mürekkep besleme ünitesi'ni paketlerinde belirtilen son kullanma tarihlerinden önce kullanmanızı önerir.

İlgili Bilgi

- ➔ [“Yazdırma Kalitesini Ayarlama” sayfa 269](#)
- ➔ [“Kullanılabilir Kağıtlar ve Kapasiteler” sayfa 27](#)
- ➔ [“Kağıt Türü Listesi” sayfa 38](#)
- ➔ [“Kağıt Kullanımı Önlemleri” sayfa 31](#)

Kağıt Bulanık veya Zedelenmiş

- Yatay bant görüldüğünde veya kağıdın üstü veya altı bulanıksa, kağıdı doğru yönde yükleyin ve kenar kılavuzlarını kağıdın kenarlarına kaydırın.



Sorun Çözme

- Dikey bant görüldüğünde veya kağıt bulanıksa, kağıt yolunu temizleyin.



- Kıvrılıp kıvrılmadığını kontrol etmek için kağıdı düz bir yüzeye yerleştirin. Kıvrılmışsa düzeltin.
- Kalın kağıda yazarken, yazdırma kafası yazdırma yüzeyine yakındır ve kağıt zedelenebilir. Bu durumda, zedelemeyi azaltma ayarını etkinleştirin. Bu ayarı etkinleştirirseniz, yazdırma kalitesi düşebilir veya yazdırma yavaşlayabilir.
 - Kontrol paneli
Ana ekrandan **Ayarlar > Genel Ayarlar > Yzc Ayarları** ögesini seçin ve sonra **Kalın Kağıt** ögesini etkinleştirin.
 - Windows
Yazıcı sürücüsünün **Genişletilmiş Ayarlar** sekmesinde **Bakım** ögesine tıklayın ve sonra **Kalın kağıt ve zarflar** ögesini seçin.
 - Mac OS
 menü > **Yazıcılar ve Tarayıcılar** (veya **Yazdırma ve Tarama, Yazdırma ve Fakslama**) bölümünden **Sistem Tercihleri** ögesini seçin ve ardından yazıcıyı seçin. **Seçenekler ve Malzemeler > Seçenekler** (veya **Sürücü**) ögesine tıklayın. **Açık** ayarı olarak **Kalın kağıt ve zarflar** ögesini seçin.
- Manüel olarak iki taraflı olarak yazdırırken, kağıdı yeniden yüklemeye önce mürekkebin tamamen kurduğundan emin olun.

İlgili Bilgi

- ➔ [“Kağıt Kasedi İçine Kağıt Yükleme” sayfa 32](#)
- ➔ [“Arka Kağıt Besleme İçine Kağıt Yükleme” sayfa 34](#)
- ➔ [“Mürekkep Lekeleri için Kağıt Yolunu Temizleme” sayfa 235](#)

Otomatik 2 Taraflı Yazdırma Sırasında Kâğıt Lekeleniyor

Otomatik 2 taraflı yazdırma özelliği kullanılarak görüntüler ve grafikler gibi yüksek yoğunluklu veriler yazdırılırken, yazdırma yoğunluğunu daha düşük ve kuruma süresini daha uzun olacak şekilde ayarlayın.

İlgili Bilgi

- ➔ [“Yzc Ayarları” sayfa 57](#)

Yazdırılan Fotoğraflar Yapışkan

Fotoğraf kağıdının yanlış yüzeyine yazdırıyor olabilirsiniz. Yazdırılabilir tarafa yazdığınızdan emin olun.

Fotoğraf kağıdının yanlış tarafına yazdırırken, kağıt yolunu temizlemeniz gerekir.

Sorun Çözme

İlgili Bilgi

- ➔ “Mürekkep Lekeleri için Kağıt Yolunu Temizleme” sayfa 235

Görüntüler ve Fotoğraflar Beklenilmeyen Renklerde Yazdırılıyor

Kontrol panelinden veya Windows yazıcı sürücüsünden yazdırılırken, kâğıt türüne göre varsayılan olarak Epson otomatik fotoğraf ayarı uygulanır. Ayarı değiştirmeyi deneyin.

- Kontrol paneli

Ftğrf Onar ayarını **Otomatik** iken başka bir seçeneğe değiştirin. Ayarı değiştirme işe yaramazsa **Geliştirme Kapalı** ögesini **Ftğrf Onar** ayarı olarak seçin.

- Windows yazıcı sürücüsü

Daha Fazla Seçenek sekmesinde, **Özel** ögesini **Renk Düzeltme** içinden seçin ve sonra **Gelişmiş** ögesini tıklatın. **Manzara Düzeltme** ayarını **Otomatik Düzeltme** iken başka bir seçeneğe değiştirin. Ayarı değiştirme işe yaramazsa, **PhotoEnhance** dışında (**Renk Yönetimi** ögesinde) herhangi bir renk değiştirme yöntemi kullanın.

İlgili Bilgi

- ➔ “Bellek Aygıtı İçin Menü Seçenekleri” sayfa 161
- ➔ “Yazdırma Rengini Ayarlama” sayfa 142

Çıktı Konumu, Boyutu veya Kenar Boşlukları Yanlış

- Kağıdı doğru yönde yükleyin ve kenar kılavuzları kağıdın kenarlarına denk gelecek şekilde kaydırın.
- Orijinalleri tarayıcı camı'na yerleştirirken, orijinallerin kenarını tarayıcı camı çerçevesindeki simgeyle belirtilen kenara hizalayın. Kopyanın kenarları kırılıyorsa, orijinali köşeden biraz uzaklaştırın.
- Orijinalleri tarayıcı camı üzerine yerleştirirken, tarayıcı camı ve belge kapağını temizleyin. Cam üzerinde toz veya leke varsa, kopyalama alanı toz veya lekeleri kapsayacak şekilde genişleyebilir ve yanlış kopyalama konumu oluşturabilir veya görüntü küçük olabilir.
- Kopya ayarlarında uygun **Orijinal Boyut** ayarını seçin.
- Uygun kağıt boyutu ayarını seçin.
- Yazdırılabilir alana girmesi için uygulamayı kullanarak kenar boşluğunu ayarlayın.

İlgili Bilgi

- ➔ “Kağıt Kasedi İçine Kağıt Yükleme” sayfa 32
- ➔ “Arka Kağıt Besleme İçine Kağıt Yükleme” sayfa 34
- ➔ “Orijinal Belgeleri Tarayıcı Camı'na Yerleştirme” sayfa 42
- ➔ “Tarayıcı Camı'nı Temizleme” sayfa 238
- ➔ “Yazdırılabilir Alan” sayfa 297

Basılı Karakterler Yanlış veya Bozuk

- USB kablosunu yazıcıya ve bilgisayara sıkıca bağlayın.
- Duraklatılmış yazdırma işi varsa yazdırılan karakterler bozulmuş olabilir.

Sorun Çözme

- Yazdırma sırasında bilgisayarı manuel olarak **Hazırda Bekleme** modu veya **Uyku** moduna geçirmeyin. Bozuk metin sayfaları bilgisayarı başlattığınız bir sonraki seferde yazdırılabilir.
- Önceden kullandığımız yazıcı sürücüsünü kullanıyorsanız, yazdırılan karakterler karışabilir. Kullandığımız yazıcı sürücüsünün bu yazıcı için olduğundan emin olun. Yazıcı sürücüsü penceresinin en üstündeki yazıcı adını kontrol edin.

Yazdırılan Görüntü Ters

Yazıcı sürücüsünde veya uygulamada tüm yansıma görüntü ayarlarını temizleyin.

- Windows

Yazıcı sürücüsünün **Daha Fazla Seçenek** sekmesinde **Ayna Yansıması** ögesini tıklatın.

- Mac OS

Yazdırma iletişiminin **Ayna Yansıması** menüsünü kullanarak **Yazdırma Ayarları** ögesini temizleyin.

Baskılarda Mozaik Gibi Desenler

Resimler veya fotoğraflar yazdırırken yüksek çözünürlüklü veriler kullanarak yazdırın. Ekranda iyi görünmelerine rağmen web sitelerinde kullanılan resimler genellikle düşük çözünürlüklüdür ve yazdırma kalitesinin düşmesine neden olabilir.

İstemeyerek 2 Taraflı Yazdırma

Yazıcı sürücüsündeki 2 taraflı yazdırma ayarını temizleyin.

- Windows

Yazıcı sürücüsünün **Ana** sekmesindeki **2- taraflı yazdırma** içinden **Kapalı** ögesini seçin.

- Mac OS

Yazdırma iletişim kutusunun **İki taraflı Yazdırma Ayarları** menüsündeki **İki taraflı Yazdırma** ögesinden **Kapalı** ögesini seçin.

Kopyalanan Görüntüde Eşit Olmayan Renkler, Bulaşmalar, Noktalar veya Düz Çizgiler Görünüyor

- Kağıt yolunu temizleyin.
- tarayıcı camı' ögesini temizleyin
- OBB'yi temizleyin.
- Orijinalleri tarayıcı camı'na yerleştirirken orijinale veya belge kapağına çok kuvvetli bastırmayın.
- Kağıdın bulanıklaşması durumunda kopyalama yoğunluğu ayarını düşürün.

İlgili Bilgi

- ➔ [“Mürekkep Lekeleri için Kağıt Yolunu Temizleme” sayfa 235](#)
- ➔ [“Tarayıcı Camı'nı Temizleme” sayfa 238](#)
- ➔ [“ADF'yi Temizleme” sayfa 235](#)

➔ [“Kopyalama İçin Temel Menü Seçenekleri” sayfa 168](#)

Kopyalanan Görüntüde Moiré (Tarama Çizgileri) Desenleri Görülüyor

Küçültme ve büyütme ayarını değiştirin veya orijinali biraz farklı bir açıyla yerleştirin.

İlgili Bilgi

➔ [“Kopyalama İçin Temel Menü Seçenekleri” sayfa 168](#)

Orijinalin Ters Tarafının Görüntüsü Kopyalanan Resimde Görülüyor

- İnce bir orijinal için orijinali tarayıcı camı üzerine yerleştirin ve ardından üzerine bir siyah kağıt parçası yerleştirin.
- Kontrol panelinden kopyalama yoğunluğu ayarını düşürün.

İlgili Bilgi

➔ [“Kopyalama İçin Temel Menü Seçenekleri” sayfa 168](#)

Çıktı Sorunu Düzeltilemedi

Çözümlerin hepsini denediyseniz ve sorunu çözemediyseniz, yazıcı sürücüsünü kaldırmayı ve yeniden yüklemeyi deneyin.

İlgili Bilgi

- ➔ [“Uygulamaları Kaldırma” sayfa 247](#)
- ➔ [“En Son Uygulamaları Yükleme” sayfa 245](#)

Diğer Yazdırma Sorunları

Yazdırma Çok Yavaş

- Gereksiz tüm uygulamaları kapatın.
- Kalite ayarını düşürün. Yüksek kaliteli yazdırma işlemi yazdırma hızını düşürür.

Sorun Çözme

- Çift yönlü (veya yüksek hız) ayarını etkinleştirin. Bu ayar etkinleştirildiğinde, yazdırma kafası her iki yönde hareket ederken yazdırma yapar ve yazdırma hızı artar.
 - Kontrol Paneli

Ana ekrandan **Ayarlar > Genel Ayarlar > Yzc Ayarları > Çift Yönlü** ögesini seçin ve etkinleştirin.
 - Windows

Yazıcı sürücüsünün **Yüksek Hızlı** sekmesinde **Daha Fazla Seçenek** ögesini seçin.
 - Mac OS

 menü > **Yazıcılar ve Tarayıcılar** (veya **Yazdırma ve Tarama, Yazdırma ve Fakslama**) bölümünden **Sistem Tercihleri** ögesini seçin ve ardından yazıcıyı seçin. **Seçenekler ve Malzemeler > Seçenekler** (veya **Sürücü**) ögesine tıklayın. **Açık** ayarı olarak **Yüksek Hızda Yazdırma** ögesini seçin.
- Sessiz modunu devre dışı bırakın. Bu özellik, yazdırma hızını düşürür.
 - Kontrol Paneli

Ana ekrandan  **ON** ögesini seçin ve sonra **Sessiz Mod** ögesini devre dışı bırakın.
 - Windows

Kapalı ögesini **Sessiz Modu** ayarı olarak yazıcı sürücüsünün **Ana** sekmesinden seçin.
 - Mac OS

 menü > **Yazıcılar ve Tarayıcılar** (veya **Yazdırma ve Tarama, Yazdırma ve Fakslama**) bölümünden **Sistem Tercihleri** ögesini seçin ve ardından yazıcıyı seçin. **Seçenekler ve Malzemeler > Seçenekler** (veya **Sürücü**) ögesine tıklayın. **Kapalı** ayarı olarak **Sessiz Modu** ögesini seçin.
- 2 taraflı yazdırma için kağıdın bir tarafı yazdırılır ve kurutulur ve sonra diğer taraf yazdırılır. Sıcaklık veya nem gibi ortama veya yazdırma verilerine göre bağlı olarak kurutma zamanı değiştiğinden yazdırma hızı düşebilir.

Sürekli Yazdırma Sırasında Yazdırma Hızı Önemli Ölçüde Azalıyor

Yazdırma hızı yazıcı mekanizmasının aşırı ısınmasını ve zarar görmesini önlemek üzere düşer. Ancak yazdırmaya devam edebilirsiniz. Normal yazdırma hızına geri dönmek için yazıcıyı en az 30 dakika süreyle beklemede bırakın. Güç kapatılırsa yazdırma hızı normale dönmez.

Mac OS X v10.6.8 Çalıştıran Bir Bilgisayardan Yazdırma İptal Edilemiyor

Bilgisayarınızdan yazdırmayı durdurmak istiyorsanız şu ayarları yapın.

Web Config'i çalıştırın ve sonra **AirPrint Kurulumu** içinde **En Öncelikli Protokol** ayarı olarak **Port9100** ögesini seçin.  menü > **Yazıcılar ve Tarayıcılar** (veya **Yazdırma ve Tarama, Yazdırma ve Faks**) üzerinden **Sistem Tercihleri** ögesini seçin, yazıcıyı kaldırın ve ardından tekrar ekleyin.

PostScript Yazıcı Sürücüsü Sorunları

Not:

Yazıcı sürücüsündeki menü seçenekleri ve metinler, bilgisayar ortamına bağlı olarak farklılık gösterir.

PostScript Yazıcı Sürücüsünü Kullanırken Yazıcı Yazdırmıyor

- Kontrol panelinde **Basım Dili** ayarını **Otomatik** veya **PS3** olarak ayarlayın.
- Windows'ta çok sayıda iş gönderilirse yazıcı yazdıramayabilir. Yazıcı özelliklerinde **Gelişmiş** sekmesinde **Doğrudan yazıcıya yazdır** 'ı seçin.

İlgili Bilgi

➔ [“Yzc Ayarları” sayfa 57](#)

PostScript Yazıcı Sürücüsünü Kullanırken Yazıcı Doğru Yazdırmıyor

- Dosya, Adobe Photoshop gibi veri biçimini değiştirmenize izin veren bir uygulamada oluşturulursa, uygulamadaki ayarların yazıcı sürücüsündeki ayarlarla aynı olduğundan emin olun.
- İkili biçimde oluşturulan EPS dosyaları doğru yazdırılamayabilir. Bir uygulamada EPS dosyaları oluştururken biçimi ASCII olarak ayarlayın.
- Windows için, bir USB arayüzünden bilgisayara bağlı olduğunda yazıcı ikili verileri yazdıramaz. Yazıcı özelliklerinde **Cihaz Ayarları** sekmesinde **Çıkış Protokolü**'nü **ASCII** veya **TBCP** olarak ayarlayın.
- Windows için, yazıcı özelliklerinde **Cihaz Ayarları** sekmesinden uygun yedek yazı tiplerini seçin.

PostScript Yazıcı Sürücüsünü Kullanırken Baskı Kalitesi Düşük

Yazıcı sürücüsünde **Kağıt/Kalite** sekmesinde renk ayarları yapamazsınız. **Gelişmiş**'e tıklayın ve ardından **Color Mode** ayarını ayarlayın.

PostScript Yazıcı Sürücüsünü Kullanırken Baskı Hızı Çok Düşük

Print Quality ayarını yazıcı sürücüsünde **Fast** olarak ayarlayın.

Tarama Başlatılmıyor

- ADF ile tarıyorsanız, belge kapağının ve ADF kapağının kapalı olduğunu kontrol edin.
- USB kablusunu yazıcıya ve bilgisayara sıkıca bağlayın. Bir USB hub'ı kullanıyorsanız, yazıcıyı doğrudan bilgisayara bağlamaya çalışın.
- Bir ağ üzerinden yüksek bir çözünürlükte tararsanız, bir iletişim hatası oluşabilir. Çözünürlüğü düşürün.
- Epson Scan 2'de doğru yazıcının (tarayıcının) seçildiğinden emin olun.

Windows kullanırken yazıcının tanınıp tanınmadığını kontrol edin

Windows'ta yazıcının (tarayıcının) **Tarayıcı ve Kamera**'da görüntülediğinden emin olun. Yazıcı (tarayıcı) “EPSON XXXXX (yazıcı adı)” olarak görüntülenmelidir. Yazıcı (tarayıcı) görüntülenmiyorsa Epson Scan 2 yüklemesini kaldırın ve yeniden yükleyin. **Tarayıcı ve Kamera**'ya erişim için aşağıdakilere bakın.

Sorun Çözme

Windows 10

Başlat düğmesini tıklatın ve sonra **Windows Sistemi > Denetim Masası** ögesini seçin, arama kutusuna “Tarayıcı ve Kamera” girin, **Tarayıcı ve kameraları görüntüle** ögesini tıklatın ve sonra yazıcının görüntülenip görüntülenmediğini kontrol edin.

Windows 8.1/Windows 8/Windows Server 2012 R2/Windows Server 2012

Masaüstü > Ayarlar > Denetim Masası ögesini seçin ve arama kutusuna “Tarayıcı ve Kamera” girin, **Tarayıcı ve Kamerayı Göster** ögesini tıklatın ve ardından yazıcının görüntülenip görüntülenmediğini kontrol edin.

Windows 7/Windows Server 2008 R2

Başlat düğmesini tıklatın ve **Denetim Masası** ögesini seçin, arama kutusuna “Tarayıcı ve Kamera” girin, **Tarayıcıları ve kameraları görüntüle** ögesini tıklatın ve ardından yazıcının görüntülenip görüntülenmediğini kontrol edin.

Windows Vista/Windows Server 2008

Başlat düğmesini tıklatın, **Denetim Masası > Donanım ve Ses > Tarayıcı ve Kameralar** ögesini seçin ve ardından yazıcının görüntülenip görüntülenmediğini kontrol edin.

Windows XP/Windows Server 2003 R2/Windows Server 2003

Başlat düğmesini tıklatın, **Denetim Masası > Yazıcılar ve Diğer Donanım > Tarayıcı ve Kameralar** ögesini seçin ve ardından yazıcının görüntülenip görüntülenmediğini kontrol edin.

İlgili Bilgi

- ➔ [“Uygulamaları Kaldırma” sayfa 247](#)
- ➔ [“En Son Uygulamaları Yükleme” sayfa 245](#)

Taranan Görüntü Sorunları

Tarayıcı Camında Tararken Düzensiz Renkler, Kir, Noktalar Gibi Sorunlar Görünüyor

- Tarayıcı camını temizleyin.
- Orijinal malzemeye yapışmış pislikleri veya kirleri giderin.
- Orijinal malzemeye veya belge kapağına çok fazla kuvvet uygulayarak bastırmayın. Çok fazla kuvvetle bastırırsanız, bulanıklık, lekeler ve noktalar oluşabilir.

İlgili Bilgi

- ➔ [“Tarayıcı Camı'nı Temizleme” sayfa 238](#)

ADF Kısımında Tararken Düz Çizgiler Görünüyor

- ADF kısmını temizleyin.
ADF kısmına pislik veya kir girdiğinde, görüntüde düz çizgiler görünebilir.
- Orijinal malzemeye yapışmış pislikleri veya kirleri giderin.

Sorun Çözme

İlgili Bilgi

➔ “ADF'yi Temizleme” sayfa 235

Görüntü Kalitesi Bozuk

- Epson Scan 2'de, **Gelişmiş Ayarlar** sekmesindeki öğeleri kullanarak görüntüyü ayarlayın ve sonra tarayın.
- Çözünürlük düşükse, çözünürlüğü artırmayı ve sonra taramayı deneyin.

İlgili Bilgi

➔ “Belge ve Görüntüleri Tarama Uygulaması (Epson Scan 2)” sayfa 240

Görüntünün Arka Planında Ofset Görünüyor

Orijinalin arkasındaki görüntüler taranan görüntüde görünebilir.

- Epson Scan 2'de, **Gelişmiş Ayarlar** sekmesini seçin ve sonra **Parlaklık** öğesini ayarlayın.
Bu özellik kullanılamayabilir **Ana Ayarlar** sekmesi > **Görüntü Türü** veya **Gelişmiş Ayarlar** sekmesindeki diğer ayarlara bağlı olarak kullanılamayabilir.
- Epson Scan 2'de, **Gelişmiş Ayarlar** sekmesini ve sonra **Görüntü Seçeneği** > **Metin Geliştirme** öğesini seçin.
- Tarayıcı camından tararken, orijinalin arkasına siyah kağıt veya masa pedi yerleştirin.

İlgili Bilgi

➔ “Belge ve Görüntüleri Tarama Uygulaması (Epson Scan 2)” sayfa 240

➔ “Orijinalleri Yerleştirme” sayfa 39

Metin Bulanık

- Epson Scan 2'de, **Gelişmiş Ayarlar** sekmesini ve sonra **Görüntü Seçeneği** > **Metin Geliştirme** öğesini seçin.
- Epson Scan 2'de, **Görüntü Türü** öğesi (**Ana Ayarlar** sekmesinde) **Siyah Beyaz** olarak ayarlandığında, **Eşik** öğesini (**Gelişmiş Ayarlar** sekmesinde) ayarlayın. **Eşik** değerini artırdığımızda, siyah daha güçlü olur.
- Çözünürlük düşükse, çözünürlüğü artırmaya ve sonra taramaya çalışın.

İlgili Bilgi

➔ “Belge ve Görüntüleri Tarama Uygulaması (Epson Scan 2)” sayfa 240

Hareli Desenler (Ağ Benzeri Gölgeler) Görünüyor

Orijinal malzeme basılı bir belgeyse, taranan görüntüde hareli desenler (ağ benzeri gölgeler) görünebilir.

Sorun Çözme

- ❑ Epson Scan 2 uygulamasında **Gelişmiş Ayarlar** sekmesinde **Moiré Giderme** ayarını yapın.



- ❑ Çözünürlüğü değiştirip tekrar tarayın.

İlgili Bilgi

- ➔ [“Belge ve Görüntüleri Tarama Uygulaması \(Epson Scan 2\)” sayfa 240](#)

Tarayıcı Camında Doğru Alan Taranamıyor

- ❑ Orijinalin, hizalama işaretlerine göre düzgün yerleştirildiğinden emin olun.
- ❑ Taranan görüntünün kenarı eksikse, orijinali biraz tarayıcı camının kenarından öteye taşıyın.
- ❑ Kontrol panelinden tararken ve otomatik tarama alanı kırpma işlevini seçerken, tarayıcı camında ve belge kapağında çöp veya kir varsa alın. Orijinalin çevresinde çöp veya kir varsa, onu da dahil etmek için tarama aralığı genişler.

İlgili Bilgi

- ➔ [“Orijinalleri Yerleştirme” sayfa 39](#)
- ➔ [“Tarayıcı Camı'nı Temizleme” sayfa 238](#)

Aranabilir PDF Olarak Kaydederken Metin Düzgün Algılanmıyor

- ❑ **Resim Biçimi Seçenekleri** penceresinde Epson Scan 2'de, **Metin Dili** ögesinin **Metin** sekmesinde düzgün ayarlandığını kontrol edin.
- ❑ Orijinalin düzgün yerleştirildiğini kontrol edin.
- ❑ Net metin içeren orijinal kullanın. Aşağıdaki orijinal türlerinde metin tanıma azalabilir.
 - ❑ Birçok kez kopyalanmış orijinaller
 - ❑ Faks ile alınan orijinaller (düşük çözünürlüklerde)
 - ❑ Harf aralığı veya satır aralığı çok küçük olan orijinaller
 - ❑ Cetveli çizgiler veya altyazılı metin içeren orijinaller
 - ❑ El yazısı metin içeren orijinaller
 - ❑ Kırıksıklık içeren orijinaller
- ❑ Epson Scan 2'de, **Görüntü Türü** ögesi (**Ana Ayarlar** sekmesinde) **Siyah Beyaz** olarak ayarlandığında, **Eşik** ögesini (**Gelişmiş Ayarlar** sekmesinde) ayarlayın. **Eşik** değerini artırdığınızda, siyah renkli alan daha büyük olur.
- ❑ Epson Scan 2'de, **Gelişmiş Ayarlar** sekmesini ve sonra **Görüntü Seçeneği** > **Metin Geliştirme** ögesini seçin.

İlgili Bilgi

➔ [“Belge ve Görüntüleri Tarama Uygulaması \(Epson Scan 2\)” sayfa 240](#)

Taranan Görüntüdeki Sorunlar Çözülemiyor

Tüm çözümleri denediyseniz ve sorunu çözemediyseniz, Epson Scan 2 ayarlarını Epson Scan 2 Utility'yi kullanarak başlatın.

Not:

Epson Scan 2 Utility, Epson Scan 2 ile gelen bir uygulamadır.

1. Epson Scan 2 Utility uygulamasını başlatın.

Windows 10/Windows Server 2016

Başlat düğmesini tıklatın ve sonra **EPSON > Epson Scan 2 Utility** ögesini seçin.

Windows 8.1/Windows 8/Windows Server 2012 R2/Windows Server 2012

Arama kutusuna uygulama adını girin ve ardından görüntülenen simgeyi seçin.

Windows 7/Windows Vista/Windows XP/Windows Server 2008 R2/Windows Server 2008/Windows Server 2003 R2/Windows Server 2003

Başlangıç düğmesini tıklatın ve sonra **Tüm Programlar** veya **Programlar > EPSON > Epson Scan 2 Utility > Epson Scan 2**'yi seçin.

Mac OS

Git > Uygulamalar > Epson Software > Epson Scan 2 Utility ögesini seçin.

2. **Diğer** sekmesini seçin.

3. **Sıfırla** ögesini tıklatın.

Not:

Başlatma sorunu çözemezse, Epson Scan 2 yüklemesini kaldırın ve yeniden yükleyin.

İlgili Bilgi

➔ [“Uygulamaları Kaldırma” sayfa 247](#)

➔ [“En Son Uygulamaları Yükleme” sayfa 245](#)

Taranan Görüntüler Paylaşılan Klasöre Kaydedilemiyor**Yazıcıda Mesajları Kontrol Etme**

Bir hata oluştuğunda hata mesajları yazıcının kontrol panelinde görüntülenir.

Sorun Çözme

Mesajlar	Çözümler
DNS hatası. DNS ayrılarını dntlyin.	<ul style="list-style-type: none"> <input type="checkbox"/> Yazıcıdaki kişiler listesindeki adresin ve paylaşılan klasördeki adresin aynı olduğundan emin olun. <input type="checkbox"/> Bilgisayarın IP adresi statik ise ve manüel ayarlanırsa ağ yolundaki bilgisayar adını IP adresine değiştirin. Örnek: \\EPSON02\SCAN ile \\192.168.xxx.xxx\SCAN <input type="checkbox"/> Bilgisayarın açıldığından ve uykuya geçmediğinden emin olun. Bilgisayar uykuya geçerse taranan görüntüleri paylaşılan klasöre kaydedemezsiniz. <input type="checkbox"/> Geçici olarak bilgisayarın Güvenlik Duvarını ve güvenlik yazılımını devre dışı bırakın. Bu hatayı temizlerseniz güvenlik yazılımındaki ayarları kontrol edin. <input type="checkbox"/> Ağ alanı olarak Genel ağ seçilirse taranan görüntüleri paylaşılan klasöre kaydedemezsiniz. Her bağlantı noktası için iletme ayarlarını yapın. <input type="checkbox"/> Bir dizüstü bilgisayar kullanıyorsanız ve IP adresi DHCP olarak ayarlandıysa ağa yeniden bağlanırken IP adresi değişebilir. IP adresini yeniden alın. <input type="checkbox"/> DNS ayarının doğru olduğundan emin olun. DNS ayarları hakkında ağ yöneticinize başvurun. <input type="checkbox"/> DNS sunucusunun yönetim tablosu güncellenmediğinde bilgisayar adı ve IP adresi değişebilir. DNS sunucusunun yöneticisine başvurun.
Doğrulama hatası. Lütfen E-posta Sunucu Ayarlarını dntlyin.	Bilgisayarda kullanıcı adı ve parolasının ve yazıcıdaki kişilerin doğru olduğundan emin olun. Ayrıca, parolanın süresinin dolmadığından emin olun.
İletişim hatası. Wi-Fi/ağ bağlantısını kontrol edin.	<ul style="list-style-type: none"> <input type="checkbox"/> Microsoft ağ paylaşımı kullan öğesinin Web Config'de etkinleştirildiğinden emin olun. Ağ > MS Ağı öğesini Web Config'de seçin. <input type="checkbox"/> Yazıcıdaki kişiler listesindeki adresin ve paylaşılan klasördeki adresin aynı olduğundan emin olun. <input type="checkbox"/> Kişiler listesindeki kullanıcının erişim haklarının, paylaşılan klasörün özelliklerinin Paylaşım sekmesine ve Güvenlik sekmesine eklenmesi gerekir. Ayrıca, kullanıcı için izinler "izin verildi" olarak ayarlanmalıdır.
Dosya adı zaten kullanımda. Dosyayı yndn adlndırın ve tkr tryın.	Dosya adı ayarlarını değiştirin. Aksi halde, dosyaları taşıyın veya silin ya da paylaşılan klasörde dosya adını değiştirin.
Taranan dosyalar çok büyük.Yalnız XX sayfa gönderildi. Hedef klasörde yeterli alan olup olmadığını kontrol edin.	Bilgisayarda yeterli disk alanı yok. Bilgisayardaki boş alanı artırın.

Hata Oluştığında Noktayı Kontrol Etme

Taranan görüntüleri paylaşılan klasöre kaydederken, kaydetme işlemi şu şekilde ilerler.Hatanın oluştuğu noktayı kontrol edebilirsiniz.

Öğeler	İşletim	Hata Mesajları
Bağlanma	Bilgisayarı yazıcıdan bağlayın.	DNS hatası. DNS ayrılarını dntlyin.
Bilgisayarda oturum açma	Kullanıcı adı ve parolayla bilgisayarda oturum açın.	Doğrulama hatası. Lütfen E-posta Sunucu Ayarlarını dntlyin.
Kaydedilecek klasörü kontrol etme	Paylaşılan klasörün ağ yolunu kontrol edin.	İletişim hatası. Wi-Fi/ağ bağlantısını kontrol edin.

Sorun Çözme

Öğeler	İşletim	Hata Mesajları
Dosya adını kontrol etme	Klasöre kaydetmek istediğiniz dosya ile aynı ada sahip bir dosya olup olmadığını kontrol edin.	Dosya adı zaten kullanımda. Dosyayı yndn adlandırın ve tkr tryın.
Dosyaya yazma	Yeni bir dosya yazın.	Taranan dosyalar çok büyük.Yalnız XX sayfa gönderildi. Hedef klasörde yeterli alan olup olmadığını kntr edin.

Taranan Görüntüleri Kaydetme Biraz Uzun Sürebilir

Aşağıdaki noktaları kontrol edin.

- DNS ayarının doğru olduğundan emin olun.
- Web Config'i kontrol ederken her DNS ayarının doğru olduğundan emin olun.
- DNS etki alanı adının doğru olduğundan emin olun.

Özel Ağ ve Genel Ağ Arasında Geçiş Yapma

Ağ alanı Windows 7 veya üstünde ağ bağlantıları için bir profil olarak ayarlanır. Paylaşılan ayarlar ve güvenlik duvarı ayarları ağ alanına göre ayarlanır.

Ev veya ofiste ağa erişmek için **Özel ağ**, **Ev ağı** veya **İş ağı** öğesini kullanın. Bir hava alanı veya bir istasyon gibi genel kablosuz LAN'lara erişmek için özel ağdan daha güvenli olan bir **Genel ağ** kullanın.

Taranan görüntüleri paylaşılan klasöre kaydetmek için **Özel ağ**, **Ev Ağı** veya **İş ağı** öğesini kullanın.



Önemli:

Ağ yerini değiştirmek için yöneticinizle irtibata geçin.

Not:

Ortama bağlı olarak, **Etki Alanı Ağı** ağ yeri olarak kullanılacaktır.

İlk kez bilgisayarı ağa bağlarken ağ alanını seçin. Ağ alanı olarak genel ağı seçtiğinizde taranan görüntüleri paylaşılan klasöre kaydedemezsiniz. Ağ alanını yeniden ayarlayın.

Ağ alanı adları Windows 10/Windows 8.1/Windows 8 ve Windows 7'de değişir.

Windows 10/Windows 8.1/Windows 8	Özel ağ
	Genel ağ
Windows 7	Ev ağı
	İş ağı
	Genel ağ

Denetim Masası > Ağ ve Paylaşım Merkezi öğesinde ağ ayarlarını kontrol edebilirsiniz.

Ağ Alanını Değiştirme

Ağ alanını değiştirme işlemleri işletim sistemine bağlı olarak değişir.

İlgili Bilgi

- ➔ “Ağ Alanını Değiştirme — Windows 10” sayfa 287
- ➔ “Ağ Alanını Değiştirme — Windows 8.1” sayfa 287
- ➔ “Ağ Alanını Değiştirme — Windows 8” sayfa 288
- ➔ “Ağ Alanını Değiştirme — Windows 7” sayfa 288

Ağ Alanını Değiştirme — Windows 10

Not:

Yönetici olarak oturum açın.

1. Başlangıç menüsünü görüntülemek için Windows işaretini tıklatın ve sonra ayar simgesini tıklatın.
2. **Ayarlar** penceresinde, **Ağ ve Internet** ögesini tıklatın.
3. **Ağ ve Internet** penceresinde, bağlı ağ adını tıklatın.
 - Kablosuz bir bağlantı kullanırken **Wi-Fi** ögesini seçin.
 - Kablolulu bir bağlantı kullanırken **Ethernet** ögesini seçin.
4. Pencerede çok sayıda SSID görüntülenirse listede kaydırın ve sonra **Gelişmiş seçenekler** ögesini tıklatın.
5. **Bu PC'yi bulunabilir yap** ögesini ayarlayın.Taranan görüntüleri paylaşılan klasöre kaydetmek için **Aç**'i seçin.
 - Bir ev ağı veya ofis ağına bağlanırken **Aç**'i (özel ağ) seçin.
 - Bir genel ağa bağlanırken **Kapalı**'yı (genel ağ) seçin.

Not:

Ağ ve Paylaşım Merkezi ögesinde ağ alanını kontrol edebilirsiniz.

Ağ Alanını Değiştirme — Windows 8.1

Not:

Yönetici olarak oturum açın.

1. Düğmeyi fare işaretçisini ekranın sağ altına yerleştirerek görüntüleyin ve sonra **Ayarlar**'ı tıklatın.
2. **Ayarlar** penceresinde **PC ayarlarını değiştir** ögesini tıklatın.
3. **PC ayarları** penceresinde **Ağ** ögesini tıklatın.
4. **Ağ** penceresinde bağlanılan ağı tıklatın.
5. **Cihaz ve içerik bulun** ögesini ayarlayın.Taranan görüntüleri paylaşılan klasöre kaydetmek için **Aç**'i seçin.
 - Bir ev ağı veya ofis ağına bağlanırken **Aç**'i (özel ağ) seçin.
 - Bir genel ağa bağlanırken **Kapalı**'yı (genel ağ) seçin.

Sorun Çözme

Not:

- Yönetici olarak oturum açtığımızda **Cihaz ve içerik bulun** görüntülenir.
- Ağ ve Paylaşım Merkezi** ögesinde ağ alanını kontrol edebilirsiniz.

Ağ Alanını Değiştirme — Windows 8

Not:

Yönetici olarak oturum açın.

1. Düğmeyi fare işaretçisini ekranın sağ altına yerleştirerek görüntüleyin ve sonra **Ayarlar**'ı tıklatın.
2. **Ayarlar** penceresinde bağlanılan ağ simgesini tıklatın.
3. **Ağ** penceresinde bağlı ağı sağ tıklatın ve sonra görüntülenen menüde **Paylaşımı aç veya kapat** ögesini tıklatın.
4. **Bilgisayarlar arasında paylaşımı açmak ve bu ağdaki cihazlara bağlanmak istiyor musunuz?** görüntülenir, ağ alanınıza uygun yanıtı seçin. Taranan görüntüleri paylaşılan klasöre kaydetmek için **Evet**'i seçin.
 - Bir ev ağı veya ofis ağına bağlanırken **Evet**'i (özel ağ) seçin.
 - Bir genel ağa bağlanırken **Hayır**'ı (genel ağ) seçin.

Not:

Ağ ve Paylaşım Merkezi ögesinde ağ alanını kontrol edebilirsiniz.

Ağ Alanını Değiştirme — Windows 7

Not:

Yönetici olarak oturum açın.

1. Başlat düğmesini tıklatın ve sonra **Denetim Masası**'nı seçin.
2. **Ağ ve Paylaşım Merkezi** ögesini açın.
 - Kategori** görünümü: **Ağ ve İnternet** > **Ağ ve Paylaşım Merkezi** ögesini seçin.
 - Küçük simgeler** görünümü: **Ağ ve Paylaşım Merkezi** ögesini tıklatın.
3. **Etkin ağlarınızı görüntüleyin** içinde ağ alanını tıklatın.
4. Ağ alanını ayarlayın.
 - Bir ağ veya ofis ağına bağlanırken **Ev ağı** veya **İş ağı** ögesini seçin.
 - Bir genel ağa bağlanırken **Genel ağ**'ı seçin.
5. İçeriği kontrol edin ve sonra **Kapat**'ı tıklatın.

Diğer Tarama Sorunları

Tarama Hızı Yavaş

- Çözünürlüğü düşürüp tekrar tarayın. Çözünürlük yüksekken tarama biraz zaman alabilir.

Sorun Çözme

- ❑ Tarama hızı, Epson Scan 2 kısımindaki görüntü ayarına bağlı olarak düşürülebilir.
- ❑ Epson Scan 2 uygulamasında  düğmesine tıklanarak görüntülenen **Yapılandırma** ekranında, **Tara** sekmesindeki **Sessiz Modu** özelliğini ayarlarsanız tarama hızı düşürülebilir.

İlgili Bilgi

- ➔ [“Epson Scan 2 Kullanarak Tarama” sayfa 188](#)

Taranan Görüntü E-posta ile Gönderilemiyor

E-posta sunucusu ayarlarını yapılandırdığınızdan emin olun.

PDF/Multi-TIFF'ye Tarama İşlemi Gerçekleştirirken Tarama Duruyor

- ❑ Epson Scan 2 kullanarak tarama yaparken, PDF biçiminde 999 sayfaya, Çoklu TIFF biçiminde de 200 sayfaya kadar aralıksız tarayabilirsiniz. Kontrol panelini kullanarak tarama yaparken, ADF ile tek taraflı taramada 50 sayfaya, ADF ve tarayıcı camı kullanarak 2 taraflı taramada da 100 sayfaya kadar aralıksız tarayabilirsiniz.
- ❑ Büyük hacimlerde tarama işlemi gerçekleştirirken gri tonlamada taranmasını öneririz.
- ❑ Bilgisayarın sabit diskindeki boş alanı arttırın. Yeteri kadar alan bulunmaması durumunda tarama işlemi durabilir.
- ❑ Daha düşük bir çözünürlükte taramayı deneyin. Toplam veri boyutu sınıra ulaşması durumunda tarama işlemi durur.

İlgili Bilgi



- ➔ [“Epson Scan 2 Kullanarak Tarama” sayfa 188](#)

Faks Gönderme ve Alma Sırasında Sorunlar

Faks Gönderilemiyor ya da Alınamıyor

- ❑ Otomatik faks bağlantısı kontrolünü çalıştırmak için kontrol panelinde **Faks Bağlantısını Kontrol Et** seçeneğini kullanın. Rapora yazdırılan çözümleri deneyin.
- ❑ Başarısız faks işi için görüntülenen hata kodunu kontrol edin ve hata kodu listesinde açıklanan çözümleri deneyin.
- ❑ **Hat Türü** ayarını kontrol edin. **PBX** olarak ayarlamak sorunu çözebilir. Telefon sisteminizin dış hat alması için bir harici erişim kodu gerekiyorsa, yazıcıya erişim kodunu kaydedin ve faks gönderirken faks numarasının başına # (kare işareti) girin.
- ❑ Bir iletişim hatası oluşursa **Faks Hızı** ayarını kontrol panelinde **Yavaş(9.600bps)** olarak değiştirin.
- ❑ Bir telefon bağlayıp test ederek telefon duvar soketinin çalışıp çalışmadığını kontrol edin. Çağrı yapamıyor veya alamıyorsanız, telekomünikasyon şirketinizle iletişim kurun.
- ❑ Bir DSL telefon hattına bağlanmak için dahili DSL filtresine sahip bir DSL modem kullanmanız veya hatta ayrı bir DSL filtresi takmanız gerekir. DSL sağlayıcınızla iletişim kurun.

Sorun Çözme

- ❑ Bir DSL telefon hattına bağlanıyorsanız, yazıcıyı doğrudan bir telefon duvar soketine takın ve ardından yazıcının faks gönderip gönderemediğini kontrol edin. Çalışıyorsa sorunun nedeni DSL filtresi olabilir. DSL sağlayıcınızla iletişim kurun.
- ❑ Kontrol panelinde ECM ayarını etkinleştirin. ECM kapalıyken renkli fakslar gönderilemez ve alınamaz.
- ❑ Bilgisayarı kullanarak faks göndermek veya almak için yazıcının bir USB kablosu veya ağ üzerinden bağlandığından ve PC-FAX Sürücüsünün bilgisayara yüklendiğinden emin olun. PC-FAX Sürücüsü, FAX Utility ile birlikte yüklenir.
- ❑ Windows'ta, yazıcının (faks) **Aygıtlar ve Yazıcılar**, **Yazıcı** veya **Yazıcılar ve Diğer Donanım**'da görüntülediğinden emin olun. Yazıcı (faks) "EPSON XXXXX (FAX)" olarak görüntülenir. Yazıcı (faks) görüntülenmiyorsa FAX Utility ögesini kaldırın ve yeniden yükleyin. **Aygıtlar ve Yazıcılar**, **Yazıcı** veya **Yazıcılar ve Diğer Donanım**'a erişim sağlamak için aşağı bakın.
 - ❑ Windows 10/Windows Server 2016
Başlat düğmesini tıklatın ve **Donanım ve Ses** ögesinden **Windows Sistemi > Denetim Masası > Aygıt ve yazıcıları görüntüle**'yi seçin.
 - ❑ Windows 8.1/Windows 8
Masaüstü > Ayarlar > Denetim Masası > Aygıtları ve yazıcıları görüntüle ögesini **Donanım ve Ses (veya Donanım)** bölümünden seçin.
 - ❑ Windows 7
Başlat düğmesine tıklayın ve **Denetim Masası > Aygıt ve yazıcıları göster** seçeneklerini **Donanım ve Ses** veya **Donanım** bölümünden seçin.
 - ❑ Windows Vista
Başlat düğmesine tıklayın ve **Donanım ve Ses** kısmında **Denetim Masası > Yazıcılar** ögesini seçin.
 - ❑ Windows XP
Başlat düğmesine tıklayın ve **Ayarlar > Denetim Masası > Yazıcılar ve Diğer Donanım > Yazıcılar ve Fakslar** ögesini seçin.
- ❑ Mac OS içinde aşağıdakileri kontrol edin.
 - ❑ **Sistem Tercihleri** ögesini  menüsü > **Yazıcılar ve Tarayıcılar** (veya **Yazdırma ve Tarama, Yazdırma ve Fakslama**) ögesinden seçin ve sonra yazıcının (faks) görüntülediğinden emin olun. Yazıcı (faks) "FAX XXXX (USB)" veya "FAX XXXX (IP)" olarak görüntülenir. Yazıcı (faks) görüntülenmiyorsa [+] işaretine tıklayın ve yazıcıyı (faks) kaydedin.
 - ❑ **Sistem Tercihleri** ögesini  menüsü > **Yazıcılar ve Tarayıcılar** (veya **Yazdırma ve Tarama, Yazdırma ve Fakslama**) ögesinden seçin ve sonra yazıcıyı (faks) çift tıklatın. Yazıcı duraklatılırsa **Sürdür** (veya **Yazıcıyı Sürdür**) ögesine tıklayın.

İlgili Bilgi

- ➔ ["Faks İşleri İçin Durum veya Günlükleri Kontrol Etme" sayfa 216](#)
- ➔ ["Bir Telefon Hattına Bağlama" sayfa 70](#)
- ➔ ["Temel Ayarlar Menüsü" sayfa 94](#)
- ➔ ["Durum Menüsndeki Hata Kodu" sayfa 252](#)
- ➔ ["Uygulamaları Kaldırma" sayfa 247](#)
- ➔ ["En Son Uygulamaları Yükleme" sayfa 245](#)

Sorun Çözme

Faks Gönderilemiyor



- ❑ Kullanıcı kısıtlama özelliği etkinleştirildiyse yazıcıyı kullanmak için bir kullanıcı adı ve parola gerekir. Parolayı bilmiyorsanız yöneticinizle iletişim kurun.
- ❑ Kullanıcı kısıtlama özelliği etkinleştirildiyse ve bilgisayardan bir faks gönderirseniz, kullanıcı kimlik doğrulaması yazıcı sürücüsünde belirlenen kullanıcı adı ve parolayı kullanarak gerçekleştirilir. Bir kimlik doğrulama hatasından dolayı faks gönderemezsiniz, yöneticinizle iletişim kurun.
- ❑ Gönderilen fakslar için başlık bilgisini kontrol panelinde ayarlayın. Bazı faks makineleri, başlık bilgisi içermeyen gelen faksları otomatik olarak reddetmektedir.
- ❑ Arayan kimliğini engellediyse, engellemeyi kaldırın. Bazı telefonlar veya faks makineleri gizli numaralardan gelen çağrılar otomatik olarak reddetmektedir.
- ❑ Alıcıya faks numarasının doğru olup olmadığını ve alıcının faks makinesinin faks almaya hazır olup olmadığını sorun.
- ❑ Alt adres özelliğini kullanarak kazayla bir faks gönderip göndermediğinizi kontrol edin. Kişi listesinden alt adresi olan bir alıcı seçerseniz, faks alt adres özelliği kullanarak gönderilemeyebilir.
- ❑ Alt adres özelliğini kullanarak faks gönderirken, alt adres özelliğini kullanarak alıcıya faks makinesinin faks alma özellikli olup olmadığını sorun.
- ❑ Alt adres özelliğini kullanarak faksları gönderirken alt adres ve parolanın doğru olduğunu kontrol edin. Alt adres ve parolanın eşleştiğini alıcıyla kontrol edin.

İlgili Bilgi

- ➔ “Faks Gönderilemiyor ya da Alınamıyor” sayfa 289
- ➔ “Alt Adres (SUB) ve Şifre (SID) ile Faks Gönderme” sayfa 201
- ➔ “İstek Üzerine Faks Gönderme (Yoklama Gönd/ Pano Kutusu Kullanma)” sayfa 196

Belirli bir Alıcıya Faks Gönderilemiyor

Bir hatadan dolayı belirli bir alıcıya faks gönderemiyorsanız aşağıdakileri kontrol edin.

- ❑ Yazıcı numara çevirmeyi tamamladıktan sonra 50 saniye içinde alıcı makine çağrıya cevap vermezse, çağrı bir hata ile sonlanır. Bir faks tonu duymadan önce ne kadar süre geçeceğini kontrol etmek için  (Belemede) özelliğini kullanarak veya bağlı bir telefonu kullanarak çevirin. 50 saniyeden uzun sürüyorsa, faksı göndermek için faks numarasından sonra duraklamalar ekleyin. Duraklama girmek için  düğmesine dokununuz. Duraklama işareti olarak bir kısa çizgi girilir. Bir duraklama yaklaşık üç saniyedir. Gerekiyorsa çok sayıda duraklama ekleyin.
- ❑ Alıcıyı kişi listesinden seçtiyseniz, kayıtlı bilgilerin doğru olduğunu kontrol edin. Bilgi doğruysa, kişi listesinden alıcıyı seçin, **Dğšt** düğmesine dokununuz ve ardından **Faks Hızı** ayarını **Yavaş(9.600bps)** olarak değiştirin.

İlgili Bilgi

- ➔ “Alıcının Durumunu Onayladıktan Sonra Manüel Faks Gönderme” sayfa 195
- ➔ “Harici Telefon Cihazından Arayarak Faks Gönderme” sayfa 196
- ➔ “İrtibatların Yönetimi” sayfa 49
- ➔ “Faks Gönderilemiyor ya da Alınamıyor” sayfa 289

Belirtilen Zamanda Faks Gönderilemiyor

Kontrol panelinde tarih ve saati doğru şekilde ayarlayın.

İlgili Bilgi

- ➔ “Belirtilen Zamanda Tek Renk Faks Gönderme (Faksı Daha Sonra Gönder)” sayfa 199
- ➔ “Temel Ayarlar” sayfa 55

Faks Alınamıyor

- Çağrı iletme servisine üye olduysanız, yazıcı faks alamayabilir. Servis sağlayıcı ile iletişim kurun.
- Yazıcıya bir telefon bağlamadıysanız, **Alma Modu** ayarını kontrol panelinde **Oto** olarak ayarlayın.
- Aşağıdaki durumlarda yazıcıdaki bellek yetersiz kalır ve faksları alamaz. Bellek dolu hatasını ele alma konusunda bilgiler için sorun giderme bölümüne bakın.
 - Toplamda 200 alınan belge gelen kutusuna ve gizli kutusuna kaydedildi.
 - Yazıcı belleği dolu (%100).
- Alt adres özelliğini kullanarak faksları alırken alt adres ve parolanın doğru olduğunu kontrol edin. Alt adres ve parolanın eşleştiğini göndericiyle kontrol edin.
- Gönderenin faks numarasının **Numara Reddetme Listesi** ögesine kaydedilip kaydedilmediğini kontrol edin. **Numara Reddetme Listesi** ögesi **Faks Reddetme** içinde etkinleştirildiğinde bu listeye eklenen numaralardan gönderilen fakslar engellenir.
- Gönderenin faks numarasının kişi listesinde kayıtlı olup olmadığını kontrol edin. **Kayıtlı Olmayan Kişiler** ögesi **Faks Reddetme** içinde etkinleştirildiğinde bu listeye kaydedilen numaralardan gönderilen fakslar engellenir.
- Gönderene başlık bilgisinin faks makinelerinde ayarlı olup olmadığını sorun. **Faks Üstbilgisi Boş Engellendi** ögesi **Faks Reddetme** içinde etkinleştirildiğinde başlık bilgileri içermeyen fakslar engellenir.

İlgili Bilgi

- ➔ “Fakslar Gönderilemiyor ya da Alınamıyor” sayfa 289
- ➔ “Hafıza Dolu Hatası Oluşuyor” sayfa 292
- ➔ “Alt Adresle (SEP) ve Parolayla Password (PWD) Panodan Faksları Alma (Yoklama Al)” sayfa 205

Alınan Fakslar Bellek Aygıtına Kaydedilemiyor

Bellek aygıtının yazıcıya bağlı olup olmadığını kontrol edin ve sonra **Ayarları Al** ögesini kontrol edin.

Hafıza Dolu Hatası Oluşuyor

- Yazıcı, alınan faksları gelen kutusuna veya gizli kutusuna kaydedecek şekilde ayarlandıysa, gelen kutusundan veya gizli kutusundan zaten okuduğunuz faksları silin.
- Yazıcı, alınan faksları bilgisayara kaydedecek şekilde ayarlandıysa, faksları kaydedecek şekilde ayarlanan bilgisayarı açın. Fakslar bilgisayara kaydedildikten sonra, yazıcının belleğinden silinir.

Sorun Çözme

- ❑ Yazıcı, alınan faksları bellek cihazına kaydedecek şekilde ayarlandıysa, faksları kaydetmek için bir klasör oluşturduğunuz cihazı yazıcıya takın. Fakslar cihaza kaydedildikten sonra, yazıcının belleğinden silinir. Cihazın yeterli belleğinin bulunduğundan ve yazma korumalı olmadığından emin olun.
- ❑ Bellek dolu olsa da aşağıdaki çözümlerden birini kullanarak bir faks gönderebilirsiniz.
 - ❑ Tek renkli faks gönderirken **Direkt Gönd** özelliğini kullanarak bir faks gönderin.
 - ❑ Harici telefon cihazından arayarak faks gönderin.
 - ❑  (**Beklemede**) özelliğini kullanarak bir faks gönderin.
 - ❑ Orijinallerinizi birkaç parti halinde göndermek için ikiye veya daha fazlaya bölerek faks gönderin.
- ❑ Kağıt sıkışması gibi bir yazıcı hatasından dolayı yazıcı alınan faksı yazdıramazsa hafıza dolu hatası gerçekleşebilir. Yazıcı sorununu ortadan kaldırın ve ardından gönderenle iletişim kurun ve faksı tekrar göndermelerini isteyin.

İlgili Bilgi

- ➔ “Siyah Beyaz Belgenin Çok Sayıda Sayfasını Gönderme (Direkt Gönd)” sayfa 198
- ➔ “Harici Telefon Cihazından Arayarak Faks Gönderme” sayfa 196
- ➔ “Alıcının Durumunu Onayladıktan Sonra Manüel Faks Gönderme” sayfa 195
- ➔ “Sıkışan Kağıdı Çıkarma” sayfa 258

Gönderilen Faks Kalitesi Düşük

- ❑ tarayıcı camı ögesini temizleyin.
- ❑ ADF'yi temizleyin.
- ❑ Kontrol panelinde **Orijinal Tür** ayarını değiştirin. Orijinalleriniz hem metin hem fotoğraf içeriyorsa, **Fotoğraf** seçeneğini seçin.
- ❑ Kontrol panelinde **Yoğunluk** ayarını değiştirin.
- ❑ Alıcı faks makinesinin özelliklerinden emin değilseniz, **Direkt Gönd** özelliğini etkinleştirin veya **İnce** ögesini **Çözünürlük** ayarı olarak seçin.
Bir siyah beyaz faks için **Süper İnce** veya **Ultra İnce** ögesini seçerseniz ve **Direkt Gönd** özelliğini kullanmadan faksı gönderirseniz, yazıcı çözünürlüğü otomatik olarak düşürebilir.
- ❑ Kontrol panelinde **ECM** ayarını etkinleştirin.

İlgili Bilgi

- ➔ “Faks Ayarları” sayfa 208
- ➔ “Tarayıcı Camı'nı Temizleme” sayfa 238
- ➔ “ADF'yi Temizleme” sayfa 235

Fakslar Yanlış Boyutta Gönderiliyor

- ❑ tarayıcı camı kullanarak faks gönderirken, orijinali köşesini hizalayarak yerleştirin. Kontrol panelinde orijinal boyutunu seçin.
- ❑ tarayıcı camı ve belge kapağını temizleyin. Cam üzerinde toz veya leke varsa, tarama alanı toz veya lekeleri kapsayacak şekilde genişleyebilir ve yanlış tarama konumları oluşturabilir veya görüntü küçük olabilir.

Sorun Çözme

İlgili Bilgi

- ➔ “Faks Ayarları” sayfa 208
- ➔ “Orijinalleri Yerleştirme” sayfa 39
- ➔ “Tarayıcı Camı'nı Temizleme” sayfa 238

Alınan Faks Kalitesi Düşük

- Kontrol panelinde ECM ayarını etkinleştirin.
- Gönderenle iletişim kurun ve daha yüksek kalite modu kullanarak göndermesini isteyin.
- Alınan faksı yazdırın. Faksı yeniden yazdırmak için **Günlük**'ni **Job/Status**'nden seçin.

İlgili Bilgi

- ➔ “Faks İş Geçmişini Kontrol Etme” sayfa 218

Alınan Fakslar Yazdırılmıyor

- Yazıcıda sıkışan kağıt gibi bir hata oluştuysa, yazıcı alınan faksları yazdıramaz. Yazıcıyı kontrol edin.
- Yazıcı, alınan faksları gelen kutusuna veya gizli kutusuna kaydedecek şekilde ayarlandıysa, alınan fakslar otomatik olarak yazdırılmaz. **Ayarları Al** ögesini kontrol edin.

İlgili Bilgi

- ➔ “Yazıcı Durumunu Kontrol Etme” sayfa 250
- ➔ “Sıkışan Kağıdı Çıkarma” sayfa 258

Sayfalar Boş veya yalnızca Alınan Fakslarda İkinci Sayfaya Az Miktarda Metin Yazdırılır

Böldükten Sonra Yazdırma Verilerini Sil özelliğini **Bölünmüş Sayfa Ayarları** içinde kullanarak bir sayfaya yazdırabilirsiniz.

Üstü Sil veya **Altı Sil** ögesini **Böldükten Sonra Yazdırma Verilerini Sil** içinde seçin ve sonra **Eşik** ögesini ayarlayın. Eşiği artırma silinen miktarı artırır; yüksek bir eşik, bir sayfada daha yüksek bir yazdırma olasılığı verir.

Diğer Faks Gönderme Sorunları

Bağlı Telefonda Çağrı Yapılamıyor

Telefonu yazıcıdaki EXT. bağlantı noktasına bağlayın ve ahizeyi kaldırın. Ahizeden çevir sesini duyamıyorsanız, telefon kablosunu doğru takın.

Telesekreter Sesli Aramaları Yanıtlayamıyor

Kontrol panelinde yazıcının **Yanıt İçin Zil Sayısı** ayarını telesekreterin zil sayısından daha yüksek bir değere ayarlayın.

Gönderenin Faks Numarası Alınan Fakslarda Görüntülenmiyor veya Numara Yanlış

Gönderen, faks başlığı bilgilerini ayarlamamış veya yanlış ayarlamış olabilir. Gönderenle iletişim kurun.

Diğer Sorunlar

Yazıcıya Dokunurken Hafif Elektrik Çarpması

Bilgisayara çok sayıda çevresel cihaz bağlanırsa, yazıcıya dokunurken hafif elektrik çarpması hissedebilirsiniz. Yazıcıya bağlı bilgisayara bir topraklama kablosu takın.

Çalışma Sesi Yüksek

Çalışma sesleri çok yüksekse **Sessiz Modu** ögesini etkinleştirin. Bu özelliği etkinleştirmek yazdırma hızını düşürebilir.

Kontrol paneli

Ana ekrandan  ögesini seçin ve sonra **Sessiz Mod** ögesini etkinleştirin.

Windows yazıcı sürücüsü

Sessiz Modu sekmesinde **Ana** ögesini etkinleştirin.

Mac OS yazıcı sürücüsü

 menü > **Yazıcılar ve Tarayıcılar** (veya **Yazdırma ve Tarama, Yazdırma ve Fakslama**) bölümünden **Sistem Tercihleri** ögesini seçin ve ardından yazıcıyı seçin. **Seçenekler ve Malzemeler > Seçenekler** (veya **Sürücü**) ögesine tıklayın. **Açık** ayarı olarak **Sessiz Modu** ögesini seçin.

Epson Scan 2

Yapılandırma penceresini açmak için  düğmesine tıklayın. Ardından, **Sessiz Modu** sekmesinde **Tara** özelliğini ayarlayın.

Tarih ve Saat Yanlış

Kontrol panelinde tarih ve saati doğru şekilde ayarlayın. Bir şimşegin neden olduğu elektrik kesintisinin ardından veya uzun bir süre güç kesilirse, saat yanlış zamanı gösterebilir.

İlgili Bilgi

➔ “Temel Ayarlar” sayfa 55

Hafıza Aygıtı Tanınmadı

Kontrol panelindeki **Bellek Aygıtı Arayüzü** ayarlarında hafıza aygıtını etkinleştirin.

İlgili Bilgi

➔ [“Yzc Ayarları” sayfa 57](#)

Veriler Bellek Aygıtına Kaydedilemiyor

- Bellek aygıtının yazmaya karşı korumalı olmadığını kontrol edin.
- Bellek aygıtında yeterli alan olduğunu kontrol edin. Kullanılabilir bellek azsa, veriler kaydedilemeyebilir.

İlgili Bilgi

➔ [“Harici USB Cihazı Teknik Özellikleri” sayfa 301](#)

Parolanızı Mı Unuttunuz

Yönetici parolasını unutursanız, Epson destek birimi ile iletişim kurun.

İlgili Bilgi

➔ [“Epson Desteğe Başvurma” sayfa 325](#)

Uygulama Güvenlik Duvarıyla Engellendi (Sadece Windows için)

Denetim Masası'nda bulunan güvenlik ayarlarını kullanarak uygulamayı Windows Güvenlik Duvarı'nda izin verilen programlar arasına ekleyin.

Fotoğraf Seçim Ekranında “x” Görüntülenir

Görüntü dosyasının ürün tarafından desteklenmemesi durumunda LCD ekranda “x” işareti görüntülenir.

İlgili Bilgi

➔ [“Desteklenen Veri Teknik Özellikleri” sayfa 302](#)

Yanlışlıkla Kopyalar Alındı veya Fakslar Gönderildi

Optik dokunmatik panele dokunan yabancı cisimler, yazıcının istenmeyen işlemler yapmasına neden olabilir. Bunu önlemek için **Ayarlar > Genel Ayarlar > Temel Ayarlar > Uykudan Uyan** öğelerini seçip, ardından **LCD Ekran Dokunuşuyla Uyan**'ı kapatın. Siz  düğmesine basana kadar yazıcı uyku modundan (güç tasarrufu) çıkmaz.

Ek

Teknik Özellikler

Yazıcı Özellikleri

Yazdırma Kafası Başlığı Yerleştirme	Siyah mürekkep başlıkları: 800 Renkli mürekkep başlıkları: her renk için 800	
Kağıt Ağırlığı *	Düz Kağıt	64–90 g/m ² (17–24 lb)
	Kalın Kağıt	91–256 g/m ² (25–68 lb)
	Zarflar	Zarf #10, DL, C6: 75–90 g/m ² (20–24 lb) Zarf C4: 80–100 g/m ² (21–26 lb)

* Kağıt kalınlığı bu aralık içinde olsa bile kağıt özelliği veya kaliteye bağlı olarak yazdırma sonucu yanlış etkilenebilir veya kağıt yazıcıya beslenemeyebilir.

Yazdırılabilir Alan

Yazıcının mekanik özellikleri nedeniyle gölgeleri alanlarda yazdırma kalitesi düşebilir.

Tek sayfalar

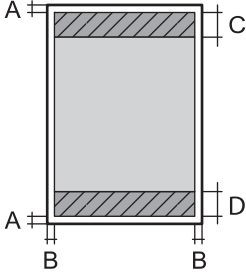
	A	3.0 mm (0.12 inç)
	B	3.0 mm (0.12 inç)
	C	47.0 mm (1.85 inç)
	D	45.0 mm (1.77 inç)

Zarflar

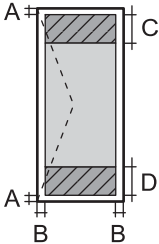
	A	3.0 mm (0.12 inç)
	B	C4 dışında: 5.0 mm (0.20 inç) C4: 9.5 mm (0.37 inç)
	C	18.0 mm (0.71 inç)
	D	47.0 mm (1.85 inç)

Tarayıcı Özellikleri

Tarayıcı Türü	Düz yataklı
Fotoelektrik Cihazı	CIS
Efektif Pikseller	10200×14040 piksel (1200 dpi)
Maksimum Belge Boyutu	216×297 mm (8.5×11.7 inç) A4, Letter
Tarama Çözünürlüğü	1200 dpi (ana tarama) 2400 dpi (alt tarama)
Çıkış Çözünürlüğü	50 ila 9600 dpi, 1 dpi'lik artışlarla
Renk Derinliği	Renkli <input type="checkbox"/> Piksel başına dahili 48 (piksel başına dahili renk başına 16) <input type="checkbox"/> Piksel başına harici 24 (piksel başına harici renk başına 8) Griölçek <input type="checkbox"/> Piksel başına dahili 16 <input type="checkbox"/> Piksel başına harici 8 Siyah ve beyaz <input type="checkbox"/> Piksel başına dahili 16 <input type="checkbox"/> Piksel başına harici 1
Işık Kaynağı	LED

Arayüz Teknik Özellikleri

Bilgisayar için	Yüksek Hızlı USB
Harici USB Cihazı için	Yüksek Hızlı USB

Faks Özellikleri

Faks Türü	Doğrudan siyah beyaz ve renkli faks özelliği (ITU-T Süper Grup 3)
Desteklenen Hatlar	Standart analog telefon hatları, PBX (Private Branch Exchange) telefon sistemleri
Hız	En fazla 33.6 kbps

Ek

Çözünürlük	<p>Tek renk</p> <p><input type="checkbox"/> Standart: 8 pel/mm×3,85 satır/mm (203 pel/inç×98 satır/inç)</p> <p><input type="checkbox"/> İnce: 8 pel/mm×7,7 satır/mm (203 pel/inç×196 satır/inç)</p> <p><input type="checkbox"/> Süper İnce: 8 pel/mm×15,4 satır/mm (203 pel/inç×392 satır/inç)</p> <p><input type="checkbox"/> Ultra İnce: 16 pel/mm×15,4 satır/mm (406 pel/inç×392 satır/inç)</p> <p>Renkli</p> <p>200×200 dpi</p>
Sayfa Hafızası	En fazla 550 sayfa (ITU-T No.1 çizelgesi siyah beyaz taslak modunda alındığında)
Yeniden çevirme*	2 kez (1 dakika aralıklarla)
Arabirim	RJ-11 Telefon Hattı, RJ-11 Telefon bağlantısı

* Teknik özellikler ülkeye veya bölgeye göre değişebilir.

Ağ İşlev Listesi

Ağ İşlevleri ve IPv4/IPv6

Desteklenen		İşlevler	Açıklamalar	
Ağdan Yazdırma	EpsonNet Print (Windows)	IPv4	✓	-
	Standard TCP/IP (Windows)	IPv4, IPv6	✓	-
	WSD Yazdırma (Windows)	IPv4, IPv6	✓	Windows Vista veya üstü
	Bonjour Yazdırma (Mac OS)	IPv4, IPv6	✓	-
	IPP Yazdırma (Windows, Mac OS)	IPv4, IPv6	✓	-
	UPnP Yazdırma	IPv4	-	Bilgi aracı
	PictBridge Yazdırma (Wi-Fi)	IPv4	-	Dijital fotoğraf makinesi
	Epson Connect (E-posta Yazdırma, Uzaktan Yazdırma)	IPv4	✓	-
	AirPrint (iOS, Mac OS)	IPv4, IPv6	✓	iOS 5 veya üstü, Mac OS X v10.7 veya üstü
	Google Cloud Print	IPv4, IPv6	✓	-

Ek

Desteklenen		İşlevler	Açıklamalar	
Ağdan Tarama	Epson Scan 2	IPv4, IPv6	✓	-
	Event Manager	IPv4	-	-
	Epson Connect (Bulut Tara)	IPv4	✓	-
	AirPrint (Tara)	IPv4, IPv6	✓	OS X Mavericks veya üstü
	ADF (2 taraflı tarama)		✓	-
Faks	Faks gönderme	IPv4	✓	-
	Faks alma	IPv4	✓	-
	AirPrint (Faks Gönderme)	IPv4, IPv6	✓	OS X Mountain Lion veya üstü

Wi-Fi Özellikleri

Standartlar	IEEE 802.11b/g/n*1
Frekans Aralığı	2,4 GHz
İletilen En Yüksek Radyo Frekansı Gücü	20 dBm (EIRP)
Koordinasyon Modları	Altyapı, Wi-Fi Direct (Basit AP)*2*3
Kablosuz Güvenlikleri*4	WEP (64/128bit), WPA2-PSK (AES)*5

*1 IEEE 802.11 n yalnızca HT20 için kullanılabilir.

*2 IEEE 802.11 b için desteklenmez.

*3 Basit AP modu bir Wi-Fi bağlantısı (altyapı) veya bir Ethernet bağlantısı ile uyumludur.

*4 Wi-Fi Direct yalnızca WPA2-PSK (AES) destekler.

*5 WPA/WPA2 Personal desteğine sahip WPA2 standartlarıyla uyumludur.

Ethernet Özellikleri

Standartlar	IEEE 802.3i (10BASE-T)*1 IEEE 802.3u (100BASE-TX) IEEE 802.3ab (1000BASE-T)*1 IEEE 802.3az (Enerji Tasarruflu Ethernet)*2
İletişim Modu	Otomatik, 10 Mbps Tam dupleks, 10 Mbps Yarı dupleks, 100 Mbps Tam dupleks, 100 Mbps Yarı dupleks
Konektör	RJ-45

*1 Radyo parazit riskini önlemek için 5e veya üzeri kategoride bir STP (Ekranlı bükümlü tel çifti) kablosu kullanın.

*2 Bağlanan cihaz IEEE 802.3az standartlarına uygun olmalıdır.

Güvenlik Protokolü

IEEE802.1X*	
IPsec/IP Filtreleme	
SSL/TLS	HTTPS Sunucu/İstemci
	IPPS
SMTPS (STARTTLS, SSL/TLS)	
SNMPv3	

* IEEE802.1X uyumlu bağlantı için bir cihaz kullanmanız gerekir.

PostScript Seviye 3 Uyumluluğu

Bu yazıcıda kullanılan PostScript, PostScript Seviye 3 ile uyumludur.

Desteklenen Üçüncü Taraf Hizmetleri

AirPrint	Yazdırma	iOS 5 veya üzeri/Mac OS X v10.7.x veya üzeri
	Tarama	OS X Mavericks veya üstü
	Faks	OS X Mountain Lion veya üstü
Google Cloud Print		

Harici USB Cihazı Teknik Özellikleri

Cihazlar	Maksimum Kapasite
USB Flash Bellek	2 TB (FAT, FAT32 veya exFAT olarak biçimlendirilmiş.)

Aşağıdaki aygıtları kullanamazsınız:

- Özel bir sürücü gerektiren aygıt
- Güvenlik ayarlarına (parola, şifreleme vb.) sahip bir aygıt

Epson, haricen bağlı cihazların çalışmasını garanti etmemektedir.

Desteklenen Veri Teknik Özellikleri

Dosya Biçimi	DCF* ¹ sürümü 1.0 veya 2.0* ² ile uyumlu olan dijital kameralarla çekilmiş Exif Sürümü 2.31 standardı olan JPEG'ler (.JPG) Aşağıdaki TIFF 6.0 uyumlu resimler <input type="checkbox"/> RGB tam renkli resimler (sıkıştırılmamış) <input type="checkbox"/> İkili resimler (sıkıştırılmamış veya CCITT kodlanmamış) PDF Sürümü 1.7 ile uyumlu veri dosyası
Resim Boyutu	Yatay: 80 – 10200 piksel Dikey: 80 – 10200 piksel
Dosya Boyutu	2 GB'tan az
Maksimum Dosya Sayısı	JPEG: 9990* ³ TIFF: 999 PDF: 999

*1 Kamera Dosya sistemi için tasarım kuralı.

*2 Dahili belleğe sahip dijital fotoğraf makinelerinde saklanan fotoğraf verileri desteklenmemektedir.

*3 Tek seferde en fazla 999 dosya görüntülenebilir. (Dosya miktarı 999'u aşıyorsa, dosyalar gruplar halinde görüntülenir.)

Not:

Görüntü dosyasının yazıcı tarafından tanınmaması durumunda LCD ekranında “x” görüntülenir. Bu durumda çoklu resim düzeni seçmeniz durumunda boş bölümler yazdırılır.

Boyutlar

Boyutlar* ¹	Depolama <input type="checkbox"/> Genişlik: 425 mm (16.7 inç) <input type="checkbox"/> Derinlik: 535 mm (21.1 inç) <input type="checkbox"/> Yükseklik: 513 mm (20.2 inç) Yazdırma <input type="checkbox"/> Genişlik: 425 mm (16.7 inç) <input type="checkbox"/> Derinlik: 578 mm (22.8 inç) <input type="checkbox"/> Yükseklik: 605 mm (23.8 inç)
Ağırlık* ¹ , * ²	Yaklaşık 25.8 kg (56.9 lb)

*1 Çıkış tepsisi ile ve kağıt kasedi 2 takılı olarak.

*2 mürekkep besleme üniteleri ve güç kablosu olmadan.

Seçeneklerle

1 isteğe bağlı kağıt kasedi biriminin bulunduğu yazıcı boyutları aşağıda verilmiştir.

Ek

Boyutlar	<p>Depolama</p> <ul style="list-style-type: none"> <input type="checkbox"/> Genişlik: 425 mm (16.7 inç) <input type="checkbox"/> Derinlik: 535 mm (21.1 inç) <input type="checkbox"/> Yükseklik: 613 mm (24.1 inç) <p>Yazdırma</p> <ul style="list-style-type: none"> <input type="checkbox"/> Genişlik: 425 mm (16.7 inç) <input type="checkbox"/> Derinlik: 578 mm (22.8 inç) <input type="checkbox"/> Yükseklik: 705 mm (27.8 inç)
Ağırlık	Yaklaşık 30.3 kg (66.8 lb)

Elektrik Özellikleri

Model	100 – 240 V Model	220 – 240 V Model
Nominal Frekans Aralığı	50 – 60 Hz	50 – 60 Hz
Nominal Akım	1.1 – 0.6 A	0.6 A
Güç Tüketimi (USB Bağlantısıyla)	<p>Bağımsız kopyalama: Yaklaşık 29 W (ISO/IEC24712)</p> <p>Hazır modu: Yaklaşık 14 W</p> <p>Uyku modu: Yaklaşık 1.3 W</p> <p>Güç kapatma: Yaklaşık 0.2 W</p>	<p>Bağımsız kopyalama: Yaklaşık 29 W (ISO/IEC24712)</p> <p>Hazır modu: Yaklaşık 14 W</p> <p>Uyku modu: Yaklaşık 1.3 W</p> <p>Güç kapatma: Yaklaşık 0.2 W</p>

Not:

- Voltajı öğrenmek için yazıcı etiketini kontrol edin.
- Avrupalı kullanıcılar için; güç tüketimi ile ilgili bilgiler için aşağıdaki Web sitesini inceleyin.
<http://www.epson.eu/energy-consumption>

Çevre Teknik Özellikleri

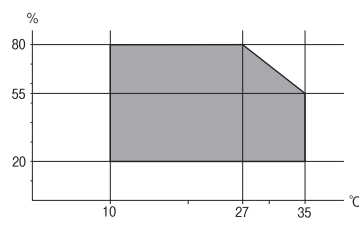
İşletim	<p>Yazıcıyı aşağıdaki grafikte gösterilen aralık dahilinde kullanın.</p>  <p>Sıcaklık: 10 ila 35°C (50 ila 95°F)</p> <p>Nem: 20 ila 80% RH (yoğuşma olmadan)</p>
Depolama	<p>Sıcaklık: -20 ila 40°C (-4 ila 104°F)*</p> <p>Nem: %5 ila 85 RH (yoğuşma olmadan)</p>

* 40°C'de (104°F) bir ay saklayabilirsiniz.

Mürekkep Besleme Üniteleri için Çevresel Özellikler

Saklama Sıcaklığı	-30 – 40 °C (-22 – 104 °F)*
Donma Sıcaklığı	-13 °C (8.6 °F) Mürekkep 25 °C'de (77 °F) yaklaşık 5 saat bekledikten sonra çözünür ve kullanılabilir.

* 40 °C'de (104 °F) bir ay saklayabilirsiniz.

Kurulum Konumu ve Alanı

Güvenli kullanımı sağlamak için yazıcıyı aşağıdaki koşulları karşılayan bir konuma yerleştirin.

- Yazıcıyı tartabilen düz, sabit bir yüzey
- İyi havalandırılmış konum
- Yazıcıdaki hava deliklerini ve açıklıkları engellemeyen konumlar
- Özel elektrik prizinin güvene alınabildiği konumlar
- Kağıt yükleyebileceğiniz ve kağıdı kolayca çıkarabileceğiniz konumlar
- Bu kılavuzdaki “Çevre Özellikleri” koşullarını karşılayan konumlar



Önemli:

Yazıcıyı aşağıdaki konumlara yerleştirmeyin; aksi halde bir arıza oluşabilir.

- Doğrudan güneş ışığına maruz
- Ani ısı ve nem değişikliklerine maruz
- Yangına maruz
- Uçucu maddelere maruz
- Darbe veya titreşimlere maruz
- Bir televizyon veya bir video yakını
- Aşırı kir veya toz yakını
- Su yakını
- Klima veya ısı ekipmanı yakını
- Nemlendirici yakını

Statik enerji oluşturmaya maruz konumlarda statik oluşmasını önlemek için satın alabileceğiniz antistatik altlık kullanın.

Yazıcıyı düzgün kurmak ve çalıştırmak için yeterli alan sağlayın.

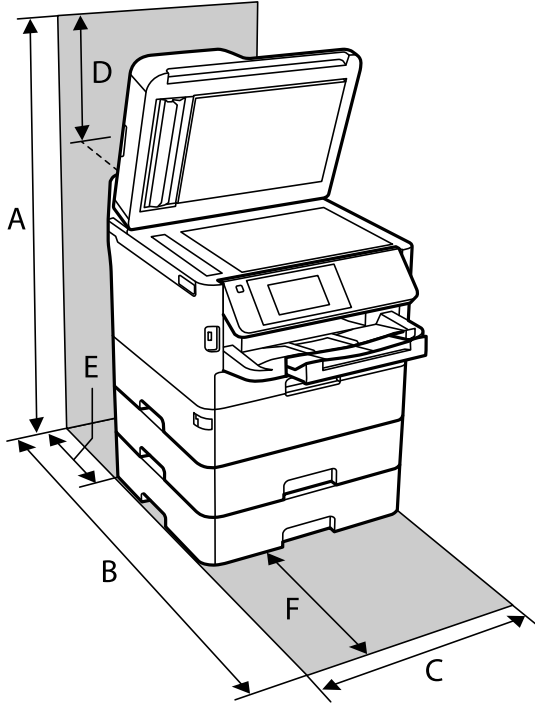

A	872 mm
B	848 mm
C	425 mm
D	259 mm
E	79 mm
F	370 mm

Sistem Gereksinimleri

- Windows 10 (32-bit, 64-bit)/Windows 8.1 (32-bit, 64-bit)/Windows 8 (32-bit, 64-bit)/Windows 7 (32-bit, 64-bit)/Windows Vista (32-bit, 64-bit)/Windows XP SP3 veya üstü (32-bit)/Windows XP Professional x64 Edition SP2 veya üstü/Windows Server 2016/Windows Server 2012 R2/Windows Server 2012/Windows Server 2008 R2/Windows Server 2008/Windows Server 2003 R2/Windows Server 2003 SP2 veya üstü
- macOS High Sierra/macOS Sierra/OS X El Capitan/OS X Yosemite/OS X Mavericks/OS X Mountain Lion/Mac OS X v10.7.x/Mac OS X v10.6.8

Not:

- Mac OS işletim sistemi bazı uygulamaları ve özellikleri desteklemeyebilir.
- Mac OS için UNIX Dosya Sistemi (UFS) desteklenmez.

Yazı Tipi Bilgileri

PostScript için Kullanılabilir Yazı Tipleri

Yazı Tipi Adı	Aile	HP Eşdeğeri
Nimbus Mono	Medium, Bold, Italic, Bold Italic	Courier
Letter Gothic	Medium, Bold, Italic	Letter Gothic
Nimbus Mono PS	Regular, Bold, Oblique, Bold Oblique	CourierPS
Nimbus Roman No4	Medium, Bold, Italic, Bold Italic	CG Times
URW Classico	Medium, Bold, Italic, Bold Italic	CG Omega
URW Coronet	-	Coronet
URW Clarendon Condensed	-	Clarendon Condensed
URW Classic Sans	Medium, Bold, Italic, Bold Italic	Univers
URW Classic Sans Condensed	Medium, Bold, Italic, Bold Italic	Univers Condensed
Antique Olive	Medium, Bold, Italic	Antique Olive
Garamond	Antiqua, Halbfett, Kursiv, Kursiv Halbfett	Garamond
Mauritius	-	Marigold
Algiers	Medium, Extra Bold	Albertus
NimbusSansNo2	Medium, Bold, Italic, Bold Italic	Arial
Nimbus Roman No9	Medium, Bold, Italic, Bold Italic	Times New Roman
Nimbus Sans	Medium, Bold, Oblique, Bold Oblique	Helvetica
Nimbus Sans Narrow	Medium, Bold, Oblique, Bold Oblique	Helvetica Narrow
Palladio	Roman, Bold, Italic, Bold Italic	Palatino
URW Gothic	Book, Demi, Book Oblique, Demi Oblique	ITC Avant Garde
URW Bookman	Light, Demi, Light Italic, Demi Italic	ITC Bookman
URW Century Schoolbook	Roman, Bold, Italic, Bold Italic	New Century Schoolbook
Nimbus Roman	Medium, Bold, Italic, Bold Italic	Times
URW Chancery Medium Italic	-	ITC Zapf Chancery Italic
Symbol	-	Symbol
URW Dingbats	-	Wingdings
Dingbats	-	ITC Zapf Dingbats
Standard Symbol	-	SymbolPS

PCL İçin Kullanılabilir Yazı Tipleri (URW)

Ölçeklenebilir Yazı Tipi

Yazı Tipi Adı	Aile	HP Eşdeğeri	PCL5 için Sembol Kümesi
Nimbus Mono	Medium, Bold, Italic, Bold Italic	Courier	1
Letter Gothic	Medium, Bold, Italic	Letter Gothic	1
Nimbus Mono PS	Regular, Bold, Oblique, Bold Oblique	CourierPS	3
Nimbus Roman No4	Medium, Bold, Italic, Bold Italic	CG Times	2
URW Classico	Medium, Bold, Italic, Bold Italic	CG Omega	3
URW Coronet	-	Coronet	3
URW Clarendon Condensed	-	Clarendon Condensed	3
URW Classic Sans	Medium, Bold, Italic, Bold Italic	Univers	2
URW Classic Sans Condensed	Medium, Bold, Italic, Bold Italic	Univers Condensed	3
Antique Olive	Medium, Bold, Italic	Antique Olive	3
Garamond	Antiqua, Halbfett, Kursiv, Kursiv Halbfett	Garamond	3
Mauritius	-	Marigold	3
Algiers	Medium, Extra Bold	Albertus	3
NimbusSansNo2	Medium, Bold, Italic, Bold Italic	Arial	3
Nimbus Roman No9	Medium, Bold, Italic, Bold Italic	Times New	3
Nimbus Sans	Medium, Bold, Oblique, Bold Oblique	Helvetica	3
Nimbus Sans Narrow	Medium, Bold, Oblique, Bold Oblique	Helvetica Narrow	3
Palladio	Roman, Bold, Italic, Bold Italic	Palatino	3
URW Gothic	Book, Demi, Book Oblique, Demi Oblique	ITC Avant Garde Gothic	3
URW Bookman	Light, Demi, Light Italic, Demi Italic	ITC Bookman	3
URW Century Schoolbook	Roman, Bold, Italic, Bold Italic	New Century Schoolbook	3
Nimbus Roman	Medium, Bold, Italic, Bold Italic	Times	3
URW Chancery Medium Italic	-	ITC Zapf Chancery Medium Italic	3
Symbol	-	Symbol	4
URW Dingbats	-	Wingdings	5
Dingbats	-	ITC Zapf Dingbats	6
Standard Symbol	-	SymbolPS	4

Yazı Tipi Adı	Aile	HP Eşdeğeri	PCL5 için Sembol Kümesi
URW David	Medium, Bold	HP David	7
URW Narkis	Medium, Bold	HP Narkis	7
URW Miryam	Medium, Bold, Italic	HP Miryam	7
URW Koufi	Medium, Bold	Koufi	8
URW Naskh	Medium, Bold	Naskh	8
URW Ryadh	Medium, Bold	Ryadh	8

Bit Eşlem Yazı Tipi

Yazı Tipi Adı	Sembol Kümesi
Line Printer	9

OCR/Barkod Bit Eşlem Yazı Tipi (yalnızca PCL5 için)

Yazı Tipi Adı	Aile	Sembol Kümesi
OCR A	-	10
OCR B	-	11
Code39	9.37cpi, 4.68cpi	12
EAN/UPC	Medium, Bold	13

Not:

Baskı yoğunluğuna veya kağıt kalitesi veya rengine bağlı olarak OCR A, OCR B, Code39 ve EAN/UPC yazı tipleri okunamayabilir. Bir örnek yazdırın ve büyük miktarda yazdırmadan önce yazı tiplerinin okunabilir olduğundan emin olun.

Sembol Kümelerinin Listesi

Yazıcınız çeşitli sembol kümelerine erişim sağlayabilir. Bu sembol kümelerinin büyük kısmı her bir dile özgü uluslararası karakterler açısından farklılık gösterir.

Hangi yazı tipinin kullanılacağını değerlendirirken, yazı tipi ile birlikte hangi sembol setinin kullanılacağını da değerlendirmelisiniz.

Not:

Çoğu yazılım yazı tipleri ve sembolleri otomatik olarak yönettiğinden dolayı, yazıcı ayarlarını muhtemelen hiç değiştirmeniz gerekmez. Ancak kendi yazıcı kontrol programlarınızı yazarken veya yazı tiplerini kontrol eden daha eski bir yazılım kullanıyorsanız, sembol kümesi ayrıntıları için aşağıdaki bölümlere bakınız.

PCL 5 için Sembol Kümesi Listesi

Sembol Kümesi Adı	Sembol	Yazı Tipi Sınıflaması												
		1	2	3	4	5	6	7	8	9	10	11	12	13
Norweg1	0D	✓	✓	✓	-	-	-	-	-	-	-	-	-	-
Roman Extension	0E	-	-	-	-	-	-	-	-	✓	-	-	-	-
Italian	0I	✓	✓	✓	-	-	-	-	-	-	-	-	-	-
ECM94-1	0N	✓	✓	✓	-	-	-	-	-	✓	-	-	-	-
Swedis2	0S	✓	✓	✓	-	-	-	-	-	-	-	-	-	-
ANSI ASCII	0U	✓	✓	✓	-	-	-	✓	✓	-	-	-	-	-
UK	1E	✓	✓	✓	-	-	-	-	-	-	-	-	-	-
French2	1F	✓	✓	✓	-	-	-	-	-	-	-	-	-	-
German	1G	✓	✓	✓	-	-	-	-	-	-	-	-	-	-
Legal	1U	✓	✓	✓	-	-	-	-	-	✓	-	-	-	-
8859-2 ISO	2N	✓	✓	✓	-	-	-	-	-	✓	-	-	-	-
Spanish	2S	✓	✓	✓	-	-	-	-	-	-	-	-	-	-
ISO 8859/4 Latin 4	4N	✓	✓	✓	-	-	-	-	-	-	-	-	-	-
Roman-9	4U	✓	✓	✓	-	-	-	-	-	-	-	-	-	-
PsMath	5M	✓	✓	✓	-	-	-	✓	✓	-	-	-	-	-
8859-9 ISO	5N	✓	✓	✓	-	-	-	-	-	✓	-	-	-	-
WiTurkish	5T	✓	✓	✓	-	-	-	-	-	-	-	-	-	-
MsPublishin	6J	✓	✓	✓	-	-	-	-	-	-	-	-	-	-
VeMath	6M	✓	✓	✓	-	-	-	-	-	-	-	-	-	-
8859-10ISO	6N	✓	✓	✓	-	-	-	-	-	✓	-	-	-	-
DeskTop	7J	✓	✓	✓	-	-	-	-	-	-	-	-	-	-
Math-8	8M	✓	✓	✓	-	-	-	✓	✓	-	-	-	-	-
Roman-8	8U	✓	✓	✓	-	-	-	-	-	✓	-	-	-	-
WiE.Europe	9E	✓	✓	✓	-	-	-	-	-	-	-	-	-	-
Pc1004	9J	✓	✓	✓	-	-	-	-	-	-	-	-	-	-
8859-15ISO	9N	✓	✓	✓	-	-	-	-	-	✓	-	-	-	-
PcTk437	9T	✓	✓	✓	-	-	-	-	-	-	-	-	-	-
Windows	9U	✓	✓	✓	-	-	-	-	-	-	-	-	-	-

Ek

Sembol Kümesi Adı	Sembol	Yazı Tipi Sınıflaması												
		1	2	3	4	5	6	7	8	9	10	11	12	13
PsText	10J	✓	✓	✓	-	-	-	-	-	-	-	-	-	-
IBM-US	10U	✓	✓	✓	-	-	-	-	-	✓	-	-	-	-
IBM-DN	11U	✓	✓	✓	-	-	-	-	-	✓	-	-	-	-
McText	12J	✓	✓	✓	-	-	-	-	-	-	-	-	-	-
PcMultiling	12U	✓	✓	✓	-	-	-	-	-	✓	-	-	-	-
VeInternati	13J	✓	✓	✓	-	-	-	-	-	-	-	-	-	-
PcEur858	13U	✓	✓	✓	-	-	-	-	-	-	-	-	-	-
VeUS	14J	✓	✓	✓	-	-	-	-	-	-	-	-	-	-
PiFont	15U	✓	✓	✓	-	-	-	-	-	-	-	-	-	-
PcE.Europe	17U	✓	✓	✓	-	-	-	-	-	-	-	-	-	-
Unicode 3.0	18N	✓	✓	✓	-	-	-	✓	✓	-	-	-	-	-
WiBALT	19L	✓	✓	✓	-	-	-	-	-	-	-	-	-	-
WiAnsi	19U	✓	✓	✓	-	-	-	-	-	-	-	-	-	-
PcBlT775	26U	✓	✓	✓	-	-	-	-	-	-	-	-	-	-
Pc866Cyr	3R	✓	✓	-	-	-	-	-	-	-	-	-	-	-
Greek8	8G	✓	✓	-	-	-	-	-	-	-	-	-	-	-
WinGrk	9G	✓	✓	-	-	-	-	-	-	-	-	-	-	-
WinCyr	9R	✓	✓	-	-	-	-	-	-	-	-	-	-	-
Pc851Grk	10G	✓	✓	-	-	-	-	-	-	-	-	-	-	-
ISOCyr	10N	✓	✓	-	-	-	-	-	-	✓	-	-	-	-
Pc8Grk	12G	✓	✓	-	-	-	-	-	-	-	-	-	-	-
ISOGrk	12N	✓	✓	-	-	-	-	-	-	-	-	-	-	-
Pc866Ukr	14R	✓	✓	-	-	-	-	-	-	-	-	-	-	-
Hebrew7	0H	✓	-	-	-	-	-	✓	-	-	-	-	-	-
8859-8 ISO	7H	✓	-	-	-	-	-	✓	-	-	-	-	-	-
Hebrew8	8H	✓	-	-	-	-	-	✓	-	-	-	-	-	-
Pc862Heb	15H	✓	-	-	-	-	-	✓	-	-	-	-	-	-
PC-862, Hebrew	15Q	✓	-	-	-	-	-	✓	-	-	-	-	-	-
Arabic8	8V	-	-	-	-	-	-	-	✓	-	-	-	-	-
HPWARA	9V	-	-	-	-	-	-	-	✓	-	-	-	-	-

Sembol Kümesi Adı	Sembol	Yazı Tipi Sınıflaması												
		1	2	3	4	5	6	7	8	9	10	11	12	13
Pc864Ara	10V	-	-	-	-	-	-	-	✓	-	-	-	-	-
Symbol	19M	-	-	-	✓	-	-	-	-	-	-	-	-	-
Wingdings	579L	-	-	-	-	✓	-	-	-	-	-	-	-	-
ZapfDingbats	14L	-	-	-	-	-	✓	-	-	-	-	-	-	-
OCR A	00	-	-	-	-	-	-	-	-	-	✓	-	-	-
OCR B	10	-	-	-	-	-	-	-	-	-	-	✓	-	-
OCR B Extension	3Q	-	-	-	-	-	-	-	-	-	-	✓	-	-
Code3-9	0Y	-	-	-	-	-	-	-	-	-	-	-	✓	-
EAN/UPC	8Y	-	-	-	-	-	-	-	-	-	-	-	-	✓

İsteğe Bağlı Üniteleri Takma

İsteğe Bağlı Kağıt Kaseti Ünitesi Kodu

Aşağıda, isteğe bağlı kağıt kaseti ünitesinin kodu verilmiştir.

Dünya çapındaki kullanıcılar için: Optional Cassette Unit (C12C932871)

Hindistan'daki kullanıcılar: Optional Cassette Unit (C12C932881)

İsteğe Bağlı Kağıt Kasedi Birimini Takma

Dikkat:

- ❑ Yazıcıyı kapattığımızdan, yazıcının elektrik kablosunu çıkardığımızdan emin olun ve kurulumu başlamadan önce tüm kabloları çıkarın. Aksi halde elektrik kablosu hasar görebilir ve yangına ya da elektrik çarpmasına neden olabilir.
- ❑ Yazıcıyı kaldırırken, iki veya daha fazla kişi aşağıda gösterilen şekilde doğru pozisyonda olmalıdır. Kağıt kasedi 2 takılıysa çıkarın. Yazıcıyı diğer konumlardan tutarak kaldırırsanız, yazıcınız düşebilir veya yazıcıyı yerleştirirken parmaklarınız sıkışabilir.

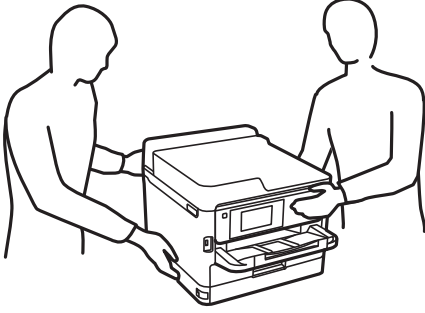

1.  düğmesine basarak yazıcıyı kapatın ve ardından elektrik kablosunu çıkarın.
2. Bağlı kabloları çıkarın.
3. kağıt kasedi 2 takılıysa çıkarın.

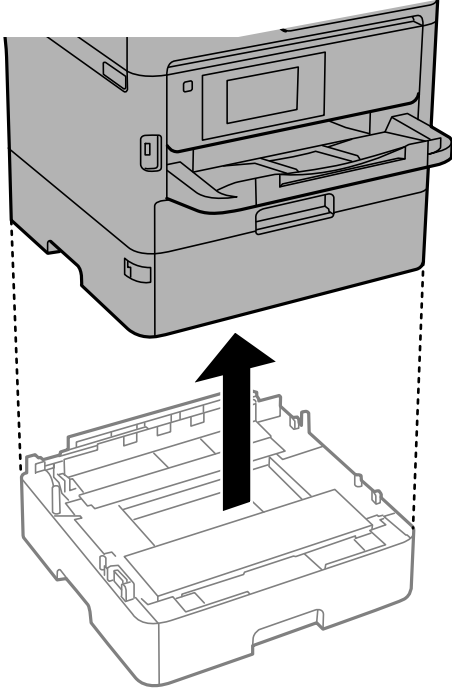

4. İsteğe bağlı kağıt kasedi birimini kutusundan çıkarın ve sonra tüm koruyucu malzemeleri sökün.
5. İsteğe bağlı kağıt kasedi birimini, yazıcıyı kurmak istediğiniz yere yerleştirin.

6. kağıt kasedi ögesini biraz kağıt kasedi 2 ögesinden dışarı çekin.

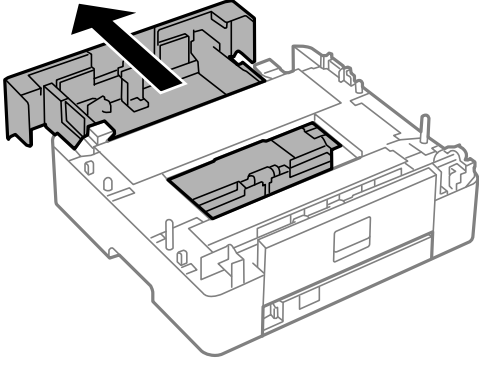

7. kağıt kasedi 2 arkasındaki parçayı çıkarın.

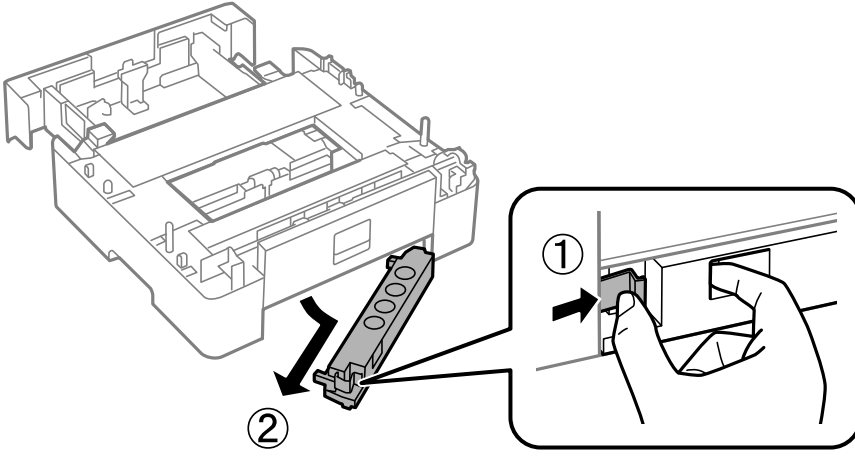

8. kağıt kasedi ögesini kağıt kasedi 2 içine iyice takın.

9. kağıt kasedi 2'yi isteğe bağlı kağıt kasedi birimi üzerine alçaltın.

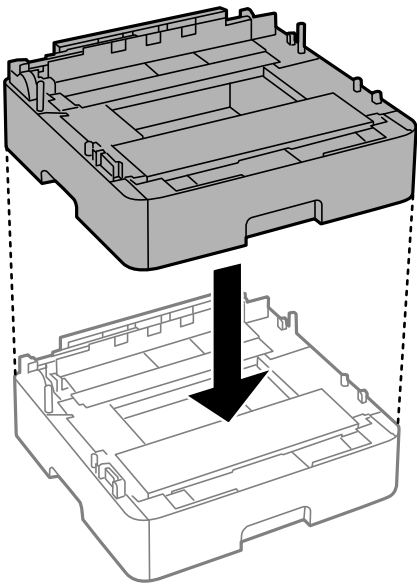

10. Yazıcıyı kağıt kasedi 2 üzerine alçaltın.

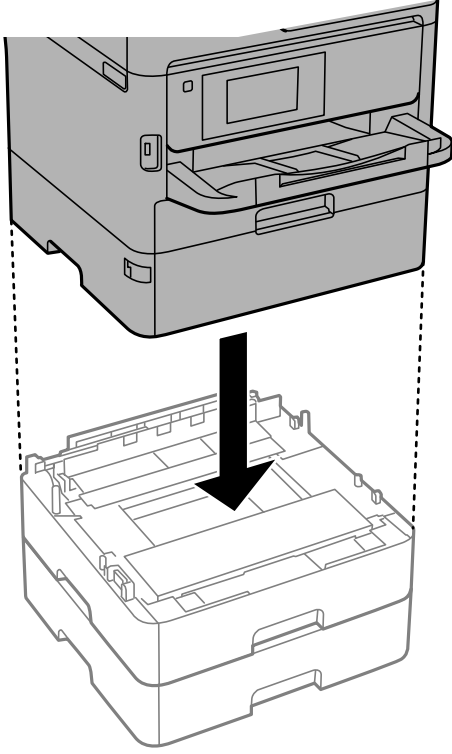

11. Kaset numarasını belirten etiketi yerleştirin.

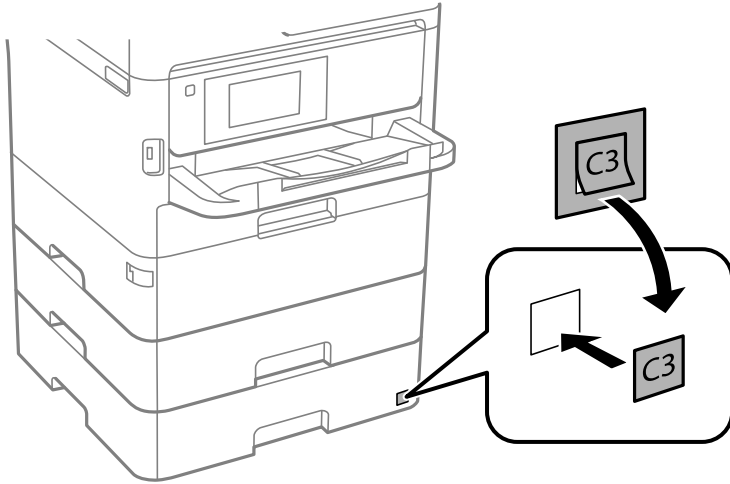

12. Elektrik kablosu ve diğer kabloları geri takın ve ardından yazıcının fişini takın.

13.  düğmesine basarak yazıcıyı açın.

14. İsteğe bağlı kağıt kasedi biriminin **Kâğıt Ayarı** ekranında görüntülediğini kontrol etmek için isteğe bağlı kağıt kasedi birimini çıkarıp geri takın.

Not:

İsteğe bağlı kağıt kasedi birimini sökarken, yazıcıyı kapatın, güç kablosunu ve tüm kabloları çıkarın ve ardından kurulum işlemlerini ters sırayla gerçekleştirin.

Yazıcı sürücüsü ayarlarına devam edin.

İsteğe Bağlı Kağıt Kaseti Ünitesini Yazıcı Sürücüsünde Ayarlama

Takılan isteğe bağlı kağıt kaseti ünitesini kullanmak için, yazıcı sürücüsünün gereken bilgileri alması gerekir.

İsteğe Bağlı Kağıt Kaseti Birimini Yazıcı Sürücüsünde Ayarlama — Windows

Not:

Bilgisayarınızda yönetici olarak oturum açın.

- Bilgisayarda yazıcı listesini açın.
 - Windows 10/Windows Server 2016
Başlat düğmesini tıklatın ve **Donanım ve Ses** ögesinden **Windows Sistemi > Denetim Masası > Aygıt ve yazıcıları görüntüle**'yi seçin.
 - Windows 8.1/Windows 8/Windows Server 2012 R2/Windows Server 2012
Donanım ve Ses bölümünden **Masaüstü > Ayarlar > Denetim Masası > Aygıtları ve yazıcıları görüntüle** ögesini seçin.
 - Windows 7/Windows Server 2008 R2
Başlat düğmesine tıklayın ve **Denetim Masası > Aygıtları ve yazıcıları görüntüle** seçeneklerini **Donanım ve Ses** bölümünden seçin.
 - Windows Vista/Windows Server 2008
Başlat düğmesine tıklayın ve sonra **Donanım ve Ses** bölümünden **Denetim Masası > Yazıcılar** seçeneklerini seçin.
 - Windows XP/Windows Server 2003 R2/Windows Server 2003
Başlat düğmesine tıklayın ve **Denetim Masası > Yazıcılar ve Diğer Donanım > Yazıcı ve Fakslar** ögesini seçin.
- Yazıcınıza sağ tıklayın veya basılı tutup **Yazıcı özellikleri** veya **Özellik** ögesini seçin ve sonra **İsteğe Bağlı Ayarlar** sekmesine tıklayın.
- Yazıcıdan al** seçeneğine ve ardından **Al** seçeneğine tıklayın.
İsteğe Bağlı Kaynaklar bilgi **Mevcut Yazıcı Bilgisi** içinde görüntülenir.
- Tamam** ögesine tıklayın.

İsteğe Bağlı Kağıt Kaseti Ünitesini Yazıcı Sürücüsünde Ayarlama — Mac OS

-  menü > **Yazıcılar ve Tarayıcılar** (veya **Yazdırma ve Tarama, Yazdırma ve Fakslama**) bölümünden **Sistem Tercihleri** ögesini seçin ve ardından yazıcıyı seçin. **Seçenekler ve Malzemeler > Seçenekler** (veya **Sürücü**) ögesine tıklayın.
- Kağıt kaseti sayısına göre **Alt Çekmece**'i ayarlayın.
- Tamam** ögesine tıklayın.

Düzenleyici Bilgileri

Standartlar ve Onaylar

ABD Modeli İçin Standartlar ve Onaylar

Güvenlik	UL60950-1 CAN/CSA-C22.2 No.60950-1
EMC	FCC Part 15 Subpart B Class B CAN ICES-3 (B)/NMB-3 (B)

Bu ekipman, aşağıdaki kablosuz modülü içerir.

Üretici: Seiko Epson Corporation

Tip: J26H006

Bu ürün, FCC Kuralları Bölüm 15 ve IC Kuralları RSS-210'a uygundur. Epson, ürün üzerinde yapılacak, önerilmeyen bir değişiklikten dolayı koruma gereklerinin yerine getirilmemesi durumunda sorumluluk kabul etmez. Çalışma şu iki koşula bağlıdır: (1) bu cihaz zararlı girişime neden olmaz ve (2) bu cihaz ortamda mevcut olması durumunda yanlış şekilde çalışmasına neden olabilecek girişimlere de maruz kalabilir.

Lisanslı hizmete radyo paraziti karışmasını önlemek için, bu cihaz, azami perdeleme sağlamak amacıyla iç mekânlarda ve pencerelerden uzakta çalıştırılmak üzere tasarlanmıştır. Dış mekanlara kurulan ekipmanlar (veya ekipmanın aktarım anteni), lisansa tabidir.

Bu cihaz, kontrolsüz bir ortam için belirlenmiş FCC/IC radyasyona maruz kalma sınırlarıyla uyumludur ve IC radyo frekansı (RF) maruz kalma sınırlarının OET65 ve RSS-102 Ek C kısmındaki FCC radyo frekansı (RF) Maruz Kalma Kılavuzlarını karşılar. Bu cihaz, radyatörün bir insan bedeninden (eller, el bilekleri, ayaklar ve ayak bilekleri hariç) en az 20 cm veya daha uzak olacak şekilde kurulmalı ve çalıştırılmalıdır.

Avrupa Modeli için Standartlar ve Onaylar

Avrupalı kullanıcılar için

Seiko Epson Corporation aşağıdaki telsiz cihazın 2014/53/EU Yönergesine uygun olduğunu beyan eder. AB uygunluk beyanının tam metni aşağıdaki web sitesinde bulunabilir.

<http://www.epson.eu/conformity>

C644A

İrlanda, Birleşik Krallık, Avusturya, Almanya, Lihtenştayn, İsviçre, Fransa, Belçika, Lüksemburg, Hollanda, İtalya, Portekiz, İspanya, Danimarka, Finlandiya, Hırvatistan, Norveç, İsveç, İzlanda, Kıbrıs, Yunanistan, Slovenya, Malta, Bulgaristan, Çek Cumhuriyeti, Estonya, Macaristan, Letonya, Litvanya, Polonya, Romanya ve Slovakya ülkelerinde kullanım içindir.

Epson, ürünler üzerinde yapılacak, önerilmeyen bir değişiklikten dolayı koruma gereklerinin yerine getirilmemesi durumunda sorumluluk kabul etmez.



Avustralya Modeli için Standartlar ve Onaylar

EMC	AS/NZS CISPR32 Class B
-----	------------------------

Seiko Epson Corporation olarak, aşağıdaki cihaz Modellerinin AS/NZS4268 yönergesinin temel gereklilikleri ve ilgili diğer hükümleriyle uyumlu olduğunu beyan ederiz:

C644A

Epson, ürünler üzerinde yapılacak, önerilmeyen bir değişiklikten dolayı koruma gereklerinin yerine getirilmemesi durumunda sorumluluk kabul etmez.

Yeni Zelanda Modeli için Standartlar ve Onaylar

Genel Uyarı

Herhangi bir terminal ekipmanı ögesi için Telepermit verilmesi sadece Telecom'un, ögenin ağına bağlanmak için minimum koşullara uygun olduğunu kabul ettiğini gösterir. Ürünün Telecom tarafından onaylandığını ya da herhangi bir garanti sağladığını belirtmez. Her şeyden önce, herhangi bir ögenin farklı bir marka veya modele ait Telepermit ekipmanın başka bir ögesiyle her açıdan doğru şekilde çalışacağına dair herhangi bir güvence sağlamaz ve herhangi bir ürünün tüm Telecom'un ağ hizmetleriyle uyumlu olduğu anlamına gelmez.

Telepermit verilmiş ekipman sadece EXT telefon bağlantı noktasına bağlanabilir. Bu bağlantı noktası, 3 kabloyla bağlı ekipman için özel olarak tasarlanmamıştır. Bu bağlantı noktasına bağlandığında, 3 kabloyla bağlı ekipman gelen aramalara yanıt vermeyebilir.

Önemli Uyarı

Elektrik kesintisi durumunda, bu telefon çalışmayabilir. Lütfen acil kullanım için yerel güce bağlı olmayan ayrı bir telefon bulunduğundan emin olun.

Bu ekipman, tüm çalışma koşullarında tasarlandığından daha yüksek hızlarda doğru çalışma yeteneğine sahip değildir. Bu tür durumlarda sorun çıktığında Telecom hiçbir sorumluluk kabul etmeyecektir.

Bu cihaz Telecom "111" Acil Servisi'ne otomatik çağrı yapmak için ayarlanmamalıdır.

German Blue Angel

Bu yazıcının German Blue Angel standartlarını karşılayıp karşılamadığını kontrol etmek için aşağıdaki web sitesine bakın.

<http://www.epson.de/blauerengel>

Kopyalama Sınırlamaları

Yazıcının sorumlu ve kanuni kullanımını sağlamak için aşağıdaki kısıtlamalara riayet edin.

Aşağıdaki öğeleri kopyalamak kanunen yasaklanmıştır:

- Banknotlar, bozuk para, devlet güvenceli satılabilir tahviller, devlet teminatlı tahviller ve belediye menkul kıymetleri
- Kullanılmamış posta pulları, mühürlenmiş kartpostallar ve postalamaya yarayan geçerli diğer resmi posta öğeleri
- Devlet tarafından çıkarılan pullar ve kanuni prosedüre göre çıkartılmış tahviller

Aşağıdaki öğeleri kopyalarken dikkat gösterin:

- Özel satılabilir tahviller (hisse senetleri, emre muharrer senetler, çekler, vb.), aylık pasolar, imtiyaz biletleri, vb.
- Pasaport, ehliyet, garanti belgeleri, otoyol geçiş pasoları, yemek fişleri, biletler vb.

Not:

Bu belgelerin çoğaltılması ayrıca kanunlar tarafından da yasaklanmıştır.

Telif haklı materyallerin kullanım sorumluluğu:

Yazıcılar, telif hakkı kapsamındaki malzemelerin izinsiz kopyalanması için kötü amaçla kullanılabilir. Malumat sahibi bir avukatın tavsiyesi doğrultusundan hareket edilmediği sürece, basılı materyalleri kopyalamadan önce sorumluluk sahibi davranış sergileyerek telif hakkı sahibinin iznini alıp telif hakkı sahibine saygı gösterin.

Yazıcıyı Taşıma ve Depolama

Hareket ederken veya onarımlar için yazıcıyı depolamanız veya taşımanız gerektiğinde, yazıcıyı paketlemek için aşağıdaki adımları izleyin.

⚠ Dikkat:

- Yazıcıyı taşırken, dengeli bir pozisyonda kaldırın. Yazıcının dengesiz bir pozisyonda kaldırılması yaralanmaya neden olabilir.
- Yazıcı ağır bir cihaz olduğundan ambalajdan çıkarma ve taşıma işlemleri daima iki veya daha fazla kişi tarafından yapılmalıdır.
- Yazıcıyı kaldırırken, iki veya daha fazla kişi aşağıda gösterilen şekilde doğru pozisyonda olmalıdır. Kağıt kasedi 2 takılıysa çıkarın. Yazıcıyı diğer konumlardan tutarak kaldırırsanız, yazıcınız düşebilir veya yazıcıyı yerleştirirken parmaklarımız sıkışabilir.

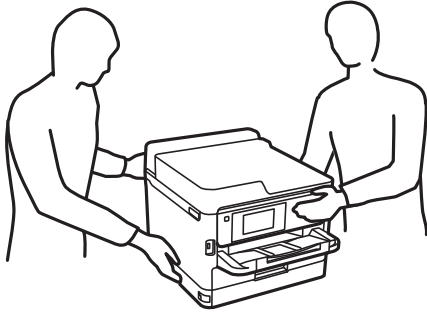

- Yazıcıyı taşırken 10 dereceden fazla yatırmayın; aksi halde yazıcı düşebilir.
- Tarayıcı birimini açarken veya kapatırken ellerinizi veya parmaklarınızı sıkıştırmamaya dikkat edin. Aksi takdirde yaralanabilirsiniz.

⚠ Önemli:

- Yazıcıyı depolarken veya taşırken sarsmayın, dikey olarak veya baş aşağı koymayın; aksi takdirde mürekkep akabilir.
- mürekkep besleme üniteleri'ni takılı bırakın. mürekkep besleme üniteleri'nin çıkartılması, yazıcı kafasını kurutarak, yazıcının baskı yapmasını engelleyebilir.

Ek

1.  düğmesine basarak yazıcıyı kapatın.
2. Güç ışığının söndüğünden emin olduktan sonra güç kablosunu çıkarın.



Önemli:

Güç ışığı söndüğünde güç kablosunu çıkarın. Aksi takdirde, yazdırma başlığı başlangıç konumuna dönmez ve mürekkebin kurummasına neden olarak yazdırma işleminin imkansız hale gelmesine yol açabilir.

3. Güç kablosu ve USB kablosu gibi tüm kabloların bağlantılarını kesin.
4. Yazıcı harici depolama cihazlarını destekliyorsa bağlı olmadıklarından emin olun.
5. Yazıcıdaki tüm kağıtları çıkarın.
6. Yazıcıda herhangi bir orijinal kalmadığından emin olun.
7. Belge kapağı kapalıyken tarayıcı birimini açın. Bant yardımıyla yazdırma başlığını gövdeye sabitleyin.

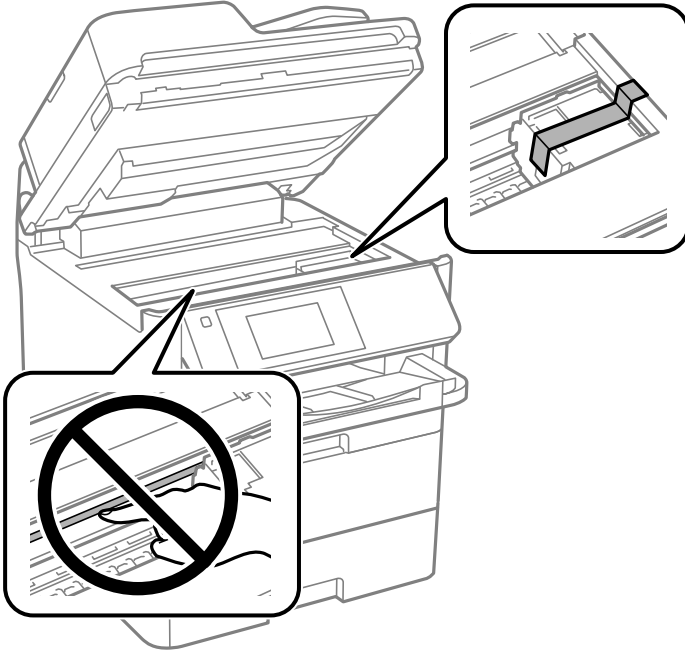

8. Tarayıcı birimini kapatın.

9. Ön kapağı açın.

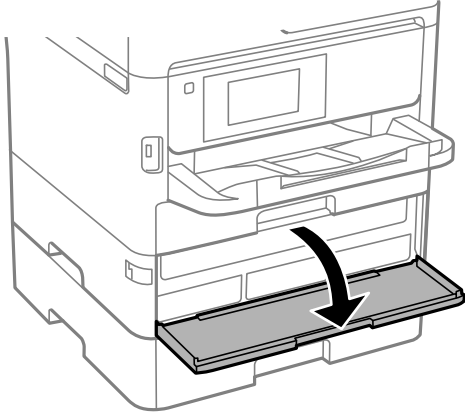

Ön kapak kilitliyse açamazsınız. Ön kapak kilidini açın.

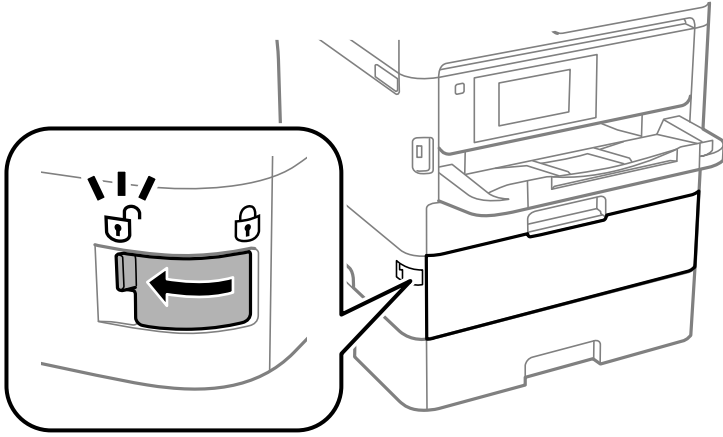

10. Birlikte verilen koruyucu malzemeyi bantla mürekkep besleme ünitesi tepsisini sabitleyin, böylece tepsi açılmaz.

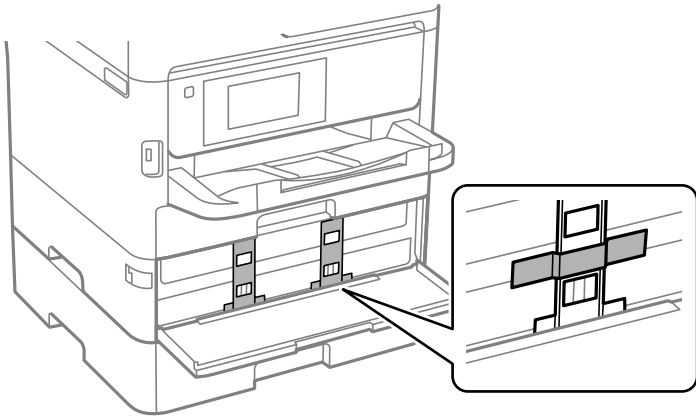

Not:

Satın alma zamanına bağlı olarak, koruyucu malzeme yazıcıyla sağlanmayabilir.

11. Ön kapağı kapatın.

Ek

12. Takılıysa kağıt kasedi 2'yi ve isteğe bağlı kağıt kasedi birimini çıkarın.

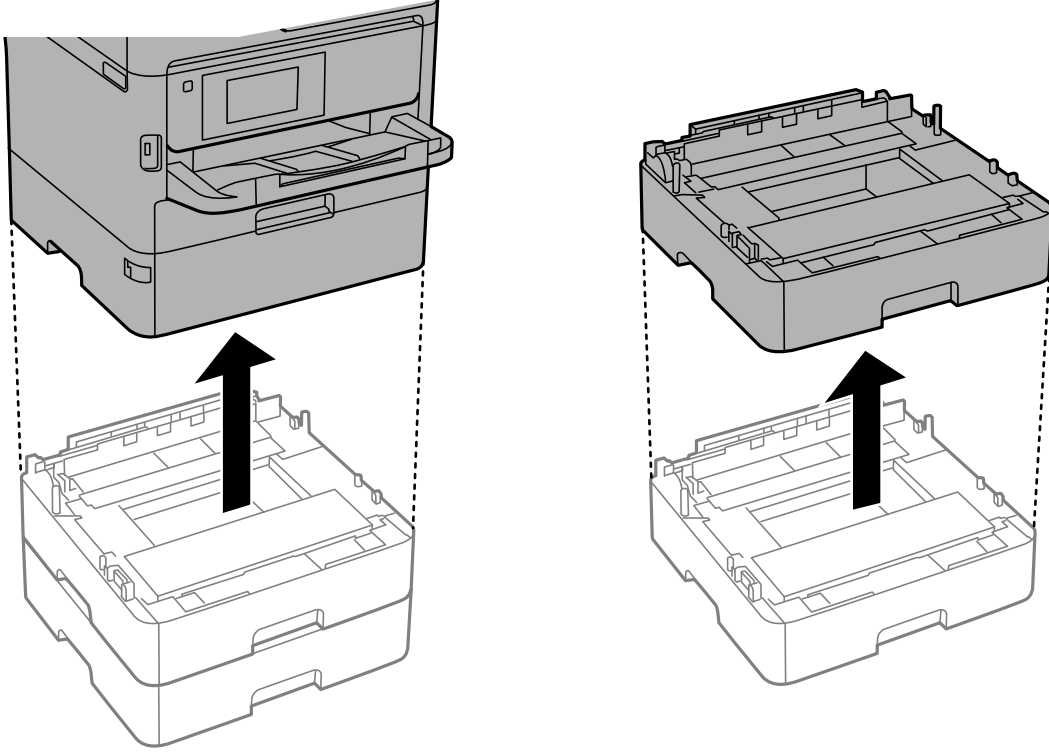

13. Yazıcıyı aşağıda gösterildiği üzere paketlemeye hazırlanın.

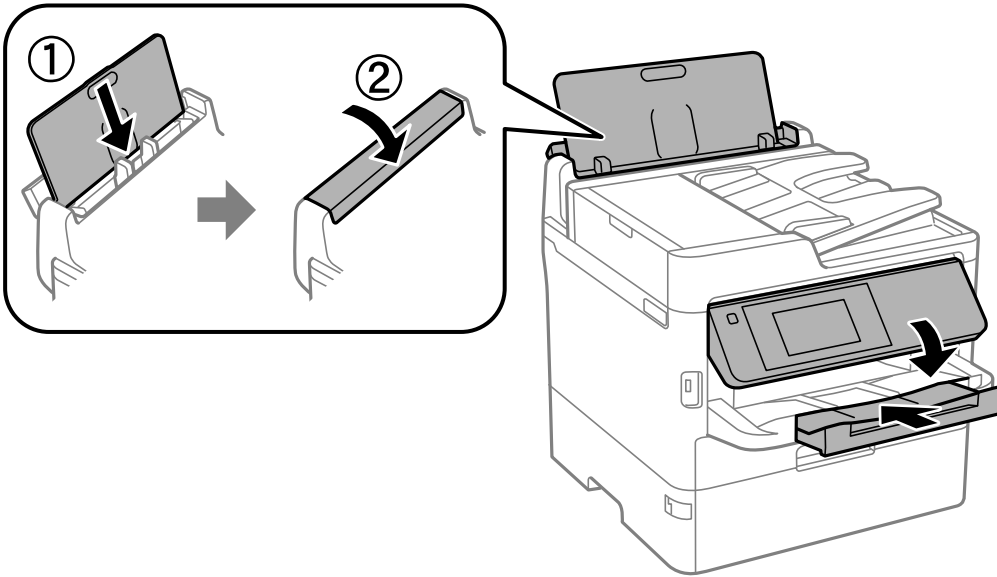

14. Yazıcıdan çıkış tepsisini çıkarın.

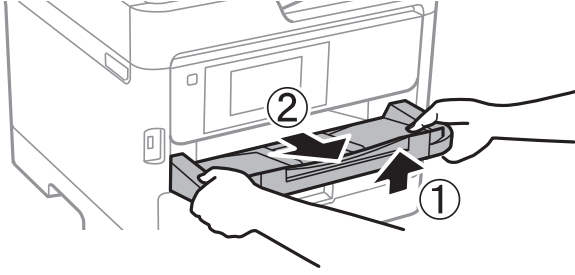

15. Yazıcıyı koruyucu materyalleri kullanarak yeniden kutusuna koyun.

Yazıcıyı yeniden kullandığınızda, yazdırma başlığını sabitleyen bantı ve mürekkep besleme ünitesi tepsisine takılı koruyucu malzemeyi çıkardığınızdan emin olun. Gerçekleştirdiğiniz bir sonraki yazdırma işleminde yazdırma kalitesi düşüyse yazdırma başlığını temizleyin ve hizalayın.

İlgili Bilgi

- ➔ “Parça Adları ve İşlevleri” sayfa 16
- ➔ “Yazdırma Başlığını Kontrol Etme ve Temizleme” sayfa 233
- ➔ “Yazdırma Kalitesini Ayarlama” sayfa 269

Telif Hakkı

Bu belgenin herhangi bir kısmı, Seiko Epson Corporation'ın yazılı izni olmadan kısmen veya bütün olarak çoğaltılamaz, bilgi erişim sistemlerinde saklanamaz veya elektronik, mekanik yöntemlerle, fotokopi, kayıt yöntemleriyle veya diğer yöntemlerle başka ortamlara aktarılamaz. Burada bulunan bilgilerin kullanımı konusunda herhangi bir patent yükümlülüğü olduğu varsayılmamıştır. Buradaki bilgilerin kullanılması sonucu oluşan zararlar için de herhangi bir sorumluluk kabul edilmez. Burada bulunan bilgiler yalnızca bu Epson ürünü ile kullanılmak üzere tasarlanmıştır. Epson, bu bilgilerin diğer ürünlerle ilgili olarak herhangi bir şekilde kullanılmasından sorumlu değildir.

Seiko Epson Corporation ve bağlı kuruluşları ürünü satın alanın veya üçüncü kişilerin kaza, ürünün yanlış veya kötü amaçla kullanılması, ürün üzerinde yetkisiz kişilerce yapılan değişiklikler, onarımlar veya tadilatlar veya (ABD hariç olmak üzere) Seiko Epson Corporation'ın çalıştırma ve bakım talimatlarına aykırı hareketler nedeniyle uğradıkları zarar, kayıp, maliyet veya gider konusunda ürünü satın alana ve üçüncü kişilere karşı kesinlikle yükümlü olmayacaktır.

Seiko Epson Corporation tarafından Orijinal Epson Ürünü veya Epson Tarafından Onaylanmış Ürün olarak tanımlananlar dışında herhangi bir opsiyonun veya sarf malzemesi ürünün kullanılmasından kaynaklanan herhangi bir zarar veya sorun için Seiko Epson Corporation ve yan kuruluşları sorumlu tutulamaz.

Seiko Epson Corporation tarafından Epson Tarafından Onaylanmış Ürün olarak tanımlananlar dışında herhangi bir arayüz kablosu kullanıldığında oluşan elektromanyetik parazitlerden kaynaklanan herhangi bir hasar için Seiko Epson Corporation sorumlu tutulamaz.

© 2019 Seiko Epson Corporation

Bu kılavuzun içeriği ve bu ürünün teknik özellikleri önceden haber verilmeksizin değiştirilebilir.

Ticari Markalar

- ❑ EPSON®, Seiko Epson Corporation'in tescilli ticari markası, EPSON EXCEED YOUR VISION veya EXCEED YOUR VISION ise Seiko Epson Corporation'in ticari markalarıdır.
- ❑ Epson Scan 2 software is based in part on the work of the Independent JPEG Group.
- ❑ libtiff
 - Copyright © 1988-1997 Sam Leffler
 - Copyright © 1991-1997 Silicon Graphics, Inc.

Permission to use, copy, modify, distribute, and sell this software and its documentation for any purpose is hereby granted without fee, provided that (i) the above copyright notices and this permission notice appear in all copies of the software and related documentation, and (ii) the names of Sam Leffler and Silicon Graphics may not be used in any advertising or publicity relating to the software without the specific, prior written permission of Sam Leffler and Silicon Graphics.

THE SOFTWARE IS PROVIDED "AS-IS" AND WITHOUT WARRANTY OF ANY KIND, EXPRESS, IMPLIED OR OTHERWISE, INCLUDING WITHOUT LIMITATION, ANY WARRANTY OF MERCHANTABILITY OR FITNESS FOR A PARTICULAR PURPOSE.

IN NO EVENT SHALL SAM LEFFLER OR SILICON GRAPHICS BE LIABLE FOR ANY SPECIAL, INCIDENTAL, INDIRECT OR CONSEQUENTIAL DAMAGES OF ANY KIND, OR ANY DAMAGES WHATSOEVER RESULTING FROM LOSS OF USE, DATA OR PROFITS, WHETHER OR NOT ADVISED OF THE POSSIBILITY OF DAMAGE, AND ON ANY THEORY OF LIABILITY, ARISING OUT OF OR IN CONNECTION WITH THE USE OR PERFORMANCE OF THIS SOFTWARE.
- ❑ QR Code is a registered trademark of DENSO WAVE INCORPORATED in Japan and other countries.
- ❑ Intel® is a registered trademark of Intel Corporation.
- ❑ Microsoft®, Windows®, Windows Server®, and Windows Vista® are registered trademarks of Microsoft Corporation.
- ❑ Apple, Mac, macOS, OS X, Bonjour, ColorSync, Safari, AirPrint, iPad, iPhone, iPod touch, and iTunes are trademarks of Apple Inc., registered in the U.S. and other countries.
- ❑ Use of the Works with Apple badge means that an accessory has been designed to work specifically with the technology identified in the badge and has been certified by the developer to meet Apple performance standards.
- ❑ Google Cloud Print, Chrome, Chrome OS, Google Play and Android are trademarks of Google Inc.
- ❑ Adobe, the Adobe logo, Acrobat, Photoshop, PostScript®3™, and Reader are either registered trademarks or trademarks of Adobe Systems Incorporated in the United States and/or other countries.
- ❑ Albertus, Arial, Coronet, Gill Sans, Joanna and Times New Roman are trademarks of The Monotype Corporation registered in the United States Patent and Trademark Office and may be registered in certain jurisdictions.
- ❑ ITC Avant Garde Gothic, ITC Bookman, Lubalin Graph, Mona Lisa, ITC Symbol, Zapf Chancery and Zapf Dingbats are trademarks of International Typeface Corporation registered in the U.S. Patent and Trademark Office and may be registered in certain other jurisdictions.
- ❑ Clarendon, Eurostile and New Century Schoolbook are trademarks of Linotype GmbH registered in the U.S. Patent and Trademark Office and may be registered in certain other jurisdictions.
- ❑ Wingdings is a registered trademark of Microsoft Corporation in the United States and other countries.
- ❑ CG Omega, CG Times, Garamond Antiqua, Garamond Halbfett, Garamond Kursiv, Garamond Halbfett Kursiv are trademarks of Monotype Imaging, Inc. and may be registered in certain jurisdictions.
- ❑ Antique Olive is a trademark of M. Olive.

Ek

- Marigold and Oxford are trademarks of AlphaOmega Typography.
- Helvetica, Optima, Palatino, Times and Univers are trademarks of Linotype Corp. registered in the U.S. Patent and Trademark Office and may be registered in certain other jurisdictions in the name of Linotype Corp. or its licensee Linotype GmbH.
- PCL is the registered trademark of Hewlett-Packard Company.

- Arcfour

This code illustrates a sample implementation of the Arcfour algorithm.

Copyright © April 29, 1997 Kalle Kaukonen. All Rights Reserved.

Redistribution and use in source and binary forms, with or without modification, are permitted provided that this copyright notice and disclaimer are retained.

THIS SOFTWARE IS PROVIDED BY KALLE KAUKONEN AND CONTRIBUTORS "AS IS" AND ANY EXPRESS OR IMPLIED WARRANTIES, INCLUDING, BUT NOT LIMITED TO, THE IMPLIED WARRANTIES OF MERCHANTABILITY AND FITNESS FOR A PARTICULAR PURPOSE ARE DISCLAIMED. IN NO EVENT SHALL KALLE KAUKONEN OR CONTRIBUTORS BE LIABLE FOR ANY DIRECT, INDIRECT, INCIDENTAL, SPECIAL, EXEMPLARY, OR CONSEQUENTIAL DAMAGES (INCLUDING, BUT NOT LIMITED TO, PROCUREMENT OF SUBSTITUTE GOODS OR SERVICES; LOSS OF USE, DATA, OR PROFITS; OR BUSINESS INTERRUPTION) HOWEVER CAUSED AND ON ANY THEORY OF LIABILITY, WHETHER IN CONTRACT, STRICT LIABILITY, OR TORT (INCLUDING NEGLIGENCE OR OTHERWISE) ARISING IN ANY WAY OUT OF THE USE OF THIS SOFTWARE, EVEN IF ADVISED OF THE POSSIBILITY OF SUCH DAMAGE.

- microSDHC Logo is a trademark of SD-3C, LLC.

Not: microSDHC ürünün parçasıdır ve sökülemez.



- Genel Bildirim: Bu belgede geçen diğer ürün adları sadece tanımlama amaçlıdır ve bu ürünlerle ilgili ticari marka hakları ilgili sahiplerine aittir. Epson bu markalarla ilgili olarak hiçbir hak talep etmemektedir.

Nereden Yardım Alınır

Teknik Destek Web Sitesi

Daha fazla yardıma ihtiyaç duyarsanız, aşağıda gösterilen Epson destek web sitesini ziyaret edin. Ülkenizi veya bölgenizi seçin ve yerel Epson web sitesinin destek bölümüne girin. Siteden en güncel sürücüler, SSS, kılavuzlar ve diğer yüklemeler de indirilebilir.

<http://support.epson.net/>

<http://www.epson.eu/Support> (Avrupa)

Epson ürününüz doğru çalışmıyorsa ve sorunu çözemiyorsanız, yardım için Epson destek hizmetlerine başvurun.

Epson Desteğe Başvurma

Epson'a Başvurmadan Önce

Epson ürününüz doğru çalışmıyorsa ve ürün kılavuzlarındaki sorun giderme bilgilerini kullanarak sorunu çözemiyorsanız, yardım için Epson destek hizmetlerine başvurun. Bölgenizdeki Epson desteği aşağıdaki listede bulunmuyorsa, ürünü satın aldığınız bayi ile irtibat kurun.

Aşağıdaki bilgileri vermeniz durumunda Epson desteği size çok daha hızlı yardımcı olacaktır:

- Ürün seri numarası
(Seri numarası etiketi genelde ürünün arka kısmında bulunur.)
- Ürün modeli
- Ürün yazılımı sürümü
(**Hakkında, Sürüm Bilgisi** ögesine veya ürün yazılımında benzer bir düğmeye tıklayın.)
- Bilgisayarınızın markası ve modeli
- Bilgisayarınızdaki işletim sisteminin adı ve sürümü
- Normal olarak ürünle birlikte kullandığınız yazılım uygulamalarının adları ve sürümleri

Not:

Ürüne bağlı olarak, faks ve/veya ağ ayarları için çevirme listesi verileri, ürünün belleğinde depolanabilir. Ürünün bozulması veya tamir edilmesi sırasında veriler ve/veya ayarlar kaybolabilir. Epson, garanti süresi içinde bile herhangi bir veri kaybından, verilerin ve/veya ayarların yedeklenmesinden veya geri yüklenmesinden sorumlu tutulamaz. Verilerinizi kendinizin yedeklemenizi veya not almanızı öneririz.

Avrupa'daki Kullanıcılar için Yardım

Epson desteğiyle irtibat bilgileri için Tüm Avrupa Garanti Belgesine bakınız.

Tayvan'daki Kullanıcılar için Yardım

Bilgi, destek ve hizmetler için:

World Wide Web

<http://www.epson.com.tw>

Ürün özellikleri hakkında bilgi, indirilebilir sürücüler ve ürünlerle ilgili sorular mevcuttur.

Epson Yardım Masası

Telefon: +886-2-80242008

Yardım Masası ekibimiz size, aşağıdaki konular için telefonda yardımcı olabilir:

- Satış ile ilgili sorular ve ürün bilgileri
- Ürün kullanımıyla ilgili sorular ya da sorunlar
- Onarım hizmeti ve garanti ile ilgili sorular

Onarım servis merkezi:

<http://www.tekcare.com.tw/branchMap.page>

TekCare şirketi, Epson Taiwan Technology & Trading Ltd. için yetkili servis merkezidir.

Avustralya'daki Kullanıcılar için Yardım

Epson Avustralya, size yüksek seviyede müşteri hizmeti sunmak için çalışmaktadır. Ürün kılavuzlarına ek olarak, bilgi almanız için aşağıdaki kaynakları sunuyoruz:

İnternet URL'si

<http://www.epson.com.au>

Epson Avustralya World Wide Web sayfalarına erişim. Ara sıra gezinme için modemi buraya getirmeye değer! Site, sürücüler için bir indirme bölümü, Epson iletişim noktaları, yeni ürün bilgileri ve teknik destek (e-posta) sağlamaktadır.

Epson Yardım Masası

Telefon: 1300-361-054

Epson Yardım Masası, müşterilerimizin bilgiye ulaşmasını sağlamak için sunulan son bir önlemdir. Yardım Masasındaki operatörler, Epson ürününüzü kurma, yapılandırma ve çalıştırma konusunda yardımcı olabilir. Satış Öncesi Yardım Masası personeli yeni Epson ürünleri hakkındaki belgeleri sunabilir ve en yakın bayi ya da servis acentesinin yeri hakkında bilgi verebilir. Çok çeşitli soruların cevapları burada verilmektedir.

Aradığınız zaman, ilgili tüm bilgilerin yanınızda olması gerekir. Ne kadar çok bilgi hazırlarsanız, sorununuzu o kadar hızlı çözebiliriz. Bu bilgiler, Epson ürün kılavuzlarını, bilgisayar türünü, işletim sistemini, uygulama programlarını ve gerekli olduğunı düşündüğünüz bilgileri içermektedir.

Ürünün Taşınması

Epson, ürün ambalajının ileride nakliye sırasında kullanılmak üzere saklanmasını önerir.

Yeni Zelanda'daki Kullanıcılar için Yardım

Epson Yeni Zelanda, size yüksek seviyede müşteri hizmeti sunmak için çalışmaktadır. Ürün belgelerine ek olarak, bilgi almak için aşağıdaki kaynakları sunuyoruz:

İnternet URL'si

<http://www.epson.co.nz>

Epson Yeni Zelanda World Wide Web sayfalarına erişim. Ara sıra gezinme için modemi buraya getirmeye değer! Site, sürücüler için bir indirme bölümü, Epson iletişim noktaları, yeni ürün bilgileri ve teknik destek (e-posta) sağlamaktadır.

Epson Yardım Masası

Telefon: 0800 237 766

Epson Yardım Masası, müşterilerimizin bilgiye ulaşmasını sağlamak için sunulan son bir önlemdir. Yardım Masasındaki operatörler, Epson ürününüzü kurma, yapılandırma ve çalıştırma konusunda yardımcı olabilir. Satış Öncesi Yardım Masası personeli yeni Epson ürünleri hakkındaki belgeleri sunabilir ve en yakın bayi ya da servis acentesinin yeri hakkında bilgi verebilir. Çok çeşitli soruların cevapları burada verilmektedir.

Ek

Aradığınız zaman, ilgili tüm bilgilerin yanınızda olması gerekmektedir. Ne kadar çok bilgi hazırlarsanız, sorununuzu o kadar hızlı çözebiliriz. Bu bilgiler, Epson ürün belgelerini, bilgisayar türünü, işletim sistemini, uygulama programlarını ve gerekli olduğunı düşündüğünüz bilgileri içermektedir.

Ürünün Nakliyesi

Epson, ürün ambalajının ileride nakliye sırasında kullanılmak üzere saklanması önerir.

Singapur'daki Kullanıcılar için Yardım

Epson Singapur'un sunduğu bilgi kaynakları, destek ve hizmetleri aşağıda verilmektedir:

World Wide Web

<http://www.epson.com.sg>

Ürün özellikleriyle ilgili bilgiler, indirilebilen sürücüler, Sık Sorulan Sorular (SSS), Satış ile İlgili Sorular ve e-posta ile Teknik Destek mevcuttur.

Epson Yardım Masası

Ücretsiz Telefon: 800-120-5564

Yardım Masası ekibimiz size, aşağıdaki konular için telefonda yardımcı olabilir:

- Satış ile ilgili sorular ve ürün bilgileri
- Ürün kullanım soruları ve sorun giderme
- Onarım hizmeti ve garanti ile ilgili sorular

Tayland'daki Kullanıcılar için Yardım

Bilgi, destek ve hizmetler için:

World Wide Web

<http://www.epson.co.th>

Ürün özellikleriyle ilgili bilgiler, indirilebilen sürücüler, Sık Sorulan Sorular (SSS), e-posta mevcuttur.

Epson Çağrı Merkezi

Telefon: 66-2685-9899

E-posta: support@eth.epson.co.th

Çağrı Merkezi ekibimiz size, aşağıdaki konular için telefonda yardımcı olabilir:

- Satış ile ilgili sorular ve ürün bilgileri
- Ürün kullanımıyla ilgili sorular ya da sorunlar
- Onarım hizmeti ve garanti ile ilgili sorular

Vietnam'daki Kullanıcılar için Yardım

Bilgi, destek ve hizmetler için:

Epson Servis Merkezi

65 Truong Dinh Street, District 1, Hochiminh City, Vietnam.

Telefon (Ho Chi Minh Şehri): 84-8-3823-9239, 84-8-3825-6234

29 Tue Tinh, Quan Hai Ba Trung, Hanoi City, Vietnam

Telefon (Hanoi Şehri): 84-4-3978-4785, 84-4-3978-4775

Endonezya'daki Kullanıcılar için Yardım

Bilgi, destek ve hizmetler için:

World Wide Web

<http://www.epson.co.id>

- Ürün özellikleri hakkında bilgi, indirilebilir sürücüler
- Sık Sorulan Sorular (SSS), Satış ile İlgili Sorular, e-posta ile soru sorma

Epson Yardım Hattı

Telefon: +62-1500-766

Faks: +62-21-808-66-799

Yardım Hattı ekibimiz size, aşağıdaki konular için telefonda veya faksla yardımcı olabilir:

- Satış ile ilgili sorular ve ürün bilgileri
- Teknik destek

Epson Servis Merkezi

İl	Şirket Adı	Adres	Telefon E-posta
DKI JAKARTA	ESS JAKARTA MANGGADUA	Ruko Mall Mangga Dua No. 48 Jl. Arteri Mangga Dua, Jakarta Utara - DKI JAKARTA	(+6221) 62301104 jkt-admin@epson-indonesia.co.id
NORTH SUMATERA	ESC MEDAN	Jl. Bambu 2 Komplek Graha Niaga Nomor A-4, Medan - North Sumatera	(+6261) 42066090 / 42066091 mdn-adm@epson-indonesia.co.id
WEST JAWA	ESC BANDUNG	Jl. Cihampelas No. 48 A Bandung Jawa Barat 40116	(+6222) 4207033 bdg-admin@epson- indonesia.co.id
DI YOGYAKARTA	ESC YOGYAKARTA	YAP Square, Block A No. 6 Jl. C Simanjutak Yogyakarta - DIY	(+62274) 581065 ygy-admin@epson-indonesia.co.id
EAST JAWA	ESC SURABAYA	Hitech Mall Lt. 2 Block A No. 24 Jl. Kusuma Bangsa No. 116 - 118 Surabaya - JATIM	(+6231) 5355035 sby-admin@epson-indonesia.co.id
SOUTH SULAWESI	ESC MAKASSAR	Jl. Cendrawasih NO. 3A, kunjung mae, mariso, MAKASSAR - SULSEL 90125	(+62411) 8911071 mksr-admin@epson- indonesia.co.id

Ek

İl	Şirket Adı	Adres	Telefon E-posta
WEST KALIMANTAN	ESC PONTIANAK	Komp. A yani Sentra Bisnis G33, Jl. Ahmad Yani - Pontianak Kalimantan Barat	(+62561) 735507 / 767049 pontianak-admin@epson-indonesia.co.id
RIAU	ESC PEKANBARU	Jl. Tuanku Tambusai No.459A Pekanbaru Riau	(+62761) 8524695 pkb-admin@epson-indonesia.co.id
DKI JAKARTA	ESS JAKARTA SUDIRMAN	Wisma Keiai Lt. 1 Jl. Jenderal Sudirman Kav. 3 Jakarta Pusat - DKI JAKARTA 10220	(+6221) 5724335 ess@epson-indonesia.co.id
EAST JAWA	ESS SURABAYA	Ruko Surya Inti Jl. Jawa No 2-4 Kav. 29 Surabaya - Jawa Timur	(+6231) 5014949 esssby@epson-indonesia.co.id
BANTEN	ESS SERPONG	Ruko Mall WTC Matahari No. 953, Serpong-Banten	(+6221) 53167051 / 53167052 esstag@epson-indonesia.co.id
CENTRAL JAWA	ESS SEMARANG	Komplek Ruko Metro Plaza Block C20 Jl. MT Haryono No 970 Semarang - JAWA TENGAH	(+6224) 8313807 / 8417935 esssmg@epson-indonesia.co.id
EAST KALIMANTAN	ESC SAMARINDA	Jl. KH. Wahid Hasyim (M. Yamin) Kelurahan Sempaja Selatan Kecamatan Samarinda UTARA - SAMARINDA - KALTIM	(+62541) 7272904 escsmd@epson-indonesia.co.id
SOUTH SUMATERA	ESC PALEMBANG	Jl. H.M Rasyid Nawawi No. 249 Kelurahan 9 Ilir Palembang Sumatera Selatan	(+62711) 311330 escplg@epson-indonesia.co.id
EAST JAVA	ESC JEMBER	Jl. Panglima Besar Sudirman Ruko no.1D Jember-Jawa Timur (Depan Balai Penelitian & Pengolahan Kakao)	(+62331) 488373 / 486468 jmr-admin@epson-indonesia.co.id
NORTH SULAWESI	ESC MANADO	Tekno Megamall Lt LG 11 TK 21, Kawasan Megamas Boulevard, Jl Piere Tendean, Manado - SULUT 95111	(+62431) 8890996 MND-ADMIN@EPSON-INDONESIA.CO.ID

Burada listelenmeyen diğer şehirler için şu Yardım Hattını arayın: 08071137766.

Malezya'daki Kullanıcılar için Yardım

Bilgi, destek ve hizmetler için:

World Wide Web

<http://www.epson.com.my>

- Ürün özellikleri hakkında bilgi, indirilebilir sürücüler
- Sık Sorulan Sorular (SSS), Satış ile İlgili Sorular, e-posta ile soru sorma

Epson Çağrı Merkezi

Telefon: +60 1800-8-17349

- Satış ile ilgili sorular ve ürün bilgileri
- Ürün kullanımıyla ilgili sorular ya da sorunlar
- Onarım hizmetleri ve garantiyle ilgili sorular

Merkez Ofis

Telefon: 603-56288288

Faks: 603-5628 8388/603-5621 2088

Hindistan'daki Kullanıcılar için Yardım

Bilgi, destek ve hizmetler için:

World Wide Web

<http://www.epson.co.in>

Ürün özellikleri hakkında bilgi, indirilebilir sürücüler ve ürünlerle ilgili sorular sağlanır.

Yardım hattı

- Hizmet, ürün bilgileri ve sarf malzemelerinin siparişi (BSNL Hatları)
Ücretsiz telefon: 18004250011
Pazartesi - Cumartesi günleri saat 9:00 - 18:00 arasında erişilebilir (Resmi tatiller hariç)
- Hizmet (CDMA ve Mobil Kullanıcılar)
Ücretsiz telefon: 186030001600
Pazartesi - Cumartesi günleri saat 9:00 - 18:00 arasında erişilebilir (Resmi tatiller hariç)

Filipinler'deki Kullanıcılar için Yardım

Kullanıcılar, teknik destek ve satış sonrası diğer hizmetler için aşağıdaki telefon ve faks numaralarıyla e-posta adresinden Epson Philippines Corporation'a ulaşabilir:

World Wide Web

<http://www.epson.com.ph>

Ürün özellikleriyle ilgili bilgiler, indirilebilen sürücüler, Sık Sorulan Sorular (SSS), E-posta ile Soru Sorma mevcuttur.

Epson Filipinler Müşteri Hizmetleri

Ücretsiz Telefon: (PLDT) 1-800-1069-37766

Ücretsiz Telefon: (Dijital) 1-800-3-0037766

Metro Manila: (+632)441-9030

Web Sitesi: <https://www.epson.com.ph/contact>

E-posta: customercare@epc.epson.com.ph

Pazartesi — Cumartesi günleri saat 9:00 – 18:00 arasında erişilebilir (Resmi tatiller hariç)

Müşteri Hizmetleri ekibimiz size, aşağıdaki konular için telefonda yardımcı olabilir:

- Satış ile ilgili sorular ve ürün bilgileri
- Ürün kullanımıyla ilgili sorular ya da sorunlar
- Onarım hizmeti ve garanti ile ilgili sorular

Epson Philippines Corporation

Ana Hat: +632-706-2609

Faks: +632-706-2663