

DS-790WN

Kasutusjuhend

Toote omadused

Põhiteave skanneri kohta

**Spetsifikatsioonid ja originaalide
paigaldamine**

Autentimisega skannimine

Hooldamine

Probleemide lahendamine

Sisukord

Teave juhendi kohta

| | |
|--|---|
| Juhendite tutvustus. | 7 |
| Märgid ja sümbolid. | 7 |
| Käesolevas juhendis kasutatud kirjeldused. | 7 |
| Operatsioonisüsteemi viited. | 8 |
| Autoriõigus. | 8 |
| Kaubamärgid. | 9 |

Olulised juhised

| | |
|---|----|
| Ohutusjuhised. | 11 |
| Piirangud kopeerimisel. | 12 |
| Nõuanded ja hoiatused puutekraani kasutamise kohta. | 13 |
| Teie isikuandmete kaitsmine. | 13 |

Toote omadused

| | |
|--|----|
| Võrguskanneri kolm elementi, mis on äri kasulikud. | 15 |
| Paberikaitse originaalide kahjustamise ärahoidmiseks. | 16 |
| Klaaspinna määrdumise teavitust. | 16 |
| Kvaliteetne skannimine automaatse dokumendi tuvastamisega. | 16 |

Põhiteave skanneri kohta

| | |
|---|----|
| Osade nimetused ja funktsioonid. | 19 |
| USB-draivi sisestamine ja eemaldamine. | 21 |
| USB-draivi sisestamine. | 21 |
| USB-draivi eemaldamine. | 21 |
| Juhtpaneel. | 22 |
| Nupud ja tuled. | 22 |
| Põhikuva osad. | 22 |
| Teave rakenduste kohta. | 26 |
| Dokumentide skannimise rakendus (Document Capture Pro / Document Capture). | 26 |
| Skanneri juhtimise rakendus (Epson Scan 2). | 27 |
| Rakendus skanneri kasutamiseks serveri kaudu (Document Capture Pro Server). | 27 |
| Rakendus skannimiseks autentimisserveriga (Document Capture Pro Server Authentication Edition). | 28 |
| Rakendus dokumentide skannimiseks nutiseadmest (Epson Smart Panel). | 28 |

| | |
|---|----|
| Tarkvara ja püsivara värskendamise rakendus (EPSON Software Updater). | 28 |
| Skanneritoimingute konfigureerimise rakendus (Web Config). | 29 |
| Rakendus seadme häälestamiseks võrgus (EpsonNet Config). | 30 |
| Tarkvara võrguseadmete haldamiseks (Epson Device Admin). | 31 |
| Rakendus draiveripakettide loomiseks (EpsonNet SetupManager). | 31 |
| Lisade ja tarvikute teave. | 31 |
| Tarviku Paberkanja koodid. | 31 |
| Rulli montaažikomplekti koodid. | 32 |
| Puhastuskomplekti koodid. | 33 |

Spetsifikatsioonid ja originaalide paigaldamine

| | |
|--|----|
| Algdokumentide andmed. | 35 |
| Skannitavate originaalide üldspetsifikatsioonid. | 35 |
| Originaalide tüübid, mis vajavad tähelepanu. | 39 |
| Originaalide tüübid, mida ei tohi skannida. | 40 |
| Originaalide paigutus. | 40 |
| Standardsuurusega algdokumendid. | 40 |
| Pikk paber. | 45 |
| Plastikkaardid. | 49 |
| Lamineeritud kaardid. | 52 |
| Suuremõotmelised algdokumendid. | 54 |
| Ebäühtlase kujuga algdokumendid. | 57 |
| Fotod. | 60 |
| Ümbrikud. | 63 |
| Erinevate algdokumentide segu. | 66 |

Skannimine

| | |
|--|----|
| Skannimine skanneri juhtpaneelilt. | 71 |
| Originaalide arvutisse skannimine. | 71 |
| Skannimine võrgukausta. | 72 |
| Originaalide meilile skannimine. | 77 |
| Pilvekeskkonda skannimine. | 81 |
| Skannimine USB-draivile. | 85 |
| WSD skannimine. | 89 |
| Suvandite Failivorming ja Pildi tüüp võimalikud kombinatsioonid. | 91 |
| Skannimine suvandi Eelsätted sätetega. | 92 |
| Arvutist skannimine. | 92 |
| Skannimine rakendusega Document Capture Pro (Windows). | 92 |

| | |
|--|-----|
| Skannimine, kasutades rakendust Document Capture (Mac OS). | 99 |
| Skannimine rakendusega Epson Scan 2. | 104 |
| Funktsiooni AirPrint kasutamine. | 109 |
| Skannimine rakendusega Chromebook. | 109 |
| Töö seadistamine. | 110 |
| Töö loomine ja töö määramine juhtpaneelile (Windows). | 110 |
| Tööülesande loomine ja registreerimine (Mac OS). | 110 |
| Töökäsu andmine juhtpaneelile (Mac OS). | 111 |
| Skannimine režiimis Automaatne söötmissrežiim. | 112 |
| Skannimine nutiseadmest. | 113 |
| Skannimine rakendusega Epson Smart Panel. | 113 |
| Skannimine rakendusega Mopria Scan. | 114 |

Nõutud sätted skannimiseks

| | |
|---|-----|
| Skanneri võrku ühendamine. | 116 |
| Meiliserveri konfigureerimine. | 116 |
| Meiliserveri sättekirjed. | 117 |
| Meiliserveri ühenduse kontrollimine. | 117 |
| Jagatud võrgukausta sätted. | 119 |
| Jagatud kausta loomine. | 119 |
| Kontaktide kättesaadavaks tegemine. | 135 |
| Kontaktide konfiguratsiooni võrdlus. | 136 |
| Sihtkoha registreerimine kontaktide hulka utiliidi Web Config abil. | 136 |
| Sihtkohtade registreerimine rühmana Web Config kaudu. | 138 |
| Kontaktide varundamine ja importimine. | 139 |
| Kontaktide eksportimine ja hulgiregistreerimine tööriista abil. | 140 |
| Koostöö LDAP-serveri ja kasutajate vahel. | 141 |
| Funktsiooni Document Capture Pro Server kasutamine. | 145 |
| Serverirežiimi määramine. | 145 |
| Funktsiooni AirPrint seadistamine. | 145 |

Juhtpaneeli ekraani kohandamine

| | |
|--|-----|
| Registreerimine: Eelsätted. | 147 |
| Menüüsuvandid: Eelsätted. | 148 |
| Juhtpaneeli avakuva redigeerimine. | 149 |
| Avakuva Paigutusi muutmine. | 149 |
| Lisa ikoon. | 150 |
| Eemalda ikoon. | 151 |
| Teisalda ikoon. | 152 |

Autentimisega skannimine

| | |
|---|-----|
| Autentimisega skannimine. | 155 |
| Võimalikud skannismetodid. | 155 |
| Ettevalmistamine skannimiseks. | 156 |
| Autentimiskaardi registreerimine. | 156 |
| ID-numbri kontrollimine. | 158 |
| Skannerilt sisselogimine ja väljalogimine. | 158 |
| Sisselogimine. | 158 |
| Välja logimine. | 159 |
| Kasutajainfo muutmine. | 160 |
| Parooli vahetamine. | 160 |
| ID numbri muutmine. | 160 |
| Funktsiooni Scan to My Email kasutamine. | 161 |
| Scan to My Email: skannimise menüüsuvandid. | 162 |
| Funktsiooni Scan to My Folder kasutamine. | 165 |
| Scan to My Folder: skannimise menüüsuvandid | 166 |

Menüü valikud seadetele

| | |
|-------------------------------------|-----|
| Põhisätted. | 171 |
| LCD heledus. | 171 |
| Heli. | 171 |
| Unetaimer. | 171 |
| Välja lülit. säte. | 171 |
| Kuupäeva/kellaaja sätted. | 171 |
| Keel/Language. | 171 |
| Klaviatuur. | 171 |
| Toimingu aegumine. | 171 |
| Avuti ühendamine USB kaudu. | 171 |
| Võrgutoide. | 171 |
| Skanneri sätted. | 172 |
| Muuda avakuva. | 173 |
| Kasutaja sätted. | 174 |
| Võrgusätted. | 174 |
| Wi-Fi häälestus:. | 174 |
| Kaabel-LAN-i häälestus:. | 175 |
| Võrgu olek. | 175 |
| Täpsem. | 175 |
| Veebiteenuse sätted. | 175 |
| Document Capture Pro. | 176 |
| Kontaktide haldur. | 176 |
| Süsteemi administreerimine. | 176 |
| Kontaktide haldur. | 176 |
| Administraatori sätted. | 177 |
| Piirangud. | 177 |
| Paroolide krüptimine. | 177 |
| Kliendiuur. | 177 |
| WSD sätted. | 177 |

| | |
|---|-----|
| Taasta vaikesätteid. | 177 |
| Püsivara värskendamine. | 177 |
| Seadme info. | 178 |
| Skanneri hooldus. | 178 |
| Rulli vahetamise märguande säte. | 179 |
| Regulaarse puhastuse märguande sätteid. | 179 |

Hooldamine

| | |
|---|-----|
| Skanneri korpuse puhastamine. | 181 |
| Skanneri sisemuse puhastamine. | 181 |
| Rulli montaažikomplekti vahetamine. | 186 |
| Skannide arvu lähtestamine. | 190 |
| Energia säästmine. | 191 |
| Skanneri transportimine. | 191 |
| Rakenduste ja püsivara värskendamine. | 192 |
| Skanneri püsivara värskendamine juhtpaneeli abil. | 193 |
| Püsivara värskendamine rakenduses Web Config. | 194 |
| Püsivara värskendamine ilma internetiühendusega. | 194 |

Probleemide lahendamine

| | |
|---|-----|
| Probleemid skanneriga. | 197 |
| Juhtpaneeli veateadete vaatamine. | 197 |
| Skanner ei lülitu sisse. | 197 |
| Administraatori parool on ununenud. | 198 |
| Probleemid võrguskannimise ettevalmistamisega. | 198 |
| Nõuandeid probleemide lahendamiseks. | 198 |
| Utiliiti Web Config ei õnnestu avada. | 198 |
| Probleemid skaneerimise käivitamisel. | 200 |
| Arvutist ei saa skannimist käivitada. | 200 |
| Nutiseadmest ei saa skannimist käivitada. | 205 |
| Skannitud kujutisi ei saa ühiskausta salvestada. | 207 |
| Skannitud kujutisi ei saa pilve saata. | 209 |
| Skannitud kujutisi ei saa meilile saata. | 209 |
| Probleemid autentimisega. | 209 |
| Parooli või ID-numbri unustamisel. | 209 |
| Autentimisheli ei kostu isegi siis kui kaarti hoitakse autentimiseadme kohal. | 210 |
| Probleemid paberi söötmisega. | 210 |
| Söödetakse mitu originaali (topeltsöötmine). | 210 |
| Kinnijäänud originaalide eemaldamine skannerist. | 210 |
| Algdokument ja skannerisse sageli kinni. | 212 |
| Paberi kaitse ei toimi korrektselt. | 212 |
| Algdokumendid määrduvad. | 212 |

| | |
|--|-----|
| Skaneerimise kiirus muutub pideval skaneerimisel aegsemaks. | 213 |
| Skannimisele kulub palju aega. | 213 |
| Probleemid pildi skannimisel. | 213 |
| ADF skannimisel tekivad triibud. | 213 |
| Määratud klaasi hoiatus ei kao. | 214 |
| Skannitud pildil on ebaühtlased värvid. | 214 |
| Skannitud kujutise laiendamine või ahendamine. | 214 |
| Piltide taustale tekib varikujutis. | 215 |
| Skannitud kujutised või tekst on hägused. | 215 |
| Muaree-efekt (võrgutaolised varjud) kujutisel. | 216 |
| Originaali serva ei skannita originaali formaadi automaatsel tuvastamisel. | 216 |
| Märke ei tuvastata õigesti. | 216 |
| Probleeme skannitud kujutisel ei õnnestu lahendada. | 217 |
| Document Capture Pro probleemid. | 217 |
| Rakenduste eemaldamine ja paigaldamine. | 218 |
| Rakenduste desinstallimine. | 218 |
| Rakenduste installimine. | 219 |

Arvuti või seadmete lisamine või asendamine

| | |
|--|-----|
| Ühenduse loomine võrku ühendatud skanneriga. | 221 |
| Võrguskanneri kasutamine teisest arvutist. | 221 |
| Võrguskanneri kasutamine nutiseadmest. | 222 |
| Nutiseadme ja skanneri otse ühendamine (Wi-Fi Direct). | 222 |
| Wi-Fi Direct info. | 222 |
| Ühendamine nutiseadmega režiimis Wi-Fi Direct. | 223 |
| Wi-Fi Direct (lihtne AP) ühenduse katkestamine. | 223 |
| Wi-Fi Direct (lihtne AP) sätete nagu SSID muutmine. | 223 |
| Võrguühenduse uuesti seadistamine. | 224 |
| Juhtmeta ruuteri asendamisel. | 224 |
| Arvuti vahetamisel. | 225 |
| Arvutiga ühendamismeetodi muutmine. | 226 |
| Wi-Fi seadistuste tegemine juhtpaneelilt. | 226 |
| Võrguühenduse oleku kontrollimine. | 229 |
| Võrguühenduse oleku kontrollimine juhtpaneelilt. | 229 |
| Arvuti võrguühenduse kontrollimine (ainult Windows). | 230 |

Tehnilised andmed

| | |
|--|-----|
| Skanneri üldised spetsifikatsioonid. | 233 |
|--|-----|

| | |
|---|-----|
| Võrgu spetsifikatsioonid. | 234 |
| Wi-Fi spetsifikatsioonid. | 234 |
| Etherneti tehnilised nõuded. | 235 |
| Võrgufunktsioonid ja IPv4/IPv6. | 235 |
| Turvaprotokoll. | 236 |
| Toetatud kolmanda osapoole teenused. | 236 |
| USB-draivi spetsifikatsioonid. | 236 |
| Skanneri jaoks pordi kasutamine. | 236 |
| Mõõtmed ja kaalu andmed. | 238 |
| Elektrilised andmed. | 239 |
| Skanneri elektrilised andmed. | 239 |
| Vahelduvvoolu adapteri elektrilised andmed. . . | 239 |
| Keskkonnaandmed. | 240 |
| Süsteeminõuded. | 240 |

Standardid ja load

| | |
|--|-----|
| Euroopa mudelite standardid ja heakskiit. | 242 |
| Austraalia mudelite standardid ja tunnustused. . . | 242 |
| USA mudelite standardid ja tunnustused. | 242 |
| ZICTA tüübikinnitus Zambia kasutajatele. | 243 |

Kust saada abi?

| | |
|--|-----|
| Tehnilise toe veebisait. | 245 |
| Epsoni klienditoeiga kontakteerumine. | 245 |
| Enne Epsoni klienditoe poole pöördumist. . . . | 245 |
| Kasutajad Euroopas. | 245 |
| Kasutajad Taiwanis. | 245 |
| Abi kasutajatele Austraalias. | 246 |
| Abi kasutajatele Singapuris. | 246 |
| Kasutajad Tais. | 247 |
| Kasutajad Vietnamis. | 247 |
| Kasutajad Indoneesias. | 247 |
| Abi kasutajatele Hongkongis. | 250 |
| Kasutajad Malaisias. | 251 |
| Abi kasutajatele Indias. | 251 |
| Kasutajad Filipiinidel. | 252 |

Teave juhendi kohta

| | |
|--|---|
| Juhendite tutvustus. | 7 |
| Märgid ja sümbolid. | 7 |
| Käesolevas juhendis kasutatud kirjeldused. | 7 |
| Operatsioonisüsteemi viited. | 8 |
| Autoriõigus. | 8 |
| Kaubamärgid. | 9 |

Juhendite tutvustus

Järgmiste juhendite uusimad versioonid on saadaval Epsoni toe veebisaidil.

<http://www.epson.eu/support> (Euroopa)

<http://support.epson.net/> (väljaspool Euroopat)

Alusta siit (paberjuhend)

Sisaldab teavet toote häälestamise ja rakenduse installimise kohta.

Kasutusjuhend (digitaalne juhend)

Sisaldab juhiseid toote kasutamise, hoolduse ja probleemide lahendamise kohta.

Administraatori juhend (digitaalne juhend)

Sisaldab juhtnööre toote võrgukeskkonda paigaldamiseks, turbesätete tegemiseks, autentimissätete aktiveerimiseks ja toote haldamiseks.

Lisaks ülalpool nimetatud juhenditele leiate teavet Epsoni erinevate rakenduste spikritest.

Märgid ja sümbolid



Ettevaatust!

Juhised, mida tuleb hoolega jälgida, et vältida kehavigastuse ohtu.



Oluline teave:

Juhised, mida tuleb hoolega jälgida, et hoida ära seadmete kahjustamist.

Märkus.

Täiendav teatmematerjal.

Seotud teave

➔ Lingid seotud osadele.

Käesolevas juhendis kasutatud kirjeldused

Rakenduste ekraanipildid on platvormilt Windows 10 või macOS High Sierra. Ekraanipiltide sisu on mudelist ja olukorrast olenevalt erinev.

Käesolevas juhendis kasutatud illustratsioonid on toodud ainult viiteks. Kuigi need võivad tegelikust tootest veidi erineda, on töömeetodid samad.

Operatsioonisüsteemi viited

Windows

Selles juhendis viitavad terminid „Windows 10“, „Windows 8.1“, „Windows 8“, „Windows 7“, „Windows Server 2019“, „Windows Server 2016“, „Windows Server 2012 R2“, „Windows Server 2012“ ja „Windows Server 2008 R2“ järgmistele operatsioonisüsteemidele. Lisaks kasutatakse terminit „Windows“ kõigi versioonide kohta ja terminit „Windows Server“ operatsioonisüsteemide „Windows Server 2019“, „Windows Server 2016“, „Windows Server 2012 R2“, „Windows Server 2012“ ja „Windows Server 2008 R2“ kohta.

- Operatsioonisüsteem Microsoft® Windows® 10
- Operatsioonisüsteem Microsoft® Windows® 8.1
- Operatsioonisüsteem Microsoft® Windows® 8
- Operatsioonisüsteem Microsoft® Windows® 7
- Operatsioonisüsteem Microsoft® Windows Server® 2019
- Operatsioonisüsteem Microsoft® Windows Server® 2016
- Operatsioonisüsteem Microsoft® Windows Server® 2012 R2
- Operatsioonisüsteem Microsoft® Windows Server® 2012
- Operatsioonisüsteem Microsoft® Windows Server® 2008 R2

Mac OS

Käesolevas juhendis viitab „Mac OS“ operatsioonisüsteemidele macOS Big Sur, macOS Catalina, macOS Mojave, macOS High Sierra, macOS Sierra, OS X El Capitan ja OS X Yosemite.

Autoriõigus

Ühtki käesoleva trükise osa ei tohi paljundada, salvestada otsingusüsteemis ega edastada üheski vormis ega viisil elektrooniliselt, mehaaniliselt, fotokopeerimise, salvestamise ega muul teel ilma ettevõtte Seiko Epson Corporation eelneva kirjaliku loata. Selles esitatud teabe kasutamise suhtes ei võeta vastutust patendiõiguste rikkumise eest. Vastutust ei võeta ka esitatud teabe kasutamisega põhjustatud kahju eest. Käesolevas dokumendis sisalduv teave on mõeldud kasutamiseks ainult koos selle Epsoni tootega. Epson ei vastuta selle teabe kasutamise eest muude toodete jaoks.

Seiko Epson Corporation ega selle sidusettevõtted ei vastuta selle toote ostja ega kolmanda osapoole ees ostjal või kolmandal osapoolel tootega juhtunud õnnetuse, väärust kasutamisest või kuritarvitamisest või loata tehtud muudatustest või remondist või (v.a USA-s) ettevõtte Seiko Epson Corporation kasutus- ja hooldusjuhiste mittejärgimise tagajärjel tekkinud kahju või kulude eest.

Seiko Epson Corporation ega selle sidusettevõtted ei vastuta kahjude ega probleemide eest, mis tulenevad lisaseadmete või kulumaterjalide kasutamisest, mis ei ole Epsoni originaaltooted või ei ole heaks kiidetud ettevõtte Seiko Epson Corporation poolt.

Seiko Epson Corporation ei vastuta mitte heaks kiidetud liideskaablite kasutamisest tulenevate elektromagnetiliste häiringute põhjustatud kahju eest.

© 2021 Seiko Epson Corporation

Selle kasutusjuhendi sisu ja toote tehnilisi andmeid võidakse ette teatamata muuta.

Kaubamärgid

- ❑ EPSON, EPSON EXCEED YOUR VISION, EXCEED YOUR VISION ja nende logod on registreeritud kaubamärgid või Seiko Epsoni kaubamärgid.
- ❑ Microsoft®, Windows®, and Windows Server® are registered trademarks of Microsoft Corporation.
- ❑ Apple, Mac, macOS, OS X, Bonjour, Safari, and AirPrint are trademarks of Apple Inc., registered in the U.S. and other countries.
- ❑ Use of the Works with Apple badge means that an accessory has been designed to work specifically with the technology identified in the badge and has been certified by the developer to meet Apple performance standards.
- ❑ Chrome, Chromebook, Google Play and Android are trademarks of Google LLC.
- ❑ The SuperSpeed USB Trident Logo is a registered trademark of USB Implementers Forum, Inc.
- ❑ Mopria® and the Mopria® Logo are registered and/or unregistered trademarks and service marks of Mopria Alliance, Inc. in the United States and other countries. Unauthorized use is strictly prohibited.
- ❑ Firefox is a trademark of the Mozilla Foundation in the U.S. and other countries.
- ❑ Üldmärkus: muid tootenimesid on selles trükises kasutatud ainult tuvastamise eesmärgil ja need võivad olla nende omanike kaubamärgid. Epson ütleb lahti kõigist nende kaubamärkide õigustest.

Olulised juhised

| | |
|---|----|
| Ohutusjuhised. | 11 |
| Piirangud kopeerimisel. | 12 |
| Nõuanded ja hoiatused puutekraani kasutamise kohta. | 13 |
| Teie isikuandmete kaitsmine. | 13 |

Ohutusjuhised

Lugege ja järgige neid juhiseid, et tagada toote ja selle lisade ohutu kasutamine. Hoidke kasutusjuhend kindlasti alles. Lugege kindlasti ka kõiki tootele ja selle lisadele märgitud hoiatusi ja juhiseid.

- Osad tootel ja selle lisadel kasutatud sümbolitest on mõeldud toote ohutuse ja õige kasutamise tagamiseks. Tutvuge sümbolite tähendusega järgmisel veebisaidil.
<http://support.epson.net/symbols>
- Paigutage toode ja selle lisad ühetasasele kindlale pinnale, mis on igas suunas toote ja selle lisade põhjast laiem. Kui paigutate toote ja selle lisad seina äärde, jätke toote ja selle lisade tagakülje ning seina vahele rohkem kui 10 cm vaba ruumi.
- Asetage toode ja selle lisad arvutile piisavalt lähedale, et liidesekaabel selleni vaevata ulatuks. Ärge hoidke toodet ja selle lisasid ega vahelduvvooluadapterit õues, suure hulga mustuse ega tolmu, vee, soojusallikate lähedal ega kohas, kus seda võivad mõjutada löögid, vibratsioon, kõrge temperatuur või niiskus, otsene päikesevalgus, tugevad valgusallikad või temperatuuri või niiskuse kiired muutused.
- Ärge kasutage seadet märgade kätega.
- Paigutage toode ja selle lisad toitepistikupesa lähedale, et adapterit saaks hõlpsalt vooluvõrgust eemaldada.
- Vahelduvvooluadapteri juhe tuleb paigutada nii, et see ei saaks kriimustusi, ei hakkaks narmendama, ei oleks laines ega keerdus. Ärge asetage vahelduvvoolu toitejuhtmele esemeid ega lubage vahelduvvooluadapterile ega toitejuhtmele astuda ega neist üle joosta. Veenduge hoolikalt, et juhe oleks otsast sirge.
- Kasutage vaid koos tootega tarnitud toitekaablit, ärge kasutage kaablit muude seadmetega. Tootega teiste kaablite kasutamine või tootega tarnitud kaabli kasutamine teiste seadmetega võib põhjustada tulekahju või elektrilöögi.
- Kasutage ainult tootega koos tarnitud vahelduvvooluadapterit. Mõne muu adapteri kasutamine võib põhjustada tulekahju, elektrilöögi või kehavigastusi.
- Vahelduvvooluadapter on mõeldud kasutamiseks skanneriga, millega see kaasnes. Ärge püüdke seda kasutada teiste elektroonikaseadmetega, kui ei ole kinnitatud vastupidist.
- Kasutage ainult vahelduvvooluadapteri sildile märgitud tüüpi toiteallikat ning võtke toidet alati siseelektrivõrgust kohalikele ohutusstandarditele vastava vahelduvvooluadapteriga.
- Kui ühendate käesoleva toote ja selle lisad arvuti või muu seadmega kaabli abil, veenduge pistikute õiges asetuses. Igal pistikul on ainult üks õige suund. Pistiku valepidi ühendamine võib kahjustada mõlemat kaabliga ühendatud seadet.
- Vältige sama vooluringi seinakontaktide kasutamist regulaarselt sisse- ja väljalülituvate koopiomasinate või õhujuhtimissüsteemidega.
- Kui kasutate tootega pikendusjuhet, veenduge, et kõigi pikendusjuhtmega ühendatud seadmete voolutugevus kokku ei ületaks pikendusjuhtme nominaalset voolutugevust. Samuti veenduge, et kõigi toitepistikupessa ühendatud seadmete voolutugevus kokku ei ületaks toitepistikupesa nominaalset voolutugevust.
- Ärge kunagi demonteerige, modifitseerige ega püüdke parandada vahelduvvooluadapterit, toodet või toote lisasid, välja arvatud juhul, kui seda on toote juhendites otseselt selgitatud.
- Ärge sisestage esemeid ühessegi avasse, kuna need võivad puudutada ohtliku pingega kohti või lühistada detaile. Hoiduge elektrilöögiohust.
- Kui pistik saab viga, vahetage juhtmekomplekt välja või võtke ühendust kvalifitseeritud elektrikuga. Kui pistikul on kaitsmed, vahetage need kindlasti õige suuruse ja võimsusega kaitsmete vastu.

- Järgmistel tingimustel tuleb eemaldada toode, selle lisad ja vahelduvvooluadapter vooluvõrgust ja pöörduda kvalifitseeritud teeninduspersonalile poole: vahelduvvooluadapter või pistik on saanud viga; tootesse, selle lisadesse või vahelduvvooluadapterisse on sattunud vedelikku; toode või vahelduvvooluadapter on maha kukkunud või selle korpus on vigastatud; toode, selle lisad või vahelduvvooluadapter ei tööta normaalselt või selle tööomadused on märgatavalt muutunud. (Ärge reguleerige neid juhtnuppe, mida ei ole kasutusjuhendis nimetatud.)
- Lahutage enne puhastamist toode ja vahelduvvooluadapter. Puhastage ainult niiske lapiga. Vedeliku- või aerosoolipõhiseid puhasteid tohib kasutada vaid toote kasutusjuhendis kirjeldatud viisil.
- Kui te ei kavatse toodet pikema aja jooksul kasutada, lahutage vahelduvvooluadapter kindlasti toitepistikupesast.
- Pärast kulutarvikute vahetamist hävitage need nõuetekohaselt, järgides kohalikke eeskirju. Ärge demonteerige neid.
- Hoidke see toode südamestimulaatoritest vähemalt 22 cm kaugusel. Tootest lähtuvad raadiolained võivad südamestimulaatori tööd negatiivselt mõjutada.
- Ärge kasutage seda toodet meditsiiniuasutustes ega meditsiiniseadmete lähedal. Tootest lähtuvad raadiolained võivad elektriliste meditsiiniseadmete tööd negatiivselt mõjutada.
- Ärge kasutage seda toodet automaatseadmete, nagu automaatselt avanevate uste ja tuletõrjealarmide, lähedal. Tootest lähtuvad raadiolained võivad nende seadmete tööd negatiivselt mõjutada, põhjustades tõrgete tõttu õnnetusjuhtumeid.
- Kui vedelkristallekraan on vigastatud, pöörduge printeri müüja poole. Kui vedelkristallekraanist lekib vedelkristallilahust ja see satub kätele, peske käsi hoolikalt vee ning seebiga. Kui vedelkristallilahus satub silma, loputage silmi kohe veega. Kui ebamugavustunne ja nägemisprobleemid püsivad ka pärast põhjalikku loputamist, pöörduge kohe arsti poole.

Piirangud kopeerimisel

Järgige oma toote usaldusväärseks ja seaduslikuks kasutamiseks järgmisi piiranguid.

Järgmiste artiklite kopeerimine on seadusega keelatud:

- pangavekslid, mündid, valitsuse likviidsed väärtpaberid, valitsuse garantiitõendid ja omavalitsuse väärtpaberid;
- kasutamata postmargid, eeltembeldatud postkaardid ja muud ametlikud kehtiva tariifiga postiartiklid;
- valitsuse väljastatud tempelmargid ning vastavalt seadusmenetlusele väljastatud väärtpaberid.

Tähelepanu järgmiste artiklite kopeerimisel:

- isiklikud likviidsed väärtpaberid (aktsiatõendid, kaubeldavad vekslid, kviitungid jne), kuupiletid, soodustalongid jne;
- passid, juhiloa, volitused, teeload, toidutalongid, piletid jne.

Märkus.

Nende artiklite kopeerimine võib samuti olla seadusega keelatud.

Autoriõigusega materjalide vastutustundlik kasutamine:

tooteid võib kasutada valel eesmärgil, kopeerides autoriõigusega materjale. Kui te ei tegutse asjatundliku juristi nõuandel, olge autoriõiguse hoidjalt luba saades vastutustundlik ning lugupidav, enne kui kopeerite avaldatud materjale.

Nõuanded ja hoiatused puuteekraani kasutamise kohta

- LCD-ekraanil võivad olla mõned heledad või tumedad täpid ja tulenevalt funktsioonidest võib selle eredus olla ebahühtlane. See on normaalne ja ei viita mingisugusele kahjustusele.
- Kasutage puhastamiseks ainult kuiva pehmet lappi. Ärge kasutage vedelaid ega keemilisi puhastusvahendeid.
- Puuteekraani väliskate võib tugeva löögi korral puruneda. Kui ekraani pinnale tekib täkkeid või mõrasid, pöörduge edasimüüja poole ja ärge puudutage ekraani ega püüdke katkisi osasid eemaldada.
- Vajutage puuteekraani kergelt sõrmega. Ärge suruge ekraani jõuga ega vajutage sõrmeküüntega.
- Ärge kasutage toiminguteks teravaid esemeid nagu pastakas või terav pliiats.
- Järskude temperatuuri või õhuniiskuse muudatuste tõttu võib paneeli sisse tekkiv kondensaat halvendada seadme toimimist.

Teie isikuandmete kaitsmine

Kui annate skanneri kellelegi edasi või selle käitlusesse saadate, kustutage kõik skanneri mälusse salvestatud isikuandmed, valides juhtpaneelilt menüüd, nagu allpool kirjeldatud.

Sätted > Süsteemi administreerimine > Taasta vaikesätted > Kõik sätted

Toote omadused

| | |
|--|----|
| Võrguskanneri kolm elementi, mis on ärile kasulikud. | 15 |
| Paberikaitse originaalide kahjustamise ärahoidmiseks. | 16 |
| Klaaspinna määrdumise teavitus. | 16 |
| Kvaliteetne skannimine automaatse dokumendi tuvastamisega. | 16 |

Võrguskanneri kolm elementi, mis on ärile kasulikud

See skanner on võrguskanner, millel on kolm elementi: arvutivaba, jagamine ja turvalisus.

Arvutivaba

- Skannitud kujutise saab skanneri puutekraani abil saata valitud sihtkohta (nt võrgukaust, e-post, pilveteenus või USB-draiv).

[„Skannimine skanneri juhtpaneelilt” lk 71](#)

- Samuti saab kasutada nutiseadme rakendust Epson Smart Panel skanneri sätete tegemiseks ja kujutiste skannimiseks ning seadmesse salvestamiseks.

[„Rakendus dokumentide skannimiseks nutiseadmest \(Epson Smart Panel\)” lk 28](#)

Jagamine

- Skanneril on lihtsasti kasutatav suur 4,3-tolline puutekraan.
- Te saate ekraanikuva kohandada sobivaks oma skannimisvajadustele. Ekraanikuval ikoone ja värve muutes leiate lihtsasti üles oma eelistatud skannisätte. See funktsioon on kasulik, kui jagate skannerit mitme inimesega.

[„Juhtpaneeli ekraani kohandamine” lk 146](#)

Turvalisus

- Skanneril on autentimisfunktsioon, mis võimaldab iseseisvat autentimist serverit kasutamata. Autentimiseks on saadaval mitmed võimalused, näiteks skanneri puudutamine ID-kaardiga. Turvalise skannikeskkonna loomiseks võite keelata tahtmatud toimingud, registreerides iga kasutaja paneelikuvale erinevad eelsätted ja kasutades kasutuslogi haldamise funktsiooni.

Autentimissätete aktiveerimise kohta vt *Administraatori juhend*.

- Samuti võite autentimissüsteemi luua autentimisserverit kasutades. Süsteemi loomiseks kasutage rakendust Document Capture Pro Server Authentication Edition (lühendatud nimega Document Capture Pro Server AE).

Lisateabe saamiseks võtke ühendust kohaliku Epsoni esindusega.

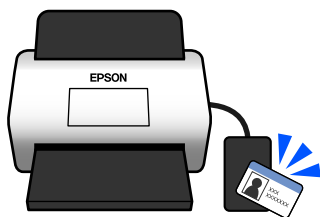

Paberikaitse originaalide kahjustamise ärahoidmiseks

Skanneril on paberikaitse funktsioon. See funktsioon vähendab originaalide kahjustamise ohtu, peatades skannimise, kui tuvastatakse söötmissviga, näiteks kui kogemata skannitakse klammerdatud dokumente.

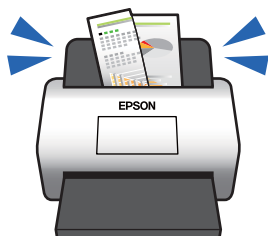

Klaaspinna määrdumise teavitus

Skanner jälgib klaaspinna määrdumist ja teavitab kasutajat, kui klaaspinda on vaja puhastada, enne kui mustus skannitud kujutistele jooni tekitama hakkab.

Klaaspinda on lihtne puhtana hoida, et vältida kujutisekvaliteedi langust.

Vaikimisi on see funktsioon välja lülitatud.

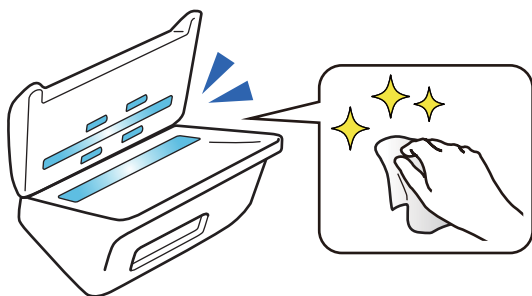

Kvaliteetne skannimine automaatse dokumendi tuvastamisega

Kui te tahate skannimisel originaalide värve automaatselt tuvastada, saate valida värvilise, hallskaala või mustvalge automaatse tuvastuse. Kui skannite läbisegi mitmevärvilisi ja ühevärvilisi originaale, skannib see funktsioon neid kõige sobivamas režiimis: värvilised originaalid värviliste kujutistena, ühevärvilised originaalid mustvalgete binaarkujutistena ja gradatsiooniga ühevärvilised originaalid hallskaalas kujutistena.

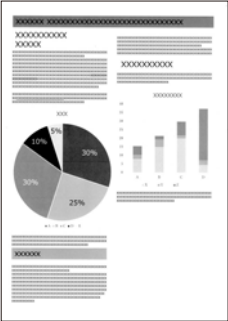
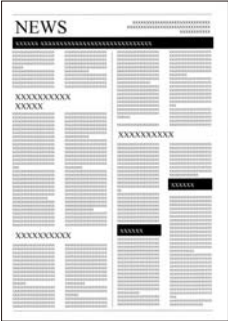
| Värviline | Hallaskaala | Mustvalge |
|---|---|---|
|  |  |  |

Põhiteave skanneri kohta

| | |
|--|----|
| Osade nimetused ja funktsioonid. | 19 |
| USB-draivi sisestamine ja eemaldamine. | 21 |
| Juhtpaneel. | 22 |
| Teave rakenduste kohta. | 26 |
| Lisade ja tarvikute teave. | 31 |

Osade nimetused ja funktsioonid

Esikülg

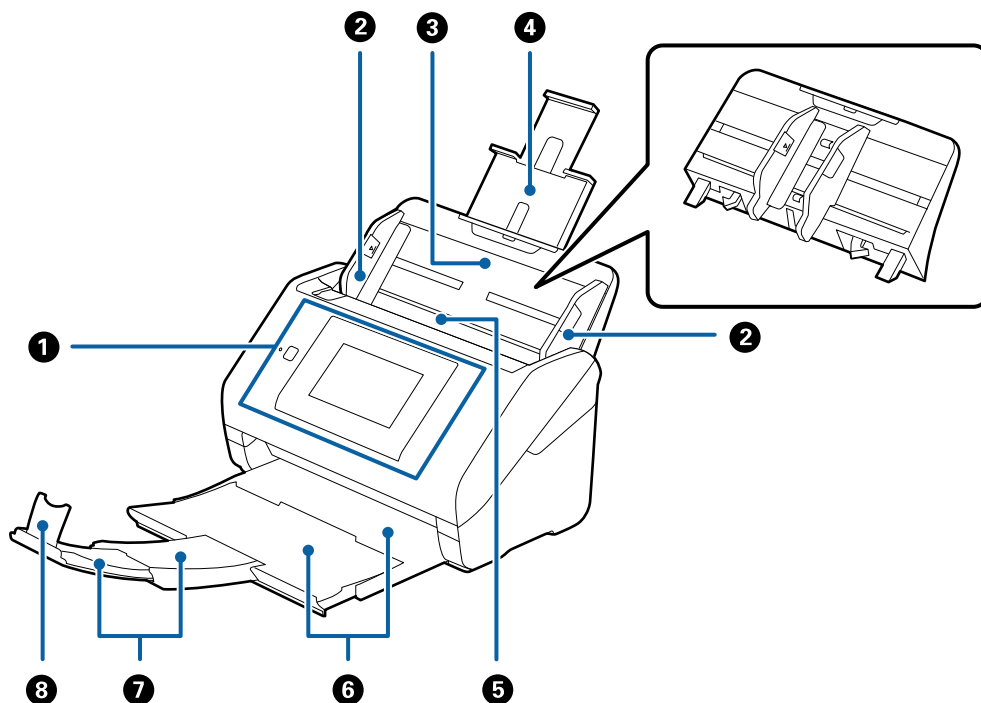

| | | |
|---|-------------------------------------|--|
| 1 | Juhtpaneel | Näitab skanneri olekut ja võimaldab muuta skannimise seadeid. |
| 2 | Servajuhikud | Söödab originaalid otse skannerisse. Lükake originaalide servadeni. |
| 3 | Sisestussalv | Laadib originaale. Kui originaalid on sisestussalve jaoks liiga suured, tõmmake välja salve pikendus. See hoiab ära paberi keerdu minemise, mis tekitab ummistusi. Sisestussalve eemaldamisel lükake mõlemal pool olevad klambrid taha ning tõmmake sisestussalv välja. |
| 4 | Sisestussalve pikendus | |
| 5 | ADF (Automaatne dokumentide söötja) | Söödab automaatselt sisse laaditud algdokumente. |
| 6 | Väljutussalv | Hoiab skannerist väljutatud algdokumente. Tõmmake väljutussalve pikendus originaalide pikkuselt välja. |
| 7 | Väljutussalve pikendus | |
| 8 | Tökis | Hoiab ära väljutatud algdokumentide pikendussalvest välja kukkumise. Reguleerige see algdokumentide pikkuseks. |

Tagakülg

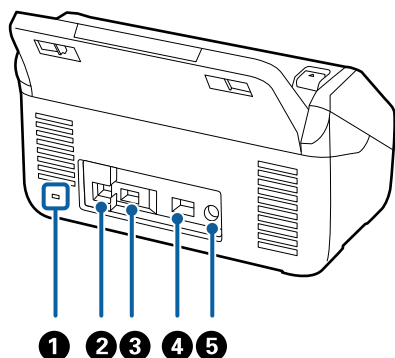

| | | |
|---|----------------------|---|
| 1 | Turvapilu | Sii käib varguste eest kaitsev turvalukk. |
| 2 | USB-port | Port USB-kaabli ühendamiseks. |
| 3 | Välisseadme USB-port | USB-draivi või autentimisseadme ühendamiseks. |
| 4 | LAN-port | Port LAN-kaabli ühendamiseks. |
| 5 | Alalisvoolusisend | Vahelduvvooluadapteri ühenduskoht. |

Sisemus

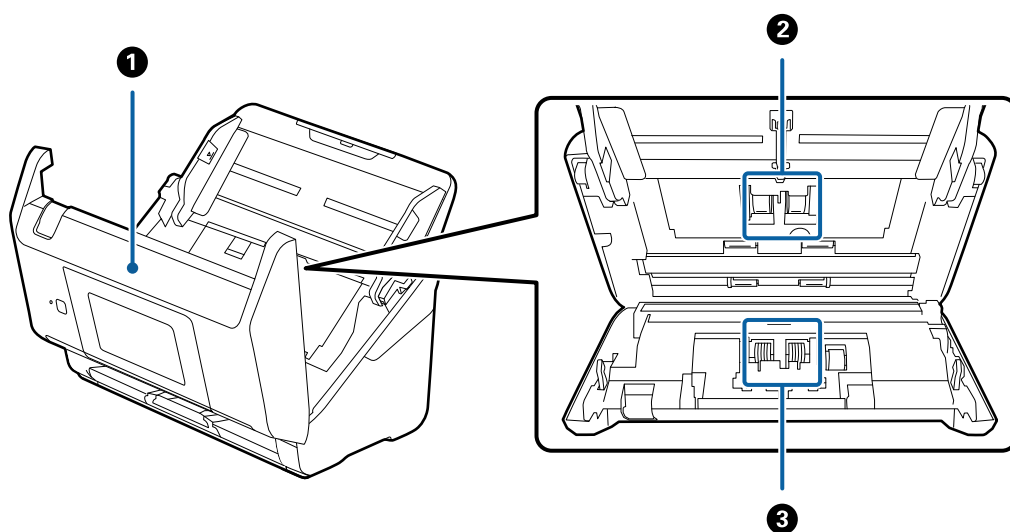

| | | |
|---|---------------|--|
| 1 | Skanneri kaas | Kui skanneri sisemust on vaja puhastada või kinni jäänud paberit eemaldada, siis tõmmake kangi ja avage skanneri kaas. |
| 2 | Kogumisrullik | Söödab originaale. On vaja välja vahetada, kui skannide arv ületab paberite hooldusarvu. |
| 3 | Eraldusrull | Söödab originaale ükshaaval. On vaja välja vahetada, kui skannide arv ületab paberite hooldusarvu. |

Seotud teave

➔ „Skanneri sisemuse puhastamine” lk 181

➔ „Rulli montaažikomplekti vahetamine” lk 186

USB-draivi sisestamine ja eemaldamine

Märkus.

Kui ühendate autentimisseadme välisliidese USB-porti, ei saa te kasutada porti USB-draivi ühendamiseks, et skannitud kujutis sellele salvestada.

USB-draivi sisestamine

Sisestage USB-draiv välisliidese USB-porti.

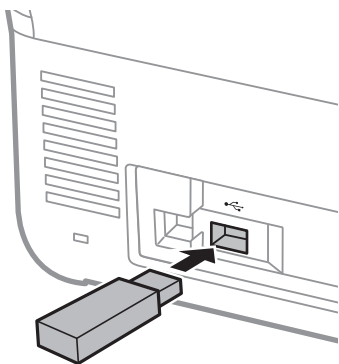

USB-draivi eemaldamine

Eemaldage USB-draiv.

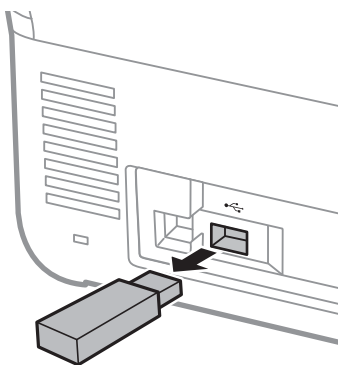

Oluline teave:

Kui eemaldate USB-draivi andmete skannerisse edastamise ajal, võivad USB-draivil olevad andmed kaotsi minna.

Varundage USB-draivil olevad andmed vajaduse korral ka muul kandjal.

Järgmistes olukordades võivad andmed kaduma minna või rikutud saada.

Kui neid mõjutab staatiline elekter või elektrimüra

- Valesti kasutamise korral
- Purunemise või parandamise korral
- Kui need saavad kahjustada loodusõnnetuse tagajärjel

Juhtpaneel

Nupud ja tuled

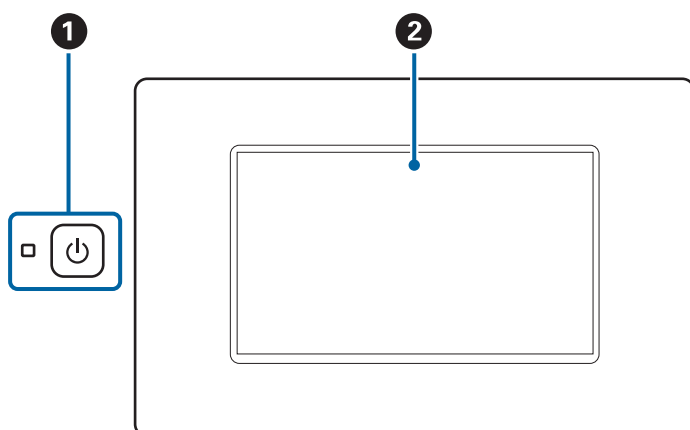

| | | | |
|---|---|----------------|---|
| 1 | | Toitenupp/tuli | Lülitab skanneri sisse või välja. Ärge lülitage skannerit välja, kui tuli vilgub, sest siis on pooleli andmete töötlemine. |
| 2 | – | LCD-ekraan | Puudutage ekraani, et valida menüüsid või seadistada. |

Põhikuva osad

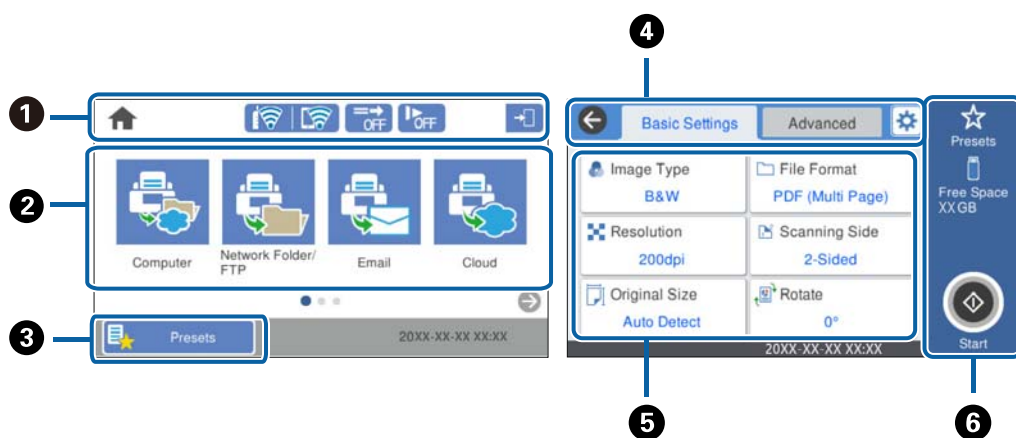















| | |
|---|--|
| 1 | Näitab ikoonidega skanneri olekut. Valige see ikoon praeguste sätete vaatamiseks või vastava sättemenüü avamiseks. |
|---|--|

| | |
|---|--|
| ② | Menüüde kuvamine. Saate lisada menüüikoone ja muuta kuvamisjärjekorda. |
| ③ | Kuvab eelsätete loendi. Saate laadida oma eelsätteid ja registreerida uusi eelsätteid. |
| ④ | Vahetage vahekaarti. |
| ⑤ | Kuvab säteteüksuste loendi. Valige üksus, et määrata või muuta sätteid. Halliks toonitud üksused ei ole saadaval. |
| ⑥ | Käivitab skannimise, kasutades praeguseid sätteid. |

LCD-ekraanil kuvatavad ikoonid

Olenevalt skanneri olekust võidakse kuvada järgmised ikoonid.

| | |
|---|---|
|  | See ikoon näitab, et asute avakuval. |
|  | Viib tagasi avakuvale. |
|  | Kuvab võrguühenduse oleku. Sätete vaatamiseks ja muutmiseks valige ikoon. See on otsetee järgmisesse menüüsse. Sätted > Võrgusätted > Wi-Fi häälestus |
|  | Skanner ole ühendatud juhtmega võrku (Ethernet) või see on seadistamata. |
|  | Skanner on ühendatud juhtmega võrku (Ethernet). |
|  | Skanner ei ole ühendatud raadiovõrku (Wi-Fi). |
|  | Skanner otsid SSID-d, seadistamata IP-aadress või probleem raadiovõrguga (Wi-Fi). |
|  | Skanner on ühendatud raadiovõrku (Wi-Fi). Pulkade arv näitab ühenduse signaalitugevust. Mida rohkem pulki, seda tugevam on ühendus. |
|  | Skanner ei ole ühendatud raadiovõrku (Wi-Fi) režiimis Wi-Fi Direct (lihtne AP). |
|  | Skanner on ühendatud raadiovõrku (Wi-Fi) režiimis Wi-Fi Direct (lihtne AP). |
|  | See ikoon näitab kas funktsioon DFDS-funktsioon (topeltsöötmise tuvastamise vahele jätmine) on aktiveeritud. Kui on aktiveeritud, muutub ikoon ikooniks  . See funktsioon jätab ühekordselt söötmise kahekordse tuvastamise vahele ning jätkab skannimist. Aktiveerige, et skannida originaale, mida tuvastatakse topeltsöötmisena, näiteks plastkaardid või ümbrikud. |
|  | See ikoon näitab kas funktsioon Aeglane on aktiveeritud või mitte. Kui on aktiveeritud, muutub ikoon ikooniks  . See funktsioon vähendab skannimise kiirust. Aktiveerige, et skannida originaale, mis võivad kergesti ummistuse tekitada, nagu õhuke paber. |

| | |
|--|--|
| | <p>Näitab, et kasutajapiirangu funktsioon on lubatud. Skannerisse sisselogimiseks valige see ikoon. Peate sisestama parooli. Küsige parooli skanneri administraatorilt.</p> <p>Ikooni kuvamine tähendab, et juurdepääsuõigustega kasutaja on sisse logitud. Väljalogimiseks valige ikoon.</p> |
| | Viib tagasi eelmisele kuvale. |
| | Näitab, et skannisätete tehasesätteid või menüü Kasutaja sätted vaikesätteid on muudetud. |
| | Näitab lisateabe olemasolu. Teate kuvamiseks valige ikoon. |
| | <p>Näitab, et üksustega on probleem. Valige ikoon, et näha, kuidas probleemi lahendada.</p> <ul style="list-style-type: none"> <input type="checkbox"/> Rulliku asendamine: skannide arv on suurem kui rullikute eluiga. Vahetage rullikud. <input type="checkbox"/> Klaasi puhastamine: klaaspind skanneri sees on määrdunud. Puhastage skanneri sisemust. <input type="checkbox"/> Tavaline puhastamine: aeg on puhastada skanneri sisemust. |
| | See võidakse kuvada, kui autentimisfunktsioon on aktiveeritud. Saate muuta autenditud konto parooli või ID-numbrit. |

Puutekraani toimingud

Puutekraaniga ühilduvad järgmised toimingud.

| | | |
|-------------|--|--|
| Puudutamine | | Vajutage või valige üksusi või ikoone. |
| Libistamine | | Kerige ekraani kiire liigutusega. |
| Liigutamine | | Hoidke ja liigutage üksusi. |

Tähe- ja numbrimärkide sisestamine

Saate kuvatud klaviatuuri abil tärke ja sümboleid sisestada, kui kontakti registreerite, võrgusätteid määrate jne.

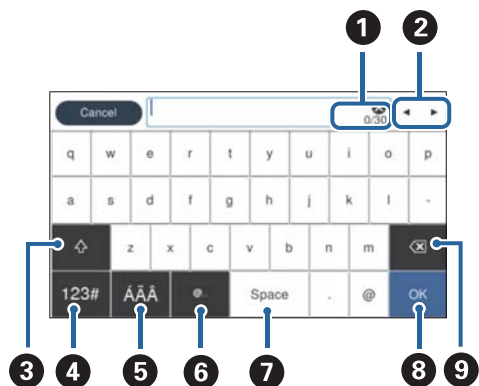

Märkus.

Kasutatavad sümbolid varieeruvad olenevalt seadistusest.

| | |
|---|--|
| 1 | Kuvab tähe- ja numbrimärkide arvu. |
| 2 | Liigutab kursori sisestusasendisse. |
| 3 | Lülitab suur- ja väiketähtede või numbrite ja sümbolite vahel. |
| 4 | Vahetab tärgitüüpi. 123# : saate sisestada numbreid ja sümboleid. ABC : saate sisestada tähti. |
| 5 | Vahetab tärgitüüpi. Saate sisestada tärke ja erimärke, nagu umlaudid või rõhumärgid. |
| 6 | Sisestab sageli kasutatud domeenide aadressid või URLid, tehes sobiva valiku. |
| 7 | Sisestab tühiku. |
| 8 | Kinnitab sisestatud tärgid. |
| 9 | Kustutab sisestatud tärgid. |

Animatsioonide vaatamine

Teil on võimalik laadida mitmeid eri tüüpi originaale, vaadates juhtpaneelil abistavaid animatsioone.

- Valige juhtpaneeli avakuval **Spikker**: ilmub spikrikuva. Valige **Õpetus** ja seejärel valige üksused, mida soovite vaadata.

- Valige töökuva allosast **Õpetus**: kuvatakse kontekstist sõltuv animatsioon. Arvestage, et animatsioon on skanneri mudelist.

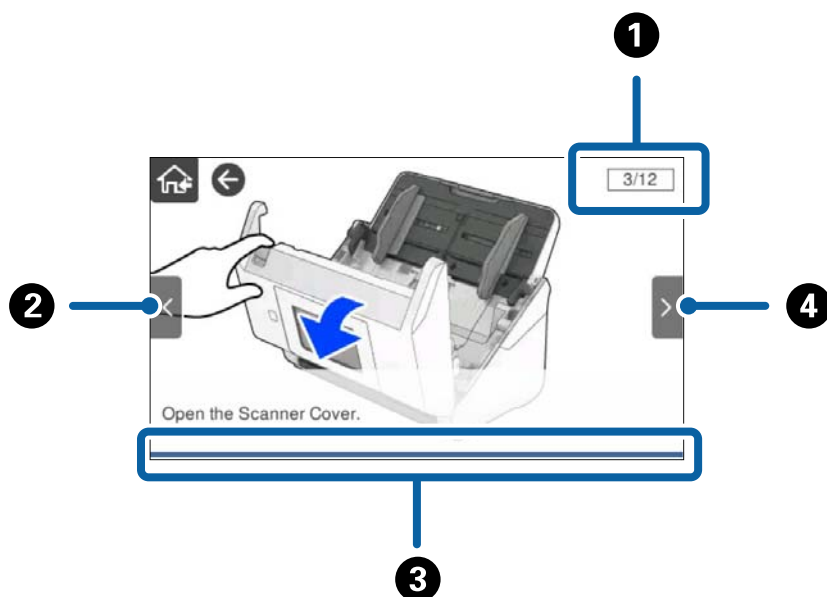

| | |
|---|---|
| 1 | Näitab sammude koguarvu ja käesoleva sammu numbrit. Näites on toiming 3/12. |
| 2 | Tagasi eelmise sammu juurde. |
| 3 | Näitab teie edenemist käesolevas sammus. Animatsioon kordub, kui edenemise riba lõpuni jõuab. |
| 4 | Ligub edasi järgmise sammu juurde. |

Teave rakenduste kohta

Selles seksioonis tutvustatakse teie skannerile saadaolevat tarkvara. Uusima rakenduse saab installida Epsoni veebisaidil.

Dokumentide skannimise rakendus (Document Capture Pro / Document Capture)

Document Capture Pro* on rakendus, mis võimaldab tõhusalt originaale skannida.

Saate „tööna“ registreerida kogumi toiminguid, nagu Scan — Save — Send. Kui registreerite toimingute jada eelnevalt tööna, on teil võimalik kõiki toiminguid lihtsasti teha, valides selle töö. Kui olete määranud töö skanneri juhpaneelile, saate käivitada töö juhtpaneelilt (Button Assignment).

Üksikasjalikku teavet rakenduse kasutamise kohta leiate rakenduse Document Capture Pro (Windows) või Document Capture spikrist (Mac OS).

* Nimi on kasutusel operatsioonisüsteemis Windows. Operatsioonisüsteemis Mac OS on nimi Document Capture.

Käivitamine operatsioonisüsteemis Windows

Windows 10

Klõpsake nuppu Start ja valige seejärel **Epson Software > Document Capture Pro**.

Windows 8.1/Windows 8

Sisestage rakenduse nimi otsingu tuumnuppu ja valige seejärel kuvatud ikoon.

Windows 7

Klõpsake nuppu Start ja valige seejärel **Kõik programmid > Epson Software > Document Capture Pro**.

Käivitamine operatsioonisüsteemis Mac OS

Valige **Go > Applications > Epson Software > Document Capture**.

Skanneri juhtimise rakendus (Epson Scan 2)

Epson Scan 2 on skanneri draiver, mis võimaldab teil skannerit juhtida. Võite reguleerida skannitud kujutise suurust, eraldusvõimet, eredust, kontrastsust ja kvaliteeti. Võite rakenduse käivitada ka TWAIN-iga ühilduvast skannimiskrakendusest.

Üksikasjalikku teavet rakenduse kasutamise kohta leiate rakenduse Epson Scan 2 spikrist.

Käivitamine operatsioonisüsteemis Windows

Märkus.

*Windows Serveri operatsioonisüsteemide kasutamisel peab olema installitud funktsioon **Töölauakogemus**.*

Windows 10/Windows Server 2016/Windows Server 2019

Klõpsake nuppu Start ja valige seejärel **EPSON > Epson Scan 2**.

Windows 8.1/Windows 8/Windows Server 2012 R2/Windows Server 2012

Sisestage rakenduse nimi otsingu tuumnuppu ja valige seejärel kuvatud ikoon.

Windows 7/Windows Server 2008 R2/Windows Server 2008

Klõpsake nuppu Start ja valige seejärel **Kõik programmid** või **Programmid > EPSON > Epson Scan 2 > Epson Scan 2**.

Käivitamine operatsioonisüsteemis Mac OS

Valige **Go > Applications > Epson Software > Epson Scan 2**.

Rakendus skanneri kasutamiseks serveri kaudu (Document Capture Pro Server)

Document Capture Pro Server on Windows Serveri rakendus, mis võimaldab hallata serverite kaudu võrgus kuni 100 skannerit.

Veebibrauseri kaudu saate skannereid registreerida ja jälgida või tööülesandeid registreerida: **1. Scan > 2. Save > 3. Send** ja neid konkreetsetele skanneritele määrata. Skaneerimiseks tuleb lihtsalt valida tööülesanne skannerilt, mida haldab Document Capture Pro Server.

Lisateabe saamiseks võtke ühendust kohaliku Epsoni esindusega.

Rakendus skannimiseks autentimisserveriga (Document Capture Pro Server Authentication Edition)

Windows Serveri rakendus, mis lisab autentimisfunktsiooni serverile Document Capture Pro Server.

See võimaldab teil vältida väärkasutust ja suurendada efektiivsust, piirates üksikisikutele kättesaadavaid funktsioone. Skanneri kasutamiseks on vajalik autentimine.

Lisateabe saamiseks võtke ühendust kohaliku Epsoni esindusega.

Märkus.

Lisaks autentimisele rakendusega Document Capture Pro Server Authentication Edition saate kasutada ka autentimisfunktsiooni, mis kasutab ainult skannerit. Lisateabe saamiseks lugege dokumenti Administraatori juhend.

Rakendus dokumentide skannimiseks nutiseadmest (Epson Smart Panel)

Epson Smart Panel on rakendus, mis võimaldab dokumente nutiseadmete (nutitelefon, tahvelarvuti) abil skannida. Saate salvestada skannitud andmed nutiseadmesse või pilveteenusesse ja neid meilitsi saata.

Isegi kui teil ei ole raadiovõrgu ruuterit, saate sisselülitatud Wi-Fi-ga nutiseadmeid automaatselt skanneriga ühendada, kasutades Wi-Fi Directi.

Tarkvara ja püsivara värskendamise rakendus (EPSON Software Updater)

EPSON Software Updater on utiliit uue tarkvara installimiseks ja püsivara/juhendite värskendamiseks Interneti-ühendusega. Kui soovite värskendusteavet regulaarselt kontrollida, saate määrata värskenduste kontrollimise välja rakenduse EPSON Software Updater automaatvärskenduste sätetes.

Märkus.

Windows Serveri operatsioonisüsteemidele toetus puudub.

Käivitamine operatsioonisüsteemis Windows

Windows 10

Klõpsake nuppu Start ja valige seejärel **Epson Software > EPSON Software Updater**.

Windows 8.1/Windows 8

Sisestage rakenduse nimi otsingu tuumnuppu ja valige seejärel kuvatud ikoon.

Windows 7

Klõpsake nuppu Start ja valige seejärel **Kõik programmid > Epson Software > EPSON Software Updater**.

Käivitamine operatsioonisüsteemis Mac OS

Valige **Mine > Rakendused > Epson Software > EPSON Software Updater**.

Skanneritoimingute konfigureerimise rakendus (Web Config)

Web Config on rakendus, mis töötab arvuti või nutiseadme veebibrauseris, nagu Internet Explorer ja Safari. Saate kontrollida skanneri olekut või muuta võrguteenuse ja skanneri sätteid. Rakenduse Web Config kasutamiseks ühendage skanner ja arvuti või seade samasse võrku.

Toetatud on järgmised brauserid.

Microsoft Edge, Windows Internet Explorer 8 või uuem, Firefox*, Chrome*, Safari*

* Kasutage uusimat versiooni.

Kui teil ei õnnestu rakendust Web Config avada, kasutage linki seotud teabe jaotises.

Seotud teave

➔ „Utiliiti Web Config ei õnnestu avada” lk 198

Utiliidi Web Config kasutamine veebibrauseris

1. Kontrollige skanneri IP-aadressi.

Valige skanneri juhtpaneelil **Sätted > Võrgusätted > Võrgu olek**. Seejärel valige aktiivse ühendusmeetodi olek (**Juhtmega LAN-i / Wi-Fi olek** või **Wi-Fi Directi olek**), et kontrollida skanneri IP-aadressi.

2. Käivitage veebibrauser arvutist või nutiseadmest ja sisestage seejärel skanneri IP-aadress.

Vorming:

IPv4: http://skanneri IP-aadress/

IPv6: http://[skanneri IP-aadress]/

Näited:

IPv4: http://192.168.100.201/

IPv6: http://[2001:db8::1000:1]/

Märkus.

Kuna skanner kasutab HTTPS-aadressile pöördumiseks iseallkirjastatud sertifikaati, kuvatakse rakenduse Web Config käivitamisel brauseris hoiatus. See ei viita probleemile ja seda võib ohutult ignoreerida.

3. Skanneri sätete muutmiseks logige sisse kui administraator.

Klõpsake ekraanil üleval paremal nuppu **Administrator Login**. Sisestage **User Name** ja **Current password** ning seejärel klõpsake nuppu **OK**.

Märkus.

❑ *Allpool on toodud rakenduse Web Config administraatori teabe algväärtused.*

·Kasutajanimi: puudub (tühi)

·Parool: skanneri seerianumber

Seerianumbrit vaadake skanneri taga olevalt sildilt.

❑ *Kui ekraanil on üleval paremal kuvatud **Administrator Logout**, olete juba administraatorina sisse logitud.*

Utiliidi Web Config käivitamine Windowsis

Kui ühendate arvuti skanneriga, kasutades WSD-d, järgige allpool toodud samme utiliidi Web Config käivitamiseks.

1. Avage arvutis skannerite loend.

Windows 10

Klõpsake nuppu Start ja valige **Windowsi süsteem > Juhtpaneel > Kuva seadmed ja printerid** jaotisest **Riistvara ja heli**.

Windows 8.1/Windows 8

Valige **Riistvara ja heli** (või **Riistvara**) alt **Töölaud > Sätted > Juhtpaneel > Kuva seadmed ja printerid**.

Windows 7

Klõpsake nuppu Start ja valige **Riistvara ja heli** alt **Juhtpaneel > Kuva seadmed ja printerid**.

2. Tehke skanneril paremklõps ja valige **Atribuudid**.

3. Valige vahekaart **Veebiteenus** ja klõpsake URL-i.

Kuna skanner kasutab HTTPS-aadressile pöördumiseks iseallkirjastatud sertifikaati, kuvatakse rakenduse Web Config käivitamisel brauseris hoiatus. See ei viita probleemile ja seda võib ohutult ignoreerida.

Märkus.

Allpool on toodud rakenduse Web Config administraatori teabe algväärtused.

·Kasutajanimi: puudub (tühi)

·Parool: skanneri seerianumber

Seerianumbrit vaadake skanneri taga olevalt sildilt.

Kui ekraanil on üleval paremal kuvatud **Administrator Logout**, olete juba administraatorina sisse logitud.

Rakendus seadme häälestamiseks võrgus (EpsonNet Config)

EpsonNet Config on rakendus, mis võimaldab teil võrguliidese aadresse ja protokolle seadistada. Vaadake lisateavet rakenduse EpsonNet Config kasutusjuhendist või rakenduse spikrist.

Käivitamine operatsioonisüsteemis Windows

Windows 10/Windows Server 2019/Windows Server 2016

Klõpsake nuppu Start ja valige seejärel **EpsonNet > EpsonNet Config**.

Windows 8.1/Windows 8/Windows Server 2012 R2/Windows Server 2012

Sisestage rakenduse nimi otsingu tuumnuppu ja valige seejärel kuvatud ikoon.

Windows 7/Windows Vista/Windows Server 2008 R2/Windows Server 2008/Windows Server 2003 R2/Windows Server 2003

Klõpsake nuppu Start ja valige suvandid **Kõik programmid** või **Programmid > EpsonNet > EpsonNet Config SE > EpsonNet Config**.

Käivitamine operatsioonisüsteemis Mac OS

Mine > Rakendused > Epson Software > EpsonNet > EpsonNet Config SE > EpsonNet Config.

Tarkvara võrguseadmete haldamiseks (Epson Device Admin)

Epson Device Admin on multifunktsionaalne utiliit, mis haldab võrguseadet.

Saadaval on järgmised funktsioonid.

- Segmendis saab jälgida või hallata kuni 2000 printerit või skannerit
- Koostage üksikasjalik raport, näiteks kulumaterjali või toote oleku kohta
- Toote püsivara uuendamine
- Seadme võrku lisamine
- Mitme seadme sätete ühtlustamine.

Epson Device Admin on allalaaditav Epsoni veebisaidilt. Lisateavet leiate utiliidi Epson Device Admin dokumentatsioonist või spikrist.

Rakendus draiveripakettide loomiseks (EpsonNet SetupManager)

EpsonNet SetupManager on tarkvara, mis võimaldab luua paketi skanneri hõlpsaks installimiseks, näiteks skanneri draiveri installimiseks vmt. See tarkvara võimaldab administraatoril luua unikaalseid tarkvarapakette ja neid rühmade vahel jagada.

Lisateavet vaadake ettevõtte Epson regionaalselt veebisaidilt.

<http://www.epson.com>

Lisade ja tarvikute teave

Tarviku Paber kandja koodid

Tarviku Paber kandja kasutamine võimaldab skannida ebaühtlase kujuga originaale või fotosid, mis võivad kergesti kriimustada saada. Saate kandekilega skannida suurusest A4 suuremaid originaale, kui voldite kandekile pooleks.

| Osa nimi | Koodid* ¹ | Vahetustsükkel |
|--------------|----------------------|--------------------|
| Paber kandja | B12B819051 | 3000* ² |

*1 Saate kasutada vaid antud koodiga kandekilet.

*2 See arv on mõeldud vahetustsükli suunisenä. Ärge kasutage kriimustatud tarvikut Paber kandja.

Märkus.

Tarvikut Paberkanđja saab kasutada ainult siis, kui skannitakse arvutist või kui skannitakse skanneri juhtpaneelilt funktsiooniga **Arvuti**.

Tarvikut Paberkanđja ei saa kasutada, kui skannitakse skanneri juhtpaneelilt järgmiste funktsioonidega.

- Võrgukaust/FTP
- Meil
- Pilv
- USB-draiv
- WSD
- Scan to My Email
- Scan to My Folder

Seotud teave

- ➔ „Skannitavate originaalide üldspetsifikatsioonid” lk 35
- ➔ „Suurte originaalide paigutamine” lk 55
- ➔ „Ebaühtlase kujuga originaalide seadmesse panemine” lk 58
- ➔ „Fotode seadmesse panemine” lk 61

Rulli montaažikomplekti koodid

Osad (vastuvoturull ja eraldusrull) tuleb vahetada, kui skannide arv ületab teenindusarvu. Värskeimat skannide arvu saate vaadata juhtpaneelilt või rakendusest Epson Scan 2 Utility.

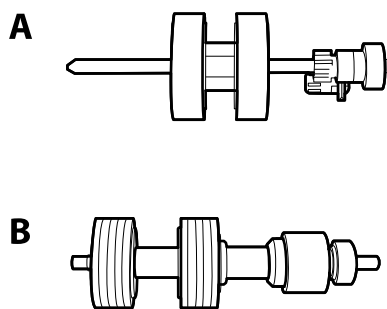

A: vastuvoturull, B: eraldusrull

| Osa nimi | Koodid | Kasutustsükkel |
|------------------------|---|----------------|
| Rulli montaažikomplekt | B12B819671 B12B819681 (ainult India) | 200,000* |

* See arv saadi järjestikusel skannimisel Epsoni originaal-testpaberitega ja see on vahetustsükli suuniseks. Vahetustsükkel võib olenevalt paberi tüübist erineda. Näiteks rohkelt paberitomu tekitav paber või karedapinnaline paber võib kasutustsükli lühendada.

Seotud teave

- ➔ „Rulli montaažikomplekti vahetamine” lk 186

➔ [„Skannide arvu lähtestamine” lk 190](#)

Puhastuskomplekti koodid

Kasutage seda skanneri sisemuse puhastamisel. Komplektis on puhastusvedelik ja puhastuslapp.

| Osa nimi | Koodid |
|------------------|------------|
| Puhastuskomplekt | B12B819291 |

Seotud teave

➔ [„Skanneri sisemuse puhastamine” lk 181](#)

Spetsifikatsioonid ja originaalide paigaldamine

| | |
|-----------------------------|----|
| Algdokumentide andmed. | 35 |
| Originaalide paigutus. | 40 |

Algdokumentide andmed

Selles seksioonis selgitatakse andmeid ja tingimusi algdokumentidele, mida saab laadida seadmesse ADF.

Skannitavate originaalide üldspetsifikatsioonid

| Originaali tüüp | Paksus | Suurus |
|--|--|--|
| Tavapaber | 27 kuni 413 g/m ² | Maksimum: 215,9×6096,0 mm (8,5×240,0 tolli) |
| Kvaliteetpaber | Suurus A8 või vähem: 127 kuni 413 g/m ² | Miinum: 50,8×50,8 mm (2,0×2,0 tolli) |
| Ümbertöödeldud paber | | |
| Postkaart | Plastikaardid: 1,24 mm (0,05 tolli) või vähem (koos kohrutusega) | Laadimissuurus erineb olenevalt originaali tüübist, skannimise eraldusvõimest ja skannimismeetodist. |
| Visiitkaart | | |
| Ümbrikud | Lamineeritud kaardid: 0,8 mm (0,03 tolli) või vähem | |
| Standardiga ISO7810 tüüp ID-1 kooskõlas plastikaardid (kohrutatud või mittekohrutatud) | | |
| Lamineeritud kaardid | | |
| Termopaber | | |

Märkus.

- Kõigi originaalide esiservad peavad olema ühetasa.
- Veenduge, et originaalide esiserval olevad lained jääksid järgmisse vahemikku.
 - ① peab olema 3 mm või alla selle.
 - ② peab olema 1 mm või alla selle, kui ② on võrdne või vähem kui ③. Kui ③ on võrdne väärtusega ② või üle 10 korra suurem, siis võib ② olla suurem kui 1 mm.

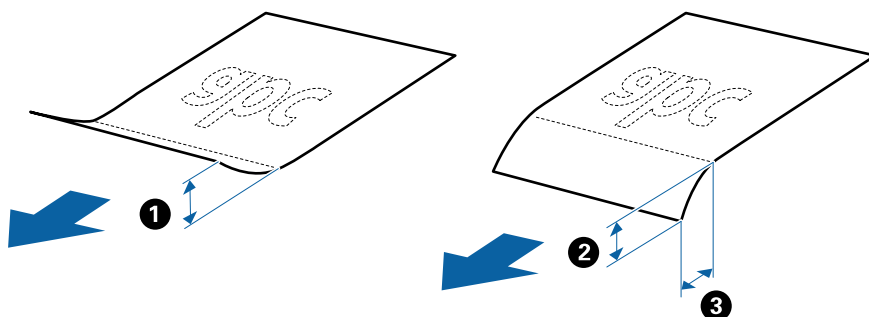

- Isegi kui originaal vastab ADF-i paigutamise spetsifikatsioonidele, ei tohi seda sööta ADF-ist, kuna see võib olenevalt paberi omadustest ja kvaliteedist skannimise kvaliteeti vähendada.

Standardsuurusega originaalide spetsifikatsioonid

Standardsuurusega algdokumentide loend, mille saate skannerisse laadida.

| Suurus | Mõõtmed | Paksus | Paberi tüüp | Laadimismaht* |
|-------------|----------------------------------|-------------------------------|---|--|
| Legal | 215,9×355,6 mm (8,5×14 tolli) | 27 kuni 413 g/m ² | Tavapaber Kvaliteetpaber Ümbertöödeldud paber | Originaalide virna paksus: alla 12 mm (0,47 tolli) 80 g/m ² : 80 lehte 90 g/m ² : 69 lehte 104 g/m ² : 59 lehte 127 g/m ² : 50 lehte 157 g/m ² : 40 lehte 209 g/m ² : 30 lehte 256 g/m ² : 24 lehte 413 g/m ² : 14 lehte Laadimismaht oleneb paberi tüübist. |
| Letter | 215,9×279,4 mm (8,5×11 tolli) | | | Originaalide virna paksus: alla 12 mm (0,47 tolli) 80 g/m ² : 100 lehte 90 g/m ² : 86 lehte 104 g/m ² : 74 lehte 127 g/m ² : 62 lehte 157 g/m ² : 50 lehte 209 g/m ² : 38 lehte 256 g/m ² : 30 lehte 413 g/m ² : 18 lehte Laadimismaht oleneb paberi tüübist. |
| A4 | 210×297 mm (8,3×11,7 tolli) | | | |
| B5 | 182×257 mm (7,2×10,1 tolli) | | | |
| A5 | 148×210 mm (5,8×8,3 tolli) | | | |
| B6 | 128×182 mm (5,0×7,2 tolli) | | | |
| A6 | 105×148 mm (4,1×5,8 tolli) | | | |
| A8 | 52×74 mm (2,1×2,9 tolli) | 127 kuni 413 g/m ² | | |
| Visiitkaart | 55×89 mm (2,1×3,4 tolli) | 210 g/m ² | | Originaalide virna paksus: alla 12 mm (0,47 tolli) 30 lehte |

* Skannimise ajal saate originaale lisada maksimummahu ulatuses.

Pika paberi spetsifikatsioonid

Skannerisse laaditava pika paberi spetsifikatsioonid.

Märkus.

- Pika paberi all mõeldakse originaale, mille pikkus on 393,8 mm (15,5 tolli) või rohkem.
- Pika paberi skannimisel vähendatakse skannimiskiirust.

| Suurus | Paksus | Paberi tüüp | Laadimismaht |
|---|------------------------------|---|--------------|
| Max laius: 215,9 mm (8,5 tolli) Max pikkus: 6096,0 mm (240,0 tolli)* | 50 kuni 130 g/m ² | Tavapaber Kvaliteetpaber Ümbertöödeldud paber | 1 leht |

Pika paberi maksimaalne pikkus

Allpool on toodud maksimaalne pikkus skannimise eraldusvõime ja skannimismeetodi järgi.

| Skannimismeetod | Skannimise eraldusvõime | Maksimaalne pikkus |
|--|-------------------------|--------------------------|
| <input type="checkbox"/> Arvutist skannimine | 50 kuni 200 dpi | 6096,0 mm (240,0 tolli) |
| <input type="checkbox"/> Skannimine skanneri juhtpaneelilt funktsiooniga Arvuti | 201 kuni 300 dpi | 5461,0 mm (215,0 tolli) |
| | 301 kuni 600 dpi | 1346,0 mm (53,0 tolli) |
| Skannimine skanneri juhtpaneelilt järgmiste funktsioonidega. <input type="checkbox"/> Võrgukaust/FTP <input type="checkbox"/> Meil <input type="checkbox"/> Pilv <input type="checkbox"/> USB-draiv <input type="checkbox"/> Scan to My Email <input type="checkbox"/> Scan to My Folder | 200 dpi | 914,4 mm (36,0 tolli) |
| | 300 dpi | |
| | 600 dpi | Pikk paber pole toetatud |
| Skannimine skanneri juhtpaneelilt funktsiooniga WSD | 100 dpi 300 dpi | Pikk paber pole toetatud |

Märkus.

Pikka paberit ei saa skannida rakendusega Epson Smart Panel.

Plastkaartide spetsifikatsioonid

Plastkaardi spetsifikatsioonid, mida saab skannerisse laadida.

| Suurus | Kaardi tüüp | Paksus | Laadimismaht | Laadimissuund |
|--|--------------------|---|--------------|---------------------------|
| ISO7810 tüüp ID-1 54,0×85,6 mm (2,1×3,3 tolli) | Kohrutusega | 1,24 mm (0,05 tolli) või vähem | 1 kaart | Horisontaalne (Landscape) |
| | Reljeefkujunduseta | 0,76 mm (0,03 tolli) kuni 1,1 mm (0,04 tolli)* | 5 kaarti | |
| | | Vähem kui 0,76 mm (0,03 tolli) | 5 kaarti | |

* Neid kaarte saate skannida vaid siis, kui eraldusvõime on 300 dpi või vähem ja režiim **Aeglane** on inaktiveeritud.

Lamineeritud kaartide spetsifikatsioonid

Tingimused lamineeritud kaartidele, mida saab skannerisse laadida.

| Formaat | Paksus | Laadimismaht |
|--|-------------------------------|--------------|
| 120,0×150,0 mm (4,7×5,9 tolli) või vähem | 0,8 mm (0,03 tolli) või vähem | 1 kaart |

Märkus.

Lamineeritud kaarte ei saa skannida rakendusega Epson Smart Panel.

Originaalide spetsifikatsioonid Paber kandjale kasutamise korral

Algdokumentide läbi skanneri viimiseks võib kasutada Paber kandja'i. Saate skaneerida algdokumente, mis on suuremad kui formaat A4/Letter, tähtsaid dokumente või fotosid, mis ei tohi viga saada, õhukest überit, ebaühtlase kujuga algdokumente jne.

Järgmises tabelis on antud Paber kandja'i kasutamise tingimused.

| Tüüp | Suurus | Paksus | Paber kandjale laadimismaht |
|---|--|---|-----------------------------|
| Originaalid, mida ei saa otse skannerisse laadida | A3* ¹ A4 B4* ¹ Letter Legal* ¹ B5 A5 B6 A6 A8 Kohandatud suurus: <input type="checkbox"/> Laius: kuni 431,8 mm (17 tolli)* ² <input type="checkbox"/> Pikkus: kuni 297 mm (11,7 tolli)* ³ | 0,3 mm (0,012 tolli) või vähem (välja arvatud Paber kandja'i paksus) | 10 lehte |

*1 Murdke kasutamiseks kokku.

*2 Algdokumentid, mis on laeimad kui 215,9 mm (8,5 tolli), tuleb kokku murda.

*3 Algdokumendi juhtserv peab umbes 297 mm (11,7 tolli) pikkuse algdokumendi skaneerimisel olema asetatud Paber kandja'i siduvasse osasse. Vastasel juhul võib skannitud pildi pikkus olla soovitud pikem, sest skanner skannib Paber kandja'i lõpuni, kui valite sätte **Dokumendi formaat** väärtuseks **Automaatne tuvastus**.

Märkus.

Originaale ei saa skannida Paber kandja'ga nutiseadme rakendusega Epson Smart Panel.

Seotud teave

➔ „Tarviku Paberkanaja koodid” lk 31

Ümbrike spetsifikatsioonid

Tingimused ümbrikele, mida saab skannerisse laadida.

| Suurus | Mõõtmed | Paksus | Laadimismaht |
|--------|--|---------------------------------|--------------|
| C6 | 114×162 mm (4,49×6,38 tolli) (standardsuurus) | 0,38 mm (0,015 tolli) või vähem | 10 ümbrikut |
| DL | 110×220 mm (4,33×8,66 tolli) (standardsuurus) | | |

Originaalide tüübid, mis vajavad tähelepanu

Järgnevat tüüpi originaalide skannimine ei pruugi õnnestuda.

- Originaalid, millel on ebahühtlane pind, näiteks kirjalplangid.
- Kortsus või murdejoontega originaalid
- Perforeeritud originaalid
- Siltide või kleebistega originaalid
- Isekopeeruv paber
- Lainelised originaalid
- Katttega paber

**Oluline teave:**

Isekopeeruv paber sisaldab keemilisi aineid, mis võivad rullikuid kahjustada. Kui skannite isekooperuvat paberit, puhastage regulaarselt kogumisrullikut ning vastuvõturulli. Samuti võib isekooperuva paberi skannimine lühendada rullikute kasutusiga.

Märkus.

- Kortsus algdokumente saab paremini skaneerida, kui aeglustate skaneerimise ajal söötmise kiirust või silute kortsud enne sisse laadimist.
- Õrnade algdokumentide või kergesti kortsuvate algdokumentide skaneerimiseks kasutage Paberkanaja'i (kandeleht, tuleb eraldi osta).
- Vääralt topeltsöötmissena tuvastatud originaalide skannimiseks seadke juhtpaneelil funktsiooni **DFDS-funktsioon** (topeltsöötmissuhtluse vahelise jätmise) sätteks **Sees**, enne kui skannimist jätkate, või valige **Väljas** suvandis **Tuvasta topeltsöötmine** vahekaardil **Põhiseaded** aknas Epson Scan 2.
Kui kasutate rakendust Document Capture Pro, vajutage akna avamiseks nuppu **Detailed Settings** kuval **Scan Settings**.
- Sildid või kleebised peavad olema originaalide küljes kõvasti kinni, liimised kohad ei tohi väljas olla.
- Püüdke lainelisi originaale enne skannimist tasaseks siluda.

Seotud teave

- ➔ „Põhiteave skanneri kohta” lk 18
- ➔ „Hooldamine” lk 180

Originaalide tüübid, mida ei tohi skannida

Alljärgnevat tüüpi originaale ei tohi skannida.

- Fotod
- Voldikud
- Pangaraamatud
- Passid
- Mittepaberist originaalid (nt läbipaistvad dokumendid, riie, foolium)
- Originaalid, milles on klambrid
- Liimised algdokumendid
- Rebitud algdokumendid
- Tugevalt kooldus või laines algdokumendid
- Läbipaistvad originaalid, nagu OHP-kile
- Originaalid, mille tagaküljel on koopiapaber
- Märja tindiga originaalid
- Originaalid, mille küljes on liimiribaga märkmepaberid

Märkus.

- Ärge söötkte otse skannerisse fotosid, väärtuslikke kunstiteoseid ega tähtsaid dokumente, mida te ei soovi kahjustada või moonutada. Valesti söötmine võib algdokumenti kortsutada või kahjustada. Selliste algdokumentide skaneerimiseks on Paber kandja (kandeleht, tuleb eraldi osta).
- Ka rebenenud, kortsunud või kooldunud algdokumente saab skaneerida, kui kasutusel on Paber kandja (kandeleht, tuleb eraldi osta).

Seotud teave

- ➔ „Fotod” lk 60

Originaalide paigutus

Standardsuurusega algdokumendid

Standardsuurusega originaalide spetsifikatsioonid

Standardsuurusega algdokumentide loend, mille saate skannerisse laadida.

| Suurus | Mõõtmed | Paksus | Paberi tüüp | Laadimismaht* |
|-------------|----------------------------------|-------------------------------|---|---|
| Legal | 215,9×355,6 mm (8,5×14 tolli) | 27 kuni 413 g/m ² | Tavapaber Kvaliteetpaber Ümbertöödeldud paber | Originaalide virna paksus: alla 12 mm (0,47 tolli) 80 g/m ² : 80 lehte 90 g/m ² : 69 lehte 104 g/m ² : 59 lehte 127 g/m ² : 50 lehte 157 g/m ² : 40 lehte 209 g/m ² : 30 lehte 256 g/m ² : 24 lehte 413 g/m ² : 14 lehte Laadimismaht oleneb paberi tüübist. |
| Letter | 215,9×279,4 mm (8,5×11 tolli) | | | Originaalide virna paksus: alla 12 mm (0,47 tolli) |
| A4 | 210×297 mm (8,3×11,7 tolli) | | | 80 g/m ² : 100 lehte |
| B5 | 182×257 mm (7,2×10,1 tolli) | | | 90 g/m ² : 86 lehte |
| A5 | 148×210 mm (5,8×8,3 tolli) | | | 104 g/m ² : 74 lehte |
| B6 | 128×182 mm (5,0×7,2 tolli) | | | 127 g/m ² : 62 lehte |
| A6 | 105×148 mm (4,1×5,8 tolli) | | | 157 g/m ² : 50 lehte |
| A8 | 52×74 mm (2,1×2,9 tolli) | 127 kuni 413 g/m ² | | 209 g/m ² : 38 lehte |
| Visiitkaart | 55×89 mm (2,1×3,4 tolli) | 210 g/m ² | | 256 g/m ² : 30 lehte |
| | | | | 413 g/m ² : 18 lehte Laadimismaht oleneb paberi tüübist. |
| | | | | Originaalide virna paksus: alla 12 mm (0,47 tolli) 30 lehte |

* Skannimise ajal saate originaale lisada maksimummahu ulatuses.

Standardformaadis originaalide paigaldamine

1. Tõmmake sisestussalve pikendus välja. Libistage väljastussalv välja, tõmmake välja väljastusaluse pikendus ja seejärel tõstke üles tõkesti.

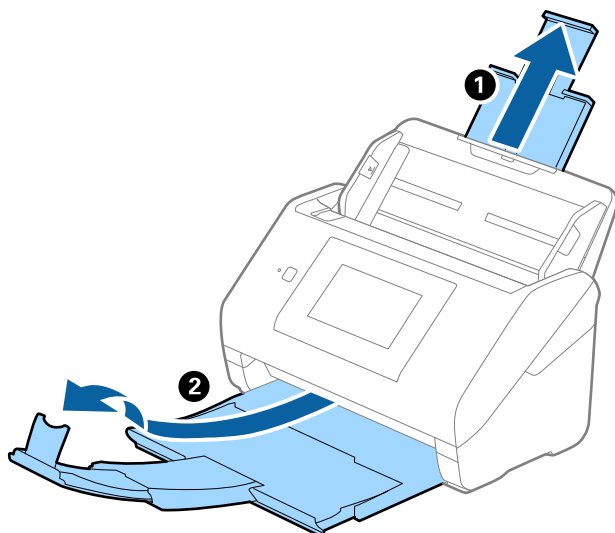

Märkus.

- ❑ Algdokumentide suurusega A4 või enam korral tõmmake sisestussalve pikendus kindlasti välja.
- ❑ Tõmmake kindlasti väljastusaluse pikendused välja, nii et need oleksid originaalset veidi pikemad, ja tõstke üles tõkesti, et väljutatud originaalid jääksid väljastussalvele virna.

Kui laadite A4-formaadis originaale, tõmmake väljastussalv lahti, nagu järgmisel pildil näidatud.

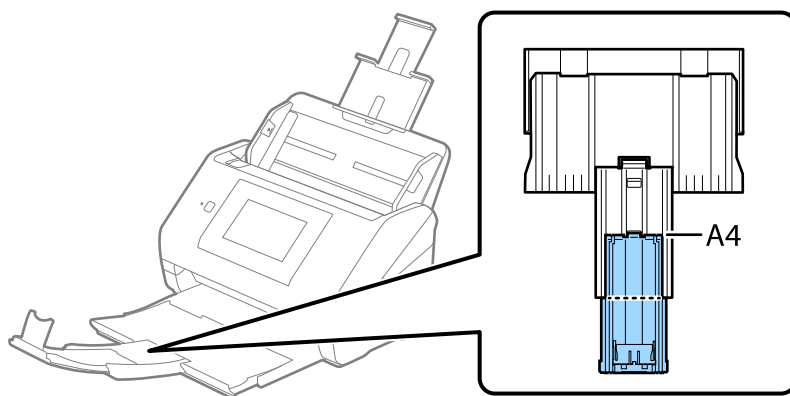

- ❑ Tõkesti saab väljastusaluse pikenduse peal edasi-tagasi liikuda, et saaksite lihtsasti tõkesti asendit reguleerida ja selle skannitavate originaalide jaoks optimaalsesse asendisse seada.
- ❑ Kui algdokumendid pörkavad vastu väljutussalve ja kukuvad sellest välja, siis pange väljutussalv kõrvale ja ärge kasutage seda välja heidetud algdokumentide virnastamiseks.
- ❑ Kui välja heidetud algdokumendid kukuvad vastu skaneeri all olevat pinda ja see endiselt segab piltide skaneerimist, siis soovitage panna skanneri laua servale, kus välja heidetud algdokumendid saavad vabalt välja kukuda ja te saate need kinni püüda.

2. Lükake servajuhikud sisestussalve peal lõpuni välja.

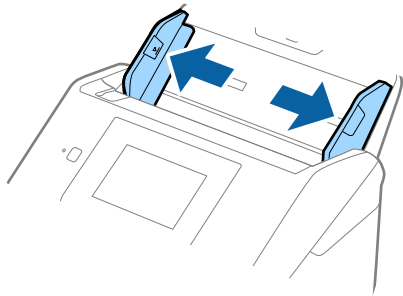

3. Lehvitage originaale.
Hoidke originaale mõlemast servast ja lehvitage neid mõned korrad.

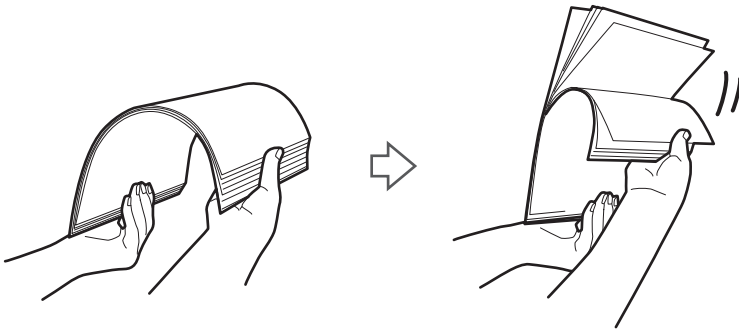

4. Joondage originaalide servad nii, et prinditud pool jääks allapoole ja nihutage esierva nii, et see oleks kiilukujuline.



- Laadige originaalid sisestussalve esikülj allapoole, nii et ülemine serv oleks suunatud ADF-i sisse.
Lükake algdokumendid ADF-i sisse nii kaugele kui võimalik.

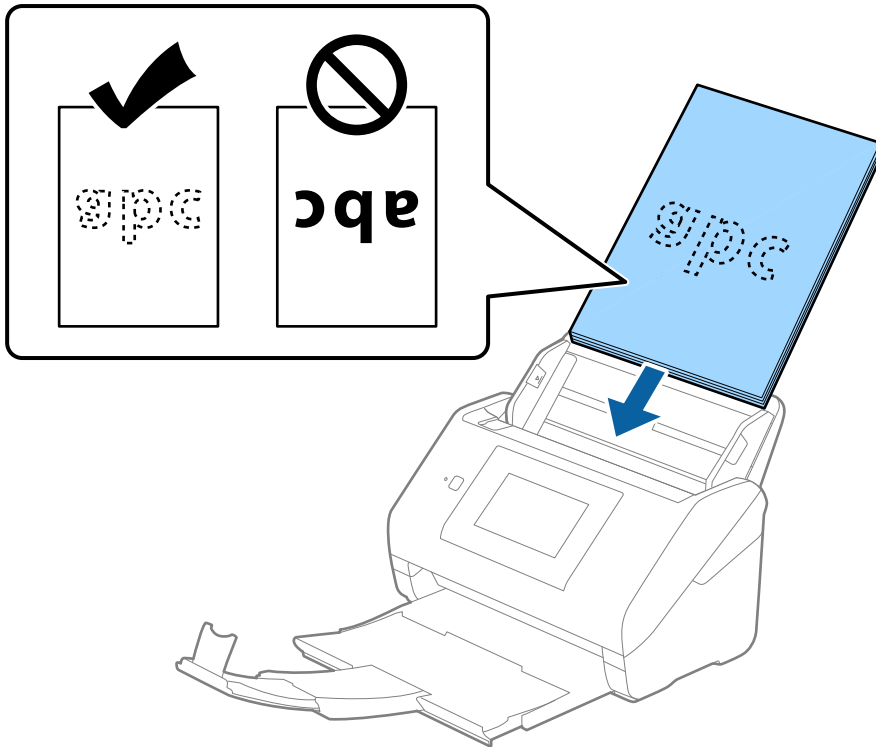

- Nihutage servajuhikuid, et need sobituksid originaalidega. Veenduge, et originaalide ja servajuhikute ümber poleks tühja ruumi. Vastasel juhul võidakse algdokumendid viltuselt sisse sõota.

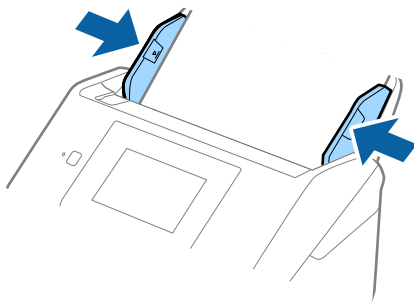

Märkus.

- ❑ Augustatud orginaaldokumentide, näiteks lahtiste augustatud lehtede skaneerimisel laadige algdokumentid nii, et augud jäävad suunaga küljepoolse või allapoole. Algdokumentide keskel asuva 30 mm (1,2 tolli) riba sees ei tohi olla ühtegi auku. Kuid augud võivad olla algdokumentide juhtserva 30 mm (1,2 tolli) sees. Veenduge, et aukude servad pole kooldunud või lainelised.

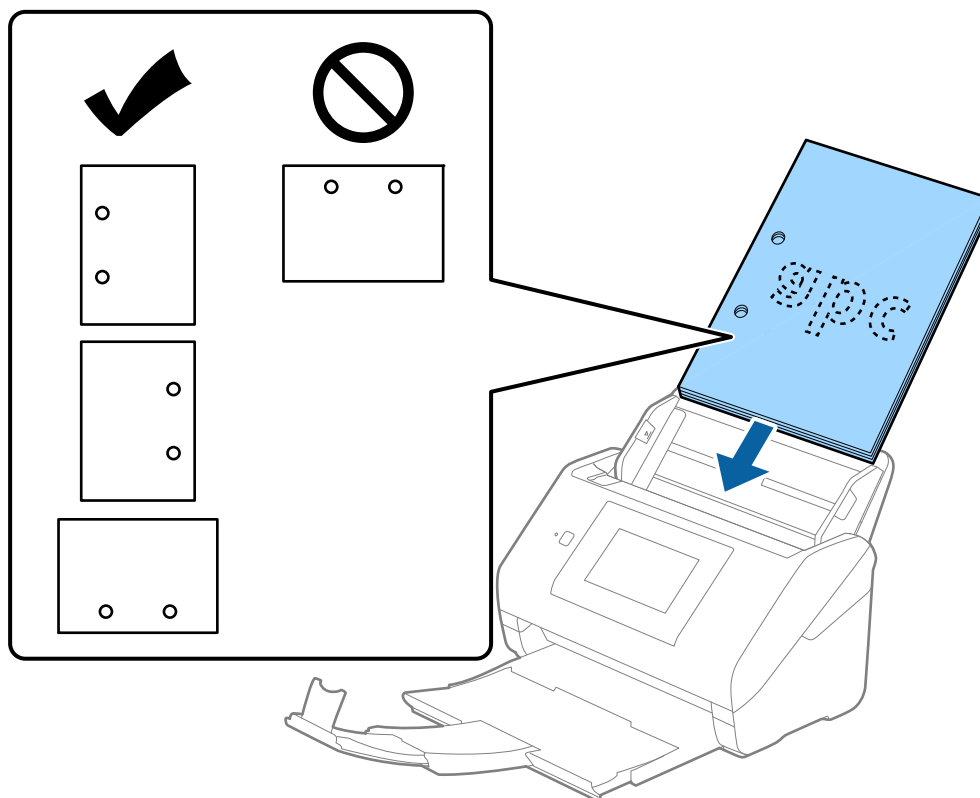

- ❑ Õhukese kortsus paberi skanimisel, mis tekitab paberiummistusi või topeltsötmist, võite olukorda parandada, võimaldades funktsiooni **Aeglane**. Selleks valige juhtpaneelil **Sätted > Skanneri sätted > Aeglane** ja määrake selle väärtuseks **Sees**, et sisestuskiirust aeglustada.

Pikk paber

Pika paberi spetsifikatsioonid

Skannerisse laaditava pika paberi spetsifikatsioonid.

Märkus.

- ❑ Pika paberi all mõeldakse originaale, mille pikkus on 393,8 mm (15,5 tolli) või rohkem.
- ❑ Pika paberi skanimisel vähendatakse skannimiskiirust.

| Suurus | Paksus | Paberi tüüp | Laadimismaht |
|---|------------------------------|---|--------------|
| Max laius: 215,9 mm (8,5 tolli) Max pikkus: 6096,0 mm (240,0 tolli)* | 50 kuni 130 g/m ² | Tavapaber Kvaliteetpaber Ümbertöödeldud paber | 1 leht |

Pika paberi maksimaalne pikkus

Allpool on toodud maksimaalne pikkus skannimise eraldusvõime ja skannimismeetodi järgi.

| Skannimismeetod | Skannimise eraldusvõime | Maksimaalne pikkus |
|--|-------------------------|--------------------------|
| <input type="checkbox"/> Arvutist skannimine | 50 kuni 200 dpi | 6096,0 mm (240,0 tolli) |
| <input type="checkbox"/> Skannimine skanneri juhtpaneelilt funktsiooniga Arvuti | 201 kuni 300 dpi | 5461,0 mm (215,0 tolli) |
| | 301 kuni 600 dpi | 1346,0 mm (53,0 tolli) |
| Skannimine skanneri juhtpaneelilt järgmiste funktsioonidega. <input type="checkbox"/> Võrgukaust/FTP <input type="checkbox"/> Meil <input type="checkbox"/> Pilv <input type="checkbox"/> USB-draiv <input type="checkbox"/> Scan to My Email <input type="checkbox"/> Scan to My Folder | 200 dpi | 914,4 mm (36,0 tolli) |
| | 300 dpi | |
| | 600 dpi | Pikk paber pole toetatud |
| Skannimine skanneri juhtpaneelilt funktsiooniga WSD | 100 dpi 300 dpi | Pikk paber pole toetatud |

Märkus.

Pikka paberit ei saa skannida rakendusega Epson Smart Panel.

Pika paberi seadmesse asetamine

1. Tõmmake väljastussalv välja.

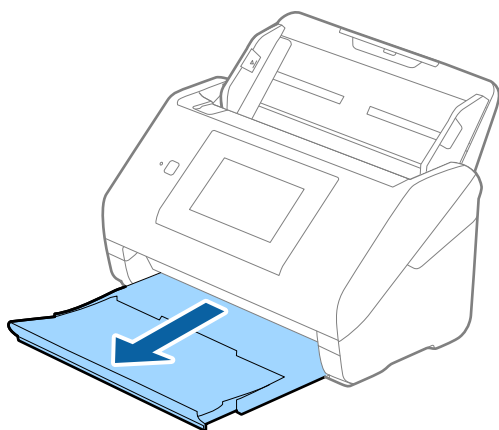

Märkus.

Ärge tõmmake sisestussalve pikendust ja väljutussalve pikendust välja, ärge tõstke üles tükist.

2. Lükake sisestussalve servajuhikud lõpuni välja.

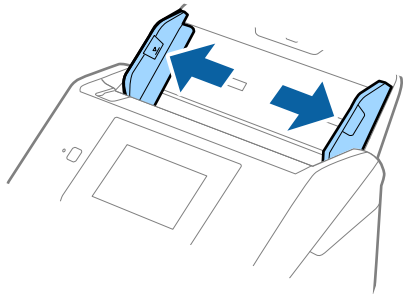

3. Laadige algdokument sirgelt sisestussalve sisse, nii et selle esikülg on suunaga allapoole ja ülemine serv suunaga ADF-i sisse.

Lükake algdokument nii sügavale ADF-i sisse kui võimalik.

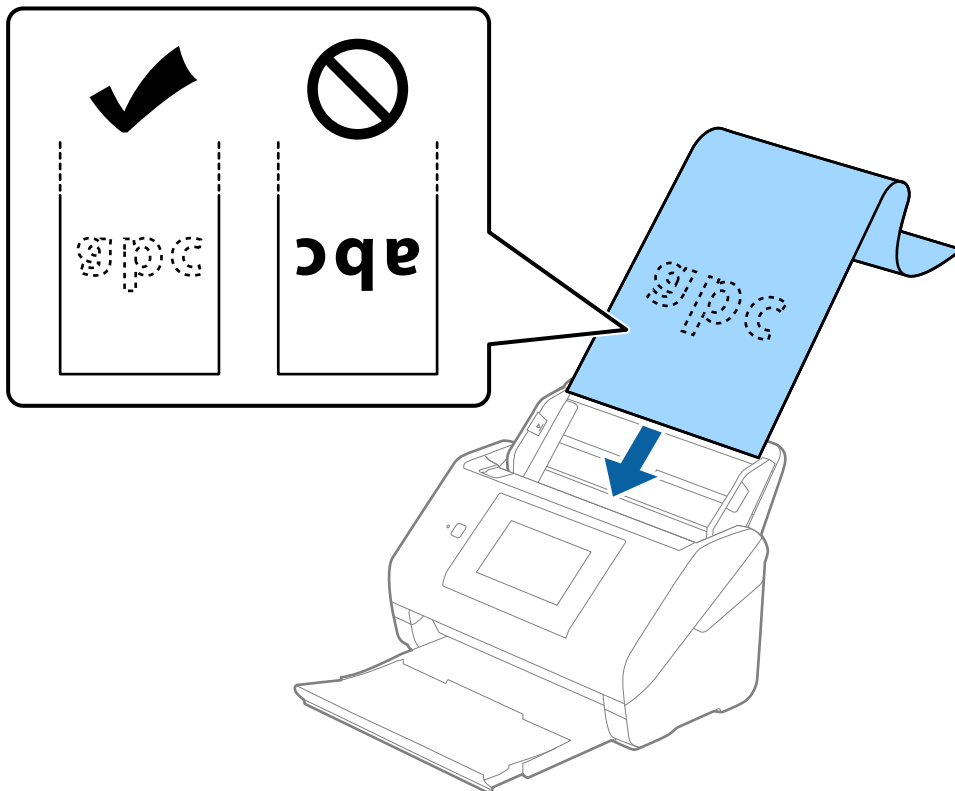

4. Reguleerige servajuhikuid, et need sobituksid pika paberiga. Veenduge, et paberi serva ja servajuhikute ümber pole tühja ruumi. Vastasel juhul võidakse algdokumendid viltuselt sisse sööta.

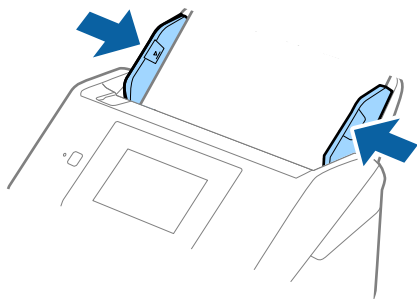

Märkus.

- ❑ Vaadake maksimaalseid pikkusi olenevalt olukorrast allpool.

„Pika paberi maksimaalne pikkus” lk 37

- ❑ Paberi formaat tuleb määrata aknas Epson Scan 2.

Kui kasutate rakendust Document Capture Pro, vajutage akna avamiseks nuppu **Detailed Settings** kuval **Scan Settings**.

Paberi suuruse määramiseks aknas Epson Scan 2 on kolm võimalust.

Kui paberi pikkus on kuni 3048 mm (120 tolli), saate valida **Auto. tuvas. (p. paber)**, et formaat automaatselt tuvastada.

Kui paberi pikkuseks on enam kui 3048 mm (120 tolli), siis peate valima **Kohanda** ja sisestama paberi suuruse. Kui paberi pikkuseks on 5461 mm (215 tolli), siis saate paberi kõrguse sisestamise asemel valida **Tuvasta paberi pikkus**. Kui paber on üle 5461 mm (215 tolli) pikkune, siis võite sisestada paberi laiuse ja kõrguse.

- ❑ Toetage pikka paberit sisestuspooles otsas, et see ei kukuks ADF-ist välja, ja väljastuspooles otsas, et väljutatud paber ei kukuks väljastussalvest välja.

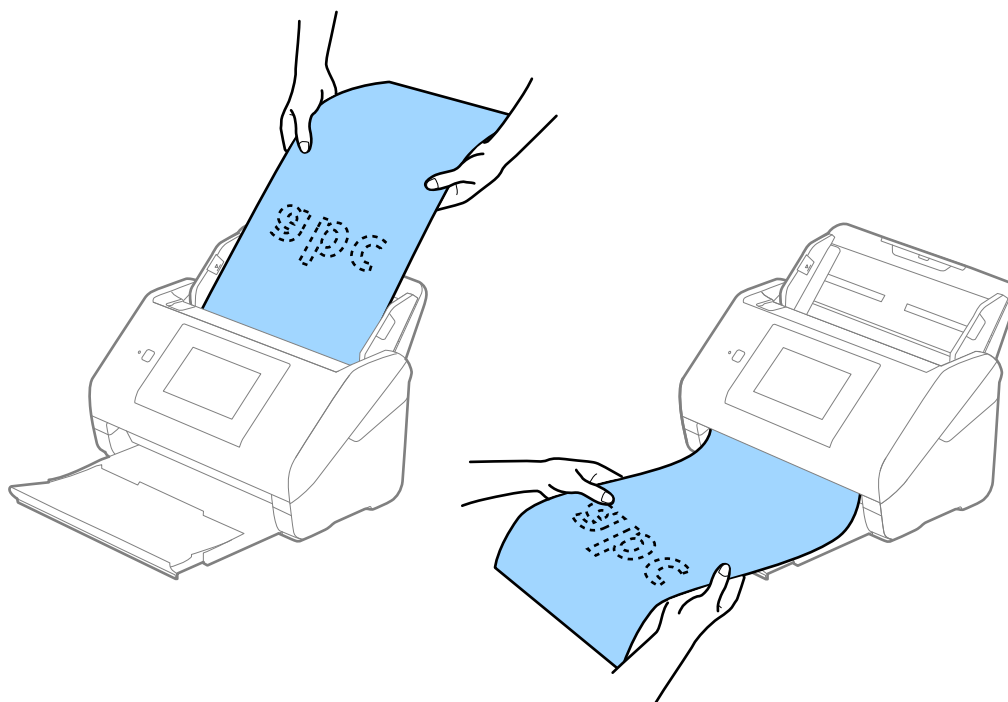

Seotud teave

➔ „Nõutud sätted erioriginaalidele rakenduse Epson Scan 2 aknas” lk 108

Plastikkaardid

Plastkaartide spetsifikatsioonid

Plastkaardi spetsifikatsioonid, mida saab skannerisse laadida.

| Suurus | Kaardi tüüp | Paksus | Laadimismaht | Laadimissuund |
|--|--------------------|---|--------------|---------------------------|
| ISO7810 tüüp ID-1 54,0×85,6 mm (2,1×3,3 tolli) | Kohrutusega | 1,24 mm (0,05 tolli) või vähem | 1 kaart | Horisontaalne (Landscape) |
| | Reljeefkujunduseta | 0,76 mm (0,03 tolli) kuni 1,1 mm (0,04 tolli)* | 5 kaarti | |
| | | Vähem kui 0,76 mm (0,03 tolli) | 5 kaarti | |

* Neid kaarte saate skannida vaid siis, kui eraldusvõime on 300 dpi või vähem ja režiim **Aeglane** on inaktiveeritud.

Plastkaartide panemine seadmesse

1. Tõmmake väljastussalv välja ja tõmmake pidur üles.

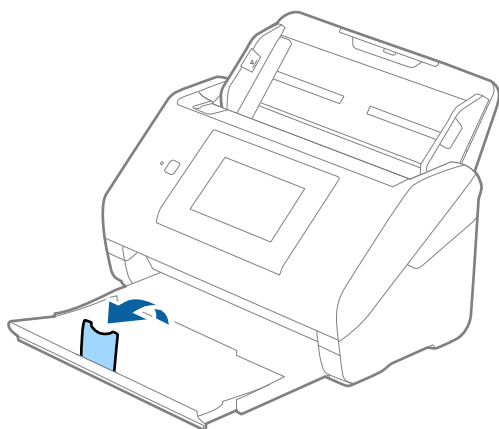

2. Lükake servajuhikud sisestussalve peal lõpuni välja.

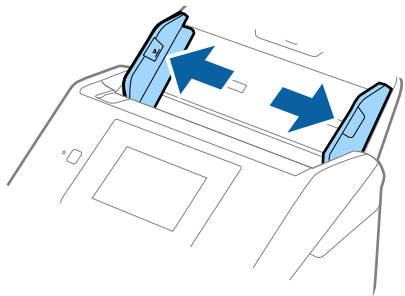

3. Laadige plastikkaardid sisestussalve esiküljega allapoole, nii et ülemine serv on suunatud ADF-i sisse. Lükake plastikkaardid ADF-i sisse nii kaugele kui võimalik.

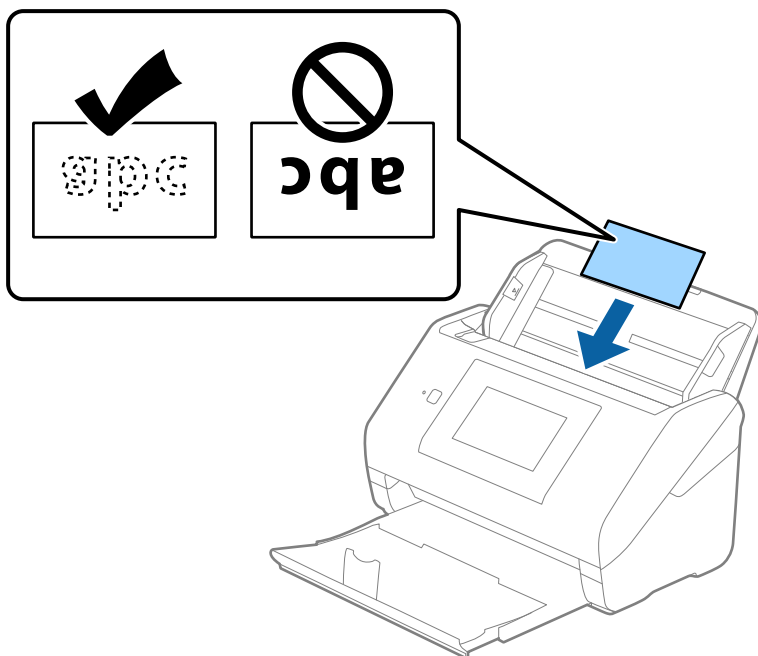

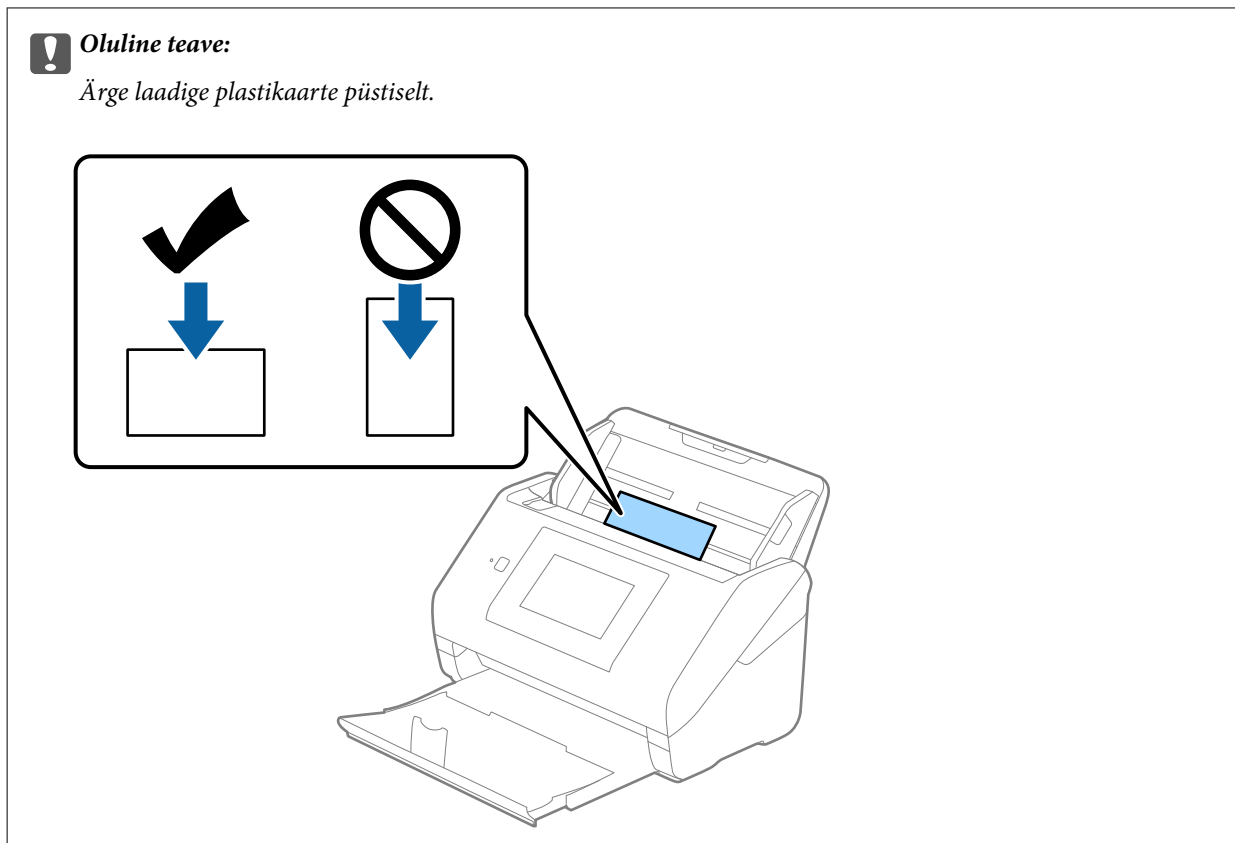

4. Nihutage servajuhikuid, et need asuks tihedalt plastikkaardi ümber.

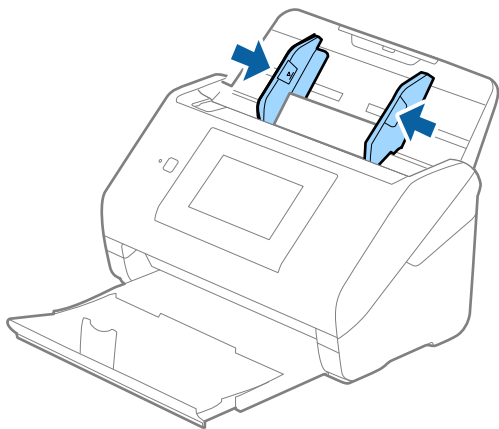

Märkus.

Plastikkaartide skannimiseks valige aknas Epson Scan 2 vastavad sätted.

Kui kasutate rakendust Document Capture Pro, vajutage akna avamiseks nuppu **Detailed Settings** kuval **Scan Settings**.

Valige rakenduses Epson Scan 2 vahekaardil **Põhiseaded** suvandi **Dokumendi formaat** väärtuseks **Plastikkaart** või valige suvandi **Tuvasta topeltsöötmine** väärtuseks **Väljas**. Üksikasjad leiate rakenduse Epson Scan 2 spikrist.

Kui **Tuvasta topeltsöötmine** on aktiveeritud aknas Epson Scan 2 ja esineb topeltsöötmise viga, eemaldage kaart ADF-ist ja laadige see uuesti, puudutage juhtpaneeli ekraanil nuppu **DFDS-funktsioon**, et seada selle sätteks **Sees**, mis inaktiveerib järgmisel skannimisel funktsiooni **Tuvasta topeltsöötmine**, seejärel skannige uuesti. Nupp **DFDS-funktsioon** (topeltsöötmise tuvastamise vahele jätmine) lülitab funktsiooni **Tuvasta topeltsöötmine** välja vaid ühe lehe jaoks.

Seotud teave

➔ „Nõutud sätted erioriginaalidele rakenduse Epson Scan 2 aknas” lk 108

Lamineeritud kaardid

Lamineeritud kaartide spetsifikatsioonid

Tingimused lamineeritud kaartidele, mida saab skannerisse laadida.

| Formaat | Paksus | Laadimismaht |
|--|-------------------------------|--------------|
| 120,0×150,0 mm (4,7×5,9 tolli) või vähem | 0,8 mm (0,03 tolli) või vähem | 1 kaart |

Märkus.

Lamineeritud kaarte ei saa skannida rakendusega Epson Smart Panel.

Lamineeritud kaartide paigutamine

1. Tõmmake väljastussalv välja ja tõmmake pidur üles.

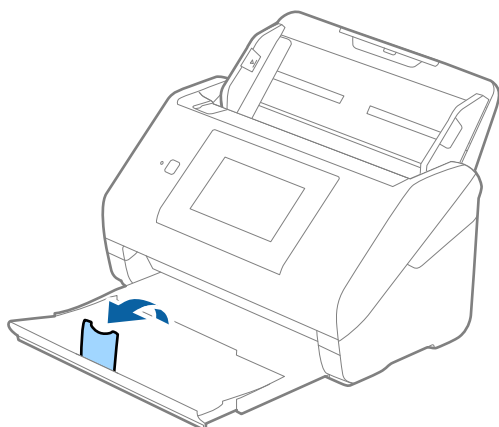

2. Lükake servajuhikud sisestussalve peal lõpuni välja.

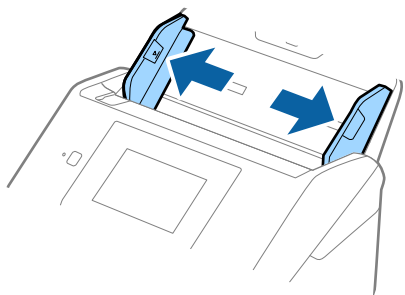

3. Laadige lamineeritud kaardid sisestussalve esiküljega allapoole, nii et ülemine serv on suunatud ADF-i sisse. Lükake lamineeritud kaardid ADF-i sisse nii kaugemale kui võimalik.

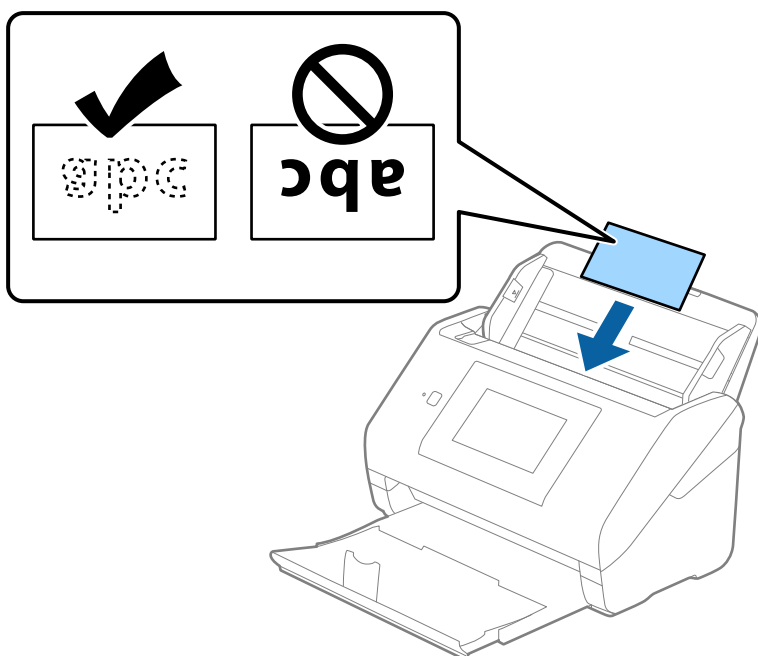

4. Nihutage servajuhikuid, et need asuks tihedalt lamineeritud kaardi ümber.

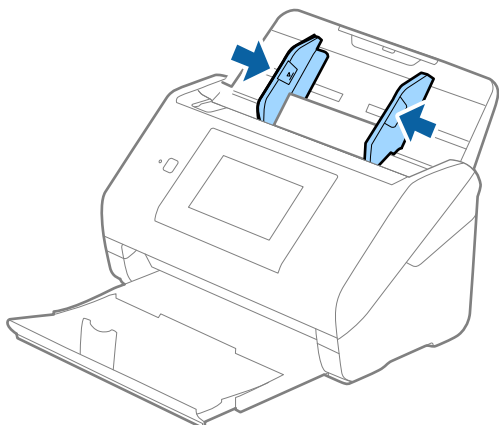

Märkus.

Lamineeritud kaartide skannimiseks valige aknas Epson Scan 2 vastavad sätted.

Kui kasutate rakendust Document Capture Pro, vajutage akna avamiseks nuppu **Detailed Settings** kuval **Scan Settings**.

- ❑ Automaatse suuruse tuvastamise täpsuse suurendamiseks valige vahekaart **Põhiseaded** > **Dokumendi formaat** > **Seaded** > **Skanni lamineeritud kaarti**. Üksikasjad leiate rakenduse Epson Scan 2 spikrist.
- ❑ Valige **Põhiseaded** vahekaart > **Tuvasta topeltsöötmine** > **Väljas**. Üksikasjad leiate rakenduse Epson Scan 2 spikrist.

Kui Epson Scan 2 aknas on aktiveeritud **Tuvasta topeltsöötmine** ja juhtub topeltsöötmise viga, siis eemaldage kaart seadmest ADF ja laadige see uuesti, vajutage juhtpaneeli ekraanil **DFDS-funktsioon** ja määrake selle väärtuseks **Sees**, mis lülitab järgmise skaneerimise ajaks funktsiooni **Tuvasta topeltsöötmine** välja, ning skannige uuesti. Nupp **DFDS-funktsioon** (topeltsöötmise tuvastamise vahele jätmine) lülitab funktsiooni **Tuvasta topeltsöötmine** välja vaid ühe lehe jaoks.

Seotud teave

➔ „Nõutud sätted erioriginaalidele rakenduse Epson Scan 2 aknas” lk 108

Suuremõõtmelised algdokumendid

Tingimused suurtele algdokumentidele

Kasutades eraldimüüdatavat Paber kandja'i ja murdes algdokumendid pooleks, saate skaneerida A4-formaadist suuremaid algdokumente, näiteks A3- või B4-formaate.

| Suurus | Paksus | Paberi tüüp | Paber kandja'i laadimismaht |
|---------|---|--|-----------------------------|
| Kuni A3 | 0,3 mm (0,012 tolli) või vähem (välja arvatud Paber kandja'i paksus) | Tavaline paber Kvaliteetpaber Ümbertöödeldud paber | 10 kandlehte |

Suurte originaalide paigutamine

1. Tõmmake sisestussalve pikendus välja. Nihutage väljutussalv välja, tõmmake väljastussalve pikendus välja ja seejärel tõstke tõkesti üles.

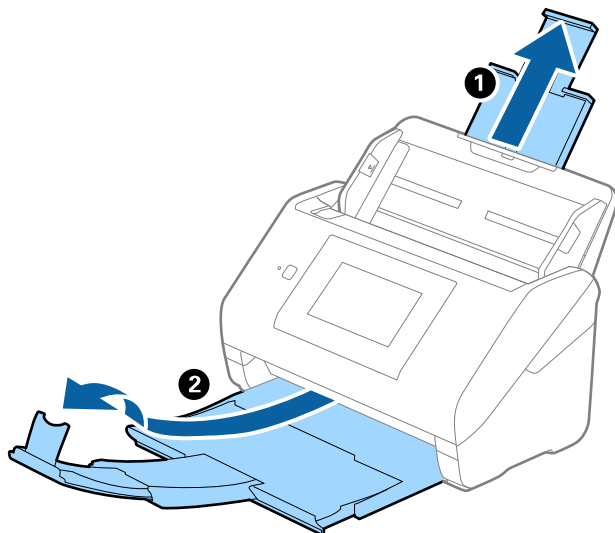

2. Lükake servajuhikud sisestussalve peal lõpuni välja.

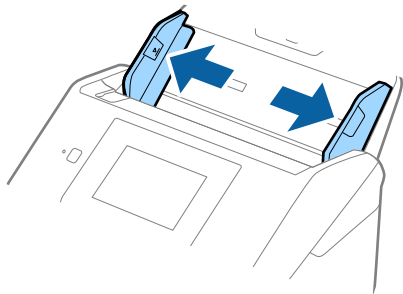

3. Asetage Paberkanja nii, et esiserva illustratsioon oleks suunatud ülespoole, ja pange originaal pooleks murtud kandlehe sisse, nii et skannitav külg oleks suunatud väljapoole ja parem külg oleks ees.

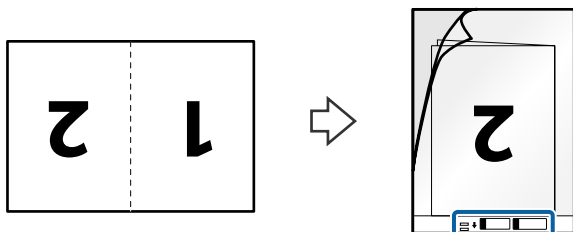

- Laadige Paberkandja sisestussalve, nii et ülemine serv on suunatud seadme ADF sisse.
Lükake Paberkandja seadme ADF sisse nii kaugemale kui võimalik.

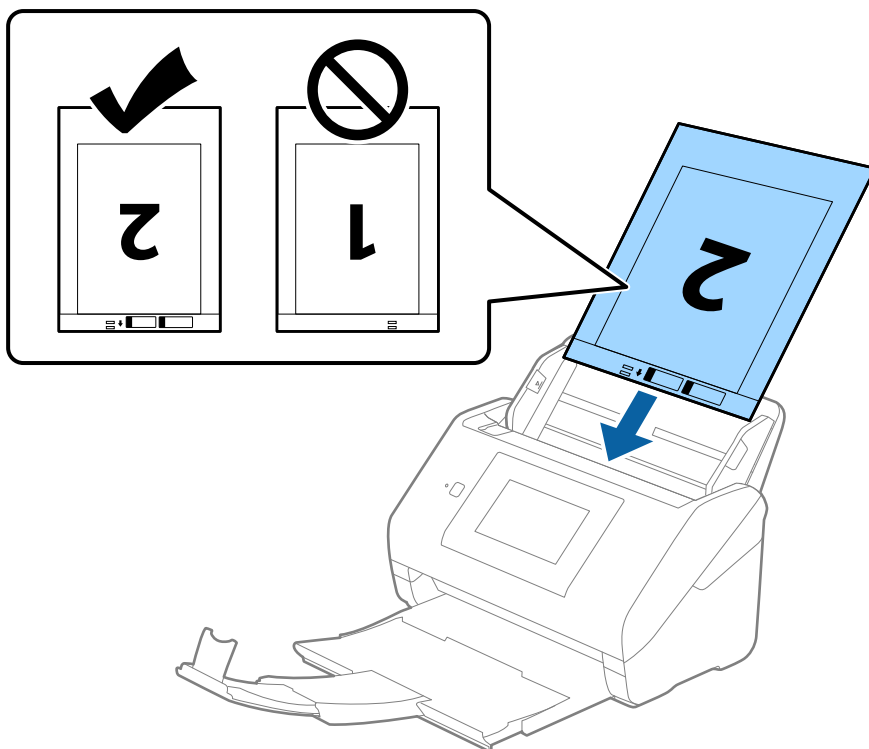

- Nihutage servajuhikuid, et need sobituksid Paberkandja'iga. Veenduge, et Paberkandja'i ja servajuhikute vahel poleks tühikuid. Vastasel juhul võidakse kandeleht viltuselt sisse sööta.

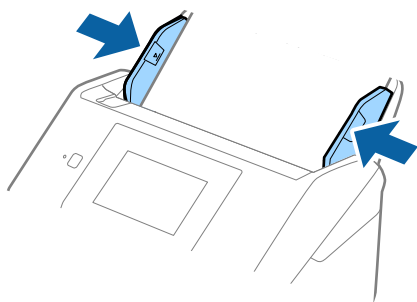

Märkus.

- Paberkanaja, mis on kriimuline või mida on skannitud enam kui 3000 korda, võib olla vajalik välja vahetada.
- Mõlema suuruse skannimiseks ning nende kokku liitmiseks valige aknas Epson Scan 2 sobivad seaded.
Kui kasutate rakendust Document Capture Pro, vajutage akna avamiseks nuppu **Detailed Settings** kuval **Scan Settings**.
Valige **Kahepoolne** suvandis **Skaneerimisviis** ja valige **Vasakul & paremal** suvandis **Brošüüripildid** rakenduse Epson Scan 2 aknas. Üksikasjad leiate rakenduse Epson Scan 2 spikrist.
- Tarvikuga Paberkanaja skannimisel, kui **Automaatne tuvastus** on valitud suvandi **Dokumendi formaat** sätteks, skannitakse pilt automaatselt, rakendades **Paber viltu** sätet suvandis **Paranda viltune dokument**.
- 297 mm pikkuse algdokumendi skannimisel peab algdokumendi esiserv olema asetatud Paberkanaja'i siduvasse osasse. Vastasel juhul võib skannitud pildi pikkus olla soovitud pikem, sest skanner skannib Paberkanaja'i lõpuni, kui valite Epson Scan 2 aknas sätte **Dokumendi formaat** väärtuseks **Automaatne tuvastus**.
- Kasutage vaid Paberkanaja'i, mis on teie skanneri jaoks mõeldud. Skanner tuvastab Paberkanaja'i automaatselt kahe väikese nelinurkse augu järgi esiservas. Hoolditsee, et augud oleks puhtad ja katmata.

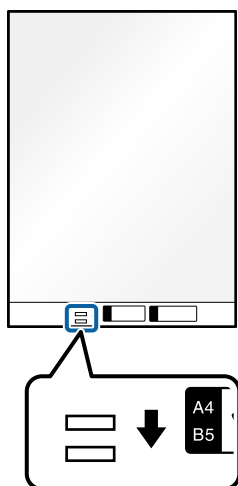
**Seotud teave**

- ➔ „Tarviku Paberkanaja koodid” lk 31
- ➔ „Nõutud sätted erioriginaalidele rakenduse Epson Scan 2 aknas” lk 108

Ebaühtlase kujuga algdokumendid

Tingimused ebaühtlase kujuga algdokumentidele

Kasutades eraldi müüdatavat Paberkanaja'i saate skaneerida algdokumente, mis on kortsus, kooldunud, väga õhukesed või ebaühtlase kujuga.

| Suurus | Paksus | Paberkanaja'i laadimismaht |
|---------|--|----------------------------|
| Kuni A4 | 0,3 mm (0,012 tolli) või vähem (välja arvatud Paberkanaja'i paksus) | 10 lehte |

Ebaühtlase kujuga originaalide seadmesse panemine

1. Tõmmake sisendaluse pikendus välja. Nihutage väljutussalv välja, tõmmake väljastussalve pikendus välja ja seejärel tõstke tõkesti üles.

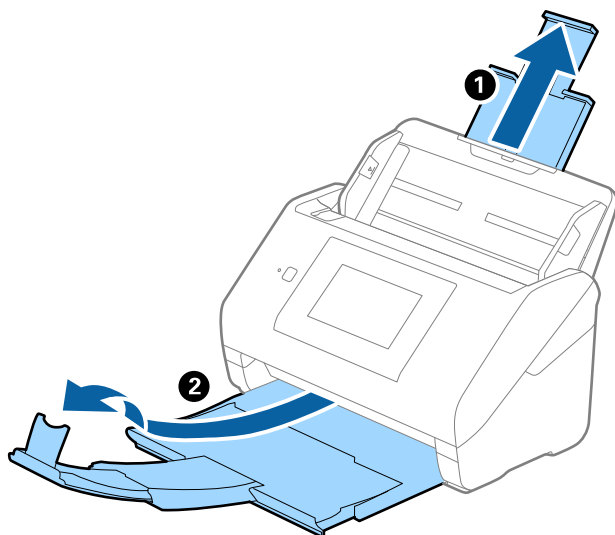

2. Lükake servajuhikud sisestussalve peal lõpuni välja.

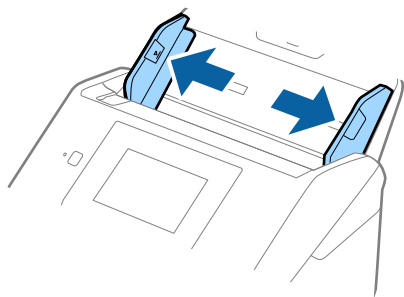

3. Asetage Paberkanja nii, et selle esiserval olev illustratsioon on suunatud ülespoole, ja asetage algdokument Paberkanja'i keskele skaneeritava poolega allapoole.

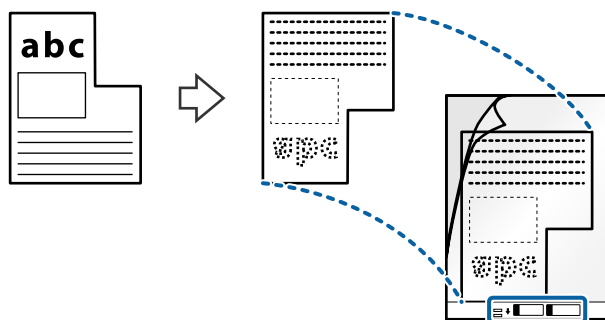

- Laadige Paberkanaja sisestussalve, nii et ülemine serv on suunatud seadme ADF sisse.
Lükake Paberkanaja seadme ADF sisse nii kaugelt kui võimalik.

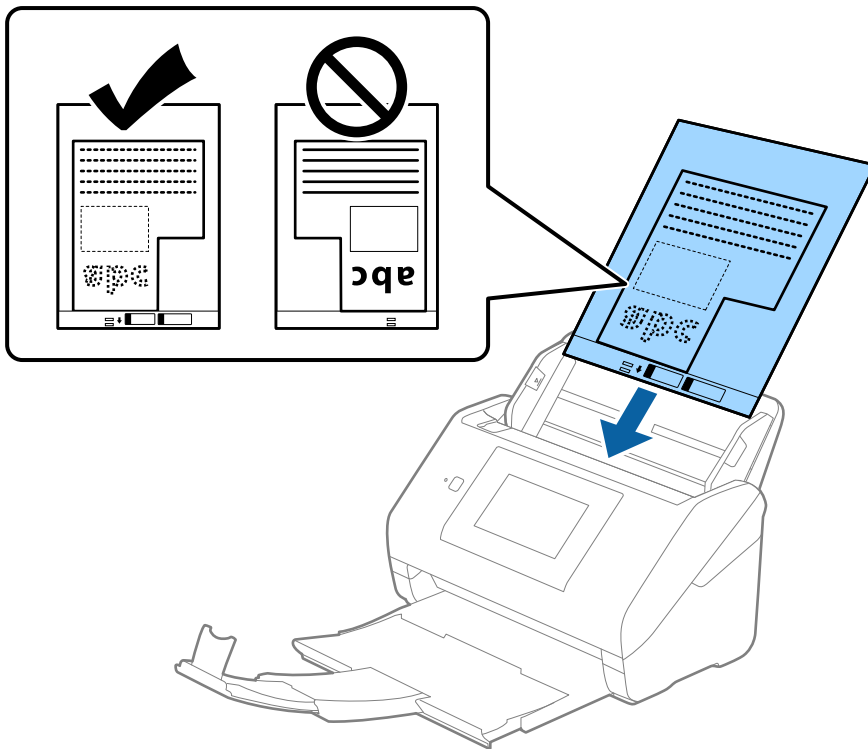

- Nihutage servajuhikuid, et need sobituksid Paberkanaja'iga. Veenduge, et Paberkanaja'i ja servajuhikute vahel poleks tühikuid. Vastasel juhul võidakse kandeleht viltuselt sisse sööta.

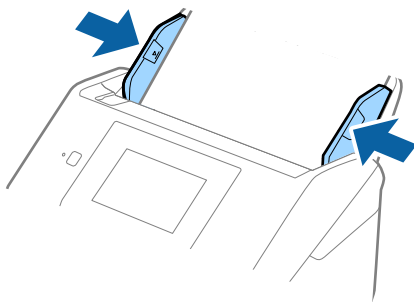

Märkus.

- Paber kandja, mis on kriimuline või mida on skannitud enam kui 3000 korda, võib olla vajalik välja vahetada.
- Kui te loendist **Dokumendi formaat** skannitavale originaalile vastavat suurust ei leia, proovige sätet muuta, valides **Automaatne tuvastus**.
Kui kasutate rakendust Epson Scan 2, saate dokumendi suuruse loomiseks kasutada funktsiooni **Kohanda**.
- Tarvikuga Paber kandja skannimisel, kui **Automaatne tuvastus** on valitud suvandi **Dokumendi formaat** sätteks, skannitakse pilt automaatselt, rakendades sättes **Paber viltu** antud suvandi **Paranda viltune dokument** väärtust.
- Kasutage vaid Paber kandja'i, mis on teie skanneri jaoks mõeldud. Skanner tuvastab Paber kandja'i automaatselt kahe väikese nelinurkse augu järgi esiservas. Hoolditsege, et augud oleks puhtad ja katmata.

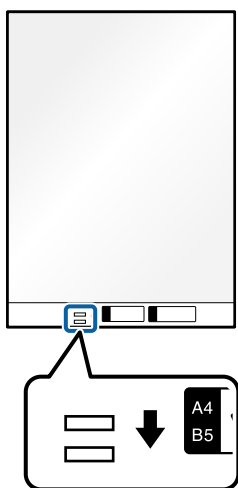

Seotud teave

- ➔ „Tarviku Paber kandja koodid” lk 31
- ➔ „Nõutud sätted erioriginaalidele rakenduse Epson Scan 2 aknas” lk 108

Fotod

Tingimused fotodele

Kasutades erladimüüdavat Paber kandja'i saate skaneerida fotosid, ilma et peaksite muretsema nende viga saamise pärast.

| Suurus | Paksus | Paber kandja'i laadimismaht |
|---------|---|-----------------------------|
| Kuni A4 | 0,3 mm (0,012 tolli) või vähem (välja arvatud Paber kandja'i paksus) | 10 lehte |

Fotode seadmesse panemine

1. Tõmmake sisendalusse pikendus välja. Nihutage väljutussalv välja, tõmmake väljastussalve pikendus välja ja seejärel tõstke tõkesti üles.

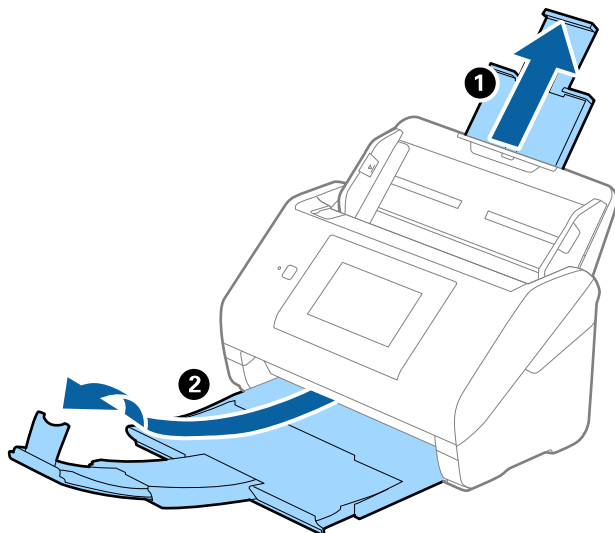

2. Lükake servajuhikud sisestussalve peal lõpuni välja.

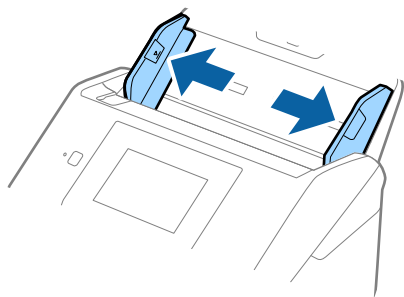

3. Asetage Paberkandja nii, et esiserva illustratsioon on suunaga ülespoole ja pange foto Paberkandja'i keskele, nii et skannitav pool on suunaga allapoole.

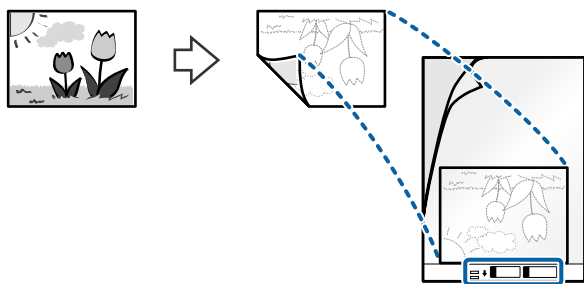

4. Laadige Paberkandja sisestussalve, nii et ülemine serv on suunatud seadme ADF sisse.
Lükake Paberkandja seadme ADF sisse nii kaugele kui võimalik.

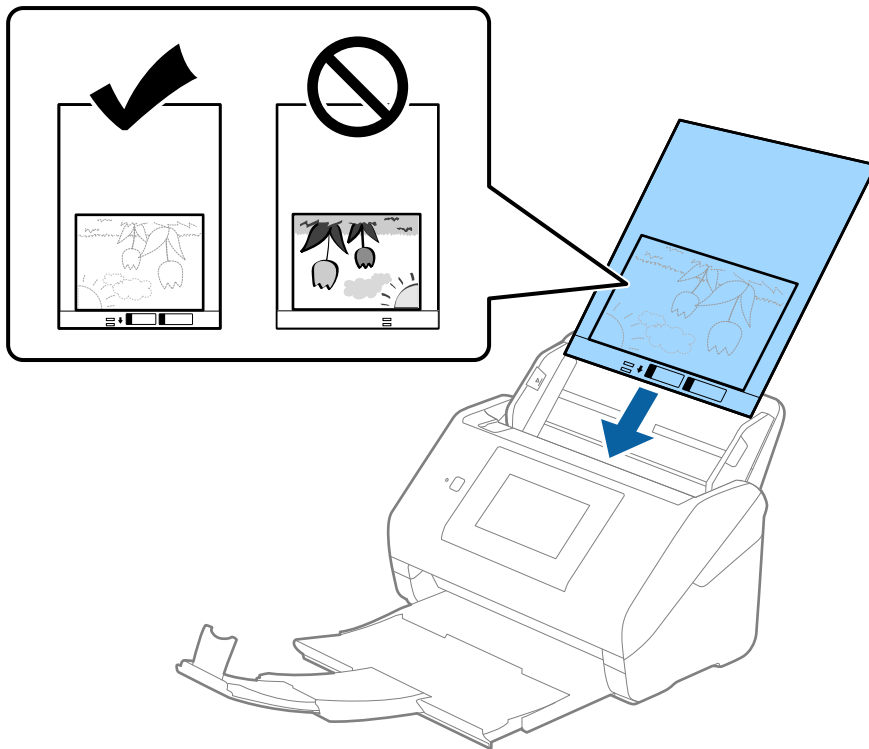

5. Nihutage servajuhikuid, et need sobituksid Paberkandja'iga. Veenduge, et Paberkandja'i ja servajuhikute vahel poleks tühikuid. Vastasel juhul võidakse kandeleht viltuselt sisse sööta.

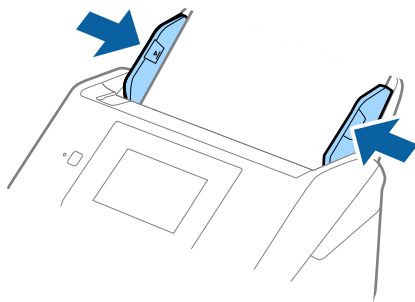

Märkus.

- Paber kandja, mis on kriimuline või mida on skannitud enam kui 3000 korda, võib olla vajalik välja vahetada.
- Kui te loendist **Dokumendi formaat** skannitavale originaalile vastavat suurust ei leia, proovige sätet muuta, valides **Automaatne tuvastus**.
Kui kasutate rakendust Epson Scan 2, saate dokumendi suuruse loomiseks kasutada funktsiooni **Kohanda**.
- Tarvikuga Paber kandja skannimisel, kui **Automaatne tuvastus** on valitud suvandi **Dokumendi formaat** sätteks, skannitakse pilt automaatselt, rakendades sättes **Paber viltu** antud suvandi **Paranda viltune dokument** väärtust.
- Ärge jätke fotosid Paber kandja'i sisse pikaks ajaks.
- Kasutage vaid Paber kandja'i, mis on teie skanneri jaoks mõeldud. Skanner tuvastab Paber kandja'i automaatselt kahe väikese nelimurkse augu järgi esiservas. Hoolditsege, et augud oleks puhtad ja katmata.

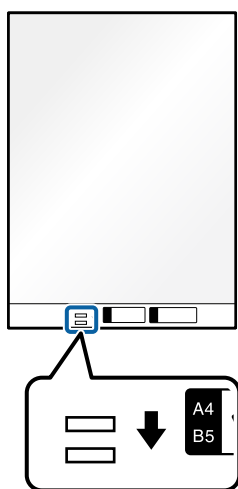

Seotud teave

- ➔ „Tarviku Paber kandja koodid” lk 31
- ➔ „Nõutud sätted erioriginaalidele rakenduse Epson Scan 2 aknas” lk 108

Ümbrikud

Ümbrike spetsifikatsioonid

Tingimused ümbrikele, mida saab skannerisse laadida.

| Suurus | Mõõtmed | Paksus | Laadimismaht |
|--------|--|---------------------------------|--------------|
| C6 | 114×162 mm (4,49×6,38 tolli) (standardsuurus) | 0,38 mm (0,015 tolli) või vähem | 10 ümbrikut |
| DL | 110×220 mm (4,33×8,66 tolli) (standardsuurus) | | |

Ümbrike seadmesse asetamine

1. Tõmmake sisestussalve pikendus välja. Nihutage väljutussalv välja, tõmmake väljastussalve pikendus välja ja seejärel tõstke tõkesti üles.

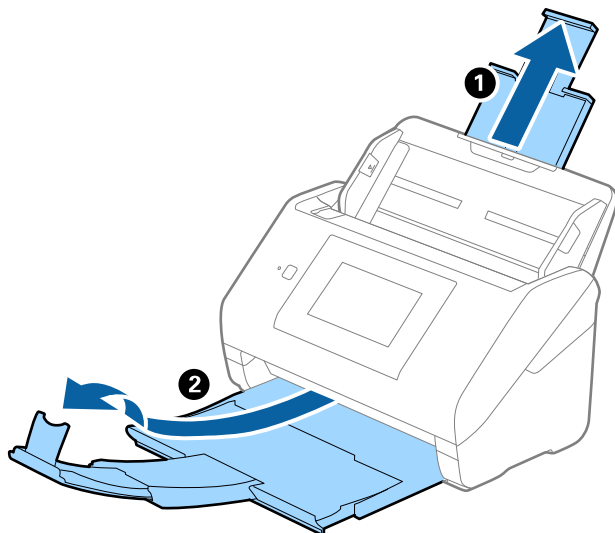

2. Lükake servajuhikud sisestussalve peal lõpuni välja.

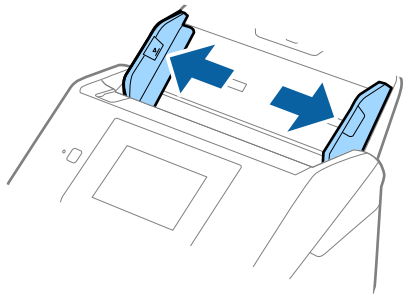

3. Asetage ümbrikud sisestussalve esiküljega allapoole. Ümbriku avatud serv (sulgurserv) peab olema suunaga külje poole. Ümbrike korral, mille avatud serv (sulgurserv) asub ümbriku lähemal küljel, saate laadida ümbriku nii, et avatud serv (sulgurserv) jääb ülespoole.

Lükake ümbrikud ADF-i sisse nii kaugemale kui võimalik.

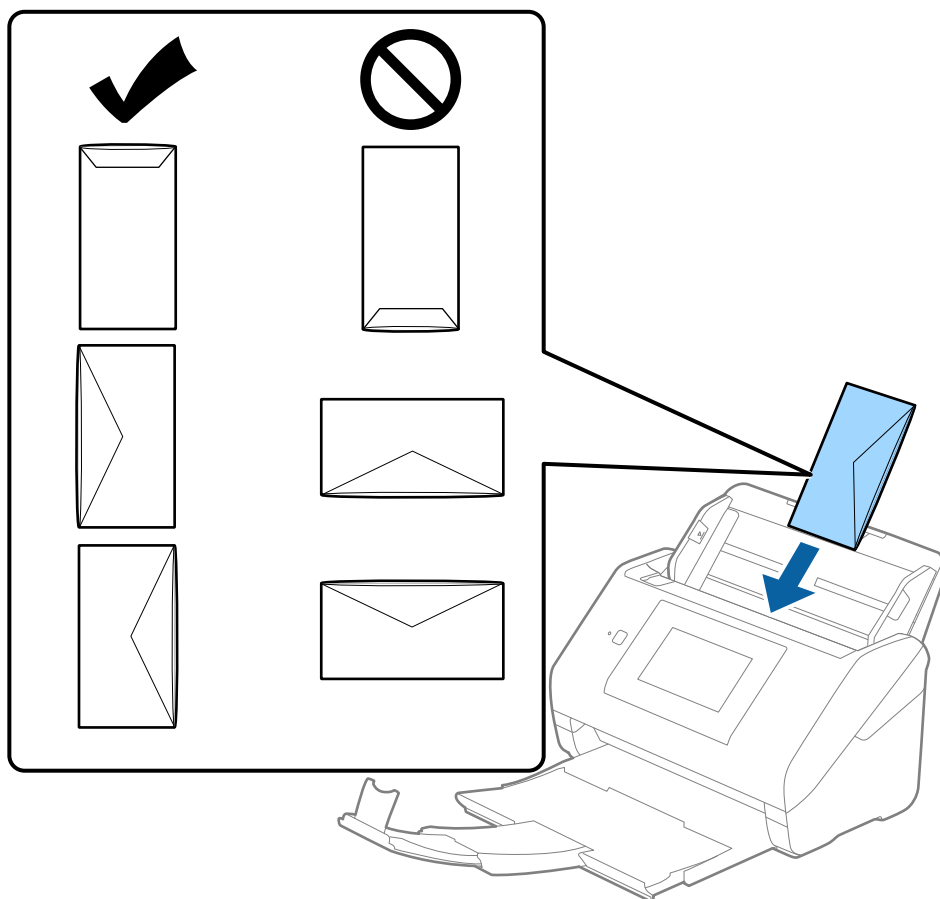

! Oluline teave:

Ärge laadige ümbrikke, millel on kleepuv liim.

Märkus.

- Ümbrikke, mida ei avata sulgurserva terava esemega löikamisega, ei pruugita õigesti skannida.
- Ümbrikud, mida pole veel suletud, saab masinasse laadida avatud ja ülespoole vaatava sulgurklapiga.

4. Nihutage servajuhikuid, et need sobituksid ümbrikuga. Veenduge, et ümbriku ja servajuhiku ümber pole tühja ruumi. Vastasel juhul võidakse ümbrikud viltuselt sisse sööta.

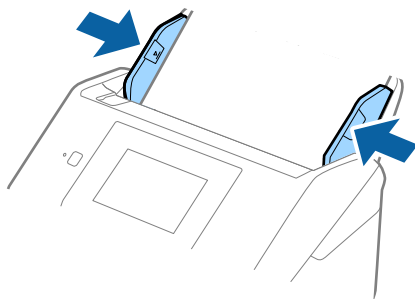

Märkus.

- Soovitame määrata rakenduse sätete menüüs **Pööra** sobiv pööramisnurk või valik **Automaatne**.
- Ümbrikute skannimiseks valige aknas Epson Scan 2 vastavad sätted.

Kui kasutate rakendust Document Capture Pro, vajutage akna avamiseks nuppu **Detailed Settings** kuval **Scan Settings**.

Valige **Põhiseaded** vahekaart > **Tuvasta topeltsöötmine** > **Väljas**. Üksikasjad leiate rakenduse Epson Scan 2 spikrist.

Kui Epson Scan 2 aknas on aktiveeritud **Tuvasta topeltsöötmine** ja juhtub topeltsöötmise viga, siis eemaldage ümbrik seadmest ADF ja laadige see uuesti, vajutage juhtpaneeli ekraanil **DFDS-funktsioon** ja määrake selle väärtuseks **Sees**, mis lülitab järgmise skaneerimise ajaks funktsiooni **Tuvasta topeltsöötmine** välja, ning skannige uuesti. Nupp **DFDS-funktsioon** (topeltsöötmise tuvastamise vahele jätmine) lülitab funktsiooni **Tuvasta topeltsöötmine** välja vaid ühe lehe jaoks.

Seotud teave

➔ „Nõutud sätted erioriginaalidele rakenduse Epson Scan 2 aknas” lk 108

Erinevate algdokumentide segu

Tingimused erineva suurustega originaalide segule

Saate seadmesse laadida erineva suurusega algdokumentide segu alates mõõtmetest 50,8×50,8 mm (2,0×2,0 tolli) kuni formaadini A4 (või Letter). Samuti saate seadmesse laadida erinevate paberi tüüpide või erineva paksusega algdokumentide segu.

Oluline teave:

- Kui skannerisse asetatakse ning skannitakse erineva suurusega algdokumente, võivad algdokumendid liikuda viltu, sest äärehühikud ei toeta kõikide dokumentide servi.
- Algdokumendid võivad ummistuda või liikuda viltu juhul kui skannerisse asetatakse väga erineva suurusega dokumente, vt allpool.

- Õhuke paber ning paks paber
- A4 suurusega paber ja kaardi suurusega paber

Kui algdokumenti söödetakse viltu, kontrollige, kas skannitud pilt on kättesaadav.

Märkus.

- ❑ Kui algdokumendid ummistuvad või neid ei söödeta korrektselt, saab probleemide vältimiseks valida funktsiooni **Aeglane**.
- ❑ Teine võimalus erinevate paberi suuruste ja tüüptidega algdokumentide skaneerimiseks on need ükshaaval sisse laadida, kasutades režiimi **Automaatne söötmissrežiim**.

Erineva suurusega algdokumentide seadmesse panemine

1. Tõmmake sisendaluse pikendus välja. Nihutage väljutussalv välja, tõmmake väljastussalve pikendus välja ja seejärel tõstke tõkesti üles.

Märkus.

Kui osa algdokumentidest on paksud, siis pange väljastussalv kõrvale ja ärge kasutage seda väljutatud algdokumentide väljutamiseks, et hoida ära paksude algdokumentide väljastussalvest välja põrkumine.

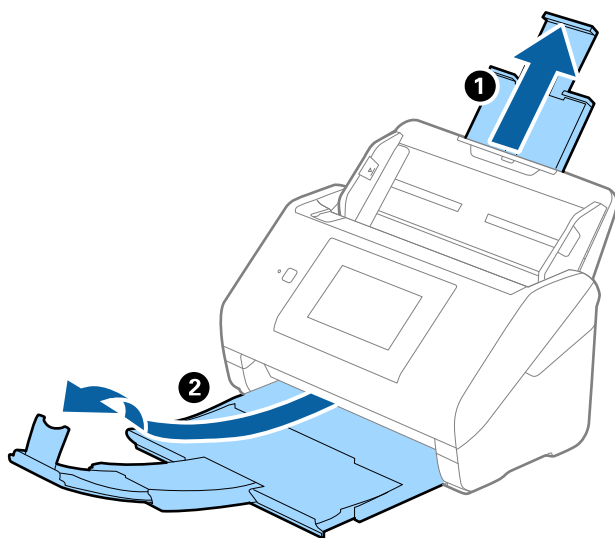

2. Lükake servajuhikud sisestussalve peal lõpuni välja.

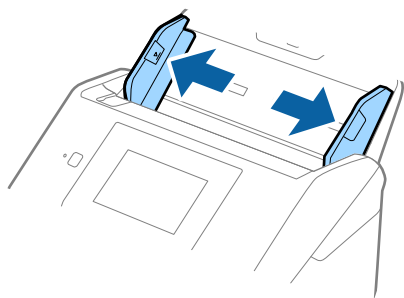

3. Laadige algdokumentid paberi suuruse kahanevas järjekorras sisestussalve keskele, laiemad algdokumentid tagaosas ja kitsamad esiosas.



Oluline teave:

Erinevate algdokumentide suuruste määramisel tuleb tähelepanu pöörata järgmistele punktidele.

- Lükake algdokumente, mille esimesed servad on joondatud, skannerisse kuini tunnete ADF-i takistust.
- Asetage algdokumentid sisendaluse keskele. Jälgige sisestamisel skanneri märgitusi ▲.
- Asetage algdokumentid otse.

Vastasel juhul võidakse algdokumentid viltuselt sisse sööta või need võivad kinni jääda.

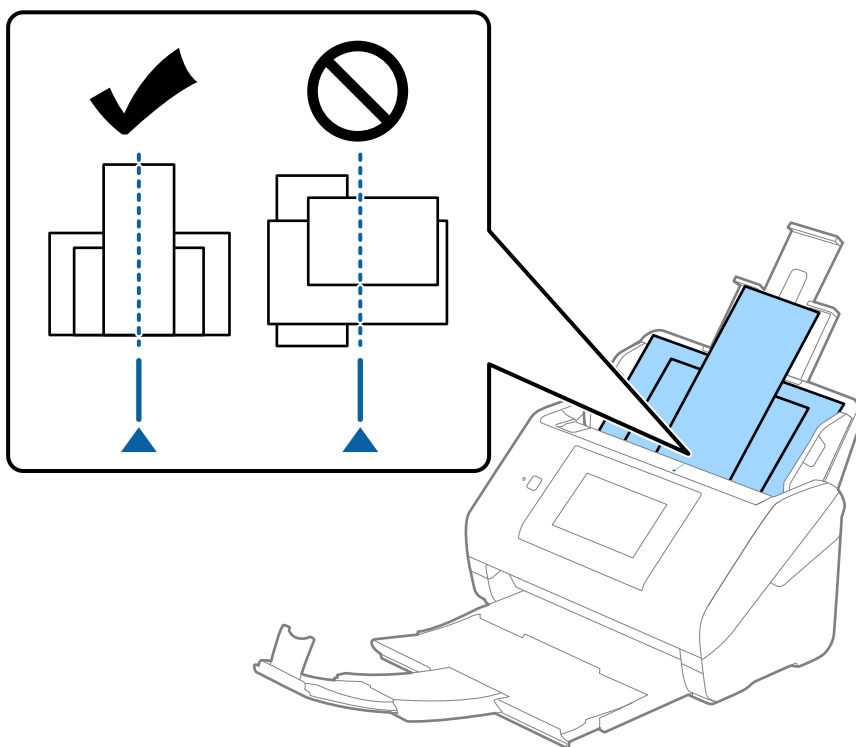

Märkus.

Laadige algdokumentid sisendaluse esiküljega allapoole ja nihutage pisut ülemisi servi, et need oleks nurga alla ja suunaga ADF-i sisse.

4. Lükake äärehikuid, et need oleks kõige laiema algdokumendi ümber.

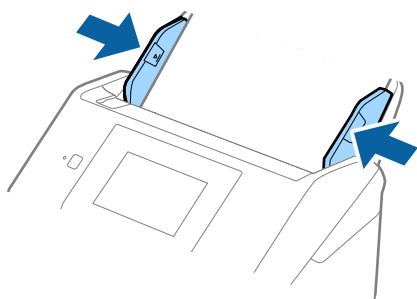

Seotud teave

➔ [„Skannimine režiimis Automaatne söötmissrežiim” lk 112](#)

Skannimine

| | |
|--|-----|
| Skannimine skanneri juhtpaneelilt. | 71 |
| Skannimine suvandi Eelsätted sätetega. | 92 |
| Arvutist skannimine. | 92 |
| Töö seadistamine. | 110 |
| Skannimine režiimis Automaatne söötmissrežiim. | 112 |
| Skannimine nutiseadmest. | 113 |

Skannimine skanneri juhtpaneelilt

Saate skanneri juhtpaneelilt salvestada skannitud kujutisi järgmistesse sihtkohtadesse.

Arvuti

Saate skannitud kujutise salvestada skanneriga ühendatud arvutisse.

Võrgukaust/FTP

Saate skannitud kujutise salvestada eelkonfigureeritud võrgukausta.

Meil

Skannitud kujutisi saab saata meilitsi otse skannerist eelkonfigureeritud meiliserveri kaudu.

Pilv

Skannitud kujutisi saab saata otse pilveteenusesse, mis on eelnevalt registreeritud.

USB-draiv

Saate skannitud kujutise salvestada otse skanneriga ühendatud USB-draivile.

WSD

Saate skannitud kujutise salvestada skanneriga ühendatud arvutisse, kasutades WSD-funktsiooni.

Seotud teave

- ➔ „Originaalide arvutisse skannimine” lk 71
- ➔ „Skannimine võrgukausta” lk 72
- ➔ „Originaalide meilile skannimine” lk 77
- ➔ „Pilvekeskkonda skannimine” lk 81
- ➔ „Skannimine USB-draivile” lk 85
- ➔ „WSD skannimine” lk 89

Originaalide arvutisse skannimine

Teil on võimalik originaale juhtpaneeli kaudu skannida, kasutades tööülesandeid, mis on eelnevalt loodud rakenduses Document Capture Pro (Windows)/Document Capture (Mac OS).

Märkus.

- Enne skannimist installige arvutisse Document Capture Pro/Document Capture, looge töö ja määrake töö juhtpaneelile. Olemas on eelseadistatud töö, mis salvestab skannitud kujutised PDF-ina.
- Enne skannimist kontrollige, kas skanner on arvutiga õigesti ühendatud.

1. Asetage originaalid seadmesse.
2. Valige skanneri juhtpaneeli avakuval **Arvuti**.

3. Kui kuvatakse kuva **Vali arvuti**, valige arvuti.

Märkus.

- Skanneri juhtpaneel näitab kuni 111 arvutit, millesse on installitud Document Capture Pro.
- Kui suvandi **Serveri režiim** sätteks on valitud talitlusrežiim, siis võib selle sammu vahele jätta.

4. Kui kuvatakse kuva **Vali töö**, valige töö.

Märkus.

Kui olete määranud ainult ühe töö, ei ole teil tööd vaja valida. Jätkake järgmisest sammust.

5. Kinnitage valitud arvuti ja töö.

Märkus.

Valige sätete salvestamiseks eelsättena ikoon .

6. Puudutage nuppu .

Document Capture Pro käivitub arvutis automaatselt ja alustatakse skannimist.

Seotud teave

- ➔ „Töö seadistamine” lk 110
- ➔ „Töö loomine ja töö määramine juhtpaneelile (Windows)” lk 110
- ➔ „Töökäsu andmine juhtpaneelile (Mac OS)” lk 111

Skannimine võrgukausta

Saate skannitud pildi võrgus asuvasse konkreetsesse kausta salvestada. Kausta määramiseks võite sisestada otse kaustatee, kuid lihtsam võib olla kaustateave esmalt kontaktiloendis registreerida.

Enne skannimist peate seadistama võrgukausta või FTP-serveri.

Märkus.

- Veenduge, et skanneri suvandite **Kuupäev/kellaeg** ja **Ajavahe** sätted oleksid õiged. Valige juhtpaneelil **Sätted** > **Põhisätted** > **Kuupäeva/kellaaja sätted**.
- Saate enne skannimist kontrollida sihtkohta. Valige **Sätted** > **Skanneri sätted** ja seejärel lubage **Kinnitage adressaat**.

1. Asetage originaalid seadmesse.
2. Valige skanneri juhtpaneeli avakuval **Võrgukaust/FTP**.

3. Määrake kaust.

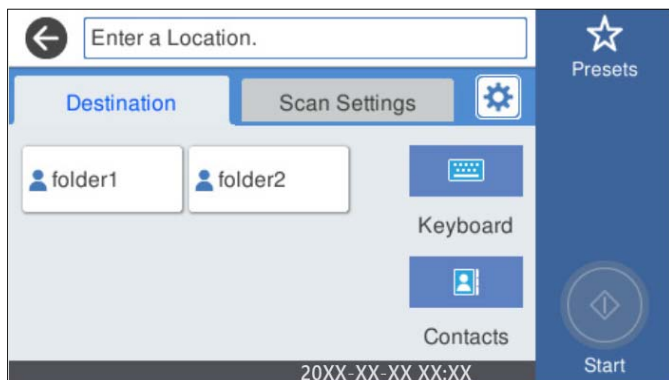

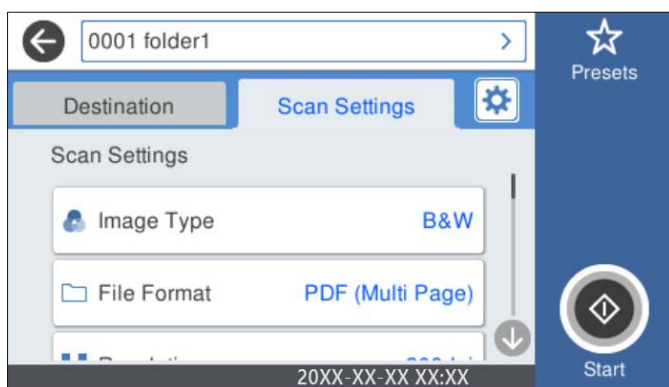

- Sageli kasutatavate aadresside valimine: valige ekraanil kuvatud ikoon.
- Kaustatee otse sisestamine: valige **Klaviat.**. Valige **Siderežiim** ja seejärel sisestage kaustatee suvandis **Asukoht (nõutav)**. Vajaduse korral seadistage muid üksusi.
- Kontaktiloendist valimine: valige **Kontaktid**, valige kontakt ja seejärel valige **Sule**. Kontaktiloendist saate otsida kausta. Sisestage otsingusõna ekraani ülaosas olevasse kasti.

4. Valige **Skannimise sätted**, kontrollige sätteid (nt salvestusvorming) ja vajaduse korral muutke neid.



Märkus.

Valige sätete salvestamiseks eelsättena ikoon .

- 5. Valige , vaadake üle **Skanneri sätted** ja vajaduse korral muutke sätteid. Saate muuta sätteid nagu **Aeglane** või **DFDS-funktsioon**.
- 6. Puudutage nuppu .

Seotud teave

➔ „Jagatud võrgukausta sätted” lk 119

Sihtkoha menüüsuvandid kausta skannimiseks

Klaviat:

Avage ekraan **Redigeeri asukohta**. Sisestage kausta tee ja määrake ekraanil kõigi üksuste sätted.

Siderežiim

Valige kausta siderežiim.

Asukoht (nõutav)

Valige skannitud pildi salvestamiseks kaustatee. Sisestage kaustatee järgmises vormingus.

Kui kasutate SMB-d: \\hosti nimi\kausta nimi

Kui kasutate FTP-d: ftp://hosti nimi/kausta nimi

Kui kasutate FTPS-i: ftps://hosti nimi/kausta nimi

Kui kasutate WebDAV-i (HTTP): http://hosti nimi/kausta nimi

Kui kasutate WebDAV-i (HTTPS): https://hosti nimi/kausta nimi

Kasutajanimi

Sisestage määratud kausta sisselogimiseks kasutatav kasutajanimi.

Parool

Sisestage kasutajanimele vastav parool.

Ühendusrežiim

Valige kausta ühendusrežiim.

Pordi number

Sisestage kausta pordinumber.

Puhverserveri sätted:

Valige, kas puhverserverit kasutatakse või mitte.

Kontaktid:

Valige kontaktiloendist skannitud pildi salvestamiseks kaust.

Skannimise menüüsuvandid kausta skannimiseks

Märkus.

Üksused võivad olla saadaval olenevalt teistest tehtud sätetest.

Pildi tüüp:

Valige väljundkujutise värvus.

Kui teete järgmise valiku, tuvastab skanner originaalide värvi automaatselt ja salvestab kujutised tuvastatud värve kasutades.

Värviline/hallskaala/MV

Teisendab skannitud kujutise 24-bitiseks värviliseks, 8-bitiseks halliks või ühevärviliseks (binaarne mustvalge) kujutiseks. Kui see on valitud, valige tundlikkus, et tuvastada, kas originaal on hallskaalas või ühevärviline, kui skannite mittevärvilist originaali.

Värv/halliskaala:

Teisendab skannitud kujutise 24-bitiseks värviliseks või 8-bitiseks halliks kujutiseks.

Värv/mustvalge:

Teisendab skannitud kujutise 24-bitiseks värviliseks või ühevärviliseks (binaarne mustvalge) kujutiseks.

Saadaval kujutisetüübid võivad olenevalt suvandi Failivorming sättest erineda. Lisateabe saamiseks lugege alljärgnevat infot.

[„Suvandite Failivorming ja Pildi tüüp võimalikud kombinatsioonid” lk 91](#)

Failivorming:

Valige skannitud kujutise salvestusvorming.

Kui tahate salvestada vormingus PDF, PDF/A või TIFF, siis valige, kas salvestada kõik originaalid ühe failina (mitu lehekülge) või iga originaal eraldi (üks lehekülg).

Tihendusmäär:

Valige, kui palju soovite skannitud kujutist tihendada.

PDF-i sätted:

Kui olete valinud salvestusvormingu sätteks PDF, siis kasutage neid sätteid PDF-failide kaitsmiseks.

Avamisel parooli nõudva PDF-faili loomiseks valige Dokumendi avamise parool. Printimisel ja redigeerimisel parooli nõudva PDF-faili loomiseks valige Õiguste parool.

Eraldusvõime:

Valige skannimise eraldusvõime.

Skannitav külg:

Valige originaali külg, mida soovite skannida.

Kõitmin(orig):

Valige originaali kõitmissuund.

Orig suu:

Valige seadmesse pandud originaali suurus.

Kärbi veeriseid formaati „Automaatne“:

Kohandage kärpeala, kui teete valiku **Tuvasta automaatselt**.

Skanni kiletatud kaarti:

Skannitakse ka lamineeritud originaalide servade läbipaistvad alad.

Märkus.

On võimalik, et soovitud efekti ei saavutata, sõltuvalt originaalist.

Pööra:

Pöörake skannitud kujutist päripäeva. Valige pööramisnurk, mis on originaalist, mida soovite skannida.

Tihedus:

Valige skannitud kujutise kontrastsus.

Eemalda taust:

Eemaldage skannitud kujutistelt originaalide taustavärv.

Selle funktsiooni kasutamiseks peab originaalide taustavärv olema ühevärviline ning originaalidel esinev kõige heledam värv. Seda funktsiooni ei rakendata õigesti, kui taust on mustriline, või kui seal on taustast heledamat teksti või illustratsioone.

Teksti parendamine:

Muutke originaali ähmane tekst selgemaks ja teravamaks.

Äärte parendamine:

Võimaldab parandada tekstiääri (teksti ja tausta vahelisi piirjooni).

Väärtuse suurendamise korral muutuvad peene teksti servad mustaks.

Vähendage väärtust, kui skannitud kujutisel esineb palju müra.

Lävi:

Saate muuta monokroomse binaarvärvi (mustvalge) piirjoont.

Selle väärtuse suurendamise korral muutuvad suuremaks mustad alad, väärtuse vähendamise korral suurenevad aga valged alad.

Mürasummutuse tase:

Saate muuta müravähenduse taset (mittevajalikud mustad punktid).

Mida kõrgem väärtus, seda rohkem müra vähendatakse.

Eemalda vari:

Eemaldage originaali varjud, mis on näha skannitud kujutisel.

Raam:

Eemaldage varjud originaali servast.

Paranda viltune dokument:

Korrigeerige skannitud kujutise kallet.

See funktsioon ei pruugi olla võimeline korrigeerima dokumente, mis on liigselt kaldus.

Jäta tühjad leheküljed vahele:

Jätke skannides vahele originaalides leiduvad tühjad leheküljed.

Kui tulemus erineb oodatust, kohandage tuvastustaset.

Märkus.

Mõned lehed võivad vahele jääda, nagu need oleksid tühjad lehed.

See funktsioon pole kasutatav kahepoolsete originaalide skannimisel, kui originaalid on ühendatud.

Automaatne söötmissrežiim:

Seadistage Automaatne söötmissrežiim. See funktsioon võimaldab skannimist automaatselt jätkata, kui originaalid on skannitud. See funktsioon on kasulik, kui skannite erineva suuruse ja tüübiga originaale ükshaaval.

Kohandage skanneri servajuhikuid, enne kui originaali kohale asetate.

Sees (täisautomaatne): skannimine algab, kui originaal paigaldatakse ajal, mil kuvatud on jätkamise teade.

Sees (poolautomaatne): skannimine algab, kui kuvatud on jätkamise teade ja vajutatakse nuppu **Alusta skannimist**.

Topeltsöötmise tuvastamine:

Kuvab hoiatuse, kui mitu originaali samal ajal söödetakse.

- Ultrahelisensor: tuvastab ultrahelianduri abil topeltsöötmise. Saate määrata tuvastusvahemiku.
- Pikkus: tuvastab topeltsöötmise pikkuse järgi. Kui teise originaali pikkus on suurem kui esimesel, tuvastatakse see kui topeltsöötmine. Saate tuvastamiseks määrata pikkuste erinevuse.

Failinimi:

- Failinime prefiks:
Sisestage prefiks pildi nime jaoks, kasutades tärke ja sümboleid.
- Lisage kuupäev:
Lisage faili nimele kuupäev.
- Lisa kellaag:
Lisage faili nimele kellaag.

Kustuta kõik sätted

Lähtestab skannimise sätted vaikeväärtustele.

Originaalidie meilile skannimine

Skannitud kujutist on võimalik saata meilitsi otse skannerist. Enne skannimist peate konfigureerima meiliserveri. Saate meiliaadressi otse sisestada, kuid lihtsam võib olla see esmalt kontaktiloendis registreerida.

Märkus.

- Veenduge, et skanneri suvandite **Kuupäev/kellaag** ja **Ajavahe** sätted oleksid õiged. Valige juhtpaneelil **Sätted** > **Põhisätted** > **Kuupäeva/kellaaja sätted**.
- Saate enne skannimist kontrollida sihtkohta. Valige **Sätted** > **Skanneri sätted** ja seejärel lubage **Kinnitage adressaat**.

1. Asetage originaalid seadmesse.
2. Valige skanneri juhtpaneeli avakuval **Meil**.
3. Määrake sihtkoht.

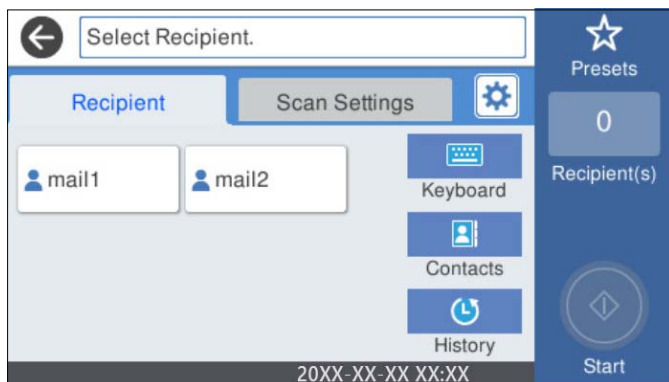

- Sageli kasutatavate aadresside valimine: valige ekraanil kuvatud ikoon.
- Meiliaadressi käsitsi sisestamine: valige **Klaviat.**, sisestage meiliaadress ja seejärel valige **OK**.

- Valimine kontaktiloendist: valige **Kontaktid**, valige kontakt või rühm ja seejärel valige **Sule**.
Kontaktiloendist saate otsida kontakte. Sisestage otsingusõna ekraani ülaosas olevasse kasti.
- Valimine ajaloo loendist: valige **Ajalugu**, valige kontakt ja seejärel valige **Sule**.

Märkus.

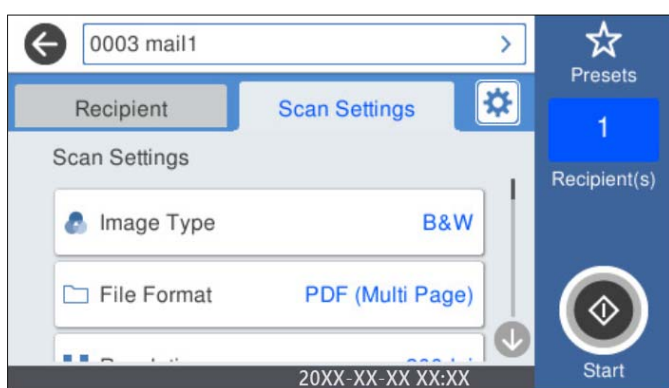

- Teie valitud adreseatide arvu kuvatakse ekraanil paremal. Saate saata meili kuni 10 aadressile ja rühmale.
Kui adreseatide hulgas on rühmad, saate valida kokku kuni 200 individuaalset aadressi, kui nende hulka on arvestatud ka rühmades olevad aadressid.
- Valige ekraani ülaosas olev aadressi kasti, et kuvada valitud aadresside loend.

4. Valige **Skannimise sätted**, kontrollige sätteid (nt salvestusvorming) ja vajaduse korral muutke neid.



Märkus.

Valige sätete salvestamiseks eelsättena ikoon .

5. Valige , vaadake üle **Skanneri sätted** ja vajaduse korral muutke sätteid.
Saate muuta sätteid nagu **Aeglane** või **DFDS-funktsioon**.
6. Puudutage nuppu .

Seotud teave

➔ „Meiliserveri konfigureerimine” lk 116

Meili skannimise menüüsuvandid

Märkus.

Üksused võivad olla saadaval olenevalt teistest tehtud sätetest.

Pildi tüüp:

Valige väljundkujutise värvus.

Kui teete järgmise valiku, tuvastab skanner originaalide värvi automaatselt ja salvestab kujutised tuvastatud värve kasutades.

Värviline/hallskaala/MV

Teisendab skannitud kujutise 24-bitiseks värviliseks, 8-bitiseks halliks või ühevärviliseks (binaarne mustvalge) kujutiseks. Kui see on valitud, valige tundlikkus, et tuvastada, kas originaal on hallskaalas või ühevärviline, kui skannite mittevärvilist originaali.

Värv/hallskaala:

Teisendab skannitud kujutise 24-bitiseks värviliseks või 8-bitiseks halliks kujutiseks.

Värv/mustvalge:

Teisendab skannitud kujutise 24-bitiseks värviliseks või ühevärviliseks (binaarne mustvalge) kujutiseks.

Saadaval kujutisetüübid võivad olenevalt suvandi Failivorming sättest erineda. Lisateabe saamiseks lugege alljärgnevat infot.

[„Suvandite Failivorming ja Pildi tüüp võimalikud kombinatsioonid” lk 91](#)

Failivorming:

Valige skannitud kujutise salvestusvorming.

Kui tahate salvestada vormingus PDF, PDF/A või TIFF, siis valige, kas salvestada kõik originaalid ühe failina (mitu lehekülge) või iga originaal eraldi (üks lehekülge).

Tihendusmäär:

Valige, kui palju soovite skannitud kujutist tihendada.

PDF-i sätted:

Kui olete valinud salvestusvormingu sätteks PDF, siis kasutage neid sätteid PDF-failide kaitsmiseks.

Avamisel parooli nõudva PDF-faili loomiseks valige Dokumendi avamise parool. Printimisel ja redigeerimisel parooli nõudva PDF-faili loomiseks valige Õiguste parool.

Eraldusvõime:

Valige skannimise eraldusvõime.

Skannitav külg:

Valige originaali külg, mida soovite skannida.

Kõitmin(orig):

Valige originaali kõitmissuund.

Orig suu:

Valige seadmesse pandud originaali suurus.

Kärbi veeriseid formaati „Automaatne“:

Kohandage kärpeala, kui teete valiku **Tuvasta automaatselt**.

Skanni kiletatud kaarti:

Skannitakse ka lamineeritud originaalide servade läbipaistvad alad.

Märkus.

On võimalik, et soovitud efekti ei saavutata, sõltuvalt originaalist.

Pööra:

Pöörake skannitud kujutist päripäeva. Valige pööramisnurk, mis on originaal, mida soovite skannida.

Tihedus:

Valige skannitud kujutise kontrastsus.

Eemalda taust:

Eemaldage skannitud kujutistelt originaalide taustavärv.

Selle funktsiooni kasutamiseks peab originaalide taustavärv olema ühevärviline ning originaalidel esinev kõige heledam värv. Seda funktsiooni ei rakendata õigesti, kui taust on muustriline, või kui seal on taustast heledamat teksti või illustratsioone.

Teksti parendamine:

Muutke originaali ähmane tekst selgemaks ja teravamaks.

Äärte parendamine:

Võimaldab parandada tekstiääri (teksti ja tausta vahelisi piirjooni).

Väärtuse suurendamise korral muutuvad peene teksti servad mustaks.

Vähendage väärtust, kui skannitud kujutisel esineb palju müra.

Lävi:

Saate muuta monokroomse binaarvärvi (mustvalge) piirjoont.

Selle väärtuse suurendamise korral muutuvad suuremaks mustad alad, väärtuse vähendamise korral suurenevad aga valged alad.

Mürasummutuse tase:

Saate muuta müravähenduse taset (mittevajalikud mustad punktid).

Mida kõrgem väärtus, seda rohkem müra vähendatakse.

Eemalda vari:

Eemaldage originaali varjud, mis on näha skannitud kujutisel.

Raam:

Eemaldage varjud originaali servast.

Paranda viltune dokument:

Korrigeerige skannitud kujutise kallet.

See funktsioon ei pruugi olla võimeline korrigeerima dokumente, mis on liigselt kaldus.

Jäta tühjad leheküljed vahele:

Jätke skannides vahele originaalides leiduvad tühjad leheküljed.

Kui tulemus erineb oodatust, kohandage tuvastustaset.

Märkus.

Mõned lehed võivad vahele jääda, nagu need oleksid tühjad lehed.

See funktsioon pole kasutatav kahepoolsete originaalide skannimisel, kui originaalid on ühendatud.

Automaatne sötmsrežiim:

Seadistage Automaatne sötmsrežiim. See funktsioon võimaldab skannimist automaatselt jätkata, kui originaalid on skannitud. See funktsioon on kasulik, kui skannite erineva suuruse ja tüübiga originaale ükshaaval.

Kohandage skanneri servajuhikuid, enne kui originaali kohale asetate.

- Sees (täisautomaatne): skannimine algab, kui originaal paigaldatakse ajal, mil kuvatud on jätkamise teade.
- Sees (poolautomaatne): skannimine algab, kui kuvatud on jätkamise teade ja vajutatakse nuppu **Alusta skannimist**.

Topeltsötms tuvastamine:

Kuvab hoiatuse, kui mitu originaali samal ajal söödetakse.

- Ultrahelisensor: tuvastab ultrahelianduri abil topeltsötms. Saate määrata tuvastusvahemiku.
- Pikkus: tuvastab topeltsötms pikkuse järgi. Kui teise originaali pikkus on suurem kui esimesel, tuvastatakse see kui topeltsötmine. Saate tuvastamiseks määrata pikkuste erinevuse.

Teema:

Sisestage meili teema, kasutades tähti, numbreid ja sümboleid.

Manusfaili maks. suurus:

Valige suurim faili maht, mida saab lisada e-posti manusesse.

Failinimi:

- Failinime prefiks:
Sisestage prefiks pildi nime jaoks, kasutades tärke ja sümboleid.
- Lisage kuupäev:
Lisage faili nimele kuupäev.
- Lisa kellaeg:
Lisage faili nimele kellaeg.

Kustuta kõik sätted

Lähtestab skannimise sätted vaikeväärtustele.

Pilvekeskkonda skannimine

Saate skannitud pilte ka pilveteenustesse saata. Enne selle funktsiooni kasutamist tehke rakenduse Epson Connect abil sätted. Teavet saate teenuse Epson Connect veebisaidilt.

<https://www.epsonconnect.com/>

<http://www.epsonconnect.eu> (ainult Euroopa)

1. Asetage originaalid seadmesse.
2. Valige skanneri juhtpaneeli avakuval **Pilv**.
3. Valige ekraani ülaosas ikoon  ja seejärel valige sihtkoht.

4. Valige üksused vahekaardil **Põhisätted**, näiteks salvestusvorming.

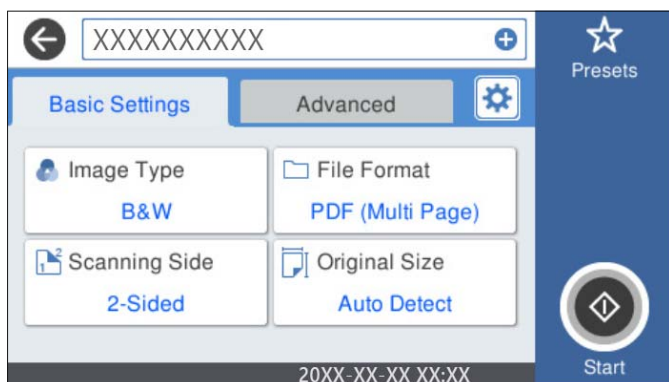

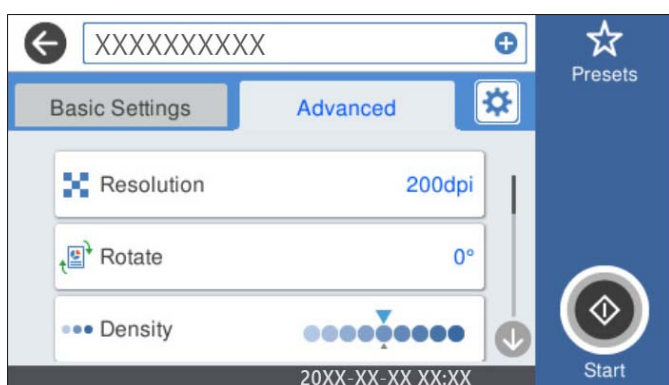

5. Valige **Täpsem** ja seejärel kontrollige sätteid ja muutke neid vajaduse korral.



Märkus.

Valige sätete salvestamiseks eelsättena ikoon .

6. Valige , vaadake üle **Skanneri sätted** ja vajaduse korral muutke sätteid.
Saate muuta sätteid nagu **Aeglane** või **DFDS-funktsioon**.
7. Puudutage nuppu .

Põhilised menüüsuvandid pilvekeskkonda skannimiseks

Märkus.

Üksused võivad olla saadaval olenevalt teistest tehtud sätetest.

Pildi tüüp:

Valige skannitud pildi värvus.

Kui teete järgmise valiku, tuvastab skanner originaalide värvi automaatselt ja salvestab kujutised tuvastatud värve kasutades.

Värv/halliskaala:

Teisendab skannitud kujutise 24-bitiseks värviliseks või 8-bitiseks halliks kujutiseks.

Saadaval Pildi tüüp võib olenevalt suvandi Failivorming sättest erineda. Lisateabe saamiseks lugege alljärgnevat infot.

[„Suvandite Failivorming ja Pildi tüüp võimalikud kombinatsioonid” lk 91](#)

Failivorming:

Valige skannitud kujutise salvestusvorming.

Kui tahate salvestada PDF-vormingus, siis valige, kas salvestada kõik originaalid ühe failina (mitu lehekülge) või iga originaal eraldi (üks lehekülge).

Skannitav külg:

Valige originaali külg, mida soovite skannida.

Kõitmin(orig):

Valige originaali kõitmissuund.

Orig suu:

Valige seadmesse pandud originaali suurus.

Kärbi veeriseid formaati „Automaatne“:

Kohandage kärpeala, kui teete valiku **Tuvasta automaatselt**.

Skanni kiletatud kaarti:

Skannitakse ka lamineeritud originaalide servade läbipaistvad alad.

Märkus.

On võimalik, et soovitud efekti ei saavutata, sõltuvalt originaalist.

Täpsemad menüüsuvandid pilvekeskkonda skannimiseks

Märkus.

Üksused võivad olla saadaval olenevalt teistest tehtud sätetest.

Eraldusvõime:

Valige skannimise eraldusvõime.

Pööra:

Pöörake skannitud kujutist päripäeva. Valige pööramisnurk, mis on originaalist, mida soovite skannida.

Tihedus:

Valige skannitud kujutise kontrastsus.

Eemalda taust:

Eemaldage skannitud kujutistelt originaalide taustavärv.

Selle funktsiooni kasutamiseks peab originaalide taustavärv olema ühevärviline ning originaalidel esinev kõige heledam värv. Seda funktsiooni ei rakendata õigesti, kui taust on muustriline, või kui seal on taustast heledamat teksti või illustatsioone.

Teksti parendamine:

Muutke originaali ähmane tekst selgemaks ja teravamaks.

Äärte parendamine:

Võimaldab parandada tekstiääri (teksti ja tausta vahelisi piirjooni).

Väärtuse suurendamise korral muutuvad peene teksti servad mustaks.

Vähendage väärtust, kui skannitud kujutisel esineb palju müra.

Lävi:

Saate muuta monokroomse binaarvärvi (mustvalge) piirjoont.

Selle väärtuse suurendamise korral muutuvad suuremaks mustad alad, väärtuse vähendamise korral suurenevad aga valged alad.

Mürasummutuse tase:

Saate muuta müravähenduse taset (mittevajalikud mustad punktid).

Mida kõrgem väärtus, seda rohkem müra vähendatakse.

Eemalda vari:

Eemaldage originaali varjud, mis on näha skannitud kujutisel.

Raam:

Eemaldage varjud originaali servast.

Paranda viltune dokument:

Korrigeerige skannitud kujutise kallet.

See funktsioon ei pruugi olla võimeline korrigeerima dokumente, mis on liigselt kaldus.

Jäta tühjad leheküljed vahele:

Jätke skannides vahele originaalides leiduvad tühjad leheküljed.

Kui tulemus erineb oodatust, kohandage tuvastustaset.

Märkus.

Mõned lehed võivad vahele jääda, nagu need oleksid tühjad lehed.

See funktsioon pole kasutatav kahepoolsete originaalide skannimisel, kui originaalid on ühendatud.

Automaatne sötmissrežiim:

Seadistage Automaatne sötmissrežiim. See funktsioon võimaldab skannimist automaatselt jätkata, kui originaalid on skannitud. See funktsioon on kasulik, kui skannite erineva suuruse ja tüübiga originaale ükshaaval.

Kohandage skanneri servajuhikuid, enne kui originaali kohale asetate.

Sees (täisautomaatne): skannimine algab, kui originaal paigaldatakse ajal, mil kuvatud on jätkamise teade.

Sees (poolautomaatne): skannimine algab, kui kuvatud on jätkamise teade ja vajutatakse nuppu **Alusta skannimist**.

Topeltsöötmise tuvastamine:

Kuvab hoiatuse, kui mitu originaali samal ajal söödetakse.

Ultrahelisensor: tuvastab ultrahelianduri abil topeltsöötmise. Saate määrata tuvastusvahemiku.

Pikkus: tuvastab topeltsöötmise pikkuse järgi. Kui teise originaali pikkus on suurem kui esimesel, tuvastatakse see kui topeltsöötmine. Saate tuvastamiseks määrata pikkuste erinevuse.

Kustuta kõik sätted

Lähtestab skannimise sätted vaikeväärtustele.

Skannimine USB-draivile

Saate skannitud kujutise salvestada USB-draivile.

1. Asetage originaalid seadmesse.
2. Sisestage USB-draiv skanneri välisliidese USB-porti.
3. Valige skanneri juhtpaneeli avakuval **USB-draiv**.
4. Valige üksused vahekaardil **Põhisätted**, näiteks salvestusvorming.

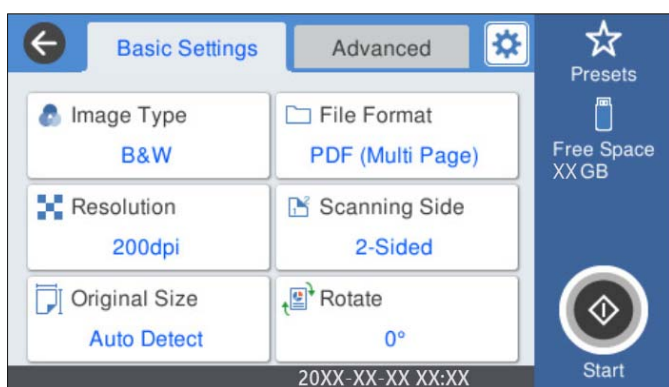

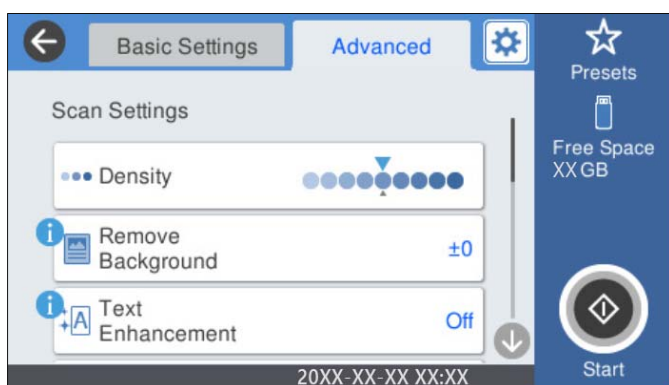

5. Valige **Täpsem** ja seejärel kontrollige sätteid ja muutke neid vajaduse korral.



Märkus.

Valige sätete salvestamiseks eelsättena ikoon .

6. Valige , vaadake üle **Skanneri sätted** ja vajaduse korral muutke sätteid. Saate muuta sätteid nagu **Aeglane** või **DFDS-funktsioon**.
7. Puudutage nuppu .

Seotud teave

➔ „USB-draivi sisestamine ja eemaldamine” lk 21

Lihtsad menüüsuvandid skannimiseks USB-draivile

Märkus.

Üksused ei pruugi olenevalt muudest tehtud sätetest saadaval olla.

Pildi tüüp:

Valige väljundkujutise värvus.

Kui teete järgmise valiku, tuvastab skanner originaalide värvi automaatselt ja salvestab kujutised tuvastatud värve kasutades.

Värviline/hallskaala/MV

Teisendab skannitud kujutise 24-bitiseks värviliseks, 8-bitiseks halliks või ühevärviliseks (binaarne mustvalge) kujutiseks. Kui see on valitud, valige tundlikkus, et tuvastada, kas originaal on hallskaalas või ühevärviline, kui skannite mittevärvilist originaali.

Värv/halliskaala:

Teisendab skannitud kujutise 24-bitiseks värviliseks või 8-bitiseks halliks kujutiseks.

Värv/mustvalge:

Teisendab skannitud kujutise 24-bitiseks värviliseks või ühevärviliseks (binaarne mustvalge) kujutiseks.

Saadaval kujutisetüübid võivad olenevalt suvandi Failivorming sättest erineda. Lisateabe saamiseks lugege alljärgnevat infot.

[„Suvandite Failivorming ja Pildi tüüp võimalikud kombinatsioonid” lk 91](#)

Failivorming:

Valige skannitud kujutise salvestusvorming.

Kui tahate salvestada vormingus PDF, PDF/A või TIFF, siis valige, kas salvestada kõik originaalid ühe failina (mitu lehekülge) või iga originaal eraldi (üks lehekülg).

Tihendusmäär:

Valige, kui palju soovite skannitud kujutist tihendada.

PDF-i sätted:

Kui olete valinud salvestusvormingu sätteks PDF, siis kasutage neid sätteid PDF-failide kaitsmiseks.

Avamisel parooli nõudva PDF-faili loomiseks valige Dokumendi avamise parool. Printimisel ja redigeerimisel parooli nõudva PDF-faili loomiseks valige Õiguste parool.

Eraldusvõime:

Valige skannimise eraldusvõime.

Skannitav külg:

Valige originaali külg, mida soovite skannida.

Kõitmin(orig):

Valige originaali kõitmissuund.

Orig suu:

Valige seadmesse pandud originaali suurus.

- Kärbi veeriseid formaati „Automaatne“:

Kohandage kärpeala, kui teete valiku **Tuvasta automaatselt**.

- Skanni kiletatud kaarti:

Skannitakse ka lamineeritud originaalide servade läbipaistvad alad.

Märkus.

On võimalik, et soovitud efekti ei saavutata, sõltuvalt originaalist.

Pööra:

Pöörake skannitud kujutist päripäeva. Valige pööramisnurk, mis on originaalist, mida soovite skannida.

Täpsemad menüüsuvandid skannimiseks USB-draivile

Märkus.

Üksused ei pruugi olenevalt muudest tehtud sätetest saadaval olla.

Tihedus:

Valige skannitud kujutise kontrastsus.

Eemalda taust:

Eemaldage skannitud kujutistelt originaalide taustavärv.

Selle funktsiooni kasutamiseks peab originaalide taustavärv olema ühevärviline ning originaalidel esinev kõige heledam värv. Seda funktsiooni ei rakendata õigesti, kui taust on muustriline, või kui seal on taustast heledamat teksti või illustratsioone.

Teksti parendamine:

Muutke originaali ähmane tekst selgemaks ja teravamaks.

- Äärte parendamine:

Võimaldab parandada tekstiääri (teksti ja tausta vahelisi piirjooni).

Väärtuse suurendamise korral muutuvad peene teksti servad mustaks.

Vähendage väärtust, kui skannitud kujutisel esineb palju müra.

- Lävi:

Saate muuta monokroomse binaarvärvi (mustvalge) piirjoont.

Selle väärtuse suurendamise korral muutuvad suuremaks mustad alad, väärtuse vähendamise korral suurenevad aga valged alad.

- Mürasummutuse tase:

Saate muuta müravähenduse taset (mittevajalikud mustad punktid).

Mida kõrgem väärtus, seda rohkem müra vähendatakse.

Eemalda vari:

Eemaldage originaali varjud, mis on näha skannitud kujutisel.

Raam:

Eemaldage varjud originaali servast.

Paranda viltune dokument:

Korrigeerige skannitud kujutise kallet.

See funktsioon ei pruugi olla võimeline korrigeerima dokumente, mis on liigselt kaldus.

Jäta tühjad leheküljed vahele:

Jätke skannides vahele originaalides leiduvad tühjad leheküljed.

Kui tulemus erineb oodatust, kohandage tuvastustaset.

Märkus.

Mõned lehed võivad vahele jääda, nagu need oleksid tühjad lehed.

See funktsioon pole kasutatav kahepoolsete originaalide skannimisel, kui originaalid on ühendatud.

Automaatne söötmissrežiim:

Seadistage Automaatne söötmissrežiim. See funktsioon võimaldab skannimist automaatselt jätkata, kui originaalid on skannitud. See funktsioon on kasulik, kui skannite erineva suuruse ja tüübiga originaale ükshaaval.

Kohandage skanneri servajuhikuid, enne kui originaali kohale asetate.

Sees (täisautomaatne): skannimine algab, kui originaal paigaldatakse ajal, mil kuvatud on jätkamise teade.

Sees (poolautomaatne): skannimine algab, kui kuvatud on jätkamise teade ja vajutatakse nuppu **Alusta skannimist**.

Topeltsöötmise tuvastamine:

Kuvab hoiatuse, kui mitu originaali samal ajal söödetakse.

Ultrahelisensor: tuvastab ultrahelianduri abil topeltsöötmise. Saate määrata tuvastusvahemiku.

Pikkus: tuvastab topeltsöötmise pikkuse järgi. Kui teise originaali pikkus on suurem kui esimesel, tuvastatakse see kui topeltsöötmine. Saate tuvastamiseks määrata pikkuste erinevuse.

Failinimi:

Failinime prefiks:

Sisestage prefiks pildi nime jaoks, kasutades tärke ja sümboleid.

Lisage kuupäev:

Lisage faili nimele kuupäev.

Lisa kellaeg:

Lisage faili nimele kellaeg.

Kustuta kõik sätted

Lähtestab skannimise sätted vaikeväärtustele.

WSD skannimine

Märkus.

- See funktsioon on ainult arvutitel, mille operatsioonisüsteem on Windows 10/Windows 8.1/Windows 8.
- Kui kasutate operatsioonisüsteemi Windows 7, peate te oma arvuti eelnevalt selle funktsiooni abil lähtestama.

1. Asetage originaalid seadmesse.
2. Valige skanneri juhtpaneeli avakuval **WSD**.
3. Valige arvuti.
4. Puudutage nuppu .

WSD-pordi häälestamine

Selles jaotises selgitatakse, kuidas häälestada operatsioonisüsteemidele Windows 7 WSD-porti.

Märkus.

Operatsioonisüsteemides Windows 10/Windows 8.1/Windows 8, häälestatakse WSD-port automaatselt.

WSD-pordi häälestamiseks peavad olema täidetud järgmised tingimused.

- Skanner ja arvuti on võrku ühendatud.
- Skanneri draiver on arvutisse installeeritud.

1. Lülitage skanner sisse.
2. Klõpsake arvutis Start-nuppu ja seejärel klõpsake **Võrguühendused**.
3. Paremklõpsake skannerile ja klõpsake nuppu **Paigalda**.
Klõpsake nuppu **Jätka**, kui kuvatakse aken **Kasutajakontode haldamine**.

Klõpsake **Eemalda** ja alustage uuesti, kui kuvatakse aken **Eemalda**.

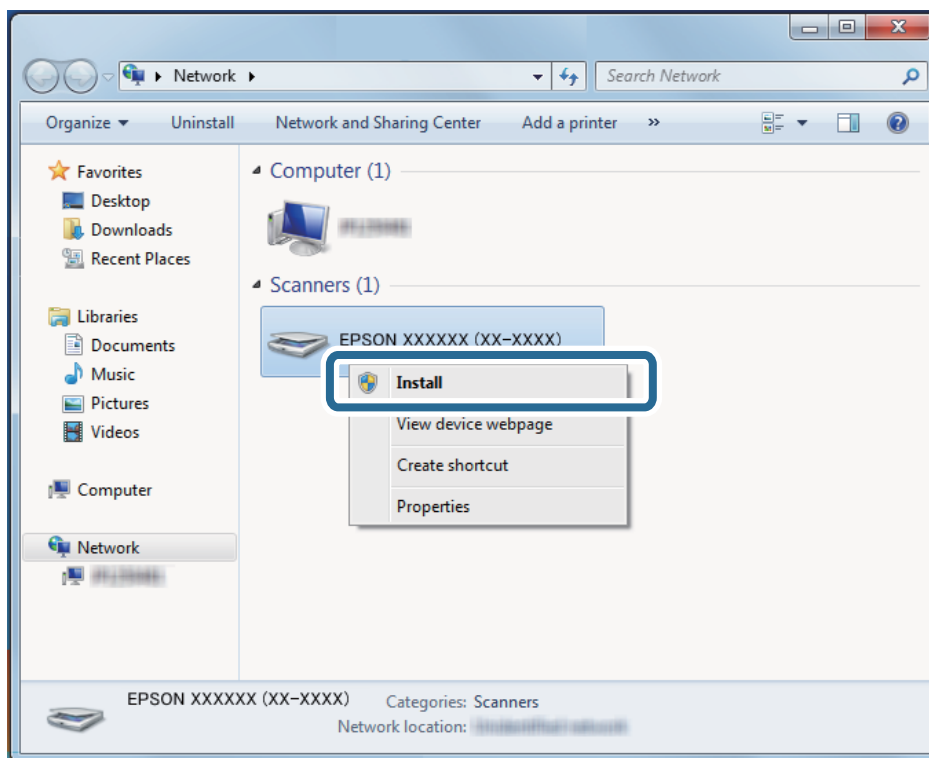

Märkus.

Võrgu aknas kuvatakse skanneri nimi, mille te võrgus määrasite, ja mudeli nimetus (EPSON XXXXXX (XX-XXXX)). Võrgus määratud skanneri nime saate vaadata skanneri juhtpaneelilt.

4. Klõpsake arvutil kuvatavale teatele, mis ütleb, et seade on valmis kasutamiseks.

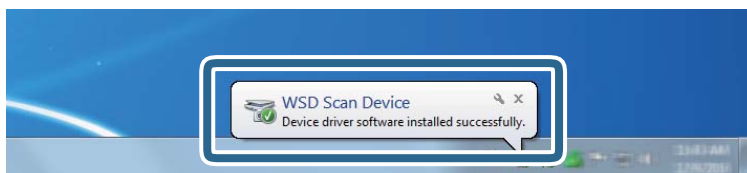

5. Lugege ekraanil olevat teadet ja seejärel vajutage nuppu **Sulge**.

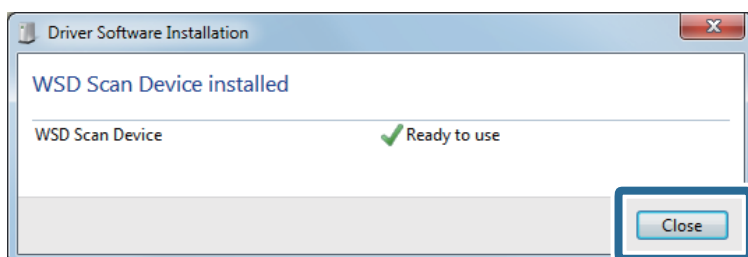

6. Avage aken **Seadmed ja printerid**.

Klõpsake > **Juhtpaneel** > **Riistvara ja heli** (või **Riistvara**) > **Seadmed ja printerid**.

7. Kontrollige, et skanneri nimega ikoon oleks võrgus kuvatud.

Koos WSD-pordiga kasutamisel valige skanneri nimi.

Suvandite Failivorming ja Pildi tüüp võimalikud kombinatsioonid

Olenevalt suvandist Failivorming ja sihtkohast saab valida järgmiste kujutisetüüpide vahel.

| Sihtkoht | Failivorming | | | | |
|-------------------------------------|--|--|--|--|------------------------------------|
| | JPEG | PDF (üks lehekülge) PDF/A (üks lehekülge) | PDF (mitu lehekülge) PDF/A (mitu lehekülge) | TIFF (üks leht) | TIFF (mitu lehte) |
| Võrgukaust/FTP Scan to My Folder | <input type="checkbox"/> Värviline <input type="checkbox"/> Hall <input type="checkbox"/> Värv/halliskaala | <input type="checkbox"/> Värviline <input type="checkbox"/> Hall <input type="checkbox"/> Mustvalge <input type="checkbox"/> Värv/halliskaala <input type="checkbox"/> Värv/mustvalge <input type="checkbox"/> Värviline/halliskaala/MV | <input type="checkbox"/> Värviline <input type="checkbox"/> Hall <input type="checkbox"/> Mustvalge <input type="checkbox"/> Värv/halliskaala <input type="checkbox"/> Värv/mustvalge <input type="checkbox"/> Värviline/halliskaala/MV | <input type="checkbox"/> Värviline <input type="checkbox"/> Hall <input type="checkbox"/> Mustvalge <input type="checkbox"/> Värv/halliskaala <input type="checkbox"/> Värv/mustvalge <input type="checkbox"/> Värviline/halliskaala/MV | <input type="checkbox"/> Mustvalge |
| Meil Scan to My Email | <input type="checkbox"/> Värviline <input type="checkbox"/> Hall <input type="checkbox"/> Värv/halliskaala | <input type="checkbox"/> Värviline <input type="checkbox"/> Hall <input type="checkbox"/> Mustvalge <input type="checkbox"/> Värv/halliskaala <input type="checkbox"/> Värv/mustvalge <input type="checkbox"/> Värviline/halliskaala/MV | <input type="checkbox"/> Värviline <input type="checkbox"/> Hall <input type="checkbox"/> Mustvalge <input type="checkbox"/> Värv/halliskaala <input type="checkbox"/> Värv/mustvalge <input type="checkbox"/> Värviline/halliskaala/MV | <input type="checkbox"/> Mustvalge | <input type="checkbox"/> Mustvalge |
| Pilv | <input type="checkbox"/> Värviline <input type="checkbox"/> Hall <input type="checkbox"/> Värv/halliskaala | <input type="checkbox"/> Värviline <input type="checkbox"/> Hall <input type="checkbox"/> Mustvalge <input type="checkbox"/> Värv/halliskaala | <input type="checkbox"/> Värviline <input type="checkbox"/> Hall <input type="checkbox"/> Mustvalge <input type="checkbox"/> Värv/halliskaala | - | - |
| USB-draiv | <input type="checkbox"/> Värviline <input type="checkbox"/> Hall <input type="checkbox"/> Värv/halliskaala | <input type="checkbox"/> Värviline <input type="checkbox"/> Hall <input type="checkbox"/> Mustvalge <input type="checkbox"/> Värv/halliskaala <input type="checkbox"/> Värv/mustvalge <input type="checkbox"/> Värviline/halliskaala/MV | <input type="checkbox"/> Värviline <input type="checkbox"/> Hall <input type="checkbox"/> Mustvalge <input type="checkbox"/> Värv/halliskaala <input type="checkbox"/> Värv/mustvalge <input type="checkbox"/> Värviline/halliskaala/MV | <input type="checkbox"/> Värviline <input type="checkbox"/> Hall <input type="checkbox"/> Mustvalge <input type="checkbox"/> Värv/halliskaala <input type="checkbox"/> Värv/mustvalge <input type="checkbox"/> Värviline/halliskaala/MV | <input type="checkbox"/> Mustvalge |

Skannimine suvandi Eelsätted sätetega

Te saate laadida suvandi **Eelsätted** eelkonfigureeritud sätteid, mida soovite skannimiseks kasutada.

1. Suvandi **Eelsätted** laadimiseks kasutage ühte järgmistest meetoditest.
 - Valige skanneri juhtpaneeli avakuval **Eelsätted** ja seejärel valige loendist säte.
 - Valige skannimenüüst , valige **Laadi eelsätted** ja seejärel valige loendist säte.
 - Kui olete lisanud suvandi **Eelsätted** ikooni avakuvale, valige avakuval see ikoon.

Märkus.

*Kui olete eelsättele lubanud funktsiooni **Kiirsaatmine**, alustatakse eelsättega skannimist kohe.*

2. Kui kuvatakse laadimise kinnituskuvat, valige selle sulgemiseks **Sule**.
3. Kontrollige laaditud suvandi **Eelsätted** sätteid.
4. Puudutage nuppu .

Seotud teave

➔ [„Registreerimine: Eelsätted” lk 147](#)

Arvutist skannimine

Skannimine rakendusega Document Capture Pro (Windows)

Document Capture Pro võimaldab lihtsalt ja tõhusalt oma vajaduste järgi originaale ja vorme digida.

Rakenduses Document Capture Pro on saadaval järgmised funktsioonid.

- Saate „tööna“ hallata ja teha toimingute kogumeid, nagu skannimine ja salvestamine.
- Saate konfigureerida „töö“ salvestama skannitud kujutisi erinevates vormingutes (PDF/BMP/JPEG/JPEG2000/TIFF/Multi-TIFF/PNG/DOCX/XLSX/PPTX).
- Saate töid automaatselt sortida, paigaldades originaalide vahele jaotuspaberi või kasutades originaalidel vöötkooditeavet.
- Saate väljastada skannitud sisu jaoks vajaliku skannimisteabe või üksused, nagu registriandmed.
- Saate valida mitu sihtkohta.
- Saate skannida lihtsate toimingutega ilma tööd loomata.

Nende funktsioonide abil saate digida paberdokumente tõhusamalt, näiteks skannida suure koguse dokumente või kasutada funktsioone võrgus.

Märkus.

- Lisateavet rakenduse Document Capture Pro kasutamise kohta vt URL-il:
<https://support.epson.net/dcp/>
- Document Capture Pro ei toeta operatsioonisüsteemi Windows Server.

Mis on töö skannimine?

Kui registreerite sagedaste toimingute jada tööna, on teil võimalik kõik need toimingud teha lihtsalt tööd valides. Kui määrate töö skanneri juhpaneelile, saate töö käivitada juhtpaneelilt.

Töö skannimine

Selles jaotises on kirjeldatud skannimise töövoogu olemasolevat tööd kasutades.

1. Valige rakenduse Document Capture Pro ülaosast skanner, mida soovite kasutada. Kui te tarkvara käivitate, loob see automaatselt ühenduse viimati kasutatud skanneriga.

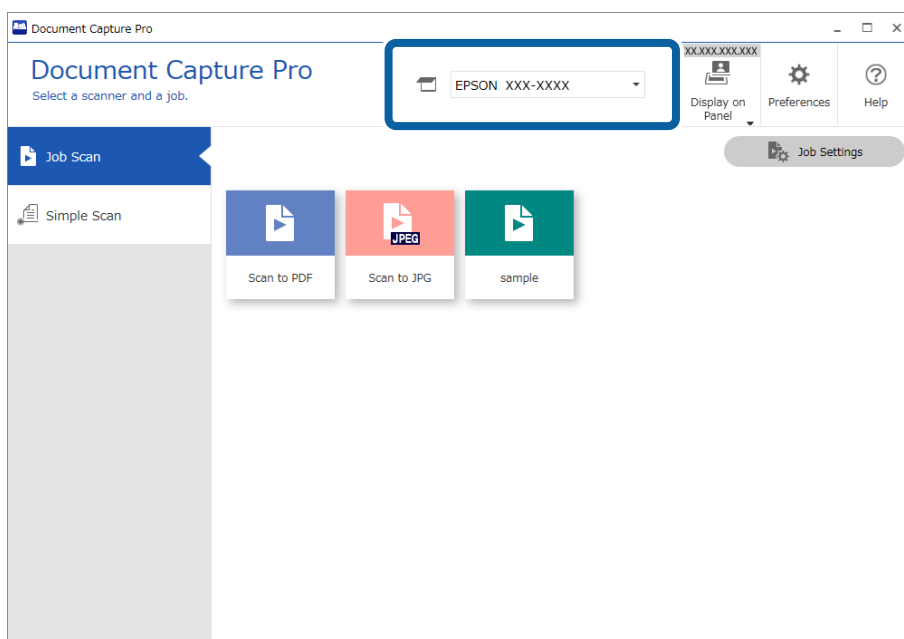

2. Klõpsake vahekaarti **Job Scan** ja seejärel selle töö ikooni, mida soovite teha.

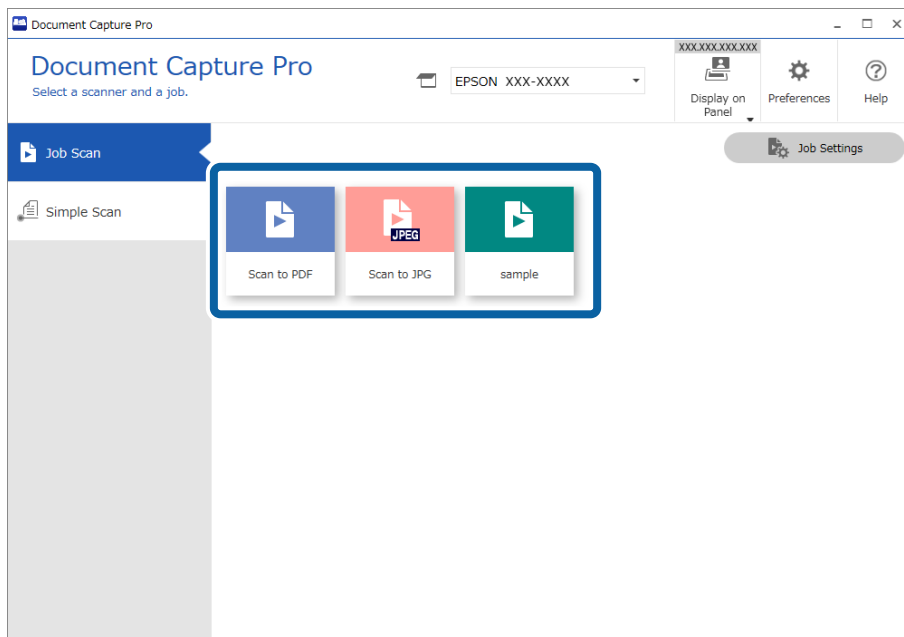

Tehakse valitud töö.

Kui te teete tööd, mille jaoks on skannisätetest valitud **Show the preview while scanning**, kuvatakse skannimise ajal eelvaade.

3. Kui te käivitate töö, mille salvestussätete failinime sätetes, eraldussätetes või kasutaja määratletud registri sätetes on järgmised elemendid, ja need elemendid tuvastatakse skannitud lehel, kuvatakse tuvastusala kujutisel valikuraamis. Vajaduse korral parandage tuvastustulemused käsitsi või muutke ala ja tuvastage uuesti.

- OCR
- Vöötkood
- Vorm

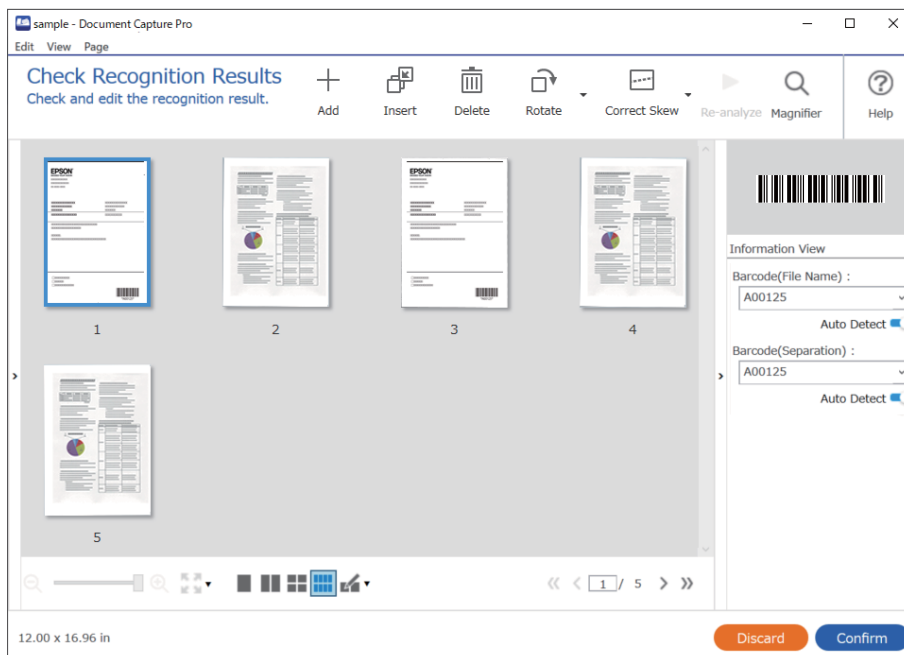

4. Tööde korral, millele on skannisätetest valitud **Show Edit Page dialog before saving**, kontrollige pärast skannimist skannitulemust kuval **Edit Scanned Results** ja tehke seejärel vajaduse korral muudatusi.

Kuval **Edit Scanned Results** saab kontrollida ja redigeerida järgmist.

- Eraldamise tulemused
- Skannitud kujutised
- Registriandmed

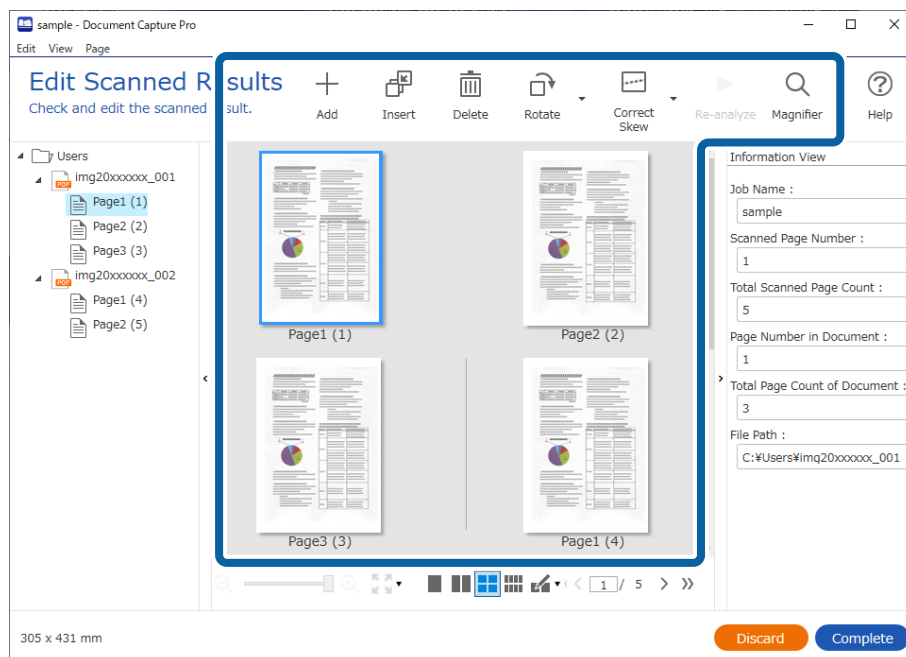

5. Töö skannimise lõpetamiseks klõpsake nuppu **Complete**.

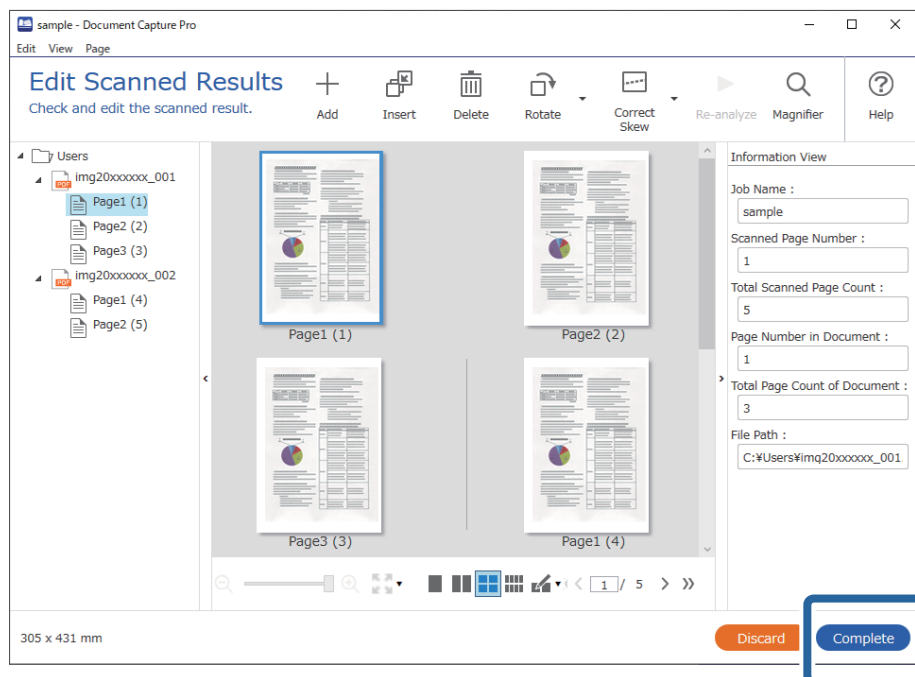

Mis on lihtne skannimine?

Dokumente saab skannida tööd loomata. Kontrollige pärast skannimist tulemust ja seejärel salvestage või valige sihtkoht.

Kui määrate lihtsa skannimise sätteid skanneri juhpaneelile, saate lihtsa skannimise käivitada ka juhtpaneelilt.

Lihtskannimine

Selles jaotises on selgitatud skannimise töövoogu olemasolevat tööd kasutamata.

1. Valige rakenduses Document Capture Pro skanner, mida soovite kasutada. Kui te tarkvara käivitate, ühendatakse rakendus automaatselt viimati kasutatud skanneriga.

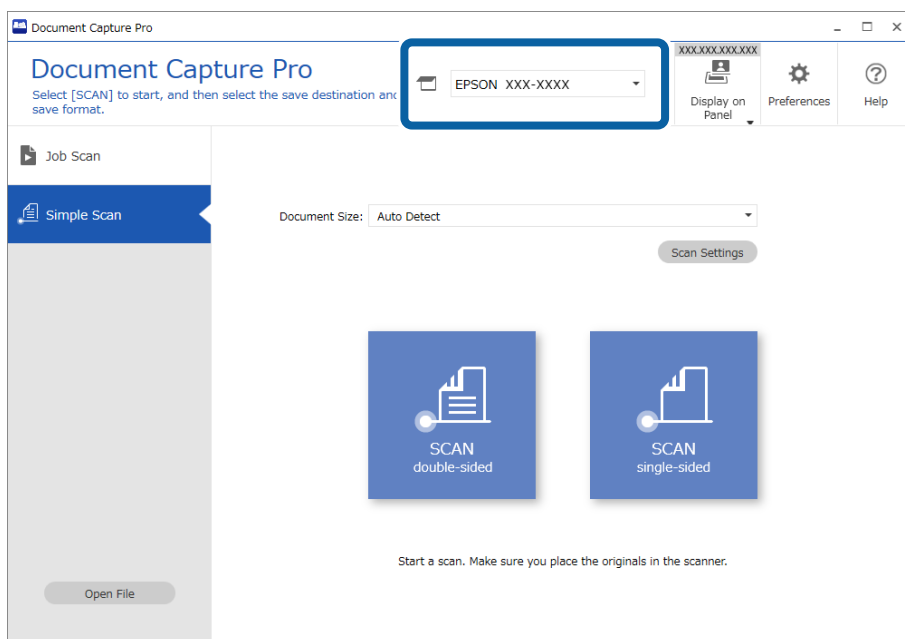

2. Klõpsake vahekaarti **Simple Scan**, valige **Document Size** ja seejärel klõpsake ikooni **SCANdouble-sided** või **SCANsingle-sided**.

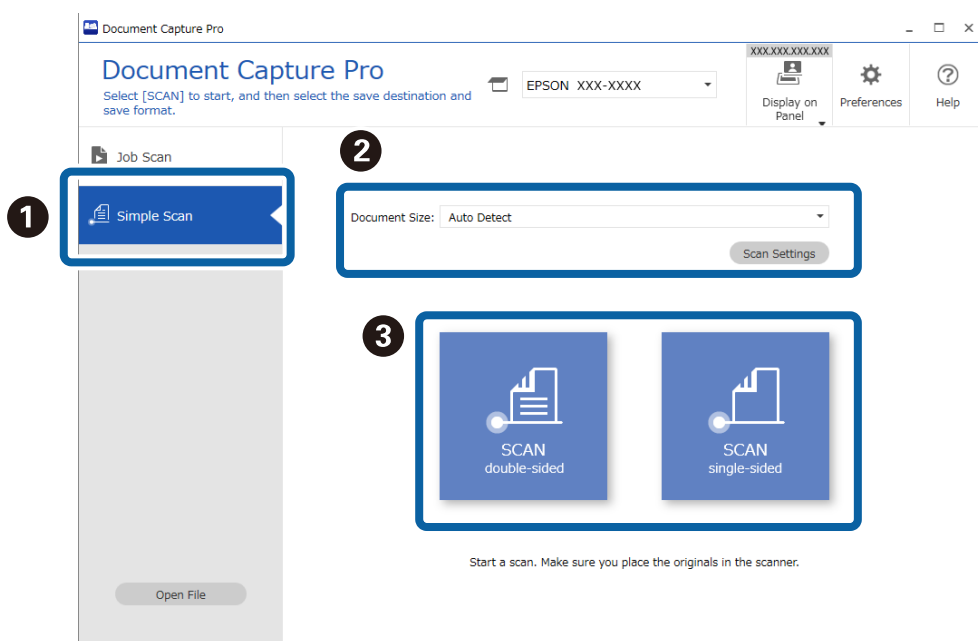

Märkus.

Eraldusvõime valimiseks klõpsake nuppu **Scan Settings**. Täpsemaid sätteid saab valida rakenduses *Epson Scan 2*.

Kuvatakse skannitav kujutis.

3. Kontrollige skannimistulemust kuval **Edit Scanned Results**, redigeerige vajaduse korral ja seejärel klõpsake nuppu **Next**.

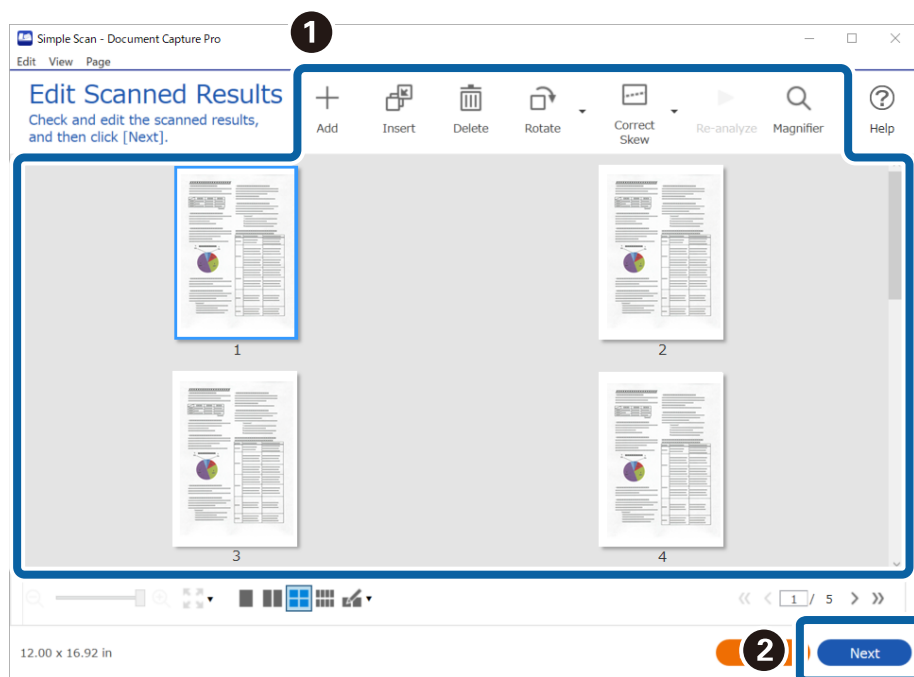

4. Valige skannitud andmete jaoks sihtkoht kuval **Select Destination**.

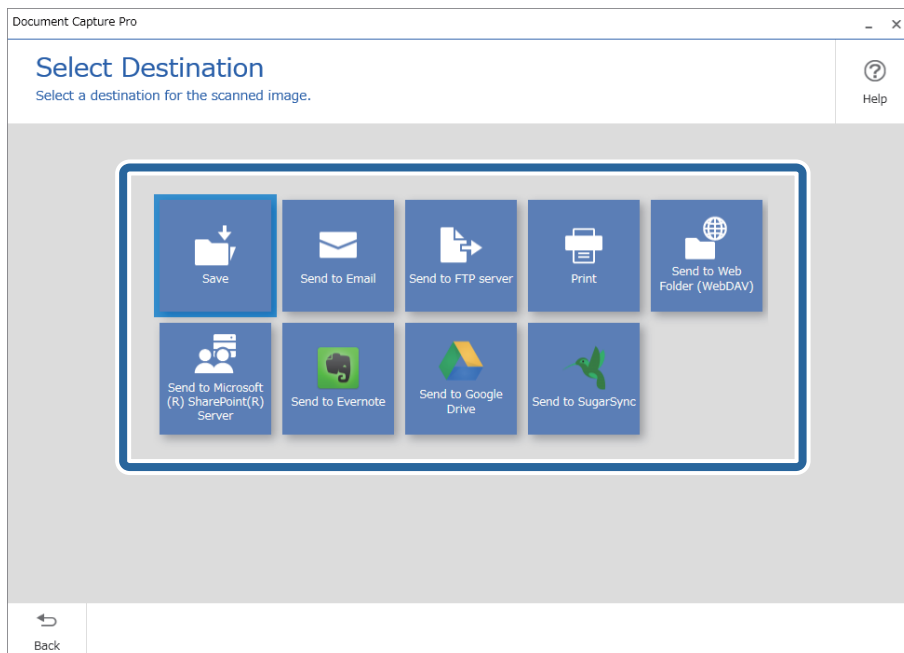

5. Valige kuval **Destination Settings** failinimi ja salvestusvorming. Olenevalt sihtkohast saab valida ka täpsemaid sätteid.

See, millised üksused on kuvatud, oleneb sihtkohast. Valiku **Save** korral kuvatakse järgmine kuva.

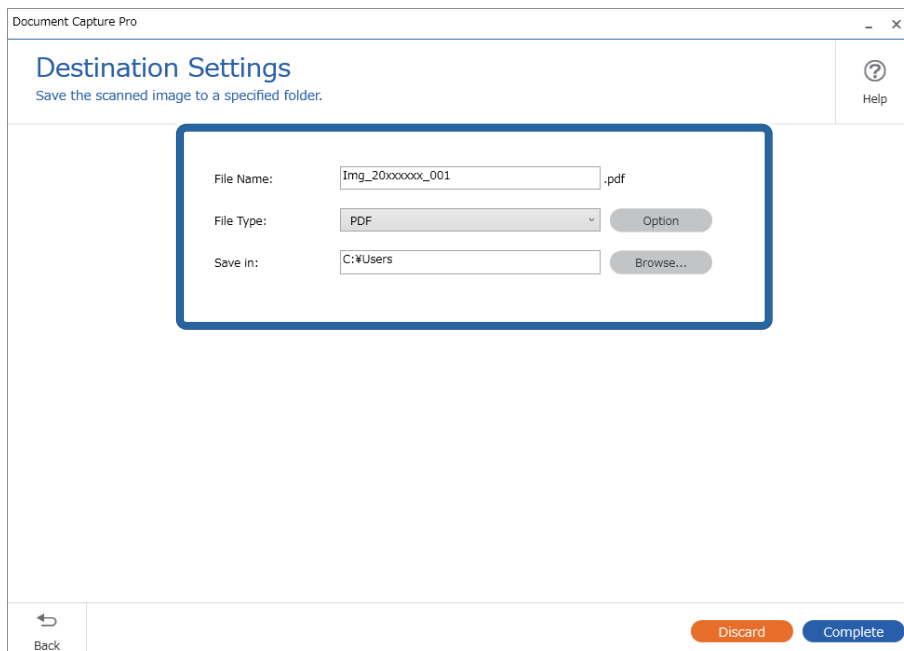

6. Lihtskannimise lõpetamiseks klõpsake nuppu **Complete**.

Skannimine, kasutades rakendust Document Capture (Mac OS)

See rakendus võimaldab teha erinevaid toiminguid, nagu pildi salvestamine arvutisse, pildi saatmine e-postiga, printimine ja üleslaadimine serverisse või pilveteenusesse. Saate ka registreerida skannimissätteid töö jaoks, et lihtsustada skannimistoiminguid.

Üksikasjalikku teavet funktsioonide kohta leiate rakenduse Document Capture spikrist.

Märkus.

Ärge kasutage kiire kasutajavahetuse funktsiooni skanneri kasutamise ajal.

1. Käivitage Document Capture.

Valige **Finder > Mine > Rakendused > Epson Software > Document Capture.**

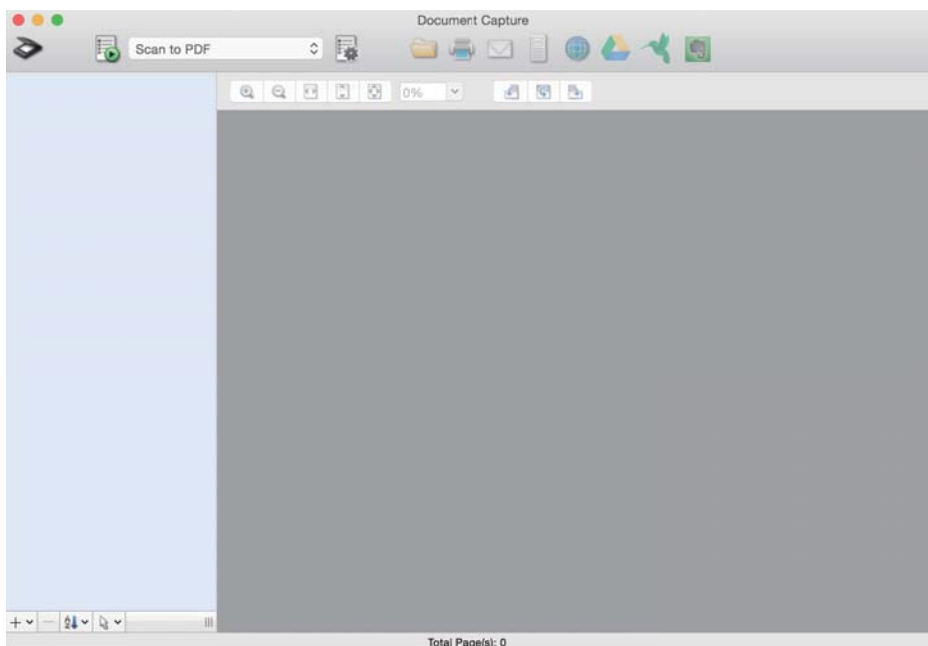

Märkus.

Võimalik, et peate skannerite loendist valima kasutatava skanneri.

2. Klõpsake nuppu .

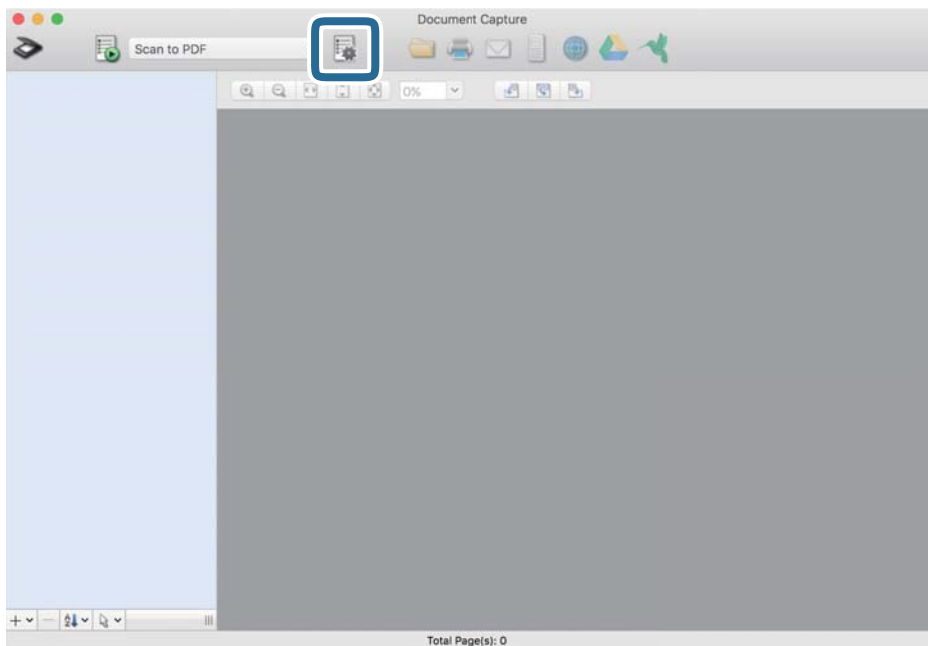

Kuvatakse aken **Job List**.

Märkus.

Te saate kasutada eelnevalt seadistatud tööd, mis võimaldab teil skannitud pilte PDF-vormingus salvestada. Selle tööülesande kasutamisel jätkake see samm vahele ja minge 10. sammu juurde.

3. Vajutage ikooni +.

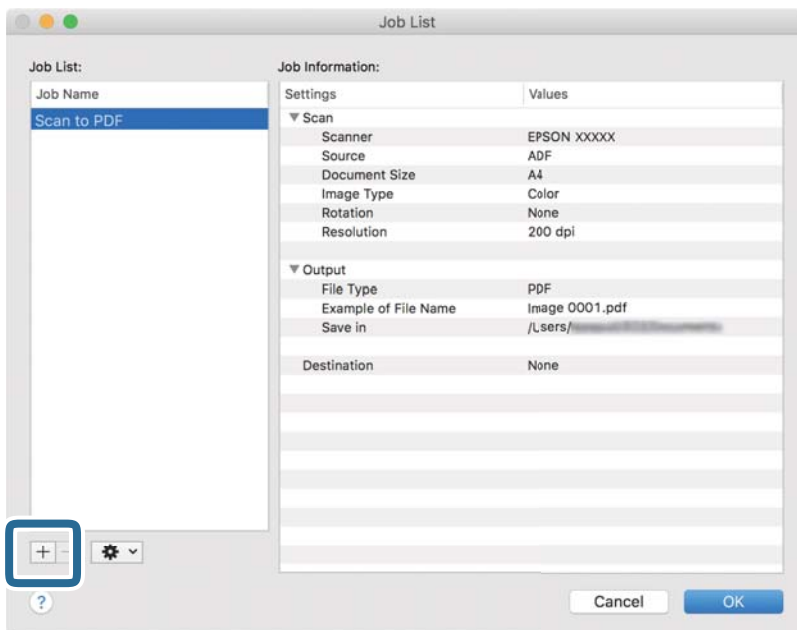

Kuvatakse töö registreerimise aken.

4. Määrake **Job Name**.

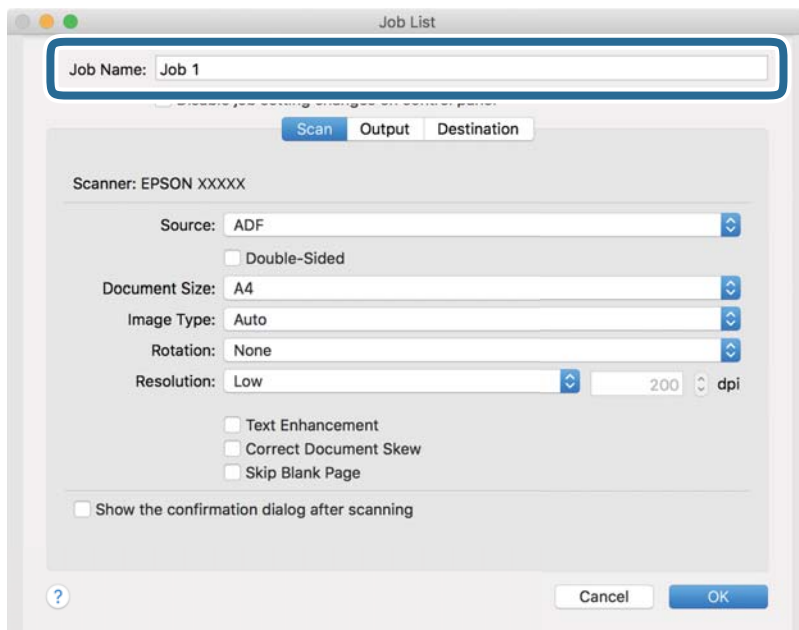

5. Määrake kaardil **Scan** skannimise sätteid.

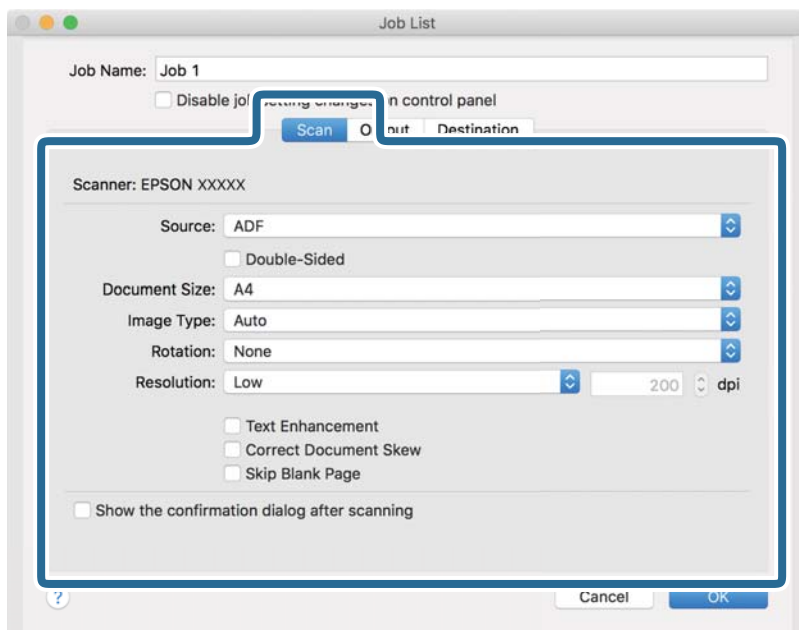

- Source:** Valige allikas, kuhu originaal pannakse. Originaali mõlema poole skannimiseks valige kahepoolne skannimine.
- Document Size:** Valige seadmesse pandud originaali suurus.
- Image Type:** Valige värv, mida soovite kasutada, et skannitud pilti salvestada.
- Rotation:** Valige pööramisnurk, mis on originaalil, mida soovite skannida.
- Resolution:** Valige eraldusvõime.

Märkus.

Alljärgnevate üksuste kaudu saate reguleerida ka pilti.

- Text Enhancement:** Valige, et muuta originaali ähmane kiri selgemaks ja teravamaks.
- Correct Document Skew:** Valige, et korrigeerida originaali kallet.
- Skip Blank Page:** Valige, et jätta vahele originaalides leiduvad tühjad lehed.

6. Valjutage **Output** ja määrake väljundi seaded.

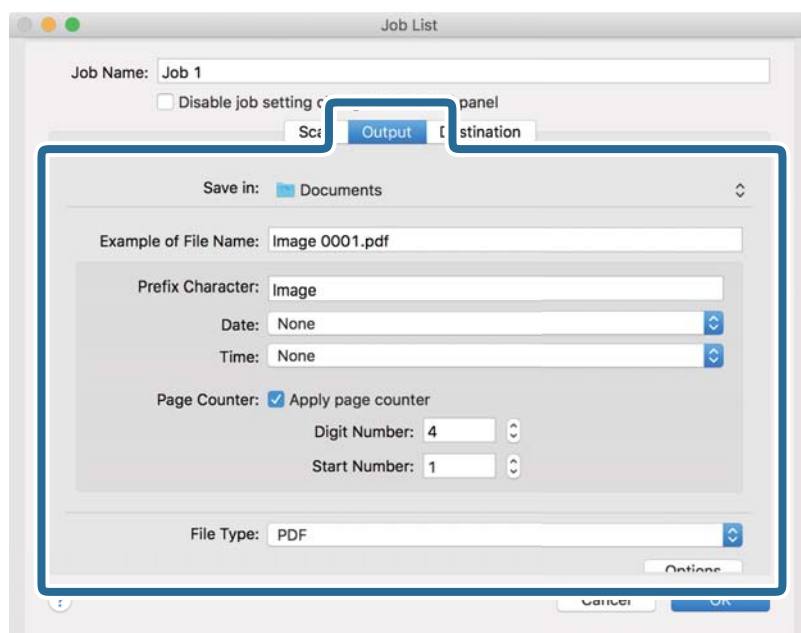

- Save in:** Valige skannitud pildile salvestuskaust.
- Example of File Name:** Kuvage seadete tegemiseks näidet faili nimest.
- Prefix Character:** Määrake failinimele eelliide.
- Date:** Lisage failinimele kuupäev.
- Time:** Lisage failinimele kellaaeg.
- Page Counter:** Lisage failinimele leheküljeloendur.
- File Type:** Valige loendist salvestusvorming. Klõpsake **Options**, et faili täpsemaid seadeid muuta.

7. Klõpsake **Destination** ja seejärel valige **Destination**.

Sihtkoha seadistuse valikud kuvatakse vastavalt teie valitud sihtkohale. Vajaduse valige tehke täpsemad sätteid. Klõpsake iga valiku juures ikooni ? (Help).

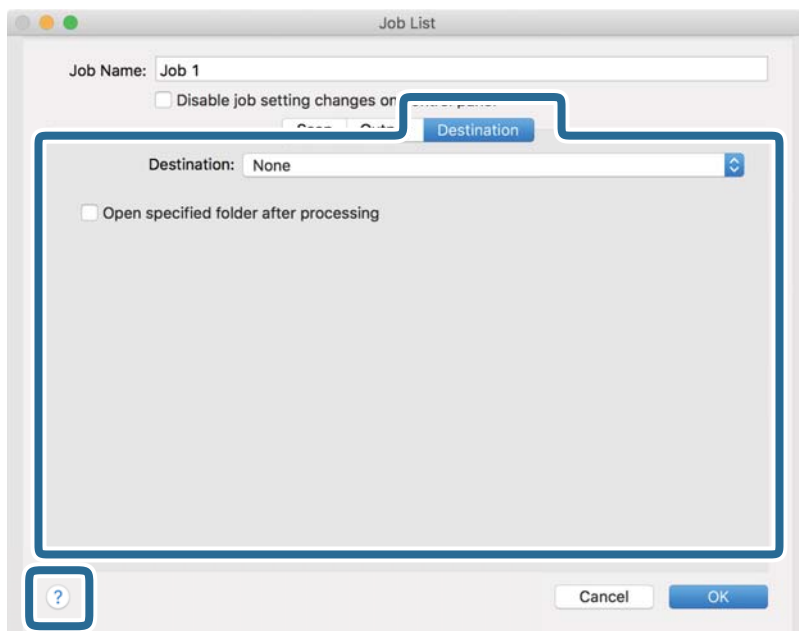

Märkus.

- Kui soovite faili pilveteenusesse üles laadida, peate häälestama eelnevalt oma konto pilveteenuses.
- Kui soovite sihtkohana kasutada rakendust Evernote, laadige rakendus Evernote alla Evernote Corporationi veebisaidilt ja installige.

8. Klõpsake nuppu **OK**, et sulgeda töö seadete akent.
9. Klõpsake nuppu **OK**, et sulgeda akent **Job List**.
10. Asetage originaal seadmesse.

11. Valige rippmenüüst tööülesanne ja seejärel klõpsake ikooni .

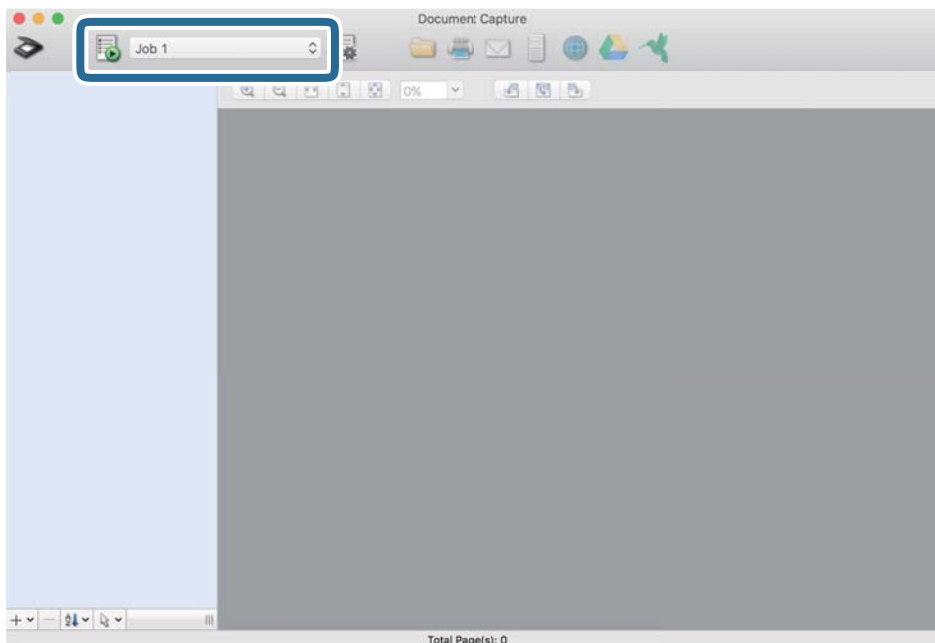

Valitud tööülesanne teostatakse.

12. Järgige ekraanijuhiseid.

Skannitud pilt salvestatakse vastavalt teie töö jaoks tehtud valikutele.

Märkus.

*Teil on võimalik originaale skannida ja skannitud pilti saata ilma tööd kasutamata. Klõpsake nuppu  ja tehke skanneri seadistused, ning seejärel klõpsake nuppu **Preview Scan**. Järgmiseks klõpsake sihtkohale, kuhu te soovite skannitud pilti saata.*

Skannimine rakendusega Epson Scan 2

Saate skannida originaale, kasutades üksikasjalikke sätteid, mis sobivad tekstidokumentidele.

1. Asetage originaal seadmesse.
2. Käivitage Epson Scan 2.
 - Windows 10/Windows Server 2016
Klõpsake nuppu Start ja valige seejärel **EPSON > Epson Scan 2**.
 - Windows 8.1/Windows 8/Windows Server 2012 R2/Windows Server 2012
Sisestage rakenduse nimi otsingu tuumnuppu ja valige seejärel kuvatud ikoon.
 - Windows 7/Windows Vista/Windows XP/Windows Server 2008 R2/Windows Server 2008/Windows Server 2003 R2/Windows Server 2003
Klõpsake nuppu Start ja valige seejärel **Kõik programmid** või **Programmid > EPSON > Epson Scan 2 > Epson Scan 2**.
 - Mac OS
Valige **Go > Applications > Epson Software > Epson Scan 2**.

3. Valige vahekaardil **Põhiseaded** järgmised sätted.

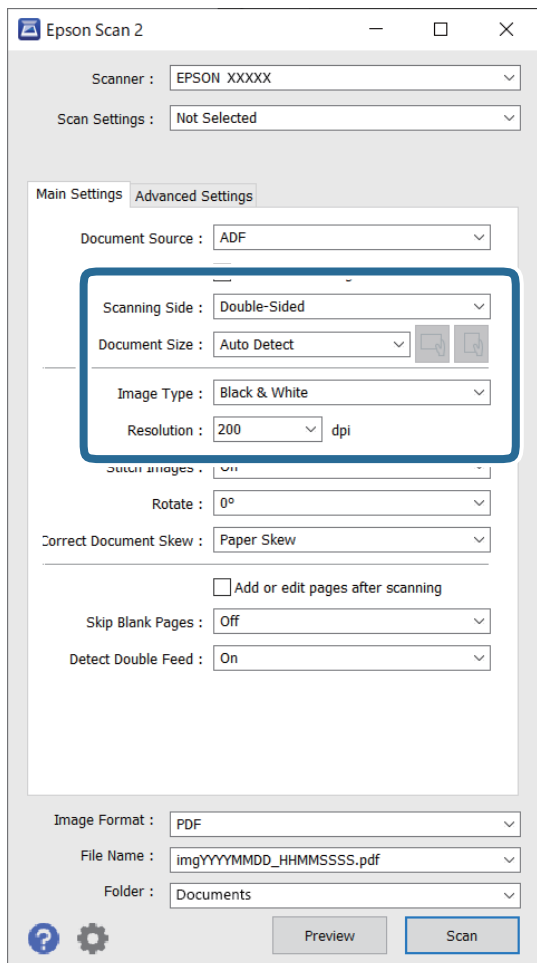

- Skaneerimisviis:** valige originaali külg, mida soovite skannida. Originaalide mõlema poole skannimiseks valige **Kahepoolne**.
- Dokumendi formaat:** valige seadmesse pandud originaali suurus.
-  (Algdokumendi suund) nupud: valige seadmesse pandud algdokumendi suund. Olenevalt algdokumendi suuruselt saab seda seadistada automaatselt ning pärast ei saa seda enam muuta.
- Pildi tüüp:** valige värv skannitud pildi salvestamiseks.
- Resolutsioon:** valige eraldusvõime.

Märkus.

- Suvand **Automaatne dokumendisöötur** on automaatselt seadistatud väärtusele **Dokumendi allikas**.*
- Vahekaardil **Põhiseaded** saate te määrata ka järgnevaid sätteid.*
 - Brošüüripildid:** valige, et esimesel ja tagumisel küljel olevaid pilte kokku monteerida, kui skaneerite originaali mõlemad küljed.
 - Pööra:** valige, et originaali päripäeva pöörata ja skaneerida.
 - Paranda viltune dokument:** valige, et korrigeerida originaali kallet.
 - Lisa/redig. lehte pärast skan.:** valige, et lisada erinevaid originaale või skaneeritud lehti pärast skaneerimist muuta (pöörata, liigutada või kustutada).
 - Jätta tühjad lehed vahele:** valige, et jätta vahele originaalides leiduvad tühjad lehed.
 - Tuvasta topeltsöötmine:** valige, et kuvada hoiatus, kui mitu originaali samal ajal söödetakse.

4. Vajadusel seadistage teised skannimise sätted.

- Teil on võimalik originaalide esimese lehe esimese poole skaneeritud pildi eelvaadet vaadata. Laadige sisestussalve ainult originaalide esimene leht ja klõpsake nuppu **Eelvaade**. Avaneb eelvaate aken, kuvatakse pildi eelvaade ja leht väljutatakse skannerist.
Pange väljutatud leht koos ülejäänud originaalidega tagasi.
- Vahekaardil **Täpsemad seaded** saate reguleerida pilti alljärgnevate tekstidokumentidele sobivate üksikasjalike sätetega.
 - Eemalda taust:** valige, et eemaldada originaalide taust.
 - Teksti täiustamine:** valige, et muuta originaali ähmane kiri selgemaks ja teravamaks.
 - Autom.ala lõikudeks jaotamine:** valige, et muuta tähed selgeks ja pildid sujuvaks, kui skannite mustvalget dokumenti, mis sisaldab pilte.
 - Vähenda:** valige, et eemaldada skaneeritud pildilt kindel värv ja seejärel salvestada see halltoonides või mustvalgena. Näiteks saate skannimise ajal eemaldada servadele tehtud märke või märkusi.
 - Värviparandus:** valige, et tugevdada pildil kindlat värvi ja seejärel salvestada see halltoonides või mustvalgena. Näiteks võite te tugevdada tähtede või heledates toonides joonte värvi.

Märkus.

Mõned kirjed ei pruugi olenevalt muudest sätetest saadaval olla.

5. Määrake faili salvestamise sätteid.

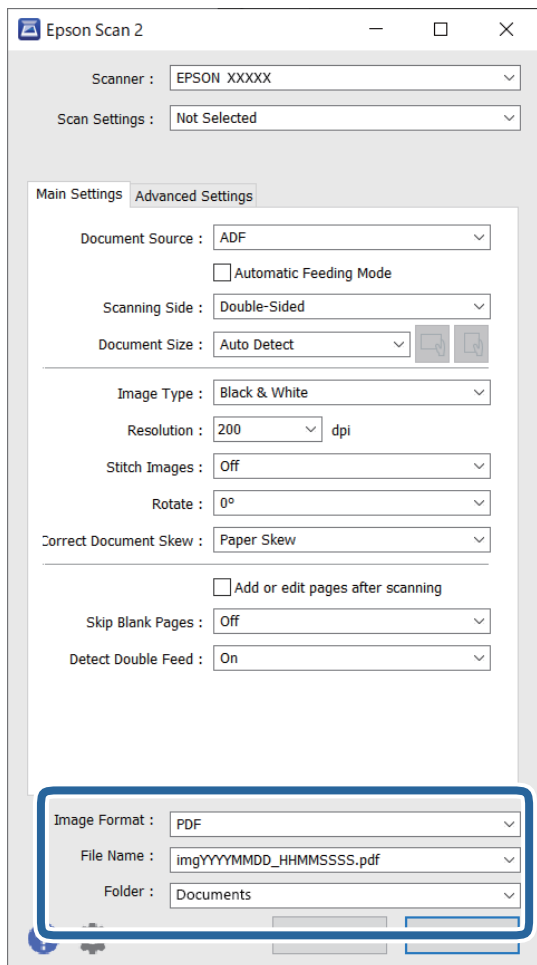

Pildivorming: valige loendist salvestusvorming.

Saate iga vormingu jaoks teha üksikasjalikud sätteid, välja arvatud vormingud BITMAP ja PNG. Pärast salvestusvormingu valimist valige loendist **Suvandid**.

Faili nimi: kontrollige kuvatavat salvestusfaili nime.

Saate failinime sätteid muuta, kui valite loendist **Seaded**.

Kaust: valige loendist skannitud pildile salvestuskaust.

Saate valida teise kausta või luua uue kausta, valides loendist kirje **Vali**.

6. Klõpsake nuppu **Skanni**.

Märkus.

Skannimist saate alustada ka vajutades skanneri juhtpaneelil nuppu .

Selleks, et skannida originaale, millel on oht kinni jääda, nt õhukest paberit, valige juhtpaneelilt **Aeglane** selleks, et aeglustada skannimise kiirust.

Skannitud pilt salvestatakse valitud kausta.

Nõutud sätted erioriginaalidele rakenduse Epson Scan 2 aknas

Erioriginaale skannides tuleb vahekaardil **Põhised** aknas Epson Scan 2 seadistada mõningad üksused.

Kui kasutate rakendust Document Capture Pro, vajutage akna avamiseks nuppu **Detailed Settings** kuval **Scan Settings**.

| Originaali tüüp | Nõutud sätted |
|------------------------------|--|
| Ümbrikud | Valige menüüs Tuvasta topeltsöötmine Väljas . |
| Plastikkaardid | Valige loendis Dokumendi formaat Plastikkaart , või valige menüüs Tuvasta topeltsöötmine Väljas . |
| Paberkandja | <input type="checkbox"/> Kui valite loendis Dokumendi formaat suvandi Automaatne tuvastus , siis korrigeeritakse automaatselt algdokumendi paberi kallet, isegi kui valite menüüs Paranda viltune dokument suvandi Väljas . <input type="checkbox"/> Kui valite loendist Dokumendi formaat mõne muu suuruse kui Automaatne tuvastus , siis saate kasutada funktsiooni Sisu viltu vaid siis, kui kasutate funktsiooni Paranda viltune dokument . Kui see on valitud, siis funktsiooni Paber viltu ei rakendata. Kui valite funktsiooni Paber ja sisu viltu , siis korrigeeritakse vaid sisu kallet. |
| Suuremõõtmelised originaalid | Kui skannitava originaali puudub loendist Dokumendi formaat , valige Kohanda , et luua suurus aknas käsitsi. |
| Pikk paber | Kui suurus puudub loendist Dokumendi formaat , valige Auto. tuvas. (p. paber) või Kohanda , et luua kohandatud dokumendi suurus. |
| Lamineeritud kaardid | Selleks, et skaneerida läbipaistvaid alasid servade ümber, valige loendis Dokumendi formaat Seaded , et avada aken Dokumendi formaadi seadistused . Järgmiseks valige aknas Skanni lamineeritud kaarti . <i>Märkus.</i> <i>Olenevalt algdokumendist võib sobiv efekt jääda saavutamata. Kui servade ümber olevaid läbipaistvaid alasid ei skaneerita, valige loendist Dokumendi formaat Kohanda, seejärel looge suurus käsitsi.</i> |

Skannimise otstarbele sobiva resolutsiooni valimine

Resolutsiooni tõstmise eelised ja puudused

Resolutsioon näitab pikslite (kujutise väikseim ala) arvu tollil (25,4 mm) ja selle mõõtühik on dpi (punkti tolli kohta). Resolutsiooni tõstmise eelis on see, et pildi detailid tulevad rohkem esile. Puuduseks on see, et faili maht suureneb.

- Faili maht suureneb
(Resolutsiooni kahekordistamisel suureneb faili maht umbes neli korda.)
- Skannimine, salvestamine ja pildi lugemine võtab kaua aega
- E-kirjade saatmine ja vastuvõtmine võtab kaua aega
- Pilt muutub liiga suureks, et mahutada seda kuvarile või printida paberile

Teie eesmärgiks sobivate soovitatavate eraldusvõimete loend

Vaadake seda tabelit ja määrake vastavalt sellele oma skannitud pildi eesmärgiks sobiv eraldusvõime.

| Eesmärk | Eraldusvõime (etalon) |
|---|-----------------------|
| Ekraanil kuvamine E-postiga saatmine | Kuni 200 dpi |
| Optilise märgituvastuse (OCR) kasutamine Otsitava tekstiga PDF-i loomine | 200 kuni 300 dpi |
| Printeriga printimine Faksiga saatmine | 200 kuni 300 dpi |

Funktsiooni AirPrint kasutamine

AirPrint võimaldab vahetut skannimist Macist, ilma et oleks vaja installida draivereid või laadida alla tarkvara.



1. Laadige originaalid.
2. Ühendage seade oma Maciga samasse võrku või ühendage see Maciga USB-kaabli abil.
3. Klõpsake Maci aknas **System Preferences** nuppu **Printers & Scanners**.
4. Valige loendist oma skanner ja klõpsake nuppu **Open Scanner**.
5. Valige soovitud skannimissätted ja alustage skannimist.

Märkus.

Lugege lisateavet operatsioonisüsteemi macOS kasutusjuhendist.

Skannimine rakendusega Chromebook

Skannimiseks saab kasutada Chromebooki.

1. Asetage originaalid seadmesse.
2. Ühendage skanner Chromebookiga samasse võrku või ühendage see USB-kaabli abil otse Chromebookiga.
3. Avage Chromebookis skannirakendus.
4. Valige oma skanner ja seadistage vajaduse korral muud üksused.

5. Skannige Chromebookist oma skanneriga.

Märkus.

Lisateavet vt <https://www.google.com/chromebook/>.

Töö seadistamine

Saate „tööna“ registreerida kogumi toiminguid, nagu Scan — Save — Send.

Kui registreerite teatud toimingute jada eelnevalt tööülesandena keskkonnas Document Capture Pro (Windows), Document Capture (Mac OS) või Document Capture Pro Server (Windows Server), on teil võimalik kõiki toiminguid lihtsasti teostada, valides lihtsalt selle tööülesande.

Märkus.

Te saate registreeritud töö määrata loendisse **Presets** skanneri juhtpaneelil. See on saadaval ainult võrgu kaudu ühendatud arvutites.

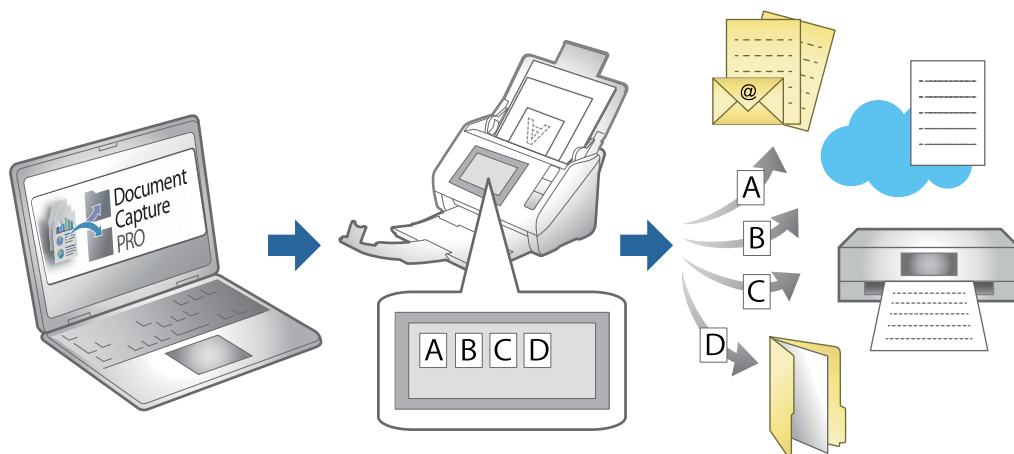

Töö loomine ja töö määramine juhtpaneelile (Windows)

Vaadake üksikasju rakenduse Document Capture Pro juhendist. Värskema juhendi nägemiseks avage allpool toodud URL.

<https://support.epson.net/dcp/>

Märkus.

See on töö, mis salvestab skannitud pildid PDF-failideks.

Seotud teave

➔ „Originaalide arvutisse skannimine“ lk 71

Tööülesande loomine ja registreerimine (Mac OS)



Selgitab, kuidas luua uut tööülesannet aknas Document Capture. Üksikasjalikku teavet funktsioonide kohta leiате rakenduse Document Capture spikrist.

1. Käivitage Document Capture.

2. Vajutage peaaaknas ikoonile .
Kuvatakse aken **Job List**.
3. Vajutage ikooni +.
Kuvatakse aken **Job Settings**.
4. Seadistage aknas **Job Settings** töö seadistused.
 - Job Name:** Sisestage tööülesande nimi, mida soovite registreerida.
 - Scan:** Muutke skaneerimise seadistusi, sh originaalide suurusi ja resolutsiooni.
 - Output:** Valige salvestamise sihtasukoht, salvestamise formaat, failide nimetamise reeglid jne.
 - Destination:** Valige skaneeritud piltide sihtasukoht. Saate neid saata meili teel või edastada FTP- või veebiserverisse.
5. Vajutage nuppu **OK**, et minna tagasi aknasse **Job List**.
Loodus tööülesanne on registreeritud aknas **Job List**.
6. Vajutage nuppu **OK**, et minna tagasi peaaaknasse.

Töökäsu andmine juhtpaneelile (Mac OS)

Selgitab, kuidas anda skanneri juhtpaneelile uus töökäsku rakenduses Document Capture. Üksikasjalikku teavet funktsioonide kohta leiate rakenduse Document Capture spikrist.

1. Käivitage Document Capture.
2. Vajutage peaaaknas ikoonile .
Kuvatakse aken **Job List**.
3. Vajutage ikoonile  ja valige **Event Settings**.
4. Valige rippmenüüst töö, mida te tahate juhtpaneelile saata.
5. Vajutage nuppu **OK**, et minna tagasi aknasse **Job List**.
Töö määratakse skanneri paneelile.
6. Vajutage nuppu **OK**, et minna tagasi peaaaknasse.

Seotud teave

➔ [„Originaalide arvutisse skannimine” lk 71](#)

Skannimine režiimis Automaatne söötmisrežiim

Režiimis Automaatne söötmisrežiim algab skannimine automaatselt, kui originaalid laaditakse ADF-i. See on kasulik, kui tahate skannida originaale ükshaaval või lisada originaale käimasolevasse skannimisprotsessi.

Kui kasutate rakendust Document Capture Pro, saate kasutada ka režiimi Automaatne söötmisrežiim.

1. Käivitage Epson Scan 2.

Märkus.

Kui kasutate rakendust Document Capture Pro, saate avada rakenduse Epson Scan 2 akna, vajutades skannimissätete kuval nuppu **Detailed Settings**.

2. Valige **Automaatne söötmisrežiim** vahekaardil **Põhiseaded**.

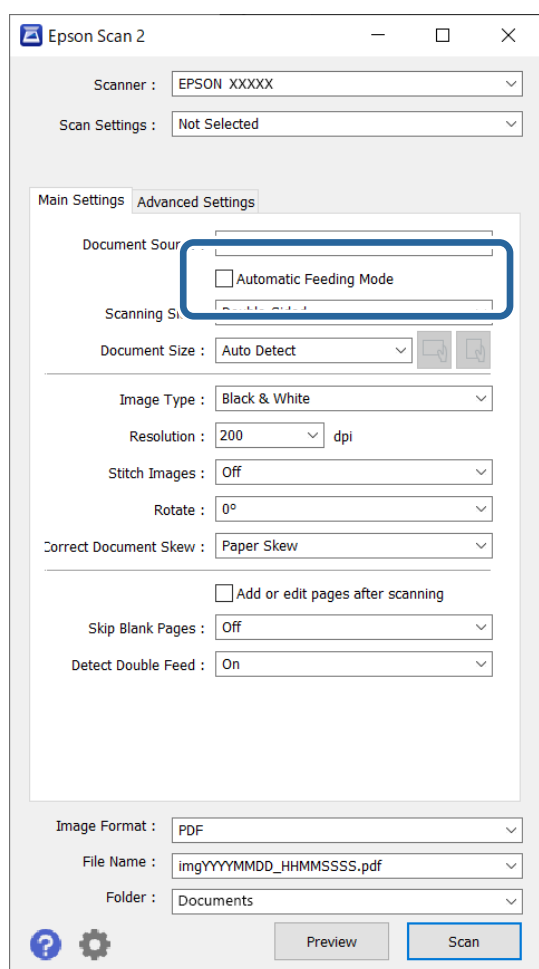

3. Tehke muud skannimissätteid rakenduse Epson Scan 2 peaknas.

4. Klõpsake nuppu **Skanni**.

Märkus.

Kui kasutate funktsiooni Document Capture Pro, klõpsake sätete salvestamiseks nuppu **Salvesta**. Pärast skannimise alustamist käivitub režiim Automaatne söötmisrežiim.

Automaatne söötmisrežiim käivitub.

Teie arvutis ja skanneris kuvatakse akent **Automaatne söötmisrežiim**.

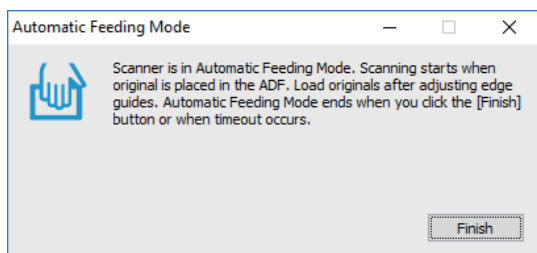

5. Reguleerige äärehikuid ja asetage algdokument seadmesse ADF.

Skannimine algab automaatselt.

6. Pärast skannimise lõppemist pange ADF-i järgmine originaal.

Korrake protseduuri seni, kuni kõik originaalid on skannitud.

Märkus.

Seadistage **Skanneri sätted** skanneri juhtpaneelil.

· **Aeglane:** aeglustab skannimiskiirust. Kasutage seda, et skannida originaale, mis võivad põhjustada ummistusi, nagu õhuke paber.

· **Topeltsöödu seiskamisaeg:** valige toimingu topeltsöötmise tuvastamise korral.

· **DFDS-funktsioon:** jätab topeltsöötmise tuvastamise korra vahele ning jätkab skannimist. Kasutage seda, et skannida originaale, mida tuvastatakse topeltsöötmisena, nagu plastkaardid või ümbrikud.

· **Paberi kaitse:** vähendab originaalide kahjustamise ohtu, peatades söötmisvea korral kohe skannimise.

· **Klaasi määrdumise tuvastus:** tuvastab skanneri sees oleva klaaspinna määrdumise.

7. Kui olete kõik originaalid skanninud, sulgege Automaatne söötmisrežiim.

Valige skanneri juhtpaneelil **Valmis** või vajutage nuppu **Lõpeta** arvutis kuvatud aknas **Automaatne söötmisrežiim**.

Märkus.

Saate seadistada aegumise sätted režiimist **Automaatne söötmisrežiim** väljumiseks.

Valige loendist **Dokumendi allikas Seaded**, et avada ekraan **Dokumendi allika seadistused**. Valige kuvatud aknas ajalõpu aeg.

Skannitud pilt salvestatakse valitud kausta.

Seotud teave

➔ „Originaalide paigutus” lk 40

Skannimine nutiseadmest

Skannimine rakendusega Epson Smart Panel

Skannimiseks nutiseadmest leidke poest App Store või Google Play rakendus Epson Smart Panel ja installige see.

Märkus.

Enne skannimist ühendage skanner nutiseadmega.

1. Asetage originaal seadmesse.
2. Käivitage Epson Smart Panel.
3. Järgige skannimiseks ekraanil olevaid juhtnööre.

Skannitud kujutis salvestatakse teie nutiseadmesse, saadetakse pilveteenusesse või saadetakse meilitsi.

Skannimine rakendusega Mopria Scan

Mopria Scan võimaldab vahetatut võrguskannimist Androidi nutitelefonidest ja tahvelarvutitest.



1. Installige Mopria Scan rakendustepoest Google Play.
2. Asetage originaalid seadmesse.
3. Häälstage skanner võrguskannimiseks. Vt allpool olevat linki.
<http://epson.sn>
4. Ühendage Androidi seade raadiovõrgu (Wi-Fi) kaudu skanneriga samasse võrku.
5. Skannige oma seadmest skanneriga.

Märkus.

Lugege lisateavet Mopria veebisaidilt <https://mopria.org>.

Nõutud sätted skannimiseks

| | |
|---|-----|
| Skanneri võrku ühendamine. | 116 |
| Meiliserveri konfigureerimine. | 116 |
| Jagatud võrgukausta sätted. | 119 |
| Kontaktide kättesaadavaks tegemine. | 135 |
| Funktsiooni Document Capture Pro Server kasutamine. | 145 |
| Funktsiooni AirPrint seadistamine. | 145 |

Skanneri võrku ühendamine

Kui skanner ei ole võrku ühendatud, kasutage skanneri võrku ühendamiseks installerit.

Installerit on võimalik käivitada järgmiselt.

- Seadistamine veebisaidilt

Avage järgmine veebisait ja sisestage seejärel toote nimi. Valige **Häälestus** ja alustage seadistamist.

<http://epson.sn>

- Seadistamine tarkvaraketta abil (ainult mudelid, millega on kaasas tarkvaraketas, ja kasutajad, kellel on operatsioonisüsteemiga Windows arvuti, millel on kettadraiv).

Sisestage tarkvaraketas arvutisse ja järgige ekraanil olevaid juhtnööre.

Seotud teave

- ➔ „Võrguühenduse oleku kontrollimine” lk 229

Meiliserveri konfigureerimine

Seadistage meiliserver Web Config kaudu.

Kui skanner saab meiliserveri seadistamisel meilida, on võimalik kasutada järgmiseid funktsioone.

- Skannimistulemuste edastamine meilitsi

- Meiliteadete saamine skannerist

Enne seadistamist kontrollige allolevat.

- Skanner peab olema ühendatud meiliserveri juurdepääsuga võrku.

- Skanneriga sama meiliserverit kasutava arvuti meilisätete teave.

Märkus.

- Interneti meiliserveri kasutamisel kontrollige seadistuse andmeid teenusepakkuja või veebisaidi kaudu.

- Meiliserverit saab häälestada ka juhtpaneelil. Juurdepääs on järgmine.

Sätted > Võrgusätted > Täpsem > Meiliserver > Serverisätted

1. Avage Web Config ja valige vahekaart **Network > Email Server > Basic**.

2. Sisestage iga üksuse jaoks väärtus.

3. Valige **OK**.

Kuvatakse teie valitud sätted.

Seotud teave

- ➔ „Utiliidi Web Config kasutamine veebibrauseris” lk 29

Meiliserveri sättekirjed

| Üksused | Sätted ja selgitused | |
|-------------------------|--|--|
| Authentication Method | Määrake skannerile autentimismeetod, mida kasutatakse meiliserverile juurdepääsul. | |
| | Off | Autentimine on side ajal meiliserveriga inaktiveeritud. |
| | SMTP AUTH | Nõuab, et meiliserver toetaks SMTP-autentimist. |
| | POP before SMTP | Kui valite selle meetodi, konfigureerige POP3-server. |
| Authenticated Account | Kui valite sätte SMTP AUTH või POP before SMTP suvandis Authentication Method , sisestage autentitud konto nimi pikkusega 0 kuni 255 tärgi vormingus ASCII (0x20–0x7E). | |
| Authenticated Password | Kui valite sätte SMTP AUTH või POP before SMTP suvandis Authentication Method , sisestage autentitud parool vahemikus 0 kuni 20 tärgi vormingus ASCII (0x20–0x7E). | |
| Sender's Email Address | Sisestage saatja meiliaadress. Sisestage 0–255 tärgi vormingus ASCII (0x20–0x7E), kuid ärge kasutage sümboleid : () < > [] ; ¥. Punkt „.” ei tohi olla esimeseks tärgiks. | |
| SMTP Server Address | Sisestage kombinatsioon pikkusega 0–255 tärgi, kasutades tärke „A–Z”, „a–z” ja „0–9” ja . -. Te võite kasutada vormingut IPv4 või FQDN. | |
| SMTP Server Port Number | Sisestage number vahemikus 1 kuni 65535. | |
| Secure Connection | Määrake e-posti serveri turvalise ühenduse viis. | |
| | None | Kui valite POP before SMTP viisiks Authentication Method , siis on ühendusviis seadistatud kui None . |
| | SSL/TLS | See on saadaval, kui Authentication Method on seadistatud olekusse Off või SMTP AUTH . |
| | STARTTLS | See on saadaval, kui Authentication Method on seadistatud olekusse Off või SMTP AUTH . |
| Certificate Validation | Kui see on aktiveeritud, on sert kontrollitud. Soovitame teha sätte Enable . | |
| POP3 Server Address | Kui valite sätte POP before SMTP suvandi Authentication Method sätteks, sisestage POP3-serveri aadress pikkusega 0–255 tärgi (A–Z a–z 0–9 . -). Te võite kasutada vormingut IPv4 või FQDN. | |
| POP3 Server Port Number | Kui valite sätte POP before SMTP suvandi Authentication Method sätteks, sisestage arv 1–65535. | |

Meiliserveri ühenduse kontrollimine

Meiliserveri ühenduse kontrollimiseks saate teha ühenduse testi.

1. Avage Web Config ja valige vahekaart **Network** > **Email Server** > **Connection Test**.
2. Valige **Start**.

Algab e-posti serveri ühenduse test. Pärast testi kuvatakse kontrolli aruanne.

Märkus.

Lisaks saate meiliserveri ühendust kontrollida skanneri juhtpaneelil. Juurdepääs on järgmine.

Sätted > **Võrgusätted** > **Täpsem** > **Meiliserver** > **Ühenduse kontrollimine**

Meiliserveri ühenduse testimisviited

| Teated | Põhjus |
|--|--|
| Connection test was successful. | See teade kuvatakse, kui ühendus serveriga on loodud. |
| SMTP server communication error. Check the following. - Network Settings | See teade kuvatakse alljärgnevatel juhtudel <ul style="list-style-type: none"> <input type="checkbox"/> Skanner ei ole ühendatud võrku <input type="checkbox"/> SMTP-server on maas <input type="checkbox"/> Võrguühendus on side ajal katkenud <input type="checkbox"/> Vastu on võetud ebatäielikud andmed |
| POP3 server communication error. Check the following. - Network Settings | See teade kuvatakse alljärgnevatel juhtudel <ul style="list-style-type: none"> <input type="checkbox"/> Skanner ei ole ühendatud võrku <input type="checkbox"/> POP3-server on maas <input type="checkbox"/> Võrguühendus on side ajal katkenud <input type="checkbox"/> Vastu on võetud ebatäielikud andmed |
| An error occurred while connecting to SMTP server. Check the followings. - SMTP Server Address - DNS Server | See teade kuvatakse alljärgnevatel juhtudel <ul style="list-style-type: none"> <input type="checkbox"/> DNS-serveriga ühenduse loomine on nurjunud <input type="checkbox"/> SMTP-serveri nimelahendus on nurjunud |
| An error occurred while connecting to POP3 server. Check the followings. - POP3 Server Address - DNS Server | See teade kuvatakse alljärgnevatel juhtudel <ul style="list-style-type: none"> <input type="checkbox"/> DNS-serveriga ühenduse loomine on nurjunud <input type="checkbox"/> POP3-serveri nimelahendus nurjus |
| SMTP server authentication error. Check the followings. - Authentication Method - Authenticated Account - Authenticated Password | See teade kuvatakse, kui SMTP-serveri autentimine on nurjunud. |
| POP3 server authentication error. Check the followings. - Authentication Method - Authenticated Account - Authenticated Password | See teade kuvatakse, kui POP3-serveri autentimine on nurjunud. |
| Unsupported communication method. Check the followings. - SMTP Server Address - SMTP Server Port Number | See teade kuvatakse, kui püüate sidet pidada toetamata protokolle kasutades. |
| Connection to SMTP server failed. Change Secure Connection to None. | See teade kuvatakse, kui serveri ja kliendi vahel esineb SMTP lahknevus või kui server ei toeta turvalist SMTP-ühendust (SSL-ühendus). |
| Connection to SMTP server failed. Change Secure Connection to SSL/TLS. | See teade kuvatakse, kui serveri ja kliendi vahel esineb SMTP lahknevus või kui server taotleb SSL/TLS-ühenduse kasutamist turvalise SMTP-ühenduse jaoks. |
| Connection to SMTP server failed. Change Secure Connection to STARTTLS. | See teade kuvatakse, kui serveri ja kliendi vahel esineb SMTP lahknevus või kui server taotleb STARTTLS-ühenduse kasutamist turvalise SMTP-ühenduse jaoks. |
| The connection is untrusted. Check the following. - Date and Time | See teade kuvatakse, kui skanneri kuupäeva ja kellaaja säte on vale või sertifikaat on aegunud. |
| The connection is untrusted. Check the following. - CA Certificate | See teade kuvatakse, kui skanneril puudub serverile vastav juursert või kui CA Certificate on importimata. |

| Teated | Põhjus |
|--|---|
| The connection is not secured. | See teade kuvatakse, kui hangitud sertifikaat on kahjustatud. |
| SMTP server authentication failed. Change Authentication Method to SMTP-AUTH. | See teade kuvatakse, kui serveri ja kliendi vahel esineb autentimismeetodi lahknevus. Server toetab autentimislaiendit SMTP AUTH. |
| SMTP server authentication failed. Change Authentication Method to POP before SMTP. | See teade kuvatakse, kui serveri ja kliendi vahel esineb autentimismeetodi lahknevus. Server ei toeta autentimislaiendit SMTP AUTH. |
| Sender's Email Address is incorrect. Change to the email address for your email service. | See teade kuvatakse, kui määratud saatja meiliaadress on vale. |
| Cannot access the product until processing is complete. | See teade kuvatakse, kui skanner on hõivatud. |

Jagatud võrgukausta sätted

Seadistage skannitud kujutise salvestamiseks võrgukaust.

Faili kausta salvestamisel logib skanner sisse kausta loomiseks kasutatud arvuti kasutajana.

Jagatud kausta loomine

Seotud teave

- ➔ „Enne jagatud kausta loomist” lk 119
- ➔ „Võrguprofiili kontrollimine” lk 120
- ➔ „Jagatud kausta loomise koht ja näide turvalisusest” lk 120
- ➔ „Juurdepääsu lubava rühma või kasutaja lisamine” lk 131

Enne jagatud kausta loomist

Enne jagatud kausta loomist kontrollige alljärgnevat.

- Skanner on ühendatud võrku, mille kaudu see pääseb ligi arvutile, kuhu luuakse jagatud kaust.
- Arvuti, kuhu luuakse jagatud kaust, nimi ei sisalda mitmebaidist tärki.

Oluline teave:

Kui arvuti nimi sisaldab mitmebaidist tärki, ei pruugi faili salvestamine jagatud kausta õnnestuda.

Sel juhul kasutage arvutit, mille nimi ei sisalda mitmebaidist tärki, või muutke algse arvuti nime.

Arvuti nime muutes kinnitage see eelnevalt administraatoriga üle, sest see võib mõjutada mõningaid sätteid nagu arvuti haldus, juurdepääs ressurssidele jms.

Võrguprofilii kontrollimine

Kontrollige arvutist, kuhu luuakse jagatud kaust, kas kausta jagamine on lubatud.

1. Logige sisse arvutisse, kuhu luuakse jagatud kaust administraatori volituse kasutajakontoga.
2. Valige **Juhtpaneel > Võrk ja Internet > Võrgu- ja ühiskasutuskeskus**.
3. Klõpsake nuppu **Muuda ühiskasutuse täpsemaid sätteid** ja seejärel klõpsake kuvatud võrguprofilide hulgast profiili  (**praegune profiil**).
4. Kontrollige, kas suvandi **Failide ja printerite ühiskasutus** alt on valitud **Lülita failide ja printerite ühiskasutus sisse**.

Kui see on juba valitud, klõpsake nuppu **Loobu** ja sulgege aken.

Kui muudate sätteid, klõpsake **Salvesta muudatused** ja sulgege aken.

Jagatud kausta loomise koht ja näide turvalisusest

Turvalisus ja mugavus olenevad jagatud kausta loomise kohast.

Jagatud kausta haldamiseks skanneritest või teistest arvutitest on vajalikud järgmised kausta lugemis- ja muutmisõigused.

Vahekaart **Ühiskasutus > Täpsemad ühiskasutuse suvandid > Õigused**

See juhib jagatud kausta võrgu juurdepääsu õigust.

Vahekaardi **Turvalisus** juurdepääsu õigus

See juhib jagatud kausta võrgu juurdepääsu ja kohaliku juurdepääsu õigust.

Kui määrate jagatud kausta loomise näitena töölauale loodud jagatud kausta sätteks **Kõik**, saavad sellele ligi pääseda kõik kasutajad, kes pääsevad ligi arvutile.

Kuid ilma volitusega kasutaja ei pääse sellele ligi, sest töölaud (kaust) on kasutaja kausta kontrolli all ning sel juhul kehtivad kasutaja kausta turvasätted ka sellele. Kasutaja, kellel puudub ligipääs vahekaardil **Turvalisus** (antud juhul sisselogitud kasutaja ja administraator), saab seda kausta hallata.

Õige asukoha loomiseks lugege altpoolt.

Selles näites luuakse kaust „scan_folder“.

Seotud teave

➔ [„Konfigureerimise näide failiserverite jaoks” lk 120](#)

➔ [„Konfigureerimise näide personaalarvuti jaoks” lk 126](#)

Konfigureerimise näide failiserverite jaoks

Selles osas on näite alusel selgitatud jagatud arvutis oleva draiveri juurele jagatud kausta loomist, näiteks failiserver järgmistel tingimustel.

Reguleeritava juurdepääsuga kasutajad, nagu isikud, kellel on jagatud kausta loomiseks arvuti sama domeen, pääsevad jagatud kaustale ligi.

Määrake see konfiguratsioon siis, kui lubate ükskõik millisel kasutajal lugeda arvutis olevat jagatud kausta ja sellesse kirjutada, näiteks failiserveri ja jagatud arvuti puhul.

- Jagatud kausta loomise koht: draiveri juur
- Kausta rada: C:\scan_folder
- Juurdepääsu õigus võrgu kaudu (Jaga õiguseid): kõik
- Juurdepääsu õigus failisüsteemis (Turvalisus): autenditud kasutajad

1. Logige sisse arvutisse, kuhu luuakse jagatud kaust administraatori volituse kasutajakontoga.
2. Käivitage Explorer.
3. Looge kaust draiveri juurele ja pange sellele nimeks „scan_folder“.

Sisestage kausta nimi 1–12 tähemärgiga. Kui ületate kausta nime tähemärkide piiri, ei pruugi te saada sellele tavapäraselt juurdepääsu erilaadse keskkonna tõttu.

4. Paremklopsake kaustal ja seejärel valige **Atribuudid**.

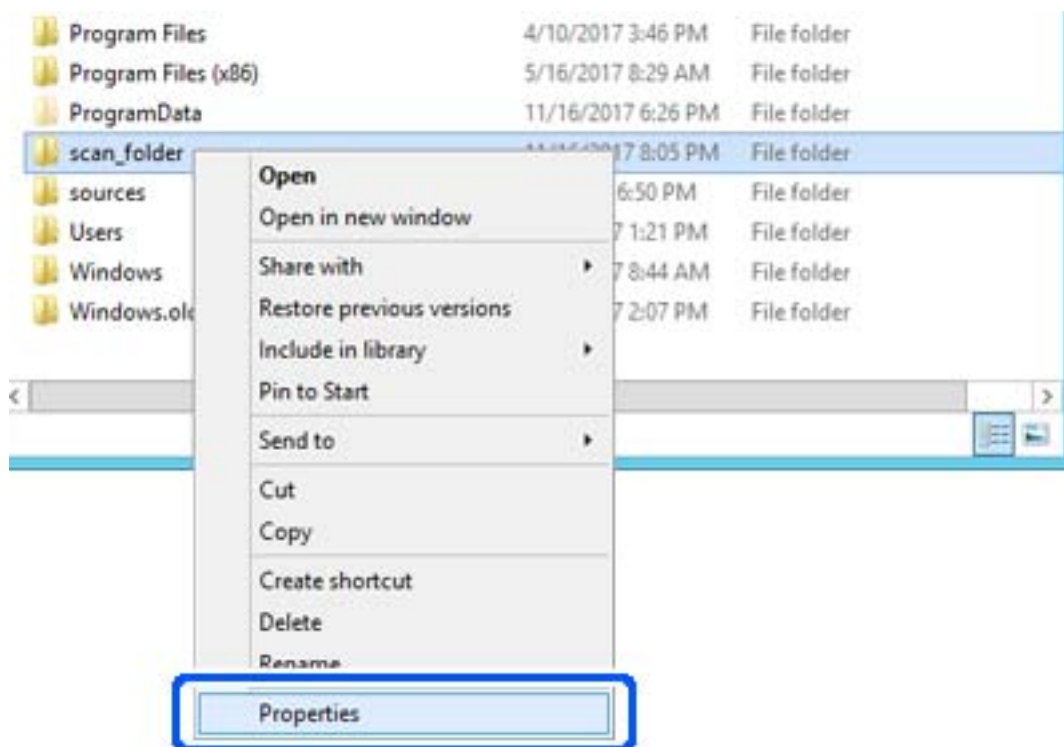

5. Klõpsake vahekaardil **Ühiskasutus** valikut **Täpsemad ühiskasutuse suvandid**.

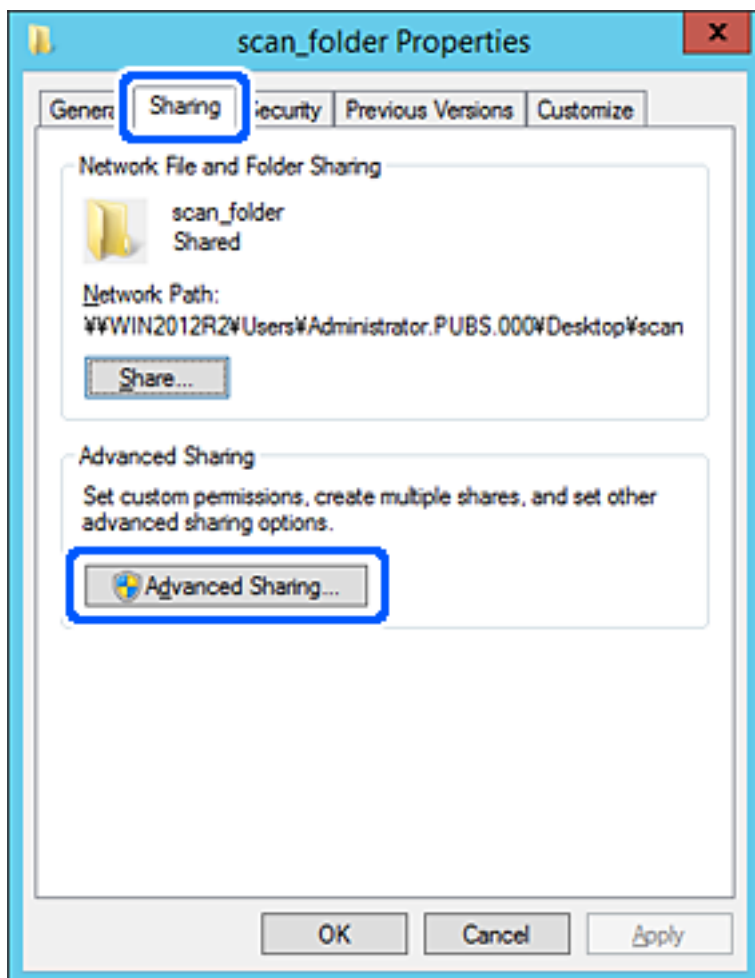

6. Valige **Anna see kaust ühiskasutusse** ja seejärel klõpsake nuppu **Õigused**.

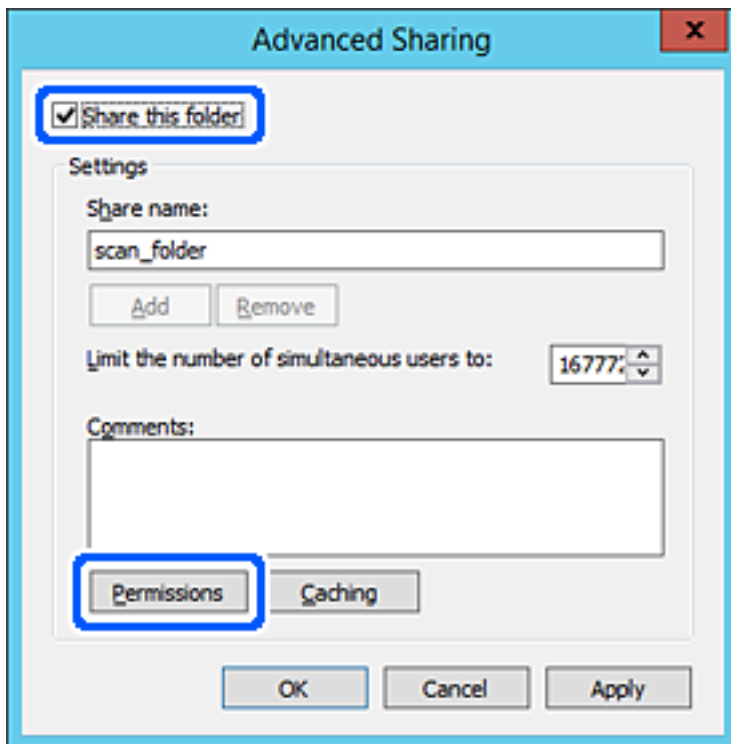

7. Valige **Rühma- või kasutajanimed** alt rühm **Kõik**, valige **Rakendamine** alt **Luba** ja seejärel klõpsake **OK**.

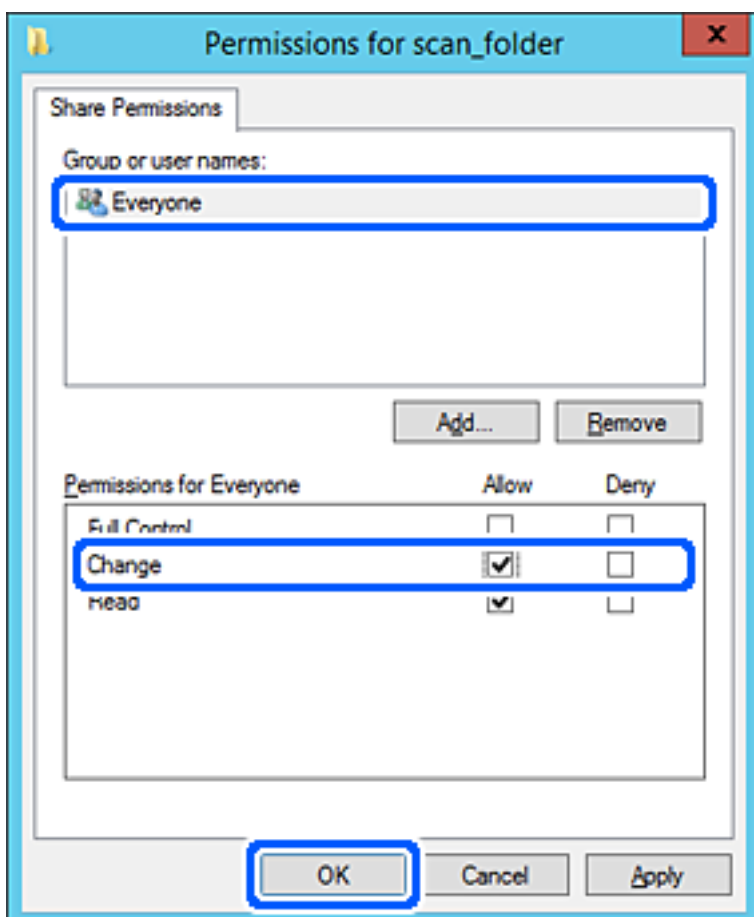

8. Klõpsake nuppu OK.
9. Valige vahekaart **Turvalisus** ja seejärel valige **Rühma-** või **kasutajanimed** alt **Autenditud kasutajad**.

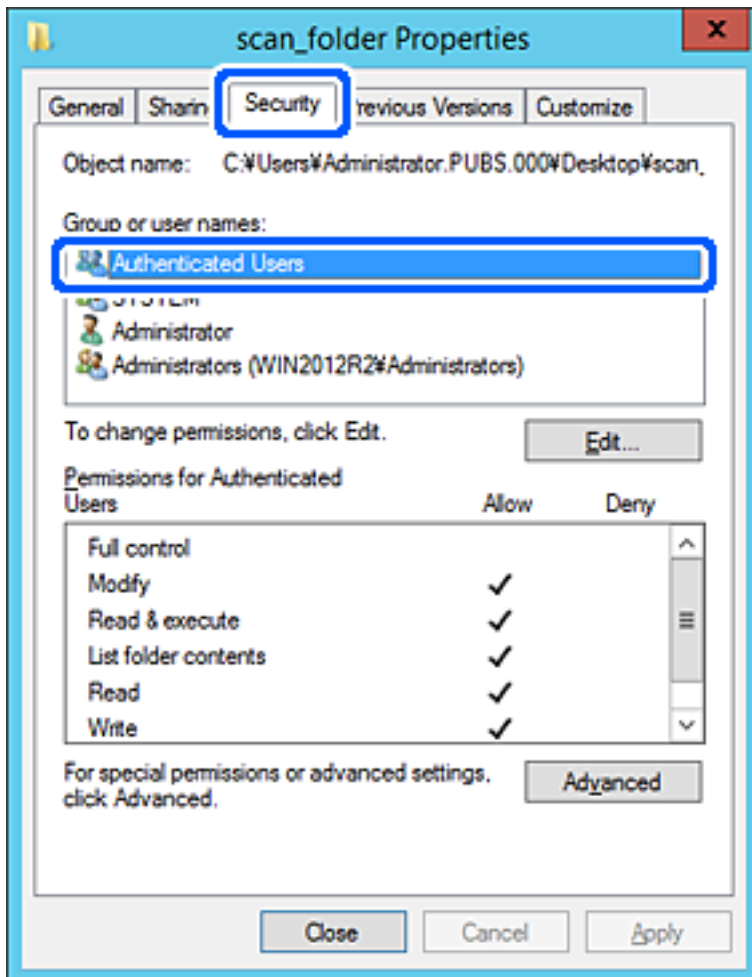

„Autenditud kasutajad“ on erirühm, mis hõlmab kõiki kasutajaid, kes saavad domeeni või arvutisse sisse logida. Seda rühma kuvatakse ainult siis, kui kaust luuakse vahetult juurkausta alla.

Kui seda ei kuvata, klõpsake selle lisamiseks nuppu **Redigeerimine**. Rohkem teavet leiate seotud teabe jaotisest.

10. Kontrollige, kas **Autenditud kasutajate õigused** all jaotises **Muutmine** on valitud **Rakendamine**.
Kui see ei ole valitud, valige **Autenditud kasutajad**, klõpsake **Redigeerimine**, valige **Autenditud kasutajate õigused** alt jaotisest **Muutmine** suvand **Rakendamine** ja seejärel klõpsake **OK**.

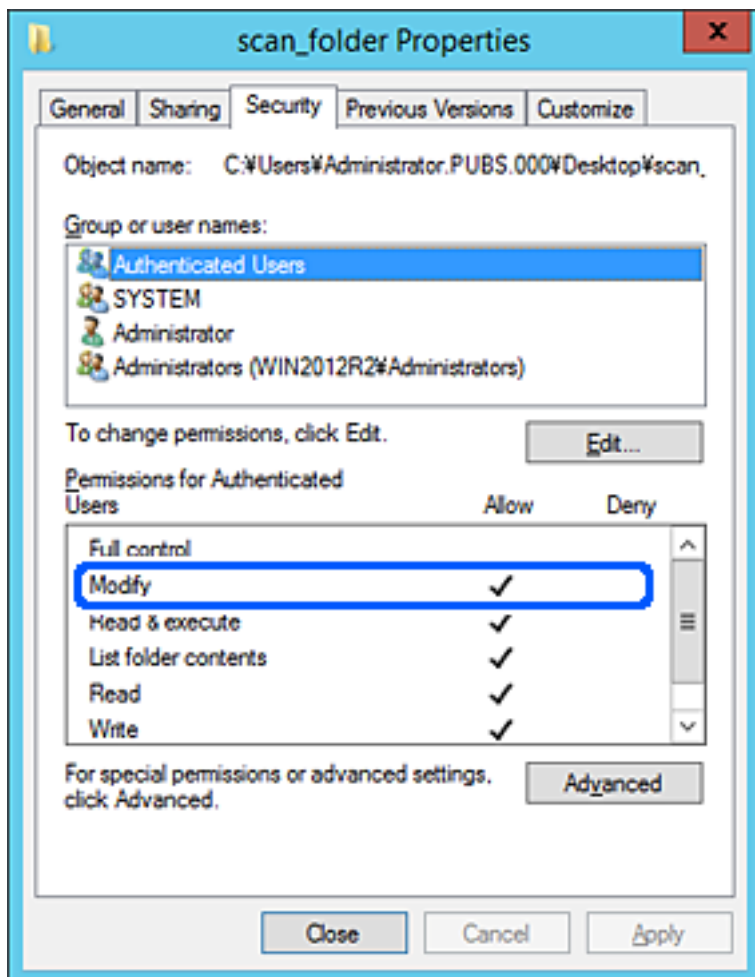

11. Valige vahekaart **Ühiskasutus**.

Kuvatakse jagatud kausta võrguteed. Seda kasutatakse skanneri kontaktide registreerimisel. Kirjutage see üles.

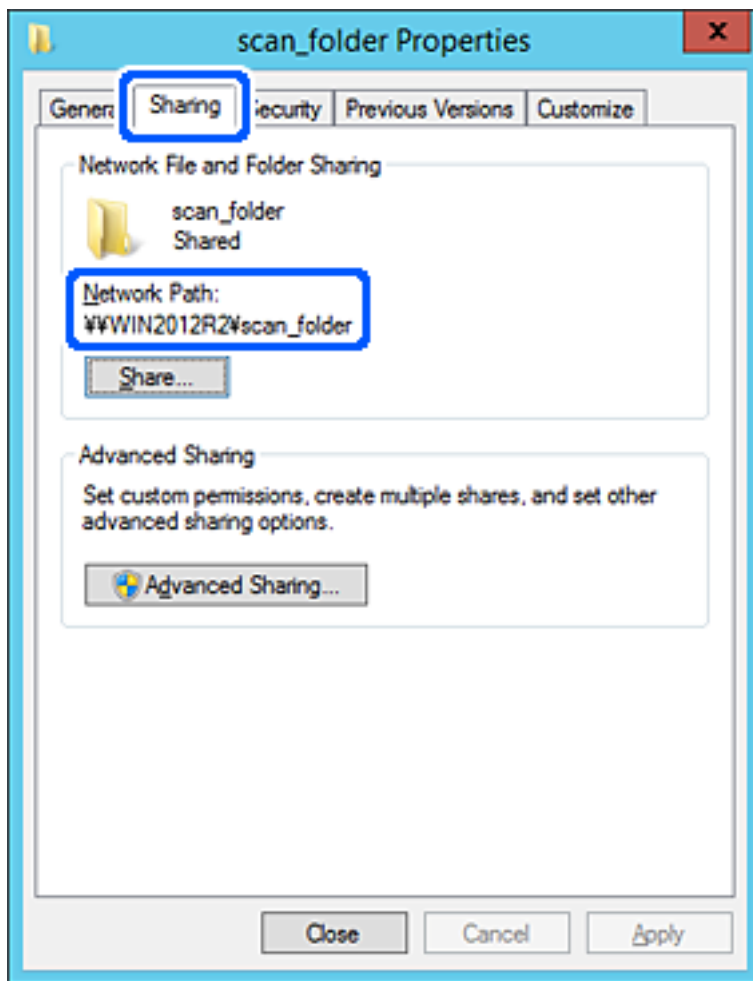

12. Ekraani sulgemiseks klõpsake nuppu **OK** või **Sule**.

Kontrollige, kas faili saab sama domeeni arvutites olevas jagatud kaustas kirjutada või lugeda.

Seotud teave

- ➔ „Juurdepääsu lubava rühma või kasutaja lisamine” lk 131
- ➔ „Sihtkoha registreerimine kontaktide hulka utiliidi Web Config abil” lk 136

Konfigureerimise näide personaalarvuti jaoks

Selles osas on näite alusel selgitatud jagatud kausta loomist praegu arvutisse sisse logiva kasutaja töölaual.

Kasutaja, kes logib sisse arvutisse ja kellel on administraatori õigused, saab juurdepääsu töölaua kataloogile ja dokumentide kataloogile, mis asuvad kasutaja kaustades.

Määrake see konfiguratsioon siis, kui te EI luba teisel kasutajal personaalarvutis olevat jagatud kausta lugeda ega kirjutada.

- Jagatud kausta loomise koht: töölaud
- Kausta rada: C:\Users\xxxx\Desktop\scan_folder

- Juurdepääsu õigus võrgu kaudu (Jaga õiguseid): kõik
- Juurdepääsu õigus failisüsteemis (Turvalisus): ärge lisage või lisage kasutaja-/rühmanimesid, et lubada juurdepääsu

1. Logige sisse arvutisse, kuhu luuakse jagatud kaust administraatori volituse kasutajakontoga.
2. Käivitage Explorer.
3. Looge kaust töölauale ja pange sellele nimeks „scan_folder“.

Sisestage kausta nimi 1–12 tähemärgiga. Kui ületate kausta nime tähemärkide piiri, ei pruugi te saada sellele tavapäraselt juurdepääsu erilaadse keskkonna tõttu.

4. Paremklõpsake kaustal ja seejärel valige **Atribuudid**.

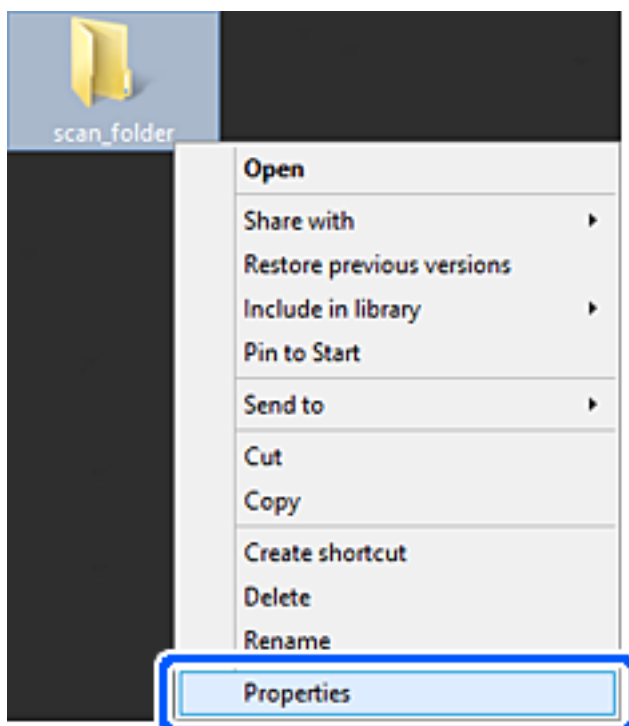

5. Klõpsake vahekaardil **Ühiskasutus** valikut **Täpsemad ühiskasutuse suvandid**.

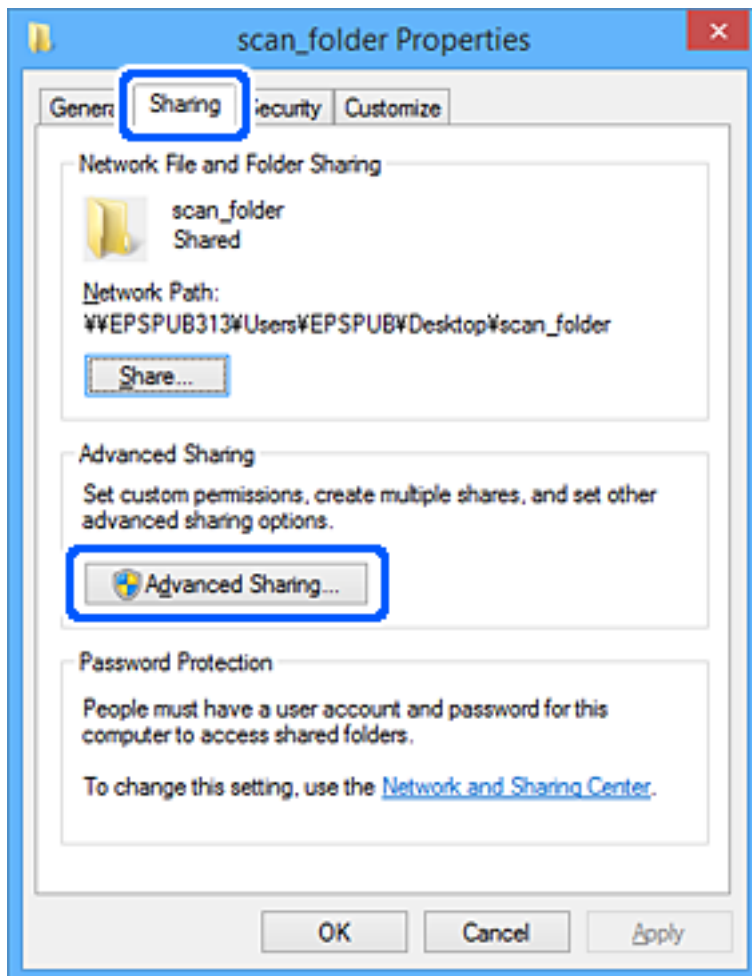

6. Valige **Anna see kaust ühiskasutusse** ja seejärel klõpsake nuppu **Õigused**.

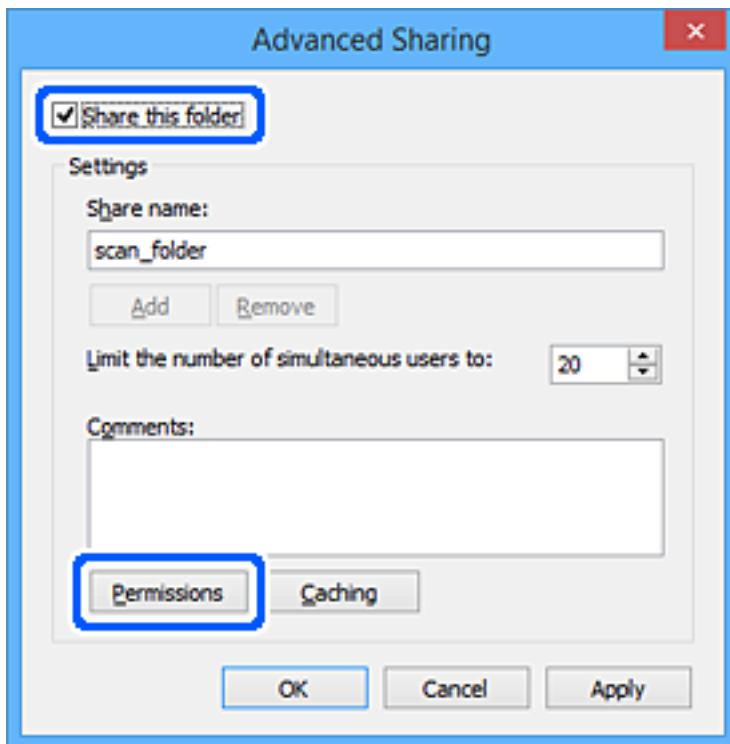

7. Valige **Rühma- või kasutajanimed** alt rühm **Kõik**, valige **Rakendamine** alt **Luba** ja seejärel klõpsake **OK**.

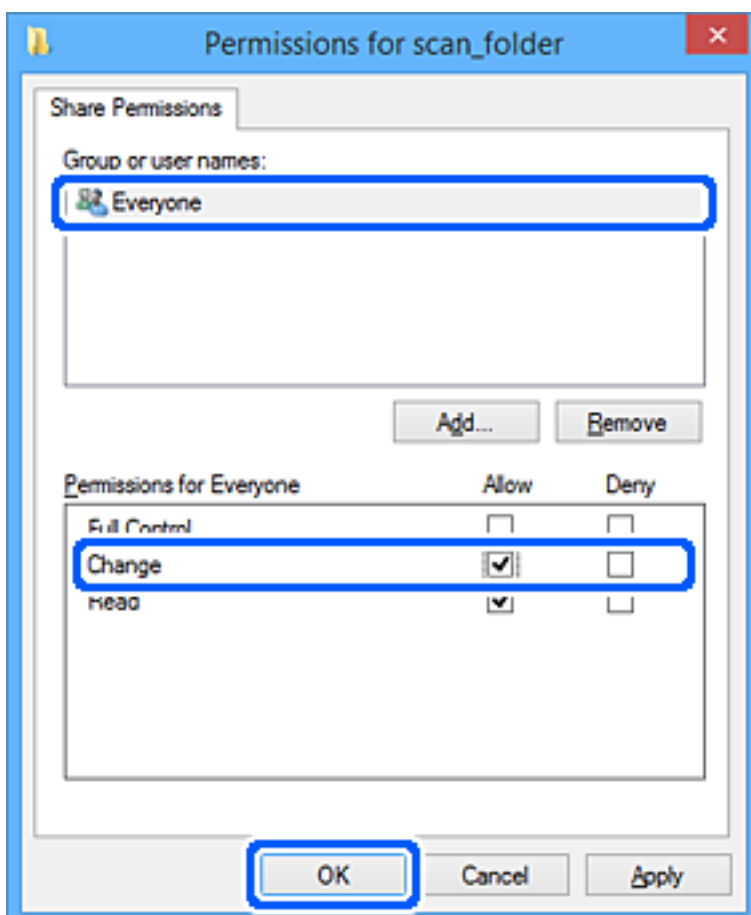

8. Klõpsake nuppu **OK**.
9. Valige vahekaart **Turvalisus**.
10. Valige grupp või kasutaja valikust **Grupi- või kasutajanimed**.

Siin kuvatav rühm või kasutaja saavad juurdepääsu jagatud kaustale.

Sel juhul saavad kasutajad ja administraatorid, kes sellesse arvutisse sisse logivad, jagatud kausta kasutada.

Vajaduse korral lisage juurdepääsu õigus. Selle lisamiseks klõpsake nuppu **Redigeerimine**. Rohkem teavet leiate seotud teabe jaotisest.

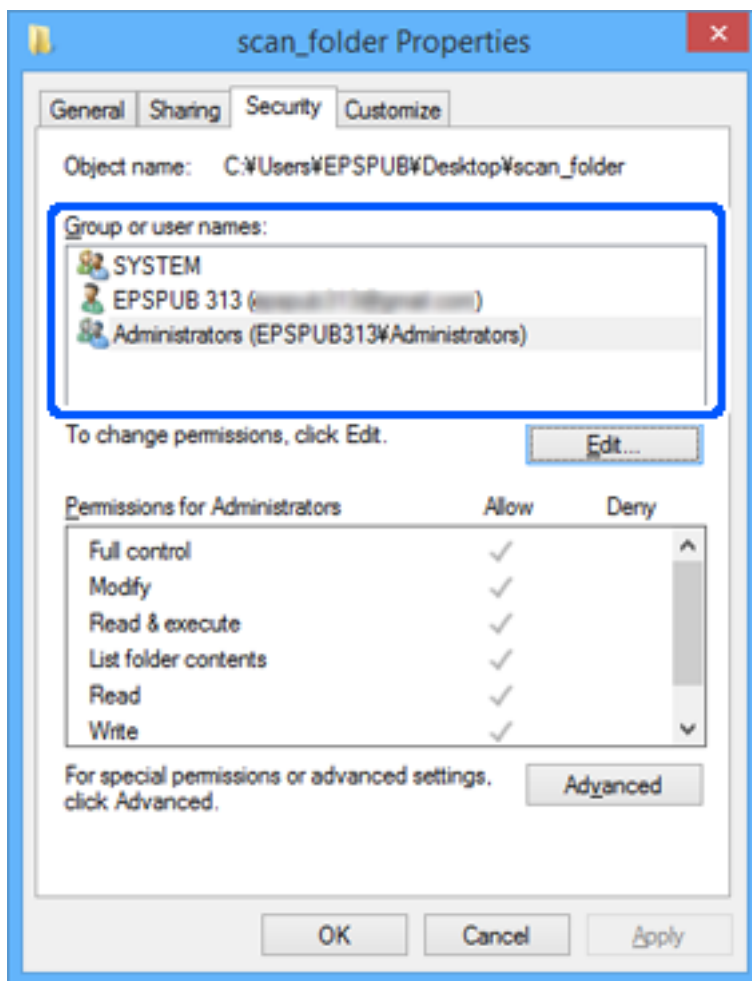

11. Valige vahekaart **Ühiskasutus**.

Kuvatakse jagatud kausta võrguteed. Seda kasutatakse skanneri kontaktide registreerimisel. Kirjutage see üles.

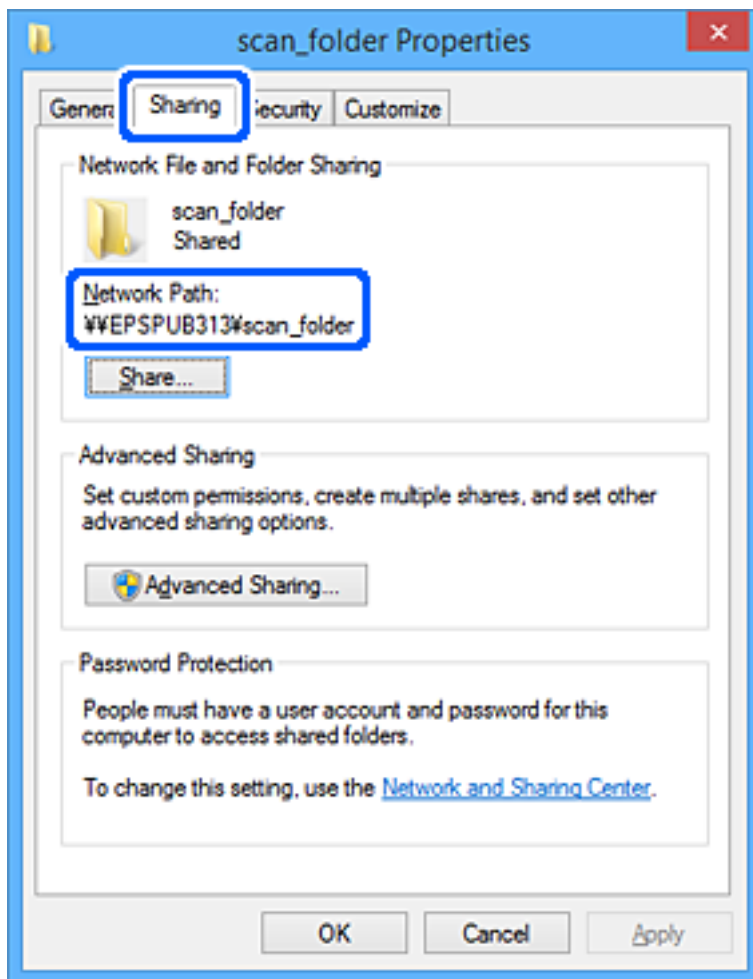

12. Ekraani sulgemiseks klõpsake nuppu **OK** või **Sule**.

Kontrollige, kas faili saab juurdepääsu õigusega kasutajate või rühmade arvutites olevas jagatud kaustas kirjutada või lugeda.

Seotud teave

- ➔ „Juurdepääsu lubava rühma või kasutaja lisamine” lk 131
- ➔ „Sihtkoha registreerimine kontaktide hulka utiliidi Web Config abil” lk 136

Juurdepääsu lubava rühma või kasutaja lisamine

Te saate lisada rühma või kasutaja, mis lubab juurdepääsu.

1. Paremklopsake kaustal ja valige **Atribuudid**.
2. Valige vahekaart **Turvalisus**.

3. Klõpsake nuppu **Redigeeri**.

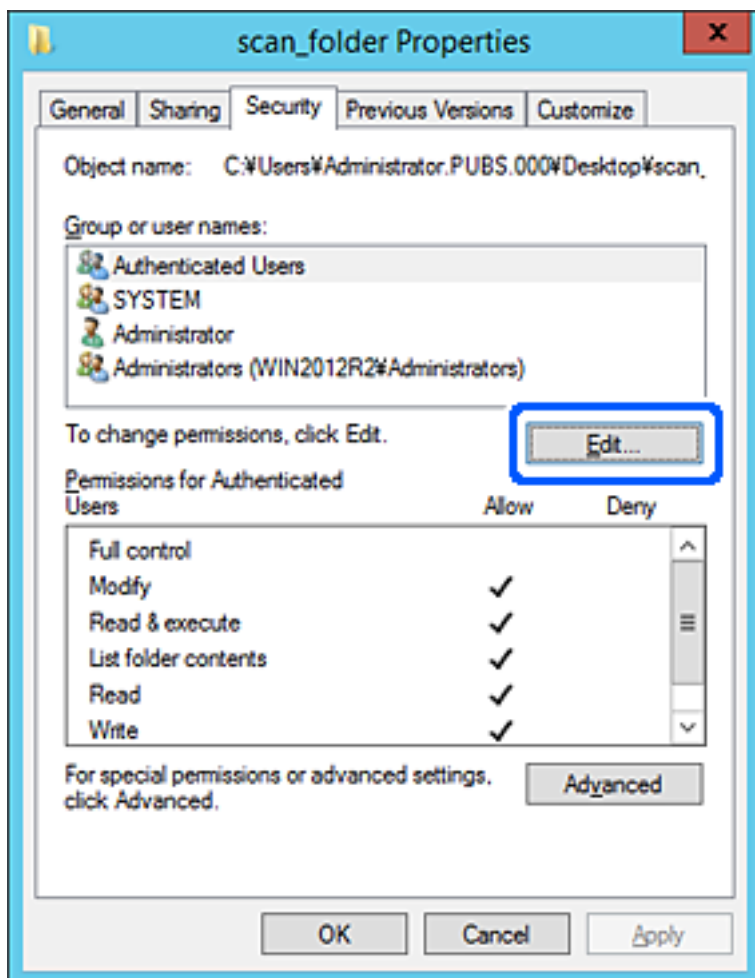

4. Klõpsake jaotise **Rühma- või kasutajanimed** all nuppu **Lisa**.

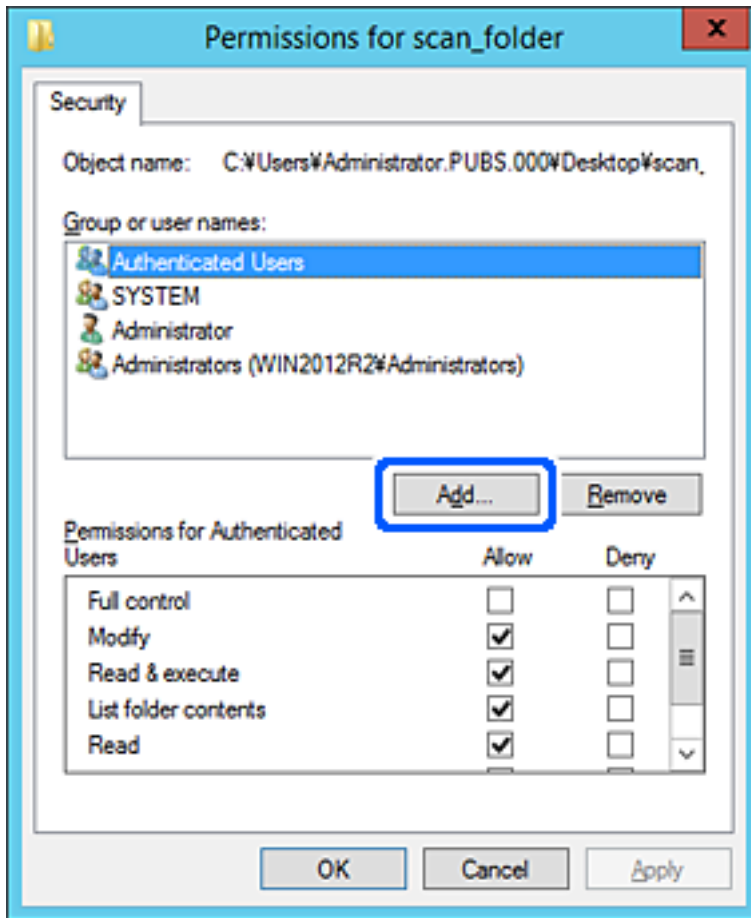

5. Sisestage juurdepääsu lubava rühma- või kasutajanimi ja seejärel klõpsake suvandil **Kontrolli nimesid**. Vastav nimi kriipsutatakse alla.

Märkus.

Kui te ei tea rühma või kasutaja täisnime, sisestage osa nimest ja seejärel klõpsake suvandil **Kontrolli nimesid**. Kuvatakse loetelu rühma- või kasutajanimedest, mis osaliselt ühtivad osalise nimega, ja te saate loetelust valida täisnime.

Kui ühtib ainult üks nimi, kuvatakse allakriipsutatud täisnime väljal **Sisestage valitava objekti nimi**.

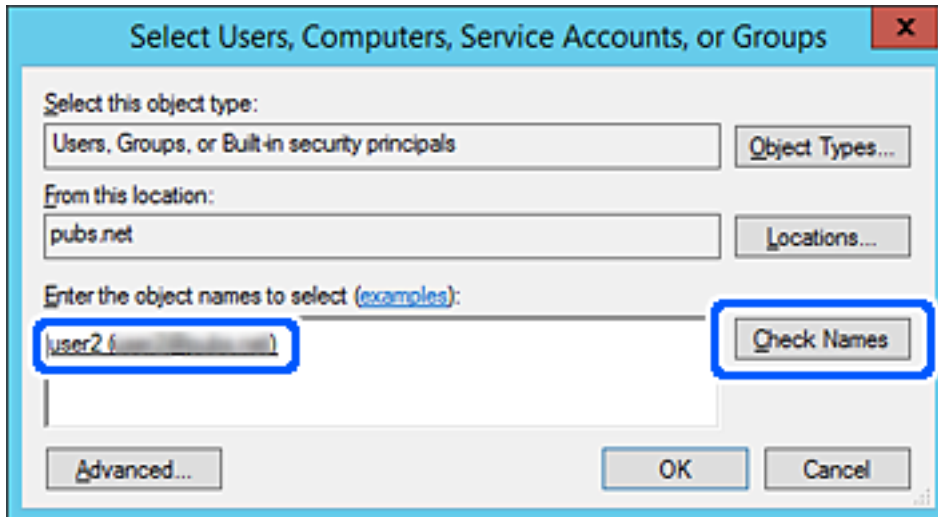

6. Klõpsake OK.

7. Valige õiguste ekraanilt kasutajanimi, mis on sisestatud väljale **Rühma- või kasutajanimed**, valige juurdepääsu luba suvandi **Muutmine** alt ja seejärel klõpsake nuppu **OK**.

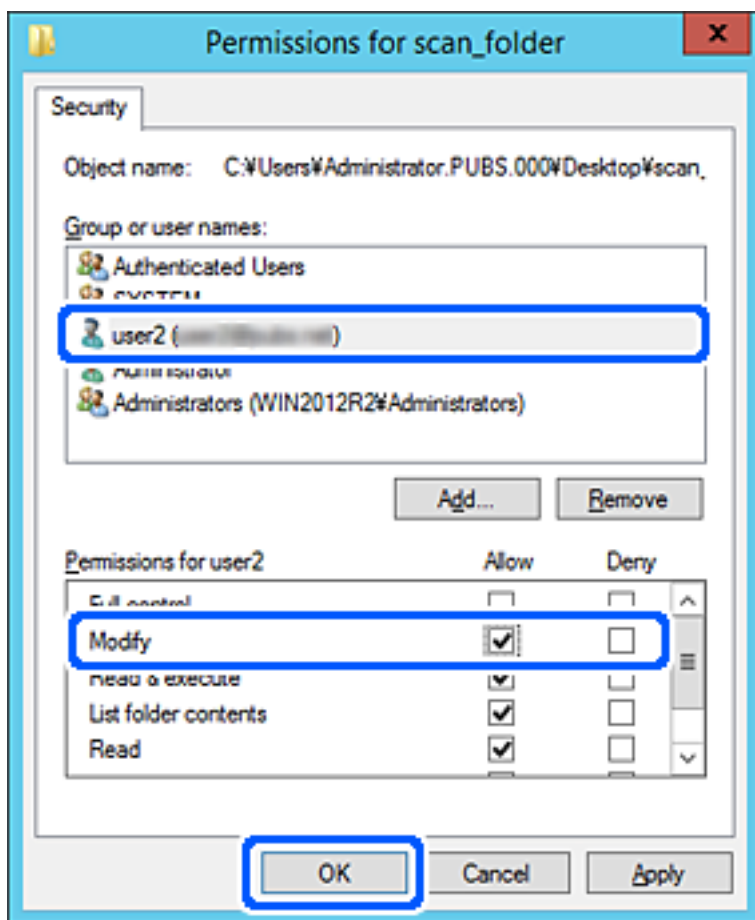

8. Ekraani sulgemiseks klõpsake nuppu **OK** või **Sule**.

Kontrollige, kas faili saab juurdepääsu õigusega kasutajate või rühmade arvutites olevas jagatud kaustas kirjutada või lugeda.

Kontaktide kättesaadavaks tegemine

Sihtkohtade registreerimine skanneri kontaktidesse võimaldab skannides mugavalt sihtkoha sisestada.

Kontaktiloendisse saab registreerida järgmisi kontaktitüüpe. Kokku saate registreerida kuni 300 kannet.

Märkus.

Lisaks saate sihtkoha sisestamiseks kasutada ka LDAP-serverit (LDAP-otsingut).

| | |
|------------|---|
| E-post | E-posti sihtkoht. Enne peate seadistama meiliserveri sätteid. |
| Võrgukaust | Skanniandmete sihtkoht. Võrgukaust tuleb eelnevalt ettevalmistada. |

Seotud teave

➔ „Koostöö LDAP-serveri ja kasutajate vahel” lk 141

Kontaktide konfiguratsiooni võrdlus

Skanneri kontaktide konfigureerimiseks on kolm tööriista: Web Config, Epson Device Admin ja skanneri juhtpaneel. Kolme tööriista erinevused on loetletud allpool toodud tabelis.

| Funktsioonid | Web Config* | Epson Device Admin | Skanneri juhtpaneel |
|-----------------------------------|-------------|--------------------|---------------------|
| Sihtkoha registreerimine | ✓ | ✓ | ✓ |
| Sihtkoha redigeerimine | ✓ | ✓ | ✓ |
| Grupi lisamine | ✓ | ✓ | ✓ |
| Grupi redigeerimine | ✓ | ✓ | ✓ |
| Sihtkoha või gruppide kustutamine | ✓ | ✓ | ✓ |
| Kõigi sihtkohtade kustutamine | ✓ | ✓ | – |
| Faili importimine | ✓ | ✓ | – |
| Faili eksportimine | ✓ | ✓ | – |

* Seadistamiseks logige sisse administraatorina.

Sihtkoha registreerimine kontaktide hulka utiliidi Web Config abil

Märkus.

Saate kontakte registreerida ka skanneri juhtpaneelilt.

1. Avage Web Config ja valige vahekaart **Scan > Contacts**.
2. Valige number, mida soovite registreerida, ja seejärel klõpsake valikut **Edit**.
3. Sisestage **Name** ja **Index Word**.
4. Valige sihtkoha tüüp suvandi **Type** sätteks.

Märkus.

Te ei saa suvandi **Type** sätet pärast registreerimise lõpetamist muuta. Kui tahate muuta tüüpi, kustutage sihtkoht ja seejärel registreerige see uuesti.

5. Sisestage igale üksusele väärtus ja seejärel klõpsake valikut **Apply**.

Seotud teave

➔ „Utiliidi Web Config kasutamine veebibrauseris” lk 29

Sihtkoha sätteüksused

| Üksused | Sätted ja selgitused |
|------------------------|---|
| Üldsätted | |
| Name | Sisestage kontaktides kuvatav nimi pikkusega kuni 30 tärki vormingus Unicode (UTF-8). Kui te seda ei täpsusta, jätke see tühjaks. |
| Index Word | Sisestage 30 või vähemast vormingus Unicode (UTF-8) tärgist koosnev nimi, et otsida kontakte skanneri juhtpaneelilt. Kui te seda ei täpsusta, jätke see tühjaks. |
| Type | Valige registreeritava aadressi tüüp. |
| Assign to Frequent Use | Valige, kas määrata registreeritud aadress sageli kasutatavaks aadressiks. Kui see määratakse sageli kasutatavaks aadressiks, kuvatakse seda skannimise ülemisel ekraanil ning te saate täpsustada sihtkoha kontakte kuvamata. |
| Email | |
| Email Address | Sisestage kombinatsioon pikkusega 1–255 tärki, kasutades täärke „A–Z“, „a–z“ ja „0–9“ ja ! # \$ % & ' * + - . / = ? ^ _ { } ~ @. |
| Network Folder (SMB) | |
| Save to | \\„Kausta tee“ Sisestage asukoht, kus sihtkaust asub, pikkusega 1–253 tärki vormingus Unicode (UTF-8), jättes välja tärgid „\\“. Sisestage võrgutee, mis on kuvatud kausta atribuutide aknas. Lisateavet võrgutee seadistamise kohta vt allpool. „Konfigureerimise näide personaalarvuti jaoks“ lk 126 |
| User Name | Sisestage võrgukaustale juurdepääsuks kasutajanimi pikkusega kuni 30 tärki vormingus Unicode (UTF-8). Vältige aga juhtmärkide kasutamist (0x00–0x1F, 0x7F). |
| Password | Sisestage võrgukaustale juurdepääsuks parool pikkusega kuni 20 tärki vormingus Unicode (UTF-8). Vältige aga juhtmärkide kasutamist (0x00–0x1F, 0x7F). |
| FTP | |
| Secure Connection | Olenevalt failiedastusprotokollist, mida FTP-server toetab, valige kas FTP või FTPS. Skanneri turvameetmetega side lubamiseks valige FTPS . |
| Save to | Sisestage serveri nimi pikkusega 1–253 tärki vormingus ASCII (0x20–0x7E), jättes välja eesliited „ftp://“ ja „ftps://“. |
| User Name | Sisestage FTP-serverile juurdepääsuks kasutajanimi pikkusega kuni 30 tärki vormingus Unicode (UTF-8). Vältige aga juhtmärkide kasutamist (0x00–0x1F, 0x7F). Kui server lubab anonüümset ühendamist, sisestage kasutajanimiks näiteks Anonymous või FTP. Kui te seda ei täpsusta, jätke see tühjaks. |
| Password | Sisestage FTP-serverile juurdepääsuks parool pikkusega kuni 20 tärki vormingus Unicode (UTF-8). Vältige aga juhtmärkide kasutamist (0x00–0x1F, 0x7F). Kui te seda ei täpsusta, jätke see tühjaks. |
| Connection Mode | Valige menüüst ühendusrežiim. Kui skanneri ja FTP-serveri vahel on tule müür, valige Passive Mode . |
| Port Number | Sisestage FTP-serveri pordinumber vahemikus 1–65535. |

| Üksused | Sätted ja selgitused |
|------------------------|---|
| Certificate Validation | FTP-serveri sertifikaat kinnitatakse, kui see on lubatud. See on saadaval, kui FTPS on valitud suvandi Secure Connection sätteks. Seadistamiseks tuleb skannerisse importida CA Certificate. |
| SharePoint(WebDAV) | |
| Secure Connection | Olenevalt failiedastusprotokollist, mida server toetab, valige kas HTTP või HTTPS. Skanneri turvameetmetega side lubamiseks valige HTTPS . |
| Save to | Sisestage serveri nimi pikkusega 1–253 tähti vormingus ASCII (0x20–0x7E), jättes välja eesliited „http://“ ja „https://“. |
| User Name | Sisestage serverile juurdepääsuks kasutajanimi pikkusega kuni 30 tähti vormingus Unicode (UTF-8). Vältige aga juhtmärkide kasutamist (0x00–0x1F, 0x7F). Kui te seda ei täpsusta, jätke see tühjaks. |
| Password | Sisestage serverile juurdepääsuks parool pikkusega kuni 20 tähti vormingus Unicode (UTF-8). Vältige aga juhtmärkide kasutamist (0x00–0x1F, 0x7F). Kui te seda ei täpsusta, jätke see tühjaks. |
| Certificate Validation | Serveri sertifikaat valideeritakse, kui see on lubatud. See on saadaval, kui HTTPS on valitud suvandi Secure Connection sätteks. Seadistamiseks tuleb skannerisse importida CA Certificate. |
| Proxy Server | Valige, kas puhverserverit kasutatakse või mitte. |

Sihtkohtade registreerimine rühmana Web Config kaudu

Kui sihtkoha tüübiks on määratud **Email**, siis saate registreerida sihtkohti rühmana.

1. Avage Web Config ja valige vahekaart **Scan > Contacts**.
2. Valige number, mida soovite registreerida, ja seejärel klõpsake valikut **Edit**.
3. Valige rühm suvandist **Type**.
4. Klõpsake valikut **Select** suvandi **Contact(s) for Group** jaoks.
Kuvatakse saadaval sihtkohad.
5. Valige sihtkoht, mida soovite registreerida rühma, ja seejärel klõpsake valikut **Select**.
6. Sisestage **Name** ja **Index Word**.
7. Valige, kas registreeritud rühm määratakse sageli kasutatavaks rühmaks.
Märkus.
Sihtkohti saab registreerida mitmesse rühma.
8. Klõpsake nuppu **Apply**.

Seotud teave

➔ „Utiliidi Web Config kasutamine veebibrauseris” lk 29

Kontaktide varundamine ja importimine

Kontakte saate varundada ja importida rakendusega Web Config või muude tööriistadega.

Rakendusega Web Config kontaktide varundamiseks saate eksportida skanneri sätteid, mis sisaldavad kontakte. Eksportitud faili ei ole võimalik redigeerida, sest see eksportitakse kahendfailina.

Kui impordite skannerisse skanneri sätteid, kirjutatakse kontaktid üle.

Rakenduse Epson Device Admin puhul saab kontakte eksportida ainult seadme atribuutide aknast. Lisaks, kui te ei ekspordite turvalisusega seotud üksuseid, saate redigeerida eksportitud kontakte ja neid importida, sest seda saab salvestada SYLK-failina või CSV-failina.

Kontaktide importimine Web Config kaudu

Kui teil on skanner, mis võimaldab kontakte varundada ja on selle skanneriga ühilduv, saate kontakte lihtsalt varufaili importides registreerida.

Märkus.

Skanneri kontaktide varundamise kohta lugege skanneriga kaasas olevast kasutusjuhendist.

Tehke kontaktide importimiseks skannerisse järgmised toimingud.

1. Avage Web Config, valige vahekaart **Device Management** > **Export and Import Setting Value** > **Import**.
2. Valige suvandis **File** loodud varufail, sisestage parool ning klõpsake nuppu **Next**.
3. Valige märkeruut **Contacts** ning seejärel klõpsake **Next**.

Kontaktide varundamine Web Config kaudu

Kontaktide andmed võivad skanneri rikke tõttu kaotsi minna. Soovitame teil andmed värskendamise korral varundada. Epson ei vastuta mingisuguste andmete kadumise, andmete ja/või sätete varundamise ega taastamise eest isegi garantiiajal.

Kasutades rakendust Web Config saate skannerisse salvestatud kontaktandmed arvutis varundada.

1. Avage Web Config ja seejärel valige vahekaart **Device Management** > **Export and Import Setting Value** > **Export**.
2. Valige märkeruut **Contacts** kategooriast **Scan**.
3. Eksportitud faili krüptimiseks sisestage parool.
Faili importimiseks on vajalik parool. Kui te ei taha faili krüptida, jätke see tühjaks.
4. Klõpsake nuppu **Export**.

Kontaktide eksportimine ja hulgiregistreerimine tööriista abil

Kui kasutate tööriista Epson Device Admin, saate varundada üksnes kontakte ja redigeerida eksporditud faile ning neid seejärel kõiki korraga registreerida.

See on kasulik juhul, kui soovite varundada ainult kontakte või vahetate skannerit ja soovite kontaktid vanast skannerist uude üle kanda.

Kontaktide eksportimine

Salvestage kontaktide teave failile.

Te saate redigeerida SYLK- või CSV-vormingus salvestatud faile arvutustabeli rakenduse või tekstiredaktoriga. Te saate registreerida kõik korraga pärast teabe kustutamist või lisamist.

Turvaüksuseid sisaldavat teavet, näiteks parool ja isikuandmed, saab salvestada binaarformaadis parooliga. Faili ei ole võimalik redigeerida. Seda saab kasutada teabe, sealhulgas turvaüksuste, varufailina.

1. Käivitage Epson Device Admin.
2. Valige külgriba tegumimenüüst **Devices**.
3. Valige seadmete loendist seade, mida soovite konfigurida.
4. Klõpsake nuppu **Device Configuration** ribamenüü vahekaardil **Home**.
Kui administraatori parool on määratud, sisestage see ja klõpsake suvandil **OK**.
5. Klõpsake nuppu **Common > Contacts**.
6. Valige eksportimise vorming suvandis **Export > Export items**.
 - All Items
Eksportige krüptitud kahendfail. Valige, millal te soovite lisada turvaüksuseid nagu parool ja isikuandmed. Faili ei ole võimalik redigeerida. Seda valides peate määrama parooli. Klõpsake suvandil **Configuration** ja määrake 8–63 tähemärgi pikkune parool standardkoodis ASCII. Seda parooli vajatakse kahendfaili importimiseks.
 - Items except Security Information
Eksportige SYLK- või CSV-vormingus failid. Valige, millal te soovite redigeerida eksporditud faili teavet.
7. Klõpsake nuppu **Export**.
8. Määrake koht, kuhu fail salvestatakse, valige faili tüüp ja seejärel klõpsake suvandil **Save**.
Kuvatakse lõpetamise teadet.
9. Klõpsake nuppu **OK**.
Kontrollige, kas fail salvestati määratud kohta.

Kontaktide importimine

Importige faililt kontaktide teave.

Saate importida SYLK- või CSV-vormingus salvestatud faile või turvaüksuseid sisaldavat varundatud kahendfaili.

1. Käivitage Epson Device Admin.
2. Valige külgriba tegumimenüüst **Devices**.
3. Valige seadmete loendist seade, mida soovite konfigurereida.
4. Klõpsake nuppu **Device Configuration** ribamenüü vahekaardil **Home**.
Kui administraatori parool on määratud, sisestage see ja klõpsake suvandil **OK**.
5. Klõpsake nuppu **Common > Contacts**.
6. Klõpsake nuppu **Browse** suvandis **Import**.
7. Valige importimiseks fail ja klõpsake suvandil **Open**.
Kui valite kahendfaili, sisestage faili eksportimise ajal määratud parool suvandis **Password**.
8. Klõpsake nuppu **Import**.
Kuvatakse kinnitusekraan.
9. Klõpsake nuppu **OK**.
Kuvatakse valideerimistulemus.
 - Edit the information read
Klõpsake, kui soovite seda teavet eraldi redigeerida.
 - Read more file
Klõpsake, kui soovite importida mitut faili.
10. Klõpsake suvandil **Import** ja seejärel klõpsake importimise lõpetamise ekraanil suvandil **OK**.
Naaske seadme atribuutide ekraanile.
11. Klõpsake nuppu **Transmit**.
12. Klõpsake kinnitusteatel **OK**.
Sätted saadetakse skannerisse.
13. Klõpsake saatmise lõpetamise kuval nuppu **OK**.
Skanneri teave värskendatakse.
Avage kontaktid kas rakendusest Web Config või skanneri juhtpaneelilt ja seejärel kontrollige, kas kontakt on värskendatud.

Koostöö LDAP-serveri ja kasutajate vahel

LDAP-serveriga koostööd tehes saate kasutada LDAP-serverisse registreeritud aadressiteavet meiliadressaadina.

LDAP-serveri konfigureerimine

LDAP-serveri teabe kasutamiseks registreerige see skanneris.

1. Avage Web Config ja valige vahekaart **Network > LDAP Server > Basic**.
2. Sisestage iga üksuse jaoks väärtus.
3. Valige **OK**.
Kuvatakse teie valitud sätted.

LDAP-serveri sätteüksused

| Üksused | Sätted ja selgitused |
|------------------------------|---|
| Use LDAP Server | Valige Use või Do Not Use . |
| LDAP Server Address | Sisestage LDAP-serveri aadress. Sisestage 1–255 tärki vormingus IPv4, IPv6 või FQDN. Vormingu FQDN korral võite kasutada tärke vormingus ASCII (0x20–0x7E) ning tärki „-“, välja arvatud aadressi alguses ja lõpus. |
| LDAP server Port Number | Sisestage LDAP-serveri pordinumber vahemikus 1–65535. |
| Secure Connection | Valige skanneri autentimismeetod, kui skanner LDAP-serveriga suhtleb. |
| Certificate Validation | Kui see on lubatud, valideeritakse LDAP-serveri sertifikaat. Soovitame teha sätte Enable . Seadistamiseks peab CA Certificate olema skannerisse imporditud. |
| Search Timeout (sec) | Määrake aeg otsingu tegemiseks vahemikus 5–300, misjärel esineb ajalõpp. |
| Authentication Method | Valige üks meetoditest. Kui teete valiku Kerberos Authentication , valige Kerberos Settings > et määrata Kerberose sätted. Kerberos Authentication'i teostamiseks on vajalik järgmine keskkond. <input type="checkbox"/> Skanner ja DNS-server saavad omavahel suhelda. <input type="checkbox"/> Skanneri, KDC-serveri ja autentimiseks vajaliku serveri (LDAP-server, SMTP-server, failiserver) ajad on sünkroonitud. <input type="checkbox"/> Kui teenindusserver on määratud IP-aadressiks, on teenindusserveri FQDN registreeritud DNS-serveri pöördotsingu tsooni. |
| Kerberos Realm to be Used | Kui teete valiku Kerberos Authentication suvandis Authentication Method , valige Kerberose vald, mida soovite kasutada. |
| Administrator DN / User Name | Sisestage LDAP-serveri kasutajanimi pikkusega kuni 128 tärki vormingus Unicode (UTF-8). Te ei saa kasutada tärke 0x00–0x1F ja 0x7F. Seda sätet ei kasutata, kui Anonymous Authentication on valitud suvandi Authentication Method sätteks. Kui te seda ei täpsusta, jätke see tühjaks. |
| Password | Sisestage LDAP-serveris autentimiseks parool pikkusega kuni 128 tärki vormingus Unicode (UTF-8). Te ei saa kasutada tärke 0x00–0x1F ja 0x7F. Seda sätet ei kasutata, kui Anonymous Authentication on valitud suvandi Authentication Method sätteks. Kui te seda ei täpsusta, jätke see tühjaks. |

Kerberose sätted

Kui **Kerberos Authentication** on valitud suvandi **Authentication Method** sätteks valikus **LDAP Server > Basic**, määrake alljärgnevat Kerberose sätteid vahekaardil **Network > Kerberos Settings**. Kerberose säteteks saate registreerida kuni 10 sätet.

| Üksused | Sätted ja selgitused |
|------------------------|---|
| Realm (Domain) | Sisestage Kerberose autentimise vald pikkusega kuni 255 tärki vormingus ASCII (0x20–0x7E). Kui te seda ei registreeri, jätke see tühjaks. |
| KDC Address | Sisestage Kerberose autentimisserveri aadress. Sisestage kuni 255 tärki vormingus IPv4, IPv6 või FQDN. Kui te seda ei registreeri, jätke see tühjaks. |
| Port Number (Kerberos) | Sisestage Kerberose serveri pordinumber vahemikus 1–65535. |

LDAP-serveri otsingusätete konfigureerimine

Kui häälestate otsingusätteid, saate kasutada LDAP-serverisse registreeritud meiliaadressi.

1. Avage Web Config ja valige vahekaart **Network > LDAP Server > Search Settings**.
2. Sisestage iga üksuse jaoks väärtus.
3. Sättetulemuse kuvamiseks klõpsake nuppu **OK**.
Kuvatakse teie valitud sätteid.

LDAP-serveri otsingu sätteüksused

| Üksused | Sätted ja selgitused |
|----------------------------------|---|
| Search Base (Distinguished Name) | Kui tahate otsida arbitraarset domeeni, täpsustage LDAP-serveri domeeni nimi. Sisestage 0–128 tärki vormingus Unicode (UTF-8). Kui te ei otsi arbitraarset atribuuti, jätke see tühjaks. Näide kohaliku serveri kaustast: dc=server,dc=local |
| Number of search entries | Täpsustage otsingukirjete arv vahemikus 5–500. Määratud otsingukirjete arv salvestatakse ja seda kuvatakse ajutiselt. Isegi kui otsingukirjete arv on määratud arvust suurem ja kuvatakse tõrketeade, saab otsingu lõpuni viia. |
| User name Attribute | Täpsustage atribuudi nimi, mida kuvatakse kasutajanimede otsimise korral. Sisestage 1–255 tärki vormingus Unicode (UTF-8). Esimene tärk peab olema „a–z“ või „A–Z“. Näide: cn, uid |
| User name Display Attribute | Täpsustage atribuudi nimi, mida kuvatakse kasutajanimena. Sisestage 0–255 tärki vormingus Unicode (UTF-8). Esimene tärk peab olema „a–z“ või „A–Z“. Näide: cn, sn |
| Email Address Attribute | Täpsustage atribuudi nimi, mida kuvatakse meiliaadresside otsimise korral. Sisestage kombinatsioon pikkusega 1–255 tärki, kasutades tärke „A–Z“, „a–z“, „0–9“ ja „-“. Esimene tärk peab olema „a–z“ või „A–Z“. Näide: mail |

| Üksused | Sätted ja selgitused |
|---|--|
| Arbitrary Attribute 1 - Arbitrary Attribute 4 | Võite täpsustada muid arbitraarseid atribuute, mida otsida. Sisestage 0–255 tärgi vormingus Unicode (UTF-8). Esimene tärk peab olema „a–z“ või „A–Z“. Kui te ei soovi arbitraarseid atribuute otsida, jätke see tühjaks. Näide: o, ou |

LDAP-serveri ühenduse kontrollimine

Teostab LDAP-serveriga ühendamise testi, kasutades suvandites **LDAP Server > Search Settings** määratud parameetrit.

1. Avage Web Config ja valige vahekaart **Network > LDAP Server > Connection Test**.
2. Valige **Start**.
Käivitatakse ühenduse test. Pärast testi kuvatakse kontrolli aruanne.

LDAP-serveri ühenduse testi viited

| Teated | Selgitus |
|---|--|
| Connection test was successful. | See teade kuvatakse, kui ühendus serveriga on loodud. |
| Connection test failed. Check the settings. | See teade kuvatakse alljärgnevatel põhjustel: <ul style="list-style-type: none"> <input type="checkbox"/> LDAP-serveri aadress või pordinumber on vale. <input type="checkbox"/> Esinenud on ajalõpp. <input type="checkbox"/> Do Not Use on valitud suvandi Use LDAP Server sätteks. <input type="checkbox"/> Kui Kerberos Authentication on valitud suvandi Authentication Method sätteks, on sellised sätted nagu Realm (Domain), KDC Address ja Port Number (Kerberos) valed. |
| Connection test failed. Check the date and time on your product or server. | See teade kuvatakse, kui ühenduse loomine nurjub tulenevalt skanneri ja LDAP-serveri ajasätete lahknevusest. |
| Authentication failed. Check the settings. | See teade kuvatakse alljärgnevatel põhjustel: <ul style="list-style-type: none"> <input type="checkbox"/> User Name ja/või Password on vale. <input type="checkbox"/> Kui Kerberos Authentication on valitud suvandi Authentication Method sätteks, ei saa kellaega/kuupäeva konfigurereida. |
| Cannot access the product until processing is complete. | See teade kuvatakse, kui skanner on hõivatud. |

Funktsiooni Document Capture Pro Server kasutamine

Kasutades rakendust Document Capture Pro Server saate hallata skanneri juhtpaneelilt tehtud skannimise tulemuse sortimismeetodit, salvestusvormingut, ja edastamise sihtkohta. Saate skanneri juhtpaneelilt välja kutsuda ja käivitada varasemalt serveris registreeritud töid.

Installige see serverarvutisse.

Lisateavet tarkvara Document Capture Pro Server kohta küsige kohalikust Epsoni kontorist.

Serverirežiimi määramine

Rakenduse Document Capture Pro Server kasutamiseks häälestage see alljärgnevalt.

1. Avage Web Config ja valige vahekaart **Scan > Document Capture Pro**.
2. Suvandi **Server Mode** sätteks valige **Mode**.
3. Sisestage serveri aadress, kuhu on installitud Document Capture Pro Server, väljale **Server Address**.
Sisestage 2 kuni 255 tähemärki IPv4-, IPv6-, hostinime või FQDN-vormingus. FQDN-vormingus saate kasutada tärke ASCII-vormingus (0x20–0x7E) ja sümbolit „-“, aga mitte aadressi alguses ja lõpus.
4. Klõpsake nuppu **OK**.
Võrguga luuakse uuesti ühendus ja sätted aktiveeritakse.

Funktsiooni AirPrint seadistamine

Avage Web Config, valige vahekaart **Network** ja seejärel valige **AirPrint Setup**.

| Üksused | Selgitus |
|----------------------|---|
| Bonjour Service Name | Sisestage Bonjour'i teenusenimi, kasutades kuni 41 tärki koodis ASCII (0x20 kuni 0x7E). |
| Bonjour Location | Sisestage skanneri asukoha kirjeldus, kasutades kuni 127 baiti teksti koodis Unicode (UTF-8). |
| Wide-Area Bonjour | Määrake, kas Wide-Area Bonjour on kasutusel või mitte. Kui te seda kasutate, tuleb skanner registreerida DNS-serveris, et skannerit segmendis otsida. |
| Enable AirPrint | Bonjour ja AirPrint (skannimisteenus) on lubatud. |

Juhtpaneeli ekraani kohandamine

| | |
|--|-----|
| Registreerimine: Eelsätted. | 147 |
| Juhtpaneeli avakuva redigeerimine. | 149 |

Registreerimine: Eelsätted

Sageli kasutatavad skannimissätted on võimalik salvestada loendisse **Eelsätted**. Registreerida saab kuni 48 eelsätet.

Märkus.

- Kehtivate sätete registreerimiseks valige skannimise käivitamise kuval .
- Samuti on loendisse **Presets** registreerimine võimalik rakenduses *Web Config*.
Valige vahekaart **Scan** > **Presets**.
- Kui valite registreerimisel sätte **Skanni arvutisse**, saate registreerida rakenduses *Document Capture Pro* loodud töö suvandis **Presets**. See on saadaval ainult võrgu kaudu ühendatud arvutites. Registreerige eelnevalt töö rakenduses *Document Capture Pro*.
- Kui autentimisfunktsioon on aktiveeritud, on suvandis **Presets** registreerimine saadaval ainult administraatorile.

1. Valige skanneri juhtpaneeli avakuval **Eelsätted**.

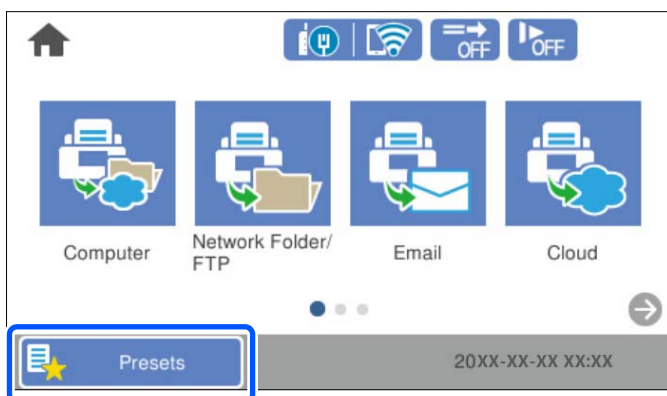

2. Valige .

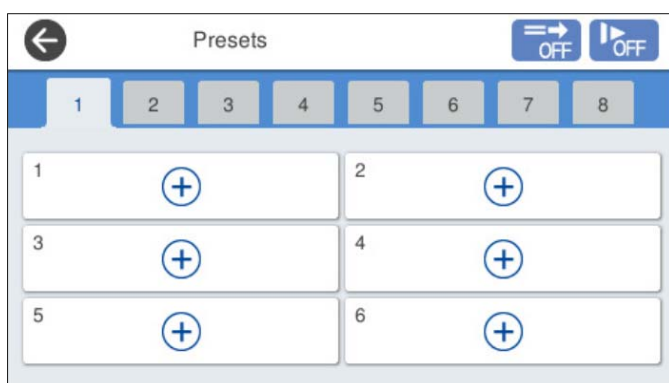

3. Valige menüü, mida soovite eelsätte registreerimiseks kasutada.

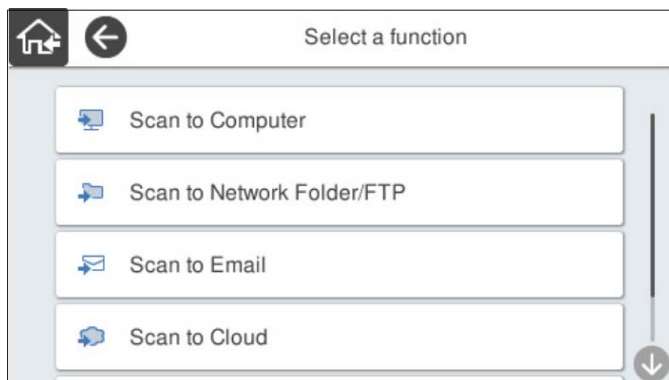

4. Seadistage kõik üksused ja seejärel valige .

Märkus.

Kui teete valiku **Skanni arvutisse**, valige arvuti, kuhu on installitud Document Capture Pro, ja valige siis registreeritud töö. See on saadaval ainult võrgu kaudu ühendatud arvutites.

5. Määrake eelsätte sätted.

Nimi: määrake nimi.

Ikooni seadmine: valige kuvatava ikooni pilt ja värv.

Kiirsaatmise sätted: käivitab eelsätte valimise korral kohe skannimise, ilma et oleks vaja kinnitada.

Kui kasutate rakendust Document Capture Pro Server, on skanneri eelsätetes valitud **Kiirsaatmise sätted** tarkvarast prioriteetsem, isegi kui seate tarkvara enne skannimist töö sisu kinnitama.

Sisukord: kontrollige skannimissätteid.

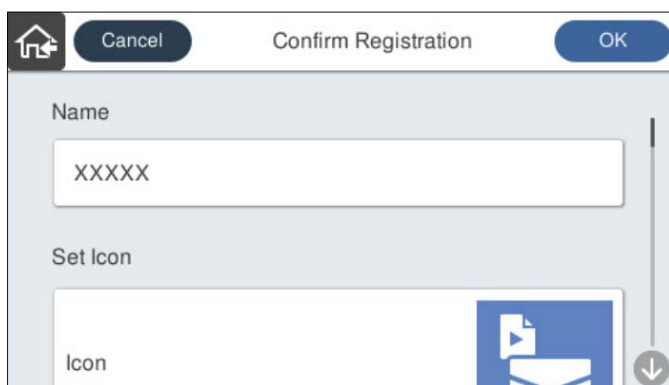

6. Valige OK.

Seotud teave

➔ „Töö seadistamine” lk 110

Menüüsuvandid: Eelsätted

Eelsätte sätteid saate muuta, tehes eelsättes valiku > .

Nime muutmine:

muudab eelsätte nime.

Ikooni muutmine:

muudab eelsätte ikooni pilti ja värvi.

Kiirsaatmise sätted:

käivitab eelsätte valimise korral kohe skannimise, ilma et oleks vaja kinnitada.

Muuda asendit:

muudab eelsätete kuvajärjekorda.

Kustuta:

kustutab eelsätte.

Ikooni lisamine Avalehele või sellelt eemaldamine:

lisab eelsätte ikooni avakuvale või kustutab selle avakuvalt.

Kinnitage Üksikasjad:

eelsätte sätete vaatamiseks. Eelsätte laadimiseks valige **Kasuta seda sätet**.

Juhtpaneeli avakuva redigeerimine

Avakuva kohandamiseks valige skanneri juhtpaneelil **Sätted > Muuda avakuva**.

- Paigutus: muudab menüüikoonide kuvameetodit.
[„Avakuva Paigutusi muutmine” lk 149](#)
- Lisa ikoon: lisab ikooni teie tehtud suvandi **Eelsätted** sätete jaoks või taastab ikoonid, mis on kuvalt eemaldatud.
[„Lisa ikoon” lk 150](#)
- Eemalda ikoon: eemaldab ikooni avakuvalt.
[„Eemalda ikoon” lk 151](#)
- Teisalda ikoon: muudab ikoonide kuvajärjekorda.
[„Teisalda ikoon” lk 152](#)
- Taasta vaikumisi ikoonid: taastab avakuva kuvasätete vaikesätted.
- Taustapilt: muutke avakuval taustpildi värvi.

Avakuva Paigutusi muutmine

1. Valige skanneri juhtpaneelil **Sätted > Muuda avakuva > Paigutus**.

2. Valige **Rida** või **Maatriks**.

Rida:

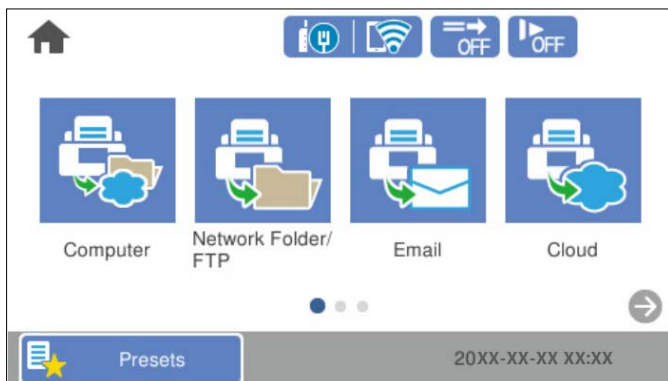

Maatriks:

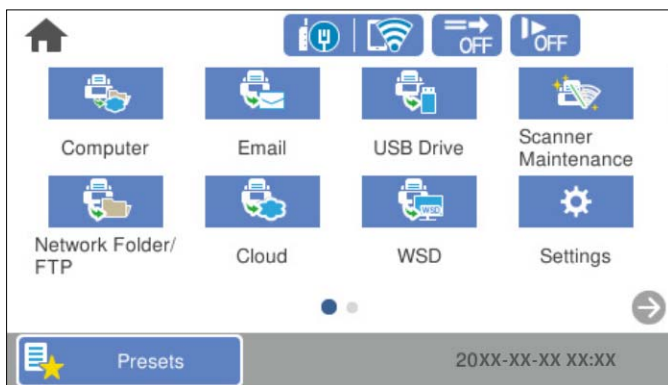

3. Naasmiseks ja avakuva ülevaatamiseks valige .

Lisa ikoon

1. Valige skanneri juhtpaneelil **Sätted** > **Muuda avakuva** > **Lisa ikoon**.
2. Valige **Funktsioon** või **Eelsätted**.
 - Funktsioon: kuvab avakuval näidatud vaikefunktsioonid.

- ❑ Eelsätted: kuvab registreeritud eelsätted.

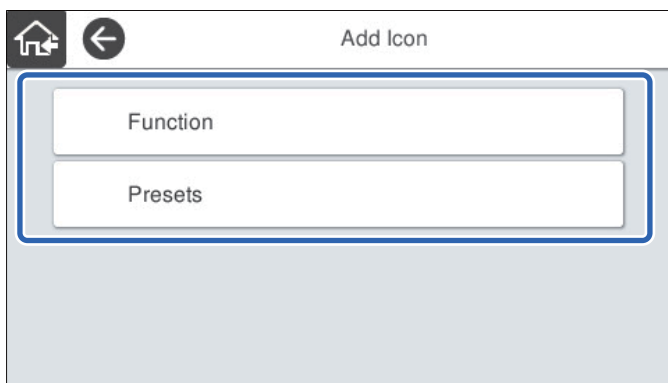

3. Valige üksus, mille soovite lisada avakuvale.

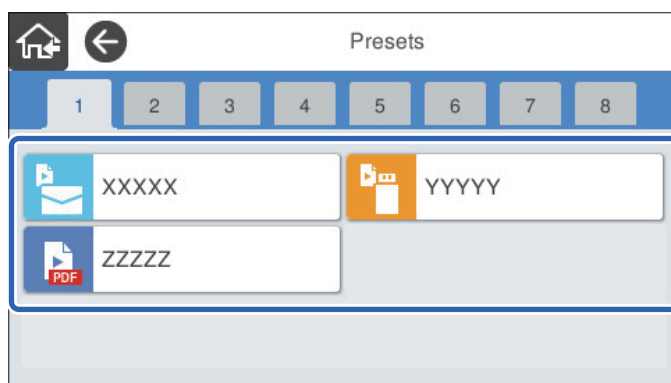

4. Valige tühi koht, kuhu soovite üksuse lisada.
Kui soovite lisada mitu ikooni, korrake toiminguid 3 kuni 4.

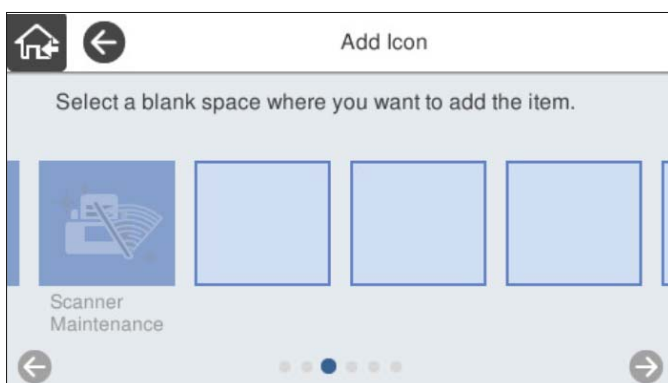



5. Naasmiseks ja avakuva ülevaatamiseks valige .

Eemalda ikoon

1. Valige skanneri juhtpaneelil **Sätted > Muuda avakuva > Eemalda ikoon.**

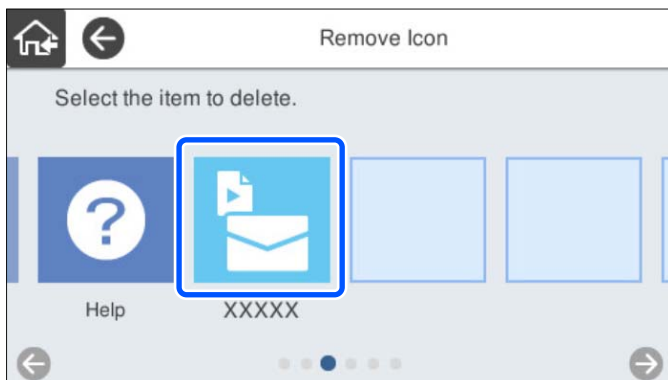
2. Valige ikoon, mida soovite eemaldada.



3. Lõpetamiseks valige **Jah**.
Kui soovite eemaldada mitu ikooni, korrake toiminguid 2 kuni 3.
4. Naasmiseks ja avakuva ülevaatamiseks valige .

Teisalda ikoon

1. Valige skanneri juhtpaneelil **Sätted > Muuda avakuva > Teisalda ikoon**.
2. Valige ikoon, mida soovite teisaldada.

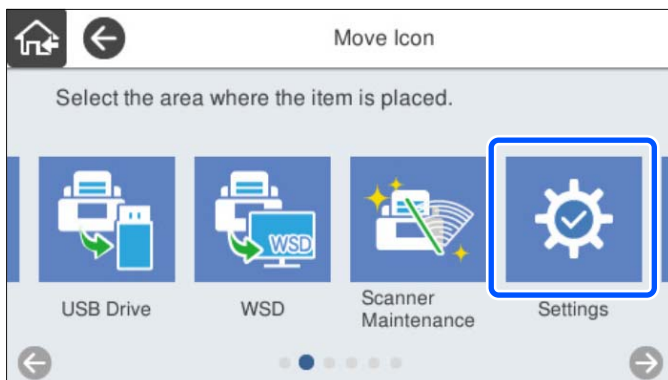

3. Valige sihtraam.

Kui sihtraamis on juba teine ikoon, asendatakse see.

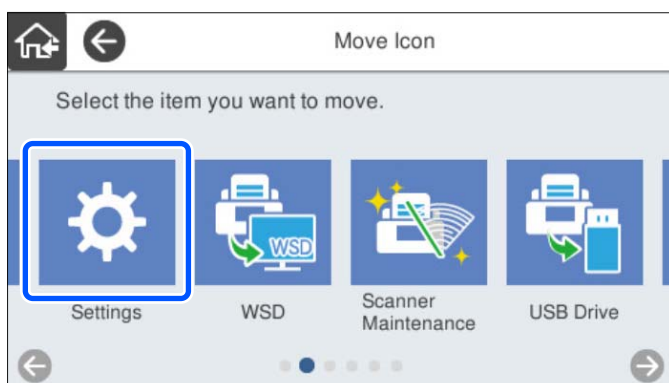

4. Naasmiseks ja avakuva ülevaatomiseks valige .

Autentimisega skannimine

| | |
|--|-----|
| Autentimisega skannimine. | 155 |
| Ettevalmistamine skannimiseks. | 156 |
| Skannerilt sisselogimine ja väljalogimine. | 158 |
| Kasutajainfo muutmine. | 160 |
| Funktsiooni Scan to My Email kasutamine. | 161 |
| Funktsiooni Scan to My Folder kasutamine. | 165 |

Autentimisega skannimine

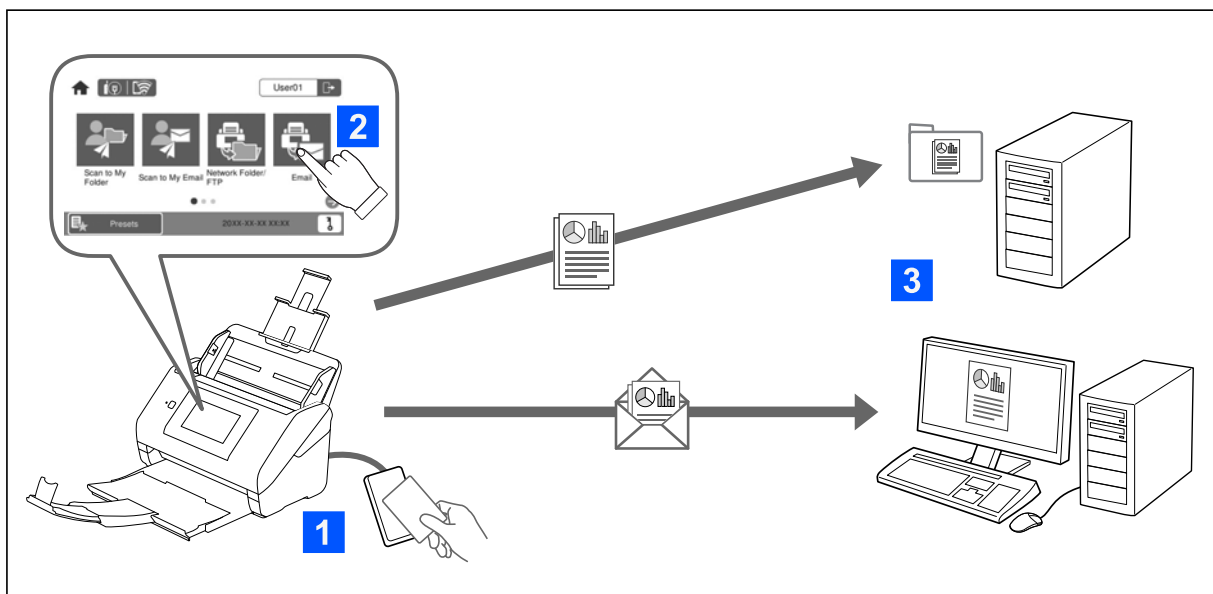

Kui skanneris on aktiveeritud autentimissäte, tuleb skannimise alustamiseks kasutaja autentida. Te saate iga kasutaja jaoks määrata erineva skannismeetodi ja takistada tahtmatuid toiminguid.

Autentimissätete aktiveerimise kohta vt *Administraatori juhend*.

Märkus.

- Autentimise kasutamise korral ei saa te skannida arvutist ega nutiseadmest.
- Rakenduse Document Capture Pro Server Authentication Edition kasutamise korral lugege rakenduse Document Capture Pro Server Authentication Edition juhendit.

Võimalikud skannismeetodid

Aktiveeritud autentimissättega skanneriga saab kasutada järgmisi skannismeetodeid. Administraator võib saadaval funktsioone piirata. Küsige lisateavet süsteemadministraatorilt.

Eelsätted

Kasutage skannimiseks eelregistreeritud sätteid. Kui **Eelsätted** on skanneris lubatud, kuvatakse pärast sisselogimist eelsätete loend.

Märkus.

Administraator saab suvandis **Eelsätted** teha järgmisi sätteid.

- Igale autentitud kasutajale erineva loendi **Eelsätted** kuvamine.
- Skannimise alustamine kohe pärast autentimist, kinnituskuva näitamata.

Scan to My Email

Saadab skannitud kujutise kontoga seotud kasutaja meiliaadressile.

Scan to My Folder

Salvestab skannitud kujutise kasutajale määratud kausta. Sihtkaustu saab määrata järgmiselt.

- Määrake kogu autentimissättele üks kaust, mille sisse luuakse automaatselt personaalne kaust.

- Määrake igale kasutajale eraldi võrgukaust.

Võrgukaust/FTP*

Saate skannitud kujutise salvestada eelkonfigureeritud võrgukausta.

Meil*

Skannitud kujutisi saab saata meilitsi otse skannerist eelkonfigureeritud meiliserveri kaudu.

Pilv*

Skannitud kujutisi saab saata otse pilveteenusesse, mis on eelnevalt registreeritud.

USB-draiv*

See on saadaval vaid siis, kui skanneriga ei ole ühendatud autentimisseadet.

Saate skannitud kujutise salvestada otse skanneriga ühendatud USB-draivile.

*: skannimisprotseduurid on pärast sisselogimist samad nagu siis, kui autentimissäte on keelatud. Lisateavet protseduuride kohta leiate allpool toodud seotud teabe lingi alt.

Seotud teave

- ➔ „Funktsiooni Scan to My Email kasutamine” lk 161
- ➔ „Funktsiooni Scan to My Folder kasutamine” lk 165
- ➔ „Skannimine võrgukausta” lk 72
- ➔ „Originaalidie meilile skannimine” lk 77
- ➔ „Pilvekeskkonda skannimine” lk 81
- ➔ „Skannimine USB-draivile” lk 85

Ettevalmistamine skannimiseks

Valmistage skannimine ette skanneril, millel on aktiveeritud autentimissäte. Ettevalmistustoimingud võivad olla erinevad, oleneades autentimismeetodist ning autentimisseadme olemasolust.

Autentimiskaardi registreerimine

Kui kasutate autentimismeetodina autentimiskaarti, tuleb kasutaja autentimiskaart registreerida.

Märkus.

- Kaart võib olla süsteemiadministraatori poolt juba registreeritud. Lisainfo saamiseks järgige süsteemiadministraatori poolt antud juhiseid.
- Kui raadio-LAN-i ühendatud skanner on unerežiimis (energiasäästurežiim), võib autentimiskaardi äratundmine aega võtta. Vajaduse korral asetage kaart uuesti autentimisseadmele.

1. Hoidke autentimiskaarti autentimisseadme kohal.
Kuvatakse kasutaja ID ning parooli sisestamise teade.

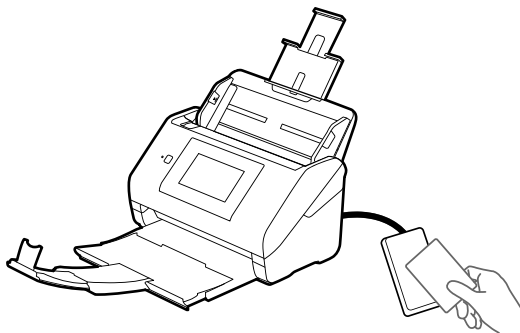

2. Puudutage nuppu **Registreeri**.
3. Sisestage juhtpaneelilt kasutaja ID ning parool.
Kui te ei tea kasutajatunnust ja parooli, võtke ühendust süsteemidministratooriga.

A screenshot of a software interface titled "Card Registration". At the top left is a "Close" button. Below the title are two input fields: "User ID" and "Password". Below the "Password" field is a "Register" button. On the right side of the "Password" field, there is a small downward-pointing arrow icon.

4. Puudutage nuppu **Registreeri**.
Kuvatakse registreerimise lõpetamise teade.
Kui logite sisse, kuvatakse täisnimi automaatselt menüü paremas ülanurgas.

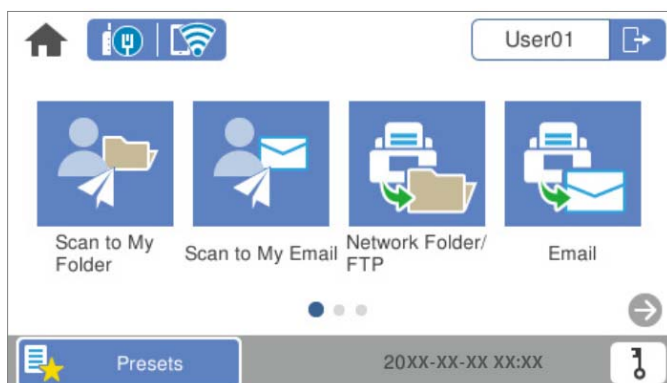

5. Väljalogimiseks puudutage ikooni .
Viib tagasi autentimiskuvale. Tulevikus piisab autentimiseks ainult kaardi asetamisest autentimisseadmele.

ID-numbri kontrollimine

ID-numbri autentimise korral väljastatakse unikaalne ID-number. Skannerisse sisselogimiseks sisestage juhtpaneelilt ID-number. ID-numbri saate süsteemiaministraatorilt.

Skannerilt sisselogimine ja väljalogimine

Aktiveeritud autentimisfunktsiooniga skanneri abil skannimiseks peate skannerisse sisse logima.

Sisselogimine

Sisse saate logida skanneri juhtpaneelilt.

Kui autentimisseade on ühendatud

Sisselogimiseks tuleb autentimiskaarti hoida autentimisseadmes.

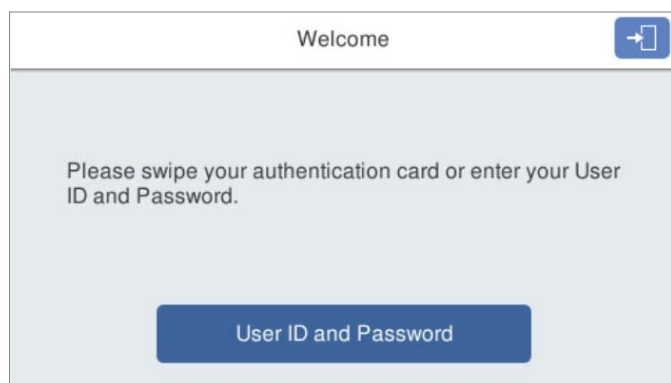

Märkus.

Kui skanneri juhtpaneelil on kuvatud mõni järgmistest üksustest, võite sisselogimiseks ka seda puudutada ja sisestada oma kasutateabe.

- User ID and Password**
- ID Number**

Seotud teave

- ➔ „Autentimiskaardi registreerimine” lk 156
- ➔ „Funktsiooni Scan to My Email kasutamine” lk 161
- ➔ „Funktsiooni Scan to My Email kasutamine” lk 161
- ➔ „Skannimine võrgukausta” lk 72
- ➔ „Originaalidie meilile skannimine” lk 77
- ➔ „Pilvekeskkonda skannimine” lk 81

Kui autentimisseade ei ole ühendatud

Sisestage sisselogimiseks kasutajateave skanneri juhtpaneelilt.

1. Sisestage olenevalt skanneri juhtpaneelil kuvatud üksustest üks järgmistest.

- User ID ja Password
- User ID
- ID Number

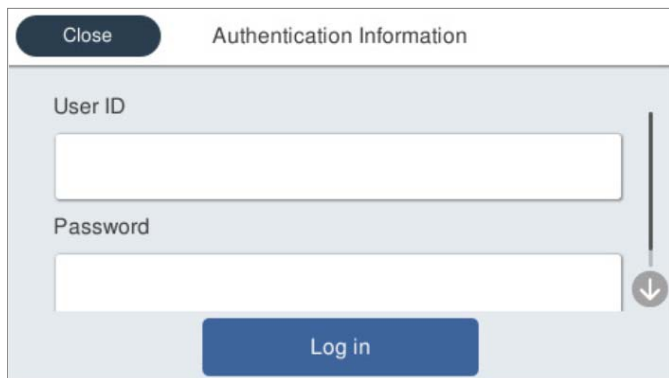

2. Puudutage nuppu **Log in**.

Seotud teave

- ➔ „Funktsiooni Scan to My Email kasutamine” lk 161
- ➔ „Funktsiooni Scan to My Email kasutamine” lk 161
- ➔ „Skannimine võrgukausta” lk 72
- ➔ „Originaalidie meilile skannimine” lk 77
- ➔ „Pilvekeskkonda skannimine” lk 81

Välja logimine

Väljalogimiseks kasutage ühte järgmistest meetoditest.

- Puudutage juhtpaneelil nuppu .
- Hoidke sisselogimiseks kasutatavat autentimiskaarti autentimisseadme kohal.

Märkus.

Teid logitakse automaatselt välja siis, kui teie süsteemadministraatori poolt kindlaks määratud ajavahemiku jooksul pole mingeid toiminguid tehtud.

Kasutajainfo muutmine

Parooli vahetamine

Kui autentimismeetodina kasutatakse parooli ja skanneri juhtpaneelil on kuvatud , saavad kasutajad ise oma parooli muuta.

1. Logige sisse.
Kuvatakse menüüd, millele on ligipääs lubatud.
2. Puudutage avakuval nuppu .

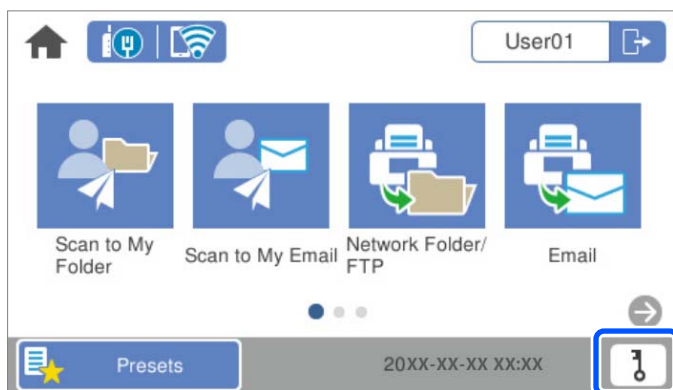

Märkus.

Kui pärast sisselogimist kuvatakse kuva **Eelsätted**, puudutage avakuva kuvamiseks nuppu .

3. Puudutage nuppu **OK**.
4. Sisestage kehtiv parool, uus parool ning uue parooli kinnitus.
Kuvatakse teade parooli vahetamise lõpetamise kohta.

ID numbri muutmine

Kui autentimismeetodina kasutatakse ID-numbrit ja skanneri juhtpaneelil on kuvatud , saavad kasutajad ise oma ID-numbrit muuta.

1. Logige sisse.
Kuvatakse menüüd, millele on ligipääs lubatud.

2. Puudutage nuppu .

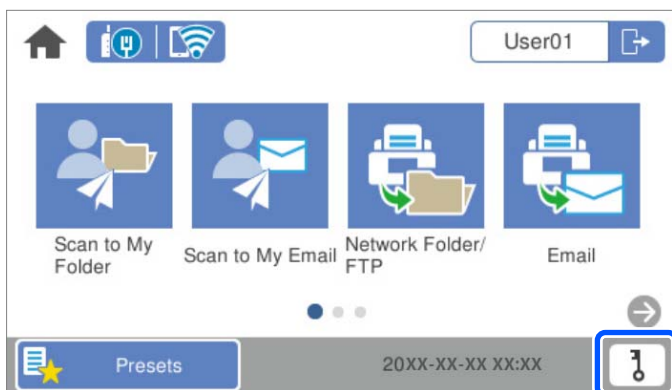

Märkus.

Kui pärast sisselogimist kuvatakse kuva **Eelsätted**, puudutage avakuva kuvamiseks nuppu .

3. Puudutage nuppu OK.
4. Sisestage kehtiv ID-number, uus ID-number ning uue ID-numbri kinnitus (4 kuni 8 kohta).

Märkus.

Süsteemiadministraator määrab ID numbrikohtade arvu. Lisainfot saate süsteemiadministraatorilt.

Kuvatakse teade ID-numbri vahetamise lõpetamise kohta.

Funktsiooni Scan to My Email kasutamine

Skannitud andmed saate saata meiliaadressile.

Märkus.

Selle funktsiooni kasutamiseks tuleb eelnevalt teha sätted. Lisateabe saamiseks lugege dokumenti Administraatori juhend.

1. Logige sisse.
Kuvatakse menüüd, millele on ligipääs lubatud.
2. Asetage originaalid seadmesse.

3. Valige skanneri juhtpaneeli avakuval **Scan to My Email**.

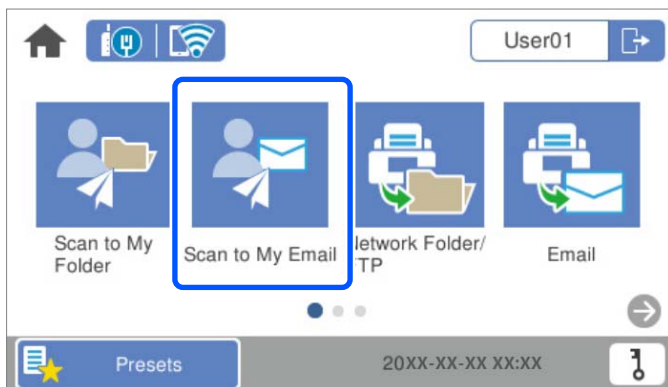

Märkus.

Kui pärast sisselogimist kuvatakse kuva **Eelsätted**, puudutage avakuva kuvamiseks nuppu .

4. Kontrollige sätteid, näiteks salvestusvormingut, ja muutke neid vajaduse korral.

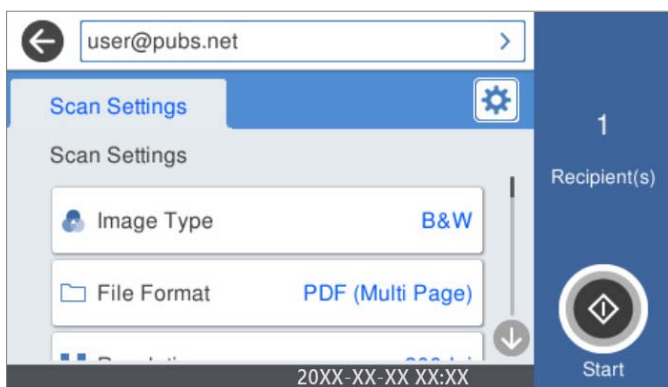

5. Puudutage nuppu .
Skannimine algab.
6. Kui skannimine on lõpetatud, logige välja.
Viib tagasi autentimiskuvale.

Seotud teave

- ➔ „Sisselogimine” lk 158
- ➔ „Välja logimine” lk 159

Scan to My Email: skannimise menüüsuvandid

Märkus.

Üksused ei pruugi olenevalt muudest tehtud sätetest saadaval olla.

Pildi tüüp:

Valige väljundkujutise värvus.

Kui teete järgmise valiku, tuvastab skanner originaalide värvi automaatselt ja salvestab kujutised tuvastatud värve kasutades.

Värviline/hallskaala/MV

Teisendab skannitud kujutise 24-bitiseks värviliseks, 8-bitiseks halliks või ühevärviliseks (binaarne mustvalge) kujutiseks. Kui see on valitud, valige tundlikkus, et tuvastada, kas originaal on hallskaalas või ühevärviline, kui skannite mittevärvilist originaali.

Värv/hallskaala:

Teisendab skannitud kujutise 24-bitiseks värviliseks või 8-bitiseks halliks kujutiseks.

Värv/mustvalge:

Teisendab skannitud kujutise 24-bitiseks värviliseks või ühevärviliseks (binaarne mustvalge) kujutiseks.

Saadaval kujutisetüübid võivad olenevalt suvandi Failivorming sättest erineda. Lisateabe saamiseks lugege alljärgnevat infot.

[„Suvandite Failivorming ja Pildi tüüp võimalikud kombinatsioonid” lk 91](#)

Failivorming:

Valige skannitud kujutise salvestusvorming.

Kui tahate salvestada vormingus PDF, PDF/A või TIFF, siis valige, kas salvestada kõik originaalid ühe failina (mitu lehekülge) või iga originaal eraldi (üks lehekülg).

Tihendusmäär:

Valige, kui palju soovite skannitud kujutist tihendada.

PDF-i sätted:

Kui olete valinud salvestusvormingu sätteks PDF, siis kasutage neid sätteid PDF-failide kaitsmiseks.

Avamisel parooli nõudva PDF-faili loomiseks valige Dokumenti avamise parool. Printimisel ja redigeerimisel parooli nõudva PDF-faili loomiseks valige Õiguste parool.

Eraldusvõime:

Valige skannimise eraldusvõime.

Skannitav külg:

Valige originaali külg, mida soovite skannida.

Kõitmin(orig):

Valige originaali kõitmissuund.

Orig suu:

Valige seadmesse pandud originaali suurus.

Kärbi veeriseid formaati „Automaatne“:

Kohandage kärpeala, kui teete valiku **Tuvasta automaatselt**.

Skanni kiletatud kaarti:

Skannitakse ka lamineeritud originaalide servade läbipaistvad alad.

Märkus.

On võimalik, et soovitud efekti ei saavutata, sõltuvalt originaalist.

Pööra:

Pöörake skannitud kujutist päripäeva. Valige pööramisnurk, mis on originaal, mida soovite skannida.

Tihedus:

Valige skannitud kujutise kontrastsus.

Eemalda taust:

Eemaldage skannitud kujutistelt originaalide taustavärv.

Selle funktsiooni kasutamiseks peab originaalide taustavärv olema ühevärviline ning originaalidel esinev kõige heledam värv. Seda funktsiooni ei rakendata õigesti, kui taust on muustriline, või kui seal on taustast heledamat teksti või illustratsioone.

Teksti parendamine:

Muutke originaali ähmane tekst selgemaks ja teravamaks.

Äärte parendamine:

Võimaldab parandada tekstiääri (teksti ja tausta vahelisi piirjooni).

Väärtuse suurendamise korral muutuvad peene teksti servad mustaks.

Vähendage väärtust, kui skannitud kujutisel esineb palju müra.

Lävi:

Saate muuta monokroomse binaarvärvi (mustvalge) piirjoont.

Selle väärtuse suurendamise korral muutuvad suuremaks mustad alad, väärtuse vähendamise korral suurenevad aga valged alad.

Mürasummutuse tase:

Saate muuta müravähenduse taset (mittevajalikud mustad punktid).

Mida kõrgem väärtus, seda rohkem müra vähendatakse.

Eemalda vari:

Eemaldage originaali varjud, mis on näha skannitud kujutisel.

Raam:

Eemaldage varjud originaali servast.

Paranda viltune dokument:

Korrigeerige skannitud kujutise kallet.

See funktsioon ei pruugi olla võimeline korrigeerima dokumente, mis on liigselt kaldus.

Jäta tühjad leheküljed vahele:

Jätke skannides vahele originaalides leiduvad tühjad leheküljed.

Kui tulemus erineb oodatust, kohandage tuvastustaset.

Märkus.

Mõned lehed võivad vahele jääda, nagu need oleksid tühjad lehed.

See funktsioon pole kasutatav kahepoolsete originaalide skannimisel, kui originaalid on ühendatud.

Automaatne sötmissrežiim:

Seadistage Automaatne sötmissrežiim. See funktsioon võimaldab skannimist automaatselt jätkata, kui originaalid on skannitud. See funktsioon on kasulik, kui skannite erineva suuruse ja tüübiga originaale ükshaaval.

Kohandage skanneri servajuhikuid, enne kui originaali kohale asetate.

- Sees (täisautomaatne): skannimine algab, kui originaal paigaldatakse ajal, mil kuvatud on jätkamise teade.
- Sees (poolautomaatne): skannimine algab, kui kuvatud on jätkamise teade ja vajutatakse nuppu **Alusta skannimist**.

Topeltsöötmise tuvastamine:

Kuvab hoiatuse, kui mitu originaali samal ajal söödetakse.

- Ultrahelisensor: tuvastab ultrahelianduri abil topeltsöötmise. Saate määrata tuvastusvahemiku.
- Pikkus: tuvastab topeltsöötmise pikkuse järgi. Kui teise originaali pikkus on suurem kui esimesel, tuvastatakse see kui topeltsöötmine. Saate tuvastamiseks määrata pikkuste erinevuse.

Teema:

Sisestage meili teema, kasutades tähti, numbreid ja sümboleid.

Manusfaili maks. suurus:

Valige suurim faili maht, mida saab lisada e-posti manusesse.

Failinimi:

- Failinime prefiks:
Sisestage prefiks pildi nime jaoks, kasutades tärke ja sümboleid.
- Lisage kuupäev:
Lisage faili nimele kuupäev.
- Lisa kellaeg:
Lisage faili nimele kellaeg.

Kustuta kõik sätted

Lähtestab skannimise sätted vaikeväärtustele.

Funktsiooni Scan to My Folder kasutamine

Skanniandmed saab salvestada personaalsesse salvestuskausta. Kui te ei tea sihtkausta asukohta, pöörduge süsteemiadministraatori poole.

Märkus.

Selle funktsiooni kasutamiseks tuleb eelnevalt teha sätted. Lisateabe saamiseks lugege dokumenti Administraatori juhend.

1. Logige sisse.
Kuvatakse menüüd, millele on ligipääs lubatud.
2. Asetage originaalid seadmesse.

3. Valige skanneri juhtpaneeli avakuval **Scan to My Folder**.

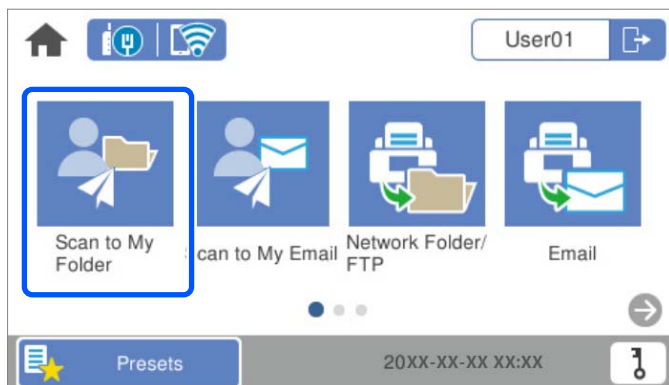

Märkus.

Kui pärast sisselogimist kuvatakse kuva **Eelsätted**, puudutage avakuva kuvamiseks nuppu .

4. Kontrollige sätteid, näiteks salvestusvormingut, ja muutke neid vajaduse korral.

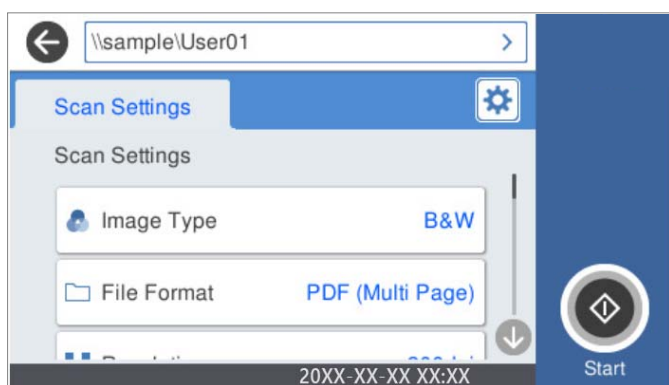

5. Puudutage nuppu .

Kui teilt küsitakse parooli, sisestage personaalse kausta avamiseks oma parool. Kui autentimine õnnestub, siis parool salvestatakse ja seda ei ole järgmisel korral uuesti vaja sisestada.

Skannimine algab.

6. Kui skannimine on lõpetatud, logige välja.

Viib tagasi autentimiskuvale.

Seotud teave

- ➔ „Sisselogimine” lk 158
- ➔ „Välja logimine” lk 159

Scan to My Folder: skannimise menüüsuvandid

Märkus.

Üksused ei pruugi olenevalt muudest tehtud sätetest saadaval olla.

Pildi tüüp:

Valige väljundkujutise värvus.

Kui teete järgmise valiku, tuvastab skanner originaalide värvi automaatselt ja salvestab kujutised tuvastatud värve kasutades.

Värviline/hallskaala/MV

Teisendab skannitud kujutise 24-bitiseks värviliseks, 8-bitiseks halliks või ühevärviliseks (binaarne mustvalge) kujutiseks. Kui see on valitud, valige tundlikkus, et tuvastada, kas originaal on hallskaalas või ühevärviline, kui skannite mittevärvilist originaali.

Värv/halliskaala:

Teisendab skannitud kujutise 24-bitiseks värviliseks või 8-bitiseks halliks kujutiseks.

Värv/mustvalge:

Teisendab skannitud kujutise 24-bitiseks värviliseks või ühevärviliseks (binaarne mustvalge) kujutiseks.

Saadaval kujutisetüübid võivad olenevalt suvandi Failivorming sättest erineda. Lisateabe saamiseks lugege alljärgnevat infot.

[„Suvandite Failivorming ja Pildi tüüp võimalikud kombinatsioonid” lk 91](#)

Failivorming:

Valige skannitud kujutise salvestusvorming.

Kui tahate salvestada vormingus PDF, PDF/A või TIFF, siis valige, kas salvestada kõik originaalid ühe failina (mitu lehekülge) või iga originaal eraldi (üks lehekülg).

Tihendusmäär:

Valige, kui palju soovite skannitud kujutist tihendada.

PDF-i sätted:

Kui olete valinud salvestusvormingu sätteks PDF, siis kasutage neid sätteid PDF-failide kaitsmiseks.

Avamisel parooli nõudva PDF-faili loomiseks valige Dokumendi avamise parool. Printimisel ja redigeerimisel parooli nõudva PDF-faili loomiseks valige Õiguste parool.

Eraldusvõime:

Valige skannimise eraldusvõime.

Skannitav külg:

Valige originaali külg, mida soovite skannida.

Kõitmin(orig):

Valige originaali kõitmissuund.

Orig suu:

Valige seadmesse pandud originaali suurus.

Kärbi veeriseid formaati „Automaatne“:

Kohandage kärpeala, kui teete valiku **Tuvasta automaatselt**.

Skanni kiletatud kaarti:

Skannitakse ka lamineeritud originaalide servade läbipaistvad alad.

Märkus.

On võimalik, et soovitud efekti ei saavutata, sõltuvalt originaalist.

Pööra:

Pöörake skannitud kujutist päripäeva. Valige pööramismurk, mis on olemas originaalist, mida soovite skannida.

Tihedus:

Valige skannitud kujutise kontrastsus.

Eemalda taust:

Eemaldage skannitud kujutistelt originaalide taustavärv.

Selle funktsiooni kasutamiseks peab originaalide taustavärv olema ühevärviline ning originaalidel esinev kõige heledam värv. Seda funktsiooni ei rakendata õigesti, kui taust on muustriline, või kui seal on taustast heledamat teksti või illustratsioone.

Teksti parendamine:

Muutke originaali ähmane tekst selgemaks ja teravamaks.

Äärte parendamine:

Võimaldab parandada tekstiääri (teksti ja tausta vahelisi piirjooni).

Väärtuse suurendamise korral muutuvad peene teksti servad mustaks.

Vähendage väärtust, kui skannitud kujutisel esineb palju müra.

Lävi:

Saate muuta monokroomse binaarvärvi (mustvalge) piirjoont.

Selle väärtuse suurendamise korral muutuvad suuremaks mustad alad, väärtuse vähendamise korral suurenevad aga valged alad.

Mürasummutuse tase:

Saate muuta müravähenduse taset (mittevajalikud mustad punktid).

Mida kõrgem väärtus, seda rohkem müra vähendatakse.

Eemalda vari:

Eemaldage originaali varjud, mis on näha skannitud kujutisel.

Raam:

Eemaldage varjud originaali servast.

Paranda viltune dokument:

Korrigeerige skannitud kujutise kallet.

See funktsioon ei pruugi olla võimeline korrigeerima dokumente, mis on liigselt kaldus.

Jäta tühjad leheküljed vahele:

Jätke skannides vahele originaalides leiduvad tühjad leheküljed.

Kui tulemus erineb oodatust, kohandage tuvastustaset.

Märkus.

Mõned lehed võivad vahele jääda, nagu need oleksid tühjad lehed.

See funktsioon pole kasutatav kahepoolsete originaalide skannimisel, kui originaalid on ühendatud.

Automaatne sötmissrežiim:

Seadistage Automaatne sötmissrežiim. See funktsioon võimaldab skannimist automaatselt jätkata, kui originaalid on skannitud. See funktsioon on kasulik, kui skannite erineva suuruse ja tüübiga originaale ükshaaval.

Kohandage skanneri servajuhikuid, enne kui originaali kohale asetate.

- Sees (täisautomaatne): skannimine algab, kui originaal paigaldatakse ajal, mil kuvatud on jätkamise teade.
- Sees (poolautomaatne): skannimine algab, kui kuvatud on jätkamise teade ja vajutatakse nuppu **Alusta skannimist**.

Topeltsöötmise tuvastamine:

Kuvab hoiatuse, kui mitu originaali samal ajal söödetakse.

- Ultrahelisensor: tuvastab ultrahelianduri abil topeltsöötmise. Saate määrata tuvastusvahemiku.
- Pikkus: tuvastab topeltsöötmise pikkuse järgi. Kui teise originaali pikkus on suurem kui esimesel, tuvastatakse see kui topeltsöötmine. Saate tuvastamiseks määrata pikkuste erinevuse.

Failinimi:

- Failinime prefiks:
Sisestage prefiks pildi nime jaoks, kasutades tärke ja sümboloid.
- Lisage kuupäev:
Lisage faili nimele kuupäev.
- Lisa kellaeg:
Lisage faili nimele kellaeg.

Kustuta kõik sätted

Lähtestab skannimise sätted vaikeväärtustele.

Menüü valikud seadetele

| | |
|--|-----|
| Põhisätteid. | 171 |
| Skanneri sätted. | 172 |
| Muuda avakuva. | 173 |
| Kasutaja sätted. | 174 |
| Võrgusätted. | 174 |
| Veebiteenuse sätted. | 175 |
| Document Capture Pro. | 176 |
| Kontaktide haldur. | 176 |
| Süsteemi administreerimine. | 176 |
| Seadme info. | 178 |
| Skanneri hooldus. | 178 |
| Rulli vahetamise märguande säte. | 179 |
| Regulaarse puhastuse märguande sätted. | 179 |

Põhisätted

LCD heledus

Kohandage LCD-ekraani eredust.

Heli

- Nupuvajutus: Määrake nupuvajutuste ning sisselogimisekraani eduka sisselogimise teate helitugevus.
- Veatoon: Määrake tõrketeadete ja ebaõnnestunud sisselogimise teate helitugevus.

Unetaimer

Määrake, millise aja pärast peaks skanner minema puhkerežiimi (energiasäästurežiimi), kui see ei ole ühtegi toimingut teostanud. Kui määratud aeg on möödunud, muutub LCD-ekraan mustaks.

Välja lülit. säte

Ostu sooritamise kohast olenevalt võib teie tootel olla see funktsioon või funktsioon

Väljalülitustaimer.

Skanneri automaatne väljalülitamine.

- Välja lülitatud kui on inaktiveeritud
Valige see säte, et lülitada skanner automaatselt välja, kui seda määratud ajavahemiku jooksul ei kasutata. Tõstmine mõjutab toote energiatõhusust. Arvestage enne muudatuste tegemist keskkonnaga.
- Välja lülitatud kui ühendus on lahutatud
Valige see säte, et lülitada skanner välja 30 minuti pärast, kui katkeb ühendus kõigi portidega, kaasa arvatud USB-pordiga. See funktsioon ei pruugi olenevalt teie asukohast saadaval olla.

Kuupäeva/kellaaja sätted

- Kuupäev/kellaag: Sisestage praegune kuupäev ja kellaag.
- Suveaeg: Valige oma piirkonnale sobiv suveaja seadistus.
- Ajavahe: Sisestage oma kohaliku aja ja UTC (koordineeritud universaalaja) erinevus.

Keel/Language

Valige riik või piirkond, kus te skannerit kasutate.

Klaviatuur

Muutke LCD-ekraanil klaviatuuri paigutust.

Toimingu aegumine

Valige **Sees**, et minna tagasi avakuvale, kui kindla aja jooksul pole tehtud ühtegi toimingut.

Avuti ühendamine USB kaudu

Teil on võimalik USB-ühenduse kasutust arvuti kaudu piirata. Kui soovite seda piirata, vajutage nuppu **Deaktiveeri**.

Võrgutoide

Lülitage skanner otse sisse, kui skanner on ühendatud toiteallikaga, vajutamata toitenuppu.

Skanneri sätted

Aeglane

Aeglustab söötekiiruse skannimise ajal. Kui valitud on **Sees**, muutub ikoon ikooniks .

Lubage see järgmistes olukordades.

- Kui lähtematerjal jääb sageli kinni
- Õhukese lähtematerjali laadimise korral
- Erinevat tüüpi või erineva suurusega algdokumentide korraga skannimise korral
- Kui tundub, et skanner teeb liiga palju müra

Topeltsöödu seiskamisaeg

Seadistage, mida teha, kui tuvastatakse topeltsöötmine.

- Kohe: peatatakse söötmine kohe, kui tuvastatakse topeltsöötmine.
- Pärast väljutamist: topeltsöödetud algdokumendid skannitakse ära ja edasiste algdokumentide söötmine peatatakse ajutiselt.

Kui skannitud pildiga probleeme ei ole, võite skannimist samamoodi jätkata.

DFDS-funktsioon

Jätab topeltsöötmise tuvastamise vahele ning jätkab skannimist. Kui valitud on **Sees**, muutub ikoon ikooniks .

Aktiveerige, et skannida originaale, mida tuvastatakse topeltsöötmisena, näiteks plastkaardid või ümbrikud.

Paberi kaitse

Vähendab algdokumentide kahjustamise ohtu, peatades alljärgnevate olekute tuvastamise korral kohe skannimise.

- Tekkis viga algdokumendi söötisel
- Originaale söödetakse viltu

Valige selle funktsiooni kasutamiseks tuvastamise tase. Iga taseme kohta leiate infot alljärgnevast tabelist.

| Tase | Kirjeldus |
|---------------|---|
| Sees-Madal | Langetage originaalide kalde tuvastamise tundlikkust. |
| Sees-Keskmine | Tuvastage klammerdatud originaalide kalle ja kalle, mida Sees-Madal ei tuvastanud. |
| Sees-Kõrge | Suurendage originaalide kalde tuvastamise tundlikkust. |

Oluline teave:

- See funktsioon ei hoiu alati ära originaalide kahjustamist.
- Sõltuvalt söödetavate algdokumentide seisukorrast võib söötmissvigade tuvastamine ebaõnnestuda.

Märkus.

Sõltuvalt algdokumendist, söötmise viisist ning valitud tasemest ei pruugi see funktsioon toimida.

- Valige plastikkaartide ning paksu paberi skannimisel selle funktsiooni keelamiseks **Välj.**
- Kui tuvastamine ebaõnnestub liiga tihti, tuleks selle funktsiooni taset vähendada.
- Mõne algdokumendi skannimisel tuvastatakse söötmisviga, näiteks juhul kui dokument on ebatavalise kujuga või on see viltu skannitud.
- Mitme algdokumendi laadimisel pange algdokumentide sisestusjoon kindlasti ühele joonele. Kui algdokumendid on korrektselt skannitud kuid servad ei ole korralikult joondatud, võib süsteem tuvastada söötmisvea.
- Viltuse söötmise vältimiseks tuleb enne skannimist lükata äärehelikud vastu algdokumente.

Klaasi määrdumise tuvastus

Tuvastab skanneri sees oleva klaaspinna määrdumise. Tuvastamise taset saab muuta.

Sõltuvalt mustusest ei pruugi funktsioon korralikult töötada.

Kahe lehe söötmise ultraheliandur

Tuvastatakse mitme originaali söötmisel topeltsöötmise tõrge ja skaneerimine peatub.

Sõltuvalt algdokumendist, nagu näiteks ümbrikud, plastikkaardid, siltide või kleebistega algdokumendid jms, võib selle funktsiooni kasutamine olla häiritud.

Automaatse söötmisrežiimi ajalõpp

Võimaldab seadistada ajalõpu, kasutades valikut Automaatne söötmisrežiim.

See säte on saadaval ainult sihtkohast „Võrgu kaust/FTP“, „E-post“, „Pilv“ või „USB-draiv“ skannides. Kui säte „Automaatne söötmisrežiim“ on olekus „Sees“, saate seada skannimise automaatse lõpetamise aja.

Kinnitage adressaat

Kontrollige enne skannimist sihtkohta.

Muuda avakuva

Avakuva kuvasätteid saab muuta.

- Paigutus
Muudab menüüikoonide kuvameetodit.
- Lisa ikoon
Lisab ikoonid teie määratud suvanditele **Eelsätted** või taastab eelnevalt ekraanilt eemaldatud ikoonid.
- Eemalda ikoon
Eemaldab avakuvalt ikoonid. Kui soovite eemaldatud ikoone uuesti kuvada, valige **Lisa ikoon** või **Taasta vaikimisi ikoonid**.
- Teisalda ikoon
Muudab ikoonide kuvajärjekorda.
- Taasta vaikimisi ikoonid
Taastab avakuva kuvasätete vaikesätted.

Taustapilt

Muutke LCD-ekraani taustpildi värvi.

Kasutaja sätted

Saate muuta järgmiste suvandite algseid skannisätteid.

Skanni võrgukausta/FTP-sse

Skanni meili

Skanni USB-draivile

Skannimine pilve

Võrgusätted

Wi-Fi häälestus:

Seadistage või muutke raadiovõrgu sätteid. Valige allpool toodud valikutest ühendusmeetod ja seejärel järgige juhtpaneelil kuvatud juhiseid.

Ruuter:

Wi-Fi häälestusviisard

Surunupu häälestus (WPS)

Muud

PIN-koodi häälestus (WPS)

Wi-Fi automaatne ühendus

Keela Wi-Fi

Võimalik, et võrguprobleeme saab lahendada, keelates Wi-Fi sätteid või määrates need

uuesti. Puudutage nuppu  > **Ruuter** > **Muuda sätteid** > **Muud** > **Keela Wi-Fi** > **Käivita häälestus**.

Wi-Fi Direct:

Kuvab teabe nutitelefoniga ühendamiseks.

Seadistuste muutmiseks puudutage nuppu **Muuda**.

Muuda võrgu nime

Muuda parooli

Muuda sagedusvahemikku

Olenevalt regioonist ei pruugita seda numbrit kuvada.

Keela funktsioon Wi-Fi Direct

Taasta vaikesätted

Kaabel-LAN-i häälestus:

Seadistage või muutke võrguühendust, mis kasutab LAN-kaablit ja marsruuterit. Kui kasutatakse seda, on Wi-Fi-ühendused keelatud.

Võrgu olek

Kuvab kehtivad võrgusätted järgmiste üksuste kohta.

- Juhtmega LAN-i / Wi-Fi olek
- Wi-Fi Directi olek
- Meiliserveri olek

Täpsem

Määrake alljärgnevad üksikasjalikud sätted.

- Seadme nimi
- TCP/IP
- Puhverserver
- Meiliserver
 - Serverisätted
 - Ühenduse kontrollimine
- IPv6 aadress
- Ühenduskiirus ja dupleks
- HTTP ümbersuunamine HTTPS-ile
- Keela IPsec/ IP filtrimine
- Keela IEEE802.1X

Veebiteenuse sätted

Epson Connect teenused:

Kuvab teabe selle kohta, kas skanner on teenuses Epson Connect registreeritud ja sellega ühendatud.

Saate teenuse registreerida, valides suvandi **Registreeri** ja järgides juhtnööre.

Kui olete registreeritud, saate muuta alljärgnevaid sätteid.

- Peata/Jätka
- Tühista registreerimine

Üksikasju vaadake alljärgnevalt veebisaidilt.

<https://www.epsonconnect.com/>

<http://www.epsonconnect.eu> (ainult Euroopa)

Document Capture Pro

Töörežiim

Seadke juhtpaneelil töörežiim samaks arvutiga, kuhu on installitud Document Capture Pro.

Kliendirežiim

Valige see režiim, kui Document Capture Pro on installitud opsüsteemi Windows või Mac OS.

Serveri režiim

Valige see režiim, kui Document Capture Pro on installitud opsüsteemi Windows Server. Seejärel sisestage serveri aadress.

Rühmasätted

Lubage skanneris rühmasätted. Kasutage seda üksust, kui olete lubanud rühmasätted rakenduses Document Capture Pro.

rühm

Sisestage rühmanumber, kui **Rühmasätted** on lubatud.

Kontaktide haldur

Registreeri/Kustuta:

Registreerige ja/või kustutage kontakte menüüde Skanni meili ja Skanni võrgukausta/FTP-sse jaoks.

Sagedased:

Registreerige kiireks juurdepääsuks sageli kasutatavad kontaktid. Saate ka muuta loendi järjekorda.

Kuva suvandid:

Muutke kontaktide kuvamisviisi.

Otsingusuvandid:

Muutke kontaktide otsimise meetodit.

Süsteemi administreerimine

Kontaktide haldur

Registreeri/Kustuta:

Registreerige ja/või kustutage kontakte menüüde Skanni meili ja Skanni võrgukausta/FTP-sse jaoks.

Sagedased:

Registreerige kiireks juurdepääsuks sageli kasutatavad kontaktid. Saate ka muuta loendi järjekorda.

Kuva suvandid:

Muutke kontaktide kuvamisviisi.

Otsingusuvandid:

Muutke kontaktide otsimise meetodit.

Administraatori sätted

- Administraatori parool: registreerige administraatori salasõna, mis võimaldab ainult administraatori õigustega isikul seadistusi muuta. Salasõna pikkus ei tohi ületada 20 tähemärki.
- Lukustamise sätted: lukustage seaded, et teised kasutajad ei saaks neid muuta.

Piirangud

Luba muuta järgmisi sätteid siis, kui juhtpaneeli lukustus on aktiveeritud.

- Juurdepääs registrile/ Kustuta Kontaktid
- Juurdepääs suvandile Hiljutine valikus Skanni meili
- Juurdepääs keelele
- Isikuandmete kaitse

Paroolide krüptimine

Krüptige oma parool.

Taaskäivitamise ajal toite väljalülitamise korral võivad andmed saada kahjustada, mistõttu taastatakse skanneri vaikesätteid. Sellisel juhul tuleb parooliteave määrata uuesti.

Kliendiuring

Valige toote kasutamise teabe (nt skannimiste arv) edastamiseks Seiko Epson Corporationile **Kinnita**.

WSD sätted

Aktiveerige või peatage WSD (Web Service for Devices) funktsioon.

Taasta vaikesätteid

- Võrgusätted: taastage võrguga seotud sätete algolek.
- Kõik peale Võrgusätete: taastage algolekusse kõik muud sätted peale võrguga seotud sätete.
- Kõik sätted: taastage kõigi sätete algolek.



Oluline teave:

*Kui teete valiku **Kõik sätted** ja käivitate selle, kustutatakse kõik skanneris registreeritud sätteandmed, kaasa arvatud kontaktid ja kasutaja autentimissätted. Kustutatud sätteid ei saa taastada.*

Püsivara värskendamine:

Saate hankida teavet skanneri püsivara kohta, nagu selle versioon ja saadaval värskendused.

Värskenda:

Kontrollige, kas võrguserverisse on üles laaditud uusim püsivara versioon. Kui värskendus on saadaval, saate valida, kas alustada värskendamist või mitte.

Teatis:

Valige **Sees**, et saada teatis, kui saadaval on püsivara värskendus.

Seadme info

Seerianumber

Kuvatakse skanneri seerianumbrit.

Praegune versioon

Kuvatakse kehtivat tarkvaraversiooni.

Skannimiste koguarv

Kuvatakse skannimiste koguarvu.

1-poolsete skannimiste arv

Kuvatakse ühepoolsete skannimiste arvu.

2-poolsete skannimiste arv

Kuvatakse kahepoolsete skannimiste arvu.

Kandja Lehe skannimiste arv

Kuvatakse Paberkandja abil tehtud skannimiste arvu.

Skannitud eksemplaride arv pärast rulliku vahetamist

Skannimiste arv pärast rullikute montaažikomplekti vahetamist.

Skannitud eksemplare pärast tavalist puhastamist

Skannide arv pärast regulaarset puhastamist.

Autentimisseadme olek

Kuvab autentimisseadme oleku.

Lähtesta skannimiste arv

Lähtestab skannide arvu. Valige lähtestatavaks funktsiooniks kas **Skannitud eksemplaride arv pärast rulliku vahetamist** või **Skannitud eksemplare pärast tavalist puhastamist** ja vajutage nuppu **Jah**.

Skanneri hooldus

Rulliku puhastamine

Juhised skanneri sees olevate rullikute puhastamiseks.

Rulliku asendamine

Juhised rullikute montaažikomplekti vahetamiseks. Pärast rullikute montaažikomplekti vahetamist saate skannimiste arvu lähtestada.

Tavaline puhastamine

Juhised skanneri sisemuse regulaarseks puhastamiseks. Pärast regulaarset puhastamist saate skannimiste arvu lähtestada.

Klaasi puhastamine

Kuvab skanneri sees oleva klaaspinna puhastamise juhtnöörid.

Rulli vahetamise märguande säte

Loenduri märguande

Muudab skannide arvu pärast rulliku vahetuse teavituse kuvamist.

Regulaarse puhastuse märguande sätted

Hoaitusmärguande sätted

Teavitab skanneri sisemuse puhastamise vajadusest.

Loenduri märguande

Muudab skannimiste arvu, mille järel kuvatakse puhastamise teavitus.

Hooldamine

| | |
|---|-----|
| Skanneri korpuse puhastamine. | 181 |
| Skanneri sisemuse puhastamine. | 181 |
| Rulli montaažikomplekti vahetamine. | 186 |
| Skannide arvu lähtestamine. | 190 |
| Energia säästmine. | 191 |
| Skanneri transportimine. | 191 |
| Rakenduste ja püsivara värskendamine. | 192 |

Skanneri korpuse puhastamine

Pühkige korpusel olevad plekid ära kuiva lapiga või lapiga, mida on niisutatud pehme pesuaine ja veega.

 **Oluline teave:**

- Ärge kasutage skanneri puhastamiseks kunagi alkoholi, lahustit ega söövitavat lahust. Selle tagajärjeks võib olla deformeerumine või värvimuutus.
- Ärge laske veel toote sisse tungida. See võib tekitada tõrke.
- Ärge kunagi avage skanneri korpust.

1. Skanneri väljalülitamiseks vajutage nuppu .
2. Võtke vahelduvvooluadapter skanneri küljest lahti.
3. Puhastage väliskorpust lahja puhastusaine ja veega niisutatud lapiga.

Märkus.

Pühkige puutekraani pehme kuiva lapiga.

Skanneri sisemuse puhastamine

Skanneri pikema kasutamise järel võivad rullile või skanneri sees olevale klaasist osale kogunenud paberi ja ruumi tolmu põhjustada probleeme paberi söötmisega või skannitud pildi kvaliteediga. Puhastage skanneri sisemust iga 5,000 skaneeringu järel.

Värskeimat skannide arvu saate vaadata juhtpaneelilt või rakendusest Epson Scan 2 Utility.

Kui pind on määrdunud ja plekk on raskesti eemaldatav, kasutage puhastamiseks Epsoni originaalset puhastuskomplekti. Plekkide eemaldamiseks kandke puhastuslapile väike kogus puhastusvahendit.

 **Oluline teave:**

- Ärge kasutage skanneri puhastamiseks kunagi alkoholi, lahustit ega söövitavat lahust. Selle tagajärjeks võib olla deformeerumine või värvimuutus.
- Ärge pihustage skannerile vedelikku ega õlitusainet. Seadmete või elektriskeemide kahjustused võivad põhjustada tööhäireid.
- Ärge kunagi avage skanneri korpust.

1. Skanneri väljalülitamiseks vajutage nuppu .
2. Võtke vahelduvvooluadapter skanneri küljest lahti.

3. Tõmmake hooba ja avage skanneri kaas.

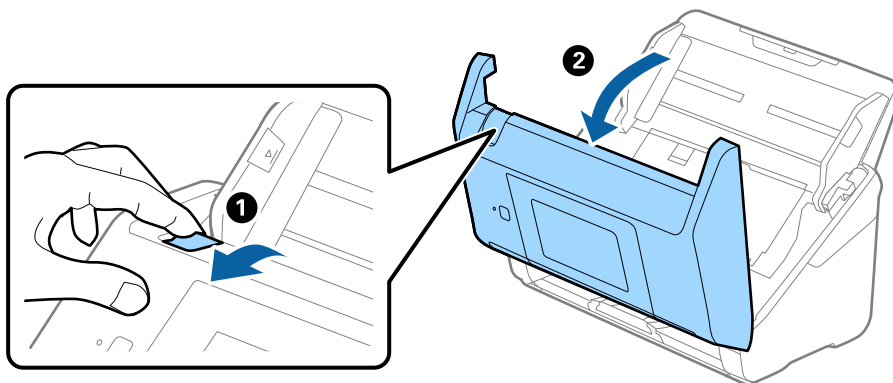

4. Pühkige skanneri sees plastikust rullil ja põhjas asuval klaaspinnal olevad plekid, kasutades pehmet lappi või Epsoni originaalset puhastuskomplekti.

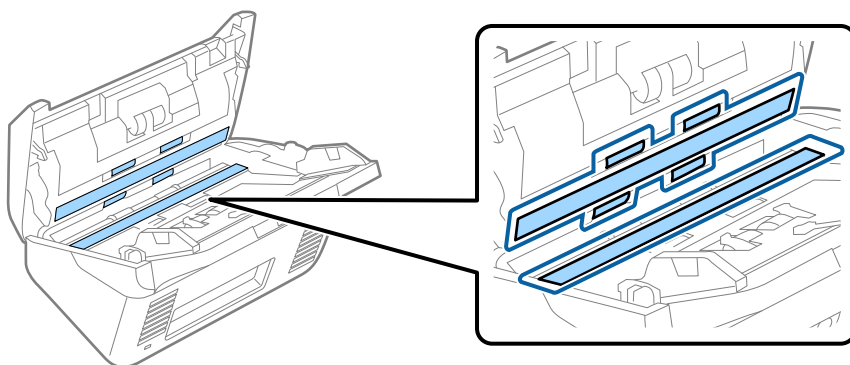

! *Oluline teave:*

- Ärge suruge liiga tugevasti klaaspinnale.
- Ärge kasutage harja ega kõva tööriista. Klaasil olevad kriimud võivad skannimise kvaliteeti mõjutada.
- Ärge pihustage puhastusainet otse klaaspinnale.

5. Pühkige vatitupsuga ära anduritel olevad plekid.

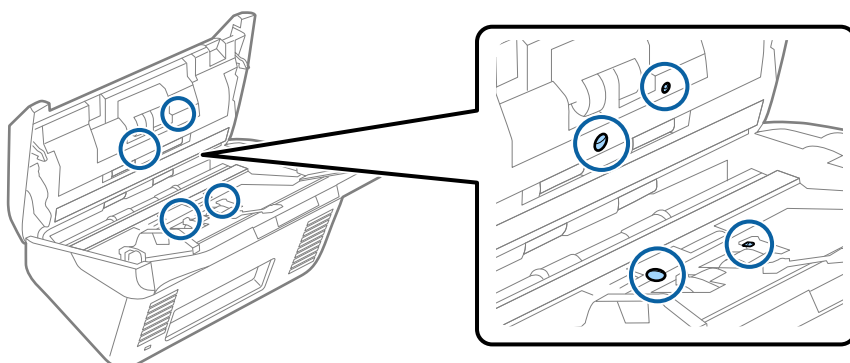



Oluline teave:

Ärge kandke vatitupsule vedelikku, näiteks puhastusainet.

6. Avage kaas ja eemaldage eraldusrull.

Vt lisateavet jaotisest „Rulli montaažikomplekti vahetamine“.

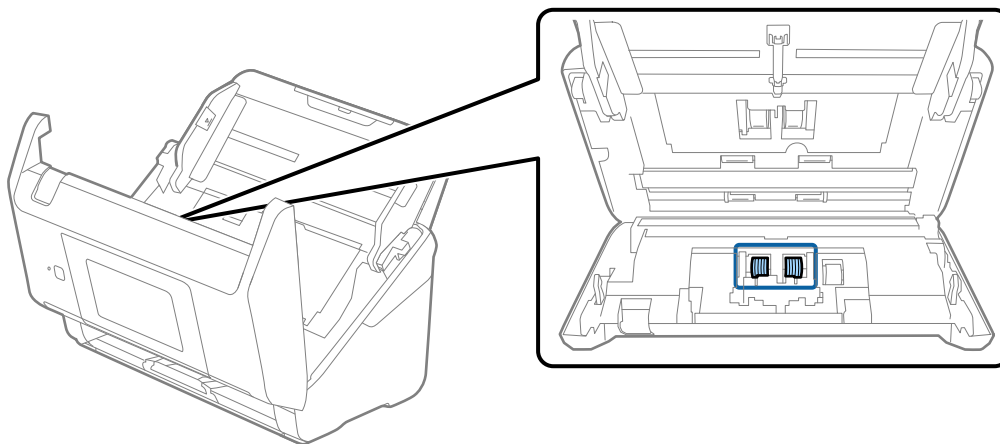

7. Pühkige Epsoni originaalse puhastuskomplekti või pehme niiske lapiga eraldusrullilt tolm ja mustus.

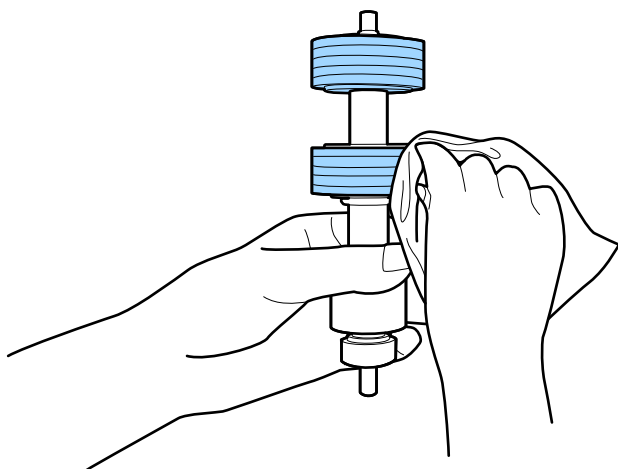

Oluline teave:

Kasutage rulli puhastamiseks ainult Epsoni originaalset puhastuskomplekti või pehmet niisket lappi. Kuiva lapi kasutamine võib rulli pealispinda kahjustada.

8. Avage kaas ja eemaldage korjerull.
Vt lisateavet jaotisest „Rulli montaažikomplekti vahetamine“.

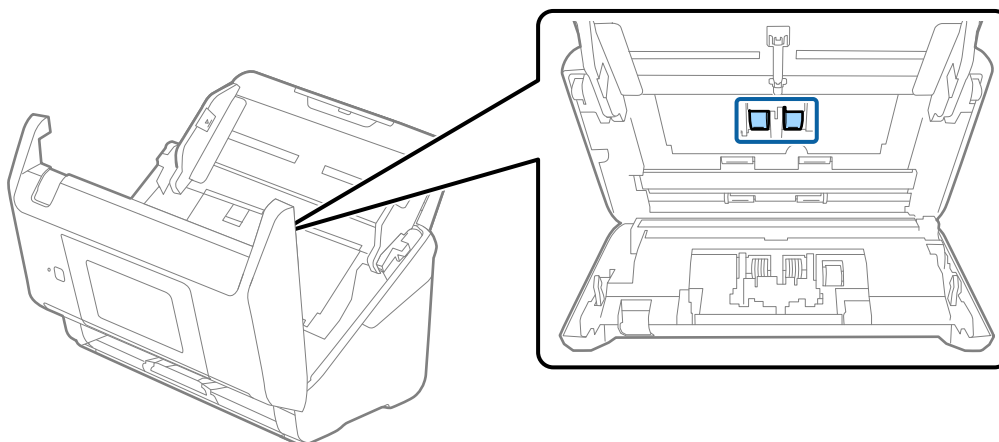

9. Pühkige Epsoni originaalse puhastuskomplekti või pehme niiske lapiga korjerullilt tolm ja mustus.

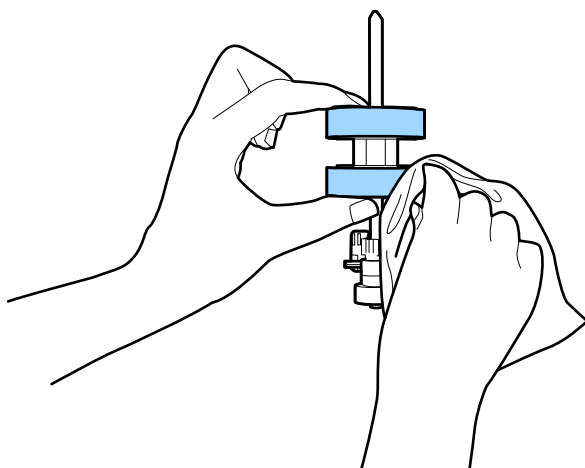

Oluline teave:

Kasutage rulli puhastamiseks ainult Epsoni originaalset puhastuskomplekti või pehmet niisket lappi. Kuiva lapi kasutamine võib rulli pealispinda kahjustada.

10. Sulgege skanneri kaas.
11. Ühendage vahelduvvooluadapter vooluvõrku ja lülitage skanner sisse.
12. Valige avaekraanilt **Skanneri hooldus**.
13. Valige **Skanneri hooldus** ekraanilt **Rulliku puhastamine**.
14. Tõmmake hooba, et avada skanneri kaas.
Skanner läheb rullide puhastusrežiimi.

15. Pöörake rulle aeglaselt, vajutades mis tahes kohale LCD-ekraanil. Pühkige Epsoni originaalse puhastuskomplekti või pehme niiske lapiga rullide pinda. Korrake seda, kuni rullid saavad puhtaks.

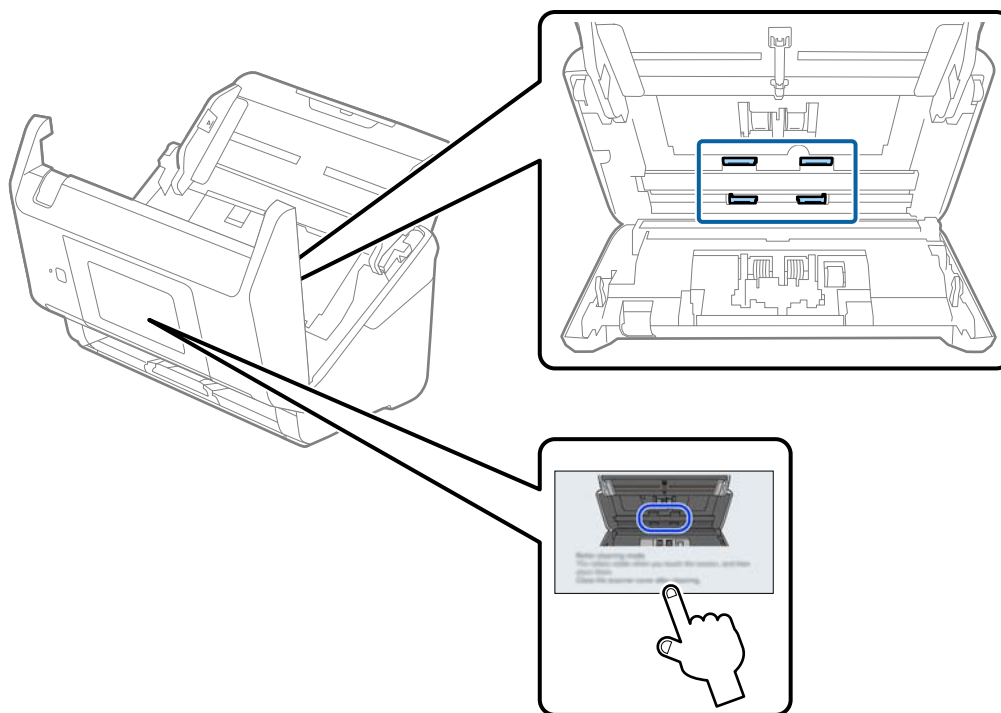

⚠ Ettevaatust!

Olge ettevaatlik, et teie käed või juuksed ei jääks rulli käitamisel mehhanismi vahele. See võib põhjustada vigastuse.

16. Sulgege skanneri kaas.
Skanner läheb rullide puhastusrežiimist välja.

Seotud teave

- ➔ „Puhastuskomplekti koodid” lk 33
- ➔ „Rulli montaažikomplekti vahetamine” lk 186

Rulli montaažikomplekti vahetamine

Rulli montaažikomplekt (vastuvõturull ja eraldusrull) on vaja vahetada siis, kui skannide arv ületab rullide kasutustsükli. Kui juhtpaneelil või arvuti ekraanil kuvatakse vahetamise teadet, siis järgige all väljatoodud samme selle vahetamiseks.

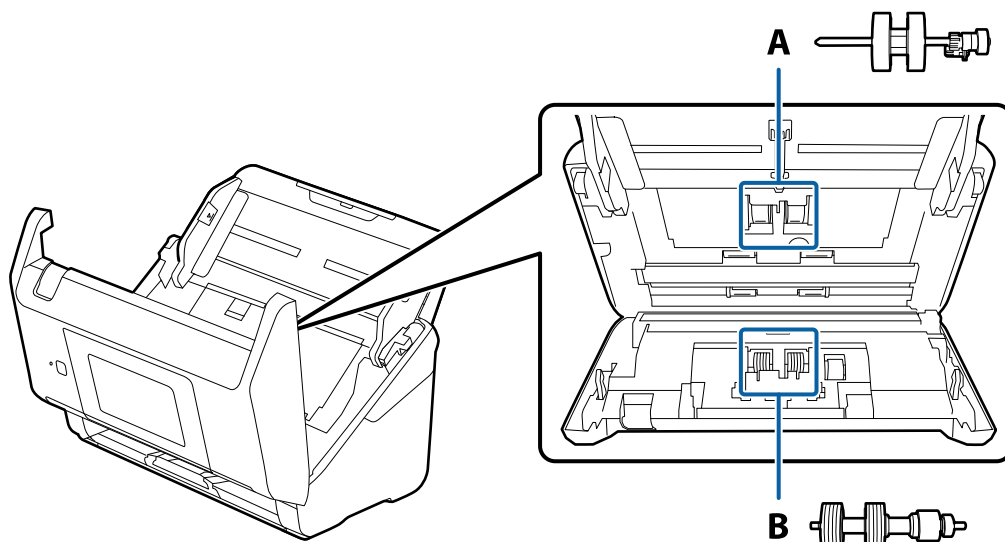

A: vastuvõturull, B: eraldusrull

1. Skanneri väljalülitamiseks vajutage nuppu .
2. Võtke vahelduvvooluadapter skanneri küljest lahti.
3. Tõmmake hooba ja avage skanneri kaas.

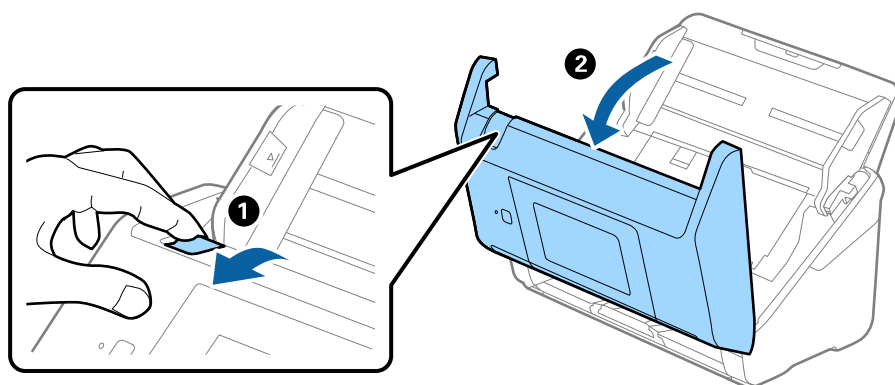

4. Avage vastuvõturulli kaas, seejärel lükake see välja.

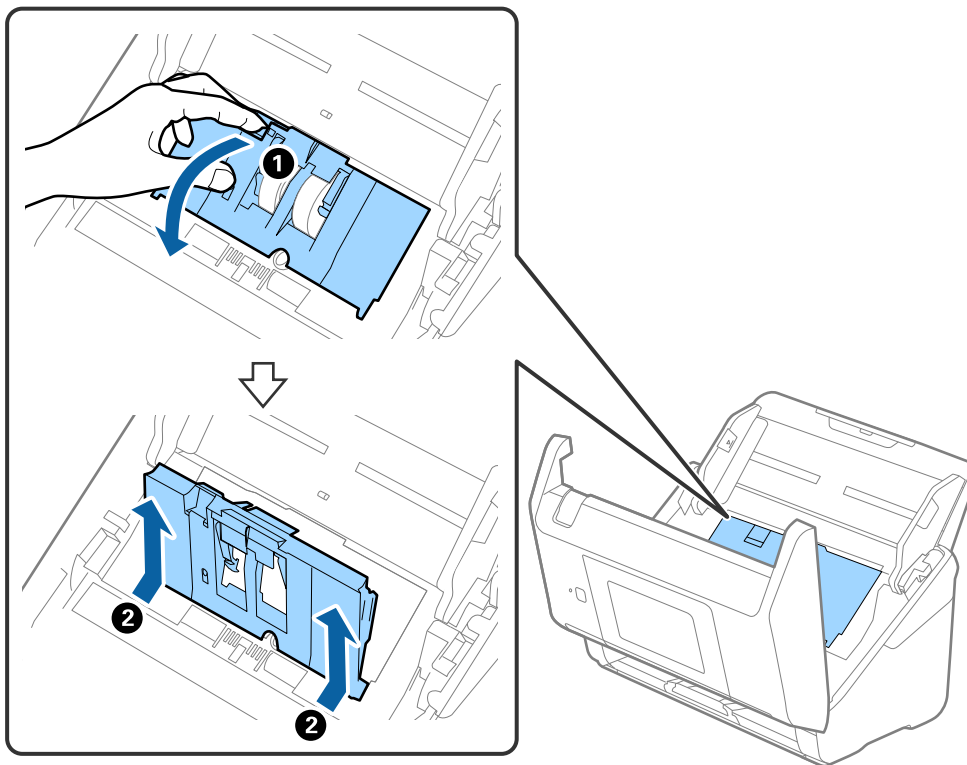

5. Tõmmake rulli telje kinnitusrakis alla, seejärel paigaldatud vastuvõturullid välja.

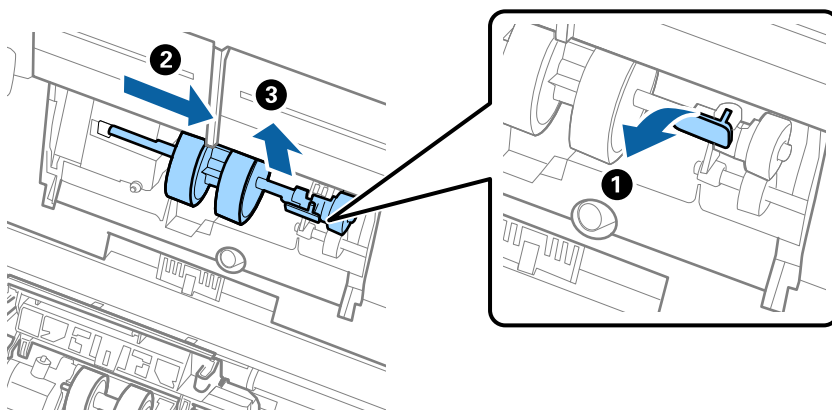

Oluline teave:

Ärge tõmmake vastuvõturulli jõuga välja. See võib skanneri sisemust vigastada.

6. Kinnitusrakist all hoides lükake uus vastuvõturull vasemale ja sisestage see skanneris olevasse auku. Kinnitusrakise lukustamiseks suruge seda.

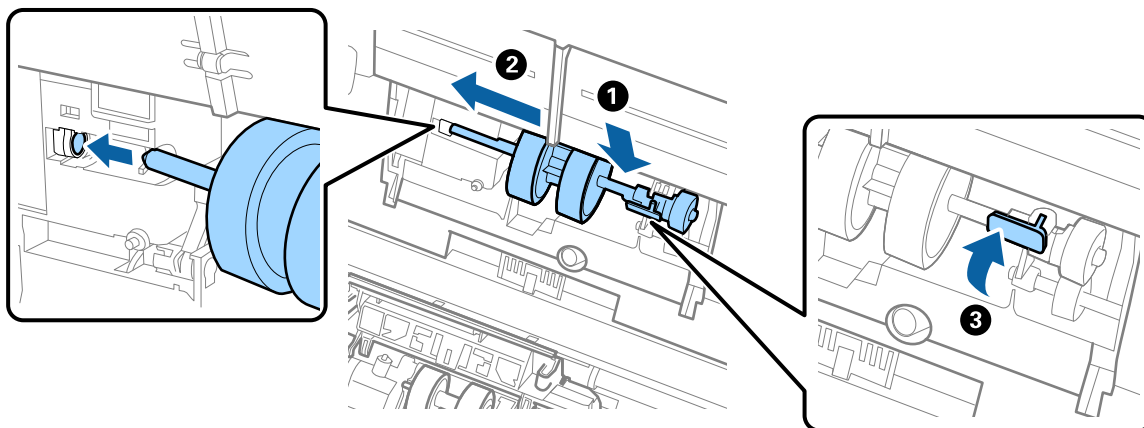

7. Pange vastuvõturulli kaane serv soone sisse ja lükake seda. Sulgege kaas kindlalt.

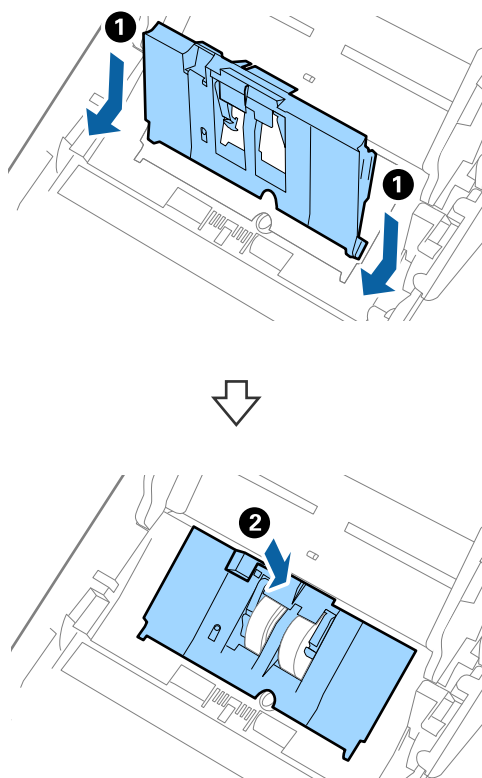

! Oluline teave:

- ❑ Veenduge, et vastuvõturulli kaas on õigesti suletud.
- ❑ Kui kaant on raske sulgeda, kontrollige, kas kogumisrullikud on õigesti paigaldatud.
- ❑ Ärge paigaldage kaant, kui see on üles tõstetud.

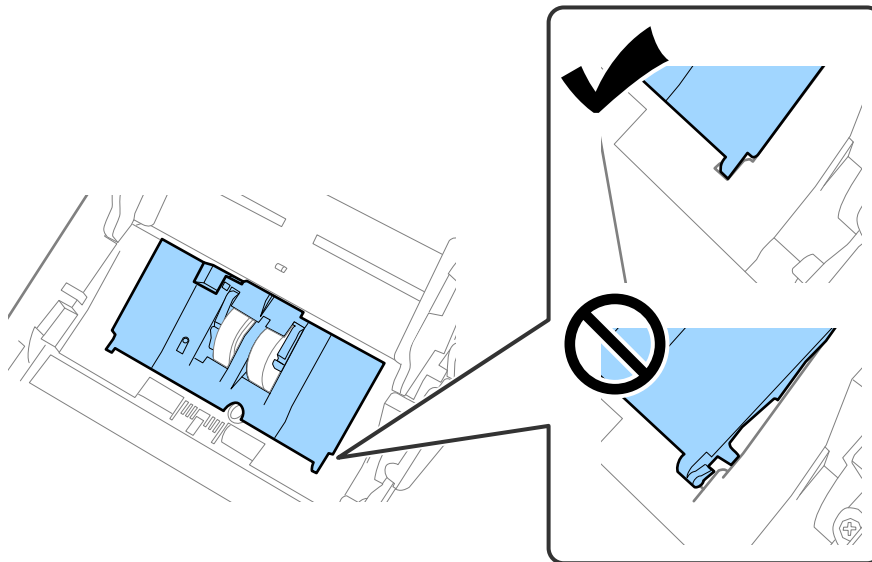

8. Kaane avamiseks suruge eraldusrulli mõlemal otsal olevaid konkse.

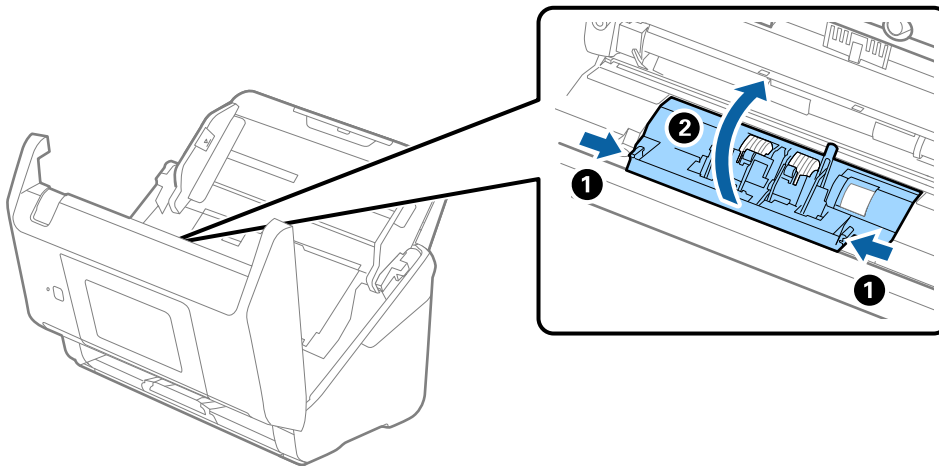

9. Tõstke eraldusrulli vasem pool üles, seejärel lükake ja eemaldage paigaldatud eraldusrullid.

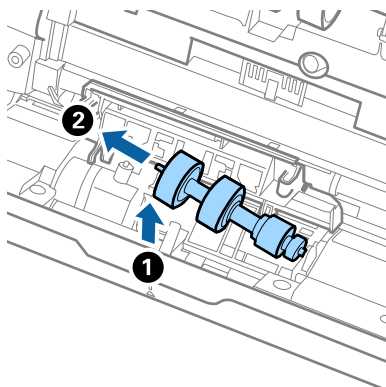

10. Sisestage uue eraldusrulli telg paremal pool asuvasse auku, seejärel laske rull alla.

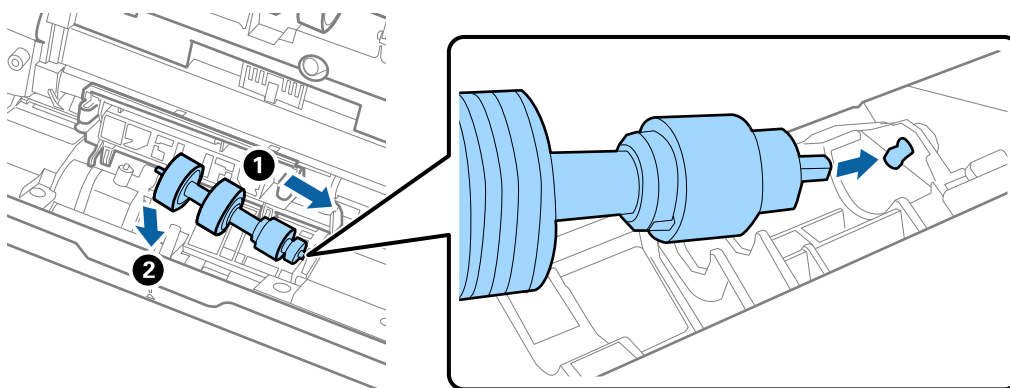

11. Sulgege eraldusrulli kate.



Oluline teave:

Kui kaant on raske sulgeda, veenduge, kas eraldusrullid on õigesti paigaldatud.

12. Sulgege skanneri kaas.
13. Ühendage vahelduvvooluadapter vooluvõrku ja lülitage skanner sisse.
14. Lähtestage skannide arv juhtpaneelilt.

Märkus.

Vabanega vastuvõturullist ja eraldusrullist kooskõlas kohalike eeskirjadega. Ärge demonteerige neid.

Seotud teave

➔ „Rulli montaažikomplekti koodid” lk 32

Skannide arvu lähtestamine

Skannide arv pärast rullikute montaažikomplekti vahetamist.

1. Valige avakuval **Sätted** > **Seadme info** > **Lähtesta skannimiste arv** > **Skannitud eksemplaride arv pärast rulliku vahetamist**.
2. Puudutage nuppu **Jah**.

Seotud teave

➔ [„Rulli montaažikomplekti vahetamine” lk 186](#)

Energia säästmine

Saate energiat säästa, kasutades puhkerežiimi või automaatset välja lülitamist, kui skanner ei tee ühtegi toimingut. Saate määrata aja, mille järel skanner läheb puhkerežiimi ja lülitub automaatselt välja. Tõstmine mõjutab toote energiatõhusust. Püüdke enne muudatuste tegemist arvestada keskkonnaga.

1. Valige avakuval **Sätted**.
2. Valige **Põhisätted**.
3. Valige suvand **Välja lülit. säte** ja määrake seejärel sätted.

Märkus.

Saadaval funktsioonid võivad olenevalt ostukohast erineda.

Skanneri transportimine

Kui te peate skanneri teise kohta transportima või remonti viima, siis järgige skanneri pakkimiseks alltoodud samme.

1. Skanneri väljalülitamiseks vajutage nuppu .
2. Ühendage vahelduvvooluadapter elektrivõrgust välja.
3. Eemaldage kaablid ja seadmed.

4. Sulgege sisestussalve pikendus ja väljastussalv.

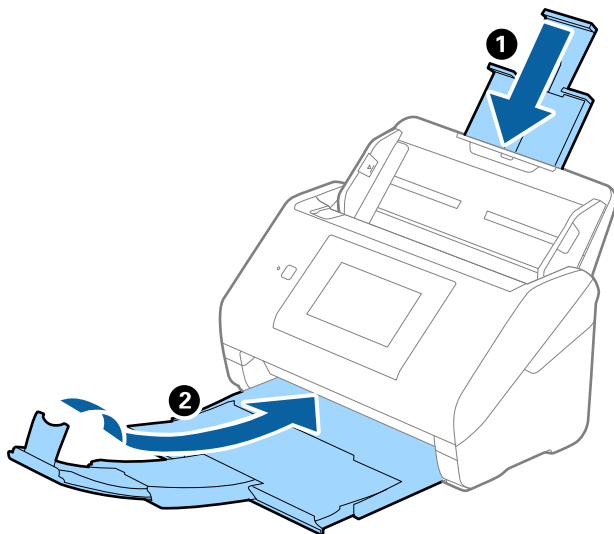

Oluline teave:

Sulgege kindlasti väljastussalv turvaliselt, vastasel juhul võib see transportimise ajal viga saada.

5. Eemaldage sisestussalv.

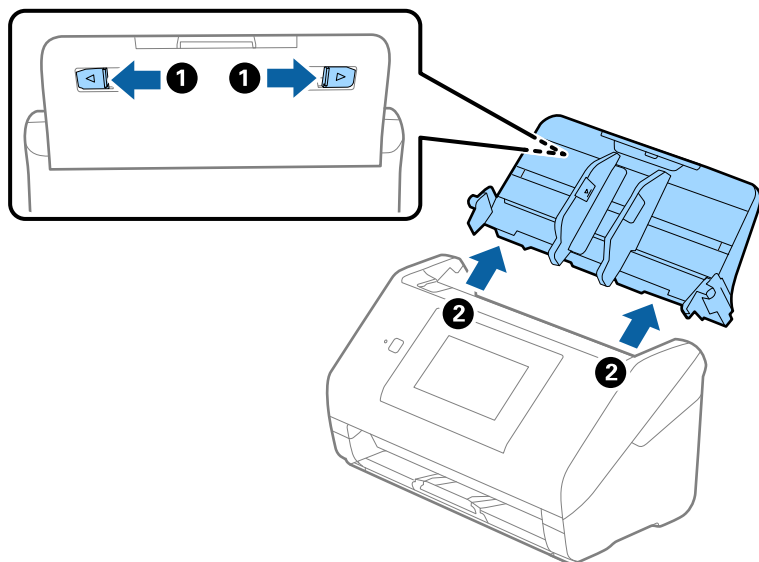

6. Kinnitage skanneriga kaasa tulnud pakkematerjal, seejärel pakkige skanner uuesti originaalkarpi või muusse vastupidavasse karpi.

Rakenduste ja püsivara värskendamine

Võib-olla saate rakendusi ja püsivara värskendades teatud probleeme lahendada ning funktsioone parandada või lisada. Kasutage kindlasti rakenduste ja püsivara uusimat versiooni.



Oluline teave:

- Ärge lülitage arvutit või skannerit värskendamise ajal välja.

Märkus.

Kui skanner on interneti-ühendusega, saate püsivara värskendada rakenduses Web Config. Valige vahekaart **Device Management** > **Firmware Update**, kontrollige kuvateadet ja klõpsake nuppu **Start**.

1. Veenduge, et skanner ja arvuti oleksid ühendatud ning et arvuti oleks ühendatud internetiga.
2. Käivitage rakendus EPSON Software Updater ja värskendage rakendusi või püsivara.

Märkus.

Operatsioonisüsteemi Windows Server tugi puudub.

- Windows 10

Klõpsake nuppu Start ja valige seejärel **Epson Software** > **EPSON Software Updater**.

- Windows 8.1/Windows 8

Sisestage rakenduse nimi otsingu tuumnuppu ja valige seejärel kuvatud ikoon.

- Windows 7

Klõpsake nuppu Start ja valige seejärel **Kõik programmid** või **Programmid** > **Epson Software** > **EPSON Software Updater**.

- Mac OS

Valige **Finder** > **Mine** > **Rakendused** > **Epson Software** > **EPSON Software Updater**.

Märkus.

Kui te ei leia värskendatavat rakendust rakenduste loendist, ei saa te seda EPSON Software Updater iga värskendada. Kontrollige rakenduste viimaste versioonide saadavalolekut oma kohalikul Epsoni veebisaidil.

<http://www.epson.com>

Skanneri püsivara värskendamine juhtpaneeli abil

Kui skanner on interneti ühendatud, saate juhtpaneeli abil skanneri püsivara värskendada. Samuti saate seada skanneri regulaarselt püsivara värskenduse olemasolu kontrollima ja selle leidmise korral teid teavitama.

1. Valige avakuval **Sätted**.
2. Valige **Süsteemi administreerimine** > **Püsivara värskendamine** > **Värskenda**.

Märkus.

Valige **Teatis** > **Sees**, et seada skanner regulaarselt kontrollima, kas püsivarale on olemas värskendus.

3. Lugege ekraanil kuvatud teadet ja alustage värskenduste otsimist.

4. Kui LCD-ekraanil kuvatakse teade, mis kinnitab, et püsivara värskendus on saadaval, järgige värskenduse käivitamiseks ekraanil kuvatud juhtnööre.



Oluline teave:

- Ärge lülitage skannerit välja ega lahutage seda vooluvõrgust enne, kui värskendamine on lõppenud, vastasel korral võib skanneri töös esineda tõrkeid.
- Kui püsivara värskendamist ei viida lõpule või see nurjub, ei käivitu skanner tavapärasel viisil ja skanneri järgmisel sisselülitamisel kuvatakse LCD-ekraanil teade „Recovery Mode“. Selles olukorras peate püsivara arvuti abil uuesti värskendama. Ühendage skanner USB-kaabli abil arvutiga. Kui skanneris on kuvatud „Recovery Mode“, ei saa te püsivara võrguühenduse kaudu värskendada. Avage arvutis Epsoni kohalik veebisait ja laadige seejärel alla skanneri uusim püsivara. Edasiseks tegevuseks leiate juhtnöörid veebisaidilt.

Püsivara värskendamine rakenduses Web Config

Kui skanner on interneti-ühendusega, saate püsivara värskendada rakenduses Web Config.

1. Avage Web Config ja valige vahekaart **Device Management > Firmware Update**.
2. Klõpsake **Start** ja seejärel järgige ekraanil kuvatud juhiseid.

Algab püsivara kontroll ja värskendatud püsivara olemasolu korral kuvatakse püsivara teave.

Märkus.

Püsivara saate värskendada ka utiliidiga *Epson Device Admin*. Püsivara teavet saate visuaalselt kontrollida seadmete loendist. See on kasulik mitme seadme püsivara värskendamiseks. Lisateavet leiate utiliidi *Epson Device Admin* juhendist või spikrist.

Seotud teave

➔ „Skanneritoimingute konfigureerimise rakendus (Web Config)” lk 29

Püsivara värskendamine ilma internetiühendusega

Seadme püsivara saate arvutisse alla laadida Epsoni veebisaidilt, seejärel ühendage püsivara värskendamiseks USB-kaabli abil seade arvutiga. Kui te ei saa värskendada võrgu kaudu, proovige seda meetodit.

Märkus.

Enne värskendamist veenduge, et skanneridraiver *Epson Scan 2* oleks arvutisse installitud. Kui *Epson Scan 2* on installimata, installige see.

1. Kontrollige Epsoni veebisaidilt, kas teie püsivaraversioon on värske.
<http://www.epson.com>
 - Kui teie skanneri jaoks on saadaval püsivaravärskendus, laadige see alla ja minge järgmise sammu juurde.
 - Kui veebisaidil ei ole püsivara kohta teavet, siis kasutate juba kõige uuemat püsivara.
2. Ühendage allalaaditud püsivara sisaldav arvuti USB-kaabli abil skanneriga.
3. Topeltklõpsake allalaaditud faili laiendiga .exe.
Epson Firmware Updater käivitub.

4. Järgige ekraanil kuvatud juhtnööre.

Probleemide lahendamine

| | |
|--|-----|
| Probleemid skanneriga. | 197 |
| Probleemid võrguskannimise ettevalmistamisega. | 198 |
| Probleemid skaneerimise käivitamisel. | 200 |
| Probleemid autentimisega. | 209 |
| Probleemid paberi söötmisega. | 210 |
| Probleemid pildi skannimisel. | 213 |
| Document Capture Pro probleemid. | 217 |
| Rakenduste eemaldamine ja paigaldamine. | 218 |

Probleemid skanneriga

Juhtpaneeli veateadete vaatamine

Kui juhtpaneelil kuvatakse veateade, järgige olukorra lahendamiseks ekraanil olevaid juhtnööre või allpool toodud lahendusi.

Märkus.

Võrgukataloogi skannides lugege veateate kuvamise korral alljärgnevat.

„Võrgukausta skannimise korral kuvatakse teated juhtpaneelil” lk 207

| Veateated | Lahendused |
|--|---|
| Kui arvutit ei leitud, kontrollige järgmist. - Skanneri ja arvuti vaheline ühendus (USB või võrk) - Vajalikud rakendused on installitud - Rakenduse versioon - Arvuti elektritoide - Tulemüüri ja turvatarkvara sätted - Skanneri ja rakenduse Document Capture Pro rühmasätted - Korrake otsingut Üksikasju vaadake dokumentatsioonist. | <ul style="list-style-type: none"> <input type="checkbox"/> Veenduge, et skanner oleks arvutiga õigesti ühendatud. <input type="checkbox"/> Paigaldage Epson Scan 2 ja Document Capture Pro/ Document Capture oma arvutisse. <input type="checkbox"/> Installige rakenduse uusim versioon. <input type="checkbox"/> Veenduge, et vahelduvvoolu adapter on kindlalt skanneri ja arvutiga ühendatud. Kontrollige, kas elektrivõrgu pistikupesa töötab. Ühendage elektrivõrgu pistikupessa teine seade ja kontrollige, kas saate toite sisse lülitada. <input type="checkbox"/> Kontrollige tulemüüri seadistusi seoses Epsoni tarkvaraga. <input type="checkbox"/> Valige skanneri ja arvuti jaoks sama grupp. <input type="checkbox"/> Otsige uuesti arvutit. |
| IP-aadressi ja alamvõrgu maski kombinatsioon on sobimatu. Vt üksikasju dokumentatsioonist. | Sisestage õige IP-aadress või vaikelüüs. Võtke abi saamiseks ühendust võrku seadistanud isikuga. |
| RECOVERY MODE | <p>Skanner on käivitunud taasterežiimis, sest püsivara värskendus nurjus. Järgige alltoodud samme, et proovida uuesti püsivara värskendada.</p> <ol style="list-style-type: none"> 1. Ühendage arvuti ja skanner USB-kaabliga. (Taasterežiimi ajal pole võimalik püsivara üle võrguühenduse värskendada.) 2. Täiendavad juhised leiate enda regiooni Epsoni veebisaidilt. |

Seotud teave

➔ „Rakenduste ja püsivara värskendamine” lk 192

➔ „Rakenduste installimine” lk 219

Skanner ei lülitu sisse

- Veenduge, et vahelduvvoolu adapter on kindlalt skanneri ja arvutiga ühendatud.
- Kontrollige, kas seinapesa töötab. Pistke teine seade seinapessasse ja kontrollige, kas saate toite sisse lülitada.

Administraatori parool on ununenud

Vajate hooldustöötajate abi. Võtke ühendust kohaliku edasimüüjaga.

Märkus.

Allpool on toodud rakenduse Web Config administraatori algväärtused.

- Kasutajanimi: puudub (tühi)
- Parool: skanneri seerianumber

Seerianumbrit vaadake skanneri taga olevalt sildilt. Kui taastate administraatori parooli vaikesätteid, lähtestatakse see algväärtustele.

Probleemid võrguskannimise ettevalmistamisega

Nõuandeid probleemide lahendamiseks

- Veateate kontrollimine
Tõrke ilmlemise korral kontrollige esmalt, kas skanneri juhtpaneelil või draiverikuval on teateid. Kui olete määranud sündmuste ilmlemise korral teavitusemeili saamise, saate selle oleku kiiresti teada.
- Andmeside oleku kontrollimine
Kontrollige serveri- või klientarvuti andmeside olekut, kasutades käsklust nagu ping ja ipconfig.
- Ühendustest
Skanneri ja meiliserveri vahelise ühenduse kontrollimiseks tehke skanneris ühendustest. Lisaks kontrollige klientarvuti ja serveri vahelist ühendust, et kontrollida andmeside olekut.
- Sätete käivitamine
Kui sätteid ja andmeside olek ühtegi probleemi ei näita, võib probleemide lahendamiseks piisata skanneri võrgusätete inaktiveerimisest või lähtestamisest ja nende uuesti häälestamisest.

Seotud teave

- ➔ „Meiliserveri konfigureerimine” lk 116
- ➔ „Juhtpaneeli veateadete vaatamine” lk 197

Utiliiti Web Config ei õnnestu avada

■ IP-aadressi ei ole skannerile määratud.

Lahendused

Kehtiv IP-aadress võib olla skannerile määramata. Konfigureerige IP-aadress skanneri juhtpaneelilt. Te saate kehtivaid sätteid kontrollida skanneri juhtpaneelilt.

■ Veebibrauser ei toeta SSL/TLS-i krüptimistugevust.

Lahendused

SSL/TLS-il on Encryption Strength. Saate utiliidi Web Config avada, kasutades veebibrauserit, mis toetab allpool toodud hulgikrüptimisi. Kontrollige, kas kasutate toetatud brauserit.

- 80 bitti: AES256/AES128/3DES
- 112 bitti: AES256/AES128/3DES
- 128 bitti: AES256/AES128
- 192 bitti: AES256
- 256 bitti: AES256

CA-signed Certificate on aegunud.

Lahendused

Kui esineb probleeme sertifikaadi aegumisega, kuvatakse SSL/TLS-ühenduse (https) loomisel utiliidiga Web Config teade „Sertifikaat on aegunud”. Kui teade kuvatakse enne sertifikaadi aegumiskuupäeva, kontrollige, kas skanneri kuupäev on õigesti konfigureeritud.

Sertifikaadi ja skanneri pärisnimi ei ühti.

Lahendused

Kui sertifikaadi pärisnimi ja skanner ei ühti, kuvatakse SSL/TLS-ühenduse (https) loomisel utiliidiga Web Config teade „Turvasertifikaadi nimi ei ühti...”. See juhtub, kuna järgmised IP-aadressid ei ühti.

- Skanneri IP-aadress, mis sisestati pärisnime väljale, et luua Self-signed Certificate või CSR
- Utiliidi Web Config käivitamisel veebibrauserisse sisestatud IP-aadress

Sertifikaadi Self-signed Certificate jaoks tuleb sertifikaati värskendada.

Sertifikaadi CA-signed Certificate jaoks võtke skannerile sertifikaat uuesti.

Veebibrauseris on seadistamata kohaliku aadressi puhverserver.

Lahendused

Kui skanner on seadistatud kasutama puhverserverit, konfigureerige veebibrauser nii, et see ei looks puhverserveri kaudu ühendust kohaliku aadressiga.

- Windows:

Valige **Juhtpaneel > Võrk ja Internet > Interneti-suvandid > Ühendused > Kohtvõrgu sätted > Puhverserver** ja seejärel konfigureerige kohtvõrgu puhverserveri mittekasutamine (kohalikud aadressid).

- Mac OS:

Valige **Süsteemi eelistused > Võrk > Täpsem > Puhvrid** ja seejärel registreerige kohalik aadress suvandis **Ära kasuta puhvisätteid nende hostide ja domeenide jaoks**.

Näide:

192.168.1.*: Kohalik aadress 192.168.1.XXX, alamvõrgumask 255.255.255.0

192.168.*.*: Kohalik aadress 192.168.XXX.XXX, alamvõrgumask 255.255.0.0

DHCP on arvuti sätetes keelatud.

Lahendused

Kui DHCP IP-aadressi automaatseks hankimiseks on arvutis keelatud, ei saa rakendust Web Config avada. Lubage DHCP.

Näide operatsioonisüsteemis Windows 10.

Avage juhtpaneel ja klõpsake seejärel nuppu **Võrk ja Internet > Võrgu- ja ühiskasutuskeskus > Muuda adapteri sätteid**. Avage kasutatava ühenduse atribuutide aken ja seejärel **Internet Protocoli versiooni 4 (TCP/IPv4)** või **Internet Protocoli versiooni 6 (TCP/IPv6)** atribuudid. Veenduge, et kuvatud aknas oleks valitud **Hangi IP-aadress automaatselt**.

Probleemid skaneerimise käivitamisel

Arvutist ei saa skannimist käivitada

Veenduge, et arvuti ja skanner oleksid õigesti ühendatud.

Probleemi põhjus ja lahendus võivad erineda olenevalt sellest, kas need on ühendatud või mitte.

Ühenduse oleku kontrollimine (Windows)

Ühenduse sätete kontrollimiseks kasutage rakendust Epson Scan 2 Utility.

Märkus.

Epson Scan 2 Utility on rakendus, mis on kaasas skanneri tarkvaraga.

1. Käivitage Epson Scan 2 Utility.
 - Windows 10
Klõpsake nuppu Start ja valige seejärel **EPSON > Epson Scan 2 Utility**.
 - Windows 8.1/Windows 8
Sisestage rakenduse nimi otsingu tuumnuppu ja valige seejärel kuvatud ikoon.
 - Windows 7
Klõpsake nuppu Start ja valige seejärel **Kõik programmid** või **Programmid > EPSON > Epson Scan 2 > Epson Scan 2 Utility**.
2. Avage kuval **Epson Scan 2 Utility** loend **Skanner** ja seejärel klõpsake nuppu **Seaded**, et avada kuva **Skanneri seaded**.
Kui kuva **Skanneri seaded** on juba kuva **Epson Scan 2 Utility** asemel kuvatud, liikuge edasi.
3. Kui skanner ei ole kuval **Skanneri seaded** kuvatud, on teie skanner tuvastamata.
Klõpsake nuppu **Lisa** ja lisage seejärel oma skanner kuval **Lisa võrguskanner**.

Kui te ei saa skannerit otsida või ei saa skannida ka siis, kui valitud on õige skanner, lugege seotud teavet.

Seotud teave



- ➔ „Võrguga ei saa ühendust luua” lk 201
- ➔ „Skannerit ei saa ühendada USB-liidese kaudu” lk 204
- ➔ „Skannida ei saa isegi siis kui ühendus on õigesti loodud” lk 204

Ühenduse oleku kontrollimine (Mac OS)

Ühenduse sätete kontrollimiseks kasutage rakendust Epson Scan 2 Utility.

Märkus.

Epson Scan 2 Utility on rakendus, mis on kaasas skanneri tarkvaraga.

1. Käivitage Epson Scan 2 Utility.
Valige **Mine > Rakendused > Epson Software > Epson Scan 2 Utility**.
2. Avage kuval **Epson Scan 2 Utility** loend **Skanner** ja seejärel klõpsake nuppu **Seaded**, et avada kuva **Skanneri seaded**.
Kui kuva **Skanneri seaded** on juba kuva **Epson Scan 2 Utility** asemel kuvatud, liikuge edasi
3. Kui skanner ei ole kuval **Skanneri seaded** kuvatud, on teie skanner tuvastamata.
Klõpsake ikooni  ja laske seejärel tarkvaral muudatused teha.
4. Klõpsake ikooni  ja lisage seejärel oma skanner kuval **Lisa võrguskanner**.

Kui te ei saa skannerit otsida või ei saa skannida ka siis, kui valitud on õige skanner, lugege seotud teavet.

Seotud teave

- ➔ [„Võrguga ei saa ühendust luua” lk 201](#)
- ➔ [„Skannerit ei saa ühendada USB-liidese kaudu” lk 204](#)
- ➔ [„Skannida ei saa isegi siis kui ühendus on õigesti loodud” lk 204](#)

Võrguga ei saa ühendust luua

Probleemide põhjused võivad olla alljärgnevad.

Wi-Fi-ühenduse võrguseadmetega on midagi valesti.

Lahendused

Lülitage välja seadmed, mida soovite võrguga ühendada. Oodake ligikaudu 10 sekundit ja seejärel lülitage seadmed järgmises järjekorras sisse: raadiovõrgu ruuter, arvuti või nutiseade ja seejärel skanner. Viige skanner ja arvuti või nutiseade raadiovõrgu ruuterile lähemale, et parandada raadiosidet, ning proovige seejärel uuesti võrgusätteid määrata.

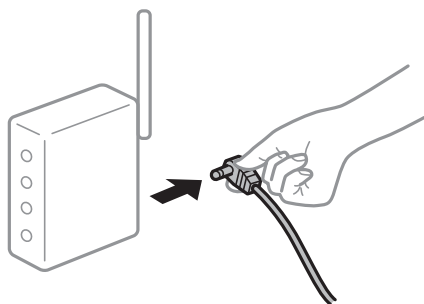

Seadmed ei saa juhtmeta ruuterilt signaale vastu võtta, sest need on üksteisest liiga kaugel.

Lahendused

Pärast arvuti või nutiseadme ja skanneri juhtmeta ruuterile lähemale viimist lülitage juhtmeta ruuter välja ja seejärel uuesti sisse.

Juhtmeta ruuteri vahetamisel ei vasta seaded uuele ruuterile.

Lahendused

Tehke ühenduse seaded uuesti, et need vastaksid uuele juhtmeta ruuterile.

➔ „Juhtmeta ruuteri asendamisel” lk 224

Arvutil või nutiseadmel ja nendega ühendatud arvutil on erinevad SSID-d.

Lahendused

Kui kasutate samaaegselt mitut juhtmeta ruuterit või kui juhtmeta ruuteril on mitu SSID-d ja seadmed on ühendatud erinevate SSID-dega, ei saa te juhtmeta ruuteriga ühendust luua.

Ühendage arvuti või nutiseade sama SSID külge, mille külge on ühendatud skanner.

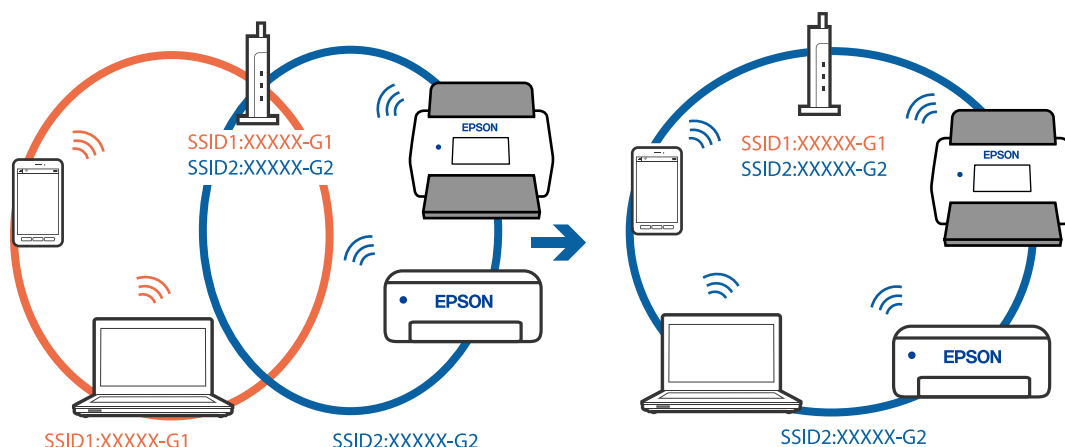

Juhtmeta ruuteri privaatsuseraldaja on aktiivne.

Lahendused

Enamik raadiovõrgu ruutereid on privaatsuseraldaja funktsiooniga, mis blokeerib sidet ühendatud seadmete vahel. Kui te ei saa luua ühendust skanneri ja arvuti või nutiseadme vahel, ehkki need on ühendatud samasse võrku, inaktiveerige ruuteri privaatsuseraldaja. Lugege üksikasju juhtmevaba ruuteriga kaasnenud juhendist.

IP-aadrss ei ole korrektselt määratud.

Lahendused

Kui skannerile määratud IP-aadress on 169.254.XXX.XXX ja alamvõrgumask 255.255.0.0, ei pruugita IP-aadressi õigesti määrata.

Valige skanneri juhtpaneelil **Sätted > Võrgusätted > Täpsem > TCP/IP** ja kontrollige siis skannerile määratud IP-aadressi ja alamvõrgumaski.

Lähtestage raadiovõrgu ruuter või lähtestage skanneri võrgusätted.

➔ „Võrguühenduse uuesti seadistamine” lk 224

■ Probleem printeri võrgusätetega.

Lahendused

Proovige arvutist pääseda mis tahes veebisaidile veendumaks, et arvuti võrgusätted on õiged. Kui te ei pääse ühelegi veebisaidile, on probleem arvutis.

Kontrollige arvuti võrguühendust. Lugege üksikasju arvutiga kaasnenud dokumentatsioonist.

■ Skanneri Ethernetiga ühendamiseks on kasutatud seadmeid, mis toetavad standardit IEEE 802.3az (energiatõhus Ethernet).

Lahendused

Kui ühendate skanneri Ethernetiga, kasutades seadmeid, mis toetavad standardit IEEE 802.3az (energiatõhus Ethernet), võivad olenevalt kasutatavast jaoturist või ruuterist esineda järgmised probleemid.

- Ühendus muutub ebastabiilseks, ühendus skanneriga katkeb pidevalt.
- Skanneriga ei õnnestu ühendust luua.
- Side kiirus muutub aeglaseks.

Järgige allpool toodud samme standardi IEEE 802.3az keelamiseks skanneris ja looge seejärel ühendus uuesti.

1. Eemaldage arvuti ja skanneriga ühendatud Etherneti-kaabel.
2. Kui IEEE 802.3az on arvutis lubatud, keelake see.
Lugege üksikasju arvutiga kaasnenud dokumentatsioonist.
3. Ühendage arvuti ja skanner Etherneti-kaabliga otse.
4. Kontrollige skanneri võrgusätteid.
Valige **Sätted > Võrgu olek > IP-aadress**.
5. Kontrollige skanneri IP-aadressi.
6. Avage arvutis Web Config.
Käivitage veebibrauser ja sisestage seejärel skanneri IP-aadress.
[„Utiliidi Web Config kasutamine veebibrauseris” lk 29](#)
7. Valige vahekaart **Network > Wired LAN**.
8. Suvandi **OFF** sätteks valige **IEEE 802.3az**.
9. Klõpsake nuppu **Next**.
10. Klõpsake nuppu **OK**.
11. Eemaldage arvuti ja skanneriga ühendatud Etherneti-kaabel.
12. Kui keelasite sammus 2 arvutis standardi IEEE 802.3az, lubage see.

13. Ühendage sammus 1 eemaldatud Etherneti-kaablid arvuti ja skanneriga.
Kui probleem ei kao, võib probleem olla põhjustatud mõne muu seadme mitte skanneri poolt.

■ Skanner on välja lülitatud.

Lahendused

- Veenduge, et skanner oleks sisse lülitatud.
Oodake, kuni olekutuli lõpetab vilkumise, mis tähendab, et skanner on töövalmis.

Skannerit ei saa ühendada USB-liidese kaudu

Võimalikud on alljärgnevad põhjused.

■ USB-kaabel ei ole elektrivõrgu pistikuga korrektselt ühendatud.

Lahendused

Ühendage USB-kaabel kindlalt skanneri ja arvutiga.

■ Probleem USB-jaoturiga.

Lahendused

Kui kasutate USB-jaoturit, püüdke skanner otse arvutiga ühendada.

■ Probleem USB-kaabli või USB-pordiga.

Lahendused

Kui USB-kaablit ei õnnestu tuvastada, siis vahetage porti või USB-kaablit.

■ Skanner on välja lülitatud.

Lahendused

- Veenduge, et skanner oleks sisse lülitatud.
Oodake, kuni olekutuli lõpetab vilkumise, mis tähendab, et skanner on töövalmis.

Skannida ei saa isegi siis kui ühendus on õigesti loodud

■ Vajalikud rakendused ei ole arvutisse installitud.

Lahendused

- Veenduge, et kõik järgmised rakendused oleksid installitud.
- Document Capture Pro (Windows) või Document Capture (Mac OS)
 - Epson Scan 2

Kui rakendused ei ole installitud, installige see uuesti.

➔ [„Rakenduste installimine” lk 219](#)

■ Töö pole määratud skanneri juhtpaneelile.

Lahendused

Kontrollige, kas töö on õigesti määratud skanneri juhtpaneelile rakenduses Document Capture Pro (Windows) või Document Capture (Mac OS).

➔ „Töö loomine ja töö määramine juhtpaneelile (Windows)” lk 110

■ Kui kasutate mõnda TWAIN-ühilduvusega programmi, ei ole allikasättena valitud õige skanner. (Windows)

Lahendused

Veenduge, et programmiloendist oleks valitud õige skanner.

■ AirPrint on keelatud.

Lahendused

Lubage säte AirPrint rakenduses Web Config.

Nuitiseadmest ei saa skannimist käivitada

Veenduge, et nutiseade ja skanner oleksid õigesti ühendatud.

Probleemi põhjus ja lahendus võivad erineda olenevalt sellest, kas need on ühendatud või mitte.

Ühenduse oleku (nutiseade) kontrollimine

Kasutage nutiseadme ja skanneri ühenduse oleku kontrollimiseks rakendust Epson Smart Panel.

1. Käivitage nutiseadmes Epson Smart Panel.
2. Vaadake, kas skanneri nimi on kuvatud rakenduses Epson Smart Panel.
Kui skanneri nimi on kuvatud, on ühendus nutiseadme ja skanneri vahel edukalt loodud.
Kui kuvatakse teade, mis ütleb, et skanner ei ole valitud, pole ühendust nutiseadme ja skanneri vahel loodud.
Järgige skanneri ühendamiseks rakenduses Epson Smart Panel kuvatud juhtnööre.

Kui teil ei õnnestu skannerit võrgu kaudu ühendada, lugege seotud teavet.

Seotud teave

➔ „Võrguga ei saa ühendust luua” lk 205

Võrguga ei saa ühendust luua

Probleemide põhjused võivad olla alljärgnevad.

Wi-Fi-ühenduse võrguseadmetega on midagi valesti.

Lahendused

Lülitage välja seadmed, mida soovite võrguga ühendada. Oodake ligikaudu 10 sekundit ja seejärel lülitage seadmed järgmises järjekorras sisse: raadiovõrgu ruuter, arvuti või nutiseade ja seejärel skanner. Viige skanner ja arvuti või nutiseade raadiovõrgu ruuterile lähemale, et parandada raadiosidet, ning proovige seejärel uuesti võrgusätteid määrata.

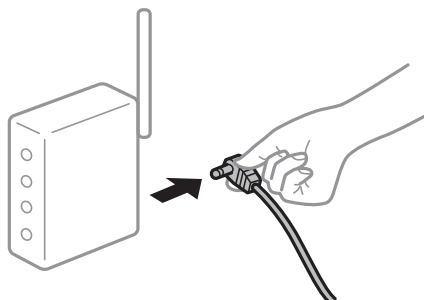

Seadmed ei saa juhtmeta ruuterilt signaale vastu võtta, sest need on üksteisest liiga kaugel.

Lahendused

Pärast arvuti või nutiseadme ja skanneri juhtmeta ruuterile lähemale viimist lülitage juhtmeta ruuter välja ja seejärel uuesti sisse.

Juhtmeta ruuteri vahetamisel ei vasta seaded uuele ruuterile.

Lahendused

Tehke ühenduse seaded uuesti, et need vastaksid uuele juhtmeta ruuterile.

➔ „Juhtmeta ruuteri asendamisel” lk 224

Arvutil või nutiseadmel ja nendega ühendatud arvutil on erinevad SSID-d.

Lahendused

Kui kasutate samaaegselt mitut juhtmeta ruuterit või kui juhtmeta ruuteril on mitu SSID-d ja seadmed on ühendatud erinevate SSID-dega, ei saa te juhtmeta ruuteriga ühendust luua.

Ühendage arvuti või nutiseade sama SSID külge, mille külge on ühendatud skanner.

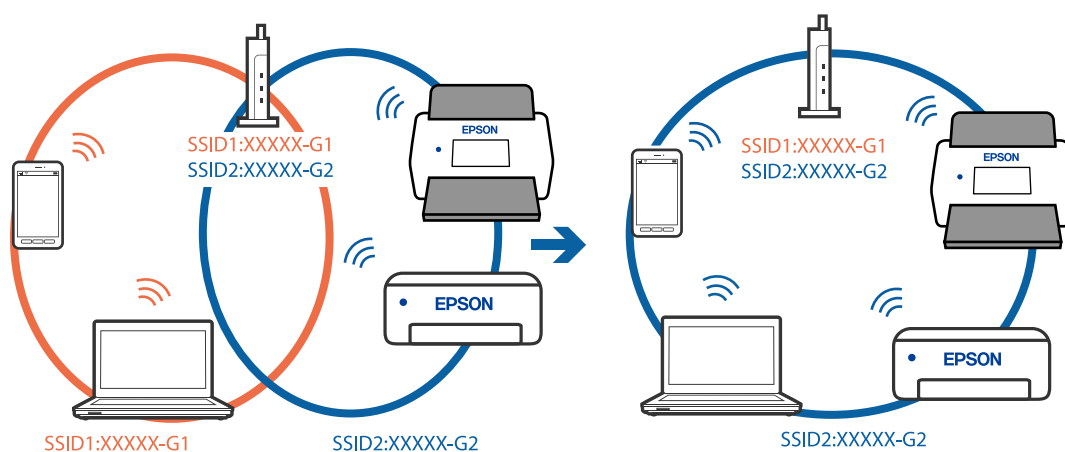

■ Juhtmeta ruuteri privaatsuseraldaja on aktiivne.

Lahendused

Enamik raadiovõrgu ruutereid on privaatsuseraldaja funktsiooniga, mis blokeerib sidet ühendatud seadmete vahel. Kui te ei saa luua ühendust skanneri ja arvuti või nutiseadme vahel, ehkki need on ühendatud samasse võrku, inaktiveerige ruuteri privaatsuseraldaja. Lugege üksikasju juhtmevaba ruuteriga kaasnenud juhendist.

■ IP-aadrss ei ole korrektselt määratud.

Lahendused

Kui skannerile määratud IP-aadress on 169.254.XXX.XXX ja alamvõrgumask 255.255.0.0, ei pruugita IP-aadressi õigesti määrata.

Valige skanneri juhtpaneelil **Sätted > Võrgusätted > Täpsem > TCP/IP** ja kontrollige siis skannerile määratud IP-aadressi ja alamvõrgumaski.

Lähtestage raadiovõrgu ruuter või lähtestage skanneri võrgusätted.

➔ „Võrguühenduse uuesti seadistamine” lk 224

■ Probleem nutiseadme võrgusätetega.

Lahendused

Proovige nutiseadmest pääseda mis tahes veebisaidile veendumaks, et nutiseadme võrgusätted on õiged. Kui te ei pääse ühelegi veebisaidile, on probleem nutiseadmes.

Kontrollige arvuti võrguühendust. Üksikasju vaadake nutiseadme dokumentatsioonist.

■ Skanner on välja lülitatud.

Lahendused

Veenduge, et skanner oleks sisse lülitatud.

Oodake, kuni olekutuli lõpetab vilkumise, mis tähendab, et skanner on töövalmis.

Skannitud kujutisi ei saa ühiskausta salvestada

Võrgukausta skannimise korral kuvatakse teated juhtpaneelil

Tõrketeate juhtpaneelil kuvamise korral kontrollige probleemi lahendamiseks teadet või järgmist loendit.

| Teated | Lahendused |
|--|---|
| DNS-i tõrge. Kontrollige DNS-i sätteid. | <p>Arvutiga ei õnnestu ühendust luua. Kontrollige järgmist.</p> <ul style="list-style-type: none"> <input type="checkbox"/> Veenduge, et aadress skanneri kontaktiloendis ja ühiskausta aadress oleksid samad. <input type="checkbox"/> Kui arvuti IP-aadress on staatiline ja määratud käsitsi, muutke arvuti nimi võrgutees IP-aadressiks. Näide: muutke \\EPSON02\SCAN nimeks \\192.168.xxx.xxx\SCAN <input type="checkbox"/> Veenduge, et arvuti oleks sisse lülitatud ja ei oleks unerežiimis. Kui arvuti on unerežiimis, ei saa te skannitud kujutisi ühiskausta salvestada. <input type="checkbox"/> Lülitage ajutiselt välja arvuti tulemüür ja turbetarkvara. Kui see kustutab tõrke, kontrollige turbetarkvara sätteid. <input type="checkbox"/> Kui võrgukohaks on valitud Avalik võrk, ei saa te skannitud kujutisi ühiskausta salvestada. Seadistage iga pordi jaoks edasisaatmise sätteid. <input type="checkbox"/> Kui kasutate sülearvutit ja IP-aadressiks on määratud DHCP, võib IP-aadress võrguga uuesti ühenduse loomisel muutuda. Hankige IP-aadress uuesti. <input type="checkbox"/> Kontrollige, kas DNS-i säte on õige. DNS-i sätete kohta küsige oma võrguadministraatorilt. <input type="checkbox"/> Arvuti nimi ja IP-aadress võivad olla erinevad, kui DNS-serveri haldustabelit ei ole värskendatud. Pöörduge oma DNS-serveri administraatori poole. |
| Autentimistõrge. Kontrollige Asukohta, Kasutajanime ja Parooli. | Veenduge, et kasutajanimi ja parool oleksid arvutis ja skanneri kontaktides õiged. Samuti kontrollige, et parool ei oleks aegunud. |
| Sidetõrge. Kontrollige Wi-Fi-ühendust võrguühendust. | <p>Kontaktiloendis registreeritud võrgukaustaga ei õnnestu ühendust luua. Kontrollige järgmist.</p> <ul style="list-style-type: none"> <input type="checkbox"/> Veenduge, et aadress skanneri kontaktiloendis ja ühiskausta aadress oleksid samad. <input type="checkbox"/> Pääsuõigused kontaktiloendis olevale kasutajale tuleb lisada ühiskausta atribuutide vahekaartidel Ühiskasutus ja Turve. Lisaks tuleb kasutaja õigused seada „lubatuks“. |
| Faili nimi on juba kasutusel. Andke failile uus nimi ja proovige uuesti. | Muutke failinime sätteid. Vastasel korral tuleb failid teisaldada või kustutada või muuta ühiskaustas failinime. |
| Skannitud fail(id) on liiga suur(ed). Ainult XX leht(e) on saadetud. Kontrollige, kas Asukohas on piisavalt ruumi. | Arvutis ei ole piisavalt kettaruumi. Suurendage arvutis vaba mälumahtu. |

Tõrke tekkimise koha kontrollimine

Kui salvestate skannitud kujutisi ühiskausta, toimub salvestamisprotsess alljärgnevalt. Te saate kontrollida, kus kohas tekkis tõrge.

| Üksused | Toiming | Veateated |
|-------------------------------|---|---|
| Ühendamine | Skannerist arvutiga ühenduse loomine. | DNS-i tõrge. Kontrollige DNS-i sätteid. |
| Arvutisse sisselogimine | Logige kasutajanime ja parooliga arvutisse sisse. | Autentimistõrge. Kontrollige Asukohta, Kasutajanime ja Parooli. |
| Salvestuskausta kontrollimine | Kontrollige ühiskausta võrguteed. | Sidetõrge. Kontrollige Wi-Fi-ühendust võrguühendust. |

| Üksused | Toiming | Veateated |
|-------------------------|--|--|
| Failinime kontrollimine | Kontrollige, kas on olemas sama nimega fail nagu see, mida tahate kausta salvestada. | Faili nimi on juba kasutusel. Andke failile uus nimi ja proovige uuesti. |
| Faili kirjutamine | Kirjutage uus fail. | Skannitud fail(id) on liiga suur(ed). Ainult XX leht(e) on saadetud. Kontrollige, kas Asukohas on piisavalt ruumi. |

Skannitud kujutiste salvestamisele kulub palju aega

■ Nime lahendamise vastamine „Domeeninimi” ja „IP-aadress” puhul võtab väga kaua aega.

Lahendused

Kontrollige alljärgnevat.

- Kontrollige, kas DNS-i säte on õige.
- Veenduge, et kõik DNS-i sätted oleksid õiged, kui olete rakenduses Web Config.
- Kontrollige, kas DNS-i domeeninimi on õige.

Skannitud kujutisi ei saa pilve saata

- Veenduge, et oleksite sisselogimisel sisestanud õige teabe.
- Veenduge, et teenus töötaks. Teenus võib olla süsteemi hoolduse ajaks välja lülitatud. Kontrollige lisateavet raamatupidamisteenuse veebisaidilt.

Skannitud kujutisi ei saa meilile saata

- Kontrollige, kas sisestatud meiliaadress töötab.
- Kontrollige, kas meiliserveri sätted on õiged.
- Küsige meiliserveri administraatorilt, kas server töötab.

Seotud teave

➔ [„Meiliserveri ühenduse kontrollimine” lk 117](#)

Probleemid autentimisega

Parooli või ID-numbri unustamisel

Kui olete parooli või ID-numbri unustanud, pöörduge süsteemiadministraatori poole.

Autentimisheli ei kostu isegi siis kui kaarti hoitakse autentimisseadme kohal

Kui skanneri ekraan on unerežiimis (energiasäästurežiim) kustunud, ei pruugi see autentimisheli väljastada.

Probleemid paberi söötmisega

Söödetakse mitu originaali (topeltsöötmine)

Topeltsöötmise korral kontrollige järgmist.

- Kui originaalid jäävad skannerisse kinni, avage skanneri kaas ja eemaldage originaalid, seejärel sulgege skanneri kaas.
- Kontrollige skannitud kujutist ja seejärel skannige vajaduse korral originaalid uuesti.

Kui mitu originaali söödetakse sageli, proovige järgmist.

- Kui söödate toetamata algdokumente, võib skanner ühe korraga sööta mitu algdokumenti.
- Puhastage skanneri sees olevaid rulle.
- Vähendage korraga paigutatud originaalide arvu.
- Valige juhtpaneelil **Aeglane**, et aeglustada skannimiskiirust.
- Kasutage režiimi **Automaatne söötmisrežiim** ja skannige originaale ükshaaval.
Kui kasutate rakendust Document Capture Pro, vajutage Epson Scan 2 akna avamiseks nuppu **Scan Settings** kuval **Detailed Settings**.

Seotud teave

- ➔ [„Skannimine režiimis Automaatne söötmisrežiim” lk 112](#)
- ➔ [„Skanneri sisemuse puhastamine” lk 181](#)
- ➔ [„Kinnijäänud originaalide eemaldamine skannerist” lk 210](#)

Kinnijäänud originaalide eemaldamine skannerist

Kui originaal on skannerisse kinni jäänud, järgige selle eemaldamiseks alljärgnevaid samme.

Märkus.

Epson Smart Panel ei toeta pikka paberi (393,8 mm (15,5 tolli) või rohkem) skannimist.

1. Eemaldage kõik sisestussalve jäänud originaalid.

2. Tõmmake hooba ja avage skanneri kaas.

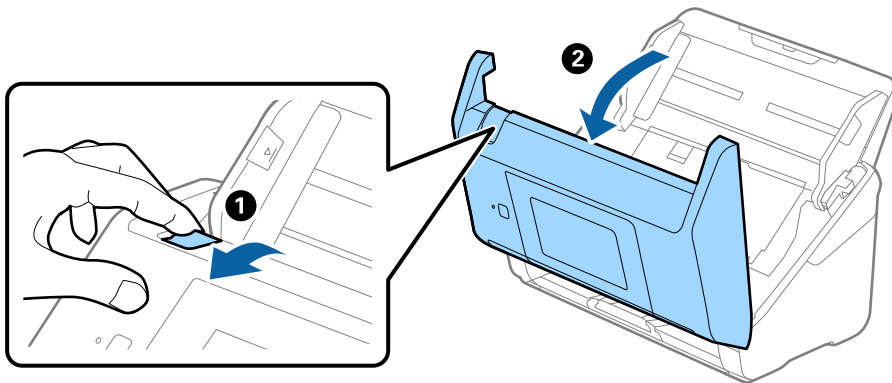

3. Eemaldage hoolikalt kõik skannerisse jäänud originaalid.

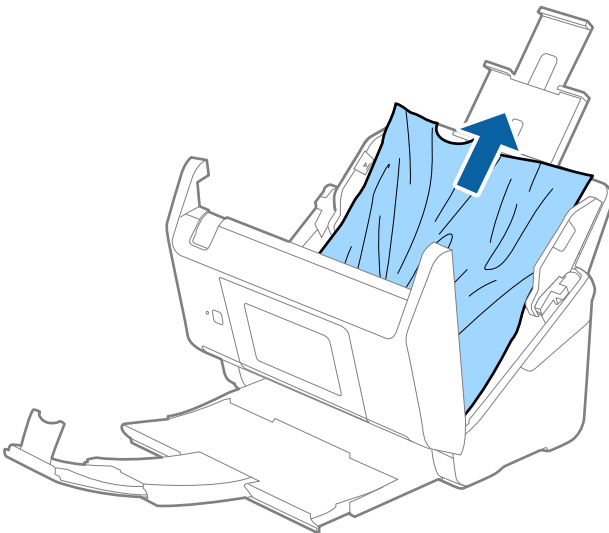

4. Kui te ei saa originaale otse üles tõmmata, tõmmake kinni jäänud originaalid väljastussalvest noolega näidatud suunas välja.

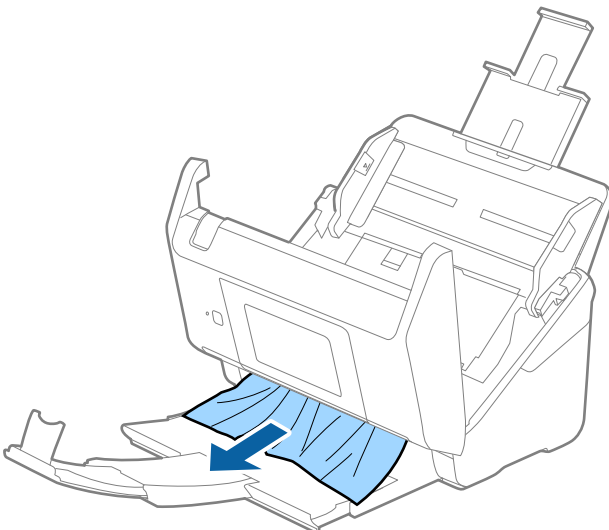



Oluline teave:

Veenduge, et skanneris pole ühtegi paberit.

5. Sulgege skanneri kaas.

Seotud teave

- ➔ „Söödetakse mitu originaali (topeltsöötmine)” lk 210
- ➔ „Paberi kaitse ei toimi korrektselt” lk 212

Algdokument ja skannerisse sageli kinni

Kui algdokument jääb skannerisse sageli kinni, siis talitage järgmiselt.

- Tehke juhtpaneelil valik **Aeglane**, et aeglustada skaneerimise kiirust.
- Puhastage skanneri sees olevaid rulle.
- Kui väljutatud algdokumendid jäävad väljutussalve kinni, siis pange väljutussalv kõrvale ja ärge kasutage seda.

Seotud teave

- ➔ „Skanneri sisemuse puhastamine” lk 181
- ➔ „Söödetakse mitu originaali (topeltsöötmine)” lk 210
- ➔ „Paberi kaitse ei toimi korrektselt” lk 212

Paberi kaitse ei toimi korrektselt

Sõltuvalt originaalist ning valitud tasemest ei pruugi see funktsioon toimida.

- Valige plastikkaartide ning paksu paberi skannimisel selle funktsiooni keelamiseks **Välj.**
- Kui tuvastamine ebaõnnestub liiga tihti, tuleks selle funktsiooni taset vähendada.
- Kui originaal on kahjustatud, kontrollige, kas see funktsioon on aktiveeritud. Kui see on juba aktiveeritud, suurendage funktsiooni kaitsetaset.

Seotud teave

- ➔ „Skanneri sätted” lk 172
- ➔ „Kinnijäänud originaalide eemaldamine skannerist” lk 210

Algdokumendid määrduvad

Puhastage skanneri sisemust.

Seotud teave

- ➔ „Skanneri sisemuse puhastamine” lk 181

Skaneerimise kiirus muutub pideval skaneerimisel aegalsemaks

Kui pidevalt seadmega ADF skaneerida, siis skaneerimise kiirus langeb, et hoida ära skanneri mehhanismi ülekuumenemist ja kahjustumist. Kuid te võite skaneerimist jätkata.

Uuesti tavalise skaneerimiskiiruse saavutamiseks laske skanneril umbes 30 minuti jooksul tegevusetult seista. Skaneerimise kiirus ei taastu isegi siis, kui toide on välja lülitatud.

Skannimisele kulub palju aega

- Skannimiskiirus võib muutuda aeglaseks tulenevalt skannimistingimustest, nagu kõrge eraldusvõime, kujutise kohandusfunktsioonid, failivorming jne.
- Portidega USB 3.0 (SuperSpeed) või USB 2.0 (Hi-Speed) varustatud arvutid võimaldavad skannida kiiremini kui pordiga USB 1.1 arvutid. Kui olete skanneri USB 3.0 või USB 2.0 pordiga ühendanud, veenduge, et see vastab süsteeminõuetele.
- Kui kasutate turbetarkvara, tehke failile TWAIN.log monitoorimiserand või seadke fail TWAIN.log ainult loetavaks. Turbetarkvara funktsioonide kohta leiate teavet tarkvaraga kaasas olevast spikrist jne. Fail TWAIN.log salvestakse alljärgnevasse asukohtadesse.
C:\Users\<(kasutajanimi)\AppData\Local\Temp

Probleemid pildi skannimisel

ADF skannimisel tekivad triibud

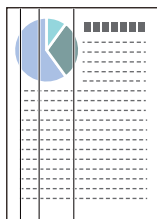

- Puhastage ADF.
Triipe võib põhjustada ADF-i klaasile sattunud mustus või praht.
- Eemaldage originaalile kleepunud mustus või praht.
- Kui **Klaasi määrdumise tuvastus** funktsioon on aktiveeritud, edastatakse skanneri klaasile kogunenud mustuse tuvastamisel hoiatussõnum.
Valige kodulekraanilt **Skanneri sätted** > **Klaasi määrdumise tuvastus** valikust **Sätted** ning määrake valikuks **Sees-Madal** või **Sees-Kõrge**.
Pärast veateate kuvamist puhastage skanneri sees asuvat klaasi Epsoni puhastuskomplektiga või pehme lapiga.

Märkus.

- Olenevalt mustusest ei pruugi tuvastamine korralikult toimida.*
- Kui tuvastamine ei toimi, muutke sätteid.*
*Kui mustust ei tuvastata, valige **Sees-Kõrge**. Kui hoiatussõnum on põhjustatud mustuse tuvastamise veast, valige **Sees-Madal** või **Välj**.*

Seotud teave

➔ „Skanneri sisemuse puhastamine” lk 181

Määrduvad klaasi hoiatus ei kao

Kui pärast skanneri sisemuse puhastamist kuvatakse määrduvad klaasi hoiatusekraan, kontrollige klaaspinda uuesti. Kui klaasil on kriime, tuvastatakse need kui mustus.

Klaasist osa tuleb välja vahetada. Võtke remondiks ühendust kohaliku edasimüüjaga.

Skannitud pildil on ebaühtlased värvid

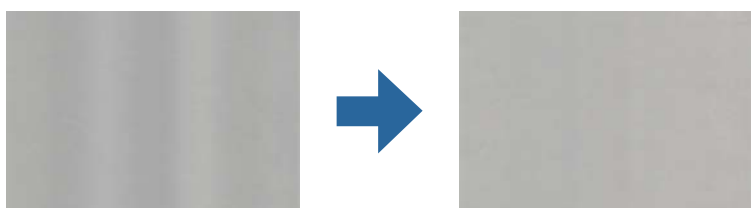

Kui skannerile langeb tugev valgus nagu otsene päikesevalgus, võib tekkida probleeme valguse ning värvide tuvastamisega skanneri sees paikneva anduri poolt.

- Muutke skanneri asendit nii, et tugev valgus ei langeks skanneri esiosa peale.
- Paigutage skanner kohta, kuhu ei lange tugevat valgust.

Skannitud kujutise laiendamine või ahendamine

Skannitud pildi laiendamisel või kokku surumisel saate reguleerida laiendussuhet tarkvara Epson Scan 2 Utility funktsiooni **Seadistused** abil. See funktsioon on ainult Windowsis.

Märkus.

Rakendus Epson Scan 2 Utility kuulub skanneri tarkvarapaketti.

1. Käivitage Epson Scan 2 Utility.
 - Windows 10/Windows Server 2016
Klõpsake nuppu Start ja valige seejärel **EPSON > Epson Scan 2 Utility**.
 - Windows 8.1/Windows 8/Windows Server 2012 R2/Windows Server 2012
Sisestage rakenduse nimi otsingu tuumnuppu ja valige seejärel kuvatud ikoon.
 - Windows 7/Windows Server 2008 R2
Klõpsake nuppu Start ja valige seejärel **Kõik programmid** või **Programmid > EPSON > Epson Scan 2 > Epson Scan 2 Utility**.
2. Valige vahekaart **Seadistused**.
3. Kasutage suvandit **Suurendamine/vähendamine** skannitud piltide laiendussuhte reguleerimiseks.
4. Sätete rakendamiseks skannerile vajutage nuppu **Sea**.

Piltide taustale tekib varikujutis

Originaali tagaküljel olevad kujutised võivad olla jäänud skannitud pildile.

- Kui **Pildi tüüp** sätteks on valitud **Automaatne, Värv** või **Hallskaala**:
 - Kontrollige, kas Epson Scan 2 aknas on valitud **Eemalda taust**. Kui kasutate funktsiooni Document Capture Pro, vajutage ekraani **Scan Settings** aknas nuppu **Detailed Settings**.
Klõpsake **Täpsemad seaded** kaardil > **Eemalda taust**.
 - Kontrollige, kas valitud on **Teksti täiustamine**.
Document Capture Pro (Windows)/Document Capture (Mac OS X): Klõpsake **Scan Settings** > **Teksti täiustamine**.
Epson Scan 2: Klõpsake **Täpsemad seaded** kaardil > **Teksti täiustamine**.
- Kui **Pildi tüüp** sätteks on valitud **Mustvalge**:
Kontrollige, kas valitud on **Teksti täiustamine**.
Document Capture Pro (Windows)/Document Capture (Mac OS X): Klõpsake **Scan Settings** > **Teksti täiustamine**.
Epson Scan 2: Klõpsake **Täpsemad seaded** kaardil > **Teksti täiustamine**.
Skannitud kujutise kvaliteedist olenevalt klõpsake aknas Epson Scan 2 **Seaded** ja proovige sätet **Ääreparandus** vähendada või sätet **Müravähenduse tase** suurendada.

Skannitud kujutised või tekst on hägused

Võite korrigeerida skannitud kujutist või teksti, suurendades eraldusvõimet või muuteks kujutise kvaliteeti.

- Muutke eraldusvõimet ja skannige uuesti.
Määrake skannitud pildi eesmärgiks sobiv eraldusvõime.
- Kontrollige, kas valitud on **Teksti täiustamine**.
Document Capture Pro (Windows)/Document Capture (Mac OS X): Klõpsake **Scan Settings** > **Teksti täiustamine**.
Epson Scan 2: Klõpsake **Täpsemad seaded** kaardil > **Teksti täiustamine**.
- Kui **Pildi tüüp** sätteks on valitud **Mustvalge**:
Skannitud kujutise kvaliteedist olenevalt klõpsake aknas Epson Scan 2 **Seaded** ja proovige sätet **Ääreparandus** vähendada või sätet **Müravähenduse tase** suurendada.
- Kui skannite vormingusse JPEG, proovige muuta tihendusastet.
Document Capture Pro (Windows)/Document Capture (Mac OS X): Klõpsake **Save Settings** ekraanil valikut **Option** ning valige pildikvaliteediks JPEG.
Epson Scan 2: Klõpsake **Pildivorming** > **Suvandid** ja seejärel muutke **Pildikvaliteet** sätteid.

Teie eesmärgiks sobivate soovitatavate eraldusvõimete loend

Vaadake seda tabelit ja määrake vastavalt sellele oma skannitud pildi eesmärgiks sobiv eraldusvõime.

| Eesmärk | Eraldusvõime (etalon) |
|---|-----------------------|
| Ekraanil kuvamine E-postiga saatmine | Kuni 200 dpi |
| Optilise märgituvastuse (OCR) kasutamine Otsitava tekstiga PDF-i loomine | 200 kuni 300 dpi |
| Printeriga printimine Faksiga saatmine | 200 kuni 300 dpi |

Muaree-efekt (võrgutaolised varjud) kujutisel

Kui originaaliks on trükis, võivad skannitud kujutisel tekkida muaree-efekt (võrgutaolised varjud).

- Kontrollige, kas Epson Scan 2 aknas on valitud **Mahendus**. Kui kasutate funktsiooni Document Capture Pro, vajutage ekraani **Scan Settings** aknas nuppu **Detailed Settings**.

Klõpsake **Täpsemad seaded** kaardil > **Mahendus**.



- Muutke eraldusvõimet ja skannige uuesti.

Originaali serva ei skannita originaali formaadi automaatsel tuvastamisel

Originaalist olenevalt ei skannita alati selle serva, kui kasutusel on formaadi automaatne tuvastamine.

- Valige aknas Epson Scan 2 valik **Kärpimisveerised suurusele „Automaatne“**. Kui kasutate funktsiooni Document Capture Pro, vajutage ekraani **Scan Settings** aknas nuppu **Detailed Settings**.

Klõpsake **Põhiseaded** kaardil > **Dokumendi formaat** > **Seaded**. Reguleerige aknas **Dokumendi formaadi seadistused** sätet **Kärpimisveerised suurusele „Automaatne“**.

- Olenevalt originaalst ei pruugita originaali ala õigesti tuvastada, kui kasutatakse funktsiooni **Automaatne tuvastus**. Valige loendist **Dokumendi formaat** originaali kohane suurus.

Märkus.

Kui skannitava originaali suurus puudub loendist, looge suurus aknas Epson Scan 2. Kui kasutate funktsiooni Document Capture Pro, vajutage ekraani **Scan Settings** aknas nuppu **Detailed Settings**.

Klõpsake valiku **Põhiseaded** kaardil > **Dokumendi formaat** ning valige seejärel **Kohanda**.

Märke ei tuvastata õigesti

Optilise märgituvastuse (OCR) tuvastustäpsuse parandamiseks toimige järgmiselt.

- Kontrollige, kas originaal asetseb otse.
- Kasutage selge tekstiga originaali. Järgmiste originaalide korral võib teksti olla raske tuvastada.
 - Originaalide korral, mida on juba mitu korda kopeeritud
 - Faksiga saadud (madala lahutusega) originaalide korral
 - Originaalide korral, mille märkide vahe või reavahe on liiga väike
 - Originaalide korral, millel on joonestik/ruudustik või tekstialune joon
 - Käsitsi kirjutatud originaalide korral
 - Murdejoontega originaalide korral
- Termopaberile printitud kviitungid võivad vananemise ja hõõrdumise tõttu muutuda loetamatuks. Skannige need esimesel võimalusel.
- Microsoft® Office'i või **Searchable PDF**-faile salvestades valige kindlasti õige keel.

Probleeme skannitud kujutisel ei õnnestu lahendada

Kui olete proovinud kõiki lahendusi ja probleem ei kao, lähtestage rakenduse sätteid utiliidis Epson Scan 2 Utility.

Märkus.

Rakendus Epson Scan 2 Utility kuulub skanneri tarkvarapaketti.

1. Käivitage Epson Scan 2 Utility.
 - Windows 10/Windows Server 2016
Klõpsake nuppu Start ja valige seejärel **EPSON > Epson Scan 2 Utility**.
 - Windows 8.1/Windows 8/Windows Server 2012 R2/Windows Server 2012
Sisestage rakenduse nimi otsingu tuumnuppu ja valige seejärel kuvatud ikoon.
 - Windows 7/Windows Server 2008 R2/Windows Server 2008
Klõpsake nuppu Start ja valige seejärel **Kõik programmid** või **Programmid > EPSON > Epson Scan 2 > Epson Scan 2 Utility**.
 - Mac OS
Valige **Mine > Rakendused > Epson Software > Epson Scan 2 Utility**.
2. Valige vahekaart **Veel**.
3. Klõpsake nuppu **Lähtesta**.

Märkus.

Kui lähtestamine probleemi ei lahenda, siis desinstallige skanneridraiver ja installige see uuesti (Epson Scan 2).

Document Capture Pro probleemid

Kui skannimisel rakendusega Document Capture Pro esineb probleeme, avage järgmine URL, et vaadata Document Capture Pro juhendit.

<https://support.epson.net/dcp/>

Rakenduste eemaldamine ja paigaldamine

Rakenduste desinstallimine

Teatud probleemide lahendamiseks või juhul, kui olete oma operatsioonisüsteemi täiendanud, peate rakendused desinstallima ja seejärel uuesti installima. Logige administraatorina arvutisse sisse. Kui arvuti küsib parooli, sisestage administraatori parool.

Rakenduste desinstallimine Windowsis

1. Sulgege kõik töötavad programmid.
2. Ühendage skanner arvuti küljest lahti.
3. Avage juhtpaneel:
 - Windows 10/Windows Server 2016
Tehke paremklöps stardinupul või suruge see alla ja hoidke seda, seejärel valige **Juhtpaneel**.
 - Windows 8.1/Windows 8/Windows Server 2012 R2/Windows Server 2012
Valige **Töölaud > Sätted > Juhtpaneel**.
 - Windows 7/Windows Server 2008 R2
Vajutage Start ja valige **Juhtpaneel**.
4. Valige **Desinstalli programm** menüüs **Programmid**.
5. Valige rakendus, mida soovite desinstallida.
6. Klõpsake nuppu **Desinstalli/muuda** või **Desinstalli**.
Märkus.
Kui kuvatakse kasutajakonto kontrolli aken, klõpsake jätkamishuppu.
7. Järgige ekraanijuhiseid.
Märkus.
*Võimalik, et kuvatakse teade, mis palub arvuti taaskäivitada. Kui see kuvatakse, veenduge, et **Soovin arvuti kohe taaskäivitada** oleks valitud, ja klõpsake seejärel nuppu **Lõpeta**.*

Rakenduste eemaldamine platvormil Mac OS

Märkus.

Veenduge, et rakendus EPSON Software Updater on installitud.

1. Laadige alla desinstallija, kasutades rakendust EPSON Software Updater.
Kui olete programmide eemaldaja alla laadinud, ei pea te seda edaspidi rakendusi eemaldades uuesti alla laadima.
2. Ühendage skanner arvuti küljest lahti.

3. Skanneri draiveri desinstallimiseks valige suvand **Süsteemi eelistused** jaotisest Apple menüü > **Printerid ja skannerid** (või **Prindi ja skaneeri, Printer ja faks**) ja seejärel eemaldage skanner lubatud skannerite loendist.
4. Sulgege kõik töötavad programmid.
5. Valige **Mine > Rakendused > Epson Software > Desinstallija**.
6. Valige rakendus, mida soovite desinstallida, seejärel klõpsake nuppu Desinstalli.



Oluline teave:

Programmide eemaldaja eemaldab arvutist kõik Epsoni skannerite draiverid. Kui kasutate mitut Epsoni skannerit ja soovite kustutada ainult mõned draiverid, kustutage esmalt kõik ja paigaldage seejärel vajalikud draiverid uuesti.

Märkus.

Kui te ei leia desinstallitavat rakendust rakenduste loendist, ei saa te seda programmide eemaldajaga eemaldada. Sellisel juhul valige suvandid **Mine > Rakendused > Epson Software**, valige rakendus, mida soovite desinstallida ja lohistage see prügikasti ikoonile.

Rakenduste installimine

Järgige allpool toodud samme vajalike rakenduste installimiseks.

Märkus.

- Logige administraatorina arvutisse sisse. Kui arvuti küsib parooli, sisestage administraatori parool.
- Rakenduste uuesti installimiseks peate need esmalt desinstallima.

1. Sulgege kõik töötavad programmid.
2. Rakenduse Epson Scan 2 installimise ajaks lahutage skanner ja arvuti ajutiselt.

Märkus.

Ärge ühendage skannerit ja arvutit enne, kui seda teha palutakse.

3. Installige rakendus, järgides alltoodud veebisaidil olevaid juhiseid.

<http://epson.sn>

Märkus.

Windowsis saate kasutada ka skanneriga kaasnenud tarkvaraketast.

Arvuti või seadmete lisamine või asendamine

| | |
|--|-----|
| Ühenduse loomine võrku ühendatud skanneriga. | 221 |
| Nutiseadme ja skanneri otse ühendamine (Wi-Fi Direct). | 222 |
| Võrguühenduse uuesti seadistamine. | 224 |
| Võrguühenduse oleku kontrollimine. | 229 |

Ühenduse loomine võrku ühendatud skanneriga

Kui skanner on juba võrku ühendatud, saate arvuti või nutiseadme skanneriga ühendada üle võrgu.

Võrguskanneri kasutamine teisest arvutist

Soovitame skanneri arvutiga ühendamiseks kasutada installerit. Installerit saab käivitada ühega järgmistest meetoditest.

Seadistamine veebisaidilt

Avage järgmine veebisait ja sisestage seejärel toote nimi. Valige **Häälestus** ja alustage seadistamist.

<http://epson.sn>

Seadistamine tarkvaraketta abil (ainult mudelid, millega on kaasas tarkvaraketas, ja Windows arvutid, millel on kettadraiv).

Sisestage tarkvaraketas arvutisse ja järgige ekraanil olevaid juhtnööre.

Skanneri valimine

Järgige ekraanil kuvatud juhiseid, kuni kuvatakse järgmine aken, valige skanneri nimi, millega soovite ühendust luua, ja seejärel klõpsake nuppu **Edasi**.

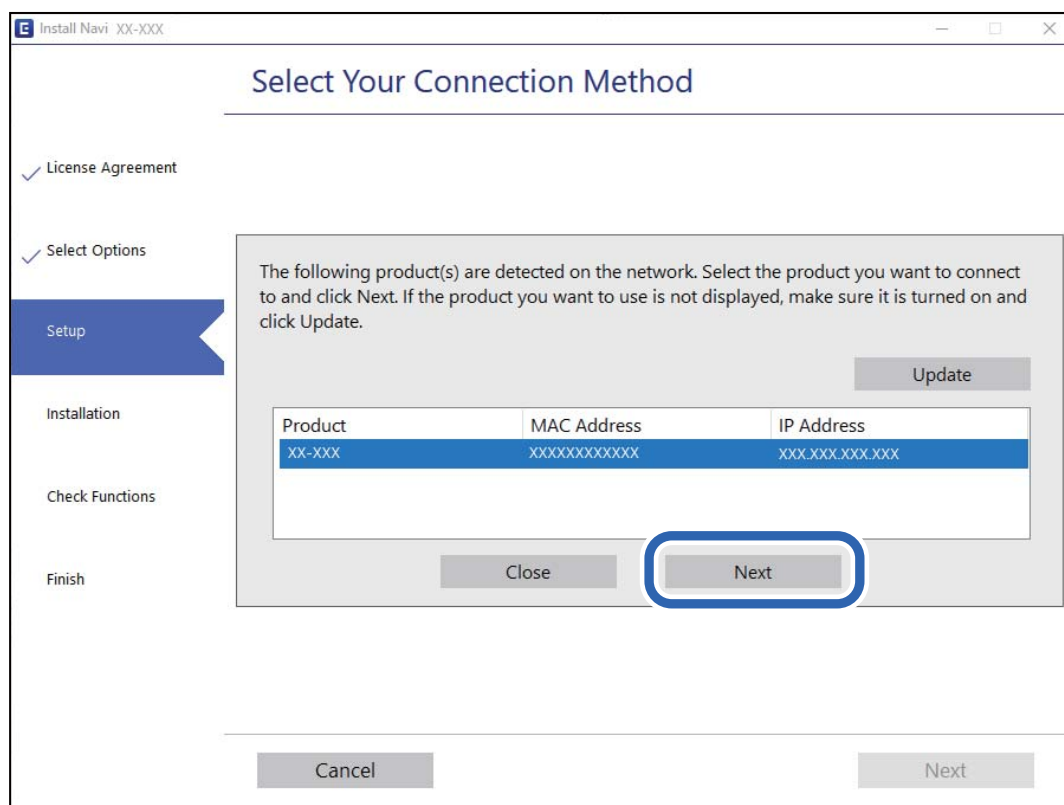

Järgige ekraanil olevaid juhtnööre.

Võrguskanneri kasutamine nutiseadmest

Saate nutiseadme skanneriga ühendada, kasutades ühte alljärgnevatest meetoditest.

Ühendamine raadiovõrgu ruuteri abil

Ühendage nutiseade skanneriga samasse Wi-Fi-võrku (SSID).

Lisateabe saamiseks lugege alljärgnevat infot.

[„Nutiseadmega ühendamise sätete tegemine” lk 225](#)

Ühendamine Wi-Fi Direct abil

Ühendage nutiseade skanneriga otse raadiovõrgu ruuterit kasutamata.

Lisateabe saamiseks lugege alljärgnevat infot.

[„Nutiseadme ja skanneri otse ühendamine \(Wi-Fi Direct\)” lk 222](#)

Nutiseadme ja skanneri otse ühendamine (Wi-Fi Direct)

Wi-Fi Direct (lihtne AP) võimaldab ühendada nutiseadme otse skanneriga (kasutamata raadiovõrgu marsruuterit) ja skannida nutiseadmest.

Wi-Fi Direct info

Kasutage seda ühendusviisi, kui te ei kasuta Wi-Fi kodus või kontoris, või kui soovite skanneri ja arvuti/nutiseadme otse ühendada. Selles režiimis toimib skanner raadiovõrgu marsruuterina ja kasutaja saab seadmeid skanneriga ühendada ilma standardset raadiovõrgu marsruuterit kasutamata. Skanneriga otse ühendatud seadmed ei saa aga üksteisega skanneri vahendusel suhelda.

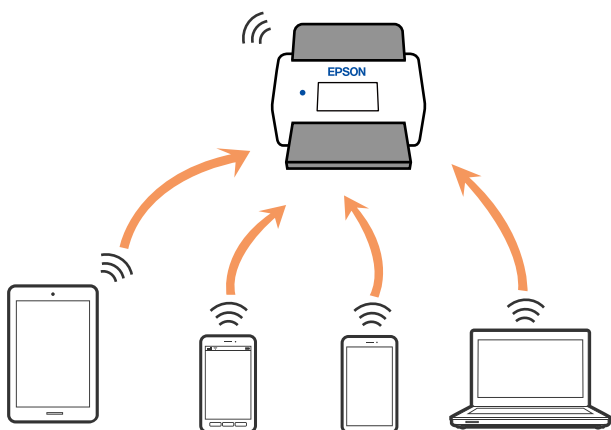

Skanner võib olla samaaegselt ühendatud Wi-Fi või Etherneti ja Wi-Fi Directiga (lihtne AP). Kui loote võrguühenduse režiimis Wi-Fi Direct (lihtne AP) ja samal ajal on skanner ühendatud Wi-Figa, siis Wi-Fi-ühendus katkestatakse ajutiselt.

Ühendamine nutiseadmega režiimis Wi-Fi Direct

See meetod võimaldab ühendada skanneri otse nutiseadmega raadiovõrgu marsruuterit kasutamata.

1. Valige avakuval .
2. Valige **Wi-Fi Direct**.
3. Valige **Käivita häälestus**.
4. Käivitage nutiseadmes Epson Smart Panel.
5. Järgige skanneri ühendamiseks rakenduses Epson Smart Panel kuvatud juhtnööre.
Kui nutiseade on skanneriga ühendatud, minge järgmise toimingu juurde.
6. Valige skanneri juhtpaneelil **Valmis**.

Wi-Fi Direct (lihtne AP) ühenduse katkestamine

Ühendust Wi-Fi Direct (lihtne AP) saab inaktiveerida kahel meetodil; saate keelata kõik ühendused skanneri juhtpaneelilt või keelata iga ühenduse eraldi arvutist või nutiseadmest.

Kui soovite kõik ühendused keelata, valige  > **Wi-Fi Direct** > **Käivita häälestus** > **Muuda** > **Keela funktsioon Wi-Fi Direct**.



Oluline teave:

Kui Wi-Fi Directi (lihtne AP) ühendus on keelatud, katkestatakse ühendus kõigi arvutite ja nutiseadmetega, mis on skanneriga ühendatud Wi-Fi Directi (lihtne AP) ühenduse abil.

Märkus.

Kui soovite katkestada ühenduse konkreetse seadmega, katkestage ühenduse skanneri asemel seadmest. Ühenduse Wi-Fi Direct (lihtne AP) katkestamiseks seadmest kasutage ühte järgmistest meetoditest.

- Lahutage Wi-Fi-ühendus skanneri võrgu nimega (SSID).
- Looge ühendus muu võrgu nimega (SSID).

Wi-Fi Direct (lihtne AP) sätete nagu SSID muutmine

Kui ühendus Wi-Fi Direct (lihtne AP) on lubatud, valige sätete muutmiseks  > **Wi-Fi Direct** > **Käivita häälestus** > **Muuda** ja järgige siis kuvatud menüü-üksuste juhtnööre.

Muuda võrgu nime

Muutke ühenduse Wi-Fi Direct (lihtne AP) võrgunime (SSID), mis on vabalt valitav nimi, mida kasutatakse skanneri ühendamiseks. Saate määrata võrgunime (SSID) ASCII-tärgide abil, mis on kuvatud juhtpaneeli tarkvaraklaviatuuril. Te saate sisestada kuni 22 tähemärki.

Pärast võrgunime (SSID) muutmist katkestatakse kõikide ühendatud seadmete ühendused. Kasutage seadmete uuesti ühendamiseks uut võrgunime (SSID).

Muuda parooli

Muutke ühenduse Wi-Fi Direct (lihtne AP) parooli, mis on vabalt valitav nimi, mida kasutatakse skanneri ühendamiseks. Saate määrata parooli ASCII-tärgide abil, mis on kuvatud juhtpaneeli tarkvaraklaviatuuril. Te saate sisestada 8 kuni 22 tähemärki.

Pärast parooli muutmist katkestatakse kõikide ühendatud seadmete ühendused. Kasutage seadmete uuesti ühendamiseks uut parooli.

Muuda sagedusvahemikku

Ühenduse Wi-Fi Direct sagedusvahemiku muutmine skanneriga ühendamiseks. Valikuteks on 2,4 GHz ja 5 GHz.

Pärast sagedusvahemiku muutmist katkestatakse kõikide ühendatud seadmete ühendused. Ühendage seade uuesti. 5 GHz valimisel ei ole võimalik uuesti ühendada seadmeid, mis ei toeta 5 GHz sagedusala.

Olenevalt piirkonnast ei pruugita seda sätet kuvada.

Keela funktsioon Wi-Fi Direct

Skanneri ühenduse Wi-Fi Direct (lihtne AP) sätete väljalülitamine. Selle väljalülitamise korral katkestatakse kõigi funktsiooniga Wi-Fi Direct (lihtne AP) ühendatud seadmete ühendus skanneriga.

Taasta vaikesätted

Taastab kõik ühenduse Wi-Fi Direct (lihtne AP) vaikesätted.

Nutiseadme skannerisse salvestatud ühenduse Wi-Fi Direct (lihtne AP) teave kustutatakse.

Märkus.

Alljärgnevat sätete muutmiseks avage menüü *Web Config* > **Network** > **Wi-Fi Direct**.

- Wi-Fi Direct (lihtne AP) funktsiooni sisse või välja lülitamine*
- Võrgunime (SSID) muutmine*
- Parooli muutmine*
- Sisendsageduse muutmine*
Olenevalt piirkonnast ei pruugita seda sätet kuvada.
- Ühenduse Wi-Fi Direct (lihtne AP) sätete taastamine*

Võrguühenduse uuesti seadistamine

Selles jaotises selgitatakse, kuidas juhtmeta ruuteri või arvuti vahetamisel võrguühenduse seadeid ja ühendusmeetodit muuta.

Juhtmeta ruuteri asendamisel

Kui asendate raadiovõrgu ruuteri, määrake sätted ühenduse loomiseks arvuti või nutiseadme ja skanneri vahel.

Need sätted tuleb määrata, kui vahetate sideteenuse pakkujat jne.

Arvutiga ühendamise sätete tegemine

Soovitame skanneri arvutiga ühendamiseks kasutada installerit. Installerit saab käivitada ühega järgmistest meetoditest.

Seadistamine veebisaidilt

Avage järgmine veebisait ja sisestage seejärel toote nimi. Valige **Häälestus** ja alustage seadistamist.

<http://epson.sn>

Seadistamine tarkvaraketta abil (ainult mudelid, millega on kaasas tarkvaraketas, ja Windows arvutid, millel on kettadraiv).

Sisestage tarkvaraketas arvutisse ja järgige ekraanil olevaid juhtnööre.

Ühendusviisi valimine

Järgige ekraanil olevaid juhtnööre. Valige kuval **Valige oma toiming** suvand **Häälesta Printer ühendus uuesti (uue marsruuteri jaoks, üleminekul USB-lt võrguühendusele jne)** ja klõpsake seejärel nuppu **Edasi**.

Järgige häälestuse lõpetamiseks ekraanil olevaid juhtnööre.

Kui te ei saa ühendust, püüdke lahendus leida allpool kirjeldatu abil.

„Võrguga ei saa ühendust luua” lk 201

Nutiseadmega ühendamise sätete tegemine

Te saate skannerit kasutada nutiseadmest, kui ühendate skanneri nutiseadmega samasse Wi-Fi võrku (SSID). Skanneri kasutamiseks nutiseadmest avage järgmine veebisait ja sisestage toote nimi. Valige **Häälestus** ja alustage seadistamist.

<http://epson.sn>

Minge veebisaidile nutiseadmest, mida soovite skanneriga ühendada.

Arvuti vahetamisel

Arvuti vahetamise korral määrake arvuti ja skanneri ühenduse sätted.

Arvutiga ühendamise sätete tegemine

Soovitame skanneri arvutiga ühendamiseks kasutada installerit. Installerit saab käivitada järgmise meetodi abil.

Seadistamine veebisaidilt

Avage järgmine veebisait ja sisestage seejärel toote nimi. Valige **Häälestus** ja alustage seadistamist.

<http://epson.sn>

Seadistamine tarkvaraketta abil (ainult mudelid, millega on kaasas tarkvaraketas, ja Windows arvutid, millel on kettadraiv).

Sisestage tarkvaraketas arvutisse ja järgige ekraanil olevaid juhtnööre.

Järgige ekraanil olevaid juhtnööre.

Arvutiga ühendamismeetodi muutmine

Selles jaotises on kirjeldatud, kuidas muuta ühendamismeetodit, kui arvuti ja skanner on ühendatud.

Võrguühenduse muutmine võrguühendusest Wi-Fi ühenduseks

Muutke võrguühendus Wi-Fi ühenduseks skanneri juhtpaneeli abil. Ühendusviisi muutmise meetod on põhimõtteliselt samasugune, kui Wi-Fi ühenduse seaded.

Seotud teave

➔ „Wi-Fi seadistuste tegemine juhtpaneelilt” lk 226

Võrguühenduse muutmine Wi-Fi ühendusest võrguühenduseks

Võrguühenduse muutmiseks Wi-Fi ühendusest võrguühenduseks järgige allpooltoodud samme.

1. Valige avakuval **Sätted**.
2. Valige **Võrgusätted** > **Kaabel-LAN-i häälestus**.
3. Järgige ekraanil olevaid juhtnööre.

USB ühenduse muutmine võrguühenduseks

Installeri ja uue seadistuse kasutamine erinevas ühendusmeetodis.

Seadistamine veebisaidilt

Avage järgmine veebisait ja sisestage seejärel toote nimi. Valige **Häälestus** ja alustage seadistamist.

<http://epson.sn>

Seadistamine tarkvaraketta abil (ainult mudelid, millega on kaasas tarkvaraketas, ja Windows arvutid, millel on kettadraiv).

Sisestage tarkvaraketas arvutisse ja järgige ekraanil olevaid juhtnööre.

Ühendusmeetodi muutmise valimine

Järgige ekraanil olevaid juhtnööre. Valige kuval **Valige oma toiming** suvand **Häälesta Printer ühendus uuesti (uue marsruuteri jaoks, üleminekul USB-lt võrguühendusele jne)** ja klõpsake seejärel nuppu **Edasi**.

Valige võrguühendus, mida soovite kasutada — **Ühenda raadiovõrgu (Wi-Fi) kaudu** või **Ühenda arvutivõrgu (Ethernet) abil** — ja klõpsake seejärel nuppu **Edasi**.

Järgige häälestuse lõpetamiseks ekraanil olevaid juhtnööre.

Wi-Fi seadistuste tegemine juhtpaneelilt

Võrgusätteid saab mitmel viisil määrata skanneri juhtpaneelil. Valige ühendusmeetod, mis vastab kasutatavale keskkonnale ja tingimustele.

Kui teile on teada ruuteri teave, nagu SSID ja parool, saate sätteid määrata käsitsi.

Kui ruuter toetab ainult WPS-i, saate sätteid määrata surunupuga seadistamise abil.

Pärast skanneri võrku ühendamist looge skanneriga ühendus seadmest, mida soovite kasutada (arvuti, nutiseade, tahvelarvuti jne).

Wi-Fi sätete määramine, sisestades SSID ja parooli

Te saate seadistada Wi-Fi-võrgu, sisestades ühenduse loomiseks vajalikud andmed käsitsi skanneri juhtpaneelilt. Käsitsi seadistamiseks vajate pääsupunkti SSID-d ja parooli.

Märkus.

Kui kasutate juhtmevaba pääsupunkti selle vaikesätetega, on SSID ja parool andmesildil. Kui te SSID-d ja parooli ei tea, võtke ühendust juhtmevaba pääsupunkti seadistanud isikuga või vaadake pääsupunktiga kaasnenud dokumentatsioonist.

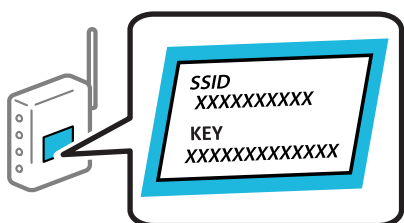

1. Puudutage avakuval suvandit .

2. Valige **Ruuter**.

3. Puudutage nuppu **Käivita häälestus**.

Kui võrguühendus on juba seadistatud, kuvatakse ühenduse üksikasjad. Puudutage valikut **Lülitage ümber Wi-Fi-ühendusele**, või **Muuda sätteid**, et muuta sätteid.

4. Valige **Wi-Fi häälestusviisard**.

5. Järgige SSID valimiseks ekraanil kuvatud juhiseid, sisestage juhtmeta ruuteri parool ja käivitage seadistus.

Skanneri võrguühenduse oleku kontrollimiseks pärast seadistamist vaadake allpool olevat seotud teabe linki.

Märkus.

Kui te SSID-d ei tea, kontrollige, kas see on kirjutatud juhtmevaba pääsupunkti andmesildile. Kui kasutate juhtmevaba pääsupunkti vaikesätetega, kasutage andmesildile kirjutatud SSID-d. Kui te infot ei leia, tutvuge juhtmevaba pääsupunktiga kaasneva dokumentatsiooniga.

Parool on tõstutundlik.

Kui te parooli ei tea, kontrollige, kas see on kirjutatud juhtmevaba pääsupunkti andmesildile. Andmesildil võib parool olla kirjutatud väljale „Network Key“, „Wireless Password“ vms. Kui kasutate juhtmevaba pääsupunkti vaikesätetega, kasutage andmesildile kirjutatud parooli.

Seotud teave

➔ „Võrguühenduse oleku kontrollimine” lk 229

Wi-Fi seadistuste tegemine ühe nupuvajutusega (WPS)

Saate Wi-Fi-võrgu automaatselt seadistada raadiovõrgu ruuteri nuppu vajutades. Saate teha häälestuse selliselt, kui on täidetud alljärgnevad tingimused.

- Raadiovõrgu ruuter ühildub WPS-iga (Wi-Fi Protected Setup).
- Hetkel toimiv Wi-Fi ühendus on loodud juhtmevaba nupule vajutamisega.

Märkus.

Kui te ei leia nuppu või kasutate häälestamiseks tarkvara, lugege ruuteriga kaasnenud dokumentatsiooni.

1. Puudutage avakuval suvandit .

2. Valige **Ruuter**.

3. Puudutage nuppu **Käivita häälestus**.

Kui võrguühendus on juba seadistatud, kuvatakse ühenduse üksikasjad. Puudutage valikut **Lülitage ümber Wi-Fi-ühendusele**, või **Muuda sätteid**, et muuta sätteid.

4. Valige **Surunupu häälestus (WPS)**.

5. Järgige ekraanil olevaid juhtnööre.

Skanneri võrguühenduse oleku kontrollimiseks pärast seadistamist vaadake allpool olevat seotud teabe linki.

Märkus.

Kui ühenduse loomine ei õnnestu, lähtestage raadiovõrgu pääsupunkt, viige see skannerile lähemale ja proovige uuesti.

Seotud teave

- ➔ [„Võrguühenduse oleku kontrollimine” lk 229](#)

Wi-Fi-sätete tegemine PIN-koodi häälestusega (WPS)

PIN-koodi kasutades saate raadiovõrgu pääsupunktiga ühenduse luua automaatselt. Saate seda meetodit häälestamiseks kasutada, kui ruuteril on olemas WPS (Wi-Fi Protected Setup). Kasutage arvutit, et sisestada PIN-kood ruuterisse.

1. Puudutage avakuval suvandit .

2. Valige **Ruuter**.

3. Puudutage nuppu **Käivita häälestus**.

Kui võrguühendus on juba seadistatud, kuvatakse ühenduse üksikasjad. Puudutage valikut **Lülitage ümber Wi-Fi-ühendusele**, või **Muuda sätteid**, et muuta sätteid.

4. Valige **Muud > PIN-koodi häälestus (WPS)**

5. Järgige ekraanil olevaid juhtnööre.

Skanneri võrguühenduse oleku kontrollimiseks pärast seadistamist vaadake allpool olevat seotud teabe linki.

Märkus.

Lugege üksikasju PIN-koodi sisestamise kohta ruuteriga kaasnenud dokumentatsioonist.

Seotud teave

➔ „Võrguühenduse oleku kontrollimine” lk 229

Võrguühenduse oleku kontrollimine

Saate kontrollida võrguühenduse olekut allpool toodud viisil.

Võrguühenduse oleku kontrollimine juhtpaneelilt

Saate võrguühenduse olekut kontrollida, kasutades skanneri juhtpaneelil olevat võrguikooni või võrguteavet.

Võrguühenduse oleku kontrollimine võrguikooni abil

Saate kontrollida võrguühenduse olekut ja raadiolaine tugevust skanneri avakuval oleva võrguikooni abil.



| | |
|--|---|
| | <p>Kuvab võrguühenduse oleku.</p> <p>Sätete vaatamiseks ja muutmiseks valige ikoon. See on otsetee järgmisesse menüüsse.</p> <p>Sätted > Võrgusätted > Wi-Fi häälestus</p> |
| | <p>Skanner ei ole ühendatud raadiovõrku (Wi-Fi).</p> |
| | <p>Skanner otsid SSID-d, seadistamata IP-aadress või probleem raadiovõrguga (Wi-Fi).</p> |
| | <p>Skanner on ühendatud raadiovõrku (Wi-Fi).</p> <p>Pulkade arv näitab ühenduse signaalitugevust. Mida rohkem pulki, seda tugevam on ühendus.</p> |
| | <p>Skanner ei ole ühendatud raadiovõrku (Wi-Fi) režiimis Wi-Fi Direct (lihtne AP).</p> |
| | <p>Skanner on ühendatud raadiovõrku (Wi-Fi) režiimis Wi-Fi Direct (lihtne AP).</p> |
| | <p>Skanner ole ühendatud juhtmega võrku (Ethernet) või see on seadistamata.</p> |
| | <p>Skanner on ühendatud juhtmega võrku (Ethernet).</p> |

Üksikasjaliku võrguteabe kuvamine juhtpaneel

Kui skanner on ühendatud võrku, saate kuvada ka muud võrguga seotud teavet, valides võrgumenüüsid, mida soovite vaadata.

1. Valige avakuval **Sätted**.
2. Valige **Võrgusätted > Võrgu olek**.
3. Teabe vaatamiseks valige menüüd, mida soovite vaadata.
 - Juhtmega LAN-i / Wi-Fi olek**
Kuvab võrguteabe (seadme nimi, ühendus, signaalitugevus jne) Etherneti- või Wi-Fi-ühenduse kohta.
 - Wi-Fi Directi olek**
Kuvab, kas Wi-Fi Direct on lubatud või keelatud, ning SSID-parooli jmt režiimi Wi-Fi Direct ühenduste kohta.
 - Meiliserveri olek**
Kuvab meiliserveri võrguteavet.

Arvuti võrguühenduse kontrollimine (ainult Windows)

Kontrollige käsuviiba abil arvuti ühenduse olekut ja ühendusteid skannerisse. See aitab teil probleeme lahendada.

- Käsk ipconfig**
Kuvab hetkel arvuti poolt kasutatava võrguliidese ühenduse oleku.
Kui võrdlete omavahel säteteavet ja tegelikku sidet, saate kontrollida, kas ühendus on õige. Kui samas võrgus on mitu DHCP-serverit, saate kindlaks teha arvutile omistatud tegeliku aadressi, viidatud DNS-serveri jne.
- Vorming: ipconfig /all**
- Näited:**

```

Administrator: Command Prompt

c:\>ipconfig /all

Windows IP Configuration

Host Name . . . . . : WIN2012R2
Primary Dns Suffix . . . . . : pubs.net
Node Type . . . . . : Hybrid
IP Routing Enabled. . . . . : No
WINS Proxy Enabled. . . . . : No
DNS Suffix Search List. . . . . : pubs.net

Ethernet adapter Ethernet:

Connection-specific DNS Suffix . :
Description . . . . . : Gigabit Network Connection
Physical Address. . . . . : xx-xx-xx-xx-xx-xx
DHCP Enabled. . . . . : No
Autoconfiguration Enabled . . . . . : Yes
Link-local IPv6 Address . . . . . : fe80::38fb:7546:18a8:d20e%14(Preferred)
IPv4 Address. . . . . : 192.168.111.10(Preferred)
Subnet Mask . . . . . : 255.255.255.0
Default Gateway . . . . . : 192.168.111.1
DHCPv6 IAID . . . . . : 283142549
DHCPv6 Client DUID. . . . . : 00-01-00-01-20-40-2F-45-00-1D-73-6A-44-08
DNS Servers . . . . . : 192.168.111.2
NetBIOS over Tcpip. . . . . : Enabled

Tunnel adapter isatap.{00000000-ABCD-EFGH-HIJK-LMNOPQRSTUUV}:

Media State . . . . . : Media disconnected
Connection-specific DNS Suffix . :
Description . . . . . : Microsoft ISATAP Adapter #2
Physical Address. . . . . : 00-00-00-00-00-00-E0
DHCP Enabled. . . . . : No
Autoconfiguration Enabled . . . . . : Yes

c:\>_
  
```

❑ käsk pathping

Saate kontrollida sihthosti läbivate ruuterite loendit ja side marsruutimist.

❑ Vorming: pathping xxx.xxx.xxx.xxx

❑ Näited: pathping 192.0.2.222

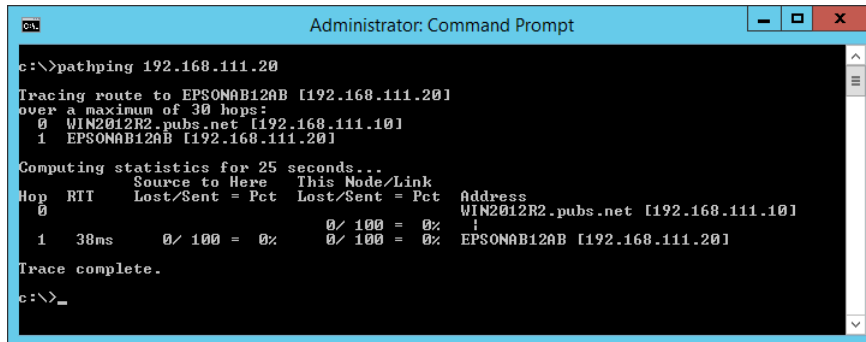

```
Administrator: Command Prompt
c:\>pathping 192.168.111.20
Tracing route to EPSONAB12AB [192.168.111.20]
over a maximum of 30 hops:
  0  WIN2012R2.pubs.net [192.168.111.10]
  1  EPSONAB12AB [192.168.111.20]

Computing statistics for 25 seconds...
Hop  RTT      Source to Here   This Node/Link   Address
  0           0/ 100 = 0%      0/ 100 = 0%      WIN2012R2.pubs.net [192.168.111.10]
  1   38ms     0/ 100 = 0%      0/ 100 = 0%      EPSONAB12AB [192.168.111.20]

Trace complete.
c:\>_
```

Tehnilised andmed

| | |
|--|-----|
| Skanneri üldised spetsifikatsioonid. | 233 |
| Võrgu spetsifikatsioonid. | 234 |
| Toetatud kolmanda osapoole teenused. | 236 |
| USB-draivi spetsifikatsioonid. | 236 |
| Skanneri jaoks pordi kasutamine. | 236 |
| Mõõtmed ja kaalu andmed. | 238 |
| Elektrilised andmed. | 239 |
| Keskkonnaandmed. | 240 |
| Süsteeminõuded. | 240 |

Skanneri üldised spetsifikatsioonid

Märkus.

Spetsifikatsioonid võidakse ette teatamata muuta.

| | |
|-------------------------|---|
| Skanneri tüüp | Paberisööde, ühe läbimisega kahepoolne värviskanner |
| Fotoelektriline seade | CIS |
| Efektiivseid piksleid | 5,100×9,300 tihedusel 600 punkti tolli kohta 2,550×64,500 tihedusel 300 punkti tolli kohta |
| Valgusallikas | RGB LED |
| Skannimise eraldusvõime | 600 punkti tolli kohta (primaarne skannimine) 600 punkti tolli kohta (alamskannimine) |
| Väljunderaldusvõime | 50 kuni 1200 dpi (sammuga 1)* ¹ |
| Dokumendi suurus | Max: 215.9×6,096 mm (8.5×240 tolli)* ² Min: 50.8×50.8 mm (2×2 tolli) |
| Paberisisend | Esikülj allapoole laadimine |
| Paberiväljund | Väljutamine esiküljega allapoole |
| Paberi mahutavus | 100 paberilehte tihedusel 80 g/m ² |
| Värvisügavus | Värviline <input type="checkbox"/> 30 bitti piksli kohta, seesmine (10 bitti piksli kohta värvi kohta, seesmine) <input type="checkbox"/> 24 bitti piksli kohta, väline (8 bitti piksli kohta värvi kohta, väline) Hallskaala <input type="checkbox"/> 10 bitti piksli kohta, seesmine <input type="checkbox"/> 8 bitti piksli kohta, väline Must ja valge <input type="checkbox"/> 10 bitti piksli kohta, seesmine <input type="checkbox"/> 1 bitti piksli kohta, väline |
| Liides | SuperSpeed USB Hi-Speed USB (host) IEEE 802.11b/g/n või IEEE 802.11a/b/g/n/ac* ³ Ethernet 1000BASE-T/100BASE-TX/10BASE-T |

*1 See väärtus kehtib arvutiga skannimise korral. Saadaval eraldusvõimed võivad olenevalt skannimismeetodist erineda.

*2 Maksimaalne pikkus võib olenevalt skannimismeetodist ja eraldusvõimest erineda. Lisateabe saamiseks lugege alljärgnevat infot.

[„Pika paberi maksimaalne pikkus” lk 37](#)

*3 Saadaval Wi-Fi-liidesed erinevad olenevalt regioonist.

Võrgu spetsifikatsioonid

Wi-Fi spetsifikatsioonid

Järgmisest tabelist leiate Wi-Fi tehnilised andmed.

| | |
|---|---------|
| Riigid või piirkonnad, v.a. need, mis on kirjas all | Tabel A |
| Austraalia Uus-Meremaa Taiwan Lõuna-Korea | Tabel B |

Tabel A

| | |
|--|--|
| Standardid | IEEE 802.11b/g/n ^{*1} |
| Sagedusvahemik | 2,4 GHz |
| Maksimaalne edastatav raadiosageduslik võimsus | 2400–2483,5 MHz: 20 dBm (EIRP) |
| Kanalid | 1/2/3/4/5/6/7/8/9/10/11/12/13 |
| Ühendusrežiimid | Infrastruktuur, Wi-Fi Direct (lihtne AP) ^{*2*3} |
| Turvaprotokollid ^{*4} | WEP (64/128bit), WPA2-PSK (AES) ^{*5} , WPA3-SAE (AES), WPA2/WPA3-Enterprise |

*1 Saadaval ainult HT20 korral.

*2 Ei toetata IEEE 802.11b korral.

*3 Infrastruktuuri ja Wi-Fi Direct režiime või Ethernet võrguühendust saab kasutada samaaegselt.

*4 Wi-Fi Direct toetab ainult režiimi WPA2-PSK (AES).

*5 Vastab WPA2 standarditele ja toetab režiimi WPA/WPA2 Personal.

Tabel B

| | |
|------------------|---|
| Standardid | IEEE 802.11a/b/g/n ^{*1} /ac |
| Sagedusvahemikud | IEEE 802.11b/g/n: 2,4 GHz, IEEE 802.11a/n/ac: 5 GHz |

| | | | |
|--------------------------------|--|---------------------|---|
| Kanalid | Wi-Fi | 2,4 GHz | 1/2/3/4/5/6/7/8/9/10/11/12* ² /13* ² |
| | | 5 GHz* ³ | W52 (36/40/44/48), W53 (52/56/60/64), W56 (100/104/108/112/116/120/124/128/132/136/140/144), W58 (149/153/157/161/165) |
| | Wi-Fi Direct | 2,4 GHz | 1/2/3/4/5/6/7/8/9/10/11/12* ² /13* ² |
| | | 5 GHz* ³ | W52 (36/40/44/48) W58 (149/153/157/161/165) |
| Ühendusrežiimid | Infrastruktuur, Wi-Fi Direct (lihtne AP)* ⁴ , * ⁵ | | |
| Turvaprotokollid* ⁶ | WEP (64/128bit), WPA2-PSK (AES)* ⁷ , WPA3-SAE (AES), WPA2/WPA3-Enterprise | | |

*1 Saadaval ainult HT20 korral.

*2 Pole Taiwanis saadaval.

*3 Nende kanalite saadavus ja toote kasutamine õues nende kanalite kaudu erineb asukohati. Lisateabe saamiseks vt <http://support.epson.net/wifi5ghz/>

*4 Ei toetata IEEE 802.11b korral.

*5 Infrastruktuuri ja Wi-Fi Direct režiime või Ethernet võrguühendust saab kasutada samaaegselt.

*6 Wi-Fi Direct toetab ainult režiimi WPA2-PSK (AES).

*7 Vastab WPA2 standarditele ja toetab režiimi WPA/WPA2 Personal.

Etherneti tehnilised nõuded

| | |
|------------------------|--|
| Standardid | IEEE802.3i (10BASE-T)* ¹ IEEE802.3u (100BASE-TX)* ¹ IEEE802.3ab (1000BASE-T)* ¹ IEEE802.3az (Energiasäästlik Ethernet)* ² |
| Kommunikatsioonirežiim | Automaatne, 10 Mbps täisdupleksne, 10 Mbps pooldupleksne, 100 Mbps täisdupleksne, 100 Mbps pooldupleksne |
| Ühenduspesa | RJ-45 |

*1 Kasutage 5e või kõrgema kategooria STP- (Shielded twisted pair) kaablit, et vältida raadiohäirete ohtu.

*2 Ühendatud seade peab vastama IEEE802.3az standarditele.

Võrgufunktsioonid ja IPv4/IPv6

| Funktsioonid | Toetatud |
|---------------------------------------|------------|
| Epson Scan 2 | IPv4, IPv6 |
| Document Capture Pro/Document Capture | IPv4 |

| Funktsioonid | Toetatud |
|----------------------------------|------------|
| Document Capture Pro Server | IPv4, IPv6 |
| Epson Connect (skannimine pilve) | IPv4 |
| AirPrint | IPv4, IPv6 |

Turvaprotokoll

| | |
|---------------------------|---------------------|
| IEEE802.1X* | |
| IPsek/IP-filtreerimine | |
| SSL/TLS | HTTPS server/klient |
| SMTPS (STARTTLS, SSL/TLS) | |
| SNMPv3 | |

* Te peate kasutama ühendusseadet, mis on vastavuses IEEE802.1X-ga.

Toetatud kolmanda osapoole teenused

| | |
|----------|-------------------------|
| AirPrint | OS X Mavericks või uuem |
|----------|-------------------------|

USB-draivi spetsifikatsioonid

| Seadmed | Maksimaalsed tehnilised võimalused |
|-----------|--|
| USB-seade | 2 TB (vormindatud FAT, FAT32 või exFAT-iga). |

Kasutada ei saa järgmisi draive.

- Draivi, mis vajab sihtotstarbelist draiverit
- Draivi, millel on turbesätted (parool, krüptimine jne)

Epson ei garanteeri väliselt ühendatud draivide kõiki funktsioone.

Skanneri jaoks pordi kasutamine

Skanner kasutab alljärgnevat porti. Need pordid tuleks võrguadministraatori poolt vajadusepõhiselt vabastada.

Kui saatja (klient) on skanner

| Kasutus | Siht (server) | Protokoll | Pordinumber |
|--|-----------------------|------------------------------------|-------------|
| Faili saatmine (kui skannerist kasutatakse skannimist võrgukausta) | FTP/FTPS-server | FTP/FTPS (TCP) | 20 |
| | | | 21 |
| | Failiserver | SMB (TCP) | 445 |
| | | NetBIOS (UDP) | 137 |
| | | | 138 |
| | WebDAV-server | NetBIOS (TCP) | 139 |
| | | Protokoll HTTP (TCP) | 80 |
| | Protokoll HTTPS (TCP) | 443 | |
| Meilimine (kui skannerist kasutatakse meilile skannimise funktsiooni) | SMTP-server | SMTP (TCP) | 25 |
| | | SMTP SSL/TLS (TCP) | 465 |
| | | SMTP STARTTLS (TCP) | 587 |
| POP- enne SMTP-ühendust (kui skannerist kasutatakse meilile skannimise funktsiooni) | POP-server | POP3 (TCP) | 110 |
| Teenuse Epson Connect kasutamisel | Epson Connecti server | HTTPS | 443 |
| | | XMPP | 5222 |
| Kasutajateabe kogumine (kasutatakse skanneri kontakte) | LDAP-server | LDAP (TCP) | 389 |
| | | LDAP SSL/TLS (TCP) | 636 |
| | | LDAP STARTTLS (TCP) | 389 |
| Kasutaja autentimine, kui kogutakse kasutajateavet (kasutatakse skanneri kontakte) Kasutaja autentimine, kui kasutatakse skannimist võrgukausta (SMB) | KDC-server | Kerberos | 88 |
| | | | |
| WSD-juhtimine | Klientarvuti | WSD (TCP) | 5357 |
| Otsige arvutit, kui kasutate töökeskannimist rakendusest | Klientarvuti | Võrgu avastamine töökeskannimisega | 2968 |

Kui saatja (klient) on klientarvuti

| Kasutus | Siht (server) | Protokoll | Pordinumber |
|--|---------------|------------|-------------|
| Skanneri tuvastamine rakenduses nagu EpsonNet Config ja skanneridraiveris. | Skanner | ENPC (UDP) | 3289 |
| MIB teabe kogumine ja häälestamine rakenduses nagu EpsonNet Config ja skanneridraiveris. | Skanner | SNMP (UDP) | 161 |

| Kasutus | Siht (server) | Protokoll | Pordinumber |
|---|---------------|-----------------------|-------------|
| WSD-skanneri otsimine | Skanner | WS-Discovery (UDP) | 3702 |
| Skanniandmete edastamine rakendusest | Skanner | Võrguskannimine (TCP) | 1865 |
| Tööteabe kogumine, kui kasutate tõeskannimist rakendusest | Skanner | Võrgu tõeskannimine | 2968 |
| Web Config | Skanner | HTTP (TCP) | 80 |
| | | HTTPS (TCP) | 443 |

Mõõtmed ja kaalu andmed

Mõõtmed

Ladustamisel (ühik: mm (tollid))

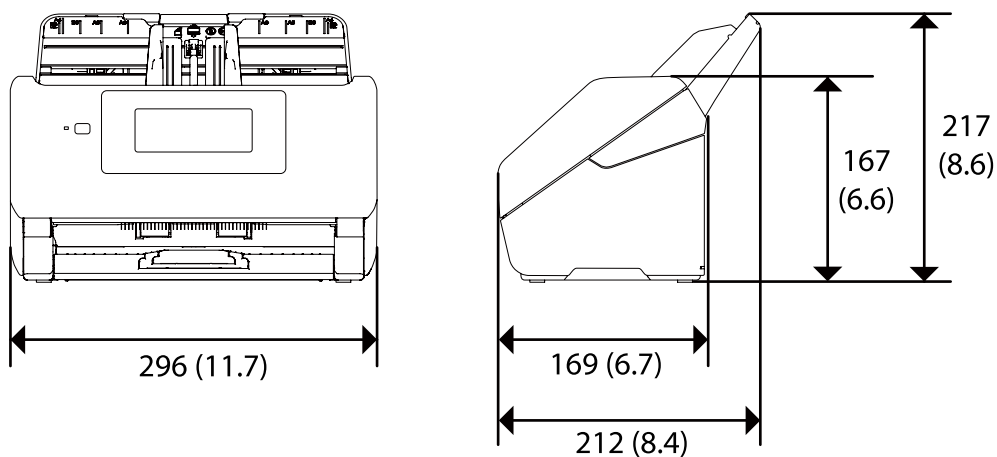

Skannimisel (ühik: mm (tollid))

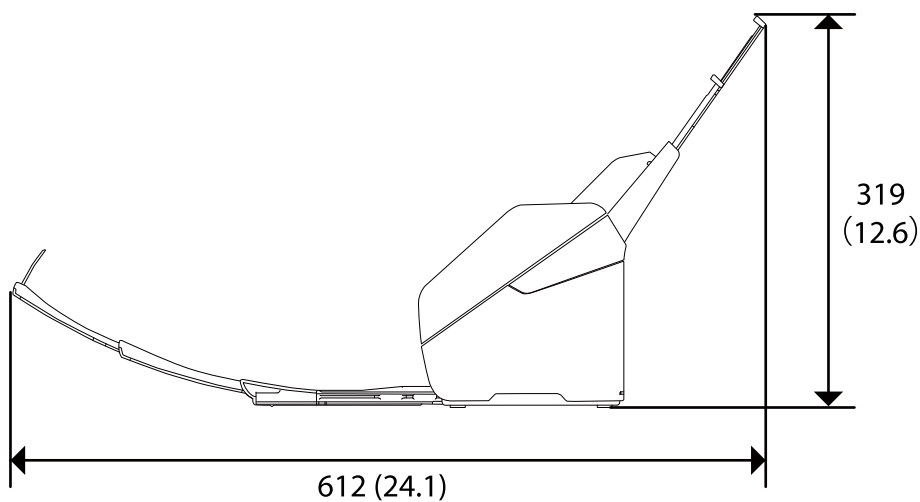

Kaal

Ligikaudu 3.7 kg (8.2 naela)

Elektrilised andmed

Skanneri elektrilised andmed

| | |
|---|---|
| Nominaalne alalissisendvoolu toitepinge | Alalisvool 24 V |
| Nominaalne alalissisendvool | 1 A |
| Võimsustarve | <p>USB-ühendus</p> <ul style="list-style-type: none"> <input type="checkbox"/> Töötamise ajal: ligikaudu 15 W <input type="checkbox"/> Valmisrežiimis: ligikaudu 5.0 W <input type="checkbox"/> Puhkerežiimis: ligikaudu 1.3 W <input type="checkbox"/> Välja lülitatuna: ligikaudu 0.1 W <p>Wi-Fi-ühendus</p> <ul style="list-style-type: none"> <input type="checkbox"/> Töötamise ajal: ligikaudu 15 W <input type="checkbox"/> Valmisrežiimis: ligikaudu 5.0 W <input type="checkbox"/> Puhkerežiimis: ligikaudu 1.6 W <input type="checkbox"/> Välja lülitatuna: ligikaudu 0.1 W <p>Etherneti-ühendus</p> <ul style="list-style-type: none"> <input type="checkbox"/> Töötamise ajal: ligikaudu 15 W <input type="checkbox"/> Valmisrežiimis: ligikaudu 5.3 W <input type="checkbox"/> Puhkerežiimis: ligikaudu 1.5 W <input type="checkbox"/> Välja lülitatuna: ligikaudu 0.1 W |

Märkus.

Euroopa kliendid leiavad energiatarbimise kohta lisateavet alljärgnevalt veebilehelt.

<http://www.epson.eu/energy-consumption>

Vahelduvvoolu adapteri elektrilised andmed

| | |
|------------------------------------|--|
| Mudel | A461H (AC 100 kuni 240 V) A462E (AC 220 kuni 240 V) |
| Nominaalne sisendvool | 1 A |
| Nominaalne sagedusvahemik | 50 kuni 60 Hz |
| Nominaalne väljundvoolu toitepinge | Alalisvool 24 V |
| Nominaalne väljundvool | 1 A |

Märkus.

Euroopa kliendid leiavad energiatarbimise kohta lisateavet alljärgnevalt veebilehelt.

<http://www.epson.eu/energy-consumption>

Keskkonnaandmed

| | | |
|---------------|--|-------------------------------------|
| Temperatuur | Käitamise ajal | 5 kuni 35 °C (41 kuni 95 °F) |
| | Hoiundamise ajal | –25 kuni 60 °C (–13 kuni 140 °F) |
| Niiskus | Käitamise ajal | 15 kuni 80% (kastepunkti ületamata) |
| | Hoiundamise ajal | 15 kuni 85% (kastepunkti ületamata) |
| Töötingimused | Tavalised büroo- või kodutingimused. Vältige skanneri kasutamist otsese päikesevalguse käes, tugeva valgusallika lähedal või väga tolmustes tingimustes. | |

Süsteeminõuded

Allpool on toodud rakenduse Epson Scan 2 süsteeminõuded.

Toetatud operatsioonisüsteemid võivad olenevalt rakendusest erineda.

| | |
|--------------|---|
| Windows*1 | Windows 10 või uuem (32-bitine, 64-bitine) Windows 8/8.1 Windows 7 Windows Vista Windows XP SP3 Windows Server 2003 (SP2) või uuem |
| Mac OS*2, *3 | Mac OS X 10.6.8 või uuem, macOS 11 või uuem |

*1 Document Capture Pro ei toeta operatsioonisüsteeme Windows Vista, Windows XP ja Windows Server.

*2 Ei toetata kiiret kasutajavahetust operatsioonisüsteemil Mac OS või uuemal.

*3 Failisüsteem UNIX (UFS) operatsioonisüsteemile Mac OS pole toetatud.

Standardid ja load

| | |
|--|-----|
| Euroopa mudelite standardid ja heakskiit. | 242 |
| Austraalia mudelite standardid ja tunnustused. | 242 |
| USA mudelite standardid ja tunnustused. | 242 |
| ZICTA tüübikinnitus Zambia kasutajatele. | 243 |

Euroopa mudelite standardid ja heakskiit

Toode ja vahelduvvoolu adapter

Euroopa kasutajatele

Käesoleva deklareerib Seiko Epson Corporation, et järgmised raadioseadmete mudelid on vastavuses direktiiviga 2014/53/EU. EU vastavusdeklaratsiooni terviktekst on saadaval järgmisel veebisaidil.

<http://www.epson.eu/conformity>

J382F

A461H, A462E

Kasutamiseks vaid Iirimaa, UK-s, Austrias, Saksamaal, Liechtensteinis, Šveitsis, Prantsusmaal, Belgias, Luksemburgis, Hollandis, Itaalias, Portugalis, Hispaanias, Taanis, Soomes, Norras, Rootsis, Islandil, Horvaatias, Küprosel, Kreekas, Sloveenias, Maltal, Bulgaarias, Tšehhis, Eestis, Ungaris, Lätis, Leedus, Poolas, Rumeenias ja Slovakkias.

Epson ei võta vastutust kaitsenõuete täitmata jätmise eest, mis tuleneb toote soovitamata modifitseerimisest.



Austraalia mudelite standardid ja tunnustused

Toode

| | |
|-----|-------------------------|
| EMÜ | AS/NZS CISPR32, klass B |
|-----|-------------------------|

Käesolevaga kinnitab Epson, et järgmised seadmemudelid on kooskõlas AS/NZS4268 põhinõuete ja asjakohaste sätetega:

J382G

Epson ei võta vastutust kaitsenõuete täitmata jätmise eest, mis tuleneb toote soovitudele mittevastavast modifitseerimisest.

Vahelduvvooluadapter (A461H)

| | |
|-----|-------------------------|
| EMÜ | AS/NZS CISPR32, klass B |
|-----|-------------------------|

USA mudelite standardid ja tunnustused

Toode

| | |
|-----|---|
| EMÜ | FCC Part 15 Subpart B Class B CAN ICES-3 (B)/NMB-3 (B) |
|-----|---|

Seade sisaldab järgmist raadiomoodulit.

Tootja: Seiko Epson Corporation

Tüüp: J26H005

Toode vastab FCC reeglite osale 15 ja IC reeglite osale RSS-210. Epson ei võta vastutust kaitsenõuete täitmata jätmise eest, mis tuleneb toote mittesoovitatavast modifitseerimisest. Käitamine peab vastama kahele tingimusele: (1) seade ei tohi põhjustada kahjulikke häireid ja (2) seade peab aktsepteerima kõiki vastuvõetavaid häireid, sealhulgas häireid, mis võivad põhjustada seadme soovimatut käitumist.

Selleks, et hoida ära raadiohäirete mõju litsentseeritud teenusele, tuleb seadet kasutada sisetingimustes ja akendest eemal, et saavutada maksimaalne varjestus. Välja paigaldatud seade (või selle saateantenn) peab olema litsentseeritud.

Seade vastab FCC/IC kiirgusega kokkupuute piirmääradele, mis on kehtestatud kontrollimata keskkonnale, ja vastab FCC raadiosagedusliku (RF) kiirgusega kokkupuute juhistele IC raadiosagedusliku kiirgusega (RF) kokkupuute reeglite OET65 ja RSS-102 lisa C. Seade tuleb paigaldada ja seda tuleb kasutada nii, et radiaator oleks vähemalt 20 cm (7,9 tolli) kaugusel inimese kehast (välja arvatud väljaulatuvad osad, nagu käed, randmed, jalad, pahklud).

Vahelduvvooluadapter (A461H)

| | |
|-----|---|
| EMÜ | FCC Part 15 Subpart B Class B CAN ICES-3 (B)/NMB-3 (B) |
|-----|---|

ZICTA tüübikinnitus Zambia kasutajatele

Teavet ZICTA tüübikinnitus kohta vaadake järgmiselt veebisaidilt.

<https://support.epson.net/zicta/>

Kust saada abi?

Tehnilise toe veebisait. 245

Epsoni klienditoega kontakteerumine. 245

Tehnilise toe veebisait

Kui vajate veel abi, külastage alltoodud Epsoni klienditoe veebisaiti. Valige oma riik või piirkond ja avage kohaliku Epsoni veebisaidi klienditoe jaotis. Veebisaidil on saadaval ka uusimad draiverid, KKK-d, juhendid ja muud allalaaditavad materjalid.

<http://support.epson.net/>

<http://www.epson.eu/support> (Euroopa)

Kui teie Epsoni seade ei tööta korralikult ja teil ei õnnestu probleemi lahendada, pöörduge abi saamiseks Epsoni tugiteenuste poole.

Epsoni klienditoe kontakteeurumine

Enne Epsoni klienditoe poole pöördumist

Kui teie Epsoni seade ei tööta korralikult ja teil ei õnnestu probleemi lahendada seadme juhendites sisalduva tõrkeotsinguteabe abil, pöörduge abi saamiseks Epsoni tugiteenuste poole. Kui allpool ei ole esitatud teie piirkonna Epsoni klienditoe kontaktandmeid, pöörduge edasimüüja poole, kelle käest seadme ostsite.

Epsoni klienditugi saab teid aidata palju kiiremini, kui saate neile anda alljärgneva informatsiooni.

- Seadme seerianumber
(seerianumber asub tavaliselt seadme taga)
- Seadme mudel
- Seadme tarkvara versioon
(Klõpsake nuppu **Teave, Versiooniteave** või muud sarnast nuppu toote tarkvaras.)
- Teie arvuti mark ja mudel
- Teie arvuti operatsioonisüsteemi nimi ja versioon
- Koos seadmega tavaliselt kasutatavate programmide nimed ja versioonid

Märkus.

Olenevalt tootest võidakse faksi valimisloendi andmed ja/või võrgusätteid salvestada toote mällu. Seadmerikke või toote parandamise tagajärjel võivad andmed ja/või sätteid kaotsi minna. Epson ei vastuta mingisuguste andmete kadumise, andmete ja/või sätete varundamise ega taastamise eest isegi garantiiajal. Soovitame andmed ise varundada või teha vajalikud märkmed.

Kasutajad Euroopas

Leiate teavet Epsoni klienditoe ühenduse võtmise kohta oma üleeuroopalisest garantiidokumendist.

Kasutajad Taiwanis

Teave, kasutajatugi ja teenused.

Veebisait

<http://www.epson.com.tw>

Saadaval tootekirjeldused, draiverid ja tootepäringud.

Epsoni klienditugi

Telefon: +886-2-80242008

Meie klienditoe meeskond suudab teid telefoni teel aidata järgmistes küsimustes.

- Hinnapäringud ja tooteteave
- Küsimused toodete kasutamise või probleemide kohta
- Päringud remondi ja garantii kohta

Remondikeskus

<http://www.tekcare.com.tw/branchMap.page>

TekCare on Epson Taiwan Technology & Trading Ltd volitatud hooldekeskus.

Abi kasutajatele Austraalias

Epson Australia soovib teile pakkuda kõrgetasemelist teenindust. Peale seadme dokumentatsiooni saate lisateavet järgmistest kohtadest.

Interneti-URL

<http://www.epson.com.au>

Külastage Epson Australia veebisaiti. Siia tasub aeg-ajalt vaadata. Saidilt saate draivereid alla laadida, vaadata Epsoni esinduste asukohti, teavet uute toodete kohta ja võtta ühendust tehnilise toega (e-posti teel).

Epsoni klienditugi

Telefon: 1300-361-054

Epsoni klienditugi tagab klientidele viimase võimalusena abi. Klienditoe operaatorid aitavad teid Epsoni toodete paigaldamisel, seadistamisel ja kasutamisel. Meie müügieelse klienditoe töötajad jagavad kirjandust uute Epsoni toodete ning teavet lähimate edasimüüjate või teenindusagentide kohta. Siit saate vastuse paljudele oma küsimustele.

Helistades hoidke kogu oluline teave käepärast. Mida paremini olete ette valmistunud, seda kiiremini suudame probleemi lahendada. Eelmainitud teave hõlmab teie Epsoni toote dokumentatsiooni, arvuti tüüpi, operatsioonisüsteemi nime, rakendusprogrammide nimesid ning muud teavet, mida peate vajalikuks.

Toote transportimine

Epson soovib toote pakendi hilisema transportimise jaoks alles hoida.

Abi kasutajatele Singapuris

Ettevõtte Epson Singapore pakutav teave, kasutajatugi ja teenused on saadaval järgmistest kohtadest.

Veebisait

<http://www.epson.com.sg>

Saadaval on toodete kirjeldused, draiverid, korduma kippuvad küsimused (KKK), hinnapäringud ja tehnilise toe teenus e-posti teel.

Epsoni klienditugi

Tasuta number: 800-120-5564

Meie klienditoe meeskond suudab teid telefoni teel aidata järgmistes küsimustes.

- Hinnapäringud ja tooteteave
- Küsimused toote kasutamise või probleemide lahendamise kohta
- Päringud remondi ja garantii kohta

Kasutajad Tais

Teave, kasutajatugi ja teenused:

Veebisait

<http://www.epson.co.th>

Saadaval tootekirjeldused, draiverid, korduma kippuvad küsimused (KKK) ja e-post.

Epsoni kõnekeskus

Telefon: 66-2685-9899

E-post: support@eth.epson.co.th

Meie kõnekeskuse meeskond saab teid telefoni teel aidata järgmistes küsimustes:

- Hinnapäringud ja tooteteave
- Küsimused toodete kasutamise või probleemide kohta
- Päringud remondi ja garantii kohta

Kasutajad Vietnamis

Teave, kasutajatugi ja teenused:

Epsoni teeninduskeskus

65 Truong Dinh Street, District 1, Ho Chi Minh City, Vietnam.

Telefon (Ho Chi Minh): 84-8-3823-9239, 84-8-3825-6234

29 Tue Tinh, Quan Hai Ba Trung, Hanoi City, Vietnam

Telefon (Hanoi): 84-4-3978-4785, 84-4-3978-4775

Kasutajad Indoneesias

Teave, kasutajatugi ja teenused:

Veebisait

<http://www.epson.co.id>

- Saadaval tootekirjedused, draiverid
- Korduma kippuvad küsimused (KKK), hinnapäringud, küsimuste esitamine e-posti teel

Epsoni tugiliin

Telefon: +62-1500-766

Faks: +62-21-808-66-799

Meie klienditoe meeskond saab teid telefoni või faksi teel aidata järgmistes küsimustes:

- Hinnapäringud ja tooteteave
- Tehniline tugi

Epsoni teeninduskeskus

| Maakond | Ettevõtte nimi | Address | Telefon Meiliaadress |
|-----------|--|--|---|
| JAKARTA | Epson Sales and Service Jakarta (SUDIRMAN) | Wisma Keiai Lt. 1 Jl. Jenderal Sudirman Kav. 3 Jakarta Pusat - DKI JAKARTA 10220 | 021-5724335 ess@epson-indonesia.co.id ess.support@epson-indonesia.co.id |
| SERPONG | Epson Sales and Service Serpong | Ruko Melati Mas Square Blok A2 No.17 Serpong-Banten | 082120090084 / 082120090085 esstag@epson-indonesia.co.id esstag.support@epson-indonesia.co.id |
| SEMARANG | Epson Sales and Service Semarang | Komplek Ruko Metro Plaza Block C20 Jl. MT Haryono No. 970 Semarang -JAWA TENGAH | 024 8313807 / 024 8417935 esssmg@epson-indonesia.co.id esssmg.support@epson-indonesia.co.id |
| JAKARTA | Epson Sales and Service Jakarta (MANGGA DUA) | Ruko Mall Mangga Dua No. 48 Jl. Arteri Mangga Dua, Jakarta Utara - DKI JAKARTA | 021 623 01104 jkt-technical1@epson-indonesia.co.id jkt-admin@epson-indonesia.co.id |
| BANDUNG | Epson Sales and Service Bandung | Jl. Cihampelas No. 48 A Bandung Jawa Barat 40116 | 022 420 7033 bdg-technical@epson-indonesia.co.id bdg-admin@epson-indonesia.co.id |
| MAKASSAR | Epson Sales and Service Makassar | Jl. Cendrawasih NO. 3A, kunjung mae, mariso, MAKASSAR - SULSEL 90125 | 0411- 8911071 mksr-technical@epson-indonesia.co.id mksr-admin@epson-indonesia.co.id |
| MEDAN | Epson Service Center Medan | Jl. Bambu 2 Komplek Graha Niaga Nomor A-4, Medan - SUMUT | 061- 42066090 / 42066091 mdn-technical@epson-indonesia.co.id mdn-adm@epson-indonesia.co.id |
| PALEMBANG | Epson Service Center Palembang | Jl. H.M Rasyid Nawawi No. 249 Kelurahan 9 Ilir Palembang Sumatera Selatan | 0711 311 330 escplg.support@epson-indonesia.co.id |

| Maakond | Ettevõtte nimi | Address | Telefon Meiliaadress |
|------------|--|--|---|
| PEKANBARU | Epson Service Center Pekanbaru | Jl. Tuanku Tambusai No. 459 A Kel. Tangkerang barat Kec Marpoyan damai Pekanbaru - Riau 28282 | 0761- 8524695 pkb-technical@epson-indonesia.co.id pkb-admin@epson-indonesia.co.id |
| PONTIANAK | Epson Service Center Pontianak | Komp. A yani Sentra Bisnis G33, Jl. Ahmad Yani - Pontianak Kalimantan Barat | 0561- 735507 / 767049 pontianak-technical@epson-indonesia.co.id pontianak-admin@epson-indonesia.co.id |
| SAMARINDA | Epson Service Center Samarinda | Jl. KH. Wahid Hasyim (M. Yamin) Kelurahan Sempaja Selatan Kecamatan Samarinda UTARA - SAMARINDA - KALTIM | 0541 7272 904 escsmd@epson-indonesia.co.id escsmd.support@epson-indonesia.co.id |
| SURABAYA | Epson Sales & Service Surabaya (barat) | Jl. Haji Abdul Wahab Saimin, Ruko Villa Bukit Mas RM-11, Kec. Dukuh Pakis, Surabaya - 60225 | 031- 5120994 sby-technical@epson-indonesia.co.id sby-admin@epson-indonesia.co.id |
| YOGYAKARTA | Epson Service Center Yogyakarta | YAP Square, Block A No. 6 Jl. C Simanjutak Yogyakarta - DIY | 0274 581 065 ygy-technical@epson-indonesia.co.id ygy-admin@epson-indonesia.co.id |
| JEMBER | Epson Service Center Jember | JL. Panglima Besar Sudirman Ruko no.1D Jember-Jawa Timur (Depan Balai Penelitian & Pengolahan Kakao) | 0331- 488373 / 486468 jmr-admin@epson-indonesia.co.id jmr-technical@epson-indonesia.co.id |
| MANADO | EPSON SALES AND SERVICE Manado | Jl. Piere Tendean Blok D No 4 Kawasan Mega Mas Boulevard - Manado 95111 | 0431- 8805896 MND-ADMIN@EPSON-INDONESIA.CO.ID MND-TECHNICAL@EPSON-INDONESIA.CO.ID |
| CIREBON | EPSON SERVICE CENTER Cirebon | Jl. Tuparev No. 04 (Depan Hotel Apita) Cirebon, JAWA BARAT | 0231- 8800846 cbn-technical@epson-indonesia.co.id |
| CIKARANG | EPSON SALES AND SERVICE CIKARANG | Ruko Metro Boulevard B1 Jababeka cikarang - Jawa Barat, | 021- 89844301 / 29082424 ckg-admin@epson-indonesia.co.id ckg-technical@epson-indonesia.co.id |
| MADIUN | EPSON SERVICE CENTER MADIUN | Jl. Diponegoro No.56, MADIUN - JAWA TIMUR | 0351- 4770248 mun-admin@epson-indonesia.co.id mun-technical@epson-indonesia.co.id |
| PURWOKERTO | EPSON SALES AND SERVICE Purwokerto | Jl. Jendral Sudirman No. 4 Kranji Purwokerto - JAWA TENGAH | 0281- 6512213 pwt-admin@epson-indonesia.co.id pwt-technical@epson-indonesia.co.id |

| Maakond | Ettevõtte nimi | Address | Telefon Meiliaadress |
|-------------|---|--|---|
| BOGOR | EPSON SALES AND SERVICE Bogor | Jl.Pajajaran No 15B Kel Bantarjati Kec Bogor Utara - JAWA BARAT 16153 | 0251- 8310026 bgr-admin@epson-indonesia.co.id bgr-technical@epson-indonesia.co.id |
| SERANG | EPSON SERVICE CENTER Serang | Jl. Ahmad Yani No.45C, SERANG - BANTEN | 0254- 7912503 srg-admin@epson-indonesia.co.id srg-technical@epson-indonesia.co.id |
| PALU | EPSON SALES AND SERVICE Palu | Jl. Juanda No. 58, Palu - Sulteng | 0451- 4012 881 plw-admin@epson-indonesia.co.id plw-technical@epson-indonesia.co.id |
| BANJARMASIN | EPSON SERVICE CENTER BANJARMASIN | Jl. Gatot Soebroto NO. 153 BANJARMASIN - KALSEL 70235 | 0511- 6744135 (TEKNISI) / 3266321 (ADMIN) bdj-admin@epson-indonesia.co.id bdj-technical@epson-indonesia.co.id |
| DENPASAR | EPSON SALES AND SERVICE Denpasar | JL. MAHENDRADATA NO. 18, DENPASAR - BALI | 0361- 3446699 / 9348428 dps-admin@epson-indonesia.co.id dps-technical@epson-indonesia.co.id |
| JAKARTA | EPSON SALES AND SERVICE CILANDAK | CIBIS Business Park Tower 9 LT. MEZZANINE, Jalan TB Simatupang No.2, Jakarta Selatan - DKI JAKARTA 12560 | 021- 80866777 esscibis.support1@epson-indonesia.co.id esscibis.support2@epson-indonesia.co.id esscibis.admin@epson-indonesia.co.id esscibis.sales@epson-indonesia.co.id |
| SURABAYA | EPSON SALES AND SERVICE SURABAYA (GUBENG) | JL. RAYA GUBENG NO. 62, SURABAYA - JAWA TIMUR | 031- 99444940 / 99446299 / 99446377 esssby@epson-indonesia.co.id esssby.support@epson-indonesia.co.id |
| AMBON | EPSON SERVICE CENTER AMBON | Jl. Diponegoro No.37 (Samping Bank Mandiri Syariah) Kel.Ahusen, Kec.Sirimbau - Ambon 97127 | - |

Linnade puhul, mis ei ole siin nimekirjas, helistage numbril: 08071137766.

Abi kasutajatele Hongkongis

Tehnilise toe ja muude müügijärgsete teenuste jaoks võtke ühendust ettevõttega Epson Hong Kong Limited.

Koduleht internetis

<http://www.epson.com.hk>

Epson Hong Kong on loonud kohaliku kodulehe (nii hiina kui ka inglise keeles), et pakkuda kasutajatele alljärgnevat teavet.

- Tooteteave
- Vastused korduma kippuvatele küsimustele
- Uusimad draiverid Epsoni toodetele

Tehnilise toe tugiliin

Meie tehnilise toe personaliga on teil võimalik ühendust võtta alljärgnevatel telefoni- ja faksinumbritel.

Telefon: 852-2827-8911

Faks: 852-2827-4383

Kasutajad Malaisias

Teave, kasutajatugi ja teenused:

Veebisait

<http://www.epson.com.my>

- Saadaval tootekirjeldused, draiverid
- Korduma kippuvad küsimused (KKK), hinnapäringud, küsimuste esitamine e-posti teel

Epsoni kõnekeskus

Tel 1800-81-7349 (tasuta)

E-post: websupport@emsb.epson.com.my

- Hinnapäringud ja tooteteave
- Küsimused toodete kasutamise või probleemide kohta
- Päringud remondi ja garantii kohta

Peakontor

Telefon: 603-56288288

Faks: 603-5628 8388/603-5621 2088

Abi kasutajatele Indias

Teave, kasutajatugi ja teenused.

Veebisait

<http://www.epson.co.in>

Saadaval tootekirjeldused, draiverid ja tootepäringud.

Klienditugi

- Hooldus, tooteteave ja kulutarvikute tellimine (BSNL-liinid)

Tasuta number: 18004250011

Avatud 9.00 kuni 18.00, esmaspäevast laupäevani (välja arvatud riigipühad)

- Hooldus (CDMA- ja mobiilikasutajad)

Tasuta number: 186030001600

Avatud 9.00 kuni 18.00, esmaspäevast laupäevani (välja arvatud riigipühad)

Kasutajad Filipiinidel

Tehnilise toe ja muude müügijärgsete teenuste jaoks võtke ühendust Epson Philippines Corporationiga alltoodud telefoni- ja faksinumbritel ning meiliaadressil.

Veebisait

<http://www.epson.com.ph>

Saadaval on tootekirjeldused, draiverid, korduma kippuvad küsimused (KKK) ja e-posti teel päringute tegemise võimalus.

Epsoni Filipiinide klienditugi

Tasuta number: (PLDT) 1-800-1069-37766

Tasuta number: (digitaalne) 1-800-3-0037766

Manila (koos eeslinnadega): (632) 8441 9030

Veebisait: <https://www.epson.com.ph/contact>

E-post: customercare@epc.epson.com.ph

Avatud 9.00 kuni 18.00, esmaspäevast laupäevani (välja arvatud riigipühad)

Meie klienditoe meeskond saab teid telefoni teel aidata järgmistes küsimustes.

- Hinnapäringud ja tooteteave
- Küsimused toodete kasutamise või probleemide kohta
- Päringud remondi ja garantii kohta

Epson Philippines Corporation

Pealiin: +632-706-2609

Faks: +632-706-2663