

# DS-790WN

## Guida utente

**Caratteristiche del prodotto**

**Introduzione allo scanner**

**Specifiche e posizionamento degli originali**

**Scansione di autenticazione**

**Manutenzione**

**Soluzione dei problemi**

---

## Sommario

### Informazioni sul manuale

|   |   |
|---|---|
| Introduzione ai manuali. . . . .                  | 7 |
| Marchi e simboli. . . . .                         | 7 |
| Descrizioni utilizzate in questo manuale. . . . . | 7 |
| Riferimenti del sistema operativo. . . . .        | 8 |
| Copyright. . . . .                                | 8 |
| Marchi. . . . .                                   | 9 |

### Istruzioni importanti

|  |    |
|--|----|
| Avvertenze per la sicurezza. . . . .                           | 11 |
| Limitazioni sulla copia. . . . .                               | 12 |
| Istruzioni e avvertenze sull'utilizzo del touchscreen. . . . . | 13 |
| Protezione dei dati personali. . . . .                         | 13 |

### Caratteristiche del prodotto

|   |    |
|---|----|
| Tre opzioni di uno scanner di rete utili per le aziende. . . . .              | 15 |
| Protezione della carta per ridurre i danni agli originali. . . . .            | 16 |
| Avviso di sporcizia sulla superficie del vetro. . . . .                       | 16 |
| Scansione di alta qualità con il rilevamento automatico di documenti. . . . . | 16 |

### Introduzione allo scanner

|   |    |
|---|----|
| Nomi e funzioni delle parti. . . . .  | 19 |
| Inserimento e rimozione di un'unità USB. . . . .  | 21 |
| Inserimento di un'unità USB. . . . .  | 21 |
| Rimozione di un'unità USB. . . . .  | 21 |
| Pannello di controllo. . . . .  | 22 |
| Pulsanti e spie. . . . .  | 22 |
| Composizione di base dello schermo. . . . .   | 22 |
| Informazioni sulle applicazioni. . . . .  | 26 |
| Applicazione per la scansione di documenti (Document Capture Pro / Document Capture). . . . .                               | 26 |
| Applicazione per il controllo dello scanner (Epson Scan 2). . . . .   | 27 |
| Applicazione per l'utilizzo dello scanner attraverso un server (Document Capture Pro Server). . . . .                       | 27 |
| Applicazione per la scansione con il server di autenticazione (Document Capture Pro Server Authentication Edition). . . . . | 28 |

|   |    |
|---|----|
| Applicazione per la scansione di documenti da un dispositivo smart (Epson Smart Panel). . . . . | 28 |
| Applicazione per l'aggiornamento di software e Firmware (EPSON Software Updater). . . . .       | 28 |
| Applicazione per configurare le operazioni di scansione (Web Config). . . . .                   | 29 |
| Applicazione per la configurazione del dispositivo su una rete (EpsonNet Config). . . . .       | 30 |
| Software per la gestione dei dispositivi su una rete (Epson Device Admin). . . . .              | 31 |
| Applicazione per la creazione di pacchetti driver (EpsonNet SetupManager). . . . .              | 31 |
| Informazioni su elementi opzionali e materiali di consumo. . . . .                              | 31 |
| Codici Foglio portante. . . . .   | 31 |
| Codici kit montaggio rulli. . . . .   | 32 |
| Codici kit di pulizia. . . . .  | 33 |

### Specifiche e posizionamento degli originali

|  |    |
|--|----|
| Specifiche per gli Originali. . . . .  | 35 |
| Specifiche generali per gli originali in fase di scansione. . . . .            | 35 |
| Tipi di originali che richiedono attenzione. . . . .                           | 39 |
| Tipi di originali per i quali non è possibile effettuare la scansione. . . . . | 40 |
| Posizionamento degli originali. . . . .  | 41 |
| Originali di dimensioni standard. . . . .                                      | 41 |
| Carta lunga. . . . .   | 46 |
| Carte di plastica. . . . .   | 49 |
| Carte plastificate. . . . .  | 52 |
| Originali di grandi dimensioni. . . . .  | 55 |
| Originali di forma irregolare. . . . .   | 58 |
| Fotografie. . . . .  | 61 |
| Buste. . . . .   | 64 |
| Mix di originali. . . . .  | 67 |

### Scansione

|   |    |
|---|----|
| Scansione tramite il pannello di controllo dello scanner. . . . . | 72 |
| Scansione degli originali su computer. . . . .                    | 72 |
| Scansione su una cartella di rete. . . . .                        | 73 |
| Scansione di un originale a una e-mail. . . . .                   | 78 |
| Scansione nel cloud. . . . .                                      | 83 |
| Scansione su un'unità USB. . . . .                                | 86 |
| Scansione con WSD. . . . .  | 90 |

|  |     |
|--|-----|
| Combinazioni di Formato file e Tipo di immagine disponibili. . . . .                           | 92  |
| Scansione tramite le impostazioni dei Preimpostaz.. . . . .                                    | 94  |
| Scansione da computer. . . . .   | 94  |
| Scansione mediante Document Capture Pro (Windows). . . . .                                     | 94  |
| Scansione mediante Document Capture (Mac OS). . . . .  | 101 |
| Scansione tramite Epson Scan 2. . . . .  | 107 |
| Utilizzo di AirPrint. . . . .  | 112 |
| Scansione tramite Chromebook. . . . .  | 112 |
| Impostare un lavoro. . . . .   | 113 |
| Creazione di un lavoro e assegnazione di un lavoro al pannello di controllo (Windows). . . . . | 113 |
| Creazione e registrazione di un lavoro (Mac OS). . . . .                                       | 113 |
| Assegnazione di un lavoro al Pannello di controllo (Mac OS). . . . .                           | 114 |
| Scansione in Modo Alimentazione automatica. . . . .  | 115 |
| Scansione da dispositivi smart. . . . .  | 117 |
| Scansione tramite Epson Smart Panel. . . . .   | 117 |
| Scansione tramite Mopria Scan. . . . .   | 117 |

## **Impostazioni richieste per la scansione**

|  |     |
|--|-----|
| Collegare lo scanner alla rete. . . . .  | 119 |
| Configurazione di un server di posta. . . . .  | 119 |
| Voci di impostazione del server di posta. . . . .                                    | 120 |
| Verifica della connessione al server di posta. . . . .                               | 120 |
| Impostazione di una cartella di rete condivisa. . . . .                              | 122 |
| Creazione della cartella condivisa. . . . .  | 122 |
| Rendere disponibili i contatti. . . . .  | 139 |
| Comparazione della configurazione dei contatti                                       | 140 |
| Registrazione di una destinazione sui Contatti con Web Config. . . . .               | 140 |
| Registrazione di destinazioni come gruppo usando Web Config. . . . .                 | 142 |
| Backup e importazione di contatti. . . . .   | 143 |
| Esportazione e registrazione di massa dei contatti utilizzando lo strumento. . . . . | 144 |
| Cooperazione tra il server LDAP e gli utenti. . . . .                                | 146 |
| Utilizzo di Document Capture Pro Server. . . . .                                     | 149 |
| Impostazione della modalità server. . . . .  | 149 |
| Configurazione di AirPrint. . . . .  | 150 |

## **Personalizzazione del display del pannello di controllo**

|  |     |
|--|-----|
| Registrazione di Preimpostaz.. . . . .                               | 152 |
| Opzioni del menu Preimpostaz.. . . . .                               | 154 |
| Modifica della schermata iniziale del pannello di controllo. . . . . | 154 |
| Modifica del Disposizione della schermata iniziale. . . . .          | 155 |
| Aggiungi icona. . . . .  | 155 |
| Rimuovi icona. . . . .   | 156 |
| Sposta icona. . . . .  | 157 |

## **Scansione di autenticazione**

|  |     |
|--|-----|
| Informazioni sulla scansione di autenticazione. . . . .          | 160 |
| Metodi di scansione disponibile. . . . .                         | 160 |
| Preparazione alla scansione. . . . .                             | 161 |
| Registrazione di una scheda di autenticazione. . . . .           | 161 |
| Verifica del numero di ID. . . . .                               | 163 |
| Accesso e disconnessione su uno scanner. . . . .                 | 163 |
| Accesso. . . . .   | 163 |
| Disconnessione. . . . .  | 165 |
| Modifica delle informazioni utente. . . . .                      | 165 |
| Modifica della password. . . . .                                 | 165 |
| Modifica del Numero di ID. . . . .                               | 166 |
| Utilizzo di Scan su La mia e-mail. . . . .                       | 167 |
| Opzioni del menu di scansione per Scan su La mia e-mail. . . . . | 168 |
| Utilizzo di Scan su La mia cart.. . . . .                        | 171 |
| Opzioni del menu di scansione per Scan su La mia cart.. . . . .  | 172 |

## **Opzioni di menu per le impostazioni**

|  |     |
|--|-----|
| Impostazioni base. . . . .             | 177 |
| Luminosità LCD. . . . .                | 177 |
| Suoni. . . . .                         | 177 |
| Timer sospens.. . . . .                | 177 |
| Imp. di spegn.. . . . .                | 177 |
| Impostazioni data/ora. . . . .         | 177 |
| Lingua/Language. . . . .               | 177 |
| Tastiera. . . . .                      | 177 |
| Time out operazione. . . . .           | 177 |
| Connessione PC tramite USB. . . . .    | 178 |
| Alimentazione diretta. . . . .         | 178 |
| Impost. scansione. . . . .             | 178 |
| Modifica schermata principale. . . . . | 180 |
| Impostazioni utente. . . . .           | 180 |
| Impostazioni di rete. . . . .          | 180 |

|  |     |
|--|-----|
| Configurazione Wi-Fi: . . . . .                      | 180 |
| Configurazione LAN cablata: . . . . .                | 181 |
| Stato rete. . . . .                                  | 181 |
| Avanzate. . . . .                                    | 181 |
| Impostazioni servizio web. . . . .                   | 182 |
| Document Capture Pro. . . . .                        | 182 |
| Gestione Contatti. . . . .                           | 182 |
| Amministrazione sistema. . . . .                     | 183 |
| Gestione Contatti. . . . .                           | 183 |
| Impostazioni amministratore. . . . .                 | 183 |
| Limiti. . . . .                                      | 183 |
| Crittografia password. . . . .                       | 183 |
| Ricerca clienti. . . . .                             | 183 |
| Impostazioni WSD. . . . .                            | 184 |
| Ripristina impostaz. predef.. . . . .                | 184 |
| Aggiornamento firmware:. . . . .                     | 184 |
| Informazioni dispositivo. . . . .                    | 184 |
| Manutenzione scanner. . . . .                        | 185 |
| Impostazione dell'avviso sostituzione rullo. . . . . | 185 |
| Impostazioni avviso pulizia regolare. . . . .        | 185 |

## **Manutenzione**

|   |     |
|---|-----|
| Pulizia esterna dello scanner. . . . .  | 187 |
| Pulizia interna dello scanner. . . . .  | 187 |
| Sostituire il kit manutenzione rulli. . . . .   | 192 |
| Azzerare il numero di scansioni. . . . .  | 196 |
| Risparmio energetico. . . . .   | 197 |
| Trasporto dello scanner. . . . .  | 197 |
| Aggiornamento Applicazioni e Firmware. . . . .  | 198 |
| Aggiornamento del firmware dello scanner<br>tramite il pannello di controllo. . . . . | 199 |
| Aggiornamento del firmware tramite Web<br>Config. . . . .                             | 200 |
| Aggiornamento del firmware senza<br>connettersi a Internet. . . . .                   | 200 |

## **Soluzione dei problemi**

|   |     |
|---|-----|
| Problemi dello scanner. . . . .                                       | 203 |
| Verifica dei messaggi di errore sul pannello di<br>controllo. . . . . | 203 |
| Lo scanner non si accende. . . . .                                    | 203 |
| Password di amministratore dimenticata. . . . .                       | 204 |
| Problemi durante la preparazione della<br>scansione in rete. . . . .  | 204 |
| Suggerimenti per risolvere i problemi. . . . .                        | 204 |
| Impossibile accedere a Web Config. . . . .                            | 205 |
| Problemi all'avvio della scansione. . . . .                           | 206 |

|   |     |
|---|-----|
| Impossibile avviare la scansione dal computer. . . . .  | 206 |
| Impossibile avviare la scansione dal<br>dispositivo smart. . . . .  | 212 |
| Impossibile salvare le immagini acquisite<br>nella cartella condivisa. . . . .  | 214 |
| Non è possibile inviare le immagini acquisite<br>al cloud. . . . .  | 216 |
| Non è possibile inviare le immagini acquisite<br>a un indirizzo e-mail. . . . .   | 216 |
| Problemi di autenticazione. . . . .   | 217 |
| Dimenticato la password o il numero di ID. . . . .  | 217 |
| Non viene emesso alcun suono di<br>autenticazione quando si tiene la scheda sul<br>dispositivo di autenticazione. . . . . | 217 |
| Problemi di alimentazione carta. . . . .  | 217 |
| Vengono alimentati più originali insieme<br>(doppia alimentazione). . . . .   | 217 |
| Rimuovere gli originali inceppati dallo scanner. . . . .  | 217 |
| Frequenti inceppamenti degli originali nello<br>scanner. . . . .  | 219 |
| Protezione carta non funziona correttamente. . . . .  | 219 |
| Originali che si sporcano. . . . .  | 220 |
| Rallentamento della velocità di scansione<br>nella scansione continua. . . . .  | 220 |
| La scansione richiede molto tempo. . . . .  | 220 |
| Problemi relativi all'immagine acquisita. . . . .   | 221 |
| Compaiono righe quando si esegue la<br>scansione dall'ADF. . . . .  | 221 |
| L'avviso di sporczia del vetro non scompare. . . . .  | 221 |
| I colori dell'immagine acquisita sono irregolari. . . . .   | 221 |
| Ingrandire o ridurre l'immagine acquisita. . . . .  | 222 |
| Compare l'offset nello sfondo delle immagini. . . . .   | 222 |
| Immagine acquisita o testo sfocato. . . . .   | 223 |
| Visualizzazione dei motivi Moiré (ombre a<br>reticolo). . . . .   | 224 |
| Il bordo dell'originale non viene sottoposto a<br>scansione quando si rileva automaticamente<br>il formato. . . . .       | 224 |
| Il carattere non viene riconosciuto<br>correttamente. . . . .   | 224 |
| Impossibile risolvere i problemi<br>nell'immagine acquisita. . . . .  | 225 |
| Problemi con Document Capture Pro. . . . .  | 225 |
| Disinstallare e Installare Applicazioni. . . . .  | 226 |
| Disinstallazione delle applicazioni. . . . .  | 226 |
| Installazione delle applicazioni. . . . .   | 227 |

## **Aggiunta o sostituzione del computer o di dispositivi**

|  |     |
|--|-----|
| Connessione a uno scanner che è stato collegato alla rete. . . . .               | 229 |
| Usò dello scanner di rete da un secondo computer. . . . .                        | 229 |
| Usò dello scanner di rete da un dispositivo smart. . . . .                       | 230 |
| Collegare un dispositivo smart e lo scanner direttamente (Wi-Fi Direct). . . . . | 230 |
| Informazioni su Wi-Fi Direct. . . . .  | 230 |
| Connessione a un dispositivo smart tramite Wi-Fi Direct. . . . .                 | 231 |
| Disconnessione Wi-Fi Direct (AP semplice). . . . .                               | 231 |
| Modifica delle impostazioni Wi-Fi Direct (AP semplice) quali l'SSID. . . . .     | 231 |
| Reimpostare il collegamento di rete. . . . .                                     | 232 |
| Quando si sostituisce il router wireless. . . . .                                | 233 |
| Quando si sostituisce il computer. . . . .                                       | 233 |
| Modifica del metodo di connessione sul computer. . . . .                         | 234 |
| Effettuare impostazioni Wi-Fi dal pannello di controllo. . . . .                 | 235 |
| Verifica dello stato della connessione di rete. . . . .                          | 237 |
| Verifica dello stato del collegamento di rete dal pannello di controllo. . . . . | 237 |
| Verifica della rete del computer (solo Windows) . . . . .                        | 239 |

## **Specifiche tecniche**

|  |     |
|--|-----|
| Specifiche generali dello scanner. . . . .       | 242 |
| Specifiche di rete. . . . .                      | 243 |
| Specifiche Wi-Fi. . . . .                        | 243 |
| Specifiche Ethernet. . . . .                     | 244 |
| Funzioni di rete e IPv4/IPv6. . . . .            | 244 |
| Protocollo di sicurezza. . . . .                 | 245 |
| Servizi di terze parti supportati. . . . .       | 245 |
| Specifiche dell'unità USB. . . . .               | 245 |
| Utilizzo della porta per lo scanner. . . . .     | 245 |
| Specifiche di dimensioni e peso. . . . .         | 247 |
| Specifiche elettriche. . . . .                   | 248 |
| Specifiche elettriche Scanner. . . . .           | 248 |
| Specifiche dell'adattatore elettrico CA. . . . . | 249 |
| Specifiche ambientali. . . . .                   | 249 |
| Requisiti di sistema. . . . .                    | 249 |

## **Standard e approvazioni**

|  |     |
|--|-----|
| Standard e approvazioni per i modelli europei. . . . . | 252 |
|--|-----|

|  |     |
|--|-----|
| Standard e approvazioni per i modelli australiani. . . . .     | 252 |
| Standard e approvazioni per i modelli statunitensi . . . . .   | 252 |
| ZICTA Omologazione per gli utenti residenti in Zambia. . . . . | 253 |

## **Informazioni di assistenza**

|   |     |
|---|-----|
| Sito Web di supporto. . . . .               | 255 |
| Come contattare l'assistenza Epson. . . . . | 255 |
| Prima di contattare Epson. . . . .          | 255 |
| Assistenza utenti — Europa. . . . .         | 255 |
| Assistenza utenti - Taiwan. . . . .         | 255 |
| Assistenza utenti - Australia. . . . .      | 256 |
| Assistenza utenti - Singapore. . . . .      | 256 |
| Assistenza utenti — Thailandia. . . . .     | 257 |
| Assistenza utenti - Vietnam. . . . .        | 257 |
| Assistenza utenti — Indonesia. . . . .      | 258 |
| Assistenza utenti - Hong Kong. . . . .      | 260 |
| Assistenza utenti - Malaysia. . . . .       | 261 |
| Assistenza utenti - India. . . . .          | 261 |
| Assistenza utenti - Filippine. . . . .      | 262 |

---

# Informazioni sul manuale

|   |   |
|---|---|
| Introduzione ai manuali. . . . .                  | 7 |
| Marchi e simboli. . . . .                         | 7 |
| Descrizioni utilizzate in questo manuale. . . . . | 7 |
| Riferimenti del sistema operativo. . . . .        | 8 |
| Copyright. . . . .                                | 8 |
| Marchi. . . . .                                   | 9 |

## Introduzione ai manuali

Nel sito Web di supporto Epson sono disponibili le versioni più recenti dei manuali seguenti.

<http://www.epson.eu/support> (Europa)

<http://support.epson.net/> (fuori Europa)

Inizia qui (manuale cartaceo)

Fornisce informazioni sulle impostazioni del prodotto e l'installazione dell'applicazione.

Guida utente (manuale digitale)

Fornisce istruzioni sull'uso del prodotto, la manutenzione e la risoluzione di problemi.

Guida per amministratore (manuale digitale)

Fornisce istruzioni sull'installazione del prodotto nell'ambiente di rete, la configurazione delle impostazioni di sicurezza, l'attivazione delle impostazioni di autenticazione e la gestione del prodotto.

Oltre ai precedenti manuali, consultare la guida inclusa nelle varie applicazioni Epson.

---

## Marchi e simboli



**Attenzione:**

*Istruzioni che devono essere seguite attentamente per evitare danni personali.*



**Importante:**

*Istruzioni che devono essere seguite per evitare danni alle apparecchiature.*

**Nota:**

*Fornisce informazioni complementari e di riferimento.*

### Informazioni correlate

➔ Collegamenti alle relative sezioni.

---

## Descrizioni utilizzate in questo manuale

Le schermate delle applicazioni si riferiscono a Windows 10 o macOS High Sierra. Il contenuto visualizzato nelle schermate varia a seconda del modello in uso e del contesto di utilizzo.

Le illustrazioni usate in questo manuale sono di semplice riferimento. Sebbene possano differire leggermente dal prodotto effettivo, i metodi di esecuzione sono identici.

## Riferimenti del sistema operativo

### Windows

In questo manuale, termini quali “Windows 10”, “Windows 8.1”, “Windows 8”, “Windows 7”, “Windows Server 2019”, “Windows Server 2016”, “Windows Server 2012 R2”, “Windows Server 2012” e “Windows Server 2008 R2” fanno riferimento ai seguenti sistemi operativi. Inoltre, “Windows” fa riferimento a tutte le versioni e “Windows Server” fa riferimento a “Windows Server 2019”, “Windows Server 2016”, “Windows Server 2012 R2”, “Windows Server 2012” e “Windows Server 2008 R2”.

- Sistema Operativo Microsoft® Windows® 10
- Sistema Operativo Microsoft® Windows® 8.1
- Sistema Operativo Microsoft® Windows® 8
- Sistema Operativo Microsoft® Windows® 7
- Sistema Operativo Microsoft® Windows Server® 2019
- Sistema Operativo Microsoft® Windows Server® 2016
- Sistema Operativo Microsoft® Windows Server® 2012 R2
- Sistema Operativo Microsoft® Windows Server® 2012
- Sistema Operativo Microsoft® Windows Server® 2008 R2

### Mac OS

In questo manuale, “Mac OS” è usato per riferirsi a macOS Big Sur, macOS Catalina, macOS Mojave, macOS High Sierra, macOS Sierra, OS X El Capitan e OS X Yosemite.

---

## Copyright

Nessuna parte di questa pubblicazione può essere riprodotta, memorizzata in un sistema di recupero, trasmessa in qualsiasi forma e con qualsiasi mezzo, elettronico, meccanico, di fotocopiatura, registrazione o altro, senza il previo consenso scritto di Seiko Epson Corporation. Nessuna responsabilità viene assunta in relazione all'uso delle informazioni in essa contenute. Né ci si assume alcuna responsabilità per eventuali danni derivanti dall'uso delle informazioni qui contenute. Le informazioni qui contenute sono state progettate solo per l'uso con questo prodotto Epson. Epson non è responsabile per l'utilizzo di queste informazioni con altri prodotti.

Né Seiko Epson Corporation né le sue affiliate sono responsabili verso l'acquirente di questo prodotto o verso terzi per danni, perdite, costi o spese sostenute dall'acquirente o da terzi a seguito di incidente, cattivo uso o abuso di questo prodotto oppure modifiche non autorizzate, riparazioni o alterazioni questo prodotto, oooore (esclusi gli Stati Uniti) la mancata stretta osservanza delle istruzioni operative e di manutenzione di Seiko Epson Corporation.

Seiko Epson Corporation e le sue affiliate non sono responsabili per eventuali danni o problemi derivanti dall'uso di opzioni o materiali di consumo diversi da quelli designati come prodotti originali Epson oppure prodotti approvati Epson da Seiko Epson Corporation.

Seiko Epson Corporation non potrà essere ritenuta responsabile per eventuali danni derivanti da interferenze elettromagnetiche che avvengono per l'uso di cavi di interfaccia diversi da quelli designati come prodotti approvati Epson da Seiko Epson Corporation.

© 2021 Seiko Epson Corporation

Il contenuto di questo manuale e le specifiche di questo prodotto sono soggette a modifiche senza preavviso.



---

## Marchi

- ❑ EPSON, EPSON EXCEED YOUR VISION, EXCEED YOUR VISION e i rispettivi loghi sono marchi registrati o marchi di Seiko Epson.
- ❑ Microsoft®, Windows®, and Windows Server® are registered trademarks of Microsoft Corporation.
- ❑ Apple, Mac, macOS, OS X, Bonjour, Safari, and AirPrint are trademarks of Apple Inc., registered in the U.S. and other countries.
- ❑ Use of the Works with Apple badge means that an accessory has been designed to work specifically with the technology identified in the badge and has been certified by the developer to meet Apple performance standards.
- ❑ Chrome, Chromebook, Google Play and Android are trademarks of Google LLC.
- ❑ The SuperSpeed USB Trident Logo is a registered trademark of USB Implementers Forum, Inc.
- ❑ Mopria® and the Mopria® Logo are registered and/or unregistered trademarks and service marks of Mopria Alliance, Inc. in the United States and other countries. Unauthorized use is strictly prohibited.
- ❑ Firefox is a trademark of the Mozilla Foundation in the U.S. and other countries.
- ❑ Avviso generale: altri nomi di prodotti qui usati sono solo a scopo identificativo e possono essere marchi dei rispettivi proprietari. Epson non rivendica alcun diritto su tali marchi.

---

# Istruzioni importanti

|  |    |
|--|----|
| Avvertenze per la sicurezza. . . . .                           | 11 |
| Limitazioni sulla copia. . . . .                               | 12 |
| Istruzioni e avvertenze sull'utilizzo del touchscreen. . . . . | 13 |
| Protezione dei dati personali. . . . .                         | 13 |

## Avvertenze per la sicurezza

Leggere e seguire queste istruzioni per garantire un uso sicuro del prodotto e dei relativi accessori opzionali. Assicurarsi di conservare il manuale come riferimento futuro. Seguire attentamente tutte le avvertenze e istruzioni applicate sul prodotto e sui relativi accessori opzionali.

- ❑ Alcuni dei simboli utilizzati sul prodotto e sui relativi accessori opzionali sono per garantire la sicurezza e il corretto utilizzo del prodotto. Visitare il seguente sito web per conoscere il significato dei simboli.  
<http://support.epson.net/symbols>
- ❑ Posizionare il prodotto e i relativi accessori opzionali su una superficie piana e stabile di dimensioni maggiori rispetto alla base del prodotto stesso e dei relativi accessori opzionali. Se il prodotto e i relativi accessori opzionali vengono posizionati vicino una parete, lasciare più di 10 cm di spazio tra il retro del prodotto e i relativi accessori opzionali e la parete stessa.
- ❑ Posizionare il prodotto e i relativi accessori opzionali sufficientemente vicino al computer per poter collegare facilmente il cavo di interfaccia. Non collocare o conservare il prodotto e i relativi accessori opzionali o l'adattatore CA all'esterno, in prossimità di polvere o sporco eccessivi, acqua, fonti di calore o in luoghi soggetti a urti, vibrazioni, temperatura o umidità elevate, esposti a luce solare diretta, sorgenti di illuminazione intensa o brusche variazioni di temperatura e umidità.
- ❑ Non usare lo scanner con le mani bagnate.
- ❑ Posizionare il prodotto e i relativi accessori opzionali vicino a una presa elettrica dove poter collegare facilmente l'adattatore.
- ❑ L'adattatore CA deve essere disposto in modo da evitare abrasioni, tagli, logoramento, piegamenti e attorcigliamenti. Non collocare oggetti sopra il cavo dell'adattatore ed evitare che l'adattatore CA o il cavo possa essere calpestato. Prestare particolare attenzione nel mantenere l'estremità del cavo ben tesa.
- ❑ Utilizzare esclusivamente il cavo di alimentazione fornito con il prodotto e non utilizzare il cavo con altre apparecchiature. L'utilizzo di altri cavi con questo prodotto o l'utilizzo del cavo di alimentazione fornito con altre apparecchiature può provocare incendi o scosse elettriche.
- ❑ Utilizzare esclusivamente l'adattatore CA fornito con il prodotto. L'uso di un altro tipo di adattatore può comportare rischi di incendio, scossa elettrica e lesioni.
- ❑ L'adattatore CA è studiato per l'uso con il prodotto con il quale viene fornito. Non utilizzarlo con altri dispositivi elettronici, se non espressamente specificato.
- ❑ Utilizzare esclusivamente il tipo di alimentazione elettrica indicata sull'etichetta dell'adattatore CA e fornire sempre alimentazione direttamente da una presa di corrente elettrica domestica tramite un adattatore CA che soddisfi le normative locali di sicurezza.
- ❑ Quando si collega questo prodotto e i relativi accessori opzionali a un computer o altro dispositivo tramite cavo, assicurarsi del corretto orientamento dei connettori. Per ciascun connettore è previsto solo un orientamento corretto. Se un connettore viene inserito con l'orientamento errato, possono verificarsi danneggiamenti a entrambi i dispositivi collegati tramite il cavo.
- ❑ Evitare l'uso di prese che si trovino sullo stesso circuito di fotocopiatrici o sistemi di aerazione che si accendono e spengono regolarmente.
- ❑ Se si collega il prodotto a una prolunga, assicurarsi che l'ampereaggio totale dei dispositivi collegati non sia superiore a quello supportato dal cavo. Assicurarsi inoltre che l'ampereaggio totale di tutti i dispositivi collegati alla presa a muro non sia superiore al livello massimo consentito dalla presa a muro.
- ❑ Non smontare, modificare o tentare di riparare l'adattatore CA, il prodotto o i relativi accessori opzionali di persona secondo modalità diverse da quelle specificatamente descritte nei manuali del prodotto.
- ❑ Non inserire oggetti in alcuna delle aperture, in quanto potrebbero entrare a contatto con zone sotto tensione pericolose o mettere in corto circuito parti interne. Prestare attenzione ai rischi di scosse elettriche.

- Se si verificano danni alla spina, sostituire il cavo o consultare un elettricista qualificato. Se la spina dispone di fusibili, accertarsi di sostituirli con fusibili di dimensioni e tensione nominale corrette.
- Scollegare il prodotto, i relativi accessori opzionali e l'adattatore CA dalla presa elettrica e contattare personale qualificato di assistenza tecnica se si verificano le seguenti condizioni: L'adattatore CA o la spina sono danneggiati; del liquido è entrato nel prodotto o nell'adattatore CA; il prodotto o l'adattatore CA sono caduti o il telaio è stato danneggiato; il prodotto o l'adattatore CA non funzionano normalmente o presentano un evidente cambiamento nelle prestazioni. (Non regolare alcun dispositivo di controllo non trattato dalle istruzioni per l'uso.)
- Prima della pulizia, scollegare prodotto e adattatore CA dalla presa di corrente. Pulire utilizzando soltanto un panno umido. Non utilizzare detergenti liquidi o spray ad eccezione di quanto specificatamente descritto nei manuali del prodotto.
- Se non si intende utilizzare il prodotto per un periodo prolungato, assicurarsi di scollegare l'adattatore CA dalla presa di corrente.
- Dopo aver sostituito i materiali di consumo, smaltirli in modo appropriato secondo le disposizioni vigenti nel proprio territorio. Non smontarli.
- Tenere il prodotto ad almeno 22 cm dai pacemaker. Le onde radio emesse dal prodotto possono compromettere il funzionamento dei pacemaker.
- Non utilizzare il prodotto all'interno di strutture sanitarie o in prossimità di apparecchiature mediche. Le onde radio emesse dal prodotto possono compromettere il funzionamento delle apparecchiature elettriche per uso medico.
- Non utilizzare il prodotto in prossimità di dispositivi controllati automaticamente, quali porte automatiche o allarmi antincendio. Le onde radio emesse dal prodotto possono compromettere tali dispositivi e causare incidenti dovuti al malfunzionamento.
- Se il display LCD è danneggiato, contattare il rivenditore di fiducia. Se la soluzione a cristalli liquidi entra a contatto con le mani, lavarle accuratamente con acqua e sapone. Se la soluzione a cristalli liquidi entra a contatto con gli occhi, sciacquarli immediatamente con acqua. Se dopo aver sciacquato abbondantemente gli occhi permangono problemi alla vista o uno stato di malessere, rivolgersi immediatamente a un medico.

---

## Limitazioni sulla copia

Al fine di assicurare un uso responsabile e legale del prodotto, osservare le limitazioni che seguono.

La copia dei seguenti articoli è proibita dalla legge:

- Banconote, monete, titoli di stato e buoni del tesoro, titoli emessi da autorità municipali
- Francobolli non affrancati, cartoline pre-affrancate e altri titoli postali con valore postale
- Marche da bollo governative e titoli emessi in base a procedura legale

Prestare attenzione quando si copiano i seguenti articoli:

- Titoli trasferibili privati (certificati azionari, buoni negoziabili, assegni, ecc.), tessere gratuite con validità mensile, tessere in esclusiva, ecc.
- Passaporti, patenti, certificati di sana costituzione, lasciapassare, buoni pasto, biglietti, ecc.

**Nota:**

*Inoltre, la copia di tali articoli può essere proibita dalla legge.*

Uso responsabile di materiali protetti da copyright:

I prodotti possono essere oggetto di comportamenti illegali se vengono utilizzati per copiare materiali protetti dal diritto d'autore. A meno di non agire dietro consiglio di un avvocato di fiducia, comportarsi in modo responsabile e rispettoso ottenendo il permesso del detentore del copyright prima di copiare materiale pubblicato.

---

## **Istruzioni e avvertenze sull'utilizzo del touchscreen**

- Il display LCD può presentare alcune piccole macchie scure o chiare e le stesse caratteristiche operative possono determinare una luminosità non uniforme. Ciò è normale e non significa che il display LCD sia guasto.
- Per la pulizia, utilizzare solo un panno asciutto e morbido. Non utilizzare detergenti liquidi o chimici.
- La copertura esterna del touchscreen potrebbe rompersi in caso di forte urto. Se la superficie del pannello si scheggia o presenta crepe, contattare il rivenditore; non toccare o tentare di rimuovere i pezzi rotti.
- Esercitare una leggera pressione con le dita sul touchscreen. Non esercitare una forte pressione né utilizzare le unghie.
- Non eseguire alcun tipo di operazione con oggetti appuntiti, ad esempio penne a sfera, matite e così via.
- La condensa che potrebbe formarsi all'interno del touchscreen a causa di brusche variazioni di temperatura o umidità può incidere negativamente sulle prestazioni.

---

## **Protezione dei dati personali**

Quando si dà lo scanner a qualcun altro o lo si smaltisce, cancellare tutte le informazioni personali memorizzate nella memoria dello scanner selezionando i menu del pannello di controllo descritti di seguito.

**Impostazioni** > **Amministrazione sistema** > **Ripristina impostaz. predef.** > **Tutte le impostazioni**

---

# Caratteristiche del prodotto

|   |    |
|---|----|
| Tre opzioni di uno scanner di rete utili per le aziende. . . . .              | 15 |
| Protezione della carta per ridurre i danni agli originali. . . . .            | 16 |
| Avviso di sporcizia sulla superficie del vetro. . . . .                       | 16 |
| Scansione di alta qualità con il rilevamento automatico di documenti. . . . . | 16 |

## Tre opzioni di uno scanner di rete utili per le aziende

Questo scanner è uno scanner di rete dotato di tre opzioni: “Utilizzo senza computer”, “Condivisione” e “Sicurezza”.

### “Utilizzo senza computer”

- ❑ È possibile inviare l'immagine acquisita a una destinazione selezionata (come una cartella di rete, un indirizzo e-mail, un servizio cloud o un'unità USB) utilizzando il touchscreen dello scanner.

[“Scansione tramite il pannello di controllo dello scanner” a pagina 72](#)

- ❑ Inoltre, è possibile utilizzare l'applicazione per dispositivi smart Epson Smart Panel per configurare le impostazioni dello scanner, acquisire e salvare le immagini sul dispositivo.

[“Applicazione per la scansione di documenti da un dispositivo smart \(Epson Smart Panel\)” a pagina 28](#)

### “Condivisione”

- ❑ Questo scanner è dotato di un grande touchscreen da 4,3 pollici facile da usare.

- ❑ È possibile personalizzare la visualizzazione dello schermo in base alle proprie esigenze di scansione. Modificando l'icona e i colori sul display, è possibile trovare facilmente le impostazioni di scansione preferite. Questa funzione è utile quando si condivide lo scanner con più di un utente.

[“Personalizzazione del display del pannello di controllo” a pagina 151](#)

### “Sicurezza”

- ❑ Questo scanner è dotato di una funzione di autenticazione che fornisce l'autenticazione autonoma senza l'utilizzo di un server. Sono disponibili diversi metodi di autenticazione, come ad esempio toccare lo scanner senza un documento di identità. Per garantire un ambiente di scansione sicuro, è possibile impedire operazioni accidentali registrando diverse impostazioni predefinite sul display del pannello di ciascun utente o utilizzando la funzione di gestione dei registri di utilizzo.

Consultare la *Guida per amministratore* per configurare le impostazioni di autenticazione.

- ❑ È inoltre possibile creare un sistema di autenticazione utilizzando un server di autenticazione. Per creare un sistema, utilizzare Document Capture Pro Server Authentication Edition (il nome abbreviato è Document Capture Pro Server AE).

Per ulteriori informazioni, contattare la sede Epson locale.

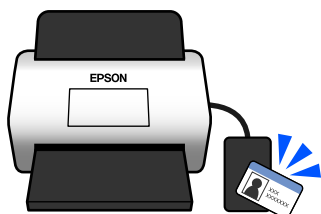

## Protezione della carta per ridurre i danni agli originali

Questo scanner è dotato di una funzione di protezione della carta. Questa funzione consente di ridurre i danni agli originali interrompendo la scansione quando viene rilevato un errore di alimentazione, ad esempio durante la scansione di documenti pinzati per errore.

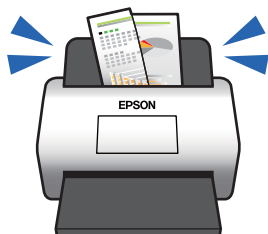

## Avviso di sporcizia sulla superficie del vetro

Questo scanner è in grado di rilevare la presenza di sporco sulla superficie del vetro e avvisa che è necessario pulire il vetro prima che lo sporco possa causare la comparsa di linee nelle immagini acquisite.

Mantenere pulita la superficie del vetro per evitare una riduzione della qualità dell'immagine.

Per impostazione predefinita, questa funzione è disattivata.

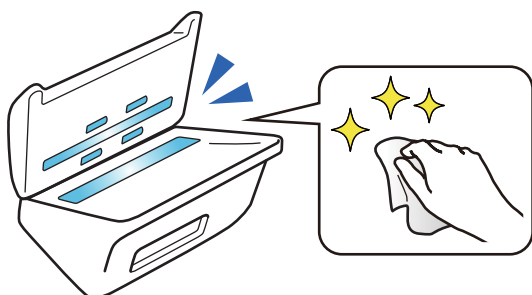

## Scansione di alta qualità con il rilevamento automatico di documenti

Quando si esegue la scansione con l'opzione di rilevamento automatico del colore degli originali, è possibile utilizzare Colore, Scala di grigi o Bianco e nero come rilevamento automatico. Quando si esegue la scansione di una combinazione di originali a colori e monocromatici, questa funzione esegue automaticamente la scansione nel modo più adatto: originali a colori come immagini a colori, originali monocromatici come immagini binarie in bianco e nero e originali monocromatici con gradazioni come immagini in scala di grigi.



| Colore  | Scala di grigi  | Bianco e nero   |
|---|---|---|
|  |  |  |

---

# Introduzione allo scanner

|  |    |
|--|----|
| Nomi e funzioni delle parti. . . . .                               | 19 |
| Inserimento e rimozione di un'unità USB. . . . .                   | 21 |
| Pannello di controllo. . . . .                                     | 22 |
| Informazioni sulle applicazioni. . . . .                           | 26 |
| Informazioni su elementi opzionali e materiali di consumo. . . . . | 31 |

## Nomi e funzioni delle parti

### Fronte

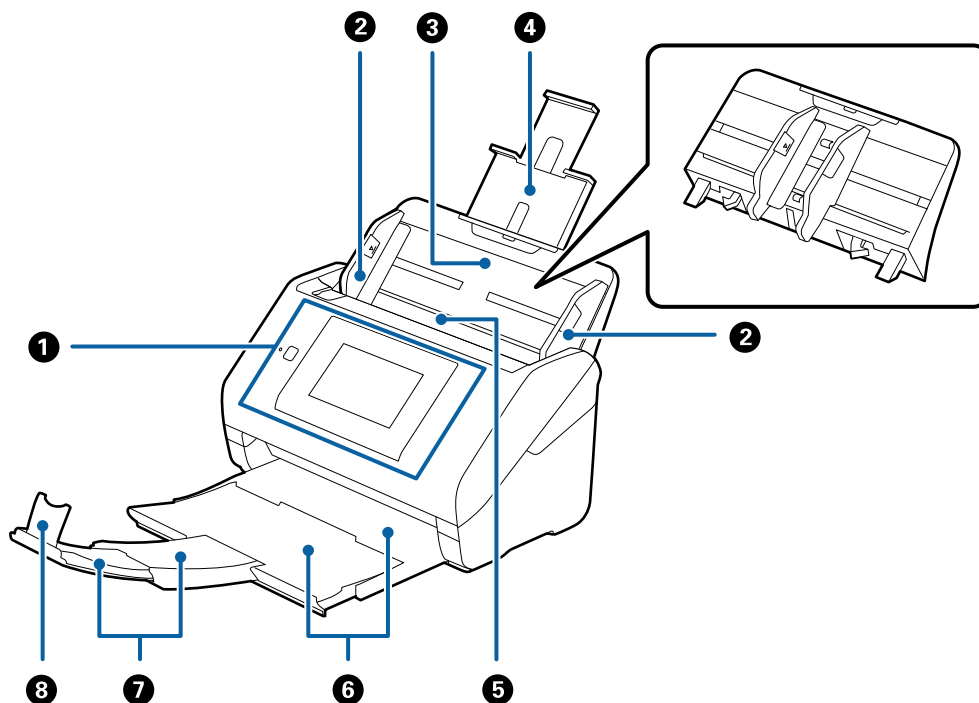

|   |  |  |
|---|--|--|
| 1 | Pannello di controllo                      | Indica lo stato dello scanner e consente di effettuare le impostazioni di scansione.   |
| 2 | Guide laterali                             | Alimentano gli originali dritti nello scanner. Scorrere alla lunghezza degli originali.  |
| 3 | Vassoio di alimentazione                   | Carica gli originali. Estrarre le prolunghie del vassoio se gli originali sono troppo grandi per il vassoio di alimentazione. Questo impedisce che la carta si arricci causando inceppamenti.<br><br>Quando si toglie il vassoio di alimentazione, far scorrere i ganci che si trovano su entrambi i lati nella parte posteriore, quindi estrarre il vassoio di alimentazione. |
| 4 | Estensione del vassoio di alimentazione    |  |
| 5 | ADF (Alimentatore automatico di documenti) | Alimenta automaticamente gli originali caricati.   |
| 6 | Vassoio di uscita                          | Ospita gli originali espulsi dallo scanner. Estendere la prolunga del vassoio di uscita alla lunghezza degli originali.  |
| 7 | Estensione del vassoio di uscita           |  |
| 8 | Fermo                                      | Impedisce che gli originali espulsi possano cadere dall'estensione del vassoio. Regolarlo alla lunghezza degli originali.  |

**Retro**

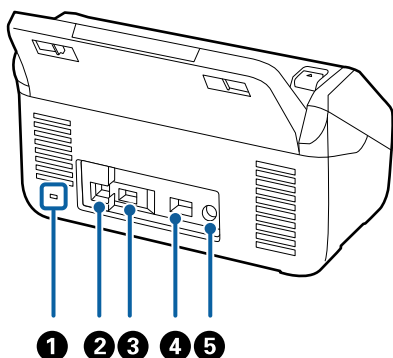

|   |                                   |  |
|---|-----------------------------------|--|
| 1 | Slot di sicurezza                 | Inserisce un blocco di sicurezza per la prevenzione dei furti.         |
| 2 | Porta USB                         | Consente il collegamento di un cavo USB.                               |
| 3 | Porta USB per interfaccia esterna | Consente di collegare un'unità USB o un dispositivo di autenticazione. |
| 4 | Porta LAN                         | Consente il collegamento di un cavo LAN.                               |
| 5 | Ingresso DC                       | Si collega all'adattatore CA.  |

**All'interno**

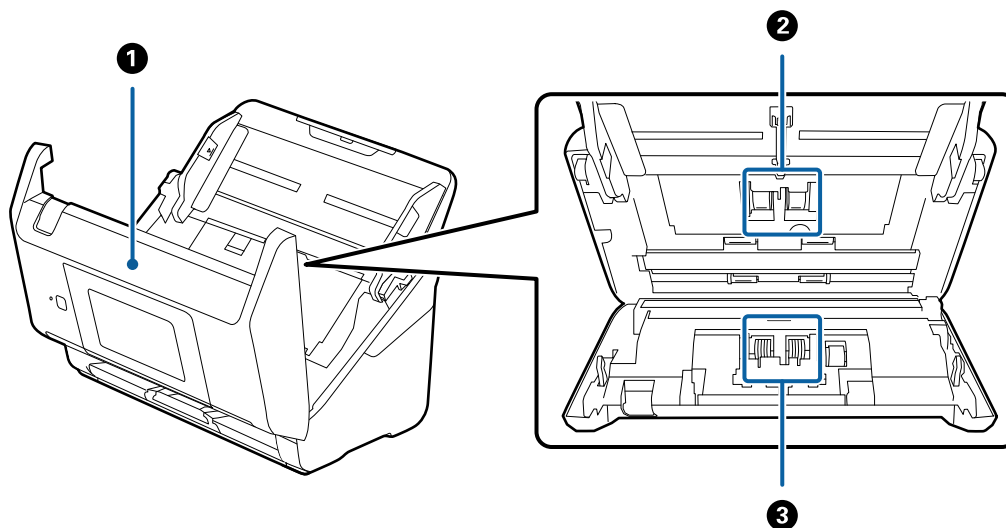

|   |                      |   |
|---|----------------------|---|
| 1 | Coperchio scanner    | Tirare la leva e aprire il coperchio dello scanner durante la pulizia interna dello scanner e rimuovere la carta inceppata.                 |
| 2 | Rullo di prelievo    | Alimenta gli originali. Questo deve essere sostituito quando il numero di scansioni supera il numero di servizio.                           |
| 3 | Rullo di separazione | Alimenta gli originali separatamente, uno ad uno. Questo deve essere sostituito quando il numero di scansioni supera il numero di servizio. |

### Informazioni correlate

- ➔ [“Pulizia interna dello scanner” a pagina 187](#)
- ➔ [“Sostituire il kit manutenzione rulli” a pagina 192](#)

---

## Inserimento e rimozione di un'unità USB

### Nota:

*Se si collega un dispositivo di autenticazione a una porta USB interfaccia esterna, non è possibile utilizzare la porta per collegare un'unità USB per salvare l'immagine acquisita.*

### Inserimento di un'unità USB

Inserire un'unità USB nella porta USB interfaccia esterna.

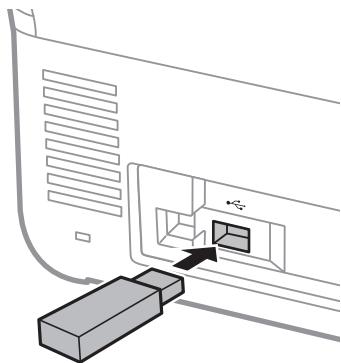

### Rimozione di un'unità USB

Rimuovere un'unità USB.

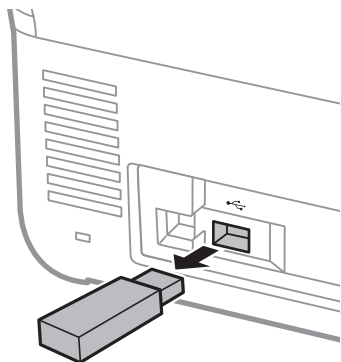

### **Importante:**

*Se si rimuove un'unità USB durante il trasferimento di dati allo scanner, i dati sull'unità USB potrebbero andare persi.*

Inoltre, eseguire il backup dei dati nell'unità USB su un altro supporto, se necessario.

I dati possono andare persi o danneggiarsi nelle seguenti situazioni:

- Quando il dispositivo viene interessato da elettricità statica o disturbo elettronico
- Quando il dispositivo viene utilizzato in modo errato
- Quando il dispositivo ha un guasto o viene riparato
- Quando il dispositivo viene danneggiato da un disastro naturale

## Pannello di controllo

### Pulsanti e spie

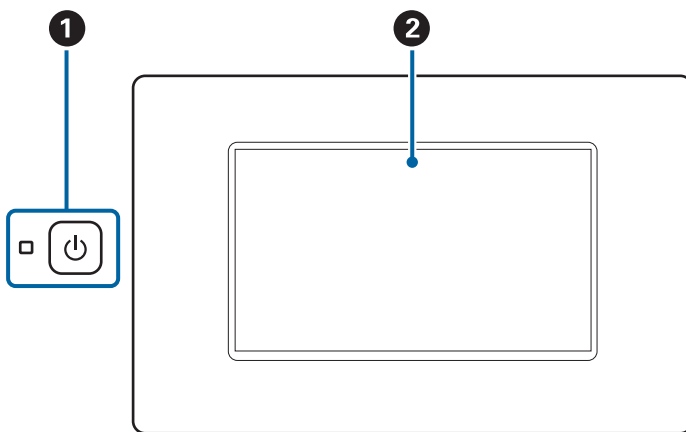

|          |   |                             |  |
|----------|---|-----------------------------|--|
| <b>1</b> | ⏻ | Pulsante/spia alimentazione | Accende o spegne lo scanner.<br>Non spegnere lo scanner mentre la spia lampeggia, poiché lo scanner sta funzionando o elaborando dei dati. |
| <b>2</b> | - | Schermo LCD                 | Toccare lo schermo per selezionare menu o eseguire impostazioni.   |



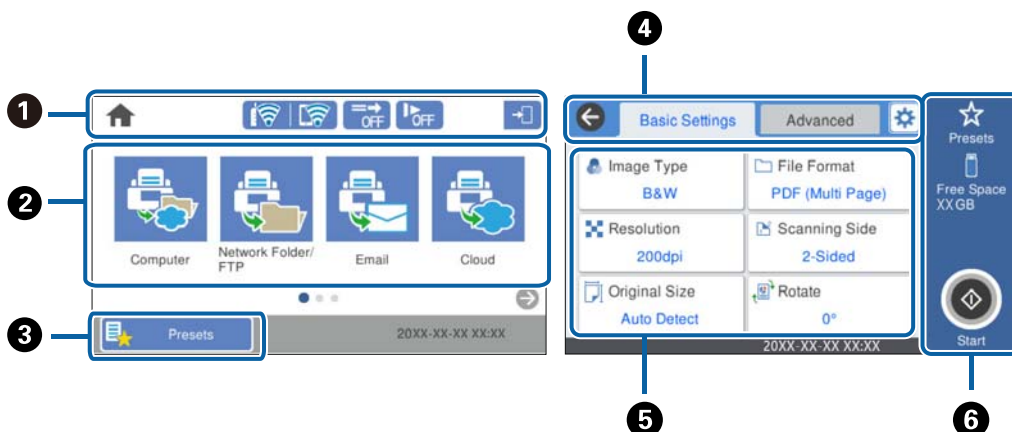









### Composizione di base dello schermo











|   |  |
|---|--|
| ① | Indica lo stato dello scanner mediante le relative icone. Selezionare l'icona per controllare le impostazioni correnti o per accedere ai menu di impostazione.         |
| ② | Consente di visualizzare i menu.<br>È possibile aggiungere icone di menu e modificare l'ordine di visualizzazione.   |
| ③ | Visualizza l'elenco dei predefiniti. È possibile caricare i predefiniti e registrarne di nuovi.  |
| ④ | Consente di navigare tra le varie schede.  |
| ⑤ | Visualizza l'elenco delle voci di impostazione. Selezionare ognuna delle voci per configurare o modificare le impostazioni.<br>Le voci in grigio non sono disponibili. |
| ⑥ | Consente di avviare la scansione utilizzando le impostazioni correnti.   |

## Icone visualizzate sul display LCD

Le seguenti icone vengono visualizzate in base allo stato dello scanner.

|   |  |
|---|--|
|    | Questa icona indica che è visualizzata la schermata iniziale.  |
|   | Consente di tornare alla schermata iniziale.   |
|  | Visualizza lo stato della connessione di rete.<br>Selezionare l'icona per verificare e modificare le impostazioni correnti. Di seguito è illustrata la scorciatoia per il seguente menu.<br><b>Impostazioni &gt; Impostazioni di rete &gt; Configurazione Wi-Fi</b>  |
|  | Lo scanner non è collegato a una rete cablata (Ethernet) oppure l'impostazione è stata disattivata.  |
|  | Lo scanner è collegato a una rete cablata (Ethernet).  |
|  | Lo scanner non è connesso a una rete wireless (Wi-Fi).   |
|  | Lo scanner sta cercando l'SSID, ha disattivato l'impostazione dell'indirizzo IP oppure ha un problema con una rete wireless (Wi-Fi).   |
|  | Lo scanner è connesso a una rete wireless (Wi-Fi).<br>Il numero di barrette indica la potenza di segnale della connessione. Maggiore è il numero di barrette visualizzate, maggiore è la potenza del segnale.  |
|  | Lo scanner non è collegato a una rete wireless (Wi-Fi) in modalità Wi-Fi Direct (AP semplice).   |
|  | Lo scanner è collegato a una rete wireless (Wi-Fi) in modalità Wi-Fi Direct (AP semplice).   |
|  | Questa icona indica se la <b>Funzione DFDS</b> (funzione Ignora rilevamento doppia alimentazione) è attiva.<br>Se è attiva, l'icona diventa  .<br>Questa funzione consente di ignorare il rilevamento della doppia alimentazione una volta e proseguire con la scansione. Attivare questa funzione per scansionare gli originali rilevati come doppia alimentazione, ad esempio carta plastificata o buste. |

|   |  |
|---|--|
|    | <p>Questa icona indica se la <b>Lento</b> è attiva. Se è attiva, l'icona diventa .</p> <p>Tale funzionalità riduce la velocità di scansione. Attivare questa funzione per scansionare originali che potrebbero incepparsi, ad esempio carta sottile.</p>  |
|    | <p>Indica che è attivata la limitazione delle funzionalità per gli utenti. Selezionare questa icona per accedere allo scanner. È necessario immettere la password. Contattare l'amministratore dello scanner per ottenere la password.</p> <p>Quando viene visualizzato , un utente con autorizzazione di accesso ha effettuato l'accesso. Selezionare l'icona per disconnettersi.</p>  |
|    | <p>Consente di tornare alla schermata precedente.</p>  |
|    | <p>Indica che le impostazioni di scansione sono state modificate rispetto alle impostazioni di fabbrica o alle impostazioni predefinite in <b>Impostazioni utente</b>.</p>   |
|    | <p>Indica la presenza di informazioni aggiuntive. Selezionare l'icona per visualizzare il messaggio.</p>   |
|    | <p>Indica un problema con le voci. Selezionare l'icona per verificare come risolvere il problema.</p> <ul style="list-style-type: none"> <li><input type="checkbox"/> <b>Sostituzione rulli:</b> il numero di scansioni ha superato il ciclo di vita dei rulli. Sostituire i rulli.</li> <li><input type="checkbox"/> <b>Pulizia del vetro:</b> è stato rilevato dello sporco sulla superficie del vetro all'interno dello scanner. Pulire all'interno dello scanner.</li> <li><input type="checkbox"/> <b>Pulizia regolare:</b> è necessario pulire l'interno dello scanner.</li> </ul> |
|  | <p>Questa icona potrebbe essere visualizzata quando la funzione di autenticazione è abilitata. È possibile modificare la password o il numero di ID dell'account autenticato.</p>  |

## Operazioni su touchscreen

Il touchscreen è compatibile con le seguenti operazioni.

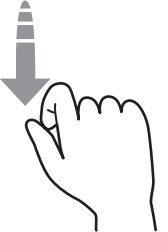
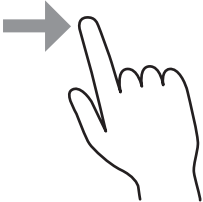
|                     |   |   |
|---------------------|---|---|
| <p>Toccare</p>      |  | <p>Premere o selezionare le voci o icone.</p> |
| <p>Picchiettare</p> |  | <p>Scorrere lo schermo rapidamente.</p>       |
| <p>Far scorrere</p> |  | <p>Selezionare e spostare le voci.</p>        |



## Inserimento di caratteri

Durante il salvataggio di un contatto, la configurazione delle impostazioni di rete e l'esecuzione di altre operazioni, è possibile immettere caratteri e simboli mediante la tastiera su schermo.

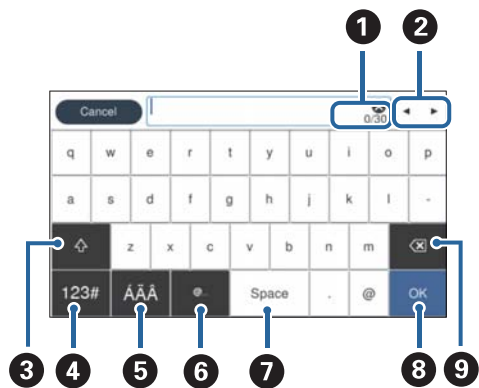

### Nota:

Le icone disponibili variano a seconda della voce di impostazione.

|   |  |
|---|--|
| 1 | Visualizza il numero di caratteri.   |
| 2 | Sposta il cursore nella posizione di inserimento.  |
| 3 | Consente di passare da lettere maiuscole a lettere minuscole o da numeri a simboli e viceversa.                                      |
| 4 | Cambia il tipo di carattere.<br><b>123#</b> : è possibile immettere simboli e numeri.<br><b>ABC</b> : è possibile immettere lettere. |
| 5 | Cambia il tipo di carattere. È possibile immettere caratteri alfanumerici e caratteri speciali, per esempio caratteri accentati.     |
| 6 | Inserisce indirizzi di dominio e-mail o URL di uso frequente, semplicemente selezionando la voce.                                    |
| 7 | Inserisce uno spazio.  |
| 8 | Consente di confermare i caratteri immessi.  |
| 9 | Consente di eliminare i caratteri immessi.   |

## Visualizzazione di animazioni

È possibile caricare diversi tipi di originali con la visualizzazione di animazioni di guida sul pannello di controllo.

- ☐ Selezionare **Guida** nella schermata iniziale del pannello di controllo per visualizzare la schermata della guida. Selezionare **Come fare per** e selezionare le voci che si desidera visualizzare.

- ❑ Selezionare **Come fare per** nella parte inferiore della schermata dell'operazione per visualizzare l'animazione sensibile al contesto. Si noti che l'animazione dipende dal modello dello scanner.

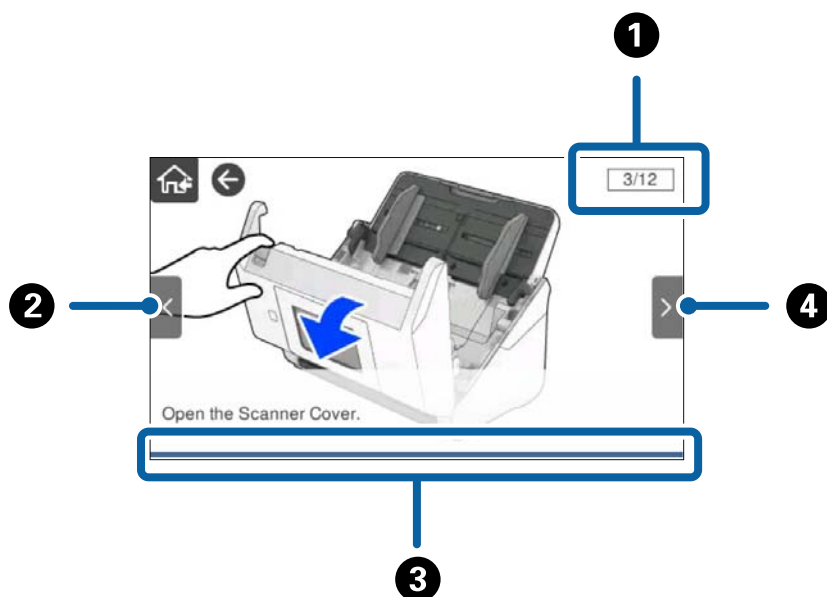

|   |   |
|---|---|
| ❶ | Indica il numero totale di fasi e il numero attuale di fase.<br>L'esempio mostra il passaggio 3 di 12.                            |
| ❷ | Torna al passaggio precedente.  |
| ❸ | Indica la progressione attraverso il passaggio attuale. L'animazione si ripete quando la barra di progressione raggiunge la fine. |
| ❹ | Passa al passaggio successivo.  |

## Informazioni sulle applicazioni

Questa sezione introduce presenta le applicazioni disponibili per lo scanner. L'ultima applicazione può essere installata sul sito Web Epson.

### Applicazione per la scansione di documenti (Document Capture Pro / Document Capture)

Document Capture Pro\* è un'applicazione che consente di effettuare la scansione di originali come documenti in modo efficace.

È possibile registrare una serie di operazioni, come Scansione — Salva — Invia, come un "lavoro". Registrando una serie di operazioni in anticipo come lavoro, è possibile eseguire tutte le operazioni semplicemente selezionando il lavoro. Assegnando un lavoro al pannello di controllo dello scanner, è possibile avviare un lavoro dal pannello di controllo (Assegnazione tasto).

Consultare la guida di Document Capture Pro (Windows) o Document Capture (Mac OS) per istruzioni su come utilizzare l'applicazione.

\* La denominazione è quella utilizzata da Windows. In Mac OS, la denominazione utilizzata è Document Capture.

### Avvio in sistemi Windows

Windows 10

Fare clic sul pulsante Start e selezionare **Epson Software > Document Capture Pro**.

Windows 8.1/Windows 8

Immettere il nome dell'applicazione nell'accesso alla ricerca, quindi selezionare l'icona visualizzata.

Windows 7

Fare clic sul pulsante Start e selezionare **Tutti i programmi > Epson Software > Document Capture Pro**.

### Avvio in sistemi Mac OS

Selezionare **Vai > Applicazioni > Epson Software > Document Capture**.

## Applicazione per il controllo dello scanner (Epson Scan 2)

Epson Scan 2 è un driver dello scanner che consente di controllare lo scanner. Consente di regolare le dimensioni, la risoluzione, la luminosità, il contrasto e la qualità dell'immagine acquisita. È possibile avviare quest'applicazione anche da un'applicazione compatibile TWAIN.

Consultare la guida di Epson Scan 2 per maggiori informazioni su come utilizzare l'applicazione.

### Avvio in sistemi Windows

**Nota:**

*Nei sistemi operativi Windows Server accertarsi che sia installata la funzionalità **Esperienza desktop**.*

Windows 10/Windows Server 2016/Windows Server 2019

Fare clic sul pulsante Start e selezionare **EPSON > Epson Scan 2**.

Windows 8.1/Windows 8/Windows Server 2012 R2/Windows Server 2012

Immettere il nome dell'applicazione nell'accesso alla ricerca, quindi selezionare l'icona visualizzata.

Windows 7/Windows Server 2008 R2/Windows Server 2008

Fare clic sul pulsante Start e selezionare **Tutti i programmi** o **Programmi > EPSON > Epson Scan 2 > Epson Scan 2**.

### Avvio in sistemi Mac OS

Selezionare **Vai > Applicazioni > Epson Software > Epson Scan 2**.

## Applicazione per l'utilizzo dello scanner attraverso un server (Document Capture Pro Server)

Document Capture Pro Server è un'applicazione per Windows Server che permette di gestire fino a 100 scanner in rete attraverso i server.

Utilizzando un browser web, è possibile registrare e monitorare gli scanner o registrare i lavori: **1. Scansione > 2. Salva > 3. Invia** ed assegnarli a singoli scanner. È possibile eseguire la scansione con la semplice selezione di un lavoro su uno scanner gestito da Document Capture Pro Server.

Per ulteriori informazioni, contattare la sede Epson locale.

## **Applicazione per la scansione con il server di autenticazione (Document Capture Pro Server Authentication Edition)**

Un'applicazione per Windows Server che aggiunge una funzione di autenticazione a Document Capture Pro Server.

Consente di evitare abusi e aumentare l'efficienza limitando le caratteristiche cui i singoli utenti possono accedere. L'autenticazione è richiesta quando si usa lo scanner.

Per ulteriori informazioni, contattare la sede Epson locale.

**Nota:**

*Oltre a Document Capture Pro Server Authentication Edition, è possibile utilizzare la funzione di autenticazione che impiega solo lo scanner. Per ulteriori informazioni, vedere la Guida per amministratore.*

## **Applicazione per la scansione di documenti da un dispositivo smart (Epson Smart Panel)**

Epson Smart Panel è un'applicazione che consente di acquisire documenti tramite dispositivi smart come smartphone e tablet. È possibile salvare i dati acquisiti tramite scanner in dispositivi smart per i servizi cloud e inviarli via e-mail.

Anche se non si dispone di un router wireless, è possibile collegare automaticamente i dispositivi smart abilitati al Wi-Fi allo scanner utilizzando Wi-Fi Direct.

## **Applicazione per l'aggiornamento di software e Firmware (EPSON Software Updater)**

EPSON Software Updater è un'applicazione che installa un nuovo software e aggiorna firmware e manuali su Internet. Per verificare regolarmente le informazioni di aggiornamento, impostare l'intervallo di controllo degli aggiornamenti nelle impostazioni di aggiornamento automatico di EPSON Software Updater.

**Nota:**

*I sistemi operativi Windows Server non sono supportati.*

### **Avvio in sistemi Windows**

Windows 10

Fare clic sul pulsante Start e selezionare **Epson Software > EPSON Software Updater**.

Windows 8.1/Windows 8

Immettere il nome dell'applicazione nell'accesso alla ricerca, quindi selezionare l'icona visualizzata.

Windows 7

Fare clic sul pulsante Start e selezionare **Tutti i programmi > Epson Software > EPSON Software Updater**.

### **Avvio in sistemi Mac OS**

Selezionare **Vai > Applicazioni > Epson Software > EPSON Software Updater**.

## Applicazione per configurare le operazioni di scansione (Web Config)

Web Config è un'applicazione che viene eseguita in un browser Web, quale Internet Explorer e Safari, su un computer o un dispositivo smart. È possibile verificare lo stato dello scanner e modificare le impostazioni dello scanner e del servizio di rete. Per utilizzare Web Config, lo scanner e il computer o dispositivo devono essere connessi alla stessa rete.

Sono supportati i browser seguenti.

Microsoft Edge, Windows Internet Explorer 8 o versioni successive, Firefox\*, Chrome\*, Safari\*

\* Utilizzare la versione più recente.

Se non è possibile accedere a Web Config, consultare le informazioni correlate.

### Informazioni correlate

➔ [“Impossibile accedere a Web Config” a pagina 205](#)

## Esecuzione di Web Config su un browser web

1. Verificare l'indirizzo IP dello scanner.

Selezionare **Impostazioni** > **Impostazioni di rete** > **Stato rete** sul pannello di controllo dello scanner. Successivamente, selezionare lo stato del metodo di connessione attivo (**Stato LAN cablata/Wi-Fi** o **Stato di Wi-Fi Direct**) per verificare l'indirizzo IP dello scanner.

2. Lanciare un browser web da un computer o dispositivo smart, quindi inserire l'indirizzo IP dello scanner.

Formato:

IPv4: `http://indirizzo IP dello scanner/`

IPv6: `http://[indirizzo IP dello scanner]/`

Esempi:

IPv4: `http://192.168.100.201/`

IPv6: `http://[2001:db8::1000:1]/`

**Nota:**

*Poiché lo scanner utilizza un certificato autofirmato quando si accede a HTTPS, viene visualizzato un avviso sul browser quando si avvia Web Config; tuttavia ciò non indica un problema e può essere ignorato.*

3. Accedere come amministratore per modificare le impostazioni dello scanner.

Fare clic su **Login amministratore** in alto a destra dello schermo. Inserire **Nome utente** e **Password corrente**, quindi fare clic su **OK**.

**Nota:**

Di seguito sono forniti i valori iniziali per le informazioni amministratore di Web Config.

·Nome utente: nessuno (vuoto)

·Password: numero di serie dello scanner

Per trovare il numero di serie, verificare l'etichetta sul retro dello scanner.

Se viene visualizzato **Logout amministratore** nella parte superiore destra dello schermo, è già stato effettuato l'accesso come amministratore.

## Esecuzione di Web Config in sistemi Windows

Quando si collega un computer allo scanner tramite WSD, procedere come segue per eseguire Web Config.

1. Aprire l'elenco degli scanner sul computer.

- Windows 10

Fare clic sul pulsante Start, quindi selezionare **Sistema Windows > Pannello di controllo > Visualizza dispositivi e stampanti in Hardware e suoni**.

- Windows 8.1/Windows 8

Selezionare **Desktop > Impostazioni > Pannello di controllo > Visualizza dispositivi e stampanti in Hardware e suoni** (o in **Hardware**).

- Windows 7

Fare clic sul pulsante Start e selezionare **Pannello di controllo > Visualizza dispositivi e stampanti in Hardware e suoni**.

2. Fare clic con il pulsante destro del mouse sullo scanner in uso e scegliere **Proprietà**.

3. Selezionare la scheda **Servizio Web** e fare clic sull'URL visualizzato.

Poiché lo scanner utilizza un certificato autofirmato quando si accede a HTTPS, viene visualizzato un avviso sul browser quando si avvia Web Config; tuttavia ciò non indica un problema e può essere ignorato.

**Nota:**

- Di seguito sono forniti i valori iniziali per le informazioni amministratore di Web Config.

·Nome utente: nessuno (vuoto)

·Password: numero di serie dello scanner

Per trovare il numero di serie, verificare l'etichetta sul retro dello scanner.

- Se viene visualizzato **Logout amministratore** nella parte superiore destra dello schermo, è già stato effettuato l'accesso come amministratore.

## Applicazione per la configurazione del dispositivo su una rete (EpsonNet Config)

EpsonNet Config è un'applicazione che consente di impostare indirizzi e protocolli dell'interfaccia di rete. Per ulteriori informazioni, consultare la guida operativa o la guida in linea di EpsonNet Config.

### Avvio in sistemi Windows

- Windows 10/Windows Server 2019/Windows Server 2016

Fare clic sul pulsante Start e selezionare **EpsonNet > EpsonNet Config**.

- Windows 8.1/Windows 8/Windows Server 2012 R2/Windows Server 2012

Immettere il nome dell'applicazione nell'accesso alla ricerca, quindi selezionare l'icona visualizzata.

- Windows 7/Windows Vista/Windows Server 2008 R2/Windows Server 2008/Windows Server 2003 R2/Windows Server 2003

Fare clic sul pulsante Start e scegliere **Tutti i programmi o Programmi > EpsonNet > EpsonNet Config SE > EpsonNet Config**.

## Avvio in sistemi Mac OS

Vai > Applicazioni > Epson Software > EpsonNet > EpsonNet Config SE > EpsonNet Config.

## Software per la gestione dei dispositivi su una rete (Epson Device Admin)

Epson Device Admin è un software applicativo multifunzionale che gestisce il dispositivo sulla rete.

Sono disponibili le seguenti funzioni.

- Monitorare o gestire fino a 2000 stampanti o scanner nel segmento
- Fare un rapporto dettagliato, come per lo stato dei materiali di consumo o del prodotto
- Aggiornare il firmware del prodotto
- Introdurre il dispositivo nella rete
- Applicare le impostazioni unificate a più dispositivi.

È possibile scaricare Epson Device Admin dal sito Web del supporto Epson. Per ulteriori informazioni, vedere la documentazione o la guida di Epson Device Admin.

## Applicazione per la creazione di pacchetti driver (EpsonNet SetupManager)

EpsonNet SetupManager è un software per la creazione di un pacchetto per una semplice installazione dello scanner, come l'installazione del driver dello scanner e altro ancora. Questo software consente all'amministratore di creare dei pacchetti specifici di software e di distribuirli tra i vari gruppi.

Per ulteriori informazioni, visitare il sito web locale Epson.

<http://www.epson.com>

---

## Informazioni su elementi opzionali e materiali di consumo

### Codici Foglio portante

L'uso di un Foglio portante consente di eseguire la scansione di originali o foto a forma irregolare, che possono facilmente graffiarsi. È possibile eseguire la scansione di originali più grandi del formato A4 con un foglio di supporto (carrier sheet) piegandolo a metà.

| Nome parte      | Codici*1   | Ciclo di sostituzione |
|-----------------|------------|-----------------------|
| Foglio portante | B12B819051 | 3.000*2               |

\*1 È possibile utilizzare solo il foglio di supporto con il codice.

\*2 Questo numero è un'indicazione relativa al ciclo di sostituzione. Non utilizzare un Foglio portante se è graffiato.

**Nota:**

È possibile utilizzare il Foglio portante solo quando si esegue una scansione da un computer o dal pannello di controllo dello scanner con la funzionalità **Computer**.

Non è possibile utilizzare un Foglio portante quando si esegue la scansione dal pannello di controllo dello scanner con le seguenti funzionalità:

- Cartella rete/FTP
- E-mail
- Cloud
- Unità USB
- WSD
- Scan su La mia e-mail
- Scan su La mia cart.

**Informazioni correlate**

- ➔ “Specifiche generali per gli originali in fase di scansione” a pagina 35
- ➔ “Posizionare Originali di grandi dimensioni” a pagina 56
- ➔ “Posizionare Originali di forma irregolare” a pagina 59
- ➔ “Posizionare fotografie” a pagina 62

## Codici kit montaggio rulli

Le parti (rullo di prelievo e rullo di separazione) devono essere sostituite quando il numero di scansioni supera il numero di servizio. È possibile verificare l'ultimo numero di scansioni sul pannello di controllo o in Epson Scan 2 Utility.

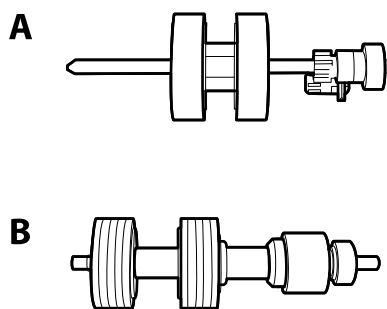

A: rullo di prelievo, B: rullo di separazione

| Nome parte          | Codici   | Ciclo di vita |
|---------------------|--|---------------|
| Kit montaggio rulli | B12B819671<br>B12B819681 (esclusivo per l'India) | 200,000*      |

\* Numero di scansioni consecutive utilizzando il test Epson su documenti originali, e rappresenta un riferimento per il ciclo di sostituzione. Il ciclo di sostituzione può variare a seconda dei vari tipi di carta usati, come la carta che genera molta polvere o la carta con una superficie ruvida che può ridurre il ciclo di vita.



### Informazioni correlate

- ➔ [“Sostituire il kit manutenzione rulli” a pagina 192](#)
- ➔ [“Azzerare il numero di scansioni” a pagina 196](#)

## Codici kit di pulizia

Usare questi kit per la pulizia interna dello scanner. Questo kit è composto da liquido detergente e un panno di pulizia.

| Nome parte     | Codici     |
|----------------|------------|
| Kit di pulizia | B12B819291 |

### Informazioni correlate

- ➔ [“Pulizia interna dello scanner” a pagina 187](#)

---

# Specifiche e posizionamento degli originali

|   |    |
|---|----|
| Specifiche per gli Originali. . . . .   | 35 |
| Posizionamento degli originali. . . . . | 41 |

## Specifiche per gli Originali

Questa sezione illustra le specifiche e le condizioni degli originali che possono essere caricati in ADF.

### Specifiche generali per gli originali in fase di scansione

| Tipo di originale  | Spessore   | Formato  |
|--|--|--|
| Carta bianca   | Da 27 a 413 g/m <sup>2</sup>   | Massimo: 215,9×6.096,0 mm (8,5×240,0 pollici)  |
| Carta fine   | Dimensione A8 o inferiore: da 127 a 413 g/m <sup>2</sup>             | Massimo: 50,8×50,8 mm (2,0×2,0 pollici)  |
| Carta riciclata  |  |  |
| Cartoline  | Schede di plastica: 1,24 mm (0,05 pollici) o meno (compreso rilievo) | La dimensione caricabile varia a seconda del tipo degli originali, alla risoluzione di scansione e al metodo di scansione. |
| Biglietti da visita  |  |  |
| Buste  | Carte plastificate: 0,8 mm (0,03 pollici) o meno                     |  |
| Schede di plastica conformi ISO7810 ID-1 (con o senza rilievo) |  |  |
| Carte plastificate   |  |  |
| Carta termica  |  |  |

**Nota:**

- Tutti gli originali devono essere piani ai bordi.
- Assicurarsi che eventuali arricciature sul bordo degli originali siano nel seguente intervallo.
  - ❶ deve essere 3 mm o meno.
  - ❷ deve essere 1 mm o meno mentre ❷ è uguale a o meno di ❸. Quando ❸ è uguale a o più di 10 volte la dimensione di ❷, ❷ può essere più di 1 mm.

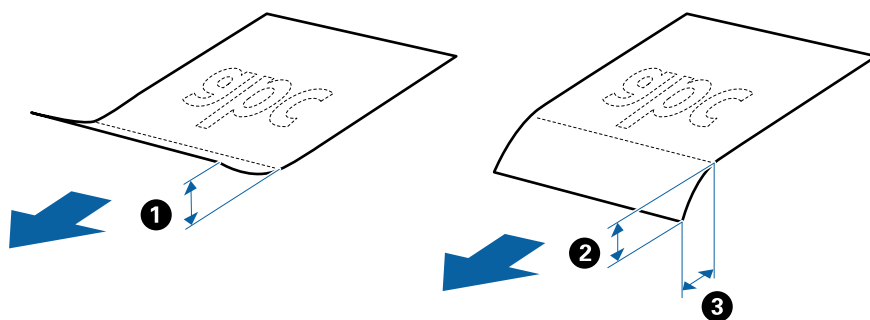

- Anche quando l'originale adempie alle specifiche per gli originali che possono essere inseriti nell'ADF, esso potrebbe non essere alimentato dall'ADF oppure la qualità di scansione potrebbe diminuire a seconda delle proprietà o della qualità della carta.

### Specifiche per Originali di dimensioni standard

Lista delle dimensioni standard degli originali che è possibile caricare nello scanner.

| Dimensione          | Misure                             | Spessore                      | Tipo carta                                    | Capacità di carico*   |
|---------------------|------------------------------------|-------------------------------|---|---|
| Legal               | 215,9×355,6 mm<br>(8,5×14 pollici) | da 27 a 413 g/m <sup>2</sup>  | Carta bianca<br>Carta fine<br>Carta riciclata | Spessore della pila di originali:<br>sotto 12 mm (0,47 pollici)<br>80 g/m <sup>2</sup> : 80 fogli<br>90 g/m <sup>2</sup> : 69 fogli<br>104 g/m <sup>2</sup> : 59 fogli<br>127 g/m <sup>2</sup> : 50 fogli<br>157 g/m <sup>2</sup> : 40 fogli<br>209 g/m <sup>2</sup> : 30 fogli<br>256 g/m <sup>2</sup> : 24 fogli<br>413 g/m <sup>2</sup> : 14 fogli<br>La capacità di carico varia a seconda del tipo di carta. |
| Letter              | 215,9×279,4 mm<br>(8,5×11 pollici) |                               |   | Spessore della pila di originali:<br>sotto 12 mm (0,47 pollici)   |
| A4                  | 210×297 mm<br>(8,3×11,7 pollici)   |                               |   | 80 g/m <sup>2</sup> : 100 fogli   |
| B5                  | 182×257 mm<br>(7,2×10,1 pollici)   |                               |   | 90 g/m <sup>2</sup> : 86 fogli  |
| A5                  | 148×210 mm<br>(5,8×8,3 pollici)    |                               |   | 104 g/m <sup>2</sup> : 74 fogli   |
| B6                  | 128×182 mm<br>(5,0×7,2 pollici)    |                               |   | 127 g/m <sup>2</sup> : 62 fogli   |
| A6                  | 105×148 mm<br>(4,1×5,8 pollici)    |                               |   | 157 g/m <sup>2</sup> : 50 fogli   |
| A8                  | 52×74 mm<br>(2,1×2,9 pollici)      | da 127 a 413 g/m <sup>2</sup> |   | 209 g/m <sup>2</sup> : 38 fogli   |
| Biglietti da visita | 55×89 mm<br>(2,1×3,4 pollici)      | 210 g/m <sup>2</sup>          |   | 256 g/m <sup>2</sup> : 30 fogli   |
|                     |                                    |                               |   | 413 g/m <sup>2</sup> : 18 fogli<br>La capacità di carico varia a seconda del tipo di carta.   |
|                     |                                    |                               |   | Spessore della pila di originali:<br>sotto 12 mm (0,47 pollici)<br>30 fogli   |

\* È possibile ricaricare gli originali fino alla capacità massima durante la scansione.

## Specifiche della carta lunga

Specifiche della carta lunga che è possibile caricare nello scanner.

### Nota:

- Per carta lunga si intendono originali di lunghezza pari a 393,8 mm (15,5 pollici) o superiore.
- Quando si esegue la scansione di carta lunga, la velocità di scansione è inferiore.

| Formato   | Spessore                     | Tipo carta                                    | Capacità di carico |
|---|------------------------------|---|--------------------|
| Larghezza massima: 215,9 mm (8,5 pollici)<br>Lunghezza massima: 6.096,0 mm (240,0 pollici)* | Da 50 a 130 g/m <sup>2</sup> | Carta bianca<br>Carta fine<br>Carta riciclata | 1 foglio           |

### Lunghezza massima per la carta lunga

L'elenco seguente mostra la lunghezza massima in base alla risoluzione e al metodo di scansione.

| Metodo di scansione   | Risoluzione di scansione | Lunghezza massima                          |
|---|--------------------------|--|
| <input type="checkbox"/> Scansione da un computer<br><input type="checkbox"/> Scansione dal pannello di controllo dello scanner con la funzionalità <b>Computer</b>   | Da 50 a 200 dpi          | 6.096,0 mm (240,0 pollici)                 |
|   | Da 201 a 300 dpi         | 5.461,0 mm (215,0 pollici)                 |
|   | Da 301 a 600 dpi         | 1.346,0 mm (53,0 pollici)                  |
| Scansione dal pannello di controllo dello scanner con le seguenti funzionalità:<br><input type="checkbox"/> <b>Cartella rete/FTP</b><br><input type="checkbox"/> <b>E-mail</b><br><input type="checkbox"/> <b>Cloud</b><br><input type="checkbox"/> <b>Unità USB</b><br><input type="checkbox"/> <b>Scan su La mia e-mail</b><br><input type="checkbox"/> <b>Scan su La mia cart.</b> | 200 dpi                  | 914,4 mm (36,0 pollici)                    |
|   | 300 dpi                  |  |
|   | 600 dpi                  | Non è supportato il formato di carta lunga |
| Scansione dal pannello di controllo dello scanner con la funzionalità <b>WSD</b>  | 100 dpi<br>300 dpi       | Non è supportato il formato di carta lunga |

**Nota:**

Non è possibile eseguire la scansione di carta lunga utilizzando Epson Smart Panel.

### Specifiche delle tessere di plastica

Specifiche delle carte plastificate che è possibile caricare nello scanner.

| Dimensione   | Tipo carta       | Spessore   | Capacità di carico | Direzione di carico     |
|--|------------------|--|--------------------|-------------------------|
| Tipo ISO7810 ID-1<br>54,0×85,6 mm<br>(2,1×3,3 pollici) | Con goffratura   | 1,24 mm (0,05 pollici) o meno                      | 1 carta            | Orizzontale (Landscape) |
|  | Senza goffratura | Da 0,76 mm (0,03 pollici) a 1,1 mm (0,04 pollici)* | 5 carte            |                         |
|  |                  | Meno di 0,76 mm (0,03 pollici)                     | 5 carte            |                         |

\* È possibile eseguire la scansione di queste carte solo quando la risoluzione è di 300 dpi o inferiore e disattivando la modalità **Lento**.

## Specifiche delle carte plastificate

Specifiche delle carte plastificate che è possibile caricare nello scanner.

| Formato                                 | Spessore                     | Capacità di carico |
|---|------------------------------|--------------------|
| 120,0×150,0 mm (4,7×5,9 pollici) o meno | 0,8 mm (0,03 pollici) o meno | 1 carta            |

### Nota:

Non è possibile eseguire la scansione di carte plastificate mediante Epson Smart Panel.

## Specifiche degli originali usando il Foglio portante

Il Foglio portante opzionale è un foglio progettato per trasportare gli originali nello scanner. È possibile eseguire la scansione di originali più grandi del formato A4/Letter, documenti importanti o foto che non devono essere danneggiate, carta sottile, originali di forma irregolare, e così via.

La seguente tabella fornisce le condizioni per l'utilizzo del Foglio portante.

| Tipo   | Dimensione   | Spessore  | Capacità di carico del Foglio portante |
|--|--|---|--|
| Originali che non possono essere caricati direttamente nello scanner | A3* <sup>1</sup><br>A4<br>B4* <sup>1</sup><br>Letter<br>Legal* <sup>1</sup><br>B5<br>A5<br>B6<br>A6<br>A8<br>Formato personalizzato:<br><input type="checkbox"/> Larghezza: fino a 431,8 mm (17 pollici)* <sup>2</sup><br><input type="checkbox"/> Lunghezza: fino a 297 mm (11,7 pollici)* <sup>3</sup> | 0,3 mm (0,012 pollici) o meno<br><br>(escludendo lo spessore del Foglio portante) | 10 fogli                               |

\*1 Piegare a metà per impostare.

\*2 Gli originali che sono superiori a 215,9 mm (8,5 pollici) devono essere piegati a metà.

\*3 Il bordo dell'originale deve essere posizionato nella parte della piega del Foglio portante durante la scansione di un originale lungo circa 297 mm (11,7 pollici). In caso contrario, la lunghezza dell'immagine acquisita potrebbe essere maggiore del previsto poiché la scansione viene effettuata fino al margine del Foglio portante quando si seleziona **Rilevamento Automatico** come impostazione di **Dimensione Documento** nell'applicazione.

**Nota:**

Non è possibile eseguire la scansione di originali utilizzando il Foglio portante con Epson Smart Panel su un dispositivo smart.

**Informazioni correlate**

➔ [“Codici Foglio portante” a pagina 31](#)

**Specifiche per Buste**

Specifiche delle buste che è possibile caricare nello scanner.

| Dimensione | Misure  | Spessore                       | Capacità di carico |
|------------|---|--------------------------------|--------------------|
| C6         | 114×162 mm (4,49×6,38 pollici)<br>(dimensione standard) | 0,38 mm (0,015 pollici) o meno | 10 buste           |
| DL         | 110×220 mm (4,33×8,66 pollici)<br>(dimensione standard) |                                |                    |

**Tipi di originali che richiedono attenzione**

I seguenti tipi di originali potrebbero non essere scansionati correttamente.

- Originali con una superficie irregolare come la carta intestata.
- Originali increspati o con pieghe
- Originali perforati
- Originale con etichette o adesivi
- Carta copiativa
- Originali spiegazzati
- Carta patinata



**Importante:**

La carta copiativa contiene sostanze chimiche che potrebbero danneggiare i rulli. Se si esegue la scansione di carta copiativa, pulire regolarmente il rullo di prelievo e il rullo di separazione. Inoltre, la scansione di carta copiativa può ridurre il ciclo di vita dei rulli più rapidamente rispetto alla scansione di carta comune.

**Nota:**

- La scansione di originali increspatis può essere eseguita meglio se si rallenta la velocità di avanzamento durante la scansione o si stirano le pieghe prima di caricare gli originali.
- Per eseguire la scansione di originali delicati o originali che si spiegazzano facilmente, utilizzare il Foglio portante (venduto separatamente).
- Per eseguire la scansione di originali che vengono erroneamente rilevati come doppia alimentazione, impostare **Funzione DFDS** (funzione Ignora rilevamento doppia alimentazione) su **Attiva** sul pannello di controllo prima di riprendere la scansione o selezionare **Off** in **Rileva Alim. Doppio Foglio** sulla scheda **Impostaz. principali** nella finestra Epson Scan 2.  
*Quando si utilizza Document Capture Pro, è possibile aprire la finestra premendo il pulsante **Impostazioni dettagliate** sulla schermata **Impostazioni scansione**.*
- Le etichette o gli adesivi devono essere saldamente attaccati agli originali senza sporgenze di colla.
- Cercate di stirare gli originali spiegazzati prima della scansione.

**Informazioni correlate**

- ➔ [“Introduzione allo scanner” a pagina 18](#)
- ➔ [“Manutenzione” a pagina 186](#)

## Tipi di originali per i quali non è possibile effettuare la scansione

I seguenti tipi di originali non possono essere oggetto di scansione.

- Foto
- Opuscoli
- Libri contabili
- Passaporti
- Originali non cartacei (come plastica trasparente, tessuto e lamine metalliche)
- Originali con i punti metallici o fermagli
- Originali con colla
- Originali strappati
- Originali con molte grinze o arricciature
- Originali trasparenti, come lucidi
- Originali con carta carbone sul retro
- Originali con inchiostro umido
- Originali con note adesive attaccate

**Nota:**

- Non inserire direttamente nello scanner foto, originali di valore o documenti importanti che non si desidera danneggiare. Errate alimentazioni provocano stropicciature o possono danneggiare l'originale. Durante la scansione di tali originali, assicurarsi di utilizzare il Foglio portante (venduto separatamente).
- Originali ondulati, rugosi e arricciati possono essere acquisiti se si utilizza il Foglio portante (venduto separatamente).

**Informazioni correlate**

- ➔ [“Fotografie” a pagina 61](#)



## Posizionamento degli originali

### Originali di dimensioni standard

#### Specifiche per Originali di dimensioni standard

Lista delle dimensioni standard degli originali che è possibile caricare nello scanner.

| Dimensione          | Misure                             | Spessore                      | Tipo carta                                    | Capacità di carico*   |
|---------------------|------------------------------------|-------------------------------|---|---|
| Legal               | 215,9×355,6 mm<br>(8,5×14 pollici) | da 27 a 413 g/m <sup>2</sup>  | Carta bianca<br>Carta fine<br>Carta riciclata | Spessore della pila di originali:<br>sotto 12 mm (0,47 pollici)<br>80 g/m <sup>2</sup> : 80 fogli<br>90 g/m <sup>2</sup> : 69 fogli<br>104 g/m <sup>2</sup> : 59 fogli<br>127 g/m <sup>2</sup> : 50 fogli<br>157 g/m <sup>2</sup> : 40 fogli<br>209 g/m <sup>2</sup> : 30 fogli<br>256 g/m <sup>2</sup> : 24 fogli<br>413 g/m <sup>2</sup> : 14 fogli<br>La capacità di carico varia a seconda del tipo di carta. |
| Letter              | 215,9×279,4 mm<br>(8,5×11 pollici) |                               |   | Spessore della pila di originali:<br>sotto 12 mm (0,47 pollici)<br>80 g/m <sup>2</sup> : 100 fogli  |
| A4                  | 210×297 mm<br>(8,3×11,7 pollici)   |                               |   | 90 g/m <sup>2</sup> : 86 fogli  |
| B5                  | 182×257 mm<br>(7,2×10,1 pollici)   |                               |   | 104 g/m <sup>2</sup> : 74 fogli   |
| A5                  | 148×210 mm<br>(5,8×8,3 pollici)    |                               |   | 127 g/m <sup>2</sup> : 62 fogli   |
| B6                  | 128×182 mm<br>(5,0×7,2 pollici)    |                               |   | 157 g/m <sup>2</sup> : 50 fogli   |
| A6                  | 105×148 mm<br>(4,1×5,8 pollici)    |                               |   | 209 g/m <sup>2</sup> : 38 fogli   |
| A8                  | 52×74 mm<br>(2,1×2,9 pollici)      | da 127 a 413 g/m <sup>2</sup> |   | 256 g/m <sup>2</sup> : 30 fogli   |
| Biglietti da visita | 55×89 mm<br>(2,1×3,4 pollici)      | 210 g/m <sup>2</sup>          |   | 413 g/m <sup>2</sup> : 18 fogli<br>La capacità di carico varia a seconda del tipo di carta.   |
|                     |                                    |                               |   | Spessore della pila di originali:<br>sotto 12 mm (0,47 pollici)<br>30 fogli   |

\* È possibile ricaricare gli originali fino alla capacità massima durante la scansione.

## **Posizionare Originali di dimensioni standard**

1. Prolungare l'estensione del vassoio di alimentazione. Estrarre il vassoio di uscita, prolungare l'estensione del vassoio di uscita, quindi sollevare il fermo.

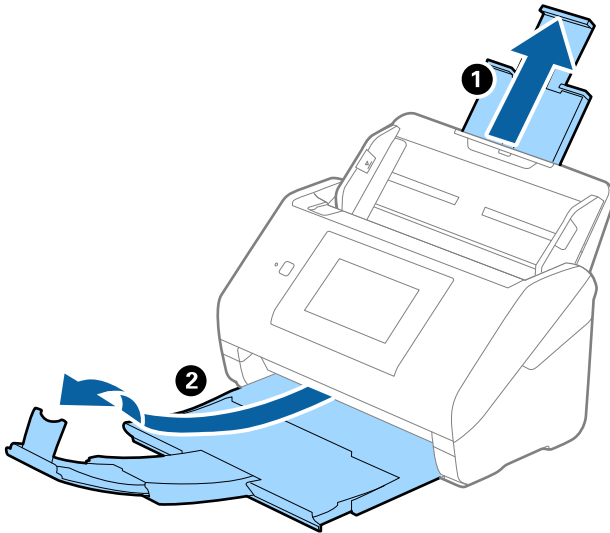

**Nota:**

- ❑ Per originali di formato A4 o più grandi, assicurarsi di estrarre ed prolungare l'estensione del vassoio di alimentazione.
- ❑ Assicurarsi di estrarre e prolungare le estensioni del vassoio di uscita in modo che siano un po' più lunghe della lunghezza dell'originale, quindi sollevare il fermo in modo che gli originali espulsi possano essere impilati comodamente sul vassoio di uscita.

Quando si caricano originali in formato A4, estendere il vassoio di uscita come mostrato nell'immagine seguente.

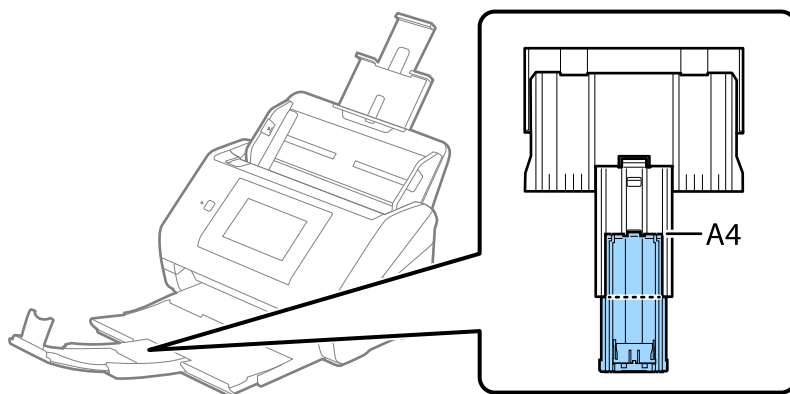

- ❑ Il fermo può muoversi avanti e indietro sull'estensione del vassoio di uscita per consentire di regolare facilmente la posizione del fermo fino alla posizione migliore per gli originali in fase di scansione.
- ❑ Se gli originali di spessore rischiano di cadere dal vassoio di uscita, togliere il vassoio di uscita e non usarlo per impilare gli originali espulsi.
- ❑ Se le immagini scansionate sono ancora toccati da originali espulsi che colpiscono la superficie sotto lo scanner, si consiglia di collocare lo scanner sul bordo di un tavolo in modo tale che gli originali espulsi possano cadere liberamente e si possono prendere.

2. Far scorrere completamente le guide laterali sul vassoio di alimentazione.

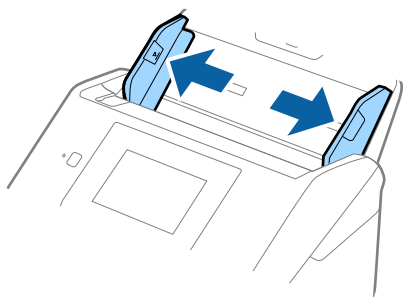

3. Ventilare gli originali.

Tenere entrambe le estremità degli originali e ventilarle un paio di volte.

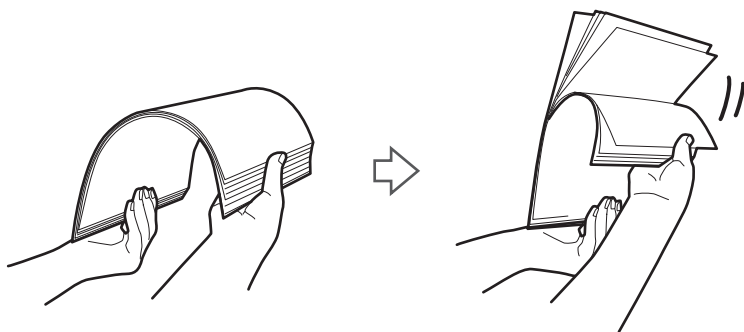

4. Allineare i bordi degli originali con il lato stampato rivolto verso il basso e far scorrere il bordo di entrata fino al blocco.



5. Caricare gli originali nel vassoio di alimentazione rivolti verso il basso, con l'estremità superiore rivolta verso l'ADF.

Far scorrere gli originali nell'ADF finché non incontrano resistenza.

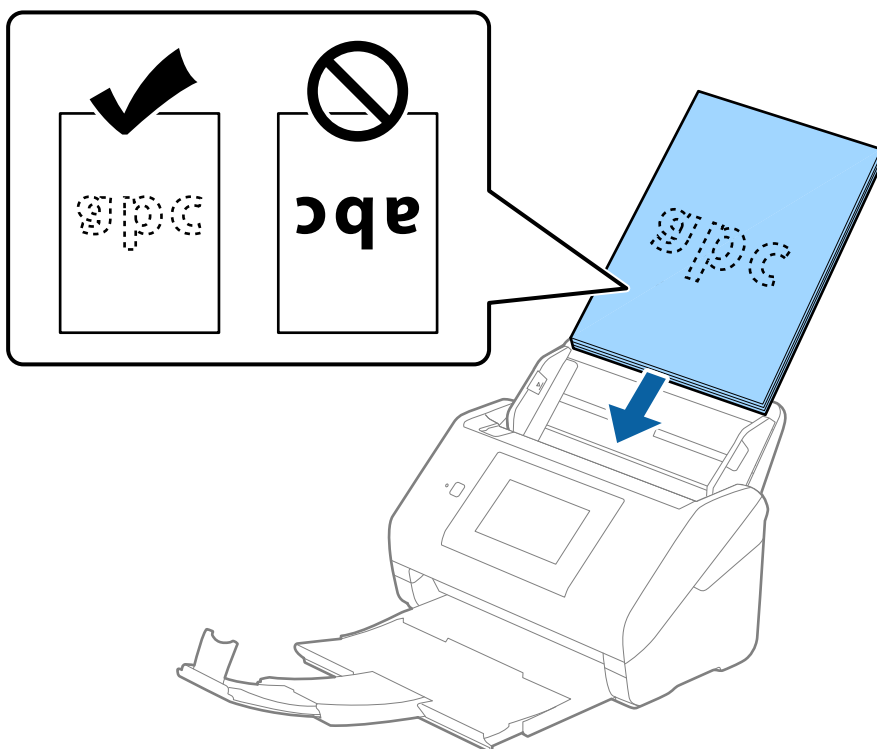

6. Far scorrere le guide laterali per adattarle al bordo degli originali assicurandosi che non ci siano spazi tra gli originali e le guide laterali. In caso contrario, gli originali potrebbero essere trascinati inclinati.

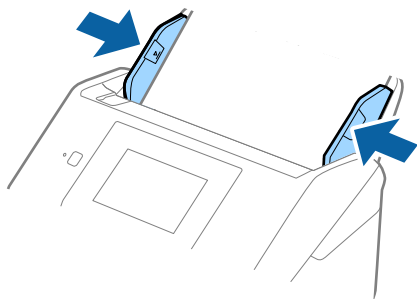

**Nota:**

- ❑ Durante la scansione di originali con fori di perforazione, come fogli sciolti, caricare gli originali con i fori verso il lato o verso il basso. Non devono esserci fori in una striscia di 30 mm (1,2 pollici) al centro degli originali. Tuttavia, ci possono essere fori in 30 mm (1,2 pollici) dal bordo anteriore degli originali. Assicurarsi che i bordi dei fori di perforazione non abbiano sbavature o pieghe.

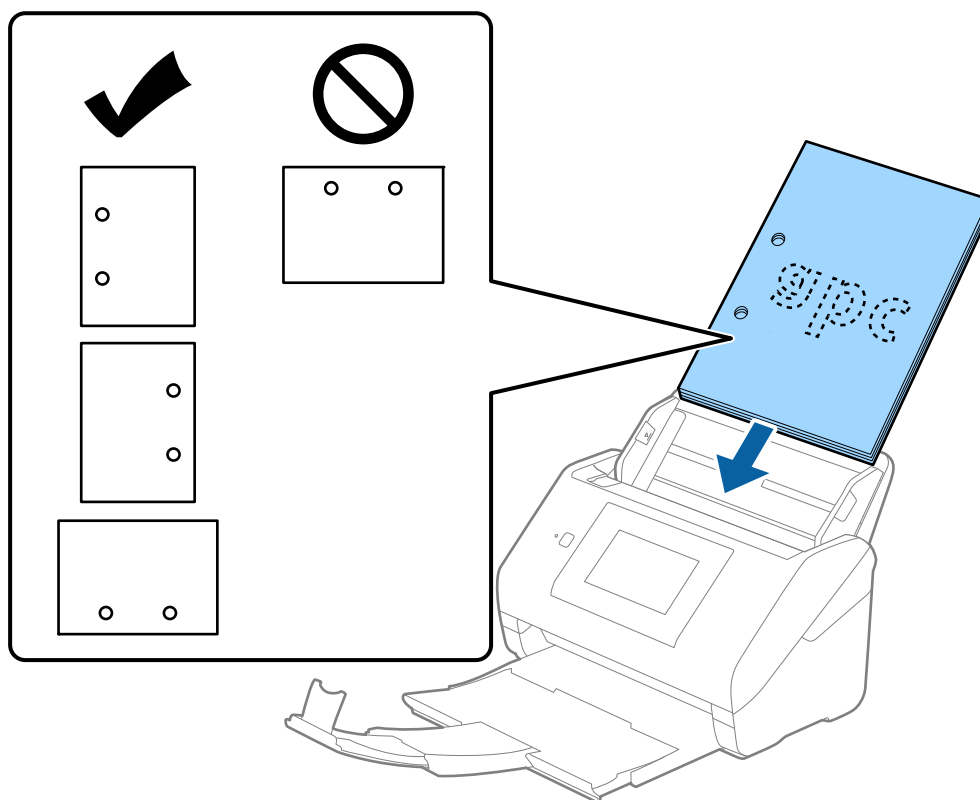

- ❑ Durante la scansione di carta sottile con pieghe che stanno causando inceppamenti o doppia alimentazione, si può migliorare la situazione abilitando **Lento**. Per fare ciò, selezionare **Impostazioni** > **Impost. scansione** > **Lento** sul pannello di controllo e impostare su **Attiva** per ridurre la velocità di alimentazione.

## Carta lunga

### Specifiche della carta lunga

Specifiche della carta lunga che è possibile caricare nello scanner.

**Nota:**

- Per carta lunga si intendono originali di lunghezza pari a 393,8 mm (15,5 pollici) o superiore.
- Quando si esegue la scansione di carta lunga, la velocità di scansione è inferiore.

| Formato   | Spessore                     | Tipo carta                                    | Capacità di carico |
|---|------------------------------|---|--------------------|
| Larghezza massima: 215,9 mm (8,5 pollici)<br>Lunghezza massima: 6.096,0 mm (240,0 pollici)* | Da 50 a 130 g/m <sup>2</sup> | Carta bianca<br>Carta fine<br>Carta riciclata | 1 foglio           |

### Lunghezza massima per la carta lunga

L'elenco seguente mostra la lunghezza massima in base alla risoluzione e al metodo di scansione.

| Metodo di scansione   | Risoluzione di scansione | Lunghezza massima                          |
|---|--------------------------|--|
| <input type="checkbox"/> Scansione da un computer<br><input type="checkbox"/> Scansione dal pannello di controllo dello scanner con la funzionalità <b>Computer</b>   | Da 50 a 200 dpi          | 6.096,0 mm (240,0 pollici)                 |
|   | Da 201 a 300 dpi         | 5.461,0 mm (215,0 pollici)                 |
|   | Da 301 a 600 dpi         | 1.346,0 mm (53,0 pollici)                  |
| Scansione dal pannello di controllo dello scanner con le seguenti funzionalità:<br><input type="checkbox"/> <b>Cartella rete/FTP</b><br><input type="checkbox"/> <b>E-mail</b><br><input type="checkbox"/> <b>Cloud</b><br><input type="checkbox"/> <b>Unità USB</b><br><input type="checkbox"/> <b>Scan su La mia e-mail</b><br><input type="checkbox"/> <b>Scan su La mia cart.</b> | 200 dpi                  | 914,4 mm (36,0 pollici)                    |
|   | 300 dpi                  |  |
|   | 600 dpi                  | Non è supportato il formato di carta lunga |
| Scansione dal pannello di controllo dello scanner con la funzionalità <b>WSD</b>  | 100 dpi                  | Non è supportato il formato di carta lunga |
|   | 300 dpi                  |  |

**Nota:**

Non è possibile eseguire la scansione di carta lunga utilizzando Epson Smart Panel.

## Posizionare carta lunga

1. Estrarre il vassoio di uscita.

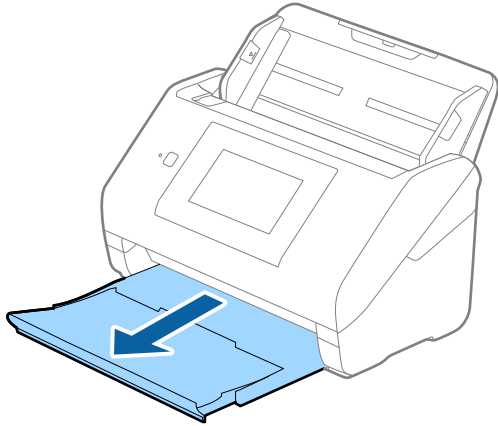

**Nota:**

*Non estendere le prolunghie del vassoio di alimentazione e del vassoio di uscita e non alzare lo stopper.*

2. Far scorrere completamente le guide laterali sul vassoio di alimentazione.

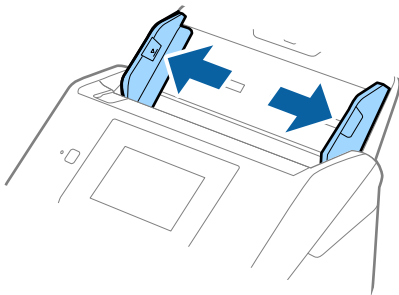

3. Caricare gli originali direttamente nel vassoio di alimentazione rivolti verso il basso, con l'estremità superiore rivolta verso l'ADF.

Far scorrere gli originali in ADF finché non incontrano resistenza.

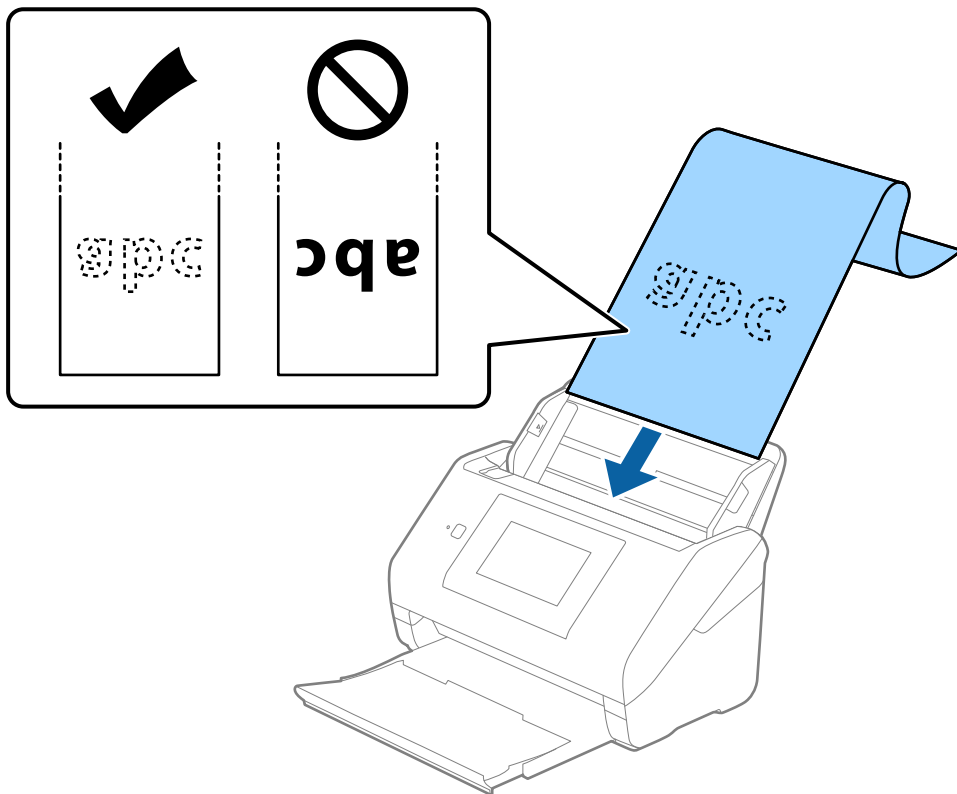

4. Regolare le guide laterali per adattarle al bordo della carta lunga assicurandosi che non ci siano spazi tra il bordo della carta e le guide laterali. In caso contrario, gli originali potrebbero essere trascinati inclinati.

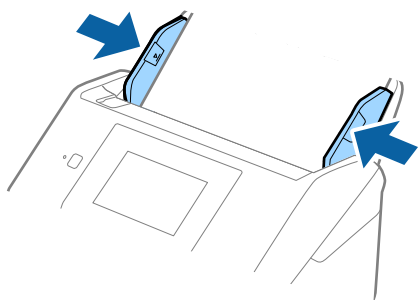



**Nota:**

- ❑ Vedere quanto segue per informazioni sulle lunghezze massime in base alla situazione.

*“Lunghezza massima per la carta lunga” a pagina 37*

- ❑ È necessario specificare il formato carta nella finestra Epson Scan 2.

Quando si utilizza Document Capture Pro, è possibile aprire la finestra premendo il pulsante **Impostazioni dettagliate** sulla schermata **Impostazioni scansione**.

Il formato carta può essere specificato in tre modi nella finestra Epson Scan 2.

Se la lunghezza della carta è di 3.048 mm (120 pollici) o inferiore, è possibile selezionare **Rilev Auto (Carta lunga)** per rilevarne automaticamente le dimensioni.

Se la lunghezza della carta è superiore a 3.048 mm (120 pollici), è necessario selezionare **Personalizza** e inserire la dimensione della carta. Se la lunghezza della carta è 5.461 mm (215 pollici) o meno, è possibile usare **Rileva lunghezza carta** anziché inserire l'altezza della carta. Se la lunghezza della carta è superiore a 5.461 mm (215 pollici), è necessario inserire la larghezza e l'altezza della carta.

- ❑ Sostenere la carta lunga sia all'ingresso in modo che non cada fuori dall'ADF, che all'uscita, in modo che la carta espulsa non cada dal vassoio di uscita.

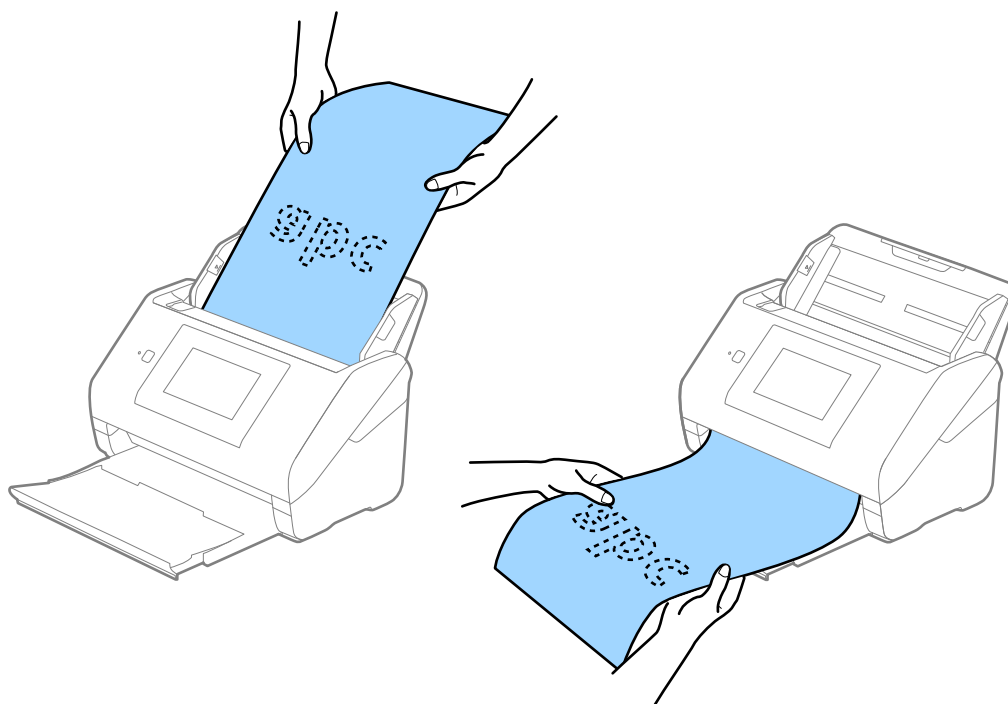

**Informazioni correlate**

- ➔ [“Impostazioni necessarie per originali speciali nella finestra Epson Scan 2” a pagina 111](#)

## Carte di plastica

### Specifiche delle tessere di plastica

Specifiche delle carte plastificate che è possibile caricare nello scanner.

| Dimensione   | Tipo carta      | Spessore   | Capacità di carico | Direzione di carico     |
|--|-----------------|--|--------------------|-------------------------|
| Tipo ISO7810 ID-1<br>54,0×85,6 mm<br>(2,1×3,3 pollici) | Con goffatura   | 1,24 mm (0,05 pollici) o meno                      | 1 carta            | Orizzontale (Landscape) |
|  | Senza goffatura | Da 0,76 mm (0,03 pollici) a 1,1 mm (0,04 pollici)* | 5 carte            |                         |
|  |                 | Meno di 0,76 mm (0,03 pollici)                     | 5 carte            |                         |

\* È possibile eseguire la scansione di queste carte solo quando la risoluzione è di 300 dpi o inferiore e disattivando la modalità **Lento**.

## Posizionamento di carte plastificate

1. Estrarre il vassoio di uscita e sollevare lo stopper.

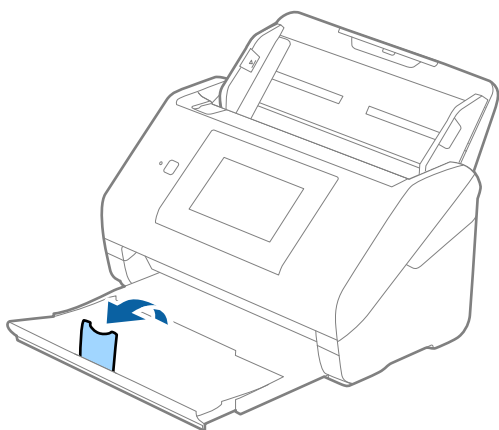

2. Far scorrere completamente le guide laterali sul vassoio di alimentazione.

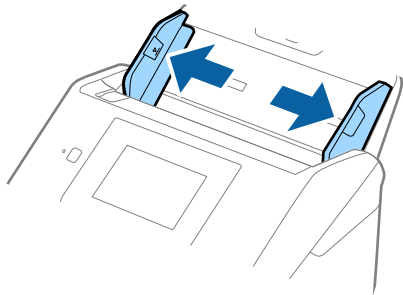

3. Caricare le schede di plastica nel vassoio di alimentazione rivolte verso il basso, con l'estremità superiore rivolta verso ADF.

Far scorrere le schede di plastica in ADF finché non incontrano resistenza.

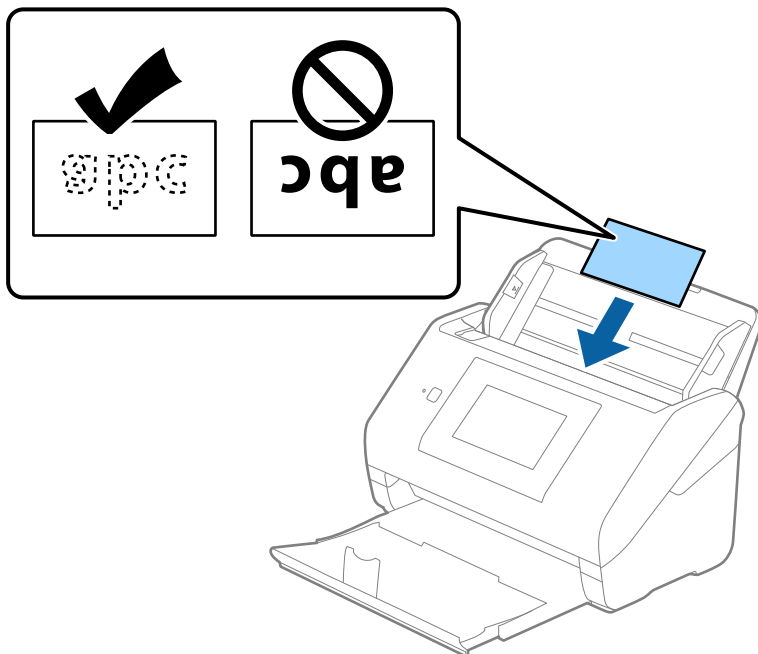

**! Importante:**

*Non caricare verticalmente le schede di plastica.*

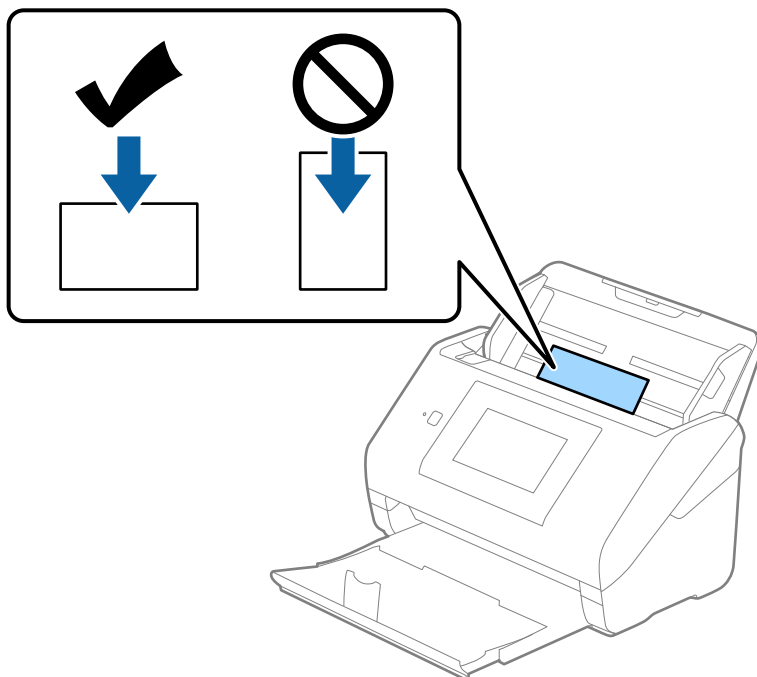

4. Far scorrere le guide laterali per adattarsi ai bordi delle schede di plastica.

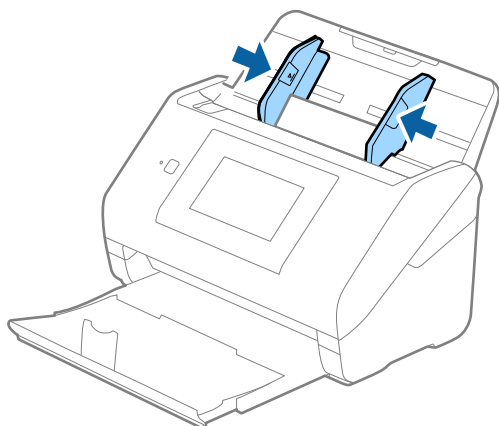

**Nota:**

Per la scansione di carte plastificate, configurare le impostazioni appropriate nella finestra Epson Scan 2.

Quando si utilizza Document Capture Pro, è possibile aprire la finestra premendo il pulsante **Impostazioni dettagliate** sulla schermata **Impostazioni scansione**.

Selezionare **Carta Plastica** in **Dimensione Documento** o selezionare **Off** in **Rileva Alim. Doppio Foglio** nella scheda **Impostaz. principali** in Epson Scan 2. Per maggiori dettagli, consultare la guida di Epson Scan 2.

Se **Rileva Alim. Doppio Foglio** è attivo nella finestra Epson Scan 2 e si verifica un errore di doppia alimentazione, rimuovere la carta dall'ADF e ricaricarla, toccare **Funzione DFDS** sullo schermo del pannello di controllo per impostarla su **Attiva** e disattivare quindi **Rileva Alim. Doppio Foglio** per la scansione successiva, quindi eseguire nuovamente la scansione. **Funzione DFDS** (funzione Ignora rilevamento doppia alimentazione) disabilita esclusivamente **Rileva Alim. Doppio Foglio** per un foglio.

**Informazioni correlate**

➔ [“Impostazioni necessarie per originali speciali nella finestra Epson Scan 2” a pagina 111](#)

## Carte plastificate

### Specifiche delle carte plastificate

Specifiche delle carte plastificate che è possibile caricare nello scanner.

| Formato                                 | Spessore                     | Capacità di carico |
|---|------------------------------|--------------------|
| 120,0×150,0 mm (4,7×5,9 pollici) o meno | 0,8 mm (0,03 pollici) o meno | 1 carta            |

**Nota:**

Non è possibile eseguire la scansione di carte plastificate mediante Epson Smart Panel.

## Posizionare carte plastificate

1. Estrarre il vassoio di uscita e sollevare lo stopper.

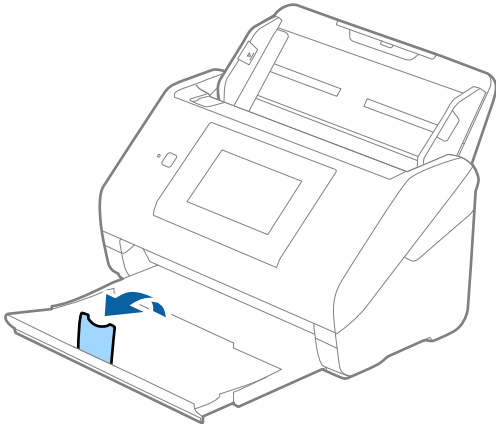

2. Far scorrere completamente le guide laterali sul vassoio di alimentazione.

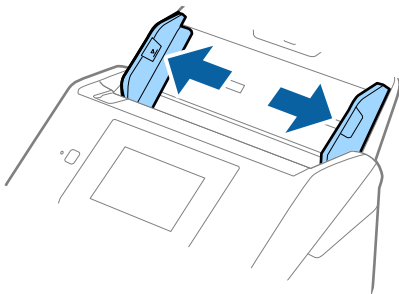

3. Caricare le carte plastificate nel vassoio di alimentazione rivolte verso il basso, con l'estremità superiore rivolta verso ADF.

Far scorrere le carte plastificate in ADF finché non incontrano resistenza.

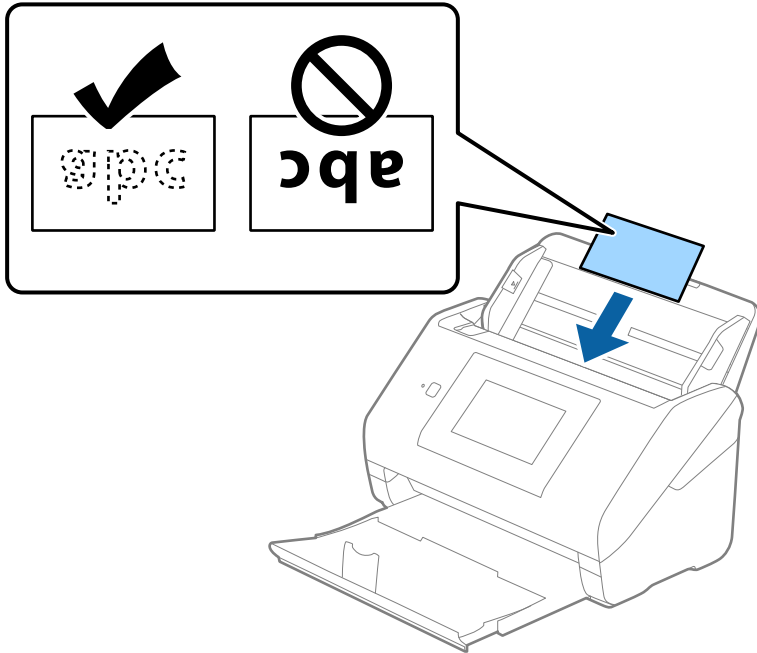

4. Far scorrere le guide laterali per adattarsi ai bordi delle carte plastificate.

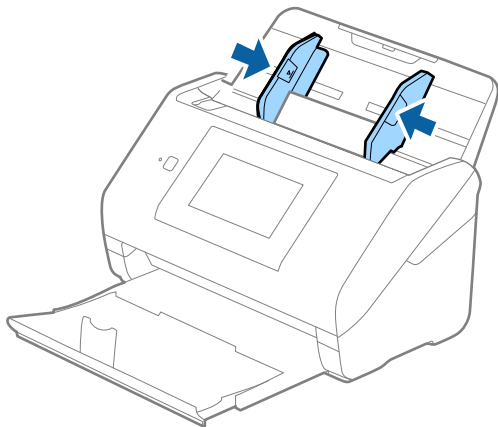

**Nota:**

Per la scansione di carte plastificate, configurare le impostazioni appropriate nella finestra Epson Scan 2.

Quando si utilizza Document Capture Pro, è possibile aprire la finestra premendo il pulsante **Impostazioni dettagliate** sulla schermata **Impostazioni scansione**.

- ❑ Per aumentare la precisione del rilevamento automatico del formato, selezionare la scheda **Impostaz. principali** > **Dimensione Documento** > **Settaggi** > **Scansione scheda laminata**. Per maggiori dettagli, consultare la guida di Epson Scan 2.
- ❑ Selezionare la scheda **Impostaz. principali** > **Rileva Alim. Doppio Foglio** > **Off**. Per maggiori dettagli, consultare la guida di Epson Scan 2.

Se **Rileva Alim. Doppio Foglio** è attivo nella finestra Epson Scan 2 e si verifica un errore di doppia alimentazione, rimuovere la carta dall'ADF e ricaricarla, toccare **Funzione DFDS** sullo schermo del pannello di controllo per impostarla su **Attiva** e disattivare quindi **Rileva Alim. Doppio Foglio** per la scansione successiva, quindi eseguire nuovamente la scansione. **Funzione DFDS** (funzione Ignora rilevamento doppia alimentazione) disabilita esclusivamente **Rileva Alim. Doppio Foglio** per un foglio.

**Informazioni correlate**

➔ [“Impostazioni necessarie per originali speciali nella finestra Epson Scan 2” a pagina 111](#)

## Originali di grandi dimensioni

### Specifiche di originali di grandi dimensioni

Usando il Foglio portante venduto separatamente e piegando gli originali a metà, è possibile eseguire la scansione di originali più grandi di formato A4, come ad esempio i formati A3 o B4.

| Dimensione         | Spessore  | Tipo carta                                    | Capacità di carico del Foglio portante |
|--------------------|---|---|--|
| Fino al formato A3 | 0,3 mm (0,012 pollici) o meno<br>(escludendo lo spessore del Foglio portante) | Carta bianca<br>Carta fine<br>Carta riciclata | 10 carrier sheet                       |

## Posizionare Originali di grandi dimensioni

1. Estendere la prolunga del vassoio di alimentazione. Estrarre il vassoio di uscita, prolungare l'estensione del vassoio di uscita, quindi sollevare il fermo.

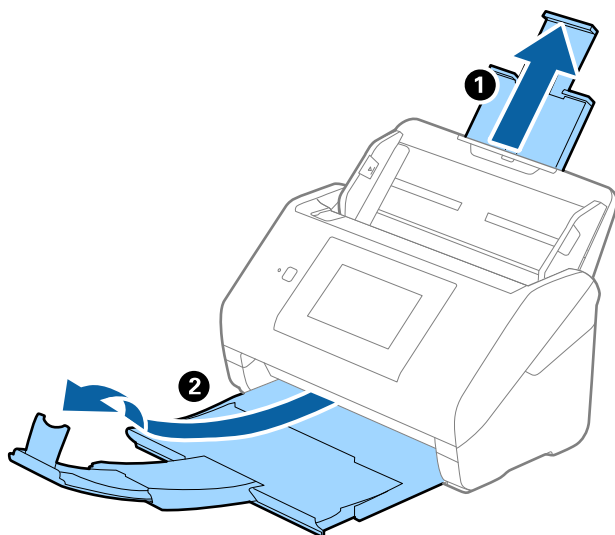

2. Far scorrere completamente le guide laterali sul vassoio di alimentazione.

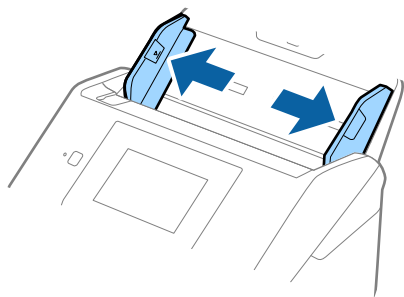

3. Posizionare il Foglio portante con l'illustrazione sul bordo anteriore rivolta verso l'alto e posizionare l'originale nel foglio di supporto piegandolo a metà in modo che il lato da acquisire sia rivolto verso l'esterno, con il lato destro nella parte anteriore.

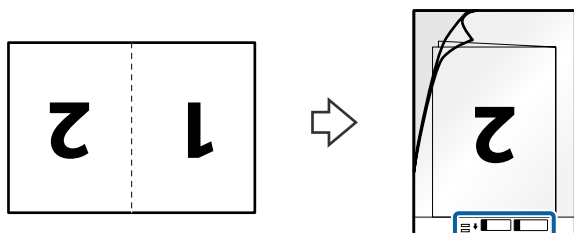



4. Caricare il Foglio portante nel vassoio di alimentazione con l'estremità superiore rivolta verso ADF.  
Far scorrere il Foglio portante in ADF finché non incontra resistenza.

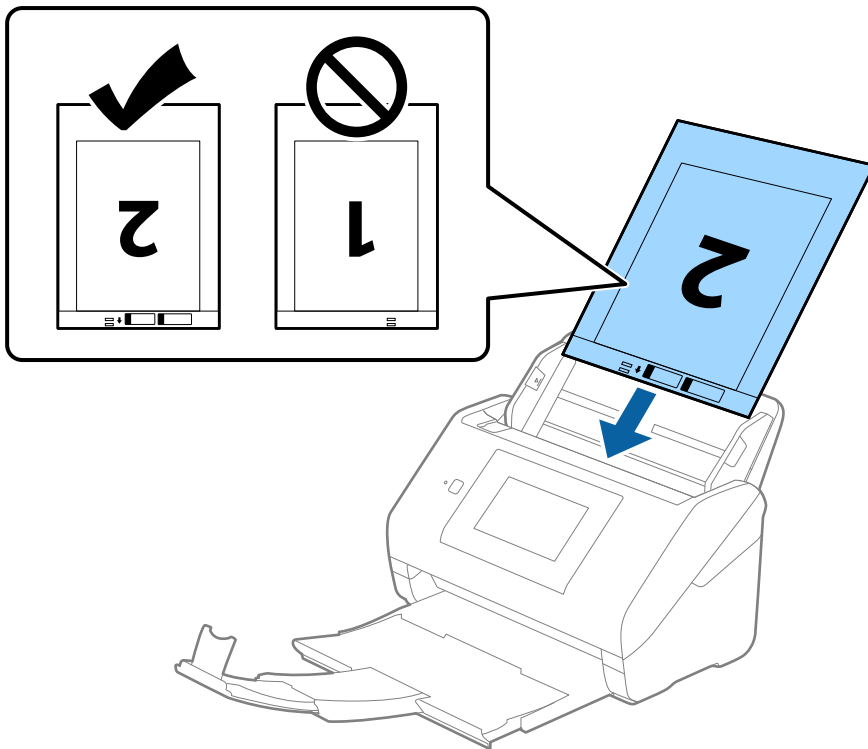

5. Far scorrere le guide laterali per adattarle al bordo del Foglio portante assicurandosi che non ci siano spazi tra il Foglio portante e le guide laterali. In caso contrario, il foglio di supporto può essere trascinato inclinato.

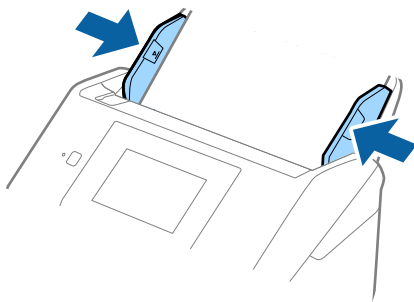

**Nota:**

- ❑ Potrebbe essere necessario smettere di usare un Foglio portante che si è graffiato o che è stato usato per più di 3.000 scansioni.
- ❑ Per scansionare entrambi i formati e puntarli insieme, selezionare l'impostazione appropriata nella finestra Epson Scan 2.

Quando si utilizza Document Capture Pro, è possibile aprire la finestra premendo il pulsante **Impostazioni dettagliate** sulla schermata **Impostazioni scansione**.

Selezionare **Fronte-Retro da Lato scansione**, quindi selezionare **Sinistra e destra da Unisci Immag.** nella finestra Epson Scan 2. Per maggiori dettagli, consultare la guida di Epson Scan 2.

- ❑ Quando si effettua la scansione di un Foglio portante selezionando **Rilevamento Automatico** come impostazione di **Dimensione Documento** l'immagine viene automaticamente digitalizzata applicando **Inclinazione carta** nell'impostazione **Correggi Allineamento Doc.**.
- ❑ Il bordo dell'originale deve essere posizionato nella parte della piega del Foglio portante durante la scansione di un originale lungo circa 297 mm. In caso contrario, la lunghezza dell'immagine acquisita potrebbe essere maggiore del previsto poiché la scansione viene effettuata fino al margine del Foglio portante quando si seleziona **Rilevamento Automatico** come impostazione di **Dimensione Documento** nella finestra Epson Scan 2.
- ❑ Usare esclusivamente il Foglio portante progettato per lo scanner in uso. Il Foglio portante viene riconosciuto automaticamente dallo scanner rilevando due piccoli fori rettangolari sul bordo anteriore. Mantenere i fori puliti e non coperti.

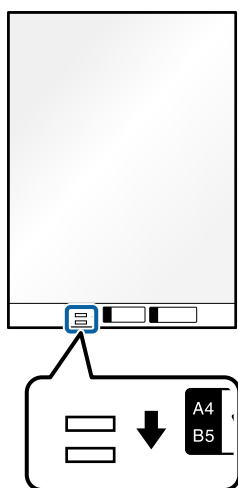

**Informazioni correlate**

- ➔ [“Codici Foglio portante” a pagina 31](#)
- ➔ [“Impostazioni necessarie per originali speciali nella finestra Epson Scan 2” a pagina 111](#)

## Originali di forma irregolare

### Specifiche per Originali di forma irregolare

Usando il Foglio portante venduto separatamente, è possibile eseguire la scansione di originali piegati, molto sottili o di forma irregolare.

| Dimensione         | Spessore  | Capacità di carico del Foglio portante |
|--------------------|---|--|
| Fino al formato A4 | 0,3 mm (0,012 pollici) o meno<br>(escludendo lo spessore del Foglio portante) | 10 fogli                               |

## Posizionare Originali di forma irregolare

1. Estendere la prolunga del vassoio di alimentazione. Estrarre il vassoio di uscita, prolungare l'estensione del vassoio di uscita, quindi sollevare il fermo.

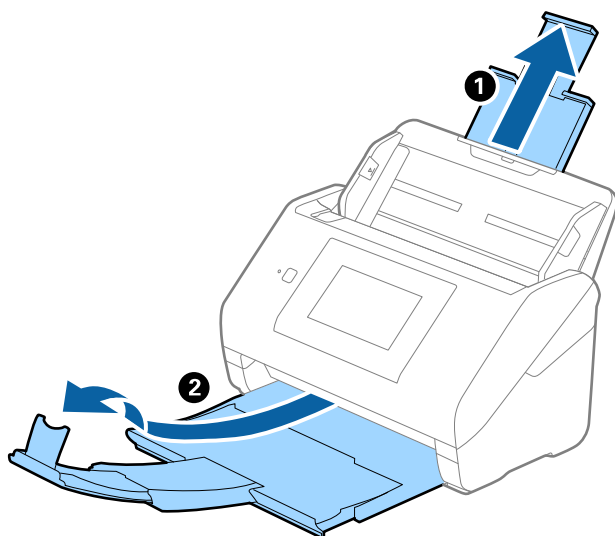

2. Far scorrere completamente le guide laterali sul vassoio di alimentazione.

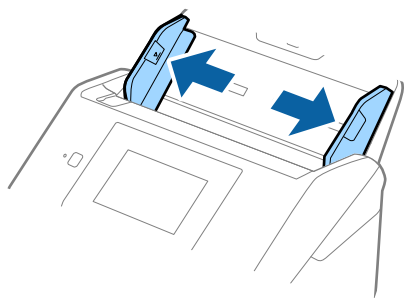

3. Posizionare il Foglio portante con l'illustrazione sul bordo anteriore rivolto verso l'alto e posizionare gli originali al centro del Foglio portante con il lato da acquisire rivolto verso il basso.

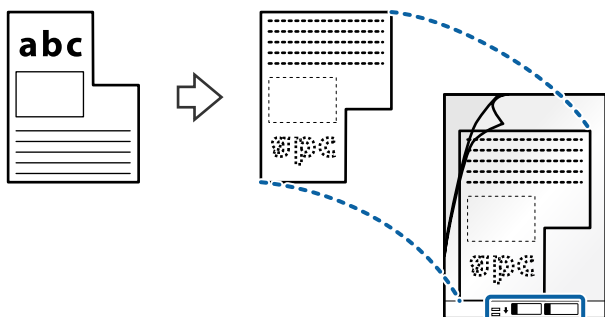

4. Caricare il Foglio portante nel vassoio di alimentazione con l'estremità superiore rivolta verso ADF. Far scorrere il Foglio portante in ADF finché non incontra resistenza.

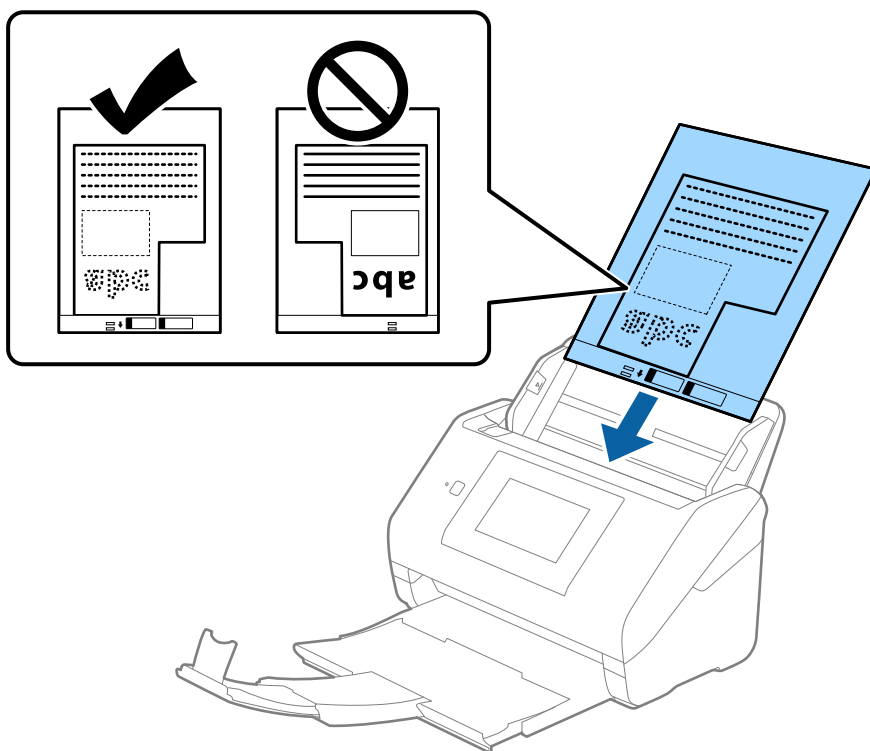

5. Far scorrere le guide laterali per adattarle al bordo del Foglio portante assicurandosi che non ci siano spazi tra il Foglio portante e le guide laterali. In caso contrario, il foglio di supporto può essere trascinato inclinato.

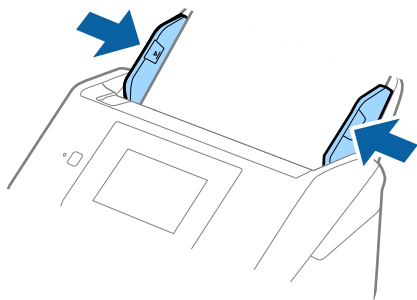

**Nota:**

- ❑ Potrebbe essere necessario smettere di usare un Foglio portante che si è graffiato o che è stato usato per più di 3.000 scansioni.
- ❑ Se non è possibile trovare un formato appropriato per l'originale di cui eseguire la scansione nell'elenco **Dimensione Documento**, selezionare **Rilevamento Automatico**.  
Quando si utilizza Epson Scan 2, è anche possibile selezionare **Personalizza** per creare un formato del documento personalizzato.
- ❑ Quando si effettua la scansione di un Foglio portante selezionando **Rilevamento Automatico** come impostazione di **Dimensione Documento** l'immagine viene automaticamente digitalizzata applicando **Inclinazione carta** nell'impostazione **Correggi Allineamento Doc..**
- ❑ Usare esclusivamente il Foglio portante progettato per lo scanner in uso. Il Foglio portante viene riconosciuto automaticamente dallo scanner rilevando due piccoli fori rettangolari sul bordo anteriore. Mantenere i fori puliti e non coperti.

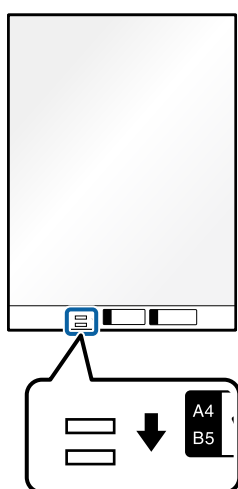

**Informazioni correlate**

- ➔ [“Codici Foglio portante” a pagina 31](#)
- ➔ [“Impostazioni necessarie per originali speciali nella finestra Epson Scan 2” a pagina 111](#)

## Fotografie

### Specifiche delle fotografie

Usando il Foglio portante venduto separatamente, è possibile acquisire fotografie senza preoccuparsi che vengano danneggiate.

| Dimensione         | Spessore  | Capacità di carico del Foglio portante |
|--------------------|---|--|
| Fino al formato A4 | 0,3 mm (0,012 pollici) o meno<br>(escludendo lo spessore del Foglio portante) | 10 fogli                               |

## Posizionare fotografie

1. Estendere la prolunga del vassoio di alimentazione. Estrarre il vassoio di uscita, prolungare l'estensione del vassoio di uscita, quindi sollevare il fermo.

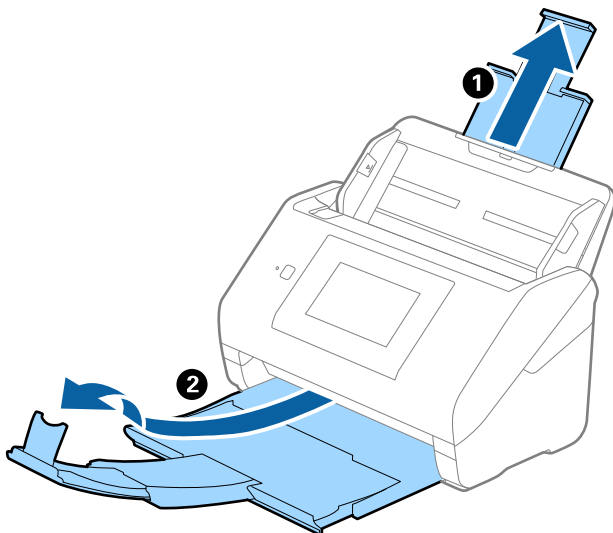

2. Far scorrere completamente le guide laterali sul vassoio di alimentazione.

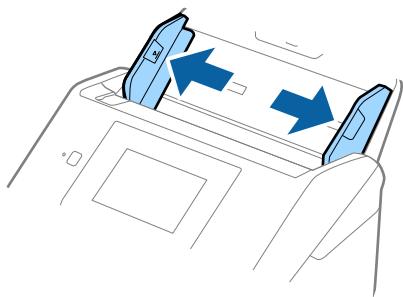

3. Posizionare il Foglio portante con l'illustrazione sul bordo anteriore rivolto verso l'alto e posizionare la foto al centro del Foglio portante con il lato da acquisire rivolto verso il basso.

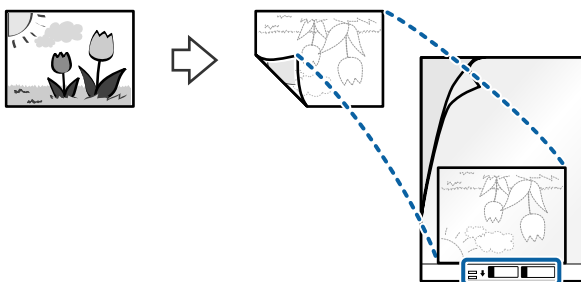

4. Caricare il Foglio portante nel vassoio di alimentazione con l'estremità superiore rivolta verso ADF. Far scorrere il Foglio portante in ADF finché non incontra resistenza.

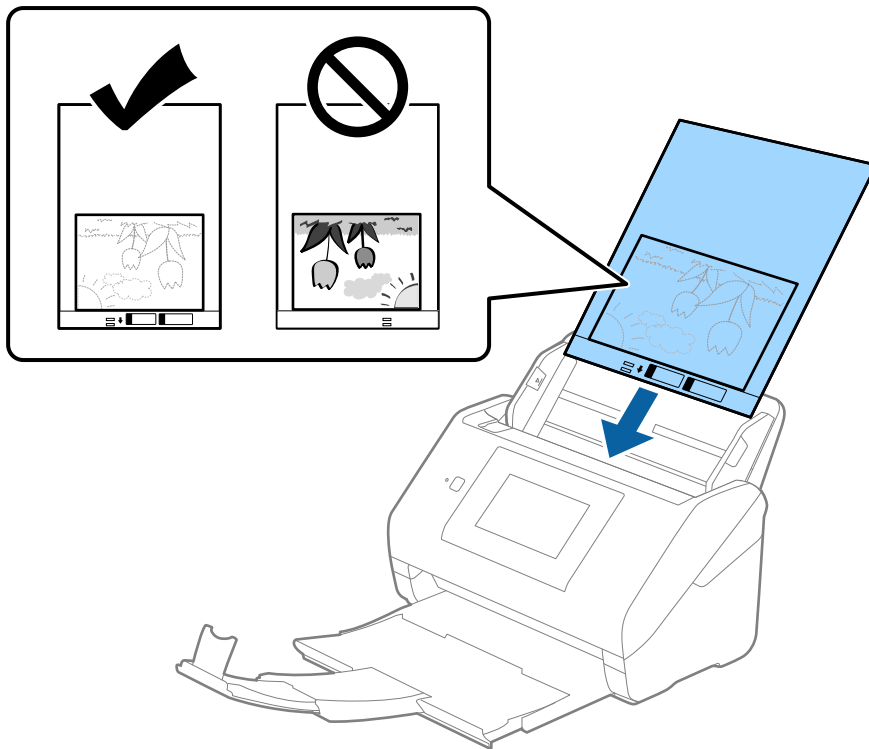

5. Far scorrere le guide laterali per adattarle al bordo del Foglio portante assicurandosi che non ci siano spazi tra il Foglio portante e le guide laterali. In caso contrario, il foglio di supporto può essere trascinato inclinato.

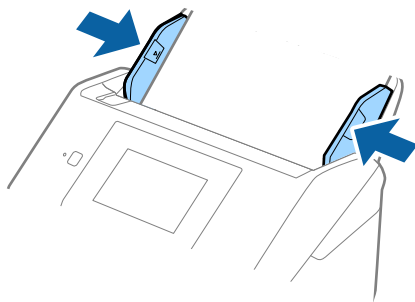

**Nota:**

- ❑ Potrebbe essere necessario smettere di usare un Foglio portante che si è graffiato o che è stato usato per più di 3.000 scansioni.
- ❑ Se non è possibile trovare un formato appropriato per l'originale di cui eseguire la scansione nell'elenco **Dimensione Documento**, selezionare **Rilevamento Automatico**.  
Quando si utilizza Epson Scan 2, è anche possibile selezionare **Personalizza** per creare un formato del documento personalizzato.
- ❑ Quando si effettua la scansione di un Foglio portante selezionando **Rilevamento Automatico** come impostazione di **Dimensione Documento** l'immagine viene automaticamente digitalizzata applicando **Inclinazione carta** nell'impostazione **Correggi Allineamento Doc..**
- ❑ Non lasciare le foto all'interno del Foglio portante per molto tempo.
- ❑ Usare esclusivamente il Foglio portante progettato per lo scanner in uso. Il Foglio portante viene riconosciuto automaticamente dallo scanner rilevando due piccoli fori rettangolari sul bordo anteriore. Mantenere i fori puliti e non coperti.

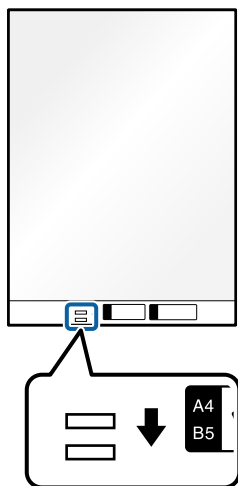

**Informazioni correlate**

- ➔ [“Codici Foglio portante” a pagina 31](#)
- ➔ [“Impostazioni necessarie per originali speciali nella finestra Epson Scan 2” a pagina 111](#)

## Buste

### Specifiche per Buste

Specifiche delle buste che è possibile caricare nello scanner.



| Dimensione | Misure  | Spessore                       | Capacità di carico |
|------------|---|--------------------------------|--------------------|
| C6         | 114×162 mm (4,49×6,38 pollici)<br>(dimensione standard) | 0,38 mm (0,015 pollici) o meno | 10 buste           |
| DL         | 110×220 mm (4,33×8,66 pollici)<br>(dimensione standard) |                                |                    |

## Posizionamento di buste

1. Estendere la prolunga del vassoio di alimentazione. Estrarre il vassoio di uscita, prolungare l'estensione del vassoio di uscita, quindi sollevare il fermo.

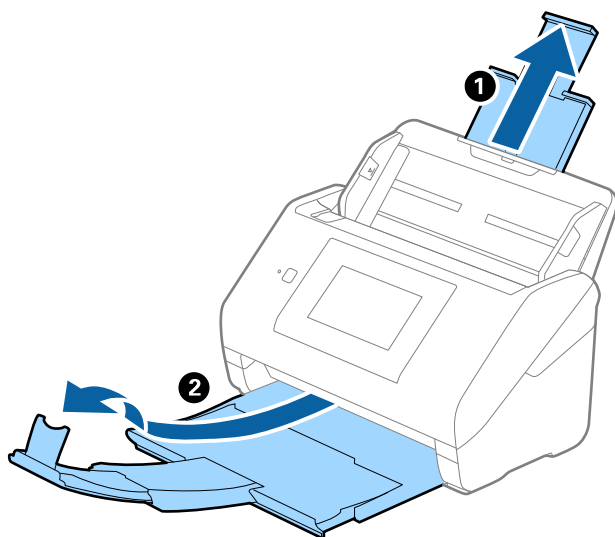

2. Far scorrere completamente le guide laterali sul vassoio di alimentazione.

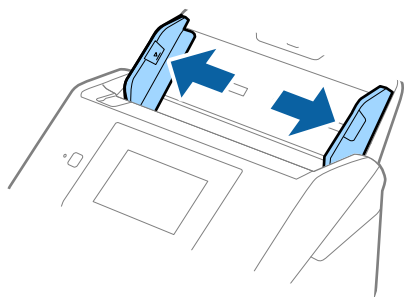

3. Caricare nel vassoio di alimentazione le buste rivolte verso il basso facendo in modo che il bordo aperto (lato del lembo di chiusura) della busta sia di lato. Per le buste con il bordo aperto (lato del lembo di chiusura) sul lato più corto, è possibile caricare la busta con il bordo aperto (lato del lembo di chiusura) rivolto verso l'alto. Far scorrere le buste in ADF finché non incontrano resistenza.

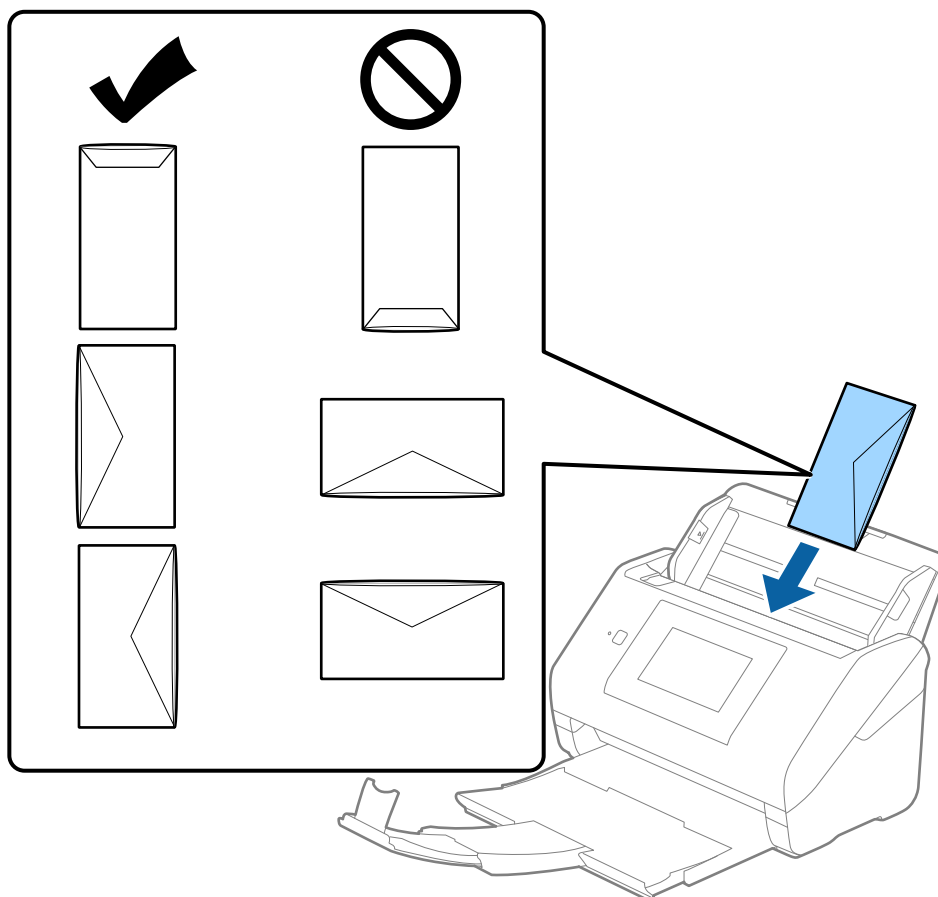

**! Importante:**

*Non caricare buste con adesivi.*

**Nota:**

- Le buste che non vengono aperte tagliando nettamente il lembo di chiusura non possono essere sottoposte correttamente a scansione.*
- Le buste che non sono ancora state chiuse possono essere caricate con il lembo di chiusura aperto e rivolto verso l'alto.*

4. Far scorrere le guide laterali per adattarle al bordo delle buste assicurandosi che non ci siano spazi tra le buste e le guide laterali. In caso contrario, le buste potrebbero essere trascinate inclinate.

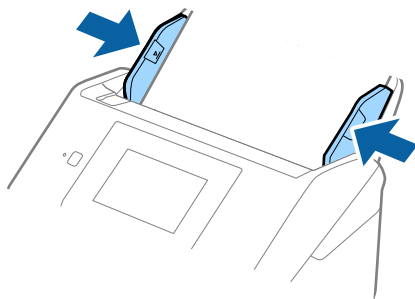

**Nota:**

- ❑ Si consiglia di selezionare l'angolo di rotazione appropriato o **Auto** come impostazione di **Ruota** nell'applicazione.
- ❑ Per la scansione di buste, configurare le impostazioni appropriate nella finestra Epson Scan 2.

Quando si utilizza Document Capture Pro, è possibile aprire la finestra premendo il pulsante **Impostazioni dettagliate** sulla schermata **Impostazioni scansione**.

Selezionare la scheda **Impostaz. principali** > **Rileva Alim. Doppio Foglio** > **Off**. Per maggiori dettagli, consultare la guida di Epson Scan 2.

Se **Rileva Alim. Doppio Foglio** è attivo nella finestra Epson Scan 2 e si verifica un errore di doppia alimentazione, rimuovere la busta dall'ADF e ricaricarla, toccare **Funzione DFDS** sullo schermo del pannello di controllo per impostarla su **Attiva** e disattivare quindi **Rileva Alim. Doppio Foglio** per la scansione successiva, quindi eseguire nuovamente la scansione. **Funzione DFDS** (funzione Ignora rilevamento doppia alimentazione) disabilita esclusivamente **Rileva Alim. Doppio Foglio** per un foglio.

**Informazioni correlate**

➔ [“Impostazioni necessarie per originali speciali nella finestra Epson Scan 2” a pagina 111](#)

## Mix di originali

### Specifiche di originali con dimensioni diverse

È possibile caricare un mix di originali di dimensioni da 50,8×50,8 mm (2,0×2,0 pollici) al formato A4 (o Letter). È anche possibile caricare un mix di tipi di carta o di spessore.

**! Importante:**

- ❑ Quando si posizionano e scansionano originali di formati diversi, gli originali potrebbero essere alimentati inclinati poiché non tutti gli originali sono supportati dalle guide laterali.
- ❑ Gli originali caricati possono incepparsi o essere alimentati inclinati se sono di tipi o formati molto diversi, ad esempio nei seguenti casi.
  - Carta sottile e carta spessa
  - Carta formato A4 e formato biglietto da visitaSe gli originali vengono alimentati inclinati, verificare se l'immagine acquisita è disponibile.

**Nota:**

- ❑ Se gli originali sono inceppati o non vengono alimentati correttamente, attivando **Lento** è possibile migliorare l'alimentazione.
- ❑ In alternativa, è possibile eseguire la scansione di originali di differenti formati e tipi caricandoli uno ad uno utilizzando **Modo Alimentazione automatica**.

## Posizionare un mix di originali di diverse dimensioni

1. Estendere la prolunga del vassoio di alimentazione. Estrarre il vassoio di uscita, prolungare l'estensione del vassoio di uscita, quindi sollevare il fermo.

**Nota:**

Se ci sono degli originali spessi, per bloccare gli originali che possono cadere dal vassoio di uscita, togliere il vassoio di uscita e non usarlo per impilare gli originali espulsi.

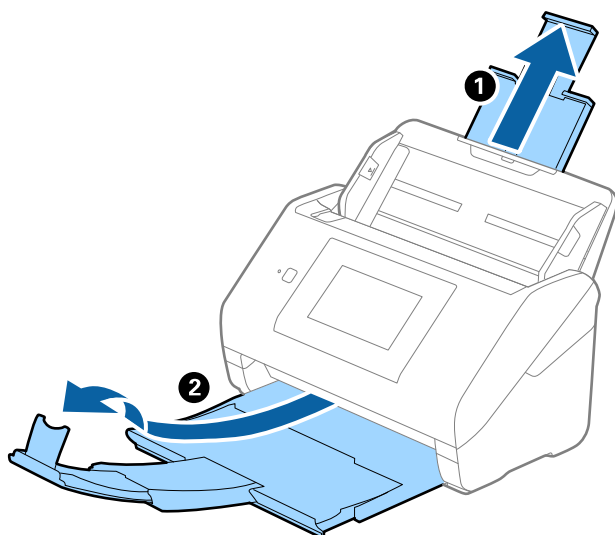

2. Far scorrere completamente le guide laterali sul vassoio di alimentazione.

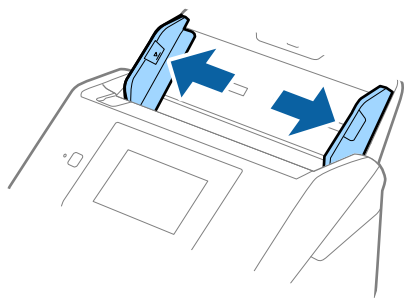

3. Caricare gli originali al centro del vassoio di alimentazione in ordine discendente di grandezza della carta, con la più grande sotto e la più piccola sopra.



**Importante:**

Verificare quanto segue quando si caricano originali di formati diversi.

- Far scorrere gli originali con i loro bordi allineati finché non incontrano resistenza nell'ADF.
- Caricare gli originali al centro del vassoio di alimentazione. Utilizzare come riferimento il simbolo ▲ sullo scanner.
- Caricare gli originali posizionandoli dritti.

In caso contrario, gli originali potrebbero essere alimentati inclinati o incepparsi.

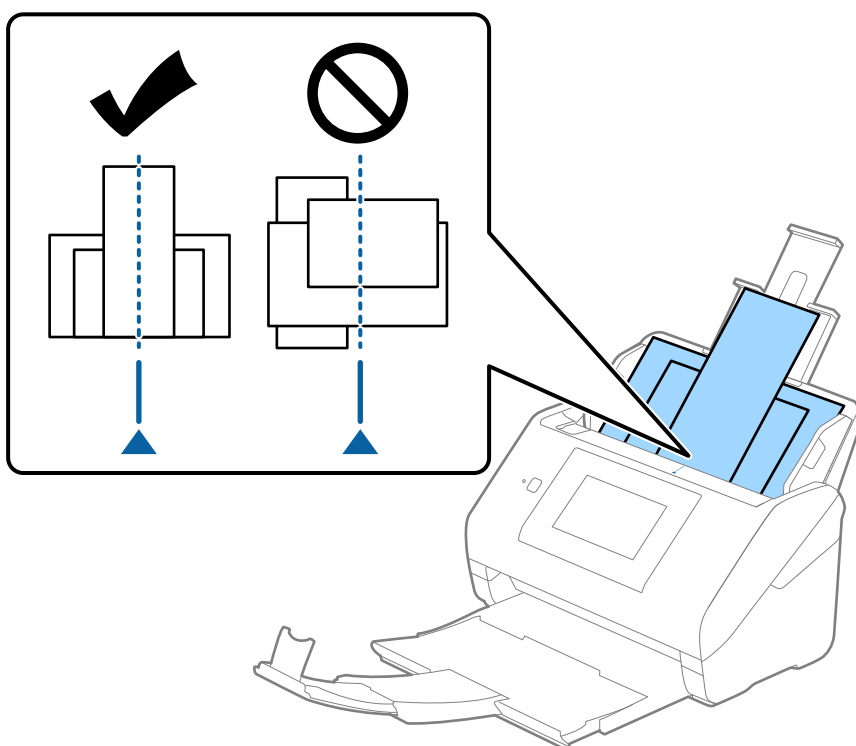

**Nota:**

Caricare gli originali nel vassoio di alimentazione rivolti verso il basso e con i bordi superiori leggermente spostato verso un angolo di fronte a ADF.

4. Far scorrere le guide laterali per adattarsi ai bordi dell'originale più largo.

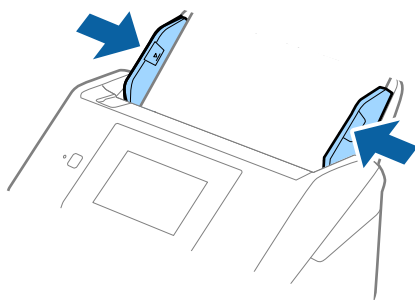

**Informazioni correlate**

➔ [“Scansione in Modo Alimentazione automatica” a pagina 115](#)

# Scansione

|   |     |
|---|-----|
| Scansione tramite il pannello di controllo dello scanner. . . . . | 72  |
| Scansione tramite le impostazioni dei Preimpostaz.. . . .         | 94  |
| Scansione da computer. . . . .                                    | 94  |
| Impostare un lavoro. . . . .                                      | 113 |
| Scansione in Modo Alimentazione automatica. . . . .               | 115 |
| Scansione da dispositivi smart. . . . .                           | 117 |

## Scansione tramite il pannello di controllo dello scanner

È possibile salvare le immagini acquisite dal pannello di controllo dello scanner alle seguenti destinazioni.

### Computer

È possibile salvare l'immagine acquisita su un computer collegato allo scanner.

### Cartella rete/FTP

È possibile salvare l'immagine acquisita in una cartella di rete predefinita.

### E-mail

È possibile inviare l'immagine acquisita via e-mail direttamente dallo scanner tramite un server e-mail predefinito.

### Cloud

È possibile inviare direttamente l'immagine acquisita a servizi cloud precedentemente registrati.

### Unità USB

È possibile salvare direttamente l'immagine acquisita su un'unità USB collegata allo scanner.

### WSD

È possibile salvare l'immagine acquisita su un computer collegato allo scanner utilizzando la funzione WSD.

### Informazioni correlate

- ➔ [“Scansione degli originali su computer” a pagina 72](#)
- ➔ [“Scansione su una cartella di rete” a pagina 73](#)
- ➔ [“Scansione di un originale a una e-mail” a pagina 78](#)
- ➔ [“Scansione nel cloud” a pagina 83](#)
- ➔ [“Scansione su un'unità USB” a pagina 86](#)
- ➔ [“Scansione con WSD” a pagina 90](#)

## Scansione degli originali su computer

È possibile effettuare la scansione di originali dal pannello di controllo, facendo uso dei lavori creati in Document Capture Pro (Windows)/Document Capture (Mac OS).

### Nota:

- Prima della scansione, installare Document Capture Pro/Document Capture sul computer, creare il lavoro, quindi assegnare il lavoro sul pannello di controllo. È disponibile un lavoro predefinito che salva le immagini acquisite in formato PDF.*
- Prima della scansione, assicurarsi che lo scanner sia collegato correttamente al computer.*

1. Posizionare gli originali.
2. Selezionare **Computer** nella schermata iniziale del pannello di controllo dello scanner.



3. Se viene visualizzata la schermata **Seleziona computer**, selezionare il computer.

**Nota:**

- Il pannello di controllo dello scanner visualizza fino a 111 computer su cui è installato Document Capture Pro.
- Se viene impostato **Modalità server** come modalità operativa, non è necessario effettuare questo passaggio.

4. Se viene visualizzata la schermata **Seleziona processo**, selezionare il lavoro.

**Nota:**

Se è stato impostato un solo lavoro, non è necessario selezionare il lavoro. Andare al passaggio successivo.

5. Verificare il computer e il lavoro selezionati.

**Nota:**

Selezionare  per salvare le impostazioni come preimpostazione.

6. Toccare .

Document Capture Pro si avvia automaticamente sul computer e la scansione ha inizio.

### Informazioni correlate

- ➔ [“Impostare un lavoro” a pagina 113](#)
- ➔ [“Creazione di un lavoro e assegnazione di un lavoro al pannello di controllo \(Windows\)” a pagina 113](#)
- ➔ [“Assegnazione di un lavoro al Pannello di controllo \(Mac OS\)” a pagina 114](#)

## Scansione su una cartella di rete

È possibile salvare l'immagine acquisita nella cartella specificata all'interno di una rete. La cartella può essere specificata immettendo direttamente un percorso cartella, tuttavia si consiglia di salvare prima le informazioni sulla cartella nell'elenco dei contatti.

Prima di effettuare la scansione, è necessario configurare una cartella di rete o un server FTP.

**Nota:**

- Assicurarsi che le impostazioni **Data/Ora** e **Differenza oraria** dello scanner siano corrette. Selezionare **Impostazioni** > **Impostazioni base** > **Impostazioni data/ora** sul pannello di controllo.
- È possibile verificare la destinazione prima di eseguire la scansione. Selezionare **Impostazioni** > **Impost. scansione**, quindi abilitare **Conferma destinatario**.

1. Posizionare gli originali.
2. Selezionare **Cartella rete/FTP** nella schermata iniziale del pannello di controllo dello scanner.

3. Specificare la cartella.

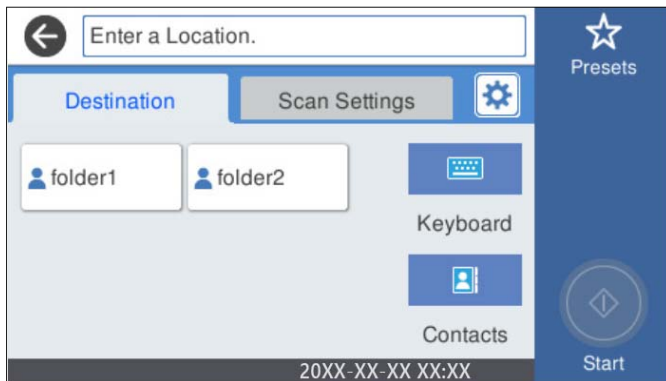

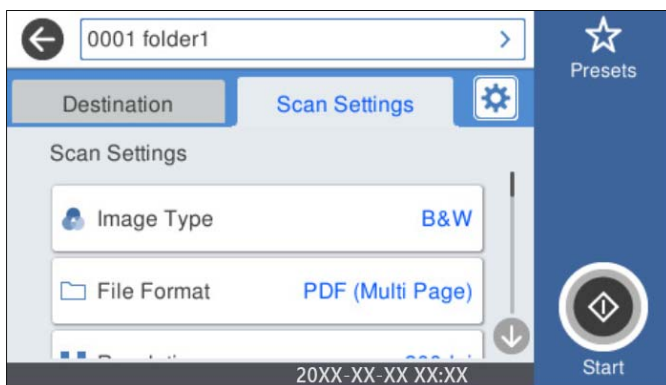

- Per la selezione di indirizzi utilizzati di frequente: selezionare le icone visualizzate sullo schermo.
- Per immettere un percorso cartella direttamente: selezionare **Tastiera**. Selezionare **Modalità di comunicazione**, quindi immettere il percorso della cartella come **Posizione (richiesto)**. Impostare le altre voci necessarie.
- Per selezionare dall'elenco contatti: selezionare **Contatti**, selezionare un contatto e quindi selezionare **Chiudi**.  
È possibile cercare una cartella dall'elenco dei contatti. Immettere la parola chiave di ricerca nella casella in alto dello schermo.

4. Selezionare **Imp. scansione**, verificare le impostazioni quali il formato di salvataggio e modificarle se necessario.



**Nota:**

Selezionare  per salvare le impostazioni come preimpostazione.

5. Selezionare , verificare le **Impost. scansione** e modificarle se necessario.  
È possibile modificare le impostazioni quali **Lento** o **Funzione DFDS**.
6. Toccare .

**Informazioni correlate**

➔ [“Impostazione di una cartella di rete condivisa” a pagina 122](#)

## Opzioni del menu Destinazione per la scansione su una cartella

### Tastiera:

Aprire la schermata **Modifica posizione**. Inserire il percorso della cartella e impostare ciascuna voce della schermata.

Modalità di comunicazione

Selezionare la modalità di comunicazione per la cartella.

Posizione (richiesto)

Immettere un percorso cartella in cui salvare l'immagine acquisita. Immettere un percorso cartella nel seguente formato.

Quando si utilizza SMB: \\nome host\nome cartella

Quando si utilizza FTP: ftp://nome host/nome cartella

Quando si utilizza FTPS: ftps://nome host/nome cartella

Quando si utilizza WebDAV (HTTP): http://nome host/nome cartella

Quando si utilizza WebDAV (HTTPS): https://nome host/nome cartella

Nome utente

Immettere un nome utente per accedere alla cartella specificata.

Password

Inserire una password corrispondente al nome utente.

Modalità di connessione

Selezionare la modalità di connessione per la cartella.

Numero porta

Immettere il numero di porta per la cartella.

Impostazioni server Proxy:

Selezionare se utilizzare o meno un server proxy.

### Contatti:

Selezionare una cartella nella quale salvare l'immagine acquisita dall'elenco dei contatti.

## Opzioni del menu Scansione per la scansione su una cartella

### Nota:

*Le opzioni potrebbero non essere disponibili a seconda delle altre impostazioni effettuate.*

### Tipo di immagine:

Selezionare il colore dell'immagine in uscita.

Quando si seleziona la seguente opzione, lo scanner rileva automaticamente il colore degli originali e salva le immagini utilizzando i colori rilevati.

Colore/scala di grigi/bianco e nero

Converte l'immagine acquisita a colori a 24 bit, in grigio a 8 bit o in monocromia (binario in bianco e nero). Quando si seleziona questa impostazione, impostare la sensibilità per stabilire se l'originale è in scala di grigi o monocromatico quando si esegue la scansione di un originale non a colori.

Colore/Scala di grigio:

Converte l'immagine acquisita a colori a 24 bit o in grigio a 8 bit.

Colore/Bianco e nero:

Converte l'immagine acquisita a colori a 24 bit o in monocromia (binario in bianco e nero).

I tipi di immagine disponibili possono variare in base al Formato file selezionato. Fare riferimento a quanto segue per ulteriori informazioni.

["Combinazioni di Formato file e Tipo di immagine disponibili" a pagina 92](#)

#### Formato file:

Selezionare il formato di salvataggio per l'immagine acquisita.

Quando si desidera salvare in formato PDF, PDF/A o TIFF, selezionare se salvare tutti gli originali come un file (multipagina) o salvare ciascun originale separatamente (pagina singola).

Rapporto compr.:

Selezionare il livello di compressione dell'immagine acquisita.

Impostazioni PDF:

Se è stato selezionato il formato di salvataggio PDF, usare queste impostazioni per proteggere i file PDF.

Per creare un file PDF che può essere aperto dietro immissione di una password, impostare Password apertura doc.. Per creare un file PDF che può essere stampato o modificato dietro immissione di una password, impostare Password autorizzazioni.

#### Risoluzione:

Selezionare la risoluzione di scansione.

#### Lato scansione:

Selezionare il lato dell'originale di cui si desidera eseguire la scansione.

Rilegatura (originale):

Selezionare la posizione di rilegatura degli originali.

#### Formato originale:

Selezionare il formato dell'originale inserito.

Taglia margini dim. "Automatico":

Regolare l'area di ritaglio quando si seleziona **Rilevamento automatico**.

Scansiona scheda laminata:

Per originali laminati, vengono scannerizzate anche le zone trasparenti attorno ai bordi.

**Nota:**

*A seconda dell'originale potrebbe non essere possibile ottenere gli effetti adeguati.*

#### Ruota:

Ruota l'immagine acquisita in senso orario. Selezionare l'angolo di rotazione a seconda dell'originale che si desidera acquisire.

#### Densità:

Selezionare il contrasto dell'immagine acquisita.

#### Rimuovi sfondo:

Rimuove il colore di sfondo degli originali dall'immagine acquisita.

Per utilizzare questa funzione, il colore di sfondo degli originali dovrebbe essere il colore più chiaro negli originali, e dovrebbe essere uniforme. Questa funzione non viene applicata correttamente se ci sono dei motivi di sfondo, o se ci sono testi e illustrazioni che sono di un colore più chiaro rispetto allo sfondo.

#### Miglioramento del testo:

Selezionare questa opzione per rendere le lettere sfocate dell'originale chiare e nitide.

##### Miglioramento dei bordi:

È possibile migliorare i bordi del testo (il bordo tra il testo e lo sfondo).

Quando si aumenta il valore, i bordi del testo sottile diventano neri.

Diminuire il valore se sono presenti troppi disturbi nell'immagine acquisita.

##### Soglia:

È possibile regolare il bordo del binario monocromatico (bianco e nero).

Le aree nere diventano più grandi quando si aumenta il valore, mentre le aree bianche diventano più grandi quando si diminuisce il valore.

##### Livello riduzione rumore:

È possibile regolare il livello di riduzione del rumore (punti neri non necessari).

Maggiore è il livello, più la riduzione del rumore verrà applicata.

#### Rimuovi ombra:

Rimuovere le ombre dell'originale che appaiono nell'immagine acquisita.

##### Cornice:

Rimuovere le ombre sul bordo degli originali.

#### Correggi Allineamento Doc.:

Correggere l'inclinazione nell'immagine scansionata.

Questa funzione potrebbe non essere in grado di correggere i documenti che sono eccessivamente storti.

#### Salta pagine vuote:

Selezionare questa opzione per saltare le pagine vuote, se presenti, negli originali durante la scansione.

Se il risultato non è quello previsto, regolare il livello di rilevamento.

##### **Nota:**

Alcune pagine possono venir saltate per errore se riconosciute come pagine vuote.

Questa funzionalità non è disponibile quando si scannerizzano originali doppio lato incollati.

#### Modo Aliment. automatica:

Impostare Modo Aliment. automatica. Questa funzione consente di proseguire la scansione automaticamente dopo che gli originali sono stati acquisiti. Questa funzione è utile per effettuare la scansione di originali di formati o tipi diversi uno alla volta.

Regolare le guide laterali dello scanner prima di posizionare ciascun originale.

- Attivo (interamente automatico): avviare la scansione quando un originale viene impostato mentre viene visualizzato il messaggio di conferma del proseguimento.
- Attivo (semi-automatico): avviare la scansione quando viene premuto il pulsante **Avvia scansione** mentre viene visualizzato il messaggio di conferma del proseguimento.

#### Rileva doppia alimentazione:

Selezionare questa opzione per visualizzare un avviso quando vengono alimentati contemporaneamente più originali.

- Sensore a ultrasuoni: rileva una doppia alimentazione tramite un sensore a ultrasuoni. Consente di specificare l'intervallo di rilevamento.
- Lunghezza: consente di rilevare una doppia alimentazione in base alla lunghezza. Quando la lunghezza del secondo originale scansionato è diversa dal primo, viene identificata come una doppia alimentazione. È possibile specificare la differenza di lunghezza per il rilevamento.

#### Nome file:

- Prefisso nome file:  
Inserire il prefisso per il nome delle immagini con caratteri alfanumerici e simboli.
- Aggiungi data:  
Aggiungere la data al nome del file.
- Aggiungi orario:  
Aggiungere l'ora al nome del file.

#### Cancella tutte le impostazioni

Consente di ripristinare le impostazioni predefinite di scansione.

## Scansione di un originale a una e-mail

È possibile inviare l'immagine acquisita via e-mail direttamente dallo scanner. Prima di effettuare la scansione, è necessario configurare il server e-mail.

È possibile immettere l'indirizzo e-mail di destinazione direttamente, tuttavia si consiglia di salvare prima l'indirizzo e-mail nell'elenco dei contatti.

#### **Nota:**

- Assicurarsi che le impostazioni **Data/Ora** e **Differenza oraria** dello scanner siano corrette. Selezionare **Impostazioni > Impostazioni base > Impostazioni data/ora** sul pannello di controllo.
- È possibile verificare la destinazione prima di eseguire la scansione. Selezionare **Impostazioni > Impost. scansione**, quindi abilitare **Conferma destinatario**.

1. Posizionare gli originali.
2. Selezionare **E-mail** nella schermata iniziale del pannello di controllo dello scanner.

3. Specificare la destinazione.

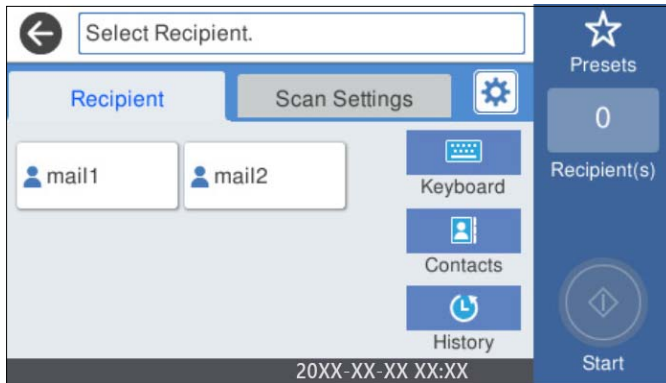

- Per la selezione di indirizzi utilizzati di frequente: selezionare le icone visualizzate sullo schermo.
- Per inserire manualmente l'indirizzo email: selezionare **Tastiera**, inserire l'indirizzo email, quindi selezionare **OK**.
- Per selezionare dall'elenco contatti: selezionare **Contatti**, selezionare un contatto o un gruppo, quindi selezionare **Chiudi**.  
È possibile cercare un contatto dall'elenco dei contatti. Immettere la parola chiave di ricerca nella casella in alto dello schermo.
- Per selezionare dall'elenco della cronologia: selezionare **Cronologia**, selezionare un contatto e quindi selezionare **Chiudi**.

**Nota:**

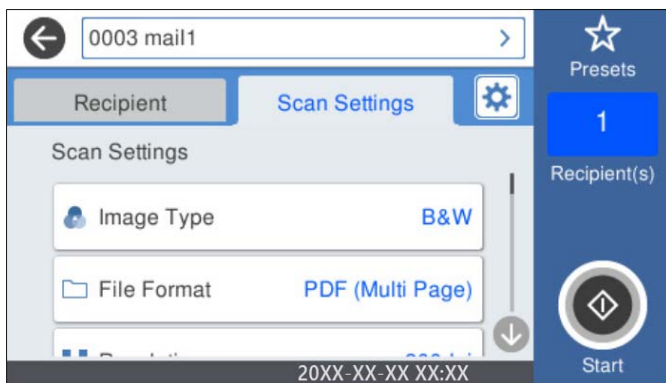

- Il numero di destinatari selezionato viene visualizzato sulla destra dello schermo. È possibile inviare messaggi e-mail a un massimo di 10 indirizzi e gruppi.  
Se i destinatari includono gruppi, è possibile selezionare fino a 200 indirizzi individuali in totale, considerando gli indirizzi nei gruppi.
- Selezionare la casella degli indirizzi nella parte superiore dello schermo per visualizzare l'elenco degli indirizzi selezionati.

4. Selezionare **Imp. scansione**, verificare le impostazioni quali il formato di salvataggio e modificarle se necessario.



**Nota:**

Selezionare  per salvare le impostazioni come preimpostazione.

5. Selezionare , verificare le **Impost. scansione** e modificarle se necessario.  
È possibile modificare le impostazioni quali **Lento** o **Funzione DFDS**.
6. Toccare .

### Informazioni correlate

- ➔ [“Configurazione di un server di posta” a pagina 119](#)

## Opzioni del menu di scanner per la scansione su e-mail

### Nota:

*Le opzioni potrebbero non essere disponibili a seconda delle altre impostazioni effettuate.*

#### Tipo di immagine:

Selezionare il colore dell'immagine in uscita.

Quando si seleziona la seguente opzione, lo scanner rileva automaticamente il colore degli originali e salva le immagini utilizzando i colori rilevati.

- Colore/scala di grigi/bianco e nero

Converte l'immagine acquisita a colori a 24 bit, in grigio a 8 bit o in monocromia (binario in bianco e nero). Quando si seleziona questa impostazione, impostare la sensibilità per stabilire se l'originale è in scala di grigi o monocromatico quando si esegue la scansione di un originale non a colori.

- Colore/Scala di grigio:

Converte l'immagine acquisita a colori a 24 bit o in grigio a 8 bit.

- Colore/Bianco e nero:

Converte l'immagine acquisita a colori a 24 bit o in monocromia (binario in bianco e nero).

I tipi di immagine disponibili possono variare in base al Formato file selezionato. Fare riferimento a quanto segue per ulteriori informazioni.

[“Combinazioni di Formato file e Tipo di immagine disponibili” a pagina 92](#)

#### Formato file:

Selezionare il formato di salvataggio per l'immagine acquisita.

Quando si desidera salvare in formato PDF, PDF/A o TIFF, selezionare se salvare tutti gli originali come un file (multipagina) o salvare ciascun originale separatamente (pagina singola).

- Rapporto compr.:

Selezionare il livello di compressione dell'immagine acquisita.

- Impostazioni PDF:

Se è stato selezionato il formato di salvataggio PDF, usare queste impostazioni per proteggere i file PDF.

Per creare un file PDF che può essere aperto dietro immissione di una password, impostare Password apertura doc.. Per creare un file PDF che può essere stampato o modificato dietro immissione di una password, impostare Password autorizzazioni.



#### Risoluzione:

Selezionare la risoluzione di scansione.

#### Lato scansione:

Selezionare il lato dell'originale di cui si desidera eseguire la scansione.

Rilegatura (originale):

Selezionare la posizione di rilegatura degli originali.

#### Formato originale:

Selezionare il formato dell'originale inserito.

Taglia margini dim. "Automatico":

Regolare l'area di ritaglio quando si seleziona **Rilevamento automatico**.

Scansiona scheda laminata:

Per originali laminati, vengono scannerizzate anche le zone trasparenti attorno ai bordi.

**Nota:**

*A seconda dell'originale potrebbe non essere possibile ottenere gli effetti adeguati.*

#### Ruota:

Ruota l'immagine acquisita in senso orario. Selezionare l'angolo di rotazione a seconda dell'originale che si desidera acquisire.

#### Densità:

Selezionare il contrasto dell'immagine acquisita.

#### Rimuovi sfondo:

Rimuove il colore di sfondo degli originali dall'immagine acquisita.

Per utilizzare questa funzione, il colore di sfondo degli originali dovrebbe essere il colore più chiaro negli originali, e dovrebbe essere uniforme. Questa funzione non viene applicata correttamente se ci sono dei motivi di sfondo, o se ci sono testi e illustrazioni che sono di un colore più chiaro rispetto allo sfondo.

#### Miglioramento del testo:

Selezionare questa opzione per rendere le lettere sfocate dell'originale chiare e nitide.

Miglioramento dei bordi:

È possibile migliorare i bordi del testo (il bordo tra il testo e lo sfondo).

Quando si aumenta il valore, i bordi del testo sottile diventano neri.

Diminuire il valore se sono presenti troppi disturbi nell'immagine acquisita.

Soglia:

È possibile regolare il bordo del binario monocromatico (bianco e nero).

Le aree nere diventano più grandi quando si aumenta il valore, mentre le aree bianche diventano più grandi quando si diminuisce il valore.

Livello riduzione rumore:

È possibile regolare il livello di riduzione del rumore (punti neri non necessari).

Maggiore è il livello, più la riduzione del rumore verrà applicata.

#### Rimuovi ombra:

Rimuovere le ombre dell'originale che appaiono nell'immagine acquisita.

Cornice:

Rimuovere le ombre sul bordo degli originali.

#### Correggi Allineamento Doc.:

Correggere l'inclinazione nell'immagine scansionata.

Questa funzione potrebbe non essere in grado di correggere i documenti che sono eccessivamente storti.

#### Salta pagine vuote:

Selezionare questa opzione per saltare le pagine vuote, se presenti, negli originali durante la scansione.

Se il risultato non è quello previsto, regolare il livello di rilevamento.

**Nota:**

Alcune pagine possono venir saltate per errore se riconosciute come pagine vuote.

Questa funzionalità non è disponibile quando si scannerizzano originali doppio lato incollati.

#### Modo Aliment. automatica:

Impostare Modo Aliment. automatica. Questa funzione consente di proseguire la scansione automaticamente dopo che gli originali sono stati acquisiti. Questa funzione è utile per effettuare la scansione di originali di formati o tipi diversi uno alla volta.

Regolare le guide laterali dello scanner prima di posizionare ciascun originale.

Attivo (interamente automatico): avviare la scansione quando un originale viene impostato mentre viene visualizzato il messaggio di conferma del proseguimento.

Attivo (semi-automatico): avviare la scansione quando viene premuto il pulsante **Avvia scansione** mentre viene visualizzato il messaggio di conferma del proseguimento.

#### Rileva doppia alimentazione:

Selezionare questa opzione per visualizzare un avviso quando vengono alimentati contemporaneamente più originali.

Sensore a ultrasuoni: rileva una doppia alimentazione tramite un sensore a ultrasuoni. Consente di specificare l'intervallo di rilevamento.

Lunghezza: consente di rilevare una doppia alimentazione in base alla lunghezza. Quando la lunghezza del secondo originale scansionato è diversa dal primo, viene identificata come una doppia alimentazione. È possibile specificare la differenza di lunghezza per il rilevamento.

#### Oggetto:

Inserire un oggetto per l'e-mail con caratteri alfanumerici e simboli.

#### Dim max allegati:

Selezionare la dimensione massima per i file da inviare in allegato ai messaggi e-mail.

#### Nome file:

Prefisso nome file:

Inserire il prefisso per il nome delle immagini con caratteri alfanumerici e simboli.

- Aggiungi data:  
Aggiungere la data al nome del file.
- Aggiungi orario:  
Aggiungere l'ora al nome del file.

#### Cancella tutte le impostazioni

Consente di ripristinare le impostazioni predefinite di scansione.

## Scansione nel cloud

È inoltre possibile inviare le immagini acquisite a un servizio Cloud. Prima di utilizzare questa funzione, effettuare le impostazioni tramite Epson Connect. Per ulteriori informazioni, vedere il sito Web di Epson Connect.

<https://www.epsonconnect.com/>

<http://www.epsonconnect.eu> (solo Europa)

1. Posizionare gli originali.
2. Selezionare **Cloud** nella schermata iniziale del pannello di controllo dello scanner.
3. Selezionare  nella parte superiore dello schermo, quindi selezionare una destinazione.
4. Impostare le voci nella scheda **Impostazioni base**, come il formato di salvataggio.

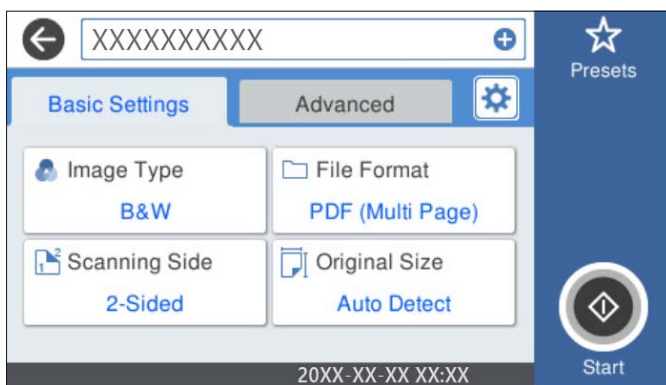

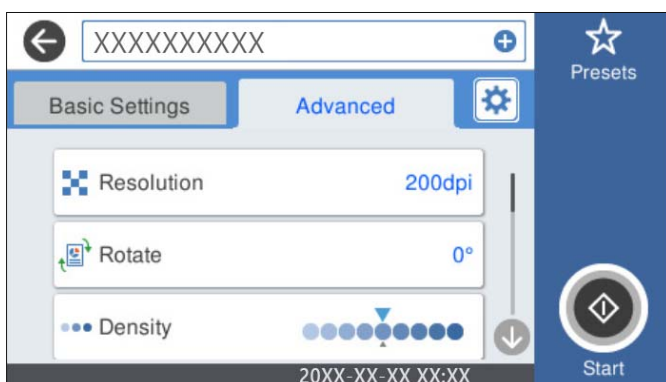

5. Selezionare **Avanzate**, quindi controllare le impostazioni e modificarle se necessario.



**Nota:**

Selezionare  per salvare le impostazioni come preimpostazione.

6. Selezionare , verificare le **Impost. scansione** e modificarle se necessario.  
È possibile modificare le impostazioni quali **Lento** o **Funzione DFDS**.
7. Toccare .

## Opzioni del menu di base per la scansione su Cloud

**Nota:**

Le opzioni potrebbero non essere disponibili a seconda delle altre impostazioni effettuate.

### Tipo di immagine:

Selezionare il colore dell'immagine in uscita.

Quando si seleziona la seguente opzione, lo scanner rileva automaticamente il colore degli originali e salva le immagini utilizzando i colori rilevati.

Colore/Scala di grigio:

Converte l'immagine acquisita a colori a 24 bit o in grigio a 8 bit.

Il Tipo di immagine può variare in base al Formato file selezionato. Fare riferimento a quanto segue per ulteriori informazioni.

[“Combinazioni di Formato file e Tipo di immagine disponibili” a pagina 92](#)

### Formato file:

Selezionare il formato di salvataggio per l'immagine acquisita.

Quando si desidera salvare in formato PDF, selezionare se salvare tutti gli originali come un file (multipagina) o salvare ciascun originale separatamente (pagina singola).

### Lato scansione:

Selezionare il lato dell'originale di cui si desidera eseguire la scansione.

Rilegatura (originale):

Selezionare la posizione di rilegatura degli originali.

### Formato originale:

Selezionare il formato dell'originale inserito.

Taglia margini dim. “Automatico”:

Regolare l'area di ritaglio quando si seleziona **Rilevamento automatico**.

Scansiona scheda laminata:

Per originali laminati, vengono scannerizzate anche le zone trasparenti attorno ai bordi.

**Nota:**

A seconda dell'originale potrebbe non essere possibile ottenere gli effetti adeguati.

## Opzioni avanzate del menu per la scansione su Cloud

### Nota:

Le opzioni potrebbero non essere disponibili a seconda delle altre impostazioni effettuate.

#### Risoluzione:

Selezionare la risoluzione di scansione.

#### Ruota:

Ruota l'immagine acquisita in senso orario. Selezionare l'angolo di rotazione a seconda dell'originale che si desidera acquisire.

#### Densità:

Selezionare il contrasto dell'immagine acquisita.

#### Rimuovi sfondo:

Rimuove il colore di sfondo degli originali dall'immagine acquisita.

Per utilizzare questa funzione, il colore di sfondo degli originali dovrebbe essere il colore più chiaro negli originali, e dovrebbe essere uniforme. Questa funzione non viene applicata correttamente se ci sono dei motivi di sfondo, o se ci sono testi e illustrazioni che sono di un colore più chiaro rispetto allo sfondo.

#### Miglioramento del testo:

Selezionare questa opzione per rendere le lettere sfocate dell'originale chiare e nitide.

##### Miglioramento dei bordi:

È possibile migliorare i bordi del testo (il bordo tra il testo e lo sfondo).

Quando si aumenta il valore, i bordi del testo sottile diventano neri.

Diminuire il valore se sono presenti troppi disturbi nell'immagine acquisita.

##### Soglia:

È possibile regolare il bordo del binario monocromatico (bianco e nero).

Le aree nere diventano più grandi quando si aumenta il valore, mentre le aree bianche diventano più grandi quando si diminuisce il valore.

##### Livello riduzione rumore:

È possibile regolare il livello di riduzione del rumore (punti neri non necessari).

Maggiore è il livello, più la riduzione del rumore verrà applicata.

#### Rimuovi ombra:

Rimuovere le ombre dell'originale che appaiono nell'immagine acquisita.

##### Cornice:

Rimuovere le ombre sul bordo degli originali.

#### Correggi Allineamento Doc.:

Correggere l'inclinazione nell'immagine scansionata.

Questa funzione potrebbe non essere in grado di correggere i documenti che sono eccessivamente storti.

#### Salta pagine vuote:

Selezionare questa opzione per saltare le pagine vuote, se presenti, negli originali durante la scansione.

Se il risultato non è quello previsto, regolare il livello di rilevamento.

**Nota:**

- Alcune pagine possono venir saltate per errore se riconosciute come pagine vuote.*
- Questa funzionalità non è disponibile quando si scannerizzano originali doppio lato incollati.*

#### Modo Aliment. automatica:

Impostare Modo Aliment. automatica. Questa funzione consente di proseguire la scansione automaticamente dopo che gli originali sono stati acquisiti. Questa funzione è utile per effettuare la scansione di originali di formati o tipi diversi uno alla volta.

Regolare le guide laterali dello scanner prima di posizionare ciascun originale.

- Attivo (interamente automatico):** avviare la scansione quando un originale viene impostato mentre viene visualizzato il messaggio di conferma del proseguimento.
- Attivo (semi-automatico):** avviare la scansione quando viene premuto il pulsante **Avvia scansione** mentre viene visualizzato il messaggio di conferma del proseguimento.

#### Rileva doppia alimentazione:

Selezionare questa opzione per visualizzare un avviso quando vengono alimentati contemporaneamente più originali.

- Sensore a ultrasuoni:** rileva una doppia alimentazione tramite un sensore a ultrasuoni. Consente di specificare l'intervallo di rilevamento.
- Lunghezza:** consente di rilevare una doppia alimentazione in base alla lunghezza. Quando la lunghezza del secondo originale scansionato è diversa dal primo, viene identificata come una doppia alimentazione. È possibile specificare la differenza di lunghezza per il rilevamento.

#### Cancella tutte le impostazioni

Consente di ripristinare le impostazioni predefinite di scansione.

## Scansione su un'unità USB

È possibile salvare l'immagine acquisita su un'unità USB.

1. Posizionare gli originali.
2. Inserire un'unità USB nella porta USB interfaccia esterna dello scanner.
3. Selezionare **Unità USB** nella schermata iniziale del pannello di controllo dello scanner.

4. Impostare le voci nella scheda **Impostazioni base**, come il formato di salvataggio.

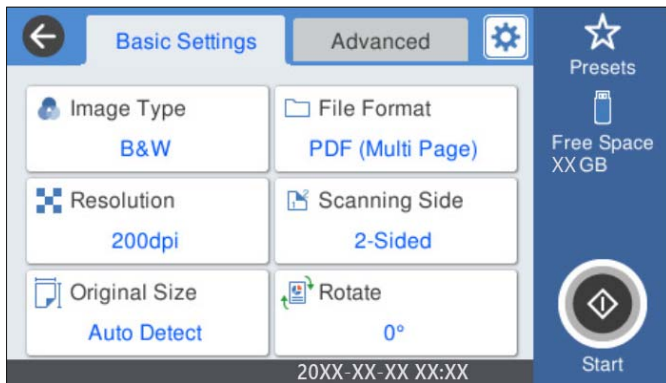

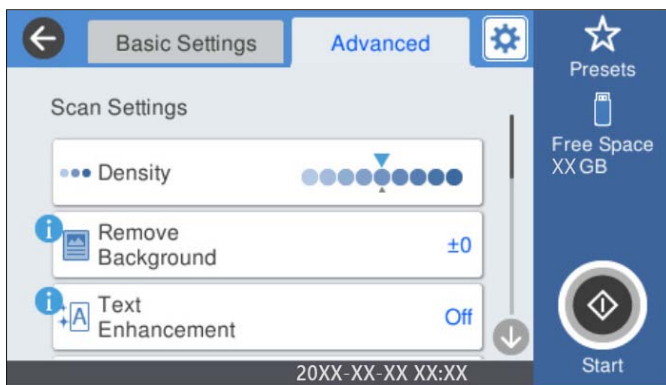

5. Selezionare **Avanzate**, quindi controllare le impostazioni e modificarle se necessario.



**Nota:**

Selezionare  per salvare le impostazioni come preimpostazione.

6. Selezionare , verificare le **Impost. scansione** e modificarle se necessario.  
È possibile modificare le impostazioni quali **Lento** o **Funzione DFDS**.
7. Toccare .

**Informazioni correlate**

➔ [“Inserimento e rimozione di un'unità USB” a pagina 21](#)

## Opzioni di base del menu per la scansione su un'unità USB

**Nota:**

Le opzioni potrebbero non essere disponibili a seconda delle altre impostazioni effettuate.

**Tipo di immagine:**

Selezionare il colore dell'immagine in uscita.

Quando si seleziona la seguente opzione, lo scanner rileva automaticamente il colore degli originali e salva le immagini utilizzando i colori rilevati.

Colore/scala di grigi/bianco e nero

Converte l'immagine acquisita a colori a 24 bit, in grigio a 8 bit o in monocromia (binario in bianco e nero). Quando si seleziona questa impostazione, impostare la sensibilità per stabilire se l'originale è in scala di grigi o monocromatico quando si esegue la scansione di un originale non a colori.

Colore/Scala di grigio:

Converte l'immagine acquisita a colori a 24 bit o in grigio a 8 bit.

Colore/Bianco e nero:

Converte l'immagine acquisita a colori a 24 bit o in monocromia (binario in bianco e nero).

I tipi di immagine disponibili possono variare in base al Formato file selezionato. Fare riferimento a quanto segue per ulteriori informazioni.

[“Combinazioni di Formato file e Tipo di immagine disponibili” a pagina 92](#)

#### Formato file:

Selezionare il formato di salvataggio per l'immagine acquisita.

Quando si desidera salvare in formato PDF, PDF/A o TIFF, selezionare se salvare tutti gli originali come un file (multipagina) o salvare ciascun originale separatamente (pagina singola).

Rapporto compr.:

Selezionare il livello di compressione dell'immagine acquisita.

Impostazioni PDF:

Se è stato selezionato il formato di salvataggio PDF, usare queste impostazioni per proteggere i file PDF.

Per creare un file PDF che può essere aperto dietro immissione di una password, impostare Password apertura doc.. Per creare un file PDF che può essere stampato o modificato dietro immissione di una password, impostare Password autorizzazioni.

#### Risoluzione:

Selezionare la risoluzione di scansione.

#### Lato scansione:

Selezionare il lato dell'originale di cui si desidera eseguire la scansione.

Rilegatura (originale):

Selezionare la posizione di rilegatura degli originali.

#### Formato originale:

Selezionare il formato dell'originale inserito.

Taglia margini dim. “Automatico”:

Regolare l'area di ritaglio quando si seleziona **Rilevamento automatico**.

Scansiona scheda laminata:

Per originali laminati, vengono scannerizzate anche le zone trasparenti attorno ai bordi.

**Nota:**

*A seconda dell'originale potrebbe non essere possibile ottenere gli effetti adeguati.*



#### Ruota:

Ruota l'immagine acquisita in senso orario. Selezionare l'angolo di rotazione a seconda dell'originale che si desidera acquisire.

## Opzioni avanzate del menu per la scansione su un'unità USB

#### Nota:

*Le opzioni potrebbero non essere disponibili a seconda delle altre impostazioni effettuate.*

#### Densità:

Selezionare il contrasto dell'immagine acquisita.

#### Rimuovi sfondo:

Rimuove il colore di sfondo degli originali dall'immagine acquisita.

Per utilizzare questa funzione, il colore di sfondo degli originali dovrebbe essere il colore più chiaro negli originali, e dovrebbe essere uniforme. Questa funzione non viene applicata correttamente se ci sono dei motivi di sfondo, o se ci sono testi e illustrazioni che sono di un colore più chiaro rispetto allo sfondo.

#### Miglioramento del testo:

Selezionare questa opzione per rendere le lettere sfocate dell'originale chiare e nitide.

##### Miglioramento dei bordi:

È possibile migliorare i bordi del testo (il bordo tra il testo e lo sfondo).

Quando si aumenta il valore, i bordi del testo sottile diventano neri.

Diminuire il valore se sono presenti troppi disturbi nell'immagine acquisita.

##### Soglia:

È possibile regolare il bordo del binario monocromatico (bianco e nero).

Le aree nere diventano più grandi quando si aumenta il valore, mentre le aree bianche diventano più grandi quando si diminuisce il valore.

##### Livello riduzione rumore:

È possibile regolare il livello di riduzione del rumore (punti neri non necessari).

Maggiore è il livello, più la riduzione del rumore verrà applicata.

#### Rimuovi ombra:

Rimuovere le ombre dell'originale che appaiono nell'immagine acquisita.

##### Cornice:

Rimuovere le ombre sul bordo degli originali.

#### Correggi Allineamento Doc.:

Correggere l'inclinazione nell'immagine scansionata.

Questa funzione potrebbe non essere in grado di correggere i documenti che sono eccessivamente storti.

#### Salta pagine vuote:

Selezionare questa opzione per saltare le pagine vuote, se presenti, negli originali durante la scansione.

Se il risultato non è quello previsto, regolare il livello di rilevamento.

**Nota:**

- Alcune pagine possono venir saltate per errore se riconosciute come pagine vuote.*
- Questa funzionalità non è disponibile quando si scannerizzano originali doppio lato incollati.*

#### Modo Aliment. automatica:

Impostare Modo Aliment. automatica. Questa funzione consente di proseguire la scansione automaticamente dopo che gli originali sono stati acquisiti. Questa funzione è utile per effettuare la scansione di originali di formati o tipi diversi uno alla volta.

Regolare le guide laterali dello scanner prima di posizionare ciascun originale.

- Attivo (interamente automatico):** avviare la scansione quando un originale viene impostato mentre viene visualizzato il messaggio di conferma del proseguimento.
- Attivo (semi-automatico):** avviare la scansione quando viene premuto il pulsante **Avvia scansione** mentre viene visualizzato il messaggio di conferma del proseguimento.

#### Rileva doppia alimentazione:

Selezionare questa opzione per visualizzare un avviso quando vengono alimentati contemporaneamente più originali.

- Sensore a ultrasuoni:** rileva una doppia alimentazione tramite un sensore a ultrasuoni. Consente di specificare l'intervallo di rilevamento.
- Lunghezza:** consente di rilevare una doppia alimentazione in base alla lunghezza. Quando la lunghezza del secondo originale scansionato è diversa dal primo, viene identificata come una doppia alimentazione. È possibile specificare la differenza di lunghezza per il rilevamento.

#### Nome file:

- Prefisso nome file:**  
Inserire il prefisso per il nome delle immagini con caratteri alfanumerici e simboli.
- Aggiungi data:**  
Aggiungere la data al nome del file.
- Aggiungi orario:**  
Aggiungere l'ora al nome del file.

#### Cancella tutte le impostazioni

Consente di ripristinare le impostazioni predefinite di scansione.

## Scansione con WSD

**Nota:**

- Questa funzione è disponibile solo per computer con Windows 10/Windows 8.1/Windows 8.*
- Se si usa Windows 7, è necessario impostare preliminarmente il computer all'uso di questa funzione.*

1. Posizionare gli originali.

2. Selezionare **WSD** nella schermata iniziale del pannello di controllo dello scanner.
3. Selezionare un computer.
4. Toccare .

## Impostazione di una porta WSD

Questa sezione illustra come impostare una porta WSD per Windows 7.

### Nota:

Per Windows 10/Windows 8.1/Windows 8, la porta WSD è impostata automaticamente.

Per impostare una porta WSD devono essere soddisfatte le seguenti condizioni.

- Lo scanner e il computer sono connessi alla rete.
- Il driver dello scanner è installato sul computer.

1. Accendere lo scanner.
2. Fare clic sul pulsante Start del computer e fare clic su **Rete**.
3. Fare clic con il tasto destro del mouse sullo scanner, quindi fare clic su **Installa**.  
Fare clic su **Continua** quando appare la schermata **Controllo dell'account utente**.  
Fare clic su **Disinstalla** e ripartire se è visualizzata la schermata **Disinstalla**.

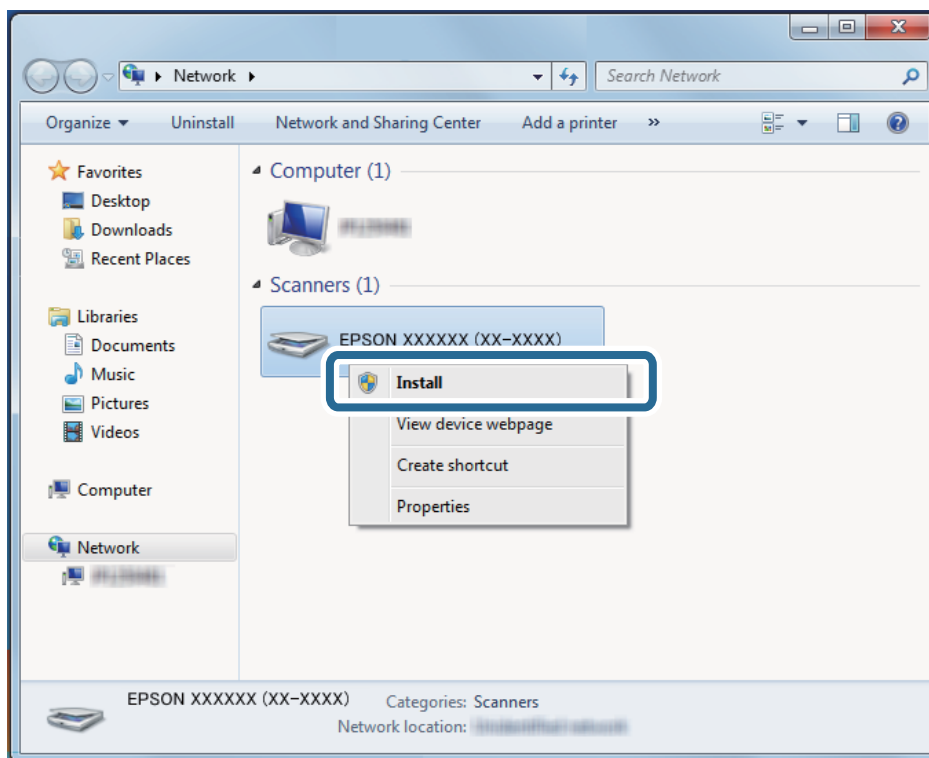

**Nota:**

Il nome dello scanner impostato nella rete e il nome del modello (EPSON XXXXXX (XX-XXXX)) vengono visualizzati sulla schermata di rete. È possibile controllare il nome di uno scanner che è stato impostato sulla rete dal pannello di controllo dello scanner.

4. Fare clic sul messaggio visualizzato sul computer, che segnala che il dispositivo è pronto all'uso.

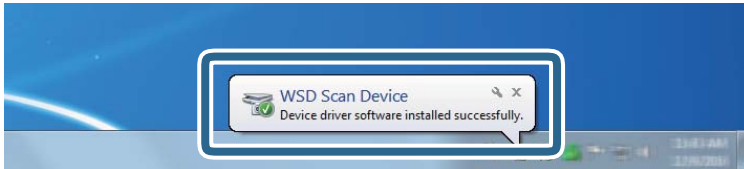

5. Controllare il messaggio sullo schermo quindi fare clic su **Chiudi**.

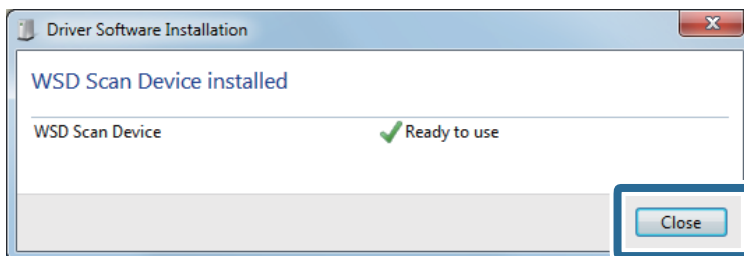

6. Aprire la schermata **Dispositivi e stampanti**.  
Fare clic su Start > **Pannello di controllo** > **Hardware e suoni** (oppure **Hardware**) > **Dispositivi e stampanti**.
7. Verificare che nella rete sia visualizzata un'icona con il nome dello scanner.  
Selezionare il nome dello scanner quando si usa WSD.

## Combinazioni di Formato file e Tipo di immagine disponibili

È possibile selezionare i seguenti tipi di immagine in base al Formato file e alla destinazione.

| Destinazione                              | Formato file  |   |   |   |                              |
|---|---|---|---|---|------------------------------|
|   | JPEG  | PDF (Pagina singola)<br>PDF/A (Pagina singola)  | PDF (Multipagina)<br>PDF/A (Multipagina)  | TIFF (una pag.)   | TIFF (più pag.)              |
| Cartella rete/FTP<br>Scan su La mia cart. | <input type="checkbox"/> Colore<br><input type="checkbox"/> Grigio<br><input type="checkbox"/> Colore/Scala di grigio | <input type="checkbox"/> Colore<br><input type="checkbox"/> Grigio<br><input type="checkbox"/> B/N<br><input type="checkbox"/> Colore/Scala di grigio<br><input type="checkbox"/> Colore/Bianco e nero<br><input type="checkbox"/> Colore/scala di grigi/ bianco e nero | <input type="checkbox"/> Colore<br><input type="checkbox"/> Grigio<br><input type="checkbox"/> B/N<br><input type="checkbox"/> Colore/Scala di grigio<br><input type="checkbox"/> Colore/Bianco e nero<br><input type="checkbox"/> Colore/scala di grigi/ bianco e nero | <input type="checkbox"/> Colore<br><input type="checkbox"/> Grigio<br><input type="checkbox"/> B/N<br><input type="checkbox"/> Colore/Scala di grigio<br><input type="checkbox"/> Colore/Bianco e nero<br><input type="checkbox"/> Colore/scala di grigi/ bianco e nero | <input type="checkbox"/> B/N |
| E-mail<br>Scan su La mia e-mail           | <input type="checkbox"/> Colore<br><input type="checkbox"/> Grigio<br><input type="checkbox"/> Colore/Scala di grigio | <input type="checkbox"/> Colore<br><input type="checkbox"/> Grigio<br><input type="checkbox"/> B/N<br><input type="checkbox"/> Colore/Scala di grigio<br><input type="checkbox"/> Colore/Bianco e nero<br><input type="checkbox"/> Colore/scala di grigi/ bianco e nero | <input type="checkbox"/> Colore<br><input type="checkbox"/> Grigio<br><input type="checkbox"/> B/N<br><input type="checkbox"/> Colore/Scala di grigio<br><input type="checkbox"/> Colore/Bianco e nero<br><input type="checkbox"/> Colore/scala di grigi/ bianco e nero | <input type="checkbox"/> B/N  | <input type="checkbox"/> B/N |
| Cloud                                     | <input type="checkbox"/> Colore<br><input type="checkbox"/> Grigio<br><input type="checkbox"/> Colore/Scala di grigio | <input type="checkbox"/> Colore<br><input type="checkbox"/> Grigio<br><input type="checkbox"/> B/N<br><input type="checkbox"/> Colore/Scala di grigio   | <input type="checkbox"/> Colore<br><input type="checkbox"/> Grigio<br><input type="checkbox"/> B/N<br><input type="checkbox"/> Colore/Scala di grigio   | -   | -                            |
| Unità USB                                 | <input type="checkbox"/> Colore<br><input type="checkbox"/> Grigio<br><input type="checkbox"/> Colore/Scala di grigio | <input type="checkbox"/> Colore<br><input type="checkbox"/> Grigio<br><input type="checkbox"/> B/N<br><input type="checkbox"/> Colore/Scala di grigio<br><input type="checkbox"/> Colore/Bianco e nero<br><input type="checkbox"/> Colore/scala di grigi/ bianco e nero | <input type="checkbox"/> Colore<br><input type="checkbox"/> Grigio<br><input type="checkbox"/> B/N<br><input type="checkbox"/> Colore/Scala di grigio<br><input type="checkbox"/> Colore/Bianco e nero<br><input type="checkbox"/> Colore/scala di grigi/ bianco e nero | <input type="checkbox"/> Colore<br><input type="checkbox"/> Grigio<br><input type="checkbox"/> B/N<br><input type="checkbox"/> Colore/Scala di grigio<br><input type="checkbox"/> Colore/Bianco e nero<br><input type="checkbox"/> Colore/scala di grigi/ bianco e nero | <input type="checkbox"/> B/N |

## Scansione tramite le impostazioni dei Preimpostaz.

È possibile caricare le impostazioni desiderate dei **Preimpostaz.** configurati in precedenza per eseguire la scansione.

1. Utilizzare uno dei seguenti metodi per caricare i **Preimpostaz.**
  - Selezionare **Preimpostaz.** nella schermata iniziale del pannello di controllo dello scanner, quindi selezionare l'impostazione dall'elenco.
  - Selezionare  dal menu di scansione, selezionare **Carica predefiniti**, quindi selezionare l'impostazione dall'elenco.
  - Se è stata aggiunta l'icona **Preimpostaz.** nella schermata iniziale, selezionare l'icona in questa schermata.

**Nota:**

*Se è stata abilitata l'opzione **Invio rapido** nelle impostazioni predefinite, la scansione inizia immediatamente.*

2. Se viene visualizzata la schermata di conferma del caricamento, selezionare **Chiudi** per chiudere la schermata.
3. Verificare le impostazioni dei **Preimpostaz.** caricate.
4. Toccare .

### Informazioni correlate

➔ [“Registrazione di Preimpostaz.” a pagina 152](#)

---

## Scansione da computer

### Scansione mediante Document Capture Pro (Windows)

Document Capture Pro consente di digitalizzare in modo rapido ed efficiente gli originali e i moduli per soddisfare ogni necessità.

Document Capture Pro dispone delle seguenti funzioni.

- È possibile gestire ed eseguire una serie di operazioni, come la scansione e il salvataggio, come un “lavoro”.
- È possibile configurare un “lavoro” per salvare le immagini scansionate in vari formati (PDF/BMP/JPEG/JPEG2000/TIFF/Multi-TIFF/PNG/DOCX/XLSX/PPTX).
- È possibile ordinare i lavori in modo automatico inserendo fogli divisorii tra gli originali o utilizzando le informazioni del codice a barre sugli originali.
- È possibile eseguire l'output delle informazioni di scansione o altri elementi necessari per il contenuto scansionato come dati di indice.
- È possibile impostare più destinazioni.
- È possibile eseguire una scansione utilizzando operazioni semplici senza dover creare un lavoro.

L'utilizzo di queste funzioni consente di digitalizzare documenti cartacei in modo più efficiente, ad esempio eseguendo la scansione di un grande numero di documenti o utilizzandole su una rete.

**Nota:**

- ❑ Per informazioni dettagliate su come usare Document Capture Pro, fare riferimento al seguente URL:  
<https://support.epson.net/dcp/>
- ❑ Document Capture Pro non supporta Windows Server.

## Cos'è la scansione di un lavoro?

Registrando una serie di operazioni utilizzate di frequente come lavoro, è possibile eseguire tutte le operazioni semplicemente selezionando il lavoro.

Assegnando un lavoro al pannello di controllo di uno scanner, è possibile eseguire un lavoro anche dal pannello di controllo.

## Esecuzione della scansione di un lavoro

Questa sezione illustra il flusso di lavoro per la scansione utilizzando un lavoro esistente.

1. Selezionare lo scanner che si desidera utilizzare dalla schermata superiore di Document Capture Pro. All'avvio, il software si connette automaticamente all'ultimo scanner utilizzato.

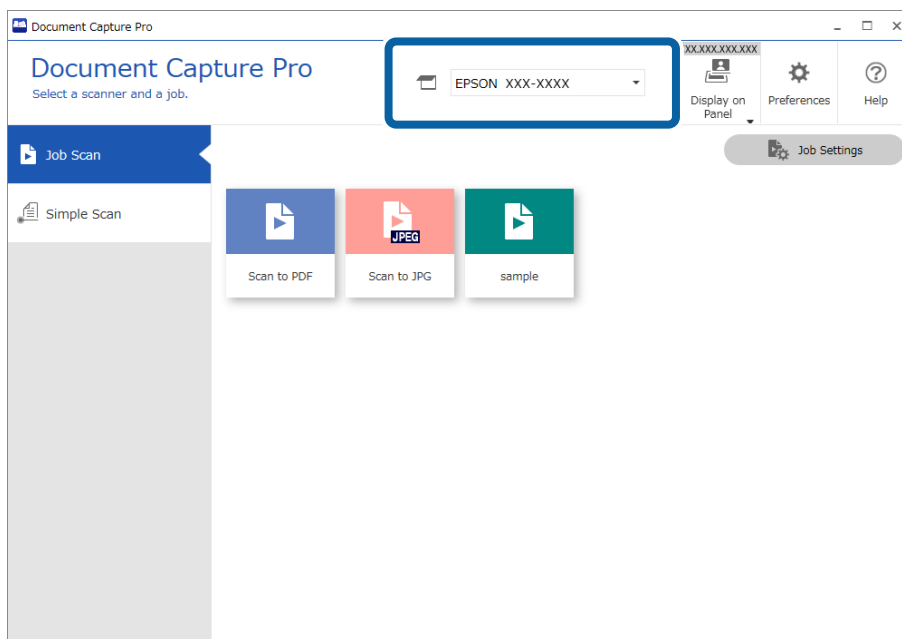

2. Fare clic sulla scheda **Scansione processo**, quindi fare clic sull'icona del lavoro da eseguire.

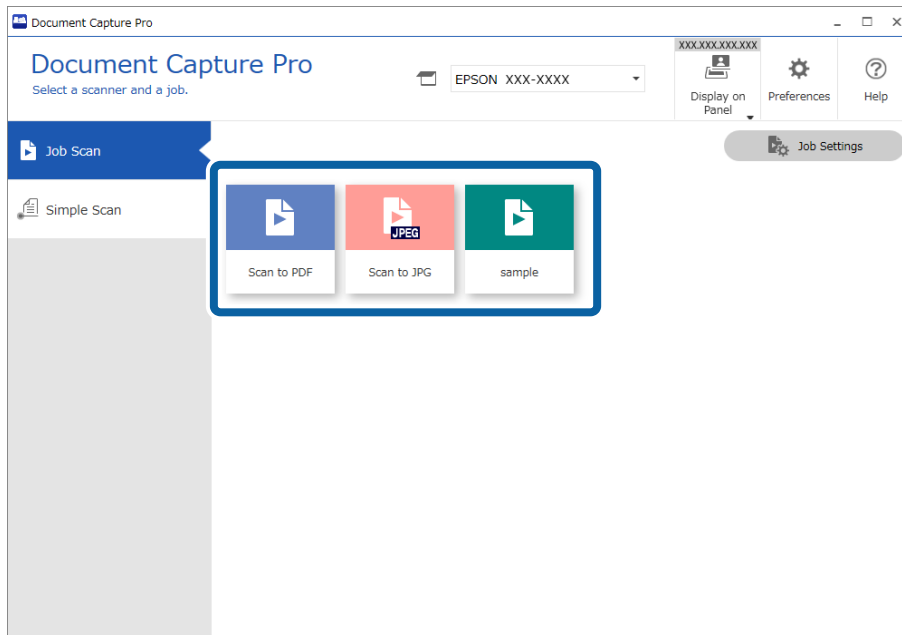

Viene eseguito il lavoro selezionato.

Quando si esegue un lavoro per cui è stato selezionato **Mostra anteprima durante la scansione** nelle impostazioni di scansione, viene visualizzata una schermata di anteprima durante la scansione.

3. Se si esegue un lavoro contenente i seguenti elementi nelle Impostazioni nome file, Impostazioni di separazione o Impostazioni indice definito dall'utente da Impostazioni di salvataggio e gli elementi vengono rilevati nella pagina acquisita, l'area di rilevamento viene visualizzata nell'immagine come un riquadro. Se necessario, correggere manualmente i risultati del riconoscimento, o modificare l'area ed eseguire nuovamente il riconoscimento.

- OCR
- Codice a barre



Modulo

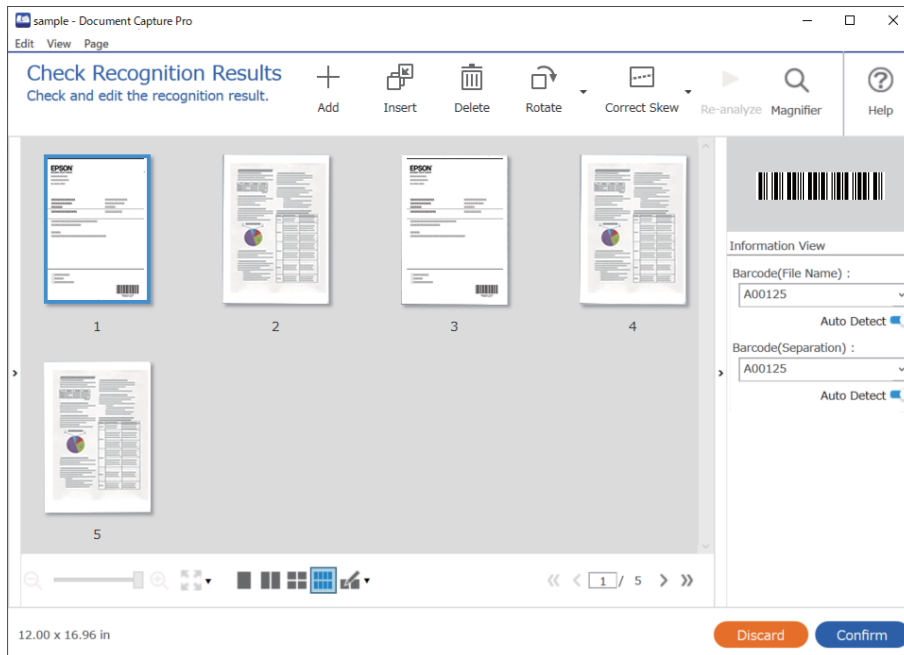

4. Per i lavori per cui è stato selezionato **Mostra finestra di dialogo Modifica pagina prima del salvataggio** nelle Impostazioni di scansione, verificare i risultati della scansione nella schermata **Modifica risultati acquisiti** dopo la scansione, quindi eseguire le modifiche necessarie.

È possibile verificare e modificare quanto segue nella schermata **Modifica risultati acquisiti**.

- Risultati della separazione
- Immagini acquisite
- Dati di indice

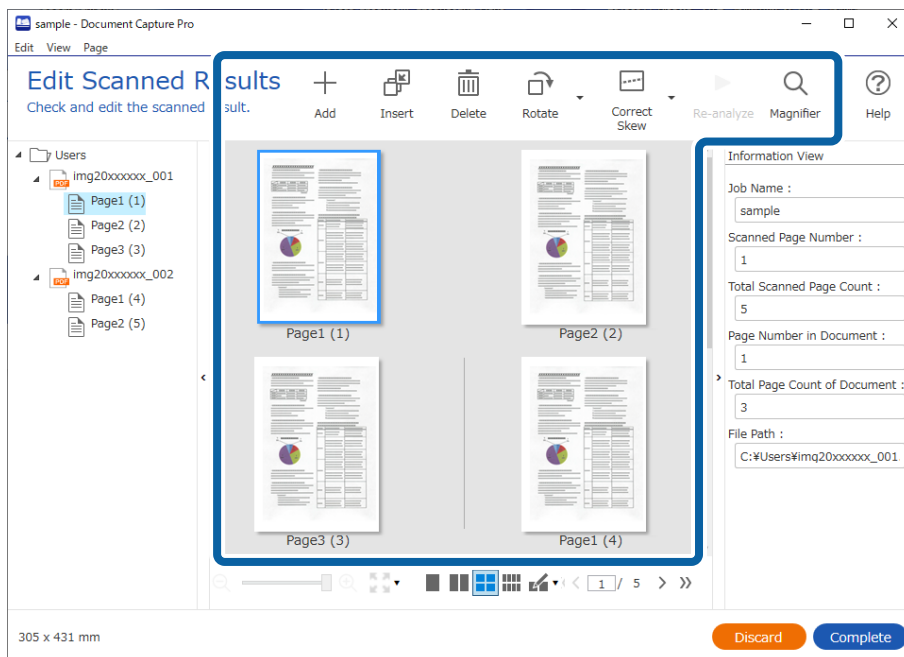

5. Fare clic su **Completo** per terminare l'esecuzione della scansione del lavoro.

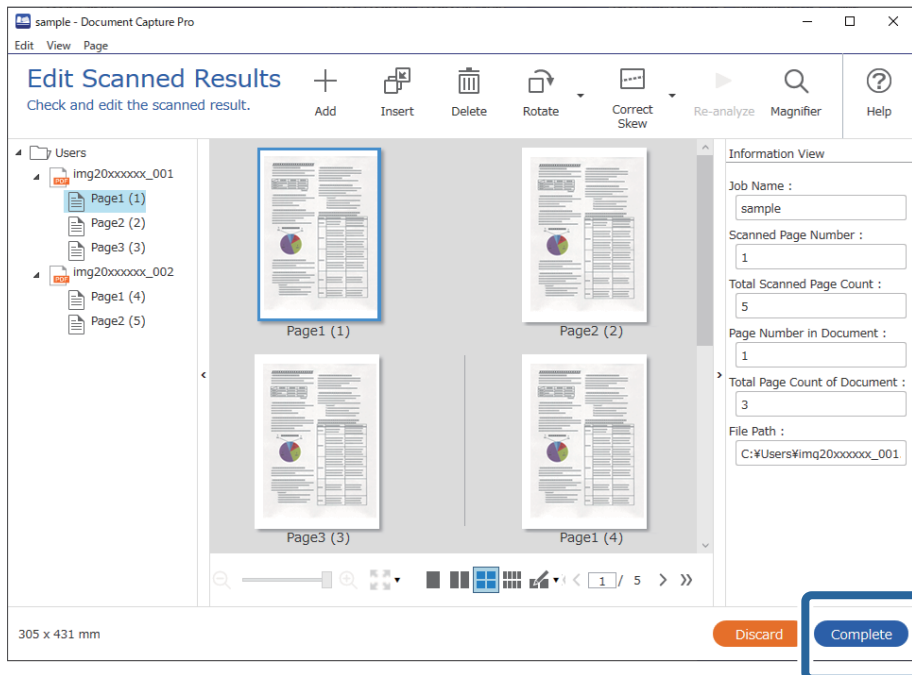

## Cos'è la scansione semplice?

È possibile acquisire documenti senza creare un lavoro. Verificare i risultati dopo la scansione, quindi salvare o impostare la destinazione.

Assegnando le impostazioni di scansione semplice al pannello di controllo di uno scanner, è possibile eseguire una scansione semplice anche dal pannello di controllo.

## Esecuzione di una scansione semplice

Questa sezione illustra il flusso di lavoro della scansione senza utilizzare un lavoro.

1. Selezionare lo scanner che si desidera utilizzare dalla schermata superiore di Document Capture Pro. All'avvio, il software si connette automaticamente all'ultimo scanner utilizzato.

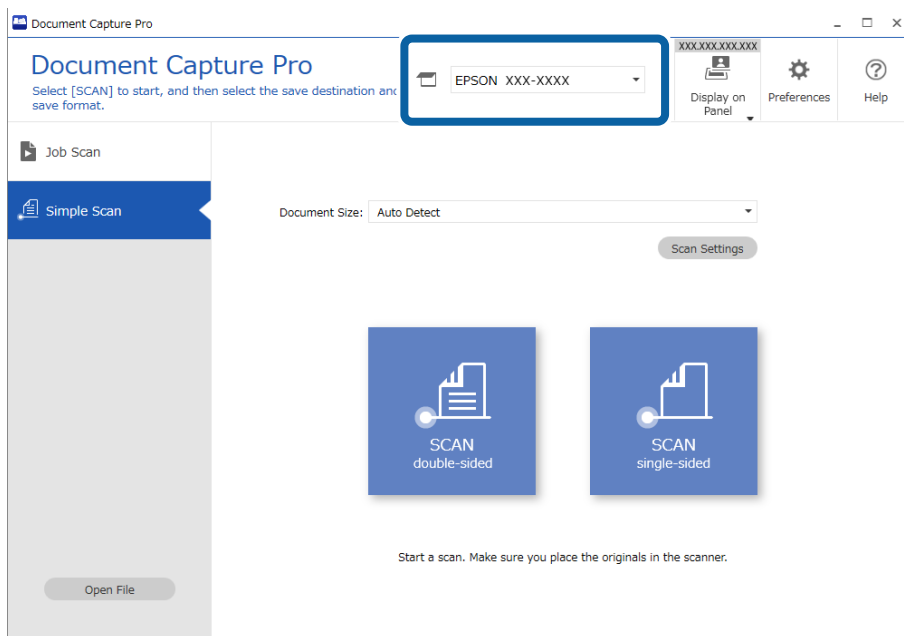

2. Fare clic sulla scheda **Scansione semplice**, selezionare **Formato documento**, quindi fare clic sull'icona **Scansione doppio lato** o **Scansione lato singolo**.

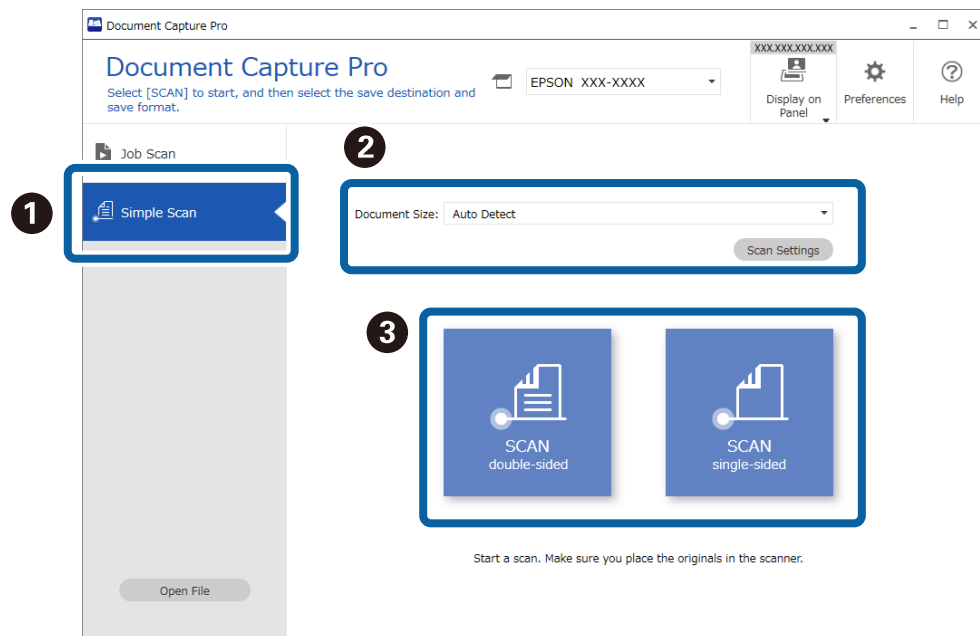

**Nota:**

Fare clic su **Impostazioni scansione** per impostare la risoluzione. È possibile configurare impostazioni più dettagliate da Epson Scan 2.

Viene visualizzata l'immagine scansionata.

3. Verificare i risultati della scansione nella schermata **Modifica risultati acquisiti**, modificare quanto necessario, quindi fare clic su **Avanti**.

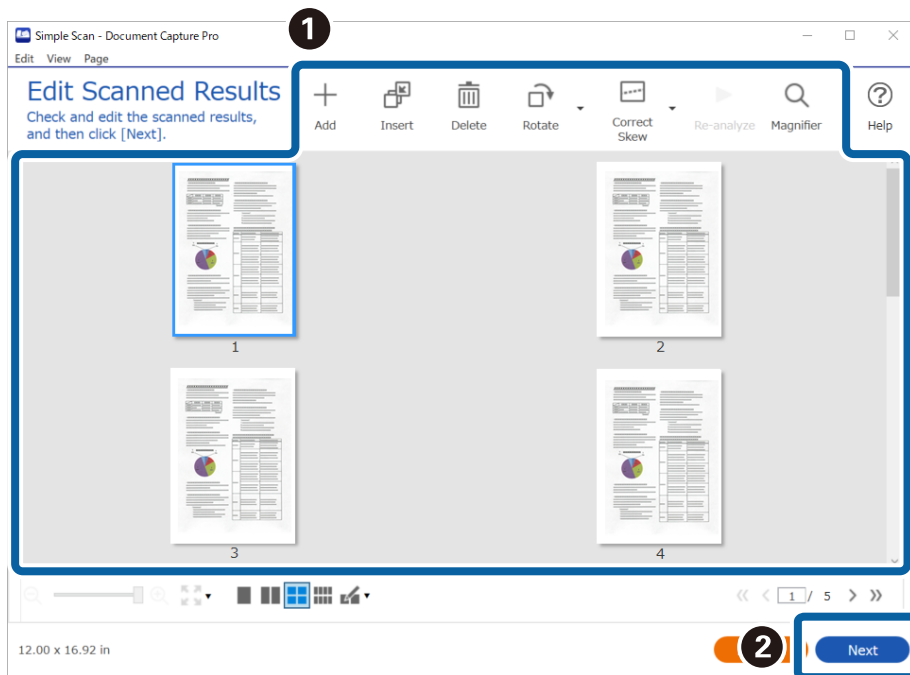

4. Selezionare la destinazione per i dati scansionati nella schermata **Seleziona destinazione**.

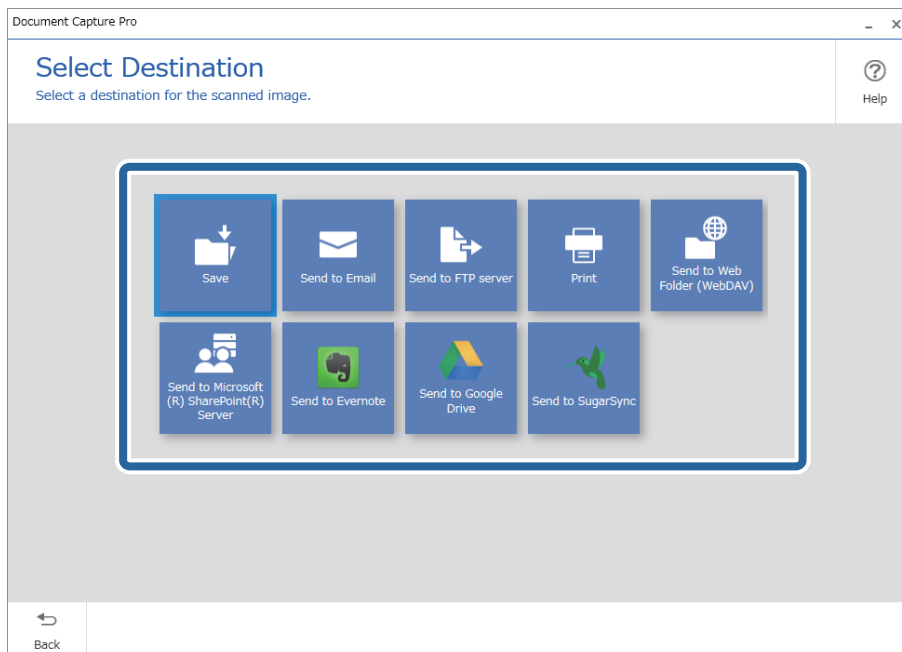

5. Impostare il file da salvare e il formato di salvataggio nella schermata **Impostazioni di destinazione**. È inoltre possibile configurare impostazioni più dettagliate a seconda della destinazione.

Le voci visualizzate dipendono dalla destinazione. La seguente schermata viene visualizzata quando viene selezionato **Salva**.

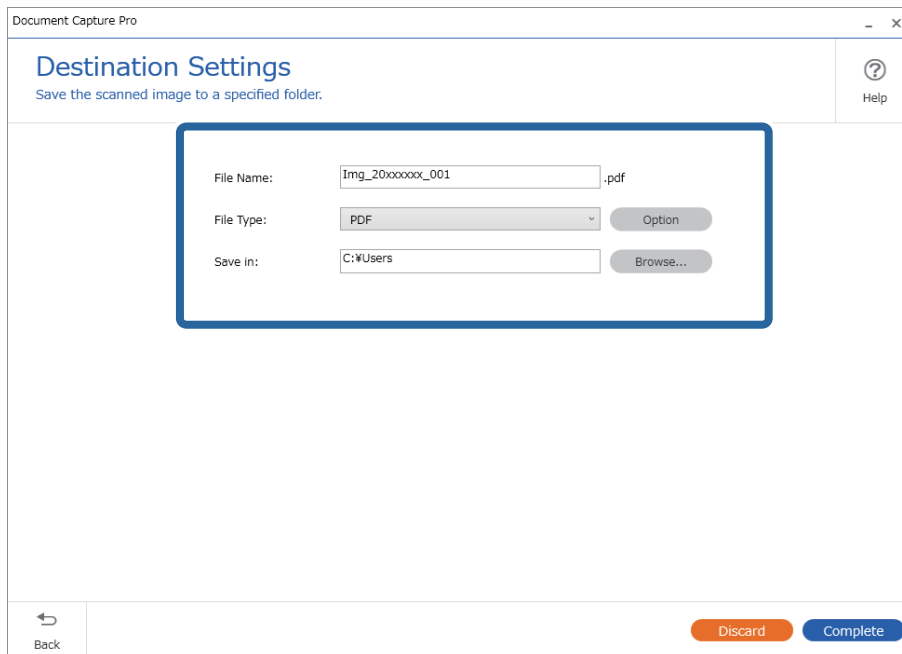

6. Fare clic su **Completo** per terminare l'esecuzione della scansione semplice.

## Scansione mediante Document Capture (Mac OS)

Questa applicazione consente di eseguire diverse attività, quali il salvataggio dell'immagine sul computer, l'invio tramite e-mail, la stampa, il caricamento su un server o un servizio cloud. È possibile registrare impostazioni di scansione per un processo, per semplificare le operazioni di scansione.

Consultare la guida di Document Capture per dettagli sulle funzioni.

**Nota:**

*Non utilizzare la funzione di cambio rapido utente se lo scanner è in uso.*

1. Avviare Document Capture.

Selezionare **Finder > Vai > Applicazioni > Epson Software > Document Capture**.

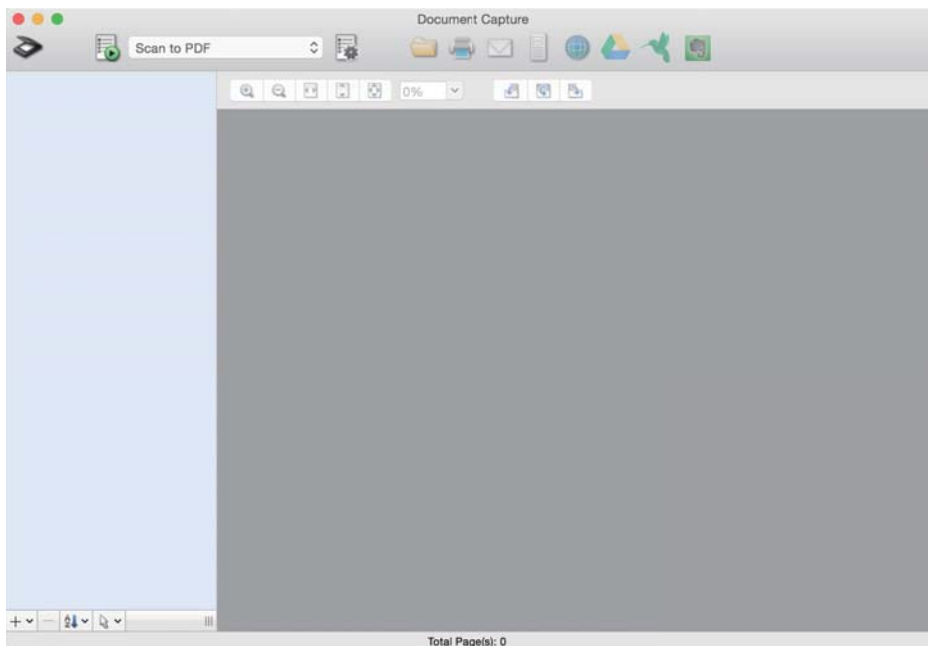

**Nota:**

*Potrebbe essere necessario selezionare lo scanner da utilizzare dall'elenco di scanner.*

2. Fare clic su .

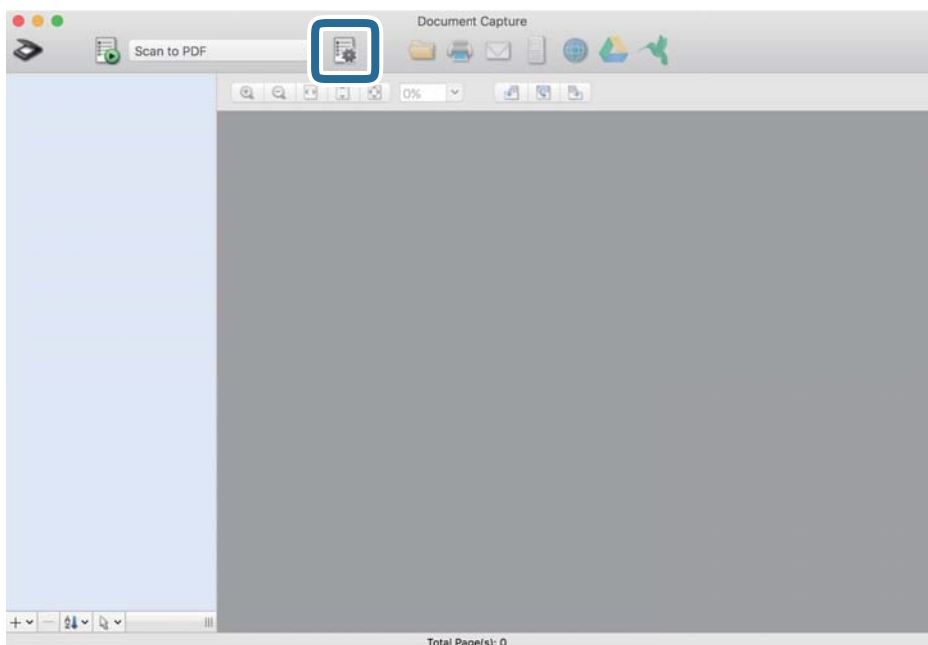

Verrà visualizzata la schermata **Elenco processi**.

**Nota:**

*È disponibile un lavoro preimpostato che consente di salvare le immagini scansionate come PDF. Quando si usa questo lavoro, saltare questa procedura e passare alla procedura 10.*

- Fare clic sull'icona +.

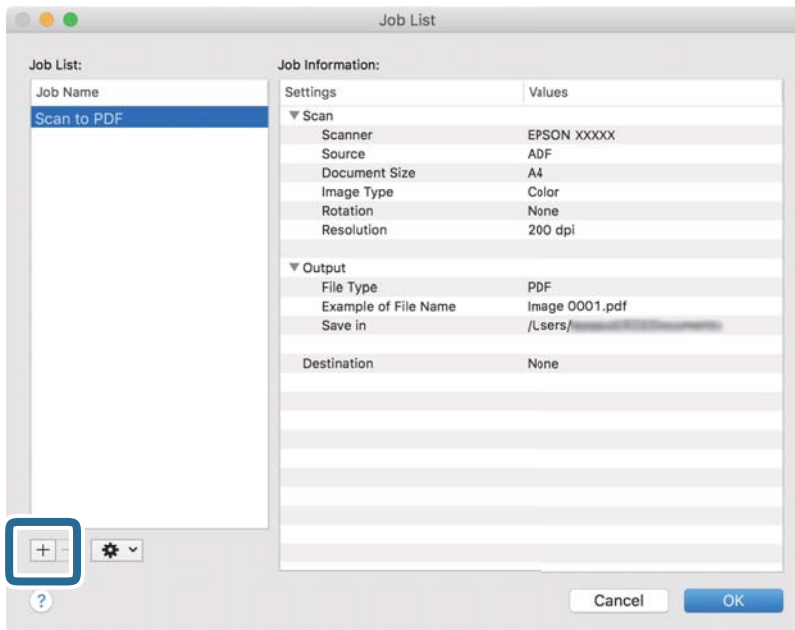

Viene visualizzata la schermata di impostazione del lavoro.

- Impostare il **Nome processo**.

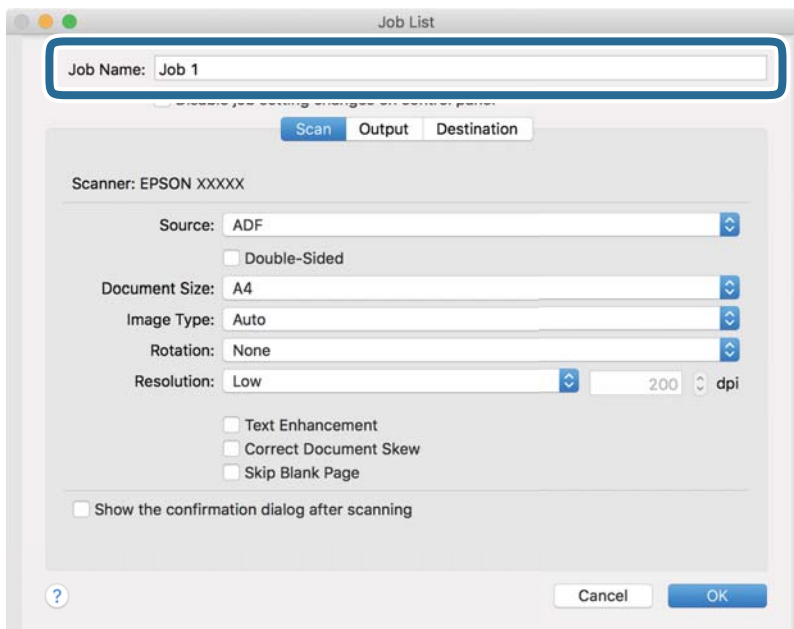

5. Configurare le impostazioni di scansione nella scheda **Scansione**.

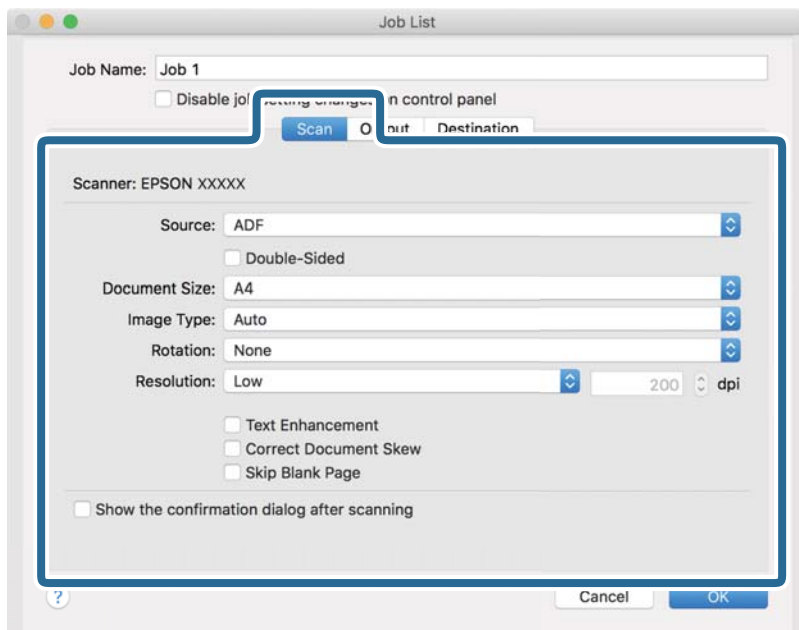

- Origine:** Selezionare la posizione dove è collocato l'originale. Selezionare fronte-retro per eseguire la scansione su entrambi i lati degli originali.
- Formato documento:** Selezionare il formato dell'originale inserito.
- Tipo di immagine:** Selezionare il colore che si desidera utilizzare per salvare l'immagine acquisita.
- Rotazione:** Selezionare l'angolo di rotazione a seconda dell'originale che si desidera acquisire.
- Risoluzione:** Selezionare la risoluzione.

**Nota:**

È inoltre possibile regolare l'immagine utilizzando i seguenti elementi.

- Miglioramento testo:** Selezionare questa opzione per rendere le lettere sfocate dell'originale chiare e nitide.
- Correggi inclinazione documento:** Selezionare questa opzione per correggere l'inclinazione dell'originale.
- Salta pagina vuota:** Selezionare questa opzione per saltare le pagine vuote, se presenti, negli originali.



6. Fare clic su **Output** ed eseguire le impostazioni di uscita.

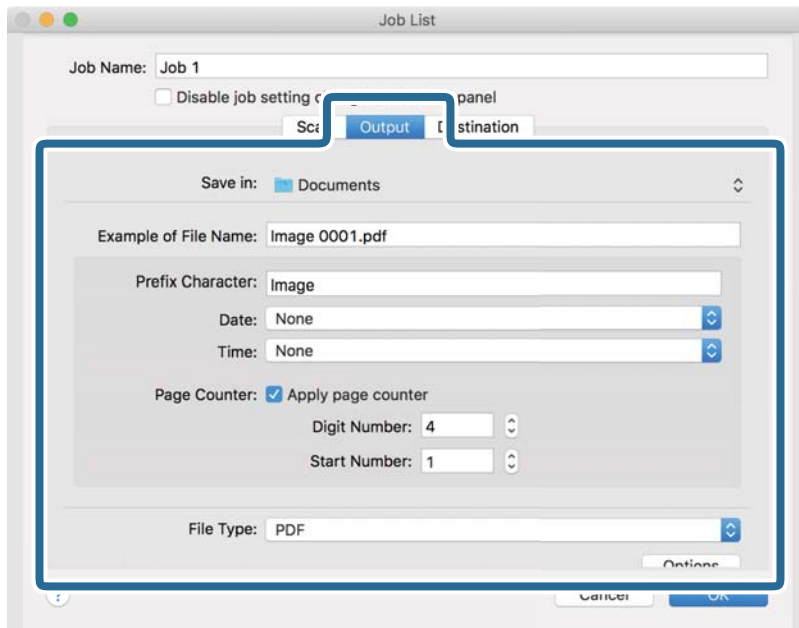

- Salva in:** Selezionare la cartella di salvataggio per l'immagine acquisita.
- Esempio di nome file:** Visualizza un esempio del nome del file per le impostazioni correnti.
- Carattere prefisso:** Impostare un prefisso per il nome del file.
- Data:** Aggiungere la data al nome del file.
- Ora:** Aggiungere l'ora al nome del file.
- Contatore pagina:** Aggiungere il contapagina al nome del file.
- Tipo file:** Selezionare il formato di salvataggio dall'elenco. Fare clic su **Opzioni** per eseguire le impostazioni dettagliate per il file.

7. Fare clic su **Destinazione**, quindi selezionare la **Destinazione**.

Gli elementi di impostazione della destinazione vengono visualizzati in base alla destinazione selezionata. Eseguire impostazioni dettagliate come necessario. Fare clic sull'icona ? (Aiuto) per dettagli su ogni voce.

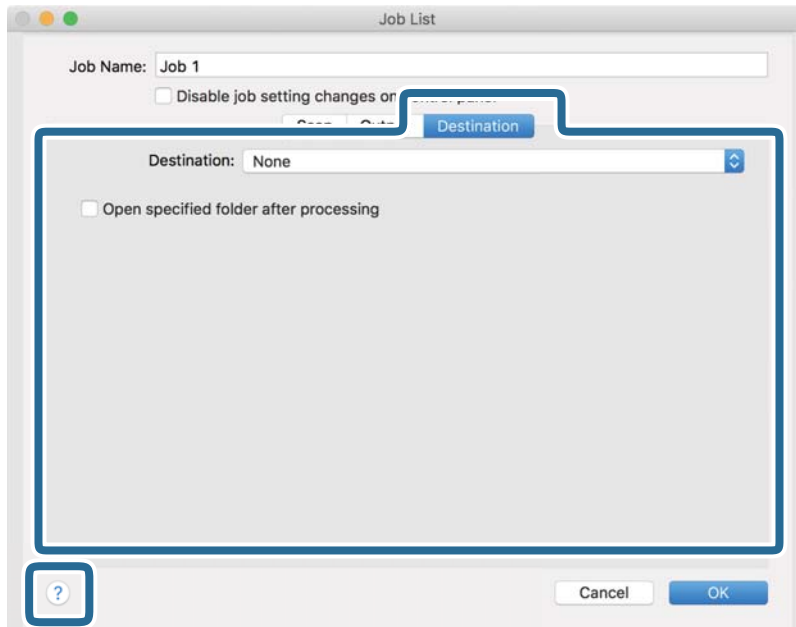

**Nota:**

- Per effettuare il caricamento su un servizio cloud, è necessario impostare previamente l'account con il servizio cloud.
- Se si vuole usare Evernote come destinazione, scaricare l'applicazione Evernote dal sito Evernote Corporation e installarla prima di utilizzare questa funzione.

8. Fare clic su **OK** per chiudere la schermata delle impostazioni del lavoro.
9. Fare clic su **OK** per chiudere la schermata **Elenco processi**.
10. Collocare l'originale.

11. Selezionare il lavoro dall'elenco a tendina, quindi fare clic sull'icona .

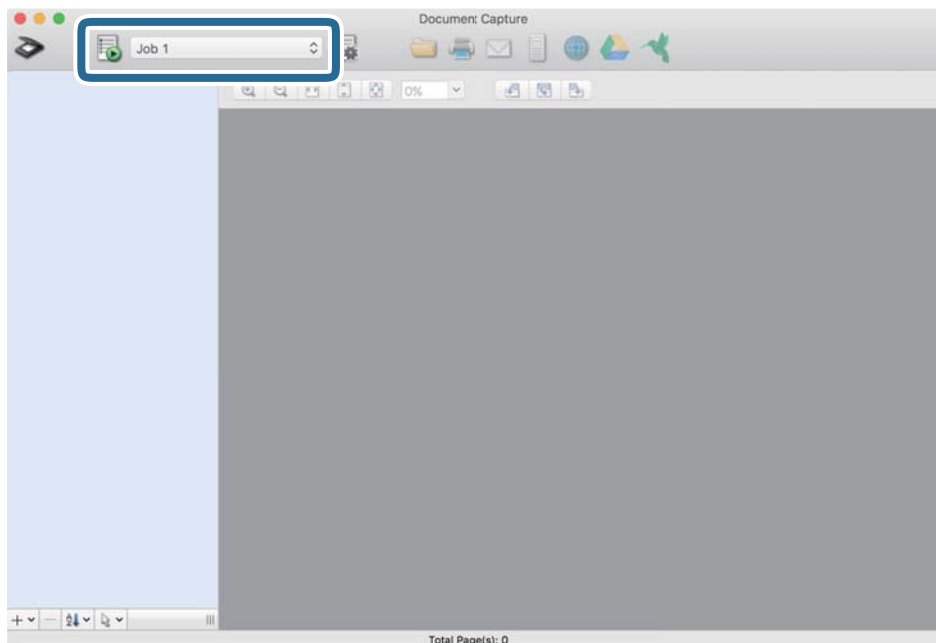

Viene eseguito il lavoro selezionato.

12. Seguire le istruzioni visualizzate sullo schermo.

L'immagine acquisita viene salvata con le impostazioni effettuate per il lavoro.

**Nota:**

*È possibile eseguire la scansione degli originali e inviare l'immagine acquisita senza utilizzare il lavoro. Fare clic su  ed eseguire le impostazioni di scansione, quindi fare clic su **Scansione**. Infine fare clic sulla destinazione cui si desidera inviare l'immagine acquisita.*

## Scansione tramite Epson Scan 2

È possibile eseguire la scansione degli originali utilizzando le impostazioni dettagliate, adatte per i documenti di testo.

1. Posizionare l'originale.
2. Avviare Epson Scan 2.
  - Windows 10/Windows Server 2016  
Fare clic sul pulsante Start e selezionare **EPSON > Epson Scan 2**.
  - Windows 8.1/Windows 8/Windows Server 2012 R2/Windows Server 2012  
Immettere il nome dell'applicazione nell'accesso alla ricerca, quindi selezionare l'icona visualizzata.
  - Windows 7/Windows Vista/Windows XP/Windows Server 2008 R2/Windows Server 2008/Windows Server 2003 R2/Windows Server 2003  
Fare clic sul pulsante Start e selezionare **Tutti i programmi o Programmi > EPSON > Epson Scan 2 > Epson Scan 2**.

Mac OS

Selezionare **Vai > Applicazioni > Epson Software > Epson Scan 2.**

3. Configurare le impostazioni seguenti nella scheda **Impostaz. principali.**

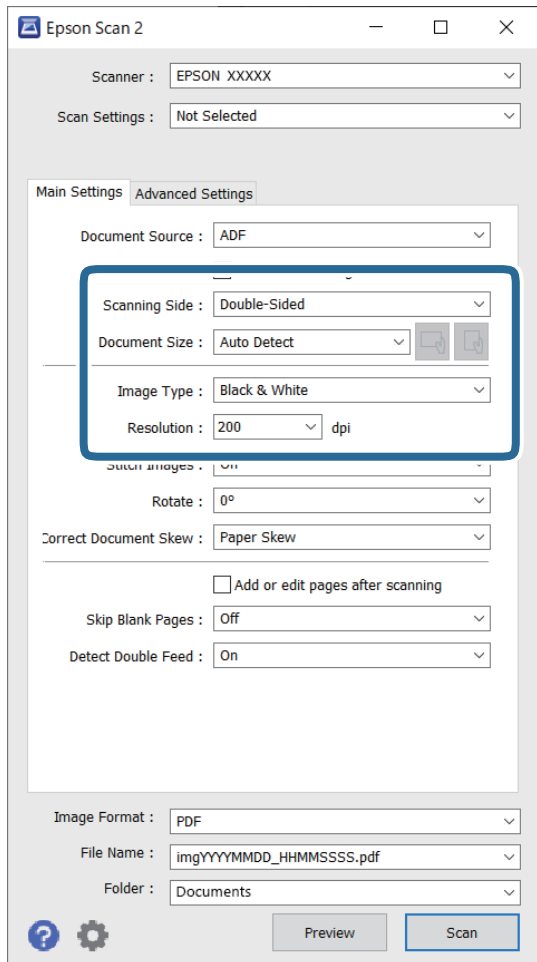

❑ **Lato scansione:** selezionare il lato dell'originale su cui si desidera eseguire la scansione. Selezionare **Fronte-Retro** per eseguire la scansione su entrambi i lati degli originali.

❑ **Dimensione Documento:** selezionare la dimensione dell'originale posizionato.

❑ Pulsanti  (Orientamento originale): selezionare l'orientamento dell'originale posizionato. A seconda del formato dell'originale, questa voce potrebbe essere impostata automaticamente e non essere modificabile.

❑ **Tipo immagine:** selezionare il colore per salvare l'immagine acquisita.

❑ **Risoluzione:** selezionare la risoluzione.

**Nota:**

- ADF** è impostato automaticamente come **Origine documento**.
- Nella scheda **Impostaz. principali** è possibile effettuare anche le seguenti impostazioni.
  - Unisci Immag.:** selezionare per unire le immagini del fronte e retro quando si scansionano entrambi i lati dell'originale.
  - Ruota:** selezionare per ruotare l'originale in senso orario e scansionarlo.
  - Correggi Allineamento Doc.:** selezionare per correggere l'inclinazione dell'originale.
  - Agg./mod. pagine dopo scans.:** selezionare per aggiungere diversi originali o modificare (ruotare, spostare o eliminare) le pagine scansionate dopo la scansione.
  - Salta Pagine Vuote:** selezionare per saltare le pagine vuote se ce ne sono negli originali.
  - Rileva Alim. Doppio Foglio:** selezionare per visualizzare un avvertimento quando vengono alimentati contemporaneamente più originali.

4. Effettuare altre impostazioni di scansione, se necessario.

- È possibile visualizzare in anteprima l'immagine digitalizzata del primo lato della prima pagina degli originali. Caricare solo la prima pagina degli originali nel vassoio di alimentazione e fare clic sul pulsante **Anteprima**. Si apre la finestra di anteprima, viene visualizzata l'immagine in anteprima e la pagina viene espulsa dallo scanner.  
Riposizionare la pagina espulsa insieme al resto degli originali.
- Nella scheda **Impostazioni avanzate** è possibile effettuare regolazioni dell'immagine utilizzando le impostazioni dettagliate disponibili per i documenti di testo, come quelli che seguono.
  - Rimuovi sfondo:** selezionare questa opzione per rimuovere lo sfondo dagli originali.
  - Miglioramento testo:** selezionare per rendere le lettere sfocate dell'originale chiare e nitide.
  - Separazione Area:** selezionare per rendere le lettere chiare e le immagini omogenee quando si esegue la scansione in bianco e nero di un documento che contiene immagini.
  - Scarta:** selezionare per rimuovere il colore specificato dall'immagine digitalizzata, e quindi salvarla in scala di grigi o in bianco e nero. Ad esempio, durante la scansione è possibile cancellare i contrassegni o le note scritte a margine con una penna colorata.
  - Migliora Colore:** selezionare per potenziare il colore specificato dall'immagine digitalizzata, e quindi salvarla in scala di grigi o in bianco e nero. Ad esempio, è possibile migliorare lettere o linee che sono in colori chiari.

**Nota:**

*Alcune voci potrebbero non essere disponibili a seconda di altre impostazioni effettuate.*

5. Effettuare le impostazioni di salvataggio file.

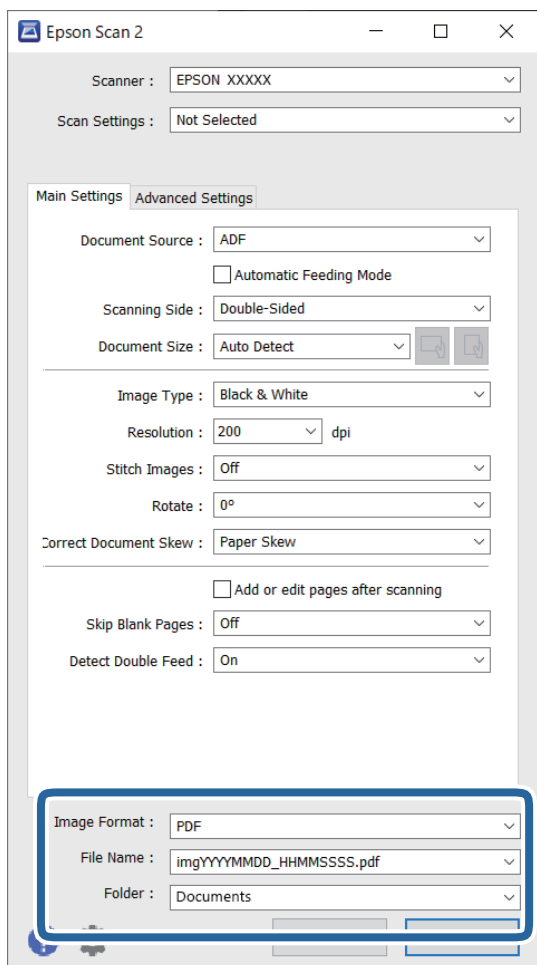

- ❑ **Formato Immagine:** selezionare il formato di salvataggio dall'elenco.

È possibile effettuare impostazioni dettagliate per ciascun formato di salvataggio, tranne che per BITMAP e PNG. Dopo aver selezionato il formato di salvataggio, selezionare **Opzioni** dall'elenco.

- ❑ **Nome File:** controllare il nome del file di salvataggio visualizzato.

È possibile modificare le impostazioni per il nome del file selezionando **Settaggi** dall'elenco.

- ❑ **Cartella:** selezionare la cartella di salvataggio per l'immagine acquisita dall'elenco.

È possibile selezionare un'altra cartella o creare una nuova cartella selezionando **Seleziona** dall'elenco.

6. Fare clic su **Acquisisci**.

**Nota:**

- ❑ È inoltre possibile avviare la scansione premendo il tasto  sul pannello di controllo dello scanner.

- ❑ Per eseguire la scansione di originali che possono incepparsi, per esempio carta sottile, attivare **Lento** sul pannello di controllo per rallentare la velocità di scansione.

L'immagine acquisita viene salvata nella cartella specificata.

## Impostazioni necessarie per originali speciali nella finestra Epson Scan 2

È necessario impostare alcune voci sulla scheda **Impostaz. principali** della finestra Epson Scan 2 quando si effettua la scansione di originali speciali.

Quando si utilizza Document Capture Pro, è possibile aprire la finestra premendo il pulsante **Impostazioni dettagliate** sulla schermata **Impostazioni scansione**.

| Tipo di originale              | Impostazioni richieste  |
|--------------------------------|---|
| Buste                          | Selezionare <b>Off</b> in <b>Rileva Alim. Doppio Foglio</b> .   |
| Tessere di plastica            | Selezionare <b>Carta Plastica</b> nell'elenco <b>Dimensione Documento</b> o selezionare <b>Off</b> in <b>Rileva Alim. Doppio Foglio</b> .   |
| Foglio portante                | <input type="checkbox"/> Se si seleziona <b>Rilevamento Automatico</b> dall'elenco <b>Dimensione Documento</b> l'allineamento carta negli originali viene corretto automaticamente anche se si seleziona <b>Off</b> in <b>Correggi Allineamento Doc.</b> .<br><input type="checkbox"/> Se si seleziona una dimensione diversa da <b>Rilevamento Automatico</b> dall'elenco <b>Dimensione Documento</b> è possibile usare solamente <b>Inclinazione contenuti</b> quando si usa <b>Correggi Allineamento Doc.</b> .<br><b>Inclinazione carta</b> non si applica quando questa opzione è selezionata. Quando si seleziona <b>Inclinazione carta e contenuti</b> , viene corretta solo l'inclinazione dei contenuti. |
| Originali di grandi dimensioni | Se il formato dell'originale di cui si desidera eseguire la scansione non è nell'elenco <b>Dimensione Documento</b> , selezionare <b>Personalizza</b> per creare il formato manualmente nella finestra.   |
| Carta lunga                    | Se il formato non è riportato nell'elenco <b>Dimensione Documento</b> selezionare <b>Rilev Auto (Carta lunga)</b> o selezionare <b>Personalizza</b> per creare un formato di documento personalizzato.  |
| Carte plastificate             | Per eseguire la scansione di aree trasparenti intorno ai bordi, selezionare <b>Settaggi</b> nell'elenco <b>Dimensione Documento</b> per aprire la finestra <b>Impostazioni Formato documento</b> . Quindi, selezionare <b>Scansione scheda laminata</b> nella finestra.<br><br><i>Nota:</i><br><i>L'effetto appropriato potrebbe non essere ottenuto a seconda dell'originale. Se le aree trasparenti intorno ai bordi non vengono rilevate, selezionare <b>Personalizza</b> dall'elenco <b>Dimensione Documento</b> e quindi creare la dimensione manualmente.</i>   |

## Impostazione di una risoluzione adatta allo scopo di scansione

### Vantaggi e svantaggi dell'aumento di risoluzione

La risoluzione indica il numero di pixel (la parte più piccola di un'immagine) per ciascun pollice (25,4 mm) ed è misurata in dpi (punti per pollice). Il vantaggio di aumentare la risoluzione è che i dettagli nell'immagine si affinano. Lo svantaggio è che le dimensioni del file sono grandi.

- Le dimensioni del file aumentano  
(Quando si raddoppia la risoluzione, le dimensioni del file diventano circa quattro volte maggiori.)
- Per eseguire scansione, salvataggio e lettura dell'immagine è necessario del tempo
- Per l'invio e la ricezione di email o fax è necessario molto tempo
- L'immagine diventa troppo grande per adattarsi al display o alla stampa su carta

## Elenco delle risoluzioni consigliate per soddisfare il vostro scopo

Vedere la tabella e impostare la risoluzione adatta allo scopo dell'immagine acquisita.

| Scopo   | Risoluzione (Riferimento) |
|---|---------------------------|
| Visualizzazione su uno schermo<br>Invio per e-mail  | Fino a 200 dpi            |
| Utilizzo riconoscimento ottico dei caratteri (OCR)<br>Creazione di un testo PDF ricercabile | Da 200 a 300 dpi          |
| Stampa con una stampante<br>Invio tramite fax   | Da 200 a 300 dpi          |

## Utilizzo di AirPrint

AirPrint consente di effettuare la scansione istantanea da un Mac senza la necessità di installare driver o scaricare software.



1. Caricare gli originali.
2. Collegare il prodotto alla stessa rete in uso dal Mac o collegare il prodotto con un cavo USB al Mac.
3. Nella schermata **Preferenze di Sistema** del Mac, fare clic su **Stampanti e scanner**.
4. Selezionare lo scanner dall'elenco, quindi fare clic su **Apri scanner**.
5. Selezionare le impostazioni di scansione necessarie, quindi avviare la scansione.

**Nota:**

Per maggiori informazioni, consultare la Guida utente per macOS.

## Scansione tramite Chromebook

È possibile eseguire la scansione tramite un Chromebook.

1. Posizionare gli originali.
2. Collegare lo scanner alla rete a cui è collegato il Chromebook o collegare lo scanner al Chromebook tramite un cavo USB.
3. Aprire l'app di scansione sul Chromebook.
4. Selezionare lo scanner e impostare altre voci, se necessario.



5. Eseguire la scansione dal Chromebook con lo scanner.

**Nota:**

Per ulteriori dettagli, consultare <https://www.google.com/chromebook/>.

---

## Impostare un lavoro

È possibile registrare una serie di operazioni, come Scansione — Salva — Invia, come un “lavoro”.

Registrando una serie di operazioni in anticipo come lavoro tramite Document Capture Pro (Windows), Document Capture (Mac OS) o Document Capture Pro Server (Windows Server), è possibile eseguire tutte le operazioni semplicemente selezionando il lavoro.

**Nota:**

È possibile configurare il lavoro registrato nei **Preimpost.** dal pannello di controllo dello scanner. Questa funzione è disponibile solo per i computer connessi a una rete.

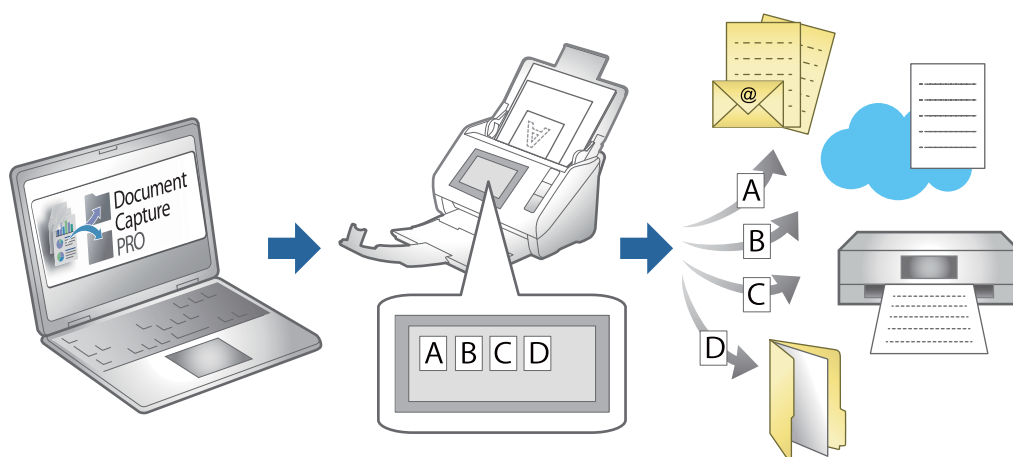

## Creazione di un lavoro e assegnazione di un lavoro al pannello di controllo (Windows)

Per ulteriori informazioni, consultare il manuale di Document Capture Pro. Accedere all’URL riportato sotto per visualizzare il manuale più recente.

<https://support.epson.net/dcp/>

**Nota:**

È disponibile un lavoro predefinito che salva le immagini scansionate in formato PDF.

### Informazioni correlate

➔ “Scansione degli originali su computer” a pagina 72



## Creazione e registrazione di un lavoro (Mac OS)

Illustra come impostare un lavoro in Document Capture. Consultare la guida di Document Capture per dettagli sulle funzioni.

1. Avviare Document Capture.
2. Fare clic sull'icona  nella finestra principale.  
Verrà visualizzata la finestra **Elenco processi**.
3. Fare clic sull'icona +.  
Verrà visualizzata la finestra **Impostazioni processo**.
4. Effettuare le impostazioni del lavoro sulla finestra **Impostazioni processo**.
  - Nome processo:** Inserire il nome del lavoro che si desidera registrare.
  - Scansione:** Definire le impostazioni di scansione, quali la dimensione degli originali o la risoluzione.
  - Output:** Impostare la destinazione di salvataggio, il formato di salvataggio, le regole di assegnazione dei nomi ai file e così via.
  - Destinazione:** Selezionare la destinazione delle immagini acquisite. È possibile inviarle via e-mail o inoltrarle a un server FTP o server Web.
5. Fare clic su **OK** per ritornare alla finestra **Elenco processi**.  
Il lavoro creato viene registrato in **Elenco processi**.
6. Fare clic su **OK** per ritornare alla finestra principale.

## Assegnazione di un lavoro al Pannello di controllo (Mac OS)

Illustra come assegnare un lavoro al pannello di controllo dello scanner in Document Capture. Consultare la guida di Document Capture per dettagli sulle funzioni.

1. Avviare Document Capture.
2. Fare clic sull'icona  nella finestra principale.  
Verrà visualizzata la finestra **Elenco processi**.
3. Fare clic sull'icona  e selezionare **Impostazioni evento**.
4. Selezionare il lavoro che si desidera eseguire sul pannello di controllo dal menu a tendina.
5. Fare clic su **OK** per ritornare alla finestra **Elenco processi**.  
Il lavoro sarà assegnato al pannello di controllo dello scanner.
6. Fare clic su **OK** per ritornare alla finestra principale.

### Informazioni correlate

➔ [“Scansione degli originali su computer” a pagina 72](#)

## Scansione in Modo Alimentazione automatica

In Modo Alimentazione automatica, la scansione inizia automaticamente quando gli originali vengono caricati nell'ADF. Questa funzione è utile quando si desidera eseguire la scansione di originali uno alla volta o aggiungere originali al processo di scansione in corso.

Se si utilizza Document Capture Pro, è anche possibile utilizzare Modo Alimentazione automatica.

1. Avviare Epson Scan 2.

**Nota:**

Quando si utilizza Document Capture Pro, è possibile aprire la finestra Epson Scan 2 premendo il pulsante **Impostazioni dettagliate** nella schermata delle impostazioni di scansione.

2. Selezionare **Modo Alimentazione automatica** nella scheda **Impostaz. principali**.

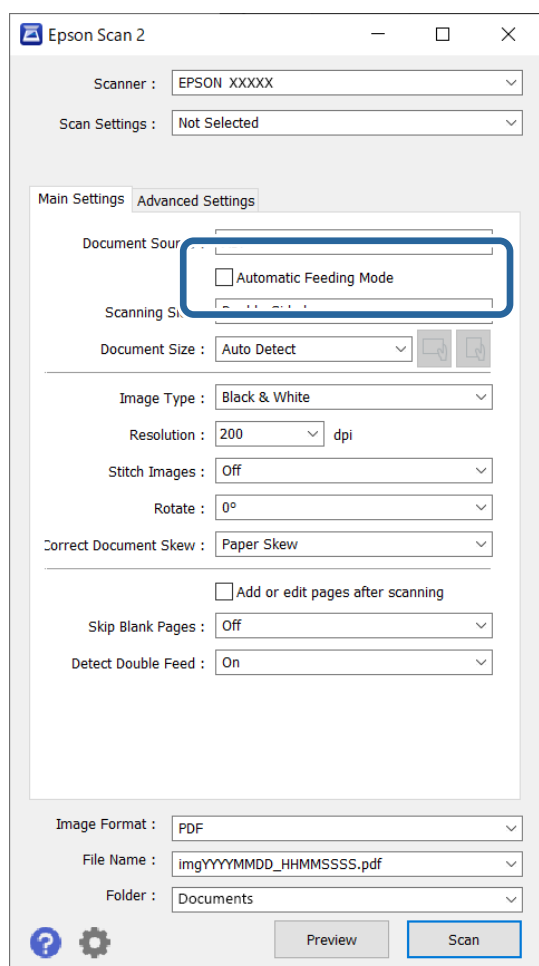

3. Effettuare altre impostazioni per la scansione nella finestra principale di Epson Scan 2.
4. Fare clic su **Acquisisci**.

**Nota:**

Se si utilizza Document Capture Pro, fare clic su **Salva** per salvare le impostazioni di scansione. Modo Alimentazione automatica si avvia quando la scansione ha inizio.

Modo Alimentazione automatica viene avviato.

La finestra **Modo Alimentazione automatica** viene visualizzata sul computer e sullo scanner.

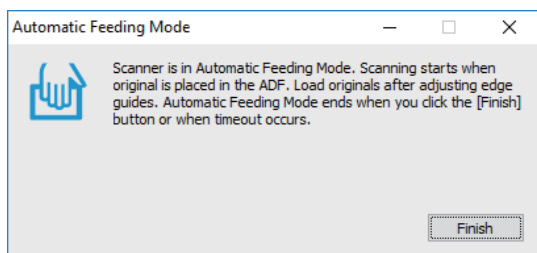

5. Regolare le guide laterali, e quindi posizionare l'originale in ADF.

La scansione si avvia automaticamente.

6. Dopo che la scansione si ferma, posizionare l'originale successivo in ADF.

Ripetere questa procedura fino a quando si completa la scansione di tutti gli originali.

**Nota:**

È possibile configurare **Impost. scansione** sul pannello di controllo dello scanner.

- **Lento:** riduce la velocità di scansione. Utilizzare questa funzione per scansionare originali che potrebbero incepparsi, ad esempio carta sottile.
- **Tempo di arresto doppia aliment.:** impostare l'operazione quando viene rilevata una doppia alimentazione.
- **Funzione DFDS:** consente di ignorare il rilevamento della doppia alimentazione una volta e proseguire con la scansione. Utilizzare questa funzione per scansionare gli originali rilevati come doppia alimentazione, ad esempio carta plastificata o buste.
- **Protezione carta:** consente di ridurre il danneggiamento degli originali interrompendo immediatamente la scansione se si verifica un errore di alimentazione.
- **Rilevamento sporczia del vetro:** consente di rilevare eventuale sporco sulla superficie del vetro all'interno dello scanner.

7. Dopo aver eseguito la scansione di tutti gli originali, chiudere Modo Alimentazione automatica.

Selezionare **Eseguito** sul pannello di controllo dello scanner o premere **Fine** nella finestra **Modo Alimentazione automatica** visualizzata sul computer.

**Nota:**

È possibile effettuare le impostazioni di timeout per uscire da **Modo Alimentazione automatica**.

Selezionare **Settaggi** dall'elenco **Origine documento** per aprire la schermata **Impostazioni Origine documento**. Impostare il timeout nella schermata visualizzata.

L'immagine acquisita viene salvata nella cartella specificata.

## Informazioni correlate

- ➔ [“Posizionamento degli originali” a pagina 41](#)

## Scansione da dispositivi smart

### Scansione tramite Epson Smart Panel

Per eseguire la scansione dal dispositivo smart, cercare e installare Epson Smart Panel da App Store o Google Play.

**Nota:**

*Collegare lo scanner allo smart device prima della scansione.*

1. Posizionare l'originale.
2. Avviare Epson Smart Panel.
3. Seguire le istruzioni a video per la scansione.

L'immagine acquisita viene salvata sul dispositivo smart, inviata al servizio cloud o inviata tramite e-mail.

### Scansione tramite Mopria Scan

Mopria Scan consente la scansione wireless istantanea da smartphone o tablet Android.



1. Installare Mopria Scan da Google Play.
2. Posizionare gli originali.
3. Configurare lo scanner per la scansione di rete. Vedere il collegamento che segue.  
<http://epson.sn>
4. Collegare il dispositivo Android a una connessione wireless (Wi-Fi) appartenente alla stessa rete utilizzata dallo scanner.
5. Eseguire la scansione dal dispositivo con lo scanner.

**Nota:**

*Per ulteriori dettagli, accedere al sito web Mopria all'indirizzo <https://mopria.org>.*

---

# Impostazioni richieste per la scansione

|   |     |
|---|-----|
| Collegare lo scanner alla rete. . . . .                 | 119 |
| Configurazione di un server di posta. . . . .           | 119 |
| Impostazione di una cartella di rete condivisa. . . . . | 122 |
| Rendere disponibili i contatti. . . . .                 | 139 |
| Utilizzo di Document Capture Pro Server. . . . .        | 149 |
| Configurazione di AirPrint. . . . .                     | 150 |

## Collegare lo scanner alla rete

Se lo scanner non è collegato alla rete, utilizzare il programma di installazione per connettere lo scanner alla rete.

È possibile utilizzare il seguente metodo per avviare il programma di installazione.

Impostazione dal sito web

Accedere al seguente sito web, e quindi inserire il nome del prodotto. Andare su **Impostazione**, quindi avviare la procedura di impostazione.

<http://epson.sn>

Configurazione tramite il disco del software (solo per i modelli dotati di un disco software e per gli utenti che utilizzano un computer Windows con unità di lettura disco)

Inserire nel computer il disco del software e seguire le istruzioni a video.

### Informazioni correlate

➔ [“Verifica dello stato della connessione di rete” a pagina 237](#)

---

## Configurazione di un server di posta

Impostare il server di posta elettronica da Web Config.

Quando lo scanner può inviare delle e-mail impostando il server di posta elettronica, sono possibili le seguenti operazioni.

Trasferimento dei risultati della scansione tramite e-mail

Ricezione della notifica via e-mail dallo scanner

Verificare quando segue prima di effettuare le impostazioni.

Lo scanner è connesso alla rete che può accedere al server di posta.

Informazioni di impostazione della posta elettronica del computer che utilizza lo stesso server di posta dello scanner.

### Nota:

*Quando si utilizza il server di posta su Internet, verificare le informazioni di impostazione fornite dal provider o dal sito web.*

*È possibile configurare il server di posta anche dal pannello di controllo. Accesso come descritto di seguito.*

**Impostazioni > Impostazioni di rete > Avanzate > Server e-mail > Impostazioni server**

1. Accedere a Web Config e selezionare la scheda **Rete > Server e-mail > Di base**.

2. Inserire un valore per ciascuna voce.

3. Selezionare **OK**.

Vengono visualizzate le impostazioni selezionate.

### Informazioni correlate

➔ [“Esecuzione di Web Config su un browser web” a pagina 29](#)

## Voci di impostazione del server di posta

| Elementi                  | Impostazioni e descrizione   |   |
|---------------------------|--|---|
| Metodo autenticazione     | Specificare il metodo di autenticazione per l'accesso dello scanner al server di posta.  |   |
|                           | Disattiva  | L'autenticazione viene disabilitata quando si comunica con un server di posta.  |
|                           | AUT. SMTP  | È necessario che un server di posta supporti l'autenticazione SMTP.   |
|                           | POP prima di SMTP  | Quando si seleziona questo metodo, configurare il server POP3.  |
| Account autenticato       | Se si seleziona <b>AUT. SMTP</b> o <b>POP prima di SMTP</b> come <b>Metodo autenticazione</b> , immettere il nome dell'account autenticato tra 0 e 255 caratteri in ASCII (0x20–0x7E).                               |   |
| Password autenticata      | Se si seleziona <b>AUT. SMTP</b> o <b>POP prima di SMTP</b> come <b>Metodo autenticazione</b> , immettere la password autenticata tra 0 e 20 caratteri in ASCII (0x20–0x7E).   |   |
| Indirizzo e-mail mittente | Immettere l'indirizzo email del mittente. Immettere da 0 a 255 caratteri in ASCII (0x20–0x7E) ad eccezione di : ( ) < > [ ] ; ¥. Il primo carattere non può essere un punto ".".                                     |   |
| Indirizzo server SMTP     | Immettere tra 0 e 255 caratteri utilizzando A–Z a–z 0–9 . - . È possibile utilizzare il formato IPv4 o FQDN.   |   |
| Numero porta server SMTP  | Immettere un numero tra 1 e 65535.   |   |
| Connessione protetta      | Specificare il metodo di connessione protetta per il server e-mail.  |   |
|                           | Nessuno  | Se si seleziona <b>POP prima di SMTP</b> in <b>Metodo autenticazione</b> , il metodo di connessione viene impostato su <b>Nessuno</b> . |
|                           | SSL/TLS  | Ciò è disponibile quando <b>Metodo autenticazione</b> viene impostato su <b>Disattiva</b> o <b>AUT. SMTP</b> .                          |
|                           | STARTTLS   | Ciò è disponibile quando <b>Metodo autenticazione</b> viene impostato su <b>Disattiva</b> o <b>AUT. SMTP</b> .                          |
| Convalida certificato     | Il certificato viene abilitato quando questa opzione viene abilitata. Si consiglia di impostare su <b>Abilita</b> .  |   |
| Indirizzo server POP3     | Se si seleziona <b>POP prima di SMTP</b> come <b>Metodo autenticazione</b> , immettere l'indirizzo del server POP3 da 0 e 255 caratteri utilizzando A–Z a–z 0–9 . - . È possibile utilizzare il formato IPv4 o FQDN. |   |
| Numero porta server POP3  | Se si seleziona <b>POP prima di SMTP</b> come <b>Metodo autenticazione</b> immettere un numero compreso tra 1 e 65535.   |   |

## Verifica della connessione al server di posta

È possibile controllare la connessione al server di posta eseguendo il controllo di connessione.

1. Accedere a Web Config e selezionare la scheda **Rete > Server e-mail > Test di conn..**
2. Selezionare **Avvia**.

Viene avviato il test di connessione sul server e-mail. Dopo il test, viene visualizzato il report di controllo.



**Nota:**

È possibile verificare la connessione al server di posta anche dal pannello di controllo. Accesso come descritto di seguito.

**Impostazioni > Impostazioni di rete > Avanzate > Server e-mail > Controllo connessione**

## Riferimenti per test di connessione al server di posta

| Messaggi   | Causa  |
|--|--|
| Test di connessione riuscito.  | Questo messaggio appare quando la connessione con il server avviene correttamente.   |
| Errore di comunicazione server SMTP. Controllare quanto segue. - Impostazioni di rete  | Questo messaggio appare quando <ul style="list-style-type: none"> <li><input type="checkbox"/> Lo scanner non è connesso a una rete</li> <li><input type="checkbox"/> Il server SMTP è inattivo</li> <li><input type="checkbox"/> La connessione di rete viene disattivata durante la comunicazione</li> <li><input type="checkbox"/> Sono stati ricevuti dati incompleti</li> </ul> |
| Errore di comunicazione server POP3. Controllare quanto segue. - Impostazioni di rete  | Questo messaggio appare quando <ul style="list-style-type: none"> <li><input type="checkbox"/> Lo scanner non è connesso a una rete</li> <li><input type="checkbox"/> Il server POP3 è inattivo</li> <li><input type="checkbox"/> La connessione di rete viene disattivata durante la comunicazione</li> <li><input type="checkbox"/> Sono stati ricevuti dati incompleti</li> </ul> |
| Errore durante la conness. al server SMTP. Controllare quanto segue. - Indirizzo server SMTP - Server DNS                            | Questo messaggio appare quando <ul style="list-style-type: none"> <li><input type="checkbox"/> La connessione a un server DNS non è riuscita</li> <li><input type="checkbox"/> La risoluzione del nome per un server SMTP non è riuscita</li> </ul>  |
| Errore durante la conness. al server POP3. Controllare quanto segue. - Indirizzo server POP3 - Server DNS                            | Questo messaggio appare quando <ul style="list-style-type: none"> <li><input type="checkbox"/> La connessione a un server DNS non è riuscita</li> <li><input type="checkbox"/> Risoluzione dei nomi per un server POP3 non riuscita</li> </ul>   |
| Errore di autenticazione server SMTP. Controllare quanto segue. - Metodo autenticazione - Account autenticato - Password autenticata | Questo messaggio appare quando si verifica un errore nel server di autenticazione SMTP.  |
| Errore di autenticazione server POP3. Controllare quanto segue. - Metodo autenticazione - Account autenticato - Password autenticata | Questo messaggio appare quando si verifica un errore nel server di autenticazione POP3.  |
| Metodo di comunicazione non supportato. Controllare quanto segue. - Indirizzo server SMTP - Numero porta server SMTP                 | Questo messaggio appare quando si cerca di comunicare con protocolli non supportati.   |
| Connessione al server SMTP non riuscita. Cambiare Connessione protetta in Nessuno.   | Questo messaggio appare quando si verifica una mancata corrispondenza SMTP tra un server e un client, o quando il server non supporta la connessione protetta SMTP (connessione SSL).  |
| Connessione al server SMTP non riuscita. Cambiare Connessione protetta in SSL/TLS.   | Questo messaggio appare in caso di mancata corrispondenza SMTP tra un server e un client, o quando il server richiede di utilizzare una connessione SSL/TLS per una connessione protetta SMTP.   |

| Messaggi  | Causa   |
|---|---|
| Connessione al server SMTP non riuscita. Cambiare Connessione protetta in STARTTLS.                 | Questo messaggio viene visualizzato in caso di mancata corrispondenza di SMTP tra un server e un client o quando il server richiede di utilizzare una connessione STARTTLS per una connessione protetta SMTP. |
| Connessione non affidabile. Controllare quanto segue. - Data e ora                                  | Questo messaggio appare quando le impostazioni di data e ora dello scanner non sono corrette o il certificato è scaduto.  |
| Connessione non affidabile. Controllare quanto segue. - Certificato CA                              | Questo messaggio appare quando lo scanner non dispone di un certificato radice corrispondente al server, o non è stato importato un Certificato CA.   |
| Connessione non affidabile.   | Questo messaggio appare quando il certificato ottenuto è danneggiato.   |
| Autenticazione server SMTP non riuscita. Cambiare Metodo autenticazione in AUT. SMTP.               | Questo messaggio appare in caso di mancata corrispondenza del metodo di autenticazione tra un server e un client. Il server supporta AUT. SMTP.   |
| Autenticazione server SMTP non riuscita. Cambiare Metodo autenticazione in POP prima di SMTP.       | Questo messaggio appare in caso di mancata corrispondenza del metodo di autenticazione tra un server e un client. Il server non supporta AUT. SMTP.   |
| Indirizzo e-mail mittente non corretto. Passare all'indirizzo e-mail per il servizio e-mail in uso. | Questo messaggio appare quando l'indirizzo e-mail del mittente specificato non è corretto.  |
| Impossibile accedere al prodotto fino al termine dell'elaborazione.                                 | Questo messaggio appare quando lo scanner è occupato.   |

## Impostazione di una cartella di rete condivisa

Impostare una cartella di rete per salvare un'immagine acquisita.

Quando si salva un file nella cartella, lo scanner accede come utente del computer su cui è stata creata la cartella.

### Creazione della cartella condivisa

#### Informazioni correlate

- ➔ [“Prima di creare la cartella condivisa” a pagina 122](#)
- ➔ [“Verifica del profilo di rete” a pagina 123](#)
- ➔ [“Posizione in cui creare la cartella condivisa e esempio di sicurezza” a pagina 123](#)
- ➔ [“Aggiunta di un gruppo o di un utente cui consentire l'accesso” a pagina 135](#)

#### Prima di creare la cartella condivisa

Prima di creare la cartella condivisa, verificare quanto segue.

- Lo scanner è connesso alla rete in cui può accedere al computer in cui verrà creata la cartella condivisa.
- Nessun carattere multi-byte è presente nel nome del computer in cui verrà creata la cartella condivisa.

 **Importante:**

Quando un carattere multi-byte è presente nel nome del computer, il salvataggio del file nella cartella condivisa potrebbe non riuscire.

In tal caso, passare a un computer che non comprenda un carattere multi-byte nel nome o modificare il nome del computer.

Quando si modifica il nome del computer, assicurarsi di confermare in precedenza tutto ciò con l'amministratore, poiché questo fatto potrebbe interessare alcune impostazioni, ad esempio la gestione del computer, l'accesso alle risorse, ecc.

## Verifica del profilo di rete

Sul computer in cui verrà creata la cartella condivisa, controllare se è disponibile la condivisione di cartelle.

1. Accedere al computer in cui la cartella condivisa verrà creata dall'account utente con autorità di amministratore.
2. Selezionare **Pannello di Controllo > Rete e Internet > Centro connessioni di rete e condivisione**.
3. Fare clic su **Modifica impostazioni di condivisione avanzate**, quindi fare clic su  per il profilo con (**profilo corrente**) nei profili di rete visualizzati.
4. Controllare se **Attiva condivisione file e stampanti** è selezionata in **Condivisione file e stampanti**.  
Se è già selezionata, fare clic su **Annulla** e chiudere la finestra.  
Quando si modificano le impostazioni, fare clic su **Salva modifiche** e chiudere la finestra.

## Posizione in cui creare la cartella condivisa e esempio di sicurezza

A seconda della posizione in cui viene creata la cartella condivisa, la sicurezza e la comodità variano.

Per utilizzare la cartella condivisa dagli scanner o da altri computer, sono necessarie le seguenti autorizzazioni di lettura e modifica per la cartella.

Scheda **Condivisione** > poi **Condivisione avanzata** > **Autorizzazioni**

Controlla il permesso di accesso della rete alla cartella condivisa.

Autorizzazione di accesso della scheda **Sicurezza**

Controlla il permesso di accesso della rete e l'accesso locale alla cartella condivisa.

Quando si imposta **Tutti** per la cartella condivisa creata sul desktop, come esempio di creazione di una cartella condivisa, sarà consentito l'accesso a tutti gli utenti che possono accedere al computer.

Tuttavia, l'utente che non dispone di autorità non può accedere perché il desktop (cartella) è sotto il controllo della cartella utente, quindi al desktop vengono assegnate le impostazioni di sicurezza della cartella utente. L'utente cui è consentito l'accesso nella scheda **Sicurezza** (utente connesso e amministratore in questo caso) può utilizzare la cartella.

Vedere di seguito per la creazione della posizione corretta.

Questo esempio vale per quando si crea la cartella "scan\_folder".

### Informazioni correlate

- ➔ [“Esempio di configurazione per un i file server” a pagina 124](#)
- ➔ [“Esempio di configurazione per un personal computer” a pagina 130](#)

### ***Esempio di configurazione per un i file server***

La presente spiegazione fornisce un esempio per la creazione di una cartella condivisa sulla radice dell'unità del computer condiviso, quale il file server nell'esempio seguente.

Gli utenti con accesso controllabile, quali coloro che hanno lo stesso dominio del computer su cui creare una cartella condivisa, possono accedere alla cartella condivisa.

Impostare questa configurazione quando si consente a qualsiasi utente di leggere e scrivere nella cartella condivisa del computer, ad esempio il file server e il computer condiviso.

- Luogo per la creazione della cartella condivisa: radice dell'unità
- Percorso cartella: C:\scan\_folder
- Autorizzazione di accesso tramite rete (Permessi di condivisione): tutti
- Autorizzazione di accesso al file system (Sicurezza): utenti autenticati

1. Accedere al computer in cui la cartella condivisa verrà creata dall'account utente con autorità di amministratore.
2. Avviare Esplora risorse.
3. Creare la cartella sulla radice dell'unità, quindi denominarla "scan\_folder".

Per il nome della cartella, immettere tra 1 e 12 caratteri alfanumerici. Se si supera il limite dei caratteri per il nome della cartella, potrebbe non essere possibile accedervi normalmente a seconda dell'ambiente.

4. Fare clic con il pulsante destro del mouse sulla cartella, quindi selezionare **Proprietà**.

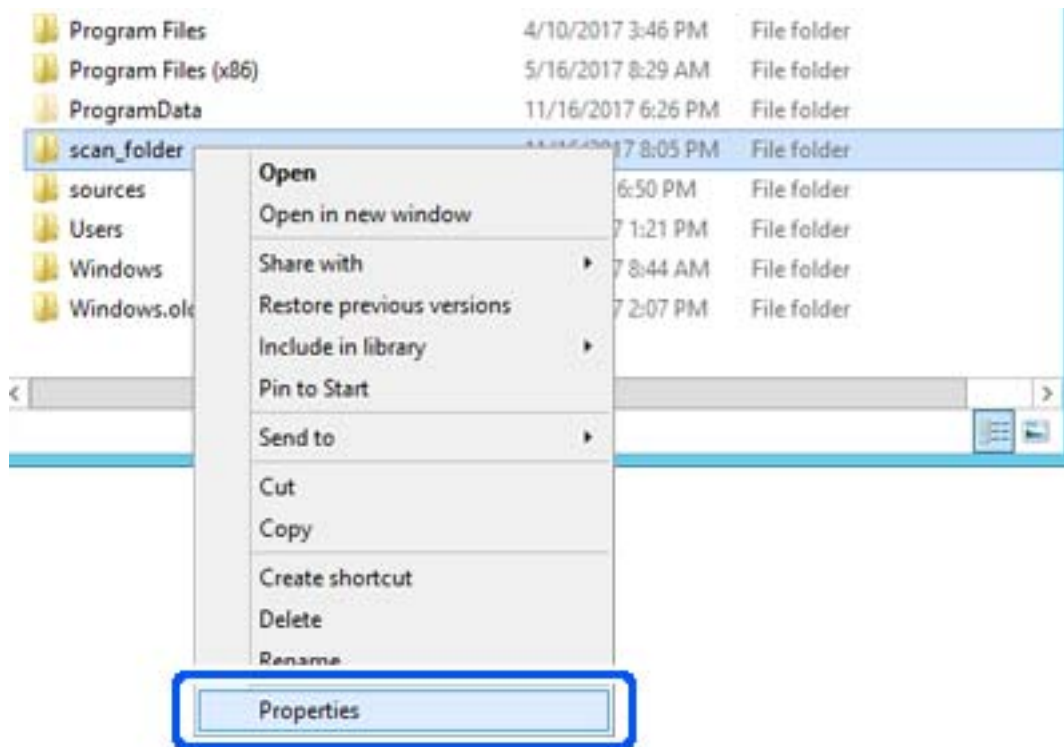

5. Fare clic su **Condivisione avanzata** nella scheda **Condivisione**.

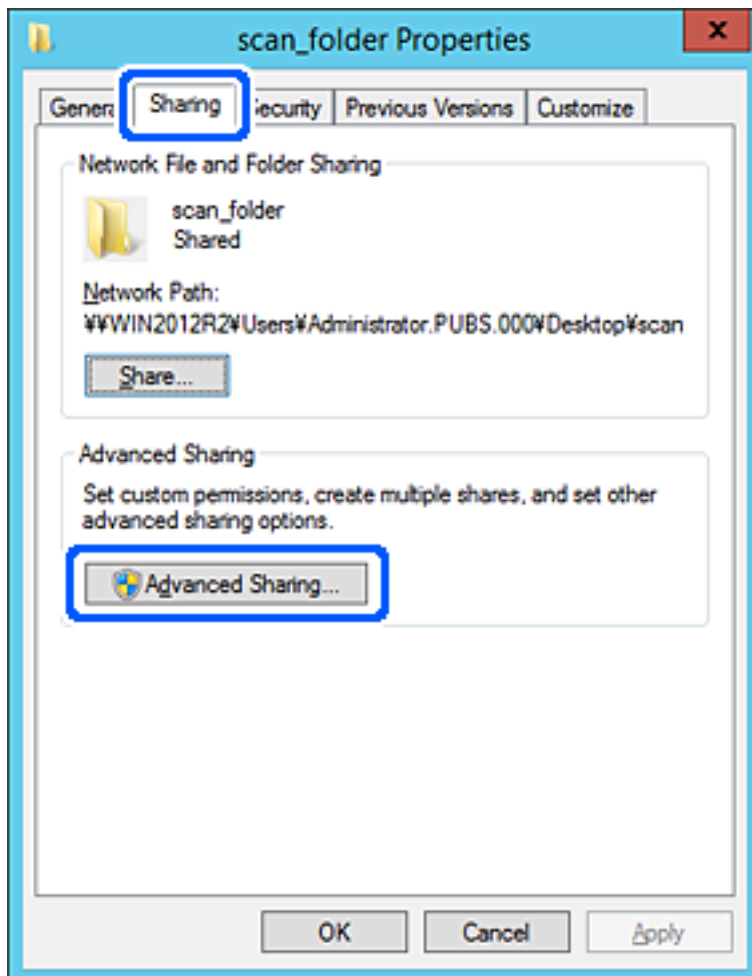

6. Selezionare **Condividi questa cartella** e fare clic su **Autorizzazioni**.

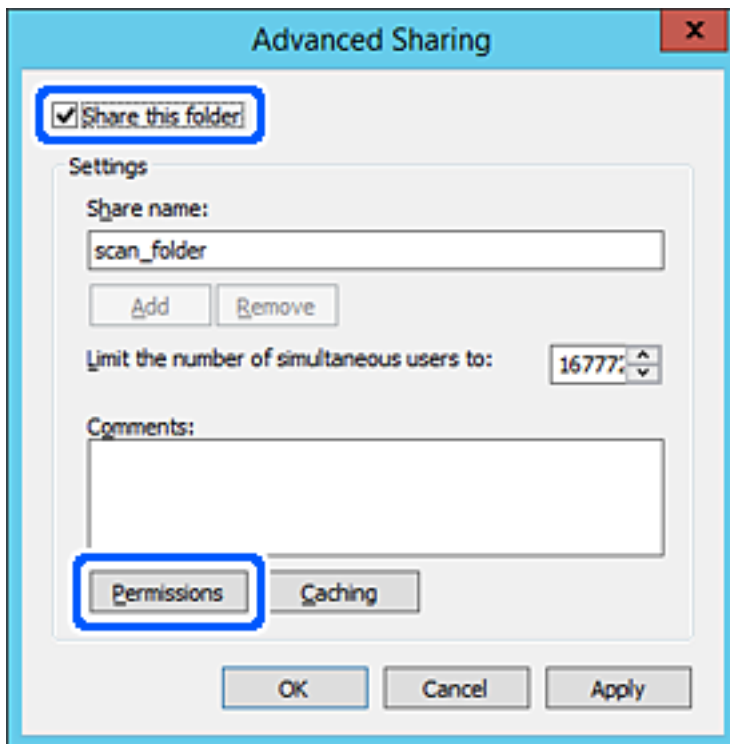

7. Selezionare il gruppo **Tutti** in **Utenti e gruppi**, selezionare **Consenti** in **Modifica** e fare clic su **OK**.

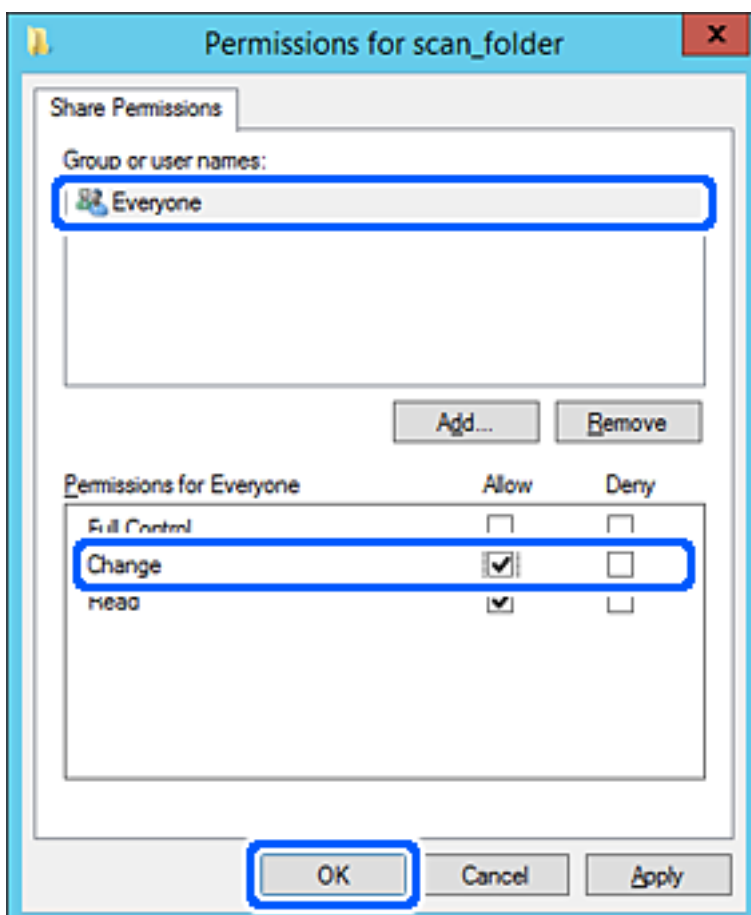

8. Fare clic su **OK**.
9. Selezionare la scheda **Sicurezza**, poi selezionare **Utenti autenticati** in **Utenti e gruppi**.

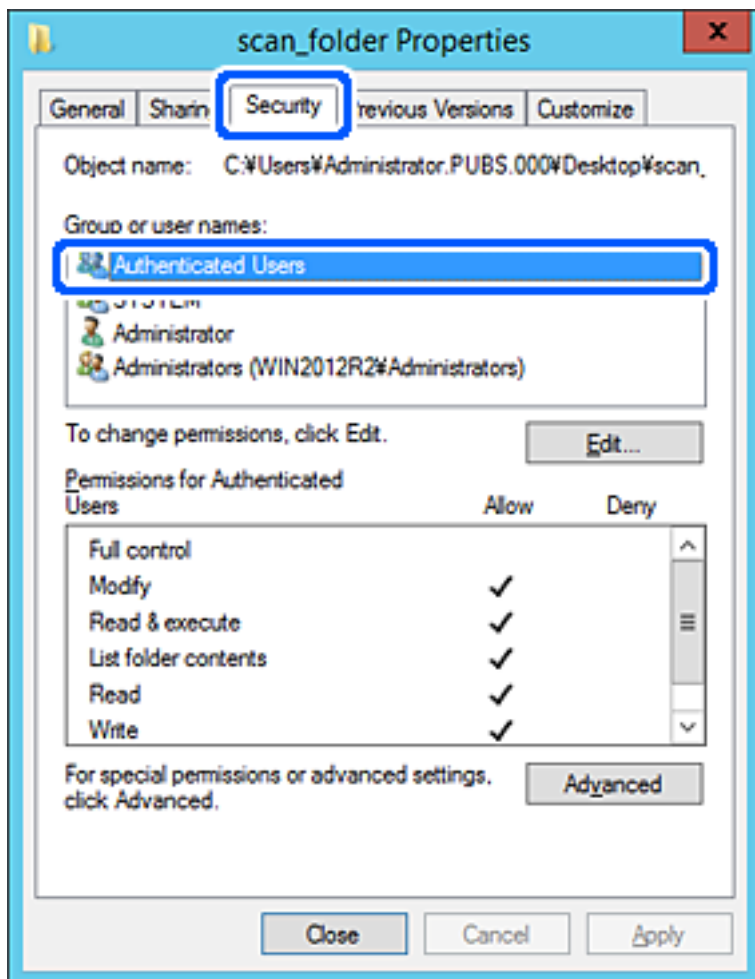

"Utenti autenticati" è il gruppo speciale che comprende tutti gli utenti che possono accedere al dominio o al computer. Il gruppo viene visualizzato solo se la cartella viene creata appena sotto la cartella principale.

Se non appare, è possibile aggiungerle facendo clic su **Modifica**. Per ulteriori informazioni, vedere Informazioni correlate.



10. Verificare che **Consenti in Modifica** sia selezionato sotto **Autorizzazioni per utenti autenticati**.

Se non è selezionato, selezionare **Utenti autenticati**, fare clic su **Modifica**, selezionare **Consenti in Modifica** sotto **Autorizzazioni per utenti autenticati**, quindi fare clic su **OK**.

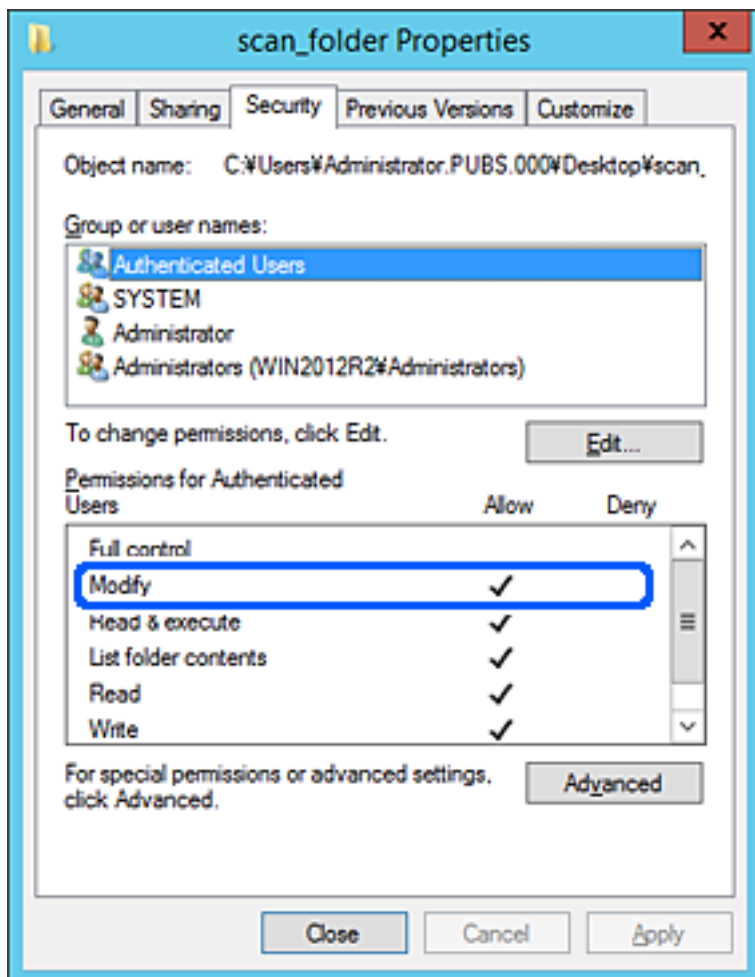

11. Selezionare la scheda **Condivisione**.

Il percorso di rete della cartella condivisa viene visualizzato. Esso viene utilizzato quando ci si registra ai contatti dello scanner. È consigliabile prenderne nota.

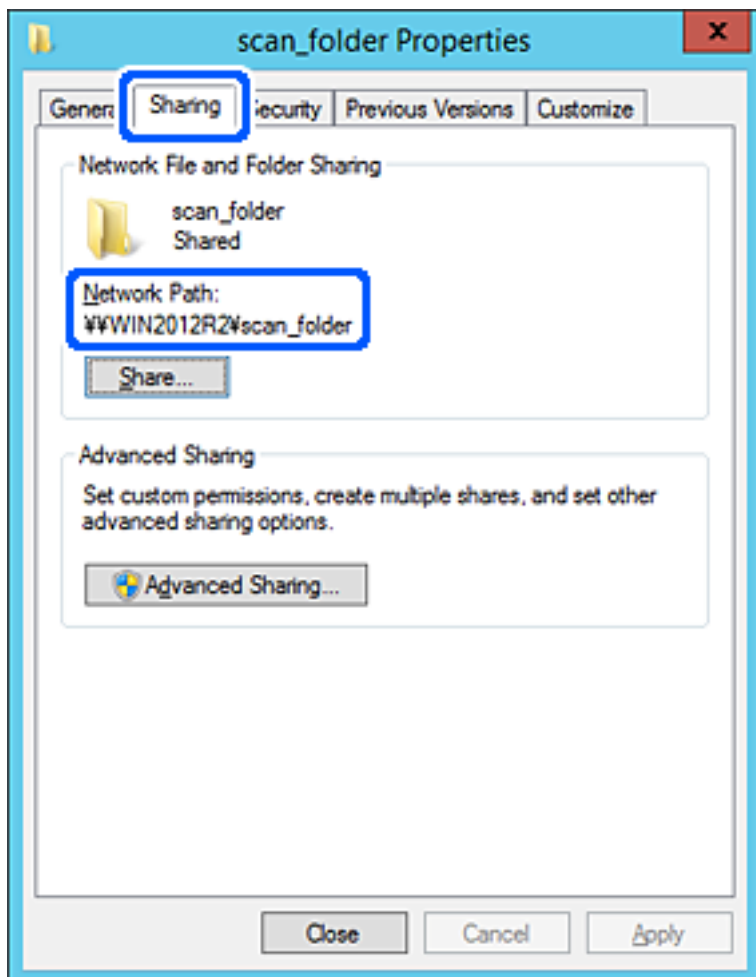

12. Fare clic su **OK** o **Chiudi** per chiudere la schermata.

Controllare se il file può essere scritto o letto sulla cartella condivisa dai computer dello stesso dominio.

### Informazioni correlate

- ➔ “Aggiunta di un gruppo o di un utente cui consentire l'accesso” a pagina 135
- ➔ “Registrazione di una destinazione sui Contatti con Web Config” a pagina 140

### **Esempio di configurazione per un personal computer**

Questa spiegazione è un esempio per la creazione della cartella condivisa sul desktop dell'utente che ha attualmente accesso al computer.

L'utente che accede al computer e che dispone di autorità amministrativa può accedere alla cartella desktop e alla cartella dei documenti che si trovano nella cartella Utente.

Impostare questa configurazione quando NON si desidera autorizzare la lettura e la scrittura da parte di un altro utente alla cartella condivisa su un personal computer.

- Luogo per la creazione della cartella condivisa: Desktop

- Percorso cartella: C:\Users\xxxx\Desktop\scan\_folder
- Autorizzazione di accesso tramite rete (Permessi di condivisione): tutti
- Autorizzazione di accesso al file system (Sicurezza): togliere o aggiungere nomi utente/gruppo cui consentire l'accesso

1. Accedere al computer in cui la cartella condivisa verrà creata dall'account utente con autorità di amministratore.
2. Avviare Esplora risorse.
3. Creare la cartella sul desktop quindi denominarla "scan\_folder".

Per il nome della cartella, immettere tra 1 e 12 caratteri alfanumerici. Se si supera il limite dei caratteri per il nome della cartella, potrebbe non essere possibile accedervi normalmente a seconda dell'ambiente.

4. Fare clic con il pulsante destro del mouse sulla cartella, quindi selezionare **Proprietà**.

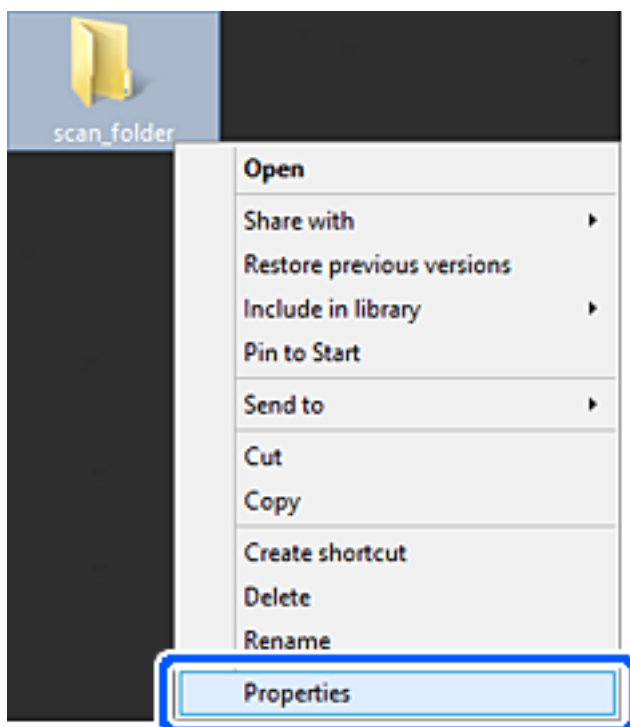

5. Fare clic su **Condivisione avanzata** nella scheda **Condivisione**.

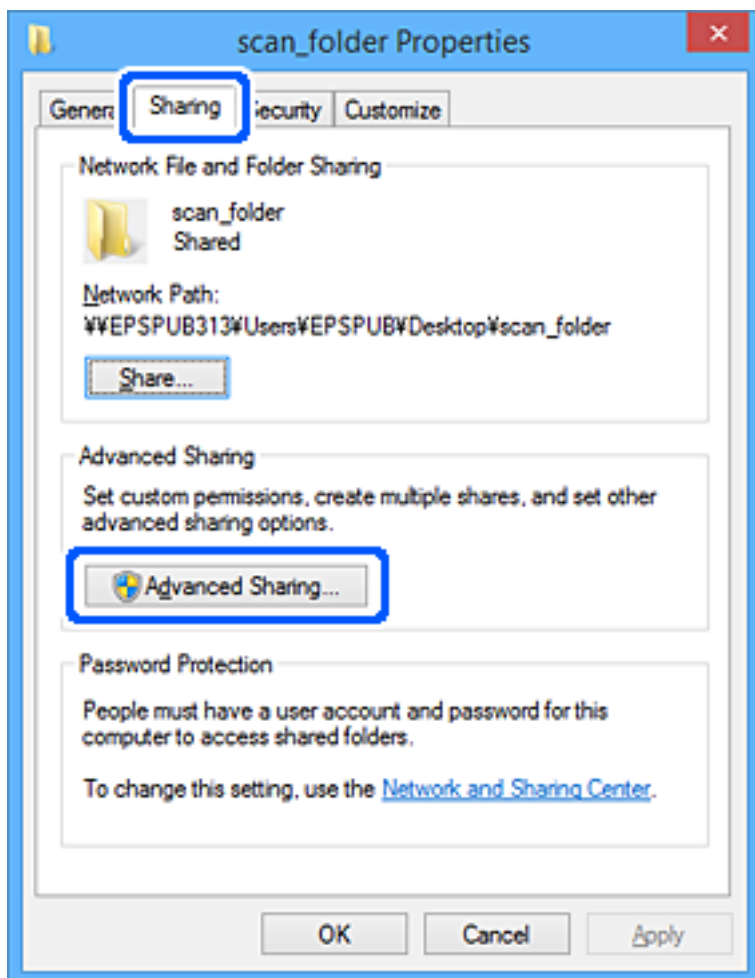

6. Selezionare **Condividi questa cartella** e fare clic su **Autorizzazioni**.

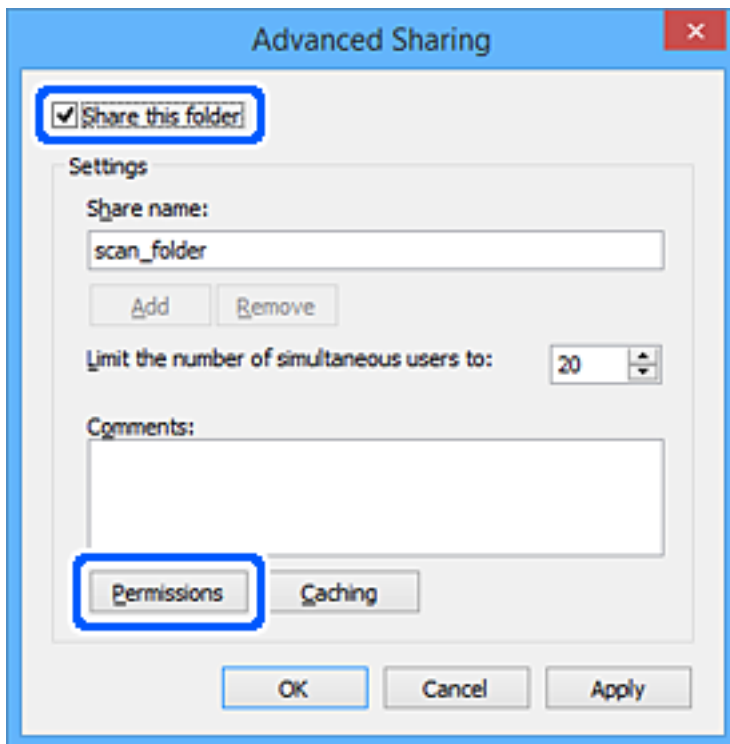

7. Selezionare il gruppo **Tutti** in **Utenti e gruppi**, selezionare **Consenti** in **Modifica** e fare clic su **OK**.

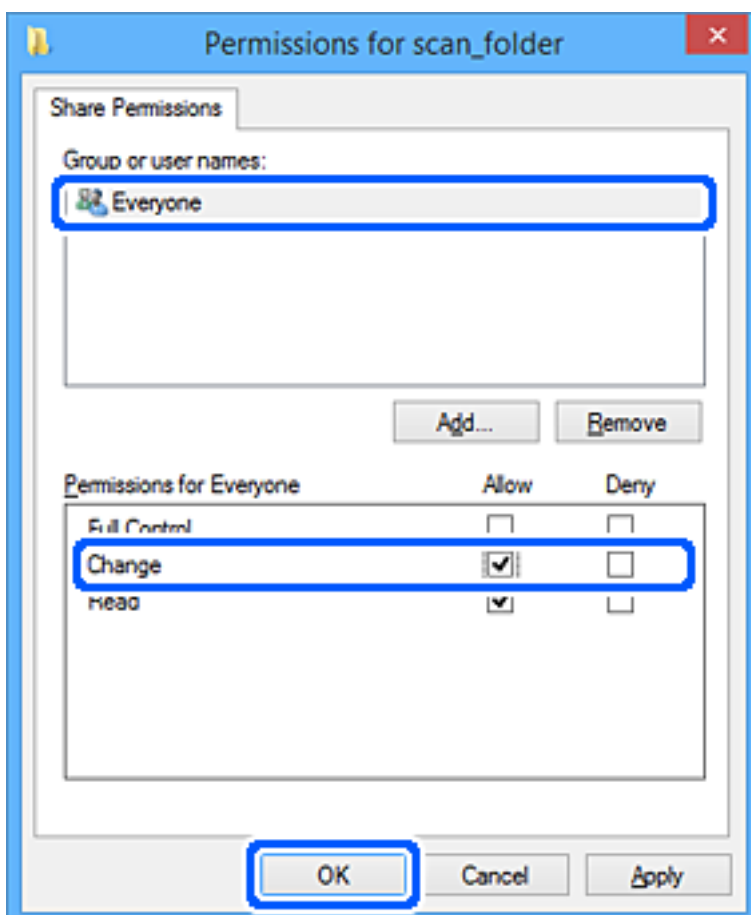

8. Fare clic su **OK**.
9. Selezionare la scheda **Sicurezza**.
10. Selezionare il gruppo o l'utente in **Utenti e gruppi**.

Il gruppo o l'utente visualizzato qui può accedere alla cartella condivisa.

In questo caso, l'utente che accede a questo computer e l'amministratore possono accedere alla cartella condivisa.

Se necessario, aggiungere altre autorizzazioni di accesso. È possibile aggiungerle facendo clic su **Modifica**. Per ulteriori informazioni, vedere Informazioni correlate.

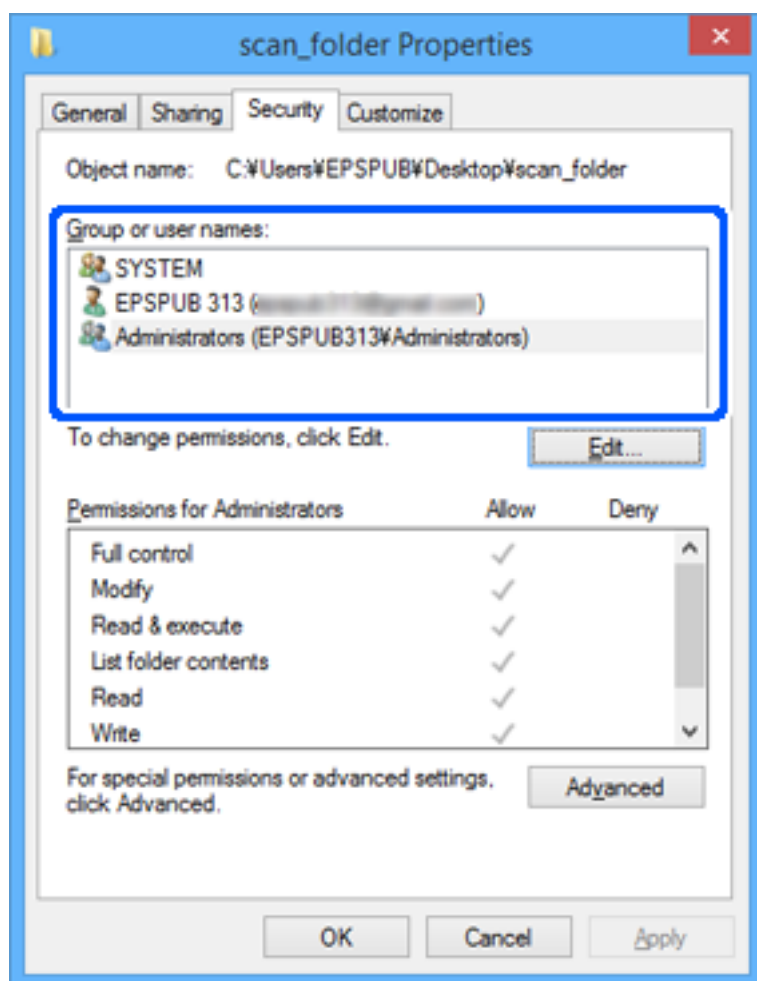

11. Selezionare la scheda **Condivisione**.

Il percorso di rete della cartella condivisa viene visualizzato. Esso viene utilizzato quando ci si registra ai contatti dello scanner. È consigliabile prenderne nota.

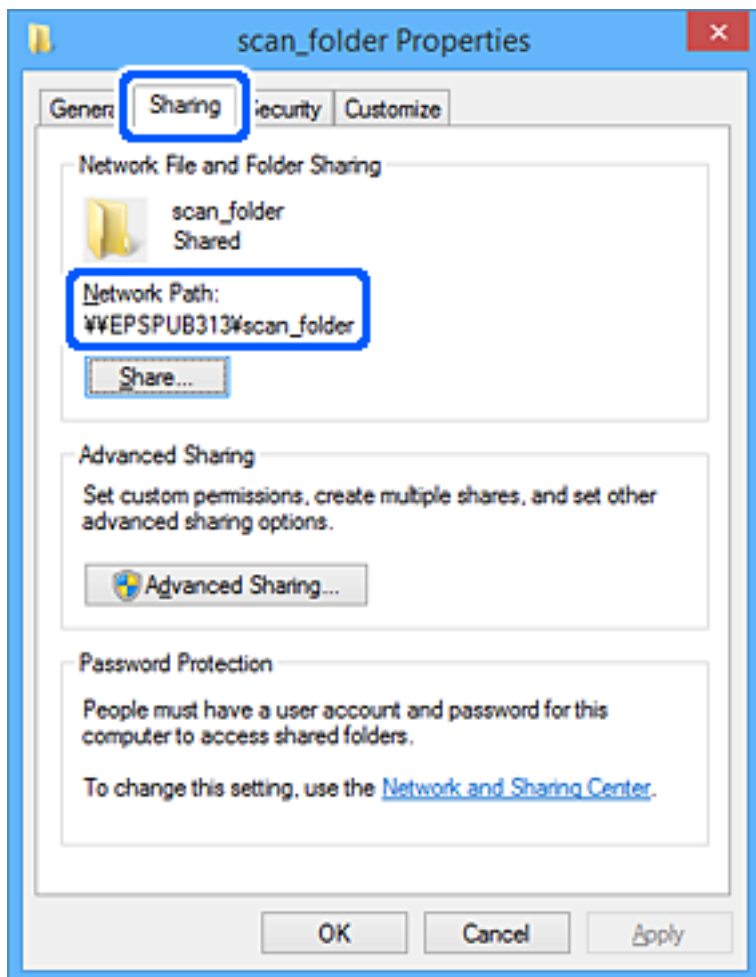

12. Fare clic su **OK** o **Chiudi** per chiudere la schermata.

Controllare se il file può essere scritto o letto sulla cartella condivisa dai computer degli utenti o dei gruppi con l'autorizzazione di accesso.

### Informazioni correlate

- ➔ “Aggiunta di un gruppo o di un utente cui consentire l'accesso” a pagina 135
- ➔ “Registrazione di una destinazione sui Contatti con Web Config” a pagina 140

## Aggiunta di un gruppo o di un utente cui consentire l'accesso

È possibile aggiungere un gruppo o un utente cui consentire l'accesso.

1. Fare clic con il pulsante destro del mouse sulla cartella e selezionare **Proprietà**.
2. Selezionare la scheda **Sicurezza**.

3. Fare clic su **Modifica**.

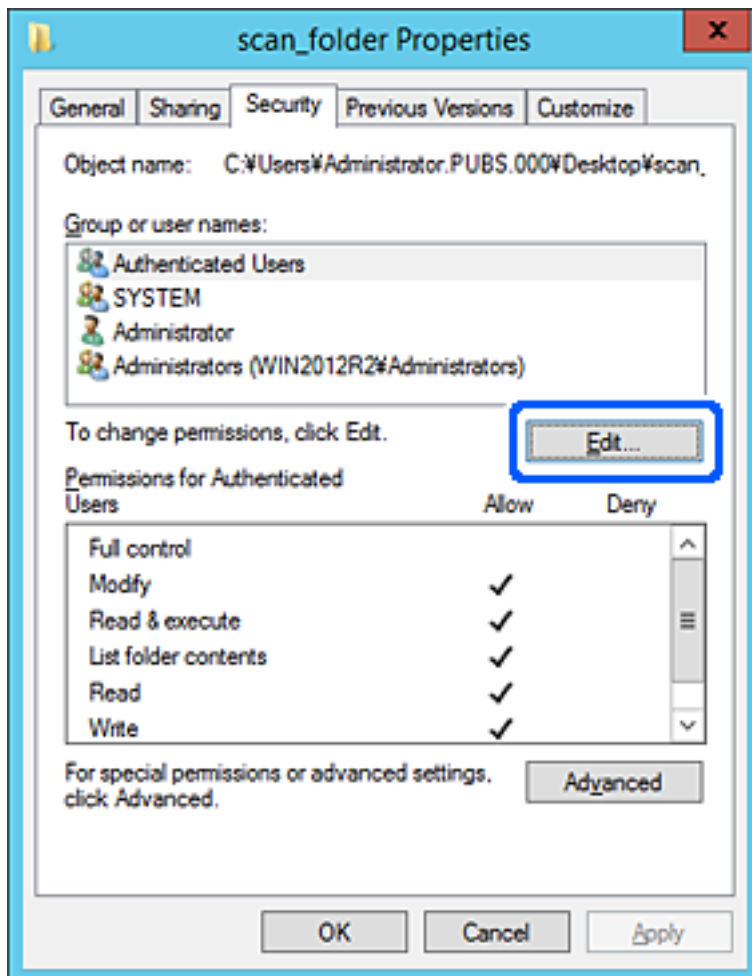



4. Fare clic su **Aggiungi** sotto **Utenti e gruppi**.

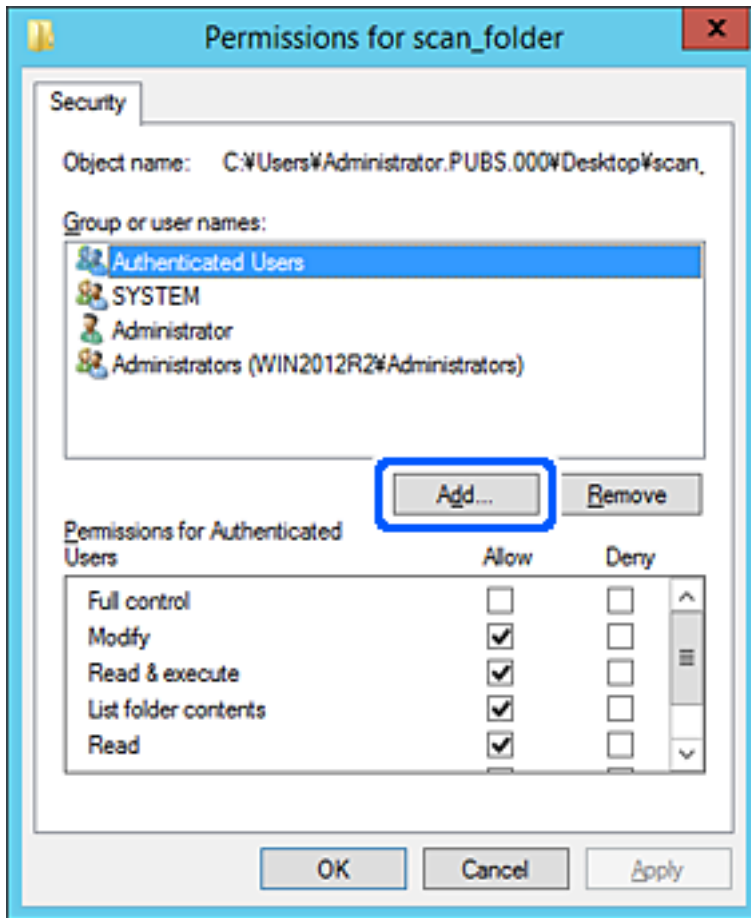

5. Immettere il nome del gruppo o dell'utente cui si desidera consentire l'accesso, quindi fare clic su **Controlla nomi**.

Viene aggiunta una sottolineatura al nome.

**Nota:**

Se non si conosce il nome completo del gruppo o dell'utente, immettere parte del nome e quindi fare clic su **Controlla nomi**. Vengono elencati i nomi dei gruppo o degli utenti che corrispondono a una parte del nome, quindi è possibile selezionare il nome completo dall'elenco.

Se un solo nome corrisponde, il nome completo con sottolineatura viene visualizzato in **Immettere il nome dell'oggetto da selezionare**.

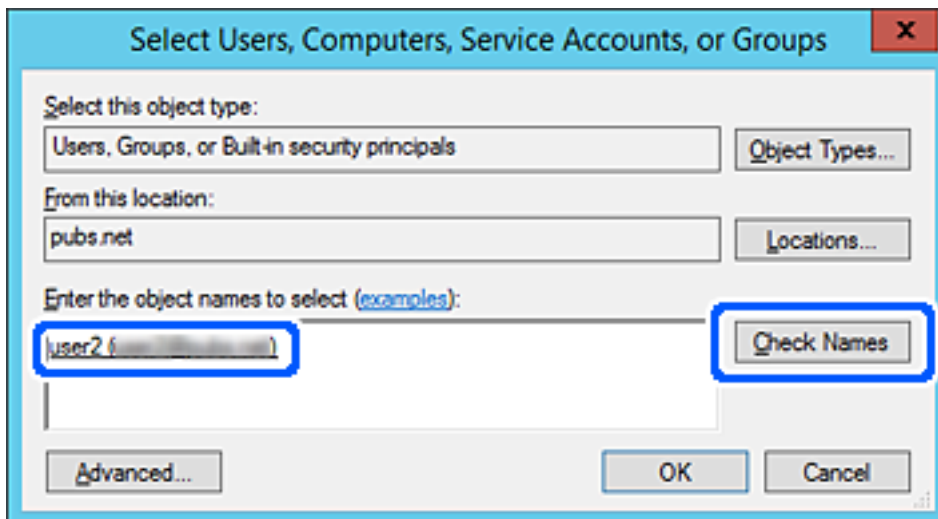

6. Fare clic su OK.

7. Nella scheda Autorizzazioni, selezionare il nome utente inserito in **Utenti e gruppi**, selezionare il permesso di accesso in **Modifica**, quindi fare clic su **OK**.

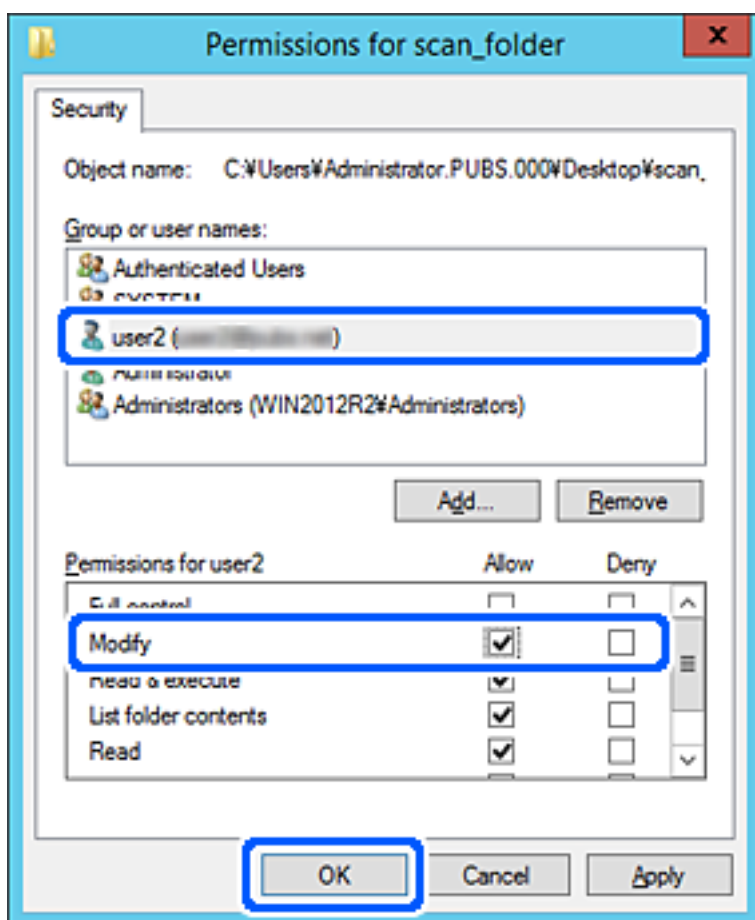

8. Fare clic su **OK** o **Chiudi** per chiudere la schermata.

Controllare se il file può essere scritto o letto sulla cartella condivisa dai computer degli utenti o dei gruppi con l'autorizzazione di accesso.

## Rendere disponibili i contatti

La registrazione delle destinazioni nell'elenco dei contatti dello scanner consente di inserire facilmente la destinazione durante la scansione.

È possibile registrare i seguenti tipi di destinazioni nell'elenco dei contatti. È possibile salvare fino a 300 voci in totale.

**Nota:**

È inoltre possibile utilizzare il server LDAP (ricerca LDAP) per inserire la destinazione.

|                  |  |
|------------------|--|
| E-mail           | Destinazione per la posta elettronica.<br>Occorre configurare in anticipo le impostazioni del server di posta. |
| Cartella di rete | Destinazione per i dati di scansione.<br>È necessario configurare la cartella di rete in anticipo.             |

### Informazioni correlate

➔ [“Cooperazione tra il server LDAP e gli utenti” a pagina 146](#)

## Comparazione della configurazione dei contatti

Esistono tre strumenti per la configurazione dei contatti dello scanner: Web Config, Epson Device Admin e il pannello di controllo dello scanner. Le differenze tra i tre strumenti sono elencate nella tabella che segue.

| Funzioni                              | Web Config* | Epson Device Admin | Pannello di controllo dello scanner |
|---------------------------------------|-------------|--------------------|-------------------------------------|
| Registrazione di una destinazione     | ✓           | ✓                  | ✓                                   |
| Modifica di una destinazione          | ✓           | ✓                  | ✓                                   |
| Aggiunta di un gruppo                 | ✓           | ✓                  | ✓                                   |
| Modifica di un gruppo                 | ✓           | ✓                  | ✓                                   |
| Eliminazione di destinazione o gruppi | ✓           | ✓                  | ✓                                   |
| Eliminazione di tutte le destinazioni | ✓           | ✓                  | -                                   |
| Importazione di un file               | ✓           | ✓                  | -                                   |
| Esportazione di un file               | ✓           | ✓                  | -                                   |

\* Accedere come amministratore per configurare le impostazioni.

## Registrazione di una destinazione sui Contatti con Web Config

### Nota:

È possibile registrare i contatti anche nel pannello di controllo dello scanner.

1. Accedere a Web Config e selezionare la scheda **Scansione > Contatti**.
2. Selezionare il numero che si desidera registrare e fare clic su **Modifica**.
3. Immettere **Nome** e **Parola indice**.
4. Selezionare il tipo di destinazione come opzione di **Tipo**.

### Nota:

Una volta completata la registrazione, non è possibile modificare l'opzione **Tipo**. Se si desidera modificare il tipo, eliminare la destinazione e registrarla nuovamente.

5. Immettere un valore per ciascuna voce, quindi fare clic su **Applica**.

## Informazioni correlate

➔ [“Esecuzione di Web Config su un browser web” a pagina 29](#)

## Voci di impostazione della destinazione

| Elementi                 | Impostazioni e descrizione   |
|--------------------------|--|
| Impostazioni comuni      |  |
| Nome                     | Immettere un nome visualizzato nei contatti utilizzando un massimo di 30 caratteri in Unicode (UTF-8). Se non si specifica questa voce, lasciare il campo vuoto.   |
| Parola indice            | Immettere un nome utilizzando un massimo di 30 caratteri in Unicode (UTF-8) per cercare tra i contatti sul pannello di controllo dello scanner. Se non si specifica questa voce, lasciare il campo vuoto.  |
| Tipo                     | Selezionare il tipo di indirizzo che si desidera registrare.   |
| Assegna ad uso frequente | Scegliere di impostare l'indirizzo registrato come indirizzo utilizzato di frequente. L'opzione di uso frequente di un indirizzo viene visualizzata nella schermata superiore della scansione ed è possibile specificare la destinazione senza visualizzare i contatti.  |
| E-mail                   |  |
| Indirizzo e-mail         | Immettere tra 1 e 255 caratteri utilizzando A-Z a-z 0-9 ! # \$ % & ' * + - . / = ? ^ _ {   } ~ @.  |
| Rete cartella (SMB)      |  |
| Salva con nome           | \\“Percorso cartella”<br>Immettere il percorso della cartella di destinazione utilizzando tra 1 e 253 caratteri in Unicode (UTF-8), omettendo “\\”.<br>Immettere il percorso di rete visualizzato nella schermata delle proprietà della cartella. Vedere quanto segue per maggiori informazioni sull'impostazione del percorso di rete.<br><a href="#">“Esempio di configurazione per un personal computer” a pagina 130</a> |
| Nome utente              | Immettere un nome utente per accedere a una cartella di rete utilizzando un massimo di 30 caratteri in Unicode (UTF-8). Tuttavia, evitare di utilizzare caratteri di controllo (0x00-0x1F, 0x7F).  |
| Password                 | Immettere una password per accedere a una cartella di rete utilizzando un massimo di 20 caratteri in Unicode (UTF-8). Tuttavia, evitare di utilizzare caratteri di controllo (0x00-0x1F, 0x7F).  |
| FTP                      |  |
| Connessione protetta     | Selezionare FTP o FTPS a seconda del protocollo di trasferimento file che il server FTP supporta. Selezionare <b>FTPS</b> per consentire allo scanner di comunicare con misure di sicurezza.   |
| Salva con nome           | Immettere il nome del server utilizzando tra 1 e 253 caratteri in ASCII (0x20-0x7E), omettendo “ftp://” o “ftps://”.   |

| Elementi              | Impostazioni e descrizione  |
|-----------------------|---|
| Nome utente           | Immettere un nome utente per accedere a un server FTP utilizzando un massimo di 30 caratteri in Unicode (UTF-8). Tuttavia, evitare di utilizzare caratteri di controllo (0x00–0x1F, 0x7F). Se il server consente le connessioni anonime, immettere un nome utente come "Anonimo" e l'FTP. Se non si specifica questa voce, lasciare il campo vuoto. |
| Password              | Immettere una password per accedere a un server FTP utilizzando un massimo di 20 caratteri in Unicode (UTF-8). Tuttavia, evitare di utilizzare caratteri di controllo (0x00–0x1F, 0x7F). Se non si specifica questa voce, lasciare il campo vuoto.  |
| Modalità connessione  | Selezionare il metodo di connessione dal menu. Se è stato impostato un firewall tra lo scanner e il server FTP, selezionare <b>Modalità passiva</b> .   |
| Numero porta          | Immettere un numero di porta del server FTP tra 1 e 65535.  |
| Convalida certificato | Il certificato del server FTP viene validato quando questa opzione è abilitata. Questa funzione è disponibile quando è selezionato <b>FTPS</b> come <b>Connessione protetta</b> .<br>Per impostare, è necessario importare il Certificato CA sullo scanner.   |
| SharePoint(WebDAV)    |   |
| Connessione protetta  | Selezionare HTTP o HTTPS a seconda del protocollo di trasferimento file supportato dal server. Selezionare <b>HTTPS</b> per consentire allo scanner di comunicare con misure di sicurezza.  |
| Salva con nome        | Immettere il nome del server utilizzando tra 1 e 253 caratteri in ASCII (0x20–0x7E), omettendo "http://" o "https://".  |
| Nome utente           | Immettere un nome utente per accedere a un server con un massimo di 30 caratteri in Unicode (UTF-8). Tuttavia, evitare di utilizzare caratteri di controllo (0x00–0x1F, 0x7F). Se non si specifica questa voce, lasciare il campo vuoto.  |
| Password              | Immettere una password per accedere a un server con un massimo di 20 caratteri in Unicode (UTF-8). Tuttavia, evitare di utilizzare caratteri di controllo (0x00–0x1F, 0x7F). Se non si specifica questa voce, lasciare il campo vuoto.  |
| Convalida certificato | Il certificato del server viene validato quando questa opzione è abilitata. Questa funzione è disponibile quando è selezionato <b>HTTPS</b> come <b>Connessione protetta</b> .<br>Per impostare, è necessario importare il Certificato CA sullo scanner.  |
| Server proxy          | Selezionare se utilizzare o meno un server proxy.   |

## Registrazione di destinazioni come gruppo usando Web Config

Se il tipo di destinazione è impostato su **E-mail**, è possibile registrare le destinazioni come un gruppo.

1. Accedere a Web Config e selezionare la scheda **Scansione > Contatti**.
2. Selezionare il numero che si desidera registrare e fare clic su **Modifica**.
3. Selezionare un gruppo da **Tipo**.
4. Fare clic su **Seleziona per Contatti per Gruppo**.  
Vengono visualizzate le destinazioni disponibili.

5. Selezionare la destinazione che si desidera registrare nel gruppo, quindi fare clic su **Seleziona**.
6. Immettere **Nome** e **Parola indice**.
7. Scegliere se identificare il gruppo registrato come gruppo utilizzato di frequente.

**Nota:**

*Le destinazioni possono essere registrate su più gruppi.*

8. Fare clic su **Applica**.

### Informazioni correlate

➔ [“Esecuzione di Web Config su un browser web” a pagina 29](#)

## Backup e importazione di contatti

Utilizzando Web Config o altri strumenti, è possibile eseguire il backup e l'importazione di contatti.

Per Web Config, è possibile eseguire il backup dei contatti esportando le impostazioni dello scanner che contengono i contatti. Il file esportato non può essere modificato perché viene esportato come file binario.

Quando si importano le impostazioni dello scanner sullo scanner, i contatti vengono sovrascritti.

Per Epson Device Admin, i contatti possono essere esportati solo dalla schermata di proprietà del dispositivo. Inoltre, se non si esportano gli elementi correlati alla sicurezza, è possibile modificare i contatti esportati e importarli poiché tale file può essere salvato come file SYLK o CSV.

## Importazione di contatti tramite Web Config

Se si dispone di uno scanner che consente di eseguire il backup dei contatti ed è compatibile con questo scanner, è possibile registrare facilmente i contatti importando il file di backup.

**Nota:**

*Per istruzioni su come eseguire il backup dei contatti dello scanner, vedere il manuale fornito con lo scanner.*

Per importare i contatti in questo scanner, procedere come segue.

1. Accedere a Web Config, selezionare la scheda **Gestione dispositivo** > **Esporta e imposta valore di impostazione** > **Importa**.
2. Selezionare il file di backup creato in **File**, inserire la password, quindi fare clic **Avanti**.
3. Selezionare la scheda **Contatti** e fare clic su **Avanti**.

## Backup dei contatti tramite Web Config

I dati relativi ai contatti potrebbero andare persi in caso di malfunzionamento dello scanner. Si consiglia pertanto di eseguire un backup quando i dati vengono aggiornati. Anche durante il periodo di garanzia, Epson non può essere ritenuta responsabile della perdita di dati e non è tenuta a eseguire il backup o il recupero di dati e/o impostazioni.

Tramite Web Config, è inoltre possibile effettuare il backup dei dati memorizzati nello scanner sul computer.

1. Accedere a Web Config e selezionare la scheda **Gestione dispositivo** > **Esporta e imposta valore di impostazione** > **Esporta**.
2. Selezionare la casella di controllo **Contatti** nella categoria **Scansione**.
3. Inserire una password per crittografare il file esportato.  
È necessaria la password per importare il file. Lasciare il campo vuoto se non si desidera crittografare il file.
4. Fare clic su **Esporta**.

## Esportazione e registrazione di massa dei contatti utilizzando lo strumento

Se si usa Epson Device Admin, è possibile eseguire il backup solo dei contatti e modificare i file esportati, quindi registrarli tutti in una volta.

Questa funzione è utile se si desidera eseguire il backup solo dei contatti o quando si sostituisce lo scanner e si desidera trasferire i contatti da quella vecchia a quella nuova.

### Esportazione di contatti

Salvare le informazioni dei contatti in un file.

È possibile modificare i file salvati in formato SYLK o in formato csv utilizzando un'applicazione per foglio di calcolo o un editor di testo. È possibile registrarli tutti in una volta dopo aver eliminato o aggiunto qualche informazione.

Le informazioni che includono elementi di sicurezza quali password e informazioni personali possono essere salvate in formato binario con una password. Non è possibile modificare il file. Esso può essere utilizzato come file di backup delle informazioni, comprese le voci di sicurezza.

1. Avviare Epson Device Admin.
2. Selezionare **Stampante** sul menu delle attività della barra laterale.
3. Selezionare dall'elenco il dispositivo che si desidera configurare.
4. Fare clic su **Configurazione periferica** nella scheda **Principale** sul menu a nastro.  
Una volta impostata la password dell'amministratore, inserire la password e fare clic su **OK**.
5. Fare clic su **Comune** > **Contatti**.
6. Selezionare il formato di esportazione da **Esporta** > **Esporta elementi**.
  - Tutti gli elementi  
Esportare il file binario crittografato. Selezionare se si desidera includere le voci di sicurezza quali password e informazioni personali. Non è possibile modificare il file. Se si seleziona quanto sopra, è necessario impostare una password. Fare clic su **Configurazione** e impostare una password tra 8 e 63 caratteri in ASCII. Tale password sarà necessaria quando si importerà il file binario.



- Elementi tranne informazioni di protezione

Esportare i file in formato SYLK o csv. Selezionare se si desidera modificare le informazioni del file esportato.

7. Fare clic su **Esporta**.
8. Specificare il luogo in cui salvare il file, selezionare il tipo di file quindi fare clic su **Salva**.  
Viene visualizzato il messaggio di completamento.
9. Fare clic su **OK**.  
Controllare che il file sia salvato nel luogo specificato.

## Importazione di contatti

Importare le informazioni dei contatti da un file.

È possibile importare i file salvati in formato SYLK o in formato csv, oppure il file binario di backup che include gli elementi di sicurezza.

1. Avviare Epson Device Admin.
2. Selezionare **Stampante** sul menu delle attività della barra laterale.
3. Selezionare dall'elenco il dispositivo che si desidera configurare.
4. Fare clic su **Configurazione periferica** nella scheda **Principale** sul menu a nastro.  
Una volta impostata la password dell'amministratore, inserire la password e fare clic su **OK**.
5. Fare clic su **Comune** > **Contatti**.
6. Fare clic su **Sfoggia** in **Importa**.
7. Selezionare il file che si desidera importare, quindi fare clic su **Apri**.  
Quando si seleziona il file binario, in **Password** immettere la password impostata all'esportazione del file.
8. Fare clic su **Importa**.  
Viene visualizzata la schermata di conferma.
9. Fare clic su **OK**.  
Viene visualizzato il risultato di validazione.
  - Modifica le informazioni caricate  
Fare clic se si desidera modificare le informazioni singolarmente.
  - Carica più file  
Fare clic se si desidera importare più file.

10. Fare clic su **Importa**, quindi fare clic su **OK** sulla schermata di completamento dell'importazione.  
Ritornare alla schermata delle proprietà del dispositivo.
11. Fare clic su **Trasmetti**.
12. Fare clic su **OK** sul messaggio di conferma.  
Le impostazioni vengono inviate allo scanner.
13. Nella schermata di completamento dell'invio, fare clic su **OK**.  
Le informazioni dello scanner vengono aggiornate.  
Aprire i contatti da Web Config o dal pannello di controllo dello scanner e verificare siano aggiornati.

## Cooperazione tra il server LDAP e gli utenti

Quando si coopera con il server LDAP, è possibile utilizzare le informazioni di indirizzo registrate nel server LDAP come destinazione di una e-mail.

### Configurazione del server LDAP

Per utilizzare le informazioni sul server LDAP, registrarlo sullo scanner.

1. Accedere a Web Config e selezionare la scheda **Rete > Server LDAP > Di base**.
2. Inserire un valore per ciascuna voce.
3. Selezionare **OK**.  
Vengono visualizzate le impostazioni selezionate.

### Voci di impostazione del server LDAP

| Elementi                 | Impostazioni e descrizione  |
|--------------------------|---|
| Usa server LDAP          | Selezionare <b>Usa</b> o <b>Non utilizzare</b> .  |
| Indirizzo server LDAP    | Immettere l'indirizzo del server LDAP. Immettere tra 1 e 255 caratteri in formato IPv4, IPv6 o FQDN. Per il formato FQDN, è possibile utilizzare caratteri alfanumerici in ASCII (0x20-0x7E) e "-"; tranne per l'inizio e la fine dell'indirizzo. |
| Numero porta server LDAP | Immettere un numero di porta del server LDAP tra 1 e 65535.   |
| Connessione protetta     | Specificare il metodo di autenticazione per l'accesso dello scanner al server LDAP.   |
| Convalida certificato    | Quando questa voce è abilitata, il certificato del server LDAP viene convalidato. Si consiglia di impostare su <b>Abilita</b> .<br>Per effettuare la configurazione, il <b>Certificato CA</b> deve essere importato sullo scanner.                |
| Timeout di ricerca (sec) | Impostare la lunghezza del tempo di ricerca prima della scadenza tra 5 e 300.   |

| Elementi                        | Impostazioni e descrizione  |
|---------------------------------|---|
| Metodo autenticazione           | <p>Selezionare uno dei metodi.</p> <p>Se si sceglie <b>Autenticazione Kerberos</b>, selezionare <b>Impostazioni Kerberos</b> per effettuare le impostazioni per Kerberos.</p> <p>Per eseguire Autenticazione Kerberos, è necessario il seguente ambiente.</p> <ul style="list-style-type: none"> <li><input type="checkbox"/> Lo scanner e il server DNS possono comunicare.</li> <li><input type="checkbox"/> L'ora dello scanner e quelle del server KDC e del server richiesto per l'autenticazione (server LDAP, server SMTP, file server) vengono sincronizzate.</li> <li><input type="checkbox"/> Quando il server di servizio viene assegnato come indirizzo IP, l'FQDN del server di servizio viene registrato nella zona di ricerca inversa del server DNS.</li> </ul> |
| Ambiente Kerberos da utilizzare | Se si sceglie <b>Autenticazione Kerberos</b> come <b>Metodo autenticazione</b> , selezionare il dominio Kerberos che si desidera utilizzare.  |
| DN amministratore / Nome utente | Immettere il nome utente del server LDAP con un massimo di 128 caratteri in Unicode (UTF-8). Non è consentito utilizzare i caratteri di controllo, per esempio 0x00–0x1F e 0x7F. Questa impostazione non viene utilizzata quando è selezionato <b>Autenticazione anonima</b> come <b>Metodo autenticazione</b> . Se non si specifica questa voce, lasciare il campo vuoto.  |
| Password                        | Immettere la password del server di autenticazione LDAP con un massimo di 128 caratteri in Unicode (UTF-8). Non è consentito utilizzare i caratteri di controllo, per esempio 0x00–0x1F e 0x7F. Questa impostazione non viene utilizzata quando è selezionato <b>Autenticazione anonima</b> come <b>Metodo autenticazione</b> . Se non si specifica questa voce, lasciare il campo vuoto.   |

### Impostazioni Kerberos

Selezionando **Autenticazione Kerberos** come **Metodo autenticazione** del **Server LDAP** > **Di base**, effettuare le seguenti impostazioni Kerberos dalla scheda **Rete** > **Impostazioni Kerberos**. È possibile registrare fino a 10 impostazioni Kerberos.

| Elementi                | Impostazioni e descrizione   |
|-------------------------|--|
| Ambiente (dominio)      | Immettere il dominio di autenticazione Kerberos con un massimo di 255 caratteri in ASCII (0x20–0x7E). Se non si registra questa voce, lasciare il campo vuoto.                           |
| Indirizzo KDC           | Immettere l'indirizzo del server di autenticazione Kerberos. Inserire un massimo di 255 caratteri in formato IPv4, IPv6 o FQDN. Se non si registra questa voce, lasciare il campo vuoto. |
| Numero porta (Kerberos) | Immettere un numero di porta del server Kerberos tra 1 e 65535.  |

### Configurazione delle impostazioni di ricerca del server LDAP

Quando si definiscono le impostazioni di ricerca, è possibile utilizzare l'indirizzo e-mail registrato nel server LDAP.

1. Accedere a Web Config e selezionare la scheda **Rete** > **Server LDAP** > **Imp. di ricerca**.
2. Inserire un valore per ciascuna voce.

- Fare clic su **OK** per visualizzare il risultato dell'impostazione.

Vengono visualizzate le impostazioni selezionate.

### **Voci delle impostazioni di ricerca del server LDAP**

| <b>Elementi</b>                                 | <b>Impostazioni e descrizione</b>  |
|---|--|
| Base ricerca (nome distinto)                    | Se si desidera ricercare un dominio arbitrario, specificare il nome del dominio del server LDAP. Immettere tra 0 e 128 caratteri in Unicode (UTF-8). Se non si effettua la ricerca con un attributo specifico, lasciare il campo vuoto.<br><br>Esempio di directory del server locale: dc=server,dc=locale |
| Numero di voci di ricerca                       | Specificare il numero di voci di ricerca tra 5 e 500. Il numero specificato di voci di ricerca viene salvato e visualizzato temporaneamente. Anche se il numero di voci di ricerca è superiore a quello specificato e appare un messaggio di errore, è possibile completare la ricerca.                    |
| Attributo nome utente                           | Specificare il nome di attributo da visualizzare quando si ricercano i nomi utente. Immettere tra 1 e 255 caratteri in Unicode (UTF-8). Il primo carattere dovrebbe essere a-z o A-Z.<br><br>Esempio: cn, uid  |
| Attributo visualizzazione nome utente           | Specificare il nome di attributo da visualizzare come nome utente. Immettere tra 0 e 255 caratteri in Unicode (UTF-8). Il primo carattere dovrebbe essere a-z o A-Z.<br><br>Esempio: cn, sn  |
| Attributo indirizzo e-mail                      | Specificare il nome di attributo da visualizzare quando si ricercano i gli indirizzi e-mail. Immettere una combinazione tra 1 e 255 caratteri utilizzando A-Z, a-z, 0-9 e -. Il primo carattere dovrebbe essere a-z o A-Z.<br><br>Esempio: e-mail  |
| Attributo arbitrario 1 - Attributo arbitrario 4 | È possibile specificare altri attributi arbitrari per la ricerca. Immettere tra 0 e 255 caratteri in Unicode (UTF-8). Il primo carattere deve essere a-z o A-Z. Se non si desidera effettuare la ricerca per attributi specifici, lasciare vuoto.<br><br>Esempio: o, ou                                    |

### **Verifica della connessione al server LDAP**

Esegui il test di connessione al server LDAP utilizzando il parametro impostato in **Server LDAP > Imp. di ricerca**.

- Accedere a Web Config e selezionare la scheda **Rete > Server LDAP > Test di conn.**

- Selezionare **Avvia**.

Il test di connessione viene avviato. Dopo il test, viene visualizzato il report di controllo.

### **Riferimenti per il test di connessione al server LDAP**

| <b>Messaggi</b>               | <b>Descrizione</b>   |
|-------------------------------|--|
| Test di connessione riuscito. | Questo messaggio appare quando la connessione con il server avviene correttamente. |

| Messaggi   | Descrizione   |
|--|---|
| Test di conn. non riuscito.<br>Controllare le imp.                                 | Questo messaggio appare per le seguenti ragioni: <ul style="list-style-type: none"> <li><input type="checkbox"/> L'indirizzo o il numero di porta del server LDAP non è corretto.</li> <li><input type="checkbox"/> Si è verificata una scadenza.</li> <li><input type="checkbox"/> <b>Non utilizzare</b> è selezionato come <b>Usa server LDAP</b>.</li> <li><input type="checkbox"/> Se <b>Autenticazione Kerberos</b> è selezionata come <b>Metodo autenticazione</b>, le impostazioni come <b>Ambiente (dominio)</b>, <b>Indirizzo KDC</b> e <b>Numero porta (Kerberos)</b> sono errate.</li> </ul> |
| Test di conn. non riuscito.<br>Verificare la Data e ora sul prodotto o sul server. | Questo messaggio compare quando non è possibile stabilire una connessione a causa della mancata corrispondenza tra le impostazioni di orario dello scanner e del server LDAP.   |
| Autenticazione non riuscita.<br>Controllare le imp.                                | Questo messaggio appare per le seguenti ragioni: <ul style="list-style-type: none"> <li><input type="checkbox"/> <b>Nome utente</b> e/o <b>Password</b> sono errati.</li> <li><input type="checkbox"/> Se <b>Autenticazione Kerberos</b> è selezionata come <b>Metodo autenticazione</b>, la data e l'ora potrebbero non essere configurate.</li> </ul>   |
| Impossibile accedere al prodotto fino al termine dell'elaborazione.                | Questo messaggio appare quando lo scanner è occupato.   |

## Utilizzo di Document Capture Pro Server

Con Document Capture Pro Server è possibile gestire il metodo di ordinamento, il formato di salvataggio e la destinazione di inoltro di un risultato di scansione eseguito dal pannello di controllo dello scanner. È possibile richiedere ed eseguire un lavoro precedentemente registrato sul server dal pannello di controllo dello scanner.

Installarlo sul computer server.

Per ulteriori informazioni su Document Capture Pro Server, contattare il centro Epson locale.

### Impostazione della modalità server

Per usare Document Capture Pro Server, effettuare le seguenti impostazioni.

1. Accedere a Web Config e selezionare la scheda **Scansione > Document Capture Pro**.
2. Selezionare **Modalità server** per **Modalità**.
3. Inserire l'indirizzo del server su cui è installato Document Capture Pro Server come **Indirizzo server**.  
Immettere tra 2 e 255 caratteri in formato IPv4, IPv6, nome host o FQDN. Per il formato FQDN, è possibile utilizzare caratteri alfanumerici in ASCII (0x20–0x7E) e "-", tranne per l'inizio e la fine dell'indirizzo.
4. Fare clic su **OK**.  
Viene effettuato il nuovo collegamento alla rete, quindi le impostazioni vengono abilitate.

## Configurazione di AirPrint

Accedere a Web Config, selezionare la scheda **Rete**, quindi selezionare **Configurazione di AirPrint**.

| Elementi              | Descrizione   |
|-----------------------|---|
| Nome servizio Bonjour | Immettere un nome di servizio Bonjour utilizzando testo ASCII (0x20–0x7E) e fino a 41 caratteri.  |
| Ubicazione Bonjour    | Immettere una descrizione della posizione dello scanner utilizzando testo Unicode (UTF-8) e fino a 127 byte.  |
| Wide-Area Bonjour     | Impostare se utilizzare o meno Wide-Area Bonjour. In caso di utilizzo, lo scanner deve essere registrato sul server DNS per essere in grado di cercare lo scanner sul segmento. |
| Abilita AirPrint      | Bonjour e AirPrint (servizio di scansione) vengono abilitati.   |

---

# Personalizzazione del display del pannello di controllo

|  |     |
|--|-----|
| Registrazione di Preimpostaz.. . . . .                               | 152 |
| Modifica della schermata iniziale del pannello di controllo. . . . . | 154 |

## Registrazione di Preimpostaz.

È possibile registrare le impostazioni di scansione utilizzate di frequente come **Preimpostaz.** È possibile registrare fino a 48 predefiniti.

**Nota:**

- ❑ È possibile registrare le impostazioni correnti selezionando  nella schermata di avvio della scansione.
- ❑ È anche possibile registrare i **Preimpost.** in Web Config.  
Selezionare la scheda **Scansione** > **Preimpost.**
- ❑ Se si seleziona **Scansione su computer** durante la registrazione, è possibile registrare il lavoro creato in Document Capture Pro come **Preimpost.** Questa funzione è disponibile solo per i computer connessi a una rete. Registrare il lavoro in Document Capture Pro in anticipo.
- ❑ Se la funzione di autenticazione è abilitata, solo l'amministratore può registrare i **Preimpost.**

1. Selezionare **Preimpostaz.** nella schermata iniziale del pannello di controllo dello scanner.

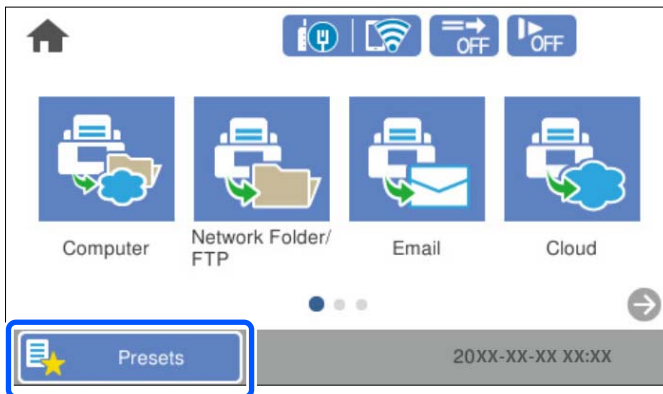

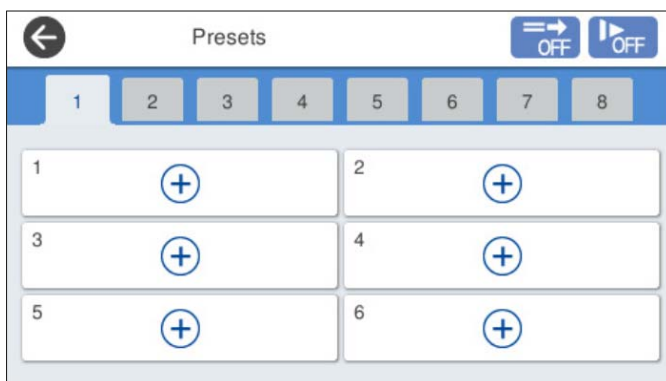

2. Selezionare .



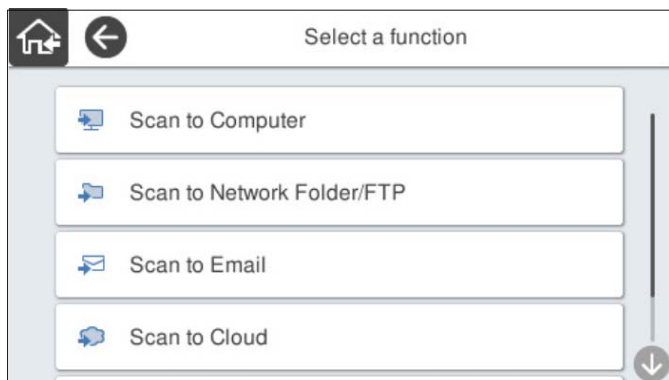

3. Selezionare il menu che si desidera utilizzare per registrare un predefinito.



4. Impostare ciascuna voce, quindi selezionare .

**Nota:**

Quando si seleziona **Scansione su computer**, selezionare il computer su cui è installato Document Capture Pro, quindi selezionare un lavoro registrato. Questa funzione è disponibile solo per i computer connessi a una rete.

5. Configurare le impostazioni predefinite.

- Nome:** impostare il nome.
- Imposta Icona:** impostare l'immagine e il colore dell'icona da visualizzare.
- Impostazione Invio rapido:** consente di avviare immediatamente la scansione senza chiedere conferma quando si seleziona il predefinito.

Quando si utilizza Document Capture Pro Server, anche se si imposta il software affinché richieda di verificare i contenuti di un lavoro prima della scansione, **Impostazione Invio rapido** nei predefiniti dello scanner ha la priorità rispetto al software.

- Contenuti:** verificare le impostazioni di scansione.

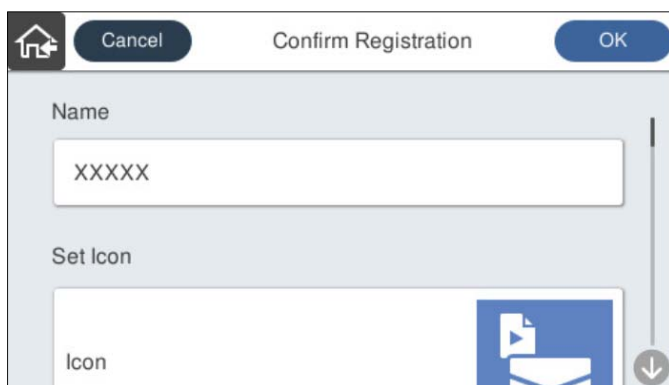

6. Selezionare **OK**.

### Informazioni correlate

- ➔ [“Impostare un lavoro” a pagina 113](#)

## Opzioni del menu Preimpostaz.

È possibile modificare le impostazioni di un predefinito selezionando > in ogni predefinito.

Modifica nome:

consente di modificare il nome del predefinito.

Modifica Icona:

consente di modificare l'immagine dell'icona e il colore del predefinito.

Impostazione Invio rapido:

consente di avviare immediatamente la scansione senza chiedere conferma quando si seleziona il predefinito.

Modifica posizione:

consente di modificare l'ordine di visualizzazione dei predefiniti.

Elimina:

elimina il predefinito.

Aggiungi o rimuovi Icona su Home:

consente di aggiungere o eliminare l'icona del predefinito dalla schermata iniziale.

Conferma Dettagli:

visualizza le impostazioni di un predefinito. È possibile caricare il predefinito selezionando **Usa questa impostazione**.

---

## Modifica della schermata iniziale del pannello di controllo

È possibile personalizzare la schermata iniziale selezionando **Impostazioni > Modifica schermata principale** sul pannello di controllo dello scanner.

**Disposizione:** consente di modificare il metodo di visualizzazione delle icone del menu.

[“Modifica del Disposizione della schermata iniziale” a pagina 155](#)

**Aggiungi icona:** consente di aggiungere icone alle impostazioni dei **Preimpostaz.** effettuate o di ripristinare le icone rimosse dalla schermata.

[“Aggiungi icona” a pagina 155](#)

**Rimuovi icona:** rimuove le icone dalla schermata iniziale.

[“Rimuovi icona” a pagina 156](#)

**Sposta icona:** consente di modificare l'ordine di visualizzazione delle icone.

[“Sposta icona” a pagina 157](#)

**Ripristina visualiz. icona predefinita:** ripristina le impostazioni di visualizzazione predefinite per la schermata iniziale.

**Sfondo:** consente di modificare il colore di sfondo della schermata iniziale.

## Modifica del Disposizione della schermata iniziale

1. Selezionare **Impostazioni > Modifica schermata principale > Disposizione** sul pannello di controllo dello scanner.
2. Selezionare **Linea** o **Matrice**.

**Linea:**

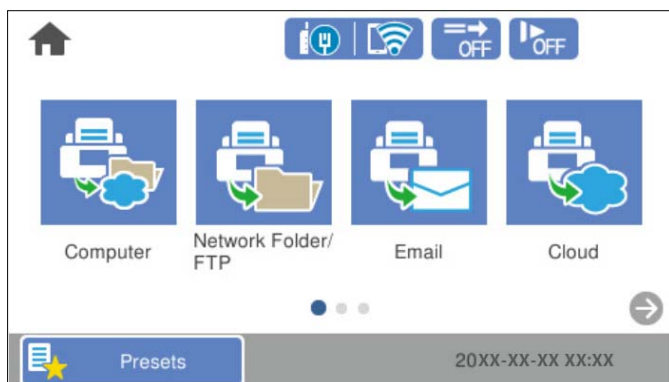

**Matrice:**

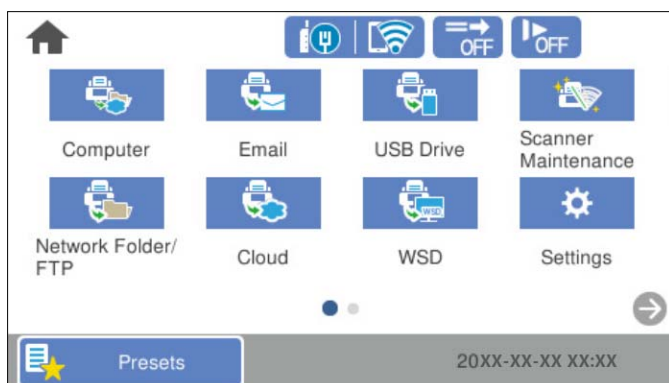

3. Selezionare  per tornare alla schermata iniziale e verificare le voci.

## Aggiungi icona

1. Selezionare **Impostazioni > Modifica schermata principale > Aggiungi icona** sul pannello di controllo dello scanner.
2. Selezionare **Funzione** o **Preimpostaz..**
  - Funzione:** visualizza le funzioni predefinite visualizzate nella schermata iniziale.

- ❑ Preimpostaz.: visualizza i predefiniti registrati.

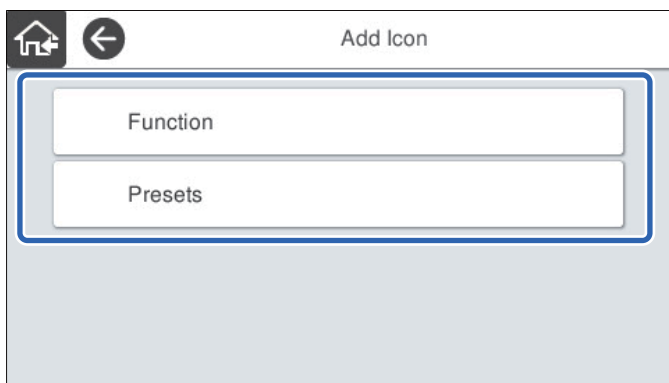

3. Selezionare la voce che si desidera aggiungere alla schermata iniziale.

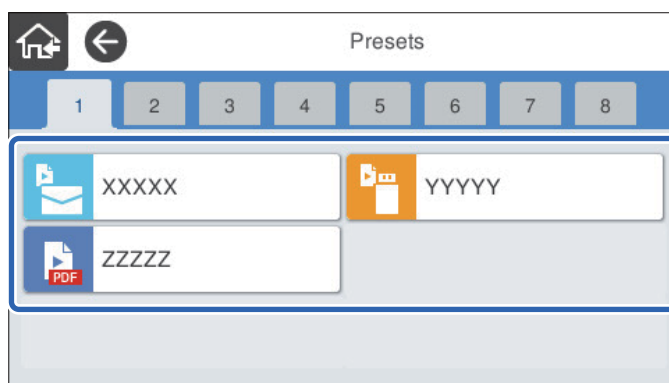

4. Selezionare lo spazio vuoto dove aggiungere la voce.  
Se si desidera aggiungere più icone, ripetere i passaggi da 3 a 4.

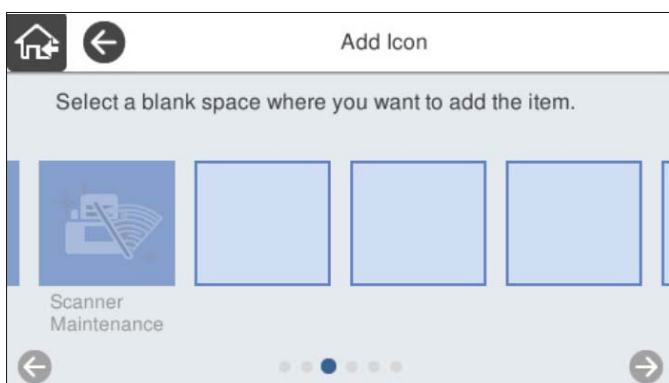

5. Selezionare  per tornare alla schermata iniziale e verificare le voci.

## Rimuovi icona

1. Selezionare **Impostazioni** > **Modifica schermata principale** > **Rimuovi icona** sul pannello di controllo dello scanner.

2. Selezionare l'icona da rimuovere.

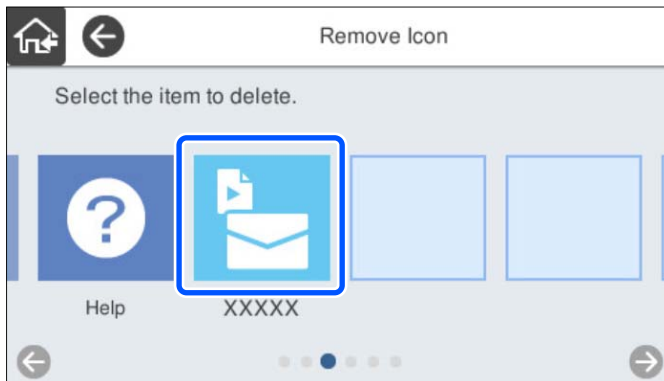

3. Selezionare **Sì** per finire.  
Se si desidera rimuovere più icone, ripetere i passaggi da 2 a 3.

4. Selezionare  per tornare alla schermata iniziale e verificare le voci.

## Sposta icona

1. Selezionare **Impostazioni** > **Modifica schermata principale** > **Sposta icona** sul pannello di controllo dello scanner.
2. Selezionare l'icona che si desidera spostare.

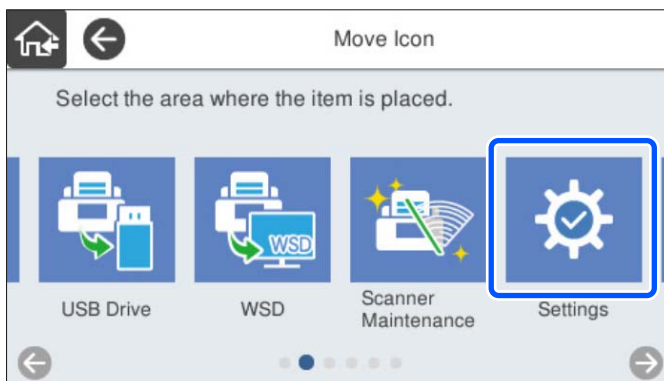

3. Selezionare il riquadro di destinazione.

Se nel riquadro di destinazione è già stata impostata un'altra icona, questa verrà sostituita.

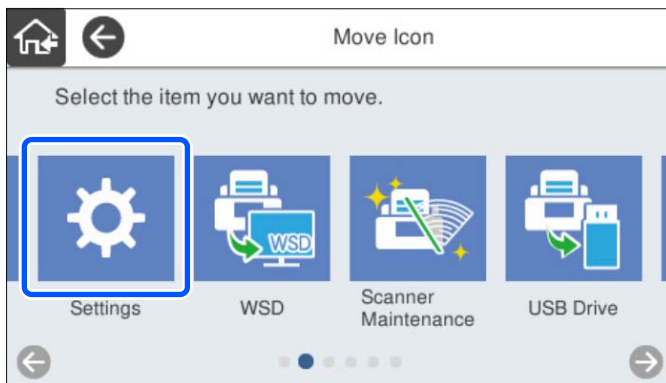

4. Selezionare  per tornare alla schermata iniziale e verificare le voci.

---

# Scansione di autenticazione

|   |     |
|---|-----|
| Informazioni sulla scansione di autenticazione. . . . . | 160 |
| Preparazione alla scansione. . . . .                    | 161 |
| Accesso e disconnessione su uno scanner. . . . .        | 163 |
| Modifica delle informazioni utente. . . . .             | 165 |
| Utilizzo di Scan su La mia e-mail. . . . .              | 167 |
| Utilizzo di Scan su La mia cart.. . . . .               | 171 |

## Informazioni sulla scansione di autenticazione

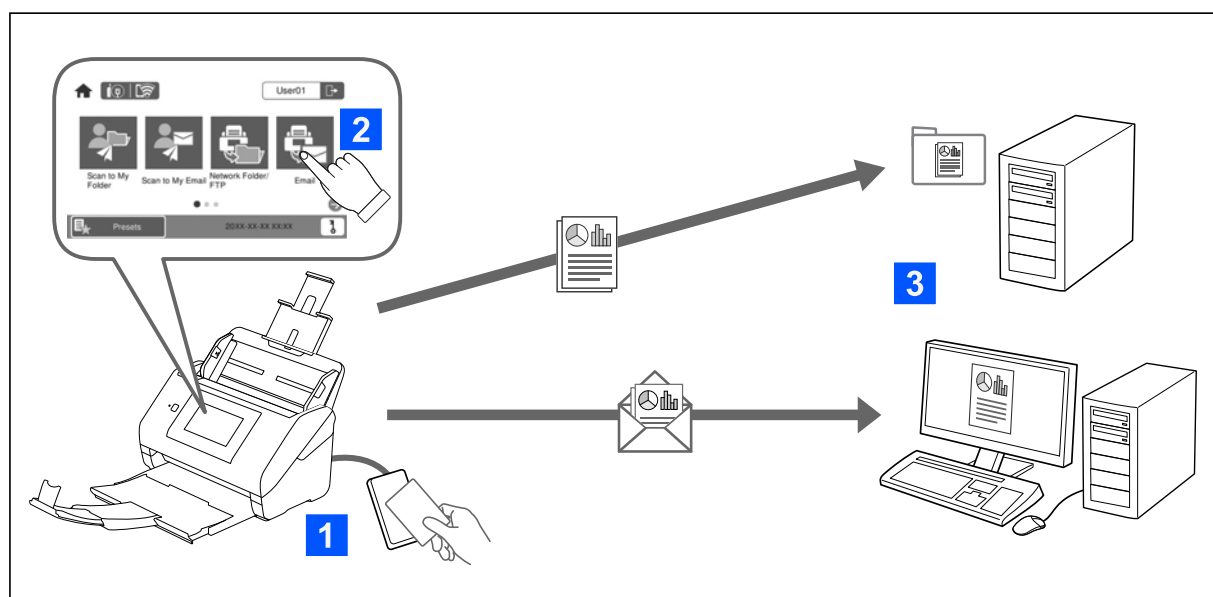

Quando l'impostazione di autenticazione è abilitata sullo scanner, è necessaria l'autenticazione utente per avviare la scansione. È possibile impostare un metodo di scansione diverso per ciascun utente e impedire operazioni accidentali.

Consultare la *Guida per amministratore* per configurare le impostazioni di autenticazione.

### Nota:

- ❑ Quando si utilizza l'autenticazione, non è possibile eseguire la scansione da un computer o un dispositivo smart.
- ❑ Quando si utilizza Document Capture Pro Server Authentication Edition, consultare il manuale di Document Capture Pro Server Authentication Edition.

## Metodi di scansione disponibili

È possibile utilizzare i seguenti metodi su uno scanner su cui è abilitata l'impostazione di autenticazione. L'amministratore può limitare le funzioni disponibili. Per ulteriori informazioni, contattare l'amministratore di sistema.

### Preimpostaz.

Utilizzare le impostazioni pre-registrate per eseguire la scansione. Se sullo scanner sono abilitati i **Preimpostaz.**, viene visualizzato un elenco dei predefiniti dopo aver effettuato l'accesso.

### Nota:

È possibile configurare le seguenti impostazioni relative ai **Preimpostaz.**

- ❑ Visualizzare diversi **Preimpostaz.** per ciascun utente autenticato.
- ❑ Avviare immediatamente la scansione dopo l'autenticazione senza visualizzare una schermata di conferma.

### Scan su La mia e-mail

Inviare l'immagine acquisita all'indirizzo e-mail dell'utente associato all'account.



#### Scan su La mia cart.

Salvare l'immagine acquisita nella cartella assegnata a ciascun utente. È possibile impostare le voci seguenti come una cartella dedicata.

- Assegnare una cartella all'intera impostazione di autenticazione e creare automaticamente una cartella personale all'interno della stessa.
- Assegnare diverse cartelle di rete singole a ciascun utente.

#### Cartella rete/FTP\*

È possibile salvare l'immagine acquisita in una cartella di rete predefinita.

#### E-mail\*

È possibile inviare l'immagine acquisita via e-mail direttamente dallo scanner tramite un server e-mail predefinito.

#### Cloud\*

È possibile inviare direttamente l'immagine acquisita a servizi cloud precedentemente registrati.

#### Unità USB\*

Questa funzione è disponibile solo quando allo scanner non sono collegati dispositivi di autenticazione.

È possibile salvare direttamente l'immagine acquisita su un'unità USB collegata allo scanner.

\*: le procedure di scansione dopo aver effettuato l'accesso sono le stesse delle procedure quando l'impostazione di autenticazione è disabilitata. Consultare le informazioni correlate qui sotto per le procedure.

#### Informazioni correlate

- ➔ [“Utilizzo di Scan su La mia e-mail” a pagina 167](#)
- ➔ [“Utilizzo di Scan su La mia cart.” a pagina 171](#)
- ➔ [“Scansione su una cartella di rete” a pagina 73](#)
- ➔ [“Scansione di un originale a una e-mail” a pagina 78](#)
- ➔ [“Scansione nel cloud” a pagina 83](#)
- ➔ [“Scansione su un'unità USB” a pagina 86](#)

---

## Preparazione alla scansione

Prepararsi alla scansione con lo scanner su cui è abilitata l'impostazione di autenticazione. La preparazione è diversa a seconda del metodo di autenticazione e dall'uso o meno di un dispositivo di autenticazione.

## Registrazione di una scheda di autenticazione

Se si utilizza una scheda di autenticazione come metodo di autenticazione, è necessario registrare la scheda di autenticazione utente.

**Nota:**

- ❑ La scheda potrebbe essere già stata registrata dall'amministratore del sistema. Per ulteriori informazioni, seguire le istruzioni fornite dall'amministratore di sistema.
- ❑ Per gli scanner connessi tramite LAN wireless che si trovano in modalità di attesa (modalità di risparmio energetico), il riconoscimento della scheda di autenticazione potrebbe richiedere del tempo. Potrebbe essere necessario passare nuovamente la scheda sul dispositivo di autenticazione.

1. Passare la scheda di autenticazione sul lettore di schede di autenticazione.  
Viene visualizzato il messaggio per l'inserimento di ID utente e password.

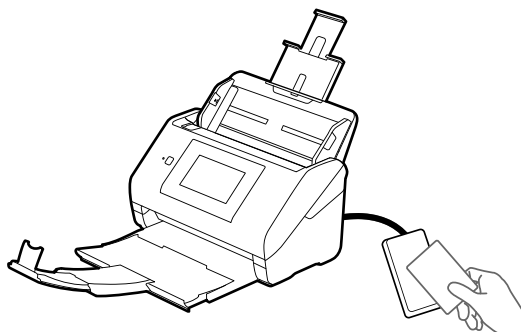

2. Toccare **Registra**.
3. Immettere l'ID utente e la password sul pannello di controllo.  
Se non si conosce il proprio ID utente o password, rivolgersi all'amministratore di sistema.

A screenshot of a software interface titled "Card Registration". At the top left is a "Close" button. Below the title are two input fields: "User ID" and "Password". To the right of the "Password" field is a scroll-down arrow. At the bottom center is a blue "Register" button.

4. Toccare **Registra**.  
Viene visualizzato il menu di completamento della registrazione.

Quando si effettua l'accesso, il nome completo viene visualizzato automaticamente nella parte superiore destra del menu.

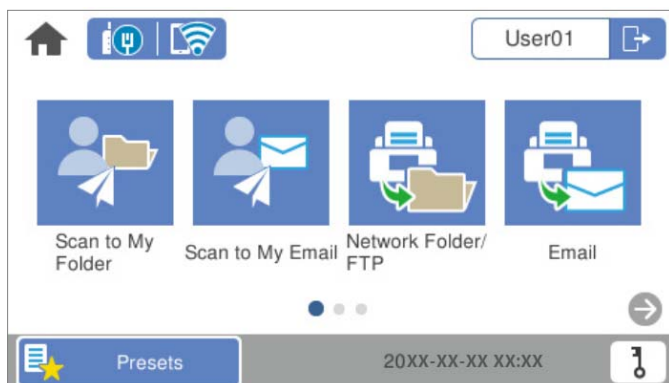

5. Toccare  per disconnettersi.

Tornare alla schermata di autenticazione. In futuro, si verrà autenticati solo passando la scheda di autenticazione.

## Verifica del numero di ID

Per l'autenticazione del numero di ID viene emesso un unico numero di ID. È possibile accedere allo scanner inserendo il numero di ID sul pannello di controllo. Contattare l'amministratore di sistema per il proprio numero di ID.

---

## Accesso e disconnessione su uno scanner

È necessario accedere allo scanner quando si esegue la scansione con uno scanner su cui è abilitata la funzione di autenticazione.

### Accesso

È possibile accedere tramite il pannello di controllo dello scanner.

## Se il dispositivo di autenticazione è collegato

È possibile accedere passando la scheda di autenticazione sul lettore di schede.

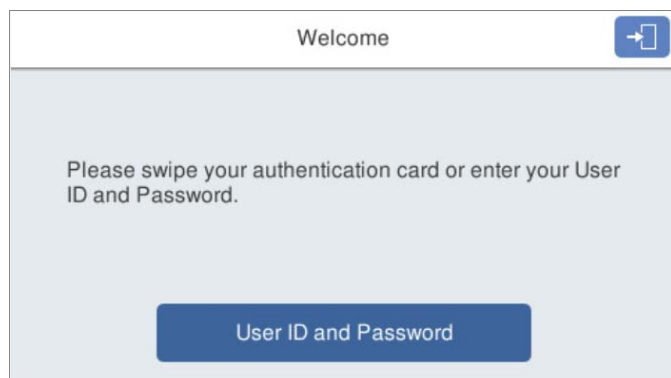

**Nota:**

Quando sul pannello di controllo dello scanner viene visualizzata una delle seguenti voci, è possibile accedere anche toccando la voce e immettendo le informazioni utente.

- ID utente e password**
- Numero di identità**

### Informazioni correlate

- ➔ [“Registrazione di una scheda di autenticazione” a pagina 161](#)
- ➔ [“Utilizzo di Scan su La mia e-mail” a pagina 167](#)
- ➔ [“Utilizzo di Scan su La mia e-mail” a pagina 167](#)
- ➔ [“Scansione su una cartella di rete” a pagina 73](#)
- ➔ [“Scansione di un originale a una e-mail” a pagina 78](#)
- ➔ [“Scansione nel cloud” a pagina 83](#)

## Se il dispositivo di autenticazione non è collegato

Immettere le informazioni utente sul pannello di controllo dello scanner per accedere.

1. Immettere una qualsiasi delle seguenti informazioni in base alle voci visualizzate sul pannello di controllo dello scanner.
  - ID utente e Password**
  - ID utente**

Numero di identità

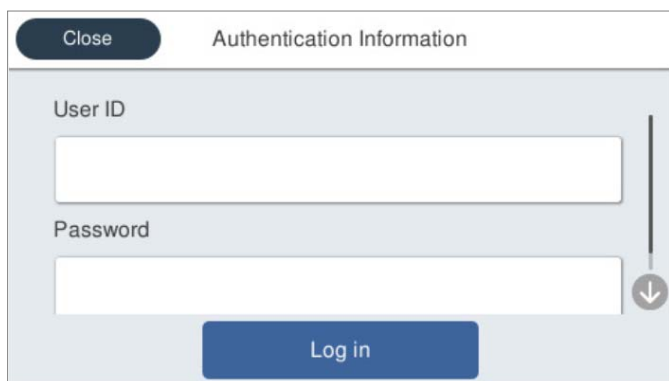

2. Toccare **accedi**.

### Informazioni correlate

- ➔ [“Utilizzo di Scan su La mia e-mail” a pagina 167](#)
- ➔ [“Utilizzo di Scan su La mia e-mail” a pagina 167](#)
- ➔ [“Scansione su una cartella di rete” a pagina 73](#)
- ➔ [“Scansione di un originale a una e-mail” a pagina 78](#)
- ➔ [“Scansione nel cloud” a pagina 83](#)

## Disconnessione

Utilizzare uno dei seguenti metodi per disconnettersi.

- Toccare  sul pannello di controllo.
- Passare la scheda di autenticazione utilizzata per l'accesso sul dispositivo di autenticazione.

**Nota:**

La disconnessione è automatica quando non sono state eseguite operazioni per un determinato periodo di tempo impostato dall'amministratore di sistema.

---

## Modifica delle informazioni utente

### Modifica della password

Quando si utilizza una password come metodo di autenticazione e viene visualizzato  sul pannello di controllo dello scanner, gli utenti possono modificare autonomamente la propria password.

1. Accedere.  
Viene visualizzato il menu per l'utilizzo del quale si è autorizzati.

2. Toccare  nella schermata iniziale.

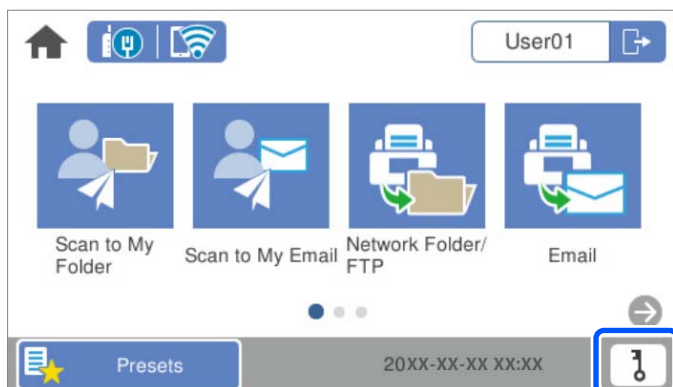

**Nota:**

Se dopo aver effettuato l'accesso viene visualizzata la schermata **Preimpostaz.**, toccare  per visualizzare la schermata iniziale.

3. Toccare **OK**.
4. Inserire la password corrente, la nuova password e la conferma della nuova password.  
Viene visualizzato il messaggio di completamento della modifica della password.

## Modifica del Numero di ID

Quando si utilizza un numero di ID come metodo di autenticazione e viene visualizzato  sul pannello di controllo dello scanner, gli utenti possono modificare autonomamente il proprio numero di ID.

1. Accedere.  
Viene visualizzato il menu per l'utilizzo del quale si è autorizzati.

2. Toccare .

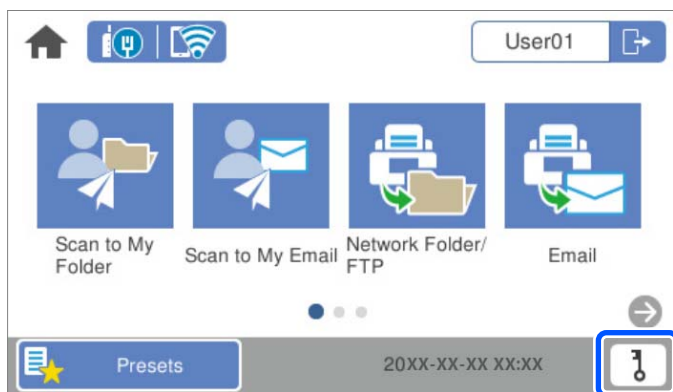

**Nota:**

Se dopo aver effettuato l'accesso viene visualizzata la schermata **Preimpostaz.**, toccare  per visualizzare la schermata iniziale.

3. Toccare **OK**.
4. Immettere il numero di ID corrente, il nuovo numero di ID e la conferma del nuovo numero di ID da 4 a 8 cifre.

**Nota:**

L'amministratore di sistema imposta il numero minimo di cifre per il numero di ID. Contattare l'amministratore di sistema per maggiori informazioni.

Viene visualizzato il messaggio di completamento della modifica del numero di ID.

---

## Utilizzo di Scan su La mia e-mail

È possibile inviare i dati di scansione al proprio indirizzo e-mail.

**Nota:**

È necessario configurare in anticipo le impostazioni per utilizzare questa funzione. Per ulteriori informazioni, vedere la Guida per amministratore.

1. Accedere.  
Viene visualizzato il menu per l'utilizzo del quale si è autorizzati.
2. Posizionare gli originali.
3. Selezionare **Scan su La mia e-mail** nella schermata iniziale del pannello di controllo dello scanner.

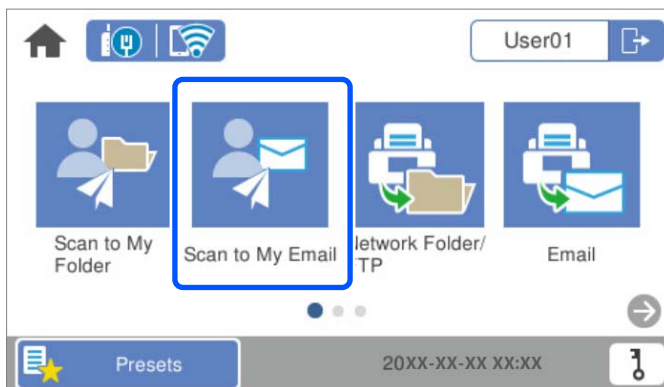

**Nota:**

Se dopo aver effettuato l'accesso viene visualizzata la schermata **Preimpostaz.**, toccare  per visualizzare la schermata iniziale.

4. Verificare le impostazioni quali il formato di salvataggio e modificarle se necessario.

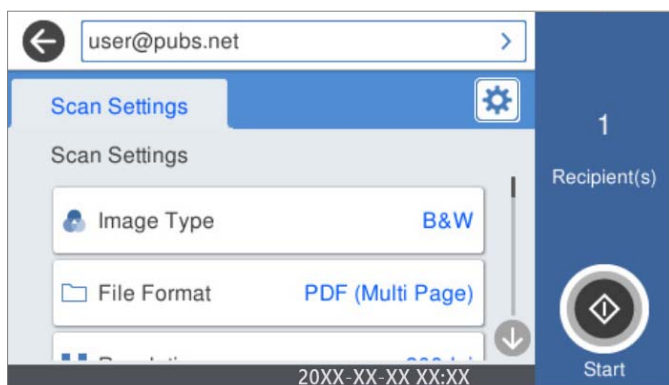

5. Toccare .
- La scansione viene avviata.
6. Al termine della scansione, disconnettersi.  
Tornare alla schermata di autenticazione.

### Informazioni correlate

- ➔ [“Accesso” a pagina 163](#)
- ➔ [“Disconnessione” a pagina 165](#)

## Opzioni del menu di scansione per Scan su La mia e-mail

### Nota:

Le opzioni potrebbero non essere disponibili a seconda delle altre impostazioni effettuate.

#### Tipo di immagine:

Selezionare il colore dell'immagine in uscita.

Quando si seleziona la seguente opzione, lo scanner rileva automaticamente il colore degli originali e salva le immagini utilizzando i colori rilevati.

- Colore/scala di grigi/bianco e nero

Converte l'immagine acquisita a colori a 24 bit, in grigio a 8 bit o in monocromia (binario in bianco e nero). Quando si seleziona questa impostazione, impostare la sensibilità per stabilire se l'originale è in scala di grigi o monocromatico quando si esegue la scansione di un originale non a colori.

- Colore/Scala di grigio:

Converte l'immagine acquisita a colori a 24 bit o in grigio a 8 bit.

- Colore/Bianco e nero:

Converte l'immagine acquisita a colori a 24 bit o in monocromia (binario in bianco e nero).

I tipi di immagine disponibili possono variare in base al Formato file selezionato. Fare riferimento a quanto segue per ulteriori informazioni.

[“Combinazioni di Formato file e Tipo di immagine disponibili” a pagina 92](#)



#### Formato file:

Selezionare il formato di salvataggio per l'immagine acquisita.

Quando si desidera salvare in formato PDF, PDF/A o TIFF, selezionare se salvare tutti gli originali come un file (multipagina) o salvare ciascun originale separatamente (pagina singola).

Rapporto compr.:

Selezionare il livello di compressione dell'immagine acquisita.

Impostazioni PDF:

Se è stato selezionato il formato di salvataggio PDF, usare queste impostazioni per proteggere i file PDF.

Per creare un file PDF che può essere aperto dietro immissione di una password, impostare Password apertura doc.. Per creare un file PDF che può essere stampato o modificato dietro immissione di una password, impostare Password autorizzazioni.

#### Risoluzione:

Selezionare la risoluzione di scansione.

#### Lato scansione:

Selezionare il lato dell'originale di cui si desidera eseguire la scansione.

Rilegatura (originale):

Selezionare la posizione di rilegatura degli originali.

#### Formato originale:

Selezionare il formato dell'originale inserito.

Taglia margini dim. "Automatico":

Regolare l'area di ritaglio quando si seleziona **Rilevamento automatico**.

Scansiona scheda laminata:

Per originali laminati, vengono scannerizzate anche le zone trasparenti attorno ai bordi.

**Nota:**

*A seconda dell'originale potrebbe non essere possibile ottenere gli effetti adeguati.*

#### Ruota:

Ruota l'immagine acquisita in senso orario. Selezionare l'angolo di rotazione a seconda dell'originale che si desidera acquisire.

#### Densità:

Selezionare il contrasto dell'immagine acquisita.

#### Rimuovi sfondo:

Rimuove il colore di sfondo degli originali dall'immagine acquisita.

Per utilizzare questa funzione, il colore di sfondo degli originali dovrebbe essere il colore più chiaro negli originali, e dovrebbe essere uniforme. Questa funzione non viene applicata correttamente se ci sono dei motivi di sfondo, o se ci sono testi e illustrazioni che sono di un colore più chiaro rispetto allo sfondo.

#### Miglioramento del testo:

Selezionare questa opzione per rendere le lettere sfocate dell'originale chiare e nitide.

**Miglioramento dei bordi:**

È possibile migliorare i bordi del testo (il bordo tra il testo e lo sfondo).

Quando si aumenta il valore, i bordi del testo sottile diventano neri.

Diminuire il valore se sono presenti troppi disturbi nell'immagine acquisita.

**Soglia:**

È possibile regolare il bordo del binario monocromatico (bianco e nero).

Le aree nere diventano più grandi quando si aumenta il valore, mentre le aree bianche diventano più grandi quando si diminuisce il valore.

**Livello riduzione rumore:**

È possibile regolare il livello di riduzione del rumore (punti neri non necessari).

Maggiore è il livello, più la riduzione del rumore verrà applicata.

**Rimuovi ombra:**

Rimuovere le ombre dell'originale che appaiono nell'immagine acquisita.

**Cornice:**

Rimuovere le ombre sul bordo degli originali.

**Correggi Allineamento Doc.:**

Correggere l'inclinazione nell'immagine scansionata.

Questa funzione potrebbe non essere in grado di correggere i documenti che sono eccessivamente storti.

**Salta pagine vuote:**

Selezionare questa opzione per saltare le pagine vuote, se presenti, negli originali durante la scansione.

Se il risultato non è quello previsto, regolare il livello di rilevamento.

**Nota:**

*Alcune pagine possono venir saltate per errore se riconosciute come pagine vuote.*

*Questa funzionalità non è disponibile quando si scannerizzano originali doppio lato incollati.*

**Modo Aliment. automatica:**

Impostare Modo Aliment. automatica. Questa funzione consente di proseguire la scansione automaticamente dopo che gli originali sono stati acquisiti. Questa funzione è utile per effettuare la scansione di originali di formati o tipi diversi uno alla volta.

Regolare le guide laterali dello scanner prima di posizionare ciascun originale.

**Attivo (interamente automatico):** avviare la scansione quando un originale viene impostato mentre viene visualizzato il messaggio di conferma del proseguimento.

**Attivo (semi-automatico):** avviare la scansione quando viene premuto il pulsante **Avvia scansione** mentre viene visualizzato il messaggio di conferma del proseguimento.

**Rileva doppia alimentazione:**

Selezionare questa opzione per visualizzare un avviso quando vengono alimentati contemporaneamente più originali.

**Sensore a ultrasuoni:** rileva una doppia alimentazione tramite un sensore a ultrasuoni. Consente di specificare l'intervallo di rilevamento.

- Lunghezza:** consente di rilevare una doppia alimentazione in base alla lunghezza. Quando la lunghezza del secondo originale scansionato è diversa dal primo, viene identificata come una doppia alimentazione. È possibile specificare la differenza di lunghezza per il rilevamento.

**Oggetto:**

Inserire un oggetto per l'e-mail con caratteri alfanumerici e simboli.

**Dim max allegati:**

Selezionare la dimensione massima per i file da inviare in allegato ai messaggi e-mail.

**Nome file:**

- Prefisso nome file:**

Inserire il prefisso per il nome delle immagini con caratteri alfanumerici e simboli.

- Aggiungi data:**

Aggiungere la data al nome del file.

- Aggiungi orario:**

Aggiungere l'ora al nome del file.

**Cancella tutte le impostazioni**

Consente di ripristinare le impostazioni predefinite di scansione.

---

## Utilizzo di Scan su La mia cart.

È possibile salvare i dati di scansione in una cartella di archiviazione personale. Se non si conosce la propria cartella di destinazione, rivolgersi all'amministratore di sistema.

**Nota:**

È necessario configurare in anticipo le impostazioni per utilizzare questa funzione. Per ulteriori informazioni, vedere la Guida per amministratore.

1. Accedere.  
Viene visualizzato il menu per l'utilizzo del quale si è autorizzati.
2. Posizionare gli originali.
3. Selezionare **Scan su La mia cart.** nella schermata iniziale del pannello di controllo dello scanner.

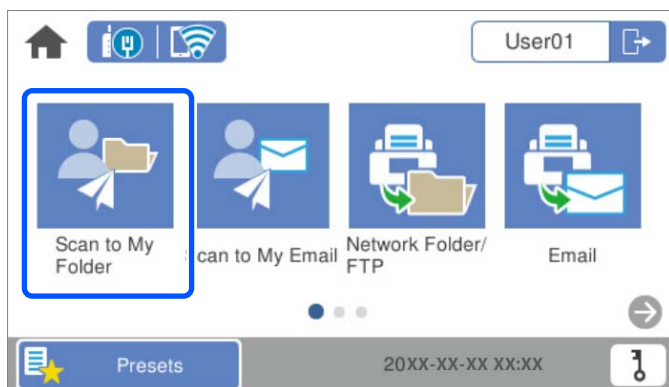

**Nota:**

Se dopo aver effettuato l'accesso viene visualizzata la schermata **Preimpostaz.**, toccare  per visualizzare la schermata iniziale.

4. Verificare le impostazioni quali il formato di salvataggio e modificarle se necessario.

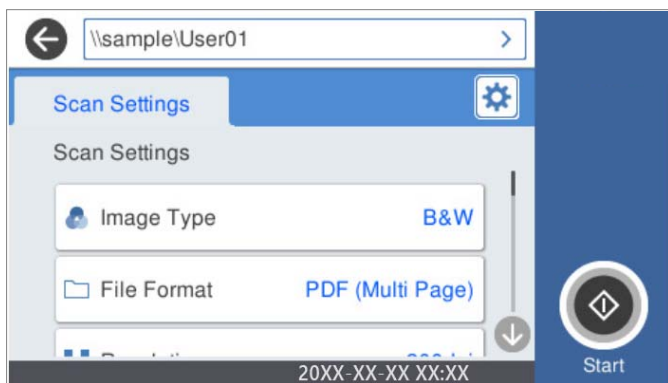

5. Toccare .

Se viene richiesta una password, immettere la password per accedere alla cartella personale. Se l'autenticazione ha esito positivo, la password viene salvata e non verrà più richiesta.

La scansione viene avviata.

6. Al termine della scansione, disconnettersi.  
Tornare alla schermata di autenticazione.

### Informazioni correlate

- ➔ [“Accesso” a pagina 163](#)
- ➔ [“Disconnessione” a pagina 165](#)

## Opzioni del menu di scansione per Scan su La mia cart.

**Nota:**

Le opzioni potrebbero non essere disponibili a seconda delle altre impostazioni effettuate.

### Tipo di immagine:

Selezionare il colore dell'immagine in uscita.

Quando si seleziona la seguente opzione, lo scanner rileva automaticamente il colore degli originali e salva le immagini utilizzando i colori rilevati.

- Colore/scala di grigi/bianco e nero

Converte l'immagine acquisita a colori a 24 bit, in grigio a 8 bit o in monocromia (binario in bianco e nero). Quando si seleziona questa impostazione, impostare la sensibilità per stabilire se l'originale è in scala di grigi o monocromatico quando si esegue la scansione di un originale non a colori.

- Colore/Scala di grigio:

Converte l'immagine acquisita a colori a 24 bit o in grigio a 8 bit.

**Colore/Bianco e nero:**

Converte l'immagine acquisita a colori a 24 bit o in monocromia (binario in bianco e nero).

I tipi di immagine disponibili possono variare in base al Formato file selezionato. Fare riferimento a quanto segue per ulteriori informazioni.

[“Combinazioni di Formato file e Tipo di immagine disponibili” a pagina 92](#)

**Formato file:**

Selezionare il formato di salvataggio per l'immagine acquisita.

Quando si desidera salvare in formato PDF, PDF/A o TIFF, selezionare se salvare tutti gli originali come un file (multipagina) o salvare ciascun originale separatamente (pagina singola).

**Rapporto compr.:**

Selezionare il livello di compressione dell'immagine acquisita.

**Impostazioni PDF:**

Se è stato selezionato il formato di salvataggio PDF, usare queste impostazioni per proteggere i file PDF.

Per creare un file PDF che può essere aperto dietro immissione di una password, impostare Password apertura doc.. Per creare un file PDF che può essere stampato o modificato dietro immissione di una password, impostare Password autorizzazioni.

**Risoluzione:**

Selezionare la risoluzione di scansione.

**Lato scansione:**

Selezionare il lato dell'originale di cui si desidera eseguire la scansione.

**Rilegatura (originale):**

Selezionare la posizione di rilegatura degli originali.

**Formato originale:**

Selezionare il formato dell'originale inserito.

**Taglia margini dim. “Automatico”:**

Regolare l'area di ritaglio quando si seleziona **Rilevamento automatico**.

**Scansiona scheda laminata:**

Per originali laminati, vengono scannerizzate anche le zone trasparenti attorno ai bordi.

**Nota:**

*A seconda dell'originale potrebbe non essere possibile ottenere gli effetti adeguati.*

**Ruota:**

Ruota l'immagine acquisita in senso orario. Selezionare l'angolo di rotazione a seconda dell'originale che si desidera acquisire.

**Densità:**

Selezionare il contrasto dell'immagine acquisita.

**Rimuovi sfondo:**

Rimuove il colore di sfondo degli originali dall'immagine acquisita.

Per utilizzare questa funzione, il colore di sfondo degli originali dovrebbe essere il colore più chiaro negli originali, e dovrebbe essere uniforme. Questa funzione non viene applicata correttamente se ci sono dei motivi di sfondo, o se ci sono testi e illustrazioni che sono di un colore più chiaro rispetto allo sfondo.

#### Miglioramento del testo:

Selezionare questa opzione per rendere le lettere sfocate dell'originale chiare e nitide.

Miglioramento dei bordi:

È possibile migliorare i bordi del testo (il bordo tra il testo e lo sfondo).

Quando si aumenta il valore, i bordi del testo sottile diventano neri.

Diminuire il valore se sono presenti troppi disturbi nell'immagine acquisita.

Soglia:

È possibile regolare il bordo del binario monocromatico (bianco e nero).

Le aree nere diventano più grandi quando si aumenta il valore, mentre le aree bianche diventano più grandi quando si diminuisce il valore.

Livello riduzione rumore:

È possibile regolare il livello di riduzione del rumore (punti neri non necessari).

Maggiore è il livello, più la riduzione del rumore verrà applicata.

#### Rimuovi ombra:

Rimuovere le ombre dell'originale che appaiono nell'immagine acquisita.

Cornice:

Rimuovere le ombre sul bordo degli originali.

#### Correggi Allineamento Doc.:

Correggere l'inclinazione nell'immagine scansionata.

Questa funzione potrebbe non essere in grado di correggere i documenti che sono eccessivamente storti.

#### Salta pagine vuote:

Selezionare questa opzione per saltare le pagine vuote, se presenti, negli originali durante la scansione.

Se il risultato non è quello previsto, regolare il livello di rilevamento.

**Nota:**

*Alcune pagine possono venir saltate per errore se riconosciute come pagine vuote.*

*Questa funzionalità non è disponibile quando si scannerizzano originali doppio lato incollati.*

#### Modo Aliment. automatica:

Impostare Modo Aliment. automatica. Questa funzione consente di proseguire la scansione automaticamente dopo che gli originali sono stati acquisiti. Questa funzione è utile per effettuare la scansione di originali di formati o tipi diversi uno alla volta.

Regolare le guide laterali dello scanner prima di posizionare ciascun originale.

Attivo (interamente automatico): avviare la scansione quando un originale viene impostato mentre viene visualizzato il messaggio di conferma del proseguimento.

- Attivo (semi-automatico): avviare la scansione quando viene premuto il pulsante **Avvia scansione** mentre viene visualizzato il messaggio di conferma del proseguimento.

#### Rileva doppia alimentazione:

Selezionare questa opzione per visualizzare un avviso quando vengono alimentati contemporaneamente più originali.

- Sensore a ultrasuoni: rileva una doppia alimentazione tramite un sensore a ultrasuoni. Consente di specificare l'intervallo di rilevamento.
- Lunghezza: consente di rilevare una doppia alimentazione in base alla lunghezza. Quando la lunghezza del secondo originale scansionato è diversa dal primo, viene identificata come una doppia alimentazione. È possibile specificare la differenza di lunghezza per il rilevamento.

#### Nome file:

- Prefisso nome file:  
Inserire il prefisso per il nome delle immagini con caratteri alfanumerici e simboli.
- Aggiungi data:  
Aggiungere la data al nome del file.
- Aggiungi orario:  
Aggiungere l'ora al nome del file.

#### Cancella tutte le impostazioni

Consente di ripristinare le impostazioni predefinite di scansione.

# Opzioni di menu per le impostazioni

|  |     |
|--|-----|
| Impostazioni base. . . . .                           | 177 |
| Impost. scansione. . . . .                           | 178 |
| Modifica schermata principale. . . . .               | 180 |
| Impostazioni utente. . . . .                         | 180 |
| Impostazioni di rete. . . . .                        | 180 |
| Impostazioni servizio web. . . . .                   | 182 |
| Document Capture Pro. . . . .                        | 182 |
| Gestione Contatti. . . . .                           | 182 |
| Amministrazione sistema. . . . .                     | 183 |
| Informazioni dispositivo. . . . .                    | 184 |
| Manutenzione scanner. . . . .                        | 185 |
| Impostazione dell'avviso sostituzione rullo. . . . . | 185 |
| Impostazioni avviso pulizia regolare. . . . .        | 185 |



## Impostazioni base

---

### Luminosità LCD

Consente di regolare la luminosità del display LCD.

### Suoni

- Premere il tasto: Impostare il volume per il suono del tocco sul pannello di controllo oppure per quando, nella schermata di login, l'autenticazione è riuscita.
- Tono di errore: Impostare il volume per quando si verifica un errore oppure nella schermata di login un'autenticazione non riesce.

### Timer sospens.

Regolare il periodo di tempo per entrare in modalità sleep (modalità di risparmio energetico) quando lo scanner non ha effettuato alcuna operazione. Lo schermo LCD diventa nero quando il tempo impostato è trascorso.

### Imp. di spegn.

Il prodotto può avere questa funzionalità o avere la funzionalità **Timer spegnimento** a seconda del luogo di acquisto.

Spegnere lo scanner automaticamente.

#### Spegni se inattivo

Selezionare questa impostazione per spegnere automaticamente lo scanner se non viene utilizzato per un periodo di tempo specificato. Qualsiasi aumento influenzerà l'efficienza energetica del prodotto. Prima di apportare qualsiasi modifica, valutare le eventuali ripercussioni ambientali.

#### Spegni se disconnesso

Selezionare questa impostazione per spegnere lo scanner dopo 30 minuti quando tutte le porte compresa la porta USB sono scollegate. Questa funzione potrebbe non essere disponibile in alcune aree geografiche.

### Impostazioni data/ora

- Data/Ora: Inserire la data e ora correnti.
- Ora legale: Selezionare l'impostazione dell'ora legale che si applica alla propria zona.
- Differenza oraria: Inserire la differenza di tempo tra l'ora locale e UTC (Coordinated Universal Time).

### Lingua/Language

Selezionare il paese o l'area geografica in cui si sta usando lo scanner.

### Tastiera

Modificare il layout della tastiera sullo schermo LCD.

### Time out operazione

Selezionare **Attiva** per tornare alla schermata iniziale quando non è stata eseguita alcuna operazione per il tempo specificato.

### Connessione PC tramite USB

È possibile limitare l'utilizzo della connessione USB dal computer. Se si desidera applicare una limitazione, selezionare **Disabilita**.

### Alimentazione diretta

Accendere lo scanner direttamente quando lo scanner è collegato all'alimentazione, senza premere il pulsante di accensione.

---

## Impost. scansione

### Lento

Rallenta la velocità di avanzamento durante la scansione. Quando l'opzione è impostata su **Attiva**, l'icona diventa .

Premere questo tasto nelle seguenti situazioni:

- Quando gli originali si inceppano frequentemente
- Quando si caricano originali sottili
- Quando si scansionano diversi tipi o formati di originali contemporaneamente
- Se lo scanner emette dei rumori

### Tempo di arresto doppia aliment.

Impostare l'operazione quando viene rilevata una doppia alimentazione.

- Immediato:** interrompe immediatamente l'alimentazione quando viene rilevata una doppia alimentazione.
- Dopo l'espulsione:** gli originali rilevati come doppia alimentazione vengono acquisiti così come sono e la successiva alimentazione di originali viene temporaneamente interrotta.  
Se l'immagine acquisita non presenta problemi, è possibile proseguire con la scansione.

### Funzione DFDS

Consente di ignorare il rilevamento della doppia alimentazione una volta e proseguire con la scansione.

Quando l'opzione è impostata su **Attiva**, l'icona diventa .

Attivare questa funzione per scansionare gli originali rilevati come doppia alimentazione, ad esempio carta plastificata o buste.

### Protezione carta

Riduce il danneggiamento degli originali interrompendo immediatamente la scansione quando viene rilevato il seguente stato.

- Si verifica un errore di alimentazione degli originali
- Gli originali vengono alimentati inclinati

Selezionare il livello di rilevamento per attivare questa funzione. Vedere la tabella seguente per informazioni dettagliate su ciascun livello.

| Livello  | Descrizione  |
|----------|--|
| On-Bassa | Ridurre la sensibilità per rilevare l'inclinazione degli originali.  |
| On-Media | Rilevare l'inclinazione degli originali pinzati e l'inclinazione che <b>On-Bassa</b> non è stato in grado di rilevare. |
| On-Alta  | Aumentare la sensibilità per rilevare l'inclinazione degli originali.  |

**! Importante:**

- Questa funzione non sempre consente di evitare danni agli originali.
- A seconda delle condizioni degli originali alimentati, non è possibile rilevare eventuali errori di alimentazione.

**Nota:**

In base al tipo di originale, alle condizioni di alimentazione e al livello impostato, questa opzione potrebbe non funzionare correttamente.

- Selezionare **Dis.** per disattivare la funzione durante la scansione di tessere plastificate o carta spessa.
- Se il rilevamento errato si verifica di frequente, abbassare il livello di questa funzione.
- Alcuni originali possono essere rilevati erroneamente come errori di alimentazione, per esempio gli originali scansionati inclinati o di forma irregolare.
- Quando si caricano più originali, assicurarsi di allineare i bordi di entrata degli originali. Gli originali possono essere rilevati erroneamente come errori di alimentazione se i bordi non sono allineati, anche se sono stati scansionati correttamente.
- Per acquisire gli originali senza alcuna inclinazione, regolare le guide laterali per adattare al bordo degli originali prima di eseguire la scansione.

**Rilevamento sporczia del vetro**

Consente di rilevare eventuale sporco sulla superficie del vetro all'interno dello scanner. È possibile selezionare il livello di rilevamento.

A seconda dello sporco presente, questa opzione potrebbe non funzionare correttamente.

**Rilevam. doppia alim. a ultrasuoni**

Visualizza un doppio errore di alimentazione se vengono alimentati più originali e interrompe la scansione.

A seconda del tipo di originale, per esempio buste, carta plastificata, originali con etichette o adesivi e così via, questa opzione potrebbe non funzionare correttamente.

**Timeout Modo Alimentazione automatica**

Impostare il timeout quando si utilizza Modo Alimentazione automatica.

Questa impostazione è disponibile solo quando si esegue la scansione da "Rete cartella/FTP", "E-mail", "Cloud" o "Unità USB". È possibile impostare l'ora per il termine della scansione automatica quando si imposta "Modo alimentazione automatica" su "Attiva".

**Conferma destinatario**

Verificare la destinazione prima della scansione.

---

## Modifica schermata principale

È possibile modificare le impostazioni di visualizzazione della schermata iniziale.

- Disposizione**  
Consente di modificare il metodo di visualizzazione delle icone del menu.
- Aggiungi icona**  
Consente di aggiungere icone ai **Preimpostaz.** configurati o di ripristinare le icone precedentemente rimosse dalla schermata.
- Rimuovi icona**  
Consente di rimuovere le icone dalla schermata iniziale. Se si desidera visualizzare nuovamente le icone rimosse, selezionare **Aggiungi icona** o **Ripristina visualiz. icona predefinita**.
- Sposta icona**  
Consente di modificare l'ordine di visualizzazione delle icone.
- Ripristina visualiz. icona predefinita**  
Ripristina le impostazioni di visualizzazione predefinite per la schermata iniziale.
- Sfondo**  
Modificare il colore di sfondo dello schermo LCD.

---

## Impostazioni utente

È possibile modificare le impostazioni di scansione iniziali per le seguenti voci.

- Scans. su cartella rete/FTP
- Scansione su e-mail
- Scan su unità USB.
- Scansione su Cloud

---

## Impostazioni di rete

### Configurazione Wi-Fi:

Impostare o modificare le impostazioni della rete wireless. Scegliere il metodo di connessione tra quelli proposti di seguito, quindi seguire le istruzioni visualizzate sul pannello di controllo.

### Router:

- Procedura guidata configurazione Wi-Fi
- Configurazione tasto (WPS)



Altri

Configurazione PIN (WPS)

Connessione autom. Wi-Fi

Disabilita Wi-Fi

Eventuali problemi di rete potrebbero essere risolti mediante la disattivazione o la

riconfigurazione delle impostazioni Wi-Fi. Toccare   > **Router > Modifica impostazioni > Altri > Disabilita Wi-Fi > Avvia configuraz..**

### Wi-Fi Direct:

Consente di visualizzare le informazioni per collegarsi allo smartphone.

Toccare **Modifica** per modificare le impostazioni.

Cambia nome rete

Modifica password

Cambia gamma di frequenza

Questa impostazione potrebbe non essere visualizzata in alcune regioni.

Disabilita Wi-Fi Direct

Ripristina impostaz. predef.

### Configurazione LAN cablata:

Impostare o modificare una connessione di rete che utilizza un cavo LAN e un router. Quando viene scelta questa opzione le connessioni Wi-Fi sono disabilitate.

### Stato rete

Visualizza le impostazioni di rete correnti per le seguenti voci.

Stato LAN cablata/Wi-Fi

Stato di Wi-Fi Direct

Stato server e-mail

### Avanzate

Effettuare le seguenti impostazioni dettagliate.

Nome dispositivo

TCP/IP

Server Proxy

Server e-mail

Impostazioni server

Controllo connessione

Indirizzo IPv6

Vel. collegamento & Duplex

Ridireziona HTTP a HTTPS

Disabilita IPsec/ Filtro IP

- Disabilita IEEE802.1X

---

## Impostazioni servizio web

### Servizi Epson Connect:

Indica se lo scanner è registrato e connesso a Epson Connect.

È possibile effettuare la registrazione al servizio selezionando **Registra** e seguendo le istruzioni.

Dopo la registrazione, è possibile modificare le seguenti impostazioni.

- Sospendi/Riprendi
- Non registrato

Per ulteriori informazioni, consultare il seguente sito web.

<https://www.epsonconnect.com/>

<http://www.epsonconnect.eu> (solo Europa)

---

## Document Capture Pro

### Modo operaz.

Impostare la modalità di funzionamento sul pannello di controllo affinché corrisponda al computer su cui è installato Document Capture Pro.

- Modalità client

Selezionare questa opzione se Document Capture Pro è installato su Windows o Mac OS.

- Modalità server

Selezionare questa opzione se Document Capture Pro è installato su Windows Server. Quindi, immettere l'indirizzo del server.

### Impostazioni gruppo

Abilitare le impostazioni di gruppo sullo scanner. Utilizzare questa voce quando sono state abilitate le impostazioni di gruppo su Document Capture Pro.

### gruppo

Immettere il numero gruppo quando **Impostazioni gruppo** è abilitato.

---

## Gestione Contatti

### Registra/Elimina:

Registrare e/o eliminare i contatti per i menu Scansione su e-mail e Scans. su cartella rete/FTP.

### Frequente:

Registrare i contatti utilizzati di frequente per accedervi rapidamente. È anche possibile modificare l'ordine dell'elenco.

Visualizza opzioni:

Modificare il modo in cui viene visualizzato l'elenco dei contatti.

Ricerca opzioni:

Modificare il metodo di ricerca dei contatti.

---

## Amministrazione sistema

### Gestione Contatti

Registra/Elimina:

Registrare e/o eliminare i contatti per i menu Scansione su e-mail e Scans. su cartella rete/FTP.

Frequente:

Registrare i contatti utilizzati di frequente per accedervi rapidamente. È anche possibile modificare l'ordine dell'elenco.

Visualizza opzioni:

Modificare il modo in cui viene visualizzato l'elenco dei contatti.

Ricerca opzioni:

Modificare il metodo di ricerca dei contatti.

### Impostazioni amministratore

- Password amministratore: registrati una password di amministratore, che consente solo a un amministratore di modificare le impostazioni. Inserire la password di massimo 20 caratteri.
- Impostazione blocco: blocca le impostazioni per proteggerle da modifiche da parte di altri utenti.

### Limiti

Permette di modificare le impostazioni dei seguenti elementi quando il blocco del pannello è abilitato.

- Accesso alla registrazione/eliminazione dei Contatti
- Accedi a Recente di Scansione su e-mail
- Accedi a Lingua
- Protezione di dati personali

### Crittografia password

Crittografare la password.

Se si spegne l'alimentazione durante il riavvio, i dati potrebbero essere danneggiati e le impostazioni dello scanner vengono ripristinate ai valori predefiniti. In tal caso, impostare nuovamente le informazioni sulla password.

### Ricerca clienti

Selezionare **Approva** per fornire informazioni sull'utilizzo del prodotto, come il numero di scansioni, a Seiko Epson Corporation.

### Impostazioni WSD

Abilita o disabilita la funzione WSD (Web Service for Devices, servizio web per dispositivi).

### Ripristina impostaz. predef.

- Impostazioni di rete: ripristina le impostazioni relative alla rete al loro stato iniziale.
- Tutto tranne Impostazioni di rete: ripristina le altre impostazioni al loro stato iniziale, tranne per le impostazioni relative alla rete.
- Tutte le impostazioni: ripristina tutte le impostazioni al loro stato iniziale al momento dell'acquisto.



#### **Importante:**

*Se si seleziona e si esegue **Tutte le impostazioni**, tutti i dati di impostazione registrati sullo scanner, compresi i contatti e le impostazioni di autenticazione utente, saranno eliminati. Non è possibile ripristinare le impostazioni eliminate.*

### Aggiornamento firmware:

È possibile ottenere informazioni sul firmware dello scanner, come la versione in uso e gli aggiornamenti disponibili.

#### Aggiorna:

Verificare se sul server di rete è stata caricata la versione più recente del firmware. Se è disponibile un aggiornamento, è possibile selezionare se avviarlo o meno.

#### Notifica:

Selezionare **Attiva** per ricevere una notifica se è disponibile un aggiornamento del firmware.

---

## Informazioni dispositivo

### Numero seriale

Visualizza il numero di serie dello scanner.

### Versione corrente

Visualizza la versione corrente del firmware.

### Numero totale di scansioni

Visualizza il numero totale di scansioni.

### Numero di scansioni su fronte

Visualizza il numero di scansioni su un solo lato.

### Num. scansioni fronte-retro

Visualizza il numero di scansioni fronte-retro.

### N. di scansioni del Foglio supporto

Visualizza il numero di scansioni effettuate utilizzando un Foglio portante.



#### Numero di scansioni dopo sostituzione rulli

Visualizza il numero di scansioni dopo aver sostituito il kit rulli.

#### Numero di scansioni dopo pulizia regolare

Visualizza il numero di scansioni dopo aver effettuato la pulizia periodica.

#### Stato dispositivo di autenticazione

Visualizza lo stato del dispositivo di autenticazione.

#### Ripristinare il numero di scansioni

Consente di azzerare il numero di scansioni. Selezionare la funzione che si desidera azzerare da **Numero di scansioni dopo sostituzione rulli** o **Numero di scansioni dopo pulizia regolare**, quindi premere Sì.

---

## Manutenzione scanner

#### Pulizia del rullo

Mostra come pulire il rullo all'interno dello scanner.

#### Sostituzione rulli

Mostra come sostituire il kit rulli. Inoltre, è possibile resettare il numero dopo aver sostituito il kit rulli.

#### Pulizia regolare

Mostra come eseguire una pulizia periodica dell'interno dello scanner. È possibile resettare il numero anche dopo aver eseguito una pulizia periodica.

#### Pulizia del vetro

Mostra come eseguire la pulizia del vetro dello scanner all'interno dello scanner.

---

## Impostazione dell'avviso sostituzione rullo

#### Conta impost. Allarme

Modifica il numero di scansione quando verrà visualizzata la notifica di sostituzione del rullo.

---

## Impostazioni avviso pulizia regolare

#### Impostazione di avvertenza

Avvisa l'utente quando è necessario pulire la parte interna dello scanner.

#### Conta impost. Allarme

Modifica il numero di scansione quando verrà visualizzata la notifica di pulizia.

---

# Manutenzione

|  |     |
|--|-----|
| Pulizia esterna dello scanner. . . . .         | 187 |
| Pulizia interna dello scanner. . . . .         | 187 |
| Sostituire il kit manutenzione rulli. . . . .  | 192 |
| Azzerare il numero di scansioni. . . . .       | 196 |
| Risparmio energetico. . . . .                  | 197 |
| Trasporto dello scanner. . . . .               | 197 |
| Aggiornamento Applicazioni e Firmware. . . . . | 198 |

## Pulizia esterna dello scanner

Pulire eventuali macchie sulla struttura esterna con un panno asciutto o un panno inumidito con un detergente delicato e acqua.



**Importante:**

- Non usare mai alcool, solventi o liquidi corrosivi per pulire lo scanner. Si possono verificare deformazioni o scolorimento.
- Non lasciare che l'acqua penetri all'interno del prodotto. Ciò potrebbe causare un malfunzionamento.
- Non aprire mai l'involucro dello scanner.

1. Premere il pulsante  per spegnere lo scanner.
2. Scollegare l'adattatore CA dallo scanner.
3. Pulire l'involucro esterno con un panno imbevuto con detergente delicato ed acqua.

**Nota:**

*Pulire il touchscreen con un panno morbido e asciutto.*

## Pulizia interna dello scanner

Dopo aver utilizzato lo scanner per un certo periodo di tempo, i residui di carta e la polvere sul rullo o sulla parte in vetro all'interno dello scanner potrebbero causare problemi di alimentazione della carta o di qualità dell'immagine acquisita. Pulire la parte interna dello scanner ogni 5,000 scansioni.

È possibile verificare l'ultimo numero di scansioni sul pannello di controllo o in Epson Scan 2 Utility.

Se una superficie è macchiata con un materiale difficile da rimuovere, utilizzare un kit di pulizia originale Epson per rimuovere le macchie. Utilizzare una piccola quantità di detergente su un panno da pulizia per rimuovere le macchie.



**Importante:**

- Non usare mai alcool, solventi o liquidi corrosivi per pulire lo scanner. Si possono verificare deformazioni o scolorimento.
- Non spruzzare liquidi o lubrificanti sullo scanner. Danni all'apparecchiatura o ai circuiti potrebbero compromettere il funzionamento.
- Non aprire mai l'involucro dello scanner.

1. Premere il pulsante  per spegnere lo scanner.
2. Scollegare l'adattatore CA dallo scanner.

3. Tirare la leva e aprire il coperchio dello scanner.

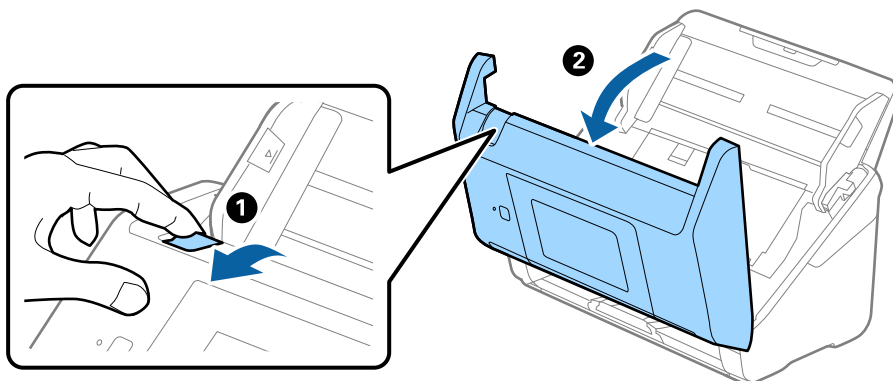

4. Pulire eventuali macchie sul rullo di plastica e sulla superficie di vetro nella parte interna del coperchio dello scanner con un panno morbido o usando il kit di pulizia Epson.

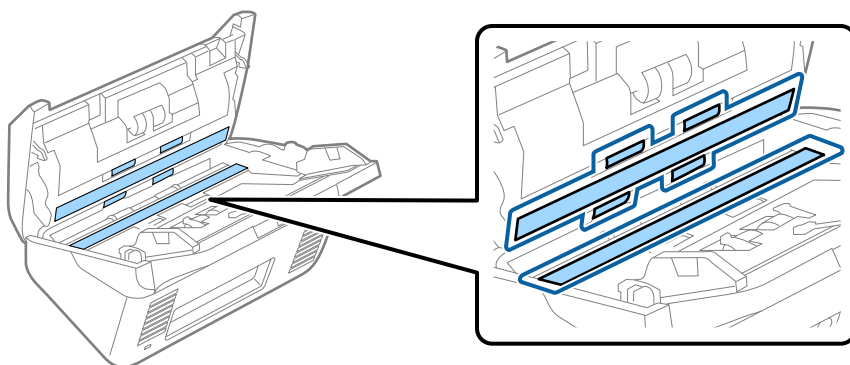

**! Importante:**

- Non mettere troppa forza sulla superficie del vetro.
- Non utilizzare spazzole o strumenti duri. Eventuali graffi sul vetro possono incidere sulla qualità della scansione.
- Non spruzzare detergente direttamente sulla superficie del piano di lettura.

5. Pulire eventuali macchie sui sensori con un batuffolo di cotone.

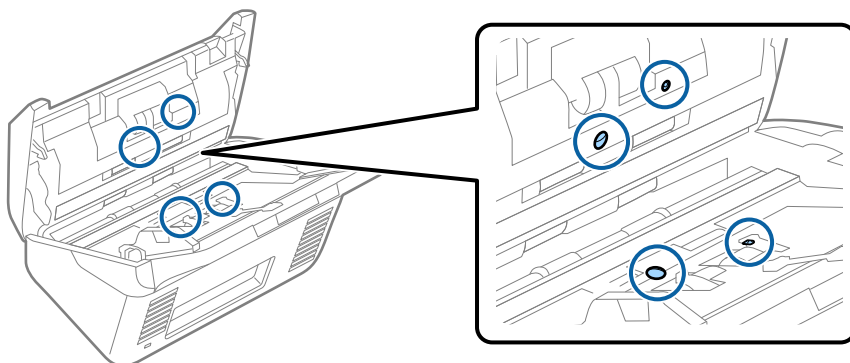

**! Importante:**

*Non usare liquidi come detersivi sul batuffolo di cotone.*

6. Aprire il coperchio, quindi rimuovere il rullo di separazione.  
Vedere “Sostituzione del Kit di montaggio rullo” per ulteriori dettagli.

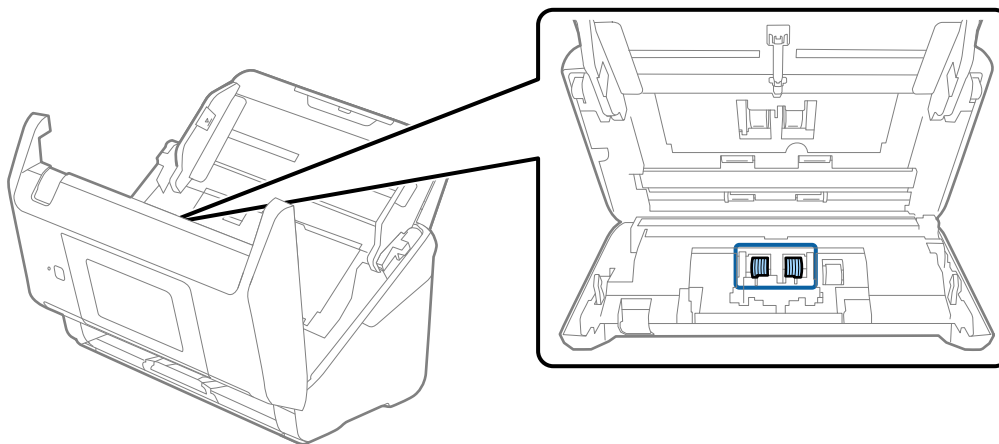

7. Eliminare la polvere o sporcizia sul rullo separatore con un kit di pulizia originale Epson o un panno morbido e umido.

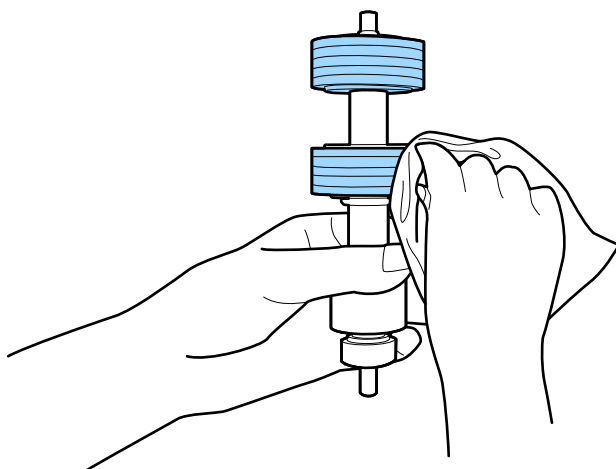

**! Importante:**

*Usare solo un kit di pulizia originale Epson o un panno morbido e umido per pulire il rullo. L'uso di un panno asciutto può danneggiare la superficie del rullo.*

8. Aprire il coperchio, quindi rimuovere il rullo di prelievo.  
Vedere “Sostituzione del Kit di montaggio rullo” per ulteriori dettagli.

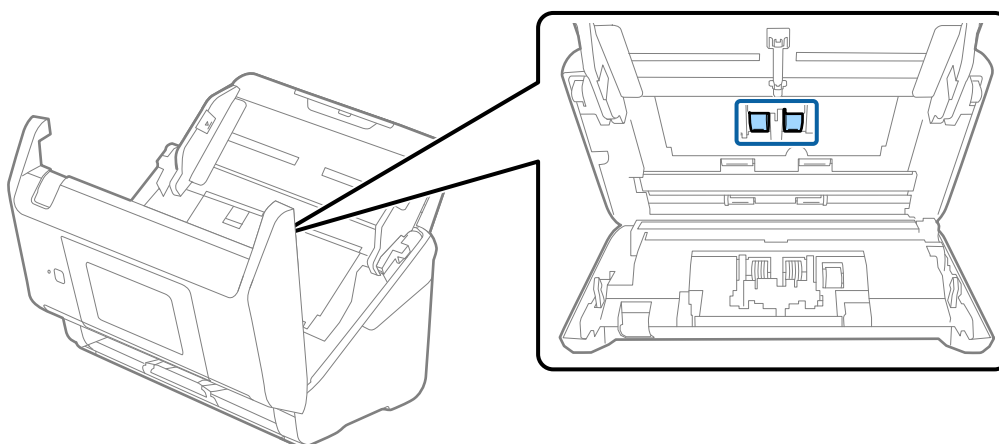

9. Eliminare la polvere o sporcizia sul rullo di prelievo con un kit di pulizia originale Epson o un panno morbido e umido.

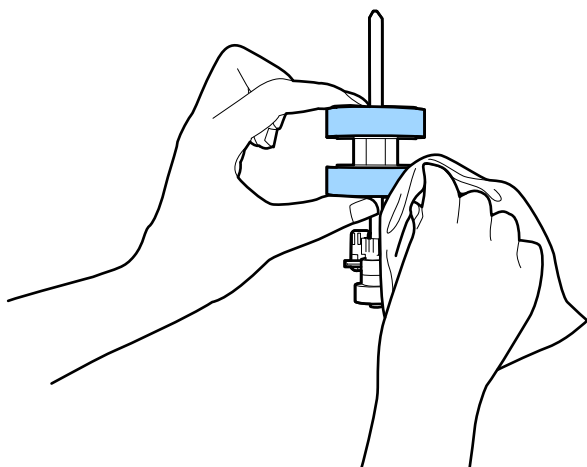

**Importante:**

Usare solo un kit di pulizia originale Epson o un panno morbido e umido per pulire il rullo. L'uso di un panno asciutto può danneggiare la superficie del rullo.

10. Chiudere il coperchio dello scanner.
11. Inserire l'adattatore CA, quindi accendere lo scanner.
12. Selezionare **Manutenzione scanner** dalla schermata home.
13. Sulla schermata **Manutenzione scanner**, selezionare **Pulizia del rullo**.
14. Tirare la leva per aprire il coperchio dello scanner.  
Lo scanner entra in modalità pulizia rullo.

15. Ruotare lentamente i rulli in basso, toccando un punto qualsiasi del display LCD. Pulire la superficie dei rulli con un kit di pulizia originale Epson o un panno morbido inumidito con acqua. Ripetere finché i rulli non siano puliti.

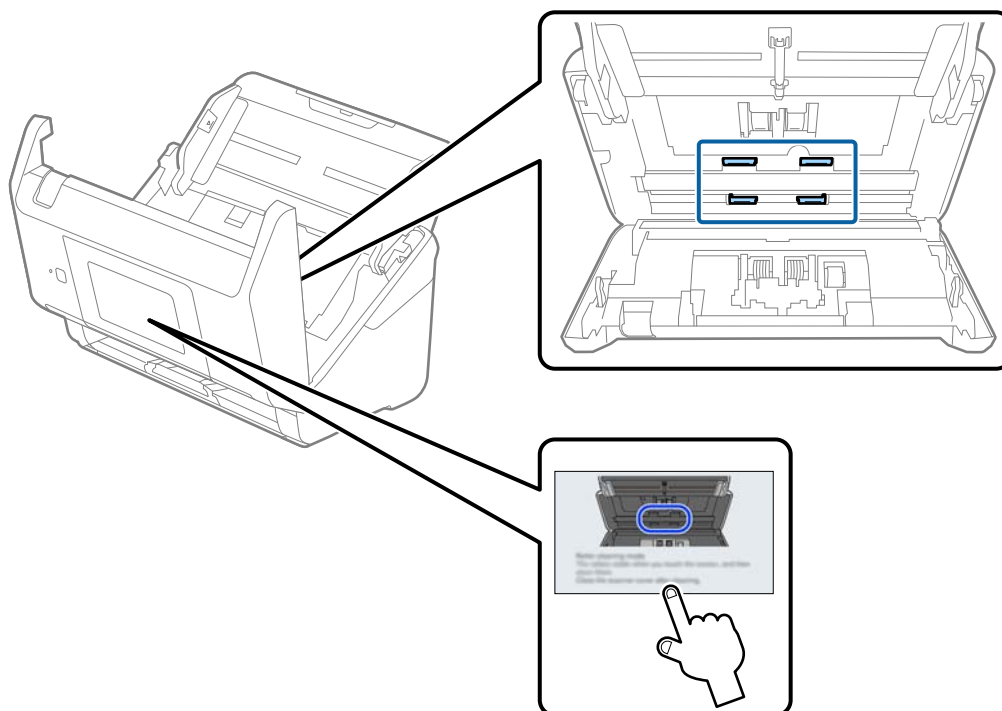

**Attenzione:**

*Fare attenzione a non andare con le mani o i capelli nel meccanismo quando si opera sul rullo. Ciò potrebbe causare lesioni.*

16. Chiudere il coperchio dello scanner.  
Lo scanner esce dalla modalità pulizia rullo.

**Informazioni correlate**

- ➔ [“Codici kit di pulizia” a pagina 33](#)
- ➔ [“Sostituire il kit manutenzione rulli” a pagina 192](#)

## Sostituire il kit manutenzione rulli

Il kit di montaggio rulli (rullo raccogliitore e rullo di separazione) deve essere sostituito quando il numero di scansioni supera il ciclo di vita dei rulli. Quando sul pannello di controllo o sullo schermo del computer viene visualizzato un messaggio di sostituzione, attenersi alla seguente procedura per sostituirlo.

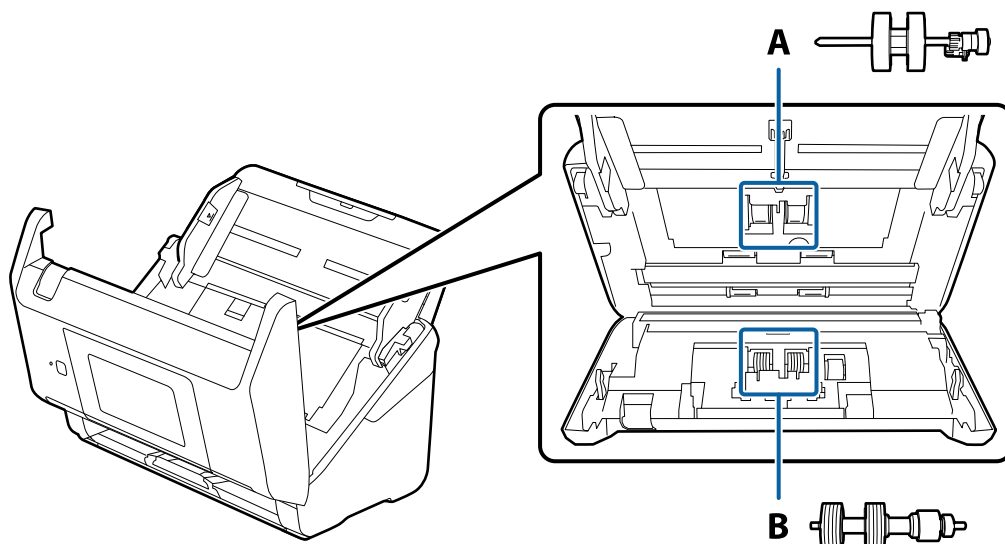

A: rullo raccogliitore, B: rullo di separazione

1. Premere il pulsante  per spegnere lo scanner.
2. Scollegare l'adattatore CA dallo scanner.
3. Tirare la leva e aprire il coperchio dello scanner.

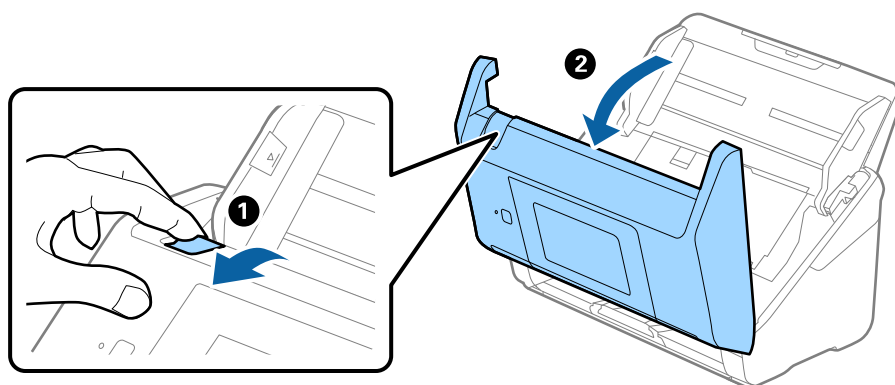



4. Aprire il coperchio del rullo raccoglitore, quindi farlo scorrere e rimuoverlo.

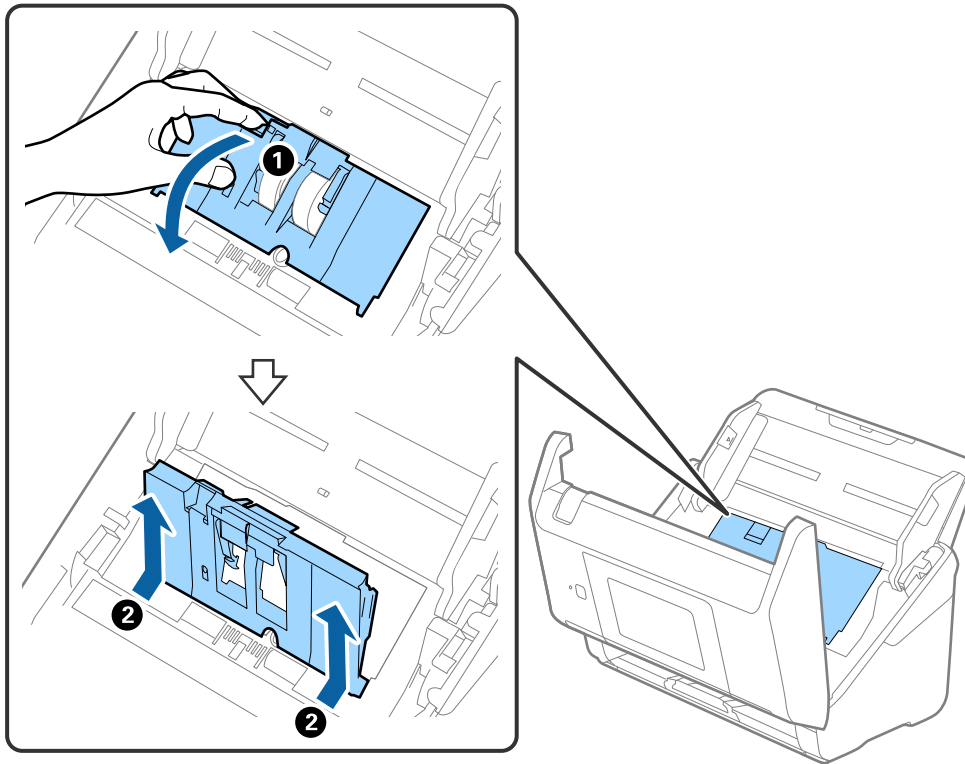

5. Abbassare il dispositivo dell'asse del rullo, e quindi far scorrere e rimuovere i rulli raccoglitori installati.

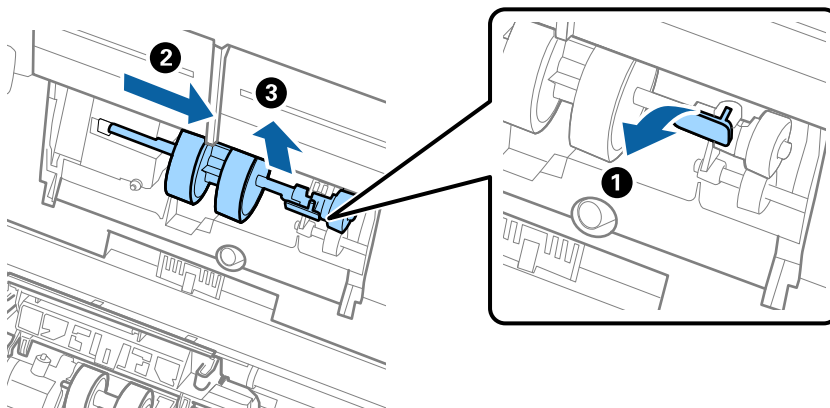

**Importante:**

*Non estrarre il rullo raccoglitore con la forza. Questo potrebbe danneggiare l'interno dello scanner.*

6. Tenendo premuto il dispositivo, far scorrere il nuovo rullo raccogliitore verso sinistra e inserirlo nella posizione corretta nello scanner. Premere il dispositivo per fissarlo.

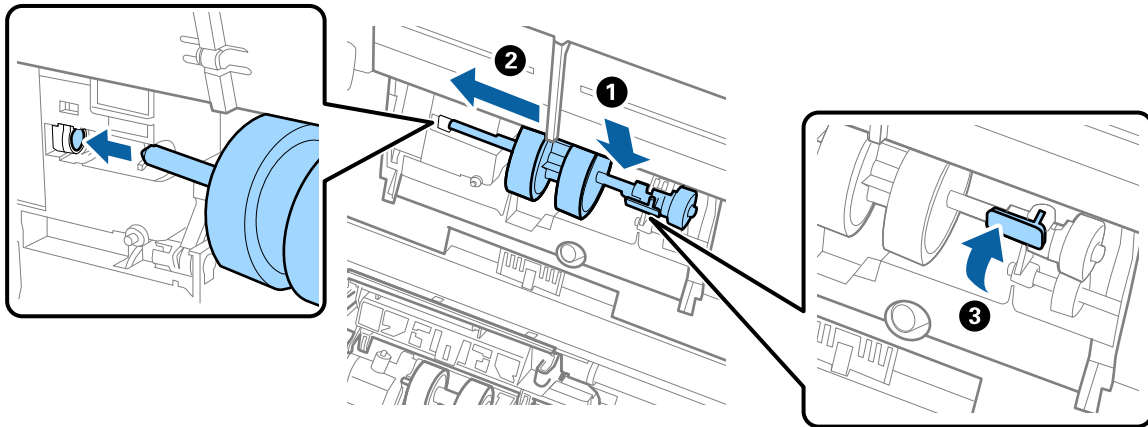

7. Mettere il bordo del coperchio del rullo raccogliitore nella scanalatura e farlo scorrere. Chiudere il coperchio saldamente.

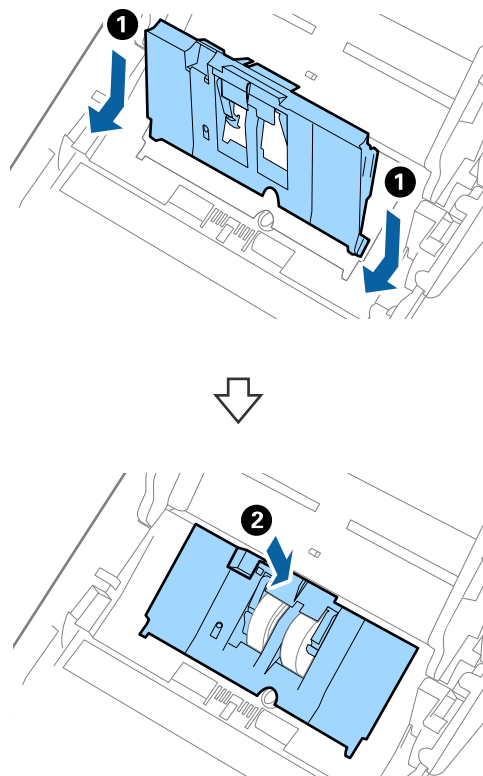

**!** *Importante:*

- ❑ Assicurarsi che il coperchio raccoglitore sia chiuso correttamente.
- ❑ Assicurarsi che il coperchio raccoglitore sia installato correttamente se il coperchio è difficile da chiudere.
- ❑ Non installare il coperchio mentre è sollevato.

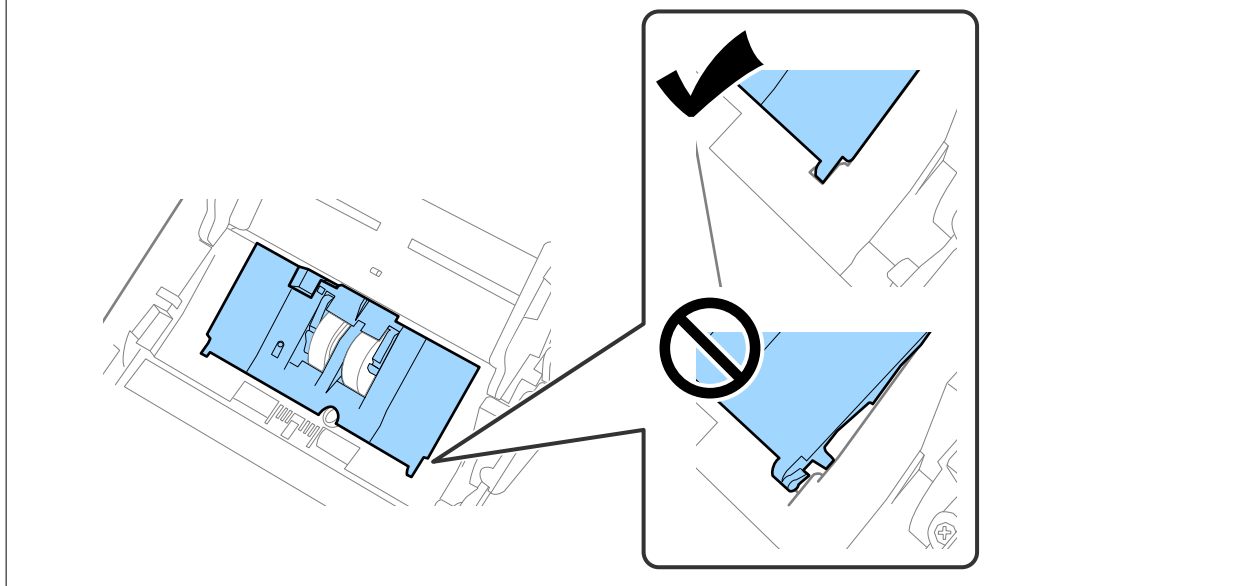

8. Premere i ganci su entrambe le estremità del coperchio del rullo di ritenzione per aprire il coperchio.

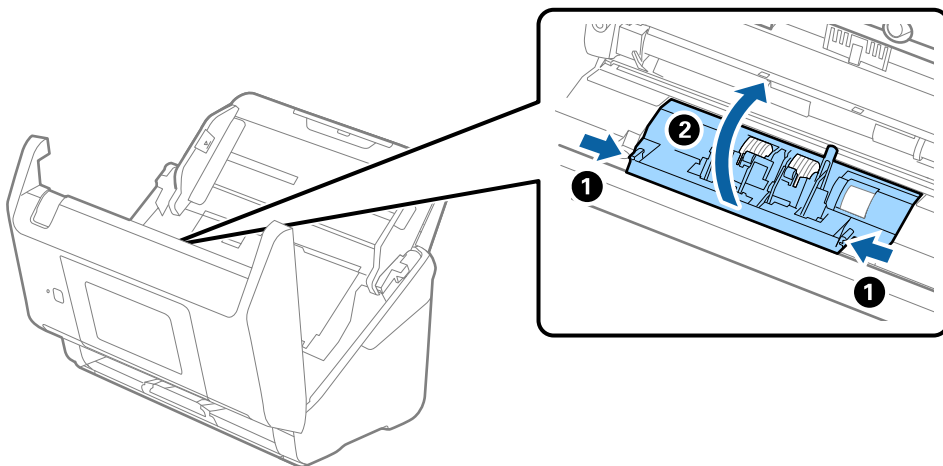

9. Sollevare il lato sinistro del rullo di ritenzione, e quindi far scorrere e rimuovere i rulli di ritenzione installati.

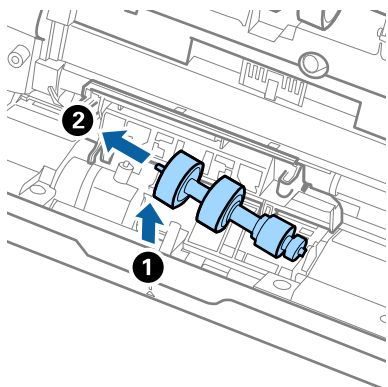

10. Inserire l'asse del nuovo rullo di ritenzione nella posizione corretta e quindi abbassare il rullo.

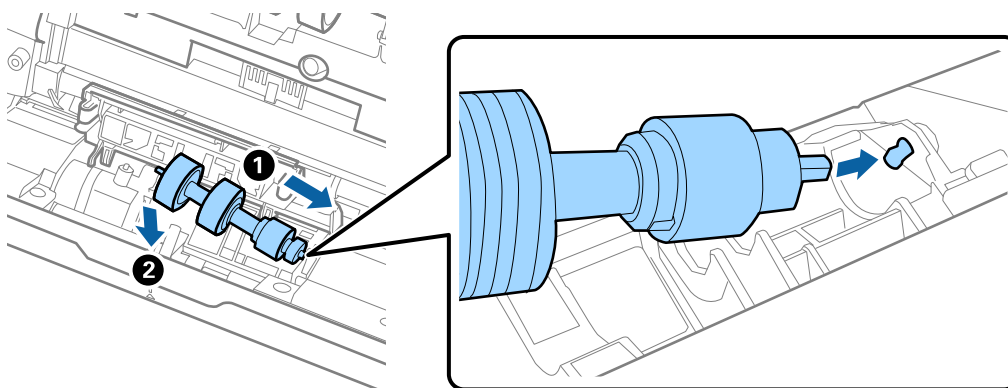

11. Chiudere il coperchio del rullo di ritenzione.



**Importante:**

*Se il coperchio è difficile da chiudere, assicurarsi che i rulli di separazione siano installati correttamente.*

12. Chiudere il coperchio dello scanner.
13. Inserire l'adattatore CA, quindi accendere lo scanner.
14. Azzerare il numero di scansioni sul pannello di controllo.

**Nota:**

*Smaltire il rullo di prelievo e il rullo di separazione secondo le regole e le normative dell'autorità locale. Non smontarli.*

**Informazioni correlate**

➔ [“Codici kit montaggio rulli” a pagina 32](#)

---

## Azzerare il numero di scansioni

Azzerare il numero di scansioni dopo aver sostituito il kit rulli.

1. Selezionare **Impostazioni** > **Informazioni dispositivo** > **Ripristinare il numero di scansioni** > **Numero di scansioni dopo sostituzione rulli** nella schermata iniziale.
2. Toccare **Sì**.

#### **Informazioni correlate**

➔ [“Sostituire il kit manutenzione rulli” a pagina 192](#)

---

## **Risparmio energetico**

È possibile risparmiare energia utilizzando la modalità sleep o la modalità spegnimento automatico, quando non si eseguono operazioni dallo scanner. È possibile impostare il periodo di tempo prima che lo scanner entri in modalità sleep e si spenga automaticamente. Qualsiasi aumento influenzerà l'efficienza energetica del prodotto. Considerare l'impatto ambientale prima di apportare modifiche.

1. Selezionare **Impostazioni** nella schermata iniziale.
2. Selezionare **Impostazioni base**.
3. Selezionare **Imp. di spegn.**, quindi configurare le impostazioni desiderate.

**Nota:**

*Le funzionalità disponibili possono variare in base al luogo di acquisto.*

---

## **Trasporto dello scanner**

Quando è necessario trasportare lo scanner per spostamenti o per le riparazioni, seguire i passaggi che seguono per imballarlo.

1. Premere il tasto  per spegnere lo scanner.
2. Scollegare l'adattatore CA.
3. Rimuovere i cavi e il dispositivo.

4. Chiudere la prolunga del vassoio di alimentazione e il vassoio di uscita.

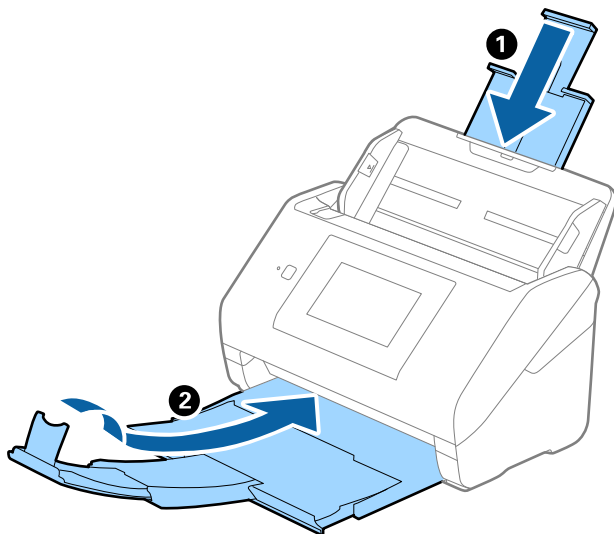

**Importante:**

*Assicurarsi di chiudere bene il vassoio di uscita altrimenti può essere danneggiato durante il trasporto.*

5. Rimuovere il vassoio di alimentazione.

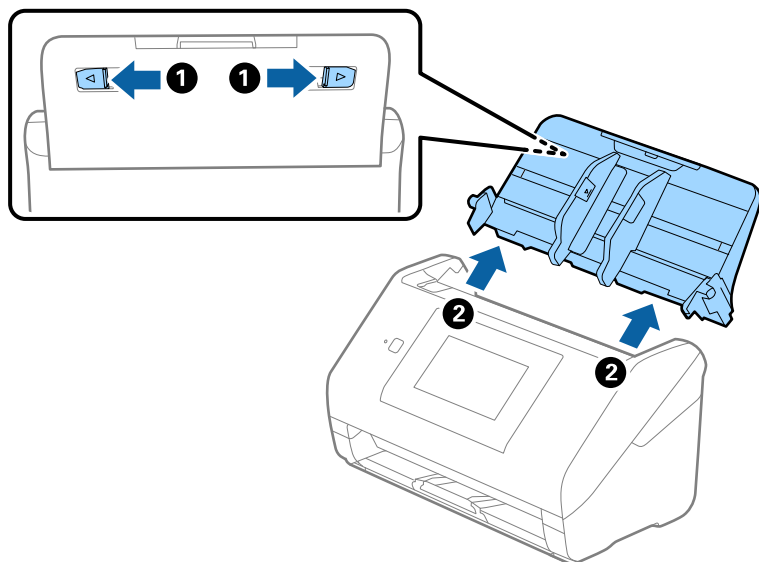

6. Montare i materiali di protezione forniti con lo scanner, quindi reimballare lo scanner nella confezione originale o in una scatola robusta.

---

## Aggiornamento Applicazioni e Firmware

L'aggiornamento di applicazioni e firmware potrebbe consentire di risolvere alcuni problemi e aggiungere funzionalità o migliorare quelle esistenti. Verificare che sia in uso la versione più recente di applicazioni e firmware.



**Importante:**

- Mentre è in corso l'aggiornamento, non spegnere né il computer, né lo scanner.

**Nota:**

Quando lo scanner è collegabile a Internet, è possibile aggiornare il firmware da Web Config. Selezionare la scheda **Gestione dispositivo** > **Aggiornamento firmware**, verificare il messaggio visualizzato e fare clic su **Avvia**.

1. Assicurarsi che lo scanner e il computer siano collegati e che il computer sia connesso a Internet.
2. Avviare EPSON Software Updater e aggiornare le applicazioni o il firmware.

**Nota:**

*I sistemi operativi Windows Server non sono supportati.*

- Windows 10

Fare clic sul pulsante Start e selezionare **Epson Software** > **EPSON Software Updater**.

- Windows 8.1/Windows 8

Immettere il nome dell'applicazione nell'accesso alla ricerca, quindi selezionare l'icona visualizzata.

- Windows 7

Fare clic sul pulsante Start e selezionare **Tutti i programmi** o **Programmi** > **Epson Software** > **EPSON Software Updater**.

- Mac OS

Selezionare **Finder** > **Vai** > **Applicazioni** > **Epson Software** > **EPSON Software Updater**.

**Nota:**

Se l'applicazione che si desidera aggiornare non viene visualizzata nell'elenco, non è possibile aggiornarla mediante EPSON Software Updater. Verificare le versioni più recenti delle applicazioni sul sito web Epson locale.

<http://www.epson.com>

## Aggiornamento del firmware dello scanner tramite il pannello di controllo

Se lo scanner è collegabile a Internet, è possibile aggiornare il firmware dello scanner utilizzando il pannello di controllo. È inoltre possibile impostare lo scanner affinché verifichi periodicamente eventuali aggiornamenti del firmware e informi l'utente della relativa disponibilità.

1. Selezionare **Impostazioni** nella schermata iniziale.
2. Selezionare **Amministrazione sistema** > **Aggiornamento firmware** > **Aggiorna**.

**Nota:**

Selezionare **Notifica** > **Attiva** per impostare la verifica periodica di aggiornamenti del firmware disponibili nello scanner.

3. Leggere il messaggio visualizzato a schermo e iniziare a cercare gli aggiornamenti disponibili.

4. Se sullo schermo LCD viene visualizzato un messaggio relativo alla disponibilità di un aggiornamento software, seguire le istruzioni sullo schermo per avviare l'aggiornamento.



**Importante:**

- Non spegnere o scollegare lo scanner dalla presa fino al completamento dell'aggiornamento; in caso contrario, lo scanner potrebbe essere soggetto a malfunzionamenti.
- Se l'aggiornamento del firmware non viene completato o non riesce, lo scanner non si avvia normalmente e sullo schermo LCD compare "Recovery Mode" alla successiva accensione dello scanner. In tal caso, occorre aggiornare nuovamente il firmware utilizzando un computer. Collegare lo scanner al computer mediante un cavo USB. Se "Recovery Mode" viene visualizzato sullo scanner, non è possibile aggiornare il firmware tramite una connessione di rete. Sul computer, accedere al sito web Epson locale e quindi scaricare il firmware dello scanner più recente. Vedere le istruzioni sul sito Web per i passaggi successivi.

## Aggiornamento del firmware tramite Web Config

Quando lo scanner è collegabile a Internet, è possibile aggiornare il firmware da Web Config.

1. Accedere a Web Config e selezionare la scheda **Gestione dispositivo > Aggiornamento firmware**.
2. Fare click su **Avvia**, quindi seguire le istruzioni a video.

La conferma del firmware si avvia e, se esiste il firmware aggiornato, vengono visualizzate le informazioni a esso relative.

**Nota:**

È possibile aggiornare il firmware anche tramite Epson Device Admin. È possibile verificare visivamente le informazioni sul firmware sulla lista dei dispositivi. Ciò è utile quando si desidera aggiornare il firmware di più dispositivi. Per ulteriori informazioni, consultare la guida o l'aiuto di Epson Device Admin.

### Informazioni correlate

➔ ["Applicazione per configurare le operazioni di scansione \(Web Config\)" a pagina 29](#)

## Aggiornamento del firmware senza connettersi a Internet

È possibile scaricare il firmware del dispositivo sul computer dal sito web Epson, quindi collegare il dispositivo e il computer tramite un cavo USB per aggiornare il firmware. Se non è possibile aggiornare in rete, provare il seguente metodo.

**Nota:**

Prima dell'aggiornamento, assicurarsi che il driver dello scanner Epson Scan 2 sia installato sul computer. Se Epson Scan 2 non è installato, installarlo nuovamente.

1. Visitare il sito web di Epson per le versioni di aggiornamento del firmware più recenti.  
<http://www.epson.com>
  - Se il firmware per lo scanner è presente, scaricarlo e andare al passaggio successivo.
  - Se sul sito web non sono presenti informazioni sul firmware, si sta già utilizzando il firmware più recente.
2. Collegare il computer contenente il firmware scaricato allo scanner tramite un cavo USB.



3. Fare doppio clic sul file .exe scaricato.  
Epson Firmware Updater viene avviato.
4. Seguire le istruzioni visualizzate sullo schermo.

---

# Soluzione dei problemi

|   |     |
|---|-----|
| Problemi dello scanner. . . . .                                   | 203 |
| Problemi durante la preparazione della scansione in rete. . . . . | 204 |
| Problemi all'avvio della scansione. . . . .                       | 206 |
| Problemi di autenticazione. . . . .                               | 217 |
| Problemi di alimentazione carta. . . . .                          | 217 |
| Problemi relativi all'immagine acquisita. . . . .                 | 221 |
| Problemi con Document Capture Pro. . . . .                        | 225 |
| Disinstallare e Installare Applicazioni. . . . .                  | 226 |

## Problemi dello scanner

### Verifica dei messaggi di errore sul pannello di controllo

Se viene visualizzato un messaggio di errore sul pannello di controllo, seguire le istruzioni sullo schermo o le soluzioni di seguito per risolvere il problema.

**Nota:**

Vedere quanto segue se viene visualizzato un messaggio di errore durante la scansione su una cartella di rete.

*“Vengono visualizzati alcuni messaggi sul pannello di controllo durante la scansione su una cartella di rete” a pagina 214*

| Messaggi di errore  | Soluzioni   |
|---|---|
| Verificare quanto segue se non si trova il computer. - Collegamento tra scanner e computer (USB o rete) - Installazione di un'applicazione necessaria - Versione dell'applicazione - Alimentazione del computer - Firewall e impostazioni del software di sicurezza - Impostazioni di gruppo dello scanner e Document Capture Pro - Esecuzione di una nuova ricerca Per i dettagli, consultare la documentazione. | <ul style="list-style-type: none"> <li><input type="checkbox"/> Assicurarsi che lo scanner sia connesso correttamente al computer.</li> <li><input type="checkbox"/> Installare Epson Scan 2 e Document Capture Pro/ Document Capture sul computer.</li> <li><input type="checkbox"/> Installare la versione più recente dell'applicazione.</li> <li><input type="checkbox"/> Verificare che l'adattatore CA sia saldamente collegato allo scanner e alla presa elettrica.<br/>Verificare che la presa elettrica funzioni. Collegare un altro dispositivo alla presa elettrica e verificare che si accenda.</li> <li><input type="checkbox"/> Controllare le impostazioni del firewall per il software Epson.</li> <li><input type="checkbox"/> Impostare lo stesso gruppo per lo scanner e il computer.</li> <li><input type="checkbox"/> Cercare di nuovo il computer.</li> </ul> |
| La combinazione dell'indirizzo IP e della Subnet Mask non è valida. Consultare la documentazione per maggiori dettagli.   | Inserire l'indirizzo IP o il gateway predefinito. Contattare il responsabile della configurazione di rete per assistenza.   |
| RECOVERY MODE   | <p>Lo scanner è stato avviato in modalità di recupero perché l'aggiornamento del firmware non è riuscito. Attenersi alla seguente procedura per tentare di aggiornare nuovamente il firmware.</p> <ol style="list-style-type: none"> <li>1. Collegare il computer e lo scanner con un cavo USB. (Durante la modalità recovery, non è possibile aggiornare il firmware tramite una connessione di rete.)</li> <li>2. Per ulteriori istruzioni visitare il locale sito web Epson.</li> </ol>  |

#### Informazioni correlate

➔ [“Aggiornamento Applicazioni e Firmware” a pagina 198](#)

➔ [“Installazione delle applicazioni” a pagina 227](#)

### Lo scanner non si accende

Verificare che l'adattatore CA sia saldamente collegato allo scanner e alla presa elettrica.

- Verificare che la presa elettrica funzioni. Collegare un altro dispositivo alla presa elettrica e verificare che si accenda.

## Password di amministratore dimenticata

Hai bisogno di aiuto da parte del personale dell'assistenza. Contattare il rivenditore locale.

### **Nota:**

*Di seguito sono forniti i valori iniziali per l'amministratore di Web Config.*

- Nome utente: nessuno (vuoto)*
- Password: numero di serie dello scanner*

*Per trovare il numero di serie, verificare l'etichetta sul retro dello scanner. Se si ripristinano le impostazioni predefinite per la password amministratore, questa viene riportata ai valori iniziali.*

---

## Problemi durante la preparazione della scansione in rete

### Suggerimenti per risolvere i problemi

- Verifica del messaggio di errore**

Quando si verifica un problema, verificare innanzitutto se ci sono messaggi sul pannello di controllo o nella schermata del driver dello scanner. Se si è impostata la notifica per e-mail quando si verificano gli eventi, è possibile apprendere tempestivamente lo stato.
- Verifica dello stato della comunicazione**

Controllare lo stato di comunicazione del computer server o del computer client utilizzando il comando ping e ipconfig.
- Test di connessione**

Per verificare la connessione tra lo scanner e il server e-mail, utilizzare il test di connessione dello scanner. Inoltre, controllare la connessione dal computer client al server per verificare lo stato della comunicazione.
- Inizializzazione delle impostazioni**

Se le impostazioni e lo stato della comunicazione non mostrano alcun problema, i problemi possono essere risolti disattivando o inizializzando le impostazioni di rete dello scanner e impostandole di nuovo.

### Informazioni correlate

- ➔ [“Configurazione di un server di posta” a pagina 119](#)
- ➔ [“Verifica dei messaggi di errore sul pannello di controllo” a pagina 203](#)

## Impossibile accedere a Web Config

### ■ L'indirizzo IP non è assegnato allo scanner.

#### Soluzioni

Nessun indirizzo IP valido è assegnato allo scanner. Configurare l'indirizzo IP utilizzando il pannello di controllo dello scanner. È possibile verificare le informazioni di impostazione dal pannello di controllo dello scanner.

### ■ Il browser web non supporta il livello di crittografia per SSL/TLS.

#### Soluzioni

SSL/TLS è dotato di Livello di crittografia. È possibile aprire Web Config utilizzando un browser web che supporta crittografie di massa come indicato di seguito. Verificare che il browser in uso sia supportato.

- 80 bit: AES256/AES128/3DES
- 112 bit: AES256/AES128/3DES
- 128 bit: AES256/AES128
- 192 bit: AES256
- 256 bit: AES256

### ■ Il Certificato firma CA è scaduto.

#### Soluzioni

Se esiste un problema con la data di scadenza del certificato, quando ci si connette a Web Config con comunicazione SSL/TLS (https), viene visualizzato "Il certificato è scaduto". Se il messaggio appare prima della data di scadenza, assicurarsi che la data dello scanner sia configurata correttamente.

### ■ Il nome comune del certificato e dello scanner non corrispondono.

#### Soluzioni

Se il nome comune del certificato e dello scanner non corrispondono, viene visualizzato il messaggio "Il nome del certificato di sicurezza non corrisponde" quando si accede a Web Config utilizzando la comunicazione SSL/TLS (https). Ciò accade perché i seguenti indirizzi IP non corrispondono.

- L'indirizzo IP dello scanner inserito nel nome comune per la creazione di un Certificato firma personale o CSR
- L'indirizzo IP immesso nel browser web durante l'esecuzione di Web Config

Per Certificato firma personale, aggiornare il certificato.

Per il Certificato firma CA, procurarsi nuovamente il certificato per lo scanner.

### ■ L'impostazione del server proxy dell'indirizzo locale non è impostata sul browser web.

#### Soluzioni

Quando lo scanner è impostato per utilizzare un server proxy, configurare il browser web affinché non si connetta all'indirizzo locale tramite il server proxy.

- Windows:

Selezionare **Pannello di controllo > Rete e Internet > Opzioni Internet > Connessioni > Impostazioni LAN > Server proxy**, quindi configurare l'opzione di non utilizzare il server proxy per gli indirizzi LAN (indirizzi locali).

Mac OS:

Selezionare **Preferenze di Sistema** > **Network** > **Avanzate** > **Proxy**, quindi salvare l'indirizzo locale per **Ignora le impostazioni proxy per i seguenti host e domini**.

Esempio:

192.168.1.\*: Indirizzo locale 192.168.1.XXX, maschera sottorete 255.255.255.0

192.168.\*.\*: Indirizzo locale 192.168.XXX.XXX, maschera sottorete 255.255.0.0

## **DHCP è disabilitato nelle impostazioni del computer.**

### **Soluzioni**

Se il DHCP per l'ottenimento automatico di un indirizzo IP è disabilitato sul computer, non è possibile accedere a Web Config. Abilitare DHCP.

Esempio per Windows 10:

aprire il pannello di controllo e fare clic su **Rete e Internet** > **Centro connessioni di rete e condivisione** > **Modifica impostazioni scheda**. Aprire la schermata delle proprietà della connessione in uso e aprire la schermata delle proprietà di **Protocollo Internet versione 4 (TCP/IPv4)** o **Protocollo Internet versione 6 (TCP/IPv6)**. Verificare che **Ottieni automaticamente un indirizzo IP** sia selezionato nella schermata visualizzata.

---

## **Problemi all'avvio della scansione**

### **Impossibile avviare la scansione dal computer**

Assicurarsi che il computer e lo scanner siano collegati correttamente.

La causa e la soluzione del problema potrebbero essere diverse a seconda che siano connessi o meno.

### **Verifica dello stato della connessione (Windows)**

Utilizzare Epson Scan 2 Utility per verificare lo stato della connessione.

**Nota:**

*Epson Scan 2 Utility è un'applicazione in dotazione con il software dello scanner.*

1. Avviare Epson Scan 2 Utility.

Windows 10

Fare clic sul pulsante Start e selezionare **EPSON** > **Epson Scan 2 Utility**.

Windows 8.1/Windows 8

Immettere il nome dell'applicazione nell'accesso alla ricerca, quindi selezionare l'icona visualizzata.

Windows 7

Fare clic sul pulsante Start e selezionare **Tutti i programmi** o **Programmi** > **EPSON** > **Epson Scan 2** > **Epson Scan 2 Utility**.

2. Sulla schermata di **Epson Scan 2 Utility**, aprire l'elenco di **Scanner** e fare clic su **Settaggi** per aprire la schermata **Impostazioni scanner**.  
Se la schermata **Impostazioni scanner** è già visualizzata al posto della schermata di **Epson Scan 2 Utility**, andare al passaggio successivo.
3. Se lo scanner non viene visualizzato nella schermata **Impostazioni scanner**, significa che non è stato rilevato.  
Fare clic su **Aggiungi** e aggiungere lo scanner nella schermata **Aggiungi scanner di rete**.

Se non è possibile cercare lo scanner o eseguire la scansione anche se è stato selezionato lo scanner corretto, consultare le informazioni correlate.

### Informazioni correlate



- ➔ [“Non è possibile collegarsi a una rete” a pagina 208](#)
- ➔ [“Lo scanner non può essere connesso tramite USB” a pagina 210](#)
- ➔ [“Impossibile eseguire la scansione nonostante sia stata stabilita una connessione” a pagina 211](#)

## Verifica dello stato della connessione (Mac OS)

Utilizzare Epson Scan 2 Utility per verificare lo stato della connessione.

### Nota:

*Epson Scan 2 Utility è un'applicazione in dotazione con il software dello scanner.*

1. Avviare Epson Scan 2 Utility.  
Selezionare **Vai > Applicazioni > Epson Software > Epson Scan 2 Utility**.
2. Sulla schermata di **Epson Scan 2 Utility**, aprire l'elenco di **Scanner** e fare clic su **Settaggi** per aprire la schermata **Impostazioni scanner**.  
Se la schermata **Impostazioni scanner** è già visualizzata al posto della schermata di **Epson Scan 2 Utility**, andare al passaggio successivo.
3. Se lo scanner non viene visualizzato nella schermata **Impostazioni scanner**, significa che non è stato rilevato.  
Fare clic sull'icona , quindi consentire al software di apportare modifiche.
4. Fare clic sull'icona , quindi aggiungere lo scanner nella schermata **Aggiungi scanner di rete**.

Se non è possibile cercare lo scanner o eseguire la scansione anche se è stato selezionato lo scanner corretto, consultare le informazioni correlate.

### Informazioni correlate

- ➔ [“Non è possibile collegarsi a una rete” a pagina 208](#)
- ➔ [“Lo scanner non può essere connesso tramite USB” a pagina 210](#)
- ➔ [“Impossibile eseguire la scansione nonostante sia stata stabilita una connessione” a pagina 211](#)

## Non è possibile collegarsi a una rete

Potrebbe essersi verificato uno dei seguenti problemi.

### ■ Si è verificato un problema con i dispositivi di rete per il collegamento Wi-Fi.

#### Soluzioni

Spegnere i dispositivi che si vogliono collegare alla rete. Attendere circa 10 secondi, quindi accendere i dispositivi nel seguente ordine: router wireless, computer o dispositivo smart e scanner. Avvicinare lo scanner e il computer o dispositivo smart al router wireless per facilitare la comunicazione delle onde radio, quindi provare a effettuare nuovamente le impostazioni di rete.

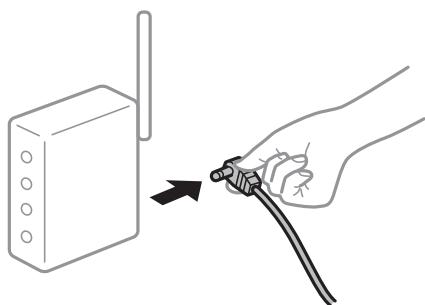

### ■ I dispositivi non possono ricevere segnali dal router wireless poiché sono troppo lontani.

#### Soluzioni

Dopo aver avvicinato il computer o il dispositivo smart e lo scanner al router wireless, spegnere il router wireless, quindi accenderlo nuovamente.

### ■ Quando si sostituisce il router wireless, le impostazioni non corrispondono a quelle del nuovo router.

#### Soluzioni

Creare nuovamente le impostazioni di collegamento in modo che corrispondano al nuovo router wireless.

➔ [“Quando si sostituisce il router wireless” a pagina 233](#)

### ■ Gli SSID connessi dal computer o da dispositivi smart e computer sono diversi.

#### Soluzioni

Quando si utilizzano router wireless multipli contemporaneamente o il router wireless ha SSID multipli e i dispositivi sono connessi a SSID diversi, la connessione al router wireless non è possibile.



Connettere il computer o lo smart device allo stesso SSID dello scanner.

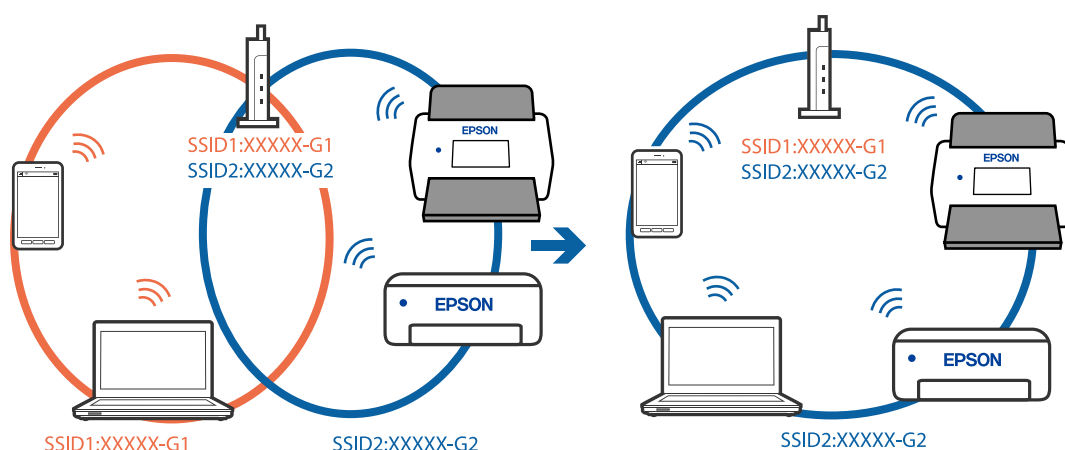

### È disponibile un separatore di riservatezza sul router wireless.

#### Soluzioni

Molti router wireless hanno una funzione di separatore di riservatezza, che blocca la comunicazione tra dispositivi collegati. Se la comunicazione tra lo scanner e il computer o il dispositivo smart non è possibile anche se sono collegati alla stessa rete, disabilitare il separatore di riservatezza sul router wireless. Per ulteriori dettagli, consultare il manuale fornito in dotazione con il router wireless.

### L'indirizzo IP non è stato assegnato correttamente.

#### Soluzioni

Se l'indirizzo IP assegnato allo scanner è 169.254.XXX.XXX e la maschera di sottorete è 255.255.0.0, l'indirizzo IP potrebbe non essere stato assegnato correttamente.

Selezionare **Impostazioni > Impostazioni di rete > Avanzate > Impostazioni TCP/IP** dal pannello di controllo dello scanner, quindi verificare l'indirizzo IP e la maschera di sottorete assegnata allo scanner.

Riavviare il router wireless o ripristinare le impostazioni di rete dello scanner.

➔ [“Reimpostare il collegamento di rete” a pagina 232](#)

### C'è un problema con le impostazioni di rete sul computer.

#### Soluzioni

Provare ad accedere a qualsiasi sito web dal computer per assicurarsi che le relative impostazioni di rete siano corrette. Se non è possibile accedere a qualsiasi sito web, il problema è a livello di computer.

Verificare la connessione di rete del computer. Per i dettagli, vedere la documentazione fornita con il computer.

### Lo scanner è collegato tramite Ethernet utilizzando dispositivi che supportano IEEE 802.3az (Energy Efficient Ethernet).

#### Soluzioni

Quando si connette lo scanner tramite Ethernet utilizzando dispositivi che supportano IEEE 802.3az (Energy Efficient Ethernet), possono verificarsi i seguenti problemi a seconda dell'hub o del router in uso.

- La connessione diventa instabile, lo scanner si connette e disconnette ripetutamente.
- Non è possibile connettersi allo scanner.

❑ La velocità di comunicazione si rallenta.

Attenersi alla seguente procedura per disabilitare IEEE 802.3az per lo scanner, quindi connettersi.

1. Rimuovere il cavo Ethernet collegato al computer e allo scanner.
2. Quando è abilitato IEEE 802.3az per il computer, disabilitarlo.  
Per i dettagli, vedere la documentazione fornita con il computer.
3. Collegare direttamente il computer allo scanner mediante un cavo Ethernet.
4. Sullo scanner, verificare le impostazioni di rete.  
Selezionare **Impostazioni** > **Stato rete** > **Indirizzo IP**.
5. Verificare l'indirizzo IP dello scanner.
6. Sul computer, accedere a Web Config.  
Avviare un browser web e immettere l'indirizzo IP dello scanner.  
[“Esecuzione di Web Config su un browser web” a pagina 29](#)
7. Selezionare la scheda **Rete** > **LAN cablata**.
8. Selezionare **DISATTIVA** per **IEEE 802.3az**.
9. Fare clic su **Avanti**.
10. Fare clic su **OK**.
11. Rimuovere il cavo Ethernet collegato al computer e allo scanner.
12. Se si è disabilitato IEEE 802.3az per il computer nel passaggio 2, abilitarlo.
13. Collegare i cavi Ethernet rimossi nel passaggio 1 al computer e allo scanner.

Se il problema persiste, è possibile che il problema sia causato da dispositivi diversi dallo scanner.

## ■ **Lo scanner è spento.**

### **Soluzioni**

Assicurarsi che lo scanner sia acceso.

Inoltre, attendere che la spia di stato smetta di lampeggiare, indicando che lo scanner è pronto per eseguire la scansione.

## **Lo scanner non può essere connesso tramite USB**

Possono essere prese in considerazione le seguenti cause.

■ **Il cavo USB non è stato inserito correttamente nella presa elettrica.**

**Soluzioni**

Collegare saldamente il cavo USB allo scanner e al computer.

■ **Si è verificato un problema con il hub USB.**

**Soluzioni**

Se si utilizza un hub USB, provare a collegare lo scanner direttamente al computer.

■ **C'è un problema con il cavo USB o con l'ingresso USB.**

**Soluzioni**

Se non è possibile riconoscere il cavo USB, utilizzare una porta diversa o sostituire il cavo USB.

■ **Lo scanner è spento.**

**Soluzioni**

Assicurarsi che lo scanner sia acceso.

Inoltre, attendere che la spia di stato smetta di lampeggiare, indicando che lo scanner è pronto per eseguire la scansione.

## **Impossibile eseguire la scansione nonostante sia stata stabilita una connessione**

■ **Le applicazioni richieste non sono installate sul computer in uso.**

**Soluzioni**

Assicurarsi che siano installate le seguenti applicazioni:

- Document Capture Pro (Windows) o Document Capture (Mac OS)
- Epson Scan 2

Se le applicazioni non sono installate, installarle di nuovo.

➔ [“Installazione delle applicazioni” a pagina 227](#)

■ **Il lavoro non è assegnato al pannello di controllo dello scanner.**

**Soluzioni**

Verificare che il lavoro sia stato assegnato correttamente al pannello di controllo dello scanner in Document Capture Pro (Windows) o Document Capture (Mac OS).

➔ [“Creazione di un lavoro e assegnazione di un lavoro al pannello di controllo \(Windows\)” a pagina 113](#)

■ **Se si utilizza un programma compatibile con TWAIN, come impostazione di origine non è stato selezionato lo scanner corretto. (Windows)**

**Soluzioni**

Accertarsi di selezionare lo scanner corretto dall'elenco dei programmi.

## ■ È disabilitato AirPrint.

### Soluzioni

Abilitare l'impostazione AirPrint in Web Config.

## Impossibile avviare la scansione dal dispositivo smart

Assicurarsi che il dispositivo smart e lo scanner siano collegati in modo corretto.

La causa e la soluzione del problema potrebbero essere diverse a seconda che siano connessi o meno.

### Verifica dello stato della connessione (dispositivo smart)

È possibile utilizzare Epson Smart Panel per verificare lo stato della connessione del dispositivo smart e dello scanner.

1. Avviare Epson Smart Panel sul dispositivo smart in uso.
2. Verificare se il nome dello scanner venga visualizzato o meno in Epson Smart Panel.

Se il nome dello scanner viene visualizzato, significa che è stata correttamente stabilita una connessione tra il computer e lo scanner.

Se viene visualizzato un messaggio che indica che lo scanner non è stato selezionato, non è stata stabilita una connessione tra il dispositivo smart e lo scanner. Seguire le istruzioni di Epson Smart Panel per collegare lo scanner.

Se non è possibile connettersi allo scanner in rete, consultare le informazioni correlate.

### Informazioni correlate

➔ [“Non è possibile collegarsi a una rete” a pagina 212](#)

## Non è possibile collegarsi a una rete

Potrebbe essersi verificato uno dei seguenti problemi.

## ■ Si è verificato un problema con i dispositivi di rete per il collegamento Wi-Fi.

### Soluzioni

Spegnere i dispositivi che si vogliono collegare alla rete. Attendere circa 10 secondi, quindi accendere i dispositivi nel seguente ordine: router wireless, computer o dispositivo smart e scanner. Avvicinare lo

scanner e il computer o dispositivo smart al router wireless per facilitare la comunicazione delle onde radio, quindi provare a effettuare nuovamente le impostazioni di rete.

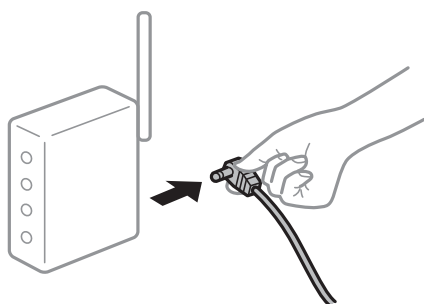

### I dispositivi non possono ricevere segnali dal router wireless poiché sono troppo lontani.

#### Soluzioni

Dopo aver avvicinato il computer o il dispositivo smart e lo scanner al router wireless, spegnere il router wireless, quindi accenderlo nuovamente.

### Quando si sostituisce il router wireless, le impostazioni non corrispondono a quelle del nuovo router.

#### Soluzioni

Creare nuovamente le impostazioni di collegamento in modo che corrispondano al nuovo router wireless.

➔ [“Quando si sostituisce il router wireless” a pagina 233](#)

### Gli SSID connessi dal computer o da dispositivi smart e computer sono diversi.

#### Soluzioni

Quando si utilizzano router wireless multipli contemporaneamente o il router wireless ha SSID multipli e i dispositivi sono connessi a SSID diversi, la connessione al router wireless non è possibile.

Connettere il computer o lo smart device allo stesso SSID dello scanner.

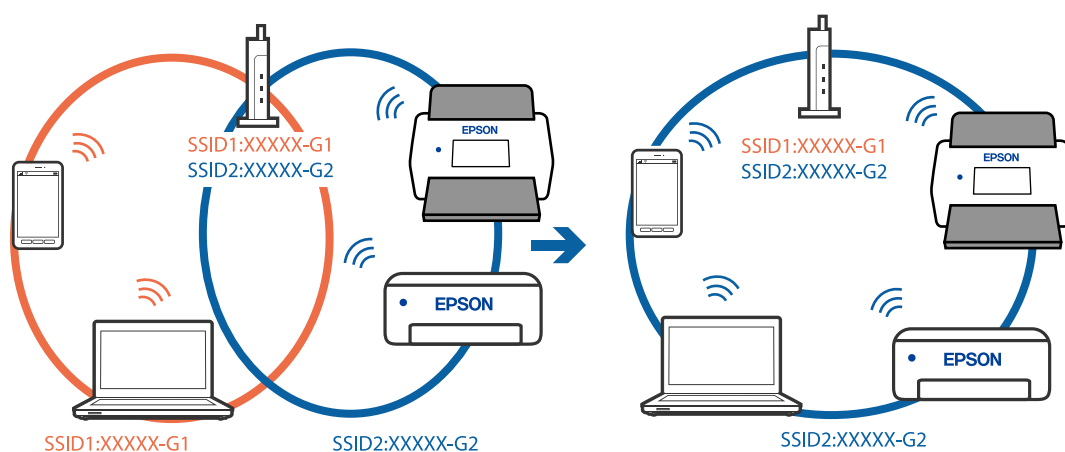

### È disponibile un separatore di riservatezza sul router wireless.

#### Soluzioni

Molti router wireless hanno una funzione di separatore di riservatezza, che blocca la comunicazione tra dispositivi collegati. Se la comunicazione tra lo scanner e il computer o il dispositivo smart non è

possibile anche se sono collegati alla stessa rete, disabilitare il separatore di riservatezza sul router wireless. Per ulteriori dettagli, consultare il manuale fornito in dotazione con il router wireless.

### ■ **L'indirizzo IP non è stato assegnato correttamente.**

#### **Soluzioni**

Se l'indirizzo IP assegnato allo scanner è 169.254.XXX.XXX e la maschera di sottorete è 255.255.0.0, l'indirizzo IP potrebbe non essere stato assegnato correttamente.

Selezionare **Impostazioni** > **Impostazioni di rete** > **Avanzate** > **Impostazioni TCP/IP** dal pannello di controllo dello scanner, quindi verificare l'indirizzo IP e la maschera di sottorete assegnata allo scanner.

Riavviare il router wireless o ripristinare le impostazioni di rete dello scanner.

➔ [“Reimpostare il collegamento di rete” a pagina 232](#)

### ■ **C'è un problema con le impostazioni di rete sul dispositivo intelligente.**

#### **Soluzioni**

Provare ad accedere a qualsiasi sito web dal dispositivo intelligente per assicurarsi che le relative impostazioni di rete siano corrette. Se non è possibile accedere a qualsiasi sito web, il problema è a livello del dispositivo intelligente.

Verificare la connessione di rete del computer. Per dettagli, vedere la documentazione fornita con il dispositivo intelligente in uso.

### ■ **Lo scanner è spento.**

#### **Soluzioni**

Assicurarsi che lo scanner sia acceso.

Inoltre, attendere che la spia di stato smetta di lampeggiare, indicando che lo scanner è pronto per eseguire la scansione.

## **Impossibile salvare le immagini acquisite nella cartella condivisa**

### **Vengono visualizzati alcuni messaggi sul pannello di controllo durante la scansione su una cartella di rete**

Quando vengono visualizzati messaggi di errore sul pannello di controllo, controllare il messaggio stesso o l'elenco seguente per risolvere i problemi.

| Messaggi   | Soluzioni  |
|--|--|
| Errore DNS. Controllare le impostazioni DNS.   | <p>Impossibile connettersi al computer. Controllare quanto segue.</p> <ul style="list-style-type: none"> <li><input type="checkbox"/> Accertarsi che l'indirizzo nell'elenco dei contatti dello scanner corrisponda all'indirizzo della cartella condivisa.</li> <li><input type="checkbox"/> Se l'indirizzo IP del computer è statico e viene configurato manualmente, sostituire il nome del computer nel percorso di rete con l'indirizzo IP.<br/>Esempio: da \\EPSON02\SCAN a \\192.168.xxx.xxx\SCAN</li> <li><input type="checkbox"/> Verificare che il computer sia acceso e che non si trovi in modalità di sospensione. Se il computer è in modalità di sospensione, non è possibile salvare le immagini acquisite nella cartella condivisa.</li> <li><input type="checkbox"/> Disattivare temporaneamente il firewall e il software di protezione del computer. Se questo consente di risolvere l'errore, verificare le impostazioni del software di protezione.</li> <li><input type="checkbox"/> Se si seleziona <b>Rete pubblica</b> come risorsa di rete, non è possibile salvare le immagini acquisite nella cartella condivisa. Configurare le impostazioni di inoltro per ciascuna porta.</li> <li><input type="checkbox"/> Se si utilizza un computer laptop e l'indirizzo IP è impostato come DHCP, l'indirizzo IP può cambiare quando ci si riconnette alla rete. Ottenere nuovamente l'indirizzo IP.</li> <li><input type="checkbox"/> Assicurarsi che l'impostazione del server DNS sia corretta. Per informazioni sulle impostazioni del server DNS, rivolgersi al proprio amministratore.</li> <li><input type="checkbox"/> Il nome del computer e l'indirizzo IP possono variare se la tabella di gestione del server DNS non è aggiornata. Contattare l'amministratore del server DNS.</li> </ul> |
| Errore di autenticazione. Verificare Posizione, Nome utente e Password.  | Verificare che il nome utente e la password del computer e i contatti dello scanner siano corretti. Inoltre, accertarsi che la password non sia scaduta.   |
| Errore di comunicazione. Verificare la connessione di Wi-Fi/rete.  | <p>Impossibile comunicare con una cartella di rete registrata nell'elenco dei contatti. Controllare quanto segue.</p> <ul style="list-style-type: none"> <li><input type="checkbox"/> Accertarsi che l'indirizzo nell'elenco dei contatti dello scanner corrisponda all'indirizzo della cartella condivisa.</li> <li><input type="checkbox"/> Aggiungere i diritti di accesso dell'utente nell'elenco dei contatti sulle schede <b>Condivisione</b> e <b>Sicurezza</b> delle proprietà della cartella condivisa. Inoltre, impostare le autorizzazioni per l'utente su "consentite".</li> </ul>   |
| Il nome file è già in uso. Rinominare il file ed eseguire nuovamente la scansione.   | Modificare le impostazioni del nome del file. In alternativa, spostare o eliminare i file, oppure modificare il nome del file sulla cartella condivisa.  |
| Dimensioni file acquisiti eccessive. Sono state inviate solo XX pagine. Controllare se la cartella di destinazione ha di spazio sufficiente. | Lo spazio libero sul disco del computer è insufficiente. Incrementare lo spazio disponibile sul computer.  |

### Verifica del punto in cui si è verificato un errore

Quando si salvano le immagini acquisite nella cartella condivisa, il processo di salvataggio è il seguente. È possibile verificare il punto in cui si è verificato un errore.

| Elementi    | Funzionamento                         | Messaggi di errore                           |
|-------------|---------------------------------------|--|
| Connessione | Collegarsi al computer dallo scanner. | Errore DNS. Controllare le impostazioni DNS. |

| Elementi                               | Funzionamento   | Messaggi di errore   |
|--|---|--|
| Accesso al computer                    | Accedere al computer con nome utente e password.                                    | Errore di autenticazione. Verificare Posizione, Nome utente e Password.  |
| Verifica della cartella di salvataggio | Verificare il percorso di rete della cartella condivisa.                            | Errore di comunicazione. Verificare la connessione di Wi-Fi/rete.  |
| Verifica del nome file                 | Verificare se esiste un file con lo stesso nome del file da salvare nella cartella. | Il nome file è già in uso. Rinominare il file ed eseguire nuovamente la scansione.   |
| Scrittura del file                     | Scrivere un nuovo file.   | Dimensioni file acquisiti eccessive. Sono state inviate solo XX pagine. Controllare se la cartella di destinazione ha di spazio sufficiente. |

## Il salvataggio delle immagini acquisite richiede molto tempo

**Ci vuole molto tempo perché la risoluzione del nome corrisponda al “Nome dominio” e all’ “Indirizzo IP”.**

### Soluzioni

Controllare i seguenti punti.

- Assicurarsi che l'impostazione del server DNS sia corretta.
- Verificare che tutte le impostazioni del server DNS siano corrette quando si seleziona Web Config.
- Assicurarsi che il nome del dominio DNS sia corretto.

## Non è possibile inviare le immagini acquisite al cloud

- Assicurarsi di inserire le informazioni corrette quando si effettua l'accesso.
- Accertarsi che il servizio sia in funzione. Il servizio potrebbe non essere disponibile se è in corso una manutenzione del sistema. Verificare il sito web del servizio di contabilità per informazioni più dettagliate.

## Non è possibile inviare le immagini acquisite a un indirizzo e-mail

- Verificare che l'indirizzo e-mail inserito sia funzionante.
- Verificare che le impostazioni del server di posta elettronica siano corrette.
- Chiedere all'amministratore del server di posta elettronica di verificare che il server sia funzionante.

### Informazioni correlate

➔ [“Verifica della connessione al server di posta” a pagina 120](#)



## Problemi di autenticazione

### Dimenticato la password o il numero di ID

Se si dimentica la password o il numero di ID, contattare l'amministratore di sistema.

### Non viene emesso alcun suono di autenticazione quando si tiene la scheda sul dispositivo di autenticazione

Se lo scanner non presenta il display del pannello in modalità di attesa (modalità di risparmio energetico), il suono di autenticazione potrebbe non essere emesso.

## Problemi di alimentazione carta

### Vengono alimentati più originali insieme (doppia alimentazione)

Verificare quanto segue in caso di doppia alimentazione.

- Quando gli originali sono inceppati all'interno dello scanner, aprire il coperchio dello scanner e rimuovere gli originali, quindi chiudere il coperchio dello scanner.
- Verificare l'immagine acquisita, quindi scansionare nuovamente gli originali, se necessario.

Se questo accade frequentemente, provare quanto segue.

- Se si caricano originali non supportati, lo scanner potrebbe alimentare più originali alla volta.
- Pulire i rulli all'interno dello scanner.
- Diminuire il numero di originali immessi.
- Selezionare **Lento** sul pannello di controllo per rallentare la velocità di scansione.
- Utilizzare **Modo Alimentazione automatica** ed effettuare la scansione degli originali uno alla volta.  
Quando si utilizza Document Capture Pro, è possibile aprire la finestra Epson Scan 2 premendo il pulsante **Impostazioni dettagliate** sulla schermata **Impostazioni scansione**.

#### Informazioni correlate

- ➔ [“Scansione in Modo Alimentazione automatica” a pagina 115](#)
- ➔ [“Pulizia interna dello scanner” a pagina 187](#)
- ➔ [“Rimuovere gli originali inceppati dallo scanner” a pagina 217](#)

## Rimuovere gli originali inceppati dallo scanner

Se un originale si è inceppato all'interno dello scanner, attenersi alla seguente procedura per rimuoverlo.

#### Nota:

*Epson Smart Panel non supporta la scansione di carta lunga (393,8 mm (15,5 pollici) o dimensioni superiori).*

1. Rimuovere tutti gli originali rimanenti nel vassoio di alimentazione.
2. Tirare la leva e aprire il coperchio dello scanner.

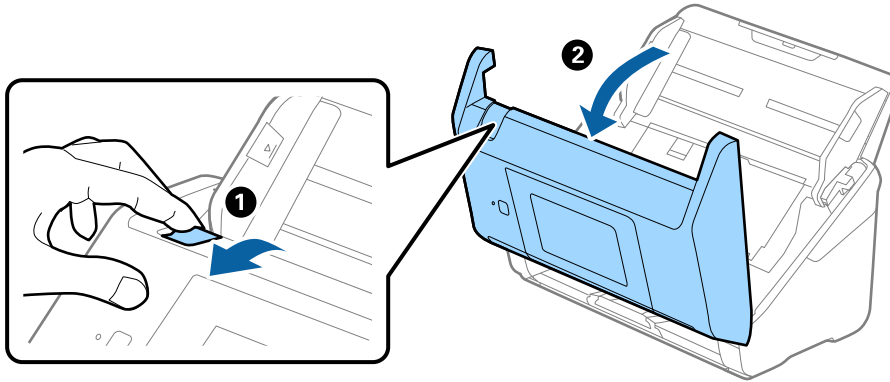

3. Rimuovere con attenzione gli originali rimasti all'interno dello scanner.

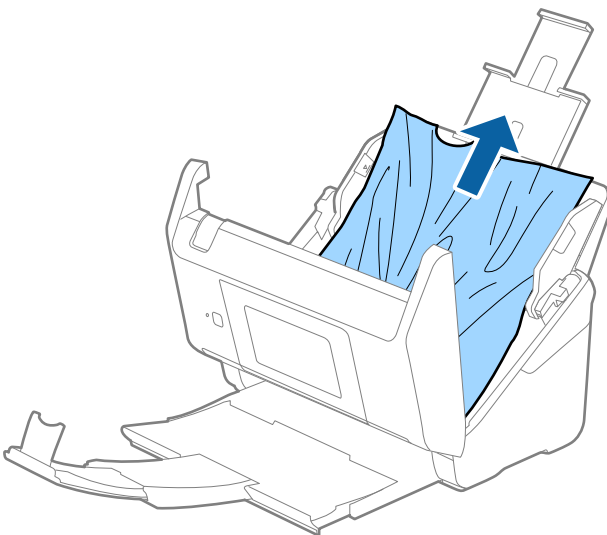

4. Se non è si riesce ad estrarre gli originali verso l'alto, estrarre con cura gli originali inceppati dal vassoio di uscita in direzione della freccia.

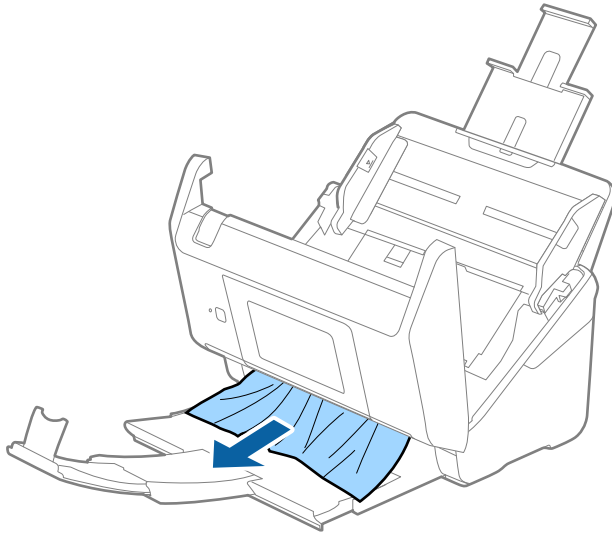

**Importante:**

*Assicurarsi che non vi sia carta all'interno dello scanner.*

5. Chiudere il coperchio dello scanner.

**Informazioni correlate**

- ➔ [“Vengono alimentati più originali insieme \(doppia alimentazione\)” a pagina 217](#)
- ➔ [“Protezione carta non funziona correttamente” a pagina 219](#)

## Frequenti inceppamenti degli originali nello scanner

Se gli originali si inceppano frequentemente nello scanner, provare quanto segue.

- Selezionare **Lento** sul pannello di controllo per rallentare la velocità di scansione.
- Pulire i rulli all'interno dello scanner.
- Se gli originali espulsi rimangono bloccati nel vassoio di uscita, togliere e non usare il vassoio.

**Informazioni correlate**

- ➔ [“Pulizia interna dello scanner” a pagina 187](#)
- ➔ [“Vengono alimentati più originali insieme \(doppia alimentazione\)” a pagina 217](#)
- ➔ [“Protezione carta non funziona correttamente” a pagina 219](#)

## Protezione carta non funziona correttamente

In base all'originale e al livello impostato, questa opzione potrebbe non funzionare correttamente.

- Selezionare **Dis.** per disattivare la funzione durante la scansione di tessere plastificate o carta spessa.

- ❑ Se il rilevamento errato si verifica di frequente, abbassare il livello di questa funzione.
- ❑ Se l'originale è danneggiato, verificare che questa funzione sia abilitata. Se è già abilitata, aumentare il livello di protezione per la funzione.

#### **Informazioni correlate**

- ➔ [“Impost. scansione” a pagina 178](#)
- ➔ [“Rimuovere gli originali inceppati dallo scanner” a pagina 217](#)

## **Originali che si sporcano**

Pulire all'interno dello scanner.

#### **Informazioni correlate**

- ➔ [“Pulizia interna dello scanner” a pagina 187](#)

## **Rallentamento della velocità di scansione nella scansione continua**

Durante la scansione continua utilizzando ADF, la scansione rallenta per impedire che il motore dello scanner si surriscaldi e si guasti. Tuttavia, è possibile continuare la scansione.

Per riacquistare la normale velocità di scansione, lasciare inattivo lo scanner per almeno 30 minuti. La velocità di scansione non si ripristina, anche se l'apparecchio è spento.

## **La scansione richiede molto tempo**

- ❑ La velocità di scansione potrebbe ridursi a seconda delle condizioni di scansione, come l'alta risoluzione, le funzioni di regolazione dell'immagine, il formato del file e così via.
- ❑ I computer dotati di porte USB 3.0 (SuperSpeed) o USB 2.0 (Hi-Speed) possono acquisire più velocemente rispetto a computer dotati di porte USB 1.1. Se lo scanner è collegato ad una porta USB 3.0 o USB 2.0, assicurarsi che soddisfi i requisiti di sistema specificati.
- ❑ Quando si utilizza il software di sicurezza, escludere il file TWAIN.log dal monitoraggio, o impostare TWAIN.log come file in sola lettura. Per ulteriori informazioni sulle funzioni del software di protezione, consultare la guida fornita con il software. Il file TWAIN.log è salvato nelle seguenti posizioni.  
C:\Users\<(nome utente)\AppData\Local\Temp

## Problemi relativi all'immagine acquisita

### Compaiono righe quando si esegue la scansione dall'ADF

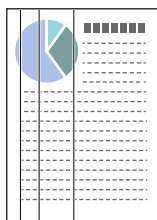

- Pulire l'ADF.

Possono comparire delle righe nell'immagine quando corpi estranei o sporco penetrano nell'ADF.

- Rimuovere eventuale sporcizia presente sull'originale.

- Utilizzando la funzione **Rilevamento sporcizia del vetro**, viene visualizzato un messaggio di avviso quando viene rilevata sporcizia sul vetro dello scanner.

Selezionare **Impostazioni** sulla schermata iniziale > **Impost. scansione** > **Rilevamento sporcizia del vetro**, quindi selezionare **On-Bassa** o **On-Alta**.

Quando viene visualizzato un avviso, pulire le superfici di vetro all'interno dello scanner utilizzando un kit di pulizia originale Epson o un panno morbido.

#### **Nota:**

- A seconda dello sporco presente, il rilevamento potrebbe non avvenire correttamente.*

- Se il rilevamento non funziona correttamente, modificare le impostazioni.*

*Selezionare **On-Alta** se lo sporco non viene rilevato. Selezionare **On-Bassa** o **Dis.** se l'avviso compare a causa di un rilevamento errato.*

#### **Informazioni correlate**

➔ [“Pulizia interna dello scanner” a pagina 187](#)

### L'avviso di sporcizia del vetro non scompare

Se viene visualizzato l'avviso di sporcizia del vetro dopo aver pulito l'interno dello scanner, ricontrollare la superficie del vetro. Se ci sono graffi sul vetro, saranno rilevati come sporcizia del vetro.

Sarà necessario sostituire il vetro. Contattare il rivenditore locale per la riparazione.

### I colori dell'immagine acquisita sono irregolari

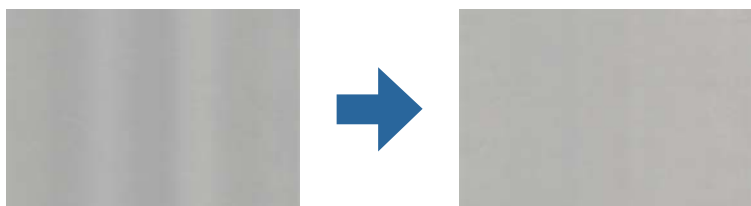

Se lo scanner viene esposto a luce intensa come la luce solare diretta, il sensore all'interno dello scanner non rileva correttamente la luce e i colori dell'immagine acquisita risultano irregolari.

- Modificare l'orientamento dello scanner in modo la parte anteriore dello scanner non sia esposta a luce intensa.
- Spostare lo scanner in una posizione non esposta a luce intensa.

## Ingrandire o ridurre l'immagine acquisita

Quando si ingrandisce o si riduce l'immagine acquisita, è possibile regolare il rapporto di ingrandimento utilizzando la funzione **Regolazioni** in Epson Scan 2 Utility. Questa funzione è disponibile solo per Windows.

**Nota:**

*Epson Scan 2 Utility è una delle applicazioni fornite con il software dello scanner.*

1. Avviare Epson Scan 2 Utility.
  - Windows 10/Windows Server 2016  
Fare clic su Start, quindi selezionare **EPSON > Epson Scan 2 Utility**.
  - Windows 8.1/Windows 8/Windows Server 2012 R2/Windows Server 2012  
Immettere il nome dell'applicazione nell'accesso alla ricerca, quindi selezionare l'icona visualizzata.
  - Windows 7/Windows Server 2008 R2  
Fare clic su Start, quindi selezionare **Tutti i programmi** o **Programmi > EPSON > Epson Scan 2 > Epson Scan 2 Utility**.
2. Selezionare la scheda **Regolazioni**.
3. Usare **Espansione/Contrazione** per regolare il rapporto di ingrandimento per le immagini acquisite.
4. Fare clic su **Imposta** per applicare le impostazioni allo scanner.

## Comparare l'offset nello sfondo delle immagini

Le immagini nel retro dell'originale possono comparire nell'immagine acquisita.

- Quando si seleziona **Auto**, **Colore** o **Grigi** come **Tipo immagine**:
  - Verificare che sia selezionato **Rimuovi sfondo** nella finestra Epson Scan 2. Quando si utilizza Document Capture Pro, è possibile aprire la finestra premendo il pulsante **Impostazioni dettagliate** sulla schermata **Impostazioni scansione**.  
Fare clic sulla scheda **Impostazioni avanzate > Rimuovi sfondo**.
  - Controllare che sia selezionato **Miglioramento testo**.  
Document Capture Pro (Windows)/Document Capture (Mac OS X): Fare clic su **Impostazioni scansione > Miglioramento testo**.  
Epson Scan 2: Fare clic sulla scheda **Impostazioni avanzate > Miglioramento testo**.

- ❑ Quando si seleziona **Bianco e Nero** come **Tipo immagine**:

Controllare che sia selezionato **Miglioramento testo**.

Document Capture Pro (Windows)/Document Capture (Mac OS X): Fare clic su **Impostazioni scansione** > **Miglioramento testo**.

Epson Scan 2: Fare clic sulla scheda **Impostazioni avanzate** > **Miglioramento testo**.

A seconda della condizione dell'immagine acquisita, fare clic su **Settaggi** nella finestra Epson Scan 2 e provare a impostare un livello inferiore per **Miglioramento bordi** o un livello superiore per **Livello riduzione rumore**.

## Immagine acquisita o testo sfocato

È possibile regolare l'aspetto dell'immagine o del testo acquisiti aumentando la risoluzione o regolando la qualità dell'immagine.

- ❑ Modificare la risoluzione ed eseguire di nuovo la scansione.

Impostare la risoluzione adatta allo scopo dell'immagine acquisita.

- ❑ Controllare che sia selezionato **Miglioramento testo**.

Document Capture Pro (Windows)/Document Capture (Mac OS X): Fare clic su **Impostazioni scansione** > **Miglioramento testo**.

Epson Scan 2: Fare clic sulla scheda **Impostazioni avanzate** > **Miglioramento testo**.

- ❑ Quando si seleziona **Bianco e Nero** come **Tipo immagine**:

A seconda della condizione dell'immagine acquisita, fare clic su **Settaggi** nella finestra Epson Scan 2 e provare a impostare un livello inferiore per **Miglioramento bordi** o un livello superiore per **Livello riduzione rumore**.

- ❑ Se si esegue la scansione in formato JPEG, provare a modificare il livello di compressione.

Document Capture Pro (Windows)/Document Capture (Mac OS X): Fare clic su **Opzioni** nella schermata **Impostazioni di salvataggio**, quindi modificare la qualità dell'immagine per il formato JPEG.

Epson Scan 2: Fare clic su **Formato Immagine** > **Opzioni**, quindi modificare la **Qualità imm.**

## Elenco delle risoluzioni consigliate per soddisfare il vostro scopo

Vedere la tabella e impostare la risoluzione adatta allo scopo dell'immagine acquisita.

| Scopo   | Risoluzione (Riferimento) |
|---|---------------------------|
| Visualizzazione su uno schermo<br>Invio per e-mail  | Fino a 200 dpi            |
| Utilizzo riconoscimento ottico dei caratteri (OCR)<br>Creazione di un testo PDF ricercabile | Da 200 a 300 dpi          |
| Stampa con una stampante<br>Invio tramite fax   | Da 200 a 300 dpi          |

## Visualizzazione dei motivi Moiré (ombre a reticolo)

Se l'originale è un documento stampato, i motivi moiré (ombre a reticolo) possono essere visualizzati nell'immagine della scansione.

- ❑ Verificare che sia selezionato **Deretinatura** nella finestra Epson Scan 2. Quando si utilizza Document Capture Pro, è possibile aprire la finestra premendo il pulsante **Impostazioni dettagliate** sulla schermata **Impostazioni scansione**.

Fare clic sulla scheda **Impostazioni avanzate** > **Deretinatura**.



- ❑ Modificare la risoluzione ed eseguire di nuovo la scansione.

## Il bordo dell'originale non viene sottoposto a scansione quando si rileva automaticamente il formato

A seconda dell'originale, il bordo dell'originale può non essere sottoposto a scansione quando se ne rileva automaticamente il formato.

- ❑ Regolare **Margini ritaglio per dimensione "Auto"** nella finestra Epson Scan 2. Quando si utilizza Document Capture Pro, è possibile aprire la finestra premendo il pulsante **Impostazioni dettagliate** sulla schermata **Impostazioni scansione**.

Fare clic sulla scheda **Impostaz. principali** > **Dimensione Documento** > **Settaggi**. Sulla schermata **Impostazioni Formato documento**, regolare **Margini ritaglio per dimensione "Auto"**.

- ❑ A seconda dell'originale, l'area dell'originale potrebbe non venire rilevata correttamente quando si utilizza la funzione **Rilevamento Automatico**. Selezionare la dimensione corretta dell'originale dall'elenco **Dimensione Documento**.

### **Nota:**

*Se il formato dell'originale di cui si desidera eseguire la scansione non è nell'elenco, creare il formato manualmente nella finestra Epson Scan 2. Quando si utilizza Document Capture Pro, è possibile aprire la finestra premendo il pulsante **Impostazioni dettagliate** sulla schermata **Impostazioni scansione**.*

*Fare clic sulla scheda **Impostaz. principali** > **Dimensione Documento**, quindi selezionare **Personalizza**.*

## Il carattere non viene riconosciuto correttamente

Controllare quanto segue per aumentare il tasso di riconoscimento dell'OCR (Riconoscimento ottico dei caratteri).

- ❑ Controllare che l'originale sia posizionato dritto.



- Utilizzare un originale con testo in chiaro. Il riconoscimento del testo può ridursi nei seguenti casi.
  - Originali che sono stati copiati un certo numero di volte
  - Originali ricevuti via fax (con bassa risoluzione)
  - Originali in cui la spaziatura tra lettere o tra le righe è troppo piccola
  - Originali con righe o sottolineature nel testo
  - Originali con testo scritto a mano
  - Originali con pieghe o grinze
- I fogli di carta termica come le ricevute possono deteriorarsi con il tempo o l'attrito. Eseguirne la scansione il prima possibile.
- Quando si esegue il salvataggio su Microsoft® Office o file **PDF Ricercabile**, controllare che siano selezionate le lingue corrette.

## Impossibile risolvere i problemi nell'immagine acquisita

Se il problema persiste dopo avere provato tutte le soluzioni indicate, inizializzare le impostazioni utilizzando Epson Scan 2 Utility.

### **Nota:**

*Epson Scan 2 Utility è una delle applicazioni fornite con il software dello scanner.*

1. Avviare Epson Scan 2 Utility.
  - Windows 10/Windows Server 2016  
Fare clic sul pulsante Start e selezionare **EPSON > Epson Scan 2 Utility**.
  - Windows 8.1/Windows 8/Windows Server 2012 R2/Windows Server 2012  
Immettere il nome dell'applicazione nell'accesso alla ricerca, quindi selezionare l'icona visualizzata.
  - Windows 7/Windows Server 2008 R2/Windows Server 2008  
Fare clic sul pulsante Start e selezionare **Tutti i programmi** o **Programmi > EPSON > Epson Scan 2 > Epson Scan 2 Utility**.
  - Mac OS  
Selezionare **Vai > Applicazioni > Epson Software > Epson Scan 2 Utility**.
2. Selezionare la scheda **Altre**.
3. Fare clic su **Ripristina**.

### **Nota:**

*Se il problema persiste dopo l'inizializzazione, disinstallare e reinstallare il driver dello scanner (Epson Scan 2).*

---

## Problemi con Document Capture Pro

Per problemi che si verificano durante la scansione con Document Capture Pro, accedere al seguente URL per consultare il manuale di Document Capture Pro.

<https://support.epson.net/dcp/>

# Disinstallare e Installare Applicazioni

## Disinstallazione delle applicazioni

Potrebbe essere necessario disinstallare e installare nuovamente le applicazioni per risolvere alcuni problemi o nel caso si esegua un aggiornamento del sistema operativo. Eseguire l'accesso al computer come amministratore. Se viene richiesto, immettere la password di amministratore.

## Disinstallazione delle applicazioni per Windows

1. Chiudere tutte le applicazioni in esecuzione.
2. Scollegare lo scanner dal computer.
3. Aprire il Pannello di controllo:
  - Windows 10/Windows Server 2016  
Fare clic con il tasto destro sul pulsante di avvio o premere e tenerlo premuto, quindi selezionare **Pannello di Controllo**.
  - Windows 8.1/Windows 8/Windows Server 2012 R2/Windows Server 2012  
Selezionare **Desktop > Impostazioni > Pannello di controllo**.
  - Windows 7/Windows Server 2008 R2  
Fare clic sul tasto Start e selezionare **Pannello di controllo**.
4. Selezionare **Disinstalla un programma** in **Programmi**.
5. Selezionare il programma che si desidera disinstallare.
6. Fare clic su **Disinstalla/Cambia** o su **Disinstalla**.

**Nota:**  
*Nella successiva schermata Controllo dell'account utente, fare clic su Continua.*
7. Seguire le istruzioni visualizzate sullo schermo.

**Nota:**  
*Potrebbe venire visualizzato un messaggio di richiesta di riavvio del computer. In questo caso, assicurarsi di selezionare **Sì, riavviare il computer adesso** e fare clic su **Fine**.*

## Disinstallazione delle applicazioni per Mac OS

**Nota:**  
*Assicurarsi di avere installato EPSON Software Updater.*

1. Scaricare il programma di disinstallazione utilizzando EPSON Software Updater.  
Il programma di disinstallazione deve essere scaricato una sola volta; non è necessario ripetere l'operazione ogni volta che si desidera disinstallare un'applicazione.

2. Scollegare lo scanner dal computer.
3. Per disinstallare il driver dello scanner, selezionare **Preferenze di Sistema** dal menu Apple > **Stampanti e Scanner** (o **Stampa e Acquisizione, Stampa e Fax**), quindi rimuovere lo scanner dall'elenco degli scanner attivi.
4. Chiudere tutte le applicazioni in esecuzione.
5. Selezionare **Vai > Applicazioni > Epson Software > Programma di disinstallazione**.
6. Selezionare l'applicazione che si desidera disinstallare e fare clic su **Disinstalla**.



**Importante:**

*Il programma di disinstallazione rimuove dal computer tutti i driver degli scanner Epson. Se si utilizzano più driver degli scanner Epson e si desidera eliminare solo alcuni driver, eliminare prima tutti i driver, quindi reinstallare i driver dello scanner necessari.*

**Nota:**

*Se l'applicazione che si desidera disinstallare non viene visualizzata nell'elenco delle applicazioni, non è possibile disinstallarla mediante il programma di disinstallazione. Per disinstallarla, scegliere **Vai > Applicazioni > Epson Software**, selezionare l'applicazione che si desidera disinstallare e trascinarla sull'icona del cestino.*

## Installazione delle applicazioni

Per installare le applicazioni seguire le istruzioni riportate di seguito.

**Nota:**

- Eseguire l'accesso al computer come amministratore. Se viene richiesto, immettere la password di amministratore.
- Prima di reinstallare le applicazioni, è necessario disinstallarle.

1. Chiudere tutte le applicazioni in esecuzione.
2. Durante l'installazione del driver dello scanner (Epson Scan 2), disconnettere temporaneamente lo scanner e il computer.

**Nota:**

*Non collegare lo scanner al computer fino a quando non viene richiesto.*

3. Installare l'applicazione in base alle istruzioni fornite nel sito web indicato di seguito.

<http://epson.sn>

**Nota:**

*Per Windows, è inoltre possibile utilizzare il disco del software fornito con lo scanner.*

---

# Aggiunta o sostituzione del computer o di dispositivi

|  |     |
|--|-----|
| Connessione a uno scanner che è stato collegato alla rete. . . . .               | 229 |
| Collegare un dispositivo smart e lo scanner direttamente (Wi-Fi Direct). . . . . | 230 |
| Reimpostare il collegamento di rete. . . . .                                     | 232 |
| Verifica dello stato della connessione di rete. . . . .                          | 237 |

## Connessione a uno scanner che è stato collegato alla rete

Quando lo scanner è già stato collegato alla rete, è possibile collegare un computer o dispositivo smart allo scanner tramite la rete.

### Uso dello scanner di rete da un secondo computer

Si consiglia di utilizzare il programma di installazione per collegare lo scanner al computer. È possibile eseguire il programma di installazione utilizzando uno dei seguenti metodi.

- Impostazione dal sito web
 

Accedere al seguente sito web, e quindi inserire il nome del prodotto. Andare su **Impostazione**, quindi avviare la procedura di impostazione.

<http://epson.sn>
- Configurazione tramite il disco del software (solo per i modelli dotati di un disco software e per gli utenti in possesso di computer Windows con unità di lettura disco)
 

Inserire nel computer il disco del software e seguire le istruzioni a video.

#### Selezione dello scanner

Seguire le istruzioni a video finché non compare la seguente schermata, selezionare il nome dello scanner a cui connettersi e fare clic su **Avanti**.

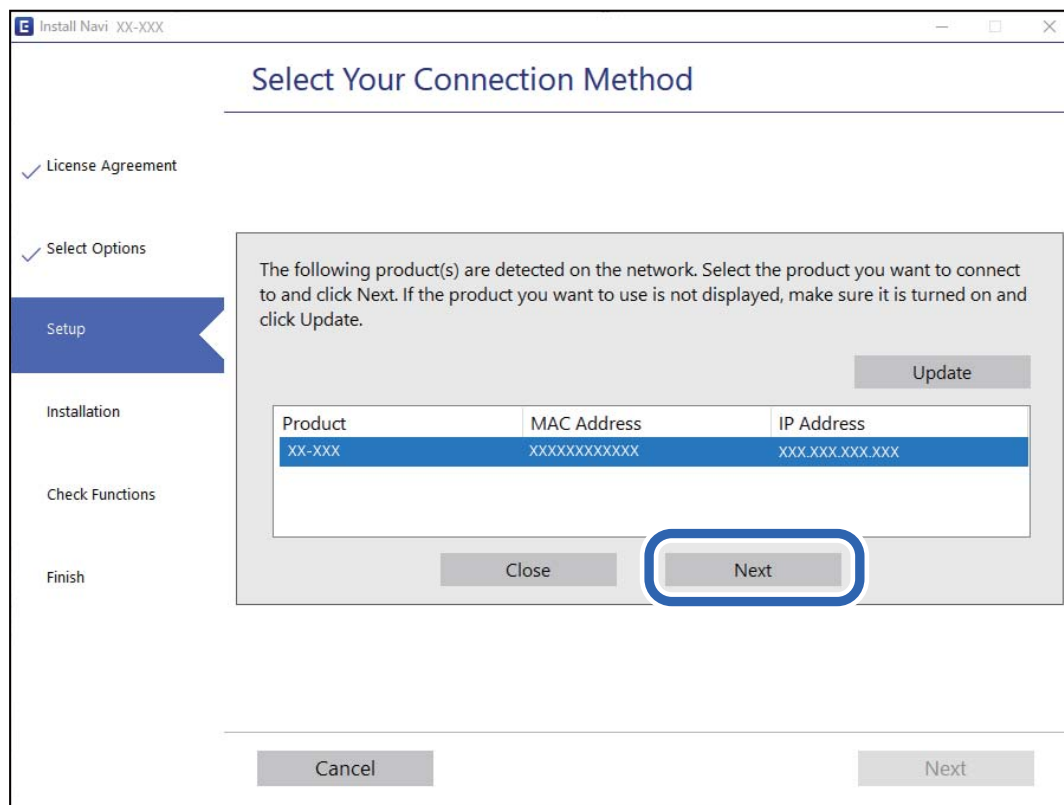

Seguire le istruzioni visualizzate sullo schermo.

## Uso dello scanner di rete da un dispositivo smart

È possibile connettere un dispositivo smart allo scanner tramite uno dei seguenti metodi.

### Connessione di un router wireless

Connettere il dispositivo smart alla stessa rete Wi-Fi (SSID) dello scanner.

Fare riferimento a quanto segue per altre informazioni.

[“Configurazione di impostazioni per la connessione a dispositivi smart” a pagina 233](#)

### Connessione tramite Wi-Fi Direct

Connettere il dispositivo smart direttamente allo scanner senza router wireless.

Fare riferimento a quanto segue per altre informazioni.

[“Collegare un dispositivo smart e lo scanner direttamente \(Wi-Fi Direct\)” a pagina 230](#)

---

## Collegare un dispositivo smart e lo scanner direttamente (Wi-Fi Direct)

Wi-Fi Direct (AP semplice) consente di connettere un dispositivo smart direttamente allo scanner e senza un router wireless ed eseguire la scansione dal dispositivo smart.

### Informazioni su Wi-Fi Direct

Utilizzare questo tipo di connessione quando non si utilizza la connessione Wi-Fi a casa o in ufficio, o quando si desidera collegare direttamente lo scanner, il computer e il dispositivo smart. In questo modo, lo scanner funziona come router wireless ed è possibile collegare i dispositivi allo scanner senza dover utilizzare un router wireless standard. Tuttavia, i dispositivi connessi direttamente allo scanner non possono comunicare tra loro attraverso lo scanner.

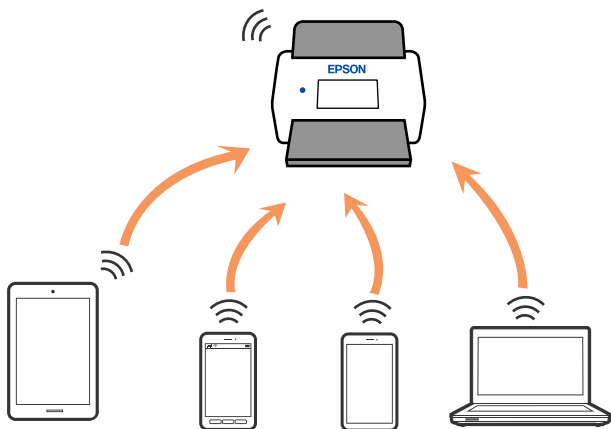

Lo scanner può essere collegato simultaneamente tramite connessione Wi-Fi o Ethernet e Wi-Fi Direct (AP semplice). Tuttavia, se si avvia una connessione di rete in Wi-Fi Direct (AP semplice) quando lo scanner è collegato tramite Wi-Fi, il Wi-Fi è temporaneamente scollegato.

## Connessione a un dispositivo smart tramite Wi-Fi Direct

Questo metodo consente di collegare lo scanner direttamente ai dispositivi smart senza un router wireless.

1. Selezionare  nella schermata iniziale.
2. Selezionare **Wi-Fi Direct**.
3. Selezionare **Avvia configurazione**.
4. Avviare Epson Smart Panel sul dispositivo smart in uso.
5. Seguire le istruzioni visualizzate in Epson Smart Panel per collegare lo scanner.  
Quando il dispositivo smart è collegato allo scanner, andare al passaggio successivo.
6. Nel pannello di controllo dello scanner, selezionare **Completo**.

## Disconnessione Wi-Fi Direct (AP semplice)

Esistono due metodi disponibili per disabilitare una connessione Wi-Fi Direct (AP semplice); è possibile disabilitare tutte le connessioni utilizzando il pannello di controllo dello scanner o disabilitare ciascuna connessione dal computer o dal dispositivo smart.

Se si desidera disabilitare tutte le connessioni, selezionare  > **Wi-Fi Direct** > **Avvia configurazione** > **Modifica** > **Disabilita Wi-Fi Direct**.

### **Importante:**

Quando la connessione Wi-Fi Direct (AP semplice) è disattivata, tutti i computer e i dispositivi smart connessi allo scanner con la connessione Wi-Fi Direct (AP semplice) sono disconnessi.

### **Nota:**

Se si desidera disconnettere un dispositivo specifico, effettuare la disconnessione dal dispositivo invece che dallo scanner. Utilizzare uno dei seguenti metodi per disconnettere la connessione Wi-Fi Direct (AP semplice) dal dispositivo.

- Disconnettere la connessione Wi-Fi al nome di rete dello scanner (SSID).
- Connettere a un altro nome di rete (SSID).

## Modifica delle impostazioni Wi-Fi Direct (AP semplice) quali l'SSID

Quando è abilitata la connessione Wi-Fi Direct (AP semplice), è possibile modificare le impostazioni da

 > **Wi-Fi Direct** > **Avvia configurazione** > **Modifica**, e successivamente vengono visualizzate le seguenti voci di menu.

### Cambia nome rete

Modificare il nome della rete (SSID) Wi-Fi Direct (AP semplice) utilizzato per collegarsi allo scanner nel proprio nome casuale. È possibile impostare il nome della rete (SSID) usando i caratteri ASCII visualizzati nella tastiera software sul pannello di controllo. È possibile inserire fino a 22 caratteri.

Quando si cambia il nome della rete (SSID), tutti i dispositivi collegati vengono disconnessi. Utilizzare il nuovo nome della rete (SSID) se si desidera ricollegare il dispositivo.

### Modifica password

Cambiare la password per Wi-Fi Direct (AP semplice) per collegarsi allo scanner al proprio valore arbitrario. È possibile impostare la password usando i caratteri ASCII visualizzati sulla tastiera software sul pannello di controllo. È possibile inserire da 8 a 22 caratteri.

Quando si modifica la password, tutti i dispositivi collegati vengono disconnessi. Utilizzare la nuova password se si desidera ricollegare il dispositivo.

### Cambia gamma di frequenza

Modificare l'intervallo di frequenza di Wi-Fi Direct utilizzato per collegarsi allo scanner. È possibile selezionare 2,4 GHz o 5 GHz.

Quando si modifica l'intervallo di frequenza, tutti i dispositivi collegati vengono disconnessi. Ricollegare il dispositivo.

Tenere presente che non è possibile connettersi nuovamente utilizzando dispositivi che non supportano l'intervallo di frequenza da 5 GHz quando si passa a 5 GHz.

L'impostazione potrebbe non essere visualizzata in alcune regioni.

### Disabilita Wi-Fi Direct

Disattivare le impostazioni Wi-Fi Direct (AP semplice) dello scanner. Quando le si disabilita, tutti i dispositivi collegati allo scanner in connessione Wi-Fi Direct (AP semplice) sono disconnessi.

### Ripristina impostaz. predef.

Ripristinare tutte le impostazioni predefinite di Wi-Fi Direct (AP semplice).

Le informazioni sulla connessione Wi-Fi Direct (AP semplice) del dispositivo smart salvate sullo scanner vengono eliminate.

#### **Nota:**

È inoltre possibile impostare la scheda **Rete** > **Wi-Fi Direct** su *Web Config* per le seguenti impostazioni.

*Abilitazione o disabilitazione di Wi-Fi Direct (AP semplice)*

*Modifica del nome della rete (SSID)*

*Modifica della password*

*Modifica dell'intervallo di frequenza*

*L'impostazione potrebbe non essere visualizzata in alcune regioni.*

*Ripristino delle impostazioni di Wi-Fi Direct (AP semplice)*

---

## Reimpostare il collegamento di rete

Questa sezione spiega come creare le impostazioni del collegamento di rete e modificare il metodo di connessione quando viene sostituito il router wireless o il computer.



## Quando si sostituisce il router wireless

Quando si sostituisce il router wireless, configurare le impostazioni per il collegamento tra il computer o il dispositivo smart e lo scanner.

È necessario regolare queste impostazioni se cambia il fornitore del servizio internet, ecc.

## Creazione di impostazioni per la connessione al computer

Si consiglia di utilizzare il programma di installazione per collegare lo scanner al computer. È possibile eseguire il programma di installazione utilizzando uno dei seguenti metodi.

### Impostazione dal sito web

Accedere al seguente sito web, e quindi inserire il nome del prodotto. Andare su **Impostazione**, quindi avviare la procedura di impostazione.

<http://epson.sn>

### Configurazione tramite il disco del software (solo per i modelli dotati di un disco software e per gli utenti in possesso di computer Windows con unità di lettura disco)

Inserire nel computer il disco del software e seguire le istruzioni a video.

## Selezionare i metodi di connessione

Seguire le istruzioni visualizzate sullo schermo. Nella schermata **Seleziona l'operazione**, selezionare **Reimposta configurazione di Stampante (per un nuovo router di rete o il passaggio da USB a rete, ecc.)**, quindi fare clic su **Avanti**.

Per completare l'installazione, seguire le istruzioni visualizzate sullo schermo.

Se non è possibile eseguire la connessione, vedere quanto segue per cercare di risolvere il problema.

[“Non è possibile collegarsi a una rete” a pagina 208](#)

## Configurazione di impostazioni per la connessione a dispositivi smart

È possibile utilizzare lo scanner da un dispositivo smart quando si collega lo scanner alla stessa rete Wi-Fi (SSID) del dispositivo smart. Per utilizzare lo scanner da un dispositivo smart, accedere al seguente sito web, quindi immettere il nome del prodotto. Andare su **Impostazione**, quindi avviare la procedura di impostazione.

<http://epson.sn>

Accedere al sito web dal dispositivo smart che si desidera collegare allo scanner.

## Quando si sostituisce il computer

Quando si sostituisce il computer, configurare le impostazioni di collegamento tra il computer e lo scanner.

## Creazione di impostazioni per la connessione al computer

Si consiglia di utilizzare il programma di installazione per collegare lo scanner al computer. È possibile eseguire il programma di installazione utilizzando il seguente metodo.

Impostazione dal sito web

Accedere al seguente sito web, e quindi inserire il nome del prodotto. Andare su **Impostazione**, quindi avviare la procedura di impostazione.

<http://epson.sn>

Configurazione tramite il disco del software (solo per i modelli dotati di un disco software e per gli utenti in possesso di computer Windows con unità di lettura disco)

Inserire nel computer il disco del software e seguire le istruzioni a video.

Seguire le istruzioni visualizzate sullo schermo.

## Modifica del metodo di connessione sul computer

Questa sezione illustra come modificare il metodo di connessione quando il computer e lo scanner sono collegati.

### Modifica della connessione di rete da Ethernet a Wi-Fi

Passare dalla connessione Ethernet alla connessione Wi-Fi dal pannello di controllo dello scanner. La modifica del metodo di connessione è sostanzialmente equivalente alle impostazioni di connessione Wi-Fi.

#### Informazioni correlate

➔ [“Effettuare impostazioni Wi-Fi dal pannello di controllo” a pagina 235](#)

### Modifica della connessione di rete da Wi-Fi a Ethernet

Seguire i passaggi riportati sotto per la modifica dalla connessione Wi-Fi alla connessione Ethernet.

1. Selezionare **Impostazioni** nella schermata iniziale.
2. Selezionare **Impostazioni di rete > Configurazione LAN cablata**.
3. Seguire le istruzioni visualizzate sullo schermo.

### Modifica da USB a connessione di rete

Procedere come segue per utilizzare il programma di installazione ed eseguire nuovamente la configurazione con un metodo di connessione diverso.

Impostazione dal sito web

Accedere al seguente sito web, e quindi inserire il nome del prodotto. Andare su **Impostazione**, quindi avviare la procedura di impostazione.

<http://epson.sn>

Configurazione tramite il disco del software (solo per i modelli dotati di un disco software e per gli utenti in possesso di computer Windows con unità di lettura disco)

Inserire nel computer il disco del software e seguire le istruzioni a video.

## Selezionare modifica metodi di collegamento

Seguire le istruzioni visualizzate sullo schermo. Nella schermata **Seleziona l'operazione**, selezionare **Reimposta configurazione di Stampante (per un nuovo router di rete o il passaggio da USB a rete, ecc.)**, quindi fare clic su **Avanti**.

Selezionare la connessione di rete che si desidera utilizzare, **Connetti tramite rete wireless (Wi-Fi)** o **Connetti tramite LAN cablata (Ethernet)**, quindi fare clic su **Avanti**.

Per completare l'installazione, seguire le istruzioni visualizzate sullo schermo.

## Effettuare impostazioni Wi-Fi dal pannello di controllo

È possibile configurare le impostazioni di rete dal pannello di controllo dello scanner in diversi modi. Scegliere il metodo di connessione che corrisponde all'ambiente e alle condizioni in uso.

Se si conoscono le informazioni relative al router wireless, per esempio SSID e password, è possibile configurare le impostazioni manualmente.

Se il router wireless supporta WPS, è possibile effettuare le impostazioni tramite pulsante push.

Dopo aver collegato lo scanner alla rete, connettersi allo scanner dal dispositivo che si desidera utilizzare (computer, dispositivo smart, tablet, e così via.)



## Eseguire le impostazioni Wi-Fi inserendo il SSID e la password

È possibile impostare una rete Wi-Fi inserendo le informazioni necessarie per connettersi a un router wireless dal pannello di controllo dello scanner. Per eseguire l'impostazione usando questo metodo, occorrono l'SSID e la password per il router wireless.

### Nota:

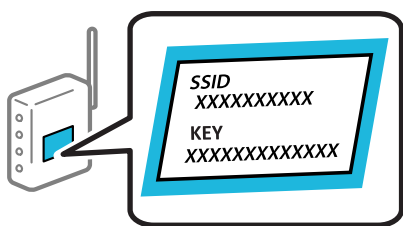
*Se si utilizza un router wireless con le relative impostazioni predefinite, l'SSID e la password sono presenti sull'etichetta. Se non si individuano l'SSID e la password, contattare il responsabile dell'impostazione del router wireless oppure consultare la relativa documentazione.*



1. Toccare   nella schermata iniziale.
2. Selezionare **Router**.
3. Toccare **Avvia configurazione**.

Se la connessione di rete è già impostata, vengono visualizzati i dettagli sulla connessione. Toccare **Modifica a connessione Wi-Fi** o **Modifica impostazioni** per modificare le impostazioni.

4. Selezionare **Procedura guidata configurazione Wi-Fi**.

5. Seguire le istruzioni visualizzate sullo schermo per selezionare l'SSID, immettere la password per il router wireless e avviare l'installazione.

Se si desidera verificare lo stato della connessione di rete dello scanner al termine dell'installazione, consultare il seguente collegamento alle informazioni correlate per ulteriori dettagli.

**Nota:**

- Se non si conosce l'SSID, controllare se si trova sull'etichetta del router wireless. Se si utilizzano le impostazioni predefinite del router wireless, utilizzare l'SSID presente sull'etichetta. Se non si trova alcuna informazione, consultare la documentazione fornita con il router wireless.
- La password distingue tra maiuscole e minuscole.
- Se non si conosce la password, controllare se tale informazione si trova sull'etichetta del router wireless. Sull'etichetta, la password potrebbe essere definita come "Network Key", "Wireless Password" e così via. Se si utilizzano le impostazioni predefinite del router wireless, utilizzare la password presente sull'etichetta.

### Informazioni correlate

- ➔ ["Verifica dello stato della connessione di rete" a pagina 237](#)

## Effettuare impostazioni Wi-Fi mediante pressione di un tasto (WPS)

È possibile impostare automaticamente una rete Wi-Fi premendo un pulsante sul router wireless. Se sono soddisfatte le seguenti condizioni, è possibile eseguire l'impostazione utilizzando questo metodo.

- Il router wireless è compatibile con WPS (Wi-Fi Protected Setup).
- La connessione Wi-Fi corrente è stata stabilita premendo un pulsante sul router wireless.

**Nota:**

Se non si riesce a individuare il pulsante o se si sta effettuando l'impostazione tramite il software, consultare la documentazione fornita con il router wireless.

1. Toccare  nella schermata iniziale.

2. Selezionare **Router**.

3. Toccare **Avvia configurazione**.

Se la connessione di rete è già impostata, vengono visualizzati i dettagli sulla connessione. Toccare **Modifica a connessione Wi-Fi** o **Modifica impostazioni** per modificare le impostazioni.

4. Selezionare **Configurazione tasto (WPS)**.

5. Seguire le istruzioni visualizzate sullo schermo.

Se si desidera verificare lo stato della connessione di rete dello scanner al termine dell'installazione, consultare il seguente collegamento alle informazioni correlate per ulteriori dettagli.

**Nota:**

Se non è possibile stabilire una connessione, riavviare il router del wireless, avvicinarlo allo scanner e riprovare.

### Informazioni correlate

- ➔ ["Verifica dello stato della connessione di rete" a pagina 237](#)

## Eseguire le impostazioni Wi-Fi mediante l'impostazione di un codice PIN (WPS)

È possibile connettersi automaticamente a un router wireless tramite un codice PIN. È possibile utilizzare questo metodo di impostazione se un router wireless è dotato della funzionalità WPS (Wi-Fi Protected Setup). Utilizzare un computer per immettere un codice PIN nel router wireless.

1. Toccare  nella schermata iniziale.

2. Selezionare **Router**.

3. Toccare **Avvia configurazione**.

Se la connessione di rete è già impostata, vengono visualizzati i dettagli sulla connessione. Toccare **Modifica a connessione Wi-Fi** o **Modifica impostazioni** per modificare le impostazioni.

4. Selezionare **Altri > Configurazione PIN (WPS)**

5. Seguire le istruzioni visualizzate sullo schermo.

Se si desidera verificare lo stato della connessione di rete dello scanner al termine dell'installazione, consultare il seguente collegamento alle informazioni correlate per ulteriori dettagli.

**Nota:**

*Per ulteriori informazioni sull'immissione di un codice PIN, vedere la documentazione fornita con il router wireless in uso.*

### Informazioni correlate

➔ [“Verifica dello stato della connessione di rete” a pagina 237](#)

---

## Verifica dello stato della connessione di rete

È possibile controllare lo stato della connessione di rete nel modo seguente.

### Verifica dello stato del collegamento di rete dal pannello di controllo

È possibile verificare lo stato di collegamento della rete tramite l'icona di rete nel pannello di controllo dello scanner.

## Controllare lo stato di collegamento della rete usando l'icona rete

È possibile verificare lo stato di connessione e la potenza delle onde radio tramite l'icona di rete nella schermata iniziale dello scanner.



|  |  |
|--|--|
|  | <p>Visualizza lo stato della connessione di rete.</p> <p>Selezionare l'icona per verificare e modificare le impostazioni correnti. Di seguito è illustrata la scorciatoia per il seguente menu.</p> <p><b>Impostazioni &gt; Impostazioni di rete &gt; Configurazione Wi-Fi</b></p> |
|  | <p>Lo scanner non è connesso a una rete wireless (Wi-Fi).</p>  |
|  | <p>Lo scanner sta cercando l'SSID, ha disattivato l'impostazione dell'indirizzo IP oppure ha un problema con una rete wireless (Wi-Fi).</p>  |
|  | <p>Lo scanner è connesso a una rete wireless (Wi-Fi).</p> <p>Il numero di barrette indica la potenza di segnale della connessione. Maggiore è il numero di barrette visualizzate, maggiore è la potenza del segnale.</p>   |
|  | <p>Lo scanner non è collegato a una rete wireless (Wi-Fi) in modalità Wi-Fi Direct (AP semplice).</p>  |
|  | <p>Lo scanner è collegato a una rete wireless (Wi-Fi) in modalità Wi-Fi Direct (AP semplice).</p>  |
|  | <p>Lo scanner non è collegato a una rete cablata (Ethernet) oppure l'impostazione è stata disattivata.</p>   |
|  | <p>Lo scanner è collegato a una rete cablata (Ethernet).</p>   |

## Visualizzazione delle informazioni dettagliate sulla rete dal pannello di controllo

Quando lo scanner è connesso alla rete, è possibile visualizzare anche altre informazioni relative alla rete selezionando il menu della rete da verificare.

1. Selezionare **Impostazioni** nella schermata iniziale.
2. Scegliere **Impostazioni di rete > Stato rete**.
3. Per controllare altre informazioni, selezionare i menu da controllare.

Stato LAN cablata/Wi-Fi

Consente di visualizzare le informazioni di rete (nome del dispositivo, connessione, potenza del segnale e altro ancora) per connessioni Ethernet o Wi-Fi.

Stato di Wi-Fi Direct

Visualizza se la funzione Wi-Fi Direct è attivata o disattivata, e l'SSID, la password e altro ancora per le connessioni Wi-Fi Direct.

Stato server e-mail

Consente di visualizzare le informazioni di rete per il server di posta.

## Verifica della rete del computer (solo Windows)

Utilizzando il prompt dei comandi, controllare lo stato di connessione del computer e il percorso di connessione allo scanner. Questo porterà a risolvere i problemi.

comando ipconfig

Visualizza lo stato di connessione dell'interfaccia di rete attualmente utilizzata dal computer.

Paragonando le informazioni di impostazione con la comunicazione effettiva, è possibile verificare se la connessione è corretta. Nel caso in cui siano presenti più server DHCP sulla stessa rete, è possibile individuare l'indirizzo effettivo assegnato al computer, il server DNS di riferimento, ecc.

Formato: ipconfig /all

Esempi:

```

Administrator: Command Prompt
c:\>ipconfig /all
Windows IP Configuration

Host Name . . . . . : WIN2012R2
Primary Dns Suffix . . . . . : pubs.net
Node Type . . . . . : Hybrid
IP Routing Enabled. . . . . : No
WINS Proxy Enabled. . . . . : No
DNS Suffix Search List. . . . . : pubs.net

Ethernet adapter Ethernet:

Connection-specific DNS Suffix . :
Description . . . . . : Gigabit Network Connection
Physical Address. . . . . : xx-xx-xx-xx-xx-xx
DHCP Enabled. . . . . : No
Autoconfiguration Enabled . . . . : Yes
Link-local IPv6 Address . . . . . : fe80::38fb:7546:18a8:d20e%14(Preferred)
IPv4 Address. . . . . : 192.168.111.10(Preferred)
Subnet Mask . . . . . : 255.255.255.0
Default Gateway . . . . . : 192.168.111.1
DHCPv6 Iaid . . . . . : 283142549
DHCPv6 Client DUID. . . . . : 00-01-00-01-20-40-2F-45-00-1D-73-6A-44-08
DNS Servers . . . . . : 192.168.111.2
NetBIOS over Tcpip. . . . . : Enabled

Tunnel adapter isatap.{00000000-ABCD-EFGH-IJK-LMNOPQRSTUUV}:

Media State . . . . . : Media disconnected
Connection-specific DNS Suffix . :
Description . . . . . : Microsoft ISATAP Adapter #2
Physical Address. . . . . : 00-00-00-00-00-00-E0
DHCP Enabled. . . . . : No
Autoconfiguration Enabled . . . . : Yes

c:\>_
    
```

comando pathping

È possibile verificare l'elenco dei router che passano attraverso l'host di destinazione e l'instradamento della comunicazione.

Formato: pathping xxx.xxx.xxx.xxx

Esempi: pathping 192.0.2.222

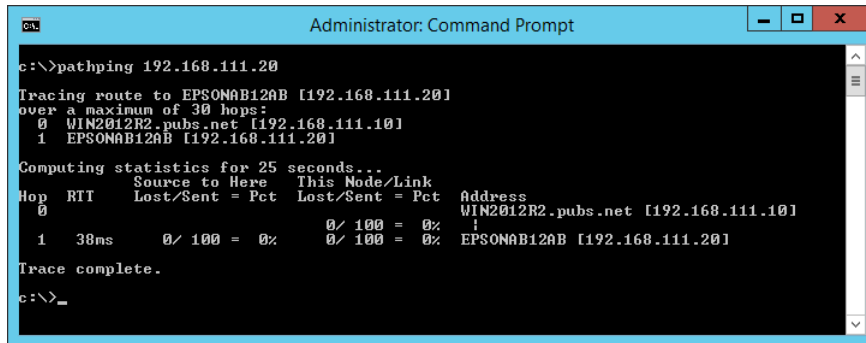

```
Administrator: Command Prompt
c:\>pathping 192.168.111.20
Tracing route to EPSONAB12AB [192.168.111.20]
over a maximum of 30 hops:
  0  WIN2012R2.pubs.net [192.168.111.10]
  1  EPSONAB12AB [192.168.111.20]

Computing statistics for 25 seconds...
Hop  RTT      Source to Here   This Node/Link   Address
  0          0/ 100 = 0%      0/ 100 = 0%      WIN2012R2.pubs.net [192.168.111.10]
  1  30ms      0/ 100 = 0%      0/ 100 = 0%      EPSONAB12AB [192.168.111.20]

Trace complete.
c:\>_
```



---

# Specifiche tecniche

|  |     |
|--|-----|
| Specifiche generali dello scanner. . . . .   | 242 |
| Specifiche di rete. . . . .                  | 243 |
| Servizi di terze parti supportati. . . . .   | 245 |
| Specifiche dell'unità USB. . . . .           | 245 |
| Utilizzo della porta per lo scanner. . . . . | 245 |
| Specifiche di dimensioni e peso. . . . .     | 247 |
| Specifiche elettriche. . . . .               | 248 |
| Specifiche ambientali. . . . .               | 249 |
| Requisiti di sistema. . . . .                | 249 |

## Specifiche generali dello scanner

**Nota:**

Le specifiche sono soggette a modifiche senza preavviso.

|                           |  |
|---------------------------|--|
| Tipo di scanner           | Scanner con alimentazione a foglio, a colori fronte-retro, in un unico passaggio   |
| Dispositivo fotoelettrico | CIS  |
| Pixel reali               | 5,100×9,300 a 600 dpi<br>2,550×64,500 a 300 dpi  |
| Sorgente luminosa         | LED RGB  |
| Risoluzione di scansione  | 600 dpi (scansione principale)<br>600 dpi (scansione secondaria)   |
| Risoluzione di output     | Da 50 a 1200 dpi (con incrementi di 1 dpi)*1   |
| Dimensioni documenti      | Massimo: 215.9×6,096 mm (8.5×240 pollici)*2<br>Minimo: 50.8×50.8 mm (2×2 pollici)  |
| Ingresso carta            | Caricamento rivolto verso il basso   |
| Uscita carta              | Espulsione documento rivolto verso il basso  |
| Capacità carta            | 100 fogli di carta da 80 g/m <sup>2</sup>  |
| Intensità colore          | <p>Colore</p> <ul style="list-style-type: none"> <li><input type="checkbox"/> 30 bit per pixel interno (10 bit per pixel per colore interno)</li> <li><input type="checkbox"/> 24 bit per pixel esterno (8 bit per pixel per colore esterno)</li> </ul> <p>Scala di grigi</p> <ul style="list-style-type: none"> <li><input type="checkbox"/> 10 bit per pixel interno</li> <li><input type="checkbox"/> 8 bit per pixel esterno</li> </ul> <p>Bianco e nero</p> <ul style="list-style-type: none"> <li><input type="checkbox"/> 10 bit per pixel interno</li> <li><input type="checkbox"/> 1 bit per pixel esterno</li> </ul> |
| Interfaccia               | <p>USB SuperSpeed</p> <p>USB ad alta velocità (Host)</p> <p>IEEE 802.11b/g/n o IEEE 802.11a/b/g/n/ac*3</p> <p>Ethernet 1000BASE-T/100BASE-TX/10BASE-T</p>  |

\*1 Questo valore si riferisce alla scansione da un computer. Le risoluzioni disponibili possono variare in base al metodo di scansione.

\*2 La lunghezza massima può variare in base al metodo e alla risoluzione di scansione. Fare riferimento a quanto segue per ulteriori informazioni.

[“Lunghezza massima per la carta lunga” a pagina 37](#)

\*3 Le interfacce Wi-Fi disponibili possono variare in base all'area geografica.

## Specifiche di rete

### Specifiche Wi-Fi

Consultare la tabella seguente per le specifiche Wi-Fi.

|   |           |
|---|-----------|
| Paesi o regioni diversi da quanto elencato di seguito | Tabella A |
| Australia<br>Nuova Zelanda<br>Taiwan<br>Corea del sud | Tabella B |

Tabella A

|  |   |
|--|---|
| Standard                                 | IEEE 802.11b/g/n*1  |
| Gamma di frequenza                       | 2,4 GHz   |
| Potenza massima radiofrequenza trasmessa | 2.400–2.483,5 MHz: 20 dBm (EIRP)  |
| Canali                                   | 1/2/3/4/5/6/7/8/9/10/11/12/13   |
| Modalità di connessione                  | Infrastruttura, Wi-Fi Direct (AP semplice)*2*3                          |
| Protocolli di sicurezza*4                | WEP (64/128bit), WPA2-PSK (AES)*5, WPA3-SAE (AES), WPA2/WPA3-Enterprise |

\*1 Disponibile solo per HT20.

\*2 Non supportato per IEEE 802.11b.

\*3 È possibile utilizzare contemporaneamente le modalità Infrastruttura e Wi-Fi Direct o una connessione Ethernet.

\*4 Wi-Fi Direct supporta solo WPA2-PSK (AES).

\*5 Conforme agli standard WPA2 con supporto per WPA/WPA2 Personal.

Tabella B

|                         |   |
|-------------------------|---|
| Standard                | IEEE 802.11a/b/g/n*1/ac                             |
| Intervalli di frequenza | IEEE 802.11b/g/n: 2,4 GHz, IEEE 802.11a/n/ac: 5 GHz |

|                                       |  |                     |   |
|---------------------------------------|--|---------------------|---|
| Canali                                | Wi-Fi  | 2,4 GHz             | 1/2/3/4/5/6/7/8/9/10/11/12* <sup>2</sup> /13* <sup>2</sup>  |
|                                       |  | 5 GHz* <sup>3</sup> | W52 (36/40/44/48),<br>W53 (52/56/60/64),<br>W56 (100/104/108/112/116/120/124/128/132/136/140/144),<br>W58 (149/153/157/161/165) |
|                                       | Wi-Fi Direct   | 2,4 GHz             | 1/2/3/4/5/6/7/8/9/10/11/12* <sup>2</sup> /13* <sup>2</sup>  |
|                                       |  | 5 GHz* <sup>3</sup> | W52 (36/40/44/48)<br>W58 (149/153/157/161/165)  |
| Modalità di connessione               | Infrastruttura, Wi-Fi Direct (AP semplice)* <sup>4</sup> , * <sup>5</sup>            |                     |   |
| Protocolli di sicurezza* <sup>6</sup> | WEP (64/128bit), WPA2-PSK (AES)* <sup>7</sup> , WPA3-SAE (AES), WPA2/WPA3-Enterprise |                     |   |

\*1 Disponibile solo per HT20.

\*2 Non disponibile a Taiwan.

\*3 La disponibilità di questi canali e la possibilità di utilizzo del prodotto all'esterno variano a seconda dell'area geografica. Per ulteriori informazioni, vedere <http://support.epson.net/wifi5ghz/>

\*4 Non supportato per IEEE 802.11b.

\*5 È possibile utilizzare contemporaneamente le modalità Infrastruttura e Wi-Fi Direct o una connessione Ethernet.

\*6 Wi-Fi Direct supporta solo WPA2-PSK (AES).

\*7 Conforme agli standard WPA2 con supporto per WPA/WPA2 Personal.

## Specifiche Ethernet

|                           |  |
|---------------------------|--|
| Standard                  | IEEE802.3i (10BASE-T)* <sup>1</sup><br>IEEE802.3u (100BASE-TX)* <sup>1</sup><br>IEEE802.3ab (1000BASE-T)* <sup>1</sup><br>IEEE802.3az (Ethernet a efficienza energetica)* <sup>2</sup> |
| Modalità di comunicazione | Auto, Full duplex 10 Mbps , Half duplex 10 Mbps, Full duplex 100 Mbps, Half duplex 100 Mbps  |
| Connettore                | RJ-45  |

\*1 Usare un cavo STP (doppino intrecciato schermato) di categoria 5e o superiore per evitare rischi di interferenza radio.

\*2 Il dispositivo collegato deve essere conforme alle norme IEEE802.3az.

## Funzioni di rete e IPv4/IPv6

| Funzioni                              | Supportate |
|---------------------------------------|------------|
| Epson Scan 2                          | IPv4, IPv6 |
| Document Capture Pro/Document Capture | IPv4       |

| Funzioni                           | Supportate |
|------------------------------------|------------|
| Document Capture Pro Server        | IPv4, IPv6 |
| Epson Connect (Scansiona su Cloud) | IPv4       |
| AirPrint                           | IPv4, IPv6 |

## Protocollo di sicurezza

|                           |                     |
|---------------------------|---------------------|
| IEEE802.1X*               |                     |
| Filtraggio IPsec/IP       |                     |
| SSL/TLS                   | HTTPS Server/Client |
| SMTPS (STARTTLS, SSL/TLS) |                     |
| SNMPv3                    |                     |

\* È necessario utilizzare un dispositivo di connessione conforme alla IEEE802.1X.

## Servizi di terze parti supportati

|          |                                      |
|----------|--------------------------------------|
| AirPrint | OS X Mavericks o versioni successive |
|----------|--------------------------------------|

## Specifiche dell'unità USB

| Dispositivi                | Capacità massima                            |
|----------------------------|---|
| Dispositivi di memoria USB | 2 TB (con formattazione FAT, FAT32 o exFAT) |

Non è possibile utilizzare le seguenti unità:

- Unità che richiedono un driver dedicato
- Unità con impostazioni di protezione (password, crittografia e altro)

Epson non può garantire il funzionamento delle unità connesse esternamente.

## Utilizzo della porta per lo scanner

Lo scanner utilizza la seguente porta. Se necessario, l'amministratore di rete può rendere disponibili queste porte.

**Quando il mittente (client) è lo scanner**

| Usa  | Destinazione (Server) | Protocollo                         | Numero di porta |     |
|--|-----------------------|------------------------------------|-----------------|-----|
| Invio di file (quando si utilizza la funzione di scansione a una cartella di rete dallo scanner)   | Server FTP/FTPS       | FTP/FTPS (TCP)                     | 20              |     |
|  |                       |                                    | 21              |     |
|  | File server           | SMB (TCP)                          | 445             |     |
|  |                       | NetBIOS (UDP)                      |                 | 137 |
|  |                       |                                    |                 | 138 |
|  | Server WebDAV         | NetBIOS (TCP)                      | 139             |     |
|  |                       | Protocollo HTTP (TCP)              | 80              |     |
|  | Protocollo HTTPS(TCP) | 443                                |                 |     |
|  | Server SMTP           | SMTP (TCP)                         | 25              |     |
| SMTP SSL/TLS (TCP)   |                       | 465                                |                 |     |
| SMTP STARTTLS (TCP)  |                       | 587                                |                 |     |
| POP prima di connessione SMTP (quando si utilizza la funzione di scansione a un indirizzo e-mail dallo scanner)  | Server POP            | POP3 (TCP)                         | 110             |     |
| Quando si utilizza Epson Connect   | Server Epson Connect  | HTTPS                              | 443             |     |
|  |                       | XMPP                               | 5222            |     |
| Raccolta di informazioni sull'utente (utilizzare i contatti dello scanner)   | Server LDAP           | LDAP (TCP)                         | 389             |     |
|  |                       | LDAP SSL/TLS (TCP)                 | 636             |     |
|  |                       | LDAP STARTTLS (TCP)                | 389             |     |
| Autenticazione utente per la raccolta di informazioni sull'utente (quando si utilizzano i contatti dello scanner)<br><br>Autenticazione utente quando si utilizza la scansione su cartella di rete (SMB) dallo scanner | Server KDC            | Kerberos                           | 88              |     |
| Controllo WSD  | Computer client       | WSD (TCP)                          | 5357            |     |
| Ricerca del computer quando viene eseguita la scansione push da un'applicazione  | Computer client       | Rilevamento scansione Push di rete | 2968            |     |

**Quando il mittente (client) è il computer client**

| Usa   | Destinazione (Server) | Protocollo | Numero di porta |
|---|-----------------------|------------|-----------------|
| Rilevare lo scanner da un'applicazione come EpsonNet Config e dal driver dello scanner. | Scanner               | ENPC (UDP) | 3289            |

| Usa   | Destinazione (Server) | Protocollo              | Numero di porta |
|---|-----------------------|-------------------------|-----------------|
| Raccogliere e configurare le informazioni MIB da un'applicazione come EpsonNet Config e dal driver dello scanner. | Scanner               | SNMP (UDP)              | 161             |
| Ricerca di uno scanner WSD  | Scanner               | WS-Discovery (UDP)      | 3702            |
| Inoltro dei dati di scansione da un'applicazione  | Scanner               | Scansione di rete (TCP) | 1865            |
| Raccolta di informazioni sul lavoro quando viene eseguita la scansione push da un'applicazione                    | Scanner               | Scansione Push di rete  | 2968            |
| Web Config  | Scanner               | HTTP (TCP)              | 80              |
|   |                       | HTTPS (TCP)             | 443             |

## Specifiche di dimensioni e peso

### Dimensioni

Archiviazione (unità: mm (pollici))

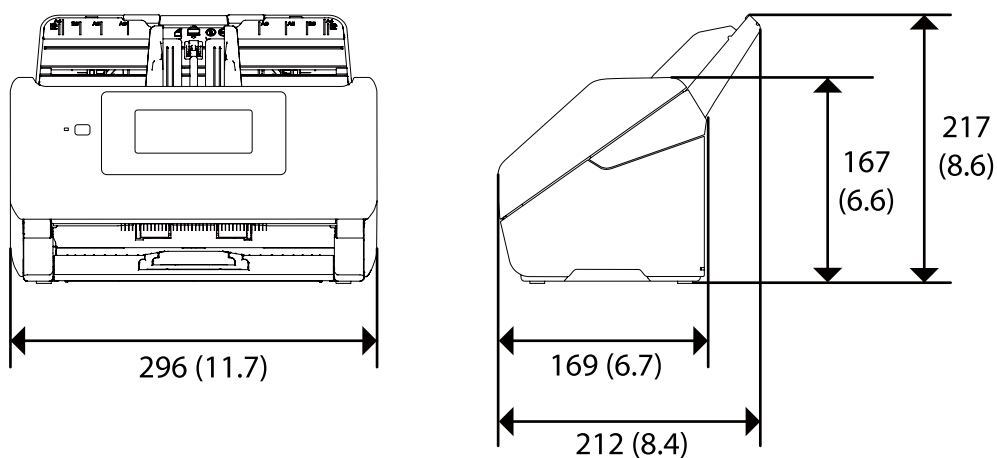

Scansione (unità: mm (pollici))

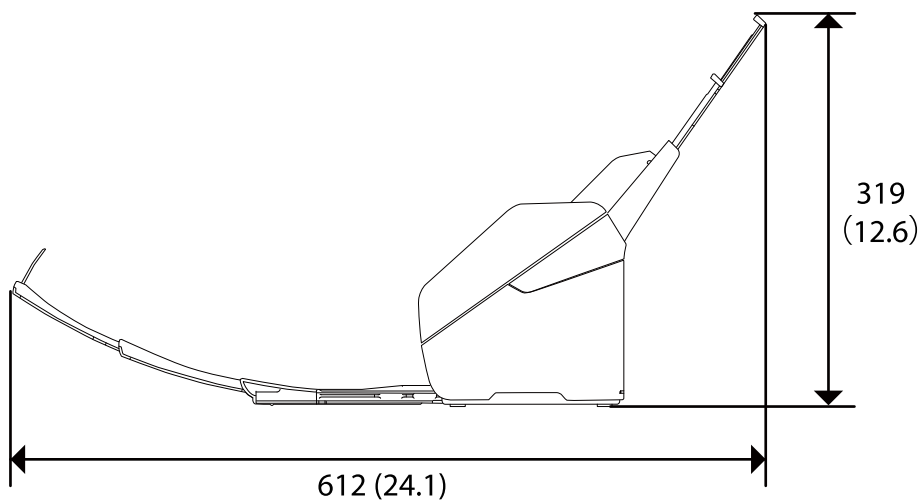

### Peso

Circa 3.7 kg (8.2 lb)

## Specifiche elettriche

### Specifiche elettriche Scanner

|  |   |
|--|---|
| Tensione di alimentazione nominale<br>CC in ingresso | 24 V CC   |
| Corrente nominale CC in ingresso                     | 1 A   |
| Consumo elettrico                                    | <p>Connessione USB</p> <ul style="list-style-type: none"> <li><input type="checkbox"/> Funzionamento: circa 15 W</li> <li><input type="checkbox"/> Modalità Pronto: circa 5.0 W</li> <li><input type="checkbox"/> Modalità Sleep: circa 1.3 W</li> <li><input type="checkbox"/> Spento: circa 0.1 W</li> </ul> <p>Connessione Wi-Fi</p> <ul style="list-style-type: none"> <li><input type="checkbox"/> Funzionamento: circa 15 W</li> <li><input type="checkbox"/> Modalità Pronto: circa 5.0 W</li> <li><input type="checkbox"/> Modalità Sleep: circa 1.6 W</li> <li><input type="checkbox"/> Spento: circa 0.1 W</li> </ul> <p>Connessione Ethernet</p> <ul style="list-style-type: none"> <li><input type="checkbox"/> Funzionamento: circa 15 W</li> <li><input type="checkbox"/> Modalità Pronto: circa 5.3 W</li> <li><input type="checkbox"/> Modalità Sleep: circa 1.5 W</li> <li><input type="checkbox"/> Spento: circa 0.1 W</li> </ul> |



**Nota:**

Per gli utenti europei, visitare il seguente sito web per informazioni sul consumo energetico.

<http://www.epson.eu/energy-consumption>

## Specifiche dell'adattatore elettrico CA

|  |  |
|--|--|
| Modello  | A461H (CA 100–240 V)<br>A462E (CA 220–240 V) |
| Corrente in ingresso nominale                        | 1 A  |
| Gamma di frequenza nominale                          | 50–60 Hz                                     |
| Potenza nominale Tensione di alimentazione in uscita | 24 V CC                                      |
| Corrente in uscita nominale                          | 1 A  |

**Nota:**

Per gli utenti europei, visitare il seguente sito web per informazioni sul consumo energetico.

<http://www.epson.eu/energy-consumption>

## Specifiche ambientali

|                      |  |                                  |
|----------------------|--|----------------------------------|
| Temperatura          | Durante il funzionamento   | Da 5 a 35 °C (da 41 a 95 °F)     |
|                      | Quando non in uso  | Da –25 a 60 °C (da –13 a 140 °F) |
| Umidità relativa     | Durante il funzionamento   | Da 15 a 80% (senza condensa)     |
|                      | Quando non in uso  | Da 15 a 85% (senza condensa)     |
| Condizioni operative | Ambiente di ufficio o domestico tipico. Evitare l'uso dello scanner alla luce solare diretta, in prossimità una forte sorgente luminosa o in presenza di grandi quantità di polvere. |                                  |

## Requisiti di sistema

La seguente tabella mostra i requisiti di sistema per Epson Scan 2.

I sistemi operativi supportati possono variare a seconda dell'applicazione.

|                          |   |
|--------------------------|---|
| Windows <sup>*1</sup>    | Windows 10 o versioni successive (32 bit, 64 bit)<br>Windows 8/8.1<br>Windows 7<br>Windows Vista<br>Windows XP SP3<br>Windows Server 2003 (SP2) o versioni successive |
| Mac OS <sup>*2, *3</sup> | Mac OS X 10.6.8 o versioni successive, macOS 11 o versioni successive   |

\*1 Document Capture Pro non supporta Windows Vista/Windows XP e Windows Server.

\*2 La funzione Commutazione rapida utente non è supportata su Mac OS o versioni successive.

\*3 Il file system UNIX (UFS) per Mac OS non è supportato.

---

# Standard e approvazioni

|  |     |
|--|-----|
| Standard e approvazioni per i modelli europei. . . . .         | 252 |
| Standard e approvazioni per i modelli australiani. . . . .     | 252 |
| Standard e approvazioni per i modelli statunitensi. . . . .    | 252 |
| ZICTA Omologazione per gli utenti residenti in Zambia. . . . . | 253 |

---

## Standard e approvazioni per i modelli europei

### Prodotto e adattatore CA

Per utenti europei

Con la presente, Seiko Epson Corporation dichiara che i seguenti modelli di apparecchiature radio sono conformi alla direttiva 2014/53/EU. Il testo integrale della dichiarazione di conformità UE è disponibile presso il seguente sito web.

<http://www.epson.eu/conformity>

J382F

A461H, A462E

Per uso solo in Irlanda, Regno Unito, Austria, Germania, Liechtenstein, Svizzera, Francia, Belgio, Lussemburgo, Paesi Bassi, Italia, Portogallo, Spagna, Danimarca, Finlandia, Norvegia, Svezia, Islanda, Croazia, Cipro, Grecia, Slovenia, Malta, Bulgaria, Repubblica Ceca, Estonia, Ungheria, Lettonia, Lituania, Polonia, Romania e Slovacchia.

Epson non accetta responsabilità per qualsiasi mancato rispetto dei requisiti di protezione risultanti da eventuali modifiche del prodotto diverse da quelle consigliate.



---

## Standard e approvazioni per i modelli australiani

### Prodotto

|     |                         |
|-----|-------------------------|
| EMC | AS/NZS CISPR32 Classe B |
|-----|-------------------------|

Epson dichiara che i seguenti modelli di prodotti sono conformi ai requisiti fondamentali e altre disposizioni pertinenti della AS/NZS4268:

J382G

Epson non accetta responsabilità per qualsiasi mancato rispetto dei requisiti di protezione risultanti da eventuali modifiche del prodotto diverse da quelle consigliate.

### Adattatore CA (A461H)

|     |                         |
|-----|-------------------------|
| EMC | AS/NZS CISPR32 Classe B |
|-----|-------------------------|

---

## Standard e approvazioni per i modelli statunitensi

### Prodotto

|     |   |
|-----|---|
| EMC | FCC Part 15 Subpart B Class B<br>CAN ICES-3 (B)/NMB-3 (B) |
|-----|---|

Questa apparecchiatura contiene il seguente modulo wireless.

Produttore: Seiko Epson Corporation

Tipo: J26H005

Questo prodotto è conforme alla Parte 15 delle norme FCC e RSS-210 del regolamento di IC. Epson non accetta responsabilità per qualsiasi mancato rispetto dei requisiti di protezione risultanti da eventuali modifiche del prodotto diverse da quelle consigliate. Il funzionamento è soggetto alle seguenti due condizioni: (1) il dispositivo non deve causare interferenze dannose, e (2) questo dispositivo deve accettare qualsiasi interferenza ricevuta, incluse le interferenze che potrebbero comprometterne il funzionamento del dispositivo.

Per prevenire interferenze radio al servizio con licenza, per fornire la massima schermatura questo dispositivo è destinato ad essere utilizzato in ambienti chiusi e lontano da finestre. Attrezzature (o le relative antenne di trasmissione) che vengono installate all'esterno sono soggette a licenza.

Questa apparecchiatura è conforme ai limiti di esposizione alle radiazioni FCC/IC, stabiliti per un ambiente non controllato ed è conforme alle Linee guida FCC sull'esposizione a radiofrequenza (RF) riportate nel Supplemento C per OET65 e RSS-102 delle Regole IC di esposizione a radio frequenza (RF). Questo apparecchio deve essere installato e gestito in modo che il radiatore sia mantenuto a una distanza di almeno 7,9 pollici (20 cm) dal corpo di una persona (ad esclusione di estremità: mani, polsi, piedi e caviglie).

#### **Adattatore CA (A461H)**

|     |   |
|-----|---|
| EMC | FCC Part 15 Subpart B Class B<br>CAN ICES-3 (B)/NMB-3 (B) |
|-----|---|

---

## **ZICTA Omologazione per gli utenti residenti in Zambia**

Consultare il seguente sito web per verificare le informazioni per l'omologazione ZICTA.

<https://support.epson.net/zicta/>

---

# Informazioni di assistenza

|   |     |
|---|-----|
| Sito Web di supporto. . . . .               | 255 |
| Come contattare l'assistenza Epson. . . . . | 255 |

## Sito Web di supporto

Per ulteriore assistenza, visitare il sito Web di supporto Epson indicato di seguito. Selezionare il paese o la regione di residenza e visitare la sezione relativa al supporto del sito Web Epson locale. Nel sito sono disponibili anche driver, domande frequenti, manuali e altro materiale scaricabile.

<http://support.epson.net/>

<http://www.epson.eu/support> (Europa)

Se il prodotto Epson non funziona correttamente e non è possibile risolvere il problema, contattare i servizi di assistenza Epson.

---

## Come contattare l'assistenza Epson

### Prima di contattare Epson

Se il prodotto Epson in uso non funziona correttamente e non è possibile risolvere il problema attenendosi alle procedure di risoluzione dei problemi indicate nella documentazione del prodotto, contattare i servizi di assistenza Epson. Se l'elenco seguente non contiene alcun centro di assistenza Epson per l'area di residenza, contattare il rivenditore presso cui è stato acquistato il prodotto.

Il centro di assistenza Epson può rispondere più rapidamente se vengono fornite le seguenti informazioni:

- Numero di serie del prodotto  
(L'etichetta con il numero di serie in genere si trova sul retro del prodotto)
- Modello del prodotto
- Versione del software del prodotto  
(Fare clic su **About**, **Version Info** o pulsanti simili nel software del prodotto)
- Marca e modello del computer in uso
- Nome e versione del sistema operativo del computer
- Nome e versione delle applicazioni software generalmente utilizzate con il prodotto

**Nota:**

*In alcuni prodotti, i dati dell'elenco di composizione fax e/o le impostazioni di rete potrebbero essere salvati nella memoria del prodotto. In seguito a eventuali guasti o riparazioni del prodotto, i dati e/o le impostazioni potrebbero andare persi. Anche durante il periodo di garanzia, Epson non può essere ritenuta responsabile della perdita di dati e non è tenuta a eseguire il backup o il recupero di dati e/o impostazioni. Si consiglia pertanto di eseguire un backup dei dati o di prenderne nota.*

### Assistenza utenti — Europa

Per informazioni su come contattare l'assistenza Epson, consultare il documento di garanzia paneuropeo.

### Assistenza utenti - Taiwan

Per informazioni, supporto e servizi di assistenza, contattare:

### **World Wide Web**

<http://www.epson.com.tw>

Sono disponibili informazioni su specifiche dei prodotti, driver da scaricare e domande sui prodotti.

### **HelpDesk Epson**

Telefono: +886-2-80242008

Gli operatori dell'HelpDesk sono in grado di rispondere per telefono ai seguenti quesiti:

- Richieste di informazioni commerciali e sui prodotti
- Domande sull'utilizzo dei prodotti o su eventuali problemi
- Richieste di informazioni sui centri di assistenza e sulla garanzia

### **Centro assistenza riparazioni**

<http://www.tekcare.com.tw/branchMap.page>

Tekcare Corporation è un centro assistenza autorizzato per Epson Taiwan Technology & Trading Ltd.

## **Assistenza utenti - Australia**

Epson Australia è lieta di mettere a disposizione dei propri utenti un servizio clienti di alta qualità. Oltre alla documentazione del prodotto, sono disponibili le seguenti fonti di informazioni:

### **URL Internet**

<http://www.epson.com.au>

Si consiglia agli utenti di visitare le pagine del sito Web di Epson Australia. Il sito può risultare estremamente utile, poiché mette a disposizione degli utenti un'area per il download di driver, punti di contatto Epson, informazioni sui nuovi prodotti e supporto tecnico (tramite e-mail).

### **HelpDesk Epson**

Telefono: 1300-361-054

Per garantire assistenza ai nostri clienti è infine disponibile l'HelpDesk Epson. Gli operatori dell'HelpDesk possono fornire assistenza agli utenti per le operazioni relative a installazione, configurazione e utilizzo del prodotto Epson acquistato. Gli operatori dell'HelpDesk responsabili delle informazioni commerciali possono fornire brochure sui nuovi prodotti Epson e indicare l'ubicazione dei rivenditori o dei centri di assistenza più vicini. Contattando l'HelpDesk, gli utenti troveranno risposta a numerosi quesiti.

Si consiglia di tenere a portata di mano tutte le informazioni necessarie al momento della chiamata. Maggiore è il numero di informazioni a disposizione, più in fretta sarà possibile risolvere il problema. Tra le informazioni fondamentali rientrano la documentazione del prodotto Epson, il tipo di computer, il sistema operativo e le applicazioni in uso, nonché qualsiasi altro tipo di informazione ritenuto necessario.

### **Trasporto del prodotto**

Epson consiglia di conservare la confezione del prodotto per un futuro trasporto.

## **Assistenza utenti - Singapore**

Le fonti di informazione, supporto e servizi di assistenza presso Epson Singapore sono:



### **World Wide Web**

<http://www.epson.com.sg>

Sono disponibili informazioni su specifiche dei prodotti, driver da scaricare, risposte alle domande frequenti, informazioni commerciali e supporto tecnico tramite e-mail.

### **HelpDesk Epson**

Numero gratuito: 800-120-5564

Gli operatori dell'HelpDesk sono in grado di rispondere per telefono ai seguenti quesiti:

- Richieste di informazioni commerciali e sui prodotti
- Domande sull'utilizzo dei prodotti e risoluzione di problemi
- Richieste di informazioni sui centri di assistenza e sulla garanzia

## **Assistenza utenti — Thailandia**

Per informazioni, supporto e servizi di assistenza, contattare:

### **World Wide Web**

<http://www.epson.co.th>

Sono disponibili informazioni su specifiche dei prodotti, driver da scaricare e risposte alle domande frequenti; inoltre, è possibile richiedere informazioni tramite e-mail.

### **Call center Epson**

Telefono: 66-2685-9899

Email: [support@eth.epson.co.th](mailto:support@eth.epson.co.th)

Gli operatori del Call center sono in grado di rispondere per telefono ai seguenti quesiti:

- Richieste di informazioni commerciali e sui prodotti
- Domande sull'utilizzo dei prodotti o su eventuali problemi
- Richieste di informazioni sui centri di assistenza e sulla garanzia

## **Assistenza utenti - Vietnam**

Per informazioni, supporto e servizi di assistenza, contattare:

### **Centro riparazioni Epson**

65 Truong Dinh Street, District 1, Ho Chi Minh City, Vietnam.

Telefono (Ho Chi Minh City): 84-8-3823-9239, 84-8-3825-6234

29 Tue Tinh, Quan Hai Ba Trung, Hanoi City, Vietnam

Telefono (Hanoi City): 84-4-3978-4785, 84-4-3978-4775

## Assistenza utenti — Indonesia

Per informazioni, supporto e servizi di assistenza, contattare:

### World Wide Web

<http://www.epson.co.id>

- Informazioni su specifiche dei prodotti e driver da scaricare
- Domande frequenti, informazioni commerciali, domande tramite e-mail

### Hotline Epson

Telefono: +62-1500-766

Fax: +62-21-808-66-799

Gli operatori della Hotline sono in grado di rispondere per telefono o per fax ai seguenti quesiti:

- Richieste di informazioni commerciali e sui prodotti
- Supporto tecnico

### Centro riparazioni Epson

| Provincia | Nome società                                 | Indirizzo  | Telefono<br>E-mail  |
|-----------|--|--|---|
| GIACARTA  | Epson Sales and Service Jakarta (SUDIRMAN)   | Wisma Keiai Lt. 1 Jl. Jenderal Sudirman Kav. 3 Jakarta Pusat - DKI JAKARTA 10220 | 021-5724335<br>ess@epson-indonesia.co.id<br>ess.support@epson-indonesia.co.id                       |
| SERPONG   | Epson Sales and Service Serpong              | Ruko Melati Mas Square Blok A2 No.17 Serpong-Banten                              | 082120090084 / 082120090085<br>esstag@epson-indonesia.co.id<br>esstag.support@epson-indonesia.co.id |
| SEMARANG  | Epson Sales and Service Semarang             | Komplek Ruko Metro Plaza Block C20 Jl. MT Haryono No. 970 Semarang -JAWA TENGAH  | 024 8313807 / 024 8417935<br>esssmg@epson-indonesia.co.id<br>esssmg.support@epson-indonesia.co.id   |
| GIACARTA  | Epson Sales and Service Jakarta (MANGGA DUA) | Ruko Mall Mangga Dua No. 48 Jl. Arteri Mangga Dua, Jakarta Utara - DKI JAKARTA   | 021 623 01104<br>jkt-technical1@epson-indonesia.co.id<br>jkt-admin@epson-indonesia.co.id            |
| BANDUNG   | Epson Sales and Service Bandung              | Jl. Cihampelas No. 48 A Bandung Jawa Barat 40116                                 | 022 420 7033<br>bdg-technical@epson-indonesia.co.id<br>bdg-admin@epson-indonesia.co.id              |
| MAKASSAR  | Epson Sales and Service Makassar             | Jl. Cendrawasih NO. 3A, kunjung mae, mariso, MAKASSAR - SULSEL 90125             | 0411- 8911071<br>mksr-technical@epson-indonesia.co.id<br>mksr-admin@epson-indonesia.co.id           |

| Provincia  | Nome società                           | Indirizzo  | Telefono<br>E-mail  |
|------------|--|--|---|
| MEDAN      | Epson Service Center Medan             | Jl. Bambu 2 Komplek Graha Niaga Nomor A-4, Medan - SUMUT   | 061- 42066090 / 42066091<br>mdn-technical@epson-indonesia.co.id<br>mdn-adm@epson-indonesia.co.id            |
| PALEMBANG  | Epson Service Center Palembang         | Jl. H.M Rasyid Nawawi No. 249 Kelurahan 9 Ilir Palembang Sumatera Selatan                                | 0711 311 330<br>escplg.support@epson-indonesia.co.id  |
| PEKANBARU  | Epson Service Center Pekanbaru         | Jl. Tuanku Tambusai No. 459 A Kel. Tangkerang barat Kec Marpoyan damai Pekanbaru - Riau 28282            | 0761- 8524695<br>pkb-technical@epson-indonesia.co.id<br>pkb-admin@epson-indonesia.co.id                     |
| PONTIANAK  | Epson Service Center Pontianak         | Komp. A yani Sentra Bisnis G33, Jl. Ahmad Yani - Pontianak Kalimantan Barat                              | 0561- 735507 / 767049<br>pontianak-technical@epson-indonesia.co.id<br>pontianak-admin@epson-indonesia.co.id |
| SAMARINDA  | Epson Service Center Samarinda         | Jl. KH. Wahid Hasyim (M. Yamin) Kelurahan Sempaja Selatan Kecamatan Samarinda UTARA - SAMARINDA - KALTIM | 0541 7272 904<br>escsmd@epson-indonesia.co.id<br>escsmd.support@epson-indonesia.co.id                       |
| SURABAYA   | Epson Sales & Service Surabaya (barat) | Jl. Haji Abdul Wahab Saimin, Ruko Villa Bukit Mas RM-11, Kec. Dukuh Pakis, Surabaya - 60225              | 031- 5120994<br>sby-technical@epson-indonesia.co.id<br>sby-admin@epson-indonesia.co.id                      |
| YOGYAKARTA | Epson Service Center Yogyakarta        | YAP Square, Block A No. 6 Jl. C Simanjutak Yogyakarta - DIY  | 0274 581 065<br>ygy-technical@epson-indonesia.co.id<br>ygy-admin@epson-indonesia.co.id                      |
| JEMBER     | Epson Service Center Jember            | JL. Panglima Besar Sudirman Ruko no.1D Jember-Jawa Timur (Depan Balai Penelitian & Pengolahan Kakao)     | 0331- 488373 / 486468<br>jmr-admin@epson-indonesia.co.id<br>jmr-technical@epson-indonesia.co.id             |
| MANADO     | EPSON SALES AND SERVICE Manado         | Jl. Piere Tendean Blok D No 4 Kawasan Mega Mas Boulevard - Manado 95111                                  | 0431- 8805896<br>MND-ADMIN@EPSON-INDONESIA.CO.ID<br>MND-TECHNICAL@EPSON-INDONESIA.CO.ID                     |
| CIREBON    | EPSON SERVICE CENTER Cirebon           | Jl. Tuparev No. 04 ( Depan Hotel Apita ) Cirebon, JAWA BARAT   | 0231- 8800846<br>cbn-technical@epson-indonesia.co.id  |
| CIKARANG   | EPSON SALES AND SERVICE CIKARANG       | Ruko Metro Boulevard B1 Jababeka cikarang - Jawa Barat,  | 021- 89844301 / 29082424<br>ckg-admin@epson-indonesia.co.id<br>ckg-technical@epson-indonesia.co.id          |
| MADIUN     | EPSON SERVICE CENTER MADIUN            | Jl. Diponegoro No.56, MADIUN - JAWA TIMUR  | 0351- 4770248<br>mun-admin@epson-indonesia.co.id<br>mun-technical@epson-indonesia.co.id                     |

| Provincia   | Nome società                              | Indirizzo  | Telefono<br>E-mail  |
|-------------|---|--|---|
| PURWOKERTO  | EPSON SALES AND SERVICE Purwokerto        | Jl. Jendral Sudirman No. 4 Kranji Purwokerto - JAWA TENGAH   | 0281- 6512213<br>pwt-admin@epson-indonesia.co.id<br>pwt-technical@epson-indonesia.co.id   |
| BOGOR       | EPSON SALES AND SERVICE Bogor             | Jl.Pajajaran No 15B Kel Bantarjati Kec Bogor Utara - JAWA BARAT 16153                                    | 0251- 8310026<br>bgr-admin@epson-indonesia.co.id<br>bgr-technical@epson-indonesia.co.id   |
| SERANG      | EPSON SERVICE CENTER Serang               | Jl. Ahmad Yani No.45C, SERANG - BANTEN   | 0254- 7912503<br>srg-admin@epson-indonesia.co.id<br>srg-technical@epson-indonesia.co.id   |
| PALU        | EPSON SALES AND SERVICE Palu              | Jl. Juanda No. 58, Palu - Sulteng  | 0451- 4012 881<br>plw-admin@epson-indonesia.co.id<br>plw-technical@epson-indonesia.co.id  |
| BANJARMASIN | EPSON SERVICE CENTER BANJARMASIN          | Jl. Gatot Soebroto NO. 153 BANJARMASIN - KALSEL 70235  | 0511- 6744135 (TEKNISI) / 3266321(ADMIN)<br>bdj-admin@epson-indonesia.co.id<br>bdj-technical@epson-indonesia.co.id  |
| DENPASAR    | EPSON SALES AND SERVICE Denpasar          | JL. MAHENDRADATA NO. 18, DENPASAR - BALI   | 0361- 3446699 / 9348428<br>dps-admin@epson-indonesia.co.id<br>dps-technical@epson-indonesia.co.id   |
| GIACARTA    | EPSON SALES AND SERVICE CILANDAK          | CIBIS Business Park Tower 9 LT. MEZZANINE, Jalan TB Simatupang No.2, Jakarta Selatan - DKI JAKARTA 12560 | 021- 80866777<br>esscibis.support1@epson-indonesia.co.id<br>esscibis.support2@epson-indonesia.co.id<br>esscibis.admin@epson-indonesia.co.id<br>esscibis.sales@epson-indonesia.co.id |
| SURABAYA    | EPSON SALES AND SERVICE SURABAYA (GUBENG) | JL. RAYA GUBENG NO. 62, SURABAYA - JAWA TIMUR  | 031- 99444940 / 99446299 / 99446377<br>esssby@epson-indonesia.co.id<br>esssby.support@epson-indonesia.co.id   |
| AMBON       | EPSON SERVICE CENTER AMBON                | Jl. Diponegoro No.37 (Samping Bank Mandiri Syariah) Kel.Ahusen, Kec.Sirimau - Ambon 97127                | -   |

Per altre città non elencate qui, chiamare la Hotline: 08071137766.

## Assistenza utenti - Hong Kong

Per ottenere supporto tecnico e altri servizi post vendita, gli utenti sono invitati a contattare Epson Hong Kong Limited.

### **Sito Internet**

<http://www.epson.com.hk>

Epson Hong Kong ha messo a disposizione in Internet un sito locale in cinese e in inglese per fornire agli utenti le informazioni seguenti:

- Informazioni sui prodotti
- Risposte alle domande frequenti
- Versioni più recenti dei driver per prodotti Epson

### **Hotline di assistenza tecnica**

È inoltre possibile contattare il personale tecnico presso i seguenti numeri di telefono e fax:

Telefono: 852-2827-8911

Fax: 852-2827-4383

## **Assistenza utenti - Malaysia**

Per informazioni, supporto e servizi di assistenza, contattare:

### **World Wide Web**

<http://www.epson.com.my>

- Informazioni su specifiche dei prodotti e driver da scaricare
- Domande frequenti, informazioni commerciali, domande tramite e-mail

### **Call center Epson**

Telefono: 1800-81-7349 (Numero gratuito)

Email: [websupport@emsb.epson.com.my](mailto:websupport@emsb.epson.com.my)

- Richieste di informazioni commerciali e sui prodotti
- Domande sull'utilizzo dei prodotti o su eventuali problemi
- Richieste di informazioni sui centri di assistenza e sulla garanzia

### **Sede centrale**

Telefono: 603-56288288

Fax: 603-5628 8388/603-5621 2088

## **Assistenza utenti - India**

Per informazioni, supporto e servizi di assistenza, contattare:

### **World Wide Web**

<http://www.epson.co.in>

Sono disponibili informazioni su specifiche dei prodotti, driver da scaricare e domande sui prodotti.

## Helpline

- Assistenza, informazioni sul prodotto e ordini di materiali di consumo (Linee BSNL)

Numero gratuito: 18004250011

Accessibile dalle 9 alle 18, da lunedì a sabato (tranne festivi)

- Assistenza (utenti CDMA e mobile)

Numero gratuito: 186030001600

Accessibile dalle 9 alle 18, da lunedì a sabato (tranne festivi)

## Assistenza utenti - Filippine

Per ottenere assistenza tecnica e altri servizi post vendita, gli utenti sono invitati a contattare Epson Philippines Corporation presso i seguenti numeri di telefono e fax, nonché il seguente indirizzo e-mail:

### World Wide Web

<http://www.epson.com.ph>

Sono disponibili informazioni su specifiche dei prodotti, driver da scaricare e risposte alle domande frequenti; inoltre, è possibile richiedere informazioni tramite e-mail.

### Assistenza clienti Epson Philippines

Numero gratuito: (PLDT) 1-800-1069-37766

Numero gratuito: (Digitale) 1-800-3-0037766

Metro Manila: (632) 8441 9030

Sito Web: <https://www.epson.com.ph/contact>

Email: [customercare@epc.epson.com.ph](mailto:customercare@epc.epson.com.ph)

Accessibile dalle 9 alle 18, da lunedì a sabato (tranne festivi)

Gli operatori dell'HelpDesk sono in grado di rispondere per telefono ai seguenti quesiti:

- Richieste di informazioni commerciali e sui prodotti
- Domande sull'utilizzo dei prodotti o su eventuali problemi
- Richieste di informazioni sui centri di assistenza e sulla garanzia

### Epson Philippines Corporation

Linea esterna: +632-706-2609

Fax: +632-706-2663