



Guia de l'usuari

Multimedia Projector

EB-775F

EB-770Fi

EB-770F

EB-760Wi

EB-760W

Indicacions utilitzades en aquesta guia 9

Ús del manual per cercar informació 10

- Cerques per paraula clau..... 10
- Accés directe des d'un preferit 10
- Com imprimir només les pàgines que es necessiten 10

Obtenció de la darrera versió dels documents 11

Introducció al projector 12

Característiques del Projector 13

- Font de llum làser de llarga durada 13
- Funcions interactives úniques..... 13
- Configuració ràpida i senzilla..... 14
- Connectivitat flexible..... 14
 - Connexió amb ordinadors 14
 - Connexió amb dispositius mòbils 15
- Projecció per a exhibicions..... 15

Components i funcions del projector 17

- Components del projector - Part frontal/lateral..... 17
- Components del projector - Part superior/lateral 18
- Components del projector - Part posterior 19
- Components del projector - Base 21
- Components del projector - Panell de control 21
- Components del projector - Comandament a distància..... 22
- Components del projector - Llapis interactius..... 24
- Components del projector - Suport per al llapis..... 24
- Components del projector - Unitat Touch 25
- Instruccions de seguretat de l'ímant 26

Configuració del projector 27

Ubicació del projector 28

- Opcions d'instal·lació i configuració del projector 29
- Configuració quan es fan servir les característiques interactives 30
 - Configuració quan es fa servir la unitat Touch 31

Connexions del projector 33

- Connexió a un ordinador 33
 - Connexió d'un ordinador per a vídeo i àudio VGA..... 33
 - Connexió d'un ordinador per a vídeo i àudio USB 34
 - Connexió d'un ordinador per a vídeo i àudio HDMI..... 35
 - Connexió a un mini PC instal·lat en un suport per a la paret..... 35
 - Connexió d'un ordinador per utilitzar-lo amb les funcions interactives amb el PC..... 36
- Connexió a fonts de vídeo 37
 - Connexió a una font de vídeo HDMI..... 37
 - Connexió a una font de vídeo compost 38
- Connexió a dispositius USB externs 38
 - Projecció de dispositiu USB 38
 - Connexió a un dispositiu USB..... 39
 - Desconnexió d'un dispositiu USB..... 39
- Connexió a una càmera de documents..... 40
- Com connectar una impressora..... 40
- Connexió a dispositius externs 40
 - Connexió a un monitor VGA 40
 - Connexió a altaveus externs 41
 - Connexió d'un micròfon 42
 - Connexió de múltiples projectors del mateix model 42

Instal·lació de les piles al comandament a distància 45

Instal·lació de les piles als llapis 46

Funcionament del comandament a distància 47

Ús de les funcions bàsiques del projector 48

Encendre el projector 49

- Pantalla d'inici..... 50

Apagar el projector	52
Configuració de la data i de l'hora	53
Selecció de l'idioma dels menús del projector	55
Modes de projecció	56
Canvi del mode de projecció amb el comandament a distància	56
Canvi del mode de projecció amb els menús	56
Definició del tipus de pantalla	58
Ajust de la posició de la imatge amb la posició en pantalla	59
Enfocament de la imatge	61
Ajust de la inclinació del projector	64
Forma de la imatge	65
Correcció de la forma de la imatge amb els botons Keystone	65
Correcció de la forma de la imatge amb Quick Corner	66
Correcció de la forma de la imatge amb correcció d'arc	68
Correcció de la forma de la imatge amb correcció de punts	71
Càrrega de l'ajust de forma de la imatge de la memòria	73
Correcció de la forma de la imatge amb marcadors de cantonada	73
Canvi de la mida de la imatge amb els botons	75
Ajust de la posició de la imatge amb el canvi d'imatge	76
Seleccioneu una font d'imatges	77
Relació d'aspecte de la imatge	79
Canviar la relació d'aspecte de la imatge	79
Relacions d'aspecte de la imatge disponibles	79
Ajustar rendiment (mode de color)	81
Canviar el mode de color	81
Modes de color disponibles	81
Activar l'ajust de luminància automàtica	81
Ajustar el color de la imatge	83
Ajustar el matis, la saturació i la lluentor	83
Ajustar la gamma	84

Ajust de la resolució de la imatge	87
Ajust de la brillantor	89
Temps de funcionament de la font de llum	90
Control del volum amb els botons de volum	92
Com fer servir les funcions interactives	93
Modes de funcions interactives	94
Preparació abans de fer servir les funcions interactives	96
Instruccions de seguretat per a les funcions interactives	96
Com fer servir els llapis interactius	96
Ús del dit per a funcionament interactiu tàctil	98
Instruccions de seguretat per a funcionament interactiu tàctil	99
Pantalles de pissarra blanca (mode de pissarra)	101
Instruccions de seguretat per al Mode de pissarra	101
Com iniciar el Mode de pissarra	101
Barra d'eines del mode de pissarra	102
Botons addicional del mode de pissarra	104
Importació d'imatges en mode de pissarra	105
Tipus de fitxer que es poden obrir en el Mode de pissarra	106
Dibuix sobre la imatge projectada amb el mode d'anotació	108
Com iniciar el mode d'anotació	108
Barra d'eines del mode d'anotació	109
Com compartir els dibuixos	112
Enviament del contingut dels dibuixos a través del correu electrònic	112
Com crear una llibreta d'adreces	114
Servei de directori disponible	114
Com desar el contingut dibuixat	114
Format del fitxer disponibles en Mode de pissarra	116
Impressió del contingut dibuixat	116
Opcions de control de la impressió disponibles al mode de pissarra	117

Com controlar les funcions de l'ordinador des de la pantalla projectada (mode interactiu amb el PC).....	118
Requisits del sistema per al mode interactiu amb el PC.....	118
Instal·lació de l'Easy Interactive Driver al Mac	119
Com fer servir el mode interactiu amb el PC	119
Ajustament de l'àrea de funcionament del llapis.....	120
Com controlar una càmera de documents	122
Visor de targetes SD.....	122
Visualització del dispositiu de xarxa.....	123
Com fer servir les funcions interactives a través d'una xarxa...	125
Precaucions en connectar-se a un projector d'una subxarxa diferent.....	125
Ús de la projecció Split Screen	126
Ajustar les funcions del projector	127
<hr/>	
Projecció de múltiples imatges simultàniament	128
Combinacions de fonts d'entrada no admeses per a la projecció en Split Screen.....	130
Restriccions per a la projecció en mode Split Screen	130
Projecció d'una presentació de PC Free	131
Tipus de fitxer compatibles amb PC Free.....	131
Precaucions que cal tenir en compte per a la projecció amb PC Free.....	132
Inici d'una presentació de diapositives amb el PC Free.....	132
Inici d'una presentació d'una pel·lícula amb el PC Free.....	134
Opcions de visualització del PC Free.....	135
Com projectar en el mode de reproducció de contingut	136
Com passar al mode de reproducció de contingut.....	136
Projecció de les llistes de reproducció	137
Creació de llistes de reproducció amb l'Epson Web Control	137
Com afegir efectes a la imatge projectada	140
Restriccions del mode de reproducció de contingut.....	141
Apagar la imatge i el so temporalment	142

Aturar temporalment l'acció d'un vídeo.....	143
Ampliació/reducció d'imatges	144
Desar la imatge d'un logotip de l'usuari	145
Desar un patró d'usuari	147
Com desar els ajusts a la memòria i utilitzar els ajusts desats .	149
Utilitzar diversos projectors	150
Sistema d'identificació de projectors per a Control del projector múltiple.....	150
Configurar l'ID del projector	151
Selecció del projector que voleu utilitzar	151
Ajusteu la uniformitat de color.....	152
Crear una imatge amb un mosaic d'imatges	154
Configuració del mosaic.....	154
Fusió dels marges de les imatges.....	155
Com fer coincidir els colors de la imatge	157
Ajust del nivell de negre	158
Modificació de l'àrea d'ajust del nivell negre.....	160
Ajust de l'RGBCMY.....	161
Com s'escala una imatge	161
Funcions de seguretat del projector.....	164
Tipus de seguretat per contrasenya	164
Configuració d'una contrasenya	164
Selecció dels tipus de seguretat per contrasenya.....	165
Introducció d'una contrasenya per utilitzar el projector	166
Bloqueig dels botons del projector	166
Desbloqueig dels botons del projector.....	167
Instal·lació d'un cable de seguretat	167
Ús del projector en una xarxa	169
<hr/>	
Projecció mitjançant una xarxa cablejada	170
Connexió a una xarxa cablejada	170
Selecció de la configuració de la xarxa cablejada.....	170

Projecció mitjançant una xarxa sense fil.....	174
Instruccions de seguretat per al mòdul LAN sense fil	174
Mètodes de connexió per a la projecció mitjançant una xarxa sense fil	174
Instal·lació del mòdul LAN sense fil	175
Selecció de les opcions de la xarxa sense fil manualment	176
Selecció de les opcions de la xarxa sense fil al Windows.....	179
Selecció de les opcions de la xarxa sense fil al Mac	180
Configuració de la seguretat de la xarxa sense fil per al mode de punt d'accés simple.....	180
Configuració de la seguretat de la xarxa sense fil per al mode d'infraestructura	180
Clients i certificats CA compatibles.....	182
Utilitzar un codi QR per connectar amb un dispositiu mòbil	183
Ús d'una clau USB per connectar un ordinador Windows.....	183
Ús del sistema de presentació sense fil per connectar ordinadors Windows/Mac.....	184
Configuració del sistema de presentació sense fil per primera vegada.....	184
Projecció amb el sistema de presentació sense fil.....	185
Projecció des d'un dispositiu mòbil mitjançant la xarxa sense fil (Screen Mirroring)	187
Selecció de les opcions d'Screen Mirroring	187
Connexió mitjançant l'Screen Mirroring amb la funció Miracast	189
Connexió mitjançant l'Screen Mirroring al Windows 10	190
Connexió mitjançant l'Screen Mirroring al Windows 8.1	190
HTTP segur	192
Importació d'un certificat de servidor web mitjançant els menús	192
Certificats de servidor web compatibles.....	193
Ús compartit de la pantalla.....	194
Ús compartit de la pantalla.....	194
Finalitzar l'ús compartit de la pantalla.....	195
Recepció d'imatges a la pantalla compartida.....	196
Com dibuixar sobre les imatges d'una pantalla compartida	196

Supervisió i control del projector	198
Epson Projector Management	199
Control d'un projector en xarxa mitjançant un navegador web	200
Opcions de control Web	201
Registre de certificats digitals des d'un navegador web.....	209
Configuració dels avisos per correu de la xarxa del projector..	210
Missatges d'avís per correu electrònic del projector en xarxa	210
Configuració de la supervisió mitjançant SNMP	211
Ús de les ordres ESC/VP21	212
Llista d'ordres ESC/VP21	212
Disposició dels cables.....	212
Suport per a PLink.....	213
Art-Net	214
Suport del Crestron Connected	215
Configuració del suport de Crestron Connected.....	215
Web API.....	217
Habilitar l'API web	217
Configuració de les planificacions d'esdeveniments del projector	218
Ajustar les opcions dels menús	221
Ús dels menús del projector	222
Ús del teclat visualitzat	223
Text disponible utilitzant el teclat visualitzat.....	223
Opcions de qualitat d'imatge - Menú d'imatge	224
Configuració del senyal d'entrada: menú d'E/S del senyal	227

Ajustos d'instal·lació del projector: el menú Instal·lació	229
Ajustos de visualització del projector: el menú Pantalla.....	231
Configuració de les opcions del projector: el menú Funcionament	233
Ajustos d'administració del projector: el menú Administració	237
Llista de codis d'ID d'esdeveniments (Event ID)	239
Configuració de la xarxa del projector - Menú de xarxa	241
Menú de xarxa: el menú Configuració de xarxa	242
Menú de xarxa: el menú LAN sense fils	243
Menú de xarxa: el menú LAN amb cables	245
Menú de xarxa: el menú Notificació Mail.....	246
Menú de xarxa: el menú Control del projector	246
Menú de xarxa: el ajustos de Projectió de xarxa	248
Configuració del llapis del projector i del funcionament tàctil: menú Llapis/tàctil.....	250
Ajustos interactius del projector: menú Interactiu	252
Menú interactiu: el menú Imprimeix.....	253
Menú interactiu: el menú Desa	253
Menú interactiu: el menú Correu.....	254
Menú interactiu: el menú Directori.....	254
Ajustos per a l'ús de múltiples projectors: el menú Multiprojecció	256
Opcions de la memòria per a la qualitat de la imatge: el menú Memòria.....	258
Ajustos de configuració del projector - Menú ECO	259
Configuració inicial del projector i opcions de restauració: menú de Paràmetres inicials/tots.....	260
Copiar els valors de les opcions de menú entre projectors (configuració per lots)	261
Transferència dels ajustos des d'una unitat USB Flash.....	261
Transferència dels ajustos des d'un ordinador.....	262

Notificació d'error de configuració per lots	263
--	-----

Manteniment del projector 264

Manteniment del projector	265
Netejar l'Objectiu	266
Neteja de la carcassa del projector	267
Manteniment del filtre d'aire i les reixetes de ventilació	268
Neteja del filtre d'aire	268
Substituir el filtre d'aire	269
Substitució de la punta del llapis interactiu	272
Substitució de la punta tova del llapis	272
Substitució de la punta tova del llapis per la punta del llapis dura.....	273
Ajustar la convergència de colors (alineació de panells).....	275
S'està actualitzant el microprogramari	277
Actualització del microprogramari amb un dispositiu d'emmagatzematge USB	277
Actualització del microprogramari mitjançant un ordinador i un cable USB.....	278

Solució dels problemes 281

Problemes de projecció	282
Estat dels indicadors del projector	283
Resoldre problemes d'imatge o de so	285
Solucions si no apareix cap imatge	285
Solucions en cas d'imatges incorrectes amb la funció USB Display.....	285
Solucions si apareix el missatge "Sense senyal"	286
Visualització des d'un portàtil Windows	286
Visualització des d'un portàtil Mac.....	287
Solucions si apareix el missatge "No Suportat"	287
Solucions si només apareix una imatge parcial	287

- Solucions quan la imatge no és rectangular 288
- Solucions per a imatges amb soroll o estàtiques 288
- Solucions per a imatges borroses..... 289
- Solucions per a errors relacionats amb la lluentor o amb els colors de les imatges 289
- Solucions per quan queda una imatge romanent sobre la imatge projectada . 290
- Solucions per als problemes de so..... 290
- Solucions per als problemes del micròfon..... 290
- Solucions quan els noms de fitxer de les imatges no es veuen correctament al PC Free 290
- Solucions que cal aplicar si no es poden projectar imatges amb la funció PC Free..... 291

Solucions per als problemes de funcionament del projector o del comandament a distància..... 292

- Solucions si el projector s'apaga o mostra problemes d'alimentació 292
- Solucions per resoldre els problemes del comandament a distància..... 292
- Solucions per als problemes de contrasenya..... 293
- Solució quan apareix el missatge "La bateria per mantenir l'hora s'està esgotant" 293

Resoldre problemes de les funcions interactives 294

- Solucions quan es visualitza el missatge "S'ha produït un error a l'Easy Interactive Function" 294
- Solucions que podeu aplicar quan no van bé els llapis interactius 294
- Solucions que podeu aplicar quan no és possible utilitzar un ordinador des de la pantalla projectada..... 295
- Solucions que podeu aplicar quan la posició del llapis interactiu no és acurada 295
- Solucions que podeu aplicar quan els llapis interactius són lents o difícils d'utilitzar..... 295
- Solucions que podeu aplicar quan no va bé el funcionament interactiu tàctil.. 296
- Solucions per als problemes de captura, impressió, emmagatzematge o escaneig..... 296
- Solucions quan l'hora dels paràmetres de la pissarra no és correcta 297
- Solucions que podeu aplicar quan el mode de pissarra no s'inicia 297

Solucions per als problemes del mode de reproducció de contingut 298

Solució de problemes de xarxa 299

- Solucions quan falla l'autenticació sense fil 299
- Solucions per resoldre els problemes d'accés al projector a través de la xarxa. 299
- Solucions per resoldre els problemes de recepció de correus d'avís de la xarxa..... 299
- Solucions quan la imatge queda estàtica durant la projecció de xarxa 300
- Solucions quan no és possible connectar-se mitjançant l'Screen Mirroring 300
- Solucions quan no és possible utilitzar dues fonts d'Screen Mirroring 301
- Solucions quan la imatge o el so queden estàtics durant la connexió d'Screen Mirroring..... 301
- Solucions quan no es poden rebre imatges compartides 301

Solucions quan l'enllaç HDMI no funciona 302

Apèndix 303

Accessoris opcionals i peces de recanvi 304

- Pantalles 304
- Suports..... 304
- Per a funció interactiva 304
- Dispositius externs 304
- Peces de recanvi..... 305
- Per a connexió sense fil 305
- Accessoris compatibles d'altres projectors..... 305

Mida de la pantalla i distància de projecció..... 306

Resolucions de visualització compatibles per al monitor..... 309

Especificacions del projector 310

- Especificacions dels connectors 311

Dimensions externes 313

Requisits del sistema per a l'USB Display 315

Requisits del sistema per a l'Easy Interactive Driver..... 316

Funcions compatibles amb l'Epson Projector Content Manager 317



Llista de símbols i instruccions de seguretat	318
Informació de seguretat del làser	320
Etiquetes d'advertència de làser	320
Glossari	322
Avisos	324
Indication of the manufacturer and the importer in accordance with requirements of EU directive.....	324
Indication of the manufacturer and the importer in accordance with requirements of United Kingdom directive.....	324
Restriccions d'ús	324
Referències al sistema operatiu.....	324
Marques registrades	325
Avis de copyright	325
Atribució dels drets d'autor	326

Indicacions utilitzades en aquesta guia





Símbols de seguretat

El projector i els manuals utilitzen símbols gràfics i etiquetes per assenyalar el contingut que indica la forma d'utilitzar el projector amb seguretat.

Llegiu i seguiu atentament les instruccions marcades amb aquests símbols i etiquetes per evitar lesions personals i materials.

 Avís	Aquest símbol indica informació que, si s'ignora, pot provocar lesions personals o fins i tot la mort.
 Precaució	Aquest símbol indica informació que, si s'ignorés, podria ocasionar ferides personals o danys materials deguts a la manipulació incorrecta.

Indicacions d'informació general

Atenció	Aquesta etiqueta indica procediments que poden causar danys o lesions si no es va amb prou compte.
	Aquesta etiqueta indica informació addicional que pot ser útil saber.
[Button name]	Indica el nom dels botons del comandament a distància o del tauler de control. Exemple: botó [Esc]
Nom de menú/opció	Indica els noms dels menús i de les opcions del projector. Exemple: Selecioneu el menú Imatge  Imatge > Mode de color
	Aquesta etiqueta indica enllaços a les pàgines relacionades.
	Aquesta etiqueta indica el nivell de menú actual del projector.

» Enllaços relacionats

- "Ús del manual per cercar informació" [pàg.10](#)
- "Obtenció de la darrera versió dels documents" [pàg.11](#)

El manual en PDF us permet cercar la informació que esteu cercant per paraula clau o que aneu directament a seccions específiques amb els marcadors. També us permet imprimir només les pàgines que necessiteu. En aquesta secció s'explica com utilitzar un manual en PDF obrint-lo amb l'Adobe Reader X a l'ordinador.

► Enllaços relacionats

- "Cerques per paraula clau" [pàg.10](#)
- "Accés directe des d'un preferit" [pàg.10](#)
- "Com imprimir només les pàgines que es necessiten" [pàg.10](#)

Cerques per paraula clau

Feu clic a **Edita > Cerca avançada**. Introduïu la paraula clau (text) de la informació que voleu cercar a la finestra de cerca i, seguidament, feu clic a **Cerca**. Els termes coincidents es mostren en forma de llista. Feu clic en un dels termes coincidents per anar a la pàgina corresponent.

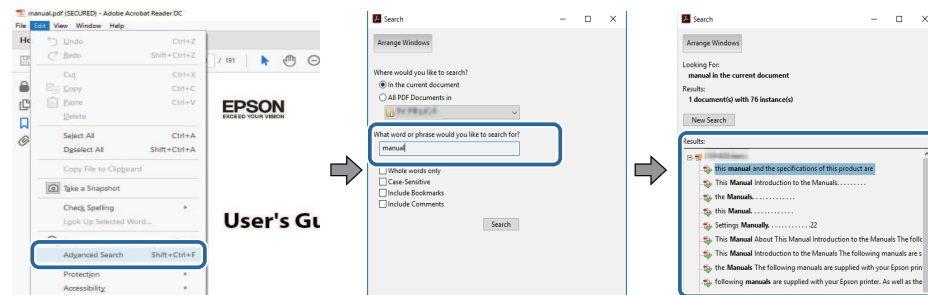

Accés directe des d'un preferit

Feu clic en un títol per anar a la pàgina corresponent. Feu clic a + o > per veure els títols de nivell inferior de la mateixa secció. Per tornar a la pàgina anterior, executeu l'operació següent al teclat.

- Windows: premeu i manteniu **Alt** i, seguidament, premeu ←.

- Mac OS: premeu i manteniu la tecla **Command** i, seguidament, premeu ←.

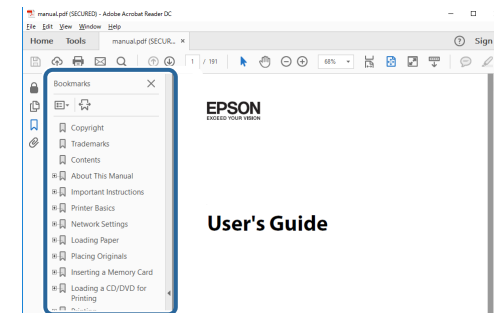

Com imprimir només les pàgines que es necessiten

Podeu extreure i imprimir només les pàgines necessàries. Feu clic a **Imprimeix** del menú **Fitxer** i, seguidament, especifiqueu les pàgines que voleu imprimir a **Pàgines de Pàgines per imprimir**.

- Per especificar un conjunt de pàgines, afegiu un guionet entre la pàgina d'inici i la pàgina final.
Exemple: 20-25
- Per especificar pàgines individuals, separeu-les amb comes.
Exemple: 5, 10, 15

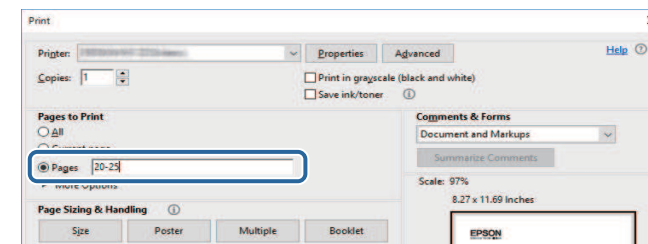

Podeu obtenir la versió més recent dels manuals i les especificacions a la pàgina web d'Epson.

Visiteu epson.sn i introduïu-hi el nom del model.

Introducció al projector

Llegiu aquestes seccions per obtenir més informació sobre les funcions del projector i els noms dels components.

► Enllaços relacionats

- "Característiques del Projector" [pàg.13](#)
- "Components i funcions del projector" [pàg.17](#)

Aquest projector inclou aquestes funcions especials. Consulteu els apartats següents per obtenir-ne més informació.

► Enllaços relacionats

- "Font de llum làser de llarga durada" [pàg.13](#)
- "Funcions interactives úniques" [pàg.13](#)
- "Configuració ràpida i senzilla" [pàg.14](#)
- "Connectivitat flexible" [pàg.14](#)
- "Projecció per a exhibicions" [pàg.15](#)

Font de llum làser de llarga durada

Una font de llum làser fix permet un funcionament pràcticament exempt de manteniment fins que la lluentor del llum es redueix.

Funcions interactives úniques

Anotació senzilla a la pantalla projectada mitjançant el llapis interactiu o el dit (EB-770Fi/EB-760Wi).

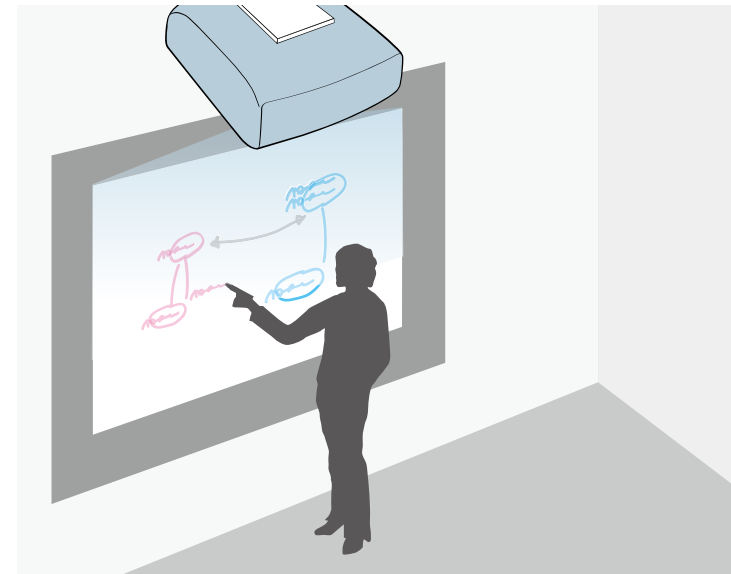

- Anotació amb o sense un ordinador.
- Anotació amb dos llapis simultàniament.
- Operacions del projector des de la pantalla projectada.
- Escanegeu i mostreu contingut des de l'escàner connectat.
- Envieu per correu, deseu o imprimeu el contingut sense un ordinador.
- Importeu contingut des d'una unitat USB.
- Operacions de l'ordinador des de la pantalla projectada.
- Interactivitat tàctil amb el dit. (Es necessita l'unitat Touch opcional).

► Enllaços relacionats

- "Com fer servir les funcions interactives" [pàg.93](#)

Configuració ràpida i senzilla

- Direct Power On funció que permet activar el projector quan s'engega.
- Encès automàtic funció que permet engegar el projector quan el projector detecta un senyal d'imatge procedent del port que s'ha especificat a la font **Encès automàtic**.
- La funció Pantalla d'inici permet seleccionar fàcilment una font d'entrada i accedir a funcions útils.

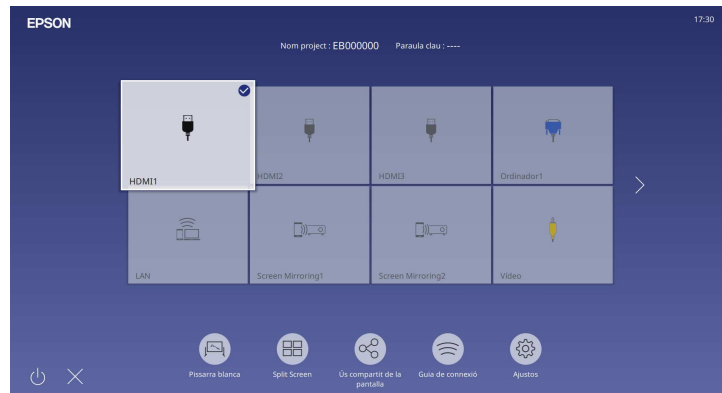

» Enllaços relacionats

- "Pantalla d'inici" [pàg.50](#)
- "Encendre el projector" [pàg.49](#)

Connectivitat flexible

Aquest projector admet múltiples opcions senzilles de connectivitat com les que es mostren a continuació.

» Enllaços relacionats

- "Connexió amb ordinadors" [pàg.14](#)
- "Connexió amb dispositius mòbils" [pàg.15](#)

Connexió amb ordinadors

- Connexió amb un cable USB per projectar imatges i escoltar l'àudio (USB Display).

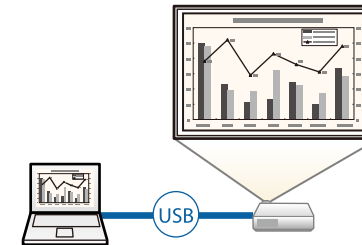

- L'Epson iProjection (Windows/Mac) permet projectar simultàniament un màxim de quatre imatges dividint la pantalla projectada. Podeu projectar imatges des d'ordinadors de la xarxa o des de telèfons intel·ligents o tauletes amb l'Epson iProjection instal·lat.

Consulteu la *Guia de funcionament d'Epson iProjection (Windows/Mac)* per obtenir més informació.

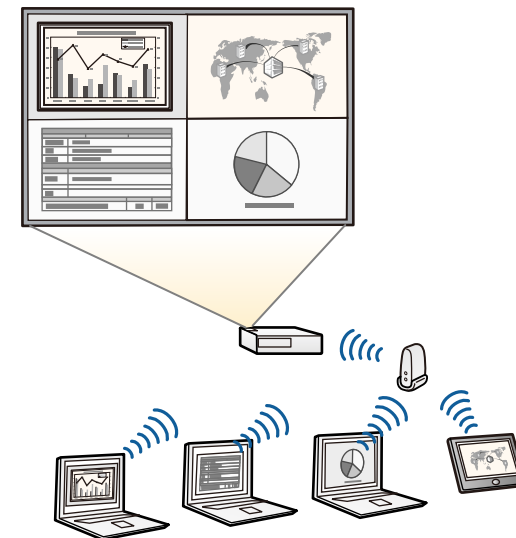



- Descarregueu el programari i els manuals necessaris del lloc web següent:
epson.sn

» Enllaços relacionats

- "Projecció mitjançant una xarxa cablejada" [pàg.170](#)
- "Projecció mitjançant una xarxa sense fil" [pàg.174](#)
- "Connexió d'un ordinador per a vídeo i àudio USB" [pàg.34](#)

Connexió amb dispositius mòbils

- Screen Mirroring per connectar el projector i el dispositiu mòbil sense fils mitjançant la tecnologia Miracast.



- L'Epson iProjection (iOS/Android) permet connectar el projector i el dispositiu mòbil sense fils mitjançant l'aplicació disponible a l'App Store o el Google Play.



Les despeses que es puguin generar en la comunicació amb l'App Store o el Google Play són responsabilitat del client.

- L'Epson iProjection (Chromebook) permet connectar el projector i el dispositiu Chromebook sense fil mitjançant l'aplicació disponible al Google Play. Per obtenir més informació, consulteu l'*Epson iProjection Operation Guide (Chromebook)*.



Les despeses que es puguin produir en la comunicació amb el Google Play són responsabilitat del client.

» Enllaços relacionats

- "Projecció des d'un dispositiu mòbil mitjançant la xarxa sense fil (Screen Mirroring)" [pàg.187](#)

Projecció per a exhibicions

El projector permet projectar el contingut per a presentacions, com a cartellera electrònica (EB-775F/EB-770F).



- El mode Reprod. contingut permet reproduir les vostres llistes de reproducció, i afegir els colors i efectes de forma desitjats a la imatge projectada.
- Podeu fer servir un dels mètodes següents per crear contingut reproduït en mode Reprod. contingut.
 - El programari Epson Projector Content Manager permet crear llistes de reproducció i desar-les en un dispositiu d'emmagatzematge extern. També

podeu afegir efectes de forma i color a la imatge projectada, i programar les llistes de reproducció.

Trobareu més informació a la *Guia de funcionament de l'Epson Projector Content Manager*.

- L'Epson Web Control us permet crear llistes de reproducció amb un navegador web i desar-les en un dispositiu d'emmagatzematge extern connectat a un projector de la xarxa. També podeu afegir efectes de forma i color a la imatge projectada.
- L'aplicació Epson Creative Projection permet crear contingut en dispositius iOS. També podeu transferir el contingut al projector sense fil. Podeu descarregar l'Epson Creative Projection de l'App Store. Les despeses que es puguin produir en la comunicació amb l'App Store són responsabilitat del client.



Descarregueu el programari i els manuals necessaris del lloc web següent:
epson.sn

► Enllaços relacionats

- "Com projectar en el mode de reproducció de contingut" [pàg.136](#)

Les seccions següents expliquen els components i les funcions del projector.

Totes les característiques d'aquesta guia s'expliquen amb il·lustracions de EB-770Fi, si no es diu el contrari.

► Enllaços relacionats

- "Components del projector - Part frontal/lateral" [pàg.17](#)
- "Components del projector - Part superior/lateral" [pàg.18](#)
- "Components del projector - Part posterior" [pàg.19](#)
- "Components del projector - Base" [pàg.21](#)
- "Components del projector - Panell de control" [pàg.21](#)
- "Components del projector - Comandament a distància" [pàg.22](#)
- "Components del projector - Llapis interactiu" [pàg.24](#)
- "Components del projector - Suport per al llapis" [pàg.24](#)
- "Components del projector - Unitat Touch" [pàg.25](#)
- "Instruccions de seguretat de l'imant" [pàg.26](#)

Components del projector - Part frontal/lateral

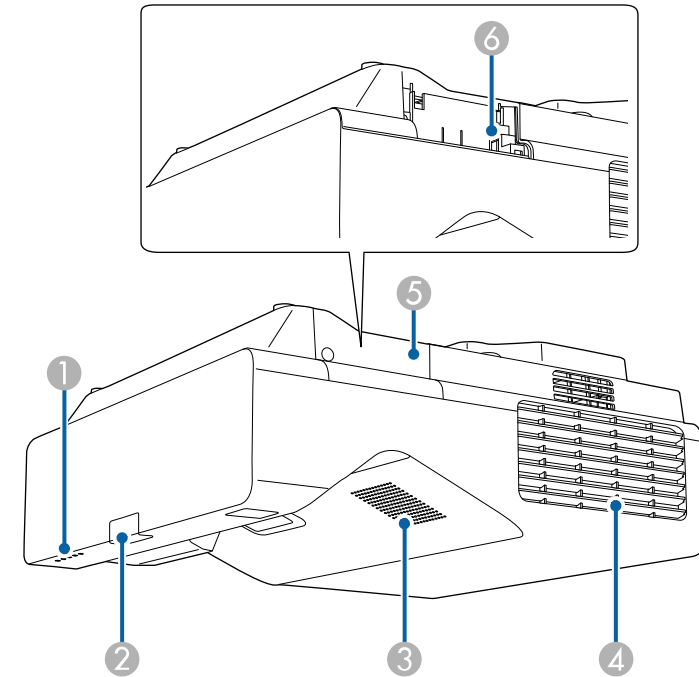

Nom		Funció
①	Llums indicadors	Indica l'estat del projector.
②	Receptor remot	Rep els senyals del comandament a distància.
③	Altaveu	Emet l'àudio.

Nom	Funció
4 Sortida d'aire	Sortida d'aire per refredar l'interior del projector. <div style="border: 1px solid black; padding: 5px; background-color: #ffffcc;"> <p>⚠ Precaució</p> <p>Durant la projecció, no acosteu la cara ni les mans a la sortida d'aire, ni deixeu a prop objectes que es puguin deformar o espatllar a causa de l'escalfor. L'aire calent de la sortida d'aire podria provocar cremades, deformacions o accidents.</p> </div>
5 Coberta del mòdul LAN sense fil	Obriu-la per accedir a la ranura del mòdul LAN sense fil.
6 Ranura del mòdul LAN sense fil	Instal·leu el mòdul LAN sense fil opcional. Utilitzeu un dispositiu de memòria USB per desar arxius de registre d'error i de funcionament. (Abans, activeu l'ajust Alim. LAN sense fil al menú Administració).

► **Enllaços relacionats**

- "Estat dels indicadors del projector" [pàg.283](#)

Components del projector - Part superior/lateral

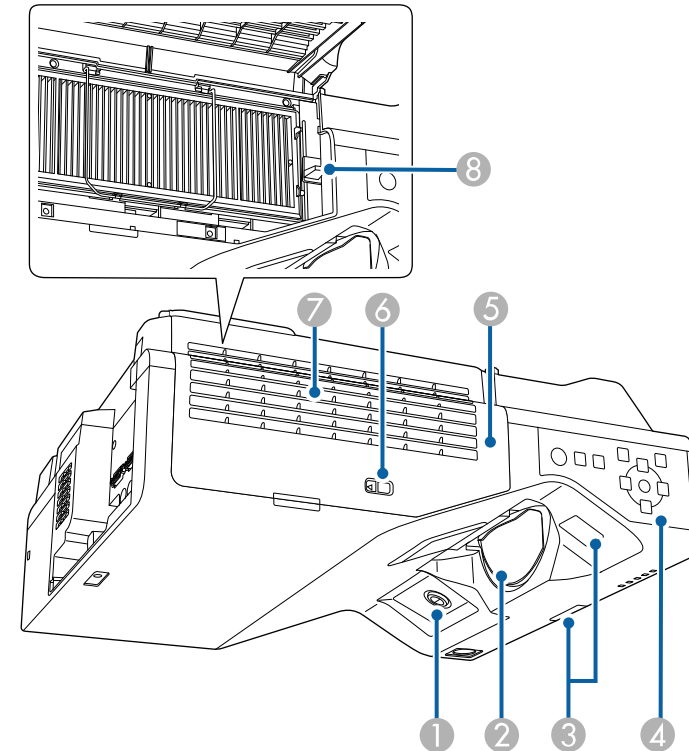

Nom	Funció
1 Receptor de llapis interactiu (EB-770Fi/EB-760Wi)	Rep els senyals del llapis interactiu.

Nom	Funció
2	Objectiu
3	Receptor remot
4	Tauler de control
5	Tapa del filtre d'aire
6	Pestanya de la tapa del filtre
7	Entrada d'aire (filtre d'aire)
8	Palanca d'enfocament

⚠️ Avís

- No mireu directament a la lent de projecció mentre s'estigui projectant.
- No col·loqueu objectes ni apropau les mans a la lent de projecció. Podrien produir-se cremades o incendis, o l'objecte es podria deformar, perquè aquesta zona assoleix una alta temperatura a causa de la llum de projecció concentrada.

Components del projector - Part posterior

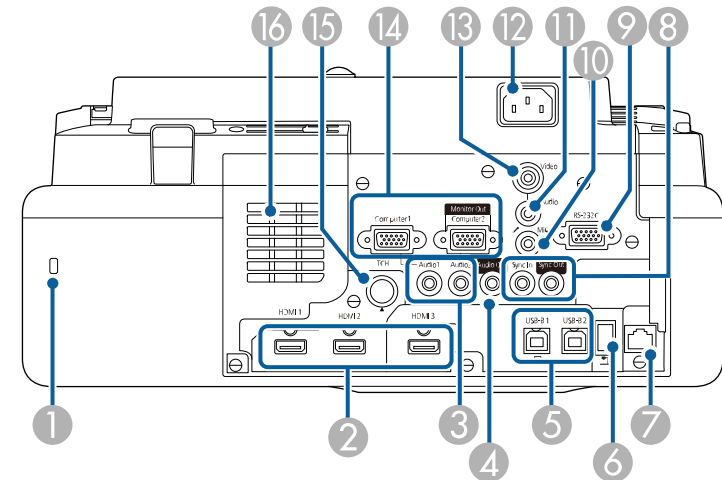

» Enllaços relacionats

- "Manteniment del filtre d'aire i les reixetes de ventilació" [pàg.268](#)
- "Components del projector - Panell de control" [pàg.21](#)
- "Com fer servir els llapis interactius" [pàg.96](#)
- "Enfocament de la imatge" [pàg.61](#)



Nom	Funció
1	Ranura de seguretat
2	Ports HDMI1/HDMI2/HDMI3
3	Ports Audio1/Audio2
4	Port Audio Out

La ranura de seguretat és compatible amb el sistema Microsaver Security System fabricat per Kensington.

Introduïu els senyals de vídeo provinents d'equips de vídeo i d'ordinadors compatibles amb HDMI. Aquest port és compatible amb HDCP2.3.

Audio1: introdueix àudio des de l'equip connectat al port Computer1.
Audio2: introdueix àudio des de l'equip connectat al port Computer2. Quan es projecta una imatge des de la càmera de documents opcional, l'àudio entra per aquest port.

Envia l'àudio des de la font d'entrada actual a un altaveu extern.

Nom	Funció
5 Ports USB-B1/USB-B2 (EB-770Fi/EB-760Wi) Port USB-B (EB-775F/EB-770F/EB-760W)	<p>USB-B1: utilitzeu-lo per connectar un cable USB a un ordinador i fer servir el llapis interactiu com a ratolí.</p> <p>Utilitzeu-lo per connectar un cable USB a l'ordinador per projectar imatges de l'ordinador. (Abans, activeu USB Display al menú E/S del senyal del projector).</p> <p>USB-B2: utilitzeu-lo per connectar un cable USB per poder utilitzar les funcions interactives amb un mini-PC. Seleccioneu els ajustos de l'USB-B2 al menú Llapis/tàctil del projector per seleccionar aquest port d'entrada.</p> <p> Llapis/tàctil > Interactivitat PC > USB-B2</p> <p>USB-B: utilitzeu-lo per connectar un cable USB a l'ordinador per projectar imatges de l'ordinador.</p>
6 Port USB-A	<p>Utilitzeu-lo per connectar un dispositiu de memòria USB o una càmera digital i projectar pel·lícules o imatges mitjançant la funció PC Free o en el mode Reprod. contingut (només EB-775F/EB-770F).</p> <p>Utilitzeu-lo per connectar la càmera de documents opcional.</p> <p>Utilitzeu un dispositiu de memòria USB per desar arxius de registre d'error i de funcionament.</p> <p>Ofereix una connexió per a un reproductor multimèdia en streaming disponible comercialment.</p> <div style="border: 1px solid black; padding: 5px; margin-top: 10px;">  No podeu instal·lar el mòdul LAN sense fil. </div>
7 Port LAN	Utilitzeu-lo per connectar un cable LAN per connectar a una xarxa.

Nom	Funció
8 Ports SYNC IN/OUT (EB-770Fi/EB-760Wi)	<p>Si utilitzeu les funcions interactives a la mateixa sala que altres versions del mateix projector, haureu de connectar els projectors amb cables d'àudio mini-jack estèreo de 3,5 mm (els trobareu a les botigues especialitzades). Si connecteu el conjunt de cables, el llapis interactiu funcionarà de manera estable.</p> <div style="border: 1px solid black; padding: 5px; margin-top: 10px;">  Comproveu que els cables d'àudio estan etiquetats com a "sense resistència". </div>
9 Port RS-232C	Utilitzeu-lo per connectar un cable RS-232C per controlar el projector des d'un ordinador. (Aquest port té funcionalitat de control i normalment no s'ha de fer servir).
10 Port Mic (EB-770Fi/EB-770F/EB-760Wi/EB-760W)	Rep àudio des del micròfon.
11 Port d'Audio	Introdueix àudio des d'un equip connectat al port Video.
12 Presa de corrent	Connecta el cable d'alimentació al projector.
13 Port Video	Envia els senyals de vídeo compost de les fonts de vídeo.
14 Ports Computer1/Computer2/Monitor Out	Introduïu senyals d'imatge des d'un ordinador. Si canvieu el paràmetre Port sortida monitor del menú E/S del senyal del projector, podreu utilitzar el port Computer2/Monitor Out per emetre senyals RGB analògiques des del port Computer1.
15 Port TCH (EB-770Fi/EB-760Wi)	Utilitzeu-lo per connectar el cable de connexió de la unitat Touch a la unitat Touch.
16 Entrada d'aire	Aspira aire per refrigerar l'interior del projector.

» **Enllaços relacionats**

- "Connexions del projector" [pàg.33](#)
- "Instal·lació d'un cable de seguretat" [pàg.167](#)

Components del projector - Base

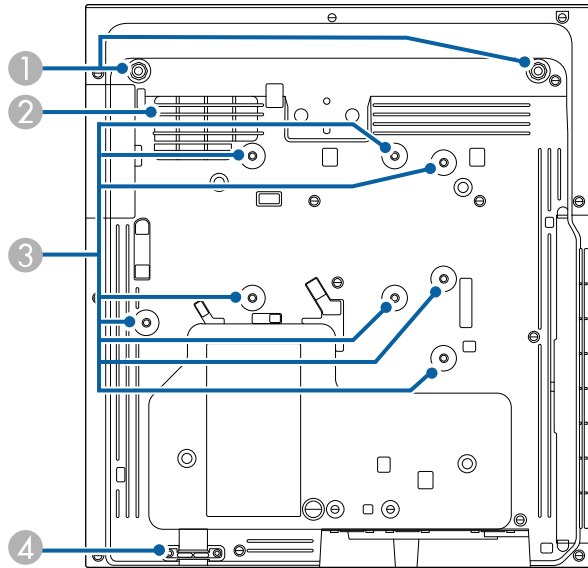

Nom	Funció
1 Punts de fixació dels peus frontals (dos punts)	Munteu els peus per utilitzar el projector a sobre d'una superfície com, per exemple, un escriptori. (Només els models amb peus inclosos)
2 Entrada d'aire	Aspira aire per refrigerar l'interior del projector. <div style="border: 1px solid black; padding: 5px; background-color: #ffffcc;"> <p>⚠ Avís</p> <p>Per no bloquejar les entrades d'aire sota el projector, no pot haver-hi cap objecte, com ara un paper o una tela, sota el projector.</p> </div>



Nom	Funció
3 Punts de fixació (vuit punts)	Utilitzeu aquests punts per instal·lar el suport opcional o un suport disponible comercialment compatible amb l'estàndard d'interfícies de muntatge VESA (100 x 100 mm) quan instal·leu el projector en una paret o quan el pengeu del sostre o l'instal·leu verticalment a sobre d'una taula.
4 Punt de fixació del cable de seguretat	Passau un cadenat per a cables antirobatoris per aquest punt i bloquegeu-lo. També podeu instal·lar aquí el cable de seguretat per evitar que el projector caigui del sostre o de la paret.

» Enllaços relacionats

- "Instal·lació d'un cable de seguretat" [pàg.167](#)

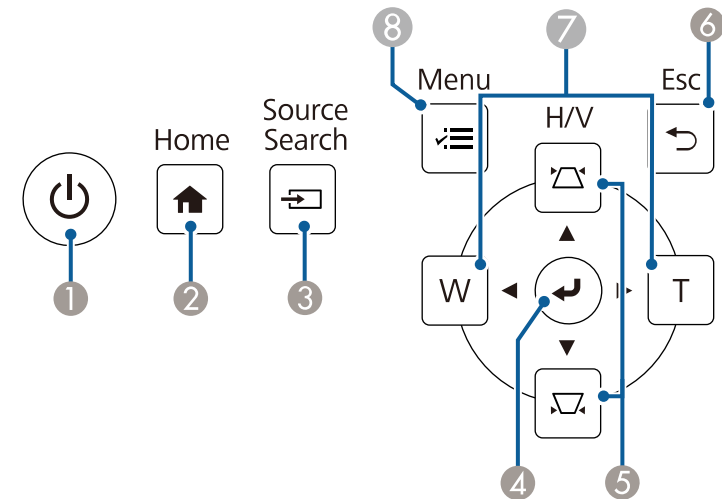
Components del projector - Panell de control





Nom	Funció
1 Botó d'accionament []	Engega i apaga el projector.
2 Botó [Home]	Mostra i tanca la pantalla d'inici.
3 Botó [Source Search]	Canvia a la següent font d'entrada.
4 Botó [Enter] []	Permet acceptar la selecció actual i passar al nivell següent quan es mostra el menú del projector. Quan es projecta un senyal RGB analògic des del port Computer, optimitza els paràmetres de l'opció Ajust de senyal analògic (Tracking, Sync. i Posició) .
5 Botons d'ajust Keystone i fletxes	Mostra la pantalla Keystone, la qual cosa permet corregir la distorsió keystone. Permet seleccionar elements del menú quan es visualitza el menú del projector.
6 Botó [Esc]	Atura la funció actual. Permet tornar al nivell de menú anterior quan es visualitza el menú del projector.
7 Botons Wide/Tele i fletxes	[W]: amplia la mida de la imatge projectada. [T]: redueix la mida de la imatge projectada. Corregeix la distorsió keystone horitzontal quan es mostra la pantalla Keystone. Permet seleccionar elements del menú quan es visualitza el menú del projector.
8 Botó [Menu]	Mostra i tanca el menú del projector.

► **Enllaços relacionats**

- "Pantalla d'inici" [pàg.50](#)
- "Correcció de la forma de la imatge amb els botons Keystone" [pàg.65](#)
- "Seleccioneu una font d'imatges" [pàg.77](#)
- "Canvi de la mida de la imatge amb els botons" [pàg.75](#)
- "Ajustar les opcions dels menús" [pàg.221](#)

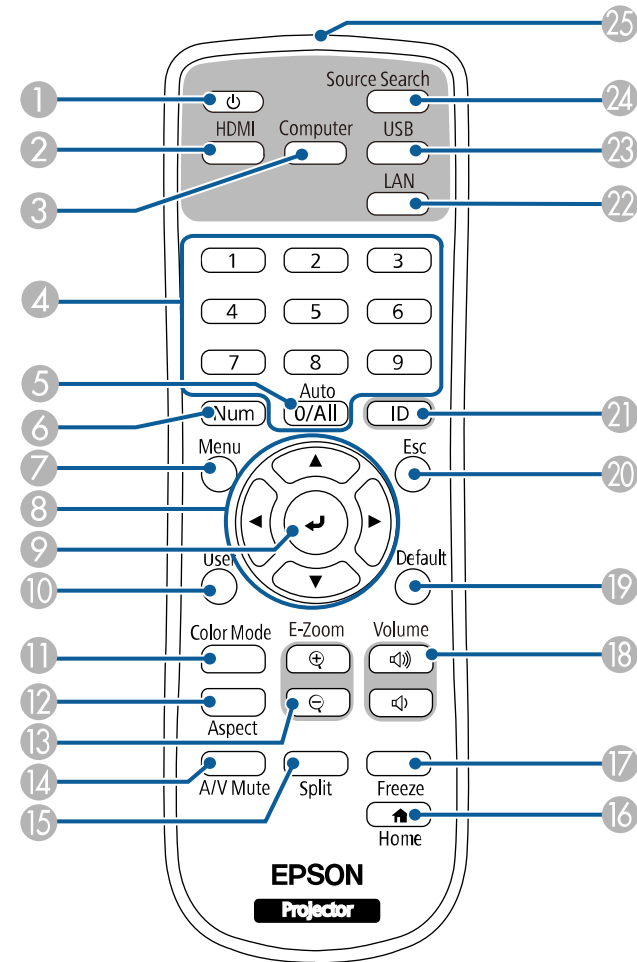
Components del projector - Comandament a distància



Nom	Funció
1 Botó d'accionament []	Engega i apaga el projector.

Nom	Funció
2 Botó [HDMI]	Canvia la font de la imatge als ports HDMI i Video.
3 Botó [Computer]	Canvia l'origen de la imatge als ports Computer.
4 Botons numèrics	Permet introduir números al menú del projector mentre es prem el botó [Num]. En mode Reprod. contingut, introduïu els números mentre premeu i manteniu el botó [Num] per reproduir les vostres llistes de reproducció preferides (EB-775F/EB-770F).
5 Botó [Auto]	Quan es projecta un senyal RGB analògic des del port Computer, optimitza els paràmetres de l'opció Ajust de senyal analògic (Tracking, Sync. i Posició) .
6 Botó [Num]	Manteniu premut aquest botó per introduir números amb els botons numèrics.
7 Botó [Menu]	Mostra i tanca el menú del projector.
8 Botons de fletxa	Permet seleccionar elements del menú quan es visualitza el menú del projector.
9 Botó [Enter] [↵]	Permet acceptar la selecció actual i passar al nivell següent quan es mostra el menú del projector.
10 Botó [User]	Executa la funció assignada a l'opció Botó d'usuari del menú Administració del projector.
11 Botó [Color Mode]	Canvia el mode de color.
12 Botó [Aspect]	Canvia el mode d'aspecte.
13 Botons [E-Zoom] +/-	Canvia la mida de la imatge projectada.
14 Botó [A/V Mute]	Activa/desactiva temporalment el vídeo i l'àudio.
15 Botó [Split]	Projecta simultàniament fins a quatre imatges de fonts d'imatge diferents dividint la pantalla projectada.
16 Botó [Home]	Mostra i tanca la pantalla d'inici.
17 Botó [Freeze]	Atura o reprèn la reproducció d'imatges.
18 Botons per apujar/abaixar el [Volume]	Serveix per ajustar el volum de l'altaveu.

Nom	Funció
19 Botó [Default]	Recupera els valors per defecte del paràmetre seleccionat.
20 Botó [Esc]	Atura la funció actual. Permet tornar al nivell de menú anterior quan es visualitza el menú del projector.
21 Botó [ID]	Manteniu premut aquest botó i premeu els botons numèrics per seleccionar l'ID del projector que vulgueu controlar amb el comandament a distància.
22 Botó [LAN]	Canvia la font de la imatge entre els dispositius connectats a la xarxa.
23 Botó [USB]	Canvia la font de la imatge entre USB Display i el port USB-A.
24 Botó [Source Search]	Canvia a la següent font d'entrada.
25 Àrea d'emissió del llum del comandament a distància	Envia senyals del comandament a distància.

» Enllaços relacionats

- "Com projectar en el mode de reproducció de contingut" [pàg.136](#)
- "Ajustar rendiment (mode de color)" [pàg.81](#)
- "Relació d'aspecte de la imatge" [pàg.79](#)
- "Pantalla d'inici" [pàg.50](#)
- "Seleccioneu una font d'imatges" [pàg.77](#)
- "Ampliació/reducció d'imatges" [pàg.144](#)
- "Apagar la imatge i el so temporalment" [pàg.142](#)
- "Projecció de múltiples imatges simultàniament" [pàg.128](#)
- "Aturar temporalment l'acció d'un vídeo" [pàg.143](#)
- "Control del volum amb els botons de volum" [pàg.92](#)
- "Configurar l'ID del projector" [pàg.151](#)
- "Ajustar les opcions dels menús" [pàg.221](#)

Components del projecteur - Llapis interactiu

Els llapis interactius s'inclouen només amb els models EB-770Fi/EB-760Wi. Agafeu el llapis per encendre'l automàticament. Els llapis s'apaguen automàticament 15 segons després de deixar-los.

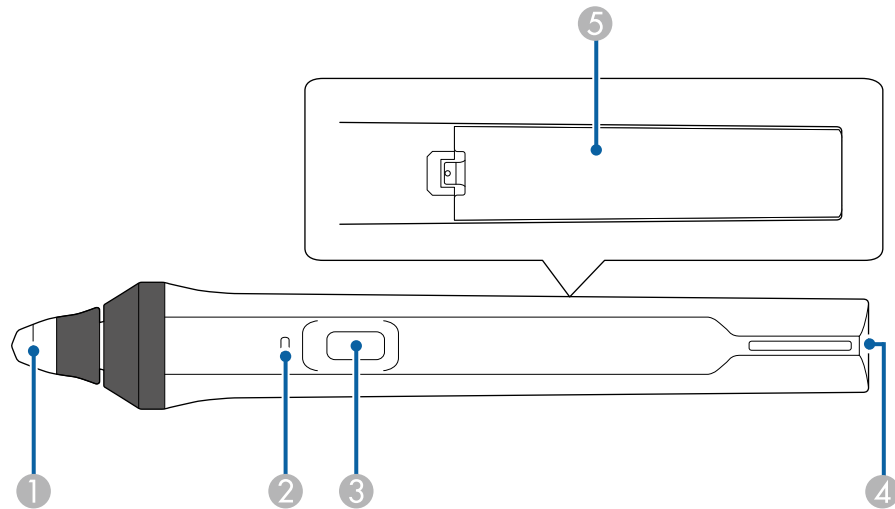

Nom	Funció
1 Punta del llapis	Punta de llapis tova substituïble. Si us costa fer servir la punta tova en una superfície amb textura, substituïu-la per la punta dura.
2 Indicador de bateria	Premeu el botó del lateral del llapis per veure quin és l'estat de la pila. <ul style="list-style-type: none"> • Quan la pila està carregada, l'indicador emet un llum blau fins que deixeu anar el botó. • Quan la pila està baixa, l'indicador emet un llum blau intermitent fins que deixeu anar el botó. • Quan la pila està esgotada, no s'encén. Canvieu la pila.

Nom	Funció
3 Botó	Executa la funció assignada a l'opció Acció botó llapis del menú Interactiu del projecteur. Premeu el botó per fer un clic amb el botó dret mentre utilitzeu el llapis com a ratolí.
4 Punt de fixació de la corretja	Permet fixar una corretja disponible al mercat.
5 Tapa de la pila	Obriu aquesta tapa per canviar la pila.

► Enllaços relacionats

- "Substitució de la punta del llapis interactiu" [pàg.272](#)
- "Com fer servir els llapis interactius" [pàg.96](#)
- "Instal·lació de les piles als llapis" [pàg.46](#)

Components del projecteur - Suport per al llapis

El suport per al llapis només s'inclou amb el model EB-770Fi/EB-760Wi.

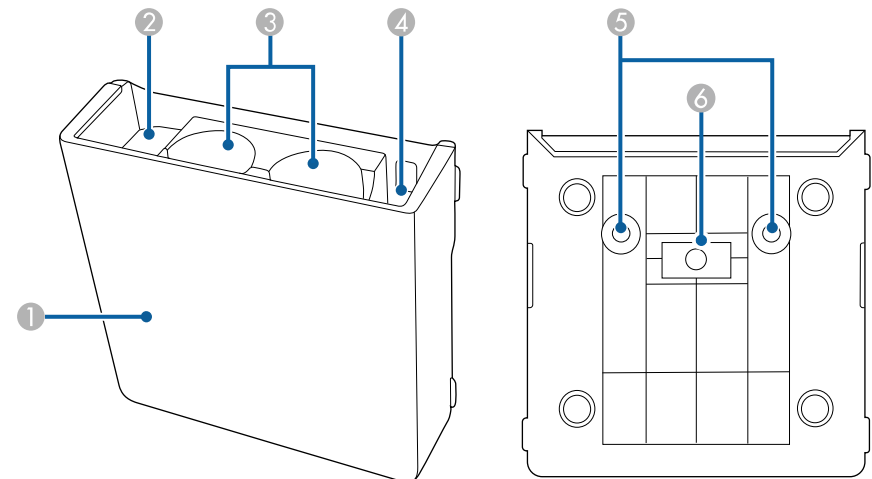

Nom	Funció	
1	Coberta frontal	Col·loqueu-la després d'instal·lar el suport per al llapis.
2	Espai per emmagatzemar la punta del llapis	Deseu aquí les puntes del llapis.
3	Espai per emmagatzemar el llapis	Col·loqueu aquí els llapis amb la punta del llapis cap avall.
4	Espai per emmagatzemar les piles	Deseu aquí les piles AA.
5	Orificis dels cargols (per a la instal·lació)	Els orificis dels cargols que fixen el suport per al llapis.
6	Imants d'instal·lació	Imant que s'utilitzen per a la instal·lació.

Components del projector - Unitat Touch

La unitat Touch només està disponible per a EB-770Fi/EB-760Wi.

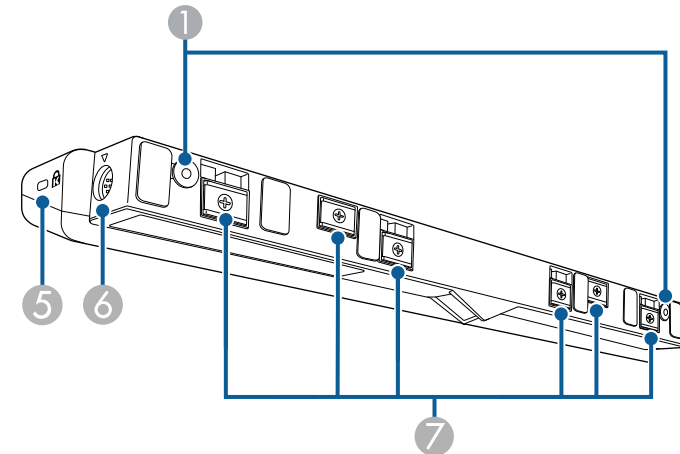
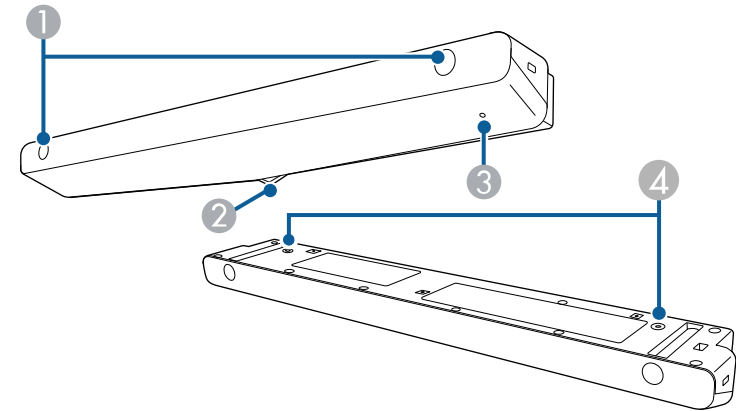

Nom	Funció
① Orificis dels cargols (per a la instal·lació)	Els orificis dels cargols que fixen la unitat Touch. Traieu els taps de goma dels orificis dels cargols, col·loqueu la Unitat Touch i substituïu els taps de goma per amagar els cargols.
② Ports de difusió làser	Difonen el llum làser per detectar la posició dels dits.
③ Llum indicador	S'il·lumina quan s'encén la unitat Touch.
④ Orificis dels cargols (per a la instal·lació)	Els orificis dels cargols que fixen la unitat Touch a un suport per a taula disponible en qualsevol botiga quan s'instal·la verticalment a sobre d'una taula.
⑤ Ranura de seguretat	La ranura de seguretat és compatible amb el sistema Microsaver Security System fabricat per Kensington.
⑥ Port TCH	Connecta el projector a la unitat Touch amb el cable de connexió de la unitat Touch.
⑦ Imants d'instal·lació	Imant que s'utilitzen per a la instal·lació.

Atenció

- No connecteu la unitat Touch a cap dispositiu excepte els models EB-770Fi/EB-760Wi. El dispositiu podria funcionar malament o podria superar els nivells límit de làser.
- Utilitzeu el cable de connexió de la unitat Touch inclòs. No es pot fer servir amb un cable disponible al mercat.
- No desmunteu la unitat Touch per llençar-la a les escombraries. Recicleu-la segons la legislació i la normativa local o nacional.



A la *Guia d'instal·lació* del projector trobareu els mètodes d'instal·lació de la unitat Touch i els mètodes d'ajust de l'angle.

Instruccions de seguretat de l'imant

El suport per al llapis i la unitat Touch contenen imants potents. Si utilitzeu aquests dispositius, seguïu aquestes directrius importants.

⚠️ Avís

No utilitzeu el dispositiu a prop d'equips mèdics com ara marcapassos. A més, quan feu servir el dispositiu, comproveu que al voltant no hi hagi cap equip mèdic, com ara un marcapassos. Les interferències electromagnètiques podrien comportar problemes de funcionament als equips mèdics.

⚠️ Precaució

- No utilitzeu el dispositiu a prop de suports d'emmagatzematge magnètics (p. ex. targetes magnètiques) o dispositius electrònics de precisió (p. ex. ordinadors, rellotges digitals o telèfons mòbils). Les dades es poden malmetre o podria no funcionar correctament.
- Si instal·leu el dispositiu sobre una superfície magnètica, vigileu que ni els dits ni cap altra part del cos no us quedin atrapats entre l'imant i la superfície d'instal·lació.

» Enllaços relacionats

- "Instruccions de seguretat per a funcionament interactiu tàctil" [pàg.99](#)
- "Ús del dit per a funcionament interactiu tàctil" [pàg.98](#)
- "Obtenció de la darrera versió dels documents" [pàg.11](#)

Configuració del projector

Seguiu les instruccions d'aquestes seccions per configurar el projector.

► Enllaços relacionats

- "Ubicació del projector" [pàg.28](#)
- "Connexions del projector" [pàg.33](#)
- "Instal·lació de les piles al comandament a distància" [pàg.45](#)
- "Instal·lació de les piles als llapis" [pàg.46](#)
- "Funcionament del comandament a distància" [pàg.47](#)

Podeu instal·lar el projectador en una paret o al sostre, o col·locar-lo sobre una taula per projectar imatges.

Si instal·leu el projectador en una paret, el pengeu del sostre o el munteu en vertical sobre una taula, utilitzeu un suport opcional o un suport comercial compatible amb l'estàndard d'interfícies de muntatge VESA (100 × 100 mm).

El projectador es pot instal·lar en qualsevol angle. No hi ha cap límit vertical ni horitzontal pel que fa a la instal·lació del projectador.

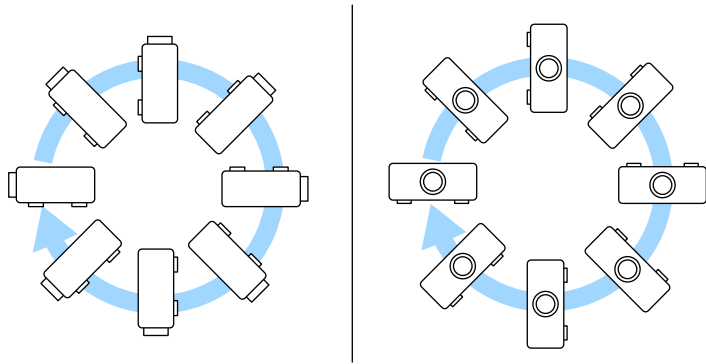

Si utilitzeu les funcions interactives, el projectador es pot inclinar fins a 3°, independentment de la posició del projectador (EB-770Fi/EB-760Wi).

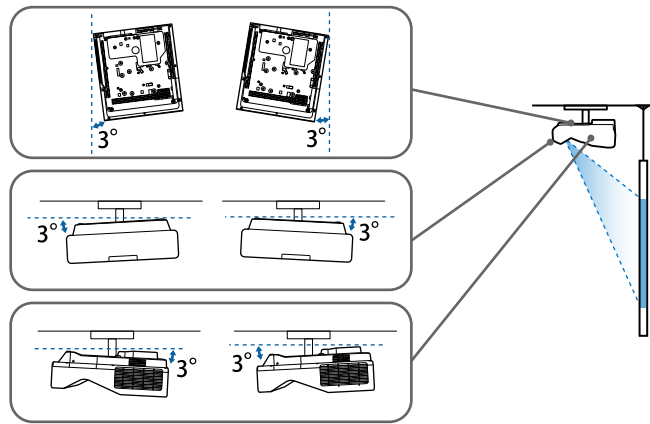

Quan trieu la ubicació del projectador, tingueu en compte els següents punts:

- Col·loqueu el projectador sobre una superfície plana i sòlida o instal·leu-lo en un suport compatible.
- Deixeu prou espai al voltant i sota el projectador per permetre una bona ventilació i comproveu que les reixetes de ventilació no queden tapades.

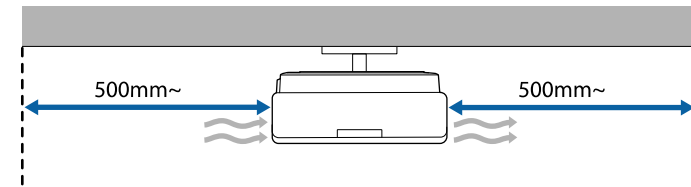

- Col·loqueu el projectador de forma que quedi de cara a la pantalla, comproveu que no queda tort.



Si no podeu instal·lar-lo de cara a la pantalla, corregiu la distorsió Keystone resultant mitjançant els controls del projectador. Per obtenir imatges de la millor qualitat, us recomanem que ajusteu la posició d'instal·lació del projectador per aconseguir la mida i la forma correctes per a les imatges.

- Si instal·leu el projectador en un lloc fix, activeu l'ajust **Instal·lació fixa** del menú **Instal·lació** del projectador.
- Si instal·leu el projectador en vertical, activeu l'ajust **Instal·lació vertical** del menú **Instal·lació** del projectador.

Avís

- Per penjar el projector del sostre s'ha d'utilitzar un mètode d'instal·lació especial amb el suport per a paret o per a sostre. Si no s'instal·la correctament, el projector podria caure i provocar danys personals o materials.
- No feu servir adhesius per als punts de fixació del suport per a la paret per evitar que els cargols s'afluixin, i no feu servir lubricants, olis o similars en el projector; la carcassa del projector podria esquarterar-se i aquest podria caure del suport. Això podria causar lesions greus a qualsevol persona que estigués sota el suport i podria danyar el projector.
- No instal·lar el suport de sostre podria fer que el projector caigui. Després d'instal·lar el suport específic d'Epson per al vostre projector, no oblideu fixar-lo a tots els punts de fixació del suport per a sostre del projector. Subjecteu el projector i els suports amb un filferro suficientment resistent per resistir-ne el pes.
- No instal·leu el projector a una ubicació amb molta pols o humitat, o a una ubicació amb fum o vapors. En cas contrari, es podria provocar un foc o un xoc elèctric. La carcassa del projector també es podria deteriorar, el que podria fer que aquest caigués des del suport.

Exemples d'entorns que podrien provocar que el projector caigui pel deteriorament

- Ubicacions amb molt de fum o partícules de pols grasses, com ara fàbriques o cuines
- Ubicacions amb dissolvents o químics volàtils, com ara fàbriques o laboratoris
- Ubicacions on el projector podria estar sotmès a detergents o químics, com ara fàbriques o cuines
- Ubicacions en les que es fan servicis olis essencials, com llocs de relaxació
- Dispositius propers que produeixen molt de fum, partícules de pols grasses o escuma a esdeveniments
- Ubicacions properes a humidificadors

Avís

- No cobriu l'entrada d'aire del projector ni les reixetes de sortida d'aire. Si les reixetes queden tapades, la temperatura interna podria augmentar i provocar un incendi.
- No utilitzeu ni emmagatzemeu el projector en llocs amb pols o brutícia. Si ho feu, la qualitat de la imatge projectada pot reduir-se o el filtre d'aire pot obturar-se i provocar problemes de funcionament o fins i tot incendis.
- No instal·leu el projector sobre una superfície que no sigui prou estable o que no aguantí el pes del projector que s'indica a les especificacions. Si ho feu, podria caure i provocar un accident i lesions.
- Si instal·leu el projector en un lloc elevat, preneu mesures per assegurar-vos que no pot caure, per exemple lligar-lo per garantir-ne la seguretat en cas d'una emergència, com ara un terratrèmol, i evitar accidents. Si no l'instal·leu correctament, podria caure i provocar un accident i lesions.
- No instal·leu en ubicacions on podrien existir danys per sal o en ubicacions subjectes a gasos corrosius com ara gas sulfúric calent. En cas contrari, la corrosió podria fer que el projector caigui. Això també podria comportar problemes de funcionament.

Atenció

- Si feu servir el projector a altituds de més de 1.500 m, **Activat el Mode alta altitud** del menú **Instal·lació** del projector per garantir la correcta regulació de la temperatura interna del projector.
- No col·loqueu el projector en espais amb molta humitat i pols, o en espais amb fum (combustió o tabac).

» **Enllaços relacionats**

- "Opcions d'instal·lació i configuració del projector" [pàg.29](#)
- "Configuració quan es fan servir les característiques interactives" [pàg.30](#)

Opcions d'instal·lació i configuració del projector

Podeu instal·lar i configurar el projector de diferents formes:

Frontal/Poster.

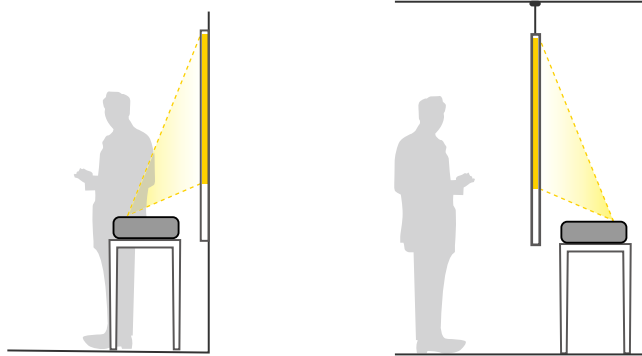

Frontal Cap per avall/Posterior Cap per avall (vertical)

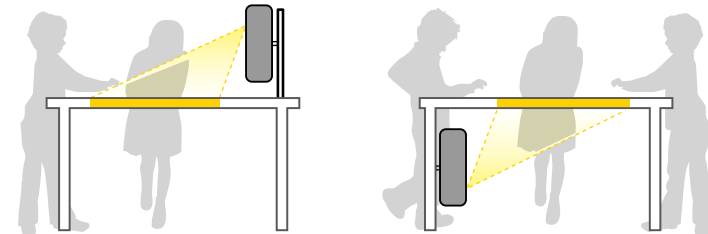

Munteu els peus (si els teniu) per utilitzar el projector a sobre d'una superfície com, per exemple, un escriptori.

Frontal Cap per avall/Posterior Cap per avall

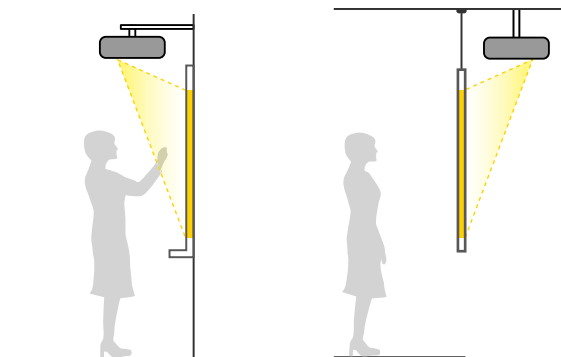

Seleccioneu l'opció de **Projecció** correcta del menú **Instal·lació** del projector en funció del mètode d'instal·lació utilitzat. Si és necessari, activeu el **Botó dir. invertida** del menú **Funcionament** del projector i ajusteu la **Rotació dels menús** del menú **Pantalla** del projector.



- La configuració de **Projecció** per defecte és **Frontal/Cap per avall**.
- Podeu canviar la configuració de **Projecció** de la manera següent prement el botó [A/V Mute] del comandament a distància durant 5 segons aproximadament.
 - Canvieu **Frontal** per **Frontal/Cap per avall** o viceversa
 - Canvieu **Posterior** per **Posterior/Cap per avall** o viceversa

» Enllaços relacionats

- "Modes de projecció" [pàg.56](#)

Configuració quan es fan servir les característiques interactives

Quan feu servir les característiques interactives, projecteu des de la part del davant de la pantalla (EB-770Fi/EB-760Wi).

Configureu **Projecció** en **Frontal/Cap per avall** o **Frontal**.

Atenció

Les funcions interactives s'utilitzen mitjançant la comunicació d'infraroigs. Quan instal·leu el projector, tingueu en compte els següents punts:

- No instal·leu el projector inclinat en un angle de 3° o més. És possible que les funcions interactives no funcionin correctament.
- Assegureu-vos que cap font de llum intensa ni la llum del sol toqui directament el receptor del llapis interactiu, la pantalla de projecció, el propi projector o la part posterior del projector.
- No instal·leu el projector a prop d'una finestra per la qual pugui arribar la llum directa del sol. Això podria comportar problemes de funcionament a les funcions interactives.
- Instal·leu el projector de manera que el receptor del llapis interactiu no quedi massa a prop de cap llum fluorescent. Si hi ha molta brillantor ambiental, les funcions interactives podrien no funcionar correctament.
- Si hi ha pols enganxada al receptor del llapis interactiu, podria interferir amb la comunicació d'infrarojos i les funcions interactives potser no funcionin correctament. Netegeu el receptor si està brut.
- No pinteu ni enganxeu adhesius a la tapa del receptor del llapis interactiu.
- Quan utilitzeu les funcions interactives, no utilitzeu un comandament a distància d'infraroigs o un micròfon a la mateixa sala. El llapis interactiu podria funcionar de forma incorrecta.
- No utilitzeu a prop del projector dispositius que generin sorolls potents, com ara transformadors o dispositius giratoris, perquè podrien interferir en el funcionament de les funcions interactives.



- Us recomanem utilitzar una pantalla plana tipus pissarra sense desnivells. Si la pantalla de projecció no és totalment plana, poden produir-se distorsions a la imatge projectada.
- Segons el material de la pantalla i el mètode d'instal·lació, poden produir-se distorsions a la imatge projectada.
- Quan feu servir les funcions interactives, instal·leu el projector de manera que la pantalla projectada sigui un rectangle sense distorsions.
- Si utilitzeu les funcions interactives a la mateixa sala que altres projectors, el funcionament del llapis interactiu pot ser inestable. En aquest cas, connecteu els projectors amb cables d'àudio mini-jack estèreo de 3,5 mm que trobareu a les botigues especialitzades i canvieu **Sinc. de projectors** a **Amb cable** al menú **Llapis/tàctil**.
☛ **Llapis/tàctil > Instal·lació de projectors > Sinc. de projectors**

► Enllaços relacionats

- "Configuració quan es fa servir la unitat Touch" [pàg.31](#)
- "Connexió d'un ordinador per utilitzar-lo amb les funcions interactives amb el PC" [pàg.36](#)

Configuració quan es fa servir la unitat Touch

Quan utilitzeu la unitat Touch, instal·leu el projector amb un dels mètodes següents. La unitat Touch no es pot utilitzar si s'utilitza un altre mètode d'instal·lació.

- Munteu el projector en una paret o al sostre i projecteu imatges des de davant la pantalla (necessitareu la placa d'instal·lació o un suport de sostre que podeu comprar en qualsevol botiga).
- Instal·leu-lo verticalment sobre una taula i projecteu des de davant de la taula (en aquest cas es necessita un suport de taula que podeu comprar en qualsevol botiga).

A la *Guia d'instal·lació* del projector trobareu els mètodes d'instal·lació de la unitat Touch i els mètodes d'ajust de l'angle.

► Enllaços relacionats

- "Instruccions de seguretat per a funcionament interactiu tàctil" [pàg.99](#)
- "Ús del dit per a funcionament interactiu tàctil" [pàg.98](#)

- "Obtenció de la darrera versió dels documents" [pàg.11](#)

Consulteu els apartats per connectar el projector a diverses fonts de projecció.

Atenció

- Fixeu-vos en la forma i l'orientació dels connectors dels cables que voleu connectar. No forceu el connector en un port si sembla que no hi cap. Podeu fer malbé el dispositiu o el projector, o provocar-ne un mal funcionament.



A la *Guia d'inici ràpid* trobareu la llista dels cables que se subministren amb el projector. Comprreu els cables que necessiteu en una botiga especialitzada.

» Enllaços relacionats

- "Connexió a un ordinador" [pàg.33](#)
- "Connexió a fonts de vídeo" [pàg.37](#)
- "Connexió a dispositius USB externs" [pàg.38](#)
- "Connexió a una càmera de documents" [pàg.40](#)
- "Com connectar una impressora" [pàg.40](#)
- "Connexió a dispositius externs" [pàg.40](#)
- "Connexió de múltiples projectors del mateix model" [pàg.42](#)

Connexió a un ordinador

Seguiu les instruccions d'aquestes seccions per connectar un ordinador al projector.

» Enllaços relacionats

- "Connexió d'un ordinador per a vídeo i àudio VGA" [pàg.33](#)
- "Connexió d'un ordinador per a vídeo i àudio USB" [pàg.34](#)
- "Connexió d'un ordinador per a vídeo i àudio HDMI" [pàg.35](#)
- "Connexió a un mini PC instal·lat en un suport per a la paret" [pàg.35](#)
- "Connexió d'un ordinador per utilitzar-lo amb les funcions interactives amb el PC" [pàg.36](#)

Connexió d'un ordinador per a vídeo i àudio VGA

Podeu connectar el projector a l'ordinador amb un cable VGA.

Per emetre àudio a través del sistema d'altaveus del projector, connecteu un cable d'àudio MiniJack estèreo de 3,5 mm disponible al mercat.



- Per connectar un ordinador que no té port de vídeo VGA, necessitareu un adaptador que us permeti connectar-vos al port de vídeo VGA del projector.
- Per projectar una font d'imatge connectada al port Computer2/Monitor Out, establiu **Port sortida monitor en Ordinador2** al menú **E/S del senyal** del projector.
- També podeu definir el port utilitzat per a l'entrada d'àudio quan es projecti la font de l'ordinador com a l'ajust **Sortida d'àudio** del menú **E/S del senyal** del projector.
- Comproveu que és un cable d'àudio etiquetat com a "sense resistència".

- 1** Connecteu el cable VGA al port del monitor de l'ordinador.
- 2** Connecteu l'altre extrem a un port Computer del projector.

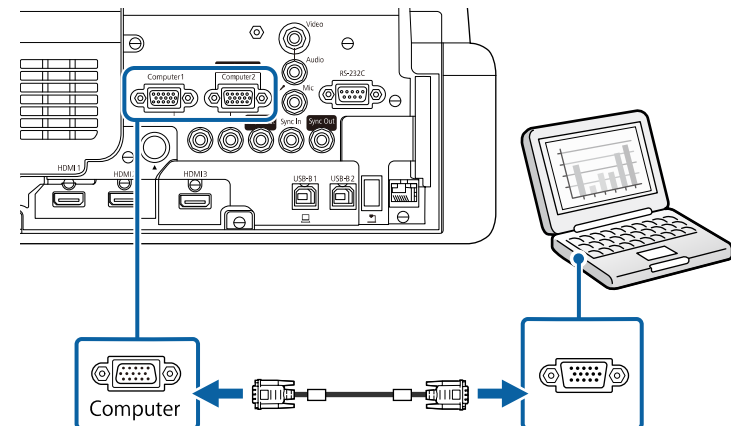

- 3** Colleu els cargols del connector VGA.
- 4** Connecteu el cable d'àudio a la sortida d'àudio o d'auriculars del portàtil o al port de sortida d'àudio o d'altaveus de l'ordinador.

- 5** Connecteu l'altre extrem al port d'Audio que correspon al port d'Computer que feu servir.

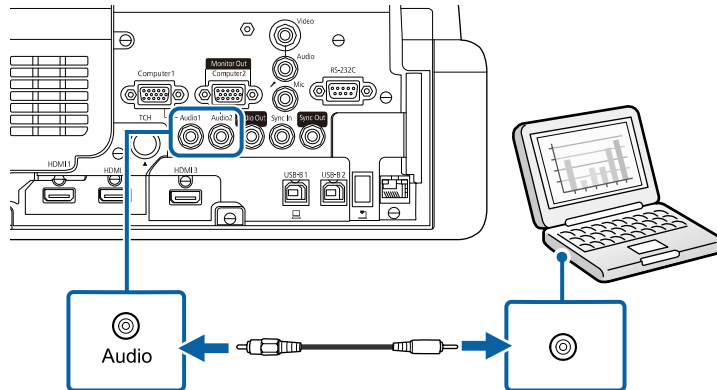

Connexió d'un ordinador per a vídeo i àudio USB

Si l'ordinador s'ajusta als requisits del sistema, podeu enviar la sortida de vídeo o d'àudio al projector a través del port USB de l'ordinador. Aquesta funció s'anomena USB Display. Connecteu el projector a l'ordinador amb un cable USB.



- Si feu servir un concentrador USB, és possible que la connexió no funcioni correctament. Connecteu el cable USB directament al projector.
- Per utilitzar la funció USB Display, establiu l'ajust **USB Display** en **Activat** al menú **E/S del senyal** del projector (EB-770Fi/EB-760Wi).

- 1** Connecteu el cable al port USB-B1 o USB-B del projector.

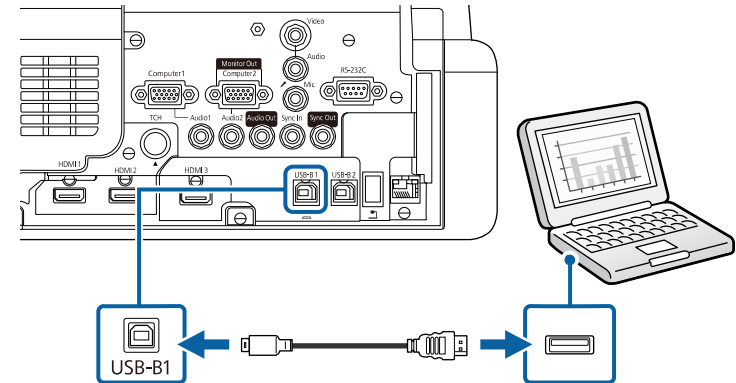

- 2** Connecteu l'altre extrem a qualsevol port USB disponible a l'ordinador.
- 3** Engegueu el projector i l'ordinador.
- 4** Per instal·lar l'Epson USB Display, seguïu un dels passos següents:



Només cal instal·lar aquest programari la primera vegada que connecteu el projector a l'ordinador.

- Windows: Seleccioneu **Executa EMP_UDSE.EXE** al quadre de diàleg que apareix per instal·lar el programari Epson USB Display.
- Mac: La carpeta d'instal·lació Epson USB Display es mostra en pantalla. Seleccioneu **USB Display Installer** i seguïu les instruccions en pantalla per instal·lar el programari Epson USB Display. Si la carpeta **USB Display Setup** no apareix automàticament, feu doble clic a **EPSON_PJ_UD > USB Display Installer**.

- 5** Seguiu les instruccions en pantalla.

No desconnecteu el cable USB ni apagueu el projector fins que el projector mostri una imatge.

El projector mostra la imatge de l'escriptori de l'ordinador i reproduïx l'àudio de la presentació.



- Si el projector no projecta cap imatge, seguiu un dels passos següents:
 - Windows: feu clic a **Tots els programes** o **Inicia > EPSON Projector > Epson USB Display Ver.x.xx**.
 - Mac: Feu doble clic a la icona **USB Display** de la carpeta **Aplicació**.
- Quan la projecció finalitzi:
 - Windows: Desconnecteu el cable USB. No cal que feu servir l'opció **Suprimeix maquinari amb seguretat**.
 - Mac: seleccioneu **Disconnectar** del menú de la icona **USB Display** a la barra de menús o el **Dock** i desconnecteu el cable USB.

» Enllaços relacionats

- "Requisits del sistema per a l'USB Display" [pàg.315](#)

Connexió d'un ordinador per a vídeo i àudio HDMI

Si l'ordinador té un port HDMI, podeu connectar-lo al projector mitjançant un cable HDMI i enviar l'àudio de l'ordinador juntament amb la imatge projectada.

- 1** Connecteu el cable HDMI al port de sortida HDMI de l'ordinador.

- 2** Connecteu l'altre extrem al port HDMI del projector.

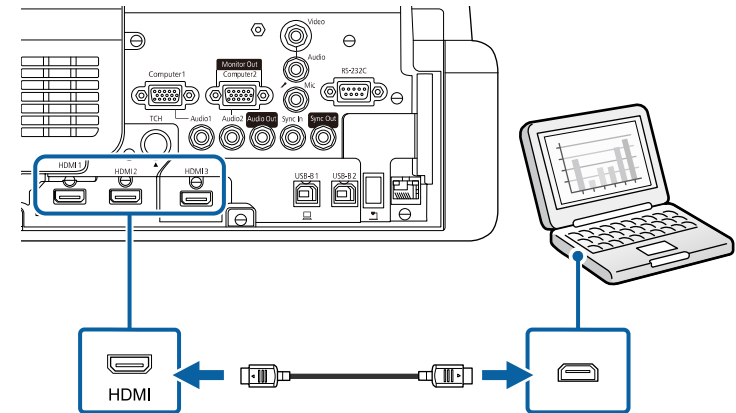

Si teniu problemes per sentir l'àudio mitjançant la connexió HDMI, connecteu un extrem del cable d'àudio minijack estèreo de 3,5 mm que trobareu en qualsevol botiga al port d'Audio del projector i l'altre extrem al port de sortida d'àudio de l'ordinador. Seleccioneu el port d'entrada d'àudio en què l'heu connectat com a l'opció **Sortida d'àudio HDMI** al menú **E/S del senyal** del menú del projector.

Connexió a un mini PC instal·lat en un suport per a la paret

Podeu connectar el projector a un Mini PC instal·lat en un suport per a la paret (EB-770Fi/EB-760Wi).

Atenció

No cobriu les entrades ni les sortides ni les entrades d'aire del mini PC. Si les reixetes queden tapades, la temperatura interna podria augmentar i provocar errors de funcionament.

- 1 Connecteu el mini PC i el port HDMI del projector amb el cable HDMI.

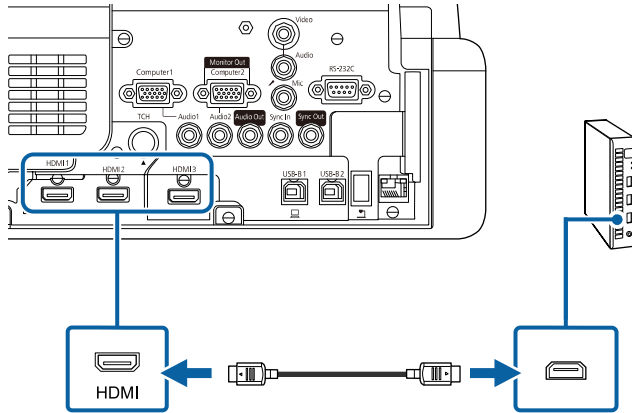

- 2 Si utilitzeu les funcions interactives, connecteu el cable USB al port USB-B2 del projector.

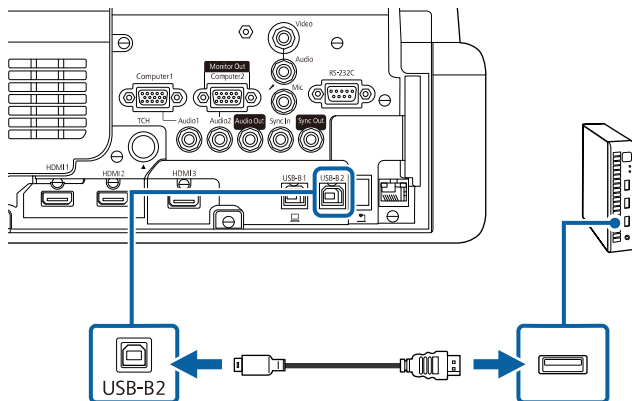

- 3 Connecteu l'altre extrem a qualsevol port USB disponible a l'ordinador.
- 4 Engengeu el projector i l'ordinador.

- 5 Si heu connectat un cable USB, configureu l'opció **USB-B2** del menú **Llapis/tàctil** al port HDMI utilitzat per connectar el mini PC al projector.

☛ **Llapis/tàctil > Interactivitat PC > USB-B2**



Si teniu problemes per sentir l'àudio mitjançant la connexió HDMI, connecteu un extrem del cable d'àudio minijack estèreo de 3,5 mm que trobareu en qualsevol botiga al port d'Audio del projector i l'altre extrem al port de sortida d'àudio de l'ordinador. Seleccioneu el port d'entrada d'àudio en què l'heu connectat com a l'opció **Sortida d'àudio HDMI** al menú **E/S del senyal** del menú del projector.

Connexió d'un ordinador per utilitzar-lo amb les funcions interactives amb el PC

Si el projector està connectat a un ordinador amb un cable USB, podeu fer servir l'ordinador des de la pantalla projectada amb el llapis interactiu o el dit, de la mateixa manera que ho feu amb un ratolí. (EB-770Fi/EB-760Wi).

Podeu navegar, seleccionar i treballar amb els programes del vostre ordinador des de la pantalla projectada.



Si feu servir un concentrador USB, és possible que la connexió no funcioni correctament. Connecteu el cable USB directament al projector.

- 1 Connecteu l'ordinador al projector amb un cable de senyal de vídeo (no un cable USB).

2 Connecteu un cable USB al port USB-B1 del projector.

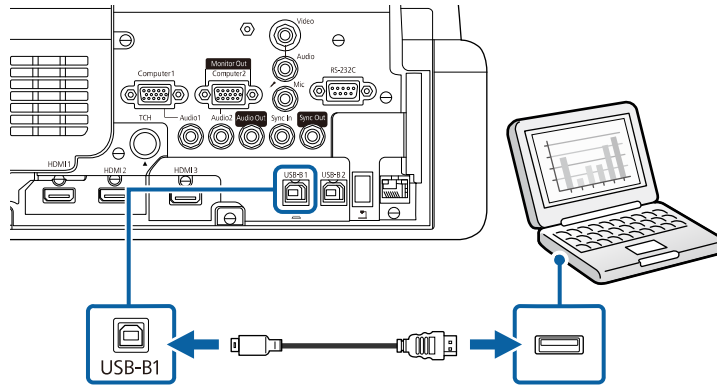

3 Connecteu l'altre extrem a qualsevol port USB disponible a l'ordinador.

Connexió a fonts de vídeo

Seguiu les instruccions d'aquestes seccions per connectar dispositius de vídeo al projector.



- Si el port del dispositiu que connecteu té una forma estranya, feu servir el cable inclòs amb el dispositiu o un cable opcional per connectar-vos al projector.
- El cable és diferent segons el senyal de sortida dels dispositius de vídeo connectats.
- Alguns dispositius de vídeo poden emetre diferents tipus de senyals. Consulteu el manual del vostre dispositiu de vídeo per comprovar quin tipus de senyal pot emetre.

» Enllaços relacionats

- "Connexió a una font de vídeo HDMI" [pàg.37](#)
- "Connexió a una font de vídeo compost" [pàg.38](#)

Connexió a una font de vídeo HDMI

Si la font de vídeo té un port HDMI, podeu connectar-la al projector mitjançant un cable HDMI i enviar l'àudio de la font de vídeo juntament amb la imatge projectada.

Atenció

No enceneu la font de vídeo abans de connectar-la al projector. Si ho feu, podeu fer malbé el projector.

- 1** Connecteu el cable HDMI al port de sortida HDMI de la font de vídeo.
- 2** Connecteu l'altre extrem al port HDMI del projector.

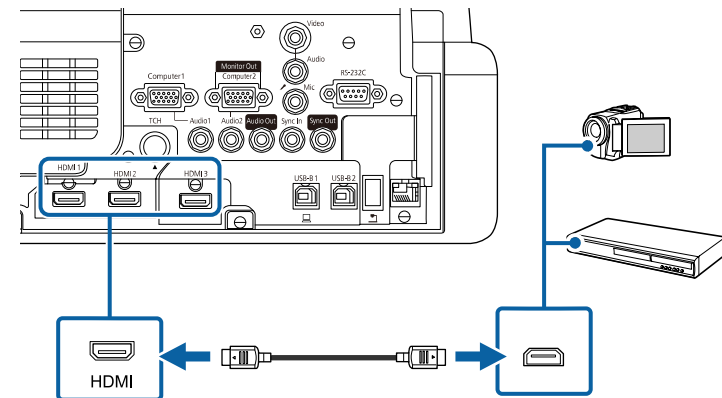

Si teniu problemes per sentir l'àudio mitjançant la connexió HDMI, connecteu un extrem del cable d'àudio mini-jack estereó de 3,5 mm al port d'Audio del projector i l'altre extrem al port de sortida d'àudio de la font del vídeo. Seleccioneu el port d'entrada d'àudio en què l'heu connectat com a l'opció **Sortida d'àudio HDMI** al menú **E/S del senyal** del menú del projector.

Connexió a una font de vídeo compost

Si la font de vídeo té un port de vídeo compost, podeu connectar-la al projector mitjançant un cable A/V o un cable de tipus RCA.

Per emetre àudio a través del sistema d'altaveus del projector, connecteu un cable d'àudio mini-jack estèreo.



Comproveu que és un cable d'àudio etiquetat com a "sense resistència".

1 Connecteu el cable amb el connector groc al port de sortida de vídeo groc de la font de vídeo.

2 Connecteu l'altre extrem al port Video del projector.

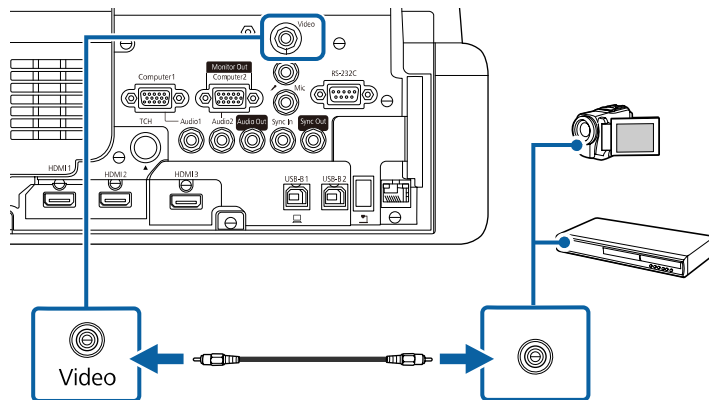

3 Connecteu el cable d'àudio als ports de sortida d'àudio de la font de vídeo.

4 Connecteu l'altre extrem al port Audio del projector.

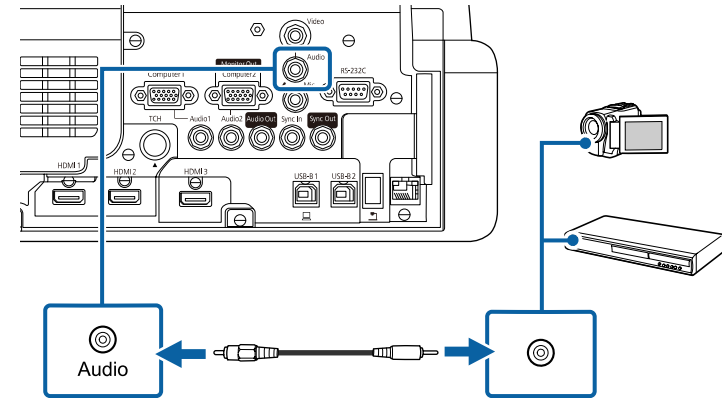

Connexió a dispositius USB externs

Seguiu les instruccions d'aquestes seccions per connectar dispositius USB externs al projector.

► Enllaços relacionats

- "Projecció de dispositiu USB" [pàg.38](#)
- "Connexió a un dispositiu USB" [pàg.39](#)
- "Desconnexió d'un dispositiu USB" [pàg.39](#)

Projecció de dispositiu USB

Per projectar imatges i altres continguts sense utilitzar un ordinador o un dispositiu de vídeo, connecteu qualsevol d'aquests dispositius al projector:

- Memòria USB
- Càmera digital o telèfon intel·ligent
- Disc dur USB



- Les càmeres digitals i els telèfons intel·ligents han de ser dispositius muntats per USB, no dispositius compatibles amb TWAIN, i han de ser compatibles amb la Classe d'emmagatzematge massiu USB.
- Els discos durs USB han de complir els requisits següents:
 - Compatible amb la Classe d'emmagatzematge massiu USB (no s'admeten tots els dispositius de Classe d'emmagatzematge massiu USB)
 - Formatat en FAT16/32
 - Amb alimentació pròpia procedent de les seves pròpies fonts d'alimentació CA (no es recomana utilitzar discos durs alimentats per bus)
 - Eviteu l'ús de discos durs amb múltiples particions

També podeu projectar llistes de reproducció que contenen imatges i pel·lícules desades en un llapis USB en mode Reprod. contingut (EB-775F/EB-770F).

► Enllaços relacionats

- "Com projectar en el mode de reproducció de contingut" [pàg.136](#)
- "Projecció d'una presentació de PC Free" [pàg.131](#)

Connexió a un dispositiu USB

Podeu connectar el dispositiu USB al port USB-A del projector i utilitzar-lo per projectar imatges i altres continguts.

- 1** Si el dispositiu USB inclou un adaptador de corrent, endol·leu-lo a la paret.

- 2** Connecteu el cable USB o la memòria USB al port USB-A del projector, com es mostra a la imatge.

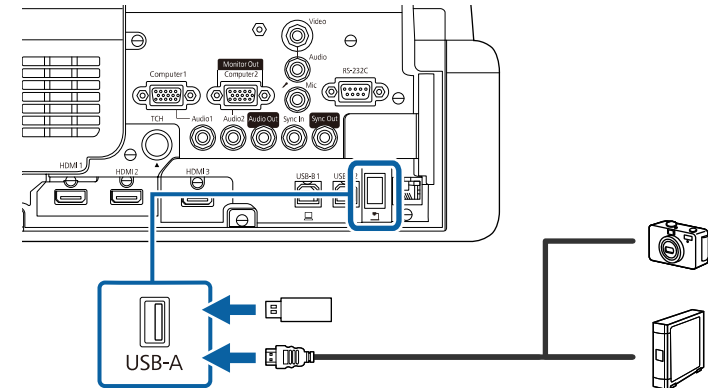

Atenció

- Feu servir el cable USB subministrat o recomanat per al dispositiu.
- No connecteu un concentrador USB o un cable USB de més de 3 metres o el dispositiu podria no funcionar correctament.

- 3** Si és necessari, connecteu l'altre extrem al vostre dispositiu.

Desconnexió d'un dispositiu USB

Quan acabeu de projectar amb un dispositiu USB connectat, desconnecteu el dispositiu del projector.

- 1** Apagueu i desendol·leu el dispositiu, si és necessari.
- 2** Desconnecteu el dispositiu USB del projector.

Connexió a una càmera de documents

Podeu connectar una càmera de documents al projector i projectar les imatges que visualitza la càmera.

El mètode de connexió depèn del model de càmera de documents d'Epson. Per obtenir més informació, consulteu el manual de la càmera de documents.

En funció del model de projector i de la càmera de documents, podeu controlar la càmera de documents amb les funcions interactives.

» Enllaços relacionats

- "Obtenció de la darrera versió dels documents" [pàg.11](#)

Com connectar una impressora

Podeu connectar una impressora Epson o un dispositiu multifunció al port USB-A i utilitzar-lo per imprimir el contingut projectat i el contingut anotat des de la pissarra blanca (EB-770Fi/EB-760Wi).



- Comproveu que la impressora satisfà els requisits de l'ordre de control.
- També podeu connectar una impressora en xarxa a través de l'opció **Imprimeix** del menú **Interactiu** del projector.

- 1** Connecteu el cable USB al port USB-A del projector. Assegureu-vos que el cable no fa més de 5 m.

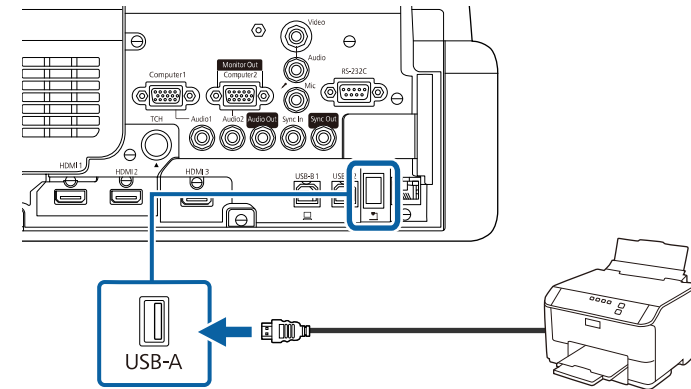

- 2** Connecteu l'altre extrem del cable al port USB Tipus B de la impressora.

» Enllaços relacionats

- "Impressió del contingut dibuixat" [pàg.116](#)

Connexió a dispositius externs

Seguiu les instruccions d'aquestes seccions per connectar dispositius externs al projector.

» Enllaços relacionats

- "Connexió a un monitor VGA" [pàg.40](#)
- "Connexió a altaveus externs" [pàg.41](#)
- "Connexió d'un micròfon" [pàg.42](#)

Connexió a un monitor VGA

Si heu connectat el projector a un ordinador mitjançant el port Computer, també podeu connectar un monitor extern al projector. D'aquesta manera

podreu veure la vostra presentació al monitor extern fins i tot si la imatge projectada no és visible.

Per transmetre les imatges a un monitor extern, establiu l'ajust **Port sortida monitor** en **Sortida monitor** al menú **E/S del senyal** del projector.



- Per transmetre les imatges a un monitor extern quan el projector no projecta cap imatge, establiu l'ajust **Sortida A/V** en **Sempre** al menú **E/S del senyal** del projector.
- El contingut que es dibuixa en pantalla mitjançant les funcions interactives no apareix en un monitor extern (EB-770Fi/EB-760Wi). Per veure el contingut dibuixat en un monitor extern, utilitzeu l'eina Easy Interactive Tools.
- Els monitors que fan servir una velocitat de refresc de menys de 60 Hz potser no podran mostrar les imatges correctament.

1 Comproveu que l'ordinador està connectat al port Computer de l'ordinador.



- Si hi ha dos ports d'ordinador, comproveu que utilitzeu el port Computer1.
- Només senyals RGB analògiques des del port Computer1 es poden emetre a un monitor extern. No podeu emetre senyals que es reben des d'altres ports.

2 Connecteu el cable del monitor extern al port Monitor Out del projector.

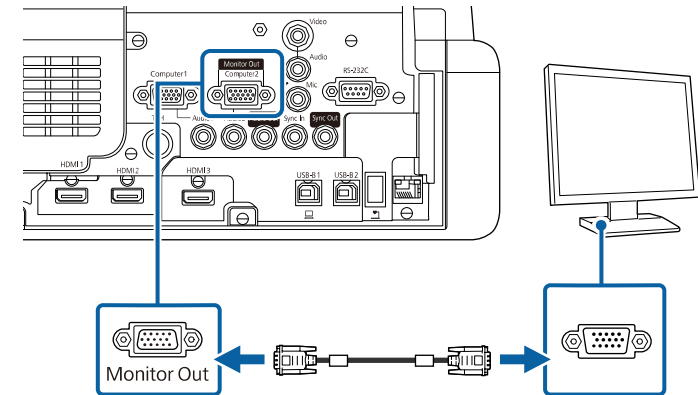

Connexió a altaveus externs

També podeu connectar el projector a altaveus extern amb alimentació pròpia. Podeu controlar el volum amb el comandament a distància del projector.

Per transmetre àudio des dels altaveus externs, configureu el **Disp. sortida àudio** en **Projector** al menú **E/S del senyal** del projector. Si no hi ha cap sistema d'àudio/vídeo connectat al projector, es transmet l'àudio dels altaveus externs fins i tot quan **Disp. sortida àudio** s'ha definit com a **Sistema AV**.

☛ **E/S del senyal > Enllaç HDMI > Disp. sortida àudio**



- Per transmetre les d'àudio des dels altaveus extern quan el projector no projecta cap imatge, establiu l'ajust **Sortida A/V** en **Sempre** al menú **E/S del senyal** del projector.
- També podeu connectar el projector a un amplificador amb altaveus.
- El sistema d'altaveus incorporats del projector es desactiva en connectar els altaveus externs.

1 Comproveu que l'ordinador o la font de vídeo estan connectats correctament al projector amb els cables d'àudio i de vídeo necessaris.

- 2 Localitzeu el cable apropiat per als altaveus externs, com ara un cable estèreo mini-jack a pin-jack o un altre tipus de cable o adaptador.
- 3 Connecteu un extrem del cable als altaveus externs si cal.
- 4 Connecteu l'extrem del cable mini-jack estèreo al port Audio Out del projector.

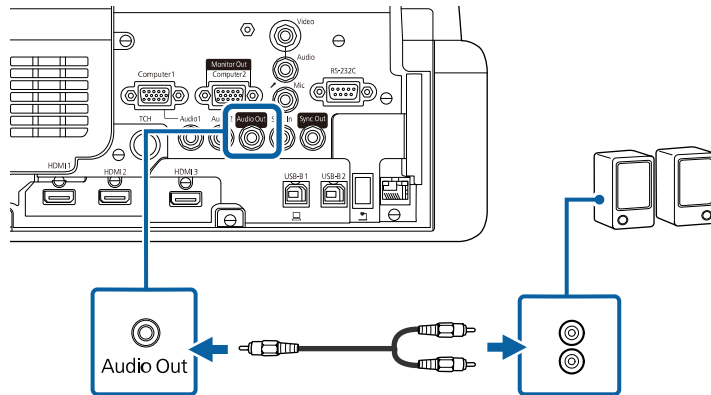

Connexió d'un micròfon

Podeu connectar un micròfon al port Mic del projector per oferir suport d'àudio durant les presentacions (EB-770Fi/EB-770F/EB-760Wi/EB-760W).



- No s'admet l'alimentació del micròfon.
- Per transmetre l'àudio d'un micròfon quan el projector no projecta cap imatge, establiu l'ajust **Sortida A/V** en **Sempre** al menú **E/S del senyal** del projector.
- Ajusteu **Volum entrada micr.** al menú **E/S del senyal** del projector si l'àudio del micròfon no s'escolta bé o si és massa alt i s'escolta un soroll crepitant.

- 1 Connecteu el cable del micròfon al port Mic del projector.

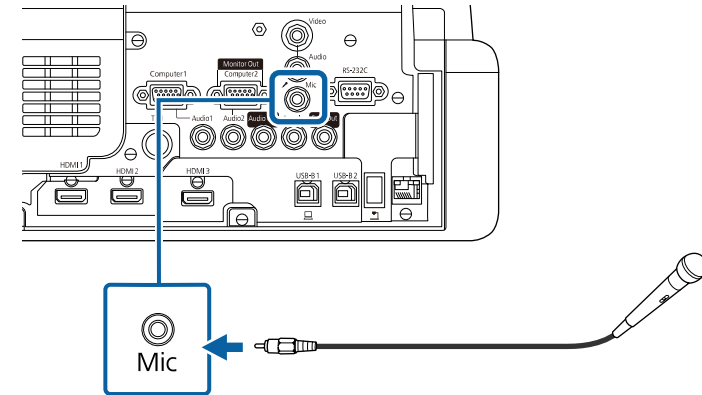

- 2 Enceneu el micròfon, si és necessari.

Connexió de múltiples projectors del mateix model

Si utilitzeu diversos projectors i funcions interactives a la mateixa sala, connecteu cables d'àudio mini-jack estèreo de 3,5 mm que trobareu a les botigues especialitzades al port SYNC de cada projector (EB-770Fi/EB-760Wi). El llapis interactiu funcionarà de manera estable quan connecteu els cables.



Comproveu que els cables d'àudio estan etiquetats com a "sense resistència".

- 1** Connecteu el cable àudio al port SYNC OUT d'un projector i connecteu l'altre extrem al port SYNC IN de l'altre projector.

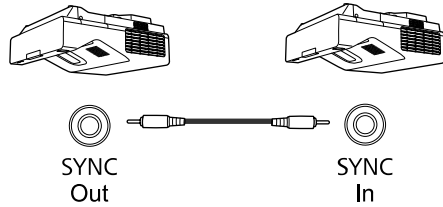

 Si connecteu tres projectors o més, connecteu els projectors en cadena tal com veieu a la imatge.

- 2** Premeu el botó [Menu] del tauler de control o del comandament a distància.

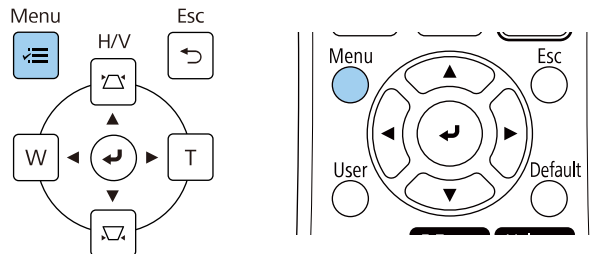

- 3** Seleccioneu el menú **Llapis/tàctil** i premeu [Enter].

Elements d'ús freqüent	Llapis/tàctil	
Imatge	Calibratge automàtic	
E/S del senyal	Calibratge manual	
Instal·lació	Unitat Touch	
Pantalla	Instal·lació de projectors	
Funcionament	Llapis sense contacte	Activat
Administració	Interactivitat PC	
Xarxa	Reinicialitza els paràmetres d...	
Llapis/tàctil	Interactiu	
Interactiu	Funció de dibuix	Activat
Multiprojecció	Mostra les barres d'eines	Mostra sempre
Memòria	Color de la barra d'eines	Negre
ECO	Mostra l'àrea de dibuix	
Paràmetres inicials/tots	Icona del ratolí a barra eines	Desactivat
	Conf. esborrar pant.	Activat
	Acció botó llapis	Esborrador
	Posició de llista de pàgines	
	Mostra el rellotge	Data i Hora

- 4** Seleccioneu l'ajust **Instal·lació de projectors** i premeu [Enter].

- 5** Seleccioneu l'ajust **Sinc. de projectors** i seleccioneu **Amb cable**.

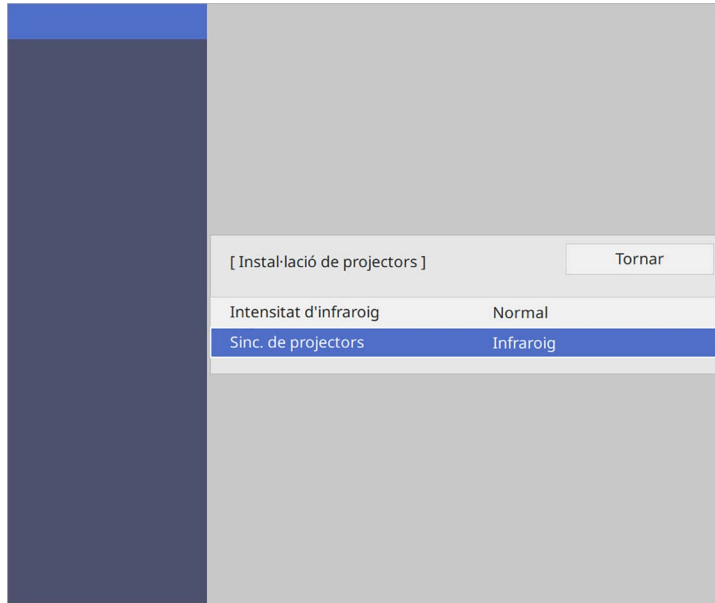

- 6** Premeu [Menu] o [Esc] per sortir dels menús.

El comandament a distància fa servir les dues piles AA incloses amb el projector.

Atenció

Llegiu les *Instruccions de seguretat* abans de manipular les piles.



Substituiu les piles quan calgui. El comandament a distància fa servir dues piles alcalines o de manganès de mida AA.

- 1** Traieu la tapa de les piles, com es mostra a la imatge.

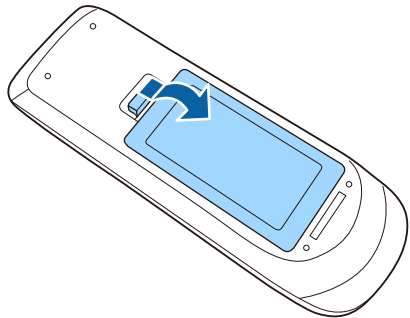

- 2** Si és necessari, traieu les piles usades.



Desfeu-vos de les bateries usades d'acord amb les normatives aplicables.

- 3** Introduïu les piles amb els símbols + i - en la posició indicada.

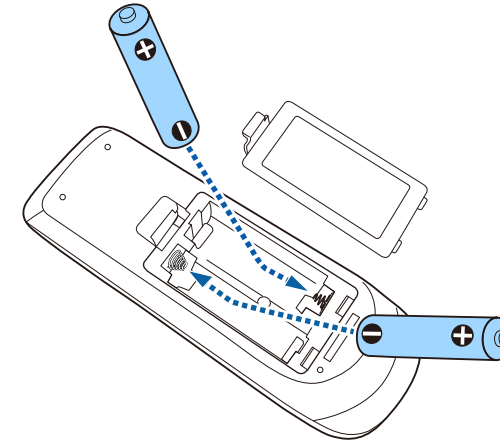

⚠️ Avís

Comproveu les posicions de les marques (+) i (-) dins del compartiment de les piles per assegurar-vos que estan ben col·locades. Si les bateries no s'utilitzen correctament, podrien explotar o tenir fuites i provocar un incendi, lesions o danys al producte.

- 4** Torneu a col·locar la tapa del compartiment de les piles i assegureu-vos que quedi ben encaixada.

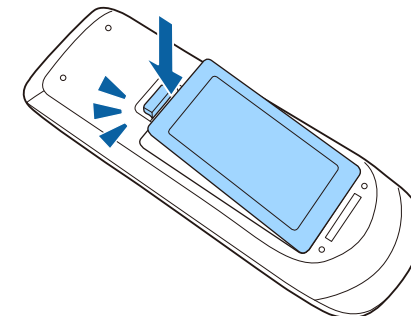

El llapis interactiu utilitza la pila AA inclosa amb el llapis (EB-770Fi/EB-760Wi).

Atenció

Llegiu les *Instruccions de seguretat* abans de manipular la pila.



Quan la pila té un nivell baix, l'indicador de llum del llapis parpelleja en prémer el botó lateral del llapis.

Quan la pila s'esgota, l'indicador de llum del llapis s'apaga. Substituïu la pila quan calgui. El llapis interactiu utilitza una pila de manganès AA, una pila alcalina AA o una pila recarregable Eneloop (BK-3MCC).

- 1 Obriu la tapa de les piles, com es mostra a la imatge.

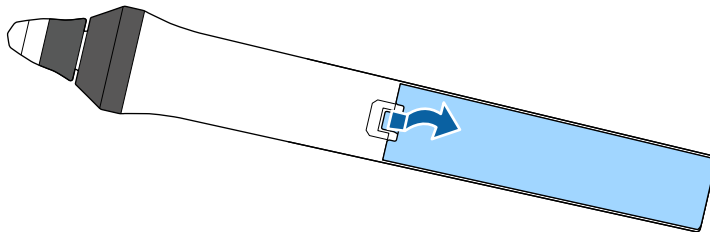

- 2 Si és necessari, traieu les piles usades.



Desfeu-vos de les bateries usades d'acord amb les normatives aplicables.

- 3 Introduïu la pila amb els símbols + i - en la posició indicada.

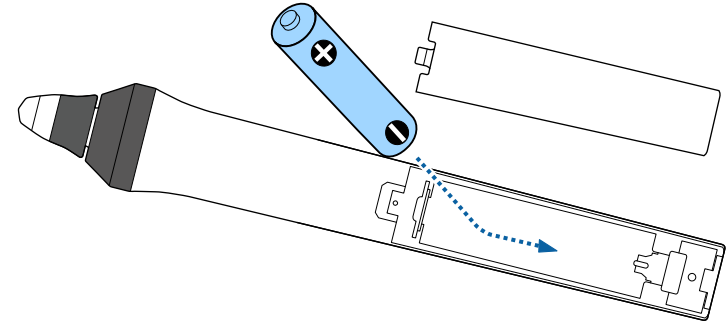

⚠️ Avís

Comproveu les posicions de les marques (+) i (-) dins del compartiment de les piles per assegurar-vos que estan ben col·locades. Si les piles no s'utilitzen correctament, podrien explotar o tenir fuites i provocar un incendi, lesions o danys al producte.

- 4 Torneu a col·locar la tapa del compartiment de les piles i assegureu-vos que quedi ben encaixada.

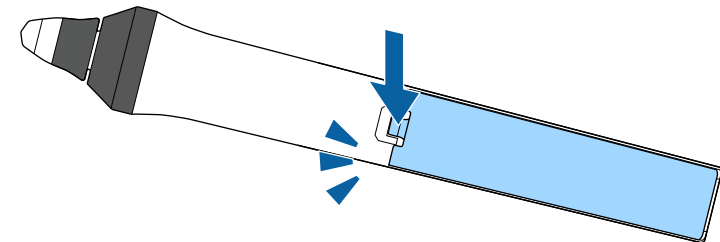

El comandament a distància us permet controlar el projector des de pràcticament qualsevol punt de la sala.

Respecteu la distància i els angles que es mostren a continuació quan apunteu el comandament a distància als receptors del projector.

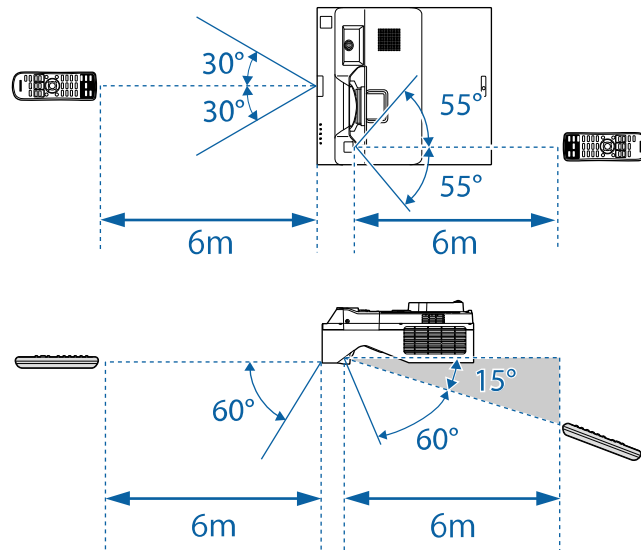

- Si feu servir el comandament a distància amb llums fluorescents intensos o sota la llum directa del sol, potser que el projector no respongui a les ordres. Si no teniu previst utilitzar el comandament a distància durant un període de temps llarg, traieu les piles.

Ús de les funcions bàsiques del projector

Seguiu les instruccions d'aquestes seccions per utilitzar les funcions bàsiques del projector.

► Enllaços relacionats

- "Encendre el projector" [pàg.49](#)
- "Apagar el projector" [pàg.52](#)
- "Configuració de la data i de l'hora" [pàg.53](#)
- "Selecció de l'idioma dels menús del projector" [pàg.55](#)
- "Modes de projecció" [pàg.56](#)
- "Definició del tipus de pantalla" [pàg.58](#)
- "Enfocament de la imatge" [pàg.61](#)
- "Ajust de la inclinació del projector" [pàg.64](#)
- "Forma de la imatge" [pàg.65](#)
- "Canvi de la mida de la imatge amb els botons" [pàg.75](#)
- "Ajust de la posició de la imatge amb el canvi d'imatge" [pàg.76](#)
- "Seccioneu una font d'imatges" [pàg.77](#)
- "Relació d'aspecte de la imatge" [pàg.79](#)
- "Ajustar rendiment (mode de color)" [pàg.81](#)
- "Ajustar el color de la imatge" [pàg.83](#)
- "Ajust de la resolució de la imatge" [pàg.87](#)
- "Ajust de la brillantor" [pàg.89](#)
- "Control del volum amb els botons de volum" [pàg.92](#)

Enceneu l'ordinador o l'equip de vídeo que voleu fer servir després d'encendre el projector.

- 1 Connecteu el cable elèctric a l'entrada d'alimentació del projector i endol·leu-lo a una presa de corrent.

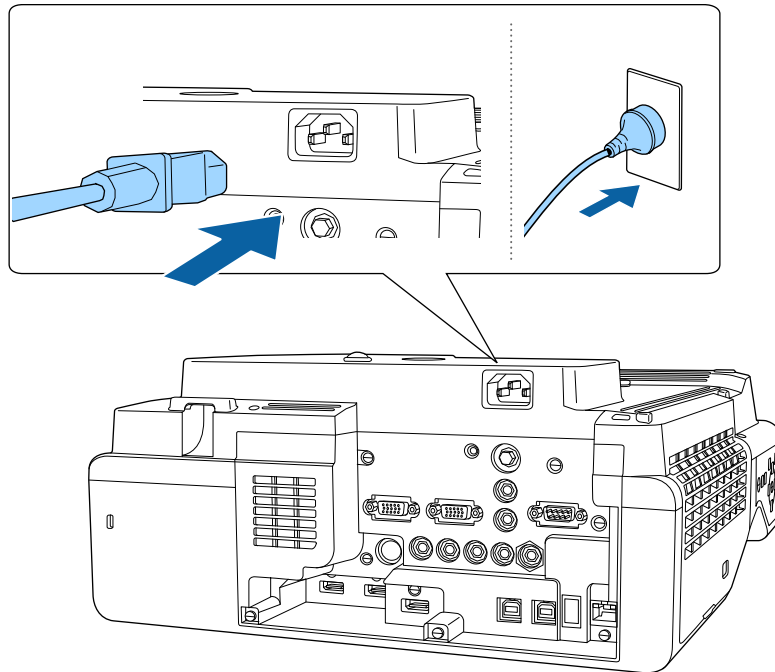

Avís

No oblideu fer la connexió a terra abans d'endollar. Abans de desendollar la connexió a terra, heu de desendollar el cable elèctric.

L'indicador d'alimentació del projector emet una llum de color blau. Això vol dir que el projector està connectat però que encara no s'ha encès (està en Mode d'espera).

- 2 Premeu el botó d'activar/desactivar del panell de control o del comandament a distància per encendre el projector.

Se sent un "bip" i l'indicador d'estat emet una llum blava intermitent mentre el projector s'escalfa. Quan el projector s'ha escalfat, l'indicador d'estat deixa de parpellejar i emet una llum blava.



- Quan s'encén el projector per primera vegada, apareix l'assistent de configuració inicial. Configureu la **Projecció**, l'**Idioma** i la **Data i Hora** amb la fletxa i els botons [Enter] del tauler de control o el comandament a distància. A continuació, ajusteu la forma i la posició de la imatge projectada com calgui.
- Si s'activa l'**Inici ràpid** al menú **Funcionament** del projector, el projector està a punt per utilitzar-se en un segon la propera vegada que es prem el botó d'encendre.

Si no es projecta cap imatge, proveu el següent.

- Enceneu l'ordinador o el dispositiu de vídeo connectats.
- Si feu servir un ordinador portàtil, canvieu la sortida de pantalla de l'ordinador.
- Introduïu un DVD o un altre suport de vídeo i premeu el botó de reproduir (si és necessari).
- Premeu el botó [Source Search] del tauler de control o del comandament a distància per detectar la font.
- Premeu el botó de la font de vídeo desitjada al comandament a distància.
- Si apareix la pantalla d'inici, seleccioneu la font que voleu projectar.

⚠️ Avís

- No mireu mai directament l'objectiu del projecteur quan el llum està encès. Aquesta acció pot causa lesions oculars i és especialment perillós per als infants.
- Quan enceneu el projecteur a distància mitjançant el comandament a distància, comproveu que ningú mira la lent directament.
- Si bloquegeu la llum que surt del projecteur, la zona on brilla la llum s'escalfa i pot desfer el plàstic o fins i tot provocar un incendi. A més, l'objectiu també pot escalfar-se per causa de la llum reflectida i podria provocar problemes de funcionament del projecteur. Per aturar la projecció, utilitzeu la funció Pausa A/V o apagueu el projecteur.



- Si l'opció **Direct Power On** s'ha establert en **Activat** al menú **Funcionament** del projecteur, el projecteur s'encén tan bon punt s'endolla. Observeu que el projecteur també s'activa automàticament quan es recupera d'una interrupció del subministrament elèctric.
- Si seleccioneu un port específic per a **Encès automàtic** del menú **Funcionament** del projecteur, el projecteur s'activa tan bon punt detecta un senyal o una connexió de cable d'aquest port.

» Enllaços relacionats

- "Pantalla d'inici" [pàg.50](#)
- "Configuració de les opcions del projecteur: el menú Funcionament" [pàg.233](#)

Pantalla d'inici

La funció Pantalla d'inici permet seleccionar fàcilment una font d'imatge i accedir a funcions útils. Per veure la Pantalla d'inici premeu el botó [Home] del tauler de control o del comandament a distància. La Pantalla d'inici també es mostra quan s'engega el projecteur i no es rep cap senyal.

Premeu els botons de les fletxes del tauler de control o del comandament a distància per seleccionar un element de menú i, seguidament, premeu [Enter].

També podeu seleccionar elements del menú amb el llapis interactiu o el dit (EB-770Fi/EB-760Wi).

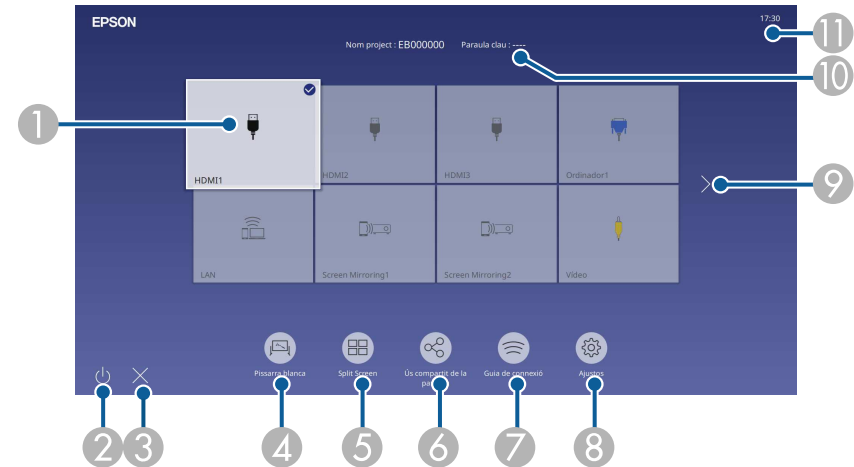

- 1 Selecciona la font que voleu projectar.
Apareix un senyal de verificació a la cantonada superior dreta de la font d'entrada actual.
Per a la majoria de fonts (excepte l'entrada USB en mode de reproducció de contingut), podeu consultar una visualització prèvia de la imatge d'entrada actual en miniatura.
- 2 Apaga el projecteur (EB-770Fi/EB-760Wi).
- 3 Tanca la pantalla d'inici (EB-770Fi/EB-760Wi).
- 4 Inicia el mode de pissarra (EB-770Fi/EB-760Wi).
- 5 Projecta simultàniament imatges de dos o quatre fonts d'imatge diferents en format quadrícula.
- 6 Mostra la pantalla de guia per rebre la imatge distribuïda d'un altre projecteur connectat a la mateixa xarxa.
- 7 Mostra la Guia de connexió. Podeu seleccionar els mètodes de connexió sense fil en funció dels dispositius que utilitzeu, p. ex. telèfons intel·ligents o ordinadors.

- 8 Us permet seleccionar els següents paràmetres comuns del projector (poden variar en funció dels paràmetres seleccionats):
- **Mode de color**
 - **Nivell de lluentor**
 - **Volum**
 - **Correcció geomètrica** (H/V-Keystone i Quick Corner estan disponibles).
 - **Calibratge automàtic** (EB-770Fi/EB-760Wi)
 - **Aspecte**



- L'ajust **Correcció geomètrica** només es visualitza quan **Instal·lació fixa** s'estableix en **Desactivat** i **Correcció geomètrica** s'estableix en **H/V-Keystone** o **Quick Corner** al menú **Instal·lació** del projector.
- Després d'executar la Correcció geomètrica amb els llapis interactius o amb el dit, cal tornar a calibrar el sistema (EB-770Fi/EB-760Wi).

- 9 Passa a la pàgina anterior o la següent si hi ha més de nou fonts d'entrada disponibles.
- 10 Mostra el nom del projector i la paraula clau del projector.
- 11 Mostra l'hora actual.



La Pantalla d'inici desapareix després de 10 minuts d'inactivitat.

» Enllaços relacionats

- "Pantalles de pissarra blanca (mode de pissarra)" [pàg.101](#)
- "Ús compartit de la pantalla" [pàg.194](#)
- "Projecció de múltiples imatges simultàniament" [pàg.128](#)

Apagueu el projector després d'usarlo.



- Apagueu aquest producte quan no l'utilitzeu per allargar la vida útil del projector. La vida útil del llum varia segons el mode seleccionat, les condicions mediambientals i l'ús. La lluentor baixa amb el temps.
- Si l'ajust **Calibr. de llum** s'estableix en **Executar periòdicam.** al menú **Administració** del projector, s'inicia automàticament el calibratge de la font de llum si s'apaga el projector i es donen les condicions següents (EB-775F/EB-770Fi/EB-770F):
 - Han passat 100 hores des del darrer calibratge de la font de llum.
 - Si heu utilitzat el projector de manera continuada durant més de 20 minuts
- El projector admet la funció d'apagada directa i, per tant, pot tancar-se directament amb el interruptor.

- 1** Premeu el botó d'alimentació del panell de control o del comandament a distància.

El projector mostra una pantalla per confirmar que voleu apagar-lo.

Desactivar?

Sí : Premeu el botó 

No: Premeu qualsevol botó

- 2** Torneu a prémer el botó d'activar/desactivar. (Per deixar-lo encès, premeu qualsevol altre botó).

El projector emet dos "bips", el llum s'apaga i l'indicador d'estat s'apaga.

- 3** Per transportar o desar el projector, comproveu que l'indicador d'alimentació emet una llum blava fixa (no intermitent) i que l'indicador d'estat està apagat, seguidament desendolheu el cable d'alimentació.

Podeu configurar la data i hora del projecteur.

- 1 Engegueu el projecteur.
- 2 Premeu el botó [Menu] del tauler de control o del comandament a distància.

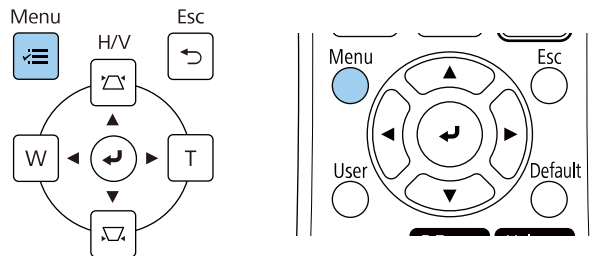

- 3 Seleccioneu l'opció **Administració** i premeu [Enter].

Elements d'ús freqüent	Administració
Imatge	Botó d'usuari Mode llum
E/S del senyal	Logotip de l'usuari
Instal·lació	Patró d'usuari
Pantalla	Bloq. Panell control Desactivat
Funcionament	Uniformitat de color
Administració	Mode d'actualització
Xarxa	Calibr. de llum
Llapis/tàctil	Data i Hora
Interactiu	Ajustos planificació
Multiprojecció	Alim. LAN sense fil
Memòria	Diagn. LAN sense fil 1
ECO	Dest. emmag. regis. USB i memòria interna
Paràmetres inicials/tots	Interval conf. lots
	Idioma Català
	Informació
	Mostra els registres
	Reinicialitza els paràmetres d...
	Xarxa

- 4 Seleccioneu l'opció **Data i Hora** i premeu [Enter].
Apareix aquesta pantalla:

[Data i Hora]	Tornar
Data i Hora	
Configuració d'horari d'estiu	^
Horari d'estiu	Desactivat
Inici horari estiu	
Fi horari estiu	
Ajust horari estiu (min)	0
Hora Internet	

- 5 Seleccioneu l'opció **Data i Hora** i premeu [Enter].
Apareix aquesta pantalla:

[Data i Hora]	Tornar
Data	2010-01-01
Hora	00:00
Dif. horària (UTC)	+
	00:00
	Validar

- 6 Seleccioneu la **Data**, premeu [Enter] i feu servir el teclat que apareix per introduir la data.
- 7 Seleccioneu l'**Hora**, premeu [Enter] i feu servir el teclat que apareix per introduir l'hora local actual.



Per establir la **Dif. horària (UTC)** tal com s'explica al pas 8, introduïu la diferència horària en relació amb l'UTC en lloc de l'hora local actual.

- 8** Seleccioneu **Dif. horària (UTC)**, premeu [Enter] i introduïu la diferència horària en relació amb UTC.
- 9** Quan acabeu, seleccioneu **Validar** i premeu [Enter].
- 10** Per activar l'horari d'estiu, seleccioneu l'opció **Configuració horari estiu** i **Activat**. A continuació, seleccioneu les opcions adjents.

[Configuració d'horari d'estiu]	Tornar
Horari d'estiu	Activat ^
Ajust horari estiu (min)	0
Inici horari estiu	
Mes	1
Setmana	1
Dia de setmana	Dil
Hora	00:00
Fi horari estiu	
Mes	1
Setmana	1
Dia de setmana	Dil
Hora	00:00
Validar	

- 11** Quan acabeu, seleccioneu **Validar** i premeu [Enter].
- 12** Per actualitzar l'hora automàticament mitjançant un servidor horari d'Internet, seleccioneu el paràmetre **Hora Internet** i seleccioneu **Activat**. A continuació, seleccioneu les opcions adjents.

[Hora Internet]	Tornar
Hora Internet	Activat ^
Servidor horari Internet	0.0.0.0
Validar	

- 13** Quan acabeu, seleccioneu **Validar** i premeu [Enter].
- 14** Premeu [Menu] o [Esc] per sortir dels menús.

Si voleu veure els menús i els missatges del projector en un altre idioma, canvieu el paràmetre **Idioma**.

- 1** Engegueu el projector.
- 2** Premeu el botó [Menu] del tauler de control o del comandament a distància.

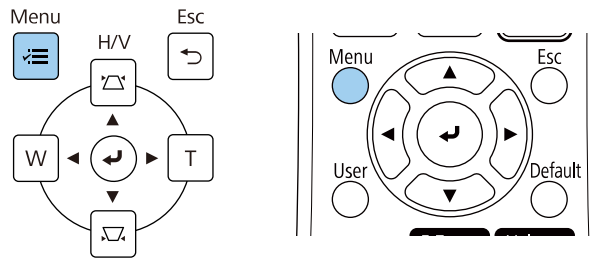

- 4** Seleccioneu **Idioma** i premeu [Enter].
- 5** Seleccioneu l'idioma que voleu utilitzar i premeu [Enter].
- 6** Premeu [Menu] o [Esc] per sortir dels menús.

- 3** Seleccioneu l'opció **Administració** i premeu [Enter].

Elements d'ús freqüent	Administració
Imatge	Botó d'usuari Mode llum
E/S del senyal	Logotip de l'usuari
Instal·lació	Patró d'usuari
Pantalla	Bloq. Panell control Desactivat
Funcionament	Uniformitat de color
Administració	Mode d'actualització
Xarxa	Calibr. de llum
Llapis/tàctil	Data i Hora
Interactiu	Ajustos planificació
Multiprojecció	Alim. LAN sense fil
Memòria	Diagn. LAN sense fil 1
ECO	Dest. emmag. regis. USB i memòria interna
Paràmetres inicials/tots	Interval conf. lots
	Idioma Català
	Informació
	Mostra els registres
	Reinicialitza els paràmetres d...
	Xarxa

Segons la posició del projector, haureu de canviar el mode de projecció perquè les imatges es projectin correctament.

- L'opció **Frontal** permet projectar des d'una taula situada davant la pantalla.
- L'opció **Frontal/Cap per avall** gira la imatge de dalt a baix per projectar del revés des d'un suport per a paret o per a sostre.
- L'opció **Posterior** gira la imatge horitzontalment per projectar des del darrere d'una pantalla translúcida.
- L'opció **Poster./Cap per avall** gira la imatge de dalt a baix i horitzontalment per projectar des d'un suport de sostre o de paret i des de darrere d'una pantalla translúcida.

» **Enllaços relacionats**

- "Canvi del mode de projecció amb el comandament a distància" [pàg.56](#)
- "Canvi del mode de projecció amb els menús" [pàg.56](#)
- "Opcions d'instal·lació i configuració del projector" [pàg.29](#)

La imatge desapareix breument i torna a aparèixer invertida (de dalt a baix).

- 3** Perquè la projecció torni al mode original, manteniu el botó [A/V Mute] premut durant 5 segons.

Canvi del mode de projecció amb els menús

Podeu canviar el mode de projecció per girar la imatge de dalt a baix i d'esquerra a dreta mitjançant els menús del projector.

- 1** Engegueu el projector i mostreu una imatge.
- 2** Premeu el botó [Menu] del panell de control o del comandament a distància.

Canvi del mode de projecció amb el comandament a distància

Podeu canviar el mode de projecció per girar la imatge de dalt a baix.

- 1** Engegueu el projector i mostreu una imatge.
- 2** Premeu el botó [A/V Mute] del comandament a distància durant 5 segons.

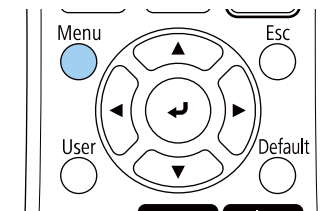
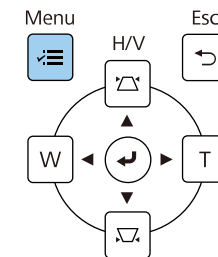
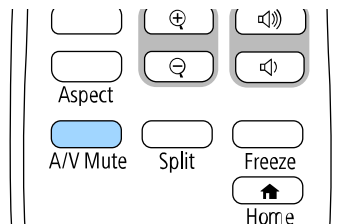

3 Seleccioneu el menú **Instal·lació** i premeu [Enter].

Elements d'ús freqüent	Instal·lació	
Imatge	Instal·lació fixa	Desactivat
E/S del senyal	Patró de prova	
Instal·lació	Guia per instal·lar la placa d'i...	
Pantalla	Instal·lació vertical	No
Funcionament	Projecció	Frontal
Administració	Ajust automàtic de la pantalla	
Xarxa	Correcció geomètrica	Correcció de punts
Llapis/tàctil	Zoom digital	▼
Interactiu	Connexió ELPCB02	Desactivat
Multiprojecció	Unitat Touch	
Memòria	Receptor remot	Desactivat
ECO	Tipus de pantalla	16:9 ▼
Paràmetres inicials/tots	Mode alta altitud	
	Desactivat	
	Reinicialitza els paràmetres d...	
	Pantalla	
	Visualització patró	
	Tipus de patró	

4 Seleccioneu l'opció **Projecció** i premeu [Enter].

5 Seleccioneu un mode de projecció i premeu [Enter].

[Projecció]	Tornar
Frontal	
Posterior	
✓ Frontal/Cap per avall	
Poster./Cap per avall	

6 Premeu [Menu] o [Esc] per sortir dels menús.

Podeu utilitzar l'ajust **Tipus de pantalla** per fer coincidir la relació d'aspecte de la imatge visualitzada amb la pantalla que feu servir.

 • Aquest ajust no està disponible quan s'utilitza una de les fonts d'entrada següents:

- USB
- LAN

• No podeu canviar l'ajust **Tipus de pantalla** si l'ajust **Reprod. contingut** s'ha establert en **Activat** al menú **Funcionament** del projector (EB-775F/EB-770F).

1 Engegueu el projector i mostreu una imatge.

2 Premeu el botó [Menu] del panell de control o del comandament a distància.

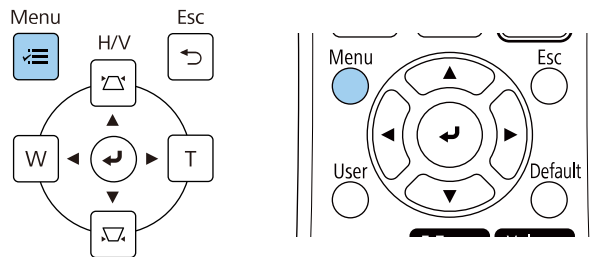

3 Seleccioneu el menú **Instal·lació** i premeu [Enter].

Elements d'ús freqüent	Instal·lació	
Imatge	Instal·lació fixa	Desactivat
E/S del senyal	Patró de prova	
Instal·lació	Guia per instal·lar la placa d'i...	
Pantalla	Instal·lació vertical	No
Funcionament	Projecció	Frontal
Administració	Ajust automàtic de la pantalla	
Xarxa	Correcció geomètrica	Correcció de punts
Llapis/tàctil	Zoom digital	▼
Interactiu	Connexió ELPCB02	Desactivat
Multiprojecció	Unitat Touch	
Memòria	Receptor remot	Desactivat
ECO	Tipus de pantalla	16:9 ▼
Paràmetres inicials/tots	Mode alta altitud	Desactivat
	Reinicialitza els paràmetres d...	
	Pantalla	
	Visualització patró	
	Tipus de patró	

4 Seleccioneu **Tipus de pantalla** i premeu [Enter].

5 Seleccioneu la relació d'aspecte de la pantalla i premeu [Enter].

[Tipus de pantalla]	Tornar
4:3	
16:6	
✓ 16:9	
16:10	
21:9	



La relació d'aspecte disponibles varia en funció del model de projector.

6 Premeu [Menu] per sortir dels menús.



Cal reiniciar el projector. Seguiu les instruccions en pantalla.

7 Ajusteu la relació d'aspecte de la imatge projectada (només si és necessari).



Quan canvia l'ajust de **Tipus de pantalla**, els ajustos d'EDID s'ajusten automàticament.

» Enllaços relacionats

- "Ajust de la posició de la imatge amb la posició en pantalla" [pàg.59](#)

Ajust de la posició de la imatge amb la posició en pantalla

Podeu ajustar la posició de la imatge si queda un marge entre la vora de la imatge i el marc de la pantalla projectada.

1 Engegueu el projector i mostreu una imatge.

2 Premeu el botó [Menu] del panell de control o del comandament a distància.

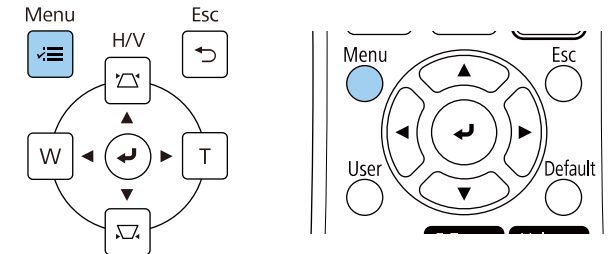

3 Seleccioneu el menú **Instal·lació** i premeu [Enter].

Elements d'ús freqüent	Instal·lació
Imatge	Instal·lació fixa Desactivat
E/S del senyal	Patró de prova
Instal·lació	Guia per instal·lar la placa d'i...
Pantalla	Instal·lació vertical No
Funcionament	Projecció Frontal
Administració	Ajust automàtic de la pantalla
Xarxa	Correcció geomètrica Correcció de punts
Llapis/tàctil	Zoom digital
Interactiu	Connexió ELPCB02 Desactivat
Multiprojecció	Unitat Touch
Memòria	Receptor remot Desactivat
ECO	Tipus de pantalla 16:9
Paràmetres inicials/tots	Mode alta altitud Desactivat
	Reinicialitza els paràmetres d...
	Pantalla
	Visualització patró
	Tipus de patró

4 Seleccioneu **Posició en pantalla** i premeu [Enter].

- 5** Utilitzeu els botons de fletxa del panell de control o del comandament a distància per ajustar la posició de la imatge:

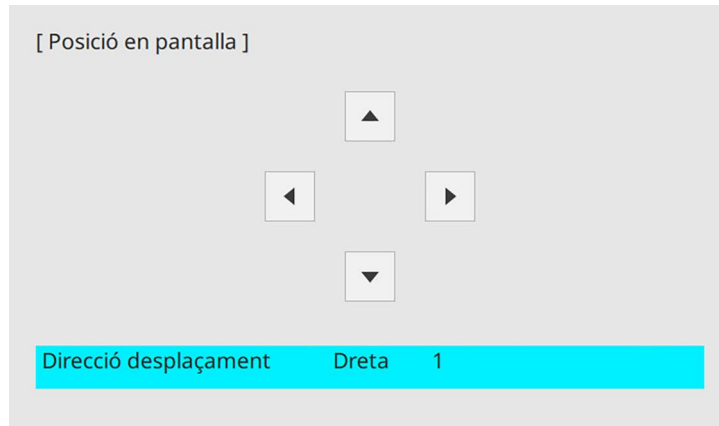

Si utilitzeu les funcions interactives amb una relació d'aspecte de 16:6, establiu la **Posició en pantalla** en una posició central verticalment o en una posició més alta (EB-770Fi).

- 6** Quan acabeu, premeu [Menu].

Podeu mostrar el patró de prova i, seguidament, ajustar l'enfocament.



Us recomanem ajustar l'enfocament durant 30 minuts com a mínim després d'haver iniciat la projecció perquè les imatges no són estables just després d'haver-lo engegat.

1 Enguegueu el projector.

2 Premeu el botó [Menu] del tauler de control o del comandament a distància.

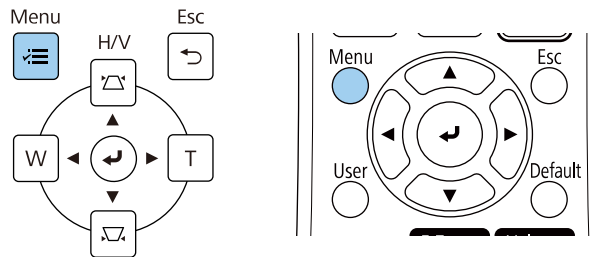

3 Seleccioneu el menú **Instal·lació** i premeu [Enter].

Elements d'ús freqüent	Instal·lació	
Imatge	Instal·lació fixa	Desactivat
E/S del senyal	Patró de prova	
Instal·lació	Guia per instal·lar la placa d'i...	
Pantalla	Instal·lació vertical	No
Funcionament	Projecció	Frontal
Administració	Ajust automàtic de la pantalla	
Xarxa	Correcció geomètrica	Correcció de punts
Llapis/tàctil	Zoom digital	▼
Interactiu	Connexió ELPCB02	Desactivat
Multiprojecció	Unitat Touch	
Memòria	Receptor remot	Desactivat
ECO	Tipus de pantalla	16:9 ▼
Paràmetres inicials/tots	Mode alta altitud	Desactivat
	Reinicialitza els paràmetres d...	
	Pantalla	
	Visualització patró	
	Tipus de patró	

4 Seleccioneu **Patró de prova** i premeu [Enter].

- 5** Seleccioneu el patró de prova i, seguidament, premeu [Enter] per mostrar el patró que voleu (EB-775F/EB-770F).

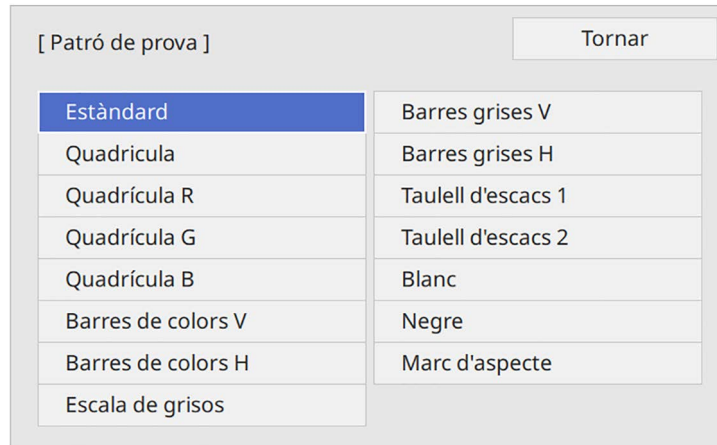

- 6** Obriu la tapa del filtre d'aire.

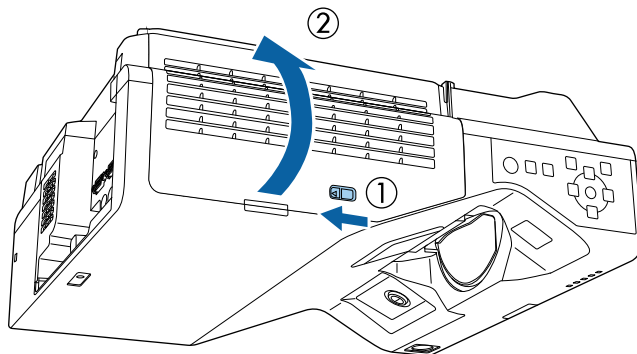

- 7** Moveu la palanca d'enfocament i enfoqueu entre el centre i la part inferior de la pantalla projectada.

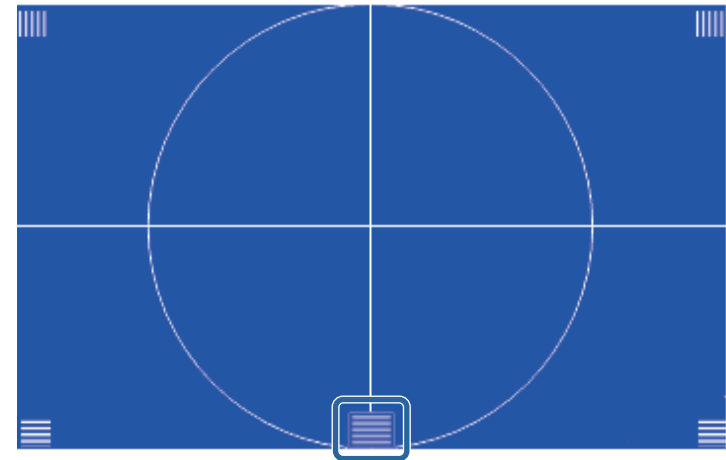
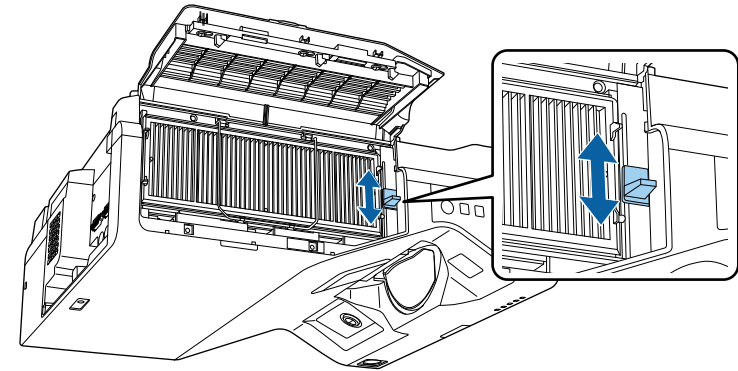

Si veieu un patró de prova diferent, ajusteu l'enfocament durant la visualització del patró de prova.

- 8** Comproveu que l'enfocament coincideix amb les cantonades de la pantalla projectada.

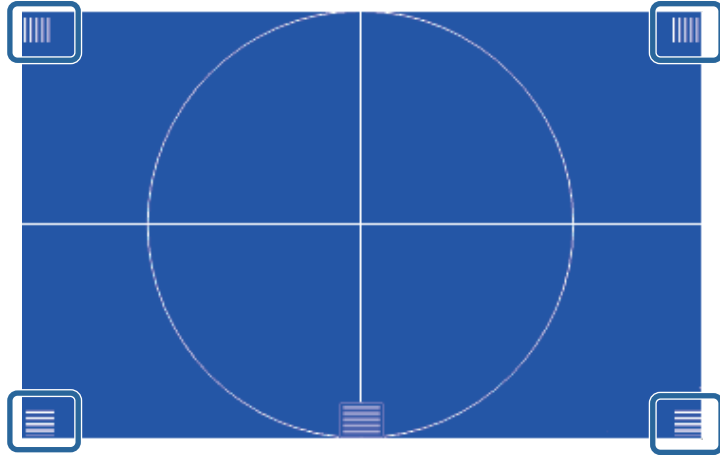

Si hi ha alguna zona desenfocada, utilitzeu la palanca d'enfocament fins que les cantonades també es vegin enfocades.

- 9** Per tancar el patró de prova, premeu [Esc].

Si la imatge projectada està inclinada horitzontalment (les vores esquerra i dreta de la imatge projectada es troben a alçades diferents) i el projector està instal·lat sobre una taula o una altra superfície plana, ajusteu els peus frontals per anivellar els dos costats.

- 1** Engegueu el projector i mostreu una imatge.
- 2** Si la imatge està inclinada, gireu els peus del davant per ajustar-ne l'alçada.

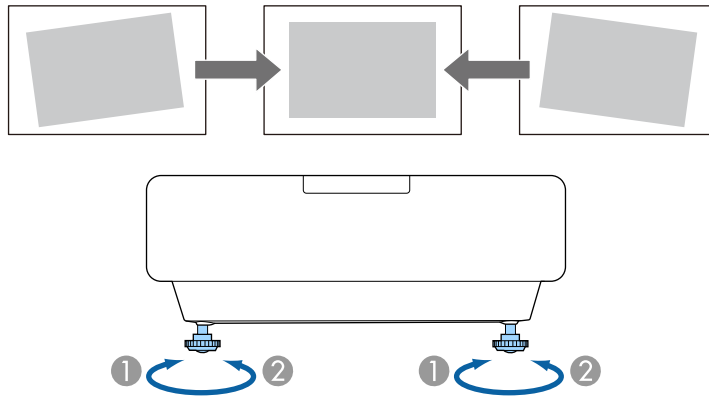

- 1** Alceu el peu frontal
- 2** Abaixeu el peu frontal

Si es projecta una imatge rectangular irregular, haureu d'ajustar la forma de la imatge.

Per projectar una imatge rectangular regular col·loqueu el projector directament davant el centre de la pantalla i manteniu-lo anivellat. Si col·loqueu el projector de manera que formi un angle amb la pantalla o inclinat cap amunt o cap avall, potser haureu de corregir la forma de la imatge.

Després de la correcció, la imatge és una mica més petita.

Per obtenir imatges de la millor qualitat, us recomanem que ajusteu la posició d'instal·lació del projector per aconseguir la mida i la forma correctes per a les imatges.

▶ Enllaços relacionats

- "Correcció de la forma de la imatge amb els botons Keystone" [pàg.65](#)
- "Correcció de la forma de la imatge amb Quick Corner" [pàg.66](#)
- "Correcció de la forma de la imatge amb correcció d'arc" [pàg.68](#)
- "Correcció de la forma de la imatge amb correcció de punts" [pàg.71](#)
- "Càrrega de l'ajust de forma de la imatge de la memòria" [pàg.73](#)
- "Correcció de la forma de la imatge amb marcadors de cantonada" [pàg.73](#)

 • Si canvieu els ajustos de **Tipus de pantalla i Posició en pantalla**, els ajustos es reinicialitzen.

• No podeu combinar-ho amb altres mètodes de correcció.

- 1** Engegueu el projector i mostreu una imatge.
- 2** Premeu un dels botons d'ajust Keystone del panell de control per mostrar la pantalla d'ajust Keystone.

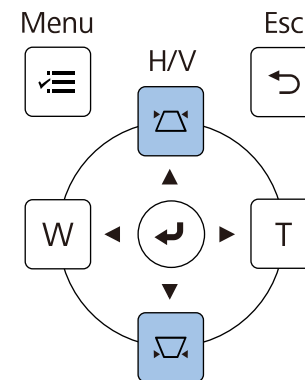

Correcció de la forma de la imatge amb els botons Keystone

Podeu utilitzar els botons de correcció Keystone del projector per corregir la forma d'una imatge rectangular irregular.

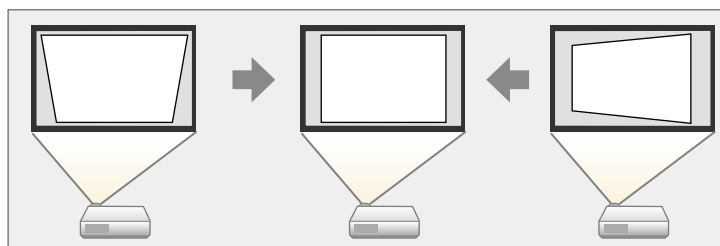

Podeu utilitzar els botons Keystone per corregir les imatges fins a 3° a la dreta, a l'esquerra, amunt o avall.

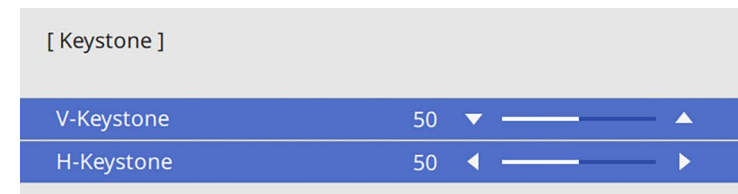

3 Premeu un botó Keystone per ajustar la forma de la imatge.

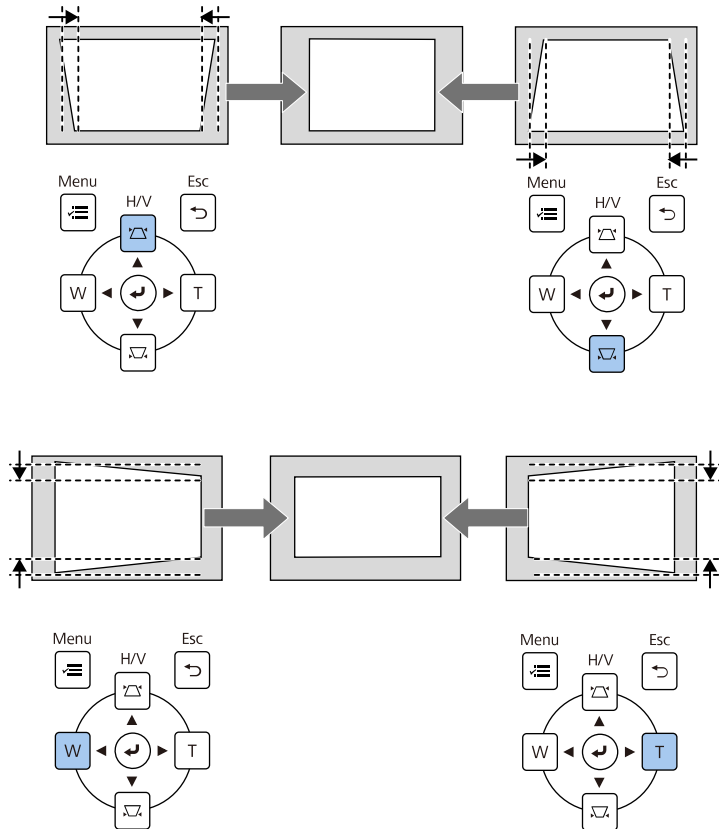

- Si el projector s'ha instal·lat fora del vostre abast, també podeu corregir la forma de la imatge amb el comandament a distància.
 - ☛ Instal·lació > Correcció geomètrica > H/V-Keystone
- Per desar la forma actual d'una imatge que heu ajustat, seleccioneu **Guardar memòria**. Podeu desar fins a tres formes d'imatge a la memòria.
 - ☛ Instal·lació > Correcció geomètrica > Memòria > Guardar memòria

Correcció de la forma de la imatge amb Quick Corner

Podeu utilitzar l'opció **Quick Corner** del projector per corregir la forma i la mida d'una imatge rectangular irregular.

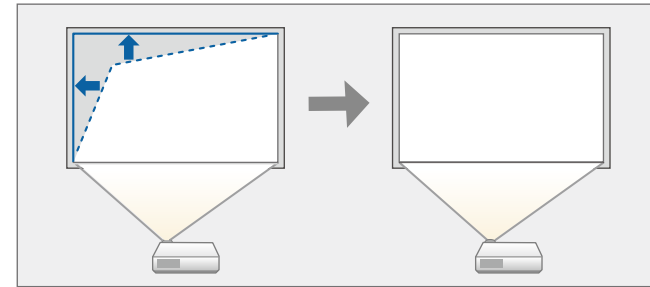

☛ Si canvieu els ajustos de **Tipus de pantalla** i **Posició en pantalla**, els ajustos es reinicialitzen.

- 1** Engegueu el projector i mostreu una imatge.
- 2** Premeu el botó [Menu] del panell de control o del comandament a distància.

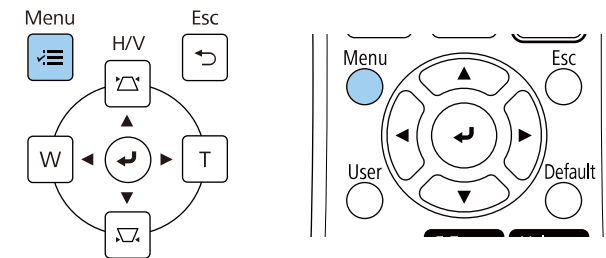

3 Seleccioneu el menú **Instal·lació** i premeu [Enter].

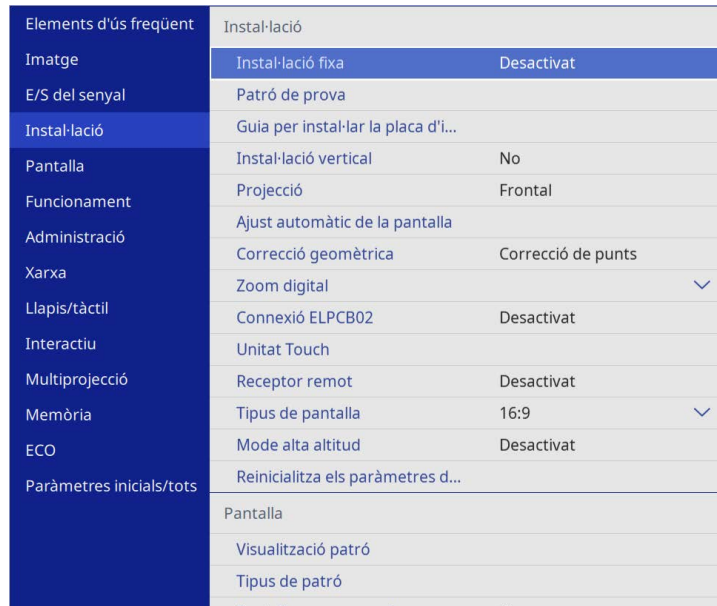

4 Seleccioneu **Correcció geomètrica** i premeu [Enter].

5 Seleccioneu **Quick Corner** i premeu [Enter]. A continuació, seleccioneu **Sí** i premeu [Enter] si és necessari.

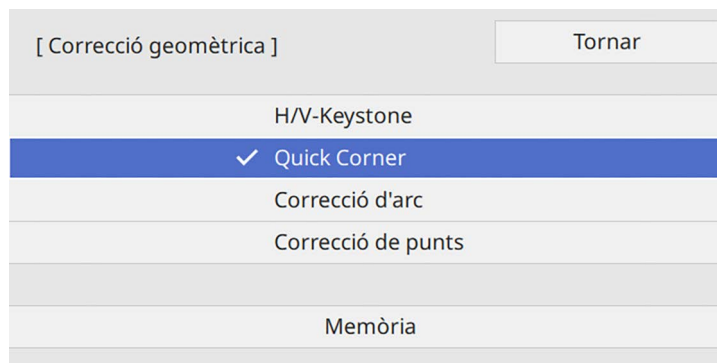

Veureu la pantalla de selecció d'àrea.

6 Utilitzeu els botons de fletxa per seleccionar l'àrea de la imatge que voleu ajustar. A continuació, premeu [Enter].

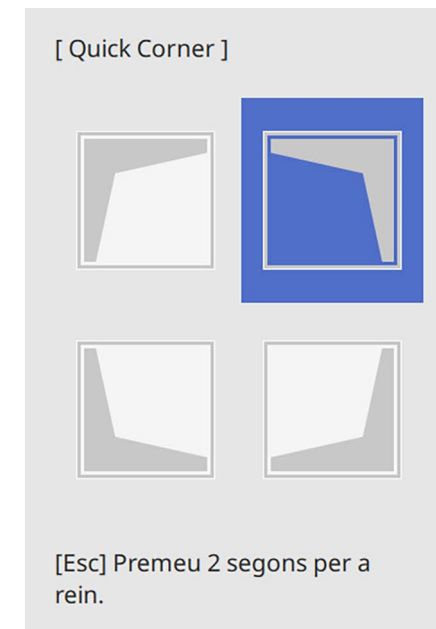

Per restablir les correccions de **Quick Corner**, premeu i manteniu el botó [Esc] durant 2 segons aproximadament durant la visualització de la pantalla de selecció d'àrea i, a continuació, seleccioneu **Sí**.

7 Premeu les fletxes per ajustar la forma de la imatge com calgui. Per tornar a la pantalla de selecció d'àrea, premeu [Enter].



- Utilitzeu els botons de fletxa per seleccionar la cantonada de la imatge que voleu ajustar.
- [1] selecciona l'àrea superior esquerra.
- [3] selecciona l'àrea superior dreta.
- [7] selecciona l'àrea inferior esquerra.
- [9] selecciona l'àrea inferior dreta.
- Aquesta pantalla indica que no podeu ajustar més la forma en la direcció del triangle gris.

[Quick Corner]

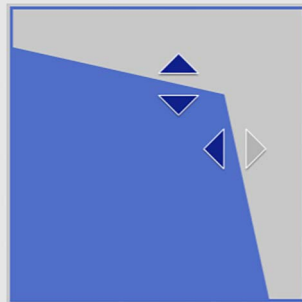

Utilitzeu els botons numèrics per seleccionar l'àrea.
[1] Superior esquer [3] Superior dreta
[7] Inferior esquer [9] Inferior dreta

8 Repetiu els passos 6 i 7 totes les vegades que calgui per ajustar la resta de cantonades.

9 Quan acabeu, premeu [Esc].

L'ajust **Correcció geomètrica** s'ha establert en **Quick Corner** al menú **Instal·lació** del projector.

La propera vegada que premeu els botons d'ajust Keystone del panell de control, apareixerà la pantalla de selecció de l'àrea.



Per desar la forma actual d'una imatge que heu ajustat, seleccioneu **Guardar memòria**. Podeu desar fins a tres formes d'imatge a la memòria.

☛ **Instal·lació > Correcció geomètrica > Memòria > Guardar memòria**

Correcció de la forma de la imatge amb correcció d'arc

Podeu utilitzar l'ajust **Correcció d'arc** del projector per ajustar la forma d'una imatge projectada en una superfície corba o esfèrica.

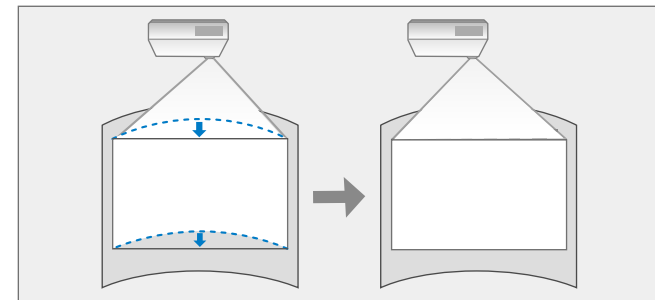

Si canvieu els ajustos de **Tipus de pantalla** i **Posició en pantalla**, els ajustos es reinicialitzen.

1 Engegueu el projector i mostreu una imatge.

2 Premeu el botó [Menu] del panell de control o del comandament a distància.

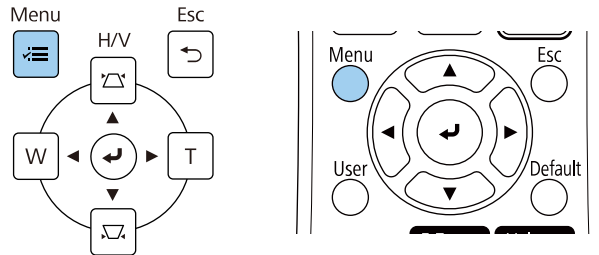

3 Seleccioneu el menú **Instal·lació** i premeu [Enter].

Elements d'ús freqüent	Instal·lació
Imatge	Instal·lació fixa Desactivat
E/S del senyal	Patró de prova
Instal·lació	Guia per instal·lar la placa d'i...
Pantalla	Instal·lació vertical No
Funcionament	Projecció Frontal
Administració	Ajust automàtic de la pantalla
Xarxa	Correcció geomètrica Correcció de punts
Llapis/tàctil	Zoom digital
Interactiu	Connexió ELPCB02 Desactivat
Multiprojecció	Unitat Touch
Memòria	Receptor remot Desactivat
ECO	Tipus de pantalla 16:9
Paràmetres inicials/tots	Mode alta altitud Desactivat
	Reinicialitza els paràmetres d...
	Pantalla
	Visualització patró
	Tipus de patró

4 Seleccioneu **Correcció geomètrica** i premeu [Enter].

5 Seleccioneu **Correcció d'arc** i premeu [Enter].

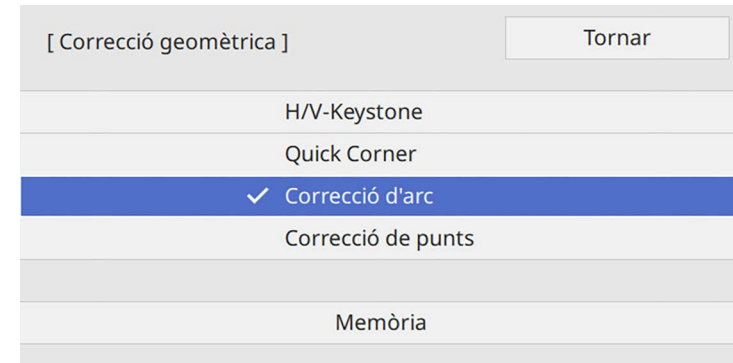

Apareix la pantalla **Correcció d'arc**.

6 Seleccioneu **Correcció d'arc** i premeu [Enter].

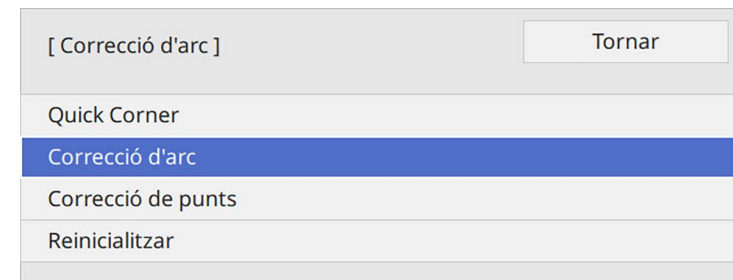

Veureu la pantalla de selecció d'àrea.

- 7** Utilitzeu les fletxes per seleccionar l'àrea de la imatge que voleu ajustar i, seguidament, premeu [Enter].

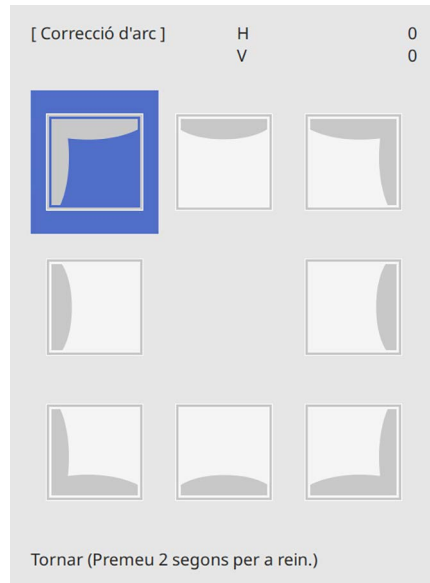

- 8** Premeu les fletxes per ajustar la forma de la imatge de l'àrea seleccionada com calgui.
Per tornar a la pantalla de selecció d'àrea, premeu [Enter].

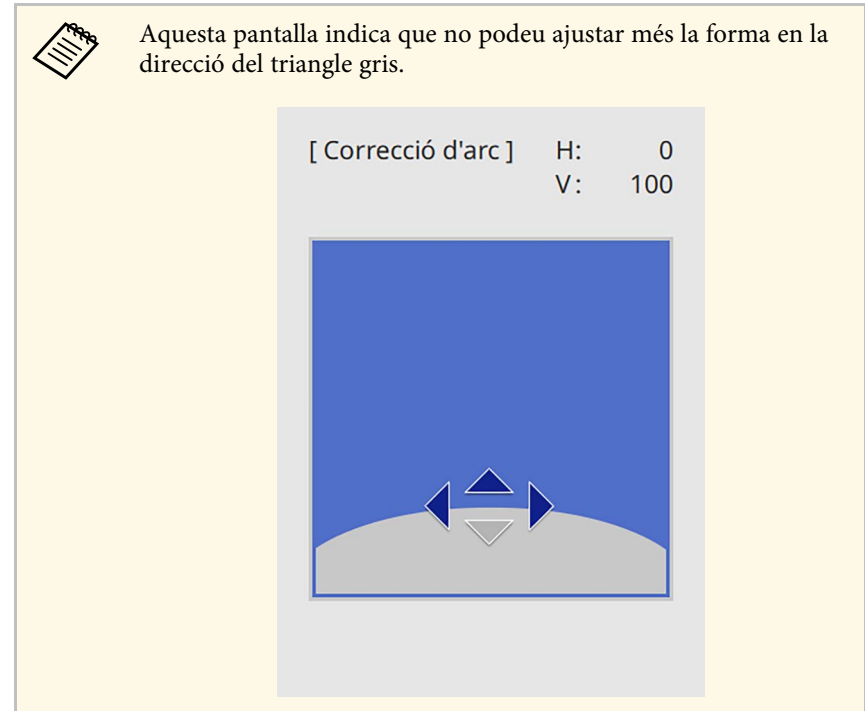

- 9** Repetiu els passos 7 i 8 totes les vegades que calgui per ajustar la resta de cantonades.
- 10** Quan acabeu, premeu [Esc].

- Podeu fer un ajust precís dels resultats corregits. Utilitzeu **Quick Corner** per ajustar la inclinació de la imatge i, després, utilitzeu **Correcció de punts** per fer-ne l'ajust de precisió. Seleccioneu **Quick Corner** o **Correcció de punts** a la pantalla del pas 6.
- Per desar la forma actual d'una imatge que heu ajustat, seleccioneu **Guardar memòria**. Podeu desar fins a tres formes d'imatge a la memòria.
 - ☛ **Instal·lació > Correcció geomètrica > Memòria > Guardar memòria**
- Per restablir els ajustos de **Correcció d'arc**, premeu i manteniu el botó [Esc] durant 2 segons aproximadament durant la visualització de la pantalla de selecció d'àrea i, a continuació, seleccioneu **Sí**.

- 1 Engegueu el projector i mostreu una imatge.
- 2 Premeu el botó [Menu] del panell de control o del comandament a distància.

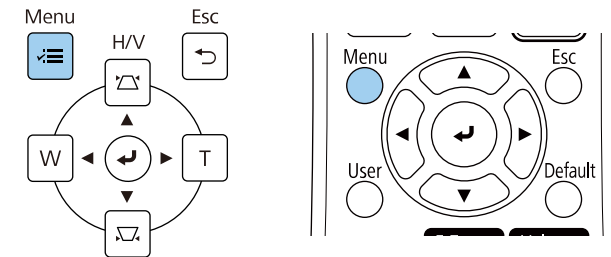

- 3 Seleccioneu el menú **Instal·lació** i premeu [Enter].

Elements d'ús freqüent	Instal·lació	
Imatge	Instal·lació fixa	Desactivat
E/S del senyal	Patró de prova	
Instal·lació	Guia per instal·lar la placa d'i...	
Pantalla	Instal·lació vertical	No
Funcionament	Projecció	Frontal
Administració	Ajust automàtic de la pantalla	
Xarxa	Correcció geomètrica	Correcció de punts
Llapis/tàctil	Zoom digital	▼
Interactiu	Connexió ELPCB02	Desactivat
Multiprojecció	Unitat Touch	
Memòria	Receptor remot	Desactivat
ECO	Tipus de pantalla	16:9 ▼
Paràmetres inicials/tots	Mode alta altitud	Desactivat
	Reinicialitza els paràmetres d...	
	Pantalla	
	Visualització patró	
	Tipus de patró	

Correcció de la forma de la imatge amb correcció de punts

Podeu utilitzar la **Correcció de punts** del projector per ajustar la forma de la imatge per parts. La imatge es divideix en una quadrícula que permet moure els punts d'intersecció de la manera necessària per corregir la distorsió.

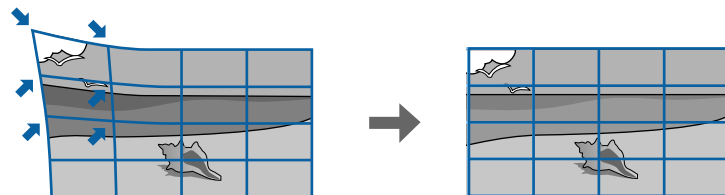

- ☛ Si canvieu els ajustos de **Tipus de pantalla** i **Posició en pantalla**, els ajustos es reinicialitzen.

- 4 Seleccioneu **Correcció geomètrica** i premeu [Enter].

- 5** Seleccioneu **Correcció de punts** i premeu [Enter]. A continuació, seleccioneu **Sí** i premeu [Enter] si és necessari.

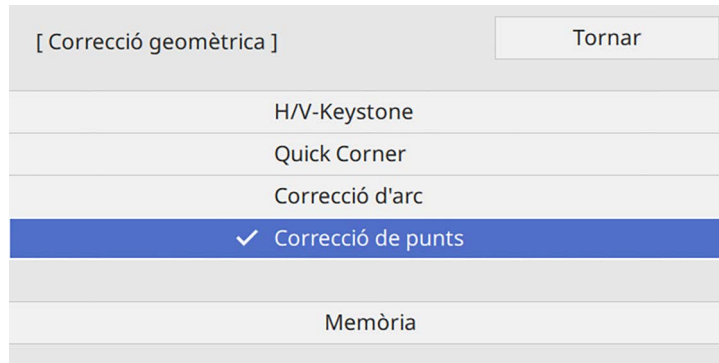

- 6** Seleccioneu **Correcció de punts** i premeu [Enter].

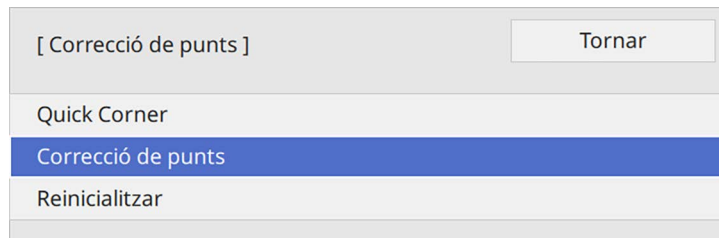

Per a un ajust de precisió, seleccioneu **Quick Corner** per corregir la forma i la mida d'una imatge de manera aproximada i, seguidament, seleccioneu **Correcció de punts** per fer ajustos precisos.

- 7** Seleccioneu el número del punt i premeu [Enter].
La quadrícula apareix a la imatge projectada:



Si voleu canviar el color de la quadrícula per a major visibilitat, premeu [Esc] i, seguidament, seleccioneu un ajust de **Color del patró** diferent al menú **Correcció de punts**.

- 8** Utilitzeu les fletxes per desplaçar-vos al punt que voleu corregir i, seguidament, premeu [Enter].

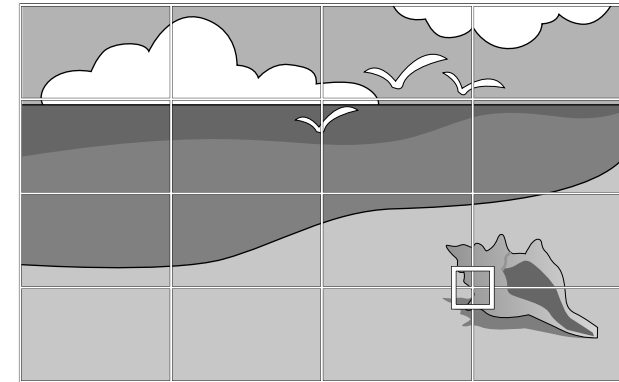

- 9** Utilitzeu els botons de fletxa per corregir la distorsió, si cal.

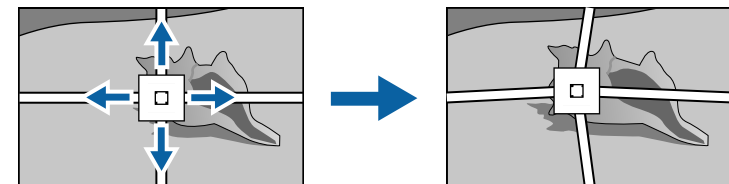

- 10** Per continuar amb la correcció d'un altre punt, premeu [Esc] per tornar a la pantalla anterior i repetiu els passos 8 i 9.

- 11** Quan acabeu, premeu [Esc].



- Per desar la forma actual d'una imatge que heu ajustat, seleccioneu **Guardar memòria**. Podeu desar fins a tres formes d'imatge a la memòria.
 - **Instal·lació > Correcció geomètrica > Memòria > Guardar memòria**
- Per restablir la **Correcció de punts** a les posicions originals, seleccioneu **Reinicialitzar** a la pantalla **Correcció de punts**.



La il·lustració superior és només un exemple.

3 Quan acabeu de carregar els ajustos, seguiu les instruccions en pantalla.

» Enllaços relacionats

- "Correcció de la forma de la imatge amb Quick Corner" [pàg.66](#)

Càrrega de l'ajust de forma de la imatge de la memòria

Podeu carregar els ajustos de forma de la imatge que heu seleccionat i desat a la memòria del projector i aplicar-los a la imatge actual.

- 1** Engegueu el projector i mostreu una imatge.
- 2** Premeu i manteniu el botó [Num] del comandament a distància i, seguidament, premeu el botó numèric (1, 2 o 3) corresponent.

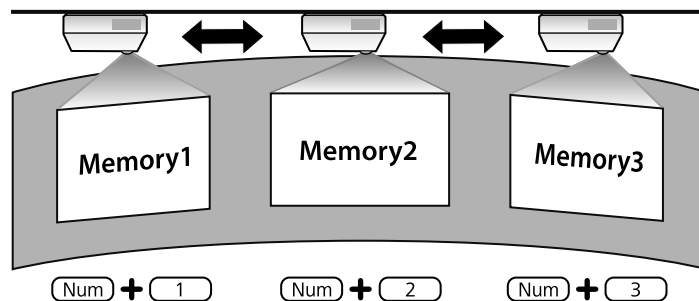

Correcció de la forma de la imatge amb marcadors de cantonada

Si heu instal·lat marcadors de cantonada a la superfície de projecció, podeu utilitzar l'ajust **Ajust automàtic de la pantalla** per corregir automàticament la forma d'una imatge (EB-770Fi/EB-760Wi).

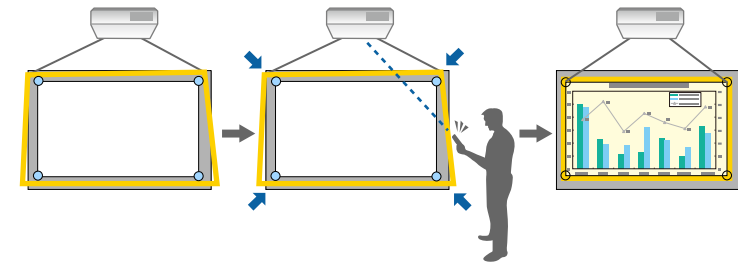

- És possible que l'**Ajust automàtic de la pantalla** no funcioni correctament en funció de la superfície de la pantalla projectada. Podeu executar l'**Ajust automàtic de la pantalla** en les situacions següents:
 - La superfície de la pantalla és plana.
 - La superfície de projecció no té cap patró ni està bruta i no hi ha cap tipus d'obstrucció.
 - Abans d'executar l'**Ajust automàtic de la pantalla**, definiu el tipus de pantalla. Els ajustos es restableixen en canviar el **Tipus de pantalla**.
 - No podeu corregir la forma de la imatge correctament quan canvieu d'imatge.

L'Ajust automàtic de la pantalla permet corregir la distorsió de la imatge projectada en les condicions següents:

- La mida de la pantalla és de 100 polzades com a màxim
- L'angle de projecció és de 1° aproximadament en relació amb la superfície de projecció en totes les direccions

1 Enguegueu el projector i mostreu una imatge.

2 Premeu el botó [Menu] del panell de control o del comandament a distància.

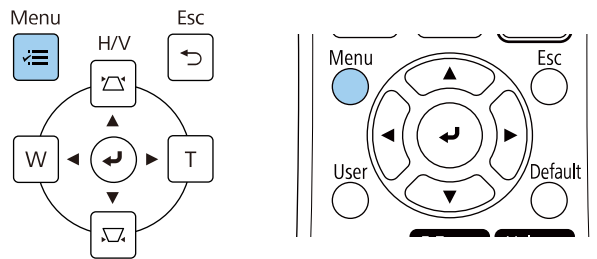

3 Seleccioneu el menú **Instal·lació** i premeu [Enter].

Elements d'ús freqüent	Instal·lació
Imatge	Instal·lació fixa Desactivat
E/S del senyal	Patró de prova
Instal·lació	Guia per instal·lar la placa d'i...
Pantalla	Instal·lació vertical No
Funcionament	Projecció Frontal
Administració	Ajust automàtic de la pantalla
Xarxa	Correcció geomètrica Correcció de punts
Llapis/tàctil	Zoom digital
Interactiu	Connexió ELPCB02 Desactivat
Multiprojecció	Unitat Touch
Memòria	Receptor remot Desactivat
ECO	Tipus de pantalla 16:9
Paràmetres inicials/tots	Mode alta altitud Desactivat
	Reinicialitza els paràmetres d...
	Pantalla
	Visualització patró
	Tipus de patró

4 Seleccioneu **Ajust automàtic de la pantalla** i premeu [Enter].

Apareix una pantalla de guia.

5 Seguiu les instruccions de la pantalla per ajustar la posició de la imatge projectada perquè els marcadors de cantonada apareguin a l'interior de la zona groga.

6 Premeu [Enter].

Apareix el patró de guia i el projector comença a ajustar la forma de la imatge.

Si, com a resultat dels ajusts, es produeix una distorsió de la forma de les imatges projectades, corregiu la forma de la imatge amb la correcció **Quick Corner**.

Podeu canviar la mida de la imatge amb els botons Ample i Tele.



- Per obtenir imatges de la millor qualitat, us recomanem que ajusteu la posició d'instal·lació del projector per aconseguir la mida i la forma correctes per a les imatges.
- Us recomanem ajustar la mida de la imatge a com a mínim 30 minuts després d'haver iniciat la projecció perquè les imatges no són estables just després d'haver-lo engegat.

- 1** Engegueu el projector i mostreu una imatge.
- 2** Premeu el botó Wide del tauler de control del projector per ampliar la mida de la imatge. Premeu el botó Tele per reduir la mida de la imatge.

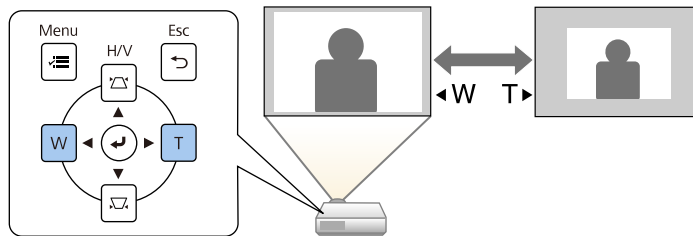

També podeu ajustar el **Zoom digital** al menú **Instal·lació** del projector.

Podeu utilitzar la funció **Canvi d'imatge** per ajustar la posició de la imatge sense moure el projector.



- Aquesta funció està disponible quan es redueix la imatge amb l'ajust Zoom digital.
- Us recomanem ajustar la posició de la imatge durant 30 minuts com a mínim després d'haver iniciat la projecció, ja que les imatges no són estables tot just després d'haver-lo engegat.

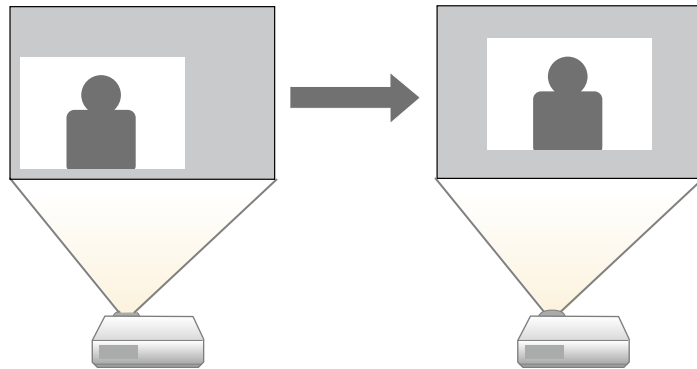

1 Enguegueu el projector i mostreu una imatge.

2 Ajusteu la mida de la imatge amb els botons Wide i Tele.

Després d'ajustar la mida de la imatge, apareix automàticament la pantalla Canvi d'imatge.

3 Utilitzeu les fletxes per ajustar la posició de la imatge.

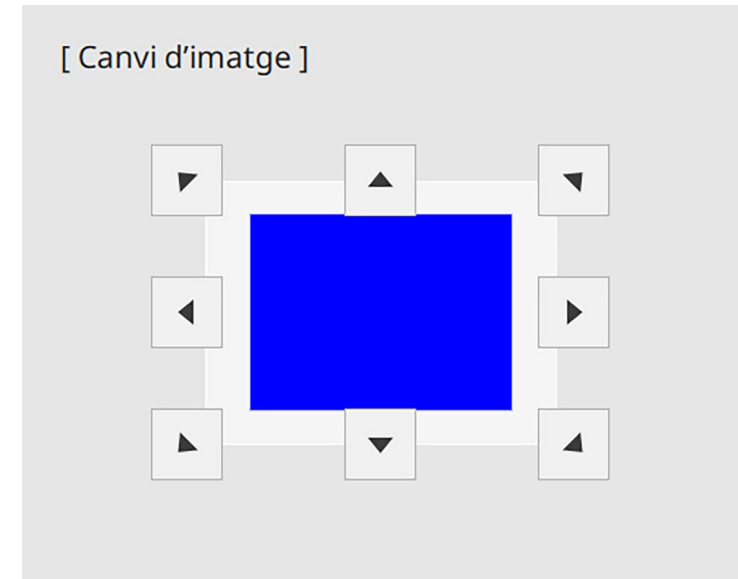

4 Premeu el botó [Esc] per tancar la pantalla d'ajust.

La pantalla d'ajust desapareix si no es realitza cap operació durant, aproximadament, 10 segons.



- La configuració de **Canvi d'imatge** es conserva fins i tot quan s'apaga el projector. D'aquesta manera, no és necessari tornar-la a ajustar si canvieu la ubicació d'instal·lació o l'angle del projector.
- També podeu ajustar el **Canvi d'imatge** al menú **Instal·lació** del projector.

Si heu connectat múltiples fonts d'imatges al projecteur (p. ex. un ordinador i un reproductor de DVD), podeu passar d'una a una altra.

- 1** Comproveu que la font d'imatges connectada que voleu utilitzar està encesa.
- 2** En el cas de fonts d'imatges de vídeo, introduïu un DVD o un altre suport de vídeo i premeu el botó de reproduir.
- 3** Seguiu un dels passos següents:
 - Premeu el botó [Source Search] del tauler de control o del comandament a distància fins que aparegui la imatge de la font que voleu.

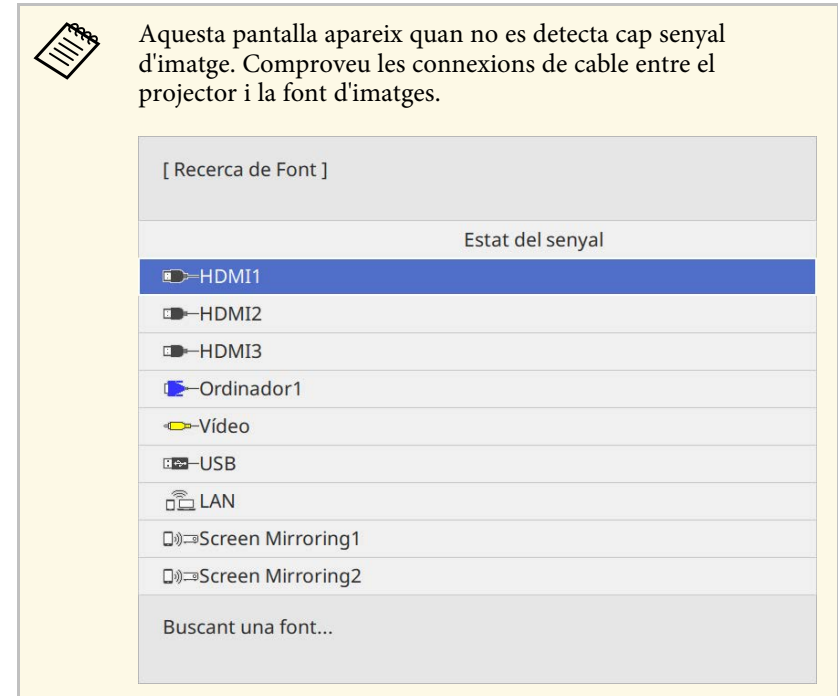
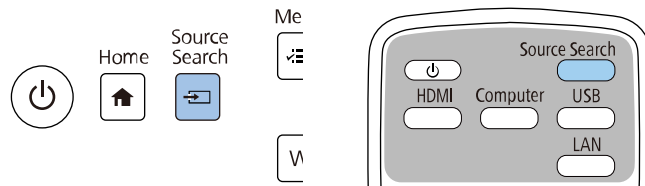

- Premeu el botó de la font que voleu del comandament a distància. Si hi ha més d'un port per aquesta font, torneu a prémer el botó per passar d'una font a una altra successivament.

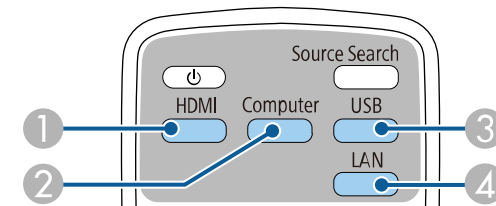

- 1** Fonts de Vídeo i HDMI (ports Video, HDMI1, HDMI2 i HDMI3)
- 2** Font del port de l'ordinador (ports Computer1 i Computer2)
- 3** Fonts del port USB (port USB-B i dispositius externs connectats als ports USB-A)

4 Font de xarxa (LAN i Screen Mirroring)

- Premeu el botó [Home] del tauler de control o del comandament a distància.

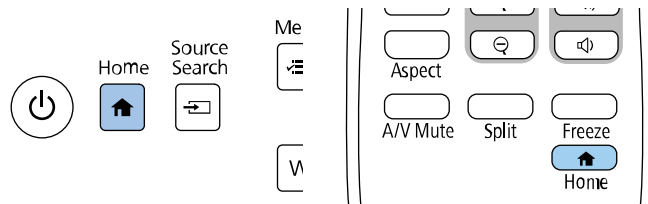

Seleccioneu la font que voleu utilitzar de la pantalla que es mostra.

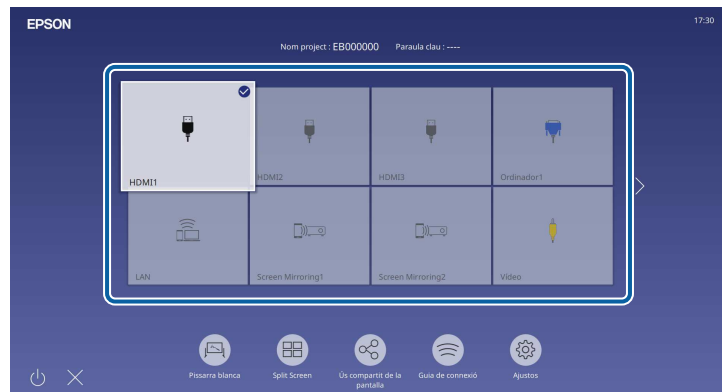

- L'ordre de visualització de les fonts d'entrada canvia quan el projector detecta un senyal d'entrada. (La font d'entrada detectada apareix a la posició superior esquerra).
- Apareix un senyal de verificació a la imatge de la font d'entrada actual. Per a la majoria de fonts (excepte l'entrada USB en mode de reproducció de contingut), podeu consultar una visualització prèvia de la imatge d'entrada actual en miniatura.
- Si hi ha més de nou fonts d'entrada disponibles, la font desitjada pot aparèixer a la pàgina següent. Seleccioneu la fletxa dreta per passar a la pàgina següent.

El projector pot mostrar imatges amb diferents relacions d'aspecte (relació entre l'amplada i l'alçada). Normalment, el senyal d'entrada procedent de la font de vídeo determina la relació d'aspecte de la imatge. En ocasions, es pot canviar la relació d'aspecte de les imatges per ajustar-les a la pantalla.

Si voleu utilitzar una relació d'aspecte concreta per a una font d'entrada de vídeo determinada, podeu seleccionar-la mitjançant el menú **Imatge** del projector.

» **Enllaços relacionats**

- "Canviar la relació d'aspecte de la imatge" [pàg.79](#)
- "Relacions d'aspecte de la imatge disponibles" [pàg.79](#)

La forma i la mida de la imatge visualitzada canvia, i el nom de la relació d'aspecte es mostra breument en pantalla.

- 3 Per passar d'una relació d'aspecte a una altra, premeu el botó [Aspect] repetidament.

 Per veure les imatges sense barres negres, establiu la **Resolució** en **Ample** o **Normal** al menú **Imatge** del projector segons la resolució de l'ordinador.

Canviar la relació d'aspecte de la imatge

Podeu canviar la relació d'aspecte de la imatge visualitzada.

 • Establiu l'ajust **Tipus de pantalla** del menú **Instal·lació** del projector abans de canviar la relació d'aspecte.

• Disponible només si s'ha desactivat l'ajust d'**Escala** o si l'ajust **Mode d'escala** s'ha establert en **Pant. completa**.
(EB-775F/EB-770Fi/EB-770F)

☛ **Imatge > Escala > Mode d'escala**

Relacions d'aspecte de la imatge disponibles

En funció del **Tipus de pantalla** seleccionat i del senyal d'entrada de la font d'imatge, podeu seleccionar les relacions d'aspecte de la imatge següents.

 • Tingueu en compte que l'ús de la funció de relació d'aspecte del projector per reduir, ampliar o dividir la imatge projectada amb finalitats comercials o per a la difusió pública pot infringir els drets del propietari del copyright de la imatge segons les lleis de propietat intel·lectual.

• Si projecteu imatges des d'una càmera de documents Epson connectada per USB, només pots seleccionar **Auto**, **Zoom**, **Zoom H** i **Zoom V**.

- 1 Engegueu el projector i passeu a la font d'imatges que voleu utilitzar.

- 2 Premeu el botó [Aspect] del comandament a distància.

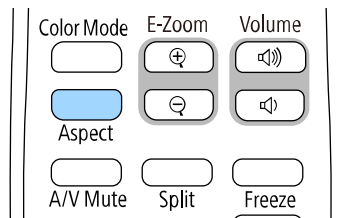

EB-775F/EB-770Fi/EB-770F

Mode d'aspecte	Descripció
Auto	Estableix automàticament la relació d'aspecte segons el senyal d'entrada i l'opció Resolució .
Complet	Fa servir tota l'amplada de l'àrea de projecció per mostrar les imatges però no en manté la relació d'aspecte.

Mode d'aspecte	Descripció
Zoom H Zoom V (No disponible quan Tipus de pantalla s'estableix en 16:6)	Mostra les imatges utilitzant tota l'amplada disponible (Zoom H) o tota l'alçada (Zoom V) de l'àrea de projecció i manté la relació d'aspecte de la imatge. Les àrees que sobrepassen els marges de la pantalla projectada no es projecten.
Natiu (No disponible quan Tipus de pantalla s'estableix en 16:6)	Mostra les imatges tal com són (es mantenen la relació d'aspecte i la resolució). Les àrees que sobrepassen els marges de la pantalla projectada no es projecten.

EB-760Wi/EB-760W

Mode d'aspecte	Descripció
Auto	Estableix automàticament la relació d'aspecte segons el senyal d'entrada i l'opció Resolució .
Complet	Fa servir tota l'amplada de l'àrea de projecció per mostrar les imatges però no en manté la relació d'aspecte.
Zoom	Fa servir tota l'amplada de l'àrea de projecció per mostrar les imatges i manté la relació d'aspecte de la imatge. Les àrees que sobrepassen els marges de la pantalla projectada no es projecten.
Natiu	Mostra les imatges tal com són (es mantenen la relació d'aspecte i la resolució). Les àrees que sobrepassen els marges de la pantalla projectada no es projecten.

El projector ofereix diferents Modes de color per oferir una lluentor, contrast i color òptims per a diferents entorns de visualització i tipus d'imatge. Podeu seleccionar el mode dissenyat per adaptar-se a la vostra imatge i el vostre entorn o experimentar amb els modes disponibles.

► **Enllaços relacionats**

- "Canviar el mode de color" [pàg.81](#)
- "Modes de color disponibles" [pàg.81](#)
- "Activar l'ajust de luminància automàtica" [pàg.81](#)

 També podeu definir l'opció **Mode de color** al menú **Imatge** del projector.

Canviar el mode de color

Podeu canviar el Mode de color del projector amb el comandament a distància per optimitzar la imatge per al vostre entorn de visualització.

- 1** Engegueu el projector i passeu a la font d'imatges que voleu utilitzar.
- 2** Premeu el [Color Mode] del comandament a distància per canviar el Mode de color.

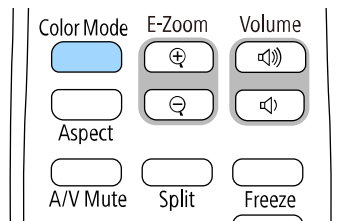

El nom del Mode de color apareix breument en pantalla i l'aspecte de la imatge canvia.

- 3** Per passar per tots els modes de color disponibles per al vostre senyal d'entrada, premeu el botó [Color Mode] repetidament.

Modes de color disponibles

Segons la font d'entrada que utilitzeu, podeu configurar el projector per utilitzar aquests modes de color:

Mode de color	Descripció
Dinàmic	Aquest és el mode amb més brillantor. La millor per prioritzar la lluentor.
Presentació	La millor per a la projecció d'imatges vives.
Cinema	La millor per gaudir de contingut com ara pel·lícules.
sRGB	La millor per reproduir fidelment el color de la font d'imatge.
Pissarra negra	La millor per projectar imatges directament en una pissarra verda.
DICOM SIM (EB-775F/EB-770Fi/EB-770F)	Ideal per projectar fotografies de raigs X i altres imatges mèdiques. Aquest mode només serveix de referència i no ha d'utilitzar-se per fer diagnòstic mèdiques.
Multiprojecció (EB-775F/EB-770Fi/EB-770F)	És ideal per projectar des de múltiples projectors (reduïu la diferència de tonalitat del color entre les imatges).

Activar l'ajust de luminància automàtica

Podeu activar el Contrast dinàmic per optimitzar automàticament la luminància de la imatge. Això millora el contrast de la imatge en funció de la lluentor del contingut projectat.

- 1** Engegueu el projector i passeu a la font d'imatges que voleu utilitzar.

2 Premeu el botó [Menu] del panell de control o del comandament a distància.

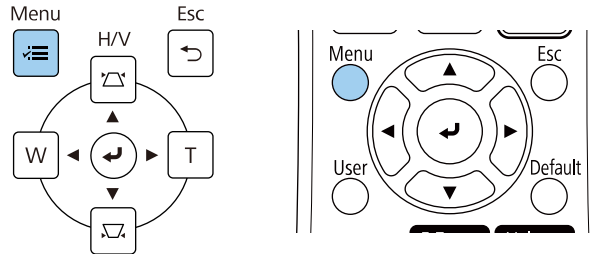

3 Seleccioneu el menú **Imatge** i premeu [Enter].

Elements d'ús freqüent	Imatge	
Imatge	Mode de color	Dinàmic
E/S del senyal	Lluentor	50
Instal·lació	Contrast	50
Pantalla	Saturació de color	50
Funcionament	Tint	50
Administració	Nitidesa	5
Xarxa	Balanç de blancs	
	Contrast dinàmic	Desactivat
Llapis/tàctil	Millora d'imatge	
Interactiu	Gamma adapt. escena	0
Multiprojecció	Gamma	0
Memòria	RGBCMY	
ECO	Reinicialitza als valors prede...	
Paràmetres inicials/tots	Font	HDMI1
	Aspecte	Auto
	Reinicialitza als valors prede...	
	Escala	
	Reinicialitza als aiusts de les i...	

4 Seleccioneu **Contrast dinàmic** i premeu [Enter].

5 Seleccioneu una de les opcions següents i premeu [Enter]:

- **Normal** per ajustos de la lluentor estàndard.
- **Velocitat alta** per ajustar la lluentor quan canviï l'escena.



6 Premeu [Menu] o [Esc] per sortir dels menús.

Podeu ajustar diferents aspectes de la visualització dels colors a les imatges projectades.

» Enllaços relacionats

- "Ajustar el matís, la saturació i la lluentor" pàg.83
- "Ajustar la gamma" pàg.84

Ajustar el matís, la saturació i la lluentor

Podeu ajustar el Matís, la Saturació i la Lluentor dels colors d'imatges individuals.

- 1 Engegueu el projector i passeu a la font d'imatges que voleu utilitzar.
- 2 Premeu el botó [Menu] del panell de control o del comandament a distància.

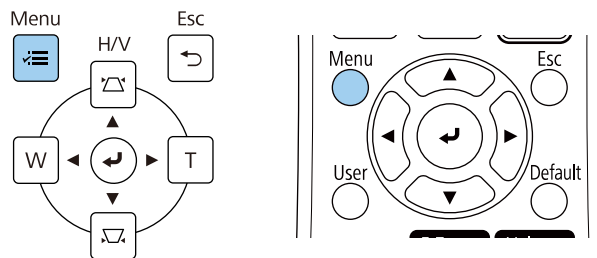

- 3 Seleccioneu el menú **Imatge** i premeu [Enter].

Elements d'ús freqüent	Imatge	
Imatge	Mode de color	Dinàmic
E/S del senyal	Lluentor	50
Instal·lació	Contrast	50
Pantalla	Saturació de color	50
Funcionament	Tint	50
Administració	Nitidesa	5
Xarxa	Balanç de blancs	
Llapis/tàctil	Contrast dinàmic	Desactivat
Interactiu	Millora d'imatge	
Multiprojecció	Gamma adapt. escena	0
Memòria	Gamma	0
ECO	RGBCMY	
Paràmetres inicials/tots	Reinicialitza als valors prede...	
	Font	HDMI1
	Aspecte	Auto
	Reinicialitza als valors prede...	
	Escala	
	Reinicialitza als ajusts de les i...	

- 4 Seleccioneu **RGBCMY** i premeu [Enter].
- 5 Seleccioneu el color que voleu ajustar i premeu [Enter].

[RGBCMY]		Tornar	
	Matís	Saturació	Lluentor
R	50 <input type="text"/>	50 <input type="text"/>	50 <input type="text"/>
G	50 <input type="text"/>	50 <input type="text"/>	50 <input type="text"/>
B	50 <input type="text"/>	50 <input type="text"/>	50 <input type="text"/>
C	50 <input type="text"/>	50 <input type="text"/>	50 <input type="text"/>
M	50 <input type="text"/>	50 <input type="text"/>	50 <input type="text"/>
Y	50 <input type="text"/>	50 <input type="text"/>	50 <input type="text"/>

- 6** Configureu adequadament les opcions següents:
- Per ajustar el matís general del color (blavós, verdós, vermellós), ajusteu l'opció **Matís**.
 - Per ajustar la intensitat general del color, ajusteu l'opció **Saturació**.
 - Per ajustar la lluentor general del color, ajusteu l'opció **Lluentor**.

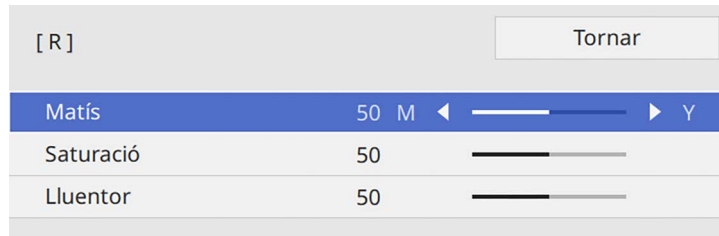

- 7** Premeu [Menu] o [Esc] per sortir dels menús.

Ajustar la gamma

Podeu corregir diferències en els colors de les imatges projectades que es produeixin entre fonts d'imatges diferents ajustant el paràmetre Gamma.

 Per optimitzar la tonalitat del color en funció de l'escena i per obtenir una imatge més viva, corregiu la imatge ajustant l'opció **Gamma adapt. escena**.

- 1** Engegueu el projector i passeu a la font d'imatges que voleu utilitzar.

- 2** Premeu el botó [Menu] del panell de control o del comandament a distància.

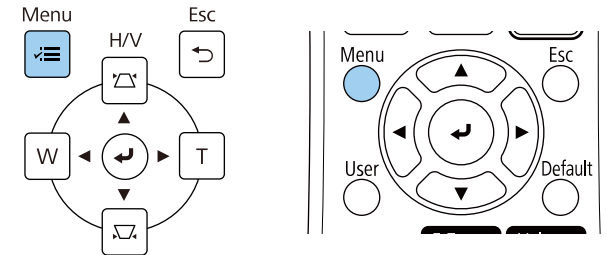

- 3** Seleccioneu el menú **Imatge** i premeu [Enter].

Elements d'ús freqüent	Imatge	
Imatge	Mode de color	Dinàmic
E/S del senyal	Lluentor	50
Instal·lació	Contrast	50
Pantalla	Saturació de color	50
Funcionament	Tint	50
Administració	Nitidesa	5
Xarxa	Balanç de blancs	
Llapis/tàctil	Contrast dinàmic	Desactivat
Interactiu	Millora d'imatge	
Multiprojecció	Gamma adapt. escena	0
Memòria	Gamma	0
ECO	Reinicialitza als valors prede...	
Paràmetres inicials/tots	Font	HDMI1
	Aspecte	Auto
	Reinicialitza als valors prede...	
	Escala	Reinicialitza als aiusts de les i...

- 4** Seleccioneu **Gamma** i premeu [Enter].

5 Seleccioneu i ajusteu el valor de correcció.

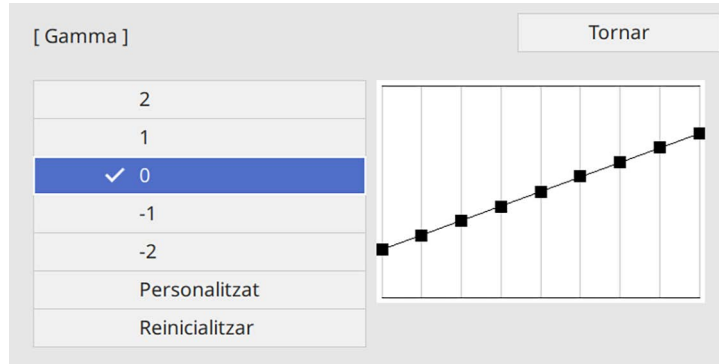

En seleccionar un valor més petit, podeu reduir la lluentor general de la imatge per obtenir una imatge més nítida. En seleccionar-se un valor més gran, les zones més obscures de les imatges obtenen més lluentor, però la saturació de color per a les zones menys lluent pot ser més dèbil.

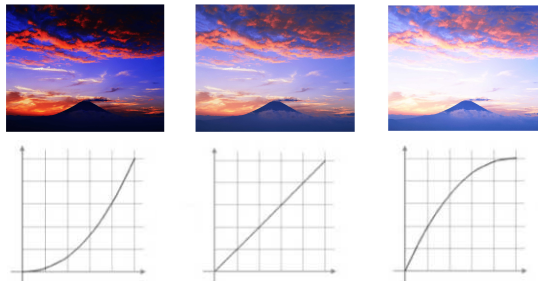

- Si establiu l'ajust de **Mode de color** en **DICOM SIM** al menú **Imatge** del projecteur, seleccioneu el valor de l'ajust en funció de la mida de projecció (EB-775F/EB-770Fi/EB-770F).
- Si la mida de la projecció és 80 polzades o menys, seleccioneu un valor petit.
- Si la mida de la projecció és 80 polzades o més, seleccioneu un valor gran.
- És possible que les imatges mèdiques no es reproduïxin correctament depenent de les especificacions de la configuració i de la pantalla.

6 Si voleu fer ajustos més fins, seleccioneu **Personalitzat** i premeu [Enter].

7 Premeu els botons de fletxa esquerra o dreta per seleccionar la tonalitat del color que voleu ajustar al gràfic d'ajust del gamma. A continuació, premeu els botons de fletxa amunt o de fletxa avall per ajustar el valor i premeu [Enter].

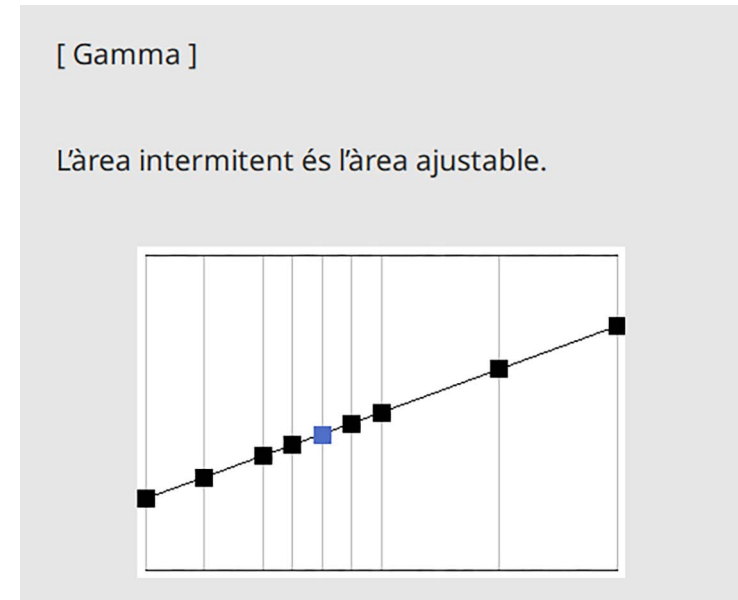

8 Premeu [Menu] o [Esc] per sortir dels menús.

Podeu ajustar la resolució de la imatge per reproduir una imatge clara amb una textura i una sensació material amb més força.

- 1 Engegueu el projector i passeu a la font d'imatges que voleu utilitzar.
- 2 Premeu el botó [Menu] del panell de control o del comandament a distància.

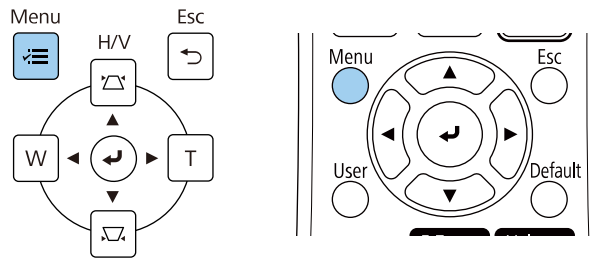

- 3 Seleccioneu el menú **Imatge** i premeu [Enter].

Elements d'ús freqüent	Imatge	
Imatge	Mode de color	Dinàmic
E/S del senyal	Lluntor	50
Instal·lació	Contrast	50
Pantalla	Saturació de color	50
Funcionament	Tint	50
Administració	Nitidesa	5
Xarxa	Balanc de blancs	
Llapis/tàctil	Contrast dinàmic	Desactivat
Interactiu	Millora d'imatge	
Multiprojecció	Gamma adapt. escena	0
Memòria	Gamma	0
ECO	RGBCMY	
Paràmetres inicials/tots	Reinicialtza als valors prede...	
	Font	HDMI1
	Aspecte	Auto
	Reinicialtza als valors prede...	
	Escala	
	Reinicialtza als ajusts de les i...	

- 4 Seleccioneu **Millora d'imatge** i premeu [Enter].

- 5 Seleccioneu **Mode predet. imatge** i premeu [Enter].

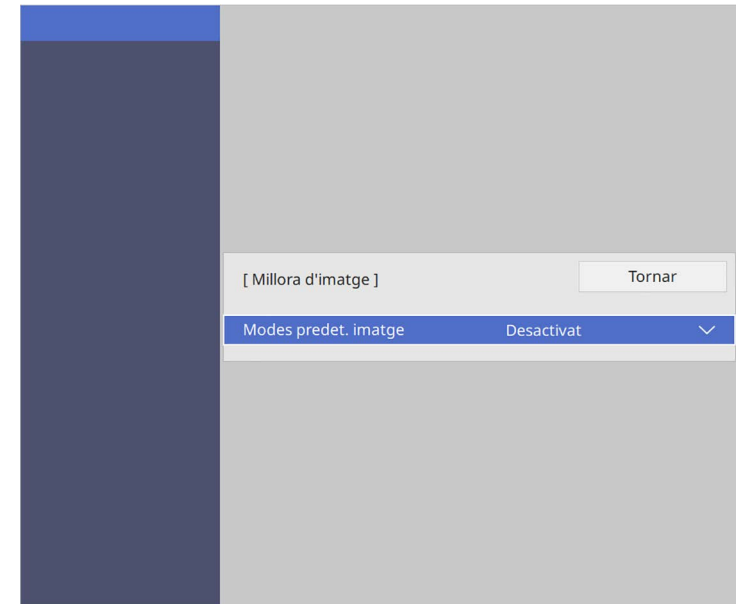

- 6 Seleccioneu l'opció predefinida i premeu [Enter].

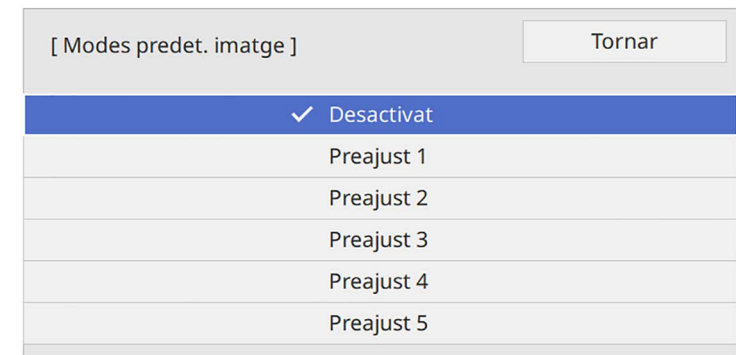

S'apliquen a la imatge els ajustos següents desats a l'opció predefinida.

- **Reducció de soroll**
- **Reducció soroll MPEG**
- **Supr. entrellaçat**
- **Super-resolution**
- **Intensif. detalls**

7 Ajusteu els paràmetres del menú **Imatge** individualment segons sigui necessari.

- Per reduir els tremolors a les imatges, ajusteu el paràmetre de **Reducció de soroll**.
- Per reduir el soroll o els artefactes que es veuen al vídeo MPEG, ajusteu el paràmetre **Reducció soroll MPEG**.
- Per convertir els senyals d'entrellaçat a progressiu per a determinats tipus d'imatge de vídeo, ajusteu el paràmetre **Supr. entrellaçat**.
 - **Desactivat**: per a imatges de vídeo amb moviments ràpids.
 - **Vídeo**: per a la majoria d'imatges de vídeo.
 - **Film/Auto**: per a pel·lícules, gràfics d'ordinador i animació.



Aquesta opció només apareix quan el senyal actual és un senyal entrellaçat (480i/576i/1080i).

- Per reduir el desenfocament que apareix en projectar una imatge de baixa resolució, ajusteu el paràmetre **Super-resolution**.
- Per crear una textura i una sensació material de la imatge amb més força, ajusteu el paràmetre **Intensif. detalls**.



Se sobreescriuen els valors dels ajustos a l'opció predefinida.

8 Premeu [Menu] o [Esc] per sortir dels menús.

Podeu ajustar la brillantor de la font llum del projector.



Els ajustos **Mantén la lluentor** i **Mantén el nivell de lluentor** del menú **Funcionament** del projector només estan disponibles per a EB-775F/EB-770Fi/EB-770F.

- 1** Engegueu el projector i passeu a la font d'imatges que voleu utilitzar.
- 2** Premeu el botó [Menu] del panell de control o del comandament a distància.

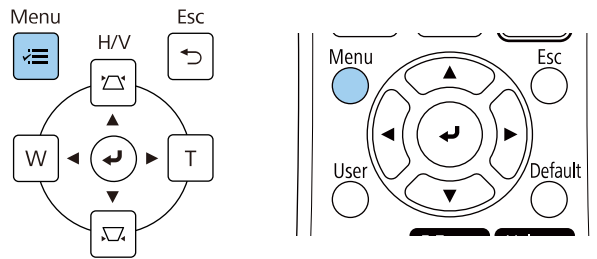

- 3** Seleccioneu el menú **Funcionament** i premeu [Enter].

Elements d'ús freqüent	Funcionament	
Imatge	Cerca autom. de font	Activat
E/S del senyal	Control de lluentor de la font...	
Instal·lació	Direct Power On	Desactivat
Pantalla	Encès automàtic	Desactivat
Funcionament	Mode de repòs	Activat
Administració	Temps Mode de repòs	10 min.
Xarxa	Temporitz. pausa A/V	Activat
Llapis/tàctil	Mode d'espera	Com. activada
Interactiu	Port	LAN amb cables
Multiprojecció	Inici ràpid	Desactivat
Memòria	Alimentació USB	Activat en projecció
ECO	Botó dir. invertida	Desactivat
Paràmetres inicials/tots	Reinicialitza els paràmetres d...	
	Administració	
	Botó d'usuari	Mode llum
	Logotip de l'usuari	
	Patró d'usuari	

- 4** Seleccioneu **Control de lluentor de la font de llum** i premeu [Enter].
- 5** Si voleu mantenir la lluentor en un nivell específic, seleccioneu l'opció **Mantén la lluentor** i seleccioneu **Activat**.

[Control de lluentor de la font de llum]	Tornar
Mantén la lluentor	Activat
Mantén el nivell de lluentor	100 %
Mode llum	Normal
Nivell de lluentor	100 %

6 Si activeu **Mantén la lluentor**, seleccioneu l'opció **Mantén el nivell de lluentor**.

7 Si desactiveu **Mantén la lluentor**, seleccioneu l'opció **Mode llum**:

- **Normal** permet establir la lluentor al nivell màxim. El temps d'operació amb aquesta opció serà d'unes 20.000 hores.
- **Silenci** permet establir la lluentor al 70% i redueix el soroll del ventilador. El temps d'operació amb aquesta opció serà d'unes 20.000 hores.
- **Ampliada** permet establir la lluentor al 70% i augmenta la vida útil del llum. El temps d'operació amb aquesta opció serà d'unes 30.000 hores.
- **Personalitzada** permet seleccionar un nivell de lluentor personalitzat entre 70 i 100 %.

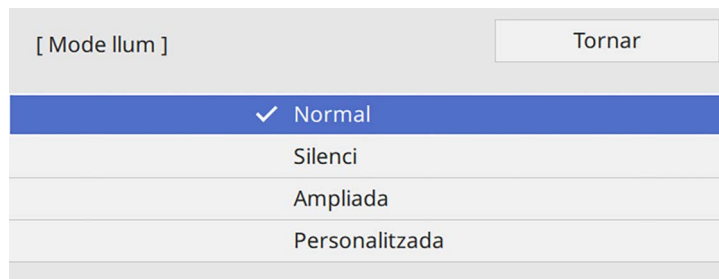

8 Si establiu l'opció **Mode llum** en **Personalitzat**, seleccioneu **Nivell de lluentor** i utilitzeu els botons de fletxa esquerra i dreta per seleccionar la lluentor.

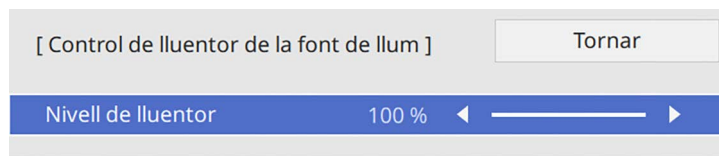

9 Premeu [Menu] o [Esc] per sortir dels menús.



Per obtenir millors resultats en mantenir una lluentor constant, establiu l'ajust **Calibr. de llum** en **Executar periòdicam.** al menú **Administració** del projector (EB-775F/EB-770Fi/EB-770F).

► Enllaços relacionats

- "Temps de funcionament de la font de llum" [pàg.90](#)
- "Especificacions del projector" [pàg.310](#)

Temps de funcionament de la font de llum

El temps de funcionament de la font de llum varia en funció del **Nivell de lluentor** i de si l'ajust **Mantén la lluentor** està activat o desactivat.



- El temps útil del llum varia en funció de les condicions ambientals i de l'ús que se'n faci.
- Les hores indicades són una aproximació i no estan garantides.
- Potser heu de canviar parts internes abans del que es preveia segons el temps estimat de funcionament del llum.
- Si **Mantén la lluentor** està activat i heu superat les hores d'ús indicades, potser no podreu seleccionar un paràmetre alt de **Mantén el nivell de lluentor**.

EB-775F/EB-770Fi/EB-770F

Mantén la lluentor desactivat

Paràmetre de Nivell de lluentor	Temps que queda perquè la lluentor del llum es redueixi a la meitat (aproximat)
100%	20.000 hores
90%	21.000 hores
80%	24.000 hores
70%	30.000 hores

Mantén la lluentor activat

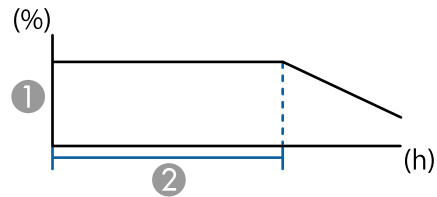

- 1 Mantén el nivell de lluentor
- 2 Temps durant el qual el projector pot mantenir una lluentor constant (aproximat)

Paràmetre de Mantén el nivell de lluentor	Temps durant el qual el projector pot mantenir una lluentor constant (aproximat)
85%	6.000 hores
80%	10.000 hores
70%	19.000 hores

EB-760Wi/EB-760W

Paràmetre de Nivell de lluentor	Temps que queda perquè la lluentor del llum es redueixi a la meitat (aproximat)
100%	20.000 hores
90%	21.000 hores
80%	24.000 hores
70%	30.000 hores

Els botons de volum controlen el sistema d'altaveus intern del projector.
També podeu controlar el volum dels altaveus externs connectats al projector.
Heu d'ajustar el volum per separat per a cada font d'entrada connectada.

- 1** Engegueu el projector i inicieu una presentació.
- 2** Per pujar o baixar el volum, premeu els botons [Volume] del comandament a distància, com es veu a la imatge.

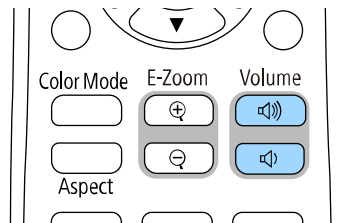

Apareix un regulador de volum a la pantalla.

- 3** Per establir el volum en un nivell específic per a una font d'entrada, seleccioneu **Volum** al menú **E/S del senyal** del projector.

Precaució

No inicieu una presentació amb el volum alt. Els sorolls forts sobtats poden provocar pèrdues auditives.

Baixeu sempre el volum abans d'apagar l'aparell, d'aquesta manera, quan el torneu a engegar, podreu apujar el volum gradualment.

Com fer servir les funcions interactives

Seguiu les instruccions d'aquestes seccions per fer servir les funcions interactives.

► Enllaços relacionats

- "Modes de funcions interactives" [pàg.94](#)
- "Preparació abans de fer servir les funcions interactives" [pàg.96](#)
- "Pantalles de pissarra blanca (mode de pissarra)" [pàg.101](#)
- "Dibuix sobre la imatge projectada amb el mode d'anotació" [pàg.108](#)
- "Com compartir els dibuixos" [pàg.112](#)
- "Com controlar les funcions de l'ordinador des de la pantalla projectada (mode interactiu amb el PC)" [pàg.118](#)
- "Com controlar una càmera de documents" [pàg.122](#)
- "Visualització del dispositiu de xarxa" [pàg.123](#)
- "Com fer servir les funcions interactives a través d'una xarxa" [pàg.125](#)
- "Ús de la projecció Split Screen" [pàg.126](#)

Amb les funcions interactives podeu fer les següents operacions:



- Les funcions interactives només estan disponibles per a EB-770Fi/EB-760Wi.
- Per realitzar operacions tàctils amb el dit, cal instal·lar la unitat Touch opcional. Consulteu la *Guia d'instal·lació* per obtenir més informació.

- El mode de pissarra permet utilitzar llapis interactius o el dit per escriure sobre la pissarra projectada.

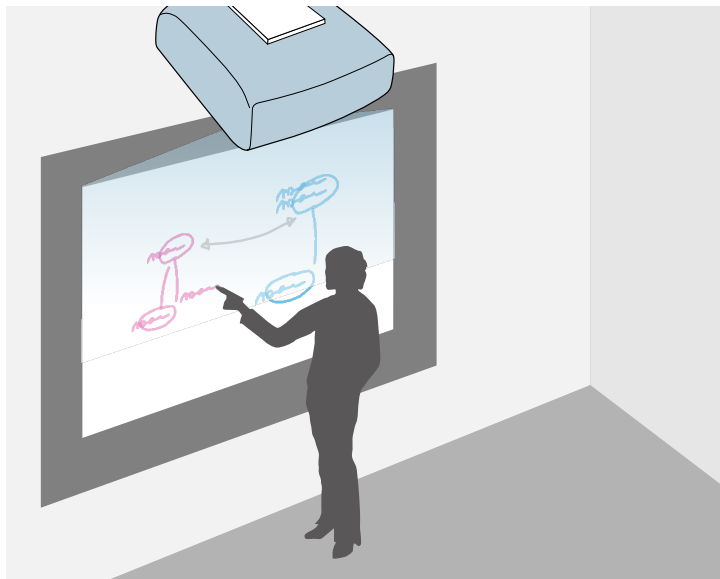

Per fer servir la funció de dibuix de la pissarra integrada, no cal fer servir un ordinador ni instal·lar cap programari addicional. És útil en reunions per substituir una pissarra.

Podeu compartir els continguts dibuixats que heu creat amb altres projectors, desar-los com a fitxers PDF o PNG i imprimir-los o enviar-los per correu electrònic.

- El mode d'anotació permet utilitzar llapis interactius o el dit per afegir notes al contingut projectat des d'un ordinador, des d'una tauleta, des de la càmera de documents o des d'una altra font.



Les anotacions permeten destacar la informació projectada o incloure notes addicionals per millorar l'eficàcia de les classes o de les presentacions. Podeu capturar les pàgines anotades i, després, desar-les o imprimir-les.

- El mode interactiu amb el PC permet utilitzar llapis interactius o el dit com a ratolí. D'aquesta manera podeu navegar, seleccionar i desplaçar-vos pel contingut projectat des de l'ordinador.

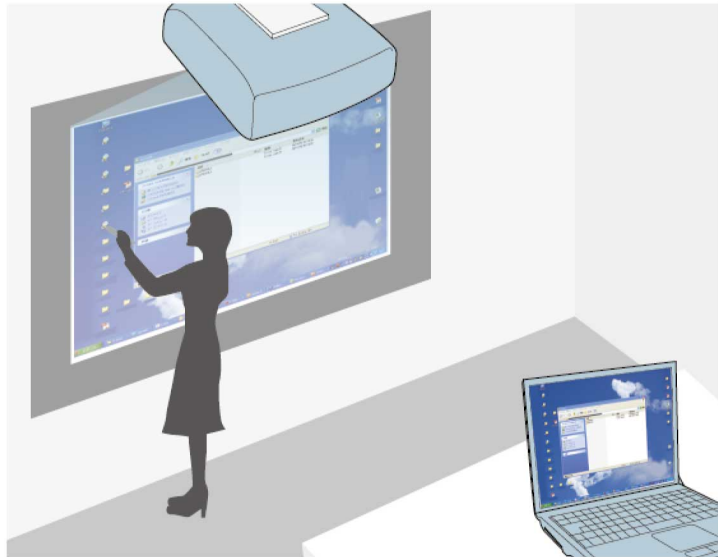

- També podeu fer servir el programari Easy Interactive Tools per accedir a altres funcions interactives, com ara desar les anotacions i imprimir-les. Trobareu les instruccions a la *Guia de funcionament de l'Easy Interactive Tools*.

► Enllaços relacionats

- "Pantalles de pissarra blanca (mode de pissarra)" [pàg.101](#)
- "Dibuix sobre la imatge projectada amb el mode d'anotació" [pàg.108](#)
- "Com controlar les funcions de l'ordinador des de la pantalla projectada (mode interactiu amb el PC)" [pàg.118](#)
- "Obtenció de la darrera versió dels documents" [pàg.11](#)

Aquesta secció proporciona instruccions de seguretat sobre com instal·lar i fer servir els llapis interactius o realitzar operacions tàctils amb el dit. Llegiu aquestes instruccions amb atenció abans de fer servir les funcions interactives.

► Enllaços relacionats

- "Instruccions de seguretat per a les funcions interactives" [pàg.96](#)
- "Com fer servir els llapis interactius" [pàg.96](#)
- "Ús del dit per a funcionament interactiu tàctil" [pàg.98](#)

Instruccions de seguretat per a les funcions interactives

Les funcions interactives utilitzen la comunicació d'infraroigs. Quan feu servir aquesta funció, tingueu en compte els següents punts importants:

- Assegureu-vos que no hi ha llum forta o llum solar impactant sobre el receptor del llapis interactiu i sobre la pantalla de projecció.
- Si hi ha pols al receptor del llapis interactiu, podria interferir en la comunicació per infraroigs i potser no funcionarà amb normalitat. Netegeu el receptor si està brut.
- No pinteu ni enganxeu adhesius a la tapa del receptor del llapis interactiu.
- No utilitzeu cap comandament a distància o micròfon per infrarojos a la mateixa habitació, ja que el llapis interactiu podria deixar de funcionar correctament.
- No utilitzeu dispositius que generin sorolls potents, com ara transformadors o dispositius giratoris, a prop del projector. Potser no podreu fer servir les funcions interactives.

Com fer servir els llapis interactius

Abans d'utilitzar els llapis interactius, configureu el sistema i calibreu els llapis. Consulteu la *Guia d'instal·lació* del projector per veure'n les instruccions.



Torneu a calibrar el sistema si noteu alguna diferència a la posició després de fer una d'aquestes operacions:

- En executar la Correcció geomètrica
- Ajustar la mida de la imatge
- Utilitzar la funció Canvi d'imatge
- Canviar la posició del projector

El projector inclou un llapis blau i un llapis taronja (veureu els colors a l'extrem del llapis). Podeu utilitzar els dos llapis alhora o per separat.

Assegureu-vos que s'han instal·lat les piles dels llapis.

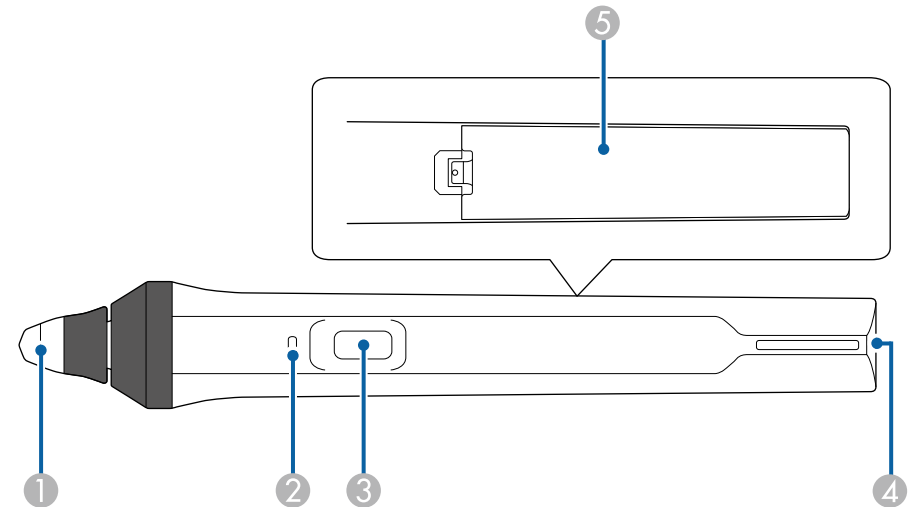

- 1 Punta del llapis
- 2 Indicador de bateria
- 3 Botó
- 4 Punt de fixació de la corretja
- 5 Tapa de la pila

Agafeu el llapis per encendre'l.

Quan acabeu de fer servir el llapis, deixeu-lo tal com està lluny de la pantalla de projecció.

Atenció

- No feu servir els llapis interactius amb les mans mullades ni a llocs on puguin mullar-se. Els llapis interactius no són a prova d'aigua.
- Manteniu el projecteur i la pantalla de projecció allunyats de la llum directa del sol o pot ser que les funcions interactives no funcionin.



- Els llapis s'apaguen automàticament 15 segons després de deixar-los. Agafeu el llapis per tornar-lo a encendre.
- Per gaudir del millor rendiment, manteniu el llapis perpendicular a la pissarra segons la imatge inferior. No tapeu la banda negra que hi ha a prop de la punta del llapis.

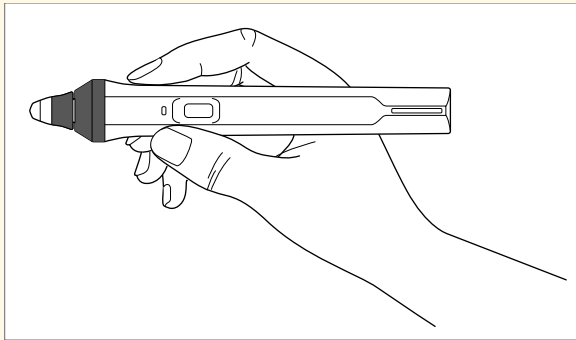

Amb el llapis podeu fer el següent:

- Escriure o dibuixar sobre la superfície de projecció en mode d'anotació i en mode de pissarra.

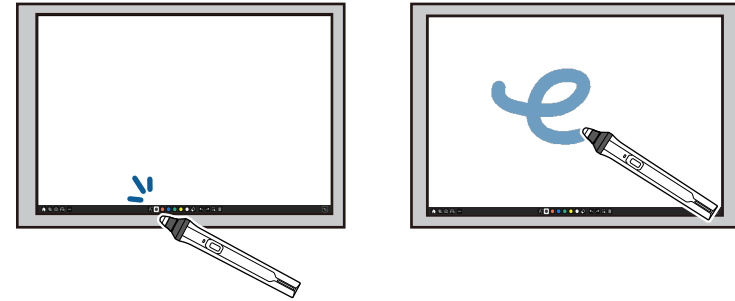

- Per seleccionar un element projectat, com ara una icona, toqueu la superfície de projecció amb la punta del llapis.
- Per dibuixar sobre la pantalla projectada, toqueu la superfície de projecció amb la punta del llapis i arrossegueu-la.
- Per moure el punter projectat, passeu per sobre de la superfície sense tocar-la.
- Per canviar el funcionament del llapis seleccionat al menú **Interactiu** del projecteur, premeu el botó lateral.

Interactiu > Acció botó llapis

- Feu servir el llapis com a ratolí en el mode interactiu amb el PC.



- Per fer clic amb el botó esquerre, toqueu la superfície de projecció amb la punta del llapis.

- Per fer doble clic, toqueu dues vegades la pissarra amb la punta del llapis.
- Per fer clic amb el botó dret, premeu el botó lateral.
- Per fer clic i arrossegar, toqueu i arrossegueu amb el llapis.
- Per moure el cursor, passeu per sobre de la pissarra sense tocar-la.



- Si no voleu fer servir la funció Sense contacte, podeu desactivar-la amb el paràmetre **Llapis sense contacte** del menú **Llapis/tàctil** del projector.
- Si voleu que prémer i mantenir el llapis equivalgui a un clic amb el botó dret, establiu el **Mode de seguiment de llapis** en **Mode de ratolí** i l'ajust **Prémer i mantenir** en **Clic botó dret** al menú **Llapis/tàctil** del projector.
 - ☛ **Llapis/tàctil > Interactivitat PC > Mode de seguiment de llapis**
 - ☛ **Llapis/tàctil > Interactivitat PC > Prémer i mantenir**

» Enllaços relacionats

- "Obtenció de la darrera versió dels documents" [pàg.11](#)

Ús del dit per a funcionament interactiu tàctil

Podeu fer servir el dit per interactuar amb la pantalla projectada, exactament igual que ho faríeu amb un llapis interactiu. Podeu utilitzar un llapis o utilitzar el dit, o fer servir tots dos alhora.

El projector reconeix com a màxim sis punts tàctils al mode interactiu amb el PC. Les funcions tàctils admeten l'ús de dos dits per als modes d'anotació i pissarra.

Abans de executar les funcions tàctils amb el dit, feu el següent:

- Instal·leu la Unitat Touch.
- Calibreu el sistema manualment per al llapis.
- Ajusteu l'angle per a la Unitat Touch.
- Calibreu el sistema per al funcionament tàctil.

Consulteu la *Guia d'instal·lació* del projector per obtenir més informació sobre aquestes operacions.

La Unitat Touch s'engega i s'activa per a fer servir les funcions tàctils amb el dit quan engegueu el projector i l'indicador es torna blau.

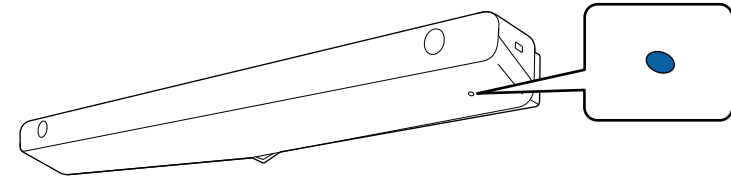

- Comproveu el següent si la Unitat Touch no s'engega.
 - El projector funciona normalment.
 - Si l'opció **Instal·lació vertical** s'ha establert en **Sí**, comproveu que l'opció **Projecció** s'estableix en **Frontal** o en **Frontal/Cap per avall** al menú **Instal·lació**.
 - Si l'opció **Instal·lació vertical** s'ha establert en **No**, comproveu que l'opció **Projecció** s'estableix en **Frontal/Cap per avall** o en **Poster./Cap per avall** al menú **Instal·lació**.
 - L'ajust **Alimentació** està **Activat** en el menú **Unitat Touch**.
 - ☛ **Llapis/tàctil > Unitat Touch > Alimentació**
 - La Unitat Touch està connectada al port TCH del projector amb un cable de connexió de la Unitat Touch.
- Poden produir-se diferències de posicionament en funció de l'angle o de la direcció en què apunteu.
- Les funcions tàctils poden no funcionar correctament si teniu les ungles llargues o artificials, o teniu els dits embolicats amb una vena o similar.
- Les funcions tàctils potser no es reconeixeran correctament si teniu els dits o els llapis massa junts o si els creueu.
- Les funcions tàctils poden no funcionar correctament si toqueu la pantalla amb la roba o amb una altra part del cos.
- Si toqueu la pantalla a mà alçada durant les operacions tàctils, pot ser que les operacions tàctils no funcionin correctament.

Podeu executar les següent operacions tàctils amb el dit:

- Escriure o dibuixar sobre la superfície de projecció en mode d' anotació i en mode de pissarra.



- Per seleccionar un element projectat, com ara una icona, toqueu la superfície de projecció amb el dit.
- Per dibuixar a la pantalla projectada per primera vegada després d'encendre el projector, seleccioneu un llapis de la barra d'eines i toqueu la superfície de projecció amb el dit. Si no ho feu, el dit farà de goma d'esborrar la primera vegada que utilitzeu les operacions tàctils.
- Per allunyar-vos o apropar-vos, toqueu un element amb dos dit i separeu-los per apropar-vos o acosteu-los per allunyar-vos (fer un zoom).
- Per girar la imatge, toqueu-la amb dos dits i gireu la mà.
- Feu servir el dit com a ratolí en el mode interactiu amb el PC.



- Per fer clic amb el botó esquerre, toqueu la superfície de projecció amb el dit.

- Per fer doble clic, toqueu la pissarra dues vegades amb el dit.
- Per fer clic amb el botó dret, toqueu la pissarra amb el dit durant uns 3 segons (Windows).
- Per fer clic i arrossegar, toqueu i arrossegueu un element amb el dit.



- També podeu executar les funcions següents, si el vostre dispositiu les admet:
 - Per allunyar-vos o apropar-vos, toqueu un element amb dos dit i separeu-los per apropar-vos o acosteu-los per allunyar-vos (fer un zoom).
 - Per girar la imatge, toqueu-la amb dos dits i gireu la mà.
 - Per desplaçar-vos amunt o avall per la pàgina, o per anar endavant o enrere en una finestra del navegador, feu gestos ràpids.
 - Només podeu fer servir una eina amb un dit alhora.

» Enllaços relacionats

- "Instruccions de seguretat per a funcionament interactiu tàctil" [pàg.99](#)
- "Obtenció de la darrera versió dels documents" [pàg.11](#)

Instruccions de seguretat per a funcionament interactiu tàctil

Si instal·leu la Unitat Touch amb el producte làser integrat d'alta potència, podreu fer servir la pissarra amb el dit.

El làser emet des dels ports de difusió làser de la part inferior de la Unitat Touch:

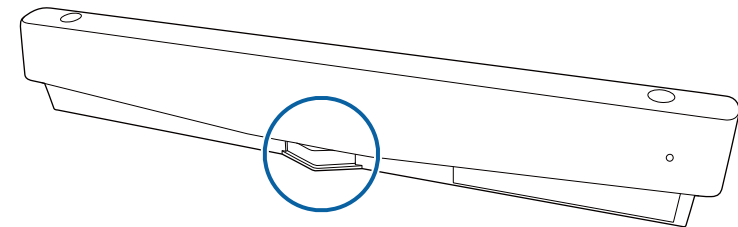

Quan realitzeu operacions tàctils, tingueu en compte els següents punts importants:

Avís

- No deixeu que els infants facin servir la pissarra amb els dits (funcionament tàctil) sense la supervisió d'un adult.
- No obriu en cap cas l'estoig del projector o de la Unitat Touch. No proveu mai de desmuntar o modificar el projector o la Unitat Touch. La tensió elèctrica de l'interior del projector pot provocar lesions greus.
- No permeteu que el llum làser que emet la Unitat Touch passi a través o d'un objecte òptic (p. ex. una lupa o un mirall) o s'hi reflecteixi. L'ús continuat de la Unitat Touch pot provocar incendis o accidents i també pot causar lesions.
- Si teniu cap problema amb el projector o amb la Unitat Touch, desendolieu el projector i deixeu-lo en mans de tècnics de servei qualificats. L'ús continuat de la Unitat Touch pot provocar incendis o accidents i també pot causar lesions oculars.
- No mireu el llum làser a través d'un dispositiu òptic (p. ex. lupa, lupa binocular o microscopi) a una distància de 70 mm o inferior dels ports de difusió làser de la Unitat Touch. Aquesta acció pot provocar lesions oculars.

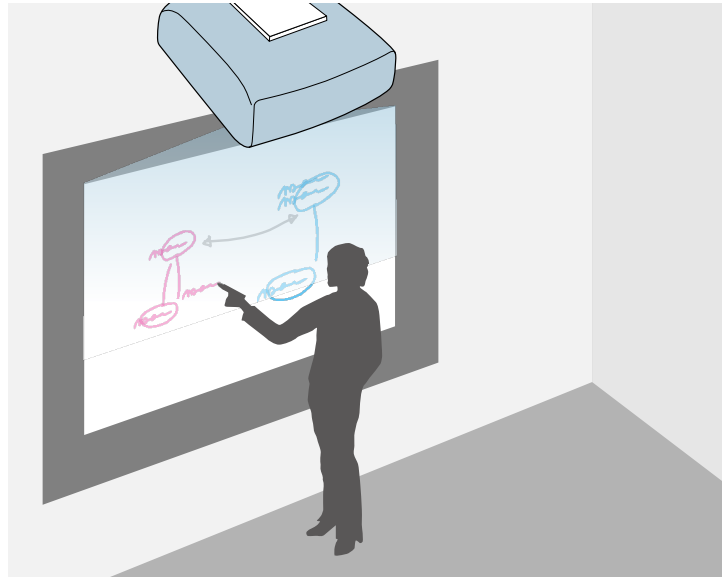

Podeu fer servir el vostre projecteur per projectar una imatge de pissarra blanca en una superfície plana. Podeu fer servir aleshores els llapis interactius o el dit per dibuixar lletres i formes sobre la imatge com si es tractés d'una pissarra blanca. Això és útil en ubicacions sense pissarra.



En mode de pissarra, també podeu fer servir tots dos llapis o tots dos llapis i el vostre dit alhora.

» Enllaços relacionats

- "Instruccions de seguretat per al Mode de pissarra" [pàg.101](#)
- "Com iniciar el Mode de pissarra" [pàg.101](#)

- Els usuaris són els responsables d'administrar aquestes dades. Epson no es fa responsable de danys directes o indirectes causats per la pèrdua, danys o publicació de les dades de l'usuari o de les dades de tercers mitjançant l'ús d'aquest projecteur. Assegureu-vos que enteneu aquests punts abans de fer servir l'aparell.

Com iniciar el Mode de pissarra

Podeu dibuixar a la pantalla de pissarra blanca amb la barra del mode de pissarra.

- 1** Engegueu el projecteur.
- 2** Premeu el botó [Home].

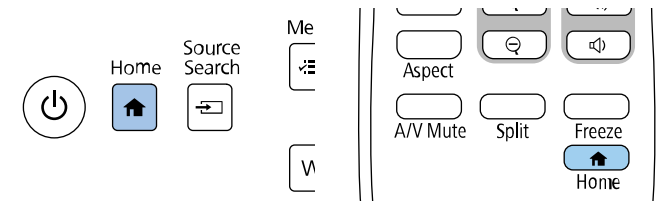

Instruccions de seguretat per al Mode de pissarra

Quan feu servir aquesta funció, tingueu en compte els següents punts importants:

- Els dibuixos s'esborren en apagar el projecteur.

3 Seleccioneu Pissarra blanca.

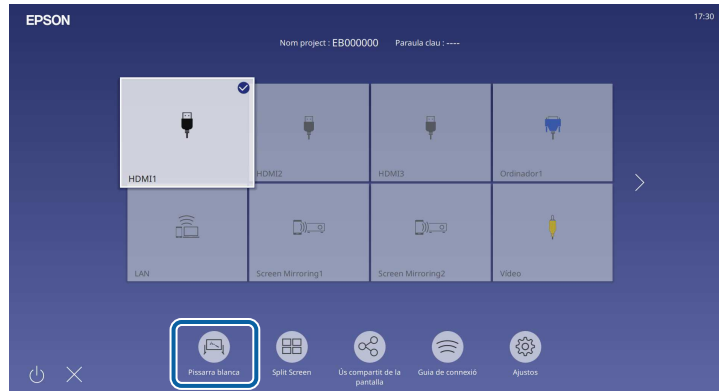

Veureu la pantalla de la pissarra i la barra d'eines.

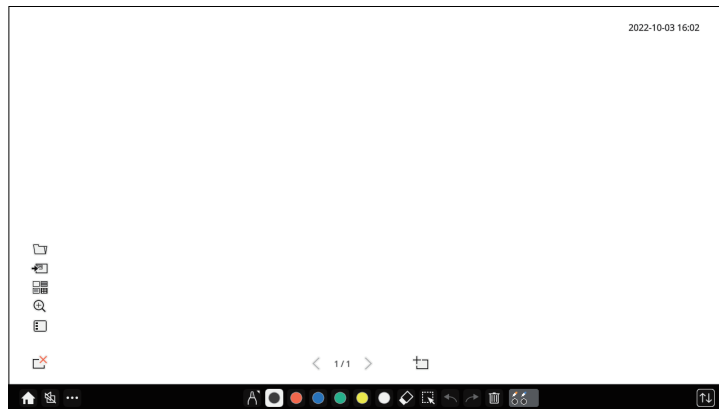

- Podeu desplaçar la barra d'eines cap a la dreta, l'esquerra, amunt o avall de la pantalla arrossegant-lo.
- Per passar al mode de pissarra, també podeu fer clic a  de la barra d'eines.
- Qualsevol dibuix fet al mode de pissarra es retindrà si passeu al mode d'anotació o a altres orígens d'imatge.

4 Seleccioneu l'eina de dibuix que voleu utilitzar de la barra d'eines que apareix a la part inferior de la pantalla i dibuixeu sobre la pantalla projectada amb el llapis interactiu o el dit.

» Enllaços relacionats











- "Barra d'eines del mode de pissarra" [pàg.102](#)
- "Botons addicional del mode de pissarra" [pàg.104](#)
- "Importació d'imatges en mode de pissarra" [pàg.105](#)
- "Tipus de fitxer que es poden obrir en el Mode de pissarra" [pàg.106](#)











Barra d'eines del mode de pissarra



La barra d'eines del mode de pissarra us permet dibuixar i escriure a la pantalla projectada. La barra d'eines del mode de pissarra es mostra a la il·lustració següent.



- Per utilitzar la caixa d'eines en miniatura, premeu el botó del lateral del llapis en qualsevol lloc de l'àrea de dibuix. La caixa d'eines en miniatura permet canviar el tipus de llapis o d'esborrador.
- Si realitzeu operacions tàctils amb el dit, no podreu visualitzar la caixa d'eines en miniatura.

 Inici	Mostra la pantalla d'Inici.
 A/V Mute	Desactiva el vídeo i l'àudio. Torneu a tocar el botó per tornar a activar el vídeo i l'àudio.
 Altres eines	Mostra eines addicionals. <ul style="list-style-type: none"> <li data-bbox="450 539 1052 671">  Correu: envia la pantalla projectada per correu. Abans, configureu el Correu al menú Interactiu del projector. <li data-bbox="450 671 1052 804">  Desa: desa la pantalla visualitzada. Abans, configureu l'opció Desa al menú Interactiu del projector. <li data-bbox="450 804 1052 936">  Imprimeix: imprimeix la pantalla projectada. Abans, configureu l'opció Imprimeix al menú Interactiu del projector. <li data-bbox="450 936 1052 1069">  Temporitzador: compta el temps (ascendent o descendent). <li data-bbox="450 1069 1052 1201">  Comparteix projecció: comparteix la pantalla actual mitjançant el programari Epson iProjection. <li data-bbox="450 1201 1052 1334">  Llista particip.: mostra la pantalla de selecció d'usuaris perquè pugueu projectar des dels dispositius connectats al projector a través d'una xarxa. <li data-bbox="450 1334 1052 1466">  Guia: mostra la pantalla d'ajuda de les funcions de la barra d'eines. Seleccioneu Tanca per tancar la pantalla d'ajuda. <li data-bbox="450 1466 1052 1528"> Eborra tots els continguts de dibuix: esborra tots els continguts de dibuix i les imatges actuals i torna el mode de pissarra al seu estat per defecte.

 Llapis	Mostra el tipus de llapis, el gruix o la forma disponibles.
 Color	Canvia el color per als dibuixos.
 Esborrador	Activa un esborrador. Seleccioneu la mida de l'esborrador.
 Seleccionar	Selecciona el contingut dibuixat o una imatge inserida per poder-hi executar operacions com ara moure l'element o ajustar-ne la mida. <ul style="list-style-type: none"> <li data-bbox="1487 703 2094 879"> • Seleccioneu la icona  de la cantonada inferior dreta de l'objecte o la imatge seleccionats per realitzar operacions. Per enganxar la imatge o l'objecte copiats, toqueu la pantalla, seleccioneu la icona  i seleccioneu Enganxa. <li data-bbox="1487 879 2094 943"> • Arrossegueu el marge de la zona per augmentar o reduir l'objecte o la imatge. <li data-bbox="1487 943 2094 1023"> • Arrossegueu  dalt de la zona per rotar l'objecte o la imatge seleccionada.
 Desfés	Desfà la operació anterior.
 Refés	Cancel·la una operació de desfer i restaura l'estat anterior.
 Eborra la pantalla	Esborra tots els dibuixos de la pàgina visualitzada.

 <p>Estat del llapis/dit</p>	<p>Mostra l'estat dels llapis interactius i el dit.</p>
 <p>Desactiva mode tàctil/Activa mode tàctil</p>	<p>Desactiva temporalment les operacions tàctils per evitar un funcionament accidental. També activa les operacions tàctils desactivades.</p>
 <p>Minimitza</p>	<p>Amaga la barra d'eines.</p>

-  Podeu mostrar la quantitat i grandària d'imatges següents a la pantalla de pissarra.
 - Fins a 1920 × 1080 píxels per 2 arxius per una pàgina
 - Fins a 20 pàgines
 - Els objectes dibuixats es mostren davant de la imatge importada.
 - Si els objectes o les imatges es mouen fora de la pantalla projectada, potser no podreu seleccionar-los.





» **Enllaços relacionats**



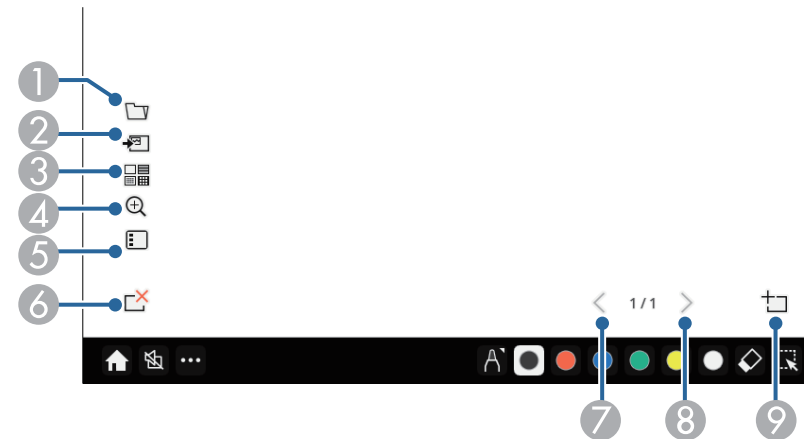









- "Pantalla d'inici" [pàg.50](#)
- "Apagar la imatge i el so temporalment" [pàg.142](#)
- "Enviament del contingut dels dibuixos a través del correu electrònic" [pàg.112](#)
- "Com desar el contingut dibuixat" [pàg.114](#)
- "Impressió del contingut dibuixat" [pàg.116](#)
- "Visualització del dispositiu de xarxa" [pàg.123](#)

Botons adicional del mode de pissarra

Els botons del mode de pissarra permeten utilitzar les funcions del mode de pissarra.



1	 <p>Obre Obre un fitxer i llegeix les dades a una nova pàgina.</p>
2	 <p>Afegeix imatge Importa un fitxer d'imatge a la pàgina actual.</p>
3	 <p>Fons Selecciona una plantilla de fons. Selecciona  per afegir plantilles d'usuari.</p>

4	 <h3>Zoom</h3> <p>Augmenta o redueix la imatge projectada.</p> <ul style="list-style-type: none">  : redueix la imatge.  : amplia la imatge.  : torna a la mida original.  : amplia la zona seleccionada.  : canvia la relació del zoom per ajustar l'alçada i mostrar la pantalla de la pissarra blanca completa durant la projecció de pantalla dividida.  : canvia la relació del zoom per ajustar l'alçada i mostrar la pantalla de la pissarra blanca completa durant la projecció de pantalla dividida.
5	 <h3>Llista de pàgines</h3> <p>Mostra la llista de pàgines. Podeu afegir, copiar i suprimir pàgines de la llista. Per seleccionar la posició de visualització de la llista de pàgines, utilitzeu l'ajust Posició de llista de pàgines.</p> <p> Interactiu > Posició de llista de pàgines</p>
6	 <h3>Suprimeix la pàgina</h3> <p>Eborra la pàgina actual.</p>
7	 <h3>Pàgina anterior</h3> <p>Mostra la pàgina anterior.</p>
8	 <h3>Pàgina següent</h3> <p>Mostra la pàgina següent.</p>

9	 <h3>Pàgina nova</h3> <p>Afegeix una pàgina nova després de la pàgina visualitzada actualment. Podeu afegir fins a 20 pàgines.</p>
---	---

Importació d'imatges en mode de pissarra

Podeu importar imatges a la pàgina actual en mode de pissarra. Podeu importar fitxers des d'un dispositiu d'emmagatzematge USB o des d'una carpeta de xarxa o bé podeu escanejar una imatge des d'un escàner de xarxa i importar-la.

- Per importar imatges des d'un emmagatzematge USB o des d'una carpeta de xarxa, abans configureu els ajustos de l'opció **Desa** al menú **Interactiu** del projector.
- Per escanejar un document en paper, abans comproveu que heu connectat al projector una impressora compatible que pugui escanejar i configureu l'opció **Impr.** al menú **Interactiu** del projector.



- S'admeten les impressores amb ordres ESC/P-R.
- Alguns productes, com ara alguns escàners independents, no poden fer servir aquesta característica. Per obtenir un llistat amb els productes compatibles, poseu-vos en contacte amb Epson.
- Si la impressora està en un estat que no permet la impressió, p. ex. s'ha quedat sense tinta, no podreu escanejar documents.

Si escanegeu amb el vostre producte, no podeu fer servir les funcions d'escaneig següents fins i tot si es mostren disponibles:

- Fer servir el botó d'escanejar del vostre producte.
- Escanejar un document parcialment.
- Com escanejar originals mitjançant un sistema d'alimentació automàtica (ADF).

1 Si escanegeu un document en paper, carregueu l'original al producte.

- 2** Seleccioneu la icona  de la cantonada inferior esquerra de la pissarra.

Veureu la pantalla **Afegeix imatge**.

- 3** Seleccioneu la configuració d'emmagatzemament següent a la pantalla Escaneja.

- Des d'un emmagatzematge USB o una carpeta de xarxa

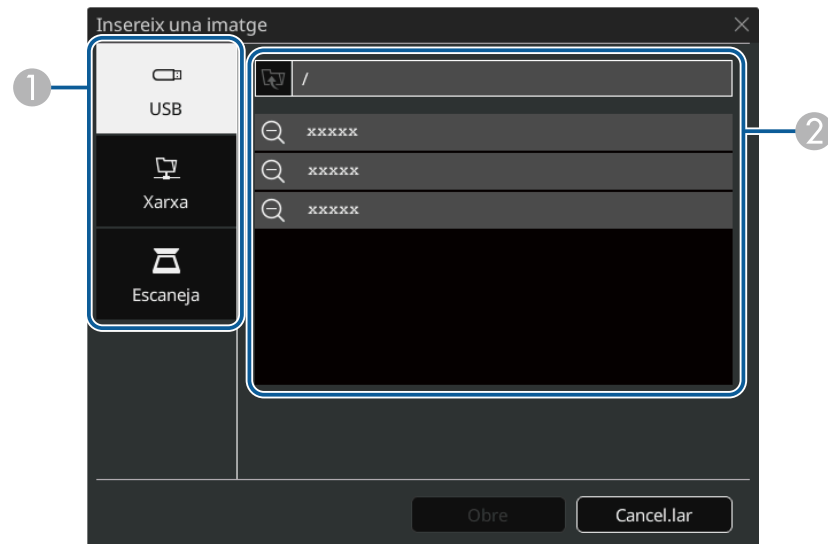

- Des d'un escàner

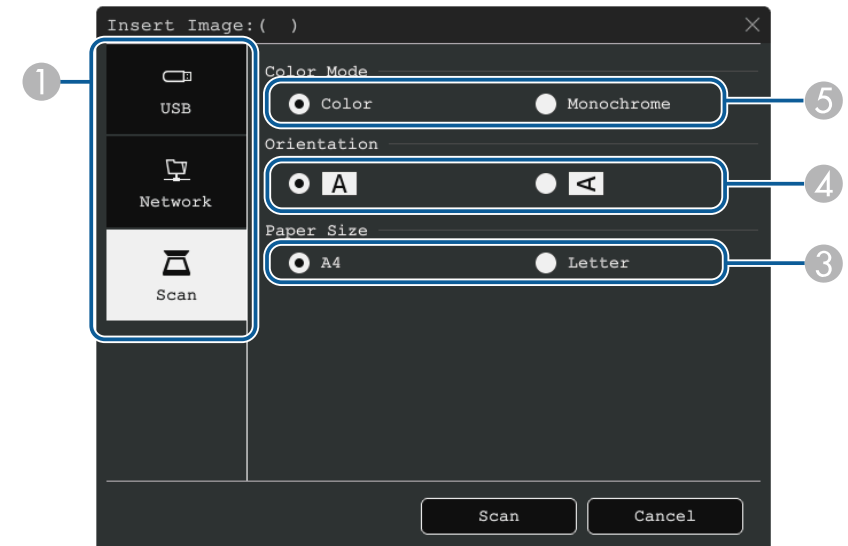



- 1 Seleccioneu la ubicació de la imatge que voleu importar.
- 2 Seleccioneu el fitxer que voleu importar.
- 3 Seleccioneu la mida de paper.
- 4 Seleccioneu l'orientació del document escanejat.
- 5 Trieu **Color** o **Monocrom**.

- 4** Seleccioneu **Obre** o **Escaneja**.

Després d'importar o d'escanejar, la imatge es projecta com a pàgina actual en el mode de pissarra.

Tipus de fitxer que es poden obrir en el Mode de pissarra

Els tipus de fitxer següents es poden obrir i llegir en una pàgina en el mode de pissarra. Les imatges més grans d'una pàgina es redueixen i s'hi ajusten.

Si seleccioneu la icona  o  de la cantonada inferior esquerra de la pissarra blanca, només podeu seleccionar arxius .jpg o .png.

Tipus	Tipus de fitxer (extensió)	Notes
Imatge	.jpg	No es poden llegir els següents arxius. <ul style="list-style-type: none">• Imatges amb una resolució superior a 2048 × 2048 *• Fitxers amb l'extensió ".jpeg"• Formats amb mode de color CMYK• Formats progressius
	.png	No es poden llegir imatges amb una resolució superior a 2048 × 2048. *
PDF	.pdf	Podeu obrir fitxers PDF de la versió 1.7 o anterior. Especifiqueu el número de pàgina per obrir un fitxer PDF. Si el fitxer té contrasenya, teclegeu-la.
EWf2	.ewf2	Especifiqueu el número de pàgina per obrir un fitxer EWf2 (Epson Whiteboard Format). Si el fitxer té contrasenya, teclegeu-la.

* Podeu utilitzar imatges amb una resolució de fins a 1920 × 1080 com a plantilla de fons. Si utilitzeu una imatge inferior a 1920 × 1080, aquesta imatge es col·loca al centre de la pantalla.



La barra d'eines apareix a la imatge projectada, per exemple:



El mode d'anotació us permet projectar des d'un ordinador, des d'una tauleta, des d'un dispositiu de vídeo o des d'una altra font i afegir notes al contingut projectat mitjançant els llapis interactius o el dit. Podeu utilitzar tots dos llapis alhora. Podeu utilitzar els dos llapis i el dit alhora.

» Enllaços relacionats

- "Com iniciar el mode d'anotació" [pàg.108](#)



- Podeu desplaçar la barra d'eines cap a la dreta, l'esquerra, amunt o avall de la pantalla arrossegant-lo.
- Per mostrar la pantalla de pissarra blanca, feu clic a  de la barra d'eines. Per ampliar la pissarra blanca i que ocupi tota la pantalla, arrossegueu la barra cap al centre a la vora de la pantalla.

Com iniciar el mode d'anotació

Per dibuixar a la pantalla projectada amb el mode d'anotació, cal mostrar la barra d'eines del mode d'anotació.

Abans de començar, comproveu que la **Funció de dibuix** s'ha establert en **Activat** al menú **Interactiu** del projector per activar el mode d'anotació.

- 1** Projecteu una imatge amb un dispositiu connectat.

- 2** Seleccioneu l'eina de dibuix que voleu utilitzar de la barra d'eines que apareix a la part inferior de la pantalla i dibuixeu sobre la pantalla projectada amb el llapis interactiu o el dit.

» Enllaços relacionats



- "Barra d'eines del mode d'anotació" [pàg.109](#)





Barra d'eines del mode d'anotació











La barra d'eines del mode d'anotació us permet dibuixar i escriure a la pantalla projectada. L'aspecte de la barra d'eines varia en funció de com es fa la projecció i de si es projecta una imatge compartida.

















- Per utilitzar la caixa d'eines en miniatura, premeu el botó del lateral del llapis en qualsevol lloc de l'àrea de dibuix. La caixa d'eines en miniatura permet canviar el tipus de llapis o d'esborrador.
- Si realitzeu operacions tàctils amb el dit, no podreu visualitzar la caixa d'eines en miniatura.

 Pissarra blanca	(No disponible si s'ha dividit la pantalla en meitats o en quarts) Mostra la pantalla de pissarra blanca.
 Split Screen	(Disponible només si s'ha dividit la pantalla en meitats o en quarts) Especifica els paràmetres d'Split Screen.
 Screen Shift	(Disponible només quan Tipus de pantalla s'estableix en 16:6 i Aspecte s'estableix en Auto per a les fonts HDMI, Ordinador i Vídeo) Especifica la posició horitzontal de la imatge a la pantalla ultra ampla.

 Inici	Mostra la pantalla d'Inici.
 A/V Mute	Desactiva el vídeo i l'àudio. Torneu a tocar el botó per tornar a activar el vídeo i l'àudio.
 Zoom	(No disponible si s'ha dividit la pantalla en meitats o en quarts) Augmenta o redueix la imatge projectada.
 Captura	<p>Captura la pantalla actual i la copia a la pissarra.</p> <ul style="list-style-type: none"> • Pantalla completa captura tota la imatge en pantalla. • Seleccioneu àrea permet seleccionar una part de la imatge per capturar-la. <p>Si voleu capturar la imatge de la rèplica, abans establiu Captura en Activada al menú Xarxa del projector.</p> <p>☛ Xarxa > Config. Xarxa > Projecció mitjançant una xarxa > Screen Mirroring > Captura</p>

 <p>Altres eines</p>	<p>Mostra eines addicionals.</p> <ul style="list-style-type: none">  Correu: envia la pantalla projectada per correu. Abans, configureu el Correu al menú Interactiu del projector.  Desa: desa la pantalla visualitzada. Abans, configureu l'opció Desa al menú Interactiu del projector.  Imprimeix: imprimeix la pantalla projectada. Abans, configureu l'opció Imprimeix al menú Interactiu del projector.  Temporitzador: compta el temps (ascendent o descendent).  Volum: ajusta el volum del sistema d'altaveus.  Comparteix projecció: comparteix la pantalla actual mitjançant el programari Epson iProjection.  Llista particip.: mostra la pantalla de selecció d'usuaris perquè pugueu projectar des dels dispositius connectats al projector a través d'una xarxa.  Guia: mostra la pantalla d'ajuda de les funcions de la barra d'eines. Seleccioneu Tanca per tancar la pantalla d'ajuda.
 <p>Ratolí</p>	<p>Premeu aquest botó amb el llapis interactiu o el dit per utilitzar el cursor del ratolí de l'ordinador.</p>
 <p>Llapis</p>	<p>Mostra el tipus de llapis, el gruix o la forma disponibles.</p>

 <p>Color</p>	<p>Canvia el color per als dibuixos.</p>
 <p>Esborrador</p>	<p>Activa un esborrador. Seleccioneu la mida de l'esborrador.</p>
 <p>Seleccionar</p>	<p>Selecciona el contingut dibuixat o una imatge inserida per poder-hi executar operacions com ara moure l'element o ajustar-ne la mida.</p> <ul style="list-style-type: none"> Seleccioneu la icona  de la cantonada inferior dreta de l'objecte o la imatge seleccionats per realitzar operacions. Per enganxar la imatge o l'objecte copiats, toqueu la pantalla, seleccioneu la icona  i seleccioneu Enganxa. Arrossegueu el marge de la zona per augmentar o reduir l'objecte o la imatge. Arrossegueu  dalt de la zona per rotar l'objecte o la imatge seleccionada.
 <p>Desfés</p>	<p>Desfà la operació anterior.</p>
 <p>Refés</p>	<p>Cancel·la una operació de desfer i restaura l'estat anterior.</p>
 <p>Esborra la pantalla</p>	<p>Esborra tots els dibuixos de la pàgina visualitzada.</p>
 <p>Estat del llapis/dit</p>	<p>Mostra l'estat dels llapis interactius i el dit.</p>

 <p>Desactiva mode tàctil/Activa mode tàctil</p>	Desactiva temporalment les operacions tàctils per evitar un funcionament accidental. També activa les operacions tàctils desactivades.
 <p>Atura l'ús compartit</p>	(Disponible només quan es projecta una imatge compartida) Atura l'ús compartit de la pantalla.
 <p>Interactivitat PC</p>	(No disponible quan es projecta una imatge compartida) Passa al mode Interacció amb el PC. Establiu l'ajust d' Interactivitat PC en Activat per controlar l'ordinador amb el llapis interactiu o el dit.
 <p>Minimitza</p>	Amaga la barra d'eines.



- Els objectes dibuixats es mostren al front de la imatge projectada.
- Si els objectes o les imatges es mouen fora de la pantalla projectada, potser no podreu seleccionar-los.

» Enllaços relacionats

- "Pantalles de pissarra blanca (mode de pissarra)" [pàg.101](#)
- "Com controlar les funcions de l'ordinador des de la pantalla projectada (mode interactiu amb el PC)" [pàg.118](#)
- "Pantalla d'inici" [pàg.50](#)
- "Apagar la imatge i el so temporalment" [pàg.142](#)
- "Ampliació/reducció d'imatges" [pàg.144](#)
- "Projecció de múltiples imatges simultàniament" [pàg.128](#)
- "Enviament del contingut dels dibuixos a través del correu electrònic" [pàg.112](#)
- "Com desar el contingut dibuixat" [pàg.114](#)
- "Impressió del contingut dibuixat" [pàg.116](#)
- "Visualització del dispositiu de xarxa" [pàg.123](#)

Podeu compartir els dibuixos que heu creat desant-los o imprimint-los, o enviant un correu electrònic que els inclogui.

► Enllaços relacionats

- "Enviamet del contingut dels dibuixos a través del correu electrònic" [pàg.112](#)
- "Com desar el contingut dibuixat" [pàg.114](#)
- "Impressió del contingut dibuixat" [pàg.116](#)

Enviamet del contingut dels dibuixos a través del correu electrònic

Podeu adjuntar una imatge dels dibuixos a un correu electrònic i enviar-la.

Abans, configureu el **Correu** al menú **Interactiu** del projecter. Per poder cercar una adreça de correu electrònic amb un servei de directori, seleccioneu **Directori** al menú **Interactiu** del projecter.



- L'adreça establerta com a remitent al menú **Correu** del projecter es farà servir com a adreça del remitent. Si no s'ha establert l'adreça del remitent, l'adreça mostrada serà la mateixa que la del receptor.
- No podeu editar el text al correu electrònic.

1 Seleccioneu la icona  de la barra d'eines.

2 Seleccioneu la icona .
Apareix la pantalla **Correu**.

3 Seleccioneu la configuració d'emmagatzemament següent a la pantalla **Correu**.

- Per al Mode de pissarra

La pantalla 'Correu' mostra els següents camps i opcions:

- 1:** Camp d'adreça electrònica.
- 2:** Camp d'Assumpte.
- 3:** Camp de Nom del fitxer.
- 4:** Opcions d'Interval: Tot, Actual.
- 6:** Opcions de Format del fitxer: JPG, PNG, PDF, EWF2.
- 5:** Opció de Xifratge: Xifratge.
- 7:** Icona de perfil d'usuari.

Botons: **Envia** i **Cancel·lar**.

- Per al Mode d' anotació

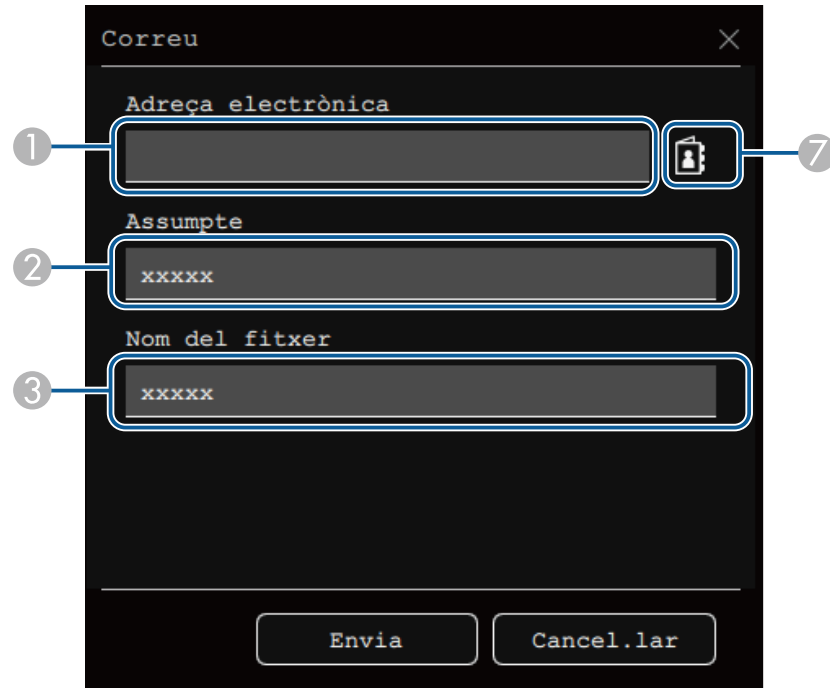

- 1 Introduïu l'adreça de correu del destinatari amb el teclat visualitzat. L'adreça de correu establerta es desa fins que esborreu tots els dibuixos o apagueu el projector.



Si establiu **No permetis l'entrada d'adreces en Activat** al menú **Interactiu** del projector, no podreu introduir l'adreça de correu directament. Establiu **No permetis l'entrada d'adreces en Desactivat**.

☛ **Interactiu > Correu > No permetis l'entrada d'adreces**

- 2 Escriviu l'assumpte de l'e-mail.

- 3 Introduïu un nom per a l'arxiu adjuntat.
- 4 Seleccioneu si voleu enviar totes les pàgines de la pissarra o només la imatge projectada en aquest moment.
- 5 Per a PDF o EWF2, seleccioneu el quadre de verificació i introduïu una contrasenya per xifrar el fitxer.

Atenció

- Quan introduïu una contrasenya, aquesta apareix a la pantalla.
- Si afegiu una contrasenya, assegureu-vos de no oblidar-la.

- 6 Seleccioneu el format del fitxer adjunt (JPG, PDF, PNG o EWF2).
- 7 Especifiqueu l'adreça de correu del destinatari amb el quadre de diàleg Adreça electrònica que es mostra en pantalla. Podeu especificar fins a 50 adreces.

Podeu crear la llibreta d'adreces amb el servei de directori del menú **Interactiu** del projector.

4 Seleccioneu **Envia**.



- Si deseu dibuixos en mode d' anotació, la imatge es desa en format jpg.
- Si ha molt contingut a la pantalla projectada, l'enviament del correu pot trigar una estona.
- Potser no podreu enviar el correu electrònic segons la configuració del servidor de correu de destinació. Abans, contacteu el vostre administrador de xarxa per conèixer la configuració del servidor de correu.

» Enllaços relacionats

- "Com crear una llibreta d'adreces" [pàg.114](#)
- "Servei de directori disponible" [pàg.114](#)
- "Menú interactiu: el menú Correu" [pàg.254](#)
- "Menú interactiu: el menú Directori" [pàg.254](#)

Com crear una llibreta d'adreces

Quan envieu missatges de correu dels vostres dibuixos, podeu seleccionar adreces de correu electrònic des d'una llibreta d'adreces. Per crear la llibreta d'adreces, carregueu un fitxer de text de fins a 999 adreces a través de la pantalla Control Web.



Les adreces es mostren en l'ordre en què apareixen al fitxer de text.

1 Creeu el fitxer de text que conté la llista d'adreces que voleu afegir a la llibreta d'adreces. El fitxer ha de tenir les característiques següents:

- Delimitat per tabuladors
- Cada línia ha de tenir un parell de cadenes separades per un tabulador: <nom> <tabulador> <adreça_correu>
- Cada línia pot contenir un màxim de 256 mòduls.
- Nom de fitxer amb una extensió .txt
- La codificació de caràcters ha de ser UTF-16 amb BOM

Exemple d'un fitxer de text:

```
Joe Smith      xxxxxx@xxxxx.com
Mary Jones-Smith  xxxxxxx@xxxx.com
John Q. Public  xxxx@xxxxxx.com
```

- 2** Comproveu que el projector està encès.
- 3** Inicieu el navegador web en un ordinador connectat a la xarxa.
- 4** Seleccioneu **Interactiu > Correu > Configuració del llibreta d'adreces > Fitxer del llibreta d'adreces** i seleccioneu el botó Seleccionar fitxer.
- 5** Seleccioneu el fitxer de la llibreta d'adreces i seleccioneu **Validar**.

El fitxer de la llibreta d'adreces es carrega al projector.

- 6** Per esborrar la llibreta d'adreces, seleccioneu **Interactiu > Correu > Configuració del llibreta d'adreces > Esborra el llibreta d'adreces** i seleccioneu **Envia**.

Servei de directori disponible

S'admeten els següents servidors de serveis de directori.

Tipus de servidor	Servidor de serveis de directori
Sistema operatiu	Windows Server 2012 R2 Windows Server 2016
Port	Variable (per defecte 389)
Autenticació	Anonymous (sense autenticació) Simple Digest-MD5
Encriptació	Xifratge de capa SASL (no és compatible amb SSL/TLS)

Notes de la cerca

- Inclou una llista amb fins a 200 adreces coincidents.
- Per cercar adreces, podeu fer servir caràcters alfanumèrics.

Com desar el contingut dibuixat

Podeu desar el contingut que heu creat a la pantalla projectada en un fitxer. Abans, configureu els ajusts de **Desa** al menú **Interactiu** del projector.

⚠️ Precaució

Si feu servir un lector multitargetes o un concentrador USB, és possible que les operacions no es puguin realitzar correctament. Per obtenir millors resultats, feu una connexió directa amb el projector.



Es possible que no pugueu fer servir dispositius d'emmagatzematge USB que incorporin funcions de seguretat.

1 Seleccioneu la icona de la barra d'eines.

2 Seleccioneu la icona .
Apareix la pantalla Desa.

3 Seleccioneu la configuració següent a la pantalla Deszar.

- Per al Mode de pissarra

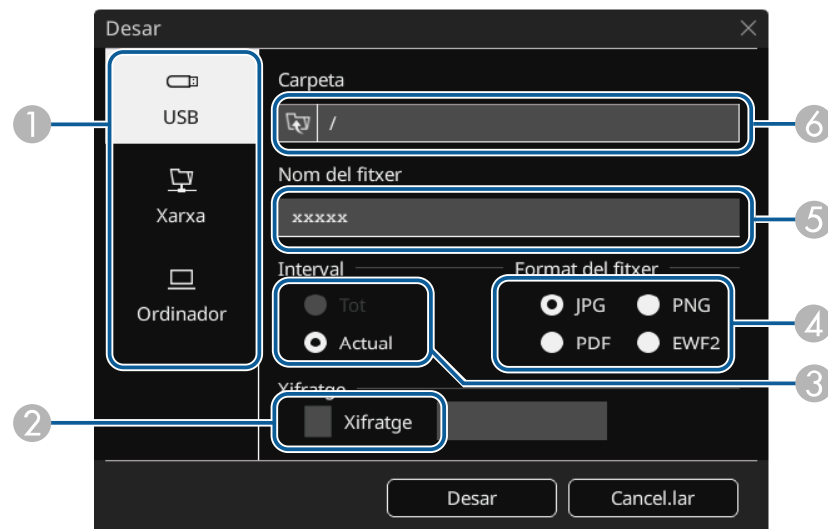

- Per al Mode d'anotació

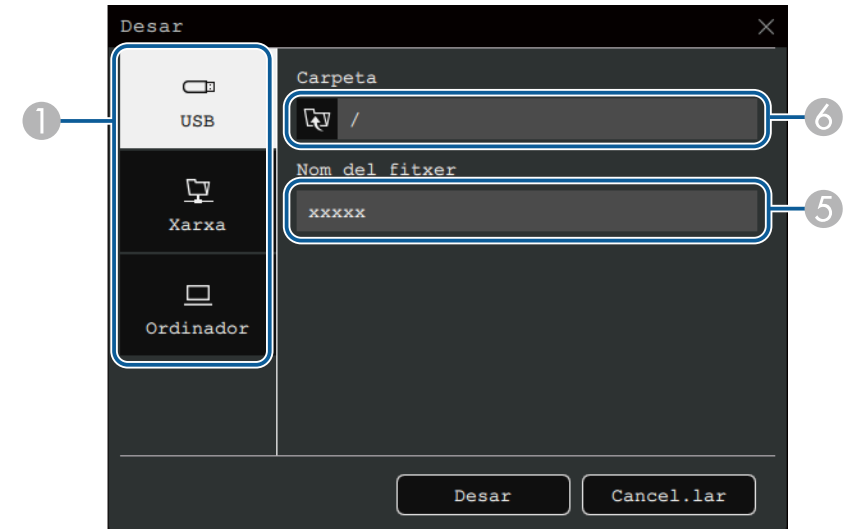

- 1 Seleccioneu la destinació en què voleu deszar el fitxer.
 - Seleccioneu **USB** o **Xarxa** per deszar-lo en un dispositiu d'emmagatzematge USB o en una carpeta de la xarxa.
 - Seleccioneu **Ordinador** per deszar el fitxer de forma temporal al projector i poder-lo copiar des de l'ordinador. El fitxer s'esborra després d'haver-se copiat. No podeu deszar l'arxiu en un ordinador si la font d'entrada és USB Display, o si heu dividit la pantalla en meitats o en quarts.
- 2 Per a PDF o EWF2, seleccioneu el quadre de verificació i introduïu una contrasenya per xifrar el fitxer.

Atenció

- Quan introduïu una contrasenya, aquesta apareix a la pantalla.
- Si afegiu una contrasenya, assegureu-vos de no oblidar-la.

- 3 Seleccioneu si voleu deszar totes les pàgines de la pissarra o només la imatge projectada en aquest moment.
- 4 Seleccioneu el format en què el voleu deszar (JPG, PDF, PNG o EWF2).

- 5 Introduïu el nom del fitxer.
- 6 Per a **USB** o **Xarxa**, seleccioneu la carpeta de destí mitjançant el quadre de diàleg **Obre** que apareix.

4 Seleccioneu **Desa** (Següent per a l'**Ordinador**).



- Si deseu dibuixos en mode d'anotació, la imatge es desa en format jpg.
- Si se selecciona **Ordinador** com a destinació per desar el fitxer, el contingut del dibuix es desa temporalment al projector i apareix el quadre de diàleg d'instruccions. Seguiu les instruccions en pantalla per desar les dades a l'ordinador.

» Enllaços relacionats

- "Format del fitxer disponibles en Mode de pissarra" [pàg.116](#)
- "Menú interactiu: el menú **Desa**" [pàg.253](#)

Format del fitxer disponibles en Mode de pissarra

Podeu desar en els següents formats de fitxer:

- PNG (resolució: 1920 × 1080)
- JPG (resolució: 1920 × 1080)
- PDF (amb contrasenya, si escau)
- EWF2 (amb contrasenya, si escau)

Si voleu desar el fitxer com a editable, trieu el format EWF2. El format EWF2 és compatible amb els projectors interactius i amb l'Easy Interactive Tools.

Impressió del contingut dibuixat

Podeu imprimir les pàgines directament del projector a una impressora compatible (USB o en xarxa).

Abans, configureu l'opció **Imprimeix** al menú **Interactiu** del projector.

- 1 Seleccioneu la icona de la barra d'eines.
- 2 Seleccioneu la icona . Apareix la pantalla **Imprimeix**.
- 3 Seleccioneu la configuració d'emmagatzemament següent a la pantalla **Imprimeix**.
 - Per al Mode de pissarra

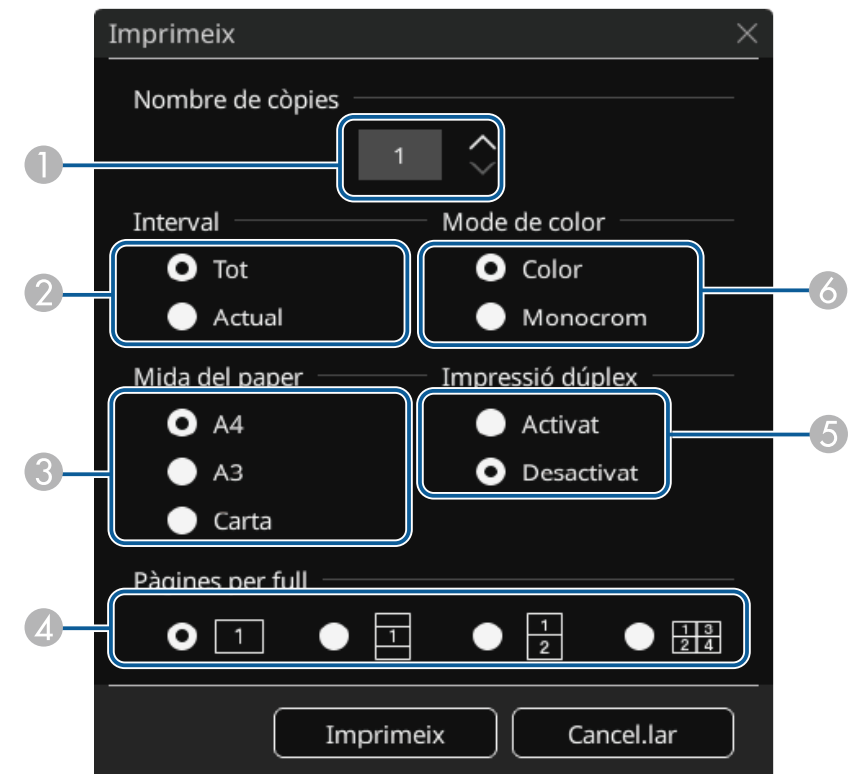

- Per al Mode d'anotació



- 1 Defineix el nombre de còpies. Podeu especificar fins a 20 fulls.
- 2 Seleccioneu si voleu imprimir totes les pàgines de la pissarra o només la imatge projectada en aquest moment.
- 3 Establiu la mida del paper.
- 4 Establiu el nombre de pàgines per full.
- 5 Si la vostra impressora permet les impressions a doble cara, podeu triar aquesta opció si ho desitgeu.
- 6 Especifiqueu el color de la impressió.

4 Seleccioneu **Imprimeix**.

» Enllaços relacionats

- "Opcions de control de la impressió disponibles al mode de pissarra" [pàg.117](#)
- "Menú interactiu: el menú Imprimeix" [pàg.253](#)

Opcions de control de la impressió disponibles al mode de pissarra

S'admeten les opcions de control de la impressora* següents.

Ordres de control	Mètode de connexió
ESC/P-R	USB o per xarxa
PCL6	Per xarxa

* No compatibles amb totes les impressores. Per obtenir més informació sobre els models compatibles, poseu-vos en contacte amb Epson.

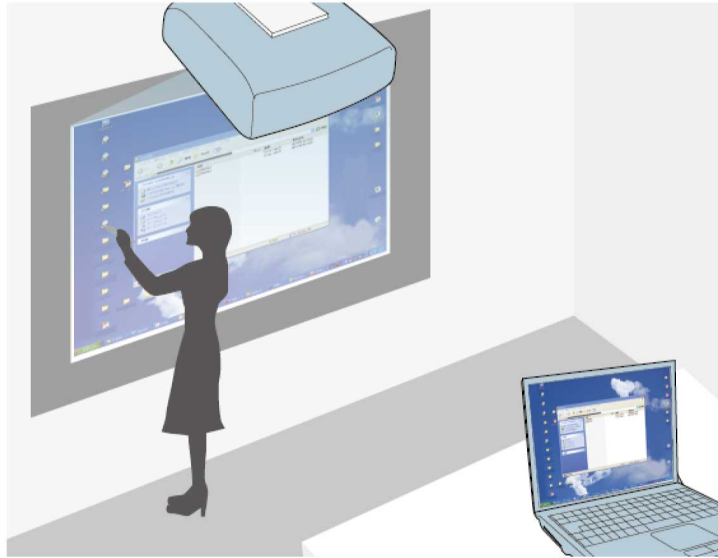

Si el projectador està connectat a un ordinador amb un cable USB, a l'Epson iProjection o a l'Screen Mirroring, podeu fer servir l'ordinador des de la pantalla projectada amb el llapis interactiu o el dit, de la mateixa manera que ho faríeu amb un ratolí. Podeu navegar, seleccionar i treballar amb els programes del vostre ordinador des de la pantalla projectada.



- Si utilitzeu múltiples pantalles amb el Windows 8.1 o posteriors i feu servir el mode interactiu amb el PC a la pantalla secundària, configureu els ajustos següents:
 - Establiu el **Mode de seguiment de llapis** en **Mode llapis** al menú **Llapis/tàctil** del projector.
 - ☛ **Llapis/tàctil > Interactivitat PC > Mode de seguiment de llapis**
 - Aneu a **Tauler de control > Maquinari i so > Ajustos del Tablet PC > Configuració** per iniciar el programa que permet configurar les funcions interactives.

No podeu escriure o dibuixar de forma que el text o el dibuix ocupi més d'una pantalla.

- Per fer servir el mode interactiu de l'ordinador a través d'una xarxa, cal instal·lar l'Epson iProjection (Windows/Mac).

» Enllaços relacionats

- "Requisits del sistema per al mode interactiu amb el PC" [pàg.118](#)
- "Instal·lació de l'Easy Interactive Driver al Mac" [pàg.119](#)
- "Com fer servir el mode interactiu amb el PC" [pàg.119](#)
- "Ajustament de l'àrea de funcionament del llapis" [pàg.120](#)

Requisits del sistema per al mode interactiu amb el PC

Per utilitzar el mode interactiu amb el PC, el vostre ordinador ha de fer servir un dels sistemes operatius següents.

Windows

- Windows 8.1
 - Windows 8.1 (32 i 64 bits)
 - Windows 8.1 Pro (32 i 64 bits)
 - Windows 8.1 Enterprise (32 i 64 bits)
- Windows 10
 - Windows 10 Home (32 i 64 bits)
 - Windows 10 Pro (32 i 64 bits)
- Connexió de l'ordinador al projector mitjançant l'Screen Mirroring
 - Windows 10
 - Compatibilitat amb UIBC (User Input Back Channel)

Mac

macOS

- 10.12.x
- 10.13.x
- 10.14.x
- 10.15.x

Ubuntu

- 16.04 LTS

- 18.04 LTS
- 19.04

Instal·lació de l'Easy Interactive Driver al Mac

Instal·leu l'Easy Interactive Driver al vostre ordinador per utilitzar el mode interactiu amb el PC.

- 1** Enceneu l'ordinador.
- 2** Descarregueu el programari del lloc web d'Epson.
- 3** Seguiu les instruccions en pantalla per instal·lar el programari.
- 4** Reinicieu l'ordinador.

» Enllaços relacionats

- "Requisits del sistema per a l'Easy Interactive Driver" [pàg.316](#)

Com fer servir el mode interactiu amb el PC

El mode interactiu amb el PC us permet controlar els programes de l'ordinador des de la pantalla projectada.

- 1** Si feu servir un Mac, instal·leu l'Easy Interactive Driver al vostre ordinador abans de fer servir les funcions interactives.
- 2** Si voleu utilitzar una connexió USB, connecteu el projector a l'ordinador amb un cable USB.



- Si voleu utilitzar el mode Interacció amb el PC, activeu l'**USB Display** al menú **E/S del senyal** del projector. Quan es projecta a través de l'USB Display, el temps de resposta pot ser més lent.
- Si feu servir el mode interactiu amb el PC a través d'una xarxa no us cal un cable USB.

- 3** Engegueu el projector.
- 4** Projecteu la pantalla del vostre ordinador amb una connexió HDMI, Ordinador, LAN o Screen Mirroring.
- 5** Seleccioneu **Mode de seguiment de llapis** al menú **Llapis/tàctil** del projector apropiat per al sistema operatiu del vostre ordinador.
 - ☛ **Llapis/tàctil > Interactivitat PC > Mode de seguiment de llapis**
 - Windows i Mac: seleccioneu **Mode llapis**.
 - Ubuntu: seleccioneu **Mode de ratolí**.



Si s'utilitzen dos llapis interactius alhora, es poden produir interferències en algunes aplicacions. Allunyeu els llapis que no es facin servir de la pantalla de projecció.

- 6** Quan utilitzeu l'Screen Mirroring per establir una connexió, premeu la tecla de Windows i la tecla **K** del teclat simultàniament i, a continuació, seleccioneu **Permet l'entrada del llapis, la funcionalitat tàctil, el teclat i el ratolí des d'aquest dispositiu**.
- 7** Abans d'utilitzar el projector per primera vegada, heu de calibrar-lo.
- 8** Manteniu un llapis interactiu a prop de la pantalla projectada o toqueu la pantalla projectada amb el dit.

- 9** Comproveu que la **Interactivitat PC** està activada a la barra d'eines. Si no, seleccioneu el botó per activar la funció.



Ara podeu utilitzar l'ordinador mitjançant el llapis interactiu o el dit. També podeu fer el següent:

- Utilitzar el tauler d'entrada de la tauleta al Windows 7.
- Fer servir les eines de tinta per fer anotacions a les aplicacions del Microsoft Office.

Ajustament de l'àrea de funcionament del llapis

L'àrea de funcionament del llapis normalment s'ajusta de forma automàtica quan connecteu un ordinador diferent o ajusteu la resolució de l'ordinador. Malgrat tot, si veieu que la posició del llapis és incorrecta quan feu servir l'ordinador des de la pantalla projectada (mode interactiu amb el PC), podeu ajustar l'àrea del llapis de forma manual.



L'ajust manual no es troba disponible quan la projecció es fa des d'una font LAN.

- 1** Si és necessari, passeu al mode interactiu amb el PC.

- 2** Premeu el botó [Menu], seleccioneu el menú **Llapis/tàctil** i premeu [Enter].

Elements d'ús freqüent	Llapis/tàctil
Imatge	Calibratge automàtic
E/S del senyal	Calibratge manual
Instal·lació	Unitat Touch
Pantalla	Instal·lació de projectors
Funcionament	Llapis sense contacte Activat
Administració	Interactivitat PC
Xarxa	Reinicialitza els paràmetres d...
Llapis/tàctil	Interactiu
Interactiu	Funció de dibuix Activat
Multiprojecció	Mostra les barres d'eines Mostra sempre
Memòria	Color de la barra d'eines Negre
ECO	Mostra l'àrea de dibuix
Paràmetres inicials/tots	Icona del ratolí a barra eines Desactivat
	Conf. esborrar pant. Activat
	Acció botó llapis Esborrador
	Posició de llista de pàgines
	Mostra el rellotge Data i Hora ^

3 Seleccioneu l'ajust **Interactivitat PC** i premeu [Enter].

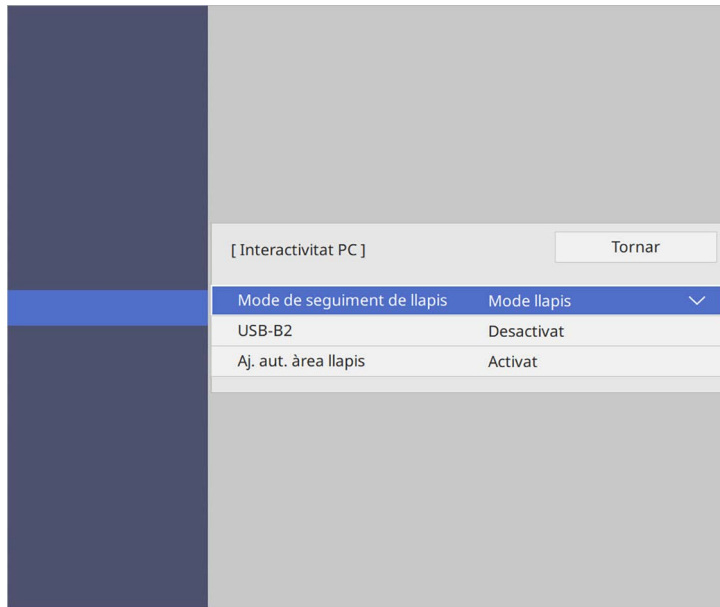

4 Comproveu que desactiveu l'ajust **Aj. aut. àrea llapis** i seleccioneu **Aj. man. àrea llapis** i premeu el botó [Enter].

5 Seleccioneu **Sí** i premeu el botó [Enter].

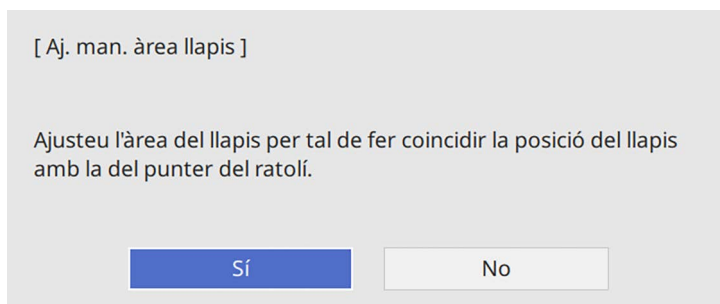

El punter del ratolí es mourà cap a la cantonada superior esquerra.

6 Quan el punter del ratolí s'aturi a la cantonada superior esquerra de la imatge, toqueu la punta del punter del ratolí amb el llapis.

El punter del ratolí es mourà cap a la cantonada inferior dreta.

7 Quan el punter del ratolí s'aturi a la cantonada inferior dreta de la imatge, toqueu la punta del punter del ratolí amb el llapis.

Quan connecteu una càmera de documents d'Epson, podeu ajustar les imatges segons calgui i, en funció del model de la càmera de documents, desar-les com a arxiu d'imatge o de vídeo. Per obtenir més informació, consulteu el manual de la càmera de documents.

- 1** Connecteu una càmera de documents d'Epson al projector.
Veureu la pantalla de control de la càmera de documents.
- 2** Seleccioneu les operacions següents a la pantalla de control de la càmera de documents. (Les operacions disponibles varien en funció del model de la càmera de documents).

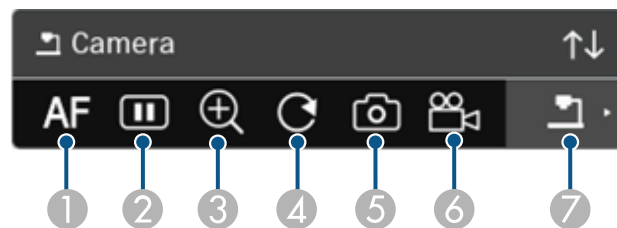

- 1** Centra automàticament la imatge.
- 2** Congela la imatge temporalment.
- 3** Amplia la imatge.
- 4** Gira la imatge 180°.
- 5** Desa la imatge i els dibuixos visualitzats en el moment com a una imatge fixa.
- 6** Enregistra la imatge.
- 7** Passa al visor de targetes SD.

► Enllaços relacionats

- "Visor de targetes SD" [pàg.122](#)
- "Obtenció de la darrera versió dels documents" [pàg.11](#)

Visor de targetes SD

El visor de targetes SD us permet mostrar imatges i pel·lícules desades a la targeta SD inserida a la càmera de documents com a presentació de diapositives. El visor de targetes SD es mostra a la il·lustració següent.

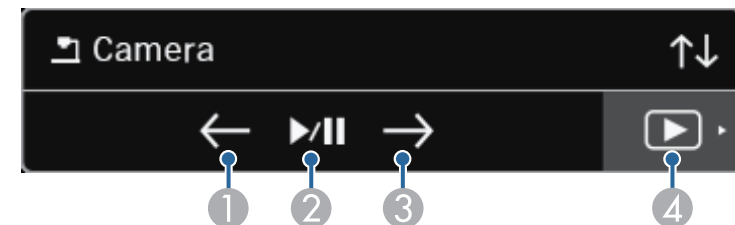

1	Mostra l'arxiu anterior.
2	Reprodueix i posa en pausa una presentació.
3	Mostra el següent arxiu.
4	Passa a la pantalla de control de la càmera de documents.

Si heu connectat dispositius al projector mitjançant una xarxa, podeu projectar una imatge procedent d'aquests dispositius.

Podeu seleccionar la font de la imatge des de qualsevol ordinador amb l'Epson iProjection (Windows/Mac) instal·lat, i des de qualsevol telèfon intel·ligent o tauleta que faci servir l'Epson iProjection (iOS/Android).



Per a la projecció, podeu seleccionar qualsevol dispositiu de xarxa connectat fins i tot si l'usuari ha fet servir el programari Epson iProjection per connectar-se amb la funció moderador activada. Consulteu la *Guia de funcionament d'Epson iProjection (Windows/Mac)* per obtenir més informació sobre la funció moderador.

- 1 Seleccioneu la icona  de la barra d'eines i, seguidament, seleccioneu **Llista particip.**



Apareix la pantalla de selecció de l'usuari.

- 2 Seleccioneu el nom d'usuari del dispositiu des del qual voleu fer la projecció.

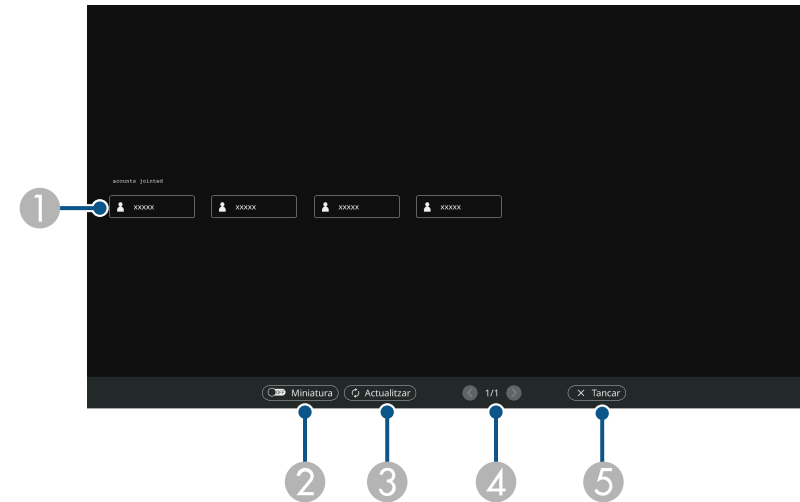

- 1 Mostra els noms d'usuari dels dispositius de xarxa connectats al projector.
Si mostreu les miniatures, les pantalles de cada dispositiu es mostren com a miniatura.
La icona  apareix al costat del nom d'usuari del dispositiu projectat en aquest moment.
- 2 Canvia la visualització de la pantalla de selecció d'usuari entre miniatures o icones.
- 3 Actualitza la pantalla de selecció d'usuari.
Seleccioneu aquest botó per actualitzar la llista d'usuaris si es connecta un altre usuari al projector a través de la xarxa.
Es triga uns minuts en actualitzar la informació.
- 4 Premeu per passar a la pàgina anterior o a la pàgina següent.
- 5 Tanca la pantalla de selecció de l'usuari i torna a la pantalla anterior.



- A la pantalla de selecció d'usuari, podeu utilitzar simultàniament dos llapis o un dit.

Apareix la imatge de la pantalla de l'usuari seleccionat.

Repetiu aquests passos si canvieu la imatge.



- No podreu accedir a la pantalla Llista particip. si establiu una connexió amb múltiples projectors mitjançant l'Epson iProjection (Windows/Mac) i projecteu la mateixa imatge (rèplica o mirroring).
- Si les funcions tàctils o les funcions del llapis no funcionen a la pantalla de selecció d'usuari, podeu tornar a la pantalla anterior amb el botó [Esc] del comandament a distància o del tauler de control.

» Enllaços relacionats

- "Obtenció de la darrera versió dels documents" [pàg.11](#)

Podeu fer servir el projector en mode interactiu amb el PC a través d'una xarxa.

Per fer anotacions en el mode interactiu amb el PC a través d'una xarxa, cal fer servir l'Easy Interactive Tools (o un altre programa d'anotacions). L'Easy Interactive Tools us permet fer servir diverses eines de dibuix, tractar l'àrea de dibuix com a una pàgina i desar els dibuixos com a fitxer per utilitzar-los més tard. Podeu baixar el programa del lloc web d'Epson.

Utilitzeu l'Epson iProjection (Windows/Mac) per configurar el projector a la xarxa i utilitzar el mode interactiu amb el PC a través de la xarxa.

Seleccioneu **Utilitza el llapis interactiu** a la pestanya **Paràmetres generals** i **Transferir finestra per capes** a la pestanya **Ajustar rendiment**.

Consulteu la *Guia de funcionament d'Epson iProjection (Windows/Mac)* per obtenir més instruccions.



- Número de llapis o dits que podeu utilitzar simultàniament segons aquestes indicacions:
 - Windows: dos llapis i sis dits
 - Mac: un llapis o un dit
- La resposta pot ser més lenta a través de la xarxa.
- Si feu servir l'Epson iProjection, podeu connectar fins a quatre projectors alhora. Si teniu diversos projectors connectats, el mode interactiu amb el PC funciona en tots els projectors. Les operacions que s'executen en un projector es veuen reflectides als altres projectors.

» Enllaços relacionats

- "Precaucions en connectar-se a un projector d'una subxarxa diferent" [pàg.125](#)
- "Obtenció de la darrera versió dels documents" [pàg.11](#)

Precaucions en connectar-se a un projector d'una subxarxa diferent

Si establiu una connexió amb un projector d'una subxarxa diferent mitjançant l'Epson iProjection (Windows/Mac) i feu servir les funcions interactives, cal tenir en compte els punts següents:

- Per cercar el projector a la xarxa especifiqueu l'adreça IP del projector. No podeu cercar-lo amb el nom del projector.
- Comproveu que obteniu resposta del projector de la xarxa quan feu un ping. Si l'opció Internet Control Message Protocol (ICMP) està desactivada a l'encaminador, podeu connectar-vos a un projector situat en una ubicació remota tot i no rebre resposta quan feu un ping.
- Assegureu-vos que els ports següents estan oberts.

Port	Protocol	Ús	Comunicació
3620	TCP/UDP	Per a connexió i control	bidireccional
3621	TCP	Per transferir imatges	bidireccional
3629	TCP	Per controlar el projector	bidireccional

- Comproveu que les opcions de filtre d'adreça MAC i filtre d'aplicacions estan correctament configurades a l'encaminador.
- Si es fa servir la gestió de l'ample de banda per a les comunicacions entre ubicacions i l'Epson iProjection passa per un ample de banda controlat, potser no podreu connectar-vos al projector situat en una ubicació remota.



Epson no garanteix la connexió amb un projector d'una subxarxa diferent mitjançant l'Epson iProjection tot i que satisfeu els requisits anteriors. Quan considereu la implementació, no oblideu provar la connexió al vostre entorn de xarxa.

Si projecteu imatges en mode Anotació PC Free o en modo Interactiu amb el PC, podeu dividir la pantalla per poder veure també la pissarra. Seguiu els passos següents per controlar la projecció de pantalla dividida amb la barra d'eines.



Aquesta funció no està disponible si s'ha dividit la pantalla en meitats o en quarts.

1 Projecteu una imatge.

2 Seleccioneu  a la barra d'eines.

A la meitat esquerra de la pantalla, apareix la pantalla de la pissarra. La font d'entrada seleccionada actualment es mou a la banda dreta de la pantalla.



3 Per ampliar una imatge i reduir-ne l'altra, arrossegueu la barra del centre cap a la dreta o cap a l'esquerra.



Per ampliar una imatge i que ocupi tota la pantalla, arrossegueu la barra cap a les vores de la pantalla.

4 Per moure les imatges projectades de l'esquerra a la dreta, seleccioneu  a la barra central.

Ajustar les funcions del projector

Seguiu les instruccions d'aquestes seccions per utilitzar les funcions d'ajust del projector.

► Enllaços relacionats

- "Projecció de múltiples imatges simultàniament" [pàg.128](#)
- "Projecció d'una presentació de PC Free" [pàg.131](#)
- "Com projectar en el mode de reproducció de contingut" [pàg.136](#)
- "Apagar la imatge i el so temporalment" [pàg.142](#)
- "Aturar temporalment l'acció d'un vídeo" [pàg.143](#)
- "Ampliació/reducció d'imatges" [pàg.144](#)
- "Desar la imatge d'un logotip de l'usuari" [pàg.145](#)
- "Desar un patró d'usuari" [pàg.147](#)
- "Com desar els ajusts a la memòria i utilitzar els ajusts desats" [pàg.149](#)
- "Utilitzar diversos projectors" [pàg.150](#)
- "Funcions de seguretat del projector" [pàg.164](#)

Podeu utilitzar la funció Split Screen per projectar simultàniament dues o quatre imatges de fonts d'imatges diferents.

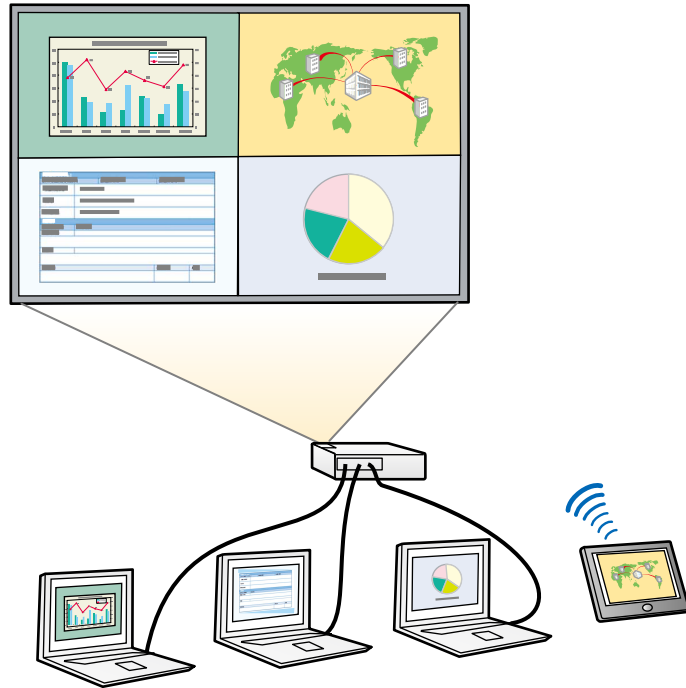

- Quan s'utilitza la funció Split Screen, hi ha altres funcions del projector que no estan disponibles i algunes opcions s'apliquen automàticament a totes les imatges.
- No podeu fer una projecció en pantalla partida si l'ajust **Reprod. contingut** s'ha establert en **Activat** al menú **Funcionament** del projector (EB-775F/EB-770F).
- No podeu fer una projecció en pantalla partida si l'ajust **Connexió ELPCB02** està **Activat** al menú **Instal·lació** del projector (EB-770Fi/EB-770F/EB-760Wi/EB-760W).
- Potser no podreu fer una projecció en pantalla partida si utilitzeu la funció **Escala** o la funció **Fusió de marges** (EB-775F/EB-770Fi/EB-770F).

1 Premeu el botó [Split] del comandament a distància.

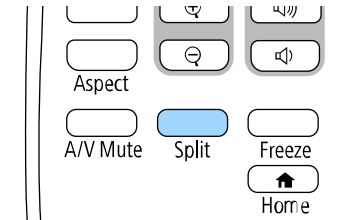

2 Seleccioneu **2 pantalles** o **4 pantalles**.

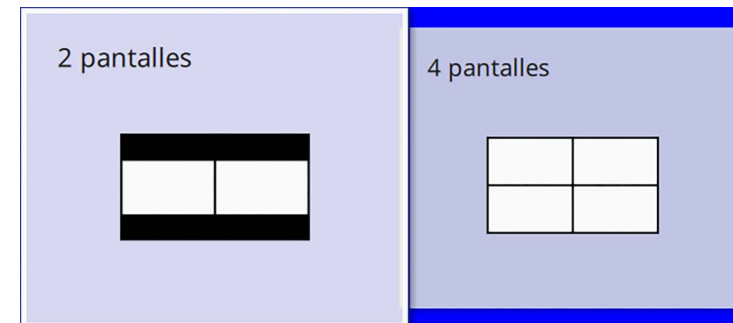

Si dividiu la pantalla en dos, la font d'entrada seleccionada actualment es mou a la banda esquerra de la pantalla.

Si abans heu dividit la pantalla en quarts, se seleccionen les fonts d'entrada de l'anterior projecció de pantalla partida i es projecten a la mateixa posició.

3 Premeu el botó [Menu].

4 Si dividiu la pantalla en meitats, seguiu aquests passos:

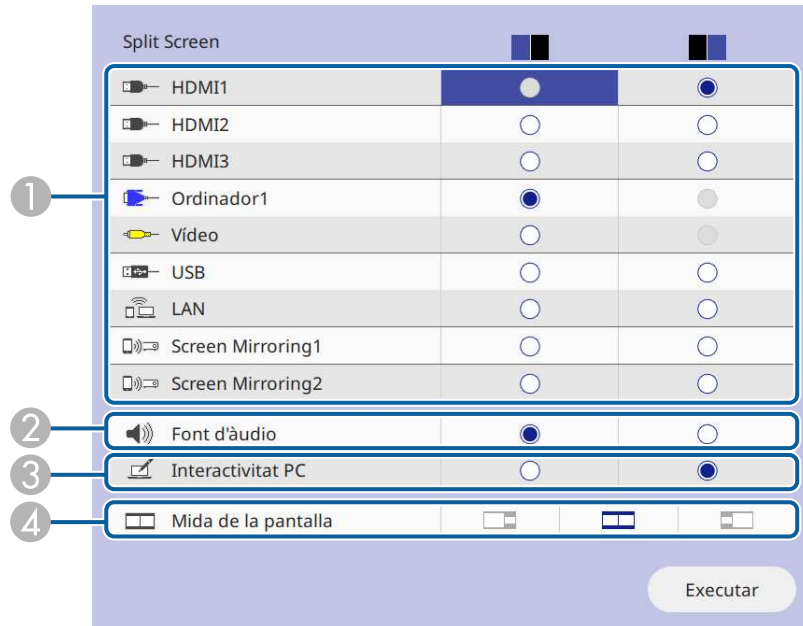

1 Seleccioneu la font d'entrada.



Només poden seleccionar-se fonts d'entrada que es puguin combinar.

- 2 Seleccioneu la pantalla de procedència de l'àudio.
- 3 Seleccioneu la pantalla des de la qual voleu controlar l'ordinador amb el llapis interactiu o el dit (EB-770Fi/EB-760Wi).
- 4 Seleccioneu la mida de la pantalla.

5 Si dividiu la pantalla en quarts, seguiu aquests passos:

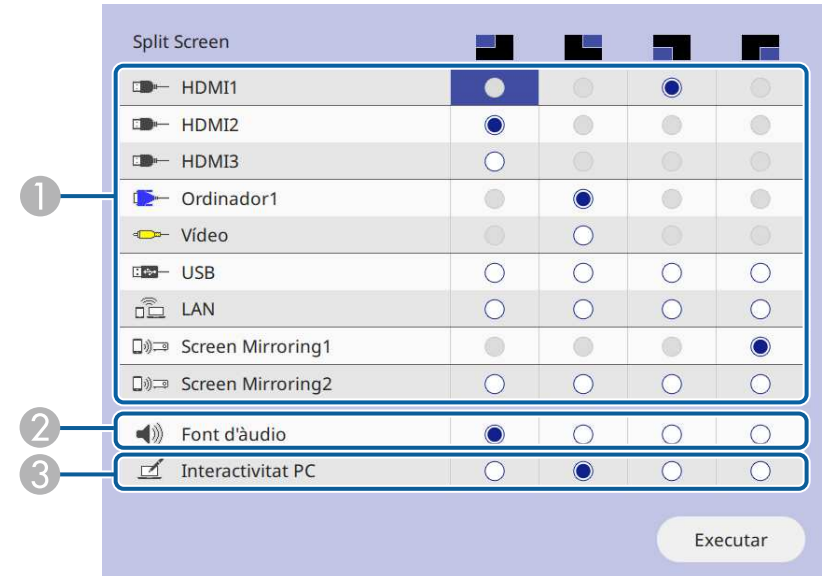

1 Seleccioneu la font d'entrada.



Només poden seleccionar-se fonts d'entrada que es puguin combinar.

- 2 Seleccioneu la pantalla de procedència de l'àudio.
- 3 Seleccioneu la pantalla des de la qual voleu controlar l'ordinador amb el llapis interactiu o el dit (EB-770Fi/EB-760Wi).
Si la font **USB Display** no s'inclou en una de les fonts d'entrada, no podreu seleccionar la font **Interactivitat PC**.

6 Seleccioneu **Executar** i premeu [Enter].

7 Per sortir de la funció Split Screen, premeu [Split] o [Esc].

» Enllaços relacionats

- "Combinacions de fonts d'entrada no admeses per a la projecció en Split Screen" [pàg.130](#)
- "Restriccions per a la projecció en mode Split Screen" [pàg.130](#)

Combinacions de fonts d'entrada no admeses per a la projecció en Split Screen

Aquestes combinacions de fonts d'entrada no poden projectar-se simultàniament.

- Computer1, Computer2 i Video
- HDMI2 i HDMI3
- USB, USB Display i LAN



Si dividiu la pantalla en quarts i seleccioneu alhora la font d'entrada USB i Screen Mirroring, només podreu seleccionar una font d'Screen Mirroring.

Restriccions per a la projecció en mode Split Screen

Limitacions d'ús

Durant la projecció en pantalla dividida, no es poden portar a terme les operacions següents.

- Configuració del menú de projector
- E-Zoom
- Canvi del mode d'aspecte (el mode d'aspecte està definit com a **Auto**)
- Les operacions realitzades mitjançant el botó [User] del comandament a distància, a part de mostrar la informació de la xarxa sobre la superfície projectada.
- Aplicació de l'ajust **Contrast dinàmic**

- Aplicació de l'ajust **Canvi d'imatge**
- Mostrar la informació de la xarxa a la superfície projectada sense prémer el botó [User].
- Com mostrar la barra d'informació d'Screen Mirroring

Restriccions d'imatges

- Fins i tot si establiu **Pantalla sense senyal** com a **Logo** al menú **Pantalla** del projector, la pantalla blava apareix quan no entra cap senyal d'imatge.

» Enllaços relacionats

- "Relació d'aspecte de la imatge" [pàg.79](#)
- "Ampliació/reducció d'imatges" [pàg.144](#)
- "Activar l'ajust de luminància automàtica" [pàg.81](#)
- "Ajustar les opcions dels menús" [pàg.221](#)

Podeu utilitzar la funció PC Free quan connecteu al projector un dispositiu USB que inclogui fitxers de presentació compatibles. D'aquesta manera podreu fer una presentació i controlar-la mitjançant el comandament a distància del projector, i tot d'una manera fàcil i ràpida.

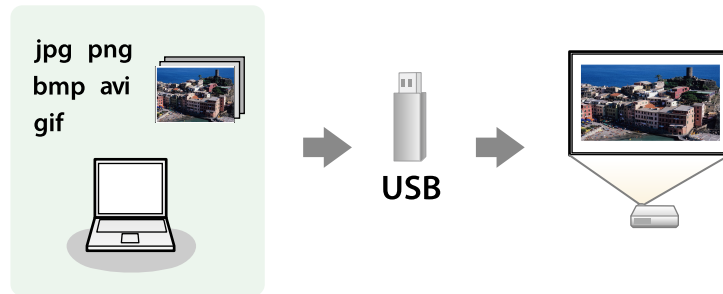

» Enllaços relacionats

- "Tipus de fitxer compatibles amb PC Free" [pàg.131](#)
- "Precaucions que cal tenir en compte per a la projecció amb PC Free" [pàg.132](#)
- "Inici d'una presentació de diapositives amb el PC Free" [pàg.132](#)
- "Inici d'una presentació d'una pel·lícula amb el PC Free" [pàg.134](#)
- "Opcions de visualització del PC Free" [pàg.135](#)

Contingut del fitxer	Tipus de fitxer (extensió)	Detalls
Imatge	.jpg	Comproveu que el fitxer: <ul style="list-style-type: none"> • No està en format CMYK • No està en format progressiu • No està massa comprimit • No té una resolució de més de 8.192 × 8.192
	.bmp	Comproveu que el fitxer: <ul style="list-style-type: none"> • No té una resolució de més de 1.280 × 800
	.gif	Comproveu que el fitxer: <ul style="list-style-type: none"> • No té una resolució de més de 1.280 × 800 • No és un fitxer animat • Entrellaçat
	.png	Comproveu que el fitxer: <ul style="list-style-type: none"> • No té una resolució de més de 1.920 × 1.200 • Entrellaçat Si utilitzeu un projector amb una resolució de 1.080 p, podeu projectar un arxiu amb una resolució màxima de 1.920 × 1.200.

Tipus de fitxer compatibles amb PC Free

La funció PC Free del projector permet projectar aquests tipus de fitxers.



- Per obtenir els millors resultats, col·loqueu els fitxers en un suport formatat en FAT16/32.
- Si teniu problemes per projectar des d'un suport formatat per a sistemes de fitxers que no són el Windows, proveu de formatar-lo per al Windows.

Contingut del fitxer	Tipus de fitxer (extensió)	Detalls
Pel·lícula	.avi (Motion JPEG)	<ul style="list-style-type: none"> • Versió: només AVI 1.0 • Resolució: 1280 × 720 o menys • Mida: 2 GB o menys • Còdec de pel·lícula: Motion JPEG • Imatges per segon: fins a 30 fps • Còdec d'àudio: LPCM o IMA ADPCM • Freqüència de mostreig de l'àudio: 11,025 kHz, 16 kHz, 22,05 kHz, 24 kHz, 32 kHz, 44,1 kHz o 48 kHz

Contingut del fitxer	Tipus de fitxer (extensió)	Detalls
Pel·lícula	.mp4/.mov (H.264, H265)	<ul style="list-style-type: none"> • Resolució: 1920 × 1200 o menys • Mida: 2 GB o menys • Còdec de vídeo: H.264/MPEG-4 AVC o H.265/MPEG-H HEVC • Imatges per segon: fins a 30 fps • Perfil: <ul style="list-style-type: none"> • H.264/MPEG-4 AVC: perfil de línia base, perfil principal, perfil alt • H.265/MPEG-H HEVC: perfil principal • Format de color: YUV420 • Estructura de diapositiva única • Còdec d'àudio: MPEG-2 AAC-LC, MPEG-4 AAC-LC o LPCM • Canal d'àudio: fins a 2 canals (canal 2) • Bit d'àudio: 8 bits o 16 bits • Freqüència de mostratge de l'àudio: <ul style="list-style-type: none"> • MPEG-2 AAC-LC: 44,1 kHz, 48 kHz • MPEG-4 AAC-LC: 44,1 kHz, 48 kHz • LPCM: 11,025 kHz, 16 kHz, 22,05 kHz, 24 kHz, 32 kHz, 44,1 kHz, or 48 kHz

Precaucions que cal tenir en compte per a la projecció amb PC Free

Preneu les precaucions següents quan feu servir les funcions de PC Free.

- No podeu utilitzar una clau USB per a les funcions de PC Free.
- No desconnecteu el dispositiu d'emmagatzematge USB mentre hi accediu; PC Free podria deixar de funcionar correctament.
- Potser no podreu fer servir les funcions de seguretat en alguns dispositius d'emmagatzematge USB amb funcions PC Free.

- Si connecteu al projector un dispositiu USB amb adaptador AC, endolfeu l'adaptador AC a la corrent elèctrica.
- És possible que alguns dels lectors de targetes USB disponibles al mercat no siguin compatibles amb el projector.
- El projector pot reconèixer fins a 5 targetes inserides al lector de targetes connectat simultàniament.
- Podeu fer servir les funcions següents quan projecteu un fitxer amb PC Free.
 - Congelar
 - Pausa A/V
 - E-Zoom

► Enllaços relacionats

- "Aturar temporalment l'acció d'un vídeo" [pàg.143](#)
- "Apagar la imatge i el so temporalment" [pàg.142](#)
- "Ampliació/reducció d'imatges" [pàg.144](#)

Inici d'una presentació de diapositives amb el PC Free

Connecteu el dispositiu USB al projector, passeu a la font d'entrada USB i inicieu la presentació de diapositives.



- Per canviar les opcions de funcionament del PC Free o per afegir-hi efectes especials, destaqueu **Opció** del final de la pantalla i premeu [Enter].
- En el mode d'Interacció amb el PC, podeu moure el botó lliscant amb el llapis interactiu o el dit en lloc d'utilitzar el comandament a distància (EB-770Fi/EB-760Wi).

- 1** Premeu el botó [USB] del comandament a distància fins que aparegui la pantalla amb el llistat de fitxers PC Free.



- A la pantalla Selec. unitat, seleccioneu la unitat amb les fletxes i premeu [Enter].
- Per visualitzar les imatges de l'altra unitat USB, seleccioneu **Selec. unitat** a la part superior de la pantalla de la llista de fitxers i premeu [Enter].

- 2** Per cercar els fitxers, seguiu un dels passos següents:
- Si voleu mostrar els fitxers d'una subcarpeta del dispositiu, premeu les fletxes per destacar la carpeta i, seguidament, premeu [Enter].
 - Per pujar un nivell i desplaçar-vos a la carpeta superior del dispositiu, destaquieu **A l'inici** i premeu [Enter].
 - Per veure altres fitxers d'una carpeta, destaquieu **Pàgina següent** o **Pàgina anterior** i premeu [Enter] o premeu els botons [Page] amunt o avall del comandament a distància.

- 3** Seguiu un dels passos següents:

- Per veure una imatge individual, destaquieu la imatge amb ajuda de les fletxes i premeu [Enter]. (Premeu el botó [Esc] per retornar a la pantalla de la llista de fitxers).
- Per veure una presentació de diapositives de totes les imatges d'una carpeta, destaquieu l'opció **Presentació** de la part inferior de la pantalla amb les fletxes i premeu [Enter].

- Per canviar el temps de canvi d'imatge, destaquieu **Opció** del final de la pantalla i premeu [Enter].
- Els noms de fitxer que no caben a l'àrea de visualització o que inclouen símbols que no s'admeten, només poden escurçar-se o canviar-se a la visualització de pantalla.

- 4** Durant la projecció, feu servir les ordres següents per controlar la visualització:

- Per girar una imatge visualitzada, premeu la fletxa amunt/avall. També podeu girar la imatge arrossegant-la ràpidament amb el llapis interactiu o el dit (EB-770Fi/EB-760Wi).

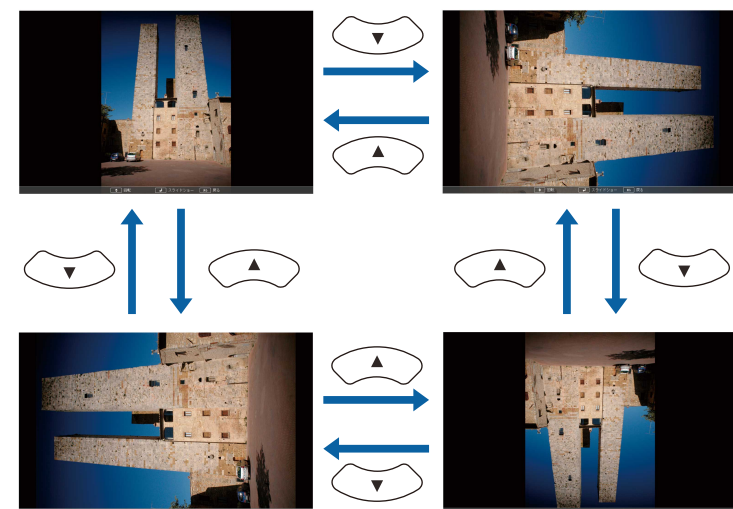

- Per passar a la imatge següent o anterior, premeu la fletxa esquerra o dreta.

També podeu moure la imatge endavant o enrere arrossegant-la ràpidament amb el llapis interactiu o el dit (EB-770Fi/EB-760Wi).

- 5** Per aturar la visualització, seguiu les instruccions en pantalla o premeu el botó [Esc].

Tornareu a la pantalla amb la llista de fitxers.

- 6** Si cal, apagueu el dispositiu USB i desconnecteu-lo del projector.

» Enllaços relacionats

- "Opcions de visualització del PC Free" [pàg.135](#)
- "Connexió a un dispositiu USB" [pàg.39](#)

Inici d'una presentació d'una pel·lícula amb el PC Free

Connecteu el dispositiu USB al projector, passeu a la font d'entrada USB i inicieu la reproducció de la pel·lícula.



- Per canviar les opcions de funcionament del PC Free, destaqueu **Opció** del final de la pantalla i premeu [Enter].

- 1** Premeu el botó [USB] del comandament a distància fins que aparegui la pantalla amb el llistat de fitxers PC Free.



- A la pantalla **Selec. unitat**, seleccioneu la unitat amb les fletxes i premeu [Enter].
- Per visualitzar les imatges de l'altra unitat USB, seleccioneu **Selec. unitat** a la part superior de la pantalla de la llista de fitxers i premeu [Enter].

- 2** Per cercar els fitxers, seguiu un dels passos següents:
- Si voleu mostrar els fitxers d'una subcarpeta del dispositiu, premeu les fletxes per destacar la carpeta i, seguidament, premeu [Enter].
 - Per pujar un nivell i desplaçar-vos a la carpeta superior del dispositiu, destaqueu **A l'inici** i premeu [Enter].
 - Per veure altres fitxers d'una carpeta, destaqueu **Pàgina següent** o **Pàgina anterior** i premeu [Enter] o premeu els botons [Page] amunt o avall del comandament a distància.
- 3** Per reproduir una pel·lícula, destaqueu el fitxer amb ajuda de les fletxes i premeu [Enter].



- Els noms de fitxer que no caben a l'àrea de visualització o que inclouen símbols que no s'admeten, només poden escurçar-se o canviar-se a la visualització de pantalla.
- Si voleu reproduir totes les pel·lícules d'una carpeta en ordre, seleccioneu l'opció **Presentació** del final de la pantalla.

4 Per aturar la reproducció de pel·lícules, premeu el botó [Esc], destaqueu **Sortir** i premeu [Enter].

Tornareu a la pantalla amb la llista de fitxers.

5 Si cal, apagueu el dispositiu USB i desconnecteu-lo del projector.

» **Enllaços relacionats**

- "Opcions de visualització del PC Free" [pàg.135](#)
- "Connexió a un dispositiu USB" [pàg.39](#)

Opcions de visualització del PC Free

Quan feu servir el mode PC Free, podeu seleccionar aquestes opcions de visualització. Per accedir a aquesta pantalla, destaqueu **Opció** del final de la pantalla amb la llista de fitxers del PC Free i premeu [Enter].



Configuració	Opcions	Descripció
Ordre visualització	Ord. x nom	Mostra els fitxers per ordre de nom
	Ord. x data	Mostra els fitxers per ordre de data
Ordre	Ascendent	Ordena els fitxers del primer a l'últim
	Descendent	Ordena els fitxers de l'últim al primer
Reprod. contínua	Activat	Torna a iniciar la presentació quan finalitza
	Desactivat	Mostra la presentació una vegada
Temps canvi pantalla	No	No mostra el següent fitxer automàticament
	1 segon a 60 segons	Mostra els fitxers durant el temps seleccionat i passa automàticament al fitxer següent; les imatges en alta resolució poden trigar una mica més en canviar
Efecte	No	No mostra cap efecte
	Escombrar	Transicions entre imatges amb l'efecte Escombrar
	Dissoldre	Transicions entre imatges amb l'efecte Dissoldre
	Aleatori	Transicions entre imatges amb una varietat aleatòria d'efectes

La funció Reprod. contingut del projector permet projectar el contingut de cartellera electrònica (EB-775F/EB-770F). Podeu projectar fàcilment llistes de reproducció que contenen imatges i pel·lícules desades en un dispositiu d'emmagatzematge extern. També podeu afegir efectes de forma i color a la imatge projectada.



» Enllaços relacionats

- "Com passar al mode de reproducció de contingut" [pàg.136](#)
- "Projecció de les llistes de reproducció" [pàg.137](#)
- "Com afegir efectes a la imatge projectada" [pàg.140](#)
- "Restriccions del mode de reproducció de contingut" [pàg.141](#)

Com passar al mode de reproducció de contingut

Abans de projectar les llistes de reproducció, heu de passar al mode Reprod. contingut.



Si establiu la funció **Reprod. contingut** en **Activat** i **Tipus de pantalla** s'ha establert en una relació d'aspecte diferent de la resolució del projector, la funció **Tipus de pantalla** es restableix.

- 1 Engegueu el projector.
- 2 Premeu el botó [Menu], seleccioneu el menú **Funcionament** i, a continuació, premeu [Enter].

Elements d'ús freqüent	Funcionament	
Imatge	Cerca autom. de font	Activat
E/S del senyal	Control de lluentor de la font...	
Instal·lació	Direct Power On	Desactivat
Pantalla	Encès automàtic	Desactivat
Funcionament	Mode de repòs	Activat
Administració	Temps Mode de repòs	10 min.
Xarxa	Temporitz. pausa A/V	Activat
Llapis/tàctil	Mode d'espera	Com. activada
Interactiu	Port	LAN amb cables
Multiprojecció	Inici ràpid	Desactivat
Memòria	Alimentació USB	Activat en projecció
ECO	Botó dir. invertida	Desactivat
Paràmetres inicials/tots	Reinicialitza els paràmetres d...	
	Administració	
	Botó d'usuari	Mode llum
	Logotip de l'usuari	
	Patrò d'usuari	

- 3 Seleccioneu l'ajust **Reprod. contingut** i establiu-lo en **Activat**. Apareix un missatge de confirmació.
- 4 Apagueu el projector i torneu-lo a encendre per activar el mode de Reprod. contingut.

Projecció de les llistes de reproducció

Podeu projectar llistes de reproducció que contenen imatges i pel·lícules en mode Reprod. contingut.

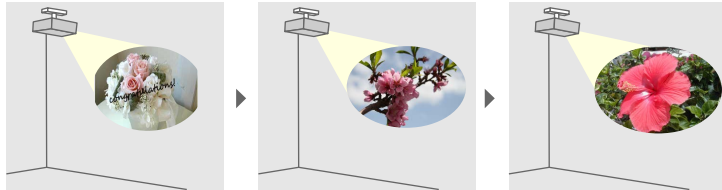

1 Creu llistes de reproducció pròpies i exporteu-les a una unitat de memòria USB amb un dels mètodes següents:

- El programari Epson Projector Content Manager permet crear llistes de reproducció i desar-les en un dispositiu extern d'emmagatzematge. També podeu afegir efectes de forma i color a la imatge projectada, i programar les llistes de reproducció.

Podeu descarregar i instal·lar l'Epson Projector Content Management de la pàgina web següent.

epson.sn

En trobareu les instruccions a la *Guia de funcionament de l'Epson Projector Content Manager*.

- L'Epson Web Control us permet crear llistes de reproducció amb un navegador web i desar-les en un dispositiu d'emmagatzematge extern connectat a un projector de la xarxa. També podeu afegir efectes de forma i color a la imatge projectada.
- L'aplicació Epson Creative Projection permet crear contingut en dispositius iOS. També podeu transferir el contingut al projector sense fil.

Podeu descarregar l'Epson Creative Projection de l'App Store. Les despeses que es puguin produir en la comunicació amb l'App Store són responsabilitat del client.

2 Al mode Reprod. contingut, connecteu la unitat de memòria USB al port USB-A del projector.

3 Premeu el botó [USB] del comandament a distància.

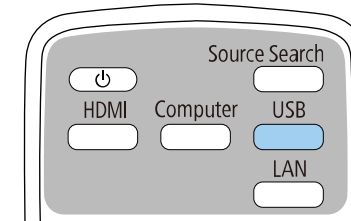

Es projecta la darrera llista de reproducció reproduïda. Si s'ha establert un calendari, la llista de reproducció es reproduïx en funció de la planificació d'aquest calendari.



- També podeu prémer i mantenir els botons [Num] i els botons numèrics per projectar la vostra llista de reproducció preferida. Podeu establir una drecera al comandament a distància amb el programari que heu fet servir per crear les llistes de reproducció.
- Per seleccionar la llista de reproducció de destí des de la llista, seleccioneu **Visualitzador USB** al menú **Funcionament** del projector i utilitzeu els botons de fletxa.

» Enllaços relacionats

- "Creació de llistes de reproducció amb l'Epson Web Control" [pàg.137](#)
- "Obtenció de la darrera versió dels documents" [pàg.11](#)

Creació de llistes de reproducció amb l'Epson Web Control

En el mode de Reprod. contingut, podeu crear llistes de reproducció amb un navegador web i desar-les en una unitat de memòria USB connectada a un projector de la xarxa.

Atenció

No traieu la unitat de memòria USB del projector ni desconnecteu el cable elèctric del projector durant la creació de llistes de reproducció. Les dades de la unitat de memòria USB potser s'han fet malbé.

- 1** Comproveu que el projector es troba en funcionament en mode Reprod. contingut.
- 2** Assegureu-vos que l'ordinador o el dispositiu que utilitzeu estan connectats a la mateixa xarxa que el projector.
- 3** Comproveu que hi ha una unitat de memòria USB connectada al port USB-A del projector.
- 4** Inicieu el navegador web a l'ordinador o al dispositiu.
- 5** Per anar a la pantalla Epson Web Control introduïu l'adreça IP del projector en el requadre d'adreces del navegador. Quan introduïu una adreça IPv6, incloeu-la entre [i].

6 Selec. Dispositiu de memòria USB.

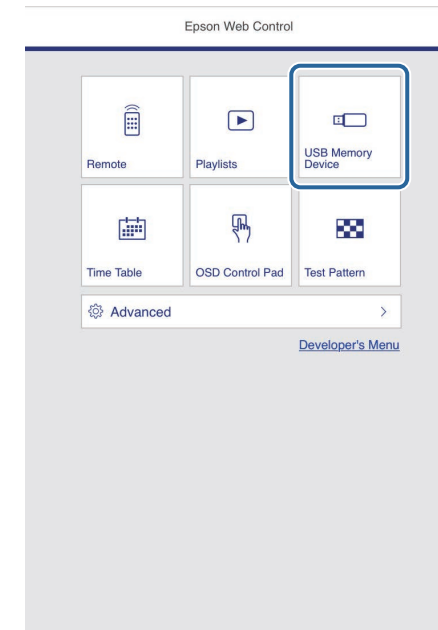

7 Seleccioneu **Carrega dades noves**.

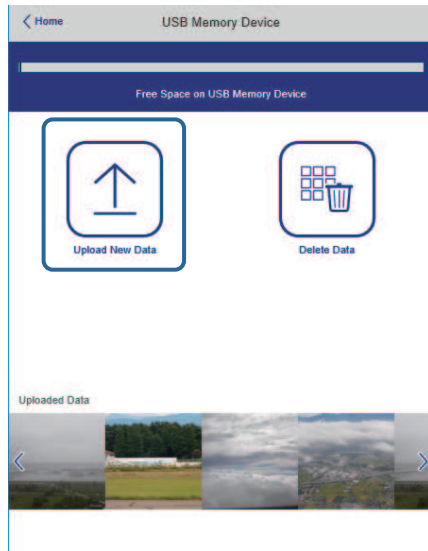

8 Seleccioneu les imatges o pel·lícules que voleu afegir a la llista de reproducció.



Podeu carregar fitxers .avi, .jpeg (.jpg), .png, .bmp o .gif.
Si voleu afegir fitxers .mp4 o .mov a la llista de reproducció, utilitzeu el programari Epson Projector Content Manager o l'app Epson Creative Projection.

Els fitxers seleccionats es copien a la unitat de memòria USB connectada.

9 Seguiu un dels passos següents:

- Per afegir-los a la llista de reproducció existent, seleccioneu **Afegir a la llista de reproducció** i seleccioneu la llista de reproducció a la qual els voleu afegir.
- Per crear una llista de reproducció nova i afegir-los-hi, seleccioneu **Crea una llista de reproducció nova**.

10 Edita la llista de reproducció.

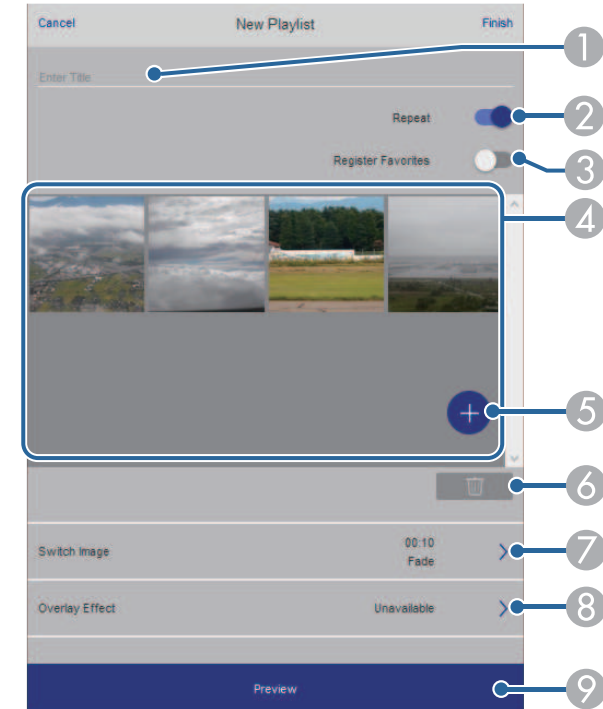

- 1 Edita el nom de la llista de reproducció.
- 2 Selecciona si s'activa o no la reproducció repetida.
- 3 Registra la llista de reproducció als favorits.
Si heu registrat una llista de reproducció com a favorit, podeu iniciar la reproducció ràpidament amb la pantalla **Remot** o amb el comandament a distància.
- 4 Mostra les imatges o pel·lícules que heu afegit a la llista de reproducció. La llista de reproducció reproduueix les imatges o pel·lícules en ordre.
- 5 Afegeix imatges o pel·lícules a la llista de reproducció.
- 6 Elimina imatges o pel·lícules de la llista de reproducció.

- 7 Obre la pantalla **Canvia la imatge**.
Podeu especificar l'interval de temps per canviar a l'arxiu d'imatge següent. També podeu seleccionar un efecte de transició.
- 8 Obre la pantalla **Efectes**.
Podeu afegir filtres d'efectes predefinitos de color i forma a una llista de reproducció. També podeu crear un efecte personalitzat.
- 9 Mostra una vista prèvia de la llista de reproducció.

11 Quan acabeu d'editar la llista de reproducció, seleccioneu **Finalitza**.



- Podeu reproduir la llista de reproducció des de la pantalla **Remot o Llista reproducció**.
- Si voleu especificar l'inici i la finalització de la llista de reproducció, programeu-la amb el programari Epson Projector Content Manager.

» Enllaços relacionats

- "Opcions de control Web" [pàg.201](#)

Com afegir efectes a la imatge projectada

Podeu afegir efectes de forma i color a la imatge projectada en mode Reprod. contingut.



- Per utilitzar les funcions d'efectes, accediu regularment al **Mode d'actualització**.
☛ **Administració > Mode d'actualització**
- Aquesta funció no està disponible quan s'utilitza la funció **Fusió de marges**.

- 1 Al mode Reprod. contingut, premeu el botó [Menu], seleccioneu el menú **Funcionament** i, després, premeu [Enter].

Elements d'ús freqüent	Funcionament	
Imatge	Cerca autom. de font	Activat
E/S del senyal	Control de lluentor de la font...	
Instal·lació	Direct Power On	Desactivat
Pantalla	Encès automàtic	Desactivat
Funcionament	Mode de repòs	Activat
Administració	Temps Mode de repòs	10 min.
Xarxa	Temporitz. pausa A/V	Activat
Llapis/tàctil	Mode d'espera	Com. activada
Interactiu	Port	LAN amb cables
Multiprojecció	Inici ràpid	Desactivat
Memòria	Alimentació USB	Activat en projecció
ECO	Botó dir. invertida	Desactivat
Paràmetres inicials/tots	Reinicialitza els paràmetres d...	
	Administració	
	Botó d'usuari	Mode llum
	Logotip de l'usuari	
	Patró d'usuari	

- 2 Seleccioneu **Efecte superpos.** i premeu [Enter].

- 3** Seleccioneu **Activat** com a **Efecte superpos.** i premeu [Enter].

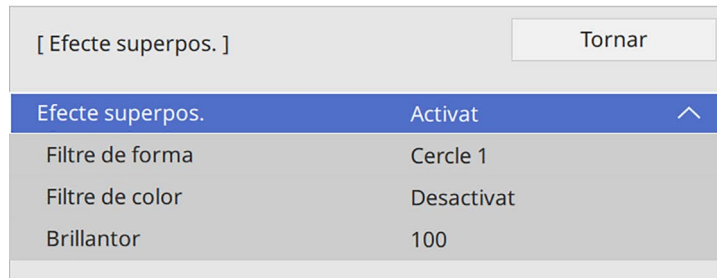

- 4** Seleccioneu **Filtre de forma** i premeu [Enter].

- 5** Ajusteu les opcions següents quan calgui:

- **Forma** per seleccionar l'efecte de forma que voleu per a cercles, rectangles o formes personalitzades.



Podeu afegir imatges com a formes personalitzades amb el programari Epson Projector Content Manager. Trobareu més informació a la *Guia de funcionament de l'Epson Projector Content Manager*.

- **Efecte de filtre** per seleccionar si voleu afegir una màscara a la part interior o a la part exterior de la forma seleccionada.
- **Mida** per establir la mida de la forma.
- **Posició** per establir la posició de la forma.



Si utilitzeu una forma personalitzada, no podreu canviar la **Mida** ni la **Posició**.

- 6** Seleccioneu **Filtre de color** i premeu [Enter].

- 7** Ajusteu les opcions següents quan calgui:

- **Filtre de color** per seleccionar el color.

- **Personalitzada** per establir un color personalitzat amb l'ajust de **Vermell**, **Verd** i **Blau** individualment.

- 8** Seleccioneu **Brillantor** per establir el nivell de lluentor.

- 9** Quan acabeu, premeu [Menu] per tancar els menús.

Restriccions del mode de reproducció de contingut

Limitacions d'ús

Les operacions següents no són possibles en mode Reprod. contingut.

- Canviar l'ajust de **Temp. color** al menú **Imatge** (quan s'ha seleccionat **Blanc càlid** o **Blanc fred** com a **Filtre de color**)
- Split Screen
- Canviar l'ajust de **Tipus de pantalla** al menú **Instal·lació**
- Canviar l'ajust de **Pantalla sense senyal** al menú **Pantalla**
- Canviar l'ajust de **Dest. emmag. regis.** al menú **Administració**
- Ús de la **Fusió de marges** amb la funció **Efectes** feature
- Detectar automàticament el senyal d'entrada
- Canviar la **Contrasenya Remote** al menú **Config. Xarxa**
- PC Free
- Càmera de documents USB
- Funció de lliurament de pantalla amb el programari Epson iProjection

» Enllaços relacionats

- "Opcions de qualitat d'imatge - Menú d'imatge" [pàg.224](#)
- "Menú de xarxa: el menú Configuració de xarxa" [pàg.242](#)
- "Projecció de múltiples imatges simultàniament" [pàg.128](#)
- "Definició del tipus de pantalla" [pàg.58](#)
- "Projecció d'una presentació de PC Free" [pàg.131](#)

Podeu apagar temporalment la imatge projectada i el so.

Això és efectiu, per exemple, per distreure l'atenció del públic de la pantalla durant una presentació.

En aquest cas, el so i el vídeo segueixen reproduint-se i, per tant, no podreu recuperar la projecció en el mateix punt.

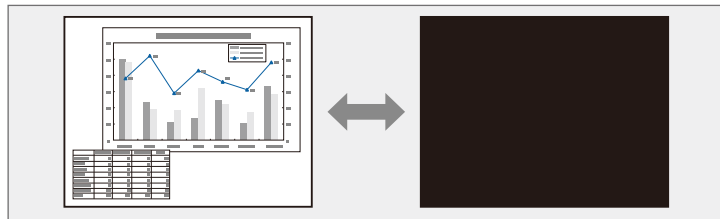

- "Barra d'eines del mode d' anotació" [pàg.109](#)

- 1** Premeu el botó [A/V Mute] del comandament a distància per aturar temporalment la projecció i silenciar el so.

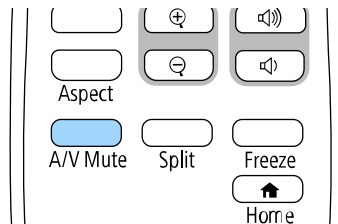

- 2** Per tornar a activar la imatge i el so, torneu a prémer [A/V Mute].



- També podeu aturar la projecció amb la barra d'eines interactiva (EB-770Fi/EB-760Wi).
- L'alimentació del projector s'apaga automàticament 30 minuts després d'activar l'opció Pausa A/V. Podeu desactivar aquesta opció **Funcionament > Temporitz. pausa A/V**

► Enllaços relacionats

- "Barra d'eines del mode de pissarra" [pàg.102](#)

Podeu aturar temporalment l'acció d'un vídeo o d'una presentació i conservar la imatge actual en pantalla. En aquest cas, el so i el vídeo segueixen reproduint-se i, per tant, no podreu recuperar la projecció en el mateix punt.

- 1** Premeu el botó [Freeze] del comandament a distància per aturar l'acció del vídeo.

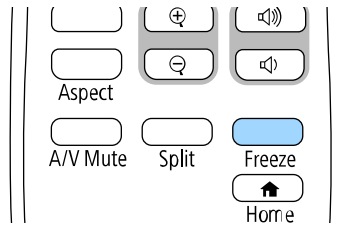

- 2** Per tornar a reproduir l'acció del vídeo, torneu a prémer [Freeze].

Per cridar l'atenció sobre una part de la presentació, podeu fer un zoom d'una part de la imatge i ampliar-la en pantalla.

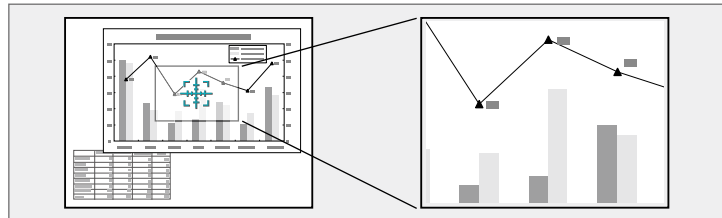

Aquesta funció no està disponible si s'ha activat l'ajust **Escala** del menú **Imatge** del projecteur (EB-775F/EB-770Fi/EB-770F).

1 Premeu el botó [E-Zoom] + del comandament a distància.

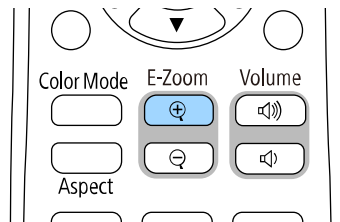

Veureu un reticle en pantalla que indica el centre de l'àrea de zoom.

2 Utilitzeu els botons següents del comandament a distància per ajustar la imatge ampliada:

- Utilitzeu les fletxes per col·locar el reticle a l'àrea de la imatge que voleu ampliar. Per moure el reticle en diagonal, premeu qualsevol parella de fletxes adjacents alhora.
- Premeu el botó [E-Zoom] + repetidament per ampliar l'àrea de la imatge. Premeu i manteniu el botó [E-Zoom] + per ampliar la imatge més ràpidament.

- Utilitzeu les fletxes per fer una panoràmica de l'àrea de la imatge ampliada.
- Per reduir la mida de la imatge, premeu el botó [E-Zoom] -.
- Per tornar a la mida original de la imatge, premeu [Esc].

Es projecta la imatge ampliada i la proporció d'ampliació es mostra en pantalla.

L'àrea seleccionada es pot ampliar entre una i quatre vegades, en 25 passos incrementals.

Quan es projecten imatges des d'una càmera de documents d'Epson mitjançant una connexió USB, podeu ampliar la zona seleccionada entre una i vuit vegades en 57 passos incrementals.

Podeu desar una imatge al projector perquè aparegui cada vegada que enceneu el projector. Aquesta imatge també es pot mostrar quan el projector no rebi cap senyal d'entrada. Aquesta imatge s'anomena "Logotip de l'usuari".

Com a logotip de l'usuari podeu seleccionar una foto, un gràfic o el logotip de la vostra empresa; us ajudarà a identificar el propietari del projector i dissuadir els robatoris. Per evitar que altres persones puguin canviar el logotip de l'usuari, podeu protegir-lo mitjançant una contrasenya.



- Si heu activat la **Protecció dels menús** per al **Logotip de l'usuari**, haureu de seleccionar **Desactivat** abans de seguir els passos per desar el logotip de l'usuari.
- El logotip de l'usuari també es copia quan copieu la configuració dels menús d'un projector a un altre amb la funció de configuració per lots. No registreu com a logotip de l'usuari informació que no voleu compartir amb altres projectors.
- No podeu desar el contingut protegit per HDCP.
- Si **Reprod. contingut** s'estableix en **Activat**, només podreu veure el logotip de l'usuari quan el projector s'iniciï (EB-775F/EB-770F).

1 Mostreu la imatge que voleu projectar com a logotip de l'usuari.

2 Premeu el botó [Menu], seleccioneu el menú **Administració** i premeu [Enter].

Elements d'ús freqüent	Administració
Imatge	Botó d'usuari Mode llum
E/S del senyal	Logotip de l'usuari
Instal·lació	Patró d'usuari
Pantalla	Bloq. Panell control Desactivat
Funcionament	Uniformitat de color
Administració	Mode d'actualització
Xarxa	Calibr. de llum
Llapis/tàctil	Data i Hora
Interactiu	Ajustos planificació
Multiprojecció	Alim. LAN sense fil
Memòria	Diagn. LAN sense fil 1
ECO	Dest. emmag. regis. USB i memòria interna
Paràmetres inicials/tots	Interval conf. lots
	Idioma Català
	Informació
	Mostra els registres
	Reinicialitza els paràmetres d...

3 Seleccioneu **Logotip de l'usuari > Inicia configuració** i premeu [Enter].

Apareix un missatge que us demana si voleu utilitzar la imatge visualitzada com a logotip de l'usuari.



Alguns ajusts com ara **Correcció geomètrica**, **E-Zoom**, **Aspecte**, **Escala** (només EB-775F/EB-770Fi/EB-770F) o **Tipus de pantalla** es cancel·len temporalment en seleccionar el **Logotip de l'usuari**.

4 Seleccioneu **Sí** i premeu [Enter].



Segons el senyal de la imatge actual, la mida de la pantalla pot canviar per ajustar-se a la resolució del senyal de la imatge.

- 5** Reviseu la imatge visualitzada i, seguidament, seleccioneu **Sí** per desar-la com a logotip de l'usuari.

El logotip de l'usuari se sobreescriu i apareix un missatge de tasca completada.

- 6** Premeu [Esc] per tancar el missatge.

- 7** Seleccioneu el menú **Pantalla** i premeu [Enter].

Elements d'ús freqüent	Pantalla	
Imatge	Visualització patró	
E/S del senyal	Tipus de patró	
Instal·lació	Pantalla sense senyal	Blau
Pantalla	Pantalla d'inici	Activat
Funcionament	Veure pant. inici auto	Activat
Administració	Ordena miniatures d'origen	Activat
Xarxa	Missatges	Activat
Llapis/tàctil	Rotació dels menús	Desactivat
Interactiu	Color del menú	Blanc
Multiprojecció	Alineació de panells	Activat
Memòria	Selecció de color	R
ECO	Color del patró	R/G/B
Paràmetres inicials/tots	Inicia ajustos	
	Reinicialitzar	
	Configuració d'Split Screen	
	Reinicialitza els paràmetres d...	
	Funcionament	

- 8** Seleccioneu quan voleu que aparegui la pantalla del Logotip de l'usuari:

- Si voleu que aparegui quan no hi hagi cap senyal d'entrada, seleccioneu **Pantalla sense senyal i Logo**.
- Si voleu que aparegui cada vegada que engegueu el projecteur, seleccioneu **Pantalla d'inici i Activat**.



Per evitar canvis al **Logotip de l'usuari**, activeu la **Protecció dels menús** per al **Logotip de l'usuari** i definiu una contrasenya.

» Enllaços relacionats

- "Selecció dels tipus de seguretat per contrasenya" [pàg.165](#)

Hi ha quatre tipus de patrons prèviament registrats al projector, com ara línies reglades i una graella. Podeu projectar aquests patrons per facilitar la presentació amb els ajustos de **Visualització patró**.

També podeu desar la imatge projectada en un moment donat com a Patró d'usuari.



- Un cop s'ha desat el Patró d'usuari, no es pot recuperar el valor de fàbrica del patró.
- No podeu desar el contingut protegit per HDCP.

- 1 Projecteu la imatge que voleu desar com a Patró d'usuari.
- 2 Premeu el botó [Menu], seleccioneu el menú **Administració** i premeu [Enter].

Elements d'ús freqüent	Administració	
Imatge	Botó d'usuari	Mode llum
E/S del senyal	Logotip de l'usuari	
Instal·lació	Patró d'usuari	
Pantalla	Bloq. Panell control	Desactivat
Funcionament	Uniformitat de color	
Administració	Mode d'actualització	
Xarxa	Calibr. de llum	
Llapis/tàctil	Data i Hora	
Interactiu	Ajustos planificació	
Multiprojecció	Alim. LAN sense fil	
Memòria	Diagn. LAN sense fil	1
ECO	Dest. emmag. regis.	USB i memòria interna
Paràmetres inicials/tots	Interval conf. lots	
	Idioma	Català
	Informació	
	Mostra els registres	
	Reinicialitza els paràmetres d...	
	Xarxa	

- 3 Seleccioneu **Patró d'usuari** i premeu [Enter].

Apareix un missatge que us demana si voleu utilitzar la imatge visualitzada com a Patró d'usuari.



Els ajustos **Keystone**, **E-Zoom**, **Aspecte** o **Canvi d'imatge** es cancel·len temporalment en seleccionar el **Patró d'usuari**.

- 4 Seleccioneu **Sí** i premeu [Enter].
Apareix un missatge que us demana si voleu desar la imatge com a Patró d'usuari.
- 5 Seleccioneu **Sí** i premeu [Enter].
Veureu un missatge de tasca completada.
- 6 Seleccioneu el menú **Pantalla** i premeu [Enter].

Elements d'ús freqüent	Pantalla	
Imatge	Visualització patró	
E/S del senyal	Tipus de patró	
Instal·lació	Pantalla sense senyal	Blau
Pantalla	Pantalla d'inici	Activat
Funcionament	Veure pant. inici auto	Activat
Administració	Ordena miniatures d'origen	Activat
Xarxa	Missatges	Activat
Llapis/tàctil	Rotació dels menús	Desactivat
Interactiu	Color del menú	Blanc
Multiprojecció	Alineació de panells	Activat
Memòria	Selecció de color	R
ECO	Color del patró	R/G/B
Paràmetres inicials/tots	Inicia ajustos	
	Reinicialitzar	
	Configuració d'Split Screen	
	Reinicialitza els paràmetres d...	
	Funcionament	

- 7 Seleccioneu **Tipus de patró** i establiu-lo en **Patró d'usuari**.

- 8 Seleccioneu **Visualització patró** i premeu [Enter].
Es projecta la imatge desada.

Podeu desar ajusts personalitzats i, després, seleccionar els ajusts que hem desat quan els volem utilitzar.

- 1** Engegueu el projector i mostreu una imatge.
- 2** Premeu el botó [Menu], seleccioneu el menú **Memòria** i premeu [Enter].

Elements d'ús freqüent	Uniformitat de color	
Imatge	Mode llum	Normal
E/S del senyal	Mateixos colors	
Instal·lació	RGBCMY	
Pantalla	Reinicialitza els paràmetres d...	
Funcionament	Memòria	
Administració	Guardar memòria	
Xarxa	Recuperar memòria	
Llapis/tàctil	Canvia nom memòria	
Interactiu	Esborrar memòria	
Multiprojecció	Restableix els paràmetres de...	
Memòria	ECO	
ECO	Mode llum	Normal
Paràmetres inicials/tots	Mode de repòs	Activat ^
	Temps Mode de repòs	10 min.
	Temporitz. pausa A/V	Activat
	Mode d'espera	Com. activada
	Paràmetres inicials/tots	

- 3** Seleccioneu una d'aquestes opcions:
 - **Guardar memòria** us permet desar els ajusts actuals a la memòria (hi ha 10 memòries disponibles amb noms diferents).



- Podeu desar els ajusts següents:
 - Els ajusts del menú **Imatge** per a cada mode de color
 - **Interval de vídeo** i **Overscan** del menú **E/S del senyal**
 - **Mode llum** i **Nivell de lluentor** del menú **Funcionament**
 - **Mateixos colors** del menú **Multiprojecció** (EB-775F/EB-770Fi/EB-770F)
 - Un nom de memòria que ja s'ha utilitzat apareix amb una marca blava. Si deseu en una memòria que ja heu utilitzat, sobreescriureu els ajusts anteriors amb els actuals.

- **Recuperar memòria** us permet sobreescriure els ajusts actuals amb els ajusts desats.
- **Canvia nom memòria** us permet canviar el nom d'una memòria desada.
- **Esborrar memòria** us permet esborrar els ajusts de memòria seleccionats.

- 4** Premeu [Menu] o [Esc] per sortir dels menús.



- El Mode de color desat apareix a la dreta del nom de la memòria.
- Per esborrar totes les memòries desades, seleccioneu **Restableix els paràmetres de la memòria**.

» Enllaços relacionats

- "Opcions de qualitat d'imatge - Menú d'imatge" [pàg.224](#)
- "Configuració del senyal d'entrada: menú d'E/S del senyal" [pàg.227](#)
- "Configuració de les opcions del projector: el menú Funcionament" [pàg.233](#)
- "Ajustos per a l'ús de múltiples projectors: el menú Multiprojecció" [pàg.256](#)

Podeu combinar les imatges projectades de dos o més projectors per crear una imatge gran unificada. (Multiprojecció)

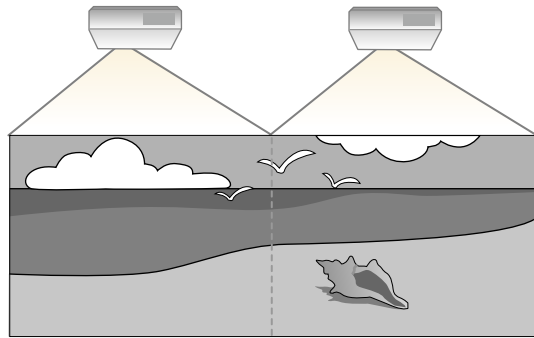

- Abans d'iniciar la projecció, comproveu que establiu l'ajust de **Mode de color** en **Multiprojecció** al menú **Imatge** del projector per a tots els projectors (EB-775F/EB-770Fi/EB-770F).
- En alguns casos és possible que la lluentor i el to de color no siguin totalment iguals, fins i tot després de la correcció.
- Si amb el temps les diferències de lluentor i la tonalitat del color són més evidents, repetiu els ajusts.

Per a millors resultats, seleccioneu els ajustos i la configuració de les imatges de múltiples projectors en l'ordre següent:

EB-775F/EB-770Fi/EB-770F:

- Configurar l'ID del projector
- Ajusteu la uniformitat de color
- Fusió dels marges de les imatges
- Com fer coincidir els colors de la imatge
- Ajust del nivell de negre
- Ajust de l'RGBCMY
- Com s'escala una imatge

EB-760Wi/EB-760W:

- Configurar l'ID del projector

- Ajusteu la uniformitat de color
- Ajusteu el **Mode llum** en **Personalitzat** i ajusteu el **Nivell de lluentor** al menú **Funcionament** del projector.
 - ☛ **Funcionament** > **Control de lluentor de la font de llum** > **Mode llum**
- Ajust de l'RGBCMY



Us recomanem ajustar la imatge com a mínim 30 minuts després d'haver iniciat la projecció, ja que les imatges no són estables tot just després d'haver-lo engegat.

► Enllaços relacionats

- "Sistema d'identificació de projectors per a Control del projector múltiple" [pàg.150](#)
- "Ajusteu la uniformitat de color" [pàg.152](#)
- "Crear una imatge amb un mosaic d'imatges" [pàg.154](#)
- "Fusió dels marges de les imatges" [pàg.155](#)
- "Com fer coincidir els colors de la imatge" [pàg.157](#)
- "Ajust del nivell de negre" [pàg.158](#)
- "Ajust de l'RGBCMY" [pàg.161](#)
- "Com s'escala una imatge" [pàg.161](#)

Sistema d'identificació de projectors per a Control del projector múltiple

Quan s'alineen diversos projectors per projectar imatges, es pot corregir la lluentor i la tonalitat del color de les imatges de cada projector de manera que les imatges s'assemblin el màxim.

Podeu establir un ID únic per a cada projector per poder controlar-los individualment mitjançant un comandament a distància i corregir la lluentor i el color de cada projector.

► Enllaços relacionats

- "Configurar l'ID del projector" [pàg.151](#)
- "Selecció del projector que voleu utilitzar" [pàg.151](#)

Configurar l'ID del projector

Per controlar múltiples projectors mitjançant un comandament a distància, assigneu una ID única a cada projector.

- 1** Premeu el botó [Menu] i seguiu aquests passos:
 - **EB-775F/EB-770Fi/EB-770F:** seleccioneu el menú **Multiprojecció** i premeu [Enter].
 - **EB-760Wi/EB-760W:** seleccioneu el menú **Instal·lació** i premeu [Enter].
- 2** Seleccioneu **ID del projector** i premeu [Enter].
- 3** Utilitzeu les fletxes per seleccionar el número d'identificació que voleu utilitzar per al projector. A continuació, premeu [Enter].

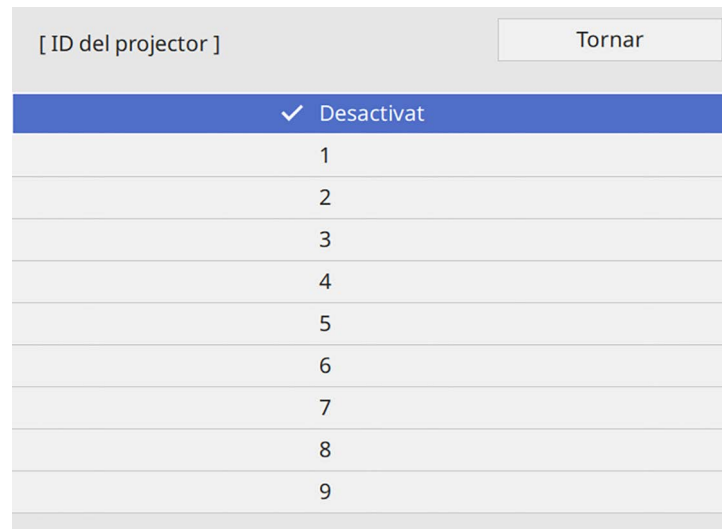

- 4** Premeu [Menu] o [Esc] per sortir dels menús.
- 5** Repetiu aquests passos per a la resta de projectors que voleu controlar des d'un mateix comandament a distància.

Selecció del projector que voleu utilitzar

En primer lloc heu d'establir l'ID del projector i després ja podreu seleccionar l'ID del projector que voleu controlar amb el comandament a distància.

- 1** Apunteu el comandament a distància cap al projector que voleu utilitzar i premeu el botó [ID].

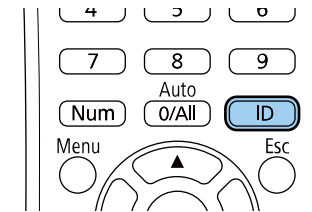

L'ID del projector actual es visualitza a la pantalla projectada. Desapareix al cap d'uns 3 segons.

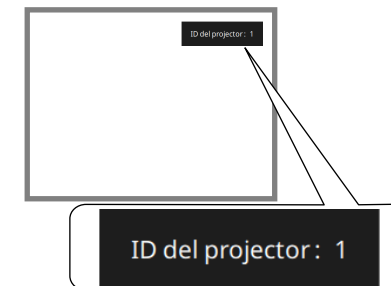

- 2** Mentre manteniu premut el botó [ID], premeu el botó de número que coincideixi amb l'ID del projector que voleu controlar.

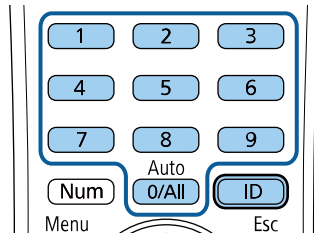

Quedarà seleccionat el projector que vulgueu controlar.



- Si seleccioneu [0/All] amb el comandament a distància, podreu utilitzar tots els projectors independentment de l'ajust de l'ID del projector.
- Si establiu l'opció **ID del projector** en **Desactivat**, podreu controlar el projector amb el comandament a distància independentment de l'ID que seleccioneu amb el comandament a distància.
- L'ajust de l'ID del projector es desa al comandament. L'ajust de l'ID desat es manté fins i tot quan es treuen les piles del comandament a distància per tal de substituir-les. Malgrat tot, si deixeu el comandament a distància sense piles durant un període de temps llarg, l'ID torna al valor per defecte (0/All).
- Si utilitzeu diversos comandaments a distància simultàniament, no podreu fer servir els projectors normalment degut a les interferències d'infrarojos.



És possible que la tonalitat del color no sigui uniforme fins i tot després d'ajustar la uniformitat de color.

1

Premeu el botó [Menu], seleccioneu el menú **Administració** i premeu [Enter].

Elements d'ús freqüent	Administració	
Imatge	Botó d'usuari	Mode llum
E/S del senyal	Logotip de l'usuari	
Instal·lació	Patró d'usuari	
Pantalla	Bloq. Panell control	Desactivat
Funcionament	Uniformitat de color	
Administració	Mode d'actualització	
Xarxa	Calibr. de llum	
Llapis/tàctil	Data i Hora	
Interactiu	Ajustos planificació	
Multiprojecció	Alim. LAN sense fil	
Memòria	Diagn. LAN sense fil	1
ECO	Dest. emmag. regis.	USB i memòria interna
Paràmetres inicials/tots	Interval conf. lots	
	Idioma	Català
	Informació	
	Mostra els registres	
	Reinicialitza els paràmetres d...	

Ajusteu la uniformitat de color

Si la tonalitat del color de la imatge no és uniforme, podeu ajustar-ne el balanç. Ajusteu el paràmetre **Uniformitat de color** per a cada projector.

2 Seleccioneu **Uniformitat de color** i premeu [Enter].

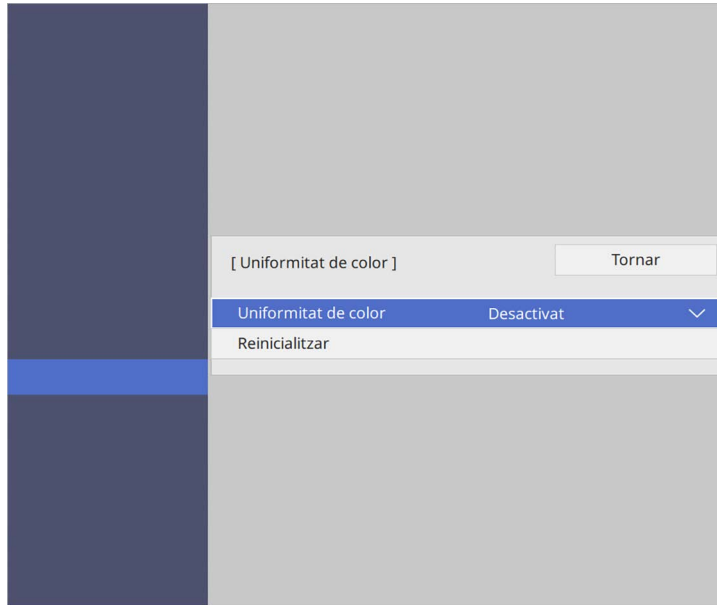

Hi ha vuit nivells d'ajust, des del blanc, passant pel gris, fins al negre. Podeu ajustar cada nivell individualment.

7 Seleccioneu **Inicia ajustos** i premeu [Enter].

8 Seleccioneu l'àrea de la imatge que voleu ajustar i premeu [Enter].

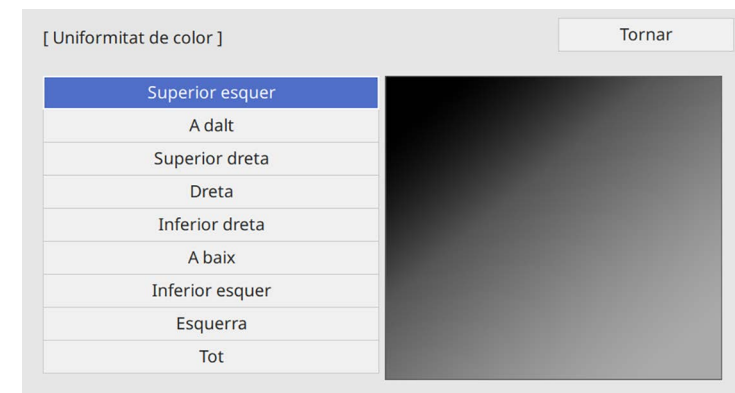

Ajusteu les àrees de forma individual i, després, seleccioneu **Tot** i ajusteu tota la pantalla.

3 Torneu a seleccionar **Uniformitat de color** i premeu [Enter].

4 Seleccioneu **Activat** i premeu [Enter]. Després premeu [Esc].

5 Seleccioneu **Nivell ajust** i premeu [Enter].

6 Seleccioneu el primer nivell d'ajust que voleu ajustar i premeu [Esc].



9 Seleccioneu **Vermell**, **Verd** o **Blau** i ajusteu la tonalitat del color, si escau.

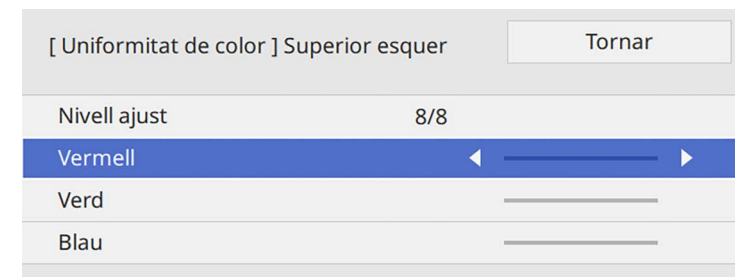



La pantalla d'ajust canvia cada vegada que es prem [Enter].

- 10** Premeu [Esc] per tornar a la pantalla de selecció d'àrea.
- 11** Repetiu els ajustos del color per a cada àrea.
- 12** Torneu al pas 5 i repetiu tots els passos per ajustar altres nivells.
- 13** Quan acabeu, premeu [Menu] per sortir.

Crear una imatge amb un mosaic d'imatges

La funció de Mosaic permet projectar la mateixa imatge des de fins a 15 projectors per crear una imatge gran (EB-775F/EB-770Fi/EB-770F).

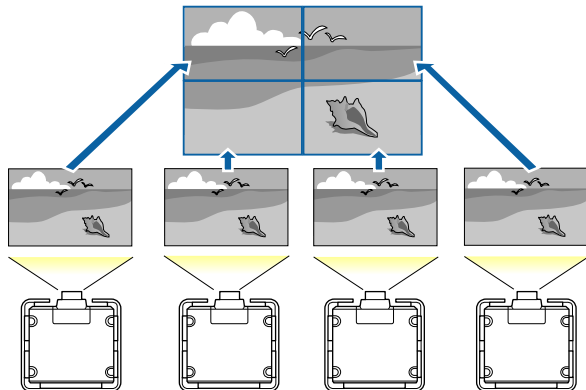

Abans de projectar el mosaic, comproveu que les imatges que es mostren des dels projectors són rectangulars, tenen la mida correcta i estan enfocades.

» Enllaços relacionats

- "Configuració del mosaic" [pàg.154](#)

Configuració del mosaic

Podeu configurar el mosaic manualment.

- 1** Engegueu el projector.
- 2** Premeu el botó [Menu], seleccioneu el menú **Multiprojecció** i premeu [Enter].

Elements d'ús freqüent	Multiprojecció	
Imatge	ID del projector	Desactivat
E/S del senyal	Mosaic	
Instal·lació	Correcció geomètrica	Correcció de punts
Pantalla	Fusió de marges	
Funcionament	Escala	
Administració	Uniformitat de color	
Xarxa	Mode llum	Normal
Llapis/tàctil	Mateixos colors	
Interactiu	RGBCMY	
	Reinicialitza els paràmetres d...	
Multiprojecció	Memòria	
Memòria	Guardar memòria	
ECO	Recuperar memòria	
Paràmetres inicials/tots	Canvia nom memòria	
	Esborrar memòria	
	Restableix els paràmetres de...	
	ECO	

3 Seleccioneu **Mosaic > Disposició** i premeu [Enter].

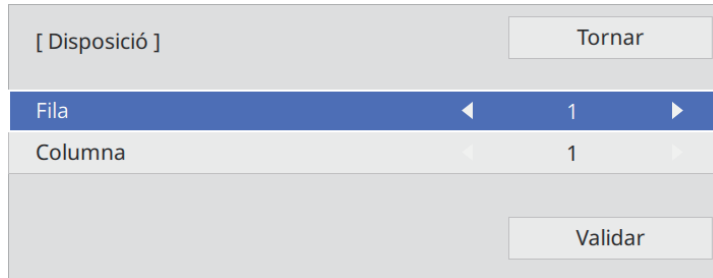

4 Seleccioneu el nombre de files i columnes que esteu configurant com a ajustos de **Fila** i de **Columna**. A continuació, seleccioneu **Validar** i premeu [Enter].

5 Repetiu els passos anteriors amb cada projector que configureu abans de passar al pas següent.

6 Seleccioneu **Ajust ubicació** i premeu [Enter].

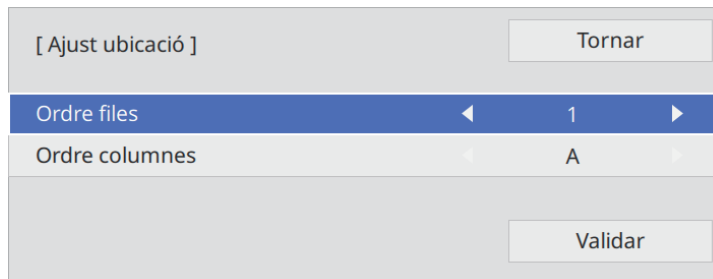

7 Seleccioneu la posició de cada imatge projectada de la manera següent:

- **Ordre files** per disposar les pantalles de dalt a baix en ordre seqüencial, començant amb la número **1** a dalt

- **Ordre columnes** per disposar les pantalles d'esquerra a dreta, començant amb l'**A** a l'esquerra

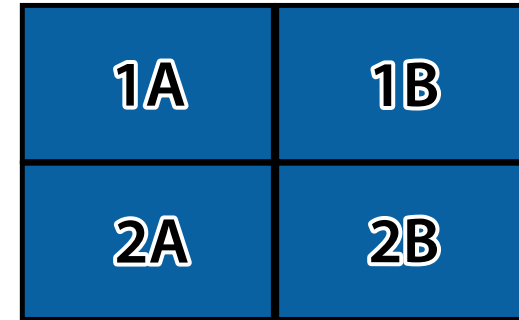

Seleccioneu **Validar** i premeu [Enter].

8 Repetiu el pas anterior amb cada projector que configureu abans de passar al pas següent.

9 Seleccioneu el senyal d'entrada per veure una imatge.

Quan acabeu aquests passos, ajusteu les imatges per corregir discrepàncies i diferències de color.

Fusió dels marges de les imatges

Podeu utilitzar la funció Fusió de marges per crear una imatge continua procedent de diversos projectors (EB-775F/EB-770Fi/EB-770F).

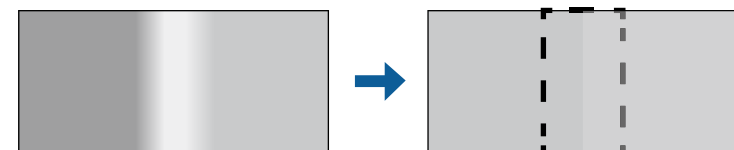

- 1** Premeu el botó [Menu], seleccioneu el menú **Multiprojecció** i premeu [Enter].

Elements d'ús freqüent	Multiprojecció
Imatge	ID del projector Desactivat
E/S del senyal	Mosaic
Instal·lació	Correcció geomètrica Correcció de punts
Pantalla	Fusió de marges
Funcionament	Escala
Administració	Uniformitat de color
Xarxa	Mode llum Normal
Llapis/tàctil	Mateixos colors
Interactiu	RGBCMY
	Reinicialitza els paràmetres d...
Multiprojecció	Memòria
Memòria	Guardar memòria
ECO	Recuperar memòria
Paràmetres inicials/tots	Canvia nom memòria
	Esborrar memòria
	Restableix els paràmetres de...
	ECO

- 2** Seleccioneu **Fusió de marges** i premeu [Enter].
- 3** Activeu els paràmetres **Fusió de marges**, **Guia de línies** i **Guia de patrons**.

 Seleccioneu paràmetres de **Color de la guia** diferents per a cada projector fins que l'àrea fusionada es vegi clarament.

- 4** Seleccioneu el marge que voleu fusionar en cada projector i premeu [Enter].

Veureu una pantalla com a aquesta:

[Marge superior]	Tornar
Fusió	Desactivat
Pos. inicial fusió	0 <input type="text"/>
Interval de fusió	0 <input type="text"/>
Corba de fusió	0 <input type="text"/>

- 5** Seleccioneu el paràmetre **Fusió** i seleccioneu **Activat**.
- 6** Seleccioneu l'ajust **Pos. inicial fusió** i ajusteu la posició inicial de fusió.
- 7** Seleccioneu el paràmetre **Interval de fusió** i utilitzeu les fletxes per seleccionar l'amplada de l'àrea fusionada de forma que les guies visualitzades quedin a les vores de l'àrea que se solapa entre dues imatges.

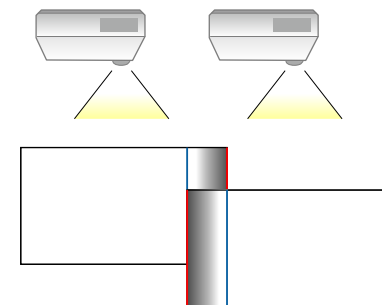

- 8** Premeu [Esc] per tornar a la pantalla anterior.
- 9** Seleccioneu la **Corba de fusió** i trieu un gradient per a l'àrea ombrejada en els projectors.



Establiu-lo en **Tot** per ajustar la tonalitat del color de tots els colors del lot, del nivell 2 al 8.

- 4** Seleccioneu **Lluentor** i ajusteu-ne el valor.
- 5** Seleccioneu **Vermell**, **Verd** o **Blau** i ajusteu la tonalitat del color, si escau.
- 6** Torneu al menú del nivell superior, seleccioneu el menú **Funcionament** i premeu [Enter].
- 7** Seleccioneu **Control de lluentor de la font de llum** i premeu [Enter].
- 8** Establiu el **Mode llum** en **Personalitzat**.
- 9** Ajusteu el **Nivell de lluentor**.
- 10** Repetiu els passos de l'1 al 5 diverses vegades per ajustar els nivells del 7 al 1 de la mateixa manera.
- 11** Quan acabeu, premeu [Menu].

Ajust del nivell de negre

Podeu ajustar la lluentor i la tonalitat del color de les àrees en què les imatges no se superposen per crear una imatge continua (EB-775F/EB-770Fi/EB-770F).

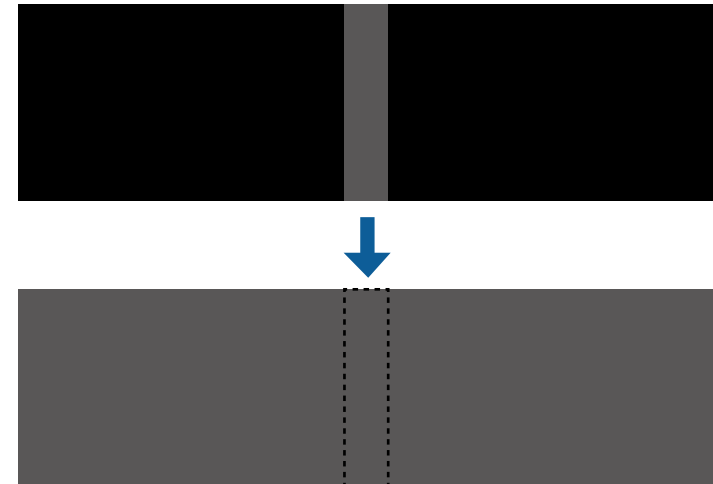

- Mentre es mostra un patró de prova, no es pot ajustar el **Nivell negre**.
- Si el valor de **Correcció geomètrica** és molt elevat, és possible que no pugueu ajustar correctament el **Nivell negre**.
- La lluentor i el to poden diferir tant en àrees on les imatges se superposen com també en altres, fins i tot després de dur a terme l'ajust del **Nivell negre**.
- Si canvieu l'ajust de **Fusió de marges**, es recupera el valor predeterminat del **Nivell negre**.
- Disponible només quan com a mínim una de les opcions **Marge superior**, **Marge inferior**, **Marge esquerre** i **Marge dret** s'ha establert en **Activat** a **Fusió de marges**.

- 1** Premeu el botó [Menu], seleccioneu el menú **Multiprojecció** i premeu [Enter].

Elements d'ús freqüent	Multiprojecció
Imatge	ID del projector Desactivat
E/S del senyal	Mosaic
Instal·lació	Correcció geomètrica Correcció de punts
Pantalla	Fusió de marges
Funcionament	Escala
Administració	Uniformitat de color
Xarxa	Mode llum Normal
Llapis/tàctil	Mateixos colors
Interactiu	RGBCMY
	Reinicialitza els paràmetres d...
Multiprojecció	Memòria
Memòria	Guardar memòria
ECO	Recuperar memòria
Paràmetres inicials/tots	Canvia nom memòria
	Esborrar memòria
	Restableix els paràmetres de...
	ECO

- 2** Seleccioneu **Nivell negre** i premeu [Enter].
- 3** Seleccioneu **Ajust de color** i premeu [Enter].
Les àrees d'ajust es mostren en funció de l'ajust de **Fusió de marges**.
- 4** Utilitzeu les fletxes per seleccionar l'àrea que voleu ajustar i, seguidament, premeu [Enter].

L'àrea seleccionada es mostra de color taronja.

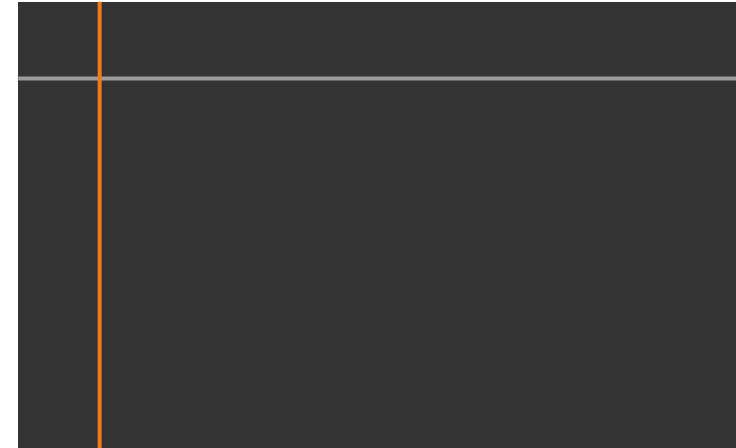

Si hi ha diverses pantalles superposades, ajusteu-la en funció de l'àrea que es troba més superposada (la més lluent). A la il·lustració inferior, en primer lloc alineu (2) amb (1) i després ajusteu-ho de tal manera perquè (3) s'alineï amb (2).

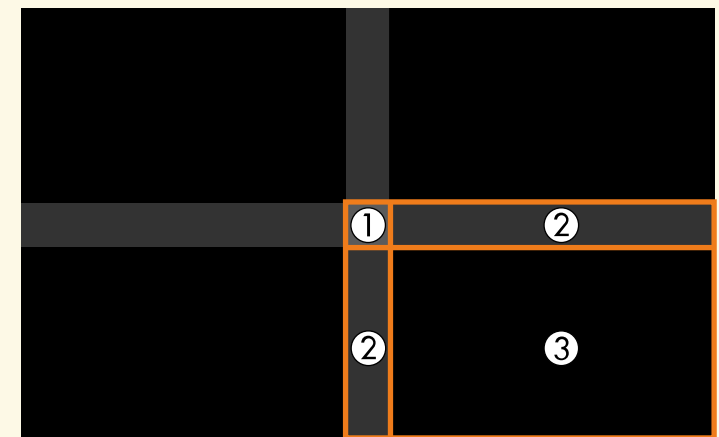

5 Ajusteu la tonalitat de negre.

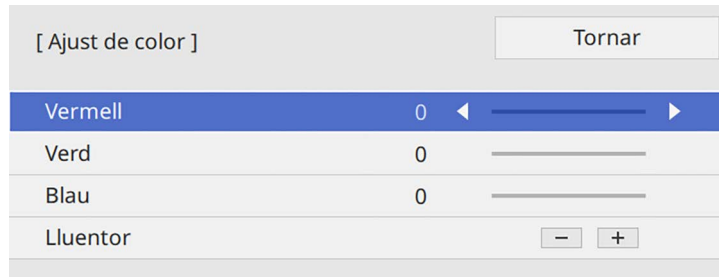

Podeu utilitzar els botons de **Lluentor** per ajustar els valors d'RGB simultàniament.

6 Repetiu els passos 4 i 5 totes les vegades que calgui per tal d'ajustar la resta d'àrees de la pantalla.

7 Quan acabeu, premeu [Menu].

» **Enllaços relacionats**

- "Modificació de l'àrea d'ajust del nivell negre" [pàg.160](#)

Modificació de l'àrea d'ajust del nivell negre

Si hi ha àrees en què el color no coincideix després d'ajustar el **Nivell negre**, podeu ajustar-les individualment.



1 Seleccioneu **Correcció d'àrea** a l'ajust del **Nivell negre** i premeu [Enter].

2 Seleccioneu **Inicia ajustos** i premeu [Enter].

Es mostren les línies del límit que indiquen les zones en què se superposen les imatges. Les línies es mostren en funció de l'ajust de **Fusió de marges**.

3 Utilitzeu els botons de fletxa per seleccionar la línia de límit que voleu ajustar. A continuació, premeu [Enter].

La línia seleccionada es mostra de color taronja.



4 Premeu les fletxes per ajustar la posició de la línia. A continuació, premeu [Enter].

5 Utilitzeu els botons de fletxa per seleccionar el punt que voleu moure. A continuació, premeu [Enter].

El punt seleccionat es mostra de color taronja.

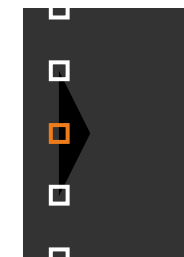



Podeu canviar el nombre de punts seleccionats amb l'ajust **Punts**.

- 6** Utilitzeu els botons de fletxa per moure el punt.
- 7** Per continuar i moure un altre punt, premeu el botó [Esc] i repetiu els passos 5 i 6.
- 8** Per ajustar una altra línia de límit, premeu [Esc] fins que aparegui la pantalla del pas 3.
- 9** Quan acabeu, premeu [Menu].

Ajust de l'RGBCMY

Podeu ajustar el **Matís**, la **Saturació** i la **Lluentor** dels components de color R (vermell), G (verd), B (blau), C (cian), M (magenta) i Y (groc).

Abans de començar, enceneu tots els projectors per poder seleccionar ajustos de la tonalitat del color coincidents a la pantalla unificada.

Consulteu "Ajustar el matís, la saturació i la lluentor" per obtenir informació.

» Enllaços relacionats

- "Ajustar el matís, la saturació i la lluentor" [pàg.83](#)

Com s'escala una imatge

Podeu projectar la mateixa imatge des de múltiples projectors i utilitzar la funció **Escala** per retallar-les i combinar-les en una imatge unificada (EB-775F/EB-770Fi/EB-770F).

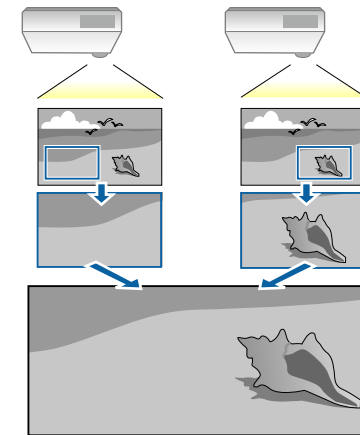

- 1** Introduïu el senyal per veure la imatge.

2 Premeu el botó [Menu], seleccioneu el menú **Multiprojecció** i premeu [Enter].

Elements d'ús freqüent	Multiprojecció
Imatge	ID del projector Desactivat
E/S del senyal	Mosaic
Instal·lació	Correcció geomètrica Correcció de punts
Pantalla	Fusió de marges
Funcionament	Escala
Administració	Uniformitat de color
Xarxa	Mode llum Normal
Llapis/tàctil	Mateixos colors
Interactiu	RGBCMY
Multiprojecció	Reinicialitza els paràmetres d...
Memòria	Memòria
ECO	Guardar memòria
Paràmetres inicials/tots	Recuperar memòria
	Canvia nom memòria
	Esborrar memòria
	Restableix els paràmetres de...
	ECO

3 Seleccioneu **Escala** i premeu [Enter].
Apareix aquesta pantalla:

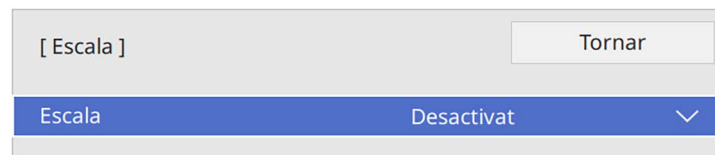

4 Seleccioneu l'ajust **Escala** i seleccioneu **Activat**.

5 Seleccioneu el **Mode d'escala** i seleccioneu una de les opcions següents:

- **Visualitz. zoom** per mantenir la relació d'aspecte de la imatge quan l'escaleu.

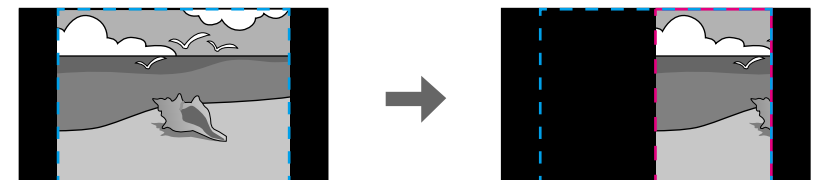
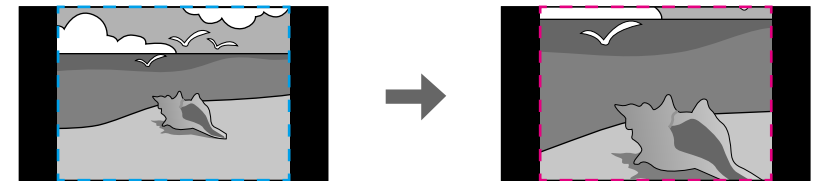

- **Pant. completa** per ajustar la imatge a la mida de pantalla del projector quan l'escaleu.

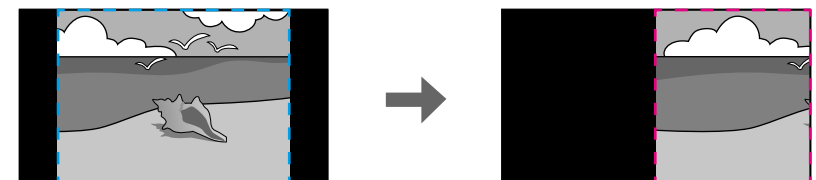
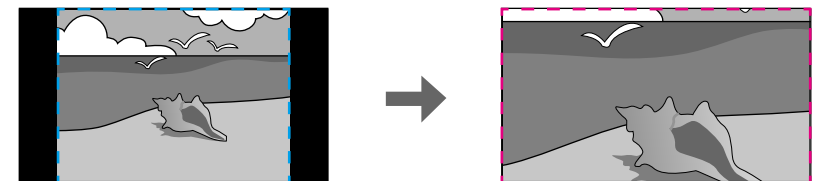

- 6** Seleccioneu una o més de les opcions d'escalat següents i ajusteu-les en funció de les vostres necessitats:
 - - o + per ampliar o reduir una imatge en sentit horitzontal i vertical alhora.
 - **Escala vertical** per escalar la imatge només en vertical.
 - **Escala horitzontal** per escalar la imatge només en horitzontal.
- 7** Seleccioneu **Ajust de tall** i utilitzeu els botons de fletxa per ajustar les coordenades i la mida de cada imatge en pantalla.
- 8** Seleccioneu **Rang de tall** per accedir a una visualització prèvia de l'àrea retallada que heu seleccionat.
- 9** Quan acabeu, premeu [Menu].

Per protegir el projector, dissuadir els robatoris i evitar usos no autoritzats, configureu les funcions de seguretat següents:

- Amb la protecció per contrasenya, només podran fer servir el projector les persones que coneguin la contrasenya i evitarem que es produeixin canvis no autoritzats a la pantalla inicial i que es modifiquin altres paràmetres. Això fa la funció d'antirobatori, ja que el projector no es podrà utilitzar encara que el robin i podreu limitar qui pot utilitzar el projector.
- El bloqueig dels botons us permet bloquejar l'ús del projector mitjançant els botons del panell de control. Això és útil en esdeveniments o actuacions on voleu desactivar tots els botons durant la projecció, o bé en escoles si voleu limitar l'ús dels botons.
- Amb el cablejat de seguretat podeu fixar físicament el projector en un lloc concret.

► Enllaços relacionats

- "Tipus de seguretat per contrasenya" [pàg.164](#)
- "Bloqueig dels botons del projector" [pàg.166](#)
- "Instal·lació d'un cable de seguretat" [pàg.167](#)

Tipus de seguretat per contrasenya

Podeu configurar els tipus següents de seguretat per contrasenya mitjançant una contrasenya d'ús compartit:

- La **Protecció en activar** només permet utilitzar el projector si abans s'introdueix una contrasenya. La primera vegada que connecteu el cable elèctric i enceneu el projector, heu d'introduir la contrasenya correcta. Això també passa amb les opcions de **Direct Power On** i d'**Encès automàtic**.
- **Protecció dels menús del Logotip de l'usuari** evita que una altra persona pugui canviar la pantalla personalitzada que es mostra en encendre el projector o quan es rep un senyal d'entrada. La pantalla personalitzada identifica el propietari del projector i dissuadeix els robatoris.
- La **Protecció dels menús de Planificació** evita que es puguin canviar els ajustos de planificació del projector.

- **Protecció dels menús de Xarxa** evita que es canviïn les opcions de **Xarxa** del projector.
- La **Protecció dels menús d'Interactiu** evita que algú pugui canviar els ajustos **Interactiu** del projector (EB-770Fi/EB-760Wi).

► Enllaços relacionats

- "Configuració d'una contrasenya" [pàg.164](#)
- "Selecció dels tipus de seguretat per contrasenya" [pàg.165](#)
- "Introducció d'una contrasenya per utilitzar el projector" [pàg.166](#)

Configuració d'una contrasenya

La primera vegada que es fa servir el projector, cal establir una contrasenya.



No hi ha cap contrasenya establerta per defecte. Heu d'establir una contrasenya.

1

Premeu i manteniu el botó [Freeze] del comandament a distància durant 5 segons.

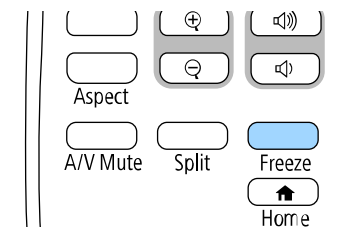

Es visualitza el menú de configuració de Protecc. contrasenya.



- Si no heu establert una contrasenya, apareix una pantalla que us demana que l'establiu abans d'accedir al menú de configuració de la **Protecc. contrasenya**.
- Si ja s'ha activat l'opció de **Protecc. contrasenya**, heu d'introduir la contrasenya correcta per veure el menú de configuració de **Protecc. contrasenya**.

- 2** Seleccioneu **Contrasenya** i premeu [Enter].

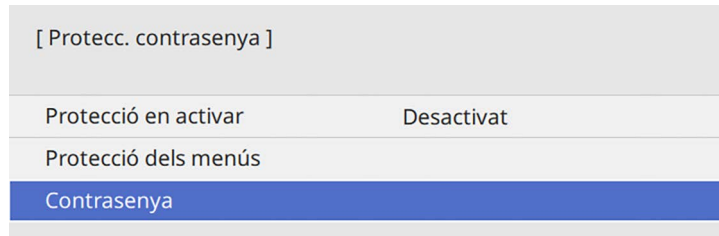

Apareix el missatge "Canviar contrasenya?".

- 3** Seleccioneu **Sí** i premeu [Enter].



Si seleccioneu **No**, torna a aparèixer el menú de Protecc. contrasenya.

- 4** Premeu i manteniu el botó [Num] del comandament a distància i utilitzeu els botons numèrics per establir una contrasenya de quatre dígit.

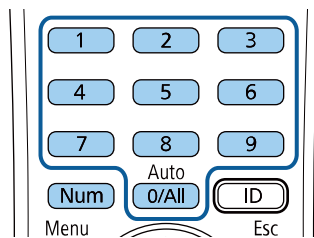

La contrasenya es mostra com a * * * * quan s'introdueix. En introduir el quart dígit, apareix un missatge de confirmació.

- 5** Torneu a introduir la contrasenya.

Apareix el missatge "Contrasenya acceptada". Si introduïu una contrasenya incorrecta, apareix un missatge que us demana que torneu a introduir-la.

- 6** Premeu [Esc] per tornar al menú.

- 7** Anoteu la contrasenya i deseu-la en lloc segur.

Selecció dels tipus de seguretat per contrasenya

Després d'establir una contrasenya, apareixerà aquest menú que us permetrà seleccionar els tipus de seguretat per contrasenya que voleu utilitzar.

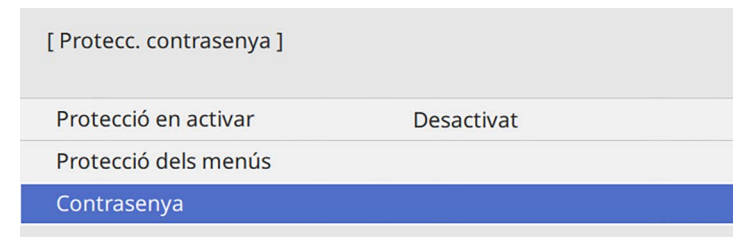

Si no veieu aquest menú, premeu i manteniu el botó [Freeze] del comandament a distància durant 5 segons fins que aparegui el menú.

- Per evitar usos no autoritzats del projector, establiu l'ajust **Protecció en activar** en **Activat**.
- Per evitar canvis als ajustos del projector, seleccioneu **Protecció dels menús**, premeu [Enter] i seleccioneu les opcions corresponents.
 - Per evitar canvis a la pantalla del Logotip de l'usuari o altres ajustos de visualització, establiu el **Logotip de l'usuari** en **Activat**.
 - Per evitar canvis als ajustos de planificació del projector, establiu la **Planificació** en **Activat**.
 - Per evitar canvis als ajustos de la xarxa del projector, establiu la **Xarxa** en **Activat**.

- Per evitar canvis a la configuració **interactiva** del projector, establiu la configuració **interactiva** en **Activat**. (EB-770Fi/EB-760Wi)

Com a element dissuasiu addicional podeu enganxar al projector l'etiqueta de "Protegit per contrasenya".



Deseu el comandament a distància en un lloc segur; si el perdeu, no podreu introduir la contrasenya.

Introducció d'una contrasenya per utilitzar el projector

Introduïu la contrasenya correcta quan aparegui la pantalla de contrasenya.

[Contrasenya]

Inseriu contrasenya.

Si voleu més informació consulteu la documentació.

- 1** Premeu i manteniu el botó [Num] del comandament a distància mentre introduïu la contrasenya amb els botons numèrics.

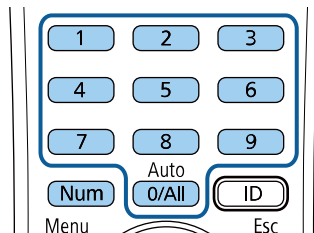

La finestra de contrasenya es tanca.

- 2** Si la contrasenya és incorrecta, apareix un missatge i una indicació perquè ho torneu a provar. Introduïu la contrasenya correcta per continuar.

Atenció

- Si introduïu una contrasenya incorrecta tres cops seguits, apareixerà el missatge "El projector quedarà bloquejat." durant aproximadament 5 minuts i, a continuació, el projector passarà al mode d'espera. En aquest cas, desendol·leu l'endoll de la presa de corrent, torneu a endollar-lo i engegueu el projector. El projector torna a mostrar la pantalla per introduir la contrasenya, on podreu introduir la contrasenya correcta.
- Si heu oblidat la contrasenya, anoteu el número "**Codi sol·licitud: xxxxx**" que apareix a la pantalla i poseu-vos en contacte amb Epson per demanar ajuda.
- Si seguiu repetint aquesta operació i introduïu una contrasenya errònia 30 vegades seguides, apareixerà el missatge "El projector quedarà bloquejat. Contacteu amb Epson tal com indica la documentació." i el projector no permetrà introduir més contrasenyes. Poseu-vos en contacte amb Epson per obtenir ajuda.

Bloqueig dels botons del projector

Podeu bloquejar els botons del panell de control per evitar que altres persones el puguin fer servir. Podeu seguir utilitzant el projector amb el comandament a distància.

- 1** Premeu el botó [Menu], seleccioneu el menú **Administració** i premeu [Enter].

Elements d'ús freqüent	Administració
Imatge	Botó d'usuari Mode llum
E/S del senyal	Logotip de l'usuari
Instal·lació	Patró d'usuari
Pantalla	Bloq. Panell control Desactivat
Funcionament	Uniformitat de color
Administració	Mode d'actualització
Xarxa	Calibr. de llum
Llapis/tàctil	Data i Hora
Interactiu	Ajustos planificació
Multiprojecció	Alim. LAN sense fil
Memòria	Diagn. LAN sense fil 1
ECO	Dest. emmag. regis. USB i memòria interna
Paràmetres inicials/tots	Interval conf. lots
	Idioma Català
	Informació
	Mostra els registres
	Reinicialitza els paràmetres d...

- 2** Seleccioneu **Bloq. Panell control** i premeu [Enter].
- 3** Seleccioneu un d'aquests tipus de bloqueig i premeu [Enter]:
 - Per bloquejar tots els botons del projector, seleccioneu **Bloqueig total**.
 - Per bloquejar tots els botons excepte el botó d'accionament, seleccioneu **Excepte botó d'engegada**.

[Bloq. Panell control]	Tornar
Bloqueig total	
Excepte botó d'engegada	
✓ Desactivat	

Apareix un missatge de confirmació.

- 4** Seleccioneu **Sí** i premeu [Enter].
L'ajust **Bloq. Panell control** serà efectiu.

» Enllaços relacionats

- "Desbloqueig dels botons del projector" [pàg.167](#)

Desbloqueig dels botons del projector

Si s'han bloquejat els botons del projector, teniu diverses opcions per desbloquejar-los.

- Premeu i manteniu el botó [Enter] del panell de control durant 7 segons. Apareix un missatge i es desbloquegen els botons.
- Establiu **Bloq. Panell control** en **Desactivat** al menú **Administració** del projector.

Instal·lació d'un cable de seguretat

Podeu instal·lar el cable de seguretat al projector per dissuadir els robatoris.

- Feu servir la ranura de seguretat del projector per afegir un sistema Microsaver Security de Kensington.



Per obtenir més informació sobre el sistema Microsaver Security System, visiteu el lloc Web de Kensington.

<https://www.kensington.com/>

- Utilitzeu el punt de fixació per a cable de seguretat del projector per passar-hi un cable metàl·lic i fixar-lo a un ancoratge o un moble pesat de la sala.

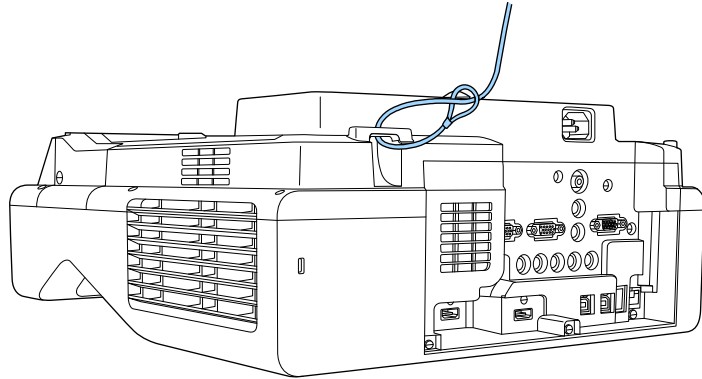

Si amb la placa s'inclou un cable de seguretat, utilitzeu-lo per protegir el projector. També podeu utilitzar cadenats metàl·lics antirobatoris que es venen a les botigues. Consulteu les instruccions de bloqueig a la documentació que s'inclou amb el cable antirobatori.

Ús del projector en una xarxa

Seguiu les instruccions d'aquestes seccions per configurar el projector per utilitzar-lo en una xarxa.

► Enllaços relacionats

- "Projecció mitjançant una xarxa cablejada" [pàg.170](#)
- "Projecció mitjançant una xarxa sense fil" [pàg.174](#)
- "Projecció des d'un dispositiu mòbil mitjançant la xarxa sense fil (Screen Mirroring)" [pàg.187](#)
- "HTTP segur" [pàg.192](#)
- "Ús compartit de la pantalla" [pàg.194](#)

Podeu enviar imatges al projector mitjançant una xarxa cablejada. Per fer-ho, connecteu el projector a la xarxa i, a continuació, configureu el projector i l'ordinador per poder projectar des de la xarxa.

Després de connectar i configurar el projector com es descriu aquí, descarregueu i instal·leu l'Epson iProjection (Windows/Mac) des del lloc web següent.

epson.sn

El programari Epson iProjection configura l'ordinador per a la projecció mitjançant una xarxa. Permet projectar les pantalles dels ordinadors de diversos usuaris per celebrar reunions interactives a través d'una xarxa. Consulteu la *Guia de funcionament d'Epson iProjection (Windows/Mac)* per obtenir més instruccions.

» Enllaços relacionats

- "Connexió a una xarxa cablejada" [pàg.170](#)
- "Selecció de la configuració de la xarxa cablejada" [pàg.170](#)

Connexió a una xarxa cablejada

Per connectar el projector a la xarxa d'àrea local amb cable (LAN), utilitzeu un cable de xarxa 100Base-TX o 10Base-T. Per garantir una transmissió de dades correcta, utilitzeu un cable blindat de Categoria 5 o superior.

- 1** Connecteu un extrem del cable de xarxa al concentrador de la xarxa, a l'endoll o a l'encaminador.

- 2** Connecteu l'altre extrem del cable al port LAN del projector.

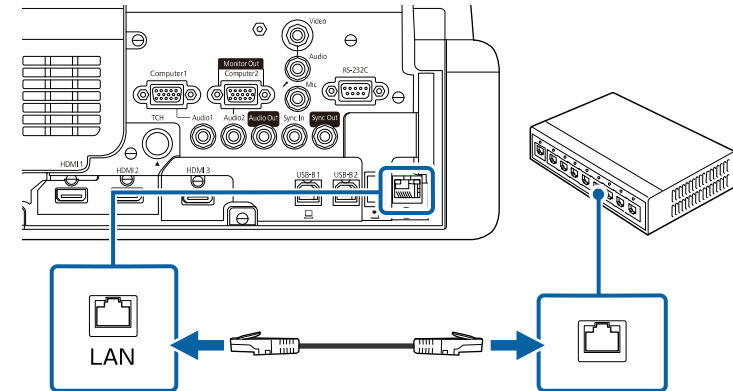

Selecció de la configuració de la xarxa cablejada

Per poder projectar des dels ordinadors de la xarxa, abans cal seleccionar les opcions de xarxa del projector.



Comproveu que el projector està connectat a la xarxa cablejada mitjançant el port LAN.

1 Premeu el botó [Menu], seleccioneu el menú **Xarxa** i premeu [Enter].

Elements d'ús freqüent	Xarxa
Imatge	Informació de LAN sense fils
E/S del senyal	Informació de LAN amb cables
Instal·lació	Config. Xarxa
Pantalla	Configuració del transmissor
Funcionament	Reinicialitza els paràmetres d...
Administració	Llapis/tàctil
Xarxa	Calibratge automàtic
Llapis/tàctil	Calibratge manual
Interactiu	Unitat Touch
Multiprojecció	Instal·lació de projectors
Memòria	Llapis sense contacte Activat
ECO	Interactivitat PC
Paràmetres inicials/tots	Reinicialitza els paràmetres d...
	Interactiu
	Funció de dibuix Activat
	Mostra les barres d'eines Mostra sempre
	Color de la barra d'eines Negre

2 Seleccioneu **Config. xarxa** i premeu [Enter].

3 Per identificar el projector a través de la xarxa, seleccioneu **Nom del projector** i introduïu un nom de fins a 16 caràcters alfanumèrics.

4 Establiu l'ajust **Interfície de control de prioritat** en **LAN amb cables**.

5 Seleccioneu el menú **LAN amb cables** i premeu [Enter].

[LAN amb cables]	Tornar
Paràmetres IP	
Servidor DNS 1	0.0.0.0
Servidor DNS 2	0.0.0.0
IPv6	Desactivat <input type="checkbox"/>
Mostrar direcció IP	Activat <input type="checkbox"/>

6 Assigneu els paràmetres IP per a la vostra xarxa segons sigui necessari.

- Si la xarxa assigna adreces automàticament, seleccioneu **Paràmetres IP** per establir l'ajust **DHCP** en **Activat**.
- Si heu d'establir les adreces manualment, seleccioneu **Paràmetres IP** per establir l'ajust **DHCP** en **Desactivat** i, a continuació, introduïu l'**Adreça IP**, la **Màscara subxarxa** i la **Direcció passarel·la** corresponents del projector.

7 Per evitar que l'adreça IP es visualitzi a la pantalla d'informació de la xarxa, establiu **Mostrar direcció IP** en **Desactivat**.

8 Seleccioneu el menú **Projecció mitjançant una xarxa** i premeu [Enter].

[Projecció mitjançant una xarxa]		Tornar
Paraula clau projector	Desactivat	
Epson iProjection	Activat	^
Visualització SSID	Activat	
Mostrar info LAN	Codi QR i text	
Contras. moderador		
Mostrar paraula clau en accedir	Desactivat	
Screen Mirroring	Activat	^
Interrompre connexió	Activat	
Ajustar rendiment	1 (Fino)	
Captura	Desactivada	
Informació d'Screen Mirroring	Activat	
Message Broadcasting	Desactivat	
Ús compartit de la pantalla	Activat	

9 Activeu l'ajust **Paraula clau projector** si voleu evitar que altres persones que no són a la mateixa sala que el projector hi puguin accedir.



Si activeu aquest ajust, heu d'introduir una contrasenya aleatòria des d'un ordinador mitjançant l'Epson iProjection per accedir al projector i compartir la pantalla actual.

10 Establiu **Epson iProjection** en **Activat**.

[Epson iProjection]		Tornar
✓ Activat		
Desactivat		

11 Configureu les opcions com calgui.

- **Mostrar info LAN** permet definir el format de visualització per a la informació de xarxa del projector.
- **Contras. moderador** permet introduir una contrasenya de quatre dígits per accedir al projector com a moderador mitjançant l'Epson iProjection. (No hi ha cap contrasenya establerta per defecte).
- **Mostrar paraula clau en accedir** us permet seleccionar si voleu mostrar la paraula clau d'un projector sobre la imatge projectada quan accediu al projector utilitzant l'Epson iProjection.

12 Quan acabeu de seleccionar les opcions, torneu a la pantalla **Config. xarxa**, seleccioneu **Validar** i seguïu les instruccions en pantalla per desar les opcions i tancar els menús.

13 Premeu el botó [LAN] del comandament a distància.

Si a la pantalla d'informació de la xarxa apareix l'adreça IP correcta, vol dir que heu acabat de configurar els paràmetres de la xarxa amb cables correctament.

[LAN]	
Nom del projector	: MYNAME
SSID	:
Adreça IP 	: WIRED.DHCP.ID
Adreça IP 	: WIRELESS.DHCP.ID
Paraula clau	: ----
Event ID	: 0434

» Enllaços relacionats

- "Ús del teclat visualitzat" [pàg.223](#)

Podeu enviar imatges al projector mitjançant una xarxa sense fil.

Per fer-ho, heu de configurar el vostre projector i ordinador per tal que permetin la projecció sense fil.

Podeu connectar el projector a la xarxa sense fil configurant la connexió manualment i utilitzant els menús de **Xarxa** del projector.

Després de configurar el projector, descarregueu i instal·leu el programari de xarxa del següent lloc web.

epson.sn

Utilitzeu el programari i la documentació següents per configurar i controlar la projecció sense fil:

- El programari Epson iProjection (Windows/Mac) us permet projectar les pantalles dels ordinadors de diversos usuaris per celebrar reunions interactives a través d'una xarxa. Consulteu la *Guia de funcionament d'Epson iProjection (Windows/Mac)* per obtenir més instruccions.
- L'aplicació Epson iProjection (iOS/Android) us permet fer projeccions des de dispositius iOS o Android. Podeu descarregar l'Epson iProjection gratuïtament des de l'App Store o des del Google Play. Les despeses que es puguin generar en la comunicació amb l'App Store o el Google Play són responsabilitat del client.
- L'aplicació Epson iProjection (Chromebook) us permet fer projeccions des de dispositius Chromebook. Podeu descarregar l'Epson iProjection del Google play. Les despeses que es puguin produir en la comunicació amb el Google Play són responsabilitat del client. Per obtenir més instruccions, consulteu l'*Epson iProjection Operation Guide (Chromebook)*.

» Enllaços relacionats

- "Instruccions de seguretat per al mòdul LAN sense fil" [pàg.174](#)
- "Mètodes de connexió per a la projecció mitjançant una xarxa sense fil" [pàg.174](#)
- "Instal·lació del mòdul LAN sense fil" [pàg.175](#)
- "Selecció de les opcions de la xarxa sense fil manualment" [pàg.176](#)
- "Selecció de les opcions de la xarxa sense fil al Windows" [pàg.179](#)
- "Selecció de les opcions de la xarxa sense fil al Mac" [pàg.180](#)

- "Configuració de la seguretat de la xarxa sense fil per al mode de punt d'accés simple" [pàg.180](#)
- "Configuració de la seguretat de la xarxa sense fil per al mode d'infraestructura" [pàg.180](#)
- "Utilitzar un codi QR per connectar amb un dispositiu mòbil" [pàg.183](#)
- "Ús d'una clau USB per connectar un ordinador Windows" [pàg.183](#)
- "Ús del sistema de presentació sense fil per connectar ordinadors Windows/Mac" [pàg.184](#)

Instruccions de seguretat per al mòdul LAN sense fil

Aquest projector conté mòduls LAN sense fil incorporats. Si utilitzeu una connexió LAN sense fil, seguiu aquestes directrius importants.

Avís

- No utilitzeu el dispositiu a prop d'equips mèdics com ara marcapassos. A més, quan feu servir el dispositiu, comproveu que al voltant no hi hagi cap equip mèdic, com ara marcapassos. Les interferències electromagnètiques podrien comportar problemes de funcionament als equips mèdics.
- Les interferències electromagnètiques podrien comportar problemes de funcionament als aparells controlats automàticament i provocar un accident. No utilitzeu el dispositiu a prop d'equips controlats automàticament, per exemple alarmes contra-incendis o portes automàtiques.

Precaució

Manteniu una distància de 20 cm com a mínim entre el dispositiu i el vostre cos. Si no ho feu, podria provocar-vos malestar.

Mètodes de connexió per a la projecció mitjançant una xarxa sense fil

Seleccioneu un mètode de connexió per connectar l'ordinador i el projector a través d'una xarxa segons el vostre entorn de xarxa.

- El mode de punt d'accés simple permet connectar directament telèfons intel·ligents, tauletes o ordinadors utilitzant el projector com a punt d'accés. Si feu servir aquest mètode, connecteu el projector amb el **Mode Connexió Ràpida** del programari Epson iProjection o feu servir l'Screen Mirroring.



- El mode d'infraestructura us permet connectar-vos a telèfons intel·ligents, tauletes i ordinadors mitjançant un punt d'accés a la xarxa sense fil. Si feu

servir aquest mètode, connecteu el projector amb el **Mode Connexió Avançada** del programari Epson iProjection.

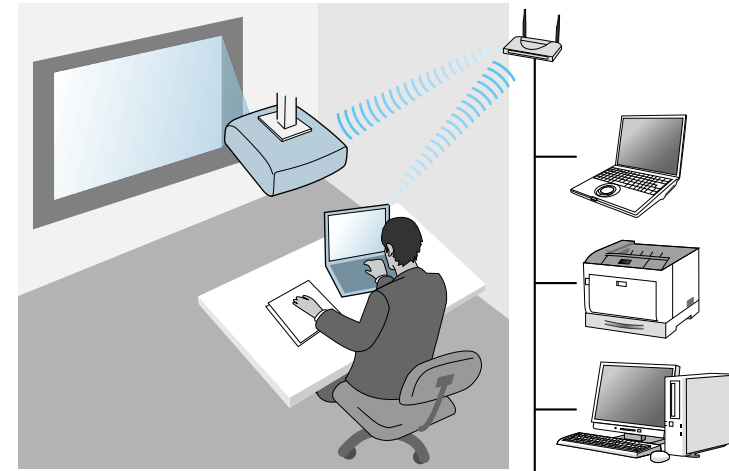

Si superviseu o controleu el projector mitjançant una LAN sense fil en mode repòs, connecteu l'ordinador i el projector en mode infraestructura.

Aquest projector té mòduls LAN sense fil integrats. Si instal·leu un altre mòdul LAN sense fil opcional, podeu utilitzar ambdós mètodes de connexió de la xarxa simultàniament. Si instal·leu el mòdul LAN sense fil, establiu el **Punt d'accés simple** en **Activat**.

☛ **Xarxa > Config. Xarxa > Punt d'accés simple**

Instal·lació del mòdul LAN sense fil

Per utilitzar les connexions sense fil addicionals, instal·leu el mòdul LAN sense fil d'Epson. No instal·leu cap altre tipus de mòdul LAN sense fil.

Atenció

No retireu el mòdul si l'indicador emet un llum blau o intermitent o durant la projecció sense fil. Si ho feu, podeu fer malbé el mòdul o perdre dades.

- 1 Traieu el cargol per obrir la tapa del mòdul LAN sense fil.

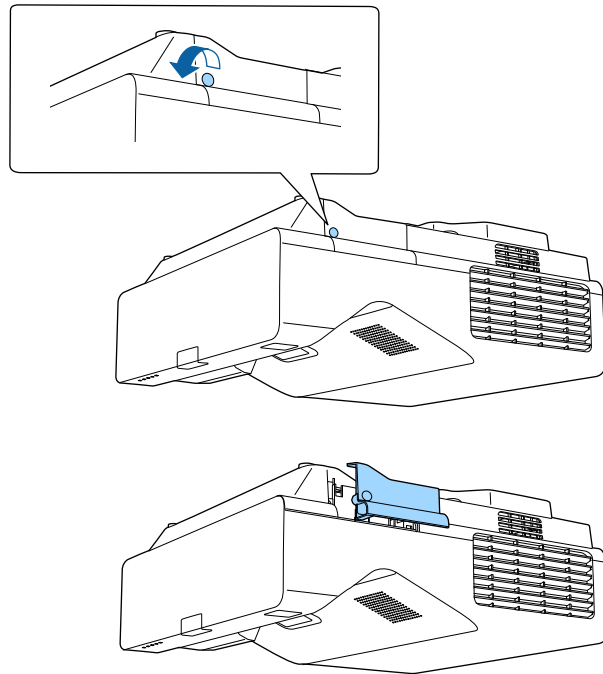

- 2 Connecteu el mòdul LAN sense fil a la ranura del mòdul LAN sense fil.

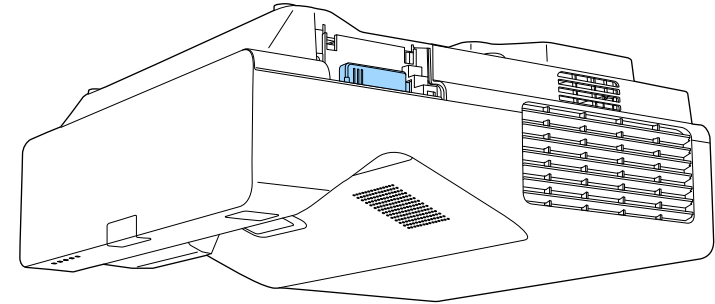

Selecció de les opcions de la xarxa sense fil manualment

Per poder projectar des de la xarxa sense fil, abans cal seleccionar les opcions de xarxa del projector.

1 Premeu el botó [Menu], seleccioneu el menú **Administració** i premeu [Enter].

Elements d'ús freqüent	Administració	
Imatge	Botó d'usuari	Mode llum
E/S del senyal	Logotip de l'usuari	
Instal·lació	Patró d'usuari	
Pantalla	Bloq. Panell control	Desactivat
Funcionament	Uniformitat de color	
Administració	Mode d'actualització	
Xarxa	Calibr. de llum	
Llapis/tàctil	Data i Hora	
Interactiu	Ajustos planificació	
Multiprojecció	Alim. LAN sense fil	
Memòria	Diagn. LAN sense fil	1
ECO	Dest. emmag. regis.	USB i memòria interna
Paràmetres inicials/tots	Interval conf. lots	
	Idioma	Català
	Informació	
	Mostra els registres	
	Reinicialitza els paràmetres d...	

2 Ajusteu l'**Alim. LAN sense fil** en **Activat**.

[Alim. LAN sense fil]	Tornar
✓ Activat	
Desactivat	

3 Seleccioneu el menú **Xarxa** i premeu [Enter].

Elements d'ús freqüent	Xarxa	
Imatge	Informació de LAN sense fils	
E/S del senyal	Informació de LAN amb cables	
Instal·lació	Config. Xarxa	
Pantalla	Configuració del transmissor	
Funcionament	Reinicialitza els paràmetres d...	
Administració	Llapis/tàctil	
Xarxa	Calibratge automàtic	
Llapis/tàctil	Calibratge manual	
Interactiu	Unitat Touch	
Multiprojecció	Instal·lació de projectors	
Memòria	Llapis sense contacte	Activat
ECO	Interactivitat PC	
Paràmetres inicials/tots	Reinicialitza els paràmetres d...	
	Interactiu	
	Funció de dibuix	Activat
	Mostra les barres d'eines	Mostra sempre
	Color de la barra d'eines	Negre

4 Seleccioneu **Config. xarxa** i premeu [Enter].

5 Per identificar el projector a través de la xarxa, seleccioneu **Nom del projector** i introduïu un nom de fins a 16 caràcters alfanumèrics.

6 Establiu l'ajust **Interfície de control de prioritat** en **LAN sense fils**.

7 Seleccioneu el mètode de connexió.

- Per al mode de punt d'accés simple, establiu **Punt d'accés simple** en **Activat** i aneu al pas 12.



Si no s'ha establert una **Contrasenya**, apareix una pantalla que us demana que establiu la **Contrasenya**.

- Per al mode d'infraestructura, establiu **Punt d'accés simple** en **Desactivat** i aneu al pas següent.
- Si heu instal·lat el mòdul LAN sense fil opcional i voleu utilitzar ambdós mètodes de connexió alhora, establiu el **Punt d'accés simple** en **Activat** i passeu al pas següent.

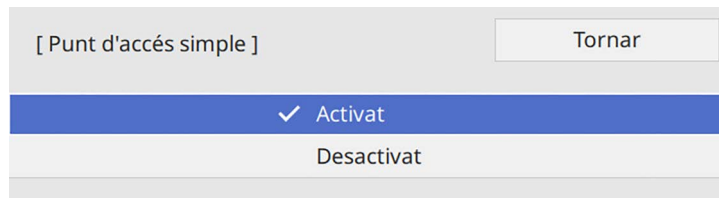

8 Seleccioneu el menú **LAN sense fils** i premeu [Enter].

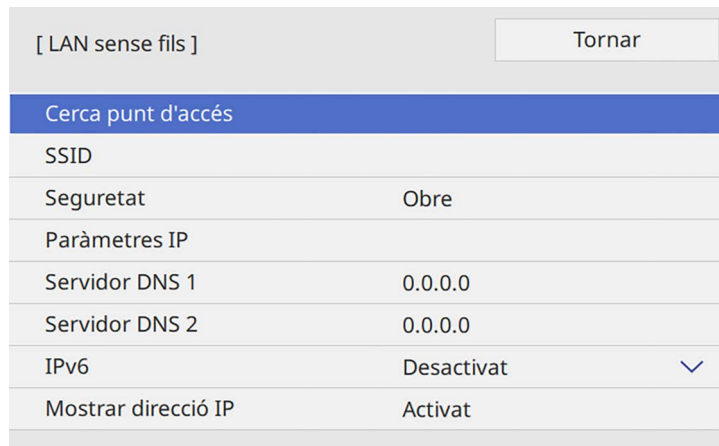

El projecteur comença a cercar punt d'accés.

 També podeu cercar punts d'accés manualment amb **Cerca punt d'accés**.

9 Seleccioneu el punt d'accés al qual us voleu connectar.



Si voleu assignar l'SSID manualment, seleccioneu **SSID** per introduir l'SSID.

- 10** Assigneu els paràmetres IP per a la vostra xarxa segons sigui necessari.
- Si la xarxa assigna adreces automàticament, seleccioneu **Paràmetres IP** per establir l'ajust **DHCP** en **Activat**.
 - Si heu d'establir les adreces manualment, seleccioneu **Paràmetres IP** per establir l'ajust **DHCP** en **Desactivat** i, a continuació, introduïu l'**Adreça IP**, la **Màscara subxarxa** i la **Direcció passarel·la** corresponents del projector.
- 11** Per evitar que l'adreça IP es visualitzi a la pantalla d'informació de la xarxa, establiu **Mostrar direcció IP** en **Desactivat**.
- 12** Seleccioneu el menú **Projecció mitjançant una xarxa** i premeu [Enter].

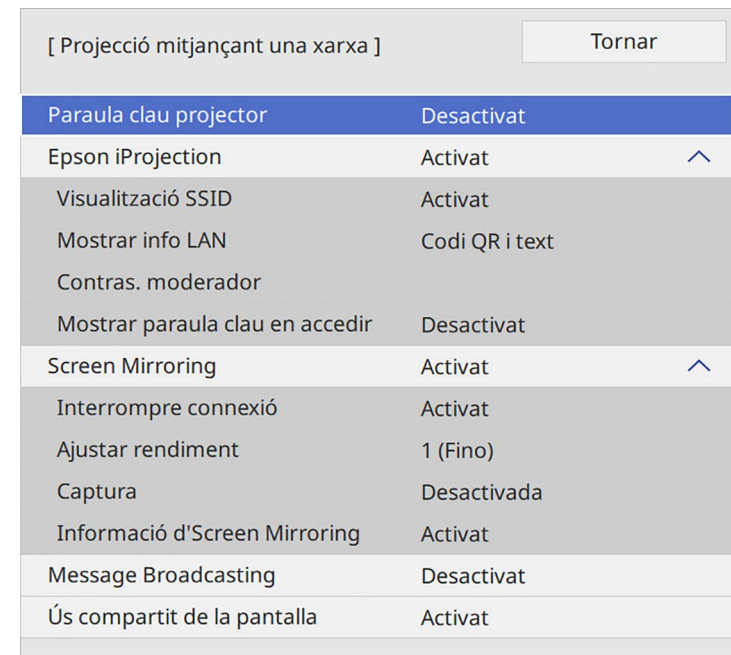

- 13** Activeu l'ajust **Paraula clau projector** si voleu evitar que altres persones que no són a la mateixa sala que el projector hi puguin accedir.



Si activeu aquest ajust, heu d'introduir una contrasenya aleatòria des d'un ordinador mitjançant l'Epson iProjection per accedir al projector i compartir la pantalla actual.

- 14** Establiu **Epson iProjection** en **Activat**.

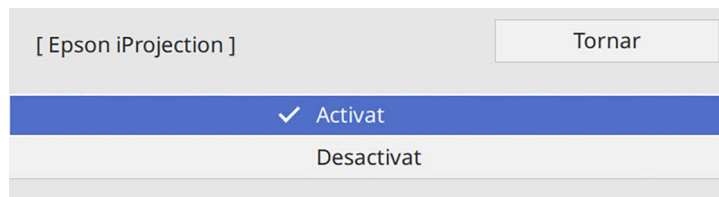

- 15** Configureu les opcions com calgui.

- **Visualització SSID** permet seleccionar si voleu mostrar l'SSID del projector a la pantalla d'informació de la xarxa i a la pantalla d'inici.
- **Mostrar info LAN** permet definir el format de visualització per a la informació de xarxa del projector.
- **Contras. moderador** permet introduir una contrasenya de quatre dígits per accedir al projector com a moderador mitjançant l'Epson iProjection. (No hi ha cap contrasenya establerta per defecte).
- **Mostrar paraula clau en accedir** us permet seleccionar si voleu mostrar la paraula clau d'un projector sobre la imatge projectada quan accediu al projector utilitzant l'Epson iProjection.

- 16** Quan acabeu de seleccionar les opcions, torneu a la pantalla **Config. xarxa**, seleccioneu **Validar** i seguïu les instruccions en pantalla per desar les opcions i tancar els menús.

- 17** Premeu el botó [LAN] del comandament a distància.

Si a la pantalla d'informació de la xarxa apareix l'adreça IP correcta, vol dir que heu acabat de configurar els paràmetres de la xarxa sense fil correctament.



Quan acabeu la configuració sense fil del projector, haureu de seleccionar la xarxa sense fil de l'ordinador. A continuació, inicieu el programari de la xarxa per enviar imatges al vostre projector a través d'una xarxa sense fil.

» Enllaços relacionats

- "Ús del teclat visualitzat" [pàg.223](#)

Selecció de les opcions de la xarxa sense fil al Windows

Abans de connectar-vos al projector, seleccioneu la xarxa sense fil correcta al vostre ordinador.

- 1** Per accedir al programari de la utilitat sense fil, feu clic a la icona de xarxa de la barra de tasques del Windows.

2 Si us connecteu als dispositius a través d'un punt d'accés de xarxa sense fil, comproveu que la Wi-Fi està activada i seleccioneu el nom de la xarxa (SSID) a la qual es connecta el projector.

3 Feu clic a **Connectar**.

Selecció de les opcions de la xarxa sense fil al Mac

Abans de connectar-vos al projector, seleccioneu la xarxa sense fil correcta al Mac.

1 Feu clic a la icona Wi-Fi de la barra de menús de la part superior de la pantalla.

2 Si us connecteu als dispositius a través d'un punt d'accés de xarxa sense fil, comproveu que la Wi-Fi està activada i seleccioneu el nom de la xarxa (SSID) a la qual es connecta el projector.

Configuració de la seguretat de la xarxa sense fil per al mode de punt d'accés simple

Podeu configurar la seguretat del projector per utilitzar una xarxa sense fil amb el mode de punt d'accés simple. Podeu utilitzar la seguretat WPA2-PSK.



Poseu-vos en contacte amb l'administrador de la xarxa per introduir la informació correcta.

1 Premeu el botó [Menu], seleccioneu el menú **Xarxa** i premeu [Enter].

2 Seleccioneu **Config. xarxa** i premeu [Enter].

3 Seleccioneu **Contrasenya**, premeu [Enter] i introduïu una contrasenya d'entre 8 i 63 caràcters.

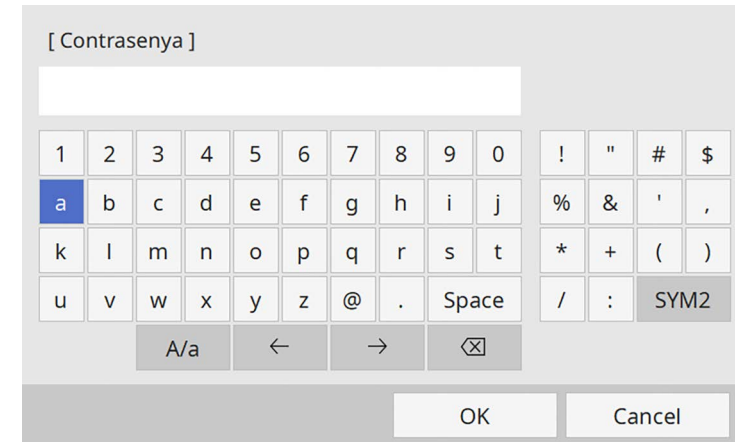

[Contrasenya]

1	2	3	4	5	6	7	8	9	0	!	"	#	\$	
a	b	c	d	e	f	g	h	i	j	%	&	'	,	
k	l	m	n	o	p	q	r	s	t	*	+	()	
u	v	w	x	y	z	@	.	Space	/	:	SYM2			
A/a										←	→	⊗		
											OK		Cancel	

4 Quan acabeu d'introduir una contrasenya, torneu a la pantalla **Config. xarxa**, seleccioneu **Validar** i seguïu les instruccions en pantalla per desar les opcions i tancar els menús.

Configuració de la seguretat de la xarxa sense fil per al mode d'infraestructura

Podeu configurar la seguretat del projector per utilitzar una xarxa sense fil amb el mode d'infraestructura. Configureu un dels tipus de seguretat següents segons les opcions que feu servir a la vostra xarxa:

- Seguretat WPA3-PSK
- Seguretat WPA2/WPA3-PSK
- Seguretat WPA3-EAP
- Seguretat WPA2/WPA3-EAP



Poseu-vos en contacte amb l'administrador de la xarxa per introduir la informació correcta.

- 1** Si voleu configurar la seguretat WPA3-EAP o WPA2/WPA3-EAP, comproveu que el vostre fitxer del certificat digital és compatible amb el tipus de registre d'un projector i que s'ha desat directament a la memòria USB.
- 2** Premeu el botó [Menu], seleccioneu el menú **Xarxa** i premeu [Enter].
- 3** Seleccioneu **Config. xarxa** i premeu [Enter].
- 4** Seleccioneu el menú **LAN sense fils** i premeu [Enter].

[LAN sense fils]		Tornar
Cerca punt d'accés		
SSID		
Seguretat	Obre	
Paràmetres IP		
Servidor DNS 1	0.0.0.0	
Servidor DNS 2	0.0.0.0	
IPv6	Desactivat	▼
Mostrar direcció IP	Activat	

- 5** Seleccioneu l'opció **Seguretat** i premeu [Enter].

- 6** Seleccioneu les opcions de seguretat segons les opcions de la xarxa.

[Seguretat]	Tornar
WPA2/WPA3-PSK	
WPA2/WPA3-EAP	
WPA3-PSK	
WPA3-EAP	
✓ Obre	

- 7** Seguiu un dels passos següents segons el mode de seguretat seleccionat.

- **WPA3-PSK o WPA2/WPA3-PSK:** seleccioneu **Contrasenya**, premeu [Enter] i introduïu una contrasenya d'entre 8 i 63 caràcters. Després, aneu al pas 16.
- **WPA3-EAP, WPA2/WPA3-EAP:** seleccioneu **Tipus EAP** i premeu [Enter].

- 8** Seleccioneu el protocol per a l'autenticació com al paràmetre **Tipus EAP**.

[Tipus EAP]	Tornar
✓ PEAP	
PEAP-TLS	
EAP-TLS	
EAP-FAST	

- 9** Per importar el vostre certificat, seleccioneu el tipus de certificat i premeu [Enter].

- **Certificat de client** per al tipus **PEAP-TLS o EAP-TLS**

- **Certificat CA** per a tots els tipus EAP



També podeu registrar els certificats digitals amb el navegador web. No obstant això, assegureu-vos de fer-ho només un cop o és possible que el certificat no s'instal·li correctament.

- 10** Seleccioneu **Desar** i premeu [Enter].
- 11** Seguiu les instruccions en pantalla per connectar un dispositiu d'emmagatzematge USB al port USB-A del projector.
- 12** Premeu [Enter] per visualitzar la llista de certificats.
- 13** Seleccioneu el certificat que voleu importar utilitzant la llista.
Es mostrarà un missatge que us demanarà que introduïu la contrasenya per al certificat.
- 14** Seleccioneu una contrasenya i premeu [Enter].
El certificat s'importa i apareix un missatge de tasca completada.
- 15** Seleccioneu els paràmetres EAP necessaris.
 - A **Nom usuari** podeu introduir un nom d'usuari utilitzant fins a 64 caràcters alfanumèrics. Quan s'importa un certificat de client, el nom del certificat al qual es va emetre s'estableix automàticament.
 - A **Contrasenya** podeu introduir una contrasenya de fins a 64 caràcters alfanumèrics per a l'autenticació quan feu servir el tipus **PEAP** o **EAP-FAST**.
 - **Verifica certificat servidor** us permet seleccionar si voleu verificar el certificat del servidor quan definiu un certificat CA.
 - **Nom servidor Radius** us permet introduir el nom del servidor que voleu verificar.
- 16** Quan acabeu de triar les opcions, torneu a la pantalla **Config. xarxa**, seleccioneu **Validar** i seguiu les instruccions en pantalla per desar les opcions i tancar els menús.

» Enllaços relacionats

- "Clients i certificats CA compatibles" [pàg.182](#)

Clients i certificats CA compatibles

Podeu registrar aquests tipus de certificats digitals.

Certificat de client (PEAP-TLS/EAP-TLS)

Especificació	Descripció
Format	PKCS#12
Extensió	PFX, P12
Encriptació	RSA
Empremtes	MD5/SHA-1/SHA-256/SHA-384/SHA-512
Longitud de la clau	512/1024/2048/4096 bits
Contrasenya	Fins a 64 caràcters alfanumèrics; obligatòria

Certificat CA (PEAP/PEAP-TLS/EAP-TLS/EAP-FAST)

Especificació	Descripció
Format	X509v3
Extensió	DER/CER/PEM
Encriptació	RSA
Empremtes	MD5/SHA-1/SHA-256/SHA-384/SHA-512
Longitud de la clau	512/1024/2048/4096 bits
Codificació	BASE64/Binary

Utilitzar un codi QR per connectar amb un dispositiu mòbil

Després de configurar la xarxa sense fil del projector, podeu mostrar un codi QR en pantalla i utilitzar-lo per connectar un dispositiu mòbil mitjançant l'aplicació Epson iProjection (iOS/Android).



- Comproveu que heu instal·lat la versió més recent de l'Epson iProjection al dispositiu.
- Podeu descarregar l'Epson iProjection gratuïtament des de l'App Store o des del Google play. Les despeses que es puguin generar en la comunicació amb l'App Store o el Google Play són responsabilitat del client.
- Si feu servir l'Epson iProjection en mode de connexió Ràpid, us recomanem que configureu els paràmetres de seguretat.

- 1** Premeu el botó [LAN] del comandament a distància.
La codi QR es visualitza a la superfície projectada.



- Si no veieu el codi QR, definiu l'opció **Mostrar info LAN en Codi QR i text** des del menú **Xarxa** del projector.
● **Xarxa > Config. Xarxa > Projecció mitjançant una xarxa > Epson iProjection > Mostrar info LAN.**
- Per amagar el codi QR, premeu [Esc].
- Si el codi QR està ocult, premeu [Enter] per mostrar-lo.

- 2** Inicieu l'Epson iProjection al dispositiu mòbil.
- 3** Llegiu el codi QR projectat amb l'Epson iProjection per connectar-lo al projector.



Per llegir el codi QR correctament, comproveu que el dispositiu no està inclinat i que sou prou a prop del codi projectat, de manera que el codi quedi dins de la guia del lector de codis QR del dispositiu mòbil. Si sou massa lluny de la pantalla, potser no podreu llegir el codi.

En establir una connexió, seleccioneu el menú **Contents** de i seguidament seleccioneu el fitxer que voleu projectar.

Ús d'una clau USB per connectar un ordinador Windows

Podeu configurar la vostra memòria USB com a clau USB per connectar el projector a un ordinador Windows compatible amb LAN sense fil. Després de crear la Clau USB, podeu projectar ràpidament imatges des del projector de la xarxa.

- 1** Configureu la clau USB amb l'**Eina de configuració de la clau USB** del programari Epson iProjection (Windows).



Consulteu la *Guia de funcionament d'Epson iProjection (Windows/Mac)* per obtenir més instruccions.

- 2** Assegureu-vos que el mòdul LAN sense fil està instal·lat o integrat al projector.
- 3** Engegueu el projector.
- 4** Premeu el botó [LAN] del comandament a distància.
Veureu la pantalla d'informació de la xarxa. Comproveu que es mostra l'adreça SSID i l'adreça IP.
- 5** Connecteu la clau USB al port USB-A del projector.

Es projecta un missatge que indica que s'ha completat l'actualització de la informació de la xarxa.

- 6 Retireu la clau USB.
- 7 Connecteu la clau USB a un port USB de l'ordinador.
- 8 Seguiu les instruccions en pantalla per instal·lar l'aplicació necessària.



- Si apareix un missatge del tallafocs del Windows, feu clic a **Sí** per desactivar-lo.
- Heu de tenir drets d'administració per instal·lar el software.
- Si no s'instal·la automàticament, feu doble clic a **MPPLaunch.exe** de la clau USB.

L'ordinador trigarà uns minuts en visualitzar la imatge de l'ordinador.

- 9 Quan acabeu la projecció sense fil, seleccioneu l'opció **Suprimeix maquinari amb seguretat** de la barra de tasques del Windows i traieu la clau USB de l'ordinador.



Potser haureu de reiniciar l'ordinador per tornar a activar la connexió LAN sense fil.

» Enllaços relacionats

- "Obtenció de la darrera versió dels documents" [pàg.11](#)

Ús del sistema de presentació sense fil per connectar ordinadors Windows/Mac

Podeu fer servir el sistema de presentació sense fil opcional per connectar ràpidament el projector a un ordinador sense fil i projectar la imatge. El sistema de presentació sense fil (ELPWP10) inclou dos transmissors sense fil (ELPWT01) i un mòdul LAN sense fil (ELPAP11).

Trobareu més informació a la *Epson Wireless Presentation System Guia de l'usuari*.

» Enllaços relacionats

- "Configuració del sistema de presentació sense fil per primera vegada" [pàg.184](#)
- "Projecció amb el sistema de presentació sense fil" [pàg.185](#)

Configuració del sistema de presentació sense fil per primera vegada

La primera vegada que comenceu a utilitzar el sistema de presentació sense fil, haureu de fer alguna preparació, com ara emparellar els transmissors sense fil amb el projector.



- Seleccioneu la configuració de la xarxa per al projector abans de l'emparellament.
- Haureu d'emparellar els transmissors sense fil una altra vegada quan canvieu el **Nom del projector** o la **Contrasenya** al menú **Config. xarxa**.
- També podeu emparellar els transmissors sense fil des de l'ordinador amb el programari Epson Wireless Transmitter Settings. Trobareu més informació a la *Guia de funcionament d'Epson Wireless Transmitter Settings*.
- Descarregueu el programari i els manuals necessaris del lloc web següent: epson.sn

- 1 Engegueu el projector.

- 2** Connecteu el transmissor sense fil al port USB-A del projector.

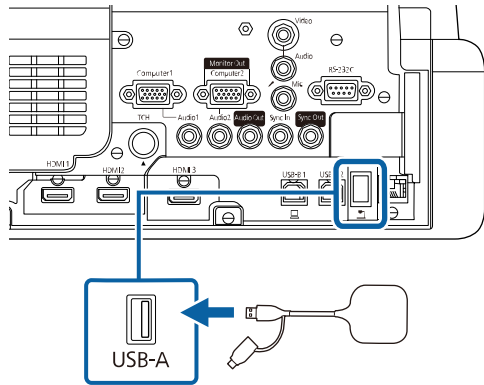

La informació de la xarxa s'escriu i apareix un missatge de tasca completada. Finalitzar l'emparellament pot portar un temps.

⚠ Precaució

No desendolleu el cable elèctric ni el transmissor sense fil del projector mentre s'escriu la informació de la xarxa. Si desendolleu el cable o desconnecteu el transmissor sense fil, el projector podria no iniciar-se correctament. Comproveu que es mostra el missatge de tasca completada abans de desconnectar el transmissor sense fil.

- 3** Connecteu els altres transmissors sense fil si voleu seguir amb l'emparellament.
- 4** Seleccioneu **Sí** per establir **Visualitza guia de connexió** en **Activat** si és necessari.



- Recomanem seleccionar **Sí**. La propera vegada que engegueu el projector i no entri cap senyal, apareixerà la guia de connexió del transmissor sense fil (Epson Wireless Presentation).
- Quan **Visualitza guia de connexió** s'estableix en **Desactivat** i **Reprod. contingut** s'estableix en **Desactivat** (EB-775F/EB-770F), apareix un missatge que us demana que configureu **Visualitza guia de connexió** en **Activat**.
- Podeu canviar la visualització de la guia de connexió des del menú **Xarxa** del projector.
☛ **Xarxa > Configuració del transmissor > Visualitza guia de connexió**

- 5** Traieu el transmissor sense fil del projector i inseriu el mòdul LAN sense fil al mateix port que es fa servir per al transmissor sense fil.
- 6** Premeu el botó [Menu] del panell de control o del comandament a distància.
- 7** Comproveu que **Alim. LAN sense fil** s'estableix en **Activat** al menú **Administració** del projector i **Punt d'accés simple** s'estableix en **Activat** al menú **Config. Xarxa** del projector.

Us recomanem que apagueu el projector i el torneu a engegar per habilitar la visualització de la guia de connexió.



Si establiu el **Encès automàtic** en **Activat** al menú **Xarxa** del projector, podreu iniciar la projecció tot i que el projector es trobi en mode d'espera (apagat).

☛ **Xarxa > Configuració del transmissor > Encès automàtic**

Projecció amb el sistema de presentació sense fil

Podeu utilitzar el transmissor sense fil emparellat per establir ràpidament una connexió directa entre el projector (receptor) i els ordenadors Windows/Mac i projectar imatges fàcilment.



Assegureu-vos que el mòdul LAN sense fil està instal·lat al projecteur.

- 1** Engueu el projecteur.
- 2** Connecteu el transmissor sense fil a un port USB de l'ordinador.
- 3** Projecteu el contingut amb el programari Epson Wireless Presentation al transmissor sense fil. Trobareu més informació a la *Epson Wireless Presentation System Guia de l'usuari*.

Podeu enviar la imatge al projector des de dispositius mòbils com ara portàtils, telèfons intel·ligents i tauletes mitjançant la tecnologia Miracast.

Podeu connectar dos dispositius amb tecnologia Miracast al mateix temps. El projector detecta les fonts d'entrada com a Screen Mirroring1 i Screen Mirroring2. Establiu **Interrompre connexió** en **Desactivat**.

☛ **Xarxa > Config. Xarxa > Projecció mitjançant una xarxa > Screen Mirroring > Interrompre connexió**

Si el vostre dispositiu és compatible amb Miracast, no cal que instal·leu cap programari addicional. Si feu servir un ordinador amb el Windows, comproveu que teniu l'adaptador necessari per a la connexió Miracast.

Quan feu servir les funcions d'Screen Mirroring, cal que tingueu en compte les restriccions següents.

- No podeu reproduir una imatge entrelaçada.
- No podeu reproduir àudio de canals múltiples a través de 3ch (canal 3).
- Potser no podreu projectar imatges en funció de la resolució i dels fotogrames per segon.
- No es pot reproduir vídeo en 3D.
- En funció del dispositiu, potser no podreu veure els continguts protegits amb drets de còpia amb una connexió Miracast.
- No canvieu l'ajust d'**Screen Mirroring** durant la projecció Screen Mirroring. Si ho feu, el projector podria desconnectar-se i trigar una mica en tornar-se a connectar.

☛ **Xarxa > Config. Xarxa > Projecció mitjançant una xarxa > Screen Mirroring**

- No apagueu el projector directament amb el interruptor durant la projecció Screen Mirroring.



Els dispositius mòbils amb l'instal·lador Android o Windows 8.1 o versions posteriors normalment són compatibles amb Miracast. La compatibilitat amb Miracast varia segons el dispositiu mòbil. Consulteu el manual del vostre dispositiu mòbil per obtenir més informació.

» Enllaços relacionats

- "Selecció de les opcions d'Screen Mirroring" [pàg.187](#)
- "Connexió mitjançant l'Screen Mirroring amb la funció Miracast" [pàg.189](#)
- "Connexió mitjançant l'Screen Mirroring al Windows 10" [pàg.190](#)
- "Connexió mitjançant l'Screen Mirroring al Windows 8.1" [pàg.190](#)

Selecció de les opcions d'Screen Mirroring

Per projectar imatges des del vostre dispositiu mòbil, heu de seleccionar les opcions d'**Screen Mirroring** del projector.



Si utilitzeu el Windows 10, podeu utilitzar les connexions següents per projectar imatges:

- Projectar imatges des del dispositiu al projector directament
- Projectar imatges mitjançant la xarxa d'àrea local

Si projecteu imatges mitjançant la xarxa d'àrea local, la connexió és més estable i segura. Seguiu aquests passos per connectar el projector a una xarxa d'àrea local:

- Connecteu un cable de LAN.
- Seleccioneu l'ajust **LAN sense fils** per connectar-vos al punt d'accés sense fil.

Per connectar-vos a un punt d'accés sense fil, instal·leu el mòdul LAN sense fil opcional.

1 Premeu el botó [Menu], seleccioneu el menú **Administració** i premeu [Enter].

Elements d'ús freqüent	Administració	
Imatge	Botó d'usuari	Mode llum
E/S del senyal	Logotip de l'usuari	
Instal·lació	Patró d'usuari	
Pantalla	Bloq. Panell control	Desactivat
Funcionament	Uniformitat de color	
Administració	Mode d'actualització	
Xarxa	Calibr. de llum	
Llapis/tàctil	Data i Hora	
Interactiu	Ajustos planificació	
Multiprojecció	Alim. LAN sense fil	
Memòria	Diagn. LAN sense fil	1
ECO	Dest. emmag. regis.	USB i memòria interna
Paràmetres inicials/tots	Interval conf. lots	
	Idioma	Català
	Informació	
	Mostra els registres	
	Reinicialitza els paràmetres d...	

2 Ajusteu l'**Alim. LAN sense fil** en **Activat**.

[Alim. LAN sense fil]	Tornar
✓ Activat	
Desactivat	

3 Seleccioneu el menú **Xarxa** i premeu [Enter].

Elements d'ús freqüent	Xarxa	
Imatge	Informació de LAN sense fils	
E/S del senyal	Informació de LAN amb cables	
Instal·lació	Config. Xarxa	
Pantalla	Configuració del transmissor	
Funcionament	Reinicialitza els paràmetres d...	
Administració	Llapis/tàctil	
Xarxa	Calibratge automàtic	
Llapis/tàctil	Calibratge manual	
Interactiu	Unitat Touch	
Multiprojecció	Instal·lació de projectors	
Memòria	Llapis sense contacte	Activat
ECO	Interactivitat PC	
Paràmetres inicials/tots	Reinicialitza els paràmetres d...	
	Interactiu	
	Funció de dibuix	Activat
	Mostra les barres d'eines	Mostra sempre
	Color de la barra d'eines	Negre

4 Seleccioneu **Config. xarxa** i premeu [Enter].

5 Seleccioneu **Interfície de control de prioritat** i premeu [Enter].

6 Tria una de les següents opcions:

- Si transmeteu les dades a través de la xarxa d'àrea local mitjançant la LAN amb cables, seleccioneu **LAN amb cables**.
- Si transmeteu les dades directament o a través del punt d'accés sense fil, seleccioneu **LAN sense fils**.
- Si el dispositiu només admet la transmissió directa de dades, seleccioneu **LAN sense fils**.

7 Establiu **Punt d'accés simple** en **Activat**.

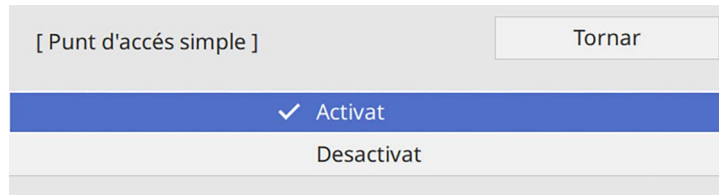

 Si no s'ha establert una **Contrasenya**, apareix una pantalla que us demana que establiu la **Contrasenya**.

8 Torneu a la pantalla **Config. xarxa** i seleccioneu **Projecció mitjançant una xarxa**.

9 Establiu **Screen Mirroring** en **Activat**.

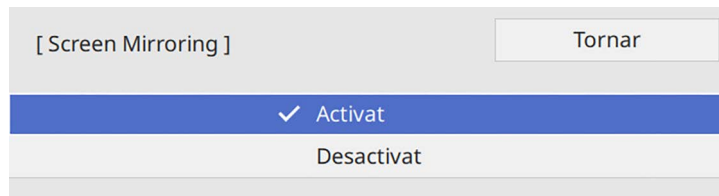

10 Configureu les opcions com calgui.

- **Interrompre connexió** permet la connexió amb un altre dispositiu mòbil durant la projecció Screen Mirroring o la connexió exclusiva amb un dispositiu. Si voleu utilitzar dos fonts d'Screen Mirroring, establiu aquesta opció en **Desactivat**.
- **Ajustar rendiment** us permet ajustar la velocitat i la qualitat de l'Screen Mirroring. Seleccioneu un número petit per millorar la qualitat i un número gran per augmentar la velocitat.
- **Captura** permet capturar la imatge projectada i enganxar-la a una pàgina en mode de pissarra (EB-770Fi/EB-760Wi). **Activada** permet emetre la imatge de l'Screen Mirroring al port de Sortida HDMI i

capturar-la. Les funcions HDCP i còdec H.265 es desactiven i potser no podreu projectar contingut amb aquestes funcions. Si voleu projectar contingut amb les funcions HDCP i H.265, seleccioneu **Desactivada**.

- **Info Screen Mirroring** mostra informació de connexió quan projecteu des d'una font d'Screen Mirroring.

11 Quan acabeu de seleccionar les opcions, torneu a la pantalla **Config. xarxa**, seleccioneu **Validar** i seguiu les instruccions en pantalla per desar les opcions i tancar els menús.

Connexió mitjançant l'Screen Mirroring amb la funció Miracast

Si feu servir un dispositiu mòbil, p. ex. un telèfon intel·ligent, compatible amb Miracast, podeu connectar-lo amb el projector sense fil i projectar imatges. Podeu reproduir àudio a través del sistema d'altaveus del projector mitjançant l'Screen Mirroring.

- 1** Seleccioneu l'opció **Screen Mirroring** al projector, si escau.
- 2** Premeu el botó [LAN] del comandament a distància per passar a la font d'Screen Mirroring.
Veureu la pantalla d'informació de la xarxa.
- 3** Al dispositiu mòbil, utilitzeu la funció Miracast per cercar el projector.
Veureu una llista de dispositius disponibles.
- 4** Seleccioneu el Nom del projector de la llista.
- 5** Si al dispositiu mòbil apareix la pantalla d'introducció de PIN, introduïu el codi PIN que apareix a la pantalla d'informació de la xarxa o a la part superior esquerra de la imatge projectada.
El projector mostra la imatge del dispositiu mòbil.



Es pot trigar una mica en establir la connexió. Mentre s'estableix la connexió, no desconnecteu el cable elèctric del projector. Aquesta acció podria provocar un bloqueig o funcionament incorrecte del dispositiu.

Segons el dispositiu mòbil, potser haureu de suprimir un dispositiu quan us connecteu. Seguiu les instruccions que veureu a la pantalla del dispositiu.

Connexió mitjançant l'Screen Mirroring al Windows 10

Podeu configurar l'ordinador per a la reproducció sense fil i reproduir àudio a través del sistema d'altaveus del projector connectant-vos mitjançant l'Screen Mirroring.

- 1** Seleccioneu l'opció **Screen Mirroring** al projector, si escau.
- 2** Premeu el botó [LAN] del comandament a distància per passar a la font d'Screen Mirroring.
Veureu la pantalla d'informació de la xarxa.
- 3** Premeu la tecla Windows i, al mateix temps, premeu la tecla **K** del teclat.
Veureu una llista de dispositius disponibles.

4 Seleccioneu el Nom del projector de la llista.

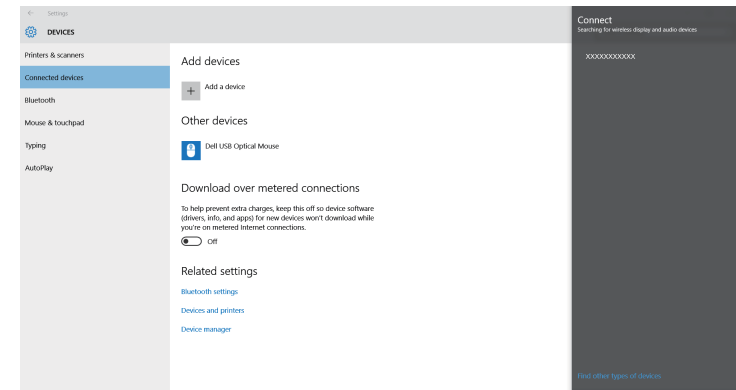

5 Si veieu la pantalla d'entrada per al PIN a l'ordinador, introduïu el codi PIN que apareix a la pantalla d'informació de la xarxa o a la part inferior dreta de la imatge projectada.

El projector mostra la imatge de l'ordinador.



Es pot trigar una mica en establir la connexió. Mentre s'estableix la connexió, no desconnecteu el cable elèctric del projector. Aquesta acció podria provocar un bloqueig o funcionament incorrecte del dispositiu.

Connexió mitjançant l'Screen Mirroring al Windows 8.1

Podeu configurar l'ordinador per a la projecció sense fil des dels Botons d'accés del Windows 8.1. Podeu reproduir àudio a través del sistema d'altaveus del projector mitjançant l'Screen Mirroring.

1 Seleccioneu l'opció **Screen Mirroring** al projector, si escau.

- 2** Premeu el botó [LAN] del comandament a distància per passar a la font d'Screen Mirroring.

Veureu la pantalla d'informació de la xarxa.

- 3** A l'ordinador, seleccioneu **Dispositius** del Botó d'accés i seleccioneu **Projecte**.

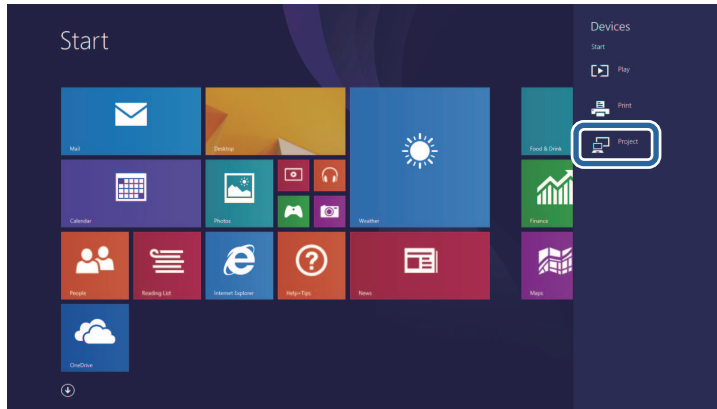

- 4** Seleccioneu **Afegeix una pantalla sense fil**.

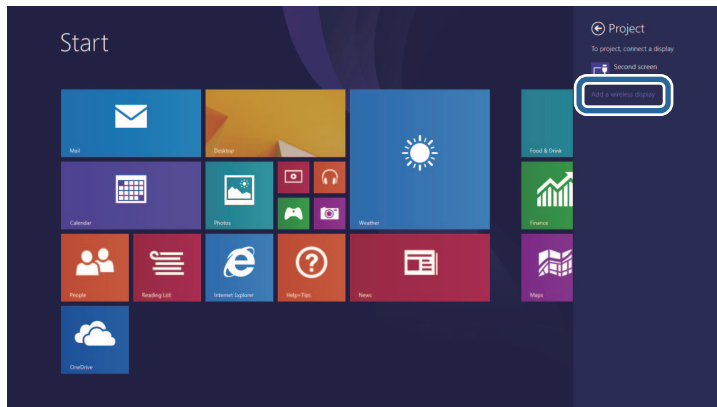

Veureu una llista de dispositius disponibles.

- 5** Seleccioneu el Nom del projecteur de la llista.

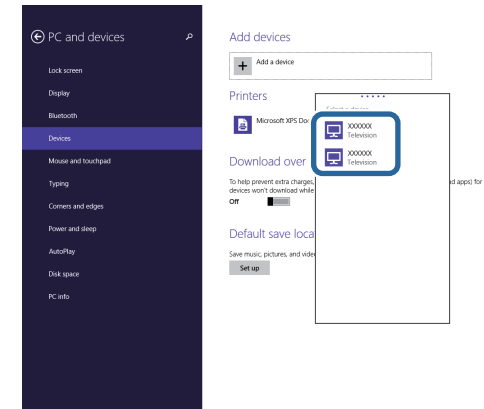

- 6** Si veieu la pantalla d'entrada per al PIN a l'ordinador, introduïu el codi PIN que apareix a la pantalla d'informació de la xarxa o a la part inferior dreta de la imatge projectada.

El projector mostra la imatge de l'ordinador.



Es pot trigar una mica en establir la connexió. Mentre s'estableix la connexió, no desconnecteu el cable elèctric del projector. Aquesta acció podria provocar un bloqueig o funcionament incorrecte del dispositiu.

Podeu utilitzar el protocol HTTPS per millorar la seguretat entre el projector i un navegador d'Internet en comunicació. Per fer-ho, creeu un certificat de servidor, instal·leu-lo al projector i activeu la funció **HTTP segur** als menús del projector per comprovar la fiabilitat del navegador web.

Si no s'ha instal·lat cap certificat de servidor, el projector crea automàticament un certificat d'autosignatura i permet la comunicació. Atès que el certificat d'autosignatura no pot verificar la fiabilitat des d'un navegador web, es generarà un avís relatiu a la fiabilitat del servidor quan s'accedeixi al projector des d'un navegador web. Aquest avís no impedeix la comunicació.

» **Enllaços relacionats**

- "Importació d'un certificat de servidor web mitjançant els menús" [pàg.192](#)

Importació d'un certificat de servidor web mitjançant els menús

Podeu crear un certificat de servidor web i importar-lo amb els menús del projector i un dispositiu d'emmagatzematge extern.



- Podeu utilitzar una unitat flaix USB com a dispositiu d'emmagatzematge extern per a aquest model.
- També podeu registrar els certificats digitals des del vostre navegador web. No obstant això, assegureu-vos de fer-ho només un cop o és possible que el certificat no s'instal·li correctament.

- 1** Assegureu-vos que l'arxiu del certificat digital és compatible amb el registre del projector i que es desa directament en un dispositiu d'emmagatzematge USB.
- 2** Premeu el botó [Menu], seleccioneu el menú **Xarxa** i premeu [Enter].
- 3** Seleccioneu **Config. xarxa** i premeu [Enter].

- 4** Seleccioneu el menú **Control del projector** i premeu [Enter].

[Control del projector]	Tornar
Comunicació d'ordres	Protegida
Configuració Web API	
PJLink	Desactivat ∨
SNMP	Desactivat ∨
AMX Device Discovery	Desactivat
Crestron Connected	Desactivat
Crestron XiO Cloud	Desactivat
Control4 SDDP	Desactivat
Art-Net	Activat
HTTP segur	Activat ∧
Certificat de servidor web	

- 5** Establiu **HTTP segur** en **Activat**.
- 6** Seleccioneu **Certificat de servidor web** i premeu [Enter].
- 7** Seleccioneu **Desar** i premeu [Enter].
- 8** Seguiu les instruccions en pantalla per connectar un dispositiu d'emmagatzematge USB al port USB-A del projector.
- 9** Premeu [Enter] per visualitzar la llista de certificats.
- 10** Seleccioneu el certificat que voleu importar utilitzant la llista. Es mostrarà un missatge que us demanarà que introduïu la contrasenya per al certificat.
- 11** Seleccioneu una contrasenya i premeu [Enter].

El certificat s'importa i apareix un missatge de tasca completada.

» **Enllaços relacionats**

- "Certificats de servidor web compatibles" [pàg.193](#)

Certificats de servidor web compatibles

Podeu registrar aquests tipus de certificats digitals.

Certificat de servidor web (HTTP segur)

Especificació	Descripció
Format	PKCS#12
Extensió	PEX, P12
Encriptació	RSA
Empremtes	MD5/SHA-1/SHA-256/SHA-384/SHA-512
Longitud de la clau	512/1024/2048/4096 bits
Nom comú	Nom host xarxa
Organització	Opcional
Contrasenya	Fins a 64 caràcters alfanumèrics; obligatòria

Podeu distribuir la imatge de la pantalla projectada actualment fins a quatre projectors connectats a la mateixa xarxa. Això us permet veure la imatge al mateix temps des d'altres projectors.



Aquesta funció no està disponible en mode de **Reprod. contingut** (EB-775F/EB-770F).

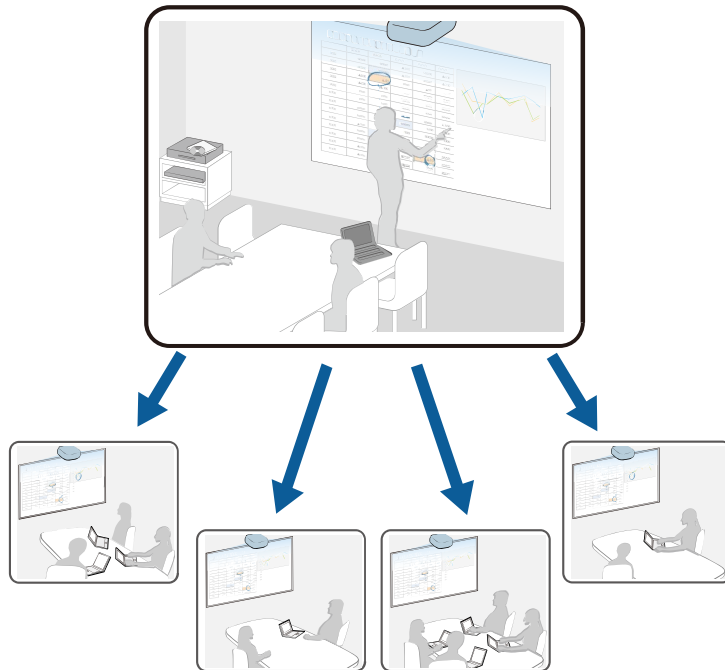

Quan feu servir la funció d'Screen Mirroring, cal que tingueu en compte les restriccions següents.

- Podeu compartir la pantalla amb projectors compatibles amb la funció de compartir pantalla.
- Si els projectors que comparteixen la pantalla no tenen la mateixa versió de microprogramari, potser haureu d'actualitzar el microprogramari del projector per compartir la pantalla.
- No podeu distribuir imatges protegides per HDCP.

- No podeu canviar la configuració de la **Xarxa** del projector durant l'ús compartit de la pantalla.

» Enllaços relacionats

- "Ús compartit de la pantalla" [pàg.194](#)
- "Recepció d'imatges a la pantalla compartida" [pàg.196](#)
- "Com dibuixar sobre les imatges d'una pantalla compartida" [pàg.196](#)

Ús compartit de la pantalla

Abans de compartir la pantalla, haureu de seleccionar els ajustos del projector.

- Connecteu el projector a la xarxa.
- Comproveu que l'ajust **Ús compartit de la pantalla** s'ha establert en **Activat**.

☛ **Xarxa > Config. Xarxa > Projectió mitjançant una xarxa > Ús compartit de la pantalla**

- 1** Engegueu el projector i mostreu una imatge.
- 2** Premeu el botó [Home].
- 3** Seleccioneu **Ús compartit de la pantalla**.

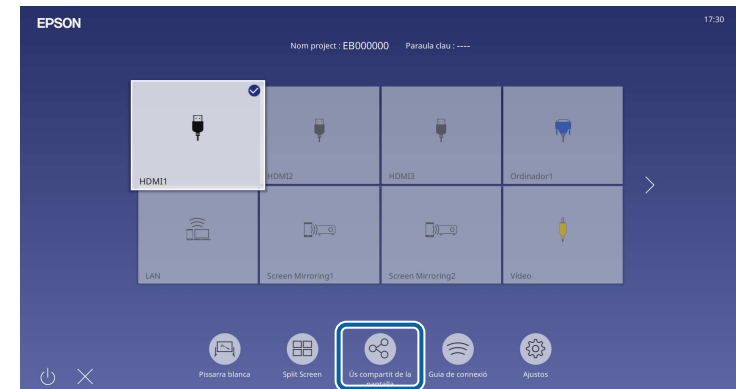

4 Seleccioneu **Inicia l'Ús compartit de la pantalla**.

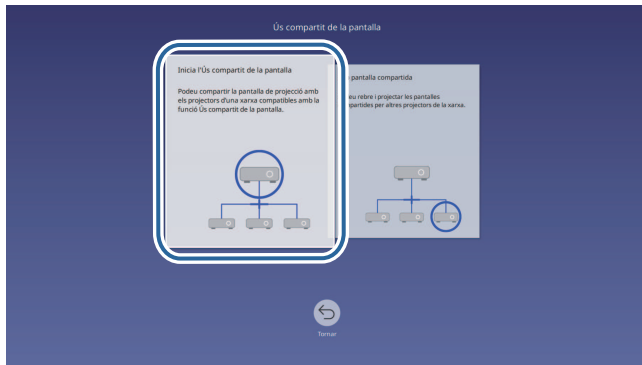

5 Especifiqueu el projecteur amb el qual voleu compartir la pantalla.



- 1 Escriviu l'adreça IP amb el teclat numèric.
- 2 Si cal, escriviu la paraula clau del projecteur amb el teclat numèric. La paraula clau del projecteur apareix a la imatge projectada del projecteur receptor.
- 3 Mostra el historial de connexió. Per tornar a connectar-vos a un projecteur, seleccioneu-ne l'adreça IP de la llista visualitzada.

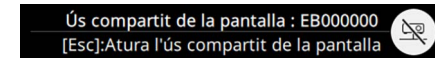

6 Seleccioneu **Connecta-t'hi**.

En establir la connexió, a la cantonada superior dreta de la pantalla apareix una barra que indica l'estat de l'ús compartit. Podeu arrossegar i deixar anar la posició de la barra d'estat de l'ús compartit.



7 Repetiu els passos 3 i 6 les vegades que calgui per connectar-vos a altres projectors.

8 Seleccioneu per poder dibuixar a la pantalla distribuïda.

-  : podeu dibuixar des del projecteur receptor.
-  : no podeu dibuixar des del projecteur receptor.

9 Seleccioneu la font d'entrada per projectar les imatges que voleu compartir.

La imatge es distribueix als projectors que reben les dades.

» Enllaços relacionats

- "Finalitzar l'ús compartit de la pantalla" [pàg.195](#)

Finalitzar l'ús compartit de la pantalla

Per finalitzar l'ús compartit, seleccioneu la icona  a la barra d'estat de l'ús compartit. Aquesta opció desconnecta tots els projectors alhora. Si voleu desconnectar un projecteur específic, seguiu els passos següents.

1 Premeu el botó [Home].

2 Seleccioneu Ús compartit de la pantalla.

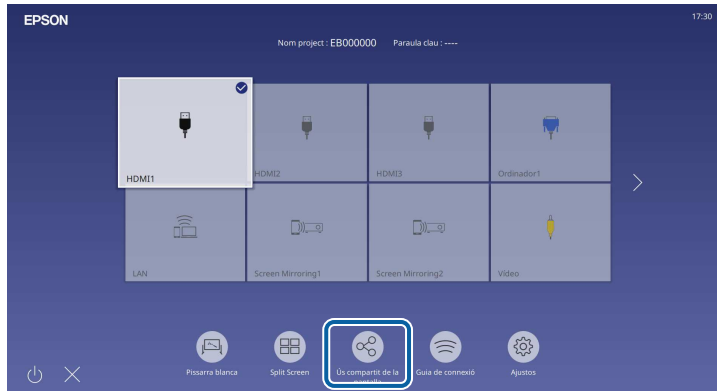

Si seleccioneu **Desconnecta-ho tot**, el botó canvia a **Confirmeu**. Torneu a seleccionar el botó per desconnectar tots els projectors.

3 Seleccioneu el projector que voleu desconnectar i seleccioneu Desconnecta.



El projector seleccionat es desconnecta i es finalitza l'ús compartit de la pantalla en aquest projector.

4 Repetiu el pas 3 les vegades que calgui per desconnectar altres projectors.

Recepció d'imatges a la pantalla compartida

Abans de rebre la pantalla, haureu de seleccionar els ajustos del projector.

- Connecteu els projectors a la mateixa xarxa que el projector que comparteix les imatges.
- Comproveu que no hi hagi cap altre dispositiu connectat al projector amb el programari Epson iProjection.
- Comproveu que l'ajust **Ús compartit de la pantalla** s'ha establert en **Activat**.

Xarxa > Config. Xarxa > Projecció mitjançant una xarxa > Ús compartit de la pantalla

Quan l'altre projector comença a compartir la pantalla, es mostra automàticament la imatge de la pantalla compartida.

Si no veieu res, premeu el botó [LAN] del comandament a distància.

Per esborrar la imatge compartida durant la projecció, premeu el botó [Esc].



Si no teniu l'adreça IP del projector, premeu el botó [Home] i seleccioneu **Ús compartit de la pantalla**. Podeu comprovar l'adreça IP que apareix a la pantalla de guia.

Com dibuixar sobre les imatges d'una pantalla compartida

Podeu dibuixar sobre les imatges compartides amb la barra d'eines interactiva (EB-770Fi/EB-760Wi). Els dibuixos també es comparteixen entre projectors.

La barra d'eines es mostra a la il·lustració següent.





- Per utilitzar la caixa d'eines en miniatura, premeu el botó del lateral del llapis en qualsevol lloc de l'àrea de dibuix. La caixa d'eines en miniatura permet canviar el tipus de llapis o d'esborrador.
- Si realitzeu operacions tàctils amb el dit, no podreu visualitzar la caixa d'eines en miniatura.

A la Barra d'eines del mode d' anotació trobareu les funcions de cada eina.



- No podeu dibuixar sobre imatges compartides si la imatge compartida s'està projectant com a part d'una imatge en pantalla compartida.
- Si dibuixeu sobre una pantalla compartida, no podeu utilitzar l'eina de marcador ni la funció **Esborra tots els continguts de dibuix**.

► Enllaços relacionats

- "Barra d'eines del mode d' anotació" [pàg.109](#)

Supervisió i control del projector

Seguiu aquestes seccions per supervisar i controlar el projector a través d'una xarxa.

► Enllaços relacionats

- "Epson Projector Management" [pàg.199](#)
- "Control d'un projector en xarxa mitjançant un navegador web" [pàg.200](#)
- "Registre de certificats digitals des d'un navegador web" [pàg.209](#)
- "Configuració dels avisos per correu de la xarxa del projector" [pàg.210](#)
- "Configuració de la supervisió mitjançant SNMP" [pàg.211](#)
- "Ús de les ordres ESC/VP21" [pàg.212](#)
- "Suport per a PJLink" [pàg.213](#)
- "Art-Net" [pàg.214](#)
- "Suport del Crestron Connected" [pàg.215](#)
- "Web API" [pàg.217](#)
- "Configuració de les planificacions d'esdeveniments del projector" [pàg.218](#)

El programari Epson Projector Management (només per al Windows) us permet supervisar i controlar el projectador a través d'una xarxa. Trobareu les instruccions a la *Guia de funcionament de l'Epson Projector Management*.

Podeu descarregar l'Epson Projector Management de la pàgina web següent.

epson.sn

Després de connectar el projector a la xarxa, podeu configurar les opcions del projector i controlar la projecció mitjançant un navegador web compatible. D'aquesta manera podreu accedir al projector a distància.

El mode de reproducció de contingut també permet editar llistes de reproducció (EB-775F/EB-770F).

Atenció

Al mode de reproducció de contingut, no traieu la unitat de memòria USB del projector ni desconnecteu el cable elèctric del projector en les situacions següents (EB-775F/EB-770F). Les dades de la unitat de memòria USB potser s'han fet malbé.

- Quan es mostra la pantalla **Llistes de reproducció**
- Quan es mostra la pantalla **Dispositiu de memòria USB**



- Assegureu-vos de que l'ordinador i el projector estan connectats a la xarxa. Si us connecteu sense fils, connecteu-vos als dispositius a través d'un punt d'accés de la xarxa sense fil.
- Podeu usar els navegadors d'Internet següents.
 - Microsoft Edge (Windows)
 - Safari (Mac, iOS)
 - Chrome (Android)
- No establiu cap connexió mitjançant un servidor proxy mentre utilitzeu el navegador d'Internet. Amb un navegador web no podreu seleccionar totes les opcions del menú del projector ni controlar totes les funcions del projector.
- Si establiu el **Mode d'espera** en **Com. activada** al menú **Funcionament** del projector, podreu fer servir un navegador web per configurar les opcions i controlar la projecció fins i tot quan el projector es troba en mode d'espera (està apagat).
- També podeu controlar el projector mitjançant un navegador d'Internet amb l'app Epson iProjection (iOS/Android).

1 Comproveu que el projector està encès.

2 Assegureu-vos que l'ordinador o el dispositiu que utilitzeu estan connectats a la mateixa xarxa que el projector.

3 Inicieu el navegador web en l'ordinador o en el dispositiu.

4 Per anar a la pantalla **Epson Web Control** introduïu l'adreça IP del projector en el requadre d'adreces del navegador. Quan introduïu una adreça IPv6, incloeu-la entre [i].

Veureu la pantalla **Epson Web Control**.

- Em mode normal

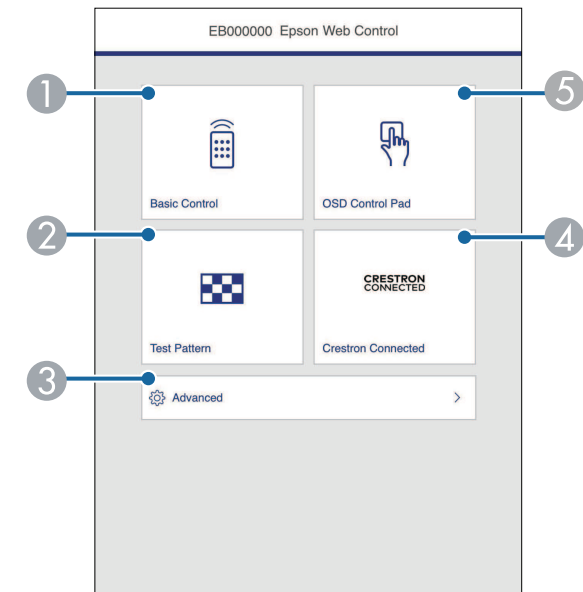

① Controla el projector a distància.

② Mostra un patró de prova.

③ Estableix la configuració detallada del projector.

④ Obre les finestres que permeten utilitzar Crestron Connected i Crestron XiO Cloud.

⑤ Ajusteu la configuració del menú del projector amb el dit o el ratolí.

- En mode de reproducció de contingut (EB-775F/EB-770F)

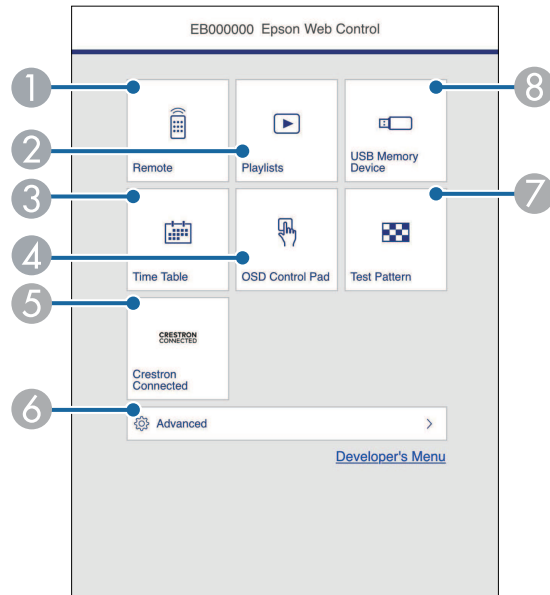

- 1 Controla el projector a distància.
- 2 Selecciona la llista de reproducció que voleu reproduir i us permet crear o editar llistes de reproducció.
- 3 Mostra la pantalla **Taula horària**.
- 4 Ajusteu la configuració del menú del projector amb el dit o el ratolí.
- 5 Obre les finestres que permeten utilitzar Crestron Connected i Crestron XiO Cloud.
- 6 Estableix la configuració detallada del projector.
- 7 Mostra un patró de prova.
- 8 Registra o suprimeix les dades d'una llista de reproducció a la unitat de memòria USB.

- 5 Seleccioneu l'opció corresponent a la funció del projector que voleu controlar.



- Potser haureu d'iniciar la sessió per accedir a alguna de les opcions de la pantalla **Epson Web Control**. Si apareix una finestra d'inici de sessió, introduïu el nom d'usuari i la contrasenya.
- Per accedir a l'opció **Control bàsic**, el nom de l'usuari és **EPSONREMOTE**. No hi ha cap contrasenya establerta per defecte.
- Per accedir a altres opcions, el nom de l'usuari és **EPSONWEB**. No hi ha cap contrasenya establerta per defecte.
- Podeu canviar la contrasenya al menú **Xarxa** del projector.
 - ☛ **Xarxa > Config. Xarxa > Contrasenya Remote**
 - ☛ **Xarxa > Config. Xarxa > Contras. control Web**

» Enllaços relacionats

- "Opcions de control Web" [pàg.201](#)

Opcions de control Web

Control bàsic

Les opcions de la pantalla **Control bàsic** us permeten seleccionar la font d'entrada i controlar el projector.



- Si apareix una finestra d'inici de sessió, introduïu el nom d'usuari i la contrasenya. (El nom d'usuari és **EPSONREMOTE**. No hi ha cap contrasenya establerta per defecte).
- Podeu canviar la contrasenya al menú **Xarxa** del projector.
 ☛ **Xarxa > Config. Xarxa > Contrasenya Remote**

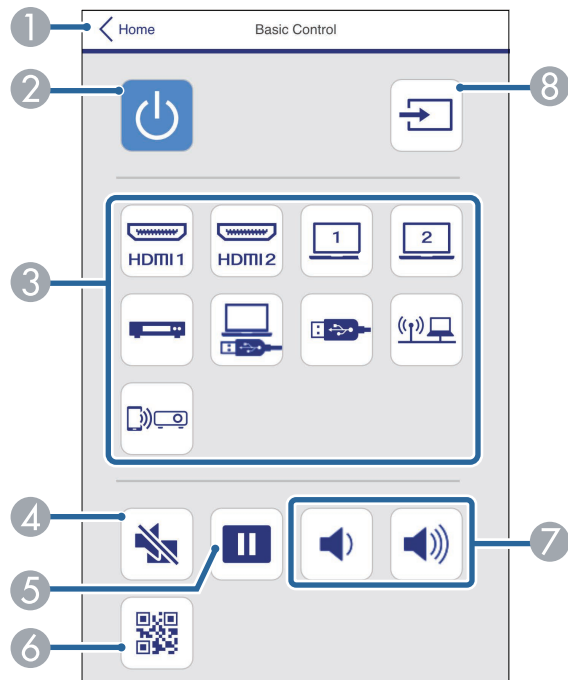

- 1 Torna a la pantalla **Epson Web Control**.
- 2 Engega i apaga el projector.
- 3 Selecciona la font d'entrada. (Les fonts disponibles varien en funció del model de projector).
- 4 Activa/desactiva temporalment el vídeo i l'àudio.
- 5 Atura o reprèn la reproducció d'imatges.
- 6 Mostra el codi QR.

- 7 Serveix per ajustar el volum de l'altaveu.
- 8 Cerca fonts.

Tauler de control OSD

Les opcions de la pantalla **Tauler de control OSD** permeten mostrar els menús per a la configuració del projector i seleccionar les opcions amb el dit o el ratolí del coixinet.

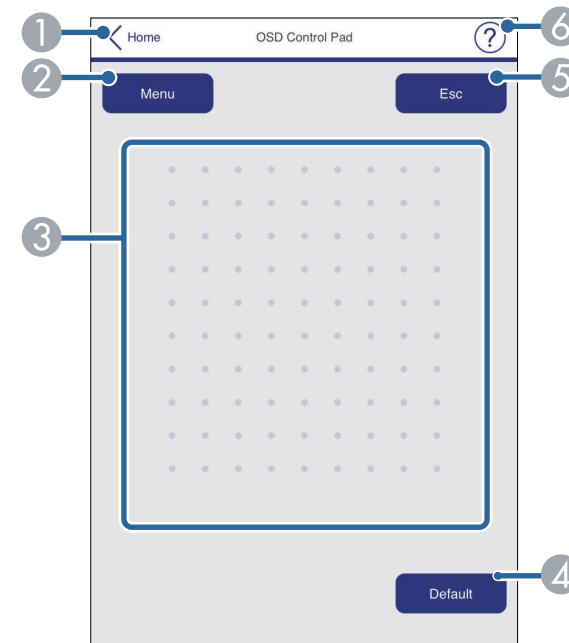

- 1 Torna a la pantalla **Epson Web Control**.
- 2 Mostra els menús per a la configuració del projector.
- 3 Utilitzeu el dit o el ratolí per desplaçar-vos pels menús.
- 4 Restableix els valors per defecte del paràmetre seleccionat.
- 5 Torna al menú anterior.
- 6 Mostra els temes d'ajuda.

Patró de prova

La pantalla **Patró de prova** mostra els patrons de prova disponibles i permet seleccionar-los per projectar-los.

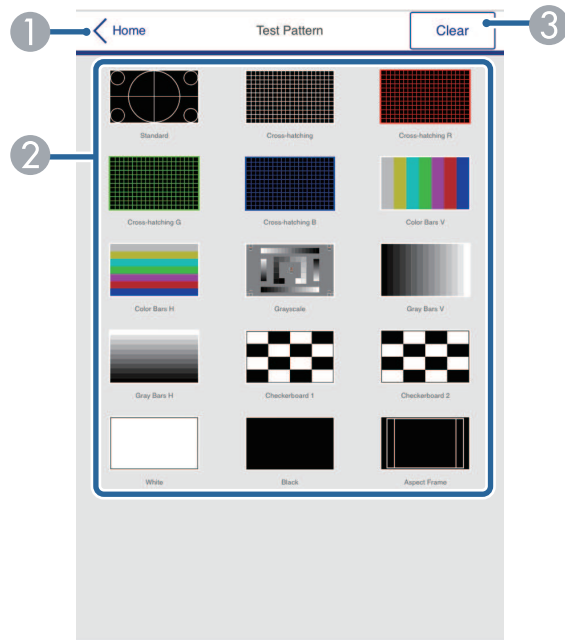

- 1 Torna a la pantalla **Epson Web Control**.
- 2 Mostra els patrons de prova disponibles; seleccioneu-ne un per projectar un patró de prova. (Els patrons de prova disponibles depenen del model de projector).
- 3 Desactiva la visualització del patró de prova.

Avançada

La pantalla **Avançada** permet seleccionar els ajustos del projector.

 Si no heu establert una **Contras. control Web**, apareix una pantalla que us demana que l'establiu abans de mostrar la pantalla **Avançada**. Seguiu les instruccions en pantalla per establir la contrasenya. Es recomana canviar la contrasenya regularment per evitar l'accés no autoritzat al projector.

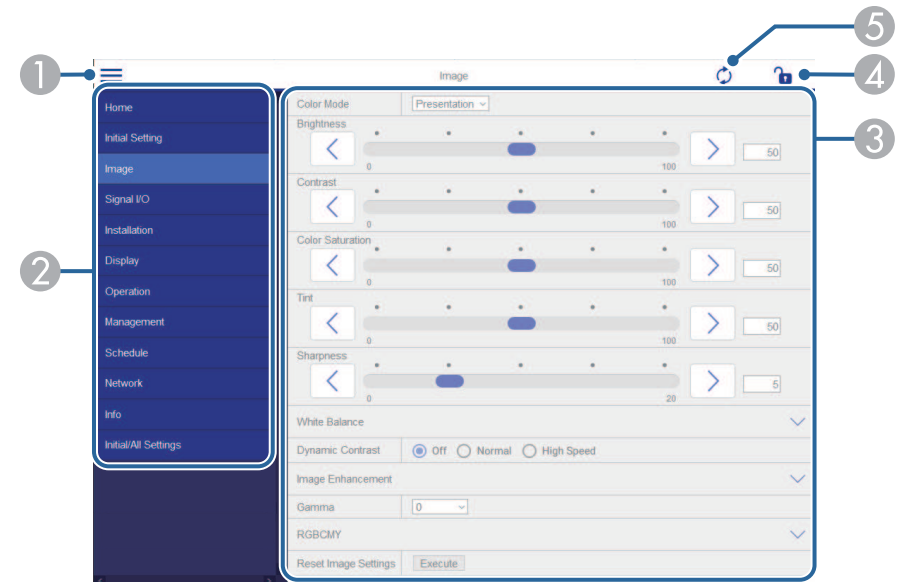

- 1 Obre els menús.
- 2 Mostra el nom del menú seleccionat.
- 3 Especifica la configuració del projector. (Els ajustos disponibles varien en funció del model de projector).
- 4 Bloca/desbloca la configuració del projector.
- 5 Actualitza la configuració del projector.



No podeu canviar les opcions següents mitjançant l'Epson Web Control.

- Enllaç HDMI
- Instal·lació fixa
- Guia per configurar la placa d'instal·lació
- Ajust automàtic de la pantalla (EB-770Fi/EB-760Wi)
- Canvi d'imatge
- Reprod. contingut (EB-775F/EB-770F)
- Logotip de l'usuari
- Patró d'usuari
- Diagn. LAN sense fil
- Idioma
- Informació de canal Art-Net (EB-775F/EB-770F)
- Cerca punt d'accés
- Inicia emparellament
- Event ID
- Nivell antena
- Reinicialitza els paràmetres de la xarxa
- Actualització del microprogramari



No podeu canviar els ajustos següents per a les funcions del menú Interactiu amb l'Epson Web Control (EB-770Fi/EB-760Wi).

- Calibratge automàtic
- Calibratge manual
- Impressió de prova
- Comprova la connexió
- Envia un missatge de prova



Podeu seleccionar les opcions següents només amb l'Epson Web Control.

- Contrasenya de monitor (fins a 16 caràcters alfanumèrics)
- Ajustos IPv6 (manual)
- Port HTTP (número de port que es fa servir per al control Web excepte el 80 [predeterminat], 843, 3620, 3621, 3625, 3629, 4352, 4649, 5357, 10000, 10001, 41794)
- Configuració del llibreta d'adreces

Remot (només en mode de reproducció de contingut)

Les opcions de la pantalla **Remot** us permeten seleccionar la font d'entrada, controlar el projector i començar a projectar llistes de reproducció.



- 1 Torna a la pantalla **Epson Web Control**.

- ② Engega i apaga el projector.
- ③ Selecciona la font d'entrada. (Les fonts disponibles varien en funció del model de projector).
- ④ Activa/desactiva temporalment el vídeo i l'àudio.
- ⑤ L'opció **Efecte superpos.** apareix quan la font actual no és USB.
Activa o desactiva l'**Efecte superpos.** per afegir efectes de forma i de color a una llista de reproducció.
Quan s'activa, es mostra la pantalla **Efectes**. Podeu afegir filtres d'efectes predefinitos de color i forma a una llista de reproducció. També podeu crear un efecte personalitzat.
- ⑥ Especifica els paràmetres de la pantalla.
- ⑦ Mostra les llistes de reproducció preferides. Seleccioneu una llista de reproducció per iniciar la projecció.
- ⑧ Mostra informació per a llista de reproducció projectada.
Les icones indiquen els ajustos de la llista de reproducció.
☄ : s'han aplicat efectes de superposició
🔄 : s'ha aplicat la reproducció repetida
📏 : longitud de la llista de reproducció
Seleccioneu la fletxa des de la cantonada inferior dreta per mostrar la pantalla següent.
- ⑨ Serveix per ajustar el volum de l'altaveu.

Pantalla visualitzada durant la reproducció de la llista de reproducció (només en mode de reproducció de contingut)

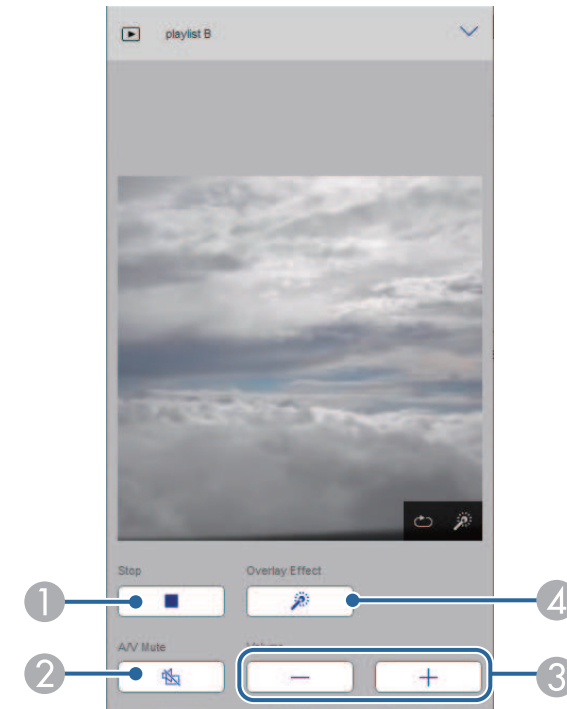

- ① Atura la projecció.
- ② Activa/desactiva temporalment el vídeo i l'àudio. Malgrat tot, l'àudio i el vídeo segueixen reproduint-se i, per tant, no podreu recuperar la projecció en el mateix punt.
- ③ Serveix per ajustar el volum de l'altaveu.
- ④ Obre la pantalla **Efectes**. Podeu seleccionar efectes predefinitos o seleccionar filtres individuals d'efectes de lluentor, color i forma.

Llista de reproducció (només en mode de reproducció de contingut)

Les opcions de la pantalla **Llista de reproducció** permeten seleccionar la llista de reproducció que voleu reproduir de la llista, i crear o editar llistes de reproducció.

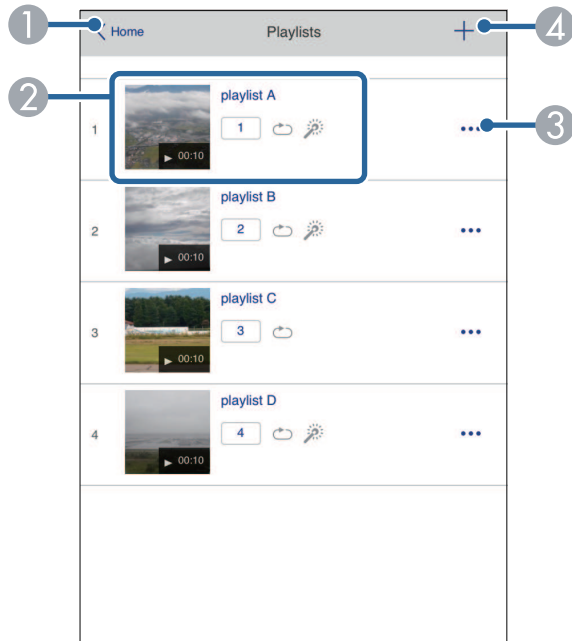

- 1 Torna a la pantalla **Epson Web Control**.
- 2 Inicia la projecció de la llista de reproducció.
Les icones indiquen els ajustos de la llista de reproducció.
 1: número assignat a les llistes de reproducció preferides
 ☺: s'ha aplicat la reproducció repetida
 ✨: s'han aplicat efectes de superposició
- 3 Obre el menú que permet editar, copiar, registrar als preferits o suprimir la llista de reproducció.
Si seleccioneu **Editar** o **Duplicar**, apareix la pantalla **Edita la llista de reproducció**.

- 4 Obre la pantalla **Nova llista de reproducció** que permet crear una llista de reproducció nova.

Pantalla Nova llista de reproducció/Edita la llista de reproducció (només en mode Reprod. contingut)



- 1 Edita el nom de la llista de reproducció.
- 2 Selecciona si s'activa o no la reproducció repetida.
- 3 Registra la llista de reproducció als preferits.
Si registreu una llista de reproducció als preferits, podeu iniciar-ne ràpidament la reproducció amb la pantalla **Remot** o amb el comandament a distància.
- 4 Mostra les imatges o pel·lícules que heu afegit a la llista de reproducció. La llista de reproducció reproduceix les imatges o pel·lícules en ordre.

- 5 Afegeix imatges o pel·lícules a la llista de reproducció.
- 6 Suprimeix imatges o pel·lícules de la llista.
- 7 Obre la pantalla **Canvia la imatge**.
Podeu especificar l'interval de temps per canviar a l'arxiu d'imatge següent. També podeu seleccionar un efecte de transició.
- 8 Obre la pantalla **Efectes**.
Podeu afegir filtres d'efectes predefinits de color i forma a una llista de reproducció. També podeu crear un efecte personalitzat.
- 9 Mostra una vista prèvia de la llista de reproducció.

Dispositiu de memòria USB (només en mode de reproducció de contingut)

Les opcions de la pantalla **Dispositiu de memòria USB** us permeten carregar dades per a una llista de reproducció a la unitat flaix USB o esborrar les dades de la unitat flaix USB.



Podeu carregar fitxers .avi, .jpeg (.jpg), .png, .bmp o .gif.

Si voleu afegir fitxers .mp4 o .mov a la llista de reproducció, utilitzeu el programari Epson Projector Content Manager o l'app Epson Creative Projection.

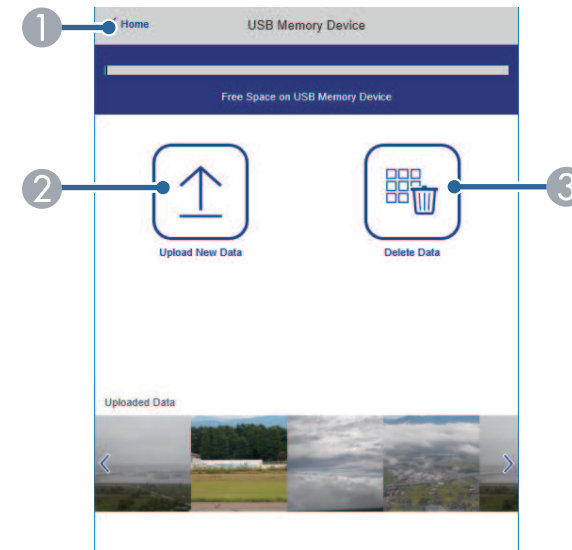

- 1 Torna a la pantalla **Epson Web Control**.
- 2 Copia les imatges o les pel·lícules que voleu afegir a les llistes de reproducció a una unitat de memòria USB.
- 3 Suprimeix les imatges o les pel·lícules de la unitat de memòria USB.

Taula horària (només en mode de reproducció de contingut)

Les opcions de la **Taula horària** permeten activar o desactivar funcions específiques de la taula horària.

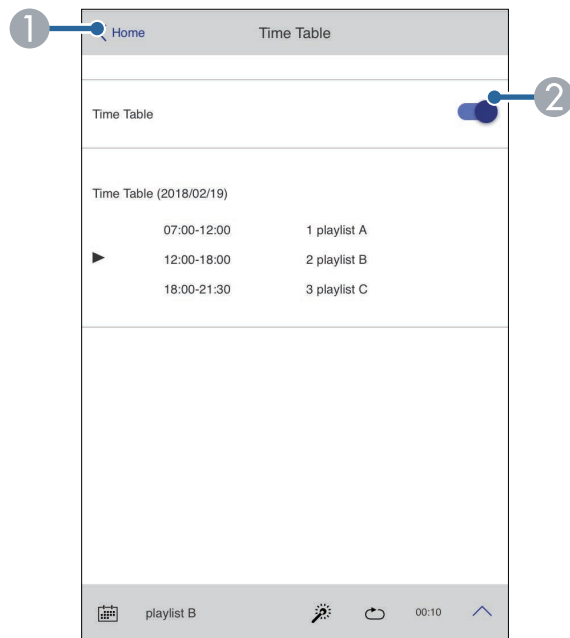

- 1 Torna a la pantalla **Epson Web Control**.
- 2 Activa i desactiva la taula horària.



Podeu especificar quan comença i quan acaba cada llista de reproducció amb la funció de taula horària del programari Epson Projector Content Manager.

Per obtenir-ne més informació, consulteu la *Guia de funcionament de l'Epson Projector Content Manager*.

Podeu registrar els certificats digitals al projecteur per oferir seguretat per als fitxers de les presentacions.



També podeu registrar els certificats digitals al menú **Xarxa** del projecteur. No obstant això, assegureu-vos de fer-ho només un cop o és possible que el certificat no s'instal·li correctament.

☛ **Xarxa > Config. Xarxa > LAN sense fils > Certificat de client**

☛ **Xarxa > Config. Xarxa > LAN sense fils > Certificat CA**

☛ **Xarxa > Config. Xarxa > Control del projecteur > HTTP segur > Certificat de servidor web**

- 1** Comproveu que el certificat digital és compatible amb el registre del projecteur.
- 2** Comproveu que el projecteur està encès.
- 3** Inicieu el navegador web en un ordinador o un dispositiu connectat a la xarxa.
- 4** Per anar a la pantalla Epson Web Control introduïu l'adreça IP del projecteur en el requadre d'adreces del navegador.
- 5** Seleccioneu **Avançada**.



- Potser haureu d'iniciar la sessió perquè aparegui la pantalla Avançada. Si apareix una finestra d'inici de sessió, introduïu el nom d'usuari i la contrasenya. (El nom d'usuari és **EPSONWEB**. No hi ha cap contrasenya establerta per defecte).
- Podeu canviar la contrasenya al menú **Xarxa** del projecteur.
☛ **Xarxa > Config. Xarxa > Contras. control Web**

- 6** Seleccioneu  per obrir els menús, seleccioneu **Xarxa** i **Certificat**.

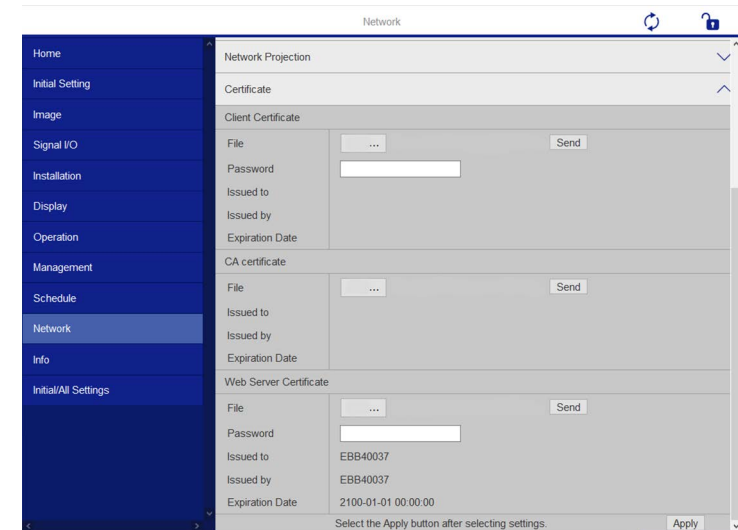

- 7** Seleccioneu el fitxer de certificat que voleu registrar.
- 8** Introduïu la contrasenya al quadre **Contrasenya** i feu clic a **Envia**.
- 9** Quan acabeu de registrar el certificat, premeu **Aplicar** per finalitzar els canvis i completar el registre.

Podeu configurar el projector per enviar un avís per correu electrònic a través de la xarxa quan detecti algun problema.

Si establiu el **Mode d'espera** en **Com. activada** al menú **Funcionament** del projector, podreu rebre avisos per correu electrònic tot i que el projector es trobi en mode d'espera (apagat).

- 1 Premeu el botó [Menu], seleccioneu el menú **Xarxa** i premeu [Enter].
- 2 Seleccioneu **Config. xarxa** i premeu [Enter].
- 3 Seleccioneu el menú **Notificació Mail** i premeu [Enter].

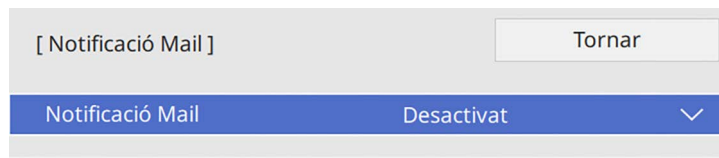

- 4 Establiu la **Notificació Mail** en **Activat**.
- 5 Introduïu l'adreça IP a l'opció **Servidor SMTP**.



No utilitzeu "127.x.x.x" (x és un número del 0 al 255) per al **Servidor SMTP**.

- 6 Seleccioneu un tipus d'**Autenticació** del servidor d'SMTP.
- 7 Seleccioneu un número per al servidor SMTP **Número de port**, entre 0 i 65535 (el port predeterminat és el 25).
- 8 Introduïu un **Nom d'usuari** per al servidor SMTP.
- 9 Introduïu una **Contrasenya** per a autenticació al servidor SMTP.

- 10 Escriviu l'adreça de correu electrònic que es mostrarà com a remitent a **De**.

- 11 Trieu un camp d'adreça, introduïu l'adreça de correu i seleccioneu els avisos que voleu rebre. Repetiu aquest procés per a un màxim de tres adreces.



L'adreça de correu electrònic pot tenir com a màxim 64 caràcters alfanumèrics.

- 12 Quan acabeu de seleccionar les opcions, torneu a la pantalla **Config. xarxa**, seleccioneu **Validar** i seguiu les instruccions en pantalla per desar les opcions i tancar els menús.



Si un problema crític provoca que el projector s'apagui, potser no rebreu cap avís per correu electrònic.

» Enllaços relacionats

- "Missatges d'avís per correu electrònic del projector en xarxa" [pàg.210](#)

Missatges d'avís per correu electrònic del projector en xarxa

Si es produeix cap problema amb el projector en xarxa i heu indicat que voleu rebre avisos per correu electrònic, rebreu un missatge de correu amb la informació següent:

- La direcció de correu electrònic definida a **De** com a remitent del correu
- **Epson Projector** a la línia d'assumpte
- El nom del projector que té un problema
- L'adreça IP del projector afectat
- Informació detallada sobre el problema

L'administrador de la xarxa pot instal·lar el programari SNMP (Simple Network Management Protocol) als ordinadors de la xarxa per supervisar els projectors. Si la vostra xarxa fa servir aquest programari, podreu configurar el projector per a la supervisió mitjançant SNMP.

- 1** Premeu el botó [Menu], seleccioneu el menú **Xarxa** i premeu [Enter].
- 2** Seleccioneu **Config. xarxa** i premeu [Enter].
- 3** Seleccioneu el menú **Control del projector** i premeu [Enter].

[Control del projector]		Tornar
Comunicació d'ordres	Protegida	
Configuració Web API		
PJLink	Desactivat	∨
SNMP	Desactivat	∨
AMX Device Discovery	Desactivat	
Crestron Connected	Desactivat	
Crestron XiO Cloud	Desactivat	
Control4 SDDP	Desactivat	
Art-Net	Activat	
HTTP segur	Activat	∧
Certificat de servidor web		

- 4** Establiu **SNMP** en **Activat**.
- 5** Si no s'ha establert cap **Nom comunitat** SNMP, apareix una pantalla que us demana que establiu un **Nom comunitat**. Introduïu un **Nom comunitat** SNMP. Podeu introduir un màxim de 32 caràcters alfanumèrics.

- 6** Introduïu fins a dues adreces IP per rebre notificacions SNMP com a **Interr. IP Adreça 1** i **Interr. IP Adreça 2**; feu servir l'interval de 0 a 255 per a cada camp d'adreça.



No utilitzeu aquestes adreces: de 224.0.0.0 a 255.255.255.255. Aquest projector és compatible amb l'agent SNMP versió 1 (SNMPv1).

- 7** Quan acabeu de seleccionar les opcions, torneu a la pantalla **Config. xarxa**, seleccioneu **Validar** i seguiu les instruccions en pantalla per desar les opcions i tancar els menús.

Podeu controlar el projector des d'un dispositiu extern amb ESC/VP21.

» **Enllaços relacionats**

- "Llista d'ordres ESC/VP21" [pàg.212](#)
- "Disposició dels cables" [pàg.212](#)

Llista d'ordres ESC/VP21

Quan es transmet al projector l'ordre d'activar el projector (ON), s'activa el projector i entra en mode d'escalfament. Un cop activat el projector, es retornen dos punts ":" (3Ah).

Quan s'introdueixi una ordre, el projector executa l'ordre i es retornen dos punts ":" a continuació s'accepta l'ordre següent.

Si l'ordre que es processa acaba amb algun problema, s'envia un missatge d'error i es retornen dos punts ":".

Podeu consultar les ordres disponibles a les *Specifications* del projector.

» **Enllaços relacionats**

- "Obtenció de la darrera versió dels documents" [pàg.11](#)

Disposició dels cables

Connexió en sèrie

- Forma del connector: D-Sub de 9 contactes (mascle)
- Nom del port d'entrada del projector: RS-232C
- Tipus de cable: cable creuat (mòdem nul)

A la imatge següent, el projector apareix a l'esquerra i l'ordinador a la dreta:

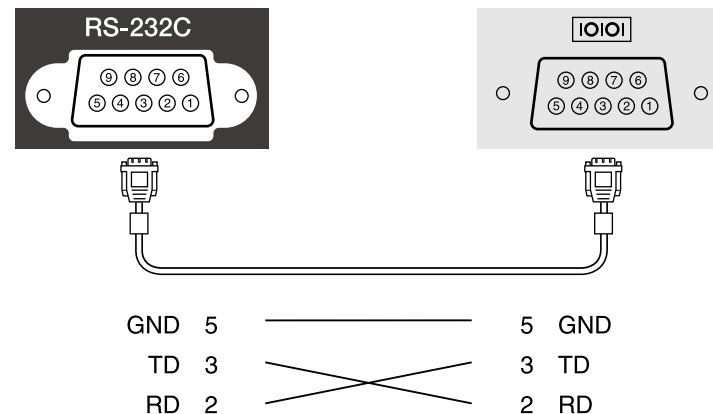

Nom del senyal	Funció
GND	Terra dels fils de senyal
TD	Dades transmeses
RD	Dades rebudes

Protocol de comunicacions

- Velocitat de bauds predeterminada: 9600 bps
- Longitud de dades: 8 bits
- Paritat: cap
- Bit d'aturada: 1 bit
- Control del cabal: cap

La JBMIA (Japan Business Machine and Information System Industries Association) va establir el protocol PLink per controlar els projectors compatibles en xarxa com a part dels seus esforços per estandarditzar els protocols de control dels projectors.

Aquest projector compleix l'estàndard PLink Class2 establert per la JBMIA.

El número de port utilitzat per a la funció de cerca PLink és 4352 (UDP).

Per poder utilitzar PLink, abans cal activar **PLink** i establir la **Contrasenya PLink**.

És compatible amb totes les ordres definides per PLink Class2, i l'acord ha estat confirmat per la verificació d'adaptació a l'estàndard PLink.

<http://plink.jbmia.or.jp/english/>

- Ordres no compatibles
Podeu consultar les ordres no compatibles a les *Specifications* del projector.
- Ports d'entrada i números de fonts d'entrada respectius

Nom del port d'entrada	Número de la font d'entrada
Computer1	11
Computer2	12
Vídeo	21
HDMI1	32
HDMI2	33
HDMI3	36
USB	41
LAN	52
USB Display	53
Pissarra blanca	55
Screen Mirroring1	57
Screen Mirroring2	58

- Nom del fabricant mostrat per a "Recerca d'informació del nom del fabricant"

EPSON

- Nom del model mostrat per a "Recerca d'informació del nom del producte"
 - EPSON 775F/770F
 - EPSON 770Fi
 - EPSON 760Wi
 - EPSON 760W

Art-Net és un protocol de comunicació per Ethernet basat en el protocol TCP/IP. Podeu controlar el projector amb un controlador DMX o un sistema d'aplicacions (EB-775F/EB-770F).

Consulteu les *Specifications* del projector per obtenir més informació.

Amb el sistema de control i supervisió de la xarxa Crestron Connected podeu configurar el projector que voleu utilitzar al sistema. Crestron Connected permet controlar i supervisar el projector mitjançant un navegador web.



- No podeu utilitzar la funció Message Broadcasting a l'Epson Projector Management quan utilitzeu el Crestron Connected.
- Si establiu el **Mode d'espera** en **Com. activada** al menú **Funcionament** del projector, podreu controlar el projector tot i que el projector es trobi en mode d'espera (apagat).

Per obtenir més informació sobre el Crestron Connected, visiteu el lloc web de Crestron.

<https://www.crestron.com/products/line/crestron-connected>

Per supervisar els dispositius del sistema, podeu utilitzar el programari Crestron RoomView Express o Crestron Fusion que ofereix Crestron. Podeu posar-vos en contacte amb el centre d'assistència i enviar missatges d'emergència. Consulteu el següent lloc web per a més detalls.

<http://www.crestron.com/getroomview>

Podeu utilitzar la Crestron XiO Cloud per supervisar o controlar el projector i altres dispositius a través d'una xarxa. Podeu gestionar diversos dispositius des d'una mateixa ubicació. Consulteu el següent lloc web per a més detalls.

<https://www.crestron.com/Products/Featured-Solutions/XiO-Cloud>

Aquest manual descriu com executar operacions al vostre ordinador amb un navegador web.

» Enllaços relacionats

- "Configuració del suport de Crestron Connected" [pàg.215](#)

Configuració del suport de Crestron Connected

Per configurar el projector per a la supervisió i control mitjançant un sistema Crestron Connected, comproveu que l'ordinador i el projector estan connectats a la xarxa.

Si us connecteu sense fils, connecteu-vos als dispositius a través d'un punt d'accés de xarxa sense fil.

1 Premeu el botó [Menu], seleccioneu el menú **Xarxa** i premeu [Enter].

2 Seleccioneu **Config. xarxa** i premeu [Enter].

3 Seleccioneu el menú **Control del projector** i premeu [Enter].

[Control del projector]		Tornar
Comunicació d'ordres	Protegida	
Configuració Web API		
PJLink	Desactivat	▼
SNMP	Desactivat	▼
AMX Device Discovery	Desactivat	
Crestron Connected	Desactivat	
Crestron XiO Cloud	Desactivat	
Control4 SDDP	Desactivat	
Art-Net	Activat	
HTTP segur	Activat	▲
Certificat de servidor web		

4 Establiu **Crestron Connected** en **Activat** perquè es pugui detectar el projector.



- Si no heu establert una contrasenya, apareix una pantalla que us demana que l'establiu per poder configurar **Crestron Connected** en **Activat**.
- Per activar el servei Crestron XiO Cloud, establiu **Crestron XiO Cloud** en **Activat**.

5 Quan acabeu de seleccionar les opcions, torneu a la pantalla **Config. xarxa**, seleccioneu **Validar** i seguiu les instruccions en pantalla per desar les opcions i tancar els menús.

- 6** Apagueu el projecteur i torneu-lo a encendre per activar la configuració.
- 7** Inicieu el navegador web en un ordinador o un dispositiu connectat a la xarxa.
- 8** Per anar a la pantalla Epson Web Control introduïu l'adreça IP del projecteur en el requadre d'adreces del navegador.
- 9** Seleccioneu els ajustos **Crestron Connected**. Consulteu el lloc web de Crestron per a més informació.

Podeu fer servir l'API web per operar el projecteur en mode Reprod. contingut. Per obtenir més informació, consulteu *Web API Specifications for Projectors*.



- Podeu autenticar les comunicacions de l'API web l'autenticació de l'API (autenticació amb credencials).
- L'usuari per l'autenticació de l'API és **EPSONWEB**; feu servir la contrasenya establerta com a **Contras. control Web**.
 ➤ **Xarxa > Config. Xarxa > Contras. control Web**

» Enllaços relacionats

- "Habilitar l'API web" [pàg.217](#)

Habilitar l'API web

Podeu canviar la Web API amb el menú del projecteur.

- 1** Premeu el botó [Menu], seleccioneu el menú **Xarxa** i premeu [Enter].
- 2** Seleccioneu **Config. xarxa** i premeu [Enter].

- 3** Seleccioneu **Control del projecteur** i premeu [Enter].

[Control del projecteur]		Tornar
Comunicació d'ordres	Protegida	
Configuració Web API		
PJLink	Desactivat	▼
SNMP	Desactivat	▼
AMX Device Discovery	Desactivat	
Crestron Connected	Desactivat	
Crestron XiO Cloud	Desactivat	
Control4 SDDP	Desactivat	
Art-Net	Activat	
HTTP segur	Activat	▲
Certificat de servidor web		

- 4** Seleccioneu **Configuració Web API**.
- 5** Establiu **Web API** en **Activat**.

Podeu planificar l'execució simultània automàtica de fins a 30 esdeveniments al projecteur (ex. encendre/apagar el projecteur o canviar la font d'entrada). El projecteur executa els esdeveniments seleccionats a la data i a l'hora especificades a la planificació configurada.

Avís

No col·loqueu objectes inflamables davant de l'objectiu. Si programeu el projecteur perquè s'engegui automàticament i hi ha algun objecte inflamable davant de l'objectiu, es podria produir un incendi.



- Si establiu la **Protecció dels menús de Planificació en Activat**, abans desactiveu-la
- El **Calibr. de llum** no s'inicia automàticament si el projecteur no s'utilitza de forma continuada durant més de 20 minuts o si s'apaga regularment desconnectant-lo de l'endoll de paret. Establiu l'execució dels esdeveniments de **Calibr. de llum** després de 100 hores d'ús (EB-775F/EB-770Fi/EB-770F).

- 1** Definiu la data i l'hora al menú **Data i hora** del menú **Administració** del projecteur.
- 2** Premeu el botó [Menu], seleccioneu el menú **Administració** i premeu [Enter].
- 3** Seleccioneu **Ajustos planificació** i premeu [Enter].
- 4** Seleccioneu **Planificació** i premeu [Enter].

- 5** Seleccioneu **Afegir un de nou** i premeu [Enter].

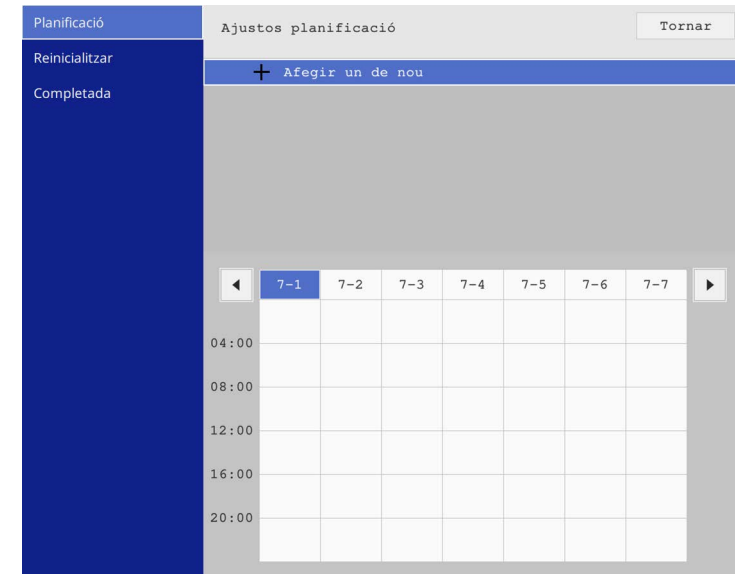

6 Seleccionen els detalls de l'esdeveniment.

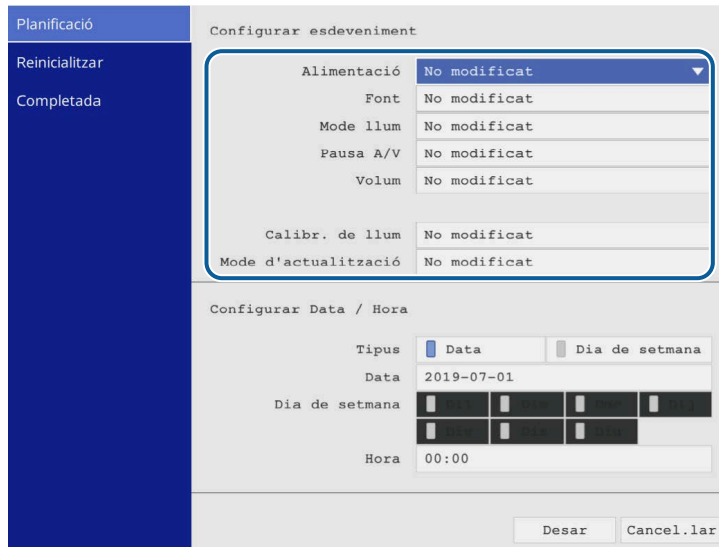



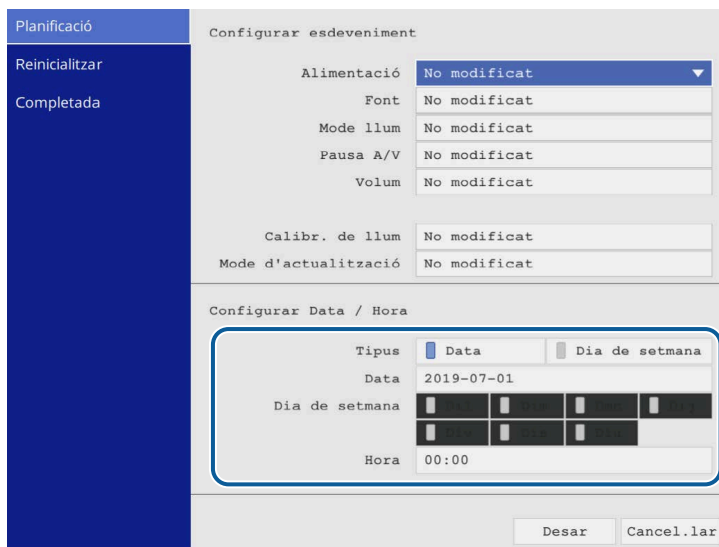



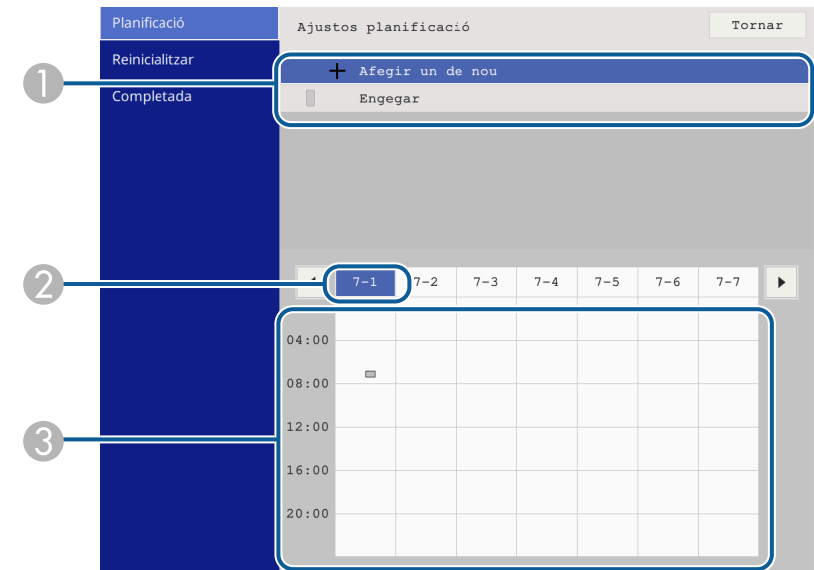

7 Seleccionen la data i l'hora de l'esdeveniment.



8 Seleccionen **Desar** i premen [Enter].

Els esdeveniments programats es mostren en pantalla amb icones que n'indiquen l'estat.



- ① : planificació vàlida
- : planificació regular
- : planificació no vàlida
- ② La data seleccionada actualment (destacada)
- ③ : planificació única
- : planificació regular
- : planificació en espera (activar o desactivar la comunicació durant l'espera)
- : planificació no vàlida

9 Per editar un esdeveniment planificat, seleccionen-ne la planificació i premen [Enter].

- 10** Seleccioneu una opció del menú visualitzat.
- **Activat** o **Desactivat** permeten activar/desactivar l'esdeveniment seleccionat.
 - **Editar** permet canviar els detalls, o la data i l'hora de l'esdeveniment.
 - **Eborra** permet esborrar l'esdeveniment planificat d'una llista.
 - **Afegir un de nou** us permet afegir un esdeveniment nou el mateix dia que s'ha programat un esdeveniment.

- 11** Seleccioneu **Completada** per tancar els **Ajustos planificació**.

Per eliminar tots els esdeveniments planificats, seleccioneu **Reinic**.

» **Enllaços relacionats**

- "Selecció dels tipus de seguretat per contrasenya" [pàg.165](#)

Ajustar les opcions dels menús

Seguiu les instruccions d'aquestes seccions per accedir al sistema de menús del projector i canviar-ne la configuració.

► Enllaços relacionats

- "Ús dels menús del projector" [pàg.222](#)
- "Ús del teclat visualitzat" [pàg.223](#)
- "Opcions de qualitat d'imatge - Menú d'imatge" [pàg.224](#)
- "Configuració del senyal d'entrada: menú d'E/S del senyal" [pàg.227](#)
- "Ajustos d'instal·lació del projector: el menú Instal·lació" [pàg.229](#)
- "Ajustos de visualització del projector: el menú Pantalla" [pàg.231](#)
- "Configuració de les opcions del projector: el menú Funcionament" [pàg.233](#)
- "Ajustos d'administració del projector: el menú Administració" [pàg.237](#)
- "Configuració de la xarxa del projector - Menú de xarxa" [pàg.241](#)
- "Configuració del llapis del projector i del funcionament tàctil: menú Llapis/tàctil" [pàg.250](#)
- "Ajustos interactius del projector: menú Interactiu" [pàg.252](#)
- "Ajustos per a l'ús de múltiples projectors: el menú Multiprojecció" [pàg.256](#)
- "Opcions de la memòria per a la qualitat de la imatge: el menú Memòria" [pàg.258](#)
- "Ajustos de configuració del projector - Menú ECO" [pàg.259](#)
- "Configuració inicial del projector i opcions de restauració: menú de Paràmetres inicials/tots" [pàg.260](#)
- "Copiar els valors de les opcions de menú entre projectors (configuració per lots)" [pàg.261](#)

Podeu utilitzar els menús del projector per ajustar les opcions que controlen el funcionament del projector. El projector mostra els menús en pantalla.

- 1 Premeu el botó [Menu] del panell de control o del comandament a distància.

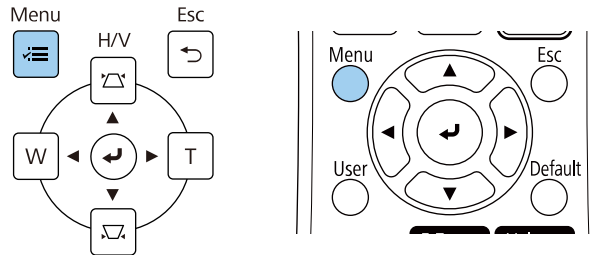

Apareix la pantalla de menús.

Elements d'ús freqüent	Imatge	
Imatge	Mode de color	Dinàmic
E/S del senyal	Lluentor	50
Instal·lació	Contrast	50
Pantalla	Saturació de color	50
Funcionament	Tint	50
Administració	Nitidesa	5
Xarxa	Balanç de blancs	
Llapis/tàctil	Contrast dinàmic	Desactivat
Interactiu	Millora d'imatge	
Multiprojecció	Gamma adapt. escena	0
Memòria	Gamma	0
ECO	RGBCMY	
Paràmetres inicials/tots	Reinicialitza als valors prede...	
	Font	HDMI1
	Aspecte	Auto
	Reinicialitza als valors prede...	
	Escala	
	Reinicialitza als ajusts de les i...	

- 2 Premeu les fletxes amunt/avall per desplaçar-vos pels menús de l'esquerra. Les opcions de cada menú es mostren a la dreta.

Les opcions disponibles depenen de la font d'entrada actual.

- 3 Per modificar les opcions del menú visualitzat, premeu [Enter].
- 4 Premeu les fletxes amunt/avall per desplaçar-vos per les opcions.
- 5 Per recuperar els valors predeterminats de totes les opcions de menú, seleccioneu **Paràmetres inicials/tots**.
- 6 Quan acabeu de canviar les opcions d'un menú, premeu [Esc].
- 7 Premeu [Menu] o [Esc] per sortir dels menús.

La fletxa indica que el menú conté ítems subordinats. Si s'activa una opció de menú o se selecciona un valor específic per a una opció, el sistema de menús mostra els ítems subordinats.



Si el projector disposa de llapis interactiu o admet el funcionament tàctil, podeu seleccionar els menús i els ajusts amb el llapis interactiu o amb el dit. Per sortir dels menús, seleccioneu .

Podeu utilitzar el teclat visualitzat per introduir números i caràcters.

- 1 Utilitzeu les fletxes del panell de control o del comandament a distància per destacar el número o el caràcter que voleu introduir i premeu el botó [Enter].

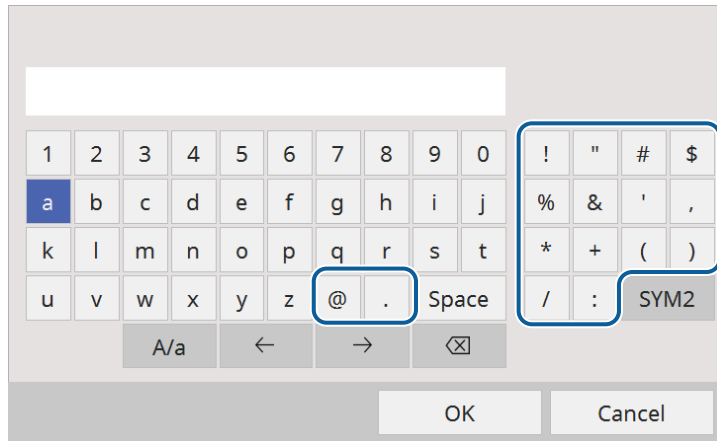

 Cada vegada que se selecciona la tecla **A/a**, els caràcters passen de majúscules a minúscules, i a l'inrevés. Cada vegada que seleccioneu la tecla **SYM1/2**, canvien els símbols emmarcats.

- 2 Quan acabeu d'introduir el text, seleccioneu **OK** al teclat per confirmar les entrades. Seleccioneu **Cancel** per cancel·lar la introducció de text.

 Podeu seleccionar la configuració del projector i controlar la projecció a través d'una xarxa mitjançant un navegador web des del vostre ordinador.

Alguns símbols no poden introduir-se amb el teclat visualitzat. Per introduir el text, feu servir el navegador web.

Text disponible utilitzant el teclat visualitzat

Amb el teclat visualitzat podeu introduir el text següent.

Tipus de text	Detalls
Números	0123456789
Alfabet	ABCDEFGHIJKLMNOPQRSTUVWXYZ abcdefghijklmnopqrstuvwxyz
Símbols	!"#\$%&'()*+,-./:;<=>?@[\] ^_`{ }~

» Enllaços relacionats

- "Text disponible utilitzant el teclat visualitzat" [pàg.223](#)

Els ajustos del menú **Imatge** permeten ajustar la qualitat de la imatge. Les opcions disponibles depenen del mode de color i de la font d'entrada seleccionats en cada moment.

Elements d'ús freqüent	Imatge	
Imatge	Mode de color	Dinàmic
E/S del senyal	Lluentor	50
Instal·lació	Contrast	50
Pantalla	Saturació de color	50
Funcionament	Tint	50
Administració	Nitidesa	5
Xarxa	Balanç de blancs	
	Contrast dinàmic	Desactivat
Llapis/tàctil	Millora d'imatge	
Interactiu	Gamma adapt. escena	0
Multiprojecció	Gamma	0
Memòria	RGBCMY	
ECO	Reinicialitza als valors prede...	
Paràmetres inicials/tots	Font	HDMI1
	Aspecte	Auto
	Reinicialitza als valors prede...	
	Escala	
	Reinicialitza als ajustos de les i...	

Configuració	Opcions	Descripció
Mode de color	Vegeu la llista de modes de color disponibles	Ajusta la intensitat dels colors de la imatge per a diversos tipus i entorn d'imatge.
Lluentor	Diversos nivells disponibles	Aclareix o enfosqueix tota la imatge.
Contrast	Diversos nivells disponibles	Ajusta la diferència entre les zones clares i les zones fosques de la imatge.
Saturació de color	Diversos nivells disponibles	Ajusta la intensitat dels colors de la imatge.
Tint	Diversos nivells disponibles	Ajusta l'equilibri del verd amb els tons magenta de la imatge.

Configuració	Opcions	Descripció
Nitidesa	Diversos nivells disponibles	Ajusta la nitidesa o la suavitat dels detalls de la imatge.
Balanç de blancs	Temp. color	Estableix la temperatura del color en funció del mode de color seleccionat. Els valors més alts acolorixen la imatge amb una tonalitat blavosa i els valors més baixos amb una tonalitat vermellova. L'ajust només es visualitza quan Filtre de color no s'estableix en Blanc càlid o Blanc fred . (EB-775F/EB-770F) Funcionament > Reprod. contingut > Efecte superpos. > Filtre de color
	Correcció V-M	Ajusta en detall la tonalitat del color. Els valors més alts acolorixen la imatge amb una tonalitat verdosa i els valors més baixos amb una tonalitat vermellova.
	Personalitzat	Ajusta els components individuals R (vermell), G (verd) i B (blau) del desplaçament i el guany.
Contrast dinàmic	Velocitat alta Normal Desactivat	Ajusta la luminància projectada en funció de la lluentor de la imatge.
Millora d'imatge	Modes predet. imatge	Estableix les opcions de Millora d'imatge en lot utilitzant els valors predefïnits.
	Reducció de soroll	Redueix els tremolors a les imatges.
	Reducció soroll MPEG	Redueix el soroll o els artefactes que es veuen al vídeo MPEG.

Configuració	Opcions	Descripció
	Supr. entrellaçat	Indica si es converteix o no el senyal d'entrellaçat a progressiu per a determinats tipus d'imatges de vídeo. <ul style="list-style-type: none"> • Desactivat: per a imatges de vídeo amb moviments ràpids. • Vídeo: per a la majoria d'imatges de vídeo. • Film/Auto: per a pel·lícules, gràfics d'ordinador i animació. Aquesta opció només apareix quan el senyal actual és un senyal entrellaçat (480i/576i/1080i).
	Super-resolution	Redueix el desenfocament quan es projecten imatges de baixa resolució.
	Intensif. detalls	Crea una textura i una sensació material de la imatge amb més força.
	Reinicialitzar	Recupera els paràmetres predeterminats de tots els valors d'ajust de la Millora d'imatge .
Gamma adapt. escena	Diversos nivells disponibles	Ajusta la tonalitat del color en funció de l'escena i permet obtenir una imatge més viva. Seleccioneu un número més gran per millorar el contrast.
Gamma	-2 a 2 Personalitzat	Ajusta el color tot seleccionant un dels valors de correcció de gamma o referint-se a una gràfica de gamma.
RGBCMY	Diversos nivells disponibles	Ajusta el matís, la saturació i la lluentor de cada color R (vermell), G (verd), B (blau), C (cian), M (magenta), Y (groc) per separat.
Reinicialitza als valors predeterminats	—	Restableix tots els paràmetres per al mode de color actual.

Configuració	Opcions	Descripció
Font	—	Mostra la configuració desada per a cada font d'entrada. Per canviar les opcions d'una font d'entrada, assegureu-vos que la font està connectada i seleccioneu-la.
Resolució	Auto Normal Ample	Defineix la resolució del senyal d'entrada si no es detecta automàticament amb l'opció Auto . Aquesta opció només apareix quan la font actual és Ordinador.
Aspecte	Vegeu la llista de relacions d'aspecte disponibles	Defineix la relació d'aspecte (relació entre l'amplada i l'alçada) per a la font d'entrada seleccionada. (Abans, desactiveu l'ajust Escala o establiu el Mode d'escala en Pant. completa (EB-775F/EB-770Fi/EB-770F)). Aquesta opció només apareix quan la font actual és Ordinador, Vídeo, HDMI o USB.
Ajust de senyal analògic	Configuració auto.	Establiu-lo en Activat per optimitzar automàticament la qualitat de la imatge de l'ordinador. Aquesta opció només apareix quan la font actual és Ordinador.
	Tracking	Ajusta el senyal per eliminar les bandes verticals a les imatges d'ordinador. Aquesta opció només apareix quan la font actual és Ordinador.
	Sync.	Ajusta el senyal per eliminar tremolors o desenfocaments a les imatges d'ordinador. Aquesta opció només apareix quan la font actual és Ordinador.
	Posició	Ajusta la posició de la imatge en pantalla. Aquesta opció només apareix quan la font actual és Ordinador o Vídeo.

Configuració	Opcions	Descripció
Reinicialitza als valors predeterminats	—	Restableix tots els paràmetres per a la font d'entrada actual.
Escala (EB-775F/EB-770Fi /EB-770F)	Diverses opcions d'escala	Quan feu servir diversos projectors per projectar una sola imatge, ajusteu l'escala de la imatge visualitzada per cada projector.
Reinicialitza als ajusts de les imatges	—	Recupera els valors predeterminats de les opcions del menú Imatge .



- L'opció **Lluentor** no afecta la lluentor del llum. Per canviar la lluentor del llum, seleccioneu **Control de lluentor de la font de llum** al menú **Funcionament** del projector.
- Podeu restablir els valors predeterminats de **Tracking**, **Sync**. i **Posició** amb el botó [Auto] del comandament a distància.

» Enllaços relacionats

- "Modes de color disponibles" [pàg.81](#)
- "Relacions d'aspecte de la imatge disponibles" [pàg.79](#)
- "Com s'escala una imatge" [pàg.161](#)
- "Ajustar el color de la imatge" [pàg.83](#)

Normalment el projector detecta i optimitza automàticament les opcions del senyal d'entrada. Accediu al menú **E/S del senyal** per personalitzar els ajustos. Les opcions disponibles depenen de la font d'entrada seleccionada en cada moment.

Elements d'ús freqüent	E/S del senyal	
Imatge	Volum	
E/S del senyal	Font	HDMI1
Instal·lació	Format del senyal	
Pantalla	Volum entrada micr.	50
Funcionament	Overscan	Desactivat
Administració	Reinicialitza als valors prede...	
Xarxa	EDID	
Llapis/tàctil	Nivell HDMI IN EQ	
Interactiu	Sortida A/V	Durant projecció
Multiprojecció	Sortida d'àudio	Auto
Memòria	Sortida d'àudio HDMI	
ECO	Port sortida monitor	Sortida monitor
Paràmetres inicials/tots	USB Display	Desactivat
	Enllaç HDMI	
	Reinicialitza als ajustos d' E/S d...	
	Instal·lació	
	Instal·lació fixa	Desactivat

Configuració	Opcions	Descripció
Volum	Hi ha diversos nivells disponibles per a cada font	Ajusta el volum del sistema d'altaveus del projector. També podeu ajustar el volum dels altaveus externs. L'ajust només es mostra quan l'àudio no s'emeta a un sistema d'AV.
Font	—	Mostra la configuració desada per a cada font d'entrada. Per canviar les opcions d'una font d'entrada, assegureu-vos que la font està connectada i seleccioneu-la.

Configuració	Opcions	Descripció
Format del senyal	Senyal de vídeo	Defiueix el tipus de senyal procedent de les fonts d'entrada. Si quan s'ajusta en Auto hi ha interferències o no apareixen les imatges, seleccioneu el senyal adequat d'acord amb l'equip connectat. Aquesta opció només apareix quan la font actual és Vídeo.
	Interval de vídeo	Estableix l'interval de vídeo en funció de la font d'entrada. Aquest ajust només apareix quan la font actual és HDMI.
Volum entrada micr. (EB-770Fi/EB-770F /EB-760Wi/EB-760 W)	Diversos nivells disponibles	Ajusta el nivell d'entrada del micròfon. Si es puja el Volum entrada micr. , baixa el volum de l'altre dispositiu connectat; si es baixa, puja el volum de l'altre dispositiu connectat. L'ajust només es mostra quan l'àudio no s'emeta a un sistema d'AV.
Overscan	Auto Desactivat 4% 8%	Canvia la relació de la imatge projectada per fer les vores visibles en un percentatge seleccionable o automàticament. Aquesta opció només apareix quan el senyal d'entrada és un senyal per a components.
Reinicialitza als valors predeterminats	—	Restableix tots els paràmetres per a la font d'entrada actual.
EDID (EB-775F/EB-770Fi /EB-770F)	HDMI1 HDMI2 HDMI3	Descriu les capacitats de visualització del projector. Canvieu aquest ajust si és necessari en funció de la resolució de la imatge. Podeu seleccionar els ajustos de l'EDID per a fonts d'entrada individuals sense canviar la font d'entrada.

Configuració	Opcions	Descripció
Nivell HDMI IN EQ	HDMI1 HDMI2 HDMI3	Ajusta el nivell del senyal d'entrada HDMI en funció dels dispositius connectats al port HDMI. Canvieu-ne el valor si la imatge té moltes interferències o si detecteu cap altre problema, p. ex. no es projecten les imatges. Podeu seleccionar els ajustos per a fonts d'entrada individuals sense canviar la font d'entrada.
Sortida A/V	Durant projecció Sempre	Establiu-lo en Sempre si voleu que l'àudio i les imatges s'emetin per dispositius externs quan el projector no projecti imatges. L'ajust només es visualitza en els casos següents: <ul style="list-style-type: none"> • Si l'Encès automàtic s'ha establert en HDMI1 i Disparador d'encesa s'estableix en Detecció de dispositiu connectat. • Quan Inici ràpid s'estableix en Desactivat al menú Funcionament del projector. • Quan Encès automàtic s'estableix en Desactivat al menú Xarxa del projector. ☛ Xarxa > Configuració del transmissor > Encès automàtic
Sortida d'àudio	Auto Àudio Audio1 Audio2	Estableix el port d'entrada d'àudio quan la projecció es realitza des de fonts diferents a l'HDMI, la LAN i l'Screen Mirroring.
Sortida d'àudio HDMI	Sortida d'àudio HDMI1 Sortida d'àudio HDMI2 Sortida d'àudio HDMI3	Estableix el port d'entrada d'àudio quan es projecta des dels ports d'HDMI.

Configuració	Opcions	Descripció
Port sortida monitor	Sortida monitor Ordinador2	Canvia l'entrada i la sortida dels ports Computer2/port Monitor Out. Si s'emeten imatges a un monitor extern, seleccioneu Sortida monitor . Si el senyal de vídeo entra des d'un ordinador, seleccioneu Ordinador2 .
USB Display (EB-770Fi/EB-760 Wi)	Activat Desactivat	Establiu aquesta opció en Activat per activar la funció USB Display d'un ordinador connectat al port USB-B1.
Enllaç HDMI	Connex. dispositiu	Mostra els dispositius connectats als ports HDMI. L'ajust només es mostra si Enllaç HDMI s'estableix en Activat .
	Enllaç HDMI	Establiu-lo en Activat per activar les funcions de l'Enllaç HDMI.
	Disp. sortida àudio	Selecciona si l'àudio s'emetrà des dels altaveus interns o des d'un sistema d'àudio/vídeo connectat.
	Enllaç activació	Controla què passa quan s'encén el projector o el dispositiu enllaçat. <ul style="list-style-type: none"> • Bidireccional: encén automàticament el dispositiu connectat en encendre el projector i viceversa. • Disp -> PJ: encén automàticament el projector en encendre el dispositiu connectat. • PJ -> Disp.: encén automàticament el dispositiu connectat en encendre el projector.
	Enllaç desactiv.	Controla si els dispositius connectats s'apaguen quan s'apaga el projector.
Reinicialitza als ajusts d'E/S del senyal	—	Recupera tots els valors d'ajust predeterminats del menú E/S del senyal .

Els ajustos del menú **Instal·lació** ajuden a configurar el projecteur a l'entorn d'instal·lació.

Elements d'ús freqüent	Instal·lació	
Imatge	Instal·lació fixa	Desactivat
E/S del senyal	Patró de prova	
Instal·lació	Guia per instal·lar la placa d'i...	
Pantalla	Instal·lació vertical	No
Funcionament	Projecció	Frontal
Administració	Ajust automàtic de la pantalla	
Xarxa	Correcció geomètrica	Correcció de punts
Llapis/tàctil	Zoom digital	▼
Interactiu	Connexió ELPCB02	Desactivat
Multiprojecció	Unitat Touch	
Memòria	Receptor remot	Desactivat
ECO	Tipus de pantalla	16:9 ▼
Paràmetres inicials/tots	Mode alta altitud	Desactivat
	Reinicialitza els paràmetres d...	
	Pantalla	
	Visualització patró	
	Tipus de patró	

Configuració	Opcions	Descripció
Instal·lació fixa	Activat Desactivat	Seleccioneu Activat si heu instal·lat el projecteur en un lloc fix.
Patró de prova	—	Mostra un patró de prova que ajuda a enfocar, a ampliar/reduir la imatge i a corregir la forma de la imatge (premeu el botó [Esc] per cancel·lar la visualització del patró).
Guia per configurar la placa d'instal·lació	—	Mostra una pantalla de guia per a la instal·lació del projecteur.
Instal·lació vertical	Sí No	Seleccioneu Sí si heu instal·lat el projecteur en posició vertical.

Configuració	Opcions	Descripció
Projecció	Frontal Posterior Frontal/Cap per avall Poster./Cap per avall	Selecciona la posició del projecteur en relació amb la pantalla per poder orientar la imatge correctament.
Ajust automàtic de la pantalla (EB-770Fi/EB-760 Wi)	—	Corregeix automàticament la forma de la imatge quan s'han col·locat marcadors de cantonada a l'àrea de projecció.
Correcció geomètrica	H/V-Keystone	Corregeix manualment les posicions horitzontal i vertical.
	Quick Corner	Corregeix la forma de la imatge i l'alineació amb ajuda d'una visualització en pantalla.
	Correcció d'arc	Corregeix les cantonades i els laterals de la imatge projectada en una superfície corba.
	Correcció de punts	La imatge projectada es divideix en una quadrícula i es pot corregir la distorsió movent el punt d'intersecció seleccionat lateralment i verticalment.
	Memòria	Desa conjunts d'ajustos personalitzats a la memòria. <ul style="list-style-type: none"> • Guardar memòria: desa la forma actual d'una imatge que heu ajustat. • Recuperar memòria: carrega els ajustos definits i desats. • Canvia nom memòria: canvia el nom dels paràmetres de la memòria. • Esborrar memòria: esborra una memòria desada. • Reinicialitzar memòria: restableix totes les memòries desades.
Zoom digital	Diversos nivells disponibles	Ajusta la mida de la imatge projectada.

Configuració	Opcions	Descripció
Canvi d'imatge	Diverses posicions disponibles	Mou la posició de la imatge horitzontal o verticalment. Aquesta funció no està disponible si l'opció Zoom digital s'ha establert en el paràmetre més ample possible.
Connexió ELPCB02 (EB-770Fi/EB-770F/EB-760Wi/EB-760W)	Activat Desactivat	Si s'estableix en Activat per canviar la font d'entrada entre HDMI2 i HDMI3 cada vegada que premeu el botó [HDMI2] de la caixa de la interfície opcional (ELPCB02).
Unitat Touch (EB-770Fi/EB-760Wi)	—	Consulteu la taula de menús de Llapis/tàctil per obtenir informació sobre els ajustos de la Unitat Touch .
Receptor remot	Frontal/Poster. Frontal Posterior Desactivat	Limita la recepció dels senyals del comandament a distància per part del receptor seleccionat; Desactivat desactiva tots els receptors.
ID del projector (EB-760Wi/EB-760W)	Desactivat D'1 a 9	Assigna un ID al projector quan s'utilitza més d'un projector.
Tipus de pantalla	4:3 16:6 16:9 16:10 21:9	Estableix la relació d'aspecte de la pantalla per ajustar la imatge a l'àrea de projecció. 16:6 només està disponible amb EB-775F/EB-770Fi/EB-770F. 21:9 només està disponible amb EB-775F/EB-770Fi/EB-770F. La funció només es mostra si Reprod. contingut s'estableix en Desactivat al menú Funcionament del projector. (EB-775F/EB-770F)
Posició en pantalla	Diverses posicions disponibles	Mou la posició de la imatge horitzontal o verticalment. Aquesta funció no està disponible si la relació d'aspecte del Tipus de pantalla coincideix amb la resolució del projector.

Configuració	Opcions	Descripció
Mode alta altitud	Activat Desactivat	Regula la temperatura de funcionament del projector a alçades per sobre dels 1.500 m.
Reinicialitza els paràmetres de la instal·lació	—	Recupera tots els valors per defecte del menú Instal·lació , excepte els següents: <ul style="list-style-type: none"> • Zoom digital • Canvi d'imatge

» Enllaços relacionats

- "Modes de projecció" [pàg.56](#)
- "Forma de la imatge" [pàg.65](#)
- "Opcions d'instal·lació i configuració del projector" [pàg.29](#)
- "Configuració del llapis del projector i del funcionament tàctil: menú Llapis/tàctil" [pàg.250](#)
- "Enfocament de la imatge" [pàg.61](#)
- "Canvi de la mida de la imatge amb els botons" [pàg.75](#)
- "Definició del tipus de pantalla" [pàg.58](#)

Les opcions del menú **Pantalla** permeten personalitzar diversos paràmetres de visualització del projector.

Elements d'ús freqüent	Pantalla	
Imatge	Visualització patró	
E/S del senyal	Tipus de patró	
Instal·lació	Pantalla sense senyal	Blau
Pantalla	Pantalla d'inici	Activat
Funcionament	Veure pant. inici auto	Activat
Administració	Ordena miniatures d'origen	Activat
Xarxa	Missatges	Activat
Llapis/tàctil	Rotació dels menús	Desactivat
Interactiu	Color del menú	Blanc
Multiprojecció	Alineació de panells	Activat
Memòria	Selecció de color	R
ECO	Color del patró	R/G/B
Paràmetres inicials/tots	Inicia ajustos	
	Reinicialitzar	
	Configuració d'Split Screen	
	Reinicialitza els paràmetres d...	
	Funcionament	

Configuració	Opcions	Descripció
Tipus de patró	Patró 1 a Patró 4 Patró d'usuari	Estableix un tipus de patró de visualització. Els patrons de l'1 al 4 són patrons de línies reglades o quadriculats que proporciona el propi projector. Per crear un patró de visualització personalitzat, seleccioneu Patró d'usuari al menú Administració , torneu a aquest menú i seleccioneu Patró d'usuari .
Pantalla sense senyal	Negre Blau Logo Gradació	Estableix el color de la pantalla o el logotip que es visualitzarà quan no es rebí cap senyal. La funció només es mostra si Reprod. contingut s'estableix en Desactivat al menú Funcionament del projector. (EB-775F/EB-770F)
Pantalla d'inici	Activat Desactivat	Establiu aquesta opció en Activat per veure un logotip quan s'iniciï el projector.
Veure pant. inici auto	Activat Desactivat	Establiu-lo en Activat per mostrar la pantalla d'inici automàticament si no hi ha cap senyal d'entrada o en encendre el projector.
Ordena miniatures d'origen	Activat Desactivat	Establiu aquesta opció en Activada per mostrar la font d'entrada detectada a la cantonada superior esquerra de la pantalla d'inici. L'ordre de visualització de les fonts d'entrada canvia quan el projector detecta un senyal d'entrada.
Missatges	Activat Desactivat	Establiu-lo en Activat per mostrar missatges sobre la imatge projectada com ara el nom de la font d'entrada, el nom del mode de color, la relació d'aspecte, el missatge de què no hi ha senyal o l'avís de temperatura alta.
Rotació dels menús	90° a la dreta 90° a l'esquerra Desactivat	Gira la pantalla de menús 90°.

Configuració	Opcions	Descripció
Visualització patró	—	Mostra el tipus de patró seleccionat en pantalla per facilitar la presentació. <div style="border: 1px solid black; padding: 5px; background-color: #ffffcc;"> <p>Atenció Si es mostra un patró durant molt de temps, és possible que es vegi una imatge residual a les imatges projectades.</p> </div>

Configuració	Opcions	Descripció
Color del menú	Negre Blanc	Defineix el color de la pantalla d'inici i del sistema de menús del projector.
Alineació de panells (EB-775F/EB-770Fi/EB-770F)	Activat Desactivat	Establiu-lo en Activat per corregir els errors d'alineació del color a la imatge projectada.
	Selecció de color	Seleccioneu el color que voleu corregir.
	Color del patró	Seleccioneu el patró que s'utilitzarà per a la correcció.
	Inicia ajustos	Inicia la funció d'alineació de panells.
	Reinicialitzar	Permet recuperar tots els valors per defecte dels ajustos per a les funcions de l' Alineació de panells .
Configuració d'Split Screen	Mostra la font de sortida d'àudio	Establiu-lo en Activat per mostrar una icona amb la font de sortida d'àudio durant la projecció d'Split Screen. L'ajust només es visualitza en els casos següents: <ul style="list-style-type: none"> • Reprod. contingut s'ha establert en Desactivat al menú Funcionament del projector (EB-775F/EB-770F). • Connexió ELPCB02 s'ha establert en Desactivat al menú E/S del senyal del projector (EB-770Fi/EB-770F/EB-760Wi/EB-760W).

Configuració	Opcions	Descripció
	Alinear	Si heu dividit dues imatges en pantalla, us permet seleccionar la posició de les imatges que cal alinear a la part Superior o Central de l'àrea de la imatge. L'ajust només es visualitza en els casos següents: <ul style="list-style-type: none"> • Reprod. contingut s'ha establert en Desactivat al menú Funcionament del projector (EB-775F/EB-770F). • Connexió ELPCB02 s'ha establert en Desactivat al menú E/S del senyal del projector (EB-770Fi/EB-770F/EB-760Wi/EB-760W).
Reinicialitza els paràmetres de la pantalla	—	Reinicialitza tots els valors per defecte de les opcions del menú Pantalla .



Si activeu la **Protecció dels menús del Logotip de l'usuari**, no podreu canviar els ajustos de visualització del logotip de l'usuari següents; abans haureu de desactivar la **Protecció dels menús del Logotip de l'usuari**.

- Pantalla sense senyal
- Pantalla d'inici

» Enllaços relacionats

- "Projecció de múltiples imatges simultàniament" [pàg.128](#)

Les opcions del menú **Funcionament** permeten personalitzar diverses funcions del projector.

Elements d'ús freqüent	Funcionament
Imatge	Cerca autom. de font Activat
E/S del senyal	Control de lluentor de la font...
Instal·lació	Direct Power On Desactivat
Pantalla	Encès automàtic Desactivat
Funcionament	Mode de repòs Activat
Administració	Temps Mode de repòs 10 min.
Xarxa	Temporitz. pausa A/V Activat
Llapis/tàctil	Mode d'espera Com. activada
Interactiu	Port LAN amb cables
Multiprojecció	Inici ràpid Desactivat
Memòria	Alimentació USB Activat en projecció
ECO	Botó dir. invertida Desactivat
Paràmetres inicials/tots	Reinicialitza els paràmetres d...
	Administració
	Botó d'usuari Mode llum
	Logotip de l'usuari
	Patró d'usuari

Configuració	Opcions	Descripció
	Mantén el nivell de lluentor	<p>Seleccioneu el nivell de lluentor que voleu mantenir de forma constant (EB-775F/EB-770Fi/EB-770F).</p> <p>L'ajust només es mostra si Mantén la lluentor s'estableix en Activat.</p>
	Mode llum	<p>Selecciona la lluentor de la font de llum.</p> <ul style="list-style-type: none"> • Normal: lluentor màxima. • Silenci: lluentor del 70% amb soroll del ventilador reduït. • Ampliada: lluentor del 70% i amplia la vida útil del llum. • Personalitzada: selecciona un nivell de lluentor personalitzat. <p>L'ajust només es mostra si Mantén la lluentor s'estableix en Desactivat.</p>
	Nivell de lluentor	<p>Seleccioneu el nivell de lluentor Personalitzada que voleu.</p> <p>L'ajust només es mostra si Mantén la lluentor s'estableix en Desactivat.</p>
Direct Power On	Activat Desactivat	Establiu aquesta opció en Activat per activar el projector endollant-lo, sense prémer el botó d'enegar.
Encès automàtic	HDMI1 Ordinador1 USB Display Desactivat	<p>Estableix la font de la imatge des de la qual voleu iniciar la projecció automàticament. Quan el projector detecta el senyal d'entrada de la font de la imatge seleccionada, projecta automàticament en mode d'espera.</p> <p>USB Display només es mostra si USB Display s'estableix en Activat. (EB-770Fi/EB-760Wi)</p> <p> E/S del senyal > USB Display</p>

Configuració	Opcions	Descripció
Cerca autom. de font	Activat Desactivat	<p>Establiu aquesta funció en Activat per detectar automàticament la senyal d'entrada i projectar imatges quan no hi ha cap senyal d'entrada.</p> <p>Aquesta funció està desactivada quan s'encén el projector en el mode d'Inici ràpid.</p> <p>L'ajust només es mostra si Reprod. contingut s'estableix en Desactivat. (EB-775F/EB-770F)</p>
Control de lluentor de la font de llum	Mantén la lluentor	Establiu aquesta funció en Activat per mantenir una lluentor constant per a la font de llum (EB-775F/EB-770Fi/EB-770F).

Configuració	Opcions	Descripció
Disparador d'encesa	Detecció de dispositiu connectat Detecció de senyal	Estableix com engegar el projector quan l' Encès automàtic està activat a l' HDMI1 . Detecció de dispositiu connectat: engega automàticament el projector quan detecta un dispositiu connectat engegat. Detecció de senyal: engega automàticament el projector quan detecta senyal de vídeo HDMI. Si s'estableix en Detecció de senyal , el consum En espera augmenta. Tingueu en compte les directrius mediambientals abans de fer cap canvi.
Mode de repòs	Activat Desactivat	Estableix aquesta opció en Activat per apagar el projector automàticament després d'un interval d'inactivitat.
Temps Mode de repòs	D'1 a 30 minuts	Defineix l'interval del Mode de repòs .
Temporitz. pausa A/V	Activat Desactivat	Apaga el projector automàticament després de 30 minuts d'inactivitat si s'ha activat Pausa A/V .

Configuració	Opcions	Descripció
Mode d'espera	Com. activada Com. desactivada	Estableix aquesta opció en Com. activada per poder monitoritzar i controlar el projector a través d'una xarxa, encara que el projector estigui en mode d'espera. L'ajust només es visualitza en els casos següents: <ul style="list-style-type: none"> • Si l'Encès automàtic no s'ha establert en HDMI1 i Disparador d'encesa s'estableix en Detecció de dispositiu connectat. • Quan Sortida A/V s'ha establert en Durant projecció al menú E/S del senyal del projector. • Quan Alimentació USB s'estableix en Activat en projecció. • Quan Encès automàtic s'estableix en Desactivat al menú Xarxa del projector. ➔ Xarxa > Configuració del transmissor > Encès automàtic
Port	LAN amb cables LAN sense fils	Estableix el port que s'utilitzarà quan el Mode d'espera s'ha establert en Com. activada .
Font en iniciar (EB-775F/EB-770F)	Diverses fonts d'entrada disponibles	Seleccioneu la font d'imatge que voleu projectar en engegar el projector en mode Reprod. contingut.

Configuració	Opcions	Descripció
Inici ràpid	20 min. 60 min. 90 min. Desactivat	<p>Estableix el període de temps per al mode d'Inici ràpid. El projector entra en aquest mode quan l'apagueu. Podeu començar a projectar en aproximadament 5 segons prement el botó d'accionament.</p> <p>(Abans, establiu Sortida A/V en Durant projecció).</p> <p>Malgrat tot, en els següents casos pot trigar més temps en estar a punt per a l'ús:</p> <ul style="list-style-type: none"> • Quan es projecta des del port USB del projector • Quan es projecta amb les funcions d'Screen Mirroring • Si l'ús compartit de la pissarra blanca es va finalitzar a la sessió anterior (EB-770Fi/EB-760Wi) • Si voleu restablir el contingut de la pissarra blanca de la sessió anterior (EB-770Fi/EB-760Wi) <p>L'ajust només es visualitza en els casos següents:</p> <ul style="list-style-type: none"> • Si l'Encès automàtic s'ha establert en HDMI1 i Disparador d'encesa s'estableix en Detecció de dispositiu connectat. • Quan Sortida A/V s'ha establert en Durant projecció al menú E/S del senyal del projector. • Quan Encès automàtic s'estableix en Desactivat al menú Xarxa del projector. <p>☛ Xarxa > Configuració del transmissor > Encès automàtic</p>

Configuració	Opcions	Descripció
Alimentació USB	Activat en projecció Sempre	<p>Establiu-lo en Sempre per seguir alimentant el reproductor multimèdia d'streaming quan el projector no projecti imatges.</p> <p>L'ajust només es visualitza en els casos següents:</p> <ul style="list-style-type: none"> • Si l'Encès automàtic s'ha establert en HDMI1 i Disparador d'encesa s'estableix en Detecció de dispositiu connectat. • Quan Sortida A/V s'ha establert en Durant projecció al menú E/S del senyal del projector. • Quan Encès automàtic s'estableix en Desactivat al menú Xarxa del projector. <p>☛ Xarxa > Configuració del transmissor > Encès automàtic</p> <p>Si s'estableix en Sempre, el consum En espera augmenta.</p>
Indicadors (EB-775F/EB-770F)	Activat Desactivat	Establiu aquesta opció en Desactivat per apagar els indicadors del projector excepte en cas d'error o advertència.
Botó dir. invertida	Activat Desactivat	Si pengeu el projector del sostre, establiu-lo en Activat per invertir la direcció de funcionament dels botons de fletxa del tauler de control.
Reprod. contingut (EB-775F/EB-770F)	Activat Desactivat	Establiu-lo en Activat per reproduir una llista de reproducció.
Efecte superpos. (EB-775F/EB-770F)	Efecte superpos. Filtre de forma Filtre de color Brillantor	<p>Afegeix efectes de forma i color a la imatge projectada.</p> <p>Aquest ajust no es visualitza si s'utilitza la funció Fusió de marges.</p>
Visualitzador USB (EB-775F/EB-770F)	—	Selecciona i reproduïx una llista de reproducció desada a la unitat de memòria USB.

Configuració	Opcions	Descripció
Reinicialitza els paràmetres de funcionament	—	Recupera tots els valors d'ajust predeterminats del menú Funcionament .

» Enllaços relacionats

- "Com projectar en el mode de reproducció de contingut" [pàg.136](#)
- "Ajust de la brillantor" [pàg.89](#)

Les opcions del menú **Administració** permeten personalitzar diverses funcions administratives del projecteur.

Elements d'ús freqüent	Administració	
Imatge	Botó d'usuari	Mode llum
E/S del senyal	Logotip de l'usuari	
Instal·lació	Patró d'usuari	
Pantalla	Bloq. Panell control	Desactivat
Funcionament	Uniformitat de color	
Administració	Mode d'actualització	
Xarxa	Calibr. de llum	
Llapis/tàctil	Data i Hora	
Interactiu	Ajustos planificació	
Multiprojecció	Alim. LAN sense fil	
Memòria	Diagn. LAN sense fil	1
ECO	Dest. emmag. regis.	USB i memòria interna
Paràmetres inicials/tots	Interval conf. lots	
	Idioma	Català
	Informació	
	Mostra els registres	
	Reinicialitza els paràmetres d...	

Configuració	Opcions	Descripció
Bloq. Panell control	Bloqueig total Excepte botó d'engegada Desactivat	Controla el bloqueig del botó del projecteur per protegir el projecteur: <ul style="list-style-type: none"> • Bloqueig total: bloqueja tots els botons. • Excepte botó d'engegada: bloqueja tots els botons excepte el botó d'engegada. • Desactivat: no es bloqueja cap botó.
Uniformitat de color	Uniformitat de color	Establiu-lo en Activat per ajustar la tonalitat del color de tota la pantalla.
	Nivell ajust	Estableix el nivell d'ajust.
	Inicia ajustos	Ajusta les tonalitats del color vermell, verd i blau individualment per a l'àrea seleccionada.
	Reinicialitzar	Recupera tots els valors d'ajust predeterminats del menú Uniformitat de color .
Mode d'actualització	Temporitzador	Estableix el període de temps durant el qual el projecteur mostra la imatge actualitzada.
	Missatges	Establiu-lo en Activat per mostrar un missatge que indica que el projecteur es troba en mode d'actualització.
	Inici	Inicia el procés del mode d'actualització per esborrar les imatges fantasma i apagar el projecteur després d'un període de temps especificat. Premeu qualsevol botó del comandament a distància per cancel·lar el procés.

Configuració	Opcions	Descripció
Botó d'usuari	Diverses opcions de menú disponibles	Assigna una opció de menú al botó [User] del comandament a distància per poder accedir-hi amb una sola pulsació.
Logotip de l'usuari	Inicia configuració Reinicialitzar	Crea una pantalla que mostra el projecteur per identificar-se i millorar la seguretat.
Patró d'usuari	—	Captura una pantalla projectada i la desa com a patró per visualitzar-lo. Selecciona Visualització patró del menú Pantalla per mostrar el patró desat.

Configuració	Opcions	Descripció
Calibr. de llum (EB-775F/EB-770Fi /EB-770F)	Executar ara	Inicia el calibratge de la font de llum per optimitzar el balanç de blancs de la imatge projectada actualment. Si la temperatura ambiental del projector està fora dels límits establerts, és possible que no pugueu iniciar el calibratge. (Per obtenir millors resultats, espereu 30 minuts abans d'engegar el projector després d'iniciar el calibratge).
	Executar periòdicam.	Establiu aquesta opció en Activat per executar un calibratge periòdic de la font de llum cada 100 hores d'ús.
	Darrera execució	Mostra la data i l'hora del darrer calibratge de la font de llum.
Data i Hora	Data i Hora Horari d'estiu Hora Internet	Ajusta la configuració de data i hora del sistema del projector. Selecciona Horari d'estiu per configurar l'horari d'estiu de la vostra regió. Selecciona Hora Internet per agafar automàticament l'hora d'un servidor horari d'Internet.
Ajustos planificació	—	Planifica l'execució automàtica dels esdeveniments del projector a les dates i les hores seleccionades.
Alim. LAN sense fil	Activat Desactivat	Establiu-lo en Activat per projectar imatges a través d'una LAN sense fil. Si no voleu connectar-vos mitjançant la LAN sense fil, desactiveu-la per evitar accessos no autoritzats.
Diagn. LAN sense fil	Ping Adreça IP Ping fins interrup. Inici	Transmet una ordre de Ping per confirmar l'estat de la comunicació.

Configuració	Opcions	Descripció
Dest. emmag. regis.	Memòria interna USB i memòria interna	Estableix la ubicació en què es desarà l'error i els arxius de registre de l'operació La funció només es mostra si Reprod. contingut s'estableix en Desactivat al menú Funcionament del projector (EB-775F/EB-770F).
Interval conf. lots	Tot Limitat	Seleccioneu Tot per copiar tots els ajustos del menú del projector amb la funció de configuració per lots. Selecciona Limitat si no voleu copiar els ajustos següents: <ul style="list-style-type: none"> • Ajusts de Protecc. contrasenya • EDID al menú E/S del senyal • Ajusts del menú Xarxa
Idioma	Diversos idiomes disponibles	Seleccioneu l'idioma del menú del projector i dels missatges.
Informació	Informació variada	Mostra informació sobre el projector i les fonts d'entrada. Els elements mostrats depenen de la font d'entrada actual.
Mostra els registres	Inf. adv. temperat. Historial enc./apag.	Mostra les dades de registre que s'han desat a la ubicació que s'especifica a Dest. emmag. regis.
Reinicialitza els paràmetres d'administració	—	Recupera tots els valors per defecte del menú Administració , excepte els següents: <ul style="list-style-type: none"> • Patró d'usuari • Idioma



Si establiu **Protecció dels menús de Planificació** a **Activat**, no podeu canviar els ajustos dels **Ajustos planificació**. Abans, establiu la **Protecció dels menús de Planificació** a **Desactivat**.

» Enllaços relacionats

- "Lista de codis d'ID d'esdeveniments (Event ID)" [pàg.239](#)

- "Desar la imatge d'un logotip de l'usuari" [pàg.145](#)
- "Desar un patró d'usuari" [pàg.147](#)
- "Bloqueig dels botons del projector" [pàg.166](#)
- "Ajusteu la uniformitat de color" [pàg.152](#)
- "Configuració de la data i de l'hora" [pàg.53](#)
- "Configuració de les planificacions d'esdeveniments del projector" [pàg.218](#)
- "Selecció de l'idioma dels menús del projector" [pàg.55](#)

Llista de codis d'ID d'esdeveniments (Event ID)

Si l'opció **Event ID** de la pantalla **Informació** mostra un número de codi, consulteu la llista de codis d'ID d'esdeveniments per buscar la solució al problema del projector associat amb el codi.

Si no podeu resoldre el problema, poseu-vos en contacte amb l'administrador de la xarxa o amb Epson per demanar assistència tècnica.

Event ID	Causa i solució
0026 0032 0036 0037	S'ha produït un error de comunicació de l'screen mirroring. Apagueu el projector i torneu-lo a encendre o reinicieu el programari de la xarxa.
0027 0028 0029 0030 0031 0035	La comunicació de l'screen mirroring és inestable. Comproveu l'estat de la comunicació de xarxa, espereu un moment i proveu de tornar a connectar-vos a la xarxa.
0023 0024 0025	Error de connexió. Si veieu la pantalla d'entrada per al PIN a l'ordinador, introduïu el codi PIN que apareix a la pantalla d'informació de la xarxa o a la part inferior dreta de la imatge projectada. Si això no resol el problema, reinicieu el projector i els dispositius connectats, i després reviseu la configuració de la connexió.

Event ID	Causa i solució
0043	El format de vídeo no és compatible. Canvieu la resolució del dispositiu mòbil i torneu-lo a connectar. O canvieu el paràmetre Ajustar rendiment del projector i torneu-lo a connectar.
0432 0435	El software de xarxa no s'inicia. Apagueu el projector i torneu-lo a encendre.
0433	No es mostren les imatges transferides. Reinicieu el software de la xarxa.
0434 0481 0482 0485	Comunicació de xarxa inestable. Comproveu l'estat de la comunicació de xarxa, espereu un moment i proveu de tornar a connectar-vos a la xarxa.
0483 04FE	El programari de xarxa s'ha tancat inesperadament. Comproveu l'estat de la comunicació de xarxa i, a continuació, apagueu i torneu a engegar el projector.
0484	S'ha desconnectat la comunicació amb l'ordinador. Reinicieu el software de la xarxa.
0479 04FF	S'ha produït un error del sistema del projector. Apagueu el projector i torneu-lo a encendre.
0891	No troba el punt d'accés amb el mateix SSID. Definiu el mateix SSID a l'ordinador, el punt d'accés i el projector.
0892	El tipus d'autenticació WPA/WPA2/WPA3 no coincideix. Comproveu que les opcions de seguretat de la xarxa sense fil són correctes.
0893	El tipus de xifratge TKIP/AES no coincideix. Comproveu que les opcions de seguretat de la xarxa sense fil són correctes.
0894	S'ha desconnectat la comunicació amb un punt d'accés no autoritzat. Poseu-vos en contacte amb l'administrador de la xarxa.
0895	S'ha interromput la comunicació amb un dispositiu connectat. Comproveu l'estat de la connexió del dispositiu.

Event ID	Causa i solució
0898	No s'ha pogut adquirir DHCP. Comproveu que el servidor DHCP funciona correctament. Si no feu servir el DHCP, establiu l'opció DHCP en Desactivat al menú Xarxa del projector. ● Xarxa > Config. Xarxa > LAN amb cables > Paràmetres IP > DHCP ● Xarxa > Config. Xarxa > LAN sense fils > Paràmetres IP > DHCP
0899	Altres errors de comunicació.
089A	El tipus d'autenticació EAP no coincideix amb el de la xarxa. Reviseu la configuració de seguretat de la LAN sense fil i assegureu-vos que el certificat de seguretat està ben instal·lat.
089B	L'autenticació al servidor EAP ha fallat. Reviseu la configuració de seguretat de la LAN sense fil i assegureu-vos que el certificat de seguretat està ben instal·lat.
089C	L'autenticació al client EAP ha fallat. Reviseu la configuració de seguretat de la LAN sense fil i assegureu-vos que el certificat de seguretat està ben instal·lat.
089D	L'intercanvi de claus ha fallat. Reviseu la configuració de seguretat de la LAN sense fil i assegureu-vos que el certificat de seguretat està ben instal·lat.
0920	La bateria interna que desa la data i l'hora del projector s'està esgotant. Poseu-vos en contacte amb Epson per obtenir ajuda.
0B01	La memòria interna no s'ha detectat correctament. Apagueu el projector i desconnecteu el cable, a continuació torneu a connectar el cable i el projector. Quan el projector s'encén, s'esborren el certificat de seguretat i la llibreta d'adreces. Si el problema no es resol, demaneu ajuda a Epson.
0BFF	S'ha produït un error a la funció de la pissarra. Reinicieu el projector.

Les opcions del menú **Xarxa** permeten veure la informació de la xarxa i configurar el projecteur per al control a través d'una xarxa.

Elements d'ús freqüent	Xarxa
Imatge	Informació de LAN sense fils
E/S del senyal	Informació de LAN amb cables
Instal·lació	Config. Xarxa
Pantalla	Configuració del transmissor
Funcionament	Reinicialitza els paràmetres d...
Administració	Llapis/tàctil
Xarxa	Calibratge automàtic
Llapis/tàctil	Calibratge manual
Interactiu	Unitat Touch
Multiprojecció	Instal·lació de projectors
Memòria	Llapis sense contacte Activat
ECO	Interactivitat PC
Paràmetres inicials/tots	Reinicialitza els paràmetres d...
	Interactiu
	Funció de dibuix Activat
	Mostra les barres d'eines Mostra sempre
	Color de la barra d'eines Negre

 Si establiu **Protecció dels menús de Xarxa** a **Activat**, no podreu canviar la configuració de la xarxa. Abans, establiu la **Protecció dels menús de Xarxa** en **Desactivat**.

Configuració	Opcions	Descripció
Config. xarxa	—	Configura les opcions de la xarxa del projecteur. Consulteu la taula de menús de xarxa per obtenir informació sobre la Config. xarxa .
Configuració del transmissor	Inicia emparellament	Actualitza la informació de la xarxa del transmissor sense fil des de l'ordinador amb el programari Epson Wireless Transmitter Settings. Trobareu més informació a la <i>Guia de funcionament d'Epson Wireless Transmitter Settings</i> . Aquest ajust només es mostra quan el mòdul LAN sense fil està instal·lat i Punt d'accés simple s'ha establert en Activat al menú Config. xarxa del projecteur.
	Encès automàtic	Establiu-lo en Activat per encendre automàticament el projecteur en connectar un ordinador amb els sistemes de presentació sense fil opcionals. Aquest ajust només es visualitza en els casos següents: <ul style="list-style-type: none"> • Quan Sortida A/V s'ha establert en Durant projecció al menú E/S del senyal. • Quan Inici ràpid s'estableix en Desactivat al menú Funcionament del projecteur. • Quan l'Encès automàtic s'estableix en HDMI1 i Disparador d'encesa s'estableix en Detecció de dispositiu connectat al menú Funcionament del projecteur.

Configuració	Opcions	Descripció
Informació de LAN sense fils	Informació variada	Mostra l'estat i els detalls de la xarxa sense fil.
Informació de LAN amb cables	Informació variada	Mostra l'estat i els detalls de la xarxa amb cable.
Informació de canal Art-Net (EB-775F/EB-770F)	Informació variada	Mostra les funcions del projecteur i els ajustos assignats als canals Art-Net.

Configuració	Opcions	Descripció
	Visualitza guia de connexió	S'estableix en Activat per mostrar automàticament la guia de connexió per al transmissor sense fil (Epson Wireless Presentation) en lloc de la pantalla d'inici si no es detecta cap senyal d'entrada en encendre el projecteur. El canvi de l'ajust té efecte la propera vegada que s'encén el projecteur. Aquest ajust només es mostra si Reprod. contingut s'estableix en Desactivat al menú Funcionament del projecteur (EB-775F/EB-770F).
Reinicialitza els paràmetres de la xarxa	—	Recupera tots els valors d'ajust predeterminats del menú Xarxa . Atenció També es restableixen totes les contrasenyes que s'han establert per al menú Xarxa i, per tant, caldrà tornar a establir-les. Per evitar que usuaris no autoritzats puguin restablir les contrasenyes, establiu Xarxa en Activat al menú Protecció dels menús .



Després de connectar el projecteur a la xarxa, podeu configurar les opcions del projecteur i controlar la projecció mitjançant un navegador web compatible. D'aquesta manera podreu accedir al projecteur a distància.

» Enllaços relacionats

- "Menú de xarxa: el menú Configuració de xarxa" [pàg.242](#)
- "Art-Net" [pàg.214](#)

Menú de xarxa: el menú Configuració de xarxa

Les opcions del menú **Config. xarxa** permeten seleccionar la configuració bàsica de la xarxa.



Si us connecteu a través d'una LAN sense fil, seguiu aquests passos per activar els ajustos de la LAN sense fil:

- Activeu l'**Alim. LAN sense fil** al menú **Administració** del projecteur.

Configuració	Opcions	Descripció
Nom del projecteur	Fins a 16 caràcters alfanumèrics (no utilitzeu " * + , / : ; < = > ? [\] ` espais)	Introduïu un nom per identificar el projecteur a la xarxa.
Contrasenya Remote	Fins a 32 caràcters alfanumèrics (no utilitzeu * : espais)	Introduïu una contrasenya per obtenir accés al projecteur utilitzant l'opció de Control bàsic de l'Epson Web Control. (El nom d'usuari és EPSONREMOTE . No hi ha cap contrasenya establerta per defecte). La funció només es mostra si Reprod. contingut s'estableix en Desactivat al menú Funcionament del projecteur (EB-775F/EB-770F).
Contras. control Web	Fins a 32 caràcters alfanumèrics (no utilitzeu * : espais)	Introduïu la contrasenya que vulgueu utilitzar per accedir al projecteur a través d'Internet. (El nom d'usuari és EPSONWEB . No hi ha cap contrasenya establerta per defecte).
Interfície de control de prioritat	LAN amb cables LAN sense fils	Estableix la passarel·la prioritària.

Configuració	Opcions	Descripció
Punt d'accés simple	Activat Desactivat	Establiu-ho en Activat per activar el mode de punt d'accés simple per a la connexió directa entre el projector i els dispositius d'entrada. Seguiu els passos següents: <ul style="list-style-type: none"> • Ús del Mode Connexió Ràpida d'Epson iProjection • Ús de la connexió Screen Mirroring Aquest ajust només es mostra si Alim. LAN sense fil s'estableix en Activat al menú Administració del projector.
SSID	SSID assignada automàticament	Mostra l'SSID del projector per seleccionar-lo al dispositiu per a connexions AP senzilles.
Seguretat	WPA2-PSK	Mostra el tipus de seguretat per a connexions AP senzilles.
Contrasenya	Diferents contrasenyes entre 8 i 63 caràcters	Mostra la contrasenya del projector per introduir-la al dispositiu per a connexions AP senzilles.
Sis.LAN sense fil	802.11ac (Wi-Fi 5) 802.11n (Wi-Fi 4)	Defineix el mètode de comunicació entre el projector i el dispositiu mòbil. Els mètodes disponibles varien en funció dels països i les regions.
Canal	Diversos canals disponibles	Estableix la banda de freqüència (canal) que s'utilitza per a les connexions AP senzilles.
LAN sense fils	—	Consulteu la taula del menú LAN sense fils per obtenir-ne més informació.
LAN amb cables	—	Consulteu la taula del menú LAN amb cables per obtenir-ne més informació.
Notificació Mail	—	Consulteu la taula del menú Notificació Mail per obtenir-ne més informació.
Control del projector	—	Consulteu la taula del menú Control del projector per obtenir-ne més informació.

Configuració	Opcions	Descripció
Projecció mitjançant una xarxa	—	Consulteu la taula del menú Projecció mitjançant una xarxa per obtenir-ne més informació.

► Enllaços relacionats

- "Menú de xarxa: el menú LAN sense fils" [pàg.243](#)
- "Menú de xarxa: el menú LAN amb cables" [pàg.245](#)
- "Menú de xarxa: el menú Notificació Mail" [pàg.246](#)
- "Menú de xarxa: el menú Control del projector" [pàg.246](#)
- "Menú de xarxa: el ajustes de Projecció de xarxa" [pàg.248](#)

Menú de xarxa: el menú LAN sense fils

Les opcions del menú **LAN sense fils** permeten configurar la LAN sense fils.



- Activeu l'**Alim. LAN sense fil** al menú **Administració** del projector.
- Si no heu instal·lat un mòdul LAN sense fil opcional, desactiveu el **Punt d'accés simple** per poder seleccionar els ajustos de la LAN sense fil.

Si us connecteu a una xarxa sense fil, us recomanem que configureu les opcions de seguretat. Per configurar la seguretat, seguiu les instruccions de l'administrador del sistema de la xarxa a la qual voleu connectar-vos.

WPA és un estàndard de xifratge que millora la seguretat de les xarxes sense fil. El projector admet els mètodes de xifratge AES.



WPA2/WPA3-EAP i WPA3-EAP no admeten la seguretat WPA3 192-bit.

Configuració	Opcions	Descripció
Cerca punt d'accés	A vista de cerca	Cerqueu els punts d'accés de la xarxa sense fil disponibles. Segons la configuració del punt d'accés, pot ser que no aparegui a la llista.

Configuració	Opcions	Descripció
SSID	Fins a 32 caràcters alfanumèrics	Introduïu l'SSID (nom de la xarxa) del sistema de LAN sense fil al qual es connecta el projector.
Seguretat	WPA2/WPA3-PSK	Es connecta en mode WPA2/WPA3 personal. El mètode de xifratge se selecciona automàticament en funció de la configuració del punt d'accés. Establiu una contrasenya igual al punt d'accés.
	WPA2/WPA3-EAP	Es connecta en mode WPA2/WPA3 empresa. El mètode de xifratge se selecciona automàticament en funció de la configuració del punt d'accés.
	WPA3-PSK	Es connecta en mode WPA3 personal. La comunicació fa servir la seguretat WPA3 amb el mètode d'enciptació AES. En establir la connexió entre un ordinador i el projector, introduïu el valor que hàgiu configurat a la contrasenya.
	WPA3-EAP	Es connecta en mode WPA3 empresa. El mètode de xifratge se selecciona automàticament en funció de la configuració del punt d'accés.
	Obre	La seguretat no està configurada.
Contrasenya (Per a seguretat WPA2/WPA3-PSK i WPA3-PSK)	Diferents contrasenyes entre 8 i 63 caràcters	Introduïu la contrasenya precompartida de la xarxa. En introduir la contrasenya i prémer el botó [Enter], s'estableix el valor i es visualitza com un asterisc (*). Us recomanem canviar la contrasenya periòdicament per qüestions de seguretat. Si es restableix la configuració de la xarxa, la contrasenya també torna al seu valor inicial.
Tipus EAP (Per a seguretat WPA2/WPA3-EAP i WPA3-EAP)	PEAP	Protocol d'autenticació molt estès entre els sistemes amb el Windows Server.

Configuració	Opcions	Descripció
	PEAP-TLS	Protocol d'autenticació utilitzat als sistemes amb el Windows Server. Seleccioneu-lo quan feu servir un certificat de client.
	EAP-TLS	Protocol d'autenticació molt estès en sistemes amb un certificat de client.
	EAP-FAST	Feu-lo servir amb aquests protocols d'autenticació.
Nom usuari	Fins a 64 caràcters alfanumèrics	Introduïu un nom d'usuari per a la xarxa. Per incloure un nom de domini, afegiu-lo abans de la barra invertida i el nom de l'usuari (domini\nom d'usuari). Quan s'importa un certificat de client, el nom del certificat al qual es va emetre s'estableix automàticament.
Contrasenya	Fins a 64 caràcters alfanumèrics	Introduïu la contrasenya per autenticar-vos. Quan introduïu la contrasenya i seleccioneu Validar , la contrasenya es mostra amb asteriscs (*). L'ajust només apareix si Tipus EAP es defineix com a PEAP o EAP-FAST .
Certificat de client	—	Importa el certificat del client. Només apareix si Tipus EAP es defineix com a PEAP-TLS o EAP-TLS .
Verifica certificat servidor	Activat Desactivat	Establiu aquesta opció en Activat si voleu verificar el certificat del servidor quan definiu un certificat CA.
Certificat CA	—	Importa el certificat CA.
Nom servidor Radius	Fins a 64 caràcters alfanumèrics	Introduïu el nom del servidor que voleu verificar.

Configuració	Opcions	Descripció
Paràmetres IP	DHCP Adreça IP Màscara subxarxa Direcció passarel·la	Establiu DHCP en Activat si la xarxa assigna adreces automàticament; trieu Desactivat per introduir manualment l' Adreça IP de la xarxa, la Màscara subxarxa i la Direcció passarel·la , i feu servir valors entre 0 i 255 per a cada camp de l'adreça. No utilitzeu aquestes adreces: 0.0.0.0, 127.x.x.x, 192.0.2.x o 224.0.0.0 a 255.255.255.255 (x és un número entre 0 i 255) per a l'Adreça IP 255.255.255.255 o 0.0.0.0 a 254.255.255.255 per a la Màscara subxarxa i 0.0.0.0, 127.x.x.x o 224.0.0.0 a 255.255.255.255 per a la Direcció passarel·la.
Servidor DNS 1 Servidor DNS 2	Diverses adreces IP	Introduïu l'adreça IP del servidor DNS; feu servir valors entre 0 i 255 per a cada camp d'adreça. El servidor DNS resol el nom de l'amfitrió. No utilitzeu les adreces IP següents: 127.x.x.x (x és un número entre 0 i 255). Si aquests paràmetres no s'han configurat i es mantenen en 0.0.0.0, la informació del servidor DNS es recupera amb DHCP. Després de recuperar la informació, el valor es manté en 0.0.0.0.
IPv6	Activat Desactivat	Establiu aquesta opció en Activat si voleu connectar el projector a la xarxa utilitzant IPv6. IPv6 és compatible per monitoritzar i controlar el projector en una xarxa amb l'Epson Web Control i PLink.
Config. automàtica	Activat Desactivat	Establiu aquesta opció en Activat per assignar adreces automàticament en funció de l'anunci d'encaminament.
Utilitza adreça temporal	Activat Desactivat	Establiu aquesta opció en Activat si voleu fer servir una adreça IPv6 temporal.

Configuració	Opcions	Descripció
Mostrar direcció IP	Activat Desactivat	Establiu aquesta opció en Activat per mostrar l'adreça IP a la pantalla d'informació de la xarxa i a la pantalla d'inici.

Menú de xarxa: el menú LAN amb cables

Les opcions del menú **LAN amb cables** permeten configurar la LAN amb cables.

Configuració	Opcions	Descripció
Paràmetres IP	DHCP Adreça IP Màscara subxarxa Direcció passarel·la	Establiu DHCP en Activat si la xarxa assigna adreces automàticament; trieu Desactivat per introduir manualment l' Adreça IP de la xarxa, la Màscara subxarxa i la Direcció passarel·la , i feu servir valors entre 0 i 255 per a cada camp de l'adreça. No utilitzeu aquestes adreces: 0.0.0.0, 127.x.x.x, 192.0.2.x o 224.0.0.0 a 255.255.255.255 (x és un número entre 0 i 255) per a l'Adreça IP 255.255.255.255 o 0.0.0.0 a 254.255.255.255 per a la Màscara subxarxa i 0.0.0.0, 127.x.x.x o 224.0.0.0 a 255.255.255.255 per a la Direcció passarel·la.
Servidor DNS 1 Servidor DNS 2	Diverses adreces IP	Introduïu l'adreça IP del servidor DNS; feu servir valors entre 0 i 255 per a cada camp d'adreça. El servidor DNS resol el nom de l'amfitrió. No podeu utilitzar les adreces IP següents: 127.x.x.x (x és un número entre 0 i 255). Si aquests paràmetres no s'han configurat i es mantenen en 0.0.0.0, la informació del servidor DNS es recupera amb DHCP. Després de recuperar la informació, el valor es manté en 0.0.0.0.

Configuració	Opcions	Descripció
IPv6	Activat Desactivat	Establiu aquesta opció en Activat si voleu connectar el projector a la xarxa utilitzant IPv6. IPv6 és compatible per monitoritzar i controlar el projector en una xarxa amb l'Epson Web Control i PjLink.
Config. automàtica	Activat Desactivat	Establiu aquesta opció en Activat per assignar adreces automàticament en funció de l'anunci d'encaminament.
Utilitza adreça temporal	Activat Desactivat	Establiu aquesta opció en Activat si voleu fer servir una adreça IPv6 temporal.
Mostrar direcció IP	Activat Desactivat	Establiu aquesta opció en Activat per mostrar l'adreça IP a la pantalla d'informació de la xarxa i a la pantalla d'inici.

Menú de xarxa: el menú Notificació Mail

Les opcions del menú **Notificació Mail** permeten rebre una notificació per correu electrònic si es produeix un error o una alerta en el projector.

Configuració	Opcions	Descripció
Notificació Mail	Activat Desactivat	Seleccioneu Activat per enviar correus a les adreces predeterminades quan es produeixi un problema o una advertència amb un projector.
Servidor SMTP	Diverses adreces IP	Introduïu l'adreça IP del servidor SMTP del projector; feu servir valors entre 0 i 255 per a cada camp d'adreça. No utilitzeu aquestes adreces: 127.x.x.x, 192.0.2.x o 224.0.0.0 a 255.255.255.255 (x és un número entre 0 i 255).

Configuració	Opcions	Descripció
Autenticació	Obre Auth SSL TLS	Selecciona el tipus d'autenticació del servidor SMTP.
Número de port	de 1 a 65535 (el valor predeterminat és 25)	Introduïu un número per al número de port del servidor SMTP
Nom usuari	Fins a 64 caràcters alfanumèrics	Introduïu un nom d'usuari per al servidor SMTP.
Contrasenya	Fins a 64 caràcters alfanumèrics	Introduïu una contrasenya per autenticar-vos al servidor SMTP.
Des de	Fins a 64 caràcters alfanumèrics	Escriviu la direcció de correu electrònic del remitent.
Ajust Adreça 1 Ajust Adreça 2 Ajust Adreça 3	(no utilitzeu " () , ; < > [\] espais)	Introduïu l'adreça de correu i seleccioneu els avisos que voleu rebre.

Menú de xarxa: el menú Control del projector

Els ajustos del menú de **Control del projector** permeten seleccionar com es vol controlar el projector a través d'una xarxa.

Configuració	Opcions	Descripció
Comunicació d'ordres	Protegida	Selecciona el mètode d'autenticació per a la comunicació d'ordres. Establiu-lo en Protegida quan realitzeu una autenticació amb credencials utilitzant la Contras. control Web . Haureu d'instal·lar la versió més recent del programari Epson Projector Manager.
	Compatible	Establiu-lo en Compatible quan realitzeu una autenticació en text sense format utilitzant la Contras. Monitor (fins a 16 caràcters alfanumèrics). Seleccioneu Compatible quan superviseu projectors amb un commutador i un controlador del sistema, o utilitzeu l'Epson Projector Management versió 5.30 o anterior.
Configuració Web API	Web API	Seleccioneu Activat per activar la funció Web API.
	Autenticació	Selecciona la seguretat del projector durant les comunicacions Web API. Obre: la seguretat no està configurada. Digest: la comunicació es duu a terme utilitzant l'autenticació API (autenticació amb credencials). Per obtenir més informació, consulteu <i>Web API Specifications for Projectors</i> .
PJLink	Activat Desactivat	Establiu-lo en Activat per activar la funció de notificació PJLink.
Contrasenya PJLink	Fins a 32 caràcters alfanumèrics (no feu servir espais ni símbols que no siguin @)	Introduïu una contrasenya mitjançant el protocol PJLink per al control del projector.

Configuració	Opcions	Descripció
Adr. IP notific.	Diverses adreces IP	Introduïu l'adreça IP per rebre l'estat de funcionament del projector en haver activat la funció de notificacions de PJLink. Introduïu les adreces utilitzant els valors de 0 a 255 per a cada camp d'adreça. No utilitzeu aquestes adreces: 127.x.x.x o 224.0.0.0 a 255.255.255.255 (x és un número del 0 al 255).
SNMP	Activat Desactivat	Seleccioneu Activat per supervisar el projector amb SNMP. Per monitorar el projector, cal instal·lar el programa gestor SNMP a l'ordinador. Cal que l'SNMP el gestioni un administrador de xarxes.
Interr. IP Adreça 1 Interr. IP Adreça 2	Diverses adreces IP	Introduïu fins a dues adreces IP per rebre notificacions SNMP; feu servir l'interval de 0 a 255 per a cada camp d'adreça. No utilitzeu aquestes adreces: 224.0.0.0 a 255.255.255.255 (x és un número del 0 al 255).
Nom comunitat	Fins a 32 caràcters alfanumèrics (no feu servir espais ni símbols que no siguin @)	Introduïu el nom de la comunitat SNMP.
AMX Device Discovery	Activat Desactivat	Establiu aquesta opció en Activat si voleu que l'AMX Device Discovery pugui detectar el projector.
Crestron Connected	Activat Desactivat	Seleccioneu Activat només si superviseu o controleu el projector a través d'una xarxa amb Crestron Connected. En activar Crestron Connected es desactiva l'opció de Message Broadcasting al programari Epson Projector Management.

Configuració	Opcions	Descripció
Crestron XiO Cloud	Activat Desactivat	Establiu-lo en Activat per supervisar o controlar el projecteur i altres dispositius a través de la xarxa amb el servei Crestron XiO Cloud.
Control4 SDDP	Activat Desactivat	S'estableix en Activat per poder obtenir informació del dispositiu mitjançant el protocol SDDP (Simple Device Discovery Protocol) de Control4.
Art-Net (EB-775F/EB-770F)	Activat Desactivat	<p>Seleccioneu Activat si voleu controlar el projecteur amb Art-Net.</p> <ul style="list-style-type: none"> • Net: introduïu un número per a la xarxa del projecteur de 0 a 127 (el valor predefinit és 0). • Sub-Net: introduïu un número per a la subxarxa del projecteur de 0 a 15 (el valor predefinit és 0). • Universe: introduïu un número per a Universe del projecteur de 0 a 15 (el valor predefinit és 0). • Canal d'inici: introduïu el canal d'inici que s'ocupa d'Art-Net del 1 a 495 (el valor predefinit és 1).
HTTP segur	Activat Desactivat	Per enfortir la seguretat, es xifra la comunicació entre el projecteur i l'ordinador al Control Web. A l'hora de configurar la seguretat amb Web Control, es recomana ajustar aquesta opció a Activat .
Certificat de servidor web	—	Importa el certificat del servidor web per a HTTP segur.

Menú de xarxa: el ajustos de Projecció de xarxa

Els ajustos del menú **Projecció mitjançant una xarxa** permeten seleccionar els ajustos de la projecció mitjançant una xarxa.

Configuració	Opcions	Descripció
Paraula clau projecteur	Activat Desactivat	Establiu aquesta opció en Activat per activar una paraula clau de seguretat per evitar que altres persones que no són a la mateixa sala que el projecteur. Heu d'introduir una contrasenya aleatòria des d'un ordinador mitjançant l'Epson iProjection per accedir al projecteur i compartir la pantalla actual.
Epson iProjection	Activat Desactivat	Establiu-lo en Activat per utilitzar l'Epson iProjection.
Visualització SSID	Activat Desactivat	Establiu-lo en Activat per mostrar l'SSID a la pantalla d'informació de la xarxa i a la pantalla d'inici.
Mostrar info LAN	Codi QR i text Text	Estableix el format de visualització per a la informació de xarxa del projecteur. Per connectar el dispositiu mòbil al projecteur a través de la xarxa, només cal que llegiu el codi QR amb l'Epson iProjection.
Contras. moderador	Número de quatre dígitos	Introduïu una contrasenya per accedir al projecteur com a moderador mitjançant l'Epson iProjection. (No hi ha cap contrasenya establerta per defecte).
Mostrar paraula clau en accedir	Activat Desactivat	Estableix aquest valor en Activat per mostrar la paraula clau d'un projecteur sobre la imatge projectada quan accediu al projecteur utilitzant l'Epson iProjection. Disponible quan el valor de Paraula clau projecteur s'estableix en Activat .
Screen Mirroring	Activat Desactivat	Establiu aquesta opció en Activat per utilitzar la funció Screen Mirroring.
Interrompre connexió	Activat Desactivat	Establiu aquesta opció en Activat per permetre la interrupció de la projecció d'una imatge per part d'un altre usuari. Si voleu utilitzar dos fonts d'Screen Mirroring, establiu aquesta opció en Desactivat .

Configuració	Opcions	Descripció
Ajustar rendiment	1 (Fino) 2 3 4 (Ràpid)	us permet ajustar la velocitat i la qualitat de l'Screen Mirroring. 1: incrementa la qualitat de la imatge. 4: incrementa la velocitat de processament.
Captura (EB-770Fi/EB-760 Wi)	Habilitat Deshabilitat	Establiu aquesta opció en Activada per permetre les captures en pantalla d'imatges d'Screen Mirroring amb les eines de la barra d'eines de la pissarra. Activada permet emetre la imatge de l'Screen Mirroring al port de HDMI Out i capturar-la. Les funcions HDCP i còdec H.265 es desactiven i potser no podreu projectar contingut amb aquestes funcions. Si voleu projectar contingut amb les funcions HDCP i H.265, seleccioneu Desactivada .
Informació d'Screen Mirroring	Activat Desactivat	Establiu aquesta opció en Activat per mostrar informació de la connexió quan projecteu des d'una font d'Screen Mirroring.
Message Broadcasting	Activat Desactivat	Establiu aquesta opció en Activat per rebre el missatge enviat per l'Epson Projector Management. Trobareu més informació a la <i>Guia de funcionament de l'Epson Projector Management</i> . Aquest ajust només es mostra si Crestron Connected s'estableix en Desactivat al menú Control del projector del projector.
Ús compartit de la pantalla	Activat Desactivat	Establiu aquesta opció en Activat per permetre l'ús compartit de la pantalla entre els projectors de la xarxa.

» Enllaços relacionats

- "Ús compartit de la pantalla" [pàg.194](#)
- "Obtenció de la darrera versió dels documents" [pàg.11](#)

Els ajustos del menú **Llapis/tàctil** permeten configurar el funcionament del llapis interactiu i el funcionament tàctil.

Aquest menú només apareix per a EB-770Fi/EB-760Wi.

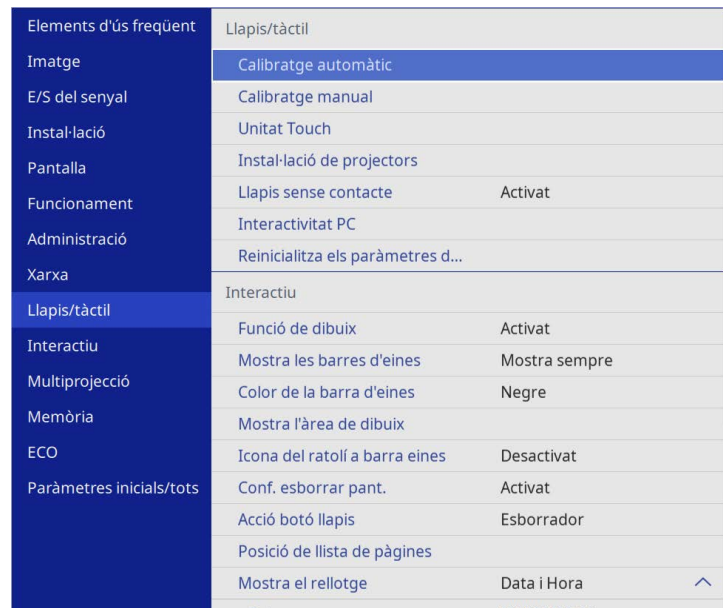

Configuració	Opcions	Descripció
Calibratge automàtic	—	Inicia el calibratge de les operacions del llapis.
Calibratge manual	—	—
Unitat Touch	Alimentació	Establiu aquesta opció en Activat per encendre la Unitat Touch
	Config. Unitat Touch (autom.)	Ajusta l'angle de la difusió làser perquè pugui detectar amb precisió la posició del dit.
	Config. Unitat Touch (manual)	—
	Calibració tàctil	Calibra les operacions tàctils realitzades amb el dit.

Configuració	Opcions	Descripció
	Interval de calibratge	Si les operacions tàctils es reconeixen com a operacions d'arrossegament, seleccioneu Ample per ampliar l'interval de calibratge.
Instal·lació de projectors	Intensitat d'infraroig	Si el rendiment del llapis interactiu és inestable per causa de les interferències d'infrarojos, seleccioneu Fort .
	Sinc. de projectors	Si els projectors es connecten amb un cable d'àudio estèreo mini-jack de 3,5 mm, seleccioneu Amb cable .
Llapis sense contacte	Activat Desactivat	Si es defineix com a Activat , el punter segueix l'extrem del llapis quan el moveu sobre la pantalla.
Interactivitat PC	Mode de seguiment de llapis	Selecciona el tipus de dispositiu del llapis que ha reconegut el sistema operatiu. Per al Windows i el Mac (incl. la funció de tinta de l'ordinador), seleccioneu Mode llapis i per a l'Ubuntu, seleccioneu Mode de ratolí .
	Prémer i mantenir	Si s'ha establert en Clic botó dret , una pulsació llarga amb la punta del llapis o el dit fa la funció d'un clic amb el botó dret.
	Comportament de la punta del llapis	Assigna a la punta del llapis el clic botó dret o el Clic botó esq.
	USB-B2	Estableix el port HDMI que s'utilitza per a l'ordinador connectat al port a USB-B2 quan s'utilitzen les funcions interactives amb aquest ordinador.
	Aj. aut. àrea llapis	Establiu aquesta opció en Activat per ajustar automàticament l'àrea del llapis com a resolució per als canvis de l'ordinador connectat. Definiu-lo com a Desactivat si no voleu ajustar automàticament l'àrea del llapis que s'ha ajustat manualment.

Configuració	Opcions	Descripció
	Aj. man. àrea llapis	Ajusta l'àrea del llapis de forma manual. L'ajust només es mostra quan Interactivitat PC està activat a la barra d'eines.
Reinicialitza els paràmetres de llapis/tàctil	—	Permet recuperar tots els valors per defecte dels ajustos del menú Llapis/tàctil .

Les opcions del menú **Interactiu** permeten personalitzar diverses funcions interactives del projector.

Aquest menú només apareix per a EB-770Fi/EB-760Wi.

Elements d'ús freqüent	Interactiu	
Imatge	Funció de dibuix	Activat
E/S del senyal	Mostra les barres d'eines	Mostra sempre
Instal·lació	Color de la barra d'eines	Negre
Pantalla	Mostra l'àrea de dibuix	
Funcionament	Icona del ratolí a barra eines	Desactivat
Administració	Conf. esborrar pant.	Activat
Xarxa	Acció botó llapis	Esborrador
Llapis/tàctil	Posició de llista de pàgines	
Interactiu	Mostra el rellotge	Data i Hora ^
Multiprojecció	Data	YYYY-MM-DD
Memòria	Hora	HH:MM
ECO	Imprimeix	
Paràmetres inicials/tots	Desar	
	Correu	
	Director	
	Reinicialitza els paràmetres i...	
	Multiprojecció	

 Si establiu **Protecció dels menús de Interactiu** a **Activat**, no podreu canviar els ajustos del menú **Interactiu**. Abans, establiu la **Protecció dels menús d'Interactiu** a **Desactivat**.

Configuració	Opcions	Descripció
Color de la barra d'eines	Negre Blanc	Defineix el color de la barra d'eines interactiva.
Mostra àrea dibuix	Activat Desactivat	Establiu-lo en Activat per mostrar l'àrea de dibuix.
Icona del ratolí a barra eines	Activat Desactivat	Especifica si es mostra el botó del ratolí a la barra d'eines interactiva o no.
Conf. esborrar pant.	Activat Desactivat	Establiu-lo en Activat per mostrar una pantalla de confirmació abans d'esborrar tot el contingut que heu dibuixat a la pantalla projectada.
Acció botó llapis	Barra d'eines de dibuix Esborrador Esborra la pantalla Desactivat	Estableix la funció del botó lateral del llapis interactiu.
Posició de llista de pàgines	Esquerra Dreta	Defineix la posició de la llista de pàgines en el mode de pissarra blanca.
Mostra el rellotge	Data i Hora Data Hora Desactivat	Estableix la visualització de data i d'hora a la barra d'eines inferior del mode de pissarra. Abans, cal que establiu el paràmetre de Data i Hora al menú Administració del projector.
Imprimeix	—	Consulteu la taula del menú Imprimeix per obtenir-ne més informació.
Desar	—	Consulteu la taula del menú Desar per obtenir-ne més informació.
Correu	—	Consulteu la taula del menú Correu per obtenir-ne més informació.
Director	—	Consulteu la taula del menú Director per obtenir-ne més informació.
Reinicialitza els paràmetres interactius	—	Recupera tots els valors d'ajust predeterminats del menú Interactiu .

Configuració	Opcions	Descripció
Funció de dibuix	Activat Desactivat	Establiu-lo en Activat per mostrar la barra d'eines interactiva.
Mostra les barres d'eines	Mostra sempre Amaga durant el temps establert	Estableix quan cal mostrar la barra d'eines interactiva.

» Enllaços relacionats

- "Menú interactiu: el menú Imprimeix" [pàg.253](#)
- "Menú interactiu: el menú Desa" [pàg.253](#)
- "Menú interactiu: el menú Correu" [pàg.254](#)
- "Menú interactiu: el menú Directori" [pàg.254](#)

Menú interactiu: el menú Imprimeix

Les opcions del menú **Imprimeix** permeten seleccionar la configuració d'impressió.

Configuració	Opcions	Descripció
Impressora	Impressora USB Impressora de xarxa Desactivat	Estableix la impressora per defecte per a les impressions.
Adreça de la impressora	Diverses adreces IP	Escriviu l'adreça IP de la impressora de la xarxa. No podeu utilitzar les adreces IP següents: 127.x.x.x, 192.0.2.x o 224.0.0.0 a 255.255.255.255 (x és un número entre 0 i 255). Per tornar l'adreça IP al valor per defecte, introduïu 0.0.0.0.
Tipus d'impressora	Detecció automàtica Compatible amb PCL6 ESC/P-R	Estableix el tipus d'impressora connectada. En la majoria de casos haureu de deixar l'opció de Detecció automàtica .
Tipus de PCL	Normal Mode 1 Mode 2	Si la impressió falla amb una impressora PCL6 en el mode Normal , proveu de canviar al Mode 1 o al Mode 2 . Potser no podreu imprimir correctament si aquest paràmetre no coincideix amb el tipus d'impressora i la configuració de la impressora de xarxa connectada.
Impressió de prova	—	Imprimeix una pàgina de prova.

Configuració	Opcions	Descripció
Mida de paper per defecte	A4 Carta	Estableix la mida de paper predeterminada.

Menú interactiu: el menú Desa

Les opcions del menú **Desar** permeten seleccionar la configuració d'emmagatzematge.

Configuració	Opcions	Descripció
Emmagatzematge USB	Activat Desactivat	Establiu-lo en Activat per desar el fitxer en un dispositiu de memòria USB.
PC per cable USB	Activat Desactivat	Establiu-lo en Activat per desar el fitxer en un dispositiu connectat al projector amb un cable USB.
Carpeta de xarxa	Activat Desactivat	Establiu-lo en Activat per desar el fitxer a la carpeta de xarxa.
Servidor CIFS	Fins a 64 caràcters alfanumèrics (no utilitzeu " * + , ; < = > ? [\] ` i espais)	Introduïu l'adreça IP o l'FQDN (Fully Qualified Domain Name) del servidor CIFS. No podeu utilitzar les adreces IP següents: 127.x.x.x, 192.9.2.x o 224.0.0.0 a 255.255.255.255 (x és un número entre 0 i 255). Si especifiqueu un FQDN, heu de configurar un servidor DNS.
Camí de la carpeta compartida	Fins a 64 caràcters alfanumèrics (no utilitzeu " * / : < > ? i)	Introduïu el nom de la carpeta de xarxa a "nom compartit\nnom carpeta" o "nom compartit".
Nom usuari	Fins a 64 caràcters alfanumèrics (no utilitzeu ni : ni espais)	Introduïu un nom d'usuari que tindrà privilegis de lectura/escriptura per a la carpeta de xarxa. Per introduir un nom de domini, afegiu-lo abans del nom d'usuari i separeu-lo amb una barra invertida (domini\nom usuari).

Configuració	Opcions	Descripció
Contrasenya	Fins a 64 caràcters alfanumèrics (no utilitzeu ni : ni espais)	Introduïu una contrasenya per al nom d'usuari. Quan introduïu la contrasenya i seleccioneu D'acord , la contrasenya es mostra amb asteriscs (*).
Comprova la connexió	—	Prova la connexió de la xarxa.
Aplica sempre la contrasenya	Activat Desactivat	Establiu-lo en Activat per protegir sempre els fitxers amb contrasenya. Si s'estableix en Activat , només podeu desar fitxers en mode de pissarra i en format PDF o EWF2.

Menú interactiu: el menú Correu

Les opcions del menú **Correu** permeten seleccionar la configuració del correu electrònic.

Configuració	Opcions	Descripció
Funció de correu	Activat Desactivat	Seleccioneu Activat per permetre l'enviament de missatges de correu amb els dibuixos capturats de la pantalla.
Servidor SMTP	Fins a 64 caràcters alfanumèrics (no utilitzeu " * + , ; ; < = > ? [\] ` i espais)	Introduïu l'adreça IP o l'FQDN (Fully Qualified Domain Name) del servidor SMTP. No podeu utilitzar les adreces IP següents: 127.x.x.x, 192.0.2.x o 224.0.0.0 a 255.255.255.255 (x és un número entre 0 i 255). Si especifiqueu un FQDN, heu de configurar un servidor DNS.
Autenticació	Obre Auth SSL TLS	Estableix el tipus d'autenticació que espera el servidor SMTP.

Configuració	Opcions	Descripció
Número de port	D'1 a 65535	El port per defecte varia en funció de l'ajust d' Autenticació : 25 per a Obre , 465 per a SSL i 587 per a TLS .
Nom usuari	Fins a 64 caràcters alfanumèrics (no utilitzeu ni : ni espais)	Introduïu un nom d'usuari per al servidor SMTP.
Contrasenya	Fins a 64 caràcters alfanumèrics (no utilitzeu ni : ni espais)	Introduïu una contrasenya per al servidor SMTP.
Des de	Fins a 64 caràcters alfanumèrics (no utilitzeu " () , ; ; < > [\] i espais)	Escriuiu l'adreça de correu electrònic que es mostrarà com a remitent.
Adreça electrònica per defecte	Fins a 64 caràcters alfanumèrics (no utilitzeu " () , ; ; < > [\] i espais)	Escriuiu l'adreça electrònica per defecte per enviar e-mails. També podeu especificar el nom del domini després de l'arrova per ajudar a identificar l'adreça de correu electrònic; per exemple, "@xxx.co.jp".
Envia un missatge de prova	—	Es connecta al servidor SMTP i envia un missatge de correu de prova a l'adreça que s'ha establert com a adreça per defecte.
No permetis l'entrada d'adreces	Activat Desactivat	Establiu-lo en Activat per seleccionar adreces de correu electrònic només d'una llibreta d'adreces o servei de directori.

Menú interactiu: el menú Directori

Les opcions del menú **Directori** permeten seleccionar la configuració del servei de directori.

Configuració	Opcions	Descripció
Funció d'accés a directori	Activat Desactivat	Establiu-lo com a Activat per cercar noms d'usuari i adreces de correu des d'un servei de directori.
Servidor LDAP	Fins a 64 caràcters alfanumèrics (no utilitzeu " * + , ; < = > ? [\] ` i espais)	Introduïu l'adreça IP o l'FQDN (Fully Qualified Domain Name) del servidor LDAP. No podeu utilitzar les adreces IP següents: 127.x.x.x, 192.9.2.x o 224.0.0.0 a 255.255.255.255 (x és un número entre 0 i 255). Si especifiqueu un FQDN, heu de configurar un servidor DNS.
Número de port	D'1 a 65535	Introduïu un número de port per al servidor LDAP. El port per defecte és 389. Especifiqueu "3268" per cercar al catàleg global.
Autenticació	Anonymous Simple Digest-MD5	Estableix el tipus d'autenticació que espera el servidor LDAP. Si voleu seleccionar Digest-MD5 o Simple com a mètode d'autenticació quan s'estableix una adreça IP per al Servidor LDAP , heu de configurar el servidor DNS per permetre la cerca inversa de DNS.
Nom usuari	Fins a 64 caràcters alfanumèrics (no utilitzeu ni : ni espais)	Introduïu un nom d'usuari per al servidor LDAP. Utilitzeu un dels mètodes següents per introduir el nom de l'usuari amb el nom del domini: <ul style="list-style-type: none"> • "nom de domini\nom d'usuari" • "nom d'usuari@nom de domini"
Contrasenya	Fins a 64 caràcters alfanumèrics (no utilitzeu ni : ni espais)	Introduïu una contrasenya per al servidor LDAP.
Comprova la connexió	—	Prova la connexió de la xarxa.

Configuració	Opcions	Descripció
DN de la base de recerca	Fins a 64 caràcters alfanumèrics (no utilitzeu ni : ni espais)	Introduïu el DN (nom distintiu) en què començarà la cerca de noms d'usuari i adreces de correu electrònic. Especifiqueu la OU (unitat organitzativa) i el DC (component de domini) en l'ordre següent: primer OU i després DC; per exemple, "OU=comptes,DC=exemple,DC=com". El DN ha de situar-se en un nivell igual o inferior al del DC a l'estructura de base de dades.
Atributs de l'usuari	Fins a 64 caràcters alfanumèrics (no utilitzeu ni : ni espais)	Introduïu l'atribut del nom de l'usuari; per exemple, "cn".
Atributs de correu	Fins a 64 caràcters alfanumèrics (no utilitzeu ni : ni espais)	Introduïu l'atribut de l'adreça de correu; per exemple, "correu".
Atributs del grup	Fins a 64 caràcters alfanumèrics (no utilitzeu ni : ni espais)	Introduïu l'atribut d'un nom de grup d'usuaris.
Atributs de destí de la cerca	Fins a 64 caràcters alfanumèrics (no utilitzeu ni : ni espais)	Introduïu la clau de cerca del nom de l'usuari, l'adreça de correu i el nom del grup d'usuaris. El valor per defecte és "cn". Podeu especificar fins a tres claus separades per comes. No utilitzeu tres comes o més, comes al principi o al final i una coma darrera de l'altra. Es cerquen les coincidències cap endavant.
Filtre de consultes addicional	Fins a 64 caràcters alfanumèrics (no utilitzeu ni : ni espais)	Introduïu un filtre de cerca addicional per als Atributs de destí de la cerca .

Els ajustos del menú **Multiprojecció** permeten configurar múltiples projectors per projectar una única imatge unificada.

Aquest menú només apareix per a EB-775F/EB-770Fi/EB-770F.

Elements d'ús freqüent	Multiprojecció	
Imatge	ID del projector	Desactivat
E/S del senyal	Mosaic	
Instal·lació	Correcció geomètrica	Correcció de punts
Pantalla	Fusió de marges	
Funcionament	Escala	
Administració	Uniformitat de color	
Xarxa	Mode llum	Normal
Llapis/tàctil	Mateixos colors	
Interactiu	RGBCMY	
	Reinicialitza els paràmetres d...	
Multiprojecció	Memòria	
Memòria	Guardar memòria	
ECO	Recuperar memòria	
Paràmetres inicials/tots	Canvia nom memòria	
	Esborrar memòria	
	Restableix els paràmetres de...	
	ECO	

Configuració	Opcions	Descripció
ID del projector	—	Consulteu la taula del menú Instal·lació per obtenir informació sobre els ajustos de l' ID del projector .
Mosaic	Disposició Ajust ubicació	Estableix el nombre d'Split Screens i la posició de cada imatge.
Correcció geomètrica	—	Consulteu la taula de menús d' Instal·lació per obtenir informació sobre els ajustos de Correcció geomètrica .

Configuració	Opcions	Descripció
Fusió de marges	Fusió de marges Marge superior Marge inferior Marge esquerre Marge dret Guia de línies Guia de patrons Color de la guia	Fusiona el marge entre les diverses imatges per tal de crear una pantalla continua.
Nivell negre	Ajust de color Correcció d'àrea Reinicialitzar	Ajusta el color negre de la imatge superposada.
Escala	—	Consulteu la taula de menús d' Imatge per obtenir informació sobre els ajustos d' Escala .
Uniformitat de color	—	Consulteu la taula de menús d' Administració per obtenir informació sobre els ajustos d' Uniformitat de color .
Mode llum	—	Consulteu la taula de menús de Funcionament per obtenir informació sobre els ajustos del Mode llum .
Mateixos colors	Nivell ajust Vermell Verd Blau Lluentor	Corregeix la diferència entre el tint i la brillantor de cada imatge projectada.
RGBCMY	—	Consulteu la taula de menús d' Imatge per obtenir informació sobre els ajustos d' RGBCMY .
Reinicialitza els paràmetres de Multiprojecció	—	Permet recuperar tots els valors per defecte dels ajustos del menú Multiprojecció .

» Enllaços relacionats

- "Sistema d'identificació de projectors per a Control del projector múltiple" [pàg.150](#)
- "Ajustos d'instal·lació del projector: el menú Instal·lació" [pàg.229](#)
- "Opcions de qualitat d'imatge - Menú d'imatge" [pàg.224](#)
- "Ajustos d'administració del projector: el menú Administració" [pàg.237](#)
- "Configuració de les opcions del projector: el menú Funcionament" [pàg.233](#)
- "Fusió dels marges de les imatges" [pàg.155](#)
- "Ajust del nivell de negre" [pàg.158](#)
- "Com fer coincidir els colors de la imatge" [pàg.157](#)

Els ajustos del menú **Memòria** permeten gestionar l'emmagatzemament i la càrrega dels ajustos de la qualitat de les imatges a la memòria del projector.

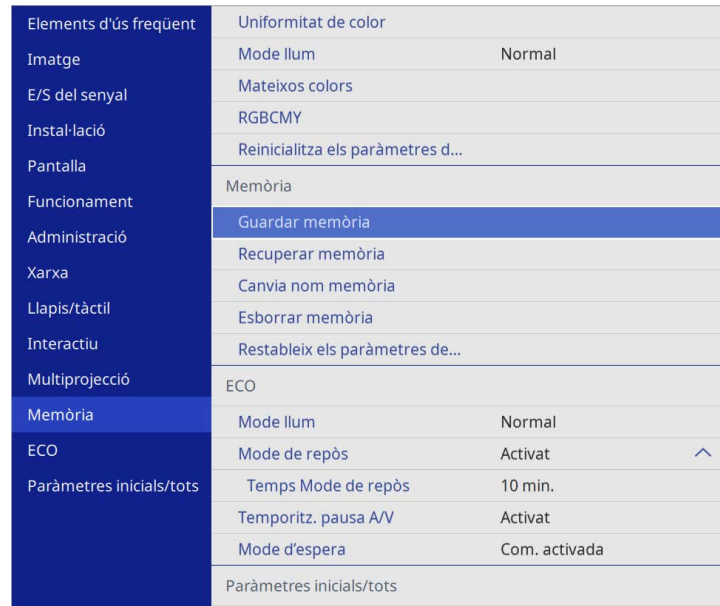

» Enllaços relacionats

- "Com desar els ajusts a la memòria i utilitzar els ajusts desats" [pàg.149](#)

Configuració	Opcions	Descripció
Guardar memòria	Memòria de l'1 al 10	Desa conjunts d'ajusts personalitzats a la memòria.
Recuperar memòria	Memòria de l'1 al 10	Carrega els paràmetres desats a la memòria i els aplica a la imatge actual.
Canvia nom memòria	Memòria de l'1 al 10	Canvia el nom dels ajustos de la memòria.
Esborrar memòria	Memòria de l'1 al 10	Esborra una memòria desada.
Restableix els paràmetres de la memòria	—	Restableix totes les memòries desades.

Les opcions del menú **ECO** permeten personalitzar les funcions del projector per estalviar energia.

Elements d'ús freqüent	Mode llum	Normal
Imatge	Mateixos colors	
E/S del senyal	RGBCMY	
Instal·lació	Reinicialitza els paràmetres d...	
Pantalla	Memòria	
Funcionament	Guardar memòria	
Administració	Recuperar memòria	
Xarxa	Canvia nom memòria	
Llapis/tàctil	Esborrar memòria	
Interactiu	Restableix els paràmetres de...	
Multiprojecció	ECO	
Memòria	Mode llum	Normal
ECO	Mode de repòs	Activat ^
Paràmetres inicials/tots	Temps Mode de repòs	10 min.
	Temporitz. pausa A/V	Activat
	Mode d'espera	Com. activada
	Paràmetres inicials/tots	
	Reinicialitzar tot	

Configuració	Opcions	Descripció
Mode d'espera	—	Consulteu la taula de menús de Funcionament per obtenir informació sobre els ajustos del Mode d'espera .

» Enllaços relacionats

- "Configuració de les opcions del projector: el menú Funcionament" [pàg.233](#)

Configuració	Opcions	Descripció
Mode llum	—	Consulteu la taula de menús de Funcionament per obtenir informació sobre els ajustos del Mode llum .
Mode de repòs	—	Consulteu la taula de menús de Funcionament per obtenir informació sobre els ajustos del Mode de repòs .
Temps Mode de repòs	—	Consulteu la taula del menú Funcionament per obtenir informació sobre els ajustos del Temps Mode de repòs .
Temporitz. pausa A/V	—	Consulteu la taula del menú Funcionament per obtenir informació sobre els ajustos del Temporitz. pausa A/V .

Els ajustos del menú **Paràmetres inicials/tots** permeten restablir alguns ajustos del projector als seus valors per defecte i col·locar el projector en mode d'actualització de microprogramari perquè l'usuari pugui actualitzar el microprogramari.

Elements d'ús freqüent	Mateixos colors	
Imatge	RGBCMY	
E/S del senyal	Reinicialitza els paràmetres d...	
Instal·lació	Memòria	
Pantalla	Guardar memòria	
Funcionament	Recuperar memòria	
Administració	Canvia nom memòria	
Xarxa	Esborrar memòria	
Llapis/tàctil	Restableix els paràmetres de...	
Interactiu	ECO	
Multiprojecció	Mode llum	Normal
	Mode de repòs	Activat ^
Memòria	Temps Mode de repòs	10 min.
	Temporitz. pausa A/V	Activat
Paràmetres inicials/tots	Mode d'espera	Com. activada
	Paràmetres inicials/tots	
	Reinicialitzar tot	
	Actualització del microprogr...	

Configuració	Opcions	Descripció
Reinicialitzar tot	—	Permet seleccionar els menús per restablir-ne els ajustos per defecte.
Actualització del microprogramari	—	Entra al mode d'actualització del microprogramari i està a punt per dur a terme una actualització del microprogramari amb el port USB-A o USB-B.

Reinicialitzar totes les opcions

Si se selecciona **Reinicialitzar tot**, apareix la pantalla següent.

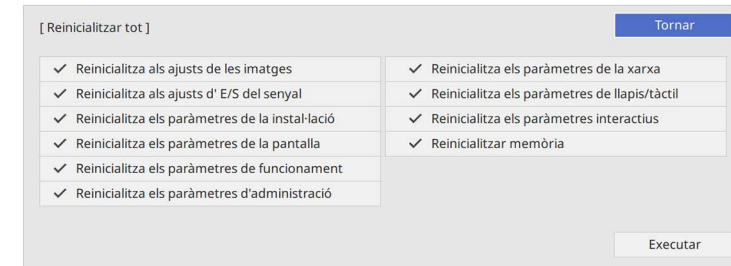

Si no voleu reinicialitzar els valors d'alguns menús, anul·leu la selecció de la casella que hi ha al costat del nom del menú corresponent. Si esteu a punt per reinicialitzar els valors d'ajust, seleccioneu **Executar**.

No podeu reinicialitzar els ajustos següents:

- **Zoom digital**
- **Canvi d'imatge**
- **Patró d'usuari**
- **Idioma**

Atenció

Amb l'opció **Reinicialitzar tot**, també es restableixen totes les contrasenyes que s'han establert per al menú **Xarxa** i, per tant, caldrà tornar a establir-les. Per evitar que usuaris no autoritzats puguin restablir les contrasenyes, establiu **Xarxa** en **Activat** al menú **Protecció dels menús**.



Per als menús **Xarxa** i **Interactiu**, si s'activa l'ajust **Protecció dels menús**, no es recuperen els valors per defecte amb l'opció **Reinicialitzar tot**.

» Enllaços relacionats

- "S'està actualitzant el microprogramari" [pàg.277](#)

Després de seleccionar la configuració de menú d'un projector, podeu utilitzar els mètodes següents per copiar la configuració a altres projectors del mateix model.

- amb un dispositiu d'emmagatzematge USB.
- mitjançant la connexió de l'ordinador i el projector amb un cable USB.
- utilitzant l'Epson Projector Management.

No podeu copiar cap informació única d'un projector individual, como ara les **hores de llum** o l'estat.



- Executeu la configuració per lots abans d'ajustar les opcions d'imatge, p. ex. correcció de distorsió Keystone. Com que els valors d'ajust de la imatge també es copien en un altre projector, els ajusts que realitzeu abans d'executar la configuració per lots se sobreescriuen i la pantalla projectada que heu ajustat pot canviar.
 - El logotip de l'usuari també es copia quan copieu la configuració dels menús d'un projector a un altre. No registreu com a logotip de l'usuari informació que no voleu compartir amb altres projectors.
 - Si no voleu copiar els ajusts següents, comproveu que **Interval conf. lots** s'estableix en **Limitat**:
 - Ajusts de **Protecc. contrasenya**
 - **EDID** al menú **E/S del senyal**
 - Ajusts del menú **Xarxa**
- ☛ **Administració > Interval conf. lots**

Precaució

Epson no assumeix cap responsabilitat en cas d'errors a la configuració per lots, ni assumeix els costos derivats de reparacions provocades per talls d'alimentació, errors de comunicació o altres problemes.

» Enllaços relacionats

- "Transferència dels ajusts des d'una unitat USB Flash" [pàg.261](#)
- "Transferència dels ajusts des d'un ordinador" [pàg.262](#)

Transferència dels ajusts des d'una unitat USB Flash

Podeu copiar les opcions dels menús d'un projector a un altre del mateix model mitjançant una memòria USB.



La unitat de memòria USB ha de tenir el format FAT i no pot incorporar cap funció de seguretat. Esborreu els fitxers de la unitat abans d'utilitzar-la per a la configuració per lots o podeu tenir problemes per desfer els ajusts.

- 1** Desconnecteu el cable d'alimentació del projector i comproveu que tots els indicadors del projector s'han apagat.
- 2** Connecteu un dispositiu d'emmagatzematge USB buida directament al port USB-A del projector.
- 3** Premeu i manteniu el botó [Esc] del comandament a distància o del panell de control i endolheu el cable al projector.
- 4** Quan s'encenguin tots els indicadors del projector, deixeu anar el botó [Esc].

Els indicadors emeten un llum intermitent i l'arxiu de configuració per lots es desa a la memòria USB. Quan acaba, el projector s'apaga.

Precaució

No desendolheu el cable elèctric ni traieu la memòria USB del projector mentre es desa el fitxer. Si desendolheu el cable o traieu la memòria USB, el projector podria no iniciar-se correctament.

- 5** Retireu la memòria USB.



El nom d'arxiu per a l'arxiu de configuració per lots és PJCONFDATA.bin. Si voleu canviar el nom de l'arxiu, afegiu text després de PJCONFDATA; utilitzeu només caràcters alfanumèrics. Si canvieu el text PJCONFDATA del nom del fitxer, el projector potser no el reconegui correctament.



Podeu utilitzar aquest mètode de configuració per lots amb les versions del sistema operatiu següent:

- Windows 8.1 i posterior
- macOS 10.13.x i posteriors

- 6** Desendolieu el cable del projector en què voleu copiar la configuració i comproveu que tots els indicadors del projector estan apagats.
- 7** Connecteu el dispositiu d'emmagatzematge USB que conté l'arxiu configuració en cadena desat al port USB-A del projector.
- 8** Premeu i manteniu el botó [Menu] del comandament a distància o del panell de control i endolieu el cable al projector.
- 9** Quan s'encenguin tots els indicadors del projector, deixeu anar el botó [Menu]. (Els indicadors queden encesos durant aprox. 75 segons.)
Quan tots els indicadors comencin a parpellejar, la configuració s'està escrivint. Quan acaba, el projector s'apaga.

Precaució

No desendolieu el cable elèctric ni traieu la memòria USB del projector mentre es desa el fitxer. Si desendolieu el cable o traieu la memòria USB, el projector podria no iniciar-se correctament.

- 10** Retireu la memòria USB.

Transferència dels ajustos des d'un ordinador

Podeu copiar les opcions dels menús d'un projector a un altre del mateix model tot connectant l'ordinador i el projector mitjançant un cable USB.

- 1** Desconnecteu el cable d'alimentació del projector i comproveu que tots els indicadors del projector s'han apagat.
- 2** Connecteu un cable de USB al port USB de l'ordinador i al port USB-B1 o USB-B del projector.
- 3** Premeu i manteniu el botó [Esc] del comandament a distància o del panell de control i endolieu el cable al projector.
- 4** Quan s'encenguin tots els indicadors del projector, deixeu anar el botó [Esc].
L'ordinador reconeix el projector com a disc extraïble.
- 5** Obriu la icona o la carpeta del disc extraïble i deseu el fitxer de configuració per lots a l'ordinador.



El nom d'arxiu per a l'arxiu de configuració per lots és PJCONFDATA.bin. Si voleu canviar el nom de l'arxiu, afegiu text després de PJCONFDATA; utilitzeu només caràcters alfanumèrics. Si canvieu el text PJCONFDATA del nom del fitxer, el projector potser no el reconegui correctament.

- 6** Expulseu el dispositiu USB (Windows) o arrossegueu la icona del disc extraïble a la paperera (Mac).
- 7** Desconnecteu el cable USB.
El projector s'apaga.
- 8** Desendolieu el cable del projector en què voleu copiar la configuració i comproveu que tots els indicadors del projector estan apagats.

- 9** Connecteu un cable de USB al port USB de l'ordinador i al port USB-B1 o USB-B del projector.
- 10** Premeu i manteniu el botó [Menu] del comandament a distància o del panell de control i endol·leu el cable al projector.
- 11** Quan s'encenguin tots els indicadors del projector, deixeu anar el botó [Menu].
L'ordinador reconeix el projector com a disc extraïble.
- 12** Copieu el fitxer de configuració per lots (PJCONFDATA.bin) que heu desat a l'ordinador a la carpeta de nivell superior del disc extraïble.



Copieu només al disc extraïble l'arxiu de configuració per lots, no copieu cap altre arxiu ni cap altra carpeta.

- 13** Expulseu el dispositiu USB (Windows) o arrossegueu la icona del disc extraïble a la paperera (Mac).
- 14** Desconnecteu el cable USB.
Quan tots els indicadors comencin a parpellejar, la configuració s'està escrivint. Quan acaba, el projector s'apaga.

Precaució

No desendol·leu el cable elèctric del projector mentre es desa el fitxer. Si desendol·leu el cable, el projector podria no iniciar-se correctament.

» Enllaços relacionats

- "Notificació d'error de configuració per lots" [pàg.263](#)

Notificació d'error de configuració per lots

Els indicadors del projector avisen quan es produeix un error durant una operació de configuració per lots. Comproveu l'estat dels indicadors del projector i seguiu les instruccions que es descriuen a la taula següent.

Estat de l'indicador	Problema i solucions
<ul style="list-style-type: none"> • Làser: Taronja - Intermitent ràpid • Temp.: Taronja - Intermitent ràpid 	<p>El fitxer d'instal·lació en cadena pot estar corrupte o potser el dispositiu d'emmagatzematge USB no està connectat correctament.</p> <p>Desconnecteu el dispositiu d'emmagatzematge USB, desendol·leu el cable d'alimentació i després endol·leu-lo. Finalment, intenteu-ho de nou.</p>
<ul style="list-style-type: none"> • Alimentació: Blau - Intermitent ràpid • Estat: Blau - Intermitent ràpid • Làser: Taronja - Intermitent ràpid • Temp.: Taronja - Intermitent ràpid 	<p>Potser hi ha hagut una errada en escriure la configuració al firmware del projector.</p> <p>Deixeu d'utilitzar el projector, desendol·leu el cable elèctric. Poseu-vos en contacte amb Epson per obtenir ajuda.</p>

Manteniment del projector

Seguiu les instruccions d'aquestes seccions per al manteniment del projector.

► Enllaços relacionats

- "Manteniment del projector" [pàg.265](#)
- "Netejar l'Objectiu" [pàg.266](#)
- "Neteja de la carcassa del projector" [pàg.267](#)
- "Manteniment del filtre d'aire i les reixetes de ventilació" [pàg.268](#)
- "Substitució de la punta del llapis interactiu" [pàg.272](#)
- "Ajustar la convergència de colors (alineació de panells)" [pàg.275](#)
- "S'està actualitzant el microprogramari" [pàg.277](#)

Potser haureu de netejar l'objectiu del projectador periòdicament i netejar el filtre d'aire i les reixetes de ventilació per evitar que es bloquegi la ventilació i el projectador se sobreescalfi.

Les úniques peces que es poden substituir són el filtre d'aire, les piles del comandament a distància, les piles del llapis interactiu i les puntes del llapis interactiu. Si cal substituir cap altra peça, poseu-vos en contacte amb Epson o amb un agent d'Epson autoritzat.

Avís

Abans de netejar cap part del projectador, apagueu-lo i desendolieu-lo de la corrent. No obriu mai cap tapa del projectador, excepte si s'indica específicament que ho feu en aquest manual. La tensió elèctrica de l'interior del projectador pot provocar lesions greus.

Netegeu l'objectiu del projector periòdicament i sempre que hi veieu pols o taques a la superfície.

- Per treure la pols o les taques que hi pugui haver, netegeu l'objectiu amb una tovallola per netejar objectius neta i seca.
- Si hi ha pols, feu servir un bufador per treure la pols de l'objectiu i després netegeu-lo.

Avís

- Abans de netejar l'objectiu, apagueu el projector i desendolieu el cable.
- No feu servir esprais de gas inflamable, com ara bufadors d'aire, per treure la pols. Les temperatures elevades generades pel projector poden provocar un incendi.

Atenció

- No netegeu l'objectiu just després d'apagar el projector. Si ho feu, podríeu fer malbé l'objectiu.
- No feu servir materials abrasius per netejar l'objectiu ni permeteu que rebi cap cop; podria fer-se malbé.

Abans de netejar la carcassa del projector, apagueu el projector i desendolleu-lo de la corrent.

- Per eliminar pols o brutícia, feu servir un drap suau i sec que no deixi pèls.
- Per eliminar la brutícia més persistent, feu servir un drap humitejat amb aigua i sabó neutre. No polvoritzeu directament cap líquid al projector.

Atenció

No feu servir cera, alcohol, benzè, dissolvents de pintura ni cap altre producte químic per netejar la carcassa del projector. Aquests productes poden fer malbé la carcassa. No feu servir aire envasat; els gasos poden deixar residus inflamables.

Un manteniment regular del filtre és important per a una bona conservació del projector. Netegeu el filtre d'aire quan aparegui un missatge que indiqui que la temperatura de l'interior del projector ha assolit un nivell determinat. Us recomanem netejar aquestes peces cada 12.000 hores d'ús. Netegeu-les més sovint si utilitzeu el projector en entorns on hi ha més pols de l'habitual. (S'assumeix que el projector s'utilitza en un ambient amb menys del 0,04 al 0,2 mg/m³ de partícules en suspensió).

Atenció

Si no en feu un manteniment regular, el projector Epson us avisarà quan la temperatura de l'interior del projector assoleixi un nivell determinat. No espereu fins que aparegui aquest avís per fer un manteniment del filtre del projector, doncs una exposició prolongada a temperatures altes pot reduir la vida del projector.

► Enllaços relacionats

- "Neteja del filtre d'aire" [pàg.268](#)
- "Substituir el filtre d'aire" [pàg.269](#)

Neteja del filtre d'aire

Haureu de netejar els filtres d'aire del projector en les situacions següents:

- Si entra pols al filtre o a les sortides de ventilació.
- Veureu un missatge en què se us demana que les netegeu.

1 Apagueu el projector i desendolceu el cable elèctric.

2 Feu lliscar la balda de la tapa del filtre d'aire i obriu-la.

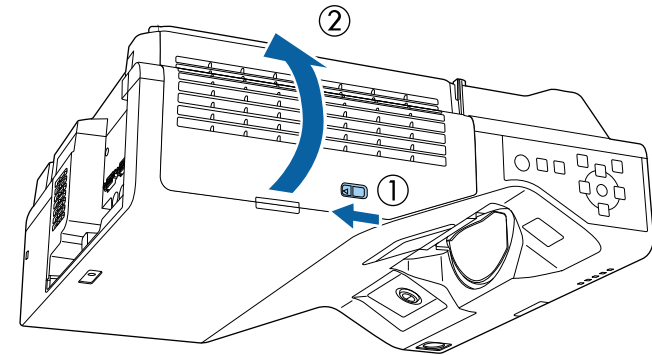

3 Obriu el topall.

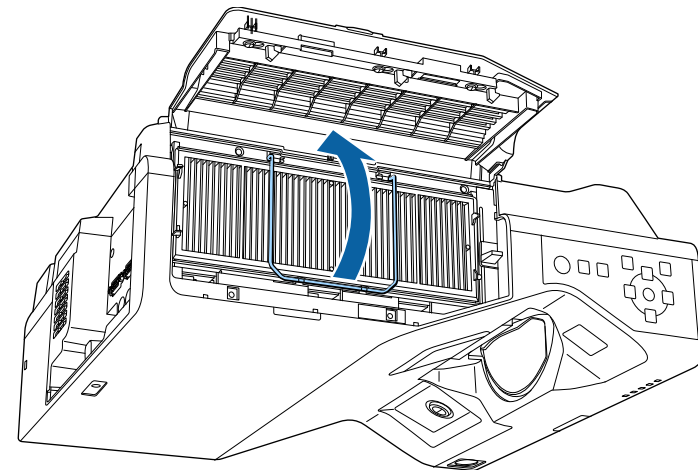

- 4** Traieu el filtre d'aire del projector.

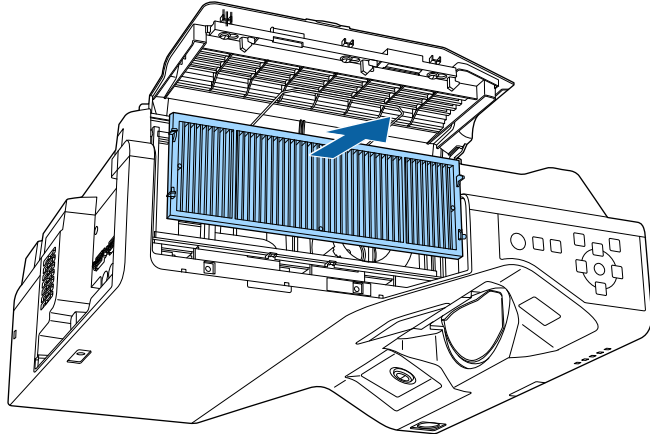

- 5** Aspireu la part frontal del filtre d'aire (el costat amb pestanyes) per treure la pols que hi pugui quedar.

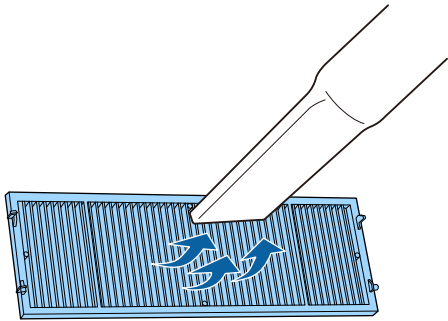

Atenció

- No passeu el filtre d'aire per aigua ni feu servir cap tipus de detergent ni dissolvent per netejar-lo.
- No feu servir aire envasat. Els gasos poden deixar residus inflamables o introduir pols i brutícia a l'interior de l'òptica del projector o altres parts delicades.

- 6** Col·loqueu el filtre d'aire al projector, com es veu a la imatge.

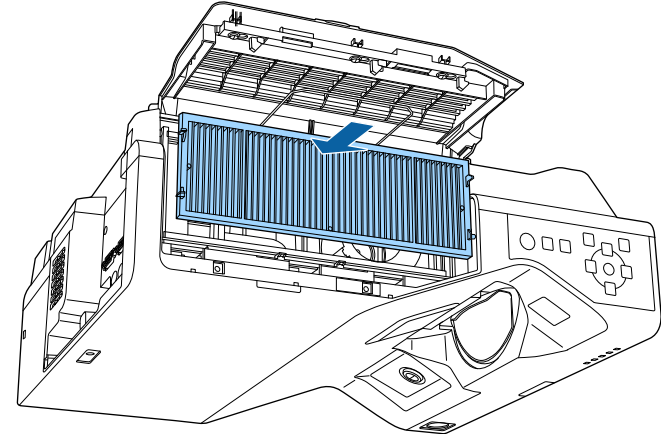

- 7** Tanqueu el topall fins que sentiu con encaixa.

- 8** Tanqueu la tapa del filtre d'aire.

Substituir el filtre d'aire

Haureu de substituir el filtre d'aire en les situacions següents:

- Si després de netejar el filtre d'aire, veieu un missatge que us demana que el netegeu o el substituïu.
- Si el filtre d'aire està trencat o fet malbé.

Podeu substituir el filtre d'aire amb el projector penjat del sostre o muntat sobre una taula.

- 1** Apagueu el projector i desendol·leu el cable elèctric.

2 Feu lliscar la balda de la tapa del filtre d'aire i obriu-la.

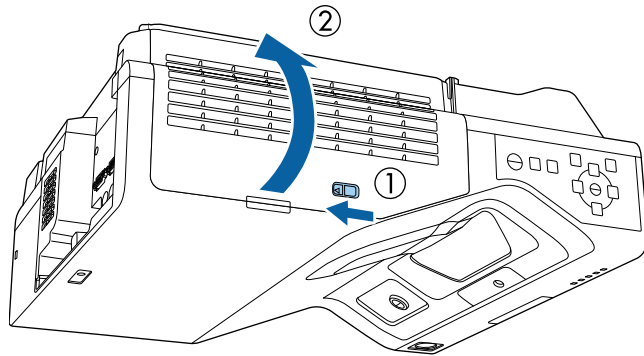

3 Obriu el topall.

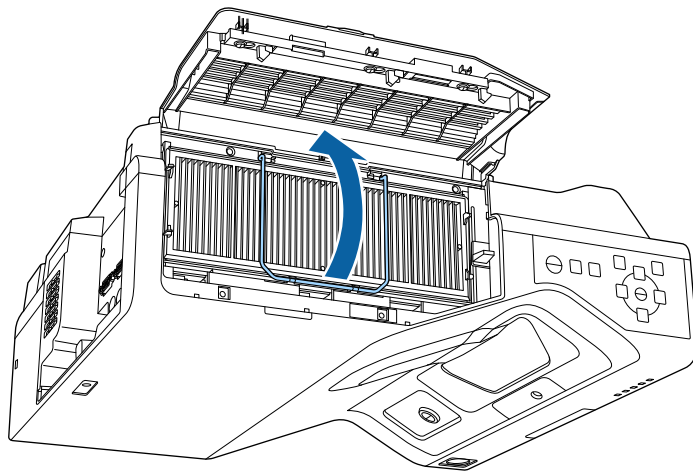

4 Traieu el filtre d'aire del projectori.

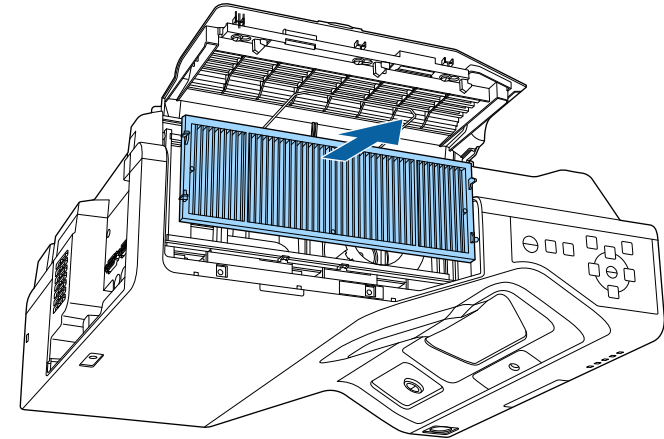

Desfeu-vos dels filtres d'aire usats d'acord amb les normatives locals.

- Marc del filtre: polipropilè
- Filtre: polipropilè, PET

5 Col·loqueu el filtre d'aire nou al projectori, com es veu a la imatge.

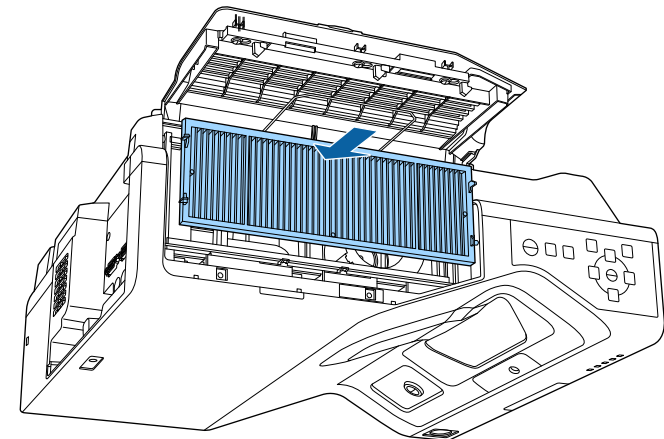

- 6** Tanqueu el topall fins que sentiu con encaixa.
- 7** Tanqueu la tapa del filtre d'aire.

Dos llapis interactius inclouen dos tipus diferents de puntes: tova i dura. Els llapis venen per defecte amb les puntes de llapis toves (EB-770Fi/EB-760Wi).

- Si la punta tova s'embruta o es fa malbé, no és tan sensible. Substituiu-la per una altra de les puntes subministrades.
- Si us costa fer servir la punta tova en una superfície amb textura, substituiu-la per la punta dura.



Si la punta dura es fa malbé o es desgasta, substituiu-la per una altra.

» Enllaços relacionats

- "Substitució de la punta tova del llapis" [pàg.272](#)
- "Substitució de la punta tova del llapis per la punta del llapis dura" [pàg.273](#)

Substitució de la punta tova del llapis

- 1** Desenrosqueu la punta del llapis interactiu per treure-la.

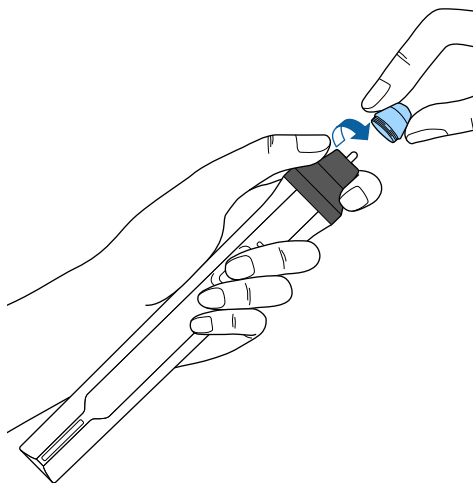

- 2** Estireu la punta tova cap enfora.

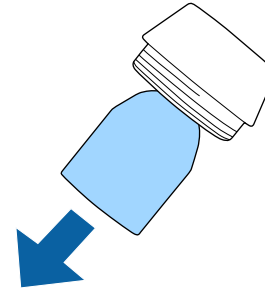

- 3** Inserir la punta nova.

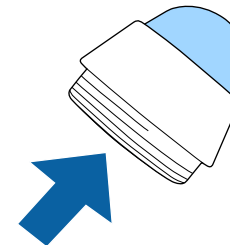

4 Enrosqueu la punta del llapis.

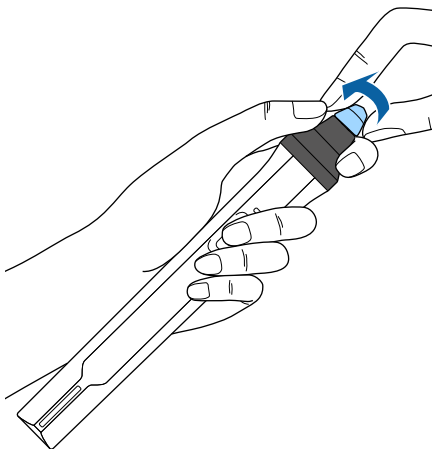

Substitució de la punta tova del llapis per la punta del llapis dura

1 Desenrosqueu la punta del llapis interactiu per treure-la.

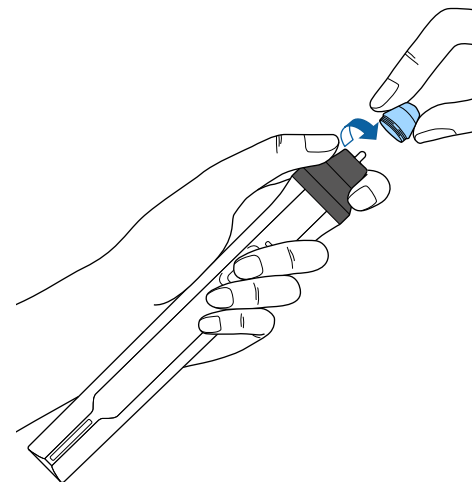

- 2 Enrosqueu la punta dura del llapis.

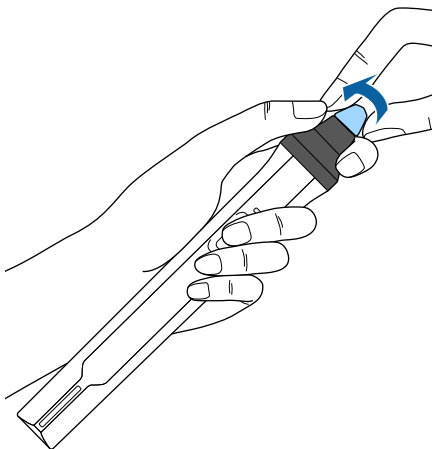

Podeu utilitzar la funció Alineació de panells per ajustar manualment la convergència de colors (l'alineació dels colors vermell i blau) a la imatge projectada. Podeu ajustar els píxels horitzontalment i verticalment a raó d'increments de 0,125 píxels en un rang de ± 3 píxels (EB-775F/EB-770Fi/EB-770F).



- Podeu ajustar només la convergència dels colors vermell o blau. El verd és el tauler de color estàndard i no es pot ajustar.
- Després de fer una Alineació de panells, és possible que la qualitat de la imatge baixi.
- Les imatges corresponents al píxels que superin el marge de la pantalla projectada no es mostren.

1 Premeu el botó [Menu], seleccioneu el menú **Pantalla** i, a continuació, premeu [Enter].

Elements d'ús freqüent	Pantalla
Imatge	Visualització patró
E/S del senyal	Tipus de patró
Instal·lació	Pantalla sense senyal Blau
Pantalla	Pantalla d'inici Activat
Funcionament	Veure pant. inici auto Activat
Administració	Ordena miniatures d'origen Activat
Xarxa	Missatges Activat
Llapis/tàctil	Rotació dels menús Desactivat
Interactiu	Color del menú Blanc
Multiprojecció	Alineació de panells Activat ^
Memòria	Selecció de color R
ECO	Color del patró R/G/B
Paràmetres inicials/tots	Inicia ajustes
	Reinicialitzar
	Configuració d'Split Screen
	Reinicialitza els paràmetres d...
	Funcionament

2 Seleccioneu **Alineació de panells** i premeu [Enter].

3 Seleccioneu **Alineació de panells** i establiu-lo en **Activat**.

Elements d'ús freqüent	Pantalla
Imatge	Visualització patró
E/S del senyal	Tipus de patró
Instal·lació	Pantalla sense senyal Blau
Pantalla	Pantalla d'inici Activat
Funcionament	Veure pant. inici auto Activat
Administració	Ordena miniatures d'origen Activat
Xarxa	Missatges Activat
Llapis/tàctil	Rotació dels menús Desactivat
Interactiu	Color del menú Blanc
Multiprojecció	Alineació de panells Activat ^
Memòria	Selecció de color R
ECO	Color del patró R/G/B
Paràmetres inicials/tots	Inicia ajustes
	Reinicialitzar
	Configuració d'Split Screen
	Reinicialitza els paràmetres d...
	Funcionament

4 Seleccioneu **Selecció de color** i trieu una de les opcions següents:

- **R** per ajustar la convergència del color vermell.
- **B** per ajustar la convergència del color blau.

5 Seleccioneu **Color del patró** i trieu el color de la graella que es mostra quan feu els ajustos. El color disponible varia en funció de l'ajust de **Selecció de color**.

- **R/G/B** per veure el color de la graella en blanc.
- **R/G** per veure el color de la graella en groc.
- **G/B** per veure el color de la graella en cian.

6 Seleccioneu **Inicia ajustos** i premeu [Enter].

- 7** Seleccionen una d'aquestes opcions:
- Seleccionen **Desplaçar tot el panell** per ajustar tot el panell alhora i passar al següent pas.
 - Seleccionen **Ajusteu les quatre cantonades** per ajustar les cantonades del tauler d'una en una i passar al pas 10.

- 8** Utilitzeu els botons de fletxa del comandament a distància per ajustar l'alineació del color seleccionat a la **Selecció de color i**, a continuació, premeu [Enter].



L'ajustament afecta les línies de graella de tota la pantalla.

- 9** Seleccionen una d'aquestes opcions:
- Seleccionen **Ajusteu les quatre cantonades** per ajustar les cantonades amb més detall.
 - Seleccionen **Sortir** per tancar la pantalla d'ajustament.
- 10** Utilitzeu els botons de fletxa del comandament a distància per ajustar l'alineació del color de la cantonada de la pantalla destacada amb el quadre taronja i, a continuació, premeu [Enter].
- 11** Quan acabeu d'ajustar les quatre cantonades de la pantalla, premeu [Enter].
- 12** Seleccionen una d'aquestes opcions:
- Si el projecteur requereix una alineació addicional dels panells, seleccionen **Seleccionen la intersecció i ajusteu**. Feu servir els botons de fletxa del comandament a distància per destacar la cantonada mal alineada en pantalla, premeu [Enter], feu els ajustos necessaris i torneu a prémer [Enter]. Repetiu aquest pas per a la resta d'interseccions, si ho considereu necessari.
 - Seleccionen **Sortir** per tancar la pantalla d'ajustament.

Si seleccioneu l'opció **Actualització del microprogramari** al menú **Paràmetres inicials/tots** del projector, el projector entra al mode d'actualització del microprogramari i està a punt per dur a terme una actualització del microprogramari amb el port USB-A o USB-B.

També podeu actualitzar el microprogramari del projector a través de la xarxa amb el programari Epson Projector Management. Trobareu les instruccions a la *Guia de funcionament de l'Epson Projector Management*.

» Enllaços relacionats

- "Actualització del microprogramari amb un dispositiu d'emmagatzematge USB" [pàg.277](#)
- "Actualització del microprogramari mitjançant un ordinador i un cable USB" [pàg.278](#)

Actualització del microprogramari amb un dispositiu d'emmagatzematge USB

Podeu actualitzar el microprogramari del projector amb un dispositiu d'emmagatzematge USB.



El client assumeix tota la responsabilitat de l'actualització del microprogramari. Si l'actualització del microprogramari falla per alguna causa, com ara una interrupció del subministrament elèctric o de la comunicació, caldrà pagar la reparació necessària.

- 1** Descarregueu el fitxer de microprogramari del projector del lloc web d'Epson.
- 2** Copieu el fitxer de microprogramari que heu descarregat a la carpeta arrel (la carpeta més alta de la jerarquia) de la memòria USB.



- Cal formatar la memòria USB en format FAT.
- No copieu cap altre fitxer al dispositiu d'emmagatzematge USB.
- No canvieu el nom del fitxer de microprogramari. Si es canvia el nom del fitxer, l'actualització del microprogramari no s'iniciarà.
- Comproveu que el fitxer de microprogramari que heu copiat és correcte per al vostre model de projector. Si el fitxer de microprogramari no és correcte, l'actualització del microprogramari no s'iniciarà.

3

Connecteu la memòria USB al port USB-A del projector.



Connecteu la memòria USB directament al projector. Si connecteu la memòria USB mitjançant un concentrador USB, pot ser que l'actualització del microprogramari no s'apliqui correctament.

- 4** Premeu el botó [Menu], seleccioneu el menú **Paràmetres inicials/tots** i premeu [Enter].

Elements d'ús freqüent	Mateixos colors
Imatge	RGBCMY
E/S del senyal	Reinicialitza els paràmetres d...
Instal·lació	Memòria
Pantalla	Guardar memòria
Funcionament	Recuperar memòria
Administració	Canvia nom memòria
Xarxa	Esborrar memòria
Llapis/tàctil	Restableix els paràmetres de...
Interactiu	ECO
Multiprojecció	Mode llum Normal
Memòria	Mode de repòs Activat ^
ECO	Temps Mode de repòs 10 min.
	Temporitz. pausa A/V Activat
Paràmetres inicials/tots	Mode d'espera Com. activada
	Paràmetres inicials/tots
	Reinicialitzar tot
	Actualització del microprogr...

- 5** Seleccioneu **Actualització del microprogramari** i premeu [Enter].

- 6** Seleccioneu **Sí** per iniciar l'actualització del microprogramari.



- No desconnecteu el cable elèctric del projector durant l'actualització del microprogramari. Si desendolleu el cable, el projector podria no iniciar-se correctament.
- No desconnecteu la memòria USB del projector durant l'actualització del microprogramari. Si es desconnecta la memòria USB, pot ser que l'actualització no s'apliqui correctament.

Tots els indicadors del projector comencen a parpellejar i s'inicia l'actualització del microprogramari. Quan l'actualització finalitza normalment, el projector entra en mode d'espera (només l'indicador d'alimentació emet una llum blava). Si **Direct Power On** s'estableix en

Activat al menú **Funcionament** del projector, el projector es torna a activar.

Quan finalitzi l'actualització, comproveu el menú **Informació** del menú **Administració** del projector per comprovar que la informació de la **Versió** s'ha actualitzat a la versió de microprogramari correcta.



Si tots els indicadors parpellegen a una velocitat ràpida, pot ser que l'actualització del microprogramari hagi fallat. Desconnecteu el cable d'alimentació del projector i torneu-lo a connectar al projector. Si els indicadors segueixen parpellejant després de tornar a connectar el cable d'alimentació, desconnecteu-lo de la paret i poseu-vos en contacte amb Epson.

Actualització del microprogramari mitjançant un ordinador i un cable USB

Podeu actualitzar el microprogramari del projector amb un ordinador i un cable USB.



- El client assumeix tota la responsabilitat de l'actualització del microprogramari. Si l'actualització del microprogramari falla per alguna causa, com ara una interrupció del subministrament elèctric o de la comunicació, caldrà pagar la reparació necessària.
- Per actualitzar el microprogramari, l'ordinador ha de tenir un dels sistemes operatius següents:
 - Windows 8.1 o posterior
 - macOS 10.13.x o posterior

1

Descarregueu el fitxer de microprogramari del projector del lloc web d'Epson.



- No canvieu el nom del fitxer de microprogramari. Si es canvia el nom del fitxer, l'actualització del microprogramari no s'iniciarà.
- Comproveu que el fitxer de microprogramari que heu copiat és correcte per al vostre model de projector. Si el fitxer de microprogramari no és correcte, l'actualització del microprogramari no s'iniciarà.



- No desconnecteu el cable elèctric del projector durant l'actualització del microprogramari. Si desendolleu el cable, el projector podria no iniciar-se correctament.

Tots els indicadors del projector s'encenen i el projector entra en mode d'actualització de microprogramari. L'ordinador reconeix el projector com a disc extraïble.

2 Connecteu el cable USB al port USB de l'ordinador i al port USB-B1 o USB-B del projector.

3 Premeu el botó [Menu], seleccioneu el menú **Paràmetres inicials/tots** i premeu [Enter].

Elements d'ús freqüent	Mateixos colors	
Imatge	RGBCMY	
E/S del senyal	Reinicialitza els paràmetres d...	
Instal·lació	Memòria	
Pantalla	Guardar memòria	
Funcionament	Recuperar memòria	
Administració	Canvia nom memòria	
Xarxa	Esborrar memòria	
Llapis/tàctil	Restableix els paràmetres de...	
Interactiu	ECO	
Multiprojecció	Mode llum	Normal
	Mode de repòs	Activat ^
Memòria	Temps Mode de repòs	10 min.
	Temporitz. pausa A/V	Activat
ECO	Temporitz. pausa A/V	Activat
Paràmetres inicials/tots	Mode d'espera	Com. activada
	Paràmetres inicials/tots	
	Reinicialitzar tot	
	Actualització del microprogr...	

4 Seleccioneu **Actualització del microprogramari** i premeu [Enter].

5 Seleccioneu **Sí** per iniciar l'actualització del microprogramari.

6 A l'ordinador, copieu el fitxer de microprogramari a la carpeta arrel (la carpeta més alta de la jerarquia) del disc extraïble.



- No copieu cap altre fitxer ni carpeta al disc extraïble. Si ho feu, podríeu perdre els fitxers o les carpetes.
- El projector s'apaga automàticament si el cable USB o el cable d'alimentació es desconnecten abans de copiar el fitxer de microprogramari al disc extraïble. En aquest cas, repetiu el procediment.

7 Executeu els passos per extreure un dispositiu USB amb seguretat de l'ordinador i desconnecteu el cable USB del projector.

Tots els indicadors del projector comencen a parpellejar i s'inicia l'actualització del microprogramari. Quan l'actualització finalitza normalment, el projector entra en mode d'espera (només l'indicador d'alimentació emet una llum blava). Si **Direct Power On** s'estableix en **Activat** al menú **Funcionament** del projector, el projector es torna a activar.

Quan finalitzi l'actualització, comproveu el menú **Informació** del menú **Administració** del projector per comprovar que la informació de la **Versió** s'ha actualitzat a la versió de microprogramari correcta.



- Si tots els indicadors parpellegen a una velocitat ràpida, pot ser que l'actualització del microprogramari hagi fallat. Desconnecteu el cable d'alimentació del projector i torneu-lo a connectar al projector. Si els indicadors segueixen parpellejant després de tornar a connectar el cable d'alimentació, desconnecteu-lo de la paret i poseu-vos en contacte amb Epson.
- Si no s'executa cap operació en 20 minuts en mode d'actualització, el projector s'apaga automàticament. En aquest cas, repetiu el procediment.

Solució dels problemes

Llegiu les solucions d'aquestes seccions si teniu cap problema d'ús amb el projector.

► Enllaços relacionats

- "Problemes de projecció" [pàg.282](#)
- "Estat dels indicadors del projector" [pàg.283](#)
- "Resoldre problemes d'imatge o de so" [pàg.285](#)
- "Solucions per als problemes de funcionament del projector o del comandament a distància" [pàg.292](#)
- "Resoldre problemes de les funcions interactives" [pàg.294](#)
- "Solucions per als problemes del mode de reproducció de contingut" [pàg.298](#)
- "Solució de problemes de xarxa" [pàg.299](#)
- "Solucions quan l'enllaç HDMI no funciona" [pàg.302](#)

Si el projector no funciona correctament, apagueu-lo, desendol·leu-lo i torneu a endollar-lo i a engegar-lo.

Si el problema no es resol, comproveu el següent:

- Els indicadors del projector poden indicar quin és el problema.
- Les solucions d'aquest manual poden ajudar-vos a resoldre molts problemes.

Si no resoleu el problema amb cap d'aquestes solucions, poseu-vos en contacte amb Epson per obtenir assistència tècnica.

Els indicadors del projecteur indiquen l'estat del projecteur i us permeten saber quan hi ha un problema. Comproveu l'estat i el color dels indicadors i consulteu la taula següent per trobar-ne la solució.

- Si els indicadors mostren un patró que no apareix a la taula següent, apagueu el projecteur, desendolieu-lo i poseu-vos en contacte amb Epson per demanar ajuda.
- Si l'ajust **Indicadors** s'estableix en **Desactivat** al menú **Funcionament** del projecteur, tots els indicadors estan apagats en condicions de projecció normal.

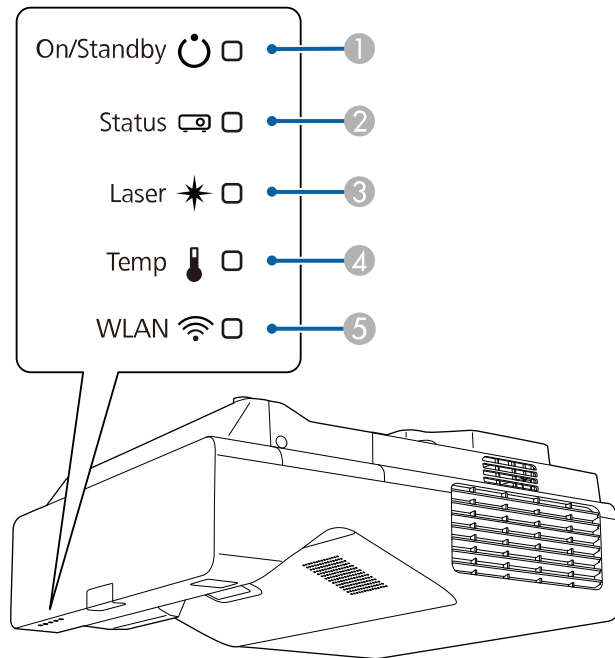

- 1 Indicador d'Activat / En espera (alimentació)
- 2 Indicador d'estat
- 3 Indicador de làser
- 4 Indicador de temp (temperatura)

5 Indicador WLAN (LAN sense fil)

Estat del projecteur

Indicador i estat	Problema i solucions
Alimentació: llum blau Estat: llum blau Làser: desactivat Temp: desactivada	Funcionament normal.
Alimentació: llum blau Estat: llum blau intermitent Làser: desactivat Temp: desactivada	Quan s'escalfa, s'apaga o es refreda. Quan s'escalfa, la imatge triga uns 30 segons en aparèixer. Quan el projecteur s'escalfa, s'apaga o es refreda, es desactiven tots els botons.
Alimentació: llum blau Estat: desactivat Làser: desactivat Temp: desactivada	En espera, mode de repòs o supervisió. La projecció s'inicia en prémer el botó d'alimentació.
Alimentació: llum blau intermitent Estat: desactivat Làser: desactivat Temp: desactivada	S'està preparant per a la supervisió o el mode d'inici ràpid. Totes les funcions estan inhabilitades.
Alimentació: l'estat de l'indicador varia Estat: llum blau intermitent Làser: llum taronja intermitent Temp: l'estat de l'indicador varia	Mode d'actualització en curs. ☛ Administració > Mode d'actualització

Indicador i estat	Problema i solucions
Alimentació: llum blau intermitent Estat: l'estat de l'indicador varia Làser: l'estat de l'indicador varia Temp: llum taronja intermitent	El projector està massa calent. <ul style="list-style-type: none"> • Comproveu que les reixetes de ventilació i el filtre d'aire no han quedat obturats per la pols o han quedat tapats per objectes propers. • Netegeu o substituïu el filtre d'aire. • Comproveu que la temperatura ambiental no és excessiva.
Alimentació: desactivat Estat: llum blau intermitent Làser: desactivat Temp: llum taronja	El projector s'ha sobreescalfat i s'ha apagat. Deixeu-lo apagat perquè es refredi durant 5 minuts. <ul style="list-style-type: none"> • Comproveu que les reixetes de ventilació i el filtre d'aire no han quedat obturats per la pols o han quedat tapats per objectes propers. • Comproveu que la temperatura ambiental no és excessiva. • Netegeu o substituïu el filtre d'aire. • Si utilitzeu el projector en altituds elevades, establiu el Mode alta altitud en Activat al menú Instal·lació del projector. • Si el problema es repeteix, desendol·leu el projector i poseu-vos en contacte amb Epson per obtenir ajuda.
Alimentació: llum blau intermitent Estat: l'estat de l'indicador varia Làser: llum taronja intermitent Temp: l'estat de l'indicador varia	Advertència de làser Apagueu i desendol·leu el projector, i poseu-vos en contacte amb Epson per obtenir ajuda.
Alimentació: desactivat Estat: llum blau intermitent Làser: llum taronja encès Temp: desactivada	El làser té un problema. Apagueu i desendol·leu el projector, i poseu-vos en contacte amb Epson per obtenir ajuda.

Indicador i estat	Problema i solucions
Alimentació: desactivat Estat: llum blau intermitent Làser: desactivat Temp: llum taronja intermitent	Hi ha un problema en un ventilador o en un sensor. Apagueu i desendol·leu el projector, i poseu-vos en contacte amb Epson per obtenir ajuda.
Alimentació: desactivat Estat: llum blau intermitent Làser: llum taronja intermitent Temp: desactivada	Error intern del projector Apagueu i desendol·leu el projector, i poseu-vos en contacte amb Epson per obtenir ajuda.

Estat de la LAN sense fil

Estat d'indicador de LAN sense fil	Problema i solucions
Llum blau	LAN sense fil disponible.
Parpelleig ràpid amb llum blau	Connexió a un dispositiu.
Parpelleig lent amb llum blau	S'ha produït un error. Apagueu el projector i torneu-lo a engegar.
Desactivat	LAN sense fil no disponible. Comproveu que l'ajust Alim. LAN sense fil estigui Activat al menú Administració del projector

» Enllaços relacionats

- "Ajustos d'administració del projector: el menú Administració" [pàg.237](#)
- "Neteja del filtre d'aire" [pàg.268](#)
- "Substituir el filtre d'aire" [pàg.269](#)

Llegiu les solucions d'aquestes seccions si teniu cap problema amb les imatges projectades o amb el so.

► Enllaços relacionats

- "Solucions si no apareix cap imatge" [pàg.285](#)
- "Solucions en cas d'imatges incorrectes amb la funció USB Display" [pàg.285](#)
- "Solucions si apareix el missatge "Sense senyal"" [pàg.286](#)
- "Solucions si apareix el missatge "No Suportat"" [pàg.287](#)
- "Solucions si només apareix una imatge parcial" [pàg.287](#)
- "Solucions quan la imatge no és rectangular" [pàg.288](#)
- "Solucions per a imatges amb soroll o estàtiques" [pàg.288](#)
- "Solucions per a imatges borroses" [pàg.289](#)
- "Solucions per a errors relacionats amb la lluentor o amb els colors de les imatges" [pàg.289](#)
- "Solucions per quan queda una imatge romanent sobre la imatge projectada" [pàg.290](#)
- "Solucions per als problemes de so" [pàg.290](#)
- "Solucions per als problemes del micròfon" [pàg.290](#)
- "Solucions quan els noms de fitxer de les imatges no es veuen correctament al PC Free" [pàg.290](#)
- "Solucions que cal aplicar si no es poden projectar imatges amb la funció PC Free" [pàg.291](#)

Solucions si no apareix cap imatge

Si no apareix cap imatge, proveu aquestes solucions:

- Premeu el botó [A/V Mute] del comandament a distància per comprovar si la imatge s'ha apagat temporalment.
- Comproveu que tots els cables necessaris estan ben connectats, que el projector està encès i que les fonts de vídeo estan connectades.
- Premeu el botó d'accionament del projector per treure'l del mode d'espera o de repòs. Comproveu també si l'ordinador connectat està en mode de repòs o si es mostra un protector de pantalla blanc.
- Si el projector no respon en prémer els botons del panell de control, els botons poden bloquejar-se per a una major seguretat. Desbloquegeu els

botons a l'opció **Bloq. Panell control** del menú **Administració** o utilitzeu el comandament a distància per engegar el projector.

- Si el projector no respon quan es premen els botons del projector, potser s'ha produït un error intern al projector. Poseu-vos en contacte amb Epson per obtenir ajuda.
- Per projectar una font d'imatge connectada al port Computer2/Monitor Out, establiu **Port sortida monitor** en **Ordinador2** al menú **E/S del senyal** del projector.
- Ajusteu l'opció **Lluentor** del menú **Imatge** del projector per millorar els colors d'imatges individuals.
- Podeu ajustar la lluentor de la font de llum del projector.
 - ☛ **Funcionament > Control de lluentor de la font de llum**
- Comproveu que **Missatges** està **Activat** al menú **Pantalla** del projector
- És possible que el projector no pugui projectar vídeos protegits amb drets d'autor que es reproduïxen en un ordinador. Per obtenir més informació, consulteu el manual de l'ordinador.
- Reduïu la mida de pantalla del mode de pantalla completa per a les imatges projectades amb el Windows Media Center.
- En el cas d'imatges projectades des d'aplicacions que fan servir Windows DirectX, apagueu les funcions DirectX.

► Enllaços relacionats

- "Ajustos d'administració del projector: el menú Administració" [pàg.237](#)
- "Configuració del senyal d'entrada: menú d'E/S del senyal" [pàg.227](#)
- "Opcions de qualitat d'imatge - Menú d'imatge" [pàg.224](#)
- "Configuració de les opcions del projector: el menú Funcionament" [pàg.233](#)
- "Ajustos de visualització del projector: el menú Pantalla" [pàg.231](#)
- "Desbloqueig dels botons del projector" [pàg.167](#)

Solucions en cas d'imatges incorrectes amb la funció USB Display

Si no apareix cap imatge o si la imatge es veu malament amb la funció USB Display, proveu les solucions següents (EB-770Fi/EB-760Wi):

- Premeu el botó [USB] del comandament a distància.
 - Desconnecteu el cable USB i torneu-lo a connectar.
 - Comproveu que **USB Display** està **Activat** al menú **E/S del senyal** del projector
 - Comproveu que el programari Epson USB Display s'ha instal·lat correctament.
En funció del sistema operatiu o la configuració de l'ordinador, el programari pot no haver-se instal·lat automàticament. Descarregueu el programari més recent del lloc web següent i instal·leu-lo.
epson.sn
 - Al Mac, seleccioneu la icona **USB Display** del **Dock**. Si la icona no apareix al **Dock**, feu doble clic a **USB Display** de la carpeta **Aplicacions**.
Si seleccioneu **Sortir** al menú d'icones de **USB Display** al **Dock**, USB Display no s'iniciarà automàticament quan connecteu el cable USB.
 - Si el cursor del ratolí parpelleja, seleccioneu **Feu més suau el moviment del punter del ratolí** al programa de **Paràmetres d'Epson USB Display** de l'ordinador.
 - Desactiveu l'opció **Transferir finestra per capes** al programa **Paràmetres d'Epson USB Display** de l'ordinador.
 - Si canvieu la resolució de l'ordinador durant la projecció, el rendiment i la qualitat del vídeo podria baixar.
 - Reduïu la mida de pantalla del mode de pantalla completa per a les imatges projectades amb el Windows Media Center.
 - En el cas d'imatges projectades des d'aplicacions que fan servir Windows DirectX, apagueu les funcions DirectX.
- » **Enllaços relacionats**
- "Connexió d'un ordinador per a vídeo i àudio USB" [pàg.34](#)

- Premeu el botó [Source Search] i espereu un segons perquè aparegui la imatge.
- Engegueu l'ordinador o la font de vídeo connectats i premeu el botó de reproduir per iniciar la presentació, si és necessari.
- Comproveu que tots els cables necessaris per projectar estiguin connectats correctament.
- Si projecteu des d'un ordinador portàtil, comproveu que està configurat per visualitzar imatges en un monitor extern.
- Si és necessari, apagueu el projector i l'ordinador o la font de vídeo connectats i torneu-los a engegar.
- Si projecteu des d'una font d'HDMI, substituïu el cable d'HDMI per un cable més curt.

» **Enllaços relacionats**

- "Visualització des d'un portàtil Windows" [pàg.286](#)
- "Visualització des d'un portàtil Mac" [pàg.287](#)

Visualització des d'un portàtil Windows

Si quan projecteu des d'un portàtil apareix el missatge "Sense senyal", haureu de configurar el portàtil Windows per visualitzar imatges en un monitor extern.

- 1** Premeu la tecla Windows i, al mateix temps, premeu la tecla **P** del teclat; seguidament, feu clic a **Duplica**.
- 2** Si el portàtil i el projector no mostren la mateixa imatge, comproveu la utilitat **Pantalla** del Windows per assegurar-vos que el port extern del monitor està activat i que el mode d'escriptori ampliat està desactivat.
- 3** Si ho considereu necessari, comproveu la configuració de la targeta de vídeo i establiu l'opció de pantalles múltiples en **Mirall** o **Duplica**.

Solucions si apareix el missatge "Sense senyal"

Si apareix el missatge "Sense senyal", proveu aquestes solucions:

Visualització des d'un portàtil Mac

Si quan projecteu des d'un portàtil Mac apareix el missatge "Sense senyal", haureu de configurar el portàtil per visualitzar rèpliques d'imatges. (Consulteu el manual del portàtil per obtenir més informació).

- 1** Obriu la utilitat **Preferències del Sistema** i seleccioneu **Pantalles**.
- 2** Seleccioneu l'opció **Pantalla** o **LCD en color**, si és necessari.
- 3** Feu clic a la pestanya **Organitzar** o **Organització**.
- 4** Seleccioneu **Duplicar pantalles**.

Solucions si apareix el missatge "No Suportat"

Si apareix el missatge "No suportat", proveu aquestes solucions:

- Comproveu que heu seleccionat el senyal d'entrada correcte al menú **E/S del senyal** del projector.
- Comproveu que la resolució de la pantalla de l'ordinador no supera els límits de freqüència i la resolució del projector. Si cal, seleccioneu una resolució de pantalla diferent per a l'ordinador.
- Si projecteu des d'una font HDMI, canvieu l'ajust **Nivell HDMI IN EQ** del menú **E/S del senyal** del projector. Després de canviar-lo, potser haureu de reiniciar el projector. Seguiu les instruccions en pantalla.
- Si projecteu des d'un dispositiu d'streaming multimèdia de la mida d'un polze, establiu l'ajust **Nivell HDMI IN EQ** en **Auto** al menú **E/S del senyal** del projector. Si es produeix cap problema, canvieu l'ajust.

» Enllaços relacionats

- "Configuració del senyal d'entrada: menú d'E/S del senyal" [pàg.227](#)
- "Resolucions de visualització compatibles per al monitor" [pàg.309](#)

Solucions si només apareix una imatge parcial

Si només apareix una imatge parcial de l'ordinador, proveu aquestes solucions:

- Si projecteu des d'un ordinador amb un cable d'ordinador VGA, premeu el botó [Auto] del comandament a distància per optimitzar el senyal de la imatge.
- Comproveu que heu seleccionat l'ajust de **Tipus de pantalla** correcte per a la pantalla que utilitzeu al menú **Instal·lació** del projector. Si hi ha marges entre la vora de la imatge i el marc de la pantalla projectada, ajusteu la posició de la imatge.
- Comproveu que l'ajust d'**Escala** s'ha desactivat al menú **Imatge** del projector (EB-775F/EB-770Fi/EB-770F).
- També podeu ajustar la posició de la imatge amb l'opció **Posició** del menú **Imatge** del projector.
 - ☛ **Imatge > Ajust de senyal analògic > Posició**Si heu ajustat la mida de la imatge amb els botons Wide i Tele o heu corregit la distorsió keystone, executeu la funció Canvi d'imatge per ajustar la posició de la imatge.
 - ☛ **Instal·lació > Zoom digital > Canvi d'imatge**
- Premeu el botó [Aspect] del comandament a distància per seleccionar una relació d'aspecte diferent per a la imatge.
- Canvieu la **Resolució** del menú **Imatge** del projector segons el senyal de l'equip connectat.
- Si heu ampliat o reduït la imatge amb els botons [E-Zoom], premeu el botó [Esc] fins que el projector torni a pantalla completa.
- Comproveu la configuració de visualització de l'ordinador per desactivar la visualització dual i establiu la resolució respectant els límits del projector.
- Comproveu la resolució assignada als fitxers de presentació per veure si s'han creat per a una resolució diferent.
- Quan projecteu en mode Reprod. contingut, assegureu-vos que utilitzeu els ajustos apropiats per a l'**Efecte superpos.** (EB-775F/EB-770F).
 - ☛ **Funcionament > Reprod. contingut > Efecte superpos.**

- Comproveu que heu seleccionat l'ajust de **Projecció** correcte al menú **Instal·lació** del projector.

» Enllaços relacionats

- "Ajustos d'instal·lació del projector: el menú Instal·lació" [pàg.229](#)
- "Opcions de qualitat d'imatge - Menú d'imatge" [pàg.224](#)
- "Resolucions de visualització compatibles per al monitor" [pàg.309](#)
- "Ajust de la posició de la imatge amb la posició en pantalla" [pàg.59](#)
- "Com afegir efectes a la imatge projectada" [pàg.140](#)

Solucions quan la imatge no és rectangular

Si la imatge projectada no és rectangular, proveu aquestes solucions:

- Si és possible, col·loqueu el projector centrat directament davant del centre de la pantalla.
- Premeu els botons Keystone del projector per ajustar la forma de la imatge.
- Ajusteu l'opció **Quick Corner** per corregir la forma de la imatge.
 - ☛ **Instal·lació > Correcció geomètrica > Quick Corner**
- Ajusteu la **Correcció d'arc** per corregir la forma de la imatge projectada sobre una superfície corba.
 - ☛ **Instal·lació > Correcció geomètrica > Correcció d'arc**
- Ajusteu la **Correcció de punts** per corregir petites distorsions que es puguin produir.
 - ☛ **Instal·lació > Correcció geomètrica > Correcció de punts**

» Enllaços relacionats

- "Correcció de la forma de la imatge amb els botons Keystone" [pàg.65](#)
- "Correcció de la forma de la imatge amb Quick Corner" [pàg.66](#)
- "Correcció de la forma de la imatge amb correcció d'arc" [pàg.68](#)
- "Correcció de la forma de la imatge amb correcció de punts" [pàg.71](#)

Solucions per a imatges amb soroll o estàtiques

Si la imatge projectada conté interferències electròniques (soroll) o és estàtica, proveu aquestes solucions:

- Comproveu els cables que connecten l'ordinador o la font de vídeo al projector. Han de satisfer aquests requisits:
 - Han d'estar separats del cable elèctric per evitar interferències.
 - Els dos extrems han d'estar ben connectats.
 - No han d'estar connectats amb un allargador.
- Ajusteu els paràmetres **Reducció de soroll**, **Reducció soroll MPEG** i **Supr. entrellaçat** al menú **Imatge** del projector.
 - ☛ **Imatge > Millora d'imatge > Reducció de soroll**
 - ☛ **Imatge > Millora d'imatge > Reducció soroll MPEG**
 - ☛ **Imatge > Millora d'imatge > Supr. entrellaçat**
- Ajusteu la **Resolució** en **Auto** al menú **Imatge** del projector.
- Seleccionen una resolució de vídeo i una velocitat de refresc de l'ordinador compatibles amb el projector.
- Si projecteu des d'un ordinador amb un cable d'ordinador VGA, premeu el botó [Auto] del comandament a distància per ajustar automàticament les opcions **Tracking** i **Sync**. Si les imatges no s'ajusten correctament, ajusteu manualment les opcions **Tracking** i **Sync**. del menú **Imatge** del projector.
 - ☛ **Imatge > Ajust de senyal analògic > Tracking**
 - ☛ **Imatge > Ajust de senyal analògic > Sync**
- Si heu ajustat la forma de la imatge amb els controls del projector, reduïu la **Nitidesa** del menú **Imatge** del projector per millorar la qualitat de la imatge.
- Si heu connectat un cable allargador, proveu de projectar sense l'allargador per comprovar si és el responsable de les interferències del senyal.
- Comproveu que heu seleccionat l'ajust correcte per a **Format del senyal** o **EDID** al menú **E/S del senyal** del projector, si està disponible per a la font de la imatge.
- Si feu servir la funció USB Display, desactiveu l'opció **Transferir ventana por capas** al programa **Paràmetres d'Epson USB Display** de l'ordinador.

» Enllaços relacionats

- "Opcions de qualitat d'imatge - Menú d'imatge" [pàg.224](#)
- "Resolucions de visualització compatibles per al monitor" [pàg.309](#)
- "Configuració del senyal d'entrada: menú d'E/S del senyal" [pàg.227](#)

Solucions per a imatges borroses

Si la imatge projectada es veu borrosa, proveu aquestes solucions:

- Visualitzeu un patró de prova i utilitzeu-lo per ajustar l'enfocament de la imatge amb la palanca d'enfocament.
- No col·loqueu el projector a massa distància de la pantalla.
- Col·loqueu el projector de manera que l'angle d'ajust Keystone no sigui massa ample i distorsioni la imatge.
- Netegeu l'objectiu del projector.



Per evitar condensacions al projector quan l'entreu procedent d'un entorn fred, deixeu que s'escalfi a temperatura ambient abans d'utilitzar-lo.

- Ajusteu l'opció **Nitidesa** del menú **Imatge** del projector per millorar la qualitat de la imatge.
- Si projecteu des d'un ordinador amb un cable d'ordinador VGA, premeu el botó [Auto] del comandament a distància per ajustar automàticament les opcions **Tracking** i **Sync**. Si segueixen apareixent bandes o la imatge és borrosa, projecteu una imatge uniforme a la pantalla i ajusteu manualment els paràmetres **Tracking** i **Sync**.
 - ☛ **Imatge > Ajust de senyal analògic > Tracking**
 - ☛ **Imatge > Ajust de senyal analògic > Sync**.
- Si projecteu des d'un ordinador, baixeu la resolució o trieu una resolució apropiada per a la resolució nativa del projector.

» Enllaços relacionats

- "Opcions de qualitat d'imatge - Menú d'imatge" [pàg.224](#)
- "Configuració del senyal d'entrada: menú d'E/S del senyal" [pàg.227](#)
- "Resolucions de visualització compatibles per al monitor" [pàg.309](#)

- "Enfocament de la imatge" [pàg.61](#)
- "Netejar l'Objectiu" [pàg.266](#)

Solucions per a errors relacionats amb la lluentor o amb els colors de les imatges

Si la imatge projectada és massa fosca o clara, o si els colors no són correctes, proveu aquestes solucions:

- Premeu el botó [Color Mode] del comandament a distància per provar diferents modes de color per a la imatge i per a l'entorn.
- Comproveu la configuració de la font de vídeo.
- Ajusteu les opcions disponibles al menú **Imatge** del projector per a la font d'entrada actual, com ara **Lluentor**, **Contrast**, **Tint**, **Saturació de color** i **RGBCMY**.
- Comproveu que heu seleccionat l'ajust correcte per a **Format del senyal** o **EDID** al menú **E/S del senyal** del projector, si està disponible per a la font de la imatge.
- Assegureu-vos que tots els cables estan ben connectats al projector i al dispositiu de vídeo. Si heu connectat cables llargs, canvieu-los per cables més curts.
- No col·loqueu el projector a massa distància de la pantalla.
- Si feu servir múltiples projectors, comproveu que s'ha establert la mateixa opció per a l'ajust de **Calibr. de llum** del menú **Administració** en tots els projectors i que fa poc que s'han calibrat els projectors. Si alguns projectors no s'han calibrat recentment, el balanç de blancs i el nivell de lluentor potser no coincidirán amb els dels altres projectors (EB-775F/EB-770Fi/EB-770F).

» Enllaços relacionats

- "Opcions de qualitat d'imatge - Menú d'imatge" [pàg.224](#)
- "Configuració del senyal d'entrada: menú d'E/S del senyal" [pàg.227](#)
- "Ajustos d'administració del projector: el menú Administració" [pàg.237](#)
- "Ajustar rendiment (mode de color)" [pàg.81](#)

Solucions per quan queda una imatge romanent sobre la imatge projectada

Si apareix una imatge romanent sobre la imatge projectada, feu servir el **Mode d'actualització** per esborrar-la. Seleccioneu **Mode d'actualització** > **Inici** al menú **Administració** del projector.

» Enllaços relacionats

- "Ajustos d'administració del projector: el menú Administració" [pàg.237](#)

Solucions per als problemes de so

Si no hi ha so o si el volum és massa baix o massa alt, proveu les solucions següents:

- Premeu el botó [A/V Mute] del comandament a distància per reprendre el vídeo i l'àudio si s'han silenciat temporalment.
- Comproveu que el volum de la font de vídeo o de l'ordinador està activat i que la sortida d'àudio està configurada a la font correcta.
- Comproveu que els cables d'àudio connectats estan identificats com a "Sense resistència".
- Si feu servir la funció USB Display, activeu l'opció **Sortida d'àudio del projector** al programa **Paràmetres d'Epson USB Display** de l'ordinador.
- Seleccioneu el port de sortida d'àudio correcte.
 - ☛ **E/S del senyal** > **Sortida d'àudio**
 - ☛ **E/S del senyal** > **Sortida d'àudio HDMI**
- Si voleu emetre l'àudio des d'una font d'àudio connectada quan el projector no projecti imatges, seleccioneu aquests ajustos als menús del projector:
 - Desactiveu **Inici ràpid** al menú **Funcionament**.
 - Establiu l'ajust **Sortida A/V** en **Sempre** al menú **E/S del senyal**.
- Seleccioneu la sortida d'àudio correcta a l'ajust **Disp. sortida d'àudio**.
 - ☛ **E/S del senyal** > **Enllaç HDMI** > **Disp. sortida àudio**
- Si una font HDMI no emet cap tipus de so, configureu la sortida PCM per al dispositiu connectat.

- Si connecteu el projector a un Mac mitjançant un cable HDMI, comproveu que el Mac és compatible amb l'àudio a través del port HDMI. Si no ho és, haureu de connectar un cable d'àudio.
- Si el volum de l'ordinador està al mínim i el del projector al màxim, el soroll es pot mesclar. Apugeu el volum de l'ordinador i baixeu el volum del projector. (Quan feu servir l'Epson iProjection (Windows/Mac) o l'USB Display.)

» Enllaços relacionats

- "Connexions del projector" [pàg.33](#)
- "Configuració del senyal d'entrada: menú d'E/S del senyal" [pàg.227](#)
- "Control del volum amb els botons de volum" [pàg.92](#)

Solucions per als problemes del micròfon

Si el micròfon que heu connectat al projector no emet cap so, proveu les solucions següents (EB-770Fi/EB-770F/EB-760Wi/EB-760W):

- Comproveu que el micròfon està ben connectat al projector.
- Comproveu l'ajust **Volum entrada micr.** al menú **E/S del senyal** del projector. Si l'ajust és massa alt, el so de la resta de dispositius connectats serà massa baix.

» Enllaços relacionats

- "Configuració del senyal d'entrada: menú d'E/S del senyal" [pàg.227](#)
- "Connexió d'un micròfon" [pàg.42](#)

Solucions quan els noms de fitxer de les imatges no es veuen correctament al PC Free

Els noms de fitxer que no caben a l'àrea de visualització o que inclouen símbols que no s'admeten, només poden escurçar-se o canviar-se a PC Free. Escurceu o canvieu el nom del fitxer.

Solucions que cal aplicar si no es poden projectar imatges amb la funció PC Free

Si no podeu projectar una imatge amb la funció PC Free, proveu les solucions següents:

- Si utilitzeu el dispositiu USB amb una velocitat de transferència lenta, potser no podreu projectar pel·lícules correctament.

Llegiu les solucions d'aquestes seccions si teniu cap problema de funcionament amb el projector o amb el comandament a distància.

► Enllaços relacionats

- "Solucions si el projector s'apaga o mostra problemes d'alimentació" [pàg.292](#)
- "Solucions per resoldre els problemes del comandament a distància" [pàg.292](#)
- "Solucions per als problemes de contrasenya" [pàg.293](#)
- "Solució quan apareix el missatge "La bateria per mantenir l'hora s'està esgotant"" [pàg.293](#)

Solucions si el projector s'apaga o mostra problemes d'alimentació

Si el projector no s'encén en prémer el botó d'accionament o si s'apaga inesperadament, seguiu aquests passos per solucionar el problema:

- Comproveu que el cable elèctric està ben connectat al projector i que està endollat a un endoll de paret en funcionament.
- Si el botó d'accionament del comandament a distància no engega el projector, comproveu les piles i assegureu-vos que com a mínim l'opció dels receptors remots està disponible en l'opció **Receptor remot** del menú **Instal·lació** del projector.
- Els botons del projector poden estar bloquejats per seguretat. Desbloquegeu els botons a l'opció **Bloq. Panell control** del menú **Administració** o utilitzeu el comandament a distància per engegar el projector.
- Si el llum del projector s'apaga inesperadament, pot ser que hagi entrat en mode de repòs després d'un període d'inactivitat. Executeu qualsevol operació per activar el projector. Per desactivar el mode de repòs, establiu l'ajust del **Mode de repòs** en **Desactivat** al menú **Funcionament** del projector.
- Si el projector s'apaga inesperadament, pot ser que el temporitzador Pausa A/V estigui activat. Establiu l'ajust **Temporitz. pausa A/V** en **Desactivat** al menú **Funcionament** del projector.
- Si el llum del projector s'apaga, l'indicador d'estat parpelleja i l'indicador Temp (temperatura) s'encén, vol dir que el projector s'ha sobreescalfat i s'ha apagat.

- Els ventiladors poden funcionar en el mode en espera, en funció dels ajustos del projector. A més, quan el projector surt de l'estat en espera, els ventiladors poden fer un soroll inesperat. No es tracta de cap error de funcionament.
- El cable elèctric pot ser defectuós. Desconnecteu el cable i poseu-vos en contacte amb Epson.

► Enllaços relacionats

- "Ajustos d'administració del projector: el menú Administració" [pàg.237](#)
- "Configuració de les opcions del projector: el menú Funcionament" [pàg.233](#)
- "Ajustos d'instal·lació del projector: el menú Instal·lació" [pàg.229](#)
- "Desbloqueig dels botons del projector" [pàg.167](#)

Solucions per resoldre els problemes del comandament a distància

Si el projector no respon a les ordres del comandament a distància, seguiu aquests passos per solucionar aquest problema:

- Comproveu que les piles del comandament a distància estan ben instal·lades i en bon estat. Si és necessari, substituïu-les.
- Comproveu que el comandament a distància s'utilitza dins de l'angle de recepció i dins l'abast del projector.
- Comproveu que el projector no s'escalfa excessivament o s'apaga.
- Comproveu si hi ha cap botó del comandament a distància bloquejat que provoqui l'activació del mode de repòs. Allibereu el botó per activar el comandament a distància.
- La il·luminació intensa mitjançant llums fluorescents, la llum directa del sol o els senyals de dispositius d'infrarojos poden interferir amb els receptors remots del projector. Atenueu la il·luminació o allunyeu el projector de la llum del sol o de l'equip que provoca les interferències.
- Assegureu-vos que com a mínim un receptor remot del paràmetre **Receptor remot** del menú **Instal·lació** està disponible.

- Si l'opció **Receptor remot** està desactivada, premeu i manteniu el botó [Menu] del comandament a distància durant com a mínim 15 segons per restablir els valors predeterminats.
- Si heu assignat un número d'ID al projector per poder utilitzar múltiples projectors des del comandament a distància, potser haureu de revisar o canviar l'ID.
- Premeu el botó 0 (cero) del comandament a distància mentre manteniu el botó [ID]. Si seleccioneu 0 amb el comandament a distància, podreu controlar tots els projectors independentment de l'ID del projector.
- Si perdeu el comandament a distància, en podeu encarregar un altre a Epson.

» Enllaços relacionats

- "Funcionament del comandament a distància" [pàg.47](#)
- "Ajustos d'instal·lació del projector: el menú Instal·lació" [pàg.229](#)
- "Instal·lació de les piles al comandament a distància" [pàg.45](#)
- "Selecció del projector que voleu utilitzar" [pàg.151](#)

Atenció

Les opcions **Reinicialitzar tot** o **Reinicialitza els paràmetres de la xarxa** del menú del projector també restableixen totes les contrasenyes que s'han establert per al menú **Xarxa** i haureu de tornar a establir-les. Per evitar que usuaris no autoritzats puguin restablir les contrasenyes, establiu **Xarxa** en **Activat** al menú **Protecció dels menús**.

Solució quan apareix el missatge "La bateria per mantenir l'hora s'està esgotant"

Si apareix el missatge "La bateria per mantenir l'hora s'està esgotant.", poseu-vos en contacte amb Epson per demanar ajuda.

Solucions per als problemes de contrasenya

Si no podeu introduir o no recordeu una contrasenya, proveu una d'aquestes solucions:

- Si heu introduït una contrasenya incorrecta massa vegades i apareix un missatge amb un codi de sol·licitud, anoteu-lo i poseu-vos en contacte amb Epson per demanar ajuda. Per demanar ajuda per desbloquejar el projector haureu de proporcionar-los el codi de sol·licitud i una prova de compra del projector.
- Si perdeu el comandament a distància no podreu introduir la contrasenya. Encarregueu-ne un altre a Epson.

Llegiu les solucions d'aquestes seccions si teniu cap problema per utilitzar les funcions interactives (EB-770Fi/EB-760Wi).

» Enllaços relacionats

- "Solucions quan es visualitza el missatge "S'ha produït un error a l'Easy Interactive Function"" [pàg.294](#)
- "Solucions que podeu aplicar quan no van bé els llapis interactius" [pàg.294](#)
- "Solucions que podeu aplicar quan no és possible utilitzar un ordinador des de la pantalla projectada" [pàg.295](#)
- "Solucions que podeu aplicar quan la posició del llapis interactiu no és acurada" [pàg.295](#)
- "Solucions que podeu aplicar quan els llapis interactius són lents o difícils d'utilitzar" [pàg.295](#)
- "Solucions que podeu aplicar quan no va bé el funcionament interactiu tàctil" [pàg.296](#)
- "Solucions per als problemes de captura, impressió, emmagatzematge o escaneig" [pàg.296](#)
- "Solucions quan l'hora dels paràmetres de la pissarra no és correcta" [pàg.297](#)
- "Solucions que podeu aplicar quan el mode de pissarra no s'inicia" [pàg.297](#)

Solucions quan es visualitza el missatge "S'ha produït un error a l'Easy Interactive Function"

Si apareix el missatge "S'ha produït un error a l'Easy Interactive Function", poseu-vos en contacte amb Epson per demanar ajuda.

Solucions que podeu aplicar quan no van bé els llapis interactius

Si els llapis interactius no funcionen, proveu aquestes solucions:

- Comproveu que no tapeu la secció negra del costat de la punta del llapis.
- Proveu de canviar l'angle en què agafeu el llapis perquè la ma no bloquegi el senyal.

- Premeu el botó del lateral del llapis per veure quin és l'estat de la pila. Si l'indicador no s'encén, canvieu la pila.
- Comproveu que la punta del llapis està ben col·locada.
- Si la punta del llapis està gastada o s'ha fet malbé, potser haureu de substituir-la.
- Comproveu que no hi ha res que bloqueja el senyal entre el llapis i el receptor del llapis interactiu del projector.
- Comproveu que la coberta del cable està ben col·locada i que els cables no bloquegen el senyal.
- Atenuu la il·luminació i apagueu els fluorescents. Comproveu que la llum directa del sol (o altres fonts de llum forta) no incideix directament sobre la superfície de projecció o el receptor del llapis.
- Comproveu que el receptor del llapis interactiu del projector està net i no té pols.
- Comproveu que no hi ha interferències procedents de comandaments a distància infrarojos, ratolins o micròfons d'infrarojos.
- Calibreu el llapis interactiu la primera vegada que l'utilitzeu per tal que el projector pugui reconèixer la seva posició correctament. Consulteu la *Guia d'instal·lació* per obtenir més informació.
- Si utilitzeu múltiples projectors i llapis interactius a la mateixa habitació, les interferències poden provocar que el funcionament del llapis no sigui estable. Connecteu els projectors amb els cables d'àudio mini-jack estèreo de 3,5 mm que trobareu a les botigues especialitzades i establiu l'ajust **Sinc. de projectors en Amb cable**. Comproveu que els cables d'àudio estan etiquetats com a "sense resistència".
 - ☛ **Llapis/tàctil > Instal·lació de projectors > Sinc. de projectors**

Si no teniu cables d'àudio, establiu l'ajust d'**Intensitat d'infraroig** en **Fort** al menú **Llapis/tàctil** del projector.

 - ☛ **Llapis/tàctil > Instal·lació de projectors > Intensitat d'infraroig**
- Proveu a substituir la punta tova del llapis per la punta del llapis dura. És possible que això millori el funcionament del llapis, ja que alguns models del projector no són compatibles amb la punta tova del llapis.

» Enllaços relacionats

- "Substitució de la punta del llapis interactiu" [pàg.272](#)

- "Com fer servir els llapis interactius" [pàg.96](#)
- "Instal·lació de les piles als llapis" [pàg.46](#)
- "Obtenció de la darrera versió dels documents" [pàg.11](#)
- "Configuració del llapis del projector i del funcionament tàctil: menú Llapis/tàctil" [pàg.250](#)

Solucions que podeu aplicar quan no és possible utilitzar un ordinador des de la pantalla projectada

Si no podeu utilitzar un ordinador des de la pantalla projectada, proveu les solucions següents:

- Calibreu el llapis interactiu la primera vegada que l'utilitzeu per tal que el projector pugui reconèixer la seva posició correctament. Consulteu la *Guia d'instal·lació* per obtenir més informació.
- Comproveu que el cable USB està ben connectat. Desconnecteu el cable USB i torneu-lo a connectar.
- Comproveu que la **Interactivitat PC** està activada a la barra d'eines.
- Si feu servir l'Screen Mirroring per establir una connexió, haureu de configurar l'ordinador de la forma corresponent. Premeu la tecla de Windows i la tecla **K** del teclat simultàniament i, a continuació, seleccioneu **Permet l'entrada del llapis, la funcionalitat tàctil, el teclat i el ratolí des d'aquest dispositiu**.

► Enllaços relacionats

- "Substitució de la punta del llapis interactiu" [pàg.272](#)
- "Barra d'eines del mode d'anotació" [pàg.109](#)
- "Obtenció de la darrera versió dels documents" [pàg.11](#)
- "Connexió d'un ordinador per a vídeo i àudio USB" [pàg.34](#)
- "Connexió a un mini PC instal·lat en un suport per a la paret" [pàg.35](#)

Solucions que podeu aplicar quan la posició del llapis interactiu no és acurada

Si la posició del llapis no coincideix amb la del punter del ratolí, proveu les solucions següents:

- Calibreu el llapis interactiu la primera vegada que l'utilitzeu per tal que el projector pugui reconèixer la seva posició correctament. Si les posicions del cursor i del llapis no coincideixen després del calibratge, podeu calibrar el projector manualment. Consulteu la *Guia d'instal·lació* per obtenir més informació.
- Proveu d'ajustar l'àrea de funcionament del llapis.
 - **Llapis/tàctil > Interactivitat PC > Aj. man. àrea llapis**
- Si utilitzeu el botó [E-Zoom] + del comandament a distància per ampliar la imatge, la posició del llapis no és acurada. La posició hauria de ser correcta quan recupereu la mida original de la imatge.

► Enllaços relacionats

- "Obtenció de la darrera versió dels documents" [pàg.11](#)
- "Ajustament de l'àrea de funcionament del llapis" [pàg.120](#)

Solucions que podeu aplicar quan els llapis interactius són lents o difícils d'utilitzar

Si costa d'utilitzar els llapis o la resposta és lenta, proveu les solucions següents:

- Per a facilitar-ne el funcionament, manteniu el llapis en posició perpendicular a la superfície de projecció.
- Per millorar-ne el rendiment, connecteu l'ordinador al projector amb un cable VGA o HDMI per a la visualització i feu servir el cable USB per a les funcions interactives.
- Si utilitzeu l'USB Display amb el Windows, potser haureu de desactivar el Windows Aero al programa **Paràmetres d'Epson USB Display** de l'ordinador.

» Enllaços relacionats

- "Connexions del projector" [pàg.33](#)

Solucions que podeu aplicar quan no va bé el funcionament interactiu tàctil

Si el funcionament interactiu tàctil amb el dit no funciona, proveu les solucions següents:

- Comproveu que la Unitat Touch tàctil està ben instal·lada i que el cable d'alimentació està ben connectat. Consulteu la *Guia d'instal·lació* per obtenir més informació.
- Amb la funció **Desactiva mode tàctil** activada, les operacions tàctils es desactiven temporalment. Seleccioneu la funció **Activa mode tàctil** a la barra d'eines.
- Si l'indicador de la Unitat Touch tàctil no està encès, comproveu que l'**Alimentació** està **Activada** al menú **Llapis/tàctil** del projector.
 - ☛ **Llapis/tàctil > Unitat Touch > Alimentació**
- Ajusteu l'angle de la Unitat Touch tàctil. Consulteu la *Guia d'instal·lació* per obtenir més informació.
- Comproveu que no hi ha obstacles (com ara cables o el suport del llapis) entre el port de difusió làser de la Unitat Touch tàctil i la superfície de projecció. Si algun obstacle és difícil d'apartar, fixeu els deflectors d'infrarojos a la superfície de projecció. Consulteu la *Guia d'instal·lació* per obtenir més informació.
- Comproveu que no hi ha interferències procedents de comandaments a distància infrarojos, ratolins o micròfons d'infrarojos.
- Si la posició que toqueu no coincideix amb la posició del cursor a la pantalla, executeu la **Calibració tàctil** al menú **Llapis/tàctil** del projector.
 - ☛ **Llapis/tàctil > Unitat Touch > Calibració tàctil**
- Si les operacions tàctils no funcionen correctament fins i tot després del calibratge, reviseu l'ajust d'**Interval de calibratge** al menú **Llapis/tàctil** del projector.
 - ☛ **Llapis/tàctil > Unitat Touch > Interval de calibratge**

- Si les operacions tàctils es reconeixen erròniament com a operacions d'arrossegament, seleccioneu **Ample**.
- Si les operacions del ratolí no s'executen amb suavitat, seleccioneu **Estret**.
- Si hi ha persones davant o al voltant de la pantalla de projecció (dins d'un interval de 10 cm) o si hi ha algun obstacle que provoqui interferències, no es podran reconèixer correctament les operacions tàctils.
- Les funcions tàctils poden no funcionar correctament si teniu la roba o alguna part del cos a prop de la pantalla. Separeu-vos com a mínim 1 cm de la pantalla.

» Enllaços relacionats

- "Barra d'eines del mode de pissarra" [pàg.102](#)
- "Barra d'eines del mode d'anotació" [pàg.109](#)
- "Ús del dit per a funcionament interactiu tàctil" [pàg.98](#)
- "Obtenció de la darrera versió dels documents" [pàg.11](#)
- "Configuració del llapis del projector i del funcionament tàctil: menú Llapis/tàctil" [pàg.250](#)

Solucions per als problemes de captura, impressió, emmagatzematge o escaneig

Si teniu problemes per capturar i enganxar, imprimir, desar o escanejar, proveu les solucions següents:

- Si teniu 20 pàgines a la pantalla de pissarra, no podeu realitzar les operacions següents:
 - Capturar una pàgina
 - Enganxar un objecte o una imatge copiats
 - Obrir una pàgina nova
 - Escanejar una imatge
- Si teniu problemes per enganxar una imatge capturada, comproveu que la imatge no està protegida.
- Si apareix un marc negre al voltant d'una imatge enganxada, el motiu pot ser que la imatge s'ha mogut o s'ha canviat de mida.

- Si teniu problemes per imprimir o escanejar, comproveu que la impressora no s'ha quedat sense tinta, s'ha embussat o té cap altre estat d'error.
- Per escanejar o imprimir des de l'USB, comproveu que s'ha connectat un cable USB entre el port USB-A del projector i el port USB Type B de la impressora.
- Per imprimir o escanejar des de l'USB, proveu de connectar un cable USB diferent i assegureu-vos que els cables no fan més de 4,9 metres.
- Connecteu només una impressora o dispositiu multifunció alhora i comproveu que és un dispositiu compatible amb el projector.
- Comproveu els ajustos del menú **Interactiu** del projector.

» Enllaços relacionats

- "Ajustos interactius del projector: menú Interactiu" [pàg.252](#)
- "Com connectar una impressora" [pàg.40](#)

» Enllaços relacionats

- "Pantalla d'inici" [pàg.50](#)

Solucions quan l'hora dels paràmetres de la pissarra no és correcta

Si l'hora de la configuració de l'emmagatzematge intern no és correcta en el mode de pissarra, és possible que hàgiu d'actualitzar els ajustos de **Data i Hora** del menú **Administració** del projector.

» Enllaços relacionats

- "Ajustos d'administració del projector: el menú Administració" [pàg.237](#)

Solucions que podeu aplicar quan el mode de pissarra no s'inicia

Si el mode de pissarra no s'inicia, proveu les solucions següents:

- Activeu l'ajust de la **Funció de dibuix** al menú **Interactiu** del projector.
- El mode de pissarra no s'inicia quan s'utilitza el programari Easy Interactive Tools.

Si no podeu reproduir una llista de reproducció correctament, proveu una d'aquestes solucions (EB-775F/EB-770F):

- Comproveu que **Reprod. contingut** s'ha establert en **Activat**.
 - ☛ **Funcionament > Reprod. contingut**
 - Comproveu que la unitat de memòria USB conté una llista de reproducció.
 - Connecteu la unitat de memòria USB directament al projector. No utilitzeu un lector de múltiples targetes o un concentrador USB per ampliar un port USB.
 - Si la unitat de memòria USB té particions, potser no podreu reproduir llistes de reproducció. Suprimiu totes les particions abans de desar les llistes de reproducció a la unitat de memòria USB.
 - No compartiu una llista de reproducció entre projectors amb resolucions diferents. Els colors i els efectes de formes que s'afegeixen amb l'**Efecte superpos.** poden no reproduir-se correctament.
 - ☛ **Funcionament > Reprod. contingut > Efecte superpos.**
- » **Enllaços relacionats**
- "Configuració de les opcions del projector: el menú Funcionament" [pàg.233](#)
 - "Obtenció de la darrera versió dels documents" [pàg.11](#)

Llegiu les solucions d'aquestes seccions si teniu cap problema per utilitzar el projector en una xarxa.

» Enllaços relacionats

- "Solucions quan falla l'autenticació sense fil" [pàg.299](#)
- "Solucions per resoldre els problemes d'accés al projector a través de la xarxa" [pàg.299](#)
- "Solucions per resoldre els problemes de recepció de correus d'avís de la xarxa" [pàg.299](#)
- "Solucions quan la imatge queda estàtica durant la projecció de xarxa" [pàg.300](#)
- "Solucions quan no és possible connectar-se mitjançant l'Screen Mirroring" [pàg.300](#)
- "Solucions quan no és possible utilitzar dues fonts d'Screen Mirroring" [pàg.301](#)
- "Solucions quan la imatge o el so queden estàtics durant la connexió d'Screen Mirroring" [pàg.301](#)
- "Solucions quan no es poden rebre imatges compartides" [pàg.301](#)

Solucions quan falla l'autenticació sense fil

Si l'autenticació no funciona, proveu d'aplicar les solucions següents:

- Si la configuració sense fils és correcta però falla l'autenticació, potser haureu d'actualitzar els ajustos de **Data i Hora** del menú **Administració** del projector.
- Comproveu els ajustos de **Seguretat** al menú **Xarxa** del projector.
☛ **Xarxa > Config. Xarxa > LAN sense fils > Seguretat**
- Si la seguretat del punt d'accés és WPA3-EAP, canvieu el punt d'accés a WPA2/WPA3-EAP.

» Enllaços relacionats

- "Ajustos d'administració del projector: el menú Administració" [pàg.237](#)
- "Menú de xarxa: el menú LAN sense fils" [pàg.243](#)

Solucions per resoldre els problemes d'accés al projector a través de la xarxa

Si no podeu accedir al projector a través d'un navegador web, comproveu que feu servir l'ID i la contrasenya correctes.

- Introduïu **EPSONWEB** per a l'ID de l'usuari. (L'ID d'usuari no es pot canviar).
- Per a la contrasenya, introduïu la contrasenya establerta al menú **Xarxa** del projector. No hi ha cap contrasenya establerta per defecte.
- Per al mode d'infraestructura, comproveu que teniu accés a la xarxa del projector.
- Si el navegador web que utilitzeu està configurat per a connectar-lo a un servidor proxy, no podreu visualitzar la pantalla **Epson Web Control**. Configureu la connexió sense utilitzar un servidor proxy.
- Si establiu el **Mode d'espera** en **Com. activada** al menú **Funcionament** del projector, comproveu que el dispositiu de xarxa estigui activat. Enceneu el dispositiu de xarxa i, seguidament, enceneu el projector.



L'ID d'usuari i la contrasenya distingeixen entre majúscules i minúscules.

» Enllaços relacionats

- "Menú de xarxa: el menú Configuració de xarxa" [pàg.242](#)
- "Configuració de les opcions del projector: el menú Funcionament" [pàg.233](#)

Solucions per resoldre els problemes de recepció de correus d'avís de la xarxa

Si no rebeu cap missatge per avisar-vos en cas de problemes del projector a través de la xarxa, proveu les solucions següents:

- Comproveu que el projector està engegat i que està connectat a la xarxa correctament. (Si el projector es tanca a causa d'un error, és possible que el missatge de correu no arribi al destinatari.)

- Configureu correctament les opcions d'avís per correu electrònic del projector al menú **Notificació Mail** de la xarxa del projector o al programari de la xarxa.
- Establiu l'ajust **Mode d'espera** en **Com. activada** al menú **Funcionament** del projector perquè el programari de la xarxa pugui supervisar el projector en mode d'espera.
Canvieu la configuració del **Port** en funció de l'entorn de xarxa.

» Enllaços relacionats

- "Menú de xarxa: el menú Notificació Mail" [pàg.246](#)
- "Configuració de les opcions del projector: el menú Funcionament" [pàg.233](#)

Solucions quan la imatge queda estàtica durant la projecció de xarxa

Si la imatge projectada queda estàtica durant la projecció de xarxa, proveu aquestes solucions:

- Comproveu si hi ha cap obstacle entre el punt d'accés, l'ordinador, el dispositiu mòbil i el projector, i canvieu-ne la posició per millorar la comunicació.
- Comproveu que el punt d'accés, l'ordinador, el dispositiu mòbil i el projector no estan massa separats. Apropieu-los i torneu a provar de connectar-vos.
- Comproveu si hi ha cap interferència d'altres equips, com ara un dispositiu Bluetooth o un microones. Allunyeu el dispositiu que provoca les interferències o amplieu l'ample de banda sense fil.
- Reduïu el nombre de dispositius connectats si noteu que baixa la velocitat de connexió.

Solucions quan no és possible connectar-se mitjançant l'Screen Mirroring

Si no podeu connectar-vos al projector mitjançant l'Screen Mirroring, proveu les solucions següents:

- Comproveu la configuració del projector.
 - Establiu **Punt d'accés simple** en **Activat**.
☛ **Xarxa > Config. Xarxa > Punt d'accés simple**
 - Establiu **Screen Mirroring** en **Activat**.
☛ **Xarxa > Config. Xarxa > Projecció mitjançant una xarxa > Screen Mirroring**
 - Establiu **Screen Mirroring** en **Desactivat** i torneu a seleccionar **Activat**.
☛ **Xarxa > Config. Xarxa > Projecció mitjançant una xarxa > Screen Mirroring**
- Comproveu la configuració del dispositiu mòbil.
 - Comproveu que la configuració del dispositiu mòbil és correcta.
 - Si us torneu a connectar immediatament després de cancel·lar la connexió, potser es trigarà una mica en establir la connexió. Deixeu passar uns minuts i torneu a connectar-vos.
 - Reinicieu el dispositiu mòbil.
 - Si us connecteu mitjançant l'Screen Mirroring, el dispositiu mòbil pot enregistrar informació sobre la connexió al projector. Malgrat tot, potser no podreu tornar a connectar-vos al projector amb la informació enregistrada. Seleccioneu el projector de la llista de dispositius disponibles.

» Enllaços relacionats

- "Menú de xarxa: el menú Configuració de xarxa" [pàg.242](#)
- "Menú de xarxa: el ajustes de Projecció de xarxa" [pàg.248](#)

Solucions quan no és possible utilitzar dues fonts d'Screen Mirroring

Si no podeu utilitzar dues fonts d'Screen Mirroring simultàniament, proveu les solucions següents:

- Establiu l'ajust **Interrompre connexió** en **Desactivat**.

☛ **Xarxa > Config. Xarxa > Projecció mitjançant una xarxa > Screen Mirroring**

» Enllaços relacionats

- "Menú de xarxa: el ajustos de Projecció de xarxa" [pàg.248](#)

Solucions quan la imatge o el so queden estàtics durant la connexió d'Screen Mirroring

Si la imatge o el so visualitzats queden estàtics quan s'estableix una connexió mitjançant l'Screen Mirroring, proveu aquestes solucions:

- No tapeu l'antena Wi-Fi del dispositiu mòbil.
- Si utilitzeu una connexió d'Screen Mirroring i una connexió d'Internet alhora, la imatge es pot aturar o pot tenir soroll. Desconnecteu la connexió a Internet per ampliar l'ample de banda sense fil i millorar la velocitat de connexió del dispositiu mòbil.
- Assegureu-vos que el contingut de la visualització satisfà els requisits d'Screen Mirroring.
- Segons quina sigui la configuració del dispositiu mòbil, es pot perdre la connexió quan el dispositiu entra en mode d'estalvi energètic. Comproveu la configuració d'estalvi energètic del dispositiu mòbil.
- Actualitzeu la versió de firmware o del controlador sense fil del dispositiu mòbil.

Solucions quan no es poden rebre imatges compartides

Si no podeu rebre imatges compartides d'altres projectors, proveu les solucions següents:

- Connecteu el projector a la mateixa xarxa que el projector que comparteix les imatges.

- Comproveu que el projector no es troba en mode Reprod. contingut (EB-775F/EB-770F).

- Comproveu que l'ajust **Ús compartit de la pantalla** s'ha establert en **Activat**.

☛ **Xarxa > Config. Xarxa > Projecció mitjançant una xarxa > Ús compartit de la pantalla**

- Comproveu que no hi hagi cap altre dispositiu connectat al projector amb el programari Epson iProjection.

- Si els projectors que comparteixen la pantalla no tenen la mateixa versió de microprogramari, potser haureu d'actualitzar el microprogramari del projector per compartir la pantalla.

» Enllaços relacionats

- "Menú de xarxa: el ajustos de Projecció de xarxa" [pàg.248](#)

Si no podeu utilitzar els dispositius connectats amb les funcions de l'Enllaç HDMI, proveu aquestes solucions:

- Comproveu que el cable compleix l'estàndard HDMI CEC.
- Comproveu que el dispositiu connectat compleix l'estàndard HDMI CEC. Vegeu la documentació que s'inclou amb el dispositiu per obtenir més informació.
- Comproveu que tots els cables necessaris per a l'Enllaç HDMI estan connectats correctament.
- Comproveu que els dispositius connectats estan encesos i en mode d'espera. Vegeu la documentació que s'inclou amb el dispositiu per obtenir més informació.
- Si heu connectat un altaveu, configureu-lo per a la sortida PCM.
- Si connecteu un dispositiu nou o canvieu la connexió, torneu a establir la funció de CEC per al dispositiu connectat i reinicieu el dispositiu.
- No connecteu 4 o més jugadors multimèdia. Podeu connectar fins a 3 jugadors multimèdia compatibles amb l'estàndard HDMI CEC simultàniament.

» Enllaços relacionats

- "Ajustos per a l'ús de múltiples projectors: el menú Multiprojecció" [pàg.256](#)

Apèndix

A les seccions següents s'ofereixen les especificacions tècniques i avisos importants sobre el producte.

► Enllaços relacionats

- "Accessoris opcionals i peces de recanvi" [pàg.304](#)
- "Mida de la pantalla i distància de projecció" [pàg.306](#)
- "Resolucions de visualització compatibles per al monitor" [pàg.309](#)
- "Especificacions del projector" [pàg.310](#)
- "Dimensions externes" [pàg.313](#)
- "Requisits del sistema per a l'USB Display" [pàg.315](#)
- "Requisits del sistema per a l'Easy Interactive Driver" [pàg.316](#)
- "Funcions compatibles amb l'Epson Projector Content Manager" [pàg.317](#)
- "Llista de símbols i instruccions de seguretat" [pàg.318](#)
- "Informació de seguretat del làser" [pàg.320](#)
- "Glossari" [pàg.322](#)
- "Avisos" [pàg.324](#)

Existeixen els accessoris opcionals i les peces de recanvi següents. Adquiriu aquests productes en cas que sigui necessari.

La següent llista d'accessoris opcionals i peces de recanvi s'ha actualitzat amb data de gener de 2023.

Els detalls dels accessoris estan subjectes a canvis sense avís i la disponibilitat en pot variar depenent del país on s'adquireixin.

► Enllaços relacionats

- "Pantalles" [pàg.304](#)
- "Suports" [pàg.304](#)
- "Per a funció interactiva" [pàg.304](#)
- "Dispositius externs" [pàg.304](#)
- "Peces de recanvi" [pàg.305](#)
- "Per a connexió sense fil" [pàg.305](#)
- "Accessoris compatibles d'altres projectors" [pàg.305](#)

Pantalles

Pantalla portàtil de 50" ELPSC32

Una pantalla compacta que es pot transportar fàcilment. (relació d'aspecte 4:3)

Suports

Placa d'instal·lació ELPMB62

Utilitzeu-la quan vulgueu instal·lar el projector a una paret.

Suport de sostre ELPMB23

Utilitzeu-lo quan vulgueu instal·lar el projector al sostre.

Extensió de sostre (450 mm) ELFPF13

Extensió de sostre (700 mm) ELFPF14

Utilitzeu-lo quan vulgueu instal·lar el projector a un sostre alt.

Interactive Table Mount ELPMB29

Utilitzeu-lo quan vulgueu instal·lar el projector a sobre d'una taula.

Suport de paret per a la unitat Touch sensible al contacte amb el dit ELPMB63 (EB-770Fi/EB-760Wi)

Utilitzeu-lo per instal·lar la unitat Touch sensible al contacte amb el dit a una paret.



Cal un coneixement especial per penjar el projector del sostre. Poseu-vos en contacte amb Epson per obtenir ajuda.

Per a funció interactiva

Les funcions interactives només estan disponibles per a EB-770Fi/EB-760Wi.

Llapis interactiu ELPPN05A

Llapis interactiu ELPPN05B

Feu-la servir quan l'utilitzeu la pantalla d'un ordinador des de la superfície de projecció.

Puntes de llapis durs de recanvi ELPPS03

Puntes de llapis toves de recanvi ELPPS04

Puntes de llapis de substitució per al llapis interactiu.

Dispositius externs

Càmera de documents ELPDC21

Càmera de documents ELPDC13

Càmera de documents ELPDC07

Utilitzeu-la per visualitzar imatges com ara llibres o materials impresos.

Altaveu extern ELPSP02

Altaveu extern amb alimentació pròpia.

Caixa de connexions i control ELPCB03

Si el projector s'ha muntat a la paret o s'ha penjat del sostre, instal·leu el comandament a distància per controlar el projector a mà.

Unitat Touch sensible al contacte amb el dit ELPFT01 (EB-770Fi/EB-760Wi)

Instal·leu-la per executar operacions tàctils interactives amb els dits.

Peces de recanvi

Filtre d'aire ELPAF60

Utilitzeu-lo com a recanvi dels filtres d'aire usats.

Per a connexió sense fil

Mòdul LAN sense fil ELPAP11

Utilitzeu-lo per projectar imatges des d'un ordinador a través d'una connexió sense fil.

Sistema de presentació sense fil ELPWP10

Utilitzeu-lo quan us connecteu directament a ordinadors Windows/Mac i projecteu imatges sense fil. Inclou dos transmissors sense fil (ELPWT01) i un mòdul LAN sense fil (ELPAP11).

Transmissor sense fil ELPWT10

Transmissor sense fil addicional per a sistema de presentació sense fil.

Accessoris compatibles d'altres projectors

Els següents accessoris opcionals són compatibles.

Suports

Placa d'instal·lació ELPMB53

Placa d'instal·lació ELPMB46

Placa d'instal·lació ELPMB43

Placa d'instal·lació ELPMB28

Utilitzeu-la quan vulgueu instal·lar el projector a una paret.

Per a funció interactiva (EB-770Fi/EB-760Wi)

Llapis interactiu ELPPN04A/B

Llapis interactiu ELPPN03A/B

Feu-la servir quan l'utilitzeu la pantalla d'un ordinador des de la superfície de projecció.

Dispositius externs

Càmera de documents ELPDC20

Càmera de documents ELPDC12

Càmera de documents ELPDC11

Càmera de documents ELPDC06

Utilitzeu-la per projectar imatges com ara llibres, documents OHP o diapositives.

Caixa de connexions i control ELPCB02

Caixa de connexions i control ELPCB01

Si el projector s'ha muntat a la paret o s'ha penjat del sostre, instal·leu el comandament a distància per controlar el projector a mà.

Consulteu la taula per determinar la distància del projector a la pantalla segons la mida de la imatge projectada.

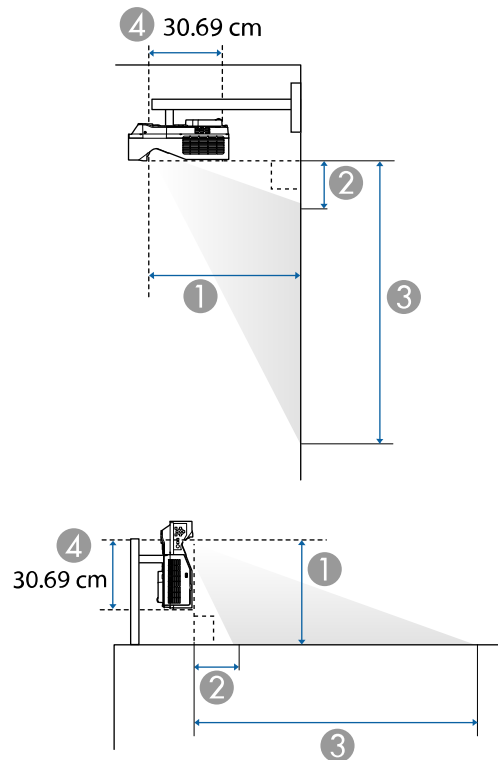

- ① Distància de projecció (cm)
- ② La distància entre el projector i la part superior de la pantalla (muntatge en una paret o sostre, o instal·lació en posició vertical) en centímetres
- ③ La distància entre el projector i la part inferior de la pantalla (muntatge en una paret o sostre, o instal·lació en posició vertical) en centímetres
- ④ Distància del centre de la lent fins a la part posterior del projector (cm)

EB-775F/EB-770Fi/EB-770F

Mida de pantalla 16:9		①	②	③
		Mínim (Ample)	Mínim (Ample)	Mínim (Ample)
60"	132.8 × 74.7	32.5	11.5	86.3
65"	143.9 × 80.9	35.6	13.0	94.0
70"	155.0 × 87.2	38.8	14.5	101.7
75"	166.0 × 93.4	42.0	16.0	109.4
80"	177.1 × 99.6	45.1	17.5	117.1
90"	199.2 × 112.1	51.4	20.5	132.5
100"	221.4 × 124.5	57.7	23.5	148.0
120"	265.7 × 149.4	70.3	29.4	178.8
150"	332.1 × 186.8	89.3	38.3	225.1

Mida de pantalla 4:3		①	②	③
		Mínim (Ample)	Mínim (Ample)	Mínim (Ample)
49"	99.6 × 74.7	32.5	11.5	86.2
55"	111.8 × 83.8	37.1	13.7	97.5
60"	121.9 × 91.4	41.0	15.5	107.0
65"	132.1 × 99.1	44.8	17.4	116.4
70"	142.2 × 106.7	48.7	19.2	125.9
75"	152.4 × 114.3	52.5	21.0	135.3
80"	162.6 × 121.9	56.4	22.8	144.7
100"	203.2 × 152.4	71.8	30.1	182.5
123"	249.9 × 187.5	89.6	38.5	225.9

Mida de pantalla 16:10		①	②	③
		Mínim (Ample)	Mínim (Ample)	Mínim (Ample)
55"	118.5 × 74.0	32.1	11.4	85.4

Mida de pantalla 16:10		①	②	③
		Mínim (Ample)	Mínim (Ample)	Mínim (Ample)
60"	129.2 × 80.8	35.6	13.0	93.8
65"	140.0 × 87.5	39.0	14.6	102.1
70"	150.8 × 94.2	42.4	16.2	110.4
80"	172.3 × 107.7	49.2	19.4	127.1
90"	193.9 × 121.2	56.0	22.6	143.8
100"	215.4 × 134.6	62.8	25.9	160.5
120"	258.5 × 161.5	76.5	32.3	193.8
139"	299.4 × 187.1	89.4	38.4	225.5

Mida de pantalla 16:6		①	②	③
		Mínim (Ample)	Mínim (Ample)	Mínim (Ample)
56"	133.2 × 49.9	32.6	24.1	74.0
60"	142.7 × 53.5	35.3	26.2	79.8
65"	154.6 × 58.0	38.7	29.0	86.9
70"	166.5 × 62.4	42.1	31.7	94.1
80"	190.3 × 71.3	48.9	37.1	108.5
90"	214.0 × 80.3	55.6	42.5	122.8
100"	237.8 × 89.2	62.4	48.0	137.1
120"	285.4 × 107.0	76.0	58.8	165.8

Mida de pantalla 21:9		①	②	③
		Mínim (Ample)	Mínim (Ample)	Mínim (Ample)
57"	133.1 × 57.0	32.6	20.5	77.5
60"	140.1 × 60.0	34.6	21.9	81.9
65"	151.8 × 65.0	37.9	24.2	89.3
70"	163.4 × 70.0	41.2	26.6	96.6

Mida de pantalla 21:9		①	②	③
		Mínim (Ample)	Mínim (Ample)	Mínim (Ample)
80"	186.8 × 80.0	47.9	31.3	111.3
90"	210.1 × 90.0	54.5	36.0	126.1
100"	233.5 × 100.1	61.2	40.7	140.8
120"	280.2 × 120.1	74.5	50.1	170.2
142"	331.5 × 142.1	89.1	60.5	202.5

EB-760Wi/EB-760W

Mida de pantalla 16:10		①	②	③
		Mínim (Ample)	Mínim (Ample)	Mínim (Ample)
60"	129.2 × 80.8	33.9	10.5	91.3
70"	150.8 × 94.2	40.5	13.3	107.6
75"	161.5 × 101.0	43.7	14.7	115.7
80"	172.3 × 107.7	47.0	16.1	123.8
90"	193.9 × 121.2	53.5	18.9	140.1
100"	215.4 × 134.6	60.1	21.7	156.4
120"	258.5 × 161.5	73.1	27.3	188.9
150"	323.1 × 201.9	92.7	35.8	237.7

Mida de pantalla 4:3		①	②	③
		Mínim (Ample)	Mínim (Ample)	Mínim (Ample)
53"	107.7 × 80.8	33.9	10.5	91.3
60"	121.9 × 91.4	39.1	12.7	104.2
65"	132.1 × 99.1	42.8	14.3	113.4
70"	142.2 × 106.7	46.5	15.9	122.6
80"	162.6 × 121.9	53.9	19.1	141.0
90"	182.9 × 137.2	61.3	22.3	159.4

Mida de pantalla 4:3		①	②	③
		Mínim (Ample)	Mínim (Ample)	Mínim (Ample)
100"	203.2 × 152.4	68.7	25.4	177.8
120"	243.8 × 182.9	83.5	31.8	214.7
132"	268.2 × 201.2	92.4	35.6	236.8

Mida de pantalla 16:9		①	②	③
		Mínim (Ample)	Mínim (Ample)	Mínim (Ample)
58"	128.4 × 72.2	33.7	14.4	86.6
60"	132.8 × 74.7	35.0	15.1	89.8
65"	143.9 × 80.9	38.4	16.9	97.9
70"	155.0 × 87.2	41.7	18.7	105.9
80"	177.1 × 99.6	48.4	22.3	121.9
90"	199.2 × 112.1	55.2	25.9	137.9
100"	221.4 × 124.5	61.9	29.4	154.0
120"	265.7 × 149.4	75.3	36.6	186.0
146"	323.2 × 181.8	92.8	45.9	227.7

Consulteu l'apartat *Specifications* per obtenir informació detallada sobre les freqüències d'actualització i les resolucions compatibles per a cada format de visualització de vídeo compatible.

Nom del producte	EB-775F/EB-770Fi/EB-770F/EB-760Wi/EB-760W
Dimensions	356 (ampl.) × 133 (alç.) × 395 (prof.) mm (sense incloure la secció elevada)
Mida del panell LCD	EB-775F/EB-770Fi/EB-770F: 0,62" EB-760Wi/EB-760W: 0,59"
Mètode de visualització	Matriu activa de TFT de polisilici
Resolució	EB-775F/EB-770Fi/EB-770F: 2.073.600 punts Full HD (1.920 (ample) × 1.080 (alt) punts) × 3 EB-760Wi/EB-760W: 1.024.000 punts WXGA (1.280 (ample) × 800 (alt) punts) × 3
Ajust d'enfocament	Manual
Ajust del zoom	De 1,0 a 1,35 (zoom digital)
Font de llum	Díode làser
Potència de sortida de la font de llum	Fins a 97 W
Longitud d'ona	De 449 a 461 nm
Vida útil del llum *	Mode llum Normal o Silenci: fins a unes 20.000 hores Mode llum Ampliada: fins a unes 30.000 hores
Sortida màx. d'àudio	16 W
Altaveu	1
Font d'alimentació	100-240 V CA±10 % 50/60 Hz 2,8 - 1,3 A
Consum d'energia en funcionament (entre 100 V i 120 V)	Mode llum: Normal, Personalitzat: 277 W Mode llum: Silenci, Ampliada: 208 W
Consum d'energia en funcionament (entre 220 V i 240 V)	Mode llum: Normal, Personalitzat: 263 W Mode llum: Silenci, Ampliada: 199 W

Consum d'energia en espera	Comunicació activada: 2,0 W Comunicació desactivada: 0,5 W
Altitud de funcionament	Altitud de 0 a 3.048 m
Temperatura de funcionament (per a la instal·lació d'un únic projector) **	Alçada de 0 a 2.286 m: de 0 a +40°C (humitat entre el 20 i el 80 %, sense condensació) Alçada de 2.287 a 3.048 m: de 0 a +35°C (humitat entre el 20 i el 80 %, sense condensació)
Temperatura de funcionament (per a la instal·lació de múltiples projectors) **	Alçada de 0 a 2.286 m: de 0 a +35°C (humitat entre el 20 i el 80 %, sense condensació) Alçada de 2.287 a 3.048 m: de 0 a +30°C (humitat entre el 20 i el 80 %, sense condensació)
Temperatura d'emmagatzematge	De -10 a +60°C (humitat entre el 10 y el 90%, sense condensació)
Massa	EB-775F/EB-770F/EB-760W: Aprox. 5,9 kg EB-770Fi/EB-760Wi: Aprox. 6,0 kg

* Temps aproximat fins que la lluentor del llum es redueix a la meitat del valor original. (S'assumeix que el projector s'utilitza en un ambient amb menys del 0,04 al 0,2 mg/m³ de partícules en suspensió. El temps estimat varia en funció de l'ús del projector i de les condicions de funcionament.

** La lluentor de la font de llum baixa automàticament quan la temperatura ambient puja excessivament. (Aproximadament 35°C a una altitud de 0 a 2.286 m i aproximadament 30°C a una altitud de 2.287 a 3.048 m; no obstant, aquestes dades poden variar en funció de l'entorn).

L'etiqueta de classificació es troba a la part inferior del projector.

Angle d'inclinació amb l'ús de les funcions interactives (EB-770Fi/EB-760Wi)

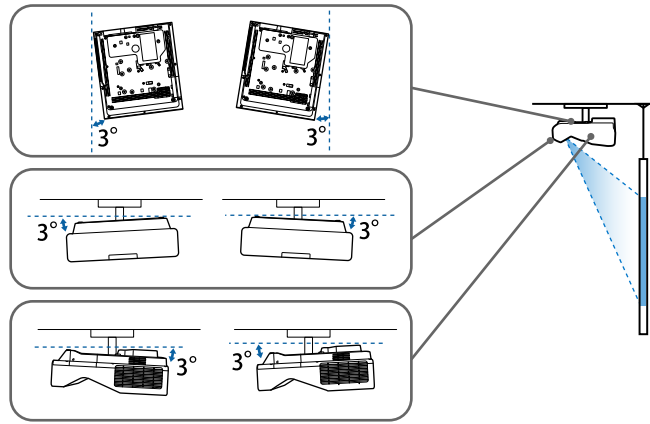

Independentment de la ubicació del projector, si utilitzeu el projector amb una inclinació de més de 3°, es pot fer malbé i provocar un accident.

Angle d'inclinació quan no s'utilitzen les funcions interactives

Si no teniu previst utilitzar les funcions interactives o si el projector no té funcions interactives, podeu instal·lar el projector en angles diferents. No hi ha cap límit vertical ni horitzontal pel que fa a la instal·lació del projector.

► Enllaços relacionats

- "Especificacions dels connectors" [pàg.311](#)

Especificacions dels connectors

EB-775F

Port Computer1	1	D-Sub mini de 15 contactes (femella)
Port Computer2/Monitor Out	1	D-Sub mini de 15 contactes (femella)

Port Video	1	Connector RCA
Port HDMI	3	HDMI (només PCM és compatible amb l'àudio)
Ports d'Audio	3	Connector mini estèreo
Port Audio Out	1	Connector mini estèreo
Port RS-232C	1	D-Sub mini de 9 contactes (mascle)
Port USB-A	2	Connector USB (Tipus A)
Port USB-B	1	Connector USB (Tipus B)
Port LAN	1	RJ-45

EB-770Fi/EB-760Wi

Port Computer1	1	D-Sub mini de 15 contactes (femella)
Port Computer2/Monitor Out	1	D-Sub mini de 15 contactes (femella)
Port Video	1	Connector RCA
Port HDMI	3	HDMI (només PCM és compatible amb l'àudio)
Ports d'Audio	3	Connector mini estèreo
Port Audio Out	1	Connector mini estèreo
Port Mic	1	Connector mini estèreo
Port RS-232C	1	D-Sub mini de 9 contactes (mascle)
Ports SYNC	2	Connector mini estèreo
Port TCH	1	Mini DIN 8 pins
Port USB-A	2	Connector USB (Tipus A)
Port USB-B	2	Connector USB (Tipus B)
Port LAN	1	RJ-45

EB-770F/EB-760W

Port Computer1	1	D-Sub mini de 15 contactes (femella)
----------------	---	--------------------------------------

Port Computer2/Monitor Out	1	D-Sub mini de 15 contactes (femella)
Port Video	1	Connector RCA
Port HDMI	3	HDMI (només PCM és compatible amb l'àudio)
Ports d'Audio	3	Connector mini estèreo
Port Audio Out	1	Connector mini estèreo
Port Mic	1	Connector mini estèreo
Port RS-232C	1	D-Sub mini de 9 contactes (mascle)
Port USB-A	2	Connector USB (Tipus A)
Port USB-B	1	Connector USB (Tipus B)
Port LAN	1	RJ-45



- No no es garanteix que els ports USB funcionin amb tots els dispositius compatibles amb USB.
- El port USB-B no és compatible amb USB 1.1.

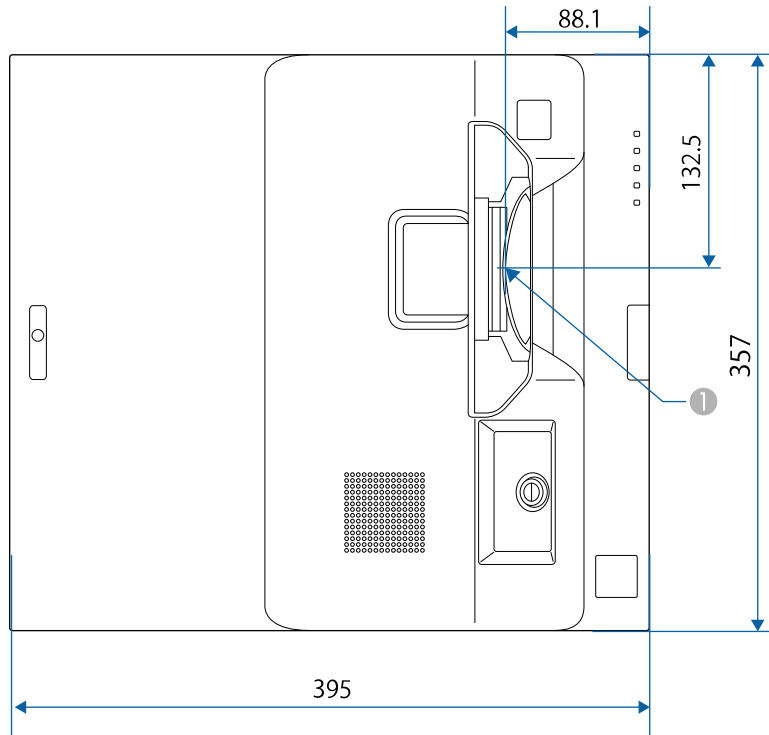

1 Centre de la lent de projecció

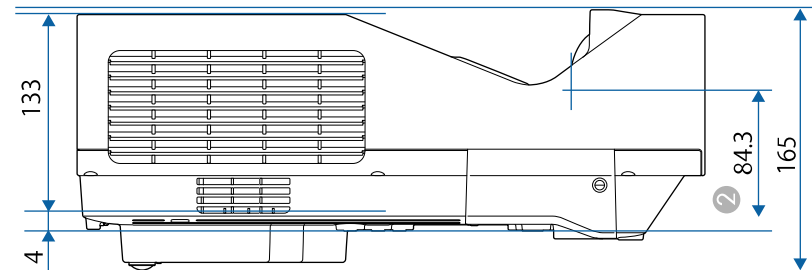
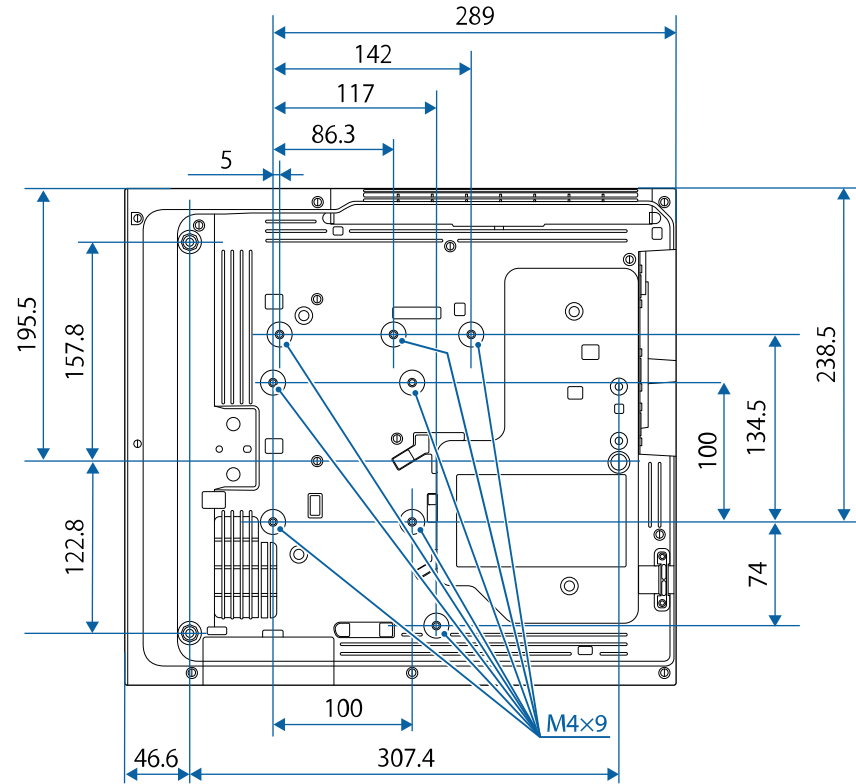

- ② Distància des del centre de la lent de projecció fins als punts de fixació del suport per a sostre

Les unitats d'aquestes il·lustracions són els mm.

Per fer servir el programari Epson USB Display del projecteur, l'ordinador ha de satisfer els requisits del sistema següents.

Requisit	Windows	Mac
Sistema operatiu	<p>Windows 8.1</p> <ul style="list-style-type: none"> • Windows 8.1 (32 i 64 bits) • Windows 8.1 Pro (32 i 64 bits) • Windows 8.1 Enterprise (32 i 64 bits) <p>Windows 10</p> <ul style="list-style-type: none"> • Windows 10 Home (32 i 64 bits) • Windows 10 Pro (32 i 64 bits) • Windows 10 Enterprise (32 i 64 bits) <p>Windows 11</p> <ul style="list-style-type: none"> • Windows 11 Home (64 bits) • Windows 11 Pro (64 bits) • Windows 11 Enterprise (64 bits) • Windows 11 Education (64 bits) 	<p>macOS</p> <ul style="list-style-type: none"> • 10.13.x (64 bits) • 10.14.x (64 bits) • 10.15.x (64 bits) • 11.0.x (64 bits) • 12.0.x (64 bits)
CPU	Intel Core2Duo o més ràpid (Es recomana Intel Core i3 o més ràpid)	Intel Core2Duo o més ràpid (Es recomana Intel Core i5 o més ràpid)
Memòria	2 GB o més (es recomana mín. 4 GB)	
Espai al disc dur	20 MB o més	
Pantalla	Resolució entre 640 × 480 i 1920 × 1200 Color de 16 bits o superior	

Per utilitzar el mode interactiu en un Mac, haureu d'instal·lar l'Easy Interactive Driver al vostre Mac. Comproveu que el Mac compleix els requisits del sistema de programari següents.



Només cal instal·lar aquest programari per a EB-770Fi/EB-760Wi.







Requisit	Mac
Sistema operatiu	macOS <ul style="list-style-type: none">• 10.12.x (64 bits)• 10.13.x (64 bits)• 10.14.x (64 bits)• 10.15.x (64 bits)• 11.0.x (64 bits)
CPU	Core2 Duo 1,2 GHz o més ràpid (es recomana Core i5 o més ràpid)
Memòria	2 GB o més Recomanat: 4 GB o més
Espai de disc dur	100 MB o més
Pantalla	Resolucions no inferiors a XGA (1024 × 768) i no superiors a WUXGA (1920 × 1200) Color de 16 bits o superior

El projector admet les següents funcions i opcions del programari Epson Projector Content Manager.

Funcions/opcions		EB-775F/EB-770F
Reproducció simultània		-
Deseu la llista reproducció al projector a través de la xarxa		✓
Ajustos > Format de vídeo	Selecció automàtica	✓
	Format AVI	✓
	Format MP4	✓

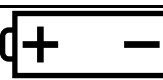
La taula següent mostra el significat dels símbols de seguretat que trobareu a l'equip.

Nú m.	Símbol	Estàndards aprovats	Descripció
1		IEC60417 No. 5007	"ON" (alimentació) Indica connexió a la xarxa elèctrica.
2		IEC60417 No. 5008	"OFF" (alimentació) Indica desconexió de la xarxa elèctrica.
3		IEC60417 No. 5009	Pausa Identifica l'interruptor o la posició de l'interruptor que permet que una part de l'equip estigui activa perquè l'equip es trobi en l'estat d'espera.
4		ISO7000 Nº. 0434B, IEC3864-B3.1	Precaució Indica una precaució general en utilitzar el producte.
5		IEC60417 No. 5041	Precaució, superfície calenta Indica que l'element pot estar calent i que cal anar amb compte.
6		IEC60417 No. 6042 ISO3864-B3.6	Precaució, risc de descàrrega elèctrica Identifica els equips amb risc de descàrrega elèctrica.
7		IEC60417 No. 5957	Només per a ús a l'interior Identifica els equips elèctrics dissenyats principalment per a espais interiors.
8		IEC60417 No. 5926	Polaritat del connector de corrent contínua Identifica els pols positiu i negatiu d'un equip al qual es pot connectar una font d'alimentació CC.

Nú m.	Símbol	Estàndards aprovats	Descripció
9		—	Igual que Nº. 8.
10		IEC60417 Nº. 5001B	Bateria, general Equip alimentat per bateria. Identifica un dispositiu, per exemple la tapa del compartiment de les piles, o els terminals del connector.
11		IEC60417 No. 5002	Posició de cel·la Identifica el propi portabateries i la posició de les cel·les al seu interior.
12		—	Igual que Nº. 11.
13		IEC60417 No. 5019	Connexió a terra de protecció Identifica un terminal que ha de connectar-se a un conductor extern per evitar descàrregues elèctriques en cas d'avaria o el terminal d'un elèctrode de massa.
14		IEC60417 No. 5017	Terra Identifica un terminal de terra que no exigeix explícitament el símbol nº. 13.
15		IEC60417 No. 5032	Corrent altern Indica a la placa de característiques que l'equip només es apte per a corrent altern; permet identificar terminals rellevants.
16		IEC60417 No. 5031	Corrent continu Indica a la placa de característiques que l'equip només es apte per a corrent continu; permet identificar terminals rellevants.

Nú m.	Símbol	Estàndards aprovats	Descripció
17		IEC60417 No. 5172	Equip de Classe II Identifica els equips que compleixen els requisits de seguretats especificats per als equips de la Classe II segons l'IEC 61140.
18		ISO 3864	Prohibició general Identifica accions o operacions que estan prohibides.
19		ISO 3864	Prohibició de contacte Indica que es poden produir lesions si es toca una part específica de l'equip.
20		—	No mireu mai directament la lent quan el projector està encès.
21		—	Indica que no es pot posar res sobre el projector.
22		ISO3864 IEC60825-1	Precaució, radiació làser Indica que l'equip emet radiacions làser.
23		ISO 3864	Prohibició de desmuntar Indica que desmuntar l'equip pot provocar lesions, p. ex. descàrrega elèctrica.
24		IEC60417 No. 5266	Pausa, pausa parcial Per indicar aquella part de l'equip que ja està en l'estat de llest.
25		ISO3864 IEC60417 No. 5057	Precaució, peces movibles Per indicar que heu de mantenir-vos allunyats de les peces que es poden moure d'acord amb els estàndards de protecció.

Nú m.	Símbol	Estàndards aprovats	Descripció
26		IEC60417 No. 6056	Atenció (pales del ventilador en moviment) Com a mesura de seguretat, allunyeu-vos de les pales del ventilador en moviment.
27		IEC60417 No. 6043	Atenció (cantonades punxegudes) Es fa servir per indicar cantonades punxegudes que val més no tocar.
28		—	Indica que està prohibit mirar l'objectiu directament durant la projecció.
29		ISO7010 Núm. W027 ISO 3864	Avis, radiació òptica (com ara raig UV, radiació visible, infraroigs, etc.) Aneu amb compte amb les radiacions òptiques per evitar lesions oculars i lesions a la pell.
30		IEC60417 No. 5109	No l'utilitzeu en zones residencials. Per identificar els equips elèctrics no apropiats per a zones residencials.

Aquest projector és un producte làser de Classe 1 que compleix la directriu internacional IEC/EN60825-1:2014 per a làsers.

Quan feu servir el projector, seguïu aquestes instruccions de seguretat.

⚠️ Avís

- No obriu la caixa del projector. El projector conté un làser d'alta potència.
- Aquest producte emet radiacions òptiques perilloses. No mireu a l'interior de la font de llum amb el producte en funcionament. Pot ocasionar lesions oculars.

⚠️ Precaució

No desmunteu el projector per llençar-lo. Recicleu-la segons la legislació i la normativa local o nacional.



El projector utilitza un làser com a font de llum. El làser té les característiques següents.

- En funció de l'entorn, pot baixar la lluentor de la font de llum. La lluentor baixa molt quan la temperatura és massa alta.
- La lluentor de la font de llum baixa gradualment a mesura que s'utilitza. Podeu modificar la relació entre el temps d'ús i la reducció de la lluentor a Config. Luminositat.

» Enllaços relacionats

- "Etiquetes d'avertència de làser" [pàg.320](#)

Etiquetes d'avertència de làser

Al projector s'hi han enganxat etiquetes d'avís de làser.

Dins



A dalt

Com faríeu amb qualsevol altra font brillant, no mireu directament el feix de llum, RG2 IEC/EN 62471-5:2015.

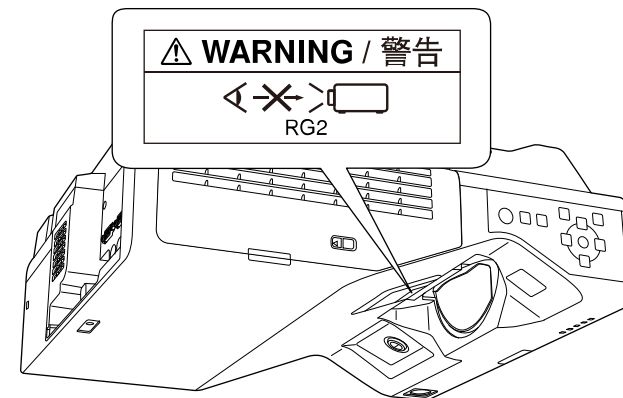

- No mireu mai directament l'objectiu del projector si el làser està encès. Aquesta acció pot causar lesions oculars i és especialment perillós per als infants i els animals de companyia.
- Quan enceneu el projector a distància mitjançant el comandament a distància, comproveu que ningú mira la lent.
- No permeteu que els nens utilitzin el projector. Els nens han d'anar acompanyats d'un adult.
- No mireu la lent directament durant la projecció. A més, no mireu mai la lent amb dispositius òptics com ara una lupa o un telescopi. Aquesta acció podria provocar ceguesa.

Compleix els estàndards de rendiment de l'FDA per a productes làser, a excepció del Grup de risc 2 LIP tal com es defineix a IEC 62471-5: Ed. 1.0. Per obtenir més informació, consulteu l'Avís de làser núm. 57 del 8 de maig de 2019.

A baix

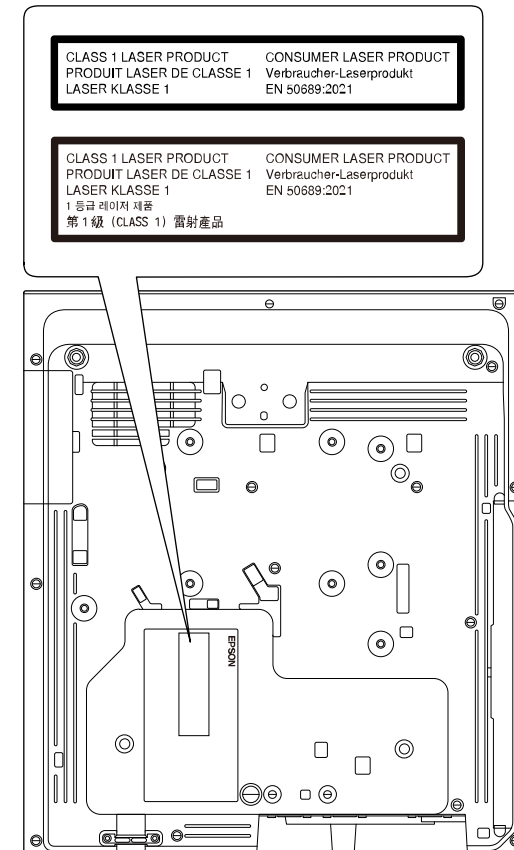

Aquest projector és un producte làser de consumidor de Classe 1 que compleix la directriu EN50689:2021.

L'etiqueta que porta el projector varia en funció del país i la regió.

Aquesta secció explica breument els termes difícils que no s'expliquen en el text d'aquesta guia. Per a més detalls, consulteu altres publicacions disponibles al mercat.

AMX Device Discovery	AMX Device Discovery és una tecnologia desenvolupada per AMX per tal de simplificar els sistemes de control AMX i facilitar el funcionament de l'equip de destí. Epson ha aplicat aquesta tecnologia de protocol i ofereix un ajust per activar la funció de protocol (ON). Consulteu el lloc Web d'AMX per a més detalls. URL http://www.amx.com/
Relació d'aspecte	Relació entre la longitud i l'alçada d'una imatge. Les pantalles amb una relació horitzontal vertical de 16:9, com ara pantalles HDTV, reben el nom de pantalles panoràmiques. Les pantalles SDTV i d'ordinadors normal tenen una relació d'aspecte de 4:3.
Vídeo compost	Un mètode que combina el senyal de vídeo en un component de luminància i un component de color per transmissió a través d'un únic cable.
Contrast	La lluentor relativa de les àrees clares i fosques d'una imatge es pot augmentar o disminuir per fer ressaltar més el text i els gràfics o per suavitzar-los. L'ajustament d'aquesta propietat de la imatge s'anomena ajust de contrast.
DHCP	Acrònim de Dynamic Host Configuration Protocol, aquest protocol assigna automàticament una adreça IP als equips connectats a una xarxa.
Full HD	Una mida de pantalla estàndard amb un resolució de 1.920 (horitzontal) × 1.080 (vertical) punts.
DICOM	Acrònim de Digital Imaging and Communications in Medicine. Estàndard internacional que defineix els nivells de qualitat d'imatge i un protocol de comunicacions per a les imatges mèdiques.
Direcció passarel·la	Es tracta d'un servidor (encaminador) que serveix per comunicar-se a través d'una xarxa (subxarxa) dividida segons la màscara de subxarxa.

HDCP	HDCP és l'acrònim de High-bandwidth Digital Content Protection. Serveix per a evitar les còpies il·legals i protegir els drets d'autor tot xifrant els senyals digitals que es transmeten a través de ports DVI i HDMI. Com el port HDMI d'aquest projector admet HDCP, pot projectar imatges digitals protegides amb tecnologia HDCP. No obstant, pot ser que el projector no pugui projectar imatges protegides amb versions actualitzades o revisades del xifratge HDCP.
HDMI	Acrònim de High Definition Multimedia Interface. HDMI és un estàndard per a equips informàtics i electrònica de consum digital. És l'estàndard que es fa servir per a la transmissió digital d'imatges HD i senyals d'àudio de canal múltiple. El senyal digital no es comprimeix i es transfereix a la velocitat més alta possible. També ofereix una funció d'criptació per al senyal digital.
HDTV	Abreviació de "High-Definition Television" (televisió d'alta definició), que es refereix a sistemes d'alta definició que compleixin aquestes condicions: <ul style="list-style-type: none"> • La resolució vertical és de 720p o 1080i o superior (p = Progressiu, i = Entrellaçat) • La relació d'aspecte de la pantalla és 16:9
Mode d'infraestructura	Mètode per a la connexió de LAN sense fils en què els dispositius es comuniquen mitjançant punts d'accés.
Entrellaçat	Transmet la informació necessària per crear una pantalla, enviant una línia sí i una altra no, des de la part superior de la imatge fins a la part inferior. Les imatges poden parpellejar perquè es mostra un fotograma en una línia sí i una altra, no.
Adreça IP	Un número que serveix per identificar un ordinador connectat a una xarxa.
Progressiu	Projecta informació per crear una pantalla d'una en una, mostrant la imatge d'un fotograma. Encara que el número de línies escanejades és la mateixa, la quantitat de parpelleig de la imatge baixa perquè el volum d'informació s'ha doblat, en comparació amb el sistema d'entrellaçat.

Veloc. Refresc	L'element d'emissió de llum d'una pantalla manté la mateixa lluminositat i color durant un període de temps molt breu. Per aquest motiu, cal escanejar la imatge moltes vegades per segon per tal de refrescar l'element d'emissió de llum. El nombre d'operacions de refrescament per segon s'anomena "velocitat de refrescament" i s'expressa en hertzs (Hz).
SDTV	Acrònim de Standard Definition Television, que es refereix als sistemes de televisió estàndard que no compleixen les condicions de la HDTV televisió d'alta definició.
SNMP	Abreviació de "Simple Network Management Protocol" (protocol simple de gestió de xarxes), que és el protocol per monitorar i controlar dispositius com ara encaminadors i ordinadors connectats a una xarxa TCP/IP.
sRGB	Estàndard internacional per a intervals de color elaborat amb la finalitat que els colors reproduïts per un equip de vídeo puguin ser gestionats fàcilment pels sistemes operatius (SO) dels ordinadors i Internet. Si la font connectada té un mode sRGB, seleccioneu sRGB per al projector i la font de senyal connectada.
SSID	SSID són dades d'identificació per connectar-se a un altre dispositiu d'una LAN sense fil. La comunicació sense fil és possible entre dispositius amb el mateix SSID.
Màscara subxarxa	Es tracta d'un valor numèric que defineix el número de bits utilitzat per a l'adreça de xarxa d'una xarxa dividida (subxarxa) des de l'adreça IP.
SVGA	Una mida de pantalla estàndard amb un resolució de 800 (horitzontal) x 600 (vertical) punts.
SXGA	Una mida de pantalla estàndard amb un resolució de 1.280 (horitzontal) x 1.024 (vertical) punts.

Sync.	Els senyals enviats des d'ordinadors tenen una freqüència específica. Si la freqüència del projector no coincideix amb aquesta freqüència, les imatges resultants no seran de bona qualitat. El procés de fer coincidir les fases d'aquests senyals (la posició relativa de les crestes i les valls del senyal) s'anomena "sincronització". Si els senyals no se sincronitzen, poden sorgir problemes com ara imatges borroses i parpellejants o interferències horitzontals.
Tracking	Els senyals enviats des d'ordinadors tenen una freqüència específica. Si la freqüència del projector no coincideix amb aquesta freqüència, les imatges resultants no seran de bona qualitat. El procés de fer coincidir la freqüència d'aquests senyals (el nombre de crestes del senyal) s'anomena seguiment (Tracking). Si el seguiment (Tracking) no es realitza correctament, apareixen franges verticals amples al senyal.
Interr. IP Adreça	Aquesta és l'adreça IP de l'ordinador de destí per a la notificació d'errors mitjançant SNMP.
VGA	Una mida de pantalla estàndard amb un resolució de 640 (horitzontal) x 480 (vertical) punts.
XGA	Una mida de pantalla estàndard amb un resolució de 1.024 (horitzontal) x 768 (vertical) punts.
WXGA	Una mida de pantalla estàndard amb un resolució de 1.280 (horitzontal) x 800 (vertical) punts.
WUXGA	Una mida de pantalla estàndard amb un resolució de 1.920 (horitzontal) x 1.200 (vertical) punts.

A les seccions següents trobareu avisos importants sobre el projector.

► **Enllaços relacionats**

- "Indication of the manufacturer and the importer in accordance with requirements of EU directive" [pàg.324](#)
- "Indication of the manufacturer and the importer in accordance with requirements of United Kingdom directive" [pàg.324](#)
- "Restriccions d'ús" [pàg.324](#)
- "Referències al sistema operatiu" [pàg.324](#)
- "Marques registrades" [pàg.325](#)
- "Avis de copyright" [pàg.325](#)
- "Atribució dels drets d'autor" [pàg.326](#)

Indication of the manufacturer and the importer in accordance with requirements of EU directive

Manufacturer: SEIKO EPSON CORPORATION
 Address: 3-5, Owa 3-chome, Suwa-shi, Nagano-ken 392-8502 Japan
 Telephone: 81-266-52-3131
<http://www.epson.com/>

Importer: EPSON EUROPE B.V.
 Address: Atlas Arena, Asia Building, Hoogoorddreef 5,1101 BA Amsterdam
 Zuidooost
 The Netherlands
 Telephone: 31-20-314-5000
<http://www.epson.eu/>

Indication of the manufacturer and the importer in accordance with requirements of United Kingdom directive

Manufacturer: SEIKO EPSON CORPORATION
 Address: 3-5, Owa 3-chome, Suwa-shi, Nagano-ken 392-8502 Japan
 Telephone: 81-266-52-3131
<http://www.epson.com/>

Importer: Epson (UK) Ltd.
 Address: Westside, London Road, Hemel Hempstead, Hertfordshire, HP3 9TD,
 United Kingdom
<http://www.epson.co.uk>

Restriccions d'ús

Si aquest producte s'utilitza per aplicacions que requereixin un alt nivell de fiabilitat o seguretat, com per exemple a dispositius de transport relacionats amb l'aviació, el ferrocarril, el transport marítim, l'automoció, etc., dispositius de prevenció de catàstrofes, dispositius de seguretat, etc. o dispositius de precisió, etc., el producte només es podrà fer servir si tots els aspectes de seguretat i redundàncies necessaris s'han integrat al disseny amb fi de conservar la seguretat i total fiabilitat del sistema. Donat que aquest producte no s'ha dissenyat per a ser utilitzat amb aplicacions que requereixin dispositius extremadament fiables o segurs, com per exemple equips aeroespacials, equips clau per a la comunicació, equips de control d'energia nuclear o equips d'atenció mèdica directa, etc. sotmeteu el producte a una avaluació completa i jutgeu per vosaltres mateixos si és apte per a l'ús que en voleu fer.

Referències al sistema operatiu

- Sistema operatiu Microsoft® Windows® 8.1

- Sistema operatiu Microsoft® Windows® 10
- Sistema operatiu Microsoft® Windows® 11
- Sistema operatiu Microsoft® Windows Server® 2012
- Sistema operatiu Microsoft® Windows Server® 2016

A la guia, els sistemes operatius anteriors s'anomenen "Windows 8.1", "Windows 10" i "Windows 11". A més, el terme col·lectiu "Windows" es pot fer servir per referir-se a tots aquests sistemes operatius.

- macOS 10.12.x
- macOS 10.13.x
- macOS 10.14.x
- macOS 10.15.x
- macOS 11.0.x
- macOS 12.0.x

A la guia, aquests sistemes operatius s'anomenen "macOS 10.12.x", "macOS 10.13.x", "macOS 10.14.x", "macOS 10.15.x", "macOS 11.0.x" i "macOS 12.0.x". A més, el terme col·lectiu "Mac" es pot fer servir per referir-se a tots aquests sistemes operatius.

Marques registrades

EPSON és una marca registrada, EXCEED YOUR VISION i els seus logotips són marques registrades o marques comercials de Seiko Epson Corporation.

Mac i macOS són marques comercials d'Apple Inc.

Microsoft, Windows i Windows Server de Windows són marques comercials o marques registrades de Microsoft Corporation als Estats Units i/o altres països.

Wi-Fi®, WPA2™, WPA3™ i Miracast® són marques comercials de Wi-Fi Alliance®.

App Store és una marca de servei d'Apple Inc.

Chrome, Chromebook i Google Play són marques registrades de Google LLC.

HDMI, el logotip d'HDMI i High-Definition Multimedia Interface són marques o marques registrades de HDMI Licensing Administrator, Inc.



"QR Code" és una marca registrada de DENSO WAVE INCORPORATED.

La marca PJLink és una marca en curs de registrament o registrada al Japó, els Estats Units d'Amèrica i d'altres països i àrees.

Foxit PDF SDK Copyright ©2011, Foxit Software Company
www.foxitsoftware.com, All rights reserved.

Crestron®, Crestron Connected®, Crestron Fusion®, Crestron RoomView® i Crestron XiO Cloud® són marques comercials registrades de Crestron Electronics, Inc.

Art-Net™ Designed by and Copyright Artistic Licence Holdings Ltd.

Ubuntu i Canonical són marques registrades de Canonical Ltd.

Intel® és una marca comercial registrada d'Intel Corporation als Estats Units i altres països.

Enloop® és una marca comercial registrada del grup Panasonic.

Els altres noms de productes utilitzats a la present publicació s'inclouen només amb finalitats d'identificació i poden ser marques comercials dels propietaris respectius. Epson declina qualsevol dret sobre aquestes marques.

Avís de copyright

Tots els drets reservats. No es permet reproduir, emmagatzemar en un sistema de recuperació ni transmetre de cap forma ni per cap mitjà, ja sigui per procediments electrònics, mecànics, fotocòpia, enregistrament o d'altres, cap part d'aquesta publicació sense el consentiment per escrit de Seiko Epson Corporation. No s'acceptaran responsabilitats de patent en relació amb l'ús de la informació continguda. Tampoc no s'acceptaran responsabilitats per perjudicis resultants de l'ús de la informació continguda.

Ni Seiko Epson Corporation ni les seves filials es responsabilitzaran davant el comprador del producte per perjudicis, costos o despeses de tercers ocasionats al comprador o a les terceres parts com a resultat de: accident, ús inadequat o abús d'aquest producte o modificacions no autoritzades, reparacions o alteracions en aquest producte, o bé (excloent-hi els Estats Units)

l'incompliment estrict de les instruccions de funcionament i manteniment de Seiko Epson Corporation.

Seiko Epson Corporation no es responsabilitza per perjudicis o problemes resultants de l'ús d'altres elements opcionals o productes consumibles que no siguin els designats com a productes originals d'Epson o productes aprovats per Epson per part de Seiko Epson Corporation.

El contingut d'aquesta guia pot canviar-se o actualitzar-se sense previ avís.

Les il·lustracions d'aquesta guia i el projector real poden ser diferents.

Atribució dels drets d'autor

Aquesta informació està subjecta a canvis sense avís.

© 2023 Seiko Epson Corporation

2023.1 414347900CA