

EPSON

SC-F2200 Series

Οδηγίες χρήστη

CMP0417-00 EL

Πνευματικά δικαιώματα και εμπορικά σήματα

Απαγορεύεται η αναπαραγωγή, η αποθήκευση σε σύστημα ανάκτησης ή η μετάδοση, σε οποιαδήποτε μορφή ή με οποιοδήποτε μέσο, (ηλεκτρονικά, μηχανικά, ως φωτοαντίγραφα, με εγγραφή σε κάποιο μέσο ή με άλλο τρόπο) της εν λόγω έκδοσης ή τμήματος αυτής χωρίς την προηγούμενη έγγραφη άδεια της Seiko Epson Corporation. Οι πληροφορίες που περιέχονται στο παρόν προορίζονται για χρήση μόνο με το συγκεκριμένο εκτυπωτή της Epson. Η Epson δεν φέρει καμία ευθύνη για τη χρήση των πληροφοριών αυτών σε άλλους εκτυπωτές.

Η Seiko Epson Corporation και οι θυγατρικές εταιρείες της δεν φέρουν καμία ευθύνη προς τον αγοραστή αυτού του προϊόντος ή σε τρίτα μέρη για τυχόν ζημιές, απώλειες, κόστη ή έξοδα που θα υποστεί ο αγοραστής ή άλλοι ως αποτέλεσμα ατυχήματος, αθέμιτης ή κακής χρήσης του προϊόντος ή μη εξουσιοδοτημένων τροποποιήσεων, επισκευών ή μετατροπών του προϊόντος ή (με εξαίρεση τις Η.Π.Α.) αδυναμίας πλήρους συμμόρφωσης με τις οδηγίες λειτουργίας και συντήρησης της Seiko Epson Corporation.

Η Seiko Epson Corporation δεν θα είναι υπεύθυνη για οποιεσδήποτε βλάβες ή προβλήματα που προκύπτουν από τη χρήση οποιωνδήποτε επιλογών ή οποιωνδήποτε αναλώσιμων προϊόντων εκτός των προϊόντων που χαρακτηρίζονται ως Αυθεντικά Προϊόντα Epson ή Αναγνωρισμένα Προϊόντα Epson από τη Seiko Epson Corporation.

Η Seiko Epson Corporation δεν θα θεωρείται υπεύθυνη για οποιαδήποτε βλάβη που προκύπτει από ηλεκτρομαγνητική παρεμβολή που προκαλείται από τη χρήση οποιωνδήποτε καλωδίων διασύνδεσης εκτός των καλωδίων που χαρακτηρίζονται ως Εγκεκριμένα Προϊόντα Epson από τη Seiko Epson Corporation.

Microsoft® and Windows® are registered trademarks of Microsoft Corporation.

Mac and macOS are registered trademarks of Apple Inc.

Intel® is a registered trademark of Intel Corporation.

Adobe and Reader are either registered trademarks or trademarks of Adobe Systems Incorporated in the United States and/or other countries.

YouTube® and the YouTube logo are registered trademarks or trademarks of YouTube, LLC.

QR Code is a registered trademark of DENSO WAVE INCORPORATED in Japan and other countries.

Firefox is a trademark of the Mozilla Foundation in the U.S. and other countries.

Chrome™ is a trademark of Google Inc.

Σημείωση: άλλα ονόματα προϊόντων που χρησιμοποιούνται στο παρόν προορίζονται μόνο για σκοπούς αναγνώρισης και μπορεί να αποτελούν εμπορικά σήματα των αντίστοιχων κατόχων τους. Η Epson παραιτείται από όλα τα δικαιώματα για τα εν λόγω σήματα.

© 2023 Seiko Epson Corporation.

Σημείωση για χρήστες από τη Βόρεια και τη Λατινική Αμερική

ΣΗΜΑΝΤΙΚΟ: πριν χρησιμοποιήσετε αυτό το προϊόν, βεβαιωθείτε ότι διαβάσατε τις οδηγίες ασφαλείας στις online Σημειώσεις.

Περιεχόμενα

Πνευματικά δικαιώματα και εμπορικά σήματα

Σημείωση για χρήστες από τη Βόρεια και τη Λατινική Αμερική.	3
---	---

Σημειώσεις για τις οδηγίες χρήσης

Σημασία των συμβόλων.	7
Στιγμιότυπα οθόνης.	7
Απεικονίσεις.	7
Οργάνωση οδηγιών χρήσης.	7
Προβολή εγχειριδίων βίντεο.	8
Προβολή εγχειριδίων PDF.	8

Εισαγωγή

Μέρη του εκτυπωτή.	10
Μπροστινό μέρος.	10
Πίσω πλευρά.	14
Εσωτερικό.	16
Πίνακας Ελέγχου.	18
Κατανόηση και λειτουργία της προβολής.	20
Σημειώσεις για τη χρήση του πίνακα ελέγχου.	20
Προβολή οθόνης.	20
Διαδικασία λειτουργίας.	26
Σημειώσεις χρήσης και αποθήκευσης.	27
Χώρος εγκατάστασης.	27
Σημειώσεις για τη χρήση του εκτυπωτή.	27
Σημειώσεις για τις περιόδους που δεν χρησιμοποιείτε τον εκτυπωτή.	28
Σημειώσεις για τον Χειρισμό των Μονάδες παροχής μελανιού/Μονάδες παροχής μελάνης καθαρισμού.	29
Σημειώσεις σχετικά με τον χειρισμό του μελανιού White (Λευκό).	30
Σημειώσεις για το πώς να χειρίζεστε τις μπλούζες (Μέσα).	30
Σημειώσεις για τον χειρισμό του προπαρασκευαστικού υγρού.	31
Παρουσίαση του συνοδευτικού λογισμικού.	32
Παρεχόμενο λογισμικό.	32
Ενσωματωμένο λογισμικό στον εκτυπωτή.	33
Χρήση του Garment Creator 2.	34
Εκκίνηση της διαδικασίας.	34
Διαδικασία κλεισίματος.	34
Χρήση του Epson Edge Dashboard.	34
Εκκίνηση της διαδικασίας.	34

Εγγραφή του Εκτυπωτή.	34
Διαδικασία κλεισίματος.	35
Χρήση του EPSON Software Updater.	35
Έλεγχος διαθεσιμότητας ενημέρωσης λογισμικού.	35
Λήψη ειδοποιήσεων ενημέρωσης.	36
Χρήση του Web Config.	36
Σύννοψη λειτουργίας.	37
Εκκίνηση της διαδικασίας.	37
Διαδικασία κλεισίματος.	37
Κατάργηση της εγκατάστασης του λογισμικού.	38
Windows.	38
Mac.	38
Σημειώσεις για τον κωδικό πρόσβασης διαχειριστή.	39
Έλεγχος του αρχικού κωδικού πρόσβασης.	39
Αλλαγή του κωδικού πρόσβασης.	39

Βασική εκτύπωση

Επισκόπηση.	40
Προετοιμασία.	42
Σε κανονική χρήση.	42
Στοιχεία προς χρήση κατά την προετοιμασία.	43
Πριν από την εκτύπωση.	44
Προετοιμασία.	45
Προφυλάξεις κατά τη λειτουργία.	45
Ανακίνηση του προπαρασκευαστικού υγρού πολυεστερικών υφασμάτων.	46
Άνοιγμα του προπαρασκευαστικού υγρού.	47
Φιλτράρισμα του προπαρασκευαστικού υγρού για βαμβακερά (μόνο όταν προκύπτει πήξη).	48
Αραίωση του προπαρασκευαστικού υγρού.	51
Εφαρμογή του προπαρασκευαστικού υγρού.	52
Σταθεροποίηση του προπαρασκευαστικού υγρού.	53
Δημιουργία και αποστολή εργασιών.	55
Ροή εργασιών για τη δημιουργία και την αποστολή εργασιών.	55
Αποστολή και εκτύπωση εργασιών.	57
Σημειώσεις για τη λήψη εργασιών.	57
Προετοιμασία της πλάκας.	58
Προσάρτηση/αφαίρεση ενός επιθέματος συγκράτησης.	58

Περιεχόμενα

Αλλαγή από μπλούζα ρολο σε μπλούζα με φερμουάρ (μόνο κατά τη χρήση της πλάκας με μεσαίες εγκοπές).	60
Αντικατάσταση πλακών.	61
Καθορίζοντας το ύψος της πλάκας.	63
Έλεγχος συνδυασμών αποστάτη και ύψους πλάκας (κλίμακα).	63
Προσάρτηση και αφαίρεση αποστατών.	66
Αλλαγή του ύψους της πλάκας.	68
Τοποθέτηση του T-shirt (μέσο).	69
Τοποθέτηση μιας πλάκας με επίθεμα συγκράτησης.	69
Τοποθέτηση πλάκας χωρίς επίθεμα συγκράτησης.	72
Τοποθέτηση των πλακών για μανίκι.	75
Τοποθέτηση στις πλάκες με μεσαίες εγκοπές.	76
Εναρξη και ακύρωση εκτύπωσης.	79
Εκκίνηση.	79
Ακύρωση.	80
Σταθεροποίηση του μελανιού.	80
Προφυλάξεις κατά τη σταθεροποίηση του μελανιού.	80
Συνθήκες σταθεροποίησης.	81
Εκτύπωση από μονάδα μνήμης USB.	82
Απαιτήσεις μονάδας μνήμης USB.	82
Διαδικασίες εκτύπωσης.	83
Διαγραφή.	84
Συντήρηση	
Πότε να εκτελείτε διάφορες εργασίες συντήρησης.	85
Τοποθεσίες καθαρισμού και χρόνος καθαρισμού.	85
Τοποθεσίες αναλωσίμων και χρόνοι αντικατάστασης.	87
Άλλη συντήρηση.	88
Προετοιμασία.	89
Προφυλάξεις κατά τη λειτουργία.	90
Καθαρισμός.	91
Χρήση καθαριστικού μελανιού.	91
Καθαρισμός του Κάλυμμα αισθητήρα.	92
Καθαρίστε γύρω από την κεφαλή εκτύπωσης και τα άκρα του μετάλλου.	93
Καθαρισμός του αναρροφητήρα.	94
Καθαρισμός της Κλίμακας κωδικοποιητή.	95
Καθαρισμός της πλάκας χωρίς επίθεμα συγκράτησης.	97
Αντικατάσταση αναλώσιμων.	97
Αντικατάσταση Μονάδων παροχής μελανιού.	97
Απόρριψη απόβλητου μελανιού.	99

Αντικατάσταση του σετ καθαρισμού κεφαλής.	101
Άλλη συντήρηση.	103
Ανακινείτε τακτικά τις Μονάδες παροχής μελανιού.	103
Έλεγχος εμπλοκής στα ακροφύσια.	104
Καθαρισμός κεφαλής.	106
Αλλαγή του Printer Mode	107
Συντήρηση πριν την αποθήκευση για μακροχρόνια μη χρήση.	109
Απόρριψη χρησιμοποιημένων αναλωσίμων.	111
Απόρριψη.	111

Μενού Πίνακα Ελέγχου

Λίστα Μενού.	112
Λεπτομέρειες του Μενού.	117
Μενού General Settings.	117
Μενού Media Settings.	122
Μενού Maintenance.	125
Μενού Supply Status.	126
Μενού Status.	126

Οδηγός επίλυσης προβλημάτων

Τι πρέπει να κάνετε, όταν εμφανίζεται ένα μήνυμα	127
Όταν προκύπτει Αίτημα συντήρησης/Σφάλμα εκτυπωτή.	129
Επίλυση προβλημάτων.	130
Η εκτύπωση δεν είναι δυνατή (διότι ο εκτυπωτής δεν λειτουργεί).	130
Ο εκτυπωτής λειτουργεί, αλλά δεν εκτυπώνει.	131
Τα αποτελέσματα εκτύπωσης δεν είναι τα αναμενόμενα.	132
Άλλα.	140

Παράρτημα

Προαιρετικά εξαρτήματα και αναλώσιμα προϊόντα.	145
Μονάδα Παροχής Μελανιού.	145
Εξαρτήματα συντήρησης.	146
Άλλα.	147
Σημειώσεις για τη μετακίνηση ή τη μεταφορά του εκτυπωτή.	150
Προετοιμασία για μετακίνηση ή μεταφορά.	151
Μεταφορά του εκτυπωτή.	154
Ρύθμιση του εκτυπωτή μετά τη μετακίνηση.	154
Εκτυπώσιμη περιοχή.	155
Πίνακας για υποστηριζόμενες κλίμακες ετικετών και πάχος μέσων.	157

Περιεχόμενα

Όταν έχει εγκατασταθεί πλάκα επιθέματος λαβής μεγέθους L, M ή S.	157
Όταν έχει εγκατασταθεί πλάκα μεγέθους L, M ή S χωρίς επίθεμα λαβής και όταν έχει εγκατασταθεί πλάκα μεγέθους XS.	159
Όταν έχει εγκατασταθεί η Πλάκα για μανίκι ή η Πλάκα με μεσαίες εγκοπές.	160
Απαιτήσεις συστήματος.	161
Epson Edge Dashboard.	161
Garment Creator 2.	162
Garment Creator Easy Print System (μόνο για Windows).	162
Web Config.	163
Πίνακας προδιαγραφών.	164

Σημειώσεις για τις οδηγίες χρήσης

Σημασία των συμβόλων

Αυτό το εγχειρίδιο χρησιμοποιεί τα ακόλουθα σύμβολα υπόδειξης επικίνδυνων λειτουργιών ή διαδικασιών χειρισμού, για να αποτρέψει τραυματισμούς στους χρήστες ή άλλα άτομα, ή υλικές ζημιές. Βεβαιωθείτε ότι κατανοείτε αυτές τις προειδοποιήσεις, προτού διαβάσετε το περιεχόμενο αυτού του εγχειριδίου.

 Προειδοποίηση:	Οι προειδοποιήσεις πρέπει να ακολουθούνται με προσοχή για να αποφευχθούν σοβαροί τραυματισμοί.
---	--

 Προσοχή:	Πρέπει να τηρείτε τις ενδείξεις «Προσοχή», για να αποφύγετε ενδεχόμενο τραυματισμό.
---	---

 Σημαντικό:	Πρέπει να τηρείτε τις ενδείξεις «Σημαντικό», για να αποφύγετε ζημιές στο προϊόν.
---	--

Σημείωση:	Οι σημειώσεις περιέχουν χρήσιμες ή συμπληρωματικές πληροφορίες σχετικά με τη λειτουργία του προϊόντος.
------------------	--

	Υποδεικνύει σχετικό περιεχόμενο.
---	----------------------------------

Στιγμιότυπα οθόνης

- ❑ Τα στιγμιότυπα οθόνης σε αυτό το εγχειρίδιο μπορεί να διαφέρουν ελαφρώς από τις πραγματικές οθόνες.
- ❑ Αν δεν αναγράφεται διαφορετικά, τα στιγμιότυπα οθόνης των Windows που χρησιμοποιούνται σε αυτό το εγχειρίδιο, προέρχονται από τα Windows 10.

Απεικονίσεις

Οι απεικονίσεις ενδέχεται να διαφέρουν ελαφρώς στο μοντέλο που χρησιμοποιείτε. Λάβετε υπόψη όταν χρησιμοποιείτε αυτό το εγχειρίδιο.

Οργάνωση οδηγιών χρήσης

Οι οδηγίες χρήσης του προϊόντος οργανώνονται όπως απεικονίζεται παρακάτω.

Μπορείτε να προβάλετε τις οδηγίες χρήσης σε PDF χρησιμοποιώντας το Adobe Reader ή το Preview (Mac OS X).

Οδηγός εγκατάστασης (φυλλαδίο)	Αυτό το εγχειρίδιο παρέχει πληροφορίες σχετικά με τον τρόπο εγκατάστασης του εκτυπωτή μετά την αφαίρεση της συσκευασίας. Βεβαιωθείτε ότι διαβάσατε αυτές τις οδηγίες χρήσης για την ασφαλή εκτέλεση χειρισμών.
Γενικές Πληροφορίες (αυτό το εγχειρίδιο)	Αυτό το εγχειρίδιο αναγράφει τις προδιαγραφές και τα στοιχεία επικοινωνίας για το προϊόν.

Σημειώσεις για τις οδηγίες χρήσης

Οδηγίες ασφάλειας	Αυτή η ενότητα παρέχει πληροφορίες που πρέπει να τηρούνται για την αποφυγή ζημιών σε χρήστες ή άλλα άτομα ή ζημιών σε περιουσία. Βεβαιωθείτε ότι διαβάσατε αυτήν την ενότητα προκειμένου να εκτελέσετε τις λειτουργίες με ασφάλεια και ορθό τρόπο. Για ορισμένες περιοχές, αυτό το περιεχόμενο περιλαμβάνεται στον Οδηγό εγκατάστασης.
Epson Support (Υποστήριξη Epson) (PDF)	Παρέχει πληροφόρηση σχετικά με την Υποστήριξη Epson για κάθε περιοχή.
Ηλεκτρονικό Εγχειρίδιο Οδηγιών	
Οδηγίες χρήστη (PDF)	Αυτές οι οδηγίες χρήσης εξηγούν πώς να χρησιμοποιείτε τον εκτυπωτή.
Epson Video Manuals	Αυτά τα βίντεο σας δείχνουν πώς να τοποθετείτε μέσα εκτύπωσης και να πραγματοποιείτε εργασίες συντήρησης.
Οδηγός χρήσης σε δίκτυο (PDF)	Αυτές οι οδηγίες χρήσης παρέχουν πληροφορίες για τη χρήση του εκτυπωτή σε δικτυακό περιβάλλον.
Epson Support (Υποστήριξη Epson) (PDF)	Παρέχει πληροφόρηση σχετικά με την Υποστήριξη Epson για κάθε περιοχή.

Αν δεν εμφανίζονται οι υπότιτλοι όταν αναπαράγετε το βίντεο, κάντε κλικ στο εικονίδιο υποτίτλων που απεικονίζεται στην παρακάτω εικόνα.

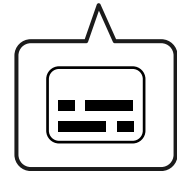

Προβολή εγχειριδίων PDF

Αυτή η ενότητα χρησιμοποιεί το Adobe Acrobat Reader ως παράδειγμα για την επεξήγηση των βασικών χειρισμών για προβολή του PDF στο Adobe Acrobat Reader DC.

Προβολή εγχειριδίων βίντεο

Τα βίντεο οδηγιών έχουν μεταφορτωθεί στο YouTube.

Κάντε κλικ στα **Epson Video Manuals** από την αρχική σελίδα του Ηλεκτρονικό Εγχειρίδιο Οδηγιών ή κάντε κλικ στο ακόλουθο μπλε κείμενο για να προβάλετε τα εγχειρίδια.

[Epson Video Manuals](#)

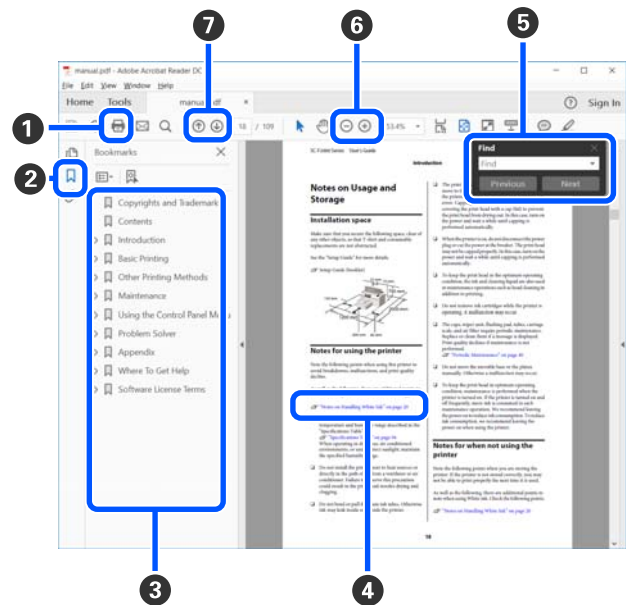

1 Κάντε κλικ για εκτύπωση του εγχειριδίου PDF.

Σημειώσεις για τις οδηγίες χρήσης

- 2 Κάθε φορά που κάνετε κλικ οι σελιδοδείκτες αποκρύπτονται ή εμφανίζονται.

- 3 Κάντε κλικ στον τίτλο για να ανοίξει η σχετική σελίδα.

Κάντε κλικ στο [+] για να ανοίξουν οι τίτλοι που βρίσκονται χαμηλότερα στην κατάταξη.

- 4 Αν το κείμενο της αναφοράς είναι μπλε, κάντε κλικ στο μπλε κείμενο για να ανοίξει η σχετική σελίδα.

Για να επιστρέψετε στην αρχική σελίδα, πράξτε ως εξής.

Για Windows

Ενώ πατάτε το πλήκτρο Alt, πατήστε το πλήκτρο ←.

Για Mac

Ενώ πατάτε το πλήκτρο command, πατήστε το πλήκτρο ←.

- 5 Μπορείτε να πληκτρολογήσετε και να αναζητήσετε λέξεις-κλειδιά, όπως το όνομα του στοιχείου που θέλετε να επιβεβαιώσετε.

Για Windows

Κάντε δεξί κλικ σε μια σελίδα στο εγχειρίδιο PDF και επιλέξτε **Find (Εύρεση)** στο μενού που εμφανίζεται, για να ανοίξει η γραμμή εργαλείων αναζήτησης.

Για Mac

Επιλέξτε **Find (Εύρεση)** στο μενού **Edit (Επεξεργασία)** για να ανοίξετε τη γραμμή εργαλείων αναζήτησης.

- 6 Για να μεγεθύνετε το κείμενο, αν εμφανίζεται πολύ μικρό στην οθόνη, κάντε κλικ στο ⊕. Κάντε κλικ στο ⊖ για μείωση του μεγέθους. Για να επιλέξετε ένα τμήμα της απεικόνισης ή του στιγμιότυπου οθόνης προς μεγέθυνση, πράξτε ως εξής.

Για Windows

Κάντε δεξί κλικ στη σελίδα στο εγχειρίδιο PDF και επιλέξτε **Marquee Zoom (Κυλιόμενη μεγέθυνση)** στο μενού που εμφανίζεται. Ο δείκτης αλλάζει σε μεγεθυντικό φακό. Χρησιμοποιήστε τον για να επιλέξετε το εύρος του τμήματος που θέλετε να μεγεθύνετε.

Για Mac

Με αυτήν τη σειρά κάντε κλικ στο μενού **View (Προβολή) — Zoom (Μεγέθυνση) — Marquee Zoom (Κυλιόμενη μεγέθυνση)**, ώστε να αλλάξετε το δείκτη σε μεγεθυντικό φακό. Χρησιμοποιήστε τον δείκτη ως μεγεθυντικό φακό για να επιλέξετε το εύρος του τμήματος που θέλετε να μεγεθύνετε.

- 7 Ανοίγει την προηγούμενη ή την επόμενη σελίδα.

Εισαγωγή

Μέρη του εκτυπωτή

Μπροστινό μέρος

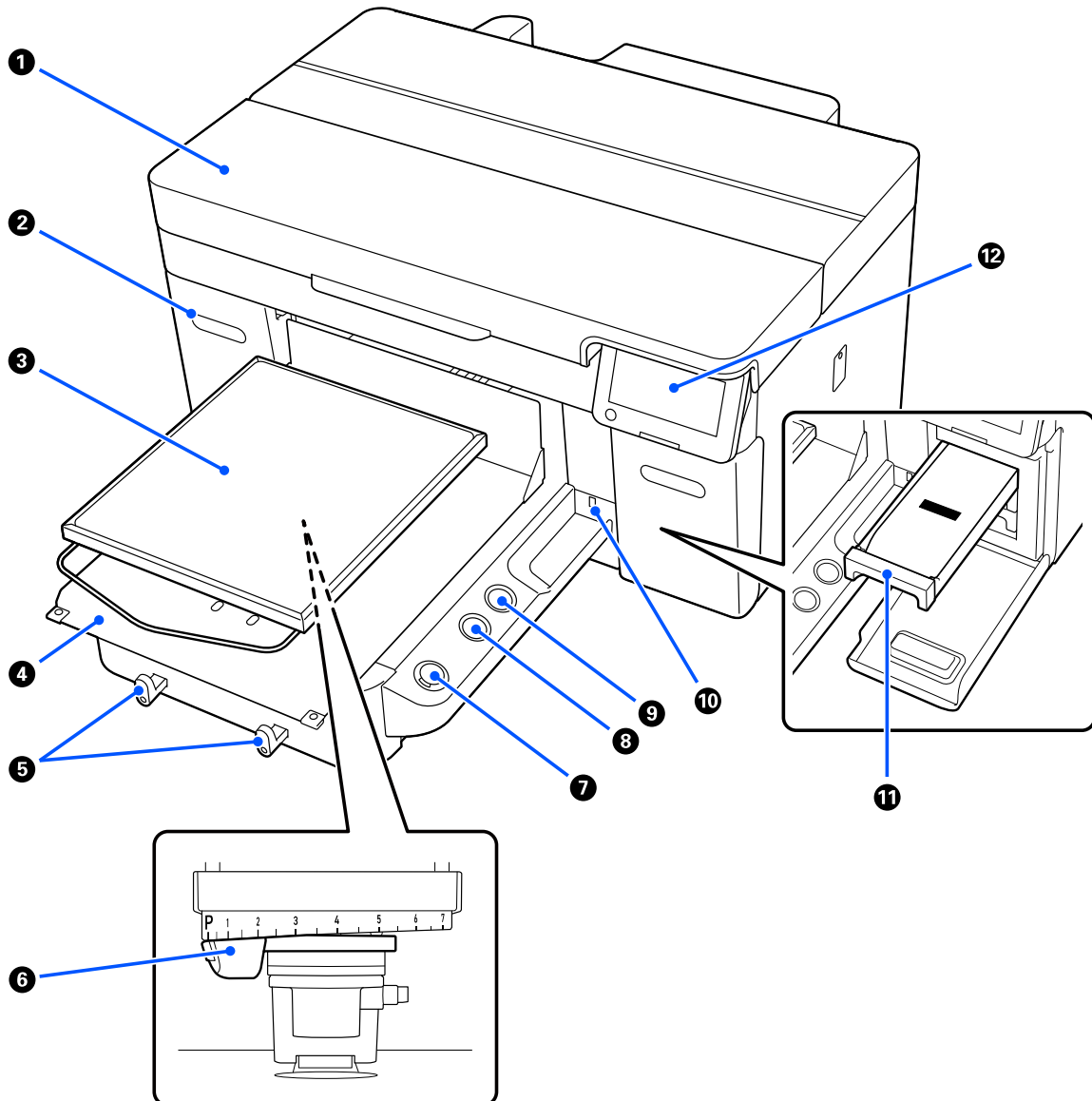

❶ Κάλυμμα Εκτυπωτή

Ανοίξτε όταν αντικαθιστάτε αναλώσιμα και καθαρίζετε. Συνήθως είναι κλειστό κατά τη χρήση του εκτυπωτή.

❷ κάλυμμα μελάνης (δύο θέσεις, αριστερά και δεξιά)

Ανοίξτε όταν ανακινείτε ή αντικαθιστάτε τη μονάδα παροχής μελανιού ή τη μονάδα παροχής μελάνης καθαρισμού.

Εισαγωγή

3 Πλάκα

Μια πλάκα για την τοποθέτηση μέσων (όπως T-shirt). Μαζί με την πλάκα που παρέχεται με τον εκτυπωτή υπάρχει μια ποικιλία πλακών για να ικανοποιήσουν το μέγεθος και τον σκοπό της εργασίας εκτύπωσης.

 «Προαιρετικά εξαρτήματα και αναλώσιμα προϊόντα» στη σελίδα 145

Μπορείτε να χρησιμοποιήσετε τις πλάκες του παρακάτω πίνακα με αυτόν τον εκτυπωτή.

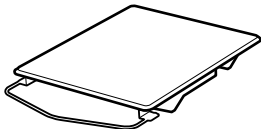
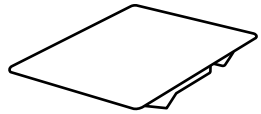
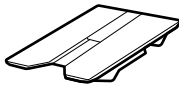
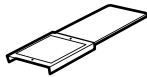
Τύπος πλάκας	Εικόνα
<p>Κρεμαστή πλάκα (μέγεθος L/M/S)</p> <p>Υπάρχει μια κρεμάστρα στο μπροστινό μέρος αυτής της πλάκας, που σας επιτρέπει να σύρετε το στρίφωμα του T-shirt πάνω από την πλάκα από το μπροστινό μέρος.</p> <ul style="list-style-type: none"> <input type="checkbox"/> Ανάλογα με το πώς θα χρησιμοποιηθεί, μπορεί να χρειαστεί να συνδέσετε ένα ειδικό επίθεμα λαβής στην επιφάνεια της πλάκας. <input type="checkbox"/> Όταν δεν τοποθετείτε επίθεμα λαβής, προσαρμόζετε το συνοδευτικό πλαίσιο κατά την τοποθέτηση μέσων. 	
<p>Τυπική πλάκα (μέγεθος L/M/S/XS)</p> <p>Αυτή η τετράγωνη πλάκα χωρίς κρεμάστρα αποτελεί προαιρετικό στοιχείο, κοινό για τα μοντέλα SC-F2100 Series.</p> <ul style="list-style-type: none"> <input type="checkbox"/> Για μεγέθη διαφορετικά από XS, μπορεί να χρειαστεί να προσαρτήσετε ένα ειδικό επίθεμα λαβής στην επιφάνεια της πλάκας ανάλογα με τον τρόπο χρήσης. <input type="checkbox"/> Όταν δεν τοποθετείτε επίθεμα λαβής, προσαρμόζετε το συνοδευτικό πλαίσιο κατά την τοποθέτηση μέσων. 	
<p>Πλάκα με μεσαίες εγκοπές</p> <p>Αυτή η πλάκα είναι κατάλληλη για τοποθέτηση μέσων με κουμπιά ή φερμουάρ.</p> <p>Προσαρμόστε το συνοδευτικό πλαίσιο κατά την τοποθέτηση μέσων.</p>	
<p>Πλάκα για μανίκι</p> <p>Αυτή η πλάκα είναι κατάλληλη για εκτύπωση σε μανίκια T-shirt κ.ο.κ.</p> <p>Προσαρμόστε το συνοδευτικό πλαίσιο κατά την τοποθέτηση μέσων.</p>	

4 Βάση μετακινούμενης πλάκας

Σας επιτρέπει να μετακινείτε την πλάκα στο μπροστινό μέρος του εκτυπωτή (θέση τοποθέτησης μέσων) και στο εσωτερικό του εκτυπωτή (θέσεις εκτύπωσης και συντήρησης).

5 Άγκιστρα

Σας επιτρέπει να κρεμάτε ένα πλαίσιο που αφαιρέθηκε από την πλάκα. Ανάλογα με τον τύπο πλάκας που χρησιμοποιείτε, κρεμάστε το πλαίσιο όπως απεικονίζεται.

Εισαγωγή

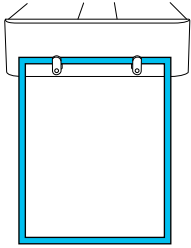
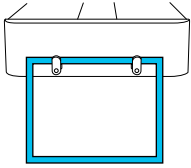
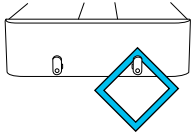
Πλάκα μεγέθους L/M, Πλάκα με μεσαίες εγχοπές	Πλάκα μεγέθους S	Πλάκα μεγέθους XS, Πλάκα για μανίκι
		

6 Μοχλός διάκενου πλάκας

Προσαρμόζει την απόσταση μεταξύ της πλάκας και της κεφαλής εκτύπωσης (διάκενο πλάκας). Για το ύψος μπορείτε να επιλέξετε από 17 επίπεδα.

 «Αλλαγή του ύψους της πλάκας» στη σελίδα 68

7 Κουμπί  (κουμπί έναρξης λειτουργίας)

Πατήστε για έναρξη εκτύπωσης. Η λυχνία δίπλα στο κουμπί ανάβει όταν λαμβάνεται μια εργασία και ο εκτυπωτής είναι έτοιμος να εκτυπώσει.

8 Κουμπί  (κουμπί Παύσης)

Αν πατήσετε αυτό το κουμπί μετά την αποστολή μιας εργασίας, εμφανίζεται η οθόνη επιβεβαίωσης για την ακύρωση της εργασίας. Μπορείτε να ακυρώσετε την τρέχουσα εκτύπωση επιλέγοντας **Yes** και πατώντας το κουμπί OK.

Αν πατήσετε αυτό το κουμπί ενώ εμφανίζεται κάποιο μήνυμα ή μενού, αυτό θα κλείσει και θα επιστρέψετε στην οθόνη Ready (Έτοιμο).

9 Κουμπί  (κουμπί μετακίνησης πλάκας)

Πατήστε αυτό το κουμπί όσο η πλάκα βρίσκεται μπροστά από τον εκτυπωτή για να μετακινηθεί μέσα στον εκτυπωτή. Όταν πατήσετε αυτό το κουμπί με την πλάκα μέσα στον εκτυπωτή, η πλάκα μετακινείται μπροστά. Πατήστε το ξανά, όσο η πλάκα μετακινείται, για να τη σταματήσετε.

10 Υποδοχή μνήμης USB

Συνδέει μια μονάδα μνήμης USB (εξωτερική συσκευή αποθήκευσης).

Όταν μια μονάδα μνήμης USB είναι συνδεδεμένη στον εκτυπωτή, η τελευταία εργασία που αποστέλλεται από το Garment Creator 2 αποθηκεύεται αυτόματα προσωρινά στη μονάδα μνήμης USB ως δεδομένα επανεκτύπωσης (όνομα αρχείου: Epson_repeat_print.prn). Εάν υπάρχει σφάλμα εκτύπωσης ή εξατληθεί το μέσο εκτύπωσης, μπορείτε να ακολουθήσετε τα παρακάτω βήματα για να επαναλάβετε την εκτύπωση, απλώς χειριζόμενοι τον εκτυπωτή, χωρίς να χρειάζεται να στείλετε ξανά την εργασία.

 «Όταν επαναλαμβάνετε την εκτύπωση της ίδιας εργασίας» στη σελίδα 79

Αυτός ο εκτυπωτής επιτρέπει επίσης την επιλογή και την εκτύπωση εργασιών που είναι αποθηκευμένες σε μονάδα μνήμης USB από υπολογιστή.

 «Εκτύπωση από μονάδα μνήμης USB» στη σελίδα 82

Εισαγωγή

11 Δίσκος μελάνης

Εισαγάγετε τη μονάδα παροχής μελανιού/μονάδα παροχής μελανιού καθαρισμού που υποδεικνύεται στην ετικέτα εντός του εκτυπωτή.

Τοποθετήστε όλους τους δίσκους μελάνης στον εκτυπωτή.

12 Πίνακας ελέγχου

 [«Πίνακας Ελέγχου» στη σελίδα 18](#)

Πίσω πλευρά

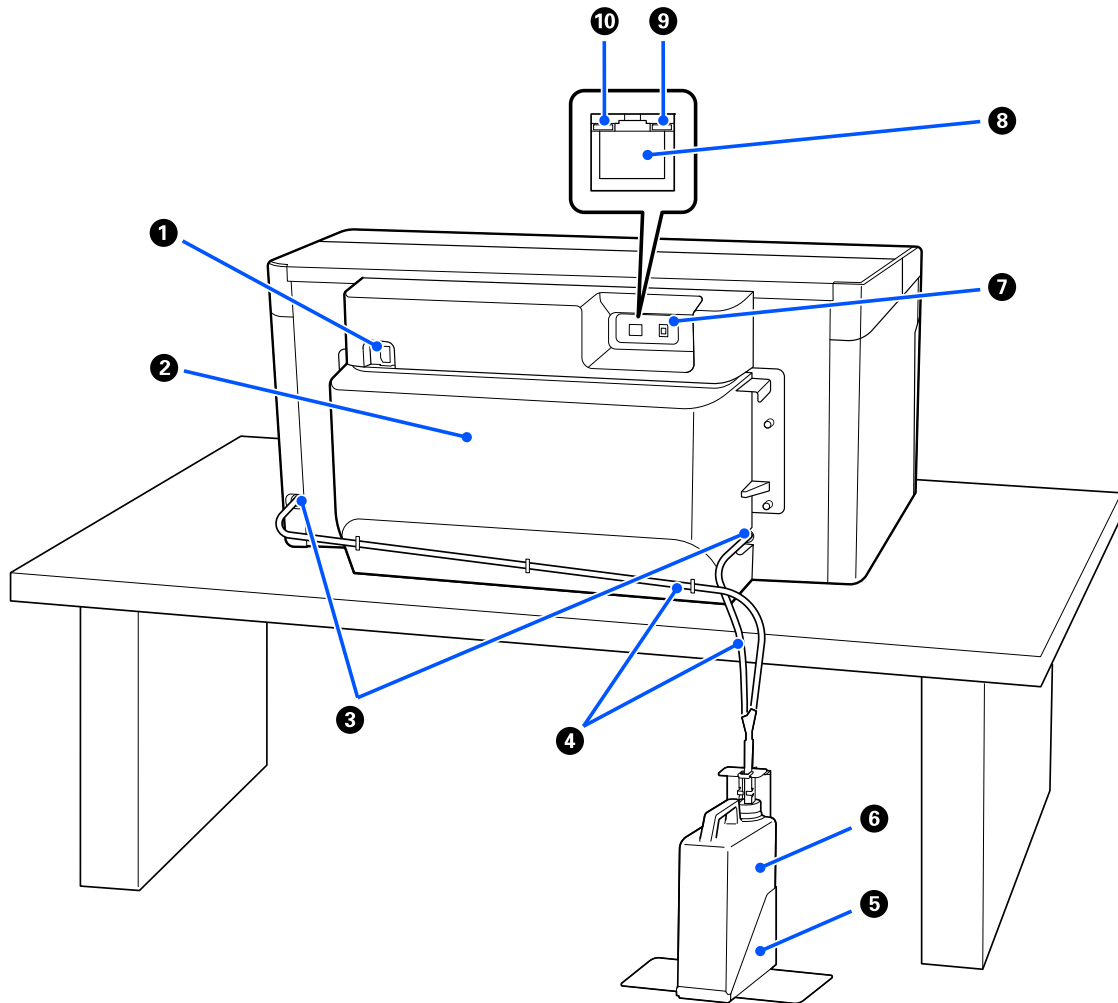

1 Υποδοχή τροφοδοσίας ρεύματος

Συνδέστε εδώ το καλώδιο τροφοδοσίας που παρέχεται με τον εκτυπωτή.

2 Πίσω κάλυμμα

Αφαιρείτε το κατά τη μετακίνηση ή τη μεταφορά, ώστε ο εκτυπωτής να μπορεί να μετακινηθεί σε πιο συμπαγή κατάσταση. Αυτό πρέπει να προσαρτάται όταν ο εκτυπωτής χρησιμοποιείται.

☞ «Σημειώσεις για τη μετακίνηση ή τη μεταφορά του εκτυπωτή» στη σελίδα 150

3 Έξοδοι υπολείμματος μελάνης

Αυτές είναι οι έξοδοι υπολείμματος μελάνης αριστερά και δεξιά. Όταν αφαιρείτε τους σωλήνες απόρριψης μελάνης κατά τη μετακίνηση ή τη μεταφορά του εκτυπωτή, βεβαιωθείτε ότι έχετε τοποθετήσει τα συνοδευτικά πώματα.

☞ «Σημειώσεις για τη μετακίνηση ή τη μεταφορά του εκτυπωτή» στη σελίδα 150

Εισαγωγή

4 Σωλήνες απόρριψης μελάνης

Σωλήνες για την απόρριψη του μελανιού. Μην αφαιρείτε αυτούς τους σωλήνες αν δεν μεταφέρετε ή μετακινήσετε τον εκτυπωτή.

 «Σημειώσεις για τη μετακίνηση ή τη μεταφορά του εκτυπωτή» στη σελίδα 150

5 Βάση φιάλης υπολείμματος μελάνης

Η βάση αποτρέπει την ανατροπή της φιάλης υπολείμματος μελάνης.

6 Φιάλη υπολείμματος μελάνης

Ένα δοχείο που συλλέγει το απόβλητο μελάνι. Αντικαταστήστε με μία νέα φιάλη υπολείμματος μελάνης όταν εμφανιστεί ένα μήνυμα στον πίνακα ελέγχου που σας ζητά να το κάνετε.

 «Αντικατάσταση του δοχείου απόβλητου μελανιού» στη σελίδα 99

7 Θύρα USB

Συνδέστε το καλώδιο USB εδώ.

8 Θύρα LAN

Συνδέστε το καλώδιο LAN εδώ. Χρησιμοποιήστε καλώδιο LAN με θωρακισμένο συνεστραμμένο ζεύγος (κατηγορία 5e ή παραπάνω).

9 Φωτεινή ένδειξη δεδομένων

Δείχνει την κατάσταση σύνδεσης του δικτύου και τη λήψη δεδομένων, είτε ανάβοντας είτε αναβοσβήνοντας.

On : Έχει γίνει σύνδεση.

Αναβόσβημα : Έχει γίνει σύνδεση. Γίνεται λήψη δεδομένων.

10 Φωτεινή ένδειξη κατάστασης

Δείχνει την ταχύτητα μετάδοσης δεδομένων από το δίκτυο, με βάση το χρώμα της λυχνίας.

Κόκκινο : 100Base-TX

Πράσινο : 1000Base-T

Εσωτερικό

Οι ρύποι που συγκεντρώνονται σε οποιοδήποτε από τα παρακάτω εξαρτήματα ενδέχεται να μειώσουν την ποιότητα εκτύπωσης. Να καθαρίζετε και αντικαθιστάτε τακτικά αυτά τα εξαρτήματα, όπως περιγράφεται στις σελίδες αναφοράς που παρουσιάζονται για τα ακόλουθα στοιχεία.

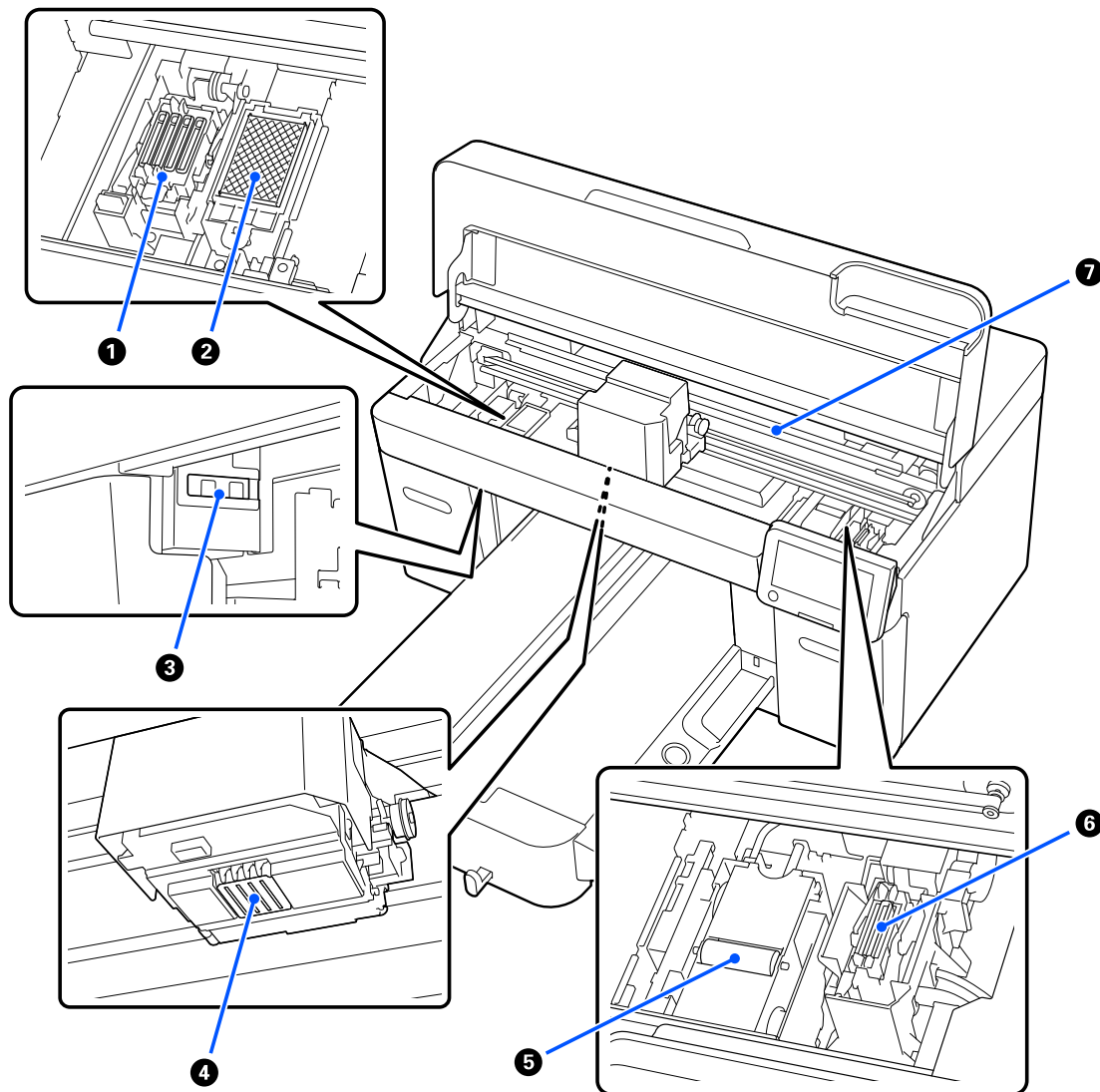

1 Σταθμός στεγανοποίησης

Πώματα που κλείνουν τα ακροφύσια της κεφαλής εκτύπωσης, ώστε να μην στεγνώνουν όταν δεν γίνεται εκτύπωση. Ο σταθμός στεγανοποίησης αποτελεί αναλώσιμο. Αντικαταστήστε τον εάν εμφανιστεί μήνυμα.

☞ «Αντικατάσταση του σετ καθαρισμού κεφαλής» στη σελίδα 101

2 Πανί απορρόφησης μελάνης

Εδώ βγαίνει το μελάνι κατά τον καθαρισμό. Το πανί απορρόφησης μελάνης αποτελεί αναλώσιμο. Αντικαταστήστε το εάν εμφανιστεί μήνυμα.

☞ «Αντικατάσταση του σετ καθαρισμού κεφαλής» στη σελίδα 101

Εισαγωγή

3 Καλύμματα αισθητήρα (δύο θέσεις, αριστερά και δεξιά)

Προστατεύουν τους αισθητήρες που ανιχνεύουν τη θέση της πλάκας ώστε να μην λερώνονται. Καθαρίστε τα εάν εμφανιστεί ένα μήνυμα.

 «Καθαρισμός του Κάλυμμα αισθητήρα» στη σελίδα 92

4 Κεφαλή εκτύπωσης

Η κεφαλή εκτύπωσης εκτυπώνει μετακινούμενη αριστερά και δεξιά, εκτοξεύοντας παράλληλα μελάνη. Όταν τα ακροφύσια παραμένουν φραγμένα, ακόμα και μετά από εκτέλεση **Head Cleaning**, καθαρίστε τα μη αυτόματα.

 «Καθαρίστε γύρω από την κεφαλή εκτύπωσης και τα άκρα του μετάλλου» στη σελίδα 93

5 Καθαριστήρας

Χρησιμοποιείται για σκούπισμα του μελανιού που έχει κολλήσει στα ακροφύσια της κεφαλή εκτύπωσης. Ο καθαριστήρας αποτελεί αναλώσιμο. Αντικαταστήστε τον εάν εμφανιστεί μήνυμα.

 «Αντικατάσταση του σετ καθαρισμού κεφαλής» στη σελίδα 101

6 Καπάκι αναρρόφησης

Αφαιρεί το μελάνι όταν εκτελείτε **Head Cleaning**, ώστε να ξεφράξουν τα ακροφύσια. Καθαρίστε τα εάν εμφανιστεί ένα μήνυμα.

 «Καθαρισμός του αναρροφητήρα» στη σελίδα 94

7 Κλίμακα κωδικοποιητή

Οδηγός για τη μετακίνηση της κεφαλής εκτύπωσης. Καθαρίστε τα εάν εμφανιστεί ένα μήνυμα.

 «Καθαρισμός της Κλίμακας κωδικοποιητή» στη σελίδα 95

Σημαντικό:

Μην αγγίζετε την κλίμακα κωδικοποιητή εκτός κι αν πραγματοποιείτε καθαρισμό. Μπορεί να προκύψουν δυσλειτουργίες αν είναι βρόμικη ή ελαττωματική.

Πίνακας Ελέγχου

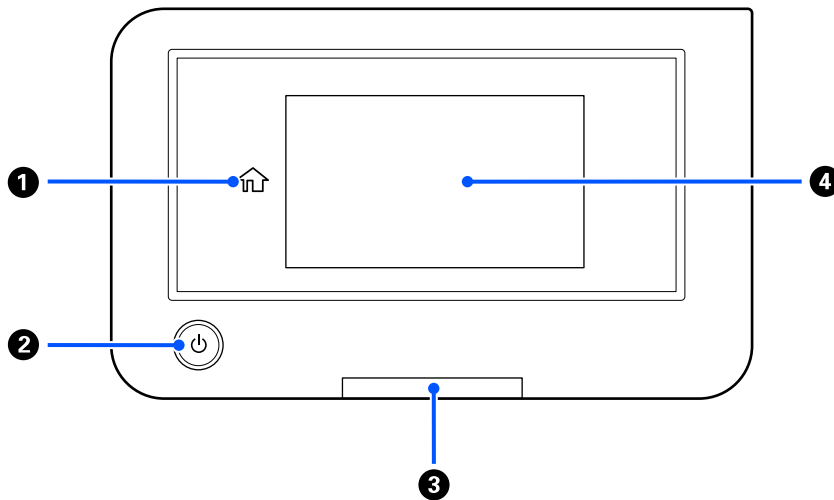

1 🏠 (Αρχική οθόνη)

Πατήστε το κουμπί ενώ εμφανίζεται ένα μενού για να επιστρέψετε στην Αρχική οθόνη. Απενεργοποιείται όταν δεν μπορεί να χρησιμοποιηθεί το 🏠 (Αρχική οθόνη).

2 Κουμπί ⏻ (κουμπί λειτουργίας)

Ενεργοποιεί και απενεργοποιεί την τροφοδοσία ισχύος.

Ο δακτύλιος γύρω από το κουμπί είναι μια φωτεινή ένδειξη που υποδεικνύει την κατάσταση λειτουργίας, καθώς είναι αναμμένη ή αναβοσβήνει.

Όχι : Η τροφοδοσία ρεύματος είναι ενεργοποιημένη.

Αναβόσβημα : Ο εκτυπωτής είναι σε λειτουργία. Για παράδειγμα, λαμβάνει δεδομένα, κλείνει, ή κινείται η μετακινούμενη βάση.

Όχι : Η τροφοδοσία ισχύος είναι απενεργοποιημένη.

3 Προειδοποιητική λυχνία

Ανάβει ή αναβοσβήνει όταν προκύπτει σφάλμα.

Ανάβει ή αναβοσβήνει : Παρουσιάστηκε σφάλμα. Το είδος του σφάλματος δηλώνεται από τον τρόπο που ανάβει ή αναβοσβήνει η λυχνία.

Δείτε το περιεχόμενο του σφάλματος στην οθόνη του πίνακα ελέγχου.

Όχι : Δεν υπάρχει σφάλμα.

Εισαγωγή

4 Οθόνη

Αυτή είναι μια οθόνη αφής που εμφανίζει την κατάσταση, τα μενού και μηνύματα σφάλματος εκτυπωτή. Μπορείτε να επιλέξετε τα στοιχεία μενού και επιλογές που εμφανίζονται σε αυτήν την οθόνη αγγίζοντάς τα απαλά (πατώντας) και να κάνετε κύλιση της οθόνης μετακινώντας το δάχτυλό σας ενώ παραμένει σε επαφή με την οθόνη.

 «Κατανόηση και λειτουργία της προβολής» στη σελίδα 20

Κατανόηση και λειτουργία της προβολής

Σημειώσεις για τη χρήση του πίνακα ελέγχου

- ❑ Αγγίξτε την οθόνη με το δάχτυλό σας. Η οθόνη αποκρίνεται μόνο στο άγγιγμα με το δάχτυλο.
- ❑ Μην την χειρίζεστε με αιχμηρά αντικείμενα όπως στυλό ή μηχανικά μολύβια. Αυτό μπορεί να προκαλέσει ζημιά στην οθόνη.
- ❑ Αν η οθόνη λερωθεί σκουπίστε την με ένα μαλακό ύφασμα. Αν είναι πολύ βρόμικη, μουσκέψτε ένα μαλακό ύφασμα σε διάλυμα ή σε ήπιο απορρυπαντικό, στύψτε το καλά, σκουπίστε τη βρομιά και έπειτα στεγνώστε με ένα μαλακό, στεγνό ύφασμα. Μην χρησιμοποιείτε πτητικά χημικά όπως διαλυτικά, βενζίνη ή οινόπνευμα. Αυτό μπορεί να προκαλέσει ζημιά στην επιφάνεια της οθόνης.
- ❑ Να μην χρησιμοποιείται σε περιβάλλον του οποίου η θερμοκρασία ή η υγρασία μεταβάλλεται τάχιστα. Ενδέχεται να σχηματιστεί συμπύκνωση μέσα στην οθόνη, επηρεάζοντας την απόδοση.
- ❑ Ορισμένα ριxel στην οθόνη ενδέχεται να μην ανάβουν ή να ανάβουν συνεχώς. Επίσης, λόγω των χαρακτηριστικών των οθονών LCD, η φωτεινότητα μπορεί να είναι ανομοιόμορφη, αλλά αυτό δεν αποτελεί δυσλειτουργία.

Προβολή οθόνης

Η ενότητα περιγράφει τις τρεις καταστάσεις προβολής, την αρχική οθόνη, τη λήψη εργασιών εκτύπωσης και την εκτύπωση.

Αρχική οθόνη

Μπορείτε να κάνετε ρυθμίσεις και να ελέγξετε την κατάσταση του εκτυπωτή.

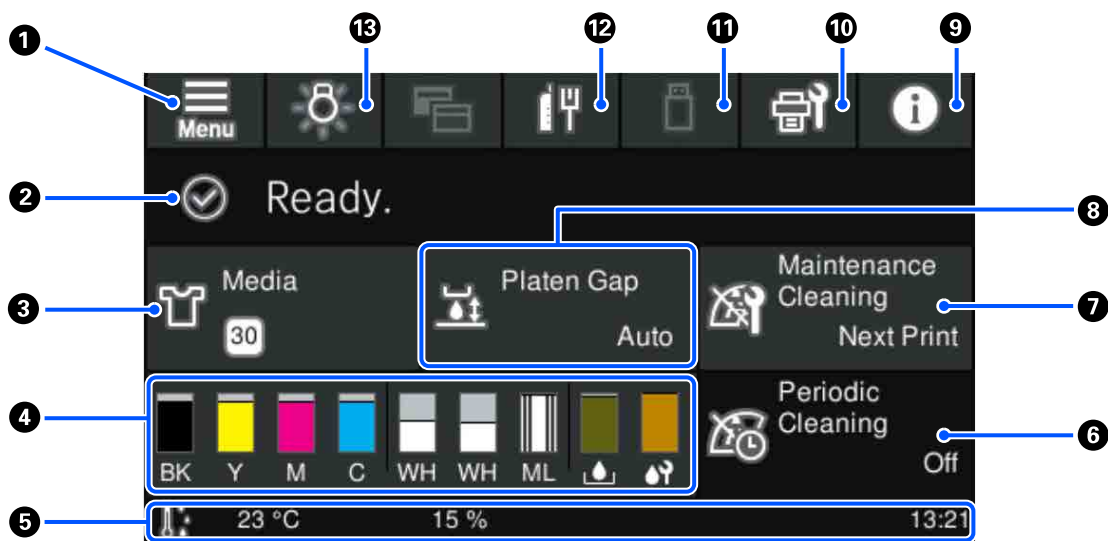

Εισαγωγή

1 (Μενού)

Εμφανίζει το μενού ρυθμίσεων.

 «Μενού Πίνακα Ελέγχου» στη σελίδα 112

2 Περιοχή προβολής κατάστασης

Εμφανίζει ειδοποιήσεις, όπως την κατάσταση του εκτυπωτή και πότε θα αντικαταστήσετε αναλώσιμα. Μόνο οι πιο πρόσφατες ειδοποιήσεις εμφανίζονται σε αυτήν την περιοχή. Αν έχουν προκύψει περισσότερα σφάλματα ή προειδοποιήσεις, μπορείτε να ελέγξετε όλες τις ειδοποιήσεις πατώντας  (Printer Status) από το 9.

3 Πληροφορίες μέσων

Εμφανίζει το όνομα και τον αριθμό των ρυθμίσεων μέσων που έχουν επιλεγεί. Πατώντας σε αυτήν την περιοχή εμφανίζεται το μενού **Media Settings** για την εκτέλεση ρυθμίσεων, όπου μπορείτε να αλλάξετε σε έναν διαφορετικό αριθμό ρύθμισης μέσων ή να αλλάξετε τις ρυθμίσεις του αριθμού ρύθμισης μέσων που είναι επιλεγμένες τώρα.

 «Μενού Media Settings» στη σελίδα 122

4 Κατάσταση αναλώσιμων

Η κατάσταση της μονάδα παροχής μελανιού/μονάδα παροχής μελάνης καθαρισμού, φιάλη υπολείμματος μελάνης και Head Cleaning Set (Σετ καθαρισμού κεφαλής) εμφανίζεται ως εξής. Πατώντας σε αυτήν την περιοχή εμφανίζεται η οθόνη λεπτομερειών, όπου μπορείτε να ελέγξετε τους αριθμούς εξαρτημάτων για αναλώσιμα κ.λπ.



Κατάσταση Μονάδα παροχής μελανιού/Μονάδα παροχής μελάνης καθαρισμού

Εμφανίζει το επίπεδο κατά προσέγγιση του μελανιού/υγρού καθαρισμού που απομένει. Η γραμμή κινείται χαμηλότερα καθώς το μελάνι που απομένει λιγοστεύει. Τα γράμματα κάτω από τη γραμμή είναι συντομογραφίες των χρωμάτων. Η σχέση των συντομογραφιών και τα χρώματα μελανιού εμφανίζονται παρακάτω.

BK : Black (Μαύρο)

Y : Yellow (Κίτρινο)

M : Magenta (Ματζέντα)

C : Cyan (Γαλάζιο)

WH : White (Λευκό)

CL : Μονάδα παροχής μελάνης καθαρισμού

ML : Maintenance Liquid

Εισαγωγή

Σημείωση:

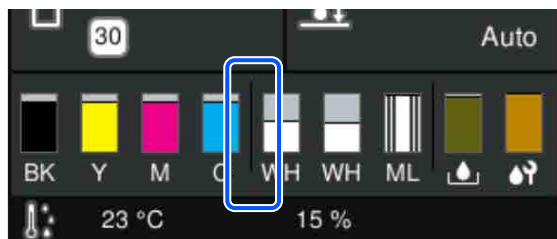

Η διαχωριστική γραμμή μεταξύ C και WH υποδεικνύει ποιο χρώμα μελάνης είναι τοποθετημένο στο αριστερό ή στο δεξιό κάλυμμα μελάνης, κοιτάζοντας από το μπροστινό μέρος του εκτυπωτή.

- Στην αριστερή πλευρά της γραμμής: μέσα στο αριστερό κάλυμμα μελάνης
- Στη δεξιά πλευρά της γραμμής: μέσα στο δεξιό κάλυμμα μελάνης

Τα εικονίδια εμφανίζονται σύμφωνα με την κατάσταση της μονάδα παροχής μελανιού. Η σημασία των εικονιδίων έχει ως εξής.



: Η στάθμη της μελάνης είναι χαμηλή. Χρειάζεται να προετοιμάσετε μια νέα μονάδα παροχής μελανιού.



: Είναι ώρα να ανακινήσετε τη μονάδα παροχής μελανιού. Ανακινήστε τη μονάδα παροχής μελανιού.

[«Ανακινείτε τακτικά τις Μονάδες παροχής μελανιού» στη σελίδα 103](#)



: Τοποθετείται η μονάδα παροχής μελάνης καθαρισμού.



Κατάσταση Φιάλη υπολείμματος μελάνης

Εμφανίζει τον κατά προσέγγιση εναπομείναντα χώρο στη φιάλη υπολείμματος μελάνης. Η γραμμή κινείται χαμηλότερα καθώς η ποσότητα του χώρου που απομένει μειώνεται.

Χρειάζεται να προετοιμάσετε μια νέα φιάλη υπολείμματος μελάνης όταν εμφανίζεται το εικονίδιο .



Κατάσταση Head Cleaning Set (Σετ καθαρισμού κεφαλής)

Εμφανίζει την κατάσταση του υπολειπόμενου καθαριστήρας. Η ράβδος χαμηλώνει σύμφωνα με την κατάσταση του υπόλοιπου καθαριστήρας.

Χρειάζεται να προετοιμάσετε ένα νέο Head Cleaning Set (Σετ καθαρισμού κεφαλής) όταν εμφανίζεται το εικονίδιο .

Εισαγωγή

5 Υποσέλιδο

Η αριστερή πλευρά εμφανίζει τη θερμοκρασία και υγρασία γύρω από τον εκτυπωτή και η δεξιά πλευρά εμφανίζει την τρέχουσα ώρα και έναν οδηγό για τα κουμπιά που μπορείτε να λειτουργήσετε.

Εμφανίζεται το εικονίδιο  όταν η θερμοκρασία γύρω από τον εκτυπωτή υπερβαίνει περίπου τους 30 °C. Εάν συνεχίσετε να χρησιμοποιείτε τον εκτυπωτή όταν εμφανίζεται αυτή η ένδειξη, η συχνότητα των καθαρισμών συντήρησης* αυξάνεται σε σχέση με όταν ο εκτυπωτής λειτουργεί σε θερμοκρασία χαμηλότερη των 30 °C. Μειώστε τη θερμοκρασία του δωματίου ή σταματήστε προσωρινά την εκτύπωση για να μειώσετε τη θερμοκρασία γύρω από την κεφαλή εκτύπωσης.

* Είναι ένας καθαρισμός κεφαλής που εκτελείται αυτόματα από τον εκτυπωτή, αφού περάσει μια χρονική περίοδος, ώστε να διατηρηθεί η κεφαλή εκτύπωσης σε καλή κατάσταση.

6 Periodic Cleaning

Όταν έχει προγραμματιστεί να εκτελείται περιοδικός καθαρισμός, εμφανίζεται είτε ο χρόνος μέχρι να εκτελεστεί είτε ο αριθμός των σελίδων που εκτυπώνονται. Επίσης, πατώντας αυτήν την περιοχή εμφανίζεται η οθόνη απ' όπου μπορεί να πραγματοποιηθεί περιοδικός καθαρισμός, πριν από την προγραμματισμένη ώρα. (Η προεπιλεγμένη ρύθμιση είναι **Off**.)

7 Σημειώστε πότε πρέπει να εκτελεστεί καθαρισμός συντήρησης

Εμφανίζει τον χρόνο που απομένει μέχρι τον καθαρισμό συντήρησης. Ενδέχεται να υπάρξουν μεγάλες παραλλαγές στην ώρα εκτέλεσης, ανάλογα με τη θερμοκρασία γύρω από την κεφαλή εκτύπωσης.

Πατώντας σε αυτήν την περιοχή εμφανίζονται τα παρακάτω στοιχεία στην οθόνη.



- Ο χρόνος που απομένει μέχρι την εκτέλεση καθαρισμού συντήρησης
- Μενού για την εκτέλεση προληπτικού καθαρισμού
Όταν πλησιάζει η ώρα για τον καθαρισμό συντήρησης, η εκτέλεσή του πριν από την προγραμματισμένη ώρα μπορεί να βοηθήσει στην αποφυγή διακοπής των εργασιών.

8 Platen Gap

Εμφανίζει τις ρυθμίσεις **Platen Gap** για τις ρυθμίσεις μέσων που είναι επιλεγμένες τη δεδομένη στιγμή.

Πατώντας σε αυτήν την περιοχή εμφανίζεται η οθόνη ρυθμίσεων για το **Platen Gap**.

9 (Printer Status)

Όταν υπάρχουν ειδοποιήσεις, όπως σχετικά με χαμηλά αποθέματα αναλώσιμων, εμφανίζεται το  στην επάνω δεξιά πλευρά του εικονιδίου, όπως . Πατώντας το **Message List**, στην οθόνη που εμφανίζεται όταν πατηθεί αυτό το κουμπί, εμφανίζεται μια λίστα ειδοποιήσεων για ζητήματα που απαιτούν την προσοχή σας. Μπορείτε να ελέγξετε αναλυτικές πληροφορίες και τη διαδικασία χειρισμού για ένα στοιχείο πατώντας το στη λίστα. Τα στοιχεία διαγράφονται από τη λίστα καθώς εκτελείται διαχείριση αυτών των στοιχείων.

10 (Maintenance)

Το μενού Maintenance εμφανίζεται σε αυτήν την οθόνη και μπορείτε να προβείτε σε ενέργειες όπως συντήρηση της κεφαλής εκτύπωσης και αντικατάσταση των αναλωσίμων.

Εισαγωγή

11  (Εκτύπωση εργασιών στη μνήμη USB)

Μπορείτε να επιλέξετε και, στη συνέχεια, να εκτυπώσετε/διαγράψετε εργασίες εκτύπωσης σε μια μνήμη USB. Αυτή ενεργοποιείται μόνο όταν συνδέεται μια μνήμη USB.

 «Εκτύπωση από μονάδα μνήμης USB» στη σελίδα 82

12  (κατάσταση σύνδεσης δικτύου και ρυθμίσεις δικτύου)

Η κατάσταση ενσύρματων συνδέσεων δικτύου LAN εμφανίζεται με τα παρακάτω εικονίδια.

Σύνδεση ενεργή: 

Σύνδεση ανενεργή: 

Πατήστε αυτήν την περιοχή όταν εμφανίζεται οποιοδήποτε από τα παραπάνω εικονίδια για να ανοίξετε την οθόνη ρύθμισης **Network Settings**. Όταν το εικονίδιο έχει την εξής εμφάνιση , είναι απενεργοποιημένο.

13  (Εσωτερικό φως)

Ενεργοποιεί ή απενεργοποιεί την εσωτερική λυχνία. Πατήστε αυτό το κουμπί για να απενεργοποιήσετε το εσωτερικό φως, όταν είναι αναμμένο. Πατώντας το ενώ το εσωτερικό φως είναι απενεργοποιημένο, το ανάβει. Μπορεί να μην ανάψει, ακόμα και αν το ενεργοποιήσετε, ανάλογα με την κατάσταση των λειτουργιών εκτυπωτή.

Κατά τη λήψη εργασιών εκτύπωσης

Όταν μια εργασία εκτύπωσης αποστέλλεται στον εκτυπωτή, η οθόνη αλλάζει στην οθόνη προεπισκόπησης (οθόνη κάτω αριστερά). Αφού ληφθεί μια εργασία, η έναρξη εκτύπωσης πατώντας το κουμπί  αλλάζει την οθόνη στην οθόνη πληροφοριών (οθόνη κάτω δεξιά).

Αυτή η ενότητα εξηγεί μόνο τις διαφορές από άλλες οθόνες.

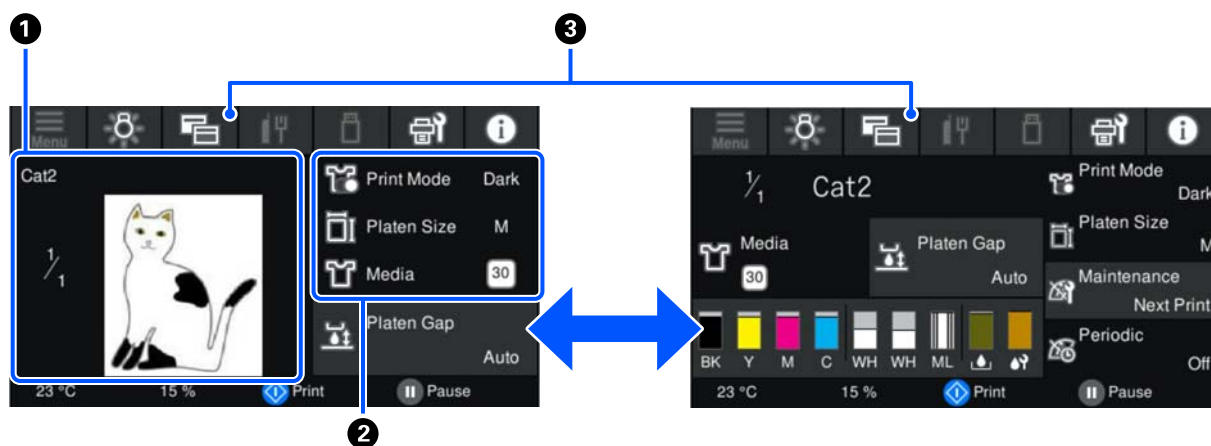

1 Περιοχή προεπισκόπησης εικόνας

Μπορείτε να ελέγξετε μια εικόνα προεπισκόπησης της εργασίας εκτύπωσης. Ο αριθμός εκτυπώσεων που εμφανίζεται στην αριστερή πλευρά της εικόνας προεπισκόπησης.

Εισαγωγή

2 Περιοχή επιβεβαίωσης ρυθμίσεων εκτύπωσης

Εμφανίζει τις ρυθμίσεις μέσω των οποίων έχουν επιλεγεί στον εκτυπωτή και την εργασία εκτύπωσης.

3 (Αλλαγή προβολής)

Κάθε φορά που πατάτε αυτό το κουμπί, η προβολή αλλάζει μεταξύ της οθόνης πληροφοριών και την οθόνη προεπισκόπησης.

Αυτό το κουμπί ενεργοποιείται μόνο όταν λαμβάνεται μια εργασία εκτύπωσης.

Σημείωση:

Μπορείτε επίσης να χρησιμοποιήσετε το στοιχείο **General Settings — Basic Settings — Screen Customization — Print Standby Screen** για να διορθώσετε την οθόνη κατά τη λήψη μιας εργασίας εκτύπωσης, είτε στην οθόνη προεπισκόπησης είτε στην οθόνη εμφάνισης πληροφοριών. Δείτε τα παρακάτω για περισσότερες λεπτομέρειες.



 [«Μενού General Settings» στη σελίδα 117](#)

Κατά την εκτύπωση

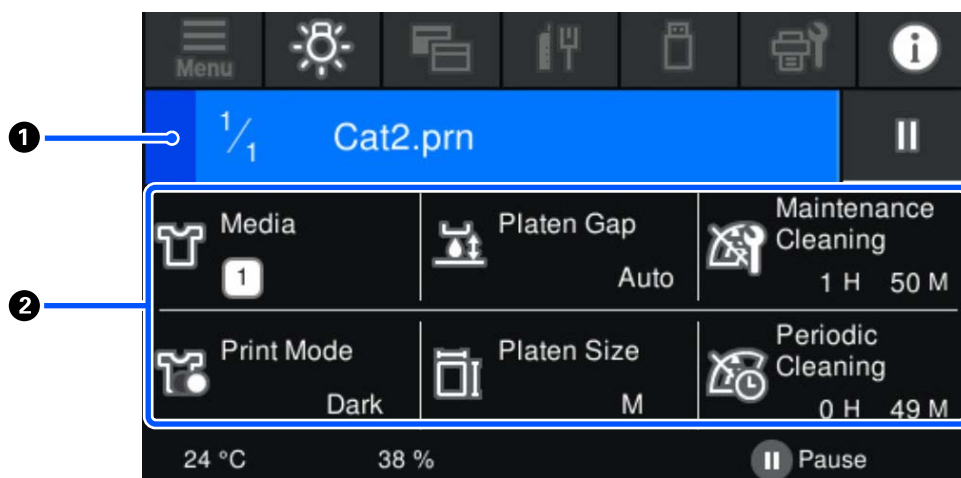
Η έναρξη εκτύπωσης πατώντας το κουμπί  αλλάζει στην ακόλουθη οθόνη. Αυτή η ενότητα εξηγεί μόνο τις διαφορές από άλλες οθόνες.



1 Περιοχή προβολής κατάστασης

- Το χρώμα αλλάζει σταδιακά από το αριστερό άκρο στο δεξιό άκρο της περιοχής, προκειμένου να εμφανίσει την πρόοδο της εκτύπωσης.
- Εμφανίζεται το εικονίδιο  (παύση) στο δεξιό άκρο της περιοχής. Έχει την ίδια λειτουργία με το κουμπί  στον εκτυπωτή.

2 Περιοχή επιβεβαίωσης ρύθμισης/κατάστασης

Εμφανίζει τις ρυθμίσεις του εκτυπωτή και την εργασία εκτύπωσης που εκτυπώνεται τη δεδομένη στιγμή. Οι ρυθμίσεις δεν μπορούν να αλλάξουν κατά την εκτύπωση.

Εισαγωγή

Διαδικασία λειτουργίας

Οι περιοχές λειτουργιών είναι γκρι πλακίδια στην αρχική οθόνη, την οθόνη λήψης εργασίας εκτύπωσης και εκτύπωσης. Πατώντας τις αλλάζουν οι οθόνες και ρυθμίσεις. Η περιοχή με μαύρο φόντο είναι η περιοχή προβολής. Δεν αποκρίνονται εάν τα πατήσετε.



Οι περιοχές λειτουργιών εκτελούν λειτουργίες όταν τις πατάτε. Όπως φαίνεται παρακάτω, όταν εμφανίζεται μια γραμμή κύλισης, μπορείτε να κάνετε κύλιση μετακινώντας (ολίσθηση) στο δάχτυλό σας επάνω και κάτω στην οθόνη. Μπορείτε, επίσης, να κάνετε κύλιση πατώντας τα εικονίδια επάνω και κάτω στη γραμμή κύλισης.

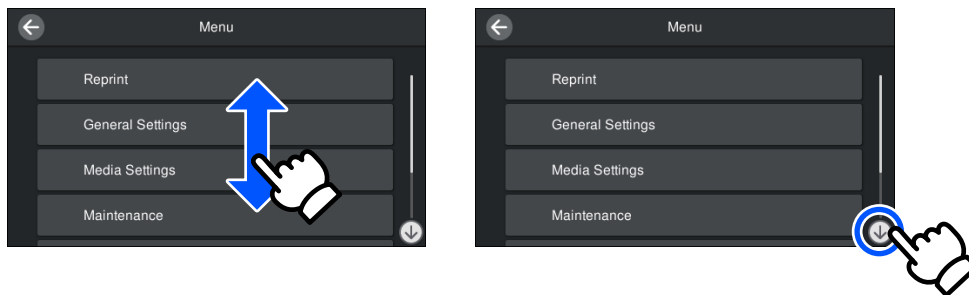

Όταν υπάρχει ένα κουμπί **How To...**, όπως σε μια οθόνη μηνύματος, μπορείτε να πατήσετε αυτό το κουμπί για να δείτε έναν οδηγό για τη διαδικασία λειτουργίας.

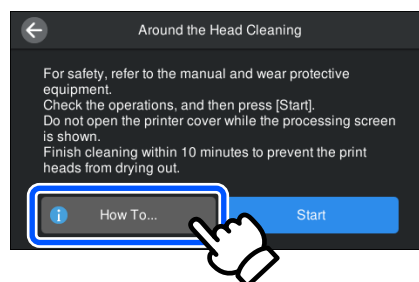

Σημειώσεις χρήσης και αποθήκευσης

Χώρος εγκατάστασης

Βεβαιωθείτε ότι διατηρείτε τον παρακάτω χώρο καθαρό και δεν τοποθετείτε τίποτα πάνω σε αυτόν, ώστε να μην εμποδίζεται η τοποθέτηση T-shirts και αναλώσιμων ανταλλακτικών.

Για λεπτομέρειες, ανατρέξτε στον *Οδηγό εγκατάστασης*.

 *Οδηγός εγκατάστασης* (φυλλάδιο)

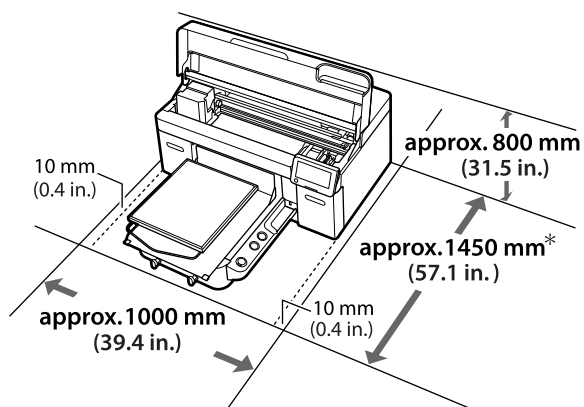

*Περίπου 1.500 mm (59,1 ίν.) όταν είναι εγκατεστημένη η κρεμαστή πλάκα μεγέθους L.

Σημειώσεις για τη χρήση του εκτυπωτή

Λάβετε υπόψη σας τα ακόλουθα κατά τη χρήση του εκτυπωτή για να αποφύγετε διακοπές λειτουργίας, κακή λειτουργία και υποβάθμιση της ποιότητας εκτύπωσης.

Εκτός από τα παρακάτω, υπάρχουν και κάποια επιπλέον πράγματα που πρέπει να προσέξετε όταν χρησιμοποιείτε το μελάνι White (Λευκό). Ελέγξτε τα παρακάτω.

 «Σημειώσεις σχετικά με τον χειρισμό του μελανιού White (Λευκό)» στη σελίδα 30

- ❑ Κατά τη χρήση του εκτυπωτή, παρατηρήστε τη θερμοκρασία λειτουργίας και το εύρος υγρασίας που περιγράφεται στον «Πίνακα προδιαγραφών».  «Πίνακας προδιαγραφών» στη σελίδα 164 Κατά τη λειτουργία σε ξηρές περιοχές, σε κλιματιζόμενο περιβάλλον ή σε χώρο που εκτίθεται στο φως του ήλιου, θα πρέπει να διατηρείτε την κατάλληλη υγρασία.
- ❑ Μην εγκαθιστάτε τον εκτυπωτή δίπλα σε πηγές θερμότητας ή απευθείας σε ρεύματα αέρα από ανεμιστήρα, κλιματιστικό ή μηχάνημα φροντίδας. Η μη τήρηση αυτής της σύστασης μπορεί να προκαλέσει στέγνωμα και φράξιμο των ακροφυσίων της κεφαλής εκτύπωσης.
- ❑ Μην κάμπτετε ή τραβάτε με δύναμη το σωλήνα υπολειμμάτων μελάνης. Υπάρχει κίνδυνος να πέσει μελάνη στο εσωτερικό ή γύρω από τον εκτυπωτή.
- ❑ Η κεφαλή εκτύπωσης ενδέχεται να μην μπορεί να καλυφθεί (η κεφαλή εκτύπωσης δεν μπορεί να επιστρέψει στο αριστερό άκρο) εάν ο εκτυπωτής είναι απενεργοποιημένος, όταν έχει προκύψει κάποιο σφάλμα. Η λειτουργία κάλυψης είναι μία λειτουργία αυτόματης κάλυψης της κεφαλής εκτύπωσης με ένα κάλυμμα (καπάκι) για να μην στεγνώσει η κεφαλή εκτύπωσης. Σε αυτήν την περίπτωση, ενεργοποιήστε τον εκτυπωτή και περιμένετε έως ότου η κάλυψη εκτελεστεί αυτόματα.
- ❑ Όταν ο εκτυπωτής είναι ενεργοποιημένος, μην αφαιρείτε το καλώδιο τροφοδοσίας και μην κλείνετε το διακόπτη του ρεύματος. Η κεφαλή εκτύπωσης ενδέχεται να μην καλυφθεί σωστά. Σε αυτήν την περίπτωση, ενεργοποιήστε τον εκτυπωτή και περιμένετε έως ότου η κάλυψη εκτελεστεί αυτόματα.
- ❑ Προκειμένου η κεφαλή εκτύπωσης να είναι στην καλύτερη δυνατή κατάσταση λειτουργίας, το μελάνι και το καθαριστικό υγρό χρησιμοποιούνται και στις εργασίες συντήρησης (π.χ. στον καθαρισμό της κεφαλής), και όχι μόνο στην εκτύπωση.
- ❑ Όταν ο εκτυπωτής είναι σε λειτουργία, μην αφαιρείτε τις μονάδες παροχής μελανιού. Μπορεί να προκληθεί βλάβη.

Εισαγωγή

- ❑ Συντήρηση όπως καθαρισμός και αντικατάσταση αναλώσιμων πρέπει να εκτελούνται σύμφωνα με τη συχνότητα χρήσης ή σε συνιστώμενα διαστήματα. Αν δεν κάνετε συντήρηση, θα μειωθεί η ποιότητα της εκτύπωσης.
🔗 «Συντήρηση» στη σελίδα 85
- ❑ Μην μετακινείτε χειροκίνητα ούτε τη μετακινούμενη βάση ούτε την πλάκα. Διαφορετικά, μπορεί να υπάρξει βλάβη.
- ❑ Προκειμένου η κεφαλή εκτύπωσης να παραμείνει στην καλύτερη δυνατή κατάσταση λειτουργίας, η συντήρηση γίνεται όταν ο εκτυπωτής είναι σε λειτουργία. Αν αναβοσβήνετε συχνά τον εκτυπωτή, καταναλώνετε περισσότερο μελάνι σε κάθε διαδικασία συντήρησης. Καλύτερα να αφήνετε τον εκτυπωτή σε λειτουργία, για να μειώνετε την κατανάλωση μελανιού. Για να μειώσετε την κατανάλωση μελανιού, προτείνουμε να αφήνετε πάντα τον εκτυπωτή ενεργοποιημένο.

Σημειώσεις για τις περιόδους που δεν χρησιμοποιείτε τον εκτυπωτή

Όταν αποθηκεύετε τον εκτυπωτή, θα πρέπει να γνωρίζετε τα εξής. Αν δεν αποθηκεύσετε τον εκτυπωτή όπως πρέπει, ίσως να μην μπορείτε να εκτυπώσετε σωστά την επόμενη φορά που θα τον χρησιμοποιήσετε.

Εκτός από τα παρακάτω, υπάρχουν και κάποια επιπλέον πράγματα που πρέπει να προσέξετε όταν χρησιμοποιείτε το μελάνι White (Λευκό). Ελέγξτε τα παρακάτω.

🔗 «Σημειώσεις σχετικά με τον χειρισμό του μελανιού White (Λευκό)» στη σελίδα 30

- ❑ Εάν δεν θα χρησιμοποιηθεί ο εκτυπωτής (και πρόκειται να απενεργοποιηθεί) για μια εκτεταμένη χρονική περίοδο, χρησιμοποιήστε τη μονάδα παροχής μελάνης καθαρισμού (πωλείται ξεχωριστά) ώστε να εκτελέσετε τη διαδικασία αποθήκευσης μακράς διάρκειας. Αν αφήσετε τον εκτυπωτή σε αυτήν την κατάσταση, ίσως να μην μπορέσετε να ξεφράξετε την κεφαλή εκτύπωσης. Δείτε τα παρακάτω για περισσότερες λεπτομέρειες.
🔗 «Συντήρηση πριν την αποθήκευση για μακροχρόνια μη χρήση» στη σελίδα 109

- ❑ Αν δεν εκτυπώσετε για μεγάλο χρονικό διάστημα και δεν πραγματοποιείτε αποθήκευση μακράς διάρκειας, ενεργοποιείτε τον εκτυπωτή τουλάχιστον μία φορά κάθε επτά ημέρες. Αν δεν εκτυπώσετε για μεγάλο χρονικό διάστημα, ενδέχεται να προκληθεί εμπλοκή στα ακροφύσια της κεφαλής εκτύπωσης. Ο καθαρισμός συντήρησης πραγματοποιείται αυτόματα αφού ενεργοποιηθεί και ξεκινήσει ο εκτυπωτής. Ο καθαρισμός συντήρησης αποτρέπει τη φραγή της κεφαλής εκτύπωσης και διατηρεί την ποιότητα εκτύπωσης. Μην απενεργοποιείτε τον εκτυπωτή μέχρι να ολοκληρωθεί ο καθαρισμός συντήρησης.
- ❑ Εάν έχει περάσει πολύς καιρός από τότε που χρησιμοποιήσατε τον εκτυπωτή, τότε, πριν εκτυπώσετε, ελέγξτε αν υπάρχουν φραγμένα ακροφύσια. Εάν εντοπίσετε φραγμένα ακροφύσια στην κεφαλή εκτύπωσης, καθαρίστε την.
🔗 «Έλεγχος εμπλοκής στα ακροφύσια» στη σελίδα 104
- ❑ Ακόμη κι αν ο εκτυπωτής δεν είναι σε λειτουργία, ίσως υπάρξει διαρροή του μελανιού που έχει συσσωρευτεί στα σωληνάκια απόβλητου μελανιού. Βεβαιωθείτε ότι το δοχείο απόβλητου μελανιού είναι τοποθετημένο ακόμη κι όταν ο εκτυπωτής είναι εκτός λειτουργίας.
- ❑ Πριν αποθηκεύσετε τον εκτυπωτή, βεβαιωθείτε ότι η κεφαλή εκτύπωσης είναι καλυμμένη με πώμα (η κεφαλή εκτύπωσης βρίσκεται στο αριστερό άκρο). Εάν μείνει χωρίς πώμα για μεγάλο χρονικό διάστημα, ίσως να μειωθεί η ποιότητα εκτύπωσης. Επίσης, ίσως να μην μπορείτε να ξεφράξετε τα φραγμένα ακροφύσια. Εάν η κεφαλή εκτύπωσης δεν είναι καλυμμένη με πώμα, θέστε σε λειτουργία τον εκτυπωτή, ελέγξτε αν έχει γίνει πωματισμός και κλείστε τον εκτυπωτή.
- ❑ Όταν αποθηκεύετε τον εκτυπωτή, κλείστε όλα τα καλύμματα, ώστε να μην μουν σκόνη και άλλα αντικείμενα στο εσωτερικό του. Εάν ο εκτυπωτής δεν πρόκειται να χρησιμοποιηθεί για μεγάλο χρονικό διάστημα, προστατεύστε τον με ένα αντιστατικό ύφασμα ή άλλο κάλυμμα. Τα ακροφύσια της κεφαλής εκτύπωσης είναι πολύ μικρά και μπορούν εύκολα να παρουσιάσουν εμπλοκές αν εισχωρήσει σκόνη στην κεφαλή εκτύπωσης. Σε αυτήν την περίπτωση, ίσως προκύψουν σφάλματα στην εκτύπωση.

Σημειώσεις για τον Χειρισμό των Μονάδες παροχής μελανιού/Μονάδες παροχής μελάνης καθαρισμού

Λάβετε υπόψη τα παρακάτω σημεία κατά τον χειρισμό των Μονάδες παροχής μελανιού/Μονάδες παροχής μελάνης καθαρισμού ώστε να διατηρήσετε καλή ποιότητα εκτύπωσης.

Εκτός από τα παρακάτω, υπάρχουν και κάποια επιπλέον πράγματα που πρέπει να προσέξετε όταν χρησιμοποιείτε το μελάνι White (Λευκό). Ελέγξτε τα παρακάτω.

 «Σημειώσεις σχετικά με τον χειρισμό του μελανιού White (Λευκό)» στη σελίδα 30

- ❑ Όταν τοποθετείτε μονάδες παροχής μελανιού για πρώτη φορά, καταναλώνεται πολύ μελάνι. Το μελάνι γεμίζει κάθε σημείο στα ακροφύσια της κεφαλής εκτύπωσης, προκειμένου ο εκτυπωτής να είναι έτοιμος για εκτύπωση. Προετοιμάστε την αντικατάσταση για μονάδες παροχής μελανιού εκ των προτέρων.
- ❑ Αποθηκεύστε τις Μονάδες παροχής μελανιού/Μονάδες παροχής μελάνης καθαρισμού σε θερμοκρασία δωματίου, σε μια τοποθεσία που δεν εκτίθεται σε άμεσο ηλιακό φως.
- ❑ Για να διασφαλίσετε την ποιότητα εκτύπωσης, προτείνουμε να χρησιμοποιήσετε όλο το μελάνι στις μονάδες παροχής μελανιού πριν από τις εξής ημερομηνίες:
 - ❑ Η ημερομηνία λήξης εμφανίζεται στη συσκευασία
 - ❑ Ένα χρόνο από την ημέρα τοποθέτησής τους στους δίσκους μελάνης
- ❑ Η Μονάδα παροχής μελανιού/Μονάδα παροχής μελάνης καθαρισμού που έχει αποθηκευτεί σε χαμηλές θερμοκρασίες για μια εκτεταμένη περίοδο θα πρέπει να επιτραπεί να επιστρέψει σε θερμοκρασία δωματίου σε μια περίοδο τεσσάρων ωρών πριν τη χρήση.

- ❑ Μην αγγίζετε τα IC chip στις Μονάδες παροχής μελανιού/Μονάδες παροχής μελάνης καθαρισμού. Διαφορετικά, μπορεί να προκληθεί πρόβλημα στην κανονική λειτουργία και εκτύπωση.
- ❑ Η εκτύπωση δεν είναι δυνατή εκτός εάν οι μονάδες παροχής μελανιού εγκαθίστανται σε όλους τους δίσκους μελάνης στον εκτυπωτή.
- ❑ Μην αφήνετε τον εκτυπωτή χωρίς να έχετε εγκατεστημένες μονάδες παροχής μελανιού. Η μελάνη στον εκτυπωτή ενδέχεται να στεγνώσει και να μην μπορεί να εκτυπώσει με τον αναμενόμενο τρόπο. Αφήστε τις μονάδες παροχής μελανιού που έχουν τοποθετηθεί σε όλους τους δίσκους μελάνης, ακόμη και όταν ο εκτυπωτής δεν χρησιμοποιείται.
- ❑ Ακόμη και αν οι Μονάδες παροχής μελανιού/Μονάδες παροχής μελάνης καθαρισμού αφαιρεθούν από τον εκτυπωτή, μπορούν να επανεγκατασταθούν και χρησιμοποιηθούν καθώς τα IC chip τους διαχειρίζονται τις πληροφορίες τους, όπως τις ποσότητες που απομένουν σε αυτές.
- ❑ Προτού φυλάξετε τις μονάδες παροχής μελανιού που αφαιρέσατε κατά τη διάρκεια της χρήσης, χρησιμοποιήστε μια πλατιά ράβδο καθαρισμού από το παρεχόμενο Κιτ συντήρησης για να απορροφήσετε το μελάνι που έχει κολλήσει στις θύρες παροχής μελανιού. Το ξεραμένο μελάνι στην υποδοχή παροχής ενδέχεται να προκαλέσει διαρροές μελάνης όταν επανατοποθετηθεί και χρησιμοποιηθεί η μονάδα παροχής μελανιού. Για περισσότερες πληροφορίες σχετικά με τις μεθόδους καθαρισμού, δείτε τα εξής.

 «Εκτέλεση της συντήρησης πριν την αποθήκευση» στη σελίδα 110

 Όταν αποθηκεύετε μονάδες παροχής μελανιού, φροντίστε να μην υπάρχει σκόνη στη θύρα παροχής. Δεν χρειάζεται να βάλετε πώμα στη θύρα, καθώς υπάρχει βαλβίδα στο εσωτερικό.
- ❑ Οι μονάδες παροχής μελανιού που αφαιρούνται ενδέχεται να έχουν μελάνι γύρω από τη θύρα παροχής μελανιού, γι' αυτό θα πρέπει να είστε προσεκτικοί να μην λερωθεί η γύρω περιοχή με μελάνι.

Εισαγωγή

- ❑ Για να διατηρήσετε την ποιότητα της κεφαλής εκτύπωσης, ο εκτυπωτής έχει σχεδιαστεί για διακοπή εκτύπωσης πριν την εξάντληση του μελανιού, αφήνοντας μελάνι στις χρησιμοποιημένες μονάδες παροχής μελανιού.
- ❑ Παρόλο που οι Μονάδες παροχής μελανιού/ Μονάδες παροχής μελάνης καθαρισμού ενδέχεται να περιέχουν υλικά ανακύκλωσης, αυτό δεν επηρεάζει τη λειτουργία ή την απόδοση του εκτυπωτή.
- ❑ Μην αποσυναρμολογείτε ή τροποποιείτε τις Μονάδες παροχής μελανιού/Μονάδες παροχής μελάνης καθαρισμού. Ενδέχεται να επηρεαστεί η δυνατότητα εκτύπωσης.
- ❑ Μην ρίξετε ή χτυπήσετε τις Μονάδες παροχής μελανιού/Μονάδες παροχής μελάνης καθαρισμού πάνω σε σκληρά αντικείμενα, διαφορετικά μπορεί να προκληθεί διαρροή μελανιού.
- ❑ Οι μονάδες παροχής μελανιού (με την εξαίρεση του WH) που έχουν τοποθετηθεί στον εκτυπωτή πρέπει να αφαιρούνται και να ανακινούνται καλά μία φορά κάθε μήνα.
Το WH πρέπει να αφαιρείται και να ανακινείται καλά κάθε μέρα πριν από την έναρξη των εργασιών εκτύπωσης.
Δεν χρειάζεται να ανακινήσετε τη Μονάδα παροχής μελάνης καθαρισμού και ML.
Τρόπος ανακίνησης
☞ «Ανακινείτε τακτικά τις Μονάδες παροχής μελανιού» στη σελίδα 103

Σημειώσεις σχετικά με τον χειρισμό του μελανιού White (Λευκό)

Ένα χαρακτηριστικό του μελανιού White (Λευκό) είναι η εύκολη καθίζηση (τα σωματίδια του μελανιού κατακάθονται στο κάτω μέρος του υγρού). Εάν χρησιμοποιήσετε το μελάνι ενώ είναι σε αυτήν την κατάσταση, μπορεί να μειωθεί η ποιότητα εκτύπωσης ή να μην λειτουργεί σωστά ο εκτυπωτής. Για να χρησιμοποιήσετε τον εκτυπωτή στις καλύτερες δυνατές συνθήκες, προσέξτε τα εξής.

- ❑ Μονάδες παροχής μελανιού που έχουν τοποθετηθεί πρέπει να αφαιρεθούν και ανακινήθούν καλά προτού να ξεκινήσετε την εργασία και μία φορά κάθε 24 ώρες (όταν εμφανίζεται ένα μήνυμα).
☞ «Ανακινείτε τακτικά τις Μονάδες παροχής μελανιού» στη σελίδα 103
- ❑ Η ποιότητα εκτύπωσης μπορεί να επηρεαστεί λόγω καθίζησης στοιχείων του μελανιού στους σωλήνες μελανιού. Δείτε τα παρακάτω εάν δεν υπάρχει αρκετό λευκό ή το λευκό είναι ανομοιόμορφο στα αποτελέσματα εκτύπωσης.
☞ «Ανεπαρκής ή ανομοιόμορφη λευκότητα» στη σελίδα 138
- ❑ Όταν αποθηκεύετε μονάδες παροχής μελανιού, τοποθετήστε τις κάτω (διατηρήστε τις επίπεδες). Εάν αποθηκεύσετε τις μονάδες παροχής μελανιού σε όρθια θέση, ίσως να μην μπορέσετε να αντιμετωπίσετε την καθίζηση ακόμη κι αν τις ανακινήσετε.
- ❑ Εάν ο εκτυπωτής δεν θα χρησιμοποιηθεί για περισσότερο από δύο εβδομάδες, χρησιμοποιήστε τη μονάδα παροχής μελάνης καθαρισμού (πωλείται ξεχωριστά) για να εκτελέσετε συντήρηση πριν από την αποθήκευση. Εάν αφήσετε τον εκτυπωτή σε αυτήν την κατάσταση χωρίς να εκτελέσετε συντήρηση, ίσως να μην μπορέσετε να ξεφράξετε την κεφαλή εκτύπωσης.
☞ «Συντήρηση πριν την αποθήκευση για μακροχρόνια μη χρήση» στη σελίδα 109

Σημείωση:

Στη λειτουργία μελανιού White (Λευκό), εξακολουθεί να καταναλώνεται μελάνι White (Λευκό) κατά τη διάρκεια της συντήρησης, ακόμη κι αν εκτυπώνετε μόνο με έγχρωμο μελάνι.

Σημειώσεις για το πώς να χειρίζεστε τις μπλούζες (Μέσα)

Όταν χειρίζεστε και αποθηκεύετε εκτυπωμένες μπλούζες, πρέπει να γνωρίζετε τα εξής.

- ❑ Αποφύγετε τοποθεσίες οι οποίες υπόκεινται σε άμεσο ηλιακό φως, υπερβολική θερμότητα ή υγρασία. Αν αποθηκεύσετε τις μπλούζες σε ζεστό μέρος μετά την εκτύπωση, η εκτυπωμένη επιφάνεια μπορεί να μαλακώσει και να κολλήσει.

Εισαγωγή

- ❑ Μην χρησιμοποιείτε στεγνωτήριο.
- ❑ Μην κάνετε στεγνό καθάρισμα.
- ❑ Πριν πλύνετε την μπλούζα, γυρίστε τη μέσα έξω. Έπειτα αφήστε τη να στεγνώσει έτσι.
- ❑ Μην κάνετε λεύκανση. Υπάρχει κίνδυνος αποχρωματισμού.
- ❑ Μην σιδερώνετε απευθείας πάνω στην εκτυπωμένη επιφάνεια.
- ❑ Μην εκθέτετε την μπλούζα στο φως του ήλιου για μεγάλα χρονικά διαστήματα.
- ❑ Μην χρησιμοποιείτε οργανικούς διαλύτες, π.χ. οινόπνευμα.
- ❑ Μην τρίβετε την εκτυπωμένη επιφάνεια με τεχνητό δέρμα από βινυλοχλωρίδιο. Τα χρώματα μπορεί να μεταφερθούν στο δέρμα.
- ❑ Τα χρώματα μπορεί να μεταφερθούν αν η επιφάνεια έχει εκτυπωθεί με έγχρωμο μελάνι και την τρίψετε με επιφάνεια που έχει εκτυπωθεί μόνο με μελάνι White (Λευκό). Αν συμβεί κάτι τέτοιο, χρησιμοποιήστε μαλακό ύφασμα ή βούρτσα, μαζί με λίγο απορρυπαντικό, και καθαρίστε το χρώμα που μεταφέρθηκε.
- ❑ Αν χρησιμοποιήσατε προπαρασκευαστικό υγρό και σταθεροποιήσατε το χρώμα, καλύτερα να πλύνετε την μπλούζα με νερό πριν τη φορέσετε, ώστε να φύγει κάθε υπολειπόμενο ίχνος από το προπαρασκευαστικό υγρό.
- ❑ Αν είναι ορατά κάποια ίχνη του προπαρασκευαστικού υγρού, δοκιμάστε να πλύνετε με νερό. Ωστόσο, τα αποτελέσματα εξαρτώνται από το υλικό της μπλούζας.
- ❑ Αν έχετε χρησιμοποιήσει προπαρασκευαστικό υγρό σε λευκή ή ανοιχτόχρωμη μπλούζα, η σχετική πλευρά μπορεί να κιτρινίσει. Αν χρησιμοποιήσατε προπαρασκευαστικό υγρό, εκτυπώστε σύντομα και πλύντε με νερό. Αν αποθηκεύσετε την μπλούζα χωρίς εκτύπωση, μην την εκθέσετε στο φως του ήλιου.

Σημειώσεις για τον χειρισμό του προπαρασκευαστικού υγρού

- ❑ Καλύτερα να αποθηκεύετε το προπαρασκευαστικό υγρό σε θερμοκρασία δωματίου, μακριά από το φως του ήλιου, και να τα χρησιμοποιείτε πριν από την ημερομηνία λήξης που αναγράφεται στη συσκευασία.
- ❑ Ανακινήστε το πολυεστερικό προπαρασκευαστικό υγρό πριν από το άνοιγμα. Αν το χρησιμοποιείτε χωρίς να το ανακινήσετε, η επίδραση της προετοιμασίας μπορεί να μην είναι επαρκής. Δεν χρειάζεται ανακίνηση μετά το άνοιγμα.
☞ «Ανακίνηση του προπαρασκευαστικού υγρού πολυεστερικών υφασμάτων» στη σελίδα 46
- ❑ Αν προκύψει λευκή πήξη κατά την αποθήκευση του προπαρασκευαστικού υγρού για βαμβακερά, φιλτράρετε το για να αφαιρέσετε την πήξη πριν από τη χρήση. Αν χρησιμοποιήσετε το προπαρασκευαστικό υγρό όπως είναι, τα εκτυπωμένα αποτελέσματα δεν θα είναι ομοιόμορφα.
☞ «Φιλτράρισμα του προπαρασκευαστικού υγρού για βαμβακερά (μόνο όταν προκύπτει πήξη)» στη σελίδα 48

Παρουσίαση του συνοδευτικού λογισμικού

Παρεχόμενο λογισμικό

Ο παρακάτω πίνακας παρουσιάζει το παρεχόμενο λογισμικό.

Εκδόσεις Windows που παρέχονται στον δίσκο λογισμικού που παρέχεται. Εάν χρησιμοποιείτε έναν υπολογιστή Mac ή υπολογιστή χωρίς μονάδα δίσκου, μπορείτε να κάνετε λήψη και εγκατάσταση του λογισμικού από την παρακάτω σύνδεση: <https://epson.sn>.

Για πληροφορίες σχετικά με το λογισμικό, ανατρέξτε στο εγχειρίδιο για την εφαρμογή ή στον *Οδηγός χρήσης σε δίκτυο* (Ηλεκτρονικό Εγχειρίδιο Οδηγιών).

Σημείωση:

Τα προγράμματα οδήγησης των εκτυπωτών δεν παρέχονται. Χρειάζεστε το *Garment Creator 2* ή ένα λογισμικό RIP για να εκτυπώσετε χρησιμοποιώντας αυτόν τον εκτυπωτή.

Η ιστοσελίδα της Epson παρέχει πρόσθετα για τον εκτυπωτή.

Όνομα λογισμικού	Σύνοψη
Garment Creator 2*	<ul style="list-style-type: none"> <input type="checkbox"/> Μπορείτε να φορτώσετε εικόνες που δημιουργήθηκαν με λογισμικό σχεδίασης του εμπορίου, να εκτελέσετε τις παρακάτω ρυθμίσεις και έπειτα να δημιουργήσετε εργασίες. <ul style="list-style-type: none"> <input type="checkbox"/> Ορίστε τη θέση και το μέγεθος της εικόνας σύμφωνα με το μέγεθος της πλάκας για την εκτύπωση. <input type="checkbox"/> Ορίστε την ποιότητα εκτύπωσης κ.ο.κ. <input type="checkbox"/> Μπορείτε να στείλετε εργασίες που δημιουργήθηκαν στον εκτυπωτή ή να τις αποθηκεύσετε στον υπολογιστή σας. <p>Δείτε το εγχειρίδιο Garment Creator 2 για περισσότερες λεπτομέρειες.</p>
Garment Creator Easy Print System* (μόνο για Windows)	<p>Αυτό το λογισμικό σας επιτρέπει να δημιουργήσετε έναν φάκελο για την εκτύπωση. Αντιγράφοντας απλώς ένα αρχείο εικόνας στον φάκελο, μπορείτε να δημιουργήσετε αυτόματα μια εργασία εκτύπωσης και να τη στείλετε στον εκτυπωτή. Αυτό είναι χρήσιμο όταν εκτυπώνετε συχνά χρησιμοποιώντας τις ίδιες ρυθμίσεις εκτύπωσης και διάταξης. Εγκαταστήστε το λογισμικό στον υπολογιστή όπου είναι εγκατεστημένο το Garment Creator 2.</p>
Epson Edge Dashboard*	<ul style="list-style-type: none"> <input type="checkbox"/> Μπορείτε εύκολα να αποκτήσετε τις παρακάτω πληροφορίες που παρέχει η Epson στο Internet. <ul style="list-style-type: none"> <input type="checkbox"/> Πληροφορίες ενημέρωσης για το υλικολογισμικό του εκτυπωτή (μπορείτε να ενημερώσετε το υλικολογισμικό εύκολα από το Epson Edge Dashboard) <input type="checkbox"/> Πληροφορίες ενημέρωσης (όταν πληροφορίες ενημέρωσης υπάρχουν διαθέσιμες, ξεκινήστε το EPSON Software Updater για εκτέλεση της ενημέρωσης) για λογισμικό και εγχειρίδια εγκατεστημένα από το συνοδευτικό δίσκο λογισμικού και το εργαλείο πλοήγησης εγκατάστασης <input type="checkbox"/> Πληροφορίες από την Epson <input type="checkbox"/> Με εγκατεστημένο το Epson Edge Dashboard, μπορείτε να παρακολουθήσετε την κατάσταση του εκτυπωτή που συνδέεται σε έναν υπολογιστή μέσω δικτύου ή USB. <p> «Χρήση του Epson Edge Dashboard» στη σελίδα 34</p>

Εισαγωγή

Όνομα λογισμικού	Σύνοψη
EPSON Software Updater	Το λογισμικό ελέγχει αν υπάρχει νέο λογισμικό ή πληροφορίες ενημέρωσης διαθέσιμα στο Internet και σε αυτήν την περίπτωση τα εγκαθιστά. Μπορείτε επίσης να αναβαθμίσετε τα Garment Creator 2, Epson Edge Dashboard ή τα εγχειρίδια για αυτόν τον εκτυπωτή. Εάν χρησιμοποιείτε Windows, μπορείτε επίσης να ενημερώσετε το υλικολογισμικό του εκτυπωτή από αυτό το λογισμικό.
Epson communications drivers (Προγράμματα οδήγησης επικοινωνίας της Epson) (μόνο για Windows)	Τα Epson communications drivers (Προγράμματα οδήγησης επικοινωνίας της Epson) πρέπει να εγκατασταθούν στις ακόλουθες περιπτώσεις. <ul style="list-style-type: none"> <input type="checkbox"/> Αν χρησιμοποιείτε το Epson Edge Dashboard και το Garment Creator 2 <input type="checkbox"/> Εάν ο υπολογιστής και ο εκτυπωτής σας είναι συνδεδεμένοι μέσω USB και χρησιμοποιείτε λογισμικό RIP εμπορικά διαθέσιμο
Install Navi*	Αυτό είναι το πρόγραμμα εγκατάστασης. Κατά την εγκατάσταση, μπορείτε εύκολα να χρησιμοποιήσετε έναν οδηγό για τις ρυθμίσεις διεύθυνσης για τη σύνδεση σε ένα δίκτυο.
EpsonNet Config SE (μόνο για Windows)	Με αυτό το λογισμικό μπορείτε να διαμορφώσετε διάφορες ρυθμίσεις δικτύου για τον εκτυπωτή από τον υπολογιστή σας. Αυτό είναι χρήσιμο καθώς σας δίνει τη δυνατότητα να εισάγετε διευθύνσεις και ονόματα χρησιμοποιώντας το πληκτρολόγιο.

* Κάντε λήψη και εγκατάσταση του λογισμικού από το Internet. Συνδέστε τον υπολογιστή σας στο Internet και εγκαταστήστε το λογισμικό.

Σημείωση:

Όταν χρησιμοποιείτε τον εκτυπωτή με Mac, το EPSON Software Updater λαμβάνει ενημερώσεις μόνο για λογισμικό (όπως το Garment Creator 2), όχι ενημερώσεις υλικολογισμικού.

Ελέγξτε το Epson Edge Dashboard για ενημερώσεις υλικολογισμικού και ενημερώστε αν χρειάζεται.

Δείτε το εγχειρίδιο Epson Edge Dashboard για περισσότερες λεπτομέρειες.

Ενσωματωμένο λογισμικό στον εκτυπωτή

Το ακόλουθο λογισμικό παρέχεται προεγκατεστημένο στον εκτυπωτή. Ξεκινήστε να το χρησιμοποιείτε από ένα πρόγραμμα περιήγησης Web μέσω του δικτύου.

Όνομα λογισμικού	Λειτουργία
Web Config	Αυτό το λογισμικό αφορά διαχειριστές δικτύου. Οι ρυθμίσεις ασφάλειας δικτύου μπορεί να διαμορφωθούν από το Web Config. Αυτό το λογισμικό διαθέτει επίσης μια λειτουργία ειδοποιήσεων email για την ειδοποίηση σφαλμάτων εκτυπωτή και άλλων προβλημάτων.  «Χρήση του Web Config» στη σελίδα 36

Χρήση του Garment Creator 2

Σημείωση:

Αυτό το λογισμικό ενημερώνεται, όπως χρειάζεται, για τη βελτίωση της ευχρηστίας και τον εμπλουτισμό των λειτουργιών. Για λεπτομερείς πληροφορίες, ανατρέξτε στο εγχειρίδιο του λογισμικού.

Εκκίνηση της διαδικασίας

Η εφαρμογή μπορεί να εκκινηθεί χρησιμοποιώντας τις ακόλουθες μεθόδους.

Windows

- Κάντε κλικ διαδοχικά στα εξής **Start (Εναρξη) — All Programs (Όλα τα προγράμματα)** (ή **Programs (Προγράμματα) — Epson Software — Garment Creator 2**.
- Κάντε διπλό κλικ στο εικονίδιο **Garment Creator 2** στην επιφάνεια εργασίας.



Mac

Επιλέξτε **Move (Μετακίνηση) — Applications (Εφαρμογές) — Epson Software**, διαδοχικά και, στη συνέχεια, κάντε διπλό κλικ στο εικονίδιο **Garment Creator 2**.



Διαδικασία κλεισίματος

Κάντε κλικ στο εικονίδιο **X** στην επάνω δεξιά πλευρά της κύριας οθόνης.

Χρήση του Epson Edge Dashboard

Σημείωση:

Αυτό το λογισμικό ενημερώνεται, όπως χρειάζεται, για τη βελτίωση της ευχρηστίας και τον εμπλουτισμό των λειτουργιών. Για λεπτομερείς πληροφορίες, ανατρέξτε στο εγχειρίδιο του λογισμικού.

Εκκίνηση της διαδικασίας

Το Epson Edge Dashboard είναι εφαρμογή web.

- 1** Η εφαρμογή μπορεί να εκκινηθεί χρησιμοποιώντας τις ακόλουθες μεθόδους.

Windows

Κάντε κλικ στο εικονίδιο **Epson Edge Dashboard** στη toolbar (γραμμή εργαλείων) της επιφάνειας εργασίας και επιλέξτε **Show Epson Edge Dashboard**.



Mac

Κάντε κλικ στο εικονίδιο **Epson Edge Dashboard** που εμφανίζεται στο menu bar (γραμμή μενού) της επιφάνειας εργασίας και επιλέξτε **Show Epson Edge Dashboard**.



- 2** Epson Edge Dashboard ξεκινά.

Εγγραφή του Εκτυπωτή

Το Epson Edge Dashboard μπορεί να παρακολουθεί και να διαχειρίζεται εγγεγραμμένους εκτυπωτές, καθώς και να αντιγράφει ρυθμίσεις πολυμέσων σε αυτούς.

Εισαγωγή

Σε Windows, οι εκτυπωτές καταγράφονται αυτόματα. Αυτό σας επιτρέπει να τους παρακολουθείτε και διαχειρίζεστε αμέσως μετά την εκκίνηση του Epson Edge Dashboard. Εάν ο εκτυπωτής σας δεν καταγράφεται αυτόματα, ελέγξτε ότι τον χρησιμοποιείτε σύμφωνα με τις παρακάτω συνθήκες και, στη συνέχεια, καταγράψτε τον με μη αυτόματο τρόπο.

- Ένα πρόγραμμα οδήγησης επικοινωνίας που παρέχεται με τον εκτυπωτή έχει εγκατασταθεί σε έναν υπολογιστή
- Ο υπολογιστής και ο εκτυπωτής συνδέονται
- Ο εκτυπωτής είναι σε αναμονή

Οι εκτυπωτές δεν καταγράφονται αυτόματα σε Mac. Όταν εκκινείτε το Epson Edge Dashboard για πρώτη φορά, καταχωρίστε τον εκτυπωτή σας μη αυτόματα στην οθόνη Printer Registration που εμφανίζεται.

Μη αυτόματη διαδικασία εγγραφής

- 1** Ελέγξτε τους εκτυπωτές που εμφανίζονται στη λίστα εκτυπωτών.

Windows

Βεβαιωθείτε ότι ο εκτυπωτής που θέλετε να καταγράψετε βρίσκεται στη λίστα εκτυπωτών. Κάντε κλικ στο **Add Search** για να αναζητήσετε εκτυπωτές που μπορείτε να καταγράψετε. Οποιοδήποτε εκτυπωτές βρεθούν προστίθενται στη λίστα εκτυπωτών.

Mac

- Εάν ο υπολογιστής και οι εκτυπωτές σας συνδέονται μέσω USB
Κάντε κλικ στο **Add Search** για να τοποθετήσετε τους εκτυπωτές στη λίστα.
- Εάν ο υπολογιστής και οι εκτυπωτές σας συνδέονται μέσω ενός δικτύου
Κάντε κλικ στο **Search Option**, καταχωρήστε τη διεύθυνση IP του εκτυπωτή στο δίκτυο και επιλέξτε **+**. Στη συνέχεια, κάντε κλικ στο **Add Search** για να τοποθετήσετε τον εκτυπωτή που θέλετε στη λίστα.

- 2** Τοποθετήστε ένα δίπλα στο **Printer Name** του εκτυπωτή που θέλετε να καταχωρίσετε.

- 3** Κάντε κλικ στο **Apply**.

Εφαρμόζονται οι αλλαγές που πραγματοποιήθηκαν στη λίστα εκτυπωτών.

Διαδικασία κλεισίματος

Κλείστε το πρόγραμμα περιήγησης στο Web.

Χρήση του EPSON Software Updater

***Σημείωση:**
Το EPSON Software Updater δεν διατίθεται σε όλες τις περιοχές.*

Έλεγχος διαθεσιμότητας ενημέρωσης λογισμικού

- 1** Ελέγξτε την παρακάτω κατάσταση.
 - Ο υπολογιστής συνδέεται στο Internet.
 - Ο εκτυπωτής και ο υπολογιστής μπορούν να επικοινωνούν.

- 2** Εκκινήστε το EPSON Software Updater.

Windows 8.1

Εισάγετε το όνομα λογισμικού στο σύμβολο αναζήτησης και επιλέξτε το εμφανιζόμενο εικονίδιο.

Εκτός των Windows 8.1

Πατήστε το κουμπί Start (Εναρξη) — **All Programs (Όλα τα προγράμματα)** (ή **Programs (Προγράμματα)**) — **Epson Software — EPSON Software Updater**.

Mac

Επιλέξτε **Move (Μετακίνηση)** — **Applications (Εφαρμογές)** — **Epson Software — EPSON Software Updater**.

Εισαγωγή

Σημείωση:

Στα Windows, μπορείτε επίσης να αρχίσετε κάνοντας κλικ στο εικονίδιο εκτυπωτή στη γραμμή εργαλείων στην επιφάνεια εργασίας και επιλέγοντας **Software Update (Ενημέρωση λογισμικού)**.

3

Επιλέξτε τον εκτυπωτή σας και κάντε κλικ στο  για να ελέγξετε το πιο πρόσφατο λογισμικό.

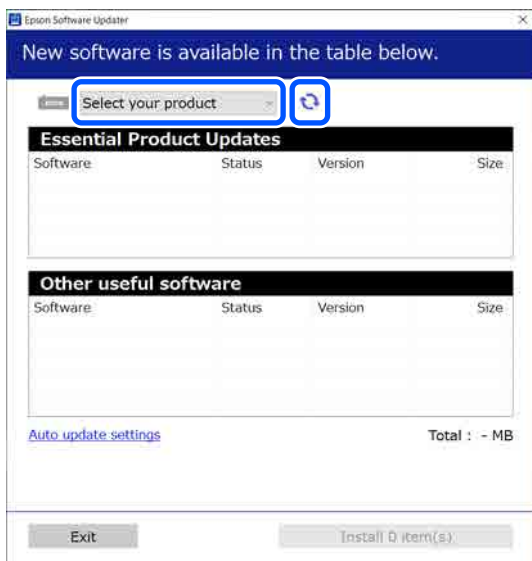

4

Επιλέξτε το λογισμικό και τα εγχειρίδια που θέλετε να ενημερώσετε και, στη συνέχεια, κάντε κλικ στο κουμπί Εγκατάσταση για να ξεκινήσει η εγκατάσταση.

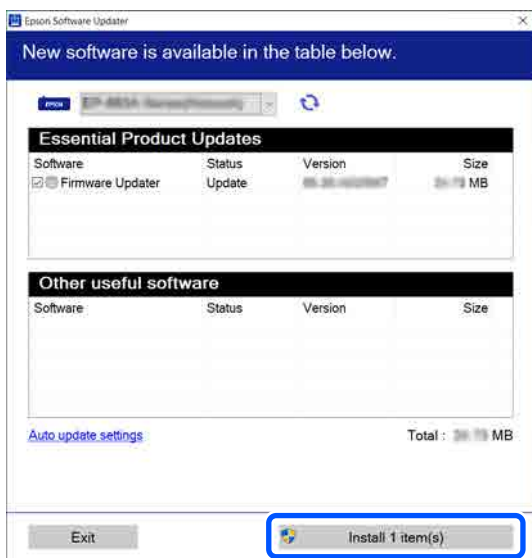
**Μόνο για Windows**

Όταν εμφανίζεται το Firmware Updater, πιο πρόσφατο υλικολογισμικό είναι διαθέσιμο. Επιλέξτε Firmware Updater και κάντε κλικ στο κουμπί Εγκατάσταση για να ξεκινήσει αυτόματα το Firmware Updater και να ενημερώσει το υλικολογισμικό του εκτυπωτή.

Ακολουθήστε τις οδηγίες στην οθόνη.

**Σημαντικό:**

Μην απενεργοποιείτε τον υπολογιστή ή τον εκτυπωτή κατά την ενημέρωση.

Σημείωση:

Το λογισμικό που δεν εμφανίζεται στη λίστα δεν μπορεί να ενημερωθεί με το EPSON Software Updater. Ελέγξτε για τις πιο πρόσφατες εκδόσεις του λογισμικού από την ιστοσελίδα της Epson.

<https://www.epson.com>

Λήψη ειδοποιήσεων ενημέρωσης

1

Ξεκινήστε το EPSON Software Updater.

2

Κάντε κλικ στο **Ρυθμίσεις αυτόματης ενημέρωσης**.

3

Επιλέξτε ένα διάστημα για έλεγχο για ενημερώσεις στο πλαίσιο **Διάστημα για έλεγχο** του εκτυπωτή και κάντε κλικ στο **OK**.

Χρήση του Web Config

Αυτή η ενότητα περιγράφει τον τρόπο έναρξης του λογισμικού και παρέχει μια σύνοψη των λειτουργιών του.

Σύνοψη λειτουργίας

Αυτή η ενότητα παρουσιάζει τις κύριες λειτουργίες του Web Config.

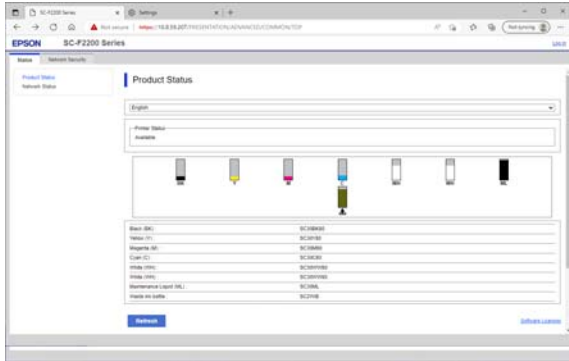

Για τυπικούς χρήστες

Οι παρακάτω πληροφορίες μπορούν να προβληθούν από οποιονδήποτε, απλώς εισάγοντας τη διεύθυνση IP του εκτυπωτή.

- Η κατάσταση του εκτυπωτή, όπως η ποσότητα του μελανιού που απομένει
- Το περιεχόμενο των ρυθμίσεων δικτύου (δεν μπορούν να αλλάξουν οι ρυθμίσεις)

Για διαχειριστές

Οι ακόλουθες λειτουργίες είναι επίσης διαθέσιμες όταν είστε συνδεδεμένοι ως διαχειριστές.

- Μπορείτε να ελέγξετε και να ενημερώσετε την έκδοση του υλικολογισμικού του εκτυπωτή.
- Διαμορφώστε τις ρυθμίσεις δικτύου του εκτυπωτή και τις ρυθμίσεις ασφαλείας για προχωρημένους, όπως επικοινωνία SSL/TLS, φιλτράρισμα IPsec/IP και IEEE 802.1X, το οποίο δεν μπορεί να διαμορφωθεί μόνο με τον εκτυπωτή.

Εκκίνηση της διαδικασίας

Ξεκινήστε το λογισμικό από ένα πρόγραμμα περιήγησης στο Web σε έναν υπολογιστή ή έξυπνη συσκευή που συνδέεται στο ίδιο δίκτυο με τον εκτυπωτή.

- 1 Πατήστε  και, στη συνέχεια, πατήστε διαδοχικά **General Settings** — **Network Settings** — **Advanced** — **TCP/IP** για να ελέγξετε τη διεύθυνση IP του εκτυπωτή.

Σημείωση:

Η διεύθυνση IP μπορεί να ελεγχθεί επίσης εκτυπώνοντας μια αναφορά ελέγχου σύνδεσης δικτύου. Μια αναφορά μπορεί να εκτυπωθεί αγγίζοντας τα παρακάτω διαδοχικά από την Αρχική οθόνη.

 — **General Settings** — **Network Settings** — **Connection Check** — **Network Status** — **Print Status Sheet**

- 2 Ανοίξτε ένα πρόγραμμα περιήγησης Web σε έναν υπολογιστή ή έξυπνη συσκευή που συνδέεται στον εκτυπωτή μέσω δικτύου.
- 3 Εισαγάγετε τη διεύθυνση IP του εκτυπωτή στη γραμμή διευθύνσεων του προγράμματος περιήγησης Web και πατήστε το πλήκτρο **Enter** ή **Return**.

Μορφή:

IPv4: `http://διεύθυνση IP του εκτυπωτή/`

IPv6: `http://[διεύθυνση IP του εκτυπωτή]/`

Παράδειγμα:

IPv4: `http://192.168.100.201/`

IPv6: `http://[2001:db8::1000:1]/`

Για να συνδεθείτε ως διαχειριστής, προβείτε στο επόμενο βήμα.

- 4 Κάντε κλικ στο **Log in** πάνω δεξιά στην οθόνη, πληκτρολογήστε **User Name** και **Current password** και κάντε κλικ στο **OK**.

Διαδικασία κλεισίματος

Κλείστε το πρόγραμμα περιήγησης στο Web.

Κατάργηση της εγκατάστασης του λογισμικού

Σημαντικό:

- Συνδεθείτε σε έναν λογαριασμό «Computer administrator (Διαχειριστής υπολογιστή)» (ένας λογαριασμός με *administrative privileges* (δικαιώματα διαχειριστή)).
- Όταν σας ζητηθεί, εισαγάγετε τον κωδικό πρόσβασης διαχειριστή και, στη συνέχεια, συνεχίστε με την υπόλοιπη διαδικασία.
- Κλείστε τυχόν άλλες εφαρμογές που μπορεί να βρίσκονται σε εκτέλεση.
- Εάν πρόκειται να εγκαταστήσετε εκ νέου τα προγράμματα οδήγησης επικοινωνίας της Epson αφού τα διαγράψετε, επανεκκινήστε τον υπολογιστή.

Windows

Αυτή η ενότητα επεξηγεί τον τρόπο κατάργησης των προγραμμάτων οδήγησης επικοινωνίας της Epson, χρησιμοποιώντας τα ως παράδειγμα. Συνιστούμε να απενεργοποιήσετε τον εκτυπωτή και να αποσυνδέσετε τα καλώδια που είναι συνδεδεμένα στον υπολογιστή πριν ξεκινήσετε την εργασία.

Windows 11

- 1** Κάντε κλικ στο κουμπί έναρξης — **Settings (Ρυθμίσεις)**.
Εμφανίζεται η οθόνη **Settings (Ρυθμίσεις)**.
- 2** Κάντε κλικ στο **Apps (Εφαρμογές)** από το μενού στην αριστερή πλευρά της οθόνης.
- 3** Κάντε κλικ στο **Apps & features (Εφαρμογές και δυνατότητες)** (ή στο **Installed apps (Εγκατεστημένες εφαρμογές)**).

- 4** Κάντε κλικ στο κουμπί μενού **SC-F2200 Series Comm Driver** από τη λίστα και επιλέξτε **Uninstall (Κατάργηση εγκατάστασης)** από το μενού.

Ακολουθήστε τις οδηγίες στην οθόνη για να συνεχίσετε.

Όταν εμφανιστεί το μήνυμα επιβεβαίωσης, κάντε κλικ στο **Yes (Ναι)**.

Εκτός των Windows 11

- 1** Εμφανίστε τον Πίνακα ελέγχου και κάντε κλικ στο στοιχείο **Uninstall a program (Κατάργηση εγκατάστασης προγράμματος)**.

- 2** Επιλέξτε το **SC-F2200 Series Comm Driver** από τη λίστα και κάντε κλικ στο **Uninstall (Κατάργηση εγκατάστασης)**.

Ακολουθήστε τις οδηγίες στην οθόνη για να συνεχίσετε.

Όταν εμφανιστεί το μήνυμα επιβεβαίωσης, κάντε κλικ στο **Yes (Ναι)**.

Mac

Παρακάτω περιγράφεται ο τρόπος κατάργησης του Epson Edge Dashboard.

- 1** Κλείστε το **Epson Edge Dashboard**.
- 2** Κάντε διπλό κλικ στο **Applications (Εφαρμογές)** — **Epson Software** — **Epson Edge Dashboard** — **Epson Edge Dashboard Uninstaller**.

Ακολουθήστε τις οδηγίες στην οθόνη για να συνεχίσετε.

Σημειώσεις για τον κωδικό πρόσβασης διαχειριστή

Ο αρχικός κωδικός πρόσβασης για κάθε εκτυπωτή είναι διαφορετικός όταν ο εκτυπωτής αποστέλλεται από το εργοστάσιο. Συνιστούμε να μην συνεχίσετε να χρησιμοποιείτε τον αρχικό κωδικό πρόσβασης όταν αρχίσετε να χρησιμοποιείτε τον εκτυπωτή. Αλλάξτε τον σε κάποιο κωδικό της επιλογής σας.

Έλεγχος του αρχικού κωδικού πρόσβασης

Ο αρχικός κωδικός πρόσβασης διαχειριστή βρίσκεται στην ετικέτα που είναι προσαρτημένη στο αριστερό άκρο μέσα στο κάλυμμα του εκτυπωτή.

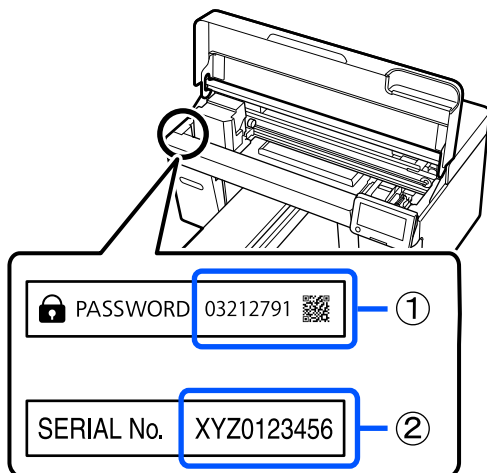

- ❑ Εάν υπάρχει μόνο μία ετικέτα: Η τιμή για τον ΣΕΙΡΙΑΚΟ Αρ. στην ετικέτα στο (2) είναι ο αρχικός κωδικός πρόσβασης. (Στο παράδειγμα της εικόνας, ο αρχικός κωδικός πρόσβασης είναι «XYZ0123456».)
- ❑ Εάν υπάρχουν δύο ετικέτες: Η τιμή για το ΚΩΔΙΚΟ ΠΡΟΣΒΑΣΗΣ στην ετικέτα στο (1) είναι ο αρχικός κωδικός πρόσβασης. (Στο παράδειγμα της εικόνας, ο αρχικός κωδικός πρόσβασης είναι «03212791».)

Αλλαγή του κωδικού πρόσβασης

Για λεπτομέρειες, ανατρέξτε στον συνοδευτικό *Οδηγό εγκατάστασης* (φυλλάδιο).

Αν δεν έχετε τον *Οδηγό εγκατάστασης* εύκαιρο, μπορείτε να τον ελέγξετε στο Ηλεκτρονικό Εγχειρίδιο Οδηγιών.

Σημαντικό:

Αν ξεχάσετε τον κωδικό πρόσβασης, επικοινωνήστε με τον προμηθευτή ή την Υποστήριξη της Epson.

Βασική εκτύπωση

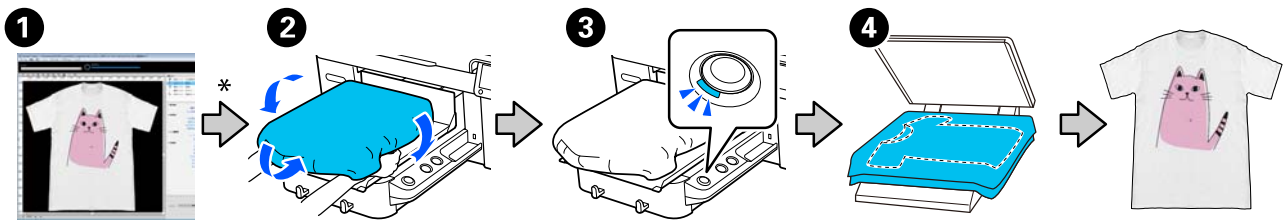

Επισκόπηση

Η παρακάτω εικόνα δείχνει τη διαδικασία, από τη δημιουργία μιας εργασίας έως την εκτύπωση, χρησιμοποιώντας έγχρωμη μελάνη μόνο σε ένα βαμβακερό T-shirt κανονικού πάχους. Ανάλογα με τις συνθήκες λειτουργίας, μπορεί να χρειαστεί να εκτελέσετε ορισμένες πρόσθετες λειτουργίες πριν τοποθετήσετε τα μέσα. Δείτε το «*» στον παρακάτω πίνακα για περισσότερες λεπτομέρειες.



Στοιχείο εργασίας	Σύνοψη
1 Δημιουργία/αποστολή εργασιών	<p>Στείλτε την εργασία που δημιουργήθηκε με διάταξη εικόνων στο Garment Creator 2, σε αυτόν τον εκτυπωτή.</p> <p>Δείτε το εγχειρίδιο Garment Creator 2 για περισσότερες λεπτομέρειες.</p>
* 1. Εφαρμογή του προπαρασκευαστικού υγρού	<p>Στις ακόλουθες περιπτώσεις, εφαρμόστε ένα προπαρασκευαστικό υγρό στην επιφάνεια εκτύπωσης προτού τοποθετήσετε τα μέσα.</p> <ul style="list-style-type: none"> <input type="checkbox"/> Κατά την εκτύπωση με White (Λευκό) μελάνη σε βαμβακερά μέσα <input type="checkbox"/> Κατά την εκτύπωση σε πολυεστερικά μέσα (με οποιοδήποτε χρώμα μελανιού) <p>Η εφαρμογή προπαρασκευαστικού υγρού θα σταθεροποιήσει το μελάνη στο T-shirt και θα βελτιώσει την εμφάνιση των χρωμάτων.</p> <p>🔗 «Προετοιμασία» στη σελίδα 45</p>
2. Καθορίζοντας το ύψος της πλάκας	<p>Στις ακόλουθες καταστάσεις, βελτιστοποιήστε το ύψος της πλάκας.</p> <ul style="list-style-type: none"> <input type="checkbox"/> Όταν χρησιμοποιείτε τον εκτυπωτή για πρώτη φορά <input type="checkbox"/> Όταν αλλάζετε τον τύπο πλάκας που χρησιμοποιείται <input type="checkbox"/> Όταν χρησιμοποιείτε μέσα με διαφορετικό πάχος <p>Ανάλογα με τις συνθήκες λειτουργίας, μπορεί να χρειαστεί να αλλάξετε το συνδυασμό των αποστατών και τη θέση κλίμακας του μοχλού διάκενου πλάκας.</p> <p>🔗 «Καθορίζοντας το ύψος της πλάκας» στη σελίδα 63</p>
2 Τοποθέτηση του T-shirt (μέσο)	<p>Προσαρτήστε την πλάκα στον εκτυπωτή και έπειτα τοποθετήστε το T-shirt (μέσο).</p> <p>🔗 «Τοποθέτηση του T-shirt (μέσο)» στη σελίδα 69</p> <p>Όταν χρησιμοποιείτε την πλάκα για πρώτη φορά, προσαρτήστε πρώτα το συνοδευτικό επίθεμα συγκράτησης.</p> <p>🔗 «Προσάρτηση/αφαίρεση ενός επιθέματος συγκράτησης» στη σελίδα 58</p>

Βασική εκτύπωση

Στοιχείο εργασίας	Σύνοψη
3 Εκτύπωση	<p>Επιβεβαιώστε ότι η εργασία ελήφθη και ότι η λυχνία στο κουμπί ◊ στον εκτυπωτή είναι αναμμένη, προτού ξεκινήσετε την εκτύπωση.</p> <p> «Εναρξη και ακύρωση εκτύπωσης» στη σελίδα 79</p>
4 Σταθεροποίηση του μελανιού	<p>Αφαιρέστε το T-shirt από τον εκτυπωτή και έπειτα σταθεροποιήστε το μελάνι σε πρέσα θερμότητας ή σε φούρνο.</p> <p>Οι βέλτιστες συνθήκες διαφέρουν, αναλόγως του υφάσματος του μέσου ή της συσκευής σταθεροποίησης του μελανιού.</p> <p> «Σταθεροποίηση του μελανιού» στη σελίδα 80</p>

Βασική εκτύπωση

Προετοιμασία

Για να εκτυπώσετε σε T-shirt με τον εκτυπωτή, θα χρειαστείτε τις παρακάτω συσκευές και εξαρτήματα.

Προετοιμάστε αυθεντικές μονάδες παροχής μελανιού, προπαρασκευαστικό υγρό και μια πλάκα, όλα κατάλληλα για χρήση με αυτόν τον εκτυπωτή.

 «Προαιρετικά εξαρτήματα και αναλώσιμα προϊόντα» στη σελίδα 145

Σε κανονική χρήση

Πλάκα (παρέχεται με τον εκτυπωτή ή προαιρετικά)

Ο εκτυπωτής παρέχεται με μια κρεμαστή πλάκα μεγέθους M. Εκτός από την πλάκα μεγέθους M υπάρχουν διαθέσιμοι άλλοι πέντε τύποι πλακών σε διαφορετικά μεγέθη.

 «Προαιρετικά εξαρτήματα και αναλώσιμα προϊόντα» στη σελίδα 145

Εργαλείο επιθέματος συγκράτησης (παρέχεται με τον εκτυπωτή)

Αυτό χρησιμοποιείται για να διορθώσετε τσαλακωμένα και χαλαρά σημεία, και όταν τοποθετείτε ένα T-shirt σε πλάκα καλυμμένη με επιθέματα συγκράτησης.

Μπλουζες (πωλούνται στο εμπόριο)

Μπορείτε να χρησιμοποιήσετε τους παρακάτω τύπους υφάσματος.

- Υφάσματα με αναλογία μείξης βαμβακιού 100% έως 50%
Συνιστούμε τη χρήση 100% βαμβακερού και χοντρού υφάσματος με πυκνή ύφανση.
- Υφάσματα με αναλογία μείξης πολυεστέρα 100% έως 50%
Συνιστούμε τη χρήση 100% πολυεστερικού υφάσματος.

Συνιστούμε να πραγματοποιήσετε πρώτα μια δοκιμαστική εκτύπωση για να ελέγξετε την ποιότητα εκτύπωσης, καθώς ο τύπος υφάσματος που χρησιμοποιείται μπορεί να επηρεάσει την ποιότητα εκτύπωσης.

Αυτοκόλλητη ταινία ή αυτοκόλλητο ρολό (πωλούνται στο εμπόριο)

Αυτό χρησιμοποιείται για την αφαίρεση των ινών από την επιφάνεια του T-shirt πριν από την εκτύπωση.

Σκληρός κύλινδρος (προαιρετικό στοιχείο ή διαθέσιμο στο εμπόριο)

Αυτό χρησιμοποιείται για το πρεσάρισμα των ινών στην επιφάνεια του T-shirt πριν από την εκτύπωση.

Όταν χρησιμοποιείτε προϊόντα που διατίθενται στο εμπόριο, βεβαιωθείτε ότι έχετε προετοιμάσει έναν ξεχωριστό σκληρό κύλινδρο και έναν κύλινδρο για το προπαρασκευαστικό υγρό.

Συσκευή για σταθεροποίηση του μελανιού

Χρειάζεστε μια από τις παρακάτω συσκευές για να σταθεροποιήσετε το μελάνι μετά την εκτύπωση. Χρησιμοποιήστε κατ' απαίτηση.

Πρέσα (πωλείται στο εμπόριο)

Εκτός από τη σταθεροποίηση του μελανιού, χρησιμοποιείται επίσης για τους ακόλουθους σκοπούς.

- Αφαίρεση πτυχών από τα T-shirts πριν την εκτύπωση
- Πάτημα όρθιων ινών σε T-shirts πριν την εκτύπωση για να αποφύγετε τη φραγή των ακροφυσίων
- Σταθεροποίηση του προπαρασκευαστικού υγρού

Η πρέσα πρέπει να είναι μεγαλύτερη από την πλάκα που χρησιμοποιείτε και να αντέχει σε θερμοκρασία τουλάχιστον 170 °C (338 °F) για 90 δευτερόλεπτα. Προτείνουμε να αποκτήσετε πρέσα με φύλλο ή στρώμα ατμού, ώστε να μπορεί να φεύγει ο ατμός. Αν δεν παρέχονται, πρέπει να τα αποκτήσετε από πριν.

Φούρνος (πωλείται στο εμπόριο)

Εκτελεί μόνο σταθεροποίηση μελανιού. Χρησιμοποιήστε την πρέσα θερμότητας για τη σταθεροποίηση του προπαρασκευαστικού υγρού.

Προετοιμάστε τα ακόλουθα στοιχεία όταν χρησιμοποιείτε την πρέσα θερμότητας.

Βασική εκτύπωση

Προστατευτικό φύλλο, ανθεκτικό στη θερμότητα (πωλείται στο εμπόριο)

Τοποθετήστε το πάνω στο T-shirt για να εμποδίσετε να διαρρεύσει προπαρασκευαστικό υγρό ή μελάνι στην πλευρά της πρέσας θερμότητας. Μπορείτε επίσης να το χρησιμοποιήσετε σε T-shirt στην πλάκα με το επίθεμα συγκράτησης, χρησιμοποιώντας το εργαλείο επιθέματος συγκράτησης.

Προετοιμάστε χαρτί σιλικόνης, φύλλα φθορορητίνης κ.ο.κ.

Ύφασμα ανθεκτικό στη θερμότητα (διατίθεται στο εμπόριο)

Χρησιμοποιήστε όταν σταθεροποιείτε το μελάνι σε ανώμαλες περιοχές κοντά σε ραφές, όπως γύρω από τα μανίκια. Συνιστούμε να χρησιμοποιείτε τον ίδιο τύπο υφάσματος, όπως το T-shirt.

Στοιχεία προς χρήση κατά την προετοιμασία

Προετοιμάστε τα ακόλουθα στοιχεία για προ-παρασκευή όταν εκτυπώνετε χρησιμοποιώντας White (Λευκό) μελάνι σε βαμβακερά T-shirt ή όταν εκτυπώνετε σε T-shirt πολυεστέρα.

Προπαρασκευαστικό υγρό (αναλώσιμο)

Οι ακόλουθοι 2 τύποι είναι διαθέσιμοι.

- Προπαρασκευαστικό υγρό βαμβακερών: χρησιμοποιήστε αυτό το υγρό μόνο όταν εκτυπώνετε με White (Λευκό) μελάνι σε T-shirt με αναλογία μείξης βαμβακιού 100% έως 50%.
- Προπαρασκευαστικό υγρό πολυεστερικών: χρησιμοποιήστε αυτό το υγρό, ανεξάρτητα από το μελάνι που χρησιμοποιείτε, σε T-shirt με αναλογία μείξης πολυεστέρα 100% έως 50%.

Μπορείτε να χρησιμοποιήσετε οποιοδήποτε από τα δύο προπαρασκευαστικά υγρά για υφάσματα με αναλογία μείξης πολυεστέρα και βαμβακιού 50%, αλλά μπορεί να υπάρχουν διαφορές στα αποτελέσματα προετοιμασίας ανάλογα με τον πραγματικό τύπο υφάσματος. Εάν είναι απαραίτητο, πραγματοποιήστε πρώτα μια δοκιμαστική εκτύπωση για να προσδιορίσετε ποιο προπαρασκευαστικό υγρό θα χρησιμοποιήσετε.

Καθαρό νερό (πωλείται στο εμπόριο)

Χρησιμοποιείται για τη διάλυση προπαρασκευαστικού υγρού και για τον καθαρισμό καλυμμάτων αισθητήρα.

Ρολό προπαρασκευαστικού υγρού (προαιρετικά, αλλιώς πωλείται στο εμπόριο)

Αυτό χρησιμοποιείται για τον ψεκασμό προπαρασκευαστικού υγρού στα T-shirt. Η χρήση του ρολού διευκολύνει την επάλειψη του υγρού στις ανομοιόμορφες περιοχές, όπως είναι οι τσέπες και εξοικονομεί υγρό από τον ψεκασμό, σε σύγκριση με τα σπρέι. Ωστόσο, αν το υγρό δεν επαλειφθεί ομοιόμορφα, ο χρωματισμός να μην είναι επαρκής ή να είναι ανομοιόμορφος.

Το προαιρετικό σετ ρολού προεπεξεργασίας αποτελείται από το ρολό και τη λαβή (λαβή ρολού) και έναν δίσκο.

Συνιστούμε να χρησιμοποιείτε τα παρακάτω στοιχεία όταν χρησιμοποιείτε προϊόντα του εμπορίου.

Ρολό: κοντές τρίχες από πολυεστερικές ίνες με εξαιρετική απορροφητικότητα και απελευθέρωση υγρού (όπως είναι τα ρολά βαφής).

Λαβή ρολού: με λαβή ανθεκτική στη σκουριά

Θα χρειαστείτε επίσης έναν ξεχωριστό δίσκο για να μπορεί το προπαρασκευαστικό υγρό να απορροφάται από το ρολό.

Ψεκαστήρας (πωλείται στο εμπόριο)

Αυτό χρησιμοποιείται για τον ψεκασμό προπαρασκευαστικού υγρού στα T-shirt.

Με αυτόν τον τρόπο η εφαρμογή είναι ταχύτερη και ευκολότερη σε σχέση με το ρολό. Ωστόσο, ψεκάζοντας, οι απώλειες του προπαρασκευαστικού υγρού είναι μεγαλύτερες και ψεκάζεται η επιφάνεια εκτός του T-shirt, με αποτέλεσμα να χρειάζεστε μια ασφαλή επιφάνεια για τον ψεκασμό.

Προετοιμάστε έναν ψεκαστήρα που δημιουργεί λεπτό εκνέφωμα (συνιστούμε χρήση ηλεκτρικής φιάλης ψεκασμού).

Βασική εκτύπωση

Τα χαρακτηριστικά, όπως το εύρος και η ομοιομορφία του ψεκασμού, εξαρτώνται από τον τύπο του προπαρασκευαστικού υγρού και του ψεκαστήρα, καθώς και από την αναλογία αραίωσης του προπαρασκευαστικού υγρού. Όταν χρησιμοποιείτε ψεκαστήρα, σας συνιστούμε να ελέγχετε πρώτα εάν το υγρό μπορεί να εφαρμοστεί σωστά σύμφωνα με τον τύπο του προπαρασκευαστικού υγρού και τις συνθήκες προετοιμασίας.

Τα παρακάτω χρησιμοποιούνται για το φιλτράρισμα οποιασδήποτε πήξης μπορεί να προκύψει όταν αποθηκεύετε το προπαρασκευαστικό υγρό για βαμβακερά.

Χωνί (προαιρετικό)

Φίλτρο χωνιού (αναλώσιμο)

Φιάλη (διαθέσιμη στο εμπόριο)

Πριν από την εκτύπωση

Για να διατηρήσετε την καλή ποιότητα εκτύπωσης, εκτελείτε κάθε μέρα την παρακάτω επιθεώρηση πριν ξεκινήσετε τις εκτυπώσεις.

Ελέγξτε την ποσότητα μελανιού που απομένει:

Ελέγξτε την ποσότητα μελανιού που απομένει στην οθόνη και αντικαταστήστε τη μονάδα παροχής μελανιού με μία νέα όταν το υπόλοιπο μελάνι είναι κάτω του ορίου. Όταν το απόθεμα μελανιού είναι χαμηλό, συνιστούμε την αντικατάσταση της μονάδας παροχής μελανιού το συντομότερο δυνατό.

Εάν μια μονάδα παροχής μελανιού εξαντληθεί κατά τη διάρκεια μιας εκτύπωσης, μπορείτε να συνεχίσετε την εκτύπωση αφού πρώτα την αντικαταστήσετε. Ωστόσο, αν αντικαταστήσετε τη μονάδα παροχής μελανιού κατά τη διάρκεια μιας εργασίας εκτύπωσης, ο τόνος των αποτελεσμάτων εκτύπωσης μπορεί να διαφέρει ανάλογα με τις συνθήκες στεγνώματος.

 [«Αντικατάσταση Μονάδων παροχής μελανιού» στη σελίδα 97](#)

Έλεγχος εμπλοκής στα ακροφύσια

Πριν ξεκινήσετε την εκτύπωση, προτείνουμε να επιβεβαιώσετε ότι τα ακροφύσια δεν είναι φραγμένα. Εάν τα ακροφύσια είναι φραγμένα, εκτελέστε **Head Cleaning**.

Καθαρίζοντας τυχόν μπλοκαρισμένα ακροφύσια εκ των προτέρων, μπορείτε να μειώσετε τον κίνδυνο εκτύπωσης με ακροφύσια που είναι φραγμένα ή διακοπής της εκτύπωσης για τη διαχείριση των ακροφυσίων.

 [«Έλεγχος εμπλοκής στα ακροφύσια» στη σελίδα 104](#)

 [«Καθαρισμός κεφαλής» στη σελίδα 106](#)

Ανακίνηση White (Λευκό) μελανιού

Ανακινήστε τη μονάδα παροχής μελανιού όταν εμφανίζεται το μήνυμα σχετικά με την ανακίνηση στην οθόνη.

Το μελάνι White (Λευκό) μπορεί να δημιουργήσει ιζήματα (στοιχεία που κατακάθονται στον πάτο του υγρού) πιο εύκολα από άλλο μελάνι λόγω των χαρακτηριστικών του. Η καθίζηση μπορεί να προκαλέσει προβλήματα με την ποιότητα εκτύπωσης και φραγή των ακροφυσίων.

 [«Ανακινείτε τακτικά τις Μονάδες παροχής μελανιού» στη σελίδα 103](#)

Προετοιμασία

Εφαρμόστε προπαρασκευαστικό υγρό στο T-shirt όταν εκτυπώνετε με White (Λευκό) μελάνι σε βαμβακερά T-shirts ή όταν εκτυπώνετε σε T-shirts από πολυεστέρα. Η εφαρμογή προπαρασκευαστικού υγρού βελτιώνει την ανάπτυξη χρώματος του μελανιού.

Όταν εκτυπώνετε μόνο με έγχρωμο μελάνι σε βαμβακερό T-shirt προτείνουμε να μην εκτελείτε ενέργειες προετοιμασίας, καθώς το εκτυπωμένο ύφασμα μπορεί να γίνει πολύ ευαίσθητο στο πλύσιμο και την τριβή.

Προετοιμάστε ένα ρολό ή ψεκαστήρα για να εφαρμόσετε το υγρό στα T-shirt.

 «Προετοιμασία» στη σελίδα 42

Εκτελέστε προ-επεξεργασία με την ακόλουθη σειρά.

Ανακίνηση του προπαρασκευαστικού υγρού (μόνο για το προπαρασκευαστικό υγρό πολυεστερικών υφασμάτων)



Άνοιγμα του προπαρασκευαστικού υγρού



Φιλτράρισμα του προπαρασκευαστικού υγρού για βαμβακερά (μόνο όταν προκύπτει πήξη)



Αραίωση του προπαρασκευαστικού υγρού



Εφαρμογή του προπαρασκευαστικού υγρού



Σταθεροποίηση του προπαρασκευαστικού υγρού

Προφυλάξεις κατά τη λειτουργία

Λάβετε υπόψη τις ακόλουθες προειδοποιήσεις κατά την εκτέλεση εργασιών προετοιμασίας. Πριν τις εργασίες, διαβάστε το φυλλάδιο με τις οδηγίες ασφαλείας. Μπορείτε να κατεβάσετε το φυλλάδιο με τις οδηγίες ασφαλείας από τον ιστότοπο της Epson.

URL: <https://www.epson.com>

Προσοχή:

- Να φοράτε πάντα προστατευτικά γυαλιά, γάντια και μάσκα όταν δουλεύετε. Σε περίπτωση που το προπαρασκευαστικό υγρό έρθει σε επαφή με το δέρμα σας ή μπει στα μάτια ή στο στόμα σας, κάντε αμέσως τα εξής:
 - Αν το υγρό κολλήσει στο δέρμα σας, πλύντε το αμέσως με μεγάλες ποσότητες από νερό και σαπούνι. Αν ερεθιστεί ή αποχρωματιστεί το δέρμα σας, συμβουλευτείτε γιατρό.
 - Αν το υγρό μπει στα μάτια σας, πλύντε τα αμέσως με νερό. Αν δεν πάρετε αυτήν την προφύλαξη, υπάρχει κίνδυνος αιμορραγίας ή ελαφράς φλεγμονής στα μάτια σας. Αν συνεχιστούν τα προβλήματα, συμβουλευτείτε γιατρό.
 - Αν το υγρό μπει στο στόμα σας, συμβουλευτείτε αμέσως γιατρό.
 - Αν κάποιος καταπιεί το υγρό, μην τον πιέσετε να κάνει εμετό. Συμβουλευτείτε αμέσως γιατρό. Αν προξενήσετε εμετό, το υγρό μπορεί να μπει στην τραχεία. Κάτι τέτοιο είναι επικίνδυνο.
- Φυλάξτε το υγρό μακριά από παιδιά.
- Αφού ολοκληρώσετε τις εργασίες, πλύντε καλά τα χέρια σας και κάντε γαργάρες.

Βασική εκτύπωση

Σημαντικό:

- ❑ Βεβαιωθείτε ότι βρίσκεστε σε χώρο που αερίζεται καλά όταν εφαρμόζετε το προπαρασκευαστικό υγρό.
- ❑ Να ετοιμάζετε μόνο όσο προπαρασκευαστικό υγρό χρειάζεστε για τη συγκεκριμένη εργασία. Αν ετοιμάσετε παραπάνω απ' όσο χρειάζεται και το αφήσετε, μπορεί να σκληρύνει.
- ❑ Μην το αποθηκεύετε σε υψηλές ή πολύ χαμηλές θερμοκρασίες.
- ❑ Αποφύγετε το άμεσο ηλιακό φως. Να το αποθηκεύετε σε κανονική θερμοκρασία δωματίου.
- ❑ Αν το προπαρασκευαστικό υγρό κολλήσει στην κεφαλή εκτύπωσης, μπορεί να παρουσιάσει βλάβη ο εκτυπωτής και να μειωθεί η ποιότητα εκτύπωσης. Όταν κάνετε συντήρηση και άλλες εργασίες, φροντίστε να μην κολλήσει υγρό κατά λάθος στο εσωτερικό του εκτυπωτή.

Μέθοδος απόρριψης

Απόρριψη χρησιμοποιημένων αναλωσίμων

 «Απόρριψη» στη σελίδα 111

Ανακίνηση του προπαρασκευαστικού υγρού πολυεστερικών υφασμάτων

Ακολουθήστε τα παρακάτω βήματα για να ανακινήσετε το προπαρασκευαστικό υγρό πολυεστερικών υφασμάτων πριν το ανοίξετε. Αν το χρησιμοποιείτε χωρίς να το ανακινήσετε, η επίδραση της προετοιμασίας μπορεί να μην είναι επαρκής.

Δεν χρειάζεται ανακίνηση μετά το άνοιγμα.

- 1 Τοποθετήστε το σε μια επίπεδη επιφάνεια με το σημείο όπου βγαίνει η κάνουλα να βρίσκεται στο πλάι.

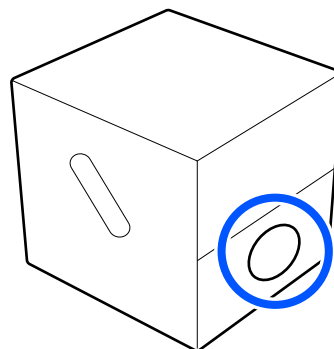

- 2 Στρέψτε το προς τα δεξιά πέντε φορές. Περιστρέψτε με ταχύτητα περίπου μιας στροφής κάθε δύο δευτερόλεπτα.

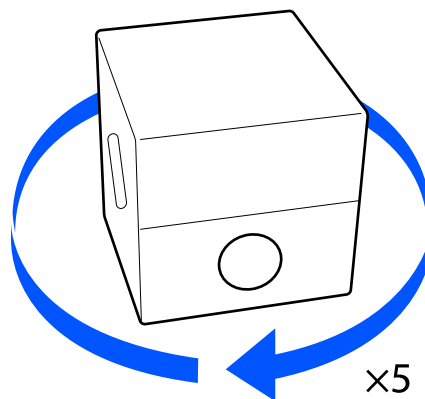

- 3 Στρέψτε το προς τα αριστερά πέντε φορές. Περιστρέψτε με ταχύτητα περίπου μιας στροφής κάθε δύο δευτερόλεπτα.

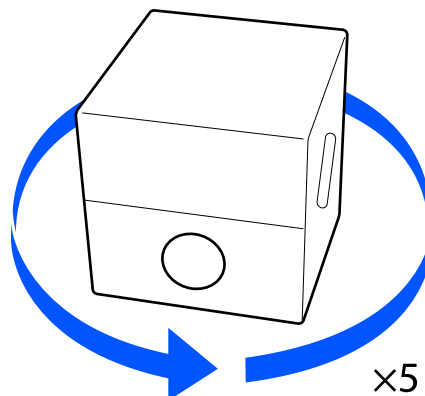

Βασική εκτύπωση

- 4** Στρέψτε το προς τα δεξιά πέντε φορές. Περιστρέψτε με ταχύτητα περίπου μιας στροφής κάθε δύο δευτερόλεπτα.

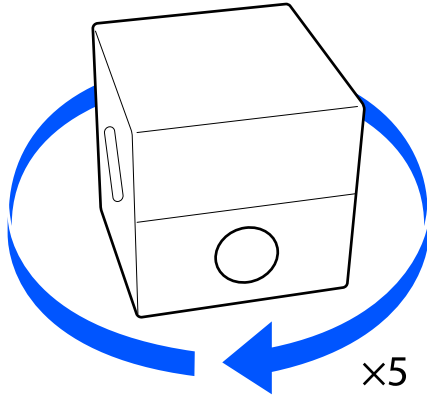

- 5** Γυρίστε το κουτί έτσι ώστε το σημείο όπου βγαίνει η κάνουλα να βρίσκεται στο επάνω μέρος.

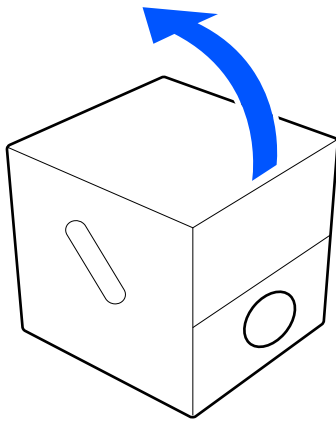

Άνοιγμα του προπαρασκευαστικού υγρού

- 1** Κόψτε το χαρτοκούτι κατά μήκος της οπής και αφαιρέστε την κάνουλα από μέσα.

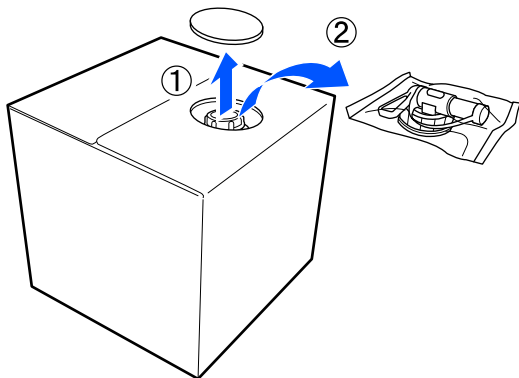

- 2** Τραβήξτε το πώμα έξω από την οπή του χαρτοκουτιού.

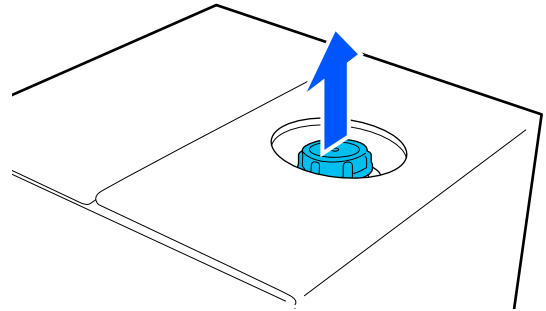

! **Σημαντικό:**

Φροντίστε να τραβήξετε το πώμα έξω από την οπή του χαρτοκουτιού. Αν το πώμα ανοίξει χωρίς να το τραβήξετε, μπορεί να χυθεί προπαρασκευαστικό υγρό.

- 3** Αφαιρέστε το πώμα.

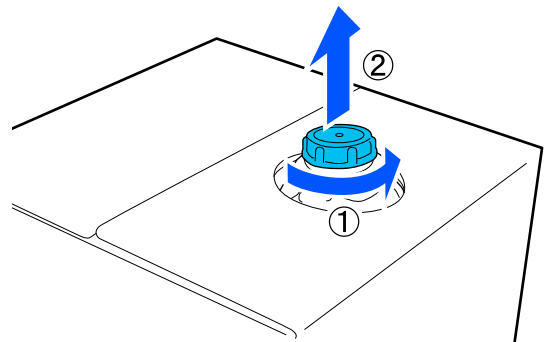

- 4** Αφαιρέστε την κάνουλα από το σακουλάκι και ελέγξτε αν φαίνεται η οπή.

Αν δεν βλέπετε την οπή, γυρίστε τη λαβή της κάνουλας μέχρι να δείτε την οπή.

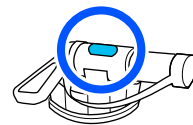

Σημείωση:

Αν δεν βλέπετε την οπή ή αν είναι κατεστραμμένη η κάνουλα, επικοινωνήστε με το κατάστημα όπου αγοράσατε το προϊόν.

Βασική εκτύπωση

- 5** Συνδέστε την κάνουλα.

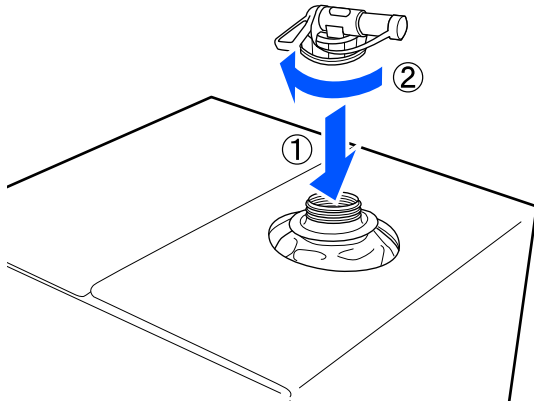

! **Σημαντικό:**

Μην βάζετε το απόβλητο υγρό στο δοχείο απόβλητου μελανιού, καθώς στερεοποιείται αν αναμιχθεί με απόβλητο μελάνι.

Έκχυση

- 1** Αφαιρέστε το πώμα από την κάνουλα και περιστρέψτε το μοχλό μέχρι η οπή να δείχνει προς τα κάτω.

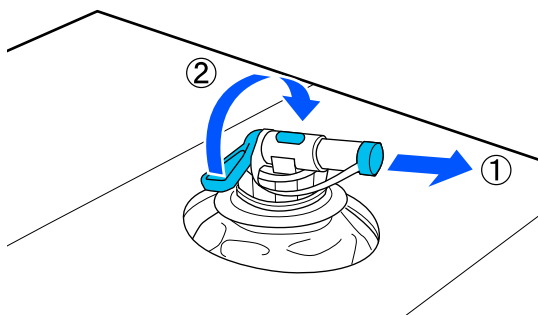

- 2** Γείρετε το χαρτοκούτι ή το δοχείο και χύστε το προπαρασκευαστικό υγρό στο δοχείο που θέλετε.
- 3** Όταν χυθεί όλο το υγρό που θέλετε, επαναλάβετε αντίστροφα τη διαδικασία του βήματος 1, για να ξαναβάλετε το πώμα στην κάνουλα.

- 4** Βεβαιωθείτε ότι το στόμιο της κάνουλας είναι στραμμένο προς τα επάνω, όπως φαίνεται στην εικόνα.

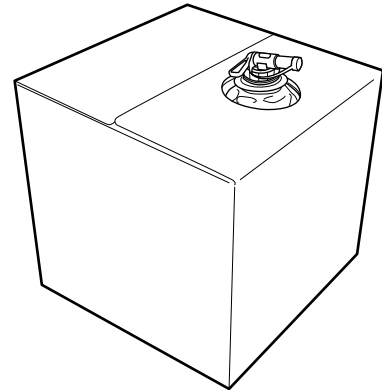

Φιλτράρισμα του προπαρασκευαστικού υγρού για βαμβακερά (μόνο όταν προκύπτει πήξη)

Κατά την αποθήκευση, το προπαρασκευαστικό υγρό για βαμβακερά μπορεί να δημιουργήσει μια λευκή πήξη όπως απεικονίζεται.

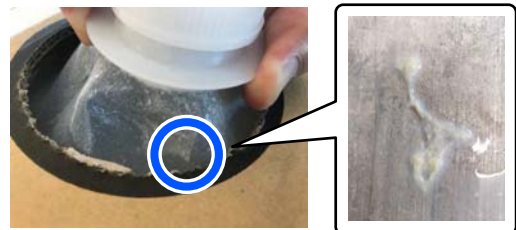

Αυτό οφείλεται σε πήξη του σταθεροποιητικού συστατικού στο προπαρασκευαστικό υγρό. Αν χρησιμοποιήσετε το προπαρασκευαστικό υγρό με πήξη όπως είναι, τα εκτυπωμένα αποτελέσματα δεν θα είναι ομοιόμορφα. Γι' αυτό θα χρειαστεί να το φιλτράρετε για να αφαιρέσετε την πήξη πριν από τη χρήση.

Θα χρειαστείτε ένα ειδικό χωνί και ένα φίλτρο καθώς και μια εμπορικά διαθέσιμη φιάλη για το φιλτράρισμα. Προετοιμάστε τα απαιτούμενα στοιχεία και έπειτα ακολουθήστε τα βήματα της ακόλουθης ενότητας.

Χωνί και φιλτράρισμα

☞ «Προαιρετικά εξαρτήματα και αναλώσιμα προϊόντα» στη σελίδα 145

Βασική εκτύπωση

Σημειώσεις για το φιλτράρισμα

- ❑ Αντικαταστήστε το φίλτρο με νέο όποτε φιλτράρετε ένα λίτρο προπαρασκευαστικού υγρού.
- ❑ Μην χρησιμοποιείτε χρησιμοποιημένα φίλτρα ακόμη κι εάν η ποσότητα που φιλτράρατε είναι μικρότερη από ένα λίτρο. Αν χρησιμοποιήσετε ξανά το φίλτρο, οποιοδήποτε ξεραμένο προπαρασκευαστικό υγρό που είναι κολλημένο στο φίλτρο μπορεί να αναμιχθεί και να προκαλέσει ανομοιομορφία.
- ❑ Χρησιμοποιήστε το φιλτραρισμένο προπαρασκευαστικό υγρό εντός τεσσάρων ημερών.
- ❑ Βεβαιωθείτε ότι πραγματοποιείτε φιλτράρισμα εντός του εύρους θερμοκρασίας λειτουργίας του προπαρασκευαστικού υγρού.
Θερμοκρασία λειτουργίας
☞ «Πίνακας προδιαγραφών» στη σελίδα 164

Προετοιμασία

- ❑ Προπαρασκευαστικό υγρό βαμβακερών
- ❑ Χωνί (προαιρετικό)
- ❑ Φίλτρο χωνιού (αναλώσιμο)
- ❑ Φιάλες με χωρητικότητα τουλάχιστον ενός λίτρου (διαθέσιμες στο εμπόριο)

Συνιστούμε να χρησιμοποιείτε φιάλη με κλίμακα ή άλλα σημάδια, για να διακρίνετε πότε φτάνετε το ένα λίτρο.

Εφαρμόζεται φίλτρο

- 1 Τοποθετήστε το προπαρασκευαστικό υγρό στο πάνω άκρο ενός τραπέζιου με το στόμιο προς τα κάτω.

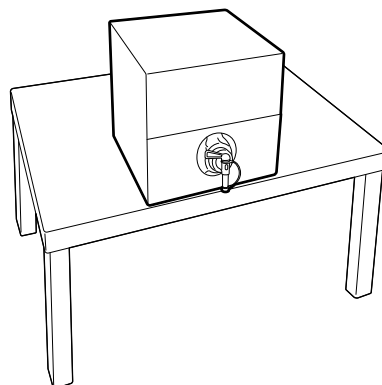

- 2 Ανοίξτε ένα νέο φίλτρο και τοποθετήστε το στο χωνί όπως απεικονίζεται.

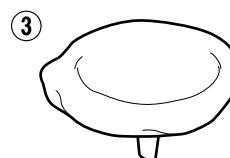
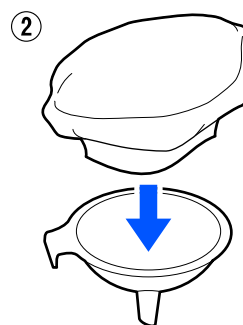
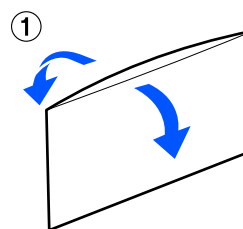

Βασική εκτύπωση

- 3** Τοποθετήστε το χωνί στο στόμιο της φιάλης.

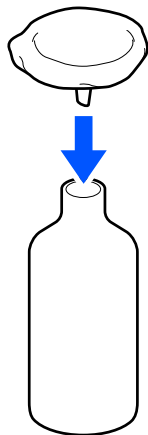

- 4** Αφαιρέστε το καπάκι από το στόμιο του προπαρασκευαστικού υγρού.

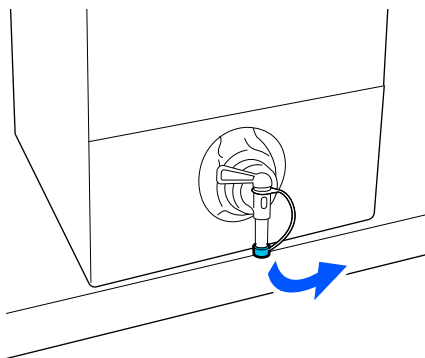

- 5** Ανοίξτε τον μοχλό για να εγχύσετε ένα λίτρο προπαρασκευαστικού υγρού στη φιάλη μέσω του φίλτρου.

Προσέξτε να μην παραγεμίσετε το φίλτρο με προπαρασκευαστικό υγρό, διαφορετικά μπορεί να ξεχειλίσει.

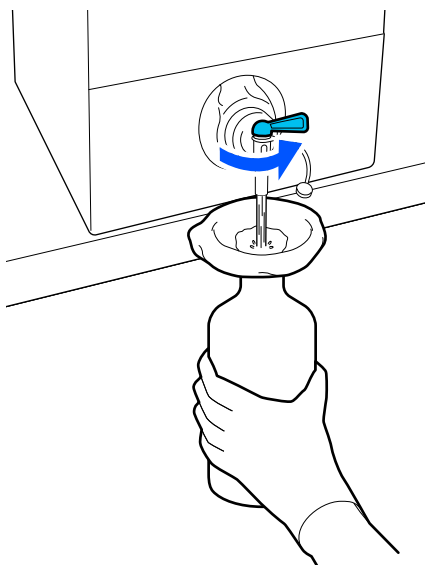

Αν απομένει μόνο μια μικρή ποσότητα προπαρασκευαστικού υγρού, γείρετε το χάρτινο δοχείο για να το ρίξετε μέσα.

- 6** Αφού εγχύσετε ένα λίτρο, κλείστε τον μοχλό για να σταματήσετε τη ροή του υγρού και αντικαταστήστε το καπάκι του στομίου.

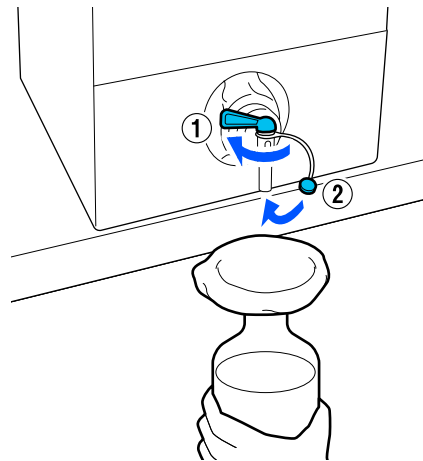

Αν θέλετε να φιλτράρετε περισσότερο προπαρασκευαστικό υγρό, αντικαταστήστε το φίλτρο με καινούργιο και επαναλάβετε τη διαδικασία από το βήμα 2.

- 7** Μπορείτε τώρα να μεταφέρετε το προπαρασκευαστικό υγρό από τη φιάλη στο επιθυμητό δοχείο για χρήση.

- 8** Αποθηκεύστε το χάρτινο δοχείο προπαρασκευαστικού υγρού με το στόμιο να δείχνει όπως στην απεικόνιση.

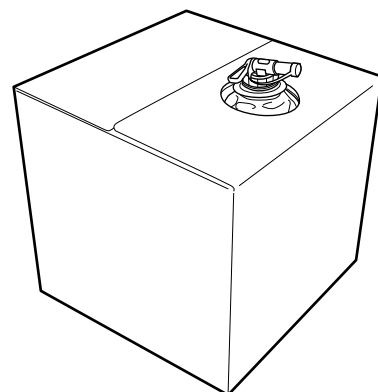

Καθαρισμός και απόρριψη

Ξεπλύνετε το χρησιμοποιημένο χωνί και τη φιάλη με νερό και έπειτα σκουπίστε τα με ένα μαλακό, στεγνό πανί.

Βασική εκτύπωση

Όταν ξεπλένετε με νερό βρύσης, φροντίστε να ξεπλύνετε με καθαρό νερό στο τέλος. Αν δεν ξεπλυθούν με καθαρό νερό, τα στοιχεία του νερού βρύσης μπορεί να προκαλέσουν πήξη.

Πάντα να απορρίπτετε τα χρησιμοποιημένα φίλτρα, μην τα χρησιμοποιείτε ξανά.

Απόρριψη χρησιμοποιημένων αναλωσίμων

 «Απόρριψη» στη σελίδα 111

Αραίωση του προπαρασκευαστικού υγρού

Εφαρμόστε το αραιωμένο ή αδιάλυτο προπαρασκευαστικό υγρό στο T-shirt. Η αραίωση και η αναλογία αραίωσης εξαρτάται από το προπαρασκευαστικό υγρό, το μελάνι που χρησιμοποιείται και τη συσκευή για τη σταθεροποίηση του μελανιού. Ως εκ τούτου, ακολουθήστε τις πληροφορίες στην επόμενη ενότητα. Κατά την αραίωση, βεβαιωθείτε ότι χρησιμοποιείτε αποσταγμένο ή διυλισμένο νερό.

Προπαρασκευαστικό υγρό βαμβακερών

Βεβαιωθείτε ότι έχετε αραιώσει το προπαρασκευαστικό υγρό βαμβακερών πριν από τη χρήση. Καθώς η αναλογία αραίωσης διαφέρει ανάλογα με τον τύπο της συσκευής για τη σταθεροποίηση του μελανιού, χρησιμοποιήστε τις παρακάτω πληροφορίες για να προσδιορίσετε την αναλογία αραίωσης.

Όταν σταθεροποιείτε το μελάνι με πρέσα

Αραίωμα με συντελεστή δύο. (Αναλογία Προπαρασκευαστικό υγρό : καθαρό νερό = 1:1)

Όταν σταθεροποιείτε μελάνι με φούρνο

Αραίωμα με συντελεστή τρία. (Αναλογία Προπαρασκευαστικό υγρό : καθαρό νερό = 1:2)

Προσαρμογή της κατάλληλης αναλογίας αραίωσης

Τα ακόλουθα προβλήματα μπορεί να προκύψουν αν η αναλογίας αραίωσης δεν είναι σωστή.

- Αν το προπαρασκευαστικό υγρό δεν αραιωθεί ή αν η αναλογία αραίωσης είναι πολύ χαμηλή (το προπαρασκευαστικό υγρό είναι πολύ ισχυρό)
 - Ίχνη προπαρασκευαστικού υγρού διακρίνονται στις εκτυπώσεις.
 - Η εκτυπωμένη επιφάνεια σπάει μετά το πλύσιμο. (Η ανθεκτικότητα στο πλύσιμο φθίνει)
- Αν η αναλογία αραίωσης είναι πολύ υψηλή (το προπαρασκευαστικό υγρό είναι πολύ αδύναμο)
 - Δεν παραμένει το μελάνι στο ύφασμα, προκαλώντας ανομοιομορφία χρώματος.
 - Οι όρθιες ίνες δεν μπορούν να ισοπεδωθούν με αποτέλεσμα ανομοιομορφία στα αποτελέσματα εκτύπωσης.

Αν προκύψει αυτό το πρόβλημα, προσαρμόστε την αναλογία αραίωσης εντός του ακόλουθου εύρους, ελέγχοντας τα αποτελέσματα σταθεροποίησης μελανιού.

- Όταν σταθεροποιείτε το μελάνι με πρέσα
 - Η περιοχή εκτύπωσης είναι A4 ή μικρότερη: αραιώστε με συντελεστή δύο στα τρία
 - Η περιοχή εκτύπωσης είναι μεγαλύτερη από A4: αραιώστε με συντελεστή δύο στα τέσσερα
- Όταν σταθεροποιείτε μελάνι με φούρνο
 - Αραιώστε με συντελεστή τρία στα τέσσερα

Προπαρασκευαστικό υγρό πολυεστερικών

Το προπαρασκευαστικό υγρό πολυεστερικών μπορεί να χρησιμοποιηθεί αραιωμένο ή μη αραιωμένο ανάλογα με τον τύπο μελανιού που χρησιμοποιείται όπως παρουσιάζεται παρακάτω. Κατά την αραίωση του υγρού, ακολουθήστε τον παρακάτω οδηγό ανεξάρτητα από τον τύπο της συσκευής για τη σταθεροποίηση του μελανιού που χρησιμοποιείται.

Όταν χρησιμοποιείτε White (Λευκό) μελάνι

Χρησιμοποιήστε το υγρό ως έχει χωρίς αραίωση.

Βασική εκτύπωση

Όταν χρησιμοποιείτε έγχρωμο μελάνι μόνο

Αραιώστε με συντελεστή επτά. (Αναλογία Προπαρασκευαστικό υγρό : καθαρό νερό = 1:6)

Εφαρμογή του προπαρασκευαστικού υγρού

Πόσο προπαρασκευαστικό υγρό να χρησιμοποιήσετε

Εφαρμόστε το προπαρασκευαστικό υγρό στην μπλούζα είτε με ρολό είτε με ψεκαστήρα.

Εφαρμόστε περίπου 15 g (0,5 ουγγιά) προπαρασκευαστικού υγρού σε περιοχές εκτύπωσης μεγέθους A4.

Σημείωση:

Ανάλογα με τις ιδιότητες του υλικού, ίχνη του προπαρασκευαστικού υγρού μπορεί να είναι ορατά μετά την πραγματοποίηση της σταθεροποίησης του μελανιού όταν εφαρμόζετε προπαρασκευαστικό υγρό χρησιμοποιώντας ρολό. Αν συμβεί κάτι τέτοιο, ίσως μπορέσετε να βελτιώσετε τα αποτελέσματα χρησιμοποιώντας έναν ψεκαστήρα αντί για ένα ρολό.

Εφαρμογή με ρολό

Προκειμένου οι ίνες μιας μπλούζας να μην κολλάνε μέσω του ρολού σε άλλες μπλούζες, χρησιμοποιήστε διαφορετικό ρολό για κάθε χρώμα της μπλούζας.

☞ «Προαιρετικά εξαρτήματα και αναλώσιμα προϊόντα» στη σελίδα 145

- 1 Γεμίστε το δοχείο με το προπαρασκευαστικό υγρό και βουτήξτε το ρολό μέσα στο υγρό.
- 2 Απλώστε την μπλούζα σε επίπεδη επιφάνεια.

- 3 Χρησιμοποιήστε αυτοκόλλητη ταινία (ρολό) κ.ο.κ. για να αφαιρέσετε το χνούδι από την περιοχή στην οποία θα εφαρμόσετε το προπαρασκευαστικό υγρό.

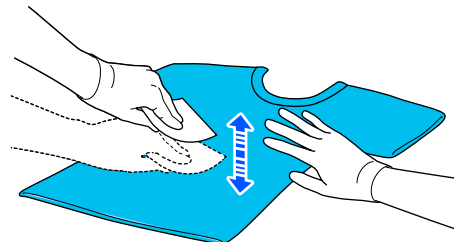

- 4 Πιέστε το ρολό στην άκρη του δοχείου, για να το στύψετε από το προπαρασκευαστικό υγρό, και έπειτα εφαρμόστε ομοιόμορφα το υγρό.

Καλύτερα να εφαρμόσετε το υγρό σε μεγαλύτερη επιφάνεια από την επιφάνεια που θέλετε να εκτυπώσετε.

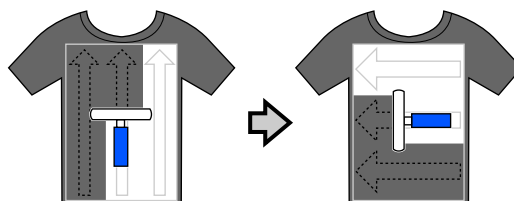

- 5 Σταθεροποιήστε το προπαρασκευαστικό υγρό με την πρέσα.

☞ «Σταθεροποίηση του προπαρασκευαστικού υγρού» στη σελίδα 53

Εφαρμογή με ψεκαστήρα

! Σημαντικό:

Ανάλογα με τον τύπο ψεκαστήρα, μπορεί να δημιουργηθεί εκνέφωμα όταν εφαρμόζετε το προπαρασκευαστικό υγρό. Φορέστε απαραίτητα μάσκα, προστατευτικά γυαλιά και γάντια. Επίσης, όταν χρησιμοποιείτε το προπαρασκευαστικό υγρό, φροντίστε να αερίζεται καλά ο χώρος.

Το εκνέφωμα η μπορεί επίσης να εισέλθει στον εκτυπωτή και να προκαλέσει βλάβη ή δυσλειτουργία. Εάν είναι απαραίτητο, τοποθετήστε τον ψεκαστήρα μακριά από τον εκτυπωτή.

Για λεπτομέρειες σχετικά με τη χρήση του ψεκαστήρα, ανατρέξτε στο εγχειρίδιο που συνοδεύει τον ψεκαστήρα.

Βασική εκτύπωση

- 1 Ρίξτε το προπαρασκευαστικό υγρό στον ψεκαστήρα.
- 2 Απλώστε την μπλούζα σε επίπεδη επιφάνεια.
- 3 Χρησιμοποιήστε αυτοκόλλητη ταινία (ρολό) κ.ο.κ. για να αφαιρέσετε το χνούδι από την περιοχή στην οποία θα εφαρμόσετε το προπαρασκευαστικό υγρό.

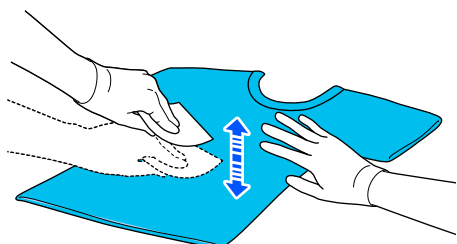

- 4 Τοποθετήστε το T-shirt στον ψεκαστήρα και, στη συνέχεια, ψεκάστε ομοιόμορφα την επιφάνεια εκτύπωσης με το προπαρασκευαστικό υγρό.

Καλύτερα να εφαρμόσετε το υγρό σε μεγαλύτερη επιφάνεια από την επιφάνεια που θέλετε να εκτυπώσετε.

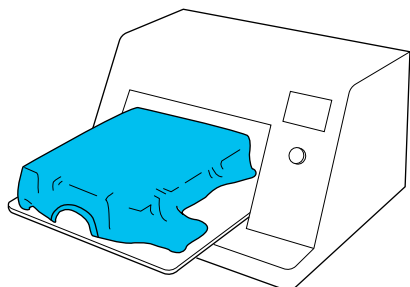
**Σημείωση:**

Αν μετά τον ψεκασμό περάσετε την επιφάνεια με το ρολό, εφαρμόζετε το υγρό ομοιόμορφα.

- 5 Σταθεροποιήστε το προπαρασκευαστικό υγρό με την πρέσα.

☞ «Σταθεροποίηση του προπαρασκευαστικού υγρού» στη σελίδα 53

Σταθεροποίηση του προπαρασκευαστικού υγρού

Με την πρέσα αφαιρείτε το τσαλάκωμα από τις μπλούζες και σταθεροποιείτε το προπαρασκευαστικό υγρό. Ο φούρνος δεν πιέζει τις ίνες προς τα κάτω, οπότε η εκτυπωμένη επιφάνεια δεν ισιώνει, με αποτέλεσμα να τσαλακώνεται και να μην είναι ομοιόμορφο το χρώμα. Όταν σταθεροποιείτε το προπαρασκευαστικό υγρό με μια πρέσα θερμότητας, τοποθετήστε ένα φύλλο ανθεκτικό στη θερμότητα, όπως χαρτί σιλικόνης, μεταξύ του T-shirt και της επιφάνειας της πρέσας, ώστε να εμποδίσετε το προπαρασκευαστικό υγρό από το να κολλήσει στην επιφάνεια της πρέσας.

Οι ιδανικές συνθήκες ποικίλλουν ανάλογα με την ποσότητα του προπαρασκευαστικού υγρού. Επομένως, οι παρακάτω τιμές είναι απλώς ενδεικτικές.

Συνθήκες σταθεροποίησης προπαρασκευαστικού υγρού βαμβακερών

Θερμοκρασία	Χρόνος	Πίεση* ¹
170°C (338 °F)	45 δευτερόλεπτα* ²	4,2 N/cm ²

*1 Οι ιδανικές συνθήκες ποικίλλουν ανάλογα με τον τύπο της πρέσας (π.χ. ανάλογα με το είδος της χειροκίνητης ρύθμισης). Φροντίστε να δοκιμάσετε από πριν τα αποτελέσματα σταθεροποίησης του μελανιού, για να βρείτε τη σωστή πίεση.

*2 Αν η περιοχή εφαρμογής για το προπαρασκευαστικό υγρό είναι μεγαλύτερη από Α4, μπορεί να μη στεγνώσει ομοιόμορφα μετά από 45 δευτερόλεπτα. Προσπαθήστε να επεκτείνετε τον χρόνο σε έως 90 δευτερόλεπτα, καθώς ελέγχετε αν στεγνώσει το προπαρασκευαστικό υγρό.

Συνθήκες σταθεροποίησης προπαρασκευαστικού υγρού πολυεστερικών

Θερμοκρασία	Χρόνος	Πίεση* ¹
130°C (266 °F)	60 δευτερόλεπτα* ²	3,0 N/cm ²

Βασική εκτύπωση

- *1 Οι ιδανικές συνθήκες ποικίλλουν ανάλογα με τον τύπο της πρέσας (π.χ. ανάλογα με το είδος της χειροκίνητης ρύθμισης). Φροντίστε να δοκιμάσετε από πριν τα αποτελέσματα σταθεροποίησης του μελανιού, για να βρείτε τη σωστή πίεση.
- *2 Αν η περιοχή εφαρμογής για το προπαρασκευαστικό υγρό είναι μεγαλύτερη από A4, μπορεί να μη στεγνώσει ομοιόμορφα μετά από 60 δευτερόλεπτα. Προσπαθήστε να επεκτείνετε τον χρόνο σε έως 90 δευτερόλεπτα, καθώς ελέγχετε αν στέγνωσε το προπαρασκευαστικό υγρό.

**Σημαντικό:**

- Βεβαιωθείτε ότι το προπαρασκευαστικό υγρό θα στεγνώσει τελείως. Ανεπαρκής χρόνος στεγνώματος μπορεί να οδηγήσει σε πτώση της ποιότητας εκτύπωσης.
- Μετά τη σταθεροποίηση του προπαρασκευαστικού υγρού, μην βρέχετε την μπλούζα και μην την αφήνετε σε υγρά μέρη για μεγάλο χρονικό διάστημα. Η ανάπτυξη χρώματος αλλοιώνεται στα υγρά σημεία προκαλώντας ανομοιομορφία.
Αν αφήσετε το T-shirt για μεγάλο χρονικό διάστημα, πατήστε το με την πρέσα για 5 με 10 δευτερόλεπτα, προκειμένου να στεγνώσει πριν εκτυπώσετε.

Σημείωση:

Αν είναι ορατά κάποια ίχνη του προπαρασκευαστικού υγρού, δοκιμάστε να πλύνετε με νερό. Ωστόσο, τα αποτελέσματα εξαρτώνται από το υλικό της μπλούζας.

Βασική εκτύπωση

Δημιουργία και αποστολή εργασιών

Δεν μπορείτε να εκτυπώνετε απευθείας από λογισμικό του εμπορίου.

Στείλτε εργασίες στον εκτυπωτή μέσω της ειδικής εφαρμογής (Garment Creator 2) για εκτύπωση.

Ροή εργασιών για τη δημιουργία και την αποστολή εργασιών

Τα παρακάτω παρουσιάζουν τη βασική διαδικασία εργασίας για χρήση του Garment Creator 2, που παρέχεται για τη δημιουργία και εκτύπωση εργασιών.

Ανατρέξτε στο εγχειρίδιο του Garment Creator 2 για περισσότερες λεπτομέρειες σχετικά με την προετοιμασία και τη δημιουργία εργασιών.

1 Προετοιμασία

Επιλογή εκτυπωτή	Επιλέξτε έναν εκτυπωτή (εκτυπωτής για εργασίες εκτύπωσης) στον οποίο στέλνετε τις εργασίες που δημιουργήσατε. Κανονικά, χρειάζεται να το κάνετε μόνο την πρώτη φορά.
------------------	--



Ink Density	Προκειμένου να έχετε τα βέλτιστα αποτελέσματα εκτύπωσης, προτείνουμε να ρυθμίσετε το Ink Density για το πρώτο T-shirt που εκτυπώνετε πριν αρχίσετε να εκτελείτε την πραγματική εργασία εκτύπωσης. Ανατρέξτε στο εγχειρίδιο του Garment Creator 2 για λεπτομέρειες σχετικά με τις διαδικασίες προσαρμογής.
-------------	---

2 Δημιουργήστε εργασίες

Επιλογή του χρώματος βάσης (τύπος T-shirt)	Προκειμένου να εκμεταλλευθείτε το χρώμα βάσης του T-shirt στο οποίο εκτυπώνετε και για να εκτυπώσετε μια αποτελεσματική ποσότητα μελανιού, επιλέξτε έναν κατάλληλο τύπο T-shirt.
--	--



Διάταξη εικόνων	Εκτελέστε ρυθμίσεις ενώ ελέγχετε στην περιοχή προεπισκόπησης τη θέση, το μέγεθος και την κατεύθυνση της εικόνας που εκτυπώνετε.
-----------------	---



Αποστολή εργασιών στον εκτυπωτή	Καθορίστε τον αριθμό εκτυπώσεων και, στη συνέχεια, στείλτε την εργασία στον εκτυπωτή που επιλέξατε.
---------------------------------	---

Βασική εκτύπωση

3 Εκτύπωση (λειτουργία με εκτυπωτή)

Έναρξη εκτύπωσης	Τοποθετήστε ένα T-shirt στην πλάκα και, στη συνέχεια, εκτυπώστε.  «Τοποθέτηση του T-shirt (μέσο)» στη σελίδα 69
------------------	---

Αποστολή και εκτύπωση εργασιών

Ακολουθήστε τα παρακάτω βήματα για να αποστείλετε εργασίες που δημιουργήθηκαν στο Garment Creator 2 στον εκτυπωτή.

- 1 Καθορίστε τον αριθμό εκτυπώσεων στο κάτω μέρος της περιοχής ρυθμίσεων του Garment Creator 2 και, στη συνέχεια, κάντε κλικ στο κουμπί **Print**.



- 2 Όταν ο εκτυπωτής έχει ολοκληρώσει τη λήψη μιας εργασίας, ανοίγει το παράθυρο προεπισκόπησης στην οθόνη του εκτυπωτή και ανάβει το μπλε .

Δείτε τα παρακάτω και τοποθετήστε ένα T-shirt (μέσο εκτύπωσης) και ξεκινήστε την εκτύπωση.

 «Τοποθέτηση του T-shirt (μέσο)» στη σελίδα 69

Σημειώσεις για τη λήψη εργασιών

Κατά τη λήψη εργασιών, είναι δυνατοί μόνο οι παρακάτω χειρισμοί. Αν τα κουμπιά δεν αποκρίνονται στον πίνακα ελέγχου, ο εκτυπωτής ενδέχεται να λαμβάνει μια εργασία. Περιμένετε λίγο και προσπαθήστε ξανά.

- Ακύρωση εργασίας
- Μετακίνηση της μετακινούμενης βάσης (πλάκα)
- Τερματισμός της λειτουργίας

Σημείωση:

- Αφού ακυρώσετε μια εργασία, χρειάζεται κάποιος χρόνος για να ετοιμαστεί ο εκτυπωτής ξανά για εκτύπωση.
- Χρειάζεται κάποιος χρόνος για την απενεργοποίηση του εκτυπωτή, αφού εκτελεστεί ο χειρισμός απενεργοποίησης. Επίσης, οι εργασίες που δεν έχουν ληφθεί διαγράφονται.

Προετοιμασία της πλάκας

Τα παρακάτω επεξηγούν τις προετοιμασίες για τέσσερα σημεία.

Πλάκα με επιθέματα συγκράτησης (μόνο για την πρώτη χρήση κατά την εκτύπωση σε βαμβακερά T-shirts)

Κατά την εκτύπωση σε βαμβακερά T-shirt, συνιστούμε την προσάρτηση επιθέματος λαβής όταν χρησιμοποιείτε την πλάκα που συνοδεύει τον εκτυπωτή ή τις προαιρετικές πλάκες μεγέθους L, M ή S.

Η χρήση του επιθέματος συγκράτησης εμποδίζει το T-shirt (μέσο εκτύπωσης) να μετακινείται εύκολα κατά την εκτύπωση, κάτι που εξαλείφει τα λάθη ευθυγράμμισης.

Κατά την εκτύπωση σε πολυεστερικό T-shirt, μην τοποθετείτε επίθεμα συγκράτησης. Διαφορετικά, το ύφασμα της πλάκας μπορεί να λερωθεί με μελάνι κατά την εκτύπωση.

Η επόμενη ενότητα επεξηγεί πώς να προσαρτήσετε το επίθεμα συγκράτησης στην πλάκα.

Ο εκτυπωτής συνοδεύεται από ένα επίθεμα συγκράτησης που μπορείτε να προσαρτήσετε στην πλάκα. Για τις προαιρετικές πλάκες μεγέθους L, M και S, προμηθευτείτε αναλώσιμα επιθέματα λαβής και προσαρτήστε τα στις πλάκες.

Μην προσαρτάτε επίθεμα συγκράτησης σε πλάκες XS, πλάκες για μανίκια και πλάκες με μεσαίες εγκοπές.

Όταν χρησιμοποιείτε πλάκες χωρίς να προσαρτάτε επίθεμα συγκράτησης, βεβαιωθείτε ότι τοποθετείτε την πλάκα χρησιμοποιώντας το συνοδευτικό πλαίσιο πλάκας.

Αλλαγή σε πλάκες με μεσαίες εγκοπές σύμφωνα με τα μέσα (μόνο για πλάκες με μεσαίες εγκοπές)

Χρησιμοποιήστε την πλάκα με μεσαίες εγκοπές όταν εκτυπώνετε σε μπλουζάκια ρολο ή μπλούζες με φερμουάρ.

Όταν εκτυπώνετε σε μέσα με προεξέχον τμήμα στο κέντρο, όπως φερμουάρ, αφαιρέστε από πριν το τετράγωνο στοιχείο από την κορυφή.

☞ «Αλλαγή από μπλούζα ρολο σε μπλούζα με φερμουάρ (μόνο κατά τη χρήση της πλάκας με μεσαίες εγκοπές)» στη σελίδα 60

Αντικατάσταση πλακών

Υπάρχουν εννέα διαθέσιμες πλάκες αναλόγως του μεγέθους του T-shirt και της περιοχής που θέλετε να εκτυπώσετε. Όταν αλλάζετε το μέγεθος ή την περιοχή του T-shirt προς εκτύπωση, βεβαιωθείτε εκ των προτέρων ότι αντικαθιστάτε την πλάκα με την κατάλληλη.

☞ «Αντικατάσταση πλακών» στη σελίδα 61

Προσάρτηση και αφαίρεση αποστατών

Ανάλογα με το πάχος του υφάσματος που εκτυπώνεται, μπορεί να χρειαστεί να ρυθμίσετε το ύψος της πλάκας προσαρτώντας και αφαιρώντας αποστάτες. Δείτε τα παρακάτω για περισσότερες λεπτομέρειες.

☞ «Προσάρτηση και αφαίρεση αποστατών» στη σελίδα 66

Προσάρτηση/αφαίρεση ενός επιθέματος συγκράτησης

Τα επιθέματα συγκράτησης είναι αναλώσιμα. Αν λερωθούν, αγοράστε καινούργια προς αντικατάσταση.

☞ «Προαιρετικά εξαρτήματα και αναλώσιμα προϊόντα» στη σελίδα 145

Προσάρτηση του επιθέματος

Η διαδικασία ποικίλλει ανάλογα με την πλάκα που χρησιμοποιείτε.

Τυπική πλάκα

Δείτε τα εγχειρίδια βίντεο για το SC-F2100 Series.

[Epson Video Manuals](#)

Κρεμαστή πλάκα

Ακολουθήστε τα παρακάτω βήματα.

Βασική εκτύπωση

- 1** Εκολλήστε μόνο το ένα τμήμα στο πίσω μέρος του επιθέματος συγκράτησης, όπως απεικονίζεται.

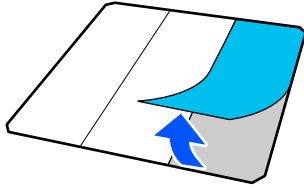

- 2** Τοποθετήστε την πλάκα σε μια επίπεδη επιφάνεια, ευθυγραμμίστε τις γωνίες του επιθέματος συγκράτησης ώστε να βρίσκονται ελαφρώς μέσα στις γωνίες της πλάκας και, στη συνέχεια, σφίξτε την κολλητική πλευρά του επιθέματος συγκράτησης στην πλάκα.

Μην επιτρέπετε στις γωνίες του επιθέματος συγκράτησης από το οποίο δεν αφαιρέθηκε η πίσω πλευρά να προεξέχουν των άκρων της άλλης πλευράς της πλάκας.

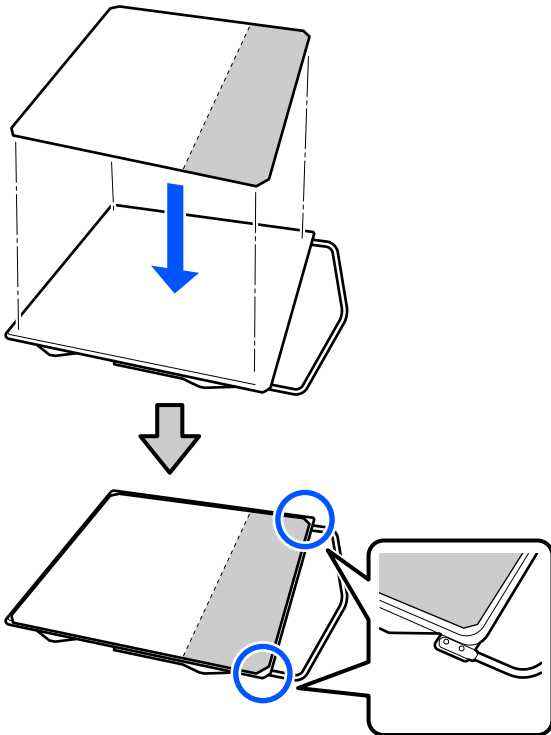

- 3** Πατήστε απαλά το τμήμα από το οποίο έχει ξεφλουδίσει η πίσω πλευρά του επιθέματος συγκράτησης, ώστε το επίθεμα συγκράτησης να κολλήσει στην πλάκα.

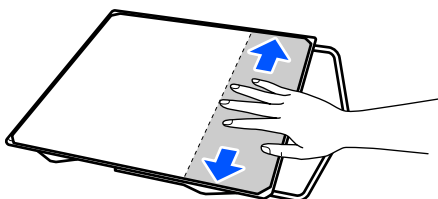

- 4** Εκολλήστε όλα τα υπόλοιπα τμήματα στο πίσω μέρος του επιθέματος συγκράτησης, όπως απεικονίζεται.

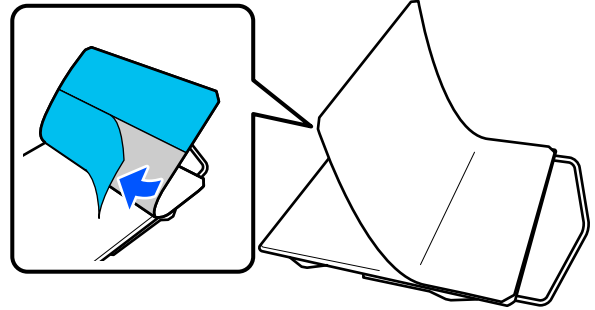

- 5** Κολλήστε από το τέρμα που έχει ήδη κολλήσει, όπως απεικονίζεται.

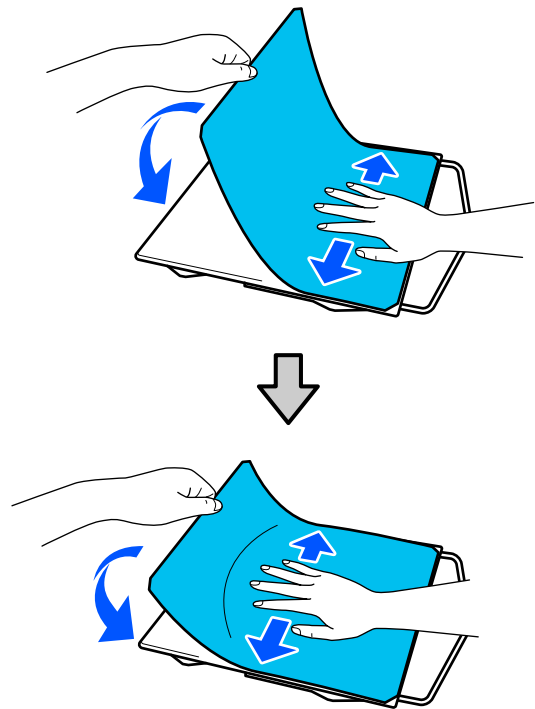

Αφαίρεση του φύλλου

! Σημαντικό:

- ❑ Μην φυσάτε με ζεστό αέρα, π.χ. με έναν στεγνωτήρα, για να μαλακώσετε την κόλλα. Εάν δεν ακολουθήσετε αυτήν την προφύλαξη, ενδέχεται να παραμορφωθούν τα εξαρτήματα.
- ❑ Μην χρησιμοποιείτε οργανικούς διαλύτες, π.χ. οινόπνευμα. Εάν δεν ακολουθήσετε αυτήν την προφύλαξη, ενδέχεται να αποχρωματιστούν να στραβώσουν ή να καταστραφούν τα εξαρτήματα.

Βασική εκτύπωση

Σημείωση:

Τα επιθέματα που είναι κολλημένα στην πλάκα για πολύ καιρό, ξεκολλούνται δύσκολα. Σε αυτήν την περίπτωση, χρησιμοποιήστε μια σπάτουλα του εμπορίου για ξεκόλλημα ετικετών.

Η διαδικασία ποικίλλει ανάλογα με την πλάκα που χρησιμοποιείτε.

Ξεκινήστε από το βήμα 1 για μια τυπική πλάκα και από το βήμα 3 για μια κρεμαστή πλάκα.

- 1** Τοποθετήστε το πρόσωπο της πλάκας προς τα κάτω σε επίπεδη επιφάνεια.

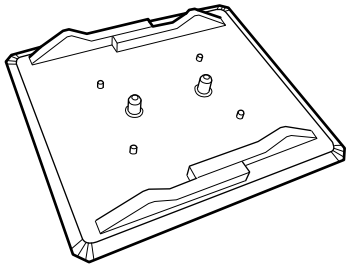

- 2** Ξεδιπλώστε το υφασμάτινο φύλλο γύρω από τις πίσω άκρες της πλάκας.

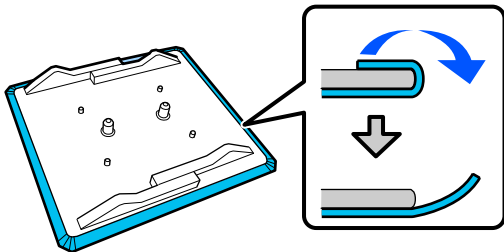

- 3** Τοποθετήστε την πλάκα σε επίπεδη επιφάνεια με ορατή την επιφάνεια και, στη συνέχεια, πιέστε στην μπροστινή πλευρά.

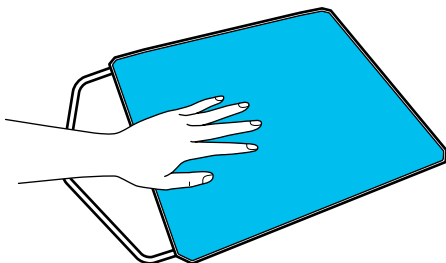

- 4** Ξεκολλήστε το επίθεμα συγκράτησης από πίσω προς τα εμπρός.

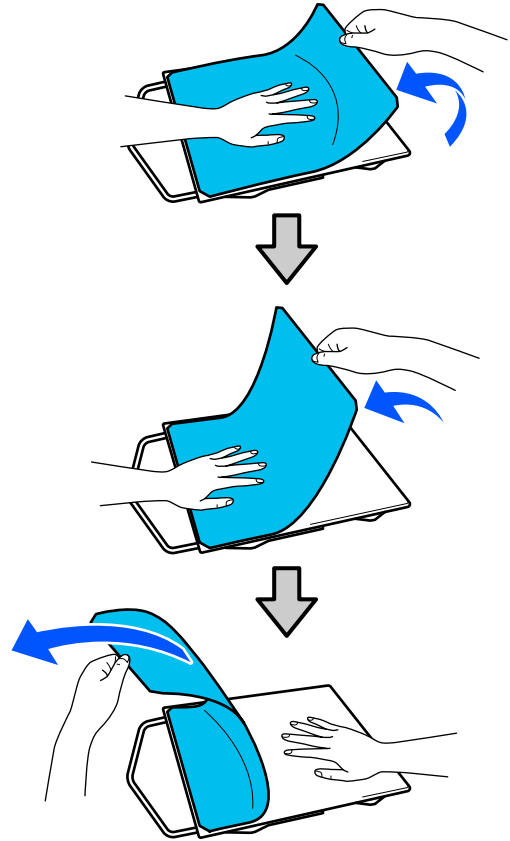

Αν παραμείνει κόλλα στην πλάκα, βρέξτε ένα μαλακό πανί σε αραιωμένο ουδέτερο καθαριστικό, στύψτε το καλά και, στη συνέχεια, καθαρίστε την κόλλα.

Αλλαγή από μπλούζα ρολο σε μπλούζα με φερμουάρ (μόνο κατά τη χρήση της πλάκας με μεσαίες εγκοπές)

Όταν τοποθετείτε μέσα με προεξέχον τμήμα στο κέντρο, όπως φερμουάρ, αφαιρέστε το τετράγωνο στοιχείο πριν τη χρήση.

Για άλλα μέσα, τοποθετήστε το τετράγωνο στοιχείο.

Βασική εκτύπωση

- 1** Αφαιρέστε το πλαίσιο της πλάκας.

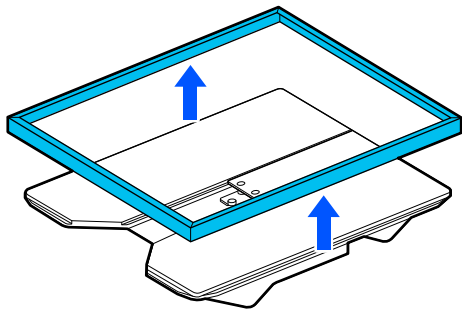

- 2** Αφαιρέστε τη βίδα.

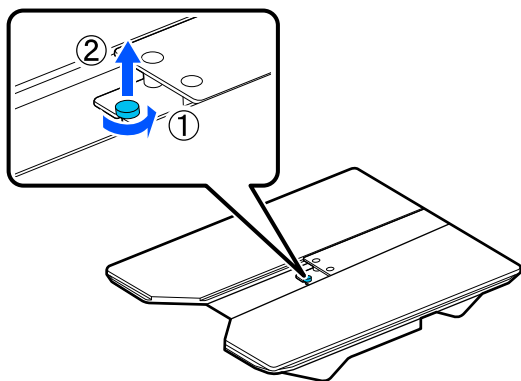

- 3** Αφαιρέστε τα μέρη.
Σύρετε στην κατεύθυνση που φαίνεται στο (1) και έπειτα αφαιρέστε.

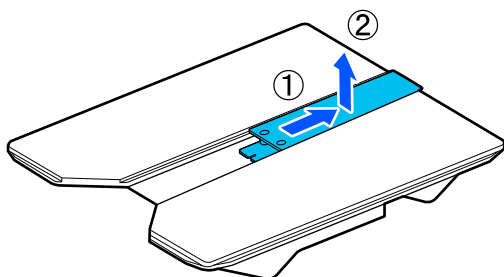

Χρειάζεστε τη βίδα και τα στοιχεία που αφαιρέσατε όταν τοποθετείτε μπλουζάκια ρολο κ.ο.κ. Φυλάξτε τα σε ασφαλές μέρος. Προτείνουμε να κρατήσετε τη βίδα συνδεδεμένη στην πλάκα.

Για την τοποθέτηση των τμημάτων, εκτελέστε τη διαδικασία αφαίρεσης αντίστροφα.

Σημείωση:

Κατά την τοποθέτηση, ευθυγραμμίστε το προεξέχον στέλεχος με την οπή όπως φαίνεται στην ακόλουθη εικόνα.

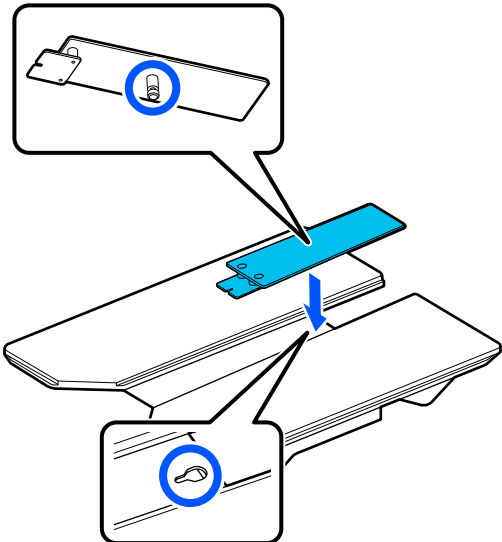

Αντικατάσταση πλακών

- 1** Βεβαιωθείτε ότι η πλάκα προεξέχει.

Σημείωση:

Εάν δεν μετακινείται προς τα εμπρός, πατήστε το κουμπί **T** για να μετακινήσετε την πλάκα μπροστά.

- 2** Απενεργοποιήστε τον εκτυπωτή.

- 3** Πιάστε την αριστερή και τη δεξιά πλευρά της πλάκας και σηκώστε την, κρατώντας την ευθεία προς τα πάνω, για να την αφαιρέσετε.

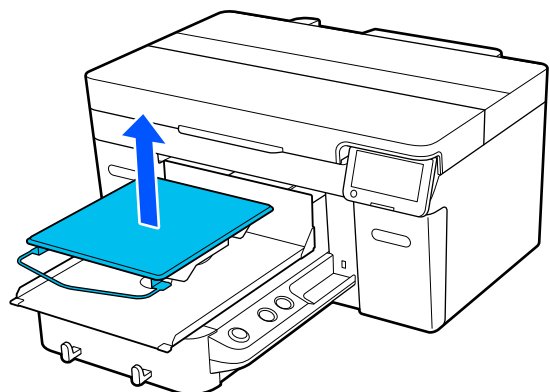

Βασική εκτύπωση

4

Βεβαιωθείτε ότι τα προεξέχοντα στελέχη της ανταλλακτικής πλάκας χωράνε στις οπές.

Οι πλάκες εκτός της τυπικής πλάκας έχουν συγκεκριμένο προσανατολισμό για την τοποθέτηση, όπως φαίνεται στις παρακάτω εικόνες.

Κρεμαστή πλάκα

Τοποθετήστε κατάλληλα ώστε η κρεμάστρα να είναι στη μπροστινή πλευρά.

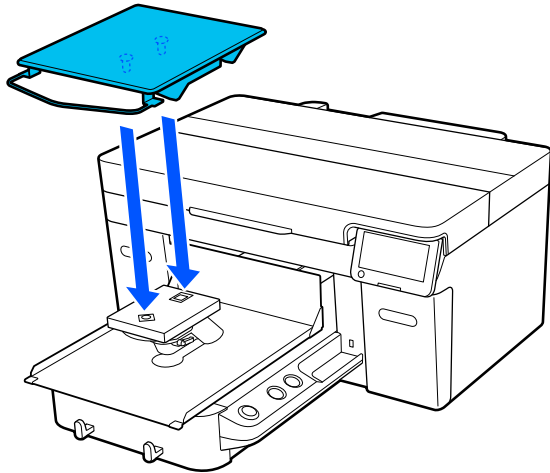

Πλάκα με μεσαίες εγκοπές

Τοποθετήστε κατάλληλα ώστε η εγκοπή να είναι στη μπροστινή πλευρά.

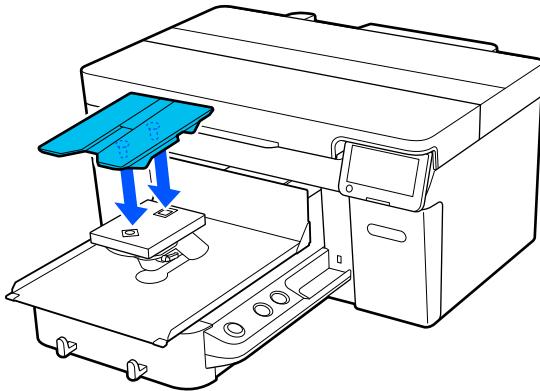

Πλάκα για μανίκι

(1) Τοποθετήστε την πλάκα με τον προσανατολισμό που παρουσιάζεται στην εικόνα.

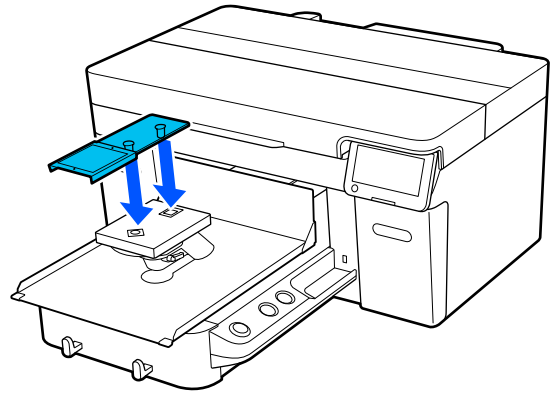

(2) Ευθυγραμμίστε τη λωρίδα στερέωσης με την εγκοπή στην κορυφή της πλάκας και τυλίξτε σφιχτά.

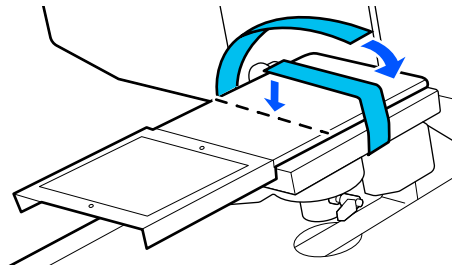

Σημειώστε τα παρακάτω δύο σημεία κατά το τύλιγμα.

- ❑ Περάστε τη λωρίδα στερέωσης κάτω από το δίσκο εγκατάστασης πλάκας.

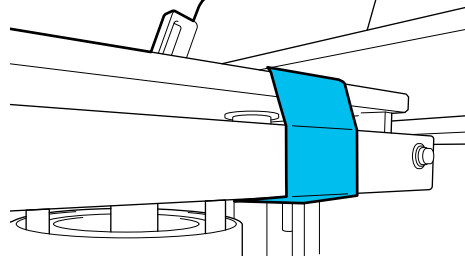

- ❑ Βεβαιωθείτε ότι το άκρο της λωρίδας στερέωσης βρίσκεται στην πλευρά της πλάκας.

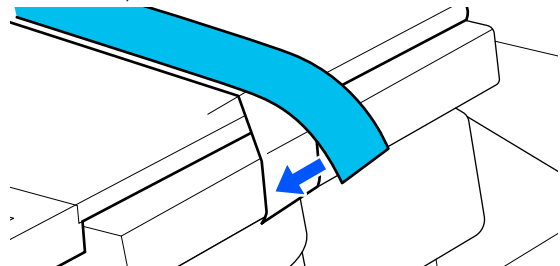

Καθορίζοντας το ύψος της πλάκας

Αυτός ο εκτυπωτής είναι εξοπλισμένος με μια λειτουργία που χρησιμοποιεί αισθητήρα για τον προσδιορισμό του ύψους της επιφάνειας του μέσου εκτύπωσης που έχει τοποθετηθεί στην πλάκα και προσαρμόζεται αυτόματα στο βέλτιστο ύψος της κεφαλής εκτύπωσης (διάκενο πλάκας) για την εκτύπωση. Για να χρησιμοποιήσετε αυτήν τη λειτουργία, το ύψος της πλάκας πρέπει να βελτιστοποιηθεί ανάλογα με τον τύπο της πλάκας που χρησιμοποιείται και το πάχος του μέσου που θα τοποθετηθεί.

Πάντα να εκτελείτε βελτιστοποίηση του ύψους της πλάκας όταν χρησιμοποιείτε τον εκτυπωτή για πρώτη φορά ή όταν αλλάζετε μέσα με διαφορετικούς τύπους ή πάχη πλάκας.

Προσδιορίστε το κατάλληλο ύψος πλάκας για τα μέσα στα ακόλουθα βήματα.

1. Ελέγξτε τον τύπο του αποστάτη και το ύψος της πλάκας (κλίμακα) που είναι κατάλληλο για το πάχος του μέσου

Ελέγξτε τους συνδυασμούς αποστατών και την κλίμακα του μοχλού διακένου πλάκας, σύμφωνα με την πλάκα και το πάχος του μέσου που θα χρησιμοποιήσετε.

 «Έλεγχος συνδυασμών αποστάτη και ύψους πλάκας (κλίμακα)» στη σελίδα 63



2. Τοποθετήστε και αφαιρέστε τους αποστάτες και αλλάξτε το ύψος της πλάκας

Κάντε τις ακόλουθες αλλαγές σύμφωνα με τα αποτελέσματα στο βήμα 1.

 «Προσάρτηση και αφαίρεση αποστατών» στη σελίδα 66



 «Αλλαγή του ύψους της πλάκας» στη σελίδα 68

Έλεγχος συνδυασμών αποστάτη και ύψους πλάκας (κλίμακα)

Επιλέξτε μία από τις παρακάτω συνθήκες και ελέγξτε τον συνδυασμό αποστάτη και ύψους της πλάκας (θέση της κλίμακας στον μοχλό διάκενου πλάκας) που είναι κατάλληλα για το πάχος του μέσου που θα χρησιμοποιήσετε.

Σημείωση:

Όταν τοποθετείτε τα μέσα επίπεδα στην πλάκα (με το μπροστινό και το πίσω μέρος του T-shirt το ένα πάνω στο άλλο), ελέγξτε το πάχος του μπροστινού και του πίσω υφάσματος.

- Όταν το πάχος του μέσου είναι έως 2 mm (0,08 ίν.)
 «Όταν το πάχος του μέσου είναι έως 2 mm (0,08 ίν.)» στη σελίδα 63
- Όταν το πάχος του μέσου εκτύπωσης είναι 2 mm (0,08 ίν.) ή μεγαλύτερο ή εάν δεν είστε σίγουροι
 «Όταν το πάχος του μέσου εκτύπωσης είναι 2 mm (0,08 ίν.) ή μεγαλύτερο ή εάν δεν είστε σίγουροι (Platen Height Adjustment)» στη σελίδα 64

Όταν το πάχος του μέσου είναι έως 2 mm (0,08 ίν.)

Ένα τυπικό T-shirt ή μπλουζάκι πόλο έχει πάχος περίπου 2 mm (0,08 ίντσες). Όταν χρησιμοποιείτε μόνο μέσα με πάχος έως 2 mm (0,08 ίντσες), μπορείτε να συνεχίσετε να τα χρησιμοποιείτε υπό τις ακόλουθες συνθήκες.

Όταν χρησιμοποιείτε την κρεμαστή πλάκα ή την τυπική πλάκα

Αποστάτες που πρέπει να προσαρτηθούν	A και B
Κλίμακα για τον μοχλό διάκενου πλάκας	P

Βασική εκτύπωση

Όταν χρησιμοποιείτε τις πλάκες για μανίκι ή την πλάκα μεσαίων εγκοπών

Αποστάτες που πρέπει να προσαρτηθούν	Μόνο B
Κλίμακα για τον μοχλό διάκενου πλάκας	P

Σημείωση:

Εάν εμφανιστεί το μήνυμα **The position of the media surface is too high.** στην οθόνη του πίνακα ελέγχου όταν ξεκινά η εκτύπωση, είτε το μέσο έχει τοποθετηθεί λανθασμένα είτε το πάχος του μέσου εκτύπωσης υπερβαίνει τα 2 mm (0,08 ίν.).

Δείτε τα παρακάτω εάν το μήνυμα συνεχίζει να εμφανίζεται ακόμα και μετά την εκ νέου τοποθέτηση του μέσου.

☞ «Όταν το πάχος του μέσου εκτύπωσης είναι 2 mm (0,08 ίν.) ή μεγαλύτερο ή εάν δεν είστε σίγουροι (Platen Height Adjustment)» στη σελίδα 64

Όταν το πάχος του μέσου εκτύπωσης είναι 2 mm (0,08 ίν.) ή μεγαλύτερο ή εάν δεν είστε σίγουροι (Platen Height Adjustment)

Ελέγξτε το βέλτιστο ύψος πλάκας για τα μέσα στο μενού **Platen Height Adjustment**.

Δείτε τα παρακάτω για τη διαδικασία προσαρμογής.

1

Τοποθετήστε τα μέσα στην πλάκα που θα χρησιμοποιηθεί για την εκτύπωση.

⚠ Σημαντικό:

Το **Platen Height Adjustment** προσαρμόζεται ώστε να ταιριάζει με τα μέσα που έχουν τοποθετηθεί στον εκτυπωτή.

Τοποθετήστε το μέσο εκτύπωσης έτσι ώστε να είναι επίπεδο χωρίς χαλάρωση ή τσάκισμα στην επιφάνεια του μέσου, όπως φαίνεται στην εικόνα.

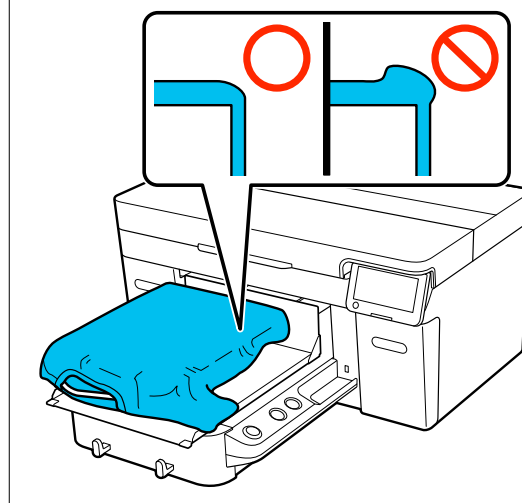

☞ «Αντικατάσταση πλακών» στη σελίδα 61

☞ «Τοποθέτηση του T-shirt (μέσο)» στη σελίδα 69

2

Επιλέξτε το  (μενού) — **Platen Height Adjustment**.

Όταν χρησιμοποιείτε την κρεμαστή πλάκα ή την τυπική πλάκα:
Μεταβείτε στο βήμα 4.

Όταν χρησιμοποιείτε τις πλάκες για μανίκι ή την πλάκα μεσαίων εγκοπών:
Προχωρήστε στο επόμενο βήμα.

3

Επιλέξτε **Settings**, επιλέξτε τον τύπο πλάκας που χρησιμοποιείται και, στη συνέχεια, κλείστε την οθόνη.

Βασική εκτύπωση

- 4** Χαλαρώστε τον μοχλό στερέωσης του μοχλού διάκενου πλάκας.

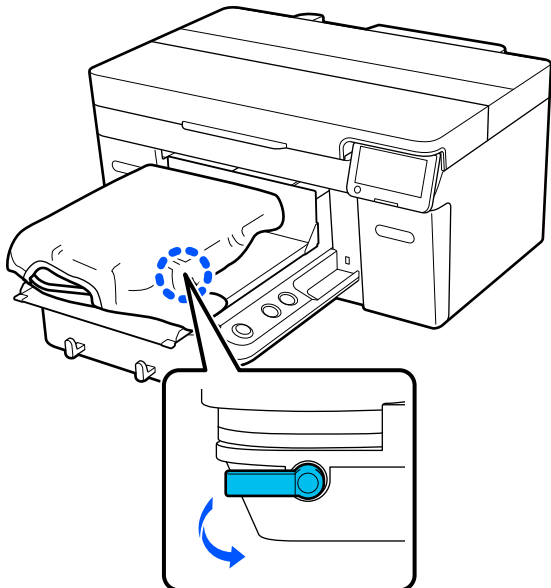

- 5** Μετακινήστε τον προς τα δεξιά για να ρυθμίσετε την κλίμακα στο 8.

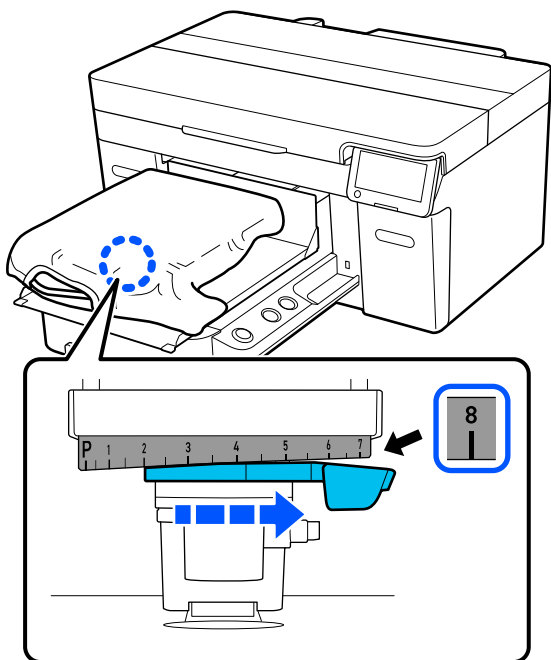

- 6** Πατήστε **Done** και έπειτα **Start** στην επόμενη οθόνη.

Η πλάκα τραβιέται στον εκτυπωτή.

Εάν εμφανίζεται κάποιο από τα ακόλουθα μηνύματα στην οθόνη του πίνακα ελέγχου, πρέπει να αλλάξετε τον συνδυασμό των αποστατών.

- ❑ **The position of the media surface is too high.**

- ❑ **Cannot move the movable base.**

Δείτε τον παρακάτω πίνακα για να αλλάξετε τον συνδυασμό των αποστατών και, στη συνέχεια, ξεκινήστε ξανά την προσαρμογή από την αρχή.

📖 «Προσάρτηση και αφαίρεση αποστατών» στη σελίδα 66

Όταν χρησιμοποιείτε την κρεμαστή πλάκα ή την τυπική πλάκα

Πάχος μέσων*	Αποστάτες
6 mm έως 12 mm (0,24 έως 0,47 ίν.)	Προσαρτήστε μόνο το A
12 mm έως 16 mm (0,47 έως 0,63 ίν.)	Προσαρτήστε μόνο το B
16 mm έως 24 mm (0,63 έως 0,94 ίν.)	Αφαίρεση όλων

* Όταν χρησιμοποιείτε πλάκα χωρίς επίθεμα λαβής, γίνεται αποδεκτό 1 mm (0,04 ίν.) παχύτερο από τις τιμές που αναγράφονται στον πίνακα.

Όταν χρησιμοποιείτε τις πλάκες για μανίκι ή την πλάκα μεσαίων εγκοπών

Πάχος μέσων	Αποστάτες
7 mm έως 14 mm (0,28 έως 0,55 ίν.)	Αφαίρεση όλων

Εάν δεν μπορείτε να πραγματοποιήσετε προσαρμογές ακόμη και μετά την αλλαγή του συνδυασμού των αποστατών, μετρήστε το πάχος του μέσου εκτύπωσης και δείτε τα παρακάτω.

📖 «Η ποιότητα εικόνας δεν είναι σταθερή ακόμη κι όταν οι εκτυπώσεις γίνονται υπό τις ίδιες συνθήκες / Εμφανίζεται το μήνυμα **The position of the media surface is too high.** ακόμη κι όταν οι εκτυπώσεις γίνονται με τα ίδια μέσα / Το στοιχείο **Platen Height Adjustment** δεν εκτελείται με επιτυχία» στη σελίδα 140

Βασική εκτύπωση

- 7** Μετακινήστε το μοχλό προς τα αριστερά κατά μία εγκοπή στην κλίμακα για να εντοπίσετε τη θέση όπου ακούγεται το σφάλμα (βόμβος) και εμφανίζεται στην οθόνη το μήνυμα **The position of the media surface is too high.**

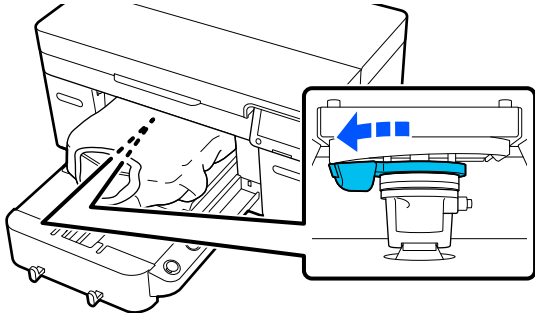

- 8** Μετακινήστε τον μοχλό μία εγκοπή προς τα δεξιά για να εντοπίσετε τη θέση όπου σταματά ο ήχος σφάλματος.

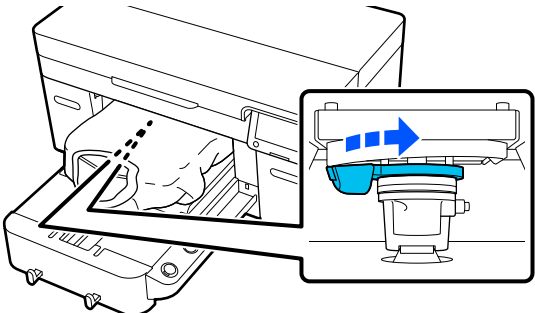

- 9** Πατήστε **OK** και έπειτα **Done** στην επόμενη οθόνη.

- 10** Σφίξτε τον μοχλό στερέωσης και, στη συνέχεια, ασφαλίστε τον μοχλό διάκενου πλάκας.

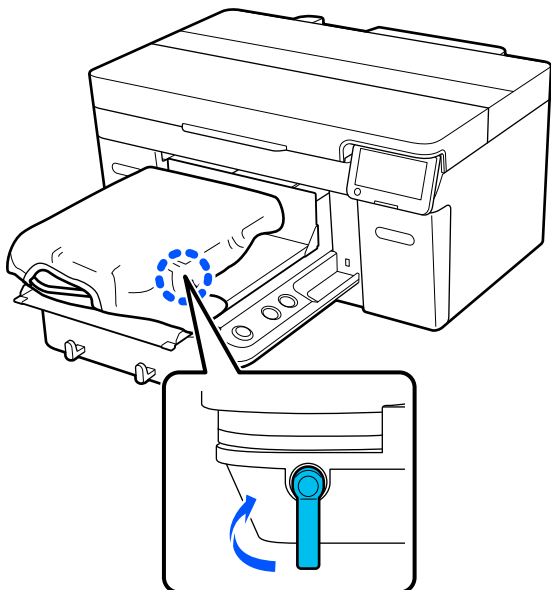

Προσάρτηση και αφαίρεση αποστατών

- 1** Βεβαιωθείτε ότι η πλάκα προεξέχει.

Σημείωση:

Εάν δεν μετακινείται προς τα εμπρός, πατήστε το κουμπί **↔** για να μετακινήσετε την πλάκα μπροστά.

- 2** Απενεργοποιήστε τον εκτυπωτή.

- 3** Πιάστε την αριστερή και τη δεξιά πλευρά της πλάκας και σηκώστε την, κρατώντας την ευθεία προς τα πάνω, για να την αφαιρέσετε.

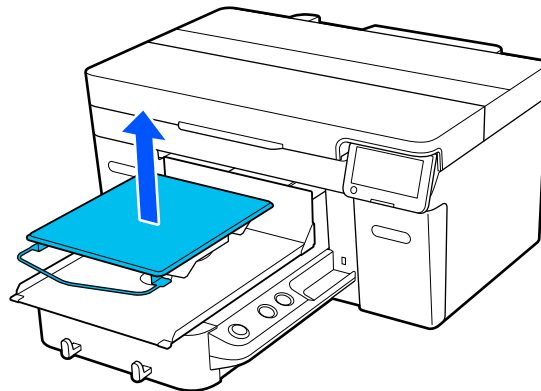

Όταν τοποθετηθεί η πλάκα του μανικιού, αφαιρέστε την ταινία στερέωσης πριν σηκώσετε την πλάκα.

- 4** Χαλαρώστε τον μοχλό σταθεροποίησης.

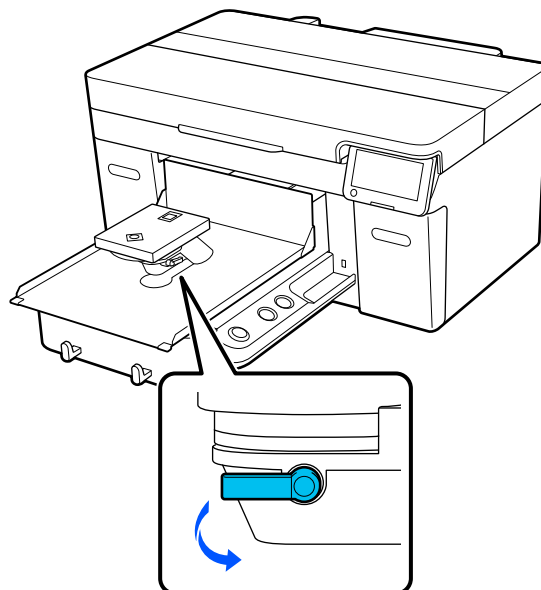

Βασική εκτύπωση

- 5** Μετακινήστε τον προς τα δεξιά για να ρυθμίσετε την κλίμακα στο 8.

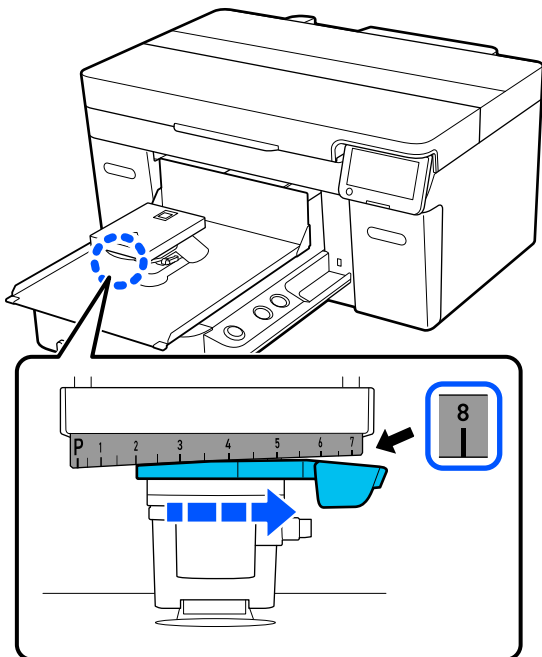

- 6** Σφίξτε τον μοχλό στερέωσης ενώ σηκώνετε το εξάρτημα ① που φαίνεται στην εικόνα, για να στερεώσετε τον μοχλό διάκενου πλάκας στην ανυψωμένη θέση.

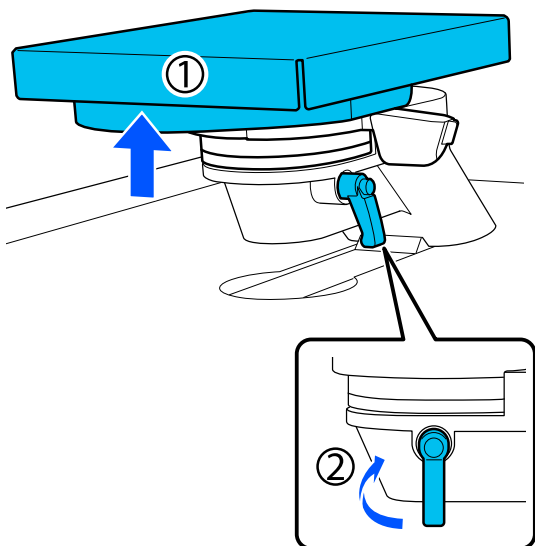

- 7** Ανασηκώστε τον μοχλό διακένου πλάκας και αφαιρέστε τον αποστάτη.

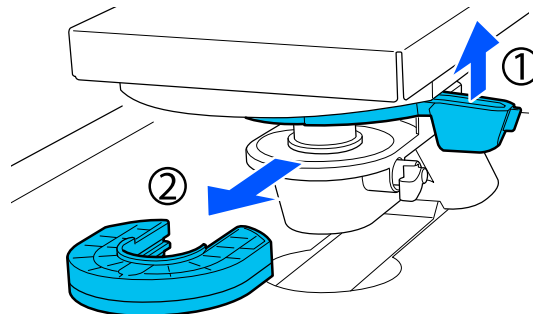

- 8** Συνδυάστε αποστάτες ανάλογα με τον τύπο της πλάκας που χρησιμοποιείται και το πάχος του μέσου.

«Πίνακας για υποστηριζόμενες κλίμακες ετικετών και πάχος μέσων» στη σελίδα 157

Τα γράμματα Α ή Β είναι σφραγισμένα στο πλάι των αποστατών. Όταν χρησιμοποιείτε δύο αποστάτες, τοποθετήστε τους όπως φαίνεται στην εικόνα, ώστε να είναι δυνατή η ανάγνωση των γραμμάτων.

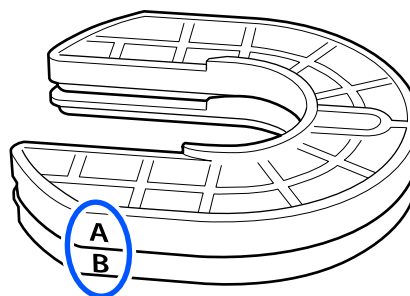

- 9** Ανασηκώστε τον μοχλό διακένου πλάκας και προσαρτήστε τον αποστάτη.

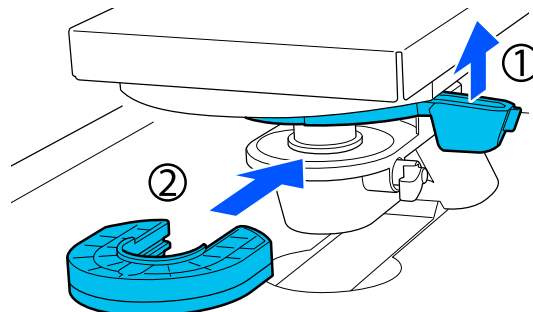

Βασική εκτύπωση

- 10** Χαλαρώστε τον μοχλό στερέωσης ενώ σηκώνετε το εξάρτημα ① που φαίνεται στην εικόνα.

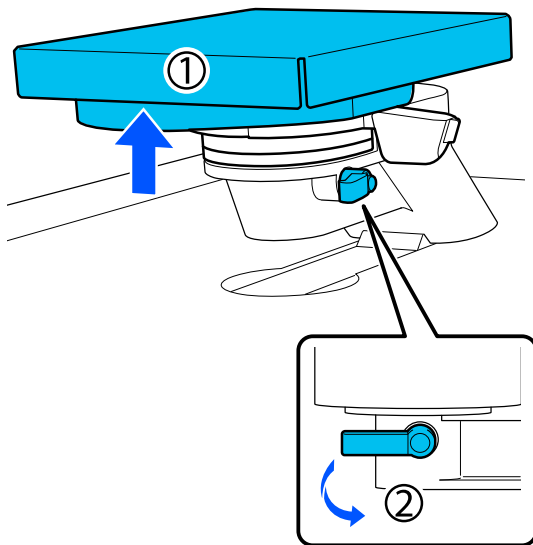

- 11** Απελευθερώστε το εξάρτημα που ανασηκώθηκε στο προηγούμενο βήμα και, στη συνέχεια, σφίξτε ξανά τον μοχλό στερέωσης για να στερεώσετε τον μοχλό διακένου πλάκας.

Αλλαγή του ύψους της πλάκας

- 1** Χαλαρώστε τον μοχλό σταθεροποίησης.

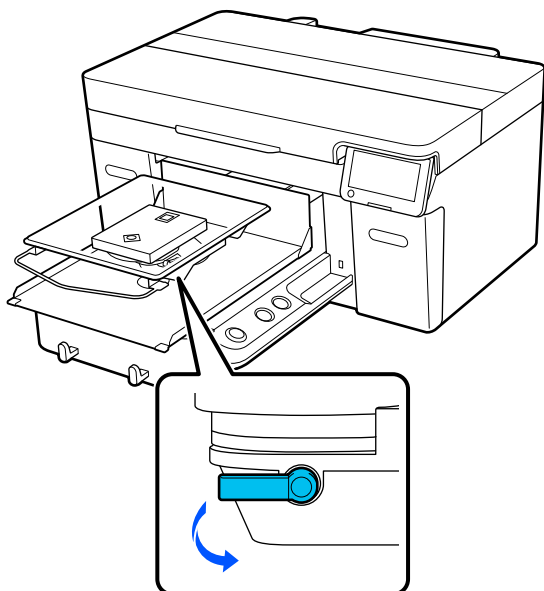

- 2** Μετακινήστε τον μοχλό για να ρυθμίσετε την κλίμακα στην επιθυμητή θέση.

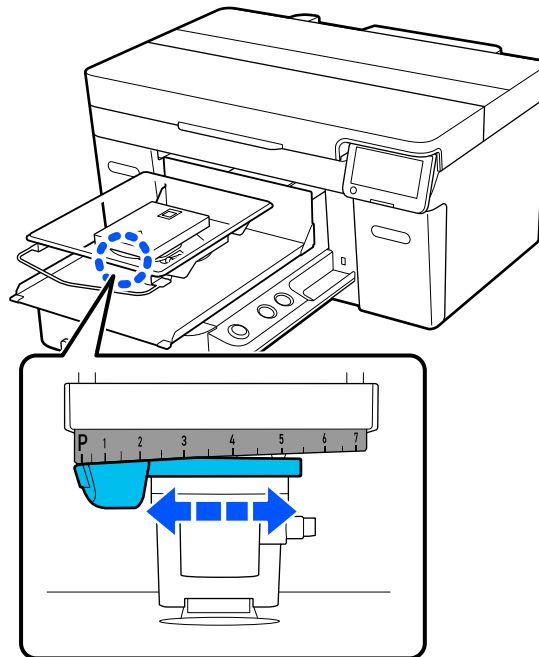

Όταν η κλίμακα είναι στο P, η πλάκα βρίσκεται στην υψηλότερη θέση. Όσο πιο μεγάλος είναι ο αριθμός, τόσο πιο χαμηλά είναι η πλάκα.

Μετακινώντας τον μοχλό προς τα δεξιά όταν βλέπετε τον εκτυπωτή από μπροστά, αλλάζετε σε μεγαλύτερο αριθμό και χαμηλώνετε το ύψος της πλάκας.

Μετακινώντας τον μοχλό προς τα αριστερά όταν βλέπετε τον εκτυπωτή από μπροστά, αλλάζετε σε μικρότερο αριθμό και αυξάνετε το ύψος της πλάκας.

3

Σφίξτε τον μοχλό στερέωσης και, στη συνέχεια, ασφαλίστε τον μοχλό διάκενου πλάκας.

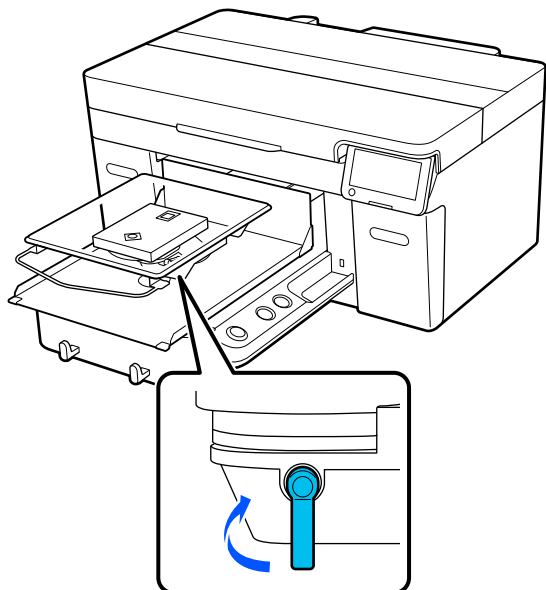

Τοποθέτηση του T-shirt (μέσο)

Αν παρατηρήσετε τσαλακωμένα σημεία στο T-shirt, σιδερώστε τα με την πρέσα, πριν τα τοποθετήσετε στην πλάκα.

Τοποθετήστε T-shirt πολυεστέρα σε μια πλάκα που δεν καλύπτεται με επίθεμα συγκράτησης. Αν τα τοποθετήσετε σε μια πλάκα που καλύπτεται με επίθεμα συγκράτησης, υπάρχει ένας κίνδυνος το ύφασμα της πλάκας να λερωθεί με μελάνι κατά την εκτύπωση.

Ανατρέξτε στην επόμενη ενότητα για τον τρόπο τοποθέτησης T-shirt σε μια πλάκα που καλύπτεται με επίθεμα συγκράτησης.

Δείτε τα παρακάτω για τον τρόπο τοποθέτησης T-shirt σε μια πλάκα που δεν καλύπτεται με επίθεμα συγκράτησης.

Πλάκες μεγέθους L/M/S/XS

☞ «Τοποθέτηση πλάκας χωρίς επίθεμα συγκράτησης» στη σελίδα 72

Πλάκα για μανίκι

☞ «Τοποθέτηση των πλακών για μανίκι» στη σελίδα 75

Πλάκα με μεσαίες εγκοπές

☞ «Τοποθέτηση στις πλάκες με μεσαίες εγκοπές» στη σελίδα 76

Τοποθέτηση μιας πλάκας με επίθεμα συγκράτησης

Αυτή η ενότητα επεξηγεί πώς να τοποθετήσετε ένα T-shirt σε μια κρεμαστή πλάκα.

Μπορείτε να ελέγξετε τη διαδικασία σε ένα βίντεο στο YouTube.



[Epson Video Manuals](#)

Βασική εκτύπωση

Σημείωση:

Για λεπτομέρειες σχετικά με το πώς να τοποθετήσετε ένα T-shirt επίπεδο στην τυπική πλάκα (με το μπροστινό και το πίσω μέρος του T-shirt το ένα πάνω στο άλλο), δείτε το εγχειρίδιο βίντεο «Loading a T-shirt (on the grip pad covered platen)» για SC-F2100 Series.

[Epson Video Manuals](#)

- 1 Πατήστε το κουμπί  για να ενεργοποιήσετε τον εκτυπωτή.
- 2 Βεβαιωθείτε ότι η πλάκα έχει τοποθετηθεί. Δείτε τα ακόλουθα, αν η πλάκα δεν έχει τοποθετηθεί.
 «Αντικατάσταση πλακών» στη σελίδα 61
- 3 Σύρετε το στρίφωμα του T-shirt πάνω από την πλάκα από το μπροστινό μέρος.

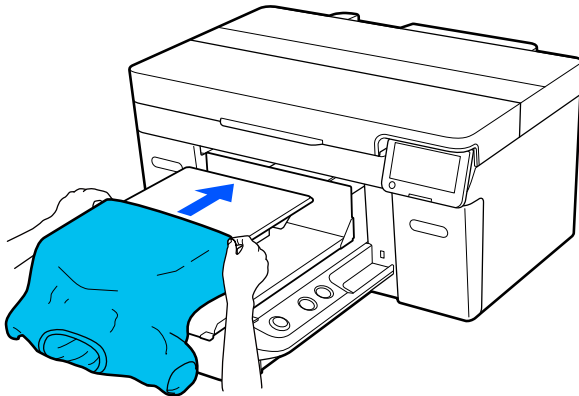

Η γραμμή εσωτερικά του πλαισίου στην εικόνα υποδεικνύει το κέντρο της πλάκας.

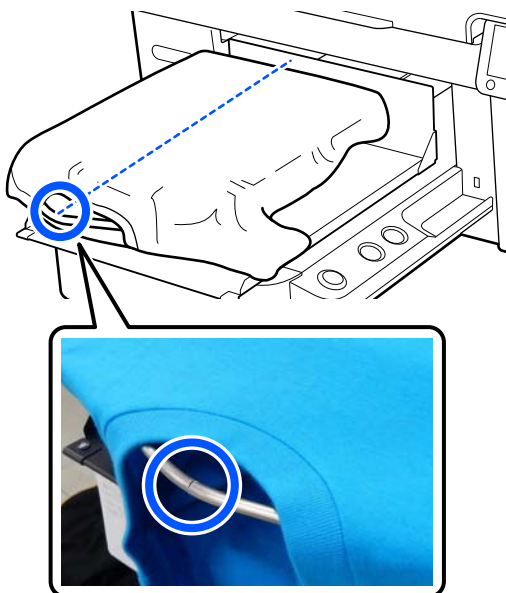

- 4 Τραβήξτε τα μέρη του T-shirt ώστε να προεξέχουν της πλάκας και να ισιώσετε την επιφάνεια εκτύπωσης.

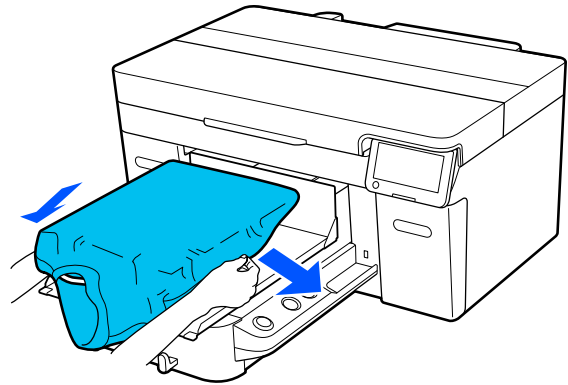

Σημαντικό:

Μην τραβήξετε πολύ την μπλούζα. Εάν οι μπλούζες τεντώσουν πάρα πολύ, η ποιότητα εκτύπωσης μπορεί να μειωθεί λόγω παραμόρφωσης των εικόνων και η εκτύπωση λευκού υποστρώματος μπορεί να ξεπεράσει τα όρια της εικόνας.

Βασική εκτύπωση

- 5** Αφαιρέστε τις ίνες από την επιφάνεια εκτύπωσης και πρεσάρετε το ύφασμα.

Εάν δεν έχετε χρησιμοποιήσει προπαρασκευαστικό υγρό, ίσως υπάρχει χνούδι στην μπλούζα. Αφαιρέστε το χνούδι είτε με την αυτοκόλλητη ταινία είτε με το αυτοκόλλητο ρολό και ισιώστε τις ίνες με το σκληρό ρολό. Το χνούδι και οι ίνες μπορεί να κολλήσουν στην κεφαλή εκτύπωσης και να λερώσουν άλλα σημεία.

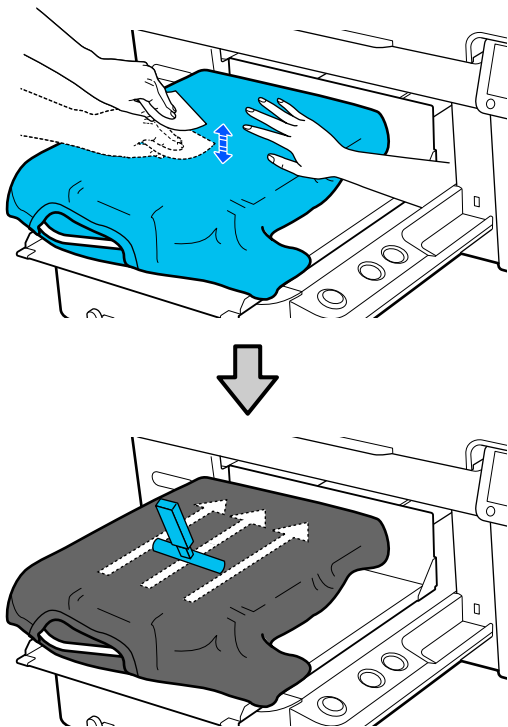

- 6** Τεντώστε και αφαιρέστε τις πτυχώσεις από την επιφάνεια εκτύπωσης για να γίνει επίπεδη.

! **Σημαντικό:**

Ο εκτυπωτής εντοπίζει το ψηλότερο σημείο της επιφάνειας εκτύπωσης. Αν παραμείνουν ζάρες και πτυχώσεις, όπως απεικονίζεται παρακάτω, μπορεί να αυξηθεί η απόσταση μεταξύ κεφαλής και επιφάνειας εκτύπωσης, με αποτέλεσμα την απώλεια ποιότητας. Ισιώστε το T-shirt για να μην υπάρχουν πτυχώσεις και ζάρες.

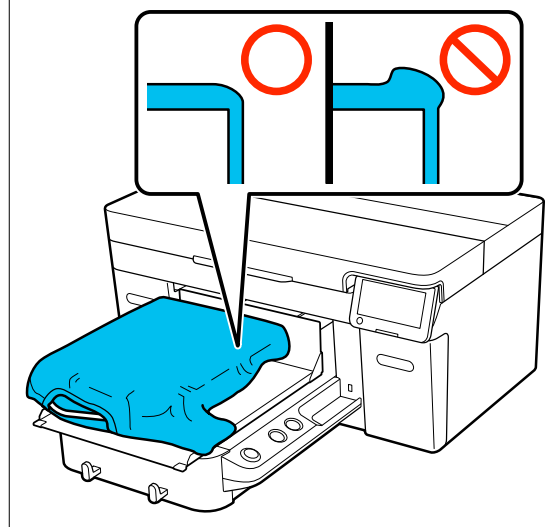

Χρησιμοποιήστε το επίθεμα συγκράτησης για να ισιώσετε την επιφάνεια εκτύπωσης. Το T-shirt κολλά στο επίθεμα συγκράτησης της πλάκας κρατώντας το επίπεδο και αποτρέποντας την κίνησή του κατά την εκτύπωση.

Βασική εκτύπωση

Πιέστε ελαφρώς το T-shirt με το εργαλείο επιθέματος συγκράτησης και μετακινήστε το κάθετα και οριζόντια από τα άκρα, όπως απεικονίζεται στην παρακάτω εικόνα. Επαναλάβετε αυτό το βήμα 2 ή 3 φορές για να τεντώσετε και να αφαιρέσετε τις πτυχώσεις, ώστε να γίνει επίπεδη η επιφάνεια εκτύπωσης.

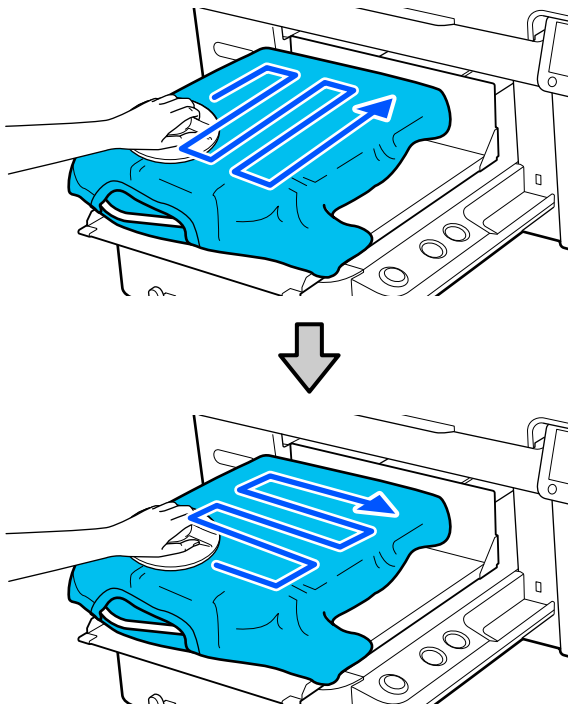

Όταν τοποθετείτε ένα T-shirt καλυμμένο με προπαρασκευαστικό υγρό ή όταν το εργαλείο επιθέματος συγκράτησης κολλήσει λόγω των χαρακτηριστικών του υφάσματος, χρησιμοποιήστε το εργαλείο επιθέματος συγκράτησης στο T-shirt με ένα προστατευτικό φύλλο (π.χ. χαρτί σιλικόνης), όπως φαίνεται στην εικόνα.

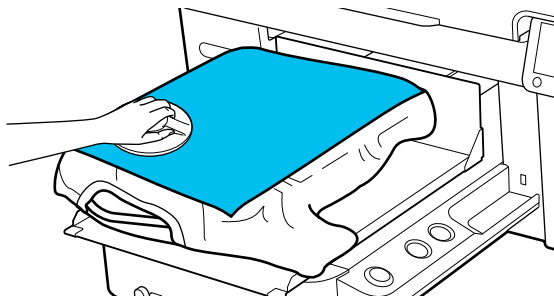

Σημείωση:

Όταν το εργαλείο επιθέματος συγκράτησης λερωθεί, φροντίστε να το σκουπίσετε με ένα νωπό ύφασμα.

- 7** Στερεώστε το T-shirt, έτσι ώστε να μην κρέμεται πάνω από την κινητή βάση.

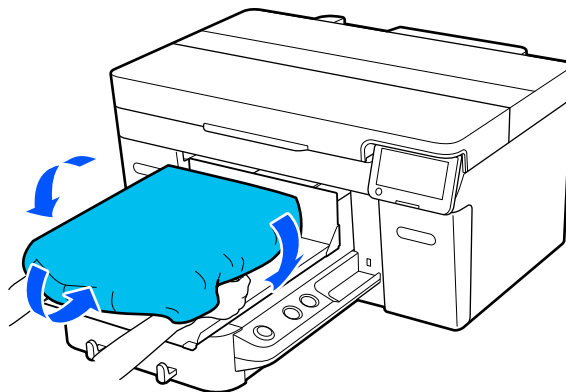

Τοποθέτηση πλάκας χωρίς επίθεμα συγκράτησης

Όταν τοποθετείτε ένα T-shirt (μέσο) σε μια πλάκα χωρίς επίθεμα συγκράτησης, χρησιμοποιήστε το πλαίσιο που συνοδεύει την πλάκα.

Αυτή η ενότητα επεξηγεί πώς να τοποθετήσετε ένα T-shirt σε μια κρεμαστή πλάκα.

Μπορείτε να ελέγξετε τη διαδικασία σε ένα βίντεο στο YouTube.

[Epson Video Manuals](#)

Σημείωση:

Για λεπτομέρειες σχετικά με το πώς να τοποθετήσετε ένα T-shirt επίπεδο στην τυπική πλάκα (με το μπροστινό και το πίσω μέρος του T-shirt το ένα πάνω στο άλλο), δείτε το εγχειρίδιο βίντεο «Loading a T-shirt (on the grip pad covered platen)» για SC-F2100 Series.

[Epson Video Manuals](#)

- 1** Πατήστε το κουμπί  για να ενεργοποιήσετε τον εκτυπωτή.
- 2** Βεβαιωθείτε ότι η πλάκα έχει τοποθετηθεί. Δείτε τα ακόλουθα, αν η πλάκα δεν έχει τοποθετηθεί.

 [«Αντικατάσταση πλακών» στη σελίδα 61](#)

Βασική εκτύπωση

3 Αφαιρέστε το πλαίσιο από την πλάκα.

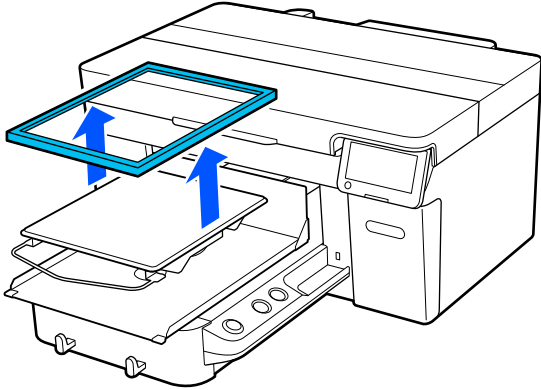

4 Σύρετε το στρίφωμα του T-shirt πάνω από την πλάκα από το μπροστινό μέρος.

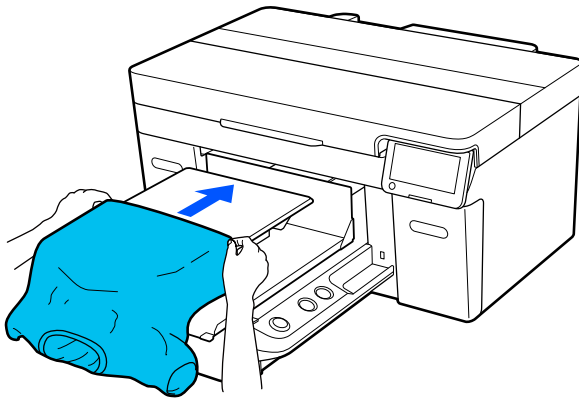

Η γραμμή εσωτερικά του πλαισίου στην εικόνα υποδεικνύει το κέντρο της πλάκας.

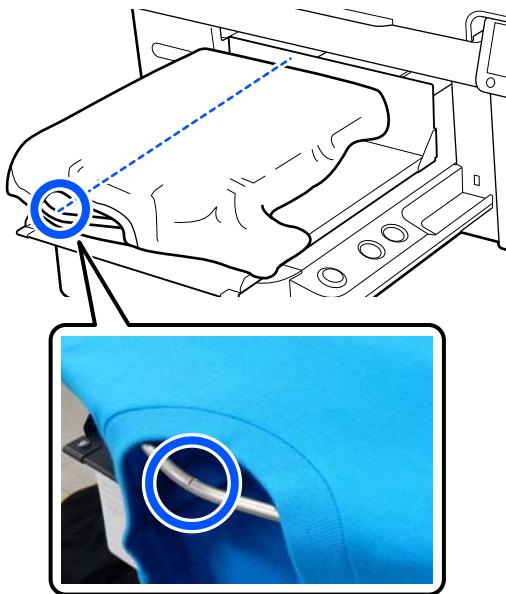

5 Τραβήξτε τα μέρη του T-shirt ώστε να προεξέχουν της πλάκας και να ισιώσετε την επιφάνεια εκτύπωσης.

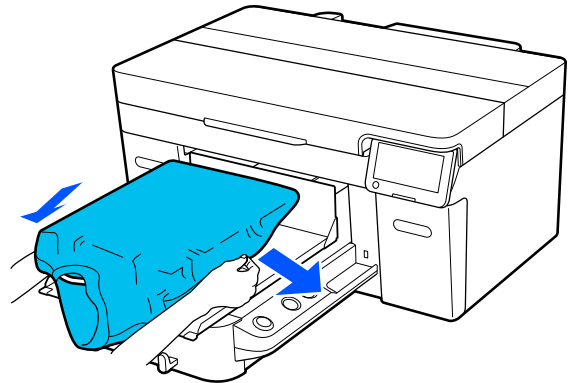

! **Σημαντικό:**

Μην τραβήξετε πολύ την μπλούζα. Εάν οι μπλούζες τεντώσουν πάρα πολύ, η ποιότητα εκτύπωσης μπορεί να μειωθεί λόγω παραμόρφωσης των εικόνων και η εκτύπωση λευκού υποστρώματος μπορεί να ξεπεράσει τα όρια της εικόνας.

6 Προσαρτήστε ξανά το πλαίσιο της πλάκας.

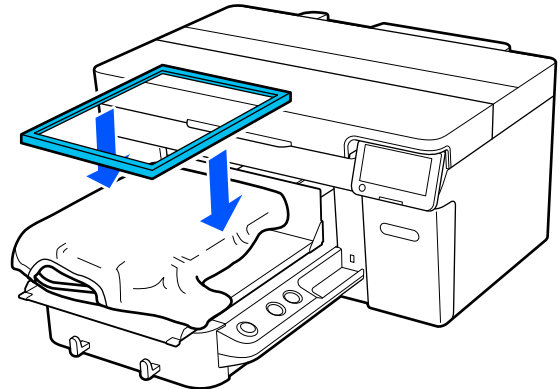

Βασική εκτύπωση

- 7** Αφαιρέστε τις ίνες από την επιφάνεια εκτύπωσης και πρεσάρετε το ύφασμα.

Εάν δεν έχετε χρησιμοποιήσει προπαρασκευαστικό υγρό, ίσως υπάρχει χνούδι στην μπλούζα. Αφαιρέστε το χνούδι είτε με την αυτοκόλλητη ταινία είτε με το αυτοκόλλητο ρολό και ισιώστε τις ίνες με το σκληρό ρολό. Το χνούδι και οι ίνες μπορεί να κολλήσουν στην κεφαλή εκτύπωσης και να λερώσουν άλλα σημεία.

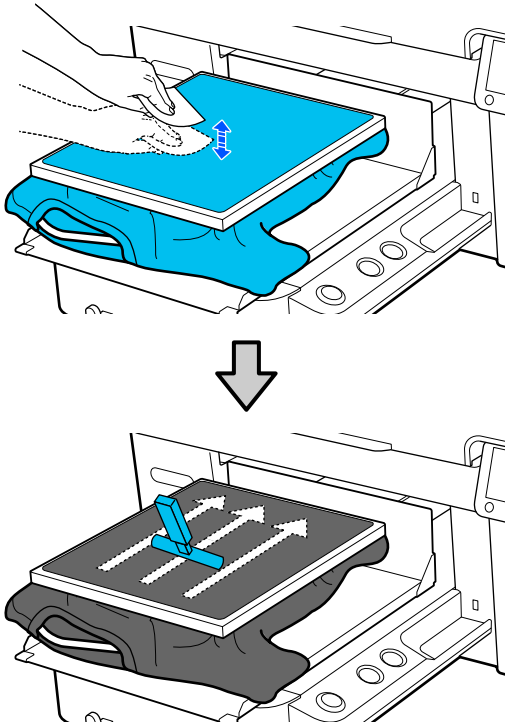

- 8** Τραβήξτε το T-shirt και βγάλτε το από το πλαίσιο, για να μην υπάρχουν τσαλακωμένα και χαλαρά σημεία.

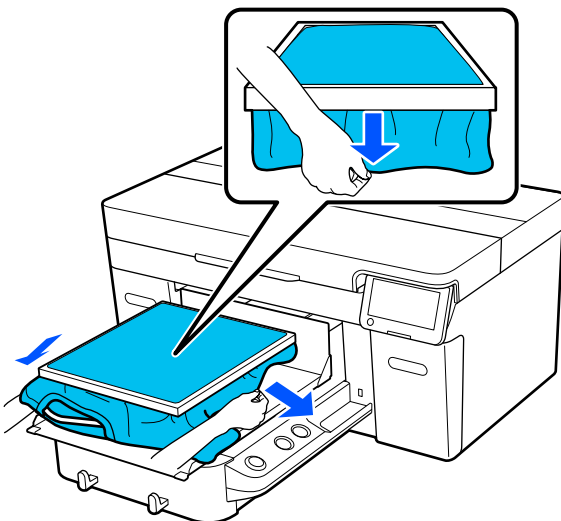

! Σημαντικό:

Ο εκτυπωτής εντοπίζει το ψηλότερο σημείο της επιφάνειας εκτύπωσης. Εάν υπάρχει τσαλακωμένο ή χαλαρό σημείο κοντά στο εσωτερικό του πλαισίου, όπως φαίνεται στην παρακάτω εικόνα, μπορεί να αυξηθεί η απόσταση ανάμεσα στην κεφαλή εκτύπωσης και στην επιφάνεια εκτύπωσης, ενώ μπορεί να μειωθεί η ποιότητα της εκτύπωσης. Τραβήξτε το T-shirt για να μην υπάρχουν πτυχώσεις και ζάρες. Ωστόσο, αν τα T-shirt τεντώσουν πάρα πολύ, η ποιότητα εκτύπωσης μπορεί να μειωθεί λόγω παραμόρφωσης της εικόνας και η εκτύπωση λευκού υποστρώματος να ξεπεράσει τα όρια της εικόνας.

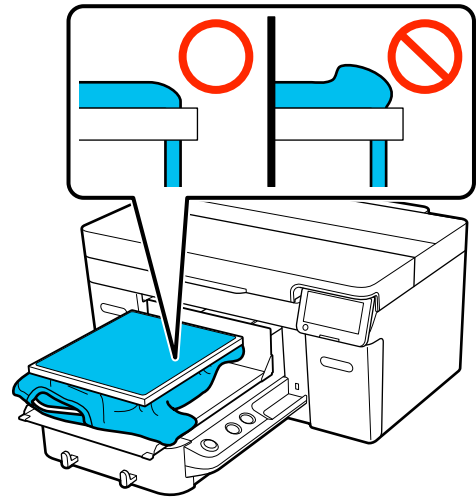

Σημείωση:

Εάν χρησιμοποιήσετε το πλαίσιο της πλάκας για να τοποθετήσετε την επιφάνεια εκτύπωσης κάτω από την κατάλληλη πίεση, μπορεί να μειωθεί η διόγκωση της επιφάνειας εκτύπωσης κατά την εκτύπωση.



- 9** Πιέστε προς τα κάτω το πλαίσιο της πλάκας, για να μην χαλαρώσει.

Βασική εκτύπωση

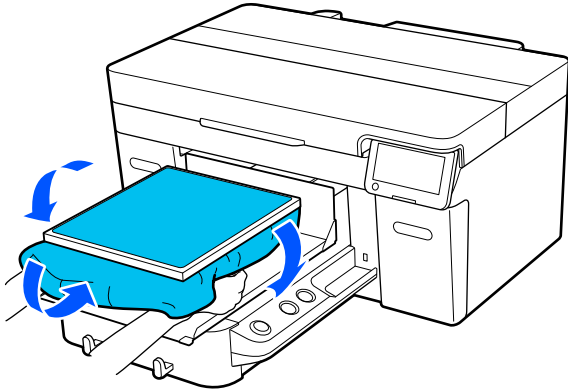
- 10** Τυλίξτε τα σημεία που εξέρχουν από το πλαίσιο, ώστε να μην πέφτουν στη μετακινούμενη βάση.



Τοποθέτηση των πλακών για μανίκι

- 1** Πατήστε το κουμπί  για να ενεργοποιήσετε τον εκτυπωτή.
- 2** Βεβαιωθείτε ότι η πλάκα έχει τοποθετηθεί. Δείτε τα ακόλουθα, αν η πλάκα δεν έχει τοποθετηθεί.
 «Αντικατάσταση πλακών» στη σελίδα 61
- 3** Αφαιρέστε το πλαίσιο από την πλάκα.

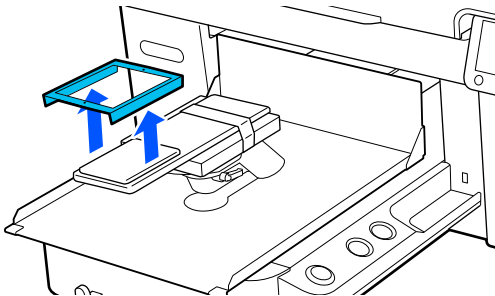

- 4** Περάστε την πλάκα μέσα από το μανίκι του T-shirt.

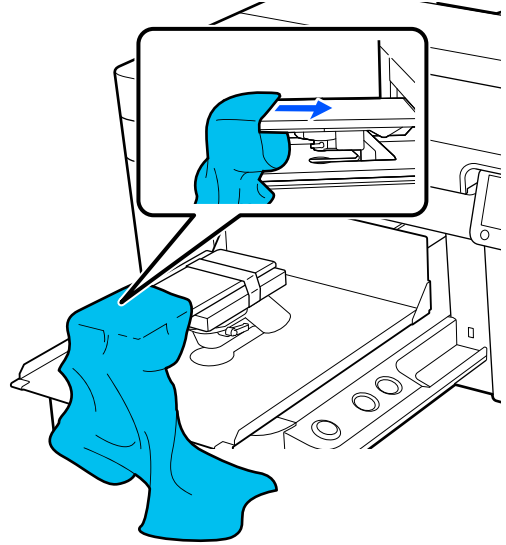

- 5** Τραβήξτε τα μέρη του T-shirt ώστε να προεξέχουν της πλάκας και να ισιώσετε την επιφάνεια εκτύπωσης.

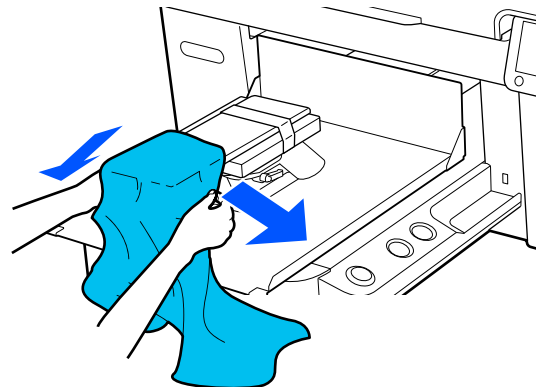

Σημαντικό:

- Τοποθετήστε το T-shirt ώστε η πλαϊνές ραφές και οι ραφές στα μανίκια να μη βρίσκονται στην κορυφή. Εάν υπάρχουν υπερυψωμένα τμήματα όπως ραφές, μπορεί να προκύψει ένα σφάλμα ή η ποιότητα εκτύπωσης μπορεί να μειωθεί.
- Μην τραβήξετε πολύ την μπλούζα. Εάν οι μπλούζες τεντώσουν πάρα πολύ, η ποιότητα εκτύπωσης μπορεί να μειωθεί λόγω παραμόρφωσης των εικόνων και η εκτύπωση λευκού υποστρώματος μπορεί να ξεπεράσει τα όρια της εικόνας.

Βασική εκτύπωση

- 6** Προσαρτήστε ξανά το πλαίσιο της πλάκας. Τοποθετήστε ώστε οι μικρές οπές στο πλαίσιο να βρίσκονται μπροστά και πίσω.

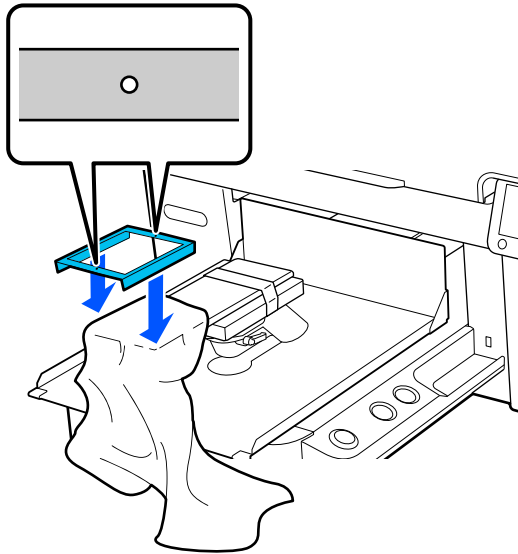

- 7** Τραβήξτε το T-shirt και βγάλτε το από το πλαίσιο, για να μην υπάρχουν τσαλακωμένα και χαλαρά σημεία.

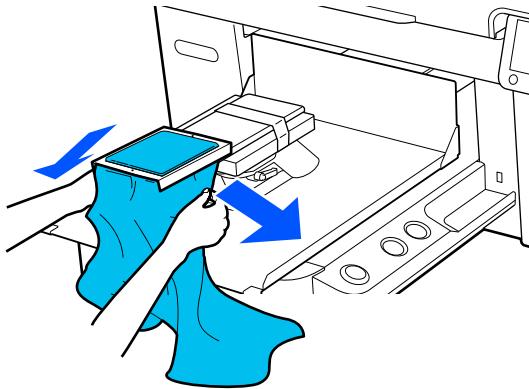

! **Σημαντικό:**

Τραβήξτε το T-shirt για να μην υπάρχουν πτυχώσεις και ζάρες. Ωστόσο, αν τα T-shirt τεντώσουν πάρα πολύ, η ποιότητα εκτύπωσης μπορεί να μειωθεί λόγω παραμόρφωσης της εικόνας και η εκτύπωση λευκού υποστρώματος να ξεπεράσει τα όρια της εικόνας.

- 8** Πιέστε προς τα κάτω το πλαίσιο της πλάκας, για να μην χαλαρώσει.

- 9** Τυλίξτε τα σημεία που εξέχουν από το πλαίσιο, ώστε να μην πέφτουν στη μετακινούμενη βάση.

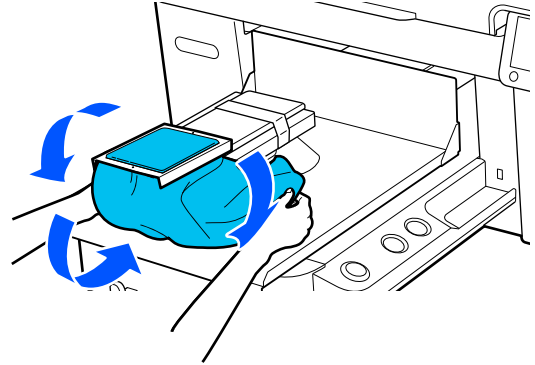

Τοποθέτηση στις πλάκες με μεσαίες εγκοπές

- 1** Πατήστε το κουμπί  για να ενεργοποιήσετε τον εκτυπωτή.

- 2** Βεβαιωθείτε ότι η πλάκα έχει τοποθετηθεί. Δείτε τα ακόλουθα, αν η πλάκα δεν έχει τοποθετηθεί.

 «Αντικατάσταση πλακών» στη σελίδα 61

- 3** Αφαιρέστε το πλαίσιο από την πλάκα.

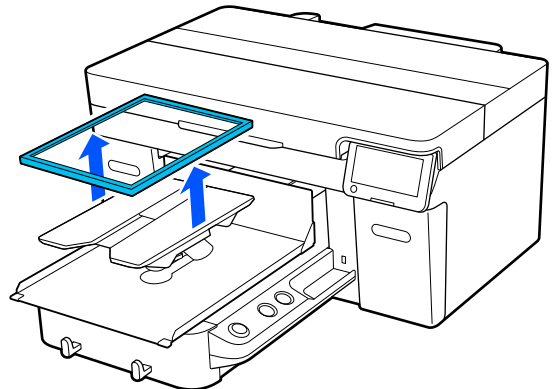

Βασική εκτύπωση

- 4** Σύρετε το στρίφωμα του T-shirt πάνω από την πλάκα από το μπροστινό μέρος.

Όταν συνδέεται το τετράγωνο στοιχείο (για μπλούζες όπως μπλουζάκια polo)

Βεβαιωθείτε ότι το περιλαίμιο ή τα κουμπιά ταιριάζουν στην εγκοπή στην άνω πλάκα και έπειτα τοποθετήστε κατάλληλα ώστε το υπερυψωμένο τμήμα να μην επεκτείνεται πέρα από την πλευρά εκτύπωσης.

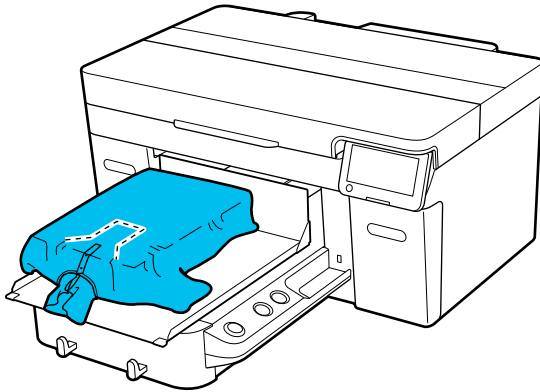

Όταν αφαιρείται το τετράγωνο στοιχείο (για μπλούζες όπως μπλούζες με μπροστινό άνοιγμα)

Αφαιρέστε το τετράγωνο στοιχείο από την άνω πλάκα, έτσι ώστε τα μέρη που προεξέχουν όπως φερμουάρ να ταιριάζουν στο τμήμα που μπορεί να αφαιρεθεί και έπειτα τοποθετήστε ώστε το υπερυψωμένο τμήμα πέρα από την πλευρά εκτύπωσης.

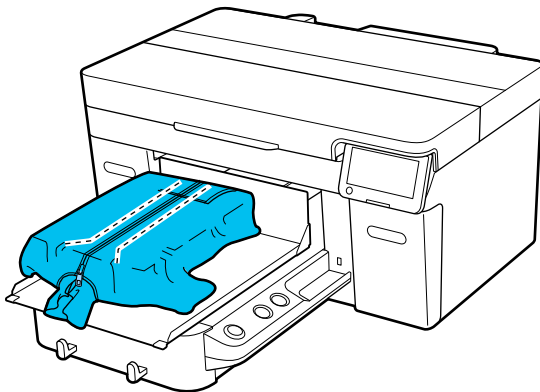

- 5** Τραβήξτε τα μέρη του T-shirt ώστε να προεξέχουν της πλάκας και να ισιώσετε την επιφάνεια εκτύπωσης.

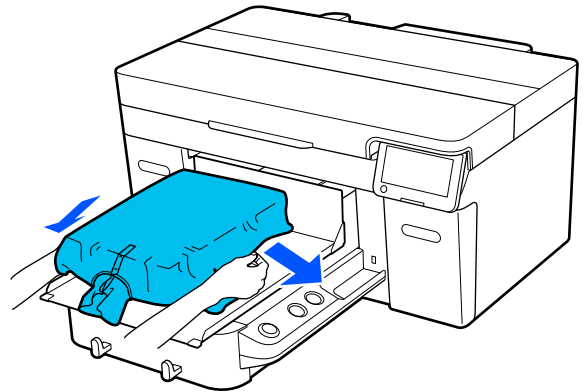

! **Σημαντικό:**

Μην τραβήξετε πολύ τα μέσα. Εάν τα μέσα τεντώσουν πάρα πολύ, η ποιότητα εκτύπωσης μπορεί να μειωθεί λόγω παραμόρφωσης των εικόνων και η εκτύπωση λευκού υποστρώματος μπορεί να ξεπεράσει τα όρια της εικόνας.

- 6** Προσαρτήστε ξανά το πλαίσιο της πλάκας.

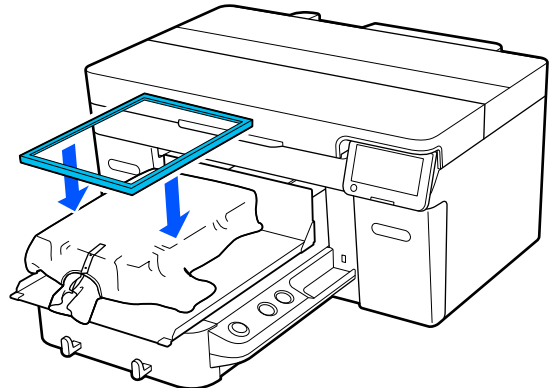

Βασική εκτύπωση

- 7** Αφαιρέστε τις ίνες από την επιφάνεια εκτύπωσης και πρεσάρετε το ύφασμα.

Εάν δεν έχετε χρησιμοποιήσει προπαρασκευαστικό υγρό, ίσως υπάρχει χνούδι στα μέσα. Αφαιρέστε το χνούδι είτε με την αυτοκόλλητη ταινία είτε με το αυτοκόλλητο ρολό και ισιώστε τις ίνες με το σκληρό ρολό. Το χνούδι και οι ίνες μπορεί να κολλήσουν στην κεφαλή εκτύπωσης και να λερώσουν άλλα σημεία.

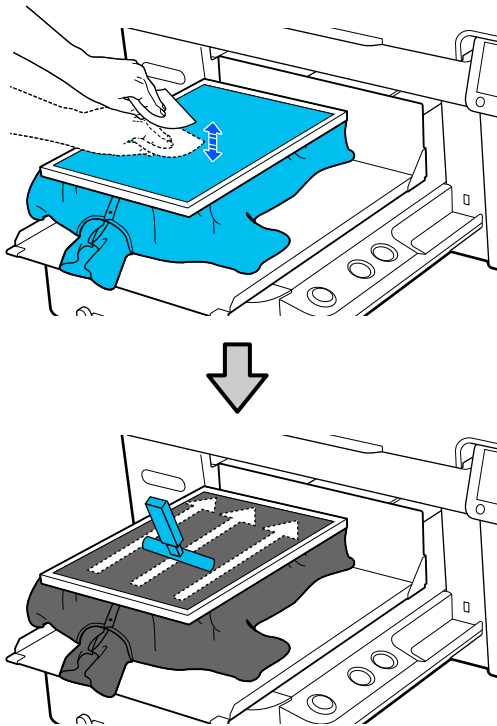

- 8** Τραβήξτε το T-shirt και βγάλτε το από το πλαίσιο, για να μην υπάρχουν τσαλακωμένα και χαλαρά σημεία.

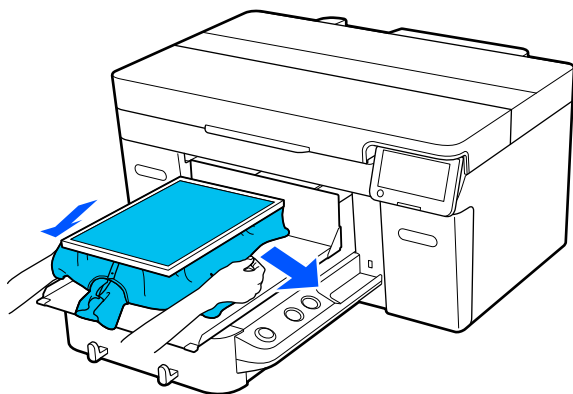

! **Σημαντικό:**

Τραβήξτε το μέσο για να μην υπάρχουν πτυχώσεις και ζάρες. Ωστόσο, αν τα T-shirt τεντώσουν πάρα πολύ, η ποιότητα εκτύπωσης μπορεί να μειωθεί λόγω παραμόρφωσης της εικόνας και η εκτύπωση λευκού υποστρώματος να ξεπεράσει τα όρια της εικόνας.

- 9** Πιέστε προς τα κάτω το πλαίσιο της πλάκας, για να μην χαλαρώσει.

- 10** Τυλίξτε τα σημεία που εξέχουν από το πλαίσιο, ώστε να μην πέφτουν στη μετακινούμενη βάση.

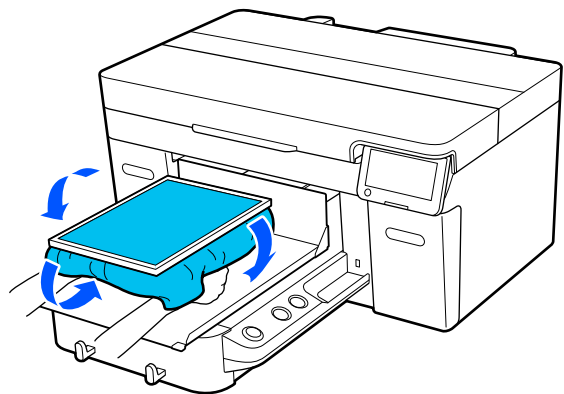

Έναρξη και ακύρωση εκτύπωσης

Εκκίνηση

- 1 Όταν μια εργασία ληφθεί πλήρως, ανοίγει το παράθυρο προεπισκόπησης στην οθόνη και ανάβει η λυχνία στο κουμπί .

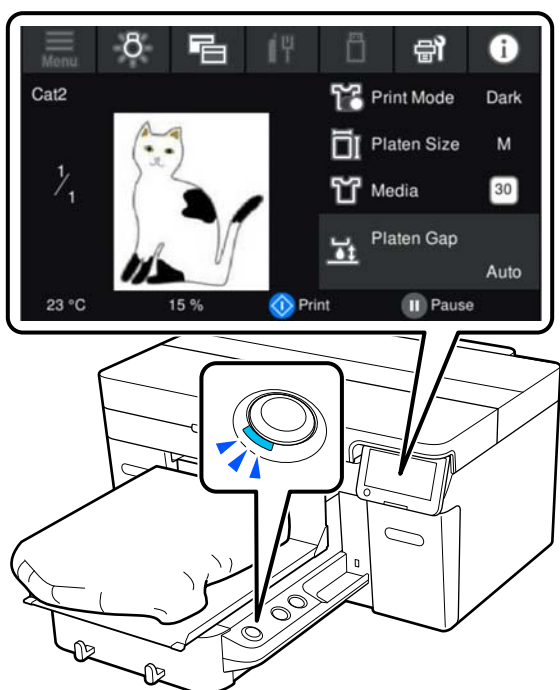

- 2 Βεβαιωθείτε ότι έχετε τοποθετήσει το T-shirt και πατήστε το κουμπί .

Σημείωση:

Όταν εκτελείτε **Print Head Nozzle Check** ή **Head Cleaning** προτού ξεκινήσετε την εκτύπωση ή μεταξύ επαναλαμβανόμενων εκτυπώσεων, πατήστε διαδοχικά  (μενού) — **Maintenance** και, στη συνέχεια, επιλέξτε το μενού.

Όταν εκτελείτε **Print Head Nozzle Check**, βεβαιωθείτε ότι έχετε τοποθετήσει τα μέσα εκτύπωσης στο κέντρο της πλάκας.

 «Φόρτωση μέσων» στη σελίδα 104

Όταν επαναλαμβάνετε την εκτύπωση της ίδιας εργασίας

Προφυλάξεις για επαναλαμβανόμενη εκτύπωση

Τα δεδομένα επανεκτύπωσης δεν αντικαθίστανται μέχρι να σταλεί νέα εργασία στον εκτυπωτή.

Τα δεδομένα επανεκτύπωσης δεν διαγράφονται μέχρι να συμβεί το εξής.

- Η μονάδα μνήμης USB έχει αφαιρεθεί
- Ο εκτυπωτής απενεργοποιείται

Τα δεδομένα επανεκτύπωσης δεν αποθηκεύονται στις ακόλουθες περιπτώσεις.

- Η μονάδα μνήμης USB είναι κατεστραμμένη
- Δεν υπάρχει αρκετός ελεύθερος χώρος στη μονάδα μνήμης USB ή έχει ξεπεραστεί ο μέγιστος αριθμός αναγνώσιμων αρχείων (999)
- Η μονάδα μνήμης USB αφαιρέθηκε από τον εκτυπωτή κατά την εγγραφή/ανάγνωση των δεδομένων
- Η εκτύπωση ξεκίνησε πατώντας το κουμπί  στον εκτυπωτή, αλλά ακυρώθηκε πριν ολοκληρωθεί η εκτύπωση

Εάν η αποθήκευση των δεδομένων επανεκτύπωσης αποτύχει, εμφανίζεται ένα μήνυμα σφάλματος όταν επιλέγετε το μενού **Reprint**.

 «Τι πρέπει να κάνετε, όταν εμφανίζεται ένα μήνυμα» στη σελίδα 127

Επαναλάβετε την εκτύπωση

- 1 Πατήστε διαδοχικά  (μενού) — **Reprint**.

- 2 Καταχωρήστε τον αριθμό εκτυπώσεων και, στη συνέχεια, πατήστε **Done**.



Μπορείτε, επίσης, να αλλάξετε τις ρυθμίσεις για το **Head Move Direction** εδώ.

- Auto**: η εκτύπωση εκτελείται σύμφωνα με τις ρυθμίσεις της εργασίας εκτύπωσης.

Βασική εκτύπωση

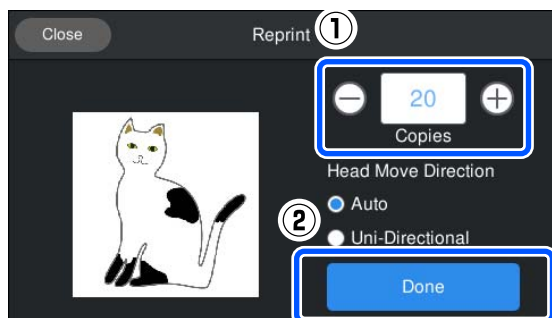
- ❑ **Uni-Directional:** ενώ μετακινείται αριστερά και δεξιά, η κεφαλή εκτύπωσης εκτυπώνει μόνο στην πρώτη κατεύθυνση.





- 3 Όταν ανοίγει η οθόνη προεπισκόπησης στην οθόνη του εκτυπωτή και ανάψει το κουμπί , τοποθετήστε ένα T-shirt στην πλάκα και, στη συνέχεια, πατήστε το κουμπί .

 «Τοποθέτηση του T-shirt (μέσο)» στη σελίδα 69

Ακύρωση

Χρησιμοποιήστε το, όταν θέλετε να ακυρώσετε την εκτύπωση ή να ακυρώσετε μια εργασία που λαμβάνεται από τον εκτυπωτή.

Μπορείτε να χρησιμοποιήσετε την ίδια διαδικασία για να ακυρώσετε την επαναλαμβανόμενη εκτύπωση ή εκτύπωση από μια μνήμη USB.

- 1 Πατήστε το κουμπί  στον εκτυπωτή ή  (παύση) στο δεξιό άκρο της περιοχής προβολής κατάστασης στην οθόνη.
- 2 Επιλέξτε **Cancel**.
Η εκτύπωση ή λήψη διακόπτεται και διαγράφεται η εργασία.

Σημείωση:

Μπορείτε να διακόψετε μια εργασία κάνοντας κλικ στο **Ακύρωση** στην οθόνη που εμφανίζεται, ενώ αποστέλλεται η εργασία από το *Garment Creator 2*, το λογισμικό για τον εκτυπωτή. Εάν η αποστολή μιας εργασίας που αποστέλλεται από τον υπολογιστή στον εκτυπωτή έχει ολοκληρωθεί, ακυρώστε τη στον εκτυπωτή.

Σταθεροποίηση του μελανιού

Μετά την εκτύπωση, γίνεται επεξεργασία του T-shirt στην πρέσα θερμότητας ή στο φούρνο για να σταθεροποιηθεί το μελάνι.

Προφυλάξεις κατά τη σταθεροποίηση του μελανιού

- ❑ Αν χρησιμοποιείτε πρέσα θερμότητας σε T-shirt (μέσο εκτύπωσης) που έχει εκτυπώσεις δίπλα στις ραφές, όπως στα μανίκια, η σταθεροποίηση μπορεί να μην εκτελεστεί σωστά, καθώς το μελάνι δεν θερμαίνεται επαρκώς λόγω της διαφοράς επιπέδου στις ραφές.
Συνιστούμε την τοποθέτηση ενός υφάσματος ανθεκτικού στη θερμότητα, επάνω και κάτω από το T-shirt, και την εφαρμογή πίεσης όπως απεικονίζεται παρακάτω για να μειωθεί η διαφορά επιπέδου.

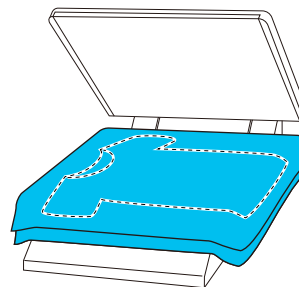

- ❑ Όταν το μελάνι σταθεροποιείται σε πολυεστερικά T-shirts με χρήση πρέσας θερμότητας, η πρέσα θερμότητας μπορεί να λερωθεί με μελάνι λόγω των ιδιοτήτων του υφάσματος. Αν χρειάζεται, καθαρίστε την πρέσα θερμότητας ή τοποθετήστε ένα φύλλο αποδέσμευσης και πατήστε το μετά.
- ❑ Αν δεν έχει σταθεροποιηθεί αρκετά το μελάνι, τα χρώματα μπορεί να ξεθωριάσουν κατά το πλύσιμο ή λόγω τριβής.
- ❑ Αν τα T-shirt (μέσα) έχουν πλαστικά κουμπιά ή φερμουάρ, συνιστούμε να βεβαιώνετε πρώτα αν θα υποστούν ζημιά από τη χρήση της θερμαινόμενης πρέσας.

Βασική εκτύπωση

Συνθήκες σταθεροποίησης

Οι συνθήκες που απαιτούνται για τη σταθεροποίηση διαφέρουν ανάλογα με τον τύπο του υφάσματος και τη συσκευή για τη σταθεροποίηση του μελανιού.

Χρησιμοποιείτε τις ακόλουθες τιμές ως οδηγό. Οι βέλτιστες συνθήκες διαφέρουν, αναλόγως του τύπου του υφάσματος ή της συσκευής σταθεροποίησης του μελανιού και της ποσότητας του μελανιού.

Για βαμβακερά T-shirt

Πρέσα θερμότητας

Θερμοκρασία	Χρόνος	Πίεση* ¹
170°C (338 °F)	45 δευτερόλεπτα* ²	4,2 N/cm ²

*1 Οι ιδανικές συνθήκες ποικίλλουν ανάλογα με τον τύπο της πρέσας (π.χ. ανάλογα με το είδος της χειροκίνητης ρύθμισης). Φροντίστε να δοκιμάσετε από πριν τα αποτελέσματα σταθεροποίησης του μελανιού, για να βρείτε τη σωστή πίεση.

*2 Εικόνες μεγαλύτερες από A4 που έχουν μελάνι White (Λευκό) μπορεί να χρειαστούν περισσότερα από 45 δευτερόλεπτα για να στεγνώσουν. Προσπαθήστε να επεκτείνετε τον χρόνο σε έως 90 δευτερόλεπτα, καθώς ελέγχετε αν στέγνωσε το μελάνι.

Φούρνος

Οι ιδανικές συνθήκες ποικίλλουν ανάλογα με το φούρνο. Γι' αυτό, καλό είναι να δοκιμάζετε και να ελέγχετε από πριν το αποτέλεσμα σταθεροποίησης του μελανιού, προκειμένου να ορίσετε τη θερμοκρασία και τη διάρκεια.

Τύπος φούρνου	Θερμοκρασία	Χρόνος
Φούρνος ομαδικής θερμικής επεξεργασίας	160°C (320 °F)	3,5 έως 5 λεπτά* ²
Φούρνος με ιμάντα	160°C (320 °F)* ¹	3,5 έως 4,5 λεπτά* ²

*1 Θερμοκρασία της επιφάνειας σταθεροποίησης της μπλούζας. Δεν είναι η εσωτερική θερμοκρασία. Αν η επιφάνεια του T-shirt ξεπεράσει τους 180 °C (356 °F), τόσο το T-shirt όσο και η επιφάνεια εκτύπωσης μπορεί να αλλάξουν χρώμα.

*2 Οι εικόνες που έχουν μελάνι White (Λευκό) χρειάζονται τον μεγαλύτερο χρόνο σταθεροποίησης (τύπος παρτίδας: 5 λεπτά, τύπος ιμάντα: 4,5 λεπτά).

Για πολυεστερικά T-shirt

Λόγω των χαρακτηριστικών των T-shirt από πολυεστέρα, το ύφασμα μπορεί να αποχρωματιστεί λόγω της θερμότητας που εφαρμόζεται κατά τη διάρκεια της σταθεροποίησης. Επίσης, εάν η σταθεροποίηση πραγματοποιείται σε πολύ υψηλή θερμοκρασία, για πολύ μεγάλο χρονικό διάστημα ή υπό υπερβολική πίεση, το εκτυπωμένο χρώμα μπορεί να είναι πάρα πολύ λεπτό ή μπορεί να παραμείνουν ίχνη της πρέσας θερμότητας πάνω στο ύφασμα. Φροντίστε να δοκιμάσετε από πριν τα αποτελέσματα σταθεροποίησης του μελανιού, για να προσδιορίσετε τις σωστές συνθήκες.

Πρέσα θερμότητας

Όταν χρησιμοποιείτε White (Λευκό) μελάνι

Θερμοκρασία	Χρόνος	Πίεση* ¹
130°C (266 °F)	90 δευτερόλεπτα	3,0 N/cm ²

Όταν χρησιμοποιείτε έγχρωμο μελάνι μόνο

Θερμοκρασία	Χρόνος	Πίεση* ¹
130°C (266 °F)	30 δευτερόλεπτα* ²	3,0 N/cm ²

*1 Οι ιδανικές συνθήκες ποικίλλουν ανάλογα με τον τύπο της πρέσας (π.χ. ανάλογα με το είδος της χειροκίνητης ρύθμισης). Φροντίστε να δοκιμάσετε από πριν τα αποτελέσματα σταθεροποίησης του μελανιού, για να βρείτε τη σωστή πίεση.

Βασική εκτύπωση

- *2 Οι εικόνες μεγαλύτερες από A4 και οι εικόνες με μεγάλες ποσότητες μελανιού μπορεί να μην είναι επαρκώς στεγνές μετά από 30 δευτερόλεπτα, ανάλογα με τον τύπο υφάσματος που χρησιμοποιείται, όπως το μεικτό ύφασμα. Αν το μελάνι δεν στεγνώνει αρκετά, δοκιμάστε να παρατείνετε το χρόνο ελέγχοντας αν το μελάνι έχει στεγνώσει.

Φούρνος

Τύπος φούρνου	Θερμοκρασία	Χρόνος
Φούρνος ομαδικής θερμικής επεξεργασίας/ Φούρνος με μιάνα	140°C (284 °F)*1	5 έως 10 λεπτά*2

- *1 Θερμοκρασία της επιφάνειας σταθεροποίησης της μπλούζας. Δεν είναι η εσωτερική θερμοκρασία.
- *2 Οι εικόνες που περιέχουν White (Λευκό) μελάνι χρειάζονται τον μέγιστο χρόνο (10 λεπτά) σταθεροποίησης.

Εκτύπωση από μονάδα μνήμης USB

Αυτός ο εκτυπωτής σας επιτρέπει επίσης να εκτυπώνετε εργασίες που έχουν αποθηκευτεί από το Garment Creator 2 στη μονάδα μνήμης USB, επιλέγοντάς τις στον πίνακα ελέγχου.

Μπορείτε να αποθηκεύετε εργασίες χρησιμοποιώντας μία από τις ακόλουθες μεθόδους.

- Αποθήκευση εργασιών που έχουν εξαχθεί σε υπολογιστή σε μια μονάδα μνήμης USB
- Εξαγωγή εργασιών απευθείας σε μονάδα μνήμης USB που είναι συνδεδεμένη στον εκτυπωτή

Δείτε το εγχειρίδιο Garment Creator 2 για περισσότερες λεπτομέρειες.

Σημείωση:

Όταν μια μονάδα μνήμης USB είναι συνδεδεμένη στον εκτυπωτή, τα τελευταία δεδομένα εκτύπωσης που αποστέλλονται από το Garment Creator 2 αποθηκεύονται αυτόματα προσωρινά στη μονάδα μνήμης USB, ως δεδομένα επανεκτύπωσης. (Όνομα αρχείου: Epson_repeat_print.prn)

Εάν υπάρχει σφάλμα εκτύπωσης ή εξατληθεί το μέσο εκτύπωσης, μπορείτε να επαναλάβετε την εκτύπωση απλά χειριζόμενοι τον εκτυπωτή, χωρίς να χρειάζεται να στείλετε ξανά την εργασία. Δείτε τα παρακάτω για περισσότερες λεπτομέρειες.

 «Όταν επαναλαμβάνετε την εκτύπωση της ίδιας εργασίας» στη σελίδα 79

Απαιτήσεις μονάδας μνήμης USB

Για να χρησιμοποιήσετε μονάδα μνήμης USB, πρέπει να πληρούνται οι παρακάτω προϋποθέσεις.

- Συσκευή FAT, συμβατή με Windows
- Μορφή: FAT, FAT32 ή exFAT
- Καμία λειτουργία ασφαλείας (π.χ. κρυπτογράφηση ή κωδικοί πρόσβασης)
- Χωρητικότητα μνήμης: έως 2 TB

Βασική εκτύπωση

- ❑ Διαμερίσματα: 1
- Απαιτήσεις για τα υποστηριζόμενα δεδομένα**

- ❑ Μορφή αρχείου: prn αρχεία (.prn)
- ❑ Ονόματα δεδομένων: μέχρι και 255 χαρακτήρες ενός byte
- ❑ Μέγεθος δεδομένων: μέχρι 4 GB
- ❑ Αριθμός στοιχείων δεδομένων: έως 999

Διαδικασίες εκτύπωσης

- 1 Τοποθετήστε τη μνήμη USB με τις αποθηκευμένες εργασίες στη θύρα μνήμης USB.

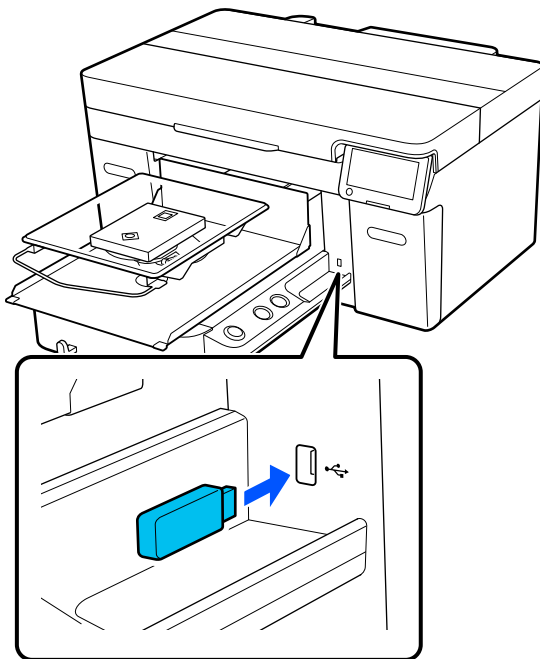

- 2 Στην οθόνη του πίνακα ελέγχου, πατήστε  (εκτύπωση USB).

Σημαντικό:

- ❑ Μην συνδέετε και μην αποσυνδέετε τη μονάδα μνήμης USB όταν αναβοσβήνει η λυχνία .
- ❑ Συνδέστε τη μονάδα μνήμης USB (από αυτές που βρίσκουμε στο εμπόριο). Οι συνδέσεις με καλώδιο προέκτασης, διανομέα USB ή μονάδα ανάγνωσης καρτών δεν είναι εγγυημένες.

- 3 Όταν εμφανίζεται η παρακάτω οθόνη, πατήστε **Print**.

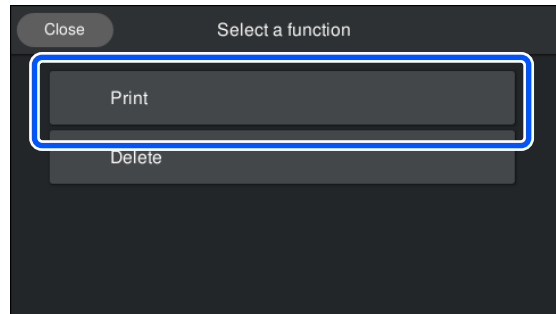



- 4 Επιλέξτε τα δεδομένα για εκτύπωση. Εμφανίζεται μια προεπισκόπηση των δεδομένων εκτύπωσης.

- 5 Καταχωρήστε τον αριθμό εκτυπώσεων και, στη συνέχεια, πατήστε **Done**.

Μπορείτε, επίσης, να αλλάξετε τις ρυθμίσεις για το **Head Move Direction** εδώ.

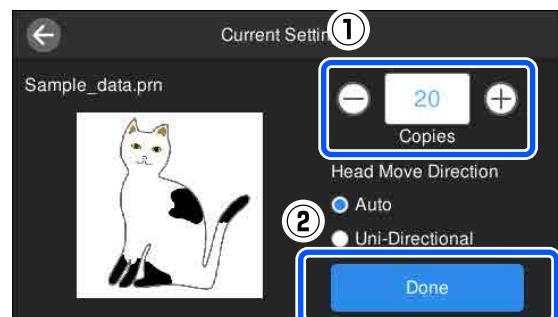
- ❑ **Auto:** η εκτύπωση εκτελείται σύμφωνα με τις ρυθμίσεις της εργασίας εκτύπωσης.
- ❑ **Uni-Directional:** ενώ μετακινείται αριστερά και δεξιά, η κεφαλή εκτύπωσης εκτυπώνει μόνο στην πρώτη κατεύθυνση.



- 6 Όταν ανοίγει η οθόνη προεπισκόπησης στην οθόνη του εκτυπωτή και ανάψει το κουμπί , τοποθετήστε ένα T-shirt στην πλάκα και, στη συνέχεια, πατήστε το κουμπί .

 «Τοποθέτηση του T-shirt (μέσο)» στη [σελίδα 69](#)

Βασική εκτύπωση

Σημείωση:

Όταν εκτελείτε **Print Head Nozzle Check** ή **Head Cleaning** προτού ξεκινήσετε την εκτύπωση ή μεταξύ επαναλαμβανόμενων εκτυπώσεων, πατήστε διαδοχικά  (μενού) — **Maintenance** και, στη συνέχεια, επιλέξτε το μενού.

Όταν εκτελείτε **Print Head Nozzle Check**, βεβαιωθείτε ότι έχετε τοποθετήσει τα μέσα εκτύπωσης στο κέντρο της πλάκας.

 «Φόρτωση μέσων» στη σελίδα 104

3

Επιλέξτε τα δεδομένα για διαγραφή.

Εμφανίζεται μια προεπισκόπηση των δεδομένων εκτύπωσης.



Για να διαγράψετε τα δεδομένα, επιλέξτε **Yes**.

Μετά την εκτύπωση του καθορισμένου αριθμού ρούχων, εμφανίζεται στην οθόνη μια λίστα εργασιών εκτύπωσης.

Για να αλλάξετε τον καθορισμένο αριθμό ρούχων κατά την εκτύπωση

Πατήστε το κουμπί  στον εκτυπωτή ή στην οθόνη για να διακόψετε την εκτύπωση και, στη συνέχεια, επαναλάβετε τις ρυθμίσεις από το βήμα 5.

Για να εκτυπώσετε μια διαφορετική εργασία προτού ολοκληρωθεί η εκτύπωση του καθορισμένου αριθμού ρούχων

Πατήστε το κουμπί  στον εκτυπωτή ή στην οθόνη για να διακόψετε την εκτύπωση, και έπειτα στην οθόνη προεπισκόπησης πατήστε  για να επιστρέψετε στην οθόνη με τη λίστα εργασιών εκτύπωσης και, στη συνέχεια, επαναλάβετε τις ρυθμίσεις από το βήμα 3.

Διαγραφή

1 Στην οθόνη του πίνακα ελέγχου, πατήστε  (εκτύπωση USB).

2 Όταν εμφανίζεται η παρακάτω οθόνη, πατήστε **Delete**.

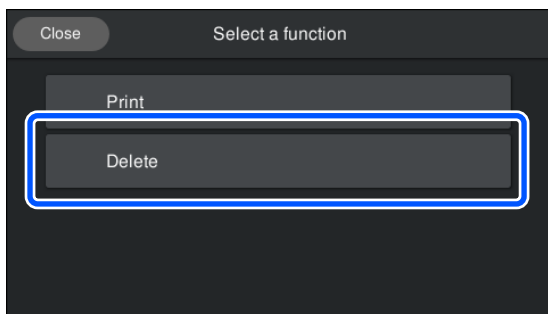

Συντήρηση

Πότε να εκτελείτε διάφορες εργασίες συντήρησης

Για να διατηρήσετε την ποιότητα εκτύπωσης του εκτυπωτή, πρέπει να εκτελείτε καθαρισμό και να αντικαθιστάτε τα αναλώσιμα.

Αν δεν πραγματοποιείται συντήρηση, μπορεί να υπάρξει απώλεια στην ποιότητα εκτύπωσης, η διάρκεια ζωής του εκτυπωτή να μειωθεί ή μπορεί να χρειαστεί να επιβαρυνθείτε επισκευή. Πραγματοποιείτε πάντα συντήρηση όταν εμφανίζεται κάποιο μήνυμα στην οθόνη.

Τοποθεσίες καθαρισμού και χρόνος καθαρισμού

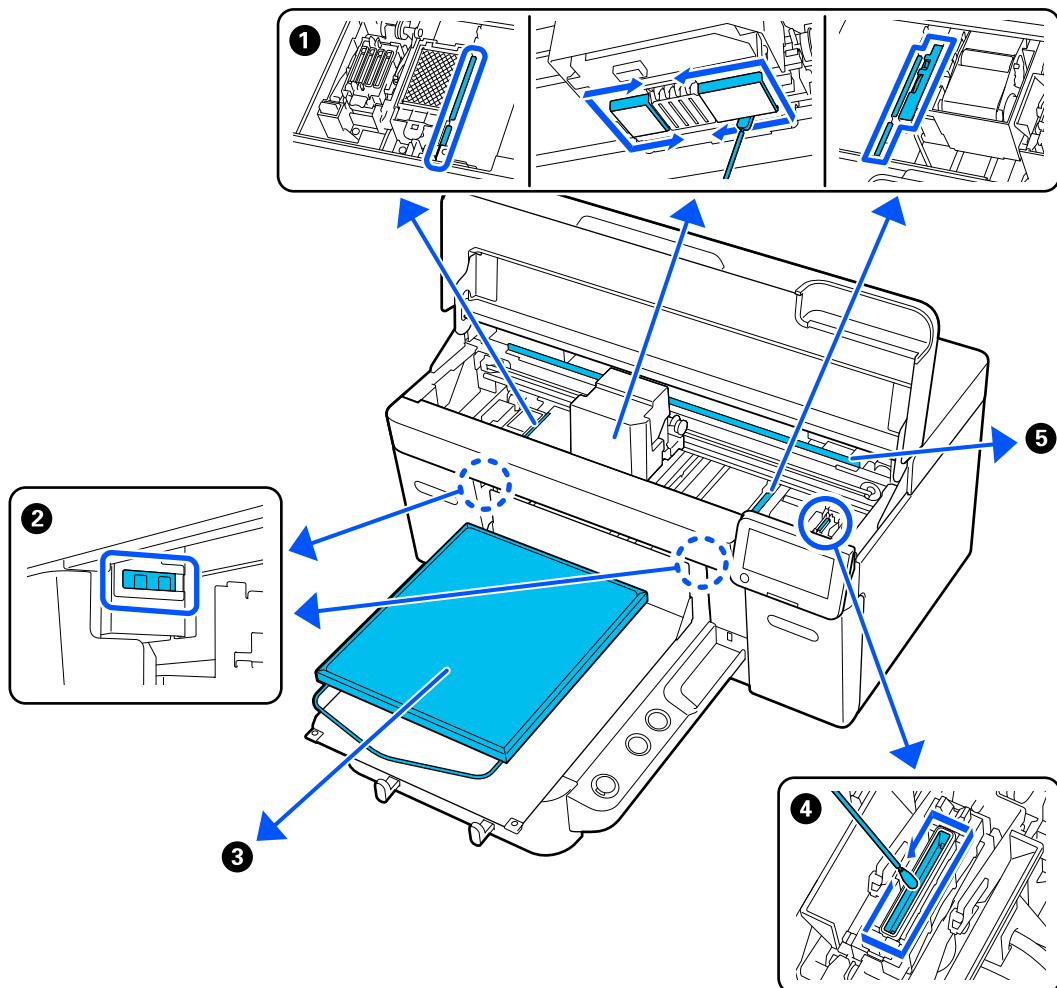

Συντήρηση

Πότε να εκτελείται	Εξαρτήματα προς καθαρισμό
<ul style="list-style-type: none"> ❑ Η επιφάνεια εκτύπωσης και άλλες περιοχές λερώνονται ακόμα και μετά τον καθαρισμό του καπακιού αναρρόφησης ❑ Όταν η εκτύπωση δεν εκτελείται κανονικά ακόμη και μετά τον καθαρισμό κεφαλής 	<p>➊ Καθαρίστε γύρω από την κεφαλή εκτύπωσης και τα άκρα του μετάλλου</p> <p>🔗 «Καθαρίστε γύρω από την κεφαλή εκτύπωσης και τα άκρα του μετάλλου» στη σελίδα 93</p> <p>Μπορείτε να ελέγξετε τη διαδικασία σε ένα βίντεο στο YouTube.</p> <p>Epson Video Manuals</p>
<p>Όταν εμφανίζεται το μήνυμα It is time to clean the Sensor Cover. στην οθόνη του πίνακα ελέγχου</p>	<p>➋ Καθαρίστε το κάλυμμα αισθητήρα</p> <p>🔗 «Καθαρισμός του Κάλυμμα αισθητήρα» στη σελίδα 92</p>
<p>Αν λερωθεί μια πλάκα χωρίς επίθεμα συγκράτησης</p>	<p>➌ Καθαρίστε την πλάκα χωρίς επίθεμα συγκράτησης</p> <p>🔗 «Καθαρισμός της πλάκας χωρίς επίθεμα συγκράτησης» στη σελίδα 97</p>
<ul style="list-style-type: none"> ❑ Όταν εμφανιστεί το μήνυμα It is time to clean the Suction Cap. στην οθόνη του πίνακα ελέγχου* ❑ Όταν υπάρχουν λεκέδες από μελάνι στην επιφάνεια εκτύπωσης του T-shirt 	<p>➍ Αναρροφητήρας</p> <p>🔗 «Καθαρισμός του αναρροφητήρα» στη σελίδα 94</p> <p>Μπορείτε να ελέγξετε τη διαδικασία σε ένα βίντεο στο YouTube.</p> <p>Epson Video Manuals</p>
<p>Όταν εμφανιστεί το μήνυμα It is time to clean the Encoder Scale. See your documentation for details. στην οθόνη του πίνακα ελέγχου</p>	<p>➎ Κλίμακα κωδικοποιητή</p> <p>🔗 «Καθαρισμός της Κλίμακας κωδικοποιητή» στη σελίδα 95</p> <p>Μπορείτε να ελέγξετε τη διαδικασία σε ένα βίντεο στο YouTube.</p> <p>Epson Video Manuals</p>

* Αν αυτό το μήνυμα εμφανίζεται συχνά, επικοινωνήστε με τον προμηθευτή σας ή το Τμήμα Εξυπηρέτησης της Epson.

Τοποθεσίες αναλωσίμων και χρόνοι αντικατάστασης

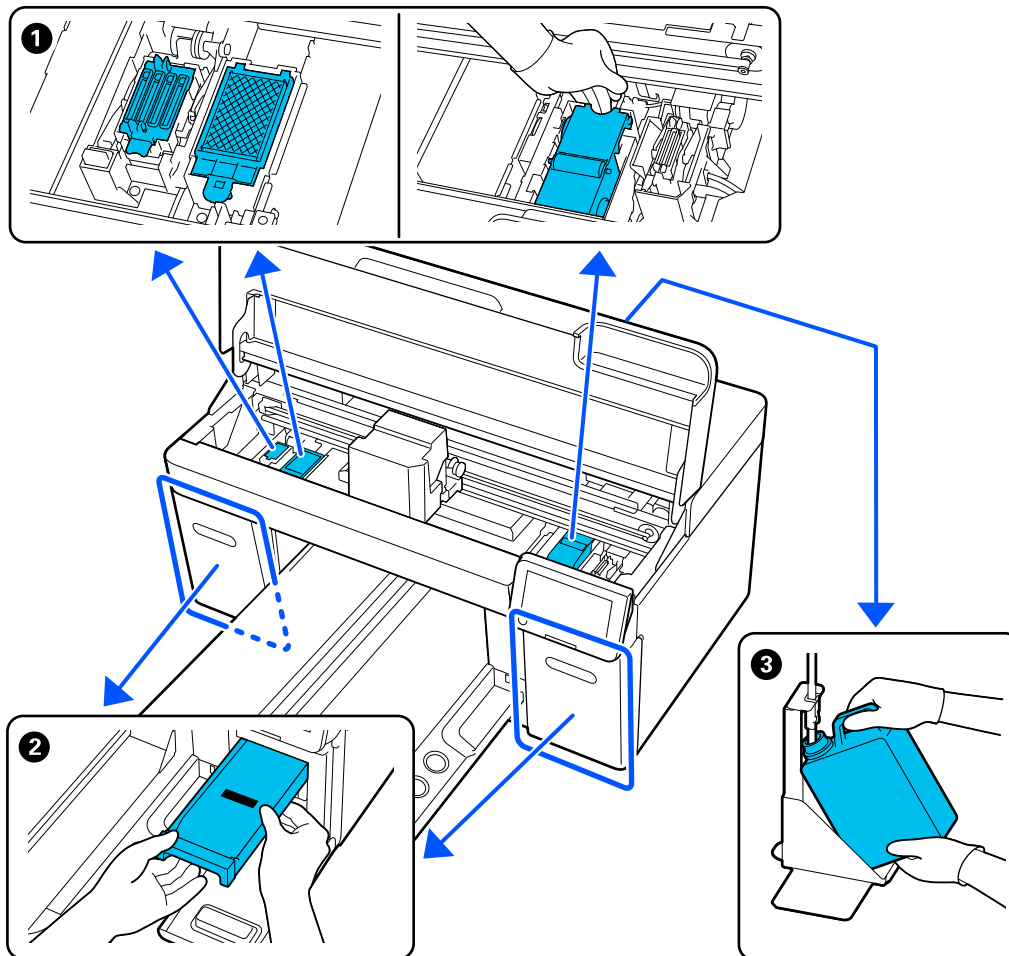

Πότε να εκτελείται	Εξαρτήματα προς αντικατάσταση
Όταν εμφανιστεί ένα μήνυμα προετοιμασίας και αντικατάστασης στην οθόνη του πίνακα ελέγχου	<p>❶ Head Cleaning Set (Σετ καθαρισμού κεφαλής) (καθαριστήρας, σταθμός στεγανοποίησης, πανί απορρόφησης μελάνης)</p> <p>☞ «Αντικατάσταση του σετ καθαρισμού κεφαλής» στη σελίδα 101</p> <p>❸ Δοχείο απόρριψης μελανιού</p> <p>☞ «Απόρριψη απόβλητου μελανιού» στη σελίδα 99</p>
Όταν εμφανίζεται το μήνυμα You need to replace Ink supply unit. στην οθόνη του πίνακα ελέγχου	<p>❷ Μονάδα τροφοδοσίας μελανιού</p> <p>☞ «Αντικατάσταση Μονάδων παροχής μελανιού» στη σελίδα 97</p>

Συντήρηση

Άλλη συντήρηση

Πότε να εκτελείται	Λειτουργία
<ul style="list-style-type: none"> ❑ Πριν ξεκινήσετε τις ημερήσιες εργασίες εκτύπωσης (μόνο για Λευκό) ❑ Εμφανίζεται το μήνυμα Ink shaking is needed. Shake the Ink Supply Unit which ⚠ / ❌ is displayed. στην οθόνη του πίνακα ελέγχου 	<p>Ανακινήστε τη Μονάδα παροχής μελανιού</p> <p>🔗 «Ανακινήτε τακτικά τις Μονάδες παροχής μελανιού» στη σελίδα 103</p>
<ul style="list-style-type: none"> ❑ Όταν ελέγχετε για φραγμένα ακροφύσια ❑ Όταν ελέγχετε ποια χρώματα είναι φραγμένα ❑ Εμφανίζονται οριζόντιες λωρίδες ή ανομοιομορφία απόχρωσης (λωρίδες) 	<p>Έλεγχος εμπλοκής στα ακροφύσια</p> <p>🔗 «Έλεγχος εμπλοκής στα ακροφύσια» στη σελίδα 104</p>
<ul style="list-style-type: none"> ❑ Όταν οι εκτυπώσεις είναι θολές ή λείπουν τμήματα ❑ Αν βρεθεί φραγή μετά τον έλεγχο για φραγμένα ακροφύσια 	<p>Καθαρισμός της κεφαλής εκτύπωσης</p> <p>🔗 «Καθαρισμός κεφαλής» στη σελίδα 106</p>
<p>Όταν το μελάνι White (Λευκό) δεν χρησιμοποιείται για συγκεκριμένη χρονική περίοδο ή όταν το μελάνι White (Λευκό) χρησιμοποιείται ξανά</p>	<p>Αλλαγή της λειτουργίας εκτυπωτή</p> <p>🔗 «Αλλαγή του Printer Mode» στη σελίδα 107</p>
<p>Όταν ο εκτυπωτής δεν πρόκειται να χρησιμοποιηθεί για μεγάλο χρονικό διάστημα (και θα παραμείνει απενεργοποιημένος)</p>	<p>Συντήρηση πριν την αποθήκευση</p> <p>🔗 «Συντήρηση πριν την αποθήκευση για μακροχρόνια μη χρήση» στη σελίδα 109</p>

Προετοιμασία

Προετοιμάστε τα ακόλουθα εξαρτήματα πριν ξεκινήσετε τον καθαρισμό και την αντικατάσταση.

Αν τα συνοδευτικά εξαρτήματα έχουν χρησιμοποιηθεί πλήρως, αγοράστε καινούργια αναλώσιμα.

Προετοιμάστε αυθεντικά εξαρτήματα όταν αντικαθιστάτε τις μονάδες παροχής μελανιού ή εκτελείτε συντήρηση.

 «Προαιρετικά εξαρτήματα και αναλώσιμα προϊόντα» στη σελίδα 145

Προστατευτικά γυαλιά (πωλούνται στο εμπόριο)

Προστατεύστε τα μάτια σας από το μελάνι και από το καθαριστικό μελανιού.

Τσιμπιδάκια (παρέχονται με τον εκτυπωτή)

Χρησιμοποιείτε τις για να αφαιρείτε σβόλους, μεμβράνες ή υγρά που έχουν απορριφθεί.

Κιτ συντήρησης (παρέχεται με τον εκτυπωτή)

Χρησιμοποιείτε το για να καθαρίζετε γύρω από το καπάκι αναρρόφησης και την κεφαλή εκτύπωσης και το κάλυμμα αισθητήρα.

Το σετ περιέχει γάντια, ράβδους καθαρισμού, καθαριστικό μελανιού και ένα δοχείο.

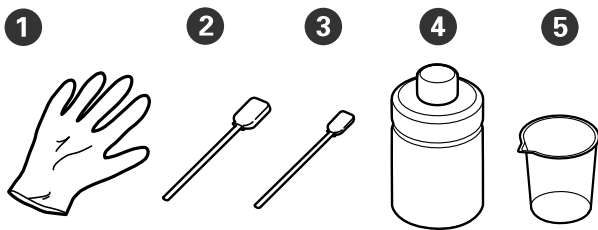

- ❶ Γάντια (x4)
- ❷ Ράβδος καθαρισμού (φαρδιά) (x25)
- ❸ Ράβδος καθαρισμού (στενή) (x25)
- ❹ Καθαριστικό μελάνης (x1)
- ❺ Πώμα (x1)

Καθαριστικά χώρου (παρέχονται με τον εκτυπωτή)

Χρησιμοποιήστε τα για να καθαρίσετε το κάλυμμα αισθητήρα και τον κλίμακας κωδικοποιητή, και για να εγκαταστήσετε και να αφαιρέσετε τους σωλήνες απόρριψης μελάνης.

Μεταλλικός ή πλαστικός δίσκος (εμπορικά διαθέσιμος)

Χρησιμοποιείτε το για να τοποθετείτε τις καθαριστικές ράβδους και τα εξαρτήματα που αφαιρέσατε, ή για να εμποδίζετε το μελάνι να λερώνει τον εκτυπωτή, όταν καθαρίζετε γύρω από την κεφαλή εκτύπωσης.

Μαλακό πανί

Χρησιμοποιήστε το για να καθαρίσετε τις μεταλλικές άκρες και τις πλάκες χωρίς επίθεμα συγκράτησης.

Προφυλάξεις κατά τη λειτουργία



Προσοχή:

- ❑ *Να φοράτε πάντα προστατευτικά γυαλιά, γάντια και μάσκα όταν δουλεύετε. Σε περίπτωση που το απόβλητο μελάνι ή το καθαριστικό μελανιού έρθει σε επαφή με το δέρμα σας ή μπει στα μάτια ή στο στόμα σας, κάντε αμέσως τα εξής.*
 - ❑ *Αν το υγρό κολλήσει στο δέρμα σας, πλύντε το αμέσως με μεγάλες ποσότητες από νερό και σαπούνι. Αν ερεθιστεί ή παρουσιάσει φλεγμονή το δέρμα σας, συμβουλευτείτε γιατρό.*
 - ❑ *Αν το υγρό μπει στα μάτια σας, πλύντε τα αμέσως με νερό. Αν δεν πάρετε αυτήν την προφύλαξη, υπάρχει κίνδυνος αιμορραγίας ή ελαφράς φλεγμονής στα μάτια σας. Αν συνεχιστούν τα προβλήματα, συμβουλευτείτε γιατρό.*
 - ❑ *Αν το υγρό μπει στο στόμα σας, συμβουλευτείτε αμέσως γιατρό.*
 - ❑ *Αν κάποιος καταπιεί το υγρό, μην τον πιέσετε να κάνει εμετό. Συμβουλευτείτε αμέσως γιατρό. Αν προξενήσετε εμετό, το υγρό μπορεί να μπει στην τραχεία. Κάτι τέτοιο είναι επικίνδυνο.*
 - ❑ *Αποθηκεύστε τις μονάδες παροχής μελανιού, το καθαριστικό μελανιού και τις Μονάδες παροχής μελάνης καθαρισμού καθαρισμού μακριά από παιδιά.*
- ❑ Πριν ξεκινήσετε περιοδικό καθαρισμό, αφαιρέστε την μπλούζα από τον εκτυπωτή.
 - ❑ Να αγγίζετε μόνο τα εξαρτήματα και τα κυκλώματα που πρέπει να καθαριστούν. Μπορεί να υπάρξει βλάβη ή να μειωθεί η ποιότητα της εκτύπωσης.
 - ❑ Να χρησιμοποιείτε πάντα νέες ράβδους καθαρισμού. Όταν ξαναχρησιμοποιείτε τις ίδιες ράβδους, μπορεί να λερώσετε τα εξαρτήματα που προσπαθείτε να καθαρίσετε.
 - ❑ Μην αγγίζετε την άκρη της ράβδου καθαρισμού με το χέρι σας. Αν υπάρχουν λάδια στο χέρι σας, μπορεί να δυσκολέψει ο καθαρισμός.
 - ❑ Η ανάμιξη μελανιού με νερό ή οργανικούς διαλύτες προκαλεί σκλήρυνση, η οποία οδηγεί σε βλάβες.
 - ❑ Χρησιμοποιείτε μόνο καθαρό νερό για τον καθαρισμό των καθορισμένων περιοχών. Μην χρησιμοποιείτε νερό της βρύσης.
 - ❑ Μην χρησιμοποιείτε οργανικούς διαλύτες, όπως οινόπνευμα, για τον καθαρισμό. Οι οργανικοί διαλύτες μπορούν να προκαλέσουν αποχρωματισμό, σκεβρώσεις ή ζημιά των εξαρτημάτων.
 - ❑ Πριν ξεκινήσετε τις ενέργειες, ακουμπήστε ένα μεταλλικό αντικείμενο, για να γειωθείτε από τον στατικό ηλεκτρισμό.

Καθαρισμός

Χρήση καθαριστικού μελανιού

Το καθαριστικό μελανιού χρησιμοποιείται για τον καθαρισμό των παρακάτω εξαρτημάτων.

Εξαρτήματα που μπορείτε να καθαρίσετε

- ❑ Όταν καθαρίζετε γύρω από το καπάκι αναρρόφησης και την κεφαλή εκτύπωσης
Νοτίστε μια ράβδο καθαρισμού με καθαριστικό μελάνης για να τη χρησιμοποιήσετε.
- ❑ Κατά τον καθαρισμό μιας πλάκας χωρίς επίθεμα συγκράτησης
Αν υπάρχουν λεκέδες μελανιού που δεν αφαιρούνται με σκούπισμα με μαλακό, στεγνό πανί ή αραιωμένο ουδέτερο απορρυπαντικό, νοτίστε ένα μαλακό πανί με καθαριστικό μελάνης και δοκιμάστε ξανά.
- ❑ Όταν καθαρίζετε το Κάλυμμα αισθητήρα
Εάν υπάρχουν λεκέδες μελανιού που δεν αφαιρούνται με σκούπισμα με νερό, νοτίστε ένα καθαριστικό χώρου με καθαριστικό μελάνης και χρησιμοποιήστε το.
- ❑ Όταν καθαρίζετε την κλίμακα κωδικοποιητή
Μουλιάστε έναν καθαριστήρα με καθαριστικό μελάνης και χρησιμοποιήστε τον.

Σημαντικό:

- ❑ Μην το χρησιμοποιείτε για καθαρισμό περιοχών που δεν καθορίζονται στην ενότητα «Εξαρτήματα που μπορείτε να καθαρίσετε». Σε περίπτωση που δεν πάρετε αυτές τις προφυλάξεις θα μπορούσαν να καταστραφούν εξαρτήματα.
- ❑ Ανάλογα με το περιβάλλον χρήσης και αποθήκευσης, το καθαριστικό μελανιού μπορεί να αλλάξει χρώμα μετά το άνοιγμα.
- ❑ Αν παρατηρήσετε ότι το καθαριστικό μελανιού έχει αλλάξει χρώμα ή αναδίδει άσχημη μυρωδιά, σταματήστε να χρησιμοποιείτε το καθαριστικό και ανοίξτε νέο κιτ συντήρησης.
- ❑ Μετά τη χρήση, φροντίστε να κλείνετε καλά το κάλυμμα. Μην αποθηκεύετε το καθαριστικό σε σημεία με υψηλές θερμοκρασίες, υψηλή υγρασία και έκθεση στο ηλιακό φως.
- ❑ Μην χρησιμοποιείτε καθαριστικό μελανιού που έχει ήδη χρησιμοποιηθεί για να καθαρίσετε κάτι άλλο. Η χρήση βρόμικου καθαριστικού μελανιού θα δημιουργήσει λεκέδες.
- ❑ Το χρησιμοποιημένο καθαριστικό μελανιού αποτελεί βιομηχανικό απόβλητο. Απορρίψτε το με τον ίδιο τρόπο όπως το μελάνι απόρριψης.
Απόρριψη χρησιμοποιημένων αναλωσίμων
 «Απόρριψη» στη σελίδα 111

- 1 Αφαιρέστε το καπάκι από το καθαριστικό μελανιού.

Συντήρηση

- 2** Τοποθετήστε το δοχείο που παρέχεται με το κιτ συντήρησης στον δίσκο και, στη συνέχεια, ρίξτε μια κατάλληλη ποσότητα καθαριστικού μελανιού στο δοχείο.

Όταν χρησιμοποιείτε καθαριστικό μελάνης για το κάλυμμα αισθητήρα και την κλίμακα κωδικοποιητή, εγχύστε περίπου 5 ml (έως περίπου τη μέση της κάτω γραμμής).

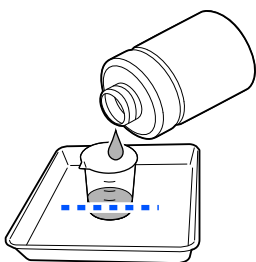

- 3** Νοτίστε τη ράβδο καθαρισμού ή τον καθαριστήρα με καθαριστικό μελάνης.

Όταν το κάνετε αυτό, βεβαιωθείτε ότι δεν στάζει καθαριστικό μελανιού από τη ράβδο καθαρισμού ή από τον καθαριστήρα.

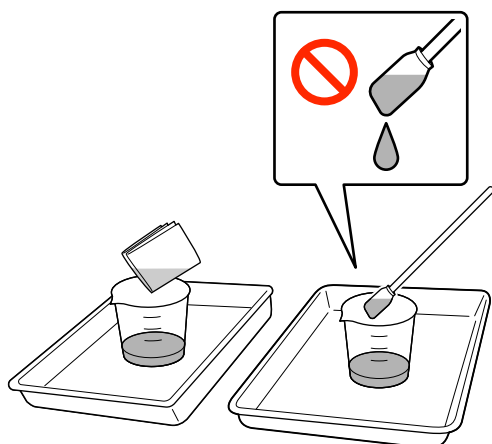

Καθαρισμός του Κάλυμμα αισθητήρα

Όταν είναι ώρα να καθαρίσετε το Κάλυμμα αισθητήρα, εμφανίζεται το μήνυμα **It is time to clean the Sensor Cover**. στην οθόνη του πίνακα ελέγχου. Εάν συνεχίσετε να το χρησιμοποιείτε ως έχει, η θέση της πλάκας δεν μπορεί να ανιχνευτεί και η εκτύπωση καθίσταται αδύνατη. Δείτε τα παρακάτω για να κάνετε καθαρισμό.

Σημαντικό:

Μην μετακινείτε την πλάκα χειροκίνητα. Μπορεί να προκληθεί βλάβη.

Πριν την έναρξη αυτής της διαδικασίας, βεβαιωθείτε ότι έχετε διαβάσει τα εξής:

 «Προφυλάξεις κατά τη λειτουργία» στη σελίδα 90

- 1** Ελέγξτε τα μηνύματα που εμφανίζονται στην οθόνη του εκτυπωτή και, στη συνέχεια, πατήστε **Cleaning**.

Όταν δεν εμφανίζεται το μήνυμα, πατήστε διαδοχικά  (μενού) — **Maintenance** — **Cleaning the Maintenance Parts** — **Sensor Cover**.

- 2** Ελέγξτε το μήνυμα και, στη συνέχεια, πατήστε **Start**.

Η πλάκα μετακινείται στη θέση συντήρησης.

- 3** Πατήστε **How To...** για να δείτε τη διαδικασία.

Ακολουθήστε τις οδηγίες στην οθόνη για να εκτελέσετε τη διαδικασία.

Σημείωση:

Οι κόκκινες και πράσινες λυχνίες που είναι ορατές εντός του καθαρού μέρους είναι λυχνίες LED. Δεν μπορούν να βλάψουν τα μάτια σας.

Εάν δεν μπορούν να αφαιρεθούν πλήρως οι λεκέδες μελανιού, αντί για νερό χρησιμοποιήστε το καθαριστικό μελανιού που παρέχεται με το κιτ συντήρησης για να καθαρίσετε ξανά.

 «Χρήση καθαριστικού μελανιού» στη σελίδα 91

- 4** Αφού ολοκληρώσετε τον καθαρισμό των καλυμμάτων αισθητήρα πατήστε **Done** στην οθόνη του πίνακα ελέγχου.

- 5** Ελέγξτε τα μηνύματα στην οθόνη και, στη συνέχεια, πατήστε το **OK**.

Η πλάκα μετακινείται στη φυσιολογική της θέση.

Απόρριψη χρησιμοποιημένων αναλωσίμων

 «Απόρριψη» στη σελίδα 111

Εμφανίζεται The Sensor Cover cannot be recognized.

Εάν αυτό το μήνυμα εμφανιστεί αμέσως μετά την ολοκλήρωση του καθαρισμού, τότε ο καθαρισμός ήταν ανεπαρκής. Εκτελέστε πάλι τον καθαρισμό.

Καθαρίστε γύρω από την κεφαλή εκτύπωσης και τα άκρα του μετάλλου

Αν η επιφάνεια εκτύπωσης και άλλες περιοχές είναι βρόμικες ακόμα και μετά από πολλές εκτελέσεις **Head Cleaning**, ίνες, όπως χνούδια, μπορεί να έχουν συσσωρευτεί γύρω από την κεφαλή εκτύπωσης και τα άκρα του μετάλλου. Ακολουθήστε τα παρακάτω βήματα για να τα καθαρίσετε.

Προφυλάξεις κατά τον καθαρισμό

Σημαντικό:

Η αδυναμία τήρησης των ακόλουθων σημείων μπορεί να προκαλέσει δυσλειτουργία.

- Μην μετακινείτε χειροκίνητα ούτε την κεφαλή εκτύπωσης ούτε την πλάκα.
- Μην αγγίζετε τις επιφάνειες ακροφυσίου (το εξάρτημα  στην εικόνα) με τη ράβδο καθαρισμού.

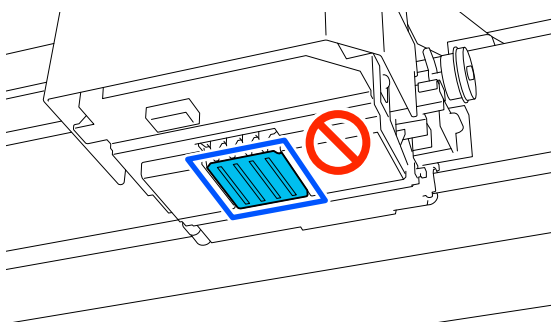

- Πριν την έναρξη αυτής της διαδικασίας, βεβαιωθείτε ότι έχετε διαβάσει τα εξής:  «Προφυλάξεις κατά τη λειτουργία» στη σελίδα 90
- Εάν είναι δύσκολο να αφαιρέσετε τη βρομιά γύρω από την κεφαλή εκτύπωσης, ξεπλύνετε τη βρόμικη ράβδο καθαρισμού με καθαριστικό μελανιού και καθαρίστε ξανά. Εάν η ράβδος καθαρισμού έχει λερωθεί, αντικαταστήστε την με μία νέα.

Σημείωση:



Ο βομβητής ηχεί 10 λεπτά αφού μετακινηθεί η κεφαλή εκτύπωσης (προεπιλεγμένη ρύθμιση).

Δείτε το μήνυμα στην οθόνη, πατήστε το **OK** και, στη συνέχεια, συνεχίστε την εργασία. Αφού περάσουν 10 ακόμα λεπτά, ο βομβητής ηχεί ξανά.

Καθαρισμός

Μπορείτε να ελέγξετε τη διαδικασία σε ένα βίντεο στο YouTube.

[Epson Video Manuals](#)

- 1** Βεβαιωθείτε ότι ο εκτυπωτής είναι ενεργοποιημένος και πατήστε  (Εσωτερικό φως) για να ανάψετε το φως.
- 2** Πατήστε  (μενού) — **Maintenance** — **Cleaning the Maintenance Parts — Around the Head**.
- 3** Ελέγξτε το μήνυμα και κάντε κλικ στο **Done**.
- 4** Πιάστε την αριστερή και τη δεξιά πλευρά της πλάκας και σηκώστε την, κρατώντας την ευθεία προς τα πάνω, για να την αφαιρέσετε.

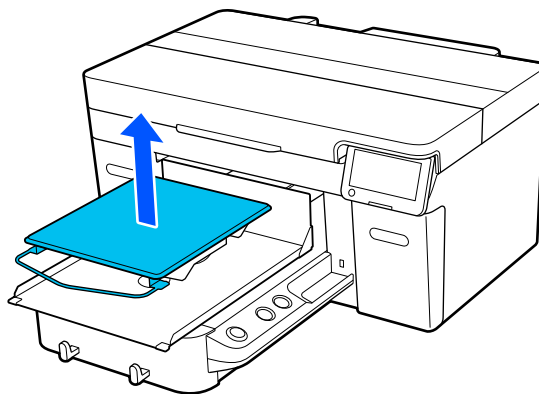

Όταν τοποθετηθεί η πλάκα του μανικιού, αφαιρέστε την ταινία στερέωσης πριν σηκώσετε την πλάκα.

- 5** Ελέγξτε το μήνυμα και, στη συνέχεια, πατήστε **Start**.
Η πλάκα μετακινείται στη θέση συντήρησης.

Συντήρηση

6 Πατήστε **How To...** για να δείτε τη διαδικασία. Ακολουθήστε τις οδηγίες στην οθόνη για να εκτελέσετε τη διαδικασία.

7 Αφού ολοκληρωθεί ο καθαρισμός, κλείστε το κάλυμμα εκτυπωτή και, στη συνέχεια, πατήστε **Done** στην οθόνη του πίνακα ελέγχου.

Η πλάκα και η κεφαλή εκτύπωσης επιστρέφουν στις κανονικές τους θέσεις και το μενού Settings κλείνει.

Αφού ολοκληρώσετε το καθαρίσμα, καλό είναι να ελέγξετε αν υπάρχουν φραγμένα ακροφύσια.

 «Έλεγχος εμπλοκής στα ακροφύσια» στη σελίδα 104

Απόρριψη χρησιμοποιημένων αναλωσίμων
 «Απόρριψη» στη σελίδα 111

Καθαρισμός του αναρροφητήρα

Όταν είναι ώρα να καθαρίσετε το καπάκι αναρρόφησης, εμφανίζεται το μήνυμα **It is time to clean the Suction Cap.** στην οθόνη του πίνακα ελέγχου. Αν συνεχίσετε να χρησιμοποιείτε τον εκτυπωτή χωρίς να τον καθαρίζετε, μπορεί να φράξουν τα ακροφύσια και να μειωθεί η ποιότητα εκτύπωσης. Ακόμη κι αν δεν εμφανίζεται το μήνυμα, καθαρίστε τον αναρροφητήρα αν η επιφάνεια εκτύπωσης έχει λερωθεί από μελάνι.

Προφυλάξεις κατά τον καθαρισμό

Σημαντικό:

- Μην μετακινείτε χειροκίνητα ούτε την κεφαλή εκτύπωσης ούτε την πλάκα. Μπορεί να προκληθεί βλάβη.
- Μην τρίβετε σκληρά το τμήμα του πάματος. Οι γρατσουνιές μπορεί να προκαλούν διαρροές αέρα και δεν μπορεί να εκτελεστεί σωστά ο καθαρισμός κεφαλής.
- Να χρησιμοποιείτε μόνο τα παρεχόμενα τσιμπιδάκια, και όχι μεταλλικά ή άλλα τσιμπιδάκια.
- Σκουπίστε προσεκτικά τυχόν ακαθαρσίες από τις άκρες του καπακιού αναρρόφησης, μέχρι να μπορείτε να δείτε το χρώμα του καπακιού. Αν παραμείνουν ακαθαρσίες, αυτές δημιουργούν ένα κενό μεταξύ του καπακιού και της κεφαλής εκτύπωσης που προκαλεί μείωση της δύναμης αναρρόφησης και τα ακροφύσια της κεφαλής εκτύπωσης μπορεί να φράξουν.

- Πριν την έναρξη αυτής της διαδικασίας, βεβαιωθείτε ότι έχετε διαβάσει τα εξής:
 «Προφυλάξεις κατά τη λειτουργία» στη σελίδα 90
- Τυχόν εναπομείνουσες ακαθαρσίες γύρω από τις άκρες του καπακιού αναρρόφησης μπορεί να προκαλέσουν μείωση της δύναμης αναρρόφησης. Εάν είναι δύσκολο να αφαιρέσετε τη βρομιά, ξεπλύνετε τη βρόμικη ράβδο καθαρισμού με καθαριστικό μελανιού και καθαρίστε ξανά. Εάν η ράβδος καθαρισμού έχει λερωθεί, αντικαταστήστε την με μία νέα.

Σημείωση:

Ο βομβητής ηχεί 10 λεπτά αφού μετακινηθεί η κεφαλή εκτύπωσης (προεπιλεγμένη ρύθμιση).

Δείτε το μήνυμα στην οθόνη, πατήστε το **OK** και, στη συνέχεια, συνεχίστε την εργασία. Αφού περάσουν 10 ακόμα λεπτά, ο βομβητής ηχεί ξανά.

Καθαρισμός

Μπορείτε να ελέγξετε τη διαδικασία σε ένα βίντεο στο YouTube.

Συντήρηση

Epson Video Manuals

- 1 Ελέγξτε τα μηνύματα που εμφανίζονται στην οθόνη του εκτυπωτή και, στη συνέχεια, πατήστε **Cleaning**.
Όταν δεν εμφανίζεται το μήνυμα, πατήστε διαδοχικά  (μενού) — **Maintenance** — **Cleaning the Maintenance Parts** — **Suction Cap**.
- 2 Ελέγξτε το μήνυμα και, στη συνέχεια, πατήστε **Start**.
Η πλάκα και κεφαλή εκτύπωσης μετακινούνται στη θέση συντήρησης.
- 3 Πατήστε **How To...** για να δείτε τη διαδικασία.
Ακολουθήστε τις οδηγίες στην οθόνη για να εκτελέσετε τη διαδικασία.
- 4 Αφού ολοκληρωθεί ο καθαρισμός, κλείστε το κάλυμμα εκτυπωτή και, στη συνέχεια, πατήστε **Done** στην οθόνη του πίνακα ελέγχου.
Η πλάκα και η κεφαλή εκτύπωσης επιστρέφουν στις κανονικές τους θέσεις και το μενού **Settings** κλείνει.
Αφού ολοκληρώσετε το καθάρισμα, καλό είναι να ελέγξετε αν υπάρχουν φραγμένα ακροφύσια.
[🔗 «Έλεγχος εμπλοκής στα ακροφύσια» στη σελίδα 104](#)

Απόρριψη χρησιμοποιημένων αναλωσίμων [🔗 «Απόρριψη» στη σελίδα 111](#)

Καθαρισμός της Κλίμακας κωδικοποιητή

Όταν είναι ώρα να καθαρίσετε την κλίμακα κωδικοποιητή, εμφανίζεται το μήνυμα **It is time to clean the Encoder Scale**, στην οθόνη του πίνακα ελέγχου. Εάν συνεχίσετε να χρησιμοποιείτε τον εκτυπωτή ως έχει, ο εκτυπωτής δεν θα μπορεί να διαβάσει την περιοχή εκτύπωσης με ακρίβεια και η ποιότητα εκτύπωσης θα μειωθεί. Ακολουθήστε τα παρακάτω βήματα για να τα καθαρίσετε.

Πριν την έναρξη αυτής της διαδικασίας, βεβαιωθείτε ότι έχετε διαβάσει τα εξής:

[🔗 «Προφυλάξεις κατά τη λειτουργία» στη σελίδα 90](#)

Μπορείτε να ελέγξετε τη διαδικασία σε ένα βίντεο στο YouTube.

Epson Video Manuals

- 1 Πατήστε το κουμπί  για να μετακινήσετε την πλάκα σε θέση συντήρησης.

! **Σημαντικό:**

Μην μετακινείτε την πλάκα χειροκίνητα. Μπορεί να προκληθεί βλάβη.

- 2 Απενεργοποιήστε τον εκτυπωτή και έπειτα ελέγξτε αν εξακολουθεί να εμφανίζεται το μήνυμα.
- 3 Ανοίξτε το κάλυμμα εκτυπωτή.
- 4 Ρίξτε περίπου 5 ml καθαριστικού μελανιού στο δοχείο που συνοδεύει το κιτ συντήρησης, αφήστε το να μουλιάσει σε έναν καθαριστήρα και, στη συνέχεια, πιέστε τον απαλά.

[🔗 «Χρήση καθαριστικού μελανιού» στη σελίδα 91](#)

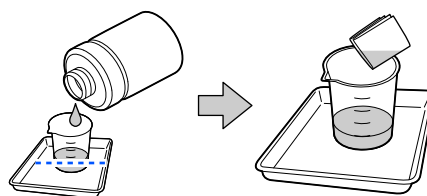

Συντήρηση

5

Όπως απεικονίζεται, σκουπίστε τυχόν λεκέδες μελανιού στις μπροστινές και πίσω επιφάνειες της κλίμακας κωδικοποιητή πιέζοντας την κλίμακα κωδικοποιητή ανάμεσα στους καθαριστήρες.

! Σημαντικό:

- ❑ Μην αγγίζετε τον άξονα του φορέα (τμήμα «α» στην παρακάτω εικόνα) όταν καθαρίζετε. Αυτό μπορεί να προκαλέσει δυσλειτουργία ή σφάλμα.

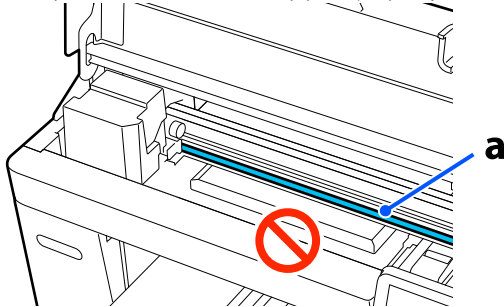

- ❑ Μην χρησιμοποιείτε τίποτα άλλο εκτός από καθαριστήρες για τον καθαρισμό.

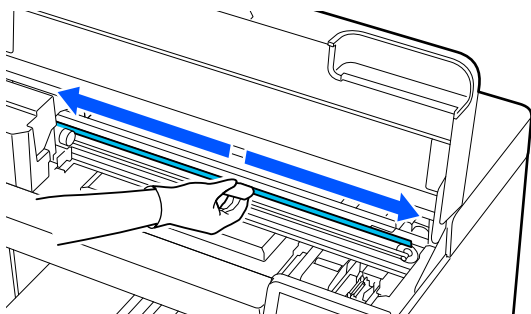

Σκουπίστε τους λεκέδες μελανιού μετακινώντας έναν καθαριστήρα από το κέντρο της κλίμακας κωδικοποιητή σε κάθε άκρο της κλίμακας, μετακινώντας τον προς-πίσω περίπου δύο ή τρεις φορές.

Σκουπίστε την αριστερή άκρη μέχρι λίγο πριν από τον φορέα. Το τμήμα της κλίμακας που δεν μπορείτε να δείτε δεν χρειάζεται να καθαριστεί.

Σκουπίστε τη δεξιά άκρη μέχρι λίγο πριν από το τμήμα όπου η κλίμακα κωδικοποιητή γίνεται διαφανής.

! Σημαντικό:

- ❑ Μην τραβήξετε πολύ δυνατά την κλίμακα κωδικοποιητή. Εάν τραβήξετε πολύ δυνατά, το σωστό τμήμα μπορεί να αποκολληθεί.

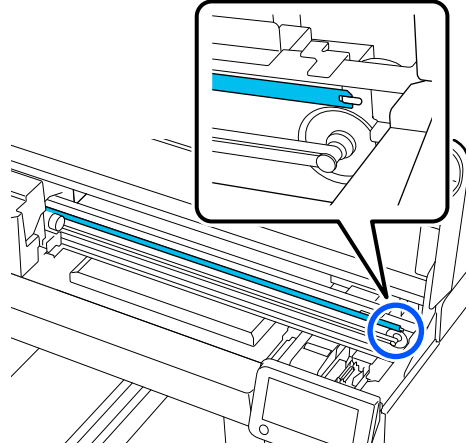

- ❑ Κατά το σκούπισμα, βεβαιωθείτε ότι το καθαριστικό μελάνης δεν στάζει στον εκτυπωτή. Εάν στάζει, σκουπίστε το με έναν στεγνό καθαριστήρα.
- ❑ Μην τρίβετε πολύ δυνατά γιατί μπορεί να καταστρέψετε την κλίμακα κωδικοποιητή. Η ζημιά στην κλίμακα μπορεί να προκαλέσει δυσλειτουργία.

6

Σκουπίστε τη σκόνη από την κλίμακα κωδικοποιητή με έναν στεγνό καθαριστήρα.

7

Κλείστε το κάλυμμα του εκτυπωτή.

Απόρριψη χρησιμοποιημένων αναλωσίμων

«Απόρριψη» στη σελίδα 111

Καθαρισμός της πλάκας χωρίς επίθεμα συγκράτησης

Εάν η πλάκα χωρίς επίθεμα συγκράτησης είναι λερωμένη, ακολουθήστε τα παρακάτω βήματα για να απομακρύνετε τις ακαθαρσίες.

Κατά την εκτύπωση σε πολυεστερικά T-shirts, η πλάκα μπορεί να λερωθεί με μελάνι λόγω των ιδιοτήτων του υφάσματος. Εάν η πλάκα λερωθεί με μελάνι, σκουπίστε τη γρήγορα πριν στεγνώσει το μελάνι.

- 1 Βεβαιωθείτε ότι η πλάκα προεξέχει.

Σημείωση:

Εάν δεν μετακινείται προς τα εμπρός, πατήστε το κουμπί  για να μετακινήσετε την πλάκα μπροστά.

- 2 Απενεργοποιήστε τον εκτυπωτή και έπειτα ελέγξτε αν εξακολουθεί να εμφανίζεται το μήνυμα.

- 3 Χρησιμοποιήστε ένα μαλακό, καθαρό πανί για να αφαιρέσετε προσεκτικά σκόνη ή ρύπους.

Εάν υπάρχει σοβαρό πρόβλημα με τις ακαθαρσίες, καθαρίστε τον εκτυπωτή με ένα μαλακό, καθαρό πανί, το οποίο πρώτα θα έχετε εμποτίσει σε νερό με λίγο απορρυπαντικό ή καθαριστικό μελανιού και θα έχετε στύψει καλά. Έπειτα, σκουπίστε την υγρασία με στεγνό, μαλακό πανί.

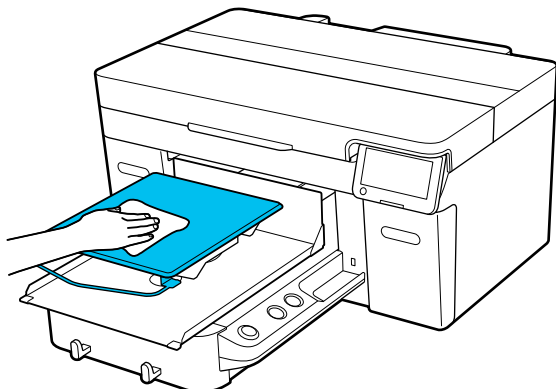

Αντικατάσταση αναλώσιμων

Αντικατάσταση Μονάδων παροχής μελανιού

Προφυλάξεις κατά την αντικατάσταση

Σημαντικό:

Η Epson συνιστά τη χρήση γνήσιων μονάδων τροφοδοσίας μελανιού Epson. Η Epson δεν μπορεί να εγγυηθεί την ποιότητα ή την αξιοπιστία μη γνήσιων μελανιών. Η χρήση μη γνήσιων μελανιών μπορεί να προκαλέσει βλάβη που δεν καλύπτεται από τις εγγυήσεις της Epson και, υπό συγκεκριμένες συνθήκες, να προκαλέσει την ακανόνιστη λειτουργία του εκτυπωτή. Ενδέχεται να μην εμφανιστούν πληροφορίες σχετικά με τα επίπεδα των μη γνήσιων μελανιών και η χρήση μη γνήσιου μελανιού καταγράφεται για πιθανή χρήση στην υποστήριξη υπηρεσιών.

- Αν εξαντληθεί μια μονάδα τροφοδοσίας μελανιού, δεν μπορεί να εκτελεστεί εκτύπωση.

Σημαντικό:

Όταν χρησιμοποιείτε μελάνι WH, αντικαταστήστε αμέσως τη μονάδα παροχής μελάνης με μία νέα εάν εμφανιστεί το μήνυμα **You need to replace Ink supply unit.**

Εάν ο εκτυπωτής παραμείνει ως έχει με το μήνυμα ειδοποίησης στάθμης μελανιού, μπορεί να προκύψει βλάβη στην κεφαλή εκτύπωσης ή άλλο εξάρτημα του εκτυπωτή.

Αν το μελάνι εξαντληθεί κατά την εκτύπωση, μπορείτε να συνεχίσετε την εκτύπωση αφού αντικαταστήσετε τη μονάδα τροφοδοσίας μελανιού. Αν συνεχίσετε τη χρήση μιας μονάδας τροφοδοσίας μελανιού που εξαντλείται, μπορεί να χρειαστεί να αντικαταστήσετε τη μονάδα τροφοδοσίας μελανιού κατά την εκτύπωση. Αν την αντικαταστήσετε κατά την εκτύπωση, τα χρώματα ενδέχεται να εμφανίζονται διαφορετικά, ανάλογα με το πώς στεγνώνει το μελάνι. Αν θέλετε να αποφύγετε τέτοιου είδους προβλήματα,

Συντήρηση

συνιστούμε την αντικατάσταση της μονάδας τροφοδοσίας πριν από την εκτύπωση. Θα μπορείτε στο μέλλον να χρησιμοποιήσετε τη μονάδα τροφοδοσίας μελανιού που αφαιρέσατε, έως ότου καταναλωθεί.

Η παρακάτω διαδικασία επεξηγεί τον τρόπο αντικατάστασης των μονάδων τροφοδοσίας μελανιού και της μονάδας τροφοδοσίας καθαριστικού μελάνης.

- ❑ Τοποθετήστε όλες τις μονάδες παροχής μελανιού στους δίσκους μελανιού. Η εκτύπωση δεν είναι δυνατή ή μπορεί να προκύψει δυσλειτουργία εάν ακόμη και ένας από τους δίσκους μελανιού δεν περιέχει μονάδα παροχής μελανιού.
- ❑ Όταν ανακινείτε τη μονάδα παροχής μελανιού, τοποθετήστε την στον δίσκο μελανιού και ανακινήστε την πάνω-κάτω σε γωνία περίπου 60 μοιρών, για τον αριθμό φορών που απεικονίζεται παρακάτω.
 - ❑ Μελάνι White (Λευκό) (WH): Περίπου 25 φορές σε 25 δευτερόλεπτα
 - ❑ Άλλα μελάνια: 5 φορές σε 5 δευτερόλεπτα

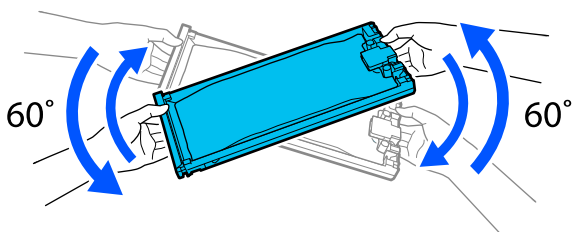

Διαδικασία αντικατάστασης

Όταν εμφανίζεται ένα μήνυμα που σας ζητά να αντικαταστήσετε μια μονάδα παροχής μελανιού

Πατήστε **How To...** Μπορείτε να ελέγξετε τη διαδικασία στον πίνακα ελέγχου κατά την αντικατάσταση της μονάδας παροχής μελανιού.

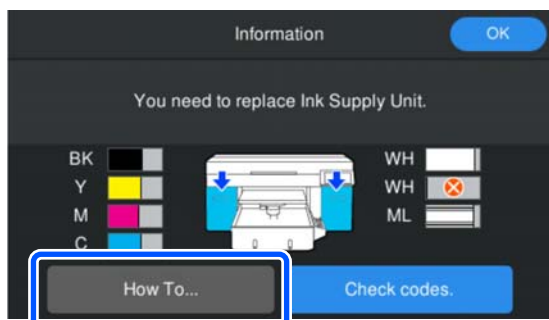

Όταν πρέπει να αντικαταστήσετε μια μονάδα παροχής μελανιού επειδή η ποσότητα του μελανιού που απομένει είναι πολύ χαμηλή για την εργασία εκτύπωσης

- 1 Ανοίξτε το κάλυμμα μελανιού στην πλευρά όπου είναι εγκατεστημένη η μονάδα παροχής μελανιού για το επιθυμητό χρώμα προς αντικατάσταση.

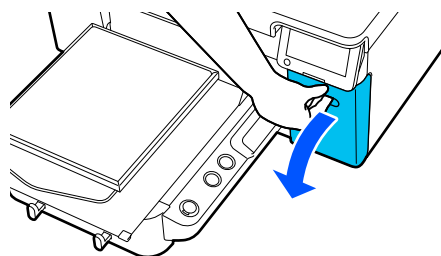

- 2 Πατήστε **How To...** στην οθόνη του πίνακα ελέγχου για να δείτε τη διαδικασία.

Ακολουθήστε τις οδηγίες στην οθόνη για να εκτελέσετε τη διαδικασία.

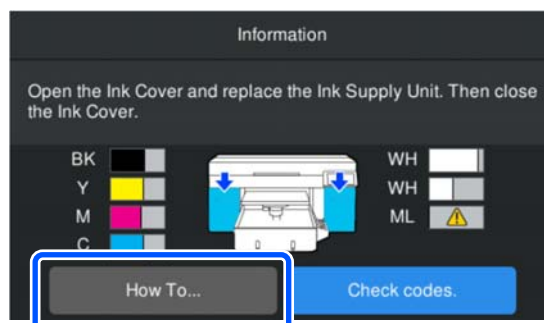

Απόρριψη χρησιμοποιημένων αναλωσίμων
 ➤ «Απόρριψη» στη σελίδα 111

Απόρριψη απόβλητου μελανιού

Χρονικά σημεία προετοιμασίας και αντικατάστασης

Όταν εμφανίζεται το μήνυμα The waste ink bottle is nearing the end of its service life.

Προετοιμάστε ένα νέο δοχείο απόρριψης μελανιού το συντομότερο δυνατό. Όταν θέλετε να αντικαταστήσετε τη φιάλη υπολείμματος μελάνης αμέσως, όπως για την εκτέλεση νυχτερινών λειτουργιών, πατήστε διαδοχικά  (μενού) — **Maintenance** — **Replace Maintenance Parts** — **Waste Ink Bottle** στην οθόνη του πίνακα ελέγχου και, στη συνέχεια, εκτελέστε την αντικατάσταση. Εάν δεν εκτελέσετε την αντικατάσταση από το μενού ρυθμίσεων, ο μετρητής υπολείμματος μελάνης δεν μπορεί να λειτουργήσει σωστά.

Μετρητής Υπολείμματος Μελάνης

 [«Μετρητής Υπολείμματος Μελάνης» στη σελίδα 99](#)

Σημαντικό:

Ποτέ μην αφαιρείτε το δοχείο απόρριψης μελανιού ενώ εκτυπώνετε ή εκτελείτε τις ακόλουθες διαδικασίες συντήρησης. Μπορεί να σημειωθεί διαρροή άχρηστης μελάνης.

- Καθαρισμός κεφαλής
- Αλλαγή της λειτουργίας εκτυπωτή
- Συντήρηση πριν την αποθήκευση μακράς διάρκειας

Όταν εμφανιστεί το μήνυμα Waste Ink Bottle is at the end of its service life.

Αντικαταστήστε αμέσως το δοχείο απόρριψης μελανιού με ένα νέο δοχείο.

Διαδικασία αντικατάστασης

 [«Αντικατάσταση του δοχείου απόβλητου μελανιού» στη σελίδα 99](#)

Μετρητής Υπολείμματος Μελάνης

Ο εκτυπωτής χρησιμοποιεί τον μετρητή απόρριψης μελανιού για να παρακολουθεί το μελάνι απόρριψης και εμφανίζει ένα μήνυμα όταν ο μετρητής φτάσει σε επίπεδο προειδοποίησης. Αν ακολουθήσετε τις οδηγίες του μηνύματος στο **Waste Ink Bottle is at the end of its service life**. Και αντικαταστήσετε το δοχείο απόρριψης μελάνης με νέο, ο μετρητής μηδενίζεται αυτόματα.

Εάν χρειαστεί να αντικαταστήσετε τη φιάλη υπολείμματος μελάνης προτού εμφανιστεί το μήνυμα, πατήστε διαδοχικά  (μενού) — **Maintenance** — **Replace Maintenance Parts** — **Waste Ink Bottle** στην οθόνη του πίνακα ελέγχου και, στη συνέχεια, εκτελέστε την αντικατάσταση.

Μενού συντήρησης

 [«Μενού Maintenance» στη σελίδα 125](#)

Σημαντικό:

Να εκτελείτε πάντα την αντικατάσταση από το μενού ρυθμίσεων και να μηδενίζετε πάντα τον μετρητή υπολείμματος μελάνης, όταν αντικαθιστάτε τη φιάλη υπολείμματος μελάνης, προτού σας ζητηθεί με μήνυμα. Διαφορετικά, δεν θα καταμετράται σωστά πλέον το χρονικό διάστημα αντικατάστασης του δοχείου απόρριψης μελανιού.

Αντικατάσταση του δοχείου απόβλητου μελανιού

Πριν την έναρξη αυτής της διαδικασίας, βεβαιωθείτε ότι έχετε διαβάσει τα εξής:

 [«Προφυλάξεις κατά τη λειτουργία» στη σελίδα 90](#)

1

Αφαιρέστε τα εξωτερικά και εσωτερικά πώματα από το νέο δοχείο απόβλητου μελανιού.

Σημαντικό:

Όταν απορρίπτετε το δοχείο απόβλητου μελανιού, χρειάζεστε τα πώματα. Γι' αυτό, φυλάξτε τα σε ασφαλές μέρος.

Συντήρηση

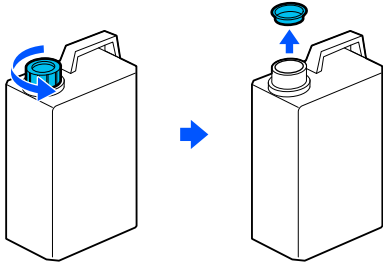

- 2** Αφαιρέστε τη Φιάλη υπολείμματος μελάνης από τη θήκη Φιάλη υπολείμματος μελάνης.

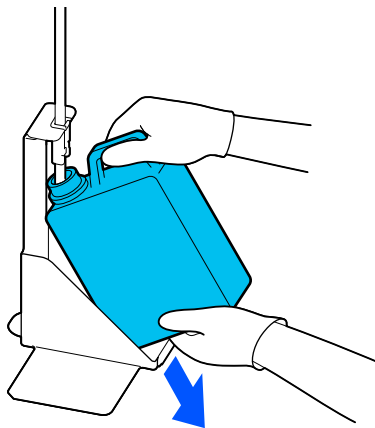
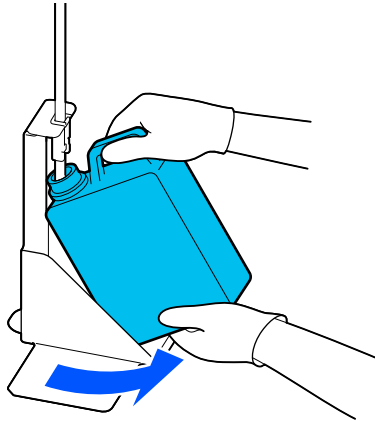

- 3** Τοποθετήστε τον σωλήνα υπολείμματος μελάνης στο στόμιο της νέας Φιάλη υπολείμματος μελάνης και τοποθετήστε τη Φιάλη υπολείμματος μελάνης στη θήκη.

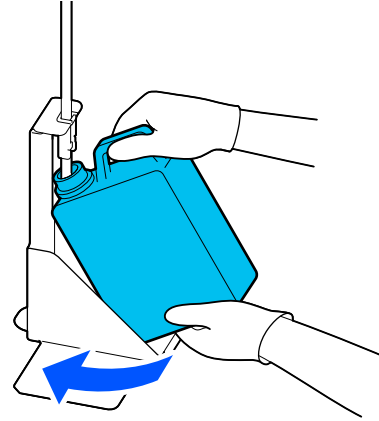

Κλείστε καλά το καπάκι της χρησιμοποιημένης Φιάλη υπολείμματος μελάνης.

- 4** Στην οθόνη του πίνακα ελέγχου, πατήστε **OK**. Μηδενίζεται ο μετρητής υπολείμματος μελάνης.

! **Σημαντικό:**

Βεβαιωθείτε ότι έχετε βάλει το σωληνάκι στο λαιμό του δοχείου απόβλητου μελανιού. Αν βγει το σωληνάκι από το δοχείο, θα χυθεί μελάνι.

Απορρίψτε το απόβλητο μελάνι στο δοχείο απόβλητου μελανιού. Μην το χύνετε σε άλλο δοχείο.

Σημείωση:

Προσέξτε τα παρακάτω, όταν μεταφέρετε μελάνι απόρριψης από το δοχείο απόρριψης μελανιού σε κάποιο άλλο δοχείο.

- Χρησιμοποιήστε δοχείο από PE (πολυαιθυλένιο) όταν μεταφέρετε το μελάνι απόρριψης.
- Χρησιμοποιήστε το στόμιο που περιλαμβάνεται στον εκτυπωτή στο χείλος του δοχείου απόρριψης μελανιού και αδειάστε το μελάνι απόρριψης.
- Αδειάστε προσεκτικά το μελάνι. Το γρήγορο άδειασμα μπορεί να προκαλέσει διαρροή και πιτσίλισμα.
- Αποθηκεύστε το μελάνι απόρριψης κλείνοντας με ασφάλεια το πάμα του δοχείου που χρησιμοποιήσατε.

Απόρριψη χρησιμοποιημένων αναλωσίμων
 «Απόρριψη» στη σελίδα 111

Αντικατάσταση του σετ καθαρισμού κεφαλής

Χρονικά σημεία προετοιμασίας και αντικατάστασης

Όταν εμφανίζεται **The Head Cleaning Set is nearing the end of its service life.** ή  στην οθόνη κατάστασης του σετ καθαρισμού κεφαλής

Προετοιμάστε ένα νέο σετ καθαρισμού κεφαλής το συντομότερο δυνατό.

Όταν θέλετε να το αντικαταστήσετε αμέσως, πατήστε διαδοχικά  (μενού) — **Maintenance** — **Replace Maintenance Parts** — **Head Cleaning Set** στην οθόνη του πίνακα ελέγχου και, στη συνέχεια, εκτελέστε την αντικατάσταση. Εάν δεν εκτελέσετε την αντικατάσταση από το μενού ρυθμίσεων, ο μετρητής σετ καθαρισμού κεφαλής δεν μπορεί να λειτουργήσει σωστά.



Σημαντικό:

Σχετικά με τον μετρητή του σετ καθαρισμού κεφαλής

Ο εκτυπωτής καταγράφει τις ποσότητες που καταναλώνονται, χρησιμοποιώντας τον μετρητή του σετ καθαρισμού κεφαλής και εμφανίζει ένα μήνυμα όταν ο μετρητής φθάνει σε επίπεδο προειδοποίησης.

Εάν αντικαταστήσετε το σετ καθαρισμού κεφαλής στο μήνυμα **Head Cleaning Set is at the end of its service life.**, ο μετρητής θα μηδενιστεί αυτόματα.

Εάν αντικατασταθεί πριν την εμφάνιση του μηνύματος αυτού, βεβαιωθείτε ότι πραγματοποιήσατε την εργασία αντικατάστασης από το μενού ρυθμίσεων.

Όταν εμφανιστεί το μήνυμα **Head Cleaning Set is at the end of its service life.**

Δείτε την παρακάτω σελίδα και αντικαταστήστε όλα τα εξαρτήματα που περιλαμβάνονται στο σετ καθαρισμού κεφαλής. Δεν είναι δυνατή η εκτύπωση αν δεν αντικατασταθούν όλα τα εξαρτήματα.

Συντήρηση

Το σετ καθαρισμού κεφαλής περιλαμβάνει ένα από τα παρακάτω εξαρτήματα.

- Καθαριστήρας
- Σταθμός στεγανοποίησης
- Πανί απορρόφησης μελάνης

Προφυλάξεις κατά την αντικατάσταση εξαρτημάτων

Σημαντικό:

- Αν ανυψώσετε το πανί απορρόφησης μελάνης με υπερβολικά μεγάλη δύναμη κατά την αφαίρεσή του, μπορεί να πεταχτεί μελάνι απόρριψης. Προσέχετε όταν εκτελείτε αυτές τις λειτουργίες.
- Αφού αντικαταστήσετε το επίθεμα με νέο πανί απορρόφησης μελάνης, ελέγξτε ότι έχει τοποθετηθεί σωστά. Αν τα άγκιστρα είναι ανασηκωμένα κατά την εκτύπωση, η κεφαλή εκτύπωσης μπορεί να υποστεί ζημιά.

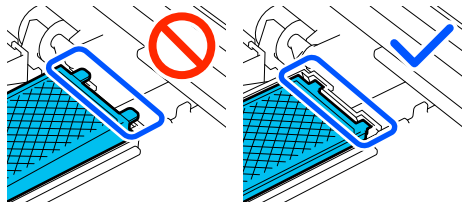

- Πριν την έναρξη αυτής της διαδικασίας, βεβαιωθείτε ότι έχετε διαβάσει τα εξής:
 -  «Προφυλάξεις κατά τη λειτουργία» στη σελίδα 90

Σημείωση:

Αφού αντικαταστήσετε τον καθαριστήρα, η κεφαλή εκτύπωσης μετακινείται στη θέση συντήρησης.

Ο βομβητής ηχεί 10 λεπτά αφού μετακινηθεί η κεφαλή εκτύπωσης (προεπιλεγμένη ρύθμιση).

Δείτε το μήνυμα στην οθόνη, πατήστε το **OK** και, στη συνέχεια, συνεχίστε την εργασία. Αφού περάσουν 10 ακόμα λεπτά, ο βομβητής ηχεί ξανά.

Διαδικασία αντικατάστασης

Επιλέγεται πάντα σετ καθαρισμού κεφαλής αντικατάστασης που προορίζεται για αυτόν τον εκτυπωτή.

 «Προαιρετικά εξαρτήματα και αναλώσιμα προϊόντα» στη σελίδα 145

- 1** Στην οθόνη **Head Cleaning Set is at the end of its service life.**, πατήστε **OK**.

Όταν δεν εμφανίζεται το μήνυμα, πατήστε διαδοχικά  (μενού) — **Maintenance** — **Replace Maintenance Parts** — **Head Cleaning Set**.

- 2** Ελέγξτε το μήνυμα και, στη συνέχεια, πατήστε **Start**.

Η πλάκα μετακινείται στη θέση συντήρησης.

- 3** Πατήστε **How To...** για να δείτε τη διαδικασία.

Ακολουθήστε τις οδηγίες στην οθόνη για να εκτελέσετε τη διαδικασία.

Απόρριψη χρησιμοποιημένων αναλωσίμων

 «Απόρριψη» στη σελίδα 111

Άλλη συντήρηση

Ανακινείτε τακτικά τις Μονάδες παροχής μελανιού

Αν εμφανιστεί ένα μήνυμα που ενημερώνει ότι είναι ώρα να ανακινήσετε το μελάνι, αφαιρέστε τη μονάδα παροχής μελανιού αμέσως και ανακινήστε τη.

Σημαντικό:

Λόγω των χαρακτηριστικών του μελανιού που χρησιμοποιήθηκε στις μονάδες παροχής μελανιού του εκτυπωτή δημιουργούνται σταδιακά ιζήματα (στοιχεία που κατακάθονται στον πάτο του υγρού). Αν επικαθίσει το μελάνι, προκαλείται ανομοιομορφία στην απόχρωση και φραγή των ακροφυσίων. Ανακινείτε τακτικά τις μονάδες παροχής μελανιού μετά την εγκατάστασή τους.

Αφού εγκαταστήσετε τη μονάδα παροχής μελανιού στον εκτυπωτή, εμφανίζεται ένα μήνυμα ανακίνησης μελανιού στα ακόλουθα χρονικά διαστήματα.

- Μελάνι White (Λευκό) (WH): Μία φορά κάθε 24 ώρες
- Άλλα μελάνια: Μία φορά κάθε μήνα

Προφυλάξεις κατά την ανακίνηση

- Βάλτε το χέρι σας στο κάτω μέρος του δίσκου μελάνης όταν τον αφαιρείτε. Αν χρησιμοποιείτε μόνο το ένα χέρι, ο δίσκος μπορεί να πέσει λόγω βάρους και να υποστεί ζημιά καθώς τον αφαιρείτε.
- Όταν ανακινείτε τη μονάδα παροχής μελανιού, τοποθετήστε την στον δίσκο μελανιού και ανακινήστε την πάνω-κάτω σε γωνία περίπου 60 μοιρών 5 φορές για 5 δευτερόλεπτα, όπως απεικονίζεται παρακάτω.

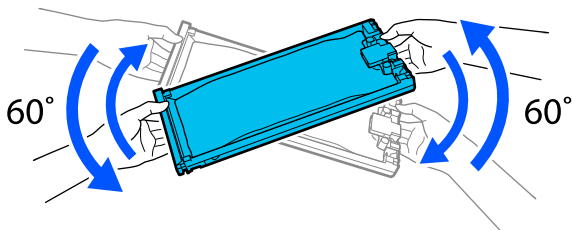

- Μην ανακινείτε με δύναμη ή κουνάτε τις μονάδες παροχής μελανιού ή τον δίσκο μελανιού που περιέχουν τις μονάδες παροχής μελανιού. Υπάρχει κίνδυνος διαρροής μελάνης.

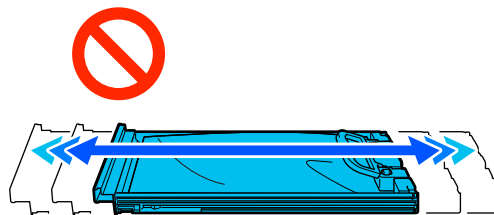

- Οι μονάδες παροχής μελανιού που αφαιρούνται ενδέχεται να έχουν μελάνι γύρω από την υποδοχή παροχής μελανιού, γι' αυτό θα πρέπει να είστε προσεκτικοί να μην λερωθεί η γύρω περιοχή με μελάνι όταν τις αφαιρείτε.

Ανακίνηση

Εάν εμφανιστεί ένα μήνυμα που σας ενημερώνει ότι είναι ώρα να ανακινήσετε το μελάνι, μπορείτε να ελέγξετε τη διαδικασία στον πίνακα ελέγχου ενώ ανακινείτε τη μονάδα παροχής μελανιού.

- 1 Στην οθόνη, πιάστε την περιοχή εμφάνισης κατάστασης.

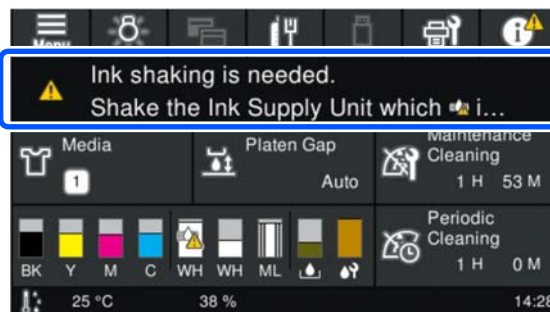

- 2 Στο **Message List**, πιάστε το μήνυμα που ενημερώνει για την ανακίνηση μελανιού.

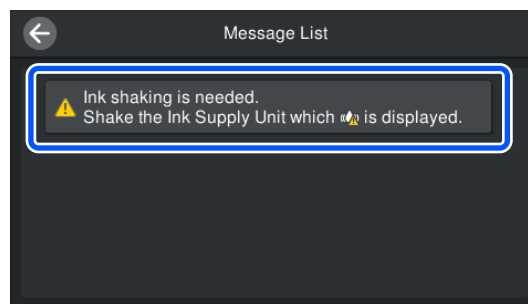

Συντήρηση

- 3** Πατήστε **How To...** για να δείτε τη διαδικασία. Ακολουθήστε τις οδηγίες στην οθόνη για να εκτελέσετε τη διαδικασία.

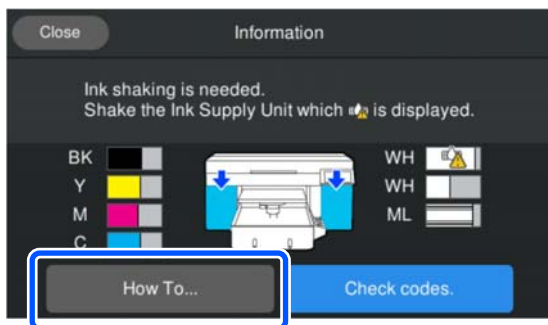

Έλεγχος εμπλοκής στα ακροφύσια

Συνιστάται να ελέγχετε τα ακροφύσια για τυχόν εμπλοκές πριν από κάθε εκτύπωση για να εξασφαλίσετε την ποιότητα του αποτελέσματος.

Τρόποι ελέγχου για εμπλοκές

Υπάρχουν οι ακόλουθοι δύο τρόποι για να ελέγξετε για φραγμένα ακροφύσια.

Εκτέλεση αυτόματου καθαρισμού

Ο εκτυπωτής ελέγχει αυτόματα για φραγμένα ακροφύσια και, στη συνέχεια, εκτελεί καθαρισμό στη βέλτιστη ισχύ. Αν τα ακροφύσια δεν είναι φραγμένα, δεν εκτελείται καθαρισμός. Δείτε τα παρακάτω για περισσότερες λεπτομέρειες.

☞ «Καθαρισμός κεφαλής» στη σελίδα 106

Μοτίβο ακροφυσίων κατ' απαίτηση

Αν θέλετε να βεβαιωθείτε πριν εκτυπώσετε ότι δεν θα υπάρξουν συμπτώματα εμπλοκής, λωρίδες ή ανισότητες στις εκτυπώσεις, εκτελέστε ένα μοτίβο ελέγχου ακροφυσίων. Εξετάστε οπτικά το εκτυπωμένο μοτίβο για να ελέγξετε αν υπάρχει εμπλοκή στα ακροφύσια.

Δείτε παρακάτω για τον τρόπο εκτύπωσης ενός μοτίβου ελέγχου.

Υποστηριζόμενα μέσα

Θα χρειαστείτε τα ακόλουθα μέσα εκτύπωσης για να εκτυπώσετε ένα μοτίβο ελέγχου. Ο τύπος μέσων εκτύπωσης που χρησιμοποιείται ποικίλλει ανάλογα με το **Printer Mode** που χρησιμοποιείτε.

Μέγεθος

Πλάκα μεγέθους L, M ή S ή πλάκα μεσαίων εγκοπών	Μέγεθος A4 ή letter
Πλάκα μεγέθους XS	180 × 200 mm (7,1 × 7,9 ίν.)
Πλάκα για μανίκι	100 × 100 mm (3,9 × 3,9 ίν.)

Τύπος μέσου

White ink mode: διαφανή μέσα, όπως είναι το φιλμ OHP ή το χρωματισμένο χαρτί*

Color ink mode: απλό χαρτί*

* Όταν τοποθετείται μια πλάκα με μεσαίες εγκοπές, χρησιμοποιήστε παχύ χαρτί. Εάν δεν υπάρχει παχύ χαρτί διαθέσιμο, αντικαταστήστε την πλάκα με εκείνη που παρέχεται με τον εκτυπωτή και, στη συνέχεια, εκτυπώστε το μοτίβο ελέγχου.

Προσαρτήστε το μέσο εκτύπωσης στην πλάκα πριν εκτυπώσετε. Δείτε την παρακάτω ενότητα για πληροφορίες σχετικά με τη φόρτωση μέσων.

Φόρτωση μέσων

Ελέγξτε τα ακόλουθα σημεία πριν τοποθετήσετε τα μέσα.

Όταν χρησιμοποιείτε την πλάκα μεσαίων εγκοπών

Αφαιρέστε τον αποστάτη A και αφήστε προσαρτημένο μόνο τον αποστάτη B.

☞ «Προσάρτηση και αφαίρεση αποστατών» στη σελίδα 66

Όταν το Διάκενο πλάκας ορίζεται σε Μη αυτόματο στις Ρυθμίσεις μέσων

Αλλάξτε τη ρύθμιση σε Αυτόματη.

☞ «Μενού Media Settings» στη σελίδα 122

Συντήρηση

- 1** Βεβαιωθείτε ότι η πλάκα προεξέχει.

Σημείωση:

Εάν δεν μετακινείται προς τα εμπρός, πατήστε το κουμπί  για να μετακινήσετε την πλάκα μπροστά.

- 2** Τοποθετήστε τα μέσα στις θέσεις που απεικονίζονται.

Πλάκες μεγέθους L/M/S/XS

Τοποθετήστε τα μέσα στο κέντρο της πλάκας.

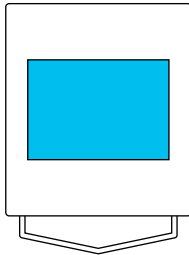
**Πλάκα με μεσαίες εγχοπές**

Τοποθετήστε τα μέσα στην μπροστινή δεξιά πλευρά της πλάκας.

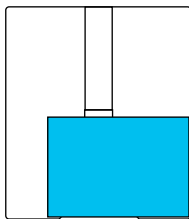
**Πλάκα για μανίκι**

Τοποθετήστε τα μέσα στο κέντρο της ανυψωμένης περιοχής.

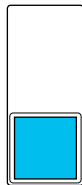

Βεβαιωθείτε ότι τοποθετείτε τα μέσα εκτύπωσης στις θέσεις που απεικονίζονται. Αν τοποθετηθούν σε διαφορετική θέση, ενδέχεται να λερωθεί η πλάκα με μελάνι.

- 3** Ασφαλίστε τα μέσα εκτύπωσης με αυτοκόλλητη ταινία κ.ο.κ. για να διατηρήσουν τη θέση τους.

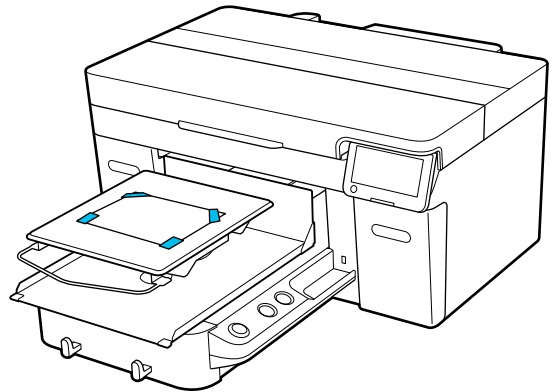

- 4** Ελέγξτε ότι η κλίμακα στον μοχλό διάκενου πλάκας έχει οριστεί σε P.

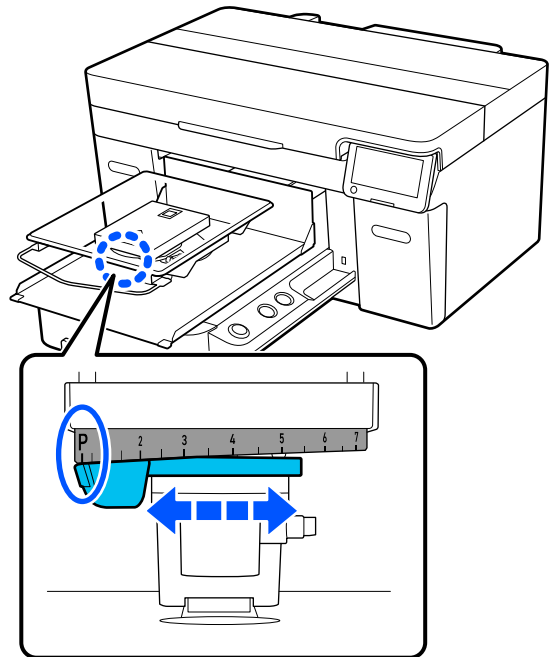

Δείτε τα παρακάτω για τον τρόπο αλλαγής της θέσης πλάκας.

 «Αλλαγή του ύψους της πλάκας» στη σελίδα 68

Τρόπος εκτύπωσης ενός μοτίβου ελέγχου ακροφυσιών

- 1** Πατήστε διαδοχικά  (μενού) — **Maintenance** — **Print Head Nozzle Check**.
- 2** Ελέγξτε το μοτίβο ελέγχου που έχει οριστεί. Ο τρέχων τύπος μοτίβου ελέγχου και ο τύπος πλάκας εμφανίζονται στην οθόνη.

Συντήρηση

❑ **Pattern Type:**

Κανονικά, το **All** είναι επιλεγμένο για την εκτύπωση μοτίβων ελέγχου για όλα τα χρώματα. Αν θέλετε να ελέγξετε εμπλοκές για **White Only** ή **Color Only**, αλλάξτε τη ρύθμιση στο **Current Settings**.

❑ **Platen Type:**

Κανονικά, το **Standard/Hanger Platen All Sizes** είναι επιλεγμένο. Αν θέλετε να εκτυπώσετε μοτίβα ελέγχου χρησιμοποιώντας **Medium Grooved Platen** ή **Sleeve Platen**, αλλάξτε τη ρύθμιση στο **Current Settings**.

3

Ελέγξτε τα μέσα που τοποθετούνται στην πλάκα και, στη συνέχεια, πατήστε **Start**.

Εκτυπώνεται το μοτίβο ελέγχου ακροφυσίων.

4

Ελέγξτε το μοτίβο ελέγχου ακροφυσίων.

Παράδειγμα καθαρών ακροφυσίων

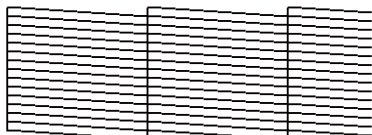

Δεν υπάρχουν κενά στο δείγμα ελέγχου.

Παράδειγμα φραγμένων ακροφυσίων



Εκτελέστε καθαρισμό κεφαλής αν υπάρχουν κενά στο μοτίβο ελέγχου ακροφυσίων.

🔗 «Καθαρισμός κεφαλής» στη σελίδα 106

Καθαρισμός κεφαλής

Για καθαρισμό της κεφαλής εκτύπωσης, υπάρχει **Auto Cleaning** και τρία επίπεδα καθαρισμού κεφαλής εκτύπωσης διαθέσιμα: **Cleaning (Light)**, **Cleaning (Medium)** και **Cleaning (Heavy)**.

Εκτελέστε πρώτα **Auto Cleaning**. Εάν οι εμπλοκές δεν καθαρίσουν με αυτό, τότε εκτελέστε διαδοχικά **Cleaning (Light)**, **Cleaning (Medium)** και **Cleaning (Heavy)** μέχρι να καθαρίσουν.

1

Επιβεβαιώστε ότι η τροφοδοσία είναι ενεργοποιημένη και, στη συνέχεια, πατήστε διαδοχικά  (μενού) — **Maintenance** — **Head Cleaning**.

2

Επιλέξτε μια μέθοδο καθαρισμού.

Όταν έχει επιλεγεί Auto Cleaning

Μεταβείτε στο βήμα 4.

Όταν έχει επιλεγεί Επίπεδο καθαρισμού

Όταν καθαρίζετε όλες τις γραμμές, επιλέξτε **All Nozzles** και, στη συνέχεια, μεταβείτε στο βήμα 4.

Όταν ελέγχετε ένα μοτίβο ελέγχου ακροφυσίων για να καθορίσετε ποιες γραμμές θα καθαρίσετε, μεταβείτε στο επόμενο βήμα.

3

Επιβεβαιώστε το μοτίβο ελέγχου ακροφυσίων, επιλέξτε τις γραμμές ακροφυσίων και, στη συνέχεια, πατήστε **OK**.

Το κείμενο που εκτυπώνεται στο κάτω μέρος του μοτίβου ελέγχου ακροφυσίων υποδεικνύει τον συνδυασμό χρώματος μελανιού και γραμμής ακροφυσίων.

Επιβεβαιώστε ποιες γραμμές απουσιάζουν στο μοτίβο ελέγχου ακροφυσίων και, στη συνέχεια, επιλέξτε τις γραμμές για καθαρισμό στην κεφαλή εκτύπωσης για τα **Color** και **White**.

Για την κατάσταση που εμφανίζεται στην παρακάτω εικόνα, επιλέξτε **C**.

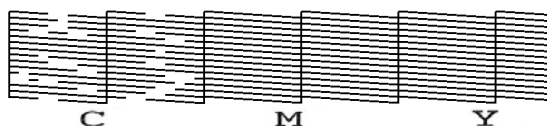

4

Ελέγξτε το μήνυμα και, στη συνέχεια, πατήστε **Start**.

Ξεκινά ο καθαρισμός. Όταν ολοκληρωθεί ο καθαρισμός, προτείνουμε να επιλέξετε **Yes** στην οθόνη επιβεβαίωσης και, στη συνέχεια, εκτυπώστε ένα μοτίβο ελέγχου ακροφυσίων για να επιβεβαιώσετε ότι έχουν καθαριστεί οι φραγές.

Σε περίπτωση εκκαθάρισης της φραγής

Συνεχίστε με κανονικές λειτουργίες.

Συντήρηση

Σε περίπτωση μη εκκαθάρισης της φραγής

Επιστρέψτε στο βήμα 1 και εκτελέστε Cleaning (Light). Αφού εκτελέσετε Cleaning (Light), εκτελέστε το επόμενο υψηλότερο επίπεδο καθαρισμού.

Όταν τα ακροφύσια παραμένουν φραγμένα ακόμη και μετά από αρκετούς καθαρισμούς της κεφαλής εκτύπωσης

Η μεταλλική άκρη μπορεί να είναι λερωμένη. Εκτελέστε τα ακόλουθα.

 «Καθαρίστε γύρω από την κεφαλή εκτύπωσης και τα άκρα του μετάλλου» στη σελίδα 93

Αλλαγή του Printer Mode

Αλλάξτε **Printer Mode** στις ακόλουθες καταστάσεις.

- Όταν το μελάνι White (Λευκό) δεν χρησιμοποιείται για συγκεκριμένη χρονική περίοδο
- Όταν το μελάνι White (Λευκό) χρησιμοποιείται ξανά

Όταν χρησιμοποιείται το **High speed color mode**, δεν μπορείτε να αλλάξετε το **Printer Mode**.

Προετοιμασία

Προετοιμάστε τα παρακάτω σύμφωνα με τη χρωματική λειτουργία στην οποία αλλάζετε. Προετοιμάστε νέο μελάνι όταν τελειώνει το μελάνι για οτιδήποτε εκτός από το White (Λευκό) και τη μονάδα παροχής μελάνης καθαρισμού.

Color ink mode -> White ink mode

Δύο WH μονάδες παροχής μελανιού

Χρειάζεστε μόνο τη συνοδευτική μονάδα φόρτισης μελανιού (απεικονίζεται παρακάτω) όταν αλλάζετε σε **White ink mode** για πρώτη φορά. Δεν χρειάζεται για τη δεύτερη και τις επόμενες φορές.

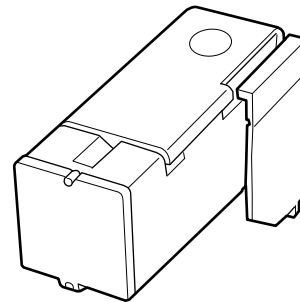

White ink mode -> Color ink mode

Δύο Μονάδες παροχής μελάνης καθαρισμού

Μέθοδος αλλαγής

- 1** Βεβαιωθείτε ότι η τροφοδοσία είναι ενεργοποιημένη και πατήστε  (μενού) — **General Settings — Printer Settings — Printer Mode**.

Συντήρηση

2 Επιλέξτε τη λειτουργία στην οποία θέλετε να μεταβείτε.

3 Ελέγξτε τα μηνύματα στην οθόνη και, στη συνέχεια, πατήστε το **Start**.

Ακολουθήστε τις οδηγίες στην οθόνη για να εκτελέσετε τη διαδικασία.

Πατήστε **How To...** στην οθόνη για να δείτε τη διαδικασία εργασίας.

Όταν ολοκληρωθεί, η οθόνη διαδικασίας στον πίνακα ελέγχου αλλάζει στην οθόνη ρυθμίσεων.

Αφού αλλάξετε από **White ink mode** σε **Color ink mode**, δείτε την ακόλουθη ενότητα για να καθαρίσετε τη θύρα παροχής μελανιού για τη White (Λευκό) μονάδα παροχής μελανιού που αποθηκεύτηκε, προτού την αποθηκεύσετε.

Σημείωση:

Όταν αλλάζετε σε *White ink mode* μετά τη χρήση *Color ink mode* για αρκετή ώρα, η πυκνότητα του White (Λευκού) μελανιού μπορεί να είναι χαμηλή. Εάν η πυκνότητα είναι πολύ χαμηλή, δείτε τα παρακάτω.

 «Ανεπαρκής ή ανομοιόμορφη λευκότητα» στη σελίδα 138

Καθαρισμός της θύρας παροχής μελανιού και αποθήκευση

Αγγίξτε ελαφρά τη γωνία μιας πλατιάς Ράβδος καθαρισμού από το παρεχόμενο κιτ συντήρησης στην οπή της θύρας παροχής μελανιού, για να απορροφήσετε το μελάνι. Δεν χρειάζεται να σκουπίσετε το μελάνι. Μην ασκείτε πίεση ή μετακινείτε τη Ράβδος καθαρισμού.

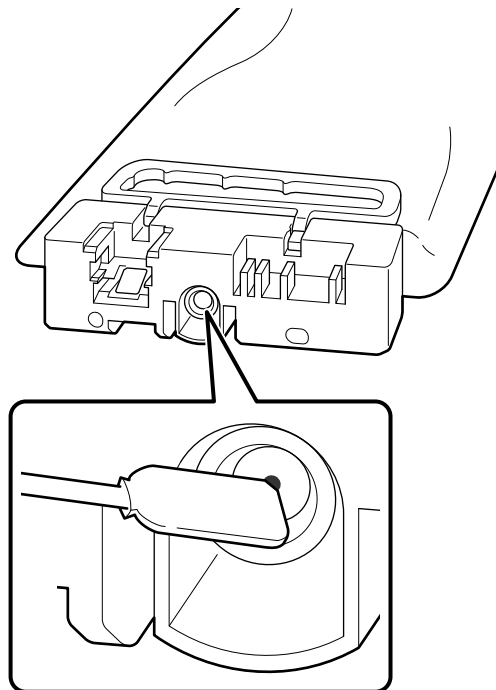

Τηρήστε τις παρακάτω προφυλάξεις κατά την αποθήκευση των μερικώς χρησιμοποιημένων Μονάδες παροχής μελανιού που αφαιρέθηκαν.

 «Σημειώσεις για τον Χειρισμό των Μονάδες παροχής μελανιού/Μονάδες παροχής μελάνης καθαρισμού» στη σελίδα 29

Προφυλάξεις κατά τη χρήση του εκτυπωτή για μεγάλο χρονικό διάστημα σε λειτουργία έγχρωμης μελάνης

Όταν χρησιμοποιείτε τον εκτυπωτή σε λειτουργία **Color ink mode** για περισσότερο από δύο μήνες, εμφανίζεται το ακόλουθο μήνυμα που σας ζητά να κάνετε καθαρισμό για να αποτρέψετε την εμπλοκή ακροφυσίων που δεν χρησιμοποιούνται.

Συντήρηση

To continue printing in Color ink mode, you need to perform regular cleaning to prevent the nozzles from clogging.

Όταν εμφανιστεί αυτό το μήνυμα, εκτελέστε καθαρισμό όσο το δυνατόν συντομότερα.

Συντήρηση πριν την αποθήκευση για μακροχρόνια μη χρήση

Να εκτελείτε πάντα τη συντήρηση πριν την αποθήκευση εάν ο εκτυπωτής δεν πρόκειται να χρησιμοποιηθεί (και θα παραμείνει απενεργοποιημένος) για εκτεταμένο χρονικό διάστημα.

Σημαντικό:

Εάν δεν εκτελέσετε τη συντήρηση πριν την αποθήκευση, η κεφαλή εκτύπωσης μπορεί να φράξει οριστικά.

Εάν δεν εκτυπώσετε για μεγάλο χρονικό διάστημα και μην εκτελέσετε συντήρηση πριν από την αποθήκευση, ενεργοποιείτε τον εκτυπωτή τουλάχιστον μία φορά κάθε επτά ημέρες.

Χρονισμός της συντήρησης πριν την αποθήκευση

Η διαδικασία συντήρησης πριν την αποθήκευση ποικίλλει ανάλογα με τη χρονική διάρκεια κατά την οποία ο εκτυπωτής δεν χρησιμοποιείται, όπως φαίνεται παρακάτω.

Δύο εβδομάδες ή περισσότερες αλλά λιγότερο από ένα μήνα (μόνο όταν χρησιμοποιείται σε White ink mode)

Αλλάξτε σε **Color ink mode**.

 [«Αλλαγή του Printer Mode» στη σελίδα 107](#)

Ένας μήνας ή παραπάνω

Δείτε τα παρακάτω για να εκτελέσετε **Keeping Preparation**.

Όταν εκτελείτε **Keeping Preparation**, προετοιμάστε έξι Μονάδες παροχής μελάνης καθαρισμού και προσθέστε μια νέα Φιάλη υπολείμματος μελάνης.

 [«Προαιρετικά εξαρτήματα και αναλώσιμα προϊόντα» στη σελίδα 145](#)

Εκτέλεση της συντήρησης πριν την αποθήκευση

! Σημαντικό:

Εάν η ποσότητα υπολειπόμενης μελάνης ή υγρού καθαρισμού είναι ανεπαρκής, η λειτουργία ενδέχεται να μην εκτελεστεί. Εάν υπολείπεται ανεπαρκής ποσότητα μελανιού, έχετε προληπτικά πρόχειρα Μονάδες παροχής μελανιού/Μονάδες παροχής μελάνης καθαρισμού.

- 1 Επιβεβαιώστε ότι η τροφοδοσία είναι ενεργοποιημένη και, στη συνέχεια, πατήστε διαδοχικά  (μενού) — **Maintenance** — **Keeping Preparation**.
- 2 Ελέγξτε τα μηνύματα στην οθόνη και, στη συνέχεια, πατήστε το **Start**.
Ακολουθήστε τις οδηγίες στην οθόνη για να εκτελέσετε τη διαδικασία.
Πατήστε **How To...** στην οθόνη για να δείτε τη διαδικασία εργασίας.

! Σημαντικό:

Πριν τη φύλαξή τους, καθαρίστε οποιοδήποτε μελάνι έχει κολλήσει σε θύρες παροχής μελανιού των μονάδων παροχής μελανιού, τις οποίες αφαιρέσατε. Καθαρίστε με τη φαρδιά ράβδο καθαρισμού από το συνοδευτικό κιτ συντήρησης.

- ❑ Χρησιμοποιήστε μια νέα Ράβδος καθαρισμού για κάθε χρώμα ώστε να αποφύγετε την ανάμιξη χρωμάτων.
- ❑ Αγγίξτε ελαφρά τη γωνία μιας ράβδου καθαρισμού στην οπή της θύρας παροχής μελανιού, για να απορροφήσει το μελάνι. Δεν χρειάζεται να σκουπίσετε το μελάνι. Μην ασκείτε πίεση ή μετακινείτε τη Ράβδος καθαρισμού.

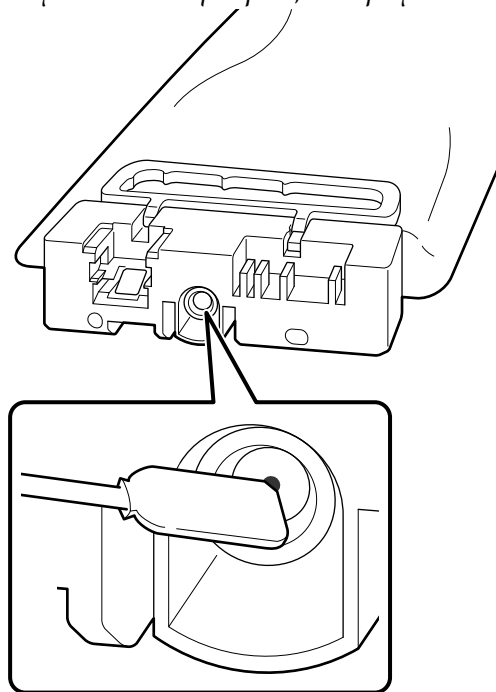

- 3 Όταν εμφανίζεται το μήνυμα ολοκλήρωσης αντικατάστασης, απενεργοποιήστε την τροφοδοσία.

Τηρήστε τις παρακάτω προφυλάξεις κατά την αποθήκευση του εκτυπωτή και των μερικώς χρησιμοποιημένων Μονάδες παροχής μελανιού που αφαιρέθηκαν.

 «Σημειώσεις για τις περιόδους που δεν χρησιμοποιείτε τον εκτυπωτή» στη σελίδα 28

 «Σημειώσεις για τον Χειρισμό των Μονάδες παροχής μελανιού/Μονάδες παροχής μελάνης καθαρισμού» στη σελίδα 29

Επανεκκίνηση χρήσης του εκτυπωτή

Σημαντικό:

Όταν κάνετε επανεκκίνηση χρήση του εκτυπωτή, φορτώστε τον εκτυπωτή με μελάνη. Όταν φορτώνετε μονάδες παροχής μελανιού που είχαν αφαιρεθεί, να έχετε προληπτικά πρόχειρα νέες μονάδες παροχής μελανιού.

Ενεργοποιήστε τον εκτυπωτή και, στη συνέχεια, ακολουθήστε τις οδηγίες στον πίνακα ελέγχου για να αντικαταστήσετε τη Φιάλη υπολείμματος μελάνης και να τοποθετήσετε τις Μονάδες παροχής μελανιού.

Πατήστε **How To...** στην οθόνη για να δείτε τη διαδικασία εργασίας.

Σημείωση:

Όταν είναι επιλεγμένο το *White ink mode* μετά την επανεκκίνηση χρήσης του εκτυπωτή, η πυκνότητα του *White* (Λευκό) μελανιού μπορεί να είναι χαμηλή. Εάν η πυκνότητα είναι πολύ χαμηλή, δείτε τα παρακάτω.

 «Ανεπαρκής ή ανομοιόμορφη λευκότητα» στη σελίδα 138

Απόρριψη χρησιμοποιημένων αναλωσίμων

Απόρριψη

Τα ακόλουθα χρησιμοποιημένα εξαρτήματα με κολλημένο μελάνι ή προπαρασκευαστικό υγρό είναι ταξινομημένα ως βιομηχανικά απόβλητα.

- Ράβδος καθαρισμού
- Καθαριστικό χώρου
- Μαλακό πανί
- Καθαριστικό μελάνης
- Μελάνι απόρριψης
- Φιάλη υπολείμματος μελάνης
- Καθαριστήρας
- Σταθμός στεγανοποίησης
- Πανί απορρόφησης μελάνης
- Μέσα μετά την εκτύπωση
- Αδειάστε τις Μονάδες παροχής μελανιού, Μονάδες παροχής μελάνης καθαρισμού και τις χρησιμοποιημένες μονάδες προπαρασκευαστικού υγρού
- Funnel filter (Φίλτρο χωνιού)

Απορρίψτε το υγρό καθαρισμού για σωληνάκια με βάση τους τοπικούς νόμους και κανονισμούς (π.χ. αναθέστε την απόρριψη σε μια εταιρεία απόρριψης βιομηχανικών αποβλήτων). Σε αυτές τις περιπτώσεις, υποβάλετε το δελτίο δεδομένων ασφαλείας στην εταιρεία απόρριψης βιομηχανικών αποβλήτων.

Μπορείτε να πραγματοποιήσετε λήψη του από τον τοπικό ιστότοπο Epson.

Μενού Πίνακα Ελέγχου

Λίστα Μενού

Μπορείτε να ορίσετε και να εκτελέσετε τα παρακάτω στοιχεία και τις ακόλουθες παραμέτρους από το Μενού. Στις σελίδες αναφοράς θα δείτε περισσότερες λεπτομέρειες για κάθε στοιχείο.

Reprint

Με αυτήν την επιλογή, μπορείτε να επανεκτυπώσετε (επανάληψη εκτύπωσης) εργασίες εκτύπωσης που έχουν αποθηκευτεί στη μονάδα μνήμης USB που είναι συνδεδεμένη στον εκτυπωτή. Δείτε τα παρακάτω για περισσότερες λεπτομέρειες.

 «Όταν επαναλαμβάνετε την εκτύπωση της ίδιας εργασίας» στη σελίδα 79

Προσαρμογή ύψους πλάκας

Όταν χρησιμοποιείτε μέσα με άγνωστο πάχος, επιλέξτε αυτό το μενού για να ελέγξετε το κατάλληλο ύψος πλάκας.

 «Αλλαγή του ύψους της πλάκας» στη σελίδα 68

General Settings

Για περισσότερες πληροφορίες σε αυτά τα στοιχεία, δείτε  «Μενού General Settings» στη σελίδα 117

Στοιχείο ρύθμισης	Ρύθμιση
Basic Settings	
LCD Brightness	1 έως 9
Sounds	
Button Press	0 έως 3
Completion Notice	0 έως 3
Ready Notice	0 έως 3
Print Completion Notice	0 έως 3
Warning Notice	
Volume	0 έως 3
Repeat	Off, Until Stopped
Error Tone	
Volume	0 έως 3
Repeat	Off, Until Stopped
Sound Type	Pattern1, Pattern2

Μενού Πίνακα Ελέγχου

Στοιχείο ρύθμισης	Ρύθμιση
Sleep Timer	
Off	
On	1 έως 240 λεπτά
Wake from Sleep	
Touch LCD Screen to Wake	On, Off, Scheduled (κάθε 15 λεπτά από 0:00 έως τις 23:45)
Date/Time Settings	
Date/Time	
Daylight Saving Time	Winter, Summer
Time Difference	-12:45 έως +13:45
Language	Ολλανδικά, Αγγλικά, Γαλλικά, Γερμανικά, Ιταλικά, Ιαπωνικά, Κορεατικά, Πορτογαλικά, Ρωσικά, Απλοποιημένα Κινέζικα, Ισπανικά, Παραδοσιακά Κινέζικα, Τουρκικά
Screen Customization	
Background Color	Gray, Black, White
Print Standby Screen	Automatic, Thumbnail View, Info View
Keyboard	QWERTY, AZERTY, QWERTZ
Unit Settings	
Length Unit	m, ft/in
Temperature	°C, °F
Printer Settings	
Printer Mode*	White ink mode, Color ink mode
Head Movement Range	Data Width, Printer Width
Inside Light	Auto, Manual
Restore Default Settings	Network Settings, Clear All Data and Settings
Maintenance Setting	

Μενού Πίνακα Ελέγχου

Στοιχείο ρύθμισης	Ρύθμιση
Cleaning Setting	
Threshold of Clogged Nozzles	<input type="checkbox"/> Όταν είναι επιλεγμένο το Color ink mode : 1 έως 1.600 <input type="checkbox"/> Όταν είναι επιλεγμένο το White ink mode/High speed color mode : 1 έως 3.200
Max Retry Cleaning Count	0 έως 2
Actions Beyond Threshold of Missing Nozzles	Stop Printing, Show Alert, Auto Cleaning
Periodic Cleaning	
Scheduled	1 έως 9.999
Pages	1 έως 9.999
Off	
Power On Cleaning	On, Off
Network Settings	
Network Status	Wired LAN Status, Print Status Sheet
Advanced	
Device Name	
TCP/IP	
Proxy Server	
IPv6 Address	Enable, Disable
Link Speed & Duplex	Auto, 100BASE-TX Auto, 10BASE-T Half Duplex, 10BASE-T Full Duplex, 100BASE-TX Half Duplex, 100BASE-TX Full Duplex
Redirect HTTP to HTTPS	Enable, Disable
Disable IPsec/IP Filtering	
Disable IEEE802.1X	

*Δεν εμφανίζεται αυτό όταν είναι επιλεγμένο το **High speed color mode**, κατά την αλλαγή του μελανιού φόρτισης για πρώτη φορά.

Media Settings

Η απευθείας πρόσβαση σε αυτό το μενού είναι δυνατή πατώντας την περιοχή πληροφοριών μέσου στην οθόνη.

Για περισσότερες πληροφορίες σε αυτά τα στοιχεία, δείτε  «Μενού Media Settings» στη σελίδα 122

Στοιχείο ρύθμισης	Ρύθμιση
Current Settings	
Media	01 έως 30
Platen Gap	Auto, Manual

Μενού Πίνακα Ελέγχου

Στοιχείο ρύθμισης	Ρύθμιση
Print Adjustments	
Print Head Alignment	
Standard	
Dark Media*	-8 έως +8
Light Media	
Micro Adjust	-10 έως +10
Media Feed Adjustment	-1,00 έως 1,00%
Media Management	
01 XXXXXXXXXXXX έως 30 XXXXXXXXXXXX	
Change Name	
Platen Gap	
Auto	
Reference Height	Standard, Bottom, Top
Manual	
Value	

*Εμφανίζεται μόνο όταν είναι επιλεγμένο το **White ink mode**.

Maintenance

Για περισσότερες πληροφορίες σε αυτά τα στοιχεία, δείτε  «Μενού Maintenance» στη σελίδα 125

Στοιχείο ρύθμισης	Ρύθμιση
Print Head Nozzle Check	
Pattern Type*	All, White Only, Color Only
Platen Type	Standard/Hanger Platen All Sizes, Medium Grooved Platen, Sleeve Platen
Head Cleaning	

Μενού Πίνακα Ελέγχου

Στοιχείο ρύθμισης	Ρύθμιση
Auto Cleaning	
Cleaning (Light)	
All Nozzles	
Select Nozzles	Color, White
Cleaning (Medium)	
All Nozzles	
Select Nozzles	Color, White
Cleaning (Heavy)	
All Nozzles	
Select Nozzles	Color, White
Replace Maintenance Parts	Head Cleaning Set, Waste Ink Bottle
Cleaning the Maintenance Parts	Around the Head, Suction Cap, Sensor Cover
Keeping Preparation	

*Εμφανίζεται μόνο όταν είναι επιλεγμένο το **White ink mode**.

Supply Status

Λεπτομέρειες για το μενού  «Μενού Supply Status» στη σελίδα 126

Replacement Part Information

Επιλέξτε το για προβολή του βαθμού φθοράς ανταλλακτικών, όπως η Κεφαλή εκτύπωσης. Όταν η διάρκεια ζωής των ανταλλακτικών πλησιάζει, εμφανίζεται το **Maintenance Request**.

 «Όταν προκύπτει Αίτημα συντήρησης/Σφάλμα εκτυπωτή» στη σελίδα 129

Status

Λεπτομέρειες για το μενού  «Μενού Status» στη σελίδα 126

Online Manuals

Ένας κώδικας QR εμφανίζεται που επιτρέπει την απευθείας πρόσβαση στο *Ηλεκτρονικό Εγχειρίδιο Οδηγιών*.

Ανάλογα με την τοποθεσία σας, αυτό το μενού ενδέχεται να μην εμφανίζεται.

Λεπτομέρειες του Μενού

Μενού General Settings

* Υποδεικνύει προεπιλεγμένες ρυθμίσεις

Στοιχείο ρύθμισης	Ρύθμιση	Επεξήγηση
Basic Settings		
LCD Brightness	1 έως 9 (9*)	Ρυθμίστε τη φωτεινότητα της οθόνης του πίνακα ελέγχου.
Sounds		
Button Press	0 έως 3 (1*)	Ορίστε την ένταση των ήχων όταν πατάτε μενού και άλλα στοιχεία στην οθόνη του πίνακα ελέγχου.
Completion Notice	0 έως 3 (3*)	Ορίστε την ένταση των ήχων όταν έχουν ολοκληρωθεί εργασίες εκτύπωσης ή λειτουργίες συντήρησης.
Ready Notice	0 έως 3 (3*)	Ορίστε την ένταση του ήχου όταν ο εκτυπωτής είναι έτοιμος για εκτύπωση.
Print Completion Notice	0 έως 3 (0*)	Ορίστε την ένταση ήχου όταν ένα t-shirt (μέσο) είναι έτοιμο για αφαίρεση.
Warning Notice		Ορίστε την επανάληψη και ένταση των ήχων για ειδοποιήσεις, όπως τότε θα αντικαθιστάτε αναλώσιμα και τότε θα καθαρίζετε εξαρτήματα.
Volume	0 έως 3 (2*)	
Repeat	Off* Until Stopped	
Error Tone		Ορίστε τις επαναλήψεις και την ένταση των ήχων όταν προκύπτει ένα σφάλμα που διακόπτει την εκτύπωση.
Volume	0 έως 3 (3*)	
Repeat	Off Until Stopped*	
Sound Type	Pattern1* Pattern2	Ορίστε τον τύπο ήχων. Μπορείτε να ορίσετε ήχους που ακούγονται εύκολα στο περιβάλλον λειτουργίας του εκτυπωτή.
Sleep Timer		Ο εκτυπωτής εισέρχεται σε κατάσταση αναμονής όταν δεν εντοπίζει σφάλματα και δεν παραλαμβάνει εργασίες εκτύπωσης για ένα συγκεκριμένο χρονικό διάστημα. Όταν ο εκτυπωτής εισέλθει σε κατάσταση αναμονής, η οθόνη του πίνακα ελέγχου και άλλα εξαρτήματα απενεργοποιούνται για να μειωθεί η κατανάλωση ενέργειας. Αγγίξτε την οθόνη του πίνακα ελέγχου ώστε να ενεργοποιήσετε πάλι την προβολή. Όταν μια εργασία εκτύπωσης ληφθεί ή εκτελεστεί λειτουργία υλικού για την επαναφορά από κατάσταση αναμονής, απαιτείται λίγος χρόνος για την επανεκκίνηση του εκτυπωτή.
Off		
On	1 έως 240 (15*)	



Μενού Πίνακα Ελέγχου

Στοιχείο ρύθμισης	Ρύθμιση	Επεξήγηση
Wake from Sleep		
Touch LCD Screen to Wake	On*	Ορίζει εάν οι χειρισμοί οθόνης που πραγματοποιούνται κατά την κατάσταση αναστολής λειτουργίας θα αφυπνίσουν τον εκτυπωτή από την κατάσταση αναστολής λειτουργίας. Όταν είναι επιλεγμένο το Off , πατήστε το κουμπί λειτουργίας για ενεργοποίηση του εκτυπωτή από τη λειτουργία αναστολής. Όταν είναι επιλεγμένο το Scheduled μπορείτε να καθορίσετε το χρόνο εντός του οποίου ο εκτυπωτής θα αφυπνίζεται από την κατάσταση αναστολής λειτουργίας με τους χειρισμούς στην οθόνη από 0:00 έως τις 23:45 σε βήματα των 15 λεπτών.
	Off	
	Scheduled (6:00 έως 21:00*)	
Date/Time Settings		
Date/Time		Ρυθμίστε το ενσωματωμένο ρολόι του εκτυπωτή. Η ώρα που ορίζεται εδώ εμφανίζεται στην αρχική οθόνη. Χρησιμοποιείται επίσης για αρχεία καταγραφής εργασιών και την κατάσταση του εκτυπωτή όπως φαίνεται στο Epson Edge Dashboard.
Daylight Saving Time	Winter*	Μπορείτε να ορίσετε εάν θα εφαρμόσετε θερινή ώρα για το ρολόι.
	Summer	
Time Difference	-12:45 έως +13:45	Ορίστε τη διαφορά ώρας στη συντονισμένη παγκόσμια ώρα (UTC) σε προσαυξήσεις των 15 λεπτών. Ορίστε τη όποτε χρειαστεί, όπως όταν διαχειρίζεστε τον εκτυπωτή σε ένα περιβάλλον δικτύου που παρουσιάζει διαφορές ώρας.
Language	Ολλανδικά	Επιλέξτε τη γλώσσα που θα χρησιμοποιείται στην οθόνη του πίνακα ελέγχου.
	Αγγλικά*	
	Γαλλικά	
	Γερμανικά	
	Ιταλικά	
	Ιαπωνικά	
	Κορεατικά	
	Πορτογαλικά	
	Ρωσικά	
	Απλοποιημένα Κινέζικα	
	Ισπανικά	
	Παραδοσιακά Κινέζικα	
Τουρκικά		

Μενού Πίνακα Ελέγχου

Στοιχείο ρύθμισης	Ρύθμιση	Επεξήγηση
Screen Customization		
Background Color	Gray	Επιλέξτε τον συνδυασμό χρωμάτων που θα χρησιμοποιείτε στην οθόνη του πίνακα ελέγχου. Μπορείτε να ορίσετε έναν συνδυασμό χρωμάτων που φαίνεται εύκολα στο περιβάλλον λειτουργίας του εκτυπωτή.
	Black*	
	White	
Print Standby Screen	Automatic*	Μπορείτε να επιλέξετε την οθόνη που εμφανίζεται μετά τη λήψη μιας εργασίας εκτύπωσης. Ανεξάρτητα από τη ρύθμιση που επιλέγετε, εάν πατήσετε  (αλλαγή προβολής), μπορείτε να αλλάξετε μεταξύ της οθόνης προεπισκόπησης (προβολή μικρογραφίας) και της οθόνης πληροφοριών. Όταν επιλεγεί το Thumbnail View , εμφανίζεται η οθόνη προεπισκόπησης όταν ληφθεί μια εργασία εκτύπωσης, όμως αφού ξεκινήσει η εκτύπωση, η προβολή δεν αλλάζει στην οθόνη πληροφοριών. Όταν επιλεγεί το Info View , εμφανίζεται η οθόνη πληροφοριών αμέσως όταν ληφθεί μια εργασία εκτύπωσης.
	Thumbnail View	
	Info View	
Keyboard	QWERTY*	Επιλέξτε τη διάταξη πλήκτρων για την οθόνη εισαγωγής κειμένου, όπως εισαγωγή ονομάτων για εγγραφή για ρυθμίσεις μέσω.
	AZERTY	
	QWERTZ	
Unit Settings		
Length Unit	m*	Ορίστε τις μονάδες μήκους που χρησιμοποιούνται στην οθόνη του πίνακα ελέγχου και κατά την εκτύπωση των μοτίβων ελέγχου.
	ft/in	
Temperature	°C*	Ορίστε τις μονάδες θερμοκρασίας που χρησιμοποιούνται στην οθόνη του πίνακα ελέγχου.
	°F	
Printer Settings		

Μενού Πίνακα Ελέγχου

Στοιχείο ρύθμισης	Ρύθμιση	Επεξήγηση
Printer Mode	White ink mode	Μπορείτε να αλλάξετε τη λειτουργία μελανιού που χρησιμοποιείται όταν εκτυπώνετε.
	Color ink mode	Μπορείτε να μειώσετε την κατανάλωση του μελανιού WH αλλάζοντας σε Color ink mode για μια καθορισμένη περίοδο κατά τη διάρκεια της οποίας δεν χρησιμοποιείται μελάνι WH για οποιαδήποτε εκτύπωση. Για λεπτομέρειες σχετικά με τις συνθήκες εκτέλεσης και τη διαδικασία, βλέπε:  «Αλλαγή του Printer Mode » στη σελίδα 107
Head Movement Range	Data Width*	Αυτό το μενού δεν εμφανίζεται όταν είναι επιλεγμένο το High speed color mode , κατά την αλλαγή του μελανιού φόρτισης για πρώτη φορά.
	Printer Width	Μπορείτε να ορίσετε την περιοχή εντός της οποίας κινείται η κεφαλή εκτύπωσης κατά τη διάρκεια της εκτύπωσης. Με το Data Width , η κεφαλή εκτύπωσης κινείται σε όλο το εύρος του πλάτους των δεδομένων. Ο περιορισμός του εύρους της κίνησης της κεφαλής εκτύπωσης αυξάνει την ταχύτητα εκτύπωσης. Με το Printer Width , η κεφαλή εκτύπωσης κινείται σε όλο το εύρος πλάτους των μεγαλύτερων μέσων που υποστηρίζονται από τον εκτυπωτή. Ορίστε την επιλογή αυτή εάν χρειάζεστε ποιοτικές εκτυπώσεις που είναι πιο ομοιόμορφες και παρουσιάζουν συνοχή.
Inside Light	Auto*	Επιλέξτε εάν η εσωτερική λυχνία ενεργοποιείται και απενεργοποιείται αυτόματα.
	Manual	Με το Auto , η λυχνία ανάβει αυτόματα για λειτουργίες που απαιτούν φωτισμό, όπως η εκτύπωση και σβήνει όταν αυτή η λειτουργία έχει ολοκληρωθεί. Με το Manual , η λυχνία ανάβει και σβήνει μόνο όταν πατάτε το  στον πίνακα ελέγχου. Όταν πατάτε  κατά τη διάρκεια μιας λειτουργίας που δεν επιτρέπει στη λυχνία να ανάψει, η λυχνία ανάβει το συντομότερο δυνατό.
Restore Default Settings	Network Settings	Η επιλογή Network Settings επιστρέφει μόνο τις τιμές που έχουν οριστεί στο General Settings — Network Settings στις προεπιλεγμένες τιμές τους ρύθμισης.
	Clear All Data and Settings	Η επιλογή Clear All Data and Settings επιστρέφει όλες τις τιμές που έχουν οριστεί στα μενού του εκτυπωτή στις προεπιλεγμένες ρυθμίσεις τους.
Maintenance Setting		

Μενού Πίνακα Ελέγχου

Στοιχείο ρύθμισης	Ρύθμιση	Επεξήγηση
Cleaning Setting		
Threshold of Clogged Nozzles		<p>Ο εκτυπωτής ελέγχει αυτόματα αν τα ακροφύσια της κεφαλής εκτύπωσης είναι φραγμένα πριν από την εκτύπωση και όταν πραγματοποιείται καθαρισμός. Το αποτέλεσμα του ελέγχου είναι ότι ο εκτυπωτής ανιχνεύει, όπως με το φραγμένο ακροφύσιο, ότι η ποσότητα του μελανιού που εξάγεται είναι λιγότερη από την απαιτούμενη ποσότητα για τη διατήρηση της κανονικής ποιότητας εκτύπωσης.</p> <p>Αυτά τα στοιχεία ρύθμισης αφορούν ρυθμίσεις σχετικές με τη συντήρηση που εκτελείται όταν ανιχνεύονται φραγμένα ακροφύσια. Αυτές οι ρυθμίσεις ισχύουν για τα παρακάτω.</p> <ul style="list-style-type: none"> <input type="checkbox"/> Αυτόματος έλεγχος για φραγμένα ακροφύσια πριν από την εκτύπωση <input type="checkbox"/> Auto Cleaning <input type="checkbox"/> Periodic Cleaning <p>Το Threshold of Clogged Nozzles ορίζει τον αριθμό των φραγμένων ακροφυσίων στα οποία πρέπει να εκτελείται συντήρηση. Οι τιμές που μπορείτε να ορίσετε ποικίλλουν, όπως φαίνεται παρακάτω, ανάλογα με το επιλεγμένο Printer Mode.</p> <ul style="list-style-type: none"> <input type="checkbox"/> Όταν είναι επιλεγμένο το Color ink mode: 1 έως 1.600 (η προεπιλεγμένη ρύθμιση είναι 50) <input type="checkbox"/> Όταν είναι επιλεγμένο το White ink mode/High speed color mode: 1 έως 3.200 (η προεπιλεγμένη ρύθμιση είναι 50) <p>Το Max Retry Cleaning Count ορίζει τον αριθμό επαναλήψεων συντήρησης εάν τα ακροφύσια παραμένουν φραγμένα μετά την εκτέλεση μίας συντήρησης.</p>
Max Retry Cleaning Count	0 έως 2 (0*)	
Actions Beyond Threshold of Missing Nozzles	Stop Printing	<p>Πριν από την εκτύπωση, ορίστε την εκτέλεση της λειτουργίας όταν ο αριθμός φραγμένων ακροφυσίων υπερβαίνει τον αριθμό που έχει οριστεί στο Cleaning Setting — Threshold of Clogged Nozzles.</p> <p>Το Stop Printing εμφανίζει το μήνυμα Auto Nozzle Maintenance found that the allowable number of clogged nozzles has been exceeded. The print quality may decline. στην οθόνη του πίνακα ελέγχου και έπειτα η εκτύπωση σταματά και ο εκτυπωτής εισέρχεται σε κατάσταση αναμονής.</p> <p>Το Show Alert εμφανίζει το παραπάνω μήνυμα στην οθόνη του πίνακα ελέγχου, όμως συνεχίζει την εκτύπωση χωρίς διακοπή.</p> <p>Το Auto Cleaning εκτελεί συντήρηση προτού ξεκινήσει η εκτύπωση.</p>
	Show Alert*	
	Auto Cleaning	
Periodic Cleaning		
Scheduled	1 έως 9.999 (60*)	<p>Μπορείτε να ορίσετε είτε τον χρόνο (λεπτά), είτε τον αριθμό σελίδων που έχουν εκτυπωθεί για τον χρόνο εκτέλεσης καθαρισμού ώστε να διατηρείτε τα ακροφύσια κεφαλής εκτύπωσης σε βέλτιστη κατάσταση.</p> <p>Δεν εκτελείται περιοδικός καθαρισμός εάν επιλέξετε Off.</p>
Pages	1 έως 9.999 (50*)	
Off*		
Power On Cleaning	On*	<p>Ορίστε εάν ο εκτυπωτής εκτελεί αυτόματα καθαρισμό όταν ενεργοποιείται, ώστε να διατηρήσετε τα ακροφύσια κεφαλής εκτύπωσης σε βέλτιστη κατάσταση.</p>
	Off	
Network Settings		

Μενού Πίνακα Ελέγχου



Στοιχείο ρύθμισης	Ρύθμιση	Επεξήγηση
Network Status	Wired LAN Status	Μπορείτε να ελέγξετε όλες τις πληροφορίες για τις διάφορες ρυθμίσεις δικτύου που ορίζονται στο Advanced . Η επιλογή του Print Status Sheet εκτυπώνει μια λίστα με τις ρυθμίσεις.
	Print Status Sheet	
Advanced		
Device Name		Ορίστε μεμονωμένες ρυθμίσεις δικτύου. Όταν χρησιμοποιείται το 1000BASE-T Full Duplex, ορίστε το Link Speed & Duplex σε Auto .
TCP/IP		
Proxy Server		
IPv6 Address	Enable*	
	Disable	
Link Speed & Duplex	Auto*	
	100BASE-TX Auto	
	10BASE-T Half Duplex	
	10BASE-T Full Duplex	
	100BASE-TX Half Duplex	
	100BASE-TX Full Duplex	
Redirect HTTP to HTTPS	Enable*	
	Disable	
Disable IPsec/IP Filtering		
Disable IEEE802.1X		

Μενού Media Settings

* Υποδεικνύει προεπιλεγμένες ρυθμίσεις

Στοιχείο ρύθμισης	Ρύθμιση	Επεξήγηση
Current Settings		
Media	01 έως 30	Εμφανίζει μια λίστα των τιμών που έχουν ρυθμιστεί για τις τρέχουσες επιλεγμένες ρυθμίσεις μέσω. Μπορείτε να αλλάξετε τις καθορισμένες τιμές πατώντας ένα στοιχείο ρύθμισης.
Platen Gap	Auto	
	Manual	
Print Adjustments		

Μενού Πίνακα Ελέγχου

Στοιχείο ρύθμισης	Ρύθμιση	Επεξήγηση
Print Head Alignment		Υπάρχει ένα μικρό κενό ανάμεσα στην κεφαλή εκτύπωσης και το μέσο. Οι ακόλουθοι παράγοντες ενδέχεται να προκαλέσουν εσφαλμένη ευθυγράμμιση στη θέση εκτύπωσης, με αποτέλεσμα την εμφάνιση κόκκων ή την απώλεια εστίασης (ίσιες γραμμές χωρίς ευθυγράμμιση, ακανόνιστες άκρες σε λεπτό κείμενο).
Standard		<ul style="list-style-type: none"> <input type="checkbox"/> Θερμοκρασία ή υγρασία <input type="checkbox"/> Διαφορές στο πάχος των μέσων εκτύπωσης, στο σχήμα της επιφάνειας κ.ο.κ. <input type="checkbox"/> Ύψος πλάκας
Dark Media (Εμφανίζεται μόνο όταν είναι επιλεγμένο το White ink mode .)	-8 έως +8	
Light Media		
Micro Adjust	-10 έως +10	Αυτή η ρύθμιση προσαρμόζει μικρές ακατάλληλες ευθυγραμμίσεις στις θέσεις που εξάγεται μελάνι κατά την αμφίδρομη εκτύπωση. Στις παρακάτω περιπτώσεις, τα αποτελέσματα εκτύπωσης δεν βελτιώνονται ακόμη κι αν εκτελέσετε αυτές τις ρυθμίσεις. <ul style="list-style-type: none"> <input type="checkbox"/> Το Print Direction ορίζεται σε Uni-Direction (Low Speed) στο Garment Creator 2, το εξειδικευμένο λογισμικό για τον εκτυπωτή. <input type="checkbox"/> Όταν εκτελείτε επαναλαμβανόμενη εκτύπωση ή εκτύπωση από μια μνήμη USB, το Current Settings — Head Move Direction ορίζεται σε Uni-Directional. <p>Δείτε τα παρακάτω για περισσότερες λεπτομέρειες.</p> <p> «Εκτελέστε Print Head Alignment» στη σελίδα 136</p>
Media Feed Adjustment	-1,00 έως 1,00%	Υπάρχει ένα μικρό κενό ανάμεσα στην κεφαλή εκτύπωσης και το μέσο. Οι ακόλουθοι παράγοντες μπορεί να προκαλέσουν εσφαλμένη ευθυγράμμιση στη θέση εκτύπωσης και εμφάνιση οριζόντιων λωρίδων (γραμμές). <ul style="list-style-type: none"> <input type="checkbox"/> Θερμοκρασία ή υγρασία <input type="checkbox"/> Διαφορές στο πάχος των μέσων εκτύπωσης, στο σχήμα της επιφάνειας κ.ο.κ. <input type="checkbox"/> Ύψος πλάκας <p>Κάντε αυτήν τη ρύθμιση για να προσαρμόσετε πόσο μακριά (πλάτος) τροφοδοτείται η πλάκα μεταξύ κάθε κίνησης της κεφαλής εκτύπωσης.</p> <p>Όταν τα χρώματα λωρίδων είναι σκούρα, αλλάξτε τις τιμές στην πλευρά +. Όταν είναι αχνά (λευκά), αλλάξτε τα στην πλευρά -. Ορίστε πρώτα 0,1% (ή -0,1%) και ελέγξτε την εκτύπωση, έπειτα εκτελέστε περαιτέρω ρυθμίσεις όπως πρέπει.</p> <p>Διαβάστε τα παρακάτω πριν εκτελέσετε αυτές τις ρυθμίσεις.</p> <p> «Προφυλάξεις κατά την εκτέλεση Print Adjustments» στη σελίδα 136</p>
Media Management		

Μενού Πίνακα Ελέγχου

Στοιχείο ρύθμισης	Ρύθμιση	Επεξήγηση
01 XXXXXXXXXXXX έως 30 XXXXXXXXXXXX (εμφανίζει το καταχωρημένο όνομα)		
Change Name		Αναθέστε ένα όνομα έως και 20 χαρακτήρων στις ρυθμίσεις μέσω των προς αποθήκευση. (Μπορείτε να χρησιμοποιήσετε χαρακτήρες είτε 1-byte, είτε 2-byte) Η ανάθεση περιγραφικών ονομάτων καθιστά ευκολότερη την αναγνώρισή τους όποτε εκτελέσετε αργότερα μια επιλογή.
Platen Gap		<p>Ο εκτυπωτής χρησιμοποιεί αισθητήρες για την αυτόματη ανίχνευση της επιφάνειας του μέσου που τοποθετείται στην πλάκα, ώστε να μπορεί να εκτυπώσει με ένα κατάλληλο Head Height (κενό πλάκας). Υπό φυσιολογικές συνθήκες, διατηρήστε το σε Auto όταν χρησιμοποιείτε τον εκτυπωτή. Στις παρακάτω περιπτώσεις, συνιστούμε τη ρύθμιση σε Manual.</p> <ul style="list-style-type: none"> <input type="checkbox"/> Όταν τα μέσα δεν τοποθετούνται ομοιόμορφα <input type="checkbox"/> Όταν υπάρχουν ζάρες ή χνούδια λόγω της υφής ή του υλικού των μέσων
Auto*		Η επιφάνεια του μέσου που τοποθετείται στην πλάκα ανιχνεύεται αυτόματα, ευθυγραμμίζεται στο καθορισμένο ύψος κεφαλής (κενό πλάκας) και, στη συνέχεια, εκτελείται εκτύπωση.
Reference Height	Standard* Bottom Top	<p>Ορίστε τη θέση της επιφάνειας μέσου ως αναφορά όταν αποφασίζετε το κενό μεταξύ της κεφαλής εκτύπωσης και των μέσων. Υπό φυσιολογικές συνθήκες, διατηρήστε το σε Standard όταν χρησιμοποιείτε τον εκτυπωτή.</p> <p>Αλλάξτε τη ρύθμιση μόνο όταν χρησιμοποιείτε την υψηλότερη και τη χαμηλότερη θέση του μέσου ως αναφορές.</p>
Manual		<p>Εκτυπώνει με σταθερό κενό ανάμεσα στην κεφαλή εκτύπωσης και το μέσο.</p> <p>Όταν το Head Height οριστεί σε Auto, το ύψος αναφοράς που ανιχνεύεται μπορεί να ποικίλλει, λόγω τσακίσεων ή χνουδιών που οφείλονται στην υφή ή το υλικό του μέσου που τοποθετείται, καθώς και στη συνθήκη τοποθέτησης. Διακυμάνσεις στο ύψος αναφοράς προκαλούν μικρές διαφορές στο ύψος κεφαλής (κενό πλάκας), επομένως μπορεί να προκύψουν ασυνέπειες στα αποτελέσματα εκτύπωσης. Για να εξαλείψετε αυτές τις ασυνέπειες, ορίστε σε Manual, όπως όταν θέλετε να διορθώσετε το ύψος κεφαλής και να εκτυπώσετε.</p> <p>Όταν αλλάζετε σε Manual, πρέπει να προσδιορίσετε τον συνδυασμό των αποστατών και τη θέση κλίμακας του μοχλού διακένου πλάκας ανάλογα με τον τύπο της πλάκας που χρησιμοποιείται και το πάχος του τοποθετημένου μέσου και, στη συνέχεια, πρέπει να ελέγξετε ξανά το ύψος της πλάκας.</p> <p>Δείτε τα παρακάτω για περισσότερες λεπτομέρειες.</p> <p> «Ορίστε το Platen Gap σε Manual» στη σελίδα 140</p>

Μενού Πίνακα Ελέγχου

Μενού Maintenance

* Υποδεικνύει προεπιλεγμένες ρυθμίσεις

Στοιχείο ρύθμισης	Ρύθμιση	Επεξήγηση
Print Head Nozzle Check		
Pattern Type (Εμφανίζεται μόνο όταν είναι επιλεγμένο το White ink mode .)	All, White Only, Color Only	Εκτυπώνεται ένα μοτίβο ελέγχου για να ελέγξει για φραγμένα ακροφύσια στην κεφαλή εκτύπωσης. Ελέγξτε οπτικά το εκτυπωμένο μοτίβο και εκτελέστε Head Cleaning εάν λείπουν χρώματα ή υπάρχουν χρώματα που είναι αχνά. ☞ «Έλεγχος εμπλοκής στα ακροφύσια» στη σελίδα 104
Platen Type	Standard/Hanger Platen All Sizes, Medium Grooved Platen, Sleeve Platen	Η θέση εκτύπωσης του μοτίβου ελέγχου ποικίλλει ανάλογα με την επιλεγμένη τιμή ρύθμισης (τύπος πλάκας). Επιλέξτε την τιμή ρύθμισης σύμφωνα με την πλάκα που είναι εγκατεστημένη αυτήν τη στιγμή στον εκτυπωτή.
Head Cleaning		
Auto Cleaning		Ο εκτυπωτής ελέγχει αυτόματα για φραγμένα ακροφύσια και, στη συνέχεια, εκτελεί καθαρισμό κεφαλής στην κατάλληλη ισχύ. Εάν οι εμπλοκές δεν καθαριστούν με αυτό, τότε εκτελέστε διαδοχικά Cleaning (Light) , Cleaning (Medium) και Cleaning (Heavy) μέχρι να καθαριστούν.
Cleaning (Light)		Μπορείτε να ορίσετε έναν από τους τρεις τύπους επιπέδων καθαρισμού κεφαλής εκτύπωσης.
All Nozzles		Εκτελέστε πρώτα Cleaning (Light) . Εάν οι εμπλοκές δεν καθαριστούν μετά από αυτήν την ενέργεια, τότε εκτελέστε Cleaning (Medium) και, στη συνέχεια, Cleaning (Heavy) .
Select Nozzles	Color White	
Cleaning (Medium)		Βρείτε πόσα μοτίβα με αχνά σημεία ή σημεία που λείπουν υπάρχουν στο φύλλο του εκτυπωμένου μοτίβου ελέγχου και, στη συνέχεια, μπορείτε να ορίσετε και να καθαρίσετε όλες τις σειρές ακροφυσίων ή να καθαρίσετε συγκεκριμένες σειρές ακροφυσίων για λευκό ή χρώμα. ☞ «Καθαρισμός κεφαλής» στη σελίδα 106
All Nozzles		
Select Nozzles	Color White	
Cleaning (Heavy)		
All Nozzles		
Select Nozzles	Color White	
Replace Maintenance Parts	Head Cleaning Set Waste Ink Bottle	Χρησιμοποιήστε αυτό το μενού όταν αντικαθιστάτε εξαρτήματα συντήρησης πριν εμφανιστεί το μήνυμα που υποδεικνύει ότι είναι ώρα αντικατάστασης εξαρτημάτων συντήρησης στην οθόνη του πίνακα ελέγχου.

Μενού Πίνακα Ελέγχου

Στοιχείο ρύθμισης	Ρύθμιση	Επεξήγηση
Cleaning the Maintenance Parts	Around the Head	<p>Βεβαιωθείτε ότι έχετε επιλέξει αυτό το μενού για να καθαρίσετε την Κεφαλή εκτύπωσης και τα άκρα του μετάλλου. Επίσης, χρησιμοποιήστε αυτό το μενού όταν καθαρίζετε το Καπάκι αναρρόφησης και Κάλυμμα αισθητήρα πριν εμφανιστεί το μήνυμα που υποδεικνύει ότι είναι ώρα να τα καθαρίσετε στην οθόνη του πίνακα ελέγχου.</p> <p>Δεν μπορείτε να τα καθαρίσετε σωστά εκτός εάν η Κεφαλή εκτύπωσης και η πλάκα μετακινούνται στις θέσεις συντήρησης.</p>
	Suction Cap	
	Sensor Cover	
Keeping Preparation		<p>Να εκτελείτε πάντα αυτήν τη συντήρηση εάν ο εκτυπωτής δεν πρόκειται να χρησιμοποιηθεί (και θα παραμείνει απενεργοποιημένος) για ένα μήνα ή περισσότερο.</p> <p>Δείτε τα παρακάτω για περισσότερες λεπτομέρειες.</p> <p> «Συντήρηση πριν την αποθήκευση για μακροχρόνια μη χρήση» στη σελίδα 109</p>

Μενού Supply Status

Στοιχείο ρύθμισης	Ρύθμιση	Επεξήγηση
Ink/Waste Ink Bottle/Head Cleaning Set		
Ink		Εμφανίζει τα επίπεδα της μελάνης που απομένει και τους αριθμούς εξαρτήματος μελάνης
Waste Ink Bottle		Εμφανίζει τον διαθέσιμο χώρο στη Φιάλη υπολείμματος μελάνης
Head Cleaning Set		Εμφανίζει το επίπεδο κατανάλωσης του Καθαριστήρα





Μενού Status

Στοιχείο ρύθμισης	Ρύθμιση	Επεξήγηση
Firmware Version		Εμφανίζει τις επιλεγμένες πληροφορίες.
Printer Name		
Fatal Error Log		
Operation Report	Total Print Numbers	Το Printer Name είναι το όνομα που έχει οριστεί στο Epson Edge Dashboard.
	Total Carriage Pass	

Οδηγός επίλυσης προβλημάτων

Τι πρέπει να κάνετε, όταν εμφανίζεται ένα μήνυμα

Εάν ο εκτυπωτής εμφανίσει κάποιο από τα παρακάτω μηνύματα, ανατρέξτε στην προτεινόμενη λύση και εκτελέστε τα απαραίτητα βήματα.

Μήνυμα	Τι θα πρέπει να κάνετε
It is time to clean the Sensor Cover.	Η επιφάνεια του Κάλυμμα αισθητήρα είναι βρώμικη. Δείτε τα παρακάτω για να κάνετε καθαρισμό.
The Sensor Cover cannot be recognized.	<p> «Καθαρισμός του Κάλυμμα αισθητήρα» στη σελίδα 92</p> <p>Εάν συνεχίσετε να χρησιμοποιείτε τον εκτυπωτή ενώ το Κάλυμμα αισθητήρα είναι βρώμικο, ο αισθητήρας δεν μπορεί να ανιχνεύσει σωστά τη θέση της πλάκας, συνεπώς η εκτύπωση ενδέχεται να μην εκτελείται σε ένα κατάλληλο ύψος κεφαλής. Συνιστούμε να καθαριστεί άμεσα εάν εμφανιστεί αυτό το μήνυμα.</p>
It is time to clean the Encoder Scale. See your documentation for details.	<p>Η κλίμακα κωδικοποιητή είναι βρώμικη. Δείτε τα παρακάτω για να κάνετε καθαρισμό.</p> <p> «Καθαρισμός της Κλίμακας κωδικοποιητή» στη σελίδα 95</p> <p>Εάν η κλίμακα κωδικοποιητή είναι βρώμικη, ο εκτυπωτής δεν θα μπορεί να διαβάσει την περιοχή εκτύπωσης με ακρίβεια και η ποιότητα εκτύπωσης θα μειωθεί. Συνιστούμε να καθαριστεί άμεσα εάν εμφανιστεί αυτό το μήνυμα.</p>
Printing has stopped. Check whether there is an obstruction inside the printer, and then press [OK].	<p>Ελέγξτε τα παρακάτω σημεία και, στη συνέχεια, πατήστε το OK.</p> <ul style="list-style-type: none"> <input type="checkbox"/> Εάν η επιφάνεια του μέσου που τοποθετείται στην πλάκα παρουσιάζει ζάρες, επανατοποθετήστε το μέσο ώστε να είναι επίπεδο. <input type="checkbox"/> Όταν τοποθετείτε παχιά μέσα βεβαιωθείτε ότι ο συνδυασμός αποστάτη και ύψους πλάκας (κλίμακα) είναι κατάλληλος για το μέσο.  «Καθορίζοντας το ύψος της πλάκας» στη σελίδα 63 <input type="checkbox"/> Επιβεβαιώστε ότι δεν έχει πέσει τίποτα μέσα στον εκτυπωτή.
Cannot move the movable base. Check around the movable base, and then press [OK].	<p>Ελέγξτε τα παρακάτω σημεία και, στη συνέχεια, πατήστε το OK.</p> <ul style="list-style-type: none"> <input type="checkbox"/> Αφαιρέστε οτιδήποτε βρίσκεται πάνω στην πλάκα εκτός από τα μέσα. <input type="checkbox"/> Εάν η επιφάνεια των μέσων έχει ανυψωθεί ή έχει τσαλακωθεί πολύ, τοποθετήστε πάλι τα μέσα ώστε να είναι επίπεδα. <input type="checkbox"/> Όταν έχετε αλλάξει τον τύπο πλάκας, βεβαιωθείτε ότι ο συνδυασμός αποστάτη και ύψους πλάκας (κλίμακα) είναι κατάλληλος για τον τύπο πλάκας που χρησιμοποιείτε και το πάχος του τοποθετημένου μέσου.  «Καθορίζοντας το ύψος της πλάκας» στη σελίδα 63 <input type="checkbox"/> Αφαιρέστε οτιδήποτε έχει πέσει γύρω από την κινούμενη βάση.
Failed to inspect the condition of nozzles. Cannot run "Auto Cleaning". Select cleaning strength manually and run Cleaning.	<p>Ο εκτυπωτής έχει υπερβεί τη θερμοκρασία στην οποία οι λειτουργίες του είναι εγγυημένες. Προσαρμόστε τη θερμοκρασία του δωματίου και ξεκινήστε ξανά.</p> <p> «Πίνακας προδιαγραφών» στη σελίδα 164</p>

Οδηγός επίλυσης προβλημάτων

Μήνυμα	Τι θα πρέπει να κάνετε
<p>No reprint data found. A memory device or USB memory stick is required to reprint. See your documentation for details.</p>	<p>Δεν μπορείτε να εκτελέσετε Reprint εκτός κι αν είναι συνδεδεμένη μια μονάδα μνήμης USB στον εκτυπωτή.</p> <p> «Όταν επαναλαμβάνετε την εκτύπωση της ίδιας εργασίας» στη σελίδα 79</p>
<p>Cannot use the inserted Memory Device. For details, see your documentation.</p>	<p>Εξετάστε τα εξής.</p> <ul style="list-style-type: none"> <input type="checkbox"/> Η μονάδα μνήμης USB είναι κατεστραμμένη. Αν είναι κατεστραμμένη χρησιμοποιήστε άλλη μονάδα μνήμης USB. <input type="checkbox"/> Δεν υπάρχει αρκετός ελεύθερος χώρος στη μονάδα μνήμης USB ή έχει ξεπεραστεί ο μέγιστος αριθμός αναγνώσιμων αρχείων (999) Διαγράψτε τα αρχεία που δεν είναι απαραίτητα κ.λπ. <input type="checkbox"/> Η μονάδα μνήμης USB αφαιρέθηκε από τον εκτυπωτή κατά την εγγραφή/ανάγνωση των δεδομένων Πριν αφαιρέσετε το USB, βεβαιωθείτε ότι η λυχνία της μονάδας μνήμης USB δεν αναβοσβήνει ή ότι δεν είναι αναμμένη.
<p>The combination of the IP address and the subnet mask is invalid. For details, see your documentation.</p>	<p>Εισαγάγετε τη σωστή τιμή στη διεύθυνση IP ή την προεπιλεγμένη πύλη. Εάν δεν γνωρίζετε τις σωστές τιμές, ελέγξτε με τον διαχειριστή δικτύου σας.</p>
<p>Recovery Mode</p>	<p>Η ενημέρωση του υλικολογισμικού απέτυχε, με αποτέλεσμα να ξεκινήσει ο εκτυπωτής σε λειτουργία επαναφοράς.</p> <p>Ακολουθήστε τα παρακάτω βήματα, για να ενημερώσετε ξανά το υλικολογισμικό.</p> <ol style="list-style-type: none"> 1. Συνδέστε τον εκτυπωτή απευθείας στον υπολογιστή χρησιμοποιώντας καλώδιο USB. (Οι ενημερώσεις δεν μπορούν να πραγματοποιηθούν μέσω ενσύρματης σύνδεσης LAN, όταν ο εκτυπωτής βρίσκεται σε λειτουργία επαναφοράς.) 2. Πραγματοποιήστε λήψη του πιο πρόσφατου υλικολογισμικού από τον ιστότοπο της Epson και ξεκινήστε την ενημέρωση.

Όταν προκύπτει Αίτημα συντήρησης/Σφάλμα εκτυπωτή

Μήνυμα	Τι θα πρέπει να κάνετε
Maintenance Request: Replace Parts Soon XXXXXXXXXXXXXXXXXX	<p>Η ζωή ενός από τα εξαρτήματα του εκτυπωτή πλησιάζει στη λήξη της.</p> <p>Επικοινωνήστε με τον προμηθευτή σας ή με την Υποστήριξη της Epson και ενημερώστε για κωδικό του αιτήματος συντήρησης.</p>
Maintenance Request: End Of Parts Service Life XXXXXXXXXXXXXXXXXX	<p>Δεν μπορείτε να κάνετε εκκαθάριση του αιτήματος συντήρησης μέχρι να γίνει αντικατάσταση του εξαρτήματος. Προκύπτει σφάλμα εκτυπωτή εάν συνεχίσετε να χρησιμοποιείτε τον εκτυπωτή.</p>
Printer error. Turn the power off and on again. For details, see your documentation. XXXXXX	<p>Εμφανίζεται σφάλμα εκτυπωτή στις εξής περιπτώσεις.</p> <ul style="list-style-type: none"> <input type="checkbox"/> Το καλώδιο τροφοδοσίας δεν έχει συνδεθεί με ασφάλεια <input type="checkbox"/> Παρουσιάζεται κάποιο σφάλμα του οποίου η εκκαθάριση δεν είναι δυνατή <p>Όταν προκύψει κάποιο σφάλμα εκτυπωτή, η λειτουργία του εκτυπωτή σταματά αυτόματα. Σβήστε τον εκτυπωτή, αποσυνδέστε το καλώδιο ρεύματος από την πρίζα και από τον εκτυπωτή και έπειτα συνδέστε το ξανά. Αναβοσβήστε τον εκτυπωτή αρκετές φορές.</p> <p>Εάν εμφανιστεί στην οθόνη LCD το ίδιο σφάλμα εκτυπωτή, επικοινωνήστε με τον προμηθευτή σας ή την Υποστήριξη της Epson για βοήθεια. Πείτε τους ότι ο κωδικός σφάλματος εκτυπωτή είναι «XXXXXX».</p>

Επίλυση προβλημάτων

Η εκτύπωση δεν είναι δυνατή (διότι ο εκτυπωτής δεν λειτουργεί)

Η ενεργοποίηση του εκτυπωτή δεν είναι δυνατή

- **Είναι συνδεδεμένο το καλώδιο ρεύματος και στην πρίζα και στον εκτυπωτή;**

Βεβαιωθείτε ότι το καλώδιο τροφοδοσίας έχει συνδεθεί με ασφάλεια στον εκτυπωτή.

- **Υπάρχει πρόβλημα με την ηλεκτρική πρίζα;**

Βεβαιωθείτε ότι η πρίζα λειτουργεί συνδέοντας το καλώδιο τροφοδοσίας κάποιας άλλης ηλεκτρικής συσκευής.

Ο εκτυπωτής δεν επικοινωνεί με τον υπολογιστή

- **Είναι σωστά συνδεδεμένο το καλώδιο;**

Βεβαιωθείτε ότι το καλώδιο διασύνδεσης είναι συνδεδεμένο με ασφάλεια στη θύρα του εκτυπωτή και στον υπολογιστή. Επίσης, βεβαιωθείτε ότι το καλώδιο δεν είναι σπασμένο ή λυγισμένο. Εάν έχετε πρόσθετο καλώδιο, δοκιμάστε να το συνδέσετε.

- **Πληρούν τις προϋποθέσεις του εκτυπωτή οι προδιαγραφές των καλωδίων;**

Ελέγξτε το μοντέλο και τις προδιαγραφές του καλωδίου σύνδεσης, για να δείτε αν το καλώδιο είναι κατάλληλο για το είδος του υπολογιστή και για τις προδιαγραφές του εκτυπωτή.

 «Απαιτήσεις συστήματος» στη σελίδα 161

- **Εάν χρησιμοποιείτε διανομέα USB, τον χρησιμοποιείτε σωστά;**

Μπορείτε να συνδέσετε αλυσιδωτά μέχρι και πέντε διανομείς USB, με βάση τις προδιαγραφές USB. Ωστόσο, συνιστάται η σύνδεση του εκτυπωτή στην πρώτη διασύνδεση που είναι συνδεδεμένη με τον υπολογιστή. Ανάλογα με το σημείο διασύνδεσης που χρησιμοποιείτε, η λειτουργία του εκτυπωτή ενδέχεται να γίνει ασταθής. Εάν συμβεί κάτι τέτοιο, συνδέστε το καλώδιο USB απευθείας στη θύρα USB του υπολογιστή.

- **Αναγνωρίζεται σωστά η διασύνδεση USB;**

Βεβαιωθείτε ότι ο υπολογιστής αναγνωρίζει σωστά το διανομέα USB. Εάν ο υπολογιστής αναγνωρίζει σωστά το διανομέα USB, αποσυνδέστε όλους τους διανομείς USB από τον υπολογιστή και συνδέστε τον εκτυπωτή απευθείας στη θύρα USB του υπολογιστή. Επικοινωνήστε με τον κατασκευαστή του διανομέα USB, για να μάθετε περισσότερα σχετικά με τις λειτουργίες του διανομέα USB.

Δεν μπορείτε να εκτυπώσετε σε περιβάλλον δικτύου

- **Είναι σωστές οι ρυθμίσεις δικτύου;**

Ρωτήστε τον διαχειριστή δικτύου για τις ρυθμίσεις δικτύου.

- **Συνδέστε τον εκτυπωτή απευθείας στον υπολογιστή χρησιμοποιώντας ένα καλώδιο USB και κατόπιν, δοκιμάστε να εκτυπώσετε.**

Εάν μπορείτε να εκτυπώσετε μέσω USB, αυτό σημαίνει ότι υπάρχει πρόβλημα με τις ρυθμίσεις δικτύου. Απευθυνθείτε στο διαχειριστή συστήματος ή ανατρέξτε στην τεκμηρίωση για το σύστημα δικτύου. Εάν δεν μπορείτε να εκτυπώσετε μέσω USB, ανατρέξτε στην κατάλληλη ενότητα αυτών των Οδηγιών χρήστη.

Υπάρχει κάποιο σφάλμα στον εκτυπωτή

- **Δείτε το μήνυμα που εμφανίζεται στον πίνακα ελέγχου.**

 «Πίνακας Ελέγχου» στη σελίδα 18

 «Τι πρέπει να κάνετε, όταν εμφανίζεται ένα μήνυμα» στη σελίδα 127

Οδηγός επίλυσης προβλημάτων

Ο εκτυπωτής λειτουργεί, αλλά δεν εκτυπώνει**Η κεφαλή εκτύπωσης κινείται, αλλά δεν εκτυπώνει****■ Έχει ρυθμιστεί σωστά το κενό πλάκας;**

Ο εκτυπωτής δεν μπορεί να εκτυπώσει σωστά αν η επιφάνεια εκτύπωσης απέχει πάρα πολύ από την κεφαλή εκτύπωσης. Όταν το **Platen Gap** έχει οριστεί σε **Manual**, βεβαιωθείτε ότι ο συνδυασμός αποστάτη και ύψους πλάκας (κλίμακα) είναι κατάλληλος για τον τύπο πλάκας που χρησιμοποιείτε και το πάχος του τοποθετημένου μέσου.

🔗 «Πίνακας για υποστηριζόμενες κλίμακες ετικετών και πάχος μέσων» στη σελίδα 157

■ Ελέγξτε τις λειτουργίες του εκτυπωτή.

Εκτυπώστε ένα μοτίβο ελέγχου ακροφυσίων. Επειδή το μοτίβο ελέγχου ακροφυσίων μπορεί να εκτυπωθεί χωρίς σύνδεση σε υπολογιστή, μπορείτε να ελέγξετε τις λειτουργίες και την κατάσταση εκτύπωσης του εκτυπωτή.

🔗 «Έλεγχος εμπλοκής στα ακροφύσια» στη σελίδα 104

Δείτε την επόμενη ενότητα, εάν το μοτίβο ελέγχου ακροφυσίων δεν εκτυπώνεται σωστά.

Το μοτίβο ελέγχου ακροφυσίων δεν εκτυπώνεται σωστά**■ Μήπως ο εκτυπωτής δεν έχει χρησιμοποιηθεί για μεγάλο διάστημα;**

Εάν δεν έχετε χρησιμοποιήσει τον εκτυπωτή για μεγάλο χρονικό διάστημα, μπορεί να έχουν στεγνώσει και φράξει τα ακροφύσια.

Βήματα τα οποία πρέπει να ακολουθήσετε αν ο εκτυπωτής δεν έχει χρησιμοποιηθεί για μεγάλο χρονικό διάστημα 🔗 «Σημειώσεις για τις περιόδους που δεν χρησιμοποιείτε τον εκτυπωτή» στη σελίδα 28

■ Είστε στη λειτουργία έγχρωμου μελανιού;

Οι Μονάδες παροχής μελάνης καθαρισμού εγκαθίστανται στη λειτουργία έγχρωμου μελανιού. Επομένως, είναι δύσκολο να δείτε τις γραμμές (CL) που εκτυπώνονται με το καθαριστικό υγρό.

Δεν υπάρχει πρόβλημα εάν οι γραμμές που δεν βλέπετε έχουν εκτυπωθεί με το καθαριστικό υγρό.

■ Μήπως εκτυπώνετε σε χαρτί στη λειτουργία μελανιού White (Λευκό);

Είναι δύσκολο να δείτε το μελάνι White (Λευκό) όταν εκτυπώνετε σε χαρτί. Χρησιμοποιήστε ένα φύλλο OHP (ή παρόμοιο) για να εξετάσετε το μοτίβο ελέγχου ως προς το μελάνι White (Λευκό).

🔗 «Φόρτωση μέσων» στη σελίδα 104

Εάν δεν ισχύει κανένα από τα παραπάνω, τα ακροφύσια μπορεί να είναι φραγμένα. Εκτελέστε αυτά τα μέτρα με την εξής σειρά:

1. Εκτελέστε Head Cleaning

Δείτε τα παρακάτω, εκτελέστε **Head Cleaning** και, στη συνέχεια, ελέγξτε εάν έχουν καθαρίσει τα φραγμένα ακροφύσια.

🔗 «Καθαρισμός κεφαλής» στη σελίδα 106

2. Καθαρίστε τις άκρες του μετάλλου

Εάν έχουν κολλήσει ίνες στο μέταλλο, αυτές μπορεί να έρθουν σε επαφή με την κεφαλή εκτύπωσης όταν μετακινείται και να αποτρέψουν την έξοδο μελανιού. Δείτε τα παρακάτω και καθαρίστε γύρω από την κεφαλή εκτύπωσης και τις άκρες του μετάλλου. Μετά την ολοκλήρωση του καθαρισμού, εκτελέστε **Head Cleaning** πάλι και, στη συνέχεια, ελέγξτε εάν έχουν καθαρίσει τα φραγμένα ακροφύσια.

🔗 «Καθαρίστε γύρω από την κεφαλή εκτύπωσης και τα άκρα του μετάλλου» στη σελίδα 93

3. Εάν το πρόβλημα δεν επιλυθεί μετά την εκτέλεση των μέτρων 1 έως 2

Επικοινωνήστε με τον προμηθευτή σας ή την Υποστήριξη της Epson.

Τα αποτελέσματα εκτύπωσης δεν είναι τα αναμενόμενα

Η ποιότητα της εκτύπωσης είναι κακή, ανομοιόμορφη, πολύ φωτεινή ή πολύ σκοτεινή, ή υπάρχουν γραμμές στις εκτυπώσεις

■ Μήπως τα ακροφύσια της κεφαλής εκτύπωσης είναι φραγμένα;

Εάν κάποια ακροφύσια είναι φραγμένα, τότε δεν λειτουργούν τα αντίστοιχα χρώματα, οπότε μειώνεται η ποιότητα της εκτύπωσης. Εκτυπώστε ένα μοτίβο ελέγχου ακροφυσίων.

🔗 «Έλεγχος εμπλοκής στα ακροφύσια» στη σελίδα 104

Επίσης, εάν υπάρχουν χνούδια στην επιφάνεια εκτύπωσης, μπορεί να έρθουν σε επαφή με την κεφαλή εκτύπωσης και να προκληθεί φραγή των ακροφυσίων. Συνιστούμε να ισιώσετε τυχόν χνούδια στα μέσα χρησιμοποιώντας μια θερμαινόμενη πρέσα αμέσως μετά την εκτύπωση.

■ Έχετε ρυθμίσει το ύψος της πλάκας;

Όταν το **Platen Gap** οριστεί σε **Manual**, εάν η επιφάνεια εκτύπωσης είναι πολύ μακριά από την κεφαλή εκτύπωσης, η εκτύπωση μπορεί να έχει ως εξής.

- Γραμμές στο αποτέλεσμα της εκτύπωσης
- Οι άκρες της εικόνας είναι θολές
- Το κείμενο και οι ευθείες γραμμές εμφανίζονται δύο φορές
- Η εικόνα έχει κόκκους

Βεβαιωθείτε ότι ο συνδυασμός αποστάτη και ύψους πλάκας (κλίμακα) είναι κατάλληλος για τον τύπο πλάκας που χρησιμοποιείτε και το πάχος του τοποθετημένου μέσου.

🔗 «Πίνακας για υποστηριζόμενες κλίμακες ετικετών και πάχος μέσων» στη σελίδα 157

■ Μήπως εκτελέσατε **Print Head Alignment**;

Κανονικά, η κεφαλή εκτύπωσης εκτυπώνει αμφίδρομα. Οι γραμμές μπορεί να φαίνονται μη ευθυγραμμισμένες λόγω κακής ευθυγράμμισης της κεφαλής εκτύπωσης στην αμφίδρομη εκτύπωση. Όταν δεν ευθυγραμμίζονται σωστά οι κάθετες γραμμές, δοκιμάστε τη ρύθμιση **Print Head Alignment**.

🔗 «Εκτελέστε **Print Head Alignment**» στη σελίδα 136

■ Εκτελέστε **Media Feed Adjustment**.

Ίσως μπορείτε να μειώσετε τις λωρίδες και τις ανομοιομορφίες προσαρμόζοντας το πόσο (πλάτος) θα τροφοδοτείται η πλάκα κάθε φορά που κινείται η κεφαλή εκτύπωσης.

Εάν οι γραμμές είναι σκούρες, ρυθμίστε την πλευρά +. Εάν οι γραμμές είναι αχνές, ρυθμίστε την πλευρά -.

🔗 «Μενού **Media Settings**» στη σελίδα 122

■ Είναι βρόμικη η κλίμακα κωδικοποιητή;

Εάν η κλίμακα κωδικοποιητή είναι βρόμικη, ο εκτυπωτής δεν θα μπορεί να διαβάσει την περιοχή εκτύπωσης με ακρίβεια και η ποιότητα εκτύπωσης θα μειωθεί. Αν η ποιότητα εικόνας δεν βελτιώνεται μετά την εκτέλεση **Print Head Alignment** και **Media Feed Adjustment**, ανατρέξτε παρακάτω για να καθαρίσετε την κλίμακα κωδικοποιητή.

🔗 «Καθαρισμός της Κλίμακας κωδικοποιητή» στη σελίδα 95

■ Χρησιμοποιείτε τις συνιστώμενες γνήσιες μονάδες παροχής μελανιού Epson;

Ο εκτυπωτής έχει κατασκευαστεί για χρήση με μονάδες παροχής μελανιού Epson. Εάν χρησιμοποιείτε προϊόντα που δεν είναι Epson, οι εκτυπώσεις μπορεί να είναι αχνές ή τα χρώματα μπορεί να είναι διαφορετικά επειδή τα επίπεδα της μελάνης που απομένει δεν ανιχνεύονται σωστά. Βεβαιωθείτε ότι χρησιμοποιείτε τις σωστές μονάδες παροχής μελανιού.

■ Μήπως οι μονάδες παροχής μελανιού που χρησιμοποιείτε είναι παλιές;

Η ποιότητα της εκτύπωσης μειώνεται εάν χρησιμοποιείτε παλιές μονάδες παροχής μελανιού. Αντικαταστήστε τις με νέες μονάδες παροχής μελανιού. Καλύτερα να χρησιμοποιείτε τις μονάδες παροχής μελανιού πριν από την ημερομηνία λήξης που αναγράφεται στη συσκευασία (εντός ενός έτους από την τοποθέτηση στον εκτυπωτή).

Οδηγός επίλυσης προβλημάτων

■ **Έχετε ανακινήσει τις μονάδες παροχής μελανιού;**

Οι μονάδες παροχής μελανιού για αυτόν τον εκτυπωτή περιέχουν μελάνι χρωστικής. Ανακινήστε πολύ καλά τις μονάδες, προτού τις τοποθετήσετε στον εκτυπωτή. Για να παραμείνει καλή η ποιότητα εκτύπωσης, καλύτερα να αφαιρείτε και να ανακινείτε την εγκατεστημένη μονάδα παροχής μελανιού White (Λευκό) στην αρχή κάθε εργάσιμης μέρας και κάθε 24 ώρες (όταν εμφανίζεται μήνυμα) και για τα άλλα χρώματα μία φορά τον μήνα.

🔗 «Ανακινείτε τακτικά τις Μονάδες παροχής μελανιού» στη σελίδα 103

■ **Έχετε συγκρίνει τα αποτελέσματα της εκτύπωσης με την εικόνα που εμφανίζεται στην οθόνη;**

Με δεδομένο ότι οι οθόνες και οι εκτυπωτές αποδίδουν διαφορετικά τα χρώματα, τα εκτυπωμένα χρώματα δεν είναι πάντα ίδια με τα χρώματα της οθόνης.

■ **Ανοίξατε το κάλυμμα του εκτυπωτή κατά την εκτύπωση;**

Εάν ανοίξει το κάλυμμα του εκτυπωτή κατά την εκτύπωση, η κεφαλή εκτύπωσης σταματάει ξαφνικά, κι έτσι προκαλείται ανομοιομορφία στο χρώμα. Μην ανοίγετε το κάλυμμα του εκτυπωτή κατά την εκτύπωση.

■ **Εμφανίζεται η ένδειξη Ink is low. στον πίνακα ελέγχου;**

Η ποιότητα εκτύπωσης μπορεί να μειωθεί αν η στάθμη του μελανιού είναι χαμηλή. Συνιστούμε να αντικαταστήσετε τις μονάδες παροχής μελανιού με νέες. Εάν υπάρχει διαφορά στο χρώμα μετά την αντικατάσταση μιας μονάδας παροχής μελανιού, εκτελέστε καθαρισμό κεφαλής μερικές φορές.

■ **Μήπως εκτυπώνετε ζωντανά χρώματα;**

Τα ζωντανά χρώματα μπορεί να εμφανιστούν ως γραμμές. Εξαρτάται από την ποσότητα του μελανιού που χρησιμοποιείται, καθώς και από το πόσο ίσια είναι η επιφάνεια της μπλούζας. Δοκιμάστε να ρυθμίσετε το **Quality** για **Color Print Quality** ή **White Print Quality** στο Garment Creator 2, το λογισμικό για τον εκτυπωτή.

■ **Μήπως η μπλούζα που τυπώνετε απορροφά εύκολα μελάνι;**

Είναι δύσκολο να πιέσετε το μελάνι να παραμείνει στην επιφάνεια του T-shirt, οπότε η λίγο κακή ευθυγράμμιση εμφανίζεται με τη μορφή γραμμών λόγω ανομοιομορφίας στην επιφάνεια του T-shirt, όταν οριστεί εκτύπωση Bi-Direction (High Speed) για την κεφαλή εκτύπωσης. Εάν συμβεί κάτι τέτοιο, εκτελέστε Print Head Alignment.

🔗 «Εκτελέστε **Print Head Alignment**» στη σελίδα 136

Εάν το πρόβλημα δεν επιλυθεί εκτελώντας Print Head Alignment, δοκιμάστε να ρυθμίσετε το **Uni-Direction (Low Speed)** για το **Print Direction** στο Garment Creator 2, το λογισμικό για τον εκτυπωτή. Για να εκτελέσετε επαναλαμβανόμενη εκτύπωση ή για να εκτυπώσετε μια εργασία από μια μονάδα μνήμης USB που έχει ήδη ρυθμιστεί σε **Bi-Direction (High Speed)**, ρυθμίστε το **Head Move Direction** σε **Uni-Directional** στην οθόνη προεπισκόπησης.

🔗 «Όταν επαναλαμβάνετε την εκτύπωση της ίδιας εργασίας» στη σελίδα 79

🔗 «Εκτύπωση από μονάδα μνήμης USB» στη σελίδα 82

Εάν εξακολουθούν να φαίνονται γραμμές, ρυθμίστε είτε το **Color Print Quality**, είτε το **White Print Quality** σε **Quality**.

■ **Μήπως έχετε αραιώσει πάρα πολύ το προπαρασκευαστικό υγρό;**

Εάν αραιώσετε πάρα πολύ το προπαρασκευαστικό υγρό, εξασθενεί η πυκνότητα του μελανιού White (Λευκό) και μπορεί να θολώσουν οι άκρες της εικόνας. Δοκιμάστε να μειώσετε την πυκνότητα του μελανιού White (Λευκό) στο λογισμικό ή να δυναμώσετε το προπαρασκευαστικό υγρό.

Αν αραιώσετε πάρα πολύ το προπαρασκευαστικό υγρό, η ανάπτυξη χρώματος αλλοιώνεται. Ρυθμίστε την αναλογία αραιώσης του προπαρασκευαστικού υγρού.

■ **Ρυθμίστε την πυκνότητα του μελανιού White (Λευκό).**

Όταν εκτυπώνετε σε σκουρόχρωμες μπλούζες, μπορεί να υπάρχει κάθετη ανομοιομορφία, ανάλογα με το χρώμα του βασικού στρώματος. Σε αυτήν την περίπτωση, δοκιμάστε να μειώσετε την πυκνότητα του μελανιού White (Λευκό) που χρησιμοποιείτε για το υπόστρωμα. Μπορείτε να ρυθμίσετε την πυκνότητα μελανιού White (Λευκό) στο λογισμικό Garment Creator 2 του εκτυπωτή.

Οδηγός επίλυσης προβλημάτων

Προκαλείται ανομοιομορφία, όπως λευκές κηλίδεςΑνομοιόμορφο αποτέλε-
σμα εκτύπωσηςΚανονικό αποτέλεσμα
εκτύπωσης

■ **Μήπως έχετε αραιώσει πάρα πολύ το προπαρασκευαστικό υγρό για βαμβακερά;**

Αν η συγκέντρωση στο προπαρασκευαστικό υγρό για βαμβακερά είναι πολύ μικρή, οι όρθιες ίνες στην εκτυπωμένη επιφάνεια δεν θα ισοπεδωθούν επαρκώς. Αν συνεχίσετε να εκτυπώνετε ως έχει, οι όρθιες ίνες μπορεί να μετατοπιστούν κατά την εκτύπωση ή τη στερέωση προκαλώντας ανομοιομορφία στις εκτυπώσεις. Ρυθμίστε την αναλογία αραιώσης του προπαρασκευαστικού υγρού.

☞ «Αραίωση του προπαρασκευαστικού υγρού» στη σελίδα 51

■ **Αφαιρέσατε το χνούδι από την επιφάνεια του υφάσματος πριν από την εφαρμογή του προπαρασκευαστικού υγρού;**

Η εφαρμογή του προπαρασκευαστικού υγρού χωρίς να έχει αφαιρεθεί το χνούδι μπορεί να προκαλέσει ανομοιομορφία. Χρησιμοποιήστε αυτοκόλλητη ταινία (ρολό) για να αφαιρέσετε το χνούδι και, στη συνέχεια, εφαρμόστε το προπαρασκευαστικό υγρό.

☞ «Εφαρμογή του προπαρασκευαστικού υγρού» στη σελίδα 52

■ **Εφαρμόστηκε σωστά το προπαρασκευαστικό υγρό;**

Η εφαρμογή πολύ μεγάλης ή πολύ μικρής ποσότητας προπαρασκευαστικού υγρού ή η ανομοιόμορφη εφαρμογή του μπορεί να προκαλέσει ανομοιόμορφα αποτελέσματα εκτύπωσης. Εφαρμόστε ομοιόμορφα τη σωστή ποσότητα προπαρασκευαστικού υγρού.

☞ «Εφαρμογή του προπαρασκευαστικού υγρού» στη σελίδα 52

■ **Αυξήστε τη θερμοκρασία κατά τη σταθεροποίηση του προπαρασκευαστικού υγρού.**

Όταν εκτυπώνετε σε πολυεστερικά T-shirt, μπορεί να προκύψει ανομοιομορφία στις εκτυπώσεις, ακόμη κι εάν το προπαρασκευαστικό υγρό έχει εφαρμοστεί σωστά. Σε αυτήν την περίπτωση, δοκιμάστε να αυξήσετε τη θερμοκρασία κατά τη σταθεροποίηση του προπαρασκευαστικού υγρού. Αυτό μπορεί να βελτιώσει την ομοιομορφία.

☞ «Σταθεροποίηση του προπαρασκευαστικού υγρού» στη σελίδα 53

Ανομοιομορφία, όπως λευκές κηλίδες, σε μη εκτυπωμένες περιοχές

■ **Υπάρχει καθόλου πήξη στο προπαρασκευαστικό υγρό για βαμβακερά;**

Στο προπαρασκευαστικό υγρό για βαμβακερά, τα ίδια τα συστατικά στερέωσης στο προπαρασκευαστικό υγρό μπορεί να πήξουν κατά την αποθήκευση. Αν χρησιμοποιείτε προπαρασκευαστικό υγρό με πηγμένα στοιχεία ως έχουν, τα πηγμένα στοιχεία θα κολλήσουν στο ύφασμα και θα προκαλέσουν ανομοιομορφία. Πριν από τη χρήση του προπαρασκευαστικού υγρού, όπου προκλήθηκε πήξη, φιλτράρετε το υγρό για να αφαιρέσετε την πήξη.

☞ «Φιλτράρισμα του προπαρασκευαστικού υγρού για βαμβακερά (μόνο όταν προκύπτει πήξη)» στη σελίδα 48

Οδηγός επίλυσης προβλημάτων

Οι κατακόρυφες γραμμές έχουν ακατάλληλη ευθυγράμμιση, το μικρό κείμενο είναι θαμπό ή η εμφάνιση παρουσιάζει κόκκους

Η κεφαλή εκτύπωσης εκτυπώνει φυσιολογικά όταν μετακινείται τόσο αριστερά, όσο και δεξιά. Ενώ αυτό συμβαίνει, μια λάθος ευθυγράμμιση (κενό) στην κεφαλή εκτύπωσης μπορεί να προκαλέσει ακατάλληλη ευθυγράμμιση των γραμμών, μικρό κείμενο να είναι θαμπό ή να δημιουργήσει ένα αποτέλεσμα με κόκκους. Σε αυτές τις περιπτώσεις, εκτελέστε αυτά τα μέτρα με την εξής σειρά.

1. Εγγραφή ρυθμίσεων μέσου

Συνιστούμε την κατηγοριοποίηση των αριθμών ρύθμισης μέσων και την εγγραφή και διαχείρισή τους ώστε να μπορείτε να κατηγοριοποιήσετε τις ρυθμίσεις εκτύπωσης για μεμονωμένους κατασκευαστές (τύπους) μέσων και έργα (εργασίες εκτύπωσης).

Δεν χρειάζεται να καταχωρηθούν εάν η κατηγοριοποίηση είναι περιττή.

 «Εγγραφή ρυθμίσεων μέσου» στη σελίδα 135



2. Εκτελέστε Print Head Alignment

Εκτελέστε **Standard** ή **Micro Adjust** σύμφωνα με τον τύπο πλάκας και το μέσο που χρησιμοποιείτε.

 «Εκτελέστε **Print Head Alignment**» στη σελίδα 136



3. Αλλάξτε τη ρύθμιση Platen Gap

Δοκιμάστε να αλλάξετε τη ρύθμιση σε **Manual**.

 «Ορίστε το **Platen Gap** σε **Manual**» στη σελίδα 140

Εγγραφή ρυθμίσεων μέσου

Ακολουθήστε την παρακάτω διαδικασία για να ονομάσετε και καταγράψετε τις ρυθμίσεις μέσων.

- 1 Βεβαιωθείτε ότι ο εκτυπωτής είναι ενεργοποιημένος και, στη συνέχεια, πατήστε την περιοχή πληροφοριών μέσου στην αρχική οθόνη.

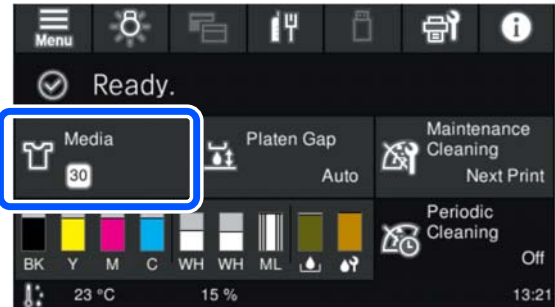

- 2 Πατήστε **Media Management**.

- 3 Επιλέξτε τις ρυθμίσεις μέσων για εγγραφή.

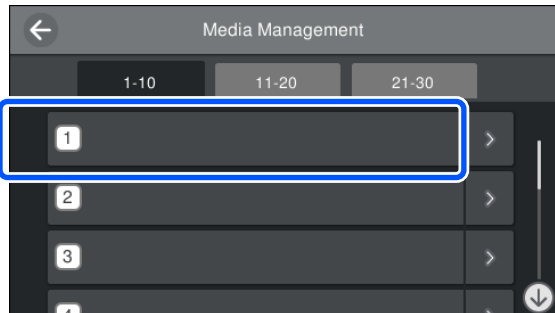

- 4 Πατήστε **Change Name**.

- 5 Εισαγάγετε ένα κατάλληλο όνομα και, στη συνέχεια, πατήστε το **OK**.

Έπειτα, όταν εκτελέσετε **Print Adjustments**, πατήστε  (αρχική οθόνη) για να επιστρέψετε στην αρχική οθόνη.

Οδηγός επίλυσης προβλημάτων

Σημείωση:

Πατήστε το  στο δεξιό άκρο της ρύθμισης μέσω για να ανοίξετε την παρακάτω οθόνη.

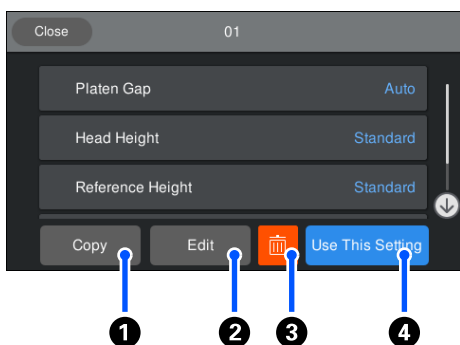

Αυτό εμφανίζει μια λίστα των ρυθμίσεων για τις επιλεγμένες ρυθμίσεις μέσω. Πατώντας τα κουμπιά 1 έως 4 σας επιτρέπεται να κάνετε τα εξής.

- 1 (Copy): Σας επιτρέπει να αντιγράψετε το περιεχόμενο των επιλεγμένων ρυθμίσεων σε έναν διαφορετικό αριθμό ρύθμισης μέσω. Πατώντας αυτό το κουμπί ανοίγει μια οθόνη όπου μπορείτε να επιλέξετε τον αριθμό ρύθμισης μέσω στον οποίο θα αντιγραφούν οι ρυθμίσεις.
- 2 (Edit): Ανοίγει μια οθόνη όπου μπορείτε να αλλάξετε το περιεχόμενο των ρυθμίσεων.
- 3: προετοιμάζει όλο το περιεχόμενο των ρυθμίσεων.
- 4 (Use This Setting): Οι επιλεγμένες ρυθμίσεις μέσω χρησιμοποιούνται για επακόλουθες εργασίες εκτύπωσης.

Προφυλάξεις κατά την εκτέλεση Print Adjustments

Οι ρυθμίσεις εκτελούνται σύμφωνα με τα μέσα που έχουν τοποθετηθεί στον εκτυπωτή.

Τοποθετήστε σωστά τα μέσα, για τα οποία απαιτούνται ρυθμίσεις, πάνω στην πλάκα που χρησιμοποιείται για την εκτύπωση.

Τα αποτελέσματα της ρύθμισης αντανακλώνται μόνο στις τρέχουσες επιλεγμένες ρυθμίσεις μέσω.

Προτού ξεκινήσετε την εκτέλεση ρυθμίσεων, επιλέξτε τις σωστές ρυθμίσεις Media Settings στις οποίες θα αποθηκευτούν. Ο αριθμός των τρεχουσών επιλεγμένων ρυθμίσεων μέσω εμφανίζεται στην οθόνη του εκτυπωτή.

 «Προβολή οθόνης» στη σελίδα 20

Βεβαιωθείτε ότι τα ακροφύσια δεν είναι φραγμένα πριν τη ρύθμιση.

Εάν τα ακροφύσια είναι φραγμένα, οι ρυθμίσεις δεν εκτελούνται σωστά.

Εκτυπώστε ένα μοτίβο ελέγχου και επιθεωρήστε το οπτικά και, στη συνέχεια, εκτελέστε **Head Cleaning**, εάν χρειαστεί.

 «Έλεγχος εμπλοκής στα ακροφύσια» στη σελίδα 104

Επαναλάβετε τις προσαρμογές αν αλλάξετε τη ρύθμιση για Platen Gap σε Manual.

Εκτελέστε Print Head Alignment

Τύποι ρύθμισης και ακολουθία εκτέλεσης

Υπάρχουν δύο τύποι **Print Head Alignment**, **Standard** και **Micro Adjust**.

Με τη ρύθμιση **Standard**, επιθεωρήστε οπτικά το εκτυπωμένο μοτίβο ρύθμισης και εισαγάγετε τις τιμές ρύθμισης.

Με το **Micro Adjust**, εισαγάγετε τις τιμές ρύθμισης και, στη συνέχεια, εκτελέστε μια πραγματική εκτύπωση για να επιβεβαιώσετε εάν τα αποτελέσματα της ρύθμισης είναι κατάλληλα.

Εκτελέστε πρώτα **Standard** ρύθμιση και, εάν η ποιότητα εικόνας δεν βελτιωθεί μετά τη ρύθμιση, εκτελέστε **Micro Adjust**. Ωστόσο, στις ακόλουθες περιπτώσεις, επιλέξτε πρώτα **Micro Adjust**.

- Όταν χρησιμοποιείτε την πλάκα με μεσαίες εγκοπές ή την πλάκα για μανίκι
- Όταν η επιφάνεια εκτύπωσης του μέσου δεν είναι επίπεδη, όπως όταν υπάρχει μια τσέπη

Διαδικασία ρύθμισης

Διαβάστε τα παρακάτω προτού ξεκινήσετε τις ρυθμίσεις.

 «Προφυλάξεις κατά την εκτέλεση Print Adjustments» στη σελίδα 136

Οδηγός επίλυσης προβλημάτων

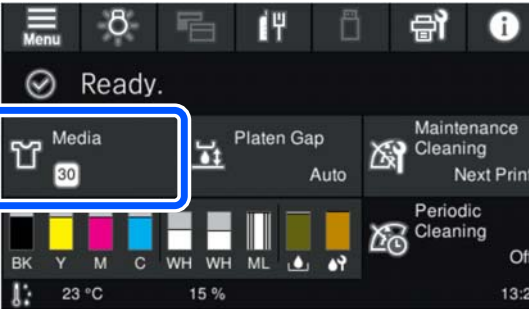
- 1 Τοποθετήστε το μέσο, για το οποίο εκτελούνται ρυθμίσεις, στην πλάκα που χρησιμοποιείται στην πραγματικότητα.
 ➤ «Τοποθέτηση του T-shirt (μέσο)» στη σελίδα 69
- 2 Επιβεβαιώστε τις ρυθμίσεις μέσω των που είναι επιλεγμένες τώρα στην περιοχή πληροφοριών μέσου στην οθόνη του εκτυπωτή.

Για να αποθηκεύσετε τα αποτελέσματα ρυθμίσεων για τις τρέχουσες επιλεγμένες ρυθμίσεις μέσω, μεταβείτε στο βήμα 5.

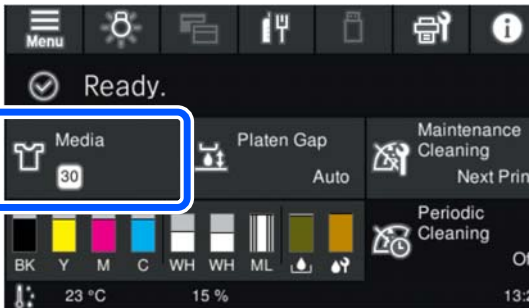
Για να αποθηκεύσετε τα αποτελέσματα ρυθμίσεων σε μια διαφορετική ρύθμιση μέσω, μεταβείτε στο επόμενο βήμα.
- 3 Πατήστε την περιοχή πληροφοριών μέσου και, στη συνέχεια, πατήστε διαδοχικά **Current Settings — Media**.
- 4 Επιλέξτε τις ρυθμίσεις μέσω στις οποίες θα αποθηκεύσετε τα αποτελέσματα ρύθμισης και πατήστε  (αρχική οθόνη).
- 5 Πατήστε την περιοχή πληροφοριών μέσου.

- 6 Πατήστε διαδοχικά **Print Adjustments — Print Head Alignment** και, στη συνέχεια, επιλέξτε είτε **Standard**, είτε **Micro Adjust**.
 Εάν επιλέξετε **Standard**: μεταβείτε στο βήμα 7.
 Εάν επιλέξετε **Micro Adjust**: μεταβείτε στο βήμα 9.

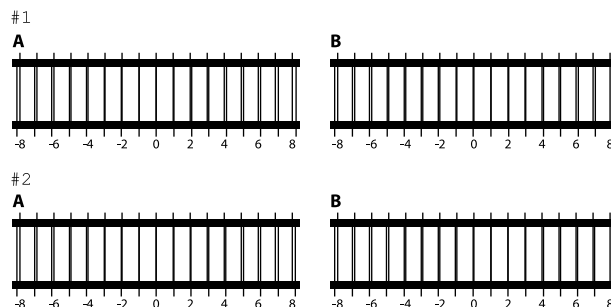
- 7 Επιλέξτε τα στοιχεία για ρύθμιση σύμφωνα με το χρώμα του μέσου που χρησιμοποιείται και, στη συνέχεια, πατήστε **Start**.
 Πατώντας το κουμπί  ξεκινά η εκτύπωση του μοτίβου ρύθμισης. Αφού ολοκληρωθεί η εκτύπωση μοτίβου, εμφανίζεται η οθόνη καταχώρισης τιμής ρύθμισης. Προχωρήστε στο επόμενο βήμα.
- 8 Έλεγχος του τυπωμένου μοτίβου ρύθμισης.
 Όταν επιλεγεί το **Light Media**, εκτυπώνονται δύο μπλοκ (#1 έως #2) μαύρων μοτίβων.
 Όταν επιλεγεί το **Dark Media**, εκτυπώνονται δύο μπλοκ (#1 έως #2) μαύρων και λευκών μοτίβων.

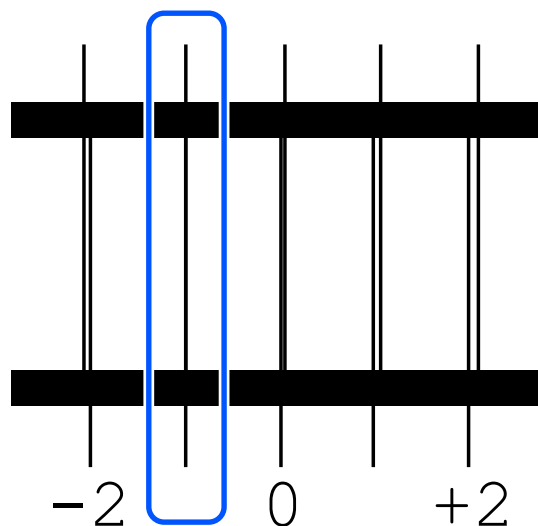

Ελέγξτε τα δύο μοτίβα A έως B σε κάθε μπλοκ και επιλέξτε από -8 έως +8, όπου η γραμμή εμφανίζεται λεπτότερη (οι γραμμές επικαλύπτονται) στο μοτίβο.

Επιλέξτε «-1» στην παρακάτω εικόνα.



Ελέγξτε τα μοτίβα σε όλα τα μπλοκ και, στη συνέχεια, προχωρήστε στο επόμενο βήμα.

Οδηγός επίλυσης προβλημάτων

9

Καταχωρήστε τις τιμές ρύθμισης.

Όταν εκτελείτε το **Standard**:

Εισαγάγετε τις τιμές προσαρμογής που επιλέξατε στο βήμα 8 για όλα τα μπλοκ από #1A έως #2B. Η καταχώρηση όλων των τιμών ρύθμισης και το πάτημα του **OK** ανοίγει μια οθόνη για επιβεβαίωση των τιμών ρύθμισης.

Ελέγξτε τα αποτελέσματα ρύθμισης και πατήστε το **OK** για να αντανakλαστούν τα αποτελέσματα ρύθμισης στις ρυθμίσεις μέσων.

Όταν εκτελείτε το **Micro Adjust**:

Μπορείτε να καταχωρήσετε τιμές ρύθμισης από +10 έως -10. Προτείνουμε να ρυθμίσετε πρώτα αμφότερες τις τιμές ρύθμισης σε +1 και -1 και να εκτυπώσετε, και έπειτα να εκτελέσετε πρόσθετες ρυθμίσεις με βάση την τιμή που βελτίωσε την ποιότητα εικόνας.

Όταν η ποιότητα εκτύπωσης δεν έχει βελτιωθεί μετά της ρυθμίσεις

- Όταν εκτελείτε το **Standard**:
Έπειτα, εκτελέστε το **Micro Adjust**.
- Όταν εκτελείτε το **Micro Adjust**:
Όταν χρησιμοποιείτε το **Auto** για το **Platen Gap**, δοκιμάστε να το ορίσετε σε **Manual**.
[☞ «Μενού Media Settings» στη σελίδα 122](#)

Εναλλακτικά, δοκιμάστε τα παρακάτω μέτρα.

■ Δοκιμάστε εκτύπωση μίας κατεύθυνσης.

Εάν το πρόβλημα δεν επιλυθεί με τις παραπάνω μεθόδους, δοκιμάστε να ρυθμίσετε το **Uni-Direction (Low Speed)** για το **Print Direction** στο **Garment Creator 2**, το λογισμικό για τον εκτυπωτή. Για να εκτελέσετε επαναλαμβανόμενη εκτύπωση ή για να εκτυπώσετε μια εργασία από μια μονάδα μνήμης USB που έχει ήδη ρυθμιστεί σε **Bi-Direction (High Speed)**, ρυθμίστε το **Head Move Direction** σε **Uni-Directional** στην οθόνη προεπισκόπησης.

[☞ «Όταν επαναλαμβάνετε την εκτύπωση της ίδιας εργασίας» στη σελίδα 79](#)

[☞ «Εκτύπωση από μονάδα μνήμης USB» στη σελίδα 82](#)

Η εκτυπωμένη επιφάνεια είναι λερωμένη

■ Είναι καθαρός ο αναρροφητήρας;

Η εκτυπωμένη επιφάνεια μπορεί να λερωθεί αν κολλήσουν σβώλοι μελανιού ή χνούδι γύρω από τον αναρροφητήρα. Καθαρίστε τον αναρροφητήρα.

[☞ «Καθαρισμός του αναρροφητήρα» στη σελίδα 94](#)

■ Μήπως υπάρχουν όρθιες ίνες ή χνούδι στην επιφάνεια εκτύπωσης;

Το χνούδι και οι όρθιες ίνες της επιφάνειας εκτύπωσης μπορεί να κολλήσουν στην κεφαλή εκτύπωσης και να λερώσουν άλλα σημεία της μπλούζας. Όταν τοποθετείτε μια μπλούζα στην πλάκα, αφαιρέστε το χνούδι με αυτοκόλλητη ταινία ή αυτοκόλλητο ρολό και ισιώστε τις ίνες με σκληρό ρολό.

[☞ «Τοποθέτηση του T-shirt \(μέσο\)» στη σελίδα 69](#)

■ Καθαρίστε γύρω από την κεφαλή εκτύπωσης.

Εάν η επιφάνεια εκτύπωσης και ούτω καθεξής είναι βρώμικη ακόμα και αφού εκτελέσετε τον καθαρισμό του πώματος, όπως χνούδια, ενδέχεται να έχουν συσσωρευτεί γύρω από τα ακροφύσια της κεφαλής εκτύπωσης. Καθαρίστε γύρω από την κεφαλή εκτύπωσης.

[☞ «Καθαρίστε γύρω από την κεφαλή εκτύπωσης και τα άκρα του μετάλλου» στη σελίδα 93](#)

Ανεπαρκής ή ανομοιόμορφη λευκότητα

■ Μήπως τα ακροφύσια της κεφαλής εκτύπωσης είναι φραγμένα;

Εάν κάποια ακροφύσια είναι φραγμένα, τότε δεν εκτοξεύουν μελάνι, οπότε μειώνεται η ποιότητα της εκτύπωσης. Εκτυπώστε ένα μοτίβο ελέγχου ακροφυσίων.

[☞ «Έλεγχος εμπλοκής στα ακροφύσια» στη σελίδα 104](#)

Οδηγός επίλυσης προβλημάτων

■ **Έχετε ανακινήσει τις μονάδες παροχής μελανιού White (Λευκό);**

Τα σωματίδια μελανιού στο μελάνι White (Λευκό) παθαίνουν εύκολα καθίζηση. Γι' αυτό, πρέπει να ανακινείτε το δοχείο στην αρχή κάθε εργάσιμης ημέρας και κάθε 24 ώρες (όταν εμφανίζεται μήνυμα). Αφαιρέστε και ανακινήστε καλά τις μονάδες παροχής μελανιού.

 «Ανακινείτε τακτικά τις Μονάδες παροχής μελανιού» στη σελίδα 103

■ **Εφαρμόσατε ομοιόμορφα το προπαρασκευαστικό υγρό;**

Εάν δεν εφαρμόσατε ομοιόμορφα το προπαρασκευαστικό υγρό, το εκτυπωμένο αποτέλεσμα δεν θα είναι ομοιόμορφο. Ανατρέξτε στις οδηγίες και εφαρμόστε ομοιόμορφα το προπαρασκευαστικό υγρό.

 «Εφαρμογή του προπαρασκευαστικού υγρού» στη σελίδα 52

■ **Έχετε στεγνώσει εντελώς την μπλούζα μετά την προετοιμασία;**

Εάν η μπλούζα είναι στην παρακάτω κατάσταση, μπορεί να μειωθεί η λευκότητα.

- Αναποτελεσματική διαδικασία πρέσας
- Έχει συσσωρευτεί υγρασία, επειδή αφήσατε την μπλούζα για μεγάλο χρονικό διάστημα

Μετά την προετοιμασία, στεγνώστε εντελώς την μπλούζα, με βάση τις συνθήκες σταθεροποίησης. Εάν αφήσατε την μπλούζα για μεγάλο χρονικό διάστημα, στεγνώστε τη για αρκετά δευτερόλεπτα στην πρέσα, πριν εκτυπώσετε.

 «Σταθεροποίηση του προπαρασκευαστικού υγρού» στη σελίδα 53

■ **Έχετε ρυθμίσει κατάλληλα τη θερμοκρασία και την πίεση της πρέσας;**

Η θερμοκρασία της πρέσας μειώνεται όταν πατάτε μια μπλούζα στην οποία έχετε εφαρμόσει προπαρασκευαστικό υγρό. Όταν πατάτε διαδοχικά πολλές μπλούζες στην πρέσα, βεβαιωθείτε ότι η θερμοκρασία της πρέσας δεν είναι χαμηλότερη από την απαιτούμενη θερμοκρασία. Επίσης, η λευκότητα γίνεται ανομοιόμορφη αν δεν είναι αρκετή η πίεση, καθώς η μπλούζα δεν έχει στεγνώσει εντελώς και οι ίνες δεν έχουν ισιώσει. Βεβαιωθείτε ότι έχετε ρυθμίσει κατάλληλα την πίεση της πρέσας.

 «Σταθεροποίηση του προπαρασκευαστικού υγρού» στη σελίδα 53

Εάν δεν υπάρχει αρκετό λευκό ακόμα και αφού εκτελέσετε τα παραπάνω μέτρα και δεν υπάρχουν σχετικά στοιχεία, εκτελέστε τα μέτρα αυτά με την ακόλουθη σειρά.

1. Εκτελέστε Cleaning (Heavy)

1 Επιβεβαιώστε ότι η τροφοδοσία είναι ενεργοποιημένη και, στη συνέχεια, πατήστε διαδοχικά  (μενού) — **Maintenance** — **Head Cleaning** — **Cleaning (Heavy)** — **Select Nozzles** — **White**.

2 Επιλέξτε όλες τις γραμμές WH και, στη συνέχεια, πατήστε **OK**.

Εάν δεν υπάρχει αρκετό λευκό ακόμα και μετά την εκτέλεση **Cleaning (Heavy)** μία ή δύο φορές, δοκιμάστε τα παρακάτω.

2. Αλλαγή του Printer Mode

Δείτε τα παρακάτω και, στη συνέχεια, αλλάξτε το **Printer Mode** σε **Color ink mode** και, στη συνέχεια, επιστρέψτε το σε **White ink mode**.

 «Αλλαγή του **Printer Mode**» στη σελίδα 107

3. Εάν δεν υπάρχει αρκετό λευκό αφού εκτελέσετε τα 1 και 2

Επικοινωνήστε με τον προμηθευτή σας ή την Υποστήριξη της Epson.

Το λευκό υπόστρωμα εμφανίζεται έξω από την εικόνα

■ **Από το λογισμικό, ρυθμίστε την περιοχή εκτύπωσης του λευκού υποστρώματος.**

Το εκτυπωμένο λευκό υπόστρωμα μπορεί να εμφανίζεται έξω από την εικόνα. Εξαρτάται από το υλικό της μπλούζας και από την ποσότητα μελανιού που χρησιμοποιήθηκε. Σε αυτήν την περίπτωση, ρυθμίστε την περιοχή εκτύπωσης του λευκού υποστρώματος είτε από το λογισμικό **Garment Creator 2** του εκτυπωτή είτε από το λογισμικό **RIP**.

Οδηγός επίλυσης προβλημάτων

Άλλα

Η ποιότητα εικόνας δεν είναι σταθερή ακόμη κι όταν οι εκτυπώσεις γίνονται υπό τις ίδιες συνθήκες / Εμφανίζεται το μήνυμα **The position of the media surface is too high. ακόμη κι όταν οι εκτυπώσεις γίνονται με τα ίδια μέσα / Το στοιχείο **Platen Height Adjustment** δεν εκτελείται με επιτυχία**

■ **Έχει τοποθετηθεί η επιφάνεια του μέσου με τρόπο ώστε να είναι επίπεδη;**

Εάν χρησιμοποιείτε υλικό με ανομοιόμορφη επιφάνεια μέσου ή εάν η επιφάνεια του μέσου είναι χαλαρή ή τσαλακωμένη, ο αισθητήρας του εκτυπωτή μπορεί να αντιμετωπίσει δυσκολίες.

Εάν το πρόβλημα επιμένει μετά την επανατοποθέτηση του μέσου με τρόπο ώστε να είναι επίπεδο, ανατρέξτε στην επόμενη ενότητα.

Ορίστε το Platen Gap σε Manual

Όταν το **Platen Gap** έχει οριστεί σε **Manual**, ακολουθήστε τα παρακάτω βήματα για να βελτιστοποιήσετε το ύψος της πλάκας.

1. Ορίστε το Platen Gap σε Manual

☞ «Μενού Media Settings» στη σελίδα 122

**2. Ελέγξτε τον τύπο του αποστάτη και το ύψος της πλάκας (θέση κλίμακας) που είναι κατάλληλο για το πάχος του μέσου**

Ελέγξτε τους συνδυασμούς αποστατών και την κλίμακα του μοχλού διακένου πλάκας, σύμφωνα με την πλάκα και το πάχος του μέσου που θα χρησιμοποιήσετε.

☞ «Πίνακας για υποστηριζόμενες κλίμακες ετικετών και πάχος μέσων» στη σελίδα 157

**3. Τοποθετήστε και αφαιρέστε τους αποστάτες και αλλάξτε το ύψος της πλάκας**

Κάντε τις ακόλουθες αλλαγές σύμφωνα με τα αποτελέσματα στο βήμα 2.

☞ «Προσάρτηση και αφαίρεση αποστατών» στη σελίδα 66

☞ «Αλλαγή του ύψους της πλάκας» στη σελίδα 68

**4. Ελέγξτε το ύψος της πλάκας**

Ανατρέξτε στην επόμενη ενότητα για να ελέγξετε αν η πλάκα έχει το κατάλληλο ύψος.

☞ «Έλεγχος του ύψους της πλάκας (όταν έχει οριστεί σε Manual)» στη σελίδα 140

Έλεγχος του ύψους της πλάκας (όταν έχει οριστεί σε Manual)

Οι συνδυασμοί των αποστατών και των θέσεων κλίμακας του μοχλού διακένου πλάκας για την πλάκα και τα πάχη των μέσων στον πίνακα αποτελούν μόνο αναφορά. Ακολουθήστε τα παρακάτω βήματα για να βεβαιωθείτε ότι το ύψος της πλάκας είναι κατάλληλο για τα μέσα.

1

Τοποθετήστε σωστά τα μέσα στην πλάκα που θα χρησιμοποιηθεί.

! Σημαντικό:

Τοποθετήστε το μέσο εκτύπωσης έτσι ώστε να είναι επίπεδο χωρίς χαλάρωση ή τσάκισμα στην επιφάνεια του μέσου.

☞ «Αντικατάσταση πλακών» στη σελίδα 61

☞ «Τοποθέτηση του T-shirt (μέσο)» στη σελίδα 69

2

Πατήστε το κουμπί **T** για να μετακινήσετε την πλάκα εντός του εκτυπωτή.

3

Ελέγξτε την οθόνη του πίνακα ελέγχου.

Όταν εμφανίζεται το μήνυμα **The position of the media surface is too high.**

Μεταβείτε στο βήμα 4.

Οδηγός επίλυσης προβλημάτων

Όταν εμφανίζεται η αρχική οθόνη

Το καταλληλότερο ύψος πλάκας για τα μέσα είναι το ύψος όταν μετακινείτε δύο εγκοπές προς τα δεξιά από το σημείο όπου εμφανίζεται το μήνυμα **The position of the media surface is too high**, σε αυτήν τη διαδικασία. Ακολουθήστε τα παρακάτω βήματα μέχρι να εμφανιστεί το μήνυμα.

1. Πατήστε το κουμπί  για να μετακινήσετε την πλάκα μπροστά.
2. Χαλαρώστε τον μοχλό στερέωσης του μοχλού διάκενου πλάκας και έπειτα μετακινήστε τον μοχλό προς τα αριστερά κατά μία εγκοπή στην κλίμακα.

Σημείωση:

Όταν οι αποστάτες A και B είναι εγκατεστημένοι και ευθυγραμμισμένοι με την κλίμακα B, δεν μπορείτε να ανυψώσετε περισσότερο το ύψος πλάκας. Ολοκληρώστε τη διαδικασία ελέγχου.

3. Σφίξτε τον μοχλό στερέωσης και, στη συνέχεια, ασφαλίστε τον μοχλό διάκενου πλάκας.
4. Πατήστε το κουμπί  ξανά για να μετακινήσετε την πλάκα πίσω.

4 Πατήστε το κουμπί  για να μετακινήσετε την πλάκα μπροστά.

5 Χαλαρώστε τον μοχλό στερέωσης του μοχλού διάκενου πλάκας και έπειτα μετακινήστε τον μοχλό προς τα δεξιά κατά δύο εγκοπές στην κλίμακα.

Σημείωση:

Το «.» στην κλίμακα μεταξύ των αριθμών υπολογίζεται επίσης ως μία εγκοπή. Εάν το μήνυμα εμφανίζεται όταν η κλίμακα είναι στο 3, μετακινήστε τη στο 4.

6 Σφίξτε τον μοχλό στερέωσης για να ασφαλίσετε τον μοχλό διάκενου πλάκας.

Η οθόνη του πίνακα ελέγχου εξακολουθεί να απενεργοποιείται

■ Βρίσκεται ο εκτυπωτής σε κατάσταση αναμονής;

Μπορείτε να επαναφέρετε την κανονική λειτουργία πατώντας οποιοδήποτε κουμπί στον πίνακα ελέγχου για να επανενεργοποιήσετε την οθόνη και εκτελώντας έπειτα μια λειτουργία υλικού, για παράδειγμα, ανοίξτε το κάλυμμα του εκτυπωτή ή στείλτε μια εργασία στον εκτυπωτή. Μπορείτε να αλλάξετε την ώρα μέχρι την εφαρμογή κατάστασης αναμονής από το  (μενού) — **General Settings** — **Basic Settings** — **Sleep Timer**.

 «Λίστα Μενού» στη σελίδα 112

Ο αριθμός εκτυπώσεων στον πίνακα ελέγχου παραμένει στο 1/1 χωρίς αλλαγή

■ Αποστέλλετε εργασίες με κάποια από τις παρακάτω μεθόδους;

Όταν οι εργασίες αποστέλλονται χρησιμοποιώντας τις ακόλουθες μεθόδους, ο αριθμός των αντιγράφων που εμφανίζεται στον πίνακα ελέγχου δεν υποδεικνύει τον αριθμό των αντιγράφων που θα εκτυπωθούν, ακόμη κι αν έχουν καθοριστεί περισσότερα αντίγραφα.

- Χρησιμοποιώντας έναν φάκελο με ρυθμίσεις εκτύπωσης που δημιουργήθηκε στο Garment Creator Easy Print System
- Επανάληψη αποστολής εργασίας από το ιστορικό εκτύπωσης στο Garment Creator 2
- Μια εργασία (δεδομένα εκτύπωσης) που εξάχθηκε σε υπολογιστή άνοιξε στο Garment Creator 2 και στη συνέχεια στάλθηκε
- Εκτύπωση από μονάδα μνήμης USB

Η εκτύπωση δε σταματά ή το εκτυπωμένο κείμενο είναι κατεστραμμένο

■ Εκκινήστε το λογισμικό Garment Creator 2 και άλλο λογισμικό RIP με σύνδεση USB;

Εκκινήστε μόνο το Garment Creator 2 ή άλλο λογισμικό RIP. Μην τα εκτελείτε ταυτόχρονα.

Οδηγός επίλυσης προβλημάτων

Οι μη εκτυπωμένες περιοχές είναι λερωμένες με μελάνι

■ Είναι καθαρή η πλάκα;

Το πλαίσιο της πλάκας και η πάνω πλάκα μπορεί να έχουν λερωθεί. Ελέγξτε την πλάκα και, αν χρειαστεί, καθαρίστε τη.

🔗 «Καθαρισμός της πλάκας χωρίς επίθεμα συγκράτησης» στη σελίδα 97

Το ύφασμα στα εκτυπωμένα T-shirt ξεθωριάζει και αποκτά ανομοιομορφία με την πάροδο του χρόνου

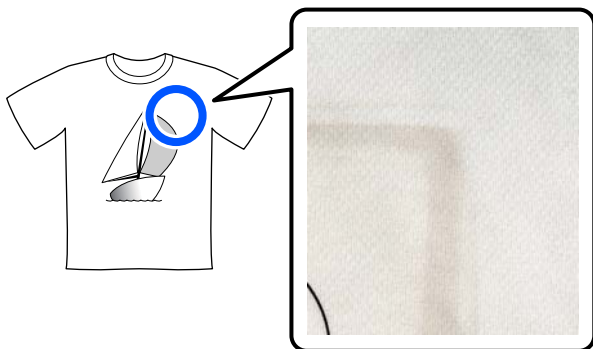

■ Καθαρίστε την επιφάνεια της πρέσας της πρέσας θερμότητας.

Για ορισμένους τύπους σκουρόχρωμων T-shirt, το συστατικό εξάχνωσης του υφάσματος μπορεί να κολλήσει στην επιφάνεια της πρέσας κατά την πίεση. Αν πρεσάρετε ένα λευκό ή ανοιχτόχρωμο t-shirt όταν συμβαίνει αυτό, το συστατικό εξάχνωσης που είναι προσαρτημένο στην επιφάνεια της πρέσας μεταφέρεται στο T-shirt και, έπειτα, αντιδρά στην εφίδρωση ή στην ηλιακή ακτινοβολία και ξεθωριάζει.

Αν θέλετε να πρεσάρετε T-shirt με διαφορετικό χρώμα, ακολουθήστε μία από τις παρακάτω μεθόδους.

- ❑ Τοποθετήστε φύλλα αποδέσμευσης πάνω και κάτω από τα T-shirt. Χρησιμοποιήστε νέα φύλλα ή χρησιμοποιήστε τα αναλόγως του χρώματος του T-shirt. Αν τοποθετήσατε ύφασμα πάνω και κάτω από το T-shirt, τοποθετήστε τα φύλλα στις θέσεις που απεικονίζονται.

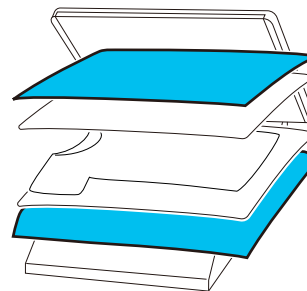

- ❑ Αν τοποθετήσατε ύφασμα πάνω και κάτω από το T-shirt, αντικαταστήστε το με νέο ύφασμα ή χρησιμοποιήστε ένα νέο ύφασμα αναλόγως του χρώματος του T-shirt.
- ❑ Καθαρίστε την επιφάνεια της πρέσας. Για λεπτομέρειες σχετικά με τον καθαρισμό της πρέσας, ανατρέξτε στο εγχειρίδιο που συνοδεύει την πρέσα θερμότητας.

Η κατάσταση και το αρχείο καταγραφής του εκτυπωτή εκτυπώνονται στις άκρες του χαρτιού

■ Μήπως εκτυπώνετε με πλάκα μεγέθους M;

Ανάλογα με το μέγεθος του χαρτιού, η επιφάνεια εκτύπωσης μπορεί να επεκταθεί πέρα από τις άκρες του χαρτιού, σε περίπτωση που το χαρτί είναι τοποθετημένο σε προαιρετική πλάκα. Τοποθετήστε χαρτί στην πλάκα μεγέθους M και εκτυπώστε.

🔗 «Τοποθέτηση του T-shirt (μέσο)» στη σελίδα 69

Οδηγός επίλυσης προβλημάτων

Η εκτύπωση είναι αργή ή σταματάει στη μέση

■ Μήπως δεν είναι αμφίδρομη η κατεύθυνση κίνησης της κεφαλής;

Το **Print Direction** μπορεί να οριστεί σε **Uni-Direction (Low Speed)** στο Garment Creator 2, το λογισμικό για τον εκτυπωτή. Προσπαθήστε να ορίσετε το **Print Direction** σε **Bi-Direction (High Speed)** στο Garment Creator 2.

Όταν εκτελείτε επαναλαμβανόμενη εκτύπωση ή εκτυπώνετε μια εργασία από μια μονάδα μνήμης USB που έχει ρυθμιστεί ήδη σε **Bi-Direction (High Speed)**, το **Head Move Direction** μπορεί να ρυθμιστεί σε **Uni-Directional** στην οθόνη προεπισκόπησης. Δοκιμάστε να αλλάξετε τη ρύθμιση σε **Auto**.

🔗 «Όταν επαναλαμβάνετε την εκτύπωση της ίδιας εργασίας» στη σελίδα 79

🔗 «Εκτύπωση από μονάδα μνήμης USB» στη σελίδα 82

■ Μήπως χρησιμοποιείτε μονάδα μνήμης USB με χαμηλή ταχύτητα ανάγνωσης;

Εάν χρησιμοποιείτε μονάδα μνήμης USB με χαμηλή ταχύτητα ανάγνωσης (4,63 MB/sec ή λιγότερο) όταν εκτυπώνετε από αυτή, τότε η κεφαλή εκτύπωσης σταματάει μερικές φορές κατά τη διάρκεια της εκτύπωσης και έπειτα η εκτύπωση συνεχίζεται ξανά. Χρησιμοποιήστε μονάδα μνήμης USB με υψηλή ταχύτητα ανάγνωσης.

■ Χρησιμοποιείτε μια πλάκα χωρίς επίθεμα συγκράτησης για να εκτυπώσετε μια εργασία που απαιτεί μεγάλη ποσότητα μελανιού;

Η χρήση μεγάλης ποσότητας μελανιού για εκτύπωση, όπως από δεδομένα που καλύπτουν ολόκληρη την περιοχή εκτύπωσης, μπορεί να προκαλέσει διόγκωση της επιφάνειας εκτύπωσης με μελάνι.

Εάν συμβεί κάτι αντίστοιχο, μπορεί να παρουσιαστεί ένα σφάλμα όπως φαίνεται παρακάτω και η εκτύπωση μπορεί να διακοπεί, ακόμη και αν το T-shirt τοποθετηθεί σωστά πριν την έναρξη της εκτύπωσης.

Printing has stopped.
The print head may strike the media.

Εάν τοποθετείται ένα T-shirt με πλαίσιο, η αφαίρεση του πλαισίου μπορεί να επιτρέψει την διασπορά πτυχώσεων στην εκτυπωμένη επιφάνεια στα εξωτερικά άκρα και να επιλύσει το πρόβλημα.

Σημείωση: αν αφαιρέσετε το πλαίσιο, είναι απαραίτητα τα παρακάτω βήματα.

- Χρειάζεται να μειώσετε το πλάτος του μελανιού White (Λευκό) στο Garment Creator 2, το λογισμικό για τον εκτυπωτή ή στο λογισμικό RIP, ώστε η εκτύπωση του λευκού υποστρώματος να μην εκτείνεται εκτός της εικόνας.
- Προσέξτε να μην ακουμπήσετε την μπλούζα κατά τη διάρκεια της εκτύπωσης, γιατί μπορεί εύκολα να φύγει από τη θέση της.

■ Έχει στεγνώσει εντελώς το προπαρασκευαστικό υγρό;

Εκτύπωση όταν το προπαρασκευαστικό υγρό δεν έχει στεγνώσει επαρκώς σημαίνει ότι η επιφάνεια εκτύπωσης μπορεί να νοτίσει και διογκωθεί, οπότε κατά την εκτύπωση μπορεί να εμφανιστεί ένα σφάλμα σαν το παρακάτω και η εκτύπωση μπορεί να διακοπεί.

Printing has stopped.
The print head may strike the media.

Βεβαιωθείτε ότι το προπαρασκευαστικό υγρό έχει στεγνώσει.

Δεν μπορείτε να χρησιμοποιήσετε τη μονάδα μνήμης USB

- **Μετά την τοποθέτηση της μονάδας μνήμης USB, πατήσατε το .**

Δεν πραγματοποιείται ανάγνωση της μνήμης USB τοποθετώντας απλώς τη μονάδα μνήμης USB. Βεβαιωθείτε ότι πατάτε το εικονίδιο  στην κορυφή της οθόνης και, στη συνέχεια, εκτελέστε τις λειτουργίες από το μενού εκτύπωσης USB.

Υπάρχει ένα κόκκινο φως στο εσωτερικό του εκτυπωτή

- **Αυτό δεν συνιστά αποτυχία.**

Το φως προέρχεται από μια λυχνία στο εσωτερικό του εκτυπωτή.

Ξέχασα τον κωδικό πρόσβασης στο δίκτυο

- Επικοινωνήστε με τον προμηθευτή σας ή την Υποστήριξη της Epson.

Παράρτημα

Προαιρετικά εξαρτήματα και αναλώσιμα προϊόντα

Τα παρακάτω προαιρετικά εξαρτήματα και αναλώσιμα προϊόντα είναι διαθέσιμα για χρήση με τον εκτυπωτή σας (Από τον Μάιο 2023).

Για τις πιο πρόσφατες πληροφορίες, ανατρέξτε στην ιστοσελίδα της Epson.

Μονάδα Παροχής Μελανιού

Μοντέλο εκτυπωτή	Όνομα προϊόντος	Αριθμός εξαρτήματος
SC-F2200/SC-F2260	Black (Μαύρο)	T54L1
	Cyan (Γαλάζιο)	T54L2
	Magenta (Ματζέντα)	T54L3
	Yellow (Κίτρινο)	T54L4
	White (Λευκό)	T54LA
	Maintenance Liquid	T54LB
SC-F2230	Black (Μαύρο)	T54Q1
	Cyan (Γαλάζιο)	T54Q2
	Magenta (Ματζέντα)	T54Q3
	Yellow (Κίτρινο)	T54Q4
	White (Λευκό)	T54QA
	Maintenance Liquid	T54QB
SC-F2240	Black (Μαύρο)	T54P1
	Cyan (Γαλάζιο)	T54P2
	Magenta (Ματζέντα)	T54P3
	Yellow (Κίτρινο)	T54P4
	White (Λευκό)	T54PA
	Maintenance Liquid	T54PB

Παράρτημα

Μοντέλο εκτυπωτή	Όνομα προϊόντος	Αριθμός εξαρτήματος
SC-F2270	Black (Μαύρο)	T54K1
	Cyan (Γαλάζιο)	T54K2
	Magenta (Ματζέντα)	T54K3
	Yellow (Κίτρινο)	T54K4
	White (Λευκό)	T54KA
	Maintenance Liquid	T54KB
SC-F2280	Black (Μαύρο)	T54N1
	Cyan (Γαλάζιο)	T54N2
	Magenta (Ματζέντα)	T54N3
	Yellow (Κίτρινο)	T54N4
	White (Λευκό)	T54NA
	Maintenance Liquid	T54NB

Η Epson συνιστά τη χρήση γνήσιας Μονάδας Παροχής Μελανιού Epson. Η Epson δεν μπορεί να εγγυηθεί την ποιότητα ή την αξιοπιστία μη γνήσιων μελανιών. Η χρήση μη γνήσιων μελανιών μπορεί να προκαλέσει βλάβη που δεν καλύπτεται από τις εγγυήσεις της Epson και, υπό συγκεκριμένες συνθήκες, να προκαλέσει την ακανόνιστη λειτουργία του εκτυπωτή.

Ενδέχεται να μην εμφανίζονται πληροφορίες σχετικά με τη στάθμη των μη γνήσιων μελανιών, ενώ η χρήση μη γνήσιου μελανιού καταγράφεται σε περίπτωση που τη χρειαστεί το τμήμα σέρβις.

Εξαρτήματα συντήρησης

Για SC-F2200/SC-F2230/SC-F2240/SC-F2260/SC-F2270

Όνομα προϊόντος	Αριθμός προϊόντος	Επεξήγηση
Waste Ink Bottle (Δοχείου απόρριψης μελάνης)	C13T724000	Ίδιο με τη φιάλη υπολείμματος μελάνης που παρέχεται με τον εκτυπωτή.
Head Cleaning Set (Σετ καθαρισμού κεφαλής)	C13S400216	Σετ από πανί απορρόφησης μελάνης, σταθμό στεγανοποίησης και καθαριστήρα.
Maintenance Kit (Κιτ συντήρησης)	T7362	Είναι το ίδιο με το maintenance kit (κιτ συντήρησης) που παρέχεται με τον εκτυπωτή.
Cleaning Ink Supply Unit (Μονάδα τροφοδοσίας καθαριστικού μελανιού)	T54R9	Χρησιμοποιήστε για Keeping Preparation και για να αλλάξετε το Printer Mode.

Για SC-F2280



Όνομα προϊόντος	Αριθμός προϊόντος	Επεξήγηση
Waste Ink Bottle (Δοχείου απόρριψης μελάνης)	C13T724000	Ίδιο με τη φιάλη υπολείμματος μελάνης που παρέχεται με τον εκτυπωτή.

Παράρτημα

Όνομα προϊόντος	Αριθμός προϊόντος	Επεξήγηση
Head Cleaning Set (Σετ καθαρισμού κεφαλής)	C13S400217	Σετ από πανί απορρόφησης μελάνης, σταθμό στεγανοποίησης και καθαριστήρα.
Maintenance Kit (Κιτ συντήρησης)	T7362	Είναι το ίδιο με το maintenance kit (κιτ συντήρησης) που παρέχεται με τον εκτυπωτή.
Cleaning Ink Supply Unit (Μονάδα τροφοδοσίας καθαριστικού μελανιού)	T54RC	Χρησιμοποιήστε για Keeping Preparation και για να αλλάξετε το Printer Mode.

Άλλα

Για SC-F2200/SC-F2230/SC-F2240/SC-F2260/SC-F2270



Προϊόν	Αριθμός εξαρτήματος	Επεξήγηση
Pre-treatment Liquid (Προπαρασκευαστικό υγρό)	T43R1 T7361	20 λίτρα. Αραιώστε το πριν το χρησιμοποιήσετε.  «Προετοιμασία» στη σελίδα 45
Polyester Pre-treatment Liquid (Προπαρασκευαστικό υγρό πολυεστερικών)	T43R2	18 λίτρα. Χρησιμοποιήστε αδιάλυτο ή αραιωμένο ανάλογα με το μελάνι που χρησιμοποιείται για την εκτύπωση.  «Προετοιμασία» στη σελίδα 45
Hanger Platen - L (Κρεμαστή πλάκα — L)	C12C938911	Πλάκα με κρεμάστρα. Τα παρακάτω εμφανίζουν την εκτυπώσιμη περιοχή για κάθε μέγεθος. Μέγεθος L: 16" × 20" / 406 × 508 mm Μέγεθος M: 14" × 16" / 356 × 406 mm Μέγεθος S: 10" × 12" / 254 × 305 mm
Hanger Platen - M (Κρεμαστή πλάκα — M)	C12C938931	
Hanger Platen - S (Κρεμαστή πλάκα — S)	C12C938951	
Large Platen (Μεγάλη πλάκα) (16" × 20" / 406 × 508 mm)	C12C933921	Τυπική πλάκα χωρίς κρεμάστρα. Τα παρακάτω εμφανίζουν την εκτυπώσιμη περιοχή για κάθε μέγεθος. Μέγεθος L: 16" × 20" / 406 × 508 mm Μέγεθος M: 14" × 16" / 356 × 406 mm Μέγεθος S: 10" × 12" / 254 × 305 mm Μέγεθος XS: 7" × 8" / 178 × 203 mm
Medium Platen (Μεσαία πλάκα) (14" × 16" / 356 × 406 mm)	C12C933931	
Small Platen (Μικρή πλάκα) (10" × 12" / 254 × 305 mm)	C12C933941	
Extra Small Platen (Πλάκα πολύ μικρού μεγέθους)	C12C938971	
Sleeve Platen (Πλάκα για μανίκι)	C12C939011	Αυτή η πλάκα σας επιτρέπει να εκτυπώσετε σωστά στα μανίκια από κοντομάνικα. Εκτυπώσιμη περιοχή: 4" × 4"/102 × 102 mm
Medium Grooved Platen (Πλάκα με μεσαίες εγκοπές)	C12C938991	Αυτή η πλάκα επιτρέπει σωστές εκτυπώσεις σε μπλουζάκια ρολο, καθώς και σε μπλούζες με φερμουάρ και κουμπιά. Εκτυπώσιμη περιοχή: ισοδυναμεί με την περιοχή για μια κρεμαστή πλάκα μεγέθους M

Παράρτημα

Προϊόν	Αριθμός εξαρτήματος	Επεξήγηση
Platen Grip Pad - L (Πλάκα επιθέματος συγκράτησης — L)	C13S210118	Ένα επίθεμα λαβής για χρήση της κρεμαστής πλάκας μεγέθους L/M/S ως πλάκας καλυμμένης με επίθεμα λαβής. Δεν μπορείτε να χρησιμοποιείτε τα επιθέματα λαβής για τυπικές πλάκες σε κρεμαστές πλάκες.
Platen Grip Pad - M (Πλάκα επιθέματος συγκράτησης — M)	C13S210119	
Platen Grip Pad - S (Πλάκα επιθέματος συγκράτησης — S)	C13S210120	
Platen Grip Pad - L (Πλάκα επιθέματος συγκράτησης — L)	C13S210075	Ένα επίθεμα λαβής για χρήση της τυπικής πλάκας μεγέθους L/M/S ως πλάκας καλυμμένης με επίθεμα λαβής. Δεν μπορείτε να χρησιμοποιείτε τα επιθέματα λαβής για κρεμαστές πλάκες σε τυπικές πλάκες.
Platen Grip Pad - M (Πλάκα επιθέματος συγκράτησης — M)	C13S210076	
Platen Grip Pad - S (Πλάκα επιθέματος συγκράτησης — S)	C13S210077	
Pre-treatment roller set (Σετ προπαρασκευαστικού ρολού)*	C12C891201	Σετ τμημάτων ρολού x3, λαβή και δοχείο.
Replacement rollers for pre-treatment (3 pieces) (Ανταλλακτικά ρολά για προπαρασκευή (3 κομμάτια))*	C12C891211	Είναι το ίδιο με το τμήμα ρολού που περιλαμβάνεται στο σετ προπαρασκευαστικού ρολού.
Hard roller (Σκληρό ρολό)*	C12C891221	Σετ τμημάτων ρολού (σκληρό) και λαβή.
Grip Pad Tool (Εργαλείο επιθέματος συγκράτησης)	C12C934151	Ίδια με το εργαλείο επιθέματος συγκράτησης που συνοδεύει τον εκτυπωτή.
Funnel (Χωνί)*	C12C936561	Ένα χωνί που χρησιμοποιείται για το φιλτράρισμα του προπαρασκευαστικού υγρού για βαμβακερά.
Funnel filter (Φίλτρο χωνιού)*	C13S210126	Ένα φίλτρο που χρησιμοποιείται για το φιλτράρισμα του προπαρασκευαστικού υγρού για βαμβακερά.

* Δεν διατίθεται σε όλες τις περιοχές.

Για SC-F2280

Προϊόν	Αριθμός εξαρτήματος	Επεξήγηση
Pre-treatment Liquid (Προπαρασκευαστικό υγρό)	T43R1 T7361	20 λίτρα. Αραιώστε το πριν το χρησιμοποιήσετε.  «Προετοιμασία» στη σελίδα 45
Polyester Pre-treatment Liquid (Προπαρασκευαστικό υγρό πολυεστερικών)	T43R2	18 λίτρα. Χρησιμοποιήστε αδιάλυτο ή αραιωμένο ανάλογα με το μελάνι που χρησιμοποιείται για την εκτύπωση.  «Προετοιμασία» στη σελίδα 45
Hanger Platen - L (Κρεμαστή πλάκα — L)	C12C938921	Πλάκα με κρεμάστρα. Τα παρακάτω εμφανίζουν την εκτυπώσιμη περιοχή για κάθε μέγεθος. Μέγεθος L: 16" × 20" / 406 × 508 mm Μέγεθος M: 14" × 16" / 356 × 406 mm Μέγεθος S: 10" × 12" / 254 × 305 mm
Hanger Platen - M (Κρεμαστή πλάκα — M)	C12C938941	
Hanger Platen - S (Κρεμαστή πλάκα — S)	C12C938961	

Παράρτημα

Προϊόν	Αριθμός εξαρτήματος	Επεξήγηση
Large Platen (Μεγάλη πλάκα) (16" × 20" / 406 × 508 mm)	C12C933981	Τυπική πλάκα χωρίς κρεμάστρα. Τα παρακάτω εμφανίζουν την εκτυπώσιμη περιοχή για κάθε μέγεθος.
Medium Platen (Μεσαία πλάκα) (14" × 16" / 356 × 406 mm)	C12C933991	Μέγεθος L: 16" × 20" / 406 × 508 mm Μέγεθος M: 14" × 16" / 356 × 406 mm
Small Platen (Μικρή πλάκα) (10" × 12" / 254 × 305 mm)	C12C934001	Μέγεθος S: 10" × 12" / 254 × 305 mm Μέγεθος XS: 7" × 8" / 178 × 203 mm
Extra Small Platen (Πλάκα πολύ μικρού μεγέθους)	C12C938981	
Sleeve Platen (Πλάκα για μανίκι)	C12C939021	Αυτή η πλάκα σας επιτρέπει να εκτυπώσετε σωστά στα μανίκια από κοντομάνικα. Εκτυπώσιμη περιοχή: 4" × 4"/102 × 102 mm
Medium Grooved Platen (Πλάκα με μεσαίες εγκοπές)	C12C939001	Αυτή η πλάκα επιτρέπει σωστές εκτυπώσεις σε μπλουζάκια ρολο, καθώς και σε μπλούζες με φερμουάρ και κουμπιά. Εκτυπώσιμη περιοχή: ισοδυναμεί με την περιοχή για μια κρεμαστή πλάκα μεγέθους M
Platen Grip Pad - L (Πλάκα επιθέματος συγκράτησης — L)	C13S210121	Ένα επίθεμα λαβής για χρήση της κρεμαστής πλάκας μεγέθους L/M/S ως πλάκας καλυμμένης με επίθεμα λαβής.
Platen Grip Pad - M (Πλάκα επιθέματος συγκράτησης — M)	C13S210122	Δεν μπορείτε να χρησιμοποιείτε τα επιθέματα λαβής για τυπικές πλάκες σε κρεμαστές πλάκες.
Platen Grip Pad - S (Πλάκα επιθέματος συγκράτησης — S)	C13S210123	
Platen Grip Pad - L (Πλάκα επιθέματος συγκράτησης — L)	C13S210078	Ένα επίθεμα λαβής για χρήση της τυπικής πλάκας μεγέθους L/M/S ως πλάκας καλυμμένης με επίθεμα λαβής.
Platen Grip Pad - M (Πλάκα επιθέματος συγκράτησης — M)	C13S210079	Δεν μπορείτε να χρησιμοποιείτε τα επιθέματα λαβής για κρεμαστές πλάκες σε τυπικές πλάκες.
Platen Grip Pad - S (Πλάκα επιθέματος συγκράτησης — S)	C13S210080	
Pre-treatment roller set (Σετ προπαρασκευαστικού ρολού)	C12C891201	Σετ τμημάτων ρολού x3, λαβή και δοχείο.
Replacement rollers for pre-treatment (3 pieces) (Ανταλλακτικά ρολά για προπαρασκευή (3 κομμάτια))	C12C891211	Είναι το ίδιο με το τμήμα ρολού που περιλαμβάνεται στο σετ προπαρασκευαστικού ρολού.
Hard roller (Σκληρό ρολό)	C12C891221	Σετ τμημάτων ρολού (σκληρό) και λαβή.
Grip Pad Tool (Εργαλείο επιθέματος συγκράτησης)	C12C934161	Ίδια με το εργαλείο επιθέματος συγκράτησης που συνοδεύει τον εκτυπωτή.
Funnel (Χωνί)	C12C936571	Ένα χωνί που χρησιμοποιείται για το φιλτράρισμα του προπαρασκευαστικού υγρού για βαμβακερά.
Funnel filter (Φίλτρο χωνιού)	C13S210127	Ένα φίλτρο που χρησιμοποιείται για το φιλτράρισμα του προπαρασκευαστικού υγρού για βαμβακερά.

Σημειώσεις για τη μετακίνηση ή τη μεταφορά του εκτυπωτή

Σε αυτήν την ενότητα εξηγούμε πώς να μετακινείτε ή να μεταφέρετε τον εκτυπωτή.

Για τους σκοπούς της παρούσας ενότητας, η μετακίνηση και η μεταφορά ορίζονται ως εξής.

Μετακίνηση	Αλλαγή της θέσης εγκατάστασης στον ίδιο όροφο χωρίς να χρειάζεται να εκτελέσετε κάποια βήματα.
Μεταφορά	Αλλαγή της θέσης εγκατάστασης σε άλλο όροφο ή κτίριο. Αυτό περιλαμβάνει περιπτώσεις κατά τις οποίες ο εκτυπωτής παραδίδεται σε μεταφορέα.

Προσοχή:

- ❑ Μην προσπαθήσετε να κουβαλήσετε μόνοι σας τον εκτυπωτή. Για τη συσκευασία ή τη μετακίνηση του εκτυπωτή απαιτούνται τέσσερα άτομα.
- ❑ Όταν μετακινείτε τον εκτυπωτή, μην τον γέρνετε πάνω από 10 μοίρες. Διαφορετικά, μπορεί να πέσει και να προκαλέσει ατύχημα.
- ❑ Όταν σηκώνετε τον εκτυπωτή, να έχετε κατάλληλη στάση σώματος.
- ❑ Όταν σηκώνετε τον εκτυπωτή, κρατήστε τον από τα σημεία που υποδεικνύονται στο εγχειρίδιο. Εάν κρατήσετε τον εκτυπωτή από άλλα σημεία για να τον σηκώσετε, υπάρχει κίνδυνος τραυματισμού, καθώς μπορεί να πέσει ο εκτυπωτής ή να πιαστούν τα δάχτυλά σας όταν τον τοποθετείτε.

Σημαντικό:

Κράτημα του εκτυπωτή

- ❑ Όταν σηκώνετε τον εκτυπωτή βεβαιωθείτε ότι τοποθετείτε τα χέρια σας στα σημεία που απεικονίζονται. Αν τον κρατάτε διαφορετικά μπορεί να προκληθεί δυσλειτουργία.
- ❑ Υπάρχουν χειρολαβές (περιοχές με εσοχή) στις περιοχές που υποδεικνύονται από την εικόνα. Τοποθετήστε το χέρι σας στο σημείο με αντιολισθητικό φύλλο κάτω από την περιοχή που υποδεικνύεται με *.
- ❑ Ο εκτυπωτής πρέπει να ανυψώνεται από τέσσερα άτομα ταυτόχρονα. Διαφορετικά, μπορεί να ανατραπεί και να παγιδεύσει τα χέρια σας.

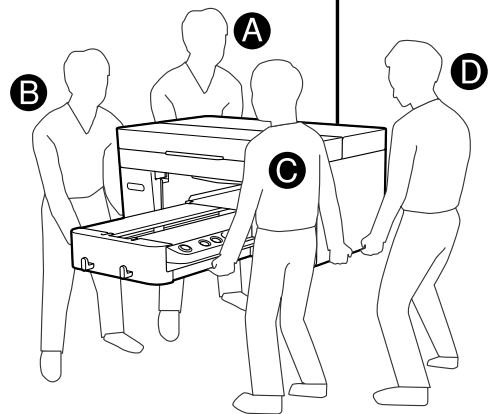
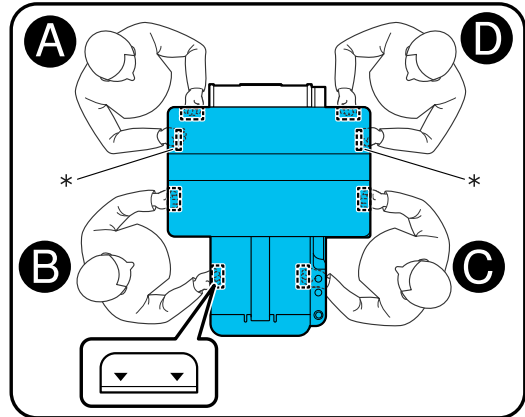

Παράρτημα

! Σημαντικό:

- ❑ Να αγγίζετε μόνο τα απαραίτητα σημεία. Διαφορετικά, μπορεί να προκαλέσετε βλάβη.
- ❑ Μην αφαιρείτε τις μονάδες παροχής μελανιού. Τα ακροφύσια της κεφαλής εκτύπωσης μπορεί να φράξουν, καθιστώντας την εκτύπωση αδύνατη, ή μπορεί να διαρρεύσει μελάνι.

Προετοιμασία για μετακίνηση ή μεταφορά

Κατά τη διαδικασία, τα χέρια σας μπορεί να λερωθούν από μελάνι απόρριψης. Συνιστούμε να φοράτε τα γάντια που περιλαμβάνονται στο κιτ συντήρησης.

- 1** Πιάστε την αριστερή και τη δεξιά πλευρά της πλάκας και σηκώστε την, κρατώντας την ευθεία προς τα πάνω, για να την αφαιρέσετε.

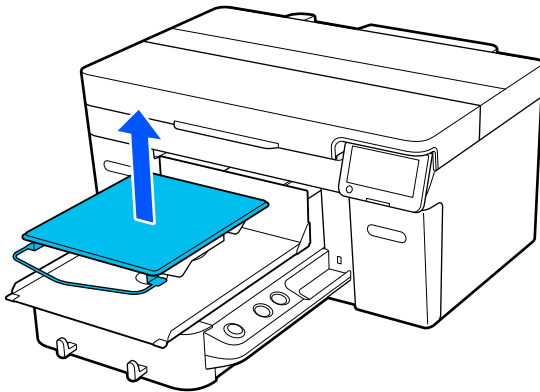

Εάν χρησιμοποιείτε την πλάκα για μανίκι, αφαιρέστε πρώτα την ταινία στερέωσης και μετά ανασηκώστε την πλάκα.

- 2** Χαλαρώστε τον μοχλό σταθεροποίησης.

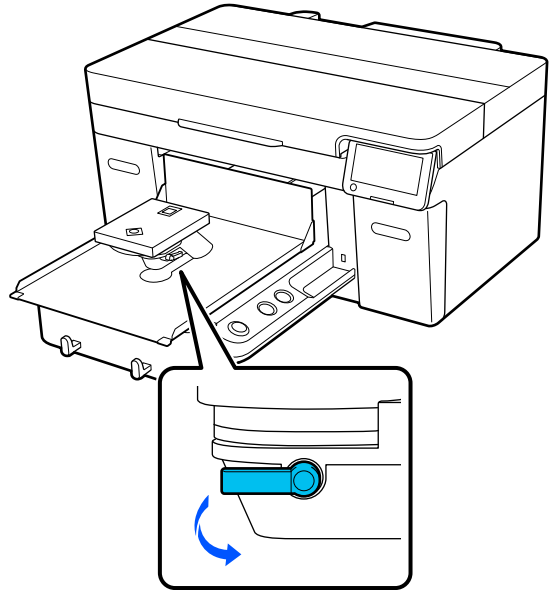

- 3** Μετακινήστε τον μοχλό διάκενου πλάκας προς τα δεξιά για να ρυθμίσετε την κλίμακα στο 8.

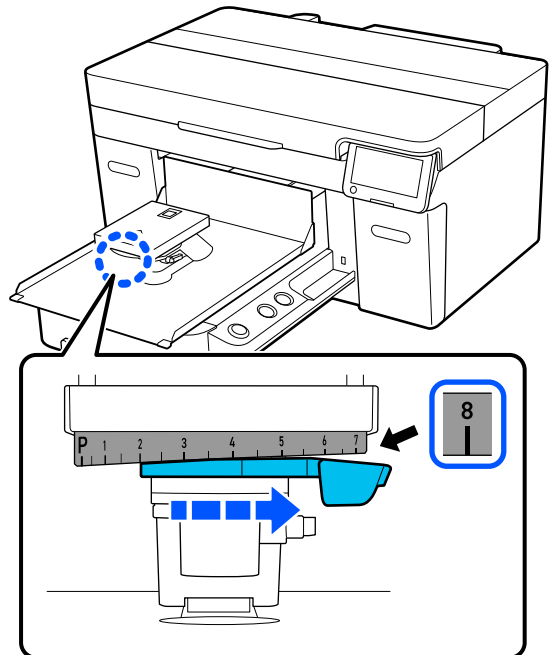

Παράρτημα

- 4** Σφίξτε τον μοχλό στερέωσης και, στη συνέχεια, ασφαλίστε τον μοχλό διάκενου πλάκας.

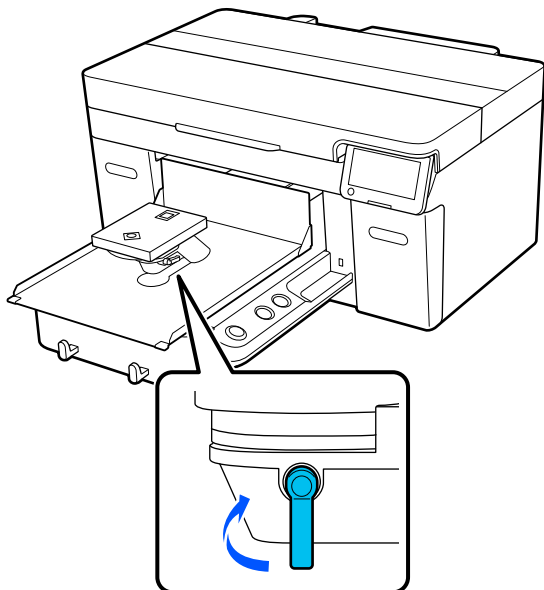

- 5** Απενεργοποιήστε την τροφοδοσία προς τον εκτυπωτή.

Για τη μεταφορά του εκτυπωτή, προχωρήστε στο επόμενο βήμα. Για τη μετακίνηση του εκτυπωτή, μεταβείτε στο βήμα 8.

- 6** Μετακινήστε τη βάση μετακινούμενης πλάκας με τα χέρια στη θέση που απεικονίζεται.

! **Σημαντικό:**

Εκτός από αυτή τη διαδικασία, μην μετακινείτε ποτέ τη βάση μετακινούμενης πλάκας με τα χέρια. Μπορεί να προκληθεί βλάβη.

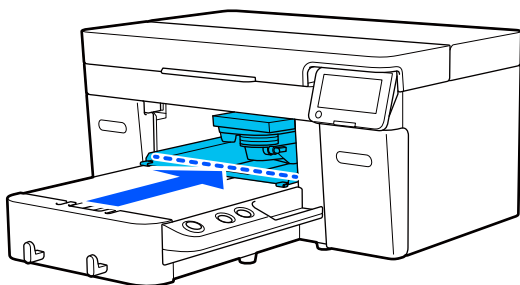

- 7** Συνδέστε το εξάρτημα στερέωσης που αφαιρέσατε κατά την εγκατάσταση και στερεώστε το με τη βίδα.

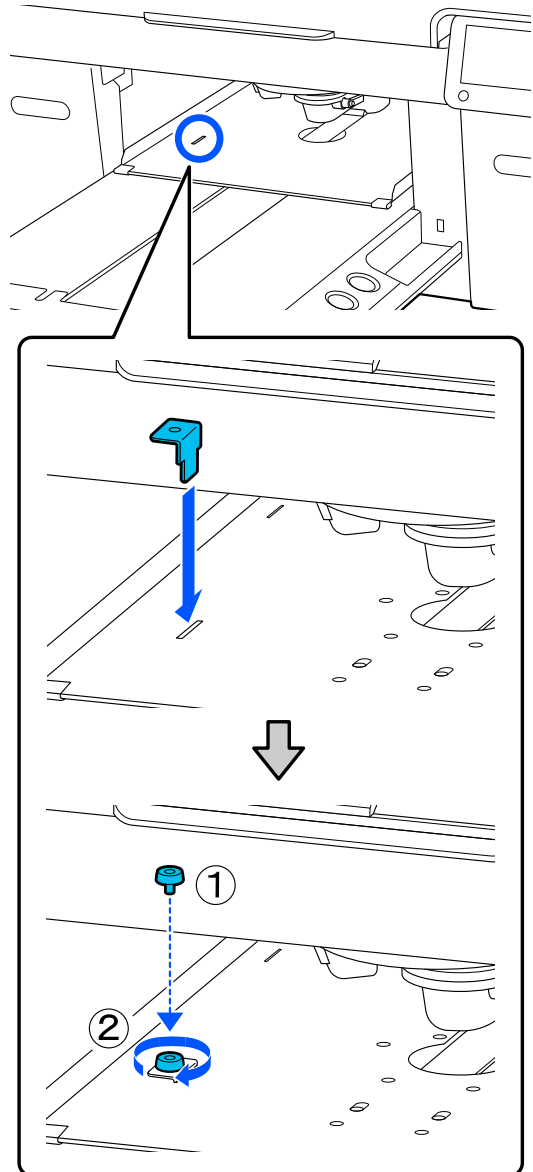

- 8** Αφαιρέστε το δοχείο απόβλητου μελανιού.

📖 «Αντικατάσταση του δοχείου απόβλητου μελανιού» στη σελίδα 99

Παράρτημα

- 9** Ανοίξτε τους σφιγκτήρες και αφαιρέστε τους σωλήνες απόρριψης μελάνης.

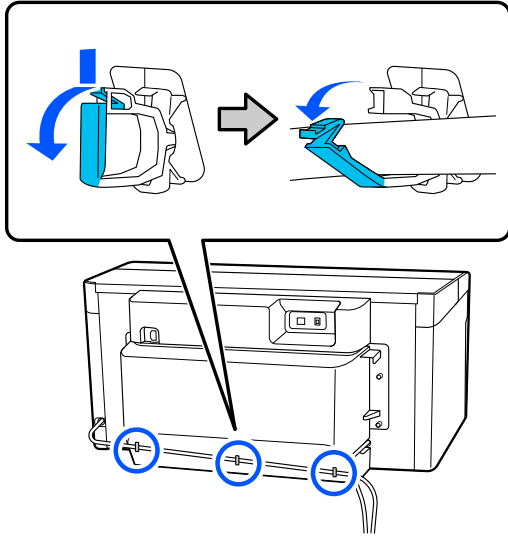

- 10** Αφαιρέστε τις βίδες στερέωσης του πίσω καλύμματος.

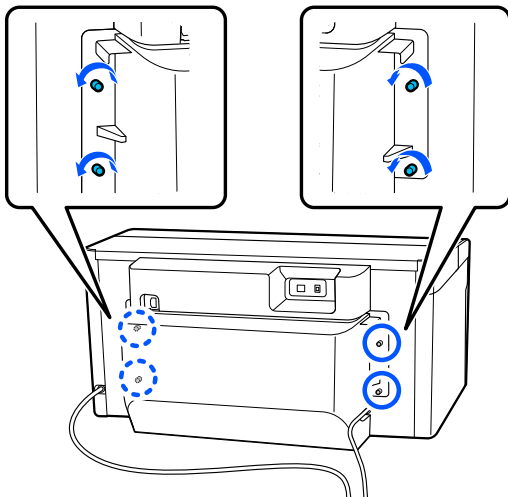

- 11** Αφαιρέστε το πίσω κάλυμμα.

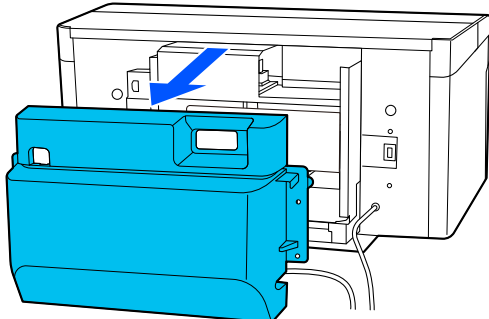

- 12** Αφαιρέστε τους σωλήνες απόρριψης μελάνης κρατώντας από κάτω με έναν καθαριστήρα, όπως απεικονίζεται και, στη συνέχεια, χρησιμοποιήστε τον για να σκουπίσετε το μελάνι απόρριψης από την έξοδο απόρριψης μελάνης.

! Σημαντικό:

Μπορεί να στάξει μελάνι απόρριψης από τους σωλήνες απόρριψης μελάνης ή τις εξόδους απόρριψης μελάνης. Προσέχετε όταν εκτελείτε αυτές τις λειτουργίες.

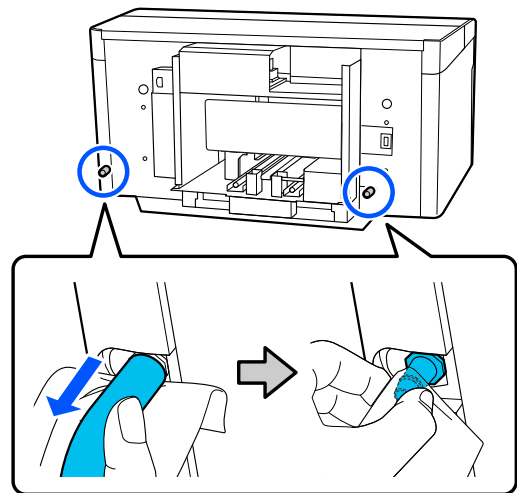

- 13** Τοποθετήστε τα πώματα που αφαιρέσατε κατά την εγκατάσταση στις εξόδους απόρριψης μελάνης.

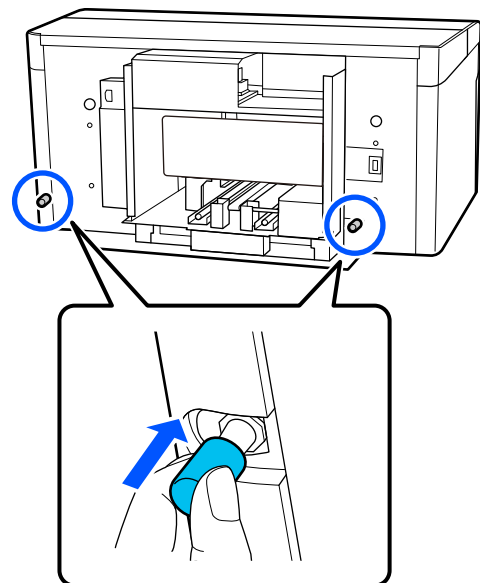

Μεταφορά του εκτυπωτή

Αφού κάνετε τις προετοιμασίες για τη μεταφορά, χρησιμοποιήστε προστατευτικά υλικά και υλικά συσκευασίας, για να προστατεύσετε τον εκτυπωτή από κραδασμούς και χτυπήματα και συσκευάστε τον σε παρόμοια κατάσταση με την αγορά.

Σημαντικό:

Κατά τη μεταφορά του εκτυπωτή, μην τον γέρνετε, μην τον στερεώνετε στις άκρες του και μην τον γυρίζετε ανάποδα. Υπάρχει κίνδυνος διαρροής μελάνης.

Μετά τη μεταφορά, ελέγξτε τα παρακάτω για να βεβαιωθείτε ότι ο εκτυπωτής είναι έτοιμος για χρήση.

 «Ρύθμιση του εκτυπωτή μετά τη μετακίνηση» στη σελίδα 154

Ρύθμιση του εκτυπωτή μετά τη μετακίνηση

Ακολουθήστε τα παρακάτω βήματα για να βεβαιωθείτε ότι ο εκτυπωτής είναι έτοιμος για χρήση ξανά.

Ανατρέξτε στο *Οδηγός εγκατάστασης* (φυλλάδιο) για λεπτομέρειες για τα βήματα 1 έως 3.

Εάν δεν έχετε πρόχειρο τον *Οδηγός εγκατάστασης*, επιλέξτε και αναφέρετε το μοντέλο του εκτυπωτή σας από τη διεύθυνση <https://epson.sn>.

- 1** Βεβαιωθείτε ότι το σημείο είναι κατάλληλο για την εγκατάσταση.
- 2** Εγκαταστήστε όλα τα στοιχεία που αφαιρέθηκαν, όπως το πίσω κάλυμμα.
Μετά τη μεταφορά, βεβαιωθείτε ότι αφαιρέσατε το προσαρμόσιμο πόδι από τη μετακινούμενη βάση.
- 3** Συνδέστε το καλώδιο ρεύματος στην πρίζα και ανάψτε τον εκτυπωτή.

4

Ελέγξτε ότι δεν υπάρχουν φραγμένα ακροφύσια.

 «Έλεγχος εμπλοκής στα ακροφύσια» στη σελίδα 104

Παράρτημα

Εκτυπώσιμη περιοχή

Τύπος	Διαθέσιμη περιοχή
Πλάκα μεγέθους L	16 × 20 in. (406 × 508 mm)
Πλάκα μεγέθους M	14 × 16 in. (356 × 406 mm)
Πλάκα μεγέθους S	10 × 12 in. (254 × 305 mm)
Πλάκα μεγέθους XS	7 × 8 in. (178 × 203 mm)
Πλάκα για μανίκι	4 × 4 in. (102 × 102 mm)
Πλάκα με μεσαίες εγκοπές	Ανατρέξτε στις απεικονίσεις των τμημάτων που δεν μπορούν να εκτυπωθούν

Δεν μπορείτε να εκτυπώσετε σε ορισμένες περιοχές εσωτερικά κάθε πλαισίου πλάκας ή σε ορισμένες περιοχές από πάνω, κάτω, αριστερά ή δεξιά του άκρου της άνω πλάκας. Οι περιοχές που υποδεικνύονται με A και B στην παρακάτω εικόνα δεν μπορούν να εκτυπωθούν.

Πλάκα μεγέθους L/M/S/XS

Δεν μπορείτε να εκτυπώσετε σε ορισμένες περιοχές από πάνω, κάτω, αριστερά ή δεξιά του εσωτερικού άκρου του πλαισίου πλάκας ή του ανυψωμένου τμήματος (άνω πλάκα) εντός της πλάκας.

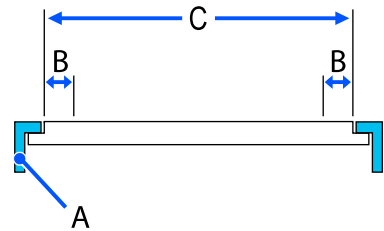
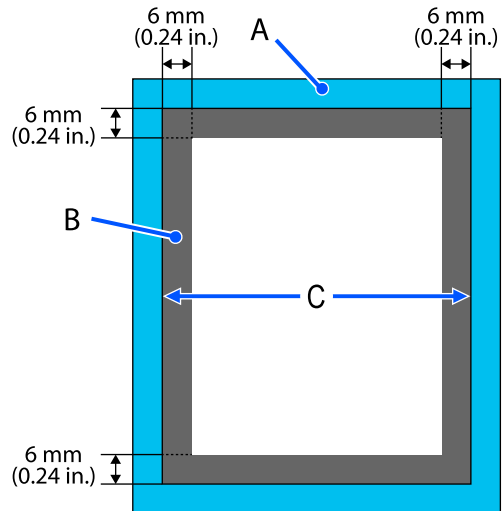

A: πλαίσιο πλάκας

B: μη εκτυπώσιμες επιφάνειες

C: άνω πλάκα

Πλάκα για μανίκι

Δεν μπορείτε να εκτυπώσετε σε μερικές περιοχές που βρίσκονται στο ανυψωμένο τμήμα, στο εσωτερικό του πλαισίου της πλάκας.

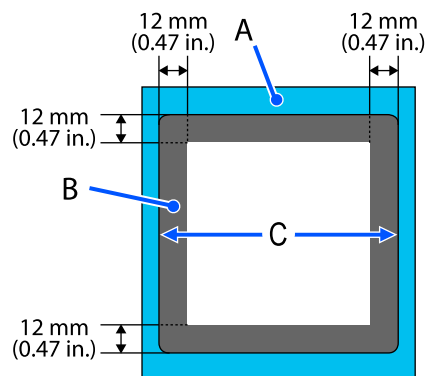

Παράρτημα

A: πλαίσιο πλάκας

B: μη εκτυπώσιμες επιφάνειες

C: άνω πλάκα

Πλάκα με μεσαίες εγκοπές

Δεν μπορείτε να εκτυπώσετε σε συγκεκριμένες περιοχές μέσα στο πλαίσιο της πλάκας και στις περιοχές όπου δεν υπάρχει άνω πλάκα.

Το τμήμα D διαθέτει ένα τετράγωνο στοιχείο. Όταν αφαιρέσετε το τετράγωνο στοιχείο, δεν μπορείτε να εκτυπώσετε σε αυτό το τμήμα.

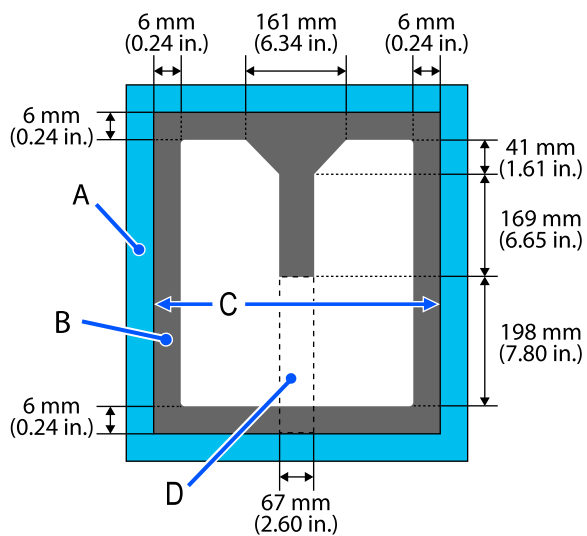

A: πλαίσιο πλάκας

B: μη εκτυπώσιμες επιφάνειες

C: άνω πλάκα

D: τετράγωνο στοιχείο

Πίνακας για υποστηριζόμενες κλίμακες ετικετών και πάχος μέσων

Όταν εκτυπώνετε με το **Platen Gap** ορισμένο σε **Manual**, ελέγξτε τον συνδυασμό των αποστατών που υποστηρίζουν το πάχος του χρησιμοποιούμενου μέσου και τη θέση της κλίμακας στον μοχλό διάκενου πλάκας στον πίνακα για τον χρησιμοποιούμενο τύπο πλάκας.

Σημαντικό:

Η θέση της κλίμακας στον πίνακα αποτελεί έναν οδηγό για το ύψος της πλάκας. Πριν εκτυπώσετε για πρώτη φορά, βεβαιωθείτε ότι έχετε ελέγξει το ύψος της πλάκας.

 «Έλεγχος του ύψους της πλάκας (όταν έχει οριστεί σε Manual)» στη σελίδα 140

Όταν έχει εγκατασταθεί πλάκα επιθέματος λαβής μεγέθους L, M ή S

Κλίμακα ετικετών	Χρήση αποστάτη και πάχος μέσων			
	A+B	Μόνο A	Μόνο B	Κανένα
		Υποστηρίζει μέσα 6,0 mm (0,24 ίν.) παχύτερα από το A+B	Υποστηρίζει μέσα 10,0 mm (0,39 ίν.) παχύτερα από το A+B	Υποστηρίζει μέσα 16,0 mm (0,63 ίν.) παχύτερα από το A+B
P	< 1,0 mm (0,04 ίν.)	5,0 mm (0,2 ίν.)	9,0 mm (0,35 ίν.)	15,0 mm (0,59 ίν.)
-				
1		6,0 mm (0,24 ίν.)	10,0 mm (0,39 ίν.)	16,0 mm (0,63 ίν.)
-				
2		7,0 mm (0,28 ίν.)	11,0 mm (0,43 ίν.)	17,0 mm (0,67 ίν.)
-				
3		2,0 mm (0,08 ίν.)	8,0 mm (0,31 ίν.)	12,0 mm (0,47 ίν.)
-				
4	3,0 mm (0,12 ίν.)	9,0 mm (0,35 ίν.)	13,0 mm (0,51 ίν.)	19,0 mm (0,75 ίν.)
-				
5	4,0 mm (0,16 ίν.)	10,0 mm (0,39 ίν.)	14,0 mm (0,55 ίν.)	20,0 mm (0,79 ίν.)
-				
6	5,0 mm (0,2 ίν.)	11,0 mm (0,43 ίν.)	15,0 mm (0,59 ίν.)	21,0 mm (0,83 ίν.)
-				
7	6,0 mm (0,24 ίν.)	12,0 mm (0,47 ίν.)	16,0 mm (0,63 ίν.)	22,0 mm (0,87 ίν.)

Παράρτημα

Κλίμακα ετικε- τών	Χρήση αποστάτη και πάχος μέσων			
-				24,0 mm (0,94 ίν.)
8	7,0 mm (0,28 ίν.)	13,0 mm (0,51 ίν.)	17,0 mm (0,67 ίν.)	

Παράρτημα

Όταν έχει εγκατασταθεί πλάκα μεγέθους L, M ή S χωρίς επίθεμα λαβής και όταν έχει εγκατασταθεί πλάκα μεγέθους XS

Κλίμακα ετικε- τών	Χρήση αποστάτη και πάχος μέσων			
	A+B	Μόνο A	Μόνο B	Κανένα
		Υποστηρίζει μέσα 6,0 mm (0,24 ίν.) παχύτερα από το A+B	Υποστηρίζει μέσα 10,0 mm (0,39 ίν.) παχύτερα από το A+B	Υποστηρίζει μέσα 16,0 mm (0,63 ίν.) παχύτερα από το A+B
P	< 1,0 mm (0,04 ίν.)	6,0 mm (0,24 ίν.)	10,0 mm (0,39 ίν.)	16,0 mm (0,63 ίν.)
-				
1		7,0 mm (0,28 ίν.)	11,0 mm (0,43 ίν.)	17,0 mm (0,67 ίν.)
-				
2	2,0 mm (0,08 ίν.)	8,0 mm (0,31 ίν.)	12,0 mm (0,47 ίν.)	18,0 mm (0,51 ίν.)
-				
3	3,0 mm (0,12 ίν.)	9,0 mm (0,35 ίν.)	13,0 mm (0,51 ίν.)	19,0 mm (0,75 ίν.)
-				
4	4,0 mm (0,16 ίν.)	10,0 mm (0,39 ίν.)	14,0 mm (0,55 ίν.)	20,0 mm (0,79 ίν.)
-				
5	5,0 mm (0,2 ίν.)	11,0 mm (0,43 ίν.)	15,0 mm (0,59 ίν.)	21,0 mm (0,83 ίν.)
-				
6	6,0 mm (0,24 ίν.)	12,0 mm (0,47 ίν.)	16,0 mm (0,63 ίν.)	22,0 mm (0,87 ίν.)
-				
7	7,0 mm (0,28 ίν.)	13,0 mm (0,51 ίν.)	17,0 mm (0,67 ίν.)	23,0 mm (0,91 ίν.)
-				25,0 mm (0,98 ίν.)
8	8,0 mm (0,31 ίν.)	14,0 mm (0,55 ίν.)	18,0 mm (0,71 ίν.)	

Όταν έχει εγκατασταθεί η Πλάκα για μανίκι ή η Πλάκα με μεσαίες εγκοπές

Κλίμακα ετικε- τών	Χρήση αποστάτη και πάχος μέσων	
	Μόνο B	Κανένα
		Υποστηρίζει μέσα 6,0 mm (0,24 ίν.) μόνο παχύτερα από B
P	< 1,0 mm (0,04 ίν.)	6,0 mm (0,24 ίν.)
-		
1		7,0 mm (0,28 ίν.)
-		
2	2,0 mm (0,08 ίν.)	8,0 mm (0,31 ίν.)
-		
3	3,0 mm (0,12 ίν.)	9,0 mm (0,35 ίν.)
-		
4	4,0 mm (0,16 ίν.)	10,0 mm (0,39 ίν.)
-		
5	5,0 mm (0,2 ίν.)	11,0 mm (0,43 ίν.)
-		
6	6,0 mm (0,24 ίν.)	12,0 mm (0,47 ίν.)
-		
7	7,0 mm (0,28 ίν.)	13,0 mm (0,51 ίν.)
-		
8	8,0 mm (0,31 ίν.)	14,0 mm (0,55 ίν.)

Απαιτήσεις συστήματος

Κάθε λογισμικό μπορεί να χρησιμοποιηθεί στα παρακάτω περιβάλλοντα (Από τον Απρίλιο του 2023).

Τα υποστηριζόμενα λειτουργικά συστήματα μπορεί να αλλάξουν.

Για τις πιο πρόσφατες πληροφορίες, ανατρέξτε στην ιστοσελίδα της Epson.

Epson Edge Dashboard



Σημαντικό:

Βεβαιωθείτε ότι ο υπολογιστής με εγκατεστημένο το Epson Edge Dashboard ικανοποιεί τις παρακάτω απαιτήσεις.

Αν δεν ικανοποιούνται αυτές οι απαιτήσεις, το λογισμικό δεν μπορεί να παρακολουθήσει σωστά τον εκτυπωτή.

- Απενεργοποιήστε τη λειτουργία αδρανοποίησης του υπολογιστή σας.
- Απενεργοποιήστε την αναστολή λειτουργίας ώστε ο υπολογιστής να μην εισέρχεται σε κατάσταση αναστολής λειτουργίας.

Windows

Λειτουργικά συστήματα	Windows 7 SP1*/Windows 7 x64 SP1* Windows 8*/Windows 8 x64* Windows 8.1*/Windows 8.1 x64 Windows 10*/Windows 10 x64 Windows 11
Επεξεργαστής	Intel Core2Duo 2,5 GHz ή ταχύτερος
Ελεύθερη μνήμη	1 GB ή περισσότερη
Σκληρός δίσκος (ελεύθερος χώρος κατά την εγκατάσταση)	2 GB ή περισσότερη
Ανάλυση οθόνης	1.280 × 1.024 ή καλύτερη
Διασύνδεση επικοινωνίας	USB υψηλής ταχύτητας Ethernet 1000Base-T
Πρόγραμμα περιήγησης	Internet Explorer 11 Microsoft Edge

*Δεν υποστηρίζει Garment Creator 2.

Mac OS X

Λειτουργικά συστήματα	Mac OS X 10.7 Lion ή μεταγενέστερη έκδοση*
Επεξεργαστής	Intel Core2Duo 2,5 GHz ή ταχύτερος

Παράρτημα

Ελεύθερη μνήμη	1 GB ή περισσότερη
Σκληρός δίσκος (ελεύθερος χώρος κατά την εγκατάσταση)	2 GB ή μεγαλύτερος
Ανάλυση οθόνης	1.280 × 1.024 ή καλύτερη
Διασύνδεση επικοινωνίας	USB υψηλής ταχύτητας Ethernet 1000Base-T
Πρόγραμμα περιήγησης	Safari 6 ή μεταγενέστερη έκδοση

*Το mac OS X 10.11 ή προγενέστερο δεν υποστηρίζει Garment Creator 2.

Garment Creator 2**Windows**

Λειτουργικά συστήματα	Windows 8.1 x64 / Windows 10 x64 / Windows 11
Επεξεργαστής	Πολυπύρηνος επεξεργαστής (συνιστάται Intel Core i7 8ης γενιάς ή μεταγενέστερος)
Χωρητικότητα μνήμης	2 GB ή μεγαλύτερη (συνιστώνται 16 GB ή περισσότερα)
Αποθήκευση (ελεύθερος χώρος κατά την εγκατάσταση)	HDD 32 GB ή περισσότερο (συνιστάται SSD)
Ανάλυση οθόνης	1.024 × 768 ή μεγαλύτερη
Διασύνδεση επικοινωνίας	USB υψηλής ταχύτητας Ethernet 1000Base-T

Mac

Λειτουργικά συστήματα	Καθολικό δυαδικό (64-bit Intel και ARM) που υποστηρίζεται για macOS 10.12 και μεταγενέστερες εκδόσεις
Επεξεργαστής	Πολυπύρηνος επεξεργαστής (συνιστάται Intel Core i7 8ης γενιάς ή μεταγενέστερος)
Χωρητικότητα μνήμης	2 GB ή μεγαλύτερη (συνιστώνται 16 GB ή περισσότερα)
Αποθήκευση (ελεύθερος χώρος κατά την εγκατάσταση)	HDD 32 GB ή περισσότερο (συνιστάται SSD)
Ανάλυση οθόνης	1.024 × 768 ή μεγαλύτερη
Διασύνδεση επικοινωνίας	USB υψηλής ταχύτητας Ethernet 1000Base-T

Garment Creator Easy Print System (μόνο για Windows)

Λειτουργικά συστήματα	Windows 8.1 x64 / Windows 10 x64 / Windows 11
-----------------------	---

Παράρτημα

Επεξεργαστής	Πολυπύρηνος επεξεργαστής (συνιστάται Intel Core i7 8ης γενιάς ή μεταγενέστερος)
Χωρητικότητα μνήμης	2 GB ή μεγαλύτερη (συνιστώνται 16 GB ή περισσότερα)
Αποθήκευση (ελεύθερος χώρος κατά την εγκατάσταση)	HDD 32 GB ή περισσότερο (συνιστάται SSD)
Ανάλυση οθόνης	1.024 × 768 ή μεγαλύτερη
Διασύνδεση επικοινωνίας	USB υψηλής ταχύτητας Ethernet 1000Base-T

Web Config

Στην παρακάτω λίστα αναγράφονται τα υποστηριζόμενα προγράμματα περιήγησης. Βεβαιωθείτε ότι χρησιμοποιείτε την πιο πρόσφατη έκδοση.

Internet Explorer 11, Microsoft Edge, Firefox, Chrome, Safari

Πίνακας προδιαγραφών

Προδιαγραφές εκτυπωτή	
Μέθοδος εκτύπωσης	Ψεκασμός κατ' απαίτηση
Διαμόρφωση ακροφυσίων	
White ink mode	White (Λευκό): 400 ακροφύσια × 4 γραμμές Έγχρωμο μελάνι: 400 ακροφύσια × 4 χρώματα (Black (Μαύρο), Cyan (Γαλάζιο), Magenta (Ματζέντα), Yellow (Κίτρινο))
Color ink mode	Έγχρωμο μελάνι: 400 ακροφύσια × 4 χρώματα (Black (Μαύρο), Cyan (Γαλάζιο), Magenta (Ματζέντα), Yellow (Κίτρινο))
High speed color mode	Έγχρωμο μελάνι: 400 ακροφύσια × 2 γραμμές × 4 χρώματα (Black (Μαύρο), Cyan (Γαλάζιο), Magenta (Ματζέντα), Yellow (Κίτρινο))
Ανάλυση (μέγιστη)	1.200 × 1.200 dpi
Κωδικός ελέγχου	ESC/P raster (απόρρητη εντολή)
Μέθοδος τροφοδοσίας πλάκας	Ιμάντας
Ενσωματωμένη μνήμη	1 GB
Διασύνδεση	
USB	USB υψηλής ταχύτητας × 2 (πίσω: 1 για σύνδεση υπολογιστή, μπροστά: 1 για μνήμη USB)
Πρότυπα Ethernet*1	IEEE 802.3i (10BASE-T) IEEE 802.3u (100BASE-TX) IEEE 802.3ab (1000BASE-T) IEEE 802.3az (Λειτουργία εξοικονόμησης ενέργειας. Χρειάζεται συσκευή σύνδεσης που υποστηρίζει IEEE 802.3az.)
Ονομαστική τάση	AC 100–240 V
Ονομαστική συχνότητα	50/60 Hz
Ονομαστικό ρεύμα	3,4–1,6 A
Κατανάλωση ρεύματος	

Προδιαγραφές εκτυπωτή	
Κατά την εκτύπωση	Περίπου 46 W
Κατάσταση ετοιμότητας	Περίπου 30 W
Κατάσταση αναμονής	Περίπου 7 W
Απενεργοποίηση τροφοδοσίας	Περίπου 0,3 W
Θερμοκρασία	Προτείνεται: 15 έως 25 °C (59 έως 77 °F) Λειτουργία: 10 έως 35 °C (50 έως 95 °F) Αποθήκευση (πριν την αποσυσκευασία): -20 έως 40 °C (-4 έως 104 °F) (εντός 120 ωρών στους 60 °C / 140 °F, εντός ενός μήνα στους 40 °C / 104 °F) Αποθήκευση (μετά την αποσυσκευασία): -20 έως 40 °C (-4 έως 104 °F) (εντός ενός μήνα στους 40 °C / 104 °F)
Υγρασία (χωρίς συμπύκνωση)	Συνιστώνται: 40 έως 60% Λειτουργία: 20 έως 80% Αποθήκευση: 5 έως 85%
Θερμοκρασία/υγρασία λειτουργίας	
Γκρι περιοχή: σε χρήση	
Περιοχή διαγωνίου: συνιστάται	
Διαστάσεις (Όταν είναι εγκατεστημένη η συνοδευτική πλάκα)	(Π) 981 × (Β) 1.448 × (Υ) 499 mm ([Π]) 38,6 × ([Β]) 57,0 × ([Υ]) 19,6 ίντσες)

Παράρτημα

Προδιαγραφές εκτυπωτή	
Βάρος (Όταν είναι τοποθετημένη η συνοδευτική πλάκα, χωρίς μονάδες παροχής μελανιού)	Περ. 94,5 kg (περ. 208,3 λίβρες)
Υποστηριζόμενα μέσα (t-shirt)	
Πάχος	27 mm ή λιγότερο (1,06 ίν. ή λιγότερο)* ²
Βάρος	1,5 kg ή λιγότερο (3,31 λίβρες ή λιγότερο)
Υλικό * ³	<input type="checkbox"/> Υφάσματα με αναλογία μείξης βαμβακιού 100% έως 50% (Συνιστούμε τη χρήση 100% χοντρού υφάσματος με πυκνή ύφανση) <input type="checkbox"/> Υφάσματα με αναλογία μείξης πολυεστέρα 100% έως 50% (Συνιστούμε τη χρήση 100% υφάσματος)

- *1 Χρησιμοποιήστε καλώδιο με θωρακισμένο συν-εστραμμένο ζεύγος (κατηγορία 5e ή παραπάνω).
- *2 Το μέγιστο πάχος μέσου ποικίλει ανάλογα με την πλάκα στην οποία τοποθετούνται τα μέσα. Δείτε τα παρακάτω για περισσότερες λεπτομέρειες.
-  *Οδηγίες χρήστη* (Ηλεκτρονικό Εγχειρίδιο Οδηγιών)
- *3 Εφαρμόστε προπαρασκευαστικό υγρό εκ των προτέρων, όταν εκτυπώνετε λευκό μελάνι σε βαμβακερά t-shirt ή όταν εκτυπώνετε σε t-shirt από πολυεστέρα.

Σημείωση:

Προκειμένου να εξασφαλίσετε τα χρώματα που θέλετε να εκτυπώσετε, διατηρήστε μια σταθερή θερμοκρασία δωματίου σε 15 έως 25 °C (59 έως 77 °F).

**Σημαντικό:**

Να χρησιμοποιείτε αυτόν τον εκτυπωτή σε υψόμετρα μικρότερα από 2.000 m (6.562 πόδια).

**Προειδοποίηση:**

Αυτό το προϊόν είναι κλάσης A. Σε οικιακό περιβάλλον, αυτό το προϊόν μπορεί να προκαλέσει παρεμβολή. Σε αυτήν την περίπτωση, ίσως χρειαστεί να λάβετε τα κατάλληλα μέτρα.

Για χρήστες σε χώρες της ΕΕ

Πληροφορίες της δήλωσης συμμόρφωσης ΕΕ:

Το πλήρες κείμενο της δήλωσης συμμόρφωσης για την ΕΕ αυτού του εξοπλισμού είναι διαθέσιμο στην εξής διεύθυνση στο Internet.

<https://www.epson.eu/conformity>

Έγκριση τύπου ZICTA για χρήστες στη Ζάμπια

Μεταβείτε στην παρακάτω τοποθεσία web για πληροφορίες σχετικά με την Έγκριση τύπου ZICTA.

<https://support.epson.net/zicta/>

Προδιαγραφές για τη μονάδα παροχής μελανιού και τον μονάδα παροχής μελάνης καθαρισμού

Τύπος	Αποκλειστική μονάδα παροχής μελανιού
Τύποι μελανιού	Μελάνι χρωστικής
Ημερομηνία λήξης	Το χρονικό όριο είναι εκτυπωμένο στη συσκευασία και στη μονάδα παροχής μελανιού (για αποθήκευση σε κανονικές θερμοκρασίες)
Ημερομηνία λήξης ποιότητας εκτύπωσης	1 έτος (μετά την εγκατάσταση στον εκτυπωτή)
Θερμοκρασία	<p>Λειτουργία: 10 έως 35 °C (50 έως 95 °F)</p> <p>Κατά την αποθήκευση (στη συσκευασία) και μετά την εγκατάσταση στον εκτυπωτή: -20 έως 40 °C (-4 έως 104 °F) (εντός 4 ημερών στους -20 °C / -4 °F, εντός ενός μήνα στους 40 °C / 104 °F)</p> <p>Μεταφορά (στη συσκευασία): -20 έως 60 °C (-4 έως 140 °F) (εντός 4 ημερών στους -20 °C / -4 °F, εντός ενός μήνα στους 40 °C / 104 °F, 72 ώρες στους 60 °C / 140 °F)</p>

Παράρτημα

Προδιαγραφές για τη μονάδα παροχής μελανιού και τον μονάδα παροχής μελάνης καθαρισμού

Διαστάσεις	(Π) 117 × (Β) 360 × (Υ) 30 mm ([Π] 4,6 × [Β] 14,2 × [Υ] 1,2 ίντσες)
Χωρητικότητα	800 ml (27,1 oz)

! Σημαντικό:

Μην ξαναγεμίζετε τα δοχεία μελανιού.

Προδιαγραφές προπαρασκευαστικού υγρού

Ημερομηνία λήξης	Δείτε την ημερομηνία που είναι τυπωμένη στη συσκευασία (σε κανονική θερμοκρασία)
Θερμοκρασία	<p>Προπαρασκευαστικό υγρό βαμβάκερών</p> <p>Λειτουργία: 10 έως 35 °C (50 έως 95 °F)</p> <p>Αποθήκευση (στη συσκευασία): -20 έως 40 °C (-4 έως 104 °F) (εντός 4 ημερών στους -20 °C (-4 °F), εντός ενός μήνα στους 40 °C (104 °F))</p> <p>Μεταφορά (στη συσκευασία): -20 έως 60 °C (-4 έως 140 °F) (εντός 4 ημερών στους -20 °C (-4 °F), εντός ενός μήνα στους 40 °C (104 °F), 72 ώρες στους 60 °C (140 °F))</p>
	<p>Προπαρασκευαστικό υγρό πολυεστερικών</p> <p>Λειτουργία: 10 έως 35 °C (50 έως 95 °F)</p> <p>Αποθήκευση (στη συσκευασία): 0 έως 40 °C (32 έως 104 °F) (εντός 4 ημερών στους 0 °C (32 °F), εντός ενός μήνα στους 40 °C (104 °F))</p> <p>Μεταφορά (στη συσκευασία): -20 έως 60 °C (-4 έως 140 °F) (εντός 4 ημερών στους -20 °C (-4 °F), εντός ενός μήνα στους 40 °C (104 °F), 72 ώρες στους 60 °C (140 °F))</p>
Χωρητικότητα	<p>Προπαρασκευαστικό υγρό βαμβάκερών</p> <p>20 l (5,29 γαλόνια)</p>
	<p>Προπαρασκευαστικό υγρό πολυεστερικών</p> <p>18 l (4,75 γαλόνια)</p>

Προδιαγραφές προπαρασκευαστικού υγρού

Διαστάσεις	(Π) 300 × (Β) 300 × (Υ) 300 mm ([Π] 11.8 × [Β] 11.8 × [Υ] 11.8 in.)
------------	--

Προδιαγραφές καθαριστικού μελανιού

Ημερομηνία λήξης	Δείτε την ημερομηνία που είναι τυπωμένη στη συσκευασία (σε κανονική θερμοκρασία)
Θερμοκρασία	<p>Λειτουργία: 10 έως 35 °C (50 έως 95 °F)</p> <p>Αποθήκευση (στη συσκευασία): -20 έως 40 °C (-4 έως 104 °F) (εντός 4 ημερών στους -20 °C (-4 °F), εντός ενός μήνα στους 40 °C (104 °F))</p> <p>Μεταφορά (στη συσκευασία): -20 έως 60 °C (-4 έως 140 °F) (εντός 4 ημερών στους -20 °C (-4 °F), εντός ενός μήνα στους 40 °C (104 °F), 72 ώρες στους 60 °C (140 °F))</p>
	Χωρητικότητα