

# EPSON

## DS-C330

# Kullanım Kılavuzu

**Ürün Özellikleri**

**Tarayıcı Temelleri**

**Orijinal Belgelerin Yerleştirilmesi**

**Tarama**

**Bakım**

**Sorunları Çözme**

## **İçindekiler**

### **Bu Kılavuz Hakkında**

Kılavuzlara Giriş. . . . .	5
Marka ve Semboller. . . . .	5
Bu Kılavuzda Kullanılan Açıklamalar. . . . .	5
İşletim Sistemi Referansları. . . . .	5
Telif Hakkı. . . . .	6
Ticari Markalar. . . . .	7

### **Önemli Talimatlar**

Güvenlik Talimatları. . . . .	9
Kopyalama Sınırlamaları. . . . .	10

### **Ürün Özellikleri**

Pasaport Tarama. . . . .	12
Cam Yüzeyde Kir Bildirimi. . . . .	12
Faydalı Görüntü Kalitesi Ayarlama Özellikleri. . . . .	13

### **Tarayıcı Temelleri**

Parça Adları ve İşlevler. . . . .	17
Tarayıcı Konumu. . . . .	20
Kontrol Panelindeki Düğme ve Işıklar. . . . .	21
Düğmeler. . . . .	21
Işıklar. . . . .	22
Hata Göstergeleri. . . . .	23
Uygulamalar Hakkında Bilgiler. . . . .	23
Belge Tarama Uygulaması (Document Capture Pro / Document Capture). . . . .	24
Tarayıcıyı Kontrol Etme Uygulaması (Epson Scan 2). . . . .	24
Yazılım ve Bellenimi Güncelleme İçin Uygulama (EPSON Software Updater). . . . .	25
Ağda Aygıtları Yönetmek İçin Yazılım (Epson Device Admin). . . . .	25
Sürücü Paketleri Oluşturma Uygulaması (EpsonNet SetupManager). . . . .	26
Kartvizit Tarama Uygulaması (Presto! BizCard). . . . .	26
İsteğe Bağlı Aygıtlar ve Sarf Malzemeleri Bilgisi. . . . .	26
Taşıyıcı Kağıt Kodları. . . . .	26
Makara Takma Kiti Kodları. . . . .	27
Kit Kodlarını Temizleme. . . . .	27

### **Orijinal Belgelerin Yerleştirilmesi**

Taranabilen Orijinallerin Özellikleri. . . . .	30
--	----

Taranmakta Olan Orijinaller için Genel Özellikler. . . . .	30
Taranabilir Standart Boyutlu Orijinaller. . . . .	30
Taranabilir Uzun Kağıt. . . . .	32
Taranabilir Faturalar. . . . .	33
Taranabilir Plastik Kartlar. . . . .	33
Taranabilir Lamine Kartlar. . . . .	34
Pasaportlar. . . . .	35
Taşıyıcı Kağıt Kullanan Orijinaller İçin Özellikler. . . . .	35
Taranabilir Zarflar. . . . .	36
Dikkat Gerektiren Orijinal Türleri. . . . .	37
Taranmaması Gereken Orijinal Türleri. . . . .	38
Orijinalleri Tarayıcıya Yerleştirme. . . . .	39
Orijinallerin ve Tarayıcı Konumunun Kombinasyonları. . . . .	39
Standart Boyutlu Orijinalleri Yerleştirme. . . . .	41
Büyük Boyutlu Orijinalleri Yerleştirme. . . . .	46
Uzun Kağıt Yerleştirme. . . . .	50
Plastik Kartları Yerleştirme. . . . .	55
Lamine Kartları Yerleştirme. . . . .	58
Pasaport Yerleştirme. . . . .	61
Önemli Orijinalleri veya Fotoğrafları Yerleştirme. . . . .	66
Zarf Yerleştirme. . . . .	70
Düzensiz Şekilli Orijinalleri Yerleştirme. . . . .	73
Farklı Kağıt Türleri ve Boyutlarına Sahip Orijinal Yiğınlarını Yükleme. . . . .	76

### **Tarama**

Tarayıcı Düğmesini Kullanarak Tarama. . . . .	82
Bilgisayardan Tarama. . . . .	82
Document Capture Pro Kullanarak Tarama (Windows). . . . .	82
Document Capture Kullanarak Tarama (Mac OS). . . . .	89
Epson Scan 2 Kullanarak Tarama. . . . .	95
Yazılım Görüntü Kalitesi Ayarlama Özellikleri. . . . .	100
Otomatik Besleme Modu İçinde Tarama. . . . .	100
İş Ayarlama. . . . .	102
İş Oluşturma ve İş Kontrol Paneline Atama (Windows). . . . .	102
İş Oluşturma ve Kaydetme (Mac OS). . . . .	102
Kontrol Paneline Bir İş Atama (Mac OS). . . . .	103

### **Kullanışlı Özellikler**

Cam Yüzey Leke Algılama Özelliğini Ayarlama. . . . .	105
--	-----

Belge Koruma Özelliğini Ayarlama. . . . .	106
Çift Besleme Algılandığında Çalışmayı Ayarlama. . .	107

## **Bakım**

Tarayıcının Dışını Temizleme. . . . .	110
Tarayıcının İçini Temizleme. . . . .	110
Tarayıcının İçini Temizledikten Sonra	
Tarama Sayısının Sıfırlanması. . . . .	118
Makara Takma Kitini Değiştirme. . . . .	120
Makaralar Değiştirildikten Sonra Tarama	
Sayısının Sıfırlanması. . . . .	127
Enerji Tasarrufu. . . . .	128
Tarayıcıyı Taşıma. . . . .	129
Tarayıcıyı Taşıma. . . . .	129
Tarayıcı Nasıl Taşınır. . . . .	130
Uygulamaları ve Bellenimi Güncelleme. . . . .	131
İnternet'e Bağlanmadan Bellenimi Güncelleme. . . . .	132

## **Sorunları Çözme**

Tarayıcıyla ilgili sorunlar. . . . .	134
Tarayıcı Işıkları Bir Hata Olduğunu Gösteriyor. . . . .	134
Tarayıcı Açılmıyor. . . . .	134
Taramayı Başlatma Sorunları. . . . .	134
Bilgisayardan Taramaya Başlanamıyor. . . . .	134
Kağıt Besleme Sorunları. . . . .	137
Birden Fazla Orijinal Besleniyor (Çift Besleme). . . . .	137
Sıkışmış Orijinalleri Tarayıcıdan Çıkarma. . . . .	138
Kağıt Sıkışmaları, Kağıt Besleme Hataları ve	
Belge Koruma Sorunları Sık Sık Oluşuyor. . . . .	144
Kağıt Koruması Düzgün Çalışmıyor. . . . .	145
Orijinaller Kirleniyor. . . . .	145
Sürekli Tararken Tarama Hızı Yavaşlıyor. . . . .	145
Tarama İşlemi Çok Uzun Zaman Alıyor. . . . .	146
Taranan Görüntü Sorunları. . . . .	146
ADF'den Tarama Yaparken Çizgiler (Şeritler)	
Görünüyor. . . . .	146
Tarayıcının İçindeki Lekelerle İlgili Uyarı	
Hala Görünüyor. . . . .	147
Taranan Görüntüde Renkler Eşit Değil. . . . .	147
Taranan Görüntüyü Genişletme veya Daraltma . . . . .	147
Orijinal Belgenizin Arkasındaki Bir Görüntü	
Taranan Görüntüde Beliriyor. . . . .	148
Taranan Metin veya Görüntüler Eksik veya	
Bulanık. . . . .	148
Hareli Desenler (Ağ Benzeri Gölgeler)	
Görünüyor. . . . .	148
Orijinalin Boyutu Otomatik Algılandığında	
Orijinalin Kenarı Taranmıyor. . . . .	149

Karakter Doğru Biçimde Tanınmıyor. . . . .	149
Taranan Görüntüdeki Sorunlar Çözülüyor. . . . .	150
Document Capture Pro Sorunları. . . . .	150
Uygulama Yükleme ve Yüklemeyi Kaldırma. . . . .	151
Uygulamalarınızı Kaldırma. . . . .	151
Uygulamalarınızı Yükleme. . . . .	152

## **Teknik Özellikler**

Genel Tarayıcı Özellikleri. . . . .	154
Boyutlar ve Ağırlık Özellikleri. . . . .	155
Elektrik Özellikleri. . . . .	156
Tarayıcı Elektrik Özellikleri. . . . .	156
AC Adaptörü Elektrik Özellikleri. . . . .	156
Çevresel Özellikler. . . . .	156
Sistem Gereksinimleri. . . . .	157

## **Standartlar ve Onaylar**

Avrupa Modelleri İçin Standartlar ve Onaylar. . . . .	159
ABD Modelleri İçin Standartlar ve Onaylar. . . . .	159
OPEN SOURCE SOFTWARE LICENSE. . . . .	159
SHA1 license. . . . .	159
Info-ZIP license. . . . .	160
lua license. . . . .	161

## **Nereden Yardım Alınır**

Teknik Destek Web Sitesi. . . . .	163
Epson Desteğe Başvurma. . . . .	163
Epson'a Başvurmadan Önce. . . . .	163
Avrupa'daki Kullanıcılar için Yardım. . . . .	163
Tayvan'daki Kullanıcılar İçin Yardım. . . . .	163
Singapur'daki Kullanıcılar için Yardım. . . . .	164
Tayland'daki Kullanıcılar için Yardım. . . . .	164
Vietnam'daki Kullanıcılar için Yardım. . . . .	165
Endonezya'daki Kullanıcılar için Yardım. . . . .	165
Hong Kong'daki Kullanıcılar için Yardım. . . . .	165
Malezya'daki Kullanıcılar için Yardım. . . . .	166
Hindistan'daki Kullanıcılar için Yardım. . . . .	166
Filipinler'deki Kullanıcılar için Yardım. . . . .	167

# Bu Kılavuz Hakkında

Kılavuzlara Giriş. . . . .	5
Marka ve Semboller. . . . .	5
Bu Kılavuzda Kullanılan Açıklamalar. . . . .	5
İşletim Sistemi Referansları. . . . .	5
Telif Hakkı. . . . .	6
Ticari Markalar. . . . .	7

## Kılavuzlara Giriş

Aşağıdaki kılavuzların en son sürümlerine Epson destek web sitesinden ulaşabilirsiniz.

<http://www.epson.eu/support> (Avrupa)

<http://support.epson.net/> (Avrupa dışındakiler)

Buradan Başlayın (basılı kılavuz)

Ürünün kurulumu ve uygulamanın yüklenmesi konusunda bilgi sağlar.

Kullanım Kılavuzu (dijital kılavuz)

Ürünün kullanımı, bakım ve sorunların çözümü konusunda talimatlar sağlar.

Yukarıdaki kılavuzlara ek olarak, çeşitli Epson uygulamalarında bulunan yardım kısmına da bakın.

## Marka ve Semboller



### Dikkat:

Yaralanmayı önlemek için dikkatle takip edilmesi gereken talimatlardır.



### Önemli:

Ekipmanınızın zarar görmesini önlemek için uyulması gereken talimatlardır.

### Not:

Tamamlayıcı ve referans bilgiler sağlar.

### İlgili Bilgi

→ İlgili bölümlere bağlanır.

## Bu Kılavuzda Kullanılan Açıklamalar

- Uygulamalara yönelik ekran görüntüleri Windows 10 ya da macOS High Sierra işletim sistemindedir. Ekranda görüntülenen içerik modele ve duruma bağlı olarak değişir.
- Bu kılavuzda kullanılan resimler yalnızca başvuru içindir. Asıl üründen biraz farklılık gösterebilir de, çalıştırma yöntemleri aynıdır.

## İşletim Sistemi Referansları

### Windows

Bu kılavuzda, “Windows 11”, “Windows 10”, “Windows 8.1”, “Windows 8”, “Windows 7”, “Windows Server 2022”, “Windows Server 2019”, “Windows Server 2016”, “Windows Server 2012 R2”, “Windows Server 2012”, “Windows Server 2008 R2” ve “Windows Server 2008” gibi terimler aşağıdaki işletim sistemlerini ifade eder. Ek olarak, “Windows” tüm sürümler için kullanılır ve “Windows Server”, “Windows Server 2022”, “Windows Server 2019”,

“Windows Server 2016”, “Windows Server 2012 R2”, “Windows Server 2012”, “Windows Server 2008 R2” ve “Windows Server 2008” için kullanılır.

- Microsoft® Windows® 11 işletim sistemi
- Microsoft® Windows® 10 işletim sistemi
- Microsoft® Windows® 8.1 işletim sistemi
- Microsoft® Windows® 8 işletim sistemi
- Microsoft® Windows® 7 işletim sistemi
- Microsoft® Windows Server® 2022 işletim sistemi
- Microsoft® Windows Server® 2019 işletim sistemi
- Microsoft® Windows Server® 2016 işletim sistemi
- Microsoft® Windows Server® 2012 R2 işletim sistemi
- Microsoft® Windows Server® 2012 işletim sistemi
- Microsoft® Windows Server® 2008 R2 işletim sistemi
- Microsoft® Windows Server® 2008 işletim sistemi

### Mac OS

Bu kılavuzda, “macOS 12.x”, “macOS 11.x”, “macOS 10.15.x”, “macOS 10.14.x”, “macOS 10.13.x”, “macOS 10.12.x”, “OS X 10.11.x”, “OS X 10.10.x” ve “OS X 10.9.x” gibi terimler, topluca “Mac OS” olarak anılır.

---

## Telif Hakkı

Bu belgenin herhangi bir kısmı, Seiko Epson Corporation'ın yazılı izni olmadan kısmen veya bütün olarak çoğaltılamaz, bilgi erişim sistemlerinde saklanamaz veya elektronik, mekanik yöntemlerle, fotokopi, kayıt yöntemleriyle veya diğer yöntemlerle başka ortamlara aktarılamaz. Burada bulunan bilgilerin kullanımı konusunda herhangi bir patent yükümlülüğü olduğu varsayılmamıştır. Buradaki bilgilerin kullanılması sonucu oluşan zararlar için de herhangi bir sorumluluk kabul edilmez. Burada bulunan bilgiler yalnızca bu Epson ürünü ile kullanılmak üzere tasarlanmıştır. Epson, bu bilgilerin diğer ürünlerle ilgili olarak herhangi bir şekilde kullanılmasından sorumlu değildir.

Seiko Epson Corporation ve bağlı kuruluşları ürünü satın alanın veya üçüncü kişilerin kaza, ürünün yanlış veya kötü amaçla kullanılması, ürün üzerinde yetkisiz kişilerce yapılan değişiklikler, onarımlar veya tadilatlar veya (ABD hariç olmak üzere) Seiko Epson Corporation'ın çalıştırma ve bakım talimatlarına aykırı hareketler nedeniyle uğradıkları zarar, kayıp, maliyet veya gider konusunda ürünü satın alana ve üçüncü kişilere karşı kesinlikle yükümlü olmayacaktır.

Seiko Epson Corporation tarafından Orijinal Epson Ürünü veya Epson Tarafından Onaylanmış Ürün olarak tanımlananlar dışında herhangi bir opsiyonun veya sarf malzemesi ürünün kullanılmasından kaynaklanan herhangi bir zarar veya sorun için Seiko Epson Corporation ve yan kuruluşları sorumlu tutulamaz.

Seiko Epson Corporation tarafından Epson Tarafından Onaylanmış Ürün olarak tanımlananlar dışında herhangi bir arayüz kablosu kullanıldığında oluşan elektromanyetik parazitlerden kaynaklanan herhangi bir hasar için Seiko Epson Corporation sorumlu tutulamaz.

© 2023 Seiko Epson Corporation

Bu kılavuzun içeriği ve bu ürünün teknik özellikleri önceden haber verilmeksizin değiştirilebilir.

## **Ticari Markalar**

- ❑ EPSON, EPSON EXCEED YOUR VISION, EXCEED YOUR VISION ve logoları Seiko Epson'ın tescilli ticari markaları veya ticari markalarıdır.
- ❑ Microsoft®, Windows®, and Windows Server® are registered trademarks of Microsoft Corporation.
- ❑ Apple, Mac, macOS, and OS X are trademarks of Apple Inc., registered in the U.S. and other countries.
- ❑ Genel Bildirim: bu belgede kullanılan diğer ürün adları sadece tanımlama amaçlıdır ve bu ürünlerle ilgili ticari marka hakları ilgili sahiplerine aittir. Epson bu markalarla ilgili olarak hiçbir hak talep etmemektedir.

# Önemli Talimatlar

Güvenlik Talimatları. ....	9
Kopyalama Sınırlamaları. ....	10



## Güvenlik Talimatları

Bu ürünü ve isteğe bağlı aygıtları güvenli bir şekilde kullanmak için bu talimatları okuyun ve takip edin. Daha sonra başvurmak için bu kılavuzu sakladığınızdan emin olun. Ayrıca, ürün ve isteğe bağlı aygıtlar üzerinde işaretli tüm uyarı ve talimatları takip ettiğinizden emin olun.

- Ürün ve isteğe bağlı aygıtlar üzerinde kullanılan sembollerden bazıları güvenliği ve ürünün doğru kullanımını sağlamak içindir. Sembollerin anlamını öğrenmek için aşağıdaki web sitesini ziyaret edin.  
<http://support.epson.net/symbols>
- Ürünü ve isteğe bağlı aygıtları düz, sağlam ve ürünün ve isteğe bağlı aygıtlarının tabanından her yöne doğru daha geniş olan bir zemine yerleştirin. Ürünü ve isteğe bağlı aygıtları duvara yakın olacak biçimde koyarsanız, ürünün ve isteğe bağlı aygıtların arka kısmı ile duvar arasında en az 10 cm mesafe olmasına dikkat edin.
- Ürünü ve isteğe bağlı aygıtları, arabirim kablosunun kolaylıkla yetişebilmesi için bilgisayara yakın bir yere koyun. Ürünü ve isteğe bağlı aygıtları veya AC adaptörünü bina dışında, aşırı kir, toz, su ve ısı kaynakları yakınına koymayın veya buralarda bırakmayın veya darbe, titreşim, yüksek ısı ve nemin olabileceği yerlerde bulundurmayın; doğrudan güneş ışığına, güçlü ışık kaynaklarına veya ani ısı ve nem değişikliklerine maruz kalmasını önleyin.
- Islak elle kullanmayın.
- Ürünü ve isteğe bağlı aygıtları, adaptörünün kolayca çıkarılabileceği bir elektrik prizinin yakınına yerleştirin.
- AC adaptörü aşınma, kesilme, çekilme, kıvrılma ve bükülmeye neden olmayacak yerlere koyulmalıdır. Kablonun üzerine bir şey koymayın ve AC adaptörü veya kablosu üzerine basılmasına veya üzerinden geçilmesine izin vermeyin. Uç kısmında kabloyu düz tutmaya özellikle dikkat edin.
- Yalnızca ürünle sağlanan güç kablosu kullanın ve başka ekipmanın kablosunu kullanmayın. Bu ürünle diğer kabloların kullanımı veya diğer ekipmanlarla birlikte verilen güç kablosunun kullanımı yangın veya elektrik çarpmasıyla sonuçlanabilir.
- Yalnızca ürününüzle birlikte gelen AC adaptörünü kullanın. Başka bir adaptör kullanımı, yangın, elektrik çarpması veya yaralanmaya neden olabilir.
- AC adaptörü, birlikte gönderildiği ürünle beraber kullanılmak için tasarlanmıştır. Özellikle belirtilmemişse, diğer elektrikli cihazlarla kullanmayın.
- Yalnızca, AC adaptörünüzün üzerindeki etikette belirtilen türden güç kaynağı kullanın ve elektriği daima, yerel güvenlik standartlarını karşılayan bir AC adaptörü ile, doğrudan standart yerel elektrik prizinden temin edin.
- Bu ürünü ve isteğe bağlı aygıtları bir kabloyla bilgisayara veya başka bir cihaza bağlarken, konektörlerin doğru yönde olduğundan emin olun. Her bir konektörün sadece bir doğru yönü bulunmaktadır. Konektörün yanlış şekilde takılması, kabloyla bağlanan her iki cihazda hasara neden olabilir.
- Düzenli olarak açılıp kapatılan fotokopi makineleri ya da hava kontrol sistemleri gibi cihazlarla aynı prize takmaktan kaçının.
- Ürün ile uzatma kablosu kullanmanız durumunda, uzatma kablosuna bağlı aygıtların toplam amper değerinin kablonun amper değerini aşmamasına dikkat edin. Ayrıca, elektrik prizine bağlı aygıtların toplam amper değerinin elektrik prizinin amper değerini aşmadığından emin olun.
- Ürün kılavuzunda özellikle belirtilen durumlar dışında, AC adaptörünü, ürünü veya isteğe bağlı ürün aygıtlarını kesinlikle kendiniz sökmeyin, bunlarda değişiklik yapmayın veya onarma girişiminde bulunmayın.
- Tehlikeli voltaj noktaları ile temas edebileceğinden veya kısa devre yapabileceğinden deliklere herhangi bir cisim sokmayın. Elektrik çarpması tehlikesine karşı dikkatli olun.
- Fişte hasar oluşursa kablo setini değiştirerek kalifiye bir elektrikçiye danışın. Fişin içinde sigortalar mevcutsa bu sigortaları mutlaka doğru boyut ve değerde sigortalarla değiştirin.

- Şu koşullarda ürünün, isteğe bağlı aygıtların ve AC adaptörünün fişini çıkarın ve servis işlemi için yetkili servis personeline başvurun: AC adaptörü veya fişin hasar görmesi; ürünün veya AC adaptörünün içine sıvı girmesi; ürün, isteğe bağlı aygıtlar veya AC adaptörünün düşmesi veya kasanın hasar görmesi; ürün, isteğe bağlı aygıtlar veya AC adaptörünün normal çalışmaması veya performansta belirgin bir değişim göstermesi. (Kullanım talimatlarında belirtilmeyen kontrolleri ayarlamayın.)
- Temizlemeden önce, ürünü ve AC adaptörünü fişten çekin. Sadece nemli bezle temizleyin. Ürünün kılavuzlarında özellikle açılması haricinde sıvı veya sprey temizleyiciler kullanmayın.
- Ürün uzun bir süre boyunca kullanmayacaksanız, AC adaptörünü mutlaka elektrik prizinden çıkarın.
- Sarf malzemelerini değiştirdikten sonra, yerel otoritenin kurallarına uyarak doğru şekilde imha edin. Bunları parçalarına ayırmayın.

---

## Kopyalama Sınırlamaları

Ürününüzün güvenli ve yasal kullanımını sağlamak için aşağıdaki sınırlamaları dikkate alın.

Aşağıdakilerin kopyalanması yasalarla yasaklanmıştır:

- Banknotlar, metal paralar, devlet bonoları, devlet tahvilleri ve belediye tahvilleri
- Kullanılmamış posta pulları, pul yapıştırılmış posta kartları ve geçerli posta ücreti taşıyan diğer resmi posta öğeleri
- Hükümet tarafından çıkarılan damga pulları ve yasal prosedüre uygun olarak çıkarılan menkul kıymetler

Aşağıdakileri kopyalarken dikkatli olun:

- Özel pazarlanabilir menkul kıymetler (hisse senedi sertifikaları, ciro edilebilir senetler, çekler vs.), aylık pasolar, imtiyaz biletleri vs.
- Pasaportlar, sürücü belgeleri, uygunluk sertifikaları, geçiş kartları, yemek karneleri, biletler, vb.

**Not:**

*Bu nesnelerin kopyalanması yasalara göre yasak olabilir.*

Telif hakkı kapsamındaki malzemelerin sorumlu biçimde kullanımı:

Telif hakkına sahip materyaller uygunsuz bir şekilde kopyalanarak ürünler kötüye kullanılabilir. Uzman bir avukatın danışmanlığında yapmadığımız sürece, basılmış malzemeleri kopyalamadan önce telif hakkı sahibinin iznini alarak bu haklara karşı saygılı ve sorumlu bir tavır benimseyin.

# Ürün Özellikleri

Pasaport Tarama. ....	12
Cam Yüzeyde Kir Bildirimi. ....	12
Faydalı Görüntü Kalitesi Ayarlama Özellikleri. ....	13

## Pasaport Tarama

Düz yol konumuna geçerek ve bir pasaport taşıyıcı sayfası (ayrı satılır) kullanarak pasaportları tarayabilirsiniz.

Tarama yazılımı, pasaportunuzun yalnızca kimlik sayfalarını kaydetmenize olanak tanır. (yalnızca Windows için)

Daha fazla ayrıntı için tarayıcı sürücüsü (Epson Scan 2) yardımına bakın.

Document Capture Pro, bir pasaportun MRZ (Machine Readable Zone)'sini okumanıza ve ad, uyruk ve pasaport numarası gibi bilgileri daha sonra CSV veya XML biçiminde dışa aktarılabilen metin verilerine dönüştürmenize olanak tanır. (yalnızca Windows için)

Daha fazla ayrıntı için aşağıya bakın.

<https://support.epson.net/dcp/>

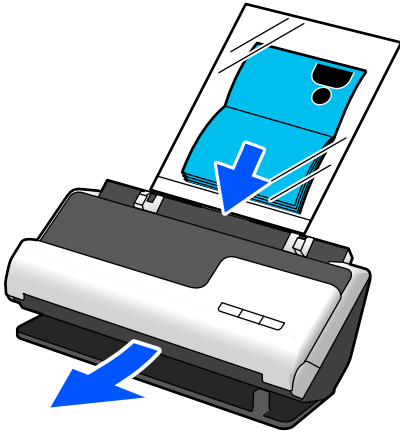

### İlgili Bilgi

- “Tarayıcı Konumu” sayfa 20
- “Pasaportlar” sayfa 35

## Cam Yüzeyde Kir Bildirimi

Bu tarayıcı, cam yüzeydeki kiri tespit edebilir ve kirin taranan görüntülerde çizgilere (şeritlere) yol açmadan önce cam yüzeyi temizlemeniz gerektiğini sizi bildirebilir.

Cam yüzeyi kolayca temiz tutabilir ve görüntü kalitesinde bozulmanın önüne geçebilirsiniz.

Bu özellik varsayılan olarak kapalıdır.

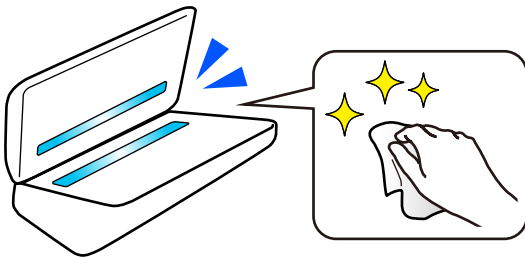

## İlgili Bilgi

- ➔ “Cam Yüzey Leke Algılama Özelliğini Ayarlama” sayfa 105
- ➔ “Tarayıcının İçini Temizleme” sayfa 110

# Faydalı Görüntü Kalitesi Ayarlama Özellikleri



## Optimum renkte Otomatik Olarak Tarayın

Orijinalin rengini otomatik olarak algılayabilir ve ardından onu tarayabilirsiniz. Renkli ve siyah beyaz orijinaler karıştırıldığında bile, optimum renkte otomatik olarak taranabilirler (Görüntü Türü).

Renk orijinal: Renk kullanarak tarayın.

Tonlamalı (gri alanlar) siyah beyaz orijinaler: Gri kullanarak tarayın.

Tonlama olmadan (gri alan yok) siyah beyaz orijinaler: Siyah Beyz kullanarak tarayın.

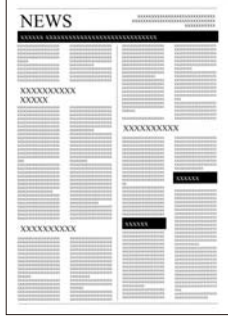
Orijinal örneği			
<b>Tanımlanacak Görüntü Türü</b>	Renk	Gri	Siyah Beyz

Yazıcı sürücüsünde **Otomatik** ögesini **Görüntü Türü** olarak seçin (Epson Scan 2).

## Metin Geliştirme Özelliği

Arka planlar ve diğer faktörler nedeniyle okunması zor olan metinleri net bir şekilde tarayabilirsiniz. Orijinale göre metni vurgulayabilir ve orijinalin arka planındaki noktalı desenleri kaldırabilirsiniz.

Bunu, tarayıcı sürücüsündeki **Gelişmiş Ayarlar** sekmesi > **Metin Geliştirme** > **Ayarlar** bölümünden ayarlayabilirsiniz (Epson Scan 2).

## Renk veya Gri’de tarama yaparken

Aşağıdaki özellikler kullanılabilir.

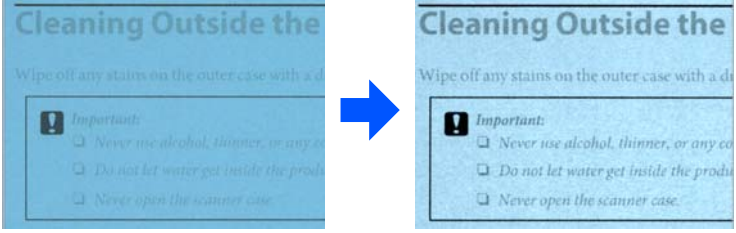
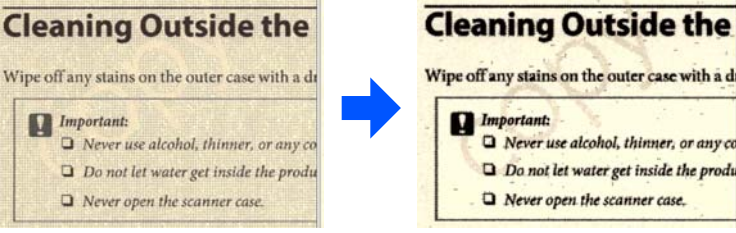
Özellikler	Açıklamalar
<b>OCR için açık harfleri vurgula</b>	<p>OCR tarafından daha kolay tanınabilmeleri için açık renkli harfleri vurgulayabilirsiniz. Efekt düzeyini ayarlayabilirsiniz.</p> 
<b>Yarım ton noktalarını kaldır</b>	<p>Renk veya Gri'de tarama yaparken, orijinalin arka planındaki noktali desenleri kaldırmak için bunu açın.</p> 

### Siyah Beyz'de tarama yaparken

Aşağıdaki özellikler kullanılabilir.

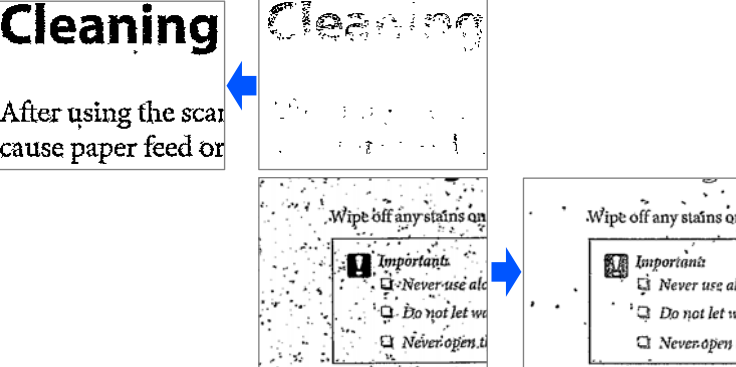
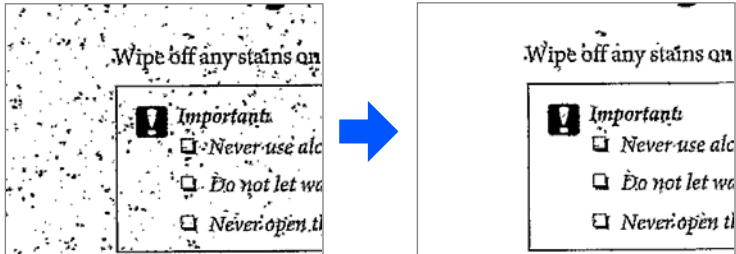
Özellikler	Açıklamalar
<b>Açık harfleri vurgula / Arkaplanı kaldır</b>	<p>Açık renkli metni geliştirmek, arka plan renklerini, desenleri, kırışıklıkları ve ofseti kaldırmak için metin ve arka plan düzeltme düzeyini ayarlayabilirsiniz.</p> 
<b>Nokta gürültüsünü kaldır</b>	<p>Arka planı aydınlatarak kaldırılamayan, orijinalin arka planındaki siyah noktaları kaldırabilirsiniz. Efekt düzeyini ayarlayabilirsiniz.</p> 

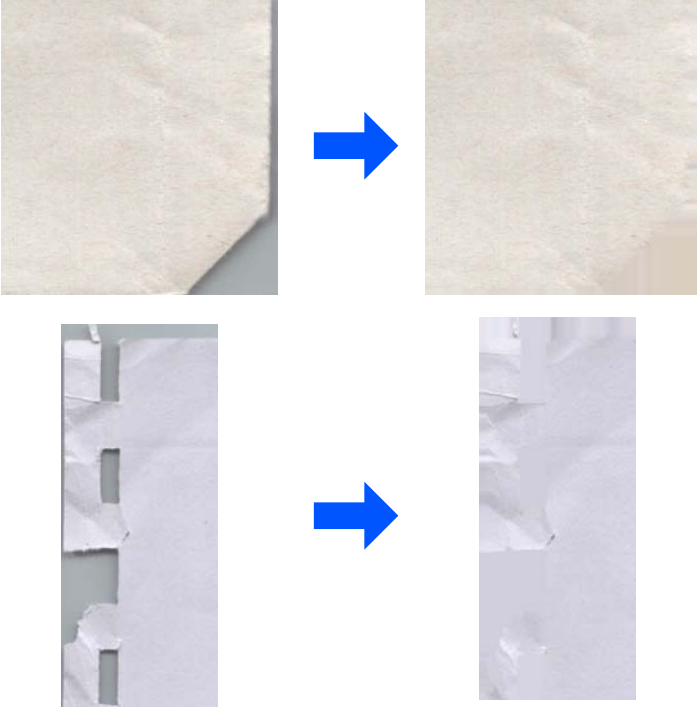
Özellikler	Açıklamalar
<b>Kıvrımları veya yırtıkları düzelt</b>	<p>Orijinalin köşeleri veya kenarları katlandığında veya yırtıldığında ya da taranan görüntünün etrafında bir gölge görüldüğünde taranan görüntüleri düzeltebilirsiniz. Taranan görüntünün eksik kenarları veya köşeleri, orijinal belgenin rengiyle doldurulacaktır.</p> 

**İlgili Bilgi**

➔ [“Yazılım Görüntü Kalitesi Ayarlama Özellikleri”](#) sayfa 100

# Tarayıcı Temelleri

Parça Adları ve İşlevler. . . . .	17
Tarayıcı Konumu. . . . .	20
Kontrol Panelindeki Düğme ve Işıklar. . . . .	21
Uygulamalar Hakkında Bilgiler. . . . .	23
İsteğe Bağlı Aygıtlar ve Sarf Malzemeleri Bilgisi. . . . .	26



## Parça Adları ve İşlevler

Ön

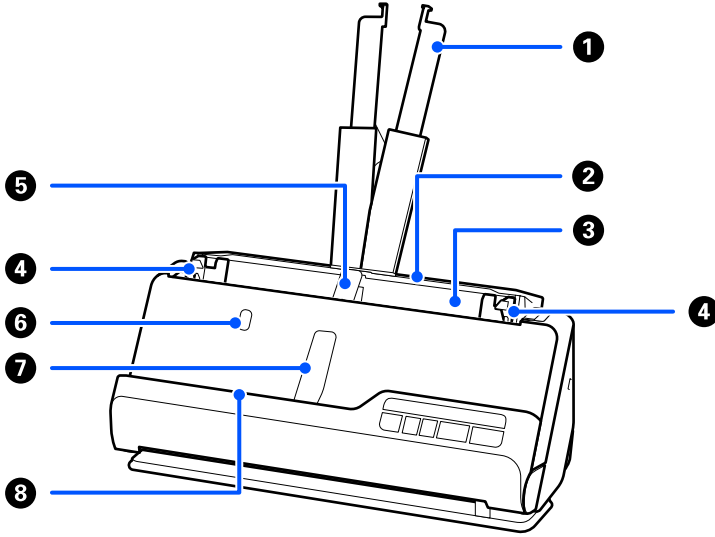

1	Giriş tepsisi uzantısı	Orijinal tepsinin kenarlarını aşılırsa bunu dışarı çekin. Bu, kağıdın kıvrılmasını ve kağıt sıkışıklıklarına neden olmasını önler.
2	Giriş tepsisi	Orijinalleri yükler.
3	ADF (Otomatik Belge Besleyicisi)	Yüklenen orijinalleri otomatik besler.
4	Kenar kılavuzları	Sorunsuz besleme işlemini kolaylaştırmak için giriş tepsisindeki orijinali destekleyen kılavuzları kullanın. Orijinallerin kenarlarını kaydırın.
5	Giriş tepsisi kağıt desteği	Doğru şekilde çıkarılması için, çıkarılan orijinali giriş tepsisi tarafında destekler.
6	Giriş tepsisi kağıt desteği düğmesi	Giriş tepsisi kağıt desteğini yükseltmek için bu düğmeye basın. Kağıt desteğini manuel olarak saklayın.
7	Çıkış tepsisi kağıt desteği	Doğru şekilde çıkarılması için, çıkarılan orijinali çıkış tepsisi tarafında destekler.
8	Çıkış tepsisi kağıt desteği düğmesi	Çıkış tepsisi kağıt desteğini yükseltmek için bu düğmeye basın. Kağıt desteğini manuel olarak saklayın.

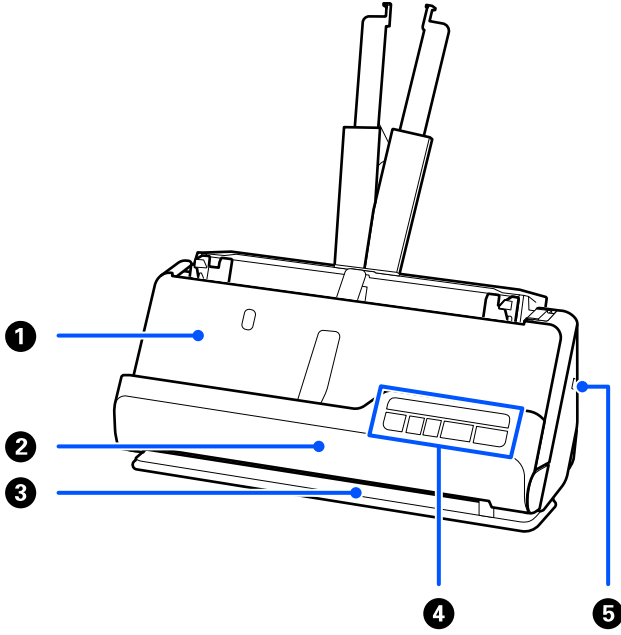

1	Çıkış tepsi	Dikey yol konumunda taranan orjinaller buradan çıkarılır.
2	Dikey yol kapağı	Tarayıcının içini temizlerken veya dikey yol konumunda tarama yaparken bir orijinal sıkıştığında açın.
3	Çıkış yuvası	Düz yol konumunda taranan orjinaller buradan çıkarılır.
4	Denetim masası	Tarayıcının durumunu görüntüler ve tarayıcı işlemlerini gerçekleştirir.
5	Güvenlik yuvası	Hırsızlığı önlemek için bir güvenlik kilidi takın.

### Yan / Arka

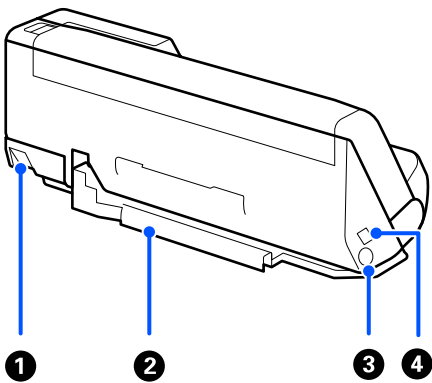

1	Tarayıcı konum seçicisi	Tarayıcı konumunu dikey yol konumu ile düz yol konumu arasında değiştirmek için kullanılır.
---	-------------------------	---

2	Kablo tutucusu	Kabloları düzgün bir şekilde alttaki tarayıcıya sabitleyiniz. <b>! Önemli:</b> Aşağıdaki durumlarda AC adaptör kordonunu ve USB kablosunu kablo tutucusuna sabitlemeyiniz. <input type="checkbox"/> Tarayıcı veya diğer nesnelere kordonun ve kabloların üzerine yerleştirilmişse <input type="checkbox"/> Kordonlar ve kablolar bükülmüşse, aşırı derecede bükülmüşse veya başka bir şekilde fazla yük altında ise <input type="checkbox"/> Kordonlar ve kablolar birbirine dolanmışsa
3	DC girişi	AC adaptörünü bağlayınız.
4	USB bağlantı noktası	Bir USB kablosu bağlayınız.

## İç

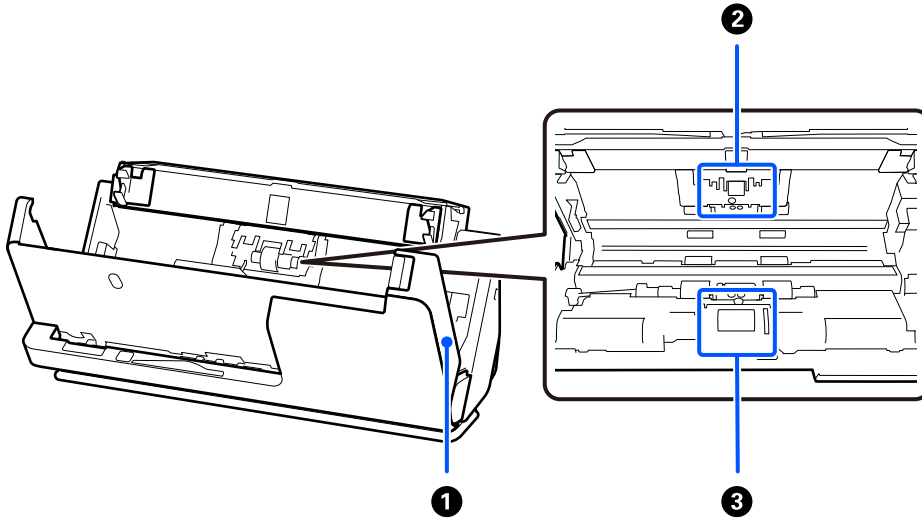

1	Tarayıcı kapağı	Tarayıcının içini temizlerken ve sıkışmış kağıdı çıkarırken kolu çekin ve tarayıcı kapağını açın.
2	Ayırma rulosu	Orijinalleri ayrıca tek tek besler. Tarama sayısı servis edilen kağıt sayısını aştığında bunun değiştirilmesi gerekir.
3	Toplama rulosu	Orijinalleri besler. Tarama sayısı servis edilen kağıt sayısını aştığında, makaranın değiştirilmesi gerekir.

## İlgili Bilgi

- ➔ “Tarayıcının İçini Temizleme” sayfa 110
- ➔ “Makara Takma Kitini Değiştirme” sayfa 120

## Tarayıcı Konumu

Kullanıma göre tarayıcının konumunu değiştirebilirsiniz.



**Dikkat:**

*Tarayıcının konumunu değiştirirken parmaklarımızı veya kabloları kaptırmamaya dikkat edin. Yaralanma veya hasar oluşabilir.*

Tarayıcı konumları ve orijinalerin kombinasyonları hakkında daha fazla bilgi için İlgili Bilgiler sayfasına bakın.

### Dikey yol konumu

Birden fazla standart boyutlu orijinali tararken veya ince kağıt veya faturaları tararken, tarayıcıyı dikey yol konumuna doğru yatırmak için tarayıcı konum seçicisini çekin. Dikey yol konumunda tarama yaparken, giriş tepsisine yüklenen orijinaler tarayıcının üst kısmındaki çıkış tepsisine çıkarılır.

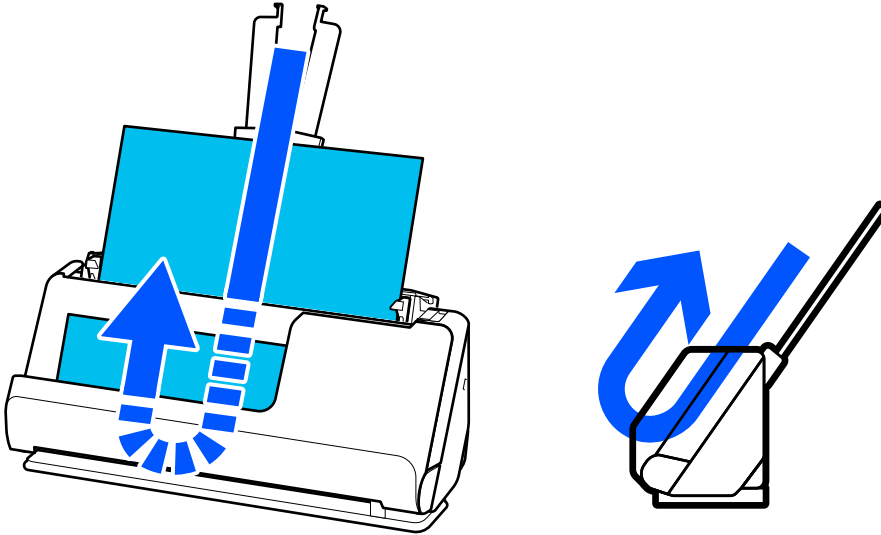

Dikey yol konumu değiştirildiğinde, denetim masasındaki  ışığı söner.

## Düz yol konumu

Pasaportlar gibi kalın orijinaleri tararken, tarayıcıyı düz yol konumuna geriye yatırmak için tarayıcı konum seçicisini çekin. Düz yol konumunda tarama yaparken, giriş tepsinine yüklenen orijinaler tarayıcının önündeki çıkış yuvasına çıkarılır.

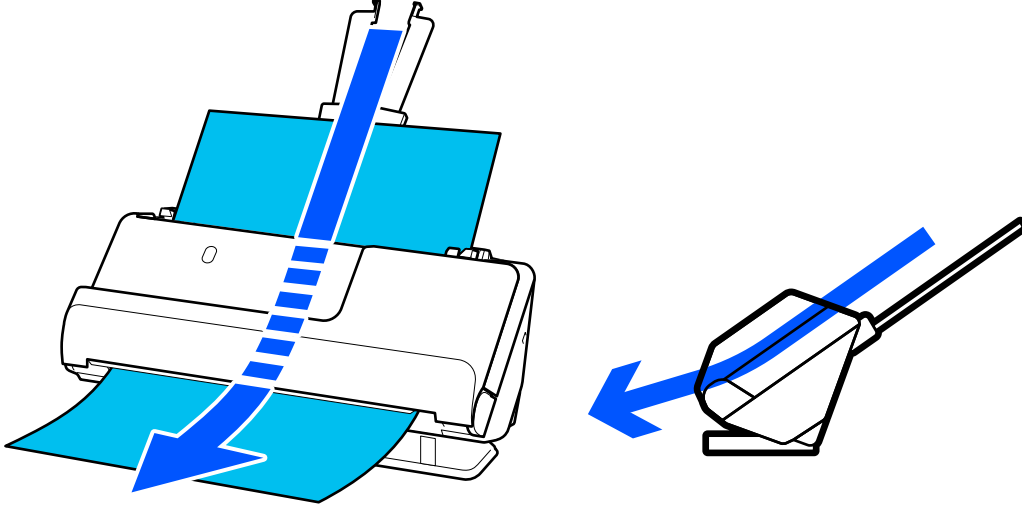

Tarayıcı düz yol konumuna getirildiğinde, denetim masasındaki  ışığı yanar.

## İlgili Bilgi



➔ “Orijinalerin ve Tarayıcı Konumunun Kombinasyonları” sayfa 39

# Kontrol Panelindeki Düğme ve Işıklar

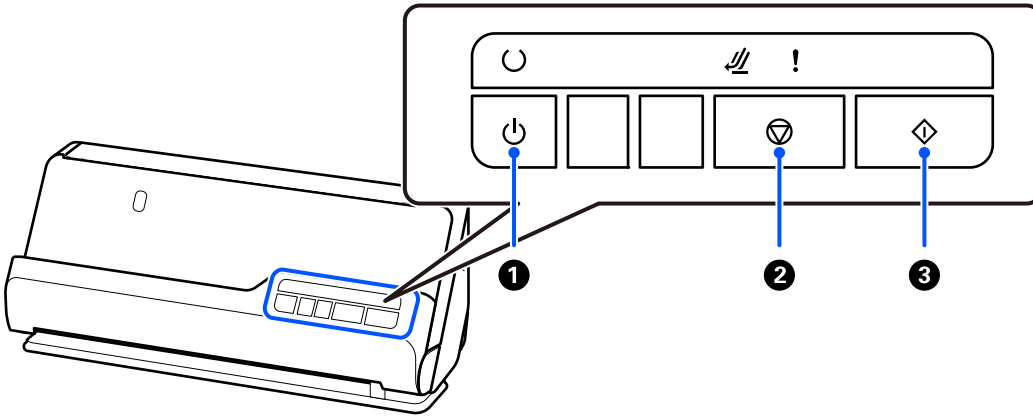
## Düğmeler





1		Güç düğmesi	Tarayıcıyı açar veya kapatır.
---	---	-------------	-------------------------------

2		Durdur düğmesi	<input type="checkbox"/> Taramayı iptal eder. <input type="checkbox"/> Otomatik Besleme Modunu bitirir.
3		Başlat düğmesi	<input type="checkbox"/> Taramayı başlatır. <input type="checkbox"/> Tarayıcının içini temizlerken buna basın.

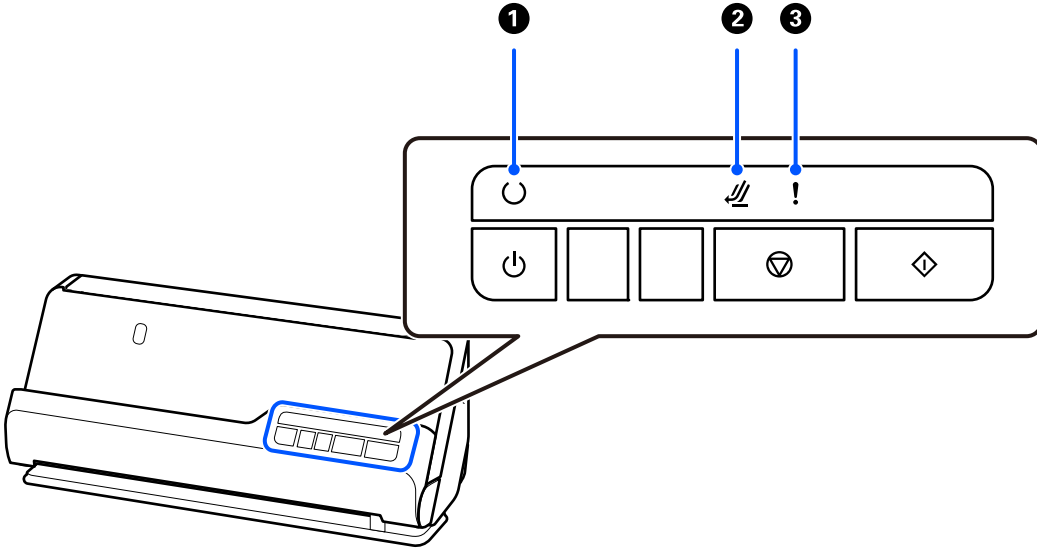
## Işıklar









1		Hazır ışığı	Yanıyor: tarayıcı kullanıma hazır.
			Yanıp sönüyor: tarayıcı tarıyor, taramayı bekliyor, işliyor veya uyuyor.
			Sönük: güç kapalı olduğundan veya bir hata oluştuğundan tarayıcı kullanılamaz.
2		Tarayıcı konum ışığı	Tarayıcı düz yol konumundayken yanar.
3		Hata ışığı	Bir hata oluştu. Daha fazla ayrıntı için bkz. "Hata Göstergeleri".

## İlgili Bilgi

➔ "Hata Göstergeleri" sayfa 23

## Hata Göstergeleri

### Tarayıcı Hataları

Gösterge	Durum	Çözümler
! Yanıp Sönüyor	Kağıt sıkışıklığı veya çift besleme oluştu.	Tarayıcı kapağını açın ve sonra sıkışan orijinaleri çıkarın. Hatayı temizlemek için tarayıcı kapağını kapatın. Orijinaleri yeniden yükleyin.  Bu ürün, taranan orijinale bağlı olarak tarama için iki farklı konum kullanır. Orijinaliniz için hangi konumun uygun olduğunu görmek için bağlantıyı kontrol edin.  <a href="#">"Orijinalerin ve Tarayıcı Konumunun Kombinasyonları" sayfa 39</a>
! Yanıyor	Tarayıcı kapağı açıldı.	Tarayıcı kapağını kapatın.
 Yanıp Sönüyor ! Yanıyor	Tarama sırasında tarayıcı konumu değiştirildi.	Tarayıcı kapağını açın, orijinali çıkarın ve tarayıcıyı orijinal konumuna getirin.
 Hızlı yanıp sönme	Tarayıcı konumu ayarlanmamış.	Tarayıcıyı dikey yol konumuna veya düz yol konumuna ayarlayın.
 Hızlı yanıp sönme  Hızlı yanıp sönme ! Hızlı yanıp sönme	Önemli bir hata oluştu.	Gücü kapatın ve yeniden açın. Hata oluşmaya devam ederse, satıcınıza başvurun.
 Sönük  Yanıyor ! Yanıyor	Bellenim güncellemesi başarısız olduğundan tarayıcı kurtarma modunda başladı.	Bellenim güncellemesi başarısız olduğundan tarayıcı kurtarma modunda başladı.  1. Bilgisayarı ve tarayıcıyı USB ile bağlayın.  2. Epson ana sayfasından en son bellemi indirin ve ardından, güncellemeyi başlatın.

### İlgili Bilgi

➔ ["Sıkışmış Orijinaleri Tarayıcıdan Çıkarma" sayfa 138](#)

## Uygulamalar Hakkında Bilgiler

Bu bölümde tarayıcınızda kullanabileceğiniz uygulama ürünleri açıklanmaktadır. En son uygulama Epson Web sitesinden yüklenebilir.

## Belge Tarama Uygulaması (Document Capture Pro / Document Capture)

Document Capture Pro\*, belgeler gibi orijinaleri etkin bir şekilde taramanıza izin veren bir uygulamadır.

Tara — Kaydet — Gönder gibi bir dizi işlemi “iş” olarak kaydedebilirsiniz. Bir iş olarak önceden bir dizi işlemi kaydederek tüm işlemleri işi seçerek gerçekleştirebilirsiniz. Tarayıcının denetim masasındaki düğmeye bir iş atayarak, düğmeye basarak bir işi başlatabilirsiniz.

Uygulamayı kullanma hakkında ayrıntılar için Document Capture Pro yardımı (Windows) veya Document Capture (Mac OS) ögesine bakın.

\* Bu ad, Windows içindir. Mac OS için ad Document Capture şeklindedir.

### Windows Üzerinde Başlatma

#### Windows 11

Başlat düğmesine tıklayın ve ardından **Tüm uygulamalar > Epson Software > Document Capture Pro** ögesini seçin.

#### Windows 10

Başlat düğmesine tıklayın ve ardından **Epson Software > Document Capture Pro** ögesini seçin.

#### Windows 8.1/Windows 8

Arama düğmesine uygulama adını girin ve ardından görüntülenen simgeyi seçin.

#### Windows 7

Başlat düğmesine tıklayın ve ardından **Tüm Programlar > Epson Software > Document Capture Pro** ögesini seçin.

### Mac OS Üzerinde Başlatma

**Git > Uygulamalar > Epson Software > Document Capture** ögesini seçin.

## Tarayıcıyı Kontrol Etme Uygulaması (Epson Scan 2)

Epson Scan 2 tarayıcıyı kontrol etmenizi sağlayan bir tarayıcı sürücüsüdür. Taranan görüntünün boyutu, çözünürlüğü, parlaklığı, kontrastı ve kalitesini ayarlayabilirsiniz. Bu uygulamayı TWAIN uyumlu bir tarama uygulamasından da başlatabilirsiniz.

Uygulamayı kullanmayla ilgili ayrıntılar için Epson Scan 2 yardımına bakın.

### Windows Üzerinde Başlatma

#### **Not:**

*Windows Server işletim sistemleri için **Masaüstü Deneyimi** özelliğinin yüklü olduğundan emin olun.*

#### Windows 11/Windows Server 2022

Başlat düğmesine tıklayın ve ardından **Tüm uygulamalar > EPSON > Epson Scan 2** ögesini seçin.

#### Windows 10/Windows Server 2016/Windows Server 2019

Başlat düğmesine tıklayın ve ardından **EPSON > Epson Scan 2** ögesini seçin.

#### Windows 8.1/Windows 8/Windows Server 2012 R2/Windows Server 2012

Arama düğmesine uygulama adını girin ve ardından görüntülenen simgeyi seçin.



- Windows 7/Windows Server 2008 R2/Windows Server 2008

Başlat düğmesine tıklayın ve ardından **Tüm Programlar** veya **Programlar** > **EPSON** > **Epson Scan 2** > **Epson Scan 2** öğesini seçin.

### Mac OS Üzerinde Başlatma

**Git** > **Uygulama** > **Epson Software** > **Epson Scan 2** öğesini seçin.

## Yazılım ve Bellenimi Güncelleme İçin Uygulama (EPSON Software Updater)

EPSON Software Updater, yeni yazılımı yükleyen ve İnternet üzerinden bellenimi ve kılavuzları güncelleyen bir uygulamadır. Güncelleme bilgilerini düzenli olarak kontrol etmek istiyorsanız EPSON Software Updater otomatik güncelleme ayarları içinde güncellemeleri kontrol etmek için aralığı ayarlayabilirsiniz.

### Not:

*Windows Server işletim sistemleri desteklenmez.*

### Windows Üzerinde Başlatma

- Windows 11

Başlat düğmesini tıklatın ve sonra **All apps** > **Epson Software** > **EPSON Software Updater** öğesini seçin.

- Windows 10

Başlat düğmesini tıklatın ve ardından **Epson Software** > **EPSON Software Updater** öğesini seçin.

- Windows 8.1/Windows 8

Arama kutusuna uygulama adını girin ve ardından görüntülenen simgeyi seçin.

- Windows 7

Başlangıç düğmesine tıklayın ve ardından, **Tüm Programlar** > **Epson Software** > **EPSON Software Updater** öğesini seçin.

### Mac OS Üzerinde Başlatma

**Git** > **Uygulamalar** > **Epson Software** > **EPSON Software Updater** öğesini seçin.

## Ağda Aygıtları Yönetmek İçin Yazılım (Epson Device Admin)

Epson Device Admin, ağdaki aygıtı yöneten çok işlevli bir uygulama yazılımıdır.

Aşağıdaki işlevler kullanılabilir.

- Segment üzerinden en fazla 2000 yazıcı veya tarayıcı izleyin veya yönetin
- Sarf malzemeleri veya ürün durumu gibi ayrıntılı bir rapor yapın
- Ürün bellenimini güncelleyin
- Aygıtı ağa tanıtır
- Birleşik ayarları birden fazla aygıtı uygulayın.

Epson Device Admin öğesini Epson destek web sitesinden indirebilirsiniz. Daha fazla bilgi için Epson Device Admin dokümantasyonuna veya yardıma bakın.

## Sürücü Paketleri Oluşturma Uygulaması (EpsonNet SetupManager)

EpsonNet SetupManager tarayıcı sürücüsünü yükleme vb. gibi basit tarayıcı yüklemesi için paket oluşturma yazılımıdır. Bu yazılım sayesinde yönetici benzersiz yazılım paketleri oluşturabilir ve gruplar arasında dağıtabilir.

Daha fazla bilgi için bölgeniz için olan Epson web sitesini ziyaret edin.

<http://www.epson.com>

## Kartvizit Tarama Uygulaması (Presto! BizCard)

NewSoft ürünü Presto! BizCard, yazmak zorunda olmadan kartvizit eklemek için tam bir kişi yönetimi işlevleri aralığı sağlar. Kartvizit taramak, düzenlemek ve bilgileri en sık kullanılan kişisel veritabanı yönetim yazılımına senkronize etmek için BizCard tanıma sistemini kullanın. Kişi bilgilerini kolayca kaydedebilir ve yönetebilirsiniz.

Yazılım ve işlevlerini kullanma hakkında daha fazla bilgi için yazılım yardımına bakın.

### Windows Üzerinde Başlatma

#### Windows 11

Başlat düğmesine tıklayın ve ardından **Tüm uygulamalar > NewSoft > Presto! BizCard** ögesini seçin.

#### Windows 10

Başlat düğmesine tıklayın ve ardından **NewSoft > Presto! BizCard** ögesini seçin.

#### Windows 8.1/Windows 8

Arama düğmesine uygulama adını girin ve ardından görüntülenen simgeyi seçin.

#### Windows 7

Başlat düğmesine tıklayın ve ardından **Tüm Programlar > NewSoft > Presto! BizCard** ögesini seçin.

### Mac OS Üzerinde Başlatma

**Git > Uygulamalar > Presto! BizCard** ögesini seçin.

## İsteğe Bağlı Aygıtlar ve Sarf Malzemeleri Bilgisi

### Taşıyıcı Kağıt Kodları

Taşıyıcı Kağıt kullanma, kolayca çizilebilen düzensiz şekilli orijinaleri veya fotoğrafları taramanızı sağlar. Düz yol konumunda yalnızca bir Taşıyıcı Kağıt yükleyebilirsiniz.

Pasaportları tararken, Pasaport Taşıyıcı Kağıt kullanın.

Parça Adı	Kodlar*1	Taşıyıcı Kağıdın Kullanılabilme Sayısı
Taşıyıcı Kağıt	B12B819051	3000*2
Pasaport Taşıyıcı Kağıt	B12B819651 B12B819661 (Hindistan için)	3000*2

- \*1 Belirtilen kodlar dışında bir Taşıyıcı Kağıt veya Pasaport Taşıyıcı Kağıt kullanamazsınız.
- \*2 Bu numara, değiştirme döngüsü için bir kılavuzdur. Çizilmiş bir Taşıyıcı Kağıt veya Pasaport Taşıyıcı Kağıt kullanmayın.

### İlgili Bilgi

- ➔ “Taranmakta Olan Orijinaler için Genel Özellikler” sayfa 30
- ➔ “Büyük Boyutlu Orijinalleri Yerleştirme” sayfa 46
- ➔ “Pasaport Yerleştirme” sayfa 61
- ➔ “Düzensiz Şekilli Orijinalleri Yerleştirme” sayfa 73

## Makara Takma Kiti Kodları

Tarama sayısı servis sayısını aştığında, parçalar (toplama rulosu ve ayırma rulusu) değiştirilmelidir. Epson Scan 2 Yardımcı Programı içinde en son tarama sayısını kontrol edebilirsiniz.

A



B

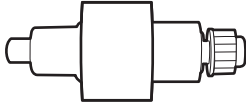

A: toplama rulusu, B: ayırma rulusu

Parça Adı	Model Numarası	Yaşam döngüsü
Makara Takma Kiti	B12B819731 B12B819741 (yalnızca Hindistan)	50,000*

\* Epson test orijinal kağıtları kullanılarak art arda taramayla bu sayıya erişilir ve bu sayı değiştirme döngüsünün bir kılavuzudur. Değiştirme döngüsü, birçok kağıt tozu üreten kağıt veya kaba yüzeye sahip kağıt gibi farklı kağıt türlerine bağlı olarak değişebilir, bu durum yaşam döngüsünü kısaltabilir. Değiştirme zamanlaması ayrıca tarama ve temizleme sıklığına da bağlıdır.

### İlgili Bilgi

- ➔ “Makara Takma Kitini Değiştirme” sayfa 120
- ➔ “Makaralar Değiştirildikten Sonra Tarama Sayısının Sıfırlanması” sayfa 127

## Kit Kodlarını Temizleme

Tarayıcının içini temizlerken bunu kullanın. Bu kit temizleme sıvısı ve temizleme bezinden oluşur.

Parça adı	Kodlar
Temizleme Kiti	B12B819291

**İlgili Bilgi**

➔ [“Tarayıcının İçini Temizleme” sayfa 110](#)

# Orijinal Belgelerin Yerleřtirilmesi

Taranabilen Orijinallerin Özellikleri. . . . .	30
Dikkat Gerektiren Orijinal Türleri. . . . .	37
Taranmaması Gereken Orijinal Türleri. . . . .	38
Orijinalleri Tarayıcıya Yerleřtirme. . . . .	39

## Taranabilen Orijinallerin Özellikleri

Bu bölümde, ADF'ye yüklenebilen orijinallerin özellikleri ve koşulları açıklanmaktadır.

### Taranmakta Olan Orijinaller için Genel Özellikler

Orijinal Türü	Kalınlık	Boyut
İnce kağıt	Dikey yol konumunda tarama yaparken: 40 ila 127 g/m <sup>2</sup>	Maks.: 215,9×3048 mm (8,5×120,0 inç)
Düz kağıt	Düz yol konumunda tarama yaparken: 40 ila 413 g/m <sup>2</sup>	Min: 50,8×50,8 mm (2,0×2,0 inç)
Geri dönüştürülmüş kağıt		Yüklenbilir boyut orijinallerin türüne ve tarama çözünürlüğüne göre değişir.
Kartpostallar	A6 boyutunda veya daha küçük orijinalleri tararken: 40 ila 209 g/m <sup>2</sup>	
Kartvizitler		
Zarflar		
ISO7810 ID-1 türüyle uyumlu plastik kartlar (kabartmalı veya kabartmasız)		
Lamine kartlar		
Termal kağıt		

#### Not:

- Tüm orijinaller ön kenarda düz olmalıdır.
- Orijinallerin ön kenardaki kıvrılmaların aşağıdaki aralık içinde korunduğundan emin olun.
  - ① 5 mm veya daha küçük olmalıdır.
  - ② 3 mm veya daha küçük olmalıdır.
  - ③ 1 mm'den küçükse, ②'den büyük veya eşit olmalıdır. ② 1 mm'den büyük olduğunda, ② boyutunun en az 10 katı olmalıdır.

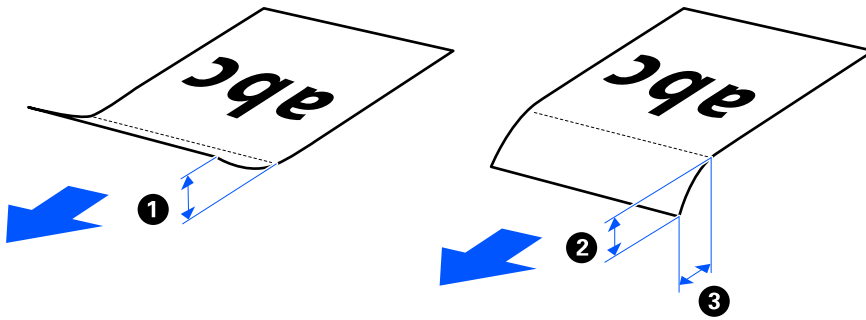

- Orijinal ADF'ye yerleştirilebilen orijinallerin özelliklerini karşılayabilir, kağıt özelliklerine veya kalitesine bağlı olarak ADF'den beslenemeyebilir. Ek olarak, bazı orijinaller tarama kalitesini azaltabilir.

### Taranabilir Standart Boyutlu Orijinaller

Bunlar, tarayabileceğiniz standart boyutlu orijinallerin özellikleridir.

Özellikler	Boyut	Kalınlık	Kağıt türü	Yükleme Kapasitesi ve Kalınlık
Legal	215,9×355,6 mm (8,5×14 inç)	<input type="checkbox"/> Dikey yol konumu için 40 ila 127 g/m <sup>2</sup>  <input type="checkbox"/> Düz Yol Konumu için 40 ila 413 g/m <sup>2</sup>	Düz kağıt İnce kağıt  Geri dönüştürülmüş kağıt	<input type="checkbox"/> Dikey yol konumu için Orijinal yığınının kalınlığı: 2,4 mm'den (0,09 inç) az 40 g/m <sup>2</sup> : 20 sayfa* 80 g/m <sup>2</sup> : 20 sayfa 90 g/m <sup>2</sup> : 18 sayfa 104 g/m <sup>2</sup> : 15 sayfa 127 g/m <sup>2</sup> : 12 sayfa  <input type="checkbox"/> Düz Yol Konumu için 1 sayfa  Yükleme kapasitesi kağıt türüne göre değişir.
Letter	215,9×279,4 mm (8,5×11 inç)			
A4	210×297 mm (8,3×11,7 inç)			
B5	182×257 mm (7,2×10,1 inç)			
A5	148×210 mm (5,8×8,3 inç)			
B6	128×182 mm (5,0×7,2 inç)			
A6	105×148 mm (4,1×5,8 inç)	<input type="checkbox"/> Dikey yol konumu için 40 ila 209 g/m <sup>2</sup>  <input type="checkbox"/> Düz Yol Konumu için 40 ila 413 g/m <sup>2</sup>		
A8	52×74 mm (2,1×2,9 inç)			
Kartvizitler	55×89 mm (2,1×3,4 inç)	210 g/m <sup>2</sup>		<input type="checkbox"/> Dikey yol konumu için Orijinal yığınının kalınlığı: 2,4 mm'den (0,09 inç) az 5 sayfa  <input type="checkbox"/> Düz yol konumu için 1 sayfa

\* İnce kağıt orijinalleri tararken, kağıt çıkışı desteğini her iki yerden de genişletmenizi öneririz.

### Standart Boyutlu Orijinalleri Tararken (Tarayıcının Konumunu Kontrol Edin)

Standart boyutlu, düz kağıt orijinalleri tararken, dikey yol konumunda tarayın.

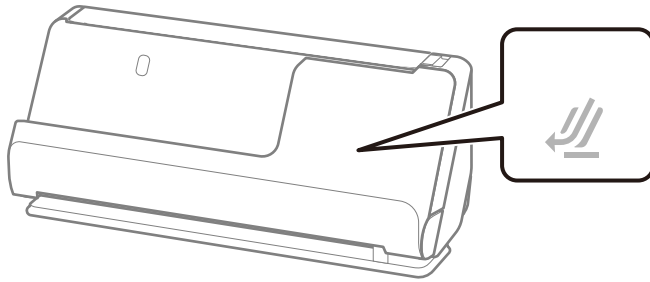

- ❑ Ödül sertifikalarını ve diğer kalın orijinalleri (kalınlığı 127 g/m<sup>2</sup> veya daha fazla olan orijinaller) tararken, düz yol konumunda tarayın ve her seferinde yalnızca bir orijinal yükleyin.

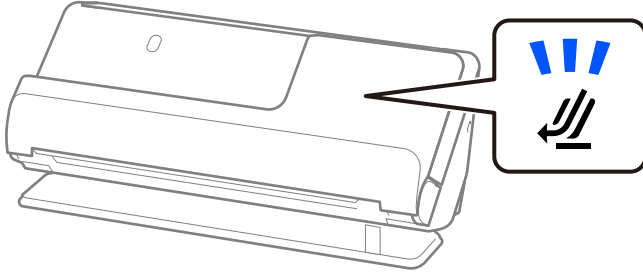

### İlgili Bilgi

- ➔ “Standart Boyutlu Orijinalleri Yerleştirme” sayfa 41

## Taranabilir Uzun Kağıt

Bunlar, tarayabileceğiniz uzun kağıdın özellikleridir.

### Not:

Uzun kağıt tararken tarama hızı azalır.

Boyut	Kalınlık	Kağıt türü	Yükleme Kapasitesi
Maksimum genişlik: 215,9 mm (8,5 inç) Orijinal uzunluğu: 393,7 ila 3048 mm (15,5 ila 120 inç)*	50 ila 130 g/m <sup>2</sup>	Düz kağıt İnce kağıt Geri dönüştürülmüş kağıt	1 sayfa

\* Aşağıda tarama çözünürlüğüne göre maksimum uzunluklar gösterilmiştir.

- ❑ 50 ila 300 dpi: 3048,0 mm (120 inç)
- ❑ 301 ila 600 dpi: 762,0 mm (30 inç)

### Uzun Kağıt Tararken (Tarayıcının Konumunu Kontrol Edin)

Uzun kağıt tararken, düz yol konumunda tarayın.

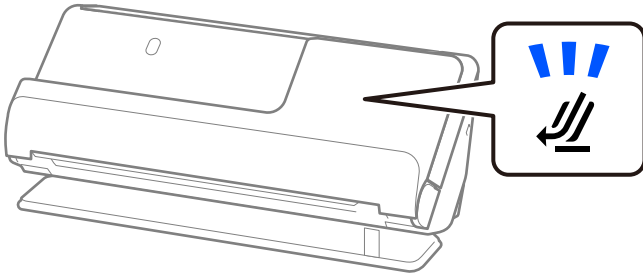

### İlgili Bilgi

- ➔ “Uzun Kağıt Yerleştirme” sayfa 50



## Taranabilir Faturalar

Bunlar, tarayabileceğiniz faturaların özellikleridir.

Boyut	Kalınlık	Yükleme Kapasitesi ve Kalınlık
Genişlik: 50,8 ila 215,9 mm (2,0 ila 8,5 inç) arası Uzunluk: 50,8 ila 3048 mm (2,0 ila 120,0 inç)*1	53 ila 77 g/m <sup>2</sup>	<input type="checkbox"/> Dikey yol konumu için Orijinal yığınının kalınlığı: 2,4 mm'den (0,09 inç) az 20 sayfa*2 <input type="checkbox"/> Düz yol konumu için 1 sayfa

\*1 Taranacak faturanın uzunluğuna göre tarayıcı konumunu değiştirin.

\*2 Faturaları dikey yol konumunda tararken, kağıt çıkışı desteğini her iki yerden de genişletmenizi öneririz.

### Fatura Tararken (Tarayıcının Konumunu Kontrol Edin)

393,7 mm'den (15,5 inç) kısa faturaları tararken, dikey yol konumunda tarayın.

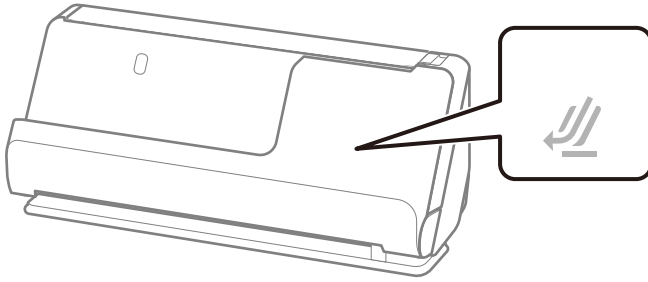

393,7 mm'den (15,5 inç) uzun faturaları tararken, tarayıcıyı düz yol konumuna getirin ve her seferinde yalnızca bir orijinal yükleyin.

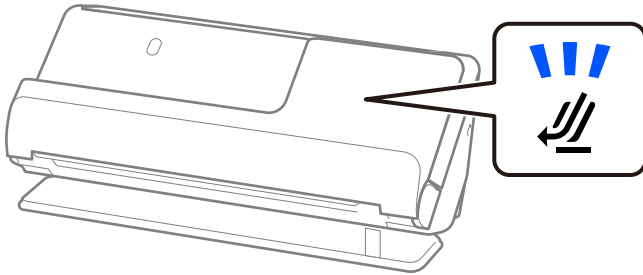

### İlgili Bilgi

➔ “Standart Boyutlu Orijinalleri Yerleştirme” sayfa 41

➔ “Uzun Kağıt Yerleştirme” sayfa 50

## Taranabilir Plastik Kartlar

Bunlar, tarayabileceğiniz plastik kartların özellikleridir.

Boyut	Kabartma	Kalınlık	Yükleme Kapasitesi	Yükleme Yönü
ISO7810 ID-1 Türü 54,0×85,6 mm (2,1×3,3 inç)	Kabartmalı	1,24 mm (0,05 inç) veya daha az	1 kart	Yatay (manzara)
	Kabartma olmadan	0,76 mm (0,03 inç) ila 1,1 mm (0,04 inç)	1 kart	
		0,76 mm'den (0,03 inç) az	1 kart	

### Plastik Kartları Tararken (Tarayıcının Konumunu Kontrol Edin)

Plastik kartları tararken, düz yol konumunda tarayın.

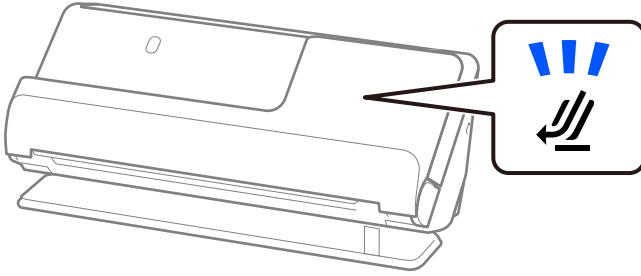

### İlgili Bilgi

→ “Plastik Kartları Yerleştirme” sayfa 55

## Taranabilir Lamine Kartlar

Bunlar, tarayabileceğiniz lamine kartların özellikleridir.

Boyut	Kalınlık	Yükleme Kapasitesi
120,0×150,0 mm (4,7×5,9 inç) veya daha küçük	0,8 mm (0,03 inç) veya daha az	1 sayfa

### Lamine Kartları Tararken (Tarayıcının Konumunu Kontrol Edin)

Lamine kartları tararken, düz yol konumunda tarayın.

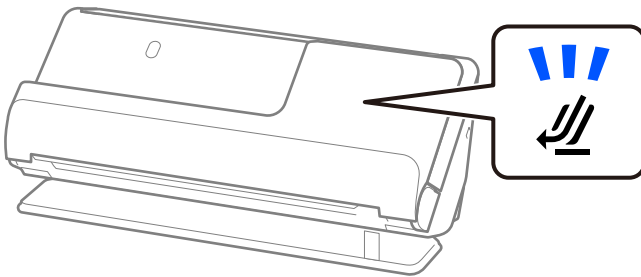

## Pasaportlar

Ayrıca satılan pasaport taşıyıcı sayfası kullanarak bir pasaport tarayabilirsiniz.

Kalınlık	Yükleme Kapasitesi
5 mm (0,20 inç) veya daha az (Pasaport Taşıyıcı Sayfasına yerleştirildiğinde toplam kalınlık)	1 pasaport

### Pasaport Taşıyıcı Sayfasını Kullanarak Tararken (Tarayıcının Konumunu Kontrol Edin)

Pasaport Taşıyıcı Sayfasını kullanarak tararken, düz yol konumunda tarayın.

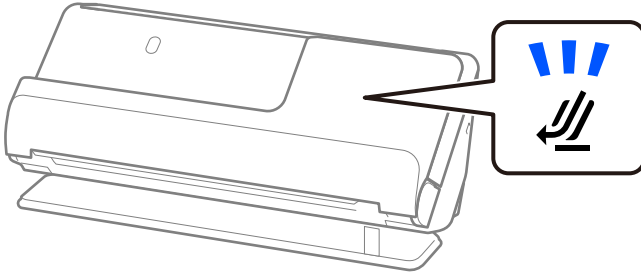

### İlgili Bilgi

➔ [“Pasaport Yerleştirme” sayfa 61](#)

## Taşıyıcı Kağıt Kullanan Orijinaller İçin Özellikler

İsteğe bağlı Taşıyıcı Kağıt, orijinalleri tarayıcıdan aktarmak için tasarlanmış bir sayfadır. A4/Letter boyutundan daha büyük orijinalleri, hasar görmemesi gereken önemli belgeleri veya fotoğrafları, ince kağıdı, düzensiz şekilli orijinalleri vb. tarayabilirsiniz.

Aşağıda, Taşıyıcı Kağıt kullanılarak taranabilecek orijinallerin bir listesi verilmektedir.

Orijinal Türü	Boyut	Kalınlık	Taşıyıcı Kağıt Yükleme Kapasitesi
Doğrudan tarayıcıya yüklenemeyen orijinaller	A3* <sup>1</sup> A4 B4* <sup>1</sup> Letter Legal* <sup>1</sup> B5 A5 B6 A6 A8 Özel boyut: <input type="checkbox"/> Genişlik: en fazla 431,8 mm (17 inç)* <sup>2</sup> <input type="checkbox"/> Uzunluk: en fazla 297 mm (11,7 inç)* <sup>3</sup>	0,3 mm (0,01 inç) veya daha az  (Taşıyıcı Kağıt kalınlığı hariç)	1 sayfa

\*1 Yerleştirmek için ikiye katlayın.

\*2 215,9 mm'den (8,5 inç) geniş orijinalerin ortadan katlanması gerekir.

\*3 Yaklaşık 297 mm (11,7 inç) uzunluğunda bir orijinal tararken orijinalin ön kenarı Taşıyıcı Kağıt ciltleme bölümüne yerleştirilmelidir. Aksi halde, uygulamada **Otomatik Algıla** özgesini **Belge Boyutu** ayarı olarak seçtiğinizde tarayıcı Taşıyıcı Kağıt sonuna kadar taradıkça taranan görüntünün uzunluğu istenenden uzun olabilir.

### Taşıyıcı Sayfa Kullanarak Tararken (Tarayıcının Konumunu Kontrol Edin)

Taşıyıcı Sayfa kullanarak tararken, düz yol konumunda tarayın.

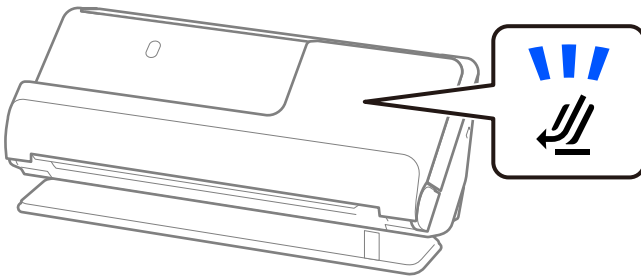

### İlgili Bilgi

- ➔ “Taşıyıcı Kağıt Kodları” sayfa 26
- ➔ “Büyük Boyutlu Orijinalleri Yerleştirme” sayfa 46
- ➔ “Düzensiz Şekilli Orijinalleri Yerleştirme” sayfa 73

## Taranabilir Zarflar

Bunlar, tarayabileceğiniz zarfların özellikleridir.

Özellikler	Boyut	Kalınlık	Yükleme Kapasitesi
C6	114×162 mm (4,49×6,38 inç) (standart boyut)	0,38 mm (0,015 inç) veya daha az	1 zarf
DL	110×220 mm (4,33×8,66 inç) (standart boyut)		

### Zarf Tararken (Tarayıcının Konumunu Kontrol Edin)

Zarfları tararken, düz yol konumunda tarayın.

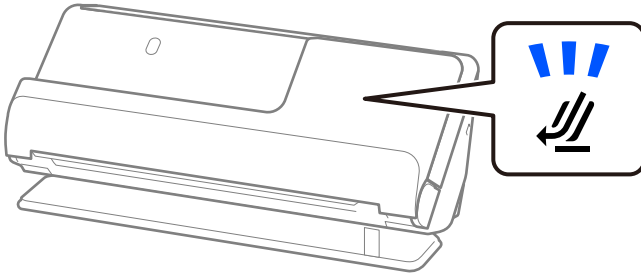

### İlgili Bilgi

➔ “Zarf Yerleştirme” sayfa 70

## Dikkat Gerektiren Orijinal Türleri

Aşağıdaki orijinal türleri başarıyla taranamayabilir.

- Parlak kağıt, termal kağıt veya kuşe kağıt gibi özel işlenmiş yüzeylere sahip orijinaller.
- Antetli kağıt gibi büyük eşit olmayan bir yüzeye sahip orijinaller.
- Yeni yazdırılmış orijinaller
- Kat çizgileri olan orijinaller
- Delikli orijinaller
- Etiket veya yapıştırıcı içeren orijinal
- Karbon kağıdı ve karbonsuz kağıt
- Kıvrık orijinaller
- Kırışık veya yırtık olan orijinaller



### Önemli:

Karbonsuz kağıt tarayıcı içindeki makaralara zarar verebilen kimyasal maddeler içerir. Karbonsuz kağıt tarıyorsanız, toplama rulosunu ve ayırma rulosunu düzenli olarak temizleyin. Ayrıca, karbonsuz kağıt tarama, makaraların yaşam döngüsünü düz kağıt taramadan daha hızlı kısaltabilir.

### Not:

- Taramadan önce kırışıklıkları düzeltirseniz, kırışık orijinaler daha iyi taranabilir.
- Hassas orijinaleri veya kolayca kırışan orijinaleri taramak için Taşıyıcı Kağıt (ayrıca satılır) kullanın.
- Çift besleme olarak yanlış algılanan orijinaleri taramak için, taramadan önce Epson Scan 2 ekranındaki **Ana Ayarlar** sekmesinde **Çift Beslemeyi Algıla** içinde **Kapalı** öğesini seçin.  
Document Capture Pro kullanırken pencereyi **Tarama Ayarları** ekranında **Ayrıntılı Ayarlar** düğmesine basarak açabilirsiniz.
- Etiketler veya yapışkanlar orijinalere yapışkan dışarı taşmayacak şekilde iyice yapıştırılmalıdır. Kolayca çıkabilecekmiş gibi görünen etiket veya yapıştırıcı içeren bir orijinali tararken, bir taşıyıcı sayfa kullanın ve orijinali tarayıcı düz yol konumundayken tarayın.
- Taramadan önce kıvrık orijinaleri düzleştirmeye çalışın.
- Katlı orijinaler için, yükmeden önce orijinali kat yüksekliği 5 mm (0,2 inç) veya daha az olacak şekilde düzleştirin.  
[“Standart Boyutlu Orijinaleri Yerleştirme” sayfa 41](#)

### İlgili Bilgi

- ➔ [“Tarayıcı Temelleri” sayfa 16](#)
- ➔ [“Önemli Orijinaleri veya Fotoğrafları Yerleştirme” sayfa 66](#)
- ➔ [“Düzensiz Şekilli Orijinaleri Yerleştirme” sayfa 73](#)
- ➔ [“Bakım” sayfa 109](#)

## Taranmaması Gereken Orijinal Türleri

Aşağıdaki orijinal türleri taranmamalıdır.

- Fotoğraflar
- Kitapçıklar
- Vizeler veya ek vize sayfalarının pasaportun içine yapıştırılması nedeniyle 5 mm'den kalın pasaportlar.
- Banka cüzdanları
- Kağıt olmayan orijinaler (şeffaf dosyalar, kumaş ve metal folyo gibi)
- Zimba veya ataş içeren orijinaler
- Yapışkan içeren orijinaler
- Yırtık orijinaler
- Çok kırışık veya kıvrık orijinaler
- OHP film gibi saydam orijinaler
- Arkasında karbon kağıt olan orijinaler
- Islak mürekkep içeren orijinaler
- Yapışkan notlar yapıştırılmış orijinaler

### Not:

- Hasar görmesini veya bozulmasını istemediğiniz değerli fotoğraf, sanat eseri veya önemli belgeleri doğrudan tarayıcıya beslemeyin. Yanlış besleme orijinali kırışabilir veya hasar verebilir. Bu tür orijinaleri tararken, bir Taşıyıcı Kağıt (ayrıca satılır) kullandığınızdan emin olun.
- Bir Taşıyıcı Kağıt (ayrıca satılır) kullanıyorsanız yırtılmış, kırışmış veya kıvrık orijinaler de taranabilir.

## İlgili Bilgi



- ➔ “Önemli Orijinalleri veya Fotoğrafları Yerleştirme” sayfa 66
- ➔ “Düzensiz Şekilli Orijinalleri Yerleştirme” sayfa 73



# Orijinalleri Tarayıcıya Yerleştirme

## Orijinallerin ve Tarayıcı Konumunun Kombinasyonları

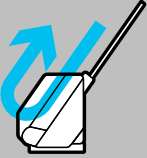
Bu ürün, taranan orijinale bağlı olarak tarama için iki farklı konum kullanır.

Bu bölümde, tarayıcı konumları ve orijinallerin kombinasyonları açıklanmaktadır. Konumun nasıl değiştirileceğine ilişkin ayrıntılar için, İlgili Bilgiler sayfalarına veya çeşitli orijinal türlerini yerleştirme prosedürlerine bakın.

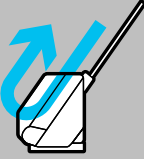
	Dikey yol konumu	Düz yol konumu
		
Açıklamalar	<p>Birden fazla standart boyutlu orijinali tararken veya ince kağıt veya faturaları tararken, tarayıcıyı dikey yol konumunda yerleştirin.</p> <p>Taranan orijinaler, tarayıcının üst kısmındaki çıkış tepsisine çıkarılır.</p>	<p>Kalın veya uzun orijinaleri, pasaportları, kartları vb. tararken, tarayıcıyı düz yol konumunda yerleştirin.</p> <p>Taranan orijinaler, tarayıcının önündeki çıkış yuvasına çıkarılır.</p>

	Dikey yol konumu	Düz yol konumu
		
Desteklenen orijinaler	<ul style="list-style-type: none"><li><input type="checkbox"/> Standart boyutlu orijinaler (A4'e kadar)</li><li><input type="checkbox"/> İnce kağıt (40 g/m<sup>2</sup>)</li><li><input type="checkbox"/> Kartpostallar</li><li><input type="checkbox"/> 393,7 mm'den (15,5 inç) kısa faturalar</li><li><input type="checkbox"/> Kartvizitler "Standart Boyutlu Orijinalleri Yerleştirme" sayfa 41</li><li><input type="checkbox"/> Orijinallerin karışımı "Farklı Kağıt Türleri ve Boyutlarına Sahip Orijinal Yığınlarını Yükleme" sayfa 76</li></ul>	<ul style="list-style-type: none"><li><input type="checkbox"/> Büyük boyutlu orijinaler (bir taşıyıcı sayfa kullanılarak) "Büyük Boyutlu Orijinalleri Yerleştirme" sayfa 46</li><li><input type="checkbox"/> Uzun kağıt</li><li><input type="checkbox"/> 393,7 mm'den (15,5 inç) uzun faturalar "Uzun Kağıt Yerleştirme" sayfa 50</li><li><input type="checkbox"/> Plastik kartlar "Plastik Kartları Yerleştirme" sayfa 55</li><li><input type="checkbox"/> Lamine kartlar "Lamine Kartları Yerleştirme" sayfa 58</li><li><input type="checkbox"/> Pasaportlar (pasaport taşıyıcı sayfası kullanılarak) "Pasaport Yerleştirme" sayfa 61</li><li><input type="checkbox"/> Fotoğraflar (bir taşıyıcı sayfa kullanılarak)</li><li><input type="checkbox"/> Önemli veya gerekli orijinaler (bir taşıyıcı sayfa kullanılarak) "Önemli Orijinalleri veya Fotoğrafları Yerleştirme" sayfa 66</li><li><input type="checkbox"/> Zarflar "Zarf Yerleştirme" sayfa 70</li><li><input type="checkbox"/> Düzensiz boyutlu orijinaler (bir taşıyıcı sayfa kullanılarak) "Düzensiz Şekilli Orijinalleri Yerleştirme" sayfa 73</li></ul>

### İlgili Bilgi

➔ "Tarayıcı Konumu" sayfa 20



## Standart Boyutlu Orijinalleri Yerleştirme

1. Tarayıcı konum ışığının (☞) kapalı olduğundan emin olun.

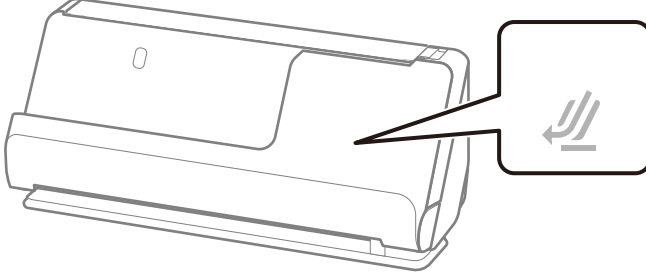

Tarayıcı konum ışığı (☞) açıksa, tarayıcıyı ileriye doğru yatırmak için tarayıcı konum seçicisini çekin.

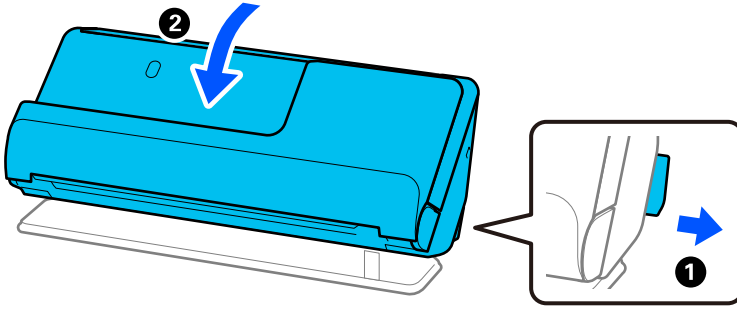

2. Giriş tepsisini açın.

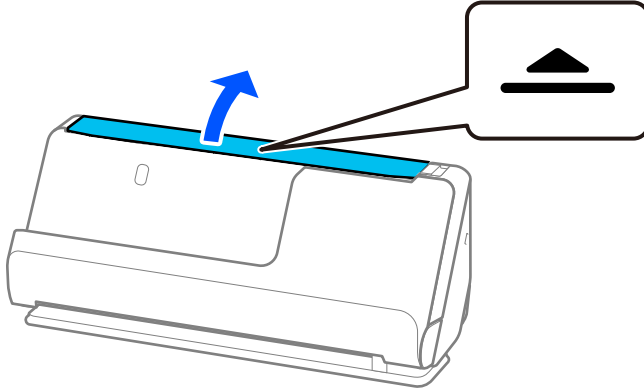

3. Giriş tepsi uzantısını kaldırın.

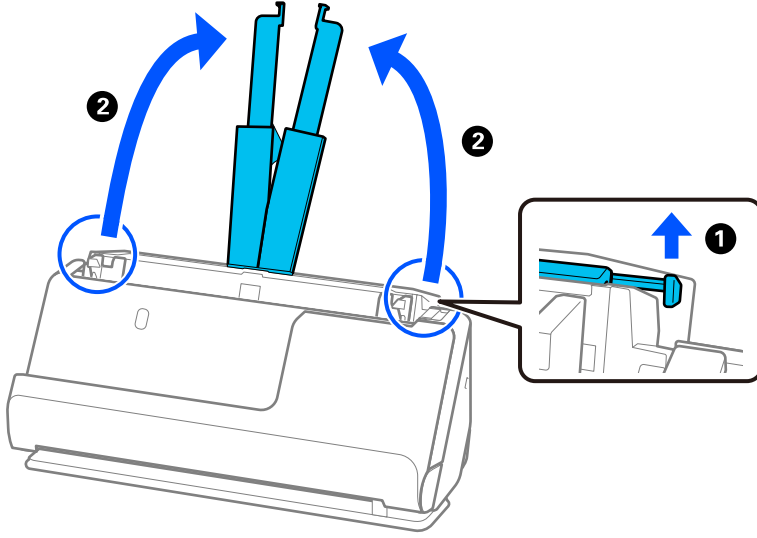

4. Kenar kılavuzlarını giriş tepsisinin kenarlarına getirin.

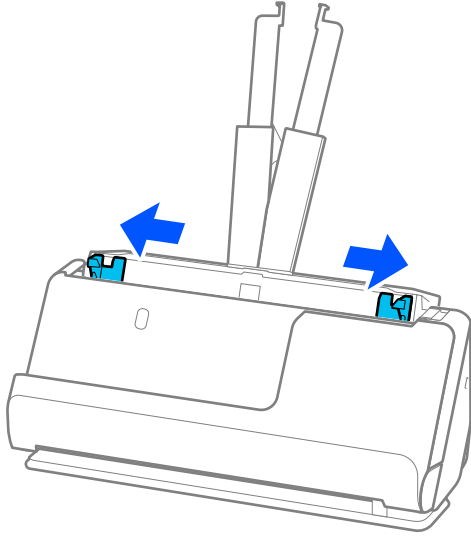

5. Orijinalleri havalandırın.

Orijinallerin her iki ucunu tutun ve birkaç kez havalandırın.

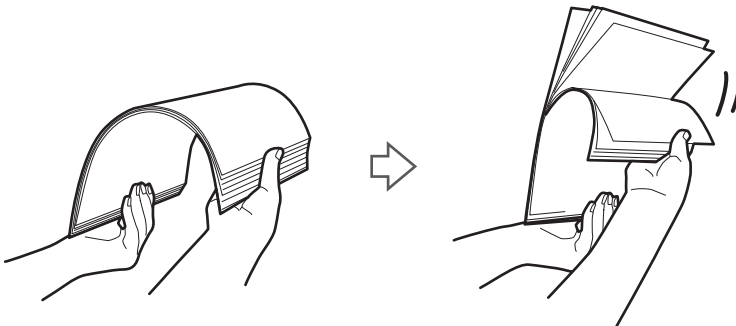

6. Orijinallerin kenarlarını taranacak taraf yukarı bakacak şekilde hizalayın ve ön kenarları piramit şekline kaydırın.

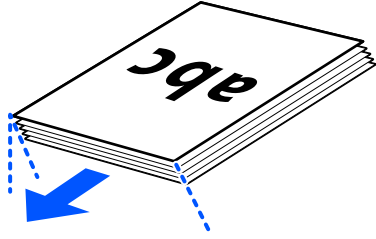

7. Orijinalleri ADF giriş tepsisine yüzü yukarı ve üst kenar ADF'ye bakar şekilde yerleştirin. Dirençle karşılaşıldığında kadar kağıdı ADF içine takın.

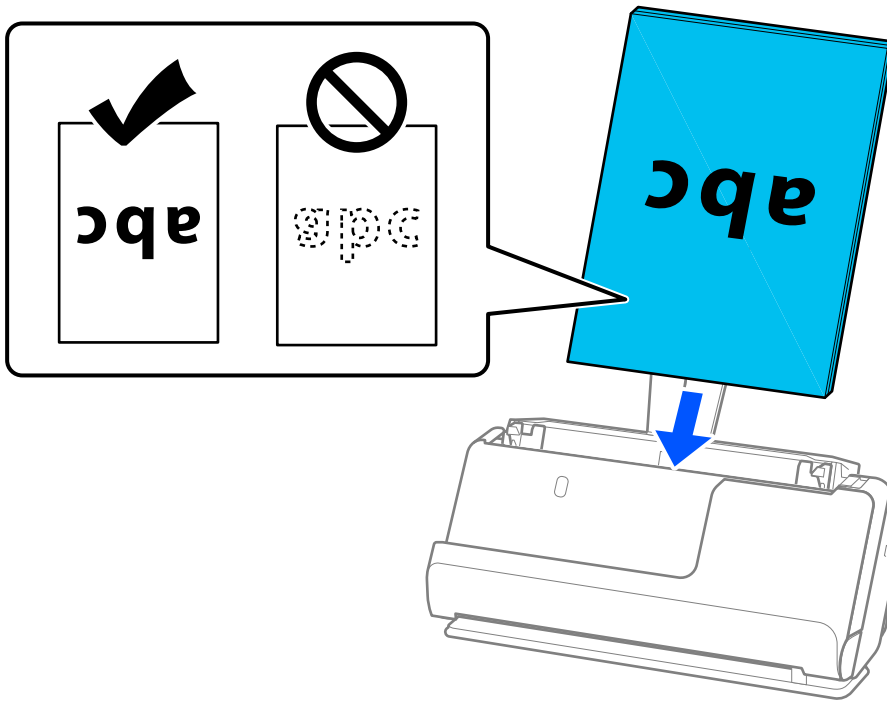

- ❑ Gevşek sayfalı kağıt gibi zımba delikleri olan orijinalleri tararken, orijinalleri delikler sağa, sola veya aşağı bakacak şekilde yükleyin. Orijinalleri, orijinallerin merkezinden 15 mm (0,6 inç) sol ve sağ (toplamda 30 mm (1,2 inç)) aralığında delik olmayacak şekilde yerleştirin. Ancak, orijinallerin ön kenarından 30 mm (1,2 inç) içinde delikler olabilir. Zımba deliklerinin kenarlarının pürüzlü veya kıvrık olmadığından emin olun.

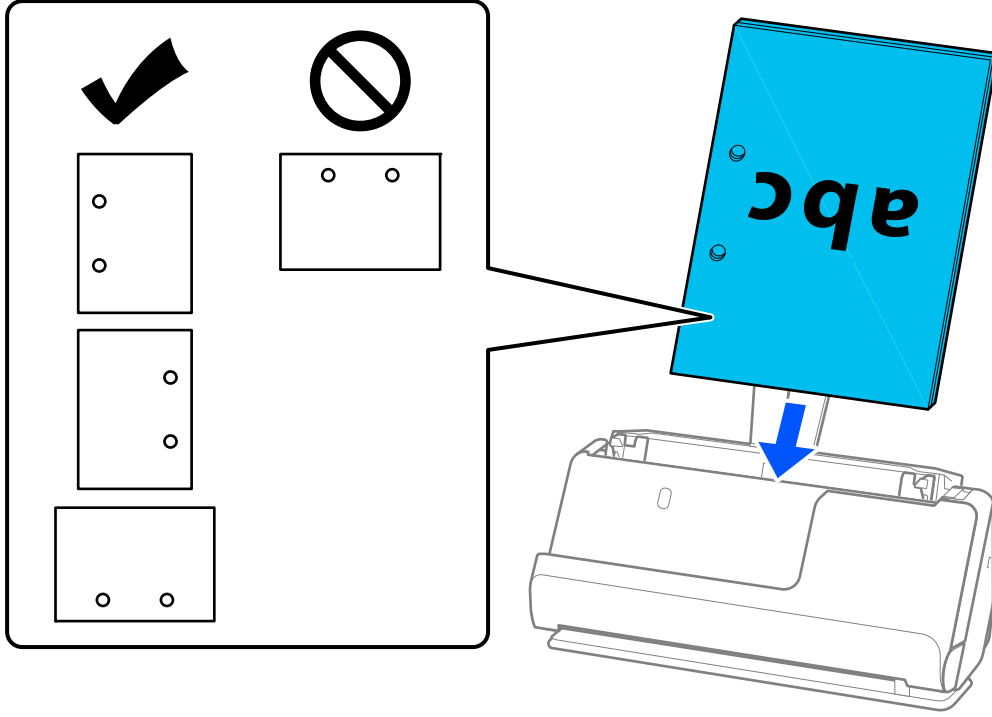

- ❑ Katlanmış orijinalleri, girintili kat tarayıcının önünde ve ADF tarafında olacak şekilde yerleştirin. En fazla 10 sayfa yükleyebilirsiniz. Sert kat çizgisi olan orijinaller düzgün beslenmeyebilir. Bunlar gibi orijinalleri, yüklemeye önce kat yüksekliği 5 mm (0,2 inç) veya daha az olacak şekilde düzleştirin.

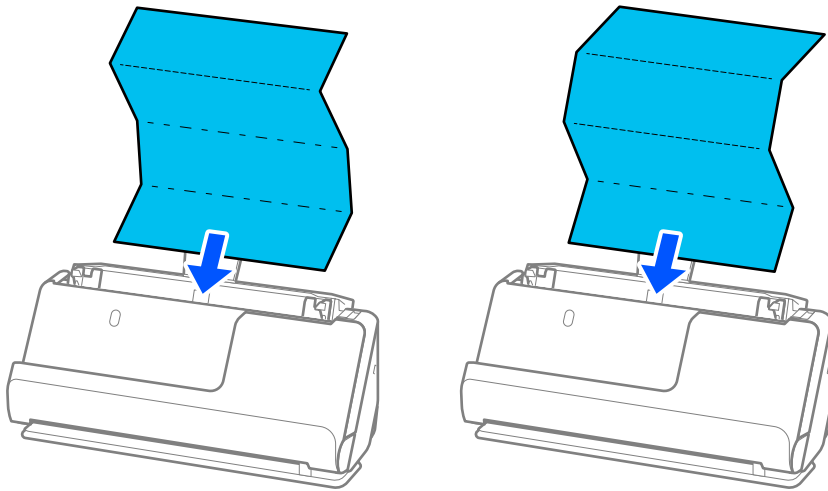

- ❑ Ödül sertifikalarını ve diğer kalın orijinalleri (kalınlığı 127 g/m<sup>2</sup> veya daha fazla olan orijinaller) tararken, tarayıcıyı düz yol konumuna getirin ve her seferinde yalnızca bir orijinal yükleyin.

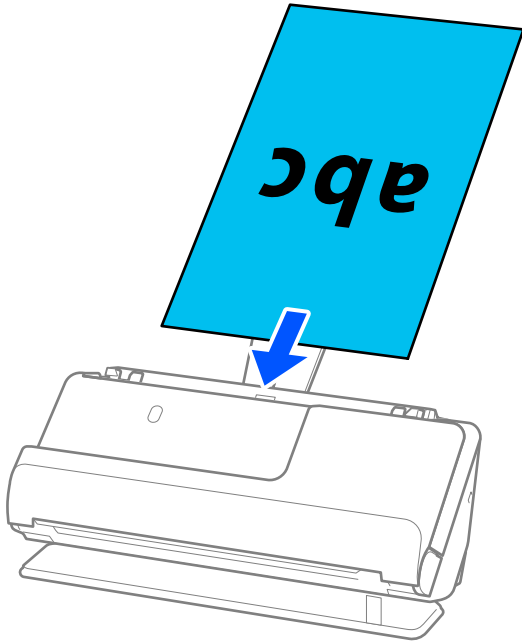

Tarayıcı konum ışığını kullanarak tarayıcı konumunu kontrol edebilirsiniz (👉). Tarayıcı konum ışığı yandığında, tarayıcı düz yol konumundadır. Tarayıcı konum ışığı sönmükse (dikey yol konumunda), tarayıcıyı geriye yatırmak için arkadaki kolu çekin.

Düz yol konumunda tarama yaparken, çıkarılan orijinaller için tarayıcının önünde yeterince alan olduğundan emin olun.

Ayrıca, çıkarılan orijinaller tarayıcının yerleştirildiği masanın yüzeyine çarparsa ve bu taranan görüntüyü etkilerse, çıkarılan orijinallerin düşüp onları doğrudan yakalayabilmesi için tarayıcıyı masanın kenarına getirin.

8. Kenar kılavuzlarını boşluk kalmayacak şekilde orijinalin kenarlarına uyacak şekilde ayarlayın. Aksi halde, orijinal eğri beslenebilir.

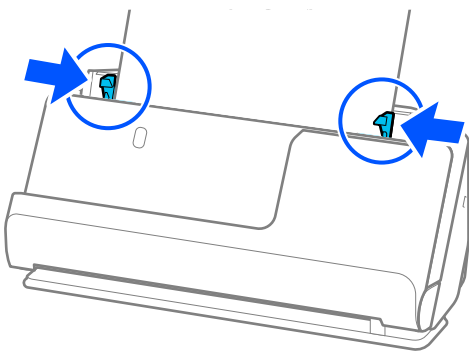

**Not:**

❑ Belge giriş tepsi uzantısını aşırıya çıkarırsa, ADF'den düşmesini önlemek için belgeyi bir elinizle destekleyin. Ayrıca, bir orijinali tararken, eğilmesini önlemek için orijinalin her iki ucunu da ellerinizle destekleyin.

❑ El ilanları veya faturalar gibi ince kağıt orijinalleri tararken veya taramadan sonra kıvrılma eğiliminde olan orijinalleri tararken, kağıt çıkış desteğini her iki yerden de genişletmenizi öneririz.

Orijinali yükledikten sonra, kağıt çıkış desteğini yükseltmek için düğmelere (iki yerde) basın.

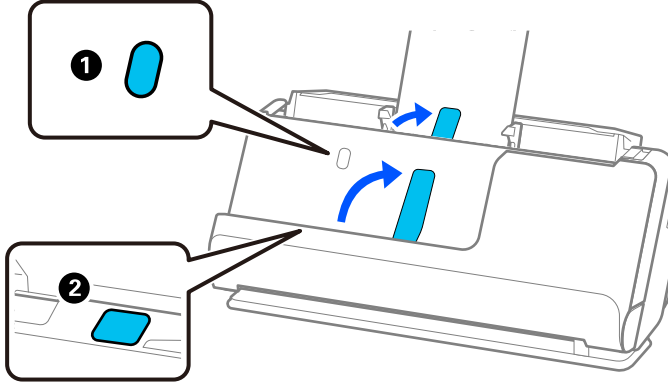

❑ Taramadan sonra kıvrılma eğilimi gösteren kartvizitler gibi orijinalleri tararken, düz yol konumunda taramanızı ve her seferinde yalnızca bir orijinal yüklemenizi öneririz.

❑ Epson Scan 2, orijinalinizin ilk tarafını önizlemenizi sağlar. Yalnızca ilk orijinali ADF'ye yükleyin ve ardından **Önizleme** düğmesine basın. Önizleme penceresi açılır, önizlenen görüntü görüntülenir ve sayfa tarayıcıdan çıkarılır. Çıkarılan sayfayı orijinalerin kalanıyla birlikte yeniden yerleştirin.

❑ Birden çok orijinali aynı anda yüklerken ve önizlerken veya taramanın ortasında orijinal yığını taramayı iptal ederseniz, ikinci orijinal ADF'ye biraz beslenir ve ardından tarama durur. Çıkarmak için tarayıcı kapağını açın ve ardından sayfayı ilk sayfa ve orijinalerin kalanıyla birlikte yeniden yükleyin.

❑ Kağıdın türüne ve tarayıcının kullanıldığı ortama bağlı olarak, orijinal taramadan sonra tarayıcının önünden düşebilir. Bu durumda, tarayıcıya yüklenebilecek belirtilen orijinal sayısından daha az orijinal yükleyin.

## Büyük Boyutlu Orijinalleri Yerleştirme

**Not:**

Çıkarılan orijinaler için tarayıcının önünde yeterince alan olduğundan emin olun.

1. Tarayıcı konum ışığının (↙) açık olduğundan emin olun.

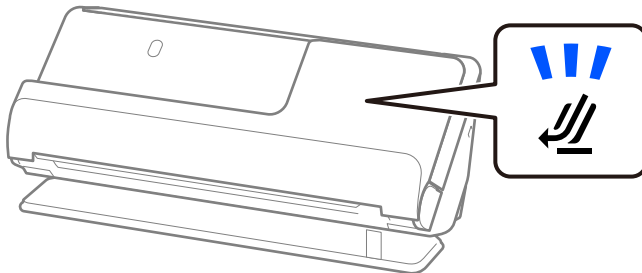

Tarayıcı konum ışığı (☰) kapalıysa, tarayıcıyı geriye yatırmak için tarayıcı konum seçicisini çekin.

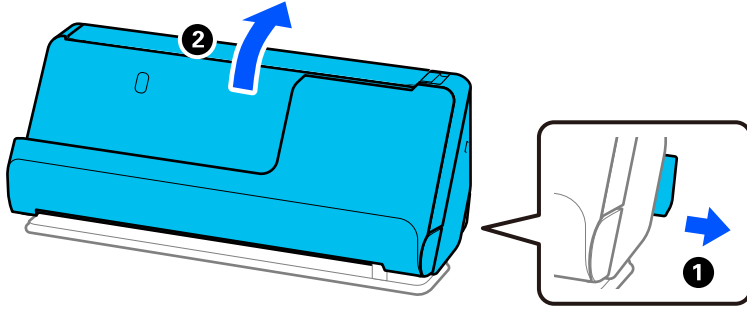

2. Giriş tepsisini açın.

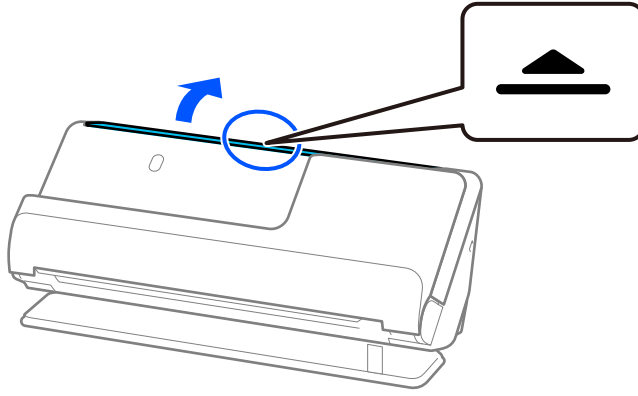

3. Giriş tepsisini uzantısını kaldırın.

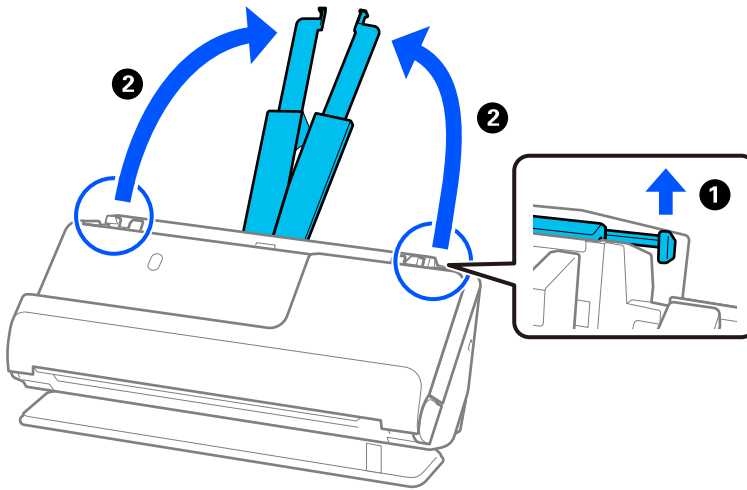

4. Kenar kılavuzlarını giriş tepsisinin kenarlarına getirin.

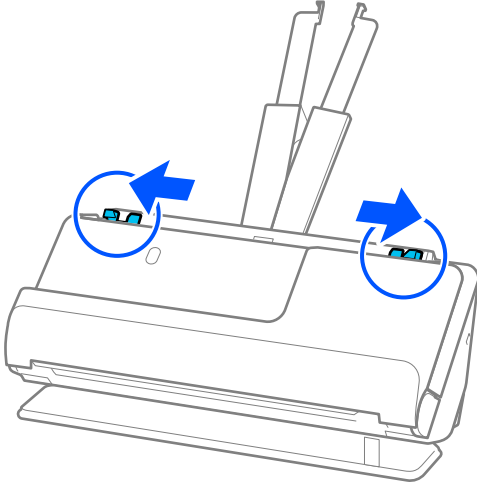

5. Orijinali taranacak taraf dışarı bakar şekilde ikiye katlayın. Orijinalinizi “2” tarafı Taşıyıcı Kağıt'nın resimli tarafına bakacak ve ön kenara gelecek şekilde yerleştirin.

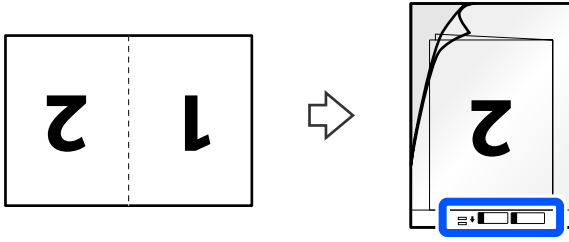

6. Taşıyıcı Kağıt'i ters çevirin.

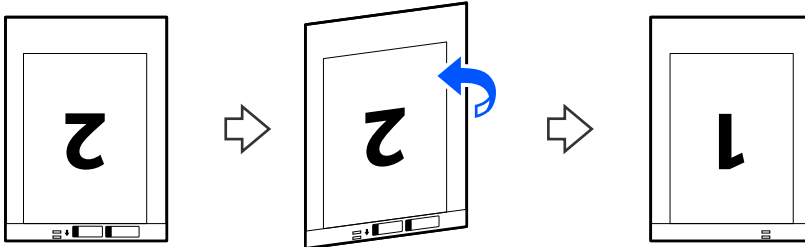



7. Taşıyıcı Kağıt ögesini giriş tepsisine üst kenarı ADF'ye bakacak şekilde yükleyin.  
Dirençle karşılaşana kadar kağıdı ADF içine takın.

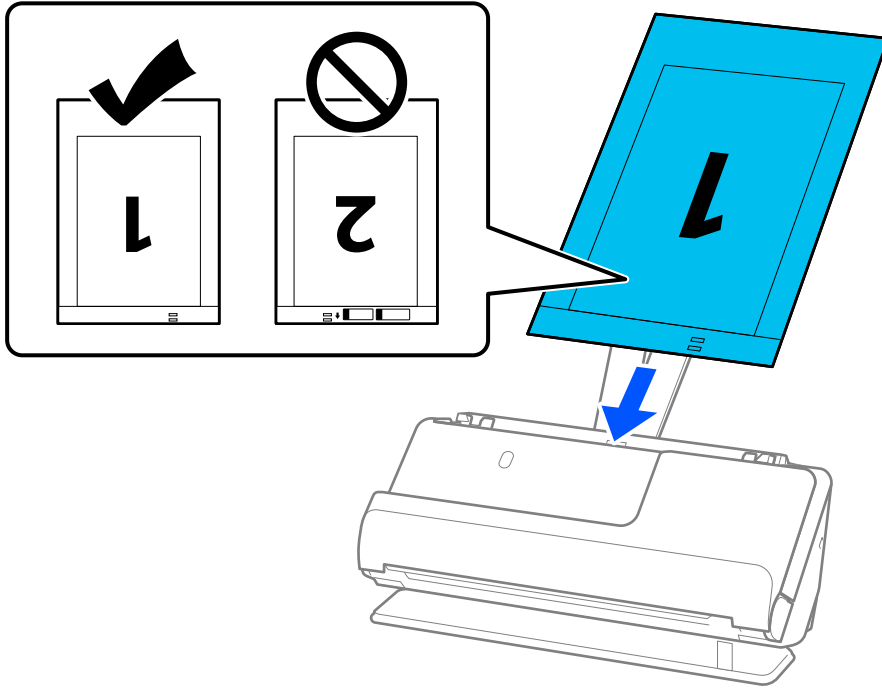

8. Kenar kılavuzlarını, boşluk kalmayacak şekilde Taşıyıcı Kağıt ile hizalayın. Aksi halde, Taşıyıcı Kağıt eğri beslenebilir.

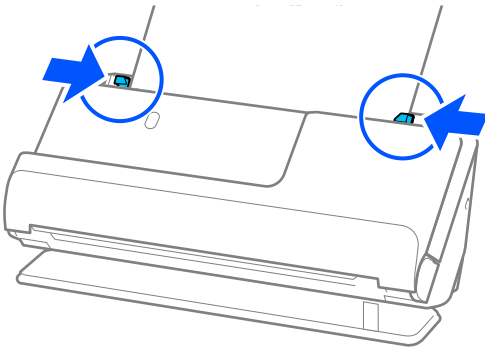

**Not:**

- ❑ Çizilmiş Taşıyıcı Kağıt veya 3000 kereden fazla taranmış bir Taşıyıcı Kağıt kullanmayın.
- ❑ Her iki tarafı da taramak ve birbirine eklemek için Epson Scan 2 penceresinde uygun ayarı yapın.  
Document Capture Pro kullanırken pencereyi **Tarama Ayarları** ekranında **Ayrıntılı Ayarlar** düğmesine basarak açabilirsiniz.  
**Çift Taraflı** öğesini **Tarama Tarafı** içinden seçin ve **Sol ve Sağ** öğesini Epson Scan 2 penceresindeki **Ekli görüntüler** içinden seçin. Ayrıntılar için Epson Scan 2 yardımına bakın.
- ❑ Bir Taşıyıcı Kağıt ile tarama yaparken, **Belge Çarpıklığını Düzelt** ayarı olarak **Kağıt Yamuk** uygularken görüntüyü otomatik olarak taramak için **Otomatik Algıla** öğesini Epson Scan 2'de **Belge Boyutu** ayarı olarak seçin.
- ❑ Yaklaşık 297 mm (11,7 inç) uzunluğunda bir orijinal tararken orijinalin ön kenarı Taşıyıcı Kağıt ciltleme bölümüne yerleştirilmelidir. Aksi halde, **Otomatik Algıla** öğesini Epson Scan 2 penceresinde **Belge Boyutu** ayarı olarak ayarladığınızda taranan görüntünün uzunluğu, tarayıcının Taşıyıcı Kağıt sonuna kadar taraması beklenenden uzun olabilir.
- ❑ Yalnızca tarayıcınız için tasarlanan bir Taşıyıcı Kağıt kullanın. Ön kenarda iki küçük dikdörtgen delik algılanarak Taşıyıcı Kağıt tarayıcı tarafından otomatik tanınır. Taşıyıcı Kağıt'teki delikleri temiz ve açık tutun.

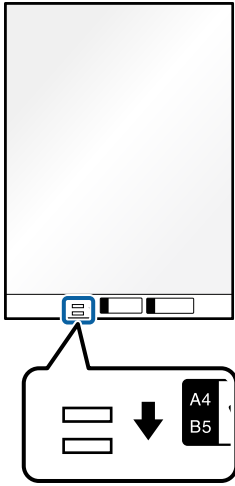

**İlgili Bilgi**

- ➔ “Taşıyıcı Kağıt Kodları” sayfa 26
- ➔ “Özel Orijinaller için Gerekli Yazılım Ayarları” sayfa 98

## Uzun Kağıt Yerleştirme

**Not:**

Çıkarılan orijinaller için tarayıcının önünde yeterince alan olduğundan emin olun.

1. Tarayıcı konum ışığının (↙) açık olduğundan emin olun.

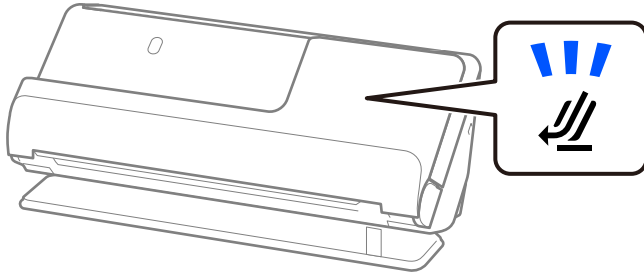

Tarayıcı konum ışığı (↙) kapalıysa, tarayıcıyı geriye yatırmak için tarayıcı konum seçicisini çekin.

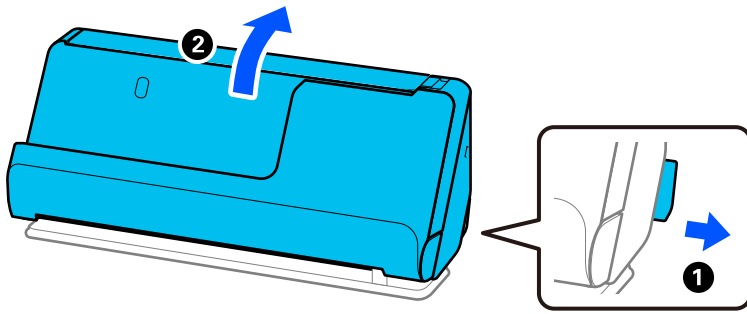

2. Giriş tepsisini açın.

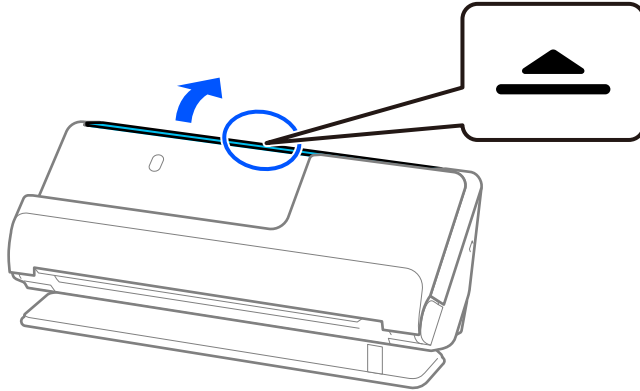

3. Giriş tepsi uzantısını kaldırın.

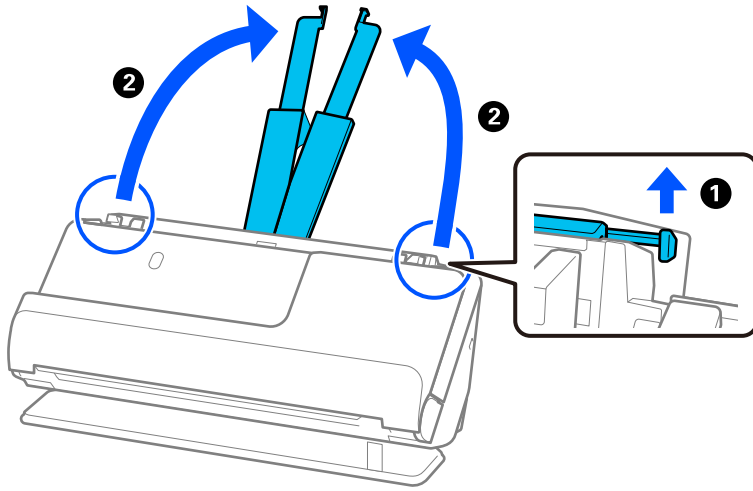

4. Kenar kılavuzlarını giriş tepsinin kenarlarına getirin.

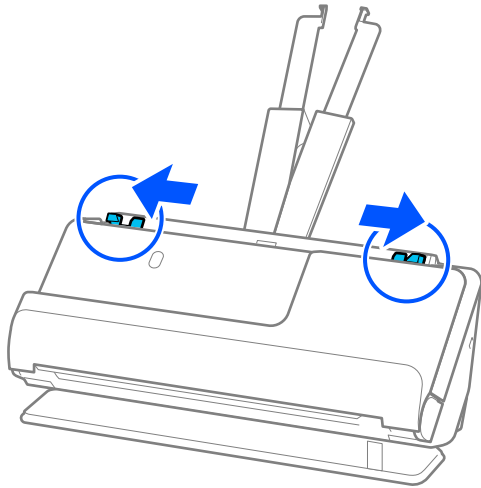

5. Orijinali giriş tepsisine düz, yüzü yukarı ve üst kenar ADF'ye bakacak şekilde yerleştirin.  
Dirençle karşılaşılan kadar kağıdı ADF içine takın.

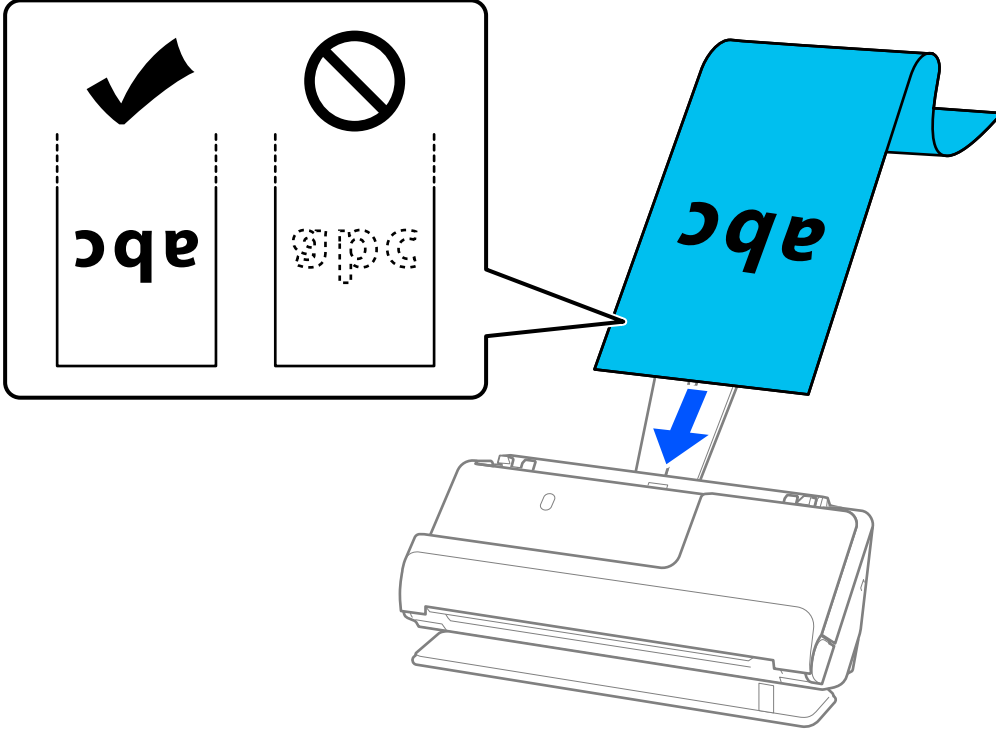

Uzun kağıt yüklerken, ADF'den düşmemesi için giriş tarafından ve çıkarılan kağıdın sıkışmaması veya çıkış tepsisinden düşmemesi için çıkış tarafından destekleyin.

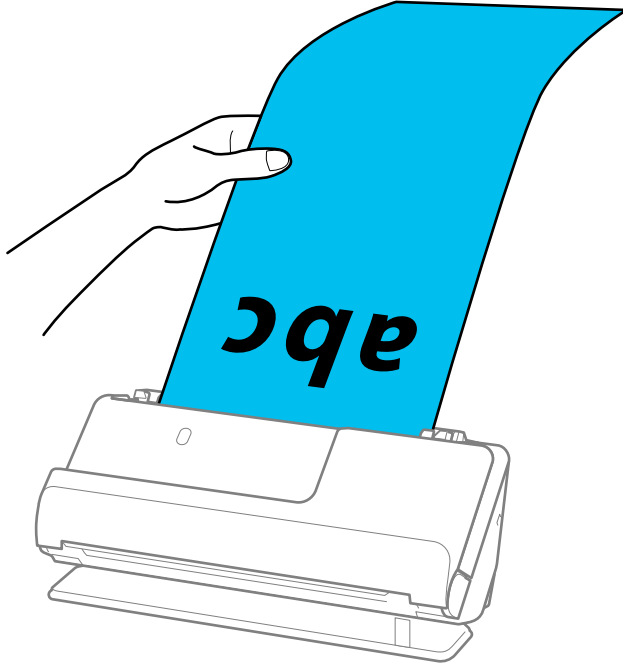

6. Kenar kılavuzlarını boşluk kalmayacak şekilde orijinalin kenarlarına uyacak şekilde ayarlayın. Herhangi bir boşluk varsa, orijinal eğri beslenebilir.

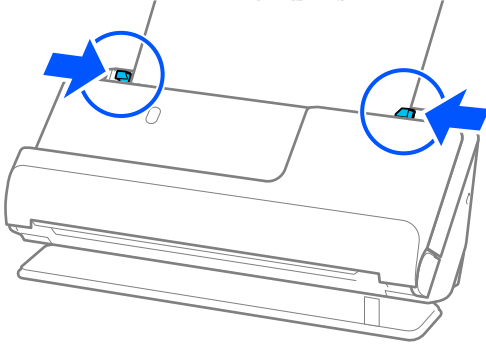

**Not:**

- ❑ Ayrıca, uzun kağıt tararken, eğilmesini önlemek için orijinalin her iki ucunu da ellerinizle destekleyin.

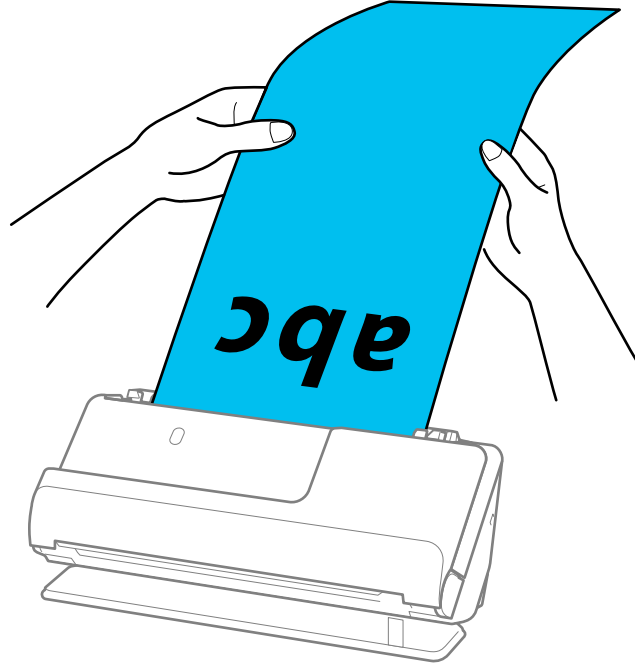

- ❑ Uzun kağıdı aşağıdaki çözünürlüklerde tarayabilirsiniz.
- 393,7 mm'ye kadar: 600 dpi veya daha az
  - 393,7 mm ila 3048 mm: 300 dpi veya daha az
- ❑ Epson Scan 2 penceresinde kağıt boyutunu belirtmeniz gerekir.
- Document Capture Pro kullanırken pencereyi **Tarama Ayarları** ekranında **Ayrıntılı Ayarlar** düğmesine basarak açabilirsiniz.
- Epson Scan 2'deki **Ana Ayarlar** sekmesinde, **Oto. Algıla (Uzun Kağıt)** öğesini **Belge Boyutu** olarak seçin.

**İlgili Bilgi**

- ➔ [“Özel Orijinaller için Gerekli Yazılım Ayarları” sayfa 98](#)

## Plastik Kartları Yerleştirme

**Not:**

Çıkarılan orijinaler için tarayıcının önünde yeterince alan olduğundan emin olun.

1. Tarayıcı konum ışığının (☰) açık olduğundan emin olun.

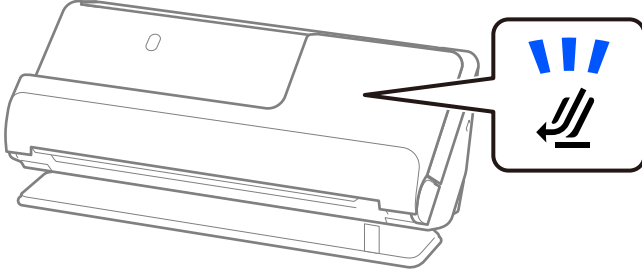

Tarayıcı konum ışığı (☰) kapalıysa, tarayıcıyı geriye yatırmak için tarayıcı konum seçicisini çekin.

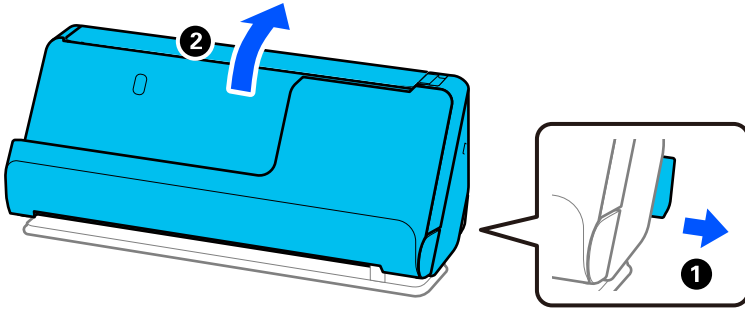

2. Giriş tepsisini açın.

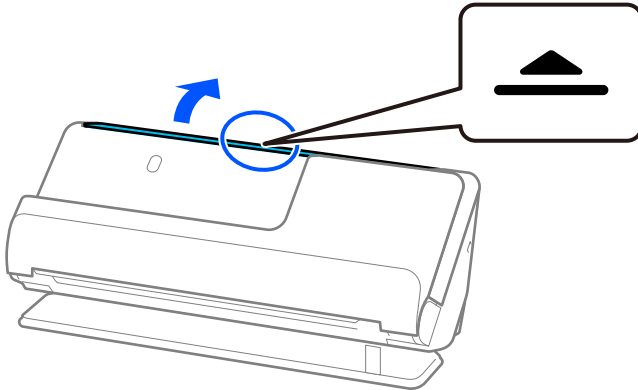

3. Giriş tepsi uzantısını kaldırın.

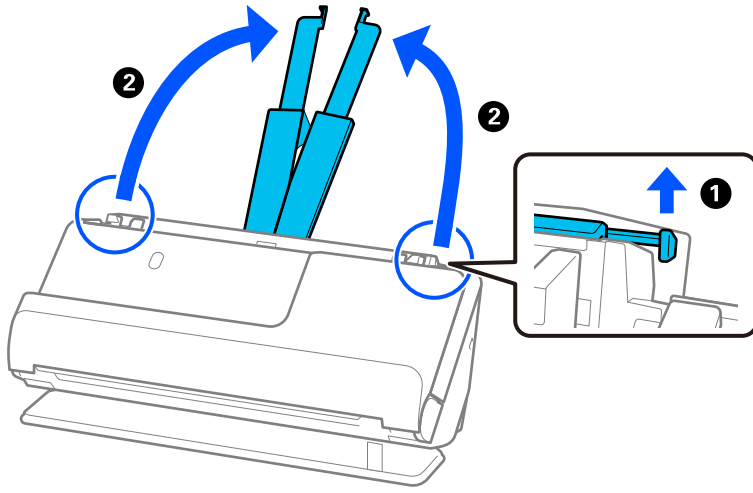

4. Kenar kılavuzlarını giriş tepsinin kenarlarına getirin.

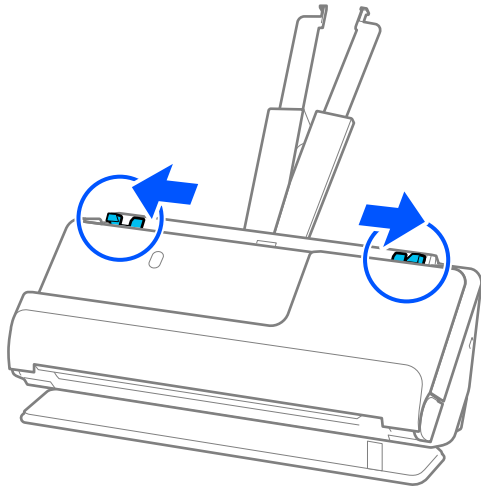



5. Plastik kartları, taranacak taraf yukarı bakacak ve üst kenar ADF'ye doğru bakacak şekilde yükleyin. Dirençle karşılaşılan kadar kağıdı ADF içine takın.

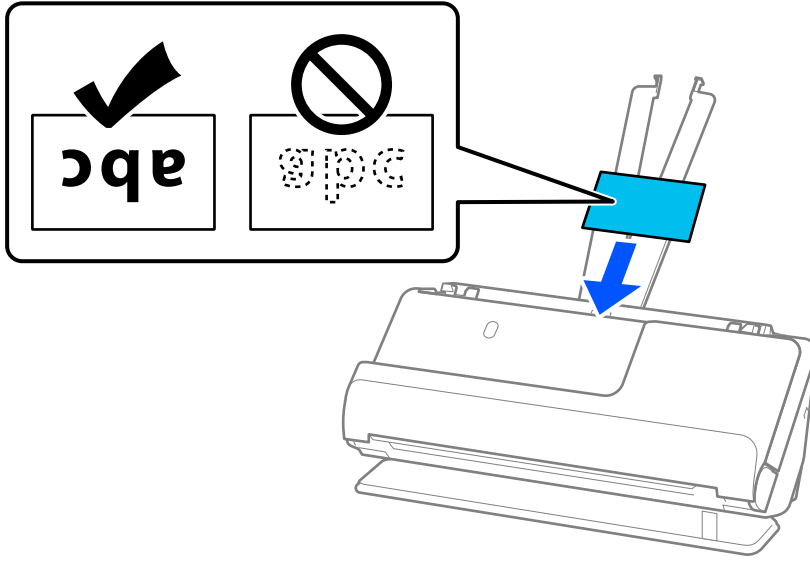

**! Önemli:**

*Plastik kartları dikey yüklemeyin.*

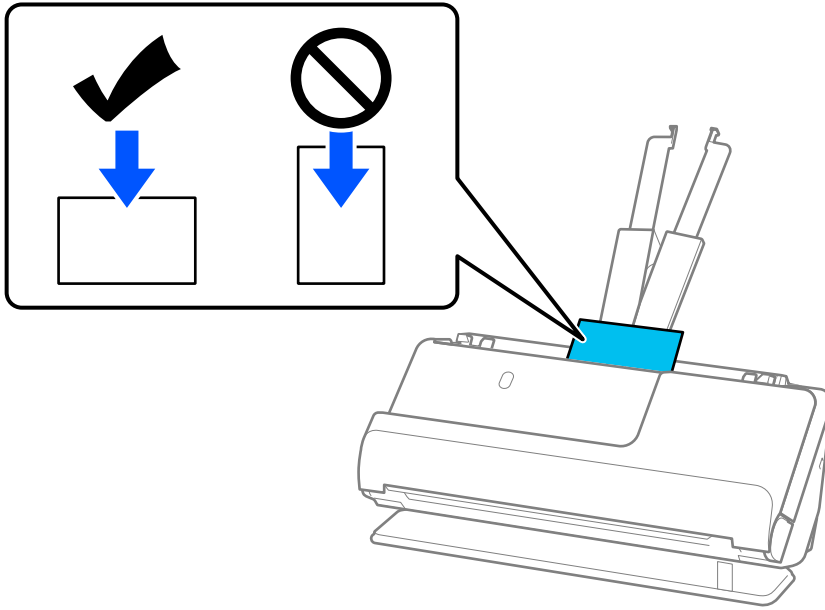

6. Kenar kılavuzlarını boşluk kalmayacak şekilde kartların kenarlarına uyacak şekilde ayarlayın. Aksi halde, orijinal eğri beslenebilir.

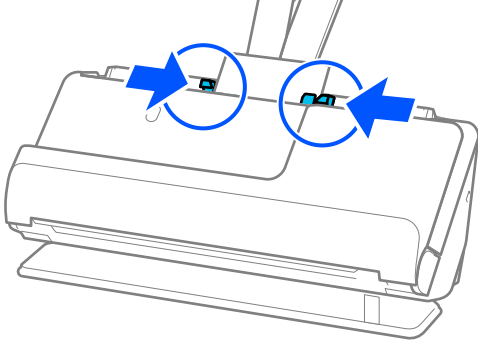

**Not:**

Plastik kartları taramak için Epson Scan 2 penceresinde uygun ayarı yapın.

Document Capture Pro kullanırken, Epson Scan 2 ekranını **Tarama Ayarları** ekranında **Ayrıntılı Ayarlar** düğmesine basarak açabilirsiniz.

Epson Scan 2 içindeki **Ana Ayarlar** sekmesinde **Belge Boyutu** içinde **Plastik Kart** ögesini seçin veya **Çift Beslemeyi Algıla** içindeki **Kapalı** ögesini seçin. Ayrıntılar için Epson Scan 2 yardımına bakın.

**Çift Beslemeyi Algıla** ögesini Epson Scan 2 ekranında devre dışı bırakmadıysanız ve bir çift besleme hatası oluşursa, kartları ADF'den çıkarın ve yeniden yükleyin.

**İlgili Bilgi**

- ➔ “Lamine Kartları Yerleştirme” sayfa 58
- ➔ “Özel Orijinaller için Gerekli Yazılım Ayarları” sayfa 98

## Lamine Kartları Yerleştirme

**Not:**

Çıkarılan orijinaller için tarayıcının önünde yeterince alan olduğundan emin olun.

1. Tarayıcı konum ışığının (☞) açık olduğundan emin olun.

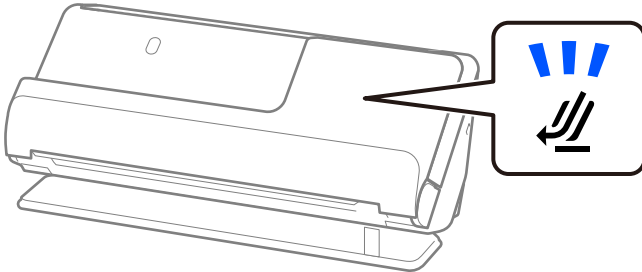

Tarayıcı konum ışığı (☰) kapalıysa, tarayıcıyı geriye yatırmak için tarayıcı konum seçicisini çekin.

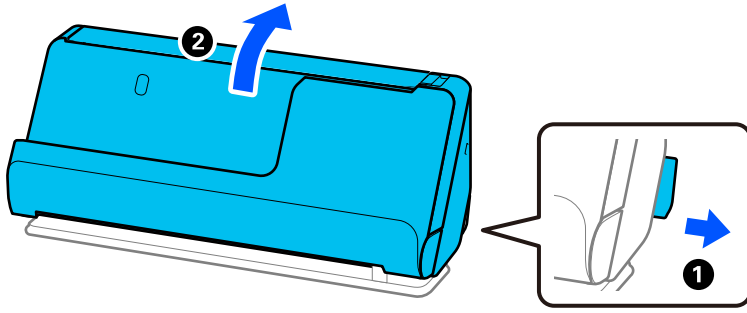

2. Giriş tepsisini açın.

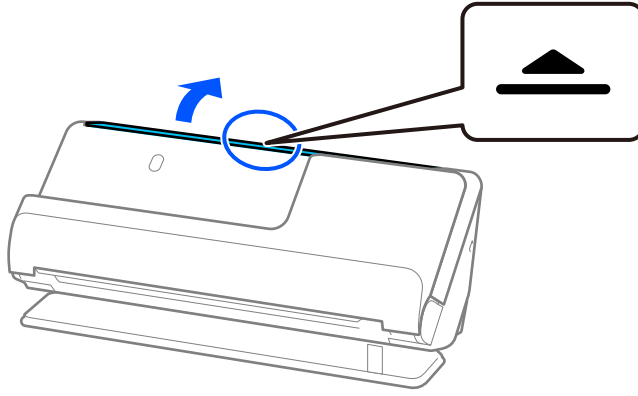

3. Giriş tepsisini uzantısını kaldırın.

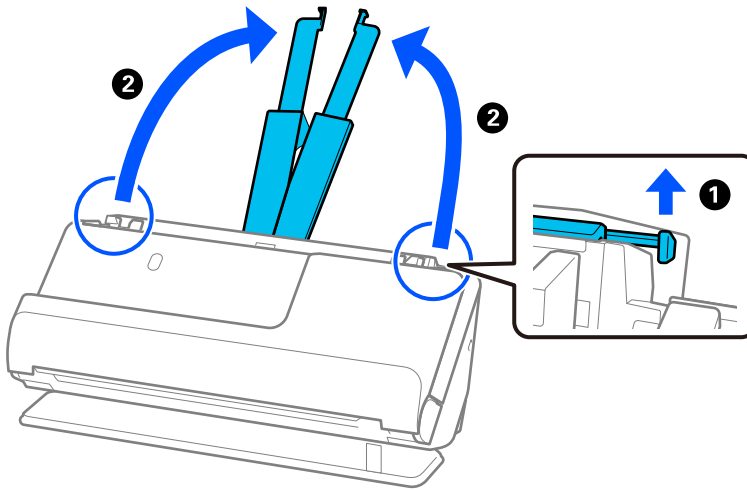

4. Kenar kılavuzlarını giriş tepsisinin kenarlarına getirin.

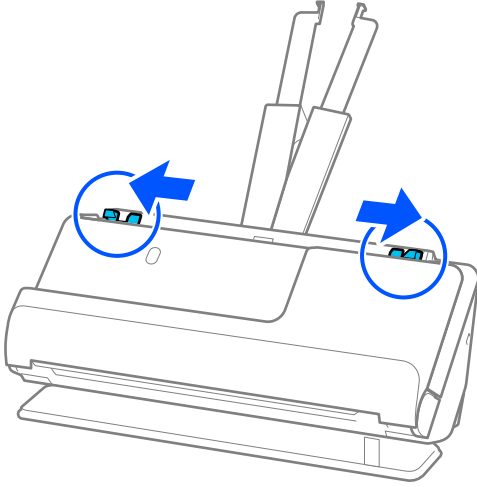

5. Plastik kartları, taranacak taraf yukarı bakacak ve üst kenar ADF'ye doğru bakacak şekilde yükleyin. Dirençle karşılaşılan kadar kağıdı ADF içine takın.

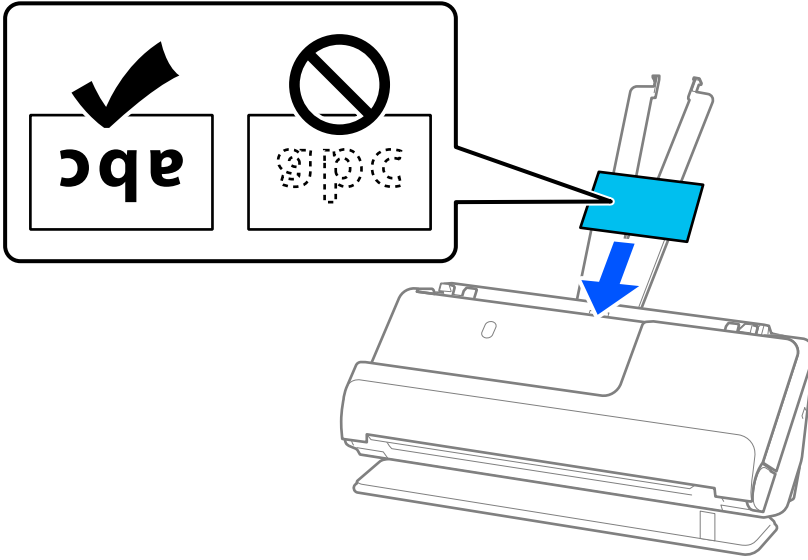

6. Kenar kılavuzlarını boşluk kalmayacak şekilde kartların kenarlarına uyacak şekilde ayarlayın. Herhangi bir boşluk varsa, orijinal eğri beslenebilir.

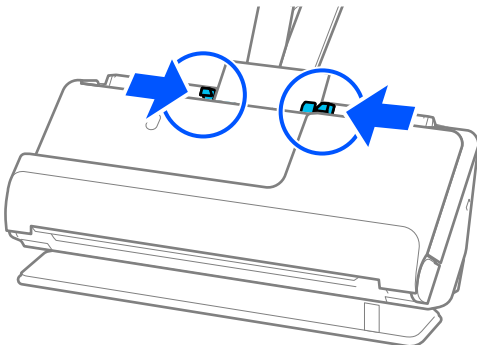

**Not:**

Lamine kartları taramak için Epson Scan 2 penceresinde uygun ayarı yapın.

Document Capture Pro kullanırken pencereyi **Tarama Ayarları** ekranında **Ayrıntılı Ayarlar** düğmesine basarak açabilirsiniz.

❑ Otomatik boyut algılama doğruluğunu artırmak için **Ana Ayarlar** sekmesi > **Belge Boyutu** > **Ayarlar** > **Laminasyonlu kartı tara** öğesini seçin. Ayrıntılar için Epson Scan 2 yardımına bakın.

❑ **Ana Ayarlar** sekmesi > **Çift Beslemeyi Algıla** > **Kapalı** öğesini seçin. Ayrıntılar için Epson Scan 2 yardımına bakın.

**Çift Beslemeyi Algıla** öğesini Epson Scan 2 ekranında devre dışı bırakmadıysanız ve bir çift besleme hatası oluşursa, kartları ADF'den çıkarın ve yeniden yükleyin.

**İlgili Bilgi**

➔ “Özel Orijinaller için Gerekli Yazılım Ayarları” sayfa 98

## Pasaport Yerleştirme

**Not:**

Çıkarılan orijinaller için tarayıcının önünde yeterince alan olduğundan emin olun.

1. Tarayıcı konum ışığının (☞) açık olduğundan emin olun.

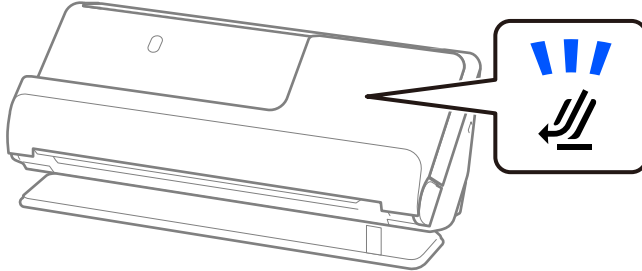

Tarayıcı konum ışığı (☞) kapalıysa, tarayıcıyı geriye yatırmak için tarayıcı konum seçicisini çekin.

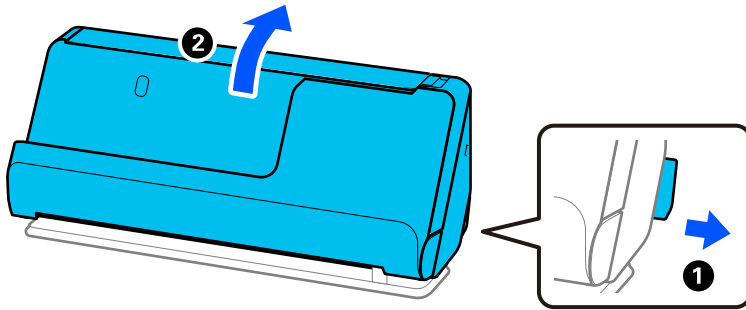

2. Giriş tepsisini açın.

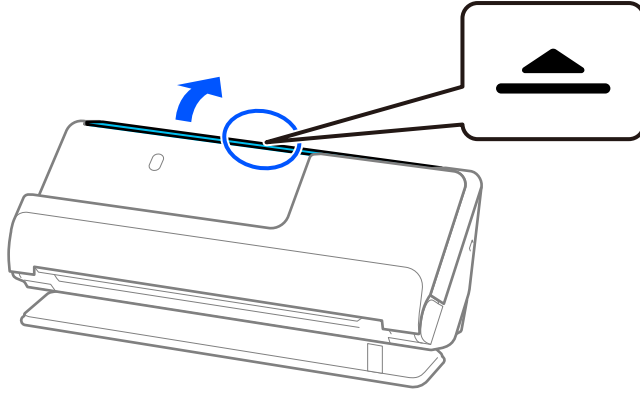

3. Giriş tepsisini uzantısını kaldırın.

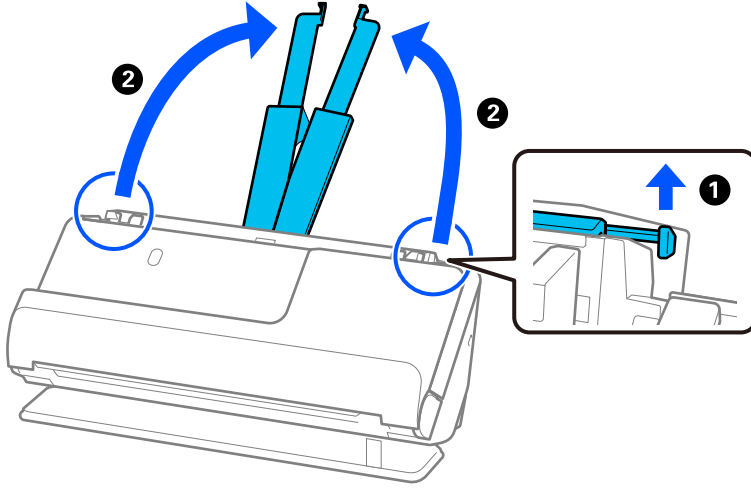

4. Kenar kılavuzlarını giriş tepsisinin kenarlarına getirin.

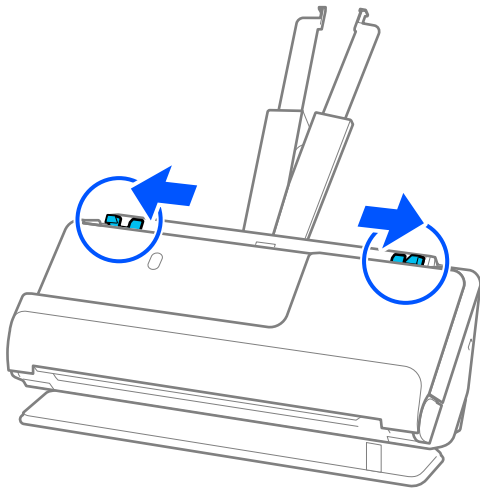

5. Pasaportu Pasaport Tařıyıcı Kağıt iine yerleřtirin.

Pasaportu, taranacak tarafı yukarı bakacak ve pasaportun kalın tarafı n kenara bakacak Őekilde Pasaport Tařıyıcı Kağıt iine yerleřtirin.

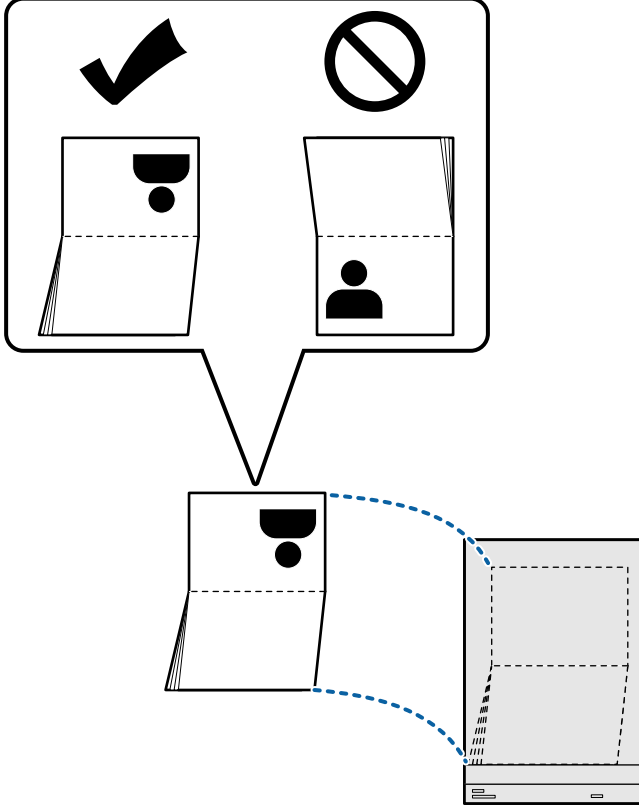

6. Pasaport Taşıyıcı Kağıt'ı taranacak tarafı yukarı bakacak ve ön kenarı ADF'ye bakacak şekilde yerleştirin. Direnç karşılaşıldığında kadar kağıdı ADF içine takın.

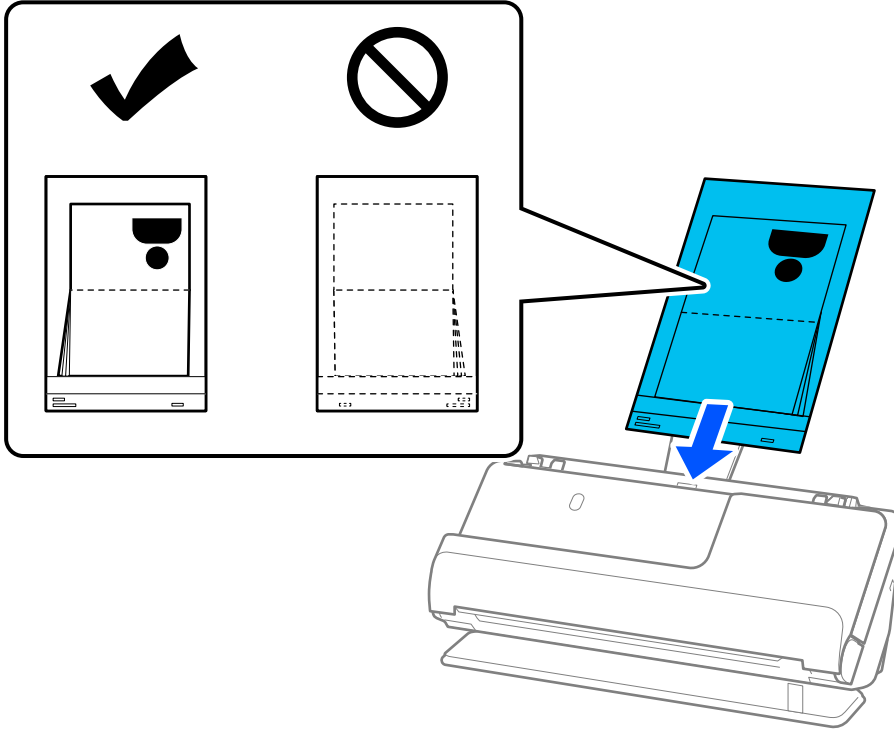

7. Kenar kılavuzlarını, boşluk kalmayacak şekilde Pasaport Taşıyıcı Kağıt ile hizalayın. Aksi halde, Pasaport Taşıyıcı Kağıt eğri beslenebilir.

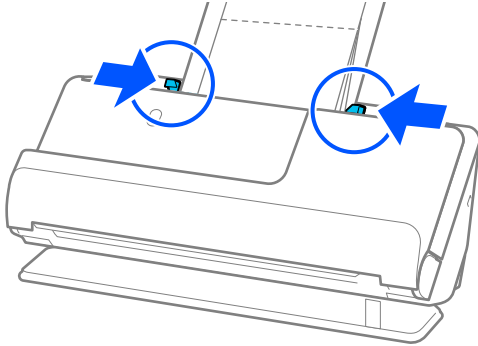



**Not:**

- ❑ Bir Pasaport Taşıyıcı Sayfasını tararken, Pasaport Taşıyıcı Sayfasının ADF'den düşmesini önlemek için üst kısmını elinizle destekleyin.

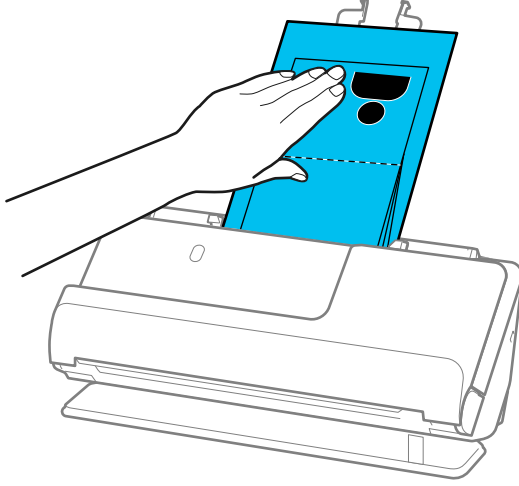

- ❑ Çıkarılan orijinaler tarayıcının yerleştirildiği masanın yüzeyine çarparsa ve bu taranan görüntüyü etkilerse, çıkarılan orijinalerin düşüp onları doğrudan yakalayabilmesi için tarayıcıyı masanın kenarına getirin.
- ❑ Bir Pasaport Taşıyıcı Kağıt tararken, Epson Scan 2 ekranında uygun ayarları yapın.  
Document Capture Pro kullanırken pencereyi **Tarama Ayarları** ekranında **Ayrıntılı Ayarlar** düğmesine basarak açabilirsiniz.  
Epson Scan 2 ekranında, **Çift Beslemeyi Algıla** özgesini kapatmak için aşağıdaki yöntemlerden birini kullanın.  
· **Tarama Ayarları** içinde **Pasaport** özgesini seçin  
· **Ana Ayarlar** sekmesinde, **Çift Beslemeyi Algıla** özgesini **Kapalı** olarak ayarlayın  
Ayrıntılar için Epson Scan 2 yardımına bakın.
- ❑ Çizilmiş Pasaport Taşıyıcı Kağıt veya 3000 kereden fazla taranmış bir Pasaport Taşıyıcı Kağıt kullanmayın.
- ❑ Yalnızca tarayıcımız için tasarlanan bir Pasaport Taşıyıcı Kağıt kullanın. Ön kenarda üç küçük dikdörtgen delik algılanarak Pasaport Taşıyıcı Kağıt tarayıcı tarafından otomatik olarak tanınır. Pasaport Taşıyıcı Kağıt'teki delikleri temiz ve açık tutun.

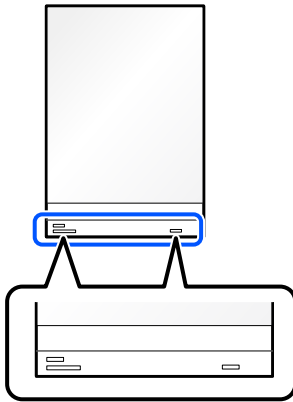

**İlgili Bilgi**

- ➔ “Taşıyıcı Kağıt Kodları” sayfa 26
- ➔ “Özel Orijinaler için Gerekli Yazılım Ayarları” sayfa 98

## Önemli Orijinalleri veya Fotoğrafları Yerleştirme

Aşağıdaki orijinal türlerini tararken bir Taşıyıcı Kağıt kullanın.

- Büyük Boyutlu Orijinaller  
“Büyük Boyutlu Orijinalleri Yerleştirme” sayfa 46
- Fotoğraflar
- Değerli orijinaller
- Kırışık orijinaller
- Kırılgan orijinaller

**Not:**

Çıkarılan orijinaler için tarayıcının önünde yeterince alan olduğundan emin olun.

1. Tarayıcı konum ışığının (☞) açık olduğundan emin olun.

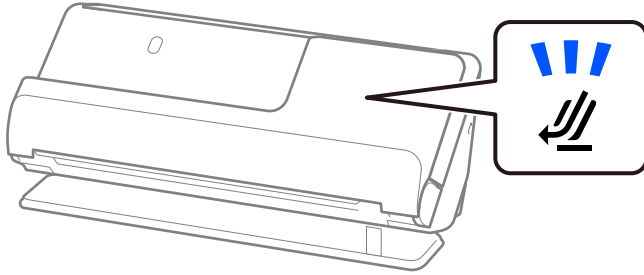

Tarayıcı konum ışığı (☞) kapalıysa, tarayıcıyı geriye yatırmak için tarayıcı konum seçicisini çekin.

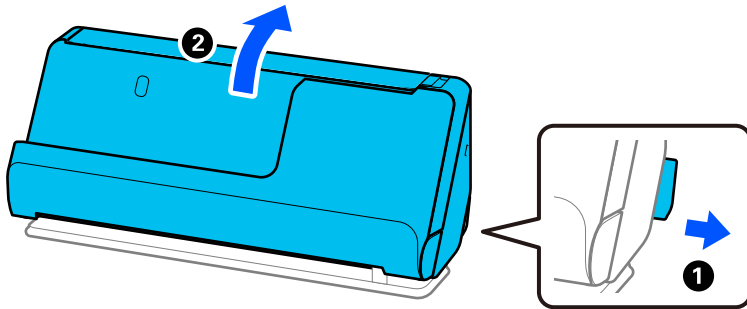

2. Giriş tepsisini açın.

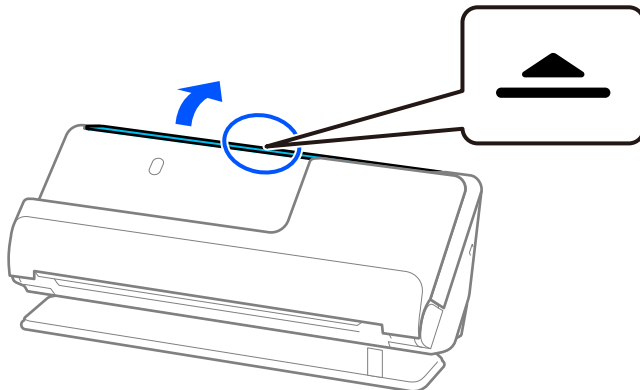

3. Giriş tepsi uzantısını kaldırın.

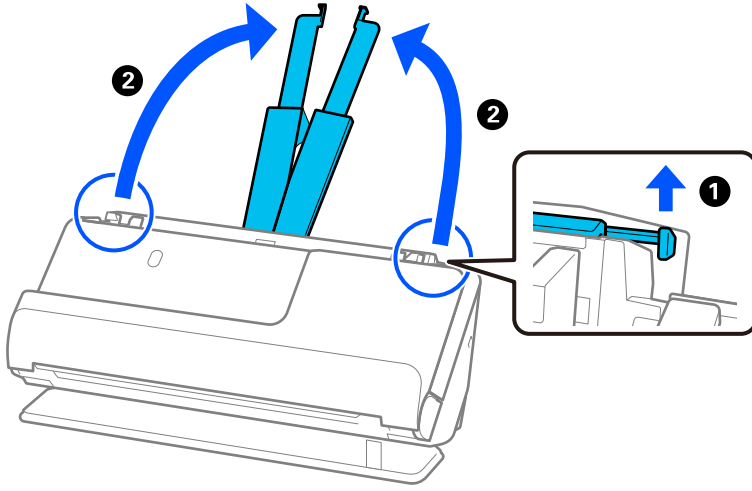

4. Kenar kılavuzlarını giriş tepsinin kenarlarına getirin.

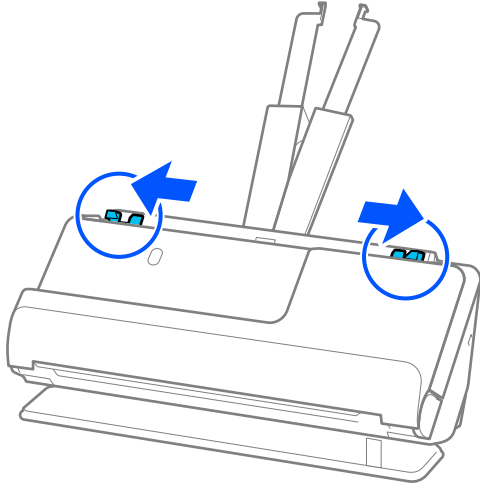

5. Orijinalinizi Taşıyıcı Kağıt'te yerleştirin.

Orijinalinizi, orijinalin arkası Taşıyıcı Kağıt'ın resimli tarafına bakacak şekilde yerleştirin.

- Orijinaller için

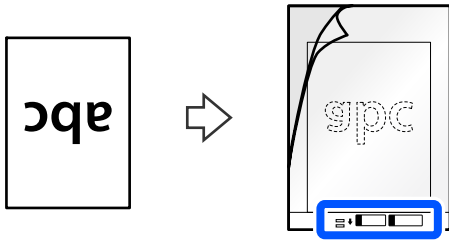

❑ Fotoğraflar için

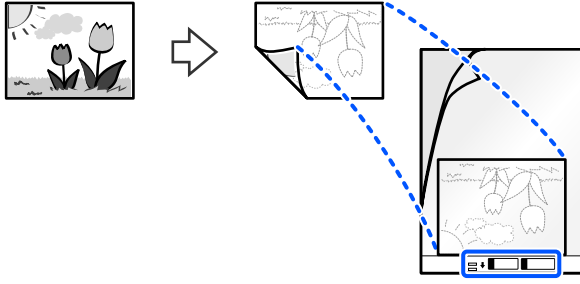

6. Taşıyıcı Kağıt'ı ters çevirin.

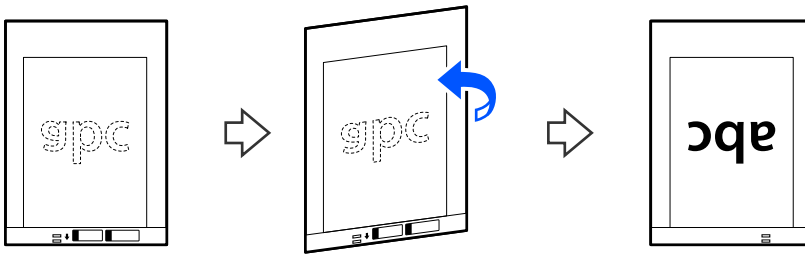

7. Taşıyıcı Kağıt ögesini giriş tepsisine üst kenarı ADF'ye bakacak şekilde yükleyin. Dirençle karşılaşırsa kadar kağıdı ADF içine takın.

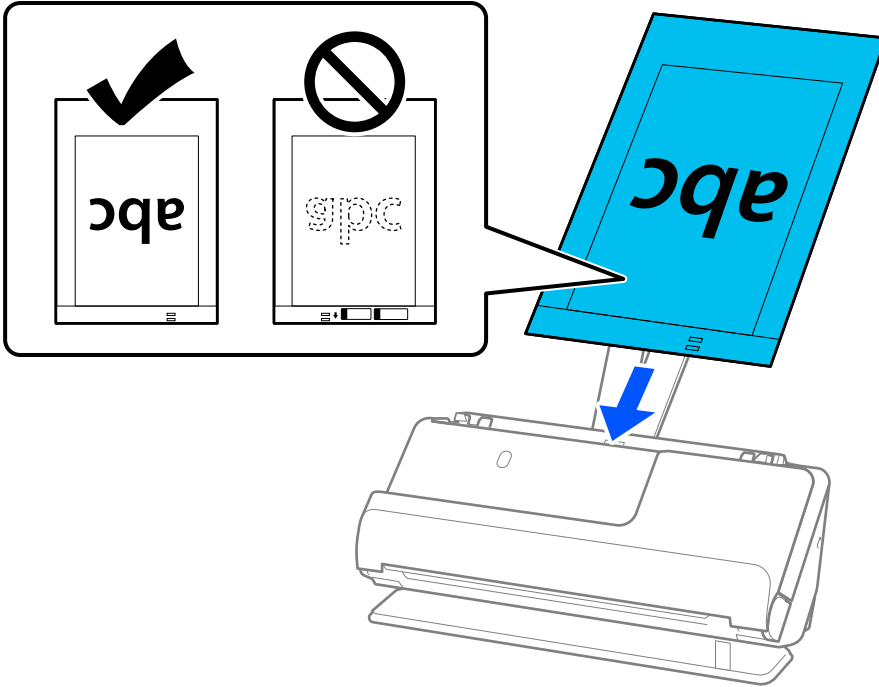

8. Kenar kılavuzlarını, boşluk kalmayacak şekilde Taşıyıcı Kağıt ile hizalayın. Aksi halde, Taşıyıcı Kağıt eğri beslenebilir.

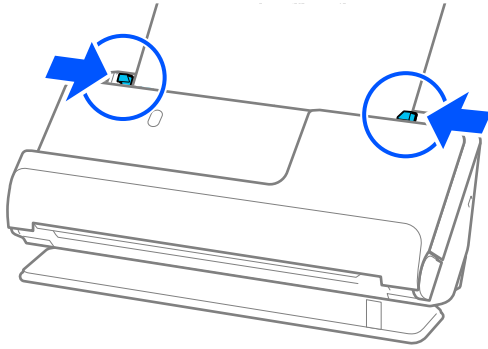

**Not:**

- Çizilmiş Taşıyıcı Kağıt veya 3000 kereden fazla taranmış bir Taşıyıcı Kağıt kullanmayın.
- Epson Scan 2'deki **Belge Boyutu** listesinde taranacak orijinalin boyutunu bulamıyorsanız, **Otomatik Algıla** ögesini seçin.  
Epson Scan 2'yi kullanırken, orijinalin boyutunu **Özelleştir**'da da belirtebilirsiniz.
- Bir Taşıyıcı Kağıt ile tarama yaparken, **Belge Çarpıklığını Düzelt** ayarı olarak **Kağıt Yamuk** uygularken görüntüyü otomatik olarak taramak için **Otomatik Algıla** ögesini Epson Scan 2'deki **Belge Boyutu** ayarı olarak seçin.
- Yaklaşık 297 mm (11,7 inç) uzunluğunda bir orijinal tararken orijinalin ön kenarı Taşıyıcı Kağıt ciltleme bölümüne yerleştirilmelidir. Aksi halde, **Otomatik Algıla** ögesini Epson Scan 2 penceresinde **Belge Boyutu** ayarı olarak ayarladığımızda taranan görüntünün uzunluğu, tarayıcının Taşıyıcı Kağıt sonuna kadar taraması beklenenden uzun olabilir.
- Yalnızca tarayıcımız için tasarlanan bir Taşıyıcı Kağıt kullanın. Ön kenarda iki küçük dikdörtgen delik algılanarak Taşıyıcı Kağıt tarayıcı tarafından otomatik tanınır. Delikleri temiz tutun ve kapatmayın.

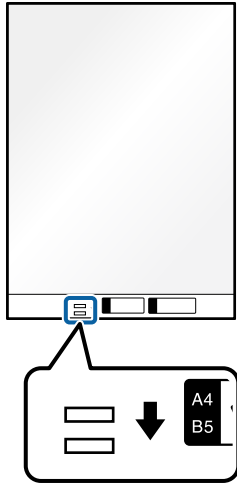

**İlgili Bilgi**

- ➔ “Taşıyıcı Kağıt Kodları” sayfa 26
- ➔ “Özel Orijinaller için Gerekli Yazılım Ayarları” sayfa 98

## Zarf Yerleştirme

**Not:**

Çıkarılan orijinaler için tarayıcının önünde yeterince alan olduğundan emin olun.

1. Tarayıcı konum ışığının (☰) açık olduğundan emin olun.

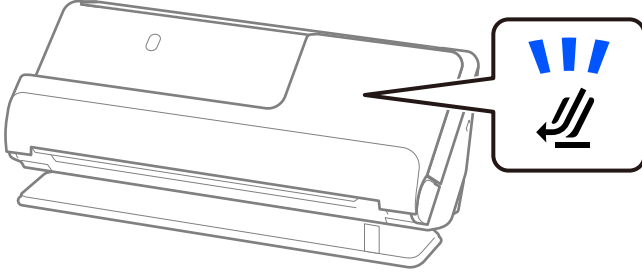

Tarayıcı konum ışığı (☰) kapalıysa, tarayıcıyı geriye yatırmak için tarayıcı konum seçicisini çekin.

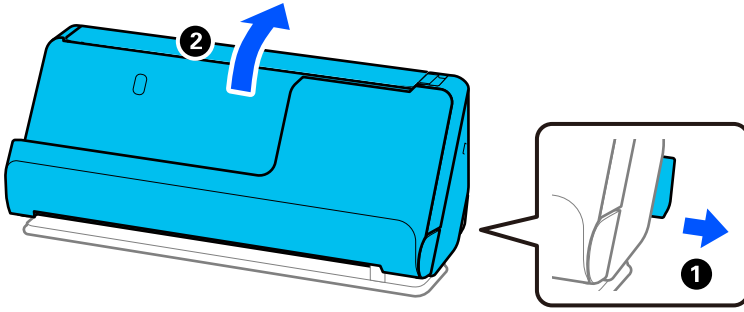

2. Giriş tepsisini açın.

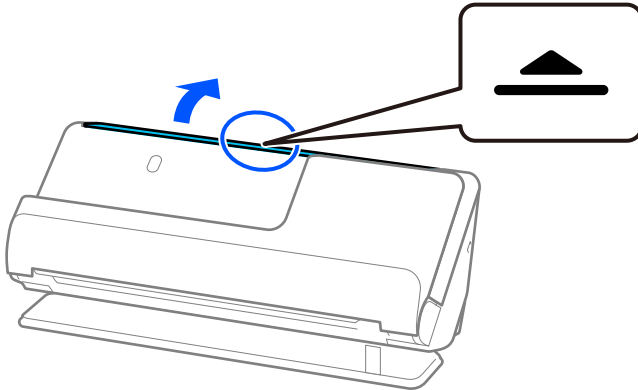

3. Giriş tepsi uzantısını kaldırın.

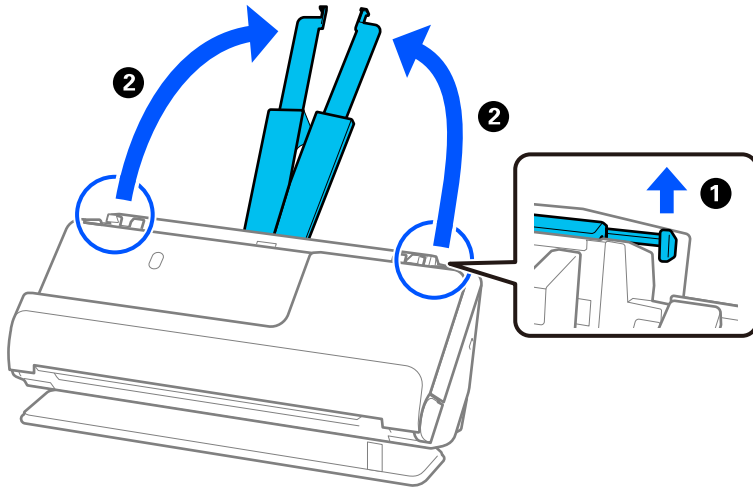

4. Kenar kılavuzlarını giriş tepsinin kenarlarına getirin.

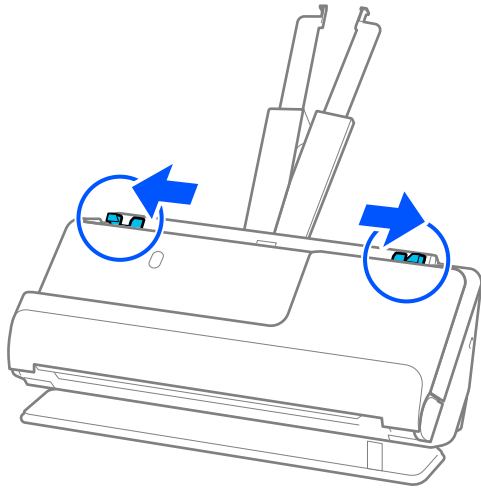

5. Zarfı, taranacak yüzü yukarı bakacak şekilde dikey yönde yükleyin. Kısa kenardan açılan kenarlı (kapak tarafı) zarflar için zarfı açılan kenar (kapak yanda) yukarı bakacak şekilde yükleyebilirsiniz.

Dirençle karşılaşana kadar zarfı ADF içine takın.

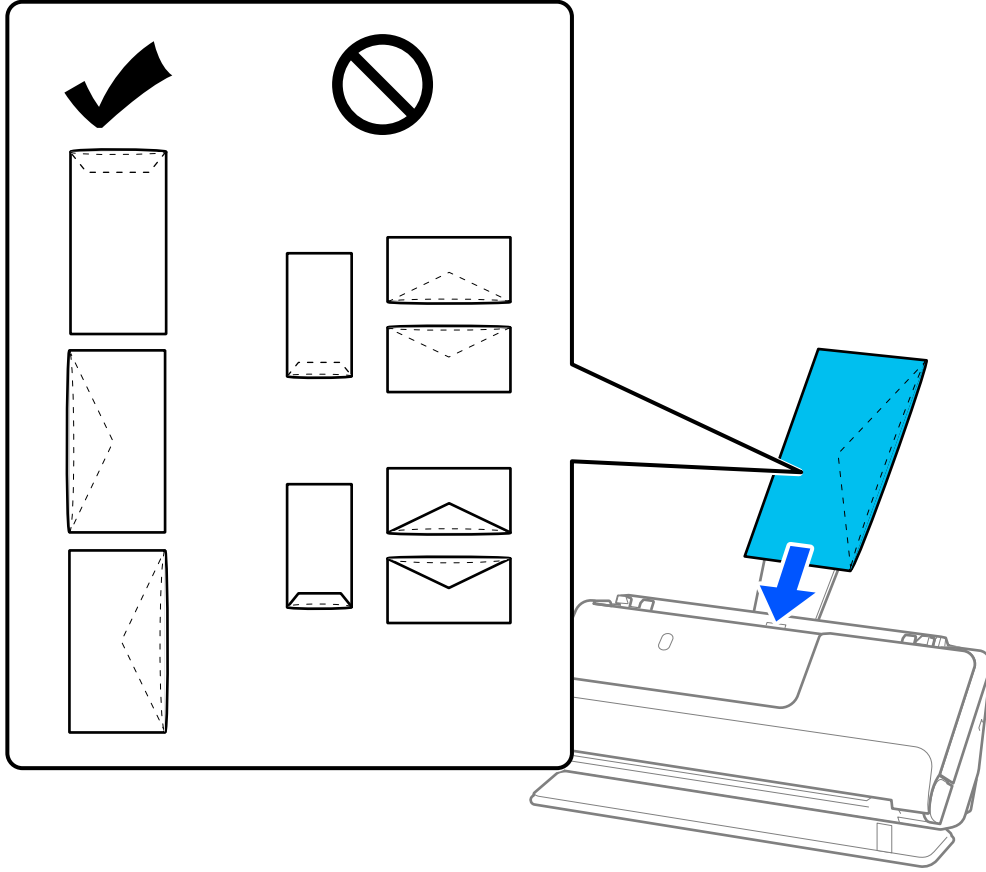

**Önemli:**

Üzerinde yapıştırıcı olan zarfları yüklemeyin.

**Not:**

- Açıldıklarında kapak kenarında düzgün kesilmemiş zarflar düzgün taranamayabilir.
- Henüz mühürlenmemiş zarflar kapak açık ve yüzü yukarı bakar şekilde yüklenebilir.

6. Kenar kılavuzlarını boşluk kalmayacak şekilde zarfın kenarlarına uyacak şekilde ayarlayın. Aksi halde, zarf eğri beslenebilir.

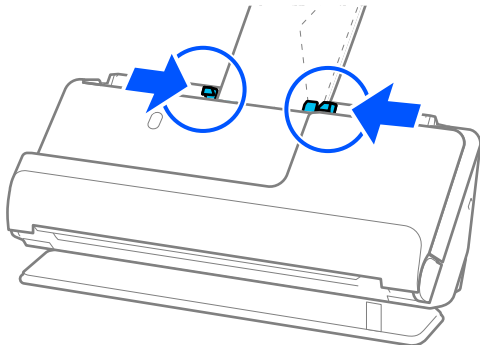



**Not:**

- ❑ Uygun dönüş açısını veya uygulamada **Döndür** ayarı olarak **Otomatik** ögesini seçmenizi öneririz.
- ❑ Zarf tararken, Epson Scan 2 ekranında uygun ayarları yapın.

Document Capture Pro kullanırken pencereyi **Tarama Ayarları** ekranında **Ayrıntılı Ayarlar** düğmesine basarak açabilirsiniz.

**Ana Ayarlar** sekmesi > **Çift Beslemeyi Algıla** > **Kapalı** ögesini seçin. Ayrıntılar için Epson Scan 2 yardımına bakın.

**Çift Beslemeyi Algıla** ögesini Epson Scan 2 ekranında devre dışı bırakmadıysanız ve bir çift besleme hatası oluşursa, zarfları ADF'den çıkarın ve yeniden yükleyin.

**İlgili Bilgi**

➔ “Özel Orijinaller için Gerekli Yazılım Ayarları” sayfa 98

## Düzensiz Şekilli Orijinalleri Yerleştirme

**Not:**

Çıkarılan orijinaler için tarayıcının önünde yeterince alan olduğundan emin olun.

1. Tarayıcı konum ışığının (☞) açık olduğundan emin olun.

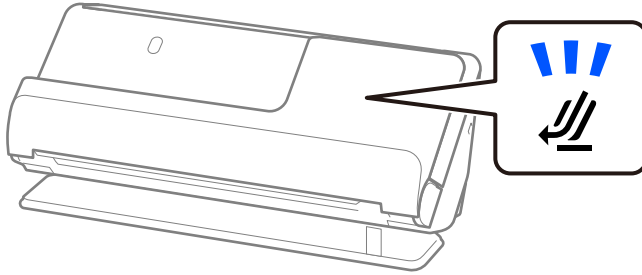

Tarayıcı konum ışığı (☞) kapalıysa, tarayıcıyı geriye yatırmak için tarayıcı konum seçicisini çekin.

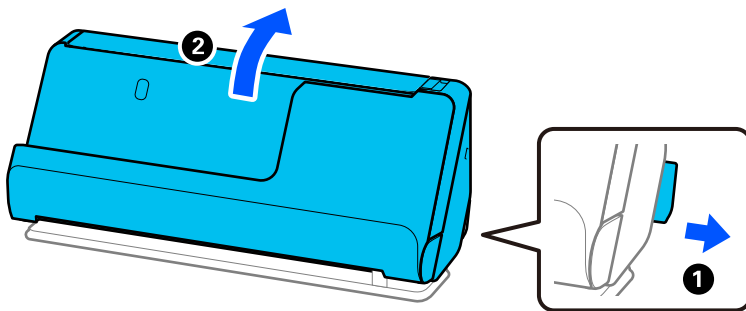

2. Giriş tepsisini açın.

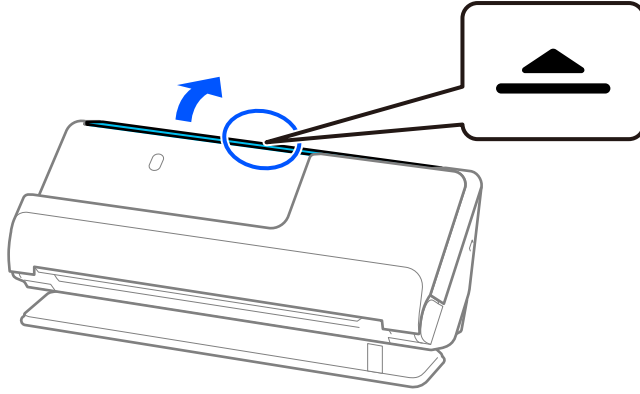

3. Giriş tepsisini uzantısını kaldırın.

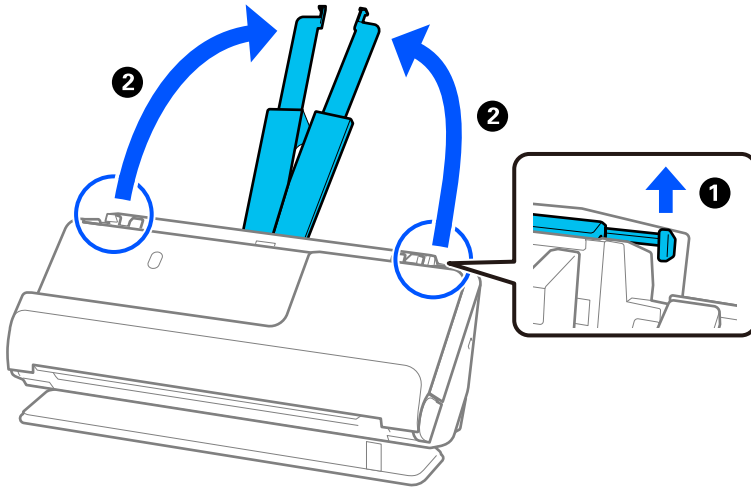

4. Kenar kılavuzlarını giriş tepsisinin kenarlarına getirin.

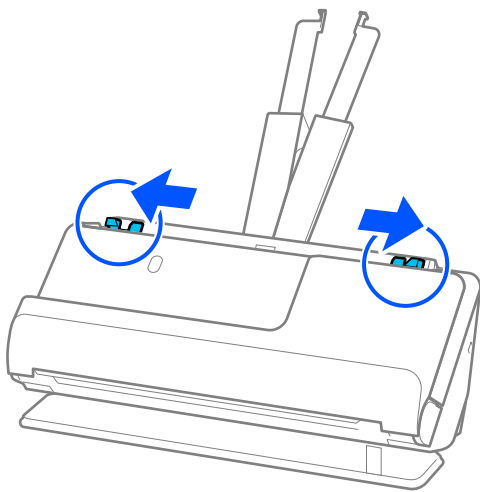

5. Orijinalinizi Taşıyıcı Kağıt'a yerleştirin.

Orijinalinizi, orijinalin arkası Taşıyıcı Kağıt'ın resimli tarafına bakacak şekilde yerleştirin.

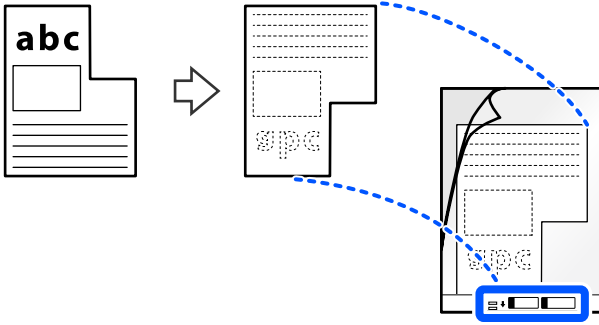

6. Taşıyıcı Sayfayı ters çevirin.

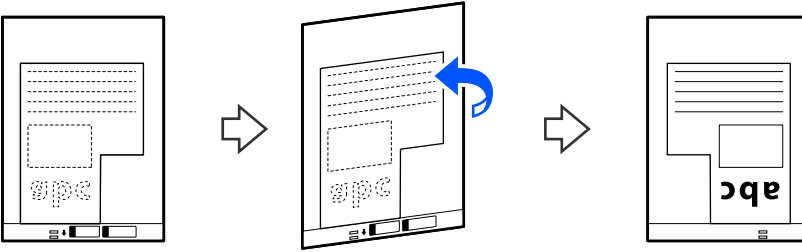

7. Taşıyıcı Kağıt ögesini giriş tepsisine üst kenarı ADF'ye bakacak şekilde yükleyin.

Dirençle karşılaşana kadar Taşıyıcı Sayfayı ADF'ye takın.

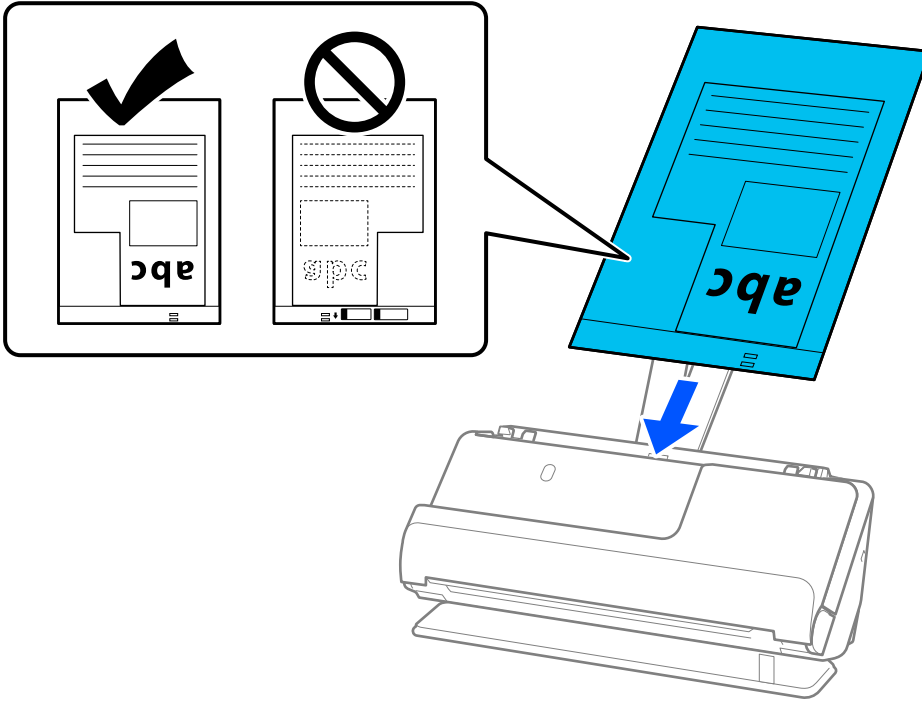

8. Kenar kılavuzlarını, boşluk kalmayacak şekilde Taşıyıcı Kağıt ile hizalayın. Aksi halde, Taşıyıcı Kağıt eğri beslenebilir.

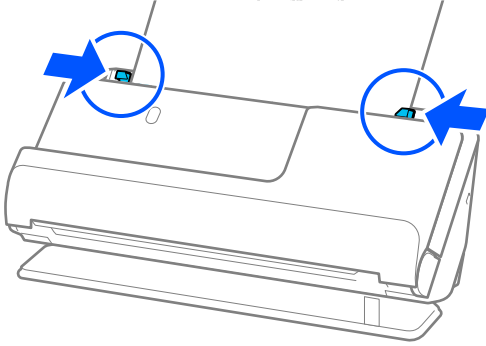

**Not:**

- ❑ Çizilmiş Taşıyıcı Kağıt veya 3000 kereden fazla taranmış bir Taşıyıcı Kağıt kullanmayın.
- ❑ Taranacak orijinalle eşleşen bir **Belge Boyutu** bulamazsanız, Epson Scan 2 ekranında ayarları yapmanız gerekir. Document Capture Pro kullanırken pencereyi **Tarama Ayarları** ekranında **Ayrıntılı Ayarlar** düğmesine basarak açabilirsiniz.  
**Otomatik Algıla** öğesini Epson Scan 2 ekranında seçin veya özel bir belge boyutu oluşturmak için **Özelleştir** öğesini seçin.
- ❑ Bir Taşıyıcı Kağıt ile tarama yaparken, **Belge Çarpıklığını Düzelt** ayarı olarak **Kağıt Yamuk** uygularken görüntüyü otomatik olarak taramak için **Otomatik Algıla** öğesini Epson Scan 2'deki **Belge Boyutu** ayarı olarak seçin.
- ❑ Yalnızca tarayıcınız için tasarlanan bir Taşıyıcı Kağıt kullanın. Ön kenarda iki küçük dikdörtgen delik algılanarak Taşıyıcı Kağıt tarayıcı tarafından otomatik tanınır. Taşıyıcı Kağıt'teki delikleri temiz ve açık tutun.

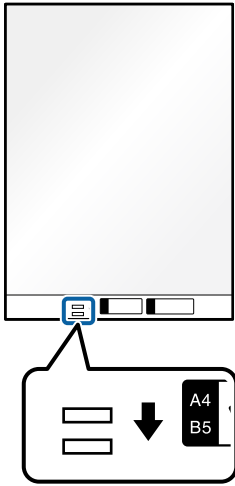

**İlgili Bilgi**

- ➔ “Taşıyıcı Kağıt Kodları” sayfa 26
- ➔ “Özel Orijinaller için Gerekli Yazılım Ayarları” sayfa 98

## Farklı Kağıt Türleri ve Boyutlarına Sahip Orijinal Yığınlarını Yükleme

Toplam kalınlığı 2,4 mm'ye (0,1 inç) kadar farklı boyuttaki orijinal yığınlarını (50,8×50,8 mm (2,0×2,0 inç) A4 veya letter boyutu) yerleştirebilir ve tarayabilirsiniz.

**Dikkat:**

- ❑ Orijinallerin tümü kenar kılavuzlarına göre desteklenmediğinden farklı boyutlarda karışık olarak orijinalleri yerleştirirken ve tararken, orijinaller eğri beslenebilir.
  - ❑ Aşağıdaki durumlardaki gibi farklı türlerde veya çok farklı boyutlarda orijinalleri yerleştirirseniz orijinaller sıkışabilir veya eğri beslenebilir.
    - İnce kağıt ve kalın kağıt
    - A4 boyutta kağıt ve kart boyutunda kağıt
    - Giriş tepsi uzantısının çok ötesine uzanan uzun, dar kağıt kombinasyonları (örnek: uzun faturalar vb.)
    - Katlanmış veya kırışık kağıt kombinasyonları
- Orijinaller eğri beslenirse, taranan görüntüleri kontrol edin. Görüntü eğriyse, yüklenen orijinallerin sayısını azaltın ve yeniden tarayın.

**Not:**

- ❑ Alternatif olarak, **Otomatik Besleme Modu** ögesini kullanarak farklı kağıt türü ve kalınlıktaki orijinalleri tek tek yükleyerek tarayabilirsiniz.

**Otomatik Besleme Modu** ögesini kullanmak için, Epson Scan 2 ekranında uygun ayarları yapın.

Document Capture Pro kullanırken pencereyi **Tarama Ayarları** ekranında **Ayrıntılı Ayarlar** düğmesine basarak açabilirsiniz.

Epson Scan 2 ekranında, belgenin türüne göre tarayıcının konumunu değiştirirken tarama yapmak için **Otomatik Besleme Modu** ögesini kullanın.

1. Tarayıcı konum ışığının (↙) kapalı olduğundan emin olun.

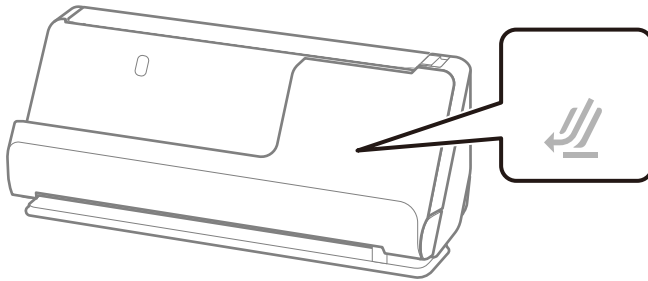

Tarayıcı konum ışığı (↙) açıksa, tarayıcıyı ileriye doğru yatırmak için tarayıcı konum seçicisini çekin.

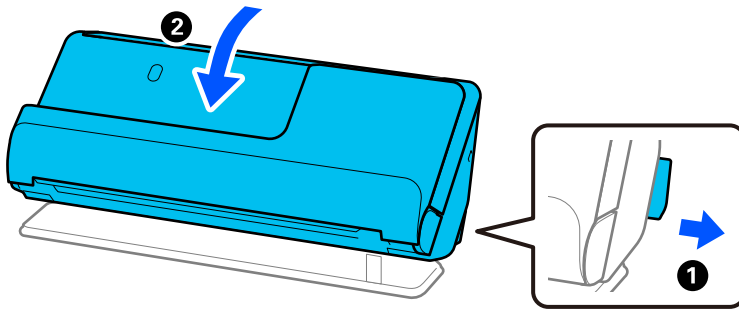

2. Giriş tepsisini açın.

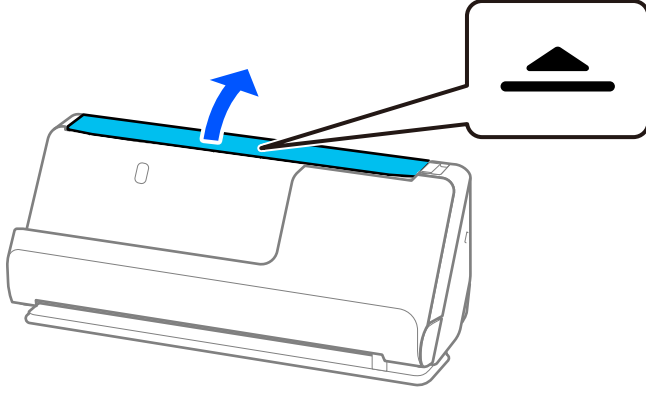

3. Giriş tepsisini uzantısını kaldırın.

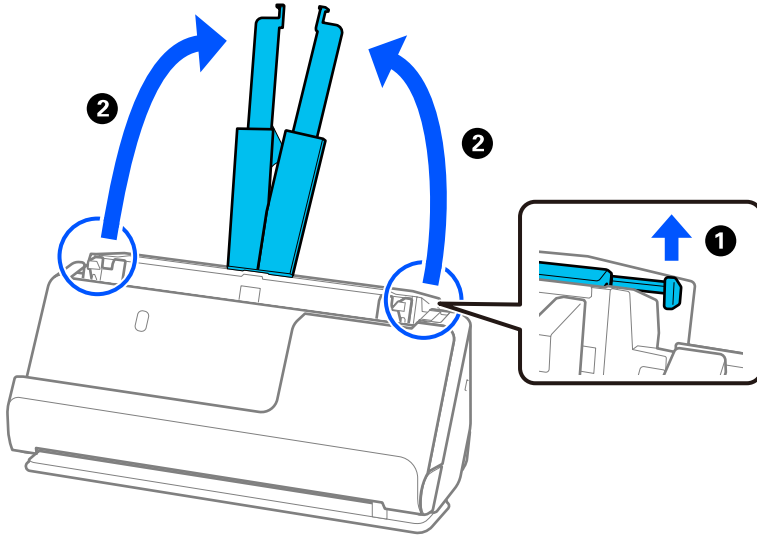

4. Kenar kılavuzlarını giriş tepsisinin kenarlarına getirin.

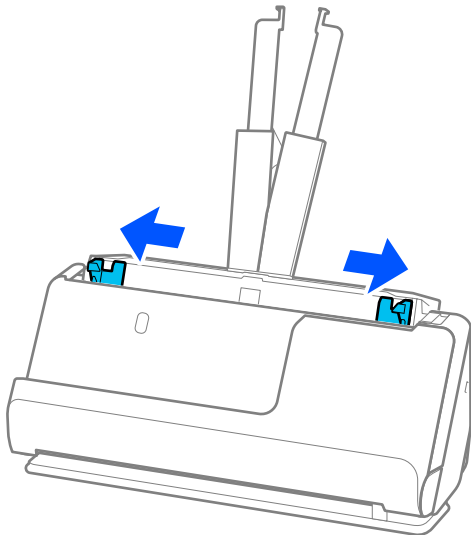

5. Orijinalleri, taranacak taraf yukarı bakacak ve en geniş arkada ve en dar giriş tepsisinin önünde olacak şekilde kağıt boyutunun azalan sırasında yükleyin.



**Önemli:**

Farklı boyutlarda orijinalleri ayarlarken aşağıdaki noktaları kontrol edin.

- Orijinalleri, ADF'de dirençle karşılaşana kadar ön kenarları hizalanmış halde kaydırın.
- Orijinalleri giriş tepsisinin ortasına yerleştirin. Kılavuz olarak tarayıcıda ▲ işaretine bakın.
- Orijinalleri düz yerleştirin.

Aksi halde, orijinaler eğri beslenebilir veya sıkışabilir.

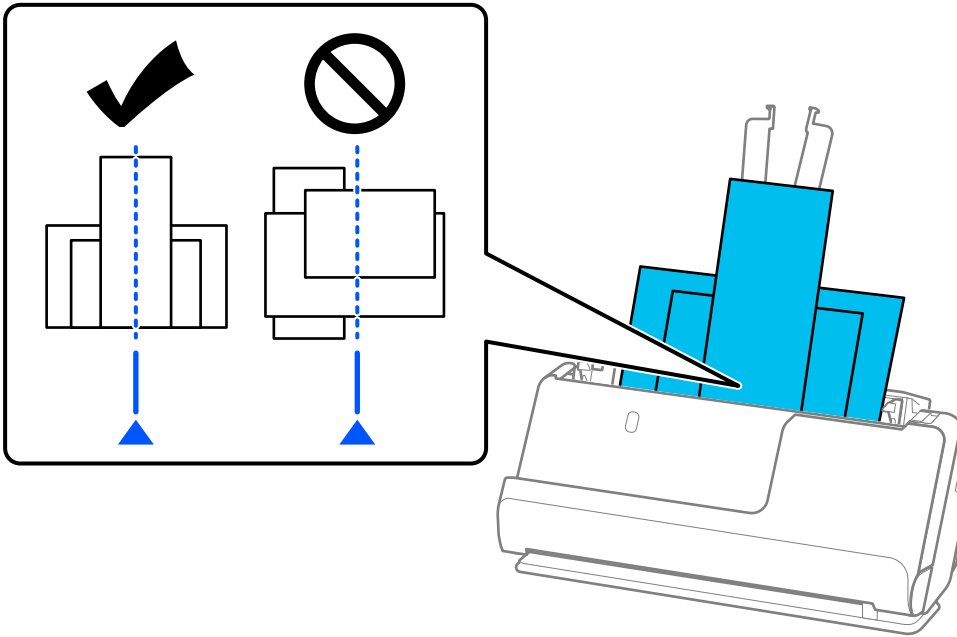

6. Kenar kılavuzlarını en geniş orijinalle hizalayın.

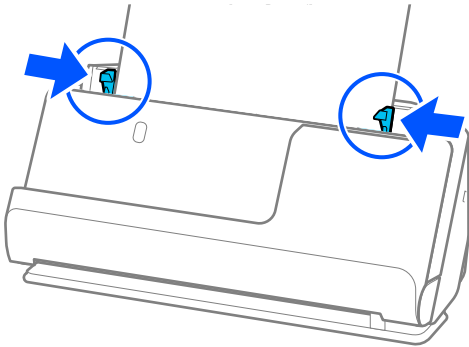

**Not:**

- ❑ *Epson Scan 2, orijinalinizin ilk tarafını önizlemenizi sağlar. Yalnızca ilk orijinali ADF'ye yükleyin ve ardından **Önizleme** düğmesine basın. Önizleme penceresi açılır, önizlenen görüntü görüntülenir ve sayfa tarayıcıdan çıkarılır.  
Çıkarılan sayfayı orijinallerin kalanıyla birlikte yeniden yerleřtirin.*
- ❑ *Birden çok orijinali aynı anda yüklerken ve önizlerken veya taramanın ortasında orijinal yığını taramayı iptal ederseniz, ikinci orijinal ADF'ye biraz beslenir ve ardından tarama durur. Çıkarmak için tarayıcı kapağını açın ve ardından sayfayı ilk sayfa ve orijinallerin kalanıyla birlikte yeniden yükleyin.*
- ❑ *Kağıdın türüne ve tarayıcının kullandığı ortama bağılı olarak, orijinal taramadan sonra tarayıcının önünden düşebilir. Bu durumda, tarayıcıya yüklenebilecek belirtilen orijinal sayısından daha az orijinal yükleyin.*

**İlgili Bilgi**

- ➔ [“Otomatik Besleme Modu İçinde Tarama” sayfa 100](#)



# Tarama

Tarayıcı Düğmesini Kullanarak Tarama. . . . .	82
Bilgisayardan Tarama. . . . .	82
İş Ayarlama. . . . .	102

## Tarayıcı Düğmesini Kullanarak Tarama

Tarayıcınızdaki düğmeyi kullanarak tarayabilirsiniz.

**Not:**

- Epson Scan 2'nin bilgisayarınızda yüklü olduğundan ve tarayıcının bilgisayarınıza düzgün bağlandığından emin olun.
- Document Capture Pro (Windows) veya Document Capture (Mac OS) bilgisayarınıza yüklendiğinde, işi tarayıcıdaki bir düğmeye atayabilirsiniz ve işi ona basarak çalıştırabilirsiniz.

1. Orijinali yerleştirin.

2.  düğmesine basın.

**Not:**

Düğme atamaları hakkında ayrıntılı bilgi için Document Capture Pro (Windows) veya Document Capture (Mac OS) yardımına bakın.

### İlgili Bilgi

→ “İş Ayarlama” sayfa 102

## Bilgisayardan Tarama

### Document Capture Pro Kullanarak Tarama (Windows)

Document Capture Pro orijinaleri ve formları ihtiyaçlarınıza göre kolaylıkla ve etkili bir biçimde dijitalleştirmenizi sağlar.

Document Capture Pro ile aşağıdaki işlevler kullanılabilir.

- “İş” olarak tarama ve kaydetme gibi bir dizi işlemi yönetebilir ve gerçekleştirebilirsiniz.
- Taranan görüntüleri çeşitli biçimlerde (PDF/BMP/JPEG/JPEG2000/TIFF/Multi-TIFF/PNG/DOCX/XLSX/PPTX) kaydetmek için bir “iş” yapılandırabilirsiniz.
- Orijinaler arasına bölme kağıdı ekleyerek veya orijinallerdeki barkod bilgilerini kullanarak işleri otomatik olarak sıralayabilirsiniz.
- Tarama bilgilerini veya dizin verileri gibi taranan içerik için gerekli öğeleri dışarı verebilirsiniz.
- Birden fazla hedef belirleyebilirsiniz.
- Bir iş oluşturmanıza gerek kalmadan basit işlemleri kullanarak tarama yapabilirsiniz.

Bu işlevleri kullanarak, kağıt belgeleri örneğin çok sayıda belgeyi tarama veya bunları ağ üzerinde kullanma gibi daha etkili bir şekilde dijitalleştirebilirsiniz.

**Not:**

- Document Capture Pro kullanımı hakkında ayrıntılı bilgiler için aşağıdaki URL'ye bakın:  
<https://support.epson.net/dcp/>
- Document Capture Pro, Windows Server'ı desteklemez.

## İş Tarama nedir?

Bir iş olarak sık kullanılan işlemler dizisinin kaydını yaptığınızda, yalnızca işi seçerek bu işlemlerin tümünü gerçekleştirebilirsiniz.

Tarayıcının düğmesine bir iş atayarak, işi kontrol panelinden de yürütebilirsiniz.

## Bir İş Taramasını Gerçekleştirme

Bu bölümde, mevcut bir iş kullanılarak tarama yapma iş akışı açıklanmaktadır.

1. Document Capture Pro üst ekranından kullanmak istediğiniz tarayıcıyı seçin. Yazılımı başlattığınızda, otomatik olarak kullandığınız son tarayıcıya bağlanır.

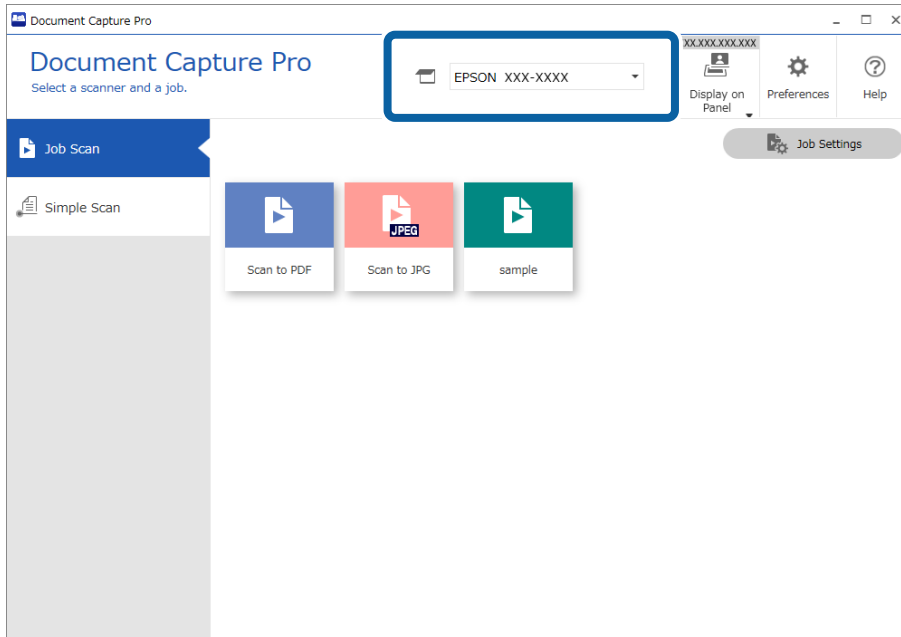

2. **İş Tarama** sekmesine ve arından gerçekleştirmek istediğiniz işin simgesine tıklayın.

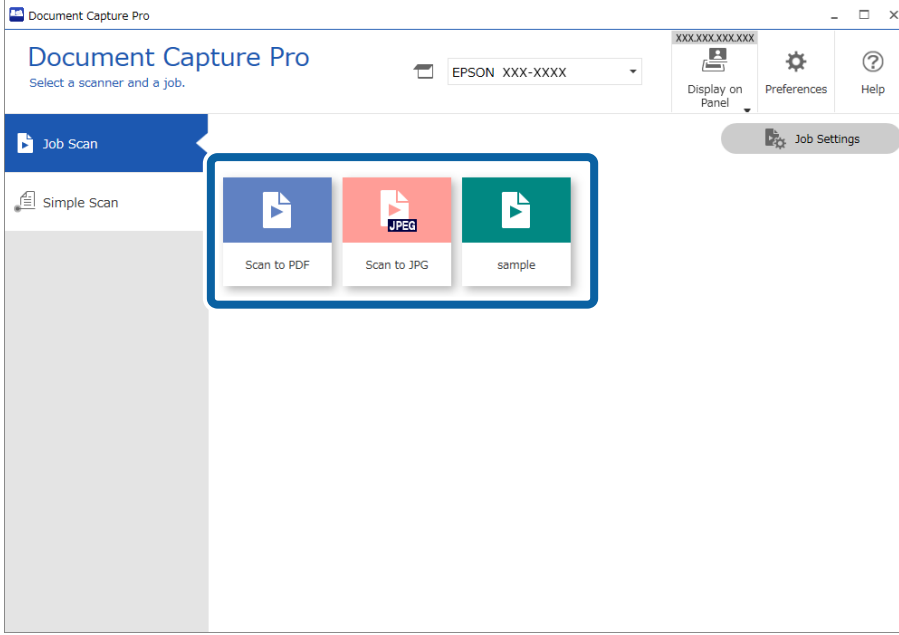

Seçili iş gerçekleştirilir.

Tarama Ayarlarında **Tarama sırasında önizlemeyi göster** öğesinin seçili olduğu bir işi gerçekleştirdiğinizde, tarama sırasında bir önizleme ekranı görüntülenir.

3. Dosya Adı Ayarlarında, Ayırma Ayarlarında veya Kullanıcı Tanımlı Dizin Ayarlarında aşağıdaki öğeleri içeren bir işi Ayarları Kaydet seçeneğinden yürütürseniz ve öğeler taranan sayfada algılanırsa, algılama alanı görüntüde kayan kenarlık olarak gösterilir. Gerekliyse tanıma sonuçlarını manuel olarak düzeltin veya alanı değiştirerek tanımayı tekrar çalıştırın.

- OCR
- Barkod
- Form
- Pasaportlardaki MRZ

☐ Seyahat belgelerindeki MRZ

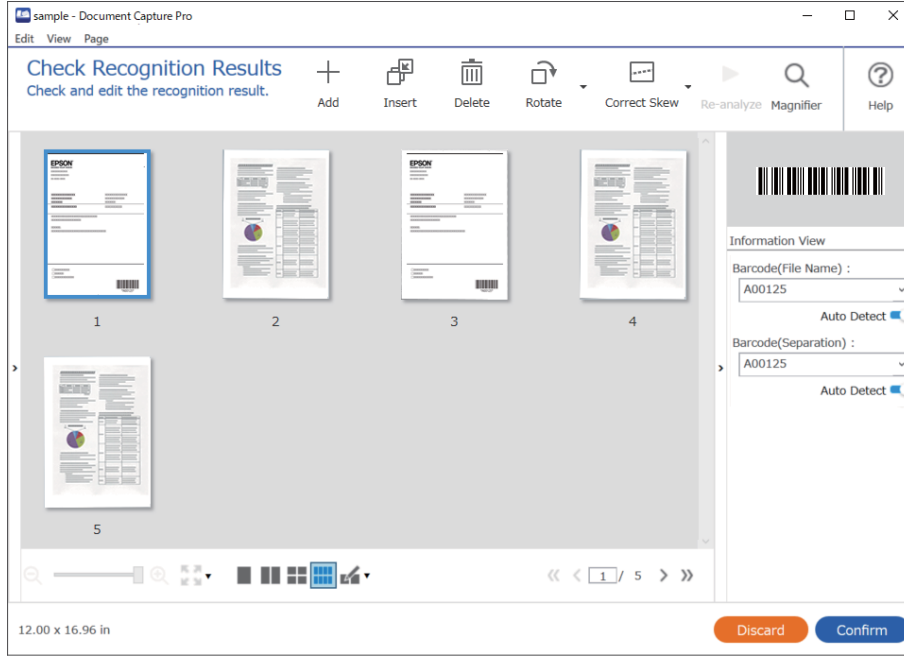

4. Tarama Ayarlarında **Kaydetmeden önce Sayfa Düzenle** iletişim kutusunu göster öğesinin seçili olduğu işler için tarama sonrasında **Taranan Sonuçları Düzenle** ekranındaki tarama sonuçlarını kontrol edin ve ardından gereken şekilde düzenlemeleri gerçekleştirin.

**Taranan Sonuçları Düzenle** ekranından aşağıdakileri kontrol edebilir ve düzenleyebilirsiniz.

- ☐ Ayırma sonuçları
- ☐ Taranan görüntüler
- ☐ Dizin verileri

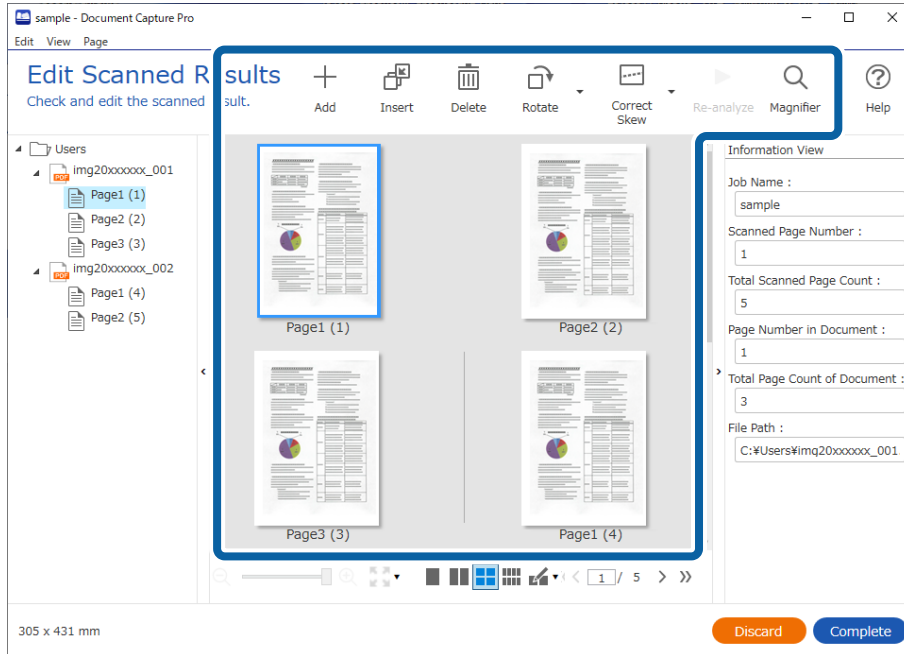

5. İŖi Taramasını gerekleŖtirmeyi bitirmek iin **Tamamlandı** oėesine tıkkayın.

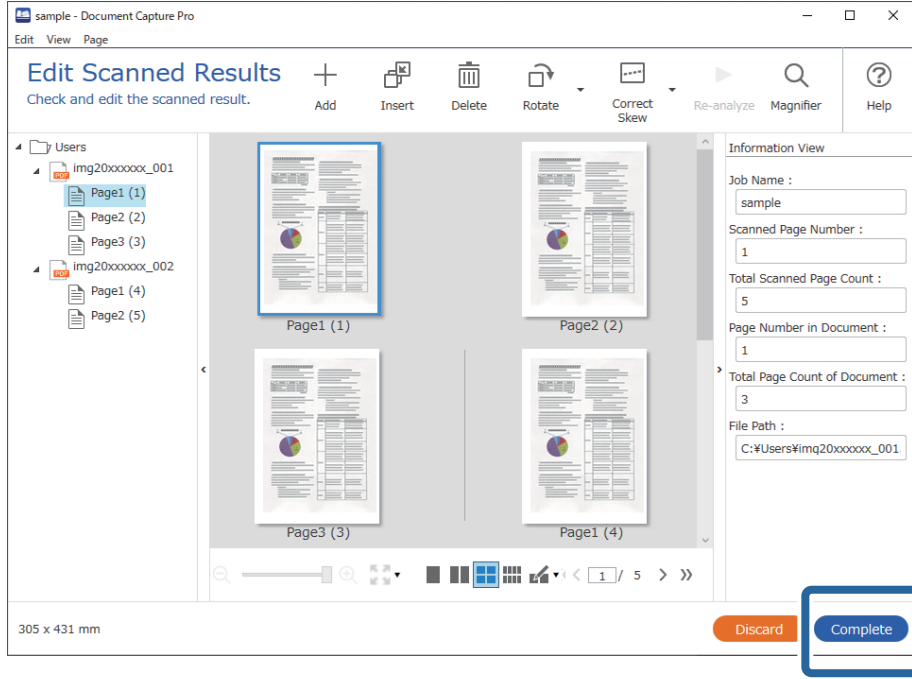

## Basit Tarama nedir?

İŖ oluŖturmadan belgeleri tarayabilirsiniz. Tarama sonrasında sonuları kontrol edin ve ardından hedefi kaydedin veya belirleyin.

Tarayıcının dűėmesine Basit Tarama Ayarları atayarak, Basit Tarama'yı kontrol panelinden de yűrűtebilirsiniz.

## Bir Basit Taramayı GerekleŖtirme

Bu bűlűmde, mevcut bir iŖ kullanılmadan tarama yapma iŖ akıŖı aıklanmaktadır.

1. Document Capture Pro üst ekranından kullanmak istediğiniz tarayıcıyı seçin. Yazılımı başlattığınızda, otomatik olarak kullandığınız son tarayıcıya bağlanır.

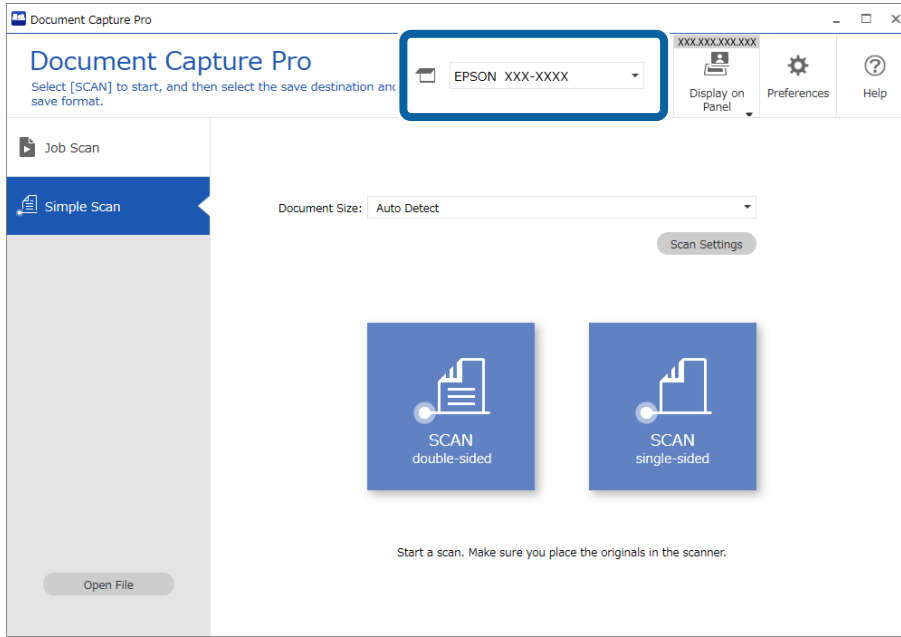

2. **Basit Tarama** sekmesine tıklayın, **Belge Boyutu** öğesini seçin ve ardından **TARAçift taraflı** veya **TARAtek taraflı** simgesine tıklayın.

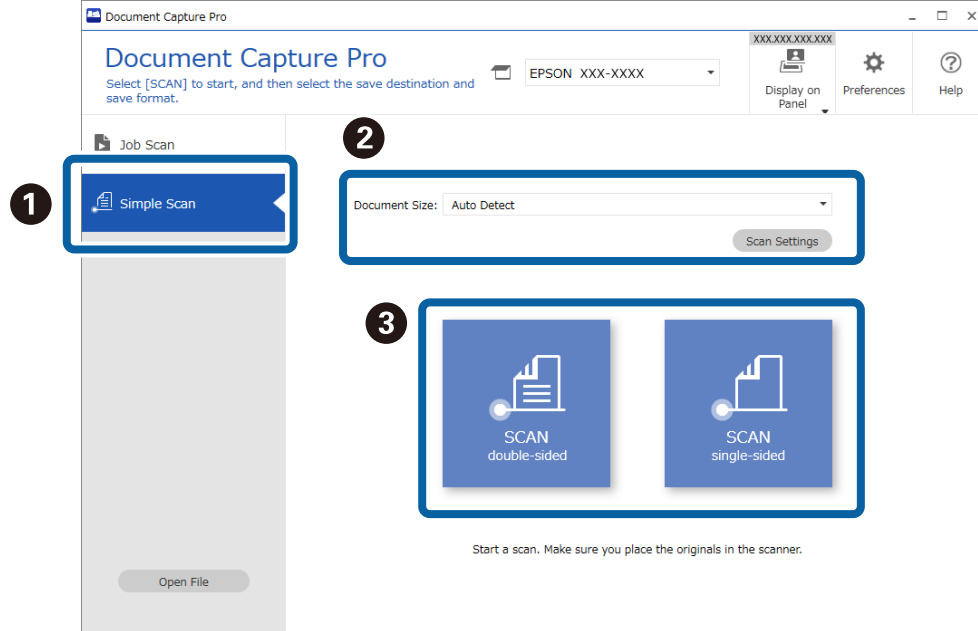

**Not:**

Çözünürlüğü ayarlamak için **Tarama Ayarları** öğesine tıklayın. Epson Scan 2 kısmından daha ayrıntılı ayarları yapabilirsiniz.

Taranan görüntü gösterilir.

3. **Taranan Sonuçları Düzenle** ekranındaki tarama sonuçlarını kontrol edin, gereken şekilde düzenlemeleri yapın ve ardından **İleri** ögesine tıklayın.

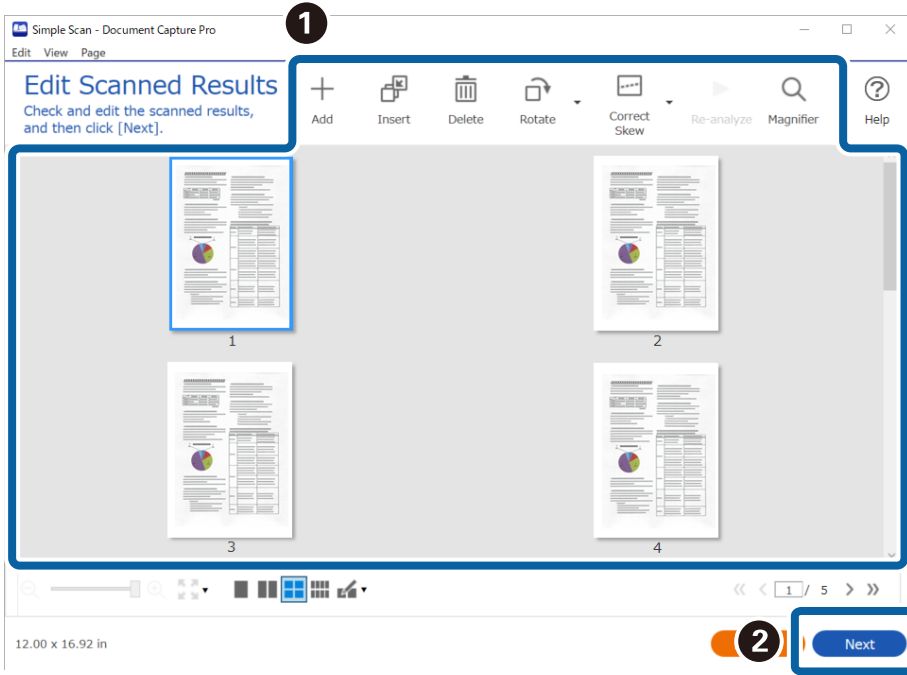

4. **Hedefi seç** ekranından taranan veriler için hedefi seçin.

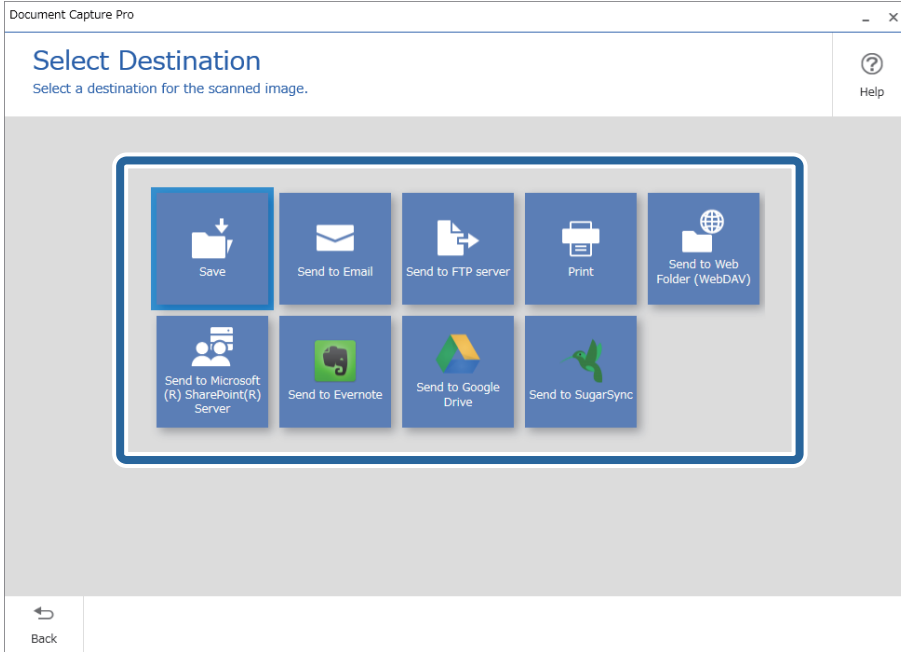



5. **Hedef Ayarları** ekranından kaydetmek istediğiniz dosyayı ve kaydetme biçimini seçin. Hedefe göre daha ayrıntılı ayarları yapabilirsiniz.

Görüntülenen öğeler hedefe bağlıdır. **Kaydet** seçildiğinde aşağıdaki ekran görüntülenir.

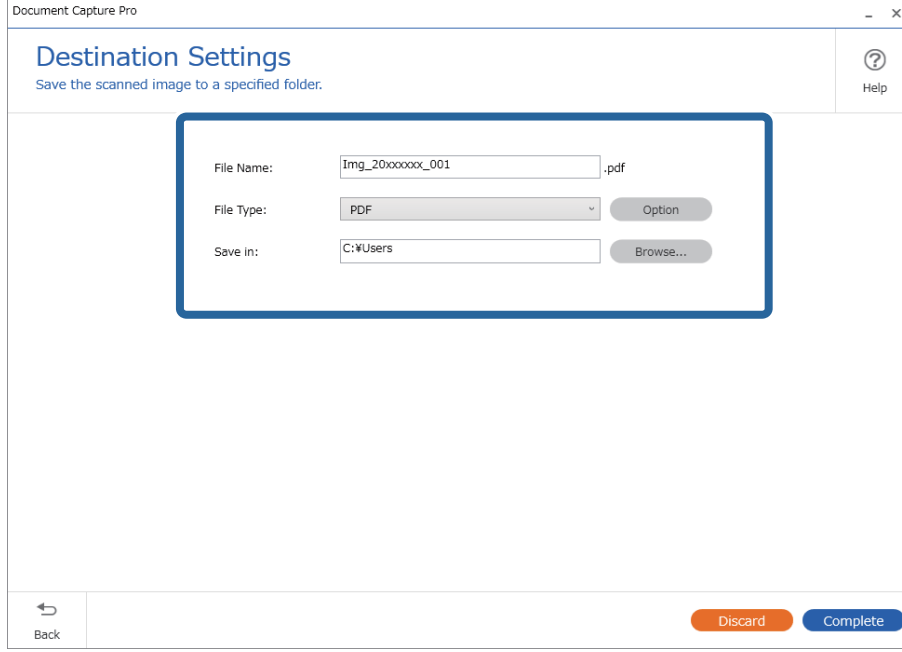

6. Basit Taramayı gerçekleştirmeyi bitirmek için **Tamamlandı** ögesine tıklayın.

## Document Capture Kullanarak Tarama (Mac OS)

Bu uygulama, görüntüyü bilgisayara kaydetme, e-postayla gönderme, yazdırma ve bir sunucu ya da bulut hizmetine karşıya yükleme gibi çeşitli görevleri gerçekleştirmenizi sağlar. Tarama işlemlerini basitleştiren bir işe yönelik tarama ayarlarını da kaydettirebilirsiniz.

Özellikler hakkında ayrıntılar için Document Capture yardımına bakın.

**Not:**

*Tarayıcınızı kullanırken Kullanıcılar Arası Hızlı Geçiş işlevini kullanmayın.*

1. Document Capture ögesini başlatın.

**Finder > Git > Uygulamalar > Epson Software > Document Capture** ögesini seçin.

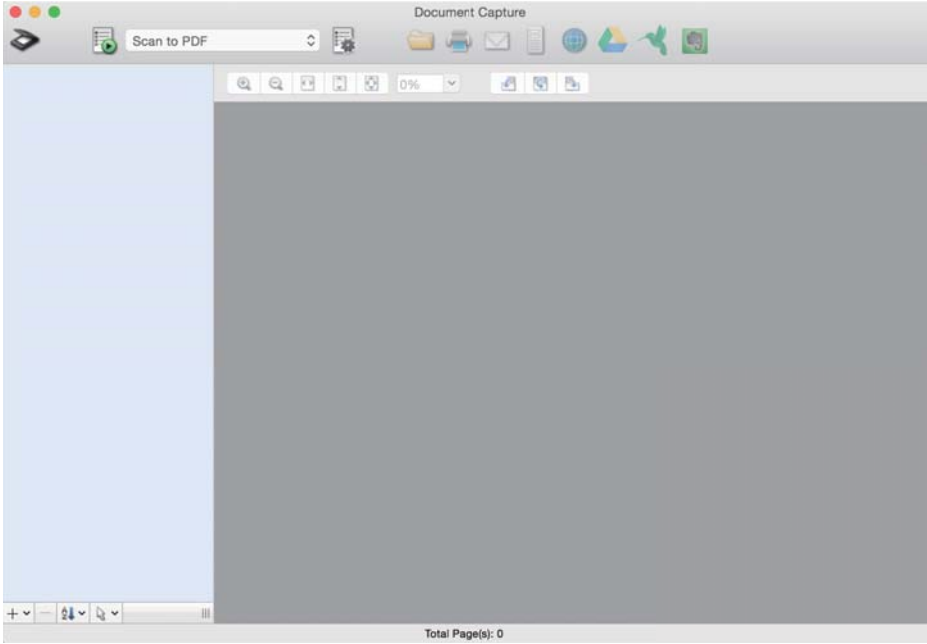

**Not:**

*Tarayıcılar listesinden, kullanmak istediğiniz tarayıcıyı seçmeniz gerekebilir.*

2.  ögesini tıkladın.

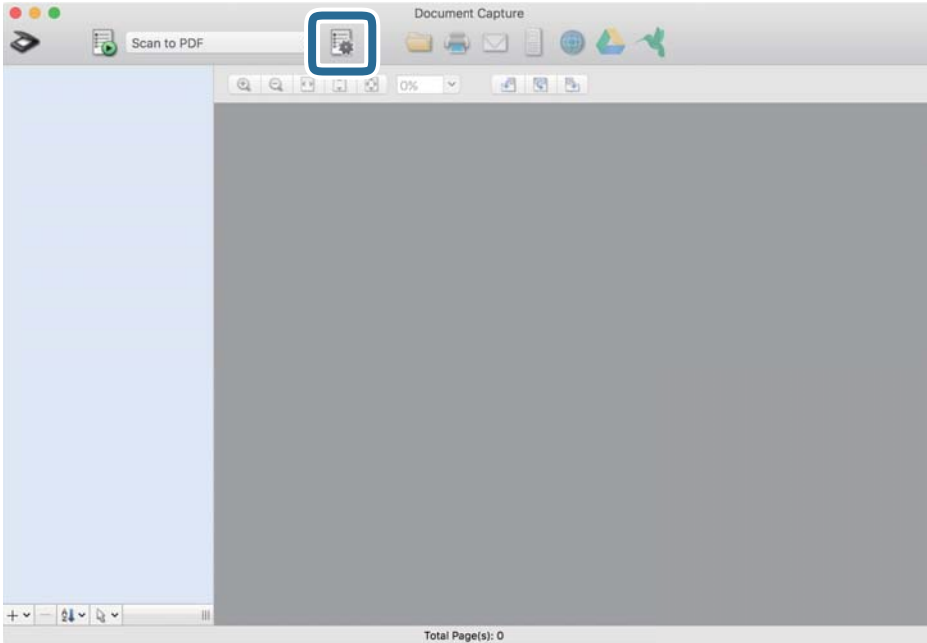

**İş Listesi** ekranı görüntülenir.

**Not:**

*Taranan görüntüleri PDF olarak kaydetmenizi sağlayan ön ayarlı bir iş var. Bu iş kullanılırken, bu prosedürü atlayın ve prosedür 10'a gidin.*

3. + simgesini tıkkatın.

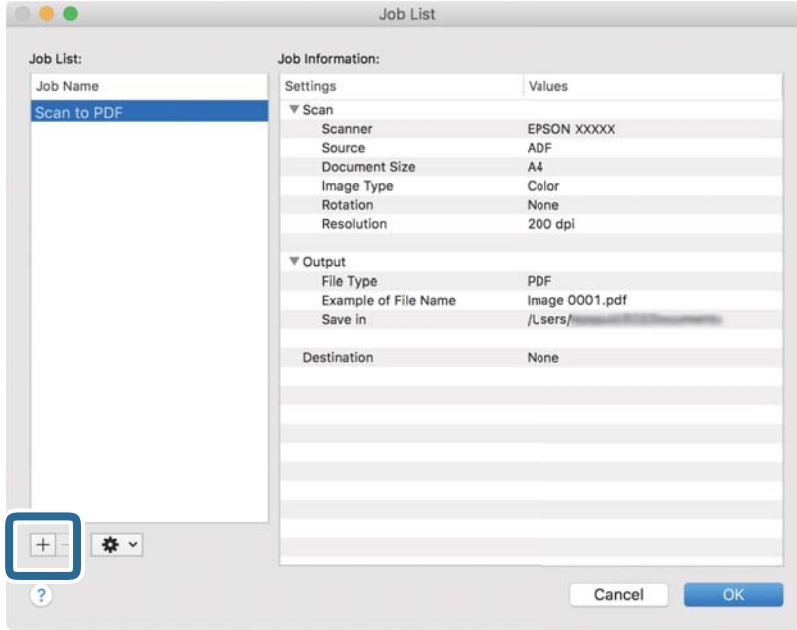

İş ayar ekranı görüntülenir.

4. İşin Adı öğesini ayarlayın.

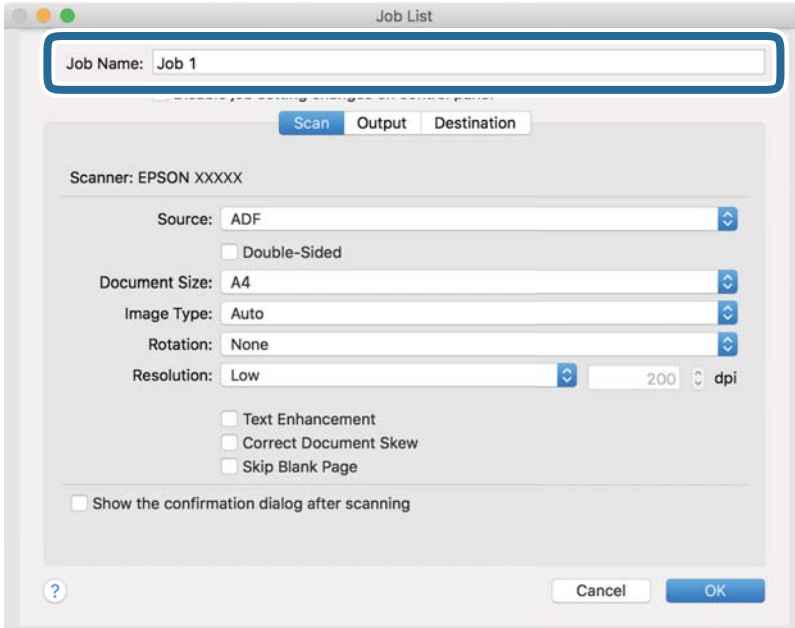

5. **Tara** sekmesinde tarama ayarlarını yapın.

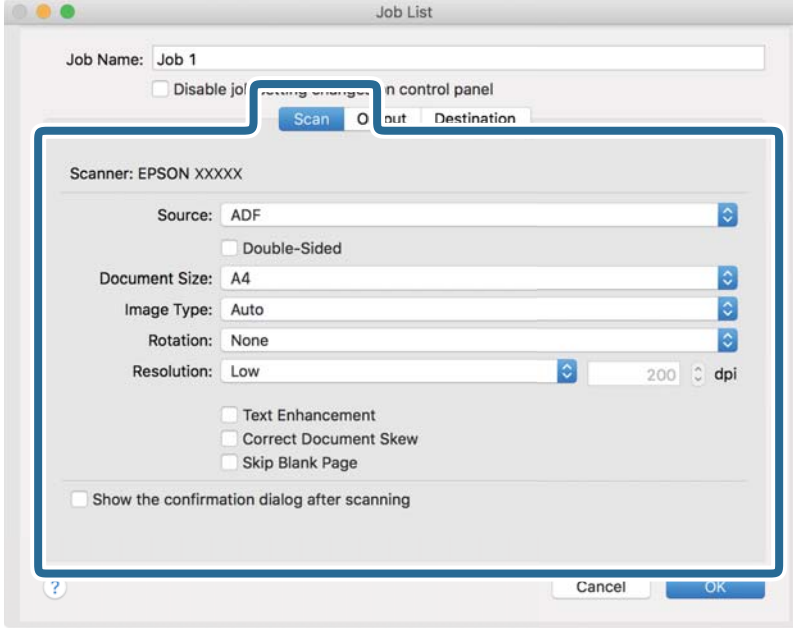

- Kaynak:** Orijinal belgenin yerleştirildiği kaynağı seçin. Orijinallerin iki tarafını da taramak için çift taraflıyı seçin.
- Belge Boyutu:** Yerleştirdiğiniz orijinalin boyutunu seçin.
- Görüntü Türü:** Taranan görüntüyü kaydetmek için kullanmak istediğiniz rengi seçin.
- Yön:** Taramak istediğiniz orijinale göre dönüş açısını seçin.
- Çözünürlük:** Çözünürlüğü seçin.

**Not:**

Aşağıdaki öğeleri kullanarak da görüntüyü ayarlayabilirsiniz.

- Metin Geliştirme:** Orijinaldeki bulanık harfleri net ve keskin yapmak için seçin.
- Belgenin Eğriliğini Düzelt:** Orijinalin eğriliğini düzeltmek için seçin.
- Boş Sayfayı Atla:** Orijinallerde varsa boş sayfaları atlamak için seçin.

6. Çıktı öğesini tıklatın ve sonra çıkış ayarlarını yapın.

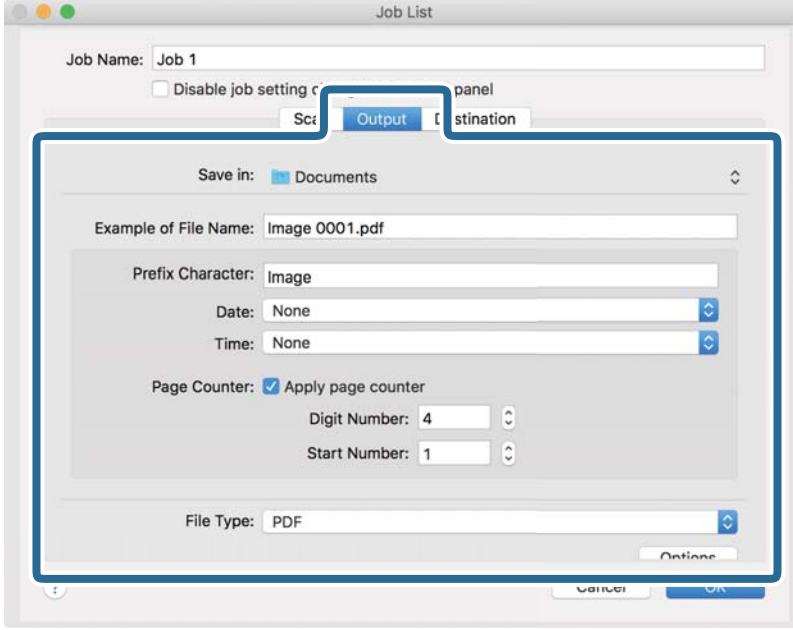

- Kayıt yeri:** Taranan görüntü için kaydetme klasörünü seçin.
- Dosya Adı Örneği:** Geçerli ayarlar için dosya adının bir örneğini görüntüleyin.
- Ön Ek Karakteri:** Dosya adı için bir önek ayarlayın.
- Tarih:** Tarihi dosya adına ekleyin.
- Saat:** Saati dosya adına ekleyin.
- Sayfa Sayacı:** Sayfa sayacını dosya adına ekleyin.
- Dosya Türü:** Listedeki kaydetme biçimini seçin. Dosya için ayrıntılı ayarları yapmak için **Seçenekler** öğesini tıklatın.

7. **Hedef** ögesini tıkladın ve sonra **Hedef** ögesini seçin.

Hedef ayarı öğeleri seçtiğiniz hedefe göre görüntülenir. Gerekirse ayrıntılı ayarlar yapın. Öğelerin ayrıntıları için ? (Yardım) simgesini tıkladın.

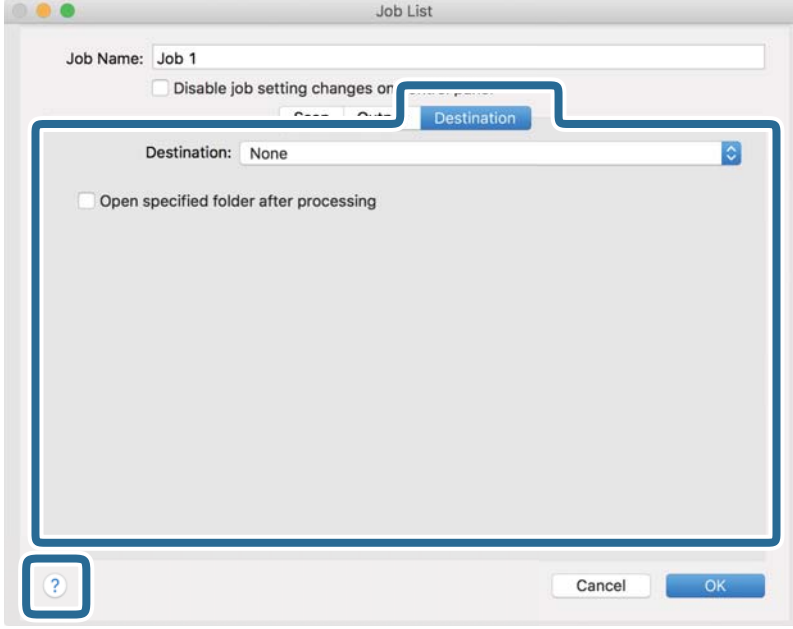

**Not:**

- Bir bulut hizmetine karşıya yüklemek isterseniz, önceden bulut hizmetiyle hesabınızı ayarlamanız gerekir.
- Hedef olarak Evernote kullanmak istiyorsanız, Evernote uygulamasını Evernote Corporation Web sitesinden indirin ve bu özelliği kullanmadan önce yükleyin.

8. İş ayarları ekranını kapatmak için **Tamam** ögesini tıkladın.
9. **Tamam** ögesini tıklatarak **İş Listesi** ekranını kapatın.
10. Orijinali yerleştirin.

11. Açılır listeden işi seçin ve sonra  simgesini tıklayın.

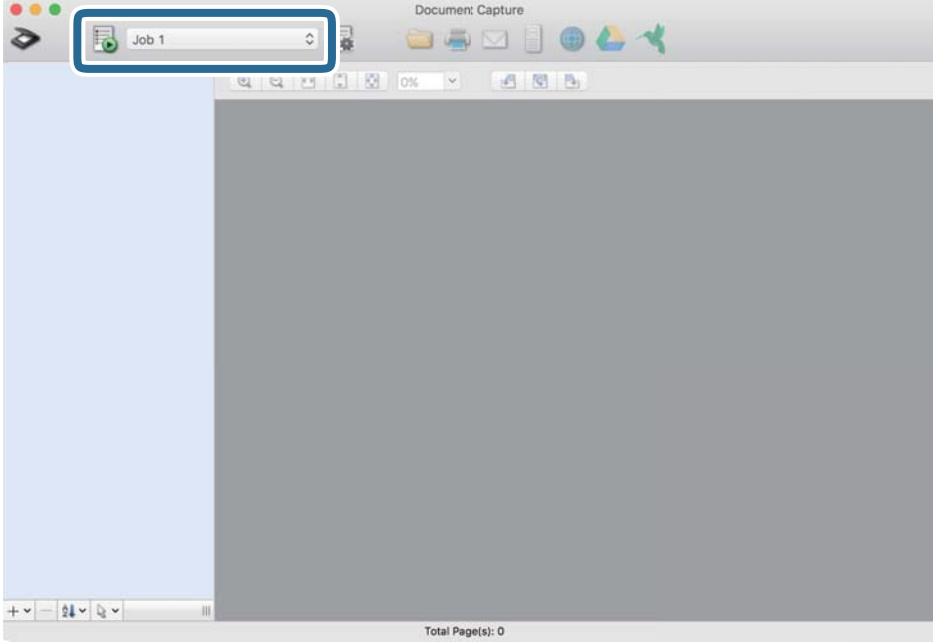

Seçili iş gerçekleştirilir.

12. Ekrandaki talimatları izleyin.

Taranan görüntü iş için yaptığınız ayarlar kullanılarak kaydedilir.

**Not:**

Orijinalleri tarayabilir ve taranan görüntüyü işi kullanmadan gönderebilirsiniz.  ögesini tıklayın ve tarama ayarlarını yapın ve sonra **Tara** ögesini tıklayın. Sonra, taranan görüntüyü göndermek istediğiniz hedefi tıklayın.

## Epson Scan 2 Kullanarak Tarama

Orijinalleri metin belgeleri için uygun ayrıntılı ayarları kullanarak tarayabilirsiniz.

1. Orijinali yerleştirin.
2. Epson Scan 2 uygulamasını başlatın.
  - Windows 11  
Başlat düğmesine tıklayın ve ardından **Tüm uygulamalar > EPSON > Epson Scan 2** ögesini seçin.
  - Windows 10/Windows Server 2022/Windows Server 2019/Windows Server 2016  
Başlat düğmesine tıklayın ve ardından **EPSON > Epson Scan 2** ögesini seçin.
  - Windows 8.1/Windows 8/Windows Server 2012 R2/Windows Server 2012  
Arama düğmesine uygulama adını girin ve ardından görüntülenen simgeyi seçin.
  - Windows 7/Windows Server 2008 R2/Windows Server 2008  
Başlat düğmesine tıklayın ve ardından **Tüm Programlar** veya **Programlar > EPSON > Epson Scan 2 > Epson Scan 2** ögesini seçin.

❑ Mac OS

**Git > Uygulamalar > Epson Software > Epson Scan 2** ögesini seçin.

3. **Ana Ayarlar** sekmesinde aşağıdaki ayarları yapın.

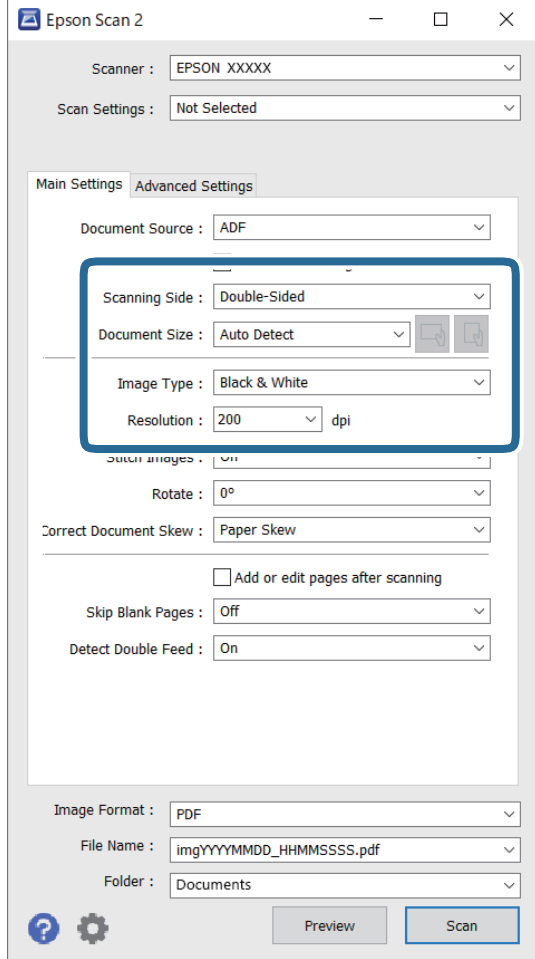

❑ **Tarama Tarafı:** taramak istediğiniz orijinalin kenarını seçin. 2 taraflı orijinalleri tararken **Çift Taraflı** ögesini seçin.

❑ **Belge Boyutu:** yerleştirdiğiniz orijinal belgenin boyutunu seçin.

❑  (Orijinal yönelimi) düğmeleri: yerleştirdiğiniz orijinalin ayarlanan yönelimini seçin. Orijinalin boyutuna bağlı olarak, bu öge otomatik ayarlanabilir ve değiştirilemez.

❑ **Görüntü Türü:** taranan görüntüyü kaydetmek için kullanmak istediğiniz rengi seçin.

❑ **Çözünürlük:** çözünürlüğü ayarlayın.



**Not:**

- Belge Kaynağı**, otomatik olarak **OBB** olarak ayarlanır.
- Ana Ayarlar** sekmesinde, aşağıdaki ayarları da yapabilirsiniz.
  - Ekli görüntüler**: orijinalin her iki tarafını da tararken ön ve arkadaki görüntüleri birbirine birleştirmeyi seçin.
  - Döndür**: orijinali saat yönünde döndürmeyi veya taramayı seçin.
  - Belge Çarpıklığını Düzelt**: orijinalin eğikliğini düzeltmek için seçin.
  - Taradıktan sonra ekle/düzenle**: farklı orijinaleri eklemeyi veya taramadan sonra taranan sayfaları düzenlemeyi (döndür, taşı ve sil) seçin.
  - Boş Sayfaları Atla**: orijinalerde varsa boş sayfaları atlamak için seçin.
  - Çift Beslemeyi Algıla**: birden fazla orijinal bir kerede beslendiğinde bir uyarı görüntülemeyi seçin.

4. Gerekirse diğer tarama ayarlarını yapın.

- Orijinalerin ilk sayfasının taranan ilk tarafının taranan görüntüsünü önizleyebilirsiniz. Yalnızca ilk orijinali ADF'ye yükleyin ve ardından **Önizleme** düğmesine tıklayın. Önizleme penceresi açılır, önizlenen görüntü görüntülenir ve sayfa tarayıcıdan çıkarılır.  
Çıkarılan sayfayı orijinalerin kalanıyla birlikte yeniden yerleştirin.
- Gelişmiş Ayarlar** sekmesinde, aşağıdakiler gibi metin belgeleri için uygun, ayrıntılı ayarları kullanarak görüntü ayarlamaları yapabilirsiniz.
  - Arka Planı Gider**: orijinalerin arka planını kaldırır.
  - Metin Geliştirme**: orijinaldeki bulanık harfleri net ve keskin yapabilirsiniz.
  - Otomatik Alan Bölümleme**: görüntüler içeren bir belge için siyah beyaz tarama gerçekleştirirken harfleri netleştirebilir ve görüntüleri düzgülendirebilirsiniz.
  - Göz Ardı Edilecek Renk**: taranan görüntü için belirtilen rengi kaldırabilir ve sonra gri tonlu veya siyah beyaz olarak kaydedebilirsiniz. Örneğin, tararken renkli kalem ile kenar boşluklarına yazdığınız işaretleri veya notları silebilirsiniz.
  - Renk Geliştirme**: taranan görüntü için belirtilen rengi iyileştirebilir ve sonra gri tonlu veya siyah beyaz olarak kaydedebilirsiniz. Örneğin, açık renkli harf veya satırları iyileştirebilirsiniz.

**Not:**

Bazı öğeler yaptığımız diğer ayarlara bağlı olarak kullanılamayabilir.

5. Dosya kaydetme ayarlarını yapın.

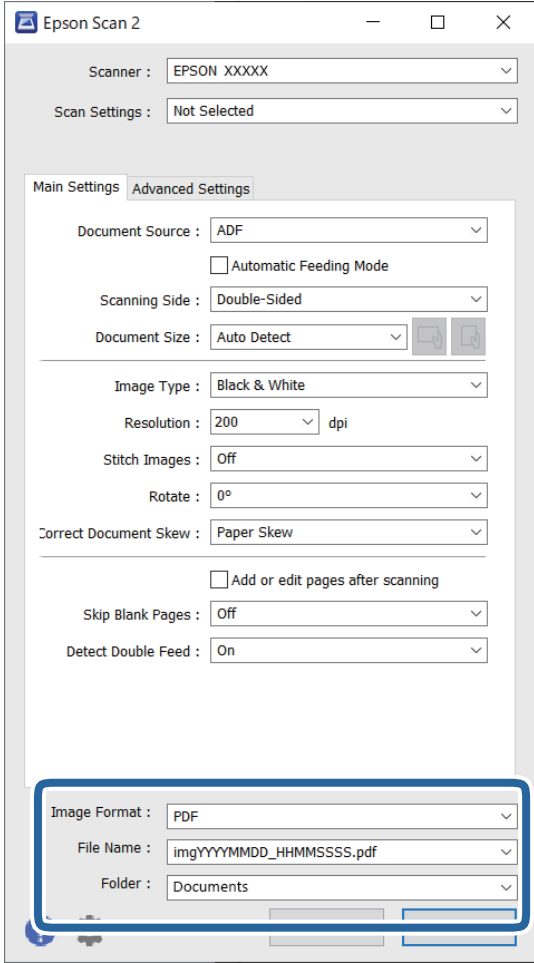

- ❑ **Resim Biçimi:** listeden taranan görüntüyü kaydetmek için dosya biçimini seçin.  
BITMAP ve PNG hariç her dosya biçimi için ayrıntılı ayarları yapabilirsiniz. Kaydetme biçimini seçtikten sonra, listeden **Seçenekler** ögesini seçin.
- ❑ **Dosya Adı:** görüntülenen dosya adını onaylayın.  
Dosya adı ayarlarını listeden **Ayarlar** ögesini seçerek değiştirebilirsiniz.
- ❑ **Dosya:** listeden taranan görüntü için kaydetme klasörünü seçin.  
Listeden **Seç** ögesini seçerek başka bir klasör seçebilir veya yeni bir klasör oluşturabilirsiniz.

6. **Tara** ögesine tıklayın.

**Not:**

Taramayı tarayıcıdaki  düğmesine basarak da başlatabilirsiniz.

Taranan görüntü belirttiğiniz klasöre kaydedilir.

## Özel Orijinaller için Gerekli Yazılım Ayarları

Özel orijinalleri tararken, Epson Scan 2 ekranındaki **Ana Ayarlar** sekmesinde belirli öğeleri ayarlamanız gerekir. Document Capture Pro kullanırken pencereyi **Tarama Ayarları** ekranında **Ayrıntılı Ayarlar** düğmesine basarak açabilirsiniz.

Orijinal Türü	Gerekli Ayarlar
Zarflar	<b>Kapalı</b> öğesini <b>Çift Beslemeyi Algıla</b> içinden seçin.
Plastik kartlar	<b>Plastik Kart</b> öğesini <b>Belge Boyutu</b> listesinden seçin veya <b>Kapalı</b> öğesini <b>Çift Beslemeyi Algıla</b> içinden seçin.
Taşıyıcı Kağıt	<input type="checkbox"/> <b>Otomatik Algıla</b> öğesini <b>Belge Boyutu</b> listesinden seçerseniz, <b>Kapalı</b> öğesini <b>Belge Çarpıklığını Düzelt</b> içinde seçerseniz bile orijinalin eğriliği otomatik olarak düzeltilir. <input type="checkbox"/> <b>Belge Boyutu</b> listesinden <b>Otomatik Algıla</b> dışında bir boyut seçerseniz <b>Belge Çarpıklığını Düzelt</b> kullanırken yalnızca <b>İçerik Yamuk</b> öğesini kullanabilirsiniz. <b>Kağıt Yamuk</b> seçimi uygulanmayacaktır. <b>Kağıt ve İçerik Yamuk</b> öğesini seçtiğinizde, yalnızca içerik eğikliği düzeltilir.
Pasaport Taşıyıcı Kağıt	<b>Otomatik Algıla</b> öğesini <b>Belge Boyutu</b> içinden seçin. Pasaportları otomatik olarak algılar ve tarar. Pasaportunuzun sadece kimlik sayfasını kaydetmek için bunu ayarlamanız gerekir. <b>Pasaport</b> öğesini <b>Tarama Ayarları</b> içinde seçip, <b>Ayarlar</b> öğesini <b>Belge Boyutu</b> içinde seçin. <b>Kimlik sayfasını yalnızca pasaportları tararken kaydet</b> öğesini <b>Belge Boyutu Ayarları</b> ekranında seçin.
Büyük boyutlu orijinaler	Taramak istediğiniz orijinalin boyutu <b>Belge Boyutu</b> içinde listelenmezse, <b>Özelleştir</b> öğesini seçin. Sonra, pencerede boyutu manuel oluşturun.
Uzun kağıt	Boyut <b>Belge Boyutu</b> listesinde listelenmezse, özel belge boyutu oluşturmak için <b>Oto. Algıla (Uzun Kağıt)</b> öğesini seçin veya <b>Özelleştir</b> öğesini seçin.
Lamine kartlar	Belgenin çevresindeki saydam alanları taramak için <b>Belge Boyutu</b> içinde <b>Ayarlar</b> öğesini seçerek <b>Belge Boyutu Ayarları</b> ekranını açın. Sonra, görüntülenen pencerede <b>Laminasyonlu kartı tara</b> öğesini seçin.  <b>Not:</b> <i>Orijinale bağlı olarak uygun efektler elde edilemeyebilir. Belgenin çevresindeki saydam alanlar taranamazsa, <b>Özelleştir</b> öğesini <b>Belge Boyutu</b> listesinden seçin ve ardından boyutu manuel olarak oluşturun.</i>

## Tarama Amacına Uygun Bir Çözünürlük Ayarlama

### Çözünürlüğü Artırmanın İyi ve Kötü Yönleri

Çözünürlük, her inç (25,4 mm) başına düşen piksel (bir görüntünün en küçük alanı) sayısını belirtir ve dpi (inç başına nokta) cinsinde ölçülür. Çözünürlüğü artırmanın iyi yönü, görüntüdeki ayrıntıların kaliteli duruma gelmesidir. Bunun kötü yönü, dosya boyutunun büyümesidir.

- Dosya boyutu büyür  
(Çözünürlüğü iki katına çıkardığınızda, dosya boyutu yaklaşık dört kat büyür.)
- Görüntüyü taramak, kaydetmek ve okumak uzun sürer
- E-posta veya faks göndermek ve almak uzun sürer
- Görüntü, ekrana sığdırmak veya kâğıda yazdırmak için çok büyük olur

### Amacınıza Uygun Önerilen Çözünürlükler Listesi

Tabloya bakın ve taranan görüntülerinizin amacına yönelik uygun olan çözünürlüğü ayarlayın.

Amaç	Çözünürlük (Referans)
Bir ekranda görüntüleme E-posta ile gönderme	200 dpi'a kadar
Optik Karakter Tanıma (OCR) sistemini kullanma Arama yapılabilir bir PDF oluşturma	200 ila 300 dpi arası
Bir yazıcı kullanarak yazdırma Faks ile gönderme	200 ila 300 dpi arası

## Yazılım Görüntü Kalitesi Ayarlama Özellikleri

Epson Scan 2 (tarayıcı sürücüsü) özelliği, tarama yaparken görüntü kalitesini ayarlamanızı sağlar. Document Capture Pro'yu kullanırken Epson Scan 2 penceresini tarama ayarları ekranında **Ayrıntılı Ayarlar** düğmesine tıklayarak açabilirsiniz.

**Gelişmiş Ayarlar** sekmesindeki özellikleri kullanarak taranan görüntülerin görüntü kalitesini ayarlayabilirsiniz. Her özellik ile ilgili daha fazla ayrıntı için, görüntülenen ekrandaki yardıma bakın.

**Not:**

*Bazı öğeler yaptığımız diğer ayarlara bağlı olarak kullanılamayabilir.*

## Otomatik Besleme Modu İçinde Tarama

Otomatik Besleme Modu içinde, orijinaler ADF'ye yüklendiğinde tarama otomatik başlar. Bu, orijinaleri birer birer taradığımızda faydalıdır.

Document Capture Pro'yu kullanırken Otomatik Besleme Modu öğesini de kullanabilirsiniz.

1. Epson Scan 2 uygulamasını başlatın.

**Not:**

*Document Capture Pro'yu kullanırken Epson Scan 2 penceresini tarama ayarları ekranında **Ayrıntılı Ayarlar** düğmesine tıklayarak açabilirsiniz.*

2. **Ana Ayarlar** sekmesi > **Otomatik Besleme Modu** ögesine tıklayın.

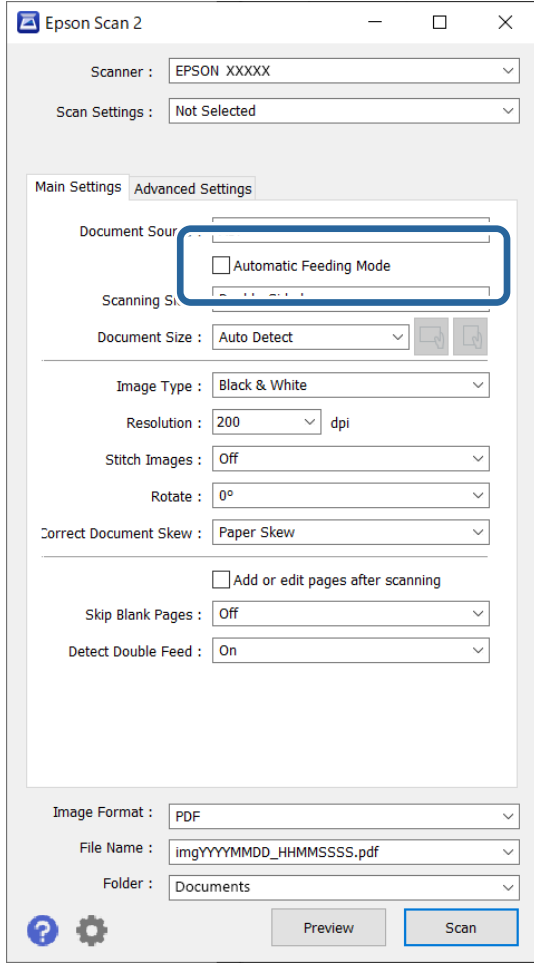

3. Ayarlar ekranında tarama için diğer ayarları belirtin.

**Not:**

**Otomatik Besleme Modu** ögesinden çıkmak için zaman aşımı ayarlarını yapabilirsiniz.

**Ayarlar** ögesini (**Belge Kaynağı** listesinde) seçerek **Belge Kaynağı Ayarları** penceresini açın. Görüntülenen ekranda **Otomatik Besleme Modu Zaman Aşımı (saniyeler)** ögesini ayarlayın.

4. **Tara** ögesine tıklayın.

**Not:**

**Document Capture Pro**'yu kullanırken, tarama ayarlarını kaydetmek için **Kaydet** ögesine tıklayın. Taramaya başladığınızda, **Otomatik Besleme Modu** başlar.

Otomatik Besleme Modu başlar.

5. Orijinalin türüne göre tarayıcının konumunu değiştirin, kenar kılavuzlarını ayarlayın ve ardından orijinali ADF'ye yerleştirin.

Tarama otomatik başlar.

6. Tarama durduktan sonra, sonraki orijinali ADF'ye yerleştirin.

Tüm orijinalleri tarayana kadar bu prosedürü tekrarlayın.

7. Tüm orijinaleri taradıktan sonra, Otomatik Besleme Modu ögesinden çıkın.

Tarayıcıdaki  düğmesine basın veya bilgisayarınızda görüntülenen **Otomatik Besleme Modu** ekranında **Bitir** ögesine basın.

Taranan görüntü belirttiğiniz klasöre kaydedilir.

## İş Ayarlama

Tara — Kaydet — Gönder gibi bir dizi işlemi “iş” olarak kaydedebilirsiniz.

Document Capture Pro (Windows) veya Document Capture (Mac OS) kullanan bir iş olarak işlem serisini önceden kaydederek işi seçerek işlemlerin tümünü gerçekleştirebilirsiniz.

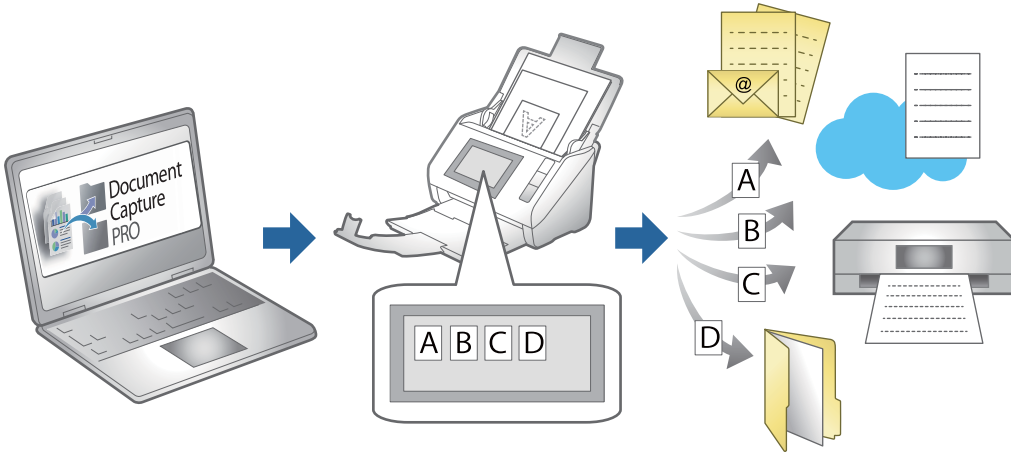

## İş Oluşturma ve İş Kontrol Paneline Atama (Windows)

Ayrıntılar için Document Capture Pro kılavuzuna bakın. En son kılavuzu görüntülemek için aşağıdaki URL'ye erişin.

<https://support.epson.net/dcp/>

**Not:**

Taranan görüntüleri PDF'ler olarak kaydeden bir ön ayar işi vardır.

## İş Oluşturma ve Kaydetme (Mac OS)

Document Capture içinde bir işin nasıl ayarlanacağını açıklar. Özellikler hakkında ayrıntılar için Document Capture yardımına bakın.

1. Document Capture uygulamasını başlatın.

2. Ana pencerede  simgesini tıklatın.

**İş Listesi** penceresi görüntülenir.

3. + simgesini tıklatın.

**İş Ayarları** penceresi görüntülenir.

4. **İş Ayarları** penceresinde iş ayarlarını yapın.

**İşin Adı:** Kaydetmek istediğiniz işin adını girin.

**Tara:** Orijinallerin boyutu veya çözünürlük gibi tarama ayarlarını yapın.

**Çıktı:** Kaydetme hedefi, kaydetme biçimi, dosyaların adlandırma kuralları vb.'yi ayarlayın.

**Hedef:** Taranan görüntülerin hedefini seçin. Bunları e-posta ile gönderebilir veya bir FTP sunucusuna veya Web sunucusuna iletebilirsiniz.

5. **Tamam** ögesini tıklatarak **İş Listesi** penceresine dönün.

Oluşturulan iş **İş Listesi** içinde kaydedilir.

6. Ana pencereye dönmek için **Tamam** ögesini tıklatın.

## Kontrol Paneline Bir İş Atama (Mac OS)

Document Capture içinde tarayıcının kontrol paneline bir işin nasıl atanacağını açıklar. Özellikler hakkında ayrıntılar için Document Capture yardımına bakın.

1. Document Capture uygulamasını başlatın.

2. Ana pencerede  simgesini tıklatın.

**İş Listesi** penceresi görüntülenir.

3.  simgesini tıklatın ve **Olay Ayarları** ögesini seçin.

4. Açılır menüden kontrol panelinde çalıştırmak istediğiniz işi seçin.

5. **Tamam** ögesini tıklatarak **İş Listesi** penceresine dönün.

İş tarayıcı kontrol paneline atanır.

6. Ana pencereye dönmek için **Tamam** ögesini tıklatın.

# Kullanışlı Özellikler

Cam Yüzey Leke Algılama Özelliğini Ayarlama. . . . .	105
Belge Koruma Özelliğini Ayarlama. . . . .	106
Çift Besleme Algılandığında Çalışmayı Ayarlama. . . . .	107



## Cam Yüzey Leke Algılama Özelliğini Ayarlama

Tarayıcının içindeki cam yüzeydeki toz veya kir nedeniyle görüntüde dikey çizgiler (şeritler) görünebilir.

**Cam Kiri Algıla** Açık olarak ayarlandığında, tarayıcı, tarayıcının içindeki cam yüzeydeki lekeleri algılar ve bilgisayar ekranınızda bir bildirim görüntüler.

Bu bildirim görüntülendiğinde, tarayıcının içindeki cam yüzeyi özel temizleme kiti veya yumuşak bir bezle temizleyin.

Varsayılan ayar **Kapalı**.

1. Epson Scan 2 Utility uygulamasını başlatın.

Windows 11/Windows Server 2022

Başlat düğmesine tıklayın ve ardından **Tüm uygulamalar > EPSON > Epson Scan 2 Utility** ögesini seçin.

Windows 10/Windows Server 2016

Başlat düğmesine tıklayın ve ardından **EPSON > Epson Scan 2 Utility** ögesini seçin.

Windows 8.1/Windows 8/Windows Server 2012 R2/Windows Server 2012

Arama düğmesine uygulama adını girin ve ardından görüntülenen simgeyi seçin.

Windows 7/Windows Server 2008 R2/Windows Server 2008

Başlat düğmesine tıklayın ve ardından **Tüm Programlar (veya Programlar) > EPSON > Epson Scan 2 > Epson Scan 2 Utility** ögesini seçin.

Mac OS

**Git > Uygulamalar > Epson Software > Epson Scan 2 Utility** ögesini seçin.

2. **Tarayıcı Ayarı** sekmesinde aşağıdaki ayarları yapın.

**Cam Kiri Algıla** ögesini **Açık-Düşük** veya **Açık-Yüksek** olarak ayarlayın.

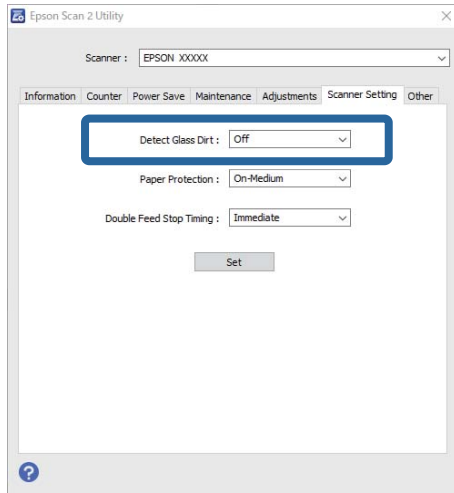

**Not:**

Bazı lekeler doğru algılanamayabilir.

Algılama düzgün çalışmazsa, ayarları değiştirmeyi deneyin.

Leke algılanmazsa, **Açık-Yüksek** ögesini seçin. Lekeler yanlış algılanırsa, **Açık-Düşük** veya **Kapalı** ögesini seçin.

3. Ayarları tarayıcıya uygulamak için **Ayar** ögesine tıklayın.

## Belge Koruma Özelliğini Ayarlama

Belgedeki hasarı azaltmak için, aşağıdaki koşullar algılandığında tarama hemen durur.

- Bir kağıt besleme hatası oluştu
- Bir orijinal açılı besleniyor
- Orijinalin ve tarayıcı konumunun kombinasyonu eşleşmiyor

Varsayılan ayar **Açık-Orta**.



### Önemli:

- Bu özellik, tüm orijinalerin hasar görmesini engellemez.
- Beslenen orijinalerin durumuna bağlı olarak kağıt besleme hataları algılanmayabilir.

1. Epson Scan 2 Utility uygulamasını başlatın.

- Windows 11/Windows Server 2022

Başlat düğmesine tıklayın ve ardından **Tüm uygulamalar > EPSON > Epson Scan 2 Utility** ögesini seçin.

- Windows 10/Windows Server 2016

Başlat düğmesine tıklayın ve ardından **EPSON > Epson Scan 2 Utility** ögesini seçin.

- Windows 8.1/Windows 8/Windows Server 2012 R2/Windows Server 2012

Arama düğmesine uygulama adını girin ve ardından görüntülenen simgeyi seçin.

- Windows 7/Windows Server 2008 R2/Windows Server 2008

Başlat düğmesine tıklayın ve ardından **Tüm Programlar (veya Programlar) > EPSON > Epson Scan 2 > Epson Scan 2 Utility** ögesini seçin.

- Mac OS

**Git > Uygulamalar > Epson Software > Epson Scan 2 Utility** ögesini seçin.

2. **Tarayıcı Ayarı** sekmesinde aşağıdaki ayarları yapın.

**Kağıt Koruması** ögesini **Açık-Düşük**, **Açık-Orta** veya **Açık-Yüksek** olarak ayarlayın.

Bu özelliği etkinleştirmek için, kullanmak istediğiniz algılama düzeyini seçin. Her düzey hakkında ayrıntılar için aşağıdaki tabloya bakın.

Düzye	Açıklamalar
Açık-Düşük	Orijinalerin eğriliğini algılamak için hassasiyeti azaltın.
Açık-Orta	Zımbalanmış orijinalerin eğriliğini ve <b>Açık-Düşük</b> ögesinin algılayamadığı eğriliği algılayın.

Düzy	Açıklamalar
Açık-Yüksek	Orijinallerin eğriliğini algılamak için hassasiyeti artırın.

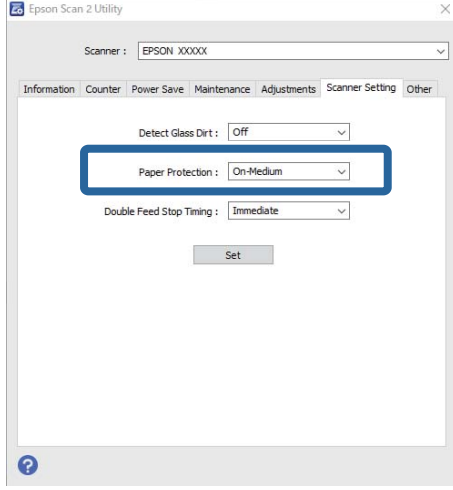

**Not:**

- Orijinale, kağıt besleme koşullarına ve ayarlanan düzeye bağlı olarak bu özellik düzgün çalışmayabilir.
- Yanlış pozitifler sık sık meydana geliyorsa, düzeyi düşürmeyi deneyin.
- Orijinal düzensiz bir şekle sahipse veya açılı taranıyorsa, yanlışlıkla bir kağıt besleme hatası olarak algılanabilir.
- Birden fazla orijinal yüklerken orijinallerin ön kenarını hizaladığımızdan emin olun. Orijinallerin kenarları hizalanmadıysa düzgün taransalar bile orijinaller besleme hataları olarak yanlış algılanabilir.
- Açılı taramayı önlemek için kenar kılavuzlarını orijinalle hizaladığımızdan emin olun.

3. Ayarları tarayıcıya uygulamak için **Ayar** ögesine tıklayın.

## Çift Besleme Algılandığında Çalışmayı Ayarlama

Orijinallerin çift beslemesi algılandığında işlemleri durdurmak için zamanlamayı ayarlayın.

- Anlık: bir çift besleme algılandıktan hemen sonra durur.
- Çıkardıktan Sonra: bir çift besleme olduğu gibi algılanan ancak bir sonraki belgenin taranması durdurulan belgeleri tarar.

Taranan görüntüde herhangi bir sorun olmadığından emin olduğunuzda, taramaya devam edebilirsiniz.

Varsayılan ayar **Anlık**.

1. Epson Scan 2 Utility uygulamasını başlatın.

- Windows 11/Windows Server 2022

Başlat düğmesine tıklayın ve ardından **Tüm uygulamalar > EPSON > Epson Scan 2 Utility** ögesini seçin.

- Windows 10/Windows Server 2016

Başlat düğmesine tıklayın ve ardından **EPSON > Epson Scan 2 Utility** ögesini seçin.

- Windows 8.1/Windows 8/Windows Server 2012 R2/Windows Server 2012

Arama düğmesine uygulama adını girin ve ardından görüntülenen simgeyi seçin.

- ❑ Windows 7/Windows Server 2008 R2/Windows Server 2008

Başlat düğmesine tıklayın ve ardından **Tüm Programlar** (veya **Programlar**) > **EPSON** > **Epson Scan 2** > **Epson Scan 2 Utility** ögesini seçin.

- ❑ Mac OS

**Git** > **Uygulamalar** > **Epson Software** > **Epson Scan 2 Utility** ögesini seçin.

2. **Tarayıcı Ayarı** sekmesinde aşağıdaki ayarları yapın.

**Çift Besleme Durdurma Zamanlaması** ögesini **Anlık** veya **Çıkardıktan Sonra** olarak ayarlayın.

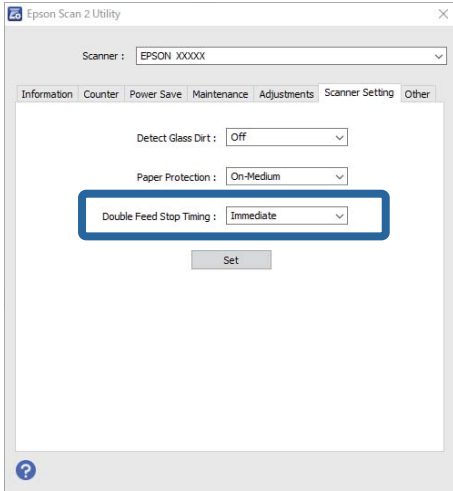

3. Ayarları tarayıcıya uygulamak için **Ayar** ögesine tıklayın.

# Bakım

Tarayıcının Dışını Temizleme. . . . .	110
Tarayıcının İçini Temizleme. . . . .	110
Makara Takma Kitini Deęiřtirme. . . . .	120
Enerji Tasarrufu. . . . .	128
Tarayıcıyı Tařıma. . . . .	129
Uygulamaları ve Bellenimi Güncelleme. . . . .	131

## Tarayıcının Dışını Temizleme

Temiz bir bezle veya yumuşak deterjan ve suyla nemlendirilmiş bir bezle dış kasadaki izleri silin.



### Önemli:

- Tarayıcıyı temizlemek için asla alkol, tiner veya aşındırıcı çözücü madde kullanmayın. Deformasyon veya renk solması olabilir.
- Ürünün içine su girmesine izin vermeyin. Bu, bir arızanın oluşmasına neden olabilir.
- Tarayıcının kasasını hiçbir zaman açmayın.

1. Tarayıcıyı kapatmak için düğmesine basın.
2. AC adaptörünü tarayıcıdan çıkarın.
3. Hafif deterjan ve suyla ıslatılmış bir bezle dış gövdeyi temizleyin.

## Tarayıcının İçini Temizleme

Tarayıcıyı bir süre kullandıktan sonra, makara üzerindeki kağıt ve oda tozu veya tarayıcı içindeki cam bölüm kağıt besleme veya taranan görüntü kalitesi sorunlarına neden olabilir. Her 5,000 taramada bir tarayıcının içini temizleyin.

Epson Scan 2 Utility içinde en son tarama sayısını kontrol edebilirsiniz.

Bir yüzeye çıkması zor bir madde bulaştıysa izleri çıkarmak için orijinal bir Epson temizleme kiti kullanın. İzleri kaldırmak için temizleme bezi üzerinde az miktarda bir temizleyici kullanın.



### Dikkat:

*Tarayıcının içini temizlerken ellerinizi veya saçınızı dişlilere veya makaralara kaptırmamaya dikkat edin. Bu, yaralanmaya neden olabilir.*



### Önemli:

- Tarayıcıyı temizlemek için asla alkol, tiner veya aşındırıcı çözücü madde kullanmayın. Bunu yapmak deformasyona veya renk solmasına neden olabilir.
- Tarayıcı üzerine kesinlikle sıvı veya yağ püskürtmeyin. Ekipmana veya devrelere hasar verme anormal çalışmaya neden olabilir.
- Tarayıcının kasasını hiçbir zaman açmayın.

### Not:

- Epson Scan 2 Utility'de belirli sayıda tarama yaptıktan sonra temizlik zamanı bildirimleri ve uyarıları ayarlayabilirsiniz. Varsayılan olarak, her 5000 taramadan sonra bir bildirim gönderilir.
- Açıkken tarayıcının içini temizleyin.

1. Makara üzerindeki lekeleri silin. Dikey yol kapağını açın.

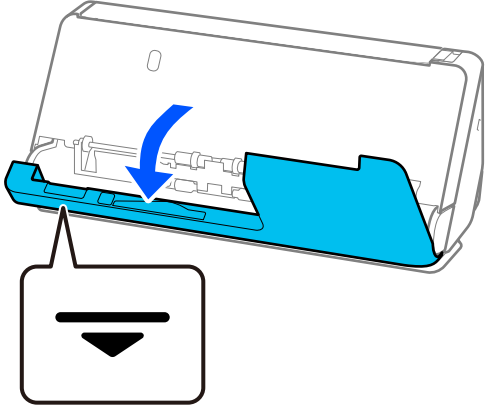

**Önemli:**

*Dikey yol kapağını açarken, antistatik fırçaya dokunmamak için belirtilen alanı tutun. Fırça bükülürse statik elektriği yok edemez ve bu, çıkan orijinalerin birbirine yapışmasına neden olabilir.*

2. Makaraları (4 konum) ve plastik makaraları (4 konum) silin. Az miktarda özel temizleyici veya suyla nemlendirilmiş yumuşak, tüy bırakmayan bir bezle silin.

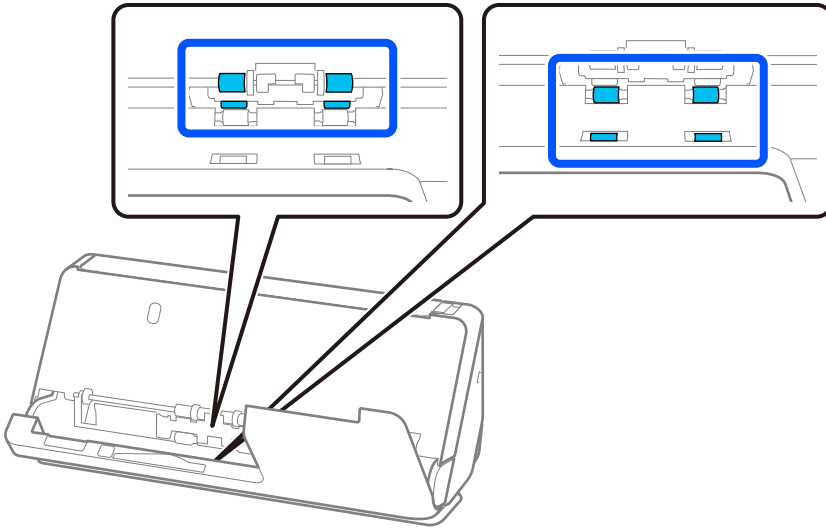

**Önemli:**

*Makaraları silerken, antistatik fırçaya dokunmamaya dikkat edin. Fırça bükülürse statik elektriği yok edemez ve bu, çıkan orijinalerin birbirine yapışmasına neden olabilir.*

3. Giriş tepsisini açın ve tarayıcı kapağını açmak için kolu çekin.

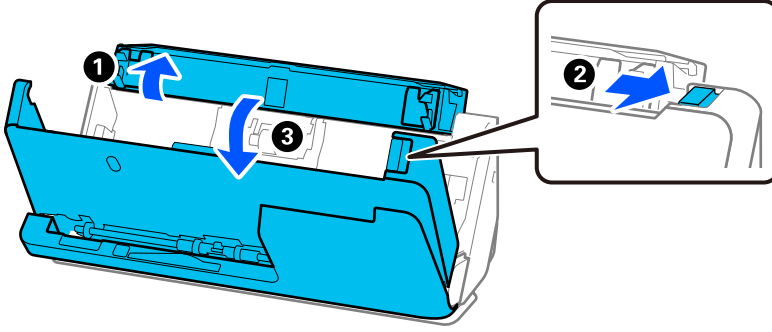

4. Makaraları (8 konum) silin. Az miktarda özel temizleyici veya suyla nemlendirilmiş yumuşak, tüy bırakmayan bir bezle silin.

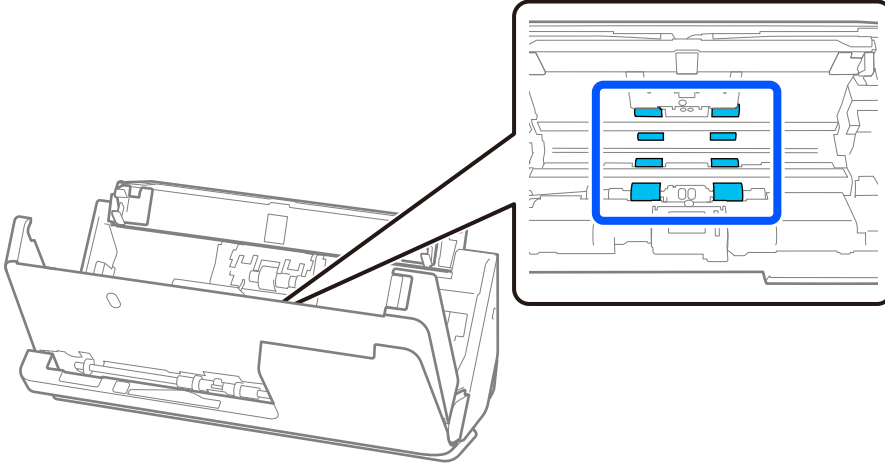



5. Tarayıcı kapağını iki elinizle kapatın. Ardından, dikey yol kapağını ve ardından giriş tepsisini bu sırayla kapatın.

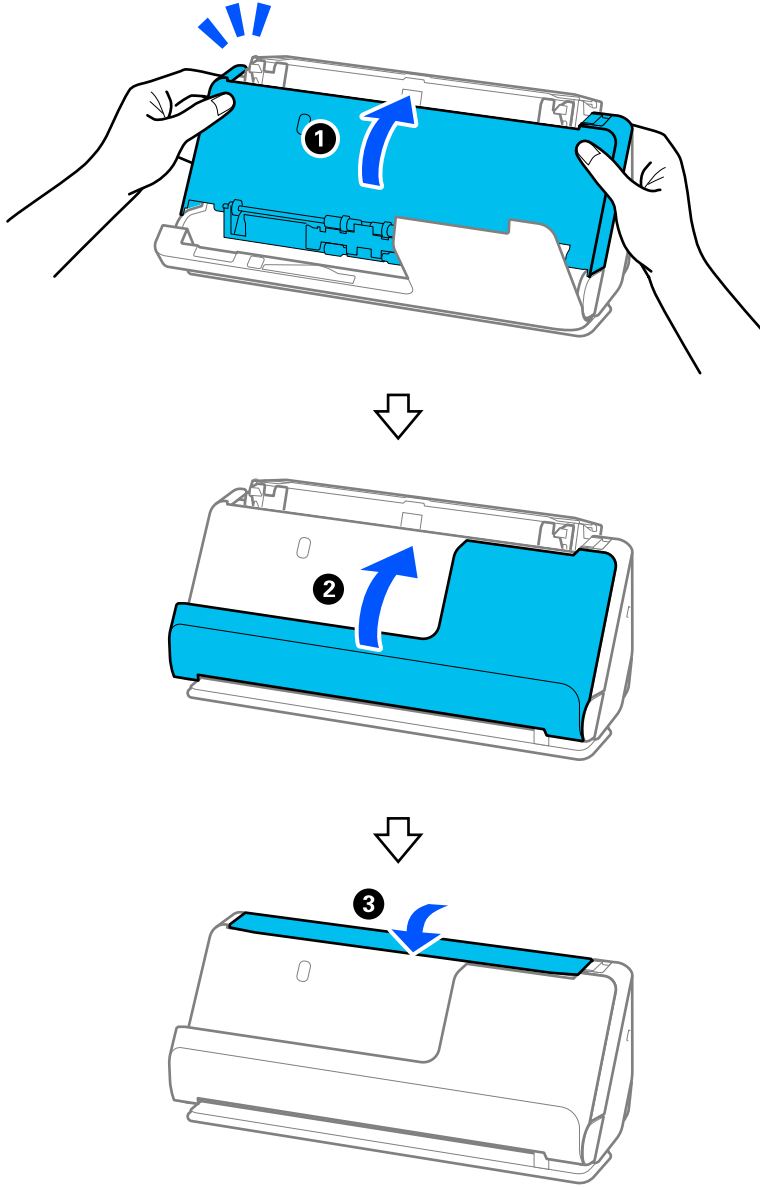

Kapağı kapattıktan sonra, sonraki adıma geçmeden önce yaklaşık dört saniye bekleyin.

6. 1'den 5'e kadar olan adımları dört kez tekrarlayın.

Kapak her kapatıldığında, iç makaralar yaklaşık olarak dörtte bir tur döner. Makaranın tamamı temiz olana kadar bu adımı tekrarlayın.

**Not:**

*Dikey yol kapağının içine kağıt tozu yapışırsa, yumuşak, tüy bırakmayan bir bezle silin.*

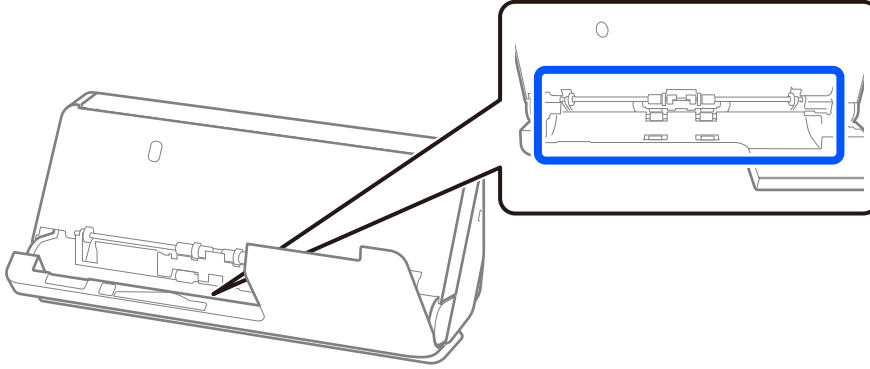

7. **Tarayıcı içindeki lekeleri silin.** Giriş tepsisini açın ve tarayıcı kapağını açmak için kolu çekin.

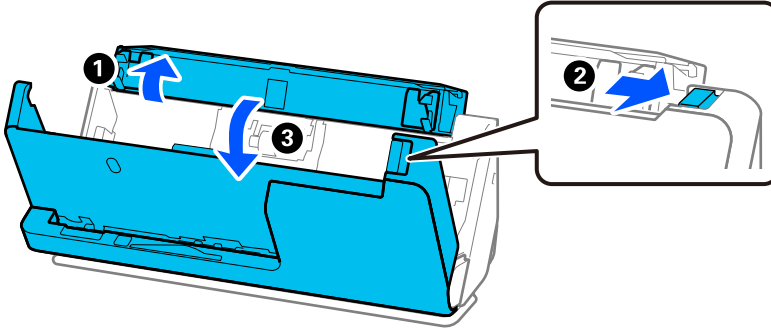

8. Tarayıcı kapağının içindeki cam yüzeyi silin. Özel bir temizlik bezi veya yumuşak, tüy bırakmayan bir bezle silin. Cam yüzey çok kirliyse, az miktarda özel temizleyici veya suyla nemlendirilmiş yumuşak, tüy bırakmayan bir bezle silin.



**Önemli:**

- Cam yüzey üzerine aşırı yük koymayın.
- Bir fırça veya sert bir araç kullanmayın. Cam üzerindeki çizikler tarama kalitesini etkileyebilir.
- Temizleyiciyi doğrudan cam yüzey üzerine püskürtmeyin.

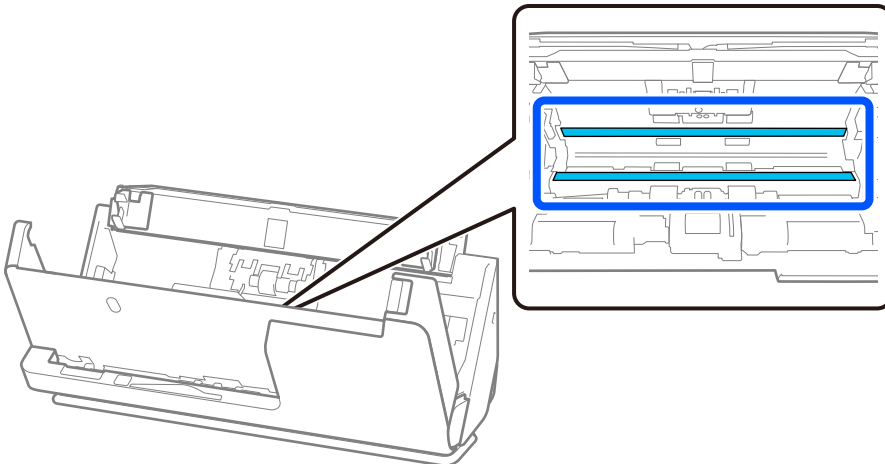

9. Sensörleri (4 konum) pamuklu çubukla silin.



**Önemli:**

*Pamuklu çubuk üzerinde bir temizleyici gibi sıvı kullanmayın.*

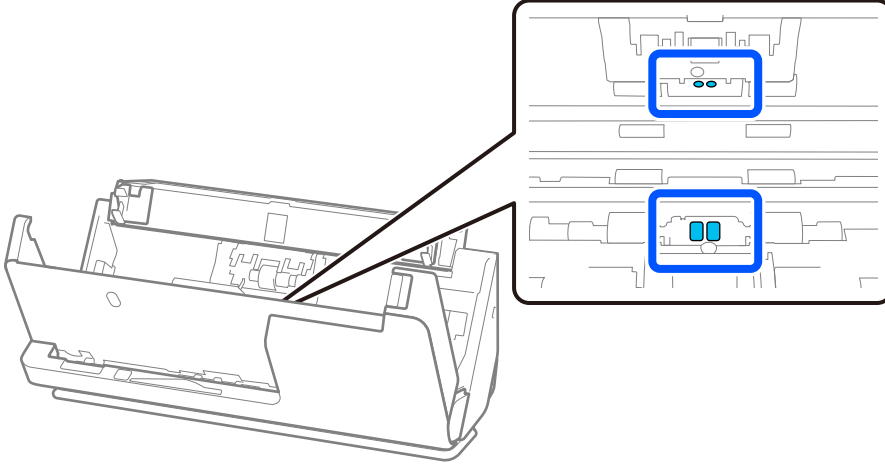

10. **Ayrırma rulosu üzerindeki lekeleri silin.** Kapağı açın ve ardından, ayırma rulusunu çıkarın.

Daha fazla ayrıntı için bkz. “Makara Montaj Kitini Değişirme”.

[“Makara Takma Kitini Değişirme” sayfa 120](#)

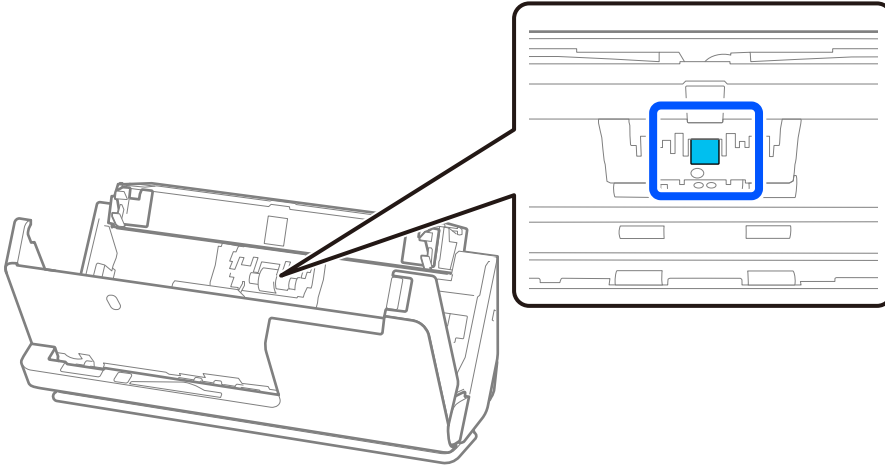

11. Ayırma rulosunu silin. Az miktarda özel temizleyici veya suyla nemlendirilmiş yumuşak, tüy bırakmayan bir bezle silin.

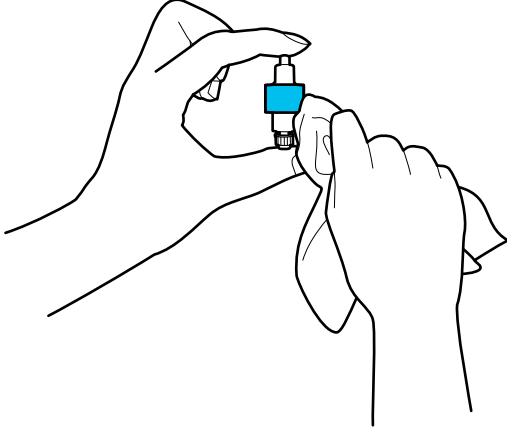

**Önemli:**

Ruloyu temizlemek için yalnızca nemli bir bez kullanın. Kuru bir bez kullanma, makaranın yüzeyine zarar verebilir.

12. Ayırma rulosunu takın.  
Takma hakkında daha fazla ayrıntı için bkz. “Makara Montaj Kitini Değiştirme”.
13. **Toplama rulosu üzerindeki lekeleri silin.** Kapağı açın ve ardından, toplama rulosunu çıkarın.  
Daha fazla ayrıntı için bkz. “Makara Montaj Kitini Değiştirme”.  
[“Makara Takma Kitini Değiştirme” sayfa 120](#)

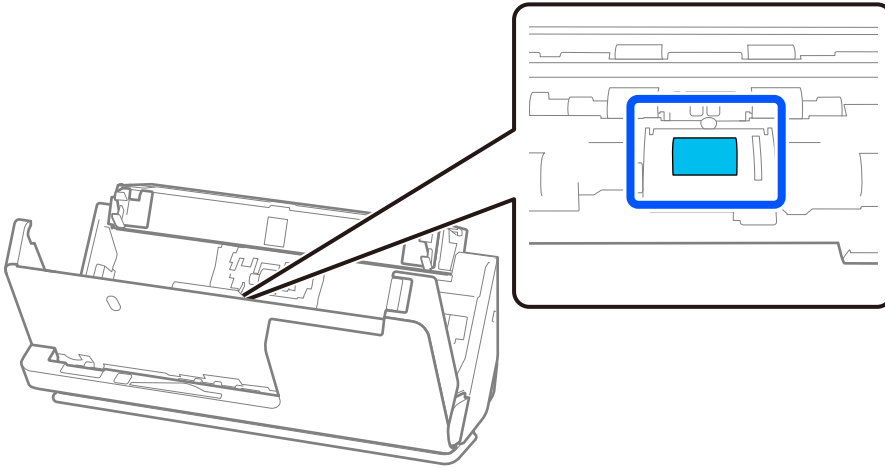

14. Toplama rulosunu silin. Az miktarda özel temizleyici veya suyla nemlendirilmiş yumuşak, tüy bırakmayan bir bezle silin.

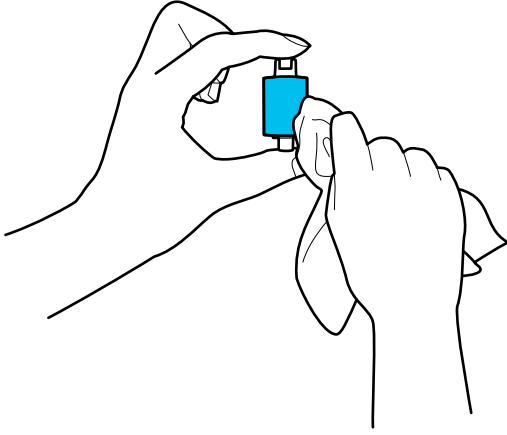

**Önemli:**

*Ruloyu temizlemek için yalnızca nemli bir bez kullanın. Kuru bir bez kullanma, makaranın yüzeyine zarar verebilir.*

15. Toplama rulosunu takın.  
Takma hakkında daha fazla ayrıntı için bkz. “Makara Montaj Kitini Değişirme”.
16. Tarayıcı kapağını iki elinizle kapatın. Sonra, giriş tepsisini kapatın.

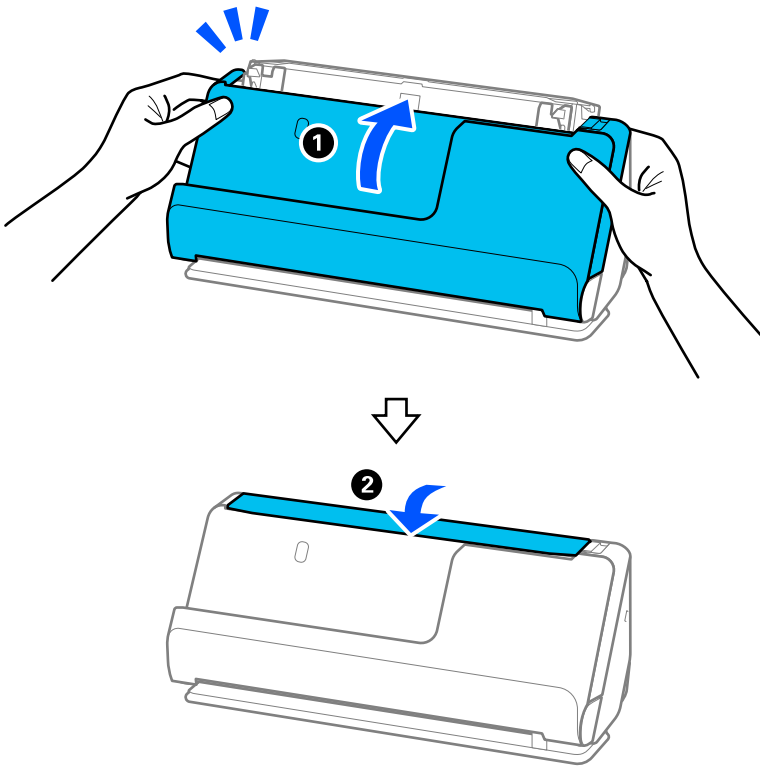

17. Epson Scan 2 Utility’i kullanarak tarama sayısını sıfırlayın.

### İlgili Bilgi

- ➔ “Kit Kodlarını Temizleme” sayfa 27
- ➔ “Makara Takma Kitini Deęiřtirme” sayfa 120

## Tarayıcının İcini Temizledikten Sonra Tarama Sayısının Sıfırlanması

Düzenli temizlik yaptıktan sonra, Epson Scan 2 Utility’de tarama sayısını sıfırlayın.

Bu bölümde, Epson Scan 2 Utility kullanılarak nasıl sıfırlanacağı açıklanmaktadır.

1. Tarayıcıyı açın.
2. Epson Scan 2 Utility uygulamasını başlatın.
  - Windows 11/Windows Server 2022  
Başlat düğmesine tıklayın ve ardından **Tüm uygulamalar > EPSON > Epson Scan 2 Utility** ögesini seçin.
  - Windows 10/Windows Server 2016  
Başlat düğmesine tıklayın ve ardından **EPSON > Epson Scan 2 Utility** ögesini seçin.
  - Windows 8.1/Windows 8/Windows Server 2012 R2/Windows Server 2012  
**Başlat ekranı > Uygulamalar > Epson > Epson Scan 2 Utility.**
  - Windows 7/Windows Vista/Windows XP/Windows Server 2008 R2/Windows Server 2008/Windows Server 2003 R2/Windows Server 2003  
Başlat düğmesine tıklayın ve ardından **Tüm Programlar (veya Programlar) > EPSON > Epson Scan 2 > Epson Scan 2 Utility** ögesini seçin.
  - Mac OS  
**Git > Uygulamalar > Epson Software > Epson Scan 2 Utility** ögesini seçin.
3. **Bakım** sekmesine tıklayın.

4. **Düzenli Temizlik** alanından **Sıfırla** öğesine tıklayın.

**Not:**

**Düzenli Temizlik Uyarısı** seçilmediğinde sıfırlayamazsınız.

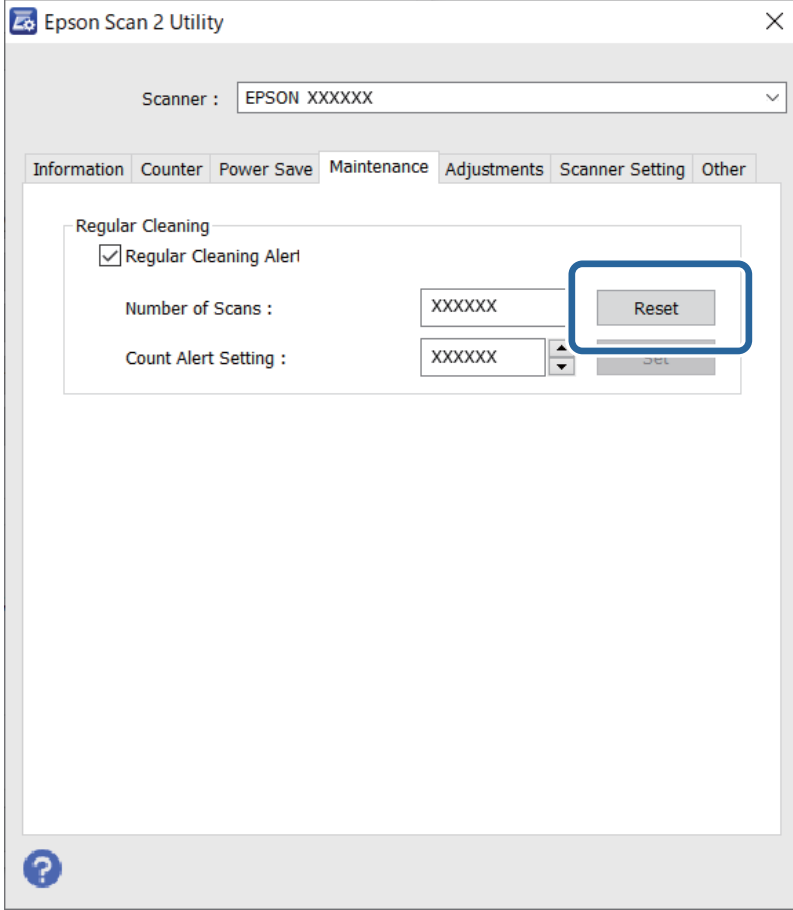

## Makara Takma Kitini Deęiřtirme

Tarama sayısı makaraların yařam sũresini ařtıęında makara takma kitinin (toplama rulosu ve ayırma rulosu) deęiřtirilmesi gerekir. Bilgisayarınızın ekranında bir deęiřtirme mesajı gũrũntũlendięinde, ařaęıdaki adımları takip edin ve deęiřtirin.

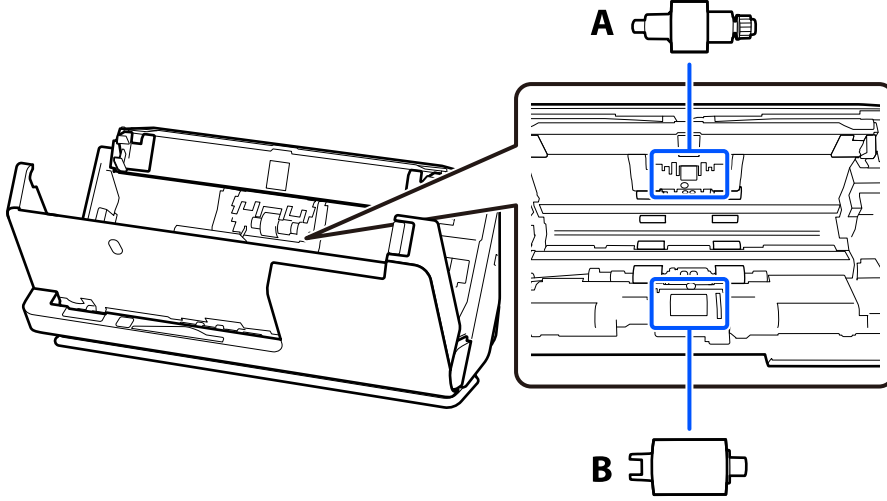

A: ayırma rulosu, B: toplama rulosu

**Not:**

*Tarayıcı aıkken, makara takma kitini deęiřtirin.*

1. Giriř tepeřisini aın ve tarayıcı kapaęını amak iin kolu ekin.

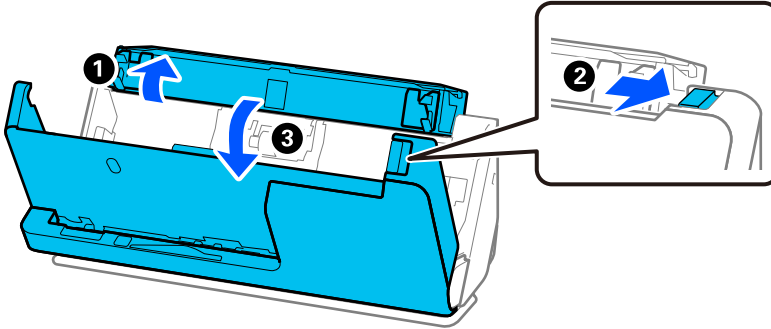



2. Ayırma rulosu kapaęını gsterildięi gibi ıkarın.

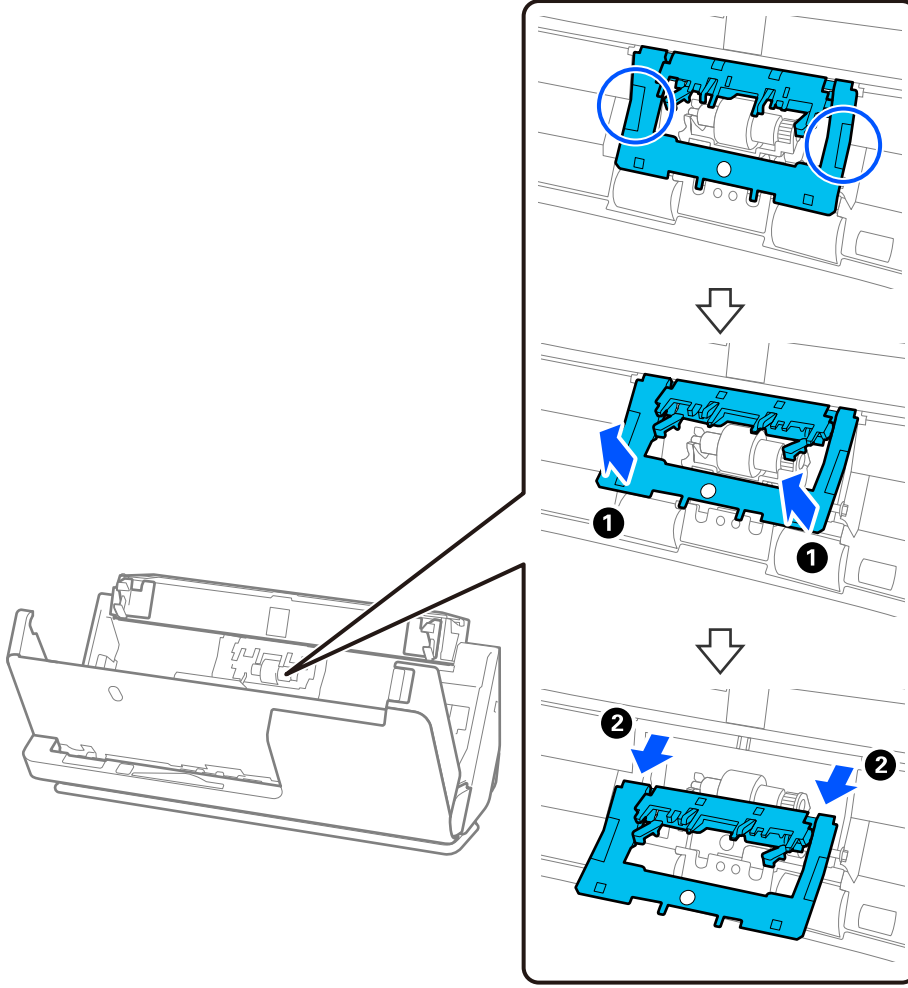

3. Ayırma rulosunu gsterildięi gibi ıkarın.

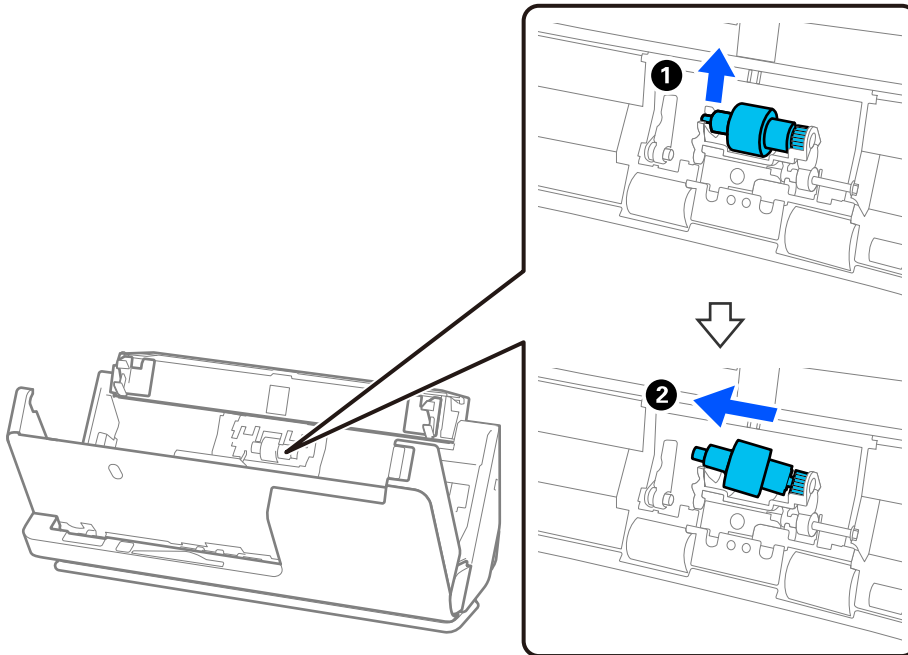



**Önemli:**

Ayrırma rulosunu zorla dıřarı çekmeyin. Bu, tarayıcının içine zarar verebilir.

4. Yeni ayrırma rulosunu gösterildięi gibi takın. Ayrırma rulosunun eksenini saę taraftaki delięin içine takın ve ardından, ayrırma rulosunu alçaltın.

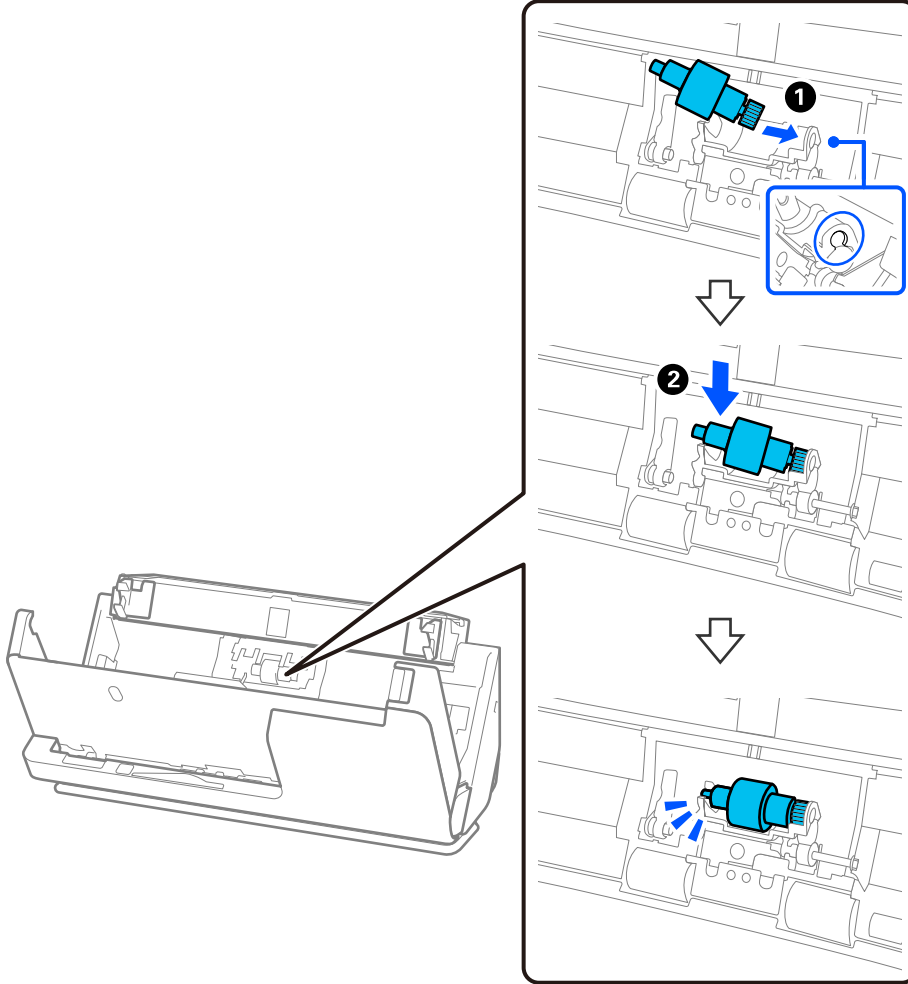

5. Ayırma rulosu kapaęını gsterildięi gibi takın. Kapaęın st tarafındaki ekseni oluklara yerleřtirin ve ardından kapaęı sıkıca kapatın.

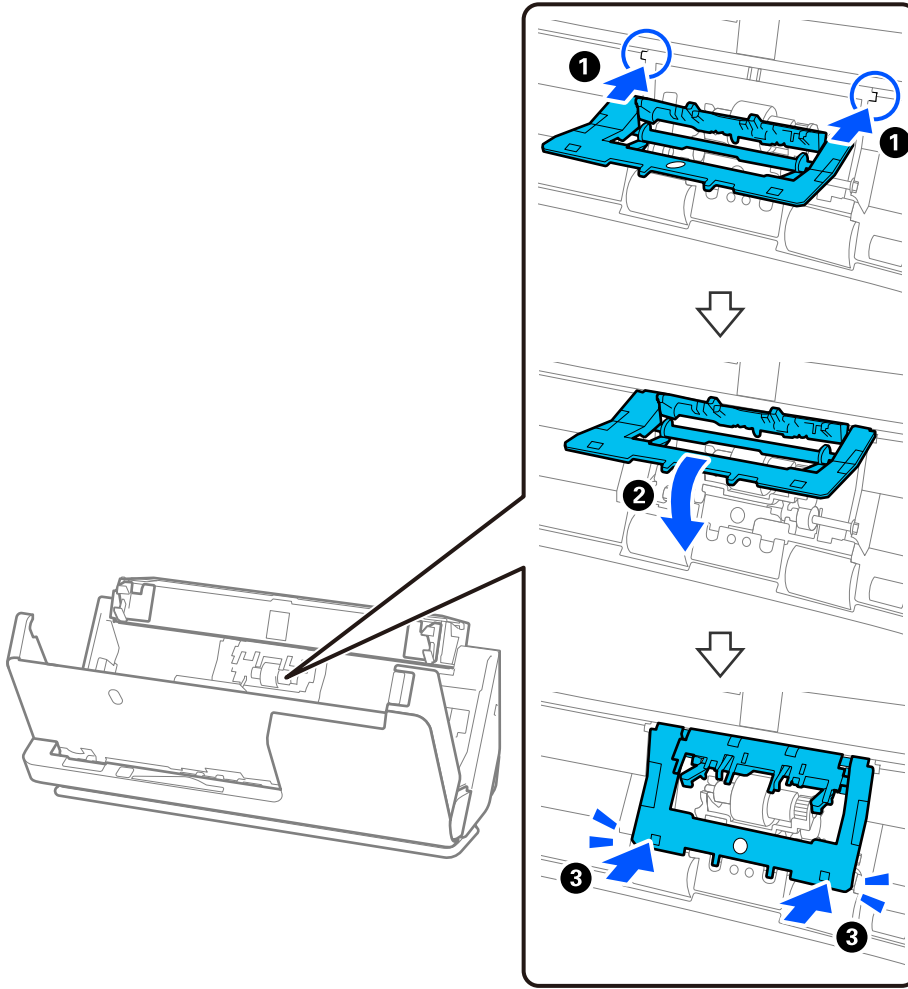

**! Önemli:**

- ❑ Kapaęın düzgün kapatıldıęından emin olun.
- ❑ Kapaęın kapanması zorsa, ayırma rulolarının düzgün takıldıęından emin olun.
- ❑ Kaldırıldıęında kapaęı takmayın.

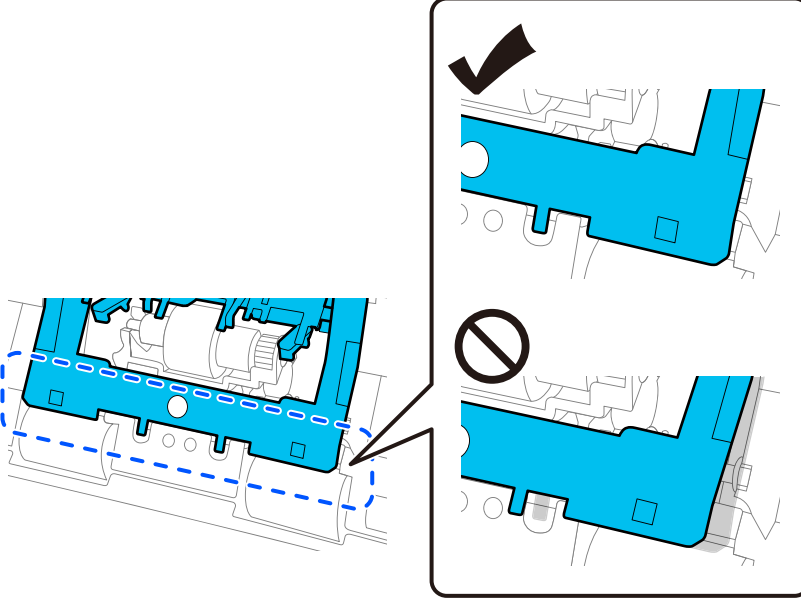

6. Toplama rulusunun kapaęını açın.

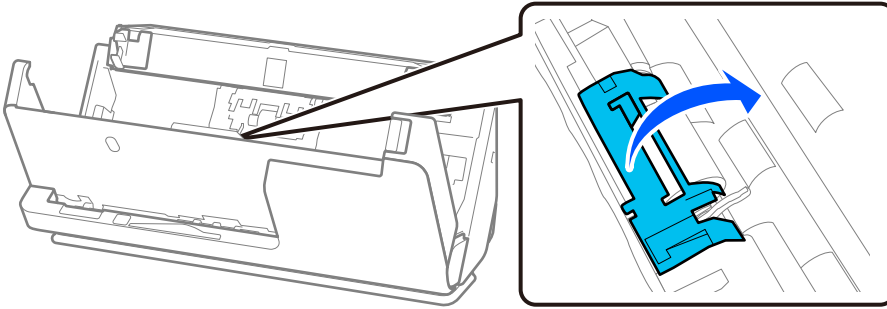

7. Toplama rulosunu gsterildięi gibi ıkarın.

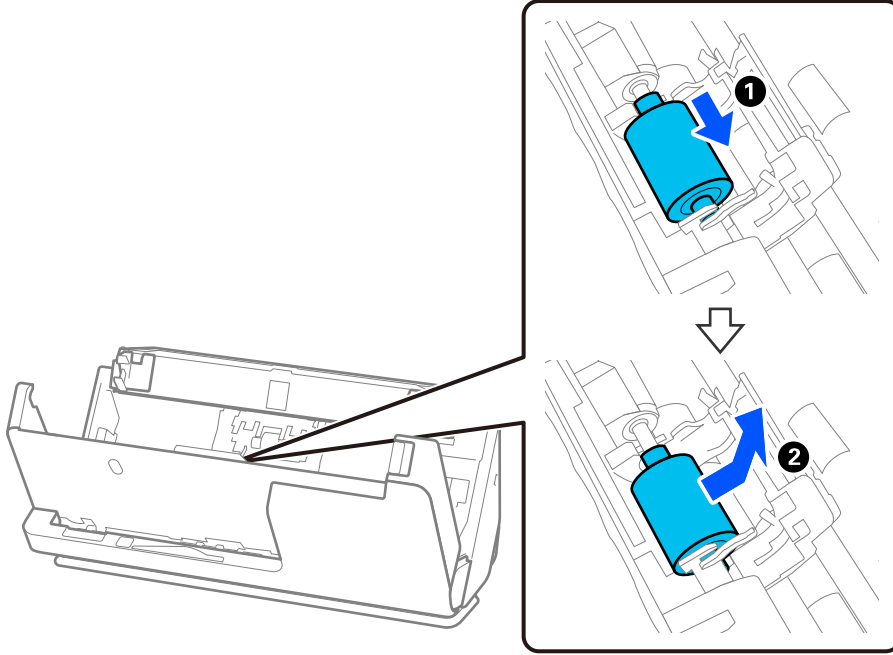

8. Yeni toplama rulosunu gsterildięi gibi takın. Toplama rulosunun ularındaki girintileri tarayıcı zerindeki eksene yerleřtirin, toplama rulosunu alaltın ve ardından arkaya doęru kaydırın.

Girintilerin hizalandıęından emin olun.

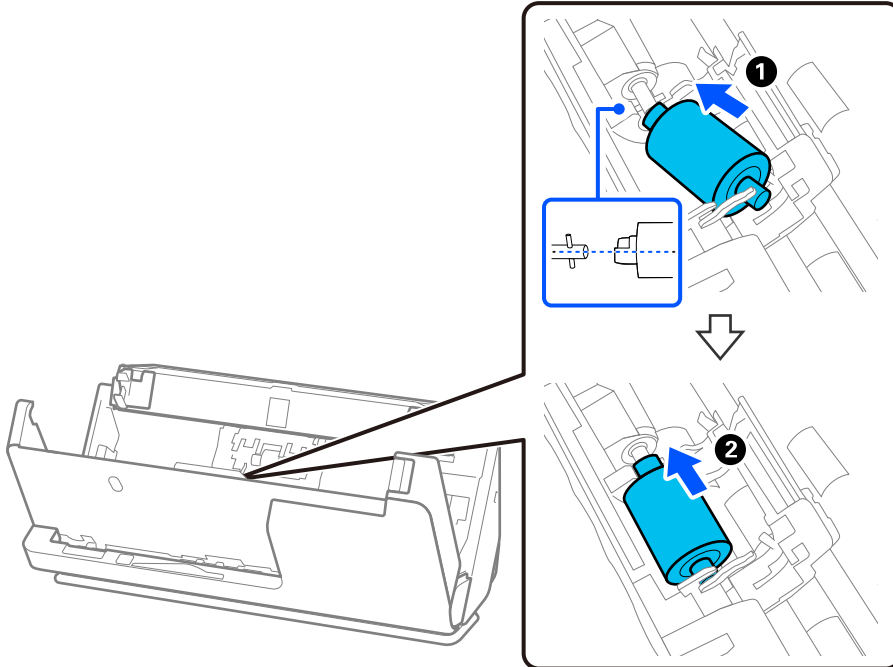

9. Toplama rulusu kapaęını kapatın.

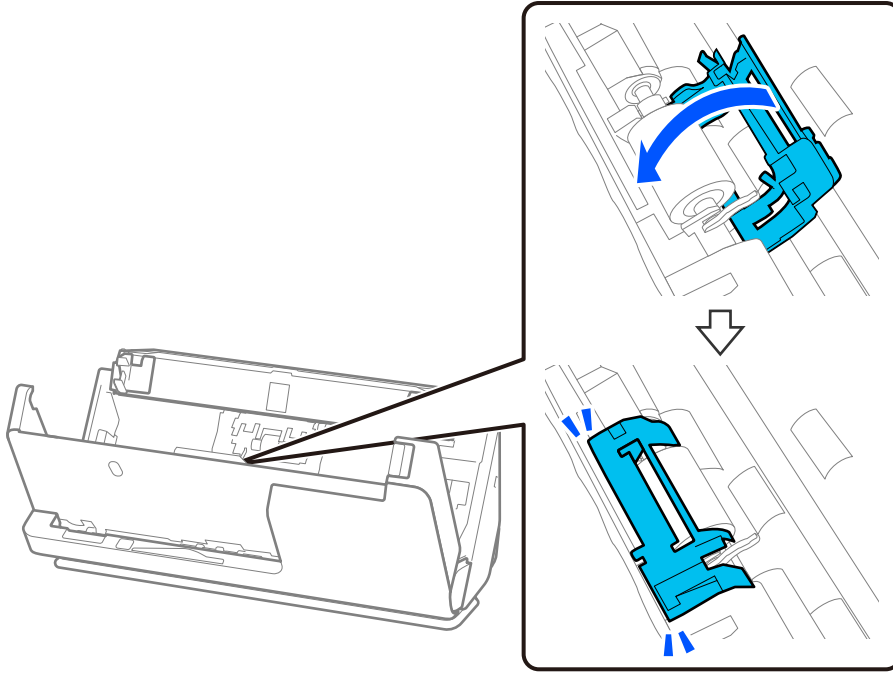

**Önemli:**

*Kapaęın kapanması zorsa, toplama rulolarının doęru řekilde takıldıęından ve ıkıntılı paraların hizalandıęından emin olun.*

10. Tarayıcı kapaęını iki elinizle kapatın. Sonra, giriř tepeřisini kapatın.

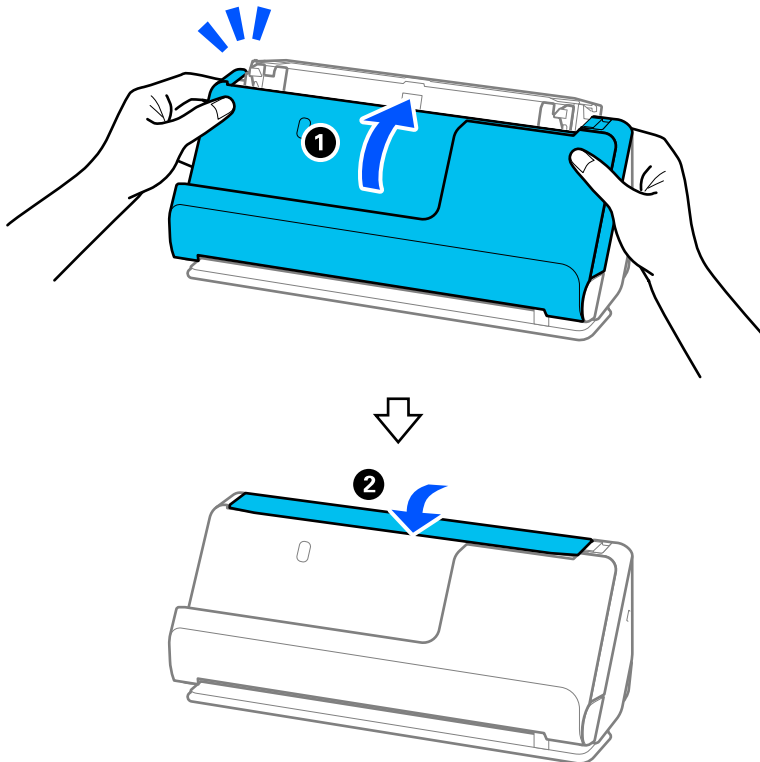

11. Epson Scan 2 Utility'i kullanarak tarama sayısını sıfırlayın.

**Not:**

*Toplama rulosunu ve ayırma rulosunu yerel mercilerin kural ve düzenlemelerini izleyerek elden çıkarın. Bunları parçalarına ayırmayın.*

**İlgili Bilgi**

➔ [“Makara Takma Kiti Kodları” sayfa 27](#)

## **Makaralar Deęiřtirildikten Sonra Tarama Sayısının Sıfırlanması**

Makara takma kitini deęiřtirdikten sonra Epson Scan 2 Utility programını kullanarak tarama sayısını sıfırlayın. Bu bölümde, Epson Scan 2 Utility kullanılarak nasıl sıfırlanacağı açıklanmaktadır.

1. Tarayıcıyı açın.
2. Epson Scan 2 Utility uygulamasını başlatın.
  - Windows 11/Windows Server 2022  
Başlat düğmesine tıklayın ve sonra **All apps > EPSON > Epson Scan 2 > Epson Scan 2 Utility** öğesini seçin.
  - Windows 10/Windows Server 2016/Windows Server 2019  
Başlat düğmesine tıklayın ve ardından **EPSON > Epson Scan 2 Utility** öğesini seçin.
  - Windows 8.1/Windows 8/Windows Server 2012 R2/Windows Server 2012  
**Başlat ekranı > Uygulamalar > Epson > Epson Scan 2 Utility.**
  - Windows 7/Windows Server 2008 R2/Windows Server 2008  
Başlat düğmesine tıklayın ve ardından **Tüm Programlar** (veya **Programlar**) > **EPSON > Epson Scan 2 > Epson Scan 2 Utility** öğesini seçin.
  - Mac OS  
**Git > Uygulamalar > Epson Software > Epson Scan 2 Utility** öğesini seçin.
3. **Sayaç** sekmesine tıklayın.

4. **Rulo Montaj Kiti** alanından **Sıfırla** ögesine tıklayın.

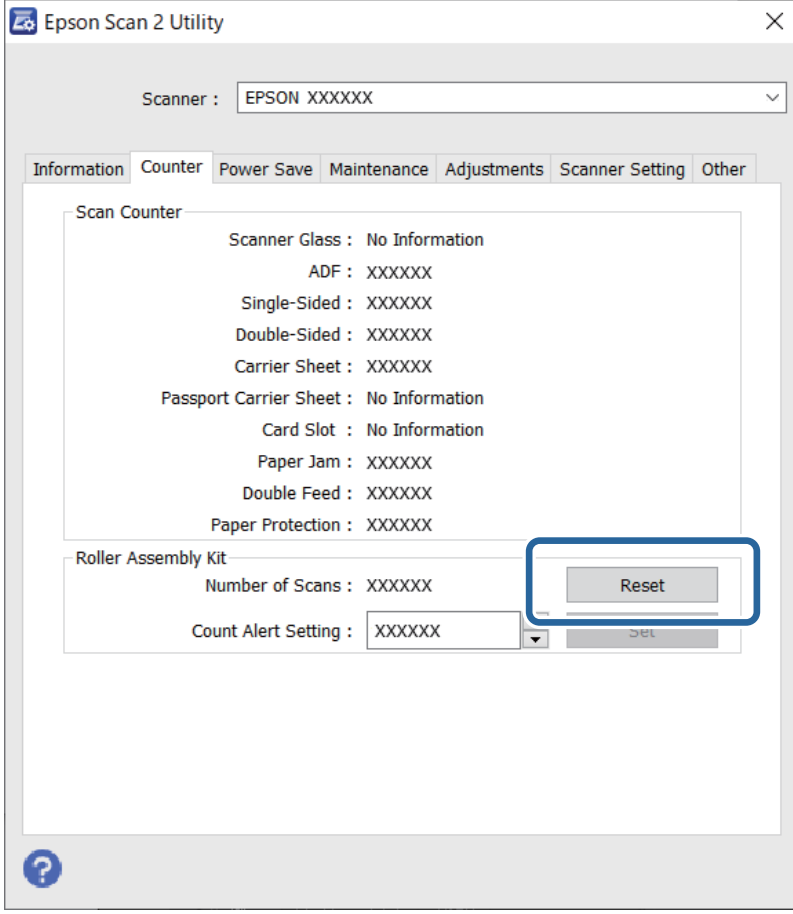

## Enerji Tasarrufu

Güç yönetimi uygulanmadan önceki süreyi ayarlayabilirsiniz. Her türlü artış ürünün enerji verimliliğini etkileyecektir. Herhangi bir değişiklik yapmadan önce lütfen çevreyi düşünün.

1. Epson Scan 2 Utility ögesini başlatın.
  - Windows 11/Windows Server 2022  
Başlat düğmesini tıklatın ve sonra **All apps > EPSON > Epson Scan 2 Utility** ögesini seçin.
  - Windows 10/Windows Server 2019/Windows Server 2016  
Başlat düğmesini tıklatın ve ardından **EPSON > Epson Scan 2 Utility** ögesini seçin.
  - Windows 8.1/Windows 8/Windows Server 2012 R2/Windows Server 2012  
**Başlangıç ekranı > Uygulamalar > Epson > Epson Scan 2 Utility.**
  - Windows 7/Windows Server 2008/Windows Server 2008 R2  
Başlat düğmesine tıklayın ve ardından **Tüm Programlar (veya Programlar) > EPSON > Epson Scan 2 > Epson Scan 2 Utility** ögesini seçin.
  - Mac OS  
**Git > Uygulamalar > Epson Software > Epson Scan 2 Utility** ögesini seçin.



2. **Güç Tasarrufu** sekmesini tıklatın.
3. **Kapatma Zamanlayıcısı (dakika)** veya **Bağlantı Kesilirse Kapat** öğesini ayarlayın ve sonra **Ayar** öğesini tıklatın.

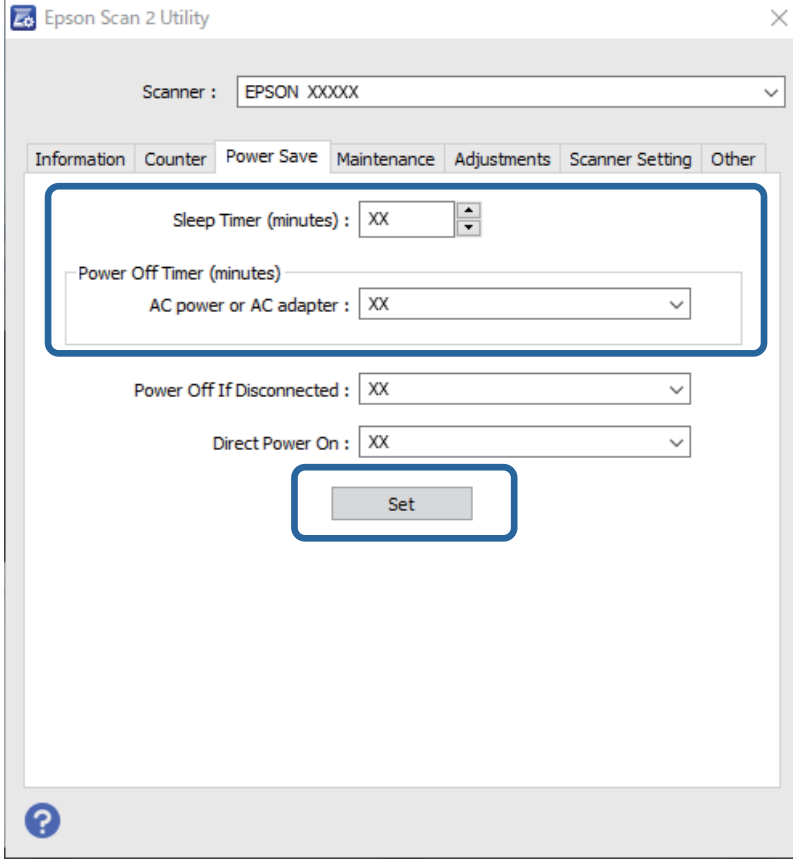

## Tarayıcıyı Taşıma

### Tarayıcıyı Taşıma

Tarayıcıyı taşımanız gerekiyorsa, tarayıcıyı paketlemek için aşağıdaki adımları izleyin.

1. Tarayıcıyı kapatmak için  düğmesine basın.
2. AC adaptörünün fişini çıkarın.
3. Kabloları ve cihazları çıkarın.

4. Giriş tepsi uzantısını saklayın ve giriş tepsisini kapatın.  
Çıkış desteği uzatıldığında, tamamen geri çekin.

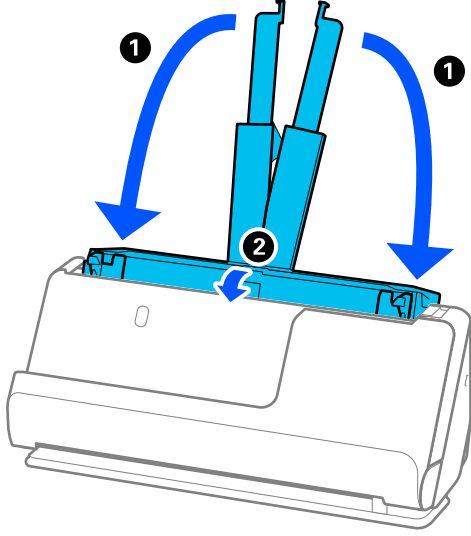

5. Tarayıcıyı dikey yol konumuna ayarlayın.

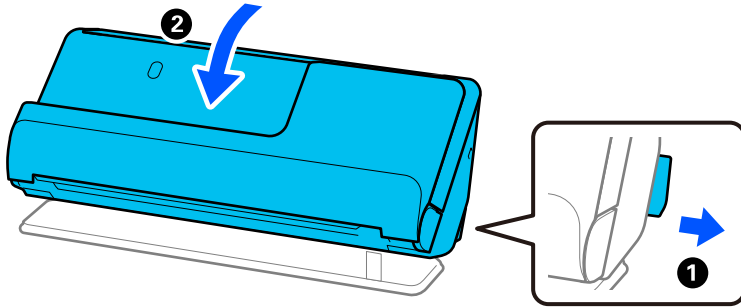

6. Tarayıcıyla gelen koruyucu malzemeleri takın ve sonra orijinal kutusuna veya benzer bir sağlam kutuya yeniden paketleyin.

## Tarayıcı Nasıl Taşınır

Tarayıcıyı taşırken, aşağıdaki şekilde gösterildiği gibi tutun.

### Tek elle taşırken

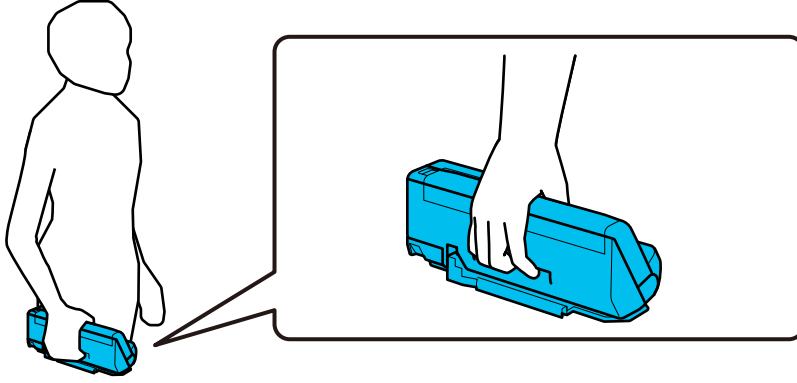

### İki elle taşırken

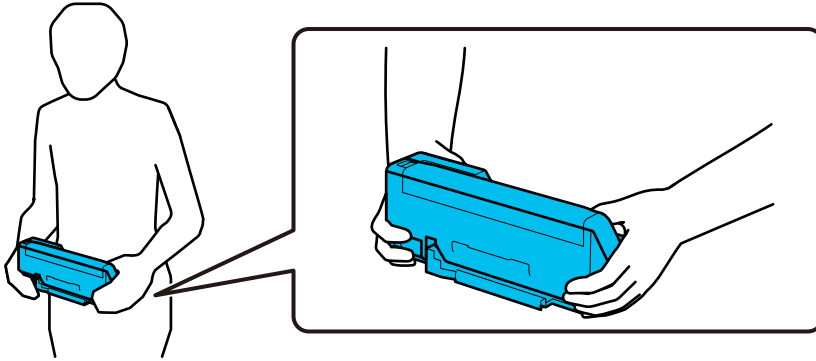

**Not:**

Tarayıcıyı taşırken tüm kabloları çıkarın, tepsi desteğini yerleştirin ve tarayıcıyı dikey yol konumuna getirin.

[“Tarayıcıyı Taşıma” sayfa 129](#)

## Uygulamaları ve Bellenimi Güncelleme

Uygulamaları ve bellenim sürümünü güncelleyerek bazı sorunları giderebilir ve işlevleri iyileştirebilir veya ekleyebilirsiniz. Uygulamaların ve bellenim sürümünün en son sürümüne sahip olduğunuzdan emin olun.



**Önemli:**

- Güncelleme yapılırken bilgisayarı ya da tarayıcıyı kapatmayın.

1. Tarayıcı ve bilgisayarın birbirine, bilgisayarın da İnternet'e bağlı olduğundan emin olun.
2. EPSON Software Updater uygulamasını başlatıp, uygulamaları ya da bellenim sürümünü güncelleyin.

**Not:**

Windows Server işletim sistemleri desteklenmez.

- Windows 11

Başlangıç düğmesini tıklatın ve ardından **Tüm Programlar > Epson Software > EPSON Software Updater** ögesini seçin.

Windows 10

Başlat düğmesini tıkklatın ve ardından **Epson Software > EPSON Software Updater** öğesini seçin.

Windows 8.1/Windows 8

Arama kutusuna uygulama adını girin ve ardından görüntülenen simgeyi seçin.

Windows 7

Başlangıç düğmesini tıkklatın ve ardından, **Tüm Programlar** veya **Programlar > Epson Software > EPSON Software Updater**'ı seçin.

Mac OS

**Finder > Git > Uygulamalar > Epson Software > EPSON Software Updater** öğelerini seçin.

**Not:**

Güncellemek istediğiniz uygulamayı listede bulamıyorsanız, EPSON Software Updater'ı kullanarak güncelleyemezsiniz. Uygulamaların en son sürümlerini yerel Epson web sitesinden kontrol edin.

<http://www.epson.com>

## İnternet'e Bağlanmadan Bellenimi Güncelleme

Aygıtın bellenimini bilgisayardaki Epson web sitesinden indirebilirsiniz ve sonra bellenimi güncellemek için USB kablosu ile aygıtı ve bilgisayarı bağlayın.

**Not:**

Güncellemeden önce, Epson Scan 2 tarayıcı sürücüsünün bilgisayarınızda yüklü olduğundan emin olun. Epson Scan 2 yüklü değilse yeniden yükleyin.

1. En son bellenim güncelleme sürümleri için Epson web sitesine bakın.

<http://www.epson.com>

Tarayıcınız için bellenim varsa indirin ve bir sonraki adıma geçin.

Web sitesinde bellenim bilgisi yoksa, zaten en son bellenimi kullanıyorsunuz demektir.

2. USB kablosuyla indirilen bellenimi içeren bilgisayarı tarayıcıya bağlayın.

3. İndirilen .exe dosyasına çift tıklayın.

Epson Firmware Updater başlar.

4. Ekrandaki talimatları izleyin.

# Sorunları Çözme

Tarayıcıyla ilgili sorunlar. . . . .	134
Taramayı Başlatma Sorunları. . . . .	134
Kağıt Besleme Sorunları. . . . .	137
Taranan Görüntü Sorunları. . . . .	146
Document Capture Pro Sorunları. . . . .	150
Uygulama Yükleme ve Yüklemeyi Kaldırma. . . . .	151

## Tarayıcıyla ilgili sorunlar

### Tarayıcı Işıkları Bir Hata Olduğunu Gösteriyor

Tarayıcı ışıkları bir hata gösterirse aşağıdakini kontrol edin.

- Tarayıcıda sıkışmış orijinal olmadığından emin olun.
- Birden fazla orijinal beslenirse, tarayıcı kapağını açın ve orijinalleri çıkarın. Sonra, tarayıcı kapağını kapatın.
- Bu ürün, taranan orijinalle bağlı olarak tarama için iki farklı konum kullanır. Orijinaliniz için hangi konumun uygun olduğunu görmek için bağlantıyı kontrol edin.  
[“Orijinallerin ve Tarayıcı Konumunun Kombinasyonları” sayfa 39](#)
- Tarayıcı kapağının kapalı olduğundan emin olun.
- Tarayıcının bilgisayarınıza düzgün bağlandığından emin olun.
- Epson Scan 2 uygulamasının doğru şekilde kurulduğundan emin olun.
- Bellenim güncellemesi başarısız olursa ve tarayıcı kurtarma moduna girerse, bir USB bağlantısı kullanarak bellenimi yeniden güncelleyin.
- Tarayıcıyı yeniden başlatın. Sorun çözülmezse, ürün arızalı olabilir. Ayrıca tarayıcı ünitesindeki ışık kaynağının da değiştirilmesi gerekebilir. Satıcınıza başvurun.

#### İlgili Bilgi

- ➔ [“Hata Göstergeleri” sayfa 23](#)
- ➔ [“Kağıt Sıkışmaları, Kağıt Besleme Hataları ve Belge Koruma Sorunları Sık Sık Oluşuyor” sayfa 144](#)

### Tarayıcı Açılmıyor

- AC adaptörünün tarayıcıya ve prize sıkıca bağlandığından emin olun.
- Elektrik prizinin çalıştığını kontrol edin. Elektrik prizine başka bir cihaz takın ve gücü açabildiğinizi kontrol edin.

## Taramayı Başlatma Sorunları

### Bilgisayardan Taramaya Başlanamıyor

#### Bağlantı Durumunu Kontrol Etme (Windows)

Bağlantı durumunu kontrol etmek için Epson Scan 2 Utility’i kullanın.

**Not:**

*Epson Scan 2 Utility, tarayıcı yazılımıyla sağlanan bir uygulamadır.*

1. Epson Scan 2 Utility'yi başlatın.

Windows 11

Başlat düğmesine tıklayın ve ardından **Tüm uygulamalar > EPSON > Epson Scan 2 Utility** ögesini seçin.

Windows 10

Başlat düğmesine tıklayın ve ardından **EPSON > Epson Scan 2 Utility** ögesini seçin.

Windows 8.1/Windows 8

Arama düğmesine uygulama adını girin ve ardından görüntülenen simgeyi seçin.

Windows 7

Başlat düğmesine tıklayın ve ardından **Tüm Programlar veya Programlar > EPSON > Epson Scan 2 > Epson Scan 2 Utility** ögesini seçin.

2. **Epson Scan 2 Utility** ekranında **Tarayıcı** listesini açın ve ardından, **Ayarlar** ögesine tıklayarak **Tarayıcı Ayarları** ekranını açın.

**Tarayıcı Ayarları** ekranı **Epson Scan 2 Utility** ekranının yerine zaten görüntülendiye sonraki adıma gidin.

3. Tarayıcı **Tarayıcı Ayarları** ekranında görüntülenmediyse tarayıcınız algılanmıyor demektir.

**Ekle** ögesine tıklayın ve ardından, tarayıcınızı **Ağ Tarayıcısı Ekle** ekranında ekleyin.

Tarayıcıyı arayamıyorsanız ya da doğru tarayıcı seçilse bile tarayamıyorsanız ilgili bilgilere başvurun.

## Bağlantı Durumunun Kontrolü (Mac OS)

Bağlantı durumunu kontrol etmek için Epson Scan 2 Utility'yi kullanın.

### Not:

*Epson Scan 2 Utility, tarayıcı yazılımıyla sağlanan bir uygulamadır.*

1. Epson Scan 2 Utility'yi başlatın.

**Git > Uygulamalar > Epson Software > Epson Scan 2 Utility** menüsünü seçin.

2. **Epson Scan 2 Utility** ekranında **Tarayıcı** listesini açın ve ardından, **Ayarlar** ögesine tıklayarak **Tarayıcı Ayarları** ekranını açın.

**Tarayıcı Ayarları** ekranı **Epson Scan 2 Utility** ekranının yerine zaten görüntülendiye sonraki adıma gidin

3. Tarayıcı **Tarayıcı Ayarları** ekranında görüntülenmediyse tarayıcınız algılanmıyor demektir.

 simgesine tıklayın ve ardından, yazılımın değişiklik yapmasına izin verin.

4.  simgesine tıklayın ve ardından, tarayıcınızı **Ağ Tarayıcısı Ekle** ekranında ekleyin.

Tarayıcıyı arayamıyorsanız ya da doğru tarayıcı seçilse bile tarayamıyorsanız ilgili bilgilere başvurun.

## Tarayıcı USB İle Bağlanamıyor

Aşağıdaki nedenler düşünülebilir.

### ■ USB kablosu elektrik prizine düzgün takılmamış.

#### Çözümler

USB kablosunu tarayıcıya ve bilgisayara sıkıca bağlayın.

### ■ USB hubda bir sorun var.

#### Çözümler

Bir USB hub'ı kullanıyorsanız, tarayıcıyı doğrudan bilgisayara bağlamaya çalışın.

### ■ USB kablo veya USB girişinde bir sorun var.

#### Çözümler

USB kablosu tanınmıyorsa bağlantı noktasını veya USB kablosunu değiştirin.

### ■ Tarayıcı kapalı.

#### Çözümler

Tarayıcının açık olduğundan emin olun.

Ayrıca, tarayıcının tarama için hazır olduğunu gösteren durum ışığının yanıp sönmeye duruncaya kadar bekleyin.

## Düzgün Bir Bağlantı Kurulduğu Halde Tarayamıyor

### ■ Gerekli uygulamalar bilgisayarınızda yüklü değil.

#### Çözümler

Aşağıdaki uygulamaların yüklendiğinden emin olun:

Document Capture Pro (Windows) veya Document Capture (Mac OS)

Epson Scan 2

Uygulamalar yüklenmemişse bunları yeniden yükleyin.

### ■ İş tarayıcı düğmesine atanmaz.

#### Çözümler

İşin Document Capture Pro (Windows) veya Document Capture (Mac OS) içinde tarayıcı düğmesine doğru atandığını kontrol edin.

### ■ Herhangi bir TWAIN uyumlu uygulama kullanıyorsanız kaynak ayarı olarak doğru tarayıcı seçilmez. (Windows)

#### Çözümler

Programlar listenizden doğru tarayıcıyı seçtiğinizden emin olun.



## Kağıt Besleme Sorunları

### Birden Fazla Orijinal Besleniyor (Çift Besleme)

Bir çift besleme gerçekleştiğinde aşağıdakileri kontrol edin.

- ❑ Sıkışan orijinal tarayıcının içindeyse, tarayıcı kapağını veya dikey yol kapağını açın ve orijinali çıkarın.
- ❑ Taranan görüntüyü kontrol edip ve ardından, gerekirse orijinaleri tarayın.

Tarayıcının orijinal için doğru tarayıcı konumunda olduğundan emin olun.

- ❑ Bu ürün, taranan orijinalle bağlı olarak tarama için iki farklı konum kullanır. Orijinaliniz için hangi konumun uygun olduğunu görmek için bağlantıyı kontrol edin.

[“Orijinalerin ve Tarayıcı Konumunun Kombinasyonları” sayfa 39](#)

- ❑ Birden fazla standart boyutlu orijinali tararken, dikey yol konumunda tarayın.

Tarayıcı düz yol konumundaysa, tarayıcıyı dikey yol konumuna getirmek üzere ileriye doğru yatırmak için kolu çekin.

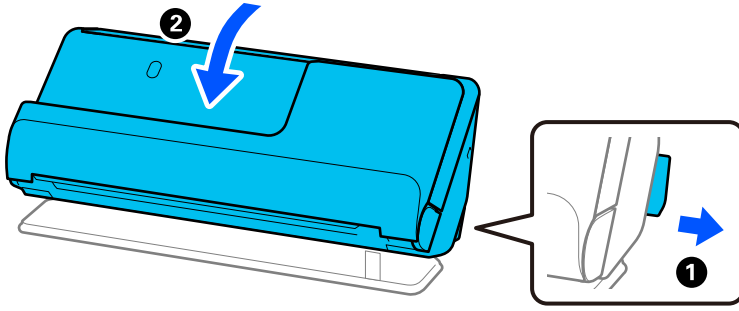

- ❑ Düz yol konumunda tarama yaparken, her seferinde yalnızca bir orijinal yükleyin.

Tarayıcı dikey yol konumundaysa, tarayıcıyı düz yol konumuna geriye yatırmak için kolu çekin.

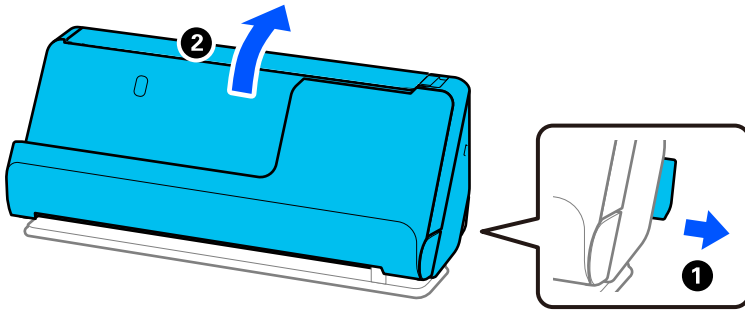

Sık sık birden fazla orijinal beslenirse aşağıdakini deneyin.

- ❑ Desteklenmeyen orijinaler yüklerseniz, bir sürede tarayıcı birden fazla orijinal besleyebilir.
- ❑ Bir kerede yerleştirilen orijinal sayısını azaltın.
- ❑ **Otomatik Besleme Modu** ögesini kullanın ve orijinaleri birer birer tarayın.

Document Capture Pro'yu kullanırken, Epson Scan 2 ekranını **Tarama Ayarları** ekranında **Ayrıntılı Ayarlar** düğmesine basarak açabilirsiniz.

- ❑ Tarayıcı içindeki makaraları temizleyin.

[“Tarayıcının İçini Temizleme” sayfa 110](#)

- ❑ Toplama rulosu tarafından taranan sayfa sayısını kontrol edin. Tarama sayısı toplama rulusunun kullanım ömrünü (50,000 sayfa) aşarsa, makara takma kitini yenisiyle değiştirin.

Tarama sayısı toplama rulusunun kullanım ömrünü aşmasa bile, makaranın yüzeyi aşınmışsa makara takma kitini yenisiyle değiştirmenizi öneririz.

[“Makara Takma Kitini Değiştirme” sayfa 120](#)

**Not:**

*Epson Scan 2 Utility’de toplama rulosu tarafından taranan sayfa sayısını kontrol edebilirsiniz. Epson Scan 2 Utility’i kontrol edin, **Sayaç** sekmesine tıklayın ve ardından, **Tarama Sayısı** ögesini **Rulo Montaj Kiti** içinde kontrol edin.*

**İlgili Bilgi**

- ➔ [“Otomatik Besleme Modu İçinde Tarama” sayfa 100](#)
- ➔ [“Tarayıcının İçini Temizleme” sayfa 110](#)
- ➔ [“Sıkışmış Orijinalleri Tarayıcıdan Çıkarma” sayfa 138](#)

## Sıkışmış Orijinalleri Tarayıcıdan Çıkarma

Tarayıcıda bir orijinal sıkışmışsa, tarayıcı konumu prosedürüne göre sıkışmayı giderin.

**Not:**

*Tarama sırasında tarayıcı konumunu değiştirirseniz, orijinal sıkışacaktır. Tarama sırasında tarayıcı konumunu değiştirmeyin.*

**İlgili Bilgi**

- ➔ [“Birden Fazla Orijinal Besleniyor \(Çift Besleme\)” sayfa 137](#)
- ➔ [“Kağıt Sıkışmaları, Kağıt Besleme Hataları ve Belge Koruma Sorunları Sık Sık Oluşuyor” sayfa 144](#)
- ➔ [“Kağıt Koruması Düzgün Çalışmıyor” sayfa 145](#)

## Dikey Yol Konumu için

1. Giriş tepsisinde kalan tüm orijinalleri çıkarın.

2. Dikey yol kapağını açın.

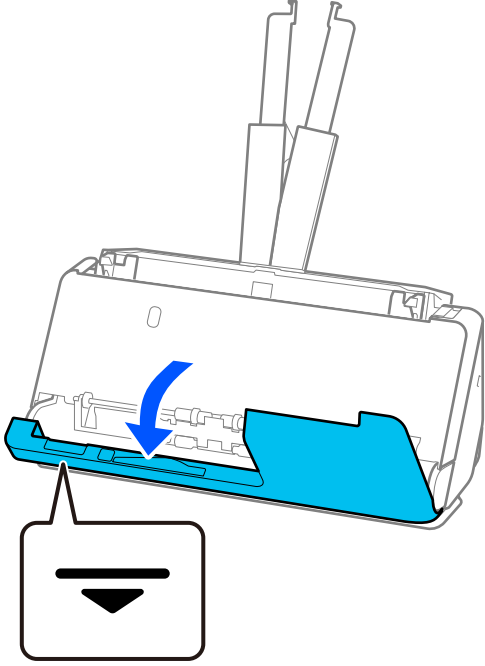

3. Tarayıcı kapağını açmak için kolu çekin.

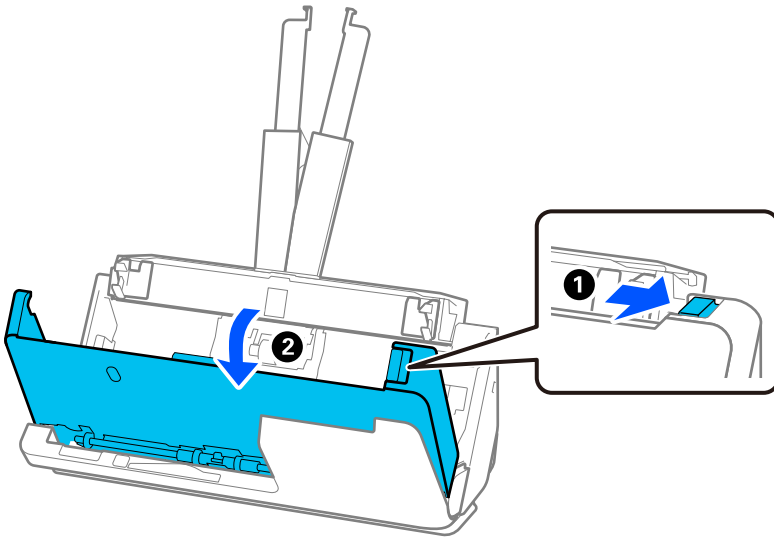

4. Sıkışan tüm orijinalleri dikkatlice çıkarın.

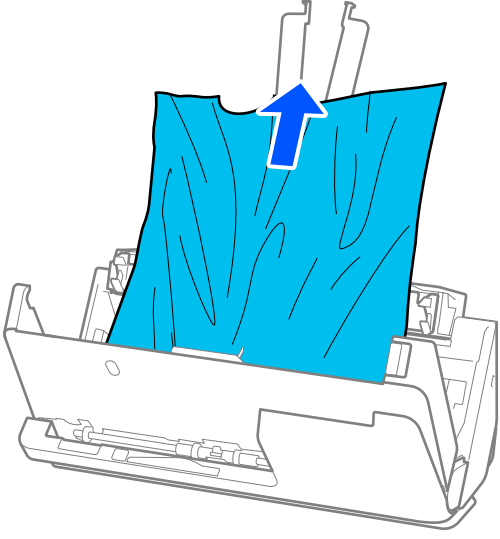

5. Orijinalleri düz yukarı çekemiyorsanız, çıkış tepsisinde sıkışan orijinal varsa ok yönünde dikkatle çekip çıkarın.

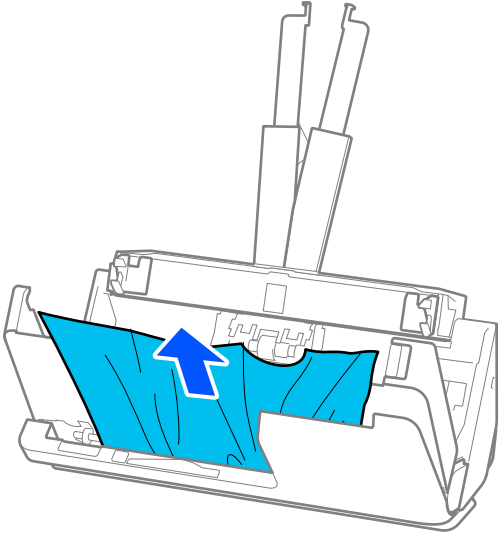

**Önemli:**

*Tarayıcı içinde kağıt kalmadığından emin olun.*

6. Tarayıcı kapağını iki elinizle kapatın. Sonra, dikey yol kapağını kapatın.

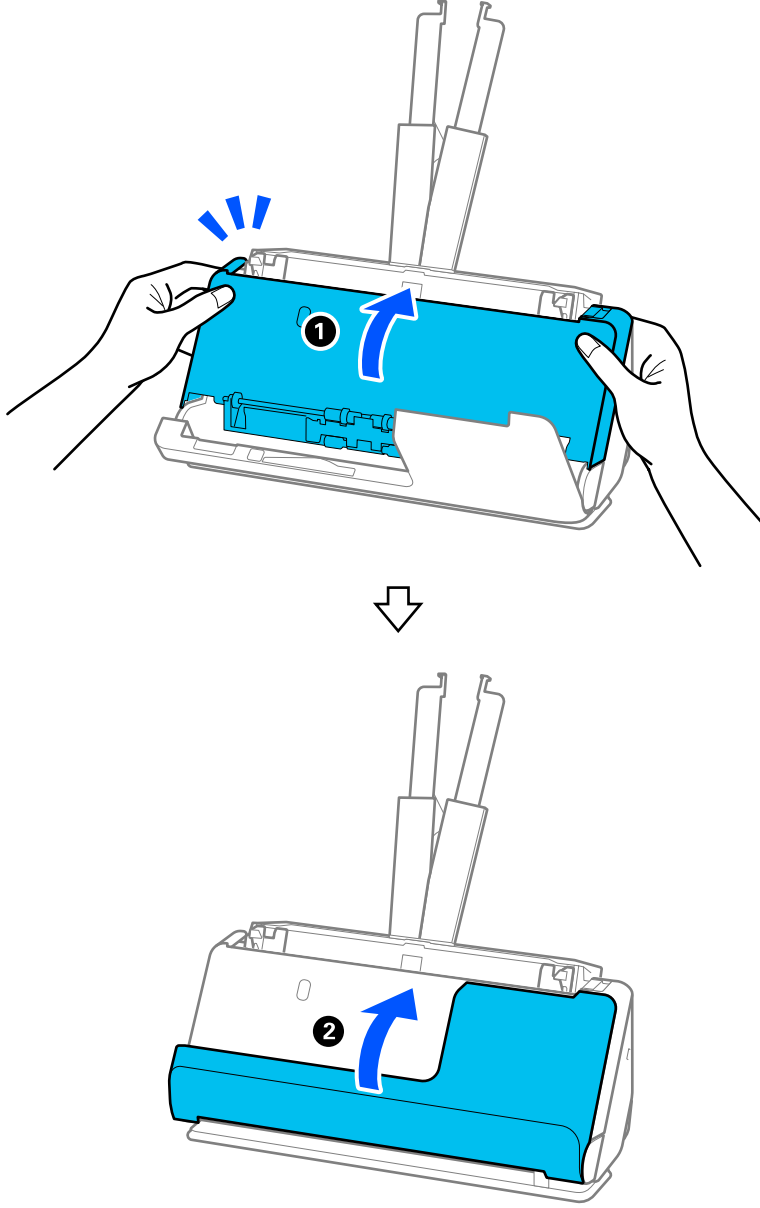

**Önemli:**

*Taramayı yeniden başlatmadan önce, tarayıcının sabit olduğundan emin olun. Tarayıcı sabit değilse, orijinalin sıkışmasına neden olabilir.*

## Düz Yol Konumu için

1. Giriş tepesinde kalan tüm orijinalleri çıkarın.

2. Tarayıcı kapağını açmak için kolu çekin.

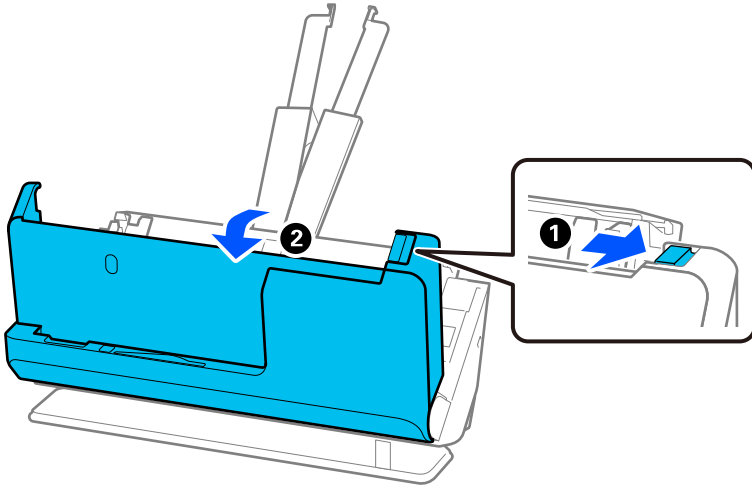

3. Sıkışan tüm orijinalleri dikkatlice çıkarın.

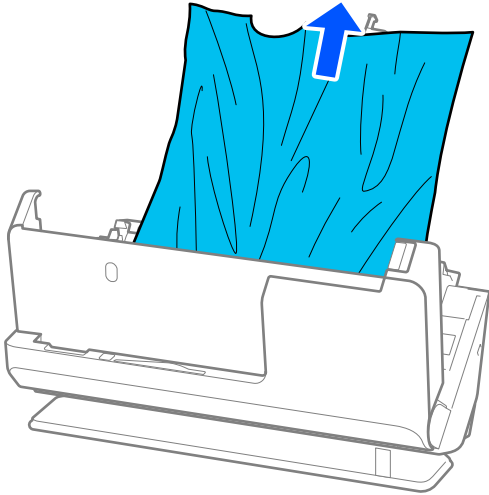

4. Orijinalleri düz yukarı çekemiyorsanız, çıkış yuvasında sıkışan orijinal varsa ok yönünde dikkatle çekip çıkarın.

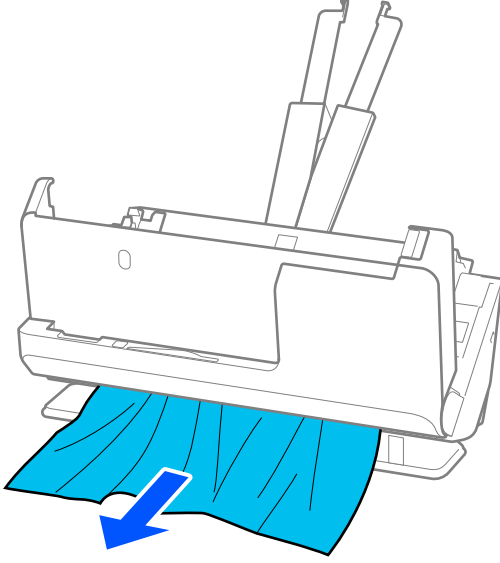

**Önemli:**

*Tarayıcı içinde kağıt kalmadığından emin olun.*

5. Tarayıcı kapağını iki elinizle kapatın.

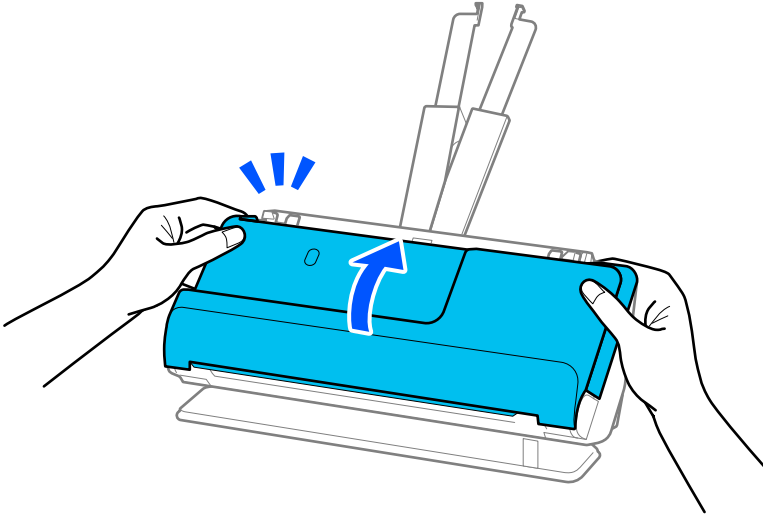

**Önemli:**

*Taramayı yeniden başlatmadan önce, tarayıcının sabit olduğundan emin olun. Tarayıcı sabit değilse, orijinalin sıkışmasına neden olabilir.*

## Kağıt Sıkışmaları, Kağıt Besleme Hataları ve Belge Koruma Sorunları Sık Sık Oluşuyor

Aşağıdaki sorunlar ortaya çıkarsa, orijinali ve tarayıcının durumunu kontrol edin.

- Orijinaller sık sık sıkışıyor
- Kağıt besleme hataları sık sık meydana geliyor
- Belge koruma sorunları sık sık meydana geliyor

### Orijinalleri yüklerken kontrol edilecek hususlar

- Katları olan veya kıvrılmış orijinaller için, yüklemeye başlamadan önce orijinali düzleştirin.
- Farklı boyutlarda karışık orijinalleri yüklerken, orijinalleri taranacak taraf yukarı bakacak ve en geniş arkada ve en dar giriş tepsisinin ortasında olacak şekilde kağıt boyutunun azalan sırasında yükleyin. Ardından, en geniş orijinallerle hizalamak için kenar kılavuzlarını kaydırın.

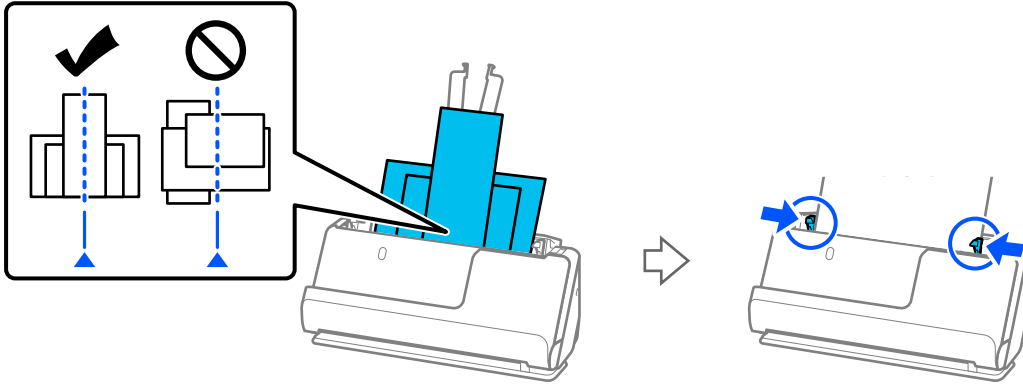

### “Farklı Kağıt Türleri ve Boyutlarına Sahip Orijinal Yığınlarını Yükleme” sayfa 76

Sorun çözülmezse, her boyutta orijinalleri ayrı ayrı taramayı deneyin veya orijinalleri tek tek tarayın. Orijinalleri her yüklediğinizde kenar kılavuzlarını orijinallerin genişliğine göre hizalayın.

### Not:

Orijinalleri ayrı ayrı birden çok kez taramak ve ardından tek bir dosyaya kaydetmek için aşağıdaki yöntemleri kullanabilirsiniz.

- Epson Scan 2 kullanırken, **Taradıktan sonra ekle/düzenle** onay kutusunu seçin ve ardından orijinali tarayın. Taradıktan sonra, farklı orijinal malzemeler ekleyebilir veya taranan sayfaları düzenleyebilirsiniz (döndürme, taşıma ve silme). Ayrıntılar için Epson Scan 2 yardımına bakın.
- Tarayıcı yazılımını kullanabilirsiniz.  
Document Capture Pro'da tarama yaptıktan sonra taranan sayfaları ekleme veya düzenleme ile ilgili ayrıntılar için Document Capture Pro yardımına bakın.
- Taramadan sonra, orijinali çıkış tepsisinden veya çıkış yuvasından çıkarın.

### Tarayıcıda kontrol edilecek hususlar

- Tarayıcı içindeki silindirleri temizleyin.  
“Tarayıcının İçini Temizleme” sayfa 110



- ❑ Toplama rulosu tarafından taranan sayfa sayısını kontrol edin. Tarama sayısı toplama rulusunun kullanım ömrünü (50,000 sayfa) aşarsa, makara takma kitini yenisiyle değiştirin.

Tarama sayısı toplama rulusunun kullanım ömrünü aşmasa bile, makaranın yüzeyi aşınmışsa makara takma kitini yenisiyle değiştirmenizi öneririz.

[“Makara Takma Kitini Değiştirme” sayfa 120](#)

**Not:**

*Epson Scan 2 Utility’de toplama rulosu tarafından taranan sayfa sayısını kontrol edebilirsiniz. Epson Scan 2 Utility’i kontrol edin, **Sayaç** sekmesine tıklayın ve ardından, **Tarama Sayısı** ögesini **Rulo Montaj Kiti** içinde kontrol edin.*

**İlgili Bilgi**

- ➔ [“Dikkat Gerektiren Orijinal Türleri” sayfa 37](#)
- ➔ [“Farklı Kağıt Türleri ve Boyutlarına Sahip Orijinal Yığınlarını Yükleme” sayfa 76](#)
- ➔ [“Tarayıcının İçini Temizleme” sayfa 110](#)
- ➔ [“Birden Fazla Orijinal Besleniyor \(Çift Besleme\)” sayfa 137](#)
- ➔ [“Kağıt Koruması Düzgün Çalışmıyor” sayfa 145](#)

## Kağıt Koruması Düzgün Çalışmıyor

Orijinale ve ayarladığınız düzeye bağlı olarak bu özellik düzgün çalışmayabilir.

- ❑ Yanlış pozitifler sık sık meydana geliyorsa, düzeyi düşürmeyi deneyin.
- ❑ Orijinaliniz hasar görmüşse bu özelliğin etkinleştirilmiş olduğunu kontrol edin. Zaten etkinleştirilmişse bu özelliğin koruma seviyesini artırın.

**İlgili Bilgi**

- ➔ [“Sıkışmış Orijinalleri Tarayıcıdan Çıkarma” sayfa 138](#)

## Orijinaller Kirleniyor

Tarayıcının içini temizleyin.

**İlgili Bilgi**

- ➔ [“Tarayıcının İçini Temizleme” sayfa 110](#)

## Sürekli Tararken Tarama Hızı Yavaşlıyor

ADF’yi kullanarak sürekli tararken, tarayıcı mekanizmasının aşırı ısınmasını ve hasar görmesini önlemek için tarama yavaşlar. Ancak taramaya devam edebilirsiniz.

Normal tarama hızını yeniden kazanmak için, tarayıcıyı en az 30 dakika boşa bırakın. Güç kapatılsa bile tarama hızı düzelmez.

## Tarama İşlemi Çok Uzun Zaman Alıyor

- Tarama hızı yüksek çözünürlük, görüntü ayarlama özellikleri, dosya biçimi vb. gibi tarama koşullarına bağlı olarak yavaşlayabilir.
- USB 3.0 (SuperSpeed) veya USB 2.0 (Hi-Speed) bağlantı noktaları bulunan bilgisayarlar, USB 1.1 bağlantı noktalarıyla daha hızlı tarayabilirler. Tarayıcıyla USB 3.0 veya USB 2.0 bağlantı noktası kullanıyorsanız, sistem gereksinimlerini karşıladığından emin olun.
- Güvenlik yazılımı kullanırken, TWAIN.log dosyasını izleme dışında tutun veya TWAIN.log dosyasını salt okunur dosya olarak ayarlayın. Güvenlik yazılımının işlevleri hakkında daha fazla bilgi için, yazılım ile birlikte sağlanan yardıma vb. bakın. TWAIN.log dosyası aşağıdaki konumlara kaydedilir.  
C:\Users\\AppData\Local\Temp

## Taranan Görüntü Sorunları

### ADF'den Tarama Yaparken Çizgiler (Şeritler) Görünüyor

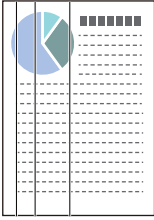

- ADF'yi temizleyin.  
ADF'ye kırıntı veya kir girdiğinde görüntüde düz çizgiler (şeritler) görünebilir.
- Orijinale yapışan kırıntıları veya kirleri giderin.
- Cam Kirini Algıla** özelliği kullanıldığında, tarayıcının içindeki cam yüzeyde kir algılandığında bir bildirim görüntülenir.

**Tarayıcı Ayarı** sekmesini ve ardından **Açık-Yüksek** veya **Açık-Düşük** öğesini Epson Scan 2 Utility uygulamasındaki **Cam Kiri Algıla**'den seçin.

Bir uyarı görüntülendiğinde, orijinal bir Epson temizleme kiti veya yumuşak bir bez kullanarak tarayıcınız içindeki cam yüzeyleri temizleyin.

[“Tarayıcının İçini Temizleme” sayfa 110](#)

#### Not:

- Bazı lekeler doğru algılanamayabilir.
- Algılama düzgün çalışmazsa ayarı değiştirin.  
Leke algılanmazsa, **Açık-Yüksek** öğesini seçin. Lekeler yanlış algılanırsa, **Açık-Düşük** veya **Kıplı** öğesini seçin.

#### İlgili Bilgi

- ➔ [“Tarayıcının İçini Temizleme” sayfa 110](#)
- ➔ [“Cam Yüzey Leke Algılama Özelliğini Ayarlama” sayfa 105](#)

## Tarayıcının İçindeki Lekelerle İlgili Uyarı Hala Görünüyor

Tarayıcının içini temizledikten sonra uyarı ekranı görünürse, cam parçanın değiştirilmesi gerekecektir. Onarım için yerel satıcınıza başvurun.

### İlgili Bilgi

➔ “Tarayıcının İçini Temizleme” sayfa 110

## Taranan Görüntüde Renkler Eşit Değil

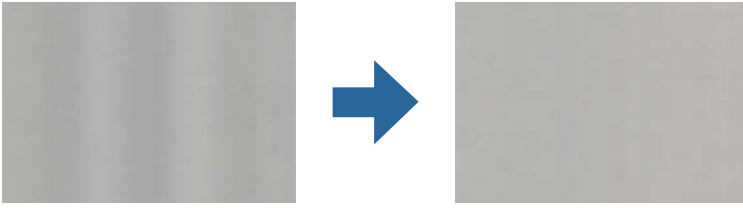

Tarayıcı doğrudan güneş ışığı gibi güçlü ışığa maruz kalırsa tarayıcı içindeki sensör ışığı yanlış algılar ve taranan görüntüdeki renkler dengesiz hale gelir.

- Tarayıcının önüne güç güçlü ışık düşmeyecek şekilde tarayıcının yönelimini değiştirin.
- Tarayıcıyı güçlü ışığa maruz kalmayacakları bir konuma taşıyın.

## Taranan Görüntüyü Genişletme veya Daraltma

Taranan görüntüyü genişletirken veya daraltırken, **Ayarlamalar** özelliğini (Epson Scan 2 Utility içinde) kullanarak genişletme oranını ayarlayabilirsiniz. Bu özellik yalnızca Windows için kullanılabilir.

### Not:

*Epson Scan 2 Utility, tarayıcı yazılımıyla sağlanan uygulamalardan biridir.*

1. Epson Scan 2 Utility uygulamasını başlatın.

- Windows 11/Windows Server 2019/Windows Server 2022

Başlat düğmesine tıklayın ve ardından **Tüm uygulamalar > EPSON > Epson Scan 2 Utility** ögesini seçin.

- Windows 10/Windows Server 2016

Başlat düğmesine tıklayın ve ardından **EPSON > Epson Scan 2 Utility** ögesini seçin.

- Windows 8.1/Windows 8/Windows Server 2012 R2/Windows Server 2012

Arama düğmesine uygulama adını girin ve ardından görüntülenen simgeyi seçin.

- Windows 7/Windows Server 2008 R2

Başlat düğmesine tıklayın ve ardından **Tüm Programlar veya Programlar > EPSON > Epson Scan 2 > Epson Scan 2 Utility** ögesini seçin.

2. **Ayarlamalar** sekmesini seçin.

3. Taranan görüntü için genişletme oranını ayarlamak için **Genişleme/Daralma** ögesini kullanın.

4. Ayarları tarayıcıya uygulamak için **Ayar** ögesine tıklayın.

## Orijinal Belgenizin Arkasındaki Bir Görüntü Taranan Görüntüde Beliriyor

Orijinalin arkasındaki görüntüler taranan görüntüde görünebilir.

**Görüntü Türü** olarak **Otomatik**, **Renk** veya **Gri Ton** seçildiğinde:

**Arka Planı Gider** öğesinin seçildiğini kontrol edin.

Document Capture Pro (Windows)/Document Capture (Mac OS X): Epson Scan 2 ekranını açmak için **Tarama Ayarları** ekranında **Ayrıntılı Ayarlar** düğmesine basın. **Gelişmiş Ayarlar** sekmesi > **Arka Planı Gider** öğesine tıklayın.

Epson Scan 2: **Gelişmiş Ayarlar** sekmesinde, **Arka Planı Gider** öğesini seçin.

**Metin Geliştirme** öğesinin seçildiğini kontrol edin.

Document Capture Pro (Windows)/Document Capture (Mac OS X): **Tarama Ayarları** ekranında, **Metin Geliştirme** öğesini seçin.

Epson Scan 2: **Gelişmiş Ayarlar** sekmesinde, **Metin Geliştirme** öğesini seçin.

**Siyah Beyaz** öğesini **Görüntü Türü** bölümünden seçtiğinizde:

**Metin Geliştirme** öğesinin seçildiğini kontrol edin.

Document Capture Pro (Windows)/Document Capture (Mac OS X): **Tarama Ayarları** ekranında, **Metin Geliştirme** öğesini seçin.

Epson Scan 2: **Gelişmiş Ayarlar** sekmesinde, **Metin Geliştirme** öğesini seçin.

Taranan görüntünüzün durumuna bağlı olarak, **Ayarlar** öğesine tıklayın ve ardından, kaydırıcıyı **Arkaplanı kaldır** öğesine doğru hareket ettirin.

## Taranan Metin veya Görüntüler Eksik veya Bulanık

Çözünürlüğü artırarak veya görüntü kalitesini ayarlayarak taranan görüntünün veya metnin görünümünü ayarlayabilirsiniz.

Çözünürlüğü değiştirip tekrar tarayın.

Taradığınız görüntünün amacına yönelik uygun çözünürlüğü ayarlayın.

**Metin Geliştirme** öğesinin seçildiğini kontrol edin.

Document Capture Pro (Windows)/Document Capture (Mac OS X): **Tarama Ayarları** ekranında, **Metin Geliştirme** öğesini seçin.

Epson Scan 2: **Gelişmiş Ayarlar** sekmesinde, **Metin Geliştirme** öğesini seçin.

**Siyah Beyaz** öğesini **Görüntü Türü** olarak seçtiğinizde, taranan görüntünün durumuna bağlı olarak, **Ayarlar** öğesine tıklayın ve **Açık harfleri vurgula / Arkaplanı kaldır** için kaydırıcıyı ayarlayın, **Nokta gürültüsünü kaldır** öğesini kapatın veya düzeyi **Düşük** olarak ayarlayın.

JPEG biçiminde tarama yapıyorsanız, sıkıştırma düzeyini değiştirmeyi deneyin.

Document Capture Pro (Windows)/Document Capture (Mac OS X): JPEG kalitesini değiştirmek için **Ayarları Kaydet** ekranındaki **Seçenekler** öğesine tıklayın.

Epson Scan 2: **Resim Biçimi** > **Seçenekler** öğesine tıklayın ve **Gör. Kalitesi** öğesini değiştirin.

## Hareli Desenler (Ağ Benzeri Gölgeleler) Görünüyor

Orijinal malzeme basılı bir belgeyse, taranan görüntüde hareli desenler (ağ benzeri gölgeler) görülebilir.

- Moiré Giderme** öğesinin Epson Scan 2 penceresinde seçildiğini kontrol edin. Document Capture Pro kullanırken pencereyi **Tarama Ayarları** ekranında **Ayrıntılı Ayarlar** düğmesine basarak açabilirsiniz. **Gelişmiş Ayarlar** sekmesi > **Moiré Giderme** öğesini tıklatın.



- Çözünürlüğü değiştirip tekrar tarayın.

## Orijinalin Boyutu Otomatik Algılandığında Orijinalin Kenarı Taranmıyor

Orijinale bağlı olarak, orijinalin boyutu otomatik olarak algılanırken orijinalin kenarı taranamayabilir.

- Epson Scan 2 penceresinde "**Otomatik**" **Boyut için Kenar Payları** öğesini ayarlayın. Document Capture Pro kullanırken pencereyi **Tarama Ayarları** ekranında **Ayrıntılı Ayarlar** düğmesine basarak açabilirsiniz. **Ana Ayarlar** sekmesi > **Belge Boyutu** > **Ayarlar** öğesini tıklatın. **Belge Boyutu Ayarları** ekranında, "**Otomatik**" **Boyut için Kenar Payları** öğesini ayarlayın.
- Orijinale bağlı olarak, **Otomatik Algıla** özelliği kullanılırken orijinalin alanı düzgün algılanmayabilir. **Belge Boyutu** listesinden Uygun orijinal boyutunu seçin.

### Not:

Taramak istediğiniz orijinalin boyutu listede değilse boyutu Epson Scan 2 penceresinde manüel olarak oluşturun. Document Capture Pro kullanırken pencereyi **Tarama Ayarları** ekranında **Ayrıntılı Ayarlar** düğmesine basarak açabilirsiniz.

**Ana Ayarlar** sekmesi > **Belge Boyutu** öğesini tıklatın ve sonra **Özelleştir** öğesini seçin.

## Karakter Doğru Biçimde Tanınmıyor

OCR (Optik Karakter Tanıma) işlevinin tanıma oranını artırmak için aşağıdaki noktaları kontrol edin.

- Orijinalin düzgün yerleştirildiğini kontrol edin.
- Net metin içeren orijinal kullanın. Aşağıdaki orijinal türlerinde metin tanıma azalabilir.
  - Birçok kez kopyalanan orijinaler
  - Faks ile alınan orijinaler (düşük çözünürlüklerde)
  - Dar aralıklı karakterlere veya satır aralığına sahip orijinaler
  - Cetvelli çizgiler veya altı çizili metin içeren orijinaler
  - El yazısı metin içeren orijinaler
  - Kırıksıklık içeren orijinaler
- Faturalar gibi termal kağıttan üretilmiş kağıt türü, eskime veya sürtünme nedeniyle bozulabilir. Bunları en kısa sürede tarayın.
- Microsoft® Office veya **Aranabilir PDF** dosyalarına kaydederken, doğru dillerin seçildiğini kontrol edin.

- Epson Scan 2'de **Görüntü Türü** öğesini **Renk** veya **Gri Ton** olarak ayarlamışsanız, **Metin Geliştirme** ayarını yapmayı deneyin.

**Gelişmiş Ayarlar** sekmesi > **Metin Geliştirme** > **Ayarlar** öğesine tıklayın ve ardından **OCR için açık harfleri vurgula** öğesini **Mod** olarak seçin.

**Not:**

*Aranabilir PDF olarak kaydetmek için EPSON Scan OCR component öğesine ihtiyacımız vardır. Bu, yükleyiciyi kullanarak tarayıcıyı kurduğunuzda otomatik olarak yüklenir.*

## Taranan Görüntüdeki Sorunlar Çözülemiyor

Tüm çözümleri denediyseniz ve sorunu çözemediyseniz, Epson Scan 2 Utility'yi kullanarak tarayıcı sürücüsü (Epson Scan 2) ayarlarını başlatın.

**Not:**

*Epson Scan 2 Utility, tarayıcı yazılımıyla sağlanan uygulamalardan biridir.*

- Epson Scan 2 Utility öğesini başlatın.
  - Windows 11/Windows Server 2019/Windows Server 2022  
Başlat düğmesine tıklayın ve ardından **Tüm uygulamalar** > **EPSON** > **Epson Scan 2 Utility** öğesini seçin.
  - Windows 10/Windows Server 2016  
Başlat düğmesine tıklayın ve ardından **EPSON** > **Epson Scan 2 Utility** öğesini seçin.
  - Windows 8.1/Windows 8/Windows Server 2012 R2/Windows Server 2012  
Arama kutusuna uygulama adını girin ve ardından görüntülenen simgeyi seçin.
  - Windows 7/Windows Server 2008 R2/Windows Server 2008  
Başlat düğmesine tıklayın ve ardından **Tüm Programlar** veya **Programlar EPSON** > **Epson Scan 2** > **Epson Scan 2 Utility** öğesini seçin.
  - Mac OS  
**Git** > **Uygulamalar** > **Epson Software** > **Epson Scan 2 Utility** öğesini seçin.
- Diğer** sekmesini seçin.
- Sıfırla** öğesine tıklayın.

**Not:**

*Başlatma sorunu çözmezse (Epson Scan 2) tarayıcı sürücüsünün yüklemesini kaldırın ve yeniden yükleyin.*

---

## Document Capture Pro Sorunları

Document Capture Pro kullanılarak tararken oluşan sorunlar için Document Capture Pro kılavuzunu kontrol etmek için aşağıdaki URL'ye erişin.

<https://support.epson.net/dcp/>

## Uygulama Yükleme ve Yükleme Kaldırma

### Uygulamalarınızı Kaldırma

Bazı sorunları çözmek için veya işletim sisteminizi yükselttiğinizde, uygulamalarınızı kaldırıp yeniden kurmanız gerekebilir. Bilgisayarınızda yönetici olarak oturum açın. Bilgisayarınız sorarsa, yönetici şifresini girin.

### Windows için Uygulamalarınızı Kaldırma

1. Tüm çalışan uygulamaları kapatın.
2. Tarayıcının bilgisayarla olan bağlantısını kesin.
3. Denetim Masası'nı açın:
  - Windows 11/Windows Server 2022  
Başlat düğmesine tıklayın ve ardından **Tüm uygulamalar > Windows Araçları > Denetim Masası** ögesini seçin.
  - Windows 10/Windows Server 2016/Windows Server 2019  
Başlat düğmesine tıklayın ve ardından **Windows Sistemi > Denetim Masası** ögesini seçin.
  - Windows 8.1/Windows 8/Windows Server 2012 R2/Windows Server 2012  
**Masaüstü > Ayarlar > Denetim Masası** öğelerini seçin.
  - Windows 7/Windows Server 2008 R2  
Başlat düğmesine tıklayın ve ardından **Denetim Masası** ögesini seçin.
4. **Programlar** kategorisinden **Program kaldır** seçeneğini seçin.
5. Kaldırmak istediğiniz uygulamayı seçin.
6. **Kaldır / Değiştir** ya da **Kaldır** ögesine tıklayın.

**Not:**  
Kullanıcı Hesabı Denetimi penceresi görüntülenirse Devam düğmesini tıklayın.
7. Ekrandaki talimatları uygulayın.

**Not:**  
Bilgisayarınızı yeniden başlatmanızı isteyen bir mesaj görülebilir. Görüntülenirse, **Bilgisayarımı şimdi yeniden başlatmak istiyorum** seçeneğinin işaretli olduğundan emin olup **Son** düğmesini tıklayın.

### Mac OS için Uygulamalarınızı Kaldırma

**Not:**  
EPSON Software Updater uygulamasını yüklediğinizden emin olun.

1. EPSON Software Updater uygulamasını kullanarak Program Kaldırıcıyı indirin.  
Program Kaldırıcıyı bir kez indirdiğinizde, uygulamayı her kaldırdığınızda tekrar indirmeniz gerekmez.
2. Tarayıcının bilgisayarla olan bağlantısını kesin.

3. Tarayıcı sürücüsünü kaldırmak için Apple menüsünden **Sistem Tercihleri > Yazıcılar ve Tarayıcılar** (veya **Yazdır ve Tara, Yazdırma ve Faks**) öğesini seçin ve sonra tarayıcıyı etkin tarayıcı listesinden kaldırın.
4. Tüm çalışan uygulamaları kapatın.
5. **Git > Uygulamalar > Epson Software > Program Kaldırıcı** öğesini seçin.
6. Kaldırmak istediğiniz uygulamayı seçip Kaldır öğesini tıklatın.



**Önemli:**

*Program Kaldırıcı, bilgisayardaki Epson tarayıcılara yönelik tüm sürücülerini kaldırır. Birden fazla Epson tarayıcı kullanıyor ve yalnızca bazı sürücülerini silmek istiyorsanız, önce tümünü silip, ardından gerekli tarayıcı sürücüsünü tekrar kurun.*

**Not:**

*Uygulama listesinde kaldırmak istediğiniz uygulamayı bulamazsanız, Program Kaldırıcıyı kullanarak kaldıramazsınız. Bu durumda, **Git > Uygulamalar > Epson Software** öğesini seçin, yüklemesini kaldırmak istediğiniz uygulamayı seçin ve sonra çöp sepeti simgesine sürükleyin.*

## Uygulamalarınızı Yükleme

Gerekli uygulamaları yüklemek için aşağıdaki adımları takip edin.

**Not:**

- Bilgisayarımızda yönetici olarak oturum açın. Bilgisayarımız sorarsa, yönetici şifresini girin.
- Uygulamaları yeniden kurarken, önce kaldırmanız gerekir.

1. Tüm çalışan uygulamaları kapatın.
2. Tarayıcı sürücüsünü (Epson Scan 2) yüklerken tarayıcı ve bilgisayar bağlantısını geçici olarak kesin.

**Not:**

*Yapmanız istenene kadar tarayıcınızı ve bilgisayarınızı bağlamayın.*

3. Uygulamayı, aşağıdaki Web sitesinde bulunan talimatları takip ederek yükleyin.

<https://epson.sn>



# Teknik Özellikler

Genel Tarayıcı Özellikleri . . . . .	154
Boyutlar ve Ağırlık Özellikleri . . . . .	155
Elektrik Özellikleri . . . . .	156
Çevresel Özellikler . . . . .	156
Sistem Gereksinimleri . . . . .	157

## Genel Tarayıcı Özellikleri

**Not:**

Teknik özelliklerde bildirimde bulunmaksızın değişiklik yapılabilir.

Tarayıcı türü	Sayfa Besleme, bir genişli dupleks renkli tarayıcı
Fotoelektrik cihazı	CIS
Etkin pikseller	600 dpi'de 5,100×9,300 300 dpi'de 2,550×36,000
Işık kaynağı	RGB LED'i
Tarama çözünürlüğü	600 dpi (ana tarama) 600 dpi (alt tarama)
Çıkış çözünürlüğü	50 ila 1200 dpi (1 dpi artışlarla)*1
Belge Boyutu	Maks: 215.9×3048 (8.5×120 inç) Min: 50.8×50.8 mm (2×2 inç)
Kağıt girişi	Yüz yukarı yükleme
Kağıt çıkışı	Dikey yol konumu: yüz aşağı çıkarma Düz yol konumu: yüz yukarı çıkarma
Kağıt kapasitesi	80 g/m <sup>2</sup> 'de 20 sayfa kağıt
Renk Derinliği	Renk <input type="checkbox"/> 30 bit/piksel dahili (10 bit/piksel, dahili renk başına) <input type="checkbox"/> 24 bit/piksel harici (8 bit/piksel, harici renk başına) Gri ölçek <input type="checkbox"/> 10 bit/piksel dahili <input type="checkbox"/> 8 bit/piksel harici Siyah beyaz <input type="checkbox"/> 10 bit/piksel dahili <input type="checkbox"/> 1 bit/piksel harici
Arabirim	Yüksek Hızlı USB

\*1 Bu değer, bilgisayarla tarama yapılırken geçerlidir. Kullanılabilir çözünürlükler tarama yöntemine bağlı olarak değişiklik gösterir.

## Boyutlar ve Ağırlık Özellikleri

### Boyutlar

Dikey yol konumu (birimler: mm (inç))

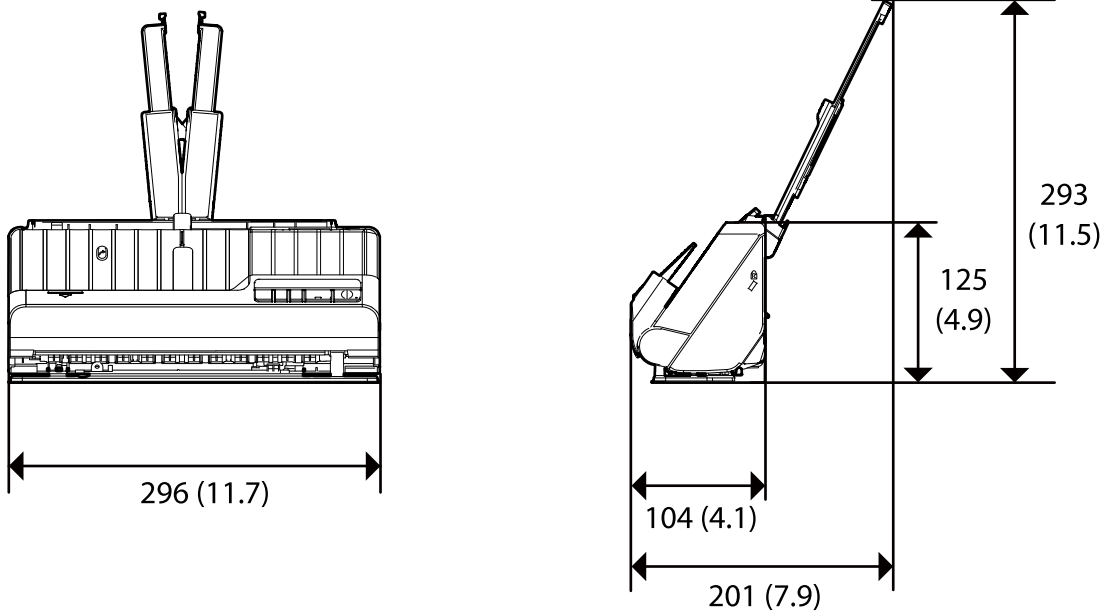

Düz yol konumu (birimler: mm (inç))

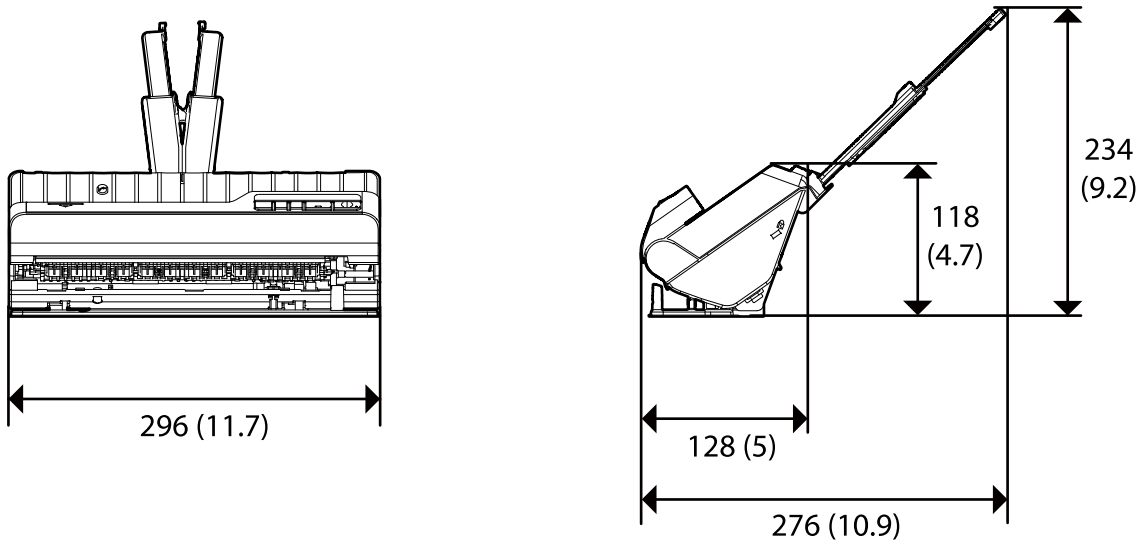

### Ağırlık

Yaklaşık 1.8 kg (4.0 lb)

## Elektrik Özellikleri

### Tarayıcı Elektrik Özellikleri

Nominal DC Giriş Güç Kaynağı Voltajı	DC 24 V
Nominal DC Giriş Akımı	1 A
Güç Tüketimi	<input type="checkbox"/> Çalıştırma: Yaklaşık 10 W <input type="checkbox"/> Hazır modu: Yaklaşık 3.3 W <input type="checkbox"/> Uyku modu: Yaklaşık 1.0 W <input type="checkbox"/> Güç kapalı: Yaklaşık 0.1 W

**Not:**

Avrupalı kullanıcılar için güç tüketimi için ayrıntılar için aşağıdaki Web sitesine bakın.

<http://www.epson.eu/energy-consumption>

### AC Adaptörü Elektrik Özellikleri

Model	A461H (AC 100–240 V) A462E (AC 220–240 V)
Nominal Giriş Akımı	1 A
Nominal Frekans Aralığı	50 ila 60 Hz
Nominal Çıkış Güç Kaynağı Voltajı	DC 24 V
Nominal Çıkış Akımı	1 A

**Not:**

Avrupalı kullanıcılar için güç tüketimi için ayrıntılar için aşağıdaki Web sitesine bakın.

<http://www.epson.eu/energy-consumption>

## Çevresel Özellikler

Sıcaklık	Çalıştırırken	5 ila 35 °C (41 ila 95 °F)
	Depolarken	–25 ila 60 °C (–13 ila 140 °F)
Nem	Çalıştırırken	%15 ila 80 (yoğuşma olmadan)
	Depolarken	%15 ila 85 (yoğuşma olmadan)
Çalışma koşulları	Normal ofis veya ev koşulları. Tarayıcıyı doğrudan gün ışığı altında, güçlü ışık kaynaklarına yakın yerlerde veya aşırı tozlu ortamlarda kullanmaktan kaçının.	

## Sistem Gereksinimleri

Uygulamaya bağı olarak desteklenen işletim sistemleri farklılık gösterebilir.

Windows <sup>*1</sup>	Windows 11 veya üstü Windows 10 Windows 8/8.1 Windows 7 Windows Server 2008 veya üstü
Mac OS <sup>*2, *3</sup>	Mac OS X 10.9 veya üstü, macOS 11 veya üstü

\*1 Document Capture Pro Windows Vista/Windows XP ve Windows Server'ı desteklemez.

\*3 Mac OS için UNIX Dosya Sistemi (UFS) desteklenmez.

\*2 Mac OS veya üstünde Hızlı Kullanıcı Geçişi desteklenmez.

# Standartlar ve Onaylar

Avrupa Modelleri İçin Standartlar ve Onaylar. . . . .	159
ABD Modelleri İçin Standartlar ve Onaylar. . . . .	159
OPEN SOURCE SOFTWARE LICENSE. . . . .	159

## Avrupa Modelleri İçin Standartlar ve Onaylar

### Ürün ve AC adaptörü

Aşağıdaki modeller CE işaretlidir ve uygun tüm AB Direktifleriyle uyumludur. Daha fazla ayrıntı için, uyumluluğu belirlemek için kullanılan Direktiflere ve uyumlu standartlara başvuru içeren tüm uyumluluk bildirimlerine erişmek için aşağıdaki web sitesini ziyaret edin.

<http://www.epson.eu/conformity>

J441F

A461H, A462E

## ABD Modelleri İçin Standartlar ve Onaylar

### Ürün

EMC	FCC Part 15 Subpart B Class B CAN ICES-3 (B)/NMB-3 (B)
-----	---

### AC adaptörü (A461H)

EMC	FCC Part 15 Subpart B Class B CAN ICES-3 (B)/NMB-3 (B)
-----	---

## OPEN SOURCE SOFTWARE LICENSE

1) This product includes open source software programs according to the license terms of each open source software program.

2) The open source software programs are WITHOUT ANY WARRANTY; without even the implied warranty of MERCHANTABILITY AND FITNESS FOR A PARTICULAR PURPOSE.

See the license agreements of each open source software program for more details, which are described below.

### SHA1 license

Copyright (C) The Internet Society (2001). All Rights Reserved.

This document and translations of it may be copied and furnished to others, and derivative works that comment on or otherwise explain it or assist in its implementation may be prepared, copied, published and distributed, in whole or in part, without restriction of any kind, provided that the above copyright notice and this paragraph are included on all such copies and derivative works.

However, this document itself may not be modified in any way, such as by removing the copyright notice or references to the Internet Society or other Internet organizations, except as needed for the purpose of developing Internet standards in which case the procedures for copyrights defined in the Internet Standards process must be followed, or as required to translate it into languages other than English.

The limited permissions granted above are perpetual and will not be revoked by the Internet Society or its successors or assigns.

This document and the information contained herein is provided on an "AS IS" basis and THE INTERNET SOCIETY AND THE INTERNET ENGINEERING TASK FORCE DISCLAIMS ALL WARRANTIES, EXPRESS OR IMPLIED, INCLUDING BUT NOT LIMITED TO ANY WARRANTY THAT THE USE OF THE INFORMATION HEREIN WILL NOT INFRINGE ANY RIGHTS OR ANY IMPLIED WARRANTIES OF MERCHANTABILITY OR FITNESS FOR A PARTICULAR PURPOSE.

## Info-ZIP license

This is version 2007-Mar-4 of the Info-ZIP license.

The definitive version of this document should be available at <ftp://ftp.info-zip.org/pub/infozip/license.html> indefinitely and a copy at <http://www.info-zip.org/pub/infozip/license.html>.

Copyright © 1990-2007 Info-ZIP. All rights reserved.

For the purposes of this copyright and license, "Info-ZIP" is defined as the following set of individuals:

Mark Adler, John Bush, Karl Davis, Harald Denker, Jean-Michel Dubois, Jean-loup Gailly, Hunter Goatley, Ed Gordon, Ian Gorman, Chris Herboth, Dirk Haase, Greg Hartwig, Robert Heath, Jonathan Hudson, Paul Kienitz, David Kirschbaum, Johnny Lee, Onno van der Linden, Igor Mandrichenko, Steve P. Miller, Sergio Monesi, Keith Owens, George Petrov, Greg Roelofs, Kai Uwe Rommel, Steve Salisbury, Dave Smith, Steven M. Schweda, Christian Spieler, Cosmin Truta, Antoine Verheijen, Paul von Behren, Rich Wales, Mike White.

This software is provided "as is," without warranty of any kind, express or implied.

In no event shall Info-ZIP or its contributors be held liable for any direct, indirect, incidental, special or consequential damages arising out of the use of or inability to use this software.

Permission is granted to anyone to use this software for any purpose, including commercial applications, and to alter it and redistribute it freely, subject to the above disclaimer and the following restrictions:

1. Redistributions of source code (in whole or in part) must retain the above copyright notice, definition, disclaimer, and this list of conditions.
2. Redistributions in binary form (compiled executables and libraries) must reproduce the above copyright notice, definition, disclaimer, and this list of conditions in documentation and/or other materials provided with the distribution.

The sole exception to this condition is redistribution of a standard UnZipSFX binary (including SFXWiz) as part of a self-extracting archive; that is permitted without inclusion of this license, as long as the normal SFX banner has not been removed from the binary or disabled.

3. Altered versions--including, but not limited to, ports to new operating systems, existing ports with new graphical interfaces, versions with modified or added functionality, and dynamic, shared, or static library versions not from Info-ZIP--must be plainly marked as such and must not be misrepresented as being the original source or, if binaries, compiled from the original source.

Such altered versions also must not be misrepresented as being Info-ZIP releases--including, but not limited to, labeling of the altered versions with the names "Info-ZIP" (or any variation thereof, including, but not limited to, different capitalizations), "Pocket UnZip," "WiZ" or "MacZip" without the explicit permission of Info-ZIP.

Such altered versions are further prohibited from misrepresentative use of the Zip-Bugs or Info-ZIP e-mail addresses or the Info-ZIP URL(s), such as to imply Info-ZIP will provide support for the altered versions.

4. Info-ZIP retains the right to use the names "Info-ZIP," "Zip," "UnZip," "UnZipSFX," "WiZ," "Pocket UnZip," "Pocket Zip," and "MacZip" for its own source and binary releases.



## lua license

Copyright (C) 1994-2013 Lua.org, PUC-Rio.

Permission is hereby granted, free of charge, to any person obtaining a copy of this software and associated documentation files (the "Software"), to deal in the Software without restriction, including without limitation the rights to use, copy, modify, merge, publish, distribute, sublicense, and/or sell copies of the Software, and to permit persons to whom the Software is furnished to do so, subject to the following conditions:

The above copyright notice and this permission notice shall be included in all copies or substantial portions of the Software.

THE SOFTWARE IS PROVIDED "AS IS", WITHOUT WARRANTY OF ANY KIND, EXPRESS OR IMPLIED, INCLUDING BUT NOT LIMITED TO THE WARRANTIES OF MERCHANTABILITY, FITNESS FOR A PARTICULAR PURPOSE AND NONINFRINGEMENT.

IN NO EVENT SHALL THE AUTHORS OR COPYRIGHT HOLDERS BE LIABLE FOR ANY CLAIM, DAMAGES OR OTHER LIABILITY, WHETHER IN AN ACTION OF CONTRACT, TORT OR OTHERWISE, ARISING FROM, OUT OF OR IN CONNECTION WITH THE SOFTWARE OR THE USE OR OTHER DEALINGS IN THE SOFTWARE.

# Nereden Yardım Alınır

Teknik Destek Web Sitesi. ....	163
Epson Desteęe Başvurma. ....	163

## Teknik Destek Web Sitesi

Daha fazla yardıma ihtiyaç duyarsanız, aşağıda gösterilen Epson destek web sitesini ziyaret edin. Ülkenizi veya bölgenizi seçin ve yerel Epson web sitesinin destek bölümüne girin. Siteden en güncel sürücüler, SSS, kılavuzlar ve diğer yüklemeler de indirilebilir.

<http://support.epson.net/>

<http://www.epson.eu/support> (Avrupa)

Epson ürününüz doğru çalışmıyorsa ve sorunu çözemiyorsanız, yardım için Epson destek hizmetlerine başvurun.

## Epson Desteğe Başvurma

### Epson'a Başvurmadan Önce

Epson ürününüz doğru çalışmıyorsa ve ürün kılavuzlarındaki sorun giderme bilgilerini kullanarak sorunu çözemiyorsanız, yardım için Epson destek hizmetlerine başvurun. Bölgenizdeki Epson desteği aşağıdaki listede bulunmuyorsa, ürünü satın aldığınız bayi ile irtibat kurun.

Aşağıdaki bilgileri vermeniz durumunda Epson desteği size çok daha hızlı yardımcı olacaktır:

- Ürün seri numarası  
(Seri numarası etiketi genelde ürünün arka kısmında bulunur.)
- Ürün modeli
- Ürün yazılımı sürümü  
(**Hakkında, Sürüm Bilgisi** öğesine veya ürün yazılımında benzer bir düğmeye tıklayın.)
- Bilgisayarınızın markası ve modeli
- Bilgisayarınızdaki işletim sisteminin adı ve sürümü
- Normal olarak ürünle birlikte kullandığınız yazılım uygulamalarının adları ve sürümleri

**Not:**

Ürüne bağlı olarak, faks ve/veya ağ ayarları için çevirme listesi verileri, ürünün belleğinde depolanabilir. Ürünün bozulması veya tamir edilmesi sırasında veriler ve/veya ayarlar kaybolabilir. Epson, garanti süresi içinde bile herhangi bir veri kaybından, verilerin ve/veya ayarların yedeklenmesinden veya geri yüklenmesinden sorumlu tutulamaz. Verilerinizi kendinizin yedeklemenizi veya not almanızı öneririz.

### Avrupa'daki Kullanıcılar için Yardım

Epson desteğiyle irtibat bilgileri için Tüm Avrupa Garanti Belgesine bakınız.

### Tayvan'daki Kullanıcılar için Yardım

Bilgi, destek ve hizmetler için:

**World Wide Web**

<http://www.epson.com.tw>

Ürün özellikleri hakkında bilgi, indirilebilir sürücüler ve ürünlerle ilgili sorular mevcuttur.

### **Epson Yardım Masası**

Telefon: +886-2-2165-3138

Yardım Masası ekibimiz size, aşağıdaki konular için telefonda yardımcı olabilir:

- Satış ile ilgili sorular ve ürün bilgileri
- Ürün kullanımıyla ilgili sorular ya da sorunlar
- Onarım hizmeti ve garanti ile ilgili sorular

### **Onarım servis merkezi:**

<http://www.tekcare.com.tw/branchMap.page>

TekCare şirketi, Epson Taiwan Technology & Trading Ltd. için yetkili servis merkezidir.

## **Singapur'daki Kullanıcılar için Yardım**

Epson Singapur'un sunduğu bilgi kaynakları, destek ve hizmetleri aşağıda verilmektedir:

### **World Wide Web**

<http://www.epson.com.sg>

Ürün özellikleriyle ilgili bilgiler, indirilebilen sürücüler, Sık Sorulan Sorular (SSS), Satış ile İlgili Sorular ve e-posta ile Teknik Destek mevcuttur.

### **Epson Yardım Masası**

Ücretsiz Telefon: 800-120-5564

Yardım Masası ekibimiz size, aşağıdaki konular için telefonda yardımcı olabilir:

- Satış ile ilgili sorular ve ürün bilgileri
- Ürün kullanım soruları ve sorun giderme
- Onarım hizmeti ve garanti ile ilgili sorular

## **Tayland'daki Kullanıcılar için Yardım**

Bilgi, destek ve hizmetler için:

### **World Wide Web**

<http://www.epson.co.th>

Ürün özellikleriyle ilgili bilgiler, indirilebilen sürücüler, Sık Sorulan Sorular (SSS), e-posta mevcuttur.

### **Epson Çağrı Merkezi**

Telefon: 66-2460-9699

E-posta: [support@eth.epson.co.th](mailto:support@eth.epson.co.th)

Çağrı Merkezi ekibimiz size, aşağıdaki konular için telefonda yardımcı olabilir:

- Satış ile ilgili sorular ve ürün bilgileri
- Ürün kullanımıyla ilgili sorular ya da sorunlar
- Onarım hizmeti ve garanti ile ilgili sorular

## Vietnam'daki Kullanıcılar için Yardım

Bilgi, destek ve hizmetler için:

### Epson Servis Merkezi

27 Yen Lang, Trung Liet Ward, Dong Da District, Ha Noi City. Tel: +84 24 7300 0911

38 Le Dinh Ly, Thac Gian Ward, Thanh Khe District, Da Nang. Tel: +84 23 6356 2666

194/3 Nguyen Trong Tuyen, Ward 8, Phu Nhuan Dist., HCMC. Tel: +84 28 7300 0911

31 Phan Boi Chau, Ward 14, Binh Thanh District, HCMC. Tel: +84 28 35100818

## Endonezya'daki Kullanıcılar için Yardım

Bilgi, destek ve hizmetler için:

### World Wide Web

<http://www.epson.co.id>

- Ürün özellikleri hakkında bilgi, indirme sürücülerini
- Sık Sorulan Sorular (SSS), Satış ile İlgili Sorular, e-posta ile soru sorma

### Epson Yardım Hattı

Telefon: 1500-766 (Indonesia Only)

E-posta: [customer.care@ein.epson.co.id](mailto:customer.care@ein.epson.co.id)

Yardım Hattı ekibimiz size, aşağıdaki konular için telefonda veya e-posta ile yardımcı olabilir:

- Satış ile ilgili sorular ve ürün bilgileri
- Teknik destek

## Hong Kong'daki Kullanıcılar için Yardım

Teknik destek almak ve diğer satış sonrası hizmetler için, kullanıcılar Epson Hong Kong Limited'le irtibat kurabilir.

### İnternet Ana Sayfası

<http://www.epson.com.hk>

Epson Hong Kong, kullanıcılara aşağıdaki konularda bilgi vermek için internette Çince ve İngilizce dillerinde yerel bir ana sayfa hazırlamıştır:

- Ürün bilgileri
- Sık Sorulan Sorulara (SSS) cevaplar
- Epson ürün sürücülerinin en son sürümleri

### **Teknik Destek Yardım Hattı**

Ayrıca, aşağıdaki telefon ve faks numaralarından teknik personelimize irtibat kurabilirsiniz:

Telefon: 852-2827-8911

Faks: 852-2827-4383

## **Malezya'daki Kullanıcılar için Yardım**

Bilgi, destek ve hizmetler için:

### **World Wide Web**

<http://www.epson.com.my>

- Ürün özellikleri hakkında bilgi, indirme sürücüleri
- Sık Sorulan Sorular (SSS), Satış ile İlgili Sorular, e-posta ile soru sorma

### **Epson Çağrı Merkezi**

Telefon: 1800-81-7349 (Ücretsiz Telefon)

E-posta: [websupport@emsb.epson.com.my](mailto:websupport@emsb.epson.com.my)

- Satış ile ilgili sorular ve ürün bilgileri
- Ürün kullanımıyla ilgili sorular ya da sorunlar
- Onarım hizmetleri ve garantiyle ilgili sorular

### **Epson Malaysia Sdn Bhd (Merkez Ofis)**

Telefon: 603-56288288

Faks: 603-5628 8388/603-5621 2088

## **Hindistan'daki Kullanıcılar için Yardım**

Bilgi, destek ve hizmetler için:

### **World Wide Web**

<http://www.epson.co.in>

Ürün özellikleri hakkında bilgi, indirilebilir sürücüler ve ürünlerle ilgili sorular mevcuttur.

### **Ücretsiz Yardım Hattı**

Servis, Ürün bilgileri veya sarf malzemeleri siparişi için -

18004250011 / 186030001600 / 1800123001600 (9:00 – 18:00)

### **E-posta**

[callog@epson-india.in](mailto:callog@epson-india.in)

## WhatsApp

+91 96400 00333

## Filipinler'deki Kullanıcılar için Yardım

Kullanıcılar, teknik destek ve satış sonrası diğer hizmetler için aşağıdaki telefon, faks numaralarından ve e-posta adresinden Epson Philippines Corporation'a ulaşabilir:

### World Wide Web

<http://www.epson.com.ph>

Ürün özellikleriyle ilgili bilgiler, indirme sürücüler, Sık Sorulan Sorular (SSS) ve E-posta ile Soru Sorma mevcuttur.

### Epson Filipinler Müşteri Hizmetleri

Ücretsiz Telefon: (PLDT) 1-800-1069-37766

Ücretsiz Telefon: (Dijital) 1-800-3-0037766

Metro Manila: +632-8441-9030

Web Sitesi: <https://www.epson.com.ph/contact>

E-posta: [customercare@epc.epson.com.ph](mailto:customercare@epc.epson.com.ph)

Pazartesi - Cumartesi günleri saat 9:00 - 18:00 arasında erişilebilir (Resmi tatiller hariç)

Müşteri Hizmetleri ekibimiz size, aşağıdaki konular için telefonda yardımcı olabilir:

- Satış ile ilgili sorular ve ürün bilgileri
- Ürün kullanımıyla ilgili sorular ya da sorunlar
- Onarım hizmeti ve garanti ile ilgili sorular

### Epson Philippines Corporation

Ana Hat: +632-8706-2609

Faks: +632-8706-2663 / +632-8706-2665