

# EPSON

## ES-C380W

# Manual de usuario

---

**Características del producto**

---

**Principios básicos del escáner**

---

**Colocación de originales**

---

**Escaneado**

---

**Mantenimiento**

---

**Resolución de problemas**

# Índice

## Acerca de este manual

Introducción a los manuales. . . . .	8
Marcas y símbolos. . . . .	8
Descripciones utilizadas en este manual. . . . .	8
Referencias del sistema operativo. . . . .	8
Copyright. . . . .	9
Marcas comerciales. . . . .	9

## Instrucciones importantes

Instrucciones de seguridad. . . . .	12
Restricciones de copiado. . . . .	13
Advertencias y avisos para el uso de la pantalla táctil. . . . .	14
Advertencias y avisos para la conexión a Internet. . . . .	14
Protección de su información personal. . . . .	14
Notas sobre la contraseña de administrador. . . . .	14
Contraseña inicial de administrador. . . . .	14
Operaciones que requieren la contraseña de administrador. . . . .	15
Cambiar la contraseña de administrador. . . . .	15
Restablecimiento de la contraseña de administrador. . . . .	15

## Características del producto

Escanear pasaportes o folletos. . . . .	17
Envío de imágenes escaneadas simplemente accionando la pantalla táctil (Escanear a funciones). . . . .	17
Es compatible con Epson Smart Panel, una aplicación para dispositivos inteligentes. . . . .	19
Notificación de suciedad en la superficie del cristal. . . . .	20
Funciones útiles de ajuste de la calidad de imagen. . . . .	20

## Principios básicos del escáner

Nombres y funciones de las piezas. . . . .	25
Inserción y extracción de una unidad USB. . . . .	28
Introducir una unidad USB. . . . .	28
Retirar una unidad USB. . . . .	28
Posición del escáner. . . . .	29
Panel de control. . . . .	30
Botones y luces. . . . .	30
Guía de la pantalla LCD. . . . .	31

Registro de Ajustes. . . . .	34
Información sobre aplicaciones. . . . .	37
Aplicación para escanear desde un ordenador (Epson ScanSmart). . . . .	37
Aplicación para escanear desde un dispositivo inteligente (Epson Smart Panel). . . . .	37
Aplicación de actualización de software y firmware (EPSON Software Updater). . . . .	37
Aplicación para configurar las operaciones del escáner (Web Config). . . . .	38
Aplicación para configurar el dispositivo en una red (EpsonNet Config). . . . .	40
Software para gestionar dispositivos en la red (Epson Device Admin). . . . .	41
Aplicación para crear paquetes de controladores (EpsonNet SetupManager). . . . .	41
Aplicación para escanear tarjetas de visita (Presto! BizCard). . . . .	41
Información sobre accesorios y consumibles. . . . .	42
Códigos de la Hoja Soporte. . . . .	42
Códigos del kit de montaje de rodillos. . . . .	43
Códigos del kit de limpieza. . . . .	44

## Colocación de originales

Especificaciones para originales que pueden escanearse. . . . .	46
Especificaciones generales sobre los originales para escanear. . . . .	46
Originales escaneables de tamaño estándar. . . . .	47
Originales grandes escaneables. . . . .	48
Papel largo escaneable. . . . .	49
Recetas escaneables. . . . .	50
Tarjetas de plástico escaneables. . . . .	51
Tarjetas laminadas escaneables. . . . .	52
Folletos escaneables. . . . .	52
Pasaportes. . . . .	53
Especificaciones de los originales cuando se usa la Hoja Soporte. . . . .	53
Sobres escaneables. . . . .	55
Tipos de originales que requieren atención. . . . .	55
Tipos de originales que no deben ser escaneados. . . . .	56
Colocación de originales en el escáner. . . . .	57
Combinaciones de originales y posiciones del escáner. . . . .	57
Colocación de originales de tamaño estándar. . . . .	59
Colocación de originales de gran tamaño. . . . .	64
Colocación de papel largo. . . . .	67

Colocación de tarjetas de plástico. . . . .	71
Colocación de tarjetas laminadas. . . . .	75
Colocación de folletos. . . . .	78
Colocación de un pasaporte. . . . .	81
Colocación de originales importantes o fotos. . . . .	86
Colocación de sobres. . . . .	90
Colocación de originales con contorno irregular. . . . .	94
Carga de lotes de originales con distintos tipos y tamaños de papel. . . . .	98

## **Escaneado**

Preparaciones para el escaneado desde el panel de control (función Escanear a funciones). . . . .	103
Enviar datos escaneados por correo electrónico	103
Flujo de trabajo con la función Digitalizar a PC	104
Flujo de trabajo con la función Digitalizar a la unidad USB. . . . .	104
Flujo de trabajo con la función Digitalizar a nube. . . . .	104
Flujo de trabajo con la función Dig. correo electrónico. . . . .	106
Flujo de trabajo con la función Digitaliz. a car. red/FTP. . . . .	107
Flujo de trabajo con Digitalizar a WSD. . . . .	109
Escanear desde el panel de control (función Escanear a funciones). . . . .	109
Almacenamiento en un ordenador. . . . .	109
Guardar datos escaneados en una unidad USB. . . . .	110
Envíos a la nube. . . . .	114
Escaneado de originales a un correo electrónico	118
Guardar en una carpeta de red. . . . .	123
Escaneado con WSD. . . . .	128
Combinación de funciones y ajustes. . . . .	129
Escanear utilizando el contenido registrado en Ajustes. . . . .	131
Escaneado desde un ordenador. . . . .	132
Escaneado de datos con Epson ScanSmart. . . . .	132
Funciones de ajuste del software para la calidad de la imagen. . . . .	136
Escaneando en Modo Alimentación automática	136
Uso de AirPrint. . . . .	139
Escaneado de datos con Chromebook. . . . .	139
Escaneado desde un A dispositivo inteligente. . . . .	140
Escanear mediante Epson Smart Panel. . . . .	140
Escaneado de datos con Mopria Scan. . . . .	140

## **Ajustes necesarios para el escaneado**

Conexión del escáner a la red. . . . .	143
--	-----

Conexión a la LAN inalámbrica (Wi-Fi). . . . .	143
Configuración de escaneado desde el panel de control (función Escanear a funciones). . . . .	145
Creación de una carpeta de red. . . . .	146
Registro de un servidor de correo. . . . .	153
Comprobación de la conexión del servidor de correo electrónico. . . . .	155
Registro de destinos en Contactos. . . . .	157
Comparación de funciones por herramienta de registro. . . . .	157
Registrar un destino en Contactos. . . . .	158
Registro de destinos como grupo mediante Web Config. . . . .	162
Copia de seguridad e importación de contactos	162
Cómo exportar y registrar en bloque contactos mediante herramientas. . . . .	163
Configuración de AirPrint. . . . .	165

## **Opciones de menú para la configuración**

Pantalla de inicio. . . . .	168
Config. básica. . . . .	168
Brillo LCD. . . . .	168
Sonidos. . . . .	168
Tempor apagado. . . . .	168
Ajustes de apagado. . . . .	168
Conf. de fecha y hora. . . . .	169
Idioma/Language. . . . .	169
Teclado. . . . .	169
Agotado tiempo func.. . . . .	169
Conex. PC a través USB. . . . .	169
Encendido directo. . . . .	169
Configuración del escáner. . . . .	169
Configuración del usuario. . . . .	170
Configuración de red. . . . .	171
Config. Wi-Fi. . . . .	171
Estado de la red. . . . .	171
Avanzado. . . . .	171
Configuración del servicio web. . . . .	172
Administrador de Contactos. . . . .	172
Admin. del sistema. . . . .	172
Administrador de Contactos. . . . .	172
Configuración admin.. . . . .	173
Cifrado con contraseña. . . . .	173
Verificación del programa al iniciar. . . . .	173
Investigación del cliente. . . . .	173
Configuración WSD. . . . .	173
Restaurar configuración pred.. . . . .	173

Actualización de firmware: . . . . .	173
Información del dispositivo. . . . .	174
Mantenimiento del escáner. . . . .	174
Config. alerta cambio de rodillo. . . . .	175
Ajustes de alerta de limpieza periódica. . . . .	175

## **Funciones útiles**

Configuración de la función de detección de manchas en la superficie del cristal. . . . .	177
Configurar la función de la protección del documento. . . . .	178
Configurar esta operación si se produce una doble alimentación. . . . .	180

## **Mantenimiento**

Limpieza del exterior del escáner. . . . .	183
Limpieza del interior del escáner. . . . .	183
Restablecer el número de escaneados después de limpiar el escáner. . . . .	191
Sustitución del kit de montaje de rodillos. . . . .	192
Restablecer el número de escaneados después de sustituir los rodillos. . . . .	199
Ahorro de energía. . . . .	199
Trasladar el escáner. . . . .	200
Transporte del escáner. . . . .	200
Cómo transportar el escáner. . . . .	201
Actualización de aplicaciones y firmware. . . . .	201
Actualización del firmware del escáner mediante el panel de control. . . . .	202
Actualización del firmware mediante Web Config. . . . .	203
Actualización del firmware sin conexión a Internet. . . . .	203

## **Resolución de problemas**

Problemas con el escáner. . . . .	205
Comprobación de los mensajes de error en el panel de control. . . . .	205
El escáner no se enciende. . . . .	206
Ha olvidado la contraseña de administrador. . . . .	206
Problemas al preparar el escaneado a través de la red. . . . .	207
Consejos para resolución de problemas. . . . .	207
Problemas al empezar a escanear. . . . .	209
No se puede iniciar el escaneado desde ordenador. . . . .	209

No se puede iniciar el escaneado desde un dispositivo inteligente. . . . .	214
No se pueden guardar imágenes escaneadas en la carpeta compartida. . . . .	216
No se pueden enviar imágenes escaneadas a la nube. . . . .	218
No se pueden enviar imágenes escaneadas a un correo electrónico. . . . .	218
Problemas con la alimentación de papel. . . . .	219
Varios originales entran en el escáner al mismo tiempo (alimentación doble). . . . .	219
Retirada del escáner de originales atascados. . . . .	220
Se producen con frecuencia atascos de papel, errores de alimentación del papel y problemas de protección de documentos. . . . .	226
Prot. del papel no funciona correctamente. . . . .	227
Los originales se ensucian. . . . .	227
La velocidad de escaneo se ralentiza al escanear de forma continuada. . . . .	228
El escaneado tarda mucho. . . . .	228
Problemas con la imagen escaneada. . . . .	228
Aparecen líneas (rayas) al escanear desde el ADF. . . . .	228
La alerta de que hay manchas dentro del escáner sigue apareciendo. . . . .	229
Los colores son de la imagen escaneada son desiguales. . . . .	229
Ampliación o reducción de una imagen escaneada. . . . .	229
En la imagen escaneada aparece una imagen por detrás de la original. . . . .	230
Texto o imágenes escaneadas que faltan o que se ven borrosos. . . . .	231
Aparecen patrones Moiré (sombras parecidas a una telaraña). . . . .	231
No se escanea el borde del original cuando está habilitada la detección automática de tamaño de los originales. . . . .	232
El carácter no se reconoce correctamente. . . . .	232
No puedo solucionar los problemas de la imagen escaneada. . . . .	233
Instalación y desinstalación de aplicaciones. . . . .	233
Desinstalar las aplicaciones. . . . .	233
Instalación de aplicaciones. . . . .	235

## **Añadir o sustituir el ordenador o los dispositivos**

Conexión a un escáner conectado a la red. . . . .	237
Uso de un escáner en red desde un segundo ordenador. . . . .	237

Uso de un escáner de red desde un dispositivo inteligente. . . . .	237
Conexión directa de un dispositivo inteligente y un escáner (Wi-Fi Direct). . . . .	238
Acerca de Wi-Fi Direct. . . . .	238
Conexión a un dispositivo inteligente con Wi-Fi Direct. . . . .	238
Desconexión de la conexión Wi-Fi Direct (PA simple). . . . .	239
Cambio de ajustes de Wi-Fi Direct (PA simple), como el SSID. . . . .	239
Restablecer la conexión de red. . . . .	240
Al cambiar el router inalámbrico. . . . .	240
Al cambiar el ordenador. . . . .	241
Cambiar el método de conexión al ordenador. . . . .	241
Configuración del Wi-Fi desde el panel de control. . . . .	242
Comprobación del estado de conexión a la red. . . . .	242
Comprobación del estado de la conexión de red desde el panel de control. . . . .	242
Comprobación de la red de la computadora (Windows solamente). . . . .	244

## **Información del administrador**

Conexión del escáner a la red. . . . .	246
Antes de realizar la conexión a la red. . . . .	246
Asignación de la dirección IP. . . . .	248
Configuración de las funciones IEEE802.11k/v o IEEE802.11r. . . . .	249
Introducción a las funciones de seguridad del producto. . . . .	250
Configuración de administrador. . . . .	250
Configurar la contraseña de administrador. . . . .	250
Uso de Configuración bloqueo para el panel de control. . . . .	252
Inicio de sesión en el escáner desde un ordenador. . . . .	254
Deshabilitación de la interfaz externa. . . . .	255
Cómo desactivar el escaneado en red desde el ordenador. . . . .	255
Deshabilitación del escaneado WSD. . . . .	256
Monitorización de un escáner remoto. . . . .	256
Comprobación de la información de un escáner remoto. . . . .	256
Cómo recibir notificaciones por correo electrónico cuando se produzcan determinadas situaciones. . . . .	257
Copia de seguridad de la configuración. . . . .	258
Cómo exportar la configuración. . . . .	258

Importar la configuración. . . . .	259
Ajustes de seguridad avanzados. . . . .	259
Configuración de seguridad y prevención de peligros. . . . .	259
Control mediante protocolos. . . . .	260
Modo de uso de un certificado digital. . . . .	263
Comunicación SSL/TLS con la impresora. . . . .	269
Comunicación cifrada mediante el uso de filtro IPsec/IP. . . . .	270
Conexión del escáner a una red IEEE802.1X. . . . .	281
Solución de problemas de seguridad avanzada. . . . .	283

## **Especificaciones técnicas**

Especificaciones generales del escáner. . . . .	292
Especificaciones de la red. . . . .	293
Especificaciones Wi-Fi. . . . .	293
Funciones de red y compatibilidad con IPv4/IPv6. . . . .	294
Protocolo de seguridad. . . . .	294
Servicios de terceros admitidos. . . . .	294
Especificaciones de la unidad USB. . . . .	295
Uso del puerto del escáner. . . . .	295
Especificaciones de dimensiones y peso. . . . .	296
Especificaciones eléctricas. . . . .	297
Especificaciones eléctricas del escáner. . . . .	297
Especificaciones eléctricas del adaptador de CA. . . . .	298
Especificaciones medioambientales. . . . .	298
Requisitos del sistema. . . . .	298

## **Normas y homologaciones**

Normativa y aprobaciones para modelos europeos. . . . .	300
Normativa y aprobaciones para modelos australianos. . . . .	300
Normativa y aprobaciones para modelos estadounidenses. . . . .	301

## **Dónde obtener ayuda**

Sitio web de soporte técnico. . . . .	303
Cómo ponerse en contacto con el servicio técnico de Epson. . . . .	303
Antes de dirigirse a Epson. . . . .	303
Ayuda para los usuarios en Europa. . . . .	303
Ayuda para los usuarios en Taiwán. . . . .	303
Ayuda para los usuarios en Australia. . . . .	304
Ayuda para los usuarios en Singapur. . . . .	304
Ayuda para los usuarios en Tailandia. . . . .	305
Ayuda para los usuarios en Vietnam. . . . .	305

---

Ayuda para los usuarios en Indonesia. . . . .	306
Ayuda para los usuarios en Hong Kong. . . . .	306
Ayuda para los usuarios en Malasia. . . . .	306
Ayuda para los usuarios en la India. . . . .	307
Ayuda para los usuarios de las Filipinas. . . . .	307

---

# Acerca de este manual

Introducción a los manuales. . . . .	8
Marcas y símbolos. . . . .	8
Descripciones utilizadas en este manual. . . . .	8
Referencias del sistema operativo. . . . .	8
Copyright. . . . .	9
Marcas comerciales. . . . .	9

## Introducción a los manuales

Las versiones más recientes de los manuales siguientes están disponibles en el sitio web de soporte de Epson.

<http://www.epson.eu/support> (Europa)

<http://support.epson.net/> (fuera de Europa)

Para empezar (manual en papel)

Proporciona información sobre la configuración del producto e instalación de la aplicación.

Manual de usuario (manual digital)

Proporciona instrucciones sobre el uso del producto, mantenimiento y solución de problemas.

Además de los manuales anteriores, consulte la ayuda incluida en varias aplicaciones de Epson.

---

## Marcas y símbolos



### **Precaución:**

*Instrucciones que se deben seguir cuidadosamente para evitar lesiones.*



### **Importante:**

*Instrucciones que se deben respetar para evitar daños en el equipo.*

### **Nota:**

*Suministra información complementaria y de referencia.*

### **Información relacionada**

➔ Enlaces a las secciones relacionadas.

---

## Descripciones utilizadas en este manual

Las capturas de pantalla de las aplicaciones corresponden a Windows 10 o macOS High Sierra. El contenido mostrado en las pantallas varía dependiendo del modelo y situación.

Las ilustraciones usadas en este manual son solo para referencia. Aunque pueden diferir ligeramente del producto real, los métodos de funcionamiento son los mismos.

---

## Referencias del sistema operativo

### **Windows**

En este manual, términos como «Windows 11», «Windows 10», «Windows 8.1», «Windows 8» y «Windows 7» hacen referencia a los siguientes sistemas operativos. Además, «Windows» se utiliza para hacer referencia a todas las versiones.



- Sistema operativo Microsoft® Windows® 11
- Sistema operativo Microsoft® Windows® 10
- Sistema operativo Microsoft® Windows® 8.1
- Sistema operativo Microsoft® Windows® 8
- Sistema operativo Microsoft® Windows® 7

## Mac OS

En este manual, «macOS 12.x», «macOS 11.x», «macOS 10.15.x», «macOS 10.14.x», «macOS 10.13.x», «macOS 10.12.x» y «OS X 10.11.x» se refieren, de forma conjunta, como «Mac OS».

---

## Copyright

Ninguna parte de esta publicación puede ser reproducida, almacenada en un sistema de recuperación o transmitida de ninguna forma ni por ningún medio, electrónico, mecánico, fotocopiado, grabación o de otra manera, sin el permiso previo por escrito de Seiko Epson Corporation. No se asume ninguna responsabilidad de patente con respecto al uso de la información contenida en este documento. Tampoco se asume ninguna responsabilidad por los daños resultantes del uso de la información aquí contenida. La información contenida en este manual está diseñada únicamente para su uso con este producto Epson. Epson no es responsable del uso de esta información si se aplica a otros productos.

Ni Seiko Epson Corporation ni sus afiliados serán responsables ante el comprador de este producto o de terceros por daños, pérdidas, costes o gastos incurridos por el comprador o terceros como resultado de un accidente, mal uso o abuso de este producto o de un uso no autorizado, modificaciones, reparaciones o alteraciones de este producto, o (excluyendo los EE.UU.) el incumplimiento estricto de las instrucciones de operación y mantenimiento de Seiko Epson Corporation.

Seiko Epson Corporation y sus afiliados no serán responsables de los daños o problemas derivados del uso de opciones o productos consumibles distintos de los designados como productos originales Epson o productos aprobados por Seiko Epson Corporation.

Seiko Epson Corporation no se hace responsable de los daños resultantes de las interferencias electromagnéticas que se producen por el uso de cualquier cable de interfaz distinto de los designados como productos aprobados por Seiko Epson Corporation.

© 2023 Seiko Epson Corporation

El contenido de este manual y las especificaciones de este producto están sujetos a cambios sin previo aviso.

---

## Marcas comerciales

- EPSON, EPSON EXCEED YOUR VISION, EXCEED YOUR VISION y sus logotipos son marcas comerciales registradas o marcas comerciales de Seiko Epson.
- Microsoft® and Windows® are registered trademarks of Microsoft Corporation.
- Apple, Mac, macOS, OS X, Bonjour, Safari, and AirPrint are trademarks of Apple Inc., registered in the U.S. and other countries.
- Use of the Works with Apple badge means that an accessory has been designed to work specifically with the technology identified in the badge and has been certified by the developer to meet Apple performance standards.
- Chrome, Chromebook, Google Play and Android are trademarks of Google LLC.

- ❑ Mopria® and the Mopria® Logo are registered and/or unregistered trademarks and service marks of Mopria Alliance, Inc. in the United States and other countries. Unauthorized use is strictly prohibited.
- ❑ Firefox is a trademark of the Mozilla Foundation in the U.S. and other countries.
- ❑ Aviso general: otros nombres de otros productos utilizados en esta documentación se citan con el mero fin de su identificación y son marcas comerciales de sus respectivos propietarios. Epson renuncia a cualquier derecho sobre esas marcas.

---

# Instrucciones importantes

Instrucciones de seguridad. . . . .	12
Restricciones de copiado. . . . .	13
Advertencias y avisos para el uso de la pantalla táctil. . . . .	14
Advertencias y avisos para la conexión a Internet. . . . .	14
Protección de su información personal. . . . .	14
Notas sobre la contraseña de administrador. . . . .	14

## Instrucciones de seguridad

Lea y siga estas instrucciones para garantizar un uso seguro de este producto y sus accesorios. Asegúrese de guardar este manual para consultas futuras. Además, debe seguir todas las advertencias e instrucciones señaladas en el producto y sus accesorios.

- ❑ Algunos de los símbolos usados en su producto y sus accesorios tienen como fin garantizar la seguridad y el uso apropiado del producto. Visite la siguiente página web para acceder a la leyenda de los símbolos.

<http://support.epson.net/symbols>

- ❑ Coloque el producto y sus accesorios en una superficie plana y estable más amplia que la base del producto y sus accesorios en todas direcciones. Si coloca el producto y sus accesorios junto a la pared, deje un espacio de más de 10 cm entre la pared y la parte posterior del producto.
- ❑ Coloque el producto y sus accesorios a una distancia del ordenador que permita que el cable de interfaz llegue a él con facilidad. No coloque ni guarde el producto y sus accesorios o el adaptador de CA a la intemperie, cerca de suciedad o polvo, agua, fuentes de calor o en lugares sometidos a golpes, vibraciones, altas temperaturas o humedad, luz solar directa, fuentes potentes de luz o cambios rápidos de temperatura o humedad.
- ❑ No lo utilice con las manos mojadas o húmedas.
- ❑ Coloque el producto y sus accesorios junto a una toma de corriente en la que sea fácil desenchufar el adaptador.
- ❑ El cable del adaptador de CA no se debe colocar en lugares donde se pueda desgastar, cortar, deshilar, ondular o enrollar. No coloque ningún objeto sobre el cable del adaptador de CA, ni tampoco coloque el adaptador o el cable donde se puedan pisar o atropellar. Tenga especial cuidado de no doblar el cable en los extremos.
- ❑ Utilice únicamente el cable de alimentación suministrado con el producto y no lo use con ningún otro equipo. El uso de otros cables con este producto o el uso del cable de alimentación suministrado con otros equipos podría provocar un incendio o una descarga eléctrica.
- ❑ Utilice únicamente el adaptador de CA suministrado con el producto. El uso de otro adaptador podría provocar incendios, descargas eléctricas o lesiones.
- ❑ El adaptador de CA está diseñado para ser utilizado con el producto al que acompaña. No intente emplearlo con otros dispositivos electrónicos a menos que se indique lo contrario.
- ❑ Utilice solo el tipo de fuente de alimentación indicado en la etiqueta del adaptador de CA y suministre corriente siempre directamente de un enchufe eléctrico doméstico estándar con un adaptador de CA que cumpla las normas de seguridad locales pertinentes.
- ❑ Cuando conecte este producto y sus accesorios a un ordenador o a otro dispositivo con un cable, compruebe que los conectores tengan la orientación correcta. Cada conector tiene una única orientación correcta. Si inserta un conector con la orientación errónea puede dañar los dos dispositivos conectados por el cable.
- ❑ No utilice enchufes en el mismo circuito que aparatos tales como fotocopiadoras o sistemas de aire acondicionado que se apaguen y enciendan regularmente.
- ❑ Si usa un alargador con el producto, asegúrese de que el total de amperios de intensidad de los dispositivos enchufados a dicho alargador no supera el total de amperios del cable. Además, asegúrese de que el total de amperios de intensidad nominal de todos los dispositivos enchufados a la toma de corriente no supera el total de amperios nominales de dicha toma.
- ❑ Nunca desmonte, modifique ni intente reparar el adaptador de CA, el producto ni sus accesorios por sí mismo a menos que siga las instrucciones expresamente explicadas en los manuales del producto.
- ❑ No inserte objetos en ninguna abertura, ya que podrían tocar puntos de voltaje peligrosos o cortocircuitar piezas. Existe el peligro de descargas eléctricas.
- ❑ En caso de dañarse el enchufe, sustituya el cable conector o consulte a un electricista cualificado. Si el enchufe incluye fusibles, asegúrese de sustituirlos por otros de un tamaño y régimen adecuado.

- Desenchufe el producto, los accesorios y el adaptador de CA y póngase en contacto con un técnico cualificado ante las siguientes situaciones: El adaptador de CA o el enchufe está dañado, ha entrado líquido en el producto o en el adaptador de CA; el producto o el adaptador de CA se ha caído o se ha dañado la carcasa; el producto, los accesorios o el adaptador de CA no funcionan con normalidad o muestran un cambio evidente en su rendimiento. (No configure los controles que no figuren en las instrucciones de uso.)
- Desenchufe el producto y el adaptador de CA antes de limpiarlo. Límpielo sólo con un paño húmedo. No utilice productos de limpieza líquidos ni en aerosol a excepción de los detallados expresamente en los manuales del producto.
- Cuando no vaya a utilizar el producto durante mucho tiempo, desenchufe el adaptador de CA de la toma eléctrica de la pared.
- Después de sustituir piezas desechables, deshágase de ellas siguiendo la normativa especificada por las autoridades locales. No los desmonte.
- Mantenga este producto a una distancia mínima de 22 cm de un marcapasos. Las ondas de radio de este producto pueden afectar negativamente al funcionamiento de los marcapasos.
- No utilice este producto en instalaciones médicas ni cerca de equipos médicos. Las ondas de radio de este producto pueden afectar negativamente al funcionamiento de los equipos médicos.
- No utilice este producto cerca de dispositivos controlados automáticamente, por ejemplo puertas automáticas o alarmas contra incendios. Las ondas de radio de este producto pueden afectar negativamente a estos dispositivos y causar accidentes debidos a un funcionamiento incorrecto.
- Si la pantalla LCD está dañada, póngase en contacto con su proveedor. Si la solución de cristal líquido entra en contacto con las manos, láveselas con abundante agua y jabón. Si la solución de cristal líquido entra en contacto con los ojos, enjuáguelos inmediatamente con abundante agua. Si, aun después de lavarse a conciencia, sigue notando molestias o problemas de vista, acuda a un médico de inmediato.

---

## Restricciones de copiado

Observe las siguientes restricciones para realizar un uso responsable y legal de su producto.

Está prohibida por ley la copia de los siguientes documentos:

- Billetes bancarios, monedas, valores cotizables emitidos por el gobierno, bonos garantizados emitidos por el gobierno y obligaciones municipales
- Sellos de correo sin usar, tarjetas postales franqueadas y otros documentos postales oficiales franqueados
- Timbres fiscales y bonos emitidos por el gobierno según el procedimiento legal

Sea prudente a la hora de copiar los siguientes documentos:

- Valores cotizables privados (títulos de acciones, títulos negociables, cheques, etc.), abonos mensuales, billetes de tarifa reducida, etc.
- Pasaportes, carnés de conducir, certificados médicos, tarjetas de peaje, cupones de comida, tickets, etc.

**Nota:**

*También puede estar prohibida por ley la copia de estos artículos.*

Uso responsable de materiales con copyright:

Los productos no deberían utilizarse de manera abusiva si se copian materiales sujetos a copyright. A menos que actúe por consejo de un abogado bien informado, sea responsable y respetuoso y obtenga el permiso del titular del copyright antes de copiar material publicado.

---

## Advertencias y avisos para el uso de la pantalla táctil

- ❑ La pantalla LCD puede mostrar algunos puntitos claros u oscuros y, debido a sus características, puede tener un brillo irregular. Esto es normal y no indica ningún fallo de la pantalla.
- ❑ Límpiela únicamente con un paño seco y suave. No utilice productos de limpieza líquidos ni químicos.
- ❑ La carcasa exterior de la pantalla táctil podría romperse si recibe un fuerte impacto. Póngase en contacto con su distribuidor si la superficie del panel se fractura o se raja y no toque o intente retirar las piezas rotas.
- ❑ Ejercer un poco de presión en la pantalla táctil con el dedo. No presione con demasiada fuerza ni con las uñas.
- ❑ No use objetos punzantes como bolígrafos o lápices afilados para realizar operaciones.
- ❑ La condensación en el interior de la pantalla táctil debido a cambios repentinos de temperatura o humedad puede hacer que el rendimiento empeore.

---

## Advertencias y avisos para la conexión a Internet

No conecte este producto directamente a Internet. Conéctelo en una red protegida por un router o firewall.

---

## Protección de su información personal

Cuando entregue el escáner a otra persona o se deshaga de él, borre toda la información personal almacenada en la memoria del escáner seleccionando los menús en el panel de control como se describe a continuación.

**Configuración > Admin. del sistema > Restaurar configuración pred. > Todas las configuraciones**

---

## Notas sobre la contraseña de administrador

Este dispositivo le permite establecer una contraseña de administrador para evitar que terceros no autorizados accedan o cambien la configuración del dispositivo o de red almacenada en el dispositivo cuando está conectado a una red.

Si establece una contraseña de administrador, se deberá introducir para cambiar la configuración en el software de configuración, como Web Config.

La contraseña de administrador inicial se establece en el escáner, pero se puede cambiarla por cualquier otra.

### Contraseña inicial de administrador

La contraseña inicial de administrador varía en función de la etiqueta en el producto. Si hay una etiqueta «PASSWORD» en la parte posterior, introduzca el número de 8 dígitos que se muestra en la etiqueta. Si no hay ninguna etiqueta «PASSWORD», introduzca el número de serie de la etiqueta de la parte posterior del producto como contraseña de administrador inicial.

Le recomendamos cambiar la contraseña de administrador inicial que viene establecida de forma predeterminada.

**Nota:**

*No se establece ningún nombre de usuario como predeterminado.*

## Operaciones que requieren la contraseña de administrador

Si se le solicita que introduzca la contraseña de administrador en las siguientes operaciones, introduzca la contraseña de administrador configurada en el producto.

- Al iniciar sesión en la configuración avanzada de Web Config
- Al operar un menú en el panel de control que ha sido bloqueado por el administrador
- Si se cambia la configuración del dispositivo en la aplicación
- Al actualizar el firmware del dispositivo
- Al cambiar o restablecer la contraseña de administrador

## Cambiar la contraseña de administrador

Se puede cambiar desde el panel de control del producto o en Web Config.

La nueva contraseña debe tener entre 8 y 20 caracteres y solo contener caracteres alfanuméricos y símbolos de un byte.

### Información relacionada

➔ [“Configurar la contraseña de administrador” de la página 250](#)

## Restablecimiento de la contraseña de administrador

La contraseña de administrador se puede restablecer a la configuración inicial desde el panel de control del producto o en Web Config. Si ha olvidado la contraseña y no puede restablecerla a la configuración predeterminada, será necesario reparar el producto. Póngase en contacto con su distribuidor local.

### **Nota:**

*Al restablecer la contraseña de administrador también se restablece el nombre de usuario.*

# Características del producto

Escanear pasaportes o folletos. . . . .	17
Envío de imágenes escaneadas simplemente accionando la pantalla táctil (Escanear a funciones). . . . .	17
Es compatible con Epson Smart Panel, una aplicación para dispositivos inteligentes. .	19
Notificación de suciedad en la superficie del cristal. . . . .	20
Funciones útiles de ajuste de la calidad de imagen. . . . .	20



## Escanear pasaportes o folletos

Se pueden escanear originales como pasaportes o folletos cambiando a la posición del recorrido recto.

El software de escaneo permite guardar solo las páginas de identificación del pasaporte. (solo para Windows)

Consulte la Ayuda de Epson Scan 2 para obtener más información.

**Nota:**

*Epson Smart Panel solo es compatible con el escaneado de pasaportes.*



### Información relacionada

- ➔ “Posición del escáner” de la página 29
- ➔ “Pasaportes” de la página 53
- ➔ “Folletos escaneables” de la página 52

---



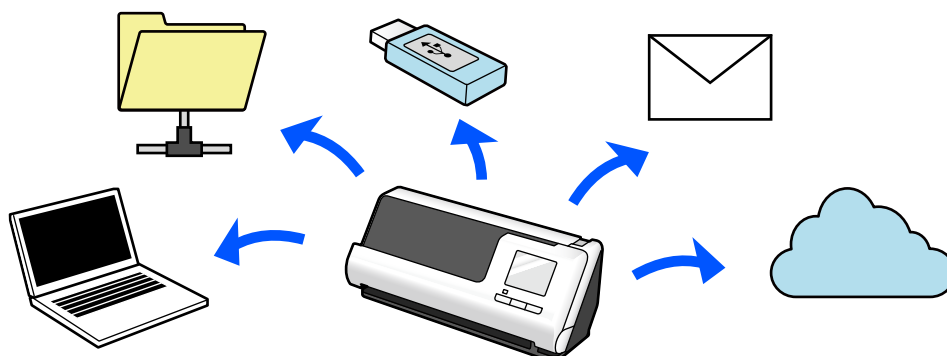

## Envío de imágenes escaneadas simplemente accionando la pantalla táctil (Escanear a funciones)

Puede escanear simplemente accionando la pantalla táctil del producto sin necesidad de utilizar un ordenador.

Puede enviar la imagen escaneada al destino que seleccione (como una carpeta de red, correo electrónico, servicio en la nube o dispositivo USB externo) desde Escanear a funciones.

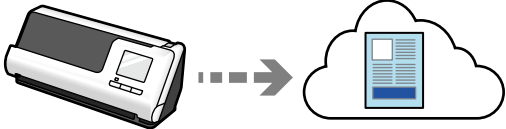

La función que utilice dependerá del destino de la imagen escaneada.

Destino de imágenes escaneadas	Función a usar
<p>Si quiere guardar imágenes en un ordenador conectado</p> 	<p><b>Función Digitalizar a PC</b></p> <p>Escanee iniciando el software ( Epson ScanSmart) instalado en su ordenador desde el panel de control.</p> <p><a href="#">“Flujo de trabajo con la función Digitalizar a PC” de la página 104</a></p>
<p>Puede guardar la imagen escaneada directamente en un dispositivo de memoria USB conectado al escáner</p> 	<p><b>Función Digitalizar a la unidad USB</b></p> <p><a href="#">“Flujo de trabajo con la función Digitalizar a la unidad USB” de la página 104</a></p>
<p>Si desea enviar imágenes directamente desde el escáner a un servicio en la nube</p> 	<p><b>Función Digitalizar a nube</b></p> <p>Al usar el servicio en la nube de Epson, <i>Epson Connect</i>, puede enviar imágenes escaneadas a una dirección de correo electrónico y al servicio en la nube de otra empresa.</p> <p>Puede enviar imágenes a servicios en la nube como Evernote, Google Drive y Dropbox, así como a una dirección de correo electrónico.</p> <p><a href="#">“Flujo de trabajo con la función Digitalizar a nube” de la página 104</a></p> <p><b>Nota:</b> <i>Los servicios disponibles pueden ser modificados sin previo aviso.</i></p>
<p>Puede enviar directamente las imágenes escaneadas por correo electrónico desde el escáner</p> 	<p>Hay dos funciones que permiten enviar imágenes escaneadas como archivos adjuntos de correo electrónico. Para obtener más información, consulte la siguiente sección.</p> <p><a href="#">“Enviar datos escaneados por correo electrónico” de la página 103</a></p>
<p>Si quiere guardar imágenes en una carpeta en la red</p> 	<p><b>Función Digitaliz. a car. red/FTP</b></p> <p>Debe crear una carpeta compartida en la misma red que el escáner.</p> <p>Al igual que con Carpeta de redes (SMB), también puede establecer FTP/FTPS y WebDAV (HTTPS/HTTP) como destino de las imágenes escaneadas.</p> <p><a href="#">“Flujo de trabajo con la función Digitaliz. a car. red/FTP” de la página 107</a></p>
<p>Puede guardar la imagen escaneada en un ordenador conectado al escáner mediante la función WSD</p>	<p><b>Digitalizar a WSD</b></p> <p><a href="#">“Flujo de trabajo con Digitalizar a WSD” de la página 109</a></p>

### Información relacionada

➔ “Preparaciones para el escaneo desde el panel de control (función Escanear a funciones)” de la página 103

---

## Es compatible con Epson Smart Panel, una aplicación para dispositivos inteligentes

### Epson Smart Panel, para operaciones intuitivas

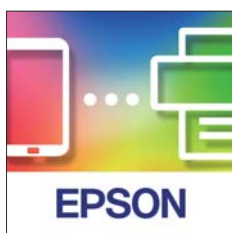

Puede realizar las siguientes operaciones.

- Puede escanear desde su dispositivo inteligente y guardar los resultados escaneados en este.
- También puede cargar los datos escaneados a los servicios disponibles en la nube.
- Puedes realizar fácilmente los ajustes de la conexión Wi-Fi siguiendo la guía proporcionada.
- Puedes comprobar las causas y soluciones a los errores desde su dispositivo inteligente.

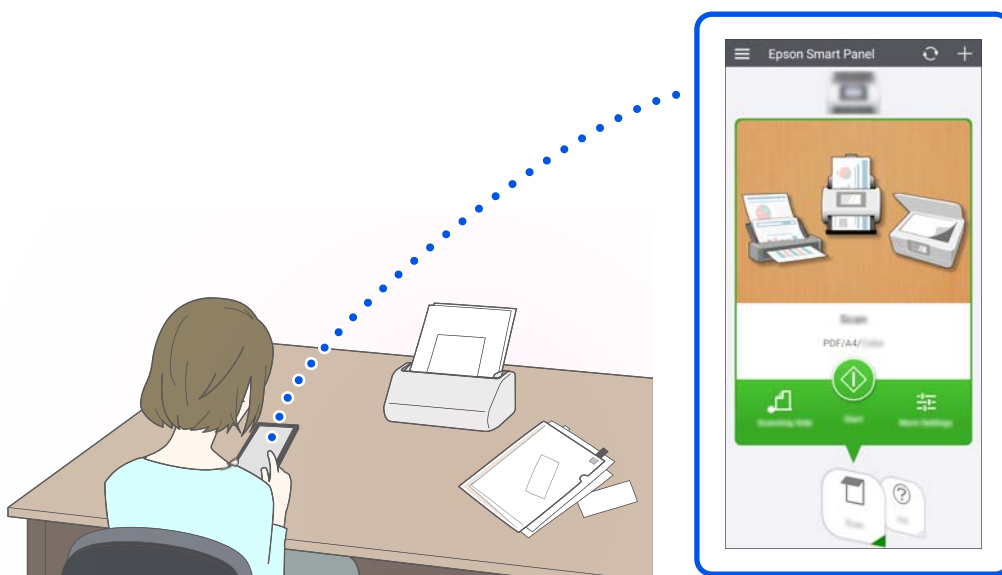

### Información relacionada

➔ “Aplicación para escanear desde un dispositivo inteligente (Epson Smart Panel)” de la página 37

## Notificación de suciedad en la superficie del cristal

Este escáner puede detectar la suciedad sobre el cristal del escáner y notificarle cuándo es necesario limpiarlo antes de que esta haga que aparezcan líneas (rayas) en las imágenes escaneadas.

Puede mantener el la superficie limpia fácilmente y evitar una degradación de la calidad de la imagen.

Esta función está desactivada de forma predeterminada.

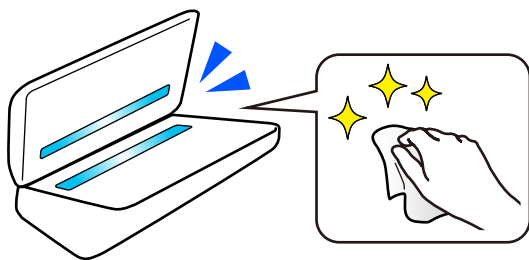

### Información relacionada

- ➔ [“Configuración de la función de detección de manchas en la superficie del cristal” de la página 177](#)
- ➔ [“Limpieza del interior del escáner” de la página 183](#)

## Funciones útiles de ajuste de la calidad de imagen



### Escaneado automático con el color óptimo

Puede detectar automáticamente el color del original y, a continuación, escanearlo. Incluso cuando se mezclan originales en color y en blanco y negro, se pueden escanear automáticamente con el color óptimo (Tipo de imagen).

Color original: escanee usando Color.

Originales en blanco y negro con gradación (áreas grises): escanee en Gris.

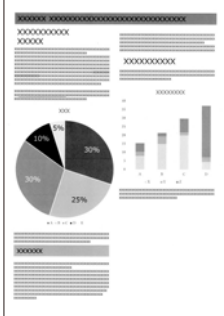
Originales en blanco y negro sin gradación (áreas no grises): escanee en B/N.

<p><b>Ejemplo de un original</b></p>			
<p><b>Tipo de imagen para ser identificado</b></p>	<p>Color</p>	<p>Gris</p>	<p>B/N</p>

Seleccione **Automática** como el ajuste **Tipo Imagen** del controlador del escáner (Epson Scan 2).

Al escanear desde el panel de control, seleccione **Color/Escala de grises/Blanco y negro**, **Color/Blanco y negro** o **Color/Escala de Grises** como el **Tipo de imagen**. El Tipo de imagen que pueden seleccionarse varían en función de la función utilizada y del formato de archivo que se vaya a guardar.

**Nota:**

Al usar Epson Smart Panel, el ajuste **Tipo Imagen** en **Automática** escanea la imagen en Color o en Gris.

**Función Mejora del texto**

Puede escanear con claridad texto difícil de leer debido a fondos y otros factores. Puede resaltar texto y eliminar patrones de puntos en el fondo del original según el original.

Puede configurar este ajuste desde la pestaña **Ajustes avanzados** > **Mejora del texto** > **Ajustes** en el controlador del escáner (Epson Scan 2).

**Al escanear en Color o en Gris**

Hay disponibles las siguientes funciones.

**Nota:**

Al escanear desde el panel de control, solo puede utilizar la función **PC**.

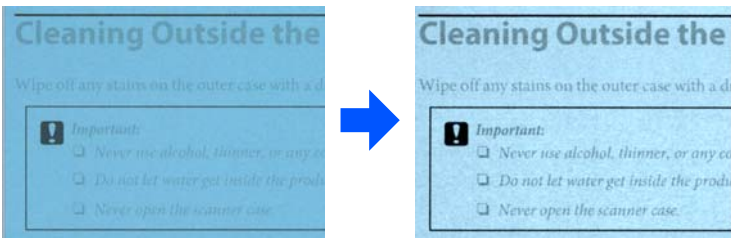
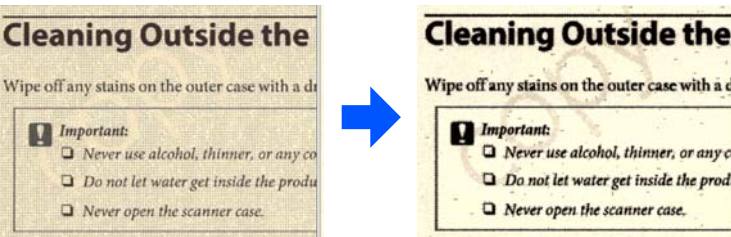
Funciones	Explicaciones
<p><b>Resaltar letras apenas perceptibles para OCR</b></p>	<p>Puede resaltar las letras claras para que el OCR las reconozca más fácilmente. Puede seleccionar el nivel del efecto.</p> 
<p><b>Eliminar puntos de tonos medios</b></p>	<p>Al escanear en Color o en Gris, active este ajuste para eliminar los patrones de puntos que haya en el fondo del original.</p> 

**Al escanear en B/N**

Hay disponibles las siguientes funciones.

**Nota:**

También puede configurarlas desde el panel de control mientras esté realizando un escaneado.

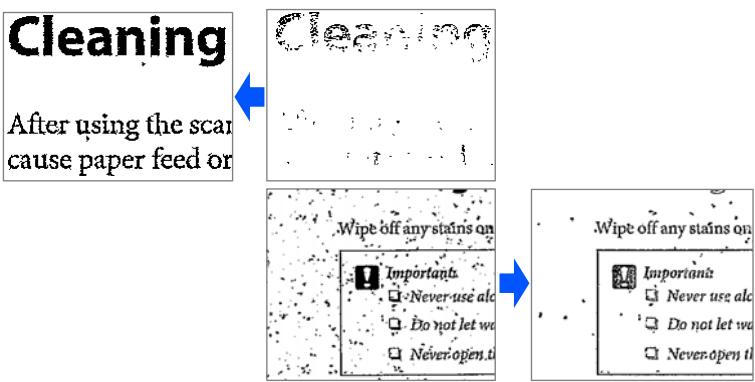
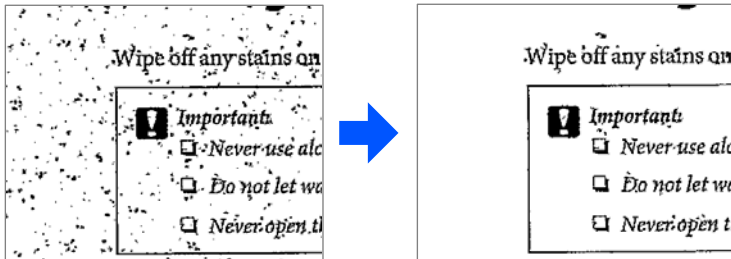
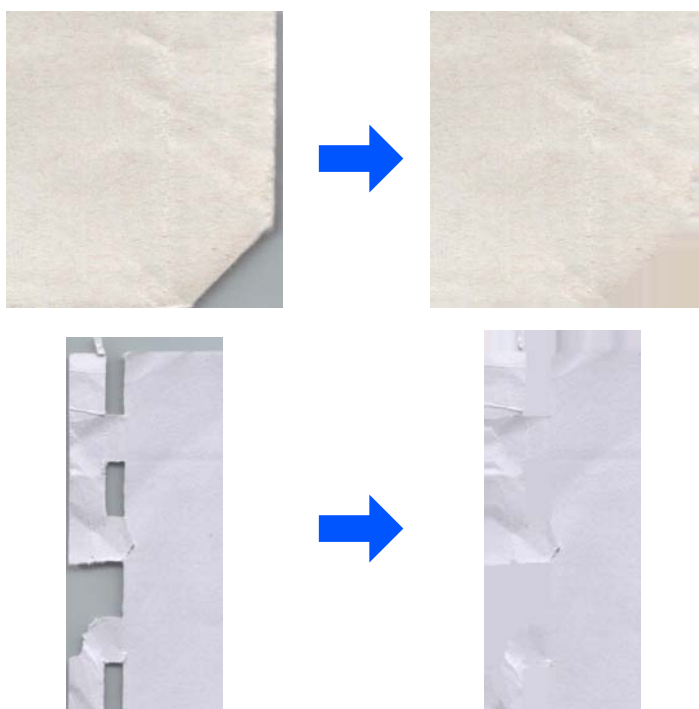
Funciones	Explicaciones
<p><b>Resaltar letras apenas perceptibles / Quitar fondo</b></p>	<p>Puede ajustar el nivel de corrección de texto y fondo para resaltar el texto claro, eliminar colores de fondo, patrones, arrugas y desplazamientos.</p> 
<p><b>Quitar ruido puntual</b></p>	<p>Puede eliminar los puntos negros del fondo del original que no se pueden eliminar aclarando el fondo. Puede seleccionar el nivel del efecto.</p> 
<p><b>Corregir pliegues o roturas</b></p>	<p>Puede corregir las imágenes escaneadas cuando las esquinas o los bordes del original estén doblados o rasgados, o cuando aparezca una sombra alrededor de la imagen escaneada. Los bordes o esquinas que faltan en la imagen escaneada se rellenarán con el color del documento original.</p> 

**Información relacionada**

➔ [“Funciones de ajuste del software para la calidad de la imagen” de la página 136](#)

---

# Principios básicos del escáner

Nombres y funciones de las piezas. . . . .	25
Inserción y extracción de una unidad USB. . . . .	28
Posición del escáner. . . . .	29
Panel de control. . . . .	30
Información sobre aplicaciones. . . . .	37
Información sobre accesorios y consumibles. . . . .	42



## Nombres y funciones de las piezas

### Parte delantera

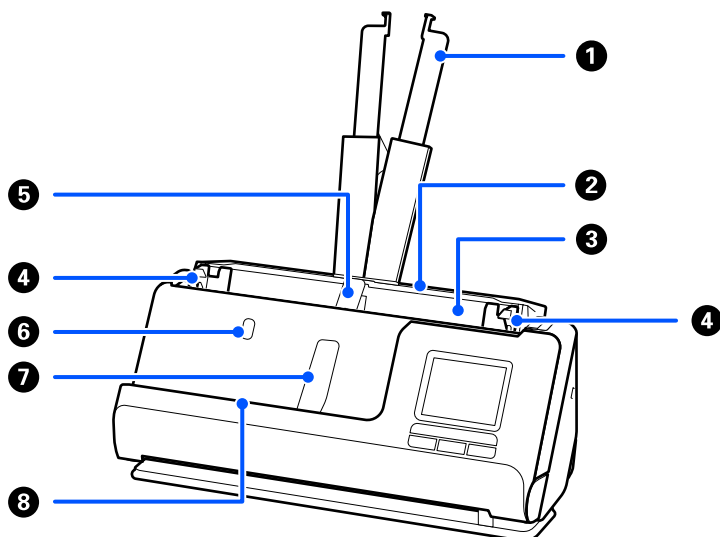

1	Extensión de la bandeja de entrada	Tire de ella si el original sobrepasa los bordes de la bandeja. Esto evitará que el papel se doble o se atasque.
2	Bandeja de entrada	Originales cargados.
3	ADF (Alimentador automático de documentos)	Alimenta el escáner con los originales cargados automáticamente.
4	Guías para bordes	Utilice las guías para apoyar el original en la bandeja de entrada y que la alimentación del papel se realice sin ningún problema. Ajustelas a los bordes de los originales.
5	Soporte del papel de la bandeja de entrada	Sujeta el original que sale expulsado por el lado de la bandeja de entrada para que este salga correctamente.
6	Botón de soporte del papel de la bandeja de entrada	Pulse este botón para elevar el soporte del papel de la bandeja de entrada. Guarde el soporte del papel manualmente.
7	Soporte del papel de la bandeja de salida	Sujeta el original que sale expulsado por el lado de la bandeja de salida para que este salga correctamente.
8	Botón de soporte del papel de la bandeja de salida	Pulse este botón para elevar el soporte del papel de la bandeja de salida. Guarde el soporte del papel manualmente.

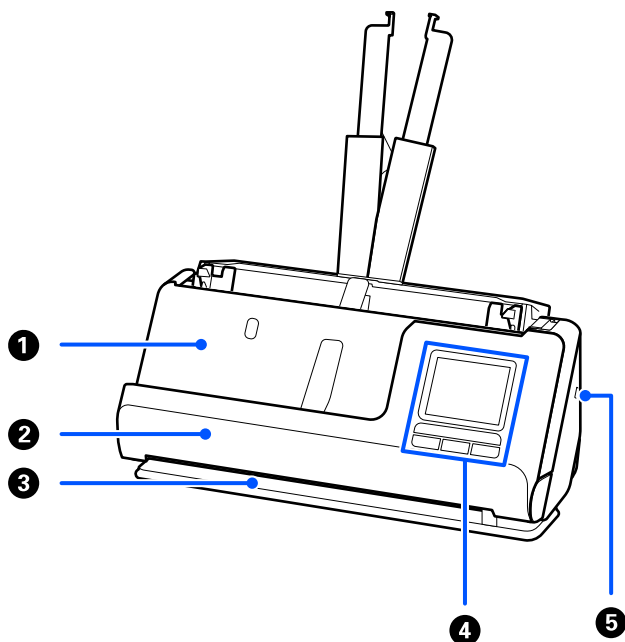

1	Bandeja de salida	Los originales escaneados en la posición del recorrido vertical se expulsan desde aquí.
2	Cubierta del recorrido vertical	Ábrala cuando limpie el interior del escáner o cuando se atasque un original mientras escanea en la posición del recorrido vertical.
3	Ranura de salida	Los originales escaneados en la posición del recorrido recto se expulsan desde aquí.
4	Panel de control	Muestra el estado del escáner y realiza operaciones con él.
5	Ranura de seguridad	Introduzca un bloqueo de seguridad antirrobo.

**Lado/ parte posterior**

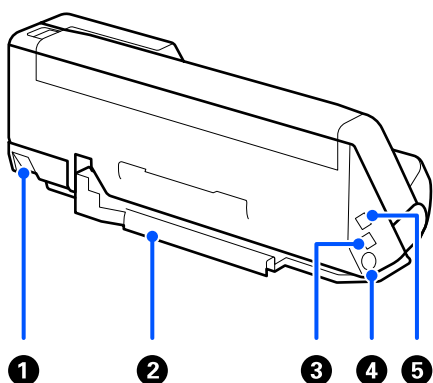

1	Selector de posición del escáner	Se usa para cambiar la posición del escáner entre el recorrido vertical o el recorrido recto.
---	----------------------------------	---

<p>2</p>	<p>Soporte para cables</p>	<p>Asegura los cables de forma ordenada al escáner en la parte inferior.</p> <p><b>! Importante:</b></p> <p>No fije el cable del adaptador de CA ni el cable USB al soporte de cables en las siguientes situaciones.</p> <ul style="list-style-type: none"> <li><input type="checkbox"/> Si el escáner u otros objetos están colocados encima del cable.</li> <li><input type="checkbox"/> Si los cables están retorcidos, muy doblados o sometidos a algún otro tipo de tensión.</li> <li><input type="checkbox"/> Si los cables están enredados.</li> </ul>
<p>3</p>	<p>Puerto USB</p>	<p>Conecta un cable USB para conectarse al ordenador.</p>
<p>4</p>	<p>Entrada de CC</p>	<p>Conecta el adaptador de CA.</p>
<p>5</p>	<p>Puerto USB de interfaz externa</p>	<p>Conecta una unidad USB.</p>

**Interior**

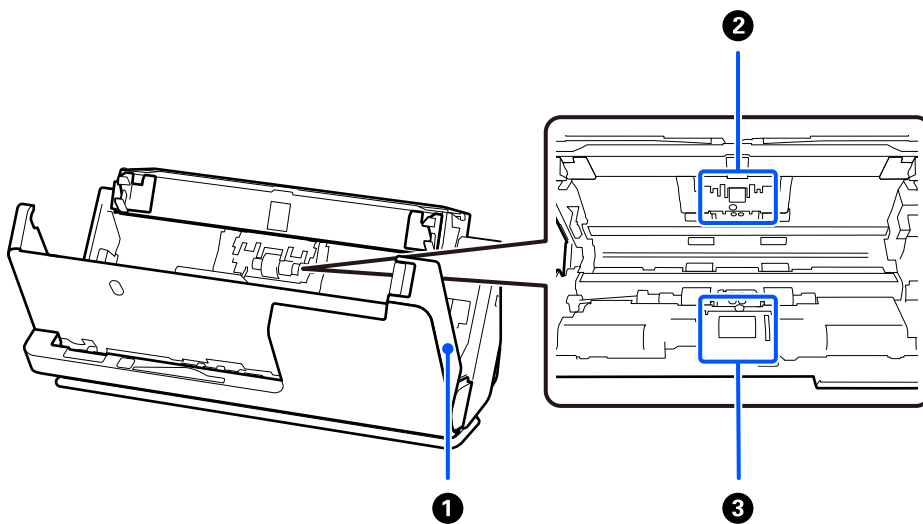

<p>1</p>	<p>Cubierta del escáner</p>	<p>Tire de la palanca y abra la cubierta del escáner para limpiar el interior del escáner o retirar papel atascado.</p>
<p>2</p>	<p>Rodillo de separación</p>	<p>Alimenta los originales de forma separada uno por uno. Debe reemplazarse cuando el número de escaneados exceda el número de servicio de papeles.</p>
<p>3</p>	<p>Rodillo de alimentación</p>	<p>Alimenta los originales. El rodillo debe reemplazarse cuando el número de escaneos exceda el número de servicio de papeles.</p>

**Información relacionada**

- ➔ “Limpieza del interior del escáner” de la página 183
- ➔ “Sustitución del kit de montaje de rodillos” de la página 192

## Inserción y extracción de una unidad USB

### Introducir una unidad USB

Introduzca una unidad USB en el puerto USB de la interfaz externa.

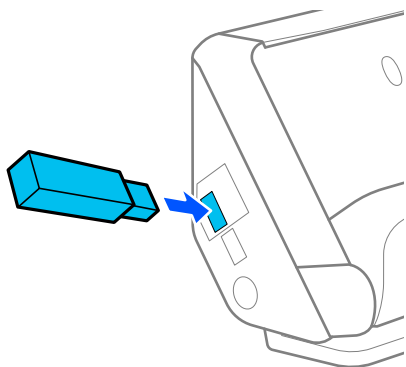

#### Información relacionada

➔ [“Flujo de trabajo con la función Digitalizar a la unidad USB” de la página 104](#)

### Retirar una unidad USB

Retire una unidad USB.

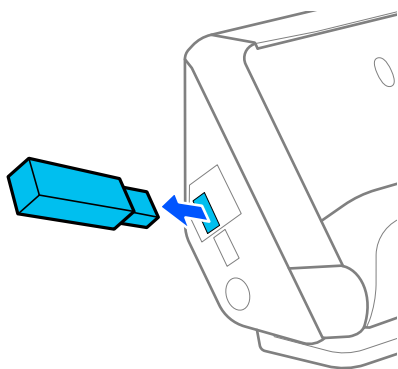

**!** *Importante:*

- Si quita el dispositivo USB externo mientras transfiere datos al escáner, los datos del dispositivo USB externo podrían perderse.
- Durante la transferencia de datos, aparece un mensaje en el panel de control.

Además, copie los datos en un dispositivo de almacenamiento externo a otro soporte si es necesario.

Los datos se podrían perder o dañar en los casos siguientes:

- Si se ven afectados por electricidad estática o ruido eléctrico

- Si se utiliza de forma incorrecta
- Si se rompe o repara
- Si resulta dañado por un desastre natural

## Posición del escáner

La posición del escáner se puede cambiar en función del uso.



**Precaución:**

*Tenga cuidado de no pillarse los dedos o algún cable cuando cambie la posición del escáner. Podrían producirse lesiones o daños.*

Consulte la página Información relacionada para obtener más información sobre las combinaciones de posiciones del escáner y los documentos originales.

### Posición del recorrido vertical

Cuando escanee varias hojas de originales de tamaño estándar o papel fino o recibos, tire del selector de posición del escáner para inclinarlo hacia delante hasta colocarlo en la posición del recorrido vertical. Al escanear en la posición del recorrido vertical, los originales cargados en la bandeja de entrada se expulsan a la bandeja de salida situada en la parte superior del escáner.

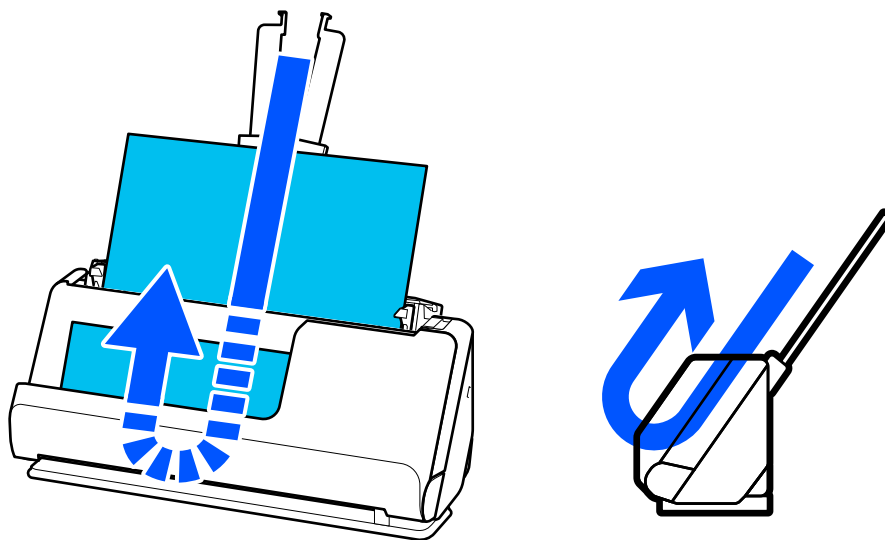

Cuando se cambia la posición del recorrido vertical, el icono de posición del escáner en el panel de control cambia



### Posición del recorrido recto

Cuando escanee originales gruesos como pasaportes, tire del selector de posición del escáner para inclinarlo hacia atrás hasta colocarlo en la posición del recorrido recto. Al escanear en la posición del recorrido recto, los originales cargados en la bandeja de entrada se expulsan a la bandeja de salida situada en la parte frontal del escáner.

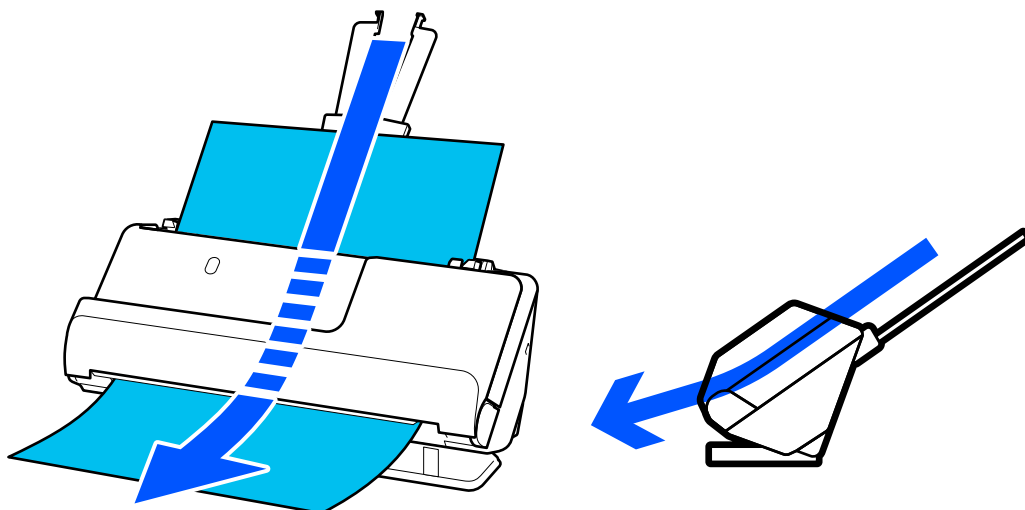

Cuando se cambia la posición del recorrido recto, el icono de posición del escáner en el panel de control cambia a



### Información relacionada

➔ [“Combinaciones de originales y posiciones del escáner” de la página 57](#)

---

## Panel de control

### Botones y luces

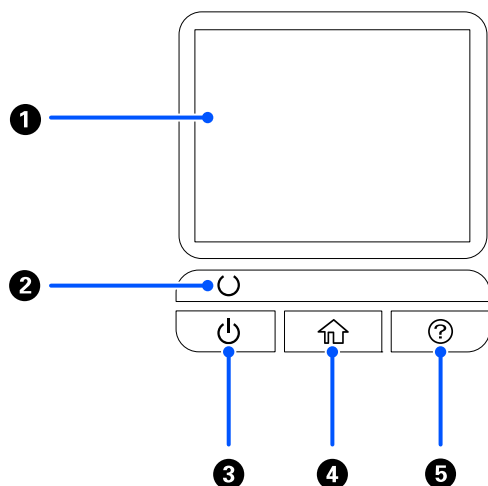

1	-	Pantalla LCD	Toque la pantalla para seleccionar menús o realizar ajustes.
2	⏻	Indicador luminoso de listo	Compruebe el estado del escáner. No apague el escáner mientras la el indicador luminoso esté parpadeando, ya que el escáner está funcionando o procesando datos.
3	⏻	Botón de encendido	Enciende o apaga el escáner.
4	🏠	Botón de inicio	Muestra la pantalla de inicio.
5	❓	Botón de ayuda	Muestra la pantalla de ayuda.

## Guía de la pantalla LCD

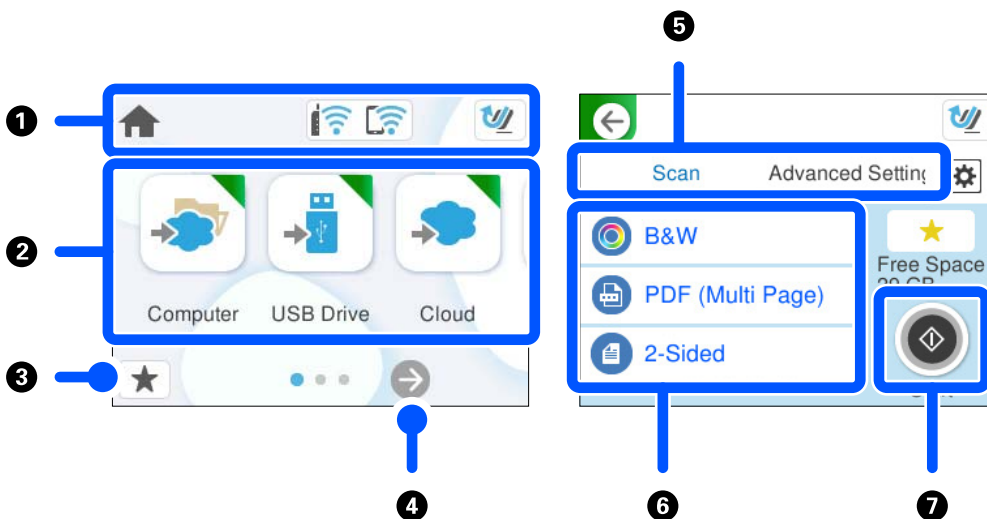

1	Indica el estado del escáner mediante iconos. Seleccione el icono para comprobar la configuración actual o para acceder a cada menú de configuración.
2	Muestra cada menú.
3	Muestra una lista de sus preajustes. Puede cargar sus preajustes y registrar otros nuevos.
4	Cambia de pantallas.
5	Cambia de pestañas.
6	Muestra la lista de elementos de configuración. Seleccione un elemento para cambiar la configuración. Los elementos en gris no están disponibles.
7	Inicia el escaneado utilizando la configuración actual.

## Iconos que aparecen en la pantalla LCD

Los siguientes iconos se muestran en función del estado del escáner.

🏠	Este icono indica que se encuentra en la pantalla de inicio.
---	--

	<p>Aparece cuando hay una actualización de firmware disponible.</p> <p>Selecciónelo para actualizar el firmware y mejorar las funciones del escáner. Recomendamos utilizar el escáner con la última versión del firmware.</p>
	<p>Muestra el estado de la conexión de red.</p> <p>Seleccione el icono para comprobar la configuración actual y cambiarla. Este es un acceso directo al siguiente menú.</p> <p><b>Configuración &gt; Configuración de red &gt; Config. Wi-Fi</b></p>
	<p>El escáner no está conectado a una red inalámbrica (Wi-Fi).</p>
	<p>El escáner está buscando el SSID, direcciones IP sin establecer o está teniendo problemas con una conexión inalámbrica (Wi-Fi).</p>
	<p>El escáner está conectado a una red inalámbrica (Wi-Fi).</p> <p>El número de barras indica la intensidad de la señal de conexión. Cuantas más barras hay, más intensa es la señal de conexión.</p>
	<p>El escáner no está conectado a una red inalámbrica (Wi-Fi) en el modo Wi-Fi Direct (PA simple).</p>
	<p>El escáner está conectado a una red inalámbrica (Wi-Fi) en el modo Wi-Fi Direct (PA simple).</p>
	<p>Indica que el escáner se encuentra en la posición del recorrido vertical.</p>
	<p>Indica que el escáner se encuentra en la posición del recorrido recto.</p>
	<p>Vuelve a la pantalla anterior.</p>
	<p>Indica que hay información adicional. Seleccione cada icono para visualizar el mensaje.</p>
	<p>Indica que hay un problema con los elementos. Seleccione el icono para comprobar cómo resolver el problema.</p> <ul style="list-style-type: none"> <li><input type="checkbox"/> <b>Sustitución del rodillo:</b> el número de escaneados supera el ciclo de vida de los rodillos. Sustituya los rodillos.</li> <li><input type="checkbox"/> <b>Limpieza del cristal:</b> se ha detectado suciedad en la superficie del vidrio que hay dentro del escáner. Limpie el interior del escáner.</li> <li><input type="checkbox"/> <b>Limpieza convencional:</b> es necesario limpiar dentro del escáner.</li> </ul>

## Funciones de la pantalla táctil

La pantalla táctil es compatible con las siguientes funciones.

Toque		Seleccione los iconos o elementos.
-------	--	------------------------------------

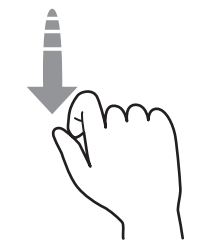
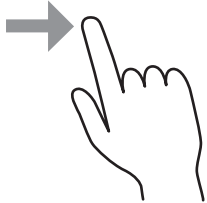

Deslizar		Desplácese por la pantalla con rapidez.
Arrastrar		Mantenga los elementos y muévalos.

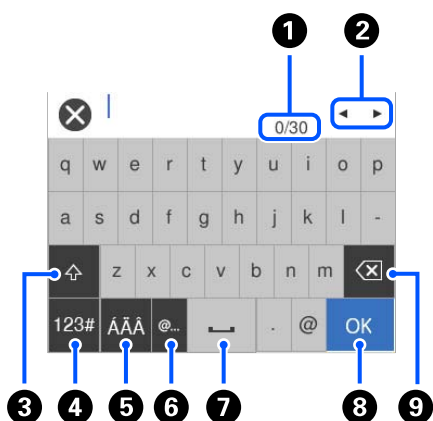

## Introducción de caracteres

Puede usar el teclado de la pantalla para introducir caracteres y símbolos al registrar un contacto, configurar la red, etc.



**Nota:**

Los iconos disponibles varían en función del elemento de configuración.

1	Muestra el número de caracteres.
2	Mueve el cursor a la posición de entrada.
3	Cambia entre mayúsculas y minúsculas o números y símbolos.
4	Cambia el tipo de carácter.  puede introducir números y símbolos.  puede introducir letras.
5	Cambia el tipo de carácter. Puede introducir caracteres alfanuméricos y caracteres especiales como diéresis y acentos.
6	Introduce direcciones de dominio de correo electrónico o direcciones URL de uso frecuente simplemente seleccionando el elemento.

7	Introduce un espacio.
8	Confirma los caracteres introducidos.
9	Borra los caracteres introducidos.

## Visualización de animaciones

La pantalla del panel de control permite ver animaciones sobre cómo realizar operaciones tales como las de colocar originales o realizar tareas de mantenimiento.

- Pulse el botón **?** en el panel de control para ver la pantalla de ayuda. Seleccione **Cómo** y, a continuación, seleccione los elementos que desea ver.
- En la parte inferior de la pantalla de operaciones, seleccione **Cómo** para ver la animación relacionada. Tenga en cuenta que la animación depende del modelo del escáner.

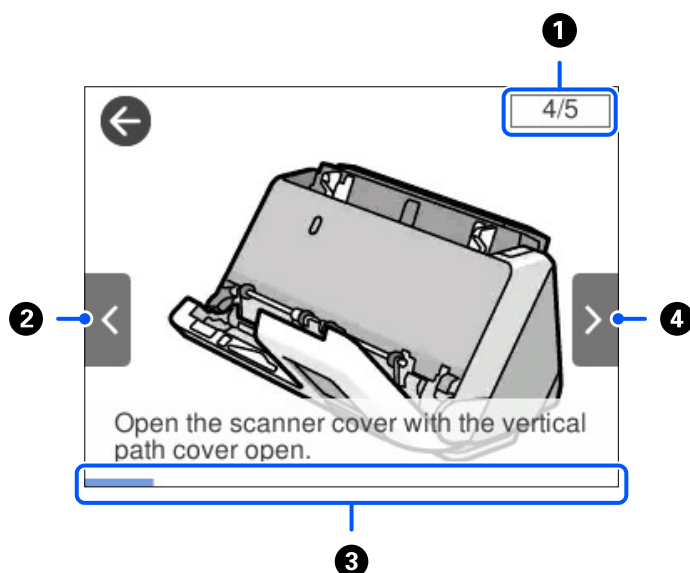

1	Indica el número total de pasos y el número de paso actual. El ejemplo muestra el paso 4 de 5.
2	Vuelve al paso anterior.
3	Indica su progreso a través del paso actual. La animación se repite cuando la barra de progreso llega al final.
4	Pasa al siguiente paso.

## Registro de Ajustes

Puede registrar la configuración de escaneado más frecuente como **Ajustes**. Puede registrar hasta 24 predeterminados.

**Nota:**

- ❑ Puede registrar los ajustes actuales seleccionando ★ en la pantalla de configuración de escaneado.
- ❑ También puede registrar **Ajustes** en Web Config.  
Seleccione la pestaña **Digitalizar** > **Ajustes**.

1. Seleccione **Ajustes** en la pantalla de inicio del panel de control.

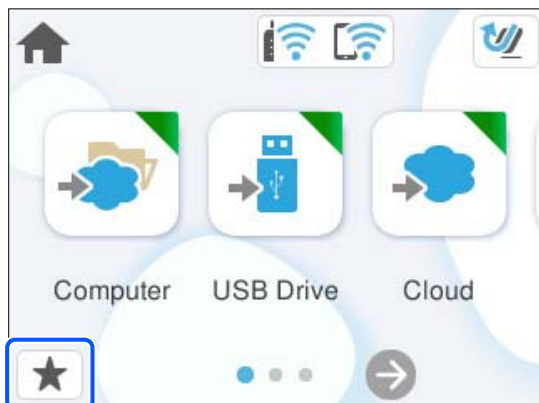

2. Seleccione (+).

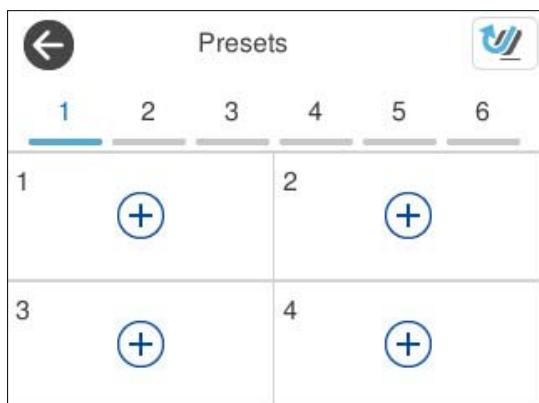

3. Seleccione el menú que desee utilizar para registrar un preajuste.



4. Configure cada elemento y seleccione ☆.

5. Registre el preajuste.

- Nombre:** indique el nombre.
- Establecer Icono:** configure la imagen y el color del icono que desea que se muestre.
- Configuración de Envío rápido:** inicia inmediatamente el escaneo sin necesidad de confirmarlo al seleccionar el preajuste.
- Contenido:** compruebe la configuración de escaneado.

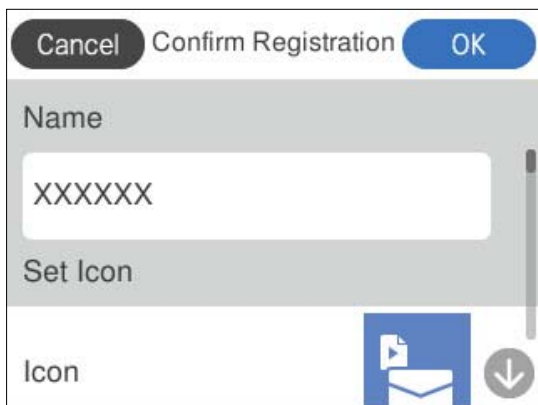

6. Seleccione **OK**.

## Descripciones del menú Ajustes

Seleccione **>** de cada preselección para cambiar el contenido registrado de la preselección, o para mostrar los ajustes de escaneo.

**Cambiar nombre:**

cambia el nombre del preajuste.

**Cambiar Icono:**

cambia la imagen del icono y el color del preajuste.

**Configuración de Envío rápido:**

inicia inmediatamente el escaneo sin necesidad de confirmarlo al seleccionar el preajuste.

**Cambiar posición:**

cambia el orden de visualización de los preajustes.

**Eliminar:**

elimina el preajuste.

**Confirme los detalles:**

Muestra los ajustes de escaneo predeterminados. Puede cargar el preajuste seleccionando **Usar esta configuración**.

## Información sobre aplicaciones

En esta se describen las aplicaciones disponibles para su escáner. Se puede instalar la aplicación más reciente desde la página web de Epson.

### Aplicación para escanear desde un ordenador (Epson ScanSmart)

Esta aplicación le permite escanear fácilmente documentos y guardar las imágenes escaneadas en unos sencillos pasos.

Consulte la ayuda de Epson ScanSmart para ver los detalles sobre el uso de las funciones.

#### Iniciar en Windows

##### Windows 11

Haga clic en el botón de Inicio y seleccione **Todas las aplicaciones > Epson Software > Epson ScanSmart**.

##### Windows 10

Haga clic en el botón Inicio y, a continuación, seleccione **Epson Software > Epson ScanSmart**.

##### Windows 8.1/Windows 8

Introduzca el nombre de la aplicación en el cuadro de búsqueda y seleccione el icono que aparece.

##### Windows 7

Haga clic en el botón de inicio y luego seleccione **Todos los programas > Epson Software > Epson ScanSmart**.

#### Iniciar en Mac OS

Seleccione **Ir > Aplicaciones > Epson Software > Epson ScanSmart**.

### Aplicación para escanear desde un dispositivo inteligente (Epson Smart Panel)

Epson Smart Panel es una aplicación que le permite escanear documentos desde dispositivos inteligentes como teléfonos inteligentes y tabletas. Puede guardar los datos escaneados en los dispositivos inteligentes o en servicios de nube y enviarlos vía correo electrónico.

Aunque no dispongas de un router inalámbrico, puede conectar automáticamente dispositivos inteligentes con Wi-Fi al escáner mediante Wi-Fi Direct.

Puede descargar e instalar esta aplicación Epson Smart Panel desde Store o Google Play.

### Aplicación de actualización de software y firmware (EPSON Software Updater)

EPSON Software Updater es una aplicación que instala un nuevo software y actualiza el firmware y los manuales a través de Internet. Si desea comprobar periódicamente la información acerca de las actualizaciones, puede establecer el intervalo de búsqueda de actualizaciones con los ajustes actualización automática de EPSON Software Updater.

## Iniciar en Windows

### Windows 11

Haga clic en el botón de inicio y, a continuación, seleccione **All apps > Epson Software > EPSON Software Updater**.

### Windows 10

Haga clic en el botón de inicio y, a continuación, seleccione **Epson Software > EPSON Software Updater**.

### Windows 8.1/Windows 8

Introduzca el nombre de la aplicación en el recuadro de búsqueda y luego seleccione el icono que aparezca.

### Windows 7

Haga clic en el botón de inicio y, a continuación, seleccione **Todos los programas > Epson Software > EPSON Software Updater**.

## Iniciar en Mac OS

Seleccione **Ir > Aplicaciones > Epson Software > EPSON Software Updater**.

## Aplicación para configurar las operaciones del escáner (Web Config)

Web Config es una aplicación que se ejecuta en navegadores web, como Microsoft Edge y Safari, en ordenador o dispositivo inteligente. Puede confirmar el estado del escáner o cambiar el servicio de red y la configuración del escáner. Para usar Web Config, conecte el escáner y el ordenador o dispositivo a la misma red.

Se admiten los siguientes navegadores. Utilice la última versión

Microsoft Edge, Windows Internet Explorer, Firefox, Chrome, Safari

### **Nota:**

*Es posible que se le solicite que introduzca la contraseña de administrador para usar este dispositivo. Consulte lo siguiente los detalles de la contraseña de administrador.*

*[“Notas sobre la contraseña de administrador” de la página 14](#)*

## Información relacionada

➔ [“No se puede acceder a Web Config” de la página 207](#)

## Cómo ejecutar Web Config en un navegador web

El escáner viene con un software integrado llamado Web Config (una página web desde donde la que se pueden realizar ajustes). Para acceder a Web Config, solo necesita introducir la dirección IP en su navegador web del escáner conectado a la red.

### 1. Averigüe la dirección IP del escáner.

Seleccione **Configuración > Configuración de red > Estado de la red** en el panel de control del escáner y, a continuación, seleccione el método de conexión activo (**Estado de Wi-Fi** o **Estado de Wi-Fi Direct**) para confirmar la dirección IP del escáner.

Ejemplo de dirección IP: 192.168.100.201

2. Inicie un navegador web desde un ordenador o un dispositivo inteligente y, a continuación, introduzca la dirección IP del escáner en la barra de direcciones.

Formato: `http://dirección IP del escáner/`

Ejemplo: `http://192.168.100.201/`

Si aparece alguna pantalla de advertencia en su navegador, puede ignorarla y visualizar la página web (Web Config). Puesto que el escáner utiliza un certificado autofirmado al acceder a HTTPS, se muestra una advertencia en el navegador al iniciar Web Config; esto no indica ningún problema y se puede ignorar sin más. Dependiendo de su navegador, es posible que tenga que hacer clic en **Ajustes avanzados** para visualizar la página web.

Ejemplo: para Microsoft Edge

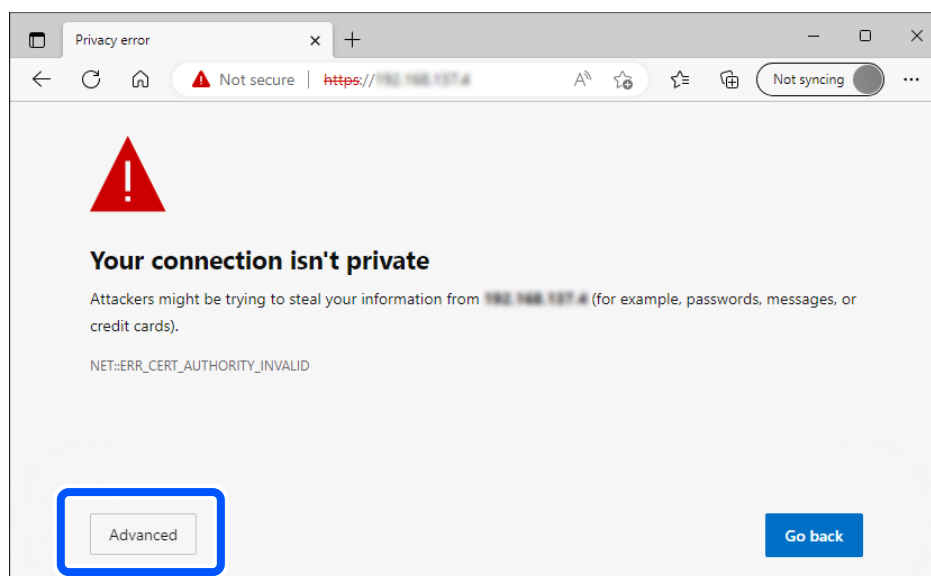

**Nota:**

Si no aparece ninguna pantalla de advertencia, vaya al siguiente paso.

Para direcciones IPv6, utilice el formato siguiente.

Formato: `http://[dirección IP del escáner]/`

Ejemplo: `http://[2001:db8::1000:1]/`

3. Para cambiar los ajustes del escáner, debe iniciar sesión como administrador de Web Config.

Haga clic en **iniciar sesión** en la parte superior derecha de la pantalla. Introduzca los números **Nombre de usuario** y **Contraseña actual** y, a continuación, haga clic en **Aceptar**.

A continuación se proporcionan los valores iniciales para la información del administrador Web Config.

·Nombre de usuario: ninguno (en blanco)

·Contraseña: depende de la etiqueta que haya en la parte posterior del producto.

Si hay una etiqueta «PASSWORD» en la parte posterior, introduzca el número de 8 dígitos que se muestra en la etiqueta. Si no hay ninguna etiqueta «PASSWORD», introduzca el número de serie de la etiqueta de la parte posterior del producto como contraseña de administrador inicial.

**Nota:**

Si se muestra **cerrar sesión** en la parte superior derecha de la pantalla, es que ya ha iniciado la sesión como administrador.

## Información relacionada

- ➔ “Registrar un destino (Correo electrónico)” de la página 158
- ➔ “Registrar un destinatario (Carpeta de redes (SMB))” de la página 158
- ➔ “Registrar un destino (FTP)” de la página 160
- ➔ “Registrar un destino (SharePoint(WebDAV))” de la página 161

## Cómo ejecutar Web Config en Windows

Al conectar un ordenador al escáner a través de WSD, siga los pasos que se detallan a continuación para ejecutar Web Config.

1. Abra la lista de escáneres en el ordenador.

- Windows 11

Haga clic en el botón de inicio y, a continuación, seleccione **Bluetooth y dispositivos > Impresoras y escáneres**.

- Windows 10

Haga clic en el botón de inicio y luego seleccione **Sistema de Windows > Panel de control > Ver dispositivos e impresoras en Hardware y sonido**.

- Windows 8.1/Windows 8

Seleccione **Escritorio > Configuración > Panel de control > Ver dispositivos e impresoras en Hardware y sonido** (o **Hardware**).

- Windows 7

Haga clic en el botón de inicio y seleccione **Panel de control > Ver dispositivos e impresoras en Hardware y sonido**.

2. Haga clic con el botón derecho en su escáner y seleccione **Propiedades**.

3. Seleccione la ficha **Servicio web** y haga clic en la URL.

Puesto que el escáner utiliza un certificado autofirmado al acceder a HTTPS, se muestra una advertencia en el navegador al iniciar Web Config; esto no indica ningún problema y se puede ignorar sin más.

**Nota:**

- A continuación se proporcionan los valores iniciales para la información del administrador Web Config.

·Nombre de usuario: ninguno (en blanco)

·Contraseña: depende de la etiqueta que haya en la parte posterior del producto.

Si hay una etiqueta «PASSWORD» en la parte posterior, introduzca el número de 8 dígitos que se muestra en la etiqueta. Si no hay ninguna etiqueta «PASSWORD», introduzca el número de serie de la etiqueta de la parte posterior del producto como contraseña de administrador inicial.

- Si se muestra **cerrar sesión** en la parte superior derecha de la pantalla, es que ya ha iniciado la sesión como administrador.

## Aplicación para configurar el dispositivo en una red (EpsonNet Config)

EpsonNet Config es una aplicación que le permite establecer direcciones de interfaz de red y protocolos. Consulte el manual de funcionamiento de EpsonNet Config o la ayuda de la aplicación para obtener más detalles.



### Iniciar en Windows

Windows 11

Haga clic en el botón de Inicio y seleccione **Todas las aplicaciones > EpsonNet > EpsonNet Config.**

Windows 10

Haga clic en el botón Inicio y, a continuación, seleccione **EpsonNet > EpsonNet Config.**

Windows 8.1/Windows 8

Introduzca el nombre de la aplicación en el cuadro de búsqueda y seleccione el icono que aparece.

Windows 7/Windows Vista

Haga clic en botón de inicio, y, a continuación, seleccione **Todos los programas o Programas > EpsonNet > EpsonNet Config SE > EpsonNet Config.**

### Iniciar en Mac OS

Ir > **Aplicaciones > Epson Software > EpsonNet > EpsonNet Config SE > EpsonNet Config.**

## Software para gestionar dispositivos en la red (Epson Device Admin)

Epson Device Admin es una aplicación multifuncional que administra el dispositivo en la red.

Hay disponibles las siguientes funciones.

- Monitoree o administre hasta 2.000 impresoras o escáneres en el segmento
- Cree un informe detallado, como del estado del producto o del consumible
- Actualizar el firmware del producto
- Introducir el dispositivo a la red
- Aplique una configuración unificada a varios dispositivos.

Epson Device Admin se puede descargar del sitio web de soporte de Epson. Para obtener más información, consulte la documentación o la ayuda de Epson Device Admin.

## Aplicación para crear paquetes de controladores (EpsonNet SetupManager)

EpsonNet SetupManager es un software que permite crear un paquete para instalar un escáner de forma sencilla, como la instalación del driver del escáner, etc. Este software permite que el administrador cree paquetes de software exclusivos y distribuirlos a quien se desee.

Para obtener más información, visite el sitio web de su región de Epson.

<http://www.epson.com>

## Aplicación para escanear tarjetas de visita (Presto! BizCard)

Presto! BizCard por NewSoft ofrece una gama completa de funciones de gestión de contactos para añadir tarjetas de empresa sin tener que escribirlas. Use el sistema de reconocimiento BizCard para escanear tarjetas de empresa,

editar y sincronizar la información con el software de gestión de datos personales más utilizado. Puede guardar y gestionar fácilmente su información de contacto.

Consulte la ayuda del software para más información sobre el uso del software y sus funciones.

### Iniciar en Windows

Windows 11

Haga clic en el botón de Inicio y seleccione **Todas las aplicaciones > NewSoft > Presto! BizCard**.

Windows 10

Haga clic en el botón Inicio y, a continuación, seleccione **NewSoft > Presto! BizCard**.

Windows 8.1/Windows 8

Introduzca el nombre de la aplicación en el cuadro de búsqueda y seleccione el icono que aparece.

Windows 7

Haga clic en el botón de inicio y luego seleccione **Todos los programas > NewSoft > Presto! BizCard**.

### Iniciar en Mac OS

Seleccione **Ir > Aplicaciones > Presto! BizCard**.

---

## Información sobre accesorios y consumibles

### Códigos de la Hoja Soporte

Usar una Hoja Soporte le permite escanear originales de contorno irregular o fotos que se puedan rayar fácilmente. Solo se puede cargar una Hoja Soporte en la posición del recorrido recto.

Los pasaportes pueden escanearse tal cual, pero si desea protegerlos durante el escaneado, utilice una hoja de soporte.

Nombre de la pieza	Códigos* <sup>1</sup>	Número de veces que la hoja de soporte puede usarse
Hoja Soporte	B12B819051	3.000* <sup>2</sup>
Hoja protectora para pasaportes	B12B819651 B12B819661 (para India)	3.000* <sup>2</sup>

\*1 No se puede utilizar ninguna Hoja Soporte o Hoja protectora para pasaportes excepto en el caso de los códigos especificados.

\*2 Este número es una guía del ciclo de sustitución. No use ni una Hoja Soporte o una Hoja protectora para pasaportes que estén rayadas.

**Nota:**

Solo puede usar la Hoja Soporte/Hoja protectora para pasaportes si escanea desde un ordenador o desde el panel de control del escáner mediante la función PC.

No puede usar una Hoja Soporte/Hoja protectora para pasaportes si escanea desde el panel de control del escáner usando las siguientes funciones:

- Carpeta de red/FTP
- Correo electr.
- Nube
- Unidad USB

**Información relacionada**

- ➔ “Especificaciones generales sobre los originales para escanear” de la página 46
- ➔ “Colocación de originales de gran tamaño” de la página 64
- ➔ “Colocación de folletos” de la página 78
- ➔ “Colocación de un pasaporte” de la página 81
- ➔ “Colocación de originales con contorno irregular” de la página 94

## Códigos del kit de montaje de rodillos

Las piezas (el rodillo de alimentación y el rodillo de separación) deberían ser sustituidos cuando el número de escaneados exceda el número de servicio. Puede consultar el número actualizado de escaneados en el panel de control o en Epson Scan 2 Utility.

**A**

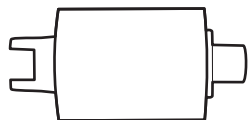

**B**

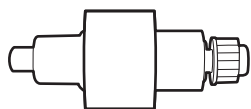

A: rodillo de alimentación, B: rodillo de separación

Nombre de la pieza	Número de modelo	Ciclo de vida
Kit de montaje de rodillos	B12B819731 B12B819741 (solo India)	50,000*

\* Este número se alcanzó escaneando consecutivamente usando papeles de prueba originales de Epson y sirve de guía para el ciclo de sustitución. El ciclo de sustitución puede variar dependiendo de los diferentes tipos de papel, como el papel que genera mucho polvo o el papel con una superficie áspera que pueden acortar el ciclo de vida. El calendario de sustitución también depende de la frecuencia de escaneado y limpieza.

**Información relacionada**

- ➔ “Sustitución del kit de montaje de rodillos” de la página 192

➔ [“Restablecer el número de escaneados después de sustituir los rodillos” de la página 199](#)

## Códigos del kit de limpieza

Úselos para limpiar el interior del escáner. Este kit incluye un líquido de limpieza y un paño de limpieza.

Nombre de pieza	Códigos
Kit de limpieza	B12B819291

### Información relacionada

➔ [“Limpieza del interior del escáner” de la página 183](#)

---

# Colocación de originales

Especificaciones para originales que pueden escanearse. . . . .	46
Tipos de originales que requieren atención. . . . .	55
Tipos de originales que no deben ser escaneados. . . . .	56
Colocación de originales en el escáner. . . . .	57

## Especificaciones para originales que pueden escanearse

Esta sección detalla las especificaciones y condiciones de los originales que se pueden cargar en el ADF.

### Especificaciones generales sobre los originales para escanear

Tipo de original	Grosor	Tamaño
Papel fino	Al escanear en posición del recorrido vertical: de 40 a 127 g/m <sup>2</sup>	Máx.: 215,9×5588 mm (8,5×220,0 pulg.)
Papel normal		Mín.: 50,8×50,8 cm (2,0×2,0 pulg.)
Papel reciclado	Al escanear en posición del recorrido recto: de 40 a 413 g/m <sup>2</sup>	El tamaño permitido de carga varía en función de tipo de originales, de la resolución y del método del escaneado.
Postales	Al escanear en tamaño A6 u originales más pequeños: de 40 a 209 g/m <sup>2</sup>	
Tarjetas de visita		
Sobres		
Tarjetas de plástico en conformidad con el tipo ISO7810 ID-1 (con o sin relieve)		
Tarjetas laminadas		
Papel térmico		

**Nota:**

- ❑ Todos los originales deben ser planos en el borde de entrada.
- ❑ Asegúrese de que las curvaturas en el borde de entrada de los originales no excedan las siguientes medidas.
  - ① debe ser 5 mm o menos.
  - ② debe ser 3 mm o menos.
  - ③ debe ser mayor o igual que ② si ② es inferior a 1 mm. Cuando ② es superior a 1 mm, debe ser al menos 10 veces el tamaño de ②.

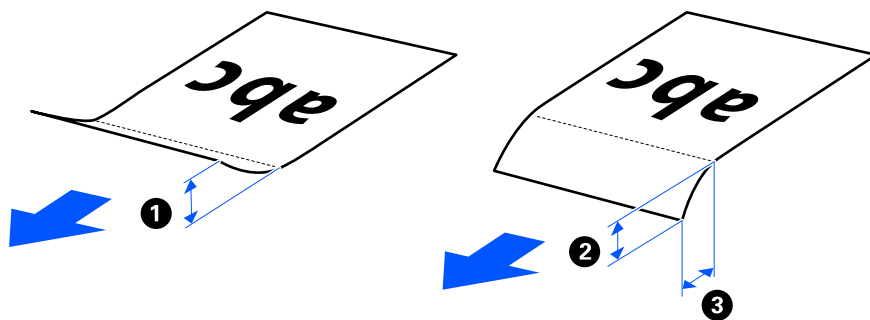

- ❑ Incluso si el original cumple con las especificaciones de los originales que se pueden colocar en el ADF, es posible que no se alimenten desde el ADF dependiendo de las propiedades o la calidad del papel. Además, algunos originales pueden afectar negativamente a la calidad del escaneado.

## Originales escaneables de tamaño estándar

Estas son las especificaciones de los originales de tamaño estándar que pueden escanearse.

Especificaciones	Tamaño	Grosor	Tipo de papel	Capacidad de carga y grosor
Legal	215,9×355,6 mm (8,5×14 pulg.)	<input type="checkbox"/> Para la posición del recorrido vertical Entre 40 y 127 g/m <sup>2</sup>  <input type="checkbox"/> Para la posición del recorrido recto Entre 40 y 413 g/m <sup>2</sup>	Papel normal Papel fino Papel reciclado	<input type="checkbox"/> Para la posición del recorrido vertical Grosor de la pila de originales: inferior a 2,4 mm (0,09 pulg.) 40 g/m <sup>2</sup> : 20 hojas* 80 g/m <sup>2</sup> : 20 hojas 90 g/m <sup>2</sup> : 18 hojas 104 g/m <sup>2</sup> : 15 hojas 127 g/m <sup>2</sup> : 12 hojas  <input type="checkbox"/> Para la posición del recorrido recto 1 hoja  La capacidad de carga varía dependiendo del tipo de papel.
Carta	215,9×279,4 mm (8,5×11 pulg.)			
A4	210×297 mm (8,3×11,7 pulg.)			
B5	182×257 mm (7,2×10,1 pulg.)			
A5	148×210 mm (5,8×8,3 pulg.)			
B6	128×182 mm (5,0×7,2 pulg.)			
A6	105×148 mm (4,1×5,8 pulg.)	<input type="checkbox"/> Para la posición del recorrido vertical Entre 40 y 209 g/m <sup>2</sup>  <input type="checkbox"/> Para la posición del recorrido recto Entre 40 y 413 g/m <sup>2</sup>		
A8	52×74 mm (2,1×2,9 pulg.)			
Tarjetas de visita	55×89 mm (2,1×3,4 pulg.)	210 g/m <sup>2</sup>		<input type="checkbox"/> Para la posición del recorrido vertical Grosor de la pila de originales: inferior a 2,4 mm (0,09 pulg.) 5 hojas  <input type="checkbox"/> Para la posición del recorrido recto 1 hoja

\* Al escanear originales en papel fino, se recomienda extender el soporte de salida de papel en ambos lugares.

**Al escanear originales de tamaño estándar (compruebe la posición del escáner)**

- ❑ Cuando escanee originales en papel normal de tamaño estándar, escanee en la posición del recorrido vertical.

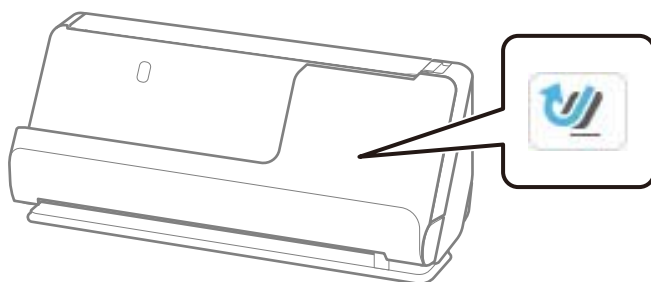

- ❑ Cuando escanee certificados de premios y otros originales gruesos (originales con un grosor de 127 g/m<sup>2</sup> o más), coloque el escáner en la posición del recorrido recto y cargue solo un original a la vez.

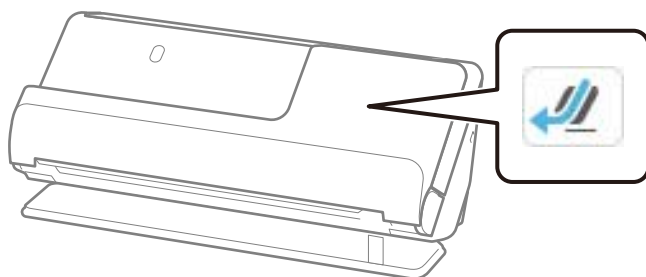

**Información relacionada**

- ➔ “Colocación de originales de tamaño estándar” de la página 59
- ➔ “Colocación de originales de gran tamaño” de la página 64

**Originales grandes escaneables**

Estas son las especificaciones de los originales grandes que pueden escanearse.

Especificaciones	Tamaño	Grosor	Tipo de papel	Capacidad de carga
A3	297×420 mm (11,7×16,5 pulg.)	Entre 40 y 206 g/m <sup>2</sup>	Papel normal	1 tarjeta
B4	257×364 mm (10,1×14,3 pulg.)		Papel fino Papel reciclado	



### Al escanear originales de grandes (compruebe la posición del escáner)

Al escanear originales grandes, colóquelos en la posición del recorrido recto.

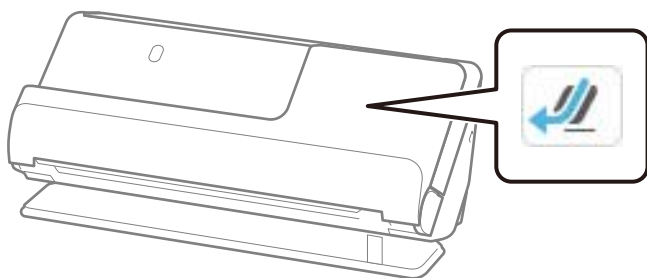

#### Información relacionada

➔ [“Colocación de originales de gran tamaño” de la página 64](#)

## Papel largo escaneable

Estas son las especificaciones de los originales largos que pueden escanearse.

#### Nota:

- Al escanear papel largo, se reduce la velocidad de escaneado.
- Desde el panel de control no se puede escanear papel largo.
- No se puede escanear papel largo con Epson Smart Panel.

Tamaño	Grosor	Tipo de papel	Capacidad de carga
Ancho máximo: 215,9 mm (8,5 pulgadas) Longitud original: de 393,7 a 5,588 mm (de 15,5 a 220 pulg.)	Entre 50 y 130 g/m <sup>2</sup>	Papel normal Papel fino Papel reciclado	1 hoja

### Al escanear papel largo (compruebe la posición del escáner)

Al escanear originales largos, colóquelos en la posición del recorrido recto.

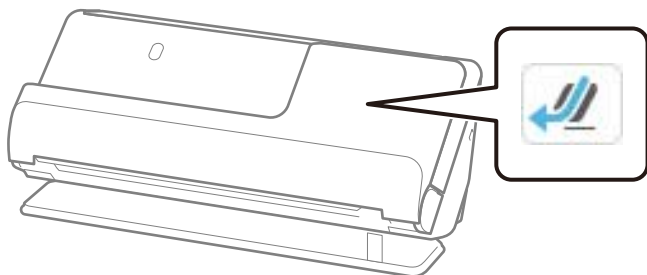

#### Información relacionada

➔ [“Colocación de papel largo” de la página 67](#)

## Longitud máxima para papel largo

A continuación se muestra la longitud máxima según la resolución y el método de escaneado.

Método de escaneado	Resolución de escaneado	Longitud máxima
<input type="checkbox"/> Escaneado desde un ordenador <input type="checkbox"/> Escaneado desde el panel de control del escáner con la función <b>PC</b>	Entre 50 y 200 ppp	5588,0 mm (220,0 pulg.)
	Entre 201 y 300 ppp	5461,0 mm (215,0 pulg.)
	Entre 301 y 600 ppp	1346,0 mm (53,0 pulg.)
Escaneado desde el panel de control del escáner usando las siguientes funciones: <input type="checkbox"/> <b>Carpeta de red/FTP</b> <input type="checkbox"/> <b>Correo electr.</b> <input type="checkbox"/> <b>Nube</b> <input type="checkbox"/> <b>Unidad USB</b>	Entre 50 y 300 ppp	914,4 mm (36,0 pulg.)
	Entre 301 y 600 ppp	393,8 mm (15,5 pulg.)
Escaneado desde el panel de control del escáner con la función <b>WSD</b>	100 ppp 300 ppp	No se admite papel largo
Escaneado con Epson Smart Panel	200 ppp 300 ppp 600 ppp	No se admite papel largo

## Recetas escaneables

Estas son las especificaciones de las recetas que pueden escanearse.

Tamaño	Grosor	Capacidad de carga y grosor
Ancho: de 50,8 a 215,9 mm (de 2,0 a 8,5 pulg.) Longitud: de 50,8 a 5588 mm (de 2,0 a 220,0 pulg.)* <sup>1</sup>	Entre 53 y 77 g/m <sup>2</sup>	<input type="checkbox"/> Para la posición del recorrido vertical Grosor de la pila de originales: inferior a 2,4 mm (0,09 pulg.) 20 hojas* <sup>2</sup> <input type="checkbox"/> Para la posición del recorrido recto 1 hoja

\*1 Cambie la posición del escáner en función de la longitud del recibo que desea escanear.

\*2 Al escanear recibos en la posición del recorrido vertical, se recomienda extender el soporte de salida de papel en ambos lugares.

### Al escanear recetas (compruebe la posición del escáner)

- ❑ Cuando escanee recibos de menos de 393,7 mm (15,5 pulgadas), hágalo en la posición del recorrido vertical.

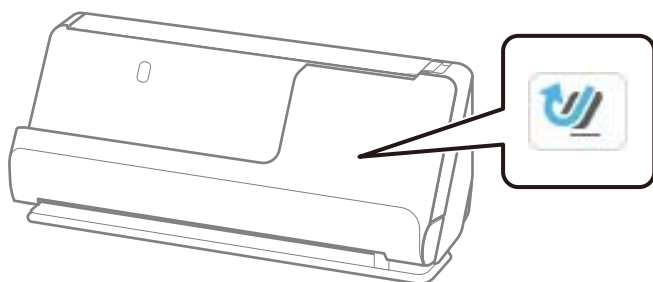

- ❑ Cuando escanee recibos de longitud superior a 393,7 mm (15,5 pulgadas), coloque el escáner en la posición del recorrido recto y cargue solo un original a la vez.

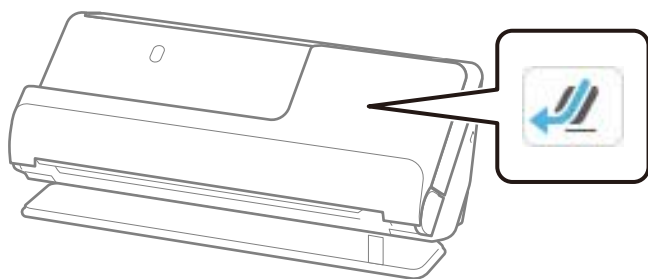

### Información relacionada

- ➔ [“Colocación de originales de tamaño estándar” de la página 59](#)
- ➔ [“Colocación de papel largo” de la página 67](#)

## Tarjetas de plástico escaneables

Estas son las especificaciones de las tarjetas de plástico que pueden escanearse.

Tamaño	Grabado	Grosor	Capacidad de carga	Dirección de carga
Tipo ISO7810 ID-1 54,0×85,6 mm (2,1×3,3 pulg.)	Con relieve	1,24 mm (0,05 pulg.) o menos	1 tarjeta	Horizontal (apaisado)
	Sin relieve	De 0,76 mm (0,03 pulg.) a 1,1 mm (0,04 pulg.)	1 tarjeta	
		Menos de 0,76 mm (0,03 pulgadas)	1 tarjeta	

### Al escanear tarjetas de plástico (compruebe la posición del escáner)

Al escanear tarjetas de plástico, colóquelas en la posición del recorrido recto.

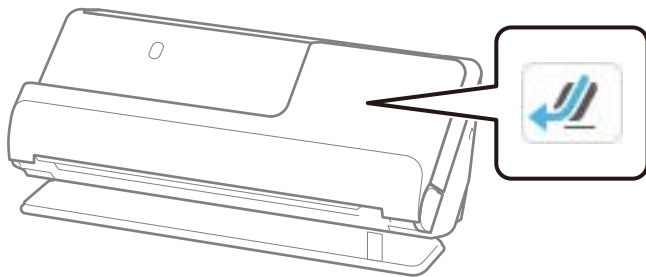

#### Información relacionada

➔ [“Colocación de tarjetas de plástico” de la página 71](#)

## Tarjetas laminadas escaneables

Estas son las especificaciones de los tarjetas laminadas que pueden escanearse.

Tamaño	Grosor	Capacidad de carga
120,0×150,0 mm (4,7×5,9 pulg.) o menos	0,8 mm (0,03 pulg.) o menos	1 hoja

#### Nota:

No es posible escanear tarjetas laminadas con Epson Smart Panel.

### Al escanear tarjetas laminadas (compruebe la posición del escáner)

Al escanear tarjetas laminadas, colóquelas en la posición del recorrido recto.

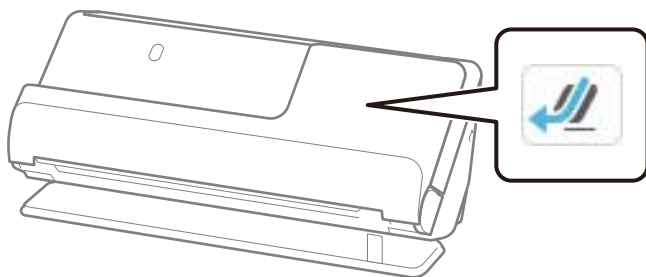

## Folletos escaneables

Tamaño	Grosor	Tipo	Capacidad de carga
Tamaño máx.: tamaño A5 (A4 en un pliego de dos páginas)	5 mm (0,20 pulg.) o menos (El grosor total del folleto cerrado)	Pasaportes o documentos parecidos	1 folleto

**Nota:**

No se pueden escanear folletos con Epson Smart Panel.

**Al escanear folletos (compruebe la posición del escáner)**

Al escanear folletos, colóquelos en la posición del recorrido recto.

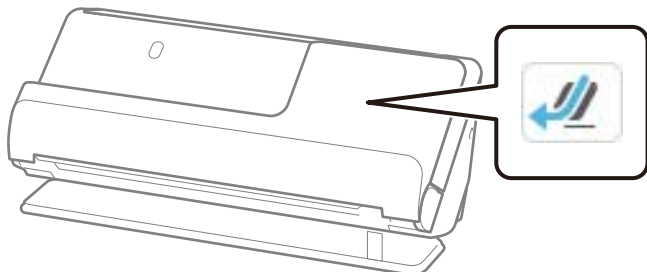

**Información relacionada**

➔ [“Colocación de folletos” de la página 78](#)

## Pasaportes

Grosor	Capacidad de carga
5 mm (0,20 pulg.) o menos	1 pasaporte

Solo se puede cargar un pasaporte a la vez, incluso cuando se escanea con la hoja de soporte de pasaportes opcional.

**Al escanear pasaportes (compruebe la posición del escáner)**

Al escanear pasaportes, colóquelos en la posición del recorrido recto.

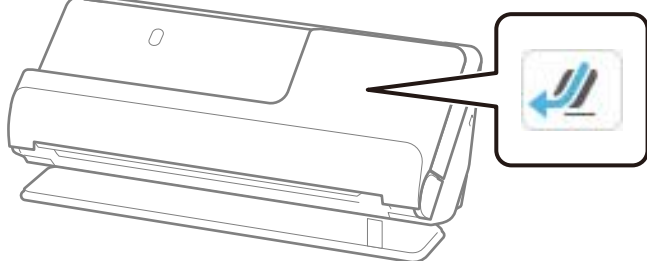

**Información relacionada**

➔ [“Colocación de un pasaporte” de la página 81](#)

## Especificaciones de los originales cuando se usa la Hoja Soporte

La Hoja Soporte accesoria es una hoja diseñada para transportar los originales a través del escáner. Puede escanear originales cuyo tamaño sea mayor que A4 o tamaño carta, documentos o fotos importantes que no deban sufrir daños, papel fino, originales de contorno irregular, etc.

A continuación se ofrece una lista de originales que pueden escanearse con la función Hoja Soporte.

Tipo de original	Tamaño	Grosor	Capacidad de carga de la Hoja Soporte
Originales que no se pueden cargar directamente en el escáner	A3*1 A4 B4*1 Carta Legal*1 B5 A5 B6 A6 A8 Tamaño personalizado: <input type="checkbox"/> Ancho: hasta 431,8 mm (17 pulg.)*2 <input type="checkbox"/> Longitud: hasta 297 mm (11,7 pulg.)*3	0,3 mm (0,01 pulg.) o menos  (se excluye el grosor de la Hoja Soporte)	1 hoja

\*1 Doblar por la mitad para colocarla.

\*2 Los originales más anchos de 215,9 mm (8,5 pulg.) deben doblarse por la mitad.

\*3 El borde de entrada del original debe colocarse en la parte de encuadernación de la Hoja Soporte cuando escanee originales cuya largada sea aproximadamente de 297 mm (11,7 pulg.). De lo contrario, la longitud de la imagen escaneada podría ser mayor de lo previsto, puesto que el escáner escanea hasta el final de la Hoja Soporte cuando selecciona **Detección Automática** como valor de ajuste de **Tamaño documento** en la aplicación.

### Al escanear con la hoja de soporte (compruebe la posición del escáner)

Al escanear con una hoja de soporte, colóquela en la posición del recorrido recto.

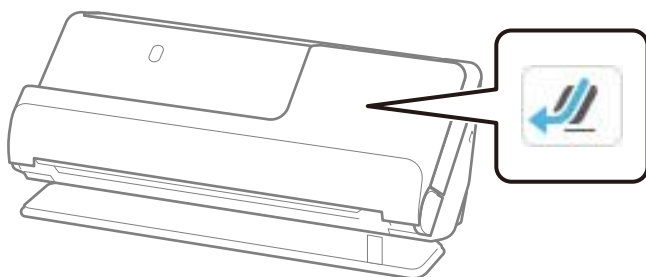

### Información relacionada

- ➔ “Códigos de la Hoja Soporte” de la página 42
- ➔ “Colocación de originales con contorno irregular” de la página 94

## Sobres escaneables

Estas son las especificaciones de los sobres que pueden escanearse.

Especificaciones	Tamaño	Grosor	Capacidad de carga
C6	114×162 mm (4,49×6,38 pulg.) (tamaño estándar)	0,38 mm (0,015 pulg.) o menos	1 sobre
DL	110 × 220 cm (4,33 × 8,66 pulg.) (tamaño estándar)		

### Al escanear sobres (compruebe la posición del escáner)

Al escanear sobres, colóquelos en la posición del recorrido recto.

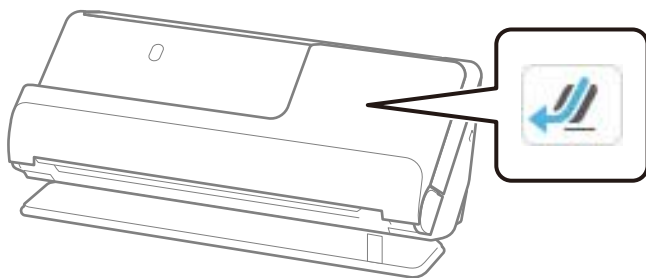

### Información relacionada

➔ [“Colocación de sobres” de la página 90](#)

---

## Tipos de originales que requieren atención

Los siguientes tipos de originales pueden no ser escaneados de manera satisfactoria.

- Originales con superficies especialmente tratadas, como papel satinado, papel térmico o papel estucado.
- Originales con una superficie desigual grande como el papel de hoja membretada.
- Originales recién impresos
- Originales con líneas de pliegue
- Originales perforados
- Originales con etiquetas o pegatinas
- Papel carbón y papel autocopiativo
- Originales con curvaturas
- Originales con arrugas o desgarros

### **Importante:**

El papel sin carbón contiene sustancias químicas que pueden dañar los rodillos que hay dentro del escáner. Si escanea papel sin carbón, limpie regularmente el rodillo de alimentación y el rodillo de separación. Además, escanear papel sin carbón puede acortar el ciclo de vida de los rodillos más rápidamente que si escanea papel normal.

### **Nota:**

- Los originales con arrugas pueden escanearse mejor si estas se alisan antes de escanearlos.
- Para escanear originales delicados o que se arruguen fácilmente, use una Hoja Soporte (no incluida).
- Para escanear originales que hayan sido erróneamente detectados como alimentación doble, establezca **Detectar doble alimentación** (función de omitir detección de doble alimentación) en **Desa** en el panel de control antes de seguir escaneando, o seleccione **Desactivada** en **Detectar Alim. Doble** en la pestaña **Ajustes Principales** de la ventana Epson Scan 2.  
Si utiliza Epson ScanSmart, puede abrir la pantalla Epson Scan 2 haciendo clic en el botón **Ajustes** > y en la pestaña **Ajustes del escáner** > **Ajustes de digitalización**.
- Las etiquetas o pegatinas deben estar firmemente pegadas a los originales y no debe sobresalir pegamento de las mismas. Cuando escanee un original con etiquetas o pegatinas que puedan despegarse fácilmente, utilice una hoja de soporte y escanee el original con el escáner en posición del recorrido recto.
- Intente alisar los originales arrugados antes de escanear.
- Para originales con pliegues, aplane el original de modo que la altura del pliegue sea de 5 mm (0,2 pulgadas) o menos antes de cargarlo.

[“Colocación de originales de tamaño estándar” de la página 59](#)

### **Información relacionada**

- ➔ [“Principios básicos del escáner” de la página 24](#)
- ➔ [“Colocación de originales importantes o fotos” de la página 86](#)
- ➔ [“Colocación de originales con contorno irregular” de la página 94](#)
- ➔ [“Mantenimiento” de la página 182](#)

---

## Tipos de originales que no deben ser escaneados

Los siguientes tipos de originales no deben ser escaneados.

- Fotos
- Folletos
- Pasaportes de más de 5 mm de grosor debido a que se han pegado dentro visados las páginas de visados adicionales.
- Originales que no sean de papel (como documentos transparentes, tejido, láminas metálicas)
- Originales con grapas o clips
- Originales con pegamento
- Originales rasgados
- Originales muy arrugados o con curvaturas
- Originales transparentes o transparencias para diapositivas
- Originales con papel de calco en el reverso



- Originales con tinta húmeda
- Originales con notas adhesivas pegadas

**Nota:**

- No introduzca en el escáner fotos, obras de arte originales valiosas, o documentos importantes que no quiera dañar o estropear metiéndolos directamente en el escáner. Alimentar el escáner indebidamente puede arrugar o dañar el original. Cuando escanee este tipo de originales, asegúrese de usar una Hoja Soporte (se vende por separado).
- También puede escanear originales ondulados, arrugados, o curvados si utiliza una Hoja Soporte (se vende por separado).
- En el caso de pasaportes gruesos o con un borde de encuadernación ligeramente mayor, escanee utilizando la hoja portadora de pasaportes (se vende por separado).

**Información relacionada**



- ➔ [“Colocación de originales importantes o fotos” de la página 86](#)
- ➔ [“Colocación de originales con contorno irregular” de la página 94](#)

## Colocación de originales en el escáner

### Combinaciones de originales y posiciones del escáner

Este producto ofrece dos posiciones diferentes de escaneo en función del original que desee escanear.

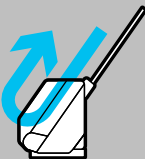
En esta sección se explican las combinaciones de posiciones del escáner y originales. Para obtener más información sobre cómo cambiar la posición, consulte las páginas Información relacionada o los procedimientos para colocar distintos tipos de originales.

	Posición del recorrido vertical	Posición del recorrido recto
		
Explicaciones	<p>Cuando escanee varias hojas de originales de tamaño estándar o papel fino o recibos, coloque el escáner en la posición del recorrido vertical.</p> <p>Los originales escaneados se expulsan a la bandeja de salida situada en la parte superior del escáner.</p>	<p>Cuando escanee originales gruesos o largos, pasaportes, tarjetas, etc., coloque el escáner en la posición del recorrido recto.</p> <p>Los originales escaneados se expulsan a la ranura de salida situada en la parte frontal del escáner.</p>

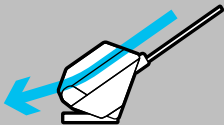
	<p><b>Posición del recorrido vertical</b></p> 	<p><b>Posición del recorrido recto</b></p> 
<p>Originales compatibles</p>	<ul style="list-style-type: none"> <li><input type="checkbox"/> Originales de tamaño estándar (hasta A4)</li> <li><input type="checkbox"/> Papel fino (40 g/m<sup>2</sup>)</li> <li><input type="checkbox"/> Postales</li> <li><input type="checkbox"/> Recibos de menos de 393,7 mm (15,5 pul.) de longitud</li> <li><input type="checkbox"/> Tarjetas de visita  <a href="#">"Colocación de originales de tamaño estándar" de la página 59</a></li> <li><input type="checkbox"/> Mezclado de originales  <a href="#">"Carga de lotes de originales con distintos tipos y tamaños de papel" de la página 98</a></li> </ul>	<ul style="list-style-type: none"> <li><input type="checkbox"/> Originales de gran tamaño  <a href="#">"Colocación de originales de gran tamaño" de la página 64</a></li> <li><input type="checkbox"/> Papel largo</li> <li><input type="checkbox"/> Recibos de menos de 393,7 mm (15,5 pulg.) de longitud  <a href="#">"Colocación de papel largo" de la página 67</a></li> <li><input type="checkbox"/> Tarjetas de plástico  <a href="#">"Colocación de tarjetas de plástico" de la página 71</a></li> <li><input type="checkbox"/> Tarjetas laminadas  <a href="#">"Colocación de tarjetas laminadas" de la página 75</a></li> <li><input type="checkbox"/> Folletos  <a href="#">"Colocación de folletos" de la página 78</a></li> <li><input type="checkbox"/> Pasaportes  <a href="#">"Colocación de un pasaporte" de la página 81</a></li> <li><input type="checkbox"/> Fotos (utilizando una hoja de soporte)</li> <li><input type="checkbox"/> Originales importantes o esenciales (utilizando una hoja de soporte)  <a href="#">"Colocación de originales importantes o fotos" de la página 86</a></li> <li><input type="checkbox"/> Sobres  <a href="#">"Colocación de sobres" de la página 90</a></li> <li><input type="checkbox"/> Originales de tamaño irregular (utilizando una hoja de soporte)  <a href="#">"Colocación de originales con contorno irregular" de la página 94</a></li> </ul>

**Información relacionada**

➔ ["Posición del escáner" de la página 29](#)

## Colocación de originales de tamaño estándar

1. Asegúrese de que el icono de posición del escáner está  (posición del recorrido vertical).

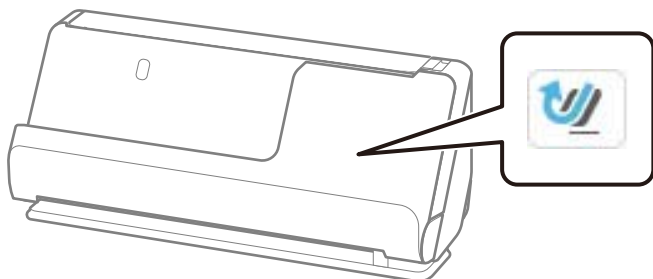

Si aparece  (posición del recorrido recto), tire del selector de posición del escáner para inclinarlo hacia atrás.

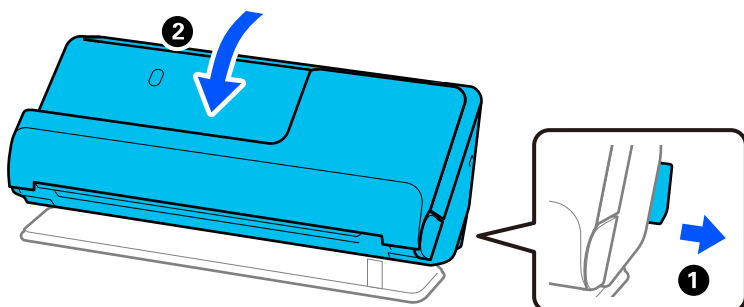

2. Abra la bandeja de entrada.

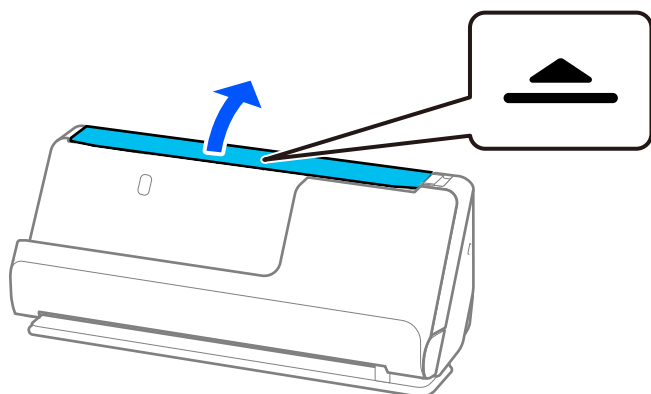

3. Levante la extensión de la bandeja de entrada.

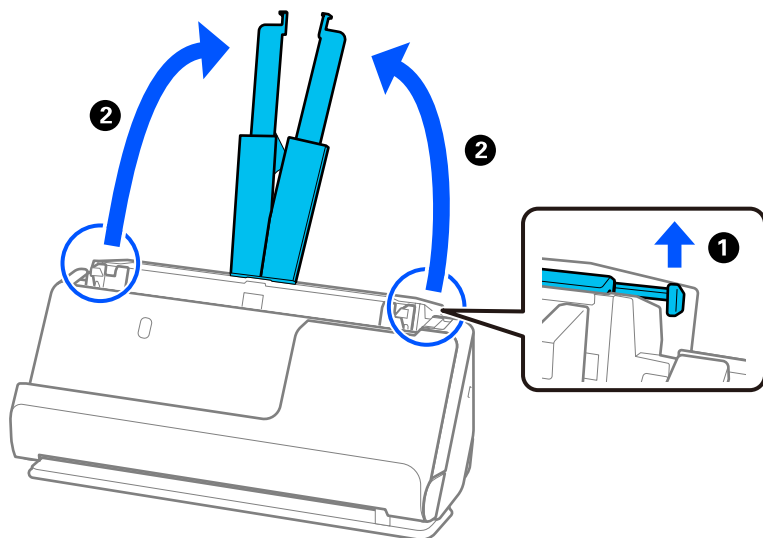

4. Mueva las guías para bordes hasta los bordes de la bandeja de entrada.

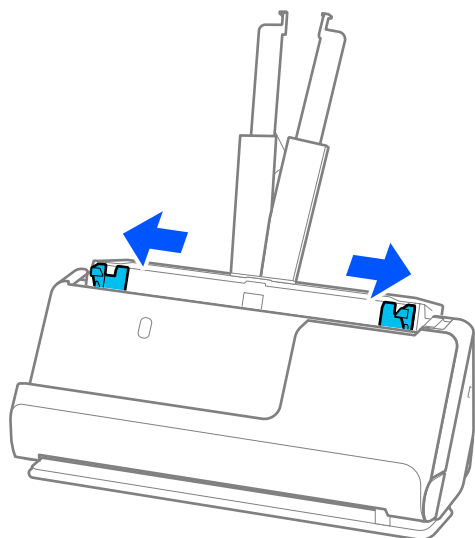

5. Airee los originales.

Sujete ambos extremos de los originales y agítelos varias veces.

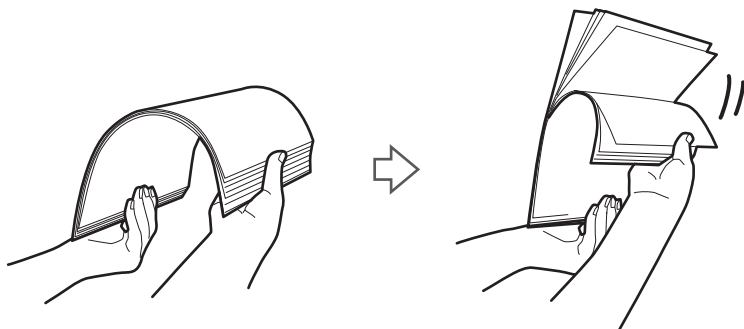

6. Alinee los bordes de los originales y, con el lado a escanear hacia abajo, deslice los bordes delanteros en forma de cuña.

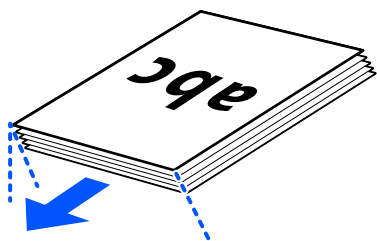

7. Coloque los originales en la bandeja de entrada de ADD boca arriba y con el borde superior orientado hacia el ADF.

Introduzca el papel en el ADF hasta que encuentre resistencia.

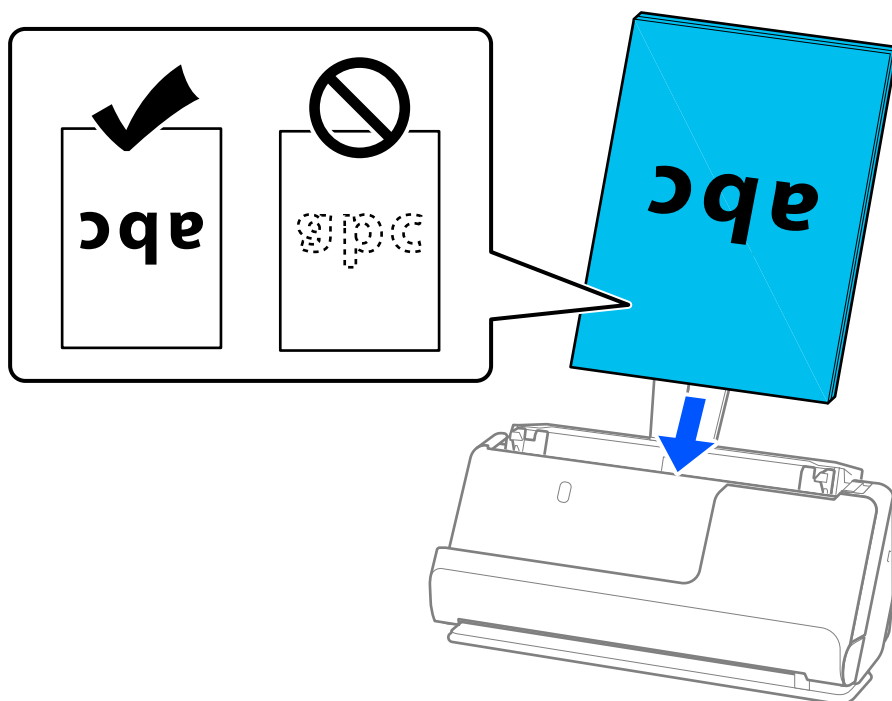

- ❑ Cuando escanee originales con perforaciones como las hojas sueltas perforadas, cargue los originales con los agujeros hacia el lado izquierdo, el derecho o mirando hacia abajo. Coloque los originales de modo que no queden agujeros en un intervalo de 15 mm (0,6 pulgadas) a izquierda y derecha (30 mm (1,2 pulgadas) en total) a partir del centro de los originales. Sin embargo, puede haber agujeros en la franja dentro de un rango de 30 mm (1,2 pulg.) desde el borde de entrada de los originales. Asegúrese de que los contornos de los agujeros de perforación no tengan rebaba ni pliegues.

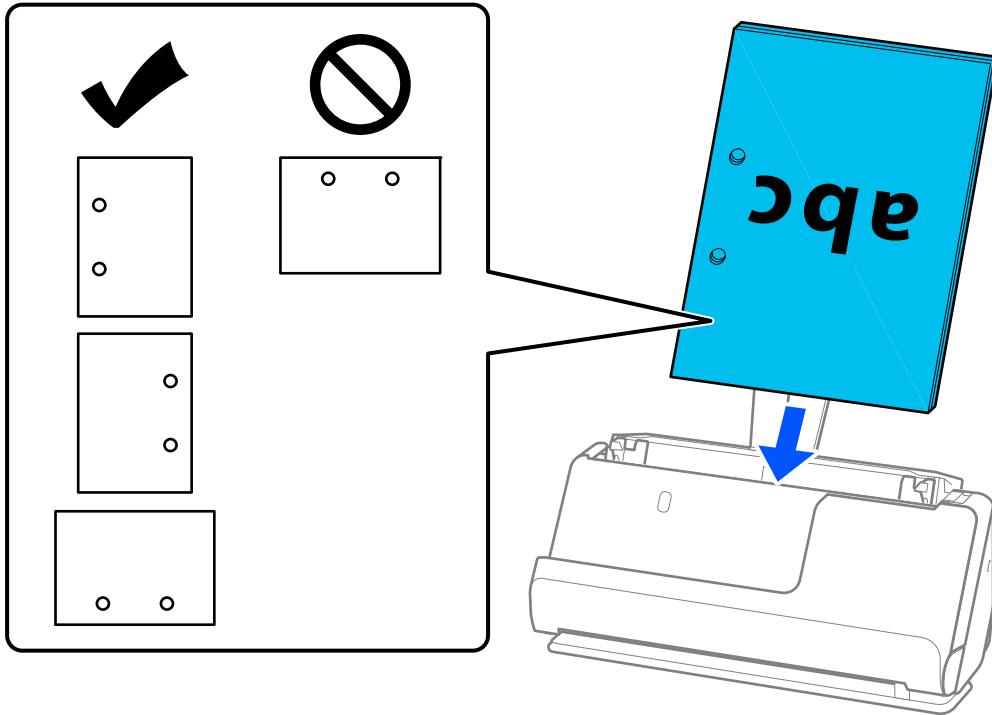

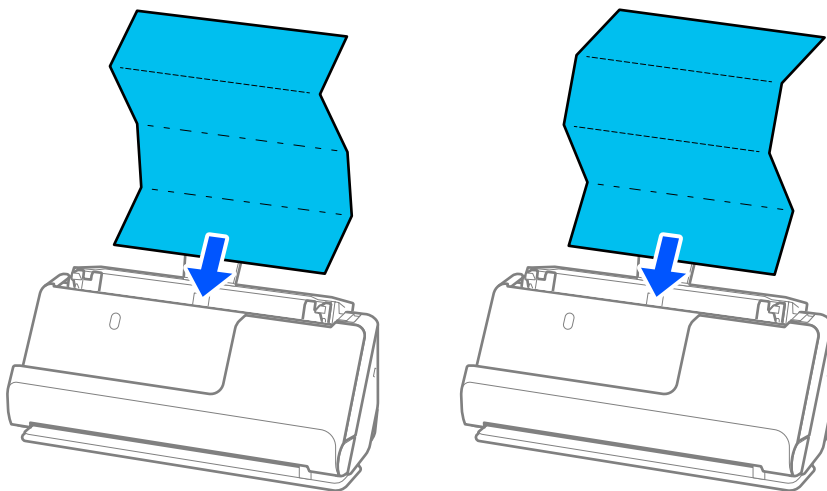

- ❑ Coloque los originales doblados de tal modo que el pliegue en valle quede en la parte frontal del escáner y en el lado del ADF. Se pueden cargar hasta 10 hojas. Es posible que los originales con una línea de pliegue fuerte no se introduzcan correctamente. Para originales como estos, aplánelos de modo que la altura del pliegue sea de 5 mm (0,2 pulgadas) o menos antes de cargarlo.

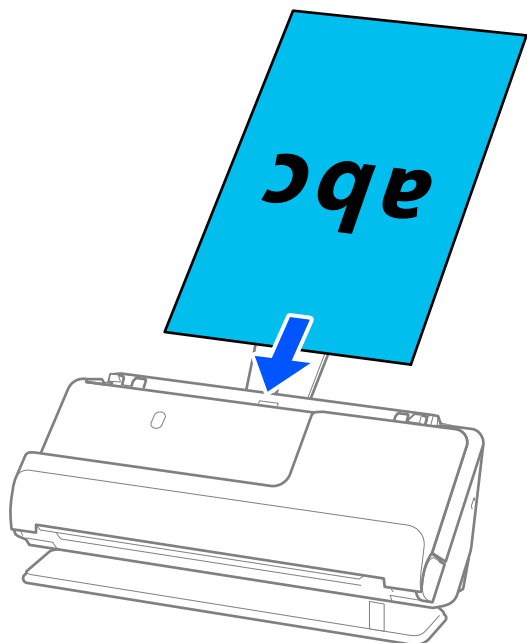

- ❑ Cuando escanee certificados de premios y otros originales gruesos (originales con un grosor de 127 g/m<sup>2</sup> o más), coloque el escáner en la posición del recorrido recto y cargue solo un original a la vez.



Puede comprobar la posición del escáner desde el icono de posición del escáner que verá en el panel. Si se muestra , significa que el escáner está en la posición del recorrido recto. Si se muestra , tire de la palanca que hay en la parte posterior y incline el escáner hacia atrás.

Al escanear en la posición del recorrido recto, asegúrese de que hay suficiente espacio en frente del escáner para los originales expulsados.

Asimismo, si los originales expulsados golpean la superficie de la mesa en la que está colocado el escáner y esto afecta a la imagen escaneada, desplace el escáner hacia el borde de la mesa para que los originales expulsados puedan caer directamente en sus manos.

8. Ajuste las guías para bordes para que encajen en los bordes de los originales y no queden huecos. De lo contrario, el original podría entrar inclinado.

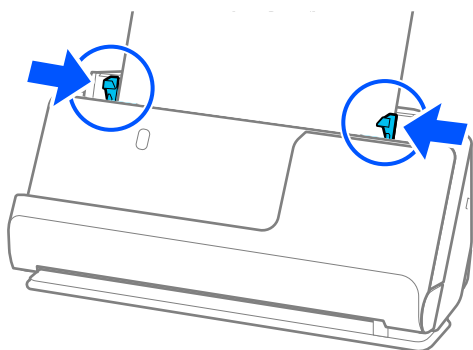

**Nota:**

- ❑ Si el documento sobrepasa la extensión de la bandeja de entrada, sujételo con una mano para evitar que se caiga del ADD. Además, mientras escanea un original, sujete ambos extremos del original con las manos para evitar que se incline.

- ❑ Al escanear originales de papel fino, como folletos o recibos, o al escanear originales que tienden a curvarse después del escaneado, se recomienda extender el soporte de salida de papel en ambos lugares.

Después de cargar el original, pulse los botones (dos posiciones) para levantar el soporte de salida del papel.

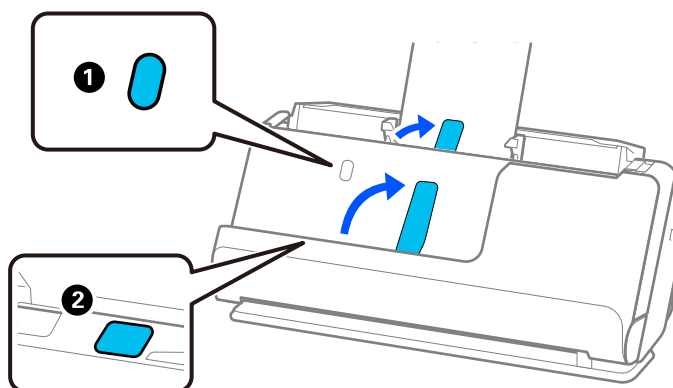

- ❑ Al escanear originales como tarjetas de visita que tienden a curvarse después del escaneado, recomendamos escanearlos en la posición del recorrido recto y cargar solo un original a la vez.
- ❑ Si cancela el escaneado a mitad durante el escaneo de un lote de originales, la segunda página se cargará ligeramente en el ADF y se detendrá el escaneado. Abra la cubierta del escáner para extraerla y, a continuación, vuelva a cargar la página junto a la primera y el resto de los originales.
- ❑ Dependiendo del tipo de papel y del entorno en el que se utilice el escáner, es posible que el original se caiga de la parte frontal de este después de escanearlo. Si se da este caso, cargue menos originales en el escáner que el número especificado de originales permitidos.

## Colocación de originales de gran tamaño

**Nota:**

- ❑ Utilice una Hoja Soporte al escanear originales arrugados, frágiles o valiosos.

*“Colocación de originales importantes o fotos” de la página 86*

- ❑ Asegúrese de que hay suficiente espacio en frente del escáner para los originales que saldrán expulsados.

1. Asegúrese de que el icono de posición del escáner es  (posición del recorrido recto).

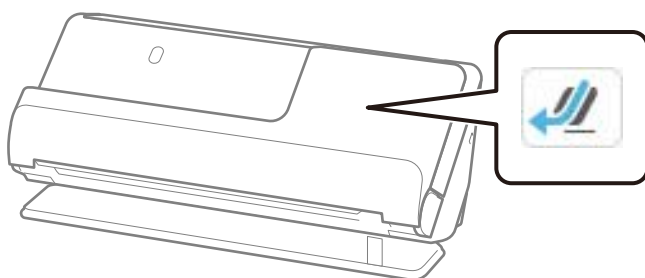



Si  (posición del recorrido vertical), tire del selector de posición del escáner para inclinarlo hacia atrás.

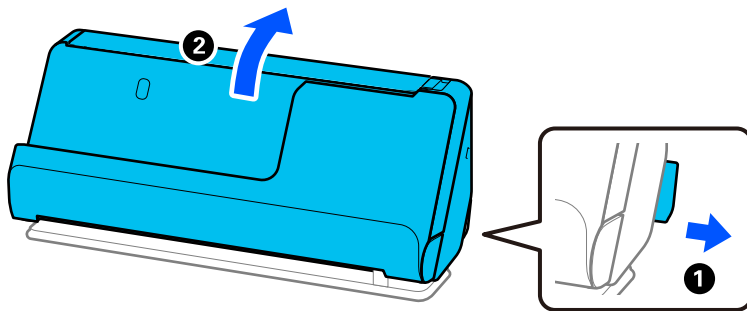

2. Abra la bandeja de entrada.

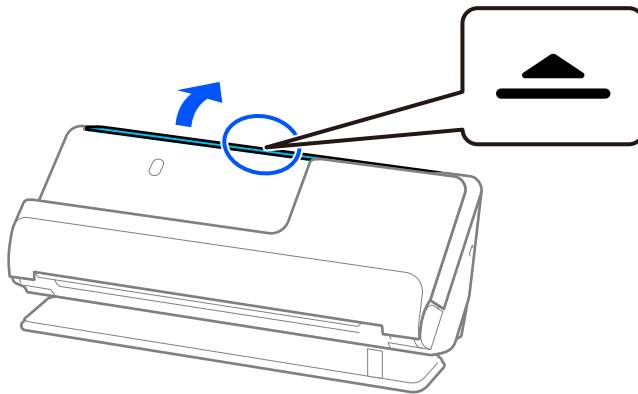

3. Levante la extensión de la bandeja de entrada.

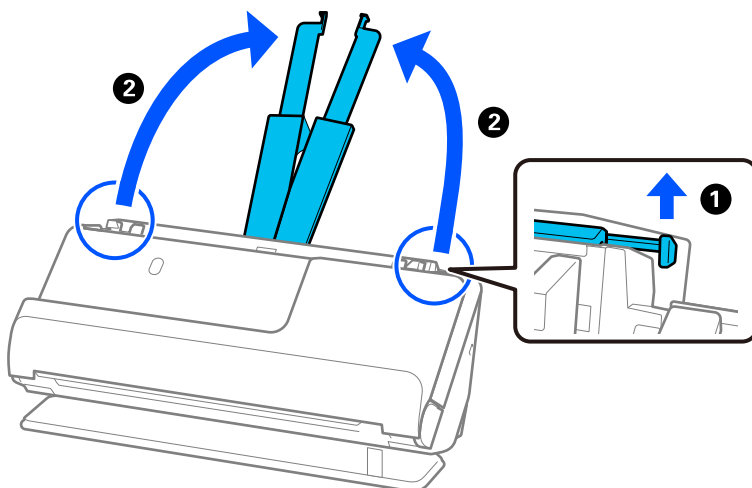

4. Mueva las guías para bordes hasta los bordes de la bandeja de entrada.

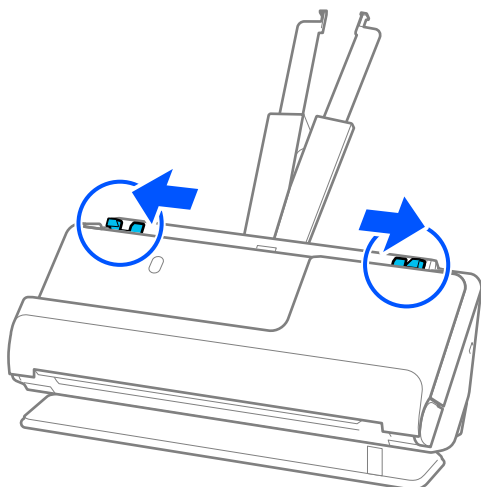

5. Doble el original por la mitad, de forma que el lado a escanear mire hacia afuera.

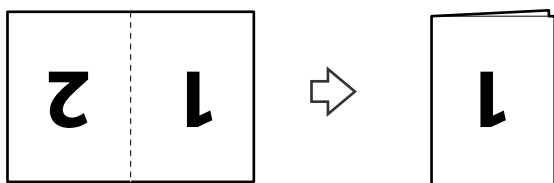

6. Cargue los originales con el lado de 1 pulg. boca arriba y con el borde superior orientado hacia el ADF. Introduzca el papel en el ADF hasta que encuentre resistencia.

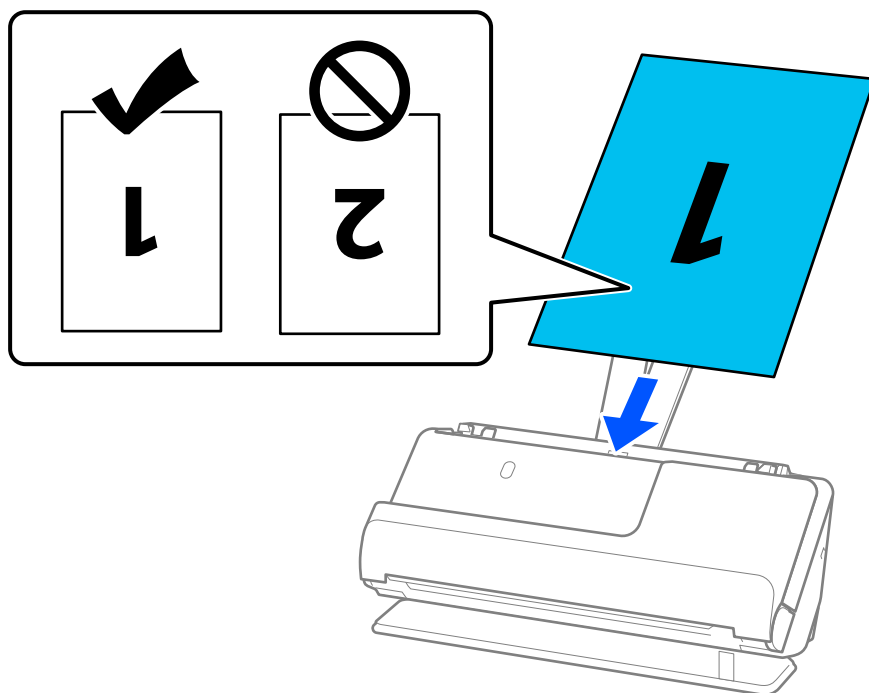

7. Ajuste las guías para bordes para que encajen en los bordes de los originales y no queden huecos. De lo contrario, el original podría entrar inclinado.

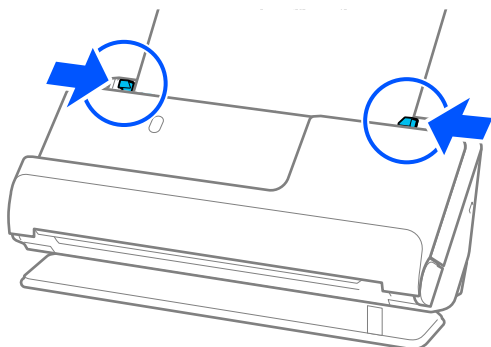

**Nota:**

Para escanear ambos tamaños y graparlos, seleccione el ajuste adecuado en la ventana Epson Scan 2.

Si utiliza Epson ScanSmart, puede abrir la pantalla Epson Scan 2 haciendo clic en el botón **Ajustes** > y la pestaña **Ajustes del escáner** > **Ajustes de digitalización**.

Seleccione **Doble cara** en **Cara escaneado** y seleccione **Izquierda y derecha** en **Juntar Imágenes** en la ventana Epson Scan 2. Para obtener más información, consulte la ayuda de Epson Scan 2.

**Información relacionada**

- ➔ [“Códigos de la Hoja Soporte” de la página 42](#)

## Colocación de papel largo

**Nota:**

Asegúrese de que hay suficiente espacio en frente del escáner para los originales que saldrán expulsados.

1. Asegúrese de que el icono de posición del escáner es  (posición del recorrido recto).

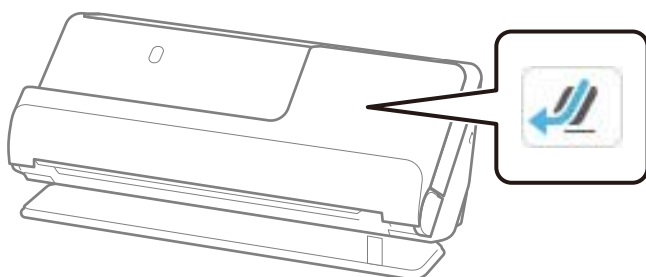

Si  (posición del recorrido vertical), tire del selector de posición del escáner para inclinarlo hacia atrás.

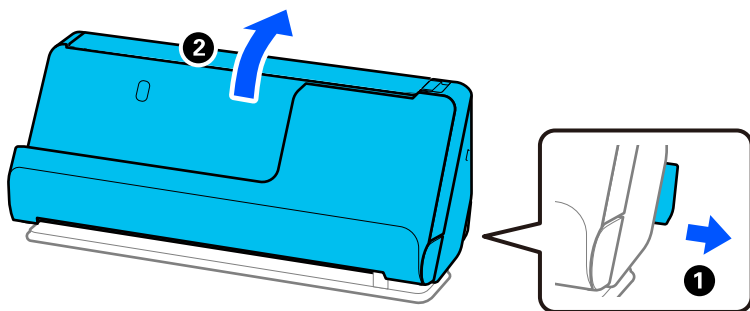

2. Abra la bandeja de entrada.

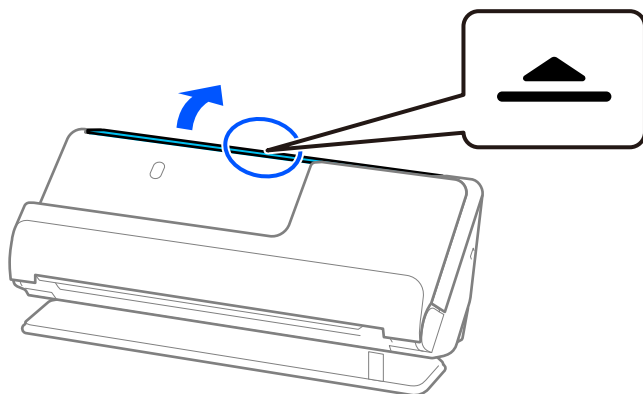

3. Levante la extensión de la bandeja de entrada.

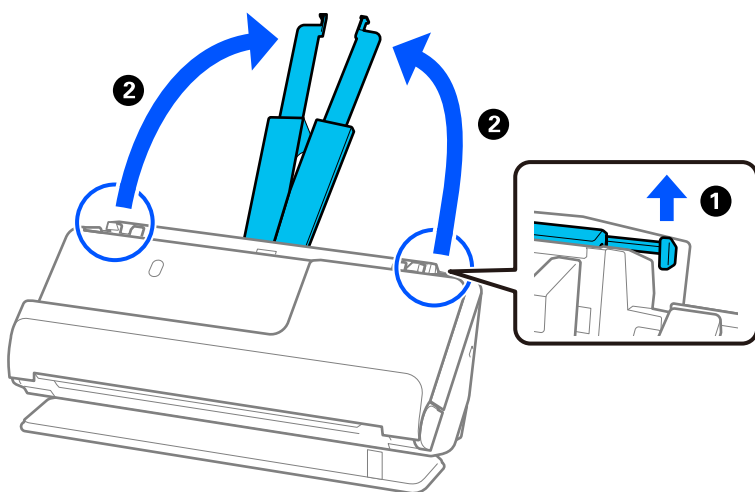

4. Mueva las guías para bordes hasta los bordes de la bandeja de entrada.

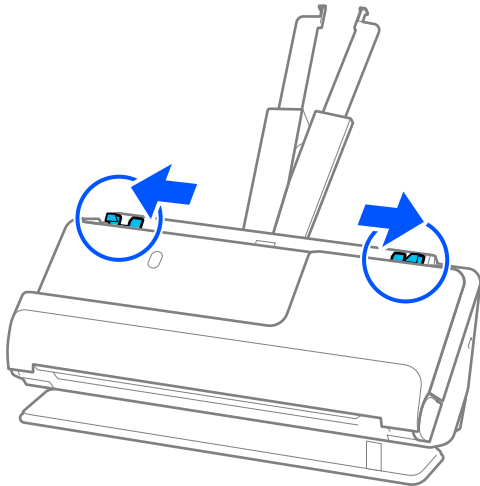

5. Cargue los originales en la bandeja de entrada rectos, boca arriba y con el borde superior orientado hacia el ADF.

Introduzca el papel en el ADF hasta que encuentre resistencia.

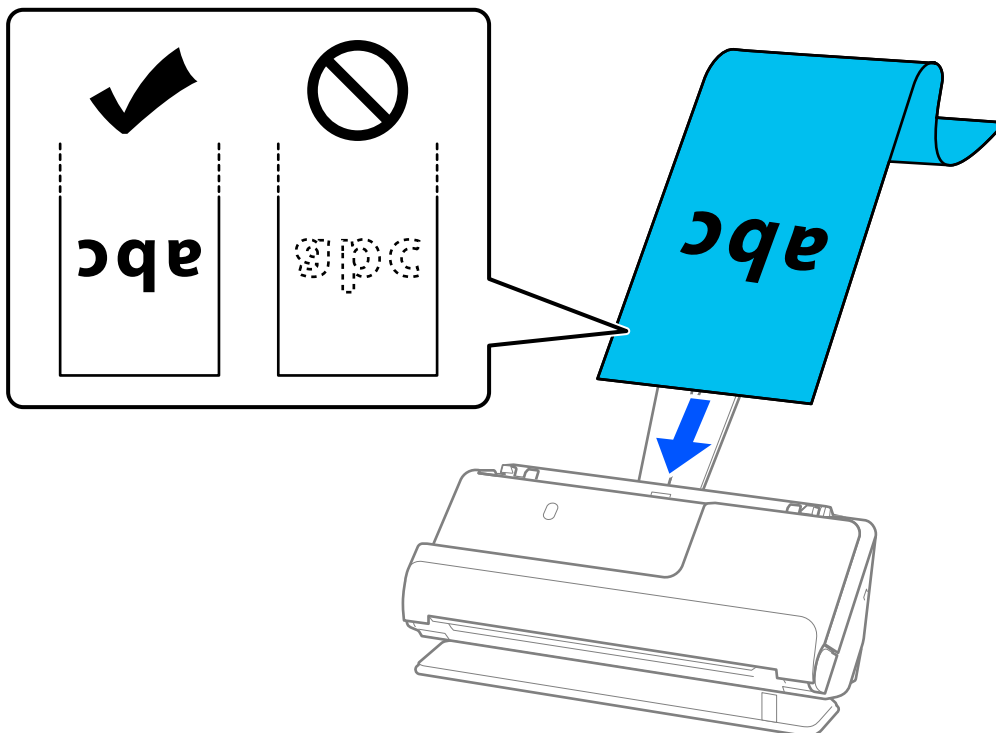

Al cargar el papel largo, sujételo al lado de la entrada para que no se salga ni caiga del ADF, y por el lado de salida para que el papel expulsado no caiga o se salga de la bandeja de salida.

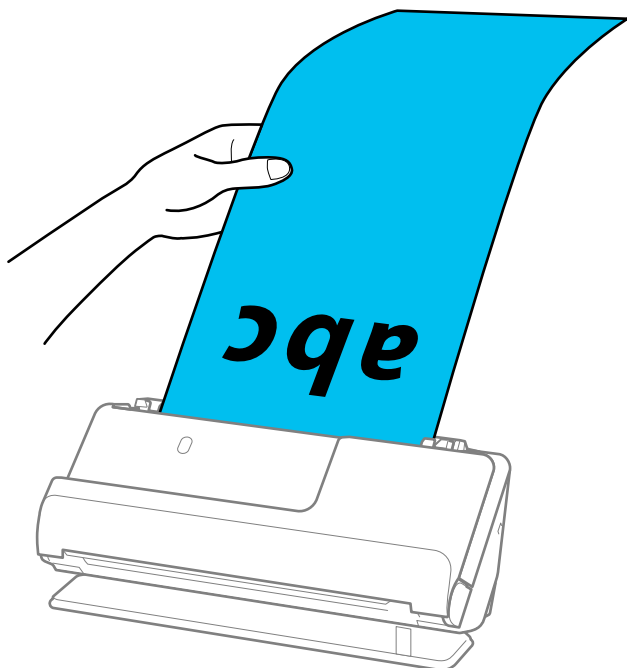

6. Ajuste las guías para bordes para que encajen en los bordes de los originales y no queden huecos. Si quedan huecos, es posible que el original se introduzca de forma torcida.

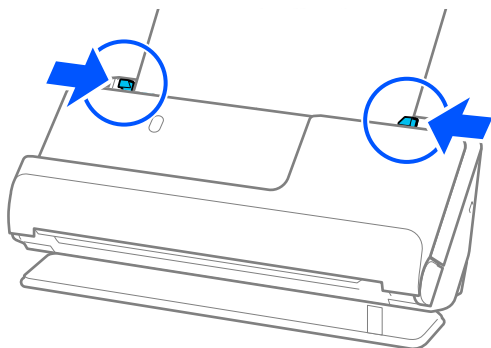

**Nota:**

- ❑ Además, mientras escanea un original largo, sujete ambos extremos del original con las manos para evitar que se incline.

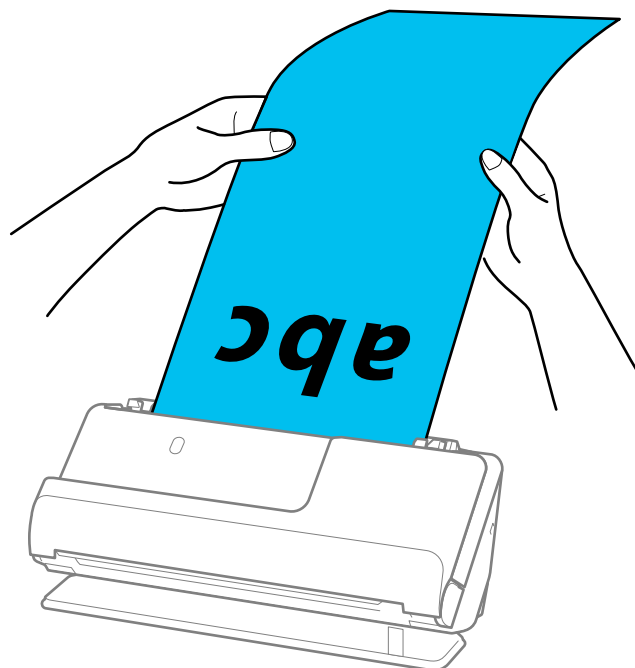

- ❑ Consulte lo siguiente para ver las longitudes máximas en función de la situación.

*“Longitud máxima para papel largo” de la página 50*

- ❑ Debe especificar el tamaño del papel en la ventana Epson Scan 2.

*Si utiliza Epson ScanSmart, puede abrir la pantalla Epson Scan 2 haciendo clic en el botón **Ajustes** > y la pestaña **Ajustes del escáner** > **Ajustes de digitalización**.*

*Hay tres formas de especificar el tamaño del papel en la ventana Epson Scan 2.*

*Si la longitud del papel es de 3048 mm (120 pulgadas) o menos, puede seleccionar **Det. Auto. (Papel largo)** para que el tamaño se detecte automáticamente.*

*Si la longitud del papel es mayor que 3048 mm (120 pulgadas), debe seleccionar **Personalizar** e introducir el tamaño del papel. Si la longitud del papel es de 5461,0 mm (215 pulgadas) o menor, puede usar **Detectar longitud del papel** en vez de introducir longitud del papel. Si la longitud del papel es mayor que 5.461,0 mm (215 pulgadas), debe introducir el ancho y la longitud.*

## Colocación de tarjetas de plástico

**Nota:**

Asegúrese de que hay suficiente espacio en frente del escáner para los originales que saldrán expulsados.

1. Asegúrese de que el icono de posición del escáner es  (posición del recorrido recto).

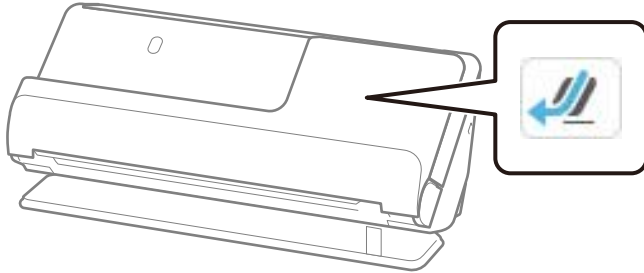

Si  (posición del recorrido vertical), tire del selector de posición del escáner para inclinarlo hacia atrás.

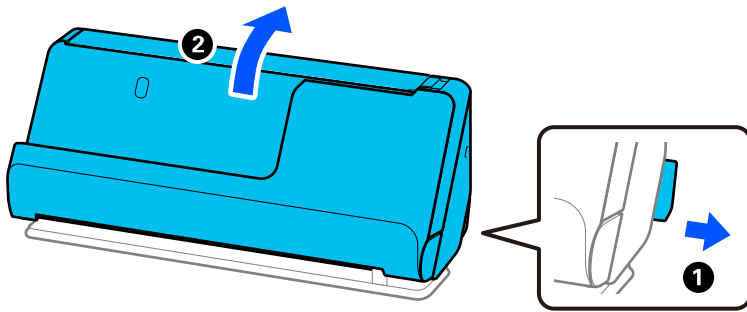

2. Abra la bandeja de entrada.

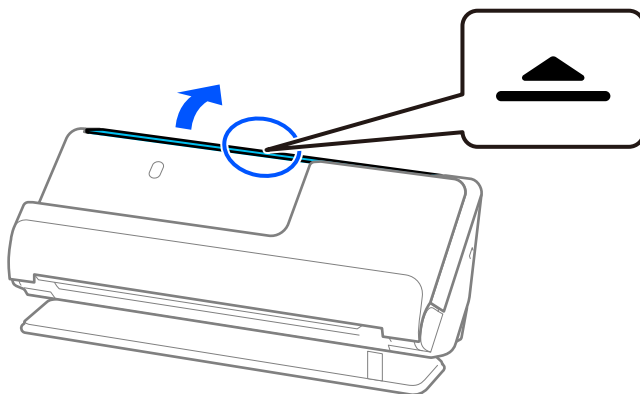



3. Levante la extensión de la bandeja de entrada.

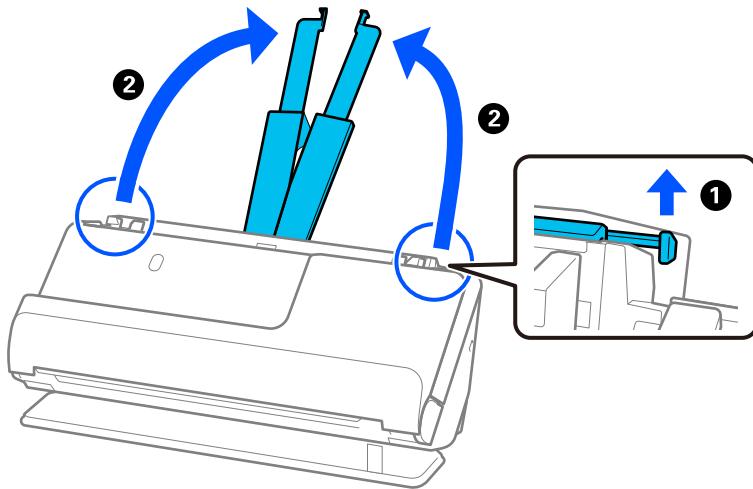

4. Mueva las guías para bordes hasta los bordes de la bandeja de entrada.

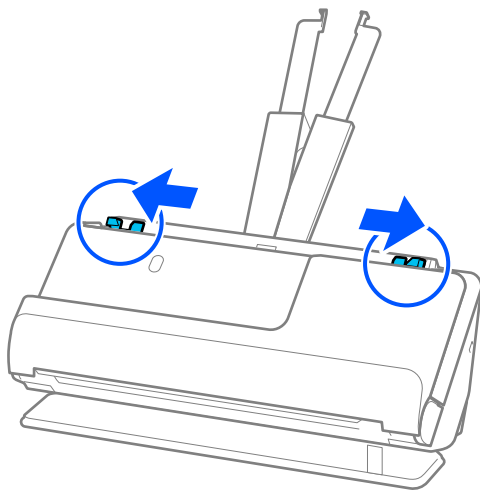

5. Cargue las tarjetas de plástico con la cara que desea escanear boca arriba y con el borde superior orientado hacia el ADF.

Introduzca el papel en el ADF hasta que encuentre resistencia.

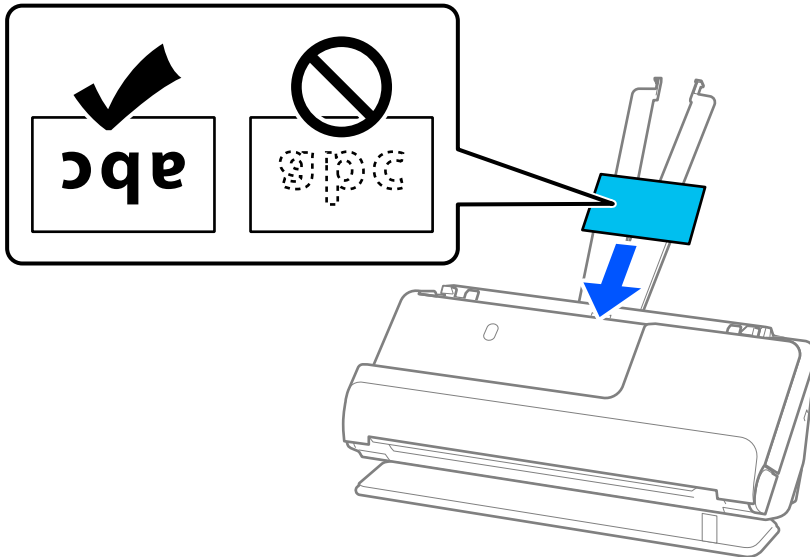

**!** *Importante:*

*No cargue tarjetas de plástico verticalmente.*

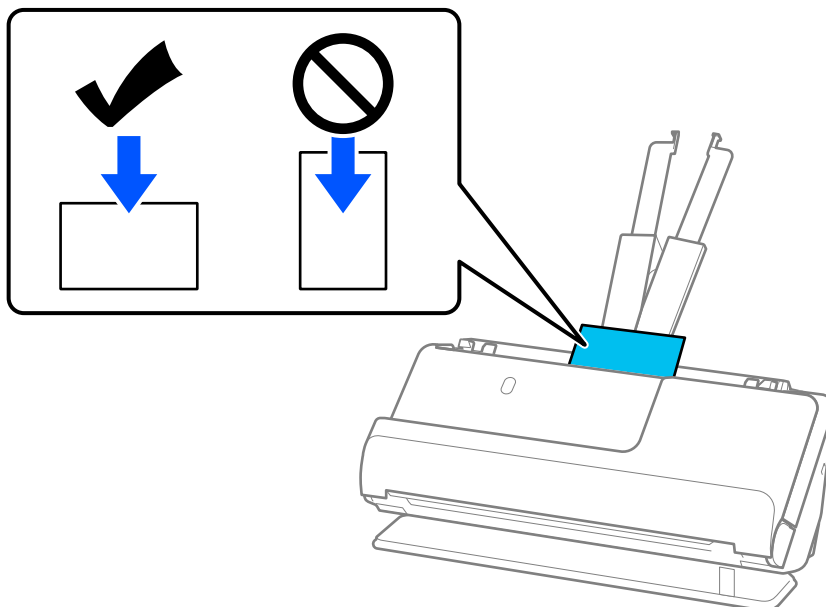

6. Ajuste las guías para bordes para que encajen en los bordes de las tarjetas y no queden huecos. De lo contrario, el original podría entrar inclinado.

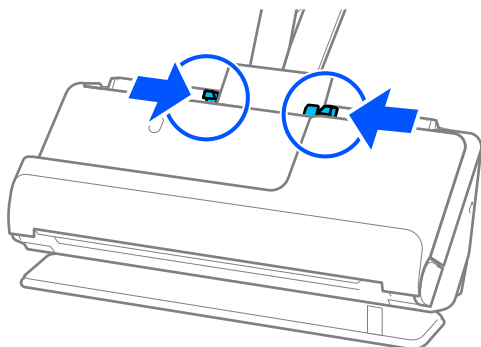

**Nota:**

Para escanear tarjetas de plástico, seleccione el ajuste correspondiente en la ventana Epson Scan 2.

Si utiliza Epson ScanSmart, puede abrir la pantalla Epson Scan 2 haciendo clic en el botón **Ajustes** > pestaña **Ajustes del escáner** > **Ajustes de digitalización**.

En la pestaña **Ajustes Principales** de Epson Scan 2, seleccione **Tarjeta de Plástico** en **Tamaño documento** o seleccione **Desactivada** para **Detectar Alim. Doble**. Para obtener más información, consulte la ayuda de Epson Scan 2.

Si no ha desactivado **Detectar Alim. Doble** en la pantalla Epson Scan 2 y se produce un error de doble alimentación, retire las tarjetas del ADF y vuelva a cargarlas.

**Información relacionada**

➔ “Colocación de tarjetas laminadas” de la página 75

## Colocación de tarjetas laminadas

**Nota:**

Asegúrese de que hay suficiente espacio en frente del escáner para los originales que saldrán expulsados.

1. Asegúrese de que el icono de posición del escáner es  (posición del recorrido recto).

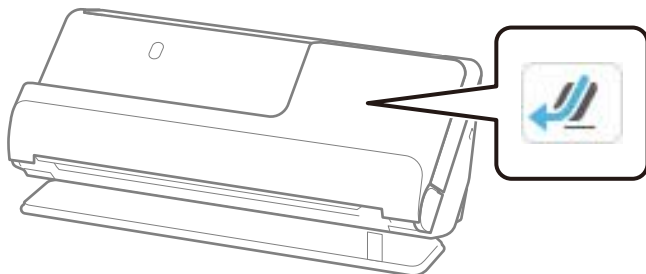

Si  (posición del recorrido vertical), tire del selector de posición del escáner para inclinarlo hacia atrás.

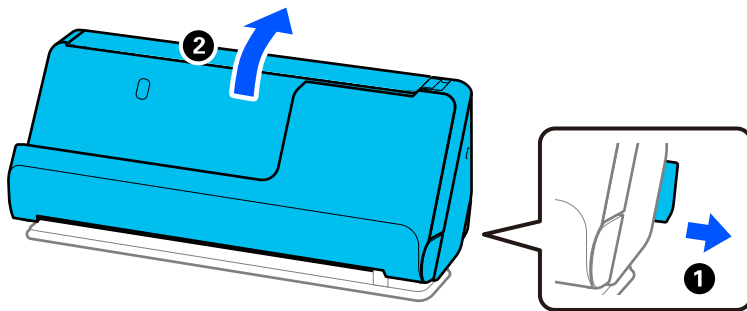

2. Abra la bandeja de entrada.

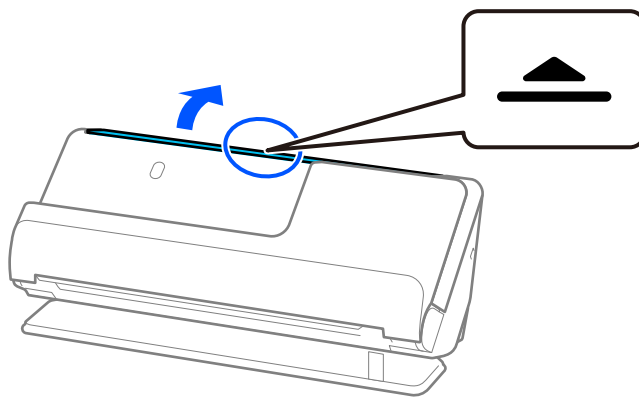

3. Levante la extensión de la bandeja de entrada.

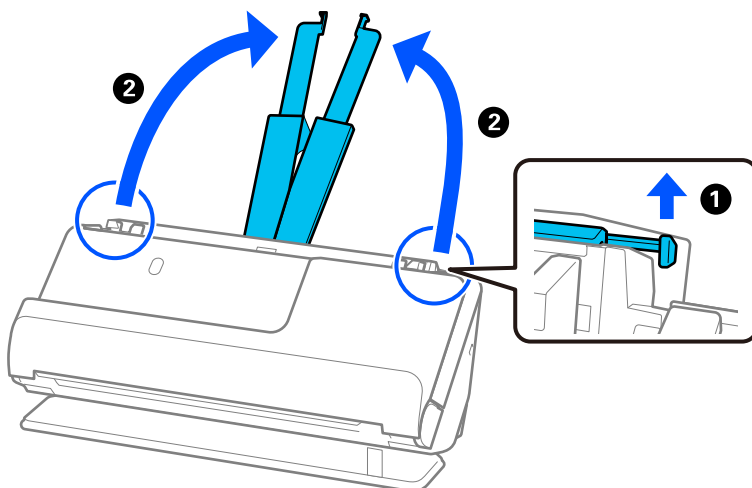

4. Mueva las guías para bordes hasta los bordes de la bandeja de entrada.

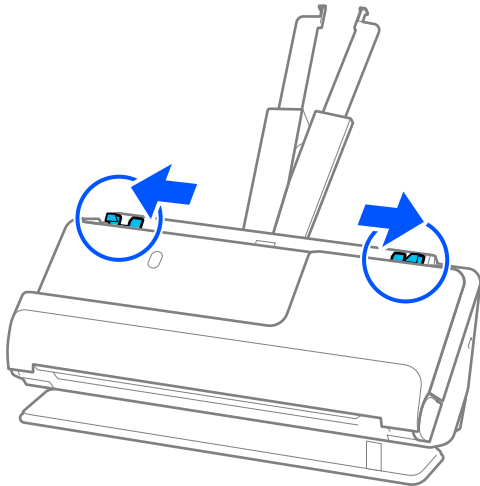

5. Cargue las tarjetas de plástico con la cara que desea escanear boca arriba y con el borde superior orientado hacia el ADF.

Introduzca el papel en el ADF hasta que encuentre resistencia.

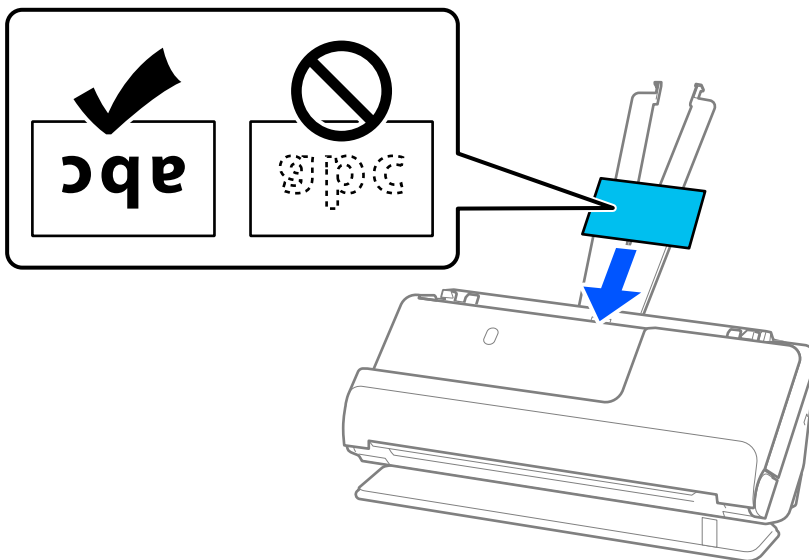

6. Ajuste las guías para bordes para que encajen en los bordes de las tarjetas y no queden huecos. Si quedan huecos, es posible que el original se introduzca de forma torcida.

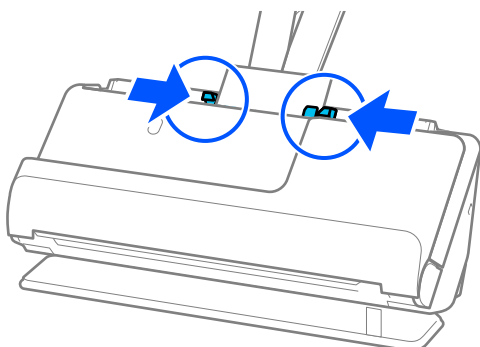

**Nota:**

Para escanear tarjetas laminadas, seleccione el ajuste correspondiente en la ventana Epson Scan 2.

Si utiliza Epson ScanSmart, puede abrir la pantalla Epson Scan 2 haciendo clic en el botón **Ajustes** > y en la pestaña **Ajustes del escáner** > **Ajustes de digitalización**.

❑ Para mejorar la precisión de la detección automática de tamaño, seleccione la pestaña **Ajustes Principales** > **Tamaño documento** > **Ajustes** > **Escanear tarjeta plastificada**. Para obtener más información, consulte la ayuda de Epson Scan 2.

❑ Seleccione la pestaña **Ajustes Principales** > **Detectar Alim. Doble** > **Desactivada**. Para obtener más información, consulte la ayuda de Epson Scan 2.

Si no ha desactivado **Detectar Alim. Doble** en la pantalla Epson Scan 2 y se produce un error de doble alimentación, retire las tarjetas del ADF y vuelva a cargarlas.



## Colocación de folletos

**Nota:**

Asegúrese de que hay suficiente espacio en frente del escáner para los originales que saldrán expulsados.

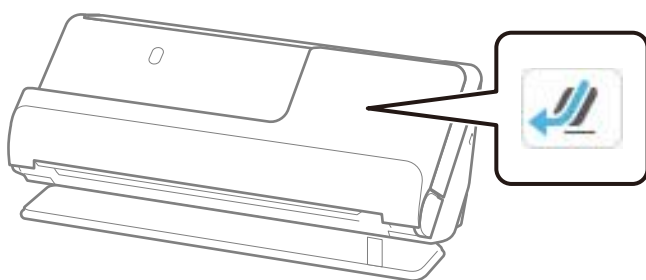
1. Asegúrese de que el icono de posición del escáner es  (posición del recorrido recto).



 Si  (posición del recorrido vertical), tire del selector de posición del escáner para inclinarlo hacia atrás.

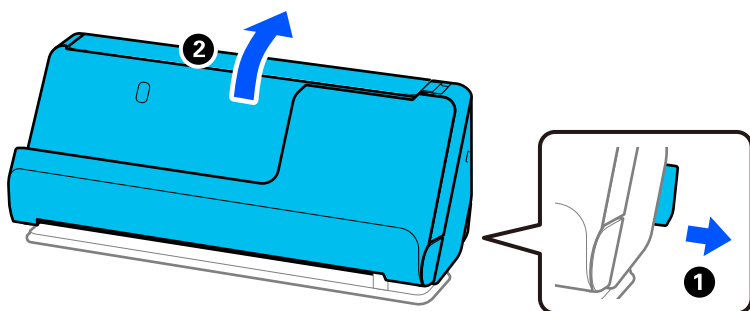

2. Abra la bandeja de entrada.

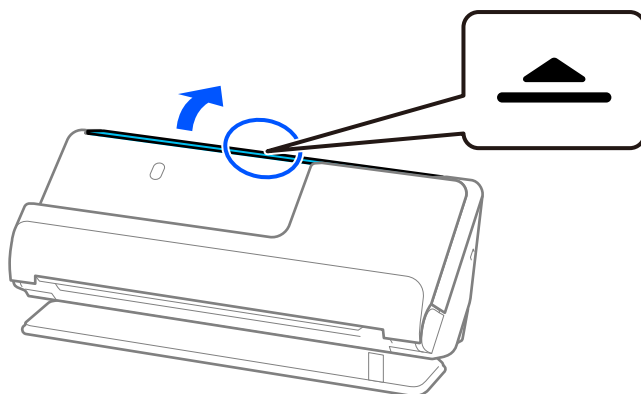

3. Levante la extensión de la bandeja de entrada.

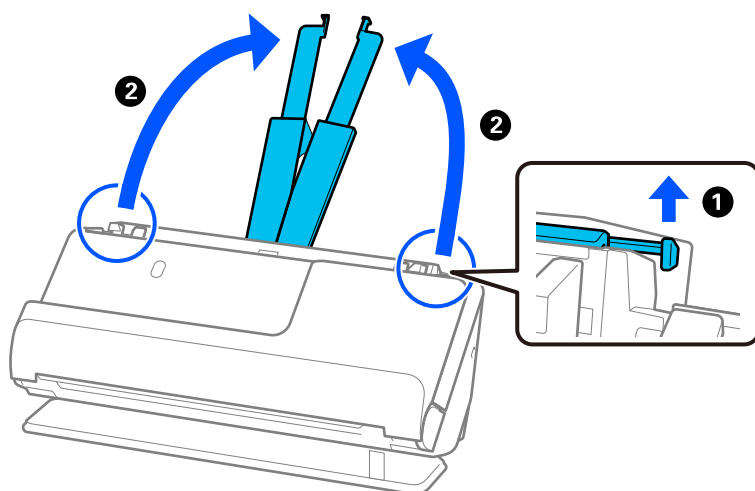

4. Mueva las guías para bordes hasta los bordes de la bandeja de entrada.

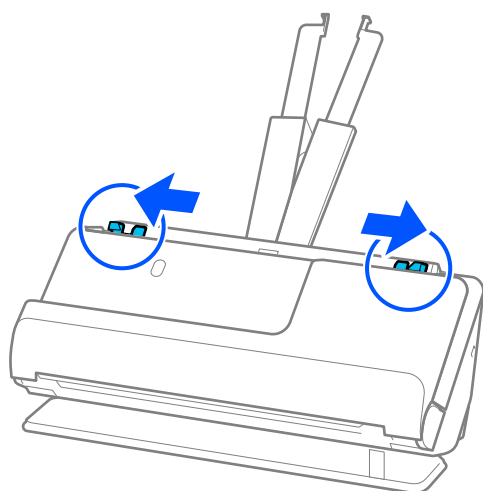

5. Coloque el folleto con la cara a escanear hacia arriba y con la cara con más páginas hacia el ADD. Introduzca el papel en el ADF hasta que encuentre resistencia.

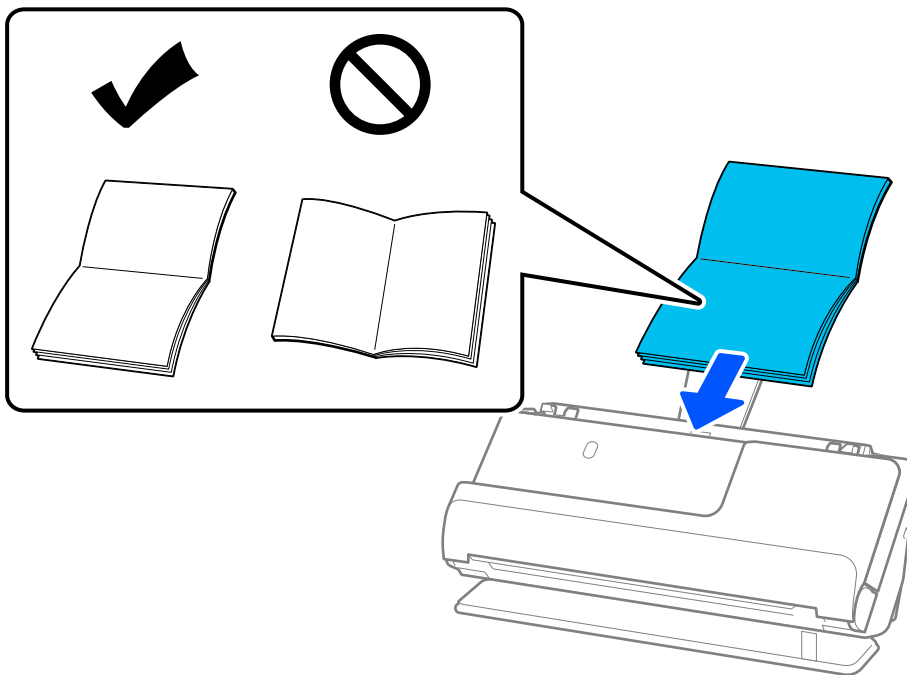

6. Ajuste las guías de los bordes para que encajen en los bordes del folleto y no queden huecos. Si quedan huecos, es posible que el original se introduzca de forma torcida.

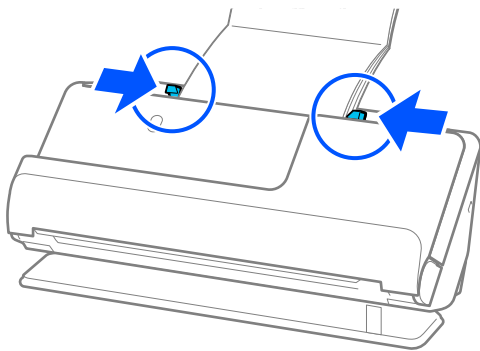



**Nota:**

- ❑ Al escanear folletos, sujete la parte superior del folleto con la mano para evitar que se caiga del ADF o que se cierre.

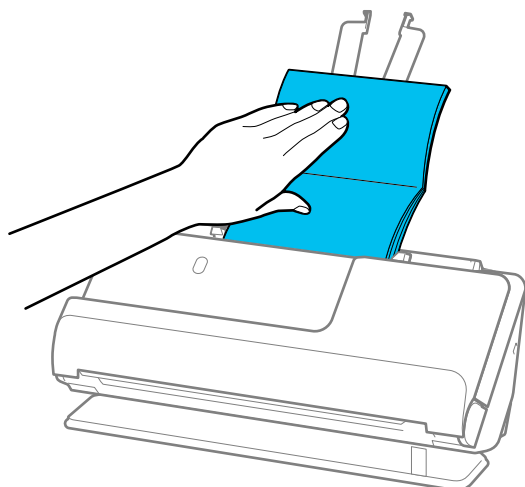

- ❑ Si los originales expulsados golpean la superficie de la mesa en la que está colocado el escáner y esto afecta a la imagen escaneada, desplace el escáner hacia el borde de la mesa para que los originales expulsados puedan caer directamente en sus manos.
- ❑ Cuando escanee folletos, realice los ajustes adecuados en la pantalla Epson Scan 2.  
Si utiliza Epson ScanSmart, puede abrir la pantalla Epson Scan 2 haciendo clic en el botón **Ajustes** > y la pestaña **Ajustes del escáner** > **Ajustes de digitalización**.  
En la pantalla Epson Scan 2, utilice uno de los métodos siguientes para apagar **Detectar Alim. Doble**.
  - Seleccione **Folletos** en **Ajustes de Escáner**
  - Haga clic en la pestaña **Ajustes Principales** y establezca **Detectar Alim. Doble** en **Desactivada**Para obtener más información, consulte la ayuda de Epson Scan 2.

## Colocación de un pasaporte

**Nota:**

Asegúrese de que haya suficiente espacio delante del escáner para que los originales puedan ser expulsados.

1. Asegúrese de que el icono de posición del escáner es  (posición del recorrido recto).

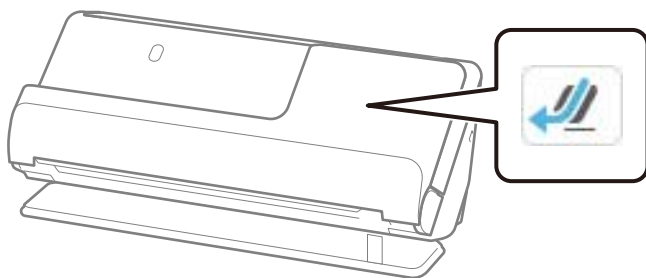

Si  (posición del recorrido vertical), tire del selector de posición del escáner para inclinarlo hacia atrás.

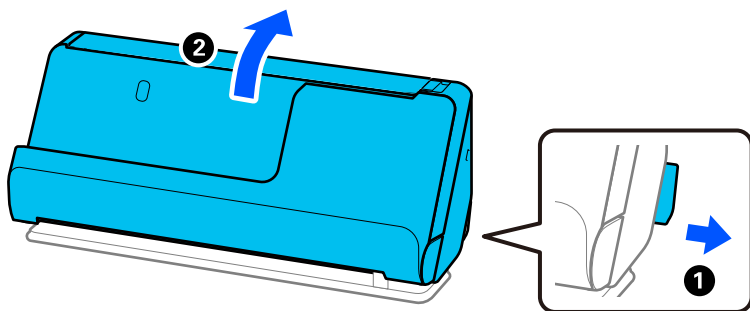

2. Abra la bandeja de entrada.

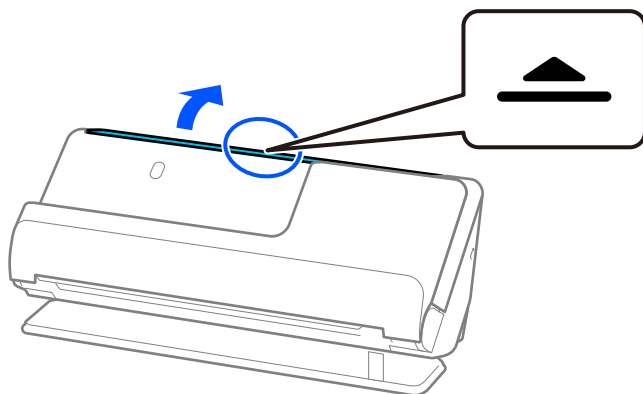

3. Levante la extensión de la bandeja de entrada.

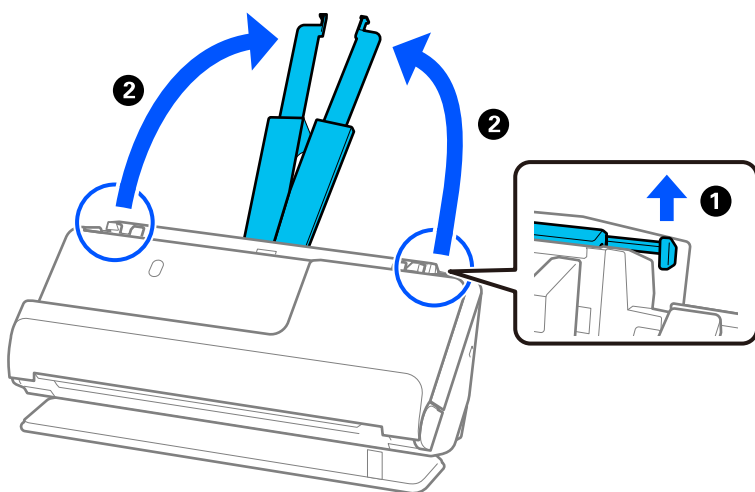

4. Mueva las guías para bordes hasta los bordes de la bandeja de entrada.

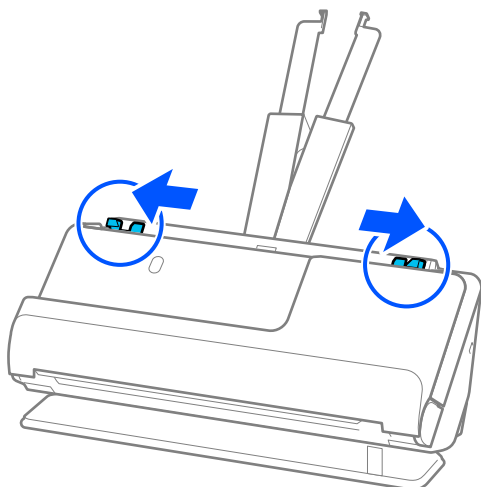

5. Coloque el pasaportes con la cara a escanear hacia arriba y con el lado más grueso orientado hacia el ADF. Introduzca el papel en el ADF hasta que encuentre resistencia.

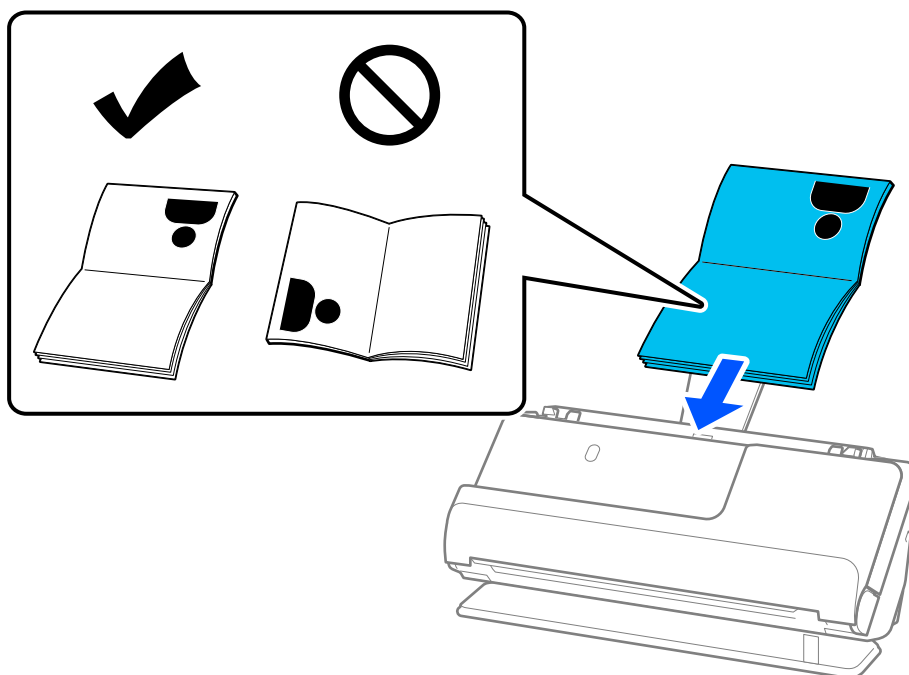

**Nota:**

En los siguientes casos, debe escanear el pasaporte usando la Hoja protectora para pasaportes.

- ❑ Para proteger el pasaporte en el escaneado
- ❑ Para escanear pasaportes gruesos o con un borde de encuadernación ligeramente mayor

Coloque el pasaporte en la Hoja protectora para pasaportes con la cara a escanear hacia arriba y con la cara con el lado más grueso del pasaporte hacia el borde de entrada. A continuación, cargue la Hoja protectora para pasaportes en la bandeja de entrada con el borde superior orientado hacia el ADF.

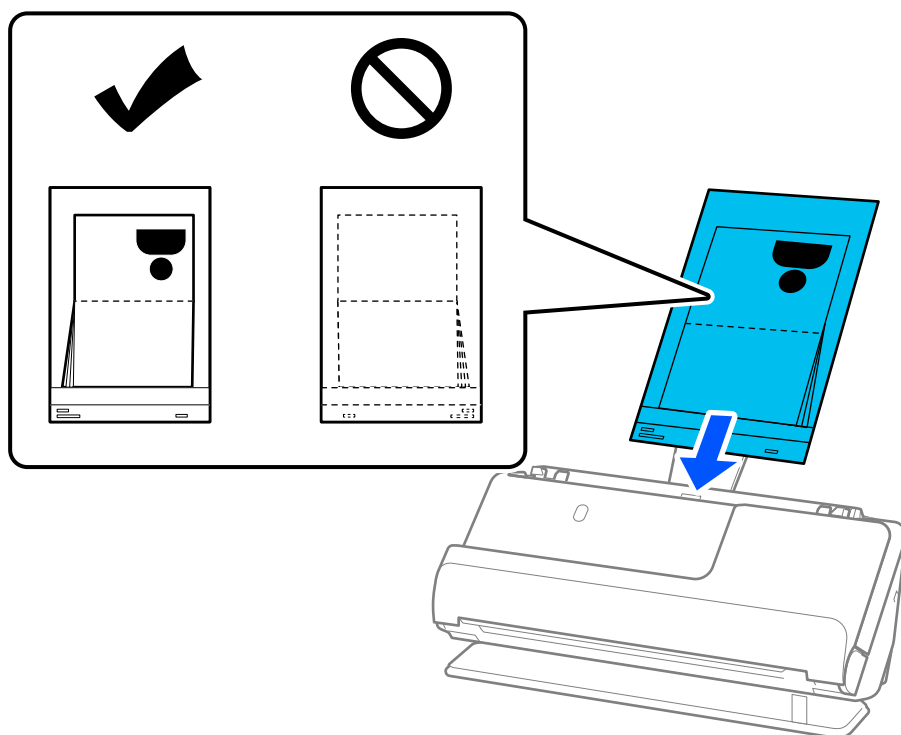

6. Ajuste las guías para bordes para que encajen en los bordes de los originales y no queden huecos. Si quedan huecos, es posible que el original se introduzca de forma torcida.

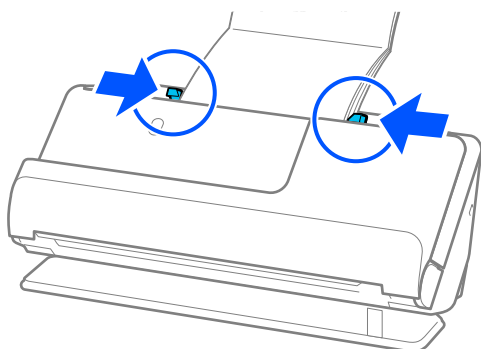

**Nota:**

- ❑ Al escanear pasaportes, sujete la parte superior del pasaporte con la mano para evitar que se caiga del ADF o que se cierre.

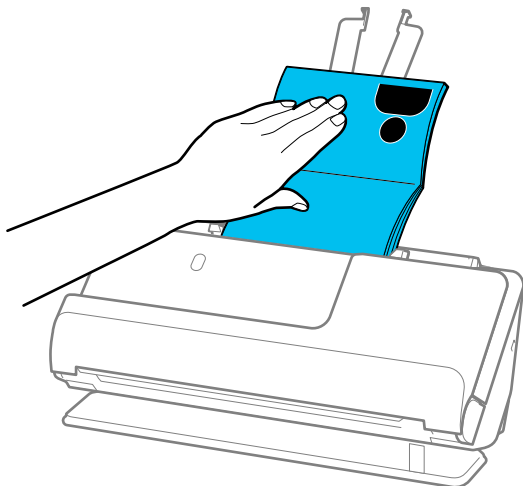

- ❑ Si los originales expulsados golpean la superficie de la mesa en la que está colocado el escáner y esto afecta a la imagen escaneada, desplace el escáner hacia el borde de la mesa para que los originales expulsados puedan caer directamente en sus manos.
- ❑ Al escanear un pasaporte, realice los ajustes adecuados en la pantalla Epson Scan 2.  
Si utiliza Epson ScanSmart, puede abrir la pantalla Epson Scan 2 haciendo clic en el botón **Ajustes** > y en la pestaña **Ajustes del escáner** > **Ajustes de digitalización**.  
En la pantalla Epson Scan 2, utilice uno de los métodos siguientes para apagar **Detectar Alim. Doble**.
  - Seleccione **Pasaporte** en **Ajustes de Escáner**
  - En la pestaña **Ajustes Principales**, establezca **Detectar Alim. Doble** en **Desactivado**Consulte la ayuda de Epson Scan 2 para más información.
- ❑ No utilice una Hoja protectora para pasaportes que esté rayada o una Hoja protectora para pasaportes que se haya escaneado más de 3000 veces.
- ❑ Utilice solo una Hoja protectora para pasaportes diseñada para su escáner. El escáner reconoce automáticamente la Hoja protectora para pasaportes al detectar tres pequeños agujeros rectangulares en el borde de entrada. Mantenga los agujeros en la Hoja protectora para pasaportes limpios y al descubierto.

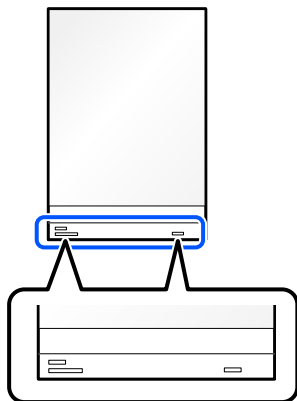

**Información relacionada**

➔ “Códigos de la Hoja Soporte” de la página 42

## Colocación de originales importantes o fotos

Utilice una Hoja Soporte al escanean los siguientes tipos de originales.

- Fotos
- Originales importantes
- Originales arrugados
- Originales frágiles

**Nota:**

Asegúrese de que hay suficiente espacio en frente del escáner para los originales que saldrán expulsados.

1. Asegúrese de que el icono de posición del escáner es  (posición del recorrido recto).

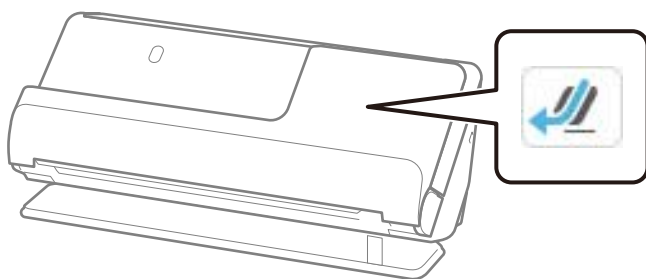

- Si  (posición del recorrido vertical), tire del selector de posición del escáner para inclinarlo hacia atrás.

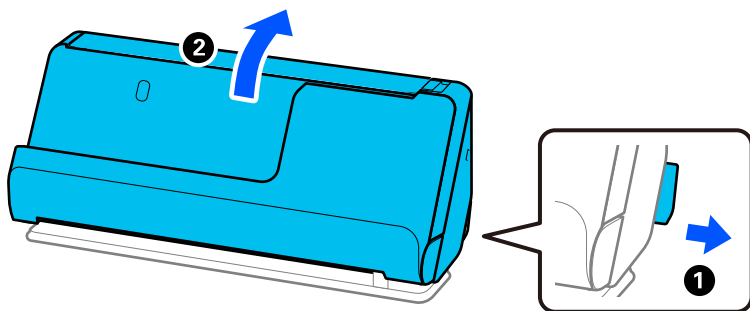

2. Abra la bandeja de entrada.

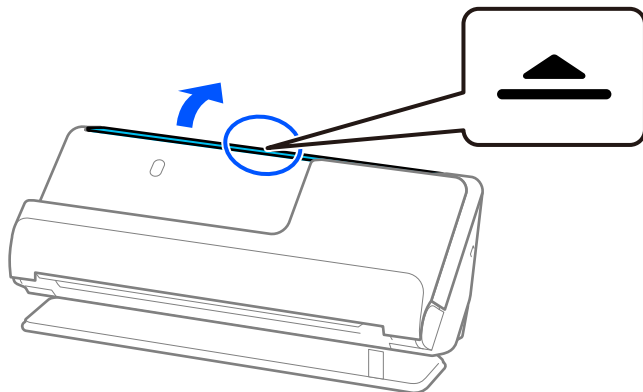

3. Levante la extensión de la bandeja de entrada.

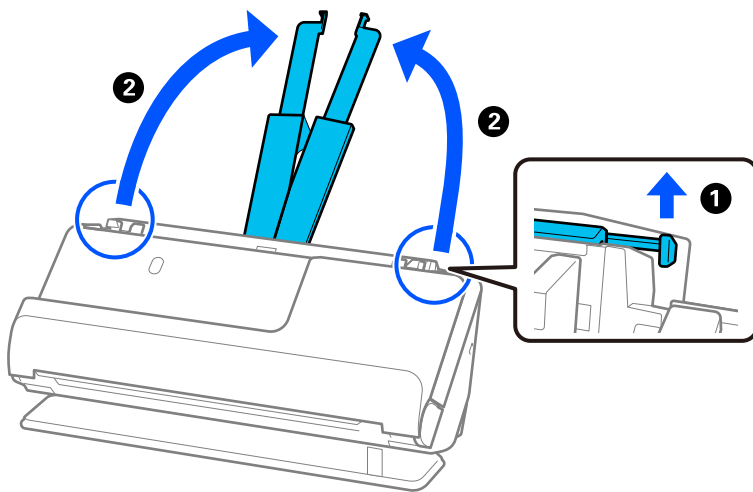

4. Mueva las guías para bordes hasta los bordes de la bandeja de entrada.

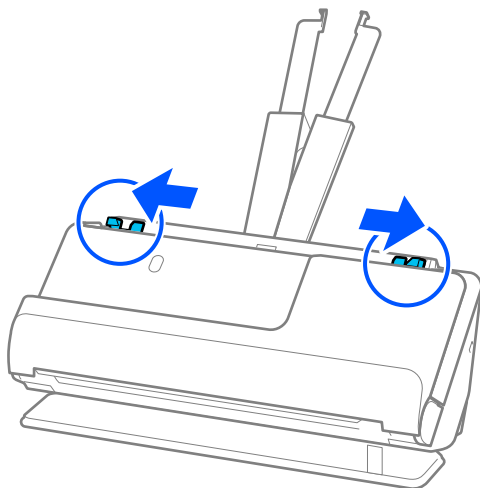

5. Coloque el original en la Hoja Soporte.

Coloque el original de forma que su parte posterior quede orientada hacia el lado de la Hoja Soporte con la ilustración.

- Para originales

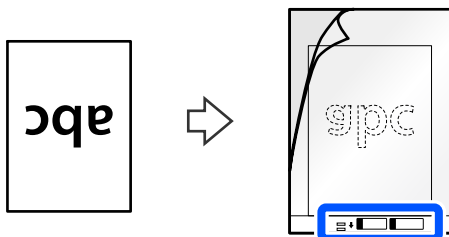

❑ Para fotos

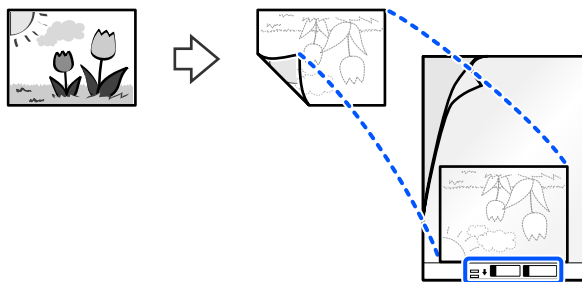

Para originales grandes, dóblelos por la mitad de forma que la cara que se va a escanear quede hacia fuera y, a continuación, coloque el original con la cara «2» mirando hacia el lado con la ilustración y en el borde de la entrada de la Hoja Soporte.

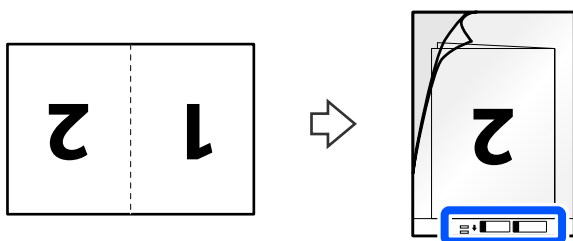

6. Dé la vuelta a la Hoja Soporte.

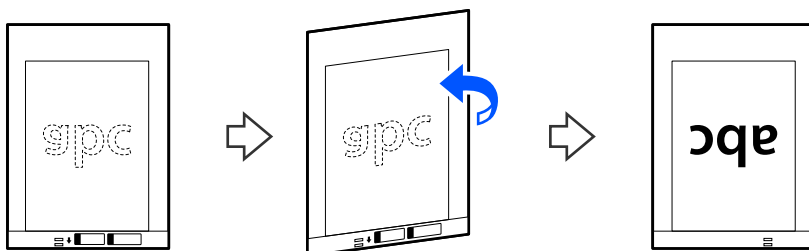



7. Cargue la Hoja Soporte en la bandeja de entrada con el borde superior orientado hacia el ADF. Introduzca el papel en el ADF hasta que encuentre resistencia.

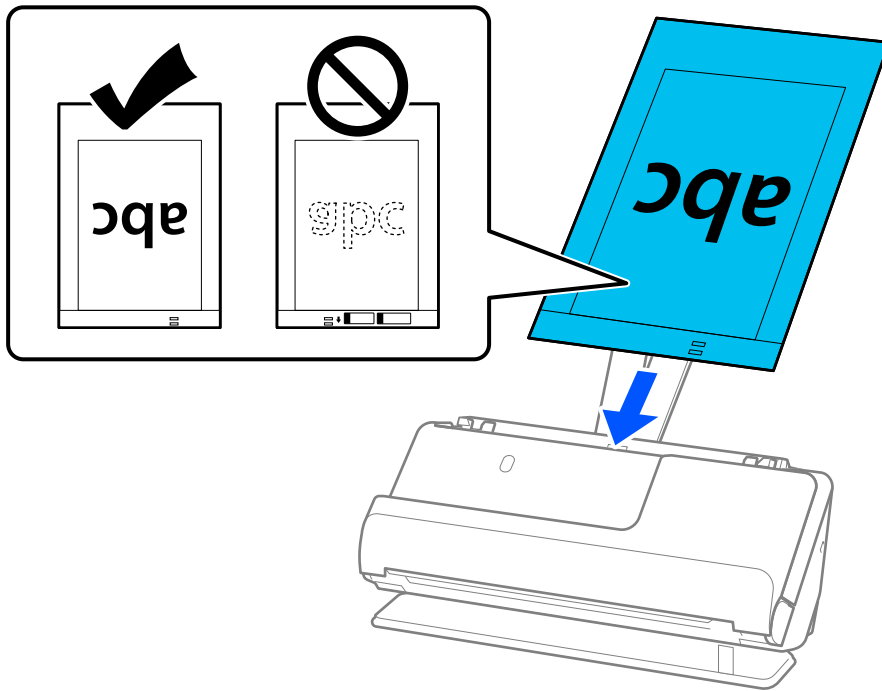

8. Alinee las guías para bordes con la Hoja Soporte sin dejar ningún espacio. De lo contrario, la Hoja Soporte podría entrar torcida.

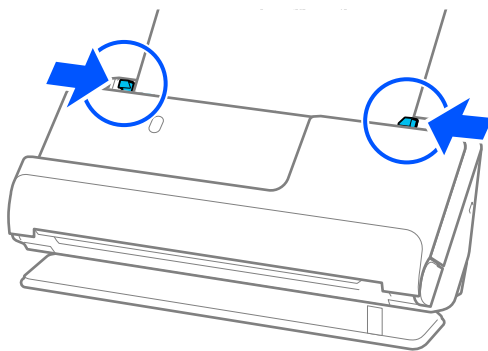

**Nota:**

- ❑ No utilice una Hoja Soporte que esté rayada o una Hoja Soporte que se haya escaneado más de 3.000 veces.
- ❑ Si no encuentra el tamaño apropiado para el original que desea escanear en la lista de **Tamaño doc.**, seleccione **Detección automática**.
- ❑ Al escanear con una Hoja Soporte seleccione **Detección Automática** como ajuste **Tamaño documento**, para que la imagen se escanee automáticamente aplicando **Sesgado del papel** en el ajuste **Corrección de Sesgo**.
- ❑ El borde de entrada del original debe colocarse en la parte de encuadernación de la Hoja Soporte cuando escanee originales cuya largada sea aproximadamente de 297 mm (11,7 pulg.). En caso contrario, toda la longitud de la Hoja Soporte podría escanearse al seleccionar **Detección Automática** como **Tamaño documento**.
- ❑ Al escanear un original grande, para escanear ambos lados y graparlos, establezca los ajustes adecuado en la ventana Epson Scan 2.

Si utiliza Epson ScanSmart, puede abrir la pantalla Epson Scan 2 haciendo clic en el botón **Ajustes** > y en la pestaña **Ajustes del escáner** > **Ajustes de digitalización**.

Seleccione **Doble cara** en **Cara escaneado** y seleccione **Izquierda y derecha** en **Juntar Imágenes** en la ventana Epson Scan 2. Para obtener más información, consulte la ayuda de Epson Scan 2.

- ❑ Utilice solo una Hoja Soporte diseñada para su escáner. El escáner reconoce automáticamente la Hoja Soporte al detectar dos pequeños agujeros rectangulares en el borde de entrada. Mantenga los agujeros limpios y no los cubra.

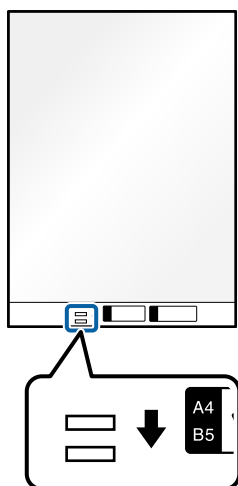

**Información relacionada**

➔ “Códigos de la Hoja Soporte” de la página 42

## Colocación de sobres

**Nota:**

Asegúrese de que hay suficiente espacio en frente del escáner para los originales que saldrán expulsados.

1. Asegúrese de que el icono de posición del escáner es  (posición del recorrido recto).

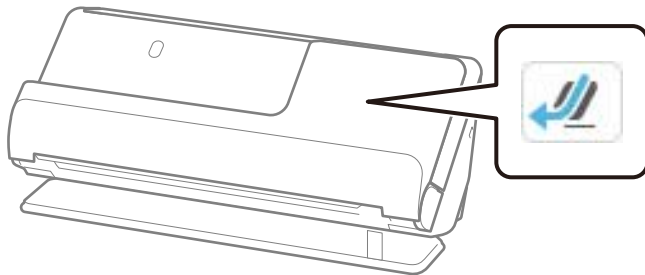

- Si  (posición del recorrido vertical), tire del selector de posición del escáner para inclinarlo hacia atrás.

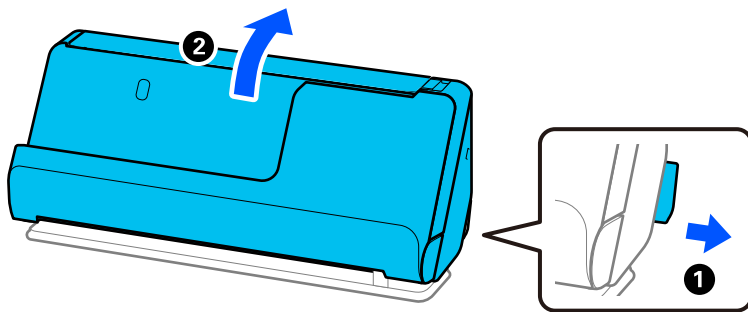

2. Abra la bandeja de entrada.

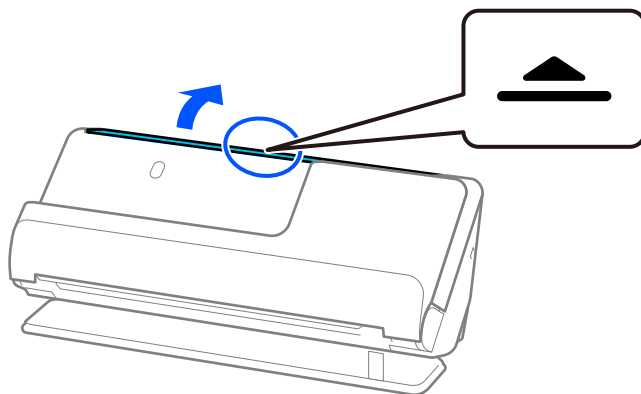

3. Levante la extensión de la bandeja de entrada.

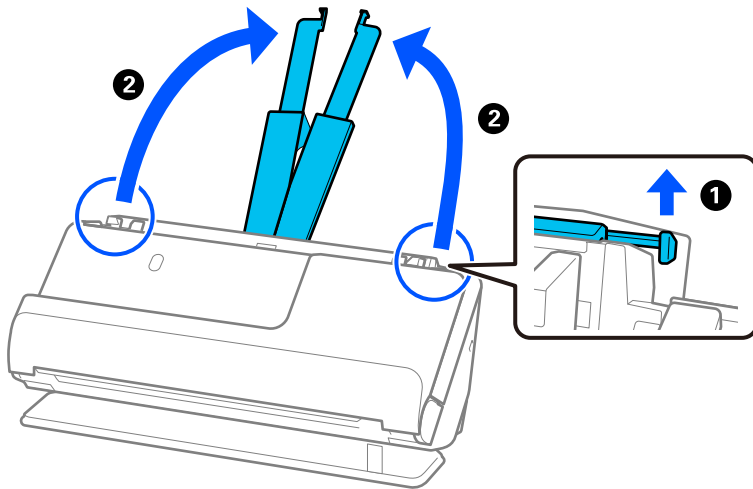

4. Mueva las guías para bordes hasta los bordes de la bandeja de entrada.

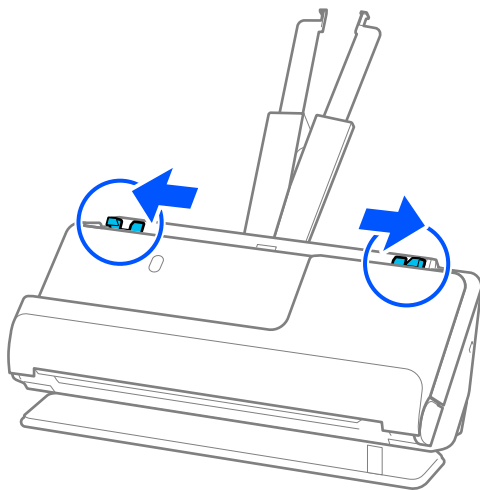

5. Cargue el sobre en orientación vertical con la cara a escanear hacia arriba. Para los sobres en los que el borde abierto (con solapa) está en el lado corto, puede cargar el sobre con el borde abierto (con solapa) hacia arriba. Introduzca el sobre en el ADF hasta que encuentre resistencia.

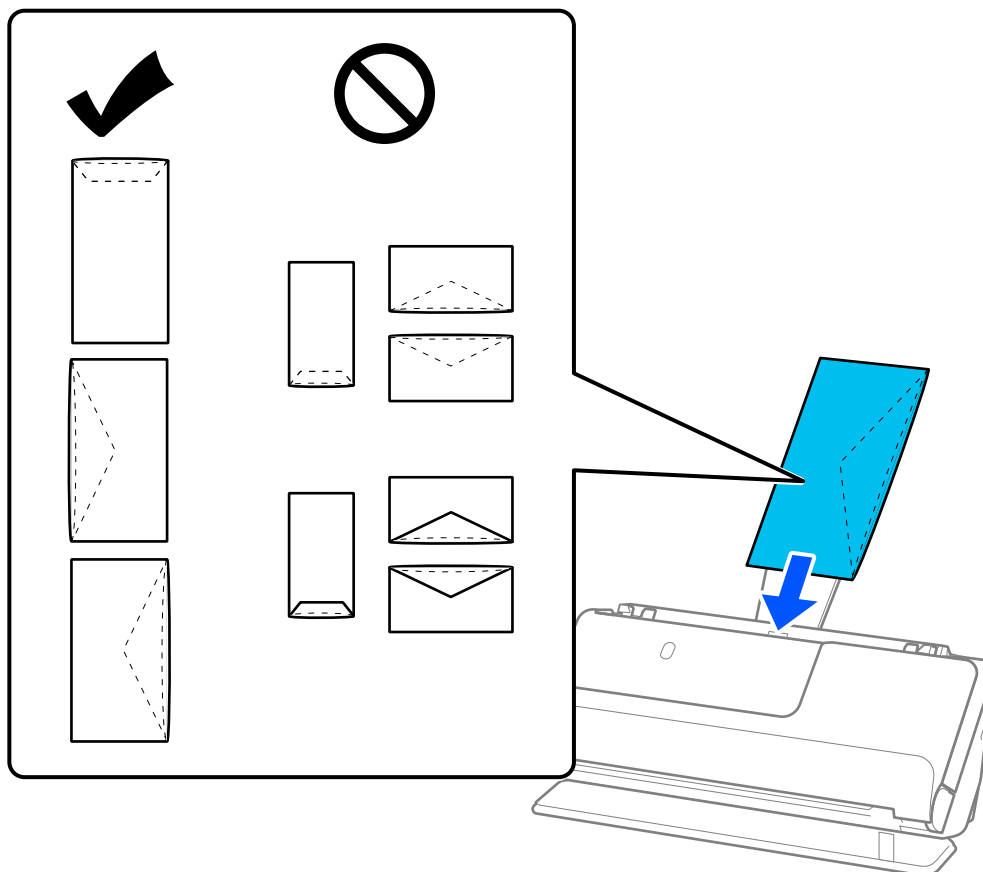

**!** **Importante:**

No cargue sobres que tengan adhesivos pegados.

**Nota:**

- Los sobres que no tienen el borde de la solapa bien ajustado al abrirse podrían no escanearse correctamente.
  - Los sobres que no hayan sido cerrados todavía pueden cargarse con la solapa abierta y cara arriba.
6. Ajuste las guías para bordes para que encajen en los bordes de los sobres y no queden huecos. De lo contrario, el sobre podría entrar torcido.

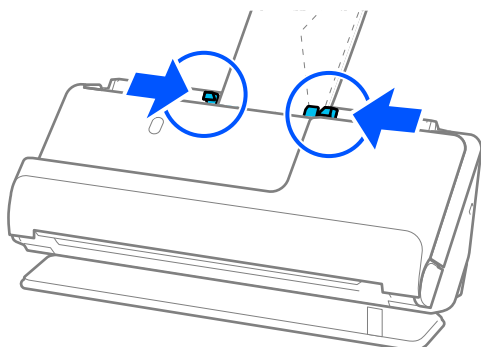

**Nota:**

❑ Es recomendable seleccionar el ángulo de rotación adecuado o **Automática** como ajuste de **Girar** en la aplicación.

❑ Al escanear sobres, realice los ajustes adecuados en la pantallas Epson Scan 2.

Si utiliza Epson ScanSmart, puede abrir la pantalla Epson Scan 2 haciendo clic en el botón **Ajustes** > y en la pestaña **Ajustes del escáner** > **Ajustes de digitalización**.

Seleccione la pestaña **Ajustes Principales** > **Detectar Alim. Doble** > **Desactivada**. Para obtener más información, consulte la ayuda de Epson Scan 2.

Si no ha desactivado **Detectar Alim. Doble** en la pantalla Epson Scan 2 y se produce un error de doble alimentación, retire los sobres del ADF y vuelva a cargarlos.

## Colocación de originales con contorno irregular

**Nota:**

Asegúrese de que hay suficiente espacio en frente del escáner para los originales que saldrán expulsados.

1. Asegúrese de que el icono de posición del escáner es  (posición del recorrido recto).

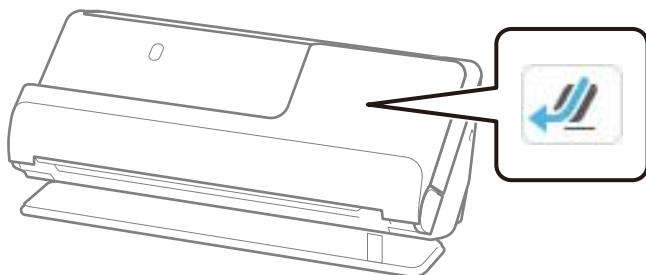

Si  (posición del recorrido vertical), tire del selector de posición del escáner para inclinarlo hacia atrás.

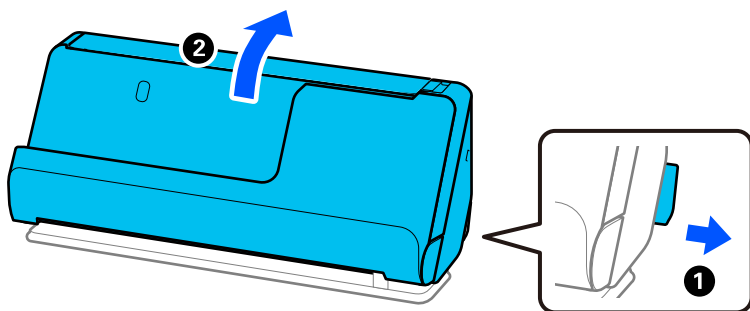

- Abra la bandeja de entrada.

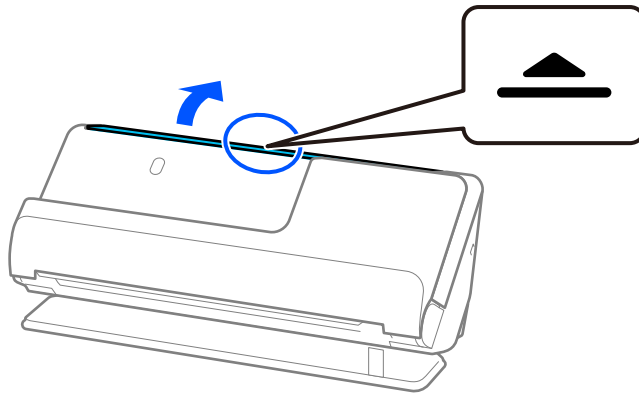

- Levante la extensión de la bandeja de entrada.

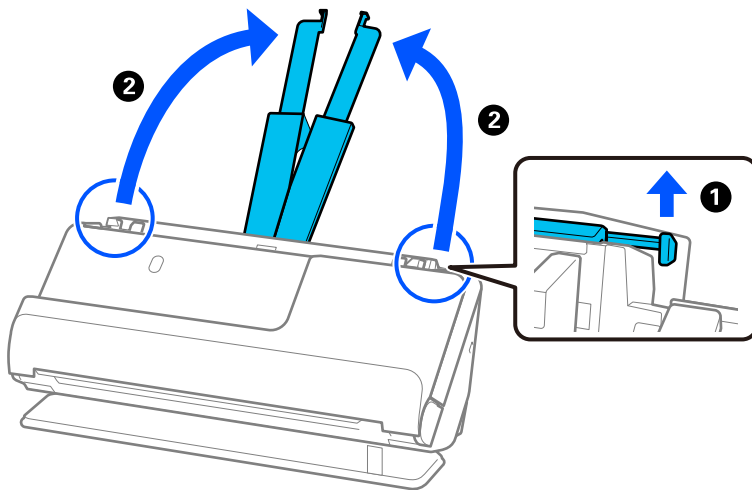

- Mueva las guías para bordes hasta los bordes de la bandeja de entrada.

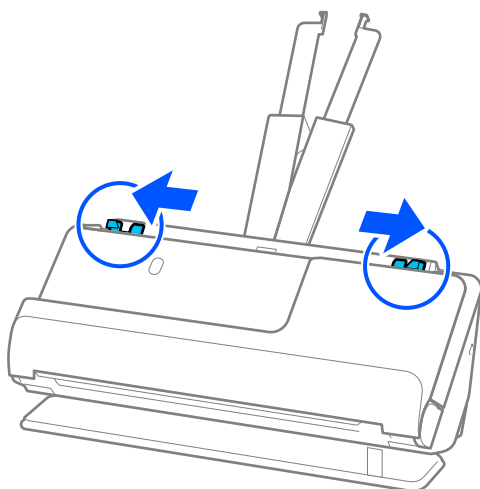

5. Coloque el original en la Hoja Soporte.

Coloque el original de forma que su parte posterior quede orientada hacia el lado de la Hoja Soporte con la ilustración.

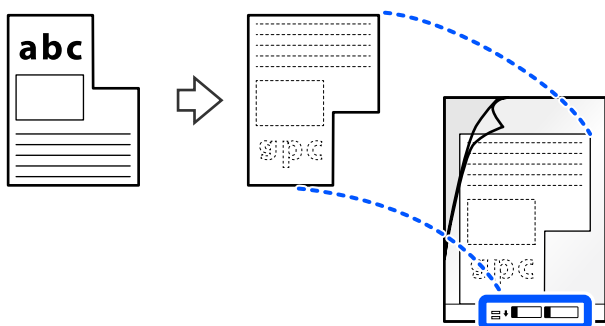

6. Dé la vuelta a la hoja de soporte.

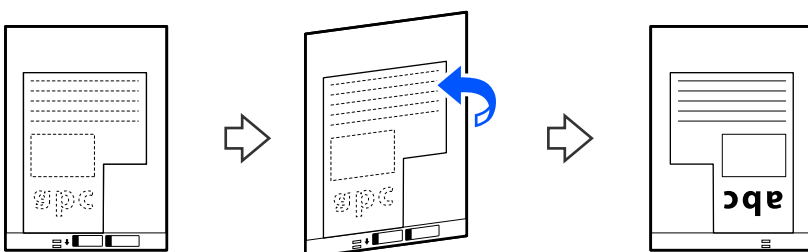

7. Cargue la Hoja Soporte en la bandeja de entrada con el borde superior orientado hacia el ADF. Introduzca la hoja de soporte en el ADF hasta que encuentre resistencia.

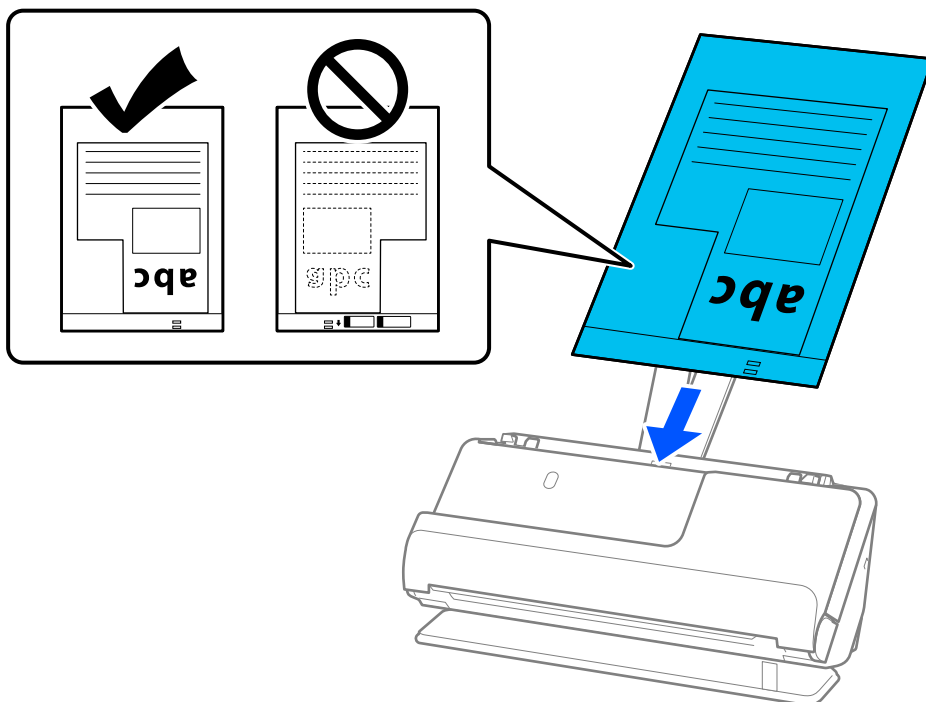



8. Alinee las guías para bordes con la Hoja Soporte sin dejar ningún espacio. De lo contrario, el Hoja Soporte podría entrar torcido.

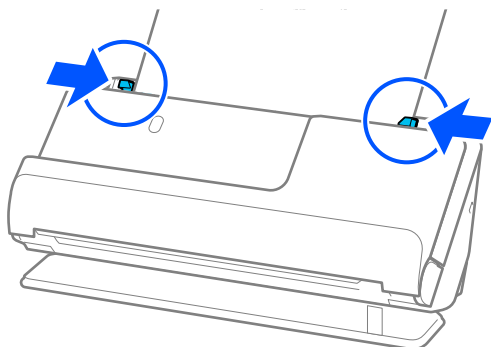

**Nota:**

- ❑ No utilice una Hoja Soporte que esté rayada o una Hoja Soporte que se haya escaneado más de 3000 veces.
- ❑ Si no encuentra un **Tamaño documento** que coincida con el original que desea escanear, es necesario realizar ajustes en la pantalla Epson Scan 2.  
Si utiliza Epson ScanSmart, puede abrir la pantalla Epson Scan 2 haciendo clic en el botón **Ajustes** > y en la pestaña **Ajustes del escáner** > **Ajustes de digitalización**.  
Seleccione **Detección Automática** en la pantalla Epson Scan 2 o seleccione **Personalizar** para crear un tamaño de documento personalizado.
- ❑ Al escanear con una Hoja Soporte seleccione **Detección Automática** como ajuste **Tamaño documento**, estableciendo en Epson Scan 2 que la imagen se escanea automáticamente aplicando **Sesgado del papel** en el ajuste **Corrección de Sesgo**.
- ❑ Utilice solo una Hoja Soporte diseñada para su escáner. El escáner reconoce automáticamente el Hoja Soporte al detectar dos pequeños agujeros rectangulares en el borde de entrada. Mantenga los agujeros en la Hoja Soporte limpios y al descubierto.

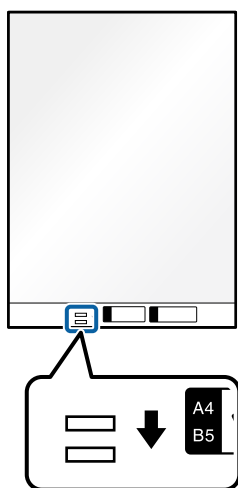

**Información relacionada**

- ➔ “Códigos de la Hoja Soporte” de la página 42

## Carga de lotes de originales con distintos tipos y tamaños de papel

Puede colocar y escanear lotes de originales de distintos tamaños (de 50,8×50,8 mm (2,0×2,0 pulgadas) a tamaño A4 o carta) hasta un grosor total de 2,4 mm (0,1 pulgadas).

### **Precaución:**

- ❑ Si coloca y escanea originales de diferentes tamaños, los originales pueden entrar torcidos, ya que no todos los originales se apoyan en las guías de borde.
  - ❑ Los originales se pueden atascar o entrar torcidos si ajusta tipos o tamaños de originales muy diferentes, como en los siguientes casos.
    - Papel fino y papel grueso
    - Papel de tamaño A4 y papel de tamaño tarjeta
    - Combinaciones de papel largo y estrecho que se extienden mucho más allá de la extensión de la bandeja de entrada (ejemplo: recibos largos, etc.)
    - Combinaciones de papel doblado o arrugado
- Si los originales entran torcidos, compruebe las imágenes escaneadas. Si la imagen está torcida, reduzca el número de originales cargados y vuelva a escanear.

### **Nota:**

- ❑ Alternativamente, puede escanear originales de diferentes tipos y grosores de papel cargándolos uno a uno usando el **Modo Alimentación automática**.

Para usar **Modo Alimentación automática**, realice los ajustes adecuados en la pantalla Epson Scan 2.

Si utiliza Epson ScanSmart, puede abrir la pantalla Epson Scan 2 haciendo clic en el botón **Ajustes** > y en la pestaña **Ajustes del escáner** > **Ajustes de digitalización**.

En la pantalla Epson Scan 2, utilice **Modo Alimentación automática** para escanear mientras cambia la posición del escáner según el tipo de documento.

1. Asegúrese de que el icono de posición del escáner está  (posición del recorrido vertical).

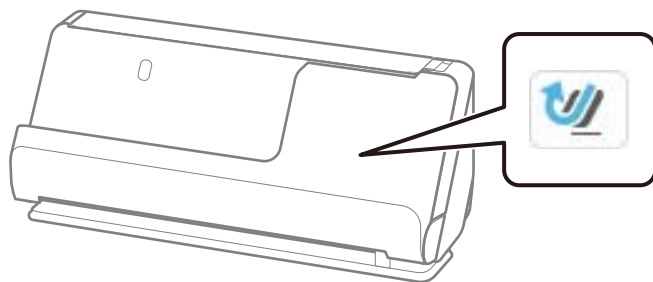

Si aparece  (posición del recorrido recto), tire del selector de posición del escáner para inclinarlo hacia atrás.

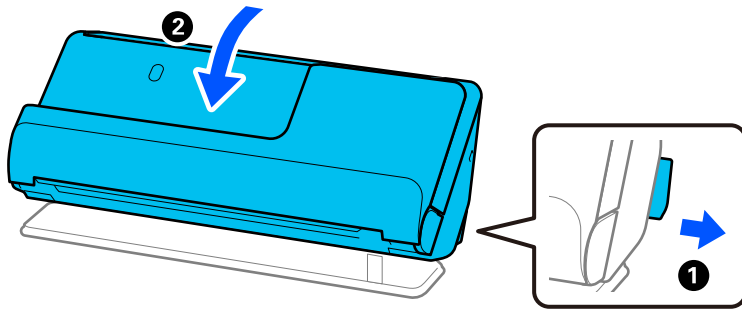

2. Abra la bandeja de entrada.

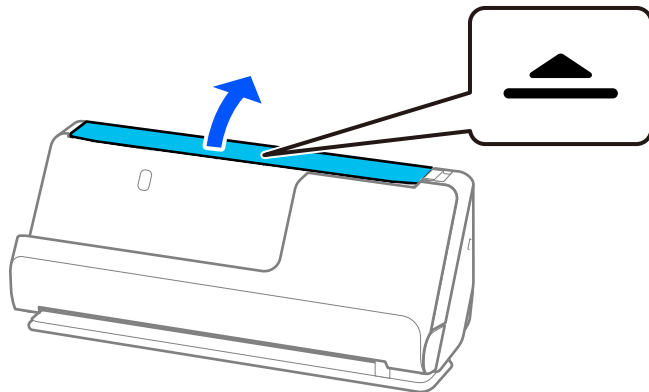

3. Levante la extensión de la bandeja de entrada.

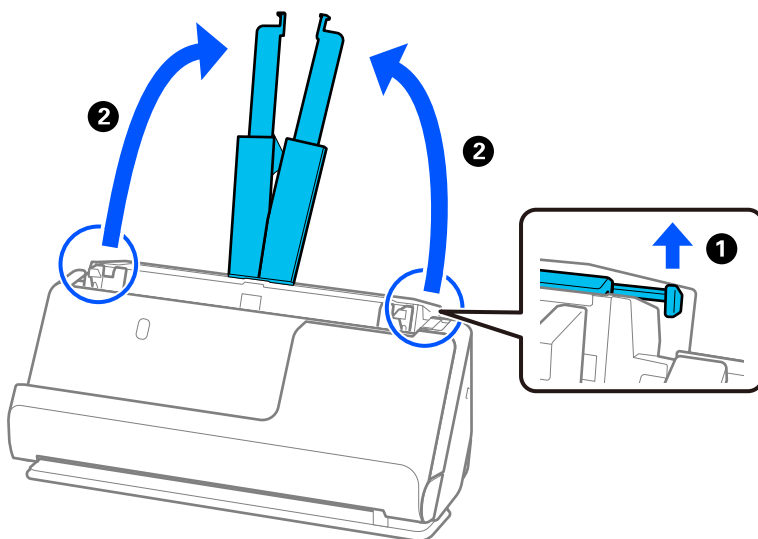

- Mueva las guías para bordes hasta los bordes de la bandeja de entrada.

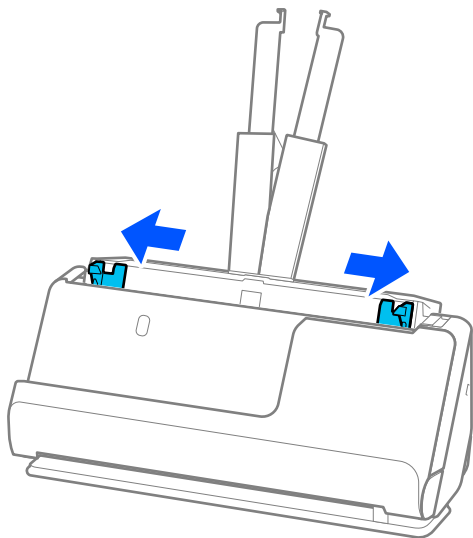

- Cargue los originales con el lado que desea escanear boca arriba y en orden descendiente en cuanto al tamaño del papel, con el más ancho al final y el más estrecho al principio de la bandeja de entrada.

**!** *Importante:*

*Compruebe los puntos aspectos al configurar diferentes tamaños de originales.*

- Introduzca los originales con los bordes delanteros alineados en ADF hasta el tope.*
- Coloque los originales en el centro de la bandeja de entrada. Utilice la marca ▲ del escáner como guía.*
- Coloque los originales rectos.*

*De lo contrario, los originales pueden introducirse torcidos o atascarse.*

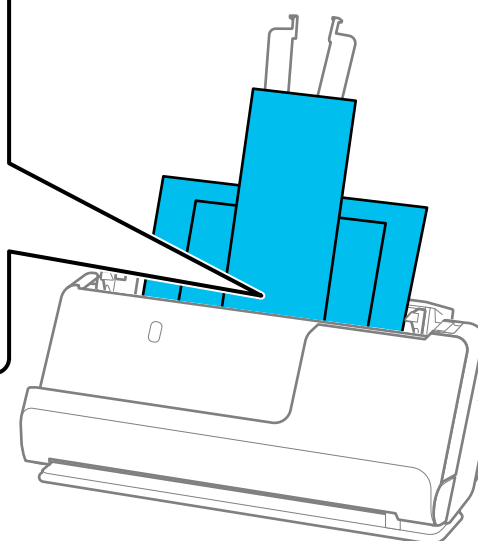
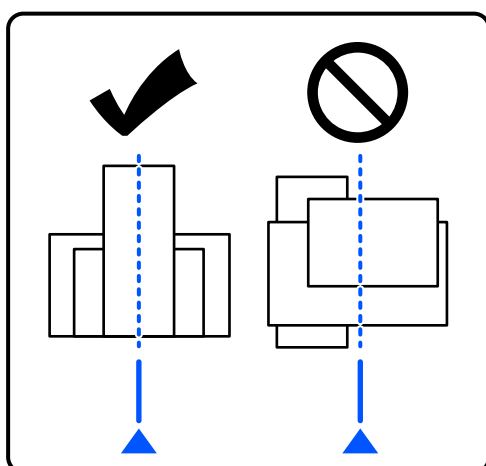

6. Alinee las guías de borde con el original más ancho.

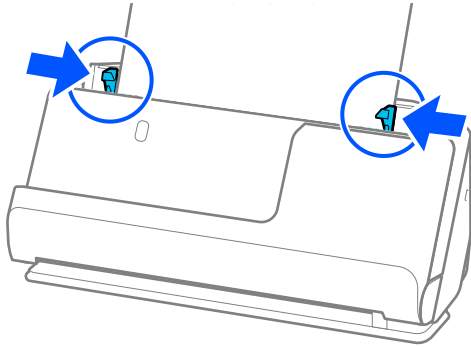

**Nota:**

- ❑ Si cancela el escaneado a mitad durante el escaneo de un lote de originales, la segunda página se cargará ligeramente en el ADF y se detendrá el escaneado. Abra la cubierta del escáner para extraerla y, a continuación, vuelva a cargar la página junto a la primera y el resto de los originales.
- ❑ Dependiendo del tipo de papel y del entorno en el que se utilice el escáner, es posible que el original se caiga de la parte frontal de este después de escanearlo. Si se da este caso, cargue menos originales en el escáner que el número especificado de originales permitidos.

**Información relacionada**

- ➔ [“Escaneando en Modo Alimentación automática” de la página 136](#)

# Escaneado

Preparaciones para el escaneado desde el panel de control (función Escanear a funciones) . . . . .	103
Escanear desde el panel de control (función Escanear a funciones) . . . . .	109
Escanear utilizando el contenido registrado en Ajustes . . . . .	131
Escaneado desde un ordenador . . . . .	132
Escaneado desde un A dispositivo inteligente . . . . .	140

## Preparaciones para el escaneado desde el panel de control (función Escanear a funciones)

### Enviar datos escaneados por correo electrónico

Basta con usar el panel táctil del escáner para enviar imágenes escaneadas como archivos adjuntos de correo electrónico sin necesidad de utilizar ningún ordenador. Puede seguir cualquiera de los siguientes métodos.

Método	Enviar datos escaneados fácilmente utilizando el servicio de Epson	Enviar datos escaneados configurando un servidor de correo electrónico
¿Qué quiere hacer?	Quiero enviar correos electrónicos de forma fácil utilizando una configuración sencilla.	<input type="checkbox"/> Quiero enviar correos electrónicos a varias direcciones a la vez. <input type="checkbox"/> Escriba la dirección del remitente del correo electrónico.
Guía de configuración	<p><a href="#">"Flujo de trabajo con la función Digitalizar a nube" de la página 104</a></p> <ol style="list-style-type: none"> <li>1. Registre su escáner en <i>Epson Connect</i>*, un servicio de Epson.</li> <li>2. Añada sus direcciones de correo electrónico a la lista de destino.</li> </ol>	<p><a href="#">"Flujo de trabajo con la función Dig. correo electrónico" de la página 106</a></p> <ol style="list-style-type: none"> <li>1. Compruebe la conexión del servidor de correo electrónico.</li> <li>2. Registre las direcciones del servidor y cualquier otra información sobre el servidor de su correo electrónico en el escáner.</li> <li>3. Registre las direcciones de correo electrónico de sus contactos (opcional).</li> </ol>

\* Epson Connect es un servicio que le permite utilizar Internet para conectarse a sus escáneres. Con solo registrar el escáner y la información del usuario, puede enviar los datos escaneados a una dirección de correo electrónico especificada o a un servicio en la nube de terceros. Los servicios de Epson Connect están sujetos a cambios sin previo aviso.

### Diferencias en funciones disponibles

Método	Enviar datos escaneados fácilmente utilizando el servicio de Epson	Enviar datos escaneados configurando un servidor de correo electrónico
Remitente	Dirección de solo envío de Epson Connect (no se puede cambiar)	Establecer cualquier dirección
Ajustes de destino	Registrar previamente (lista de destinatarios de Epson Connect)	<input type="checkbox"/> Registrar previamente (Contactos en el escáner) <input type="checkbox"/> Introduzca el destino directamente al escanear sin necesidad de registrarlo previamente
Seleccione múltiples destinos	-	Disponible Desde Contactos, también pueden registrarse destinos como grupo.
Nombre de adjunto	-	Disponible (editar en el panel de control)
Tema del correo electrónico	Disponible (editar por destino)	Disponible (editar en el panel de control)

Método	Enviar datos escaneados fácilmente utilizando el servicio de Epson	Enviar datos escaneados configurando un servidor de correo electrónico
Cuerpo del correo electrónico	Disponible (editar por destino)	-
Tamaño máximo de los archivos adjuntos	-	Disponible (editar en el panel de control)

## Flujo de trabajo con la función Digitalizar a PC

Esta sección explica cómo guardar imágenes escaneadas en un ordenador conectado.

Operaciones necesarias	Ubicación de las operaciones	Explicaciones
1. Instale el software en su ordenador y conecte el escáner al mismo  (Esta información es innecesaria si instaló el software conectado a la red durante la configuración)	Escáner y ordenador	Realice las siguientes operaciones con el instalador. <input type="checkbox"/> Instale el software necesario en su ordenador <input type="checkbox"/> Conecte el escáner al ordenador  Puede acceder al instalador desde el siguiente sitio web. Acceda a la URL y, a continuación, introduzca el nombre del producto en la pantalla que aparece. Vaya a <b>Configuración</b> y comience la configuración.  <a href="https://epson.sn">https://epson.sn</a>
2. Realice el escaneado desde el panel de control	Panel de control del escáner	Proceda con el escaneado desde el panel de control.  <a href="#">"Almacenamiento en un ordenador"</a> de la página 109

## Flujo de trabajo con la función Digitalizar a la unidad USB

Esta sección explica cómo guardar imágenes escaneadas en un dispositivo de memoria USB conectado al escáner.

Operaciones necesarias	Ubicación de las operaciones	Explicaciones
1. Conecte la unidad de memoria USB al escáner	Escáner	Introduzca un dispositivo de memoria en el puerto USB de interfaz externa del escáner.  <a href="#">"Introducir una unidad USB"</a> de la página 28
2. Realice el escaneado desde el panel de control	Panel de control del escáner	Proceda con el escaneado desde el panel de control.  <a href="#">"Guardar datos escaneados en una unidad USB"</a> de la página 110

## Flujo de trabajo con la función Digitalizar a nube

Utilice el servicio en la nube de Epson, *Epson Connect* para enviar imágenes escaneadas a destinos registrados.

- Puede enviar fácilmente imágenes escaneadas por correo electrónico registrando una dirección de correo electrónico como destino.



- ❑ Puede enviar imágenes escaneadas a servicios de almacenamiento en línea de terceros (Evernote, Google Drive, Dropbox, etc.) registrándolos como destinatarios. Para obtener más detalles sobre cómo registrar una cuenta, consulte el sitio web correspondiente a cada servicio. Los servicios disponibles pueden ser modificados sin previo aviso.

**Nota:**

Para obtener más detalles sobre los servicios Epson Connect, visite el siguiente portal web.

<https://www.epsonconnect.com/>

<http://www.epsonconnect.eu> (solo para Europa)

Operaciones necesarias	Ubicación de las operaciones	Explicaciones
<p>1. Conecte el escáner a la red (Esta información es innecesaria si está conectado a la red durante la configuración)</p>	<p>Escáner y ordenador</p>	<p>Conecte el escáner a la red mediante un instalador. Acceda a la siguiente página web y, a continuación, introduzca el nombre del producto que se muestra en la pantalla. Vaya a <b>Configuración</b> y comience la configuración.</p> <p><a href="https://epson.sn">https://epson.sn</a></p> <p>Cuando aparezca la pantalla de selección del método de conexión, seleccione LAN inalámbrica (Wi-Fi) y siga las instrucciones que aparecen en pantalla para conectarse a la red.</p> <p><b>Nota:</b></p> <ul style="list-style-type: none"> <li>❑ Cuando utilice el instalador, el software se instalará al mismo tiempo.</li> <li>❑ También puede configurarlo manualmente. (para administradores)</li> </ul> <p><i>“Conexión del escáner a la red” de la página 246</i></p>
<p>2. Registre el producto con Epson Connect</p>	<p>Panel de control del escáner y el ordenador (Sitio web de Epson Connect)</p>	<p>Registre el producto con Epson Connect y habilite el servicio.</p> <p>En el panel de control del escáner, seleccione <b>Configuración &gt; Configuración del servicio web &gt; Servicios Epson Connect &gt; Registrar</b> y, a continuación, siga las instrucciones en pantalla para registrarse.</p> <p><b>Nota:</b> Si se le pide que introduzca un código de verificación, acceda a la siguiente URL e introduzca el código.</p> <p><a href="https://www.epsonconnect.com/activation">https://www.epsonconnect.com/activation</a></p>

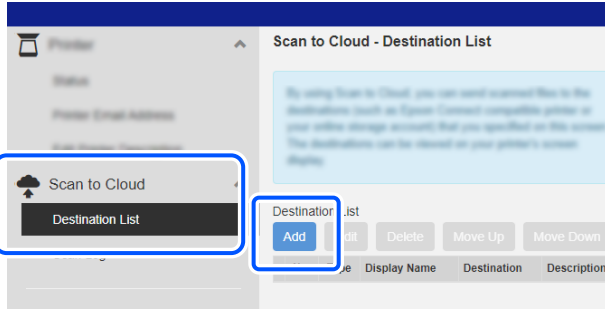
Operaciones necesarias	Ubicación de las operaciones	Explicaciones
<p>3. Registre una lista de destinatarios en la página de usuario Epson Connect user page</p>	<p>Ordenador (Sitio web de Epson Connect)</p>	<p>Registre los destinatarios a los que desea enviar en la lista de destinatarios de la página de usuario de Epson Connect.</p> <p>Acceda a la página de usuario desde la siguiente URL, haga clic en el botón <b>Digitalizar a nube &gt; Lista de destinatarios &gt; Añadir*</b> y, a continuación, siga las instrucciones en pantalla para añadir un destino.</p> <p><a href="https://www.epsonconnect.com/user">https://www.epsonconnect.com/user</a></p>  <p><b>Nota:</b> Al registrar una dirección de correo electrónico, seleccione <b>dirección de correo electrónico</b> como el tipo de destinatario.</p>
<p>4. Realice el escaneado desde el panel de control</p>	<p>Panel de control del escáner</p>	<p>Proceda con el escaneado desde el panel de control.</p> <p><a href="#">“Envíos a la nube” de la página 114</a></p>

\* Los servicios de Epson Connect están sujetos a cambios sin previo aviso.

## Flujo de trabajo con la función Dig. correo electrónico

Hay dos formas de enviar imágenes escaneadas a una dirección de correo electrónico específica: configurando un servidor de correo electrónico o utilizando la función de servicio en la nube Epson Connect.

[“Enviar datos escaneados por correo electrónico” de la página 103](#)

A continuación se explica cómo configurar un servidor de correo electrónico para enviar imágenes escaneadas por correo electrónico.

Operaciones necesarias	Ubicación de las operaciones	Explicaciones
1. Conecte el escáner a la red (Esta información es innecesaria si está conectado a la red durante la configuración)	Escáner y ordenador	<p>Conecte el escáner a la red mediante un instalador. Acceda a la siguiente página web y, a continuación, introduzca el nombre del producto que se muestra en la pantalla. Vaya a <b>Configuración</b> y comience la configuración.</p> <p><a href="https://epson.sn">https://epson.sn</a></p> <p>Cuando aparezca la pantalla de selección del método de conexión, seleccione LAN inalámbrica (Wi-Fi) y siga las instrucciones que aparecen en pantalla para conectarse a la red.</p> <p><b>Nota:</b></p> <ul style="list-style-type: none"> <li><input type="checkbox"/> Cuando utilice el instalador, el software se instalará al mismo tiempo.</li> <li><input type="checkbox"/> También puede configurarlo manualmente. (para administradores)</li> </ul> <p><i>“Conexión del escáner a la red” de la página 246</i></p>
2. Registre su información de servidor de su correo electrónico para el escáner	Panel de control del ordenador (Web Config) o del escáner	<p>La función Dig. correo electrónico le permite enviar imágenes escaneadas a través de un servidor de correo electrónico. Registre la información de servidor de su correo electrónico para el escáner.</p> <p><i>“Registro de un servidor de correo” de la página 153</i></p>
3. Compruebe la conexión del servidor de correo electrónico	Panel de control del ordenador (Web Config) o del escáner	<p>Pruebe la conexión del servidor de correo electrónico.</p> <p><i>“Comprobación de la conexión del servidor de correo electrónico” de la página 155</i></p>
4. Registre la dirección del remitente del correo electrónico en <b>Contactos</b>	Panel de control del ordenador (Web Config) o del escáner	<p>Registre la dirección del remitente del correo electrónico en <b>Contactos</b>. Esto le permite seleccionar el destinatario entre los Contactos sin tener que introducir su dirección de correo electrónico al escanear.</p> <p><i>“Registrar un destino (Correo electrónico)” de la página 158</i></p>
5. Realice el escaneado desde el panel de control	Panel de control del escáner	<p>Proceda con el escaneado desde el panel de control.</p> <p><i>“Escaneado de originales a un correo electrónico” de la página 118</i></p>

## Flujo de trabajo con la función Digitaliz. a car. red/FTP

En esta sección se utiliza la configuración de los ajustes para carpeta de red (SMB) como ejemplo.

Operaciones necesarias	Ubicación de las operaciones	Explicaciones
<p>1. Conecte el escáner a la red (Esta información es innecesaria si está conectado a la red durante la configuración)</p>	<p>Escáner y ordenador</p>	<p>Conecte el escáner a la red mediante un instalador. Acceda a la siguiente página web y, a continuación, introduzca el nombre del producto que se muestra en la pantalla. Vaya a <b>Configuración</b> y comience la configuración.</p> <p><a href="https://epson.sn">https://epson.sn</a></p> <p>Cuando aparezca la pantalla de selección del método de conexión, seleccione LAN inalámbrica (Wi-Fi) y siga las instrucciones que aparecen en pantalla para conectarse a la red.</p> <p><b>Nota:</b></p> <ul style="list-style-type: none"> <li><input type="checkbox"/> Cuando utilice el instalador, el software se instalará al mismo tiempo.</li> <li><input type="checkbox"/> También puede configurarlo manualmente. (para administradores)</li> </ul> <p><i>“Conexión del escáner a la red” de la página 246</i></p>
<p>2. Cree una carpeta de red</p>	<p>Ordenador</p>	<p>Cree una carpeta para guardar la imagen escaneada. Cree una carpeta en el equipo y, a continuación, establezca la carpeta que desea compartir.</p> <p><i>“Creación de una carpeta de red” de la página 146</i></p>
<p>3. Registre la carpeta en <b>Contactos</b></p>	<p>Panel de control del ordenador (Web Config) o del escáner</p>	<p>Registre la carpeta de red creada en los <b>Contactos</b> del escáner. Esto le permite seleccionar el destinatario entre los Contactos sin tener que introducir la ruta de la carpeta de destino al ir a escanear.</p> <p><i>“Registrar un destinatario (Carpeta de redes (SMB))” de la página 158</i></p> <p><b>Nota:</b> Consulte la información relativa a FTP y SharePoint (WebDAV).</p> <p><i>“Registrar un destino (FTP)” de la página 160</i></p> <p><i>“Registrar un destino (SharePoint(WebDAV))” de la página 161</i></p>
<p>4. Realice el escaneado desde el panel de control</p>	<p>Panel de control del escáner</p>	<p>Proceda con el escaneado desde el panel de control.</p> <p><i>“Guardar en una carpeta de red” de la página 123</i></p>

## Flujo de trabajo con Digitalizar a WSD

Operaciones necesarias	Ubicación de las operaciones	Explicaciones
<p>1. Conecte el escáner y el ordenador a la red</p> <p>(Esta información es innecesaria si está conectado a la red durante la configuración)</p>	Escáner y ordenador	<p>Conecte el escáner a la red mediante un instalador. Acceda a la siguiente página web y, a continuación, introduzca el nombre del producto que se muestra en la pantalla. Vaya a <b>Configuración</b> y comience la configuración.</p> <p><a href="https://epson.sn">https://epson.sn</a></p> <p>Cuando aparezca la pantalla de selección del método de conexión, seleccione LAN inalámbrica (Wi-Fi) y siga las instrucciones que aparecen en pantalla para conectarse a la red.</p> <p><b>Nota:</b></p> <ul style="list-style-type: none"> <li><input type="checkbox"/> Cuando utilice el instalador, el software se instalará al mismo tiempo.</li> <li><input type="checkbox"/> También puede configurarlo manualmente. (para administradores)</li> </ul> <p><a href="#">“Conexión del escáner a la red” de la página 246</a></p>
<p>2. Realice el escaneado desde el panel de control</p>	Panel de control del escáner	<p>Proceda con el escaneado desde el panel de control.</p> <p><a href="#">“Escaneado con WSD” de la página 128</a></p> <p><b>Nota:</b></p> <p>Si no se muestra el ordenador de destino, siga los pasos que se describen a continuación para añadir un dispositivo de escaneado WSD.</p> <p><a href="#">“Añadir un dispositivo de escaneado WSD” de la página 128</a></p>

## Escanear desde el panel de control (función Escanear a funciones)

### Almacenamiento en un ordenador

Guarda la imagen escaneada en un ordenador que esté conectado al escáner.

Deberá realizar los ajustes pertinentes con anterioridad. Consulte el siguiente enlace para obtener información detallada sobre el flujo de trabajo antes de establecer sus ajustes.



[“Flujo de trabajo con la función Digitalizar a PC” de la página 104](#)

1. Coloque el original.

Ejemplo: para papel estándar

[“Colocación de originales de tamaño estándar” de la página 59](#)

2. Seleccione **PC** en la pantalla de inicio del panel de control.
3. Seleccione el ordenador donde desee guardar las imágenes escaneadas.

4. Seleccione la cara del escaneado en **A una sola cara** o **a doble cara**.
5. Seleccione , compruebe los **Configuración del escáner** y cámbielos si fuera necesario.  
Puede cambiar ajustes como **Prot. del papel**.
6. Toque .  
Epson ScanSmart se inicia en el ordenador y se inicia el escaneado. Una vez finalizado el escaneado, siga las instrucciones de Epson ScanSmart para guardar la imagen.

## Guardar datos escaneados en una unidad USB

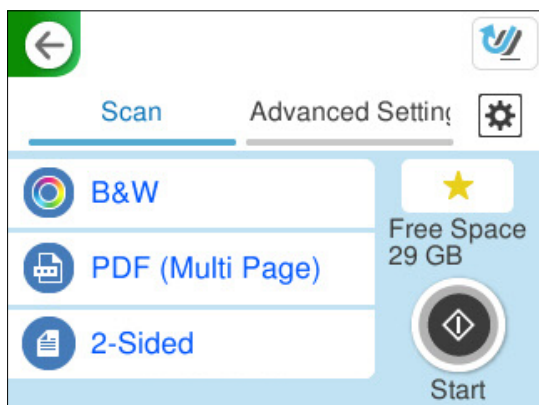

Puede guardar las imágenes escaneadas en un dispositivo USB.

1. Coloque el original.  
Ejemplo: para papel estándar  
[“Colocación de originales de tamaño estándar” de la página 59](#)
2. Introduzca un dispositivo de memoria en el puerto USB de interfaz externa del escáner.  
[“Introducir una unidad USB” de la página 28](#)
3. Seleccione **Unidad USB** en la pantalla de inicio del panel de control.
4. Realice los ajustes necesarios en la pestaña **Digitalizar**.  
[“Configurar elementos para escanear en un dispositivo USB” de la página 111](#)

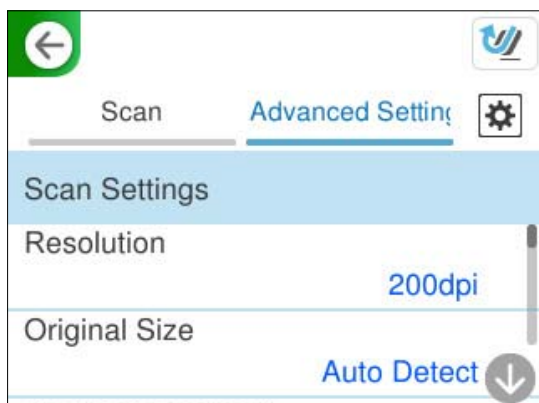

5. Seleccione la pestaña **Configuración avanzada** y, si es necesario, cambie los ajustes.  
“Opciones avanzadas de menú para escanear a un dispositivo USB” de la página 112



6. Seleccione , compruebe los **Configuración del escáner** y cámbielos si fuera necesario.  
Puede cambiar ajustes como **Prot. del papel**.
7. Seleccione la pestaña **Digitalizar** de nuevo, y, a continuación, toque .

**Nota:**

Seleccione  para guardar los ajustes como valor preestablecido.

Las imágenes escaneadas se guardarán en la unidad USB de destino.

## Configurar elementos para escanear en un dispositivo USB

**Nota:**

Es posible que algunas funciones no estén disponibles dependiendo del resto de ajustes seleccionados.

### Tipo de imagen:

Seleccione el color de la imagen de salida.

Si selecciona lo siguiente, el escáner detecta el color de los originales automáticamente y guarda las imágenes utilizando los colores detectados.

Color/Escala de grises/Blanco y negro

Convierte la imagen escaneada a color de 24 bits, escala de grises de 8 bits o monocromo (blanco y negro). Si selecciona esta opción, configure la sensibilidad para determinar si el original es en escala de grises o en blanco y negro al escanear un original que no sea a color.

Color/Blanco y negro:

Convierte la imagen escaneada a color de 24 bits o monocromo (blanco y negro).

Color/Escala de Grises:

Convierte la imagen escaneada a color de 24 bits o a escala de grises de 8 bits.

Los tipos de imágenes disponibles pueden variar en función del Formato archivo seleccionado. Para obtener más información, consulte la siguiente sección.

“Combinaciones disponibles para Formato archivo y Tipo de imagen” de la página 129

#### Formato archivo:

Seleccione el formato en el que desea guardar la imagen escaneada.

Si desea guardar como PDF, PDF/A, o TIFF, indique si desea guardar todos los originales en un solo archivo (varias páginas) o cada original por separado (una sola página).

Ratio compres.:

Elija cuánto desea comprimir la imagen escaneada.

Configuración PDF:

Si ha seleccionado PDF como formato de guardado, use esta configuración para proteger los archivos PDF.

Para crear un archivo PDF que requiera una contraseña para abrirlo, elija Contraseña doc. abierto.  
Para crear un archivo PDF que requiera una contraseña para imprimir o editar, configure Contraseña permisos.

#### Lado de escaneado:

Seleccione la cara del original que desee escanear.

Tapa (original):

Seleccione la dirección de encuadernado del original.

## Opciones avanzadas de menú para escanear a un dispositivo USB

**Nota:**

*Puede que algunas funciones no estén disponibles dependiendo de los ajustes previos que haya hecho.*

#### Resolución:

Seleccione la resolución de escaneado.

Consulte a continuación los detalles sobre las resoluciones de archivo que pueden guardarse.

[“Resoluciones disponibles” de la página 131](#)

#### Tamaño original:

Seleccione el tamaño del original colocado.

Márgenes de recorte para "Automático":

Ajuste el área de recorte al seleccionar **Detección automática**.

Digitalizar tarjeta laminada:

Para originales laminados, también se escanean las áreas transparentes alrededor de los bordes.

**Nota:**

*Puede que no se consigan los efectos apropiados dependiendo de la calidad del original.*

#### Mejora del texto:

Puede hacer que las letras borrosas en el original aparezcan claras y nítidas. También puede reducir el desnivel o el desplazamiento del fondo.

Enfatizar letras claras / Quitar el fondo:

Puede establecer el nivel de corrección entre el texto y el fondo. Al acercar el control deslizante a **Enfatizar letras claras**, se resaltan las letras claras de la imagen escaneada. Al acercar el control deslizante a **Quitar el fondo**, se elimina el color de fondo, el patrón, las arrugas o el desplazamiento de la imagen escaneada.



Eliminar ruido puntual:

Puede eliminar los puntos negros del fondo del original que no se pueden eliminar aclarando el fondo. Puede seleccionar el nivel del efecto.

**Nota:**

*Al seleccionar esta función, también puede eliminar los puntos pequeños, así como los puntos negros del fondo.*

**Rotación:**

Gire la imagen escaneada en el sentido de las agujas del reloj. Seleccione el ángulo de rotación en función del original que desee escanear.

**Densidad:**

Seleccione el contraste de la imagen escaneada.

**Quitar fondo:**

Elimine el color de fondo de los originales de la imagen escaneada.

Para utilizar esta función, el color de fondo de los originales debe ser el color más claro de los originales y debe ser uniforme. Esta característica no se aplica correctamente si hay patrones en el fondo, o hay texto o ilustraciones que son de un color más claro que el fondo.

**Quitar sombra:**

Elimine las sombras del original que aparecen en la imagen escaneada.

Marco:

Elimine las sombras que aparecen en el borde del original.

**Corrección de Sesgo:**

Corrija la inclinación de la imagen escaneada.

Esta función puede no ser capaz de corregir documentos cuya inclinación sea demasiado pronunciada.

**Omitir pág. en blanco:**

Omita las páginas en blanco de los originales al escanear, si hay alguna.

Si el resultado no es el esperado, ajuste el nivel de detección.

**Nota:**

*Algunas páginas pueden ser incorrectamente saltadas al considerarse como páginas en blanco.*

*Esta función no está disponible cuando se escanean originales de doble cara que están unidos.*

**Modo Aliment. automática:**

Ajuste Modo Aliment. automática. Esta función le permite seguir escaneando automáticamente después de escanear los originales. Esta función es útil al escanearse con originales de diferentes tamaños o tipos uno a uno.

Ajuste las guías para bordes del escáner antes de colocar cada original.

Activado (totalmente automático):

empieza a escanear cuando haya colocado un original y se muestre el mensaje confirmando que se puede continuar.

- Activado (semiautomático):

empieza a escanear cuando haya pulsado el botón **Iniciar digitaliz.** y se muestre el mensaje confirmando que se puede continuar.

#### Detectar doble alimentación:

Muestre una advertencia cuando se alimentan varios originales a la vez.

- Longitud:

Detecte la alimentación doble por la longitud. Cuando la longitud del segundo original escaneado es diferente a la del primero, se identifica como una doble alimentación. Puede especificar la diferencia de longitud para la detección.

#### Nombre del archivo:

- Prefijo nombre de archivo:

Escriba un prefijo para el nombre de las imágenes en caracteres alfanuméricos y símbolos.

- Agregar fecha:

Agrega la fecha al nombre de archivo.

- Agregar tiempo:

Agrega la hora al nombre de archivo.

#### Borrar config.

Recupera los valores predeterminados de los ajustes de escaneado.

## Envíos a la nube

Envíe imágenes escaneadas a destinatarios registrados en *Epson Connect*.

Deberá realizar los ajustes pertinentes con anterioridad. Consulte el siguiente enlace para obtener información detallada sobre el flujo de trabajo antes de establecer sus ajustes.

[“Flujo de trabajo con la función Digitalizar a nube” de la página 104](#)

1. Coloque el original.

Ejemplo: para papel estándar

[“Colocación de originales de tamaño estándar” de la página 59](#)

2. Seleccione **Nube** en la pantalla de inicio del panel de control.

3. Seleccione  en la parte superior de la pantalla y seleccione el destino.

- Realice los ajustes necesarios en la pestaña **Digitalizar**.



“Elementos de configuración del escaneado para el almacenamiento en la nube” de la página 115

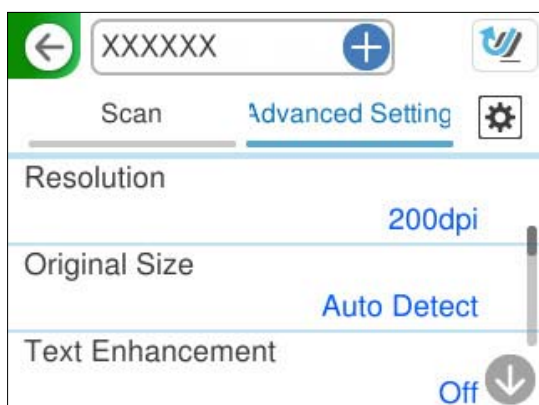

- Seleccione la pestaña **Configuración avanzada** y, si es necesario, cambie los ajustes.

“Opciones de menú Avanzado para escanear a la nube” de la página 116



- Seleccione , compruebe los **Configuración del escáner** y cámbielos si fuera necesario. Puede cambiar ajustes como **Prot. del papel**.
- Seleccione la pestaña **Digitalizar** de nuevo, y, a continuación, toque .

**Nota:**

Seleccione  para guardar los ajustes como valor preestablecido.

Las imágenes escaneadas se envían al destino registrado.

## Elementos de configuración del escaneado para el almacenamiento en la nube

Tipo de imagen:

Seleccione el color de la imagen de salida.

Si selecciona lo siguiente, el escáner detecta el color de los originales automáticamente y guarda las imágenes utilizando los colores detectados.

**Color/Escala de Grises:**

Convierte la imagen escaneada a color de 24 bits o a escala de grises de 8 bits.

Los tipos de imágenes disponibles pueden variar en función del Formato archivo seleccionado. Para obtener más información, consulte la siguiente sección.

[“Combinaciones disponibles para Formato archivo y Tipo de imagen” de la página 129](#)

**Formato archivo:**

Seleccione el formato en el que desea guardar la imagen escaneada.

Si desea guardar como PDF, indique si desea guardar todos los originales en un solo archivo (varias páginas) o cada original por separado (una sola página).

**Ratio compres.:**

Elija cuánto desea comprimir la imagen escaneada.

**Lado de escaneado:**

Seleccione la cara del original que desee escanear.

**Tapa (original):**

Seleccione la dirección de encuadernado del original.

## Opciones de menú Avanzado para escanear a la nube

**Nota:**

*Puede que algunas funciones no estén disponibles dependiendo de los ajustes previos que haya hecho.*

**Resolución:**

Seleccione la resolución de escaneado.

Consulte a continuación los detalles sobre las resoluciones de archivo que pueden guardarse.

[“Resoluciones disponibles” de la página 131](#)

**Tamaño original:**

Seleccione el tamaño del original colocado.

**Márgenes de recorte para "Automático":**

Ajuste el área de recorte al seleccionar **Detección automática**.

**Digitalizar tarjeta laminada:**

Para originales laminados, también se escanean las áreas transparentes alrededor de los bordes.

**Nota:**

*Puede que no se consigan los efectos apropiados dependiendo de la calidad del original.*

**Mejora del texto:**

Puede hacer que las letras borrosas en el original aparezcan claras y nítidas. También puede reducir el desnivel o el desplazamiento del fondo.

**Enfatizar letras claras / Quitar el fondo:**

Puede establecer el nivel de corrección entre el texto y el fondo. Al acercar el control deslizante a **Enfatizar letras claras**, se resaltan las letras claras de la imagen escaneada. Al acercar el control deslizante a **Quitar el fondo**, se elimina el color de fondo, el patrón, las arrugas o el desplazamiento de la imagen escaneada.

**Eliminar ruido puntual:**

Puede eliminar los puntos negros del fondo del original que no se pueden eliminar aclarando el fondo. Puede seleccionar el nivel del efecto.

**Nota:**

*Al seleccionar esta función, también puede eliminar los puntos pequeños, así como los puntos negros del fondo.*

**Rotación:**

Gire la imagen escaneada en el sentido de las agujas del reloj. Seleccione el ángulo de rotación en función del original que desee escanear.

**Densidad:**

Seleccione el contraste de la imagen escaneada.

**Quitar fondo:**

Elimine el color de fondo de los originales de la imagen escaneada.

Para utilizar esta función, el color de fondo de los originales debe ser el color más claro de los originales y debe ser uniforme. Esta característica no se aplica correctamente si hay patrones en el fondo, o hay texto o ilustraciones que son de un color más claro que el fondo.

**Quitar sombra:**

Elimine las sombras del original que aparecen en la imagen escaneada.

**Marco:**

Elimine las sombras que aparecen en el borde del original.

**Corrección de Sesgo:**

Corrija la inclinación de la imagen escaneada.

Esta función puede no ser capaz de corregir documentos cuya inclinación sea demasiado pronunciada.

**Omitir pág. en blanco:**

Omita las páginas en blanco de los originales al escanear, si hay alguna.

Si el resultado no es el esperado, ajuste el nivel de detección.

**Nota:**

*Algunas páginas pueden ser incorrectamente saltadas al considerarse como páginas en blanco.*

*Esta función no está disponible cuando se escanean originales de doble cara que están unidos.*

**Modo Aliment. automática:**

Ajuste Modo Aliment. automática. Esta función le permite seguir escaneando automáticamente después de escanear los originales. Esta función es útil al escanearse con originales de diferentes tamaños o tipos uno a uno.

Ajuste las guías para bordes del escáner antes de colocar cada original.

- Activado (totalmente automático):

empieza a escanear cuando haya colocado un original y se muestre el mensaje confirmando que se puede continuar.

- Activado (semiautomático):

empieza a escanear cuando haya pulsado el botón **Iniciar digitaliz.** y se muestre el mensaje confirmando que se puede continuar.

#### Detectar doble alimentación:

Muestre una advertencia cuando se alimentan varios originales a la vez.

- Longitud:

Detecte la alimentación doble por la longitud. Cuando la longitud del segundo original escaneado es diferente a la del primero, se identifica como una doble alimentación. Puede especificar la diferencia de longitud para la detección.

#### Borrar config.

Recupera los valores predeterminados de los ajustes de escaneado.

## Escaneado de originales a un correo electrónico

Hay dos formas de enviar imágenes escaneadas a una dirección de correo electrónico especificada. Consulte lo siguiente para obtener más información sobre los dos métodos.

[“Enviar datos escaneados por correo electrónico” de la página 103](#)

Para realizar el escaneado debe realizar los ajustes de antemano. Consulte el siguiente enlace para obtener información detallada sobre el flujo de trabajo antes de establecer sus ajustes.

[“Flujo de trabajo con la función Dig. correo electrónico” de la página 106](#)

A continuación se explica cómo realizar escaneados mediante un servidor de correo electrónico.

#### **Nota:**

*Asegúrese de que los ajustes de **Fecha y hora** y **Dif. horaria** del escáner sean los correctos. La hora establecida se muestra en la esquina inferior derecha de la pantalla de inicio del panel de control.*

*Si necesita efectuar algún cambio, seleccione **Configuración** > **Config. básica** > **Conf. de fecha y hora** en el panel de control.*

1. Coloque el original.

Ejemplo: para papel estándar

[“Colocación de originales de tamaño estándar” de la página 59](#)

2. Seleccione **Correo electr.** en la pantalla de inicio del panel de control.

3. Especifique el destino en la pestaña **Destinatario**.

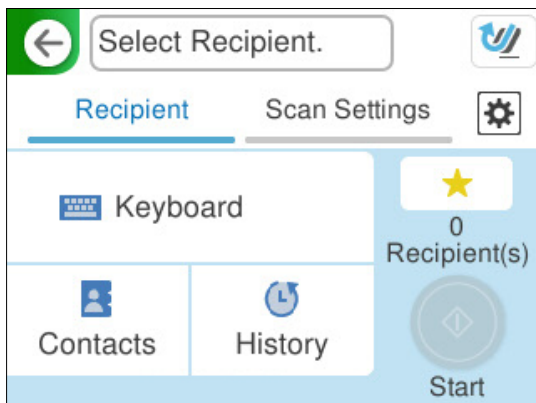

- Para introducir datos con el teclado, seleccione **Teclado**, introduzca el destino y, a continuación, seleccione **OK**.
- Para seleccionar los contactos de la lista: seleccione **Contactos**, seleccione un contacto y, a continuación, seleccione **Hecho**.  
También puede buscar direcciones registradas en el cuadro de búsqueda situado en la parte superior de la pantalla Contactos.
- Para seleccionar un elemento desde la lista del historial: seleccione **Historial**, seleccione un contacto y, a continuación, seleccione **Hecho**.

**Nota:**

- El número de destinatarios seleccionados se muestra en la parte derecha de la pantalla. Puede enviar correos electrónicos con un máximo de 10 direcciones y grupos.  
Si incluye grupos entre sus destinatarios, puede seleccionar hasta un total de 200 direcciones individuales, teniendo en cuenta las direcciones de los grupos.
- Seleccione la casilla de direcciones en la parte superior de la pantalla para que se muestre la lista de las direcciones seleccionadas.

4. Seleccione **Config. Digitaliz.**, revise los ajustes tales como el formato de almacenamiento y cámbielos si es necesario.

[“Opciones del menú de escaneado para escanear a un correo electrónico” de la página 120](#)

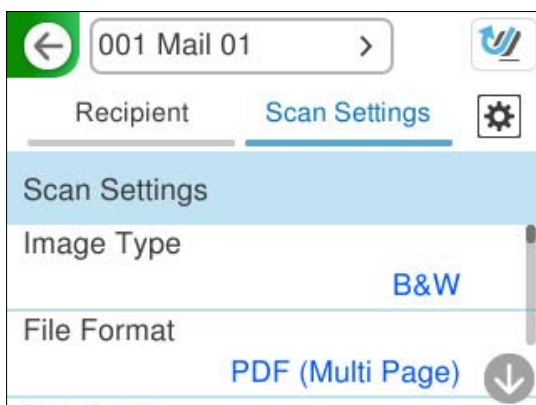

5. Seleccione , compruebe los **Configuración del escáner** y cámbielos si fuera necesario.  
Puede cambiar ajustes como **Prot. del papel**.

6. Seleccione la pestaña **Destinatario** de nuevo, y, a continuación, toque .

**Nota:**

Seleccione  para guardar los ajustes como valor preestablecido.

La imagen escaneada se envía a la dirección de correo electrónico del destinatario.

## Opciones del menú de escaneado para escanear a un correo electrónico

**Nota:**

Puede que algunas funciones no estén disponibles dependiendo de los ajustes previos que haya hecho.

### Tipo de imagen:

Seleccione el color de la imagen de salida.

Si selecciona lo siguiente, el escáner detecta el color de los originales automáticamente y guarda las imágenes utilizando los colores detectados.

- Color/Escala de grises/Blanco y negro

Convierte la imagen escaneada a color de 24 bits, escala de grises de 8 bits o monocromo (blanco y negro). Si selecciona esta opción, configure la sensibilidad para determinar si el original es en escala de grises o en blanco y negro al escanear un original que no sea a color.

- Color/Blanco y negro:

Convierte la imagen escaneada a color de 24 bits o monocromo (blanco y negro).

- Color/Escala de Grises:

Convierte la imagen escaneada a color de 24 bits o a escala de grises de 8 bits.

Los tipos de imágenes disponibles pueden variar en función del Formato archivo seleccionado. Para obtener más información, consulte la siguiente sección.

[“Combinaciones disponibles para Formato archivo y Tipo de imagen” de la página 129](#)

### Formato archivo:

Seleccione el formato en el que desea guardar la imagen escaneada.

Si desea guardar como PDF, PDF/A, o TIFF, indique si desea guardar todos los originales en un solo archivo (varias páginas) o cada original por separado (una sola página).

- Ratio compres.:

Elija cuánto desea comprimir la imagen escaneada.

- Configuración PDF:

Si ha seleccionado PDF como formato de guardado, use esta configuración para proteger los archivos PDF.

Para crear un archivo PDF que requiera una contraseña para abrirlo, elija Contraseña doc. abierto.  
Para crear un archivo PDF que requiera una contraseña para imprimir o editar, configure Contraseña permisos.

### Resolución:

Seleccione la resolución de escaneado.

Consulte a continuación los detalles sobre las resoluciones de archivo que pueden guardarse.

[“Resoluciones disponibles” de la página 131](#)



#### Lado de escaneado:

Seleccione la cara del original que desee escanear.

Tapa (original):

Seleccione la dirección de encuadernado del original.

#### Tamaño original:

Seleccione el tamaño del original colocado.

Márgenes de recorte para "Automático":

Ajuste el área de recorte al seleccionar **Detección automática**.

Digitalizar tarjeta laminada:

Para originales laminados, también se escanean las áreas transparentes alrededor de los bordes.

**Nota:**

*Puede que no se consigan los efectos apropiados dependiendo de la calidad del original.*

#### Mejora del texto:

Puede hacer que las letras borrosas en el original aparezcan claras y nítidas. También puede reducir el desnivel o el desplazamiento del fondo.

Enfatizar letras claras / Quitar el fondo:

Puede establecer el nivel de corrección entre el texto y el fondo. Al acercar el control deslizante a **Enfatizar letras claras**, se resaltan las letras claras de la imagen escaneada. Al acercar el control deslizante a **Quitar el fondo**, se elimina el color de fondo, el patrón, las arrugas o el desplazamiento de la imagen escaneada.

Eliminar ruido puntual:

Puede eliminar los puntos negros del fondo del original que no se pueden eliminar aclarando el fondo. Puede seleccionar el nivel del efecto.

**Nota:**

*Al seleccionar esta función, también puede eliminar los puntos pequeños, así como los puntos negros del fondo.*

#### Rotación:

Gire la imagen escaneada en el sentido de las agujas del reloj. Seleccione el ángulo de rotación en función del original que desee escanear.

#### Densidad:

Seleccione el contraste de la imagen escaneada.

#### Quitar fondo:

Elimine el color de fondo de los originales de la imagen escaneada.

Para utilizar esta función, el color de fondo de los originales debe ser el color más claro de los originales y debe ser uniforme. Esta característica no se aplica correctamente si hay patrones en el fondo, o hay texto o ilustraciones que son de un color más claro que el fondo.

#### Quitar sombra:

Elimine las sombras del original que aparecen en la imagen escaneada.

**Marco:**

Elimine las sombras que aparecen en el borde del original.

**Corrección de Sesgo:**

Corrija la inclinación de la imagen escaneada.

Esta función puede no ser capaz de corregir documentos cuya inclinación sea demasiado pronunciada.

**Omitir pág. en blanco:**

Omita las páginas en blanco de los originales al escanear, si hay alguna.

Si el resultado no es el esperado, ajuste el nivel de detección.

**Nota:**

- Algunas páginas pueden ser incorrectamente saltadas al considerarse como páginas en blanco.*
- Esta función no está disponible cuando se escanean originales de doble cara que están unidos.*

**Modo Aliment. automática:**

Ajuste Modo Aliment. automática. Esta función le permite seguir escaneando automáticamente después de escanear los originales. Esta función es útil al escanearse con originales de diferentes tamaños o tipos uno a uno.

Ajuste las guías para bordes del escáner antes de colocar cada original.

**Activado (totalmente automático):**

empieza a escanear cuando haya colocado un original y se muestre el mensaje confirmando que se puede continuar.

**Activado (semiautomático):**

empieza a escanear cuando haya pulsado el botón **Iniciar digitaliz.** y se muestre el mensaje confirmando que se puede continuar.

**Detectar doble alimentación:**

Muestre una advertencia cuando se alimentan varios originales a la vez.

**Longitud:**

Detecte la alimentación doble por la longitud. Cuando la longitud del segundo original escaneado es diferente a la del primero, se identifica como una doble alimentación. Puede especificar la diferencia de longitud para la detección.

**Asunto:**

Escriba un asunto para el correcto electrónico en caracteres alfanuméricos y símbolos.

**Ta máx arch ad:**

Seleccione el tamaño máximo de archivo que se puede adjuntar al correo electrónico.

Consulte a continuación los detalles sobre los tamaños de archivo que pueden guardarse.

[“Tamaños de archivo que se pueden guardar” de la página 130](#)

**Nombre del archivo:**

**Prefijo nombre de archivo:**

Escriba un prefijo para el nombre de las imágenes en caracteres alfanuméricos y símbolos.

- Agregar fecha:  
Agrega la fecha al nombre de archivo.
- Agregar tiempo:  
Agrega la hora al nombre de archivo.

Borrar config.

Recupera los valores predeterminados de los ajustes de escaneado.

## Guardar en una carpeta de red

Puede guardar la imagen escaneada en una carpeta concreta de la red.

Deberá realizar los ajustes pertinentes con anterioridad. Consulte el siguiente enlace para obtener información detallada sobre el flujo de trabajo antes de establecer sus ajustes.

[“Flujo de trabajo con la función Digitaliz. a car. red/FTP” de la página 107](#)

### **Nota:**

Asegúrese de que los ajustes de **Fecha y hora** y **Dif. horaria** del escáner sean los correctos.

Si necesita efectuar algún cambio, seleccione **Configuración** > **Config. básica** > **Conf. de fecha y hora** en el panel de control.

1. Coloque el original.

Ejemplo: para papel estándar

[“Colocación de originales de tamaño estándar” de la página 59](#)

2. Seleccione **Carpeta de red/FTP** en la pantalla de inicio del panel de control.
3. Especifique el destino en la pestaña **Destino**.

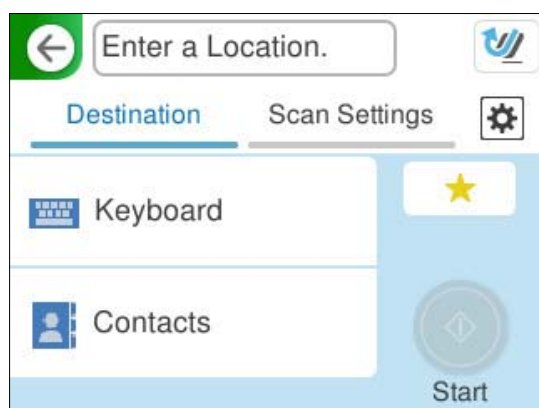

- Para escribirlo con el teclado, seleccione **Teclado**. Consulte a continuación los elementos de configuración del destino.

[“Configuración de elementos para editar el destinatario” de la página 124](#)



- Para seleccionar los contactos de la lista: seleccione **Contactos**, seleccione un contacto y, a continuación, seleccione **Hecho**.

También puede buscar carpetas registradas en el cuadro de búsqueda situado en la parte superior de la pantalla Contactos.

4. Seleccione la pestaña **Config. Digitaliz.**, revise los ajustes tales como el formato de almacenamiento y cámbielos si es necesario.

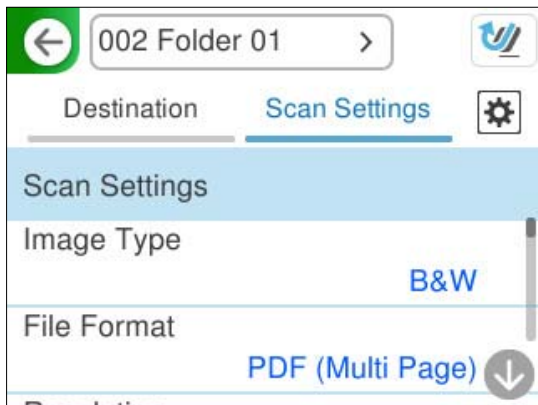
“Opciones de menú de escaneado para escanear a una carpeta” de la página 125



5. Seleccione , compruebe los **Configuración del escáner** y cámbielos si fuera necesario. Puede cambiar ajustes como **Prot. del papel**.
6. Seleccione la pestaña **Destino** de nuevo, y, a continuación, toque .

**Nota:**

Seleccione  para guardar los ajustes como valor preestablecido.

Las imágenes escaneadas se guardan en la carpeta de red del destino.

## Configuración de elementos para editar el destinatario

### Modo de comunicación:

Seleccione el modo de comunicación de la carpeta.

### Ubicación (requerida):

Introduzca la ruta de red para la carpeta de destino en un formato adecuado para el Modo de comunicación seleccionado.

- carpeta de red (SMB): \\nombre de host (nombre del ordenador)\nombre de la carpeta
- FTP: ftp://nombre de host (nombre del servidor)/nombre de la carpeta
- FTPS: ftps://nombre de host (nombre del servidor)/nombre de la carpeta
- WebDAV (HTTPS): https://nombre de host\nombre de la carpeta
- WebDAV (HTTP): http://nombre de host\nombre de la carpeta

**Nota:**

El escaneado a **Carpeta de red/FTP** desde el panel de control del escáner no es compatible con SharePoint Online.

### Nombre de usuario:

Introduzca el nombre de usuario de inicio de sesión del ordenador en el que se creó la carpeta del destinatario.

**Contraseña:**

Introduzca la contraseña de inicio de sesión del ordenador en el que se creó la carpeta del destinatario.

**Modo de conexión:**

Seleccione el modo de conexión de la carpeta.

**Número puerto:**

Introduzca un número de puerto para la carpeta.

**Config. servidor proxy:**

Elija si quiere usar o no un servidor proxy.

## Opciones de menú de escaneado para escanear a una carpeta

**Nota:**

*Puede que algunas funciones no estén disponibles dependiendo de los ajustes previos que haya hecho.*

**Tipo de imagen:**

Seleccione el color de la imagen de salida.

Si selecciona lo siguiente, el escáner detecta el color de los originales automáticamente y guarda las imágenes utilizando los colores detectados.

**Color/Escala de grises/Blanco y negro**

Convierte la imagen escaneada a color de 24 bits, escala de grises de 8 bits o monocromo (blanco y negro). Si selecciona esta opción, configure la sensibilidad para determinar si el original es en escala de grises o en blanco y negro al escanear un original que no sea a color.

**Color/Blanco y negro:**

Convierte la imagen escaneada a color de 24 bits o monocromo (blanco y negro).

**Color/Escala de Grises:**

Convierte la imagen escaneada a color de 24 bits o a escala de grises de 8 bits.

Los tipos de imágenes disponibles pueden variar en función del Formato archivo seleccionado. Para obtener más información, consulte la siguiente sección.

[“Combinaciones disponibles para Formato archivo y Tipo de imagen” de la página 129](#)

**Formato archivo:**

Seleccione el formato en el que desea guardar la imagen escaneada.

Si desea guardar como PDF, PDF/A, o TIFF, indique si desea guardar todos los originales en un solo archivo (varias páginas) o cada original por separado (una sola página).

**Ratio compres.:**

Elija cuánto desea comprimir la imagen escaneada.

Configuración PDF:

Si ha seleccionado PDF como formato de guardado, use esta configuración para proteger los archivos PDF.

Para crear un archivo PDF que requiera una contraseña para abrirlo, elija Contraseña doc. abierto.  
Para crear un archivo PDF que requiera una contraseña para imprimir o editar, configure Contraseña permisos.

**Resolución:**

Seleccione la resolución de escaneado.

Consulte a continuación los detalles sobre las resoluciones de archivo que pueden guardarse.

[“Resoluciones disponibles” de la página 131](#)

**Lado de escaneado:**

Seleccione la cara del original que desee escanear.

Tapa (original):

Seleccione la dirección de encuadernado del original.

**Tamaño original:**

Seleccione el tamaño del original colocado.

Márgenes de recorte para "Automático":

Ajuste el área de recorte al seleccionar **Detección automática**.

Digitalizar tarjeta laminada:

Para originales laminados, también se escanean las áreas transparentes alrededor de los bordes.

**Nota:**

*Puede que no se consigan los efectos apropiados dependiendo de la calidad del original.*

**Mejora del texto:**

Puede hacer que las letras borrosas en el original aparezcan claras y nítidas. También puede reducir el desnivel o el desplazamiento del fondo.

Enfatizar letras claras / Quitar el fondo:

Puede establecer el nivel de corrección entre el texto y el fondo. Al acercar el control deslizante a **Enfatizar letras claras**, se resaltan las letras claras de la imagen escaneada. Al acercar el control deslizante a **Quitar el fondo**, se elimina el color de fondo, el patrón, las arrugas o el desplazamiento de la imagen escaneada.

Eliminar ruido puntual:

Puede eliminar los puntos negros del fondo del original que no se pueden eliminar aclarando el fondo. Puede seleccionar el nivel del efecto.

**Nota:**

*Al seleccionar esta función, también puede eliminar los puntos pequeños, así como los puntos negros del fondo.*

**Rotación:**

Gire la imagen escaneada en el sentido de las agujas del reloj. Seleccione el ángulo de rotación en función del original que desee escanear.

#### Densidad:

Seleccione el contraste de la imagen escaneada.

#### Quitar fondo:

Elimine el color de fondo de los originales de la imagen escaneada.

Para utilizar esta función, el color de fondo de los originales debe ser el color más claro de los originales y debe ser uniforme. Esta característica no se aplica correctamente si hay patrones en el fondo, o hay texto o ilustraciones que son de un color más claro que el fondo.

#### Quitar sombra:

Elimine las sombras del original que aparecen en la imagen escaneada.

##### Marco:

Elimine las sombras que aparecen en el borde del original.

#### Corrección de Sesgo:

Corrija la inclinación de la imagen escaneada.

Esta función puede no ser capaz de corregir documentos cuya inclinación sea demasiado pronunciada.

#### Omitir pág. en blanco:

Omita las páginas en blanco de los originales al escanear, si hay alguna.

Si el resultado no es el esperado, ajuste el nivel de detección.

##### **Nota:**

- Algunas páginas pueden ser incorrectamente saltadas al considerarse como páginas en blanco.*
- Esta función no está disponible cuando se escanean originales de doble cara que están unidos.*

#### Modo Aliment. automática:

Ajuste Modo Aliment. automática. Esta función le permite seguir escaneando automáticamente después de escanear los originales. Esta función es útil al escanearse con originales de diferentes tamaños o tipos uno a uno.

Ajuste las guías para bordes del escáner antes de colocar cada original.

##### Activado (totalmente automático):

empieza a escanear cuando haya colocado un original y se muestre el mensaje confirmando que se puede continuar.

##### Activado (semiautomático):

empieza a escanear cuando haya pulsado el botón **Iniciar digitaliz.** y se muestre el mensaje confirmando que se puede continuar.

#### Detectar doble alimentación:

Muestre una advertencia cuando se alimentan varios originales a la vez.

##### Longitud:

Detecte la alimentación doble por la longitud. Cuando la longitud del segundo original escaneado es diferente a la del primero, se identifica como una doble alimentación. Puede especificar la diferencia de longitud para la detección.

Nombre del archivo:

Prefijo nombre de archivo:

Escriba un prefijo para el nombre de las imágenes en caracteres alfanuméricos y símbolos.

Agregar fecha:

Agrega la fecha al nombre de archivo.

Agregar tiempo:

Agrega la hora al nombre de archivo.

Borrar config.

Recupera los valores predeterminados de los ajustes de escaneado.

## Escaneado con WSD

**Nota:**

*Esta característica solo está disponible para ordenadores con Windows Vista o posterior.*

*Si no se muestra el ordenador de destino, siga los pasos que se describen a continuación para añadir un dispositivo de escaneado WSD.*

*[“Añadir un dispositivo de escaneado WSD” de la página 128](#)*

1. Coloque los originales.
2. Seleccione **WSD** en la pantalla de inicio del panel de control del escáner.
3. Seleccione un destino.
4. Toque .
5. Siga las instrucciones de la pantalla cuando aparezca **Dispositivo de escaneado WSD** en el ordenador.

## Añadir un dispositivo de escaneado WSD

En función su entorno, es posible que deba añadir un dispositivo de escaneado WSD a su computadora.

El siguiente procedimiento es un ejemplo para Windows 10. El procedimiento puede ser diferente en función dependiendo de su entorno.

1. Abra la lista de dispositivos.  
Haga clic en el botón de inicio y, a continuación, seleccione **Configuración > Dispositivos > Impresoras y escáneres**.
2. Haga clic en **Añadir una impresora o un escáner**.
3. Seleccione su escáner y, a continuación, haga clic en **Agregar dispositivo**.

**Nota:**

*Si no conoce el nombre de dispositivo de su escáner, puede consultarlo en el panel de control del escáner.*

*Seleccione **Configuración > Configuración de red > Estado de la red** en el panel de control del escáner y, a continuación, seleccione el estado del método de conexión activo para comprobar el **Nombre dispositivo**.*



El procedimiento finaliza cuando se añade el escáner a la lista.

**Nota:**

- ❑ *Puede cambiar el evento de escaneado WSD. Haga clic en el escáner que ha añadido y, a continuación, haga clic en **Gestionar > Propiedades del escáner > Propiedades > Eventos.***
- ❑ *Se puede añadir un dispositivo de escaneado WSD desde el Panel de control de Windows.  
Seleccione **Panel de control > Hardware y sonido > Ver dispositivos e impresoras** y luego haga clic en **Agregar un dispositivo.***

## Combinación de funciones y ajustes

### Combinaciones disponibles para Formato archivo y Tipo de imagen

Puede seleccionar los siguientes tipos de imagen según la función que utilice y del Formato archivo en el que vaya a guardarlos.

#### Función Digitalizar a PC

Depende de los ajustes de Epson ScanSmart.

#### Función Digitalizar a la unidad USB, Función Digitaliz. a car. red/FTP

✓ : Puede seleccionarse. - : No puede seleccionarse.

Tipo de imagen	Formato archivo			
	JPEG	PDF (una página) PDF (varias páginas) PDF/A (una página) PDF/A (varias páginas)	TIFF (una p)	TIFF (var. p)
Color	✓	✓	✓	-
B/N	-	✓	✓	✓
Gris	✓	✓	✓	-
Color/Escala de grises/Blanco y negro	-	✓	✓	-
Color/Blanco y negro	-	✓	✓	-
Color/Escala de Grises	✓	✓	✓	-

#### Función Digitalizar a nube

✓ : Puede seleccionarse. - : No puede seleccionarse.

Tipo de imagen	Formato archivo			
	JPEG	PDF (una página) PDF (varias páginas)	TIFF (una p)	TIFF (var. p)
Color	✓	✓	-	-
B/N	-	✓	-	-
Gris	✓	✓	-	-
Color/Escala de grises/Blanco y negro	-	-	-	-
Color/Blanco y negro	-	-	-	-
Color/Escala de Grises	✓	✓	-	-

### Función Dig. correo electrónico

✓ : Puede seleccionarse. - : No puede seleccionarse.

Tipo de imagen	Formato archivo			
	JPEG	PDF (una página) PDF (varias páginas) PDF/A (una página) PDF/A (varias páginas)	TIFF (una p)	TIFF (var. p)
Color	✓	✓	-	-
B/N	-	✓	✓	✓
Gris	✓	✓	-	-
Color/Escala de grises/Blanco y negro	-	✓	-	-
Color/Blanco y negro	-	✓	-	-
Color/Escala de Grises	✓	✓	-	-

### Tamaños de archivo que se pueden guardar

Se pueden guardar los siguientes tamaños de archivo.

Funciones	Capacidades máximas
Función Digitalizar a PC	Depende de la cantidad de espacio libre en el destino.
Función Digitalizar a la unidad USB	Depende de la cantidad de espacio libre en el destino. "Especificaciones de la unidad USB" de la página 295

Funciones	Capacidades máximas
Función Digitalizar a nube	Depende de la cantidad de espacio de almacenamiento libre en el servicio en línea o del tamaño máximo del archivo adjunto que puede recibir el servidor de correo electrónico.
Función Dig. correo electrónico	Depende de la cantidad de espacio libre en el servidor de destino. Puede establecer el tamaño máximo de los archivos adjuntos a los correos electrónicos entre 1 MB/2 MB/5 MB/10 MB/20 MB/30 MB.
Función Digitaliz. a car. red/FTP	Depende de la cantidad de espacio libre en el destino.

## Resoluciones disponibles

Dependiendo de la función que se utilice, se dispone de las siguientes resoluciones.

Digitalizar a PC depende de los ajustes de Epson ScanSmart.



✓ : Puede seleccionarse. - : No puede seleccionarse.

Funciones	Resoluciones disponibles		
	200 ppp	300 ppp	600 ppp
Función Digitalizar a la unidad USB	✓	✓	✓
Función Digitalizar a nube	✓	✓	-
Función Dig. correo electrónico	✓	✓	✓
Función Digitaliz. a car. red/FTP	✓	✓	✓

## Escanear utilizando el contenido registrado en Ajustes

Escanee utilizando el contenido que haya registrado de antemano en sus **Ajustes**.

1. Utilice uno de los siguientes métodos para cargar los **Ajustes**.

- Seleccione  en la pantalla de inicio del panel de control del escáner y, a continuación, seleccione el preajuste ya registrado de entre la lista.
- Seleccione  en la pantalla del menú Escanear, luego seleccione **Cargar predefinidos** y, a continuación, seleccione el preajuste registrado de entre la lista.

**Nota:**

Si ha activado **Envío rápido**, el escaneado empieza de forma inmediata y se omite el resto de pasos.

2. Se muestra el nombre del preajuste cargado. Compruebe el nombre y, a continuación, seleccione **Cerrar**.
3. Compruebe tanto los destinos preajustados como los ajustes de escaneado.
4. Toque .

### Información relacionada

➔ [“Registro de Ajustes” de la página 34](#)

---

## Escaneado desde un ordenador

### Escaneado de datos con Epson ScanSmart

Utilice la aplicación Epson ScanSmart para escanear.

Esta aplicación le permite escanear fácilmente documentos y guardar las imágenes escaneadas en unos sencillos pasos. Consulte la ayuda de Epson ScanSmart para obtener información detallada sobre cómo usar la aplicación. En este punto se explica cómo escanear y guardar en un archivo PDF como paso básico.

1. Coloque los originales en el escáner.
2. Inicie Epson ScanSmart.
  - Windows 11  
Haga clic en el botón de inicio y, a continuación, seleccione **All apps > Epson Software > Epson ScanSmart**.
  - Windows 10  
Haga clic en el botón Inicio y, a continuación, seleccione **Epson Software > Epson ScanSmart**.
  - Windows 8.1/Windows 8  
Introduzca el nombre de la aplicación en el cuadro de búsqueda y seleccione el icono que aparece.
  - Windows 7  
Haga clic en el botón de inicio y luego seleccione **Todos los programas > Epson Software > Epson ScanSmart**.
  - Mac OS  
Abra la carpeta **Aplicaciones** y seleccione **Epson ScanSmart**.

3. Haga clic en **Digitalizar a dos caras** o **Digitalizar a una cara**.

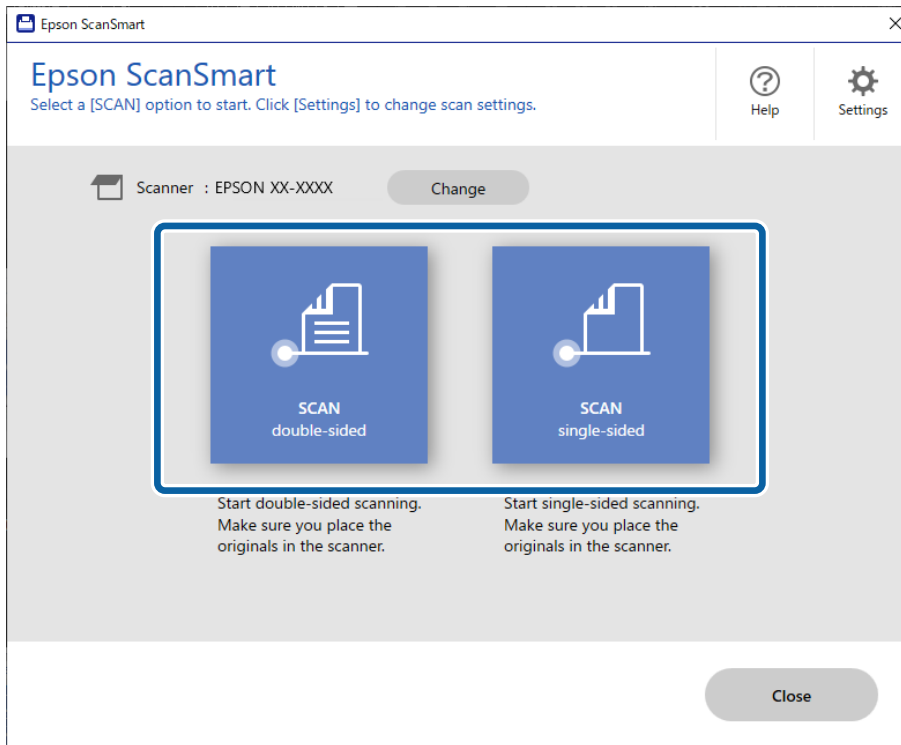

El escaneo comenzará de forma automática.

4. Compruebe las imágenes escaneadas y, a continuación, organícelas según sea necesario.

- 1 Puede añadir originales y escanearlos haciendo clic en **Escanear**.
- 2 Puede utilizar los botones de la parte superior de la pantalla para editar las imágenes escaneadas.
- 3 Puede guardar o descartar los reversos de las imágenes escaneadas a doble cara desde **Incluir lados posteriores**.
- 4 Si no desea comprobar las imágenes escaneadas cada vez, seleccione **Omitir esta pantalla la próxima vez..**

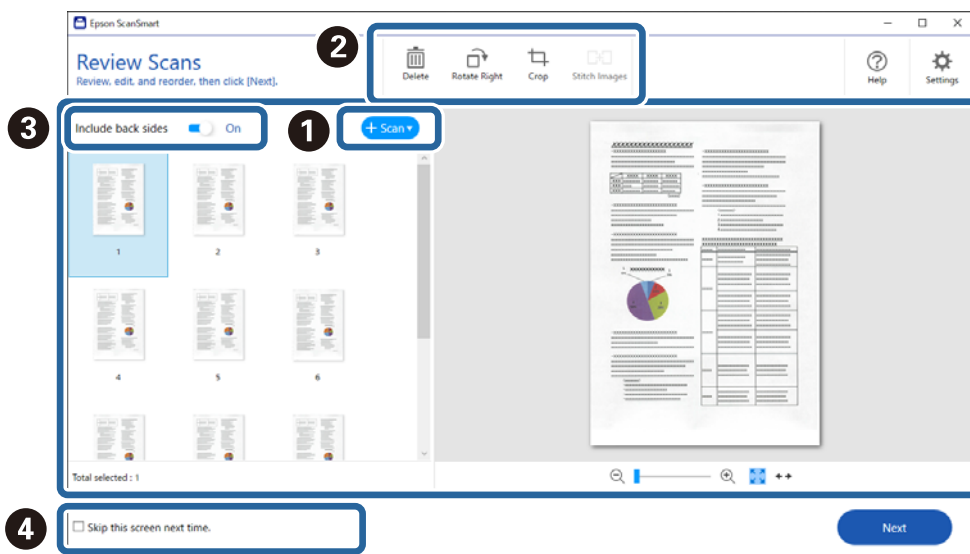

5. Haga clic en **Siguiente**.

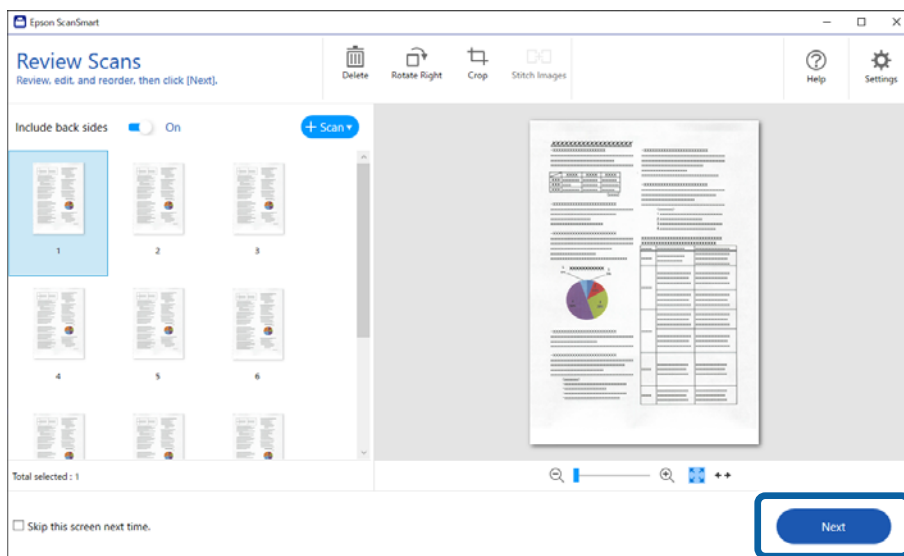

6. Haga clic en **Seleccionar acción** en la ventana **Guardar**.

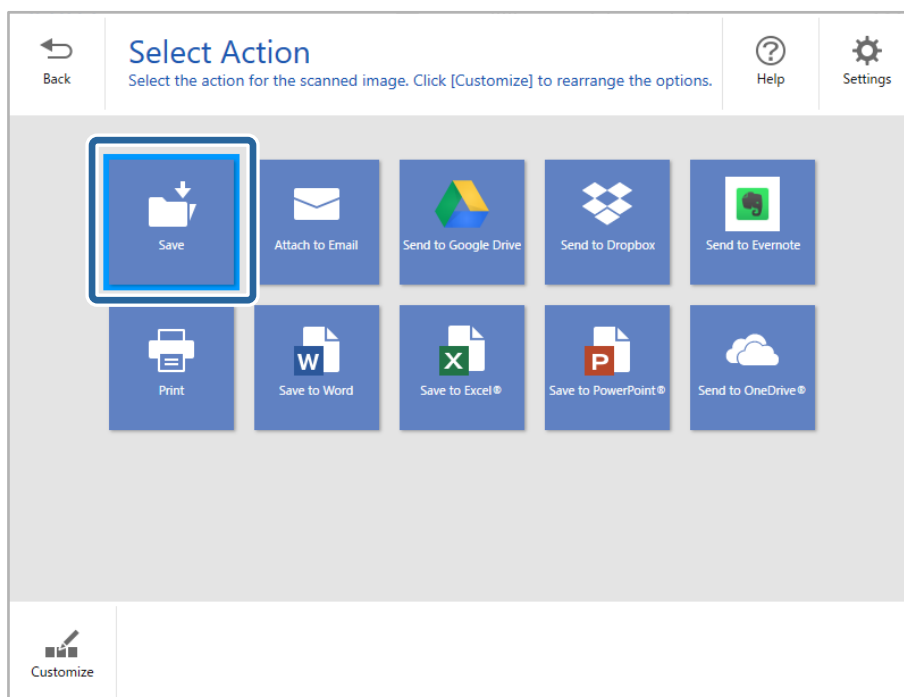

7. Compruebe o modifique los ajustes de guardado según sea necesario.

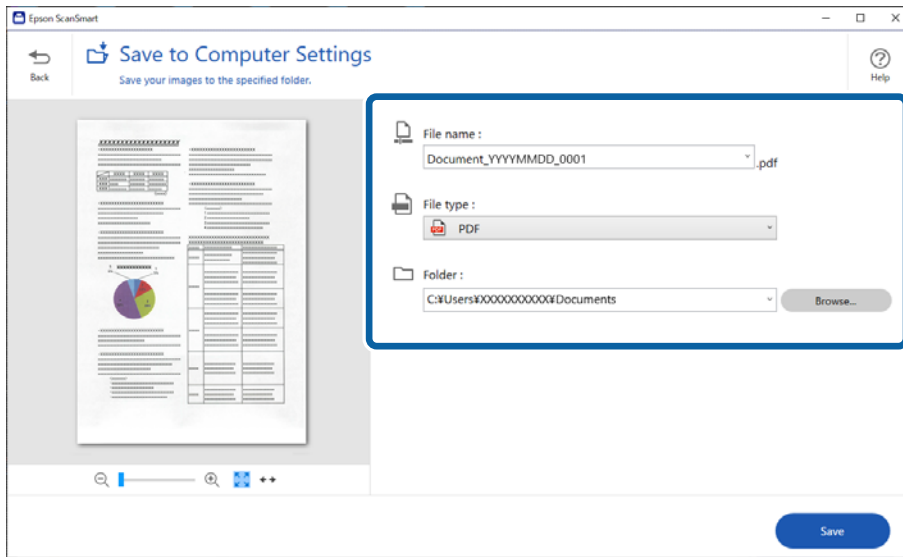

8. Haga clic en **Guardar**.

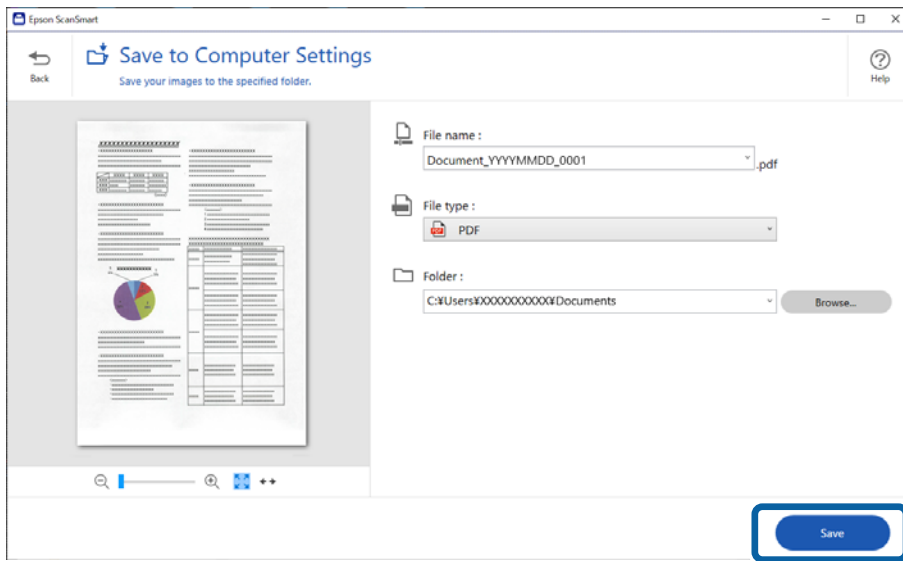

La imagen escaneada se guardará en la carpeta que haya especificado.

## Ajustes necesarios del software para originales especiales

Para escanear originales especiales, realice el ajuste correspondiente en función de los originales. Pulse el botón  **Ajustes** en Epson ScanSmart y, a continuación, seleccione la pestaña **Ajustes del escáner > Ajustes de digitalización** para visualizar la pantalla de ajustes.

Tipo de original	Parámetros necesarios
Sobres	Seleccione <b>Desactivada</b> en <b>Detectar Alim. Doble</b> .

Tipo de original	Parámetros necesarios
Tarjetas de plástico	Seleccione <b>Tarjeta de Plástico</b> en la lista <b>Tamaño documento</b> , o <b>Desactivada</b> en <b>Detectar Alim. Doble</b> .
Hoja Soporte	<input type="checkbox"/> Si selecciona <b>Detección Automática</b> en la lista <b>Tamaño documento</b> , la inclinación del original se corrige automáticamente aunque seleccione <b>Desactivado</b> en <b>Corrección de Sesgo</b> . <input type="checkbox"/> Si selecciona cualquier otro tamaño que no sea <b>Detección Automática</b> en la lista <b>Tamaño documento</b> , solo podrá usar <b>Sesgado del contenido</b> si utiliza <b>Corrección de Sesgo</b> . No se aplicará la selección de <b>Sesgado del papel</b> . Si selecciona <b>Sesgado del papel y contenido</b> , solo se corrige la inclinación del contenido.
Folletos	Seleccione <b>Folletos</b> en <b>Ajustes de Escáner</b> .
Pasaporte/Hoja protectora para pasaportes	Seleccione <b>Detección Automática</b> en <b>Tamaño documento</b> . Detecta y escanea automáticamente pasaportes. Debe configurarlo para que guarde solo la página de identificación del pasaporte. Seleccione <b>Pasaporte</b> en <b>Ajustes de Escáner</b> y, a continuación, seleccione <b>Ajustes</b> en <b>Tamaño documento</b> . Seleccione <b>Guardar la página de identificación solo cuando se digitalicen pasaportes</b> en la pantalla <b>Ajustes del tamaño del documento</b> .
Originales de gran tamaño	Si el tamaño del original que desea escanear no aparece en <b>Tamaño documento</b> , seleccione <b>Personalizar</b> . A continuación, cree el tamaño manualmente en la ventana.
Papel largo	Si el tamaño no aparece en la lista <b>Tamaño documento</b> , seleccione <b>Det. Auto. (Papel largo)</b> o <b>Personalizar</b> para crear un tamaño de documento personalizado.
Tarjetas laminadas	Para escanear áreas transparentes alrededor del documento, seleccione <b>Ajustes</b> en la lista <b>Tamaño documento</b> para abrir la pantalla <b>Ajustes del tamaño del documento</b> . A continuación, seleccione <b>Escanear tarjeta plastificada</b> en la ventana que se abre. <i><b>Nota:</b>                      Puede que no se consigan los efectos apropiados dependiendo de la calidad del original. Si no se pueden escanear las partes transparentes alrededor del documento, seleccione <b>Personalizar</b> en la lista <b>Tamaño documento</b> y, a continuación, cree manualmente el tamaño.</i>

## Funciones de ajuste del software para la calidad de la imagen

Pulse el botón  **Ajustes** en Epson ScanSmart y, a continuación, seleccione la pestaña **Ajustes del escáner** > **Ajustes de digitalización** para visualizar la pantalla de ajustes de escaneado.

Puede editar la calidad de la imagen de las imágenes escaneadas usando las funciones contenidas en la pestaña **Ajustes avanzados**. Para obtener más información sobre cada función, consulte la ayuda de la pantalla mostrada.

**Nota:**

*Es posible que algunas funciones no estén disponibles dependiendo del resto de ajustes seleccionados.*

## Escaneando en Modo Alimentación automática

En Modo Alimentación automática, el escáner empieza a escanear automáticamente al cargar los originales en el ADF. Esta es útil cuando se escanean originales uno a uno.

1. Inicie Epson ScanSmart.
2. Haga clic en  **Ajustes**.



3. Haga clic en **Ajustes de digitalización** en la pestaña **Ajustes del escáner**.

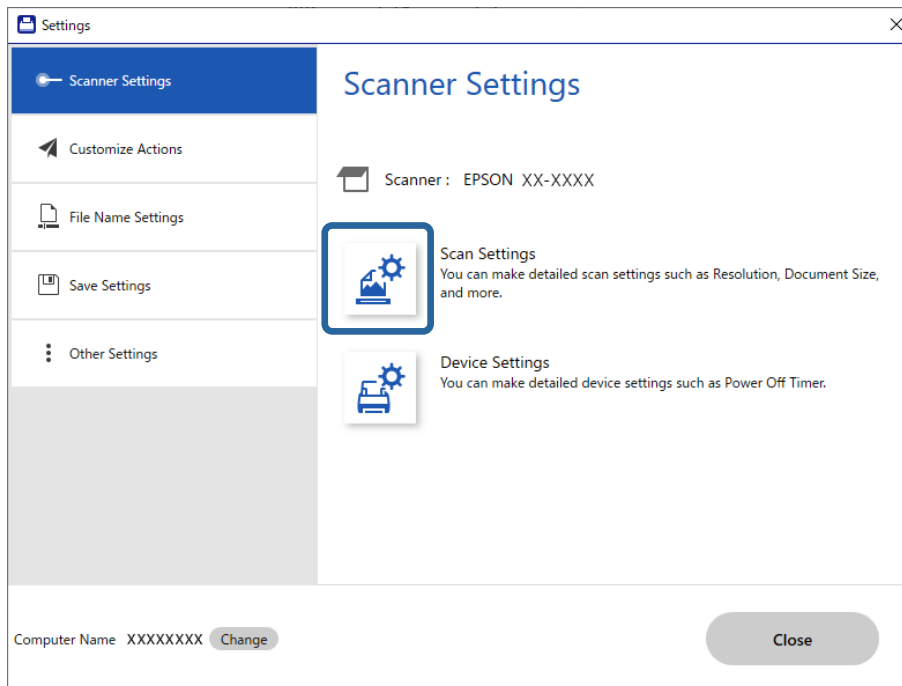

Aparecerá la ventana Ajustes de escaneado.

- Haga clic en la pestaña **Ajustes Principales > Modo Alimentación automática**.

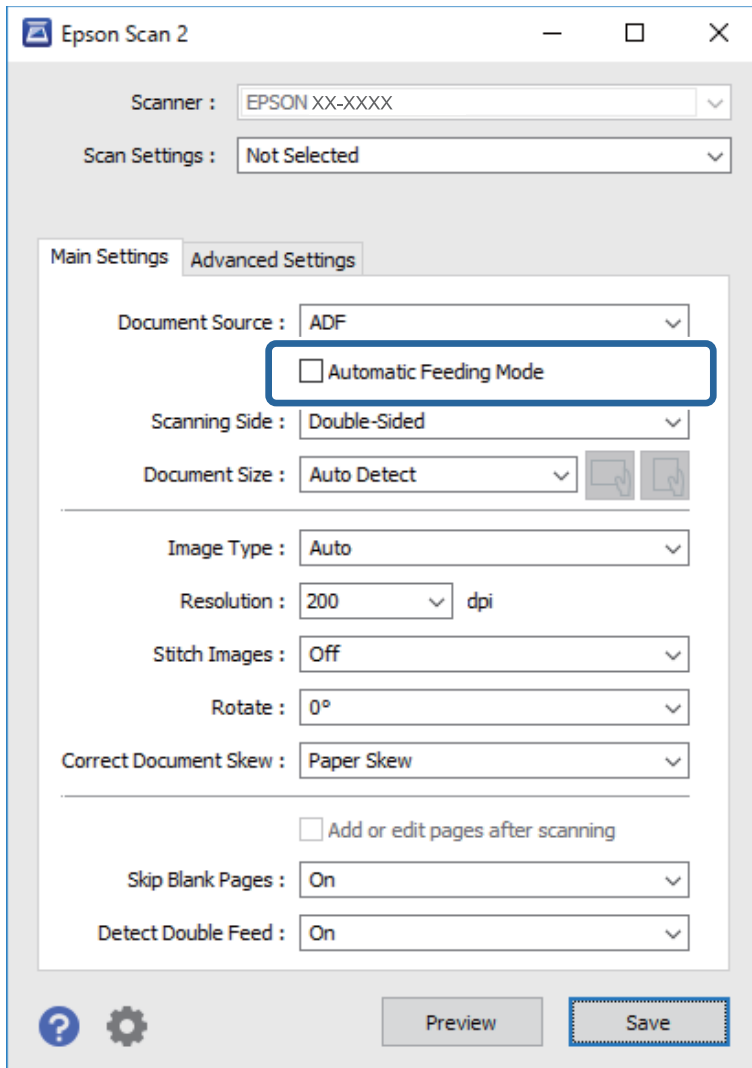

- Establezca otros ajustes de escaneado en la ventana de ajustes.

**Nota:**

Puede configurar el tiempo que debe transcurrir antes de salir del **Modo Alimentación automática**.

Seleccione **Ajustes** en la lista **Origen Documento** para abrir la ventana **Ajustes del origen del documento**. Ajuste **Tiempo de espera del modo de alimentación automática (segundos)** en la pantalla que se muestra.

- Haga clic en **Guardar** para cerrar la pantalla de configuración.
- Haga clic en **Cerrar** para cerrar la ventana **Ajustes**.
- Haga clic en **Digitalizar a dos caras** o **Digitalizar a una cara**.  
Modo Alimentación automática se iniciará.

9. Cambie la posición del escáner según el tipo de original, ajuste las guías para bordes y, a continuación, coloque el original en el ADF.

**Nota:**

Puede configurar **Configuración del escáner** en el panel de control del escáner.

- **Tiempo de parada de doble aliment.:** establezca esta operación cuando se detecte una alimentación doble.
- **Prot. del papel:** reduce el daño en los originales deteniendo el escaneado inmediatamente si se produce un error de alimentación.
- **Det. suc. en cristal:** detecta si la superficie del cristal que hay dentro del escáner contiene restos de suciedad.

El escaneado comenzará de forma automática.

10. Cuando acabe el escaneo, coloque el siguiente original en el ADF.  
Repita este proceso hasta que haya escaneado todos los originales.
11. Después de escanear todos los originales, salga de Modo Alimentación automática.  
Seleccione **Hecho** en el panel de control del escáner o pulse **Finalizar** en la pantalla **Modo Alimentación automática** que se muestra en el ordenador.  
Siga las instrucciones de Epson ScanSmart para guardar la imagen escaneada.

## Uso de AirPrint

AirPrint permite escanear sin cables al instante desde un Mac sin necesidad de instalar controladores ni descargar software.



1. Cargue los originales.
2. Conecte el producto a la misma red a la que está conectada su Mac o conecte a su Mac mediante un cable USB.
3. En la pantalla **Preferencias del sistema** del Mac, haga clic en **Impresoras y escáneres**.
4. Seleccione el escáner en la lista y haga clic en **Abrir escáner**.
5. Seleccione la configuración de escaneado que necesite y empiece a escanear.

**Nota:**

Para obtener más información, consulte la *Guía del usuario de macOS*.

## Escaneado de datos con Chromebook

Puede utilizar un Chromebook para escanear.

1. Coloque los originales.
2. Conecte el escáner a la red a la que está conectado su Chromebook o conecte el escáner a su Chromebook mediante un cable USB.

3. Abra la aplicación de escaneado en su Chromebook.  
Seleccione la hora en la parte inferior derecha de la pantalla > botón **Ajustes** > **Avanzado** > **Imprimir y escanear** > **Escanear**.
4. Seleccione su escáner y luego configure otros elementos si fuera necesario.
5. Escanee desde su Chromebook con su escáner.

**Nota:**

Para obtener más detalles, consulte <https://www.google.com/chromebook/>.

---

## Escaneado desde un A dispositivo inteligente

### Escanear mediante Epson Smart Panel

Para escanear desde su dispositivo inteligente, busque la aplicación Epson Smart Panel en App Store o Google Play e instálela.

**Nota:**

Conecte el escáner al dispositivo inteligente antes de escanear.

1. Coloque el original.
2. Inicie Epson Smart Panel.
3. Siga las instrucciones en pantalla para escanear.

**Nota:**

Si el tamaño de su original no aparece en la lista, seleccione **Auto**.

La imagen escaneada se guarda en su dispositivo inteligente, se envía a un servicio de la nube o se envía a un correo electrónico.

### Escaneado de datos con Mopria Scan

Mopria Scan permite escanear al instante en red desde teléfonos inteligentes o tabletas Android.



1. Instale Mopria Scan desde Google Play.
2. Coloque los originales.
3. Configure su escáner para escanear en red. Consulte el siguiente vínculo.  
<https://epson.sn>
4. Conecte el dispositivo Android mediante una conexión inalámbrica (Wi-Fi) a la misma red que está usando su escáner.

5. Escanee desde su dispositivo con el escáner.

**Nota:**

Para obtener más detalles, acceda al sitio web de Mopria en <https://mopria.org>.

---

# Ajustes necesarios para el escaneado

Conexión del escáner a la red. . . . .	143
Configuración de escaneado desde el panel de control (función Escanear a funciones). . . . .	145
Creación de una carpeta de red. . . . .	146
Registro de un servidor de correo. . . . .	153
Registro de destinos en Contactos. . . . .	157
Configuración de AirPrint. . . . .	165

## Conexión del escáner a la red

Si el escáner no está conectado a la red, utilice el instalador para hacerlo.

Para iniciar el instalador, acceda a la siguiente página web y, a continuación, introduzca el nombre del producto. Vaya a **Configuración** y comience la configuración.

<https://epson.sn>

Podrá ver las instrucciones de funcionamiento en los Manuales de películas web. Acceda a la URL siguiente.

<https://support.epson.net/publist/vlink.php?code=NPD7126>

### Información relacionada

- ➔ “Comprobación del estado de conexión a la red” de la página 242
- ➔ “Conexión del escáner a la red” de la página 246

## Conexión a la LAN inalámbrica (Wi-Fi)

El escáner se puede conectar a la LAN inalámbrica (Wi-Fi) de diferentes maneras. Elija el modo de conexión que se adecue al entorno y las condiciones que esté utilizando.

Si conoce la información respectiva al router inalámbrico como el SSID y la contraseña, puede realizar los ajustes manualmente.

Si el router inalámbrico admite la funcionalidad WPS, puede realizar los ajustes mediante configuración por botón de comando.

Tras conectar el escáner a la red, conéctese al escáner desde el dispositivo que quiera usar (ordenador, dispositivo inteligente, tablet y demás dispositivos).

## Configurar la Wi-Fi introduciendo el SSID y la contraseña

Puede configurar una red Wi-Fi introduciendo los datos necesarios para conectarse a un router inalámbrico desde el panel de control del escáner. Para configurar con este método, necesita el SSID y la contraseña del router inalámbrico.

### Nota:

Si utiliza el router inalámbrico con su configuración predeterminada, utilice el SSID y la contraseña escritos en la etiqueta. Si no conoce el SSID ni la contraseña, consulte a la persona que configuró el router inalámbrico o la documentación que acompaña a este.

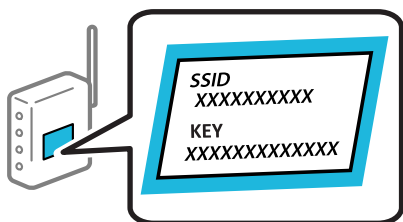

1. En la pantalla de inicio, pulse .
2. Seleccione **Wi-Fi (recomendado)**.

3. Toque **Iniciar configuración**.

Si la conexión de red ya está configurada, se muestran los detalles de la misma. Pulse **Cambie a la conexión Wi-Fi**, o **Cambiar configuración** para cambiar la configuración.

4. Seleccione **Asistente para la instalación de Wi-Fi**.

5. Siga las instrucciones en pantalla para seleccionar el SSID, introduzca la contraseña del router inalámbrico e inicie la configuración.

Si desea comprobar el estado de la conexión de red del escáner una vez finalizada la configuración, consulte el siguiente enlace de información relacionada para ver los detalles.

**Nota:**

Si no conoce el SSID, compruebe si figura en la etiqueta del router inalámbrico. Si utiliza el router inalámbrico con su configuración predeterminada, escriba el SSID que figura en la etiqueta. Si no puede encontrar ninguna información, consulte la documentación proporcionada con el router inalámbrico.

La contraseña distingue entre mayúsculas y minúsculas.

Si no conoce la contraseña, compruebe si los datos se encuentran en la etiqueta del router inalámbrico. En la etiqueta, la contraseña puede denominarse «Network Key», «Wireless Password», o algo similar. Si utiliza el router inalámbrico con su configuración predeterminada, escriba la contraseña que figura en la etiqueta.

**Información relacionada**

➔ [“Comprobación del estado de conexión a la red” de la página 242](#)

## Configuración del Wi-Fi mediante configuración por botón de comando (WPS)

Puede configurar automáticamente una red Wi-Fi pulsando un botón del router inalámbrico. Si se dan las condiciones siguientes, puede configurar usando este método.

El router inalámbrico es compatible con WPS (Wi-Fi Protected Setup).

La conexión Wi-Fi actual se estableció pulsando un botón del router inalámbrico.

**Nota:**

Si no encuentra el botón o la está configurando con el software, consulte el manual del router inalámbrico.



1. En la pantalla de inicio, pulse .

2. Seleccione **Wi-Fi (recomendado)**.

3. Toque **Iniciar configuración**.

Si la conexión de red ya está configurada, se muestran los detalles de la misma. Pulse **Cambie a la conexión Wi-Fi**, o **Cambiar configuración** para cambiar la configuración.

4. Seleccione **Configuración de pulsador (WPS)**.

5. Siga los pasos indicados en la pantalla.

Si desea comprobar el estado de la conexión de red del escáner una vez finalizada la configuración, consulte el siguiente enlace de información relacionada para ver los detalles.

**Nota:**

Si no se logra conectar, reinicie el router inalámbrico, acérquelo al escáner y vuelva a intentarlo.



### Información relacionada

➔ [“Comprobación del estado de conexión a la red” de la página 242](#)

## Configuración del Wi-Fi estableciendo un código PIN (WPS)

Puede conectarse automáticamente a un router inalámbrico utilizando un código PIN. Con este método, puede configurar si un router inalámbrico está capacitado para la WPS (configuración protegida de Wi-Fi). Utilice un ordenador para introducir un código PIN en el router inalámbrico.



1. En la pantalla de inicio, pulse .

2. Seleccione **Wi-Fi (recomendado)**.

3. Toque **Iniciar configuración**.

Si la conexión de red ya está configurada, se muestran los detalles de la misma. Pulse **Cambie a la conexión Wi-Fi** o **Cambiar configuración** para cambiar la configuración.

4. Seleccione **Otros > Conf. código PIN (WPS)**

5. Siga los pasos indicados en la pantalla.

Si desea comprobar el estado de la conexión de red del escáner una vez finalizada la configuración, consulte el siguiente enlace de información relacionada para ver los detalles.

**Nota:**

*En el manual que acompaña a su router inalámbrico encontrará las instrucciones para introducir un código PIN.*

### Información relacionada

➔ [“Comprobación del estado de conexión a la red” de la página 242](#)

---

## Configuración de escaneado desde el panel de control (función Escanear a funciones)

Para utilizar la función Escáner a funciones debe realizar los ajustes de antemano.

Consulte a continuación el flujo de trabajo para configurar cada función.

[“Flujo de trabajo con la función Digitalizar a PC” de la página 104](#)

[“Flujo de trabajo con la función Digitalizar a la unidad USB” de la página 104](#)

[“Flujo de trabajo con la función Digitalizar a nube” de la página 104](#)

[“Flujo de trabajo con la función Dig. correo electrónico” de la página 106](#)

[“Flujo de trabajo con la función Digitaliz. a car. red/FTP” de la página 107](#)

[“Flujo de trabajo con Digitalizar a WSD” de la página 109](#)

## Creación de una carpeta de red

Cree una carpeta de red en su ordenador. El ordenador debe estar conectado a la misma red que el escáner.

El método para establecer la carpeta de red varía en función del entorno. Este es un ejemplo de creación de una carpeta de red en el escritorio de un ordenador en el siguiente entorno.

- Sistema operativo: Windows 10
- Lugar de creación de la carpeta compartida: escritorio
- Ruta de la carpeta: C:\Users\xxxx\Desktop\scan\_folder (cree una carpeta de red llamada «scan\_folder» en el escritorio)

1. Inicie sesión en el ordenador en el que desea crear la carpeta de red con una cuenta de usuario que tenga permisos de administrador.

**Nota:**

Si no sabe qué cuenta de usuario tiene autoridad de administrador, consulte con el administrador de su ordenador.

2. Asegúrese de que el nombre del dispositivo (nombre del ordenador) no contiene caracteres de doble byte.

Haga clic en el botón de inicio de Windows y luego seleccione  **Ajustes > Sistema > Acerca de.**

**Nota:**

Si hay caracteres de doble byte en el nombre del dispositivo, puede dar error al guardar el archivo.

3. Compruebe que la cadena que aparece en **Especificaciones del dispositivo > Nombre del dispositivo** no contiene caracteres de doble byte.

No debería generar ningún problema en el caso de que el nombre del dispositivo contenga caracteres de un solo byte. Cierre la pantalla.

Ejemplo: EPSPUB313

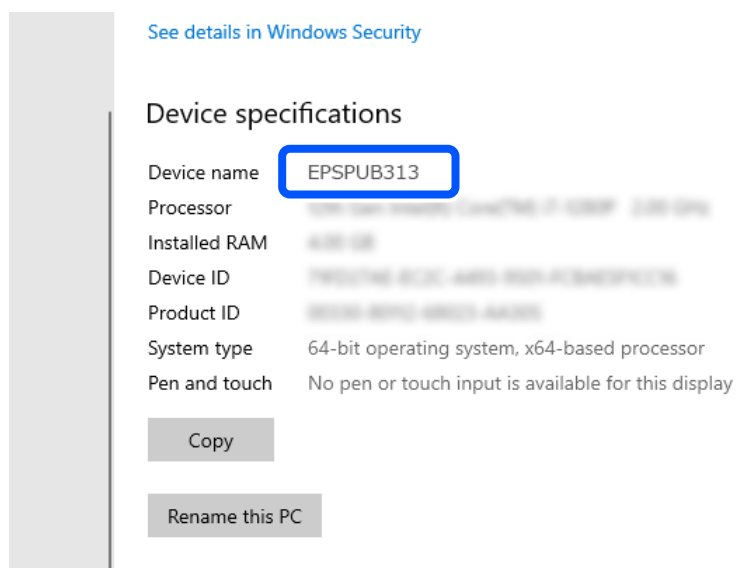

**!** **Importante:**

Si el nombre del dispositivo contiene caracteres de doble byte, utilice un ordenador que no emplee caracteres de doble byte o cambie el nombre del dispositivo.

Si necesita cambiar el nombre del dispositivo, asegúrese de consultarlo previamente con el administrador del ordenador, ya que esto podría afectar a la gestión del ordenador y el acceso a los recursos.

A continuación, compruebe la configuración del ordenador.

- Haga clic en el botón de inicio de Windows y luego seleccione **Sistema de Windows > Panel de control**.

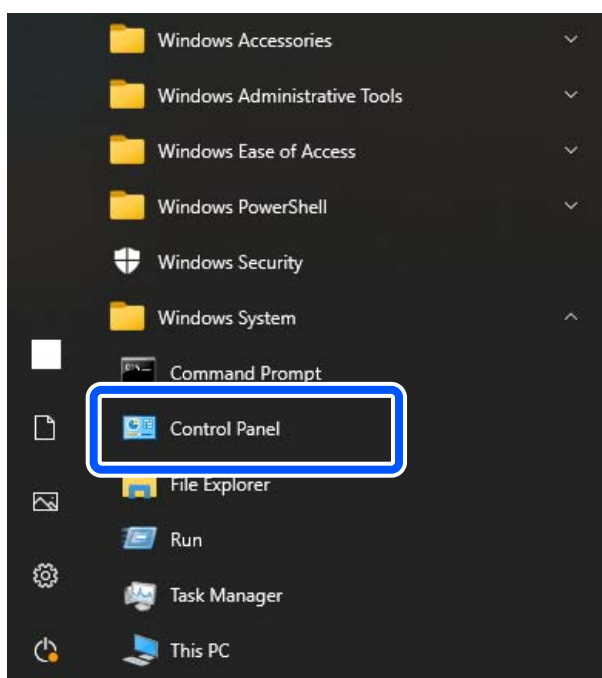

- Abra el panel de control y, a continuación, haga clic en **Red e Internet > Centro de redes y recursos compartidos > Cambiar configuración de recursos compartidos**.

Se muestra el perfil de red.

- Asegúrese de que **Activar el uso compartido de archivos e impresoras** se encuentra seleccionado en **Uso compartido de archivos e impresoras** para el perfil de red (perfil actual).

Si ya está seleccionado, haga clic en **Cancelar** y cierre la ventana.

Si cambia la configuración, haga clic en **Guardar cambios** y cierre la ventana.

A continuación, cree una carpeta de red.

- Cree y ponga nombre a la carpeta en su escritorio.

Para el nombre de la carpeta, introduzca entre 1 y 12 caracteres alfanuméricos. Si el nombre supera los 12 caracteres, y en función de su entorno, es posible que no pueda acceder a la carpeta.

Ejemplo: scan\_folder

8. Haga clic con el botón derecho en la carpeta y seleccione **Propiedades**.

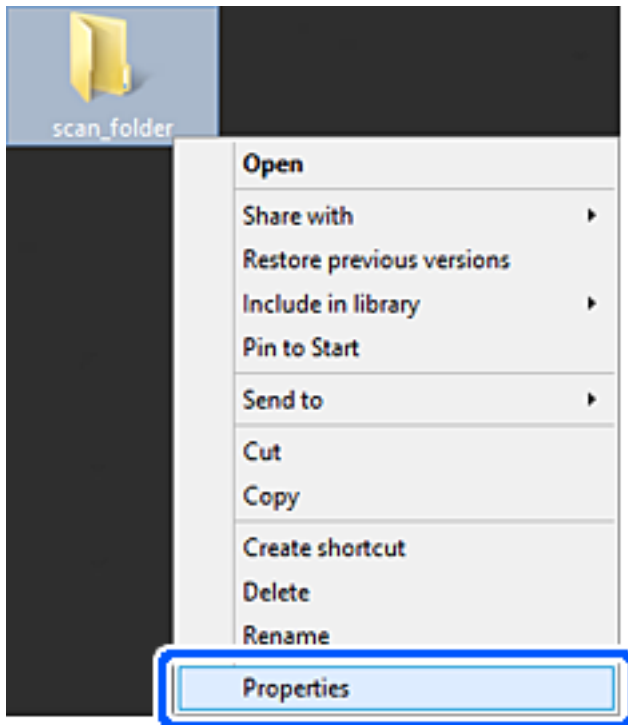

9. Haga clic en **Uso compartido avanzado** en la pestaña **Compartir**.

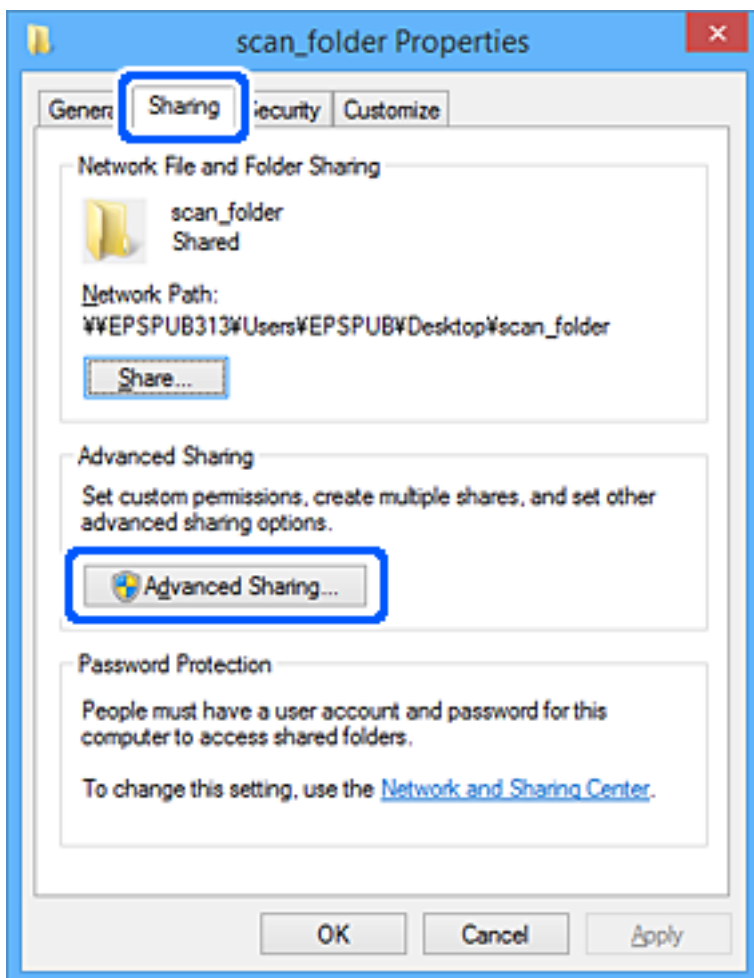

10. Seleccione **Compartir esta carpeta** y, a continuación, haga clic en **Permisos**.

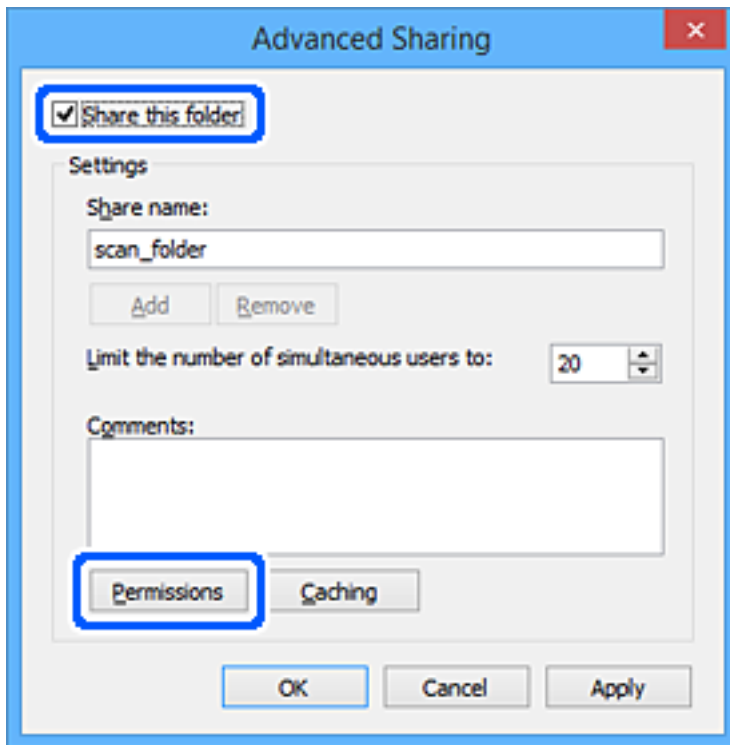

11. Seleccione **Todos** en **Nombres de grupos o usuarios**, luego seleccione **Permitir** en **Cambiar** y, a continuación, haga clic en **De acuerdo**.

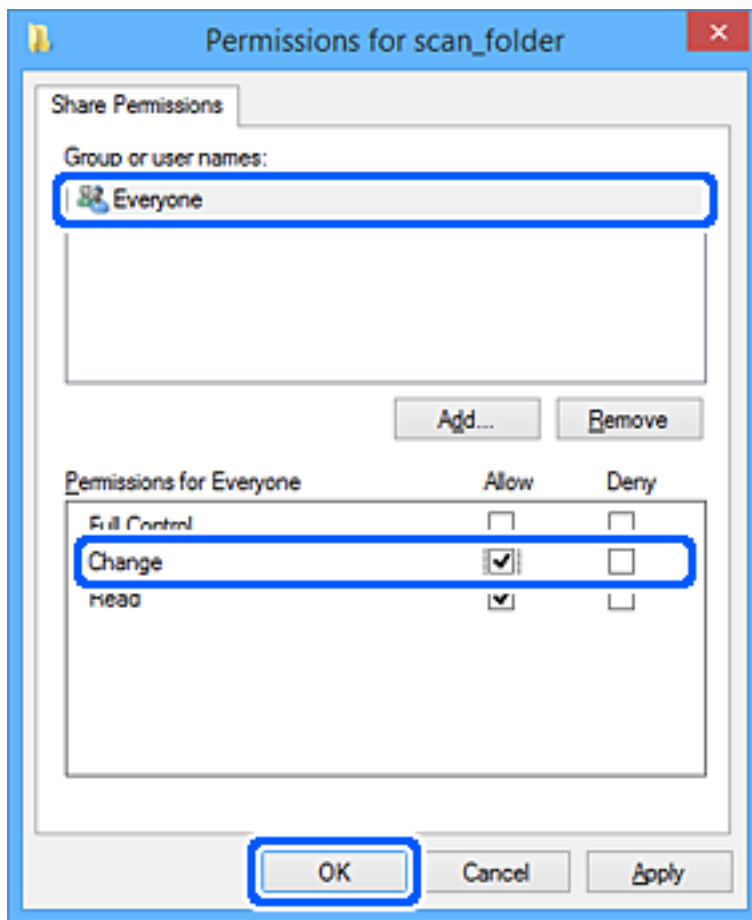

12. Haga clic en **De acuerdo** para cerrar la pantalla y volver a la ventana Propiedades.

**Nota:**

Puede comprobar qué grupos o usuarios tienen acceso a la carpeta de red en la pestaña **Seguridad** > **Nombres de grupo o de usuario**.

Ejemplo: cuando el usuario conectado al ordenador así como los administradores pueden acceder a la carpeta de red

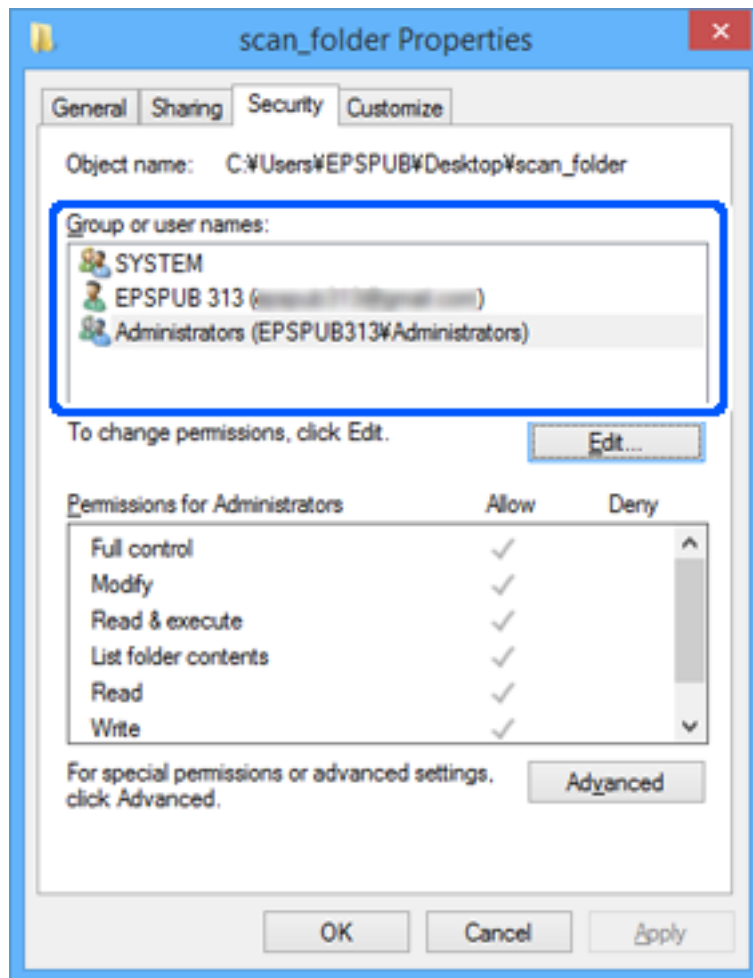

13. Seleccione la pestaña **Compartir**.

Aparecerá la ruta de red de la carpeta de red. Esto se utiliza cuando se registran los contactos para el escáner. Anótela.



Ejemplo: \\EPSPUB313\scan\_folder

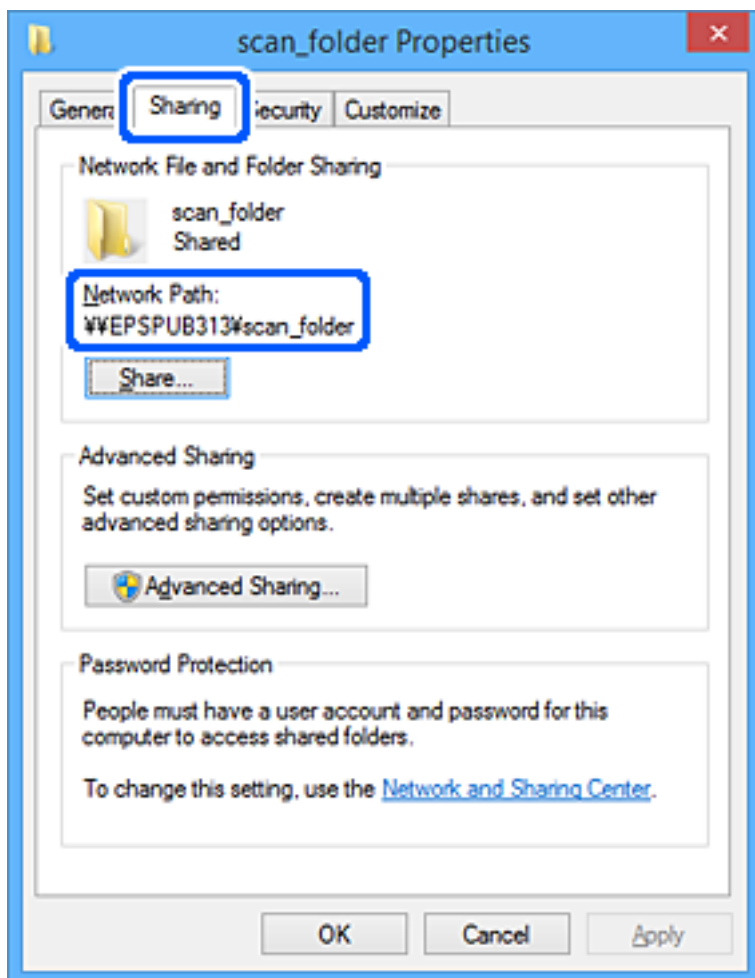

14. Haga clic en **Cerrar** o en **De acuerdo** para cerrar la ventana.

Esto completará la creación de una carpeta de red.

Haga clic en el enlace que hay más abajo para obtener más detalles sobre cómo usar la función «Digitaliz. a car. red/FTP».

[“Flujo de trabajo con la función Digitaliz. a car. red/FTP” de la página 107](#)

---

## Registro de un servidor de correo

Antes de configurar el servidor de correo, siga estos pasos.

- El escáner está conectado a la red
- Información de configuración del servidor de correo electrónico

Si utiliza un servidor de correo electrónico basado en Internet, compruebe la información de configuración del proveedor o del sitio web.

**Nota:**

Puede enviar imágenes escaneadas por correo electrónico a través del servicio en la nube de Epson, Epson Connect y sin tener que configurar un servidor de correo electrónico. Para obtener más detalles, consulte la función Digitalizar a nube.

[“Flujo de trabajo con la función Digitalizar a nube” de la página 104](#)

**Cómo efectuar un registro**

Acceda a Web Config y seleccione la pestaña **Red > Servidor correo electrónico > Básica**.

[“Cómo ejecutar Web Config en un navegador web” de la página 38](#)

También puede realizar estos ajustes desde el panel de control del escáner. Seleccione **Configuración > Configuración de red > Avanzado > Servidor correo elect. > Configuración del servidor**.

**Elementos de configuración del servidor de correo electrónico**

Elemento	Ajustes y explicación	
Método de autenticación	Especifique el método de autenticación para que el escáner acceda al servidor de correo.	
	Desactivar	La autenticación queda deshabilitada al realizar una comunicación con un servidor de correo.
	AUTENTICACIÓN SMTP	El servidor de correo debe ser compatible con la autenticación SMTP.
	POP antes de SMTP	Si selecciona este elemento, configure el servidor POP3.
Cuenta autenticada	Si selecciona <b>AUTENTICACIÓN SMTP</b> o <b>POP antes de SMTP</b> como el <b>Método de autenticación</b> , introduzca el nombre de la cuenta autenticada. Escriba entre 0 y 255 caracteres en formato ASCII (0x20–0x7E).	
Contraseña autenticada	Si selecciona <b>AUTENTICACIÓN SMTP</b> o <b>POP antes de SMTP</b> como el <b>Método de autenticación</b> , introduzca el nombre de la contraseña autenticada. Escriba entre 0 y 20 caracteres ASCII (0x20–0x7E).	
Dirección correo del remitente	Establezca la dirección de correo electrónico que desea utilizar para enviar correos electrónicos desde el escáner. Aunque puede utilizar una dirección de correo electrónico existente, le recomendamos que adquiera y configure una dirección de correo electrónico dedicada solo a este propósito para que pueda distinguirlos de los correos electrónicos enviados desde el escáner.  Escriba entre 0 y 255 caracteres ASCII (0x20–0x7E). No se admiten los siguientes caracteres: : ( ) < > [ ] ; ¥. El primer carácter no puede ser un punto «.».	
Dirección del servidor SMTP	Escriba entre 0 y 255 caracteres. Caracteres admitidos: A–Z a–z 0–9 . - . Puede utilizar el formato IPv4 o el FQDN.	
Nº de puerto del servidor SMTP	Escriba un número comprendido entre el 1 y el 65.535.	
Conexión segura	Especifique el método de conexión segura para el servidor de correo electrónico.	
	Ninguno	Si selecciona <b>POP antes de SMTP</b> en <b>Método de autenticación</b> , el método de conexión se establece en <b>Ninguno</b> .
	SSL/TLS	Esto está disponible cuando <b>Método de autenticación</b> se establece en <b>Desactivar</b> o <b>AUTENTICACIÓN SMTP</b> .
	STARTTLS	Esto está disponible cuando <b>Método de autenticación</b> se establece en <b>Desactivar</b> o <b>AUTENTICACIÓN SMTP</b> .

Elemento	Ajustes y explicación
Validación de certificado (solo Web Config)	El certificado se valida cuando esta opción está habilitada. Se recomienda ajustar esta opción a <b>Activar</b> cuando <b>Conexión segura</b> esté configurado en una opción que no sea <b>Ninguno</b> .
Dirección del servidor POP3	Si selecciona <b>POP antes de SMTP</b> para la opción <b>Método de autenticación</b> , introduzca la dirección del servidor del servidor POP3. Puede usar entre 0 y 255 caracteres. Caracteres admitidos: A–Z a–z 0–9 . Puede utilizar el formato IPv4 o el FQDN.
Nº de puerto del servidor POP3	Se establece al seleccionar <b>POP antes de SMTP</b> en <b>Método de autenticación</b> . Escriba un número comprendido entre el 1 y el 65.535.

Haga clic en el enlace que hay más abajo para obtener más detalles sobre cómo usar la función «Dig. correo electrónico».

[“Flujo de trabajo con la función Dig. correo electrónico” de la página 106](#)

## Comprobación de la conexión del servidor de correo electrónico

1. Seleccione el menú de pruebas de conexión.

**Si se configura desde Web Config:**

Seleccione la pestaña **Red** > **Servidor correo electrónico** > **Prueba de conex.** > **Iniciar**.

**Si va a imprimir desde el panel de control:**

Seleccione **Configuración** > **Configuración de red** > **Avanzado** > **Servidor correo elect.** > **Comprobar conexión**.

La prueba de conexión al servidor de correo se inicia.

2. Compruebe los resultados de la prueba.

La prueba es positiva cuando se muestra el mensaje **Prueba de conexión correcta..**

Si aparece un error, siga las instrucciones del mensaje para eliminarlo.

[“Referencias de la prueba de conexión del servidor de correo” de la página 155](#)

Haga clic en el enlace que hay más abajo para obtener más detalles sobre cómo usar la función «Dig. correo electrónico».

[“Flujo de trabajo con la función Dig. correo electrónico” de la página 106](#)

## Referencias de la prueba de conexión del servidor de correo

Mensaje	Causa
Error de comunicación del servidor SMTP. Compruebe lo siguiente. - Configuración de red	Este mensaje aparece cuando <ul style="list-style-type: none"> <li><input type="checkbox"/> El escáner no está conectado a una red</li> <li><input type="checkbox"/> El servidor SMTP está fuera de servicio</li> <li><input type="checkbox"/> La conexión de red se ha interrumpido durante la comunicación</li> <li><input type="checkbox"/> Los datos recibidos están incompletos</li> </ul>

Mensaje	Causa
Error de comunicación del servidor POP3. Compruebe lo siguiente. - Configuración de red	Este mensaje aparece cuando <ul style="list-style-type: none"> <li><input type="checkbox"/> El escáner no está conectado a una red</li> <li><input type="checkbox"/> El servidor POP3 está fuera de servicio</li> <li><input type="checkbox"/> La conexión de red se ha interrumpido durante la comunicación</li> <li><input type="checkbox"/> Los datos recibidos están incompletos</li> </ul>
Error al conectar con el servidor SMTP. Compruebe lo siguiente. - Dirección del servidor SMTP - Servidor DNS	Este mensaje aparece cuando <ul style="list-style-type: none"> <li><input type="checkbox"/> Error al conectar con un servidor DNS</li> <li><input type="checkbox"/> Error en la resolución de nombre para un servidor SMTP</li> </ul>
Error al conectar con el servidor POP3. Compruebe lo siguiente. - Dirección del servidor POP3 - Servidor DNS	Este mensaje aparece cuando <ul style="list-style-type: none"> <li><input type="checkbox"/> Error al conectar con un servidor DNS</li> <li><input type="checkbox"/> Error en la resolución de nombre para un servidor POP3</li> </ul>
Error de autenticación del servidor SMTP. Compruebe lo siguiente. - Método de autenticación - Cuenta autenticada - Contraseña autenticada	Este mensaje aparece cuando se produce un error en la autenticación del servidor SMTP.
Error de autenticación del servidor POP3. Compruebe lo siguiente. - Método de autenticación - Cuenta autenticada - Contraseña autenticada	Este mensaje aparece cuando se produce un error en la autenticación del servidor POP3.
Método de comunicación no admitido. Compruebe lo siguiente. - Dirección del servidor SMTP - Nº de puerto del servidor SMTP	Este mensaje aparece cuando intenta comunicarse con protocolos no admitidos.
Error de conexión con el servidor SMTP. Cambie Conexión segura a Ninguno.	Este mensaje aparece cuando se produce una discordancia SMTP entre un servidor y un cliente, o cuando el servidor no admite una conexión segura SMTP (conexión SSL).
Error de conexión con el servidor SMTP. Cambie Conexión segura a SSL/TLS.	Este mensaje aparece cuando se produce una discordancia SMTP entre un servidor y un cliente, o cuando el servidor solicita usar una conexión SSL/TLS para una conexión segura SMTP.
Error de conexión con el servidor SMTP. Cambie Conexión segura a STARTTLS.	Este mensaje aparece cuando se produce una discordancia SMTP entre un servidor y un cliente, o cuando el servidor solicita usar una conexión STARTTLS para una conexión segura SMTP.
La conexión no es de confianza. Compruebe lo siguiente. - Fecha y hora	Este mensaje aparece cuando la configuración de la fecha y hora del escáner es incorrecta o el certificado ha expirado.
La conexión no es de confianza. Compruebe lo siguiente. - Certificado CA	Este mensaje aparece cuando el escáner no tiene un certificado raíz correspondiente al servidor o no se ha importado un Certificado CA.
La conexión no es de confianza.	Este mensaje aparece cuando el certificado obtenido está dañado.
Error de autenticación del servidor SMTP. Cambie Método de autenticación a AUTENTICACIÓN SMTP.	Este mensaje aparece cuando se produce una discordancia en el método de autenticación entre un servidor y un cliente. El servidor admite AUTENTICACIÓN SMTP.
Error de autenticación del servidor SMTP. Cambie Método de autenticación a POP antes de SMTP.	Este mensaje aparece cuando se produce una discordancia en el método de autenticación entre un servidor y un cliente. El servidor no admite AUTENTICACIÓN SMTP.

Mensaje	Causa
Dirección correo del remitente es incorrecto. Cambie a la dirección de correo electrónico para el servicio de correo electrónico.	Este mensaje aparece cuando la dirección de correo electrónico del remitente especificada es errónea.
No se puede acceder al producto hasta que el proceso se haya completado.	Este mensaje aparece cuando el escáner está ocupado.

## Registro de destinos en Contactos

El registro de destinos de la lista de contactos del escáner le permite introducir fácilmente el destino cuando escanee.

En la lista de contactos puede registrar los siguientes tipos de destinos. Puede registrar hasta 300 entradas en total.

Correo electrónico	Destino del correo electrónico. Necesita configurar los ajustes del servidor de correo electrónico con antelación.
Carpeta de red	Destino de los datos del escaneado. La carpeta de red se debe preparar de antemano.

## Comparación de funciones por herramienta de registro

Hay tres funciones disponibles para configurar los contactos del escáner: Web Config, Epson Device Admin y el panel de control. En la tabla siguiente se muestran las diferencias entre las tres herramientas.

✓: Puede modificar este ajuste. -: No puede modificar este ajuste.

Funciones	Web Config*	Epson Device Admin	Panel de control del escáner
Registrar un destino	✓	✓	✓
Modificar un destino	✓	✓	✓
Añadir un grupo	✓	✓	✓
Modificar un grupo	✓	✓	✓
Borrar destinos o grupos	✓	✓	✓
Borrar todos los destinos	✓	✓	-
Importar un archivo	✓	✓	-
Exportar a un archivo	✓	✓	-

\* Inicie sesión como administrador para realizar ajustes.

## Registrar un destino en Contactos

Los elementos de ajuste varían en función del Tipo de destino que desee registrar.

### Registrar un destino (Correo electrónico)

#### Cómo efectuar un registro

Acceda a Web Config y, a continuación, seleccione la pestaña **Digitalizar > Contactos**. Seleccione el número que quiere registrar para sus contactos y, a continuación, haga clic en **Editar**.

[“Cómo ejecutar Web Config en un navegador web” de la página 38](#)

También puede realizar estos ajustes desde el panel de control del escáner. Seleccione **Configuración > Administrador de Contactos > Agregar/Editar/Eliminar > Añadir entr. > Agregar contacto > Correo electr..**

#### Elementos de configuración de Contactos

Elemento	Ajustes y explicación
Número (Nº de registro)	Establece el número del destino que se registrará en sus contactos.
Nombre	Introduzca el nombre que desea visualizar en Contactos con un máximo de 30 caracteres en formato Unicode (UTF-16). Si no quiere especificarlo, déjelo en blanco.
Palabra índice	Introduzca el nombre que desea usar para la indexación y búsqueda en Contactos con un máximo de 30 caracteres en formato Unicode (UTF-16). Si no quiere especificarlo, déjelo en blanco.
Tipo (solo Web Config)	Seleccione <b>Correo electrónico</b> .
Dir. correo elec.	Introduzca la dirección de correo electrónico del destinatario. Utilice caracteres de ancho medio de A-Z a-z 0-9! # \$ % & ' * + - . / = ? ^ _ {   } ~ @, e introduzca entre 1 y 255 caracteres.
Botón Aplicar (solo para Web Config)	El destino se registra utilizando la información introducida.
Botón OK (solo para el panel de control)	

Haga clic en el enlace que hay más abajo para obtener más detalles sobre cómo usar la función «Dig. correo electrónico».

[“Flujo de trabajo con la función Dig. correo electrónico” de la página 106](#)

### Registrar un destinatario (Carpeta de redes (SMB))

#### Cómo efectuar un registro

Acceda a Web Config y, a continuación, seleccione la pestaña **Digitalizar > Contactos**. Seleccione el número que quiere registrar para sus contactos y, a continuación, haga clic en **Editar**.

[“Cómo ejecutar Web Config en un navegador web” de la página 38](#)

También puede realizar estos ajustes desde el panel de control del escáner. Seleccione **Configuración > Administrador de Contactos > Agregar/Editar/Eliminar > Añadir entr. > Agregar contacto > Carpeta de red/FTP**.

**Elementos de configuración de Contactos**

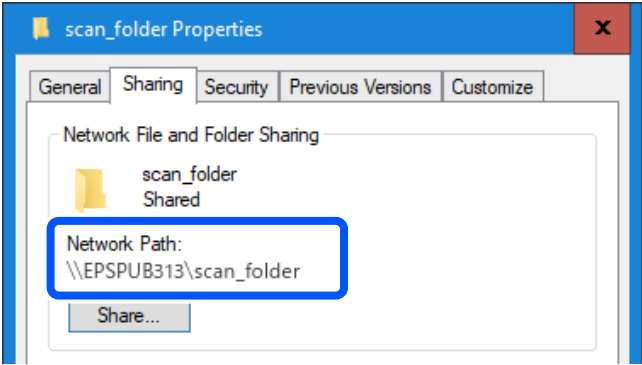
Elemento	Ajustes y explicación
Número (Nº de registro)	Establece el número del destino que se registrará en sus contactos.
Nombre	<p>Introduzca el nombre que desea visualizar en Contactos con un máximo de 30 caracteres en formato Unicode (UTF-16). Al hacerlo, también puede introducir una <b>Palabra índice</b>.</p> <p>Si no quiere especificarlo, déjelo en blanco.</p>
Palabra índice	<p>Introduzca el nombre que desea usar para la indexación y búsqueda en Contactos con un máximo de 30 caracteres en formato Unicode (UTF-16).</p> <p>Si no quiere especificarlo, déjelo en blanco.</p> <p><b>Nota:</b> Si no se especifica, el destino aparecerá bajo <b>Otros</b> en el índice de Contactos.</p>
Tipo (solo Web Config)	Seleccione <b>Carpeta de redes (SMB)</b> .
Modo de comunicación (solo para el panel de control)	
Guardar en	<p>Para acceder a una carpeta de red, introduzca una contraseña que contenga entre 1 y 253 caracteres en formato Unicode (UTF-16).</p> <p>Las «\» al inicio de la ruta ya están incluidas.</p> <p><b>Nota:</b> Abra las propiedades de la carpeta de red e introduzca la ruta de red tal y como aparece en la pestaña <b>Compartir</b>.</p> <p>Ejemplo: \\EPSPUB313\scan_folder</p> 
Nombre de usuario	<p>Introduzca el nombre de usuario de inicio de sesión (cuenta de usuario) del ordenador en el que se creó la carpeta del destino.</p> <p>Introduzca el nombre del usuario usando un máximo de 30 caracteres en formato Unicode (UTF-16). No obstante, evite utilizar caracteres de control (0x00 a 0x1F, 0x7F).</p>
Contraseña	<p>Introduzca la contraseña de usuario de inicio de sesión (contraseña de la cuenta de usuario) del ordenador en el que se creó la carpeta del destino.</p> <p>Introduzca la contraseña usando entre 0 y 20 caracteres en formato Unicode (UTF-16). No obstante, evite utilizar caracteres de control (0x00 a 0x1F, 0x7F).</p>

Elemento	Ajustes y explicación
Botón Aplicar (solo para Web Config)	El destino se registra utilizando la información introducida.
Botón OK (solo para el panel de control)	

Haga clic en el enlace que hay más abajo para obtener más detalles sobre cómo usar la función «Digitaliz. a car. red/FTP».

[“Flujo de trabajo con la función Digitaliz. a car. red/FTP” de la página 107](#)

## Registrar un destino (FTP)

### Cómo efectuar un registro

Acceda a Web Config y, a continuación, seleccione la pestaña **Digitalizar > Contactos**. Seleccione el número que quiere registrar para sus contactos y, a continuación, haga clic en **Editar**.

[“Cómo ejecutar Web Config en un navegador web” de la página 38](#)

También puede realizar estos ajustes desde el panel de control del escáner. Seleccione **Configuración > Administrador de Contactos > Agregar/Editar/Eliminar > Añadir entr. > Agregar contacto > Carpeta de red/FTP**.

### Elementos de configuración de Contactos

Elemento	Ajustes y explicación
Número (Nº de registro)	Establece el número del destino que se registrará en sus contactos.
Nombre	Introduzca el nombre que desea visualizar en Contactos con un máximo de 30 caracteres en formato Unicode (UTF-16). Si no quiere especificarlo, déjelo en blanco.
Palabra índice	Introduzca el nombre que desea usar para la indexación y búsqueda en Contactos con un máximo de 30 caracteres en formato Unicode (UTF-16). Si no quiere especificarlo, déjelo en blanco.
Tipo (solo Web Config)	Seleccione <b>FTP</b> .
Conexión segura (solo Web Config)	Seleccione FTP o FTPS en función del protocolo de transferencia de archivos del servidor FTP. Seleccione <b>FTPS</b> para que el escáner se pueda comunicar con las medidas de seguridad.
Modo de comunicación (solo para el panel de control)	
Guardar en	Introduzca el nombre del servidor del destino que contenga entre 1 y 253 caracteres (excluyendo «ftp://» y «ftps://») en Unicode (UTF-16).
Nombre de usuario	Introduzca un nombre de usuario para acceder al servidor FTP empleando 30 caracteres Unicode (UTF-16) o menos. No obstante, evite utilizar caracteres de control (0x00 a 0x1f, 0x7f). Si el servidor permite conexiones anónimas, introduzca un nombre de usuario como, por ejemplo, anónimo y FTP. Si no quiere especificarlo, déjelo en blanco.
Contraseña	Introduzca una contraseña para acceder al servidor FTP de 0 a 20 caracteres en Unicode (UTF-16). No obstante, evite utilizar caracteres de control (0x00 a 0x1f, 0x7f). Si no quiere especificarlo, déjelo en blanco.
Modo de conexión	Seleccione el modo de conexión desde el menú. Si se ha establecido un firewall entre el escáner y el servidor FTP, seleccione <b>Modo pasivo</b> .



Elemento	Ajustes y explicación
Número de puerto	Introduzca el número de puerto del servidor FTP (entre 1 y 65535).
Validación de certificado (solo Web Config)	El certificado del servidor FTP se valida al habilitar esta opción. Esta opción está disponible si se selecciona <b>FTPS</b> para <b>Conexión segura</b> . Antes de configurarlo, debe importar el Certificado CA al escáner.
Botón Aplicar (solo para Web Config)	El destino se registra utilizando la información introducida.
Botón OK (solo para el panel de control)	

Haga clic en el enlace que hay más abajo para obtener más detalles sobre cómo usar la función «Digitaliz. a car. red/FTP».

[“Flujo de trabajo con la función Digitaliz. a car. red/FTP” de la página 107](#)

## Registrar un destino (SharePoint(WebDAV))

### Cómo efectuar un registro

Acceda a Web Config y, a continuación, seleccione la pestaña **Digitalizar > Contactos**. Seleccione el número que quiere registrar para sus contactos y, a continuación, haga clic en **Editar**.

[“Cómo ejecutar Web Config en un navegador web” de la página 38](#)

También puede realizar estos ajustes desde el panel de control del escáner. Seleccione **Configuración > Administrador de Contactos > Agregar/Editar/Eliminar > Añadir entr. > Agregar contacto > Carpeta de red/FTP**.

### Elementos de configuración de Contactos

Elemento	Ajustes y explicación
Número (Nº de registro)	Establece el número del destino que se registrará en sus contactos.
Nombre	Introduzca el nombre que desea visualizar en Contactos con un máximo de 30 caracteres en formato Unicode (UTF-16). Si no quiere especificarlo, déjelo en blanco.
Palabra índice	Introduzca el nombre que desea usar para la indexación y búsqueda en Contactos con un máximo de 30 caracteres en formato Unicode (UTF-16). Si no quiere especificarlo, déjelo en blanco.
Tipo (solo Web Config)	Seleccione <b>SharePoint(WebDAV)</b> .
Conexión segura (solo Web Config)	Seleccione (WebDAV (HTTPS)) o HTTP (WebDAV (HTTP)) en función del protocolo de transferencia de archivos que admita el servidor. Seleccione <b>HTTPS</b> para que el escáner se pueda comunicar con las medidas de seguridad.
Modo de comunicación (solo para el panel de control)	
Guardar en	Introduzca el nombre del servidor del destinatario que contenga entre 1 y 253 caracteres (excluyendo «http://» y «https://») en Unicode (UTF-16).
Nombre de usuario	Introduzca un nombre de usuario para acceder al servidor empleando 30 caracteres Unicode (UTF-16) o menos. No obstante, evite utilizar caracteres de control (0x00 a 0x1F, 0x7F). Si no quiere especificarlo, déjelo en blanco.

Elemento	Ajustes y explicación
Contraseña	Introduzca una contraseña para acceder al servidor de 0 a 20 caracteres en Unicode (UTF-16). No obstante, evite utilizar caracteres de control (0x00 a 0x1F, 0x7F). Si no quiere especificarlo, déjelo en blanco.
Validación de certificado (solo Web Config)	El certificado del servidor se valida al habilitar esta opción. Esta opción está disponible si se selecciona <b>HTTPS</b> para <b>Conexión segura</b> . Antes de configurarlo, debe importar el Certificado CA al escáner.
Config. servidor proxy	Elija si quiere usar o no un servidor proxy.
Botón Aplicar (solo para Web Config)	El destino se registra utilizando la información introducida.
Botón OK (solo para el panel de control)	

**Nota:**

El escaneado a **Carpeta de red/FTP** desde el panel de control del escáner no es compatible con SharePoint Online.

Haga clic en el enlace que hay más abajo para obtener más detalles sobre cómo usar la función «Digitaliz. a car. red/FTP».

[“Flujo de trabajo con la función Digitaliz. a car. red/FTP” de la página 107](#)

## Registro de destinos como grupo mediante Web Config

Si el tipo de destino se establece en **Correo electrónico**, puede registrar los destinos como un grupo.

1. Acceda a Web Config y, a continuación, seleccione la pestaña **Digitalizar > Contactos**.  
[“Cómo ejecutar Web Config en un navegador web” de la página 38](#)
2. Seleccione el número que desea registrar y haga clic en **Editar**.
3. Seleccione un grupo desde **Tipo**.
4. Haga clic en **Seleccionar en Contact. para Grupo**.  
Se mostrarán los destinos disponibles.
5. Seleccione el destino que quiere registrar en el grupo y después haga clic en **Seleccionar**.

**Nota:**

*Los destinos se pueden registrar en varios grupos.*

6. Introduzca un **Nombre** y una **Palabra índice**.
7. Haga clic en **Aplicar**.

## Copia de seguridad e importación de contactos

Mediante Web Config u otras herramientas, puede hacer copias de seguridad e importar contactos.

Para Web Config, puede hacer una copia de seguridad de los contactos exportando los ajustes del escáner que incluyen los contactos. El archivo exportado no se puede editar porque se exporta como archivo binario.

Al importar los ajustes del escáner al escáner, los contactos se sobrescriben.

En el caso de Epson Device Admin, solo pueden exportarse los contactos desde la pantalla de propiedades del dispositivo. Además, si no exporta los elementos relacionados con la seguridad, puede editar los contactos exportados y volver a importarlos porque puede guardarse como archivo SYLK o CSV.

## Importar contactos mediante Web Config

Si tiene un escáner que le permite realizar una copia de seguridad de los contactos y es compatible con este escáner, puede registrar fácilmente los contactos importando el archivo de la copia de seguridad.

### **Nota:**

*Para obtener instrucciones sobre cómo hacer una copia de seguridad de los contactos del escáner, consulte el manual que se proporciona con este.*

Siga los pasos a continuación para importar los contactos a este escáner.

1. Acceda a Web Config y seleccione la pestaña **Gestión del dispositivo** > **Exportar e importar valor de configuración** > **Importar**.
2. Seleccione el archivo de copia de seguridad que creó en **Archivo**, introduzca la contraseña y haga clic en **Siguiente**.
3. Active la casilla de verificación **Contactos** y, a continuación, haga clic en **Siguiente**.

## Realizar copias de seguridad de contactos mediante Web Config

Los datos de los contactos pueden perderse debido a un mal funcionamiento del escáner. Es aconsejable hacer una copia de seguridad de los datos siempre que se modifiquen. Epson no se responsabilizará de la pérdida de ningún dato, de la copia de seguridad ni de la recuperación de datos y/o ajustes durante el periodo de garantía.

Usando Web Config, puede hacer copias de seguridad en el ordenador de los datos de contacto almacenados en el escáner.

1. Acceda a Web Config y luego seleccione la pestaña **Gestión del dispositivo** > **Exportar e importar valor de configuración** > **Exportar**.
2. Active la casilla de verificación **Contactos** de la categoría **Digitalizar**.
3. Escriba una contraseña para cifrar el archivo exportado.  
Necesita la contraseña para importar el archivo. Deje esto en blanco si no desea cifrar el archivo.
4. Haga clic en **Exportar**.

## Cómo exportar y registrar en bloque contactos mediante herramientas

Si utiliza Epson Device Admin, puede hacer una copia de seguridad únicamente de los contactos y editar los archivos exportados para luego registrarlos todos a la vez.

Puede resultarle útil si desea hacer una copia de seguridad únicamente de los contactos o quiere sustituir el escáner pero desea transferir los contactos del antiguo al nuevo.

## Exportación de contactos

Guarde la información de los contactos en el archivo.

Puede editar los archivos guardados en formato SYLK o csv mediante una aplicación de hojas de cálculo o un procesador de textos. Puede registrar todos los contactos a la vez después de borrar o añadir la información.

La información que incluya datos de seguridad como contraseñas o información personal puede guardarse en formato binario con una contraseña. No puede editar el archivo. Puede usarse como archivo de copia de seguridad de la información, incluyendo los datos de seguridad.

1. Inicie Epson Device Admin.
2. Seleccione **Dispositivos** en la barra de tareas lateral del menú.
3. Seleccione en la lista de dispositivos el que desea configurar.
4. Haga clic en **Configuración del dispositivo** en la pestaña **Inicio** de la barra de menú.  
Cuando se haya configurado la contraseña del administrador, escríbala y haga clic en **Aceptar**.
5. Haga clic en **Comunes > Contactos**.
6. Seleccione el formato de exportación en **Exportar > Exportar elementos**.
  - Todos los elementos  
Exporte el archivo binario cifrado. Seleccione esta opción cuando quiera incluir datos de seguridad como contraseñas o información personal. No puede editar el archivo. Si la selecciona, tendrá que configurar la contraseña. Haga clic en **Configuración** y configure una contraseña de entre 8 y 63 caracteres ASCII. Necesitará esta contraseña para importar el archivo binario.
  - Elementos, excepto información de seguridad  
Exporte los archivos en formato SYLK o en formato csv. Seleccione esta opción cuando quiera editar la información del archivo exportado.
7. Haga clic en **Exportar**.
8. Especifique la ubicación en la que quiere guardar el archivo, seleccione el tipo de archivo y, a continuación, haga clic en **Guardar**.  
Aparecerá un mensaje para confirmar que se ha completado la operación.
9. Haga clic en **Aceptar**.  
Compruebe que el archivo se ha guardado en la ubicación especificada.

## Cómo importar contactos

Importe la información de los contactos desde el archivo.

Puede importar los archivos guardados en formato SYLK o csv, o el archivo binario de la copia de seguridad que incluye los datos de seguridad.

1. Inicie Epson Device Admin.
2. Seleccione **Dispositivos** en la barra de tareas lateral del menú.
3. Seleccione en la lista de dispositivos el que desea configurar.

4. Haga clic en **Configuración del dispositivo** en la pestaña **Inicio** de la barra de menú.  
Cuando se haya configurado la contraseña del administrador, escríbala y haga clic en **Aceptar**.
5. Haga clic en **Comunes > Contactos**.
6. Haga clic en **Examinar** en **Importar**.
7. Seleccione el archivo que desee importar y haga clic en **Abrir**.  
Si selecciona el archivo binario, escriba en **Contraseña** la contraseña que haya configurado al exportar el archivo.
8. Haga clic en **Importar**.  
Se muestra la pantalla de confirmación.
9. Haga clic en **Aceptar**.  
Se mostrará el resultado de la validación.
  - Editar la información cargada  
Haga clic cuando desee editar la información de manera individual.
  - Cargar más archivos  
Haga clic cuando desee importar varios archivos.
10. Haga clic en **Importar** y, a continuación, haga clic en **Aceptar** en la pantalla de finalización de la importación.  
Vuelva a la pantalla de propiedades del dispositivo.
11. Haga clic en **Transmitir**.
12. Haga clic en **Aceptar** en el mensaje de confirmación.  
Los ajustes se envían al escáner.
13. Cuando aparezca la pantalla de finalización del envío, haga clic en **Aceptar**.  
La información del escáner se actualiza.  
Abra los contactos desde Web Config o desde el panel de control del escáner y luego compruebe que el contacto se ha actualizado.

---

## Configuración de AirPrint

Acceda a Web Config, seleccione la pestaña **Red** y seleccione **Configuración de AirPrint**.

Elementos	Explicación
Nombre servic. Bonjour	Introduzca el nombre del servicio Bonjour usando texto ASCII (0x20–0x7E), máximo de 41 caracteres.
Ubicación de Bonjour	Introduzca una descripción de la ubicación del escáner, usando texto Unicode (UTF-8), máximo de 127 bytes.
Wide-Area Bonjour	Establece si se va a utilizar o no Bonjour de área extensa. Si lo utiliza, el escáner debe estar registrado en el servidor DNS para poder buscar el escáner en el segmento.

<b>Elementos</b>	<b>Explicación</b>
Activar AirPrint	Bonjour y AirPrint (servicio de escaneado) están habilitados.

# Opciones de menú para la configuración

Pantalla de inicio. . . . .	168
Config. básica. . . . .	168
Configuración del escáner. . . . .	169
Configuración del usuario. . . . .	170
Configuración de red. . . . .	171
Configuración del servicio web. . . . .	172
Administrador de Contactos. . . . .	172
Admin. del sistema. . . . .	172
Información del dispositivo. . . . .	174
Mantenimiento del escáner. . . . .	174
Config. alerta cambio de rodillo. . . . .	175
Ajustes de alerta de limpieza periódica. . . . .	175

## Pantalla de inicio

Especifique el menú inicial que se muestra en la pantalla LCD cuando se enciende el escáner y que Agotado tiempo func. está habilitado.

- Inicio
- Ajustes
- Digitalizar a PC
- Digitaliz. a car. red/FTP
- Dig. correo electrónico
- Digitalizar a nube
- Digitalizar a la unidad USB

**Nota:**

También puede realizar los ajustes desde Web Config. Seleccione **Gestión del dispositivo > Panel de control > Pantalla de inicio**.

---

## Config. básica

### Brillo LCD

Permite ajustar el brillo de la pantalla LCD.

### Sonidos

- Presionar botones: permite ajustar el volumen del sonido de las pulsaciones en el panel de control.
- Tono de error: permite ajustar el volumen del sonido que indica un error.

### Tempor apagado

Ajuste el período de tiempo para entrar en el modo de suspensión (modo de ahorro de energía) cuando el escáner no ha realizado ninguna operación. La pantalla LCD se vuelve negra cuando ha transcurrido el tiempo establecido.

**Nota:**

También puede realizar los ajustes desde Web Config. Seleccione **Gestión del dispositivo > Ahorro de energía > Tempor apagado**.

### Ajustes de apagado

Su producto puede tener esta función o la función **Temp. apagado autom.** dependiendo del lugar de compra.

Apague el escáner automáticamente.

- Apagar si no hay actividad

Seleccione esta función para apagar automáticamente el escáner si no se utiliza en un determinado periodo de tiempo. Cualquier aumento afectará a la eficiencia energética del producto. Antes de modificar este valor, piense siempre en el medio ambiente.



Apagar si se desconecta

Seleccione esta función para apagar el escáner después de un período de tiempo especificado cuando todos los puertos, incluyendo el puerto USB, están desconectados. Es posible que esta función no esté disponible según la región.

Consulte el siguiente sitio web para conocer el período de tiempo especificado.

<https://www.epson.eu/energy-consumption>

#### Conf. de fecha y hora

Fecha y hora: introduzca la fecha y hora actuales.

Horario de verano: seleccione la hora de verano que se aplica a su área.

Dif. horaria: introduzca la diferencia horaria entre su hora local y UTC (Tiempo universal coordinado).

#### Idioma/Language

Seleccione el país o la región en la que está utilizando el escáner.

#### Teclado

Cambie el diseño del teclado en la pantalla LCD.

#### Agotado tiempo func.

Al establecerse en **Act.**, se le devolverá a la pantalla de inicio si no se realizan operaciones durante el tiempo especificado. Esta configuración se aplica cuando lo que se muestra no es la pantalla de inicio.

#### Conex. PC a través USB

Puede restringir el uso de la conexión USB desde el equipo. Si desea restringirlo, seleccione **Deshabilitar**.

#### Encendido directo

Si el escáner está conectado a la fuente de alimentación, puede encenderlo directamente, sin pulsar el botón de encendido.

---

## Configuración del escáner

#### Tiempo de parada de doble aliment.

Ajuste el funcionamiento si se produce una alimentación doble.

Inmediatamente: detiene inmediatamente la alimentación de originales después de detectar que se está produciendo una doble alimentación.

Después expulsar: escanea los documentos para los que se ha detectado una doble alimentación, pero se detiene antes del escaneado del documento siguiente.

Cuando tenga la seguridad de que no hay problemas en la imagen escaneada, puede continuar escaneando.

#### Prot. del papel

Para evitar que se produzcan daños en el documento, el escaneado se detiene de forma inmediata cuando se detectan las siguientes condiciones.

Se ha producido un error con la alimentación del papel

- Un original se introduce en ángulo

Para activar esta función, seleccione el nivel de detección que desea utilizar. Consulte la siguiente tabla para ver los detalles de cada nivel.

Nivel	Explicaciones
Act.-Bajo	Reduzca la sensibilidad para detectar la inclinación de los originales.
Act.-Medio	Detecte la inclinación de los originales grapados y la inclinación que <b>Act.-Bajo</b> no pudo detectar.
Act.-Alto	Aumente la sensibilidad para detectar la inclinación de los originales.

 **Importante:**

- Esta función no impide que se dañen todos los originales.
- Es posible que no se detecten errores con la alimentación del papel en función del estado de los originales que se estén introduciendo.

**Nota:**

Es posible que esta función no funcione correctamente dependiendo del original que se use, las condiciones de alimentación del papel y el nivel configurado.

- Si se producen falsos positivos con frecuencia, pruebe a bajar el nivel.
- Si el documento original tiene una forma irregular o se escanea en ángulo, puede detectarse de forma equivocada como un error de alimentación del papel.
- Si carga varios originales, asegúrese de alinear el borde de entrada de los originales. Es posible que los originales se detecten erróneamente como mal introducidos si sus bordes no están alineados, incluso si se escanean correctamente.
- Asegúrese de alinear las guías para bordes con el original para evitar escanearlo en ángulo.

### Det. suc. en cristal

Detecta la suciedad en la superficie del cristal que hay dentro del escáner. El nivel de detección se puede seleccionar.

En función de la suciedad, es posible que esta característica no funcione correctamente.

### Tiem. espera Modo Aliment. automática

Ajuste el tiempo de espera al usar Modo Alimentación automática.

Esta configuración solo está disponible cuando se digitaliza desde "Carpeta de red/FTP", "Correo electrónico", "Nube" o "Unidad USB". Puede establecer la cantidad de tiempo para terminar de escanear automáticamente cuando la opción "Modo Alimentación automática" está establecida en "Activado".

### Confirmar destinatario

Compruebe el destino antes de escanear.

---

## Configuración del usuario

Puede cambiar la configuración de escaneo inicial para los siguientes elementos.

- Digitaliz. a car. red/FTP

- Dig. correo electrónico
- Digitalizar a nube
- Digitalizar a la unidad USB

---

## Configuración de red

### Config. Wi-Fi

Establezca o cambie la configuración de la red inalámbrica. Elija uno de los siguientes métodos de conexión y siga las instrucciones del panel de control.

#### Wi-Fi (recomendado)

- Asistente para la instalación de Wi-Fi
- Configuración de pulsador (WPS)
- Otros
  - Conf. código PIN (WPS)
  - Conexión autom. Wi-Fi
  - Deshabilitar Wi-Fi

Quizás pueda solucionar problemas de red desactivando la configuración de la conexión

Wi-Fi o volviendo a configurarla. Pulse  **Wi-Fi (recomendado) > Cambiar configuración > Otros > Deshabilitar Wi-Fi > Iniciar configuración.**

#### Wi-Fi Direct

Muestra la información necesaria para conectarse al teléfono inteligente.

Toque **Cambiar** para cambiar la configuración.

- Cambiar nombre de red
- Cambiar contraseña
- Cambiar rango de frecuencia

En función de la región, es posible que este ajuste no se muestre.

- Deshabilitar Wi-Fi Direct
- Restaurar configuración pred.

#### Estado de la red

Muestra la configuración de red actual de los siguientes elementos.

- Estado de Wi-Fi
- Estado de Wi-Fi Direct
- Est. serv. correo elec.

#### Avanzado

Realice los siguientes ajustes.

- Nombre dispositivo

- TCP/IP
- Servidor proxy
- Servidor correo elect.
  - Configuración del servidor
  - Comprobar conexión
- Dirección IPv6
- Redirigir HTTP a HTTPS
- IPsec/Filtrado de IP
- IEEE802.1X

---

## Configuración del servicio web

### Servicios Epson Connect:

Indica si el escáner está registrado y conectado al servicio Epson Connect.

Puede registrarse en el servicio seleccionando **Registrar** y siguiendo las instrucciones.

Una vez que se haya registrado puede cambiar los siguientes ajustes.

- Suspender o reanudar
- Anular registro

Para obtener más información, consulte la siguiente página web.

<https://www.epsonconnect.com/>

<http://www.epsonconnect.eu> (sólo para Europa)

---

## Administrador de Contactos

### Agregar/Editar/Eliminar:

Registre o elimine contactos de los menús Dig. correo electrónico y Digitaliz. a car. red/FTP.

### Opciones de búsqueda:

Cambie el método de búsqueda de contactos.

---

## Admin. del sistema

### Administrador de Contactos

#### Agregar/Editar/Eliminar:

Registre o elimine contactos de los menús Dig. correo electrónico y Digitaliz. a car. red/FTP.

#### Opciones de búsqueda:

Cambie el método de búsqueda de contactos.

### Configuración admin.

- Contraseña admin: Registre una contraseña de administrador para que solamente el administrador pueda cambiar la configuración. La contraseña debe tener entre 8 y 20 caracteres.
- Configuración bloqueo: Bloquea la configuración del escáner para que otros usuarios no puedan modificarla.

### Cifrado con contraseña

Cifre su contraseña.

Si apaga mientras se está reiniciando, los datos podrían resultar dañados y la configuración del escáner volvería a los valores predeterminados. En ese caso, configure de nuevo la información de contraseña.

### Verificación del programa al iniciar:

Verifica el programa del escáner al iniciarlo.

Cuando se activa esta función, el escáner puede tardar algún tiempo en iniciarse.

### Investigación del cliente

Seleccione **Aceptar** para enviar información sobre el uso del producto, como el número de escaneados realizados, a Seiko Epson Corporation.

### Configuración WSD

Activar o desactivar la función WSD (Servicio Web para dispositivos).

Cuando está desactivada, el icono WSD se oculta en la pantalla de inicio.

### Restaurar configuración pred.

- Configuración de red: permite restaurar la configuración relacionada con la red a su estado inicial.
- Todo excepto la configuración de red: permite restaurar otros ajustes a su estado inicial, excepto para los ajustes relacionados con la red.
- Todas las configuraciones: permite restaurar todos los ajustes al estado inicial de cuando se adquirió el producto.



#### **Importante:**

*Si selecciona **Todas las configuraciones**, se eliminarán todos los datos de configuración registrados en el escáner, incluidos los contactos. No es posible restaurar una configuración eliminada.*

### Actualización de firmware:

Puede obtener la información sobre el firmware del escáner, como su versión actual e información sobre las actualizaciones disponibles.

#### Actualizar:

Compruebe si se ha subido al servidor de red la última versión del firmware. Si hay una actualización disponible, puede elegir entre actualizarlo ahora o no.

#### Notificación:

Seleccione **Act.** para recibir una notificación cuando haya actualizaciones de firmware disponibles.

## Información del dispositivo

### Número de serie

Muestra el número de serie del escáner.

### Versión actual

Muestra la versión de firmware actual.

### Número total de digitalizaciones

Muestra el número total de escaneados.

### Nº digitaliz. a una sola cara

Muestra el número de escaneados a una cara.

### Nº digitaliz. a doble cara

Muestra el número de escaneados a doble cara.

### Nº digitaliz. hoja portadora

Muestra el número de escaneados usando una Hoja Soporte.

### Número de hoja portadora del pasaporte

Muestra el número de escaneados usando una Hoja protectora para pasaportes.

### Número de digitalizaciones tras la sustitución Rodillo de alimentación

Muestra el número de escaneados después de la sustitución del kit de montaje de rodillos.

### Digit. tras limpieza convencional

Muestra el número de escaneados después de realizar una limpieza normal.

### Restablecer el número de digitalizaciones

Restablece el número de escaneados. Seleccione la función que desea restablecer en **Número de digitalizaciones tras la sustitución Rodillo de alimentación** o **Digit. tras limpieza convencional** y, a continuación, pulse **Sí**.

---

## Mantenimiento del escáner

### Sustitución del rodillo

Muestra cómo sustituir el kit de montaje de rodillos. También puede poner el número a cero después de reemplazar el kit de montaje de rodillos.

### Limpieza convencional

Muestra cómo realizar una limpieza regular del interior del escáner. También puede restablecer el número de escaneados después de realizar una limpieza regular.

### Limpieza del cristal

Muestra cómo realizar la limpieza del interior del cristal del escáner.

---

## Config. alerta cambio de rodillo

Conf. recuento alertas

Cambia el número de escaneados tras el cual aparece el aviso de sustitución del rodillo.

---

## Ajustes de alerta de limpieza periódica

Ajustes de alerta de advertencia

Le notifica cuándo debe limpiar el interior del escáner.

Conf. recuento alertas

Cambia el número de escaneados para que aparezca el aviso de limpieza.

---

# Funciones útiles

Configuración de la función de detección de manchas en la superficie del cristal. . . .177

Configurar la función de la protección del documento. . . . .178

Configurar esta operación si se produce una doble alimentación. . . . . 180



## Configuración de la función de detección de manchas en la superficie del cristal

Debido al polvo o suciedad en la superficie de cristal del interior del escáner, podrían aparecer líneas verticales (rayas) en la imagen escaneada.

Cuando **Detectar suciedad en el cristal** está activado, el escáner detecta cualquier mancha que haya en la superficie de cristal del interior del escáner y muestra una notificación en la pantalla del ordenador.

Si se muestra dicha notificación, limpie las superficies del cristal que hay dentro del escáner utilizando un kit de limpieza especialmente diseñado para este uso o un paño suave.

La configuración predeterminada es **Desactivado**.

1. Inicie Epson Scan 2 Utility.

Windows 11

Haga clic en el botón de Inicio y seleccione **Todas las aplicaciones** > **EPSON** > **Epson Scan 2 Utility**.

Windows 10

Haga clic en el botón Inicio y, a continuación, seleccione **EPSON** > **Epson Scan 2 Utility**.

Windows 8.1/Windows 8

Introduzca el nombre de la aplicación en el cuadro de búsqueda y seleccione el icono que aparece.

Windows 7

Haga clic en el botón de inicio y, a continuación, seleccione **Todos los programas** (o **Programas**) > **EPSON** > **Epson Scan 2** > **Epson Scan 2 Utility**.

Mac OS

Seleccione **Ir** > **Aplicaciones** > **Epson Software** > **Epson Scan 2 Utility**.

2. Realice los siguientes ajustes en la pestaña **Configuración del escáner**.

Establezca **Detectar suciedad en el cristal** en **Activado-Bajo** o **Activado-Alto**.

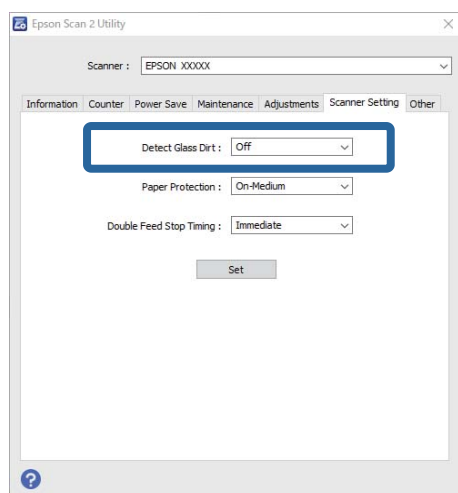

**Nota:**

- Es posible que algunas manchas no se detecten correctamente.
- Si la función de detección no funciona correctamente, cambie los ajustes.  
Si no se detectan manchas, seleccione **Activado-Alto**. Si se detectan manchas incorrectamente, seleccione **Activado-Bajo** o **Desactivado**.

3. Haga clic en **Configurar** para aplicar los ajustes al escáner.

**Nota:**

Cuando utilice el panel de control, toque **Configuración** > **Configuración del escáner** > **Det. suc. en cristal** y, a continuación, seleccione el nivel de detección.

**Información relacionada**

➔ [“Configuración del escáner” de la página 169](#)

---

## Configurar la función de la protección del documento

Para evitar que se produzcan daños en el documento, el escaneado se detiene de forma inmediata cuando se detectan las siguientes condiciones.

- Se ha producido un error con la alimentación del papel
- Un original se introduce en ángulo
- La combinación del original y la posición del escáner no coinciden

La configuración predeterminada es **Activado-Medio**.



**Importante:**

- Esta función no impide que se dañen todos los originales.
- Es posible que no se detecten errores con la alimentación del papel en función del estado de los originales que se estén introduciendo.

1. Inicie Epson Scan 2 Utility.

- Windows 11

Haga clic en el botón de inicio y seleccione **Todas las aplicaciones** > **EPSON** > **Epson Scan 2 Utility**.

- Windows 10

Haga clic en el botón Inicio y, a continuación, seleccione **EPSON** > **Epson Scan 2 Utility**.

- Windows 8.1/Windows 8

Introduzca el nombre de la aplicación en el cuadro de búsqueda y seleccione el icono que aparece.

- Windows 7

Haga clic en el botón de inicio y, a continuación, seleccione **Todos los programas** (o **Programas**) > **EPSON** > **Epson Scan 2** > **Epson Scan 2 Utility**.

- Mac OS

Seleccione **Ir** > **Aplicaciones** > **Epson Software** > **Epson Scan 2 Utility**.

2. Realice los siguientes ajustes en la pestaña **Configuración del escáner**.

Establezca **Protección del papel** en **Activado-Bajo**, **Activado-Medio** o **Activado-Alto**.

Para activar esta función, seleccione el nivel de detección que desea utilizar. Consulte la siguiente tabla para ver los detalles de cada nivel.

Nivel	Explicaciones
Activado-Bajo	Reduzca la sensibilidad para detectar la inclinación de los originales.
Activado-Medio	Detecte la inclinación de los originales grapados y la inclinación que <b>Activado-Bajo</b> no pudo detectar.
Activado-Alto	Aumente la sensibilidad para detectar la inclinación de los originales.

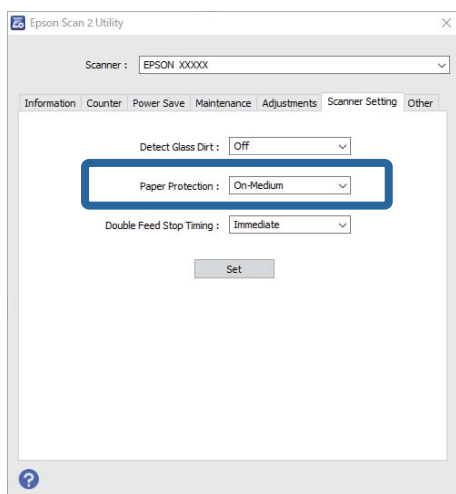

**Nota:**

- Es posible que esta función no funcione correctamente dependiendo del original que se use, las condiciones de alimentación del papel y el nivel configurado.
- Si se producen falsos positivos con frecuencia, pruebe a bajar el nivel.
- Si el documento original tiene una forma irregular o se escanea en ángulo, puede detectarse de forma equivocada como un error de alimentación del papel.
- Si carga varios originales, asegúrese de alinear el borde de entrada de los originales. Es posible que los originales se detecten erróneamente como mal introducidos si sus bordes no están alineados, incluso si se escanean correctamente.
- Asegúrese de alinear las guías para bordes con el original para evitar escanearlo en ángulo.

3. Haga clic en **Configurar** para aplicar los ajustes al escáner.

**Nota:**

Cuando utilice el panel de control, toque **Configuración** > **Configuración del escáner** > **Prot. del papel** y, a continuación, seleccione el nivel de protección.

**Información relacionada**

➔ [“Configuración del escáner” de la página 169](#)

## Configurar esta operación si se produce una doble alimentación

Configure esta opción cuando desee detener el funcionamiento del escáner por detectarse una doble alimentación de los originales.

- Inmediato: se detiene inmediatamente después de detectar una doble alimentación de originales.
- Después de la expulsión: escanea los documentos para los que se ha detectado una doble alimentación, pero se detiene antes del escaneado del documento siguiente.

Cuando tenga la seguridad de que no hay problemas en la imagen escaneada, puede continuar escaneando.

La configuración predeterminada es **Inmediato**.

1. Inicie Epson Scan 2 Utility.

- Windows 11

Haga clic en el botón de Inicio y seleccione **Todas las aplicaciones** > **EPSON** > **Epson Scan 2 Utility**.

- Windows 10

Haga clic en el botón Inicio y, a continuación, seleccione **EPSON** > **Epson Scan 2 Utility**.

- Windows 8.1/Windows 8

Introduzca el nombre de la aplicación en el cuadro de búsqueda y seleccione el icono que aparece.

- Windows 7

Haga clic en el botón de inicio y, a continuación, seleccione **Todos los programas** (o **Programas**) > **EPSON** > **Epson Scan 2** > **Epson Scan 2 Utility**.

- Mac OS

Seleccione **Ir** > **Aplicaciones** > **Epson Software** > **Epson Scan 2 Utility**.

2. Realice los siguientes ajustes en la pestaña **Configuración del escáner**.

Establezca **Tiempo de parada de doble inserción** en **Inmediato** o **Después de la expulsión**.

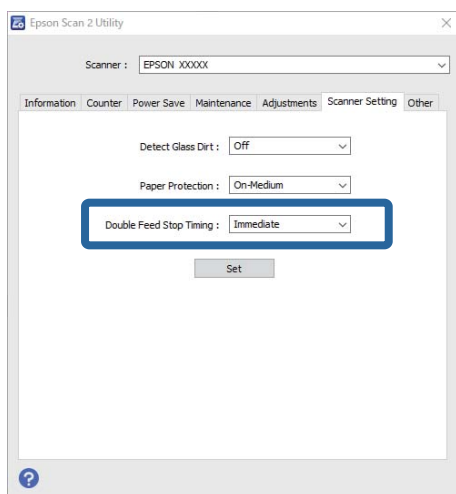

3. Haga clic en **Configurar** para aplicar los ajustes al escáner.

**Nota:**

Cuando utilice el panel de control, toque **Configuración** > **Configuración del escáner** > **Tiempo de parada de doble aliment.** para establecer el tiempo de parada.

**Información relacionada**

➔ [“Configuración del escáner” de la página 169](#)

---

# Mantenimiento

Limpieza del exterior del escáner. . . . .	183
Limpieza del interior del escáner. . . . .	183
Sustitución del kit de montaje de rodillos. . . . .	192
Ahorro de energía. . . . .	199
Trasladar el escáner. . . . .	200
Actualización de aplicaciones y firmware. . . . .	201

## Limpieza del exterior del escáner

Limpie las manchas de la carcasa exterior con un paño seco o un paño humedecido con detergente neutro y agua.

 **Importante:**

- Nunca utilice alcohol, disolventes ni ningún producto corrosivo para limpiar el escáner. Esto puede causar decoloración o deformaciones.*
- No permita que le entre agua al producto. Esto podría provocar un mal funcionamiento.*
- Nunca abra la carcasa del escáner.*

1. Pulse el botón  para apagar el escáner.
2. Desconecte el adaptador de CA del escáner.
3. Limpie la carcasa exterior con un paño humedecido con detergente neutro y agua.

**Nota:**

*Limpie la pantalla táctil con un paño suave y seco.*

## Limpieza del interior del escáner

Tras haber utilizado el escáner durante un tiempo, es posible que el polvo de la habitación y el papel se acumulen en los rodillos o en la parte de cristal del interior del escáner, lo cual podría causar problemas en la bandeja de alimentación del papel o en la calidad de las imágenes escaneadas. Limpie el interior del escáner cada 5,000 escaneados.

Puede consultar el número actualizado de escaneados en el panel de control o en Epson Scan 2 Utility.

Si la superficie se ha manchado con un material difícil de quitar, utilice un kit de limpieza original de Epson para quitar las manchas. Use una pequeña cantidad del producto en la gamuza para eliminar las manchas.

 **Precaución:**

*Tenga especial cuidado con las manos y el pelo para que no acaben atascados en el mecanismo mientras esté limpiando el interior del escáner. Esto podría causar lesiones.*

 **Importante:**

- Nunca utilice alcohol, disolventes ni ningún producto corrosivo para limpiar el escáner. De lo contrario, podrían producirse deformaciones o decoloraciones.*
- Nunca pulverice o aplique ningún líquido o spray sobre el escáner. Los daños al equipo o circuitos pueden causar un comportamiento anómalo.*
- Nunca abra la carcasa del escáner.*

**Nota:**

- Desde el panel de control o en la función Epson Scan 2 Utility, puede establecer notificaciones y alertas cuando llegue el momento de limpiarlos después de haber realizado un determinado número de escaneados. Por defecto, se envía una notificación cada 5000 escaneados.*
- Limpie el interior del escáner mientras está encendido.*

1. **Limpe las manchas del rodillo.** Abra la cubierta del recorrido vertical.

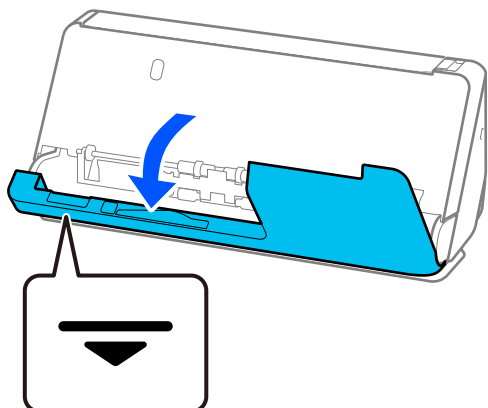

**!** *Importante:*

*Al abrir la cubierta del recorrido vertical, sujete la zona indicada para evitar tocar el cepillo antiestático. Si el cepillo se dobla, no podrá eliminar la electricidad estática, y esto podría hacer que los originales expulsados se pegasen entre sí.*

2. Limpie los rodillos (4 ubicaciones) y los rodillos de plástico (4 ubicaciones). Use un paño suave y sin pelusa humedecido con una pequeña cantidad de limpiador específico o agua.

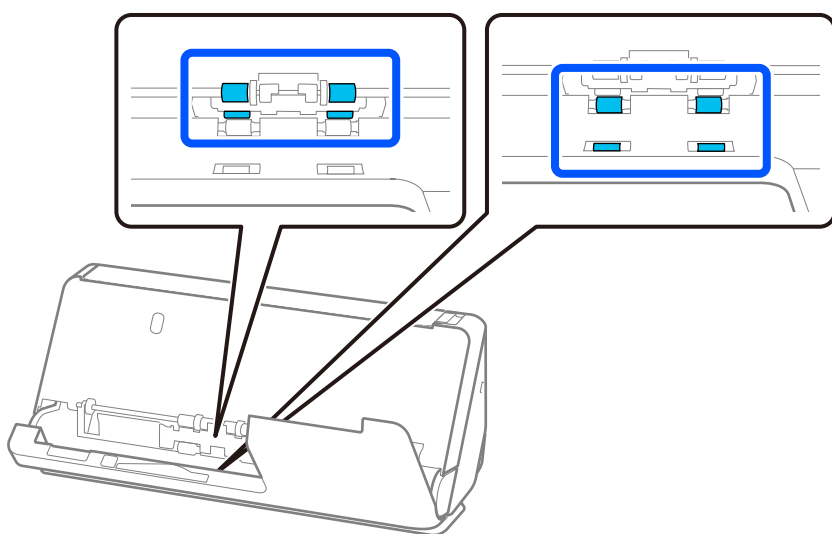

**!** *Importante:*

*Evite tocar el cepillo antiestático al limpiar los rodillos. Si el cepillo se dobla, no podrá eliminar la electricidad estática, y esto podría hacer que los originales expulsados se pegasen entre sí.*



3. Abra la bandeja de entrada y tire de la palanca para abrir la cubierta del escáner.

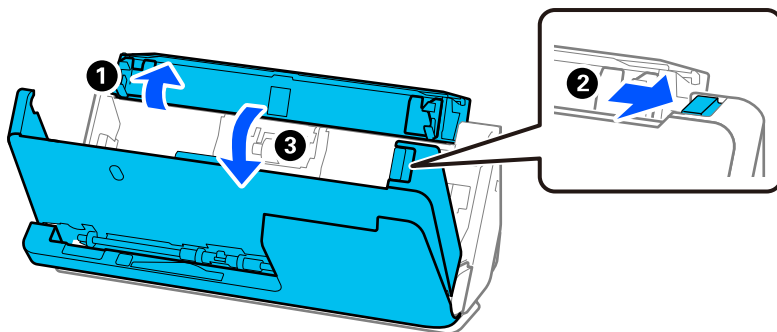

4. Limpie los rodillos (8 posiciones). Use un paño suave y sin pelusa humedecido con una pequeña cantidad de limpiador específico o agua.

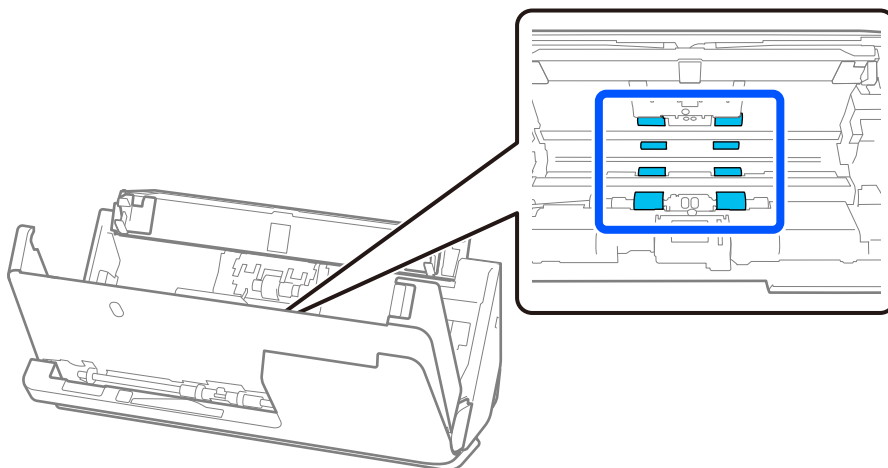

5. Cierre la cubierta del escáner con ambas manos. A continuación, cierre la cubierta del recorrido vertical y luego la bandeja de entrada, en ese orden.

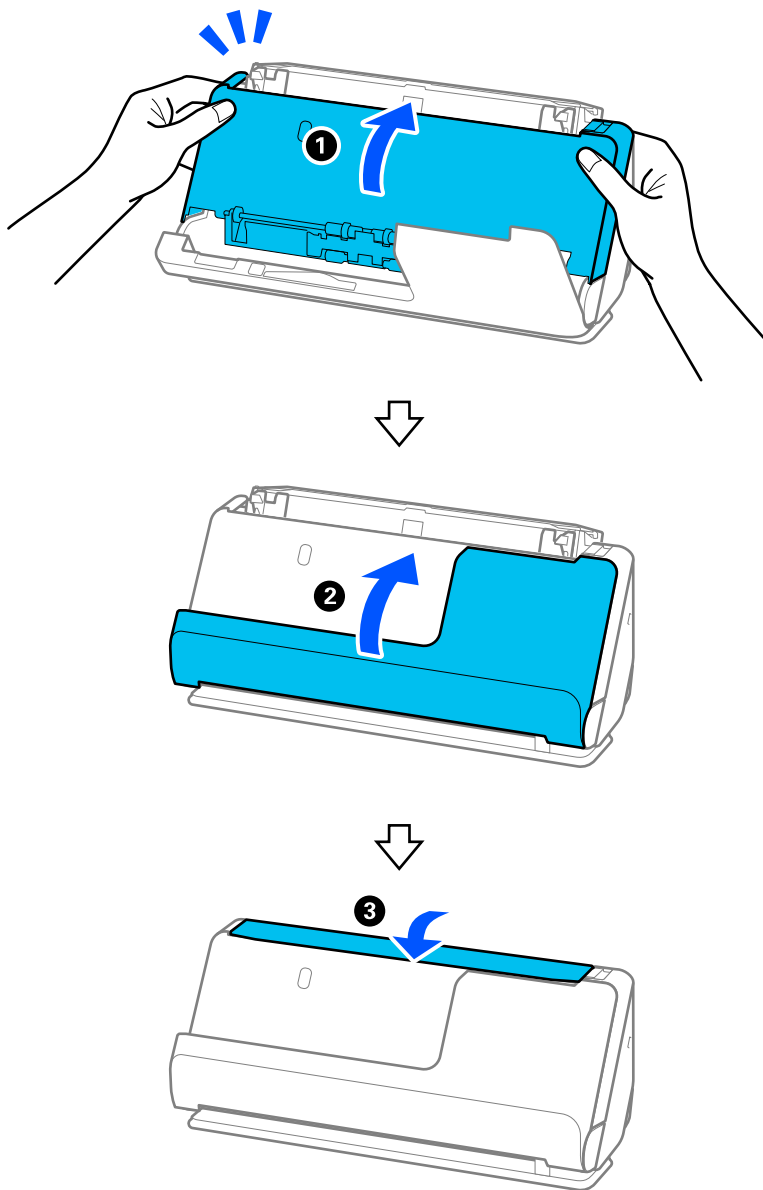

Cuando desaparezca el mensaje **Recuperando** de la pantalla, vaya al paso siguiente.

6. Repita los pasos del 1 al 5 cuatro veces.

Los rodillos internos giran aproximadamente un cuarto de vuelta cada vez que se cierra la cubierta. Repita este paso hasta que el rodillo entero esté limpio.

**Nota:**

Si el polvo de papel se adhiere al interior de la cubierta del recorrido vertical, límpielo con un paño suave que no suelte pelusa.

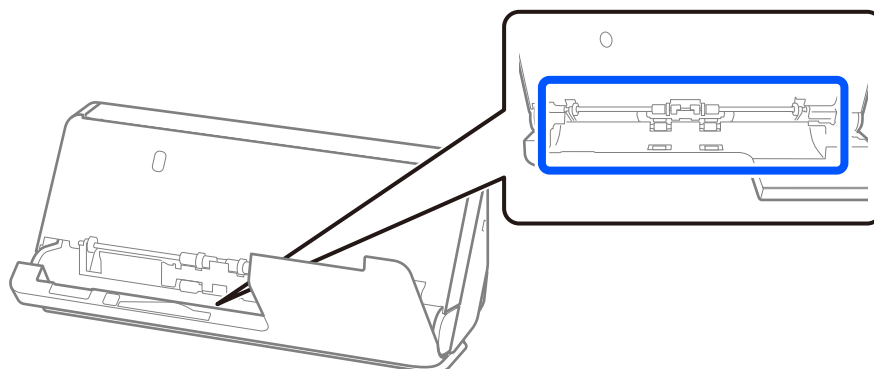

7. **Limpie las manchas de dentro del escáner.** Abra la bandeja de entrada y tire de la palanca para abrir la cubierta del escáner.

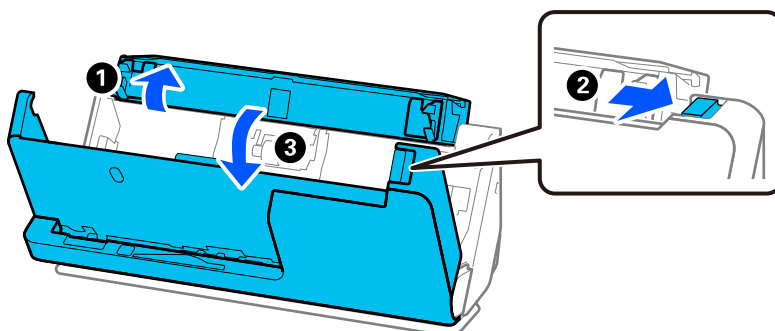

8. Limpie la superficie de cristal del interior de la cubierta del escáner. Límpielo con un paño de limpieza específico o con un paño suave que no suelte pelusa. Si la superficie del cristal está muy sucia, límpiela con un paño suave y sin pelusa humedecido con una pequeña cantidad de limpiador específico o agua.

**!** *Importante:*

- No presione con demasiada fuerza la superficie de cristal.*
- No use ningún cepillo ni herramienta dura. Cualquier rasguño en el cristal puede afectar a la calidad del escaneado.*
- No pulverice el producto directamente sobre la superficie de cristal.*

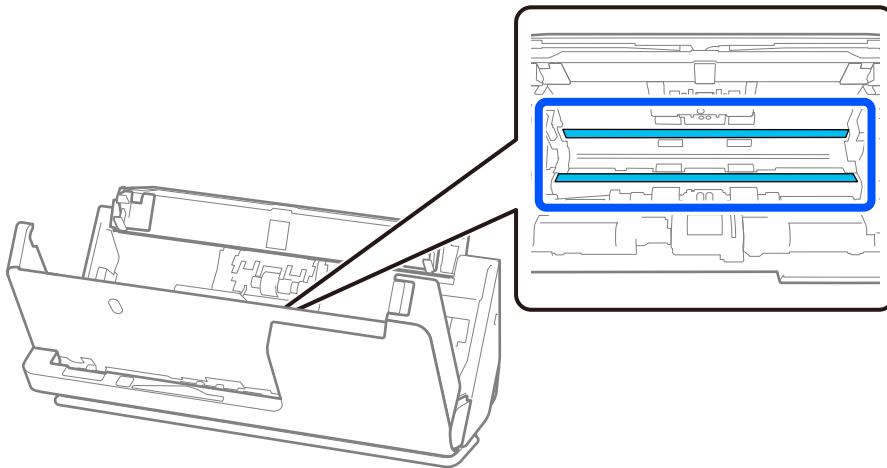

9. Limpie los sensores (4 ubicaciones) con un bastoncillo de algodón.

**!** *Importante:*

*No use ningún líquido, como el producto, en el bastoncillo de algodón.*

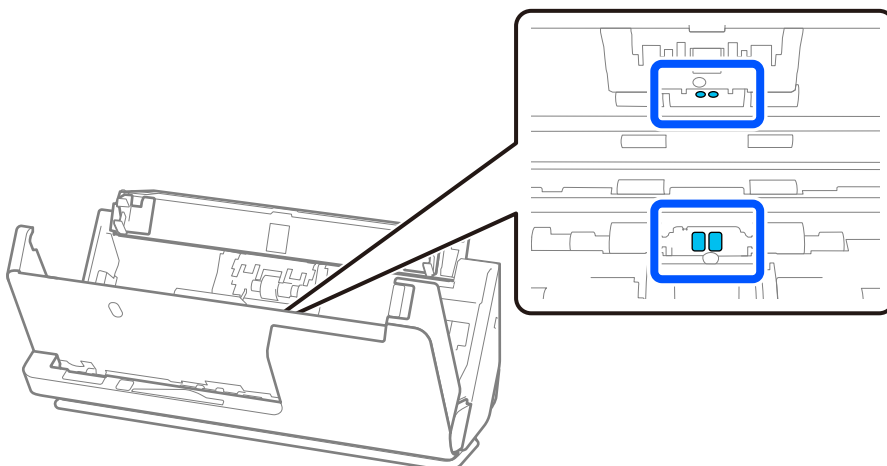

10. **Limpie las manchas del rodillo de separación.** Abra la cubierta y, a continuación, retire el rodillo de separación.

Consulte la sección «Reemplazar el kit de montaje de rodillos» para obtener más información.

“Sustitución del kit de montaje de rodillos” de la página 192

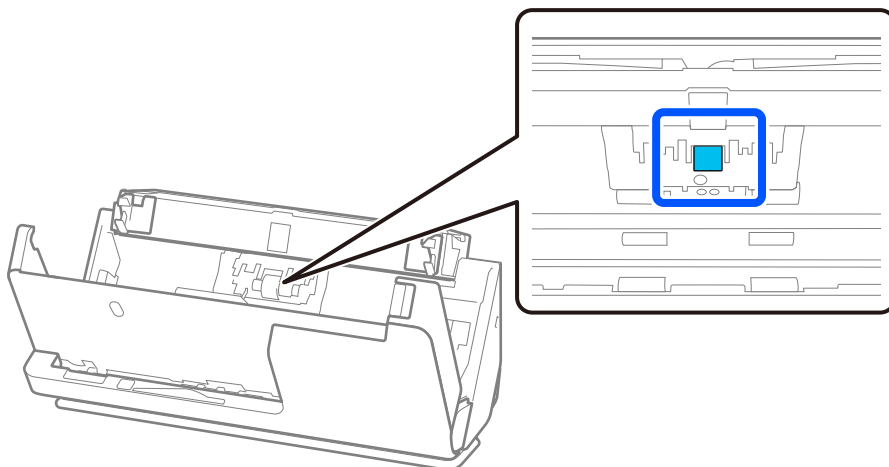

11. Limpie el rodillo de separación. Use un paño suave y sin pelusa humedecido con una pequeña cantidad de limpiador específico o agua.

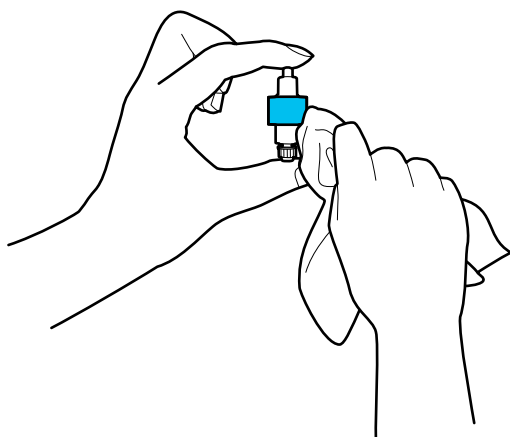

**!** *Importante:*

*Para limpiar el rodillo, utilice solo un paño húmedo. El uso de un paño seco puede dañar la superficie del rodillo.*

12. Instale el rodillo de separación.  
Consulte «Reemplazar el kit de montaje de rodillos» para obtener más información.
13. **Limpie las manchas del rodillo de alimentación.** Abra la cubierta y, a continuación, retire el rodillo de alimentación.  
Consulte la sección «Reemplazar el kit de montaje de rodillos» para obtener más información.

“Sustitución del kit de montaje de rodillos” de la página 192

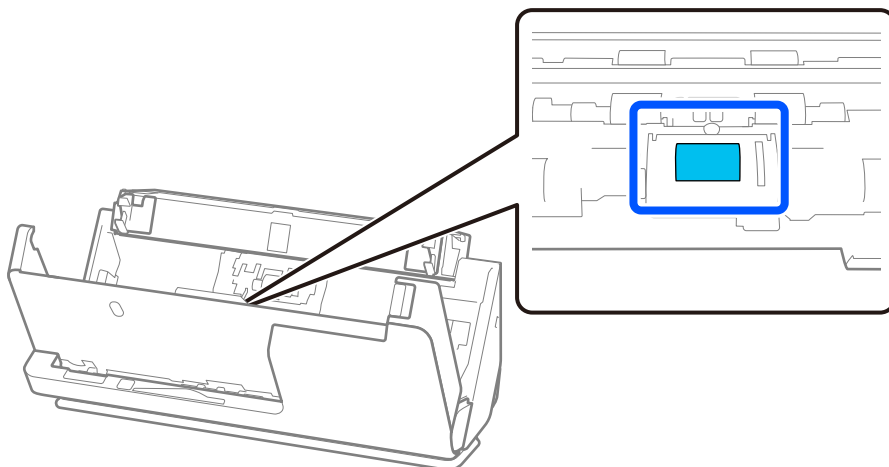

14. Limpie el rodillo de alimentación. Use un paño suave y sin pelusa humedecido con una pequeña cantidad de limpiador específico o agua.

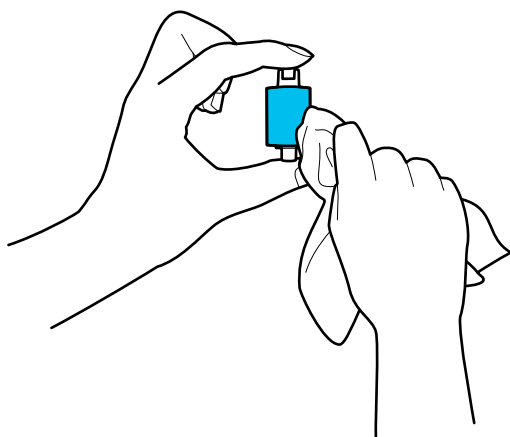

**!** *Importante:*

*Para limpiar el rodillo, utilice solo un paño húmedo. El uso de un paño seco puede dañar la superficie del rodillo.*

15. Instale el rodillo de alimentación.

Consulte «Reemplazar el kit de montaje de rodillos» para obtener más información.

16. Cierre la cubierta del escáner con ambas manos. A continuación, cierre la bandeja de entrada.

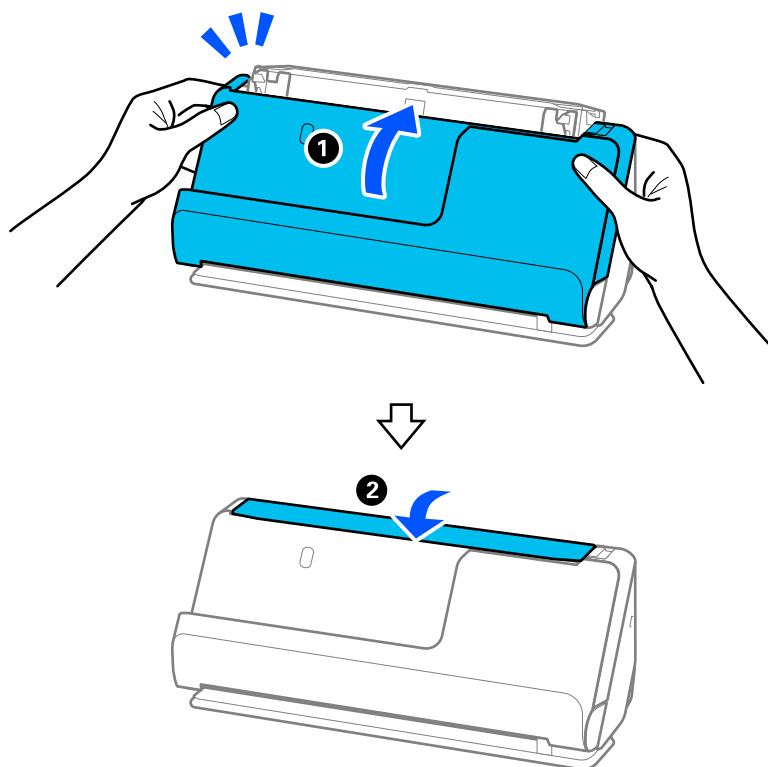

17. Restablezca el número de escaneados en el panel de control.

#### Información relacionada

- ➔ “Códigos del kit de limpieza” de la página 44
- ➔ “Sustitución del kit de montaje de rodillos” de la página 192

## Restablecer el número de escaneados después de limpiar el escáner

Después de realizar una limpieza regular, restablezca el número del escáner en el panel de control o mediante Epson Scan 2 Utility.

En esta sección se explica cómo reiniciarlo utilizando el panel de control.

1. Toque **Mantenimiento del escáner** en la pantalla de inicio.
2. Toque **Limpieza convencional**.
3. Toque **Restablecer el número de digitalizaciones**.
4. Toque **Sí**.

#### Nota:

Para reiniciarlo desde el Epson Scan 2 Utility, inicie el Epson Scan 2 Utility, haga clic en la pestaña **Mantenimiento** y, a continuación, compruebe el **Reiniciar** en **Limpieza convencional**. Si no puede hacer clic en **Reiniciar**, seleccione **Alerta de limpieza convencional**.

## Sustitución del kit de montaje de rodillos

El kit de montaje de rodillos (el rodillo de alimentación y el de separación) necesita sustituirse cuando el número de escaneados exceda el ciclo vital de los rodillos. Cuando se muestre un mensaje de sustitución en el panel de control o en la pantalla su ordenador, siga los pasos siguientes para sustituirlo.

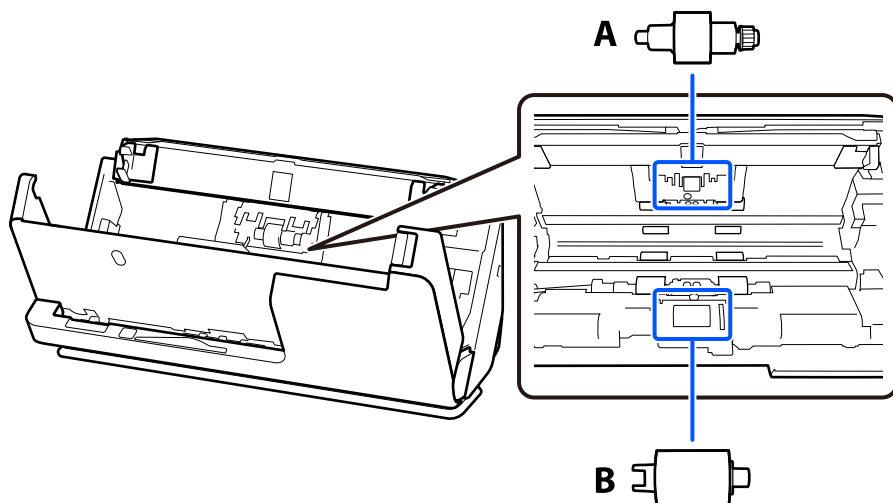

A: rodillo de separación, B: rodillo de alimentación

**Nota:**

*Sustituya el kit de montaje de rodillos mientras el escáner está encendido.*

1. Abra la bandeja de entrada y tire de la palanca para abrir la cubierta del escáner.

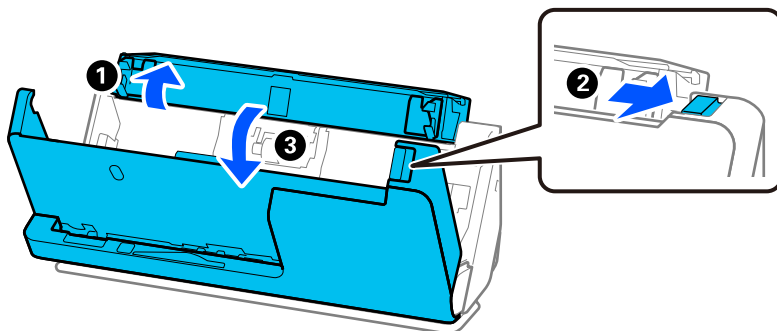



2. Retire la cubierta del rodillo de separación tal como se indica.

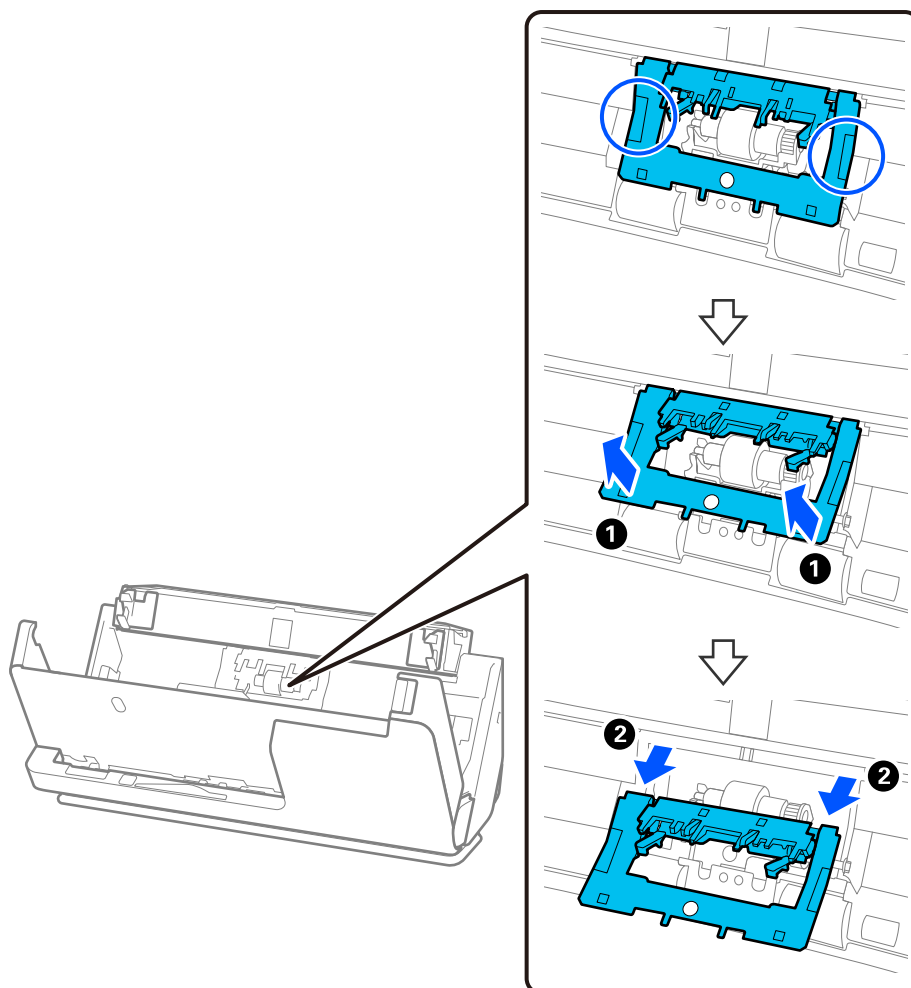

3. Retire el rodillo de separación tal como se indica.

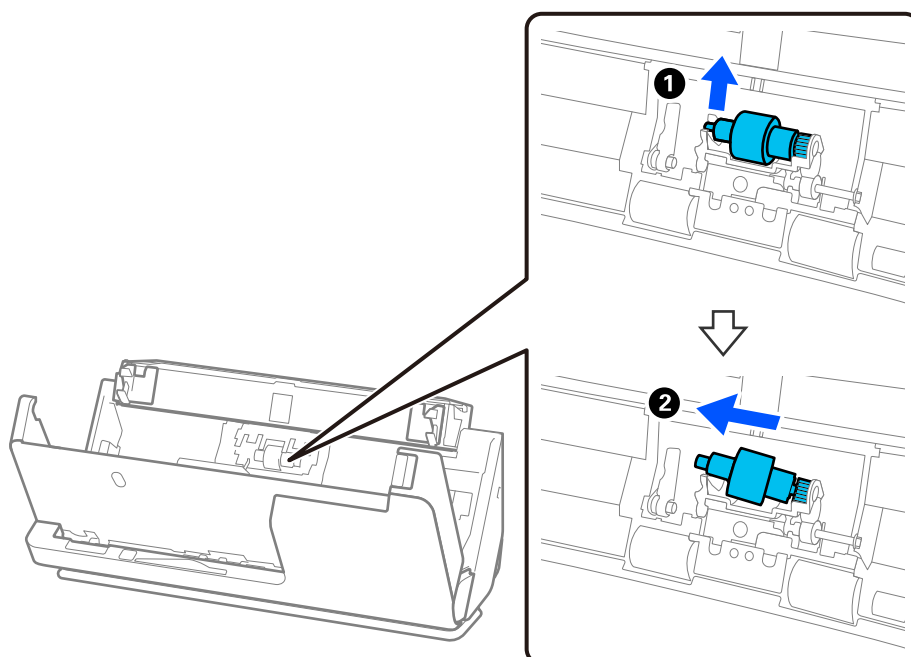

**!** *Importante:*

*No fuerce el rodillo de separación al intentar sacarlo. Esto podría dañar el interior del escáner.*

4. Coloque el rodillo de separación nuevo en la posición correcta. Inserte el eje del rodillo de separación nuevo en el hueco del lado derecho y, a continuación, bájelo.

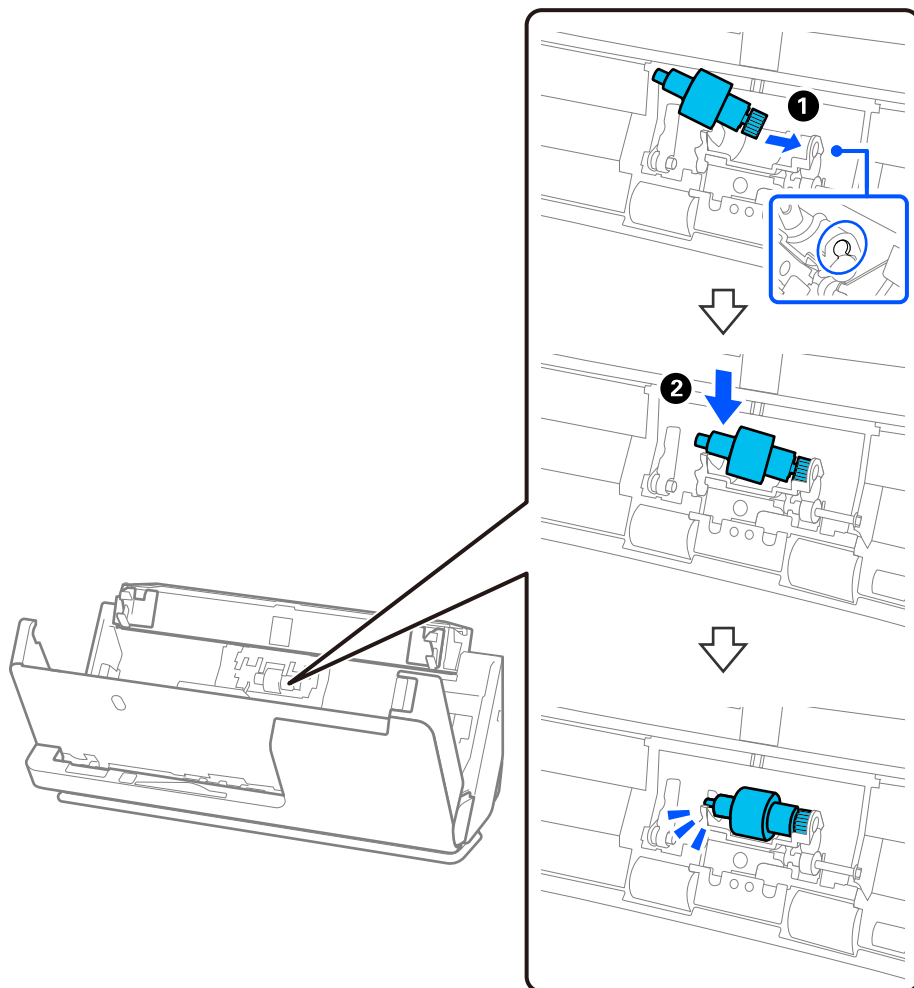

5. Coloque la cubierta del rodillo de separación tal como se indica. Inserte el eje de la parte superior de la cubierta en las ranuras y, a continuación, cierre la cubierta con firmeza.

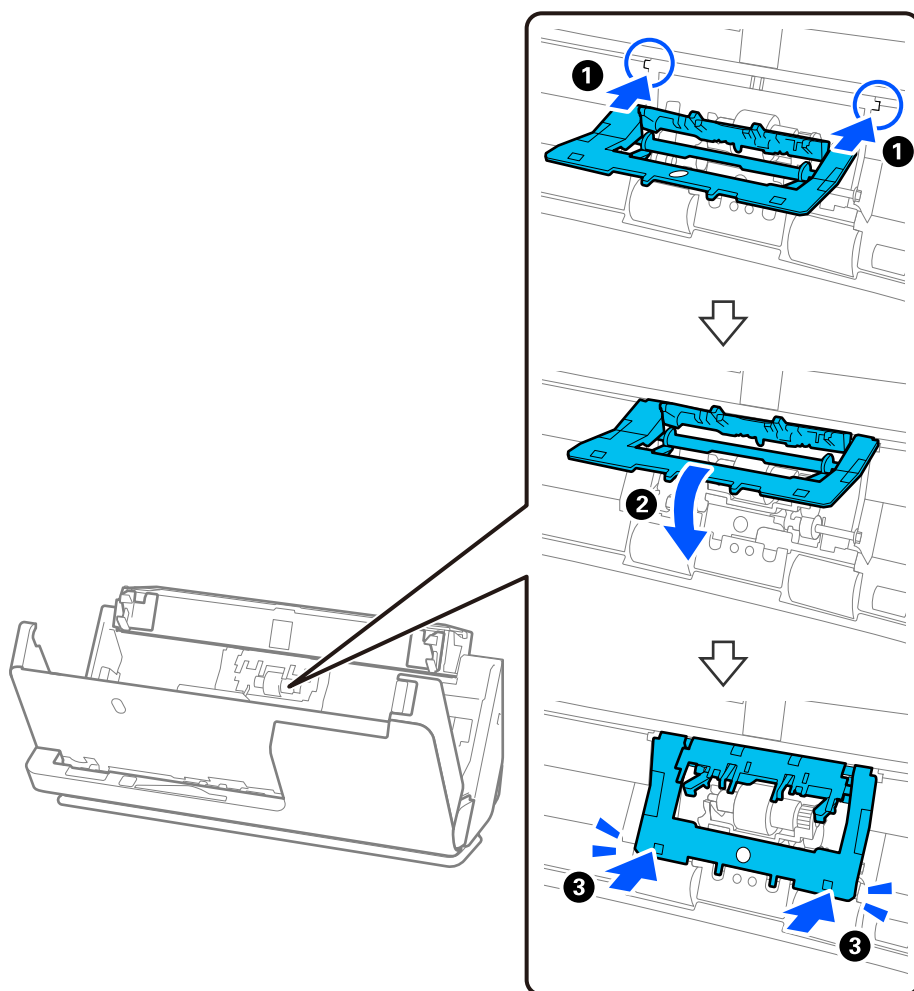

**!** *Importante:*

- ❑ *Asegúrese de que la cubierta haya quedado correctamente cerrada.*
- ❑ *Si cuesta cerrar la cubierta, asegúrese de que los rodillos de separación estén correctamente instalados.*
- ❑ *No instale la cubierta mientras esté levantada.*

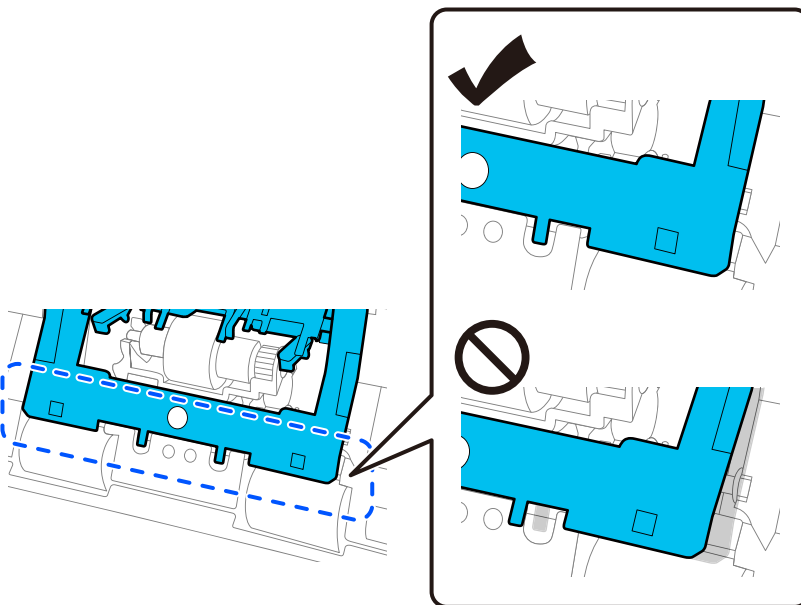

6. Instale la cubierta del rodillo de alimentación.

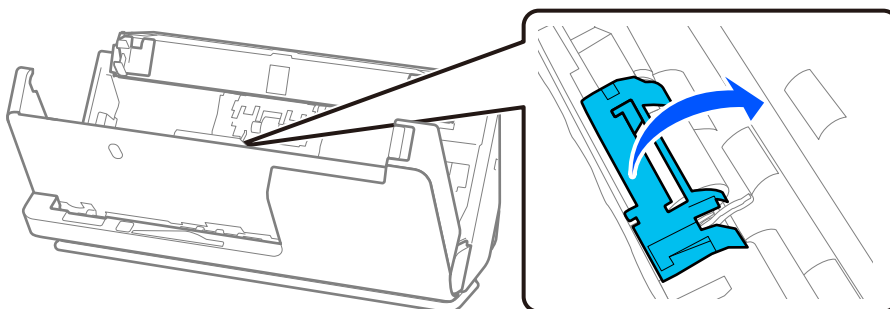

7. Retire el rodillo de alimentación tal como se indica.

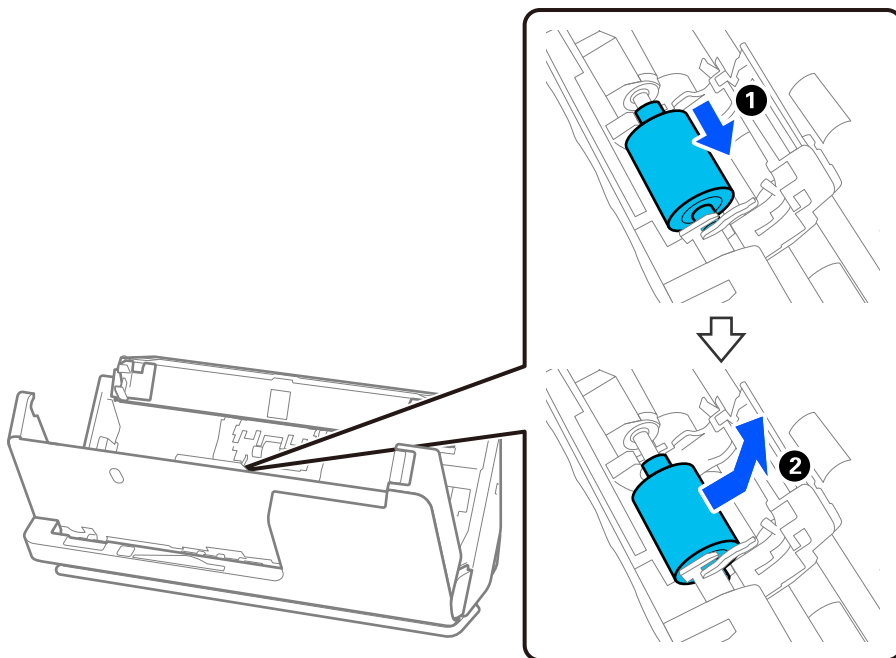

8. Coloque el rodillo de alimentación nuevo en la posición correcta. Inserte las muescas de los extremos del rodillo de alimentación en el eje del escáner, bájelo y deslícelo hacia atrás.

Asegúrese de que las sangrías están alineadas.

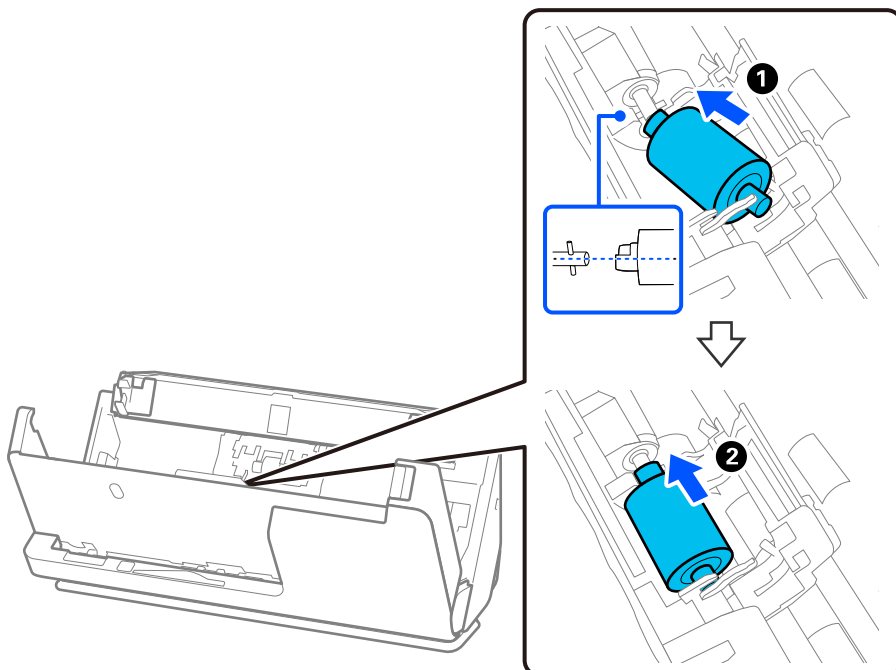

9. Cierre la cubierta del rodillo de alimentación.

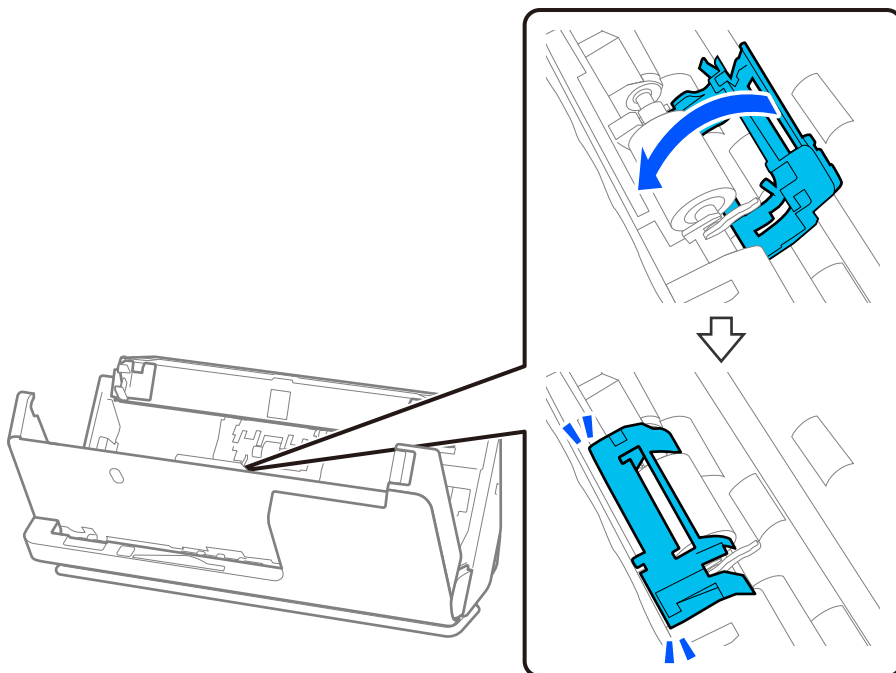

**Importante:**

*Si la cubierta cuesta de cerrar, asegúrese de que los rodillos de alimentación estén correctamente instalados y que las partes que sobresalen estén alineadas.*

10. Cierre la cubierta del escáner con ambas manos. A continuación, cierre la bandeja de entrada.

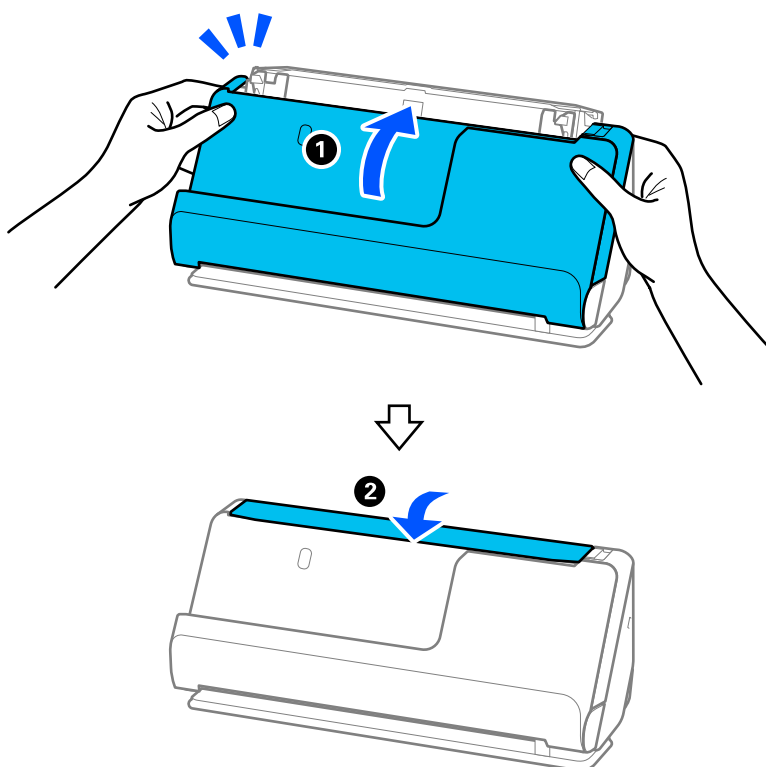

11. Restablezca el número de escaneados en el panel de control.

**Nota:**

*Deseche el rodillo de alimentación y el rodillo de separación siguiendo las reglas y normativa de las autoridades de su país. No los desmonte.*

**Información relacionada**

➔ [“Códigos del kit de montaje de rodillos” de la página 43](#)

## Restablecer el número de escaneados después de sustituir los rodillos

Restablezca el número de escaneados con el panel de control o con Epson Scan 2 Utility después de sustituir el kit de montaje del rodillo.

En esta sección se explica cómo reiniciarlo utilizando el panel de control.

1. Toque **Mantenimiento del escáner** en la pantalla de inicio.
2. Toque **Sustitución del rodillo**.
3. Toque **Restablecer el número de digitalizaciones**.
4. Toque **Sí**.

**Nota:**

*Para reiniciarlo desde el Epson Scan 2 Utility, inicie el Epson Scan 2 Utility, haga clic en la pestaña **Contador** y, a continuación, compruebe el **Reiniciar en Kit de montaje del rodillo**.*

**Información relacionada**

➔ [“Sustitución del kit de montaje de rodillos” de la página 192](#)

---

## Ahorro de energía

Puede ahorrar energía usando el modo de suspensión o el autoapagado cuando el escáner no esté realizando ninguna acción. Puede seleccionar el periodo de tiempo transcurrido antes de que el escáner entre en modo de suspensión y se apague automáticamente. Cualquier aumento afectará a la eficiencia energética del producto. Antes de modificar estos valores, piense siempre en el medio ambiente.

1. Seleccione **Configuración** en la pantalla de inicio.
2. Seleccione **Config. básica**.
3. Seleccione **Tempor apagado** o **Ajustes de apagado** y realice los ajustes que desee.

**Nota:**

*Las funciones disponibles pueden variar en función de dónde se haya realizado la compra.*

## Trasladar el escáner

### Transporte del escáner

Si necesita transportar el escáner, siga los pasos que se indican a continuación para embalarlo.

1. Pulse el botón  para apagar el escáner.
2. Desconecte el adaptador de CA.
3. Retire los cables y los dispositivos.
4. Guarde la extensión de la bandeja de entrada y cierre la bandeja.  
Si el soporte de salida está extendido, repliéguelo completamente.

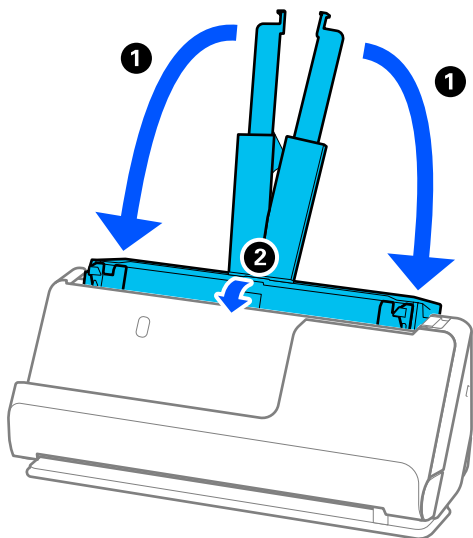

5. Coloque el escáner en la posición del recorrido vertical.

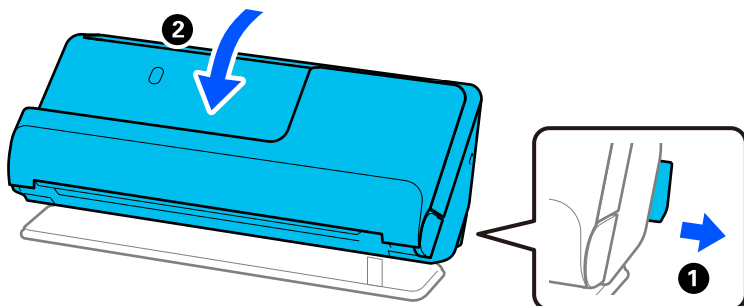

6. Coloque el material de embalaje suministrado con el escáner y vuelva a guardarlo en la caja original o en una caja robusta parecida.



## Cómo transportar el escáner

Cuando transporte el escáner, sosténgalo tal como se muestra en la siguiente imagen.

### Transporte con una mano

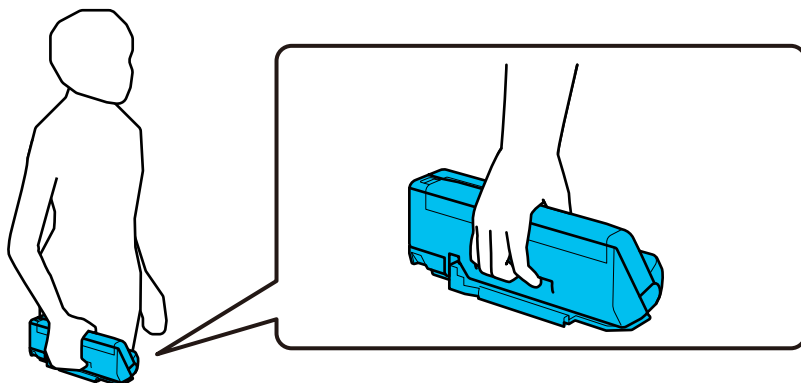

### Transporte con ambas manos

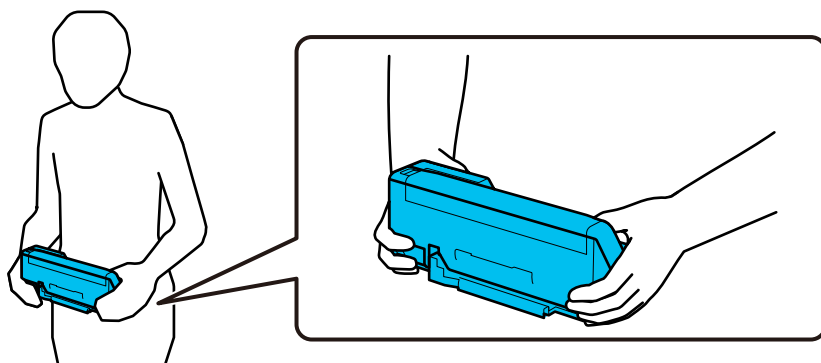

**Nota:**

Cuando transporte el escáner, desconecte todos los cables, guarde el soporte de la bandeja y coloque el escáner en la posición del recorrido vertical.

[“Transporte del escáner” de la página 200](#)

---

## Actualización de aplicaciones y firmware

Puede eliminar ciertos problemas y mejorar o agregar funciones actualizando las aplicaciones y el firmware. Asegúrese de que utiliza la versión más reciente de las aplicaciones y del firmware.



**Importante:**

- No apague el equipo o el escáner durante la actualización.

**Nota:**

Si el escáner puede conectarse a Internet, puede actualizar el firmware desde Web Config. Seleccione la pestaña **Gestión del dispositivo** > **Actualización del firmware**, compruebe el mensaje y, a continuación, haga clic en **Iniciar**.

1. Asegúrese de que el escáner y el equipo están conectados y que este está conectado a Internet.
2. Inicie EPSON Software Updater y actualice todas las aplicaciones o el firmware.
  - Windows 11  
Haga clic en el botón de Inicio y seleccione **Todas las aplicaciones > Epson Software > EPSON Software Updater**.
  - Windows 10  
Haga clic en el botón de inicio y, a continuación, seleccione **Epson Software > EPSON Software Updater**.
  - Windows 8.1/Windows 8  
Introduzca el nombre de la aplicación en el recuadro de búsqueda y luego seleccione el icono que aparezca.
  - Windows 7  
Haga clic en el botón de inicio y seleccione **Todos los programas o Programas > Epson Software > EPSON Software Updater**.
  - Mac OS  
Seleccione **Finder > Ir > Aplicaciones > Epson Software > EPSON Software Updater**.

**Nota:**

Si no puede encontrar la aplicación que desea actualizar en la lista, no podrá actualizarla mediante el EPSON Software Updater. Busque las versiones más recientes de las aplicaciones en el sitio web local de Epson.

<http://www.epson.com>

## Actualización del firmware del escáner mediante el panel de control

Si el escáner se puede conectar a Internet, puede actualizar su firmware a través del panel de control. También puede configurar el escáner para que compruebe regularmente si hay actualizaciones de firmware y que lo avise si hay alguna disponible.

1. Seleccione **Configuración** en la pantalla de inicio.
2. Seleccione **Admin. del sistema > Actualización de firmware > Actualizar**.

**Nota:**

Si quiere que el escáner compruebe regularmente si hay actualizaciones de firmware disponibles, seleccione **Notificación > Act.**

3. Lea el mensaje que aparece en pantalla y busque las actualizaciones disponibles.
4. Si en la pantalla LCD aparece un mensaje indicándole que hay una actualización de firmware disponible, siga las instrucciones de la pantalla para instalarla.



**Importante:**

- No apague ni desenchufe el escáner hasta que finalice la actualización; de lo contrario, el escáner podría funcionar mal.
- Si la actualización no se ha completado o no se ha instalado bien, la próxima vez que encienda el escáner no se iniciará correctamente y en la pantalla LCD aparecerá el mensaje «Recovery Mode». En ese caso, tendrá que volver a actualizar el firmware con un ordenador. Conecte el escáner al ordenador con un cable USB. Mientras en la pantalla del escáner aparezca el mensaje «Recovery Mode», no podrá actualizar el firmware por red. En el ordenador, acceda a su web de Epson local y descárguese el firmware más reciente del escáner. En el sitio web encontrará todas las instrucciones.

## Actualización del firmware mediante Web Config

Si el escáner puede conectarse a Internet, puede actualizar el firmware desde Web Config.

1. Acceda a Web Config y seleccione la pestaña **Gestión del dispositivo > Actualización del firmware**.
2. Haga clic en **Iniciar** y, a continuación, siga las instrucciones en pantalla.

Se inicia la confirmación del firmware y se muestra la información de este si se ha actualizado.

**Nota:**

*También puede actualizar el firmware mediante Epson Device Admin. Puede confirmar visualmente la información del firmware en la lista de dispositivos. Esto resulta útil cuando desea actualizar el firmware en varios dispositivos. Consulte la guía o la ayuda de Epson Device Admin para obtener más detalles.*

### Información relacionada

➔ [“Aplicación para configurar las operaciones del escáner \(Web Config\)” de la página 38](#)

## Actualización del firmware sin conexión a Internet

Puede descargar el firmware del dispositivo desde el sitio web de Epson en el ordenador y luego conectar el dispositivo y el ordenador con un cable USB para actualizar el firmware. If you cannot update over the network, try this method.

**Nota:**

*Antes de actualizar, asegúrese de que el controlador del escáner Epson Scan 2 esté instalado en el ordenador. Si Epson Scan 2 no está instalado, instálelo de nuevo.*

1. Consulte la página web de Epson para ver las últimas actualizaciones de firmware.  
<http://www.epson.com>
  - Si existe el firmware para su escáner, descárguelo y vaya al paso siguiente.
  - Si no encuentra información sobre el firmware en el sitio web, significa que ya está utilizando el firmware más reciente.
2. Conecte el ordenador que contenga el firmware descargado en el escáner con un cable USB.
3. Haga doble clic sobre el archivo .exe descargado.  
Se iniciará Epson Firmware Updater.
4. Siga las instrucciones que aparezcan en la pantalla.

---

# Resolución de problemas

Problemas con el escáner. . . . .	205
Problemas al preparar el escaneado a través de la red. . . . .	207
Problemas al empezar a escanear. . . . .	209
Problemas con la alimentación de papel. . . . .	219
Problemas con la imagen escaneada. . . . .	228
Instalación y desinstalación de aplicaciones. . . . .	233

## Problemas con el escáner

### Comprobación de los mensajes de error en el panel de control

Si aparece un mensaje de error en el panel de control, siga las instrucciones en pantalla o las soluciones que aparecen a continuación para solucionar el problema.

**Nota:**

Consulte lo siguiente si se muestra un mensaje de error al escanear a una carpeta de red.

*“Mensajes que se muestran en el panel de control al escanear a una carpeta de la red” de la página 216*

Mensajes de error	Soluciones
Se ha detenido la alimentación para proteger los originales. Abra la cubierta del escáner y quítelos.	<ul style="list-style-type: none"> <li><input type="checkbox"/> Retire el original del interior del escáner y compruebe su estado.</li> <li><input type="checkbox"/> Este producto ofrece dos posiciones diferentes de escaneo en función del original que desee escanear. Consulte el enlace para ver qué posición es la adecuada para su original. <a href="#">“Combinaciones de originales y posiciones del escáner” de la página 57</a></li> </ul>
Original atascado. Abra la cubierta del escáner para quitar el original.	<ul style="list-style-type: none"> <li><input type="checkbox"/> Retire el original del interior del escáner.</li> <li><input type="checkbox"/> Este producto ofrece dos posiciones diferentes de escaneo en función del original que desee escanear. Consulte el enlace para ver qué posición es la adecuada para su original. <a href="#">“Combinaciones de originales y posiciones del escáner” de la página 57</a></li> </ul>
Instale el software Epson ScanSmart en su PC para usar esta característica. Consulte la documentación para obtener más detalles.	<p>Abra la lista de aplicaciones en su ordenador y, a continuación, compruebe si en la lista aparece Epson ScanSmart.</p> <p>Si no se ha instalado en su ordenador, instale la aplicación siguiendo las instrucciones de la página web que e indica a continuación.</p> <p><a href="https://epson.sn">https://epson.sn</a></p>
Compruebe lo siguiente si no se encuentra un equipo. - Conexión entre el escáner y el equipo (USB o red) - Instalación del software necesario - Fuente de alimentación del equipo - Configuración del firewall y del software de seguridad - Buscar nuevamente Consulte la documentación para obtener más detalles.	<ul style="list-style-type: none"> <li><input type="checkbox"/> Asegúrese de que el escáner esté debidamente conectado a su equipo.</li> <li><input type="checkbox"/> Instale Epson ScanSmart en su ordenador.</li> <li><input type="checkbox"/> Instale la última versión de la aplicación.</li> <li><input type="checkbox"/> Asegúrese de que el adaptador de CA está conectado de forma segura al escáner y a una toma eléctrica. Compruebe que la toma de electricidad funciona. Enchufe otro dispositivo a la toma eléctrica y compruebe si puede encenderlo.</li> <li><input type="checkbox"/> Compruebe la configuración del cortafuegos del software Epson.</li> <li><input type="checkbox"/> Establezca el mismo grupo para el escáner y el ordenador.</li> <li><input type="checkbox"/> Vuelva a buscar el ordenador.</li> </ul>

Mensajes de error	Soluciones
Puede haber algunas manchas dentro del escáner. Límpielo.	Consulte la siguiente sección para limpiar el interior del escáner.
El original puede estar manchado o dentro del escáner puede haber alguna mancha. Quite las manchas del original y, a continuación, limpie el interior del escáner.	<p><a href="#">“Limpieza del interior del escáner” de la página 183</a></p> <p>Si el problema persiste después de realizar la limpieza, póngase en contacto con su distribuidor local.</p>
La combinación de la dirección IP y la máscara de subred no es válida. Consulte la documentación para más detalles.	Introduzca la dirección IP correcta o la puerta de enlace predeterminada. Si necesita ayuda, consulte con la persona que configuró la red.
RECOVERY MODE	<p>El escáner se ha iniciado en modo recuperación porque ha fallado la actualización del firmware. Siga los pasos que se indican a continuación para intentar actualizar el firmware nuevamente.</p> <ol style="list-style-type: none"> <li>1. Conecte el ordenador y el escáner usando un cable USB. (Durante el modo de recuperación, no se puede actualizar el firmware a través de una conexión de red.)</li> <li>2. Visite la página web de Epson de su país si necesita más información.</li> </ol>

### Información relacionada

- ➔ [“Actualización de aplicaciones y firmware” de la página 201](#)
- ➔ [“Retirada del escáner de originales atascados” de la página 220](#)
- ➔ [“Instalación de aplicaciones” de la página 235](#)

## El escáner no se enciende

- Asegúrese de que el adaptador de CA está conectado de forma segura al escáner y a una toma eléctrica.
- Compruebe que la toma de electricidad funciona. Enchufe otro dispositivo a la toma eléctrica y compruebe si puede encenderlo.

## Ha olvidado la contraseña de administrador

Necesita la ayuda del personal de servicio. Póngase en contacto con su distribuidor local.

### Nota:

A continuación, se proporcionan los valores iniciales para el administrador de Web Config.

- Nombre de usuario: ninguno (en blanco)
- Contraseña: depende de la etiqueta que lleve el producto.
  - Si hay una etiqueta «PASSWORD» en la parte posterior, introduzca el número de 8 dígitos que se muestra en la etiqueta.
  - Si no hay ninguna etiqueta «PASSWORD», introduzca el número de serie de la etiqueta de la parte posterior del producto como contraseña de administrador inicial.

Si restablece la contraseña de administrador, se recupera el valor inicial del momento de la compra.

# Problemas al preparar el escaneado a través de la red

## Consejos para resolución de problemas

### Comprobación de mensajes de error

Si hay algún problema, primero compruebe si hay algún mensaje en el panel de control del escáner o en la pantalla del controlador. Si tiene configurada la opción de recibir notificaciones por correo electrónico cuando se producen errores, podrá conocer enseguida el estado.

### Comprobación del estado de la comunicación

Compruebe el estado de la comunicación del ordenador servidor o del equipo cliente con un comando Ping o ipconfig.

### Prueba de conexión

Para comprobar la conexión entre el escáner y el servidor de correo, realice la prueba de conexión desde el escáner. Compruebe también la conexión entre el equipo cliente y el servidor para conocer el estado de la comunicación.

### Inicialización de la configuración

Si no encuentra ningún problema ni en la configuración ni en el estado de la comunicación, es posible que pueda solucionar los problemas deshabilitando o inicializando los ajustes de red del escáner y, después, configurándolos de nuevo.

## Información relacionada

➔ [“Registro de un servidor de correo” de la página 153](#)

➔ [“Comprobación de los mensajes de error en el panel de control” de la página 205](#)

➔ [“Cómo recibir notificaciones por correo electrónico cuando se produzcan determinadas situaciones” de la página 257](#)

## No se puede acceder a Web Config

### ■ No se ha asignado una dirección IP al escáner.

#### Soluciones

Puede que no se haya asignado una dirección IP válida al escáner. Configure la dirección IP con el papel de control del escáner. Puede confirmar la información de la configuración actual desde el panel de control del escáner.

➔ [“Asignación de la dirección IP” de la página 248](#)

### ■ El navegador web no admite la potencia de cifrado para SSL/TLS.

#### Soluciones

SSL/TLS tiene Intensidad de cifrado. Puede abrir Web Config mediante un navegador web que admita cifrados masivos, como se indica a continuación. Compruebe que está utilizando un navegador que sea compatible.

80 bits: AES256/AES128/3DES

112 bits: AES256/AES128/3DES

128 bits: AES256/AES128

- 192 bits: AES256
- 256 bits: AES256

### Certificado firmado CA ha expirado.

#### Soluciones

Si hay un problema con la fecha de expiración del certificado, se mostrará «El certificado ha expirado» al conectarse Web Config con comunicación SSL/TLS (https). Si el mensaje aparece antes de la fecha de e, asegúrese de que la fecha del escáner esté bien configurada.

### El nombre común del certificado y el del escáner no coinciden.

#### Soluciones

Si el nombre común del certificado y el del escáner no coinciden, aparecerá el mensaje «El nombre del certificado de seguridad no coincide...» cuando acceda a Web Config mediante una comunicación SSL/TLS (https). Esto sucede porque las siguientes direcciones IP no coinciden.

- La dirección IP del escáner introducida como nombre común para crear un Certificado auto-firmado o un CSR
- La dirección IP introducida en el navegador web al ejecutar Web Config

Para Certificado auto-firmado, actualice el certificado.

En el caso del Certificado firmado CA, obtenga de nuevo el certificado para el escáner.

### La configuración del servidor proxy de la dirección local no se ha establecida en el navegador web.

#### Soluciones

Si el escáner está configurado para usar un servidor proxy, configure el navegador web para que no se conecte a la dirección local a través del servidor proxy.

- Windows:

Seleccione **Panel de control > Redes e Internet > Opciones de Internet > Conexiones > Configuración LAN > Servidor proxy** y, a continuación, realice la configuración de forma que no se use el servidor para la LAN (direcciones locales).

- Mac OS:

Seleccione **Preferencias del sistema > Red > Avanzado > Proxies** y, a continuación, registre la dirección local para **Omitir ajustes de proxy para estos hosts y dominios**.

Ejemplo:

192.168.1.\*: Dirección local 192.168.1.XXX, máscara de subred 255.255.255.0

192.168.\*.\*: Dirección local 192.168.XXX.XXX, máscara de subred 255.255.0.0

### DHCP está desactivado en la configuración del ordenador.

#### Soluciones

Si el DHCP para obtener una dirección IP automáticamente está deshabilitado en el ordenador, no podrá acceder a Web Config. Habilite DHCP.

Ejemplo para Windows 10:

Abra el Panel de control y, a continuación, haga clic en **Red e Internet > Centro de redes y recursos compartidos > Cambiar configuración del adaptador**. Abra la pantalla Propiedades de la conexión que está utilizando y, a continuación, la pantalla de propiedades para **Protocolo de Internet versión 4 (TCP/**



IPv4) o **Protocolo de Internet versión 6 (TCP/IPv6)**. Compruebe que esté seleccionado **Obtener una dirección IP automáticamente** en la pantalla que se muestra.

---

## Problemas al empezar a escanear

### No se puede iniciar el escaneo desde ordenador

Asegúrese de que el ordenador y la escáner estén correctamente conectados.

La causa y la solución del problema son diferentes en función de si están conectados o no.

### Comprobación del estado de la conexión (Windows)

Utilice Epson Scan 2 Utility para comprobar el estado de la conexión.

**Nota:**

*Epson Scan 2 Utility es una aplicación que se incluye con el software del escáner.*

1. Inicie el Epson Scan 2 Utility.
  - Windows 11  
Haga clic en el botón de inicio y seleccione **Todas las aplicaciones > EPSON > Epson Scan 2 Utility**.
  - Windows 10  
Haga clic en el botón de inicio y, a continuación, seleccione **EPSON > Epson Scan 2 Utility**.
  - Windows 8.1/Windows 8  
Introduzca el nombre de la aplicación en el cuadro de búsqueda y seleccione el icono que aparece.
  - Windows 7  
Haga clic en el botón de inicio y seleccione **Todos los programas o Programas > EPSON > Epson Scan 2 > Epson Scan 2 Utility**.
2. En la pantalla **Epson Scan 2 Utility**, abra la lista de **Escáner** y, a continuación, haga clic en **Ajustes** para abrir la pantalla de **Ajustes del escáner**.  
Si la pantalla **Ajustes del escáner** ya se muestra en lugar de la pantalla **Epson Scan 2 Utility**, vaya a la siguiente.
3. Si el escáner no aparece en la pantalla **Ajustes del escáner**, es que no ha sido detectado.  
Haga clic en **Añadir** y, a continuación, añada su escáner en la pantalla **Añadir escáner de red**.

Si no puede buscar el escáner o no puede escanear aunque haya seleccionado el escáner correcto, consulte la información relacionada.

#### Información relacionada

- ➔ [“No se puede conectar a una red” de la página 210](#)
- ➔ [“El escáner no puede conectarse por USB” de la página 212](#)
- ➔ [“No se puede escanear aunque hay una conexión correctamente establecida” de la página 213](#)

## Comprobación del estado de la conexión (Mac OS)

Use Epson Scan 2 Utility para comprobar el estado de la conexión.

### Nota:

*Epson Scan 2 Utility es una aplicación que se incluye con el software del escáner.*

1. Inicie el Epson Scan 2 Utility.

Seleccione **Ir > Aplicaciones > Epson Software > Epson Scan 2 Utility**.

2. En la pantalla **Epson Scan 2 Utility**, abra la lista de **Escáner** y, a continuación, haga clic en **Ajustes** para abrir la pantalla de **Ajustes del escáner**.

Si la pantalla **Ajustes del escáner** ya se muestra en lugar de la pantalla **Epson Scan 2 Utility**, vaya a la siguiente

3. Si el escáner no aparece en la pantalla **Ajustes del escáner**, es que no ha sido detectado.

Haga clic en el icono  y deje que el software realice los cambios.

4. Haga clic en el icono  y, a continuación, añada su escáner en la pantalla **Añadir escáner de red**.

Si no puede buscar el escáner o no puede escanear aunque ha seleccionado el escáner correcto, consulte la información relacionada.

### Información relacionada

- ➔ [“No se puede conectar a una red” de la página 210](#)
- ➔ [“El escáner no puede conectarse por USB” de la página 212](#)
- ➔ [“No se puede escanear aunque hay una conexión correctamente establecida” de la página 213](#)

## No se puede conectar a una red

El problema podría ser uno de los siguientes.

### ■ Hay un error con los dispositivos de la red de la conexión Wi-Fi.

#### Soluciones

Apague los dispositivos que quiera conectar a la red. Espere unos 10 segundos y luego encienda los dispositivos en el siguiente orden: router inalámbrico, ordenador o dispositivo inteligente y luego el escáner. Acerque el escáner y el ordenador o dispositivo inteligente al router inalámbrico para mejorar la comunicación por ondas de radio y, a continuación, intente configurar los ajustes de red de nuevo.

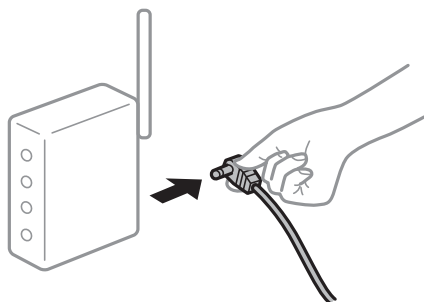

### Los dispositivos no pueden recibir señales del router inalámbrico porque están demasiado alejados.

#### Soluciones

Después de acercar el ordenador o el dispositivo inteligente y el escáner al router inalámbrico, apáguelo y luego vuelva a encenderlo.

### Al cambiar el router inalámbrico, la configuración ya no coincide con el nuevo router inalámbrico.

#### Soluciones

Realice de nuevo los ajustes de la conexión para que coincidan con los del nuevo router inalámbrico.

➔ [“Al cambiar el router inalámbrico” de la página 240](#)

### Los SSID conectados desde el ordenador o el dispositivo inteligente y el ordenador son diferentes.

#### Soluciones

No podrá conectarse al router inalámbrico si se utilizan varios routers inalámbricos al mismo tiempo, o si el router inalámbrico tiene varios SSID y los dispositivos están conectados a SSID distintas.

Conecte el ordenador o dispositivo inteligente al mismo SSID que el escáner.

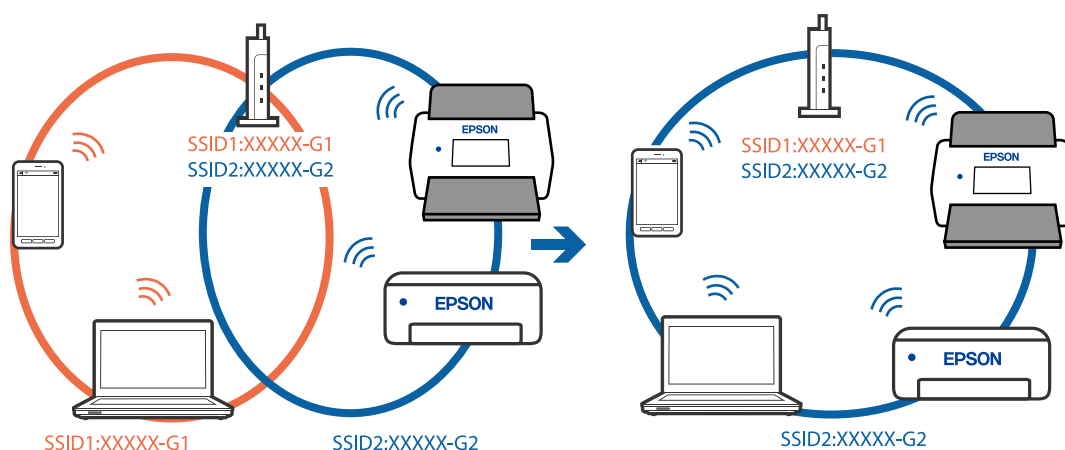

### El router inalámbrico dispone de un separador de privacidad.

#### Soluciones

La mayoría de routers inalámbricos cuentan con una función de separador de privacidad que bloquea la comunicación entre dispositivos conectados. Si no puede establecer comunicación entre el escáner y el ordenador o dispositivo inteligente incluso si están conectados a la misma red, desactive el separador de privacidad en el router inalámbrico. Consulte el manual proporcionado con el router para obtener más detalles.

### La dirección IP está incorrectamente asignada.

#### Soluciones

Si la dirección IP asignada al escáner es 169.254.XXX.XXX y la máscara de subred es 255.255.0.0, puede que la dirección IP no está correctamente asignada.

Seleccione **Configuración > Configuración de red > Avanzado > Configuración TCP/IP** en el panel de control del escáner y, a continuación, compruebe la dirección IP y la máscara de subred asignada al escáner.

Reinicie el router inalámbrico o restablezca los ajustes de red del escáner.

➔ [“Restablecer la conexión de red” de la página 240](#)

### ■ **Se ha producido un problema con la configuración de red del ordenador.**

#### **Soluciones**

Intente acceder a una página web desde su ordenador para comprobar que la configuración de red de su ordenador es correcta. Si no puede acceder a ninguna página web, hay un problema con el ordenador.

Compruebe la conexión de red del ordenador. Para más información, consulte el manual del ordenador.

### ■ **El escáner está apagado.**

#### **Soluciones**

Asegúrese de que el escáner está encendido.

Asimismo, espere a que el indicador luminoso de estado deje de parpadear, lo que indica que el escáner está preparado para escanear.

### **El escáner no puede conectarse por USB**

Hay que tener en cuenta las siguientes causas.

#### ■ **El cable USB no se ha enchufado correctamente a la toma de corriente.**

##### **Soluciones**

Conecte bien el cable USB al escáner y al ordenador.

#### ■ **Hay un problema con el concentrador USB.**

##### **Soluciones**

Si usa un concentrador USB, pruebe conectando el escáner directamente al ordenador.

#### ■ **Hay un problema con el cable USB o con la entrada USB.**

##### **Soluciones**

Si no se reconoce el cable USB, cambie de puerto o de cable USB.

### El cable USB tiene la orientación equivocada

#### Soluciones

Compruebe la orientación del cable USB. Conecte el conector de tipo A al ordenador y el conector de tipo C al escáner.

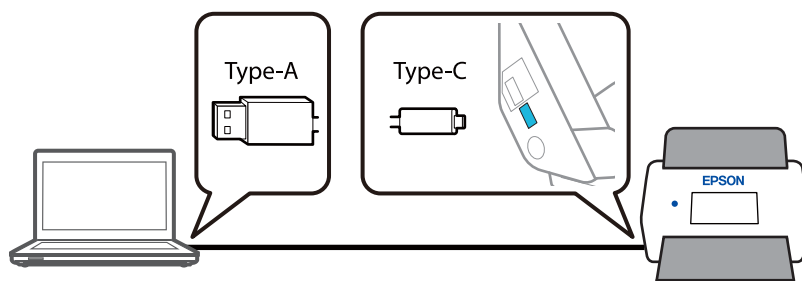

### El escáner está apagado.

#### Soluciones

Asegúrese de que el escáner está encendido.

Asimismo, espere a que el indicador luminoso de estado deje de parpadear, lo que indica que el escáner está preparado para escanear.

### No se puede escanear aunque hay una conexión correctamente establecida

### Las aplicaciones necesarias no están instaladas en su ordenador.

#### Soluciones

Asegúrese de que la aplicación Epson ScanSmart esté instalada.

Si Epson ScanSmart no está instalada, instálela de nuevo.

➔ [“Instalación de aplicaciones” de la página 235](#)

### Si está utilizando programas compatibles con TWAIN, el escáner correcto no se ha seleccionado en la configuración de origen. (Windows)

#### Soluciones

Asegúrese de seleccionar el escáner correcto en la lista de programas.

### La configuración del escaneo en red está desactivada

#### Soluciones

En Web Config, seleccione la pestaña **Digitalizar > Digitalización red** y, a continuación, seleccione **Activar escaneo en EPSON Scan**.

### AirPrint está desactivada.

#### Soluciones

Habilite el ajuste AirPrint en Web Config.

## No se puede iniciar el escaneado desde un dispositivo inteligente

Asegúrese de que el dispositivo inteligente y el escáner estén correctamente conectados.

La causa y la solución del problema son diferentes en función de si están conectados o no.

### Comprobación del estado de la conexión (dispositivo inteligente)

Para comprobar el estado de la conexión del dispositivo inteligente y el escáner, puede usar Epson Smart Panel.

1. Inicie Epson Smart Panel en su dispositivo inteligente.
2. Compruebe si el nombre del escáner aparece en Epson Smart Panel.

Si aparece el nombre del escáner, la conexión entre el dispositivo inteligente y el escáner se ha establecido correctamente.

Si aparece un mensaje indicando que no se ha seleccionado el escáner, la conexión entre el dispositivo inteligente y el escáner no se ha establecido. Siga las instrucciones de Epson Smart Panel para conectarse al escáner.

Si no puede conectarse al escáner a través de una red, consulte Información relacionada.

#### Información relacionada

➔ [“No se puede conectar a una red” de la página 214](#)

## No se puede conectar a una red

El problema podría ser uno de los siguientes.

### ■ Hay un error con los dispositivos de la red de la conexión Wi-Fi.

#### Soluciones

Apague los dispositivos que quiera conectar a la red. Espere unos 10 segundos y luego encienda los dispositivos en el siguiente orden: router inalámbrico, ordenador o dispositivo inteligente y luego el escáner. Acerque el escáner y el ordenador o dispositivo inteligente al router inalámbrico para mejorar la comunicación por ondas de radio y, a continuación, intente configurar los ajustes de red de nuevo.

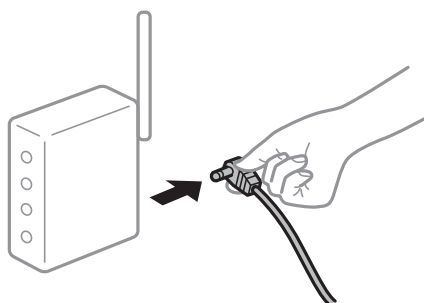

### Los dispositivos no pueden recibir señales del router inalámbrico porque están demasiado alejados.

#### Soluciones

Después de acercar el ordenador o el dispositivo inteligente y el escáner al router inalámbrico, apáguelo y luego vuelva a encenderlo.

### Al cambiar el router inalámbrico, la configuración ya no coincide con el nuevo router inalámbrico.

#### Soluciones

Realice de nuevo los ajustes de la conexión para que coincidan con los del nuevo router inalámbrico.

➔ [“Al cambiar el router inalámbrico” de la página 240](#)

### Los SSID conectados desde el ordenador o el dispositivo inteligente y el ordenador son diferentes.

#### Soluciones

No podrá conectarse al router inalámbrico si se utilizan varios routers inalámbricos al mismo tiempo, o si el router inalámbrico tiene varios SSID y los dispositivos están conectados a SSID distintas.

Conecte el ordenador o dispositivo inteligente al mismo SSID que el escáner.

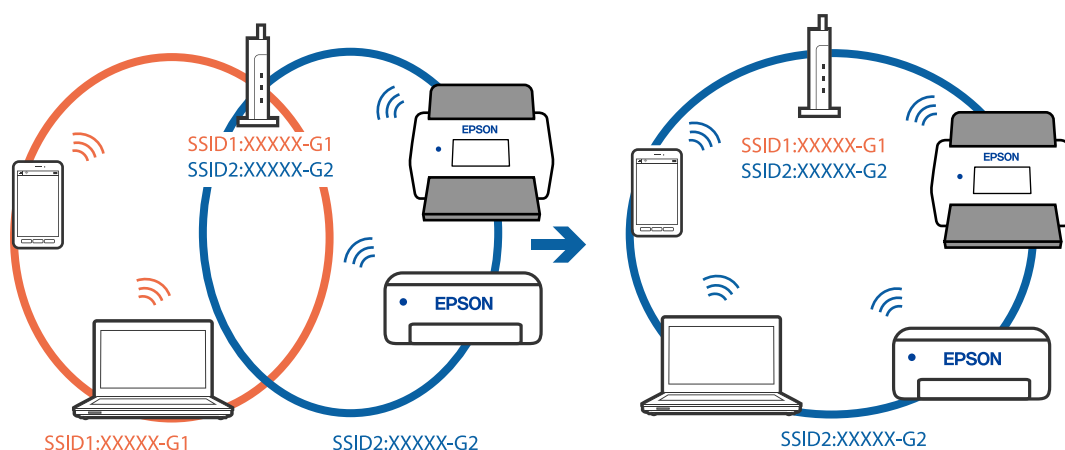

### El router inalámbrico dispone de un separador de privacidad.

#### Soluciones

La mayoría de routers inalámbricos cuentan con una función de separador de privacidad que bloquea la comunicación entre dispositivos conectados. Si no puede establecer comunicación entre el escáner y el ordenador o dispositivo inteligente incluso si están conectados a la misma red, desactive el separador de privacidad en el router inalámbrico. Consulte el manual proporcionado con el router para obtener más detalles.

### La dirección IP está incorrectamente asignada.

#### Soluciones

Si la dirección IP asignada al escáner es 169.254.XXX.XXX y la máscara de subred es 255.255.0.0, puede que la dirección IP no está correctamente asignada.

Seleccione **Configuración > Configuración de red > Avanzado > Configuración TCP/IP** en el panel de control del escáner y, a continuación, compruebe la dirección IP y la máscara de subred asignada al escáner.

Reinicie el router inalámbrico o restablezca los ajustes de red del escáner.

➔ [“Restablecer la conexión de red” de la página 240](#)

## ■ **Se ha producido un problema con la configuración de red del dispositivo inteligente.**

### **Soluciones**

Intente acceder a algún sitio web desde su dispositivo inteligente para asegurarse de que la configuración de red de este es correcta. Si no puede acceder a ningún sitio web, hay un problema con el dispositivo inteligente.

Compruebe la conexión de red del ordenador. Consulte la documentación incluida con el dispositivo inteligente para obtener más detalles.

## ■ **El escáner está apagado.**

### **Soluciones**

Asegúrese de que el escáner está encendido.

Asimismo, espere a que el indicador luminoso de estado deje de parpadear, lo que indica que el escáner está preparado para escanear.

## **No se pueden guardar imágenes escaneadas en la carpeta compartida**

### **Mensajes que se muestran en el panel de control al escanear a una carpeta de la red**

Si se muestran mensajes de error en el panel de control, compruebe el mensaje en sí o la siguiente lista para resolver los problemas.



Mensajes	Soluciones
Error DNS. Comprobar configuración DNS.	<p>No se puede conectar a la computadora. Compruebe lo siguiente.</p> <ul style="list-style-type: none"> <li><input type="checkbox"/> Asegúrese de que la dirección de la lista de contactos del escáner y la dirección de la carpeta compartida sean la misma.</li> <li><input type="checkbox"/> Si la dirección IP del equipo es estática y se establece manualmente, cambie el nombre del equipo en la ruta de red por la dirección IP. Por ejemplo: \\EPSON02\SCAN a \\192.168.xxx.xxx\SCAN</li> <li><input type="checkbox"/> Asegúrese de que el ordenador está encendido y no esté en suspensión. Si el ordenador está en suspensión, no podrá guardar imágenes escaneadas en la carpeta compartida.</li> <li><input type="checkbox"/> Desactive temporalmente el cortafuegos y el software de seguridad del ordenador. Si esto soluciona el error, compruebe los ajustes del software de seguridad.</li> <li><input type="checkbox"/> Si se ha seleccionado <b>Red pública</b> como ubicación de la red, no podrá guardar las imágenes escaneadas en la carpeta compartida. Establezca la configuración de reenvío de cada puerto.</li> <li><input type="checkbox"/> Si está utilizando un ordenador portátil y la dirección IP se establece como DHCP, la dirección IP puede cambiar al volver a conectarse a la red. Obtenga de nuevo la dirección IP.</li> <li><input type="checkbox"/> Asegúrese de que la configuración de DNS es correcta. Póngase en contacto con su administrador de red para conocer la configuración de DNS.</li> <li><input type="checkbox"/> El nombre del ordenador y la dirección IP pueden ser distintos si la tabla de administración del servidor DNS no está actualizada. Póngase en contacto con el administrador del servidor DNS.</li> </ul>
Error de autenticación. Compruebe los siguientes parámetros Ubicación, Nombre de usuario y Contraseña.	Asegúrese de que el nombre de usuario y la contraseña son correctos en el ordenador y en los contactos del escáner. Además, asegúrese de que la contraseña no ha caducado.
Error de comunicación. Compruebe la conexión Wi-Fi o de red.	<p>No se puede comunicar con una carpeta de red registrada en la lista de contactos. Compruebe lo siguiente.</p> <ul style="list-style-type: none"> <li><input type="checkbox"/> Asegúrese de que la dirección de la lista de contactos del escáner y la dirección de la carpeta compartida sean la misma.</li> <li><input type="checkbox"/> Los derechos de acceso para el usuario de la lista de contactos se deben añadir en la pestaña <b>Compartir</b> y en la pestaña <b>Seguridad</b> de las propiedades de la carpeta compartida. Además, los permisos para el usuario deben establecerse en «permitido».</li> </ul>
El nombre de archivo ya está en uso. Cambie el nombre del archivo y vuelva a escanear.	Cambie la configuración del nombre de archivo. De lo contrario, mueva o elimine los archivos o cambie el nombre del archivo en la carpeta compartida.
Los archivos escan son demasiado grandes. Sólo XX páginas se han enviado. Compr que la cart de destino tiene suficiente spac.	No hay suficiente espacio en el disco del ordenador. Aumente el espacio libre en el ordenador.

### Comprobación del punto en el que se produjo el error

Cuando se guardan imágenes escaneadas en la carpeta compartida, el proceso de guardado se realiza de la siguiente manera. A continuación, puede comprobar el punto en el que se produjo el error.

Elementos	Operación	Mensajes de error
Conexión	Conéctese al ordenador desde el escáner.	Error DNS. Comprobar configuración DNS.
Inicio de sesión en el equipo	Iniciar sesión en el equipo con el nombre de usuario y la contraseña.	Error de autenticación. Compruebe los siguientes parámetros Ubicación, Nombre de usuario y Contraseña.
Comprobar la carpeta para guardar	Comprobar la ruta de red de la carpeta compartida.	Error de comunicación. Compruebe la conexión Wi-Fi o de red.
Comprobar el nombre de archivo	Comprobar si hay un archivo con el mismo nombre que el archivo que desea guardar en la carpeta.	El nombre de archivo ya está en uso. Cambie el nombre del archivo y vuelva a escanear.
Escribir el archivo	Escribir un archivo nuevo.	Los archivos escan son demasiado grandes. Sólo XX páginas se han enviado. Compr que la cart de destino tiene suficiente spac.

## Guardar las imágenes escaneadas tarda demasiado

### La resolución del «Nombre de dominio» y de la «Dirección IP» tardan mucho en resolverse.

#### Soluciones

Compruebe los siguientes puntos.

- Asegúrese de que la configuración de DNS es correcta.
- Asegúrese de que cada ajuste de DNS es correcto al comprobar Web Config.
- Asegúrese de que el nombre del dominio DNS es correcto.

## No se pueden enviar imágenes escaneadas a la nube

- Si utiliza la función Digitalizar a nube, consulte la página de solución de problemas del sitio web de Epson Connect para obtener más detalles.  
<https://www.epsonconnect.com/> > **Learn More** en la función Digitalizar a nube > Lista desplegable contenido > Solución de problemas para Epson Connect > Digitalizar a nube
- Asegúrese de que está introduciendo la información de inicio de sesión correcta.
- Asegúrese de que el servicio funciona. Puede que el servicio no funcione por mantenimiento del sistema. Compruebe el sitio web del servicio de contabilidad para obtener más información.

## No se pueden enviar imágenes escaneadas a un correo electrónico

- Asegúrese de que la dirección de correo electrónico introducida es funcional.
- Asegúrese de que la configuración del servidor de correo electrónico sea correcta.
- Póngase en contacto con el administrador del servidor de correo electrónico para asegurarse de que el servidor funciona.

### Información relacionada

→ [“Comprobación de la conexión del servidor de correo electrónico” de la página 155](#)

## Problemas con la alimentación de papel

### Varios originales entran en el escáner al mismo tiempo (alimentación doble)

Compruebe lo siguiente si se produce una alimentación doble.

- ❑ Si el original atascado está dentro del escáner, abra la cubierta del escáner o la cubierta del recorrido vertical y retírelo.
- ❑ Compruebe la imagen escaneada y vuelva a escanear los originales si fuera necesario.

Asegúrese de que el escáner está en la posición correcta para el original.

- ❑ Este producto ofrece dos posiciones diferentes de escaneo en función del original que desee escanear. Consulte el enlace para ver qué posición es la adecuada para su original.

[“Combinaciones de originales y posiciones del escáner” de la página 57](#)

- ❑ Cuando escanee originales en papel normal de tamaño estándar, use la posición del recorrido vertical.

Si el escáner se encuentra en la posición del recorrido recto, tire de la palanca para inclinar el escáner hacia delante y colocarlo en la posición del recorrido vertical.

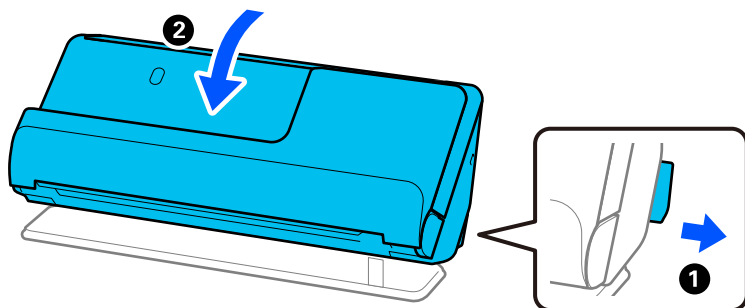

- ❑ Cuando escanee en la posición del recorrido recto, cargue solo un original a la vez.

Si el escáner se encuentra en la posición del recorrido vertical, tire de la palanca para inclinar el escáner hacia atrás y colocarlo en la posición del recorrido recto.

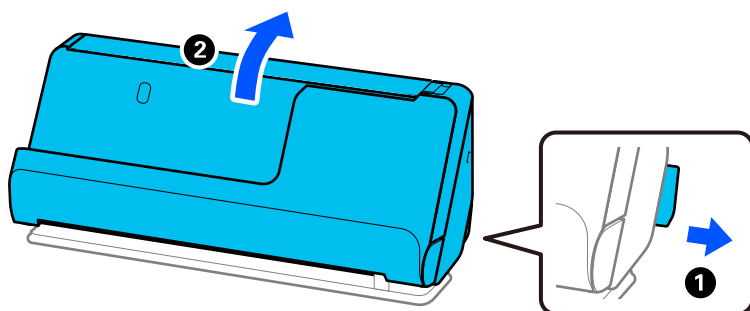

Si se cargan múltiples originales de forma frecuente, pruebe lo siguiente.

- Si carga originales que no son compatibles, puede que el escáner cargue múltiples originales a la vez.
- Reduzca el número de originales cargados a la vez.
- Utilice **Modo Alimentación automática** y escanee los originales uno por uno.  
Si utiliza Epson ScanSmart, puede abrir la pantalla Epson Scan 2 haciendo clic en el botón **Ajustes** > y la pestaña **Ajustes del escáner** > **Ajustes de digitalización**.
- Limpie los rodillos dentro del escáner.  
[“Limpieza del interior del escáner” de la página 183](#)
- Compruebe el número de hojas escaneadas por el rodillo de alimentación. Si el número de escaneados supera la vida útil del rodillo de alimentación (50,000 hojas), sustituya el conjunto de rodillos por uno nuevo.  
Aunque el número de escaneados no supere la vida útil del rodillo de alimentación, recomendamos sustituir el kit de montaje del rodillo por uno nuevo si la superficie del rodillo está desgastada.  
[“Sustitución del kit de montaje de rodillos” de la página 192](#)

**Nota:**

Puede consultar el número actualizado de escaneados por el rodillo de alimentación en el panel de control o en Epson Scan 2 Utility.

Para comprobarlo desde el panel de control, toque **Mantenimiento del escáner** > **Sustitución del rodillo** en la pantalla de inicio y, a continuación, compruebe el número de escaneados que se indica en **Sustitución del rodillo**.

Para comprobarlo desde el Epson Scan 2 Utility, inicie el Epson Scan 2 Utility, haga clic en la pestaña **Contador** y, a continuación, compruebe el **Número de Escaneos en Kit de montaje del rodillo**.

**Información relacionada**

- ➔ [“Escaneando en Modo Alimentación automática” de la página 136](#)
- ➔ [“Limpieza del interior del escáner” de la página 183](#)
- ➔ [“Retirada del escáner de originales atascados” de la página 220](#)

## Retirada del escáner de originales atascados

Si se atasca un original en el escáner, resuelva el atasco siguiendo el procedimiento correspondiente a la posición del escáner.

**Nota:**

- Si cambia la posición del escáner mientras está escaneando, el original se atascará. No cambie la posición del escáner mientras está escaneando.
- Desde el panel de control no se puede escanear papel largo (393,7 mm o más).
- Epson Smart Panel no admite el escaneado de papel largo, de 393,7 mm. (15,5 pulgadas) o más.

**Información relacionada**

- ➔ [“Varios originales entran en el escáner al mismo tiempo \(alimentación doble\)” de la página 219](#)
- ➔ [“Se producen con frecuencia atascos de papel, errores de alimentación del papel y problemas de protección de documentos” de la página 226](#)
- ➔ [“Prot. del papel no funciona correctamente” de la página 227](#)

## Para la posición del recorrido vertical

1. Retire todos los originales que queden en la bandeja de entrada.
2. Abra la cubierta del recorrido vertical.

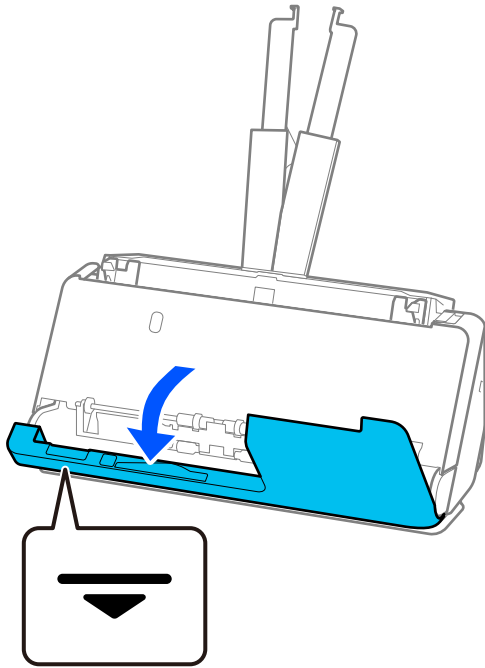

3. Tire de la palanca para abrir la cubierta del escáner.

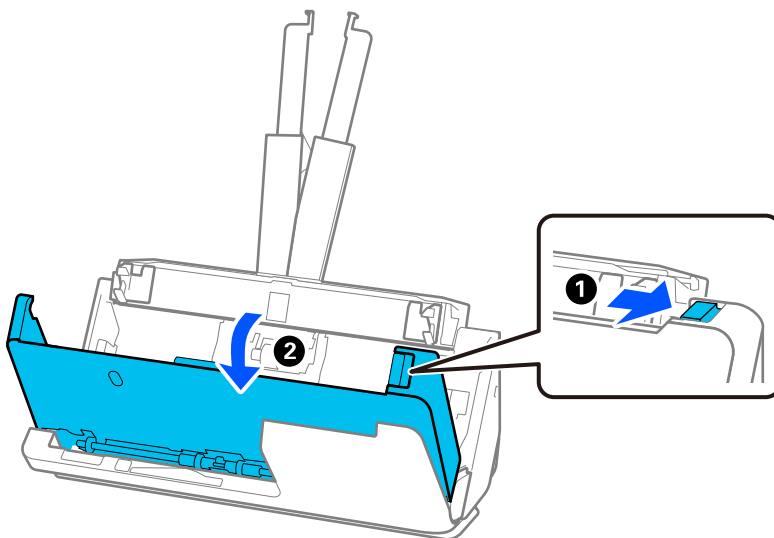

4. Retire con cuidado los originales atascados.

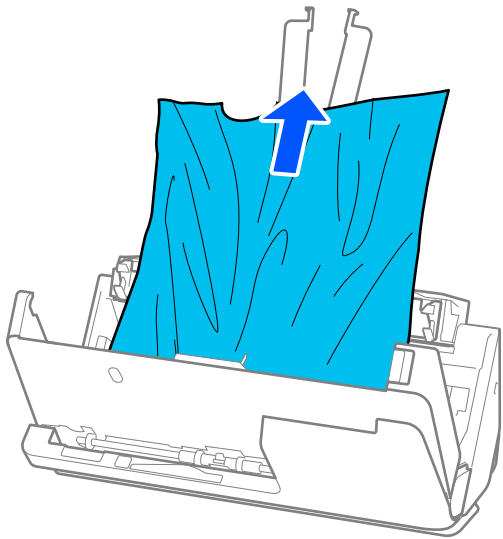

5. Si no puede extraer los originales, extraiga cuidadosamente los originales atascados de la bandeja de salida en la dirección de la flecha.

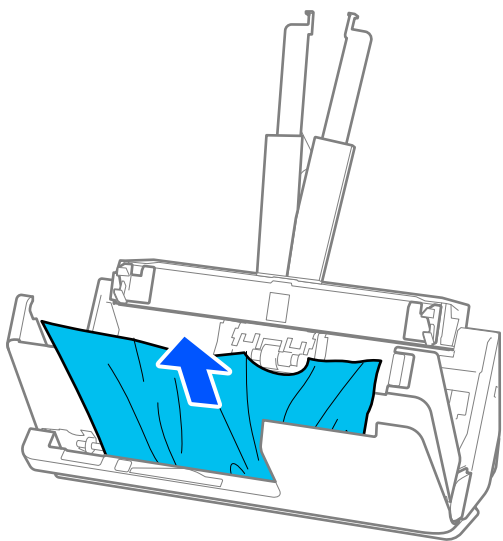

**Importante:**

*Asegúrese de que no hay papel dentro del escáner.*

6. Cierre la cubierta del escáner con ambas manos. A continuación, cierre la cubierta del recorrido vertical.

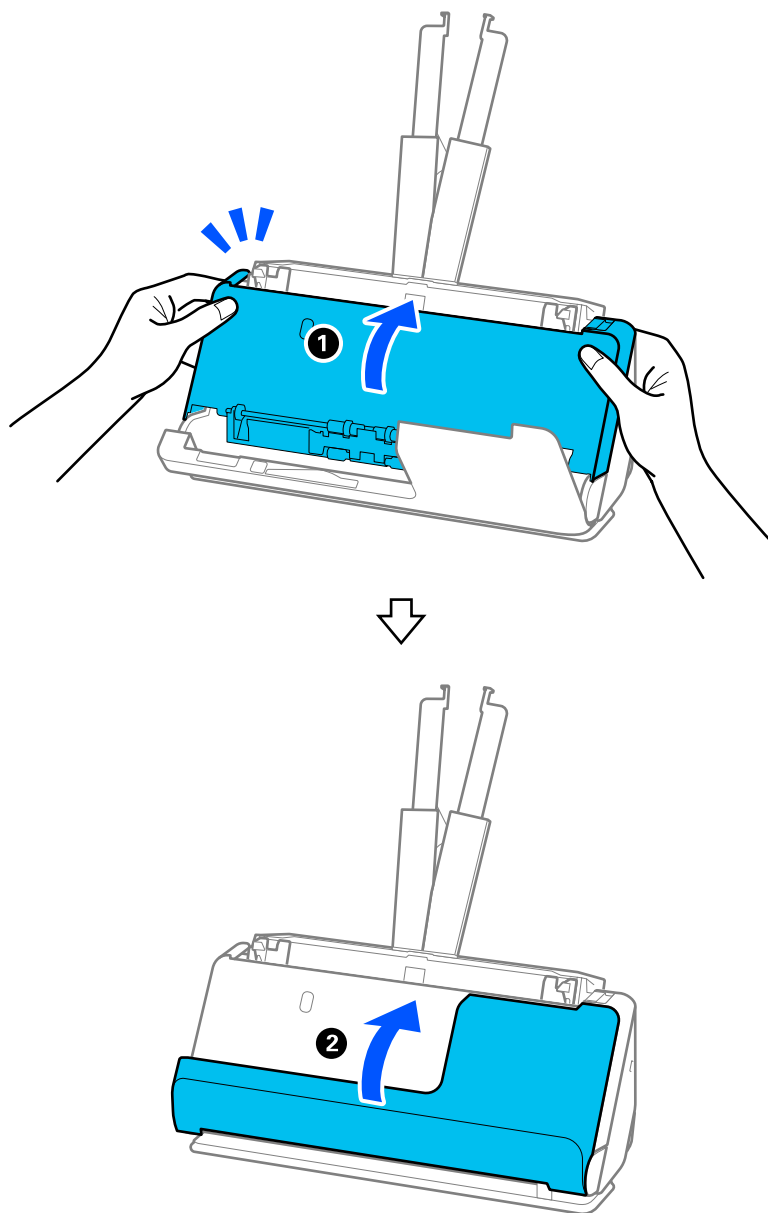

**!** *Importante:*

*Antes de reiniciar el escaneado, asegúrese de que el escáner está bien inmovilizado. Si el escáner no está bien inmovilizado, podría hacer que se atascaran los originales.*

### Para la posición del recorrido recto

1. Retire todos los originales que queden en la bandeja de entrada.

2. Tire de la palanca para abrir la cubierta del escáner.

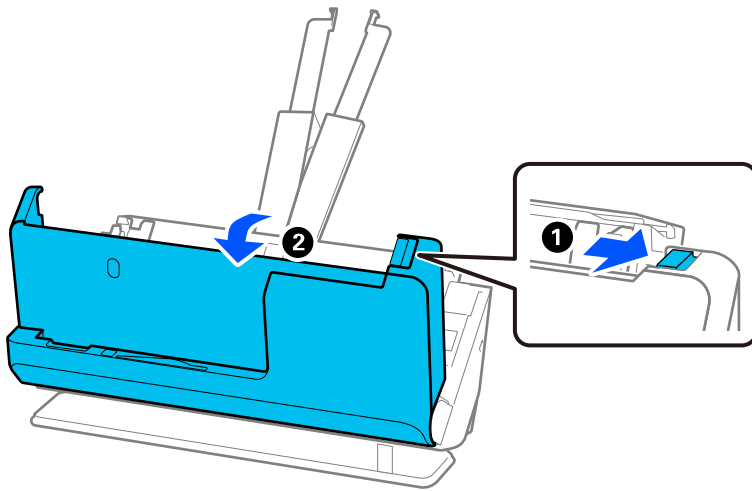

3. Retire con cuidado los originales atascados.

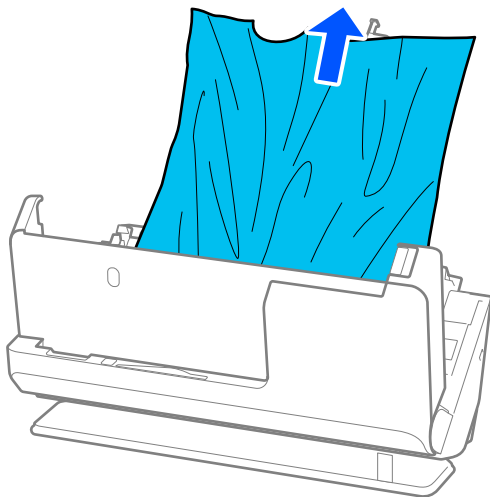



4. Si no puede extraer los originales, extraiga cuidadosamente los originales atascados de la ranura de salida en la dirección de la flecha.

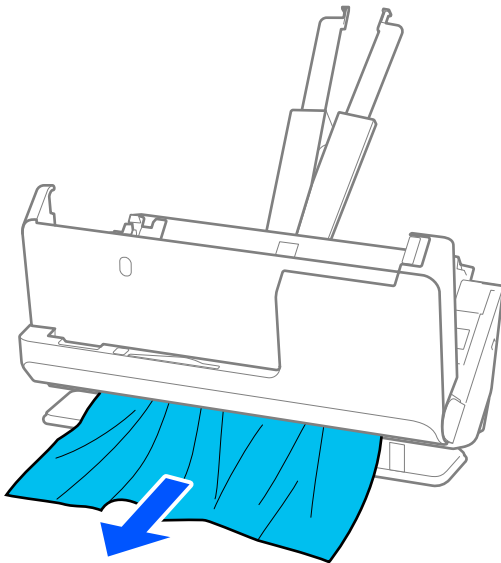

**!** *Importante:*

*Asegúrese de que no hay papel dentro del escáner.*

5. Cierre la cubierta del escáner con ambas manos.

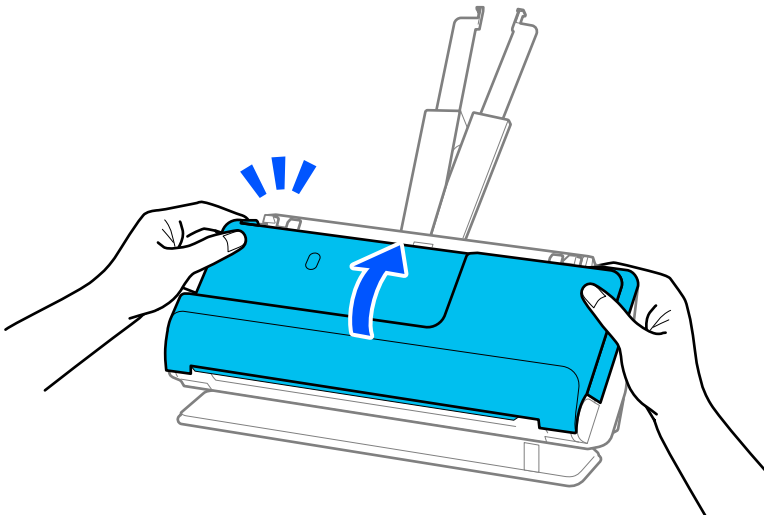

**!** *Importante:*

*Antes de reiniciar el escaneado, asegúrese de que el escáner está bien inmovilizado. Si el escáner no está bien inmovilizado, podría hacer que se atascaran los originales.*

## Se producen con frecuencia atascos de papel, errores de alimentación del papel y problemas de protección de documentos

Si se producen los problemas siguientes, compruebe el original y el estado del escáner.

- Los originales se atascan con frecuencia
- Los errores de alimentación de papel se producen con frecuencia
- Los problemas de protección de documentos se producen con frecuencia

### Aspectos a comprobar al cargar los originales

- En el caso de originales con pliegues o curvados, aplánelos antes de cargarlos.
- Si carga originales de diferentes tamaños, cargue los originales con el lado a escanear hacia arriba y en orden de tamaño de papel descendente, con el más ancho en la parte posterior y el más estrecho en el centro de la bandeja de entrada. A continuación, deslice las guías laterales para alinearlas con los originales más anchos.

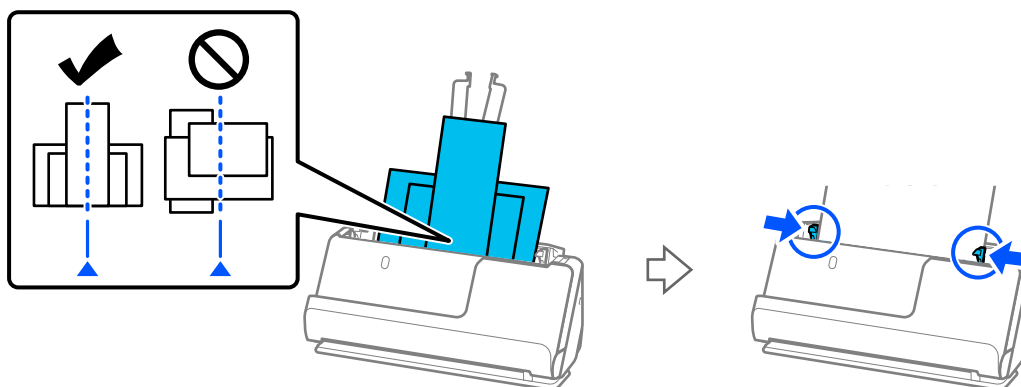

### “Carga de lotes de originales con distintos tipos y tamaños de papel” de la página 98

Si el problema no se resuelve, intente escanear los originales de cada tamaño por separado o uno por uno. Alinee las guías laterales al ancho de los originales cada vez que los cargue.

#### Nota:

Puede utilizar los métodos siguientes para escanear los originales varias veces por separado y guardarlos luego en un archivo.

- Puede utilizar el software del escáner.  
Consulte la ayuda de Epson ScanSmart para obtener información para añadir o editar la página escaneada después de escanear en Epson ScanSmart.
- Si utiliza Epson Smart Panel, cargue el siguiente original y toque **+Escanear** después de escanear la primera página para mostrar la pantalla Editar. Las páginas se pueden rotar, mover y eliminar en la pantalla Editar.
- Si escanea desde el panel de control (funciones «Escanear a»), establezca Modo Aliment. automática en **Activado (semiautomático)** y, a continuación, escanee los originales en el orden en que desee guardarlos.
- Después de escanear, retire el original de la bandeja de salida o de la ranura de salida.

### Puntos a comprobar en el escáner

- Limpie los rodillos dentro del escáner.  
“Limpieza del interior del escáner” de la página 183

- ❑ Compruebe el número de hojas escaneadas por el rodillo de alimentación. Si el número de escaneados supera la vida útil del rodillo de alimentación (50,000 hojas), sustituya el conjunto de rodillos por uno nuevo.

Aunque el número de escaneados no supere la vida útil del rodillo de alimentación, recomendamos sustituir el kit de montaje del rodillo por uno nuevo si la superficie del rodillo está desgastada.

[“Sustitución del kit de montaje de rodillos” de la página 192](#)

**Nota:**

Puede consultar el número actualizado de escaneados por el rodillo de alimentación en el panel de control o en *Epson Scan 2 Utility*.

Para comprobarlo desde el panel de control, toque **Mantenimiento del escáner** > **Sustitución del rodillo** en la pantalla de inicio y, a continuación, compruebe el número de escaneados que se indica en **Sustitución del rodillo**.

Para comprobarlo desde el *Epson Scan 2 Utility*, inicie el *Epson Scan 2 Utility*, haga clic en la pestaña **Contador** y, a continuación, compruebe el **Número de Escaneos en Kit de montaje del rodillo**.

**Información relacionada**

- ➔ [“Tipos de originales que requieren atención” de la página 55](#)
- ➔ [“Carga de lotes de originales con distintos tipos y tamaños de papel” de la página 98](#)
- ➔ [“Preparaciones para el escaneado desde el panel de control \(función Escanear a funciones\)” de la página 103](#)
- ➔ [“Limpieza del interior del escáner” de la página 183](#)
- ➔ [“Varios originales entran en el escáner al mismo tiempo \(alimentación doble\)” de la página 219](#)
- ➔ [“Prot. del papel no funciona correctamente” de la página 227](#)

## Prot. del papel no funciona correctamente

En función del original y del nivel configurado, es posible que esta función no funcione correctamente.

- ❑ Si se producen falsos positivos con frecuencia, pruebe a bajar el nivel.
- ❑ Si el original está dañado, compruebe que esta función está activada. Si ya está activada, aumente el nivel de protección de la función.

**Información relacionada**

- ➔ [“Configuración del escáner” de la página 169](#)
- ➔ [“Retirada del escáner de originales atascados” de la página 220](#)

## Los originales se ensucian

Limpie el interior del escáner.

**Información relacionada**

- ➔ [“Limpieza del interior del escáner” de la página 183](#)

## La velocidad de escaneo se ralentiza al escanear de forma continuada

Cuando escanee de forma continuada usando ADF, el escaneo se ralentiza para evitar que el mecanismo del escáner se recaliente y sufra daños. Sin embargo, puede continuar escaneando.

Para volver a la velocidad normal de escaneo, deje el escáner inactivo durante al menos 30 minutos. La velocidad de escaneo no vuelve a la normalidad incluso cuando se quita la corriente.

## El escaneado tarda mucho

- La velocidad del escaneado puede disminuir en función de las condiciones del escaneado, la resolución, las características de ajuste de la imagen, el formato de archivo, el modo de comunicación, etc.
- Los ordenadores con puerto USB 3.0 (SuperSpeed) o USB 2.0 (Hi-Speed) pueden escanear más rápido que aquellos con puertos USB 1.1. Si está usando un puerto USB 3.0 o USB 2.0 con el escáner, asegúrese de que cumpla con los requisitos del sistema.
- Si utiliza un software de seguridad, excluya el archivo TWAIN.log de la supervisión o configure TWAIN.log como un archivo de solo lectura. Para más información sobre las funciones de seguridad del software, consulte la ayuda e información suministradas con el software. El archivo TWAIN.log se guarda en las siguientes ubicaciones.

C:\Users\*(nombre de usuario)*\AppData\Local\Temp

### Información relacionada

- ➔ [“Registrar un destino \(FTP\)” de la página 160](#)
- ➔ [“Registrar un destino \(SharePoint\(WebDAV\)\)” de la página 161](#)

---

## Problemas con la imagen escaneada

### Aparecen líneas (rayas) al escanear desde el ADF

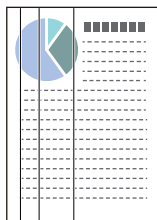

- Limpie el ADF.  
Cuando se cuelan residuos o suciedad en el ADF, es posible que aparezcan líneas rectas (rayas) en la imagen.
- Elimine cualquier resto de suciedad que pueda haberse adherido al original.

- ❑ Cuando se habilita la función **Det. suc. en cristal**, se muestra una notificación al detectarse suciedad en la superficie de cristal que hay dentro del escáner.

Seleccione **Configuración** en la pantalla de inicio > **Configuración del escáner** > **Det. suc. en cristal** y, a continuación, seleccione **Act.-Bajo** o **Act.-Alto**.

Si se muestra una alerta, limpie la superficie del cristal que hay dentro del escáner con un kit de limpieza Epson original o un paño suave.

[“Limpieza del interior del escáner” de la página 183](#)

**Nota:**

- ❑ *Es posible que algunas manchas no se detecten correctamente.*
- ❑ *Si la detección no funciona correctamente, cambie el ajuste.*

*Si no se detectan manchas, seleccione **Act.-Alto**. Si se detectan manchas incorrectamente, seleccione **Act.-Bajo** o **Desa**.*

**Información relacionada**

- ➔ [“Limpieza del interior del escáner” de la página 183](#)
- ➔ [“Configuración de la función de detección de manchas en la superficie del cristal” de la página 177](#)

## La alerta de que hay manchas dentro del escáner sigue apareciendo

Si esta pantalla la alerta sigue apareciendo después de limpiar el interior del escáner, deberá cambiar la parte del cristal. Póngase en contacto con su distribuidor local para repararlo.

**Información relacionada**

- ➔ [“Limpieza del interior del escáner” de la página 183](#)

## Los colores son de la imagen escaneada son desiguales

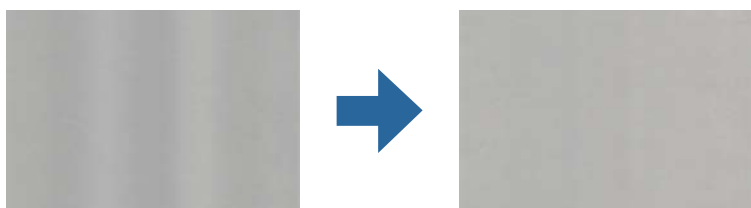

Si el escáner está expuesto a una luz intensa, como luz solar directa, el sensor que hay dentro del escáner detecta la luz incorrectamente y los colores en la imagen escaneada se vuelven irregulares.

- ❑ Cambie la orientación del escáner para que no incida luz intensa en la parte frontal del escáner.
- ❑ Traslade el escáner a un lugar donde no esté expuesto a una luz intensa.

## Ampliación o reducción de una imagen escaneada

Cuando amplíe o reduzca una imagen escaneada, puede ajustar el ratio de ampliación usando la función **Ajustes** en Epson Scan 2 Utility. Esta función solo está disponible en Windows.



**Nota:**

*Epson Scan 2 Utility es una de las aplicaciones suministradas con el software del escáner.*

1. Inicie Epson Scan 2 Utility.
  - Windows 11  
Haga clic en el botón de Inicio y seleccione **Todas las aplicaciones > EPSON > Epson Scan 2 Utility**.
  - Windows 10  
Haga clic en el botón Inicio y, a continuación, seleccione **EPSON > Epson Scan 2 Utility**.
  - Windows 8.1/Windows 8  
Introduzca el nombre de la aplicación en el cuadro de búsqueda y seleccione el icono que aparece.
  - Windows 7  
Haga clic en el botón de inicio y, a continuación, seleccione **Todos los programas o Programas > EPSON > Epson Scan 2 > Epson Scan 2 Utility**.
2. Seleccione la pestaña **Ajustes**.
3. Use **Ampliación/reducción** para ajustar el ratio de expansión de las imágenes escaneadas.
4. Haga clic en **Configurar** para aplicar los ajustes al escáner.

## En la imagen escaneada aparece una imagen por detrás de la original

Es posible que aparezcan imágenes en la parte trasera del original en la imagen escaneada.

- Si **Automática**, **Color** o **Grisés** están seleccionados como **Tipo Imagen**:
  - Compruebe que la opción **Quitar fondo** esté seleccionada.  
Panel de control: habilite **Quitar el fondo** en Ajustes de escaneado.  
Epson ScanSmart: en la pantalla **Epson ScanSmart, Revisar digitalizaciones** o la pantalla **Seleccionar acción**, haga clic en la pestaña  **Ajustes > Ajustes del escáner** > y el botón **Ajustes de digitalización** y, a continuación, seleccione la pestaña **Ajustes avanzados** de la pantalla Epson Scan 2 que se muestra para finalmente habilitar **Quitar fondo**.
  - Compruebe que la opción **Mejora del texto** esté seleccionada.  
Panel de control: habilite **Mejora del texto** en Ajustes de escaneado.  
Epson ScanSmart: en la pantalla **Epson ScanSmart, Revisar digitalizaciones** o la pantalla **Seleccionar acción**, haga clic en la pestaña  **Ajustes > Ajustes del escáner** > y el botón **Ajustes de digitalización** y, a continuación, seleccione la pestaña **Ajustes avanzados** de la pantalla Epson Scan 2 que se muestra para finalmente habilitar **Mejora del texto**.
- Si selecciona **Blanco y negro** como **Tipo Imagen**
  - Compruebe que la opción **Mejora del texto** esté seleccionada.  
Panel de control: habilite **Mejora del texto** en Ajustes de escaneado.  
Epson ScanSmart: en la pantalla **Epson ScanSmart, Revisar digitalizaciones** o la pantalla **Seleccionar acción**, haga clic en la pestaña  **Ajustes > Ajustes del escáner** > y el botón **Ajustes de digitalización** y, a continuación, seleccione la pestaña **Ajustes avanzados** de la pantalla Epson Scan 2 que se muestra para finalmente habilitar **Mejora del texto**.  
Según el estado de la imagen escaneada, haga clic en **Ajustes** y, a continuación, mueva el control deslizante hacia **Quitar fondo**.

## Texto o imágenes escaneadas que faltan o que se ven borrosos

Puede ajustar la apariencia de una imagen de un texto escaneados aumentando la resolución o ajustando la calidad de la imagen.

- Cambie la resolución y, a continuación, vuelva a escanear el documento.

Establezca la resolución adecuada según la finalidad de su imagen escaneada.

Panel de control: seleccione la resolución adecuada en **Resolución** desde Ajustes de escaneado.

Epson ScanSmart: en la pantalla **Epson ScanSmart, Revisar digitalizaciones** o la pantalla **Seleccionar acción**,

haga clic en la pestaña  **Ajustes** > **Ajustes del escáner** > y el botón **Ajustes de digitalización** y, a continuación, seleccione la pestaña **Ajustes Principales** de la pantalla Epson Scan 2 que se muestra para finalmente establecer la **Resolución**.

- Compruebe que la opción **Mejora del texto** esté seleccionada.

Panel de control: habilite **Mejora del texto** en Ajustes de escaneado.

Epson ScanSmart: en la pantalla **Epson ScanSmart, Revisar digitalizaciones** o la pantalla **Seleccionar acción**,

haga clic en la pestaña  **Ajustes** > **Ajustes del escáner** > y el botón **Ajustes de digitalización** y, a continuación, seleccione la pestaña **Ajustes avanzados** de la pantalla Epson Scan 2 que se muestra para finalmente habilitar **Mejora del texto**.

Al seleccionar **Blanco y negro** como el **Tipo Imagen**, según el estado de la imagen escaneada, haga clic en **Ajustes** y ajuste el control deslizante de **Resaltar letras apenas perceptibles / Quitar fondo**, apague **Quitar ruido puntual** o establezca el nivel en **Bajo**.

- Si escanea en formato JPEG, intente cambiar el nivel de compresión.

Epson ScanSmart: en la pantalla **Epson ScanSmart, Revisar digitalizaciones** o **Seleccionar acción**, haga clic en

 **Ajustes** y, a continuación, haga clic en la pestaña **Guardar ajustes** > y el botón **Opciones**.

## Aparecen patrones Moiré (sombras parecidas a una telaraña)

Si el original es un documento impreso, los patrones moiré (sombras parecidas a una telaraña) pueden aparecer en la imagen escaneada.

- Compruebe que la opción **Destramado** está seleccionada

Haga clic en  **Ajustes** in **Epson ScanSmart, Revisar digitalizaciones** o en la ventana **Seleccionar acción** y, a continuación, haga clic en la pestaña **Ajustes del escáner** > botón **Ajustes de digitalización** > **Ajustes avanzados** en la ventana Epson Scan 2 > **Destramado**.



- Cambie la resolución y, a continuación, vuelva a escanear.

Haga clic en  **Ajustes** in **Epson ScanSmart, Revisar digitalizaciones** o en la ventana **Seleccionar acción** y, a continuación, haga clic en la pestaña **Ajustes del escáner** > botón **Ajustes de digitalización** > **Ajustes Principales** en la ventana Epson Scan 2 > **Resolución**.

## No se escanea el borde del original cuando está habilitada la detección automática de tamaño de los originales

Dependiendo del original, es posible que el borde de este no se escanee cuando se detecta automáticamente el tamaño del mismo.

- Haga clic en  **Ajustes** en **Epson ScanSmart**, **Revisar digitalizaciones** o en la ventana **Seleccionar acción** y, a continuación, haga clic en la pestaña **Ajustes del escáner** > botón **Ajustes de digitalización**.

En Epson Scan 2, seleccione la pestaña **Ajustes Principales** y, a continuación, **Tamaño documento** > **Ajustes**.  
En la ventana **Ajustes del tamaño del documento** ajuste los **Recortar márgenes para el tamaño "Auto"**.

- Dependiendo del original, puede que el área del original no se pueda detectar correctamente usando la función **Detección Automática**. Seleccione el tamaño apropiado del original en la lista **Tamaño documento**.

Haga clic en  **Ajustes** en **Epson ScanSmart**, **Revisar digitalizaciones** o en la ventana **Seleccionar acción** y, a continuación, haga clic en la pestaña **Ajustes del escáner** > botón **Ajustes de digitalización**.

En Epson Scan 2, haga clic en la pestaña **Ajustes Principales** y, a continuación, haga clic en **Tamaño documento**.

### **Nota:**

Si el tamaño del original que desea escanear no está en la lista, seleccione **Personalizar** y, a continuación, cree el tamaño manualmente.

Haga clic en  **Ajustes** en **Epson ScanSmart**, **Revisar digitalizaciones** o en la ventana **Seleccionar acción** y, a continuación, haga clic en la pestaña **Ajustes del escáner** > botón **Ajustes de digitalización**.

En Epson Scan 2, haga clic en la pestaña **Ajustes Principales** y, a continuación, haga clic en **Personalizar** en **Tamaño documento**.

## El carácter no se reconoce correctamente

Compruebe lo siguiente para aumentar la tasa de reconocimiento de la función Reconocimiento óptico de caracteres (OCR, Optical Character Recognition).

- Compruebe que el original se coloca recto.
- Use un original con texto claro. El reconocimiento de texto puede verse afectado negativamente en los siguientes tipos de originales.
  - Originales que se hayan copiado varias veces
  - Originales recibidos por fax (con baja resolución)
  - Texto con poco espacio entre caracteres o en líneas con poco espacio
  - Originales con renglones o subrayado sobre el texto
  - Originales con texto manuscrito
  - Originales con arrugas o pliegues
- El tipo de papel térmico, como los recibos, puede deteriorarse debido al envejecimiento o la fricción. Escanéelos tan pronto como sea posible.
- Cuando guarde en archivos de Microsoft® Office o **PDF para buscar**, compruebe que se hayan seleccionado los idiomas correctos.  
Compruebe el **Idioma** en la pantalla Guardar configuración.



- Si ha configurado **Tipo Imagen** en **Color** o **Gris** en Epson Scan 2, pruebe a ajustar la configuración de **Mejora del texto**.

En Epson ScanSmart, haga clic en el botón **Ajustes** > y la pestaña **Ajustes del escáner** > **Ajustes de digitalización** para abrir la pantalla Epson Scan 2. Desde la pantalla Epson Scan 2, haga clic en la pestaña **Ajustes avanzados** > **Mejora del texto** > **Ajustes** y, a continuación, seleccione **Resaltar letras apenas perceptibles para OCR** como el **Modo**.

**Nota:**

*Necesita el EPSON Scan OCR component para guardar como PDF para buscar. Se instala automáticamente al configurar el escáner mediante el instalador.*

## No puedo solucionar los problemas de la imagen escaneada

Si ha probado todas las soluciones y no se ha resuelto el problema, abra la configuración del controlador del escáner (Epson Scan 2) mediante Epson Scan 2 Utility.

**Nota:**

*Epson Scan 2 Utility es una de las aplicaciones suministradas con el software del escáner.*

1. Inicie Epson Scan 2 Utility.

- Windows 11

Haga clic en el botón de Inicio y seleccione **Todas las aplicaciones** > **EPSON** > **Epson Scan 2 Utility**.

- Windows 10

Haga clic en el botón de inicio y, a continuación, seleccione **EPSON** > **Epson Scan 2 Utility**.

- Windows 8.1/Windows 8

Introduzca el nombre de la aplicación en el cuadro de búsqueda y luego seleccione el icono que aparezca.

- Windows 7

Haga clic en el botón de inicio y, a continuación, seleccione **Todos los programas** o **Programas** > **EPSON** > **Epson Scan 2** > **Epson Scan 2 Utility**.

- Mac OS

Seleccione **Ir** > **Aplicaciones** > **Epson Software** > **Epson Scan 2 Utility**.

2. Seleccione la pestaña **Otros**.

3. Haga clic en **Reiniciar**.

**Nota:**

*Si la inicialización no resuelve el problema, desinstale el controlador del escáner y vuelva a instalarlo (Epson Scan 2).*

---

## Instalación y desinstalación de aplicaciones

### Desinstalar las aplicaciones

Es posible que tenga que desinstalar y luego volver a instalar las aplicaciones para solucionar ciertos problemas o si actualiza su sistema operativo. Inicie sesión en el ordenador como administrador. Introduzca la contraseña de administrador si el ordenador se la pide.

## Cómo desinstalar las aplicaciones en Windows

1. Salga de todas las aplicaciones en ejecución.
2. Desconecte el escáner del equipo.
3. Abra el Panel de control:
  - Windows 11  
Haga clic en el botón de inicio y, a continuación, seleccione **Todas las aplicaciones > Herramientas de Windows > Panel de control**.
  - Windows 10  
Haga clic en el botón de inicio y luego seleccione **Sistema de Windows > Panel de control**.
  - Windows 8.1/Windows 8  
Seleccione **Escritorio > Configuración > Panel de control**.
  - Windows 7  
Haga clic en el botón de inicio y seleccione **Panel de control**.
4. Seleccione **Desinstalar un programa** en la categoría **Programas**.
5. Seleccione la aplicación que desee desinstalar.
6. Haga clic en **Desinstalar o cambiar** o en **Desinstalar**.

**Nota:**  
*Si aparece la ventana Control de cuentas de usuario, haga clic en Continuar.*
7. Siga las instrucciones que aparezcan en la pantalla.

**Nota:**  
*Es posible que aparezca un mensaje pidiéndole que reinicie el equipo. Si aparece, seleccione **Sí, deseo reiniciar mi equipo ahora** y haga clic en **Finalizar**.*

## Desinstalación de las aplicaciones para Mac OS

**Nota:**

*Asegúrese de que instaló EPSON Software Updater.*

1. Descargue el desinstalador mediante EPSON Software Updater.  
Una vez descargue el desinstalador, no tendrá que descargarlo de nuevo cada vez que desinstale la aplicación.
2. Desconecte el escáner del equipo.
3. Para desinstalar el controlador del escáner, seleccione **Preferencias del Sistema** en el menú Apple > **Impresoras y escáneres** (o **Impresión y Escaneado, Impresión y Fax**) y, a continuación, quite el escáner de la lista de escáneres habilitados.
4. Salga de todas las aplicaciones en ejecución.
5. Seleccione **Ir > Aplicaciones > Epson Software > Desinstalador**.

6. Seleccione la aplicación que desee desinstalar y haga clic en Desinstalar.



**Importante:**

*El desinstalador quitará todos los controladores de escáner de Epson del ordenador. Si usa múltiples escáneres Epson y solamente desea eliminar algunos de los controladores, elimine primero todos ellos y, a continuación, instale los controladores de escáner necesarios nuevamente.*

**Nota:**

*Si no puede encontrar la aplicación que desea desinstalar en la lista de aplicaciones, no podrá desinstalarla utilizando el desinstalador. En este caso, seleccione **Ir > Aplicaciones > Epson Software**, seleccione la aplicación que desea desinstalar y arrástrela al icono de la papelera.*

## Instalación de aplicaciones

Siga los siguientes pasos para instalar las aplicaciones necesarias.

**Nota:**

- Inicie sesión en el equipo como administrador. Introduzca la contraseña de administrador si el equipo se la pide.
- Cuando reinstale aplicaciones, necesitará desinstalarlas primero.

1. Salga de todas las aplicaciones en ejecución.
2. Cuando instale el controlador del escáner (Epson Scan 2), desconecte temporalmente el escáner y el equipo.

**Nota:**

*No conecte el escáner y el equipo hasta que se le indique que lo haga.*

3. Instale la aplicación siguiendo las instrucciones de la página web que se indica a continuación.

<https://epson.sn>

---

# Añadir o sustituir el ordenador o los dispositivos

Conexión a un escáner conectado a la red. . . . .	237
Conexión directa de un dispositivo inteligente y un escáner (Wi-Fi Direct). . . . .	238
Restablecer la conexión de red. . . . .	240
Comprobación del estado de conexión a la red. . . . .	242

## Conexión a un escáner conectado a la red

Si el escáner ya se ha conectado a la red, puede conectarle un ordenador o un dispositivo inteligente a través de la red.

### Uso de un escáner en red desde un segundo ordenador

Se recomienda el uso del instalador para conectar el escáner a un ordenador.

Para iniciar el instalador, acceda a la siguiente página web y, a continuación, introduzca el nombre del producto. Vaya a **Configuración** y comience la configuración.

<https://epson.sn>

Encontrará las instrucciones de uso en los Manuales de películas web. Acceda a la URL siguiente.

<https://support.epson.net/publist/vlink.php?code=NPD7126>

#### Selección del escáner

Siga las instrucciones que aparecen en la pantalla hasta que se muestra la pantalla siguiente, seleccione el nombre del escáner al que desea conectarse y, a continuación, haga clic en **Siguiente**.

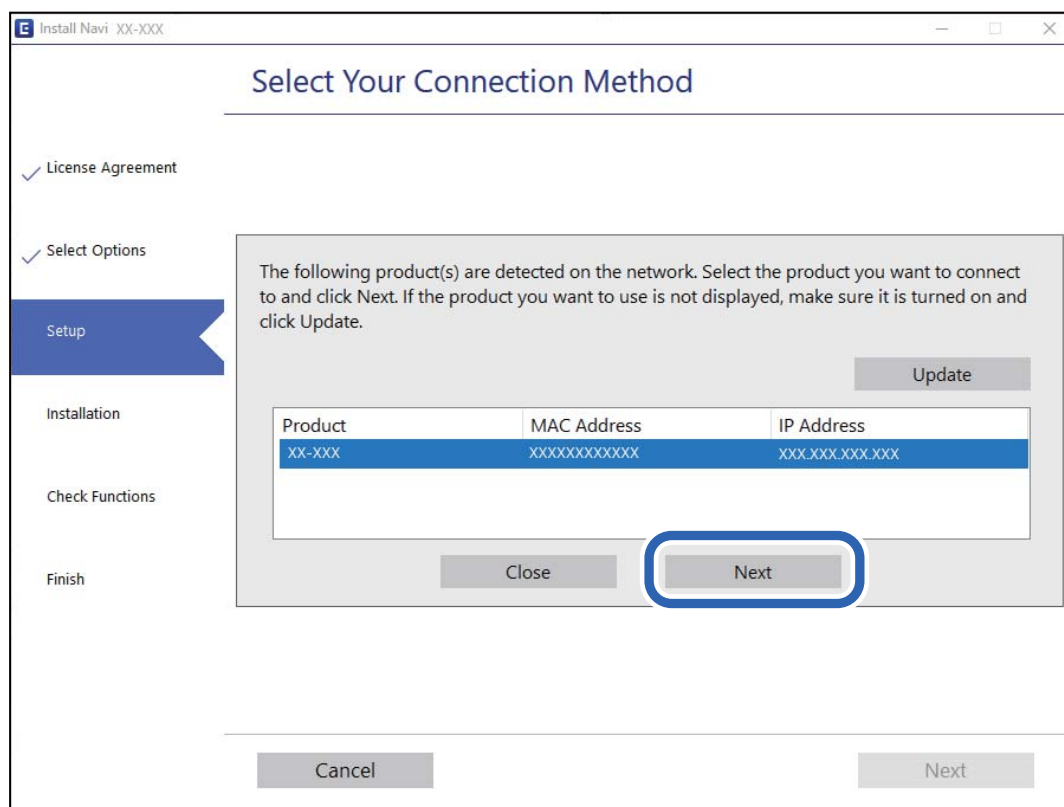

Siga las instrucciones que aparezcan en la pantalla.

### Uso de un escáner de red desde un dispositivo inteligente

Puede conectar un dispositivo inteligente al escáner mediante uno de los métodos siguientes.

### **Conexión a través de un router inalámbrico**

Conecte el dispositivo inteligente a la misma red Wi-Fi (SSID) que el escáner.

Para obtener más información, consulte la siguiente sección.

[“Configuración de ajustes para la conexión al dispositivo inteligente” de la página 241](#)

### **Conexión mediante Wi-Fi Direct**

Conecte directamente el dispositivo inteligente al escáner sin usar el router inalámbrico.

Para obtener más información, consulte la siguiente sección.

[“Conexión directa de un dispositivo inteligente y un escáner \(Wi-Fi Direct\)” de la página 238](#)

---

## **Conexión directa de un dispositivo inteligente y un escáner (Wi-Fi Direct)**

Wi-Fi Direct (PA simple) le permite conectar un dispositivo inteligente directamente al escáner sin un router inalámbrico y escanear desde el dispositivo inteligente.

### **Acerca de Wi-Fi Direct**

Siga este método de conexión si no utiliza la red Wi-Fi de casa o de la oficina, o cuando quiera conectar el escáner directamente al ordenador o dispositivo inteligente. Con este modo de conexión, el escáner actúa como router inalámbrico y puede conectar los dispositivos al escáner sin usar un router inalámbrico estándar. Sin embargo, los dispositivos conectados directamente al escáner no pueden comunicarse entre ellos a través del escáner.

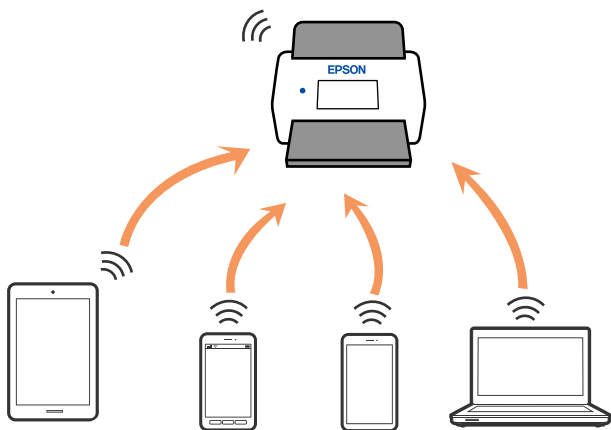

El escáner puede conectarse por Wi-Fi y por conexión Wi-Fi Direct (PA simple) simultáneamente. No obstante, si inicia una conexión de red mediante Wi-Fi Direct (PA simple) cuando el escáner está conectado por Wi-Fi, la red Wi-Fi se desconectará temporalmente.

### **Conexión a un dispositivo inteligente con Wi-Fi Direct**

Con este método, puede conectar el escáner directamente a dispositivos inteligentes sin usar ningún router inalámbrico.

1. Seleccione  en la pantalla de inicio.
2. Seleccione **Wi-Fi Direct**.
3. Seleccione **Iniciar configuración**.
4. Inicie Epson Smart Panel en su dispositivo inteligente.
5. Siga las instrucciones mostradas en Epson Smart Panel para conectarse al escáner.  
Cuando su dispositivo inteligente se conecte al escáner, vaya al paso siguiente.
6. En el panel de control del escáner, seleccione **Completo**.

## Desconexión de la conexión Wi-Fi Direct (PA simple)

Hay dos métodos disponibles para desactivar una conexión Wi-Fi Direct (PA simple); puede desactivar todas las conexiones usando el panel de control, o desactivar cada una de ellas desde el ordenador o el dispositivo inteligente.

Si desea deshabilitar todas las conexiones, seleccione  > **Wi-Fi Direct** > **Iniciar configuración** >  **Deshabilitar Wi-Fi Direct**.

### **Importante:**



*Al desactivar la conexión Wi-Fi Direct (PA simple), todos los ordenadores y dispositivos inteligentes conectados al escáner mediante Wi-Fi Direct (PA simple) se desconectan.*

### **Nota:**

*Si quiere desconectar un dispositivo en concreto, tiene que hacerlo desde el dispositivo y no desde el producto. Siga uno de estos métodos para desconectar la conexión de Wi-Fi Direct (PA simple) desde el dispositivo.*

- Desconecte la conexión Wi-Fi del nombre de red del escáner (SSID).
- Conéctese a otro nombre de red (SSID).

## Cambio de ajustes de Wi-Fi Direct (PA simple), como el SSID

Si está habilitada la conexión Wi-Fi Direct (PA simple), puede modificar la configuración desde  > **Wi-Fi Direct** > **Iniciar configuración** > , y, a continuación, se mostrarán las siguientes opciones de menú.

### **Cambiar nombre de red**

Cambie el nombre de red (SSID) de Wi-Fi Direct (PA simple) utilizado para conectar el escáner a su nombre arbitrario. Puede establecer el nombre de la red (SSID) utilizando los caracteres ASCII que se muestran en el teclado del software del panel de control. Puede introducir hasta 22 caracteres.

Al cambiar el nombre de la red (SSID), todos los dispositivos conectados se desconectan. Emplee el nuevo nombre de red (SSID) si desea volver a conectar el dispositivo.

### **Cambiar contraseña**

Cambie la contraseña de Wi-Fi Direct (PA simple) para la conexión del escáner con los valores que desee. Puede crear la contraseña utilizando los caracteres ASCII que se muestran en el teclado del software del panel de control. Puede introducir de 8 a 22 caracteres.

Cuando cambie la contraseña, se desconectarán todos los dispositivos conectados. Emplee la nueva contraseña si desea volver a conectar el dispositivo.

### **Cambiar rango de frecuencia**

Cambie el intervalo de frecuencias de Wi-Fi Direct que se utiliza para conectarse al escáner. Puede seleccionar 2,4 GHz o 5 GHz.

Al cambiar el intervalo de frecuencias, todos los dispositivos conectados se desconectarán. Vuelva a conectar el dispositivo.

Tenga en cuenta que, al cambiar a 5 GHz, no podrá volver a conectarse desde dispositivos que no sean compatibles con el intervalo de frecuencias de 5 GHz.

Es posible que este ajuste no aparezca en su país o región.

### **Deshabilitar Wi-Fi Direct**

Deshabilite Wi-Fi Direct (PA simple). Cuando desconecte esta función, se desconectarán todos los dispositivos conectados.

### **Restaurar configuración pred.**

Recupere todos los valores por defecto de los ajustes de Wi-Fi Direct (PA simple).

La información de la conexión Wi-Fi Direct (PA simple) del dispositivo conectado al escáner se elimina.

#### **Nota:**

*También puede configurar los siguientes ajustes en la pestaña **Red** > **Wi-Fi Direct** en Web Config.*

- Habilitar o deshabilitar Wi-Fi Direct (PA simple)*
- Cambio del nombre de la red (SSID)*
- Cambiar la contraseña*
- Modificación del intervalo de frecuencias*  
*Es posible que este ajuste no aparezca en su país o región.*
- Restauración de la configuración de Wi-Fi Direct (PA simple)*

---

## **Restablecer la conexión de red**

Esta sección explica cómo realizar la configuración de la conexión de red y cambiar el método de conexión cuando se cambian el router inalámbrico o el ordenador.

### **Al cambiar el router inalámbrico**

Cuando cambie de router inalámbrico, configure la conexión entre el ordenador o el dispositivo inteligente y el escáner.

Si cambia de proveedor de servicios de Internet, etc., es necesario realizar estos ajustes.



## Configuración de ajustes para la conexión al ordenador

Se recomienda el uso del instalador para conectar el escáner a un ordenador.

Para iniciar el instalador, acceda a la siguiente página web y, a continuación, introduzca el nombre del producto. Vaya a **Configuración** y comience la configuración.

<https://epson.sn>

Encontrará las instrucciones de uso en los Manuales de películas web. Acceda a la URL siguiente.

<https://support.epson.net/publist/vlink.php?code=NPD7126>

### Seleccionar el modo de conexión

Siga las instrucciones que aparezcan en la pantalla. En la pantalla **Seleccionar la opción de instalación**, seleccione **Vuelva a configurar la conexión de su Impresora (para un nuevo enrutador de red o cambiar USB a la red, etc.)** y, a continuación, haga clic en **Siguiente**.

Siga las instrucciones en pantalla para finalizar la configuración.

Si no puede conectarse, consulte lo siguiente para tratar de resolver el problema.

“No se puede conectar a una red” de la página 210

## Configuración de ajustes para la conexión al dispositivo inteligente

Puede usar el escáner desde un dispositivo inteligente cuando conecte el escáner a la misma red Wi-Fi (SSID) que el dispositivo inteligente. Para utilizar el escáner desde un dispositivo inteligente, acceda a la siguiente página web y, a continuación, introduzca el nombre del producto. Vaya a **Configuración** y comience la configuración.

<https://epson.sn>

Acceda a la página web desde el dispositivo inteligente que desee conectar al escáner.

## Al cambiar el ordenador

Cuando cambie el ordenador, configure la conexión entre este y el escáner.

## Configuración de ajustes para la conexión al ordenador

Se recomienda el uso del instalador para conectar el escáner a un ordenador.

Para iniciar el instalador, acceda a la siguiente página web y, a continuación, introduzca el nombre del producto. Vaya a **Configuración** y comience la configuración.

<https://epson.sn>

Podrá ver las instrucciones de funcionamiento en los Manuales de películas web. Acceda a la URL siguiente.

<https://support.epson.net/publist/vlink.php?code=NPD7126>

Siga las instrucciones que aparezcan en la pantalla.

## Cambiar el método de conexión al ordenador

Esta sección explica cómo cambiar el método de conexión cuando el ordenador y el escáner están conectados.

## Cambio de USB a una conexión de red

Uso del instalador y reconfiguración de un modo diferente de conexión.

Acceda a la siguiente página web y, a continuación, introduzca el nombre del producto. Vaya a **Configuración** y comience la configuración.

<https://epson.sn>

### Selección de otro modo de conexión

Siga las instrucciones que se indican en cada ventana. En la pantalla **Seleccionar la opción de instalación**, seleccione **Vuelva a configurar la conexión de su Impresora (para un nuevo enrutador de red o cambiar USB a la red, etc.)** y, a continuación, haga clic en **Siguiente**.

Seleccione **Conectar a través de red inalámbrica (Wi-Fi)** y, a continuación, haga clic en **Siguiente**.

Siga las instrucciones en pantalla para finalizar la configuración.

## Configuración del Wi-Fi desde el panel de control

Se pueden hacer ajustes o configurar la red de diversas formas desde el panel de control del escáner. Elija el modo de conexión que se adecue al entorno y las condiciones que esté utilizando.

Si conoce la información respectiva al router inalámbrico como el SSID y la contraseña, puede realizar los ajustes manualmente.

Si el router inalámbrico admite la funcionalidad WPS, puede realizar los ajustes mediante configuración por botón de comando.

Tras conectar el escáner a la red, conéctese al escáner desde el dispositivo que quiera usar (ordenador, dispositivo inteligente, tablet y demás dispositivos).

### Información relacionada

➔ [“Conexión del escáner a la red” de la página 246](#)

---

## Comprobación del estado de conexión a la red

Puede comprobar el estado de conexión de red de la siguiente forma.

### Comprobación del estado de la conexión de red desde el panel de control

Puede comprobar el estado de la conexión de red utilizando el icono de red o la información de la red del panel de control del escáner.

## Comprobación del estado de la conexión de red mediante el icono de red

Para conocer el estado de la conexión a la red y la potencia de la onda de radio, fíjese en el icono de la red que hay en la pantalla de inicio del escáner.



	<p>Muestra el estado de la conexión de red.</p> <p>Seleccione el icono para comprobar la configuración actual y cambiarla. Este es un acceso directo al siguiente menú.</p> <p><b>Configuración &gt; Configuración de red &gt; Config. Wi-Fi</b></p>
	<p>El escáner no está conectado a una red inalámbrica (Wi-Fi).</p>
	<p>El escáner está buscando el SSID, direcciones IP sin establecer o está teniendo problemas con una conexión inalámbrica (Wi-Fi).</p>
	<p>El escáner está conectado a una red inalámbrica (Wi-Fi).</p> <p>El número de barras indica la intensidad de la señal de conexión. Cuantas más barras hay, más intensa es la señal de conexión.</p>
	<p>El escáner no está conectado a una red inalámbrica (Wi-Fi) en el modo Wi-Fi Direct (PA simple).</p>
	<p>El escáner está conectado a una red inalámbrica (Wi-Fi) en el modo Wi-Fi Direct (PA simple).</p>

## Ver información detallada de la red en el panel de control

Cuando su escáner esté conectada a la red, también puede ver otros datos relacionados con la red seleccionando los menús de red que quiera consultar.

1. Seleccione **Configuración** en la pantalla de inicio.
2. Seleccione **Configuración de red > Estado de la red**.
3. Si quiere consultar la información, seleccione los menús que quiera consultar.
  - Estado de Wi-Fi
 

Muestra la información de red (nombre del dispositivo, conexión, potencia de la señal, etc.) en conexiones Wi-Fi.
  - Estado de Wi-Fi Direct
 

Muestra la contraseña SSID, si la conexión Wi-Fi Direct está habilitada o deshabilitada, etc. en conexiones Wi-Fi Direct.
  - Est. serv. correo elec.
 

Muestra la información de red de los servidores de correo electrónico.

## Comprobación de la red de la computadora (Windows solamente)

Mediante el símbolo del sistema, compruebe el estado de conexión de la computadora y la ruta de conexión al escáner. Esto resolvería sus problemas.

comando ipconfig

Muestra el estado de la conexión de la interfaz de red que utiliza actualmente la computadora.

Al comparar la información de la configuración con la comunicación real, puede comprobar si la conexión es correcta. Si hay varios servidores DHCP en la misma red, puede averiguar la dirección real asignada a la computadora, el servidor DNS referido, etc.

Formato: ipconfig /all

Ejemplos:

```

Administrator: Command Prompt
c:\>ipconfig /all
Windows IP Configuration

Host Name . . . . . : WIN2012R2
Primary Dns Suffix . . . . . : pubs.net
Node Type . . . . . : Hybrid
IP Routing Enabled. . . . . : No
WINS Proxy Enabled. . . . . : No
DNS Suffix Search List. . . . . : pubs.net

Ethernet adapter Ethernet:

Connection-specific DNS Suffix . . : Gigabit Network Connection
Description . . . . . : 
Physical Address . . . . . : XX-XX-XX-XX-XX-XX
Dhcp Enabled. . . . . : No
Autoconfiguration Enabled . . . . . : Yes
Link-local IPv6 Address . . . . . : fe80::38fb:7546:18a8:d20e%14(Preferred)
IPv4 Address. . . . . : 192.168.111.10(Preferred)
Subnet Mask . . . . . : 255.255.255.0
Default Gateway . . . . . : 192.168.111.1
Dhcpv6 IAID . . . . . : 283142549
Dhcpv6 Client DUID. . . . . : 00-01-00-01-20-40-2F-45-00-1D-73-6A-44-00
DNS Servers . . . . . : 192.168.111.2
NetBIOS over Tcpip. . . . . : Enabled

Tunnel adapter isatap.{00000000-ABCD-EFGH-IJKL-MNOPQRSTUUV}>:

Media State . . . . . : Media disconnected
Connection-specific DNS Suffix . . : 
Description . . . . . : Microsoft ISATAP Adapter #2
Physical Address . . . . . : 00-00-00-00-00-00-E0
Dhcp Enabled. . . . . : No
Autoconfiguration Enabled . . . . . : Yes

c:\>_
    
```

comando pathping

Puede confirmar la lista de routers que pasan por el host de destino y el enrutamiento de la comunicación.

Formato: pathping xxx.xxx.xxx.xxx

Ejemplos: pathping 192.0.2.222

```

Administrator: Command Prompt
c:\>pathping 192.168.111.20
Tracing route to EPSONAB12AB [192.168.111.20]
over a maximum of 30 hops:
 0  WIN2012R2.pubs.net [192.168.111.10]
 1  EPSONAB12AB [192.168.111.20]

Computing statistics for 25 seconds...
Hop  RTT      Source to Here   This Node/Link   Address
 0      0/ 100 = 0%      0/ 100 = 0%      WIN2012R2.pubs.net [192.168.111.10]
 1  38ms     0/ 100 = 0%      0/ 100 = 0%      EPSONAB12AB [192.168.111.20]

Trace complete.

c:\>_
    
```

---

# Información del administrador

Conexión del escáner a la red. . . . .	246
Introducción a las funciones de seguridad del producto. . . . .	250
Configuración de administrador. . . . .	250
Deshabilitación de la interfaz externa. . . . .	255
Cómo desactivar el escaneado en red desde el ordenador. . . . .	255
Deshabilitación del escaneado WSD. . . . .	256
Monitorización de un escáner remoto. . . . .	256
Copia de seguridad de la configuración. . . . .	258
Ajustes de seguridad avanzados. . . . .	259

## Conexión del escáner a la red

Conecte el escáner a la red mediante el panel de control del escáner.

Consulte la información relacionada para obtener más detalles.

**Nota:**

*Si el escáner y el ordenador se encuentran en el mismo segmento, también puede conectarse mediante el instalador.*

*Para iniciar el instalador, acceda a la siguiente página web y, a continuación, introduzca el nombre del producto. Vaya a **Configuración** y comience la configuración.*

<https://epson.sn>

### Información relacionada

➔ “Conexión a la LAN inalámbrica (Wi-Fi)” de la página 143

## Antes de realizar la conexión a la red

Antes de realizar la conexión a la red, compruebe el método de conexión y la información de configuración para la conexión.

### Acopio de información sobre la configuración de conexión

Prepare la información de configuración necesaria para la conexión. Compruebe la siguiente información de antemano.

Divisiones	Elementos	Nota
Información de conexión a la red	<input type="checkbox"/> Dirección IP <input type="checkbox"/> Máscara de subred <input type="checkbox"/> Puerta enlace predeterminada	Decida la dirección IP que quiere asignar al escáner.  Si asigna una dirección IP estática, necesitará todos los valores.  Si asigna una dirección IP dinámica utilizando la función DHCP, no necesitará esta información porque se configurará de forma automática.
Información de conexión Wi-Fi	<input type="checkbox"/> SSID <input type="checkbox"/> Contraseña	Por un lado está el SSID (nombre de la red) y por otro la contraseña del punto de acceso al que se conecta el escáner.  Si se ha configurado el filtrado de direcciones MAC, registre la dirección MAC del escáner antes de registrar este.  Consulte a continuación los estándares admitidos.  <a href="#">“Especificaciones de la red” de la página 293</a>
Información de servidor DNS	<input type="checkbox"/> Dirección IP para DNS primario <input type="checkbox"/> Dirección IP para DNS secundario	Estos son necesarios para especificar servidores DNS. El DNS secundario se configura cuando el sistema tiene una configuración redundante y hay un servidor DNS secundario.  Si forma parte de una organización pequeña en la que no se configura el servidor DNS, configure la dirección IP del router.

Divisiones	Elementos	Nota
Información de servidor proxy	<input type="checkbox"/> Nombre de servidor proxy	<p>Configure estas funciones cuando su entorno de red utilice el servidor proxy para acceder a Internet desde la Intranet y esté habilitada la función que permite que el escáner se conecte directamente a Internet.</p> <p>Para las siguientes funciones, el escáner se conecta directamente a Internet.</p> <ul style="list-style-type: none"> <li><input type="checkbox"/> Servicios de Epson Connect</li> <li><input type="checkbox"/> Servicios en la nube de otras empresas</li> <li><input type="checkbox"/> Actualizaciones de firmware</li> <li><input type="checkbox"/> Envío de imágenes escaneadas a SharePoint (WebDAV)</li> </ul>
Información de número de puerto	<input type="checkbox"/> Liberación de número de puerto	<p>Compruebe el número de puerto que utilizan el escáner y el ordenador y, a continuación, libere el puerto bloqueado por el cortafuegos, si es necesario.</p> <p>Consulte lo siguiente para ver el número de puerto utilizado por el escáner.</p> <p><a href="#">"Uso del puerto del escáner" de la página 295</a></p>

## Asignación de dirección IP

Estos son los distintos tipos de asignación de dirección IP.

### Dirección IP fija:

Asigne la dirección IP predeterminada al escáner (host) de forma manual.

La información de conexión a la red (máscara de subred, puerta de enlace predeterminada, servidor DNS, etc.) debe configurarse manualmente.

La dirección IP no cambia ni aunque se apague el dispositivo, así que esto puede serle útil cuando quiera administrar dispositivos en un entorno en que no sea posible cambiar la dirección IP o cuando quiera administrar dispositivos utilizando la dirección IP. Esta configuración es recomendable para el escáner, el servidor y otros dispositivos a los que puede acceder mucha gente. Además, asigne una dirección IP fija cuando utilice funciones de seguridad como el filtrado IPsec/IP para evitar que cambie la IP.

### Asignación automática con la función DHCP (dirección IP dinámica):

Asigne la dirección IP al escáner (host) de forma automática con la función DHCP del servidor DHCP o router.

La información de conexión a la red (máscara de subred, puerta de enlace predeterminada, servidor DNS, etc.) se configura de forma automática, por lo que puede conectar el dispositivo a la red fácilmente.

Puede que la dirección IP cambie si se apagan el dispositivo o el router y se vuelven a conectar, o dependiendo de la configuración del servidor DHCP.

Es recomendable administrar los dispositivos que no sean la dirección IP y comunicarse con protocolos que puedan seguir la dirección IP.

#### Nota:

*Si utiliza la función de reserva de dirección IP del DHCP, puede asignar la misma dirección IP a los dispositivos en cualquier momento.*

## Servidor DNS y servidor proxy

El servidor DNS tiene un nombre de host, un nombre de dominio de la dirección de correo electrónico, etc. asociados a la información de la dirección IP.

La comunicación es imposible si se ha definido el nombre de host, nombre de dominio, etc. de la otra parte cuando el ordenador o el escáner lleva a cabo la comunicación IP.

Consulte dicha información del servidor DNS y obtenga la dirección IP de la otra parte. Este proceso se denomina resolución de nombres.

De este modo podrán comunicarse los ordenadores y escáneres utilizando la dirección IP.

La resolución de nombres es necesaria para que pueda comunicarse el escáner por medio de la función de correo electrónico o de conexión a Internet.

Si utiliza dichas funciones, efectúe la configuración del servidor DNS.

Si asigna la dirección IP del escáner a través de la función DHCP del router o el servidor DHCP, se configurará automáticamente.

El servidor proxy se ubica en la puerta de enlace entre la red e Internet y se comunica con el ordenador, el escáner e Internet (servidor opuesto) en nombre de cada uno. El servidor opuesto se comunica solo con el servidor proxy. Por lo tanto, la información del escáner tal como la dirección IP y el número de puerto no se pueden leer y se espera mayor seguridad.

Cuando se conecte a Internet a través de un servidor proxy, configure el servidor proxy en el escáner.

## Asignación de la dirección IP

Configure los elementos básicos, como la dirección del host, Máscara de subred, Puerta enlace predet..

En esta sección se explica el procedimiento para configurar una dirección IP estática.

1. Encienda el escáner.
2. Seleccione **Configuración** en la pantalla de inicio del panel de control del escáner.
3. Seleccione **Configuración de red > Avanzado > TCP/IP**.
4. Seleccione **Manual** para **Obtener dirección IP**.

Si configure la dirección IP automáticamente mediante la función DHCP del router, seleccione **Automático**. En este caso, **Dirección IP**, **Máscara de subred** y **Puerta enlace predet.** en los pasos 5 a 6 también se configuran automáticamente, así que vaya al paso 7.

5. Introduzca la dirección IP.

Si seleccionó ◀ y ▶ el foco pasa al segmento delantero o al segmento trasero separados por un punto.

Confirme el valor reflejado en la pantalla anterior.

6. Configure **Máscara de subred** y **Puerta enlace predet.**

Confirme el valor reflejado en la pantalla anterior.





**Importante:**

Si la combinación de Dirección IP, Máscara de subred y Puerta enlace predet. es incorrecta, **Iniciar configuración** estará inactivo y no podrá continuar con la configuración. Confirme que lo introducido es correcto.

7. Introduzca la dirección IP para el servidor DNS principal.

Confirme el valor reflejado en la pantalla anterior.

**Nota:**

Si selecciona **Automático** para los ajustes de asignación de la dirección IP, podrá seleccionar los ajustes del servidor DNS en **Manual** o **Automático**. Si no puede obtener la dirección del servidor DNS automáticamente, seleccione **Manual** e introduzca la dirección del servidor DNS. A continuación, introduzca directamente la dirección del servidor DNS secundario. Si selecciona **Automático**, vaya al paso 9.

8. Introduzca la dirección IP para el servidor DNS secundario.

Confirme el valor reflejado en la pantalla anterior.

9. Toque **Iniciar configuración**.

## Configuración de servidor proxy

Configure el servidor proxy si se cumplen las dos condiciones siguientes.

- El servidor proxy está pensado para la conexión a Internet.
- Si se utiliza una función en la que el escáner se conecta directamente a Internet, como el servicio Epson Connect o los servicios en la nube de otra empresa.

1. Seleccione **Configuración** en la pantalla de inicio.

Si realiza ajustes después configurar la dirección IP, se muestra la pantalla **Avanzado**. Vaya al paso 3.

2. Seleccione **Configuración de red > Avanzado**.

3. Seleccione **Servidor proxy**.

4. Seleccione **Uso** para **Config. servidor proxy**.

5. Escriba la dirección del servidor proxy en formato IPv4 o FQDN.

Confirme el valor reflejado en la pantalla anterior.

6. Escriba el número de puerto del servidor proxy.

Confirme el valor reflejado en la pantalla anterior.

7. Toque **Iniciar configuración**.

## Configuración de las funciones IEEE802.11k/v o IEEE802.11r

1. Acceda a Web Config y, a continuación, seleccione la pestaña **Red > Básica**.

2. Configure **IEEE802.11k/v** o **IEEE802.11r** a activo o inactivo.

3. Haga clic en **Siguiente**.  
Se mostrará la pantalla de confirmación del ajuste.
4. Haga clic en **Aceptar**.

**Información relacionada**

➔ [“Cómo ejecutar Web Config en un navegador web” de la página 38](#)

---

## Introducción a las funciones de seguridad del producto

Esta sección presenta la función de seguridad de los dispositivos Epson.

Nombre de función	Tipo de función	Qué configurar	Qué evitar
Configurar la contraseña de administrador	Bloquea la configuración del sistema, como la configuración de conexión de red o USB.	Un administrador establece una contraseña para el dispositivo.  Puede establecerla o modificarla tanto desde Web Config como desde el panel de control del escáner.	Evita la lectura y alteración ilegal de la información almacenada en el dispositivo, como identificadores, contraseñas, la configuración de red, etc. Además, reduce una amplia variedad de riesgos de seguridad, tales como la fuga de información del entorno de red o la política de seguridad.
Configuración de la interfaz externa	Controla la interfaz que conecta con el dispositivo.	Habilite o deshabilite la conexión USB con el ordenador.	Conexión USB del ordenador: evita el uso no autorizado del dispositivo prohibiendo escanear a no ser que sea a través de la red.

---

## Configuración de administrador

### Configurar la contraseña de administrador

Si configura una contraseña de administrador puede evitar que los usuarios cambien la configuración de la administración del sistema. Los valores predeterminados se establecen en el momento de la compra. Le recomendamos cambiar la contraseña de administrador inicial que viene establecida de forma predeterminada.

**Nota:**

Los siguientes son los valores predeterminados para la información del administrador.

Nombre de usuario (se utiliza solo para Web Config): Ninguno (en blanco)

Contraseña: depende de la etiqueta que lleve el producto.

Si hay una etiqueta «PASSWORD» en la parte posterior, introduzca el número de 8 dígitos que se muestra en la etiqueta.

Si no hay ninguna etiqueta «PASSWORD», introduzca el número de serie de la etiqueta de la parte posterior del producto como contraseña de administrador inicial.

La contraseña de administrador se puede cambiar mediante Web Config, el panel de control del escáner o Epson Device Admin. Si utiliza Epson Device Admin, consulte el manual o la ayuda de Epson Device Admin.

## Cambiar la contraseña de administrador desde el panel de control del escáner

Desde el panel de control del escáner se puede cambiar la contraseña de administrador.

1. Seleccione **Configuración** en el panel de control del escáner.
2. Seleccione **Admin. del sistema > Configuración admin..**
3. Seleccione **Contraseña admin > Cambiar.**
4. Introduzca su contraseña actual.

**Nota:**

La contraseña inicial (predeterminada) de administrador en el momento de la compra varía en función de la etiqueta que lleva el producto. Si hay una etiqueta «PASSWORD» en la parte posterior, introduzca el número de 8 dígitos que se muestra en la etiqueta. Si no hay ninguna etiqueta «PASSWORD», introduzca el número de serie de la etiqueta de la parte posterior del producto como contraseña de administrador inicial.

5. Introduzca su nueva contraseña.

La nueva contraseña debe tener entre 8 y 20 caracteres y solo contener caracteres alfanuméricos y símbolos de un byte.



**Importante:**

Asegúrese de recordar la contraseña de administrador seleccionada. Si olvida la contraseña, no podrá restablecerla y deberá solicitar ayuda al personal de servicio.

6. Introduzca otra vez la nueva contraseña para confirmarla.

Se muestra un mensaje de finalización.

## Cambiar la contraseña de administrador mediante Web Config

Cambie la contraseña de administrador en Web Config.

1. Acceda a Web Config y seleccione la pestaña **Seguridad del producto > Cambiar contraseña administrador.**
2. Introduzca la información necesaria en **Contraseña actual, Nombre de usuario, Contraseña nueva y Confirme la contraseña nueva.**

La nueva contraseña debe tener entre 8 y 20 caracteres y solo contener caracteres alfanuméricos y símbolos de un byte.

**Nota:**

Los siguientes son los valores predeterminados para la información del administrador.

- Nombre de usuario: ninguno (en blanco)
- Contraseña: depende de la etiqueta que lleve el producto.

Si hay una etiqueta «PASSWORD» en la parte posterior, introduzca el número de 8 dígitos que se muestra en la etiqueta. Si no hay ninguna etiqueta «PASSWORD», introduzca el número de serie de la etiqueta de la parte posterior del producto como contraseña de administrador inicial.



**Importante:**

Asegúrese de recordar la contraseña de administrador seleccionada. Si olvida la contraseña, no podrá restablecerla y deberá solicitar ayuda al personal de servicio.

3. Seleccione **Aceptar**.

**Información relacionada**

- ➔ [“Notas sobre la contraseña de administrador” de la página 14](#)
- ➔ [“Cómo ejecutar Web Config en un navegador web” de la página 38](#)

## Uso de Configuración bloqueo para el panel de control

Puede usar Configuración bloqueo para bloquear el panel de control y evitar que los usuarios cambien aspectos relacionados con la configuración del sistema.

### Configuración de Configuración bloqueo desde el panel de control

1. Seleccione **Configuración**.
2. Seleccione **Admin. del sistema > Configuración admin.**  
Cuando Configuración bloqueo esté configurado, se le pedirá que introduzca la contraseña.
3. Seleccione **Act.** o **Desa** para **Configuración bloqueo**.

### Configuración de Configuración bloqueo desde Web Config

1. Seleccione la pestaña **Gestión del dispositivo > Panel de control**.
2. Seleccione **ACT.** o **DESACT.** para **Bloqueo del panel**.
3. Haga clic en **Aceptar**.

**Información relacionada**

- ➔ [“Cómo ejecutar Web Config en un navegador web” de la página 38](#)

## Elementos Configuración bloqueo del menú Configuración

Esta es una lista de los elementos que están bloqueados en el menú de **Configuración** del panel de control por Configuración bloqueo.

✓ : Se bloqueará. -: No se bloqueará.

Menú Configuración		Configuración bloqueo
Pantalla de inicio		✓
Config. básica		-
	Brillo LCD	-
	Sonidos	-
	Tempor apagado	✓
	Temp. apagado autom.	✓
	Conf. de fecha y hora	✓
	Idioma/Language	✓
	Teclado (Es posible que esta función no esté disponible según la región.)	-
	Agotado tiempo func.	✓
	Conex. PC a través USB	✓
	Encendido directo	✓
Configuración del escáner		-
	Tiempo de parada de doble aliment.	✓
	Prot. del papel	✓
	Det. suc. en cristal	✓
	Tiem. espera Modo Aliment. automática	✓
	Confirmar destinatario	-
Configuración del usuario		✓
Configuración de red		✓
Configuración del servicio web		✓
Administrador de Contactos		-
	Agregar/Editar/Eliminar	✓
	Opciones de búsqueda	-
Admin. del sistema		✓
Información del dispositivo		-

Menú Configuración		Configuración bloqueo
	Número de serie	-
	Versión actual	-
	Número total de digitalizaciones	-
	Nº digitaliz. a una sola cara	-
	Nº digitaliz. a doble cara	-
	Nº digitaliz. hoja portadora	-
	Número de hoja portadora del pasaporte	-
	Número de digitalizaciones tras la sustitución Rodillo de alimentación	-
	Digit. tras limpieza convencional	-
	 Restablecer el número de digitalizaciones	-
	Número de digitalizaciones tras la sustitución Rodillo de alimentación	✓
	Digit. tras limpieza convencional	✓
Mantenimiento del escáner		-
	Sustitución del rodillo	-
	Restablecer el número de digitalizaciones	✓
	Limpieza convencional	-
	Restablecer el número de digitalizaciones	✓
Config. alerta cambio de rodillo		✓
Ajustes de alerta de limpieza periódica		✓

## Inicio de sesión en el escáner desde un ordenador

Si inicia sesión en Web Config como administrador, puede utilizar los elementos configurados en Configuración bloqueo.

1. Introduzca la dirección IP del escáner en un navegador para ejecutar Web Config.
2. Haga clic en **Inicio de sesión de administrador**.
3. Introduzca el nombre de usuario y la contraseña del administrador en **Nombre de usuario** y **Contraseña actual**.
4. Haga clic en **Aceptar**.

Los elementos bloqueados y **Cierre de sesión de administrador** se muestran al autenticarse.

Haga clic en **Cierre de sesión de administrador** para cerrar la sesión.

### Información relacionada

- ➔ [“Notas sobre la contraseña de administrador” de la página 14](#)
- ➔ [“Cómo ejecutar Web Config en un navegador web” de la página 38](#)

---

## Deshabilitación de la interfaz externa

Puede deshabilitar la interfaz utilizada para conectar el dispositivo al escáner. Configure la restricción para limitar el escaneado para que no realice a través de la red.

### Nota:

*También puede configurar la restricción en el panel de control del escáner.*

*Conex. PC a través USB: Configuración > Config. básica > Conex. PC a través USB*

1. Acceda a Web Config y seleccione la pestaña **Seguridad del producto > Interfaz externa**.

2. Seleccione **Desactivar** en las funciones que desee establecer.

Seleccione **Activar** si desea cancelar el control.

Conex. PC a través USB

Puede restringir el uso de la conexión USB desde el equipo. Si desea restringirlo, seleccione **Desactivar**.

3. Haga clic en **Aceptar**.

4. Compruebe que el puerto deshabilitado no puede usarse.

Conex. PC a través USB

Si el controlador se instaló en el ordenador

Conecte el escáner al ordenador con un cable USB y luego confirme que el escáner no escanea.

Si el controlador no se instaló en el ordenador

Windows:

Abra el administrador de dispositivos y déjelo abierto; conecte el escáner al ordenador con un cable USB y verifique que no aparecen nuevos contenidos en el administrador de dispositivos.

Mac OS:

Conecte el escáner al ordenador mediante un cable USB y, a continuación, confirme que no puede añadir el escáner desde **Impresoras y escáneres**.

### Información relacionada

- ➔ [“Cómo ejecutar Web Config en un navegador web” de la página 38](#)

---

## Cómo desactivar el escaneado en red desde el ordenador

Para deshabilitar el escaneado en red usando EPSON Scan desde su ordenador, puede realizar los siguientes ajustes desde Web Config.

1. Acceda a Web Config y, a continuación, seleccione la pestaña **Digitalizar** > **Digitalización red**.
2. En **EPSON Scan**, desactive la casilla de verificación **Activar escaneado**.
3. Haga clic en **Siguiente**.  
Se mostrará la pantalla de confirmación del ajuste.
4. Haga clic en **Aceptar**.

#### Información relacionada

➔ [“Cómo ejecutar Web Config en un navegador web” de la página 38](#)

---

## Deshabilitación del escaneado WSD

#### Nota:

También puede realizar estos ajustes desde el panel de control del escáner. Seleccione **Configuración** > **Admin. del sistema** > **Configuración WSD**.

Si no desea que el ordenador configure el escáner como dispositivo de escaneado WSD, siga los pasos que se indican a continuación para desactivar la configuración WSD.

1. Acceda a Web Config y, a continuación, seleccione la pestaña **Seguridad de red** > **Protocolo**.
2. En **Configuración WSD**, desactive la casilla de verificación **Habilitar WSD**.
3. Haga clic en **Siguiente**.  
Se mostrará la pantalla de confirmación del ajuste.
4. Haga clic en **Aceptar**.

#### Información relacionada

➔ [“Cómo ejecutar Web Config en un navegador web” de la página 38](#)

---

## Monitorización de un escáner remoto

### Comprobación de la información de un escáner remoto

La siguiente información del escáner en funcionamiento se puede comprobar desde **Estado** mediante Web Config.

Estado del producto

Compruebe el estado, el número del producto, la dirección MAC, etc.

Estado de la red

Compruebe la información del estado de conexión de red, la dirección IP, el servidor DNS, etc.

Estado de usos

Compruebe el primer día de escaneados, recuento de escaneados, etc.



Estado del hardware

Compruebe el estado de cada función del escáner.

Instantánea del panel

Muestra una instantánea de la pantalla en el panel de control del escáner.

## Cómo recibir notificaciones por correo electrónico cuando se produzcan determinadas situaciones

### Acerca de las notificaciones por correo electrónico

Se trata de una función de notificación que, cuando tienen lugar incidentes como interrumpirse el escaneo y errores del escáner, se envía un correo electrónico a la dirección especificada.

Puede registrar hasta cinco destinatarios y configurar los ajustes de notificación para cada destinatario.

Para utilizar esta función, debe configurar el servidor de correo antes de configurar las notificaciones.

### Configurar las notificaciones por correo electrónico

Configure la notificación por correo electrónico mediante Web Config.

1. Acceda a Web Config y seleccione la pestaña **Gestión del dispositivo > Notificación por correo electrónico**.

2. Indique el asunto de la notificación por correo electrónico.

Seleccione el contenido que se muestra sobre el tema en los dos menús desplegables.

Los contenidos seleccionados se muestran junto a **Asunto**.

No se puede establecer el mismo contenido a izquierda y derecha.

Si el número de caracteres de **Ubicación** supera los 32 bytes, se omiten los caracteres que exceden los 32 bytes.

3. Introduzca la dirección de correo electrónico para enviar el correo electrónico de notificación.

Utilice A-Z a-z 0-9 ! # \$ % & ' \* + - . / = ? ^ \_ { | } ~ @, e introduzca entre 1 y 255 caracteres.

4. Seleccione el idioma de las notificaciones de correo electrónico.

5. Seleccione la casilla de verificación del evento para el que desea recibir una notificación.

El número de **Configuración de notificación** está vinculado al número de destino de **Configuración de dirección de correo electrónico**.

Ejemplo:

Si desea enviar una notificación a la dirección de correo electrónico configurada para el número 1 en **Configuración de dirección de correo electrónico** cada vez que se cambie la contraseña del administrador, seleccione la casilla de verificación de la columna **1** en la línea **Contraseña de administrador cambiada**.

6. Haga clic en **Aceptar**.

Confirme que se enviará una notificación por correo electrónico en respuesta a un evento.

Ejemplo: la contraseña del administrador se ha cambiado.

### Información relacionada

➔ “Cómo ejecutar Web Config en un navegador web” de la página 38

### Opciones de notificación por correo electrónico

Elementos	Ajustes y explicación
Contraseña de administrador cambiada	Notificación cuando se cambia la contraseña de administrador.
Error de escáner	Notificación cuando se produce un error del escáner.
Fallo de Wi-Fi	Notificación cuando se produce un error de la interfaz de red LAN inalámbrica.

## Copia de seguridad de la configuración

Puede exportar los valores de ajuste establecidos desde Web Config a un archivo. Puede usarlo para hacer una copia de seguridad de los valores de configuración, reemplazar el escáner, etc.

El archivo exportado no se puede editar porque se exporta como archivo binario.

### Cómo exportar la configuración

Exporte la configuración del escáner.

1. Acceda a Web Config y luego seleccione la pestaña **Gestión del dispositivo > Exportar e importar valor de configuración > Exportar**.
2. Seleccione los ajustes que desea exportar.  
 Seleccione los ajustes que desea exportar. Si selecciona la categoría principal, también se seleccionarán las subcategorías. Sin embargo, la subcategorías que provocan errores por estar duplicadas dentro de la misma red (como direcciones IP, etc.) no se pueden seleccionar.
3. Escriba una contraseña para cifrar el archivo exportado.  
 Necesita la contraseña para importar el archivo. Deje esto en blanco si no desea cifrar el archivo.
4. Haga clic en **Exportar**.



**Importante:**

*Si desea exportar la configuración de red del escáner, como el nombre del dispositivo y la dirección IPv6, seleccione **Habilitar para seleccionar la configuración individual del dispositivo** y seleccione más elementos. Utilice solamente los valores seleccionados para el escáner de reemplazo.*

### Información relacionada

➔ “Cómo ejecutar Web Config en un navegador web” de la página 38

## Importar la configuración

Importe el archivo de Web Config al escáner.



**Importante:**

*Al importar valores que incluyen información individual, como el nombre de un escáner o la dirección IP, asegúrese de que la misma dirección IP no exista en la misma red.*

1. Acceda a Web Config y luego seleccione la pestaña **Gestión del dispositivo > Exportar e importar valor de configuración > Importar**.
2. Seleccione el archivo exportado y, a continuación, escriba la contraseña cifrada.
3. Haga clic en **Siguiente**.
4. Seleccione la configuración que desee importar y haga clic en **Siguiente**.
5. Haga clic en **Aceptar**.

La configuración se aplica al escáner.

### Información relacionada

➔ [“Cómo ejecutar Web Config en un navegador web” de la página 38](#)

---

## Ajustes de seguridad avanzados

En esta sección se explican las características de seguridad avanzadas.

### Configuración de seguridad y prevención de peligros

Si el escáner está conectado a una red, se puede acceder a él desde una ubicación remota. Además, muchas personas pueden compartir el escáner, lo cual resulta útil para mejorar la conveniencia y la eficacia operativa. Sin embargo, los riesgos tales como el acceso ilegal, el uso ilegal y la alteración de datos han aumentado. Si utiliza el escáner en un entorno en el cual se puede acceder a Internet, los riesgos son aún mayores.

En el caso de los escáneres que no tienen protección de acceso externo, es posible ver los contactos almacenados en el escáner desde Internet.

A fines de evitar este riesgo, los escáneres Epson cuentan con una variedad de tecnologías de seguridad.

Configure el escáner según sea necesario, de acuerdo con las condiciones del entorno que se han construido con la información de entorno del cliente.

Nombre	Tipo de función	Qué configurar	Qué evitar
Control del protocolo	Controla los protocolos y servicios que se usarán para comunicarse entre escáneres y ordenadores, y activa y desactiva funciones.	Un protocolo o servicio que se aplica a funciones permitidas o prohibidas por separado.	Se pueden reducir los riesgos de seguridad a través del uso no deliberado si se evita que los usuarios utilicen funciones innecesarias.

Nombre	Tipo de función	Qué configurar	Qué evitar
Comunicaciones SSL/TLS	Al momento de acceder en Internet al servidor de Epson desde el escáner, el contenido de la comunicación se cifra con comunicaciones SSL/TLS, por ejemplo cuando se comunica con el ordenador desde un explorador web mediante Epson Connect y cuando se actualiza el firmware.	Obtenga un certificado firmado por entidad certificadora y luego impórtelo al escáner.	Eliminar una identificación del escáner mediante un certificado firmado por entidad certificadora evita la falsificación de identidad y el acceso no autorizado. Además, el contenido de comunicación de SSL/TLS está protegido y evita la fuga de contenido de datos de escaneados e información de configuración.
Filtro IPsec/IP	Puede establecer permitir el seccionamiento o corte de datos que provengan de cierto cliente o que sean de un tipo en particular. Como IPsec protege los datos por unidad de paquete IP (cifrado y autenticación), puede comunicar de manera segura el protocolo no garantizado.	Crear una política básica y una política individual para establecer el cliente o el tipo de datos que pueden acceder al escáner.	Proteja el acceso no autorizado y la alteración e interceptación de datos de comunicación con el escáner.
IEEE 802.1X	Solo permite que se conecten a la red usuarios autenticados. Permite usar el escáner solo a un usuario con permiso.	Configuración de autenticación para el servidor RADIUS (servidor de autenticación).	Proteja contra el acceso y el uso no autorizado del escáner.

## Configuración de las funciones de seguridad

Al configurar el filtro IPsec/IP o IEEE 802.1X, es recomendable acceder a Web Config mediante SSL/TLS para comunicar la información de la configuración y reducir los riesgos de seguridad, como la manipulación o la interceptación.

Asegúrese de configurar la contraseña de administrador antes de hacer lo propio con el filtro IPsec/IP o IEEE 802.1X.

## Control mediante protocolos

Puede escanear utilizando las siguientes vías y protocolos. Asimismo, puede utilizar la exploración de redes desde un número no especificado de equipos de red.

Puede reducir los riesgos de seguridad no deliberados restringiendo el escaneado desde ciertas vías o controlando las funciones disponibles.

## Protocolos de control

Configure los ajustes del protocolo admitido por el escáner.

1. Acceda Web Config y luego seleccione la pestaña **Seguridad de red** tab > **Protocolo**.

2. Configure cada elemento.
3. Haga clic en **Siguiente**.
4. Haga clic en **Aceptar**.

La configuración se aplica al escáner.

### Información relacionada

➔ [“Cómo ejecutar Web Config en un navegador web” de la página 38](#)

## Protocolos que puede habilitar o inhabilitar

Protocolo	Descripción
Configuración Bonjour	Si lo desea, puede especificar si utilizar Bonjour. Bonjour se utiliza para buscar dispositivos, escanear, etc.
Config. SLP	La función SLP se puede habilitar o deshabilitar. SLP se utiliza para llevar a cabo el escaneado y la búsqueda de red en EpsonNet Config.
Configuración WSD	La función WSD se puede habilitar o deshabilitar. Si se habilita, puede agregar dispositivos WSD y escanear desde el puerto WSD.
Config. LLTD	La función LLTD se puede habilitar o deshabilitar. Si se habilita, se muestra en el mapa de red de Windows.
Config. LLMNR	La función LLMNR se puede habilitar o deshabilitar. Si se habilita, puede usar la resolución de nombres sin NetBIOS aunque no pueda usar DNS.
Configuración de SNMPv1/v2c	Puede especificar si desea habilitar o no SNMPv1/v2c. Esto se utiliza para configurar dispositivos, supervisar, etc.
Configuración de SNMPv3	Puede especificar si desea habilitar o no SNMPv3. Esto se utiliza para configurar dispositivos cifrados, supervisar, etc.

## Elementos de ajuste del protocolo

### Configuración Bonjour

Elemento	Ajustes y explicación
Usar Bonjour	Seleccione esta opción para buscar o usar dispositivos a través de Bonjour.
Nombre Bonjour	Muestra el nombre de Bonjour.
Nombre servic. Bonjour	Muestra el nombre del servicio de Bonjour.
Ubicación	Muestra el nombre de la ubicación de Bonjour.
Wide-Area Bonjour	Indique si desea utilizar Wide-Area Bonjour.

### Config. SLP

Elemento	Ajustes y explicación
Habilitar SLP	Seleccione esta opción para habilitar la función SLP. Esto se utiliza con la búsqueda de red en EpsonNet Config.

#### Configuración WSD

Elemento	Ajustes y explicación
Habilitar WSD	Seleccione esta opción para poder añadir dispositivos mediante WSD y escanear desde el puerto WSD.
Tiempo de espera dig. (seg.)	Escriba el valor del tiempo de espera de comunicación para el escaneado WSD entre 3 y 3600 segundos.
Nombre disp.	Muestra el nombre del dispositivo WSD.
Ubicación	Muestra el nombre de la ubicación de WSD.

#### Config. LLTD

Elemento	Ajustes y explicación
Habilitar LLTD	Seleccione esta opción para habilitar LLTD. El escáner se muestra en el mapa de red de Windows.
Nombre disp.	Muestra el nombre del dispositivo LLTD.

#### Config. LLMNR

Elemento	Ajustes y explicación
Habilitar LLMNR	Seleccione esta opción para habilitar LLMNR. Si se habilita, puede usar la resolución de nombres sin NetBIOS aunque no pueda usar DNS.

#### Configuración de SNMPv1/v2c

Elemento	Ajustes y explicación
Activar SNMPv1/v2c	Seleccione esta opción para habilitar SNMPv1/v2c.
Autoridad de acceso	Establezca la autoridad de acceso cuando SNMPv1/v2c esté habilitada. Seleccione <b>Sólo lectura</b> o <b>Lectura/Escritura</b> .
Nombre de comunidad (solo lectura)	Escriba entre 0 y 32 caracteres en ASCII (0x20–0x7E). Si no quiere especificarlo, déjelo en blanco.
Nombre de comunidad (lectura/escritura)	Escriba entre 0 y 32 caracteres en ASCII (0x20–0x7E). Si no quiere especificarlo, déjelo en blanco.
Permitir acceso desde las herramientas de Epson	Establezca este ajuste si desea permitir la escritura desde herramientas Epson como Epson Device Admin.

#### Configuración de SNMPv3

Elemento		Ajustes y explicación
Activar SNMPv3		Cuando la casilla está marcada, SNMPv3 está habilitado.
Nombre de usuario		Escriba entre 1 y 32 caracteres. Caracteres admitidos: caracteres de 1 byte.
Configuración de autenticación		
	Algoritmo	Seleccione un algoritmo para una autenticación de SNMPv3.
	Contraseña	Escriba la contraseña para una autenticación de SNMPv3. Escriba entre 8 y 32 caracteres ASCII (0x20–0x7E). Si no quiere especificarlo, déjelo en blanco.
	Confirmar contraseña	Introduzca la contraseña establecida para confirmarla.
Configuración de cifrado		
	Algoritmo	Seleccione un algoritmo para el cifrado.
	Contraseña	Escriba la contraseña para el cifrado. Escriba entre 8 y 32 caracteres ASCII (0x20–0x7E). Si no quiere especificarlo, déjelo en blanco.
	Confirmar contraseña	Introduzca la contraseña establecida para confirmarla.
Nombre de contexto		Puede especificar hasta 32 caracteres en formato Unicode (UTF-8). Si no quiere especificarlo, déjelo en blanco. La cantidad de caracteres que se pueden escribir varían según el idioma.

## Modo de uso de un certificado digital

### Acerca de la certificación digital

#### Certificado firmado CA

Este es un certificado firmado por la autoridad de certificación. Puede obtenerlo para aplicarlo. Mediante certificado se certifica la existencia del escáner y se utiliza para la comunicación SSL/TLS, de forma que pueda garantizar la seguridad de la comunicación de los datos.

Cuando se usa en una comunicación SSL/TLS, se hace como certificado del servidor.

Cuando se configura para el filtrado IPsec/IP o la comunicación IEEE 802.1X, se emplea como certificado de cliente.

Certificado de la autoridad de certificación

Este es un certificado que está en la cadena del Certificado firmado CA, también denominado certificado de la autoridad de certificación intermedio. El navegador web lo utiliza para validar la ruta del certificado del escáner al acceder al servidor de la otra parte o Web Config.

Para el certificado de la autoridad de certificación, configure cuándo validar la ruta de acceso del certificado del servidor desde el escáner. Para el escáner, configure para certificar la ruta del Certificado firmado CA para la conexión SSL/TLS.

Puede obtener el certificado de la autoridad de certificación del escáner de la autoridad de certificación que emitió el certificado.

Además, puede obtener el certificado de la autoridad de certificación utilizado para validar el servidor de la otra parte de la autoridad de certificación que emitió el Certificado firmado CA del otro servidor.

Certificado auto-firmado

Este es un certificado que firma y emite el propio escáner. También se denomina certificado raíz. Debido a que el emisor se certifica a sí mismo, no es fiable y no puede evitar la suplantación.

Úselo cuando configure la seguridad y establezca una comunicación SSL/TLS sencilla sin el Certificado firmado CA.

Si utiliza este certificado para una comunicación SSL/TLS, es posible que se muestre una alerta de seguridad en el navegador web, ya que el certificado no está registrado en un navegador web. Solamente puede usar el Certificado auto-firmado para una comunicación SSL/TLS.

## Configuración de un Certificado firmado CA

### ***Cómo obtener un certificado firmado por entidad certificadora***

Para obtener un certificado firmado por entidad certificadora, cree una CSR (Solicitud de firma de certificado) y envíela a una entidad certificadora (CA). Puede crear una CSR mediante Web Config y un ordenador.

Siga estos pasos para crear una CSR y obtener un certificado firmado CA con Web Config. Cuando se crea una CSR con Web Config, el certificado tiene el formato PEM/DER.

1. Acceda a Web Config y, a continuación, seleccione la pestaña **Seguridad de red**. A continuación, seleccione **SSL/TLS > Certificado** o **IPsec/Filtrado de IP > Certificado del cliente** o **IEEE802.1X > Certificado del cliente**.

Sea cual sea su elección, puede obtener el mismo certificado y utilizarlo en común.

2. Haga clic en **Generar** en **CSR**.

Se abrirá la página de creación de CSR.

3. Introduzca un valor para cada opción.

**Nota:**

*La longitud de la clave y las abreviaturas disponibles varían según la entidad certificadora. Cree una solicitud conforme a las normas de cada entidad certificadora.*

4. Haga clic en **Aceptar**.

Aparecerá un mensaje para confirmar que ha terminado.

5. Seleccione la pestaña **Seguridad de red**. A continuación, seleccione **SSL/TLS > Certificado**, o **IPsec/Filtrado de IP > Certificado del cliente** o **IEEE802.1X > Certificado del cliente**.



- Haga clic en el botón de descarga de **CSR** correspondiente al formato especificado por la entidad certificadora para descargarse una CSR en un ordenador.



**Importante:**

*No genere una CSR de nuevo. Si lo hace, quizá no pueda importar un Certificado firmado CA expedido.*

- Envíe la CSR a una entidad certificadora y obtenga un Certificado firmado CA.  
Siga las normas de cada entidad certificadora sobre el método y la forma de envío.
- Guarde el Certificado firmado CA en un ordenador conectado al escáner.  
El Certificado firmado CA se considera obtenido cuando se guarda en un destino.

**Información relacionada**

➔ [“Cómo ejecutar Web Config en un navegador web” de la página 38](#)

**Elementos de configuración del CSR**

Elementos	Ajustes y explicación
Longitud clave	Seleccione una longitud de la cadena del CSR.
Nombre común	<p>Puede introducir entre 1 y 128 caracteres. Si se trata de una dirección IP, debería ser una dirección IP estática. Puede introducir de 1 a 5 direcciones IPv4, direcciones IPv6, nombres de host y FQDN separándolos con comas.</p> <p>El primer elemento se guarda con el nombre común y el resto en el campo de alias del sujeto del certificado.</p> <p>Ejemplo: Dirección IP del escáner: 192.0.2.123, Nombre del escáner: EPSONA1B2C3 Nombre común: EPSONA1B2C3,EPSONA1B2C3.local,192.0.2.123</p>
Organización/ Unidad organizativa/ Localidad/ Estado/Provincia	Puede introducir entre 0 y 64 caracteres ASCII (0x20–0x7E). Puede dividir los nombres distinguidos con comas.
País	Introduzca un código de país con un número de dos dígitos según ISO-3166.
Dirección correo del remitente	Puede introducir la dirección del remitente del correo electrónico para la configuración del servidor de correo. Introduzca la misma dirección de correo electrónico que en <b>Dirección correo del remitente</b> en la pestaña <b>Red &gt; Servidor correo electrónico &gt; Básica</b> .

**Importar un certificado firmado por la autoridad de certificación**

Importe el Certificado firmado CA obtenido al escáner.



**Importante:**

- Confirme que la fecha y la hora del escáner estén bien configuradas. El certificado puede no ser válido.
- Si obtiene un certificado utilizando un CSR creado desde Web Config, puede volver a importar un certificado una vez.

1. Acceda a Web Config y luego seleccione la pestaña **Seguridad de red**. A continuación, seleccione **SSL/TLS > Certificado**, o **IPsec/Filtrado de IP > Certificado del cliente** o **IEEE802.1X > Certificado del cliente**.

2. Haga clic en **Importar**

Se abrirá la página de importación del certificado.

3. Introduzca un valor para cada opción. Configure **Certificado CA 1** y **Certificado CA 2** si verifica la ruta de acceso de certificado en el navegador web que accede al escáner.

En función de dónde cree el CSR y del formato de archivo del certificado, los ajustes necesarios pueden ser diferentes. Introduzca los valores de los elementos requeridos de acuerdo a lo siguiente.

- Un certificado de formato PEM/DER obtenido de Web Config
  - Clave privada:** no configure nada, pues el escáner ya contiene una clave privada.
  - Contraseña:** no configurar.
  - Certificado CA 1/Certificado CA 2:** opcional
- Un certificado de formato PEM/DER obtenido de un ordenador
  - Clave privada:** es necesario configurarla.
  - Contraseña:** no configurar.
  - Certificado CA 1/Certificado CA 2:** opcional
- Un certificado de formato PKCS#12 obtenido de un ordenador
  - Clave privada:** no configurar.
  - Contraseña:** opcional
  - Certificado CA 1/Certificado CA 2:** no configurar.

4. Haga clic en **Aceptar**.

Se muestra un mensaje de finalización.

**Nota:**

Haga clic en **Confirmar** para comprobar la información del certificado.

**Información relacionada**

➔ [“Cómo ejecutar Web Config en un navegador web” de la página 38](#)

**Elementos de configuración de importación de certificados firmados por entidades certificadoras**

Elementos	Ajustes y explicación
Certificado del servidor o Certificado del cliente	Seleccione el formato del certificado. Para conexiones SSL/TLS, se muestra Certificado del servidor. Para IPsec/Filtrado de IP o IEEE 802.1x, se muestra Certificado del cliente.
Clave privada	Si obtiene un certificado de formato PEM/DER utilizando un CSR creado desde una computadora, especifique un archivo de clave privada que coincida con un certificado.
Contraseña	Si el formato del archivo es <b>Certificado con clave privada (PKCS#12)</b> , introduzca la contraseña para cifrar la clave privada que se establece al obtener el certificado.

Elementos	Ajustes y explicación
Certificado CA 1	Si el formato de su certificado es <b>Certificado (PEM/DER)</b> , importe un certificado de una autoridad de certificación que emita un Certificado firmado CA utilizado como certificado de servidor. Especifique un archivo en caso necesario.
Certificado CA 2	Si el formato de su certificado es <b>Certificado (PEM/DER)</b> , importe un certificado de una autoridad de certificación que emita un Certificado CA 1. Especifique un archivo en caso necesario.

### Cómo eliminar un certificado firmado por entidad certificadora

Puede eliminar un certificado importado cuando haya caducado o cuando ya no necesite una conexión cifrada.



**Importante:**

*Si ha obtenido el certificado mediante una CSR creada con Web Config, no puede volver a importar un certificado borrado. En ese caso, cree una CSR y vuelva a obtener un certificado.*

1. Acceda a Web Config y, a continuación, seleccione la pestaña **Seguridad de red**. A continuación, seleccione **SSL/TLS > Certificado** o **IPsec/Filtrado de IP > Certificado del cliente** o **IEEE802.1X > Certificado del cliente**.
2. Haga clic en **Eliminar**.
3. Confirme que desea eliminar el certificado en el mensaje mostrado.

### Información relacionada

➔ [“Cómo ejecutar Web Config en un navegador web” de la página 38](#)

### Actualización de un certificado autofirmado

Como el Certificado auto-firmado lo expide el escáner, puede actualizarlo cuando caduque o cuando el contenido cambie.

1. Acceda Web Config y seleccione la pestaña **Seguridad de red** tab > **SSL/TLS > Certificado**.
2. Haga clic en **Actualizar**.
3. Introduzca **Nombre común**.

Puede introducir hasta 5 direcciones IPv4 e IPv6, nombres de hosts y FQDNs de entre 1 y 128 caracteres y separadas por comas. El primer parámetro se guardará como nombre común, y el resto se guardará en el campo de alias del asunto del certificado.

Ejemplo:

Dirección IP del escáner: 192.0.2.123, Nombre del escáner: EPSONA1B2C3

Nombre común: EPSONA1B2C3,EPSONA1B2C3.local,192.0.2.123

4. Especifique el periodo de validez del certificado.

5. Haga clic en **Siguiente**.  
Aparecerá un mensaje de confirmación.
6. Haga clic en **Aceptar**.  
Se actualizará el escáner.

**Nota:**

Puede consultar la información del certificado en la pestaña **Seguridad de red > SSL/TLS > Certificado > Certificado auto-firmado** y hacer clic en **Confirmar**.

### Información relacionada

➔ [“Cómo ejecutar Web Config en un navegador web” de la página 38](#)

## Configuración de un Certificado CA

Al configurar el Certificado CA, puede validar la ruta al certificado de CA del servidor al que accede el escáner. Esto puede evitar la suplantación de personalidad.

Puede obtener el Certificado CA de la autoridad de certificación donde se emite el Certificado firmado CA.

### Importar un Certificado CA

Importe el Certificado CA al escáner.

1. Acceda a Web Config y, a continuación, seleccione la pestaña **Seguridad de red > Certificado CA**.
2. Haga clic en **Importar**.
3. Especifique el Certificado CA que desea importar.
4. Haga clic en **Aceptar**.

Cuando finalice la importación, volverá a la pantalla **Certificado CA** y se mostrará el Certificado CA importado.

### Información relacionada

➔ [“Cómo ejecutar Web Config en un navegador web” de la página 38](#)

### Eliminar una Certificado CA

La Certificado CA importada se puede eliminar.

1. Acceda a Web Config y, a continuación, seleccione la pestaña **Seguridad de red > Certificado CA**.
2. Haga clic en **Eliminar** junto al Certificado CA que desee eliminar.
3. Confirme que desea eliminar el certificado en el mensaje que se muestra.
4. Haga clic en **Reiniciar red** y, a continuación, compruebe que el certificado de la autoridad de certificación no aparece en la pantalla actualizada.

### Información relacionada

➔ [“Cómo ejecutar Web Config en un navegador web” de la página 38](#)

## Comunicación SSL/TLS con la impresora

Cuando se establece el certificado de servidor mediante el uso de la comunicación SSL/TLS (capa de puertos seguros/seguridad de la capa de transporte) con el escáner, puede cifrar la ruta de comunicación entre ordenadores. Haga esto si desea evitar el acceso remoto y sin autorización.

### Configuración de ajustes básicos de SSL/TLS

Si el escáner admite la función de servidor HTTPS, puede usar una comunicación SSL/TLS para cifrar las comunicaciones. Puede configurar y administrar el escáner utilizando Web Config mientras garantiza la seguridad.

Configure la potencia de cifrado y la función de redireccionamiento.

1. Acceda a Web Config y seleccione la pestaña **Seguridad de red > SSL/TLS > Básica**.
2. Seleccione un valor para cada elemento.
  - Intensidad de cifrado  
Seleccione el nivel de potencia del cifrado.
  - Redirigir HTTP a HTTPS  
Redirecciona a HTTPS cuando se accede a HTTP.
3. Haga clic en **Siguiente**.  
Aparecerá un mensaje de confirmación.
4. Haga clic en **Aceptar**.  
Se actualizará el escáner.

### Información relacionada

➔ [“Cómo ejecutar Web Config en un navegador web” de la página 38](#)

## Configuración de un certificado de servidor para el escáner

1. Acceda a Web Config y seleccione la pestaña **Seguridad de red > SSL/TLS > Certificado**.
2. Especifique un certificado a usar en **Certificado del servidor**.
  - Certificado auto-firmado  
El escáner generará un certificado autofirmado. Si no obtiene el certificado firmado por la autoridad de certificación, seleccione esto.
  - Certificado firmado CA  
Si obtiene e importa el certificado firmado por la autoridad de certificación con antelación, puede especificar esto.

3. Haga clic en **Siguiente**.  
Aparecerá un mensaje de confirmación.
4. Haga clic en **Aceptar**.  
Se actualizará el escáner.

#### Información relacionada

➔ [“Cómo ejecutar Web Config en un navegador web” de la página 38](#)

## Comunicación cifrada mediante el uso de filtro IPsec/IP

### Acerca de IPsec/Filtrado de IP

Puede filtrar el tráfico en base a las direcciones IP, los servicios y el puerto mediante la función de Filtrado IPsec/IP. Si combina los filtros, puede configurar el escáner para que acepte o bloquee determinados clientes y datos. Además, el nivel de seguridad aumenta si utiliza una IPsec.

#### Nota:

*Los ordenadores con Windows Vista o posterior o Windows Server 2008 o posterior admiten IPsec.*

### Configuración de la directiva predeterminada

Para filtrar el tráfico, tiene que configurar la directiva predeterminada. Se trata de las normas que se aplican a todo usuario o grupo que se conecta al escáner. Si quiere controlar con más precisión a usuarios y grupos de usuarios, configure directivas de grupo.

1. Acceda a Web Config y luego seleccione la pestaña **Seguridad de red > IPsec/Filtrado de IP > Básica**.
2. Introduzca un valor para cada opción.
3. Haga clic en **Siguiente**.  
Aparecerá un mensaje de confirmación.
4. Haga clic en **Aceptar**.  
Se actualizará el escáner.

#### Información relacionada

➔ [“Cómo ejecutar Web Config en un navegador web” de la página 38](#)

### Elementos de configuración de Norma predeterminada

#### Norma predeterminada

Elementos	Ajustes y explicación
IPsec/Filtrado de IP	Puede habilitar o inhabilitar la función del filtro de IPsec/IP.

**Control de acceso**

Configure un método para controlar el tráfico de paquetes IP.

Elementos	Ajustes y explicación
Permitir acceso	Seleccione esta opción si quiere permitir que pasen los paquetes IP configurados.
Denegar acceso	Seleccione esta opción si quiere prohibir que pasen los paquetes IP configurados.
IPsec	Seleccione esta opción si quiere permitir que pasen los paquetes IPsec configurados.

**Versión IKE**

Seleccione **IKEv1** o **IKEv2** para **Versión IKE**. Seleccione uno de ellos de acuerdo al dispositivo al que esté conectado el escáner.

**IKEv1**

Los siguientes elementos se muestran cuando selecciona **IKEv1** en **Versión IKE**.

Elementos	Ajustes y explicación
Método de autenticación	Para poder seleccionar <b>Certificado</b> , antes tiene que haber obtenido e importado un certificado firmado por la entidad certificadora.
Clave precompartida	Si selecciona <b>Clave precompartida</b> para <b>Método de autenticación</b> , introduzca una clave previamente compartida que tenga entre 1 y 127 caracteres.
Confirmar clave precompartida	Introduzca la clave establecida para confirmarla.

**IKEv2**

Los siguientes elementos se muestran cuando selecciona **IKEv2** en **Versión IKE**.

Elementos	Ajustes y explicación	
Local	Método de autenticación	Para poder seleccionar <b>Certificado</b> , antes tiene que haber obtenido e importado un certificado firmado por la entidad certificadora.
	Tipo de Identificación (ID)	Si selecciona <b>Clave precompartida</b> para <b>Método de autenticación</b> , seleccione el tipo de identificación del escáner.
	Identificación (ID)	<p>Escriba el ID del escáner que coincida con el tipo de ID.</p> <p>No se puede utilizar «@», «#» ni «=» como primer carácter.</p> <p><b>Nombre distinguido:</b> escriba entre 1 y 255 caracteres ASCII de 1 byte (0x20 a 0x7E). Debe incluir «=».</p> <p><b>Dirección IP:</b> introduzca el formato IPv4 o IPv6.</p> <p><b>FQDN:</b> introduzca una combinación entre 1 y 255 caracteres. Los caracteres admitidos son A-Z, a-z, 0-9, «-» y punto (.).</p> <p><b>Dirección de correo:</b> escriba entre 1 y 255 caracteres ASCII de 1 byte (0x20 a 0x7E). Debe incluir «@».</p> <p><b>ID clave:</b> escriba entre 1 y 255 caracteres ASCII de 1 byte (0x20 a 0x7E).</p>
	Clave precompartida	Si selecciona <b>Clave precompartida</b> para <b>Método de autenticación</b> , introduzca una clave previamente compartida que tenga entre 1 y 127 caracteres.
	Confirmar clave precompartida	Introduzca la clave establecida para confirmarla.



Elementos		Ajustes y explicación
Remota	Método de autenticación	Para poder seleccionar <b>Certificado</b> , antes tiene que haber obtenido e importado un certificado firmado por la entidad certificadora.
	Tipo de Identificación (ID)	Si selecciona <b>Clave precompartida</b> para <b>Método de autenticación</b> , seleccione el tipo de ID del dispositivo que desea autenticar.
	Identificación (ID)	<p>Escriba el ID del escáner que coincida con el tipo de ID.</p> <p>No se puede utilizar «@», «#» ni «=» como primer carácter.</p> <p><b>Nombre distinguido:</b> escriba entre 1 y 255 caracteres ASCII de 1 byte (0x20 a 0x7E). Debe incluir «=».</p> <p><b>Dirección IP:</b> introduzca el formato IPv4 o IPv6.</p> <p><b>FQDN:</b> introduzca una combinación entre 1 y 255 caracteres. Los caracteres admitidos son A–Z, a–z, 0–9, «-» y punto (.).</p> <p><b>Dirección de correo:</b> escriba entre 1 y 255 caracteres ASCII de 1 byte (0x20 a 0x7E). Debe incluir «@».</p> <p><b>ID clave:</b> escriba entre 1 y 255 caracteres ASCII de 1 byte (0x20 a 0x7E).</p>
	Clave precompartida	Si selecciona <b>Clave precompartida</b> para <b>Método de autenticación</b> , introduzca una clave previamente compartida que tenga entre 1 y 127 caracteres.
	Confirmar clave precompartida	Introduzca la clave establecida para confirmarla.

#### Encapsulamiento

Si selecciona **IPsec** como **Control de acceso**, tiene que configurar un modo de encapsulación.

Elementos	Ajustes y explicación
Modo de transporte	Seleccione esta opción si solamente utiliza el escáner en una red LAN. Se cifrarán los paquetes IP de capa 4 o posteriores.
Modo túnel	<p>Seleccione esta opción para utilizar el escáner en una red con conexión a Internet (IPsec-VPN, por ejemplo). Se codificarán los encabezados y los datos de los paquetes IP.</p> <p><b>Dirección puerta de enlace remota:</b> si selecciona <b>Modo túnel</b> para <b>Encapsulamiento</b>, introduzca una dirección de puerta de enlace que contenga entre 1 y 39 caracteres.</p>

#### Protocolo de seguridad

Si selecciona **IPsec** para **Control de acceso**, seleccione una opción.

Elementos	Ajustes y explicación
ESP	Seleccione esta opción si quiere garantizar la integridad de una autenticación y de los datos, además de cifrar los datos.
AH	Seleccione esta opción si quiere garantizar la integridad de una autenticación y de los datos. Puede utilizar IPsec aunque esté prohibido el cifrado de datos.

### ❑ Ajustes de algoritmo

Se recomienda que seleccione **Cualquiera** para todos los ajustes o que seleccione un elemento distinto de **Cualquiera** para cada ajuste. Si selecciona **Cualquiera** para algunos de los ajustes y selecciona un elemento distinto de **Cualquiera** para los otros ajustes, es posible que el dispositivo no se comunique, en función del otro dispositivo que desee autenticar.

Elementos		Ajustes y explicación
IKE	Cifrado	Seleccione el algoritmo de cifrado de IKE. El elemento varía según la versión de IKE.
	Autenticación	Seleccione el algoritmo de autenticación de IKE.
	Intercambio de clave	Seleccione el algoritmo de intercambio de claves de IKE. El elemento varía según la versión de IKE.
ESP	Cifrado	Seleccione el algoritmo de cifrado de ESP. Esta opción está disponible si se selecciona <b>ESP</b> para <b>Protocolo de seguridad</b> .
	Autenticación	Seleccione el algoritmo de autenticación de ESP. Esta opción está disponible si se selecciona <b>ESP</b> para <b>Protocolo de seguridad</b> .
AH	Autenticación	Seleccione el algoritmo de cifrado de AH. Esta opción está disponible si se selecciona <b>AH</b> para <b>Protocolo de seguridad</b> .

## Configuración de la directiva de grupo

Una directiva de grupo consta de una o varias reglas que se aplican a un usuario o a un grupo de usuarios. El escáner controla los paquetes IP que coinciden con las directivas configuradas. Los paquetes IP se autentican por orden: primero las directivas de grupo 1–10 y luego las directivas predeterminadas.

1. Acceda a Web Config y luego seleccione la pestaña **Seguridad de red > IPsec/Filtrado de IP > Básica**.
2. Haga clic en la pestaña numerada que desee configurar.
3. Introduzca un valor para cada opción.
4. Haga clic en **Siguiente**.  
Aparecerá un mensaje de confirmación.
5. Haga clic en **Aceptar**.  
Se actualizará el escáner.

### Elementos de configuración de Norma de grupo

Elementos	Ajustes y explicación
Habilitar esta política de grupo	Puede habilitar o inhabilitar una directiva de grupo.

## Control de acceso

Configure un método para controlar el tráfico de paquetes IP.

Elementos	Ajustes y explicación
Permitir acceso	Seleccione esta opción si quiere permitir que pasen los paquetes IP configurados.
Denegar acceso	Seleccione esta opción si quiere prohibir que pasen los paquetes IP configurados.
IPsec	Seleccione esta opción si quiere permitir que pasen los paquetes IPsec configurados.

### Dirección local(escáner)

Seleccione una dirección IPv4 o IPv6 adecuada para su entorno de red. Si se asigna una dirección IP automáticamente, puede seleccionar **Usar dirección IPv4 obtenida automáticamente**.

**Nota:**

*Si se asigna automáticamente una dirección IPv6, es posible que la conexión no esté disponible. Configure una dirección IPv6 fija.*

### Dirección remota(host)

Introduzca la dirección IP de un dispositivo para controlar el acceso. La dirección IP debe contener 43 caracteres o menos. Si no introduce ninguna dirección IP, se controlarán todas las direcciones.

**Nota:**

*Si se asigna una dirección IP automáticamente (si la asigna DHCP, por ejemplo), quizá la conexión no esté disponible. Configure una dirección IP fija.*

### Método de elección de puerto

Seleccione un método para especificar los puertos.

- Nombre del servicio

Si selecciona **Nombre del servicio** para **Método de elección de puerto**, seleccione una opción.

- Protocolo de transporte

Si selecciona **Número de puerto** como **Método de elección de puerto**, tiene que configurar un modo de encapsulación.

Elementos	Ajustes y explicación
Cualquier protocolo	Seleccione esta opción si desea controlar todo tipo de protocolos.
TCP	Seleccione esta opción si desea controlar los datos transmitidos por unidifusión.
UDP	Seleccione esta opción si desea controlar los datos transmitidos por difusión o multidifusión.
ICMPv4	Seleccione esta opción si desea controlar el comando «ping».

- Puerto local

Si selecciona **Número de puerto** para **Método de elección de puerto** y selecciona **TCP** o **UDP** para **Protocolo de transporte**, introduzca los números de puerto para controlar los paquetes de recepción, separándolos con comas. Puede escribir 10 números de puerto como máximo.

Por ejemplo: 20,80,119,5220

Si no escribe ningún número de puerto, se controlarán todos los puertos.

Puerto remoto

Si selecciona **Número de puerto** para **Método de elección de puerto** y selecciona **TCP** o **UDP** para **Protocolo de transporte**, introduzca los números de puerto para controlar los paquetes de envío, separándolos con comas. Puede escribir 10 números de puerto como máximo.

Por ejemplo: 25,80,143,5220

Si no escribe ningún número de puerto, se controlarán todos los puertos.

**Versión IKE**

Seleccione **IKEv1** o **IKEv2** para **Versión IKE**. Seleccione uno de ellos de acuerdo al dispositivo al que esté conectado el escáner.

IKEv1

Los siguientes elementos se muestran cuando selecciona **IKEv1** en **Versión IKE**.

Elementos	Ajustes y explicación
Método de autenticación	Si selecciona <b>IPsec</b> para <b>Control de acceso</b> , seleccione una opción. El certificado utilizado es común con una política por defecto.
Clave precompartida	Si selecciona <b>Clave precompartida</b> para <b>Método de autenticación</b> , introduzca una clave previamente compartida que tenga entre 1 y 127 caracteres.
Confirmar clave precompartida	Introduzca la clave establecida para confirmarla.

❑ IKEv2

Los siguientes elementos se muestran cuando selecciona **IKEv2** en **Versión IKE**.

Elementos		Ajustes y explicación
Local	Método de autenticación	Si selecciona <b>IPsec</b> para <b>Control de acceso</b> , seleccione una opción. El certificado utilizado es común con una política por defecto.
	Tipo de Identificación (ID)	Si selecciona <b>Clave precompartida</b> para <b>Método de autenticación</b> , seleccione el tipo de identificación del escáner.
	Identificación (ID)	<p>Escriba el ID del escáner que coincida con el tipo de ID.</p> <p>No se puede utilizar «@», «#» ni «=» como primer carácter.</p> <p><b>Nombre distinguido:</b> escriba entre 1 y 255 caracteres ASCII de 1 byte (0x20 a 0x7E). Debe incluir «=».</p> <p><b>Dirección IP:</b> introduzca el formato IPv4 o IPv6.</p> <p><b>FQDN:</b> introduzca una combinación entre 1 y 255 caracteres. Los caracteres admitidos son A–Z, a–z, 0–9, «-» y punto (.).</p> <p><b>Dirección de correo:</b> escriba entre 1 y 255 caracteres ASCII de 1 byte (0x20 a 0x7E). Debe incluir «@».</p> <p><b>ID clave:</b> escriba entre 1 y 255 caracteres ASCII de 1 byte (0x20 a 0x7E).</p>
	Clave precompartida	Si selecciona <b>Clave precompartida</b> para <b>Método de autenticación</b> , introduzca una clave previamente compartida que tenga entre 1 y 127 caracteres.
	Confirmar clave precompartida	Introduzca la clave establecida para confirmarla.
Remota	Método de autenticación	Si selecciona <b>IPsec</b> para <b>Control de acceso</b> , seleccione una opción. El certificado utilizado es común con una política por defecto.
	Tipo de Identificación (ID)	Si selecciona <b>Clave precompartida</b> para <b>Método de autenticación</b> , seleccione el tipo de ID del dispositivo que desea autenticar.
	Identificación (ID)	<p>Escriba el ID del escáner que coincida con el tipo de ID.</p> <p>No se puede utilizar «@», «#» ni «=» como primer carácter.</p> <p><b>Nombre distinguido:</b> escriba entre 1 y 255 caracteres ASCII de 1 byte (0x20 a 0x7E). Debe incluir «=».</p> <p><b>Dirección IP:</b> introduzca el formato IPv4 o IPv6.</p> <p><b>FQDN:</b> introduzca una combinación entre 1 y 255 caracteres. Los caracteres admitidos son A–Z, a–z, 0–9, «-» y punto (.).</p> <p><b>Dirección de correo:</b> escriba entre 1 y 255 caracteres ASCII de 1 byte (0x20 a 0x7E). Debe incluir «@».</p> <p><b>ID clave:</b> escriba entre 1 y 255 caracteres ASCII de 1 byte (0x20 a 0x7E).</p>
	Clave precompartida	Si selecciona <b>Clave precompartida</b> para <b>Método de autenticación</b> , introduzca una clave previamente compartida que tenga entre 1 y 127 caracteres.
	Confirmar clave precompartida	Introduzca la clave establecida para confirmarla.

**Encapsulamiento**

Si selecciona **IPsec** como **Control de acceso**, tiene que configurar un modo de encapsulación.

Elementos	Ajustes y explicación
Modo de transporte	Seleccione esta opción si solamente utiliza el escáner en una red LAN. Se cifrarán los paquetes IP de capa 4 o posteriores.
Modo túnel	<p>Seleccione esta opción para utilizar el escáner en una red con conexión a Internet (IPsec-VPN, por ejemplo). Se codificarán los encabezados y los datos de los paquetes IP.</p> <p><b>Dirección puerta de enlace remota:</b> si selecciona <b>Modo túnel</b> para <b>Encapsulamiento</b>, introduzca una dirección de puerta de enlace que contenga entre 1 y 39 caracteres.</p>

### Protocolo de seguridad

Si selecciona IPsec para **Control de acceso**, seleccione una opción.

Elementos	Ajustes y explicación
ESP	Seleccione esta opción si quiere garantizar la integridad de una autenticación y de los datos, además de cifrar los datos.
AH	Seleccione esta opción si quiere garantizar la integridad de una autenticación y de los datos. Puede utilizar IPsec aunque esté prohibido el cifrado de datos.

### Ajustes de algoritmo

Se recomienda que seleccione **Cualquiera** para todos los ajustes o que seleccione un elemento distinto de **Cualquiera** para cada ajuste. Si selecciona **Cualquiera** para algunos de los ajustes y selecciona un elemento distinto de **Cualquiera** para los otros ajustes, es posible que el dispositivo no se comunique, en función del otro dispositivo que desee autenticar.

Elementos		Ajustes y explicación
IKE	Cifrado	<p>Seleccione el algoritmo de cifrado de IKE.</p> <p>El elemento varía según la versión de IKE.</p>
	Autenticación	Seleccione el algoritmo de autenticación de IKE.
	Intercambio de clave	<p>Seleccione el algoritmo de intercambio de claves de IKE.</p> <p>El elemento varía según la versión de IKE.</p>
ESP	Cifrado	<p>Seleccione el algoritmo de cifrado de ESP.</p> <p>Esta opción está disponible si se selecciona <b>ESP</b> para <b>Protocolo de seguridad</b>.</p>
	Autenticación	<p>Seleccione el algoritmo de autenticación de ESP.</p> <p>Esta opción está disponible si se selecciona <b>ESP</b> para <b>Protocolo de seguridad</b>.</p>
AH	Autenticación	<p>Seleccione el algoritmo de cifrado de AH.</p> <p>Esta opción está disponible si se selecciona <b>AH</b> para <b>Protocolo de seguridad</b>.</p>

### Combinación de Dirección local(escáner) y Dirección remota(host) en Norma de grupo

	Configuración de Dirección local(escáner)		
	IPv4	IPv6* <sup>2</sup>	Cualquier dirección* <sup>3</sup>

<b>Configuración de Dirección remota(host)</b>	IPv4* <sup>1</sup>	✓	–	✓
	IPv6* <sup>1</sup> , * <sup>2</sup>	–	✓	✓
	En blanco	✓	✓	✓

\*1 Si selecciona **IPsec** como valor de ajuste de **Control de acceso**, no podrá especificar la longitud de prefijo.

\*2 Si selecciona **IPsec** como valor de ajuste de **Control de acceso**, podrá seleccionar una dirección local de vínculo (fe80::) pero la directiva de grupo quedará deshabilitada.

\*3 Excepto las direcciones locales de vínculo IPv6.

### Información relacionada

➔ “Cómo ejecutar Web Config en un navegador web” de la página 38

### Referencias del nombre del servicio en la directiva de grupo

**Nota:**

Se muestran los servicios no disponibles pero no se pueden seleccionar.

Nombre del Servicio	Tipo de protocolo	Número de puerto local	Número de puerto remoto	Funciones controladas
Cualquiera	–	–	–	Todos los servicios
ENPC	UDP	3289	Cualquier puerto	Búsqueda de un escáner desde aplicaciones como Epson Device Admin y el controlador del escáner
SNMP	UDP	161	Cualquier puerto	Adquisición y configuración de MIB desde aplicaciones como Epson Device Admin y el controlador del escáner de Epson
WSD	TCP	Cualquier puerto	5357	Control de WSD
WS-Discovery	UDP	3702	Cualquier puerto	Búsqueda de un escáner desde WSD
Network Scan	TCP	1865	Cualquier puerto	Reenviar los datos escaneados desde Epson ScanSmart
Network Push Scan Discovery	UDP	2968	Cualquier puerto	Búsqueda de un ordenador desde el escáner
Network Push Scan	TCP	Cualquier puerto	2968	Adquisición de información del trabajo de escaneado por botón de comando de red Epson ScanSmart
HTTP (local)	TCP	80	Cualquier puerto	Servidor HTTP(S) (envío de datos de Web Config y WSD)
HTTPS (local)	TCP	443	Cualquier puerto	
HTTP (remoto)	TCP	Cualquier puerto	80	Cliente HTTP(S) (actualización del firmware y actualización de certificado raíz)
HTTPS (remoto)	TCP	Cualquier puerto	443	

## Ejemplos de configuración de IPsec/Filtrado de IP

### Recepción de paquetes IPsec solamente

Este ejemplo solo para configurar una política predeterminada.

**Norma predeterminada:**

- IPsec/Filtrado de IP: Activar**
- Control de acceso: IPsec**
- Método de autenticación: Clave precompartida**
- Clave precompartida:** escriba 127 caracteres como máximo.

**Norma de grupo:** no configurar.

### Recepción de datos de escaneado y configuraciones del escáner

Este ejemplo permite la comunicación de datos de escaneado y la configuración del escáner desde servicios especificados.

**Norma predeterminada:**

- IPsec/Filtrado de IP: Activar**
- Control de acceso: Denegar acceso**

**Norma de grupo:**

- Habilitar esta política de grupo:** seleccione la casilla.
- Control de acceso: Permitir acceso**
- Dirección remota(host):** dirección IP de un cliente
- Método de elección de puerto: Nombre del servicio**
- Nombre del servicio:** seleccione la casilla de ENPC, SNMP, HTTP (local), HTTPS (local) y de Network Scan.

### Recibir acceso solo desde una dirección IP especificada

Este ejemplo permite que una dirección IP especificada acceda al escáner.

**Norma predeterminada:**

- IPsec/Filtrado de IP: Activar**
- Control de acceso: Denegar acceso**

**Norma de grupo:**

- Habilitar esta política de grupo:** seleccione la casilla.
- Control de acceso: Permitir acceso**
- Dirección remota(host):** dirección IP de un cliente del administrador

**Nota:**

*Independientemente de la configuración de la política, el cliente podrá acceder y configurar el escáner.*



## Configuración de un certificado para filtro IPsec/IP

Configure el certificado del cliente para el filtro IPsec/IP. Al configurarlo, puede usar el certificado como método de autenticación del filtro IPsec/IP. Si desea configurar la autoridad de certificación, acceda a **Certificado CA**.

1. Acceda a Web Config y seleccione la pestaña **Seguridad de red > IPsec/Filtrado de IP > Certificado del cliente**.
2. Importe el certificado en **Certificado del cliente**.

Si ya ha importado un certificado publicado por una autoridad de certificación, puede copiarlo y usarlo en el filtro IPsec/IP. Para copiarlo, seleccione el certificado en **Copiar desde** y, a continuación, haga clic en **Copiar**.

### Información relacionada

➔ [“Cómo ejecutar Web Config en un navegador web” de la página 38](#)

## Conexión del escáner a una red IEEE802.1X

### Configuración de una red IEEE 802.1X

Si habilita IEEE 802.1X en el escáner, puede utilizarlo en una red que esté conectada a un servidor RADIUS, a un interruptor LAN con función de autenticación o a un punto de acceso.

1. Acceda a Web Config y luego seleccione la pestaña **Seguridad de red > IEEE802.1X > Básica**.
2. Introduzca un valor para cada opción.  
Para utilizar el escáner a través de una red Wi-Fi, haga clic en **Instalación de Wi-Fi** y seleccione o introduzca un SSID.
3. Haga clic en **Siguiente**.  
Aparecerá un mensaje de confirmación.
4. Haga clic en **Aceptar**.  
Se actualizará el escáner.

### Opciones de ajuste de las redes IEEE 802.1X

Elementos	Ajustes y explicación
IEEE802.1X (Wi-Fi)	Se muestra el estado de la conexión de IEEE802.1X (Wi-Fi).
Método de Conexión	Se mostrará el método de conexión de una red actual.

Elementos	Ajustes y explicación	
Tipo de EAP	Seleccione una opción para el método de autenticación entre el escáner y un servidor RADIUS.	
	EAP-TLS	Tiene que obtener e importar un certificado firmado por entidad certificadora.
	PEAP-TLS	
	PEAP/MSCHAPv2	Tiene que configurar una contraseña.
	EAP-TTLS	
ID del usuario	Configure un ID para utilizar en la autenticación de un servidor RADIUS. Escriba entre 1 y 128 caracteres ASCII de 1 byte (0x20 a 0x7E).	
Contraseña	Configure una contraseña para autenticar el escáner. Escriba entre 1 y 128 caracteres ASCII de 1 byte (0x20 a 0x7E). Si utiliza un servidor de Windows como servidor RADIUS, puede escribir hasta 127 caracteres.	
Confirmar contraseña	Introduzca la contraseña establecida para confirmarla.	
ID del servidor	Puede configurar un ID de servidor para la autenticación con un servidor RADIUS determinado. El autenticador comprueba si hay o no un ID de servidor en el campo subject/subjectAltName del certificado de un servidor enviado desde un servidor RADIUS. Escriba entre 0 y 128 caracteres ASCII de 1 byte (0x20 a 0x7E).	
Validación de certificado	Puede establecer la validación de certificados independientemente del método de autenticación. Importe el certificado en <b>Certificado CA</b> .	
Nombre anónimo	Si selecciona <b>PEAP-TLS</b> o <b>PEAP/MSCHAPv2</b> como <b>Tipo de EAP</b> , puede configurar un nombre anónimo en vez de un ID de usuario para la fase 1 de una autenticación PEAP. Escriba entre 0 y 128 caracteres ASCII de 1 byte (0x20 a 0x7E).	
Intensidad de cifrado	Puede elegir uno de los siguientes.	
	Alto	AES256/3DES
	Medio	AES256/3DES/AES128/RC4

## Configurar un certificado para IEEE 802.1X

Configure el Certificado de cliente de IEEE802.1X. Al configurarlo, puede usar **EAP-TLS** y **PEAP-TLS** como método de autenticación de IEEE 802.1x. Si desea configurar el certificado de la autoridad de certificación, vaya a **Certificado CA**.

1. Acceda a Web Config y seleccione la pestaña **Seguridad de red > IEEE802.1X > Certificado del cliente**.
2. Introduzca un certificado en el **Certificado del cliente**.

Si ya ha importado un certificado publicado por una autoridad de certificación, puede copiarlo y usarlo en IEEE802.1X. Para copiarlo, seleccione el certificado en **Copiar desde** y, a continuación, haga clic en **Copiar**.

## Solución de problemas de seguridad avanzada

### Consejos para resolución de problemas

#### Comprobación de mensajes de error

Si hay algún problema, primero compruebe si hay algún mensaje en el panel de control del escáner o en la pantalla del controlador. Si tiene configurada la opción de recibir notificaciones por correo electrónico cuando se producen errores, podrá conocer enseguida el estado.

#### Comprobación del estado de la comunicación

Compruebe el estado de la comunicación del ordenador servidor o del equipo cliente con un comando Ping o ipconfig.

#### Prueba de conexión

Para comprobar la conexión entre el escáner y el servidor de correo, realice la prueba de conexión desde el escáner. Compruebe también la conexión entre el equipo cliente y el servidor para conocer el estado de la comunicación.

#### Inicialización de la configuración

Si no encuentra ningún problema ni en la configuración ni en el estado de la comunicación, es posible que pueda solucionar los problemas deshabilitando o inicializando los ajustes de red del escáner y, después, configurándolos de nuevo.

### Información relacionada

➔ [“Registro de un servidor de correo” de la página 153](#)

➔ [“Comprobación de los mensajes de error en el panel de control” de la página 205](#)

➔ [“Cómo recibir notificaciones por correo electrónico cuando se produzcan determinadas situaciones” de la página 257](#)

## No se puede acceder a Web Config

### ■ No se ha asignado una dirección IP al escáner.

#### Soluciones

Puede que no se haya asignado una dirección IP válida al escáner. Configure la dirección IP con el papel de control del escáner. Puede confirmar la información de la configuración actual desde el panel de control del escáner.

➔ [“Asignación de la dirección IP” de la página 248](#)

### ■ El navegador web no admite la potencia de cifrado para SSL/TLS.

#### Soluciones

SSL/TLS tiene Intensidad de cifrado. Puede abrir Web Config mediante un navegador web que admita cifrados masivos, como se indica a continuación. Compruebe que está utilizando un navegador que sea compatible.

80 bits: AES256/AES128/3DES

112 bits: AES256/AES128/3DES

128 bits: AES256/AES128

- 192 bits: AES256
- 256 bits: AES256

### **Certificado firmado CA ha expirado.**

#### **Soluciones**

Si hay un problema con la fecha de expiración del certificado, se mostrará «El certificado ha expirado» al conectarse Web Config con comunicación SSL/TLS (https). Si el mensaje aparece antes de la fecha de e, asegúrese de que la fecha del escáner esté bien configurada.

### **El nombre común del certificado y el del escáner no coinciden.**

#### **Soluciones**

Si el nombre común del certificado y el del escáner no coinciden, aparecerá el mensaje «El nombre del certificado de seguridad no coincide...» cuando acceda a Web Config mediante una comunicación SSL/TLS (https). Esto sucede porque las siguientes direcciones IP no coinciden.

- La dirección IP del escáner introducida como nombre común para crear un Certificado auto-firmado o un CSR
- La dirección IP introducida en el navegador web al ejecutar Web Config

Para Certificado auto-firmado, actualice el certificado.

En el caso del Certificado firmado CA, obtenga de nuevo el certificado para el escáner.

### **La configuración del servidor proxy de la dirección local no se ha establecida en el navegador web.**

#### **Soluciones**

Si el escáner está configurado para usar un servidor proxy, configure el navegador web para que no se conecte a la dirección local a través del servidor proxy.

- Windows:

Seleccione **Panel de control > Redes e Internet > Opciones de Internet > Conexiones > Configuración LAN > Servidor proxy** y, a continuación, realice la configuración de forma que no se use el servidor para la LAN (direcciones locales).

- Mac OS:

Seleccione **Preferencias del sistema > Red > Avanzado > Proxies** y, a continuación, registre la dirección local para **Omitir ajustes de proxy para estos hosts y dominios**.

Ejemplo:

192.168.1.\*: dirección local 192.168.1.XXX, máscara de subred 255.255.255.0

192.168.\*.\*: dirección local 192.168.XXX.XXX, máscara de subred 255.255.0.0

## **Restauración de la configuración de seguridad**

Cuando establece entorno de alta seguridad tal como un filtro IPsec/IP o IEEE802.1X, es posible que no sea capaz de comunicarse con los dispositivos debido a una configuración incorrecta o por problemas con el dispositivo o el servidor. En este caso, restaure la configuración de seguridad para poder configurar nuevamente el dispositivo o para que le permita un uso temporal.

### ***Deshabilitar la función de seguridad mediante Web Config***

Puede desactivar IPsec/Filtrado de IP con Web Config.

1. Acceda a Web Config y seleccione la pestaña **Seguridad de red > IPsec/Filtrado de IP > Básica**.
2. Deshabilite el **IPsec/Filtrado de IP**.

## **Problemas en el uso de funciones de seguridad de red**

### ***He olvidado una clave previamente compartida***

#### **Reconfiguración de una clave previamente compartida.**

Para cambiar la clave, acceda a Web Config y seleccione la pestaña **Seguridad de red > IPsec/Filtrado de IP > Básica > Norma predeterminada o Norma de grupo**.

Cuando cambie la clave previamente compartida, configúrela para los ordenadores.

### ***La comunicación mediante IPsec no funciona***

#### **Especifique el algoritmo que el escáner o el ordenador no admite.**

El escáner admite los siguientes algoritmos. Compruebe la configuración del ordenador.

<b>Métodos de seguridad</b>	<b>Algoritmos</b>
Algoritmo de cifrado de IKE	AES-CBC-128, AES-CBC-192, AES-CBC-256, AES-GCM-128*, AES-GCM-192*, AES-GCM-256*, 3DES
Algoritmo de autenticación de IKE	SHA-1, SHA-256, SHA-384, SHA-512, MD5
Algoritmo de intercambio de claves de IKE	DH Group1, DH Group2, DH Group5, DH Group14, DH Group15, DH Group16, DH Group17, DH Group18, DH Group19, DH Group20, DH Group21, DH Group22, DH Group23, DH Group24, DH Group25, DH Group26, DH Group27*, DH Group28*, DH Group29*, DH Group30*
Algoritmo de cifrado ESP	AES-CBC-128, AES-CBC-192, AES-CBC-256, AES-GCM-128, AES-GCM-192, AES-GCM-256, 3DES
Algoritmo de autenticación ESP	SHA-1, SHA-256, SHA-384, SHA-512, MD5
Algoritmo de autenticación AH	SHA-1, SHA-256, SHA-384, SHA-512, MD5

\* disponible únicamente para IKEv2

### ***He perdido la comunicación de repente***

#### **Hay un error en el certificado.**

Si el escáner no ha tenido alimentación eléctrica durante un largo periodo de tiempo, la configuración de la fecha y la hora del escáner puede ser incorrecta.

Cuando se conecta el escáner con un certificado de cliente para el filtro IPsec/IP o IEEE 802.1X, si existe un desfase temporal entre la fecha y hora del escáner y el periodo de validez del certificado, aparecerá un error. Esto ocurre porque el escáner reconoce que el certificado no está disponible.

Para solucionar este problema tiene que rectificar la configuración de la fecha y la hora del escáner. Conecte el escáner y el ordenador con un cable USB, encienda el escáner y realice el escaneado por USB con Epson Scan 2. El escáner se sincroniza con el ordenador y se corrige la configuración de la fecha y la hora. El escáner indica que su estado es normal.

Si no puede solucionar el problema, restaure todos los valores de la configuración de red desde el panel de control del escáner. Conecte el escáner y el ordenador, vuelva a realizar los ajustes de red y realice los ajustes del certificado de cliente, el filtro IPsec/IP o IEEE 802.1X.

### **La dirección IP del escáner se ha modificado o no puede utilizarse.**

Si se ha modificado o no puede utilizarse la dirección IP registrada como dirección local en Norma de grupo, no podrá llevarse a cabo la comunicación IPsec.

Desactive IPsec con el panel de control del escáner.

Si DHCP está desfasado, se reinicia, o la dirección IPv6 está obsoleta o no se ha obtenido, es posible que no se encuentre la dirección IP registrada en Web Config para el escáner (pestaña **Seguridad de red > IPsec/Filtrado de IP > Básica > Norma de grupo > Dirección local(escáner)**).

Utilice una dirección IP fija.

### **La dirección IP del ordenador se ha modificado o no puede utilizarse.**

Si se ha modificado o no puede utilizarse la dirección IP registrada como dirección remota en Norma de grupo, no podrá llevarse a cabo la comunicación IPsec.

Desactive IPsec con el panel de control del escáner.

Si DHCP está desfasado, se reinicia, o la dirección IPv6 está obsoleta o no se ha obtenido, es posible que no se encuentre la dirección IP registrada en Web Config para el escáner (pestaña **Seguridad de red > IPsec/Filtrado de IP > Básica > Norma de grupo > Dirección remota(host)**).

Utilice una dirección IP fija.

### **No se puede conectar después de configurar el filtro de IPsec/IP**

#### **El valor establecido puede ser incorrecto.**

Acceda al escáner según su dirección MAC con EpsonNet Config o Epson Device Admin desde otro ordenador (el del administrador, por ejemplo). Puede encontrar la dirección MAC en la etiqueta que viene adherida al escáner.

Si tiene acceso, configure el filtro de IPsec/IP con EpsonNet Config o Epson Device Admin.

Si no tiene acceso, restaure todos los valores de la configuración de red desde el panel de control del escáner. Conecte el escáner y el ordenador, vuelva a realizar la configuración de red y después configure el filtro de IPsec/IP.

### **No se puede acceder al dispositivo después de configurar IEEE 802.1X**

#### **La configuración de IEEE 802.1X no es correcta.**

Desactive IEEE 802.1X y la conexión Wi-Fi desde el panel de control del escáner. Conecte el escáner y un ordenador y, a continuación, vuelva a configurar IEEE 802.1X.

## Problemas de uso de un certificado digital

### ***No puedo importar un Certificado firmado CA***

#### **El Certificado firmado CA y la información de la CSR no coinciden.**

Si el Certificado firmado CA y la CSR no tienen los mismos datos, no se podrá importar la CSR. Revise los siguientes puntos:

- ¿Intenta importar el certificado a un dispositivo que tiene otros datos?  
Revise los datos de la CSR y luego importe el certificado a un dispositivo que tenga los mismos datos.
- ¿Después de enviar la CSR a una entidad certificadora usted sobrescribió la CSR guardada en el escáner?  
Vuelva a obtener el certificado firmado por entidad certificadora con la CSR.

#### **El Certificado firmado CA pesa más de 5 KB.**

No se puede importar un Certificado firmado CA de más de 5 KB.

#### **La contraseña para importar el certificado es incorrecta.**

Escriba la contraseña correcta. Si ha olvidado la contraseña, no podrá importar el certificado. Obtenga de nuevo el Certificado firmado CA.

### ***No puedo actualizar un certificado de firma digital***

#### **No se ha introducido el Nombre común.**

Tiene que escribir el Nombre común.

#### **Se han introducido caracteres no válidos en el Nombre común.**

Escriba entre 1 y 128 caracteres de uno de estos formatos: IPv4, IPv6, nombre de host o FQDN en ASCII (0x20–0x7E).

#### **Se ha incluido una coma o un espacio en el nombre común.**

Si tiene una coma, el **Nombre común** se divide en ese punto. Si solamente ha escrito un espacio antes o después de una coma, se producirá un error.

### ***No puedo crear una CSR (Solicitud de firma de certificado)***

#### **No se ha introducido el Nombre común.**

Debe introducir el Nombre común.

#### **Se han introducido caracteres no válidos en Nombre común, Organización, Unidad organizativa, Localidad y Estado/Provincia.**

Escriba caracteres de uno de estos formatos: IPv4, IPv6, nombre de host o FQDN en ASCII (0x20–0x7E).

**Se ha incluido una coma o un espacio en el Nombre común.**

Si tiene una coma, el **Nombre común** se divide en ese punto. Si solamente ha escrito un espacio antes o después de una coma, se producirá un error.

**Aparece una advertencia relativa a un certificado digital**

Mensajes	Causa/Qué hacer
Introduzca un certificado de servidor.	<p><b>Causa:</b> No ha seleccionado ningún archivo para importarlo.</p> <p><b>Qué hacer:</b> Seleccione un archivo y haga clic en <b>Importar</b>.</p>
No se ha introducido el Certificado CA 1.	<p><b>Causa:</b> No ha introducido el certificado de entidad certificadora 1, solamente el certificado de entidad certificadora 2.</p> <p><b>Qué hacer:</b> Importe primero el certificado de entidad certificadora 1.</p>
Valor no válido a continuación.	<p><b>Causa:</b> La ruta o la contraseña del archivo contienen caracteres no admitidos.</p> <p><b>Qué hacer:</b> Compruebe que haya escrito los caracteres correctos para ese elemento.</p>
Fecha y hora no válidas.	<p><b>Causa:</b> El escáner no tiene configurada la hora ni la fecha.</p> <p><b>Qué hacer:</b> Configure la fecha y la hora con Web Config o con EpsonNet Config.</p>
Contraseña no válida.	<p><b>Causa:</b> La contraseña configurada para el certificado de entidad certificadora no coincide con la contraseña que ha escrito.</p> <p><b>Qué hacer:</b> Escriba la contraseña correcta.</p>



Mensajes	Causa/Qué hacer
<p>Archivo no válido.</p>	<p><b>Causa:</b></p> <p>El archivo del certificado que quiere importar no tiene el formato X509.</p> <p><b>Qué hacer:</b></p> <p>Seleccione el certificado correcto enviado por una entidad certificadora de confianza.</p>
	<p><b>Causa:</b></p> <p>El archivo que ha importado es demasiado grande. Se admiten archivos de 5 KB como máximo.</p> <p><b>Qué hacer:</b></p> <p>Si ha seleccionado el archivo correcto, es posible que el certificado esté dañado o que sea falso.</p>
	<p><b>Causa:</b></p> <p>La cadena que contiene el certificado no es válida.</p> <p><b>Qué hacer:</b></p> <p>Encontrará más información sobre el certificado en el sitio web de la entidad certificadora.</p>
<p>No se pueden usar los certificados de servidor que incluyen más de tres certificados CA.</p>	<p><b>Causa:</b></p> <p>El archivo del certificado de formato PKCS#12 contiene más de 3 certificados de entidad certificadora.</p> <p><b>Qué hacer:</b></p> <p>Importe los certificados de uno en uno, convirtiéndolos del formato PKCS#12 al formato PEM, o bien importe un archivo de certificados en formato PKCS#12 que contenga 2 certificados de entidad certificadora como máximo.</p>
<p>El certificado ha expirado. Compruebe si el certificado es válido, o bien, la Fecha y hora del producto.</p>	<p><b>Causa:</b></p> <p>El certificado ha caducado.</p> <p><b>Qué hacer:</b></p> <ul style="list-style-type: none"> <li><input type="checkbox"/> Si el certificado ha caducado, obtenga uno nuevo e impórtelo.</li> <li><input type="checkbox"/> Si el certificado no ha caducado, compruebe que la fecha y la hora configuradas en el escáner sean las correctas.</li> </ul>
<p>Se necesita una clave privada.</p>	<p><b>Causa:</b></p> <p>No hay ninguna clave privada emparejada con el certificado.</p> <p><b>Qué hacer:</b></p> <ul style="list-style-type: none"> <li><input type="checkbox"/> Si el certificado tiene el formato PEM/DER y se ha obtenido a partir de una CSR con un ordenador, especifique el archivo de la clave privada.</li> <li><input type="checkbox"/> Si el certificado tiene el formato PKCS#12 y se ha obtenido a partir de una CSR con un ordenador, guarde la clave privada en un archivo nuevo.</li> </ul>
	<p><b>Causa:</b></p> <p>Ha reimportado el certificado PEM/DER obtenido a partir de una CSR con Web Config.</p> <p><b>Qué hacer:</b></p> <p>Si el certificado tiene el formato PEM/DER y se ha obtenido a partir de una CSR con Web Config, solamente puede importarlo una vez.</p>

Mensajes	Causa/Qué hacer
La configuración ha fallado.	<p><b>Causa:</b></p> <p>No se puede finalizar la configuración porque existe un fallo de comunicación entre el escáner y el ordenador o algunos errores impiden la lectura del archivo.</p> <p><b>Qué hacer:</b></p> <p>Después de revisar el archivo especificado y la comunicación, vuelva a importar el archivo.</p>

***He borrado un certificado firmado por entidad certificadora sin querer***

**No hay archivo de copia de seguridad del certificado firmado por entidad certificadora.**

Si tiene el archivo de copia de seguridad, vuelva a importar el certificado.

Si ha obtenido el certificado mediante una CSR creada con Web Config, no puede volver a importar un certificado borrado. Cree una CSR y obtenga un certificado nuevo.

---

# Especificaciones técnicas

Especificaciones generales del escáner. . . . .	292
Especificaciones de la red. . . . .	293
Servicios de terceros admitidos. . . . .	294
Especificaciones de la unidad USB. . . . .	295
Uso del puerto del escáner. . . . .	295
Especificaciones de dimensiones y peso. . . . .	296
Especificaciones eléctricas. . . . .	297
Especificaciones medioambientales. . . . .	298
Requisitos del sistema. . . . .	298

## Especificaciones generales del escáner

**Nota:**

Estas especificaciones están sujetas a cambios sin previo aviso.

Tipo de escáner	Carga de papel, escáner dúplex en color de una sola pasada
Dispositivo fotoeléctrico	CIS
Píxeles efectivos	5,100×9,300 a 600 ppp 2,550×64,500 a 300 ppp
Fuente de luz	LED RGB
Resolución de escaneado	600 ppp (escaneado principal) 600 ppp (escaneado secundario)
Resolución de salida	50 a 1200 ppp (en incrementos de 1 ppp)*1
Tamaño del documento	Máx.: 215.9×5,588 (8.5×220 pulgadas)*2 Mín.: 50.8×50.8 mm (2×2 pulgadas)
Carga de papel	Carga boca arriba
Salida de papel	Posición del recorrido vertical: expulsión de cara hacia abajo Posición del recorrido recto: expulsión de cara hacia arriba
Capacidad para papel	20 hojas de papel a 80 g/m <sup>2</sup>
Profundidad de color	Color <input type="checkbox"/> 30 bits por píxel interno (10 bits por píxel por color interno) <input type="checkbox"/> 24 bits por píxel externo (8 bits por píxel por color externo) Escala de grises <input type="checkbox"/> 10 bits por píxel interno <input type="checkbox"/> 8 bits por píxel externo Blanco y negro <input type="checkbox"/> 10 bits por píxel interno <input type="checkbox"/> 1 bits por píxel externo
Interfaz	USB de alta velocidad

\*1 Este valor se da cuando el escaneado se realiza con un ordenador. Las resoluciones disponibles pueden variar según el método de escaneado.

\*2 La longitud máxima puede variar según el método de escaneado y la resolución. Para obtener más información, consulte la siguiente sección.

[“Longitud máxima para papel largo” de la página 50](#)

## Especificaciones de la red

### Especificaciones Wi-Fi

Consulte en la siguiente tabla las especificaciones Wi-Fi.

Países o regiones, excepto los que se enumeran a continuación	Tabla A
Australia Nueva Zelanda	Tabla B

Tabla A

Estándares	IEEE 802.11b/g/n*1
Intervalo de frecuencia	2,4 GHz
Máxima potencia de radiofrecuencia transmitida	2400–2483,5 MHz: 20 dBm (EIRP)
Canales	1/2/3/4/5/6/7/8/9/10/11/12/13
Modos de conexión	Infraestructura, Wi-Fi Direct (PA simple)*2*3
Protocolos de seguridad*4	WEP (64/128bit), WPA2-PSK (AES)*5, WPA3-SAE (AES), WPA2/WPA3-Enterprise

\*1 Solo disponible para HT20.

\*2 No es compatible con IEEE 802.11b.

\*3 Los modos de Infraestructura y Wi-Fi Direct se pueden utilizar a la vez.

\*4 Wi-Fi Direct solo admite WPA2-PSK (AES).

\*5 Cumple con las normas WPA2 y admite WPA/WPA2 Personal.

Tabla B

Estándares	IEEE 802.11a/b/g/n*1/ac		
Intervalos de frecuencias	IEEE 802.11b/g/n: 2,4 GHz, IEEE 802.11a/n/ac: 5 GHz		
Canales	Wi-Fi	2,4 GHz	1/2/3/4/5/6/7/8/9/10/11/12*2/13*2
		5 GHz*3	W52 (36/40/44/48), W53 (52/56/60/64), W56 (100/104/108/112/116/120/124/128/132/136/140/144), W58 (149/153/157/161/165)
	Wi-Fi Direct	2,4 GHz	1/2/3/4/5/6/7/8/9/10/11/12*2/13*2
		5 GHz*3	W52 (36/40/44/48) W58 (149/153/157/161/165)

Modos de conexión	Infraestructura, Wi-Fi Direct (PA simple)*4, *5
Protocolos de seguridad*6	WEP (64/128bit), WPA2-PSK (AES)*7, WPA3-SAE (AES), WPA2/WPA3-Enterprise

\*1 Solo disponible para HT20.

\*2 No disponible en Taiwán.

\*3 La disponibilidad de estos canales y el uso del producto en exteriores en estos canales varía según la ubicación. Para obtener más información, consulte <http://support.epson.net/wifi5ghz/>.

\*4 No es compatible con IEEE 802.11b.

\*5 Los modos de Infraestructura y Wi-Fi Direct se pueden utilizar a la vez.

\*6 Wi-Fi Direct solo admite WPA2-PSK (AES).

\*7 Cumple con las normas WPA2 y admite WPA/WPA2 Personal.

## Funciones de red y compatibilidad con IPv4/IPv6

Funciones	Compatibilidad
Epson ScanSmart	IPv4
Epson Connect (Escanear a la nube)	IPv4
AirPrint	IPv4, IPv6

## Protocolo de seguridad

IEEE802.1X*	
Filtrado IPsec/IP	
SSL/TLS	Servidor/Cliente HTTPS
SMTPS (STARTTLS, SSL/TLS)	
SNMPv3	

\* Es necesario utilizar un dispositivo de conexión que cumpla con IEEE802.1X.

## Servicios de terceros admitidos

AirPrint	OS X Mavericks (10.9.5) o posterior
----------	-------------------------------------

\* Se recomienda usar la última versión de Mac OS.

## Especificaciones de la unidad USB

Dispositivos	Capacidades máximas
Dispositivo de memoria USB	2 TB (con formato FAT, FAT32 o exFAT)

Las siguientes unidades no se pueden utilizar:

- Una unidad que requiera un controlador exclusivo
- Una unidad con configuración de seguridad (contraseña, cifrado, etc.)

Epson no garantiza el funcionamiento completo de las unidades conectadas externamente.

## Uso del puerto del escáner

El escáner admite los siguientes puertos. Estos puertos deberían estar disponibles mediante el administrador de red según sea necesario.

### Si el remitente (cliente) es el escáner

Uso	Destino (servidor)	Protocolo	Número de puerto	
Envío de archivos (cuando se escanea a una carpeta de red desde el escáner)	Servidor FTP/FTPS	FTP/FTPS (TCP)	20	
			21	
	Servidor de archivos	SMB (TCP)	NetBIOS (UDP)	445
				137
				138
	Servidor WebDAV	NetBIOS (TCP)	Protocolo HTTP (TCP)	139
				80
Envío de correos electrónicos (al escanear al correo desde el escáner)	Servidor SMTP	SMTP (TCP)	443	
			SMTP SSL/TLS (TCP)	25
			SMTP STARTTLS (TCP)	465
POP antes de conexión SMTP (cuando escanea al correo desde el escáner)	Servidor POP	POP3 (TCP)	587	
Si se utiliza Epson Connect	Servidor de Epson Connect	HTTPS	110	
			XMPP	443
Control de WSD	Equipo cliente	WSD (TCP)	5222	
Buscar el ordenador al usar el escaneado desatendido desde una aplicación	Equipo cliente	Network Push Scan Discovery	5357	
			2968	

**Si el remitente (cliente) es el ordenador**

Uso	Destino (servidor)	Protocolo	Número de puerto
Descubre el escáner desde una aplicación como EpsonNet Config y el controlador del escáner.	Escáner	ENPC (UDP)	3289
Recopile y configure la información MIB desde una aplicación tal como EpsonNet Config y el controlador del escáner.	Escáner	SNMP (UDP)	161
Búsqueda de escáneres WSD	Escáner	WS-Discovery (UDP)	3702
Reenvío de los datos escaneados desde una aplicación	Escáner	Escaneado por red (TCP)	1865
Obtener la información del trabajo en escaneados desatendidos desde una aplicación	Escáner	Network Push Scan	2968
Web Config	Escáner	HTTP (TCP)	80
		HTTPS (TCP)	443

## Especificaciones de dimensiones y peso

### Dimensiones

Posición del recorrido vertical (unidades: mm (pulgadas))

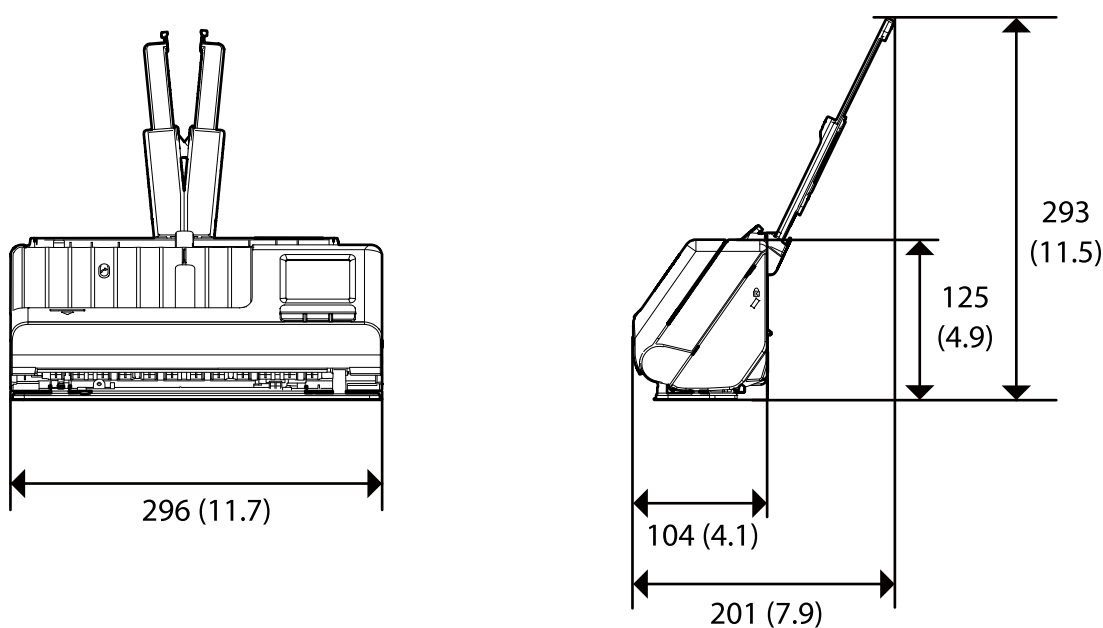



Posición del recorrido recto (unidades: mm (pulgadas))

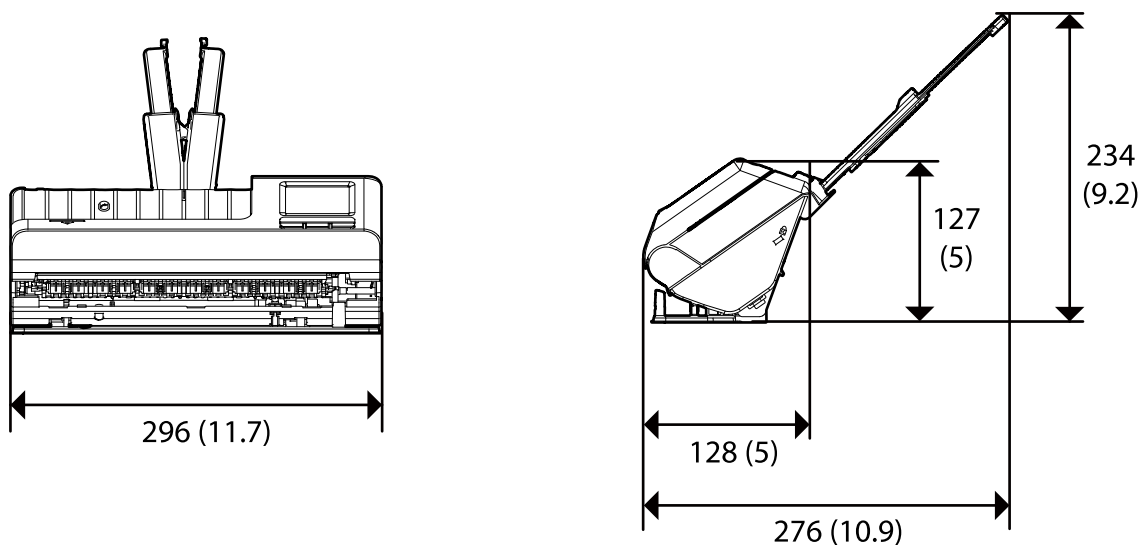

### Peso

Aprox. 1.9 kg (4.2 libras)

## Especificaciones eléctricas

### Especificaciones eléctricas del escáner

Tensión de alimentación nominal de entrada de CC	24 V CC
Intensidad nominal de entrada de CC	1 A
Consumo eléctrico	<p>Conexión USB</p> <ul style="list-style-type: none"> <li><input type="checkbox"/> En funcionamiento: aprox. 10 W</li> <li><input type="checkbox"/> En modo listo: aprox. 4.0 W</li> <li><input type="checkbox"/> En modo suspensión: aprox. 1.0 W</li> <li><input type="checkbox"/> Apagada: aprox. 0.1 W</li> </ul> <p>Conexión Wi-Fi</p> <ul style="list-style-type: none"> <li><input type="checkbox"/> En funcionamiento: aprox. 11 W</li> <li><input type="checkbox"/> En modo listo: aprox. 4.3 W</li> <li><input type="checkbox"/> En modo suspensión: aprox. 1.4 W</li> <li><input type="checkbox"/> Apagada: aprox. 0.1 W</li> </ul>

#### Nota:

Para los usuarios europeos, véase el siguiente sitio web para obtener más información acerca del consumo energético.

<http://www.epson.eu/energy-consumption>

## Especificaciones eléctricas del adaptador de CA

Modelo	A461H (CA 100–240 V) A462E (CA 220–240 V)
Intensidad nominal de entrada	1 A
Intervalo de frecuencia nominal	50–60 Hz
Tensión de alimentación nominal de salida	24 V CC
Intensidad nominal de salida	1 A

**Nota:**

Para los usuarios europeos, véase el siguiente sitio web para obtener más información acerca del consumo energético.

<http://www.epson.eu/energy-consumption>

## Especificaciones medioambientales

Temperatura	En uso	de 5 a 35 °C (de 41 a 95 °F)
	En almacenamiento	de –25 a 60 °C (de –13 a 140 °F)
Humedad	En uso	de 15 a 80% (sin condensación)
	En almacenamiento	de 15 a 85% (sin condensación)
Condiciones de funcionamiento		Condiciones normales de oficina u hogar. No utilice el escáner con luz solar directa, cerca de una fuente de luz fuerte o en un lugar muy polvoriento.

## Requisitos del sistema

Los sistemas operativos compatibles pueden ser otros en función de la aplicación.

Windows	Windows 11 o posterior Windows 10 Windows 8/8.1 Windows 7
Mac OS*1, *2	Mac OS X 10.11 o posterior, macOS 11 o posterior

\*1 El cambio rápido de usuario en Mac OS o posterior no es compatible.

\*2 El sistema de archivos UNIX (UFS) para Mac OS no es compatible.

---

# Normas y homologaciones

Normativa y aprobaciones para modelos europeos. . . . . 300

Normativa y aprobaciones para modelos australianos. . . . . 300

Normativa y aprobaciones para modelos estadounidenses. . . . . 301

---

## Normativa y aprobaciones para modelos europeos

### Producto y adaptador de CA

Para los usuarios europeos

Por la presente, Seiko Epson Corporation declara que los siguientes modelos de equipos de radio están en conformidad con la Directiva 2014/53/EU. La totalidad del texto de la declaración de conformidad de la UE está disponible en la siguiente página web.

<http://www.epson.eu/conformity>

J441D

A461H, A462E

Para uso únicamente en Irlanda, Reino Unido, Austria, Alemania, Liechtenstein, Suiza, Francia, Bélgica, Luxemburgo, Holanda, Italia, Portugal, España, Dinamarca, Finlandia, Noruega, Suecia, Islandia, Chipre, Grecia, Eslovenia, Malta, Bulgaria, República Checa, Estonia, Hungría, Letonia, Lituania, Polonia, Rumanía y Eslovaquia.

Epson no se hace responsable de ningún incumplimiento de los requisitos de protección resultantes de una modificación no-recomendada del producto.



---

## Normativa y aprobaciones para modelos australianos

### Producto

CEM	AS/NZS CISPR32 clase B
-----	------------------------

Epson declara por la presente que los siguientes modelos están en conformidad con los requisitos fundamentales y otras estipulaciones vigentes de AS/NZS4268:

J441C

Epson no se hace responsable de ningún incumplimiento de los requisitos de protección resultantes de una modificación no-recomendada del producto.

### Adaptador de CA (A461H)

CEM	AS/NZS CISPR32 clase B
-----	------------------------

## Normativa y aprobaciones para modelos estadounidenses

### Producto

CEM	FCC Part 15 Subpart B Class B CAN ICES-3 (B)/NMB-3 (B)
-----	---

Este equipo contiene el siguiente módulo inalámbrico.

Fabricante: Seiko Epson Corporation

Tipo: J26H005

Este producto está en conformidad con la Parte 15 de la normativa de la FCC y el RSS-210 de la normativa de la CI. Epson no se hace responsable de ningún incumplimiento de los requisitos de protección resultantes de una modificación no-recomendada del producto. El funcionamiento está sujeto a las siguientes dos condiciones: (1) este dispositivo no causará interferencias perjudiciales y (2) este dispositivo debe aceptar cualquier interferencia recibida, incluyendo aquellas que pudieran causar un funcionamiento indeseado del dispositivo.

Para evitar interferencias de radio con el servicio con licencia, este dispositivo ha sido concebido para ser utilizado en interior y alejado de ventanas con el fin de suministrar el máximo blindaje. El equipo que se instale en el exterior (o su antena de transmisión) está sujeto a autorización.

Este equipo está en conformidad con los límites de exposición radioactiva FCC/IC establecidos para entornos no controlados y cumple con las directrices FCC de exposición a radiofrecuencias (RF) recogidas en los Suplementos C de OET65 y RSS-102 de las reglas IC de exposición a radiofrecuencias (RF). Este equipo debe ser instalado y manejado de manera que el radiador se mantenga al menos a 7,9 pulgadas (20 cm) o más del cuerpo de una persona (salvo extremidades: manos, muñecas, pies y tobillos).

### Adaptador de CA (A461H)

CEM	FCC Part 15 Subpart B Class B CAN ICES-3 (B)/NMB-3 (B)
-----	---

---

# Dónde obtener ayuda

Sitio web de soporte técnico. . . . .303

Cómo ponerse en contacto con el servicio técnico de Epson. . . . . 303

## Sitio web de soporte técnico

Si necesita más ayuda, visite el sitio web de servicio técnico de Epson que se muestra abajo. Seleccione su país o región, y vaya a la sección de servicio técnico del sitio web local de Epson. Los controladores más recientes, las preguntas más frecuentes, los manuales y otras descargas también están disponibles en el sitio.

<http://support.epson.net/>

<http://www.epson.eu/support> (Europa)

Si su producto EPSON no funciona correctamente y no consigue resolver el problema, póngase en contacto con el servicio técnico de EPSON para obtener asistencia.

---

## Cómo ponerse en contacto con el servicio técnico de Epson

### Antes de dirigirse a Epson

Si su producto EPSON no funciona correctamente y no consigue resolver el problema haciendo uso de los manuales para la solución de problemas del producto, póngase en contacto con el servicio técnico de EPSON para obtener asistencia. Si no figura ningún servicio técnico de Epson para su zona en la lista siguiente, póngase en contacto con el distribuidor de su producto.

En el servicio técnico de Epson podrán ayudarle con mayor rapidez si les proporciona los siguientes datos:

- Número de serie del producto  
(La etiqueta del número de serie suele encontrarse en la parte posterior del producto.)
- Modelo del producto
- Versión del software del producto  
(Haga clic en **About**, **Version Info** o en un botón similar del software del producto.)
- Marca y modelo del ordenador
- El nombre y la versión del sistema operativo de su ordenador
- Los nombres y las versiones de las aplicaciones que suele usar con el producto

**Nota:**

*En función del producto, los datos de la lista de marcación para los ajustes de fax y/o red pueden estar almacenados en la memoria del producto. Debido a una avería o reparación de un producto se pueden perder datos y/o ajustes. Epson no se responsabilizará de la pérdida de ningún dato, de la copia de seguridad ni de la recuperación de datos y/o ajustes durante el periodo de garantía. Recomendamos que realice sus propias copias de seguridad de datos o tome nota de los ajustes.*

### Ayuda para los usuarios en Europa

En su Documento de Garantía Paneuropea encontrará los datos de contacto del servicio técnico de Epson.

### Ayuda para los usuarios en Taiwán

Encontrará información, asistencia técnica y servicios en:

## Internet

<http://www.epson.com.tw>

Información sobre especificaciones de productos, controladores que puede descargar y consultas sobre productos.

## Servicio de información Epson (Epson HelpDesk)

Teléfono: +886-2-2165-3138

El equipo de nuestro Servicio de información le ofrece estos servicios por teléfono:

- Información sobre ventas y productos
- Preguntas o problemas sobre la utilización de productos
- Información sobre el servicio de reparaciones y la garantía

## Centro de servicio de reparación:

<http://www.tekcare.com.tw/branchMap.page>

TekCare corporation es un centro técnico autorizado de Epson Taiwan Technology & Trading Ltd.

## Ayuda para los usuarios en Australia

Epson Australia desea ofrecerle al cliente un servicio de alto nivel. Además de los manuales de su producto, le ofrecemos las fuentes de información siguientes:

### Dirección URL en Internet

<http://www.epson.com.au>

Visite las páginas web de Epson Australia. ¡Merece la pena traer su módem hasta aquí para hacer algo de surf! Este sitio ofrece una zona de descarga de controladores, puntos de encuentro con Epson, información nueva sobre productos y asistencia técnica (por correo electrónico).

## Servicio de información de Epson (Epson Helpdesk)

Teléfono: 1300-361-054

El objetivo del Servicio de información de Epson (Epson Helpdesk) es garantizar que nuestros clientes tengan acceso a asesoramiento. Los operadores del Servicio de información pueden ayudarle a instalar, configurar y trabajar con su producto Epson. El personal de nuestro Servicio de información preventiva puede proporcionarle documentación sobre los productos Epson más recientes e informarle sobre dónde se encuentra el distribuidor o el agente del servicio más cercano. Aquí encontrará respuestas a preguntas de muchos tipos.

Le aconsejamos que tenga a mano todos los datos necesarios cuando llame por teléfono. Cuanta más información tenga preparada, más rápido podremos ayudarle a resolver el problema. Esta información incluye los manuales de su producto Epson, el tipo de ordenador, el sistema operativo, las aplicaciones de software y cualquier dato que usted estime preciso.

## Transporte del producto

Epson recomienda conservar el embalaje del producto para su transporte posterior.

## Ayuda para los usuarios en Singapur

Desde Epson Singapur, podrá acceder a las siguientes fuentes de información, asistencia técnica y servicios:



## Internet

<http://www.epson.com.sg>

Información sobre especificaciones de productos, controladores que puede descargar, preguntas más frecuentes (FAQ), información sobre ventas y asistencia técnica por correo electrónico.

## Servicio de información de Epson (Epson Helpdesk)

Número gratuito: 800-120-5564

El equipo de nuestro Servicio de información le ofrece estos servicios por teléfono:

- Información sobre ventas y productos
- Preguntas sobre el uso de productos o solución de problemas
- Información sobre el servicio de reparaciones y la garantía

## Ayuda para los usuarios en Tailandia

Encontrará información, asistencia técnica y servicios en:

### Internet

<http://www.epson.co.th>

Información sobre especificaciones de productos, controladores que puede descargar, preguntas más frecuentes (FAQ) y correo electrónico.

## Centro de atención telefónica de Epson

Teléfono: 66-2460-9699

Correo electrónico: [support@eth.epson.co.th](mailto:support@eth.epson.co.th)

Nuestro equipo de Atención al cliente le ofrece estos servicios por teléfono:

- Información sobre ventas y productos
- Preguntas o problemas sobre la utilización de productos
- Información sobre el servicio de reparaciones y la garantía

## Ayuda para los usuarios en Vietnam

Encontrará información, asistencia técnica y servicios en:

### Centro de atención al cliente de Epson

27 Yen Lang, Trung Liet Ward, Dong Da District, Ha Noi City. Tel: +84 24 7300 0911

38 Le Dinh Ly, Thac Gian Ward, Thanh Khe District, Da Nang. Tel: +84 23 6356 2666

194/3 Nguyen Trong Tuyen, Ward 8, Phu Nhuan Dist., HCMC. Tel: +84 28 7300 0911

31 Phan Boi Chau, Ward 14, Binh Thanh District, HCMC. Tel: +84 28 35100818

## Ayuda para los usuarios en Indonesia

Encontrará información, asistencia técnica y servicios en:

### Internet

<http://www.epson.co.id>

- Información sobre especificaciones de productos, controladores para descargar
- Preguntas más frecuentes (FAQ), información sobre ventas, preguntas por correo electrónico

### Hotline de Epson

Teléfono: 1500-766 (Indonesia Only)

Correo electrónico: [customer.care@ein.epson.co.id](mailto:customer.care@ein.epson.co.id)

El equipo de nuestra Hotline le ofrece estos servicios por teléfono o correo electrónico:

- Información sobre ventas y productos
- Soporte técnico

## Ayuda para los usuarios en Hong Kong

Para obtener asistencia técnica y otros servicios posventa, los usuarios pueden ponerse en contacto con Epson Hong Kong Limited.

### Página principal de Internet

<http://www.epson.com.hk>

Epson Hong Kong ha establecido una página inicial local en Internet, en chino y en inglés, para ofrecer a sus clientes lo siguiente:

- Información sobre productos
- Respuestas a las preguntas más frecuentes (FAQ)
- Últimas versiones de los controladores de productos Epson

### Hotline de servicio técnico

También puede ponerse en contacto con nuestro personal técnico en los siguientes números de teléfono y de fax:

Teléfono: 852-2827-8911

Fax: 852-2827-4383

## Ayuda para los usuarios en Malasia

Encontrará información, asistencia técnica y servicios en:

### Internet

<http://www.epson.com.my>

- Información sobre especificaciones de productos, controladores para descargar

- Preguntas más frecuentes (FAQ), información sobre ventas, preguntas por correo electrónico

### **Centro de atención telefónica de Epson**

Teléfono: 1800-81-7349 (número gratuito)

Correo electrónico: [websupport@emsb.epson.com.my](mailto:websupport@emsb.epson.com.my)

- Información sobre ventas y productos
- Preguntas o problemas sobre la utilización de productos
- Información sobre los servicios de reparaciones y la garantía

### **Epson Malaysia Sdn Bhd (sede central)**

Teléfono: 603-56288288

Fax: 603-5628 8388/603-5621 2088

## **Ayuda para los usuarios en la India**

Encontrará información, asistencia técnica y servicios en:

### **Internet**

<http://www.epson.co.in>

Información sobre especificaciones de productos, controladores que puede descargar y consultas sobre productos.

### **Línea de ayuda (Helpline) con llamada gratuita**

Para servicio, información del producto o para solicitar consumibles:

18004250011 / 186030001600 / 1800123001600 (9 a. m. – 6 p. m.)

### **Correo electrónico**

[calllog@epson-india.in](mailto:calllog@epson-india.in)

### **WhatsApp**

+91 96400 00333

## **Ayuda para los usuarios de las Filipinas**

Para obtener asistencia técnica y otros servicios posventa, los usuarios pueden ponerse en contacto con Epson Philippines Corporation a través de los siguientes números de teléfono y de fax y esta dirección de correo electrónico:

### **Internet**

<http://www.epson.com.ph>

Información sobre especificaciones de productos, controladores que puede descargar, preguntas más frecuentes (FAQ) e información por correo electrónico.

### **Atención al cliente de Epson Philippines**

Número gratuito: (PLDT) 1-800-1069-37766

Número gratuito: (Digite) 1-800-3-0037766

Metro Manila: +632-8441-9030

Sitio web: <https://www.epson.com.ph/contact>

Correo electrónico: [customercare@epc.epson.com.ph](mailto:customercare@epc.epson.com.ph)

Accesible de 9:00 a 18:00, de lunes a sábado (excepto festivos)

Nuestro equipo de Atención al cliente le ofrece estos servicios por teléfono:

- Información sobre ventas y productos
- Preguntas o problemas sobre la utilización de productos
- Información sobre el servicio de reparaciones y la garantía

### **Epson Philippines Corporation**

Centralita: +632-8706-2609

Fax: +632-8706-2663 / +632-8706-2665