

EPSON

ES-C380W

Guida utente

Caratteristiche del prodotto

Introduzione allo scanner

Posizionamento degli originali

Scansione

Manutenzione

Soluzione dei problemi

Sommario

Informazioni sul manuale

Introduzione ai manuali.	7
Marchi e simboli.	7
Descrizioni utilizzate in questo manuale.	7
Riferimenti del sistema operativo.	7
Copyright.	8
Marchi.	8

Istruzioni importanti

Avvertenze per la sicurezza.	11
Limitazioni sulla copia.	12
Istruzioni e avvertenze sull'utilizzo del touchscreen.	13
Istruzioni e avvertenze sulla connessione a internet.	13
Protezione dei dati personali.	13
Note sulla password amministratore.	13
Password amministratore iniziale.	13
Operazioni che richiedono la password amministratore.	14
Modifica della password amministratore.	14
Reimpostazione della password amministratore.	14

Caratteristiche del prodotto

Scansione di passaporti oppure opuscoli.	16
Invio di immagini scansionate semplicemente utilizzando lo schermo touch (funzioni Scansione su).	16
Supporta Epson Smart Panel, un'app per dispositivi smart.	18
Avviso di sporcizia sulla superficie del vetro.	19
Utili funzioni di regolazione della qualità dell'immagine.	20

Introduzione allo scanner

Nomi e funzioni delle parti.	24
Inserimento e rimozione di un'unità USB.	27
Inserimento di un'unità USB.	27
Rimozione di un'unità USB.	27
Posizione dello scanner.	28
Pannello di controllo.	29
Pulsanti e spie.	29
Guida allo schermo LCD.	30

Registrazione di Preimpostaz..	33
Informazioni sulle applicazioni.	35
Applicazione per la scansione da un computer (Epson ScanSmart).	36
Applicazione per la scansione da un dispositivo smart (Epson Smart Panel).	36
Applicazione per l'aggiornamento di software e Firmware (EPSON Software Updater).	36
Applicazione per configurare le operazioni di scansione (Web Config).	37
Applicazione per la configurazione del dispositivo su una rete (EpsonNet Config).	39
Software per la gestione dei dispositivi su una rete (Epson Device Admin).	40
Applicazione per la creazione di pacchetti driver (EpsonNet SetupManager).	40
Applicazione per la scansione di biglietti da visita (Presto! BizCard).	40
Informazioni su elementi opzionali e materiali di consumo.	41
Codici Foglio portante.	41
Codici kit montaggio rulli.	42
Codici kit di pulizia.	42

Posizionamento degli originali

Specifiche per gli originali che possono essere scansionati.	44
Specifiche generali per gli originali in fase di scansione.	44
Originali di formato standard scansionabili.	44
Originali di grandi dimensioni scansionabili.	46
Carta lunga scansionabile.	46
Ricevute scansionabili.	48
Carte di plastica scansionabili.	49
Carte plastificate scansionabili.	49
Opuscoli scansionabili.	50
Passaporti.	50
Specifiche degli originali usando il Foglio portante.	51
Buste scansionabili.	52
Tipi di originali che richiedono attenzione.	53
Tipi di originali per i quali non è possibile effettuare la scansione.	54
Posizionamento degli originale nello scanner.	54
Combinazioni di originali e posizione dello scanner.	54
Posizionare Originali di dimensioni standard.	56
Posizionare Originali di grandi dimensioni.	61

Posizionamento di carta lunga.	64
Posizionamento di carte plastificate.	68
Posizionare carte plastificate.	72
Posizionare un opuscolo.	75
Posizionare un passaporto.	78
Posizionamento di originali o foto importanti.	83
Posizionamento di buste.	87
Posizionare Originali di forma irregolare.	91
Caricamento di gruppi di originali di carta di tipo e formati diversi.	95

Scansione

Preparazione della scansione dal pannello di controllo (funzioni di Scansione su).	100
A Invia e-mail.	100
Flusso di lavoro della funzione Scansione su computer.	101
Flusso di lavoro della funzione Scan su unità USB.	101
Flusso di lavoro della funzione Scansione su Cloud.	101
Flusso di lavoro della funzione Scansione su e-mail.	103
Flusso di lavoro della funzione Scans. su cartella rete/FTP.	104
Flusso di lavoro Esegui scansione su WSD.	106
Scansione dal pannello di controllo (funzioni Scansione su).	106
Salvataggio su a computer.	106
Salvataggio su un'unità USB.	107
Invio nel cloud.	111
Scansione di un originale a una e-mail.	115
Salvataggio su una cartella di rete.	120
Scansione con WSD.	125
Combinazione di funzioni e impostazioni.	126
Scansione utilizzando i contenuti registrati in Preimpostaz..	128
Scansione da computer.	129
Scansione tramite Epson ScanSmart.	129
Funzione di regolazione della qualità dell'immagine del software.	133
Scansione in Modo Alimentazione automatica.	133
Utilizzo di AirPrint.	136
Scansione tramite Chromebook.	136
Scansione da dispositivi smart.	137
Scansione tramite Epson Smart Panel.	137
Scansione tramite Mopria Scan.	137

Impostazioni richieste per la scansione

Collegare lo scanner alla rete.	140
Connessione alla LAN wireless (Wi-Fi).	140
Configurazione di Scansione dal pannello di controllo (funzioni Scansione su).	142
Creazione di una cartella di rete.	143
Registrazione di un server di posta elettronica.	149
Controllo di una connessione al server di posta.	151
Registrazione di destinazioni per i contatti.	152
Confronto delle funzioni tramite lo strumento di registrazione.	153
Registrazione di una destinazione sui Contatti.	153
Registrazione di destinazioni come gruppo usando Web Config.	158
Backup e importazione di contatti.	158
Esportazione e registrazione di massa dei contatti utilizzando lo strumento.	159
Configurazione di AirPrint.	161

Opzioni di menu per le impostazioni

Schermata di avvio.	163
Impostazioni base.	163
Luminosità LCD.	163
Suoni.	163
Timer sospens..	163
Imp. di spegn..	163
Impostazioni data/ora.	164
Lingua/Language.	164
Tastiera.	164
Time out operazione.	164
Connessione PC tramite USB.	164
Alimentazione diretta.	164
Impost. scansione.	164
Impostazioni utente.	166
Impostazioni di rete.	166
Configurazione Wi-Fi.	166
Stato rete.	166
Avanzate.	167
Impostazioni servizio web.	167
Gestione Contatti.	167
Amministrazione sistema.	168
Gestione Contatti.	168
Impostazioni amministratore.	168
Crittografia password.	168
Verifica del programma all'avvio:.	168
Ricerca clienti.	168
Impostazioni WSD.	168

Ripristina impostaz. predef.	168
Aggiornamento firmware.	169
Informazioni dispositivo.	169
Manutenzione scanner.	170
Impostazione avviso sostituzione rullo.	170
Impostazioni avviso pulizia regolare.	170

Funzioni utili

Impostare la funzione di rilevamento macchie sulla superficie di vetro.	172
Configurare la funzione di protezione dei documenti.	173
Impostare l'operazione quando viene rilevata una doppia alimentazione.	175

Manutenzione

Pulizia esterna dello scanner.	178
Pulizia interna dello scanner.	178
Azzeramento del numero di scansioni dopo la pulizia dell'interno dello scanner.	186
Sostituire il kit manutenzione rulli.	187
Azzerare il numero di scansioni dopo la sostituzione dei rulli.	194
Risparmio energetico.	194
Spostare lo scanner.	195
Trasporto dello scanner.	195
Come trasportare lo scanner.	196
Aggiornamento Applicazioni e Firmware.	196
Aggiornamento del firmware dello scanner tramite il pannello di controllo.	197
Aggiornamento del firmware tramite Web Config.	198
Aggiornamento del firmware senza connettersi a Internet.	198

Soluzione dei problemi

Problemi con lo scanner.	200
Verifica dei messaggi di errore sul pannello di controllo.	200
Lo scanner non si accende.	201
Password di amministratore dimenticata.	201
Problemi durante la preparazione della scansione in rete.	202
Suggerimenti per risolvere i problemi.	202
Problemi all'avvio della scansione.	204
Impossibile avviare la scansione dal computer.	204

Impossibile avviare la scansione dal dispositivo smart.	208
Impossibile salvare le immagini acquisite nella cartella condivisa.	211
Non è possibile inviare le immagini acquisite al cloud.	212
Non è possibile inviare le immagini acquisite a un indirizzo e-mail.	213
Problemi di alimentazione carta.	213
Vengono alimentati più originali insieme (doppia alimentazione).	213
Rimuovere gli originali inceppati dallo scanner.	214
Si verificano di frequente inceppamenti della carta, errori di alimentazione della carta e problemi di protezione dei documenti.	221
Protezione carta non funziona correttamente.	222
Originali che si sporcano.	222
Rallentamento della velocità di scansione nella scansione continua.	222
La scansione richiede molto tempo.	223
Problemi relativi all'immagine acquisita.	223
Compaiono strisce quando si esegue la scansione dall'ADF.	223
L'avviso relativo alle macchie all'interno dello scanner continua a essere visualizzato.	224
I colori dell'immagine acquisita sono irregolari.	224
Ingrandire o ridurre l'immagine acquisita.	224
Nell'immagine acquisita viene visualizzata un'immagine presente sul retro dell'originale.	225
Il testo o le immagini acquisite sono sfocati.	225
Visualizzazione dei motivi Moiré (ombre a reticolo).	226
Il bordo dell'originale non viene sottoposto a scansione quando si rileva automaticamente il formato.	226
Il carattere non viene riconosciuto correttamente.	227
Impossibile risolvere i problemi nell'immagine acquisita.	228
Disinstallare e Installare Applicazioni.	228
Disinstallazione delle applicazioni.	228
Installazione delle applicazioni.	230

Aggiunta o sostituzione del computer o di dispositivi

Connessione a uno scanner che è stato collegato alla rete.	232
Uso dello scanner di rete da un secondo computer.	232
Uso dello scanner di rete da un dispositivo smart.	233

Collegare un dispositivo smart e lo scanner direttamente (Wi-Fi Direct)	233
Informazioni su Wi-Fi Direct.	233
Connessione a un dispositivo smart tramite Wi-Fi Direct.	234
Disconnessione Wi-Fi Direct (AP semplice)	234
Modifica delle impostazioni Wi-Fi Direct (AP semplice) quali l'SSID.	234
Reimpostare il collegamento di rete.	235
Quando si sostituisce il router wireless.	236
Quando si sostituisce il computer.	236
Modifica del metodo di connessione sul computer.	237
Effettuare impostazioni Wi-Fi dal pannello di controllo.	237
Verifica dello stato della connessione di rete.	237
Verifica dello stato del collegamento di rete dal pannello di controllo.	238
Verifica della rete del computer (solo Windows) 239	

Informazioni amministratore

Collegare lo scanner alla rete.	242
Prima di effettuare la connessione di rete.	242
Assegnazione dell'indirizzo IP.	244
Impostazione di caratteristiche IEEE802.11k/v o IEEE802.11r.	245
Introduzione delle funzioni di sicurezza del prodotto.	246
Impostazioni di amministrazione.	246
Configurazione della password amministratore 246	
Utilizzo di Impostazione blocco per il pannello di controllo.	248
Accedere allo scanner da un computer.	250
Disattivazione dell'interfaccia esterna.	251
Disattivazione della scansione in rete dal computer.	251
Disabilitazione della scansione WSD.	252
Monitoraggio di uno scanner remoto.	252
Verifica delle informazioni per uno scanner remoto.	252
Ricezione di notifiche email al verificarsi di eventi.	253
Backup delle impostazioni.	254
Esportazione delle impostazioni.	254
Importazione delle impostazioni.	255
Impostazioni di sicurezza avanzate.	255
Impostazioni di sicurezza e prevenzione del pericolo.	255
Controllo tramite protocolli.	256

Uso di un certificato digitale.	259
Comunicazione SSL/TLS con lo scanner.	265
Comunicazione crittografata tramite IPsec/IP Filtering.	266
Connessione dello scanner a una rete IEEE802.1X.	277
Risoluzione dei problemi per la sicurezza avanzata.	279

Specifiche tecniche

Specifiche generali dello scanner.	288
Specifiche di rete.	289
Specifiche Wi-Fi.	289
Funzioni di rete e supporto IPv4/IPv6.	290
Protocollo di sicurezza.	290
Servizi di terze parti supportati.	290
Specifiche dell'unità USB.	291
Utilizzo della porta per lo scanner.	291
Specifiche di dimensioni e peso.	292
Specifiche elettriche.	293
Specifiche elettriche Scanner.	293
Specifiche dell'adattatore elettrico CA.	294
Specifiche ambientali.	294
Requisiti di sistema.	294

Standard e approvazioni

Standard e approvazioni per i modelli europei.	296
Standard e approvazioni per i modelli australiani.	296
Standard e approvazioni per i modelli statunitensi 296	

Informazioni di assistenza

Sito Web di supporto.	299
Come contattare l'assistenza Epson.	299
Prima di contattare Epson.	299
Assistenza utenti — Europa.	299
Assistenza utenti - Taiwan.	299
Assistenza utenti - Australia.	300
Assistenza utenti - Singapore.	300
Assistenza utenti — Thailandia.	301
Assistenza utenti - Vietnam.	301
Assistenza utenti — Indonesia.	302
Assistenza utenti - Hong Kong.	302
Assistenza utenti - Malaysia.	302
Assistenza utenti - India.	303
Assistenza utenti - Filippine.	303

Informazioni sul manuale

Introduzione ai manuali.	7
Marchi e simboli.	7
Descrizioni utilizzate in questo manuale.	7
Riferimenti del sistema operativo.	7
Copyright.	8
Marchi.	8

Introduzione ai manuali

Nel sito Web di supporto Epson sono disponibili le versioni più recenti dei manuali seguenti.

<http://www.epson.eu/support> (Europa)

<http://support.epson.net/> (fuori Europa)

Inizia qui (manuale cartaceo)

Fornisce informazioni sulle impostazioni del prodotto e l'installazione dell'applicazione.

Guida utente (manuale digitale)

Fornisce istruzioni sull'uso del prodotto, la manutenzione e la risoluzione di problemi.

Oltre ai precedenti manuali, consultare la guida inclusa nelle varie applicazioni Epson.

Marchi e simboli



Attenzione:

Istruzioni che devono essere seguite attentamente per evitare danni personali.



Importante:

Istruzioni che devono essere seguite per evitare danni alle apparecchiature.

Nota:

Fornisce informazioni complementari e di riferimento.

Informazioni correlate

➔ Collegamenti alle relative sezioni.

Descrizioni utilizzate in questo manuale

- Le schermate delle applicazioni si riferiscono a Windows 10 o macOS High Sierra. Il contenuto visualizzato nelle schermate varia a seconda del modello in uso e del contesto di utilizzo.
- Le illustrazioni usate in questo manuale sono di semplice riferimento. Sebbene possano differire leggermente dal prodotto effettivo, i metodi di esecuzione sono identici.

Riferimenti del sistema operativo

Windows

Nel presente manuale, termini quali "Windows 11", "Windows 10", "Windows 8.1", "Windows 8" e "Windows 7" si riferiscono ai seguenti sistemi operativi. Inoltre, "Windows" viene utilizzato per fare riferimento a tutte le versioni.

- Sistema Operativo Microsoft® Windows® 11

- Sistema Operativo Microsoft® Windows® 10
- Sistema Operativo Microsoft® Windows® 8.1
- Sistema Operativo Microsoft® Windows® 8
- Sistema Operativo Microsoft® Windows® 7

Mac OS

In questo manuale “macOS 12.x”, “macOS 11.x”, “macOS 10.15.x”, “macOS 10.14.x”, “macOS 10.13.x”, “macOS 10.12.x”, e “OS X 10.11.x” sono indicati collettivamente come “Mac OS”.

Copyright

Nessuna parte di questa pubblicazione può essere riprodotta, memorizzata in un sistema di recupero, trasmessa in qualsiasi forma e con qualsiasi mezzo, elettronico, meccanico, di fotocopiatura, registrazione o altro, senza il previo consenso scritto di Seiko Epson Corporation. Nessuna responsabilità viene assunta in relazione all'uso delle informazioni in essa contenute. Né ci si assume alcuna responsabilità per eventuali danni derivanti dall'uso delle informazioni qui contenute. Le informazioni qui contenute sono state progettate solo per l'uso con questo prodotto Epson. Epson non è responsabile per l'utilizzo di queste informazioni con altri prodotti.

Né Seiko Epson Corporation né le sue affiliate sono responsabili verso l'acquirente di questo prodotto o verso terzi per danni, perdite, costi o spese sostenute dall'acquirente o da terzi a seguito di incidente, cattivo uso o abuso di questo prodotto oppure modifiche non autorizzate, riparazioni o alterazioni questo prodotto, oooore (esclusi gli Stati Uniti) la mancata stretta osservanza delle istruzioni operative e di manutenzione di Seiko Epson Corporation.

Seiko Epson Corporation e le sue affiliate non sono responsabili per eventuali danni o problemi derivanti dall'uso di opzioni o materiali di consumo diversi da quelli designati come prodotti originali Epson oppure prodotti approvati Epson da Seiko Epson Corporation.

Seiko Epson Corporation non potrà essere ritenuta responsabile per eventuali danni derivanti da interferenze elettromagnetiche che avvengono per l'uso di cavi di interfaccia diversi da quelli designati come prodotti approvati Epson da Seiko Epson Corporation.

© 2023 Seiko Epson Corporation

Il contenuto di questo manuale e le specifiche di questo prodotto sono soggette a modifiche senza preavviso.

Marchi

- EPSON, EPSON EXCEED YOUR VISION, EXCEED YOUR VISION e i rispettivi loghi sono marchi registrati o marchi di Seiko Epson.
- Microsoft® and Windows® are registered trademarks of Microsoft Corporation.
- Apple, Mac, macOS, OS X, Bonjour, Safari, and AirPrint are trademarks of Apple Inc., registered in the U.S. and other countries.
- Use of the Works with Apple badge means that an accessory has been designed to work specifically with the technology identified in the badge and has been certified by the developer to meet Apple performance standards.
- Chrome, Chromebook, Google Play and Android are trademarks of Google LLC.
- Mopria® and the Mopria® Logo are registered and/or unregistered trademarks and service marks of Mopria Alliance, Inc. in the United States and other countries. Unauthorized use is strictly prohibited.
- Firefox is a trademark of the Mozilla Foundation in the U.S. and other countries.

- ❑ Avviso generale: gli altri nomi di prodotto qui riportati sono utilizzati a scopo identificativo e possono essere marchi dei rispettivi proprietari. Epson non rivendica alcun diritto su tali marchi.

Istruzioni importanti

Avvertenze per la sicurezza.	11
Limitazioni sulla copia.	12
Istruzioni e avvertenze sull'utilizzo del touchscreen.	13
Istruzioni e avvertenze sulla connessione a internet.	13
Protezione dei dati personali.	13
Note sulla password amministratore.	13

Avvertenze per la sicurezza

Leggere e seguire queste istruzioni per garantire un uso sicuro del prodotto e dei relativi accessori opzionali. Assicurarsi di conservare il manuale come riferimento futuro. Seguire attentamente tutte le avvertenze e istruzioni applicate sul prodotto e sui relativi accessori opzionali.

- ❑ Alcuni dei simboli utilizzati sul prodotto e sui relativi accessori opzionali sono per garantire la sicurezza e il corretto utilizzo del prodotto. Visitare il seguente sito web per conoscere il significato dei simboli.
<http://support.epson.net/symbols>
- ❑ Posizionare il prodotto e i relativi accessori opzionali su una superficie piana e stabile di dimensioni maggiori rispetto alla base del prodotto stesso e dei relativi accessori opzionali. Se il prodotto e i relativi accessori opzionali vengono posizionati vicino una parete, lasciare più di 10 cm di spazio tra il retro del prodotto e i relativi accessori opzionali e la parete stessa.
- ❑ Posizionare il prodotto e i relativi accessori opzionali sufficientemente vicino al computer per poter collegare facilmente il cavo di interfaccia. Non collocare o conservare il prodotto e i relativi accessori opzionali o l'adattatore CA all'esterno, in prossimità di polvere o sporco eccessivi, acqua, fonti di calore o in luoghi soggetti a urti, vibrazioni, temperatura o umidità elevate, esposti a luce solare diretta, sorgenti di illuminazione intensa o brusche variazioni di temperatura e umidità.
- ❑ Non usare lo scanner con le mani bagnate.
- ❑ Posizionare il prodotto e i relativi accessori opzionali vicino a una presa elettrica dove poter collegare facilmente l'adattatore.
- ❑ L'adattatore CA deve essere disposto in modo da evitare abrasioni, tagli, logoramento, piegamenti e attorcigliamenti. Non collocare oggetti sopra il cavo dell'adattatore ed evitare che l'adattatore CA o il cavo possa essere calpestato. Prestare particolare attenzione nel mantenere l'estremità del cavo ben tesa.
- ❑ Utilizzare esclusivamente il cavo di alimentazione fornito con il prodotto e non utilizzare il cavo con altre apparecchiature. L'utilizzo di altri cavi con questo prodotto o l'utilizzo del cavo di alimentazione fornito con altre apparecchiature può provocare incendi o scosse elettriche.
- ❑ Utilizzare esclusivamente l'adattatore CA fornito con il prodotto. L'uso di un altro tipo di adattatore può comportare rischi di incendio, scossa elettrica e lesioni.
- ❑ L'adattatore CA è studiato per l'uso con il prodotto con il quale viene fornito. Non utilizzarlo con altri dispositivi elettronici, se non espressamente specificato.
- ❑ Utilizzare esclusivamente il tipo di alimentazione elettrica indicata sull'etichetta dell'adattatore CA e fornire sempre alimentazione direttamente da una presa di corrente elettrica domestica tramite un adattatore CA che soddisfi le normative locali di sicurezza.
- ❑ Quando si collega questo prodotto e i relativi accessori opzionali a un computer o altro dispositivo tramite cavo, assicurarsi del corretto orientamento dei connettori. Per ciascun connettore è previsto solo un orientamento corretto. Se un connettore viene inserito con l'orientamento errato, possono verificarsi danneggiamenti a entrambi i dispositivi collegati tramite il cavo.
- ❑ Evitare l'uso di prese che si trovino sullo stesso circuito di fotocopiatrici o sistemi di aerazione che si accendono e spengono regolarmente.
- ❑ Se si collega il prodotto a una prolunga, assicurarsi che l'ampereaggio totale dei dispositivi collegati non sia superiore a quello supportato dal cavo. Assicurarsi inoltre che l'ampereaggio totale di tutti i dispositivi collegati alla presa a muro non sia superiore al livello massimo consentito dalla presa a muro.
- ❑ Non smontare, modificare o tentare di riparare l'adattatore CA, il prodotto o i relativi accessori opzionali di persona secondo modalità diverse da quelle specificatamente descritte nei manuali del prodotto.
- ❑ Non inserire oggetti in alcuna delle aperture, in quanto potrebbero entrare a contatto con zone sotto tensione pericolose o mettere in corto circuito parti interne. Prestare attenzione ai rischi di scosse elettriche.

- Se si verificano danni alla spina, sostituire il cavo o consultare un elettricista qualificato. Se la spina dispone di fusibili, accertarsi di sostituirli con fusibili di dimensioni e tensione nominale corrette.
- Scollegare il prodotto, i relativi accessori opzionali e l'adattatore CA dalla presa elettrica e contattare personale qualificato di assistenza tecnica se si verificano le seguenti condizioni: L'adattatore CA o la spina sono danneggiati; del liquido è entrato nel prodotto o nell'adattatore CA; il prodotto o l'adattatore CA sono caduti o il telaio è stato danneggiato; il prodotto o l'adattatore CA non funzionano normalmente o presentano un evidente cambiamento nelle prestazioni. (Non regolare alcun dispositivo di controllo non trattato dalle istruzioni per l'uso.)
- Prima della pulizia, scollegare prodotto e adattatore CA dalla presa di corrente. Pulire utilizzando soltanto un panno umido. Non utilizzare detergenti liquidi o spray ad eccezione di quanto specificatamente descritto nei manuali del prodotto.
- Se non si intende utilizzare il prodotto per un periodo prolungato, assicurarsi di scollegare l'adattatore CA dalla presa di corrente.
- Dopo aver sostituito i materiali di consumo, smaltirli in modo appropriato secondo le disposizioni vigenti nel proprio territorio. Non smontarli.
- Tenere il prodotto ad almeno 22 cm dai pacemaker. Le onde radio emesse dal prodotto possono compromettere il funzionamento dei pacemaker.
- Non utilizzare il prodotto all'interno di strutture sanitarie o in prossimità di apparecchiature mediche. Le onde radio emesse dal prodotto possono compromettere il funzionamento delle apparecchiature elettriche per uso medico.
- Non utilizzare il prodotto in prossimità di dispositivi controllati automaticamente, quali porte automatiche o allarmi antincendio. Le onde radio emesse dal prodotto possono compromettere tali dispositivi e causare incidenti dovuti al malfunzionamento.
- Se il display LCD è danneggiato, contattare il rivenditore di fiducia. Se la soluzione a cristalli liquidi entra a contatto con le mani, lavarle accuratamente con acqua e sapone. Se la soluzione a cristalli liquidi entra a contatto con gli occhi, sciacquarli immediatamente con acqua. Se dopo aver sciacquato abbondantemente gli occhi permangono problemi alla vista o uno stato di malessere, rivolgersi immediatamente a un medico.

Limitazioni sulla copia

Al fine di assicurare un uso responsabile e legale del prodotto, osservare le limitazioni che seguono.

La copia dei seguenti articoli è proibita dalla legge:

- Banconote, monete, titoli di stato e buoni del tesoro, titoli emessi da autorità municipali
- Francobolli non affrancati, cartoline pre-affrancate e altri titoli postali con valore postale
- Marche da bollo governative e titoli emessi in base a procedura legale

Prestare attenzione quando si copiano i seguenti articoli:

- Titoli trasferibili privati (certificati azionari, buoni negoziabili, assegni, ecc.), tessere gratuite con validità mensile, tessere in esclusiva, ecc.
- Passaporti, patenti, certificati di sana costituzione, lasciapassare, buoni pasto, biglietti, ecc.

Nota:

Inoltre, la copia di tali articoli può essere proibita dalla legge.

Uso responsabile di materiali protetti da copyright:

I prodotti possono essere oggetto di comportamenti illegali se vengono utilizzati per copiare materiali protetti dal diritto d'autore. A meno di non agire dietro consiglio di un avvocato di fiducia, comportarsi in modo responsabile e rispettoso ottenendo il permesso del detentore del copyright prima di copiare materiale pubblicato.

Istruzioni e avvertenze sull'utilizzo del touchscreen

- Il display LCD può presentare alcune piccole macchie scure o chiare e le stesse caratteristiche operative possono determinare una luminosità non uniforme. Ciò è normale e non significa che il display LCD sia guasto.
- Per la pulizia, utilizzare solo un panno asciutto e morbido. Non utilizzare detergenti liquidi o chimici.
- La copertura esterna del touchscreen potrebbe rompersi in caso di forte urto. Se la superficie del pannello si scheggia o presenta crepe, contattare il rivenditore; non toccare o tentare di rimuovere i pezzi rotti.
- Esercitare una leggera pressione con le dita sul touchscreen. Non esercitare una forte pressione né utilizzare le unghie.
- Non eseguire alcun tipo di operazione con oggetti appuntiti, ad esempio penne a sfera, matite e così via.
- La condensa che potrebbe formarsi all'interno del touchscreen a causa di brusche variazioni di temperatura o umidità può incidere negativamente sulle prestazioni.

Istruzioni e avvertenze sulla connessione a internet

Non connettere direttamente a internet questo prodotto. Connetterlo in una rete protetta da router o firewall.

Protezione dei dati personali

Quando si dà lo scanner a qualcun altro o lo si smaltisce, cancellare tutte le informazioni personali memorizzate nella memoria dello scanner selezionando i menu del pannello di controllo descritti di seguito.

Impostazioni > Amministrazione sistema > Ripristina impostaz. predef. > Tutte le impostazioni

Note sulla password amministratore

Questo dispositivo consente di impostare una password amministratore per impedire a terzi non autorizzati di accedere alle impostazioni del dispositivo o di rete memorizzate nel dispositivo, o di modificarle, quando è collegato a una rete.

Se si imposta una password amministratore, è necessario inserire la password quando si modificano le impostazioni nel software di configurazione come Web Config.

Sullo scanner è impostata una password amministratore iniziale che è possibile modificare con qualsiasi password.

Password amministratore iniziale

La password amministratore iniziale varia in base all'etichetta apposta sul prodotto. Se sul retro è presente l'etichetta "PASSWORD", inserire il numero di 8 cifre qui indicato. Se l'etichetta "PASSWORD" non è presente, inserire il numero di serie sull'etichetta applicata sulla base del prodotto come password amministratore iniziale.

Si consiglia di modificare la password amministratore iniziale rispetto all'impostazione predefinita.

Nota:

Nessun nome utente è impostato come predefinito.

Operazioni che richiedono la password amministratore

Se durante le seguenti operazioni viene richiesta la password amministratore, immettere la password amministratore impostata sul prodotto.

- Quando si accede alle impostazioni avanzate di Web Config
- Quando si utilizza un menu sul pannello di controllo che è stato bloccato dall'amministratore
- Quando si modificano le impostazioni del dispositivo nell'applicazione
- Quando si aggiorna il firmware del dispositivo
- Quando si modifica o si reimposta la password amministratore

Modifica della password amministratore

È possibile modificarla dal pannello di controllo del prodotto o da Web Config.

Quando si modifica la password, la nuova password deve avere una lunghezza compresa tra 8 e 20 caratteri e contenere solo caratteri alfanumerici e simboli a byte singolo.

Informazioni correlate

➔ [“Configurazione della password amministratore” a pagina 246](#)

Reimpostazione della password amministratore

È possibile ripristinare la password amministratore all'impostazione iniziale dal pannello di controllo del prodotto o da Web Config. Se si è dimenticata la password e non è possibile ripristinare le impostazioni predefinite, è necessario associare nuovamente il prodotto. Contattare il rivenditore locale.

Nota:

La reimpostazione della password dell'amministratore comporta anche la reimpostazione del nome utente.

Caratteristiche del prodotto

Scansione di passaporti oppure opuscoli.	16
Invio di immagini scansionate semplicemente utilizzando lo schermo touch (funzioni Scansione su).	16
Supporta Epson Smart Panel, un'app per dispositivi smart.	18
Avviso di sporczia sulla superficie del vetro.	19
Utili funzioni di regolazione della qualità dell'immagine.	20

Scansione di passaporti oppure opuscoli

È possibile eseguire la scansione di originali come passaporti oppure opuscoli passando alla posizione percorso rettilineo.

Il software di scansione consente di salvare solo le pagine di identificazione del passaporto. (Solo per Windows)

Per dettagli, vedere la guida del driver della stampante (Epson Scan 2).

Nota:

Epson Smart Panel supporta solo la scansione del passaporto.



Informazioni correlate

- ➔ “Posizione dello scanner” a pagina 28
- ➔ “Passaporti” a pagina 50
- ➔ “Opuscoli scansionabili” a pagina 50



Invio di immagini scansionate semplicemente utilizzando lo schermo touch (funzioni Scansione su)

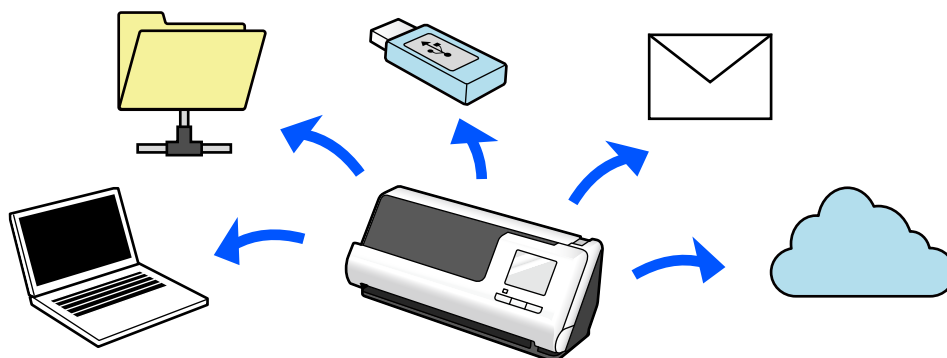

È possibile eseguire la scansione utilizzando semplicemente il touch screen del prodotto senza dover utilizzare un computer.

È possibile inviare l'immagine acquisita a una destinazione selezionata (come una cartella di rete, un indirizzo e-mail, un servizio cloud o un'unità USB) utilizzando le funzioni Scansione su.

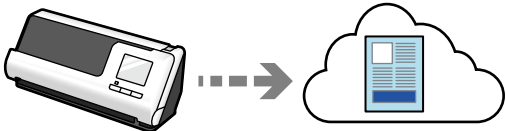

La funzione utilizzata dipende dalla destinazione dell'immagine acquisita.

Destinazione delle immagini acquisite	Funzioni da utilizzare
<p>Se desideri salvare le immagini su un computer connesso</p> 	<p>Funzione Scansione su computer</p> <p>Eeguire la scansione avviando il software (Epson ScanSmart) installato sul computer dal pannello di controllo.</p> <p>"Flusso di lavoro della funzione Scansione su computer" a pagina 101</p>
<p>Se si desidera salvare le immagini su una chiavetta USB collegata allo scanner</p> 	<p>Funzione Scan su unità USB.</p> <p>"Flusso di lavoro della funzione Scan su unità USB." a pagina 101</p>
<p>Se si desidera inviare le immagini direttamente dallo scanner a un servizio cloud</p> 	<p>Funzione Scansione su Cloud</p> <p>Utilizzando il servizio cloud di Epson, <i>Epson Connect</i>, è possibile inviare le immagini acquisite a un indirizzo e-mail e al servizio cloud di un'altra azienda.</p> <p>È possibile inviare immagini a servizi cloud come Evernote, Google Drive, e Dropbox, nonché a un indirizzo e-mail.</p> <p>"Flusso di lavoro della funzione Scansione su Cloud" a pagina 101</p> <p>Nota: <i>I servizi disponibili sono soggetti a modifiche senza preavviso.</i></p>

Destinazione delle immagini acquisite	Funzioni da utilizzare
<p>È possibile inviare l'immagine acquisita via e-mail direttamente dallo scanner.</p> 	<p>Esistono due funzionalità che consentono di inviare immagini scansionate come allegati di posta elettronica. Per ulteriori informazioni, fare riferimento a quanto segue.</p> <p>"A Invia e-mail" a pagina 100</p>
<p>Se si desidera salvare le immagini in una cartella in una rete</p> 	<p>Funzione Scans. su cartella rete/FTP</p> <p>È necessario creare una cartella condivisa sulla stessa rete dello scanner.</p> <p>Così come Rete cartella (SMB), è possibile impostare anche FTP/FTPS e WebDAV (HTTPS/HTTP) come destinazione per le immagini scansionate.</p> <p>"Flusso di lavoro della funzione Scans. su cartella rete/FTP" a pagina 104</p>
<p>Se si desidera salvare le immagini su un computer collegato allo scanner utilizzando la funzione WSD</p>	<p>Esegui scansione su WSD</p> <p>"Flusso di lavoro Esegui scansione su WSD" a pagina 106</p>

Informazioni correlate

➔ ["Preparazione della scansione dal pannello di controllo \(funzioni di Scansione su\)" a pagina 100](#)

Supporta Epson Smart Panel, un'app per dispositivi smart

Epson Smart Panel, per operazioni intuitive

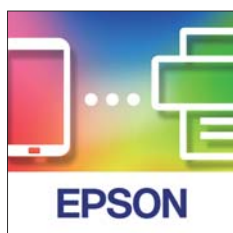

È possibile effettuare le seguenti operazioni.

- È possibile eseguire la scansione dal proprio dispositivo smart e salvare i risultati scansionati sul dispositivo smart.
- È possibile caricare facilmente i dati acquisiti su un servizio cloud.
- È possibile configurare facilmente le impostazioni Wi-Fi seguendo le indicazioni fornite.

- ❑ È possibile verificare le cause degli errori e ricercare le relative soluzioni dal dispositivo smart.

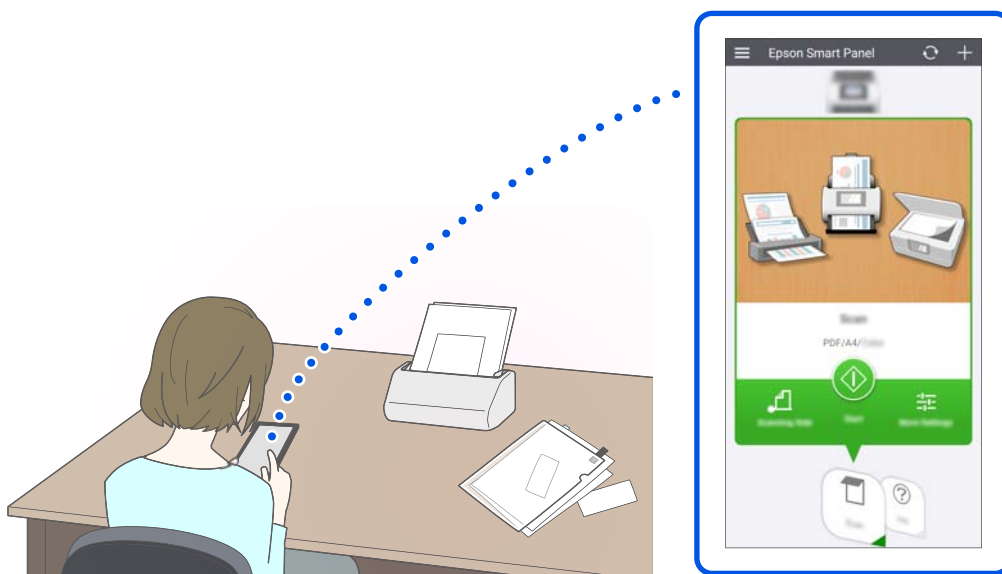

Informazioni correlate

- ➔ [“Applicazione per la scansione da un dispositivo smart \(Epson Smart Panel\)” a pagina 36](#)

Avviso di sporcizia sulla superficie del vetro

Questo scanner è in grado di rilevare la presenza di sporco sulla superficie del vetro e avvisa che è necessario pulire il vetro prima che lo sporco possa causare la comparsa di linee (strisce) nelle immagini acquisite.

Mantenere pulita la superficie del vetro per evitare una riduzione della qualità dell'immagine.

Per impostazione predefinita, questa funzione è disattivata.

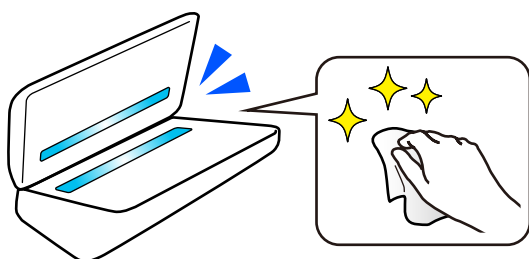

Informazioni correlate

- ➔ [“Impostare la funzione di rilevamento macchie sulla superficie di vetro” a pagina 172](#)
- ➔ [“Pulizia interna dello scanner” a pagina 178](#)

Utili funzioni di regolazione della qualità dell'immagine

Scansione automatica con colori ottimali

È possibile rilevare automaticamente il colore dell'originale e quindi scansionarlo. Anche quando gli originali a colori e in bianco e nero sono mischiati, è possibile acquisirli automaticamente con colori ottimali (Tipo di immagine).

Originale a colori: eseguire la scansione utilizzando Colore.

Originali in bianco e nero con gradazione (aree grigie): eseguire la scansione utilizzando Grigio.

Originali in bianco e nero senza gradazione (nessuna area grigia): eseguire la scansione con B/N.

<p>Esempio di originale</p>			
<p>Tipo di immagine da identificare</p>	<p>Colore</p>	<p>Grigio</p>	<p>B/N</p>

Selezionare **Auto** come **Tipo immagine** nel driver dello scanner (Epson Scan 2).

Durante la scansione dal pannello di controllo, selezionare **Colore/scala di grigi/bianco e nero**, **Colore/Bianco e nero**, o **Colore/Scala di grigio** come **Tipo di immagine**. Il Tipo di immagine che è possibile selezionare varia a seconda della funzione utilizzata e del formato del file da salvare.

Nota:

Quando si usa Epson Smart Panel, se si imposta **Tipo immagine** su **Auto** viene eseguita la scansione dell'immagine Colore o Grigio.

Funzione Miglioramento testo

È possibile scansionare chiaramente testo difficile da leggere a causa di sfondi e altri fattori. È possibile enfatizzare il testo e rimuovere i puntini sullo sfondo dell'originale in base all'originale.

È possibile impostare questa funzione nella scheda **Impostazioni avanzate > Miglioramento testo > Settaggi** nel driver dello scanner (Epson Scan 2).

Durante la scansione Colore o Grigio

Sono disponibili le seguenti funzioni.

Nota:

Quando si esegue la scansione dal pannello di controllo, è possibile utilizzare solo la funzione **Computer**.

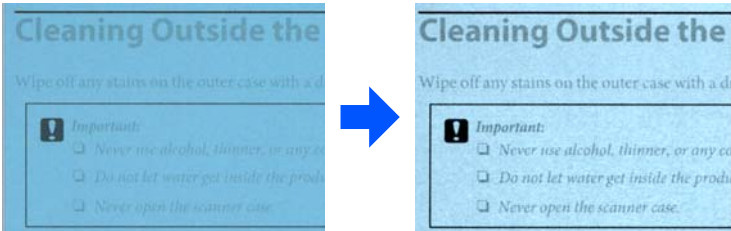
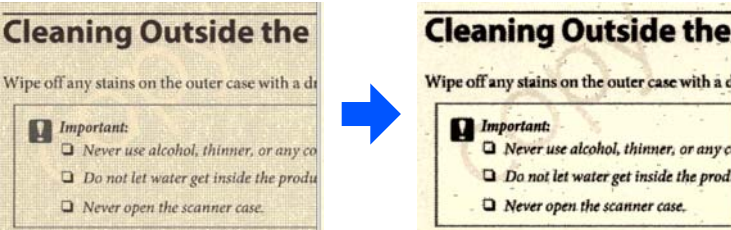
Funzioni	Descrizioni
<p>Enfatizzare le lettere poco visibili per l'OCR</p>	<p>È possibile enfatizzare le lettere chiare in modo che siano riconosciute più facilmente dall'OCR. È possibile regolare il livello dell'effetto.</p> 
<p>Rimuovi i punti dei mezzitoni</p>	<p>Durante la scansione Colore o Grigio, attivare questa opzione per rimuovere i puntini sullo sfondo dell'originale.</p> 

Durante la scansione in B/N

Sono disponibili le seguenti funzioni.

Nota:

È possibile utilizzare questa funzione quando si scansiona dal pannello di controllo.

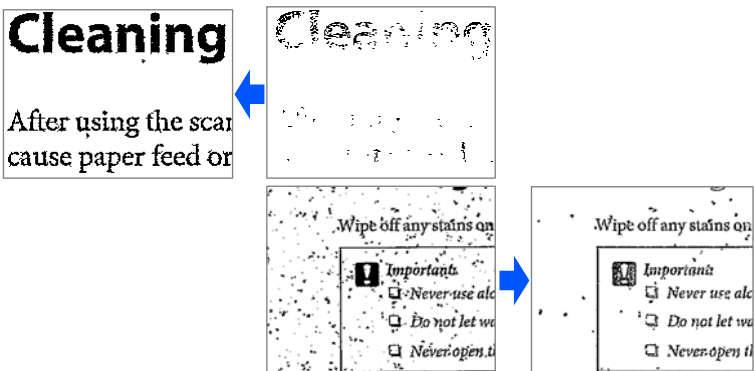
Funzioni	Descrizioni
<p>Enfatizza le lettere poco visibili / Rimuovi lo sfondo</p>	<p>È possibile impostare il livello di correzione del testo e dello sfondo per migliorare il testo chiaro, rimuovere i colori di sfondo, i motivi, le grinze e l'offset.</p> 

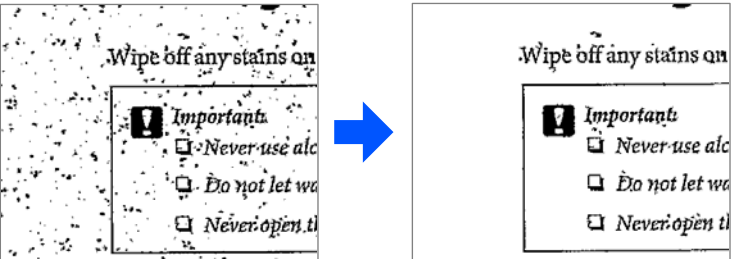
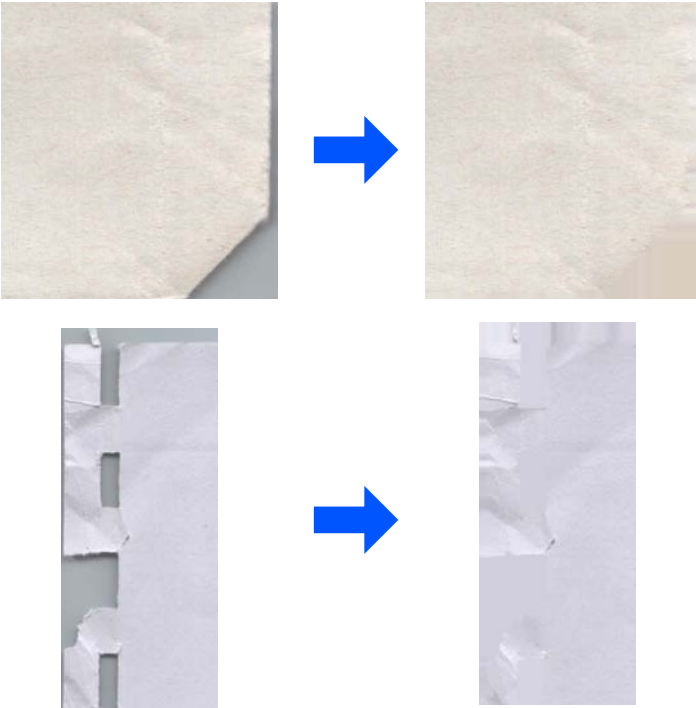
Funzioni	Descrizioni
<p>Rimuovi il rumore del punto</p>	<p>È possibile rimuovere i punti neri sullo sfondo dell'originale che non vengono rimossi schiarendo lo sfondo. È possibile regolare il livello dell'effetto.</p> 
<p>Correggi pieghe o strappi</p>	<p>È possibile correggere le immagini scansionate quando gli angoli o i bordi dell'originale sono piegati o strappati, oppure quando appare un'ombra intorno all'immagine scansionata. I bordi o gli angoli mancanti dell'immagine scansionata verranno riempiti con il colore del documento originale.</p> 

Informazioni correlate

➔ [“Funzione di regolazione della qualità dell'immagine del software” a pagina 133](#)

Introduzione allo scanner

Nomi e funzioni delle parti.	24
Inserimento e rimozione di un'unità USB.	27
Posizione dello scanner.	28
Pannello di controllo.	29
Informazioni sulle applicazioni.	35
Informazioni su elementi opzionali e materiali di consumo.	41

Nomi e funzioni delle parti

Fronte

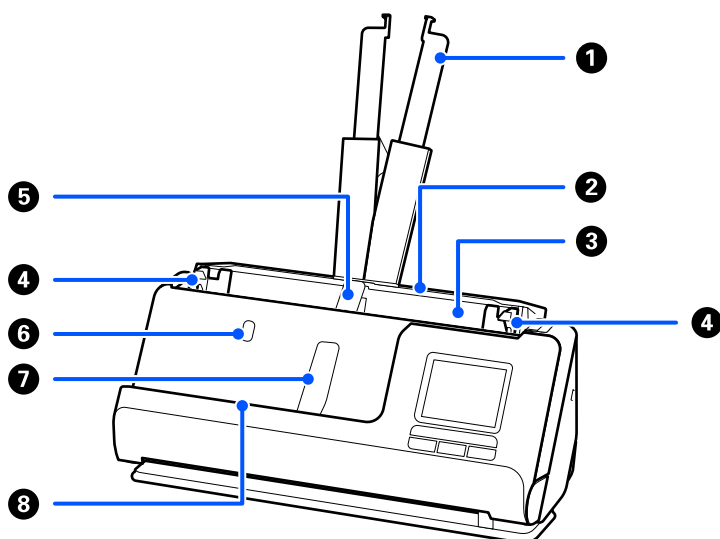

1	Estensione del vassoio di alimentazione	Estrarlo se l'originale si estende oltre i bordi del vassoio. Questo impedisce che la carta si arricci causando inceppamenti.
2	Vassoio di alimentazione	Carica gli originali.
3	ADF (Alimentatore automatico di documenti)	Alimenta automaticamente gli originali caricati.
4	Guide laterali	Utilizzare le guide per sostenere l'originale nel vassoio di alimentazione per facilitare l'operazione di alimentazione. Scorrere alla lunghezza degli originali.
5	Supporto carta del vassoio di alimentazione	Supporta l'originale espulso sul lato del vassoio di alimentazione in modo che venga espulso correttamente.
6	Pulsante di supporto carta del vassoio di alimentazione	Premere questo pulsante per sollevare il supporto carta del vassoio di alimentazione. Riporre il supporto carta a mano.
7	Supporto carta del vassoio di uscita	Supporta l'originale espulso dal lato del vassoio di uscita in modo che venga espulso correttamente.
8	Pulsante di supporto carta del vassoio di uscita	Premere questo pulsante per sollevare il supporto carta del vassoio di uscita. Riporre il supporto carta a mano.

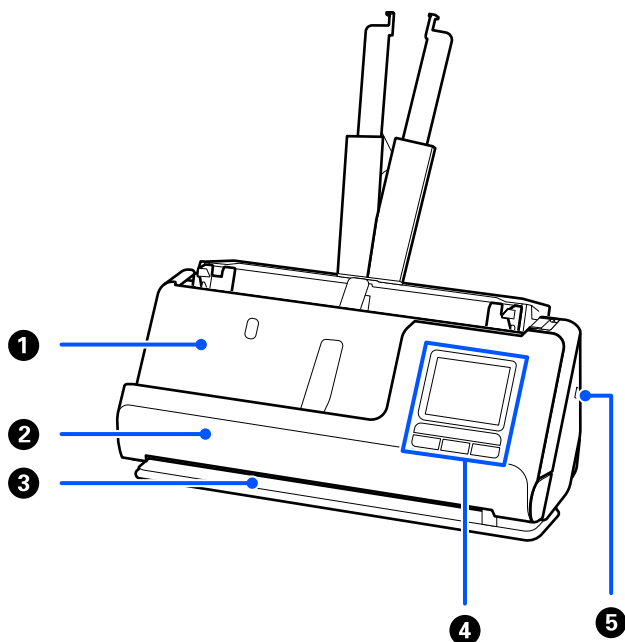

1	Vassoio di uscita	Gli originali acquisiti nella posizione percorso verticale vengono espulsi da qui.
2	Copertura del percorso verticale	Aprire quando si pulisce l'interno dello scanner o quando un originale si inceppa durante la scansione nella posizione percorso verticale.
3	Fessura di uscita	Gli originali acquisiti nella posizione percorso rettilineo vengono espulsi da qui.
4	Pannello di controllo	Consente di visualizzare lo stato dello scanner ed esegue operazioni dello scanner.
5	Fessura di sicurezza	Inserire un blocco di sicurezza per prevenire i furti.

Laterale / Posteriore

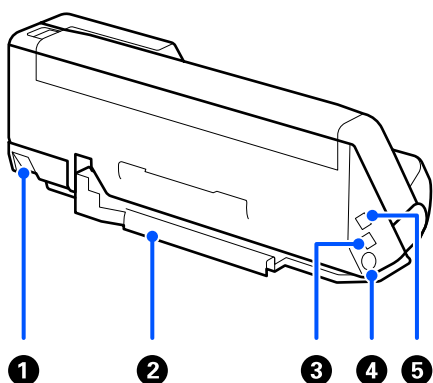

1	Selettore di posizione dello scanner	Utilizzato per modificare la posizione dello scanner tra la posizione percorso verticale e la posizione percorso rettilineo.
---	--------------------------------------	--

<p>②</p>	<p>Portacavi</p>	<p>Consente di fissare in modo ordinato i cavi allo scanner nella parte inferiore.</p> <p>! Importante: <i>Non fissare il cavo dell'adattatore AC e il cavo USB al portacavi nelle seguenti situazioni.</i></p> <ul style="list-style-type: none"> <input type="checkbox"/> Se lo scanner o altri oggetti sono posizionati sopra il filo e il cavo <input type="checkbox"/> Se i fili e i cavi sono attorcigliati, estremamente piegati o comunque sottoposti a sollecitazioni <input type="checkbox"/> Se i fili e i cavi sono aggrovigliati
<p>③</p>	<p>Porta USB</p>	<p>Consente di collegare un cavo USB per la connessione a un computer.</p>
<p>④</p>	<p>Ingresso DC</p>	<p>Consente di collegare l'adattatore AC.</p>
<p>⑤</p>	<p>Porta USB interfaccia esterna</p>	<p>Consente di collegare un'unità USB.</p>

All'interno

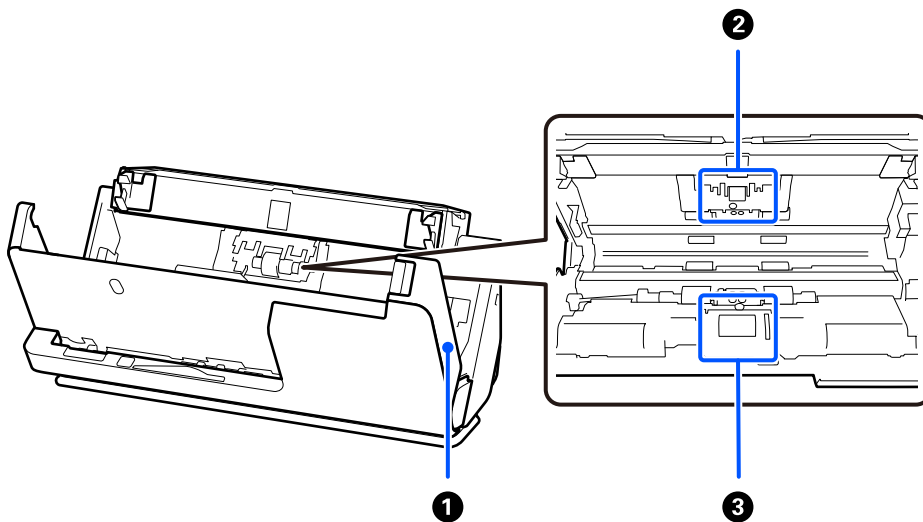

<p>①</p>	<p>Coperchio dello scanner</p>	<p>Tirare la leva e aprire il coperchio dello scanner quando si pulisce internamente lo scanner e si rimuove la carta inceppata.</p>
<p>②</p>	<p>Rullo di separazione</p>	<p>Alimenta gli originali separatamente, uno ad uno. Questo deve essere sostituito quando il numero di scansioni supera il numero di servizio.</p>
<p>③</p>	<p>Rullo di prelievo</p>	<p>Alimenta gli originali. Il rullo deve essere sostituito quando il numero di scansioni supera il numero di servizio.</p>

Informazioni correlate

- ➔ [“Pulizia interna dello scanner” a pagina 178](#)
- ➔ [“Sostituire il kit manutenzione rulli” a pagina 187](#)

Inserimento e rimozione di un'unità USB

Inserimento di un'unità USB

Inserire un'unità USB nella porta USB interfaccia esterna.

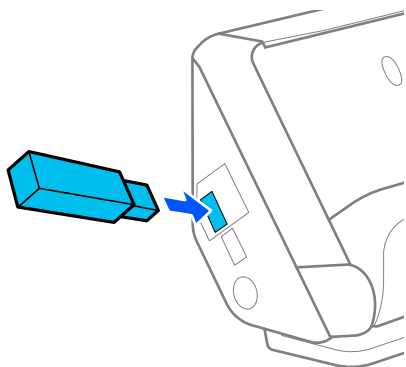

Informazioni correlate

➔ [“Flusso di lavoro della funzione Scan su unità USB.”](#) a pagina 101

Rimozione di un'unità USB

Rimuovere un'unità USB.

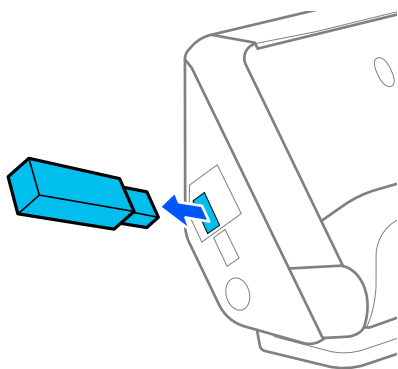

! *Importante:*

- Se si rimuove un'unità USB durante il trasferimento di dati allo scanner, i dati sull'unità USB potrebbero andare persi.
- Durante il trasferimento dei dati, sul pannello di controllo viene visualizzato un messaggio.

Inoltre, eseguire il backup dei dati nel dispositivo di archiviazione esterno su un altro supporto, se necessario.

I dati possono andare persi o danneggiarsi nelle seguenti situazioni:

- Quando il dispositivo viene interessato da elettricità statica o disturbo elettronico

- ❑ Quando il dispositivo viene utilizzato in modo errato
- ❑ Quando il dispositivo ha un guasto o viene riparato
- ❑ Quando il dispositivo viene danneggiato da un disastro naturale

Posizione dello scanner

È possibile cambiare la posizione dello scanner in base all'utilizzo.



Attenzione:

Fare attenzione a non schiacciare le dita o i cavi quando si modifica la posizione dello scanner. Potrebbero verificarsi lesioni o danni.

Consultare la pagina Informazioni correlate per ulteriori informazioni sulle combinazioni di posizioni dello scanner e originali.

Posizione percorso verticale

Durante la scansione di più fogli di originali di formato standard o durante la scansione di carta sottile o ricevute, tirare il selettore di posizione dello scanner per inclinare lo scanner in avanti nella posizione percorso verticale. Quando si esegue la scansione nella posizione percorso verticale, gli originali caricati nel vassoio di alimentazione vengono espulsi nel vassoio di uscita nella parte superiore dello scanner.

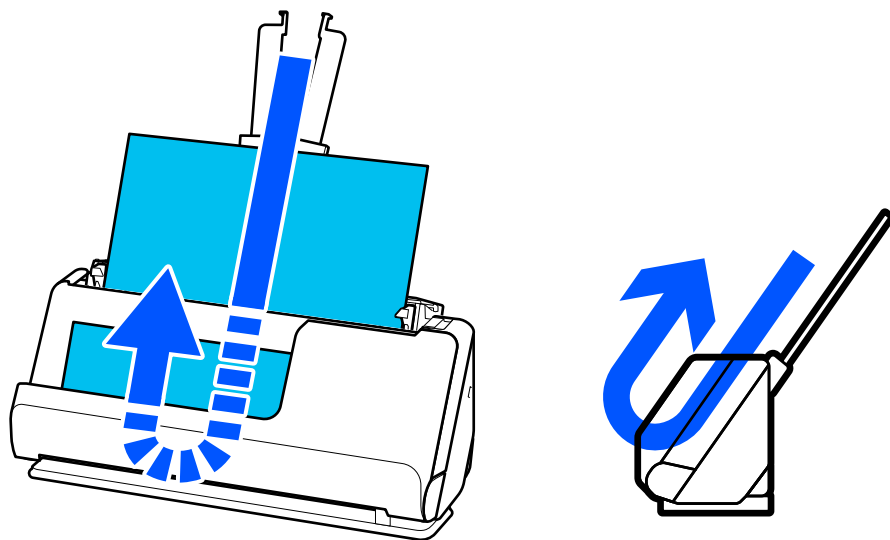



Quando la posizione percorso verticale viene modificata, l'icona della posizione dello scanner sul pannello di controllo cambia in .

Posizione percorso rettilineo

Durante la scansione di originali spessi come i passaporti, tirare il selettore di posizione dello scanner per inclinare lo scanner all'indietro nella posizione percorso rettilineo. Quando si esegue la scansione nella posizione percorso

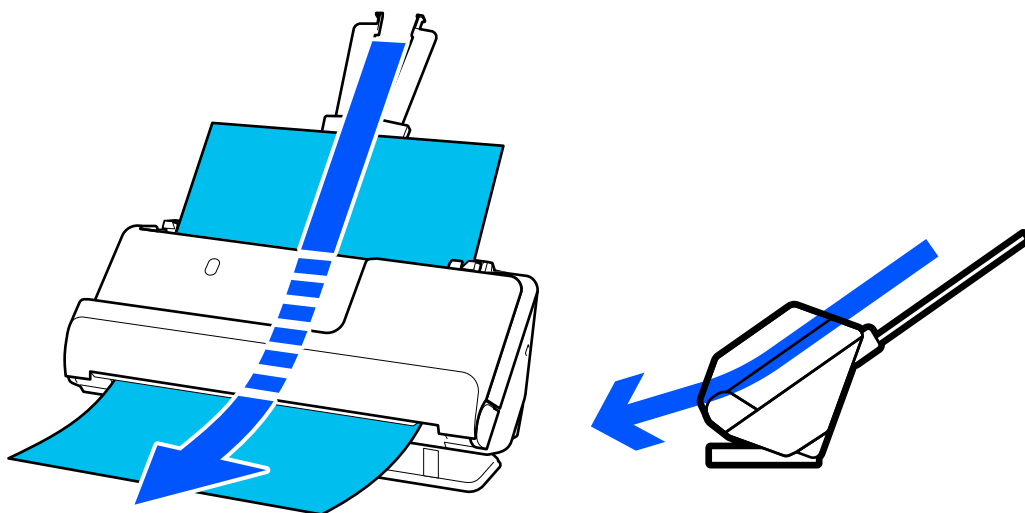
rettilineo, gli originali caricati nel vassoio di alimentazione vengono espulsi nella fessura di uscita nella parte anteriore dello scanner.



Quando cambia la posizione percorso rettilineo, l'icona della posizione dello scanner sul pannello di controllo cambia in .

Informazioni correlate

➔ [“Combinazioni di originali e posizione dello scanner” a pagina 54](#)

Pannello di controllo

Pulsanti e spie

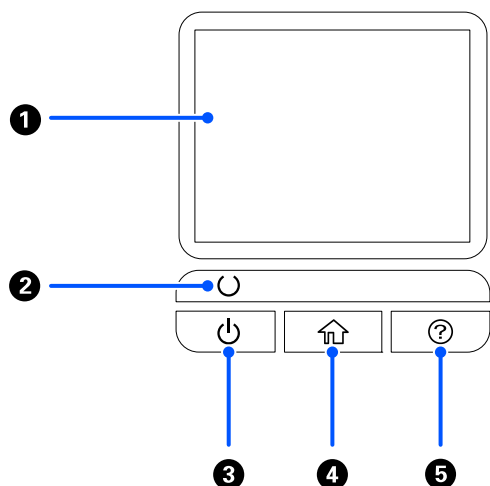

1	-	Schermo LCD	Toccare lo schermo per selezionare menu o eseguire impostazioni.
---	---	-------------	--

2		Spia Pronto	Indicare lo stato dello scanner. Non spegnere lo scanner mentre la spia lampeggia, poiché lo scanner sta funzionando o elaborando dei dati.
3		Tasto di accensione	Accende o spegne lo scanner.
4		Tasto Home	Consente di visualizzare la schermata Home.
5		Tasto Help	Visualizza la schermata di aiuto.

Guida allo schermo LCD

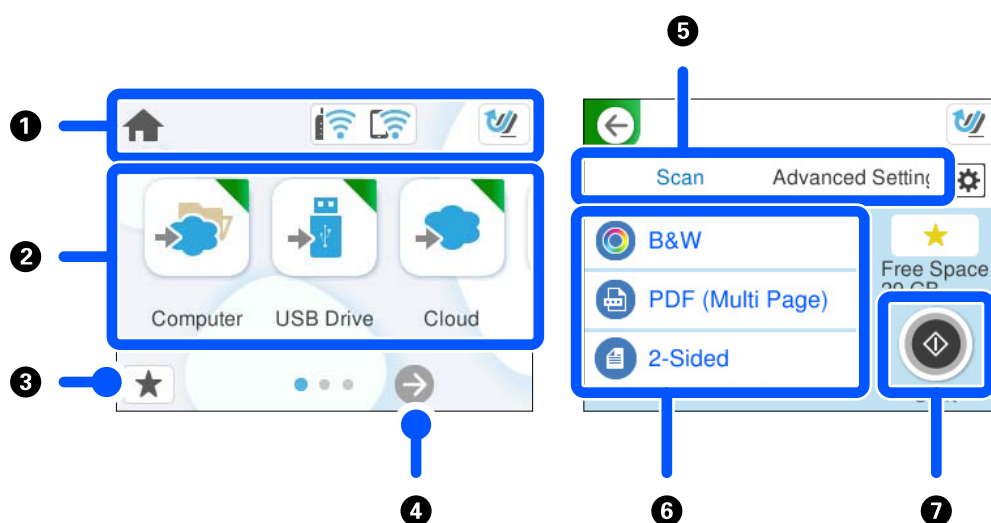

1	Indica lo stato dello scanner mediante le relative icone. Selezionare l'icona per controllare le impostazioni correnti o per accedere ai menu di impostazione.
2	Visualizza ciascun menu.
3	Visualizza un elenco delle impostazioni predefinite. È possibile caricare le impostazioni predefinite e registrarne di nuovi.
4	Consente di cambiare la schermata.
5	Consente di commutare le schede.
6	Visualizza l'elenco delle voci di impostazione. Selezionare una voce per modificare le impostazioni. Le voci in grigio non sono disponibili.
7	Consente di avviare la scansione utilizzando le impostazioni correnti.

Icone visualizzate sullo schermo LCD

Le seguenti icone vengono visualizzate in base allo stato dello scanner.

	Questa icona indica che è visualizzata la schermata Home.
--	---

	<p>Questa icona viene visualizzata quando è disponibile un aggiornamento del firmware.</p> <p>Selezionarla per aggiornare il firmware e migliorare le funzioni dello scanner. Si consiglia di utilizzare lo scanner con la versione più recente del firmware.</p>
	<p>Visualizza lo stato della connessione di rete.</p> <p>Selezionare l'icona per verificare e modificare le impostazioni correnti. Di seguito è illustrata la scorciatoia per il seguente menu.</p> <p>Impostazioni > Impostazioni di rete > Configurazione Wi-Fi</p>
	<p>Lo scanner non è connesso a una rete wireless (Wi-Fi).</p>
	<p>Lo scanner sta cercando l'SSID, ha disattivato l'impostazione dell'indirizzo IP oppure ha un problema con una rete wireless (Wi-Fi).</p>
	<p>Lo scanner è connesso a una rete wireless (Wi-Fi).</p> <p>Il numero di barrette indica la potenza di segnale della connessione. Maggiore è il numero di barrette visualizzate, maggiore è la potenza del segnale.</p>
	<p>Lo scanner non è collegato a una rete wireless (Wi-Fi) in modalità Wi-Fi Direct (AP semplice).</p>
	<p>Lo scanner è collegato a una rete wireless (Wi-Fi) in modalità Wi-Fi Direct (AP semplice).</p>
	<p>Indica che lo scanner è nella posizione percorso verticale.</p>
	<p>Indica che lo scanner è nella posizione percorso rettilineo.</p>
	<p>Consente di tornare alla schermata precedente.</p>
	<p>Indica la presenza di informazioni aggiuntive. Selezionare l'icona per visualizzare il messaggio.</p>
	<p>Indica un problema con le voci. Selezionare l'icona per verificare come risolvere il problema.</p> <ul style="list-style-type: none"> <input type="checkbox"/> Sostituzione rulli: il numero di scansioni ha superato il ciclo di vita dei rulli. Sostituire i rulli. <input type="checkbox"/> Pulizia del vetro: è stato rilevato dello sporco sulla superficie del vetro all'interno dello scanner. Pulire all'interno dello scanner. <input type="checkbox"/> Pulizia regolare: è necessario pulire l'interno dello scanner.

Operazioni su touchscreen

Il touchscreen è compatibile con le seguenti operazioni.

Toccare		Premere o selezionare le voci o icone.
---------	--	--

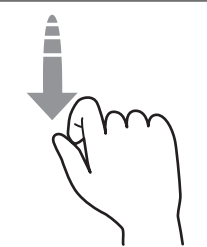
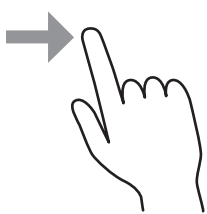
Picchiettare		Scorrere lo schermo rapidamente.
Far scorrere		Selezionare e spostare le voci.

Inserimento di caratteri

Durante il salvataggio di un contatto, la configurazione delle impostazioni di rete e l'esecuzione di altre operazioni, è possibile immettere caratteri e simboli mediante la tastiera su schermo.

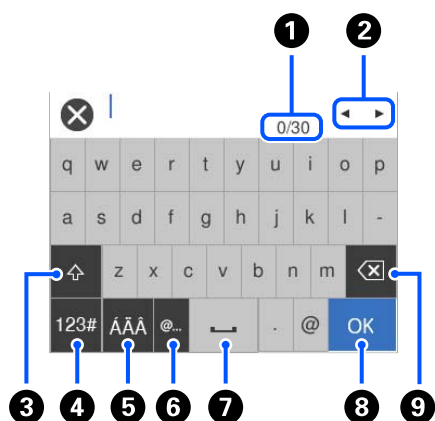

Nota:

Le icone disponibili variano a seconda della voce di impostazione.

1	Visualizza il numero di caratteri.
2	Sposta il cursore nella posizione di inserimento.
3	Consente di passare da lettere maiuscole a lettere minuscole o da numeri a simboli e viceversa.
4	Cambia il tipo di carattere. 123# : è possibile immettere simboli e numeri. ABC : è possibile immettere lettere.
5	Cambia il tipo di carattere. È possibile immettere caratteri alfanumerici e caratteri speciali, per esempio caratteri accentati.
6	Inserisce indirizzi di dominio e-mail o URL di uso frequente, semplicemente selezionando la voce.
7	Inserisce uno spazio.

8	Consente di confermare i caratteri immessi.
9	Consente di eliminare i caratteri immessi.

Visualizzazione di animazioni

La schermata del pannello di controllo consente di vedere delle animazioni su come eseguire operazioni quali il posizionamento degli originali e l'esecuzione della manutenzione.

- Premere il pulsante **?** sul pannello di controllo per visualizzare la schermata della guida. Selezionare **Come fare per**, quindi selezionare le voci che si desidera visualizzare.
- Selezionare **Come fare per** nella parte inferiore della schermata dell'operazione per visualizzare l'animazione sensibile al contesto. Si noti che l'animazione dipende dal modello dello scanner.

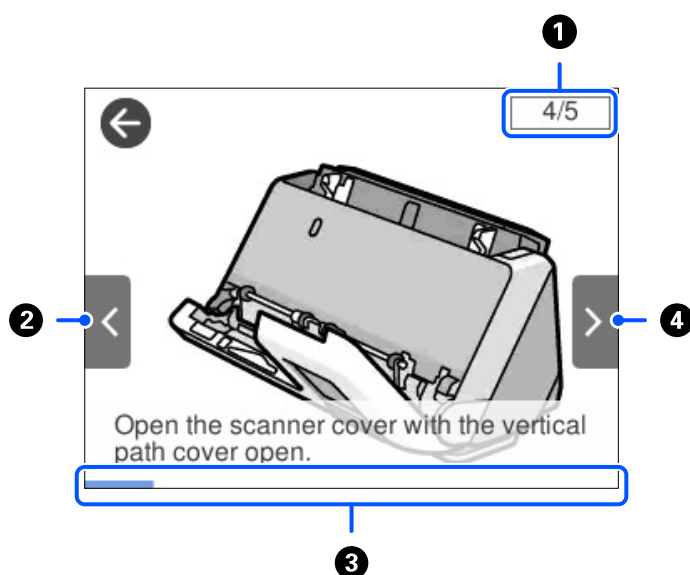

1	Indica il numero totale di fasi e il numero attuale di fase. L'esempio mostra il passaggio 4 di 5.
2	Torna al passaggio precedente.
3	Indica la progressione attraverso il passaggio attuale. L'animazione si ripete quando la barra di progressione raggiunge la fine.
4	Passa al passaggio successivo.

Registrazione di Preimpostaz.

È possibile registrare le impostazioni di scansione utilizzate di frequente come **Preimpostaz.** È possibile registrare fino a 24 impostazioni predefinite.

Nota:

- È possibile registrare le impostazioni di scansione correnti selezionando **★** nella schermata di avvio della scansione.
- È anche possibile registrare i **Preimpost.** in Web Config.
Selezionare la scheda **Scansione > Preimpost.**

1. Selezionare **Preimpostaz.** nella schermata Home del pannello di controllo.

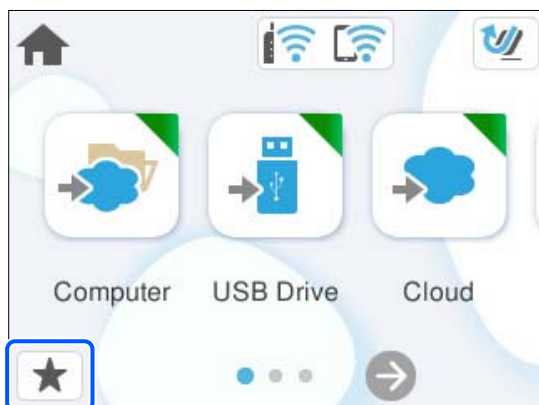

2. Selezionare .

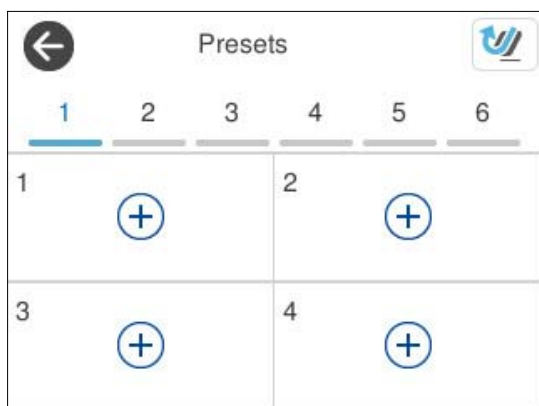

3. Selezionare il menu che si desidera utilizzare per registrare un predefinito.



4. Impostare ciascuna voce, quindi selezionare .
5. Registrare una impostazione predefinita
 - Nome:** impostare il nome.
 - Imposta Icona:** impostare l'immagine e il colore dell'icona da visualizzare.

- Impostazione Invio rapido:** consente di avviare immediatamente la scansione senza chiedere conferma quando si seleziona una impostazione predefinita.
- Contenuti:** verificare le impostazioni di scansione.

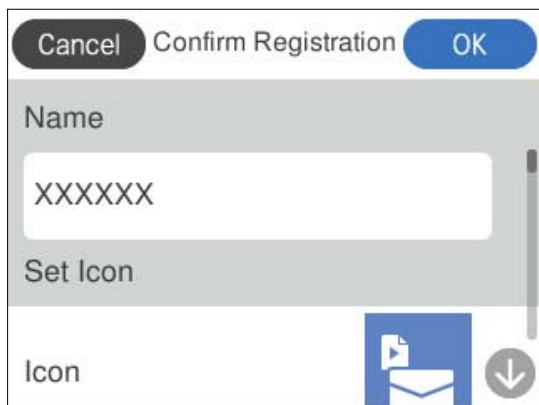

6. Selezionare **OK**.

Descrizioni del menu Preimpostaz.

Selezionare **>** per ciascuna preimpostazione per modificare i contenuti registrati della preimpostazione o per visualizzare le impostazioni di scansione.

Modifica nome:

consente di modificare il nome predefinito.

Modifica Icona:

consente di modificare l'immagine dell'icona e il colore dell'impostazione predefinita.

Impostazione Invio rapido:

consente di avviare immediatamente la scansione senza chiedere conferma quando si seleziona l'impostazione predefinita.

Modifica posizione:

consente di modificare l'ordine di visualizzazione delle impostazioni predefinite.

Elimina:

consente di eliminare l'impostazione predefinita.

Conferma Dettagli:

consente di visualizzare le impostazioni di scansione predefinite. È possibile caricare l'impostazione predefinita selezionando **Usa questa impostazione**.

Informazioni sulle applicazioni

Questa sezione introduce presenta le applicazioni disponibili per lo scanner. L'ultima applicazione può essere installata sul sito Web Epson.

Applicazione per la scansione da un computer (Epson ScanSmart)

Quest'applicazione consente di scansionare documenti facilmente e di salvare le immagini scansionate in semplici passaggi.

Consultare la guida di Epson ScanSmart per maggiori informazioni su come utilizzare le funzionalità.

Avvio in sistemi Windows

Windows 11

Fare clic sul pulsante Start e selezionare **Tutte le app > Epson Software > Epson ScanSmart**.

Windows 10

Fare clic sul pulsante Start e selezionare **Epson Software > Epson ScanSmart**.

Windows 8.1/Windows 8

Immettere il nome dell'applicazione nell'accesso alla ricerca, quindi selezionare l'icona visualizzata.

Windows 7

Fare clic sul pulsante Start e selezionare **Tutti i programmi > Epson Software > Epson ScanSmart**.

Avvio in sistemi Mac OS

Selezionare **Vai > Applicazioni > Epson Software > Epson ScanSmart**.

Applicazione per la scansione da un dispositivo smart (Epson Smart Panel)

Epson Smart Panel è un'applicazione che consente di acquisire documenti tramite dispositivi smart come smartphone e tablet. È possibile salvare i dati acquisiti tramite scanner in dispositivi smart per i servizi cloud e inviarli via e-mail.

Anche se non si dispone di un router wireless, è possibile connettere automaticamente i dispositivi smart abilitati per il Wi-Fi allo scanner utilizzando Wi-Fi Direct.

È possibile scaricare e installare Epson Smart Panel dall'App Store o Google Play.

Applicazione per l'aggiornamento di software e Firmware (EPSON Software Updater)

EPSON Software Updater è un'applicazione che installa un nuovo software e aggiorna firmware e manuali su Internet. Per verificare regolarmente le informazioni di aggiornamento, impostare l'intervallo di controllo degli aggiornamenti nelle impostazioni di aggiornamento automatico di EPSON Software Updater.

Avvio in sistemi Windows

Windows 11

Fare clic sul pulsante Start e selezionare **All apps > Epson Software > EPSON Software Updater**.

Windows 10

Fare clic sul pulsante Start e selezionare **Epson Software > EPSON Software Updater**.

Windows 8.1/Windows 8

Immettere il nome dell'applicazione nell'accesso alla ricerca, quindi selezionare l'icona visualizzata.

☐ Windows 7

Fare clic sul pulsante Start e selezionare **Tutti i programmi > Epson Software > EPSON Software Updater**.

Avvio in sistemi Mac OS

Selezionare **Vai > Applicazioni > Epson Software > EPSON Software Updater**.

Applicazione per configurare le operazioni di scansione (Web Config)

Web Config è un'applicazione che viene eseguita in browser Web, quali Microsoft Edge e Safari, su un computer o un dispositivo smart. È possibile verificare lo stato dello scanner e modificare le impostazioni dello scanner e del servizio di rete. Per utilizzare Web Config, lo scanner e il computer o dispositivo devono essere connessi alla stessa rete.

Sono supportati i browser seguenti. Utilizzare la versione più recente.

Microsoft Edge, Windows Internet Explorer, Firefox, Chrome, Safari

Nota:

Durante l'utilizzo del dispositivo potrebbe essere necessario immettere la password amministratore. Consultare quanto segue per maggiori dettagli sulla password amministratore.

[“Note sulla password amministratore” a pagina 13](#)

Informazioni correlate

➔ [“Impossibile accedere a Web Config” a pagina 202](#)

Come eseguire Web Config in un browser Web

Lo scanner è dotato di un software integrato chiamato Web Config (una pagina Web in cui è possibile effettuare le impostazioni). Per accedere a Web Config, è sufficiente inserire l'indirizzo IP di uno scanner connesso in rete nel browser Web.

1. Verificare l'indirizzo IP dello scanner.

Selezionare **Impostazioni > Impostazioni di rete > Stato rete** sul pannello di controllo dello scanner, quindi selezionare il metodo di connessione attivo (**Stato Wi-Fi** o **Stato di Wi-Fi Direct**) per verificare l'indirizzo IP dello scanner.

Esempio di indirizzo IP: 192.168.100.201

2. Lanciare un browser Web da un computer o un dispositivo smart, quindi inserire l'indirizzo IP dello scanner nella barra dell'indirizzo.

Formato: `http://indirizzo IP dello scanner/`

Esempio: `http://192.168.100.201/`

Se viene visualizzata una schermata di avviso nel browser, è possibile ignorare l'avviso e visualizzare la pagina Web (Web Config). Poiché lo scanner utilizza un certificato autofirmato quando si accede a HTTPS, viene visualizzato un avviso sul browser quando si avvia Web Config; tuttavia ciò non indica un problema e può essere ignorato. A seconda del browser, potrebbe essere necessario fare clic su **Impostazioni avanzate** per visualizzare la pagina Web.

Esempio: Per Microsoft Edge

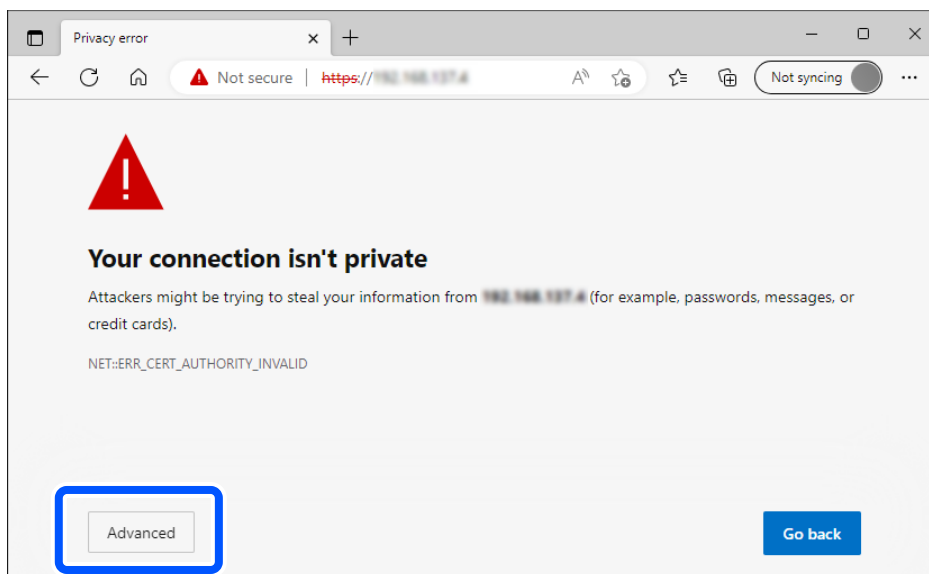

Nota:

Se non viene visualizzata una schermata di avviso, passare alla fase successiva.

Per gli indirizzi IPv6, utilizzare il seguente formato.

Formato: `http://[indirizzo IP dello scanner]/`

Esempio: `http://[2001:db8::1000:1]/`

3. Per modificare le impostazioni dello scanner, è necessario accedere come amministratore Web Config.

Fare clic su **accedi** in alto a destra dello schermo. Inserire **Nome utente** e **Password corrente**, quindi fare clic su **OK**.

Di seguito sono forniti i valori iniziali per le informazioni amministratore di Web Config.

·Nome utente: nessuno (vuoto)

·Password: dipende dall'etichetta applicata al prodotto.

Se sul retro è presente l'etichetta "PASSWORD", inserire il numero di 8 cifre qui indicato. Se l'etichetta "PASSWORD" non è presente, inserire il numero di serie sull'etichetta applicata sulla base del prodotto come password amministratore iniziale.

Nota:

Se viene visualizzato **esci** nella parte superiore destra dello schermo, è già stato effettuato l'accesso come amministratore.

Informazioni correlate

- ➔ ["Registrazione di una destinazione \(E-mail\)" a pagina 153](#)
- ➔ ["Registrazione di una destinazione \(Rete cartella \(SMB\)\)" a pagina 154](#)
- ➔ ["Registrazione di una destinazione \(FTP\)" a pagina 155](#)
- ➔ ["Registrazione di una destinazione \(SharePoint\(WebDAV\)\)" a pagina 156](#)

Come eseguire Web Config su Windows

Quando si collega un computer allo scanner tramite WSD, procedere come segue per eseguire Web Config.

1. Aprire l'elenco degli scanner sul computer.

Windows 11

Fare clic sul pulsante start, quindi selezionare, **Bluetooth e Dispositivi > Stampanti e Scanner**.

Windows 10

Fare clic sul pulsante Start, quindi selezionare **Sistema Windows > Pannello di controllo > Visualizza dispositivi e stampanti in Hardware e suoni**.

Windows 8.1/Windows 8

Selezionare **Desktop > Impostazioni > Pannello di controllo > Visualizza dispositivi e stampanti in Hardware e suoni** (o in **Hardware**).

Windows 7

Fare clic sul pulsante Start e scegliere **Pannello di controllo > Visualizza dispositivi e stampanti in Hardware e suoni**.

2. Fare clic con il pulsante destro del mouse sullo scanner in uso e scegliere **Proprietà**.

3. Selezionare la scheda **Servizio Web** e fare clic sull'URL visualizzato.

Poiché lo scanner utilizza un certificato autofirmato quando si accede a HTTPS, viene visualizzato un avviso sul browser quando si avvia Web Config; tuttavia ciò non indica un problema e può essere ignorato.

Nota:

- Di seguito sono forniti i valori iniziali per le informazioni amministratore di Web Config.*

·Nome utente: nessuno (vuoto)

·Password: dipende dall'etichetta applicata al prodotto.

Se sul retro è presente l'etichetta "PASSWORD", inserire il numero di 8 cifre qui indicato. Se l'etichetta "PASSWORD" non è presente, inserire il numero di serie sull'etichetta applicata sulla base del prodotto come password amministratore iniziale.

- Se viene visualizzato **esci** nella parte superiore destra dello schermo, è già stato effettuato l'accesso come amministratore.*

Applicazione per la configurazione del dispositivo su una rete (EpsonNet Config)

EpsonNet Config è un'applicazione che consente di impostare gli indirizzi dell'interfaccia e i protocolli di rete. Per ulteriori informazioni, consultare la guida operativa o la guida in linea di EpsonNet Config.

Avvio in sistemi Windows

Windows 11

Fare clic sul pulsante Start e selezionare **Tutte le app > EpsonNet > EpsonNet Config**.

Windows 10

Fare clic sul pulsante Start e selezionare **EpsonNet > EpsonNet Config**.

Windows 8.1/Windows 8

Immettere il nome dell'applicazione nell'accesso alla ricerca, quindi selezionare l'icona visualizzata.

Windows 7/Windows Vista

Fare clic sul pulsante Start e scegliere **Tutti i programmi o Programmi > EpsonNet > EpsonNet Config SE > EpsonNet Config**.

Avvio in sistemi Mac OS

Vai > Applicazioni > Epson Software > EpsonNet > EpsonNet Config SE > EpsonNet Config.

Software per la gestione dei dispositivi su una rete (Epson Device Admin)

Epson Device Admin è un software applicativo multifunzionale che gestisce il dispositivo sulla rete.

Sono disponibili le seguenti funzioni.

- Monitorare o gestire fino a 2000 stampanti o scanner nel segmento
- Fare un rapporto dettagliato, come per lo stato dei materiali di consumo o del prodotto
- Aggiornare il firmware del prodotto
- Introdurre il dispositivo nella rete
- Applicare le impostazioni unificate a più dispositivi.

È possibile scaricare Epson Device Admin dal sito Web del supporto Epson. Per ulteriori informazioni, vedere la documentazione o la guida di Epson Device Admin.

Applicazione per la creazione di pacchetti driver (EpsonNet SetupManager)

EpsonNet SetupManager è un software per la creazione di un pacchetto per una semplice installazione dello scanner, come l'installazione del driver dello scanner e altro ancora. Questo software consente all'amministratore di creare dei pacchetti specifici di software e di distribuirli tra i vari gruppi.

Per ulteriori informazioni, visitare il sito web locale Epson.

<http://www.epson.com>

Applicazione per la scansione di biglietti da visita (Presto! BizCard)

Presto! BizCard della NewSoft fornisce una gamma completa di funzioni di gestione dei contatti per aggiungere i biglietti da visita senza la necessità di digitare. Usare il sistema di riconoscimento BizCard per eseguire la scansione di biglietti da visita, modificare e sincronizzare le informazioni del software di gestione del database personale utilizzato più di frequente. Si possono facilmente salvare e gestire le informazioni relative ai contatti.

Consultare la guida del software per ulteriori informazioni sull'utilizzo del software e le sue funzioni.

Avvio in sistemi Windows

- Windows 11
Fare clic sul pulsante Start e selezionare **Tutte le app > NewSoft > Presto! BizCard**.
- Windows 10
Fare clic sul pulsante Start e selezionare **NewSoft > Presto! BizCard**.
- Windows 8.1/Windows 8
Immettere il nome dell'applicazione nell'accesso alla ricerca, quindi selezionare l'icona visualizzata.

Windows 7

Fare clic sul pulsante Start e selezionare **Tutti i programmi > NewSoft > Presto! BizCard.**

Avvio in sistemi Mac OS

Selezionare **Vai > Applicazioni > Presto! BizCard.**

Informazioni su elementi opzionali e materiali di consumo

Codici Foglio portante

L'uso di un Foglio portante consente di eseguire la scansione di originali o foto di forma irregolare, che possono facilmente graffiarsi. È possibile caricare solo un Foglio portante nella posizione percorso rettilineo.

È possibile eseguire la scansione dei passaporti così come sono, ma è possibile proteggere il passaporto durante la scansione utilizzando un foglio di supporto per passaporto.

Nome parte	Codici*1	Numero di volte in cui è possibile utilizzare il foglio di supporto
Foglio portante	B12B819051	3.000*2
Foglio portante passaporto	B12B819651 B12B819661 (per l'India)	3.000*2

*1 Non è possibile utilizzare alcun Foglio portante o Foglio portante passaporto ad eccezione dei codici specificati.

*2 Questo numero è un'indicazione relativa al ciclo di sostituzione. Non utilizzare un Foglio portante o Foglio portante passaporto se è graffiato.

Nota:

*È possibile utilizzare solo Foglio portante/Foglio portante passaporto quando si esegue la scansione da un computer o quando si esegue la scansione dal pannello di controllo dello scanner utilizzando la funzione **Computer**.*

Non è possibile usare un Foglio portante/Foglio portante passaporto quando si esegue la scansione dal pannello di controllo dello scanner utilizzando le seguenti funzioni:

- Cartella rete/FTP
- E-mail
- Cloud
- Unità USB

Informazioni correlate

- ➔ [“Specifiche generali per gli originali in fase di scansione” a pagina 44](#)
- ➔ [“Posizionare Originali di grandi dimensioni” a pagina 61](#)
- ➔ [“Posizionare un opuscolo” a pagina 75](#)
- ➔ [“Posizionare un passaporto” a pagina 78](#)
- ➔ [“Posizionare Originali di forma irregolare” a pagina 91](#)

Codici kit montaggio rulli

Le parti (rullo raccogliitore e rullo di ritenzione) devono essere sostituite quando il numero di scansioni supera il numero di servizio. È possibile verificare l'ultimo numero di scansioni sul pannello di controllo o in Epson Scan 2 Utility.

A



B

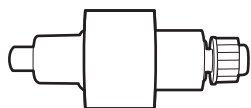

A: rullo di prelievo, B: rullo di separazione

Nome parte	Numero di modello	Ciclo di vita
Kit montaggio rulli	B12B819731 B12B819741 (esclusivo per l'India)	50,000*

* Numero di scansioni consecutive utilizzando il test Epson su documenti originali; rappresenta un riferimento per il ciclo di sostituzione. Il ciclo di sostituzione può variare a seconda dei vari tipi di carta utilizzati, come la carta che genera molta polvere o la carta con una superficie ruvida che può ridurre il ciclo di vita. I tempi di sostituzione dipendono anche dalla frequenza di scansione e pulizia.

Informazioni correlate

- ➔ [“Sostituire il kit manutenzione rulli” a pagina 187](#)
- ➔ [“Azzerare il numero di scansioni dopo la sostituzione dei rulli” a pagina 194](#)

Codici kit di pulizia

Usare questi kit per la pulizia interna dello scanner. Questo kit è composto da liquido detergente e un panno di pulizia.

Nome parte	Codici
Kit di pulizia	B12B819291

Informazioni correlate

- ➔ [“Pulizia interna dello scanner” a pagina 178](#)

Posizionamento degli originali

Specifiche per gli originali che possono essere scansionati.	44
Tipi di originali che richiedono attenzione.	53
Tipi di originali per i quali non è possibile effettuare la scansione.	54
Posizionamento degli originale nello scanner.	54

Specifiche per gli originali che possono essere scansionati

Questa sezione illustra le specifiche e le condizioni degli originali che possono essere caricati in ADF.

Specifiche generali per gli originali in fase di scansione

Tipo di originale	Spessore	Formato
Carta fine	Durante la scansione nella posizione percorso verticale: da 40 a 127 g/m ²	Max. 215,9×5.588 mm (8,5×220,0 pollici)
Carta bianca		
Carta riciclata	Quando si esegue la scansione nella posizione percorso rettilineo: da 40 a 413 g/m ²	Min. 50,8×50,8 mm (2,0×2,0 pollici)
Cartoline		
Biglietti da visita	Quando si esegue la scansione di originali in formato A6 o più piccoli: da 40 a 209 g/m ²	La dimensione caricabile varia a seconda del tipo degli originali, alla risoluzione di scansione e al metodo di scansione.
Buste		
Carte di plastica conformi ISO7810 ID-1 (con o senza rilievo)		
Carte plastificate		
Carta termica		

Nota:

- Tutti gli originali devono essere piani ai bordi.
- Assicurarsi che eventuali arricciature sul bordo degli originali siano nel seguente intervallo.
 - ① deve essere 5 mm o meno.
 - ② deve essere 3 mm o meno.
 - ③ deve essere maggiore o uguale a ② se ② è inferiore a 1 mm. Quando ② è maggiore di 1 mm, dovrebbe essere almeno 10 volte più grande di ②.

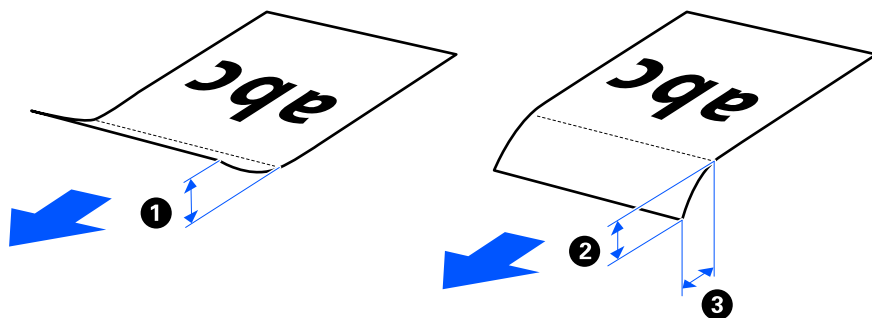

- Anche quando l'originale adempie alle specifiche per gli originali che possono essere inseriti nell'ADF, esso potrebbe non essere alimentato dall'ADF a seconda delle proprietà o della qualità della carta. Inoltre, alcuni originali potrebbero ridurre la qualità della scansione.

Originali di formato standard scansionabili

Di seguito sono riportate le specifiche per gli originali di formato standard che è possibile scansionare.

Specifiche	Formato	Spessore	Tipo di carta	Capacità di carico e spessore
Legal	215,9×355,6 mm (8,5×14 pollici)	<input type="checkbox"/> Posizione percorso verticale da 40 a 127 g/m ² <input type="checkbox"/> Posizione percorso rettilineo da 40 a 413 g/m ²	Carta bianca Carta fine Carta riciclata	<input type="checkbox"/> Posizione percorso verticale Spessore della pila di originali: inferiore a 2,4 mm (0,09 pollici) 40 g/m ² : 20 fogli* 80 g/m ² : 20 fogli 90 g/m ² : 18 fogli 104 g/m ² : 15 fogli 127 g/m ² : 12 fogli <input type="checkbox"/> Posizione percorso rettilineo 1 foglio La capacità di carico varia a seconda del tipo di carta.
Letter	215,9×279,4 mm (8,5×11 pollici)			
A4	210×297 mm (8,3×11,7 pollici)			
B5	182×257 mm (7,2×10,1 pollici)			
A5	148×210 mm (5,8×8,3 pollici)			
B6	128×182 mm (5,0×7,2 pollici)			
A6	105×148 mm (4,1×5,8 pollici)	<input type="checkbox"/> Posizione percorso verticale da 40 a 209 g/m ² <input type="checkbox"/> Posizione percorso rettilineo da 40 a 413 g/m ²		
A8	52×74 mm (2,1×2,9 pollici)			
Biglietti da visita	55×89 mm (2,1×3,4 pollici)	210 g/m ²		<input type="checkbox"/> Posizione percorso verticale Spessore della pila di originali: inferiore a 2,4 mm (0,09 pollici) 5 fogli <input type="checkbox"/> Posizione percorso rettilineo 1 foglio

* Quando si scansionano originali di carta sottile, si consiglia di estendere il supporto di uscita della carta in entrambi i punti.

Durante la scansione di originali di formato standard (controllare la posizione dello scanner)

Con originali di formato standard, eseguire la scansione nella posizione percorso verticale.

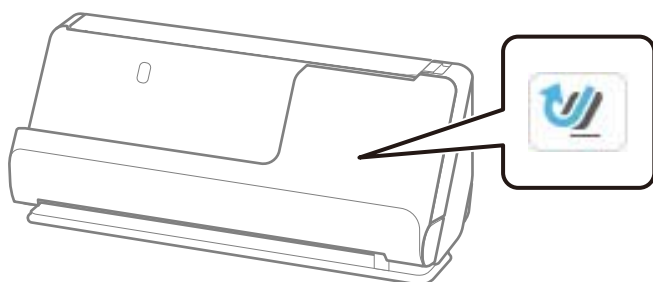

- ❑ Quando si esegue la scansione di certificati premio e altri originali spessi (originali con uno spessore di 127 g/m² o superiore), eseguire la scansione nella posizione percorso rettilineo e caricare un solo originale alla volta.

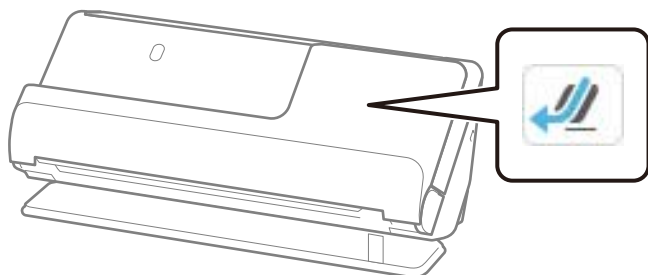

Informazioni correlate

- ➔ [“Posizionare Originali di dimensioni standard”](#) a pagina 56
- ➔ [“Posizionare Originali di grandi dimensioni”](#) a pagina 61

Originali di grandi dimensioni scansionabili

Di seguito sono riportate le specifiche per gli originali di grandi dimensioni che è possibile scansionare.

Specifiche	Formato	Spessore	Tipo di carta	Capacità di carico
A3	297×420 mm (11,7×16,5 pollici)	da 40 a 206 g/m ²	Carta bianca	1 carta
B4	257×364 mm (10,1×14,3 pollici)		Carta fine Carta riciclata	

Durante la scansione di originali di grandi dimensioni (controllare la posizione dello scanner)

Durante la scansione di originali di grandi dimensioni, eseguire la scansione nella posizione percorso rettilineo.

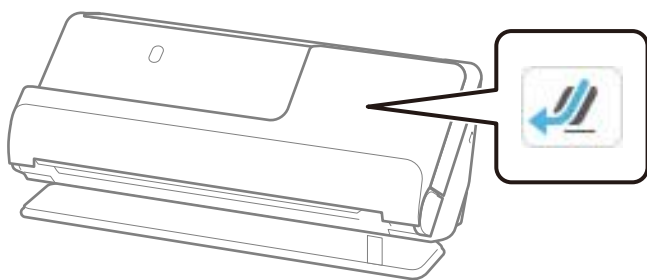

Informazioni correlate

- ➔ [“Posizionare Originali di grandi dimensioni”](#) a pagina 61

Carta lunga scansionabile

Di seguito sono riportate le specifiche per la carta lunga che è possibile scansionare.

Nota:

- Quando si esegue la scansione di carta lunga, la velocità di scansione è inferiore.
- Non è possibile eseguire la scansione di carta lunga dal pannello di controllo.
- Non è possibile eseguire la scansione di carta lunga utilizzando Epson Smart Panel.

Formato	Spessore	Tipo di carta	Capacità di carico
Larghezza massima: 215,9 mm (8,5 pollici) Lunghezza originale: da 393,7 a 5.588 mm (da 15,5 a 220 pollici)	Da 50 a 130 g/m ²	Carta bianca Carta fine Carta riciclata	1 foglio

Durante la scansione di carta lunga (controllare la posizione dello scanner)

Durante la scansione di carta lunga, eseguire la scansione nella posizione percorso rettilineo.

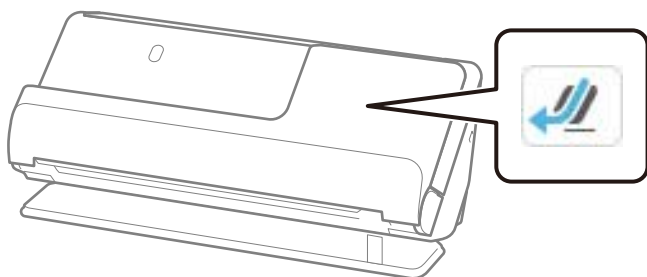

Informazioni correlate

➔ [“Posizionamento di carta lunga” a pagina 64](#)

Lunghezza massima per la carta lunga

L'elenco seguente mostra la lunghezza massima in base alla risoluzione e al metodo di scansione.

Metodo di scansione	Risoluzione di scansione	Lunghezza massima
<input type="checkbox"/> Scansione da un computer <input type="checkbox"/> Scansione dal pannello di controllo dello scanner con la funzionalità Computer	Da 50 a 200 dpi	5.588,0 mm (220,0 pollici)
	Da 201 a 300 dpi	5.461,0 mm (215,0 pollici)
	Da 301 a 600 dpi	1.346,0 mm (53,0 pollici)
Scansione dal pannello di controllo dello scanner con le seguenti funzionalità: <input type="checkbox"/> Cartella rete/FTP <input type="checkbox"/> E-mail <input type="checkbox"/> Cloud <input type="checkbox"/> Unità USB	Da 50 a 300 dpi	914,4 mm (36,0 pollici)
	Da 301 a 600 dpi	393,8 mm (15,5 pollici)
Scansione dal pannello di controllo dello scanner con la funzionalità WSD	100 dpi 300 dpi	Non è supportato il formato di carta lunga

Metodo di scansione	Risoluzione di scansione	Lunghezza massima
Scansione con Epson Smart Panel	200 dpi 300 dpi 600 dpi	Non è supportato il formato di carta lunga

Ricevute scansionabili

Di seguito sono riportate le specifiche per le ricevute che è possibile scansionare.

Formato	Spessore	Capacità di carico e spessore
Larghezza: da 50,8 a 215,9 mm (da 2,0 a 8,5 pollici) Lunghezza: da 50,8 a 5.588 mm (da 2,0 a 220,0 pollici)* ¹	Da 53 a 77 g/m ²	<input type="checkbox"/> Posizione percorso verticale Spessore della pila di originali: inferiore a 2,4 mm (0,09 pollici) 20 fogli* ² <input type="checkbox"/> Posizione percorso rettilineo 1 foglio

*1 Cambiare la posizione dello scanner in base alla lunghezza della ricevuta da scansionare.

*2 Quando si scansionano le ricevute nella posizione percorso verticale, si consiglia di estendere il supporto di uscita della carta in entrambi i punti.

Durante la scansione delle ricevute (controllare la posizione dello scanner)

- Quando si scansionano ricevute più corte di 393,7 mm (15,5 pollici), eseguire la scansione nella posizione percorso verticale.

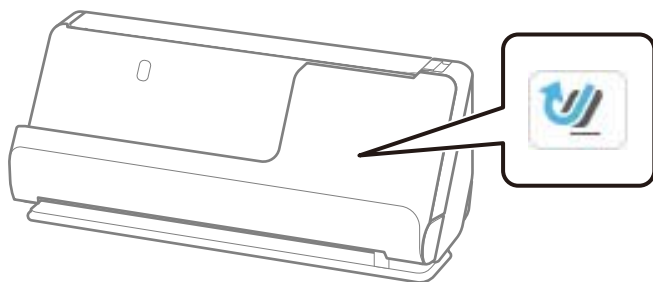

- Quando si esegue la scansione di ricevute più lunghe di 393,7 mm (15,5 pollici), collocare lo scanner nella posizione percorso rettilineo e caricare un solo originale alla volta.

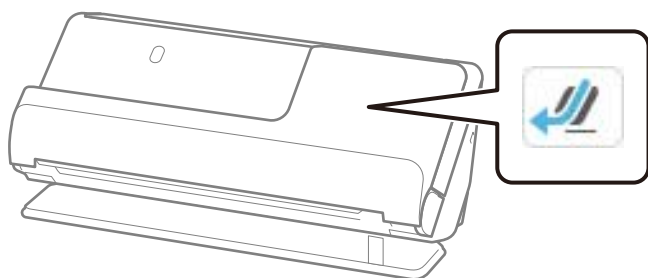

Informazioni correlate

- ➔ [“Posizionare Originali di dimensioni standard” a pagina 56](#)
- ➔ [“Posizionamento di carta lunga” a pagina 64](#)

Carte di plastica scansionabili

Di seguito sono riportate le specifiche per le carte di plastica che è possibile scansionare.

Formato	Goffratura	Spessore	Capacità di carico	Direzione di carico
Tipo ISO7810 ID-1 54,0×85,6 mm (2,1×3,3 pollici)	Con goffratura	1,24 mm (0,05 pollici) o meno	1 carta	Orizzontale (Landscape)
	Senza goffratura	Da 0,76 mm (0,03 pollici) a 1,1 mm (0,04 pollici)	1 carta	
		Meno di 0,76 mm (0,03 pollici)	1 carta	

Durante la scansione di carte di plastica (controllare la posizione dello scanner)

Durante la scansione di carte di plastica, eseguire la scansione nella posizione percorso rettilineo.

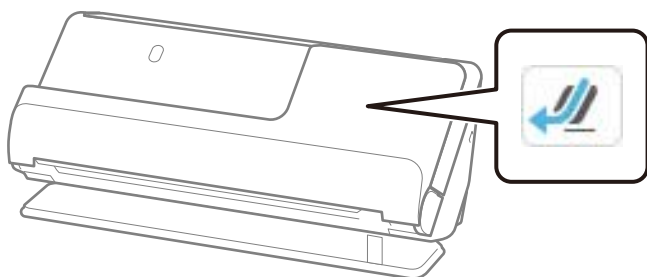

Informazioni correlate

- ➔ [“Posizionamento di carte plastificate” a pagina 68](#)

Carte plastificate scansionabili

Di seguito sono riportate le specifiche per le carte plastificate che è possibile scansionare.

Formato	Spessore	Capacità di carico
120,0×150,0 mm (4,7×5,9 pollici) o meno	0,8 mm (0,03 pollici) o meno	1 foglio

Nota:

Non è possibile eseguire la scansione di carte plastificate utilizzando Epson Smart Panel.

Durante la scansione di carte plastificate (controllare la posizione dello scanner)

Durante la scansione di carte plastificate, eseguire la scansione nella posizione percorso rettilineo.

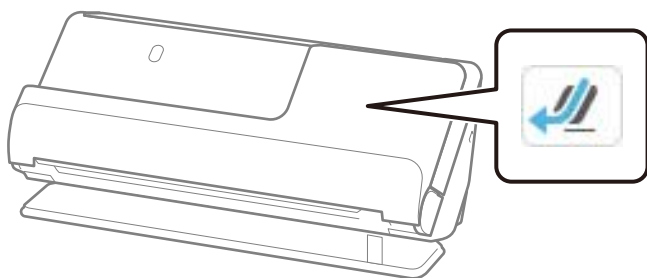

Opuscoli scansionabili

Formato	Spessore	Tipo	Capacità di carico
Formato massimo: formato A5 (A4 su doppia pagina)	5 mm (0,20 pollici) o meno (Spessore totale dell'opuscolo chiuso)	Passaporti o documenti simili	1 opuscolo

Nota:

Non è possibile effettuare scansioni di opuscoli utilizzando Epson Smart Panel.

Durante la scansione di opuscoli (controllare la posizione dello scanner)

Durante la scansione di opuscoli, eseguire la scansione nella posizione percorso rettilineo.

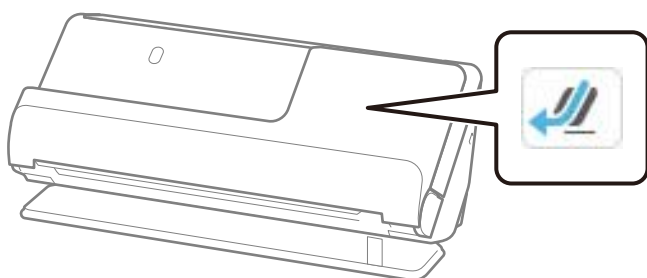

Informazioni correlate

➔ [“Posizionare un opuscolo” a pagina 75](#)

Passaporti

Spessore	Capacità di carico
5 mm (0,20 pollici) o meno	1 passaporto

È possibile caricare un solo passaporto alla volta, anche durante la scansione con il foglio di supporto per passaporto opzionale.

Durante la scansione di passaporti (controllare la posizione dello scanner)

Durante la scansione di passaporti, eseguire la scansione nella posizione percorso rettilineo.

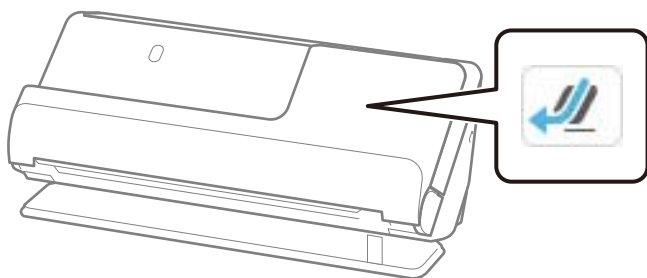

Informazioni correlate

➔ [“Posizionare un passaporto” a pagina 78](#)

Specifiche degli originali usando il Foglio portante

Il Foglio portante opzionale è un foglio progettato per trasportare gli originali nello scanner. È possibile eseguire la scansione di originali più grandi del formato A4/Letter, documenti o foto importanti che non devono essere danneggiati, carta sottile, originali di forma irregolare, e così via.

Di seguito viene fornito un elenco di originali che possono essere acquisiti utilizzando il Foglio portante.

Tipo di originale	Formato	Spessore	Capacità di carico del Foglio portante
Originali che non possono essere caricati direttamente nello scanner	A3* ¹ A4 B4* ¹ Letter Legal* ¹ B5 A5 B6 A6 A8 Formato personalizzato: <input type="checkbox"/> Larghezza: fino a 431,8 mm (17 pollici)* ² <input type="checkbox"/> Lunghezza: fino a 297 mm (11,7 pollici)* ³	0,3 mm (0,01 pollici) o meno (escludendo lo spessore del Foglio portante)	1 foglio

*1 Piegare a metà per posizionare.

*2 Gli originali di larghezza superiore a 215,9 mm (8,5 pollici) devono essere piegati a metà.

*3 Il bordo dell'originale deve essere posizionato nella parte della piega del Foglio portante durante la scansione di un originale lungo circa 297 mm (11,7 pollici). In caso contrario, la lunghezza dell'immagine acquisita potrebbe essere maggiore del previsto poiché la scansione viene effettuata fino al margine del Foglio portante quando si seleziona **Rilevamento Automatico** come impostazione di **Dimensione Documento** nell'applicazione.

Durante la scansione utilizzando un foglio di supporto (controllare la posizione dello scanner)

Durante la scansione utilizzando un foglio di supporto, eseguire la scansione nella posizione percorso rettilineo.

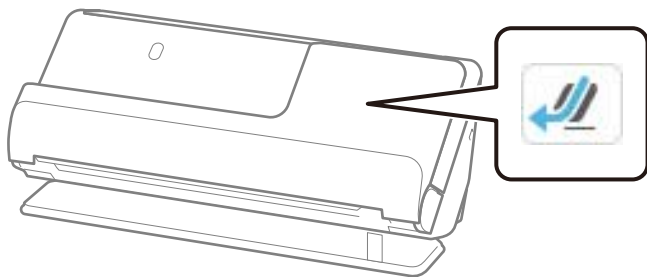

Informazioni correlate

- ➔ [“Codici Foglio portante” a pagina 41](#)
- ➔ [“Posizionare Originali di forma irregolare” a pagina 91](#)

Buste scansionabili

Di seguito sono riportate le specifiche per le buste che è possibile scansionare.

Specifiche	Formato	Spessore	Capacità di carico
C6	114×162 mm (4,49×6,38 pollici) (dimensione standard)	0,38 mm (0,015 pollici) o meno	1 busta
DL	110×220 mm (4,33×8,66 pollici) (dimensione standard)		

Durante la scansione di buste (controllare la posizione dello scanner)

Durante la scansione di buste, eseguire la scansione nella posizione percorso rettilineo.

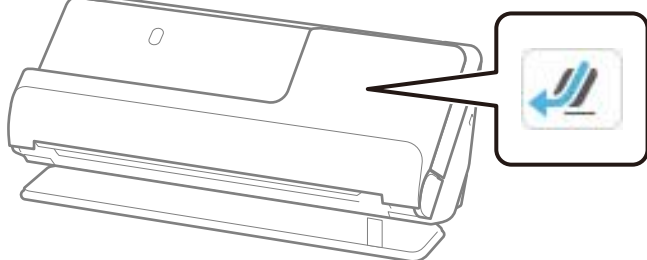

Informazioni correlate

- ➔ [“Posizionamento di buste” a pagina 87](#)

Tipi di originali che richiedono attenzione

I seguenti tipi di originali potrebbero non essere scansionati correttamente.

- Originali con superfici trattate in modo speciale come carta lucida, carta termica o carta patinata.
- Originali con una grande superficie irregolare come la carta intestata.
- Originali appena stampati
- Originali con pieghe
- Originali perforati
- Originale con etichette o adesivi
- Carta carbone e carta copiativa
- Originali arricciati
- Originali con grinze o strappi



Importante:

La carta copiativa contiene sostanze chimiche che potrebbero danneggiare i rulli dello scanner. Se si esegue la scansione di carta copiativa, pulire regolarmente il rullo di prelievo e il rullo di separazione. Inoltre, la scansione di carta copiativa può ridurre il ciclo di vita dei rulli più rapidamente rispetto alla scansione di carta comune.

Nota:

- La scansione di originali stropicciati può essere eseguita meglio se si appianano le grinze prima della scansione.
- Per eseguire la scansione di originali delicati o di originali che si piegano facilmente, utilizzare un Foglio portante (venduto separatamente).
- Per eseguire la scansione di originali che vengono erroneamente rilevati come doppia alimentazione, impostare **Rileva doppia alimentazione** (funzione Ignora rilevamento doppia alimentazione) su **Dis.** sul pannello di controllo prima di riprendere la scansione o selezionare **Off** in **Rileva Alim. Doppio Foglio** sulla scheda **Impostaz. principali** nella finestra Epson Scan 2.
Quando si utilizza Epson ScanSmart, è possibile aprire la schermata Epson Scan 2 premendo il pulsante **Impostazioni** > scheda **Impostazioni scanner** > **Impostazioni scansione**.
- Le etichette o gli adesivi devono essere saldamente attaccati agli originali senza sporgenze di colla. Quando si esegue la scansione di un originale con etichette o adesivi che sembrano staccarsi facilmente, utilizzare un foglio di supporto ed eseguire la scansione dell'originale con lo scanner nella posizione percorso rettilineo.
- Cercare di stirare gli originali arricciati prima della scansione.
- Appiattare gli originali con pieghe in modo che l'altezza della piega sia di 5 mm (0,2 pollici) o meno prima di caricarli.
["Posizionare Originali di dimensioni standard" a pagina 56](#)

Informazioni correlate

- ➔ ["Introduzione allo scanner" a pagina 23](#)
- ➔ ["Posizionamento di originali o foto importanti" a pagina 83](#)
- ➔ ["Posizionare Originali di forma irregolare" a pagina 91](#)
- ➔ ["Manutenzione" a pagina 177](#)

Tipi di originali per i quali non è possibile effettuare la scansione

I seguenti tipi di originali non possono essere scansionati.

- Foto
- Opuscoli
- Passaporti di spessore superiore a 5 mm a causa della presenza di visti o pagine aggiuntive relative a visti all'interno del passaporto.
- Originali non cartacei (come plastica trasparente, tessuto e lamine metalliche)
- Originali con i punti metallici o fermagli
- Originali con colla
- Originali strappati
- Originali con molte grinze o arricciature
- Originali trasparenti, come lucidi
- Originali con carta carbone sul retro
- Originali con inchiostro umido
- Originali con note adesive attaccate

Nota:

- Non immettere direttamente nello scanner foto, opere d'arte di valore o documenti importanti che non possono essere danneggiati o rovinati. Un'alimentazione errata può provocare increspature o danneggiare l'originale. Durante la scansione di tali originali, assicurarsi di utilizzare un Foglio portante (venduto separatamente).*
- È possibile scansionare anche originali strappati, rugosi e arricciati se si utilizza un Foglio portante (venduto separatamente).*
- Per passaporti spessi e passaporti con un bordo di rilegatura leggermente allargato, eseguire la scansione utilizzando il foglio di supporto per passaporto (venduto separatamente).*

Informazioni correlate

- ➔ [“Posizionamento di originali o foto importanti” a pagina 83](#)
- ➔ [“Posizionare Originali di forma irregolare” a pagina 91](#)

Posizionamento degli originale nello scanner

Combinazioni di originali e posizione dello scanner

Questo prodotto utilizza due diverse posizioni per la scansione, a seconda dell'originale da scansionare.

Questa sezione spiega le combinazioni di posizioni dello scanner e originali. Per i dettagli su come modificare la posizione, vedere le pagine delle Informazioni correlate o le procedure per il posizionamento di vari tipi di originali.

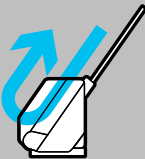
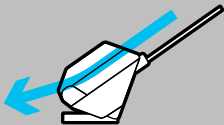
	Posizione percorso verticale	Posizione percorso rettilineo
		
Descrizioni	<p>Durante la scansione di più fogli di originali di formato standard o durante la scansione di carta sottile o ricevute, posizionare lo scanner nella posizione percorso verticale.</p> <p>Gli originali acquisiti vengono espulsi nel vassoio di uscita nella parte superiore dello scanner.</p>	<p>Quando si esegue la scansione di originali spessi o lunghi, passaporti, carte e così via, posizionare lo scanner nella posizione percorso rettilineo.</p> <p>Gli originali acquisiti vengono espulsi nella fessura di uscita nella parte anteriore dello scanner.</p>
Originali supportati	<ul style="list-style-type: none"> <input type="checkbox"/> Originali di formato standard (fino ad A4) <input type="checkbox"/> Carta sottile (40 g/m²) <input type="checkbox"/> Cartoline <input type="checkbox"/> Ricevute di lunghezza inferiore a 393,7 mm (15,5 pollici) <input type="checkbox"/> Biglietti da visita "Posizionare Originali di dimensioni standard" a pagina 56 <input type="checkbox"/> Mix di originali "Caricamento di gruppi di originali di carta di tipo e formati diversi" a pagina 95 	<ul style="list-style-type: none"> <input type="checkbox"/> Originali di grandi dimensioni "Posizionare Originali di grandi dimensioni" a pagina 61 <input type="checkbox"/> Carta lunga <input type="checkbox"/> Ricevute di lunghezza superiore a 393,7 mm (15,5 pollici) "Posizionamento di carta lunga" a pagina 64 <input type="checkbox"/> Carte di plastica "Posizionamento di carte plastificate" a pagina 68 <input type="checkbox"/> Carte plastificate "Posizionare carte plastificate" a pagina 72 <input type="checkbox"/> Opuscoli "Posizionare un opuscolo" a pagina 75 <input type="checkbox"/> Passaporti "Posizionare un passaporto" a pagina 78 <input type="checkbox"/> Foto (utilizzando un foglio di supporto) <input type="checkbox"/> Originali importanti o fondamentali (utilizzando un foglio di supporto) "Posizionamento di originali o foto importanti" a pagina 83 <input type="checkbox"/> Buste "Posizionamento di buste" a pagina 87 <input type="checkbox"/> Originali di formato irregolare (utilizzando un foglio di supporto) "Posizionare Originali di forma irregolare" a pagina 91

Informazioni correlate

➔ ["Posizione dello scanner" a pagina 28](#)

Posizionare Originali di dimensioni standard

1. Assicurarsi che l'icona della posizione dello scanner sia  (posizione percorso verticale).

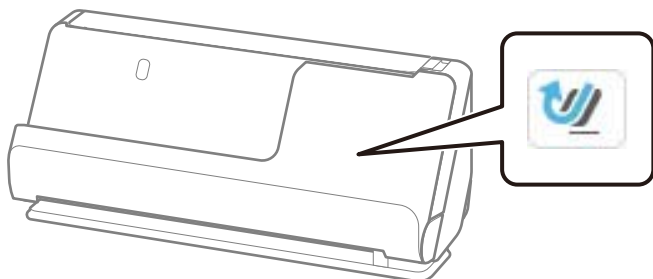

Se viene visualizzato  (posizione percorso rettilineo), tirare il selettore di posizione dello scanner per inclinare in avanti lo scanner.

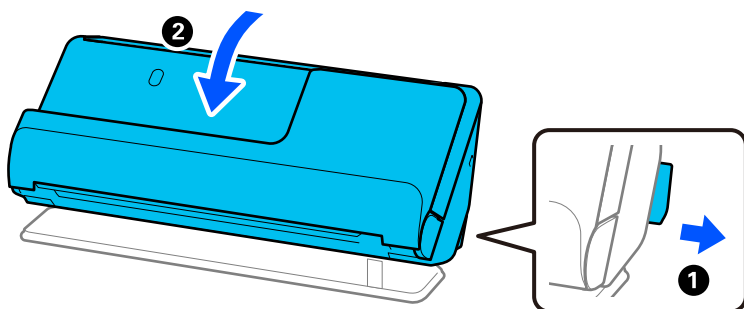

2. Aprire il vassoio di alimentazione.

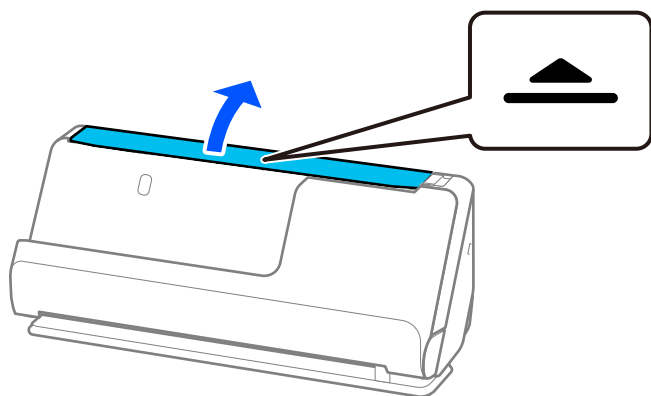

3. Sollevare l'estensione del vassoio di alimentazione.

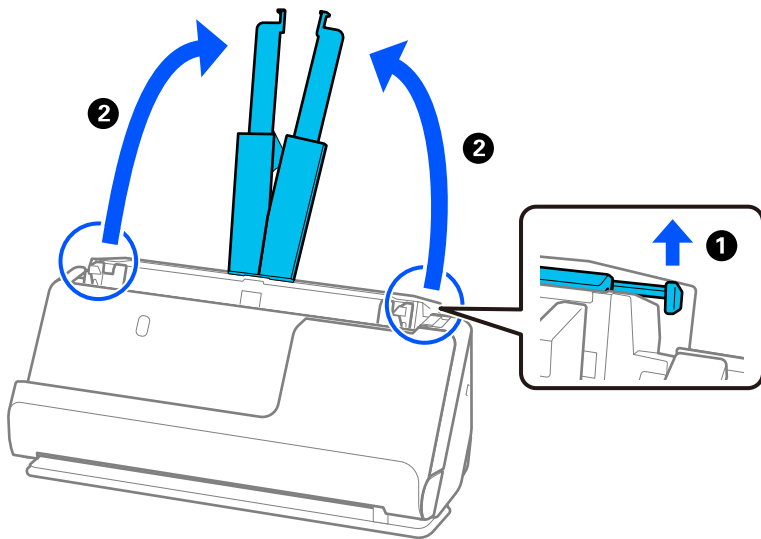

4. Spostare le guide laterali fino ai bordi del vassoio di alimentazione.

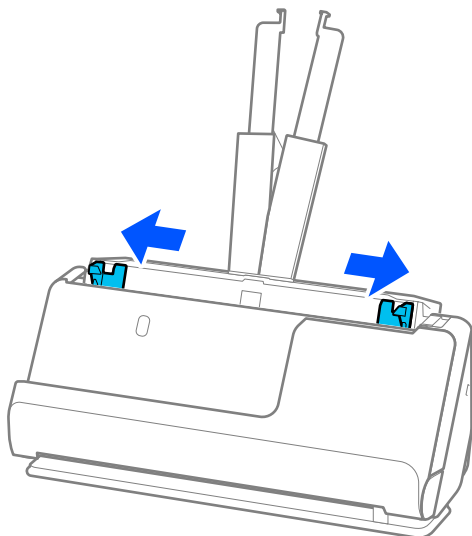

5. Smazzare gli originali.

Tenere entrambe le estremità degli originali e ventilarle un paio di volte.

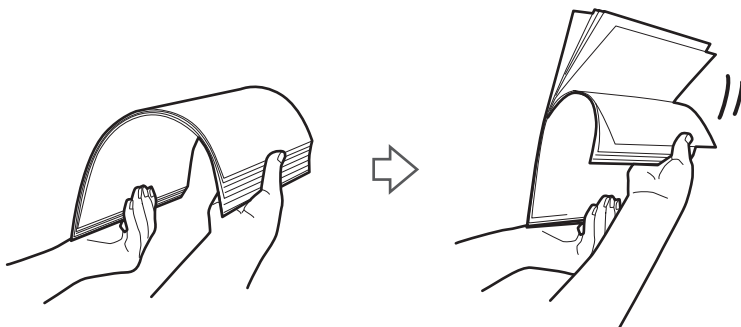

6. Allineare i bordi degli originali con il lato da scansionare rivolto verso l'alto e far scorrere i bordi anteriori fino al blocco.

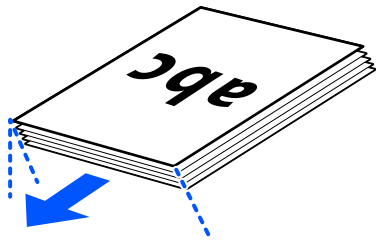

7. Posizionare gli originali nel vassoio di alimentazione ADF rivolti verso l'alto e con l'estremità superiore rivolta verso l' ADF.

Inserire la carta nell'ADF finché non incontra resistenza.

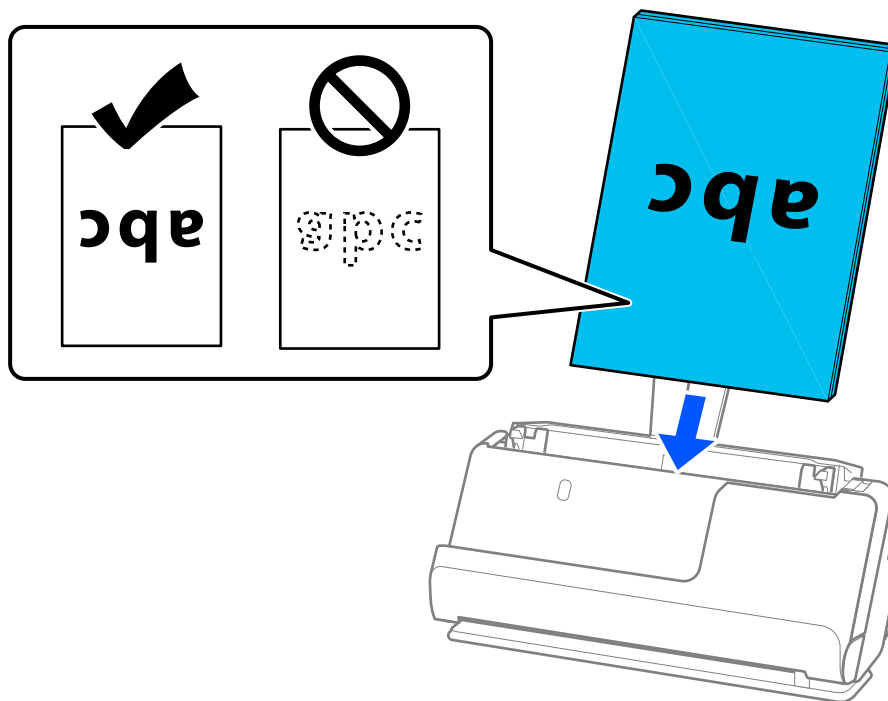

- ❑ Durante la scansione di originali con fori di perforazione, come fogli sciolti, caricare gli originali con i fori verso il lato sinistro o verso il basso. Posizionare gli originali in modo che non vi siano fori entro un raggio di 15 mm (0,6 pollici) a sinistra e a destra (30 mm (1,2 pollici) in totale) dal centro degli originali. Tuttavia, ci possono essere fori in 30 mm (1,2 pollici) dal bordo anteriore degli originali. Assicurarsi che i bordi dei fori di perforazione non abbiano sbavature o pieghe.

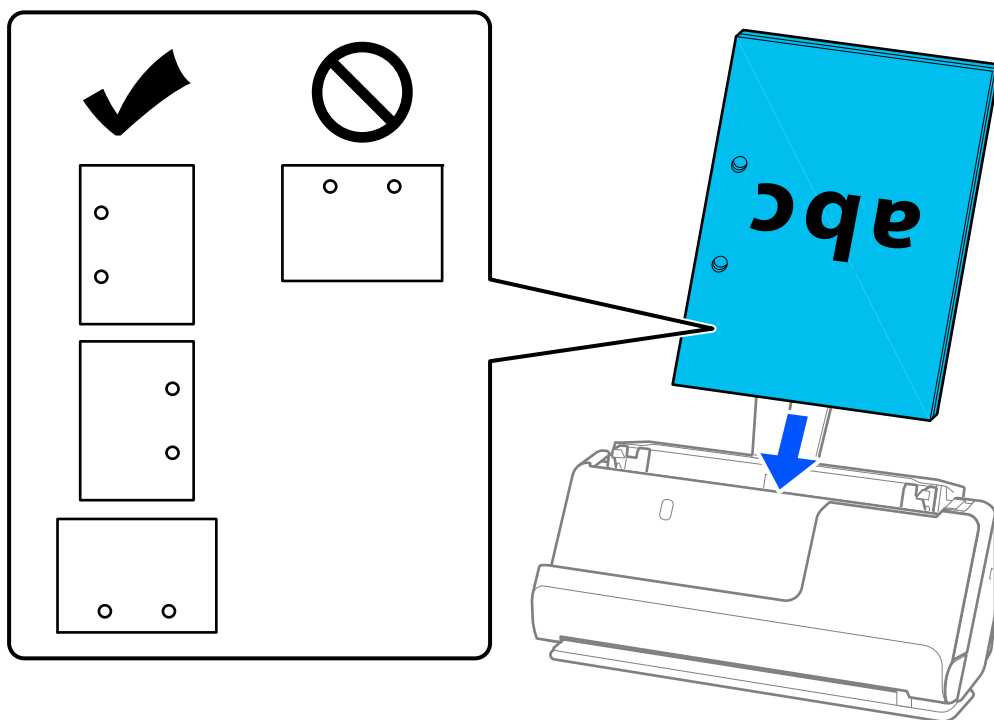

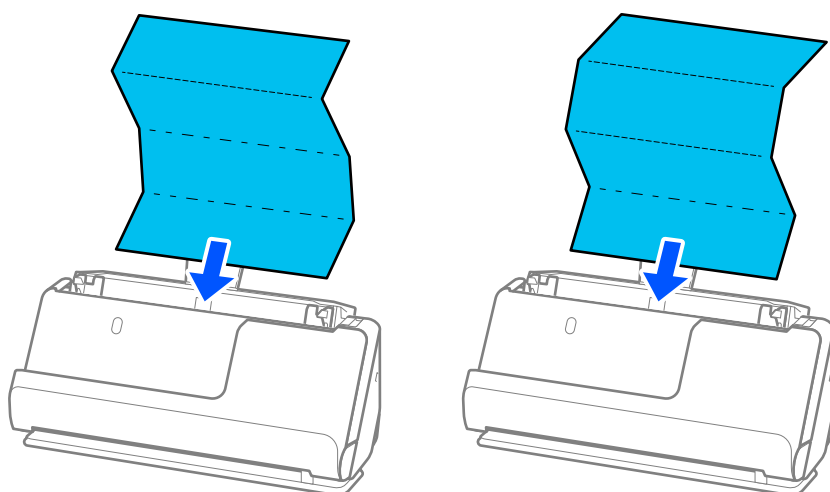

- ❑ Posizionare gli originali piegati in modo che la piegatura a valle sia sulla parte anteriore dello scanner e lato ADF. È possibile caricare fino a 10 fogli. Gli originali con una linea di piegatura marcata potrebbero non essere alimentati correttamente. Appiattire gli originali di questo tipo in modo che l'altezza della piega sia di 5 mm (0,2 pollici) o meno prima di caricarli.

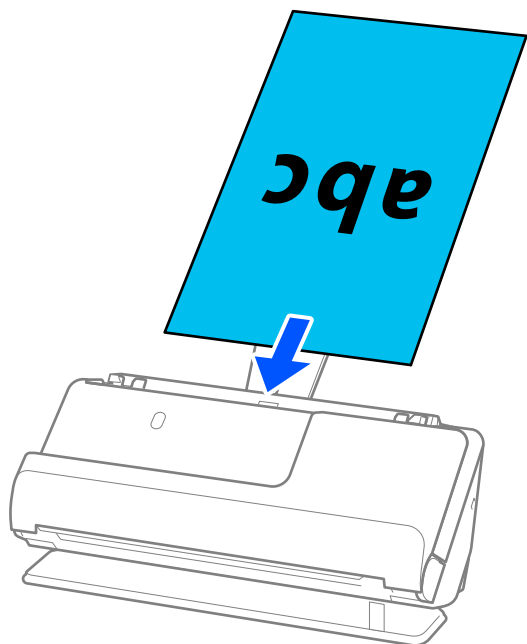

- ❑ Quando si esegue la scansione di certificati premio e altri originali spessi (originali con uno spessore di 127 g/m² o superiore), sistemare lo scanner nella posizione percorso rettilineo e caricare un solo originale alla volta.



È possibile verificare la posizione dello scanner dall'icona della posizione dello scanner sul pannello. Se viene visualizzato  , lo scanner si trova nella posizione percorso rettilineo. Se viene visualizzato  , tirare la leva sul retro per inclinare indietro lo scanner.

Quando si effettua una scansione nella posizione percorso rettilineo, verificare che davanti allo scanner ci sia spazio sufficiente per gli originali espulsi.

Inoltre, se gli originali espulsi cadono sulla superficie del tavolo su cui è posizionato lo scanner danneggiando l'immagine acquisita, spostare lo scanner sul bordo del tavolo in modo da afferrare direttamente gli originali quando vengono espulsi.

8. Regolare le guide laterali per adattarle ai bordi degli originali senza lasciare spazi vuoti. In caso contrario, l'originale potrebbe essere alimentato inclinato.

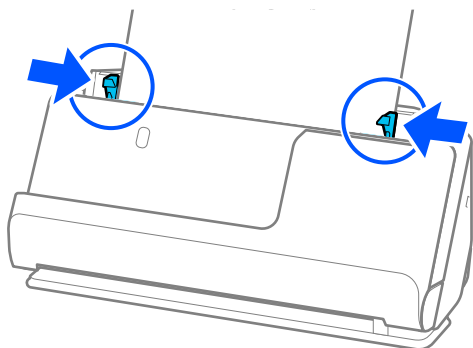

Nota:

- ❑ Se il documento si estende oltre l'estensione del vassoio di alimentazione, sostenere il documento con una mano per evitare che cada dall'ADF. Inoltre, durante la scansione di un originale, sostenere entrambe le estremità dell'originale con le mani per evitare che si inclini.
- ❑ Quando si scansionano originali su carta sottile come volantini o ricevute, o quando si scansionano originali che tendono ad arricciarsi dopo la scansione, si consiglia di estendere il supporto di uscita della carta in entrambi i punti.
Dopo aver caricato l'originale, premere i pulsanti (due punti) per sollevare il supporto di uscita della carta.

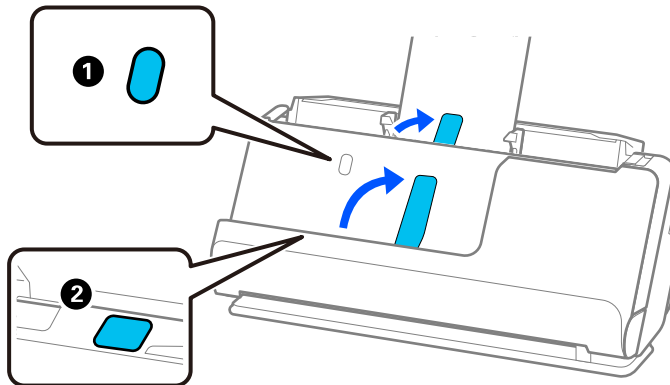

- ❑ Quando si esegue la scansione di originali come biglietti da visita che tendono ad arricciarsi dopo la scansione, si consiglia di eseguire la scansione nella posizione percorso rettilineo e di caricare un solo originale alla volta.
- ❑ Se si annulla la scansione di un gruppo di originali quando è in corso, il secondo originale sarà inserito per un breve tratto nell'ADF e la scansione sarà arrestata. Aprire il coperchio dello scanner per rimuoverlo, quindi ricaricare la pagina insieme al primo foglio e al resto degli originali.
- ❑ A seconda del tipo di carta e dell'ambiente in cui viene utilizzato lo scanner, l'originale potrebbe cadere dalla parte anteriore dello scanner dopo la scansione. In tal caso, caricare nello scanner un numero di originali inferiore al numero specificato di originali che è possibile caricare.

Posizionare Originali di grandi dimensioni

Nota:

- ❑ Utilizzare un Foglio portante quando si esegue la scansione di originali di valore, fragili o stropicciati.
[“Posizionamento di originali o foto importanti” a pagina 83](#)
- ❑ Verificare che davanti allo scanner ci sia spazio sufficiente per gli originali espulsi.

1. Assicurarsi che l'icona della posizione dello scanner sia  (posizione percorso rettilineo).

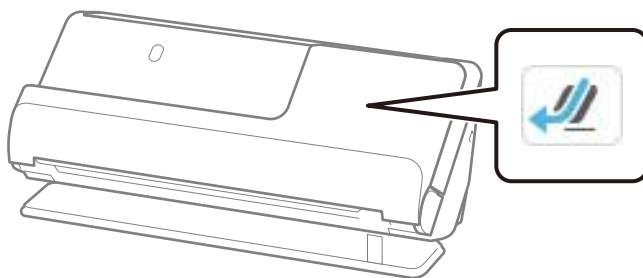

Se viene visualizzato  (posizione percorso verticale), tirare il selettore di posizione dello scanner per inclinare indietro lo scanner.

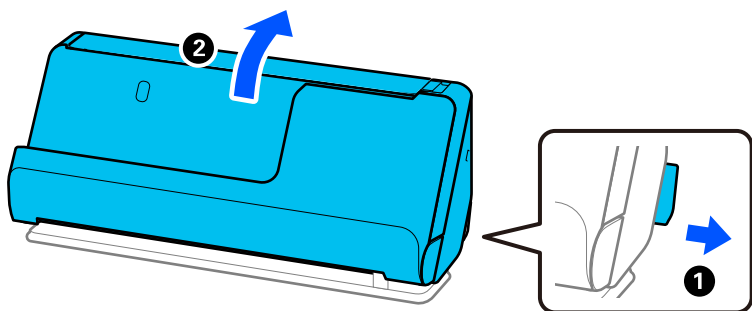

2. Aprire il vassoio di alimentazione.

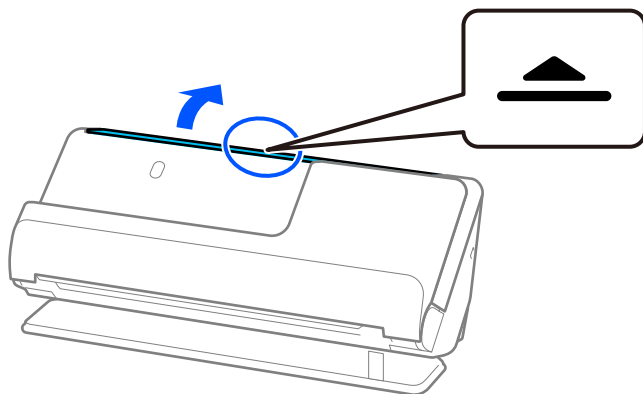

3. Sollevare l'estensione del vassoio di alimentazione.

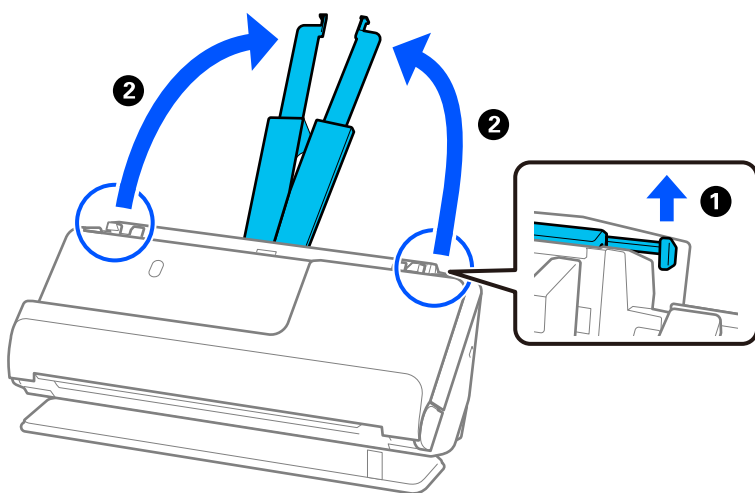

4. Spostare le guide laterali fino ai bordi del vassoio di alimentazione.

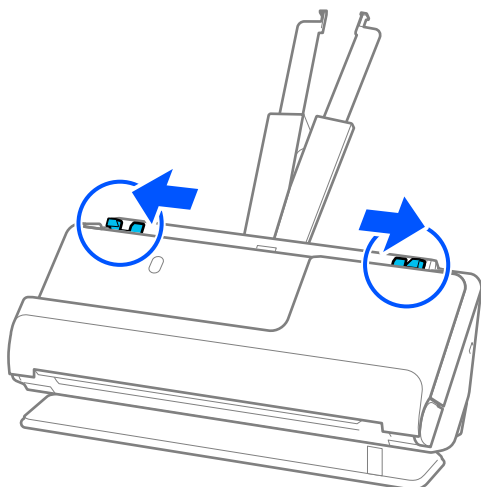

5. Piegare a metà l'originale in modo che il lato da scansionare sia rivolto verso l'esterno.

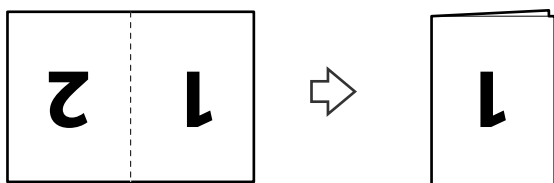

6. Posizionare l'originale con il lato "1" rivolto verso l'alto e l'estremità anteriore rivolta verso l'ADF. Inserire la carta nell'ADF finché non incontra resistenza.

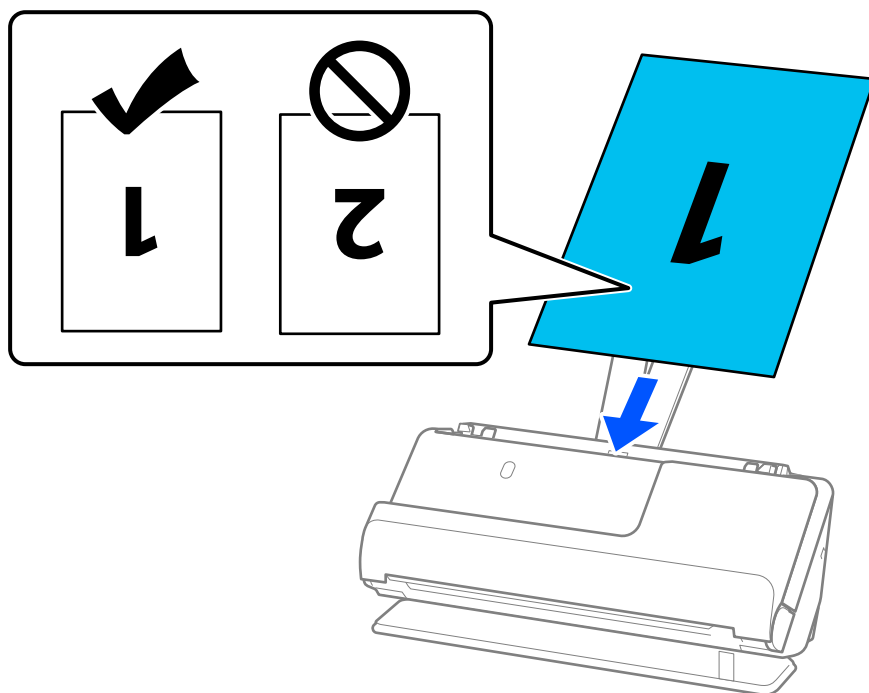

7. Regolare le guide laterali per adattarle ai bordi degli originali senza lasciare spazi vuoti. In caso contrario, l'originale potrebbe essere alimentato inclinato.

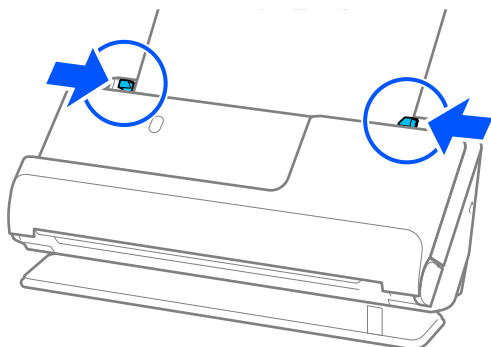

Nota:

Per scansionare entrambi i formati e puntarli insieme, selezionare l'impostazione appropriata nella finestra Epson Scan 2.

Quando si utilizza Epson ScanSmart, è possibile aprire la schermata Epson Scan 2 premendo il pulsante **Impostazioni** > scheda **Impostazioni scanner** > **Impostazioni scansione**.

Selezionare **Fronte-Retro da Lato scansione**, quindi selezionare **Sinistra e destra da Unisci Immag.** nella finestra Epson Scan 2. Per maggiori dettagli, consultare la guida di Epson Scan 2.

Informazioni correlate

➔ [“Codici Foglio portante” a pagina 41](#)

Posizionamento di carta lunga

Nota:

Verificare che davanti allo scanner ci sia spazio sufficiente per gli originali espulsi.

1. Assicurarsi che l'icona della posizione dello scanner sia  (posizione percorso rettilineo).

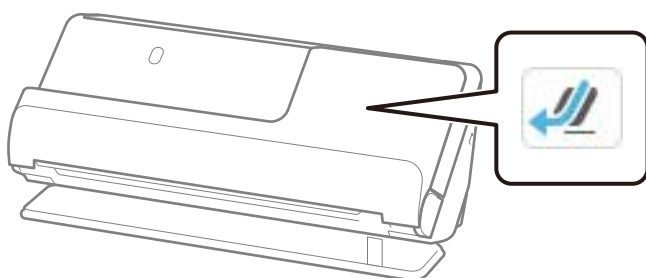

Se viene visualizzato  (posizione percorso verticale), tirare il selettore di posizione dello scanner per inclinare indietro lo scanner.

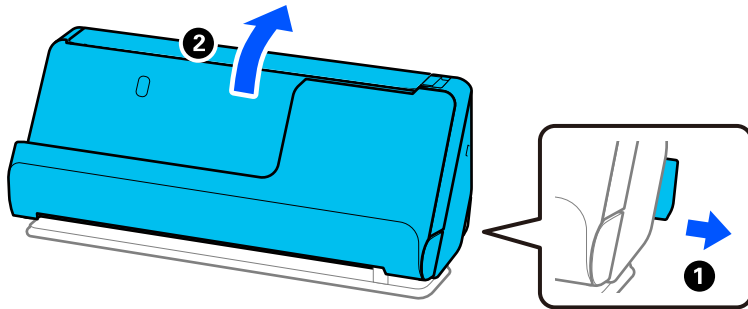

2. Aprire il vassoio di alimentazione.

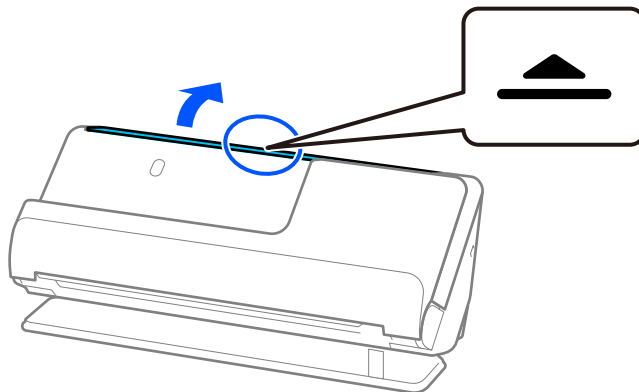

3. Sollevare l'estensione del vassoio di alimentazione.

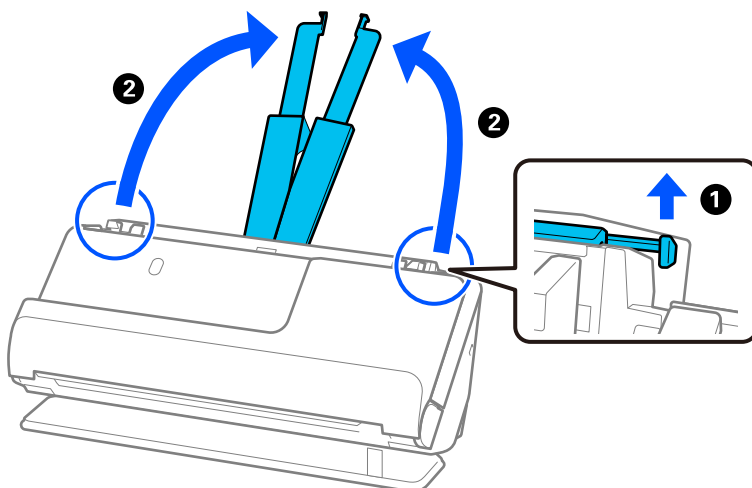

4. Spostare le guide laterali fino ai bordi del vassoio di alimentazione.

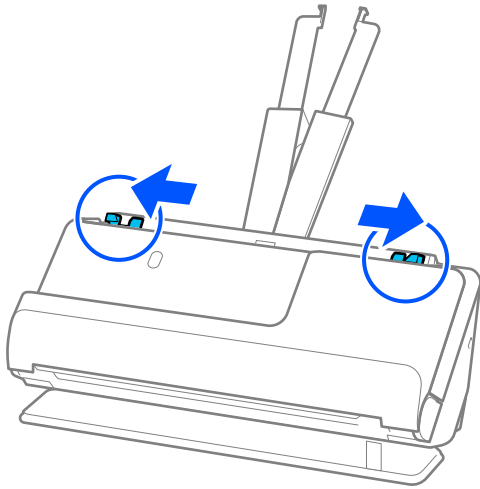

5. Caricare direttamente gli originali nel vassoio di alimentazione rivolti verso l'alto, con l'estremità superiore rivolta verso ADF.

Inserire la carta nell'ADF finché non incontra resistenza.

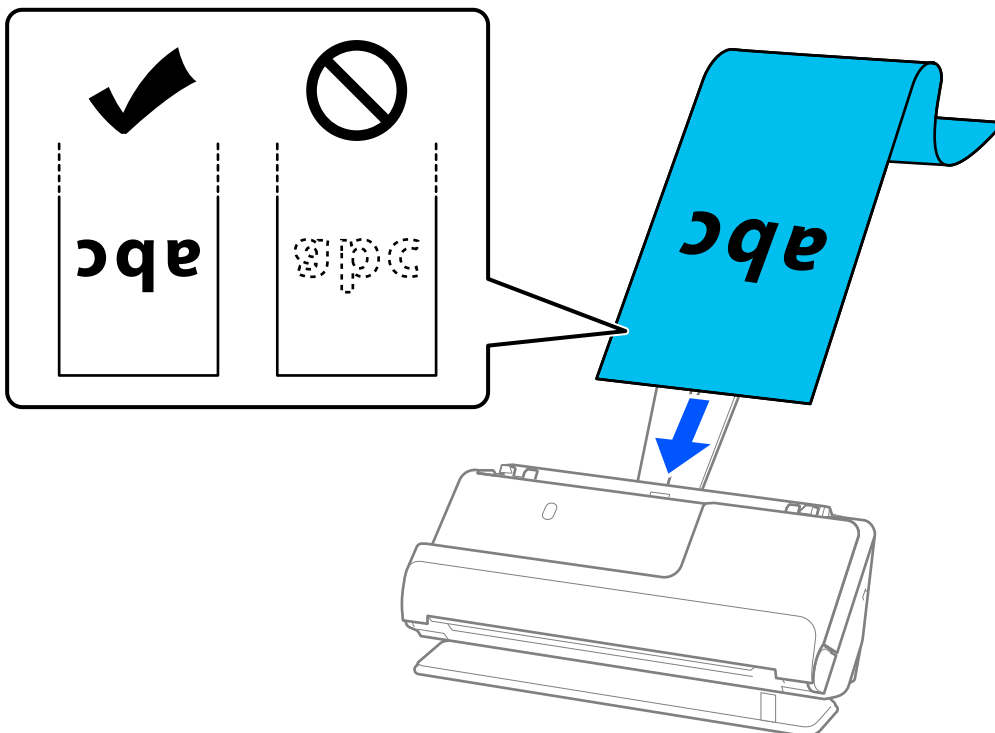

Quando si carica carta lunga, sostenerla sia all'ingresso in modo che non cada fuori dall'ADF, che all'uscita in modo che la carta espulsa non si inceppi o cada dal vassoio di uscita.

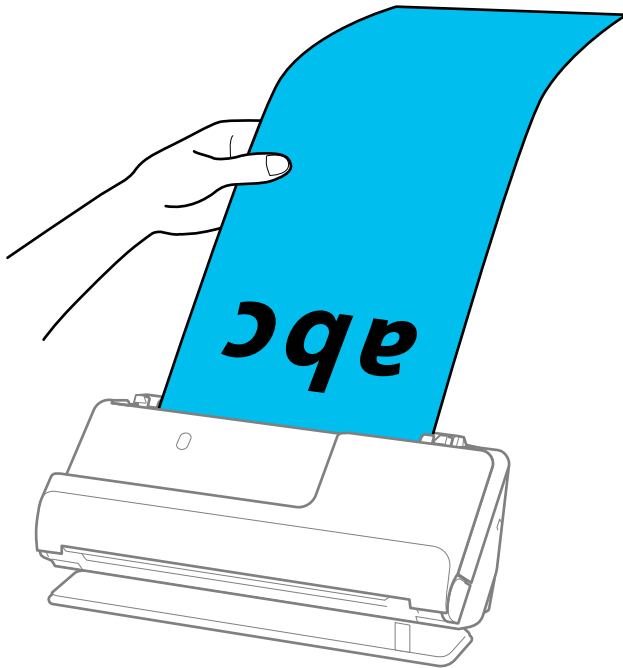

6. Regolare le guide laterali per adattarle ai bordi degli originali senza lasciare spazi vuoti. In presenza di spazi vuoti, l'originale potrebbe essere inserito inclinato.

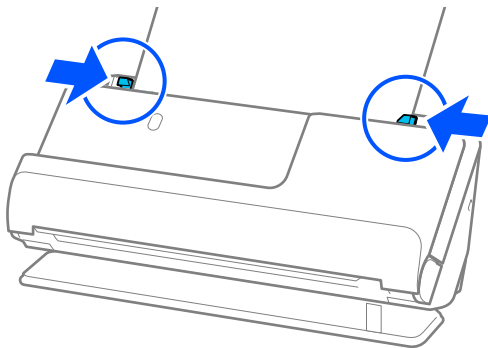

Nota:

- ❑ Inoltre, durante la scansione di carta lunga, sostenere entrambe le estremità dell'originale con le mani per evitare che si inclini.

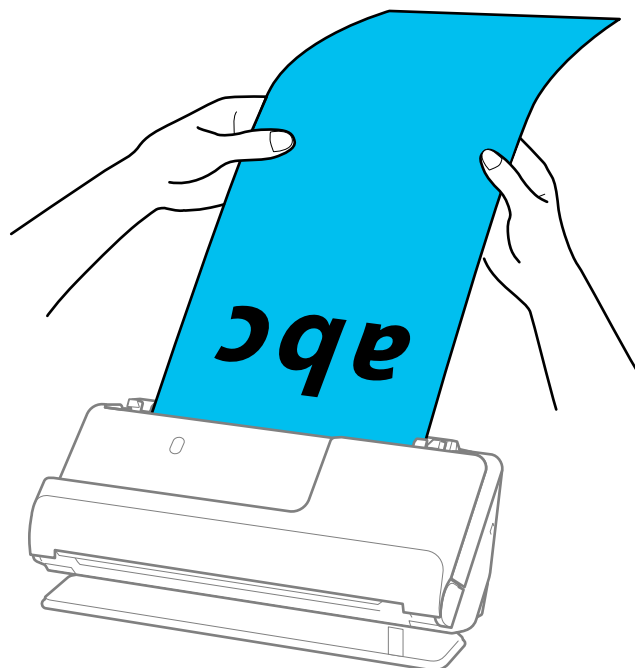

- ❑ Vedere quanto segue per informazioni sulle lunghezze massime in base alla situazione.

[“Lunghezza massima per la carta lunga” a pagina 47](#)

- ❑ È necessario specificare il formato carta nella finestra Epson Scan 2.

Quando si utilizza Epson ScanSmart, è possibile aprire la schermata Epson Scan 2 premendo il pulsante **Impostazioni** > scheda **Impostazioni scanner** > **Impostazioni scansione**.

Il formato carta può essere specificato in tre modi nella finestra Epson Scan 2.

Se la lunghezza della carta è di 3.048,0 mm (120 pollici) o inferiore, è possibile selezionare **Rilev Auto (Carta lunga)** per rilevarne automaticamente le dimensioni.

Se la lunghezza della carta è superiore a 3.048,0 mm (120 pollici), è necessario selezionare **Personalizza** e inserire la dimensione della carta. Se la lunghezza della carta è 5.461,0 mm (215 pollici) o meno, è possibile usare **Rileva lunghezza carta** anziché inserire l'altezza della carta. Se la lunghezza della carta è superiore a 5.461,0 mm (215 pollici), è necessario inserire la larghezza e l'altezza della carta.

Posizionamento di carte plastificate

Nota:

Verificare che davanti allo scanner ci sia spazio sufficiente per gli originali espulsi.

1. Assicurarsi che l'icona della posizione dello scanner sia  (posizione percorso rettilineo).

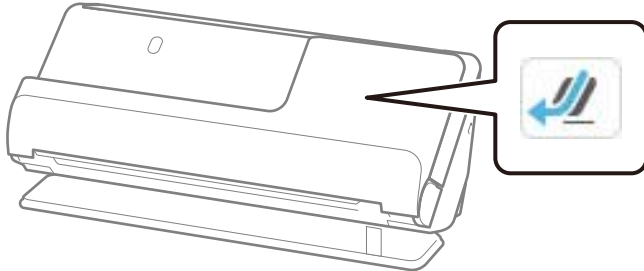

Se viene visualizzato  (posizione percorso verticale), tirare il selettore di posizione dello scanner per inclinare indietro lo scanner.

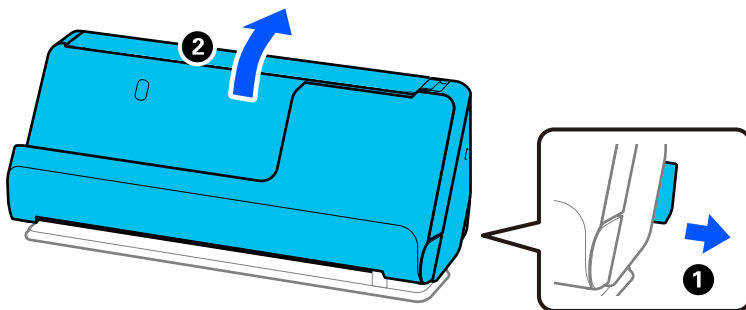

2. Aprire il vassoio di alimentazione.

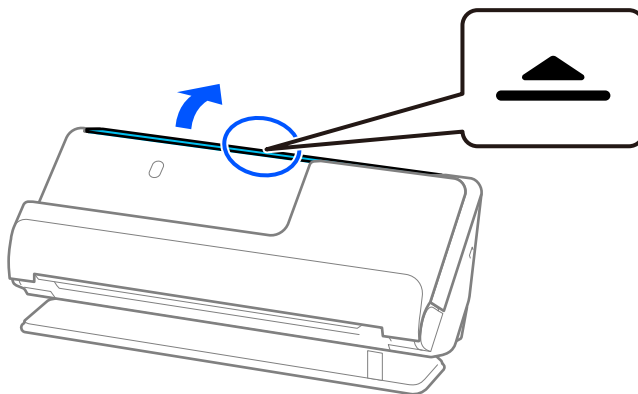

3. Sollevare l'estensione del vassoio di alimentazione.

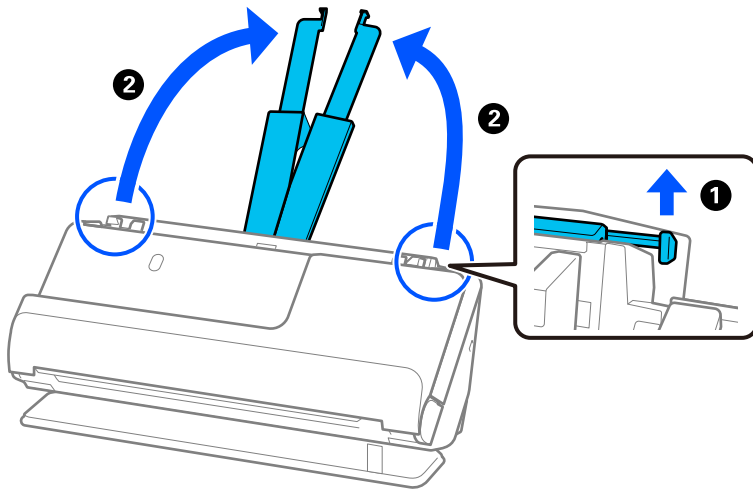

4. Spostare le guide laterali fino ai bordi del vassoio di alimentazione.

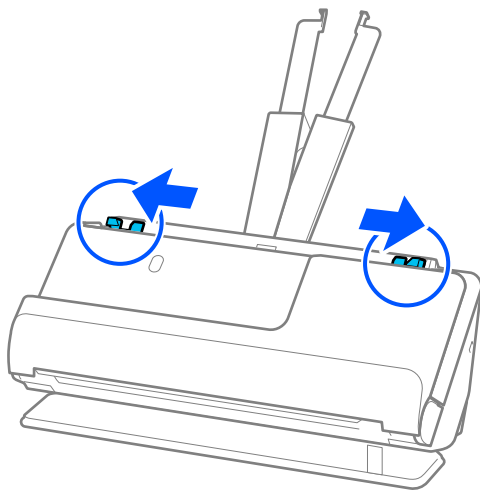

5. Caricare le carte di plastica con il lato da scansione rivolto verso l'alto, con l'estremità superiore rivolta verso l'ADF.

Inserire la carta nell'ADF finché non incontra resistenza.

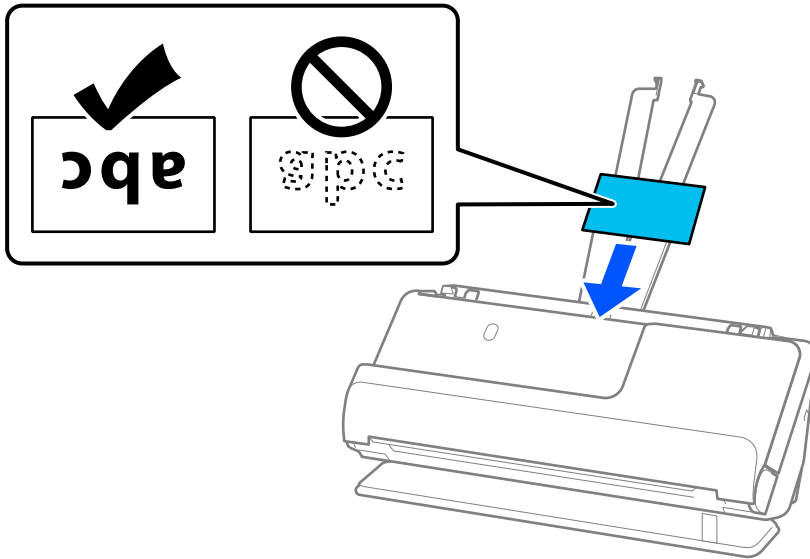

! Importante:

Non caricare verticalmente le carte di plastica.

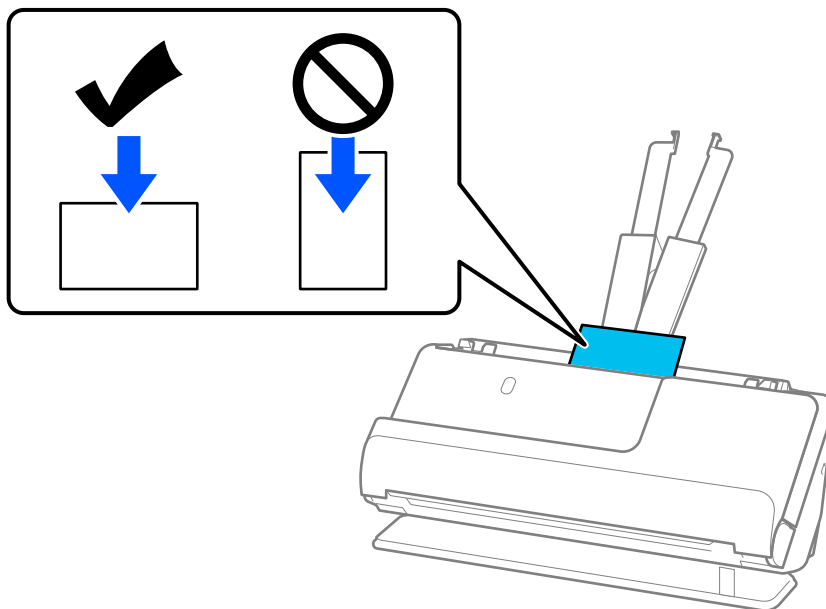

6. Regolare le guide laterali per adattarle ai bordi delle carte senza lasciare spazi vuoti. In caso contrario, l'originale potrebbe essere alimentato inclinato.

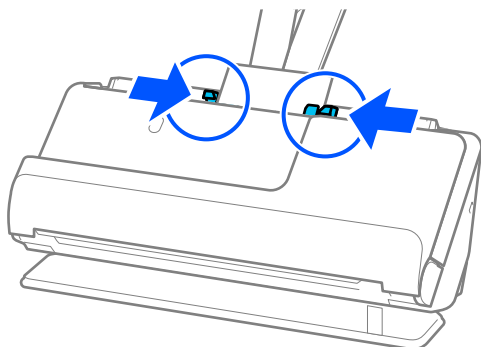

Nota:

Per la scansione di carte plastificate, configurare le impostazioni appropriate nella finestra Epson Scan 2.

Quando si utilizza Epson ScanSmart, è possibile aprire la finestra Epson Scan 2 premendo il pulsante **Impostazioni** > scheda **Impostazioni scanner** > **Impostazioni scansione**.

Nella scheda **Impostaz. principali** in Epson Scan 2, selezionare **Carta Plastica** in **Dimensione Documento**, oppure selezionare **Off** in **Rileva Alim. Doppio Foglio**. Per maggiori dettagli, consultare la guida di Epson Scan 2.

Se l'opzione **Rileva Alim. Doppio Foglio** nella schermata Epson Scan 2 non è stata disabilitata e si verifica un errore di doppia alimentazione, rimuovere le carte dall'ADF e caricarle nuovamente.

Informazioni correlate

➔ [“Posizionare carte plastificate” a pagina 72](#)

Posizionare carte plastificate

Nota:

Verificare che davanti allo scanner ci sia spazio sufficiente per gli originali espulsi.

1. Assicurarsi che l'icona della posizione dello scanner sia  (posizione percorso rettilineo).

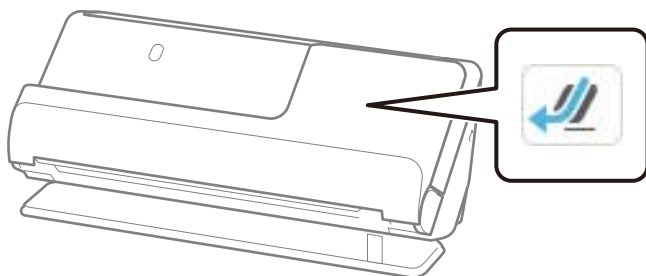

Se viene visualizzato  (posizione percorso verticale), tirare il selettore di posizione dello scanner per inclinare indietro lo scanner.

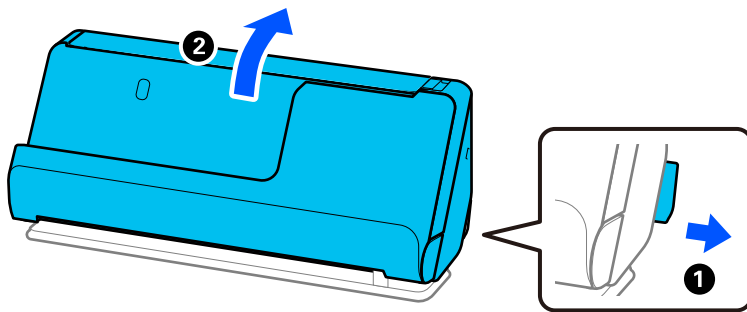

2. Aprire il vassoio di alimentazione.

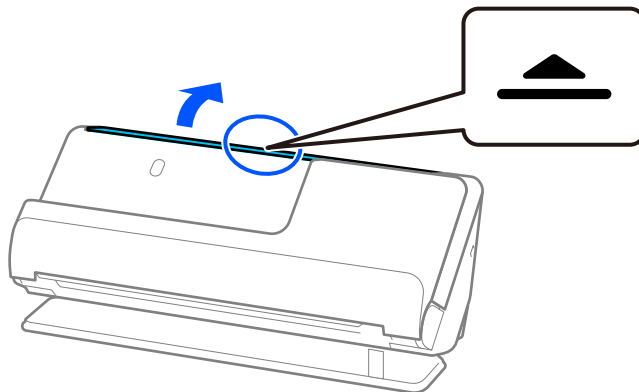

3. Sollevare l'estensione del vassoio di alimentazione.

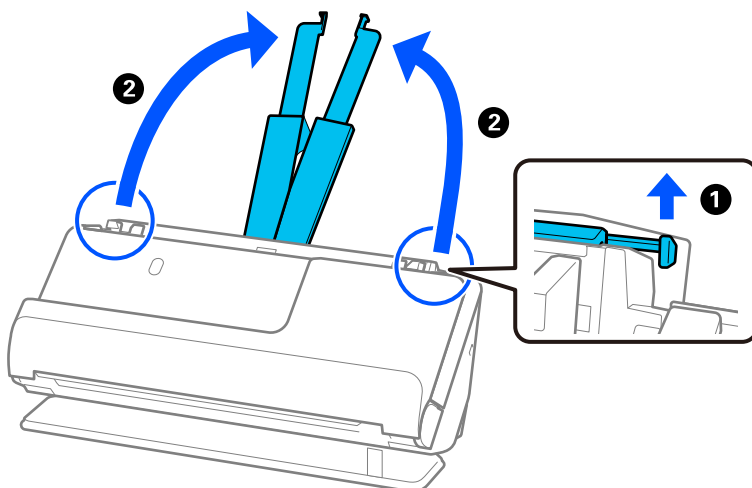

4. Spostare le guide laterali fino ai bordi del vassoio di alimentazione.

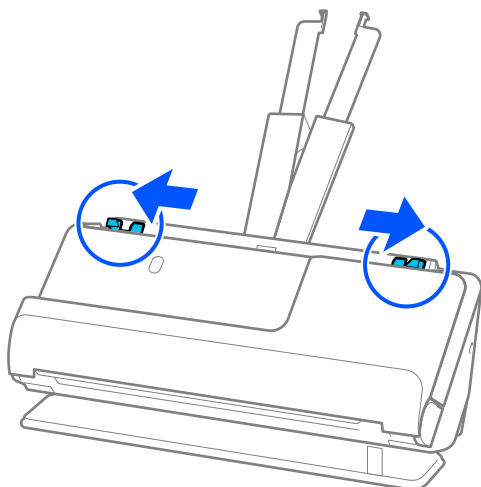

5. Caricare le carte di plastica con il lato da scansionare rivolto verso l'alto, con l'estremità superiore rivolta verso l'ADF.

Inserire la carta nell'ADF finché non incontra resistenza.

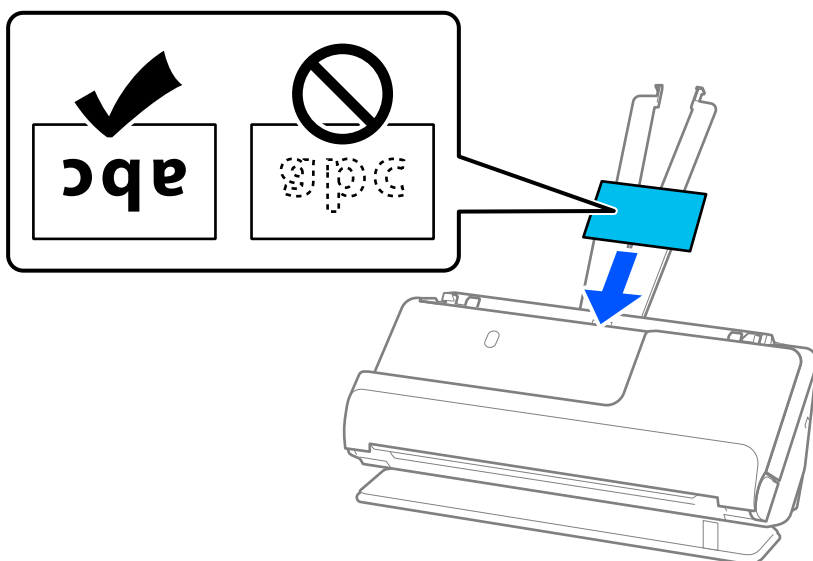

6. Regolare le guide laterali per adattarle ai bordi delle carte senza lasciare spazi vuoti. In presenza di spazi vuoti, l'originale potrebbe essere inserito inclinato.

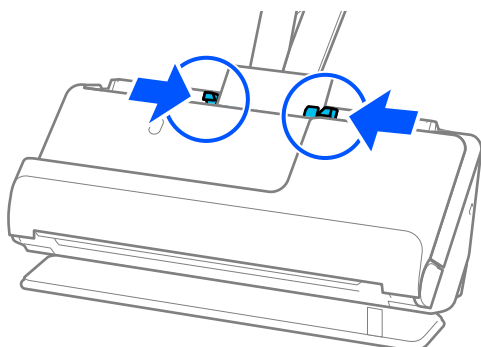

Nota:

Per la scansione di carte plastificate, configurare le impostazioni appropriate nella finestra Epson Scan 2.

Quando si utilizza Epson ScanSmart, è possibile aprire la schermata Epson Scan 2 premendo il pulsante **Impostazioni** > scheda **Impostazioni scanner** > **Impostazioni scansione**.

❑ Per aumentare la precisione del rilevamento automatico del formato, selezionare la scheda **Impostaz. principali** > **Dimensione Documento** > **Settaggi** > **Scansione scheda laminata**. Per maggiori dettagli, consultare la guida di Epson Scan 2.

❑ Selezionare la scheda **Impostaz. principali** > **Rileva Alim. Doppio Foglio** > **Off**. Per maggiori dettagli, consultare la guida di Epson Scan 2.

Se l'opzione **Rileva Alim. Doppio Foglio** nella schermata Epson Scan 2 non è stata disabilitata e si verifica un errore di doppia alimentazione, rimuovere le carte dall'ADF e caricarle nuovamente.



Posizionare un opuscolo

Nota:

Verificare che davanti allo scanner ci sia spazio sufficiente per gli originali espulsi.

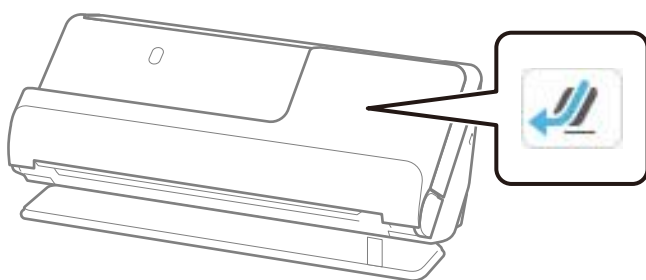
1. Assicurarsi che l'icona della posizione dello scanner sia  (posizione percorso rettilineo).



 Se viene visualizzato  (posizione percorso verticale), tirare il selettore di posizione dello scanner per inclinare indietro lo scanner.

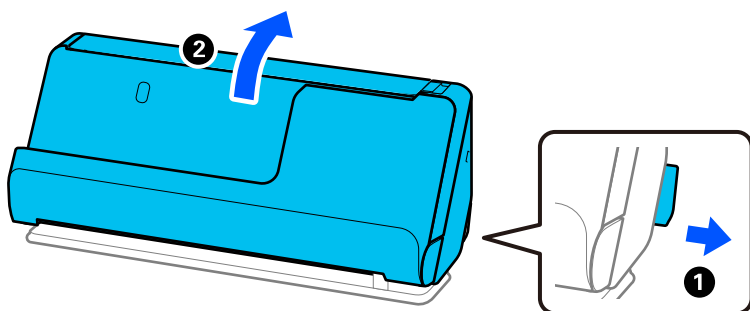

2. Aprire il vassoio di alimentazione.

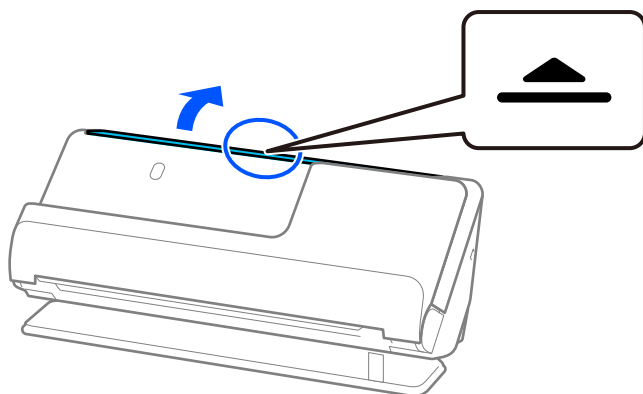

3. Sollevare l'estensione del vassoio di alimentazione.

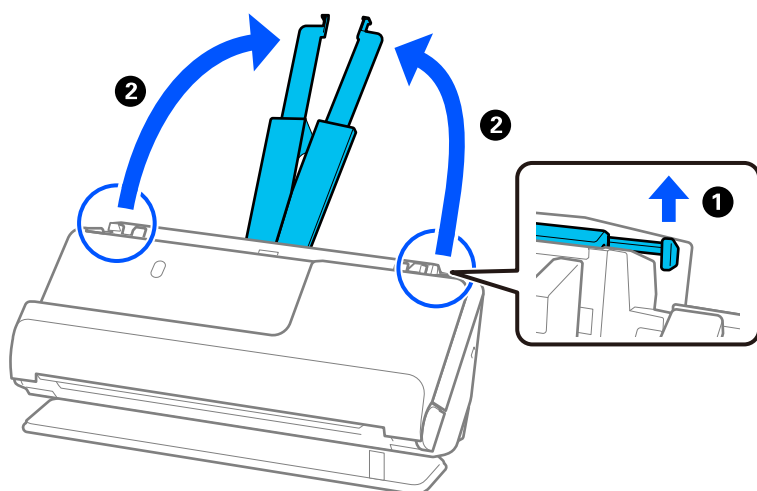

4. Spostare le guide laterali fino ai bordi del vassoio di alimentazione.

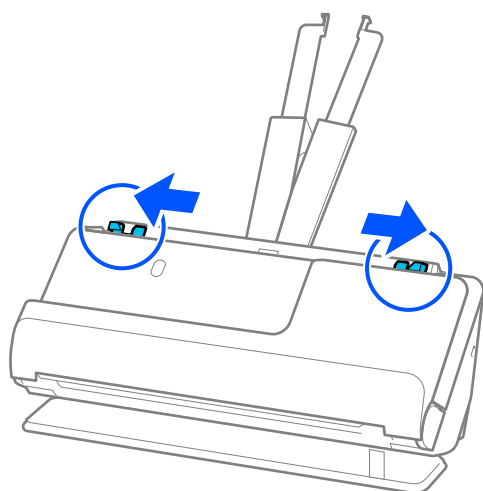

5. Posizionare l'opuscolo con il lato da scansionare rivolto verso l'alto e con il lato più spesso rivolto verso l'ADF. Inserire la carta nell'ADF finché non incontra resistenza.

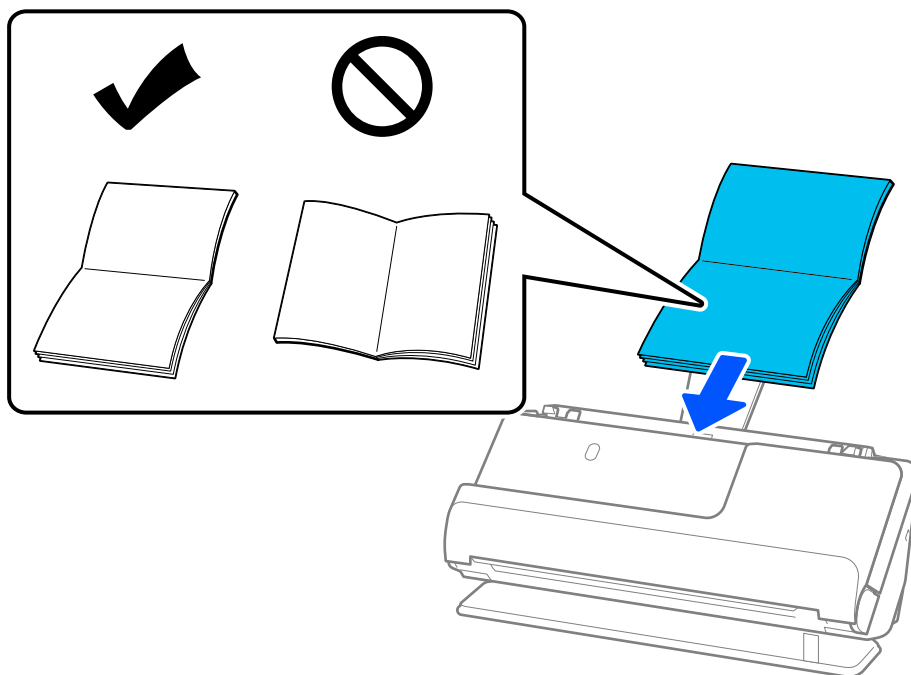

6. Regolare le guide laterali per adattarle ai bordi degli opuscoli senza lasciare spazi vuoti. In presenza di spazi vuoti, l'originale potrebbe essere inserito inclinato.

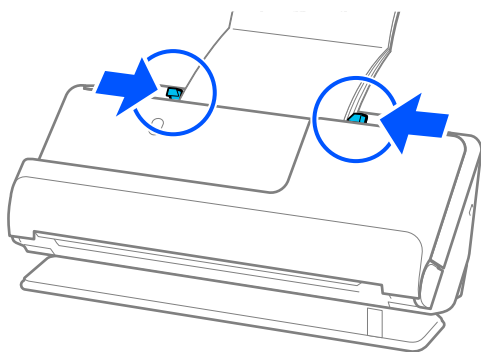

Nota:

- ❑ Durante la scansione di opuscoli, sostenere con una mano la parte superiore dell'opuscolo per evitare che cada dall'ADF o si chiuda.

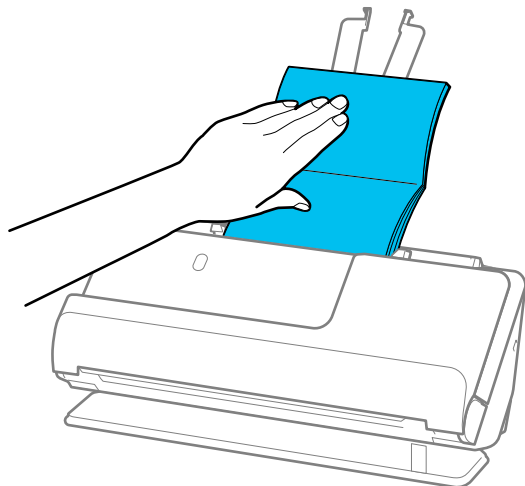

- ❑ Se gli originali espulsi cadono sulla superficie del tavolo su cui è posizionato lo scanner danneggiando l'immagine acquisita, spostare lo scanner sul bordo del tavolo in modo da afferrare direttamente gli originali quando vengono espulsi.
- ❑ Durante la scansione di opuscoli, effettuare le impostazioni appropriate nella schermata Epson Scan 2.
Quando si utilizza Epson ScanSmart, è possibile aprire la schermata Epson Scan 2 premendo il pulsante **Impostazioni** > scheda **Impostazioni scanner** > **Impostazioni scansione**.
Nella schermata Epson Scan 2, usare uno dei seguenti metodi per disattivare la **Rileva Alim. Doppio Foglio**.
 - Selezionare **Fascioletti** in **Impostazioni scansione**.
 - Fare clic sulla scheda **Impostaz. principali**, impostare **Rileva Alim. Doppio Foglio** su **Off**Per maggiori dettagli, consultare la guida di Epson Scan 2.

Posizionare un passaporto

Nota:

Verificare che davanti allo scanner ci sia spazio sufficiente per gli originali espulsi.

1. Assicurarsi che l'icona della posizione dello scanner sia  (posizione percorso rettilineo).

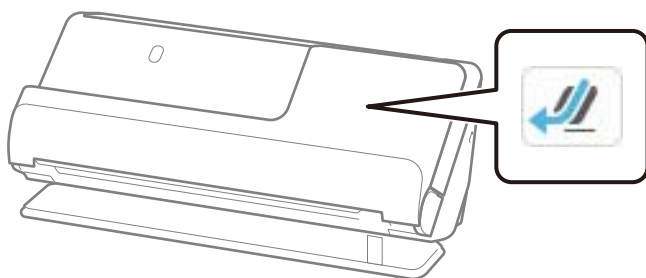

Se viene visualizzato  (posizione percorso verticale), tirare il selettore di posizione dello scanner per inclinare indietro lo scanner.

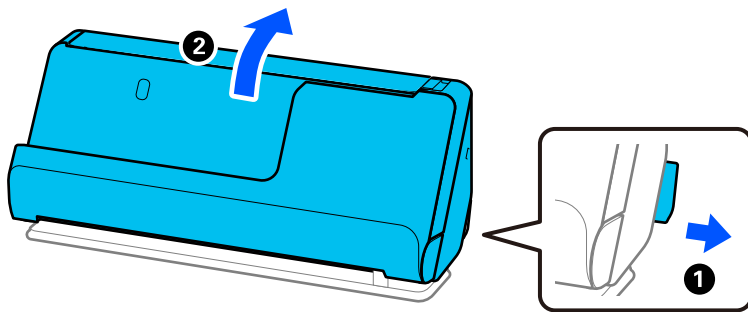

2. Aprire il vassoio di alimentazione.

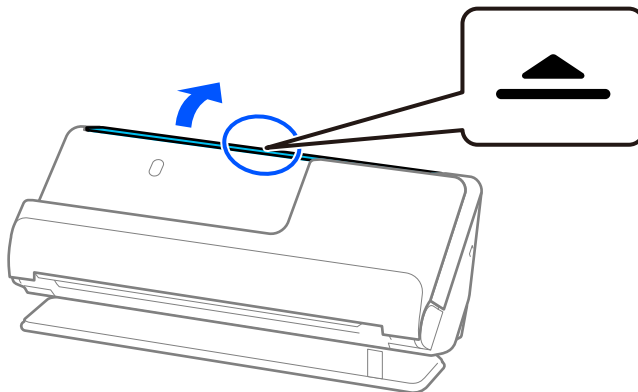

3. Sollevare l'estensione del vassoio di alimentazione.

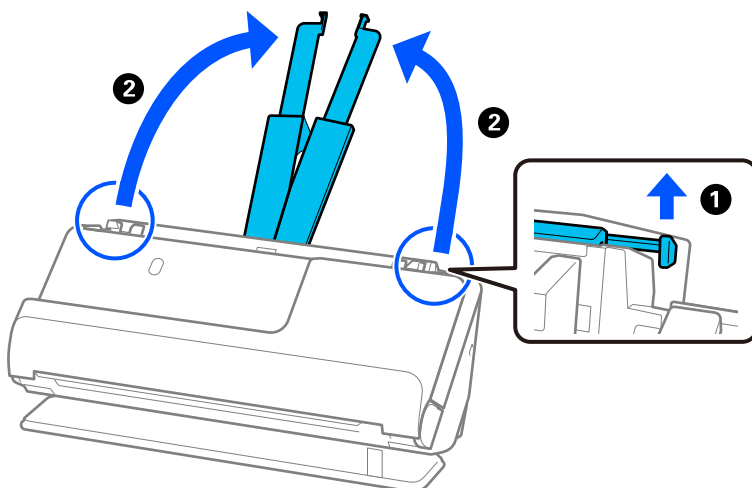

4. Spostare le guide laterali fino ai bordi del vassoio di alimentazione.

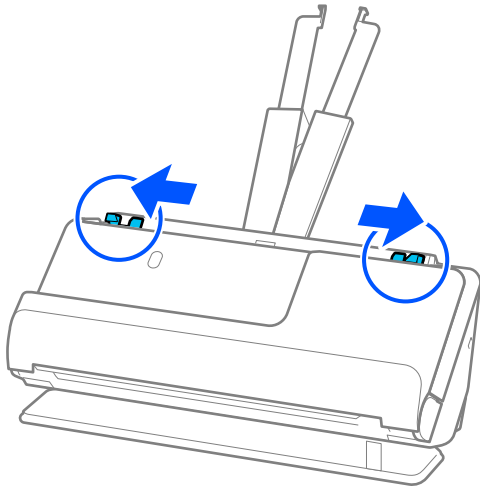

5. Posizionare il passaporto con il lato da scansionare rivolto verso l'alto e con il lato più spesso rivolto verso l'ADF.

Inserire la carta nell'ADF finché non incontra resistenza.

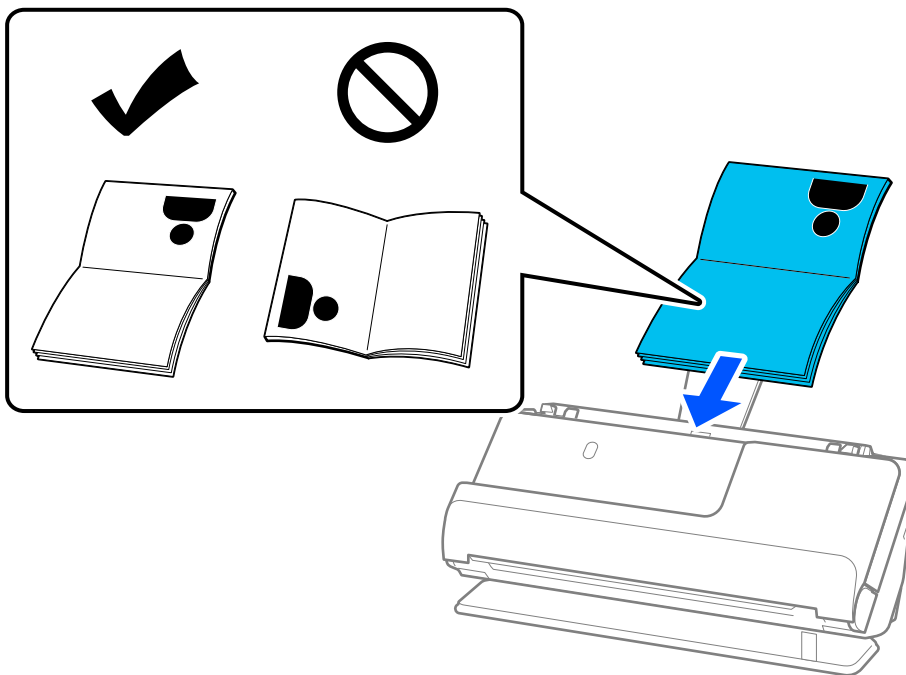

Nota:

Nei seguenti casi, scansionare il passaporto utilizzando il Foglio portante passaporto.

- ❑ Per proteggere il passaporto durante la scansione
- ❑ Per scansionare passaporti spessi e passaporti con un bordo di rilegatura leggermente allargato

Posizionare il passaporto nel Foglio portante passaporto con il lato da scansionare rivolto verso l'alto e con il lato più spesso del passaporto rivolto verso l'estremità anteriore. Successivamente, posizionare il Foglio portante passaporto nel vassoio di alimentazione con l'estremità superiore rivolta verso l'ADF.

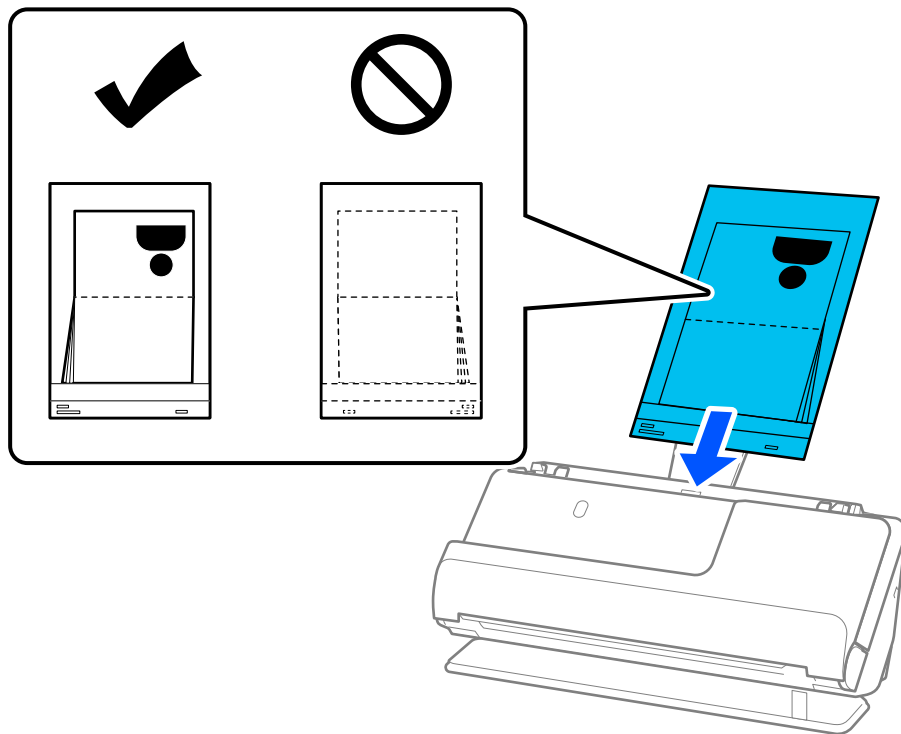

6. Regolare le guide laterali per adattarle ai bordi degli originali senza lasciare spazi vuoti. In presenza di spazi vuoti, l'originale potrebbe essere inserito inclinato.

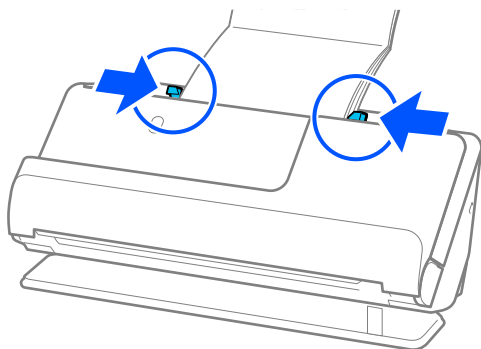

Nota:

- ❑ Durante la scansione dei passaporti, sostenere con una mano la parte superiore del passaporto per evitare che cada dall'ADF o si chiuda.

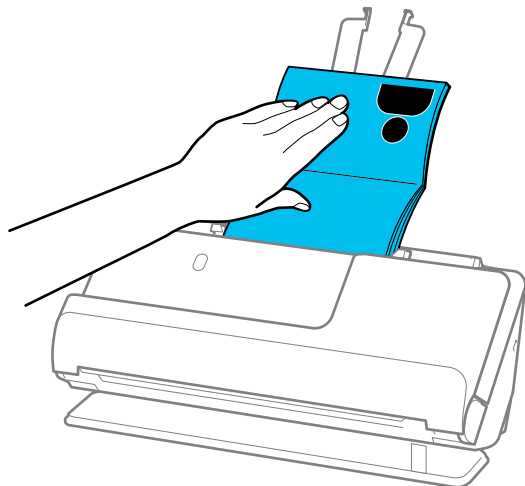

- ❑ Se gli originali espulsi cadono sulla superficie del tavolo su cui è posizionato lo scanner danneggiando l'immagine acquisita, spostare lo scanner sul bordo del tavolo in modo da afferrare direttamente gli originali quando vengono espulsi.
- ❑ Durante la scansione di un passaporto, effettuare le impostazioni appropriate nella schermata Epson Scan 2. Quando si utilizza Epson ScanSmart, è possibile aprire la schermata Epson Scan 2 premendo il pulsante **Impostazioni** > scheda **Impostazioni scanner** > **Impostazioni scansione**. Nella schermata Epson Scan 2, usare uno dei seguenti metodi per disattivare la **Rileva Alim. Doppio Foglio**.
 - Selezionare **Passaporto** in **Impostazioni scansione**
 - Fare clic sulla scheda **Impostaz. principali**, impostare **Rileva Alim. Doppio Foglio** su **Off**Per maggiori dettagli, consultare la guida di Epson Scan 2.
- ❑ Non usare un Foglio portante passaporto graffiato o un Foglio portante passaporto che è stato utilizzato per più di 3.000 scansioni.
- ❑ Utilizzare esclusivamente il Foglio portante passaporto progettato per lo scanner in uso. Il Foglio portante passaporto viene riconosciuto automaticamente dallo scanner rilevando tre piccoli fori rettangolari sul bordo anteriore. Assicurarsi che i fori nel Foglio portante passaporto siano puliti e scoperti.

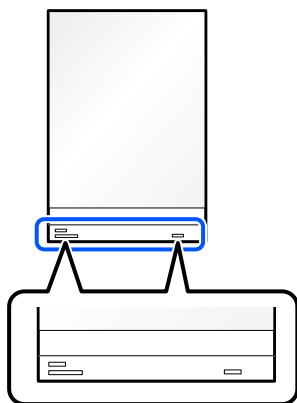

Informazioni correlate

➔ “Codici Foglio portante” a pagina 41

Posizionamento di originali o foto importanti

Utilizzare un Foglio portante quando si esegue la scansione dei seguenti tipi di originali.

- Foto
- Originali di valore
- Originali stropicciati
- Originali fragili

Nota:

Verificare che davanti allo scanner ci sia spazio sufficiente per gli originali espulsi.

1. Assicurarsi che l'icona della posizione dello scanner sia  (posizione percorso rettilineo).

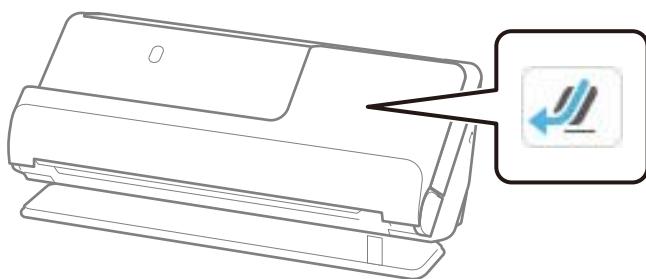

Se viene visualizzato  (posizione percorso verticale), tirare il selettore di posizione dello scanner per inclinare indietro lo scanner.

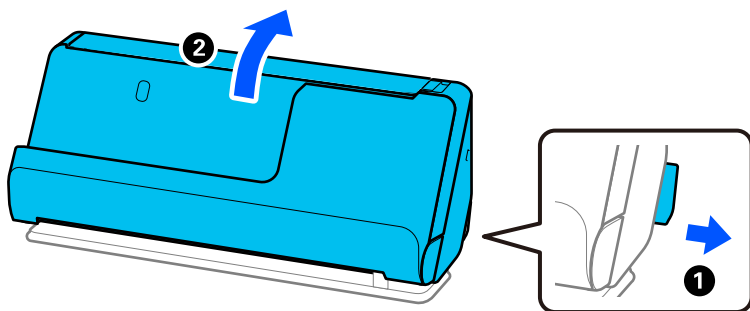

2. Aprire il vassoio di alimentazione.

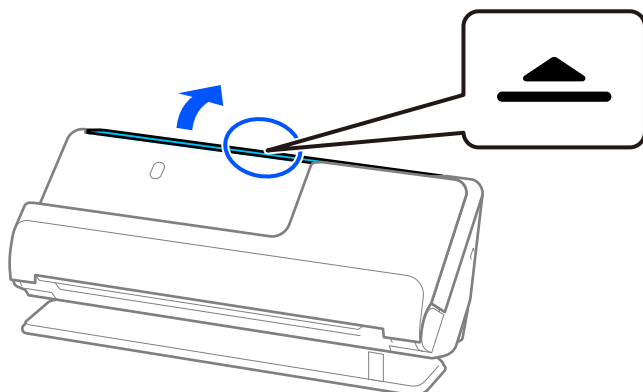

3. Sollevare l'estensione del vassoio di alimentazione.

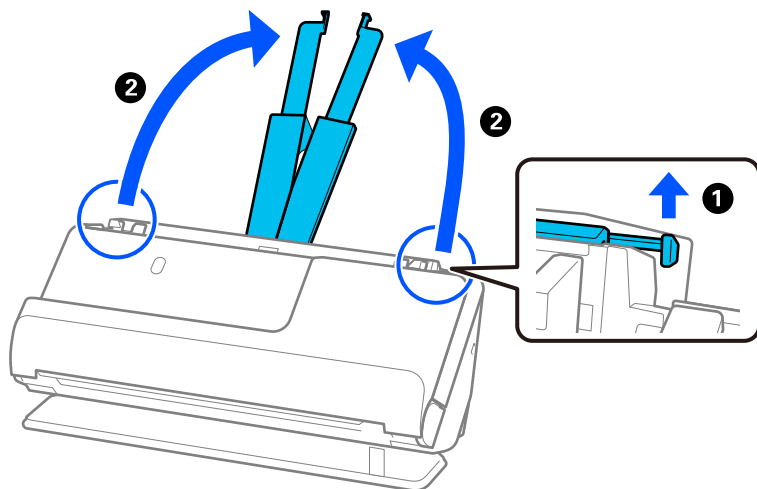

4. Spostare le guide laterali fino ai bordi del vassoio di alimentazione.

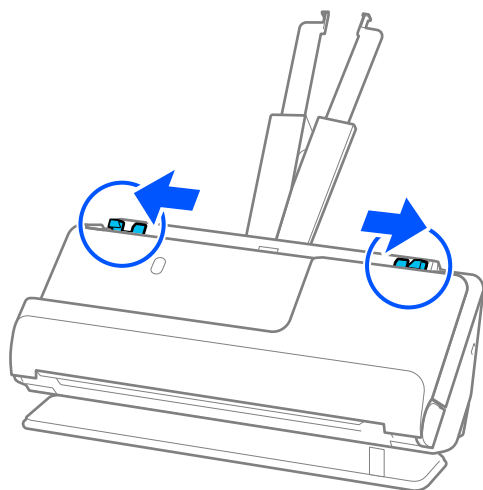

5. Posizionare l'originale nel Foglio portante.

Posizionare l'originale in modo che il retro dell'originale sia rivolto verso il lato del Foglio portante con l'illustrazione.

- Per gli originali

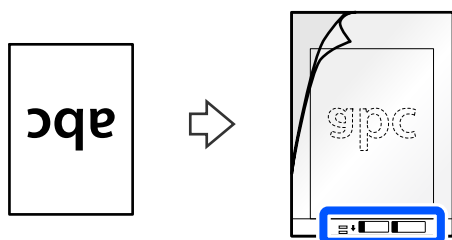

❑ Per le foto

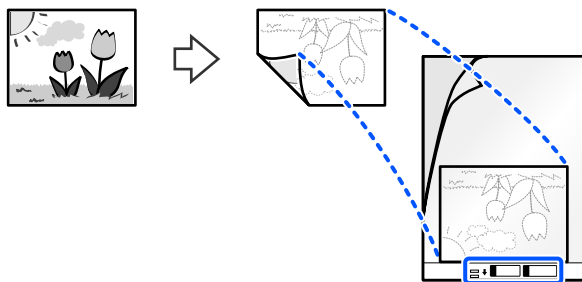

Piegare originali di grandi dimensioni a metà in modo che il lato da scansionare sia rivolto verso l'esterno, quindi posizionare l'originale con il lato "2" rivolto verso il lato con l'illustrazione e sull'estremità anteriore del Foglio portante.

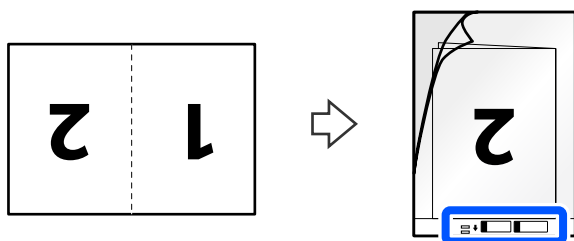

6. Capovolgere il Foglio portante.

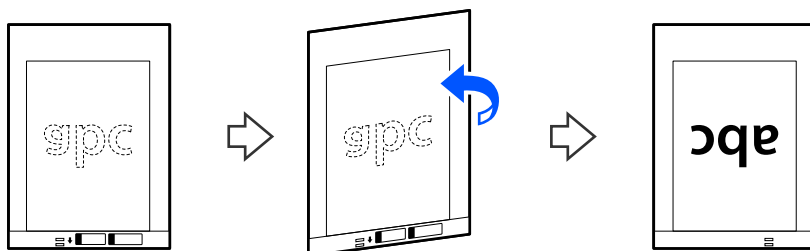

7. Caricare il Foglio portante nel vassoio di alimentazione con l'estremità superiore rivolta verso l'ADF.
Inserire la carta nell'ADF finché non incontra resistenza.

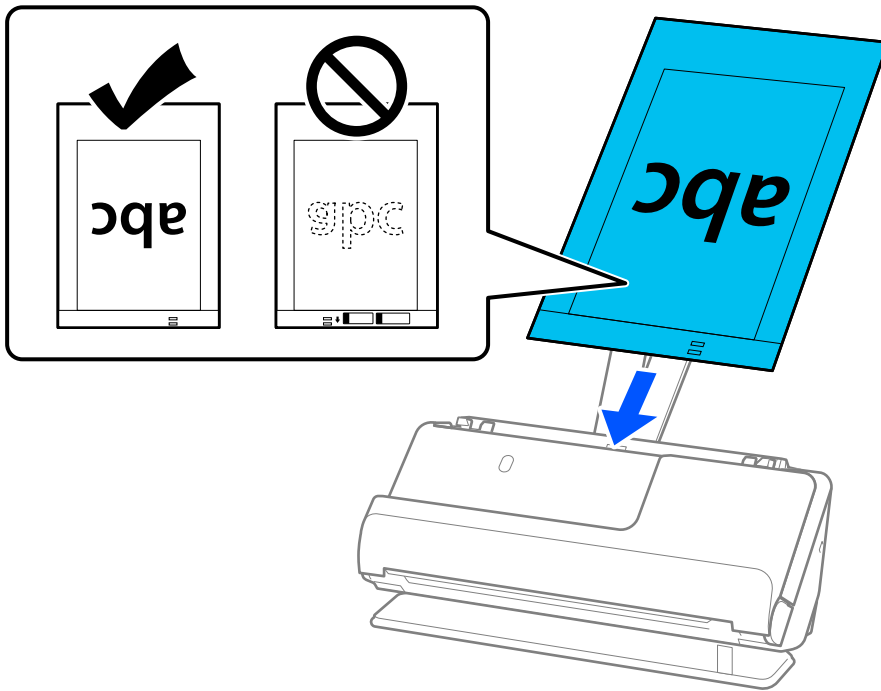

8. Allineare le guide laterali al Foglio portante senza lasciare spazi vuoti. In caso contrario, il Foglio portante potrebbe essere alimentato inclinato.

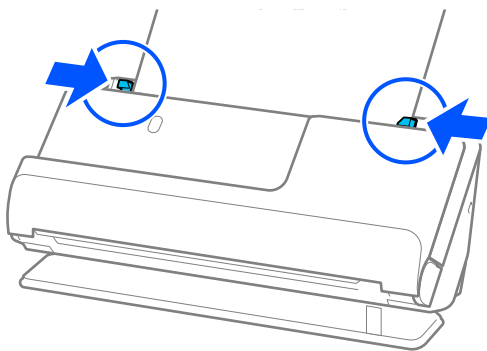

Nota:

- ❑ Non usare un Foglio portante graffiato o un Foglio portante che è stato utilizzato per più di 3.000 scansioni.
- ❑ Se non è possibile trovare un formato appropriato per l'originale di cui eseguire la scansione nell'elenco **Dim. documento**, selezionare **Rilevamento automatico**.
- ❑ Quando si effettua la scansione con un Foglio portante, selezionare **Rilevamento Automatico** come **Dimensione Documento** per acquisire automaticamente l'immagine quando si applica **Inclinazione carta** come impostazione di **Correggi Allineamento Doc..**
- ❑ Il bordo dell'originale deve essere posizionato nella parte della piega del Foglio portante durante la scansione di un originale lungo circa 297 mm (11,7 pollici). In caso contrario, l'intera lunghezza del Foglio portante può essere scansionata quando **Rilevamento Automatico** è selezionato come **Dimensione Documento**.
- ❑ Quando si scansiona un originale di grand formato, per scansionare entrambi i formati e puntarli insieme, selezionare le impostazioni appropriate nella schermata Epson Scan 2.
Quando si utilizza Epson ScanSmart, è possibile aprire la schermata Epson Scan 2 premendo il pulsante **Impostazioni** > scheda **Impostazioni scanner** > **Impostazioni scansione**.
Selezionare **Fronte-Retro da Lato scansione**, quindi selezionare **Sinistra e destra da Unisci Immag.** nella finestra Epson Scan 2. Per maggiori dettagli, consultare la guida di Epson Scan 2.
- ❑ Utilizzare esclusivamente il Foglio portante progettato per lo scanner in uso. Il Foglio portante viene riconosciuto automaticamente dallo scanner rilevando due piccoli fori rettangolari sul bordo di entrata. Mantenere i fori puliti e non coperti.

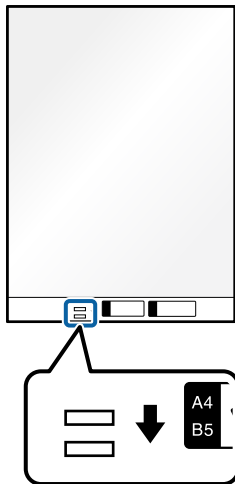

Informazioni correlate

➔ [“Codici Foglio portante” a pagina 41](#)

Posizionamento di buste

Nota:

Verificare che davanti allo scanner ci sia spazio sufficiente per gli originali espulsi.

1. Assicurarsi che l'icona della posizione dello scanner sia  (posizione percorso rettilineo).

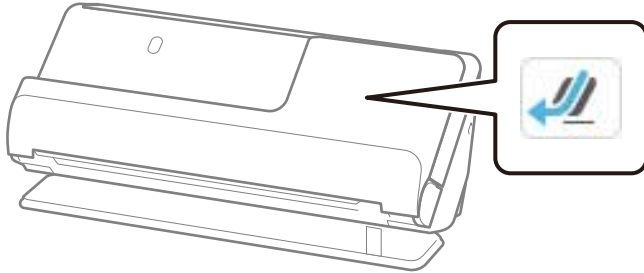

Se viene visualizzato  (posizione percorso verticale), tirare il selettore di posizione dello scanner per inclinare indietro lo scanner.

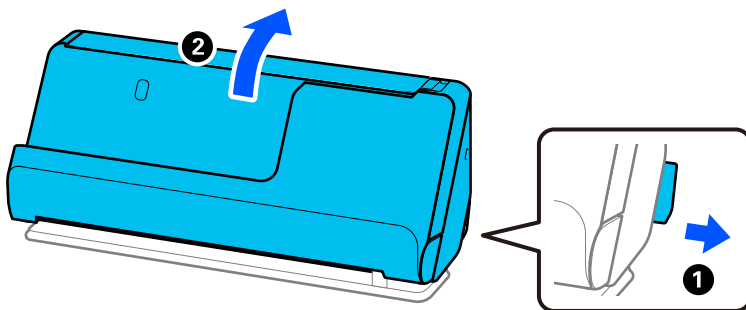

2. Aprire il vassoio di alimentazione.

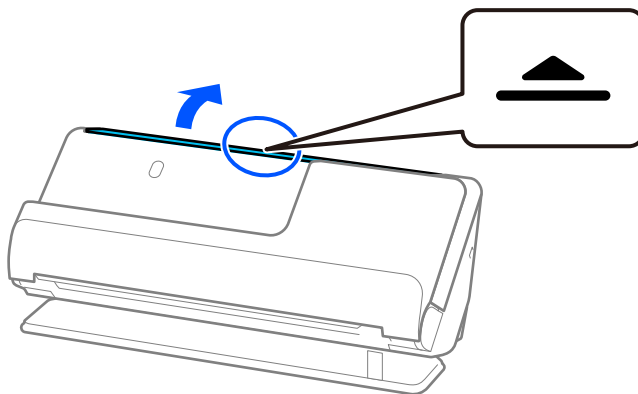

3. Sollevare l'estensione del vassoio di alimentazione.

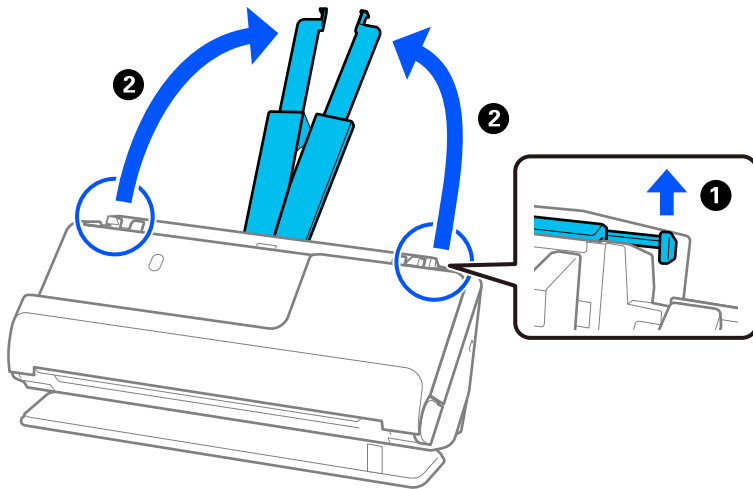

4. Spostare le guide laterali fino ai bordi del vassoio di alimentazione.

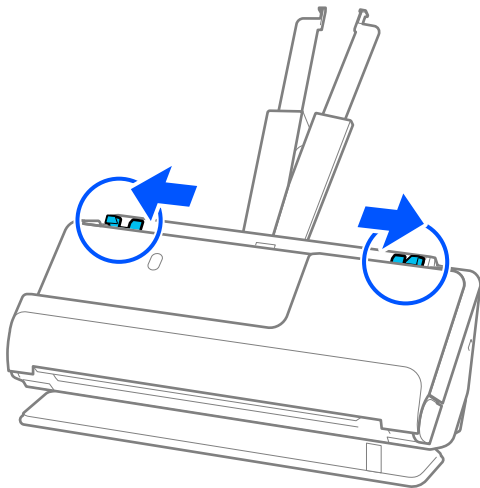

5. Caricare la busta con orientamento verticale con il lato da acquisire rivolto verso l'alto. Per le buste con il bordo aperto (lato del lembo di chiusura) sul lato più corto, è possibile caricare la busta con il bordo aperto (lato del lembo di chiusura) rivolto verso l'alto.

Inserire la busta nell'ADF finché non incontra resistenza.

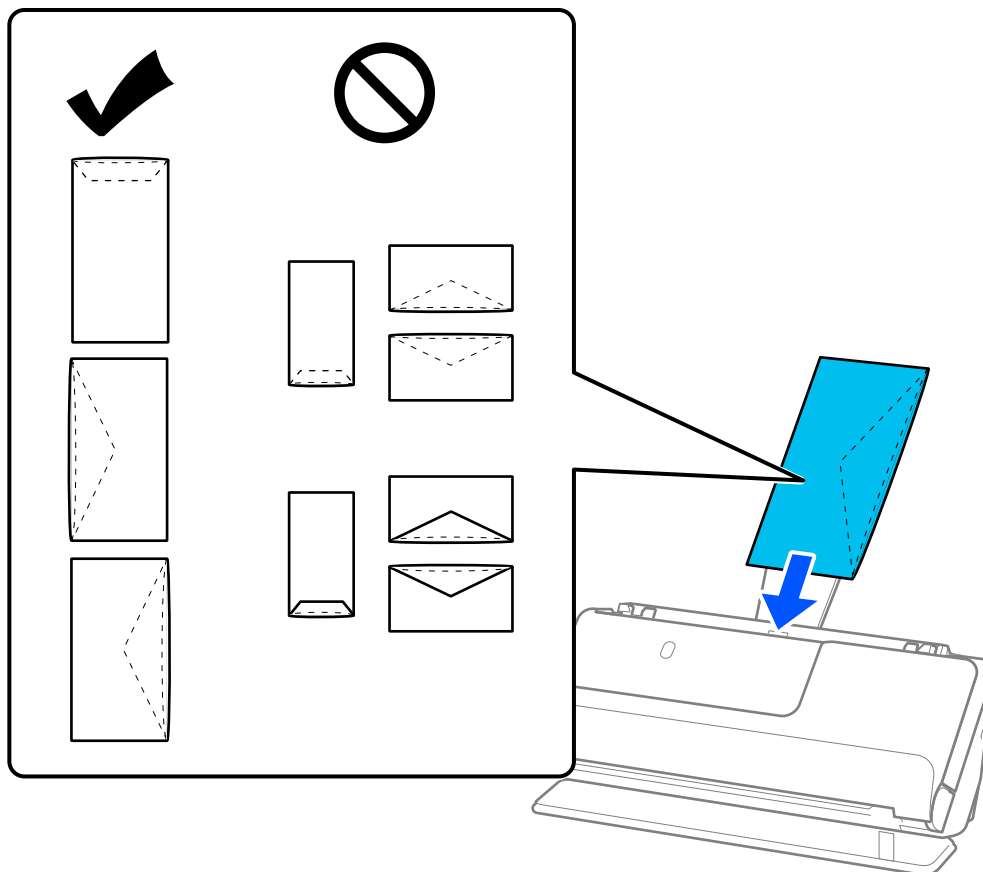

! Importante:

Non caricare buste con adesivi.

Nota:

- Le buste che non sono piegate in modo preciso lungo il lembo di chiusura non vengono scansionate correttamente.
 - Le buste che non sono ancora state chiuse possono essere caricate con il lembo di chiusura aperto e rivolto verso l'alto.
6. Regolare le guide laterali per adattarle ai bordi delle buste senza lasciare spazi vuoti. In caso contrario, la busta potrebbe essere trascinata inclinata.

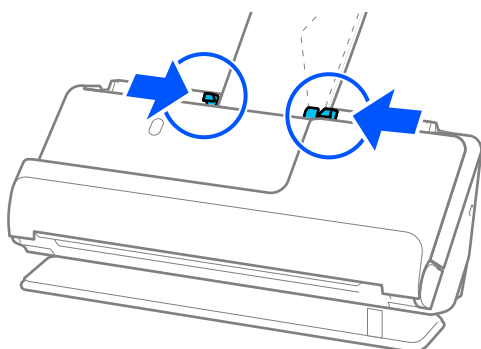

Nota:

❑ Si consiglia di selezionare l'angolo di rotazione appropriato o **Auto** come impostazione di **Ruota** nell'applicazione.

❑ Durante la scansione di buste, effettuare le impostazioni appropriate nella schermata Epson Scan 2.

Quando si utilizza Epson ScanSmart, è possibile aprire la schermata Epson Scan 2 premendo il pulsante **Impostazioni** > scheda **Impostazioni scanner** > **Impostazioni scansione**.

Selezionare la scheda **Impostaz. principali** > **Rileva Alim. Doppio Foglio** > **Off**. Per maggiori dettagli, consultare la guida di Epson Scan 2.

Se l'opzione **Rileva Alim. Doppio Foglio** nella schermata Epson Scan 2 non è stata disabilitata e si verifica un errore di doppia alimentazione, rimuovere le buste dall'ADF e caricarle nuovamente.

Posizionare Originali di forma irregolare

Nota:

Verificare che davanti allo scanner ci sia spazio sufficiente per gli originali espulsi.

1. Assicurarsi che l'icona della posizione dello scanner sia  (posizione percorso rettilineo).

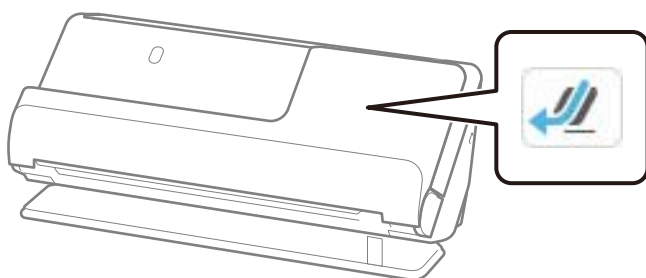

Se viene visualizzato  (posizione percorso verticale), tirare il selettore di posizione dello scanner per inclinare indietro lo scanner.

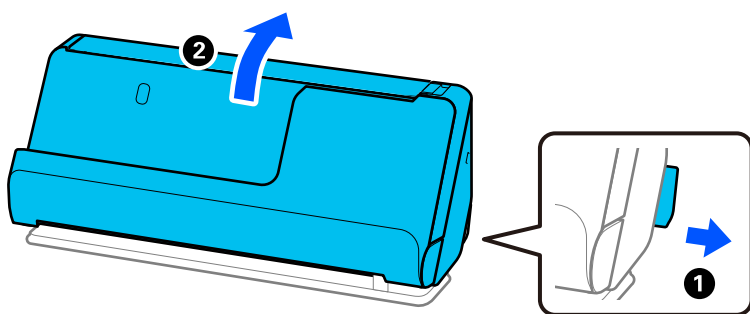

2. Aprire il vassoio di alimentazione.

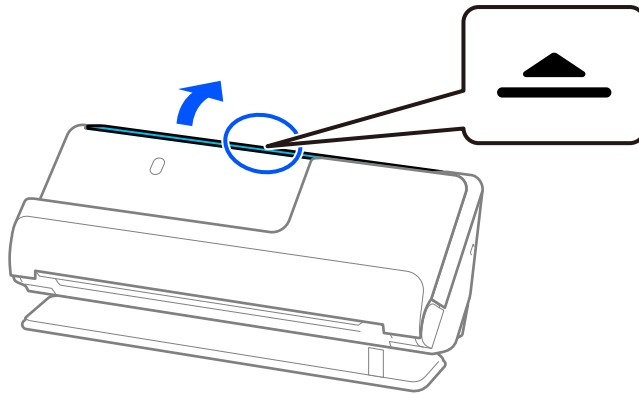

3. Sollevare l'estensione del vassoio di alimentazione.

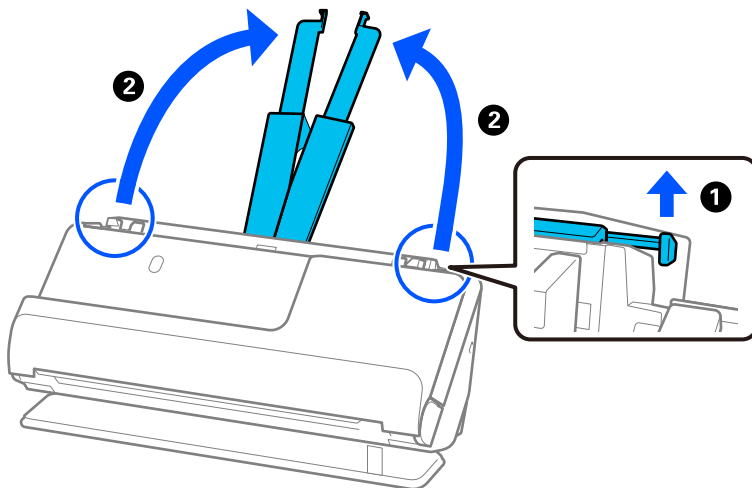

4. Spostare le guide laterali fino ai bordi del vassoio di alimentazione.

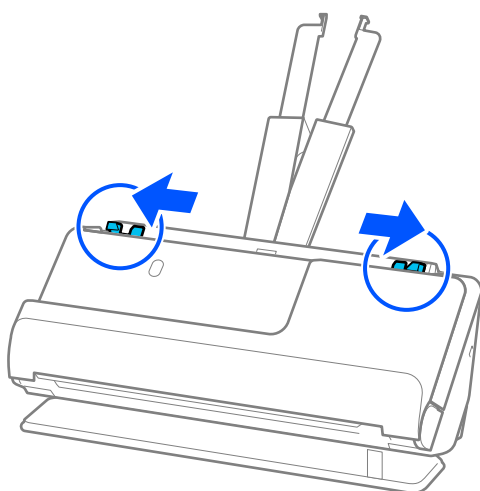

5. Posizionare l'originale nel Foglio portante.

Posizionare l'originale in modo che il retro dell'originale sia rivolto verso il lato del Foglio portante con l'illustrazione.

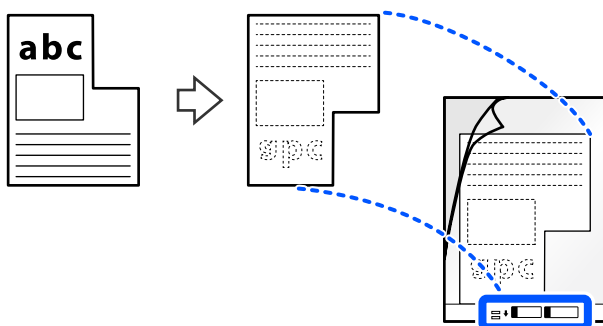

6. Capovolgere il foglio di supporto.

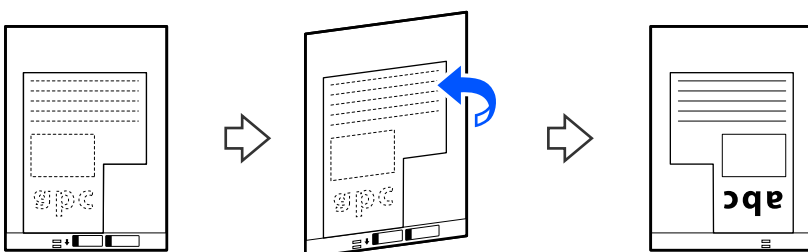

7. Caricare il Foglio portante nel vassoio di alimentazione con l'estremità superiore rivolta verso l'ADF. Inserire il foglio di supporto nell'ADF finché non incontra resistenza.

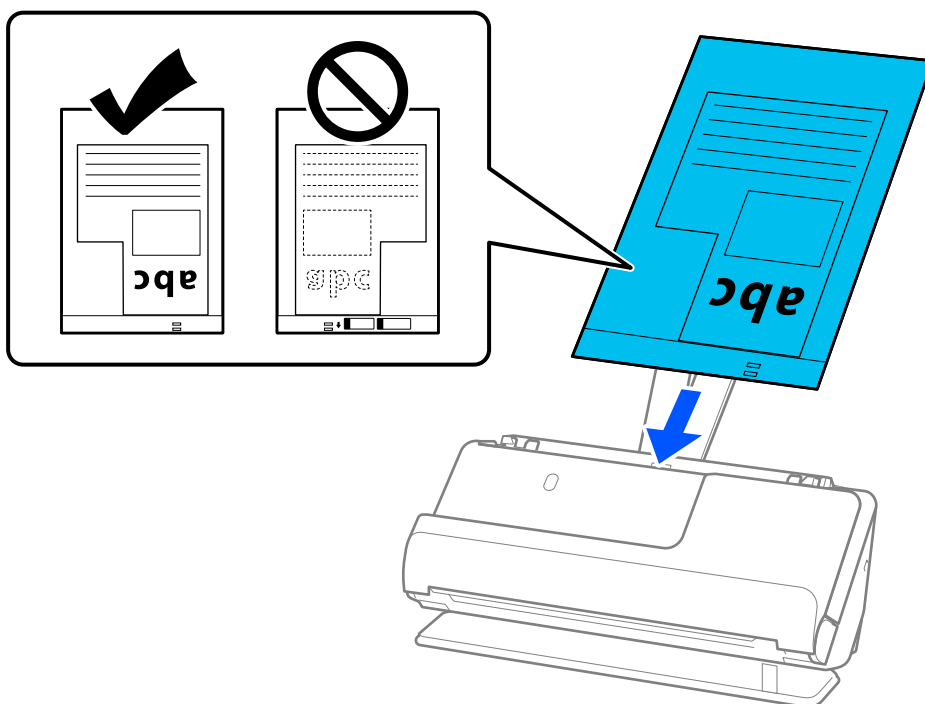

8. Allineare le guide laterali al Foglio portante senza lasciare spazi vuoti. In caso contrario, il Foglio portante potrebbe essere alimentato inclinato.

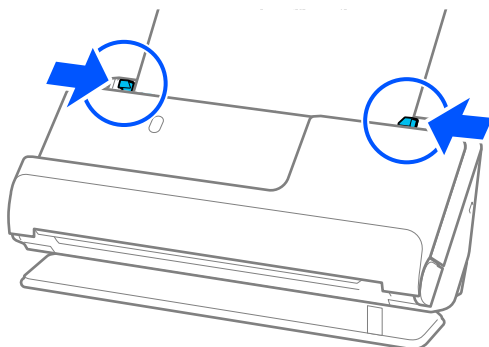

Nota:

- ❑ Non usare un Foglio portante graffiato o un Foglio portante che è stato utilizzato per più di 3.000 scansioni.
- ❑ Se non si riesce a trovare un **Dimensione Documento** che corrisponde all'originale da acquisire, è necessario configurare le impostazioni nella schermata Epson Scan 2.
Quando si utilizza Epson ScanSmart, è possibile aprire la schermata Epson Scan 2 premendo il pulsante **Impostazioni** > scheda **Impostazioni scanner** > **Impostazioni scansione**.
Selezionare **Rilevamento Automatico** nella schermata Epson Scan 2 o selezionare **Personalizza** per creare un formato documento personalizzato.
- ❑ Quando si effettua la scansione con un Foglio portante, selezionare **Rilevamento Automatico** come impostazione di **Dimensione Documento** in Epson Scan 2 per acquisire automaticamente l'immagine quando si applica **Inclinazione carta** come impostazione di **Correggi Allineamento Doc..**
- ❑ Utilizzare esclusivamente il Foglio portante progettato per lo scanner in uso. Il Foglio portante viene riconosciuto automaticamente dallo scanner rilevando due piccoli fori rettangolari sul bordo di entrata. Assicurarsi che i fori nel Foglio portante siano puliti e scoperti.

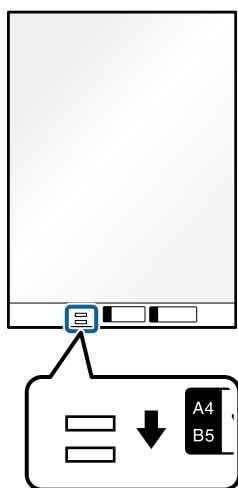

Informazioni correlate

- ➔ [“Codici Foglio portante” a pagina 41](#)

Caricamento di gruppi di originali di carta di tipo e formati diversi

È possibile posizionare ed eseguire la scansione di gruppi di originali di formato diverso (da 50,8×50,8 mm (2,0×2,0 pollici) al formato A4 o Letter) fino a uno spessore totale di 2,4 mm (0,1 pollici).

Attenzione:

- ❑ Quando si posizionano e scansionano originali di formati diversi, gli originali potrebbero essere alimentati inclinati poiché non tutti gli originali sono supportati dalle guide laterali.
- ❑ Gli originali caricati possono incepparsi o essere alimentati inclinati se sono di tipi o formati molto diversi, ad esempio nei seguenti casi.
 - Carta sottile e carta spessa
 - Carta formato A4 e formato biglietto da visita
 - Combinazioni di carta lunga e stretta che si estende ben oltre l'estensione del vassoio di alimentazione (esempio: ricevute lunghe e così via)
 - Combinazioni di carta piegata o stropicciata

Se gli originali vengono alimentati inclinati, verificare se ci sono problemi nelle immagini acquisite. Se l'immagine è inclinata, ridurre il numero di originali caricati ed eseguire nuovamente la scansione.

Nota:

- ❑ In alternativa, è possibile eseguire la scansione di originali di tipo e spessore differenti caricandoli uno ad uno utilizzando la **Modo Alimentazione automatica**.

Per utilizzare la **Modo Alimentazione automatica**, effettuare le impostazioni appropriate nella schermata Epson Scan 2.

Quando si utilizza Epson ScanSmart, è possibile aprire la schermata Epson Scan 2 premendo il pulsante **Impostazioni** > scheda **Impostazioni scanner** > **Impostazioni scansione**.

Nella schermata Epson Scan 2, usare la **Modo Alimentazione automatica** per eseguire la scansione cambiando la posizione dello scanner in base al tipo di documento.

1. Assicurarsi che l'icona della posizione dello scanner sia  (posizione percorso verticale).

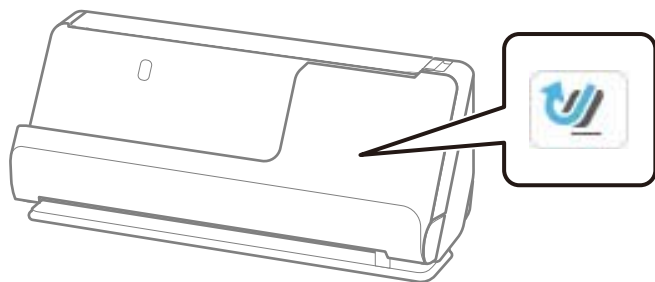

Se viene visualizzato  (posizione percorso rettilineo), tirare il selettore di posizione dello scanner per inclinare in avanti lo scanner.

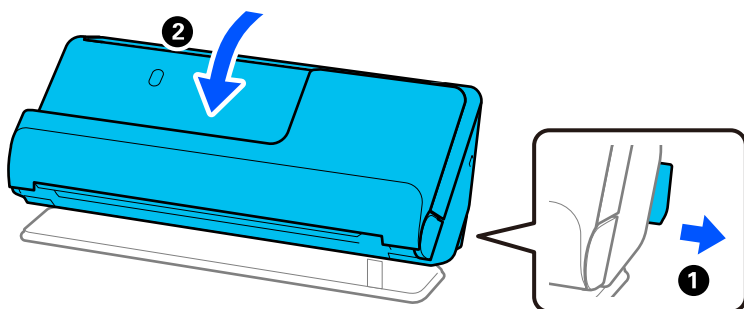

2. Aprire il vassoio di alimentazione.

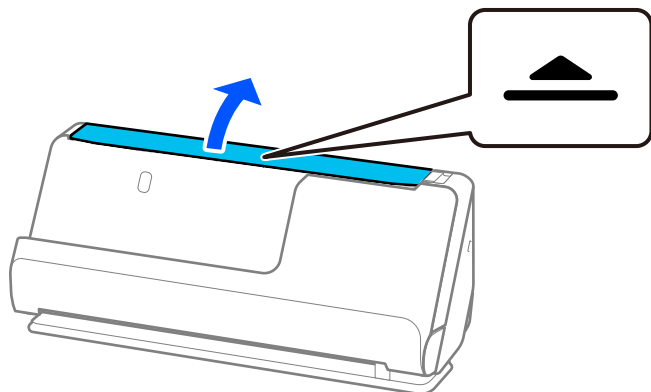

3. Sollevare l'estensione del vassoio di alimentazione.

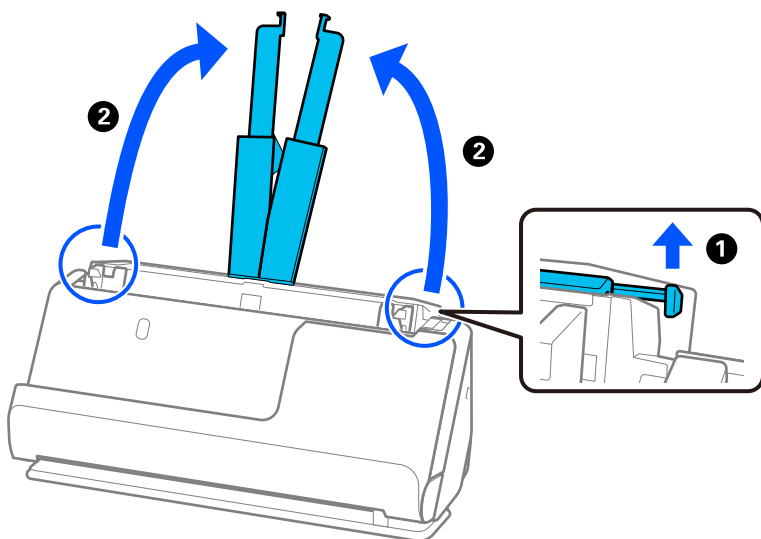

4. Spostare le guide laterali fino ai bordi del vassoio di alimentazione.

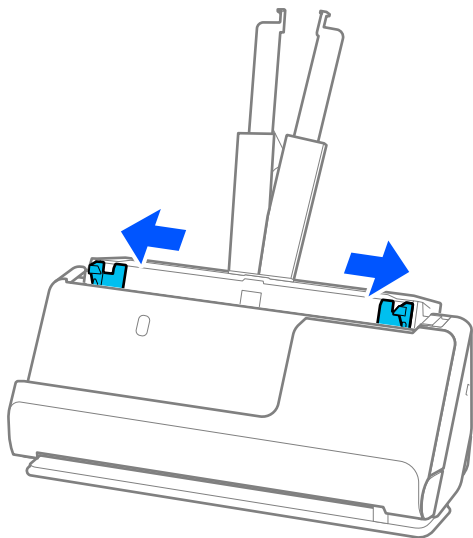

5. Caricare gli originali con il lato da scansionare rivolto verso l'alto e in ordine discendente di grandezza della carta, con la più grande sotto e la più piccola sopra nel vassoio di alimentazione.

! Importante:

Verificare quanto segue quando si caricano originali di formati diversi.

- Far scorrere gli originali con i loro bordi allineati finché non incontrano resistenza nell'ADF.
- Caricare gli originali al centro del vassoio di alimentazione. Utilizzare come riferimento il simbolo ▲ sullo scanner.
- Caricare gli originali posizionandoli dritti.

In caso contrario, gli originali potrebbero essere alimentati inclinati o incepparsi.

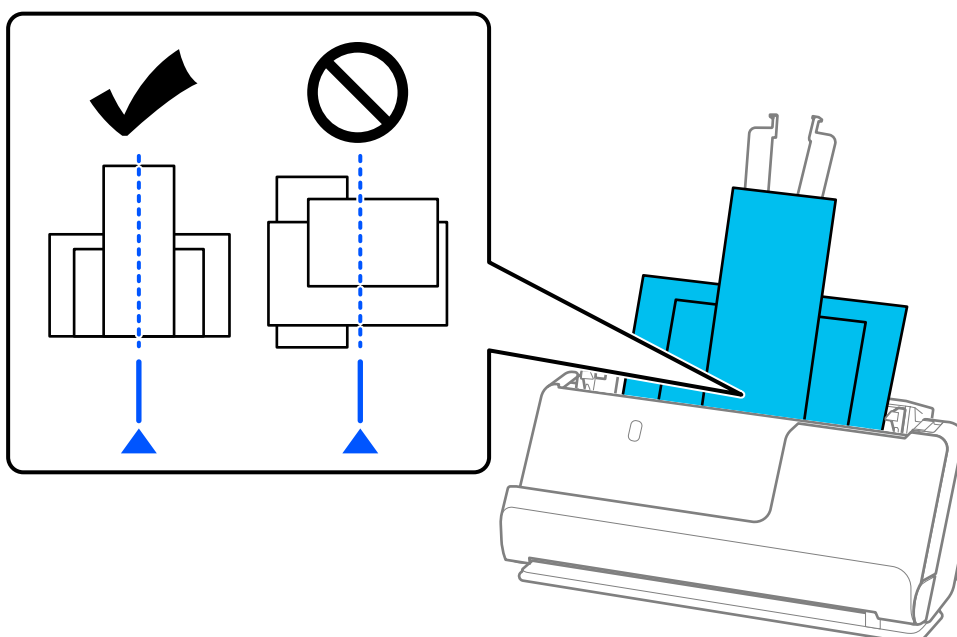

6. Allineare le guide laterali all'originale più largo.

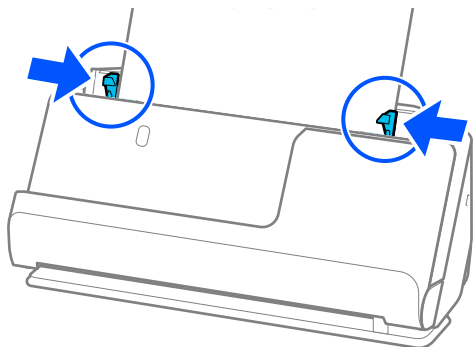

Nota:

- ❑ Se si annulla la scansione di un gruppo di originali quando è in corso, il secondo originale sarà inserito per un breve tratto nell'ADF e la scansione sarà arrestata. Aprire il coperchio dello scanner per rimuoverlo, quindi ricaricare la pagina insieme al primo foglio e al resto degli originali.
- ❑ A seconda del tipo di carta e dell'ambiente in cui viene utilizzato lo scanner, l'originale potrebbe cadere dalla parte anteriore dello scanner dopo la scansione. In tal caso, caricare nello scanner un numero di originali inferiore al numero specificato di originali che è possibile caricare.

Informazioni correlate

- ➔ [“Scansione in Modo Alimentazione automatica” a pagina 133](#)

Scansione

Preparazione della scansione dal pannello di controllo (funzioni di Scansione su). . .	100
Scansione dal pannello di controllo (funzioni Scansione su).	106
Scansione utilizzando i contenuti registrati in Preimpostaz..	128
Scansione da computer.	129
Scansione da dispositivi smart.	137

Preparazione della scansione dal pannello di controllo (funzioni di Scansione su)

A Invia e-mail

Semplicemente utilizzando il pannello touch dello scanner, è possibile inviare le immagini acquisite come allegati e-mail senza utilizzare un computer. È possibile utilizzare uno dei seguenti metodi.

Metodo	Invio facile utilizzando il servizio Epson	Invio impostando un server di posta elettronica
Cosa vuoi fare?	Voglio inviare e-mail facilmente utilizzando impostazioni semplici.	<input type="checkbox"/> Voglio inviare e-mail a più indirizzi contemporaneamente. <input type="checkbox"/> Voglio selezionare l'indirizzo e-mail del mittente.
Guida di installazione	"Flusso di lavoro della funzione Scansione su Cloud" a pagina 101 1. Registrare lo scanner con <i>Epson Connect</i> [*] , un servizio Epson. 2. Aggiungere indirizzi e-mail all'elenco di destinazione.	"Flusso di lavoro della funzione Scansione su e-mail" a pagina 103 1. Controllare le informazioni sul server di posta elettronica. 2. Registrare gli indirizzi del server e altre informazioni del server di posta nello scanner. 3. Registrare gli indirizzi e-mail nei contatti (opzionale).

* Epson Connect è un servizio che consente di utilizzare Internet per connettersi ai propri scanner. Registrando semplicemente lo scanner e le informazioni dell'utente, è possibile inviare i dati acquisiti a un indirizzo e-mail specificato o a un servizio cloud di terze parti. I servizi Epson Connect sono soggetti a modifiche senza preavviso.

Differenze nelle funzionalità disponibili

Metodo	Invio facile utilizzando il servizio Epson	Invio impostando un server di posta elettronica
Mittente	Epson Connect indirizzo di solo invio (non modificabile)	Impostare qualsiasi indirizzo
Impostazioni di destinazione	Registrarsi in anticipo (Epson Connect elenco destinazioni)	<input type="checkbox"/> Registrarsi in anticipo (Contatti sullo scanner) <input type="checkbox"/> Immettere la destinazione direttamente durante la scansione senza registrarsi in anticipo
Selezionare destinazioni multiple	-	Disponibile È inoltre possibile registrare le destinazioni come gruppo in Contatti.
Nome allegato	-	Disponibile (modificare sul pannello di controllo)
Oggetto dell'e-mail	Disponibile (modifica per destinazione)	Disponibile (modificare sul pannello di controllo)

Metodo	Invio facile utilizzando il servizio Epson	Invio impostando un server di posta elettronica
Corpo dell'e-mail	Disponibile (modifica per destinazione)	-
Dimensioni massime allegato	-	Disponibile (modificare sul pannello di controllo)

Flusso di lavoro della funzione Scansione su computer

Questa sezione spiega come salvare le immagini acquisite su un computer connesso.

Operazioni necessarie	Posizione dell'operazione	Descrizioni
1. Installare il software sul computer e collegare lo scanner al computer (Non è necessario se si installa il software collegato durante la configurazione)	Scanner e computer	Eseguire le seguenti operazioni utilizzando il programma di installazione. <input type="checkbox"/> Installare il software necessario sul computer. <input type="checkbox"/> Collegare lo scanner al computer. È possibile accedere al programma di installazione dal sito web seguente. Accedere all'URL e quindi inserire il nome del prodotto nella schermata visualizzata. Andare su Impostazione , quindi avviare la procedura di impostazione. https://epson.sn
2. Scansione dal pannello di controllo	Pannello di controllo dello scanner	Eseguire la scansione dal pannello di controllo. "Salvataggio su a computer" a pagina 106

Flusso di lavoro della funzione Scan su unità USB.

Questa sezione spiega come salvare le immagini acquisite su un'unità USB collegata allo scanner.

Operazioni necessarie	Posizione dell'operazione	Descrizioni
1. Collegare l'unità USB allo scanner.	Scanner	Inserire un'unità USB nella porta USB interfaccia esterna dello scanner. "Inserimento di un'unità USB" a pagina 27
2. Scansione dal pannello di controllo	Pannello di controllo dello scanner	Eseguire la scansione dal pannello di controllo. "Salvataggio su un'unità USB" a pagina 107

Flusso di lavoro della funzione Scansione su Cloud

Utilizzare il servizio cloud di Epson, *Epson Connect* per inviare le immagini acquisite alle destinazioni registrate.

- È possibile inviare facilmente le immagini scansionate tramite posta elettronica registrando un indirizzo e-mail come destinazione.

- È possibile inviare immagini acquisite a servizi di archiviazione online di terze parti (Evernote, Google Drive, Dropbox, e così via) registrandoli come destinazione. Per i dettagli su come registrare un account, consultare il sito Web di ciascun servizio. I servizi disponibili sono soggetti a modifiche senza preavviso.

Nota:

Per maggiori dettagli sui servizi Epson Connect, visitare il seguente sito Web.

<https://www.epsonconnect.com/>

<http://www.epsonconnect.eu> (solo Europa)

Operazioni necessarie	Posizione dell'operazione	Descrizioni
1. Collegare lo scanner alla rete (Non è necessario se ci si collega alla rete durante la configurazione)	Scanner e computer	<p>Collegare lo scanner alla rete utilizzando un programma di installazione. Accedere al seguente sito web e quindi inserire il nome del prodotto nella schermata visualizzata. Andare su Impostazione, quindi avviare la procedura di impostazione.</p> <p>https://epson.sn</p> <p>Quando viene visualizzata la schermata di selezione del metodo di connessione, selezionare la LAN wireless (Wi-Fi) e seguire le istruzioni sullo schermo per connettersi alla rete.</p> <p>Nota:</p> <ul style="list-style-type: none"> <input type="checkbox"/> Quando si utilizza il programma di installazione viene installato contemporaneamente anche il software. <input type="checkbox"/> È possibile configurarlo anche manualmente. (per gli amministratori) <p><i>“Collegare lo scanner alla rete” a pagina 242</i></p>
2. Registrare il prodotto su Epson Connect	Pannello di controllo dello scanner e computer (Sito Web Epson Connect)	<p>Registrare il prodotto su Epson Connect e abilitare il servizio.</p> <p>Sul pannello di controllo dello scanner, selezionare Impostazioni > Impostazioni servizio web > Servizi Epson Connect > Registra, quindi seguire le istruzioni sullo schermo per registrarsi.</p> <p>Nota:</p> <p>Se viene richiesto di inserire un codice di verifica, accedere al seguente URL e inserire il codice.</p> <p>https://www.epsonconnect.com/activation</p>

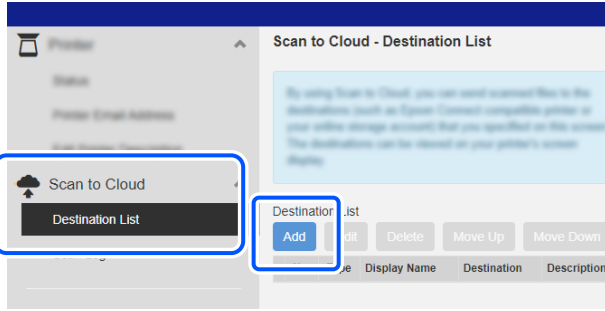
Operazioni necessarie	Posizione dell'operazione	Descrizioni
<p>3. Registrare un elenco di destinazione nella pagina utente Epson Connect</p>	<p>Computer (Sito Web Epson Connect)</p>	<p>Registrare le destinazioni a cui si desidera inviare nell'elenco delle destinazioni nella pagina utente Epson Connect.</p> <p>Accedere alla pagina utente dal seguente URL, fare clic su Scansione su Cloud > Elenco destinazioni > Aggiungi*, quindi seguire le istruzioni sullo schermo per aggiungere una destinazione.</p> <p>https://www.epsonconnect.com/user</p>  <p>Nota: Quando si registra un indirizzo e-mail, selezionare Indirizzo e-mail come tipo di destinazione.</p>
<p>4. Scansione dal pannello di controllo</p>	<p>Pannello di controllo dello scanner</p>	<p>Eseguire la scansione dal pannello di controllo.</p> <p>"Invio nel cloud" a pagina 111</p>

* I servizi Epson Connect sono soggetti a modifiche senza preavviso.

Flusso di lavoro della funzione Scansione su e-mail

Esistono due modi per inviare le immagini acquisite a un indirizzo e-mail specificato; configurando un server di posta elettronica o utilizzando il servizio cloud Epson Connect.

["A Invia e-mail" a pagina 100](#)

Di seguito viene spiegato come configurare un server di posta elettronica per inviare le immagini acquisite tramite e-mail.

Operazioni necessarie	Posizione dell'operazione	Descrizioni
1. Collegare lo scanner alla rete (Non è necessario se ci si collega alla rete durante la configurazione)	Scanner e computer	Collegare lo scanner alla rete utilizzando un programma di installazione. Accedere al seguente sito web e quindi inserire il nome del prodotto nella schermata visualizzata. Andare su Impostazione , quindi avviare la procedura di impostazione. https://epson.sn Quando viene visualizzata la schermata di selezione del metodo di connessione, selezionare la LAN wireless (Wi-Fi) e seguire le istruzioni sullo schermo per connettersi alla rete. Nota: <input type="checkbox"/> Quando si utilizza il programma di installazione viene installato contemporaneamente anche il software. <input type="checkbox"/> È possibile configurarlo anche manualmente. (per gli amministratori) <i>"Collegare lo scanner alla rete" a pagina 242</i>
2. Registrare le informazioni del server di posta elettronica nello scanner.	Computer (Web Config) o sul pannello di controllo dello scanner	La funzione Scansione su e-mail consente di inviare immagini acquisite tramite un server di posta elettronica. Registrare le informazioni del server di posta elettronica nello scanner. <i>"Registrazione di un server di posta elettronica" a pagina 149</i>
3. Controllare la connessione del server di posta elettronica.	Computer (Web Config) o sul pannello di controllo dello scanner	Testare la connessione al server di posta elettronica. <i>"Controllo di una connessione al server di posta" a pagina 151</i>
4. Registrare l'indirizzo e-mail del destinatario in Contatti .	Computer (Web Config) o sul pannello di controllo dello scanner	Registrare l'indirizzo e-mail del destinatario nei Contatti dello scanner. Ciò consente di selezionare il destinatario tra i Contatti senza dover inserire l'indirizzo e-mail durante la scansione. <i>"Registrazione di una destinazione (E-mail)" a pagina 153</i>
5. Scansione dal pannello di controllo	Pannello di controllo dello scanner	Eeguire la scansione dal pannello di controllo. <i>"Scansione di un originale a una e-mail" a pagina 115</i>

Flusso di lavoro della funzione Scans. su cartella rete/FTP

Questa sezione utilizza le impostazioni perCartella di rete (SMB) come esempio.

Operazioni necessarie	Posizione dell'operazione	Descrizioni
<p>1. Collegare lo scanner alla rete (Non è necessario se ci si collega alla rete durante la configurazione)</p>	<p>Scanner e computer</p>	<p>Collegare lo scanner alla rete utilizzando un programma di installazione. Accedere al seguente sito web e quindi inserire il nome del prodotto nella schermata visualizzata. Andare su Impostazione, quindi avviare la procedura di impostazione.</p> <p>https://epson.sn</p> <p>Quando viene visualizzata la schermata di selezione del metodo di connessione, selezionare la LAN wireless (Wi-Fi) e seguire le istruzioni sullo schermo per connettersi alla rete.</p> <p>Nota:</p> <ul style="list-style-type: none"> <input type="checkbox"/> Quando si utilizza il programma di installazione viene installato contemporaneamente anche il software. <input type="checkbox"/> È possibile configurarlo anche manualmente. (per gli amministratori) <p><i>“Collegare lo scanner alla rete” a pagina 242</i></p>
<p>2. Creare una cartella di rete</p>	<p>Computer</p>	<p>Creare una cartella in cui salvare l'immagine scansionata. Creare una cartella sul computer della rete, quindi configurare la cartella da condividere.</p> <p><i>“Creazione di una cartella di rete” a pagina 143</i></p>
<p>3. Registrare la cartella in Contatti</p>	<p>Computer (Web Config) o sul pannello di controllo dello scanner</p>	<p>Registrare la cartella di rete creata nei Contatti dello scanner. Ciò consente di selezionare la destinazione da Contatti senza dover inserire il percorso della cartella di destinazione durante la scansione.</p> <p><i>“Registrazione di una destinazione (Rete cartella (SMB))” a pagina 154</i></p> <p>Nota: Vedere quanto segue per le voci di impostazione FTP e SharePoint (WebDAV).</p> <p><i>“Registrazione di una destinazione (FTP)” a pagina 155</i></p> <p><i>“Registrazione di una destinazione (SharePoint(WebDAV))” a pagina 156</i></p>
<p>4. Scansione dal pannello di controllo</p>	<p>Pannello di controllo dello scanner</p>	<p>Eeguire la scansione dal pannello di controllo.</p> <p><i>“Salvataggio su una cartella di rete” a pagina 120</i></p>

Flusso di lavoro Esegui scansione su WSD

Operazioni necessarie	Posizione dell'operazione	Descrizioni
<p>1. Connettere lo scanner e il computer alla rete.</p> <p>(Non è necessario se ci si collega alla rete durante la configurazione)</p>	Scanner e computer	<p>Collegare lo scanner alla rete utilizzando un programma di installazione. Accedere al seguente sito web e quindi inserire il nome del prodotto nella schermata visualizzata. Andare su Impostazione, quindi avviare la procedura di impostazione.</p> <p>https://epson.sn</p> <p>Quando viene visualizzata la schermata di selezione del metodo di connessione, selezionare la LAN wireless (Wi-Fi) e seguire le istruzioni sullo schermo per connettersi alla rete.</p> <p>Nota:</p> <ul style="list-style-type: none"> <input type="checkbox"/> Quando si utilizza il programma di installazione viene installato contemporaneamente anche il software. <input type="checkbox"/> È possibile configurarlo anche manualmente. (per gli amministratori) <p><i>“Collegare lo scanner alla rete” a pagina 242</i></p>
2. Scansione dal pannello di controllo	Pannello di controllo dello scanner	<p>Eeguire la scansione dal pannello di controllo.</p> <p><i>“Scansione con WSD” a pagina 125</i></p> <p>Nota:</p> <p><i>Se non viene visualizzato il computer di destinazione, attenersi alla procedura seguente per aggiungere un dispositivo di scansione WSD.</i></p> <p><i>“Aggiunta di un dispositivo di scansione WSD” a pagina 125</i></p>

Scansione dal pannello di controllo (funzioni Scansione su)

Salvataggio su a computer

Salva l'immagine acquisita su un computer collegato allo scanner.

È necessario configurare in anticipo le impostazioni. Vedere il seguente collegamento per i dettagli sul flusso di lavoro per la configurazione delle impostazioni.



[“Flusso di lavoro della funzione Scansione su computer” a pagina 101](#)

1. Posizionare l'originale.

Esempio: per carta standard

[“Posizionare Originali di dimensioni standard” a pagina 56](#)

2. Selezionare **Computer** nella schermata Home del pannello di controllo.
3. Selezionare il computer nel quale si desidera salvare le immagini acquisite.

4. Selezionare il lato di scansione tra **Fronte** e **Fronte-retro**.
 5. Selezionare , verificare le **Impost. scansione** e modificarle se necessario.
È possibile modificare le impostazioni quali **Protezione carta**.
 6. Toccare .
- Epson ScanSmart si avvia sul computer e la scansione ha inizio. Al termine della scansione, seguire le istruzioni in Epson ScanSmart per salvare l'immagine.

Salvataggio su un'unità USB

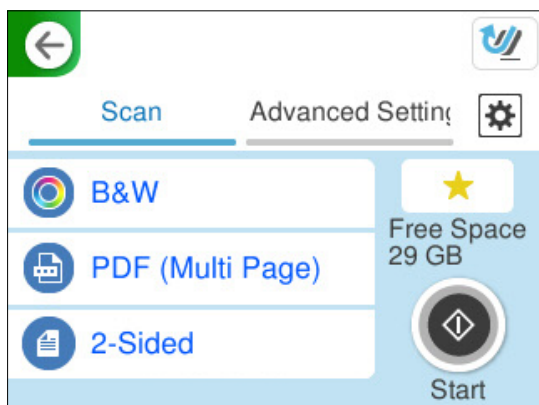

È possibile salvare l'immagine acquisita su un'unità USB.

1. Posizionare l'originale.
Esempio: per carta standard
[“Posizionare Originali di dimensioni standard” a pagina 56](#)
2. Inserire un'unità USB nella porta USB interfaccia esterna dello scanner.
[“Inserimento di un'unità USB” a pagina 27](#)
3. Selezionare **Unità USB** nella schermata Home del pannello di controllo.
4. Impostare le voci nella scheda **Scansione**, come il formato di salvataggio.
[“Impostazione di voci per la scansione su un'unità USB” a pagina 108](#)

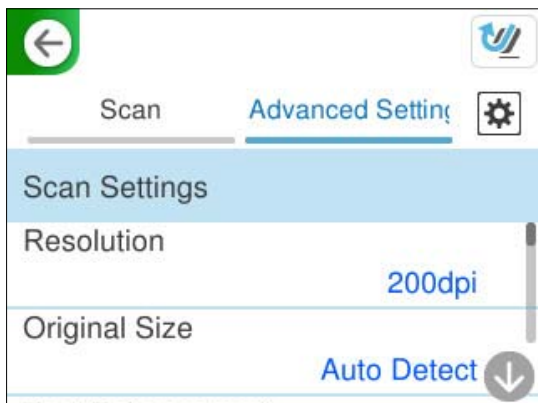

5. Selezionare la scheda **Impostazioni avanzate**, verificare le impostazioni e modificarle se necessario.
“Opzioni avanzate del menu per la scansione su un'unità USB” a pagina 109



6. Selezionare , verificare le **Impost. scansione** e modificarle se necessario.
È possibile modificare le impostazioni quali **Protezione carta**.
7. Selezionare nuovamente la scheda **Scansione**, quindi toccare .

Nota:

Selezionare  per salvare le impostazioni come preimpostazione.

Le immagini acquisite vengono salvate nell'unità USB di destinazione.

Impostazione di voci per la scansione su un'unità USB

Nota:

Alcune voci potrebbero non essere disponibili a seconda di altre impostazioni effettuate.

Tipo di immagine:

Selezionare il colore dell'immagine in uscita.

Quando si seleziona la seguente opzione, lo scanner rileva automaticamente il colore degli originali e salva le immagini utilizzando i colori rilevati.

Colore/scala di grigi/bianco e nero

Converte l'immagine acquisita a colori a 24 bit, in grigio a 8 bit o in monocromia (binario in bianco e nero). Quando si seleziona questa impostazione, impostare la sensibilità per stabilire se l'originale è in scala di grigi o monocromatico quando si esegue la scansione di un originale non a colori.

Colore/Bianco e nero:

Converte l'immagine acquisita a colori a 24 bit o in monocromia (binario in bianco e nero).

Colore/Scala di grigio:

Converte l'immagine acquisita a colori a 24 bit o in grigio a 8 bit.

I tipi di immagine disponibili possono variare in base al Formato file selezionato. Per ulteriori informazioni, fare riferimento a quanto segue.

“Combinazioni per Formato file e Tipo di immagine disponibili” a pagina 126

Formato file:

Selezionare il formato di salvataggio per l'immagine acquisita.

Quando si desidera salvare in formato PDF, PDF/A o TIFF, selezionare se salvare tutti gli originali come un file (multipagina) o salvare ciascun originale separatamente (pagina singola).

Rapporto compr.:

Selezionare il livello di compressione dell'immagine acquisita.

Impostazioni PDF:

Se è stato selezionato il formato di salvataggio PDF, usare queste impostazioni per proteggere i file PDF.

Per creare un file PDF che può essere aperto dietro immissione di una password, impostare Password apertura doc.. Per creare un file PDF che può essere stampato o modificato dietro immissione di una password, impostare Password autorizzazioni.

Lato scansione:

Selezionare il lato dell'originale di cui si desidera eseguire la scansione.

Rilegatura (originale):

Selezionare la posizione di rilegatura degli originali.

Opzioni avanzate del menu per la scansione su un'unità USB

Nota:

Le opzioni potrebbero non essere disponibili a seconda delle altre impostazioni effettuate.

Risoluzione:

Selezionare la risoluzione di scansione.

Per i dettagli sulle risoluzioni dei file selezionabili, vedere quanto segue.

[“Risoluzioni disponibili” a pagina 128](#)

Formato originale:

Selezionare il formato dell'originale inserito.

Taglia margini dim. “Automatico”:

Regolare l'area di ritaglio quando si seleziona **Rilevamento automatico**.

Scansiona scheda laminata:

Per originali laminati, vengono scannerizzate anche le zone trasparenti attorno ai bordi.

Nota:

A seconda dell'originale potrebbe non essere possibile ottenere gli effetti adeguati.

Miglioramento del testo:

È possibile rendere più chiare e nitide le lettere sfocate dell'originale. È inoltre possibile ridurre offset e irregolarità dello sfondo.

Enfatizza lettere poco leggibili / Rimuovi sfondo:

È possibile impostare il livello di correzione tra il testo e lo sfondo. Avvicinando il cursore a **Enfatizza lettere poco leggibili**, le lettere chiare dell'immagine scansionata vengono enfatizzate.

Avvicinando il cursore a **Rimuovi sfondo**, vengono rimossi il colore di sfondo, il motivo, le pieghe o l'offset dell'immagine scansionata.

Rimuovi punti neri:

È possibile rimuovere i punti neri sullo sfondo dell'originale che non vengono rimossi schiarendo lo sfondo. È possibile regolare il livello dell'effetto.

Nota:

Quando si seleziona questa funzione, potrebbero essere rimossi anche i puntini e i punti neri sullo sfondo.

Rotaz.:

Ruota l'immagine acquisita in senso orario. Selezionare l'angolo di rotazione a seconda dell'originale che si desidera acquisire.

Densità:

Selezionare il contrasto dell'immagine acquisita.

Rimuovi sfondo:

Rimuove il colore di sfondo degli originali dall'immagine acquisita.

Per utilizzare questa funzione, il colore di sfondo degli originali dovrebbe essere il colore più chiaro negli originali, e dovrebbe essere uniforme. Questa funzione non viene applicata correttamente se ci sono dei motivi di sfondo, o se ci sono testi e illustrazioni che sono di un colore più chiaro rispetto allo sfondo.

Rimuovi ombra:

Rimuovere le ombre dell'originale che appaiono nell'immagine acquisita.

Cornice:

Rimuovere le ombre sul bordo degli originali.

Correggi Allineamento Doc.:

Correggere l'inclinazione nell'immagine scansionata.

Questa funzione potrebbe non essere in grado di correggere i documenti che sono eccessivamente storti.

Salta pagine vuote:

Selezionare questa opzione per saltare le pagine vuote, se presenti, negli originali durante la scansione.

Se il risultato non è quello previsto, regolare il livello di rilevamento.

Nota:

Alcune pagine possono venir saltate per errore se riconosciute come pagine vuote.

Questa funzionalità non è disponibile quando si scannerizzano originali doppio lato incollati.

Modo Aliment. automatica:

Impostare Modo Aliment. automatica. Questa funzione consente di proseguire la scansione automaticamente dopo che gli originali sono stati acquisiti. Questa funzione è utile per effettuare la scansione di originali di formati o tipi diversi uno alla volta.

Regolare le guide laterali dello scanner prima di posizionare ciascun originale.

Attivo (interamente automatico):

Avviare la scansione quando un originale viene impostato mentre viene visualizzato il messaggio di conferma del proseguimento.

Attivo (semi-automatico):

Avviare la scansione quando viene premuto il pulsante **Avvia scansione** mentre viene visualizzato il messaggio di conferma del proseguimento.

Rileva doppia alimentazione:

Selezionare questa opzione per visualizzare un avviso quando vengono alimentati contemporaneamente più originali.

Lunghezza:

Consente di rilevare una doppia alimentazione in base alla lunghezza. Quando la lunghezza del secondo originale scansionato è diversa dal primo, viene identificata come una doppia alimentazione. È possibile specificare la differenza di lunghezza per il rilevamento.

Nome file:

Prefisso nome file:

Inserire il prefisso per il nome delle immagini con caratteri alfanumerici e simboli.

Aggiungi data:

Aggiungere la data al nome del file.

Aggiungi orario:

Aggiungere l'ora al nome del file.

Elimina tutte le impostazioni

Consente di ripristinare le impostazioni predefinite di scansione.

Invio nel cloud

Inviare le immagini acquisite alle destinazioni registrate in *Epson Connect*.

È necessario configurare in anticipo le impostazioni. Vedere il seguente collegamento per i dettagli sul flusso di lavoro per la configurazione delle impostazioni.

[“Flusso di lavoro della funzione Scansione su Cloud” a pagina 101](#)

1. Posizionare l'originale.

Esempio: per carta standard

[“Posizionare Originali di dimensioni standard” a pagina 56](#)



2. Selezionare **Cloud** nella schermata Home del pannello di controllo.
3. Selezionare  nella parte superiore dello schermo, quindi selezionare una destinazione.

4. Impostare le voci nella scheda **Scansione**, come il formato di salvataggio.
“Voci di impostazione della scansione su archiviazione cloud” a pagina 112

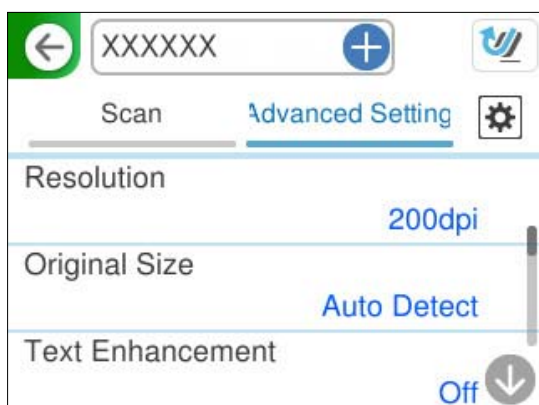

5. Selezionare la scheda **Impostazioni avanzate**, verificare le impostazioni e modificarle se necessario.
“Opzioni avanzate del menu per la scansione su Cloud” a pagina 113



6. Selezionare , verificare le **Impost. scansione** e modificarle se necessario.
È possibile modificare le impostazioni quali **Protezione carta**.
7. Selezionare nuovamente la scheda **Scansione**, quindi toccare .

Nota:

Selezionare  per salvare le impostazioni come preimpostazione.

Le immagini acquisite vengono inviate alla destinazione registrata.

Voci di impostazione della scansione su archiviazione cloud

Tipo di immagine:

Selezionare il colore dell'immagine in uscita.

Quando si seleziona la seguente opzione, lo scanner rileva automaticamente il colore degli originali e salva le immagini utilizzando i colori rilevati.

Colore/Scala di grigio:

Converte l'immagine acquisita a colori a 24 bit o in grigio a 8 bit.

I tipi di immagine disponibili possono variare in base al Formato file selezionato. Per ulteriori informazioni, fare riferimento a quanto segue.

[“Combinazioni per Formato file e Tipo di immagine disponibili” a pagina 126](#)

Formato file:

Selezionare il formato di salvataggio per l'immagine acquisita.

Quando si desidera salvare in formato PDF, selezionare se salvare tutti gli originali come un file (multipagina) o salvare ciascun originale separatamente (pagina singola).

Rapporto compr.:

Selezionare il livello di compressione dell'immagine acquisita.

Lato scansione:

Selezionare il lato dell'originale di cui si desidera eseguire la scansione.

Rilegatura (originale):

Selezionare la posizione di rilegatura degli originali.

Opzioni avanzate del menu per la scansione su Cloud

Nota:

Le opzioni potrebbero non essere disponibili a seconda delle altre impostazioni effettuate.

Risoluzione:

Selezionare la risoluzione di scansione.

Per i dettagli sulle risoluzioni dei file selezionabili, vedere quanto segue.

[“Risoluzioni disponibili” a pagina 128](#)

Formato originale:

Selezionare il formato dell'originale inserito.

Taglia margini dim. “Automatico”:

Regolare l'area di ritaglio quando si seleziona **Rilevamento automatico**.

Scansiona scheda laminata:

Per originali laminati, vengono scannerizzate anche le zone trasparenti attorno ai bordi.

Nota:

A seconda dell'originale potrebbe non essere possibile ottenere gli effetti adeguati.

Miglioramento del testo:

È possibile rendere più chiare e nitide le lettere sfocate dell'originale. È inoltre possibile ridurre offset e irregolarità dello sfondo.

Enfatizza lettere poco leggibili / Rimuovi sfondo:

È possibile impostare il livello di correzione tra il testo e lo sfondo. Avvicinando il cursore a **Enfatizza lettere poco leggibili**, le lettere chiare dell'immagine scansionata vengono enfatizzate. Avvicinando il cursore a **Rimuovi sfondo**, vengono rimossi il colore di sfondo, il motivo, le pieghe o l'offset dell'immagine scansionata.

Rimuovi punti neri:

È possibile rimuovere i punti neri sullo sfondo dell'originale che non vengono rimossi schiarendo lo sfondo. È possibile regolare il livello dell'effetto.

Nota:

Quando si seleziona questa funzione, potrebbero essere rimossi anche i puntini e i punti neri sullo sfondo.

Rotaz.:

Ruota l'immagine acquisita in senso orario. Selezionare l'angolo di rotazione a seconda dell'originale che si desidera acquisire.

Densità:

Selezionare il contrasto dell'immagine acquisita.

Rimuovi sfondo:

Rimuove il colore di sfondo degli originali dall'immagine acquisita.

Per utilizzare questa funzione, il colore di sfondo degli originali dovrebbe essere il colore più chiaro negli originali, e dovrebbe essere uniforme. Questa funzione non viene applicata correttamente se ci sono dei motivi di sfondo, o se ci sono testi e illustrazioni che sono di un colore più chiaro rispetto allo sfondo.

Rimuovi ombra:

Rimuovere le ombre dell'originale che appaiono nell'immagine acquisita.

Cornice:

Rimuovere le ombre sul bordo degli originali.

Correggi Allineamento Doc.:

Correggere l'inclinazione nell'immagine scansionata.

Questa funzione potrebbe non essere in grado di correggere i documenti che sono eccessivamente storti.

Salta pagine vuote:

Selezionare questa opzione per saltare le pagine vuote, se presenti, negli originali durante la scansione.

Se il risultato non è quello previsto, regolare il livello di rilevamento.

Nota:

Alcune pagine possono venir saltate per errore se riconosciute come pagine vuote.

Questa funzionalità non è disponibile quando si scannerizzano originali doppio lato incollati.

Modo Aliment. automatica:

Impostare Modo Aliment. automatica. Questa funzione consente di proseguire la scansione automaticamente dopo che gli originali sono stati acquisiti. Questa funzione è utile per effettuare la scansione di originali di formati o tipi diversi uno alla volta.

Regolare le guide laterali dello scanner prima di posizionare ciascun originale.

Attivo (interamente automatico):

Avviare la scansione quando un originale viene impostato mentre viene visualizzato il messaggio di conferma del proseguimento.

Attivo (semi-automatico):

Avviare la scansione quando viene premuto il pulsante **Avvia scansione** mentre viene visualizzato il messaggio di conferma del proseguimento.

Rileva doppia alimentazione:

Selezionare questa opzione per visualizzare un avviso quando vengono alimentati contemporaneamente più originali.

Lunghezza:

Consente di rilevare una doppia alimentazione in base alla lunghezza. Quando la lunghezza del secondo originale scansionato è diversa dal primo, viene identificata come una doppia alimentazione. È possibile specificare la differenza di lunghezza per il rilevamento.

Cancella tutte le impostazioni

Consente di ripristinare le impostazioni predefinite di scansione.

Scansione di un originale a una e-mail

Esistono due modi per inviare le immagini acquisite a un indirizzo e-mail specificato. Per ulteriori informazioni sui due metodi, fare riferimento a quanto segue.

[“A Invia e-mail” a pagina 100](#)

È necessario configurare in anticipo le impostazioni per eseguire la scansione. Vedere il seguente collegamento per i dettagli sul flusso di lavoro per la configurazione delle impostazioni.

[“Flusso di lavoro della funzione Scansione su e-mail” a pagina 103](#)

Di seguito viene spiegato come eseguire la scansione utilizzando un server di posta elettronica.

Nota:

*Prima della scansione, assicurarsi che le impostazioni **Data/Ora** e **Differenza oraria** dello scanner siano corrette. L'ora impostata viene visualizzata nell'angolo in basso a destra della schermata Home sul pannello di controllo.*

*Se è necessario apportare modifiche, selezionare **Impostazioni** > **Impostazioni base** > **Impostazioni data/ora** sul pannello di controllo.*

1. Posizionare l'originale.

Esempio: per carta standard

[“Posizionare Originali di dimensioni standard” a pagina 56](#)

2. Selezionare **E-mail** nella schermata Home del pannello di controllo.

3. Specificare la destinazione nella scheda **Destinatario**.

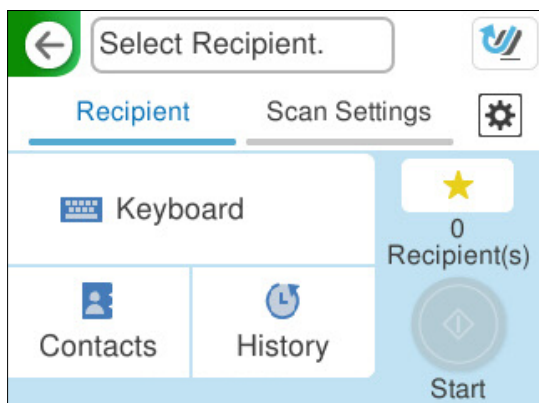

- Per accedere tramite tastiera: selezionare **Tastiera**, digitare la destinazione, quindi selezionare **OK**.
- Per selezionare dall'elenco contatti: selezionare **Contatti**, selezionare un contatto e quindi selezionare **Eseguito**.
Puoi anche cercare gli indirizzi registrati nella casella di ricerca nella parte superiore della schermata Contatti.
- Per selezionare dall'elenco della cronologia: selezionare **Cronologia**, selezionare un contatto e quindi selezionare **Eseguito**.

Nota:

- Il numero di destinatari selezionato viene visualizzato sulla destra dello schermo. È possibile inviare messaggi e-mail a un massimo di 10 indirizzi e gruppi.
Se i destinatari includono gruppi, è possibile selezionare fino a 200 indirizzi individuali in totale, considerando gli indirizzi nei gruppi.*
- Selezionare la casella degli indirizzi nella parte superiore dello schermo per visualizzare l'elenco degli indirizzi selezionati.*

4. Selezionare **Imp. scansione**, verificare le impostazioni quali il formato di salvataggio e modificarle se necessario.

[“Opzioni del menu di scanner per la scansione su e-mail” a pagina 117](#)

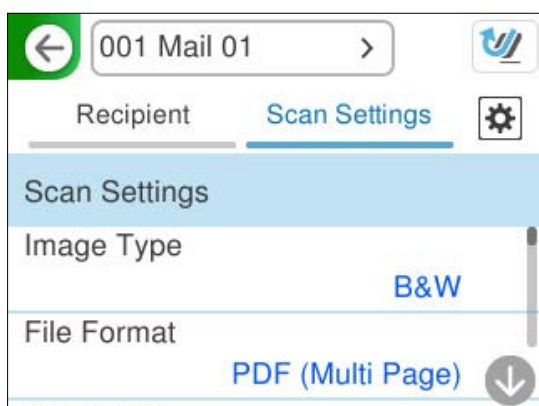

5. Selezionare , verificare le **Impost. scansione** e modificarle se necessario.
È possibile modificare le impostazioni quali **Protezione carta**.

6. Selezionare nuovamente la scheda **Destinatario**, quindi toccare .

Nota:

Selezionare  per salvare le impostazioni come preimpostazione.

L'immagine acquisita viene inviata all'indirizzo e-mail del destinatario.

Opzioni del menu di scanner per la scansione su e-mail

Nota:

Le opzioni potrebbero non essere disponibili a seconda delle altre impostazioni effettuate.

Tipo di immagine:

Selezionare il colore dell'immagine in uscita.

Quando si seleziona la seguente opzione, lo scanner rileva automaticamente il colore degli originali e salva le immagini utilizzando i colori rilevati.

- Colore/scala di grigi/bianco e nero

Converte l'immagine acquisita a colori a 24 bit, in grigio a 8 bit o in monocromia (binario in bianco e nero). Quando si seleziona questa impostazione, impostare la sensibilità per stabilire se l'originale è in scala di grigi o monocromatico quando si esegue la scansione di un originale non a colori.

- Colore/Bianco e nero:

Converte l'immagine acquisita a colori a 24 bit o in monocromia (binario in bianco e nero).

- Colore/Scala di grigio:

Converte l'immagine acquisita a colori a 24 bit o in grigio a 8 bit.

I tipi di immagine disponibili possono variare in base al Formato file selezionato. Per ulteriori informazioni, fare riferimento a quanto segue.

[“Combinazioni per Formato file e Tipo di immagine disponibili” a pagina 126](#)

Formato file:

Selezionare il formato di salvataggio per l'immagine acquisita.

Quando si desidera salvare in formato PDF, PDF/A o TIFF, selezionare se salvare tutti gli originali come un file (multipagina) o salvare ciascun originale separatamente (pagina singola).

- Rapporto compr.:

Selezionare il livello di compressione dell'immagine acquisita.

- Impostazioni PDF:

Se è stato selezionato il formato di salvataggio PDF, usare queste impostazioni per proteggere i file PDF.

Per creare un file PDF che può essere aperto dietro immissione di una password, impostare Password apertura doc.. Per creare un file PDF che può essere stampato o modificato dietro immissione di una password, impostare Password autorizzazioni.

Risoluzione:

Selezionare la risoluzione di scansione.

Per i dettagli sulle risoluzioni dei file selezionabili, vedere quanto segue.

[“Risoluzioni disponibili” a pagina 128](#)

Lato scansione:

Selezionare il lato dell'originale di cui si desidera eseguire la scansione.

Rilegatura (originale):

Selezionare la posizione di rilegatura degli originali.

Formato originale:

Selezionare il formato dell'originale inserito.

Taglia margini dim. “Automatico”:

Regolare l'area di ritaglio quando si seleziona **Rilevamento automatico**.

Scansiona scheda laminata:

Per originali laminati, vengono scannerizzate anche le zone trasparenti attorno ai bordi.

Nota:

A seconda dell'originale potrebbe non essere possibile ottenere gli effetti adeguati.

Miglioramento del testo:

È possibile rendere più chiare e nitide le lettere sfocate dell'originale. È inoltre possibile ridurre offset e irregolarità dello sfondo.

Enfatizza lettere poco leggibili / Rimuovi sfondo:

È possibile impostare il livello di correzione tra il testo e lo sfondo. Avvicinando il cursore a

Enfatizza lettere poco leggibili, le lettere chiare dell'immagine scansionata vengono enfatizzate.

Avvicinando il cursore a **Rimuovi sfondo**, vengono rimossi il colore di sfondo, il motivo, le pieghe o l'offset dell'immagine scansionata.

Rimuovi punti neri:

È possibile rimuovere i punti neri sullo sfondo dell'originale che non vengono rimossi schiarendo lo sfondo. È possibile regolare il livello dell'effetto.

Nota:

Quando si seleziona questa funzione, potrebbero essere rimossi anche i puntini e i punti neri sullo sfondo.

Rotaz.:

Ruota l'immagine acquisita in senso orario. Selezionare l'angolo di rotazione a seconda dell'originale che si desidera acquisire.

Densità:

Selezionare il contrasto dell'immagine acquisita.

Rimuovi sfondo:

Rimuove il colore di sfondo degli originali dall'immagine acquisita.

Per utilizzare questa funzione, il colore di sfondo degli originali dovrebbe essere il colore più chiaro negli originali, e dovrebbe essere uniforme. Questa funzione non viene applicata correttamente se ci sono dei motivi di sfondo, o se ci sono testi e illustrazioni che sono di un colore più chiaro rispetto allo sfondo.

Rimuovi ombra:

Rimuovere le ombre dell'originale che appaiono nell'immagine acquisita.

Cornice:

Rimuovere le ombre sul bordo degli originali.

Correggi Allineamento Doc.:

Correggere l'inclinazione nell'immagine scansionata.

Questa funzione potrebbe non essere in grado di correggere i documenti che sono eccessivamente storti.

Salta pagine vuote:

Selezionare questa opzione per saltare le pagine vuote, se presenti, negli originali durante la scansione.

Se il risultato non è quello previsto, regolare il livello di rilevamento.

Nota:

Alcune pagine possono venir saltate per errore se riconosciute come pagine vuote.

Questa funzionalità non è disponibile quando si scannerizzano originali doppio lato incollati.

Modo Aliment. automatica:

Impostare Modo Aliment. automatica. Questa funzione consente di proseguire la scansione automaticamente dopo che gli originali sono stati acquisiti. Questa funzione è utile per effettuare la scansione di originali di formati o tipi diversi uno alla volta.

Regolare le guide laterali dello scanner prima di posizionare ciascun originale.

Attivo (interamente automatico):

Avviare la scansione quando un originale viene impostato mentre viene visualizzato il messaggio di conferma del proseguimento.

Attivo (semi-automatico):

Avviare la scansione quando viene premuto il pulsante **Avvia scansione** mentre viene visualizzato il messaggio di conferma del proseguimento.

Rileva doppia alimentazione:

Selezionare questa opzione per visualizzare un avviso quando vengono alimentati contemporaneamente più originali.

Lunghezza:

Consente di rilevare una doppia alimentazione in base alla lunghezza. Quando la lunghezza del secondo originale scansionato è diversa dal primo, viene identificata come una doppia alimentazione. È possibile specificare la differenza di lunghezza per il rilevamento.

Oggetto:

Inserire un oggetto per l'e-mail con caratteri alfanumerici e simboli.

Dim max allegati:

Selezionare la dimensione massima per i file da inviare in allegato ai messaggi e-mail.

Per i dettagli sul formato dei file che possono essere salvati, vedere quanto segue.

[“Formati di file che è possibile salvare” a pagina 127](#)

Nome file:

- Prefisso nome file:

Inserire il prefisso per il nome delle immagini con caratteri alfanumerici e simboli.

- Aggiungi data:

Aggiungere la data al nome del file.

- Aggiungi orario:

Aggiungere l'ora al nome del file.

Elimina tutte le impostazioni

Consente di ripristinare le impostazioni predefinite di scansione.

Salvataggio su una cartella di rete

Salvare l'immagine acquisita nella cartella specificata in una rete.

È necessario configurare in anticipo le impostazioni. Vedere il seguente collegamento per i dettagli sul flusso di lavoro per la configurazione delle impostazioni.

[“Flusso di lavoro della funzione Scans. su cartella rete/FTP” a pagina 104](#)

Nota:

Prima della scansione, assicurarsi che le impostazioni **Data/Ora** e **Differenza oraria** dello scanner siano corrette.

Se è necessario apportare modifiche, selezionare **Impostazioni** > **Impostazioni base** > **Impostazioni data/ora** sul pannello di controllo.

1. Posizionare l'originale.

Esempio: per carta standard

[“Posizionare Originali di dimensioni standard” a pagina 56](#)

2. Selezionare **Cartella rete/FTP** nella schermata Home del pannello di controllo.
3. Specificare la destinazione nella scheda **Destinazione**.

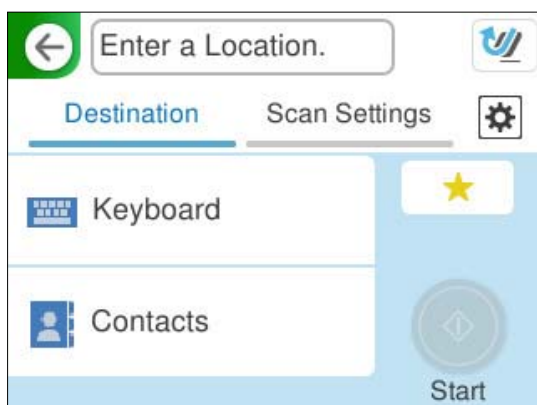

- Per accedere tramite tastiera: selezionare **Tastiera**. Vedere quanto segue per le voci di impostazione della destinazione.

[“Impostazione delle voci per la modifica della destinazione” a pagina 121](#)

- Per selezionare dall'elenco contatti: selezionare **Contatti**, selezionare un contatto e quindi selezionare **Eseguito**.

Puoi anche cercare le cartelle registrate nella casella di ricerca nella parte superiore della schermata Contatti.

- Selezionare la scheda **Imp. scansione**, verificare le impostazioni quali il formato di salvataggio e modificarle se necessario.

“Opzioni del menu Scansione per la scansione su una cartella” a pagina 122

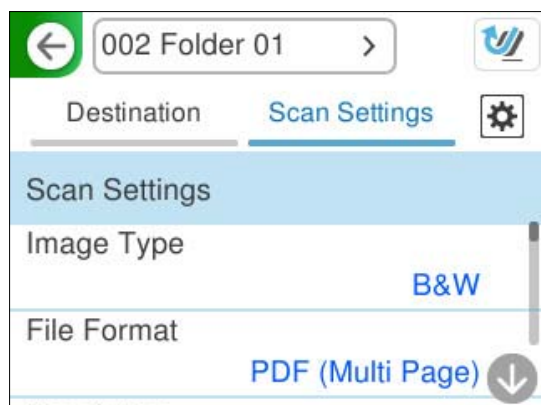

- Selezionare , verificare le **Impost. scansione** e modificarle se necessario.

È possibile modificare le impostazioni quali **Protezione carta**.

- Selezionare nuovamente la scheda **Destinazione**, quindi toccare .

Nota:

Selezionare  per salvare le impostazioni come preimpostazione.

Le immagini acquisite vengono salvate nella cartella di rete di destinazione.

Impostazione delle voci per la modifica della destinazione

Modalità di comunicazione:

Selezionare la modalità di comunicazione per la cartella.

Posizione (richiesto):

Immettere il percorso di rete per la cartella di destinazione in un formato adeguato alla Modalità di comunicazione selezionata.

- Cartella di rete (SMB): \\nome host (nome computer)\nome cartella
- FTP: ftp://nome host (nome server)/nome cartella
- FTPS: ftps://nome host (nome server)/nome cartella
- WebDAV (HTTPS): https://nome host\nome cartella
- WebDAV (HTTP): http://nome host\nome cartella

Nota:

La scansione su **Cartella rete/FTP** dal pannello di controllo dello scanner non supporta SharePoint Online.

Nome utente:

Immettere il nome utente di accesso per il computer su cui è stata creata la cartella di destinazione.

Password:

Immettere la password di accesso per il computer su cui è stata creata la cartella di destinazione.

Modalità di connessione:

Selezionare la modalità di connessione per la cartella.

Numero porta:

Immettere il numero di porta per la cartella.

Impostazioni server Proxy:

Selezionare se utilizzare o meno un server proxy.

Opzioni del menu Scansione per la scansione su una cartella

Nota:

Le opzioni potrebbero non essere disponibili a seconda delle altre impostazioni effettuate.

Tipo di immagine:

Selezionare il colore dell'immagine in uscita.

Quando si seleziona la seguente opzione, lo scanner rileva automaticamente il colore degli originali e salva le immagini utilizzando i colori rilevati.

Colore/scala di grigi/bianco e nero

Converte l'immagine acquisita a colori a 24 bit, in grigio a 8 bit o in monocromia (binario in bianco e nero). Quando si seleziona questa impostazione, impostare la sensibilità per stabilire se l'originale è in scala di grigi o monocromatico quando si esegue la scansione di un originale non a colori.

Colore/Bianco e nero:

Converte l'immagine acquisita a colori a 24 bit o in monocromia (binario in bianco e nero).

Colore/Scala di grigio:

Converte l'immagine acquisita a colori a 24 bit o in grigio a 8 bit.

I tipi di immagine disponibili possono variare in base al Formato file selezionato. Per ulteriori informazioni, fare riferimento a quanto segue.

[“Combinazioni per Formato file e Tipo di immagine disponibili” a pagina 126](#)

Formato file:

Selezionare il formato di salvataggio per l'immagine acquisita.

Quando si desidera salvare in formato PDF, PDF/A o TIFF, selezionare se salvare tutti gli originali come un file (multipagina) o salvare ciascun originale separatamente (pagina singola).

Rapporto compr.:

Selezionare il livello di compressione dell'immagine acquisita.

Impostazioni PDF:

Se è stato selezionato il formato di salvataggio PDF, usare queste impostazioni per proteggere i file PDF.

Per creare un file PDF che può essere aperto dietro immissione di una password, impostare Password apertura doc.. Per creare un file PDF che può essere stampato o modificato dietro immissione di una password, impostare Password autorizzazioni.

Risoluzione:

Selezionare la risoluzione di scansione.

Per i dettagli sulle risoluzioni dei file selezionabili, vedere quanto segue.

[“Risoluzioni disponibili” a pagina 128](#)

Lato scansione:

Selezionare il lato dell'originale di cui si desidera eseguire la scansione.

Rilegatura (originale):

Selezionare la posizione di rilegatura degli originali.

Formato originale:

Selezionare il formato dell'originale inserito.

Taglia margini dim. “Automatico”:

Regolare l'area di ritaglio quando si seleziona **Rilevamento automatico**.

Scansiona scheda laminata:

Per originali laminati, vengono scannerizzate anche le zone trasparenti attorno ai bordi.

Nota:

A seconda dell'originale potrebbe non essere possibile ottenere gli effetti adeguati.

Miglioramento del testo:

È possibile rendere più chiare e nitide le lettere sfocate dell'originale. È inoltre possibile ridurre offset e irregolarità dello sfondo.

Enfatizza lettere poco leggibili / Rimuovi sfondo:

È possibile impostare il livello di correzione tra il testo e lo sfondo. Avvicinando il cursore a **Enfatizza lettere poco leggibili**, le lettere chiare dell'immagine scansionata vengono enfatizzate.

Avvicinando il cursore a **Rimuovi sfondo**, vengono rimossi il colore di sfondo, il motivo, le pieghe o l'offset dell'immagine scansionata.

Rimuovi punti neri:

È possibile rimuovere i punti neri sullo sfondo dell'originale che non vengono rimossi schiarendo lo sfondo. È possibile regolare il livello dell'effetto.

Nota:

Quando si seleziona questa funzione, potrebbero essere rimossi anche i puntini e i punti neri sullo sfondo.

Rotaz.:

Ruota l'immagine acquisita in senso orario. Selezionare l'angolo di rotazione a seconda dell'originale che si desidera acquisire.

Densità:

Selezionare il contrasto dell'immagine acquisita.

Rimuovi sfondo:

Rimuove il colore di sfondo degli originali dall'immagine acquisita.

Per utilizzare questa funzione, il colore di sfondo degli originali dovrebbe essere il colore più chiaro negli originali, e dovrebbe essere uniforme. Questa funzione non viene applicata correttamente se ci sono dei motivi di sfondo, o se ci sono testi e illustrazioni che sono di un colore più chiaro rispetto allo sfondo.

Rimuovi ombra:

Rimuovere le ombre dell'originale che appaiono nell'immagine acquisita.

Cornice:

Rimuovere le ombre sul bordo degli originali.

Correggi Allineamento Doc.:

Correggere l'inclinazione nell'immagine scansionata.

Questa funzione potrebbe non essere in grado di correggere i documenti che sono eccessivamente storti.

Salta pagine vuote:

Selezionare questa opzione per saltare le pagine vuote, se presenti, negli originali durante la scansione.

Se il risultato non è quello previsto, regolare il livello di rilevamento.

Nota:

Alcune pagine possono venir saltate per errore se riconosciute come pagine vuote.

Questa funzionalità non è disponibile quando si scannerizzano originali doppio lato incollati.

Modo Aliment. automatica:

Impostare Modo Aliment. automatica. Questa funzione consente di proseguire la scansione automaticamente dopo che gli originali sono stati acquisiti. Questa funzione è utile per effettuare la scansione di originali di formati o tipi diversi uno alla volta.

Regolare le guide laterali dello scanner prima di posizionare ciascun originale.

Attivo (interamente automatico):

Avviare la scansione quando un originale viene impostato mentre viene visualizzato il messaggio di conferma del proseguimento.

Attivo (semi-automatico):

Avviare la scansione quando viene premuto il pulsante **Avvia scansione** mentre viene visualizzato il messaggio di conferma del proseguimento.

Rileva doppia alimentazione:

Selezionare questa opzione per visualizzare un avviso quando vengono alimentati contemporaneamente più originali.

Lunghezza:

Consente di rilevare una doppia alimentazione in base alla lunghezza. Quando la lunghezza del secondo originale scansionato è diversa dal primo, viene identificata come una doppia alimentazione. È possibile specificare la differenza di lunghezza per il rilevamento.

Nome file:

Prefisso nome file:

Inserire il prefisso per il nome delle immagini con caratteri alfanumerici e simboli.

Aggiungi data:

Aggiungere la data al nome del file.

Aggiungi orario:

Aggiungere l'ora al nome del file.

Elimina tutte le impostazioni

Consente di ripristinare le impostazioni predefinite di scansione.

Scansione con WSD

Nota:

Questa funzione è disponibile solo per i computer nei quali è in esecuzione Windows Vista o versione successiva.

Se non viene visualizzato un computer di destinazione, attenersi alla procedura seguente per aggiungere un dispositivo di scansione WSD.

[“Aggiunta di un dispositivo di scansione WSD” a pagina 125](#)

1. Posizionare gli originali.
2. Selezionare **WSD** nella schermata iniziale del pannello di controllo dello scanner.
3. Selezionare una destinazione.
4. Toccare .
5. Seguire le istruzioni a video quando sul computer viene visualizzata la schermata **dispositivo di scansione WSD**.

Aggiunta di un dispositivo di scansione WSD

A seconda dell'ambiente, potrebbe essere necessario aggiungere un dispositivo di scansione WSD sul computer.

Di seguito viene indicata una procedura esemplificativa per Windows 10. La procedura può variare a seconda dell'ambiente.

1. Visualizzare l'elenco dei dispositivi.
Fare clic sul pulsante Start quindi selezionare **Impostazioni > Dispositivi > Stampanti e Scanner**.
2. Fare clic su **Aggiungi stampante o scanner**.
3. Selezionare lo scanner quindi fare clic su **Aggiungi dispositivo**.

Nota:

Se non si conosce il nome del dispositivo dello scanner, è possibile verificare il nome sul pannello di controllo dello scanner.

Selezionare **Impostazioni > Impostazioni di rete > Stato rete** sul pannello di controllo dello scanner, quindi selezionare lo stato del metodo di connessione attivo per verificare il **Nome dispositivo**.

La procedura è completa quando lo scanner viene aggiunto all'elenco.

Nota:

- ❑ È possibile modificare l'evento di scansione WSD. Fare clic sullo scanner aggiunto, quindi fare clic su **Gestisci** > **Proprietà scanner** > **Proprietà** > **Eventi**.
- ❑ È possibile aggiungere un dispositivo di scansione WSD dal pannello di controllo di Windows. Selezionare **Pannello di controllo** > **Hardware e suoni** > **Visualizza dispositivi e stampanti**, quindi fare clic su **Aggiungi un dispositivo**.

Combinazione di funzioni e impostazioni

Combinazioni per Formato file e Tipo di immagine disponibili

È possibile selezionare i seguenti tipi di immagine in base alla funzione utilizzata e al Formato file in cui saranno salvati.

Funzione Scansione su computer

Dipende dalle impostazioni Epson ScanSmart.

Funzione Scan su unità USB., funzione Scans. su cartella rete/FTP

✓ : selezionabile. - : non selezionabile.

Tipo di immagine	Formato file			
	JPEG	PDF (Pagina singola) PDF (Multipagina) PDF/A (Pagina singola) PDF/A (Multipagina)	TIFF (una pag.)	TIFF (più pag.)
Colore	✓	✓	✓	-
B/N	-	✓	✓	✓
Grigio	✓	✓	✓	-
Colore/scala di grigi/ bianco e nero	-	✓	✓	-
Colore/Bianco e nero	-	✓	✓	-
Colore/Scala di grigio	✓	✓	✓	-

Funzione Scansione su Cloud

✓ : selezionabile. - : non selezionabile.

Tipo di immagine	Formato file			
	JPEG	PDF (Pagina singola) PDF (Multipagina)	TIFF (una pag.)	TIFF (più pag.)
Colore	✓	✓	-	-
B/N	-	✓	-	-
Grigio	✓	✓	-	-
Colore/scala di grigi/ bianco e nero	-	-	-	-
Colore/Bianco e nero	-	-	-	-
Colore/Scala di grigio	✓	✓	-	-

Funzione Scansione su e-mail

✓ : selezionabile. - : non selezionabile.

Tipo di immagine	Formato file			
	JPEG	PDF (Pagina singola) PDF (Multipagina) PDF/A (Pagina singola) PDF/A (Multipagina)	TIFF (una pag.)	TIFF (più pag.)
Colore	✓	✓	-	-
B/N	-	✓	✓	✓
Grigio	✓	✓	-	-
Colore/scala di grigi/ bianco e nero	-	✓	-	-
Colore/Bianco e nero	-	✓	-	-
Colore/Scala di grigio	✓	✓	-	-

Formati di file che è possibile salvare

È possibile salvare i seguenti formati di file.

Funzioni	Capacità massima
Funzione Scansione su computer	Dipende dalla quantità di spazio libero nella destinazione.
Funzione Scan su unità USB.	Dipende dalla quantità di spazio libero nella destinazione. "Specifiche dell'unità USB" a pagina 291

Funzioni	Capacità massima
Funzione Scansione su Cloud	Dipende dalla quantità di spazio di archiviazione gratuito nel servizio online o dalla dimensione massima del file allegato che può essere ricevuto dal server di posta elettronica.
Funzione Scansione su e-mail	Dipende dalla quantità di spazio libero nel server di destinazione. È possibile impostare il formato massimo per i file allegati alle e-mail da 1 MB/2 MB/5 MB/10 MB/20 MB/30 MB.
Funzione Scans. su cartella rete/FTP	Dipende dalla quantità di spazio libero nella destinazione.

Risoluzioni disponibili

A seconda della funzione utilizzata, sono disponibili le seguenti risoluzioni.

Scansione su computer dipende dalle impostazioni Epson ScanSmart.

✓ : selezionabile. - : non selezionabile.

Funzioni	Risoluzioni disponibili		
	200 dpi	300 dpi	600 dpi
Funzione Scan su unità USB.	✓	✓	✓
Funzione Scansione su Cloud	✓	✓	-
Funzione Scansione su e-mail	✓	✓	✓
Funzione Scans. su cartella rete/FTP	✓	✓	✓

Scansione utilizzando i contenuti registrati in Preimpostaz.

Eeguire la scansione utilizzando i contenuti registrati in precedenza in **Preimpostaz..**

1. Utilizzare uno dei seguenti metodi per caricare i **Preimpostaz..**

- Selezionare ★ nella schermata Home del pannello di controllo, quindi selezionare l'impostazione salvata dall'elenco.
- Selezionare ★ dalla schermata del menu di scansione, selezionare **Carica predefiniti**, quindi selezionare l'impostazione salvata dall'elenco.

Nota:

Se **Invio rapido** è abilitato, la scansione inizia immediatamente saltando i passaggi successivi.

2. Viene visualizzato il nome dell'impostazione salvata. Verificare il nome e selezionare **Chiudi**.
3. Verificare le destinazioni preimpostate e le impostazioni di scansione.
4. Toccare ⬇.

Informazioni correlate

➔ [“Registrazione di Preimpostaz.” a pagina 33](#)

Scansione da computer

Scansione tramite Epson ScanSmart

Utilizzare l'applicazione Epson ScanSmart per eseguire la scansione.

Quest'applicazione consente di scansionare documenti facilmente e di salvare le immagini scansionate in semplici passaggi. Vedere la guida Epson ScanSmart per i dettagli su come utilizzare l'applicazione. Questa sezione spiega come eseguire la scansione e il salvataggio in formato file PDF come procedura base.

1. Posizionare gli originali sullo scanner.
2. Avviare Epson ScanSmart.
 - Windows 11
Fare clic sul pulsante Start e selezionare **All apps > Epson Software > Epson ScanSmart**.
 - Windows 10
Fare clic sul pulsante Start e selezionare **Epson Software > Epson ScanSmart**.
 - Windows 8.1/Windows 8
Immettere il nome dell'applicazione nell'accesso alla ricerca, quindi selezionare l'icona visualizzata.
 - Windows 7
Fare clic sul pulsante Start e selezionare **Tutti i programmi > Epson Software > Epson ScanSmart**.
 - Mac OS
Aprire la cartella **Applicazioni** e selezionare **Epson ScanSmart**.

3. Fare clic su **Scansione doppio lato** o su **Scansione lato singolo**.

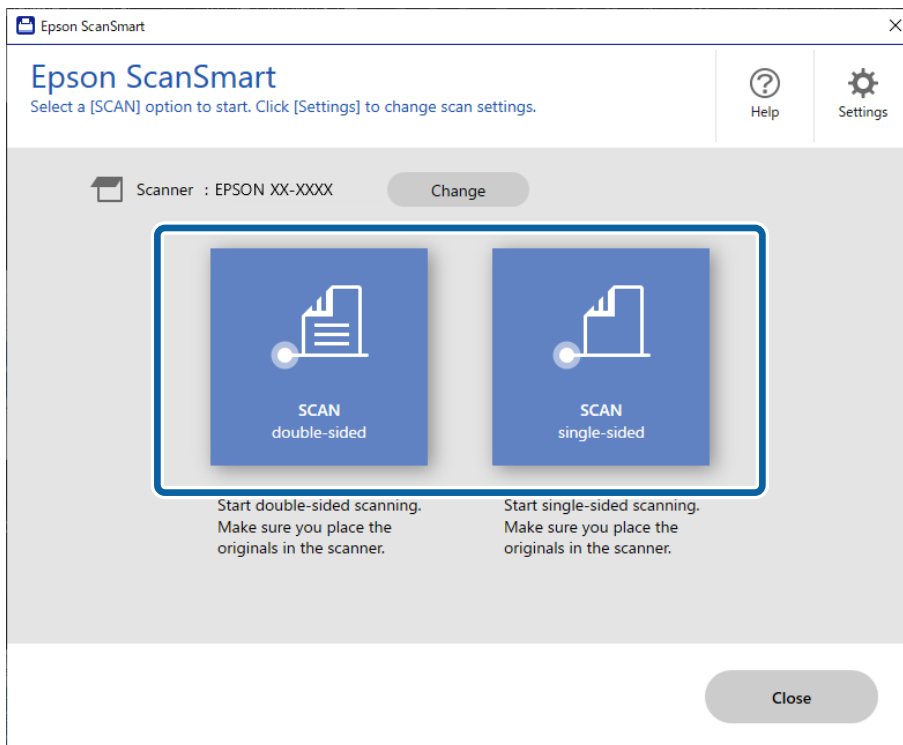

La scansione si avvia automaticamente.

4. Controllare le immagini acquisite, quindi organizzarle se necessario.

- ❶ È possibile aggiungere originali ed eseguirne la scansione facendo clic su **Acquisisci**.
- ❷ È possibile utilizzare i pulsanti nella parte superiore dello schermo per modificare le immagini acquisite.
- ❸ È possibile scegliere di salvare o eliminare il retro delle scansioni fronte-retro in **Includi lati posteriori**.
- ❹ Se non si desidera verificare le immagini acquisite ogni volta, selezionare **Saltare questa schermata la prossima volta..**

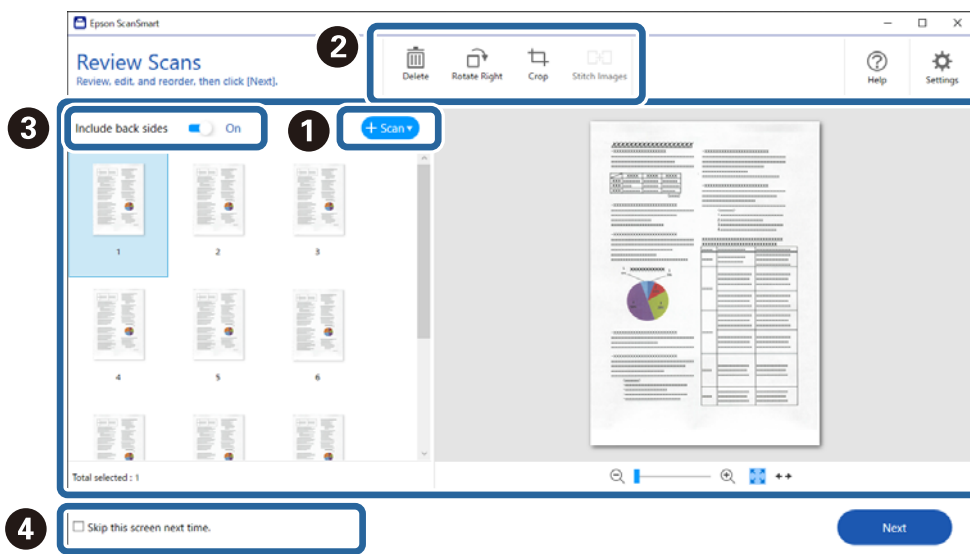

5. Fare clic su **Successivo**.

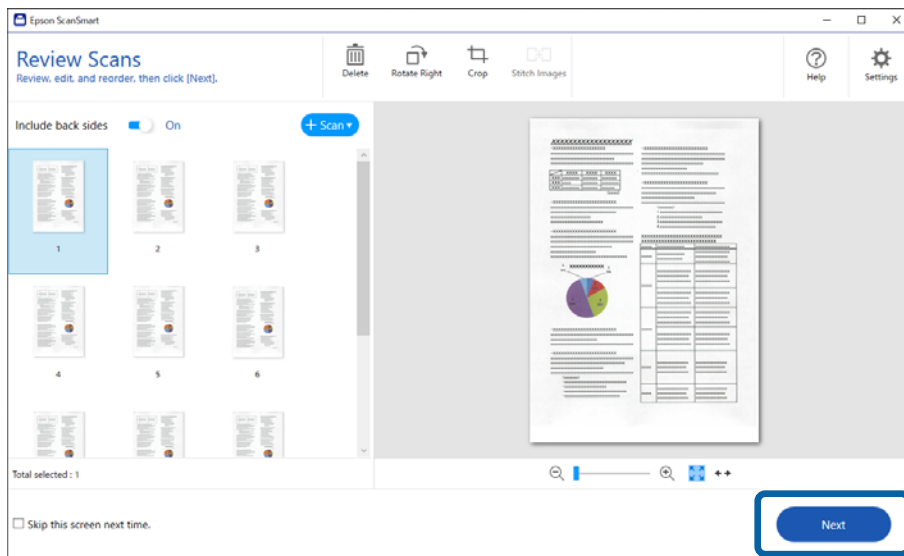

6. Fare clic su **Selezione azione** nella finestra **Salva**.

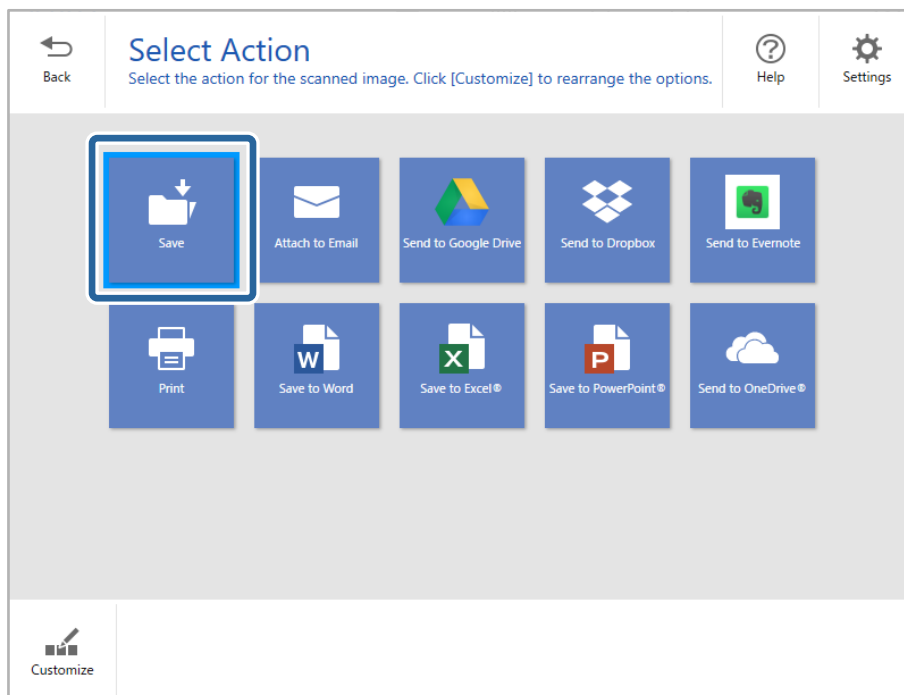

7. Controllare o modificare le impostazioni di salvataggio secondo necessità.

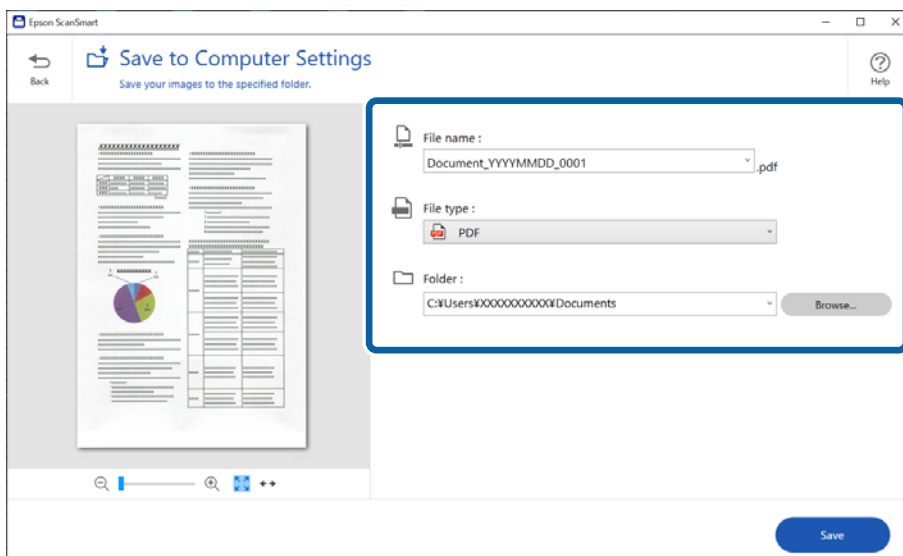

8. Fare clic su **Salva**.

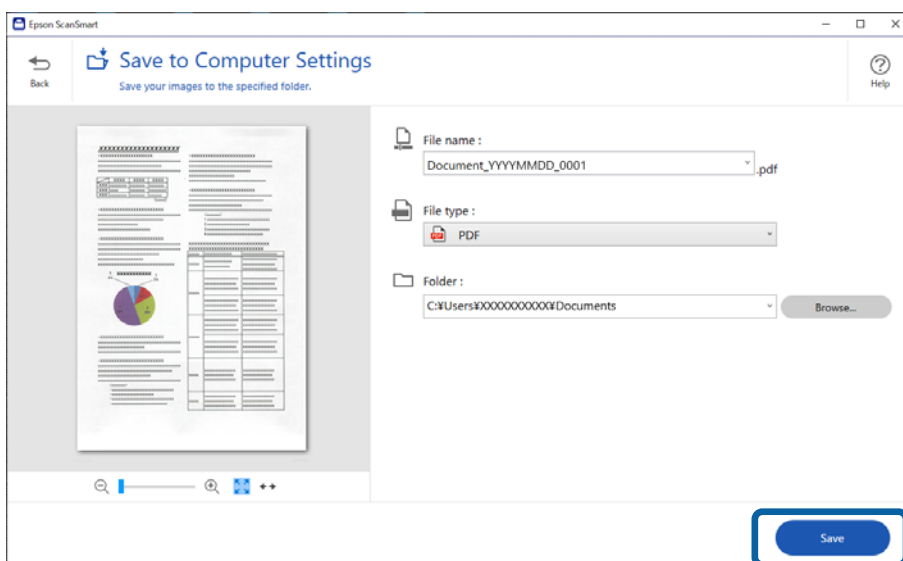

L'immagine acquisita viene salvata nella cartella specificata.

Impostazioni software necessarie per originali speciali

Per acquisire originali speciali, specificare le impostazioni necessarie in base agli originali. Premere il pulsante **Impostazioni** in Epson ScanSmart, e quindi selezionare la scheda **Impostazioni scanner > Impostazioni scansione** per aprire la schermata Impostazioni. 

Tipo di originale	Impostazioni richieste
Buste	Selezionare Off in Rileva Alim. Doppio Foglio .

Tipo di originale	Impostazioni richieste
Carte di plastica	Selezionare Carta Plastica nell'elenco Dimensione Documento o selezionare Off in Rileva Alim. Doppio Foglio .
Foglio portante	<p><input type="checkbox"/> Se si seleziona Rilevamento Automatico dall'elenco Dimensione Documento l'inclinazione degli originali viene corretta automaticamente anche se si seleziona Off in Correggi Allineamento Doc..</p> <p><input type="checkbox"/> Se si seleziona un formato diverso da Rilevamento Automatico dall'elenco Dimensione Documento è possibile utilizzare solamente Inclinazione contenuti quando si usa Correggi Allineamento Doc..</p> <p>La selezione di Inclinazione carta non verrà applicata. Quando si seleziona Inclinazione carta e contenuti, viene corretta solo l'inclinazione dei contenuti.</p>
Fascicoletti	Selezionare Fascicoletti in Impostazioni scansione .
Passaporto/Foglio portante passaporto	<p>Selezionare Rilevamento Automatico in Dimensione Documento. Rileva e scansiona automaticamente i passaporti.</p> <p>È necessario impostarlo per salvare solo la pagina ID del passaporto. Selezionare Passaporto in Impostazioni scansione e selezionare Settaggi in Dimensione Documento. Selezionare Salva la pagina ID solo durante la scansione dei passaporti sulla schermata Impostazioni Formato documento.</p>
Originali di grandi dimensioni	Se il formato dell'originale di cui si desidera eseguire la scansione non compare nell'elenco Dimensione Documento , selezionare Personalizza . Successivamente, creare manualmente la dimensione nella finestra.
Carta lunga	Se il formato non è riportato nell'elenco Dimensione Documento , selezionare Rilev Auto (Carta lunga) o selezionare Personalizza per creare un formato di documento personalizzato.
Carte plastificate	<p>Per eseguire la scansione di aree trasparenti intorno al documento, selezionare Settaggi in Dimensione Documento per aprire la schermata Impostazioni Formato documento. Quindi, selezionare Scansione scheda laminata nella finestra visualizzata.</p> <p>Nota: <i>A seconda dell'originale potrebbe non essere possibile ottenere gli effetti adeguati. Se le aree trasparenti intorno al documento non possono essere rilevate, selezionare Personalizza dall'elenco Dimensione Documento e creare il formato manualmente.</i></p>

Funzione di regolazione della qualità dell'immagine del software

Premere il pulsante  **Impostazioni** in Epson ScanSmart, e quindi selezionare la scheda **Impostazioni scanner > Impostazioni scansione** per visualizzare la schermata Impostazioni di scansione.

È possibile regolare la qualità delle immagini acquisite utilizzando le funzioni nella scheda **Impostazioni avanzate**. Per maggiori dettagli su ciascuna funzione, consultare la guida visualizzata sullo schermo.

Nota:

Alcune voci potrebbero non essere disponibili a seconda di altre impostazioni effettuate.

Scansione in Modo Alimentazione automatica

In Modo Alimentazione automatica, la scansione inizia automaticamente quando gli originali vengono caricati nell'ADF. Ciò è utile per scansionare singolarmente degli originali.

1. Avviare Epson ScanSmart.

2. Fare clic su  **Impostazioni**.
3. Fare clic su **Impostazioni scansione** nella scheda **Impostazioni scanner**.

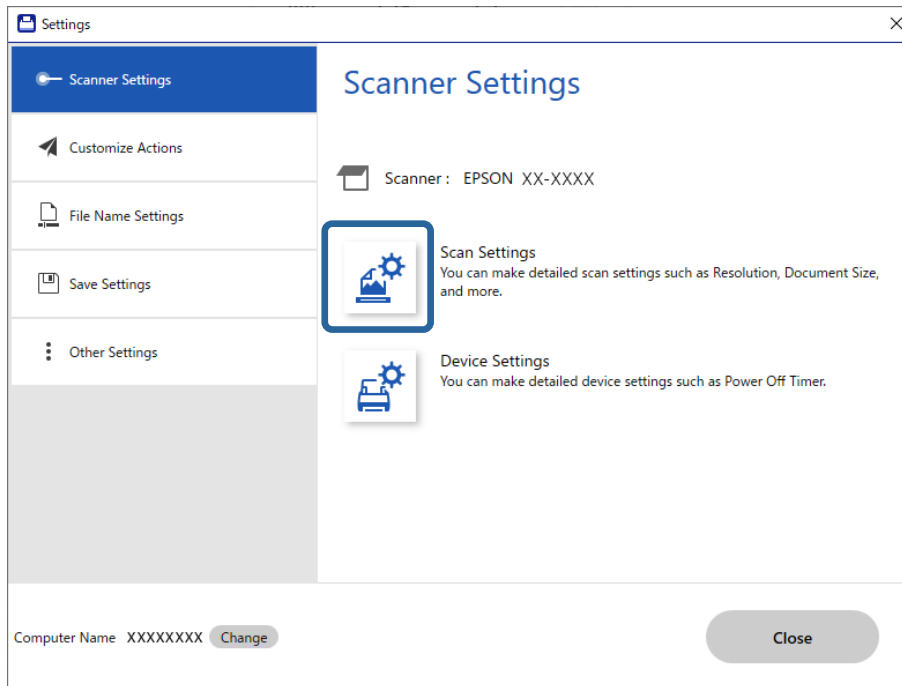

Viene visualizzata la schermata delle Impostazioni di scansione.

4. Fare clic sulla scheda **Impostaz. principali** > **Modo Alimentazione automatica**.

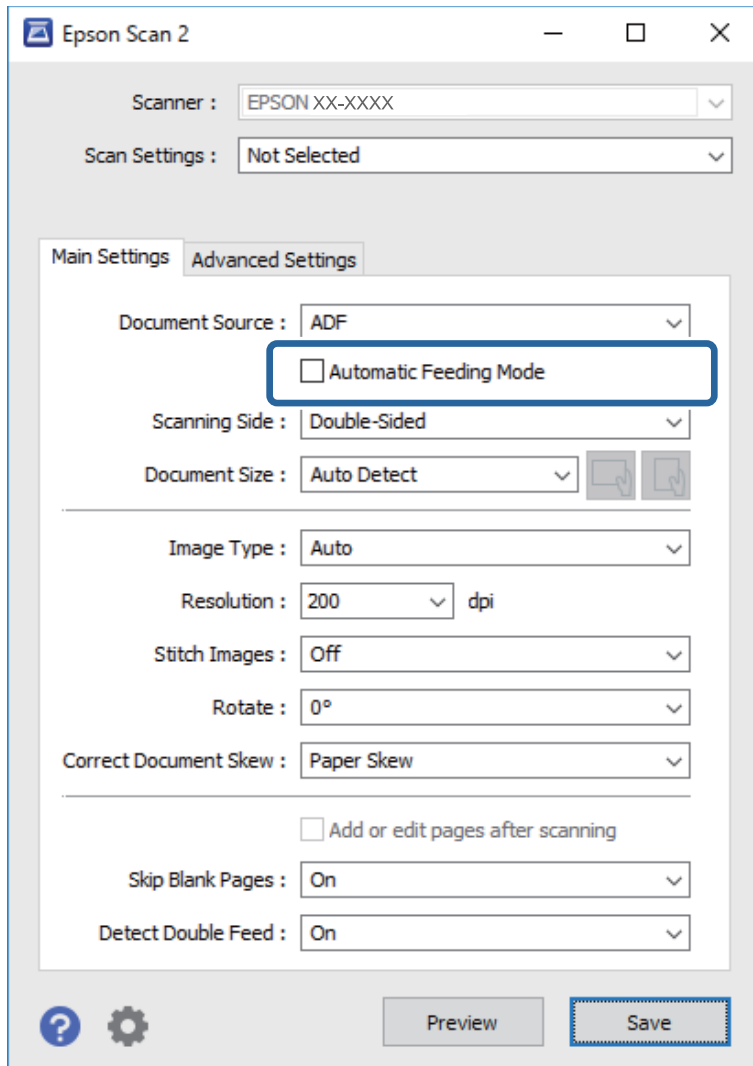

5. Specificare altre impostazioni di scansione nella schermata delle impostazioni.

Nota:

*È possibile effettuare le impostazioni di timeout per uscire da **Modo Alimentazione automatica**.*

*Selezionare **Settaggi** sull'elenco **Origine documento** per aprire la finestra **Impostazioni Origine documento**. Impostare **Timeout modo Alimentazione automatica (secondi)** sulla schermata visualizzata.*

6. Fare clic su **Salva** per chiudere la schermata delle impostazioni.
7. Fare clic su **Chiudi** per chiudere la finestra **Impostazioni**.
8. Fare clic su **Scansione doppio lato** o su **Scansione lato singolo**.
Modo Alimentazione automatica viene avviato.

9. Modificare la posizione dello scanner in base al tipo di originale, regolare le guide laterali, quindi posizionare l'originale nell'ADF.

Nota:

È possibile configurare **Impost. scansione** sul pannello di controllo dello scanner.

- **Tempo di arresto doppia aliment.:** impostare l'operazione da effettuare quando viene rilevata una doppia alimentazione.

- **Protezione carta:** riduce il danneggiamento degli originali interrompendo immediatamente la scansione se si verifica un errore di alimentazione.

- **Rileva vetro sporco:** rileva lo sporco sulla superficie del vetro all'interno dello scanner.

La scansione si avvia automaticamente.

10. Dopo che la scansione si ferma, posizionare l'originale successivo in ADF.
Ripetere questa procedura fino a quando si completa la scansione di tutti gli originali.
11. Dopo aver eseguito la scansione di tutti gli originali, uscire da Modo Alimentazione automatica.
Selezionare **Eseguito** sul pannello di controllo dello scanner o premere **Fine** nella finestra **Modo Alimentazione automatica** visualizzata sul computer.
Seguire le istruzioni di Epson ScanSmart per salvare l'immagine scansionata.

Utilizzo di AirPrint

AirPrint consente di effettuare la scansione istantanea da un Mac senza la necessità di installare driver o scaricare software.



1. Caricare gli originali.
2. Collegare il prodotto alla stessa rete in uso dal Mac o collegare il prodotto con un cavo USB al Mac.
3. Nella schermata **Preferenze di Sistema** del Mac, fare clic su **Stampanti e scanner**.
4. Selezionare lo scanner dall'elenco, quindi fare clic su **Apri scanner**.
5. Selezionare le impostazioni di scansione necessarie, quindi avviare la scansione.

Nota:

Per maggiori informazioni, consultare la Guida utente per macOS.

Scansione tramite Chromebook

È possibile eseguire la scansione tramite un Chromebook.

1. Posizionare gli originali.
2. Collegare lo scanner alla rete a cui è collegato il Chromebook o collegare lo scanner al Chromebook tramite un cavo USB.

3. Aprire l'app di scansione sul Chromebook.
Selezionare l'orario in basso a destra dello schermo > pulsante **Impostazioni** > **Avanzate** > **Stampa e scansione** > **Scansione**.
4. Selezionare lo scanner e impostare altre voci, se necessario.
5. Eseguire la scansione dal Chromebook con lo scanner.

Nota:

Per ulteriori dettagli, consultare <https://www.google.com/chromebook/>.

Scansione da dispositivi smart

Scansione tramite Epson Smart Panel

Per eseguire la scansione dal dispositivo smart, cercare e installare Epson Smart Panel da App Store o Google Play.

Nota:

Collegare lo scanner allo smart device prima della scansione.

1. Posizionare l'originale.
2. Avviare Epson Smart Panel.
3. Seguire le istruzioni a video per la scansione.

Nota:

Se il formato dell'originale non compare nell'elenco, selezionare **Auto**.

L'immagine acquisita viene salvata sul dispositivo smart, inviata al servizio cloud o inviata tramite e-mail.

Scansione tramite Mopria Scan

Mopria Scan consente la scansione di rete istantanea da smartphone o tablet Android.



1. Installare Mopria Scan da Google Play.
2. Posizionare gli originali.
3. Configurare lo scanner per la scansione di rete. Vedere il collegamento che segue.
<https://epson.sn>
4. Collegare il dispositivo Android a una connessione wireless (Wi-Fi) appartenente alla stessa rete utilizzata dallo scanner.

5. Eseguire la scansione dal dispositivo con lo scanner.

Nota:

Per ulteriori dettagli, accedere al sito web Mopria all'indirizzo <https://mopria.org>.

Impostazioni richieste per la scansione

Collegare lo scanner alla rete.	140
Configurazione di Scansione dal pannello di controllo (funzioni Scansione su).	142
Creazione di una cartella di rete.	143
Registrazione di un server di posta elettronica.	149
Registrazione di destinazioni per i contatti.	152
Configurazione di AirPrint.	161

Collegare lo scanner alla rete

Se lo scanner non è collegato alla rete, utilizzare il programma di installazione per connettere lo scanner alla rete.

Per avviare il programma di installazione, accedere al seguente sito internet e inserire il nome di prodotto. Andare su **Impostazione**, quindi avviare la procedura di impostazione.

<https://epson.sn>

È possibile consultare le istruzioni per l'uso nei Manuali di filmati sul Web. Accedere al seguente URL.

<https://support.epson.net/publist/vlink.php?code=NPD7126>

Informazioni correlate

- ➔ “Verifica dello stato della connessione di rete” a pagina 237
- ➔ “Collegare lo scanner alla rete” a pagina 242

Connessione alla LAN wireless (Wi-Fi)

È possibile collegare lo scanner alla rete wireless LAN (Wi-Fi) in diversi modi. Scegliere il metodo di connessione che corrisponde all'ambiente e alle condizioni in uso.

Se si conoscono le informazioni relative al router wireless, per esempio SSID e password, è possibile configurare le impostazioni manualmente.

Se il router wireless supporta WPS, è possibile effettuare le impostazioni tramite pulsante push.

Dopo aver collegato lo scanner alla rete, connettersi allo scanner dal dispositivo che si desidera utilizzare (computer, dispositivo smart, tablet, e così via.)

Eeguire le impostazioni Wi-Fi inserendo il SSID e la password

È possibile impostare una rete Wi-Fi inserendo le informazioni necessarie per connettersi a un router wireless dal pannello di controllo dello scanner. Per eseguire l'impostazione usando questo metodo, occorrono l'SSID e la password per il router wireless.

Nota:

Se si utilizza un router wireless con le relative impostazioni predefinite, l'SSID e la password sono presenti sull'etichetta. Se non si individuano l'SSID e la password, contattare il responsabile dell'impostazione del router wireless oppure consultare la relativa documentazione.

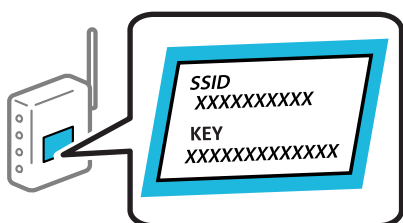

1. Toccare  nella schermata iniziale.
2. Selezionare **Wi-Fi (consigliato)**.

3. Toccare **Avvia configurazione**.

Se la connessione di rete è già impostata, vengono visualizzati i dettagli sulla connessione. Toccare **Modifica a connessione Wi-Fi**, o **Modifica impostazioni** per modificare le impostazioni.

4. Selezionare **Procedura guidata configurazione Wi-Fi**.

5. Seguire le istruzioni visualizzate sullo schermo per selezionare l'SSID, immettere la password per il router wireless e avviare l'installazione.

Se si desidera verificare lo stato della connessione di rete dello scanner al termine dell'installazione, consultare il seguente collegamento alle informazioni correlate per ulteriori dettagli.

Nota:

Se non si conosce l'SSID, controllare se si trova sull'etichetta del router wireless. Se si utilizzano le impostazioni predefinite del router wireless, utilizzare l'SSID presente sull'etichetta. Se non si trova alcuna informazione, consultare la documentazione fornita con il router wireless.

La password distingue tra maiuscole e minuscole.

Se non si conosce la password, controllare se tale informazione si trova sull'etichetta del router wireless. Sull'etichetta, la password potrebbe essere definita come "Network Key", "Wireless Password" e così via. Se si utilizzano le impostazioni predefinite del router wireless, utilizzare la password presente sull'etichetta.

Informazioni correlate

➔ ["Verifica dello stato della connessione di rete" a pagina 237](#)

Effettuare impostazioni Wi-Fi mediante pressione di un tasto (WPS)

È possibile impostare automaticamente una rete Wi-Fi premendo un pulsante sul router wireless. Se sono soddisfatte le seguenti condizioni, è possibile eseguire l'impostazione utilizzando questo metodo.

Il router wireless è compatibile con WPS (Wi-Fi Protected Setup).

La connessione Wi-Fi corrente è stata stabilita premendo un pulsante sul router wireless.

Nota:

Se non si riesce a individuare il pulsante o se si sta effettuando l'impostazione tramite il software, consultare la documentazione fornita con il router wireless.



1. Toccare  nella schermata iniziale.

2. Selezionare **Wi-Fi (consigliato)**.

3. Toccare **Avvia configurazione**.

Se la connessione di rete è già impostata, vengono visualizzati i dettagli sulla connessione. Toccare **Modifica a connessione Wi-Fi**, o **Modifica impostazioni** per modificare le impostazioni.

4. Selezionare **Configurazione tasto (WPS)**.

5. Seguire le istruzioni visualizzate sullo schermo.

Se si desidera verificare lo stato della connessione di rete dello scanner al termine dell'installazione, consultare il seguente collegamento alle informazioni correlate per ulteriori dettagli.

Nota:

Se non è possibile stabilire una connessione, riavviare il router del wireless, avvicinarlo allo scanner e riprovare.

Informazioni correlate

➔ [“Verifica dello stato della connessione di rete” a pagina 237](#)

Eeguire le impostazioni Wi-Fi mediante l'impostazione di un codice PIN (WPS)

È possibile connettersi automaticamente a un router wireless tramite un codice PIN. È possibile utilizzare questo metodo di impostazione se un router wireless è dotato della funzionalità WPS (Wi-Fi Protected Setup). Utilizzare un computer per immettere un codice PIN nel router wireless.

1. Toccare  nella schermata iniziale.

2. Selezionare **Wi-Fi (consigliato)**.

3. Toccare **Avvia configurazione**.

Se la connessione di rete è già impostata, vengono visualizzati i dettagli sulla connessione. Toccare **Modifica a connessione Wi-Fi** o **Modifica impostazioni** per modificare le impostazioni.

4. Selezionare **Altri > Configurazione PIN (WPS)**

5. Seguire le istruzioni visualizzate sullo schermo.

Se si desidera verificare lo stato della connessione di rete dello scanner al termine dell'installazione, consultare il seguente collegamento alle informazioni correlate per ulteriori dettagli.

Nota:

Per ulteriori informazioni sull'immissione di un codice PIN, vedere la documentazione fornita con il router wireless in uso.

Informazioni correlate

➔ [“Verifica dello stato della connessione di rete” a pagina 237](#)

Configurazione di Scansione dal pannello di controllo (funzioni Scansione su)

È necessario configurare in anticipo molteplici impostazioni per utilizzare le funzioni Scansione su.

Vedere quanto segue per il flusso di lavoro per impostare ciascuna funzione.

[“Flusso di lavoro della funzione Scansione su computer” a pagina 101](#)

[“Flusso di lavoro della funzione Scan su unità USB.” a pagina 101](#)

[“Flusso di lavoro della funzione Scansione su Cloud” a pagina 101](#)

[“Flusso di lavoro della funzione Scansione su e-mail” a pagina 103](#)

[“Flusso di lavoro della funzione Scans. su cartella rete/FTP” a pagina 104](#)

[“Flusso di lavoro Esegui scansione su WSD” a pagina 106](#)

Creazione di una cartella di rete

Creare una cartella di rete sul computer. Connettere il computer alla stessa rete dello scanner.

Il metodo di configurazione della cartella di rete varia in base all'ambiente di utilizzo. Questo è un esempio di creazione di una cartella di rete sul desktop di un computer nel seguente ambiente.

- Sistema operativo: Windows 10
- Luogo per la creazione della cartella condivisa: Desktop
- Percorso cartella: C:\Utenti\xxxx\Desktop\scan_folder (creare una cartella di rete chiamata "scan_folder" sul desktop)

1. Accedere al computer su cui si desidera creare la cartella di rete con un account utente con autorità di amministratore.

Nota:

Se non si sa quale account utente dispone dell'autorità di amministratore, rivolgersi all'amministratore del computer.

2. Assicurarsi che il nome del dispositivo (nome del computer) non contenga caratteri a doppio byte. Fare clic sul pulsante Start e selezionare  **Impostazioni > Sistema > Informazioni su.**

Nota:

Se nel nome del dispositivo sono presenti caratteri a doppio byte, il salvataggio del file potrebbe non riuscire.

3. Verificare che la stringa visualizzata in **Specifiche del dispositivo > Nome del dispositivo** non contiene caratteri a doppio byte.

Se il nome del dispositivo contiene solo caratteri a byte singolo non dovrebbero comunque esserci problemi. Chiudere la schermata.

Esempio: EPSPUB313

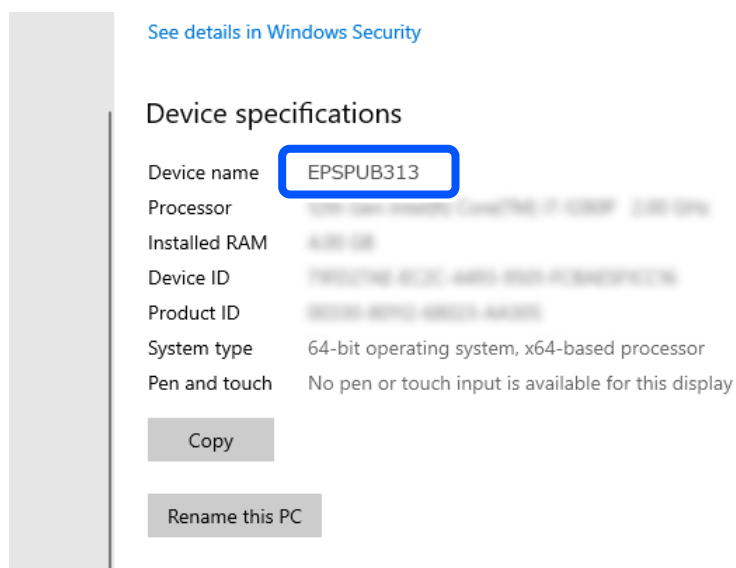

! Importante:

Se il nome del dispositivo contiene caratteri a doppio byte, utilizzare un computer che non usa caratteri a doppio byte o rinominare il dispositivo.

Se è necessario modificare il nome del dispositivo, rivolgersi preventivamente all'amministratore del computer in quanto ciò potrebbe influire sulla gestione del computer e sull'accesso alle risorse.

Successivamente, controllare le impostazioni del computer.

4. Fare clic sul pulsante Start di Windows e selezionare **Sistema Windows > Pannello di controllo**.

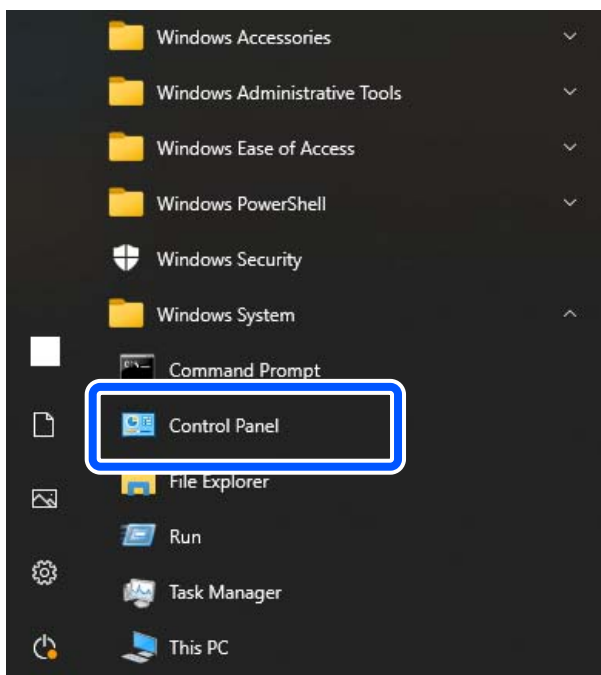

5. Sul pannello di controllo fare clic su **Rete e Internet > Centro connessioni di rete e condivisione > Modifica impostazioni di condivisione avanzate**.

Viene visualizzato il profilo di rete.

6. Assicurarsi che **Attiva condivisione file e stampanti** sia selezionato sotto **Condivisione di file e stampanti** per il profilo di rete (profilo corrente).

Se è già selezionata, fare clic su **Annulla** e chiudere la finestra.

Quando si modificano le impostazioni, fare clic su **Salva modifiche** e chiudere la finestra.

Successivamente, creare una cartella di rete.

7. Creare e una cartella sul desktop e rinominarla.

Il nome della cartella deve contenere da 1 a 12 caratteri alfanumerici. Se il nome contiene più di 12 caratteri, potrebbe non essere possibile accedere alla cartella a seconda dell'ambiente di utilizzo.

Esempio: scan_folder

8. Fare clic con il pulsante destro del mouse sulla cartella, quindi selezionare **Proprietà**.

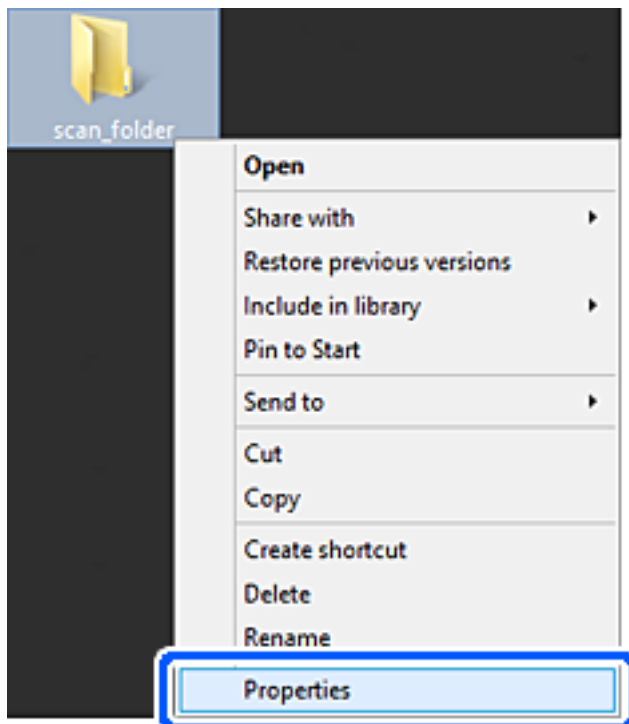

9. Fare clic su **Condivisione avanzata** nella scheda **Condivisione**.

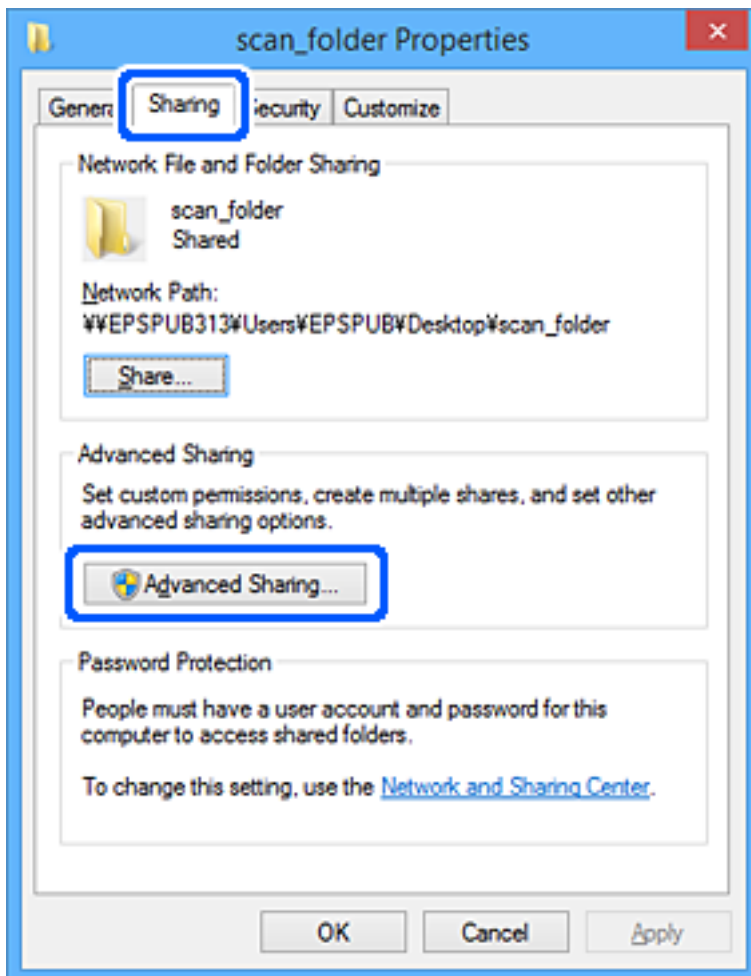

10. Selezionare **Condividi questa cartella** e fare clic su **Autorizzazioni**.

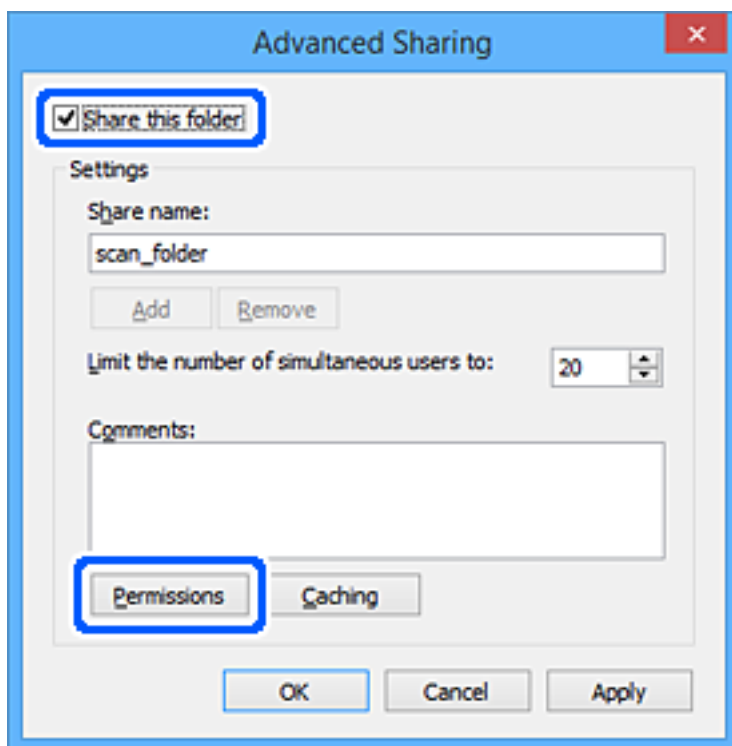

11. Selezionare **Tutti** in **Utenti e gruppi**, selezionare **Consenti** in **Modifica** e fare clic su **OK**.

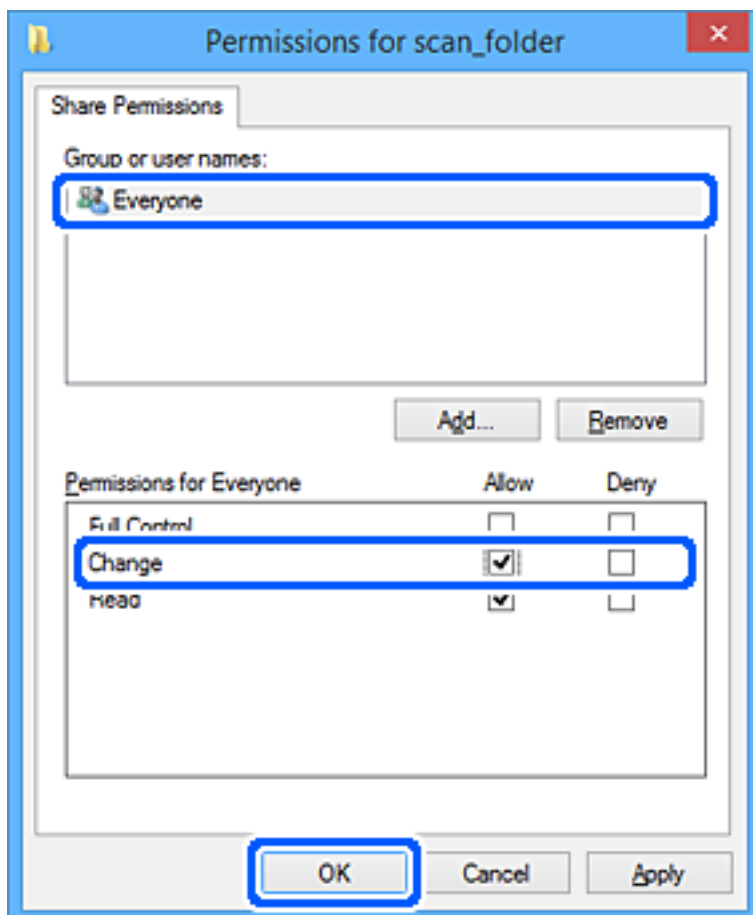

12. Fare clic su **OK** per chiudere la schermata e tornare alla finestra Proprietà.

Nota:

È possibile verificare quali gruppi o utenti hanno accesso alla cartella di rete nella scheda **Sicurezza** > **Utenti e gruppi**.

Esempio: quando l'utente ha effettuato l'accesso al computer o quando gli amministratori possono accedere alla cartella di rete

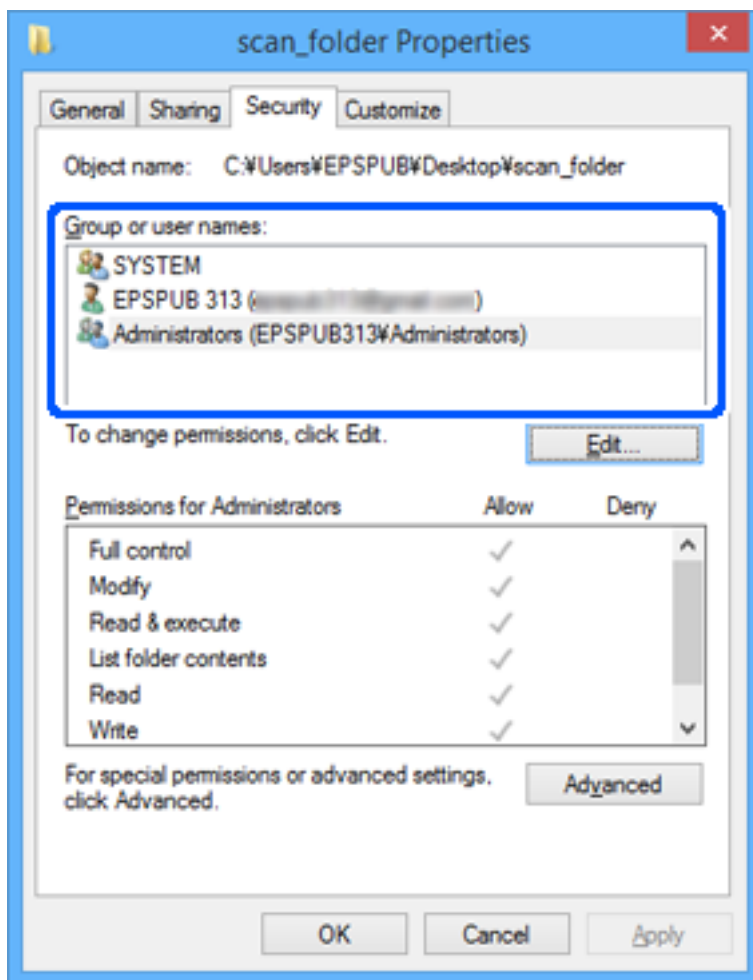

13. Selezionare la scheda **Condivisione**.

Il percorso di rete per la cartella di rete viene visualizzato. Esso viene utilizzato quando ci si registra ai contatti dello scanner. È consigliabile prenderne nota.

Esempio: \\EPSPUB313\scan_folder

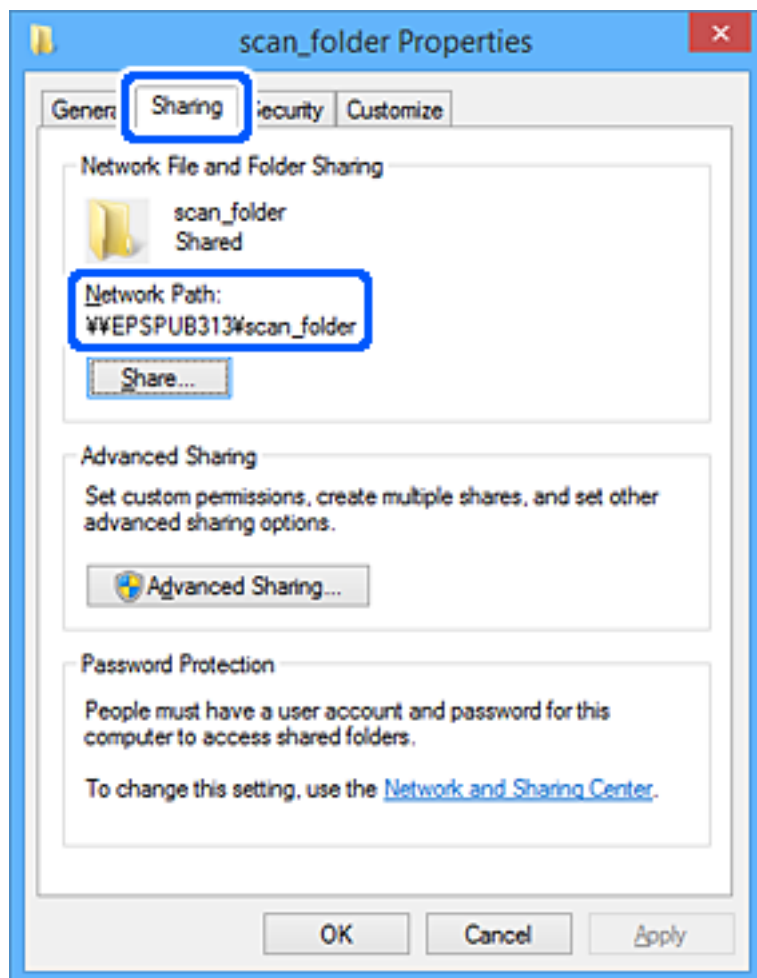

14. Fare clic su **Chiudi** oppure **OK** per chiudere la finestra.

Questo completa la creazione di una cartella di rete.

Fare clic sul collegamento sottostante per ulteriori dettagli sull'utilizzo della funzione "Scans. su cartella rete/FTP".

["Flusso di lavoro della funzione Scans. su cartella rete/FTP" a pagina 104](#)

Registrazione di un server di posta elettronica

Verificare quanto segue prima di configurare il server di posta.

- Lo scanner è connesso alla rete
- Informazioni di configurazione del server di posta elettronica

Quando si utilizza un server di posta elettronica basato su Internet, controllare le informazioni sulle impostazioni dal provider o dal sito Web.

Nota:

È possibile inviare le immagini acquisite per e-mail tramite il servizio cloud di Epson, Epson Connect, senza dover configurare un server di posta elettronica. Per ulteriori dettagli, consultare la funzione Scansione su Cloud.

["Flusso di lavoro della funzione Scansione su Cloud" a pagina 101](#)

Come registrare

Accedere a Web Config, selezionare la scheda **Rete** > **Server e-mail** > **Di base**.

[“Come eseguire Web Config in un browser Web” a pagina 37](#)

È possibile effettuare le impostazioni di restrizione anche nel pannello di controllo dello scanner. Selezionare **Impostazioni** > **Impostazioni di rete** > **Avanzate** > **Server e-mail** > **Impostazioni server**.

Voci di impostazione del server di posta elettronica

Voce	Impostazioni e descrizione	
Metodo autenticazione	Specificare il metodo di autenticazione per l'accesso dello scanner al server di posta.	
	Disattiva	L'autenticazione viene disabilitata quando si comunica con un server di posta.
	AUT. SMTP	Il server di posta elettronica deve supportare l'autenticazione SMTP.
	POP prima di SMTP	Se si seleziona questa voce, impostare un server POP3.
Account autenticato	Se si seleziona AUT. SMTP o POP prima di SMTP come Metodo autenticazione , inserire il nome dell'account autenticato. Inserire da 0 a 255 caratteri in ASCII (0x20-0x7E).	
Password autenticata	Se si seleziona AUT. SMTP o POP prima di SMTP come Metodo autenticazione , inserire la password autenticata. Immettere tra 0 e 20 caratteri in ASCII (0x20-0x7E).	
Indirizzo e-mail mittente	Impostare l'indirizzo e-mail che verrà utilizzato per inviare e-mail dallo scanner. Sebbene sia possibile utilizzare un indirizzo e-mail esistente, si consiglia di acquisire e configurare un indirizzo e-mail dedicato in modo da poterlo distinguere dalle e-mail inviate dallo scanner. Immettere tra 0 e 255 caratteri in ASCII (0x20 - 0x7E) ad eccezione di: () < > [] ; ¥. Il primo carattere non può essere un punto ("").	
Indirizzo server SMTP	Immettere tra 0 e 255 caratteri utilizzando A-Z a-z 0-9 . - . È possibile utilizzare il formato IPv4 o FQDN.	
Numero porta server SMTP	Immettere un numero tra 1 e 65535.	
Connessione protetta	Specificare il metodo di connessione protetta per il server e-mail.	
	Nessuno	Se si seleziona POP prima di SMTP in Metodo autenticazione , il metodo di connessione viene impostato su Nessuno .
	SSL/TLS	Ciò è disponibile quando Metodo autenticazione viene impostato su Disattiva o AUT. SMTP .
	STARTTLS	Ciò è disponibile quando Metodo autenticazione viene impostato su Disattiva o AUT. SMTP .
Convalida certificato (solo sistemi Web Config)	Il certificato viene abilitato quando questa opzione viene abilitata. Si consiglia di impostare questa opzione su Abilita quando Connessione protetta è impostato su un'opzione diversa da Nessuno .	
Indirizzo server POP3	Se si seleziona POP prima di SMTP come Metodo autenticazione , immettere l'indirizzo del server del server POP3. Immettere tra 0 e 255 caratteri utilizzando A-Z, a-z e 0-9. È possibile utilizzare il formato IPv4 o FQDN.	
Numero porta server POP3	Impostare quando si seleziona POP prima di SMTP in Metodo autenticazione . Immettere un numero tra 1 e 65535.	

Fare clic sul collegamento sottostante per ulteriori dettagli sull'utilizzo della funzione "Scansione su e-mail".

["Flusso di lavoro della funzione Scansione su e-mail" a pagina 103](#)

Controllo di una connessione al server di posta

1. Selezionare il menu del test di connessione.

Quando si esegue la configurazione da Web Config:

Selezionare la scheda **Rete > Server e-mail > Test di conn. > Avvia.**

Quando si effettua la configurazione dal pannello di controllo:

Selezionare **Impostazioni > Impostazioni di rete > Avanzate > Server e-mail > Controllo connessione.**

Viene avviato il test di connessione sul server e-mail.

2. Verificare i risultati di stampa.

Il test ha esito positivo quando viene visualizzato il messaggio **Test di connessione riuscito..**

Se viene visualizzato un errore, seguire le istruzioni nel messaggio per eliminare l'errore.

["Riferimenti per test di connessione al server di posta" a pagina 151](#)

Fare clic sul collegamento sottostante per ulteriori dettagli sull'utilizzo della funzione "Scansione su e-mail".

["Flusso di lavoro della funzione Scansione su e-mail" a pagina 103](#)

Riferimenti per test di connessione al server di posta

Messaggio	Causa
Errore di comunicazione server SMTP. Controllare quanto segue. - Impostazioni di rete	Questo messaggio appare quando <ul style="list-style-type: none"> <input type="checkbox"/> Lo scanner non è connesso a una rete <input type="checkbox"/> Il server SMTP è inattivo <input type="checkbox"/> La connessione di rete viene disattivata durante la comunicazione <input type="checkbox"/> Sono stati ricevuti dati incompleti
Errore di comunicazione server POP3. Controllare quanto segue. - Impostazioni di rete	Questo messaggio appare quando <ul style="list-style-type: none"> <input type="checkbox"/> Lo scanner non è connesso a una rete <input type="checkbox"/> Il server POP3 è inattivo <input type="checkbox"/> La connessione di rete viene disattivata durante la comunicazione <input type="checkbox"/> Sono stati ricevuti dati incompleti
Errore durante la conness. al server SMTP. Controllare quanto segue. - Indirizzo server SMTP - Server DNS	Questo messaggio appare quando <ul style="list-style-type: none"> <input type="checkbox"/> La connessione a un server DNS non è riuscita <input type="checkbox"/> La risoluzione del nome per un server SMTP non è riuscita
Errore durante la conness. al server POP3. Controllare quanto segue. - Indirizzo server POP3 - Server DNS	Questo messaggio appare quando <ul style="list-style-type: none"> <input type="checkbox"/> La connessione a un server DNS non è riuscita <input type="checkbox"/> La risoluzione del nome per un server POP3 non è riuscita

Messaggio	Causa
Errore di autenticazione server SMTP. Controllare quanto segue. - Metodo autenticazione - Account autenticato - Password autenticata	Questo messaggio appare quando si verifica un errore nel server di autenticazione SMTP.
Errore di autenticazione server POP3. Controllare quanto segue. - Metodo autenticazione - Account autenticato - Password autenticata	Questo messaggio appare quando si verifica un errore nel server di autenticazione POP3.
Metodo di comunicazione non supportato. Controllare quanto segue. - Indirizzo server SMTP - Numero porta server SMTP	Questo messaggio appare quando si cerca di comunicare con protocolli non supportati.
Connessione al server SMTP non riuscita. Cambiare Connessione protetta in Nessuno.	Questo messaggio appare quando si verifica una mancata corrispondenza SMTP tra un server e un client, o quando il server non supporta la connessione protetta SMTP (connessione SSL).
Connessione al server SMTP non riuscita. Cambiare Connessione protetta in SSL/TLS.	Questo messaggio appare in caso di mancata corrispondenza SMTP tra un server e un client, o quando il server richiede di utilizzare una connessione SSL/TLS per una connessione protetta SMTP.
Connessione al server SMTP non riuscita. Cambiare Connessione protetta in STARTTLS.	Questo messaggio viene visualizzato in caso di mancata corrispondenza di SMTP tra un server e un client o quando il server richiede di utilizzare una connessione STARTTLS per una connessione protetta SMTP.
Connessione non affidabile. Controllare quanto segue. - Data e ora	Questo messaggio appare quando le impostazioni di data e ora dello scanner non sono corrette o il certificato è scaduto.
Connessione non affidabile. Controllare quanto segue. - Certificato CA	Questo messaggio appare quando lo scanner non dispone di un certificato radice corrispondente al server, o non è stato importato un Certificato CA.
Connessione non affidabile.	Questo messaggio appare quando il certificato ottenuto è danneggiato.
Autenticazione server SMTP non riuscita. Cambiare Metodo autenticazione in AUT. SMTP.	Questo messaggio appare in caso di mancata corrispondenza del metodo di autenticazione tra un server e un client. Il server supporta AUT. SMTP.
Autenticazione server SMTP non riuscita. Cambiare Metodo autenticazione in POP prima di SMTP.	Questo messaggio appare in caso di mancata corrispondenza del metodo di autenticazione tra un server e un client. Il server non supporta AUT. SMTP.
Indirizzo e-mail mittente non corretto. Passare all'indirizzo e-mail per il servizio e-mail in uso.	Questo messaggio appare quando l'indirizzo e-mail del mittente specificato non è corretto.
Impossibile accedere al prodotto fino al termine dell'elaborazione.	Questo messaggio appare quando lo scanner è occupato.

Registrazione di destinazioni per i contatti

La registrazione delle destinazioni nell'elenco dei contatti dello scanner consente di inserire facilmente la destinazione durante la scansione.

È possibile registrare i seguenti tipi di destinazioni nell'elenco dei contatti. È possibile salvare fino a 300 voci in totale.

E-mail	Destinazione per la posta elettronica. Occorre configurare in anticipo le impostazioni del server di posta.
Cartella di rete	Destinazione per i dati di scansione. È necessario configurare la cartella di rete in anticipo.

Confronto delle funzioni tramite lo strumento di registrazione

Esistono tre funzioni disponibili per la configurazione dei contatti dello scanner: Web Config, Epson Device Admin e il pannello di controllo. Le differenze tra i tre strumenti sono elencate nella tabella che segue.

✓ : è possibile effettuare questa impostazione. - : non è possibile effettuare questa impostazione.

Funzioni	Web Config*	Epson Device Admin	Pannello di controllo dello scanner
Registrazione di una destinazione	✓	✓	✓
Modifica di una destinazione	✓	✓	✓
Aggiunta di un gruppo	✓	✓	✓
Modifica di un gruppo	✓	✓	✓
Eliminazione di destinazione o gruppi	✓	✓	✓
Eliminazione di tutte le destinazioni	✓	✓	-
Importazione di un file	✓	✓	-
Esportazione di un file	✓	✓	-

* Accedere come amministratore per configurare le impostazioni.

Registrazione di una destinazione sui Contatti

Le voci di impostazione differiscono a seconda del Tipo della destinazione che si desidera registrare.

Registrazione di una destinazione (E-mail)

Come registrare

Accedere a Web Config quindi selezionare la scheda **Scansione > Contatti**. Selezionare il numero che si desidera registrare nei contatti, quindi fare clic su **Modifica**.

[“Come eseguire Web Config in un browser Web” a pagina 37](#)

È possibile effettuare le impostazioni di restrizione anche nel pannello di controllo dello scanner. Selezionare **Impostazioni > Gestione Contatti > Aggiungi/Modifica/Elimina > Agg. voce > Aggiungi Contatti > E-mail**.

Voci di impostazione di Contatti

Voce	Impostazioni e descrizione
Numero (Num.registrato)	Imposta il numero della destinazione da registrare nei contatti.
Nome	Immettere il nome da visualizzare in Contatti con un massimo di 30 caratteri in Unicode (UTF-16). Se non si specifica questa voce, lasciare il campo vuoto.
Parola indice	Immettere il nome da utilizzare per l'indicizzazione e la ricerca in Contatti con un massimo di 30 caratteri in Unicode (UTF-16). Se non si specifica questa voce, lasciare il campo vuoto.
Tipo (solo sistemi Web Config)	Selezionare E-mail .
Indirizzo email	Immettere l'indirizzo e-mail di destinazione. Usare caratteri a metà larghezza (A-Z a-z 0-9 !) # \$ % & ' * + - . / = ? ^ _ { } ~ @ e inserire da 1 a 255 caratteri.
Pulsante Applica (solo Web Config)	La destinazione viene registrata utilizzando le informazioni immesse.
Pulsante OK (solo pannello di controllo)	

Fare clic sul collegamento sottostante per ulteriori dettagli sull'utilizzo della funzione "Scansione su e-mail".

["Flusso di lavoro della funzione Scansione su e-mail" a pagina 103](#)

Registrazione di una destinazione (Rete cartella (SMB))

Come registrare

Accedere a Web Config quindi selezionare la scheda **Scansione > Contatti**. Selezionare il numero che si desidera registrare nei contatti, quindi fare clic su **Modifica**.

["Come eseguire Web Config in un browser Web" a pagina 37](#)

È possibile effettuare le impostazioni di restrizione anche nel pannello di controllo dello scanner. Selezionare **Impostazioni > Gestione Contatti > Aggiungi/Modifica/Elimina > Agg. voce > Aggiungi Contatti > Cartella rete/FTP**.

Voci di impostazione di Contatti

Voce	Impostazioni e descrizione
Numero (Num.registrato)	Imposta il numero della destinazione da registrare nei contatti.
Nome	Immettere il nome da visualizzare in Contatti con un massimo di 30 caratteri in Unicode (UTF-16). Quando si inserisce questo dato, è possibile inserire anche un Parola indice . Se non si specifica questa voce, lasciare il campo vuoto.
Parola indice	Immettere il nome da utilizzare per l'indicizzazione e la ricerca in Contatti con un massimo di 30 caratteri in Unicode (UTF-16). Se non si specifica questa voce, lasciare il campo vuoto. Nota: <i>Se non è specificato, il destinatario apparirà sotto Altri nell'indice dei Contatti.</i>

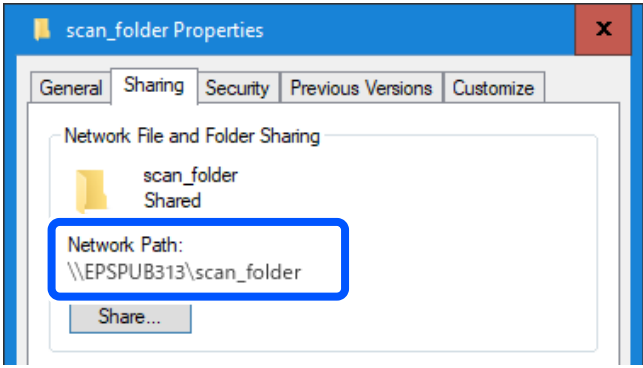
Voce	Impostazioni e descrizione
Tipo (solo sistemi Web Config)	Selezionare Rete cartella (SMB) .
Modalità di comunicazione (solo pannello di controllo)	
Salva con nome	<p>Inserire il percorso della cartella di rete di destinazione composto da 1 a 253 caratteri in Unicode (UTF-16).</p> <p>Il simbolo “\” all’inizio del percorso è già stato inserito.</p> <p>Nota: <i>Aprire le proprietà della cartella di rete e inserire il percorso di rete così come appare nella scheda Condivisione.</i></p> <p><i>Esempio: \\EPSPUB313\scan_folder</i></p> 
Nome utente	<p>Immettere il nome utente di accesso (account utente) per il computer su cui è stata creata la cartella di destinazione.</p> <p>Immettere un nome con un massimo di 30 caratteri in Unicode (UTF-16). Tuttavia, evitare di utilizzare caratteri di controllo (da 0x00 a 0x1f e 0x7F).</p>
Password	<p>Immettere la password utente di accesso (password account utente) per il computer su cui è stata creata la cartella di destinazione.</p> <p>Immettere una password composta da 0 a 20 caratteri in Unicode (UTF-16). Tuttavia, evitare di utilizzare caratteri di controllo (da 0x00 a 0x1f e 0x7F).</p>
Pulsante Applica (solo Web Config)	La destinazione viene registrata utilizzando le informazioni immesse.
Pulsante OK (solo pannello di controllo)	

Fare clic sul collegamento sottostante per ulteriori dettagli sull’utilizzo della funzione “Scans. su cartella rete/FTP”.
[“Flusso di lavoro della funzione Scans. su cartella rete/FTP” a pagina 104](#)

Registrazione di una destinazione (FTP)

Come registrare

Accedere a Web Config quindi selezionare la scheda **Scansione** > **Contatti**. Selezionare il numero che si desidera registrare nei contatti, quindi fare clic su **Modifica**.

[“Come eseguire Web Config in un browser Web” a pagina 37](#)

È possibile effettuare le impostazioni di restrizione anche nel pannello di controllo dello scanner. Selezionare **Impostazioni > Gestione Contatti > Aggiungi/Modifica/Elimina > Agg. voce > Aggiungi Contatti > Cartella rete/FTP**.

Voci di impostazione di Contatti

Voce	Impostazioni e descrizione
Numero (Num.registrato)	Imposta il numero della destinazione da registrare nei contatti.
Nome	Immettere il nome da visualizzare in Contatti con un massimo di 30 caratteri in Unicode (UTF-16). Se non si specifica questa voce, lasciare il campo vuoto.
Parola indice	Immettere il nome da utilizzare per l'indicizzazione e la ricerca in Contatti con un massimo di 30 caratteri in Unicode (UTF-16). Se non si specifica questa voce, lasciare il campo vuoto.
Tipo (solo sistemi Web Config)	Selezionare FTP .
Connessione protetta (solo sistemi Web Config)	Selezionare FTP o FTPS a seconda del protocollo di trasferimento file che il server FTP supporta. Selezionare FTPS per consentire allo scanner di comunicare con misure di sicurezza.
Modalità di comunicazione (solo pannello di controllo)	
Salva con nome	Immettere il nome del server di destinazione compreso tra 1 e 253 caratteri (esclusi "ftp://" e "ftps://") in Unicode (UTF-16).
Nome utente	Immettere un nome utente per accedere a un server FTP utilizzando un massimo di 30 caratteri in Unicode (UTF-16). Tuttavia, evitare di utilizzare caratteri di controllo (da 0x00 a 0x1f e 0x7f). Se il server consente le connessioni anonime, immettere un nome utente come "Anonimo" e l'FTP. Se non si specifica questa voce, lasciare il campo vuoto.
Password	Immettere una password per accedere a un server FTP utilizzando da 0 a 20 caratteri in Unicode (UTF-16). Tuttavia, evitare di utilizzare caratteri di controllo (da 0x00 a 0x1f e 0x7f). Se non si specifica questa voce, lasciare il campo vuoto.
Modalità connessione	Selezionare il metodo di connessione dal menu. Se è stato impostato un firewall tra lo scanner e il server FTP, selezionare Modalità passiva .
Numero porta	Immettere un numero di porta del server FTP tra 1 e 65535.
Convalida certificato (solo sistemi Web Config)	Il certificato del server FTP viene validato quando questa opzione è abilitata. Questa funzione è disponibile quando è selezionato FTPS come Connessione protetta . Prima della configurazione, è necessario importare il Certificato CA sullo scanner.
Pulsante Applica (solo Web Config)	La destinazione viene registrata utilizzando le informazioni immesse.
Pulsante OK (solo pannello di controllo)	

Fare clic sul collegamento sottostante per ulteriori dettagli sull'utilizzo della funzione "Scans. su cartella rete/FTP".

["Flusso di lavoro della funzione Scans. su cartella rete/FTP" a pagina 104](#)

Registrazione di una destinazione (SharePoint(WebDAV))

Come registrare

Accedere a Web Config quindi selezionare la scheda **Scansione > Contatti**. Selezionare il numero che si desidera registrare nei contatti, quindi fare clic su **Modifica**.

[“Come eseguire Web Config in un browser Web” a pagina 37](#)

È possibile effettuare le impostazioni di restrizione anche nel pannello di controllo dello scanner. Selezionare **Impostazioni > Gestione Contatti > Aggiungi/Modifica/Elimina > Agg. voce > Aggiungi Contatti > Cartella rete/FTP**.

Voci di impostazione di Contatti

Voce	Impostazioni e descrizione
Numero (Num.registrato)	Imposta il numero della destinazione da registrare nei contatti.
Nome	Immettere il nome da visualizzare in Contatti con un massimo di 30 caratteri in Unicode (UTF-16). Se non si specifica questa voce, lasciare il campo vuoto.
Parola indice	Immettere il nome da utilizzare per l'indicizzazione e la ricerca in Contatti con un massimo di 30 caratteri in Unicode (UTF-16). Se non si specifica questa voce, lasciare il campo vuoto.
Tipo (solo sistemi Web Config)	Selezionare SharePoint(WebDAV) .
Connessione protetta (solo sistemi Web Config)	Selezionare HTTPS (WebDAV (HTTPS)) o HTTP (WebDAV (HTTP)) a seconda del protocollo di trasferimento file supportato dal server. Selezionare HTTPS per consentire allo scanner di comunicare con misure di sicurezza.
Modalità di comunicazione (solo pannello di controllo)	
Salva con nome	Immettere il nome del server di destinazione compreso tra 1 e 253 caratteri (esclusi "http://" e "https://") in Unicode (UTF-16).
Nome utente	Immettere un nome utente per accedere a un server con un massimo di 30 caratteri in Unicode (UTF-16). Tuttavia, evitare di utilizzare caratteri di controllo (da 0x00 a 0x1f e 0x7F). Se non si specifica questa voce, lasciare il campo vuoto.
Password	Immettere una password per accedere a un server utilizzando da 0 a 20 caratteri in Unicode (UTF-16). Tuttavia, evitare di utilizzare caratteri di controllo (da 0x00 a 0x1f e 0x7F). Se non si specifica questa voce, lasciare il campo vuoto.
Convalida certificato (solo sistemi Web Config)	Il certificato del server viene validato quando questa opzione è abilitata. Questa funzione è disponibile quando è selezionato HTTPS come Connessione protetta . Prima della configurazione, è necessario importare il Certificato CA sullo scanner.
Impostazioni server Proxy	Selezionare se utilizzare o meno un server proxy.
Pulsante Applica (solo Web Config)	La destinazione viene registrata utilizzando le informazioni immesse.
Pulsante OK (solo pannello di controllo)	

Nota:

La scansione su **Cartella rete/FTP** dal pannello di controllo dello scanner non supporta SharePoint Online.

Fare clic sul collegamento sottostante per ulteriori dettagli sull'utilizzo della funzione "Scans. su cartella rete/FTP".

[“Flusso di lavoro della funzione Scans. su cartella rete/FTP” a pagina 104](#)

Registrazione di destinazioni come gruppo usando Web Config

Se il tipo di destinazione è impostato su **E-mail**, è possibile registrare le destinazioni come un gruppo.

1. Accedere a Web Config quindi selezionare la scheda **Scansione > Contatti**.
“Come eseguire Web Config in un browser Web” a pagina 37
2. Selezionare il numero che si desidera registrare e fare clic su **Modifica**.
3. Selezionare un gruppo da **Tipo**.
4. Fare clic su **Seleziona** in **Contatti per Gruppo**.
Vengono visualizzate le destinazioni disponibili.
5. Selezionare la destinazione che si desidera registrare nel gruppo, quindi fare clic su **Seleziona**.

Nota:

Le destinazioni possono essere registrate su più gruppi.

6. Immettere **Nome** e **Parola indice**.
7. Fare clic su **Applica**.

Backup e importazione di contatti

Utilizzando Web Config o altri strumenti, è possibile eseguire il backup e l'importazione di contatti.

Per Web Config, è possibile eseguire il backup dei contatti esportando le impostazioni dello scanner che contengono i contatti. Il file esportato non può essere modificato perché viene esportato come file binario.

Quando si importano le impostazioni dello scanner sullo scanner, i contatti vengono sovrascritti.

Per Epson Device Admin, i contatti possono essere esportati solo dalla schermata di proprietà del dispositivo. Inoltre, se non si esportano gli elementi correlati alla sicurezza, è possibile modificare i contatti esportati e importarli poiché tale file può essere salvato come file SYLK o CSV.

Importazione di contatti tramite Web Config

Se si dispone di uno scanner che consente di eseguire il backup dei contatti ed è compatibile con questo scanner, è possibile registrare facilmente i contatti importando il file di backup.

Nota:

Per istruzioni su come eseguire il backup dei contatti dello scanner, vedere il manuale fornito con lo scanner.

Per importare i contatti in questo scanner, procedere come segue.

1. Accedere a Web Config, selezionare la scheda **Gestione dispositivo > Esporta e imposta valore di impostazione > Importa**.
2. Selezionare il file di backup creato in **File**, inserire la password, quindi fare clic **Avanti**.
3. Selezionare la scheda **Contatti** e fare clic su **Avanti**.

Backup dei contatti tramite Web Config

I dati relativi ai contatti potrebbero andare persi in caso di malfunzionamento dello scanner. Si consiglia pertanto di eseguire un backup quando i dati vengono aggiornati. Anche durante il periodo di garanzia, Epson non può essere ritenuta responsabile della perdita di dati e non è tenuta a eseguire il backup o il recupero di dati e/o impostazioni.

Tramite Web Config, è inoltre possibile effettuare il backup dei dati memorizzati nello scanner sul computer.

1. Accedere a Web Config e selezionare la scheda **Gestione dispositivo** > **Esporta e imposta valore di impostazione** > **Esporta**.
2. Selezionare la casella di controllo **Contatti** nella categoria **Scansione**.
3. Inserire una password per crittografare il file esportato.
È necessaria la password per importare il file. Lasciare il campo vuoto se non si desidera crittografare il file.
4. Fare clic su **Esporta**.

Esportazione e registrazione di massa dei contatti utilizzando lo strumento

Se si usa Epson Device Admin, è possibile eseguire il backup solo dei contatti e modificare i file esportati, quindi registrarli tutti in una volta.

Questa funzione è utile se si desidera eseguire il backup solo dei contatti o quando si sostituisce lo scanner e si desidera trasferire i contatti da quella vecchia a quella nuova.

Esportazione di contatti

Salvare le informazioni dei contatti in un file.

È possibile modificare i file salvati in formato SYLK o in formato csv utilizzando un'applicazione per foglio di calcolo o un editor di testo. È possibile registrarli tutti in una volta dopo aver eliminato o aggiunto qualche informazione.

Le informazioni che includono elementi di sicurezza quali password e informazioni personali possono essere salvate in formato binario con una password. Non è possibile modificare il file. Esso può essere utilizzato come file di backup delle informazioni, comprese le voci di sicurezza.

1. Avviare Epson Device Admin.
2. Selezionare **Stampante** sul menu delle attività della barra laterale.
3. Selezionare dall'elenco il dispositivo che si desidera configurare.
4. Fare clic su **Configurazione periferica** nella scheda **Principale** sul menu a nastro.
Una volta impostata la password dell'amministratore, inserire la password e fare clic su **OK**.
5. Fare clic su **Comune** > **Contatti**.

6. Selezionare il formato di esportazione da **Esporta** > **Esporta elementi**.

Tutti gli elementi

Esportare il file binario crittografato. Selezionare se si desidera includere le voci di sicurezza quali password e informazioni personali. Non è possibile modificare il file. Se si seleziona quanto sopra, è necessario impostare una password. Fare clic su **Configurazione** e impostare una password tra 8 e 63 caratteri in ASCII. Tale password sarà necessaria quando si importerà il file binario.

Elementi tranne informazioni di protezione

Esportare i file in formato SYLK o csv. Selezionare se si desidera modificare le informazioni del file esportato.

7. Fare clic su **Esporta**.

8. Specificare il luogo in cui salvare il file, selezionare il tipo di file quindi fare clic su **Salva**.

Viene visualizzato il messaggio di completamento.

9. Fare clic su **OK**.

Controllare che il file sia salvato nel luogo specificato.

Importazione di contatti

Importare le informazioni dei contatti da un file.

È possibile importare i file salvati in formato SYLK o in formato csv, oppure il file binario di backup che include gli elementi di sicurezza.

1. Avviare Epson Device Admin.

2. Selezionare **Stampante** sul menu delle attività della barra laterale.

3. Selezionare dall'elenco il dispositivo che si desidera configurare.

4. Fare clic su **Configurazione periferica** nella scheda **Principale** sul menu a nastro.

Una volta impostata la password dell'amministratore, inserire la password e fare clic su **OK**.

5. Fare clic su **Comune** > **Contatti**.

6. Fare clic su **Sfogli** in **Importa**.

7. Selezionare il file che si desidera importare, quindi fare clic su **Apri**.

Quando si seleziona il file binario, in **Password** immettere la password impostata all'esportazione del file.

8. Fare clic su **Importa**.

Viene visualizzata la schermata di conferma.

9. Fare clic su **OK**.

Viene visualizzato il risultato di validazione.

Modifica le informazioni caricate

Fare clic se si desidera modificare le informazioni singolarmente.

Carica più file

Fare clic se si desidera importare più file.

10. Fare clic su **Importa**, quindi fare clic su **OK** sulla schermata di completamento dell'importazione.

Ritornare alla schermata delle proprietà del dispositivo.

11. Fare clic su **Trasmetti**.

12. Fare clic su **OK** sul messaggio di conferma.

Le impostazioni vengono inviate allo scanner.

13. Nella schermata di completamento dell'invio, fare clic su **OK**.

Le informazioni dello scanner vengono aggiornate.

Aprire i contatti da Web Config o dal pannello di controllo dello scanner e verificare siano aggiornati.

Configurazione di AirPrint

Accedere a Web Config, selezionare la scheda **Rete**, quindi selezionare **Configurazione di AirPrint**.

Elementi	Descrizione
Nome servizio Bonjour	Immettere un nome di servizio Bonjour utilizzando testo ASCII (0x20–0x7E) e fino a 41 caratteri.
Ubicazione Bonjour	Immettere una descrizione della posizione dello scanner utilizzando testo Unicode (UTF-8) e fino a 127 byte.
Wide-Area Bonjour	Impostare se utilizzare o meno Wide-Area Bonjour. In caso di utilizzo, lo scanner deve essere registrato sul server DNS per essere in grado di cercare lo scanner sul segmento.
Abilita AirPrint	Bonjour e AirPrint (servizio di scansione) vengono abilitati.

Opzioni di menu per le impostazioni

Schermata di avvio.	163
Impostazioni base.	163
Impost. scansione.	164
Impostazioni utente.	166
Impostazioni di rete.	166
Impostazioni servizio web.	167
Gestione Contatti.	167
Amministrazione sistema.	168
Informazioni dispositivo.	169
Manutenzione scanner.	170
Impostazione avviso sostituzione rullo.	170
Impostazioni avviso pulizia regolare.	170

Schermata di avvio

Impostare gli elementi iniziali visualizzati sullo schermo LCD quando lo scanner si accende o quando Time out operazione è abilitato.

- Home
- Preimpostaz.
- Scansione su computer
- Scans. su cartella rete/FTP
- Scansione su e-mail
- Scansione su Cloud
- Scan su unità USB.

Nota:

È possibile impostare anche da Web Config. Selezionare **Gestione dispositivo > Pannello di controllo > Schermata di avvio.**

Impostazioni base

Luminosità LCD

Consente di regolare la luminosità del display LCD.

Suoni

- Premere il tasto: impostare il volume per il suono del tocco sul pannello di controllo.
- Tono di errore: impostare il volume quando si verifica un errore.

Timer sospens.

Regolare il periodo di tempo dopo il quale lo scanner entra nella modalità riposo (modalità di risparmio energetico) quando non viene effettuata alcuna operazione. Lo schermo LCD diventa nero quando il tempo impostato è trascorso.

Nota:

È possibile impostare anche da Web Config. Selezionare **Gestione dispositivo > Risparmio energetico > Timer sospens..**

Imp. di spegn.

Il prodotto può avere questa funzionalità o la funzionalità **Timer spegnimento** a seconda del luogo di acquisto.

Spegnere lo scanner automaticamente.

- Spegni se inattivo

Selezionare questa impostazione per spegnere automaticamente lo scanner se non viene utilizzato per un periodo di tempo specificato. Qualsiasi aumento influenzerà l'efficienza energetica del prodotto. Prima di apportare qualsiasi modifica, valutare le eventuali ripercussioni ambientali.

Spegni se disconnesso

Selezionare questa impostazione per spegnere lo scanner dopo un periodo di tempo specificato quando tutte le porte compresa la porta USB sono scollegate. Questa funzione potrebbe non essere disponibile in alcune aree geografiche.

Per il periodo di tempo specificato, consultare il seguente sito web.

<https://www.epson.eu/energy-consumption>

Impostazioni data/ora

Data/Ora: Inserire la data e ora correnti.

Ora legale: Selezionare l'impostazione dell'ora legale che si applica alla propria zona.

Differenza oraria: Inserire la differenza di tempo tra l'ora locale e UTC (Coordinated Universal Time).

Lingua/Language

Selezionare il paese o l'area geografica in cui si sta usando lo scanner.

Tastiera

Modificare il layout della tastiera sullo schermo LCD.

Time out operazione

Quando è impostato su **Attiv** si viene reindirizzati alla schermata Home quando non viene eseguita alcuna operazione per il tempo specificato. Questa impostazione viene applicata quando viene visualizzata qualsiasi schermata diversa da Home.

Connessione PC tramite USB

È possibile limitare l'utilizzo della connessione USB dal computer. Se si desidera applicare una limitazione, selezionare **Disabilita**.

Alimentazione diretta

Accendere lo scanner direttamente quando lo scanner è collegato all'alimentazione, senza premere il pulsante di accensione.

Impost. scansione

Tempo di arresto doppia aliment.

Impostare l'operazione quando viene rilevata una doppia alimentazione.

Immediatamente: interrompe immediatamente l'alimentazione quando viene rilevata una doppia alimentazione.

Dopo l'espulsione: scansiona i documenti per i quali viene rilevata una doppia alimentazione così come sono, ma la scansione del documento successivo viene interrotta.

Quando si è certi che non vi siano problemi nell'immagine acquisita, è possibile proseguire la scansione.

Protezione carta

Per ridurre i danni al documento, la scansione si interrompe immediatamente quando vengono rilevate le seguenti condizioni.

- Si è verificato un errore nell'alimentazione della carta
- Un originale è alimentato inclinato

Per attivare questa funzione, selezionare il livello di rilevamento che si desidera utilizzare. Consultare la tabella seguente per informazioni dettagliate su ciascun livello.

Livello	Descrizioni
On-Bassa	Ridurre la sensibilità per rilevare l'inclinazione degli originali.
On-Media	Rilevare l'inclinazione degli originali pinzati e l'inclinazione che On-Bassa non è stato in grado di rilevare.
On-Alta	Aumentare la sensibilità per rilevare l'inclinazione degli originali.

 **Importante:**

- Questa funzione non impedisce che tutti gli originali vengano danneggiati.
- Gli errori di alimentazione della carta potrebbero non essere rilevati a seconda delle condizioni degli originali alimentati.

Nota:

Questa operazione potrebbe non essere eseguita correttamente a seconda dell'originale, delle condizioni di alimentazione della carta e del livello impostato.

- Se si verificano frequentemente falsi positivi, provare ad abbassare il livello.
- Se l'originale ha una forma irregolare o viene acquisito inclinato, potrebbe essere impropriamente rilevato come un errore di alimentazione della carta.
- Quando si caricano più originali, assicurarsi di allineare i bordi di entrata degli originali. Gli originali possono essere rilevati impropriamente come errori di alimentazione se i bordi non sono allineati, anche se sono stati scansionati correttamente.
- Assicurarsi di allineare l'originale con le guide laterali per evitare di acquisirlo inclinato.

Rileva vetro sporco

Consente di rilevare eventuale sporco sulla superficie del vetro all'interno dello scanner. È possibile selezionare il livello di rilevamento.

A seconda dello sporco presente, questa opzione potrebbe non funzionare correttamente.

Timeout Modo Aliment. automatica

Impostare il timeout quando si utilizza Modo Alimentazione automatica.

Questa impostazione è disponibile solo durante la scansione da "Cartella di rete/FTP", "e-mail", "Cloud" o "Unità USB". È possibile impostare quanto tempo occorre per terminare automaticamente la scansione quando si imposta su "Attiv" il "Modo Alimentazione automatica".

Conferma destinatario

Controllare la destinazione prima della scansione.

Impostazioni utente

È possibile modificare le impostazioni iniziali di scansione per i seguenti elementi.

- Scans. su cartella rete/FTP
- Scansione su e-mail
- Scansione su Cloud
- Scan su unità USB.

Impostazioni di rete

Configurazione Wi-Fi

Impostare o modificare le impostazioni della rete wireless. Scegliere il metodo di connessione tra quelli proposti di seguito, quindi seguire le istruzioni visualizzate sul pannello di controllo.

Wi-Fi (consigliato)

- Procedura guidata configurazione Wi-Fi
- Configurazione tasto (WPS)
- Altri
 - Configurazione PIN (WPS)
 - Connessione autom. Wi-Fi
 - Disabilita Wi-Fi

Eventuali problemi di rete potrebbero essere risolti mediante la disattivazione o la

riconfigurazione delle impostazioni Wi-Fi. Toccare  **Wi-Fi (consigliato) > Modifica impostazioni > Altri > Disabilita Wi-Fi > Avvia configuraz..**

Wi-Fi Direct

Consente di visualizzare le informazioni per collegarsi allo smartphone.

Toccare **Modifica** per modificare le impostazioni.

- Cambia nome rete
- Modifica password
- Cambia gamma di frequenza
 - Questa impostazione potrebbe non essere visualizzata in alcune aree geografiche.
- Disabilita Wi-Fi Direct
- Ripristina impostaz. predef.

Stato rete

Visualizza le impostazioni di rete correnti per le seguenti voci.

- Stato Wi-Fi
- Stato di Wi-Fi Direct
- Stato server e-mail

Avanzate

Effettuare le seguenti impostazioni dettagliate.

- Nome dispositivo
- TCP/IP
- Server Proxy
- Server e-mail
 - Impostazioni server
 - Controllo connessione
- Indirizzo IPv6
- Ridireziona HTTP a HTTPS
- IPsec/Filtro IP
- IEEE802.1X

Impostazioni servizio web

Servizi Epson Connect:

Indica se lo scanner è registrato e connesso a Epson Connect.

È possibile effettuare la registrazione al servizio selezionando **Registra** e seguendo le istruzioni.

Dopo la registrazione, è possibile modificare le seguenti impostazioni.

- Sospendi/Riprendi
- Non registrato

Per ulteriori informazioni, consultare il seguente sito web.

<https://www.epsonconnect.com/>

<http://www.epsonconnect.eu> (solo Europa)

Gestione Contatti

Aggiungi/Modifica/Elimina:

registrare e/o eliminare i contatti per le funzioni Scansione su e-mail e Scans. su cartella rete/FTP.

Ricerca opzioni:

modificare il metodo di ricerca dei contatti.

Amministrazione sistema

Gestione Contatti

Aggiungi/Modifica/Elimina:

registrare e/o eliminare i contatti per le funzioni Scansione su e-mail e Scans. su cartella rete/FTP.

Ricerca opzioni:

modificare il metodo di ricerca dei contatti.

Impostazioni amministratore

- Password amministratore: registrare una password amministratore, che consente solo a un amministratore di modificare le impostazioni. La password deve avere una lunghezza compresa tra 8 e 20 caratteri.
- Impostazione blocco: blocca le impostazioni dello scanner per proteggerle da modifiche da parte di altri utenti.

Crittografia password

Crittografare la password.

Se si spegne l'alimentazione durante il riavvio, i dati potrebbero essere danneggiati e le impostazioni dello scanner vengono ripristinate ai valori predefiniti. In tal caso, impostare nuovamente le informazioni sulla password.

Verifica del programma all'avvio:

Verificare il programma dello scanner all'avvio.

Quando questa funzione è attiva, lo scanner potrebbe impiegare un po' di tempo per avviarsi.

Ricerca clienti

Selezionare **Approva** per fornire informazioni sull'utilizzo del prodotto, come il numero di scansioni, a Seiko Epson Corporation.

Impostazioni WSD

Abilitare o disabilitare la funzione WSD (Web Service for Devices).

Quando è disattivata, l'icona WSD è nascosta nella schermata Home.

Ripristina impostaz. predef.

- Impostazioni di rete: ripristina le impostazioni di rete al loro stato iniziale.
- Tutto tranne Impostazioni di rete: ripristina le altre impostazioni al loro stato iniziale, ad eccezione delle impostazioni di rete.
- Tutte le impostazioni: ripristina tutte le impostazioni al loro stato iniziale al momento dell'acquisto.



Importante:

Se si seleziona **Tutte le impostazioni**, tutti i dati relativi alle impostazioni registrati sullo scanner, contatti compresi, saranno eliminati. Non è possibile ripristinare le impostazioni eliminate.

Aggiornamento firmware:

È possibile ottenere informazioni sul firmware dello scanner, come la versione in uso e gli aggiornamenti disponibili.

Aggiorna:

Verificare se sul server di rete è stata caricata la versione più recente del firmware. Se è disponibile un aggiornamento, è possibile selezionare se avviarlo o meno.

Notifica:

Selezionare **Attiv** per ricevere una notifica se è disponibile un aggiornamento del firmware.

Informazioni dispositivo

Numero seriale

Visualizza il numero di serie dello scanner.

Versione corrente

Visualizza la versione corrente del firmware.

Numero totale di scansioni

Visualizza il numero totale di scansioni.

Numero di scansioni su fronte

Visualizza il numero di scansioni su un solo lato.

Num. scansioni fronte-retro

Visualizza il numero di scansioni fronte-retro.

N. di scansioni del Foglio supporto

Visualizza il numero di scansioni effettuate utilizzando un Foglio portante.

Numero di fogli di supporto passaporto

Visualizza il numero di scansioni effettuate utilizzando un Foglio portante passaporto.

Numero di scansioni dopo la sostituzione Rullo di prelievo

Visualizza il numero di scansioni dopo aver sostituito il kit rulli.

Numero di scansioni dopo pulizia regolare

Visualizza il numero di scansioni dopo aver effettuato la pulizia periodica.

Ripristinare il numero di scansioni 

Consente di azzerare il numero di scansioni. Selezionare la funzione che si desidera azzerare da **Numero di scansioni dopo la sostituzione Rullo di prelievo** o **Numero di scansioni dopo pulizia regolare**, quindi premere **Si**.

Manutenzione scanner

Sostituzione rulli

Mostra come sostituire il kit rulli. Inoltre, è possibile ripristinare il numero dopo aver sostituito il kit rulli.

Pulizia regolare

Mostra come eseguire una pulizia periodica dell'interno dello scanner. È possibile azzerare il numero di scansioni anche dopo aver eseguito una pulizia periodica.

Pulizia del vetro

Mostra come eseguire la pulizia del vetro dello scanner all'interno dello scanner.

Impostazione avviso sostituzione rullo

Conta impost. Allarme

Modifica il numero di scansione quando verrà visualizzata la notifica di sostituzione del rullo.

Impostazioni avviso pulizia regolare

Impostazione di avvertenza

Avvisa l'utente quando è necessario pulire la parte interna dello scanner.

Conta impost. Allarme

Modifica il numero di scansione quando verrà visualizzata la notifica di pulizia.

Funzioni utili

Impostare la funzione di rilevamento macchie sulla superficie di vetro. 172

Configurare la funzione di protezione dei documenti. 173

Impostare l'operazione quando viene rilevata una doppia alimentazione. 175

Impostare la funzione di rilevamento macchie sulla superficie di vetro

Nell'immagine possono apparire linee verticali (strisce) a causa della polvere o dello sporco sulla superficie di vetro all'interno dello scanner.

Quando **Rileva vetro sporco** è impostato su Attiva, lo scanner rileva eventuali macchie sulla superficie di vetro all'interno dello scanner e visualizza una notifica sullo schermo del computer.

Quando questa notifica viene visualizzata, pulire le superfici di vetro all'interno dello scanner con lo specifico kit di pulizia o un panno morbido.

L'impostazione di default è **Off**.

1. Avviare Epson Scan 2 Utility.

Windows 11

Fare clic sul pulsante Start e selezionare **Tutte le app > EPSON > Epson Scan 2 Utility**.

Windows 10

Fare clic sul pulsante Start e selezionare **EPSON > Epson Scan 2 Utility**.

Windows 8.1/Windows 8

Immettere il nome dell'applicazione nell'accesso alla ricerca, quindi selezionare l'icona visualizzata.

Windows 7

Fare clic sul pulsante Start e selezionare **Tutti i programmi (o Programmi) > EPSON > Epson Scan 2 > Epson Scan 2 Utility**.

Mac OS

Selezionare **Vai > Applicazioni > Epson Software > Epson Scan 2 Utility**.

2. Configurare le impostazioni seguenti nella scheda **Impostazione dello scanner**.

Impostare **Rileva vetro sporco** su **On-Basso** o **On-Alto**.

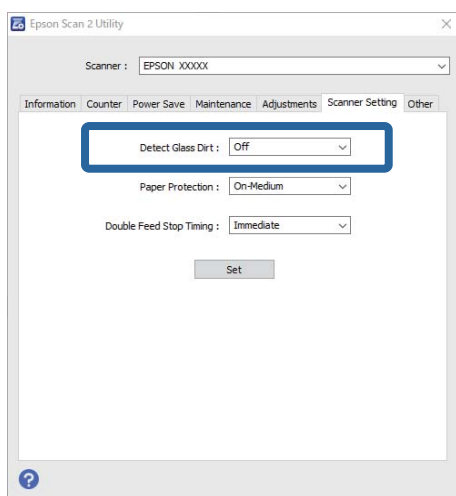

Nota:

- Alcune macchie potrebbero non essere rilevate correttamente.
- Se il rilevamento non funziona correttamente, provare a modificare le impostazioni.
Se le macchie non vengono rilevate, selezionare **On-Alto**. Se le macchie vengono rilevate erroneamente, selezionare **On-Basso** o **Off**.

3. Fare clic su **Imposta** per applicare le impostazioni allo scanner.

Nota:

Quando si utilizza il pannello di controllo, toccare **Impostazioni** > **Impost. scansione** > **Rileva vetro sporco**, quindi selezionare il livello di rilevamento.

Informazioni correlate

➔ [“Impost. scansione” a pagina 164](#)

Configurare la funzione di protezione dei documenti

Per ridurre i danni al documento, la scansione si interrompe immediatamente quando vengono rilevate le seguenti condizioni.

- Si è verificato un errore nell'alimentazione della carta
- Un originale è alimentato inclinato
- La combinazione della posizione dell'originale e dello scanner non corrisponde

L'impostazione di default è **On-Medio**.



Importante:

- Questa funzione non impedisce che tutti gli originali vengano danneggiati.
- Gli errori di alimentazione della carta potrebbero non essere rilevati a seconda delle condizioni degli originali alimentati.

1. Avviare Epson Scan 2 Utility.
 - Windows 11
Fare clic sul pulsante Start e selezionare **Tutte le app** > **EPSON** > **Epson Scan 2 Utility**.
 - Windows 10
Fare clic sul pulsante Start e selezionare **EPSON** > **Epson Scan 2 Utility**.
 - Windows 8.1/Windows 8
Immettere il nome dell'applicazione nell'accesso alla ricerca, quindi selezionare l'icona visualizzata.
 - Windows 7
Fare clic sul pulsante Start e selezionare **Tutti i programmi** (o **Programmi**) > **EPSON** > **Epson Scan 2** > **Epson Scan 2 Utility**.
 - Mac OS
Selezionare **Vai** > **Applicazioni** > **Epson Software** > **Epson Scan 2 Utility**.
2. Configurare le impostazioni seguenti nella scheda **Impostazione dello scanner**.
Impostare **Protezione carta** su **On-Basso**, **On-Medio** o **On-Alto**.

Per attivare questa funzione, selezionare il livello di rilevamento che si desidera utilizzare. Consultare la tabella seguente per informazioni dettagliate su ciascun livello.

Livello	Descrizioni
On-Basso	Ridurre la sensibilità per rilevare l'inclinazione degli originali.
On-Medio	Rilevare l'inclinazione degli originali pinzati e l'inclinazione che On-Basso non è stato in grado di rilevare.
On-Alto	Aumentare la sensibilità per rilevare l'inclinazione degli originali.

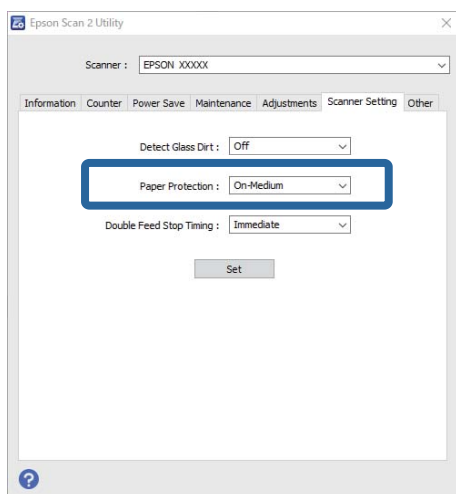
**Nota:**

- ❑ Questa operazione potrebbe non essere eseguita correttamente a seconda dell'originale, delle condizioni di alimentazione della carta e del livello impostato.
- ❑ Se si verificano frequentemente falsi positivi, provare ad abbassare il livello.
- ❑ Se l'originale ha una forma irregolare o viene acquisito inclinato, potrebbe essere impropriamente rilevato come un errore di alimentazione della carta.
- ❑ Quando si caricano più originali, assicurarsi di allineare i bordi di entrata degli originali. Gli originali possono essere rilevati impropriamente come errori di alimentazione se i bordi non sono allineati, anche se sono stati scansionati correttamente.
- ❑ Assicurarsi di allineare l'originale con le guide laterali per evitare di acquisirlo inclinato.

3. Fare clic su **Imposta** per applicare le impostazioni allo scanner.

Nota:

Quando si utilizza il pannello di controllo, toccare **Impostazioni** > **Impost. scansione** > **Protezione carta**, quindi selezionare il livello di protezione.

Informazioni correlate

➔ [“Impost. scansione” a pagina 164](#)

Impostare l'operazione quando viene rilevata una doppia alimentazione

Impostare dopo quanto tempo interrompere le operazioni quando viene rilevata una doppia alimentazione di originali.

- Immediato:** Si interrompe immediatamente quando viene rilevata una doppia alimentazione.
- Dopo l'espulsione:** scansiona i documenti per i quali viene rilevata una doppia alimentazione così come sono, ma la scansione del documento successivo viene interrotta.

Quando si è certi che non vi siano problemi nell'immagine acquisita, è possibile proseguire la scansione.

L'impostazione di default è **Immediato**.

1. Avviare Epson Scan 2 Utility.
 - Windows 11**
Fare clic sul pulsante Start e selezionare **Tutte le app > EPSON > Epson Scan 2 Utility**.
 - Windows 10**
Fare clic sul pulsante Start e selezionare **EPSON > Epson Scan 2 Utility**.
 - Windows 8.1/Windows 8**
Immettere il nome dell'applicazione nell'accesso alla ricerca, quindi selezionare l'icona visualizzata.
 - Windows 7**
Fare clic sul pulsante Start e selezionare **Tutti i programmi (o Programmi) > EPSON > Epson Scan 2 > Epson Scan 2 Utility**.
 - Mac OS**
Selezionare **Vai > Applicazioni > Epson Software > Epson Scan 2 Utility**.
2. Configurare le impostazioni seguenti nella scheda **Impostazione dello scanner**.
Impostare **Tempo di arresto alimentazione doppia** su **Immediato** o **Dopo l'espulsione**.

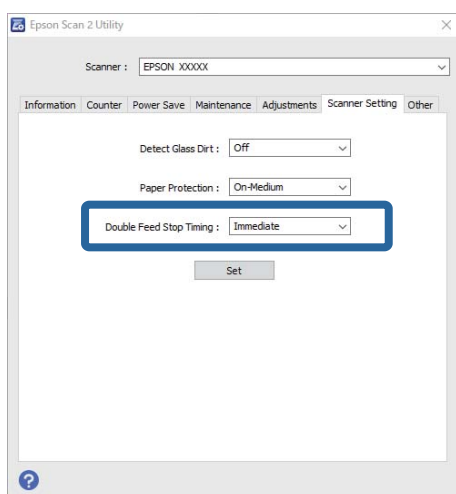

3. Fare clic su **Imposta** per applicare le impostazioni allo scanner.

Nota:

Quando si utilizza il pannello di controllo, toccare **Impostazioni** > **Impost. scansione** > **Tempo di arresto doppia aliment.** per impostare la tempistica di arresto.

Informazioni correlate

➔ [“Impost. scansione” a pagina 164](#)

Manutenzione

Pulizia esterna dello scanner.	178
Pulizia interna dello scanner.	178
Sostituire il kit manutenzione rulli.	187
Risparmio energetico.	194
Spostare lo scanner.	195
Aggiornamento Applicazioni e Firmware.	196

Pulizia esterna dello scanner

Pulire eventuali macchie sulla struttura esterna con un panno asciutto o un panno inumidito con un detergente delicato e acqua.



Importante:

- Non usare mai alcool, solventi o liquidi corrosivi per pulire lo scanner. Si possono verificare deformazioni o scolorimento.
- Non lasciare che l'acqua penetri all'interno del prodotto. Ciò potrebbe causare un malfunzionamento.
- Non aprire mai l'involucro dello scanner.

1. Premere il pulsante  per spegnere lo scanner.
2. Scollegare l'adattatore CA dallo scanner.
3. Pulire l'involucro esterno con un panno imbevuto con detergente delicato ed acqua.

Nota:

Pulire il touchscreen con un panno morbido e asciutto.

Pulizia interna dello scanner

Dopo aver utilizzato lo scanner per un certo periodo di tempo, i residui di carta e la polvere sul rullo o sulla parte in vetro all'interno dello scanner potrebbero causare problemi di alimentazione della carta o di qualità dell'immagine acquisita. Pulire la parte interna dello scanner ogni 5,000 scansioni.

È possibile verificare l'ultimo numero di scansioni sul pannello di controllo o in Epson Scan 2 Utility.

Se una superficie presenta una macchia difficile da rimuovere, utilizzare un kit di pulizia originale Epson per rimuoverla. Utilizzare una piccola quantità di detergente su un panno da pulizia per rimuovere le macchie.



Attenzione:

Fare attenzione a non incastrare mani o capelli nei rulli quando si pulisce l'interno dello scanner. Ciò potrebbe causare lesioni.



Importante:

- Non usare mai alcool, solventi o liquidi corrosivi per pulire lo scanner. Ciò potrebbe causare deformazioni o scolorimento.
- Non spruzzare liquidi o lubrificanti sullo scanner. Danni all'apparecchiatura o ai circuiti potrebbero compromettere il funzionamento.
- Non aprire mai l'involucro dello scanner.

Nota:

- È possibile impostare notifiche e avvisi sui tempi di pulizia dopo aver effettuato un certo numero di scansioni sul pannello di controllo o in Epson Scan 2 Utility. Per impostazione predefinita, viene inviata una notifica ogni 5.000 scansioni.
- Pulire l'interno dello scanner quando è acceso.

1. **Rimuovere eventuali macchie sul rullo.** Aprire il coperchio del percorso verticale.

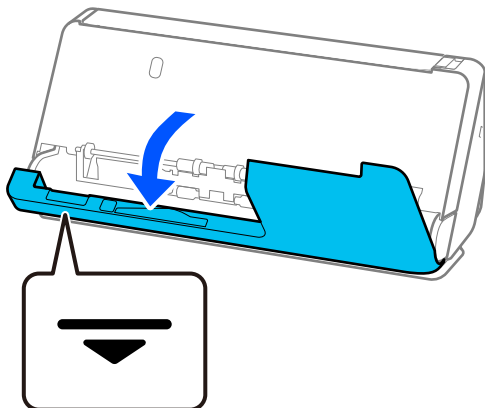

! Importante:

Quando si apre il coperchio del percorso verticale, afferrare l'area indicata per evitare di toccare la spazzola antistatica. Se la spazzola si piega non riesce a eliminare l'elettricità statica e gli originali in uscita potrebbero attaccarsi tra loro.

2. Pulire i rulli (4 posizioni) e i rulli in plastica (4 posizioni). Pulire con un panno morbido e privo di lanugine inumidito con una piccola quantità di detergente dedicato o acqua.

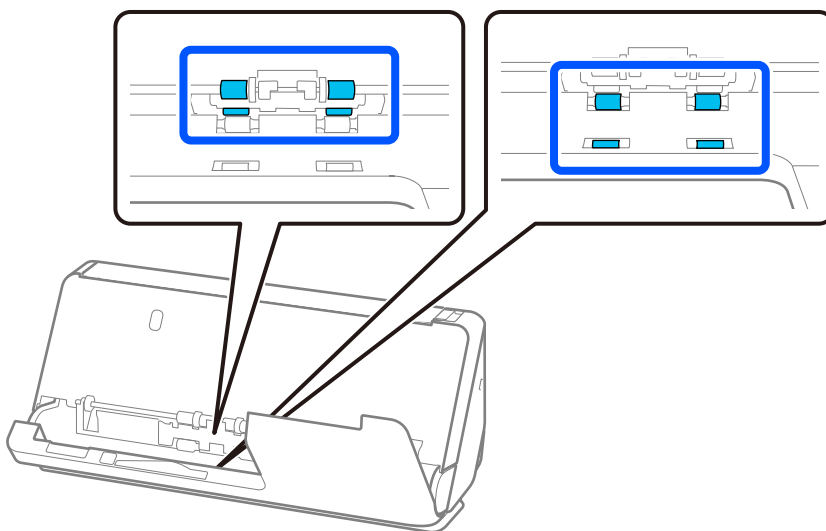

! Importante:

Fare attenzione a non toccare la spazzola antistatica durante la pulizia dei rulli. Se la spazzola si piega non riesce a eliminare l'elettricità statica e gli originali in uscita potrebbero attaccarsi tra loro.

3. Aprire il vassoio di alimentazione e tirare la leva per aprire il coperchio dello scanner.

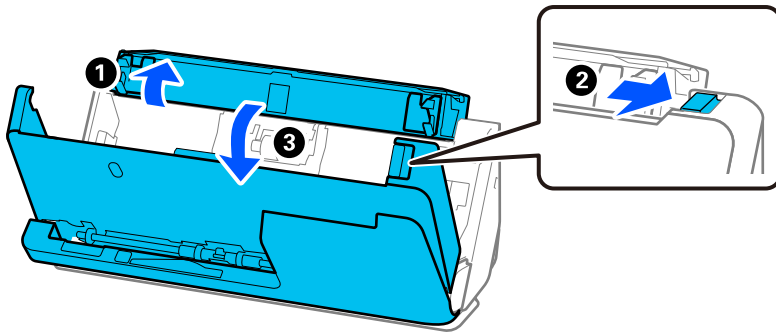

4. Pulire i rulli (8 posizioni). Pulire con un panno morbido e privo di lanugine inumidito con una piccola quantità di detergente dedicato o acqua.

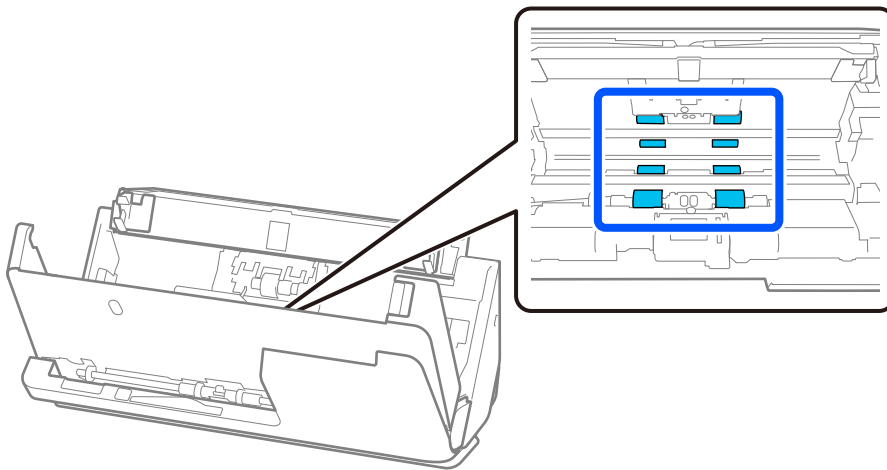

5. Chiudere il coperchio dello scanner con entrambe le mani. Successivamente, chiudere il coperchio del percorso verticale e quindi il vassoio di alimentazione, in quest'ordine.

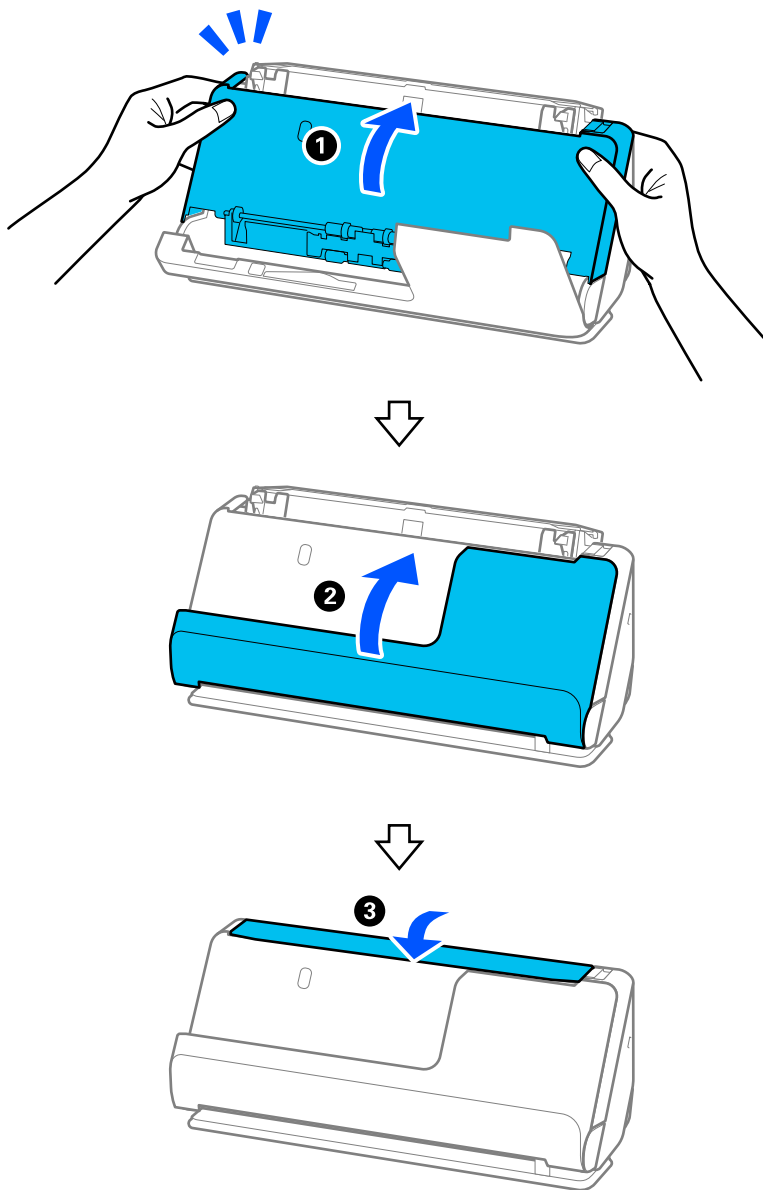

Quando il messaggio **Ripristino** scompare dallo schermo, procedere al passaggio successivo.

6. Ripetere i passaggi da 1 a 5 per quattro volte.

I rulli interni ruotano di circa un quarto di giro ogni volta che il coperchio viene chiuso. Ripetere questo passaggio finché l'intero rullo non è pulito.

Nota:

Se la polvere di carta aderisce all'interno del coperchio del percorso verticale, rimuoverla con un panno morbido e privo di lanugine.

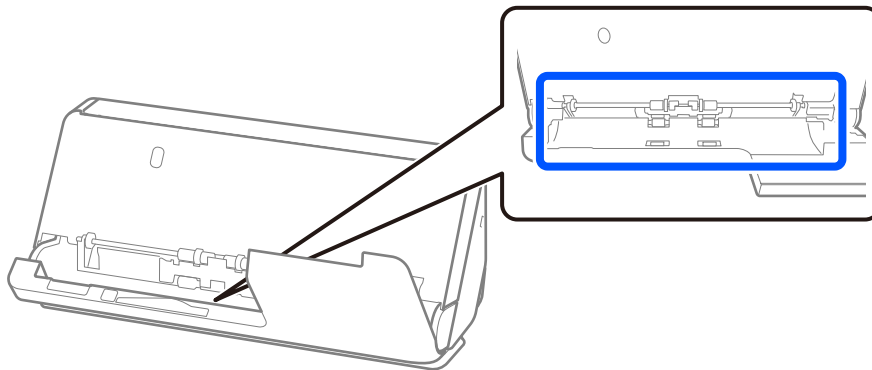

7. **Rimuovere eventuali macchie all'interno dello scanner.** Aprire il vassoio di alimentazione e tirare la leva per aprire il coperchio dello scanner.

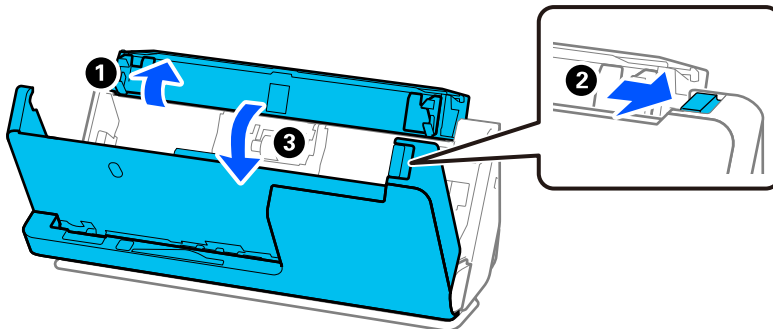

8. Pulire la superficie di vetro all'interno del coperchio dello scanner. Pulire con un panno da pulizia dedicato o un panno morbido privo di lanugine. Se la superficie del vetro è molto sporca, strofinare con un panno morbido privo di lanugine, inumidito con una piccola quantità di detergente dedicato o acqua.

! Importante:

- Non applicare troppa forza sulla superficie del vetro.
- Non utilizzare spazzole o strumenti duri. Eventuali graffi sul vetro possono incidere sulla qualità della scansione.
- Non spruzzare detergente direttamente sulla superficie del piano di lettura.

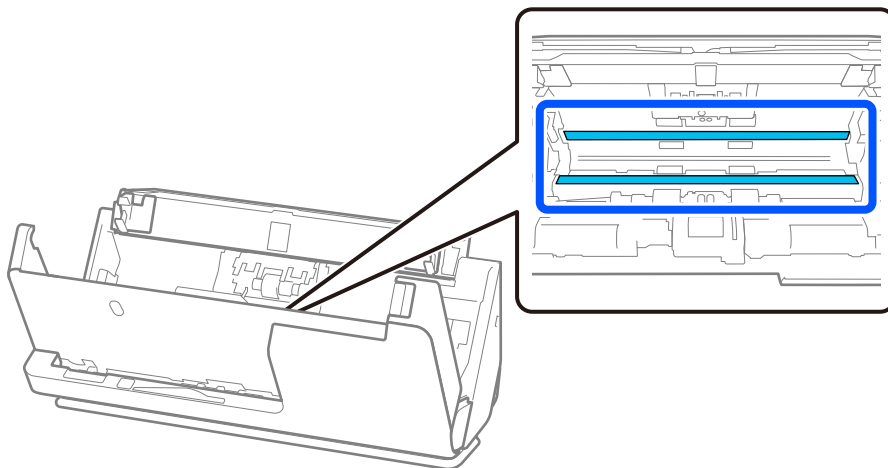

9. Pulire i sensori (4 posizioni) con un batuffolo di cotone.

! Importante:

Non usare liquidi come detersivi sul batuffolo di cotone.

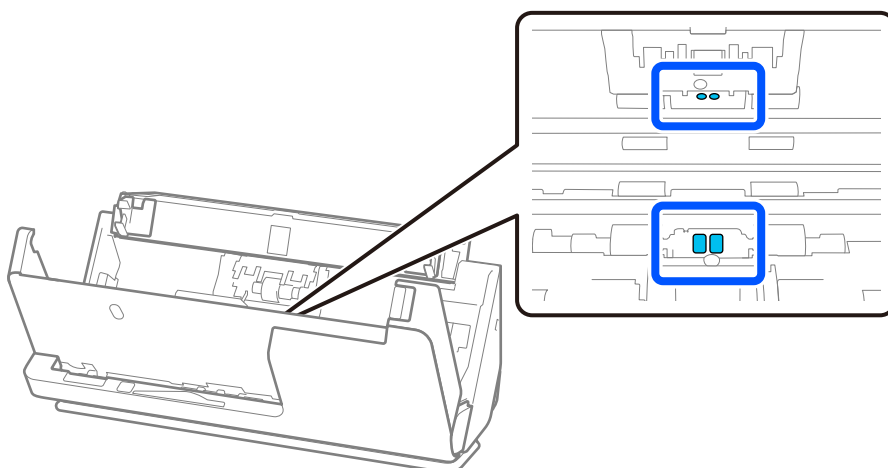

10. **Rimuovere eventuali macchie sul rullo di separazione.** Aprire il coperchio, quindi rimuovere il rullo di separazione.

Vedere “Sostituzione del Kit di montaggio del rullo” per ulteriori dettagli.

“Sostituire il kit manutenzione rulli” a pagina 187

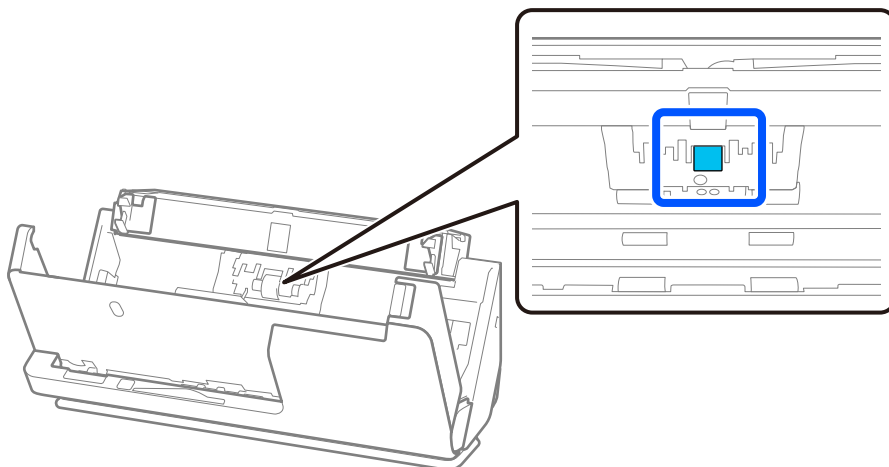

11. Pulire il rullo di separazione. Pulire con un panno morbido e privo di lanugine inumidito con una piccola quantità di detergente dedicato o acqua.

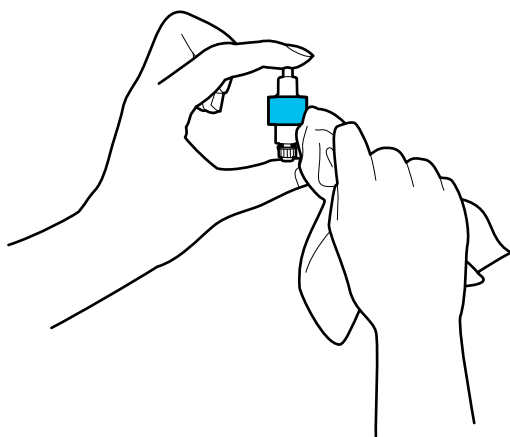

! Importante:

Utilizzare solo un panno umido per pulire il rullo. L'uso di un panno asciutto può danneggiare la superficie del rullo.

12. Installare il rullo di separazione.
Vedere “Sostituzione del Kit di montaggio del rullo” per ulteriori dettagli sull’installazione.
13. **Rimuovere eventuali macchie sul rullo di prelievo.** Aprire il coperchio, quindi rimuovere il rullo di prelievo.
Vedere “Sostituzione del Kit di montaggio del rullo” per ulteriori dettagli.

“Sostituire il kit manutenzione rulli” a pagina 187

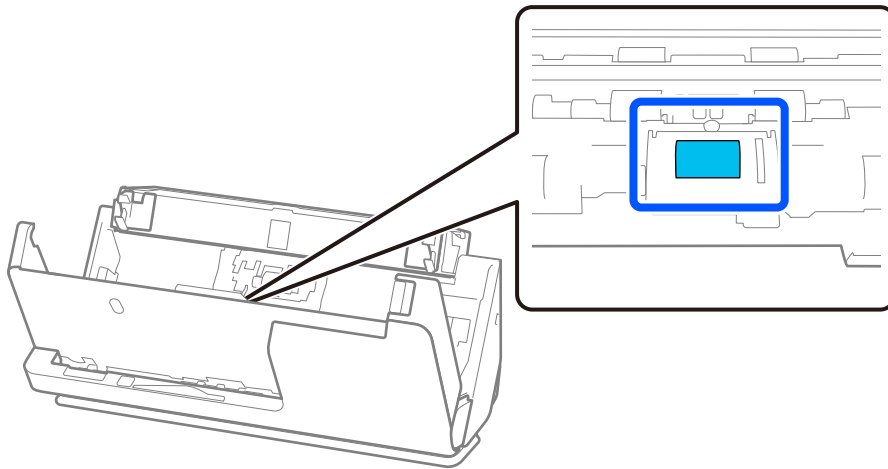

14. Pulire il rullo di prelievo. Pulire con un panno morbido e privo di lanugine inumidito con una piccola quantità di detergente dedicato o acqua.

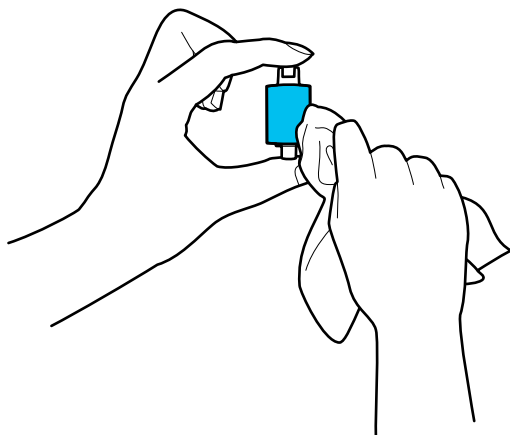

! Importante:

Utilizzare solo un panno umido per pulire il rullo. L'uso di un panno asciutto può danneggiare la superficie del rullo.

15. Installare il rullo di prelievo.

Vedere “Sostituzione del Kit di montaggio del rullo” per ulteriori dettagli sull’installazione.

16. Chiudere il coperchio dello scanner con entrambe le mani. Quindi chiudere il vassoio di alimentazione.

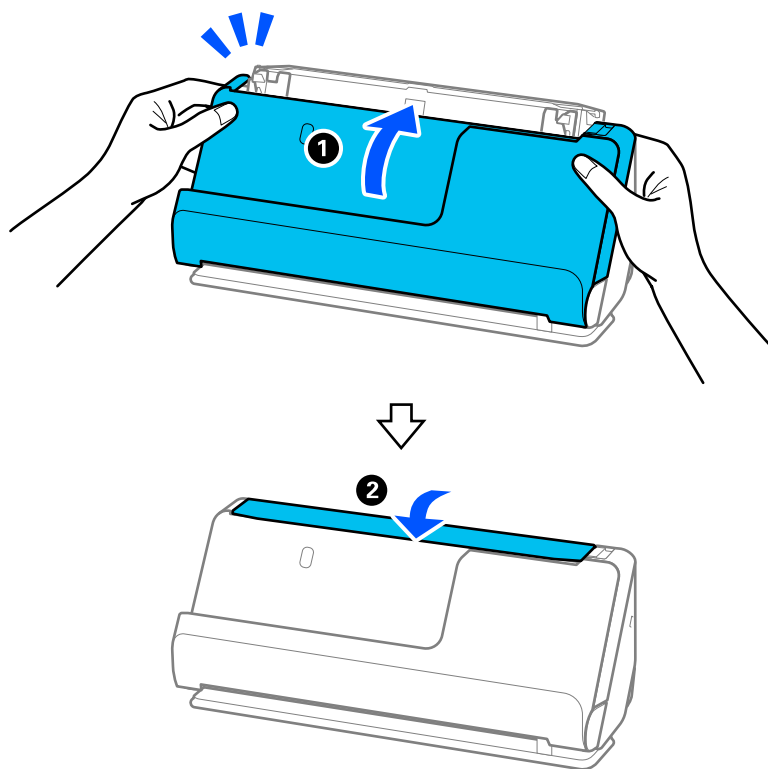

17. Azzerare il numero di scansioni sul pannello di controllo.

Informazioni correlate

- ➔ [“Codici kit di pulizia” a pagina 42](#)
- ➔ [“Sostituire il kit manutenzione rulli” a pagina 187](#)

Azzeramento del numero di scansioni dopo la pulizia dell'interno dello scanner

Dopo aver effettuato la pulizia periodica, azzerare il numero di scansioni sul pannello di controllo o utilizzando Epson Scan 2 Utility.

Questa sezione descrive come eseguire un ripristino utilizzando il pannello di controllo.

1. Selezionare **Manutenzione scanner** dalla schermata Home.
2. Toccare **Pulizia regolare**.
3. Toccare **Ripristinare il numero di scansioni**.
4. Toccare **Sì**.

Nota:

Per eseguire un ripristino da Epson Scan 2 Utility, avviare Epson Scan 2 Utility, fare clic sulla scheda **Manutenzione**, quindi fare clic su **Ripristina** in **Pulizia regolare**. Se non è possibile fare clic su **Ripristina**, selezionare **Avviso pulizia regolare**.

Sostituire il kit manutenzione rulli

Il kit di montaggio rulli (rullo raccogliitore e rullo di ritenzione) deve essere sostituito quando il numero di scansioni supera il ciclo di vita dei rulli. Quando sul pannello di controllo o sullo schermo del computer viene visualizzato un messaggio di sostituzione, attenersi alla seguente procedura per sostituirlo.

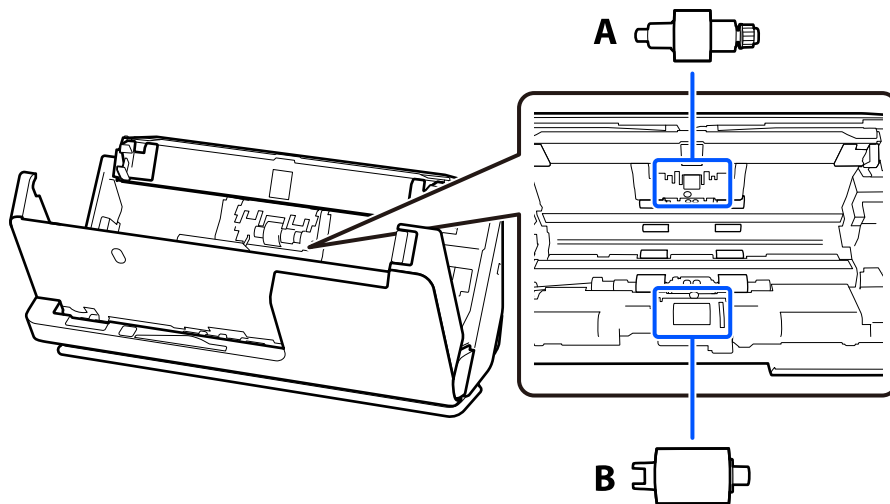

A: rullo di separazione, B: rullo di prelievo

Nota:

Sostituire il Kit di montaggio rullo mentre lo scanner è acceso.

1. Aprire il vassoio di alimentazione e tirare la leva per aprire il coperchio dello scanner.

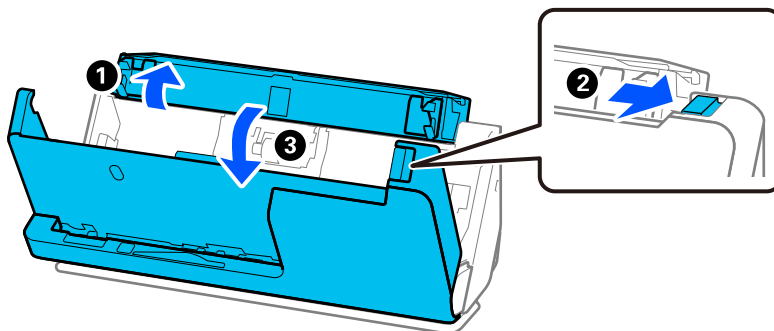

2. Rimuovere il coperchio del rullo separatore come mostrato.

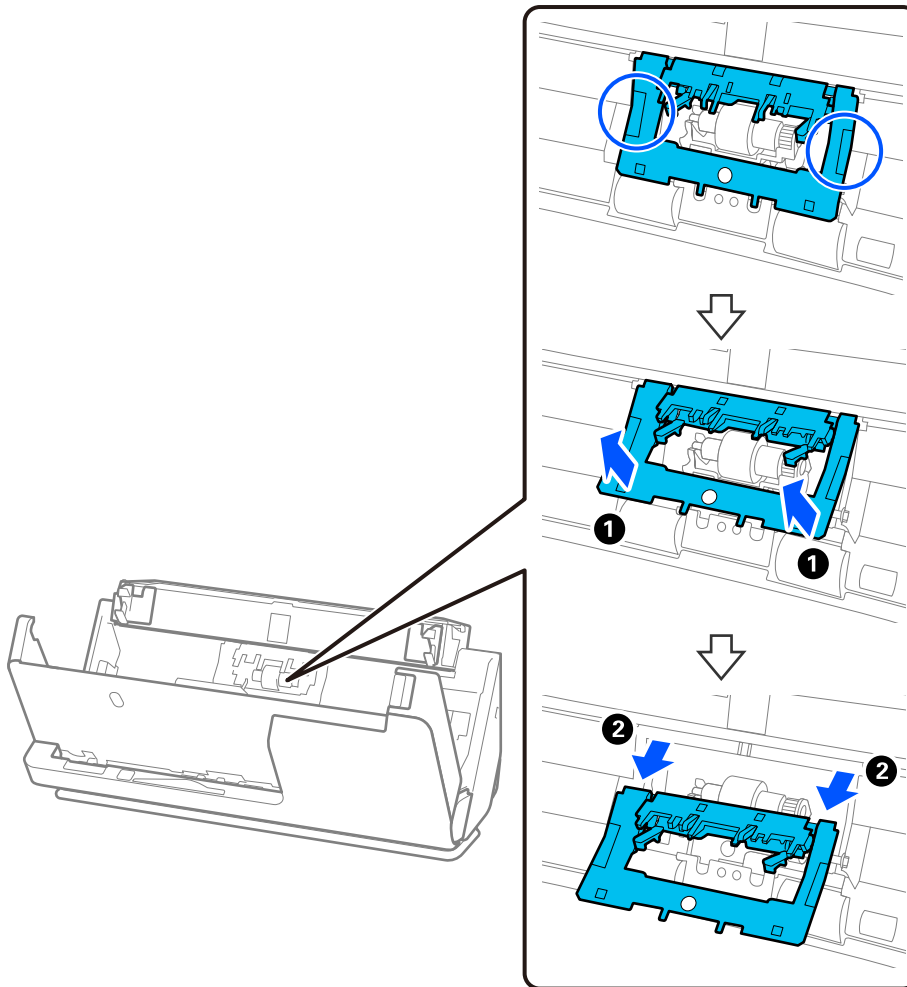

3. Rimuovere il rullo di separazione come mostrato.

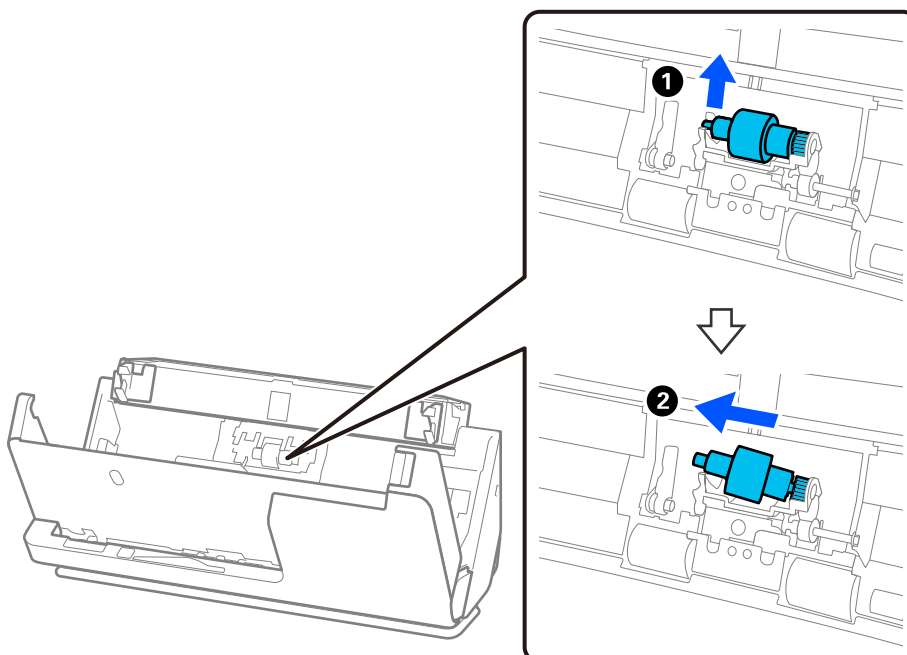

! *Importante:*

Non estrarre il rullo di separazione con la forza. Questo potrebbe danneggiare l'interno dello scanner.

4. Inserire il rullo di separazione nuovo come mostrato. Inserire l'asse del rullo di separazione nel foro a destra quindi abbassare il rullo.

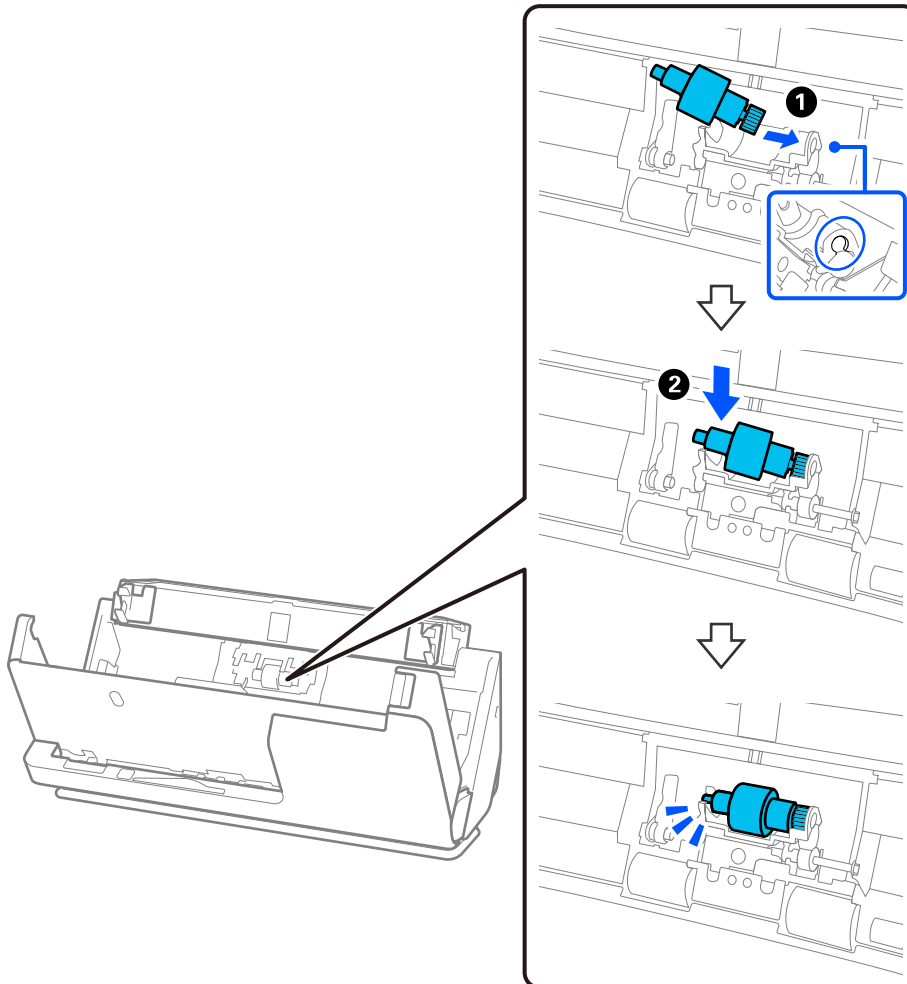

5. Inserire il coperchio del rullo di separazione come mostrato. Inserire l'asse sul lato superiore del coperchio nelle scanalature, quindi chiudere saldamente il coperchio.

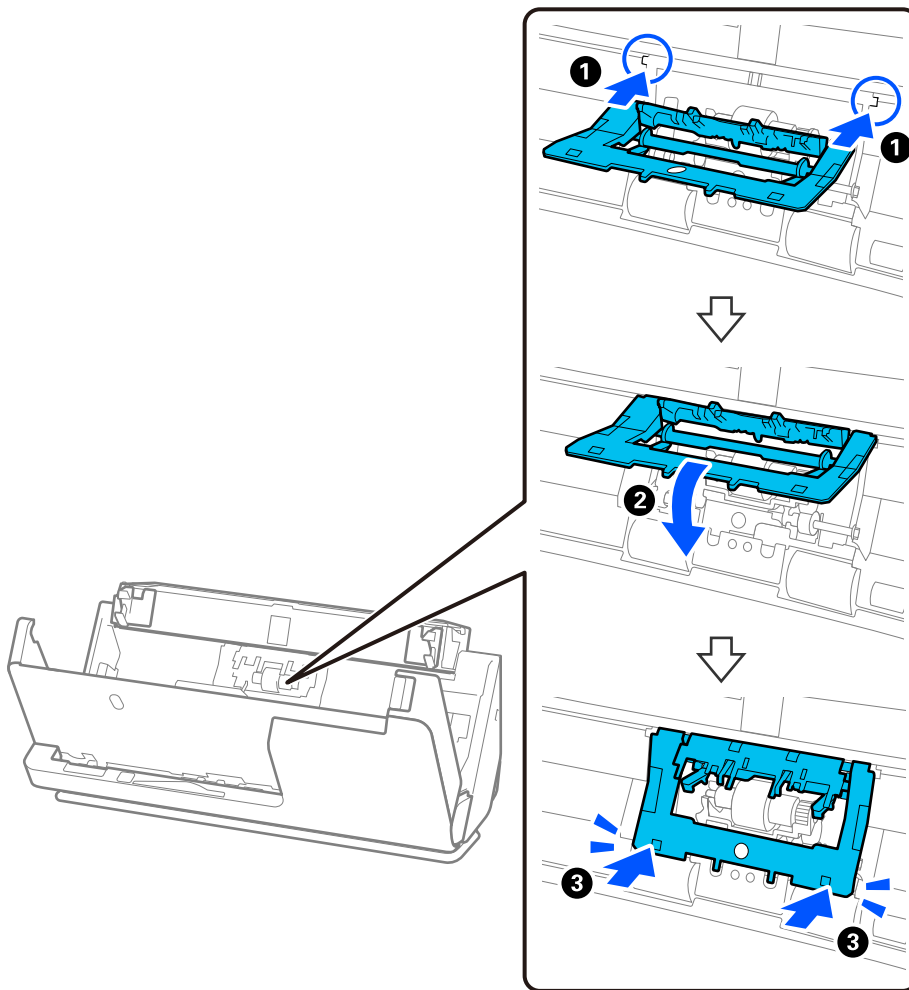

! *Importante:*

- ❑ Assicurarsi che il coperchio sia chiuso correttamente.
- ❑ Se il coperchio è difficile da chiudere, assicurarsi che i rulli di separazione siano installati correttamente.
- ❑ Non installare il coperchio mentre è sollevato.

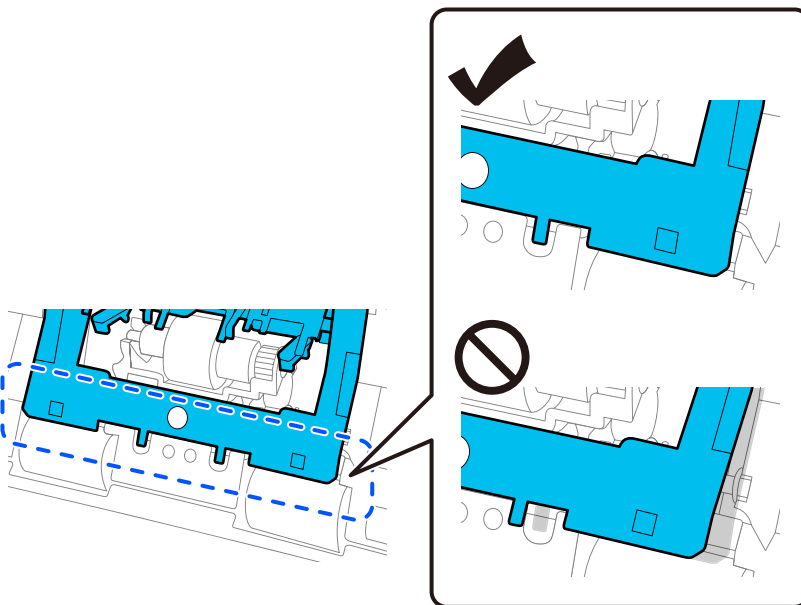

6. Aprire il coperchio del rullo di prelievo.

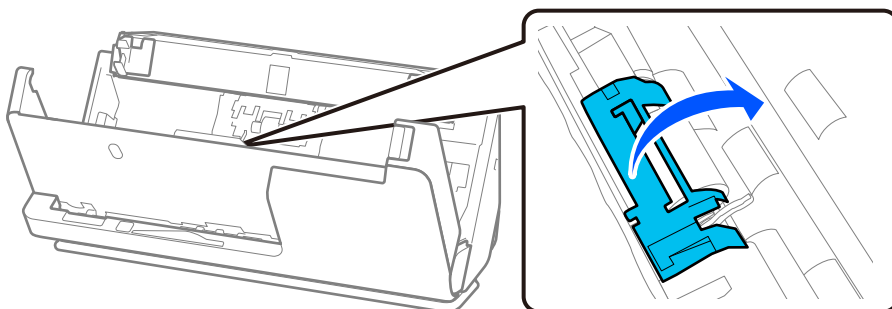

7. Rimuovere il rullo di prelievo come mostrato.

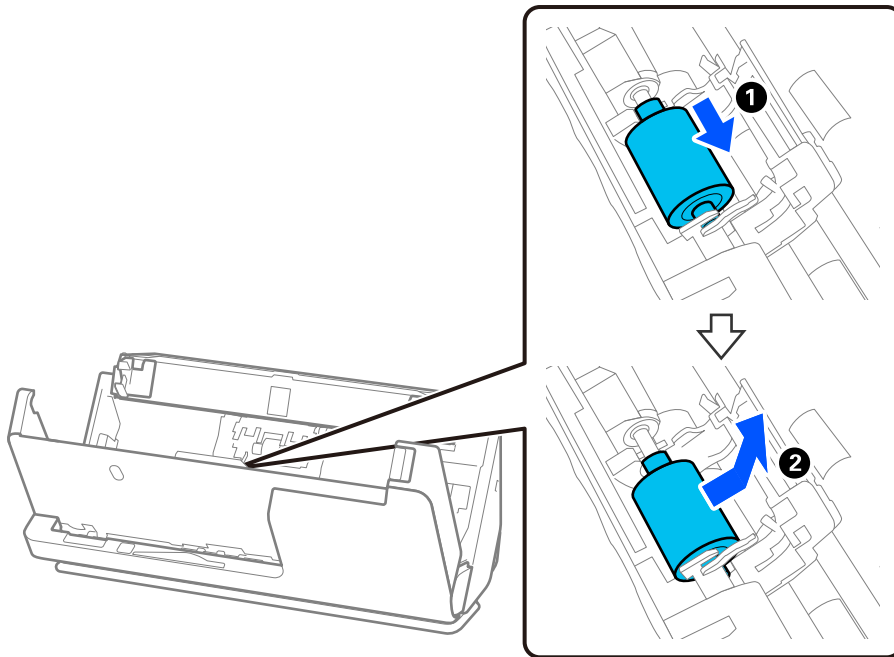

8. Inserire il rullo di prelievo nuovo come mostrato. Inserire le sporgenze alle estremità del rullo di prelievo nell'asse dello scanner, abbassare il rullo di prelievo e farlo scorrere all'indietro.

Assicurarsi che le sporgenze siano allineate.

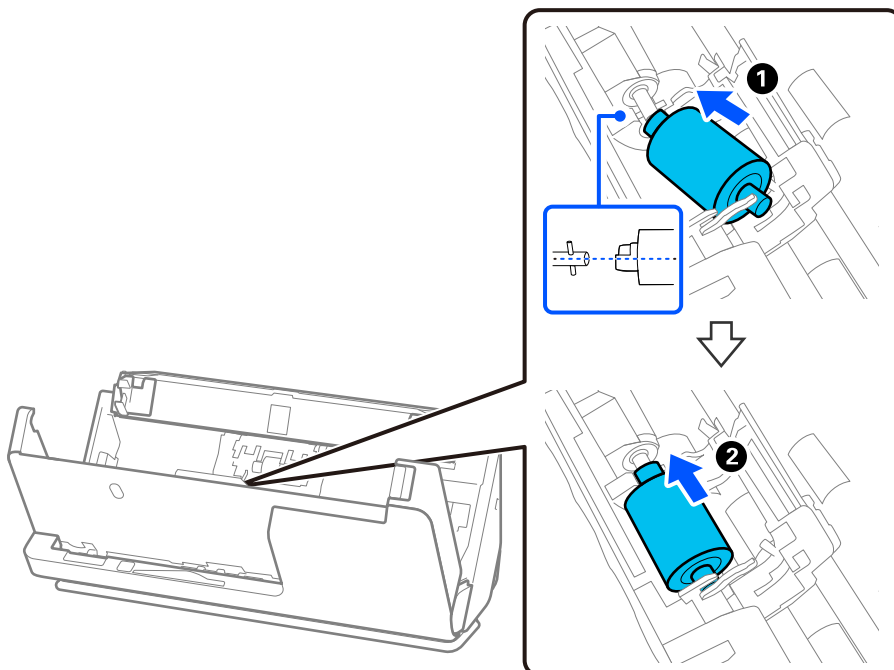

9. Chiudere il coperchio del rullo di prelievo.

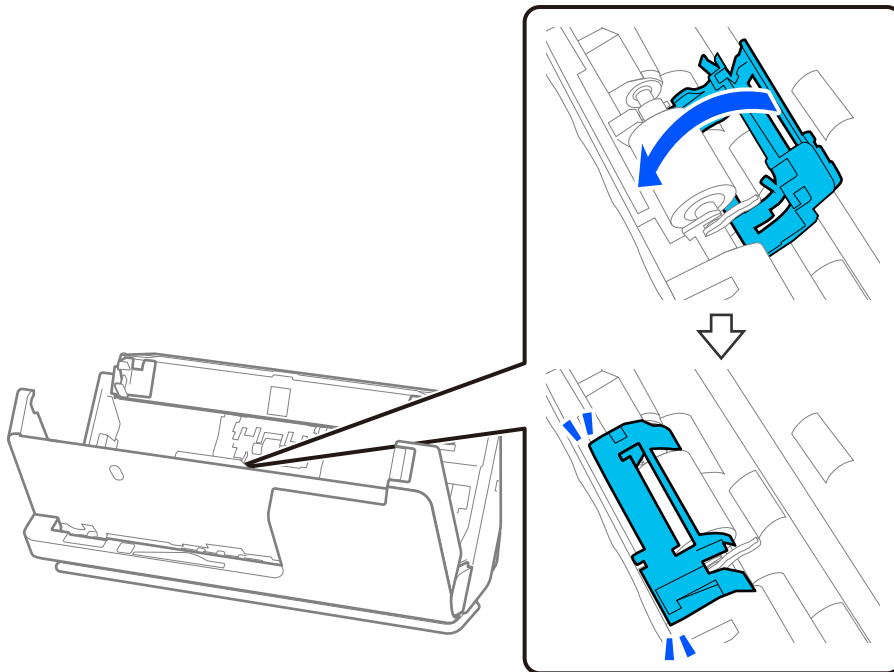

! Importante:

Se è difficile chiudere il coperchio, assicurarsi che i rulli di prelievo siano installati correttamente e che le parti sporgenti siano allineate.

10. Chiudere il coperchio dello scanner con entrambe le mani. Quindi chiudere il vassoio di alimentazione.

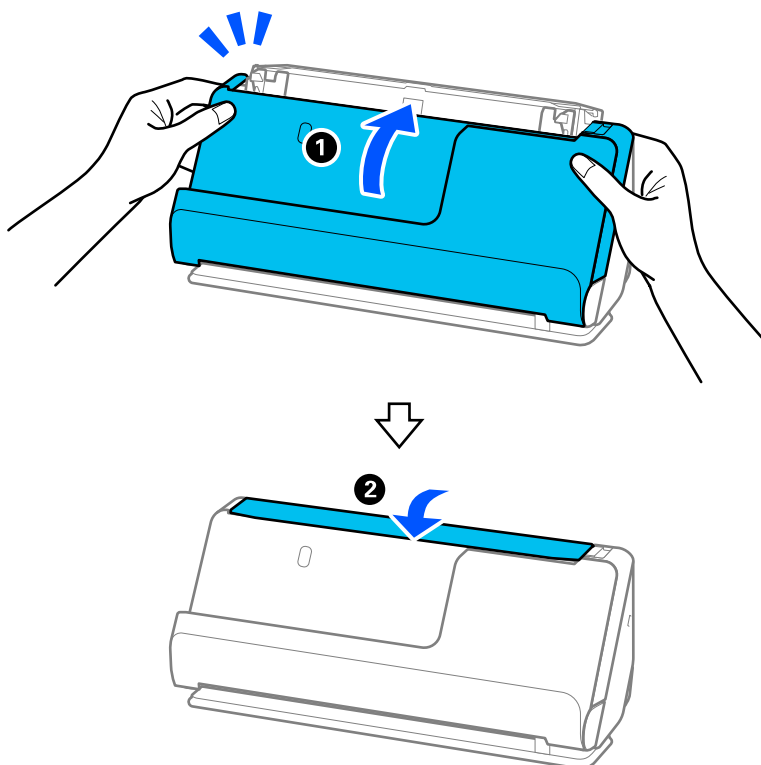

11. Azzerare il numero di scansioni sul pannello di controllo.

Nota:

Smaltire il rullo di prelievo e il rullo di separazione secondo le regole e le normative dell'autorità locale. Non smontarli.

Informazioni correlate

➔ [“Codici kit montaggio rulli” a pagina 42](#)

Azzerare il numero di scansioni dopo la sostituzione dei rulli

Azzerare il numero di scansioni usando il pannello di controllo o Epson Scan 2 Utility dopo la sostituzione del Kit montaggio rullo.

Questa sezione descrive come eseguire un ripristino utilizzando il pannello di controllo.

1. Selezionare **Manutenzione scanner** dalla schermata Home.
2. Toccare **Sostituzione rulli**.
3. Toccare **Ripristinare il numero di scansioni**.
4. Toccare **Sì**.

Nota:

*Per eseguire un ripristino da Epson Scan 2 Utility, avviare Epson Scan 2 Utility, fare clic sulla scheda **Contatore**, quindi fare clic su **Ripristina in Kit Rulli**.*

Informazioni correlate

➔ [“Sostituire il kit manutenzione rulli” a pagina 187](#)

Risparmio energetico

È possibile risparmiare energia utilizzando la modalità di riposo o la modalità spegnimento automatico, quando non si eseguono operazioni con lo scanner. È possibile impostare il periodo di tempo prima che lo scanner entri in modalità di riposo e si spenga automaticamente. Qualsiasi aumento influenzerà l'efficienza energetica del prodotto. Tenere presente le ricadute sull'ambiente prima di effettuare qualsiasi modifica.

1. Selezionare **Impostazioni** nella schermata Home.
2. Selezionare **Impostazioni base**.
3. Selezionare **Timer sospens.** o **Imp. di spegn.**, e effettuare le impostazioni.

Nota:

Le funzionalità disponibili possono variare in base al luogo di acquisto.

Spostare lo scanner

Trasporto dello scanner

Quando è necessario trasportare lo scanner, attenersi alla seguente procedura per imballarlo.

1. Premere il tasto  per spegnere lo scanner.
2. Scollegare l'adattatore CA.
3. Rimuovere i cavi e il dispositivo.
4. Conservare l'estensione vassoio di alimentazione per chiudere il vassoio di alimentazione.
Quando il supporto di uscita è esteso, ritirarlo completamente.

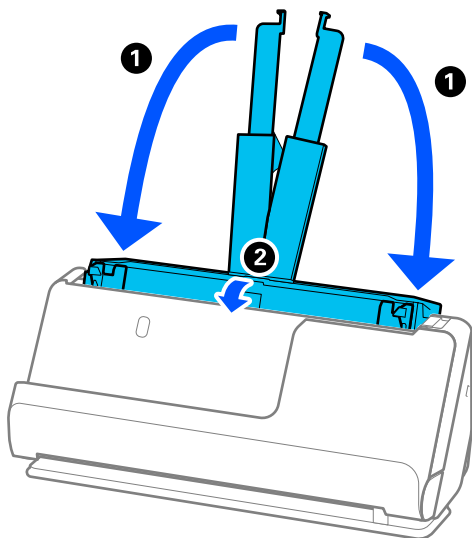

5. Impostare lo scanner nella posizione percorso verticale desiderata.

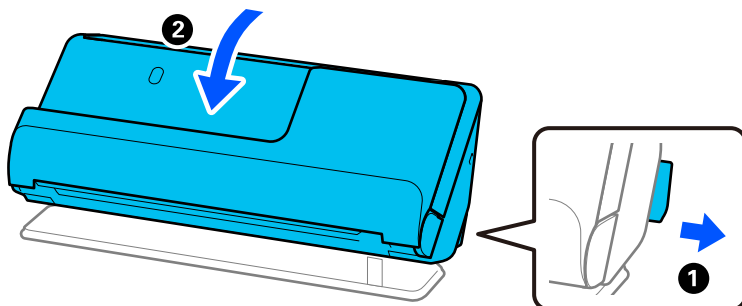

6. Montare i materiali di protezione forniti con lo scanner, quindi imballare nuovamente lo scanner nella confezione originale o in una scatola robusta.

Come trasportare lo scanner

Quando si trasporta lo scanner, tenerlo come mostrato nella figura seguente.

Quando si trasporta con una mano

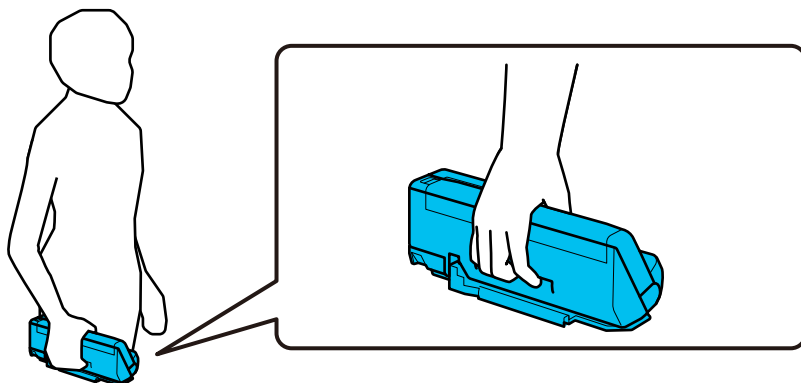

Quando si trasporta con entrambe le mani

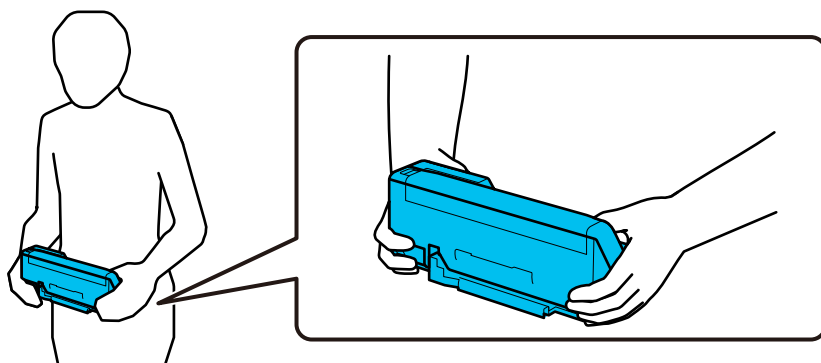

Nota:

Quando si trasporta lo scanner, scollegare tutti i cavi, riporre il supporto del vassoio e posizionare lo scanner nella posizione percorso verticale.

“Trasporto dello scanner” a pagina 195

Aggiornamento Applicazioni e Firmware

L'aggiornamento di applicazioni e firmware potrebbe consentire di risolvere alcuni problemi e aggiungere funzionalità o migliorare quelle esistenti. Verificare che sia in uso la versione più recente di applicazioni e firmware.



Importante:

- Mentre è in corso l'aggiornamento, non spegnere né il computer, né lo scanner.

Nota:

Quando lo scanner è collegabile a Internet, è possibile aggiornare il firmware da Web Config. Selezionare la scheda **Gestione dispositivo** > **Aggiornamento firmware**, verificare il messaggio visualizzato e fare clic su **Avvia**.

1. Assicurarsi che lo scanner e il computer siano collegati e che il computer sia connesso a Internet.
2. Avviare EPSON Software Updater e aggiornare le applicazioni o il firmware.
 - Windows 11
Fare clic sul pulsante Start e selezionare **Tutte le app** > **Epson Software** > **EPSON Software Updater**.
 - Windows 10
Fare clic sul pulsante Start e selezionare **Epson Software** > **EPSON Software Updater**.
 - Windows 8.1/Windows 8
Immettere il nome dell'applicazione nell'accesso alla ricerca, quindi selezionare l'icona visualizzata.
 - Windows 7
Fare clic sul pulsante Start e selezionare **Tutti i programmi** o **Programmi** > **Epson Software** > **EPSON Software Updater**.
 - Mac OS
Selezionare **Finder** > **Vai** > **Applicazioni** > **Epson Software** > **EPSON Software Updater**.

Nota:

Se l'applicazione che si desidera aggiornare non viene visualizzata nell'elenco, non è possibile aggiornarla mediante EPSON Software Updater. Verificare le versioni più recenti delle applicazioni sul sito web Epson locale.

<http://www.epson.com>

Aggiornamento del firmware dello scanner tramite il pannello di controllo

Se lo scanner è collegabile a Internet, è possibile aggiornare il firmware dello scanner utilizzando il pannello di controllo. È inoltre possibile impostare lo scanner affinché verifichi periodicamente eventuali aggiornamenti del firmware e informi l'utente della relativa disponibilità.

1. Selezionare **Impostazioni** nella schermata iniziale.
2. Selezionare **Amministrazione sistema** > **Aggiornamento firmware** > **Aggiorna**.

Nota:

Selezionare **Notifica** > **Attiv** per impostare la verifica periodica di aggiornamenti del firmware disponibili nello scanner.

3. Leggere il messaggio visualizzato a schermo e iniziare a cercare gli aggiornamenti disponibili.
4. Se sullo schermo LCD viene visualizzato un messaggio relativo alla disponibilità di un aggiornamento software, seguire le istruzioni sullo schermo per avviare l'aggiornamento.



Importante:

- Non spegnere o scollegare lo scanner dalla presa fino al completamento dell'aggiornamento; in caso contrario, lo scanner potrebbe essere soggetto a malfunzionamenti.
- Se l'aggiornamento del firmware non viene completato o non riesce, lo scanner non si avvia normalmente e sullo schermo LCD compare "Recovery Mode" alla successiva accensione dello scanner. In tal caso, occorre aggiornare nuovamente il firmware utilizzando un computer. Collegare lo scanner al computer mediante un cavo USB. Se "Recovery Mode" viene visualizzato sullo scanner, non è possibile aggiornare il firmware tramite una connessione di rete. Sul computer, accedere al sito web Epson locale e quindi scaricare il firmware dello scanner più recente. Vedere le istruzioni sul sito Web per i passaggi successivi.

Aggiornamento del firmware tramite Web Config

Quando lo scanner è collegabile a Internet, è possibile aggiornare il firmware da Web Config.

1. Accedere a Web Config e selezionare la scheda **Gestione dispositivo > Aggiornamento firmware**.
2. Fare click su **Avvia**, quindi seguire le istruzioni a video.

La conferma del firmware si avvia e, se esiste il firmware aggiornato, vengono visualizzate le informazioni a esso relative.

Nota:

È possibile aggiornare il firmware anche tramite Epson Device Admin. È possibile verificare visivamente le informazioni sul firmware sulla lista dei dispositivi. Ciò è utile quando si desidera aggiornare il firmware di più dispositivi. Per ulteriori informazioni, consultare la guida o l'aiuto di Epson Device Admin.

Informazioni correlate

➔ [“Applicazione per configurare le operazioni di scansione \(Web Config\)” a pagina 37](#)

Aggiornamento del firmware senza connettersi a Internet

È possibile scaricare il firmware del dispositivo sul computer dal sito web Epson, quindi collegare il dispositivo e il computer tramite un cavo USB per aggiornare il firmware. If you cannot update over the network, try this method.

Nota:

Prima dell'aggiornamento, assicurarsi che il driver dello scanner Epson Scan 2 sia installato tuo computer. Se Epson Scan 2 non è installato, installarlo nuovamente.

1. Controllare il sito web di Epson per la versione più recente degli aggiornamenti del firmware.
<http://www.epson.com>
 - Se è presente il firmware per il proprio scanner, scaricarlo e andare al passaggio successivo.
 - Se non ci sono informazioni sul firmware sul sito Web, significa che si sta già utilizzando il firmware più recente.
2. Collegare il computer contenente il firmware scaricato allo scanner tramite un cavo USB.
3. Fare doppio clic sul file .exe scaricato.
Epson Firmware Updater viene avviato.
4. Seguire le istruzioni visualizzate sullo schermo.

Soluzione dei problemi

Problemi con lo scanner.	200
Problemi durante la preparazione della scansione in rete.	202
Problemi all'avvio della scansione.	204
Problemi di alimentazione carta.	213
Problemi relativi all'immagine acquisita.	223
Disinstallare e Installare Applicazioni.	228

Problemi con lo scanner

Verifica dei messaggi di errore sul pannello di controllo

Se viene visualizzato un messaggio di errore sul pannello di controllo, seguire le istruzioni sullo schermo o le soluzioni di seguito per risolvere il problema.

Nota:

Vedere quanto segue se viene visualizzato un messaggio di errore durante la scansione su una cartella di rete.

“Vengono visualizzati alcuni messaggi sul pannello di controllo durante la scansione su una cartella di rete” a pagina 211

Messaggi di errore	Soluzioni
Alimentazione interrotta per proteggere gli originali. Aprire il coperchio dello scanner e rimuoverli.	<ul style="list-style-type: none"> <input type="checkbox"/> Rimuovere l'originale dall'interno dello scanner e controllare le condizioni dell'originale. <input type="checkbox"/> Questo prodotto utilizza due diverse posizioni per la scansione, a seconda dell'originale da scansionare. Controllare il link per vedere quale posizione è appropriata per il proprio originale. “Combinazioni di originali e posizione dello scanner” a pagina 54
Originale inceppato. Aprire il coperchio dello scanner per rimuovere l'originale.	<ul style="list-style-type: none"> <input type="checkbox"/> Rimuovere l'originale dall'interno dello scanner. <input type="checkbox"/> Questo prodotto utilizza due diverse posizioni per la scansione, a seconda dell'originale da scansionare. Controllare il link per vedere quale posizione è appropriata per il proprio originale. “Combinazioni di originali e posizione dello scanner” a pagina 54
Installare il software Epson ScanSmart sul computer per utilizzare questa funzione. Vedere la documentazione per altri dettagli.	<p>Aprire l'elenco delle applicazioni sul computer, quindi cercare Epson ScanSmart nell'elenco.</p> <p>Se il software non è installato sul computer, installare l'applicazione in base alle istruzioni fornite nel sito web indicato di seguito.</p> <p>https://epson.sn</p>
Controllare quanto segue se non viene trovato un computer. - La connessione tra scanner e computer (USB o rete) - Installazione del software necessario - Alimentazione al computer - Impostazioni software di sicurezza e firewall - Cerca ancora Consultare la documentazione per ulteriori dettagli.	<ul style="list-style-type: none"> <input type="checkbox"/> Assicurarsi che lo scanner sia connesso correttamente al computer. <input type="checkbox"/> Installare Epson ScanSmart sul computer. <input type="checkbox"/> Installare la versione più recente dell'applicazione. <input type="checkbox"/> Verificare che l'adattatore CA sia saldamente collegato allo scanner e alla presa elettrica. Verificare che la presa elettrica funzioni. Collegare un altro dispositivo alla presa elettrica e verificare che si accenda. <input type="checkbox"/> Controllare le impostazioni del firewall per il software Epson. <input type="checkbox"/> Impostare lo stesso gruppo per lo scanner e il computer. <input type="checkbox"/> Cercare di nuovo il computer.

Messaggi di errore	Soluzioni
All'interno dello scanner possono esserci delle macchie. Pulirle.	Vedere la sezione seguente per la pulizia dell'interno dello scanner.
L'originale potrebbe essere sbavato o all'interno dello scanner potrebbero essere presenti delle macchie. Rimuovere le sbavature sull'originale e pulire l'interno dello scanner.	<p>"Pulizia interna dello scanner" a pagina 178</p> <p>Se il problema persiste dopo aver eseguito la pulizia, contattare il rivenditore locale.</p>
La combinazione dell'indirizzo IP e della Subnet Mask non è valida. Consultare la documentazione per maggiori dettagli.	Inserire l'indirizzo IP o il gateway predefinito. Contattare il responsabile della configurazione di rete per assistenza.
RECOVERY MODE	<p>Lo scanner è stato avviato in modalità di recupero, perché l'aggiornamento del firmware non è riuscito. Attenersi alla seguente procedura per tentare di aggiornare nuovamente il firmware.</p> <ol style="list-style-type: none"> 1. Collegare il computer e lo scanner con un cavo USB. (Durante la modalità di recupero, non è possibile aggiornare il firmware tramite una connessione di rete.) 2. Per ulteriori istruzioni visitare il locale sito web Epson.

Informazioni correlate

- ➔ ["Aggiornamento Applicazioni e Firmware" a pagina 196](#)
- ➔ ["Rimuovere gli originali inceppati dallo scanner" a pagina 214](#)
- ➔ ["Installazione delle applicazioni" a pagina 230](#)

Lo scanner non si accende

- Verificare che l'adattatore CA sia saldamente collegato allo scanner e alla presa elettrica.
- Verificare che la presa elettrica funzioni. Collegare un altro dispositivo alla presa elettrica e verificare che si accenda.

Password di amministratore dimenticata

Hai bisogno di aiuto da parte del personale dell'assistenza. Contattare il rivenditore locale.

Nota:

Di seguito sono forniti i valori iniziali per l'amministratore di Web Config.

- Nome utente: nessuno (vuoto)
- Password: dipende dall'etichetta presente sul prodotto.
 - Se sul retro è presente l'etichetta "PASSWORD", inserire il numero di 8 cifre qui indicato.
 - Se l'etichetta "PASSWORD" non è presente, inserire il numero di serie sull'etichetta applicata sulla base del prodotto come password amministratore iniziale.

Se si ripristina la password amministratore, questa viene riportata al valore iniziale al momento dell'acquisto.

Problemi durante la preparazione della scansione in rete

Suggerimenti per risolvere i problemi

Verifica del messaggio di errore

Quando si verifica un problema, verificare innanzitutto se ci sono messaggi sul pannello di controllo o nella schermata del driver dello scanner. Se si è impostata la notifica per e-mail quando si verificano gli eventi, è possibile apprendere tempestivamente lo stato.

Verifica dello stato della comunicazione

Controllare lo stato di comunicazione del computer server o del computer client utilizzando il comando ping e ipconfig.

Test di connessione

Per verificare la connessione tra lo scanner e il server e-mail, utilizzare il test di connessione dello scanner. Inoltre, controllare la connessione dal computer client al server per verificare lo stato della comunicazione.

Inizializzazione delle impostazioni

Se le impostazioni e lo stato della comunicazione non mostrano alcun problema, i problemi possono essere risolti disattivando o inizializzando le impostazioni di rete dello scanner e impostandole di nuovo.

Informazioni correlate

- ➔ [“Registrazione di un server di posta elettronica” a pagina 149](#)
- ➔ [“Verifica dei messaggi di errore sul pannello di controllo” a pagina 200](#)
- ➔ [“Ricezione di notifiche email al verificarsi di eventi” a pagina 253](#)

Impossibile accedere a Web Config

■ L'indirizzo IP non è assegnato allo scanner.

Soluzioni

Nessun indirizzo IP valido è assegnato allo scanner. Configurare l'indirizzo IP utilizzando il pannello di controllo dello scanner. È possibile verificare le informazioni di impostazione dal pannello di controllo dello scanner.

- ➔ [“Assegnazione dell'indirizzo IP” a pagina 244](#)

■ Il browser web non supporta il livello di crittografia per SSL/TLS.

Soluzioni

SSL/TLS è dotato di Livello di crittografia. È possibile aprire Web Config utilizzando un browser web che supporta crittografie di massa come indicato di seguito. Verificare che il browser in uso sia supportato.

- 80 bit: AES256/AES128/3DES
- 112 bit: AES256/AES128/3DES
- 128 bit: AES256/AES128
- 192 bit: AES256

- 256 bit: AES256

■ Il Certificato firma CA è scaduto.

Soluzioni

Se esiste un problema con la data di scadenza del certificato, quando ci si connette a Web Config con comunicazione SSL/TLS (https), viene visualizzato "Il certificato è scaduto". Se il messaggio appare prima della data di scadenza, assicurarsi che la data dello scanner sia configurata correttamente.

■ Il nome comune del certificato e dello scanner non corrispondono.

Soluzioni

Se il nome comune del certificato e dello scanner non corrispondono, viene visualizzato il messaggio "Il nome del certificato di sicurezza non corrisponde" quando si accede a Web Config utilizzando la comunicazione SSL/TLS (https). Ciò accade perché i seguenti indirizzi IP non corrispondono.

- L'indirizzo IP dello scanner inserito nel nome comune per la creazione di un Certificato firma personale o CSR
- L'indirizzo IP immesso nel browser web durante l'esecuzione di Web Config

Per Certificato firma personale, aggiornare il certificato.

Per il Certificato firma CA, procurarsi nuovamente il certificato per lo scanner.

■ L'impostazione del server proxy dell'indirizzo locale non è impostata sul browser web.

Soluzioni

Quando lo scanner è impostato per utilizzare un server proxy, configurare il browser web affinché non si connetta all'indirizzo locale tramite il server proxy.

- Windows:

Selezionare **Pannello di controllo > Rete e Internet > Opzioni Internet > Connessioni > Impostazioni LAN > Server proxy**, quindi configurare l'opzione di non utilizzare il server proxy per gli indirizzi LAN (indirizzi locali).

- Mac OS:

Selezionare **Preferenze di Sistema > Network > Avanzate > Proxy**, quindi salvare l'indirizzo locale per **Ignora le impostazioni proxy per i seguenti host e domini**.

Esempio:

192.168.1.*: Indirizzo locale 192.168.1.XXX, maschera sottorete 255.255.255.0

192.168.*.*: Indirizzo locale 192.168.XXX.XXX, maschera sottorete 255.255.0.0

■ DHCP è disabilitato nelle impostazioni del computer.

Soluzioni

Se il DHCP per l'ottenimento automatico di un indirizzo IP è disabilitato sul computer, non è possibile accedere a Web Config. Abilitare DHCP.

Esempio per Windows 10:

aprire il pannello di controllo e fare clic su **Rete e Internet > Centro connessioni di rete e condivisione > Modifica impostazioni scheda**. Aprire la schermata delle proprietà della connessione in uso e aprire la schermata delle proprietà di **Protocollo Internet versione 4 (TCP/IPv4)** o **Protocollo Internet versione 6 (TCP/IPv6)**. Verificare che **Ottieni automaticamente un indirizzo IP** sia selezionato nella schermata visualizzata.

Problemi all'avvio della scansione

Impossibile avviare la scansione dal computer

Assicurarsi che il computer e lo scanner siano collegati correttamente.

La causa e la soluzione del problema potrebbero essere diverse a seconda che siano connessi o meno.

Verifica dello stato della connessione (Windows)

Utilizzare Epson Scan 2 Utility per verificare lo stato della connessione.

Nota:

Epson Scan 2 Utility è un'applicazione in dotazione con il software dello scanner.

1. Avviare Epson Scan 2 Utility.
 - Windows 11
Fare clic sul pulsante Start e selezionare **Tutte le app > EPSON > Epson Scan 2 Utility**.
 - Windows 10
Fare clic sul pulsante Start e selezionare **EPSON > Epson Scan 2 Utility**.
 - Windows 8.1/Windows 8
Immettere il nome dell'applicazione nell'accesso alla ricerca, quindi selezionare l'icona visualizzata.
 - Windows 7
Fare clic sul pulsante Start e selezionare **Tutti i programmi o Programmi > EPSON > Epson Scan 2 > Epson Scan 2 Utility**.
2. Sulla schermata di **Epson Scan 2 Utility**, aprire l'elenco di **Scanner** e fare clic su **Settaggi** per aprire la schermata **Impostazioni scanner**.

Se la schermata **Impostazioni scanner** è già visualizzata al posto della schermata di **Epson Scan 2 Utility**, andare al passaggio successivo.
3. Se lo scanner non viene visualizzato nella schermata **Impostazioni scanner**, significa che non è stato rilevato.

Fare clic su **Aggiungi** e aggiungere lo scanner nella schermata **Aggiungi scanner di rete**.

Se non è possibile cercare lo scanner o eseguire la scansione anche se è stato selezionato lo scanner corretto, consultare le informazioni correlate.

Informazioni correlate



- ➔ [“Non è possibile collegarsi a una rete” a pagina 205](#)
- ➔ [“Lo scanner non può essere connesso tramite USB” a pagina 207](#)
- ➔ [“Impossibile eseguire la scansione nonostante sia stata stabilita una connessione” a pagina 208](#)

Verifica dello stato della connessione (Mac OS)

Utilizzare Epson Scan 2 Utility per verificare lo stato della connessione.

Nota:

Epson Scan 2 Utility è un'applicazione in dotazione con il software dello scanner.

1. Avviare Epson Scan 2 Utility.
Selezionare **Vai > Applicazioni > Epson Software > Epson Scan 2 Utility**.
2. Sulla schermata di **Epson Scan 2 Utility**, aprire l'elenco di **Scanner** e fare clic su **Settaggi** per aprire la schermata **Impostazioni scanner**.
Se la schermata **Impostazioni scanner** è già visualizzata al posto della schermata di **Epson Scan 2 Utility**, andare al passaggio successivo.
3. Se lo scanner non viene visualizzato nella schermata **Impostazioni scanner**, significa che non è stato rilevato.
Fare clic sull'icona , quindi consentire al software di apportare modifiche.
4. Fare clic sull'icona , quindi aggiungere lo scanner nella schermata **Aggiungi scanner di rete**.

Se non è possibile cercare lo scanner o eseguire la scansione anche se è stato selezionato lo scanner corretto, consultare le informazioni correlate.

Informazioni correlate

- ➔ [“Non è possibile collegarsi a una rete” a pagina 205](#)
- ➔ [“Lo scanner non può essere connesso tramite USB” a pagina 207](#)
- ➔ [“Impossibile eseguire la scansione nonostante sia stata stabilita una connessione” a pagina 208](#)

Non è possibile collegarsi a una rete

Potrebbe essersi verificato uno dei seguenti problemi.

■ **Si è verificato un problema con i dispositivi di rete per il collegamento Wi-Fi.**

Soluzioni

Spegnere i dispositivi che si vogliono collegare alla rete. Attendere circa 10 secondi, quindi accendere i dispositivi nel seguente ordine: router wireless, computer o dispositivo smart e scanner. Avvicinare lo scanner e il computer o dispositivo smart al router wireless per facilitare la comunicazione delle onde radio, quindi provare a effettuare nuovamente le impostazioni di rete.

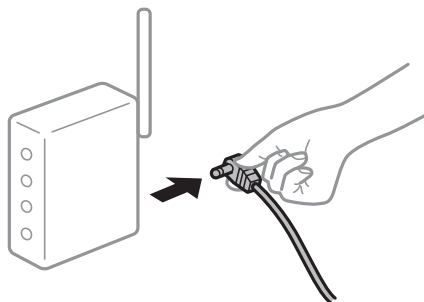

I dispositivi non possono ricevere segnali dal router wireless poiché sono troppo lontani.

Soluzioni

Dopo aver avvicinato il computer o il dispositivo smart e lo scanner al router wireless, spegnere il router wireless, quindi accenderlo nuovamente.

Quando si sostituisce il router wireless, le impostazioni non corrispondono a quelle del nuovo router.

Soluzioni

Creare nuovamente le impostazioni di collegamento in modo che corrispondano al nuovo router wireless.

➔ [“Quando si sostituisce il router wireless” a pagina 236](#)

Gli SSID connessi dal computer o da dispositivi smart e computer sono diversi.

Soluzioni

Quando si utilizzano router wireless multipli contemporaneamente o il router wireless ha SSID multipli e i dispositivi sono connessi a SSID diversi, la connessione al router wireless non è possibile.

Connettere il computer o lo smart device allo stesso SSID dello scanner.

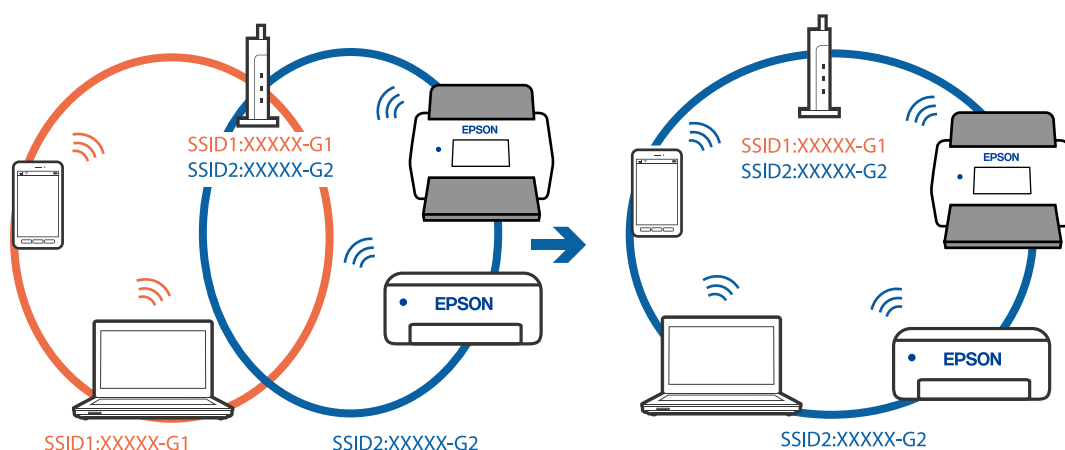

È disponibile un separatore di riservatezza sul router wireless.

Soluzioni

Molti router wireless hanno una funzione di separatore di riservatezza, che blocca la comunicazione tra dispositivi collegati. Se la comunicazione tra lo scanner e il computer o il dispositivo smart non è possibile anche se sono collegati alla stessa rete, disabilitare il separatore di riservatezza sul router wireless. Per ulteriori dettagli, consultare il manuale fornito in dotazione con il router wireless.

L'indirizzo IP non è stato assegnato correttamente.

Soluzioni

Se l'indirizzo IP assegnato allo scanner è 169.254.XXX.XXX e la maschera di sottorete è 255.255.0.0, l'indirizzo IP potrebbe non essere stato assegnato correttamente.

Selezionare **Impostazioni > Impostazioni di rete > Avanzate > Impostazioni TCP/IP** dal pannello di controllo dello scanner, quindi verificare l'indirizzo IP e la maschera di sottorete assegnata allo scanner.

Riavviare il router wireless o ripristinare le impostazioni di rete dello scanner.

➔ [“Reimpostare il collegamento di rete” a pagina 235](#)

■ C'è un problema con le impostazioni di rete sul computer.

Soluzioni

Provare ad accedere a qualsiasi sito web dal computer per assicurarsi che le relative impostazioni di rete siano corrette. Se non è possibile accedere a qualsiasi sito web, il problema è a livello di computer.

Verificare la connessione di rete del computer. Per i dettagli, vedere la documentazione fornita con il computer.

■ Lo scanner è spento.

Soluzioni

Assicurarsi che lo scanner sia acceso.

Inoltre, attendere che la spia di stato smetta di lampeggiare, indicando che lo scanner è pronto per eseguire la scansione.

Lo scanner non può essere connesso tramite USB

Possono essere prese in considerazione le seguenti cause.

■ Il cavo USB non è stato inserito correttamente nella presa elettrica.

Soluzioni

Collegare saldamente il cavo USB allo scanner e al computer.

■ Si è verificato un problema con il hub USB.

Soluzioni

Se si utilizza un hub USB, provare a collegare lo scanner direttamente al computer.

■ C'è un problema con il cavo USB o con l'ingresso USB.

Soluzioni

Se non è possibile riconoscere il cavo USB, utilizzare una porta diversa o sostituire il cavo USB.

■ Il cavo USB è nell'orientamento errato

Soluzioni

Controllare l'orientamento del cavo USB. Collegare il connettore di tipo A al computer e il connettore di tipo C allo scanner.

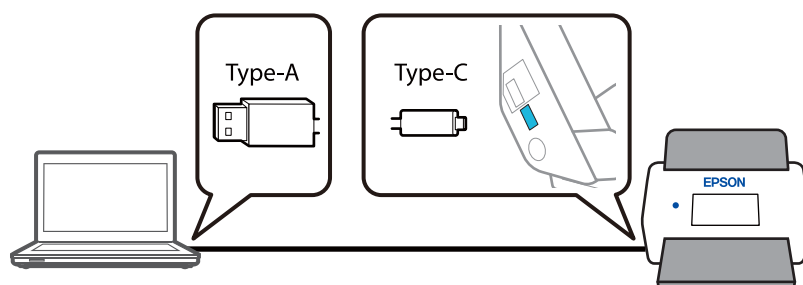

■ **Lo scanner è spento.**

Soluzioni

Assicurarsi che lo scanner sia acceso.

Inoltre, attendere che la spia di stato smetta di lampeggiare, indicando che lo scanner è pronto per eseguire la scansione.

Impossibile eseguire la scansione nonostante sia stata stabilita una connessione

■ **Le applicazioni richieste non sono installate sul computer in uso.**

Soluzioni

Verificare che l'applicazione Epson ScanSmart sia installata.

Se Epson ScanSmart non è installato, installarlo nuovamente.

➔ [“Installazione delle applicazioni” a pagina 230](#)

■ **Se si utilizza un programma compatibile con TWAIN, come impostazione di origine non è stato selezionato lo scanner corretto. (Windows)**

Soluzioni

Accertarsi di selezionare lo scanner corretto dall'elenco dei programmi.

■ **Le impostazioni di scansione in rete sono disabilitate**

Soluzioni

In Web Config, selezionare la scheda **Scansione** > **Scansione di rete**, quindi selezionare **Attiva scansione** in **EPSON Scan**.

■ **È disabilitato AirPrint.**

Soluzioni

Abilitare l'impostazione AirPrint in Web Config.

Impossibile avviare la scansione dal dispositivo smart

Assicurarsi che il dispositivo smart e lo scanner siano collegati in modo corretto.

La causa e la soluzione del problema potrebbero essere diverse a seconda che siano connessi o meno.

Verifica dello stato della connessione (dispositivo smart)

È possibile utilizzare Epson Smart Panel per verificare lo stato della connessione del dispositivo smart e dello scanner.

1. Avviare Epson Smart Panel sul dispositivo smart in uso.

2. Verificare se il nome dello scanner venga visualizzato o meno in Epson Smart Panel.

Se il nome dello scanner viene visualizzato, significa che è stata correttamente stabilita una connessione tra il computer e lo scanner.

Se viene visualizzato un messaggio che indica che lo scanner non è stato selezionato, non è stata stabilita una connessione tra il dispositivo smart e lo scanner. Seguire le istruzioni di Epson Smart Panel per collegare lo scanner.

Se non è possibile connettersi allo scanner in rete, consultare le informazioni correlate.

Informazioni correlate

➔ [“Non è possibile collegarsi a una rete” a pagina 209](#)

Non è possibile collegarsi a una rete

Potrebbe essersi verificato uno dei seguenti problemi.

■ Si è verificato un problema con i dispositivi di rete per il collegamento Wi-Fi.

Soluzioni

Spegnere i dispositivi che si vogliono collegare alla rete. Attendere circa 10 secondi, quindi accendere i dispositivi nel seguente ordine: router wireless, computer o dispositivo smart e scanner. Avvicinare lo scanner e il computer o dispositivo smart al router wireless per facilitare la comunicazione delle onde radio, quindi provare a effettuare nuovamente le impostazioni di rete.

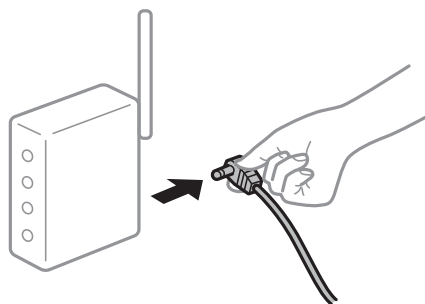

■ I dispositivi non possono ricevere segnali dal router wireless poiché sono troppo lontani.

Soluzioni

Dopo aver avvicinato il computer o il dispositivo smart e lo scanner al router wireless, spegnere il router wireless, quindi accenderlo nuovamente.

■ Quando si sostituisce il router wireless, le impostazioni non corrispondono a quelle del nuovo router.

Soluzioni

Creare nuovamente le impostazioni di collegamento in modo che corrispondano al nuovo router wireless.

➔ [“Quando si sostituisce il router wireless” a pagina 236](#)

Gli SSID connessi dal computer o da dispositivi smart e computer sono diversi.

Soluzioni

Quando si utilizzano router wireless multipli contemporaneamente o il router wireless ha SSID multipli e i dispositivi sono connessi a SSID diversi, la connessione al router wireless non è possibile.

Connettere il computer o lo smart device allo stesso SSID dello scanner.

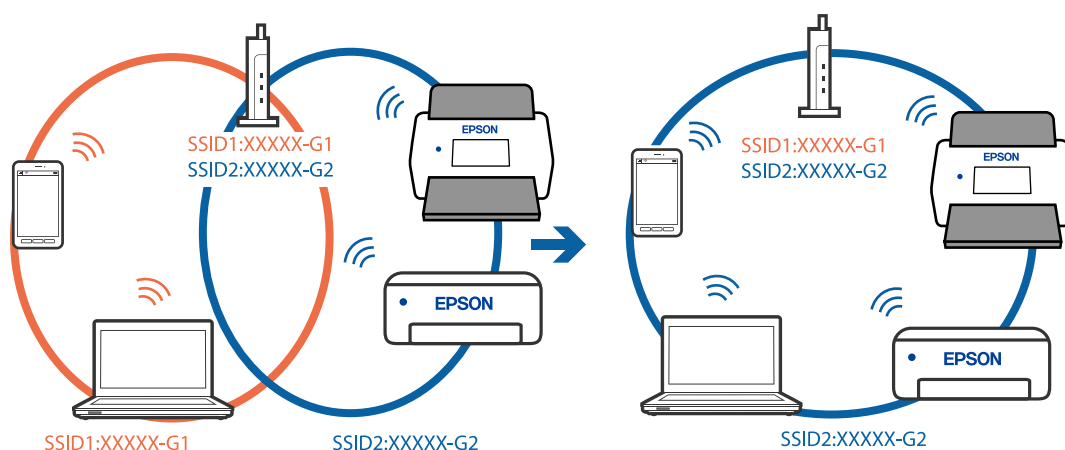

È disponibile un separatore di riservatezza sul router wireless.

Soluzioni

Molti router wireless hanno una funzione di separatore di riservatezza, che blocca la comunicazione tra dispositivi collegati. Se la comunicazione tra lo scanner e il computer o il dispositivo smart non è possibile anche se sono collegati alla stessa rete, disabilitare il separatore di riservatezza sul router wireless. Per ulteriori dettagli, consultare il manuale fornito in dotazione con il router wireless.

L'indirizzo IP non è stato assegnato correttamente.

Soluzioni

Se l'indirizzo IP assegnato allo scanner è 169.254.XXX.XXX e la maschera di sottorete è 255.255.0.0, l'indirizzo IP potrebbe non essere stato assegnato correttamente.

Selezionare **Impostazioni** > **Impostazioni di rete** > **Avanzate** > **Impostazioni TCP/IP** dal pannello di controllo dello scanner, quindi verificare l'indirizzo IP e la maschera di sottorete assegnata allo scanner.

Riavviare il router wireless o ripristinare le impostazioni di rete dello scanner.

➔ [“Reimpostare il collegamento di rete” a pagina 235](#)

C'è un problema con le impostazioni di rete sul dispositivo intelligente.

Soluzioni

Provare ad accedere a qualsiasi sito web dal dispositivo intelligente per assicurarsi che le relative impostazioni di rete siano corrette. Se non è possibile accedere a qualsiasi sito web, il problema è a livello del dispositivo intelligente.

Verificare la connessione di rete del computer. Per dettagli, vedere la documentazione fornita con il dispositivo intelligente in uso.

Lo scanner è spento.

Soluzioni

Assicurarsi che lo scanner sia acceso.

Inoltre, attendere che la spia di stato smetta di lampeggiare, indicando che lo scanner è pronto per eseguire la scansione.

Impossibile salvare le immagini acquisite nella cartella condivisa

Vengono visualizzati alcuni messaggi sul pannello di controllo durante la scansione su una cartella di rete

Quando vengono visualizzati messaggi di errore sul pannello di controllo, controllare il messaggio stesso o l'elenco seguente per risolvere i problemi.

Messaggi	Soluzioni
Errore DNS. Controllare le impostazioni DNS.	<p>Impossibile connettersi al computer. Controllare quanto segue.</p> <ul style="list-style-type: none"> <input type="checkbox"/> Accertarsi che l'indirizzo nell'elenco dei contatti dello scanner corrisponda all'indirizzo della cartella condivisa. <input type="checkbox"/> Se l'indirizzo IP del computer è statico e viene configurato manualmente, sostituire il nome del computer nel percorso di rete con l'indirizzo IP. Esempio: da \\EPSON02\SCAN a \\192.168.xxx.xxx\SCAN <input type="checkbox"/> Verificare che il computer sia acceso e che non si trovi in modalità di sospensione. Se il computer è in modalità di sospensione, non è possibile salvare le immagini acquisite nella cartella condivisa. <input type="checkbox"/> Disattivare temporaneamente il firewall e il software di protezione del computer. Se questo consente di risolvere l'errore, verificare le impostazioni del software di protezione. <input type="checkbox"/> Se si seleziona Rete pubblica come risorsa di rete, non è possibile salvare le immagini acquisite nella cartella condivisa. Configurare le impostazioni di inoltro per ciascuna porta. <input type="checkbox"/> Se si utilizza un computer laptop e l'indirizzo IP è impostato come DHCP, l'indirizzo IP può cambiare quando ci si riconnette alla rete. Ottenere nuovamente l'indirizzo IP. <input type="checkbox"/> Assicurarsi che l'impostazione del server DNS sia corretta. Per informazioni sulle impostazioni del server DNS, rivolgersi al proprio amministratore. <input type="checkbox"/> Il nome del computer e l'indirizzo IP possono variare se la tabella di gestione del server DNS non è aggiornata. Contattare l'amministratore del server DNS.
Errore di autenticazione. Verificare Posizione, Nome utente e Password.	<p>Verificare che il nome utente e la password del computer e i contatti dello scanner siano corretti. Inoltre, accertarsi che la password non sia scaduta.</p>
Errore di comunicazione. Verificare la connessione di Wi-Fi/rete.	<p>Impossibile comunicare con una cartella di rete registrata nell'elenco dei contatti. Controllare quanto segue.</p> <ul style="list-style-type: none"> <input type="checkbox"/> Accertarsi che l'indirizzo nell'elenco dei contatti dello scanner corrisponda all'indirizzo della cartella condivisa. <input type="checkbox"/> Aggiungere i diritti di accesso dell'utente nell'elenco dei contatti sulle schede Condivisione e Sicurezza delle proprietà della cartella condivisa. Inoltre, impostare le autorizzazioni per l'utente su "consentite".

Messaggi	Soluzioni
Il nome file è già in uso. Rinominare il file ed eseguire nuovamente la scansione.	Modificare le impostazioni del nome del file. In alternativa, spostare o eliminare i file, oppure modificare il nome del file sulla cartella condivisa.
Dimensioni file acquisiti eccessive. Sono state inviate solo XX pagine. Controllare se la cartella di destinazione ha di spazio sufficiente.	Lo spazio libero sul disco del computer è insufficiente. Incrementare lo spazio disponibile sul computer.

Verifica del punto in cui si è verificato un errore

Quando si salvano le immagini acquisite nella cartella condivisa, il processo di salvataggio è il seguente. È possibile verificare il punto in cui si è verificato un errore.

Elementi	Funzionamento	Messaggi di errore
Connessione	Collegarsi al computer dallo scanner.	Errore DNS. Controllare le impostazioni DNS.
Accesso al computer	Accedere al computer con nome utente e password.	Errore di autenticazione. Verificare Posizione, Nome utente e Password.
Verifica della cartella di salvataggio	Verificare il percorso di rete della cartella condivisa.	Errore di comunicazione. Verificare la connessione di Wi-Fi/rete.
Verifica del nome file	Verificare se esiste un file con lo stesso nome del file da salvare nella cartella.	Il nome file è già in uso. Rinominare il file ed eseguire nuovamente la scansione.
Scrittura del file	Scrivere un nuovo file.	Dimensioni file acquisiti eccessive. Sono state inviate solo XX pagine. Controllare se la cartella di destinazione ha di spazio sufficiente.

Il salvataggio delle immagini acquisite richiede molto tempo

Ci vuole molto tempo perché la risoluzione del nome corrisponda al “Nome dominio” e all’ “Indirizzo IP”.

Soluzioni

Controllare i seguenti punti.

- Assicurarsi che l'impostazione del server DNS sia corretta.
- Verificare che tutte le impostazioni del server DNS siano corrette quando si seleziona Web Config.
- Assicurarsi che il nome del dominio DNS sia corretto.

Non è possibile inviare le immagini acquisite al cloud

- Quando si utilizza la funzione Scansione su Cloud, consultare la pagina relativa alla risoluzione dei problemi sul sito Epson Connect per ulteriori dettagli.

<https://www.epsonconnect.com/> > **Learn More** sulla funzione Scansione su Cloud > Menu a discesa dei contenuti > Risoluzione problemi per i servizi Epson Connect > funzione Scansione su Cloud

- ❑ Assicurarsi di inserire le informazioni corrette quando si effettua l'accesso.
- ❑ Accertarsi che il servizio sia in funzione. Il servizio potrebbe non essere disponibile se è in corso una manutenzione del sistema. Verificare il sito web del servizio di contabilità per informazioni più dettagliate.

Non è possibile inviare le immagini acquisite a un indirizzo e-mail

- ❑ Verificare che l'indirizzo e-mail inserito sia funzionante.
- ❑ Verificare che le impostazioni del server di posta elettronica siano corrette.
- ❑ Chiedere all'amministratore del server di posta elettronica di verificare che il server sia funzionante.

Informazioni correlate

- ➔ [“Controllo di una connessione al server di posta” a pagina 151](#)

Problemi di alimentazione carta

Vengono alimentati più originali insieme (doppia alimentazione)

Verificare quanto segue in caso di doppia alimentazione.

- ❑ Se l'originale inceppato si trova all'interno dello scanner, aprire il coperchio dello scanner o il coperchio del percorso verticale e rimuovere l'originale.
- ❑ Verificare l'immagine acquisita, quindi scansionare nuovamente gli originali, se necessario.

Assicurarsi che lo scanner sia nella posizione dello scanner corretta per l'originale.

- ❑ Questo prodotto utilizza due diverse posizioni per la scansione, a seconda dell'originale da scansionare. Controllare il link per vedere quale posizione è appropriata per il proprio originale.

[“Combinazioni di originali e posizione dello scanner” a pagina 54](#)

- ❑ Quando si esegue la scansione di più originali di formato standard, eseguire la scansione nella posizione percorso verticale.

Se lo scanner si trova nella posizione percorso rettilineo, tirare la leva per inclinare lo scanner in avanti per posizionarlo nella posizione percorso verticale.

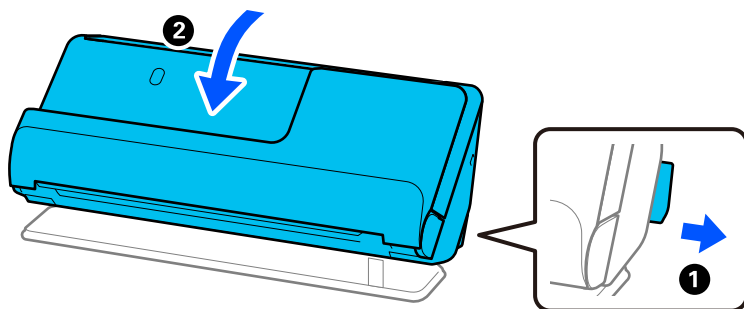

- ❑ Quando si esegue la scansione nella posizione percorso rettilineo, caricare un solo originale alla volta.
Se lo scanner si trova nella posizione percorso verticale, tirare la leva per inclinare lo scanner all'indietro nella posizione percorso rettilineo.

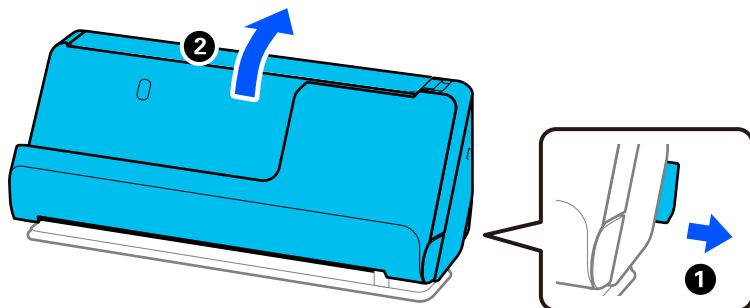

Se spesso vengono alimentati più originali, provare quanto segue.

- ❑ Se si caricano originali non supportati, lo scanner potrebbe alimentare più originali alla volta.
- ❑ Diminuire il numero di originali immessi alla volta.
- ❑ Utilizzare **Modo Alimentazione automatica** ed effettuare la scansione degli originali uno alla volta.
Quando si utilizza Epson ScanSmart, è possibile aprire la schermata Epson Scan 2 premendo il pulsante **Impostazioni** > scheda **Impostazioni scanner** > **Impostazioni scansione**.
- ❑ Pulire i rulli all'interno dello scanner.
[“Pulizia interna dello scanner” a pagina 178](#)
- ❑ Controllare il numero di fogli acquisiti dal rullo di prelievo. Se il numero di scansioni supera la durata utile del rullo di prelievo (50,000 fogli), sostituire il kit di montaggio del rullo con uno nuovo.
Anche se il numero di scansioni non supera la durata utile del rullo di prelievo, si consiglia di sostituire il kit di montaggio del rullo con uno nuovo se la superficie del rullo è usurata.
[“Sostituire il kit manutenzione rulli” a pagina 187](#)

Nota:

È possibile verificare il numero di scansioni effettuate dal rullo di prelievo sul pannello di controllo o in Epson Scan 2 Utility.

Per effettuare la verifica dal pannello di controllo, toccare **Manutenzione scanner** > **Sostituzione rulli** nella schermata Home, quindi verificare il numero di scansioni visualizzate in **Sostituzione rulli**.

Per effettuare la verifica da Epson Scan 2 Utility, avviare Epson Scan 2 Utility, fare clic sulla scheda **Contatore**, quindi verificare il **Numero di Scansioni** nel **Kit Rulli**.

Informazioni correlate

- ➔ [“Scansione in Modo Alimentazione automatica” a pagina 133](#)
- ➔ [“Pulizia interna dello scanner” a pagina 178](#)
- ➔ [“Rimuovere gli originali inceppati dallo scanner” a pagina 214](#)

Rimuovere gli originali inceppati dallo scanner

Se un originale è inceppato nello scanner, eliminare l'inceppamento seguendo la procedura per la posizione dello scanner.

Nota:

- ❑ *Se si modifica la posizione dello scanner durante la scansione, l'originale si incepperà. Non modificare la posizione dello scanner durante la scansione.*
- ❑ *Non è possibile eseguire la scansione di fogli lunghi (393,7 mm o più) dal pannello di controllo.*
- ❑ *Epson Smart Panel non supporta la scansione di carta lunga (393,7 mm (15,5 pollici) o dimensioni superiori).*

Informazioni correlate

- ➔ “Vengono alimentati più originali insieme (doppia alimentazione)” a pagina 213
- ➔ “Si verificano di frequente inceppamenti della carta, errori di alimentazione della carta e problemi di protezione dei documenti” a pagina 221
- ➔ “Protezione carta non funziona correttamente” a pagina 222

Posizione percorso verticale

1. Rimuovere tutti gli originali rimanenti nel vassoio di alimentazione.
2. Aprire il coperchio del percorso verticale.

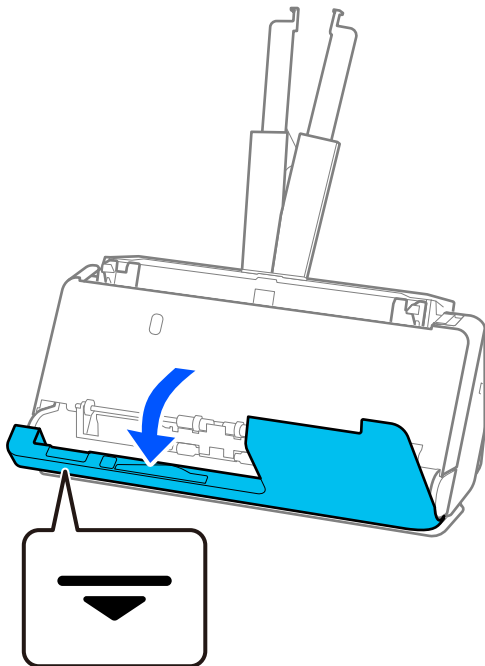

3. Tirare la leva per aprire il coperchio dello scanner.

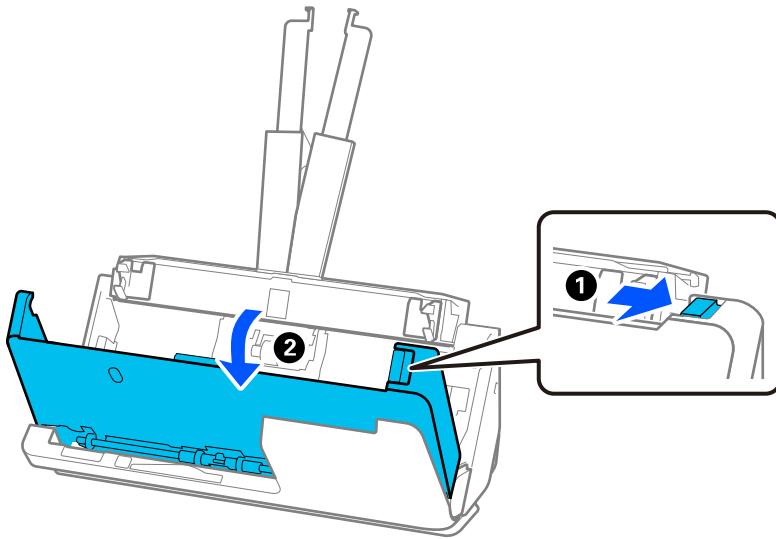

4. Rimuovere gli originali inceppati con cautela.

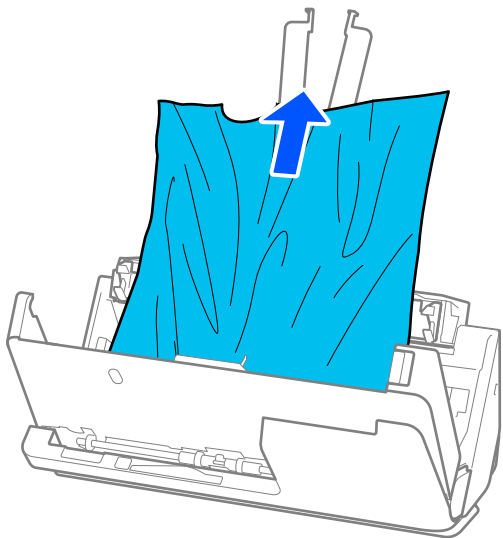

5. Se non si riesce a estrarre gli originali verso l'alto, estrarre con cura gli originali inceppati dal vassoio di uscita in direzione della freccia.

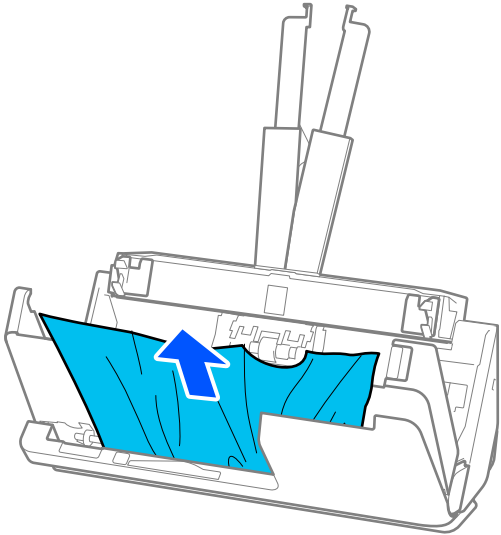

Importante:

Assicurarsi che non vi sia carta all'interno dello scanner.

6. Chiudere il coperchio dello scanner con entrambe le mani. Quindi chiudere il coperchio del percorso verticale.

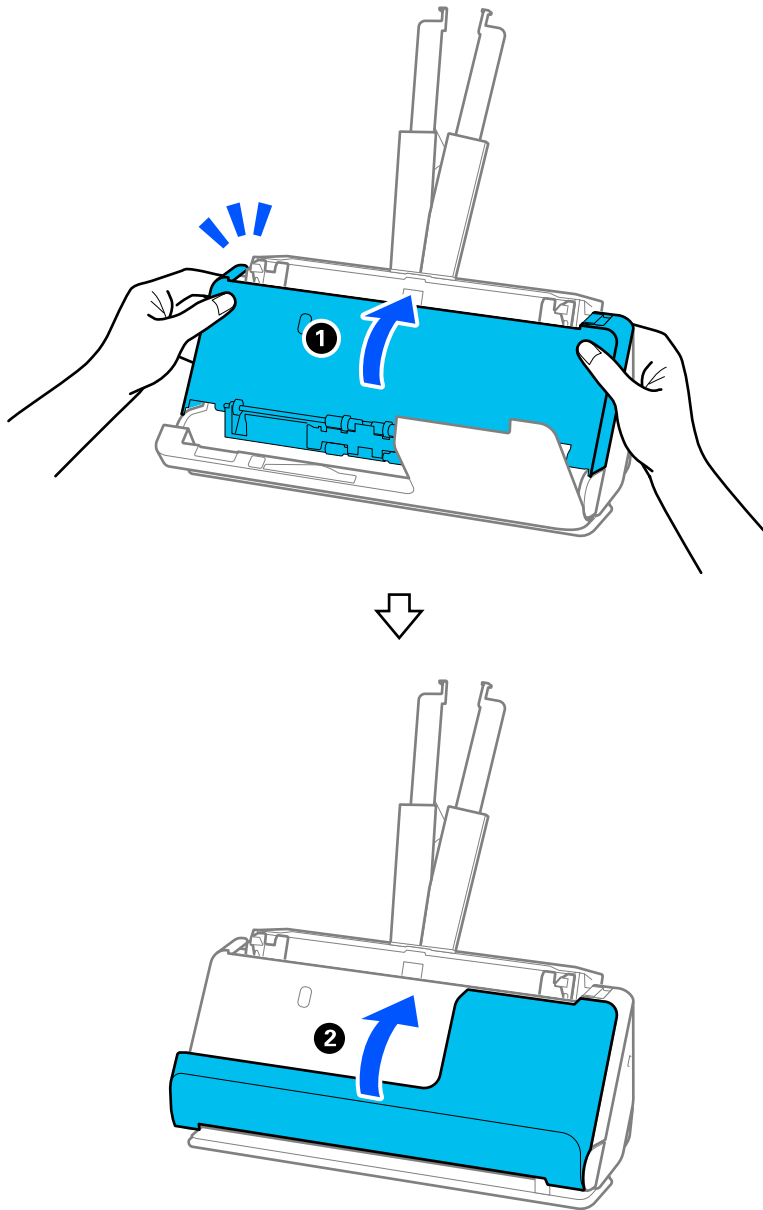

Importante:

Prima di riavviare la scansione, assicurarsi che lo scanner sia fermo. Se lo scanner non è fermo, l'originale potrebbe incepparsi.

Posizione percorso rettilineo

1. Rimuovere tutti gli originali rimanenti nel vassoio di alimentazione.

2. Tirare la leva per aprire il coperchio dello scanner.

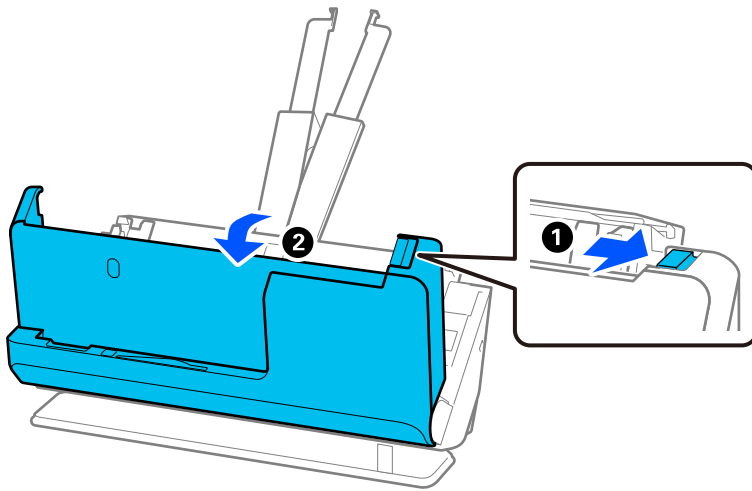

3. Rimuovere gli originali inceppati con cautela.

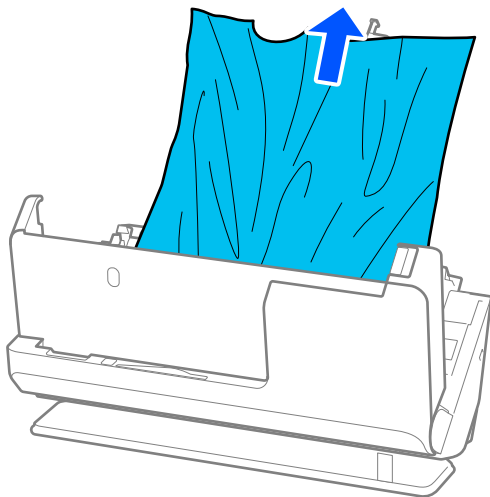

4. Se non si riesce a estrarre gli originali verso l'alto, estrarre con cura gli originali inceppati dalla fessura di uscita in direzione della freccia.

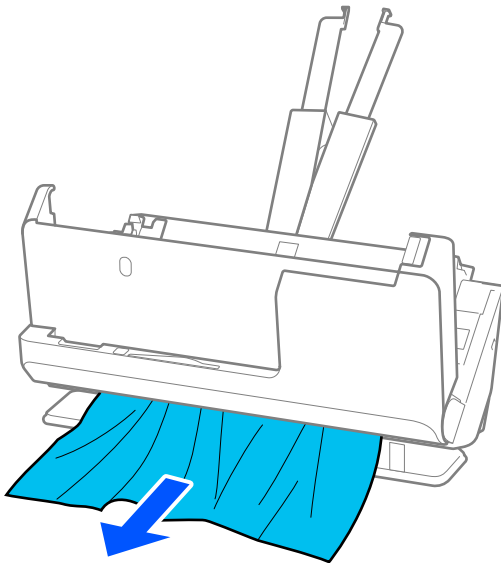

! Importante:

Assicurarsi che non vi sia carta all'interno dello scanner.

5. Chiudere il coperchio dello scanner con entrambe le mani.

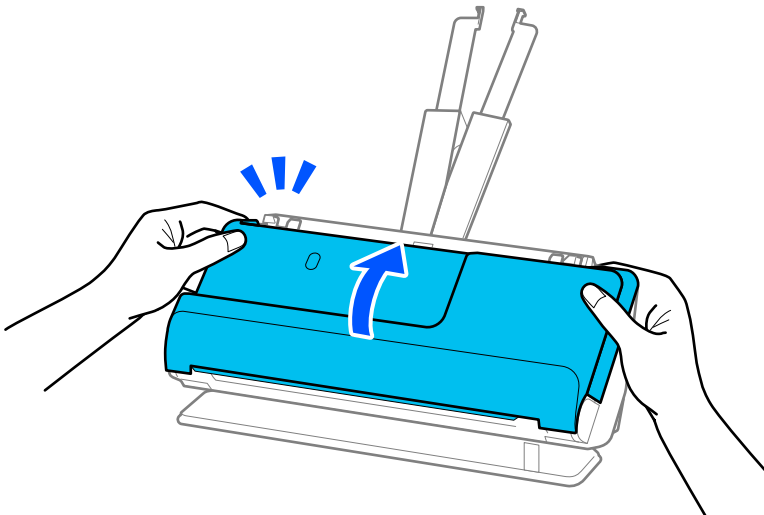

! Importante:

Prima di riavviare la scansione, assicurarsi che lo scanner sia fermo. Se lo scanner non è fermo, l'originale potrebbe incepparsi.

Si verificano di frequente inceppamenti della carta, errori di alimentazione della carta e problemi di protezione dei documenti

Se si verificano i seguenti problemi, verificare l'originale e lo stato dello scanner.

- Si verificano di frequente inceppamenti degli originali
- Si verificano di frequente errori di alimentazione della carta
- Si verificano di frequente problemi di protezione dei documenti

Aspetti da verificare quando si caricano gli originali

- Se si utilizzano originali piegati o arricciati, appiattirli prima di caricarli.
- Quando si utilizzano originali di formati diversi, caricarli con il lato da scansionare rivolto verso l'alto e in ordine discendente di grandezza della carta, con la più grande sotto e la più piccola al centro nel vassoio di alimentazione. Successivamente, far scorrere le guide laterali per allinearle con gli originali di larghezza maggiore.

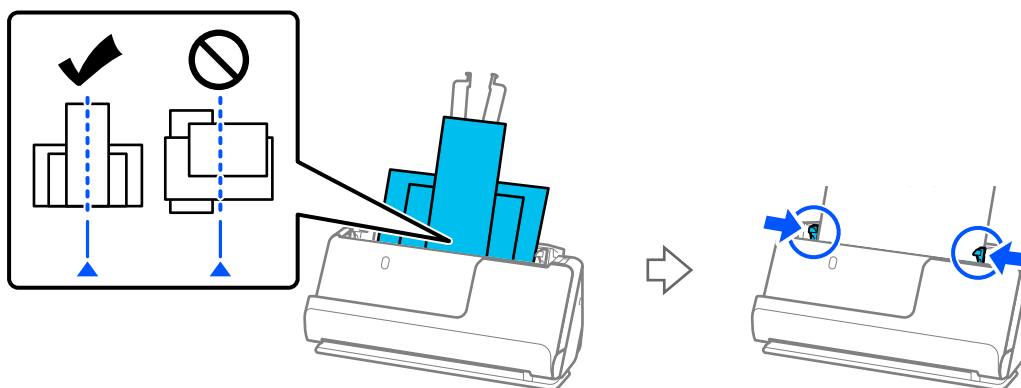

“Caricamento di gruppi di originali di carta di tipo e formati diversi” a pagina 95

Se il problema persiste, provare a scansionare separatamente gli originali di ciascun formato oppure scansionare gli originali uno per uno. Allineare le guide laterali alla larghezza degli originali ogni volta che se ne carica uno.

Nota:

È possibile utilizzare i seguenti metodi per eseguire la scansione degli originali più volte separatamente e salvarli in un unico file.

- È possibile utilizzare il software dello scanner.
Consultare la guida di Epson ScanSmart per ulteriori dettagli relativi all'aggiunta alla modifica delle pagine scansionate in Epson ScanSmart.
- Quando si utilizza Epson Smart Panel, caricare l'originale successivo, quindi toccare **+Acquisisci** dopo aver scansionato la prima pagina per visualizzare la schermata Modifica. È possibile ruotare, spostare ed eliminare le pagine nella schermata Modifica.
- Quando si esegue la scansione dal pannello di controllo (funzioni Scansione su), impostare Modo Aliment. automatica su **Attivo (semi-automatico)**, quindi scansionare gli originali nell'ordine in cui si desidera salvarli.
- Dopo la scansione, rimuovere l'originale dal vassoio di uscita o dalla fessura di uscita.

Aspetti da verificare sullo scanner

- Pulire i rulli all'interno dello scanner.
“Pulizia interna dello scanner” a pagina 178

- ❑ Verificare il numero di fogli acquisiti dal rullo di prelievo. Se il numero di scansioni supera la durata utile del rullo di prelievo (50,000 fogli), sostituire il kit di montaggio del rullo con uno nuovo.

Anche se il numero di scansioni non supera la durata utile del rullo di prelievo, si consiglia di sostituire il kit di montaggio del rullo con uno nuovo se la superficie del rullo è usurata.

[“Sostituire il kit manutenzione rulli” a pagina 187](#)

Nota:

È possibile verificare il numero di scansioni effettuate dal rullo di prelievo sul pannello di controllo o in *Epson Scan 2 Utility*.

Per effettuare la verifica dal pannello di controllo, toccare **Manutenzione scanner** > **Sostituzione rulli** nella schermata Home, quindi verificare il numero di scansioni visualizzate in **Sostituzione rulli**.

Per effettuare la verifica da *Epson Scan 2 Utility*, avviare *Epson Scan 2 Utility*, fare clic sulla scheda **Contatore**, quindi verificare il **Numero di Scansioni** nel **Kit Rulli**.

Informazioni correlate

- ➔ [“Tipi di originali che richiedono attenzione” a pagina 53](#)
- ➔ [“Caricamento di gruppi di originali di carta di tipo e formati diversi” a pagina 95](#)
- ➔ [“Preparazione della scansione dal pannello di controllo \(funzioni di Scansione su\)” a pagina 100](#)
- ➔ [“Pulizia interna dello scanner” a pagina 178](#)
- ➔ [“Vengono alimentati più originali insieme \(doppia alimentazione\)” a pagina 213](#)
- ➔ [“Protezione carta non funziona correttamente” a pagina 222](#)

Protezione carta non funziona correttamente

In base all'originale e al livello impostato, questa opzione potrebbe non funzionare correttamente.

- ❑ Se si verificano frequentemente falsi positivi, provare ad abbassare il livello.
- ❑ Se l'originale è danneggiato, verificare che questa funzione sia abilitata. Se è già abilitata, aumentare il livello di protezione per la funzione.

Informazioni correlate

- ➔ [“Impost. scansione” a pagina 164](#)
- ➔ [“Rimuovere gli originali inceppati dallo scanner” a pagina 214](#)

Originali che si sporcano

Pulire all'interno dello scanner.

Informazioni correlate

- ➔ [“Pulizia interna dello scanner” a pagina 178](#)

Rallentamento della velocità di scansione nella scansione continua

Durante la scansione continua utilizzando ADF, la scansione rallenta per impedire che il motore dello scanner si surriscaldi e si guasti. Tuttavia, è possibile continuare la scansione.

Per riacquistare la normale velocità di scansione, lasciare inattivo lo scanner per almeno 30 minuti. La velocità di scansione non si ripristina, anche se l'apparecchio è spento.

La scansione richiede molto tempo

- La velocità di scansione potrebbe ridursi a seconda delle condizioni di scansione, come l'alta risoluzione, le funzioni di regolazione dell'immagine, il formato del file, la modalità di comunicazione e così via.
- I computer dotati di porte USB 3.0 (SuperSpeed) o USB 2.0 (Hi-Speed) possono acquisire più velocemente rispetto a computer dotati di porte USB 1.1. Se lo scanner è collegato ad una porta USB 3.0 o USB 2.0, assicurarsi che soddisfi i requisiti di sistema specificati.
- Quando si utilizza il software di sicurezza, escludere il file TWAIN.log dal monitoraggio, o impostare TWAIN.log come file in sola lettura. Per ulteriori informazioni sulle funzioni del software di protezione, consultare la guida fornita con il software. Il file TWAIN.log è salvato nelle seguenti posizioni.
C:\Users\\AppData\Local\Temp

Informazioni correlate

- ➔ [“Registrazione di una destinazione \(FTP\)” a pagina 155](#)
- ➔ [“Registrazione di una destinazione \(SharePoint\(WebDAV\)\)” a pagina 156](#)

Problemi relativi all'immagine acquisita

Compaiono strisce quando si esegue la scansione dall'ADF

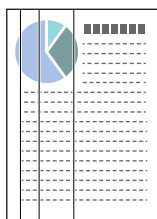

- Pulire l'ADF.
Possono comparire delle righe (strisce) nell'immagine quando detriti o sporcizia penetrano nell'ADF.
- Rimuovere eventuali detriti o sporcizia presenti sull'originale.
- Con la funzione **Rileva vetro sporco**, viene visualizzata una notifica quando viene rilevata della sporcizia sulla superficie del vetro dello scanner all'interno dello scanner.
Selezionare **Impostazioni** sulla schermata Home > **Impost. scansione** > **Rileva vetro sporco**, quindi selezionare **On-Bassa** o **On-Alta**.
Quando viene visualizzato un avviso, pulire le superfici di vetro all'interno dello scanner utilizzando un kit di pulizia originale Epson o un panno morbido.
[“Pulizia interna dello scanner” a pagina 178](#)

Nota:

- Alcune macchie potrebbero non essere rilevate correttamente.
- Se il rilevamento non funziona correttamente, modificare le impostazioni.
Se le macchie non vengono rilevate, selezionare **On-Alta**. Se le macchie vengono rilevate erroneamente, selezionare **On-Bassa** o **Dis.**.

Informazioni correlate

- ➔ [“Pulizia interna dello scanner” a pagina 178](#)
- ➔ [“Impostare la funzione di rilevamento macchie sulla superficie di vetro” a pagina 172](#)

L'avviso relativo alle macchie all'interno dello scanner continua a essere visualizzato

Se la schermata di avviso viene visualizzata dopo la pulizia dell'interno dello scanner, è necessario sostituire la parte in vetro. Contattare il rivenditore locale per la riparazione.

Informazioni correlate

- ➔ [“Pulizia interna dello scanner” a pagina 178](#)

I colori dell'immagine acquisita sono irregolari

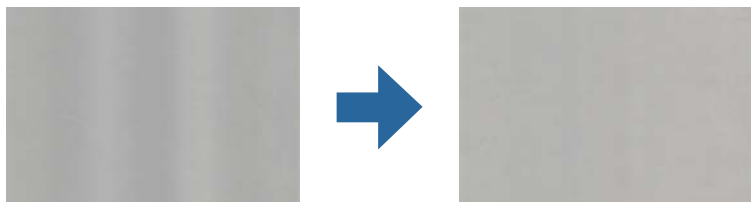

Se lo scanner viene esposto a luce intensa come la luce solare diretta, il sensore all'interno dello scanner non rileva correttamente la luce e i colori dell'immagine acquisita risultano irregolari.

- Modificare l'orientamento dello scanner in modo la parte anteriore dello scanner non sia esposta a luce intensa.
- Spostare lo scanner in una posizione non esposta a luce intensa.

Ingrandire o ridurre l'immagine acquisita

Quando si ingrandisce o si riduce l'immagine acquisita, è possibile regolare il rapporto di ingrandimento utilizzando la funzione **Regolazioni** in Epson Scan 2 Utility. Questa funzione è disponibile solo per Windows.

Nota:

Epson Scan 2 Utility è una delle applicazioni fornite con il software dello scanner.

1. Avviare Epson Scan 2 Utility.
 - Windows 11
Fare clic sul pulsante Start e selezionare **Tutte le app > EPSON > Epson Scan 2 Utility**.

Windows 10

Fare clic sul pulsante Start e selezionare **EPSON > Epson Scan 2 Utility**.

Windows 8.1/Windows 8

Immettere il nome dell'applicazione nell'accesso alla ricerca, quindi selezionare l'icona visualizzata.

Windows 7

Fare clic sul pulsante Start e selezionare **Tutti i programmi** o **Programmi > EPSON > Epson Scan 2 > Epson Scan 2 Utility**.

2. Selezionare la scheda **Regolazioni**.
3. Usare **Espansione/Contrazione** per regolare il rapporto di ingrandimento per le immagini acquisite.
4. Fare clic su **Imposta** per applicare le impostazioni allo scanner.

Nell'immagine acquisita viene visualizzata un'immagine presente sul retro dell'originale

Le immagini sul retro dell'originale possono comparire nell'immagine acquisita.

Se **Auto**, **Colore**, o **Grigi** è selezionato come **Tipo immagine**:

Verificare che sia selezionato **Rimuovi sfondo**.

Pannello di controllo: abilita **Rimuovi sfondo** in Impostazioni di scansione.

Epson ScanSmart: nella schermata **Epson ScanSmart**, **Revisione scansioni**, o **Seleziona azione**, fare clic su

 **Impostazioni** > scheda **Impostazioni scanner** > pulsante **Impostazioni scansione**, selezionare **Impostazioni avanzate** nella schermata Epson Scan 2 visualizzata e quindi attivare **Rimuovi sfondo**.

Verificare che sia selezionato **Miglioramento testo**.

Pannello di controllo: abilita **Miglioramento del testo** in Impostazioni di scansione.

Epson ScanSmart: nella schermata **Epson ScanSmart**, **Revisione scansioni**, o **Seleziona azione**, fare clic su

 **Impostazioni** > scheda **Impostazioni scanner** > pulsante **Impostazioni scansione**, selezionare **Impostazioni avanzate** nella schermata Epson Scan 2 visualizzata e quindi attivare **Miglioramento testo**.

Quando si seleziona **Bianco e Nero** come **Tipo immagine**

Verificare che sia selezionato **Miglioramento testo**.

Pannello di controllo: abilita **Miglioramento del testo** in Impostazioni di scansione.

Epson ScanSmart: nella schermata **Epson ScanSmart**, **Revisione scansioni**, o **Seleziona azione**, fare clic su

 **Impostazioni** > scheda **Impostazioni scanner** > pulsante **Impostazioni scansione**, selezionare **Impostazioni avanzate** nella schermata Epson Scan 2 visualizzata e quindi attivare **Miglioramento testo**.

A seconda delle condizioni dell'immagine acquisita, fare clic su **Settaggi**, quindi spostare il cursore verso **Rimuovi lo sfondo**.

Il testo o le immagini acquisite sono sfocati

È possibile regolare l'aspetto dell'immagine o del testo acquisiti aumentando la risoluzione o regolando la qualità dell'immagine.

- ❑ Modificare la risoluzione ed eseguire di nuovo la scansione.

Impostare la risoluzione adatta allo scopo dell'immagine acquisita.

Pannello di controllo: selezionare la risoluzione appropriata in **Risoluzione** da Impostazioni di scansione.

Epson ScanSmart: nella schermata **Epson ScanSmart**, **Revisione scansioni**, o **Seleziona azione**, fare clic su **Impostazioni** > scheda **Impostazioni scanner** > pulsante **Impostazioni scansione**, selezionare **Impostaz. principali** nella schermata Epson Scan 2 visualizzata e quindi impostare la **Risoluzione**. 

- ❑ Verificare che sia selezionato **Miglioramento testo**.

Pannello di controllo: abilita **Miglioramento del testo** in Impostazioni di scansione.

Epson ScanSmart: nella schermata **Epson ScanSmart**, **Revisione scansioni**, o **Seleziona azione**, fare clic su **Impostazioni** > scheda **Impostazioni scanner** > pulsante **Impostazioni scansione**, selezionare **Impostazioni avanzate** nella schermata Epson Scan 2 visualizzata e quindi attivare **Miglioramento testo**. 

Quando si seleziona **Bianco e Nero** come **Tipo immagine**, a seconda delle condizioni dell'immagine acquisita, fare clic su **Settaggi** e regolare il cursore per **Enfatizza le lettere poco visibili** / **Rimuovi lo sfondo**, disattivare **Rimuovi il rumore del punto**, o impostare il livello su **Bassa**.

- ❑ Se si esegue la scansione in formato JPEG, provare a modificare il livello di compressione.

Epson ScanSmart: nella schermata **Epson ScanSmart**, **Revisione scansioni**, o **Seleziona azione**, fare clic su **Impostazioni**, poi fare clic sulla scheda **Salva impost** > pulsante **Opzioni**. 

Visualizzazione dei motivi Moiré (ombre a reticolo)

Se l'originale è un documento stampato, i motivi moiré (ombre a reticolo) possono essere visualizzati nell'immagine della scansione.

- ❑ Controllare che sia selezionato **Deretinatura**.

Fare clic su  **Impostazioni** in **Epson ScanSmart**, **Revisione scansioni** o sulla finestra **Seleziona azione**, quindi fare clic sulla scheda **Impostazioni scanner** > pulsante **Impostazioni scansione** > scheda **Impostazioni avanzate** sulla finestra Epson Scan 2 > **Deretinatura**.



- ❑ Modificare la risoluzione ed eseguire di nuovo la scansione.

Fare clic su  **Impostazioni** in **Epson ScanSmart**, **Revisione scansioni** o sulla finestra **Seleziona azione**, quindi fare clic sulla scheda **Impostazioni scanner** > pulsante **Impostazioni scansione** > scheda **Impostaz. principali** sulla finestra Epson Scan 2 > **Risoluzione**.

Il bordo dell'originale non viene sottoposto a scansione quando si rileva automaticamente il formato

A seconda dell'originale, il bordo dell'originale può non essere sottoposto a scansione quando se ne rileva automaticamente il formato.

- ❑ Fare clic su  **Impostazioni** in **Epson ScanSmart**, **Revisione scansioni** o sulla finestra **Seleziona azione**, quindi fare clic sulla scheda **Impostazioni scanner** > tasto **Impostazioni scansione**.

In Epson Scan 2, selezionare la scheda **Impostaz. principali** e quindi selezionare **Dimensione Documento** > **Settaggi**. Nella finestra **Impostazioni Formato documento** regolare **Margini ritaglio per dimensione "Auto"**.

- ❑ A seconda dell'originale, l'area dell'originale potrebbe non venire rilevata correttamente quando si utilizza la funzione **Rilevamento Automatico**. Selezionare la dimensione corretta dell'originale dall'elenco **Dimensione Documento**.

Fare clic su  **Impostazioni** in **Epson ScanSmart**, **Revisione scansioni** o sulla finestra **Seleziona azione**, quindi fare clic sulla scheda **Impostazioni scanner** > tasto **Impostazioni scansione**.

In Epson Scan 2, fare clic sulla scheda **Impostaz. principali**, quindi fare clic su **Dimensione Documento**.

Nota:

Se il formato dell'originale di cui si desidera eseguire la scansione non è sulla lista, selezionare **Personalizza**, quindi creare manualmente la dimensione.

Fare clic su  **Impostazioni** in **Epson ScanSmart**, **Revisione scansioni** o sulla finestra **Seleziona azione**, quindi fare clic sulla scheda **Impostazioni scanner** > tasto **Impostazioni scansione**.

In Epson Scan 2, fare clic sulla scheda **Impostaz. principali**, quindi fare clic su **Personalizza** in **Dimensione Documento**.

Il carattere non viene riconosciuto correttamente

Controllare quanto segue per aumentare il tasso di riconoscimento dell'OCR (Riconoscimento ottico dei caratteri).

- ❑ Controllare che l'originale sia posizionato dritto.
- ❑ Utilizzare un originale con testo chiaro. Il riconoscimento del testo può ridursi nei seguenti tipi di originali.
 - ❑ Originali che sono stati copiati diverse volte
 - ❑ Originali ricevuti tramite fax (a bassa risoluzione)
 - ❑ Originali con caratteri o interlinee molto strette
 - ❑ Originali con righe o sottolineature sul testo
 - ❑ Originali con testo scritto a mano
 - ❑ Originali con pieghe o grinze
- ❑ La carta termica come le ricevute possono deteriorarsi con il tempo o l'attrito. Eseguirne la scansione il prima possibile.
- ❑ Quando si esegue il salvataggio su Microsoft® Office o file **PDF ricercabile**, controllare che siano selezionate le lingue corrette.

Controllare il **Lingua** nella schermata Salva impostazioni.
- ❑ Se si ha impostato **Tipo immagine** su **Colore** o **Grigi** in Epson Scan 2, provare a regolare l'impostazione **Miglioramento testo** .

In Epson ScanSmart, fare clic sul pulsante **Impostazioni** > scheda **Impostazioni scanner** > **Impostazioni scansione** per aprire la schermata Epson Scan 2. Nella schermata Epson Scan 2, fare clic sulla scheda **Impostazioni avanzate** > **Miglioramento testo** > **Settaggi**, quindi selezionare **Enfatizzare le lettere poco visibili per l'OCR** come **Modalità**.

Nota:

È necessario disporre di EPSON Scan OCR component eseguire il salvataggio come **PDF ricercabile**. Viene installato automaticamente quando si configura lo scanner utilizzando il programma di installazione.

Impossibile risolvere i problemi nell'immagine acquisita

Se il problema persiste dopo aver provato tutte le soluzioni indicate, inizializzare le impostazioni del driver dello scanner (Epson Scan 2) tramite Epson Scan 2 Utility.

Nota:

Epson Scan 2 Utility è una delle applicazioni fornite con il software dello scanner.

1. Avviare Epson Scan 2 Utility.
 - Windows 11
Fare clic sul pulsante Start e selezionare **Tutte le app > EPSON > Epson Scan 2 Utility**.
 - Windows 10
Fare clic sul pulsante Start e selezionare **EPSON > Epson Scan 2 Utility**.
 - Windows 8.1/Windows 8
Immettere il nome dell'applicazione nell'accesso alla ricerca, quindi selezionare l'icona visualizzata.
 - Windows 7
Fare clic sul pulsante Start e selezionare **Tutti i programmi o Programmi > EPSON > Epson Scan 2 > Epson Scan 2 Utility**.
 - Mac OS
Selezionare **Vai > Applicazioni > Epson Software > Epson Scan 2 Utility**.
2. Selezionare la scheda **Altre**.
3. Fare clic su **Ripristina**.

Nota:

Se il problema persiste dopo l'inizializzazione, disinstallare e reinstallare il driver dello scanner (Epson Scan 2).

Disinstallare e Installare Applicazioni

Disinstallazione delle applicazioni

Potrebbe essere necessario disinstallare e installare nuovamente le applicazioni per risolvere alcuni problemi o nel caso si esegua un aggiornamento del sistema operativo. Eseguire l'accesso al computer come amministratore. Se viene richiesto, immettere la password di amministratore.

Disinstallazione delle applicazioni per Windows

1. Chiudere tutte le applicazioni in esecuzione.
2. Scollegare lo scanner dal computer.
3. Aprire il Pannello di controllo:
 - Windows 11
Fare clic sul pulsante Start e selezionare **Tutte le app > Strumenti di Windows > Pannello di controllo**.

Windows 10

Fare clic sul pulsante Start e selezionare **Sistema Windows > Pannello di controllo**.

Windows 8.1/Windows 8

Selezionare **Desktop > Impostazioni > Pannello di controllo**.

Windows 7

Fare clic sul pulsante Start e selezionare **Pannello di controllo**.

4. Selezionare **Disinstalla un programma** in **Programmi**.

5. Selezionare il programma che si desidera disinstallare.

6. Fare clic su **Disinstalla/Cambia** o su **Disinstalla**.

Nota:

Nella successiva schermata Controllo dell'account utente, fare clic su Continua.

7. Seguire le istruzioni visualizzate sullo schermo.

Nota:

*Potrebbe venire visualizzato un messaggio di richiesta di riavvio del computer. In questo caso, assicurarsi di selezionare **Sì, riavviare il computer adesso** e fare clic su **Fine**.*

Disinstallazione delle applicazioni per Mac OS

Nota:

Assicurarsi di avere installato EPSON Software Updater.

1. Scaricare il programma di disinstallazione utilizzando EPSON Software Updater.

Il programma di disinstallazione deve essere scaricato una sola volta; non è necessario ripetere l'operazione ogni volta che si desidera disinstallare un'applicazione.

2. Scollegare lo scanner dal computer.

3. Per disinstallare il driver dello scanner, selezionare **Preferenze di Sistema** dal menu Apple > **Stampanti e Scanner** (o **Stampa e Acquisizione, Stampa e Fax**), quindi rimuovere lo scanner dall'elenco degli scanner attivi.

4. Chiudere tutte le applicazioni in esecuzione.

5. Selezionare **Vai > Applicazioni > Epson Software > Programma di disinstallazione**.

6. Selezionare l'applicazione che si desidera disinstallare e fare clic su **Disinstalla**.



Importante:

Il programma di disinstallazione rimuove dal computer tutti i driver degli scanner Epson. Se si utilizzano più driver degli scanner Epson e si desidera eliminare solo alcuni driver, eliminare prima tutti i driver, quindi reinstallare i driver dello scanner necessari.

Nota:

*Se l'applicazione che si desidera disinstallare non viene visualizzata nell'elenco delle applicazioni, non è possibile disinstallarla mediante il programma di disinstallazione. Per disinstallarla, scegliere **Vai > Applicazioni > Epson Software**, selezionare l'applicazione che si desidera disinstallare e trascinarla sull'icona del cestino.*

Installazione delle applicazioni

Per installare le applicazioni seguire le istruzioni riportate di seguito.

Nota:

- Eeguire l'accesso al computer come amministratore. Se viene richiesto, immettere la password di amministratore.*
- Prima di reinstallare le applicazioni, è necessario disinstallarle.*

1. Chiudere tutte le applicazioni in esecuzione.
2. Durante l'installazione del driver dello scanner (Epson Scan 2), disconnettere temporaneamente lo scanner e il computer.

Nota:

Non collegare lo scanner al computer fino a quando non viene richiesto.

3. Installare l'applicazione in base alle istruzioni fornite nel sito web indicato di seguito.

<https://epson.sn>

Aggiunta o sostituzione del computer o di dispositivi

Connessione a uno scanner che è stato collegato alla rete.	232
Collegare un dispositivo smart e lo scanner direttamente (Wi-Fi Direct).	233
Reimpostare il collegamento di rete.	235
Verifica dello stato della connessione di rete.	237

Connessione a uno scanner che è stato collegato alla rete

Quando lo scanner è già stato collegato alla rete, è possibile collegare un computer o dispositivo smart allo scanner tramite la rete.

Uso dello scanner di rete da un secondo computer

Si consiglia di utilizzare il programma di installazione per collegare lo scanner al computer.

Per avviare il programma di installazione, accedere al seguente sito internet e inserire il nome di prodotto. Andare su **Impostazione**, quindi avviare la procedura di impostazione.

<https://epson.sn>

È possibile consultare le istruzioni per l'uso nei Manuali di filmati sul Web. Accedere al seguente URL.

<https://support.epson.net/publist/vlink.php?code=NPD7126>

Selezione dello scanner

Seguire le istruzioni a video finché non compare la seguente schermata, selezionare il nome dello scanner a cui connettersi e fare clic su **Avanti**.

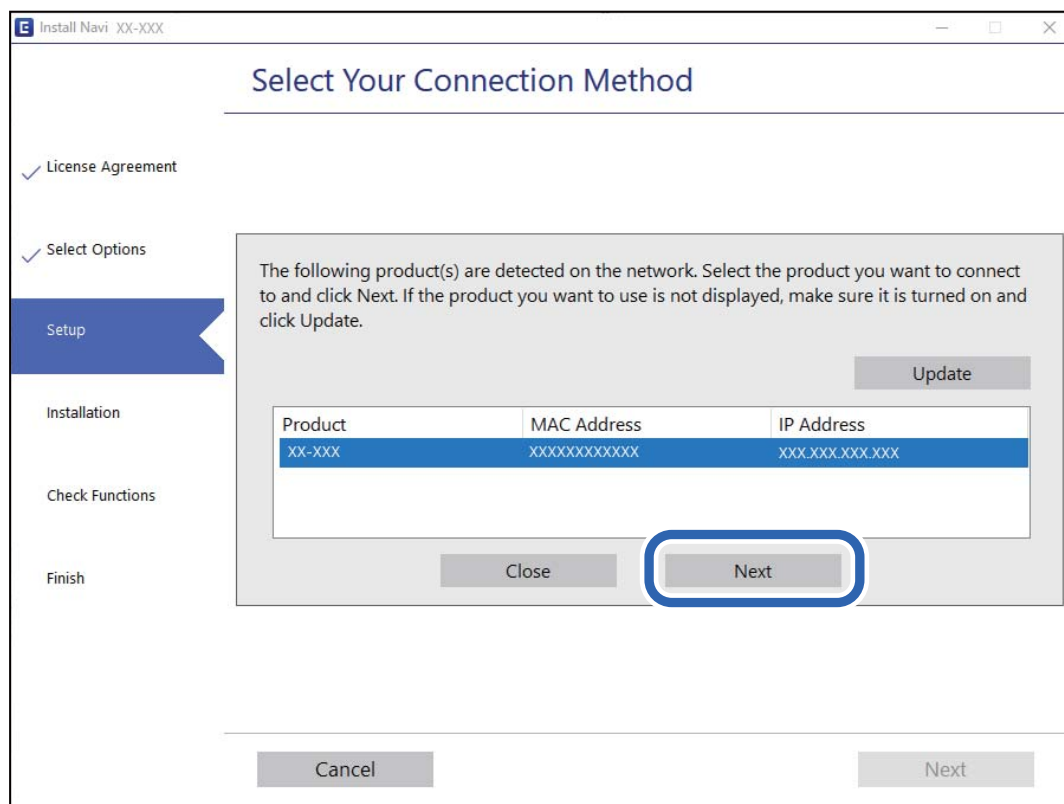

Seguire le istruzioni visualizzate sullo schermo.

Uso dello scanner di rete da un dispositivo smart

È possibile connettere un dispositivo smart allo scanner tramite uno dei seguenti metodi.

Connessione di un router wireless

Connettere il dispositivo smart alla stessa rete Wi-Fi (SSID) dello scanner.

Fare riferimento a quanto segue per altre informazioni.

[“Configurazione di impostazioni per la connessione a un dispositivo smart” a pagina 236](#)

Connessione tramite Wi-Fi Direct

Connettere il dispositivo smart direttamente allo scanner senza router wireless.

Fare riferimento a quanto segue per altre informazioni.

[“Collegare un dispositivo smart e lo scanner direttamente \(Wi-Fi Direct\)” a pagina 233](#)

Collegare un dispositivo smart e lo scanner direttamente (Wi-Fi Direct)

Wi-Fi Direct (AP semplice) consente di connettere un dispositivo smart direttamente allo scanner e senza un router wireless ed eseguire la scansione dal dispositivo smart.

Informazioni su Wi-Fi Direct

Utilizzare questo tipo di connessione quando non si utilizza la connessione Wi-Fi a casa o in ufficio, o quando si desidera collegare direttamente lo scanner, il computer e il dispositivo smart. In questo modo, lo scanner funziona come router wireless ed è possibile collegare i dispositivi allo scanner senza dover utilizzare un router wireless standard. Tuttavia, i dispositivi connessi direttamente allo scanner non possono comunicare tra loro attraverso lo scanner.

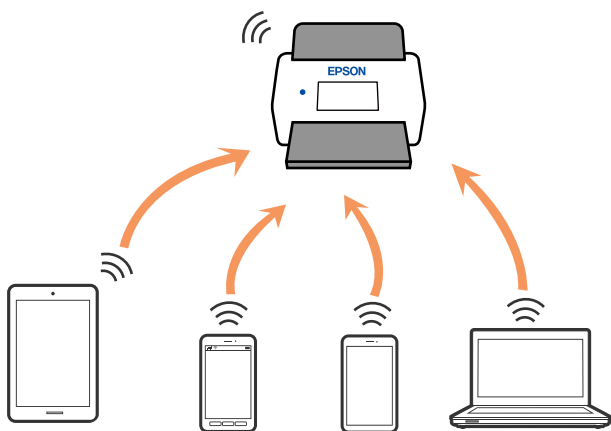

Lo scanner può essere collegato simultaneamente tramite connessione Wi-Fi e Wi-Fi Direct (AP semplice). Tuttavia, se si avvia una connessione di rete in Wi-Fi Direct (AP semplice) quando lo scanner è collegato tramite Wi-Fi, il Wi-Fi è temporaneamente scollegato.

Connessione a un dispositivo smart tramite Wi-Fi Direct

Questo metodo consente di collegare lo scanner direttamente ai dispositivi smart senza un router wireless.

1. Selezionare  nella schermata iniziale.
2. Selezionare **Wi-Fi Direct**.
3. Selezionare **Avvia configurazione**.
4. Avviare Epson Smart Panel sul dispositivo smart in uso.
5. Seguire le istruzioni visualizzate in Epson Smart Panel per collegare lo scanner.
Quando il dispositivo smart è collegato allo scanner, andare al passaggio successivo.
6. Nel pannello di controllo dello scanner, selezionare **Completo**.

Disconnessione Wi-Fi Direct (AP semplice)

Esistono due metodi disponibili per disabilitare una connessione Wi-Fi Direct (AP semplice); è possibile disabilitare tutte le connessioni utilizzando il pannello di controllo o disabilitare ciascuna connessione dal computer o dal dispositivo smart.

Se si desidera disabilitare tutte le connessioni, selezionare  > **Wi-Fi Direct** > **Avvia configurazione** >  **Disabilita Wi-Fi Direct**.

Importante:

Quando la connessione Wi-Fi Direct (AP semplice) è disattivata, tutti i computer e i dispositivi smart connessi allo scanner con la connessione Wi-Fi Direct (AP semplice) sono disconnessi.



Nota:

Se si desidera disconnettere un dispositivo specifico, effettuare la disconnessione dal dispositivo stesso invece che dallo prodotto. Utilizzare uno dei seguenti metodi per disconnettere la connessione Wi-Fi Direct (AP semplice) dal dispositivo.

- Disconnettere la connessione Wi-Fi al nome di rete dello scanner (SSID).
- Connettere a un altro nome di rete (SSID).

Modifica delle impostazioni Wi-Fi Direct (AP semplice) quali l'SSID

Quando è abilitata la connessione Wi-Fi Direct (AP semplice), è possibile modificare le impostazioni da

 > **Wi-Fi Direct** > **Avvia configurazione** >  e successivamente, vengono visualizzate le seguenti voci di menu.

Cambia nome rete

Modificare il nome della rete (SSID) Wi-Fi Direct (AP semplice) utilizzato per collegarsi allo scanner nel proprio nome casuale. È possibile impostare il nome della rete (SSID) usando i caratteri ASCII visualizzati nella tastiera software sul pannello di controllo. È possibile inserire fino a 22 caratteri.

Quando si cambia il nome della rete (SSID), tutti i dispositivi collegati vengono disconnessi. Utilizzare il nuovo nome della rete (SSID) se si desidera ricollegare il dispositivo.

Modifica password

Cambiare la password per Wi-Fi Direct (AP semplice) per collegarsi allo scanner al proprio valore arbitrario. È possibile impostare la password usando i caratteri ASCII visualizzati sulla tastiera software sul pannello di controllo. È possibile inserire da 8 a 22 caratteri.

Quando si modifica la password, tutti i dispositivi collegati vengono disconnessi. Utilizzare la nuova password se si desidera ricollegare il dispositivo.

Cambia gamma di frequenza

Modificare l'intervallo di frequenza di Wi-Fi Direct utilizzato per collegarsi allo scanner. È possibile selezionare 2,4 GHz o 5 GHz.

Quando si modifica l'intervallo di frequenza, tutti i dispositivi collegati vengono disconnessi. Ricollegare il dispositivo.

Tenere presente che non è possibile connettersi nuovamente utilizzando dispositivi che non supportano l'intervallo di frequenza da 5 GHz quando si passa a 5 GHz.

Questa impostazione potrebbe non essere visualizzata in alcune aree geografiche o in alcuni paesi.

Disabilita Wi-Fi Direct

Disabilitare Wi-Fi Direct (AP semplice). Quando viene disabilitato, tutti i dispositivi connessi vengono disconnessi.

Ripristina impostaz. predef.

Ripristinare tutte le impostazioni predefinite di Wi-Fi Direct (AP semplice).

Le informazioni sulla connessione Wi-Fi Direct (AP semplice) del dispositivo smart salvate sullo scanner vengono eliminate.

Nota:

È inoltre possibile impostare la scheda **Rete > Wi-Fi Direct** su *Web Config* per le seguenti impostazioni.

Abilitazione o disabilitazione di Wi-Fi Direct (AP semplice)

Modifica del nome della rete (SSID)

Modifica della password

Modifica dell'intervallo di frequenza

Questa impostazione potrebbe non essere visualizzata in alcune aree geografiche o in alcuni paesi.

Ripristino delle impostazioni di Wi-Fi Direct (AP semplice)

Reimpostare il collegamento di rete

Questa sezione spiega come creare le impostazioni del collegamento di rete e modificare il metodo di connessione quando viene sostituito il router wireless o il computer.

Quando si sostituisce il router wireless

Quando si sostituisce il router wireless, configurare le impostazioni per il collegamento tra il computer o il dispositivo smart e lo scanner.

È necessario regolare queste impostazioni se cambia il fornitore del servizio internet, ecc.

Creazione di impostazioni per la connessione al computer

Si consiglia di utilizzare il programma di installazione per collegare lo scanner al computer.

Per avviare il programma di installazione, accedere al seguente sito internet e inserire il nome di prodotto. Andare su **Impostazione**, quindi avviare la procedura di impostazione.

<https://epson.sn>

È possibile consultare le istruzioni per l'uso nei Manuali di filmati sul Web. Accedere al seguente URL.

<https://support.epson.net/publist/vlink.php?code=NPD7126>

Selezione di un metodo di connessione

Seguire le istruzioni visualizzate sullo schermo. Nella schermata **Seleziona l'opzione di installazione**, selezionare **Reimposta configurazione di Stampante (per un nuovo router di rete o il passaggio da USB a rete, ecc.)**, quindi fare clic su **Avanti**.

Per completare l'installazione, seguire le istruzioni visualizzate sullo schermo.

Se non è possibile eseguire la connessione, vedere quanto segue per cercare di risolvere il problema.

[“Non è possibile collegarsi a una rete” a pagina 205](#)

Configurazione di impostazioni per la connessione a un dispositivo smart

È possibile utilizzare lo scanner da un dispositivo smart quando si collega lo scanner alla stessa rete Wi-Fi (SSID) del dispositivo smart. Per utilizzare lo scanner da un dispositivo smart, accedere al seguente sito Web e inserire il nome del prodotto. Andare su **Impostazione**, quindi avviare la procedura di impostazione.

<https://epson.sn>

Accedere al sito web dal dispositivo smart che si desidera collegare allo scanner.

Quando si sostituisce il computer

Quando si sostituisce il computer, configurare le impostazioni di collegamento tra il computer e lo scanner.

Creazione di impostazioni per la connessione al computer

Si consiglia di utilizzare il programma di installazione per collegare lo scanner al computer.

Per avviare il programma di installazione, accedere al seguente sito internet e inserire il nome di prodotto. Andare su **Impostazione**, quindi avviare la procedura di impostazione.

<https://epson.sn>

È possibile consultare le istruzioni per l'uso nei Manuali di filmati sul Web. Accedere al seguente URL.

<https://support.epson.net/publist/vlink.php?code=NPD7126>

Seguire le istruzioni visualizzate sullo schermo.

Modifica del metodo di connessione sul computer

Questa sezione illustra come modificare il metodo di connessione quando il computer e lo scanner sono collegati.

Modifica da USB a connessione di rete

Procedere come segue per utilizzare il programma di installazione ed eseguire nuovamente la configurazione con un metodo di connessione diverso.

Accedere al seguente sito web, e quindi inserire il nome del prodotto. Andare su **Impostazione**, quindi avviare la procedura di impostazione.

<https://epson.sn>

Selezionare modifica metodi di collegamento

Seguire le istruzioni in ogni finestra. Nella schermata **Seleziona l'opzione di installazione**, selezionare **Reimposta configurazione di Stampante (per un nuovo router di rete o il passaggio da USB a rete, ecc.)**, quindi fare clic su **Avanti**.

Selezionare **Connetti tramite rete wireless (Wi-Fi)**, quindi fare clic su **Avanti**.

Per completare l'installazione, seguire le istruzioni visualizzate sullo schermo.

Effettuare impostazioni Wi-Fi dal pannello di controllo

È possibile configurare le impostazioni di rete dal pannello di controllo dello scanner in diversi modi. Scegliere il metodo di connessione che corrisponde all'ambiente e alle condizioni in uso.

Se si conoscono le informazioni relative al router wireless, per esempio SSID e password, è possibile configurare le impostazioni manualmente.

Se il router wireless supporta WPS, è possibile effettuare le impostazioni tramite pulsante push.

Dopo aver collegato lo scanner alla rete, connettersi allo scanner dal dispositivo che si desidera utilizzare (computer, dispositivo smart, tablet, e così via.)

Informazioni correlate

➔ [“Collegare lo scanner alla rete” a pagina 242](#)

Verifica dello stato della connessione di rete

È possibile controllare lo stato della connessione di rete nel modo seguente.

Verifica dello stato del collegamento di rete dal pannello di controllo

È possibile verificare lo stato di collegamento della rete tramite l'icona di rete nel pannello di controllo dello scanner.

Controllare lo stato di collegamento della rete usando l'icona rete

È possibile verificare lo stato di connessione e la potenza delle onde radio tramite l'icona di rete nella schermata iniziale dello scanner.



	<p>Visualizza lo stato della connessione di rete.</p> <p>Selezionare l'icona per verificare e modificare le impostazioni correnti. Di seguito è illustrata la scorciatoia per il seguente menu.</p> <p>Impostazioni > Impostazioni di rete > Configurazione Wi-Fi</p>
	<p>Lo scanner non è connesso a una rete wireless (Wi-Fi).</p>
	<p>Lo scanner sta cercando l'SSID, ha disattivato l'impostazione dell'indirizzo IP oppure ha un problema con una rete wireless (Wi-Fi).</p>
	<p>Lo scanner è connesso a una rete wireless (Wi-Fi).</p> <p>Il numero di barrette indica la potenza di segnale della connessione. Maggiore è il numero di barrette visualizzate, maggiore è la potenza del segnale.</p>
	<p>Lo scanner non è collegato a una rete wireless (Wi-Fi) in modalità Wi-Fi Direct (AP semplice).</p>
	<p>Lo scanner è collegato a una rete wireless (Wi-Fi) in modalità Wi-Fi Direct (AP semplice).</p>

Visualizzazione delle informazioni dettagliate sulla rete dal pannello di controllo

Quando lo scanner è connesso alla rete, è possibile visualizzare anche altre informazioni relative alla rete selezionando il menu della rete da verificare.

1. Selezionare **Impostazioni** nella schermata iniziale.
2. Scegliere **Impostazioni di rete > Stato rete**.

3. Per controllare altre informazioni, selezionare i menu da controllare.

Stato Wi-Fi

Consente di visualizzare le informazioni di rete (nome del dispositivo, connessione, potenza del segnale e altro ancora) per le connessioni Wi-Fi.

Stato di Wi-Fi Direct

Visualizza se la funzione Wi-Fi Direct è attivata o disattivata, e l'SSID, la password e altro ancora per le connessioni Wi-Fi Direct.

Stato server e-mail

Consente di visualizzare le informazioni di rete per il server di posta.

Verifica della rete del computer (solo Windows)

Utilizzando il prompt dei comandi, controllare lo stato di connessione del computer e il percorso di connessione allo scanner. Questo porterà a risolvere i problemi.

comando ipconfig

Visualizza lo stato di connessione dell'interfaccia di rete attualmente utilizzata dal computer.

Paragonando le informazioni di impostazione con la comunicazione effettiva, è possibile verificare se la connessione è corretta. Nel caso in cui siano presenti più server DHCP sulla stessa rete, è possibile individuare l'indirizzo effettivo assegnato al computer, il server DNS di riferimento, ecc.

Formato: ipconfig /all

Esempi:

```

Administrator: Command Prompt
c:\>ipconfig /all
Windows IP Configuration

Host Name . . . . . : WIN2012R2
Primary Dns Suffix . . . . . : pubs.net
Node Type . . . . . : Hybrid
IP Routing Enabled. . . . . : No
WINS Proxy Enabled. . . . . : No
DNS Suffix Search List. . . . . : pubs.net

Ethernet adapter Ethernet:

Connection-specific DNS Suffix . : 
Description . . . . . : Gigabit Network Connection
Physical Address. . . . . : xx-xx-xx-xx-xx-xx
DHCP Enabled. . . . . : No
Autoconfiguration Enabled . . . . : Yes
Link-local IPv6 Address . . . . . : fe80::38fb:7546:18a8:d20e%14(Preferred)
IPv4 Address. . . . . : 192.168.111.10(Preferred)
Subnet Mask . . . . . : 255.255.255.0
Default Gateway . . . . . : 192.168.111.1
DHCPv6 IAID . . . . . : 283142549
DHCPv6 Client DUID. . . . . : 00-01-00-01-20-40-2F-45-00-1D-73-6A-44-08
DNS Servers . . . . . : 192.168.111.2
NetBIOS over Tcpip. . . . . : Enabled

Tunnel adapter isatap.<00000000-ABCD-EFGH-IJK-LMNPQRSTUUV>:

Media State . . . . . : Media disconnected
Connection-specific DNS Suffix . : 
Description . . . . . : Microsoft ISATAP Adapter #2
Physical Address. . . . . : 00-00-00-00-00-00-E0
DHCP Enabled. . . . . : No
Autoconfiguration Enabled . . . . : Yes

c:\>_
    
```

comando pathping

È possibile verificare l'elenco dei router che passano attraverso l'host di destinazione e l'instradamento della comunicazione.

Formato: pathping xxx.xxx.xxx.xxx

Esempi: pathping 192.0.2.222

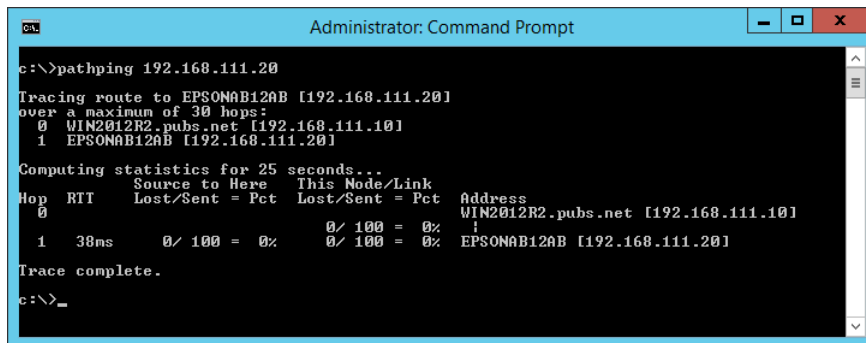

```
Administrator: Command Prompt
c:\>pathping 192.168.111.20
Tracing route to EPSONAB12AB [192.168.111.20]
over a maximum of 30 hops:
  0  WIN2012R2.pubs.net [192.168.111.10]
  1  EPSONAB12AB [192.168.111.20]

Computing statistics for 25 seconds...
Hop  RTT      Source to Here   This Node/Link   Address
  0   0ms         0/ 100 = 0%      0/ 100 = 0%      WIN2012R2.pubs.net [192.168.111.10]
  1   38ms         0/ 100 = 0%      0/ 100 = 0%      EPSONAB12AB [192.168.111.20]

Trace complete.
c:\>_
```

Informazioni amministratore

Collegare lo scanner alla rete.	242
Introduzione delle funzioni di sicurezza del prodotto.	246
Impostazioni di amministrazione.	246
Disattivazione dell'interfaccia esterna.	251
Disattivazione della scansione in rete dal computer.	251
Disabilitazione della scansione WSD.	252
Monitoraggio di uno scanner remoto.	252
Backup delle impostazioni.	254
Impostazioni di sicurezza avanzate.	255

Collegare lo scanner alla rete

Collegare lo scanner alla rete tramite il pannello di controllo dello scanner.

Consultare le informazioni correlate per ulteriori dettagli.

Nota:

Se lo scanner e il computer si trovano nello stesso segmento, è possibile effettuare la connessione anche utilizzando il programma di installazione.

Per avviare il programma di installazione, accedere al seguente sito internet e inserire il nome di prodotto. Andare su **Impostazione**, quindi avviare la procedura di impostazione.

<https://epson.sn>

Informazioni correlate

➔ “Connessione alla LAN wireless (Wi-Fi)” a pagina 140

Prima di effettuare la connessione di rete

Per connettersi alla rete, controllare in precedenza il metodo di connessione e impostare le informazioni relative alla connessione.

Raccolta di informazioni sull'impostazione di connessione

Preparare le informazioni di impostazione necessarie per la connessione. Controllare in anticipo quanto segue.

Divisioni	Elementi	Nota
Informazioni di connessione di rete	<input type="checkbox"/> Indirizzo IP <input type="checkbox"/> Maschera di sottorete <input type="checkbox"/> Gateway predefinito	Decidere l'indirizzo IP da assegnare allo scanner. Quando si assegna un indirizzo IP statico, tutti i valori sono necessari. Quando si assegna un indirizzo IP dinamico tramite la funzione DHCP, queste informazioni non sono necessarie perché vengono impostate automaticamente.
Informazioni sulla connessione Wi-Fi	<input type="checkbox"/> SSID <input type="checkbox"/> Password	Si tratta dell'SSID (nome della rete) e della password del punto di accesso al quale lo scanner si connette. Se è stato impostato il filtraggio dell'indirizzo MAC, registrare in precedenza l'indirizzo MAC dello scanner, per poter registrare lo scanner. Per gli standard supportati, vedere quanto segue. “Specifiche di rete” a pagina 289
Informazioni sul server DNS	<input type="checkbox"/> Indirizzo IP per DNS primario <input type="checkbox"/> Indirizzo IP per DNS secondario	Sono necessari quando si specificano i server DNS. Il DNS secondario viene impostato quando il sistema ha una configurazione ridondante ed esiste un server DNS secondario. Se si è in una piccola organizzazione e non si dispone di un server DNS, impostare l'indirizzo IP del router.

Divisioni	Elementi	Nota
Informazioni sul server proxy	<input type="checkbox"/> Nome del server proxy	<p>Impostarlo quando l'ambiente di rete utilizza il server proxy per accedere a Internet da intranet e si utilizza la funzione secondo cui lo scanner accede direttamente a Internet.</p> <p>Per le seguenti funzioni, lo scanner si collega direttamente a Internet.</p> <ul style="list-style-type: none"> <input type="checkbox"/> Servizi Epson Connect <input type="checkbox"/> Servizi cloud di altre aziende <input type="checkbox"/> Aggiornamento del firmware <input type="checkbox"/> Invio di immagini scansionate a SharePoint (WebDAV)
Informazioni numero di porta	<input type="checkbox"/> Numero di porta da sbloccare	<p>Verificare il numero di porta utilizzato dallo scanner e dal computer, quindi sbloccare la porta bloccata da un firewall, se necessario.</p> <p>Per il numero di porta utilizzato da questo scanner, vedere quanto segue.</p> <p>"Utilizzo della porta per lo scanner" a pagina 291</p>

Assegnazione dell'indirizzo IP

Esistono i seguenti tipi di assegnazione di indirizzi IP.

Indirizzo IP statico:

Assegnare manualmente l'indirizzo IP predeterminato allo scanner (host).

Le informazioni per connettersi alla rete (maschera di sottorete, gateway predefinito, server DNS e così via) devono essere impostate manualmente.

L'indirizzo IP non cambia anche quando il dispositivo è disattivato, quindi è utile quando si desidera gestire i dispositivi con un ambiente in cui non è possibile modificare l'indirizzo IP o si desidera gestire i dispositivi utilizzando l'indirizzo IP. Si consiglia di impostarlo per lo scanner, il server, ecc., cui accedono molti computer. Inoltre, quando si utilizzano funzionalità di sicurezza come il filtro IPsec/IP, assegnare un indirizzo IP fisso in modo che l'indirizzo IP non cambi.

Assegnazione automatica tramite funzione DHCP (indirizzo IP dinamico):

Assegnare automaticamente l'indirizzo IP allo scanner (host) utilizzando la funzione DHCP del server DHCP o del router.

Le informazioni per connettersi alla rete (maschera di sottorete, gateway predefinito, server DNS e così via) vengono impostate automaticamente, in modo da poter connettere facilmente il dispositivo alla rete.

Se il dispositivo o il router sono spenti o in base alle impostazioni del server DHCP, l'indirizzo IP potrebbe cambiare quando ci si riconnette.

Si consiglia di gestire i dispositivi con modi diversi dall'indirizzo IP e di comunicare con i protocolli che possono seguire l'indirizzo IP.

Nota:

Quando si utilizza la funzione di riserva dell'indirizzo IP del DHCP, è possibile assegnare in qualsiasi momento lo stesso indirizzo IP ai dispositivi.

Server DNS e Server proxy

Il server DNS dispone di un nome host, nome di dominio dell'indirizzo e-mail, ecc., associato alle informazioni sull'indirizzo IP.

La comunicazione è impossibile se l'altra parte è descritta da nome host, nome di dominio, ecc. quando il computer o lo scanner eseguono la comunicazione IP.

Richiede queste informazioni al server DNS e ottiene l'indirizzo IP dell'altra parte. Questo processo è chiamato risoluzione del nome.

Pertanto, i dispositivi come computer e scanner possono comunicare utilizzando l'indirizzo IP.

La risoluzione dei nomi è necessaria per la comunicazione dello scanner utilizzando la funzione di posta elettronica o la funzione di connessione a Internet.

Quando si utilizzano tali funzioni, eseguire le impostazioni del server DNS.

Quando si assegna l'indirizzo IP dello scanner utilizzando la funzione DHCP del server DHCP o del router, tali impostazioni vengono configurate automaticamente.

Il server proxy è posizionato in corrispondenza del gateway tra la rete e Internet e comunica con il computer, lo scanner e Internet (server opposto) per conto di ciascuno di essi. Il server opposto comunica solo con il server proxy. Pertanto, le informazioni sullo scanner quali l'indirizzo IP e il numero di porta sono illeggibili e ciò dovrebbe comportare una maggiore sicurezza.

Quando ci si connette a Internet tramite un server proxy, configurare il server proxy sullo scanner.

Assegnazione dell'indirizzo IP

Impostare le voci di base come Indirizzo host, Subnet Mask, Gateway predefinito.

Questa sezione spiega la procedura per impostare un indirizzo IP statico.

1. Accendere lo scanner.
2. Selezionare **Impostazioni** nella schermata iniziale del pannello di controllo dello scanner.
3. Selezionare **Impostazioni di rete > Avanzate > TCP/IP**.
4. Selezionare **Manuale** per **Otteni indirizzo IP**.

Quando si imposta l'indirizzo IP automaticamente tramite la funzione DHCP del router, selezionare **Automatico**. In tal caso, vengono impostati automaticamente anche **Indirizzo IP**, **Subnet Mask** e **Gateway predefinito** nei passaggi da 5 a 6, quindi andare al passaggio 7.

5. Immettere l'indirizzo IP.

Il focus si sposta sul segmento successivo o su quello precedente separato da un punto se si seleziona ◀ e ▶.

Confermare il valore visualizzato sulla schermata precedente.

6. Impostare i valori per **Subnet Mask** e **Gateway predefinito**.

Confermare il valore visualizzato sulla schermata precedente.



Importante:

Se la combinazione di Indirizzo IP, Subnet Mask e Gateway predefinito non è corretta, **Avvia configuraz.** è inattivo e non può effettuare le impostazioni. Verificare che non vi sia alcun errore nella voce inserita.

7. Immettere l'indirizzo IP per il server DNS primario.

Confermare il valore visualizzato sulla schermata precedente.

Nota:

Quando si seleziona **Automatico** per le impostazioni di assegnazione dell'indirizzo IP, è possibile selezionare le impostazioni del server DNS da **Manuale** o **Automatico**. Se non è possibile ottenere automaticamente l'indirizzo del server DNS, selezionare **Manuale** e inserire l'indirizzo del server DNS. Quindi, inserire direttamente l'indirizzo del server DNS secondario. Se si seleziona **Automatico**, andare al passaggio 9.

8. Immettere l'indirizzo IP per il server DNS secondario.

Confermare il valore visualizzato sulla schermata precedente.

9. Toccare **Avvia configuraz..**

Configurazione del server proxy

Impostare il server proxy se entrambe le seguenti condizioni sono vere.

- Il server proxy è stato creato per la connessione a Internet.
- Quando si utilizza una funzione in cui uno scanner si collega direttamente a Internet, quale il servizio Epson Connect o servizi cloud di altre aziende.

1. Selezionare **Impostazioni** nella schermata iniziale.

Se si effettuano le impostazioni dopo aver configurato l'indirizzo IP, viene visualizzata la schermata **Avanzate**. Andare al passaggio 3.

2. Scegliere **Impostazioni di rete > Avanzate**.

3. Selezionare **Server Proxy**.

4. Selezionare **Usa per Impostazioni server Proxy**.

5. Immettere l'indirizzo per il server proxy in formato IPv4 o FQDN.

Confermare il valore visualizzato sulla schermata precedente.

6. Immettere il numero di porta per il server proxy.

Confermare il valore visualizzato sulla schermata precedente.

7. Toccare **Avvia configuraz..**

Impostazione di caratteristiche IEEE802.11k/v o IEEE802.11r

1. Accedere a Web Config quindi selezionare la scheda **Rete > Di base**.

2. Impostare **IEEE802.11k/v** u **IEEE802.11r** su abilitato o disabilitato.

3. Fare clic su **Avanti**.

Viene visualizzata la schermata di conferma delle impostazioni.

4. Fare clic su **OK**.

Informazioni correlate

➔ [“Come eseguire Web Config in un browser Web” a pagina 37](#)

Introduzione delle funzioni di sicurezza del prodotto

Questa sezione illustra le funzioni di sicurezza dei dispositivi Epson.

Nome della funzione	Tipo di funzione	Cosa impostare	Cosa evitare
Configurazione della password amministratore	Blocca le impostazioni di sistema, tra cui la configurazione della connessione di rete o USB.	Un amministratore imposta una password per il dispositivo. È possibile effettuare una configurazione o una modifica sia da Web Config che dal pannello di controllo dello scanner.	Impedire la lettura e la modifica illegali delle informazioni memorizzate sul dispositivo, come ID, password, impostazioni di rete e così via. Inoltre, ridurre la varietà di rischi per la sicurezza, tra cui la fuga di informazioni, per l'ambiente di rete o nel rispetto delle politiche di sicurezza.
Configurazione per interfaccia esterna	Controlla l'interfaccia che si collega al dispositivo.	Attivare o disattivare la connessione USB con il computer.	Connessione USB del computer: impedisce l'utilizzo non autorizzato del dispositivo vietando di effettuare la scansione senza un collegamento alla rete.

Impostazioni di amministrazione

Configurazione della password amministratore

Impostando la password amministratore, è possibile impedire agli utenti di modificare le impostazioni di gestione del sistema. I valori predefiniti vengono impostati al momento dell'acquisto. Si consiglia di modificare la password amministratore iniziale rispetto all'impostazione predefinita.

Nota:

Di seguito sono elencati i valori predefiniti per le informazioni amministratore.

- Nome utente (utilizzato solo per Web Config): nessuno (vuoto)
- Password: dipende dall'etichetta presente sul prodotto.

Se sul retro è presente l'etichetta "PASSWORD", inserire il numero di 8 cifre qui indicato.

Se l'etichetta "PASSWORD" non è presente, inserire il numero di serie sull'etichetta applicata sulla base del prodotto come password amministratore iniziale.

È possibile modificare la password amministratore utilizzando Web Config, il pannello di controllo dello scanner o Epson Device Admin. Quando si utilizza Epson Device Admin, consultare la guida o l'aiuto di Epson Device Admin.

Modifica della password amministratore dal pannello di controllo dello scanner

È possibile modificare la password amministratore dal pannello di controllo dello scanner.

1. Selezionare **Impostazioni** sul pannello di controllo dello scanner.
2. Selezionare **Amministrazione sistema > Impostazioni amministratore**.
3. Selezionare **Password amministratore > Modifica**.
4. Immettere la password corrente.

Nota:

La password amministratore iniziale (predefinita) al momento dell'acquisto varia in base all'etichetta apposta sul retro del prodotto. Se sul retro è presente l'etichetta "PASSWORD", inserire il numero di 8 cifre qui indicato. Se l'etichetta "PASSWORD" non è presente, inserire il numero di serie sull'etichetta applicata sulla base del prodotto come password amministratore iniziale.

5. Immettere la nuova password.

La nuova password deve avere una lunghezza compresa tra 8 e 20 caratteri e contenere solo caratteri alfanumerici e simboli a byte singolo.



Importante:

Prendere nota della password amministratore impostata. Se si dimentica la password, non sarà possibile reimpostarla e sarà necessario richiedere assistenza al personale addetto.

6. Immettere nuovamente la nuova password per conferma.

Viene visualizzato un messaggio di completamento.

Modifica della password amministratore tramite Web Config

Modificare la password amministratore in Web Config.

1. Accedere a Web Config e selezionare la scheda **Sicurezza prodotto > Cambia password amministratore**.
2. Inserire le informazioni necessarie in **Password corrente**, **Nome utente**, **Nuova password** e **Conferma nuova password**.

La nuova password deve avere una lunghezza compresa tra 8 e 20 caratteri e contenere solo caratteri alfanumerici e simboli a byte singolo.

Nota:

Di seguito sono elencati i valori predefiniti per le informazioni amministratore.

- Nome utente: nessuno (vuoto)*
- Password: dipende dall'etichetta presente sul prodotto.*

Se sul retro è presente l'etichetta "PASSWORD", inserire il numero di 8 cifre qui indicato. Se l'etichetta "PASSWORD" non è presente, inserire il numero di serie sull'etichetta applicata sulla base del prodotto come password amministratore iniziale.



Importante:

Prendere nota della password amministratore impostata. Se si dimentica la password, non sarà possibile reimpostarla e sarà necessario richiedere assistenza al personale addetto.

3. Selezionare OK.

Informazioni correlate

- ➔ [“Note sulla password amministratore” a pagina 13](#)
- ➔ [“Come eseguire Web Config in un browser Web” a pagina 37](#)

Utilizzo di Impostazione blocco per il pannello di controllo

È possibile utilizzare Impostazione blocco per bloccare il pannello di controllo e impedire agli utenti di modificare le voci relative alle impostazioni di sistema.

Impostare Impostazione blocco dal pannello di controllo

1. Selezionare **Impostazioni**.
2. Selezionare **Amministrazione sistema > Impostazioni amministratore**.
Quando Impostazione blocco è impostato, verrà richiesto di inserire la password.
3. Selezionare **Attiv** o **Dis.** come **Impostazione blocco**.

Impostare Impostazione blocco da Web Config

1. Selezionare la scheda **Gestione dispositivo > Pannello di controllo**.
2. Selezionare **ATTIVA** o **DISATTIVA** per **Blocco pannello**.
3. Fare clic su **OK**.

Informazioni correlate

- ➔ [“Come eseguire Web Config in un browser Web” a pagina 37](#)

Voci relative a Impostazione blocco nel menu Impostazioni

Questo è un elenco delle voci che vengono bloccate nel menu **Impostazioni** del pannello di controllo con Impostazione blocco.

✓ = da bloccare. - : da non bloccare.

Menu Impostazioni	Impostazione blocco
Schermata di avvio	✓

Menu Impostazioni		Impostazione blocco
Impostazioni base		-
	Luminosità LCD	-
	Suoni	-
	Timer sospens.	✓
	Timer spegnimento	✓
	Impostazioni data/ora	✓
	Lingua/Language	✓
	Tastiera (Questa funzione potrebbe non essere disponibile in alcune aree geografiche)	-
	Time out operazione	✓
	Connessione PC tramite USB	✓
	Alimentazione diretta	✓
Impost. scansione		-
	Tempo di arresto doppia aliment.	✓
	Protezione carta	✓
	Rileva vetro sporco	✓
	Timeout Modo Aliment. automatica	✓
	Conferma destinatario	-
Impostazioni utente		✓
Impostazioni di rete		✓
Impostazioni servizio web		✓
Gestione Contatti		-
	Aggiungi/Modifica/Elimina	✓
	Ricerca opzioni	-
Amministrazione sistema		✓
Informazioni dispositivo		-

Menu Impostazioni		Impostazione blocco
	Numero seriale	-
	Versione corrente	-
	Numero totale di scansioni	-
	Numero di scansioni su fronte	-
	Num. scansioni fronte-retro	-
	N. di scansioni del Foglio supporto	-
	Numero di fogli di supporto passaporto	-
	Numero di scansioni dopo la sostituzione Rullo di prelievo	-
	Numero di scansioni dopo pulizia regolare	-
	 Ripristinare il numero di scansioni	-
	Numero di scansioni dopo la sostituzione Rullo di prelievo	✓
	Numero di scansioni dopo pulizia regolare	✓
Manutenzione scanner		-
	Sostituzione rulli	-
	Ripristinare il numero di scansioni	✓
	Pulizia regolare	-
	Ripristinare il numero di scansioni	✓
Impostazione avviso sostituzione rullo		✓
Impostazioni avviso pulizia regolare		✓

Accedere allo scanner da un computer

Quando si accede a Web Config come amministratore, è possibile utilizzare gli elementi impostati in Impostazione blocco.

1. Immettere l'indirizzo IP dello scanner in un browser per eseguire Web Config.
2. Fare clic su **Login amministratore**.
3. Immettere il nome utente e la password di amministratore in **Nome utente** e la **Password corrente**.
4. Fare clic su **OK**.

Al momento dell'autenticazione vengono visualizzate le voci bloccate e **Logout amministratore**.

Fare clic su **Logout amministratore** per effettuare la disconnessione.

Informazioni correlate

- ➔ [“Note sulla password amministratore” a pagina 13](#)
- ➔ [“Come eseguire Web Config in un browser Web” a pagina 37](#)

Disattivazione dell'interfaccia esterna

È possibile disattivare l'interfaccia utilizzata per collegare il dispositivo allo scanner. Effettuare le impostazioni di restrizione per limitare la scansione in modalità diverse dalla connessione alla rete.

Nota:

È possibile effettuare le impostazioni di restrizione anche nel pannello di controllo dello scanner.

Connessione PC tramite USB: **Impostazioni** > **Impostazioni base** > **Connessione PC tramite USB**

1. Accedere a Web Config e selezionare la scheda **Sicurezza prodotto** > **Interfaccia esterna**.

2. Selezionare **Disabilita** sulle funzioni che si desidera impostare.

Selezionare **Abilita** se si desidera annullare il controllo.

Connessione PC tramite USB

È possibile limitare l'utilizzo della connessione USB dal computer. Se si desidera applicare una limitazione, selezionare **Disabilita**.

3. Fare clic su **OK**.

4. Verificare che la porta disabilitata non possa essere utilizzata.

Connessione PC tramite USB

Se il driver è stato installato sul computer

Collegare lo scanner al computer mediante un cavo USB e verificare che lo scanner non esegua scansioni.

Se il driver non è stato installato sul computer

Windows:

Aprire Gestione dispositivi e tenerlo aperto, collegare lo scanner al computer utilizzando un cavo USB, quindi verificare che i contenuti visualizzati da Gestione dispositivi rimangano invariati.

Mac OS:

Collegare lo scanner al computer mediante un cavo USB e verificare che non è possibile aggiungere lo scanner da **Stampanti e scanner**.

Informazioni correlate

- ➔ [“Come eseguire Web Config in un browser Web” a pagina 37](#)

Disattivazione della scansione in rete dal computer

È possibile effettuare le seguenti impostazioni in Web Config per disabilitare la scansione di rete utilizzando EPSON Scan dal proprio computer.

1. Accedere a Web Config quindi selezionare la scheda **Scansione** > **Scansione di rete**.

2. In **EPSON Scan**, deselezionare la casella di controllo **Attiva scansione**.
3. Fare clic su **Avanti**.
Viene visualizzata la schermata di conferma delle impostazioni.
4. Fare clic su **OK**.

Informazioni correlate

➔ [“Come eseguire Web Config in un browser Web” a pagina 37](#)

Disabilitazione della scansione WSD

Nota:

È possibile effettuare le impostazioni di restrizione anche nel pannello di controllo dello scanner. Selezionare **Impostazioni** > **Amministrazione sistema** > **Impostazioni WSD**.

Se non si desidera che il computer configuri lo scanner come dispositivo di scansione WSD, attenersi alla seguente procedura per disabilitare le impostazioni WSD.

1. Accedere a Web Config quindi selezionare la scheda **Sicurezza rete** > **Protocollo**.
2. In **Impostazioni WSD**, deselezionare la casella di controllo **Abilita WSD**.
3. Fare clic su **Avanti**.
Viene visualizzata la schermata di conferma delle impostazioni.
4. Fare clic su **OK**.

Informazioni correlate

➔ [“Come eseguire Web Config in un browser Web” a pagina 37](#)

Monitoraggio di uno scanner remoto

Verifica delle informazioni per uno scanner remoto

È possibile verificare le seguenti informazioni relative allo scanner in uso da **Stato** tramite Web Config.

- Stato del prodotto
Verificare lo stato, il numero di prodotto, l'indirizzo MAC, ecc.
- Stato rete
Verificare le informazioni relative allo stato della connessione di rete, l'indirizzo IP, il server DNS, ecc.
- Stato di utilizzo
Verificare il primo giorno di scansione, il conteggio delle scansioni, ecc.

Stato hardware

Verificare lo stato di ciascuna funzione dello scanner.

Miniatura pannello

Visualizza un'istantanea della schermata visualizzata sul pannello di controllo dello scanner.

Ricezione di notifiche email al verificarsi di eventi

Notifiche e-mail

Questa è la funzione di notifica che, quando si verificano eventi come l'arresto della scansione e un errore dello scanner, invia un'e-mail all'indirizzo specificato.

È possibile registrare fino a cinque destinazioni e impostare le impostazioni di notifica per ciascuna destinazione.

Per utilizzare questa funzione, è necessario impostare il server di posta prima di impostare le notifiche.

Configurazione delle notifiche e-mail

Configurare le notifiche e-mail utilizzando Web Config.

1. Accedere a Web Config e selezionare la scheda **Gestione dispositivo > Notifica tramite e-mail**.

2. Impostare l'oggetto delle notifiche e-mail.

Selezionare il contenuto che sarà visualizzato sull'oggetto dai due menu a discesa.

Il contenuto selezionato viene visualizzato accanto a **Oggetto**.

Lo stesso contenuto non può essere impostato sia a sinistra che a destra.

Quando il numero di caratteri in **Posizione** supera i 32 byte, i caratteri superiori a 32 byte vengono omessi.

3. Inserire l'indirizzo e-mail cui inviare l'e-mail di notifica.

Usare A-Z a-z 0-9 ! # \$ % & ' * + - . / = ? ^ _ { | } ~ @ e inserire da 1 a 255 caratteri.

4. Selezionare la lingua per le notifiche e-mail.

5. Seleziona la casella di controllo dell'evento per il quale si desidera ricevere una notifica.

Il numero di **Impostazioni di notifica** è collegato al numero di destinazione di **Impostazioni indirizzo e-mail**.

Esempio:

Se si desidera inviare una notifica all'indirizzo e-mail impostato per il numero 1 in **Impostazioni indirizzo e-mail** quando si modifica la password di amministratore, selezionare la casella di controllo per la colonna **1** nella riga **Password amministratore modificata**.

6. Fare clic su **OK**.

Verificare che la notifica via e-mail venga inviata, causando un evento.

Esempio: la password di amministratore è stata modificata.

Informazioni correlate

➔ [“Come eseguire Web Config in un browser Web” a pagina 37](#)

Elementi per la notifica e-mail

Elementi	Impostazioni e descrizione
Password amministratore modificata	Notifica quando la password dell'amministratore è stata modificata.
Errore scanner	Notifica quando si verifica un errore dello scanner.
Interruzione del Wi-Fi	Notifica quando si verifica un errore dell'interfaccia LAN wireless.

Backup delle impostazioni

È possibile esportare su file il valore delle impostazioni da Web Config. È possibile utilizzare tale file come backup dei valori di impostazione, per sostituire lo scanner, ecc.

Il file esportato non può essere modificato perché viene esportato come file binario.

Esportazione delle impostazioni

Esportare le impostazioni per lo scanner.

1. Accedere a Web Config, quindi selezionare la scheda **Gestione dispositivo > Esporta e imposta valore di impostazione > Esporta**.

2. Selezionare le impostazioni che si desidera esportare.

Selezionare le impostazioni che si desidera esportare. Se si seleziona la categoria principale, vengono selezionate anche le sottocategorie. Tuttavia, non è possibile selezionare le sottocategorie che causano errori di duplicazione all'interno della stessa rete (ad esempio indirizzi IP e così via).

3. Inserire una password per crittografare il file esportato.

È necessaria la password per importare il file. Lasciare il campo vuoto se non si desidera crittografare il file.

4. Fare clic su **Esporta**.



Importante:

*Per esportare le impostazioni di rete dello scanner, per esempio nome della stampante e indirizzo IPv6, selezionare **Abilitare per selezionare le singole impostazioni del dispositivo**, quindi selezionare le altre voci. Utilizzare solo i valori selezionati per lo scanner sostitutivo.*

Informazioni correlate

➔ [“Come eseguire Web Config in un browser Web” a pagina 37](#)

Importazione delle impostazioni

Importare il file Web Config esportato sullo scanner.



Importante:

Quando si importano valori che includono informazioni individuali, ad esempio nome dello scanner o indirizzo IP, assicurarsi che sulla stessa rete non sia presente lo stesso indirizzo.

1. Accedere a Web Config, quindi selezionare la scheda **Gestione dispositivo > Esporta e imposta valore di impostazione > Importa**.
2. Selezionare il file esportato, quindi inserire la password crittografata.
3. Fare clic su **Avanti**.
4. Selezionare le impostazioni che si desidera installare, quindi fare clic su **Avanti**.
5. Fare clic su **OK**.

Le impostazioni vengono applicate allo scanner.

Informazioni correlate

➔ [“Come eseguire Web Config in un browser Web” a pagina 37](#)

Impostazioni di sicurezza avanzate

Questa sezione spiega le funzionalità di sicurezza avanzate.

Impostazioni di sicurezza e prevenzione del pericolo

Quando uno scanner è collegato a una rete, è possibile accedervi da una postazione remota. Inoltre, molti utenti possono condividere lo scanner, un'opzione utile per migliorare l'efficienza operativa e la convenienza. Tuttavia, i rischi quali l'accesso e l'uso illegale e la manomissione sono aumentati. Se si utilizza lo scanner in un ambiente con accesso a Internet, i rischi sono ancora maggiori.

Per gli scanner che non dispongono di una protezione di accesso dall'esterno, sarà possibile leggere i contatti memorizzati nello scanner da Internet.

Per evitare questo rischio, gli scanner Epson dispongono di una varietà di tecnologie di sicurezza.

Impostare lo scanner come necessario in base alle condizioni ambientali che sono state create con le informazioni relative all'ambiente del cliente.

Nome	Tipo di funzione	Cosa impostare	Cosa evitare
Controllo protocolli	Controlla i protocolli e servizi utilizzati per la comunicazione tra scanner e computer, attiva e disattiva le funzioni.	Si tratta di un protocollo o servizio applicato alle funzioni consentite o vietate separatamente.	Ciò riduce i rischi per la sicurezza che possono verificarsi a causa di un utilizzo non intenzionale impedendo agli utenti di utilizzare funzioni non necessarie.
Comunicazioni SSL/TLS	Il contenuto della comunicazione è crittografato mediante comunicazioni SSL/TLS quando si accede al server Epson su Internet dallo scanner, per esempio se si comunica con il computer tramite browser web utilizzando Epson Connect e si aggiorna il firmware.	Ottenere un certificato firmato CA e importarlo nello scanner.	La rimozione di un'identificazione dello scanner mediante il certificato firmato CA impedisce il furto d'identità e l'accesso non autorizzato. Inoltre, i contenuti della comunicazione SSL/TLS sono protetti impedendo la fuga di contenuti per i dati di scansione e le informazioni di configurazione.
IPsec/IP filtering	È possibile impostare questa opzione per consentire l'eliminazione dei dati che provengono da un determinato client o di un tipo particolare. Poiché IPsec protegge i dati per unità di pacchetti IP (crittografia e autenticazione), è possibile comunicare in modo sicuro protocolli non protetti.	Stabilire un criterio di base e individuale per impostare il client o il tipo di dati che possono accedere allo scanner.	Proteggere l'accesso non autorizzato, la manomissione e l'intercettazione dei dati di comunicazione allo scanner.
IEEE 802.1X	Consente solo agli utenti autenticati di connettersi alla rete. Consente solo a un utente autorizzato di utilizzare lo scanner.	Impostazione di autenticazione al server RADIUS (server di autenticazione).	Proteggere l'accesso e l'utilizzo non autorizzato dello scanner.

Impostazioni delle funzioni di sicurezza

Se si imposta Filtro IPsec/IP o IEEE 802.1X, si consiglia di accedere a Web Config utilizzando l'SSL o il TLS per comunicare le informazioni relative alle impostazioni al fine di ridurre i rischi per la sicurezza, come la manomissione o l'intercettazione.

Assicurarsi di configurare la password dell'amministratore prima di impostare il filtro IPsec/IP o IEEE 802.1X.

Controllo tramite protocolli

È possibile eseguire una scansione utilizzando vari percorsi e protocolli. Inoltre, è possibile utilizzare la scansione in rete da un numero non specificato di computer di rete.

È possibile ridurre i rischi indesiderati in termini di protezione limitando la scansione da determinati percorsi o controllando le funzioni disponibili.

Controllo dei protocolli

Configurare le impostazioni del protocollo supportate dallo scanner.

1. Accedere a Web Config e selezionare la scheda **Sicurezza rete** tab > **Protocollo**.
2. Configurare ciascuna voce.
3. Fare clic su **Avanti**.
4. Fare clic su **OK**.

Le impostazioni vengono applicate allo scanner.

Informazioni correlate

➔ [“Come eseguire Web Config in un browser Web” a pagina 37](#)

Protocolli che si possono abilitare o disabilitare

Protocollo	Descrizione
Imp. Bonjour	È possibile specificare l'utilizzo di Bonjour. Bonjour viene utilizzato per la ricerca di dispositivi, per la scansione e così via.
Imp. SLP	È possibile abilitare o disabilitare la funzione SLP. SLP viene utilizzato per la funzione Push Scan e la ricerca in rete di EpsonNet Config.
Impostazioni WSD	È possibile abilitare o disabilitare la funzione WSD. Quando è abilitata, è possibile aggiungere dispositivi WSD ed eseguire scansioni dalla porta WSD.
Imp. LLTD	È possibile abilitare o disabilitare la funzione LLTD. Quando viene abilitato, viene visualizzato nella mappa di rete Windows.
Imp. LLMNR	È possibile abilitare o disabilitare la funzione LLMNR. Quando viene abilitato, è possibile utilizzare la risoluzione dei nomi senza NetBIOS anche se non è possibile utilizzare DNS.
Impostazioni SNMPv1/v2c	È possibile specificare se abilitare o meno SNMPv1/v2c. Viene utilizzato per la configurazione di dispositivi, il monitoraggio e così via.
Impostazioni SNMPv3	È possibile specificare se abilitare o meno SNMPv3. Viene utilizzato per la configurazione di dispositivi crittografati, il monitoraggio ecc.

Voci di impostazione del protocollo

Imp. Bonjour

Voce	Impostazioni e descrizione
Usa Bonjour	Selezionare per cercare o utilizzare dispositivi tramite Bonjour.
Nome Bonjour	Visualizza il nome Bonjour.
Nome servizio Bonjour	Visualizza il nome del servizio Bonjour.

Voce	Impostazioni e descrizione
Posizione	Visualizza il nome della posizione di Bonjour.
Wide-Area Bonjour	Impostare se usare Wide-Area Bonjour.

Imp. SLP

Voce	Impostazioni e descrizione
Abilita SLP	Selezionare per abilitare la funzione SLP. Viene utilizzato per la ricerca in rete in EpsonNet Config.

Impostazioni WSD

Voce	Impostazioni e descrizione
Abilita WSD	Selezionare per consentire l'aggiunta di dispositivi tramite WSD, nonché la scansione dalla porta WSD.
Timeout di scansione (sec)	Immettere il valore di timeout della comunicazione per la scansione WSD tra 3 e 3.600 secondi.
Nome dispositivo	Visualizza il nome del dispositivo WSD.
Posizione	Visualizza il nome della posizione di WSD.

Imp. LLTD

Voce	Impostazioni e descrizione
Abilita LLTD	Selezionare per abilitare LLTD. Lo scanner viene visualizzato nella mappa di rete Windows.
Nome dispositivo	Visualizza il nome del dispositivo LLTD.

Imp. LLMNR

Voce	Impostazioni e descrizione
Abilita LLMNR	Selezionare per abilitare LLMNR. Quando viene abilitato, è possibile utilizzare la risoluzione dei nomi senza NetBIOS anche se non è possibile utilizzare DNS.

Impostazioni SNMPv1/v2c

Voce	Impostazioni e descrizione
Abilita SNMPv1/v2c	Selezionare per abilitare SNMPv1/v2c.
Permesso di accesso	Impostare l'autorità di accesso quando si abilita SNMPv1/v2c. Selezionare Sola lettura o Letture/Scrittura .
Nome community (sola lettura)	Inserire fino a 32 caratteri in ASCII (0x20-0x7E). Se non si specifica questa voce, lasciare il campo vuoto.

Voce	Impostazioni e descrizione
Nome community (lettura/scrittura)	Inserire fino a 32 caratteri in ASCII (0x20-0x7E). Se non si specifica questa voce, lasciare il campo vuoto.
Consenti accesso da strumenti Epson	Imposta se consentire la scrittura da strumenti Epson come Epson Device Admin.

Impostazioni SNMPv3

Voce	Impostazioni e descrizione
Abilita SNMPv3	SNMPv3 è abilitata quando la casella è selezionata.
Nome utente	Immettere tra 1 e 32 caratteri utilizzando caratteri a singolo byte.
Impostazioni di autenticazione	
Algoritmo	Selezionare un algoritmo per un'autenticazione per SNMPv3.
Password	Inserire la password per un'autenticazione per SNMPv3. Immettere tra 8 e 32 caratteri in ASCII (0x20-0x7E). Se non si specifica questa voce, lasciare il campo vuoto.
Conferma password	Immettere la password configurata per conferma.
Impostazioni di crittografia	
Algoritmo	Selezionare un algoritmo per una crittografia.
Password	Inserire la password per una crittografia. Immettere tra 8 e 32 caratteri in ASCII (0x20-0x7E). Se non si specifica questa voce, lasciare il campo vuoto.
Conferma password	Immettere la password configurata per conferma.
Nome contesto	Immettere un massimo di 32 caratteri in Unicode (UTF-8). Se non si specifica questa voce, lasciare il campo vuoto. Il numero di caratteri che è possibile inserire varia a seconda della lingua.

Uso di un certificato digitale

Informazioni sulla certificazione digitale

Certificato firma CA

Si tratta di un certificato firmato dalla CA (Certificate Authority, ente di certificazione). È possibile ottenerlo facendone richiesta all'ente di certificazione. Esso certifica l'esistenza dello scanner e viene utilizzato per comunicazioni SSL/TLS allo scopo di garantire la sicurezza della comunicazione dei dati.

Quando viene utilizzato per la comunicazione SSL/TLS, viene considerato come un certificato del server.

Quando è impostato sulla comunicazione IPsec/IP Filtering o IEEE 802.1x, viene utilizzato come certificato del client.

❑ Certificato CA

Si tratta di un certificato concatenato con il Certificato firma CA, chiamato anche Certificato CA intermedio. Viene utilizzato dal browser web per convalidare il percorso del certificato dello scanner quando accede al server dell'altra parte o a Web Config.

Per il Certificato CA, impostare quando convalidare il percorso del certificato del server in accesso dallo scanner. Per lo scanner, impostare per certificare il percorso del Certificato firma CA per la connessione SSL/TLS.

È possibile ottenere il Certificato CA dello scanner dall'ente di certificazione che rilascia il Certificato CA.

È inoltre possibile ottenere il Certificato CA usato per convalidare il server dell'altra parte dall'ente di certificazione che ha emesso il Certificato firma CA dell'altro server.

❑ Certificato firma personale

Si tratta di un certificato che lo scanner firma ed emette da sola. Viene chiamato anche certificato radice. Dal momento che l'emittente certifica se stesso, non è affidabile e non riesce a prevenire il furto d'identità.

Usarlo quando si effettuano le impostazioni di sicurezza e si esegue una comunicazione SSL/TLS semplice, senza il Certificato firma CA.

Se si utilizza questo certificato per una comunicazione SSL/TLS, sul browser potrebbe essere visualizzato un avviso di sicurezza, dal momento che il certificato non è registrato sul browser. È possibile utilizzare il Certificato firma personale solo per la comunicazione SSL/TLS.

Configurazione di un Certificato firma CA

Ottenimento di un certificato firmato CA

Per ottenere un certificato firmato CA, creare una richiesta CSR (Certificate Signing Request) e inviarla all'ente di certificazione. È possibile creare una richiesta CSR tramite la pagina Web Config e un computer.

Effettuare i passaggi che seguono per creare una richiesta CSR e ottenere un certificato firmato CA utilizzando Web Config. Quando si crea una richiesta CSR tramite Web Config, il certificato sarà in formato PEM/DER.

1. Accedere a Web Config e selezionare la scheda **Sicurezza rete**. Quindi, selezionare **SSL/TLS > Certificato o IPsec/Filtro IP > Certificato client** o **IEEE802.1X > Certificato client**.

Qualunque cosa si scelga, è possibile ottenere lo stesso certificato e utilizzarlo in comune.

2. Fare clic su **Genera** in **CSR**.

Viene aperta una pagina per la creazione della richiesta CSR.

3. Inserire un valore per ciascuna voce.

Nota:

La lunghezza della chiave e le abbreviazioni disponibili variano a seconda dell'ente di certificazione. Creare una richiesta in base alle regole di ciascun ente di certificazione.

4. Fare clic su **OK**.

Viene visualizzato un messaggio di completamento.

5. Selezionare la scheda **Sicurezza rete**. Quindi, selezionare **SSL/TLS > Certificato** o **IPsec/Filtro IP > Certificato client** o **IEEE802.1X > Certificato client**.

- Fare clic su uno dei pulsanti di scaricamento di **CSR** in base a un formato specificato da ciascun ente di certificazione per lo scaricamento di una richiesta CSR su un computer.



Importante:

Non generare di nuovo un CSR. In caso contrario, potrebbe non risultare possibile importare un Certificato firma CA emesso.

- Inviare la richiesta CSR a un ente di certificazione e ottenere un Certificato firma CA.
Seguire le regole di ciascun ente di certificazione sul metodo e la forma dell'invio.
- Salvare il Certificato firma CA emesso su un computer connesso allo scanner.
L'ottenimento di un Certificato firma CA risulta completato quando si salva il certificato su una destinazione.

Informazioni correlate

➔ [“Come eseguire Web Config in un browser Web” a pagina 37](#)

Voci di impostazione CSR

Elementi	Impostazioni e descrizione
Lunghezza chiave	Selezionare una lunghezza di chiave per una richiesta CSR.
Nome comune	È possibile inserire da 1 a 128 caratteri. Se si tratta di un indirizzo IP, l'indirizzo deve essere di tipo statico. È possibile inserire da 1 a 5 indirizzi IPv4, indirizzi IPv6, nomi host e FQDN separandoli con virgole. Il primo elemento viene memorizzato nel nome comune e gli altri elementi vengono memorizzati nel campo alias dell'oggetto del certificato. Esempio: Indirizzo IP dello scanner: 192.0.2.123, nome dello scanner: EPSONA1B2C3 Nome comune: EPSONA1B2C3,EPSONA1B2C3.local,192.0.2.123
Organizzazione/ Unità organizzativa/ Località/ Stato/Provincia	È possibile immettere tra 0 e 64 caratteri in ASCII (0x20–0x7E). È possibile separare i nomi distinti tramite virgole.
Paese	Immettere un codice paese in numero a due cifre specificato da ISO-3166.
Indirizzo e-mail mittente	È possibile inserire l'indirizzo e-mail del mittente per l'impostazione del server di posta. Inserire lo stesso indirizzo e-mail di Indirizzo e-mail mittente per la scheda Rete > Server e-mail > Di base .

Importazione di un certificato firmato CA

Importare nello scanner il Certificato firma CA ottenuto.



Importante:

- Assicurarsi che la data e l'ora dello scanner siano impostate correttamente. Il certificato potrebbe non essere valido.
- Se si ottiene un certificato tramite una richiesta CSR creata da Web Config, è possibile importare un certificato una volta.

1. Accedere a Web Config e selezionare la scheda **Sicurezza rete**. Quindi, selezionare **SSL/TLS > Certificato o IPsec/Filtro IP > Certificato client o IEEE802.1X > Certificato client**.

2. Fare clic su **Importa**

Viene aperta una pagina per l'importazione del certificato.

3. Inserire un valore per ciascuna voce. Impostare **Certificato CA 1** e **Certificato CA 2** quando si verifica il percorso del certificato nel browser web che accede allo scanner.

A seconda dell'ente presso il quale si richiede un CSR e del formato file del certificato, le impostazioni richieste possono variare. Immettere i valori per le voci richieste in base a quanto segue.

Certificato in formato PEM/DER ottenuto tramite Web Config

Chiave privata: non configurare in quanto lo scanner contiene una chiave privata.

Password: non configurare.

Certificato CA 1/Certificato CA 2: opzionale

Certificato in formato PEM/DER ottenuto tramite un computer

Chiave privata: impostazione necessaria.

Password: non configurare.

Certificato CA 1/Certificato CA 2: opzionale

Certificato in formato PKCS#12 ottenuto tramite un computer

Chiave privata: non configurare.

Password: opzionale

Certificato CA 1/Certificato CA 2: non configurare.

4. Fare clic su **OK**.

Viene visualizzato un messaggio di completamento.

Nota:

Fare clic su **Conferma** per verificare le informazioni del certificato.

Informazioni correlate

➔ [“Come eseguire Web Config in un browser Web” a pagina 37](#)

Voci di impostazione per l'importazione del certificato firmato CA

Elementi	Impostazioni e descrizione
Certificato server o Certificato client	Selezionare un formato di certificato. Per la connessione SSL/TLS, viene visualizzato il file Certificato server. Per IPsec/IP Filtering o IEEE 802.1X, viene visualizzato il file Certificato client.
Chiave privata	Se si ottiene un certificato di formato PEM/DER tramite una richiesta CSR da un computer, specificare un file di chiave privata che corrisponda al certificato.
Password	Se il formato di file è Certificato con chiave privata (PKCS#12) , immettere la password per la crittografia della chiave privata impostata al momento del rilascio del certificato.

Elementi	Impostazioni e descrizione
Certificato CA 1	Se il formato del certificato è Certificato (PEM/DER) , importare un certificato di un ente di certificazione che emette un Certificato firma CA da usare come certificato server. Specificare un file, se necessario.
Certificato CA 2	Se il formato del certificato è Certificato (PEM/DER) , importare un certificato di un ente di certificazione che emette un certificato Certificato CA 1. Specificare un file, se necessario.

Eliminazione di un certificato firmato CA

È possibile eliminare un certificato importato quando il certificato scade o quando una connessione crittografata non è più necessaria.



Importante:

Se si ottiene un certificato tramite una richiesta CSR creata da Web Config, non è possibile importare di nuovo un certificato eliminato. In tal caso, creare una richiesta CSR e ottenere di nuovo un certificato.

1. Accedere a Web Config, quindi selezionare la scheda **Sicurezza rete**. Quindi, selezionare **SSL/TLS > Certificato** o **IPsec/Filtro IP > Certificato client** o **IEEE802.1X > Certificato client**.
2. Fare clic su **Elimina**.
3. Confermare l'eliminazione del certificato nel messaggio visualizzato.

Informazioni correlate

➔ [“Come eseguire Web Config in un browser Web” a pagina 37](#)

Aggiornamento di un certificato auto-firmato

Dal momento che il Certificato firma personale viene rilasciato dallo scanner, è possibile aggiornarlo quando è scaduto o quando il contenuto descritto cambia.

1. Accedere a Web Config e selezionare la scheda **Sicurezza rete** tab > **SSL/TLS > Certificato**.
2. Fare clic su **Aggiorna**.
3. Immettere **Nome comune**.

È possibile inserire fino a 5 indirizzi IPv4, indirizzi IPv6, nomi host e FQDN composti da 1 a 128 caratteri, separandoli con virgole. Il primo parametro viene memorizzato nel nome comune e gli altri vengono memorizzati nel campo alias dell'oggetto del certificato.

Esempio:

Indirizzo IP dello scanner: 192.0.2.123, Nome scanner: EPSONA1B2C3

Nome comune: EPSONA1B2C3,EPSONA1B2C3.local,192.0.2.123

4. Specificare un periodo di validità per il certificato.

5. Fare clic su **Avanti**.

Viene visualizzato un messaggio di conferma.

6. Fare clic su **OK**.

Lo scanner viene aggiornato.

Nota:

È possibile controllare le informazioni del certificato da **Sicurezza rete scheda > SSL/TLS > Certificato > Certificato firma personale** e clicca **Conferma**.

Informazioni correlate

➔ [“Come eseguire Web Config in un browser Web” a pagina 37](#)

Configurazione di un Certificato CA

Quando si imposta il Certificato CA, è possibile convalidare il percorso del certificato CA del server cui lo scanner accede. Ciò può prevenire il furto d'identità.

È possibile ottenere il Certificato CA dall'ente di certificazione che rilascia il Certificato firma CA.

Importazione di un Certificato CA

Importare nello scanner il Certificato CA.

1. Accedere a Web Config e selezionare la scheda **Sicurezza rete > Certificato CA**.
2. Fare clic su **Importa**.
3. Specificare il Certificato CA che si desidera importare.
4. Fare clic su **OK**.

Al termine dell'importazione, si torna alla schermata **Certificato CA** e viene visualizzato il Certificato CA importato.

Informazioni correlate

➔ [“Come eseguire Web Config in un browser Web” a pagina 37](#)

Eliminazione di un Certificato CA

È possibile eliminare il Certificato CA importato.

1. Accedere a Web Config quindi selezionare la scheda **Sicurezza rete > Certificato CA**.
2. Fare clic su **Elimina** accanto al Certificato CA che si desidera eliminare.
3. Confermare l'eliminazione del certificato nel messaggio visualizzato.
4. Fare clic su **Riavvia rete** quindi verificare che il certificato CA eliminato non sia elencato nella schermata aggiornata.

Informazioni correlate

➔ [“Come eseguire Web Config in un browser Web” a pagina 37](#)

Comunicazione SSL/TLS con lo scanner

Quando si imposta il certificato del server tramite la comunicazione SSL/TLS (Secure Sockets Layer/Transport Layer Security) con lo scanner, è possibile crittografare il percorso di comunicazione tra computer. Effettuare questa operazione se si desidera impedire l'accesso remoto e non autorizzato.

Configurazione delle impostazioni SSL/TLS di base

Se lo scanner supporta la funzionalità del server HTTPS, è possibile utilizzare la comunicazione SSL/TLS per codificare le comunicazioni. È possibile configurare e gestire lo scanner utilizzando Web Config garantendo comunque la sicurezza.

Configurare il livello di crittografia e la funzione di ridirezione.

1. Accedere a Web Config e selezionare la scheda **Sicurezza rete > SSL/TLS > Di base**.
2. Selezionare un valore per ciascuna voce.
 - Livello di crittografia
Selezionare il livello di crittografia.
 - Reindirizza HTTP su HTTPS
Reindirizzare su HTTPS quando si accede a HTTP.
3. Fare clic su **Avanti**.
Viene visualizzato un messaggio di conferma.
4. Fare clic su **OK**.
Lo scanner viene aggiornato.

Informazioni correlate

➔ [“Come eseguire Web Config in un browser Web” a pagina 37](#)

Configurazione di un certificato server per lo scanner

1. Accedere a Web Config e selezionare la scheda **Sicurezza rete > SSL/TLS > Certificato**.
2. Specificare un certificato da utilizzare in **Certificato server**.
 - Certificato firma personale
Un certificato auto-firmato è stato generato dallo scanner. Se non si ottiene un certificato firmato CA, selezionare questa opzione.
 - Certificato firma CA
Se si ottiene e si importa preventivamente un certificato firmato CA, è possibile specificare questa opzione.

3. Fare clic su **Avanti**.

Viene visualizzato un messaggio di conferma.

4. Fare clic su **OK**.

Lo scanner viene aggiornato.

Informazioni correlate

➔ [“Come eseguire Web Config in un browser Web” a pagina 37](#)

Comunicazione crittografata tramite IPsec/IP Filtering

Informazioni su IPsec/Filtro IP

È possibile filtrare il traffico in base agli indirizzi IP, servizi e porta usando la funzione IPsec/IP Filtering. Tramite le combinazioni del filtro, è possibile configurare lo scanner per accettare o bloccare i client e i dati specificati. Inoltre, è possibile migliorare il livello di sicurezza utilizzando il filtro IPsec.

Nota:

I computer che eseguono Windows Vista o versioni più recenti, oppure Windows Server 2008 o versioni più recenti, supportano IPsec.

Configurazione dei criteri predefiniti

Per filtrare il traffico, configurare i criteri predefiniti. I criteri predefiniti vengono applicati a ogni utente o gruppo che si connette allo scanner. Per un controllo maggiormente dettagliato su utenti o gruppi di utenti, configurare i criteri di gruppo.

1. Accedere a Web Config e selezionare la scheda **Sicurezza rete > IPsec/Filtro IP > Di base**.
2. Inserire un valore per ciascuna voce.
3. Fare clic su **Avanti**.
Viene visualizzato un messaggio di conferma.
4. Fare clic su **OK**.
Lo scanner viene aggiornato.

Informazioni correlate

➔ [“Come eseguire Web Config in un browser Web” a pagina 37](#)

Voci di impostazione di Criteri predefiniti

Criteri predefiniti

Elementi	Impostazioni e descrizione
IPsec/Filtro IP	È possibile abilitare o disabilitare una funzione di IPsec/IP Filtering.

Controllo accesso

Configurare un metodo di controllo per il traffico dei pacchetti IP.

Elementi	Impostazioni e descrizione
Consenti accesso	Selezionare questa opzione per consentire la ricezione dei pacchetti IP configurati.
Rifiuta accesso	Selezionare questa opzione per respingere la ricezione dei pacchetti IP configurati.
IPsec	Selezionare questa opzione per consentire la ricezione dei pacchetti IPsec.

Versione IKE

Selezionare **IKEv1** o **IKEv2** per **Versione IKE**. Selezionare una delle voci a seconda del dispositivo collegato allo scanner.

IKEv1

Quando si seleziona **IKEv1** per la **Versione IKE** vengono visualizzati i seguenti elementi.

Elementi	Impostazioni e descrizione
Metodo autenticazione	Per selezionare Certificato , occorre ottenere e importare preventivamente un certificato firmato CA.
Chiave precondivisa	Se si seleziona Chiave precondivisa per Metodo autenticazione , immettere una chiave pre-condivisa contenente da 1 a 127 caratteri.
Chiave precondivisa già condivisa	Immettere la chiave configurata per conferma.

IKEv2

Quando si seleziona **IKEv2** per la **Versione IKE** vengono visualizzati i seguenti elementi.

Elementi	Impostazioni e descrizione	
Locale	Metodo autenticazione	Per selezionare Certificato , occorre ottenere e importare preventivamente un certificato firmato CA.
	Tipo ID	Se si seleziona Chiave precondivisa come Metodo autenticazione , selezionare il tipo di ID per lo scanner.
	ID	Inserire l'ID dello scanner che corrisponde al tipo di ID. Non è possibile utilizzare "@", "#" e "=" come primo carattere. Nome distintivo: immettere da 1 a 255 caratteri ASCII (0x20–0x7E) a 1 byte. È necessario includere "=". Indirizzo IP: immettere il formato IPv4 o IPv6. FQDN: immettere una combinazione tra 1 e 255 caratteri utilizzando A–Z, a–z, 0–9, "-" e il punto (.). Indirizzo e-mail: immettere da 1 a 255 caratteri ASCII (0x20–0x7E) a 1 byte. È necessario includere "@". ID chiave: immettere da 1 a 255 caratteri ASCII (0x20–0x7E) a 1 byte.
	Chiave precondivisa	Se si seleziona Chiave precondivisa per Metodo autenticazione , immettere una chiave pre-condivisa contenente da 1 a 127 caratteri.
	Chiave precondivisa già condivisa	Immettere la chiave configurata per conferma.

Elementi		Impostazioni e descrizione
Remoto	Metodo autenticazione	Per selezionare Certificato , occorre ottenere e importare preventivamente un certificato firmato CA.
	Tipo ID	Se si seleziona Chiave precondivisa come Metodo autenticazione , selezionare il tipo di ID per il dispositivo da autenticare.
	ID	Inserire l'ID dello scanner che corrisponde al tipo di ID. Non è possibile utilizzare "@", "#" e "=" come primo carattere. Nome distintivo: immettere da 1 a 255 caratteri ASCII (0x20–0x7E) a 1 byte. È necessario includere "=". Indirizzo IP: immettere il formato IPv4 o IPv6. FQDN: immettere una combinazione tra 1 e 255 caratteri utilizzando A–Z, a–z, 0–9, "-" e il punto (.). Indirizzo e-mail: immettere da 1 a 255 caratteri ASCII (0x20–0x7E) a 1 byte. È necessario includere "@". ID chiave: immettere da 1 a 255 caratteri ASCII (0x20–0x7E) a 1 byte.
	Chiave precondivisa	Se si seleziona Chiave precondivisa per Metodo autenticazione , immettere una chiave pre-condivisa contenente da 1 a 127 caratteri.
	Chiave precondivisa già condivisa	Immettere la chiave configurata per conferma.

Incapsulazione

Se si seleziona **IPsec** per **Controllo accesso**, occorre configurare un modo di incapsulazione.

Elementi	Impostazioni e descrizione
Modo Trasporto	Se si utilizza lo scanner soltanto sulla stessa LAN, selezionare questa opzione. I pacchetti IP di livello 4 o successivo sono crittografati.
Modo Tunnel	Se si utilizza lo scanner nella rete con accesso a Internet come IPsec-VPN, selezionare questa opzione. L'intestazione e i dati dei pacchetti IP sono crittografati. Indirizzo gateway remoto: se si seleziona Modo Tunnel per Incapsulazione , immettere un indirizzo gateway contenente da 1 a 39 caratteri.

Protocollo sicurezza

Se si seleziona **IPsec** per **Controllo accesso**, selezionare un'opzione.

Elementi	Impostazioni e descrizione
ESP	Selezionare questa opzione per garantire l'integrità di un'autenticazione e dei dati e per crittografare i dati.
AH	Selezionare questa opzione per garantire l'integrità di un'autenticazione e dei dati. Anche se la crittografia dei dati è proibita, è possibile utilizzare IPsec.

❑ Impostazioni algoritmo

Si consiglia di selezionare **Qualsiasi** per tutte le impostazioni, oppure di selezionare una voce diversa da **Qualsiasi** per ciascuna impostazione. Se si seleziona **Qualsiasi** per alcune impostazioni e si seleziona una voce diversa da **Qualsiasi** per altre impostazioni, il dispositivo potrebbe non essere in grado di comunicare in base all'altro dispositivo che si desidera autenticare.

Elementi		Impostazioni e descrizione
IKE	Crittografia	Selezionare l'algoritmo di crittografia per IKE. Le voci variano a seconda della versione di IKE.
	Autenticazione	Selezionare l'algoritmo di autenticazione per IKE.
	Scambio chiave	Selezionare l'algoritmo di sostituzione chiave per IKE. Le voci variano a seconda della versione di IKE.
ESP	Crittografia	Selezionare l'algoritmo di crittografia per ESP. Questa funzione è disponibile quando è selezionato ESP come Protocollo sicurezza .
	Autenticazione	Selezionare l'algoritmo di autenticazione per ESP. Questa funzione è disponibile quando è selezionato ESP come Protocollo sicurezza .
AH	Autenticazione	Selezionare l'algoritmo di crittografia per AH. Questa funzione è disponibile quando è selezionato AH come Protocollo sicurezza .

Configurazione dei criteri di gruppo

I criteri di gruppo sono costituiti da una o più regole da applicare a utenti o gruppi di utenti. Lo scanner controlla i pacchetti IP che corrispondono ai criteri configurati. I pacchetti IP vengono autenticati dapprima in base ai criteri di gruppo, da 1 a 10, quindi in base ai criteri predefiniti.

1. Accedere a Web Config e selezionare la scheda **Sicurezza rete > IPsec/Filtro IP > Di base**.
2. Fare clic su una scheda numerata che si desidera configurare.
3. Inserire un valore per ciascuna voce.
4. Fare clic su **Avanti**.
Viene visualizzato un messaggio di conferma.
5. Fare clic su **OK**.
Lo scanner viene aggiornato.

Voci di impostazione di Criteri gruppo

Elementi	Impostazioni e descrizione
Abilita criterio di gruppo	È possibile abilitare o disabilitare i criteri di gruppo.

Controllo accesso

Configurare un metodo di controllo per il traffico dei pacchetti IP.

Elementi	Impostazioni e descrizione
Consenti accesso	Selezionare questa opzione per consentire la ricezione dei pacchetti IP configurati.
Rifiuta accesso	Selezionare questa opzione per respingere la ricezione dei pacchetti IP configurati.
IPsec	Selezionare questa opzione per consentire la ricezione dei pacchetti IPsec.

Indirizzo locale (scanner)

Selezionare un indirizzo IPv4 o IPv6 che corrisponda al proprio ambiente di rete. Se un indirizzo IP viene assegnato automaticamente, è possibile selezionare **Usa indirizzo IPv4 ottenuto automaticamente**.

Nota:

Se un indirizzo IPv6 viene assegnato automaticamente, la connessione potrebbe risultare non disponibile. Configurare un indirizzo IPv6 statico.

Indirizzo remoto(Host)

Immettere l'indirizzo IP di un dispositivo per controllarne l'accesso. L'indirizzo IP deve contenere un massimo di 43 caratteri. Se non viene immesso un indirizzo IP, vengono controllati tutti gli indirizzi.

Nota:

Se un indirizzo IP viene assegnato automaticamente (ad esempio, tramite DHCP), la connessione potrebbe risultare non disponibile. Configurare un indirizzo IP statico.

Metodo di scelta porta

Selezionare un metodo per specificare le porte.

Nome servizio

Se si seleziona **Nome servizio** per **Metodo di scelta porta**, selezionare un'opzione.

Protocollo trasporto

Se si seleziona **Numero porta** per **Metodo di scelta porta**, occorre configurare un modo di incapsulazione.

Elementi	Impostazioni e descrizione
Qualsiasi protocollo	Selezionare questa opzione per controllare tutti i tipi di protocollo.
TCP	Selezionare questa opzione per controllare i dati per unicast.
UDP	Selezionare questa opzione per controllare i dati per broadcast e multicast.
ICMPv4	Selezionare questa opzione per controllare il comando ping.

Porta locale

Se si seleziona **Numero porta** per **Metodo di scelta porta** e se si seleziona **TCP** o **UDP** per **Protocollo trasporto**, inserire i numeri di porta per controllare la ricezione di pacchetti, separandoli con una virgola. È possibile immettere un massimo di 10 numeri di porta.

Esempio: 20,80,119,5220

Se non viene immesso un numero di porta, vengono controllate tutte le porte.

Porta remota

Se si seleziona **Numero porta** per **Metodo di scelta porta** e se si seleziona **TCP** o **UDP** per **Protocollo trasporto**, inserire i numeri di porta per controllare l'invio di pacchetti, separandoli con una virgola. È possibile immettere un massimo di 10 numeri di porta.

Esempio: 25,80,143,5220

Se non viene immesso un numero di porta, vengono controllate tutte le porte.

Versione IKE

Selezionare **IKEv1** o **IKEv2** per **Versione IKE**. Selezionare una delle voci a seconda del dispositivo collegato allo scanner.

IKEv1

Quando si seleziona **IKEv1** per la **Versione IKE** vengono visualizzati i seguenti elementi.

Elementi	Impostazioni e descrizione
Metodo autenticazione	Se si seleziona IPsec per Controllo accesso , selezionare un'opzione. Il certificato usato è comune con criteri predefiniti.
Chiave precondivisa	Se si seleziona Chiave precondivisa per Metodo autenticazione , immettere una chiave pre-condivisa contenente da 1 a 127 caratteri.
Chiave precondivisa già condivisa	Immettere la chiave configurata per conferma.

❑ IKEv2

Quando si seleziona IKEv2 per la **Versione IKE** vengono visualizzati i seguenti elementi.

Elementi		Impostazioni e descrizione
Locale	Metodo autenticazione	Se si seleziona IPsec per Controllo accesso , selezionare un'opzione. Il certificato usato è comune con criteri predefiniti.
	Tipo ID	Se si seleziona Chiave precondivisa come Metodo autenticazione , selezionare il tipo di ID per lo scanner.
	ID	Inserire l'ID dello scanner che corrisponde al tipo di ID. Non è possibile utilizzare "@", "#" e "=" come primo carattere. Nome distintivo: immettere da 1 a 255 caratteri ASCII (0x20–0x7E) a 1 byte. È necessario includere "=". Indirizzo IP: immettere il formato IPv4 o IPv6. FQDN: immettere una combinazione tra 1 e 255 caratteri utilizzando A–Z, a–z, 0–9, "-" e il punto (.). Indirizzo e-mail: immettere da 1 a 255 caratteri ASCII (0x20–0x7E) a 1 byte. È necessario includere "@". ID chiave: immettere da 1 a 255 caratteri ASCII (0x20–0x7E) a 1 byte.
	Chiave precondivisa	Se si seleziona Chiave precondivisa per Metodo autenticazione , immettere una chiave pre-condivisa contenente da 1 a 127 caratteri.
	Chiave precondivisa già condivisa	Immettere la chiave configurata per conferma.
Remoto	Metodo autenticazione	Se si seleziona IPsec per Controllo accesso , selezionare un'opzione. Il certificato usato è comune con criteri predefiniti.
	Tipo ID	Se si seleziona Chiave precondivisa come Metodo autenticazione , selezionare il tipo di ID per il dispositivo da autenticare.
	ID	Inserire l'ID dello scanner che corrisponde al tipo di ID. Non è possibile utilizzare "@", "#" e "=" come primo carattere. Nome distintivo: immettere da 1 a 255 caratteri ASCII (0x20–0x7E) a 1 byte. È necessario includere "=". Indirizzo IP: immettere il formato IPv4 o IPv6. FQDN: immettere una combinazione tra 1 e 255 caratteri utilizzando A–Z, a–z, 0–9, "-" e il punto (.). Indirizzo e-mail: immettere da 1 a 255 caratteri ASCII (0x20–0x7E) a 1 byte. È necessario includere "@". ID chiave: immettere da 1 a 255 caratteri ASCII (0x20–0x7E) a 1 byte.
	Chiave precondivisa	Se si seleziona Chiave precondivisa per Metodo autenticazione , immettere una chiave pre-condivisa contenente da 1 a 127 caratteri.
	Chiave precondivisa già condivisa	Immettere la chiave configurata per conferma.

Incapsulazione

Se si seleziona **IPsec** per **Controllo accesso**, occorre configurare un modo di incapsulazione.

Elementi	Impostazioni e descrizione
Modo Trasporto	Se si utilizza lo scanner soltanto sulla stessa LAN, selezionare questa opzione. I pacchetti IP di livello 4 o successivo sono crittografati.
Modo Tunnel	Se si utilizza lo scanner nella rete con accesso a Internet come IPsec-VPN, selezionare questa opzione. L'intestazione e i dati dei pacchetti IP sono crittografati. Indirizzo gateway remoto: se si seleziona Modo Tunnel per Incapsulazione , immettere un indirizzo gateway contenente da 1 a 39 caratteri.

Protocollo sicurezza

Se si seleziona IPsec per **Controllo accesso**, selezionare un'opzione.

Elementi	Impostazioni e descrizione
ESP	Selezionare questa opzione per garantire l'integrità di un'autenticazione e dei dati e per crittografare i dati.
AH	Selezionare questa opzione per garantire l'integrità di un'autenticazione e dei dati. Anche se la crittografia dei dati è proibita, è possibile utilizzare IPsec.

Impostazioni algoritmo

Si consiglia di selezionare **Qualsiasi** per tutte le impostazioni, oppure di selezionare una voce diversa da **Qualsiasi** per ciascuna impostazione. Se si seleziona **Qualsiasi** per alcune impostazioni e si seleziona una voce diversa da **Qualsiasi** per altre impostazioni, il dispositivo potrebbe non essere in grado di comunicare in base all'altro dispositivo che si desidera autenticare.

Elementi		Impostazioni e descrizione
IKE	Crittografia	Selezionare l'algoritmo di crittografia per IKE. Le voci variano a seconda della versione di IKE.
	Autenticazione	Selezionare l'algoritmo di autenticazione per IKE.
	Scambio chiave	Selezionare l'algoritmo di sostituzione chiave per IKE. Le voci variano a seconda della versione di IKE.
ESP	Crittografia	Selezionare l'algoritmo di crittografia per ESP. Questa funzione è disponibile quando è selezionato ESP come Protocollo sicurezza .
	Autenticazione	Selezionare l'algoritmo di autenticazione per ESP. Questa funzione è disponibile quando è selezionato ESP come Protocollo sicurezza .
AH	Autenticazione	Selezionare l'algoritmo di crittografia per AH. Questa funzione è disponibile quando è selezionato AH come Protocollo sicurezza .

Combinazione di Indirizzo locale (scanner) e Indirizzo remoto(Host) su Criteri gruppo

		Impostazione di Indirizzo locale (scanner)		
		IPv4	IPv6* ²	Ogni indirizzo* ³
Impostazione di Indirizzo remoto(Host)	IPv4* ¹	✓	–	✓
	IPv6* ¹ , * ²	–	✓	✓
	Vuoto	✓	✓	✓

*1 Se IPsec è selezionato per **Controllo accesso**, non è possibile specificare una lunghezza del prefisso.

*2 Se IPsec è selezionato per **Controllo accesso**, è possibile selezionare un indirizzo locale di collegamento (fe80::) ma i criteri di gruppo saranno disattivati.

*3 Eccetto l'indirizzo locale di collegamento IPv6.

Informazioni correlate

➔ [“Come eseguire Web Config in un browser Web” a pagina 37](#)

Riferimenti del nome del servizio per i criteri del gruppo

Nota:

I servizi non disponibili vengono visualizzati ma non possono essere selezionati.

Nome del servizio	Tipo protocollo	Numero porta locale	Numero porta remota	Funzioni controllate
Qualsiasi	–	–	–	Tutti i servizi
ENPC	UDP	3289	Qualsiasi porta	Ricerca di uno scanner da applicazioni quali Epson Device Admin e di un driver dello scanner
SNMP	UDP	161	Qualsiasi porta	Acquisizione e configurazione di MIB da applicazioni quali Epson Device Admin e il driver dello scanner Epson
WSD	TCP	Qualsiasi porta	5357	Controllo WSD
WS-Discovery	UDP	3702	Qualsiasi porta	Ricerca di uno scanner da WSD
Network Scan	TCP	1865	Qualsiasi porta	Inoltro dati di scansione da Epson ScanSmart
Network Push Scan Discovery	UDP	2968	Qualsiasi porta	Ricerca di un computer dallo scanner
Network Push Scan	TCP	Qualsiasi porta	2968	Acquisizione di informazioni di lavoro per la funzione Push Scan da Epson ScanSmart
HTTP (Locale)	TCP	80	Qualsiasi porta	Server HTTP(S) (inoltro dati di Web Config e WSD)
HTTPS (Locale)	TCP	443	Qualsiasi porta	

Nome del servizio	Tipo protocollo	Numero porta locale	Numero porta remota	Funzioni controllate
HTTP (Remoto)	TCP	Qualsiasi porta	80	Client HTTP(S) (aggiornamento firmware e aggiornamento del certificato radice)
HTTPS (Remoto)	TCP	Qualsiasi porta	443	

Esempi di configurazione di IPsec/Filtro IP

Sola ricezione di pacchetti IPsec

Questo esempio è relativo alla sola configurazione di criteri predefiniti.

Criteri predefiniti:

- IPsec/Filtro IP: Abilita
- Controllo accesso: IPsec
- Metodo autenticazione: Chiave precondivisa
- Chiave precondivisa: immettere fino a 127 caratteri.

Criteri gruppo: non configurare.

Ricezione di dati di scansione e impostazioni dello scanner

Questo esempio consente le comunicazioni di dati di scansione e la configurazione dello scanner da servizi specificati.

Criteri predefiniti:

- IPsec/Filtro IP: Abilita
- Controllo accesso: Rifiuta accesso

Criteri gruppo:

- Abilita criterio di gruppo: selezionare la casella.
- Controllo accesso: Consenti accesso
- Indirizzo remoto(Host): indirizzo IP di un client
- Metodo di scelta porta: Nome servizio
- Nome servizio: selezionare la casella di ENPC, SNMP, HTTP (Locale), HTTPS (Locale) e Network Scan.

Ricezione di accesso solo da un indirizzo IP specificato

In questo esempio si consente l'accesso allo scanner a un indirizzo IP specificato.

Criteri predefiniti:

- IPsec/Filtro IP: Abilita
- Controllo accesso: Rifiuta accesso

Criteri gruppo:

- Abilita criterio di gruppo: selezionare la casella.
- Controllo accesso: Consenti accesso
- Indirizzo remoto(Host): indirizzo IP di un client di amministratore

Nota:

Indipendentemente dalla configurazione dei criteri, il client sarà in grado di accedere e configurare lo scanner.

Configurazione del certificato per IPsec/IP Filtering

Configurare il certificato client per IPsec/IP Filtering. Quando lo si imposta, è possibile utilizzare il certificato come metodo di autenticazione per IPsec/IP Filtering. Per configurare l'ente di certificazione, andare su **Certificato CA**.

1. Accedere a Web Config e selezionare la scheda **Sicurezza rete > IPsec/Filtro IP > Certificato client**.

2. Importare il certificato in **Certificato client**.

Se si è già importato un certificato pubblicato da un ente di certificazione, è possibile copiarlo e utilizzarlo in IPsec/IP Filtering. Per copiarlo, selezionare il certificato da **Copia da**, quindi fare clic su **Copia**.

Informazioni correlate

➔ [“Come eseguire Web Config in un browser Web” a pagina 37](#)

Connessione dello scanner a una rete IEEE802.1X

Configurazione di una rete IEEE 802.1X

Quando si imposta IEEE 802.1X allo scanner, è possibile utilizzarlo sulla rete collegata a un server RADIUS, a uno switch LAN con funzione di autenticazione o a un punto di accesso.

1. Accedere a Web Config e selezionare la scheda **Sicurezza rete > IEEE802.1X > Di base**.

2. Inserire un valore per ciascuna voce.

Se si desidera utilizzare lo scanner su una rete Wi-Fi, fare clic su **Configurazione connessione wireless** e selezionare o immettere un SSID.

3. Fare clic su **Avanti**.

Viene visualizzato un messaggio di conferma.

4. Fare clic su **OK**.

Lo scanner viene aggiornato.

Voci di impostazione di rete IEEE 802.1X

Elementi	Impostazioni e descrizione
IEEE802.1X (Wi-Fi)	Viene visualizzato lo stato della connessione di IEEE802.1X (Wi-Fi).
Metodo di connessione	Viene visualizzato il metodo di connessione di una rete corrente.

Elementi	Impostazioni e descrizione	
Tipo EAP	Selezionare un'opzione per un metodo di autenticazione tra lo scanner e un server RADIUS.	
	EAP-TLS	Occorre ottenere e importare un certificato firmato CA.
	PEAP-TLS	
	PEAP/MSCHAPv2	Occorre configurare una password.
	EAP-TTLS	
ID utente	Configurare un ID da utilizzare per l'autenticazione di un server RADIUS. Immettere da 1 a 128 caratteri ASCII (0x20–0x7E) a 1 byte.	
Password	Configurare una password per autenticare lo scanner. Immettere da 1 a 128 caratteri ASCII (0x20–0x7E) a 1 byte. Se si utilizza un server Windows come server RADIUS, è possibile immettere fino a 127 caratteri.	
Conferma password	Immettere la password configurata per conferma.	
ID server	È possibile configurare un ID server per effettuare l'autenticazione a un server RADIUS specificato. L'autenticatore verifica se un ID server è contenuto o meno nel campo subject/subjectAltName di un certificato server inviato da un server RADIUS. Immettere da 0 a 128 caratteri ASCII (0x20–0x7E) a 1 byte.	
Convalida certificato	È possibile impostare la convalida certificato indipendentemente dal metodo di autenticazione. Importare il certificato in Certificato CA .	
Nome anonimo	Se si seleziona PEAP-TLS o PEAP/MSCHAPv2 come Tipo EAP , è possibile configurare un nome anonimo al posto di un ID utente per la fase 1 di un'autenticazione PEAP. Immettere da 0 a 128 caratteri ASCII (0x20–0x7E) a 1 byte.	
Livello di crittografia	È possibile selezionare una delle seguenti opzioni.	
	Alto	AES256/3DES
	Medio	AES256/3DES/AES128/RC4

Configurazione di un certificato per IEEE 802.1X

Configurare il certificato client per IEEE802.1X. Quando lo si imposta, è possibile utilizzare **EAP-TLS** e **PEAP-TLS** come metodo di autenticazione di IEEE 802.1X. Per configurare il certificato dell'ente di certificazione, andare su **Certificato CA**.

1. Accedere a Web Config e selezionare la scheda **Sicurezza rete > IEEE802.1X > Certificato client**.
2. Immettere un certificato in **Certificato client**.

Se si è già importato un certificato pubblicato da un ente di certificazione, è possibile copiarlo e utilizzarlo in IEEE802.1X. Per copiarlo, selezionare il certificato da **Copia da**, quindi fare clic su **Copia**.

Risoluzione dei problemi per la sicurezza avanzata

Suggerimenti per risolvere i problemi

Verifica del messaggio di errore

Quando si verifica un problema, verificare innanzitutto se ci sono messaggi sul pannello di controllo o nella schermata del driver dello scanner. Se si è impostata la notifica per e-mail quando si verificano gli eventi, è possibile apprenderne tempestivamente lo stato.

Verifica dello stato della comunicazione

Controllare lo stato di comunicazione del computer server o del computer client utilizzando il comando ping e ipconfig.

Test di connessione

Per verificare la connessione tra lo scanner e il server e-mail, utilizzare il test di connessione dello scanner. Inoltre, controllare la connessione dal computer client al server per verificare lo stato della comunicazione.

Inizializzazione delle impostazioni

Se le impostazioni e lo stato della comunicazione non mostrano alcun problema, i problemi possono essere risolti disattivando o inizializzando le impostazioni di rete dello scanner e impostandole di nuovo.

Informazioni correlate

- ➔ [“Registrazione di un server di posta elettronica” a pagina 149](#)
- ➔ [“Verifica dei messaggi di errore sul pannello di controllo” a pagina 200](#)
- ➔ [“Ricezione di notifiche email al verificarsi di eventi” a pagina 253](#)

Impossibile accedere a Web Config

■ L'indirizzo IP non è assegnato allo scanner.

Soluzioni

Nessun indirizzo IP valido è assegnato allo scanner. Configurare l'indirizzo IP utilizzando il pannello di controllo dello scanner. È possibile verificare le informazioni di impostazione dal pannello di controllo dello scanner.

- ➔ [“Assegnazione dell'indirizzo IP” a pagina 244](#)

■ Il browser web non supporta il livello di crittografia per SSL/TLS.

Soluzioni

SSL/TLS è dotato di Livello di crittografia. È possibile aprire Web Config utilizzando un browser web che supporta crittografie di massa come indicato di seguito. Verificare che il browser in uso sia supportato.

- 80 bit: AES256/AES128/3DES
- 112 bit: AES256/AES128/3DES
- 128 bit: AES256/AES128
- 192 bit: AES256
- 256 bit: AES256

■ Il Certificato firma CA è scaduto.

Soluzioni

Se esiste un problema con la data di scadenza del certificato, quando ci si connette a Web Config con comunicazione SSL/TLS (https), viene visualizzato "Il certificato è scaduto". Se il messaggio appare prima della data di scadenza, assicurarsi che la data dello scanner sia configurata correttamente.

■ Il nome comune del certificato e dello scanner non corrispondono.

Soluzioni

Se il nome comune del certificato e dello scanner non corrispondono, viene visualizzato il messaggio "Il nome del certificato di sicurezza non corrisponde" quando si accede a Web Config utilizzando la comunicazione SSL/TLS (https). Ciò accade perché i seguenti indirizzi IP non corrispondono.

- L'indirizzo IP dello scanner inserito nel nome comune per la creazione di un Certificato firma personale o CSR
- L'indirizzo IP immesso nel browser web durante l'esecuzione di Web Config

Per Certificato firma personale, aggiornare il certificato.

Per il Certificato firma CA, procurarsi nuovamente il certificato per lo scanner.

■ L'impostazione del server proxy dell'indirizzo locale non è impostata sul browser web.

Soluzioni

Quando lo scanner è impostato per utilizzare un server proxy, configurare il browser web affinché non si connetta all'indirizzo locale tramite il server proxy.

- Windows:

Selezionare **Pannello di controllo > Rete e Internet > Opzioni Internet > Connessioni > Impostazioni LAN > Server proxy**, quindi configurare l'opzione di non utilizzare il server proxy per gli indirizzi LAN (indirizzi locali).

- Mac OS:

Selezionare **Preferenze di Sistema > Network > Avanzate > Proxy**, quindi registrare l'indirizzo locale per **Ignora le impostazioni proxy per i seguenti host e domini**.

Esempio:

192.168.1.*: indirizzo locale 192.168.1.XXX, maschera sottorete 255.255.255.0

192.168.*.*: indirizzo locale 192.168.XXX.XXX, maschera sottorete 255.255.0.0

Ripristino delle impostazioni di sicurezza

Se si stabilisce un ambiente dalla sicurezza elevata come IPsec/IP Filtering o IEEE802.1X, si potrebbe non essere in grado di comunicare con i dispositivi a causa di impostazioni errate o di problemi con il dispositivo o server. In questo caso, ripristinare le impostazioni di sicurezza al fine di effettuare nuovamente le impostazioni del dispositivo o consentirne un utilizzo temporaneo.

Disattivazione della funzione di sicurezza utilizzando Web Config

È possibile disabilitare IPsec/Filtro IP utilizzando Web Config.

1. Accedere a Web Config e selezionare la scheda **Sicurezza rete > IPsec/Filtro IP > Di base**.

2. Disattivare la IPsec/Filtro IP.

Problemi utilizzando le funzioni di sicurezza di rete

Chiave pre-condivisa dimenticata

Ri-configurare una chiave pre-condivisa.

Per modificare la chiave, accedere a Web Config e selezionare la scheda **Sicurezza rete > IPsec/Filtro IP > Di base > Criteri predefiniti** o **Criteri gruppo**.

Quando si modifica la chiave pre-condivisa, configurarla per i computer.

Impossibile utilizzare la comunicazione IPsec

Specificare l'algoritmo che lo scanner o il computer non supporta.

Lo scanner supporta i seguenti algoritmi. Verificare le impostazioni del computer.

Metodo sicurezza	Algoritmi
Algoritmo di crittografia IKE	AES-CBC-128, AES-CBC-192, AES-CBC-256, AES-GCM-128*, AES-GCM-192*, AES-GCM-256*, 3DES
Algoritmo di autenticazione IKE	SHA-1, SHA-256, SHA-384, SHA-512, MD5
Algoritmo di sostituzione chiave IKE	DH Group1, DH Group2, DH Group5, DH Group14, DH Group15, DH Group16, DH Group17, DH Group18, DH Group19, DH Group20, DH Group21, DH Group22, DH Group23, DH Group24, DH Group25, DH Group26, DH Group27*, DH Group28*, DH Group29*, DH Group30*
Algoritmo di crittografia ESP	AES-CBC-128, AES-CBC-192, AES-CBC-256, AES-GCM-128, AES-GCM-192, AES-GCM-256, 3DES
Algoritmo di autenticazione ESP	SHA-1, SHA-256, SHA-384, SHA-512, MD5
Algoritmo di autenticazione AH	SHA-1, SHA-256, SHA-384, SHA-512, MD5

* Disponibile solo per IKEv2

Impossibile comunicare istantaneamente

È presente un errore nel certificato.

Le impostazioni di data e ora dello scanner potrebbero essere errate se lo scanner non è collegato all'alimentazione da molto tempo.

Quando lo scanner è collegato tramite un certificato client per IPsec/IP Filtering o IEEE 802.1X, viene segnalato un errore se si verifica un ritardo di tempo tra la data e l'ora dello scanner e il tempo e il periodo di validità del certificato. Ciò avviene perché lo scanner riconosce che il certificato non è disponibile.

È possibile risolvere questo problema correggendo le impostazioni di data e ora dello scanner. Collegare lo scanner e il computer utilizzando un cavo USB, accendere lo scanner ed eseguire la scansione su USB utilizzando Epson

Scan 2. Lo scanner è sincronizzato con il computer e le impostazioni di data e ora vengono corrette. Lo scanner indica lo stato normale.

Se non è possibile risolvere il problema, ripristinare tutte le impostazioni di rete dal pannello di controllo dello scanner. Collegare lo scanner e il computer, effettuare nuovamente le impostazioni di rete, quindi effettuare le impostazioni per la certificazione client, IPsec/IP Filtering o IEEE 802.1X.

L'indirizzo IP dello scanner è stato modificato o non può essere utilizzato.

Quando l'indirizzo IP registrato all'indirizzo locale su Criteri gruppo è stato modificato o non può essere utilizzato, non è possibile eseguire la comunicazione IPsec.

Disabilitare IPsec utilizzando il pannello di controllo dello scanner.

Se il server DHCP non è aggiornato, se è stato effettuato un riavvio o se l'indirizzo IPv6 è scaduto o non è stato ottenuto, l'indirizzo IP registrato per Web Config dello scanner (scheda **Sicurezza rete** > **IPsec/Filtro IP** > **Di base** > **Criteri gruppo** > **Indirizzo locale (scanner)**) potrebbe non essere trovato.

Utilizzare un indirizzo IP statico.

L'indirizzo IP del computer è stato modificato o non può essere utilizzato.

Quando l'indirizzo IP registrato all'indirizzo remoto su Criteri gruppo è stato modificato o non può essere utilizzato, non è possibile eseguire la comunicazione IPsec.

Disabilitare IPsec utilizzando il pannello di controllo dello scanner.

Se il server DHCP non è aggiornato, se è stato effettuato un riavvio o se l'indirizzo IPv6 è scaduto o non è stato ottenuto, l'indirizzo IP registrato per Web Config dello scanner (scheda **Sicurezza rete** > **IPsec/Filtro IP** > **Di base** > **Criteri gruppo** > **Indirizzo remoto(Host)**) potrebbe non essere trovato.

Utilizzare un indirizzo IP statico.

Impossibile connettersi dopo la configurazione di IPsec/IP Filtering

Il valore impostato potrebbe essere errato.

Accedere allo scanner secondo il suo indirizzo MAC utilizzando EpsonNet Config o Epson Device Admin da un altro computer, come quello di un amministratore. È possibile trovare l'indirizzo MAC sull'etichetta adesiva dello scanner.

Se è possibile accedere, effettuare le impostazioni per IPsec/IP filtering tramite EpsonNet Config o Epson Device Admin.

Se è impossibile accedere, ripristinare tutte le impostazioni di rete dal pannello di controllo dello scanner. Collegare lo scanner e il computer, effettuare nuovamente le impostazioni di rete, quindi effettuare le impostazioni per IPsec/IP filtering.

Impossibile accedere al dispositivo dopo la configurazione di IEEE802.1X

Le impostazioni di IEEE 802.1X non sono corrette.

Disabilitare IEEE 802.1X e il modo Wi-Fi dal pannello di controllo dello scanner. Collegare lo scanner e un computer, quindi configurare nuovamente IEEE 802.1X.

Problema con l'uso di un certificato digitale

Impossibile importare un Certificato firma CA

Il Certificato firma CA e le informazioni sulla CSR non corrispondono.

Se il Certificato firma CA e la richiesta CSR non presentano le stesse informazioni, la richiesta CSR non può essere importata. Verificare quanto segue:

- Si sta provando a importare il certificato su un dispositivo che non presenta le stesse informazioni?
Verificare le informazioni della richiesta CSR, quindi importare il certificato su un dispositivo che presenti le stesse informazioni.
- È stata sovrascritta la richiesta CSR salvata nello scanner dopo l'invio della richiesta CSR a un ente di certificazione?
Ottenere un nuovo certificato firmato CA con la richiesta CSR.

Il Certificato firma CA ha dimensioni maggiori di 5 KB.

Non è possibile importare un Certificato firma CA superiore a 5 KB.

La password per l'importazione del certificato non è corretta.

Immettere la password corretta. Se la password è stata dimenticata, non è possibile importare il certificato. Ottenere di nuovo un Certificato firma CA.

Impossibile aggiornare un certificato auto-firmato

Il Nome comune non è stato immesso.

Il **Nome comune** deve venire immesso.

Sono stati inseriti dei caratteri non supportati per Nome comune.

Immettere tra 1 e 128 caratteri in formato IPv4, IPv6, nome host o FQDN in ASCII (0x20–0x7E).

Nel nome comune è stato incluso uno spazio o una virgola.

Se è stata immessa una virgola, il **Nome comune** risulta diviso in tale punto. Se viene immesso solo uno spazio prima o dopo una virgola, si verificherà un errore.

Impossibile creare una richiesta CSR

Il Nome comune non è stato immesso.

Il **Nome comune** deve venire immesso.

Sono stati inseriti dei caratteri non supportati per Nome comune, Organizzazione, Unità organizzativa, Località e Stato/Provincia.

Immettere caratteri in formato IPv4, IPv6, nome host o FQDN in ASCII (0x20–0x7E).

È stato incluso uno spazio o una virgola in Nome comune.

Se è stata immessa una virgola, il **Nome comune** risulta diviso in tale punto. Se viene immesso solo uno spazio prima o dopo una virgola, si verificherà un errore.

Visualizzazione di avvertenza relativa a un certificato digitale

Messaggi	Causa/Operazione da eseguire
Inserire un certificato server.	<p>Causa: Non è stato selezionato un file da importare.</p> <p>Operazione da eseguire: Selezionare un file e fare clic su Importa.</p>
Certificato CA 1 non inserito.	<p>Causa: Il certificato CA 1 non viene immesso e risulta immesso solo il certificato CA 2.</p> <p>Operazione da eseguire: Importare innanzitutto il certificato CA 1.</p>
Il valore seguente non è valido.	<p>Causa: Caratteri non supportati sono presenti nel percorso del file e/o nella password.</p> <p>Operazione da eseguire: Assicurarsi che nelle voci siano immessi i caratteri corretti.</p>
Data e ora non valide.	<p>Causa: La data e l'ora dello scanner non sono state impostate.</p> <p>Operazione da eseguire: Impostare la data e l'ora utilizzando Web Config o EpsonNet Config.</p>
Password non valida.	<p>Causa: La password impostata per il certificato CA e la password immessa non corrispondono.</p> <p>Operazione da eseguire: Immettere la password corretta.</p>

Messaggi	Causa/Operazione da eseguire
File non valido.	<p>Causa:</p> <p>Si sta importando un file di certificato in formato X509.</p> <p>Operazione da eseguire:</p> <p>Assicurarsi di selezionare il certificato corretto inviato da un ente di certificazione fidato.</p>
	<p>Causa:</p> <p>Il file importato è di dimensioni eccessive. Le dimensioni massime del file sono di 5 KB.</p> <p>Operazione da eseguire:</p> <p>Se è stato selezionato il file corretto, il certificato potrebbe essere danneggiato o manipolato.</p>
	<p>Causa:</p> <p>La catena contenuta nel certificato non è valida.</p> <p>Operazione da eseguire:</p> <p>Per ulteriori informazioni sul certificato, vedere il sito Web dell'ente di certificazione.</p>
Impossibile usare i certificati server che includono oltre 3 certificati CA.	<p>Causa:</p> <p>Il file di certificato in formato PKCS#12 contiene più di 3 certificati CA.</p> <p>Operazione da eseguire:</p> <p>Importare ciascun certificato durante la conversione dal formato PKCS#12 al formato PEM oppure importare un file di certificato in formato PKCS#12 che contenga massimo 2 certificati CA.</p>
Il certificato è scaduto. Verificare se il certificato è valido o controllare data e ora sul prodotto.	<p>Causa:</p> <p>Il certificato è scaduto.</p> <p>Operazione da eseguire:</p> <ul style="list-style-type: none"> <input type="checkbox"/> Se il certificato è scaduto, ottenere e importare un nuovo certificato. <input type="checkbox"/> Se il certificato non è scaduto, assicurarsi che la data e l'ora dello scanner siano impostate correttamente.
Chiave privata obbligatoria.	<p>Causa:</p> <p>Non risulta abbinata una chiave privata al certificato.</p> <p>Operazione da eseguire:</p> <ul style="list-style-type: none"> <input type="checkbox"/> Se il certificato è in formato PEM/DER e viene ottenuto da una richiesta CSR tramite computer, specificare il file della chiave privata. <input type="checkbox"/> Se il certificato è in formato PKCS#12 e viene ottenuto da una richiesta CSR tramite computer, creare un file che contenga la chiave privata.
	<p>Causa:</p> <p>Il certificato PEM/DER ottenuto da una richiesta CSR è stato reimportato tramite Web Config.</p> <p>Operazione da eseguire:</p> <p>Se il certificato è in formato PEM/DER e viene ottenuto da una richiesta CSR tramite Web Config, è possibile importarlo una sola volta.</p>

Messaggi	Causa/Operazione da eseguire
Configurazione non riuscita.	Causa: Impossibile terminare la configurazione poiché la comunicazione tra lo scanner e il computer non è riuscita o il file non può essere letto a causa di alcuni errori. Operazione da eseguire: Dopo aver verificato il file specificato e la comunicazione, importare di nuovo il file.

Eliminazione erronea di un certificato firmato CA

Non esiste alcun file di backup per il certificato firmato CA.

Se si dispone di un file di backup, importare di nuovo il certificato.

Se si ottiene un certificato tramite una richiesta CSR creata da Web Config, non è possibile importare di nuovo un certificato eliminato. Creare una richiesta CSR e ottenere un nuovo certificato.

Specifiche tecniche

Specifiche generali dello scanner.	288
Specifiche di rete.	289
Servizi di terze parti supportati.	290
Specifiche dell'unità USB.	291
Utilizzo della porta per lo scanner.	291
Specifiche di dimensioni e peso.	292
Specifiche elettriche.	293
Specifiche ambientali.	294
Requisiti di sistema.	294

Specifiche generali dello scanner

Nota:

Le specifiche sono soggette a modifiche senza preavviso.

Tipo di scanner	Scanner con alimentazione a foglio, a colori fronte-retro, in un unico passaggio
Dispositivo fotoelettrico	CIS
Pixel reali	5,100×9,300 a 600 dpi 2,550×64,500 a 300 dpi
Sorgente luminosa	LED RGB
Risoluzione di scansione	600 dpi (scansione principale) 600 dpi (scansione secondaria)
Risoluzione di output	Da 50 a 1200 dpi (con incrementi di 1 dpi)*1
Dimensioni documenti	Massimo: 215.9×5,588 mm (8.5×220 pollici)*2 Minimo: 50.8×50.8 mm (2×2 pollici)
Ingresso carta	Caricamento documento rivolto verso l'alto
Uscita carta	Posizione percorso verticale: espulsione documento rivolto verso il basso Posizione percorso rettilineo: espulsione documento rivolto verso l'alto
Capacità carta	20 fogli di carta da 80 g/m ²
Intensità colore	Colore <input type="checkbox"/> 30 bit per pixel interno (10 bit per pixel per colore interno) <input type="checkbox"/> 24 bit per pixel esterno (8 bit per pixel per colore esterno) Scala di grigi <input type="checkbox"/> 10 bit per pixel interno <input type="checkbox"/> 8 bit per pixel esterno Bianco e nero <input type="checkbox"/> 10 bit per pixel interno <input type="checkbox"/> 1 bit per pixel esterno
Interfaccia	USB ad alta velocità

*1 Questo valore si riferisce alla scansione da un computer. Le risoluzioni disponibili possono variare in base al metodo di scansione.

*2 La lunghezza massima può variare in base al metodo e alla risoluzione di scansione. Per ulteriori informazioni, fare riferimento a quanto segue.

[“Lunghezza massima per la carta lunga” a pagina 47](#)

Specifiche di rete

Specifiche Wi-Fi

Consultare la tabella seguente per le specifiche Wi-Fi.

Paesi o aree geografiche diversi da quanto elencato di seguito	Tabella A
Australia Nuova Zelanda	Tabella B

Tabella A

Standard	IEEE 802.11b/g/n ^{*1}
Gamma di frequenza	2,4 GHz
Potenza massima radiofrequenza trasmessa	2.400–2.483,5 MHz: 20 dBm (EIRP)
Canali	1/2/3/4/5/6/7/8/9/10/11/12/13
Modalità di connessione	Infrastruttura, Wi-Fi Direct (AP semplice) ^{*2*3}
Protocolli di sicurezza ^{*4}	WEP (64/128bit), WPA2-PSK (AES) ^{*5} , WPA3-SAE (AES), WPA2/WPA3-Enterprise

*1 Disponibile solo per HT20.

*2 Non supportato per IEEE 802.11b.

*3 È possibile utilizzare contemporaneamente le modalità Infrastruttura e Wi-Fi Direct.

*4 Wi-Fi Direct supporta solo WPA2-PSK (AES).

*5 Conforme agli standard WPA2 con supporto per WPA/WPA2 Personal.

Tabella B

Standard	IEEE 802.11a/b/g/n ^{*1} /ac		
Intervalli di frequenza	IEEE 802.11b/g/n: 2,4 GHz, IEEE 802.11a/n/ac: 5 GHz		
Canali	Wi-Fi	2,4 GHz	1/2/3/4/5/6/7/8/9/10/11/12 ^{*2} /13 ^{*2}
		5 GHz ^{*3}	W52 (36/40/44/48), W53 (52/56/60/64), W56 (100/104/108/112/116/120/124/128/132/136/140/144), W58 (149/153/157/161/165)
	Wi-Fi Direct	2,4 GHz	1/2/3/4/5/6/7/8/9/10/11/12 ^{*2} /13 ^{*2}
		5 GHz ^{*3}	W52 (36/40/44/48) W58 (149/153/157/161/165)

Modalità di connessione	Infrastruttura, Wi-Fi Direct (AP semplice)*4, *5
Protocolli di sicurezza*6	WEP (64/128bit), WPA2-PSK (AES)*7, WPA3-SAE (AES), WPA2/WPA3-Enterprise

*1 Disponibile solo per HT20.

*2 Non disponibile a Taiwan.

*3 La disponibilità di questi canali e la possibilità di utilizzo del prodotto all'esterno variano a seconda dell'area geografica. Per ulteriori informazioni, vedere <http://support.epson.net/wifi5ghz/>

*4 Non supportato per IEEE 802.11b.

*5 È possibile utilizzare contemporaneamente le modalità Infrastruttura e Wi-Fi Direct.

*6 Wi-Fi Direct supporta solo WPA2-PSK (AES).

*7 Conforme agli standard WPA2 con supporto per WPA/WPA2 Personal.

Funzioni di rete e supporto IPv4/IPv6

Funzioni	Supportate
Epson ScanSmart	IPv4
Epson Connect (Scansiona su Cloud)	IPv4
AirPrint	IPv4, IPv6

Protocollo di sicurezza

IEEE802.1X*	
Filtraggio IPsec/IP	
SSL/TLS	HTTPS Server/Client
SMTPS (STARTTLS, SSL/TLS)	
SNMPv3	

* È necessario utilizzare un dispositivo di connessione conforme alla IEEE802.1X.

Servizi di terze parti supportati

AirPrint	OS X Mavericks (10.9.5) o versioni successive
----------	---

* Si consiglia di usare la versione più recente di Mac OS.

Specifiche dell'unità USB

Dispositivi	Capacità massima
Dispositivi di memoria USB	2 TB (con formattazione FAT, FAT32 o exFAT)

Non è possibile utilizzare le seguenti unità:

- Unità che richiedono un driver dedicato
- Unità con impostazioni di protezione (password, crittografia e altro)

Epson non può garantire il funzionamento delle unità connesse esternamente.

Utilizzo della porta per lo scanner

Lo scanner utilizza la seguente porta. Se necessario, l'amministratore di rete può rendere disponibili queste porte.

Quando il mittente (client) è lo scanner

Uso	Destinazione (Server)	Protocollo	Numero di porta	
Invio di file (quando si utilizza la funzione di scansione a una cartella di rete dallo scanner)	Server FTP/FTPS	FTP/FTPS (TCP)	20	
			21	
	File server	SMB (TCP)	NetBIOS (UDP)	445
				137
				138
	Server WebDAV	Protocollo HTTP (TCP)	Protocollo HTTPS(TCP)	139
80				
Invio di e-mail (quando si utilizza la funzione di scansione a un indirizzo e-mail dallo scanner)	Server SMTP	SMTP (TCP)	443	
			SMTP SSL/TLS (TCP)	25
			SMTP STARTTLS (TCP)	465
POP prima di connessione SMTP (quando si utilizza la funzione di scansione a un indirizzo e-mail dallo scanner)	Server POP	POP3 (TCP)	587	
			110	
Quando si utilizza Epson Connect	Server Epson Connect	HTTPS	443	
			XMPP	5222
Controllo WSD	Computer client	WSD (TCP)	5357	
Ricerca del computer quando viene eseguita la scansione push da un'applicazione	Computer client	Rilevamento scansione Push di rete	2968	

Quando il mittente (client) è il computer client

Uso	Destinazione (Server)	Protocollo	Numero di porta
Rilevare lo scanner da un'applicazione come EpsonNet Config e dal driver dello scanner.	Scanner	ENPC (UDP)	3289
Raccogliere e configurare le informazioni MIB da un'applicazione come EpsonNet Config e dal driver dello scanner.	Scanner	SNMP (UDP)	161
Ricerca di scanner WSD	Scanner	WS-Discovery (UDP)	3702
Inoltro dei dati di scansione da un'applicazione	Scanner	Scansione di rete (TCP)	1865
Raccolta di informazioni sul lavoro quando viene eseguita la scansione push da un'applicazione	Scanner	Scansione Push di rete	2968
Web Config	Scanner	HTTP (TCP)	80
		HTTPS (TCP)	443

Specifiche di dimensioni e peso

Dimensioni

Posizione percorso verticale (unità: mm (pollici))

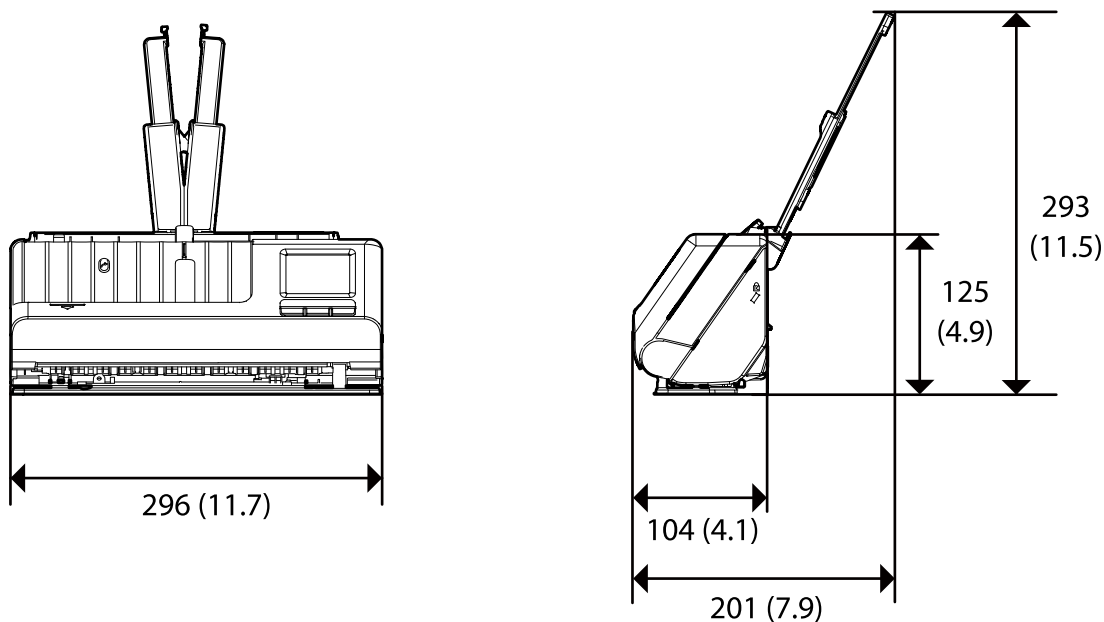

Posizione percorso rettilineo (unità: mm (pollici))

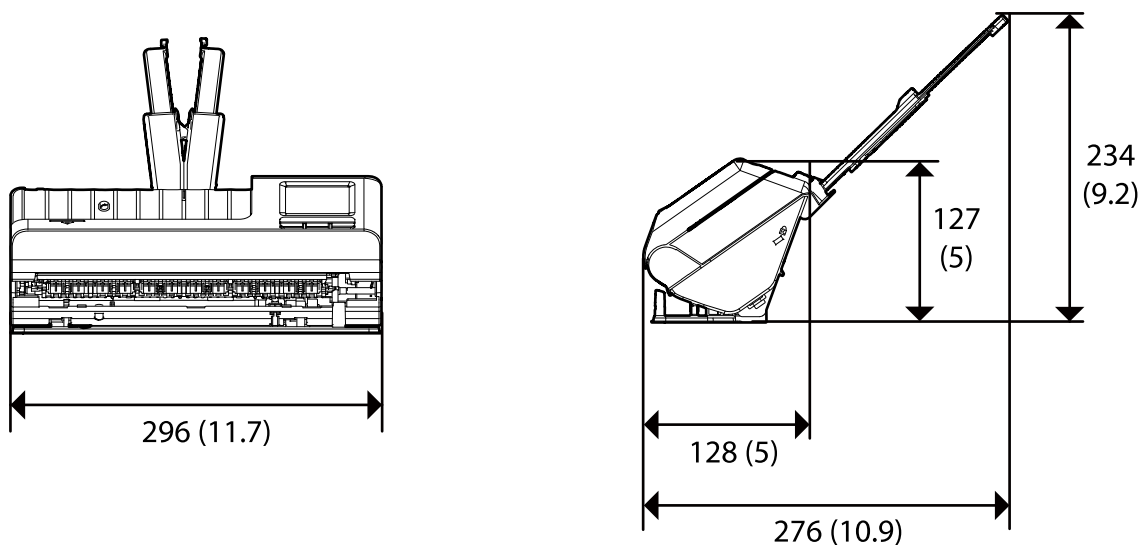

Peso

Circa 1.9 kg (4.2 lb)

Specifiche elettriche

Specifiche elettriche Scanner

Tensione di alimentazione nominale CC in ingresso	24 V CC
Corrente nominale CC in ingresso	1 A
Consumo elettrico	<p>Connessione USB</p> <ul style="list-style-type: none"> <input type="checkbox"/> Funzionamento: circa 10 W <input type="checkbox"/> Modalità Pronto: circa 4.0 W <input type="checkbox"/> Modalità Sleep: circa 1.0 W <input type="checkbox"/> Spento: circa 0.1 W <p>Connessione Wi-Fi</p> <ul style="list-style-type: none"> <input type="checkbox"/> Funzionamento: circa 11 W <input type="checkbox"/> Modalità Pronto: circa 4.3 W <input type="checkbox"/> Modalità Sleep: circa 1.4 W <input type="checkbox"/> Spento: circa 0.1 W

Nota:

Per gli utenti europei, visitare il seguente sito web per informazioni sul consumo energetico.

<http://www.epson.eu/energy-consumption>

Specifiche dell'adattatore elettrico CA

Modello	A461H (CA 100–240 V) A462E (CA 220–240 V)
Corrente in ingresso nominale	1 A
Gamma di frequenza nominale	50–60 Hz
Potenza nominale Tensione di alimentazione in uscita	24 V CC
Corrente in uscita nominale	1 A

Nota:

Per gli utenti europei, visitare il seguente sito web per informazioni sul consumo energetico.

<http://www.epson.eu/energy-consumption>

Specifiche ambientali

Temperatura	Durante il funzionamento	Da 5 a 35 °C (da 41 a 95 °F)
	Quando non in uso	Da -25 a 60 °C (da -13 a 140 °F)
Umidità relativa	Durante il funzionamento	Da 15 a 80% (senza condensa)
	Quando non in uso	Da 15 a 85% (senza condensa)
Condizioni operative		Ambiente di ufficio o domestico tipico. Evitare l'uso dello scanner alla luce solare diretta, in prossimità una forte sorgente luminosa o in presenza di grandi quantità di polvere.

Requisiti di sistema

I sistemi operativi supportati possono variare a seconda dell'applicazione.

Windows	Windows 11 o versioni successive Windows 10 Windows 8/8.1 Windows 7
Mac OS*1, *2	Mac OS X 10.11 o versioni successive, macOS 11 o versioni successive

*1 La funzione Commutazione rapida utente non è supportata su Mac OS o versioni successive.

*2 UNIX File System (UFS) per Mac OS non è supportato.

Standard e approvazioni

Standard e approvazioni per i modelli europei.	296
Standard e approvazioni per i modelli australiani.	296
Standard e approvazioni per i modelli statunitensi.	296

Standard e approvazioni per i modelli europei

Prodotto e adattatore CA

Per utenti europei

Con la presente, Seiko Epson Corporation dichiara che i seguenti modelli di apparecchiature radio sono conformi alla direttiva 2014/53/EU. Il testo integrale della dichiarazione di conformità UE è disponibile presso il seguente sito web.

<http://www.epson.eu/conformity>

J441D

A461H, A462E

Per uso solo in Irlanda, Regno Unito, Austria, Germania, Liechtenstein, Svizzera, Francia, Belgio, Lussemburgo, Paesi Bassi, Italia, Portogallo, Spagna, Danimarca, Finlandia, Norvegia, Svezia, Islanda, Croazia, Cipro, Grecia, Slovenia, Malta, Bulgaria, Repubblica Ceca, Estonia, Ungheria, Lettonia, Lituania, Polonia, Romania e Slovacchia.

Epson non accetta responsabilità per qualsiasi mancato rispetto dei requisiti di protezione risultanti da eventuali modifiche del prodotto diverse da quelle consigliate.



Standard e approvazioni per i modelli australiani

Prodotto

EMC	AS/NZS CISPR32 Classe B
-----	-------------------------

Epson dichiara che i seguenti modelli di prodotti sono conformi ai requisiti fondamentali e altre disposizioni pertinenti della AS/NZS4268:

J441C

Epson non accetta responsabilità per qualsiasi mancato rispetto dei requisiti di protezione risultanti da eventuali modifiche del prodotto diverse da quelle consigliate.

Adattatore CA (A461H)

EMC	AS/NZS CISPR32 Classe B
-----	-------------------------

Standard e approvazioni per i modelli statunitensi

Prodotto

EMC	FCC Part 15 Subpart B Class B CAN ICES-3 (B)/NMB-3 (B)
-----	---

Questa apparecchiatura contiene il seguente modulo wireless.

Produttore: Seiko Epson Corporation

Tipo: J26H005

Questo prodotto è conforme alla Parte 15 delle norme FCC e RSS-210 del regolamento di IC. Epson non accetta responsabilità per qualsiasi mancato rispetto dei requisiti di protezione risultanti da eventuali modifiche del prodotto diverse da quelle consigliate. Il funzionamento è soggetto alle seguenti due condizioni: (1) il dispositivo non deve causare interferenze dannose, e (2) questo dispositivo deve accettare qualsiasi interferenza ricevuta, incluse le interferenze che potrebbero comprometterne il funzionamento del dispositivo.

Per prevenire interferenze radio al servizio con licenza, per fornire la massima schermatura questo dispositivo è destinato ad essere utilizzato in ambienti chiusi e lontano da finestre. Attrezzature (o le relative antenne di trasmissione) che vengono installate all'esterno sono soggette a licenza.

Questa apparecchiatura è conforme ai limiti di esposizione alle radiazioni FCC/IC, stabiliti per un ambiente non controllato ed è conforme alle Linee guida FCC sull'esposizione a radiofrequenza (RF) riportate nel Supplemento C per OET65 e RSS-102 delle Regole IC di esposizione a radio frequenza (RF). Questo apparecchio deve essere installato e gestito in modo che il radiatore sia mantenuto a una distanza di almeno 7,9 pollici (20 cm) dal corpo di una persona (ad esclusione di estremità: mani, polsi, piedi e caviglie).

Adattatore CA (A461H)

EMC	FCC Part 15 Subpart B Class B CAN ICES-3 (B)/NMB-3 (B)
-----	---

Informazioni di assistenza

Sito Web di supporto.299

Come contattare l'assistenza Epson.299

Sito Web di supporto

Per ulteriore assistenza, visitare il sito Web di supporto Epson indicato di seguito. Selezionare il paese o la regione di residenza e visitare la sezione relativa al supporto del sito Web Epson locale. Nel sito sono disponibili anche driver, domande frequenti, manuali e altro materiale scaricabile.

<http://support.epson.net/>

<http://www.epson.eu/support> (Europa)

Se il prodotto Epson non funziona correttamente e non è possibile risolvere il problema, contattare i servizi di assistenza Epson.

Come contattare l'assistenza Epson

Prima di contattare Epson

Se il prodotto Epson in uso non funziona correttamente e non è possibile risolvere il problema attenendosi alle procedure di risoluzione dei problemi indicate nella documentazione del prodotto, contattare i servizi di assistenza Epson. Se l'elenco seguente non contiene alcun centro di assistenza Epson per l'area di residenza, contattare il rivenditore presso cui è stato acquistato il prodotto.

Il centro di assistenza Epson può rispondere più rapidamente se vengono fornite le seguenti informazioni:

- Numero di serie del prodotto
(L'etichetta con il numero di serie in genere si trova sul retro del prodotto)
- Modello del prodotto
- Versione del software del prodotto
(Fare clic su **About**, **Version Info** o pulsanti simili nel software del prodotto)
- Marca e modello del computer in uso
- Nome e versione del sistema operativo del computer
- Nome e versione delle applicazioni software generalmente utilizzate con il prodotto

Nota:

In alcuni prodotti, i dati dell'elenco di composizione fax e/o le impostazioni di rete potrebbero essere salvati nella memoria del prodotto. In seguito a eventuali guasti o riparazioni del prodotto, i dati e/o le impostazioni potrebbero andare persi. Anche durante il periodo di garanzia, Epson non può essere ritenuta responsabile della perdita di dati e non è tenuta a eseguire il backup o il recupero di dati e/o impostazioni. Si consiglia pertanto di eseguire un backup dei dati o di prenderne nota.

Assistenza utenti — Europa

Per informazioni su come contattare l'assistenza Epson, consultare il documento di garanzia paneuropeo.

Assistenza utenti - Taiwan

Per informazioni, supporto e servizi di assistenza, contattare:

World Wide Web

<http://www.epson.com.tw>

Sono disponibili informazioni su specifiche dei prodotti, driver da scaricare e domande sui prodotti.

HelpDesk Epson

Telefono: +886-2-2165-3138

Gli operatori dell'HelpDesk sono in grado di rispondere per telefono ai seguenti quesiti:

- Richieste di informazioni commerciali e sui prodotti
- Domande sull'utilizzo dei prodotti o su eventuali problemi
- Richieste di informazioni sui centri di assistenza e sulla garanzia

Centro assistenza riparazioni

<http://www.tekcare.com.tw/branchMap.page>

Tekcare Corporation è un centro assistenza autorizzato per Epson Taiwan Technology & Trading Ltd.

Assistenza utenti - Australia

Epson Australia è lieta di mettere a disposizione dei propri utenti un servizio clienti di alta qualità. Oltre alla documentazione del prodotto, sono disponibili le seguenti fonti di informazioni:

URL Internet

<http://www.epson.com.au>

Si consiglia agli utenti di visitare le pagine del sito Web di Epson Australia. Il sito può risultare estremamente utile, poiché mette a disposizione degli utenti un'area per il download di driver, punti di contatto Epson, informazioni sui nuovi prodotti e supporto tecnico (tramite e-mail).

HelpDesk Epson

Telefono: 1300-361-054

Per garantire assistenza ai nostri clienti è infine disponibile l'HelpDesk Epson. Gli operatori dell'HelpDesk possono fornire assistenza agli utenti per le operazioni relative a installazione, configurazione e utilizzo del prodotto Epson acquistato. Gli operatori dell'HelpDesk responsabili delle informazioni commerciali possono fornire brochure sui nuovi prodotti Epson e indicare l'ubicazione dei rivenditori o dei centri di assistenza più vicini. Contattando l'HelpDesk, gli utenti troveranno risposta a numerosi quesiti.

Si consiglia di tenere a portata di mano tutte le informazioni necessarie al momento della chiamata. Maggiore è il numero di informazioni a disposizione, più in fretta sarà possibile risolvere il problema. Tra le informazioni fondamentali rientrano la documentazione del prodotto Epson, il tipo di computer, il sistema operativo e le applicazioni in uso, nonché qualsiasi altro tipo di informazione ritenuto necessario.

Trasporto del prodotto

Epson consiglia di conservare la confezione del prodotto per un futuro trasporto.

Assistenza utenti - Singapore

Le fonti di informazione, supporto e servizi di assistenza presso Epson Singapore sono:

World Wide Web

<http://www.epson.com.sg>

Sono disponibili informazioni su specifiche dei prodotti, driver da scaricare, risposte alle domande frequenti, informazioni commerciali e supporto tecnico tramite e-mail.

HelpDesk Epson

Numero gratuito: 800-120-5564

Gli operatori dell'HelpDesk sono in grado di rispondere per telefono ai seguenti quesiti:

- Richieste di informazioni commerciali e sui prodotti
- Domande sull'utilizzo dei prodotti e risoluzione di problemi
- Richieste di informazioni sui centri di assistenza e sulla garanzia

Assistenza utenti — Thailandia

Per informazioni, supporto e servizi di assistenza, contattare:

World Wide Web

<http://www.epson.co.th>

Sono disponibili informazioni su specifiche dei prodotti, driver da scaricare e risposte alle domande frequenti; inoltre, è possibile richiedere informazioni tramite e-mail.

Call center Epson

Telefono: 66-2460-9699

E-mail: support@eth.epson.co.th

Gli operatori del Call center sono in grado di rispondere per telefono ai seguenti quesiti:

- Richieste di informazioni commerciali e sui prodotti
- Domande sull'utilizzo dei prodotti o su eventuali problemi
- Richieste di informazioni sui centri di assistenza e sulla garanzia

Assistenza utenti - Vietnam

Per informazioni, supporto e servizi di assistenza, contattare:

Centro riparazioni Epson

27 Yen Lang, Trung Liet Ward, Dong Da District, Ha Noi City. Tel: +84 24 7300 0911

38 Le Dinh Ly, Thac Gian Ward, Thanh Khe District, Da Nang. Tel: +84 23 6356 2666

194/3 Nguyen Trong Tuyen, Ward 8, Phu Nhuan Dist., HCMC. Tel: +84 28 7300 0911

31 Phan Boi Chau, Ward 14, Binh Thanh District, HCMC. Tel: +84 28 35100818

Assistenza utenti — Indonesia

Per informazioni, supporto e servizi di assistenza, contattare:

World Wide Web

<http://www.epson.co.id>

- Informazioni su specifiche dei prodotti e driver da scaricare
- Domande frequenti, informazioni commerciali, domande tramite e-mail

Hotline Epson

Telefono: 1500-766 (Indonesia Only)

Email: customer.care@ein.epson.co.id

Gli operatori della Hotline sono in grado di rispondere per telefono o per email ai seguenti quesiti:

- Richieste di informazioni commerciali e sui prodotti
- Supporto tecnico

Assistenza utenti - Hong Kong

Per ottenere supporto tecnico e altri servizi post vendita, gli utenti sono invitati a contattare Epson Hong Kong Limited.

Sito Internet

<http://www.epson.com.hk>

Epson Hong Kong ha messo a disposizione in Internet un sito locale in cinese e in inglese per fornire agli utenti le informazioni seguenti:

- Informazioni sui prodotti
- Risposte alle domande frequenti
- Versioni più recenti dei driver per prodotti Epson

Hotline di assistenza tecnica

È inoltre possibile contattare il personale tecnico presso i seguenti numeri di telefono e fax:

Telefono: 852-2827-8911

Fax: 852-2827-4383

Assistenza utenti - Malaysia

Per informazioni, supporto e servizi di assistenza, contattare:

World Wide Web

<http://www.epson.com.my>

- Informazioni su specifiche dei prodotti e driver da scaricare

- Domande frequenti, informazioni commerciali, domande tramite e-mail

Call center Epson

Telefono: 1800-81-7349 (Numero gratuito)

Email: websupport@emsb.epson.com.my

- Richieste di informazioni commerciali e sui prodotti
- Domande sull'utilizzo dei prodotti o su eventuali problemi
- Richieste di informazioni sui centri di assistenza e sulla garanzia

Epson Malaysia Sdn Bhd (Sede centrale)

Telefono: 603-56288288

Fax: 603-5628 8388/603-5621 2088

Assistenza utenti - India

Per informazioni, supporto e servizi di assistenza, contattare:

World Wide Web

<http://www.epson.co.in>

Sono disponibili informazioni su specifiche dei prodotti, driver da scaricare e domande sui prodotti.

Numero gratuito

Per assistenza, informazioni sul prodotto o per ordinare materiali di consumo -

18004250011 / 186030001600 / 1800123001600 (9:00 – 18:00)

Email

calllog@epson-india.in

WhatsApp

+91 96400 00333

Assistenza utenti - Filippine

Per ottenere assistenza tecnica e altri servizi post vendita, gli utenti sono invitati a contattare Epson Philippines Corporation presso i seguenti numeri di telefono e fax, nonché il seguente indirizzo e-mail:

World Wide Web

<http://www.epson.com.ph>

Sono disponibili informazioni su specifiche dei prodotti, driver da scaricare e risposte alle domande frequenti; inoltre, è possibile richiedere informazioni tramite e-mail.

Assistenza clienti Epson Philippines

Numero gratuito: (PLDT) 1-800-1069-37766

Numero gratuito: (Digitale) 1-800-3-0037766

Metro Manila: +632-8441-9030

Sito Web: <https://www.epson.com.ph/contact>

Email: customercare@epc.epson.com.ph

Accessibile dalle 9 alle 18, da lunedì a sabato (tranne festivi)

Gli operatori dell'HelpDesk sono in grado di rispondere per telefono ai seguenti quesiti:

- Richieste di informazioni commerciali e sui prodotti
- Domande sull'utilizzo dei prodotti o su eventuali problemi
- Richieste di informazioni sui centri di assistenza e sulla garanzia

Epson Philippines Corporation

Linea esterna: +632-8706-2609

Fax: +632-8706-2663 / +632-8706-2665