

# LQ-690II/LQ-690IIN

## Korisnički vodič

---

---

## ***Autorska prava i zaštitni znakovi***

Nije dopušteno reproducirati, pohraniti u sustavu za ponovno korištenje ili prenositi u bilo kojem obliku ili bilo kojim putem, elektroničkim ili mehaničkim, fotokopiranjem, snimanjem ili na bilo koji drugi način niti jedan dio ovog izdanja bez prethodnog pismenog dopuštenja tvrtke Seiko Epson Corporation. Ovdje sadržane informacije namijenjene su isključivo za korištenje s ovim Epson pisačem. Epson ne snosi nikakvu odgovornost za uporabu ovih informacija primijenjenih na drugim pisačima.

Tvrtka Seiko Epson Corporation niti njezine pridružene tvrtke nemaju odgovornost prema kupcu ovog proizvoda niti prema trećim stranama za štete, gubitke, troškove ili izdatke kupca ili treće strane koje su proizašle iz nezgode, neispravne uporabe ili zloruporabe proizvoda ili izvođenja neovlaštenih preinaka, popravaka ili izmjena na proizvodu, ili (što isključuje korisnike u SAD-u) zbog nepoštivanja uputa za uporabu i održavanje koje navodi korporacija Seiko Epson Corporation.

Seiko Epson Corporation ne smatra se odgovornom za bilo kakve štete ili probleme nastale uporabom bilo kojeg dodatka ili potrošnog materijala koji ne nosi oznaku izvornog Epson proizvoda ili Epson odobrenog proizvoda tvrtke Seiko Epson Corporation.

EPSON je registrirana robna marka, EPSON EXCEED YOUR VISION, EXCEED YOUR VISION, ESC/P i ESC/P2 su robne marke tvrtke Seiko Epson Corporation.

Microsoft®, Windows®, Windows Server® i Windows Vista® su registrirani zaštitni znaci tvrtke Microsoft Corporation.

IBM je registrirana robna marka tvrtke International Business Machines Corporation.

QR Code je robna marka tvrtke DENSO WAVE INCORPORATED u Japanu i drugim zemljama.

*Općenita obavijest: Ostali ovdje spomenuti nazivi proizvoda služe isključivo radi identifikacije i mogu biti zaštitni znakovi svojih vlasnika. Epson se odriče svih prava na te znakove.*

Sadržaj ovog priručnika i navedene specifikacije proizvoda podložni su promijeni bez prethodne obavijesti.

© 2022 Seiko Epson Corporation

---

## Sadržaj

### **O ovom priručniku**

---

Gdje možete pronaći informacije . . . . .	7
Opisi korišteni u ovom priručniku. . . . .	7
Verzije operacijskog sustava. . . . .	7

### **Sigurnosne upute**

---

Sigurnosne upute. . . . .	9
Upozorenja, oprezi i napomene. . . . .	9
Simbol opreza za zagrijane dijelove. . . . .	9
Važne sigurnosne upute. . . . .	9
Za korisnike u Singapuru. . . . .	12
Za korisnike njemačkog. . . . .	13
Za korisnike u Turskoj. . . . .	13
ZICTA tipsko odobrenje za korisnike u Zambiji. . . . .	13

### **Poglavlje 1 Osnove pisača**

---

Dijelovi pisača. . . . .	14
Upravljačka ploča. . . . .	17
Gumbi i žaruljice. . . . .	17
Ukrasna naljepnica. . . . .	19
Odabir fonta i izbornika. . . . .	20
O zadanim postavkama pisača. . . . .	21
Način rada za mijenjanje zadanih postavki. . . . .	21
Promjena zadanih postavki. . . . .	26
Blokiranje gumba na upravljačkoj ploči. . . . .	27
Promjena postavki blokiranja gumba. . . . .	27

### **Poglavlje 2 Rad s papirom**

---

Odabir načina ulaganja papira. . . . .	30
Način ulaganja i vrste papira. . . . .	30
Namještanje ručice za oslobađanje papira. . . . .	31

Namještanje ručice za debljinu papira. . . . .	32
Običan papir. . . . .	33
Višedijelni obrasci (bez sloja indiga). . . . .	34
Poseban papir. . . . .	34
Ulaganje beskonačnog papira. . . . .	35
Namještanje položaja snopa beskonačnog papira. . . . .	35
Ulaganje beskonačnog papira pomoću mehanizma za ulaganje. . . . .	36
Ulaganje pojedinačnih listova. . . . .	41
Umetanje pojedinačnih listova iz vodilice listova. . . . .	41
Ulaganje posebnog papira. . . . .	43
Višedijelni obrasci. . . . .	43
Naljepnice. . . . .	44
Omotnice. . . . .	45
Razglednice. . . . .	46
Promjena načina rada između beskonačnog papira i pojedinačnih listova. . . . .	47
Promjena načina rada na pojedinačne listove. . . . .	47
Promjena načina rada na beskonačni papir. . . . .	48
Korištenje funkcije mikronamještanja. . . . .	49
Podešavanje položaja otkidanja. . . . .	49
Podešavanje položaja gornje ispisne margine. . . . .	50

### ***Poglavlje 3 Softver pisača***

---

O softveru pisača. . . . .	52
Korištenje upravljačkog programa pisača. . . . .	52
Pristupanje upravljačkom programu pisača iz aplikacija u sustavu Windows. . . . .	53
Pristup upravljačkom programu pisača iz izbornika Start (Početak). . . . .	55
Promjena postavki upravljačkog programa pisača. . . . .	57
Pregled postavki upravljačkog programa pisača. . . . .	58
Postavke pisača. . . . .	58
Postavke nadzora ispisa. . . . .	61
Uslužni program za postavljanje. . . . .	61
Korištenje programa EPSON Status Monitor 3. . . . .	61
Instalacija programa EPSON Status Monitor 3. . . . .	62
Postavljanje programa EPSON Status Monitor 3. . . . .	63
Pristupanje programu EPSON Status Monitor 3. . . . .	64
Korištenje Bi-D Adjustment (Podešavanje dvosmjernog ispisa). . . . .	66
Podešavanje pomoću funkcije Bi-D Adjustment (Podešavanje dvosmjernog ispisa). . . . .	66
Korištenje Printer Setting (Postavke pisača). . . . .	68

Promjena postavki pisača. . . . .	68
Korištenje pisača preko mreže. . . . .	70
Zajedničko korištenje pisača. . . . .	70
Podešavanje pisača kao zajedničkog pisača. . . . .	70
Podešavanje klijenata. . . . .	72
Prekid ispisa. . . . .	76
Deinstaliranje softvera pisača. . . . .	77
Deinstaliranje upravljačkog programa pisača i programa EPSON Status Monitor 3. . . . .	77

#### ***Poglavlje 4 Rješavanje problema***

---

Provjera stanja pisača. . . . .	80
Upotreba pokazivača pogrešaka. . . . .	80
Problemi i rješenja. . . . .	81
Problemi s električnim napajanjem. . . . .	82
Ispisivanje. . . . .	82
Rad s papirom. . . . .	87
Rješavanje problema s USB-om. . . . .	89
Oslobađanje zaglavljelog papira. . . . .	89
Za zaglavljene beskonačni papir. . . . .	89
Za zaglavljene pojedinačne listove papira. . . . .	92
Kad zaglavljene papir ostane unutar pisača. . . . .	94
Poravnanje okomitih crta na ispisu. . . . .	95
Prekid ispisa. . . . .	96
Korištenje upravljačkog programa pisača. . . . .	96
Korištenje upravljačke ploče pisača. . . . .	96
Ispis rezultata samoprovjere. . . . .	97
Ispis heksadecimalne provjere stanja. . . . .	98

#### ***Poglavlje 5 Gdje potražiti pomoć***

---

Web-mjesto za tehničku podršku. . . . .	100
Služba za pomoć korisnicima. . . . .	100
Prije no što se obratite u Epson. . . . .	100
Pomoć korisnicima u Europi. . . . .	101
Pomoć korisnicima u Singapuru. . . . .	101
Pomoć korisnicima u Vijetnamu. . . . .	102
Pomoć korisnicima u Indoneziji. . . . .	102

Pomoć korisnicima u Maleziji. ....	104
Pomoć korisnicima na Filipinima. ....	105

### ***Poglavlje 6 Dodatni pribor i potrošni materijal***

---

Zamjena pisaće vrpce. ....	106
Originalna kasetna Epson pisaće vrpce. ....	106
Zamjena pisaće vrpce. ....	106
Držać papira u kolutu. ....	110
Sastavljanje držača papira u kolutu. ....	110
Ugradnja držača papira u kolutu. ....	111
Ulaganje papira u kolutu. ....	112
Vađenje papira u kolutu. ....	114

### ***Poglavlje 7 Informacije o proizvodu***

---

Podaci pisača. ....	115
Mehaničke. ....	115
Elektroničke. ....	116
Električne. ....	118
Radni uvjeti. ....	119
Papir. ....	119
Područje ispisa. ....	126
Zahtjevi sustava. ....	128
Standardi i odobrenja. ....	128
Sigurnosna odobrenja. ....	128
Čišćenje pisača. ....	129
Transport pisača. ....	129

---

## O ovom priručniku

---

### Gdje možete pronaći informacije

Uz Epson pisač isporučuju se sljedeći korisnički priručnici.

**Start Here (tiskani priručnik)**

Nudi podatke o postavljanju pisača i instalaciji softvera.

**Korisnički vodič (ovaj priručnik)**

Nudi sveobuhvatne podatke i upute za rukovanje pisačem.

**Mrežni vodič (samo za LQ-690IIN)**

Nudi mrežne podatke o upravljanju i postavkama pisača.

---

### Opisi korišteni u ovom priručniku

- Snimke zaslona softvera pisača su iz sustava Windows 10 osim ako nije drugačije navedeno. Sadržaj prikazan na zaslonima varira ovisno o modelu i situaciji.
- Slike pisača korištene u ovom priručniku služe samo kao primjeri. Iako među modelima mogu postojati neznatne razlike, njihov način rada je isti.

---

### Verzije operacijskog sustava

Kad je riječ o operacijskim sustavima objašnjenja u ovom priručniku uglavnom su za korisnike sustava Windows i pojmovi kao što su "Windows 11", "Windows 10", "Windows 8.1", "Windows 8", "Windows 7", "Windows Vista", "Windows XP", "Windows Server 2022", "Windows Server 2019", "Windows Server 2016", "Windows Server 2012 R2", "Windows Server 2012", "Windows Server 2008 R2", "Windows Server 2008", "Windows Server 2003 R2" i "Windows Server 2003" odnose se na taj operacijski sustav. Pored toga, "Windows" se odnosi na sva izdanja.

- Operacijski sustav Microsoft® Windows® 11
- Operacijski sustav Microsoft® Windows® 10
- Operacijski sustav Microsoft® Windows® 8.1

- Operacijski sustav Microsoft® Windows® 8
- Operacijski sustav Microsoft® Windows® 7
- Operacijski sustav Microsoft® Windows Vista®
- Operacijski sustav Microsoft® Windows® XP
- Operacijski sustav Microsoft® Windows® XP Professional x64 Edition
- Operacijski sustav Microsoft® Windows Server® 2022
- Operacijski sustav Microsoft® Windows Server® 2019
- Operacijski sustav Microsoft® Windows Server® 2016
- Operacijski sustav Microsoft® Windows Server® 2012 R2
- Operacijski sustav Microsoft® Windows Server® 2012
- Operacijski sustav Microsoft® Windows Server® 2008 R2
- Operacijski sustav Microsoft® Windows Server® 2008
- Operacijski sustav Microsoft® Windows Server® 2003 R2
- Operacijski sustav Microsoft® Windows Server® 2003



---

## Sigurnosne upute

---

### Sigurnosne upute

#### Upozorenja, oprezi i napomene

**Upozorenja**

treba strogo poštivati radi sprječavanja tjelesnih ozljeda.

**Opreze**

treba poštivati radi sprječavanja šteta na uređaju.

**Napomene**

sadrže važne informacije i korisne savjete o radu Vašeg pisača.

#### Simbol opreza za zagrijane dijelove



Ovaj se simbol nalazi na ispisnoj glavi i ostalim dijelovima, čime se ističe da se ti dijelovi mogu zagrijati. Te dijelove nikad nemojte dodirivati neposredno nakon korištenja pisača. Ostavite neka se ohlade nekoliko minuta prije dodirivanja.

#### Važne sigurnosne upute

Prije korištenja pisača pročitajte sve sigurnosne upute. Osim toga, pridržavajte se svih upozorenja i uputa na samome pisaču.

Neki od simbola koji se nalaze na pisaču služe za sigurnost i pravilno rukovanje. Na sljedećem web mjestu saznajte više o značenju simbola.

<http://support.epson.net/symbols>

#### Kod postavljanja pisača

- Pisač nemojte postavljati na nestabilnu površinu ili pokraj radijatora ili nekog drugog izvora topline.
- Pisač postavite na ravnu, stabilnu površinu. Pisač neće ispravno raditi ako je nagnut ili ukošen.

- Pisač nemojte postavljati na mekanu i nestabilnu površinu kao što je krevet ili naslonjač, ili na male i zatvorene prostore, jer to može omesti prozračivanje.
- Nemojte zaklanjati ili pokrivati otvore na kućištu pisača i nemojte gurati predmete kroz te otvore.
- Ostavite dovoljno mjesta oko pisača radi lakšeg rada i održavanja.
- Pisač postavite na mjesto s kojega ga prema potrebi lako možete spojiti na kabel sučelja mreže (samo za LQ-690IIN).
- Koristite samo izvor napajanja naznačen na naljepnici na pisaču. Ako ne znate pojedinosti o izvorima napajanja u vašoj okolini, obratite se mjesnoj elektrodistribucijskoj tvrtki ili prodavaču opreme.
- Sve uređaje uključite u ispravno uzemljene električne utičnice. Nemojte koristiti utičnice na čijim su električnim krugovima priključeni fotokopirni ili klimatizacijski uređaji koji se često uključuju i isključuju.
- Nemojte koristiti oštećeni ili oguljeni kabel za napajanje.
- Kabel za napajanje treba postaviti tako da se ne može oštetiti, zarezati, oguliti, savijati ili na neki drugi način oštetiti.
- Koristite li produžni kabel za napajanje pisača, provjerite da ukupna jakost struje svih uređaja priključenih na taj kabel ne prelazi nazivnu jakost struje kabela. Isto tako provjerite da ukupna jakost struje svih uređaja priključenih na električnu utičnicu ne prelazi nazivnu jakost struje utičnice.
- Koristite samo kabel za napajanje priložen uz pisač. U suprotnome postoji opasnost nastanka požara ili električnog udara.
- Priloženi kabel za napajanje smije se koristiti samo za ovaj pisač. U suprotnome postoji opasnost nastanka požara ili električnog udara.
- Provjerite udovoljava li kabel za napajanje izmjeničnom strujom bitnim lokalnim sigurnosnim standardima.
- Izbjegavajte upotrebu ili skladištenje pisača na mjestima podložnima naglim promjenama temperature i vlažnosti. Također ga držite podalje od direktne sunčeve svjetlosti, jakog svjetla, izvora topline, pretjerane vlage ili prašine.
- Izbjegavajte mjesta podložna udarcima i vibracijama.
- Postavite pisač u blizini zidne utičnice kako biste lako mogli iskopčati električni kabel.

- Cjelokupni računalni sustav držite podalje od mogućih elektromagnetskih smetnji poput zvučnika ili baznih stanica za bežične telefone.
- Izbjegavajte električne utičnice kontrolirane zidnim prekidačima ili automatskim programatorima. Prekid dotoka električne energije može izbrisati podatke u memoriji Vašeg pisača ili računala. Također izbjegavajte utičnice na istom strujnom krugu na kojem su veliki motori ili drugi uređaji koji mogu uzrokovati naponsko kolebanje.
- Koristite uzemljenu električnu utičnicu; ne upotrebljavajte adapterski utikač.
- Ako namjeravate koristiti stalak pisača, slijedite ove smjernice:
  - Koristite stalak koji može nositi barem dvostruku težinu pisača.
  - Nikad nemojte koristiti stalak koji će nagnuti pisač. Pisač uvijek mora biti u ravnom položaju.
  - Postavite kabel napajanja i kabele sučelja pisača tako da ne ometanju uvlačenje papira. Ako je moguće pričvrstite kablove za nogu stalka za pisač.

### **Kod održavanja pisača**

- Prije čišćenja iskopčajte pisač, a čistite ga samo vlažnom krpom.
- Nemojte prolijevati tekućine po pisaču.
- Osim ako to nije izričito navedeno u ovome priručniku, nemojte pokušavati sami popravljati pisač.
- Iskopčajte pisač i odnesite ga ovlaštenom serviseru u ovim slučajevima:
  - i. ako je oštećen kabel za napajanje ili utikač.
  - ii. ako je u pisač prodrla tekućina.
  - iii. ako je pisač pao na pod ili je oštećeno vanjsko kućište.
  - iv. Ako pisač ne radi ispravno ili pokazuje značajnu promjenu u načinu rada.
- Nemojte koristiti aerosolne sprejeve koji sadrže zapaljivi plin unutar ili okolo tog proizvoda. To može prouzrokovati požar.
- Koristite samo kontrole koje su opisane u priloženim priručnicima.
- Ako ćete pisač koristiti u Njemačkoj, potrebno je poštivati sljedeće:
  - U svrhu ispravne zaštite pisača od kratkog spoja i prevelikog napona, električna mreža mora biti zaštićena osiguračem jakosti 10 ili 16 A.
  - Bei Anschluss des Druckers an die Stromversorgung muss sichergestellt werden, dass die Gebäudeinstallation mit einer 10A- oder 16 A-Sicherung abgesichert ist.

### **Prilikom rukovanja papirom**

- Naljepnice nemojte ostavljati u pisaču ako ih ne koristite; mogle bi se oviti oko valjka i ostati zaglavljene nakon što nastavite ispis.
- Nemojte ulagati naborani ili presavijeni papir.

### **Kod rada s pisačem**

- Koristite samo kontrole koje su opisane u korisničkoj dokumentaciji. Nepravilno korištenje ostalih kontrola može prouzročiti štete koje može popraviti samo ovlašteni serviser.
- Nakon što ga isključite, pričekajte najmanje pet sekundi prije nego što pisač ponovno uključite; u suprotnome bi se mogao oštetiti.
- Pisač nemojte isključivati dok se ispisuje samoprovjera. Za prestanak ispisa uvijek pritisnite gumb **Pause** i zatim isključite pisač.
- Kabel za napajanje nemojte priključivati u utičnicu pogrešnog napona.
- Nemojte sami zamjenjivati ispisnu glavu jer biste mogli oštetiti pisač. Isto tako, prilikom zamjene ispisne glave potrebno je provjeriti i ostale dijelove pisača.

### **Ograničenja upotrebe**

Kada ovaj proizvod koristite u primjenama za koje j potrebna visoka razina pouzdanosti/ sigurnosti, poput transportnih uređaja povezanih sa zračnim prometom, željeznicom, pomorskim i automobilskim prometom itd.; uređaja za sprečavanje katastrofa; raznih sigurnosnih uređaja i sl. ili funkcionalnih/preciznih uređaja i sl. - ovaj proizvod dozvoljeno je koristiti tek kada razmotrite mogućnosti uvrštavanja sigurnosnih i redundantnih elemenata u izvedbu kako biste očuvali sigurnost i pouzdanost cijelog sustava. Budući da ovaj proizvod nije predviđen za primjenu u uvjetima u kojima je potrebna visoka razina pouzdanosti/sigurnosti, kao što su svemirska oprema, glavna komunikacijska oprema, oprema za upravljanje nuklearnom energijom ili medicinska oprema za izravno medicinsku njegu i sl., nakon potpune procjene morat ćete sami donijeti zaključak o prikladnosti proizvoda.

### **Za korisnike u Singapuru**

Osigurače mijenjajte samo osiguračima propisane veličine i nazivne struje.

## ***Za korisnike njemačkog***

Importeur  
EPSON EUROPE. B.V.  
AMSTERDAM. THE NETHERLANDS

## ***Za korisnike u Turskoj***

AEEE Yönetmeliğine Uygundur.

## ***ZICTA tipsko odobrenje za korisnike u Zambiji***

Na sljedećoj web-stranici provjerite informacije za ZICTA tipsko odobrenje.

<https://support.epson.net/zicta/>

## Poglavlje 1

### Osnove pisača

#### Dijelovi pisača

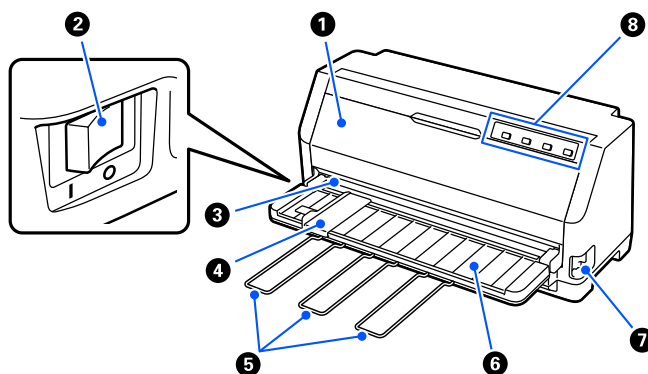

1	poklopac pisača	Otvorite ovo prilikom zamjene pisaće vrpce ili uklanjanja zaglavljene papira. Radi vaše sigurnosti ispisivanje nije moguće ako je poklopac pisača otvoren, stoga nakon završetka provjerite jeste li zatvorili poklopac pisača.
2	sklopka napajanja	Uključuje ili isključuje pisač.
3	rub za otkidanje	Koristite za rezanje beskonačnog papira.
4	vodilica ruba	Navodi papir ravno u pisač.
5	podrška papira	Ugradite ih kako biste spriječili pad papira prilikom ručnog okomitog ulaganja pojedinačnih listova papira.
6	vodilica listova	Omogućuje ručno umetanje jednog po jednog lista u pisač.
7	ručica za oslobađanje papira	Odaberite način ulaganja papira koji želite koristiti na pisaču.
8	upravljačka ploča	Radna ploča pisača.

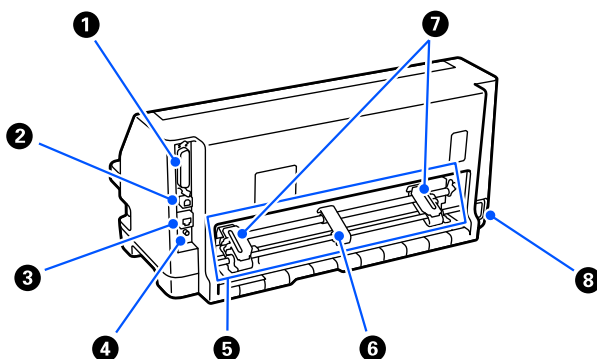

1	priključak paralelnog sučelja	Povezuje kabel paralelnog sučelja.
2	USB ulaz	Povezuje USB kabel.
3	LAN ulaz (samo LQ-690IIN)	Povezuje LAN kabel.
4	gumb za list statusa (samo LQ-690IIN)	Pritisnite i približno tri sekunde držite taj gumb kako biste provjerali stanje mreže.
5	mehanizam za ulaganje	Koristite za umetanje beskonačnog papira.
6	centralna podrška papira	Postavite na sredinu vodilica otvora kako biste održavali središte beskonačnog papira.
7	lančanik	Kod uvlačenja beskonačnog papira, prilagodite lančanike širini papira i koristite ih za učvršćivanje papira.
8	AC ulaz	Povezuje kabel napajanja.

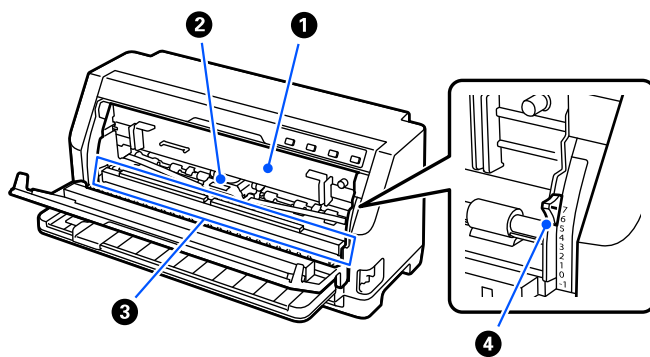

1	pisača vrpca	Sadrži vrpca s tintom.
2	zaglavlje ispisa	Ispisuje na papir.   <b>Upozorenje:</b> <i>Odmah nakon korištenja pisača ispisna je glava vjerojatno zagrijana; ostavite neka se ohladi nekoliko minuta prije no što je dodirnete.</i>
3	nosač papira	Jedinica sklopa valjaka za stvaranje pritiska na papir.  Prilikom zamjene pisače vrpce i čišćenja zaglavljenog papira potrebno je povući taj dio prema naprijed, a zatim ga vratiti na izvorni položaj radi daljnjeg normalnog korištenja.
4	ručica za debljinu papira	Podesite ručicu prema debljini papira koji koristite radi najbolje kvalitete ispisa.  Pojednosti potražite u odjeljku "Namještanje ručice za debljinu papira" na strani 32.



## Upravljačka ploča

### Gumbi i žaruljice

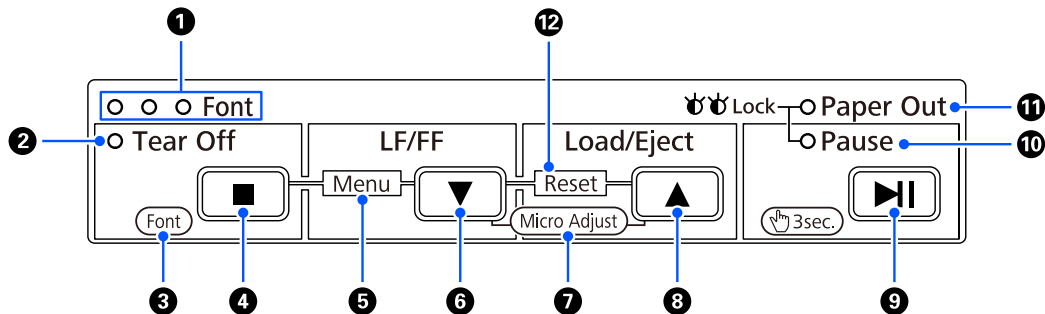

#### Napomena:

Upravljačka ploča namijenjena je jednostavnom provođenju funkcija i radnji.

Upotreba jednog gumba:	Gumbi <b>Tear Off</b> (■), <b>LF/FF</b> (▼), <b>Load/Eject</b> (▲) i <b>Pause</b> (▶  ) namijenjeni su za provođenje uobičajenih postupaka s papirom.
Kombinacije gumba:	Aktivirajte [ <b>Menu</b> ] i [ <b>Reset</b> ] uporabom kombinacijom radnji gumbima.
Način rada s funkcijama:	Aktivirajte [ <b>Font</b> ] i [ <b>Micro Adjust</b> ] tako da tri sekunde držite gumb ▶  .

1	Žaruljice <b>Font</b> (plava)	Jedna od žaruljica uključit će se nakon uključivanja napajanja. Svjetleći uzorak ukazuje na font koji je odabran na pisaču.
2	Žaruljica <b>Tear Off</b> (plava)	Bljeska kad je beskonačan papir u položaju za otkidanje.
3	[ <b>Font</b> ] (način rada s funkcijama)	Tri sekunde držite gumb ▶   za otvaranje načina za odabir [Font], a zatim pritisnite gumb ■ za promjenu postavki fonta. Pojednosti potražite u odjeljku "Odabir fonta i izbornika" na strani 20.
4	Gumb <b>Tear Off</b> (■) (jedan gumb)	Pomiče prema naprijed beskonačan papir do položaja otkidanja. Izvlači beskonačan papir iz položaja otkidanja na položaj gornje ispisne margine.
5	[ <b>Menu</b> ] (kombinacija gumba)	Istodobno pritisnite gumbе ■ i ▼ i pisač će otvoriti ili prekinuti način rada za mijenjanje zadanih postavki pa ćete moći odrediti različite postavke pisača. Pojednosti potražite u odjeljku "O zadanim postavkama pisača" na strani 21.
6	Gumb <b>LF/FF</b> (▼) (jedan gumb)	Ako se kratko pritisne, uvlači papir redak po redak. Ako se dulje drži pritisnutim, izbacuje jedan list papira ili povlači beskonačan papir do sljedećeg položaja gornje ispisne margine.

7	<b>[Micro Adjust]</b> (način rada s funkcijama)	Držite li tri sekunde pritisnut gumb <b>▶  </b> pisač pokreće način rada [Micro Adjust]. Zatim pritisnite gumb <b>▼</b> i <b>▲</b> radi podešavanja gornje ispisne margine ili položaja otkidanja. Pojediniosti potražite u odjeljku "Podešavanje položaja otkidanja" na strani 49.
8	Gumb <b>Load/Eject (▲)</b> (jedan gumb)	Uvlači jedan list papira. Izbacuje jedan list papira, ako je papir uložen. Uvlači beskonačan papir iz položaja mirovanja. Izvlači beskonačan papir do položaja mirovanja, ako je uložen list papira.
9	Gumb <b>Pause (▶  )</b> (jedan gumb)	Pritisnite ovaj gumb tijekom ispisa za privremeni prekid ispisa. Pritisnite ponovno za nastavak ispisa.
10	Žaruljica <b>Pause</b> (žuta)	Žaruljica svijetli dok je pisač pauziran. Kad je poklopac pisača otvoren pisač se automatski pauzira, a kad zatvorite poklopac pisača, pisač je spreman za ispis.
11	Žaruljica <b>Paper Out</b> (žuta)	Svijetli kada u odabrani način ulaganja papira nije uložen papir ili nije ispravno uložen. Treperi ako papir nije u potpunosti izvučen ili je papir zaglavljnjen u pisaču.
12	<b>[Reset]</b> (kombinacija gumba)	Istodobno pritisnite gumb <b>▼</b> i <b>▲</b> , pisač će očistiti međuspremnik i vratiti se na zadane postavke.

## Ukrasna naljepnica

Ovaj proizvod isporučuje se s naljepnicom koja sadrži informacije o svjetlosnim uzorcima za radne funkcije upravljačke ploče i povezuje (QR kodovi) na web-stranice „Oslobađanje zaglavljenog papira“ i „Zamjena pisaće vrpce“. Prilijepite te poveznice radi jednostavnog pristupa tim lokacijama kad se za to ukaže potreba.

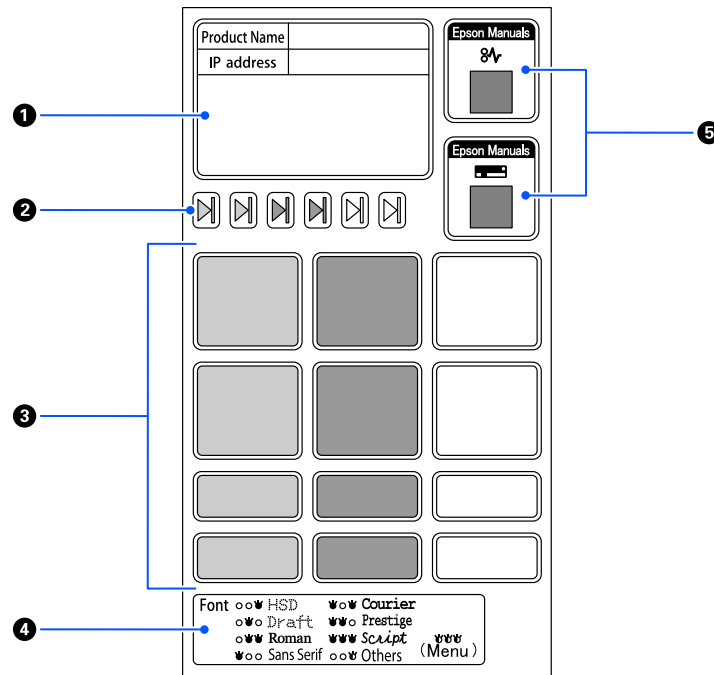

1	Napomene o postavka-ma mreže	Koristite za unos bilješki u svezi postavki mreže poput naziva modela i IP adrese.
2	Oznaka postavljenog položaja papira	Koristite za označavanje položaja uvučenog papira, smjera papira i položaja ručice za debljinu papira.
3	Napomene o postavka-ma papira	Koristite za unos bilješki u svezi posebnih postavki prema vrsti papira.
4	Izbornik Upravljačka plo-ča	Prikazuje svjetlosne uzorke za radne funkcije upravljačke ploče.
5	QR kod	Koristite te QR kodove za pristup web-stranicama s pregledom postupaka za „Oslobađanje zaglavljenog papira“ i „Zamjena pisaće vrpce“. Tamo se nalaze iste upute kao u „Oslobađanje zaglavljenog papira“ na strani 89 i „Zamjena pisaće vrpce“ na strani 106 u ovom priručniku.

**Oprez:**

Prilikom uporabe ukrasnih naljepnica, prilijepite ih na istaknuto mjesto na proizvodu. Ne lijepite ih ni na koji dio koji može ometati kretanje papira ili pokretnih dijelova prilikom ispisivanja.

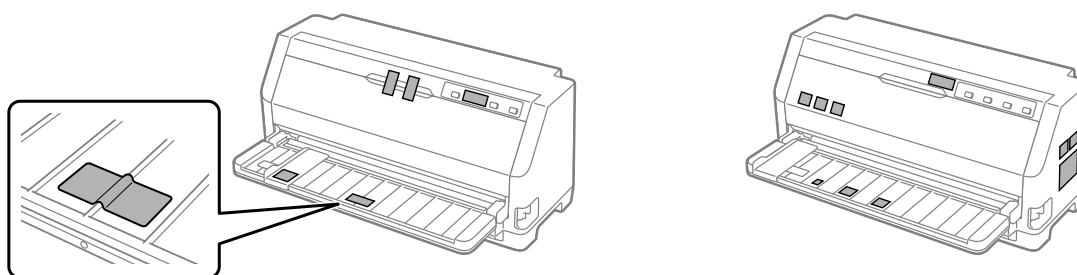
**Primjer položaja postavljanja naljepnice:**

---

## Odabir fonta i izbornika

Možete odabrati jedan od fontova i izbornik (zadane postavke) pisača uporabom gumba na upravljačkoj ploči pisača kako je opisano u nastavku.

**Napomena:**

- Osim sedam fontova dostupnih na upravljačkoj ploči možete odabrati i druge fontove odabirom *Others*. Ostale fontove moguće je odrediti u načinu rada za mijenjanje zadanih postavki. Pogledajte dio "Promjena zadanih postavki" na strani 26. Ova funkcija onemogućena je kad koristite Windows upravljački program. Kontrole upravljačkog programa su omogućene.
  - Postavke namještene u programima obično će nadvladati one koje izvršite na upravljačkoj ploči pisača. Kako bi se postigli najbolji rezultati, font i ostale postavke odaberite u programu koji koristite.
  - Fontove crtičnog koda nije moguće odabrati putem upravljačke ploče.
1. Pripazite da na pisaču nije u tijeku ispis. Ako jest, na tri sekunde držite pritisnutim gumb **▶▶**.
  2. Pritisnite gumb **■** dok tri žaruljice **Font** ne označe željeni font kako je prikazano dolje.

<input type="radio"/>	<input type="radio"/>	<input checked="" type="radio"/>	HSD	<input checked="" type="radio"/>	<input type="radio"/>	<input checked="" type="radio"/>	Courier
<input type="radio"/>	<input checked="" type="radio"/>	<input type="radio"/>	Draft	<input checked="" type="radio"/>	<input checked="" type="radio"/>	<input type="radio"/>	Prestige
<input type="radio"/>	<input checked="" type="radio"/>	<input checked="" type="radio"/>	Roman	<input checked="" type="radio"/>	<input checked="" type="radio"/>	<input checked="" type="radio"/>	Script
<input checked="" type="radio"/>	<input type="radio"/>	<input type="radio"/>	Sans Serif	<input type="radio"/>	<input type="radio"/>	<input checked="" type="radio"/>	Others

= uključeno,  = isključeno,  = treperi

3. Pritisnite gumb **▶||** za primjenu postavke i izlaz iz načina za odabir fonta.

## O zadanim postavkama pisača

Zadane postavke upravljaju mnogim funkcijama pisača. Iako se te funkcije često mogu postaviti softverski ili upravljačkim programom pisača, ponekad ćete morati promijeniti zadanu postavku pisača na upravljačkoj ploči pisača uporabom načina rada za promjenu zadanih postavki.

## Način rada za mijenjanje zadanih postavki

U sljedećoj tablici navedene su zadane postavke i mogućnosti koje možete odabrati u načinu rada za mijenjanje zadanih postavki. Postavke su detaljno objašnjene nakon tablice. Upute o promjeni zadanih postavki pogledajte u odjeljku “Promjena zadanih postavki” na strani 26.

Stavka	Postavka / vrijednost *1
Page length for tractor	3 inča, 3,5 inča, 4 inča, 5,5 inča, 6 inča, 7 inča, 8 inča, 8,5 inča, <b>11 inča</b> , 70/6 inča, 12 inča, 14 inča, 17 inča
Skip over perforation	<b>Isključeno</b> , Uključeno
Auto tear off	<b>Isključeno</b> , Uključeno
Auto tear off wait time	0,5 sekundi, <b>3 sekunde</b>
Auto line feed	<b>Isključeno</b> , Uključeno
Print direction	<b>Bi-D</b> , Uni-D, Automatski
Software	<b>ESC/P2</b> , IBM PPDS
0 slash	<b>Isključeno (0)</b> , Ø

<b>Stavka</b>	<b>Postavka / vrijednost *1</b>
I/F mode	<b>Automatski</b> , paralelno, USB, mreža*3
Auto I/F wait time	<b>10 sekundi</b> , 30 sekundi
Parallel I/F bidirectional mode	Isključeno, <b>Uključeno</b>
Packet mode	<b>Automatski</b> , isključeno
Auto CR (IBM PPDS)*2	<b>Isključeno</b> , Uključeno
A.G.M. (IBM PPDS)*2	<b>Isključeno</b> , Uključeno
Font	OCR-B, Orator, Orator S, Script C, <b>Roman T</b> , Sans Serif H
Pitch	<b>10 cpi</b> , 12 cpi, 15 cpi, 17 cpi, 20 cpi, Proporcionalno
Character table	Standardni model: Italic, <b>PC437</b> , PC850, PC860, PC863, PC865, PC861, BRASCI, Abicomp, Roman8, ISO Latin 1, PC858, ISO 8859-15  Prošireni model: Italic, <b>PC437</b> , PC850, PC 437 Greek, PC853, PC855, PC857, PC864, PC866, PC869, MAZOWIA, Code MJK, ISO 8859-7, ISO Latin 1T, Bulgaria, PC774, Estonia, ISO8859-2, PC866UKR, PC APTEC, PC708, PC720, PCAR 864, PC860, PC861, PC863, BRASCI, Abicomp. Roman 8, ISO Latin 1, PC858, ISO8859-15, PC771, PC437 Slovenija, PC MC, PC1250, PC1251, KZ1048
International character set for Italic table	<b>Italic SAD</b> , Italic Francuska, Italic Njemačka, Italic UK, Italic Danska, Italic Švedska, Italic Italija, Italic Španjolska
Manual feed wait time	0,5 sekunde, <b>1,0 sekunda</b> , 1,5 sekunda, 2 sekunde, 2,5 sekunde, 3 sekunde
Buzzer	Isključeno, <b>Uključeno</b>
Sleep timer	1 minuta, 1 minuta 30 sekundi, 2 minute, 2 minute 30 sekundi, 3 minute, 3 minute 30 sekundi, 4 minute, <b>4 minute 30 sekundi</b>
Low-noise mode	<b>Isključeno</b> , Uključeno
Disable IPsec/IP Filtering *3	<b>Isključeno</b> , Uključeno
Link Speed & Duplex *3	<b>Automatski</b> , 10BASE-T Half Duplex, 10BASE-T Full Duplex, 100BASE-T Half Duplex, 100BASE-T Full Duplex

\*1 Podebljane su zadane postavke. One se mogu razlikovati ovisno o proizvodu.

\*2 Te postavke stupaju na snagu nakon odabira IBM PPDS emulacije.

\*3 samo LQ-690IIN

### **Page length for tractor (Duljina stranica kod mehanizma za ulaganje)**

Ova postavka omogućuje namještanje duljine stranice (u inčima) za beskonačni papir uložen u mehanizam. Kad postavite ispravnu duljinu papira funkcije Skip over perforation (Preskoči perforaciju) i Auto tear off (Automatsko otkidanje) pravilno će raditi.

### **Skip over perforation (Preskoči perforaciju)**

Ova je značajka dostupna samo ako je kao način ulaganja papira odabran beskonačan papir. Uključivanjem ove značajke pisač će ostaviti razmak od jednog inča (25,4 mm) između posljednjeg ispisanog retka na stranici i prvog ispisanog retka na sljedećoj stranici. Budući da će većina postavki margina u programima nadjačati ovu marginu s upravljačke ploče, ovu postavku koristite samo ako iz svoje aplikacije ne možete namjestiti gornju i donju marginu.

### **Auto tear off (Automatsko otkidanje)**

Kad je automatsko otkidanje uključeno i u mehanizam za guranje je uložen beskonačan papir, pisač će automatski pomaknuti perforaciju papira na položaj otkidanja na kojem lako možete otkinuti ispisanu stranicu. Kada pisač primi sljedeću naredbu za ispis, automatski će vratiti neiskorišteni papir na položaj gornje ispisne margine i započeti ispis, tako da možete iskoristiti cijelu sljedeću stranicu. Kada je automatsko otkidanje isključeno, perforaciju je potrebno pomaknuti na položaj otkidanja pritiskom na gumb upravljačke ploče.

### **Auto tear off wait time (Vrijeme čekanja na automatsko otkidanje)**

Možete odabrati vrijeme od završetka ispisa do pomicanja papira u položaj otkidanja za beskonačni ispis. Ova postavka je dostupna kad je uključena funkcija automatskog otkidanja.

### **Auto line feed (automatskog pomicanja papira unaprijed)**

Kad je automatsko pomicanje papira unaprijed uključeno, pisač će nakon svakog primljenog znaka za povrat valjka (CR) unijeti znak za pomak papira i položaj za ispis pomiče se na sljedeću liniju. Ako pisač dodaje dodatni redak nakon svakog povrata valjka odaberite **Off (Isključeno)**.

### **Print direction (Smjer ispisa)**

Možete odabrati smjer automatskog ispisa (**Auto**), dvosmjerni ispis (**Bi-D**) ili jednosmjerni ispis (**Uni-D**). Ispis je obično dvosmjernan radi brzine; jednosmjernan ispis, međutim, omogućava točnije poravnanje okomitog ispisa.

Ako je smjer ispisa postavljen na **Auto**, pisač analizira podatke, a zatim automatski odabire korištenje dvosmjernog ili jednosmjernog ispisa.

**Napomena:**

Postavite na **Bi-D** prilikom ispisivanja iz sustava Windows kako biste omogućili postavku smjera ispisa upravljačkog programa pisača. Ako je odabrano **Uni-D** ili **Auto** pisač zanemaruje naredbu iz upravljačkog programa sustava Windows.

**Software (Softver)**

Ako odaberete **ESC/P2** pisač će raditi u načinu rada EPSON ESC/P2. Ako odaberete **IBM PPDS**, pisač će emulirati IBM pisač.

**0 slash (Precrtana 0)**

Znak nule bit će precrtan (∅) kada je ova značajka uključena. Kada je značajka isključena nula nije precrtana (0). Precrtana nula omogućuje lakše razlikovanje velikog slova O i nule.

**I/F (interface) mode (Rad dodatnog sučelja)**

Pisač dolazi s tri vrste sučelja; paralelnim, USB ili mrežnim sučeljem (samo LQ-690IIN).

Ako je pisač spojen na samo jedno računalo, za način rada sučelja odaberite **Parallel (Paralelno)** ili **USB**, ovisno o sučelju koje koristite. Ako je pisač spojen na dva računala, odaberite **Auto** kako biste omogućili automatsko mijenjanje sučelja ovisno o tome koje trenutno prima podatke.

**Auto I/F (interface) wait time (Vrijeme čekanja na Auto I/F (sučelje))**

Ova postavka stupa na snagu samo kad je "I/F (interface) mode (Rad dodatnog sučelja)" na strani 24 postavljeno na **Auto**. Ova postavka određuje koliko dugo će pisač čekati kada više ne prima podatke iz sučelja, a prije nego provjeri je li naredba za ispis poslana preko drugog sučelja. Vrijeme čekanja automatskog rada sučelja možete namjestiti na **10 seconds (10 sekundi)** ili **30 seconds (30 sekundi)**.

**Parallel I/F bidirectional mode (Rad paralelnog dvosmjernog sučelja)**

Rad paralelnog dvosmjernog sučelja koristit će se kad se ova značajka **On (uključiti)**. Ako nije potreban dvosmjerni način prijenosa podataka, **Off (isključite)** tu postavku.

**Packet mode (Slanje podataka u paketima)**

Svakako odaberite **Auto** za ispis iz Windows aplikacija korištenjem upravljačkog programa sa softverskog CD-ROM-a kojeg ste dobili s pisačem. Isključite ovaj način rada ako naidete na probleme s vezom dok ispisujete iz programa koji se koriste u ostalim operacijskim sustavima, primjerice u DOS-u.



**Auto CR (carriage return) (Automatski povrat valjka)**

Ova postavka dostupna je u načinu IBMPPDS emulacije. Kada je automatski povrat valjka uključen svaki znak za pomicanje papira prema naprijed (LF) ili ESC J znak je popraćen sa znakom za povrat valjka. Time se položaj ispisa pomiče na početak sljedećeg retka.

**A.G.M. (Alternate Graphic Mode (Način rada dopunske grafike))**

Ova postavka dostupna je samo u načinu IBMPPDS emulacije. Kad je A.G.M. (Način rada dopunske grafike) uključen, pisač može koristiti neke napredne grafičke naredbe poput onih dostupnih u ESC/P2 načinu rada.

**Font (Fontovi)**

Ova postavka omogućava određivanje fonta kad odaberete **Others** na upravljačkoj ploči.

**Pitch (Širina fonta)**

Moguć je odabir između šest postavki širine fonta.

**Character table (Tablice znakova)**

Moguće je odabrati između različitih tablica znakova.

Dostupne tablice znakova se razlikuju ovisno o dostupnim modelima u regiji. Ako je potrebno, odaberite istu tablicu znakova kao u upravljačkom programu pisača.

**International character set for Italic table (Skup međunarodnih znakova za tablicu kurziva)**

Moguće je odabrati između nekoliko skupova međunarodnih znakova za tablicu znakova kurziva. Svaki skup sadrži osam znakova koji se razlikuju ovisno o državi i jeziku, što omogućuje da tablicu kurziva prilagodite svojim potrebama.

**Manual feed wait time (Vrijeme čekanja ručnog ulaganja)**

Ovime se postavlja vrijeme čekanja od trenutka umetanja papira u vodilicu listova do trenutka povlačenja. Ako se papir uvlači prije nego što ga možete namjestiti prema svojoj želji, možete povećati vrijeme čekanja.

### **Buzzer (beeper) (Zvučni signal)**

Kada nastane pogreška, pisač će se oglasiti zvučnim signalom. (Detaljnije informacije o pogreškama pisača pogledajte u odjeljku “Upotreba pokazivača pogrešaka” na strani 80.) Ako ne želite da se kod nastanka pogreške pisač oglašava zvučnim signalom, isključite ovu postavku.

### **Low-noise mode (Zvučni signal)**

Kada se ovaj način rada postavi na On, buka je smanjena, ali je i ispisivanje sporije.

### **Disable IPsec/IP Filtering (Onemogućiti IPsec/IP filtriranje)**

Možete onemogućiti **IPsec/IP Filtering**.

### **Link Speed & Duplex (Brzina veze i dupleks)**

Možete odabrati odgovarajuću Ethernet brzinu i postavku dupleks veze. Ako odaberete postavku različitu od **Auto**, provjerite odgovara li ta postavka onima na koncentratoru koji koristite.

## **Promjena zadanih postavki**

Slijedite ove korake za ulazak u način rada za mijenjanje zadanih postavki kako biste promijenili zadane postavke:

#### **Napomena:**

- Za ispis uputa načina rada za mijenjanje zadanih postavki, trebat ćete nekoliko pojedinačnih listova papira veličine A4 ili Letter ili nekoliko stranica beskonačnog papira koji je najmanje 279 mm (11 inča) dugačak i 210 mm (8,27 inča) širok.*
- Koristite li pojedinačne listove, nakon ispisa svakog lista u pisač je potrebno uložiti novi list.*

1. Provjerite je li pisač uključen i papir uložen.
2. Pritisnite i držite gumb Izbornik (■ i ▼) sve dok ne počnu treptati svjetla **Font**.

Pisač ulazi u stanje za mijenjanje zadanih postavki i ispisat će poruku s upitom za odabir jezika izbornika za mijenjanje zadanih postavki. Jezik koji je podcrtan označava trenutnu postavku.

3. Ako nije odabran jezik koji želite koristite pritišćite gumb Stavka ▼ dok ispis ne označava jezik koji želite.

**Napomena:**

Ne možete mijenjati jezik gumba Stavka ▲.

4. Pritisnite gumb Postavi ■ za odabir željenog jezika.

Pisač ispisuje poruku s upitom želite li ispis svih trenutnih postavki.

**Napomena:**

Jezik koji odaberete bit će aktivan i pri ulasku u način rada za blokiranje gumba ili u stanje za namještanje dvosmjernog sučelja.

5. Odaberite stavku pritiskom gumba Stavka ▼ ili ▲.

Pisač ispisuje stavku i vrijednost trenutne postavke te stavke. Popis stavki će se pomicati jednu po jednu stavku svakim pritiskom gumba, a vrijednost trenutne postavke će biti ispisana prema stavci.

6. Odaberite vrijednost postavke gumbom ■. Ta se vrijednost može promijeniti pritiskom na gumb ■ i vrijednost se ispisuje.

Ponovite korake 5 i 6: druge stavke mogu se mijenjati na isti način.

7. Nakon završetka promjene postavki pritisnite i držite gumbe Izbornik (■ i ▼) sve dok svjetla **Font** ne prestanu treptati. Pisač će izaći iz načina rada za mijenjanje zadanih postavki. Promijenjene će postavke ostati na snazi sve dok ih ponovno ne promijenite.

**Napomena:**

Ako pisač isključite, a da niste izašli iz načina rada za mijenjanje zadanih postavki, sve promjene koje ste napravili bit će izgubljene.

---

## **Blokiranje gumba na upravljačkoj ploči**

Zaključavanje omogućuje ograničenje uporabe gumba na upravljačkoj ploči.

### **Promjena postavki blokiranja gumba**

Sljedeća tablica prikazuje osnovnu funkciju svakog gumba u načinu postavki blokiranja gumba.

Gumb	Osnovna funkcija
Gumb ▼	Odabire parametar sljedećeg izbornika.
Gumb ▲	Odabire parametar prethodnog izbornika.
Gumb ■	Mijenja vrijednost u odabranom izborniku.

Možete odabrati koje će funkcije pisača prema Vašim potrebama biti blokirane uključivanjem blokiranja gumba.

**Napomena:**

*Prije ulaska u način rada za blokiranje gumba, u pisač je potrebno uložiti pojedinačni list papira veličine A4 ili letter, ili beskonačni papir koji je najmanje 210 mm (8,3 inča) širok. Upute o ulaganju beskonačnog papira i pojedinačnih listova pogledajte u odjeljcima "Ulaganje beskonačnog papira" na strani 35 i "Ulaganje pojedinačnih listova" na strani 41.*

Postupak promjene postavki blokiranja gumba:

1. Provjerite je li pisač isključen.



**Oprez:**

*Nakon što ga isključite, pričekajte najmanje pet sekundi prije nego što pisač ponovno uključite; u suprotnome bi se mogao oštetiti.*

2. Uključite pisač, ali istodobno držite pritisnute gumbе ▼ i ►||.

Pisač će prijeći u način rada za blokiranje gumba i ispisati poruku u kojoj Vas pita želite li ispisati sve trenutne postavke.

3. Želite li ispisati trenutačne postavke, pritisnite gumb ■. Želite li zaobići ispisivanje trenutačnih postavki, pritisnite gumb ▼ ili gumb ▲.

Pisač ispisuje prvi izbornik i trenutnu vrijednost izbornika.

4. Pritisnite gumb ▼ ili gumb ▲ za izbor parametara izbornika koje želite promijeniti. Pritisnite gumb ■ za prolaz klizačem kroz vrijednosti u okviru odabranog parametra dok ne pronađete željenu postavku. Nakon postavljanja odabranog parametra na željenu postavku, možete nastaviti mijenjati ostale parametre pritiskanjem gumba ▼ ili gumba ▲.
5. Isključite pisač i izađite iz načina rada za blokiranje gumba.

***Napomena:***

*Iz načina rada za blokiranje gumba možete izaći i isključivanjem pisača u bilo koje vrijeme. Promijenjene će postavke ostati na snazi sve dok ih ponovno ne promijenite.*

## Poglavlje 2

### Rad s papirom

#### Odabir načina ulaganja papira

Pisač može ispisivati na beskonačan papir, višedijelne obrasce (s jednim izvornikom i do šest kopija), kartice, naljepnice, pojedinačne listove, omotnice i papir u kolutu.



**Oprez:**

*Ne upotrebljavajte presavijeni (osim zaklopki omotnice), zgužvani, naborani, poderani, zamrljani ili obilježeni papir. Uvijek upotrebljavajte novi, čisti papir koji udovoljava karakteristikama papira. Pojednosti o tome potražite u odjeljku "Papir" na strani 119.*

Vaš pisač može primati različite vrste papira na dva načina ulaganja: vodilica listova ili mehanizam za ulaganje papira. Način ulaganja papira biste trebali odabrati prema vrsti papira koju koristite. Namještanjem ručice za oslobađanje papira možete odabrati način ulaganja papira. Pojednosti o tomu pogledajte u odjeljku "Dijelovi pisača" na strani 14.

#### Način ulaganja i vrste papira

Najjednostavnije rečeno, postoje dvije vrste papira i dva načina ulaganja papira. U tablici dolje prikazan je odnos između položaja ručice za oslobađanje i vrsta papira, kao i smjer ulaganja i izvlačenja papira.

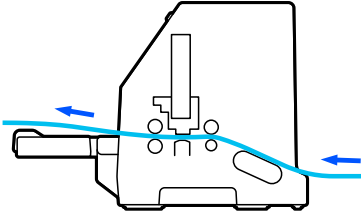
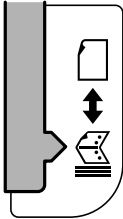
Vrsta papira	Hod papira	Položaj ručice za oslobađanje
Beskonačni papir *1	Tractor (Mehanizam) 	Položaj za ulaganje mehanizmom 

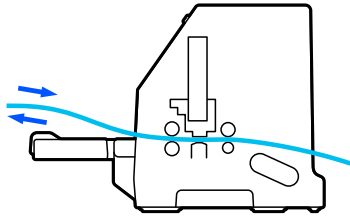
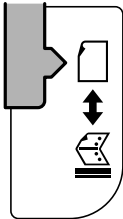
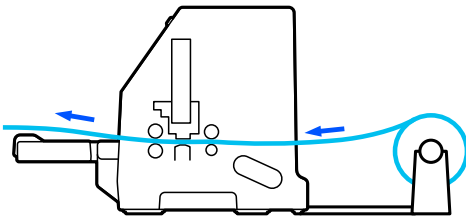
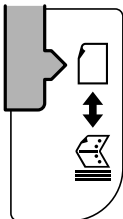
Vrsta papira	Hod papira	Položaj ručice za oslobađanje
<b>Pojedinačni listovi</b> *2	Vodilica listova 	Položaj za ulaganje pojedinačnih listova 
<b>Papir u kolutu</b>	Držać papira u kolutu (Dodatno) 	Položaj za ulaganje pojedinačnih listova 



\* 1 **Beskonačni papir** uključuje naljepnice, višedijelne i beskonačne obrasce s naljepnicama.

\* 2 **Pojedinačni listovi** uključuju kovertu, razglednice i višedijelne obrasce s pojedinačnim listovima.

## Namještanje ručice za oslobađanje papira

Postavite ručicu za oslobađanje papira radi odabira načina ulaganja papira koji želite koristiti na pisaču.

Ručica za oslobađanje papira ima dva položaja:

 za uvlačenje pomoću mehanizma i  za uvlačenje pojedinačnih listova, kao što je objašnjeno u nastavku.

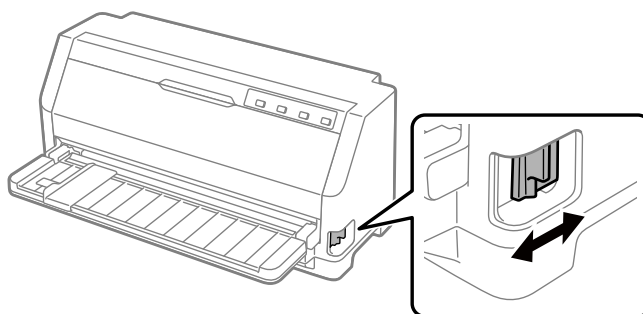

 : Položaj za ulaganje pojedinačnih listova – za upotrebu vodilice listova.

 : Položaj za ulaganje mehanizmom – za upotrebu mehanizma za ulaganje.

## Namještanje ručice za debljinu papira

Najbolju kvalitetu ispisa dobit ćete namještanjem ručice za debljinu papira prema debljini papira koji koristite.

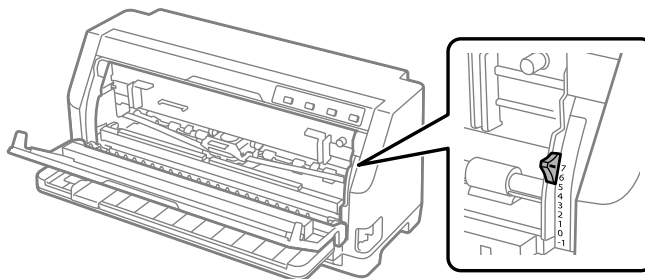

Što je veći broj na koji postavite ručicu za debljinu papira to će veći biti razmak između valjka i ispisne glave. Ako Vam se ispis čini blijedim ili se čini da su neki znakovi preskočeni ili nedostaju, možda je postavljen preveliki broj. Na drugoj strani, ako je postavljen premali broj, ispis se može činiti zamrljanim, može doći do neispravnog ulaganja papira ili do oštećenja ispisne vrpce.

U sljedećoj tablici navedene su smjernice za odabir odgovarajućeg položaja ručice prema vrsti papira koji koristite. Pogledajte i “Papir” na strani 119 za specifikacije papira prikladnih za ovaj pisač.



**Običan papir**

Vrsta papira	Položaj ručice za debljinu papira								
	-1	0	1	2	3	4	5	6	7
Pojedinačni listovi	✓	✓	✓						
Beskonačni papir	✓	✓							
Podržana debljina papira (mm)	0,06 do 0,10	0,06 do 0,12	0,12 do 0,19	0,19 do 0,26	0,26 do 0,32	0,32 do 0,36	0,36 do 0,40	0,40 do 0,44	0,44 do 0,49

## Višedijelni obrasci (bez sloja indiga)

Vrsta papira	Položaj ručice za debljinu papira								
	-1	0	1	2	3	4	5	6	7
2 dijela (original + 1 kopija)		✓	✓						
3 dijela (original + 2 kopije)			✓	✓					
4 dijela (original + 3 kopije)				✓	✓				
5 dijelova (original + 4 kopije)					✓	✓	✓		
6 dijelova (original + 5 kopija)								✓	
7 dijelova (original + 6 kopija)									✓
Odgovarajuća debljina papira (mm)	0,06 do 0,10	0,06 do 0,12	0,12 do 0,19	0,19 do 0,26	0,26 do 0,32	0,32 do 0,36	0,36 do 0,40	0,40 do 0,44	0,44 do 0,49

## Poseban papir

Vrsta papira	Položaj ručice za debljinu papira								
	-1	0	1	2	3	4	5	6	7
Naljepnice (0,22 mm)				✓					
Kartice (0,07 do 0,19 mm)				✓					
Omotnice (0,16 do 0,52 mm)					✓	✓	✓	✓	

### Napomena:

- Za poseban papir kao što su naljepnice, kartice i omotnice, položaji ručice za debljinu papira navedeni u gornjoj tablici predstavljaju samo okvirnu vrijednost.
- Kad je ručica za debljinu papira na položaju 2 ili više, brzina ispisa je kao za kopirni način rada.

## Ulaganje beskonačnog papira

Možete umetnuti beskonačni papir iz ugrađenog mehanizma za ulaganje.

### **Napomena:**

Za detaljnije tehničke podatke o beskonačnom papiru pogledajte "Beskonačni papir" na strani 120.

## Namještanje položaja snopa beskonačnog papira

Kod ulaganja beskonačnog papira, provjerite poravnatost snopa papira s mehanizmom za ulaganje kako bi se papir mogao nesmetano ulagati u pisač, kao što je dolje prikazano.

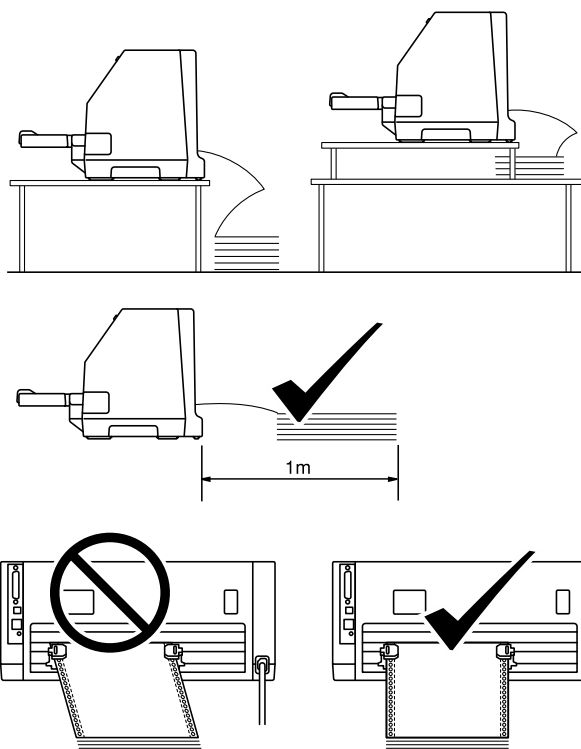

## Ulaganje beskonačnog papira pomoću mehanizma za ulaganje

1. Provjerite je li ručica za oslobađanje papira namještena na položaj za ulaganje mehanizmom za ulaganje. Postavite ručicu za debljinu papira (nalazi se ispod poklopca pisača) na pravilan položaj prema debljini papira koji koristite. Pogledajte “Namještanje ručice za debljinu papira” na strani 32 radi uputa.

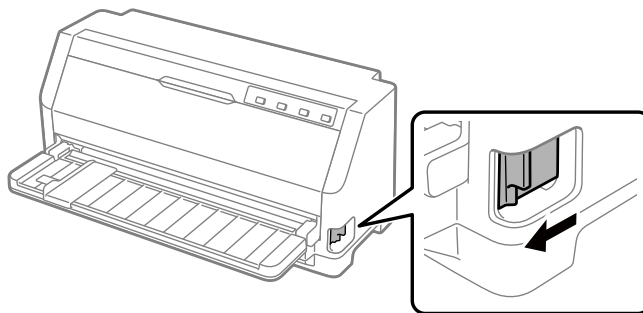

2. Izvucite vodilicu ruba do kraja.

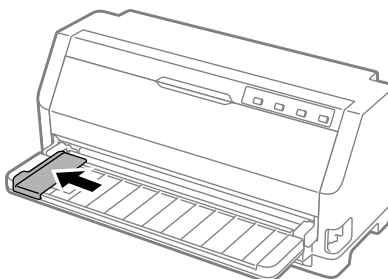

3. Na stražnjoj strani pisača otpustite zaklopke vodilica otvora na papiru podizanjem prema gore.

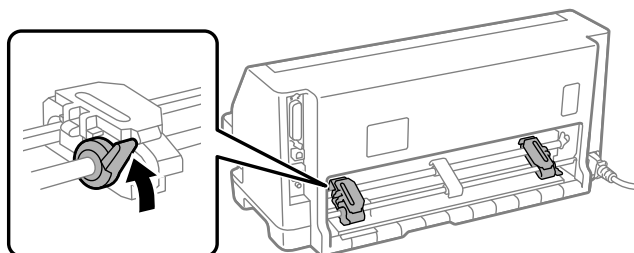

4. Otvorite poklopce vodilica.

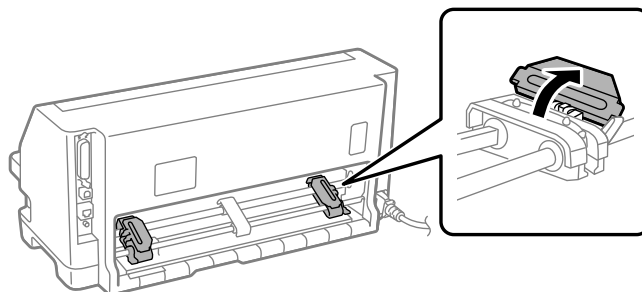

5. Postavite prva tri otvora beskonačnog papira preko zatika vodilice otvora na papiru s obje strane. Snop papira obvezno postavite tako da je ispisiva strana okrenuta prema gore.

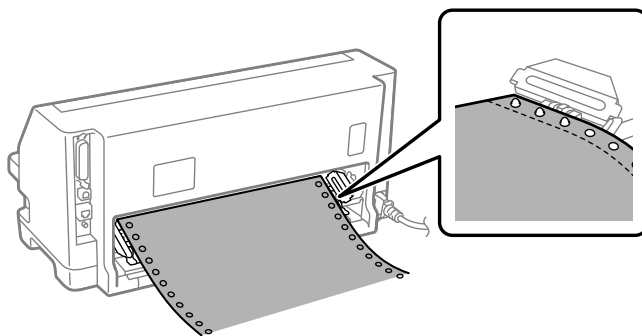

**Oprez:**

*Provjerite je li rub prve stranice beskonačnog papira čist i ravan kako bi se mogao nesmetano uložiti u pisač.*

6. Pomaknite središnju podršku papira u sredinu između dvije vodilice otvora na papiru.

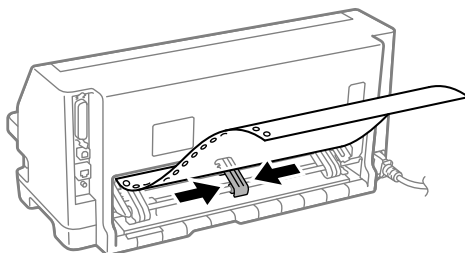

7. Zatvorite poklopce vodilica otvora na papiru.

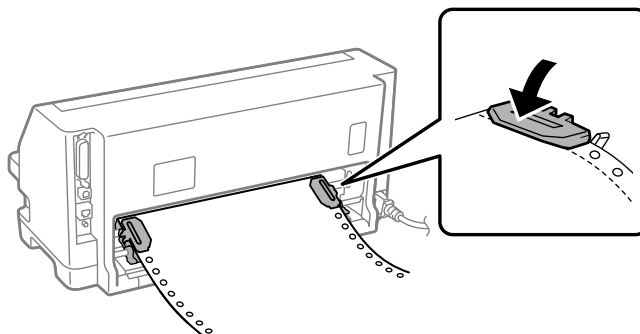

8. Postavite lijevu vodilicu tako da su zatici vodilice s lijeve strane od oznake strelice na stražnjoj strani pisača. Zatim gurnite zaklopku prema dolje kako biste zaključali vodilicu.

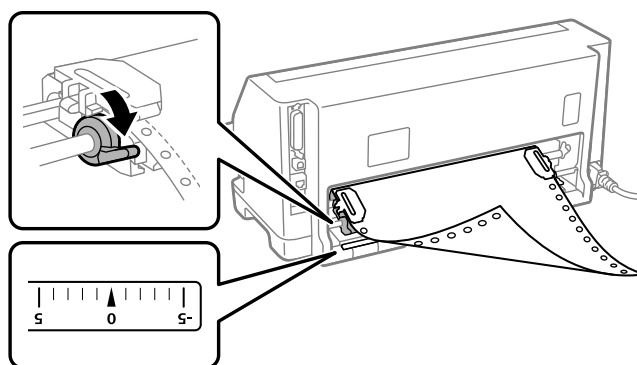

***Napomena:***

*Ispis počinje kod oznake strelice na stražnjoj strani pisača. Područje gdje ispis nije moguć je s lijeve strane oznake strelice.*

9. Pomaknite desnu vodilicu otvora na papiru tako da papir ostane napet. Zatim gurnite zaklopku vodilice prema dolje kako biste zaključali vodilicu.

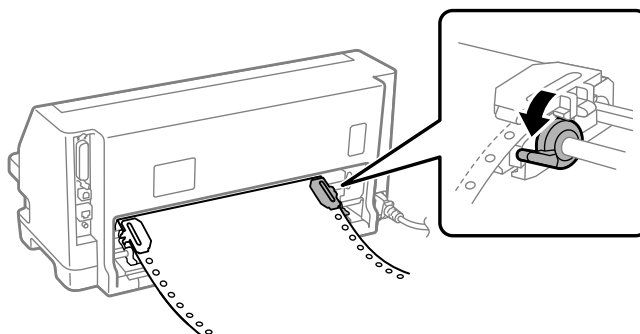

10. Uključite pisac. Pisač je spreman za početak ispisa.

Kad se koristi beskonačni papir, možete koristiti funkciju otkidanja da biste otkinuli ispisane stranice i uštedjeli prazne stranice koje se obično gube između zadataka ispisa. Za dodatne informacije pogledajte dio “Korištenje funkcije otkidanja” na strani 39.

**Napomena:**

*Uvijek stavite barem jedan list više od potrebnog; beskonačni papir se možda neće pravilno uvlačiti ako se ne uvlači kroz vodilice.*



**Oprez:**

- Ne izvlačite uloženi papir iz mehanizma za ulaganje dok je pisac uključen. To može uzrokovati zaglavljivanje papira ili kvar pisača, a isto tako se može pomjeriti položaj gornje ispisne margine.
- Ne izvlačite papir koji nije u potpunosti izbačen nakon pritiska gumba **Load/Eject**. To može uzrokovati zaglavljivanje papira ili kvar pisača, a isto tako se može pomjeriti položaj gornje ispisne margine.

**Napomena:**

*Ako je prvi ispisani redak na stranici postavljen previsoko ili prenisko, položaj možete promijeniti promjenom gornje ispisne margine pomoću funkcije mikronamještanja. Pogledajte dio “Podešavanje položaja gornje ispisne margine” na strani 50.*

## **Korištenje funkcije otkidanja**

Možete koristiti funkciju otkidanja za pomicanje beskonačnog papira do ruba za otkidanje na pisacu nakon završetka ispisivanja. Tako možete vrlo jednostavno otkinuti ispisani dokument. Kada želite nastaviti ispis, pisac će automatski povući papir do položaja gornje ispisne margine, čime ćete uštedjeti papir između dokumenata, a koji se inače baca.

### *Vađenje beskonačnog papira*

Beskonačni papir možete ukloniti pomoću funkcije otkidanja na dva načina:

- Ručno: pritisnite gumb **Tear Off**
- Automatski: uključite funkciju automatskog otkidanja

Kada papir dođe u položaj otkidanja, treperit će žaruljica **Tear Off**.

Ako perforacija između stranica nije poravnata s rubom za otkidanje, njezin položaj možete namjestiti funkcijom mikronamještanja. Pojednosti o tomu pogledajte u odjeljku “Podešavanje položaja otkidanja” na strani 49.

**Oprez:**

*Funkciju otkidanja nemojte koristiti za ulaganje beskonačnog papira s naljepnicama odostraga; mogle bi se odlijepiti od podloge i zaglaviti pisač.*

Korištenje gumba za otkidanje

Slijedite ove korake za vađenje beskonačnog papira pomoću gumba **Tear Off**:

1. Nakon završetka ispisivanja provjerite da žaruljica **Tear Off** ne treperi.

**Napomena:**

*Ako žaruljica **Tear Off** treperi, to znači da se papir nalazi u položaju otkidanja. Pritisnete li gumb **Tear Off** još jednom, pisač će povući papir do sljedećeg položaja gornje ispisne margine.*

2. Pritisnite gumb **Tear Off**. Pisač će povući papir do ruba za otkidanje.

**Napomena:**

*Ako perforacija na papiru nije ispravno poravnata s rubom za otkidanje, položaj otkidanja možete namjestiti funkcijom mikronamještanja, kako je opisano u odjeljku “Podešavanje položaja otkidanja” na strani 49.*

3. Otkinite ispisani dokument na rubu za otkidanje na poklopcu pisača.
4. Kako biste beskonačan papir izvukli iz pisača unatrag u neutralan položaja pritisnite gumb **Load/Eject**.

Za izvlačenje preostalog papira pritisnite gumb **Load/Eject** i papir će se izvući unatrag do neutralnog položaja. Nakon toga otvorite poklopce vodilica na mehanizmu za ulaganje i izvucite papir.

**Oprez:**

*Prije no što pritisnete gumb **Load/Eject**, uvijek otkinite ispisane dokumente. Izvlačenje nekoliko stranica papira unatrag može zaglaviti papir u pisaču.*

Automatsko pomicanje papira na položaj otkidanja

Kako bi se ispisani dokumenti automatski pomaknuli na položaj otkidanja, uključite funkciju automatskog otkidanja i odaberite odgovarajuću duljinu stranice beskonačnog papira u način rada za mijenjanje zadanih postavki. Upute o mijenjaju zadanih postavki pogledajte u dijelu “Promjena zadanih postavki” na strani 26.

Ako je uključeno automatsko otkidanje, pisač će automatski pomaknuti papir na položaj za otkidanje nakon što primi cijelu stranicu podataka ili naredbu za uvlačenje cijele stranice, iza koje ne slijede podaci za ispis.



## Ulaganje pojedinačnih listova

Pisač može ispisivati na pojedinačnim listovima papira. Za detaljnije tehničke podatke o pojedinačnim listovima pogledajte “Pojedinačni listovi” na strani 119.

### **Napomena:**

*Ukoliko ulažete dugački papir (na primjer veličine legal), ostavite dovoljno mjesta sa stražnje strane pisača da ne zapriječite uvlačenje papira.*

## Umetanje pojedinačnih listova iz vodilice listova

Slijedite ove korake za umetanje pojedinačnih listova iz vodilice listova.

1. Provjerite jesu li vodilica listova i pisača vrpca pričvršćene kao što je opisano u priručniku Počnite ovdje.

Zatim zatvorite poklopce vodilica mehanizma za ulaganje na stražnjoj strani pisača i pritisnite zaklopke vodilica kako biste ih zaključali.

### **Napomena:**

*Prije uključivanja pisača postavite pisaču vrpca. U protivnom, može doći do zaglavljivanja papira.*

2. Uključite pisač.
3. Provjerite je li ručica za oslobađanje papira namještena na položaj za ulaganje pojedinačnih listova. Postavite ručicu za debljinu papira (nalazi se ispod poklopca pisača) na pravilan položaj prema debljini papira koji koristite. Pogledajte “Namještanje ručice za debljinu papira” na strani 32 radi uputa.

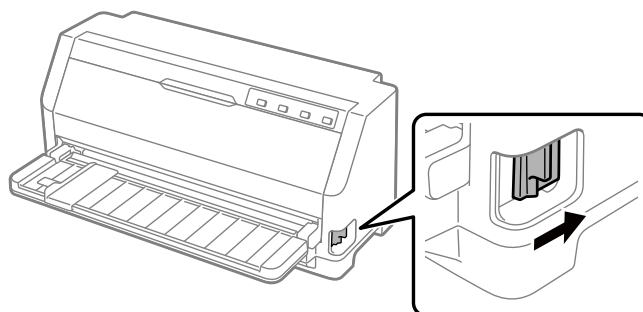

4. Pomaknite vodilicu ruba dok ne dođe do oznake za vodilicu.

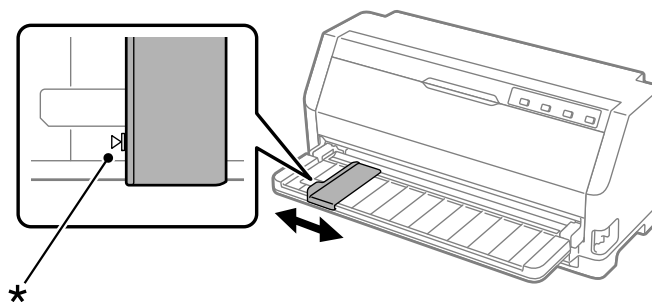

\* oznaka vodilice

5. Dok poravnavate lijevu stranu lista papira s vodilicom ruba, uložite ga u pisač dok ne naiđe na otpor. Pobrinite se da umetnete papir sa stranom za ispis okrenutom prema gore.

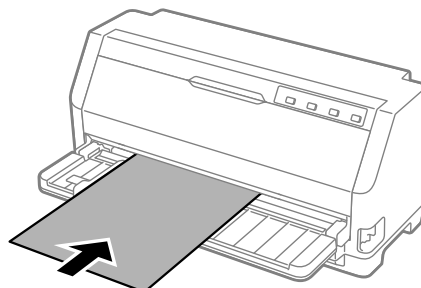

Nakon nekoliko sekundi, pisač automatski pomiče papir do položaja za umetanje. Pisač je spreman za početak ispisa.

6. Postavite podršku papira prema duljini papira tako da podržava papir.

Oslonac bi trebalo postaviti kako biste spriječili pad papira prilikom ručnog okomitog ulaganja pojedinačnih listova papira. Ako ste uvjereni da papir neće padati, podršku papira nije potrebno postavljati.

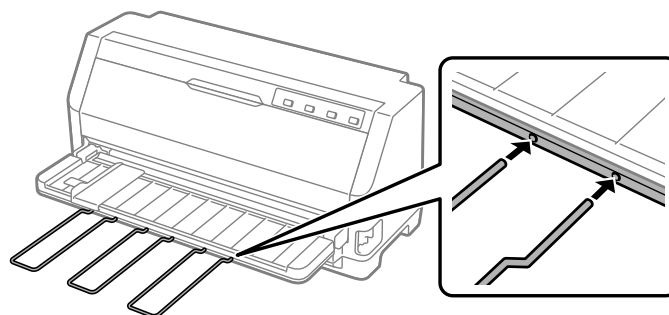

**Napomena:**

- ❑ Ukoliko se valjak za uvlačenje papira okreće, a pisač ne uvlači papir, izvadite papir u potpunosti i zatim ga ponovno umetnite do kraja u pisač.
- ❑ Ako je papir uvučen u pisač prije no što ste ga stigli pravilno namjestiti, povećajte vrijeme čekanja na ručno povlačenje u načinu rada za mijenjanje zadanih postavki. Pojednosti o tomu pogledajte u odjeljku “Promjena zadanih postavki” na strani 26.

Nakon ispisa lista, pisač ga izbacuje na vodilicu listova i uključuju se žaruljice **Paper Out i Pause**. Ako ispisujete dokument s više stranica, izvadite ispisanu stranicu i umetnite novi list u vodilicu listova. Pisač automatski pomiče papir i nastavlja s ispisom.

**Napomena:**

Ako pisač ne izbaci ispisani list, pritisnite gumb **Load/Eject**.

---

## Ulaganje posebnog papira

### Višedijelni obrasci

Pisač može ispisivati na pojedinačne i na beskonačne višedijelne obrasce. Može koristiti višedijelne obrasce s do sedam dijelova uključujući original.

**Oprez:**

*Koristite samo višeslojne obrasce bez indigo-papira.*

*kada koristite višedijelne obrasce s ljepljivim rubom na vrhu obrasca, umetnite prvo tu slijepljenu stranu obrasca.*

*Prije ispisivanja namjestite ručicu za debljinu papira na odgovarajući položaj za višedijelne obrasce prema tablici u dijelu “Namještanje ručice za debljinu papira” na strani 32.*

Pojedinačne listove višedijelnih obrazaca možete umetati iz vodilice listova. Za upute pogledajte dio “Ulaganje pojedinačnih listova” na strani 41. Beskonačne višedijelne obrasce možete umetnuti na isti način kao što umećete obični beskonačni papir. Za upute pogledajte dio “Ulaganje beskonačnog papira” na strani 35.

**Oprez:**

Kod ispisa na višedijelnim obrascima, pobrinite se da postavke softvera održavaju ispis u potpunosti unutar područja za ispis obrazaca. Ispisivanje na rubu višedijelnog obrasca može oštetiti ispisnu glavu. Za informacije o području za ispis pogledajte “Područje ispisa” na strani 126.

## Naljepnice

Možete koristiti dvije vrste naljepnica: pojedinačne listove i beskonačne obrasce. Ne koristite naljepnice na listovima s glatkom pozadinom, jer podloga može skliznuti i možda se neće pravilno uvlačiti.

Za ulaganje naljepnica slijedite ove korake:

**Oprez:**

Naljepnice koristite samo u uobičajenim radnim uvjetima jer su one posebno osjetljive na temperaturu i vlažnost.

Prije ispisivanja namjestite ručicu za debljinu papira na odgovarajući položaj za naljepnice prema tablici u dijelu “Namještanje ručice za debljinu papira” na strani 32.

### 1. Provjerite sljedeće:

- Postavke softvera održavaju ispis u potpunosti unutar područja za ispis. Za informacije o području za ispis pogledajte “Područje ispisa” na strani 126.

**Oprez:**

Ispisivanje po rubu naljepnice može oštetiti ispisnu glavu.

- Funkcija automatskog otkidanja isključena je u načinu rada za mijenjanje zadanih postavki.

### 2. Naljepnice ulažite kao što je opisano u dijelu “Ulaganje pojedinačnih listova” na strani 41 ili “Ulaganje beskonačnog papira” na strani 35.

## Za otkidanje i izbacivanje naljepnica

Kada koristite beskonačne obrasce uvijek otkidajte i izbacujte naljepnice na način kao što je opisano.

**Oprez:**

Naljepnice nikada nemojte uvlačiti unatrag upotrebom gumba **Load/Eject**. Naljepnice se lako mogu odlijepiti od podloge i zaglaviti pisač.

1. Na stražnjoj strani pisača otkinite zadnju naljepnicu koja je ušla u pisač. Pogledajte sliku u nastavku.

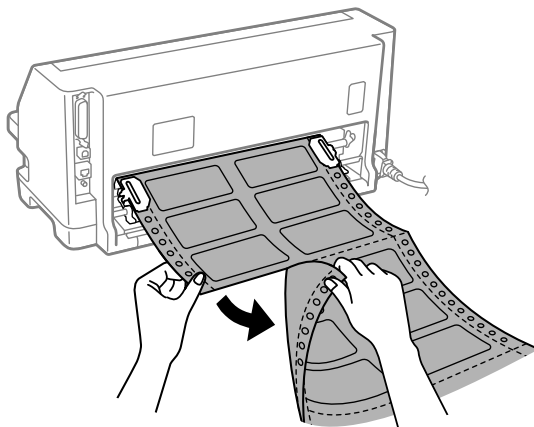

2. Pritisnite gumb **LF/FF** za izbacivanje zadnje naljepnice sprijeda.

**Oprez:**

*Naljepnice ne ostavljajte uložene u pisaču kada ga ne upotrebljavate, jer se one savijaju i mogu otpasti sa svoje pozadine te se zaglaviti u pisaču kada nastavite s ispisivanjem.*

## Omotnice

Moguće je ispisivati na različite omotnice tako da ih uložite na isti način kao pojedinačne listove — iz vodilice listova.

Pratite sljedeće korake za ulaganje omotnica:

**Oprez:**

*Koristite omotnice samo u normalnim radnim uvjetima.*

*Prije ispisivanja namjestite ručicu za debljinu papira na odgovarajući položaj za omotnice prema tablici u dijelu “Namještanje ručice za debljinu papira” na strani 32.*

1. Pobrinite se da postavke softvera odražavaju ispis u potpunosti unutar područja za ispis. Pojediniosti o tomu pogledajte u odjeljku “Područje ispisa” na strani 126.

**Oprez:**

*Ispisivanje na rubu omotnice može oštetiti ispisnu glavu.*

2. Umetnite omotnice prateći upute u “Umetanje pojedinačnih listova iz vodilice listova” na strani 41. Svakako savijte zaklopke i pripazite na orijentaciju zaklopke.

### iz vodilice listova

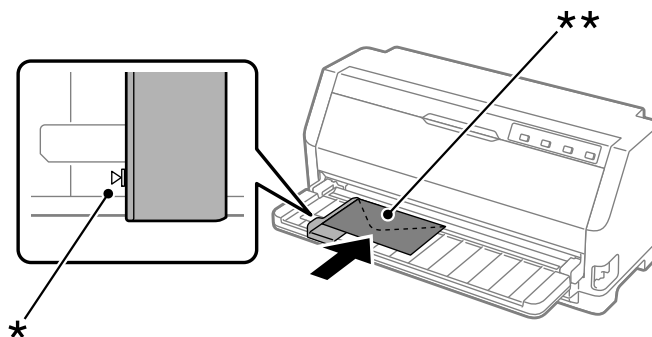

\* oznaka vodilice

\*\* najprije gornji rub i strana sa zaklopkom okrenuta prema dolje

## Razglednice

Moguće je ispisivati na različite razglednice i dopisnice tako da ih uložite na isti način kao pojedinačne listove, iz vodilice listova.

Slijedite ove korake za ulaganje razglednica:



#### **Oprez:**

*Razglednice koristite samo u normalnim radnim uvjetima.*

*Prije ispisivanja namjestite ručicu za debljinu papira na odgovarajući položaj za razglednice prema tablici u dijelu “Namještanje ručice za debljinu papira” na strani 32.*

1. Pobrinite se da postavke softvera odražavaju ispis u potpunosti unutar područja za ispis. Pojednosti o tomu pogledajte u odjeljku “Područje ispisa” na strani 126.



#### **Oprez:**

*Ispisivanje po rubu razglednice može oštetiti ispisnu glavu.*

2. Umetnite kartice rema uputama za umetanje pojedinačnih listova iz vodilice listova.

## iz vodilice listova

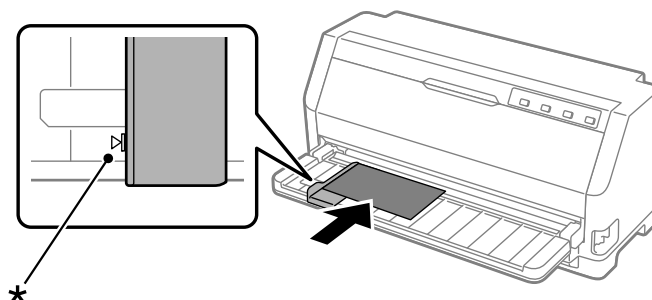

\* oznaka vodilice

## Promjena načina rada između beskonačnog papira i pojedinačnih listova

Kod korištenja mehanizma za ulaganje možete lako prebacivati između beskonačnog papira i pojedinačnih listova (uključujući omotnice i razglednice) bez vađenja beskonačnog papira iz mehanizma za ulaganje.

## Promjena načina rada na pojedinačne listove

Slijedite ove korake za prebacivanje s beskonačnog papira na pojedinačne listove:

1. Kada je funkcija automatskog otkidanja uključena, pisač automatski pomiče papir na položaj otkidanja.
2. Otkinite ispisane stranice.



### **Oprez:**

- Prije izvlačenja unazad uvijek otkinite papir, jer izvlačenje previše listova papira unazad može uzrokovati zaglavljivanje papira.*
  - Naljepnice nikada nemojte uvlačiti sa stražnje strane upotrebom gumba **Load/Eject**. Naljepnice se lako mogu odlijepiti od podloge i zaglaviti pisač. Informacije o uklanjanju naljepnica iz hoda papira potražite u dijelu "Za otkidanje i izbacivanje naljepnica" na strani 44.*
3. Izvucite beskonačan papir na neutralni položaj pritiskom gumba **Load/Eject**. Papir će i dalje biti pričvršćen na mehanizam za ulaganje, ali neće ometati hod papira.

4. Ručicu za oslobađanje papira pomaknite u položaj za ulaganje pojedinačnih listova. Postavite ručicu za debljinu papira (nalazi se ispod poklopca pisača) na pravilan položaj prema debljini papira koji koristite. Pogledajte “Namještanje ručice za debljinu papira” na strani 32 radi uputa.

Ako se oglasi zvučni signal zujala za pogrešku, možda još ima papira na putanji hoda papira. Vratite ručkicu povrata na položaj mehanizma za uvlačenje i očistite preostali papir s putanje hoda papira.

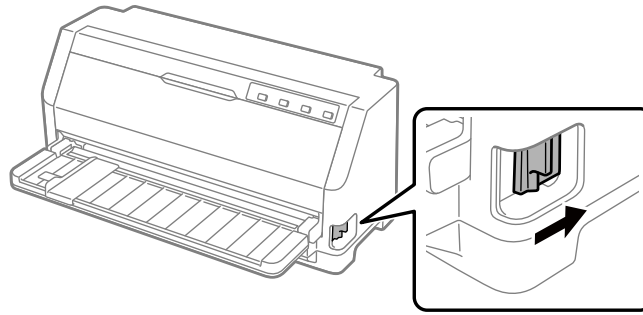

Sada možete umetati pojedinačne listove iz vodilice listova. Pojednosti o tomu pogledajte u odjeljku “Ulaganje pojedinačnih listova” na strani 41.

## ***Promjena načina rada na beskonačni papir***

Slijedite ove korake za prebacivanje s pojedinačnih listova na beskonačni papir:

1. Ako je potrebno, pritisnite gumb **Load/Eject** za izbacivanje zadnje ispisanog pojedinačnog lista.
2. Pobrinite se da beskonačni papir bude uloženi u pisač kao što je opisano u dijelu “Ulaganje beskonačnog papira pomoću mehanizma za ulaganje” na strani 36.



3. Ručicu za oslobađanje papira namjestite na položaj ulaganja mehanizmom. Postavite ručicu za debljinu papira (nalazi se ispod poklopca pisača) na pravilan položaj prema debljini papira koji koristite. Pogledajte “Namještanje ručice za debljinu papira” na strani 32 radi uputa.

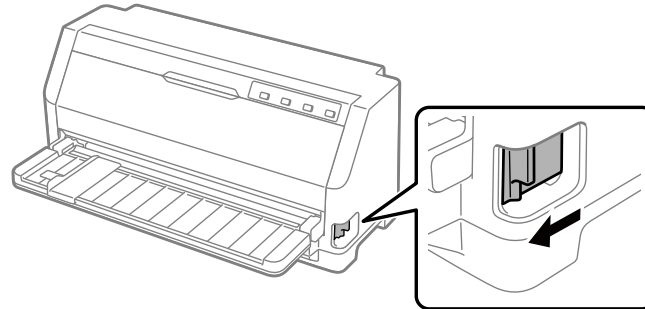

Pisač će automatski pomaknuti beskonačan papir iz neutralnog položaja u položaj za ulaganje kada primi podatke.

## **Korištenje funkcije mikronamještanja**

Funkcija Micro Adjust (mikronamještanja) omogućuje pomicanje papira unaprijed ili unatrag u koracima od 0,141 mm (1/180 inča), što omogućava precizno namještanje položaja gornje ispisne margine i položaja otkidanja.

## **Podešavanje položaja otkidanja**

Ako perforacija na papiru nije poravnata s rubom za otkidanje, na položaj otkidanja je možete pomaknuti korištenjem funkcije mikropodešavanja.

Slijedite ove korake za podešavanje položaja otkidanja:

### ***Napomena:***

*Postavka položaja otkidanja ostat će spremljena sve dok je ne promijenite, čak i ako isključite pisač.*

1. Provjerite je li papir na trenutnom položaju otkidanja.
2. Držite pritisnut gumb **Pause** u trajanju od tri sekunde. Žaruljica **Pause** počinje treperiti i pisač će pokrenuti način rada mikronamještanja.

3. Pritisnite gumb ▼ za povlačenje papira prema naprijed ili pritisnite gumb ▲ za povlačenje papira sa stražnje strane, sve dok perforacija na papiru nije poravnata s rubom za otkidanje na poklopcu pisača.

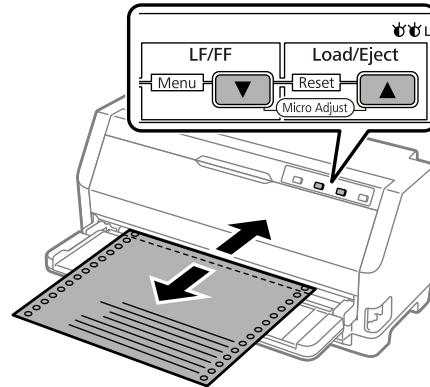

***Napomena:***

*Pisač posjeduje minimalni i maksimalni položaj otkidanja. Pokušate li namjestiti položaj za trganje izvan tih granica, pisač će se oglasiti zvučnim signalom i prestat će pomicati papir.*

4. Otkinite ispisane stranice.
5. Pritisnite gumb **Pause** za izlaz iz načina rada mikronamještanja.

Kad nastavite ispis, pisač će automatski povući papir na položaj gornje ispisne margine i započeti ispis.

## ***Podešavanje položaja gornje ispisne margine***

Položaj gornje ispisne margine je položaj na stranici na kojem pisač započinje ispisivati. Ako je ispisani tekst na stranici postavljen previsoko ili prenisko, položaj gornje ispisne margine možete namjestiti funkcijom Micro Adjust.

Postupak namještanja položaja gornje ispisne margine:

***Napomena:***

- Postavka položaja gornje ispisne margine ostat će spremljena sve dok je ne promijenite, čak i ako isključite pisač.*
- Gornja margina namještena u nekim programima zanemarit će položaj gornje ispisne margine namještene funkcijom Micro Adjust (mikronamještanja). Ako je potrebno, položaj gornje ispisne margine namjestite u programu koji koristite.*

1. Umetnite papir. Pritisnite gumb **Load/Eject** za pomicanje papira prema naprijed na trenutni položaj gornje ispisne margine. Namjestite položaj kako biste odredili položaj uvlačenja papira ili položaj rezanja papira.
2. Držite pritisnut gumb **Pause** u trajanju od tri sekunde. Zatreperit će žaruljica **Pause** i pisač će pokrenuti način rada mikronamještanja.
3. Pritisnite gumb ▼ za pomicanje položaja gornje ispisne margine prema dolje na stranici ili pritisnite gumb ▲ za pomicanje položaja gornje ispisne margine prema gore na stranici.

**Napomena:**

- Pisač posjeduje minimalni i maksimalni položaj gornje ispisne margine. Pokušate li ga namjestiti izvan tih granica, pisač će se oglasiti zvučnim signalom i prestat će pomicati papir.*
  - Kad papir dođe u zadani položaj gornje ispisne margine, pisač će se također oglasiti zvučnim signalom i nakratko prestati pomicati papir. Zadani položaj može poslužiti kao referentna točka kod namještanja gornje ispisne margine.*
4. Nakon namještanja položaja gornje ispisne margine, pritisnite gumb **Pause** za izlazak iz načina rada mikronamještanja.

**Napomena:**

*Postavka položaja gornje ispisne margine primjenjuje se i prilikom sljedećeg ulaganja papira.*

## Poglavlje 3

# Softver pisača

---

## O softveru pisača

---

Epson softver uključuje upravljački program pisača i program EPSON Status Monitor 3.

Upravljački program je softver koji računalu omogućuje upravljanje pisačem. Potrebno je instalirati upravljački program pisača da bi Windows softverske aplikacije mogle u potpunosti iskoristiti sve mogućnosti pisača.

Prilikom instaliranja upravljačkog programa neće se automatski instalirati i program EPSON Status Monitor 3.

Ako želite instalirati i program EPSON Status Monitor 3, pogledajte odjeljak “Instalacija programa EPSON Status Monitor 3” na strani 62 s uputama.

### **Napomena:**

- Prije nastavka instalirajte upravljački program pisača na računalu kako je opisano u isporučenom listu za podešavanje.*
- Provjerite je li postavka pisača namještena na ESC/P2. Upravljački program pisača i program EPSON Status Monitor 3 mogu raditi samo u ESC/P2 načinu rada.*
- Želite li ponovno instalirati ili nadograditi upravljački program pisača, najprije deinstalirajte stari upravljački program.*

---

## Korištenje upravljačkog programa pisača

Upravljačkom programu pisača možete pristupiti iz aplikacije koju koristite u sustavu Windows ili iz izbornika Start (Početak).

Zasloni i postupci u ovom priručniku su uglavnom iz operacijskog sustava Windows 10, osim ako je navedeno drugačije.

- Ako upravljačkom programu pisača pristupate iz aplikaciji koju koristite u sustavu Windows, zadane će postavke vrijediti samo u toj aplikaciji. Pojediniosti o tomu pogledajte u odjeljku “Pristupanje upravljačkom programu pisača iz aplikacija u sustavu Windows” na strani 53.

- ❑ Ako upravljačkom programu pisača pristupate iz izbornika Start (Početak), zadane će postavke vrijediti u svim aplikacijama. Pojednosti o tomu pogledajte u odjeljku “Pristup upravljačkom programu pisača iz izbornika Start (Početak)” na strani 55.

Za provjeru i promjenu postavki upravljačkog programa pisača pogledajte odjeljak “Promjena postavki upravljačkog programa pisača” na strani 57.

### **Napomena:**

*Iako će postavke iz većine aplikacija sustava Windows imati prednost pred onima iz upravljačkog programa pisača, to neće biti slučaj sa svima, stoga morate provjeriti odgovaraju li postavke u upravljačkom programu pisača potrebama.*

## **Pristupanje upravljačkom programu pisača iz aplikacija u sustavu Windows**

Za pristup upravljačkom programu pisača iz aplikacije u sustavu Windows, postupite kako slijedi:

### **Napomena:**

*Prikazi zaslona u ovom postupku odnose se na operacijski sustav Windows 10. Sadržaj na zaslonu može se razlikovati ovisno o okruženju računala.*

1. U izborniku Datoteka programa odaberite **Print (Ispis)**. Provjerite je li pisač odabran u dijaloškom okviru Odabir pisača u Print (Ispis).

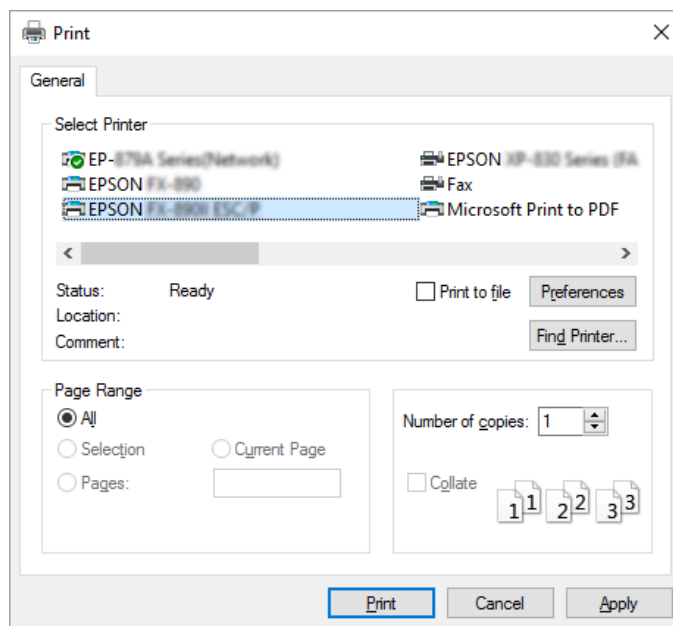

2. Pritisnite **Preferences (Postavke)**. Prikazat će se prozor Printing Preferences (Osobne postavke ispisa), a vidjet ćete i izbornike Paper/Quality (Papir/Kvaliteta), Layout (Izgled str.), User Defined Paper (Korisnički definiran papir) i Extension Settings (Postavke proširenja). Ti izbornici sadrže postavke upravljačkog programa pisača.

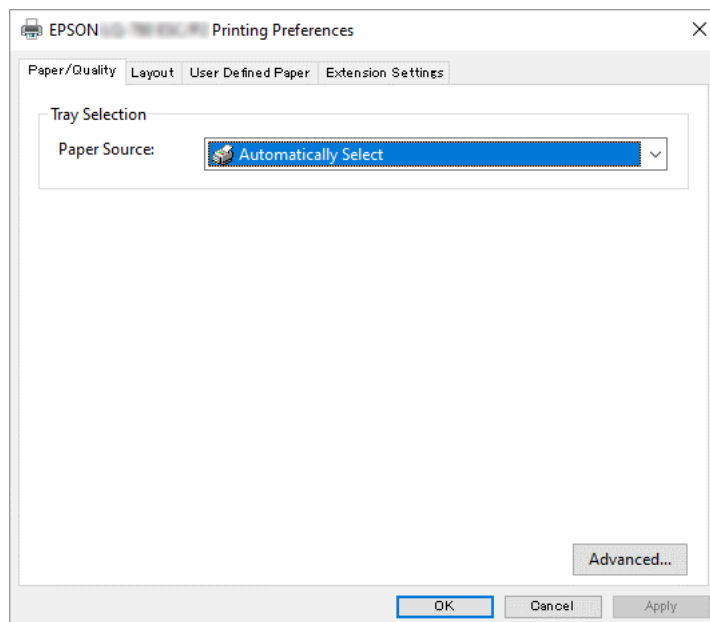

3. Za prikaz izbornika pritisnite odgovarajuću karticu pri vrhu prozora. Postupak promjene postavki pogledajte u odjeljku “Promjena postavki upravljačkog programa pisača” na strani 57.

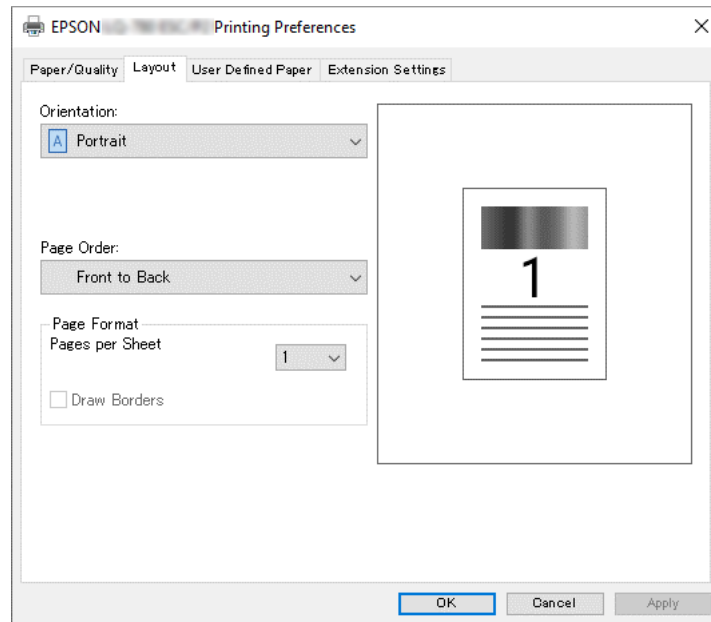

## **Pristup upravljačkom programu pisača iz izbornika Start (Početak)**

Za pristup upravljačkom programu pisača iz izbornika Start (Početak), postupite kako slijedi:

### ***Napomena:***

*Prikazi zaslona u ovom postupku odnose se na operacijski sustav Windows 10. Sadržaj na zaslonu i sljedeći koraci mogu se razlikovati ovisno o radnoj okolini računala.*

1. Kliknite na gumb **Start (Početak)** i zatim odaberite **Windows System (Sustav Windows) > Control Panel (Upravljačka ploča) > View devices and Printers (Prikaz uređaja i pisača)** u **Hardware and Sound (Hardver i zvuk)**.

2. Desnom tipkom miša kliknite ikonu pisača pa odaberite **Printing Preferences (Osobne postavke ispisa)**. Zaslone prikazuje izbornike Paper/Quality (Papir/Kvaliteta), Layout (Izgled str.), User Defined Paper (Korisnički određen papir) i Extension (Proširenje). Ti izbornici prikazuju postavke upravljačkog programa pisača.

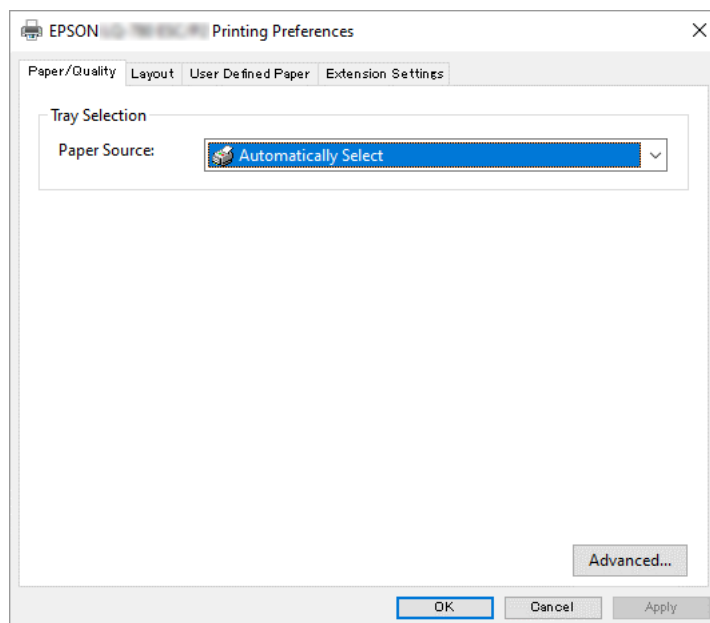



Pritisnete li **Printer properties (Svojstva pisača)** na izborniku koji će se pojaviti kad desnom tipkom miša pritisnete ikonu pisača, otvorit će se prozor Properties (Svojstva) u kojem se nalaze izbornici za promjenu postavki upravljačkog programa.

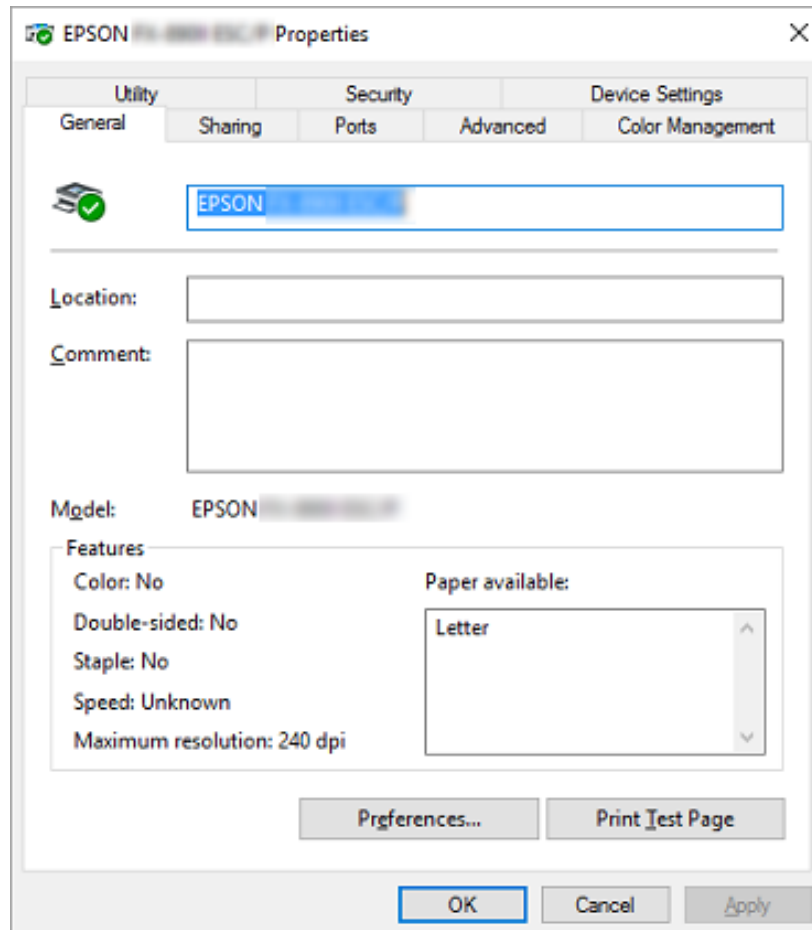

3. Za prikaz izbornika pritisnite odgovarajuću karticu pri vrhu prozora. Pojediniosti o tomu pogledajte u odjeljku “Pregled postavki upravljačkog programa pisača” na strani 58.

## **Promjena postavki upravljačkog programa pisača**

U upravljačkom programu nalaze se četiri izbornika pomoću kojih možete mijenjati postavke upravljačkih programa pisača, a to su Layout (Izgled str.) i Paper/Quality (Papir/Kvaliteta), User Defined Paper (Korisnički definiran papir) i Extension Settings (Postavke proširenja). Postavke možete mijenjati i preko izbornika Utility u softveru pisača. Pregled dostupnih postavki pogledajte u odjeljku “Pregled postavki upravljačkog programa pisača” na strani 58.

Pritisnite gumb **Help (Pomoć)** na zaslону upravljačkog programa.

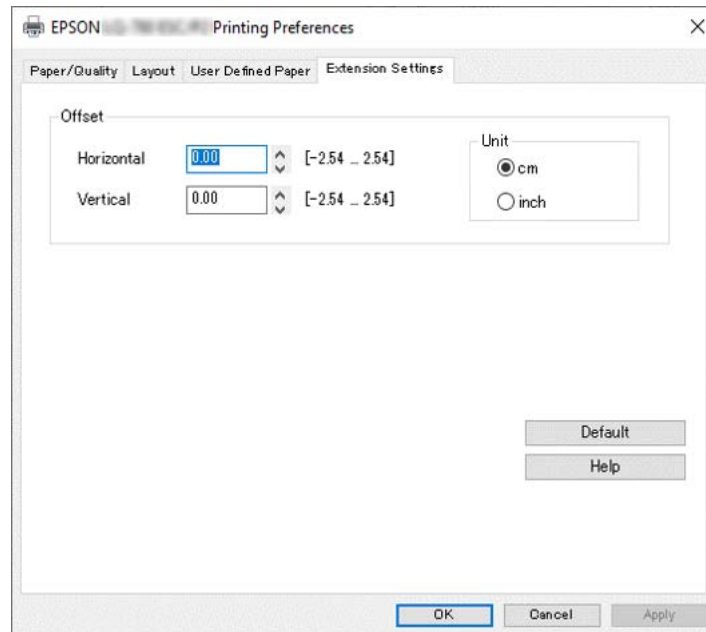

Nakon podešavanja postavki upravljačkog programa, za prihvaćanje promjena pritisnite **OK (U redu)**, a za odbijanje pritisnite **Cancel (Odustani)**.

Nakon što provjerite i eventualno promijenite postavke upravljačkog programa pisača, pisač je spreman za ispis.

## Pregled postavki upravljačkog programa pisača

U sljedećim tablicama objašnjene su sve postavke upravljačkog programa pisača u sustavu Windows. Neke postavke nisu dostupne u svim inačicama sustava Windows. Za više pojedinosti pogledajte **Help (Pomoć)** za upravljački program pisača.

### Postavke pisača

Postavke	Objašnjenja
Orientation (Orijentacija)	Odaberite <b>Portrait (Okomito)</b> ili <b>Landscape (Vodoravno)</b> .
Page Order (Redoslijed stranica)*	Odaberite ispis od početka prema kraju ili od kraja prema početku.

Postavke	Objašnjenja
Pages per Sheet (Stranica po listu)*	Odaberite broj stranica koje želite ispisati na jednu stranicu papira.
Draw Borders (Is crtaj obrubu)*	Odaberite za ispis obruba oko stranica.
Paper Source (Izvor papira)	Odaberite željeni način ulaganja papira.
User Defined Paper (Korisnički određen papir)	Ako se papir ne nalazi na padajućem popisu Paper Size (Veličina papira), veličinu možete sami dodati u popis. Za više pojedinosti pogledajte Help (Pomoć) za upravljački program pisača.
Offset (Pomak)	Ova postavka omogućava pomicanje slike na stranici. Odnosno, možete prilagoditi položaj ispisane slike. Ako zbog navedenog pomaka dio slike dospije izvan područja ispisa pisača, taj se dio neće ispisati.
Paper Size (Veličina papira)	Odaberite veličinu papira koju želite koristiti. Ako željena veličina papira nije prikazana, pronađite je pomoću klizača. Ako se veličina papira ne nalazi na popisu, pogledajte "Definiranje prilagođene veličine papira" na strani 60 radi uputa.
Copy Count (Broj primjeraka)*	Odaberite željeni broj primjeraka za ispis. Kada odaberete više od jednoga, prikazat će se ovaj potvrdni okvir i moći ćete odabrati želite li slagati primjerke.
Graphic - Print Quality (Grafika - kvaliteta ispisa)	Odaberite željenu razlučivost ispisa. Što je veća razlučivost, to će se ispisati više pojedinosti, no istodobno će ispis biti sporiji.
Advanced Printing Features (Dodatne značajke pisača)*	Odaberite <b>Enable (Omogućiti)</b> ili <b>Disable (Onemogućiti)</b> za stavljanje u red čekaња metadatoteke.
Pages per Sheet Layout (Postava stranica na listu)*	Odaberite usmjerenje stranice za stranice koje želite ispisati.
Halftoning (Nijansiranje točkama)	Odaberite koju vrstu nijansiranja točkama želite koristiti pri ispisu grafike. Ako želite pisaču prepustiti određivanje najbolje kvalitete nijansiranja točkama, koristite <b>Auto Select (Automatski odabir)</b> .
Print Optimizations (Optimizacije ispisa)*	Odaberite <b>Disable (Onemogućiti)</b> kada pisač ne koristi fontove uređaja i odaberite <b>Enable (Omogućiti)</b> kada pisač koristi fontove uređaja.
Print Speed (Brzina ispisa)	Ova postavka omogućava odabir brzine ispisa. Ako je odabrana mogućnost <b>Standard (Standardna)</b> , ispis će se izvršiti standardnim načinom ispisa. Ako je odabrana mogućnost <b>High Speed (Velika brzina)</b> , ispis će se izvršiti velikom brzinom.
Print Direction (Smjer ispisa)	Ova postavka Vam omogućava da odaberete dvosmjerni ispis. Ako odaberete <b>Printer Setting (Postavke pisača)</b> , koristit će se postavka pohranjena u pisaču. Ako odaberete <b>Bidirectional (Dvosmjerni)</b> , ispis će se izvršiti dvosmjerno. Ako odaberete <b>Unidirectional (Jednosmjerni)</b> , ispis će se izvršiti jednosmjerno.  Uvjerite se da je <b>Bi-d</b> odabrano kao postavka <b>Print direction (Smjer ispisa)</b> pohranjena u pisaču. U suprotnom tu će postavku pisač zanemariti.

Postavke	Objašnjenja
Printable Area (Područje ispisa)	Ako odaberete <b>Standard (Standardna)</b> , koristit će se normalna površina za ispis za Epson iglične pisače. Ako se odaberete <b>Maximum (Maksimalna)</b> , koristit će se maksimalne površina za ispis.
Top Margin Priority (Prioritet gornje margine)	Odaberite koja će se postavka koristiti za položaj početka ispisa: postavka upravljačkog programa ili postavka pisača. Za više pojedinosti pogledajte Help (Pomoć) za upravljački program pisača.
Printer Font Setting (Postavljanje fonta pisača)	Odaberite koju skupinu tablice znakova treba koristiti. Možete odabrati neku od ove tri skupine tablica znakova: <b>Standard (Standardna)</b> , <b>Expanded (Proširena)</b> i <b>None (Ispis točkaste slike)</b> .  Kad je odabrano <b>Standard (Standardna)</b> ili <b>Expanded (Proširena)</b> , pisač će koristiti fontove uređaja. <b>Expanded (Proširena)</b> sadrži više fontova nego <b>Standard (Standardna)</b> .  Ako odaberete <b>None (Ništa)</b> , pisač koristi točkaste slike umjesto fontova uređaja.  Pojedinosti o fontovima sadržanima u pojedinim tablicama pogledajte u odjeljku "Elektroničke" na strani 116.
Packet mode (Slanje podataka u paketima)	Ovu postavku obično nije potrebno mijenjati. Ako promijenite postavke pisača za Packet mode (Slanje podataka u paketima), sukladno promijenite i ovu postavku. Ukoliko se postavke pisača i upravljačkog programa pisača razlikuju, ispis možda neće biti pravilan. Za više pojedinosti pogledajte Help (Pomoć) za upravljački program pisača.

\* Pojedinosti potražite u pomoći za Windows.

## Definiranje prilagođene veličine papira

Ako se papir ne nalazi na padajućem popisu Paper Size (Veličina papira), veličinu možete sami dodati u popis.

### Napomena:

Sljedeći postupci odnose se na operacijski sustav Windows 10. Sadržaj na zaslonu i sljedeći korak može se razlikovati ovisno o radnoj okolini računala.

1. Kliknite na gumb **Start (Početak)** i zatim odaberite **Windows System (Sustav Windows) > Control Panel (Upravljačka ploča) > View devices and Printers (Prikaz uređaja i pisača)** u **Hardware and Sound (Hardver i zvuk)**.
2. Desnom tipkom miša kliknite ikonu pisača te odaberite **Printing Preferences (Osobne postavke ispisa)**.
3. Odaberite izbornik **User Defined Paper (Korisnički određen papir)**.
4. Unesite veličinu papira u polja Paper Size (Veličina papira).

5. Kliknite na **Apply (Primijeni)**, a zatim na **OK (U redu)**.

**Napomena:**

Za više pojedinosti pogledajte *Help za upravljački program pisača*.

## Postavke nadzora ispisa

Postavke	Objašnjenja
EPSON Status Monitor 3	Programu EPSON Status Monitor 3 možete pristupiti pritiskom ovog gumba. Želite li nadzirati stanje pisača, provjerite je li označen potvrdni okvir Monitor the printing status (Nadziri stanje ispisa).
Monitoring Preferences (Postavke nadzora ispisa)	Kliknite na ovaj gumb da biste otvorili dijaloški okvir Monitoring Preferences (Postavke nadzora ispisa) u kojem možete mijenjati postavke za EPSON Status Monitor 3. Pojedinosti o tomu pogledajte u odjeljku "Postavljanje programa EPSON Status Monitor 3" na strani 63.

## Uslužni program za postavljanje

Postavke	Objašnjenja
Bi-D Adjustment (Podešavanje dvosmjernog ispisa)	Kliknite ovaj gumb da biste otvorili dijaloški okvir Bi-D Adjustment (Podešavanje dvosmjernog ispisa) u kojemu možete podesiti neporavnatost okomitih crta.
Printer Settings (Postavke pisača)	Kliknite na ovaj gumb da biste otvorili dijaloški okvir uslužnog programa Printer Settings (Postavke pisača) u kojem možete mijenjati postavke pisača.

## Korištenje programa EPSON Status Monitor 3

EPSON Status Monitor 3 omogućava nadzor stanja pisača, upozorava na pogreške pisača i nudi upute za rješavanje problema, kada su one potrebne.

EPSON Status Monitor 3 je dostupan kada je:

- Pisač je izravno priključen na glavno računalo putem paralelnog priključka [LPT1] ili USB ulaza ili je povezan na Ethernet mrežu.
- Sustav podešen tako da podržava dvosmjernu komunikaciju.

Ako želite instalirati aplikaciju EPSON Status Monitor 3, trebate je označiti tijekom postavljanja pisača. Ako je trebate instalirati, pogledajte “Instalacija programa EPSON Status Monitor 3” na strani 62. Ako pisač zajednički koristite, namjestite EPSON Status Monitor 3 tako da se zajednički pisač može nadzirati na poslužitelju i na klijentima pisača. Pogledajte dio “Postavljanje programa EPSON Status Monitor 3” na strani 63 i “Korištenje pisača preko mreže” na strani 70.

**Napomena:**

- Ako koristite računalo s različitim operacijskih sustava s više prijavljenih korisnika, može se prikazati poruka za grešku pri komunikaciji kad se u isto vrijeme nadziru pisači.
- Iako uz pomoć funkcije Udaljena radna površina možete izvoditi ispis na pisaču koji je izravno spojen na računalo na udaljenoj lokaciji, postoji mogućnost greške u komunikaciji.
- Ako je instaliran EPSON Status Monitor 3 s uključenom funkcijom Windows Firewall (Vatrozid za Windows) (preporučuje se), zajednički pisač možda neće biti moguće nadzirati. Taj problem može se riješiti dodavanjem ENAGENT.EXE u Exceptions (Iznimke) funkcije vatrozida.

## Instalacija programa EPSON Status Monitor 3

Ako još niste instalirali EPSON Status Monitor 3, pratite korake u nastavku da biste instalirali EPSON Status Monitor 3.

1. Provjerite je li pisač isključen i imate li instaliran operacijski sustav Windows na računalu.
2. Umetnite Software Disc u pogon za CD-ROM.

**Napomena:**

*Prije nastavka provjerite jeste li instalirali upravljačke programe pisača na računalo.*

3. Slijedite upute na zaslonu za instalaciju softvera.

Također možete pokrenuti izvršnu datoteku koja se nalazi na sljedećem mjestu.

Operativni sustav klijenta	Naziv mape
Windows XP/Vista/7/8/8.1/10 (x64)/11	\Apps\StatusMonitor\STM3x64
Windows XP/Vista/7/8/8.1/10 (x86)	\Apps\StatusMonitor\STM3

## Postavljanje programa EPSON Status Monitor 3

Slijedite ove korake za postavljanje programa EPSON Status Monitor 3:

1. Kliknite na gumb **Start (Početak)** i zatim odaberite **Windows System (Sustav Windows) > Control Panel (Upravljačka ploča) > View devices and Printers (Prikaz uređaja i pisača)** u **Hardware and Sound (Hardver i zvuk)**.
2. Desnom tipkom miša kliknite ikonu pisača te odaberite **Printer properties (Svojstva pisača)**, a zatim karticu **Utility (Uslužni program)**.
3. Pritisnite gumb **Monitoring Preferences (Postavke nadzora ispisa)**. Prikazat će se dijaloški okvir Monitoring Preferences (Postavke nadzora ispisa).

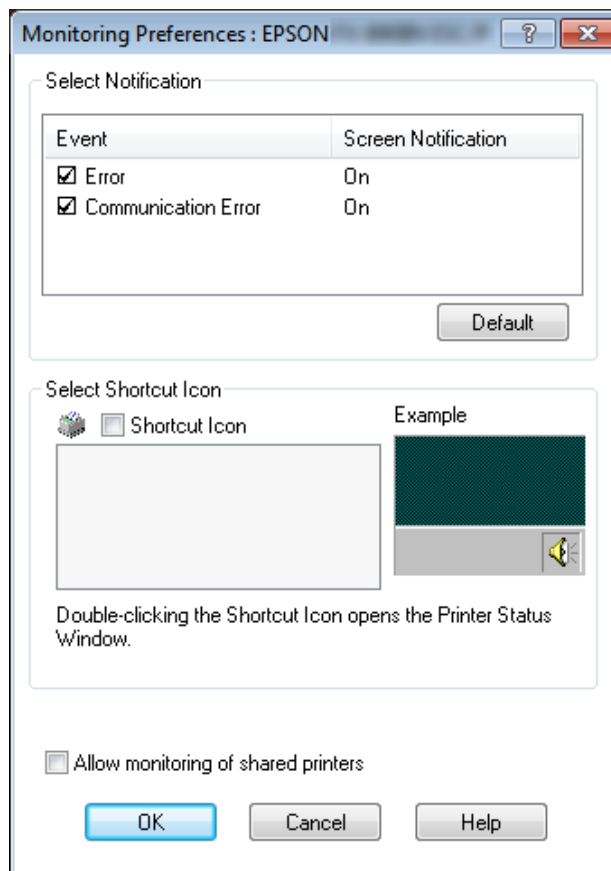

4. Dostupne su sljedeće postavke:

<b>Select Notification (Odaberite obavijest)</b>	Prikazuje stanje On/Off (Uključeno/Isključeno) potvrdnog okvira pogreške. Uključite ga želite li prikazati odabranu obavijest o pogreški.
<b>Select Shortcut Icon (Odaberite ikonu prečaca)</b>	Odabrana ikona prikazuje se na programskoj traci. Primjer postavke prikazan je u desnom prozoru. Pritiskom ikone prečaca brže možete otvoriti dijaloški okvir Monitoring Preferences (Postavke nadzora ispisa).
<b>Allow monitoring of shared printers (Omogući nadzor zajedničkih pisača)</b>	Uključivanjem ovog potvrdnog okvira ostala računala mogu nadzirati stanje mrežnog pisača. <b>Napomena:</b> Ukoliko je operacijski sustav poslužitelja Windows Vista, odaberite <b>Run as Administrator (Pokreni kao administrator)</b> pri otvaranju svojstava pisača prije provjere.

**Napomena:**

Pritiskom gumba **Default (Zadano)** sve će stavke biti vraćene na zadane postavke.

### **Pristupanje programu EPSON Status Monitor 3**

Kako biste pristupili programu EPSON Status Monitor 3 učinite nešto od sljedećeg;

- Dvaput pritisnite ikonu pisača na programskoj traci. Za dodavanje ikone prečaca na programsku traku otvorite izbornik Utility (Uslužni program) i slijedite upute.
- Otvorite izbornik Utility (Uslužni program) i kliknite ikonu **EPSON Status Monitor 3**. Način otvaranja izbornika Utility (Uslužni program) potražite u “Korištenje upravljačkog programa pisača” na strani 52.



**Napomena:**

Ako se ne prikaže sljedeći zaslon **Utility (Uslužni program)**, potrebno je instalirati **EPSON Status Monitor 3**.

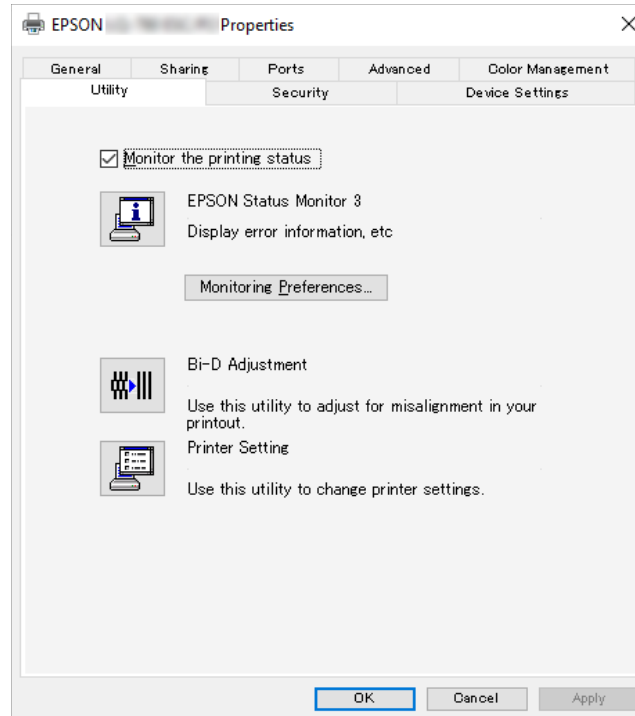

Kada pristupite programu EPSON Status Monitor 3 prema gornjim uputama, prikazat će se sljedeći prozor sa stanjem pisača.

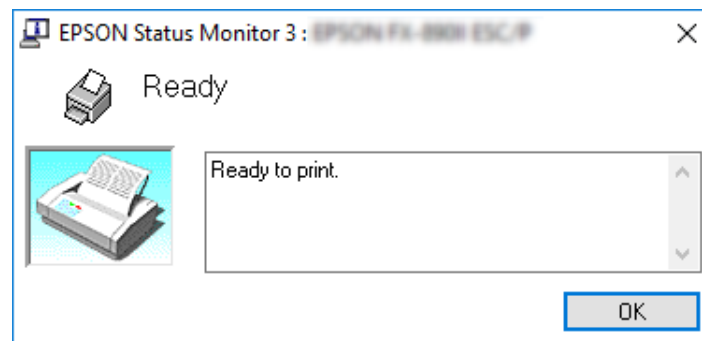

U njemu možete pogledati informacije o stanju pisača.

**Napomena:**

Stanje pisača možda neće biti moguće dohvatiti tijekom ispisivanja. U tom slučaju kliknite gumb **EPSON Status Monitor 3** na kartici **Utility (Uslužni program)** i koristite pisač s otvorenim prozorom stanja.

---

## **Korištenje Bi-D Adjustment (Podešavanje dvosmjernog ispisa)**

Ovaj pomoćni alat omogućava podešavanje otkrivene nepravilnosti okomitih crta.

### **Podešavanje pomoću funkcije Bi-D Adjustment (Podešavanje dvosmjernog ispisa)**

Ako želite izvršiti Bi-D Adjustment (Podešavanje dvosmjernog ispisa) slijedite upute navedene u nastavku.

**Oprez:**

- Ne isključujte pisač za vrijeme ispisa uzorka za podešavanje. U suprotnom pisač će spremi netočne postavke. Ako ste isključili pisač tijekom postupka podešavanja, ponovno pokrenite Bi-D Adjustment (Podešavanje dvosmjernog ispisa).
  - Serijska veza nije podržana.
  - Provjerite je li pisač spreman prije izvršenja Bi-D Adjustment (Podešavanje dvosmjernog ispisa).
  - Ako Bi-D Adjustment (Podešavanje dvosmjernog ispisa) nije pravilno izvršen, postavite font pisača na zadanu vrijednost i pokušajte ponovno.
1. Otvorite izbornik **Utility (Uslužni program)** i zatim kliknite na ikonu **Bi-D Adjustment (Podešavanje dvosmjernog ispisa)**. Način otvaranja izbornika **Utility (Uslužni program)** potražite u “Korištenje upravljačkog programa pisača” na strani 52. Prikazat će se prozor Bi-D Adjustment (Podešavanje dvosmjernog ispisa).
  2. Kliknite na **Next (Dalje)**.

- Kliknite na **Print (Ispis)**. Pisač će ispisati tri skupa uzoraka za podešavanje. Da biste vidjeli uzorak podešavanja, potrebna su vam četiri pojedinačna lista papira veličine A3 ili beskonačni papir od 12 inča (preporučeno).

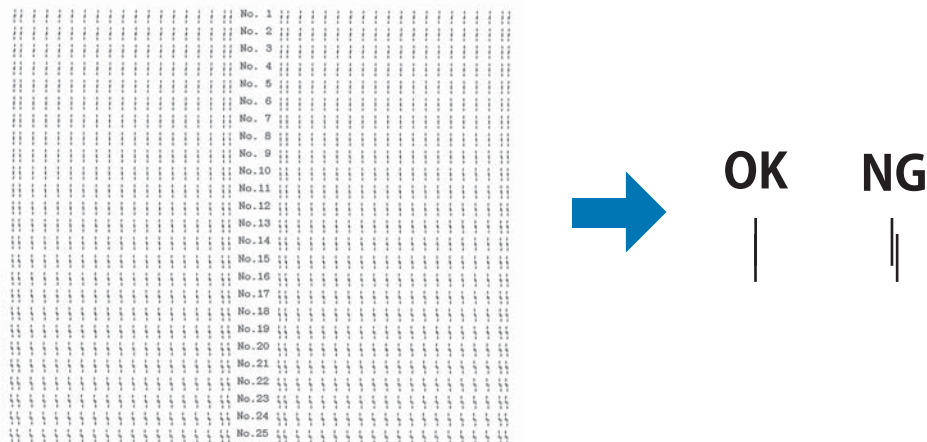

***Napomena:***

*Slika u gornjem desnom kutu je primjer dobrih i loših uzoraka u rezultatima ispisa.*

- Pregledajte uzorke za podešavanje i pronađite okomitu crtu koja je najbolje poravnata. Zatim odaberite pripadajući broj crte u prozoru Bi-D Adjustment (Podešavanje dvosmjernog ispisa).
- Kliknite na **Set (Namještanje)**. Vrijednost podešavanja pohranit će se u pisaču.

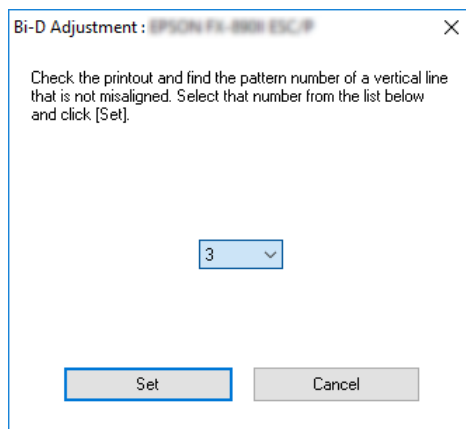

---

## **Korištenje Printer Setting (Postavke pisača)**

Ovaj pomoćni alat omogućava prikaz trenutnih postavki koje su pohranjene u pisaču, promjenu postavki pisača i očitavanje postavki pohranjenih u datoteci ili spremanje postavki u datoteku.

Iz ovog uslužnog programa moguće je mijenjati i neke od zadanih postavki pisača pohranjenih u njemu. Pojediniosti o postavkama pogledajte u “Promjena zadanih postavki” na strani 26.

**Oprez:**

*Provjerite je li pisač spreman prije dohvaćanja postavki iz pisača ili ažuriranja postavki pisača.*

**Napomena:**

- Ne trebate mijenjati zadane postavke pisača pohranjene u pisaču ako ispisujete samo iz sustava Windows. Promjena tih postavki može prouzročiti neželjene učinke prilikom ispisivanja iz sustava Windows.*
- U izborniku Utility (Uslužni program) neke postavke nisu podržane.*

## **Promjena postavki pisača**

Za promjenu postavki pisača slijedite upute navedene u nastavku.

- Otvorite izbornik **Utility (Uslužni program)**, a zatim kliknite na ikonu **Printer Setting (Postavke pisača)**. Način otvaranja izbornika Utility (Uslužni program) potražite u “Korištenje upravljačkog programa pisača” na strani 52. Prikazat će se prozor postavke pisača.

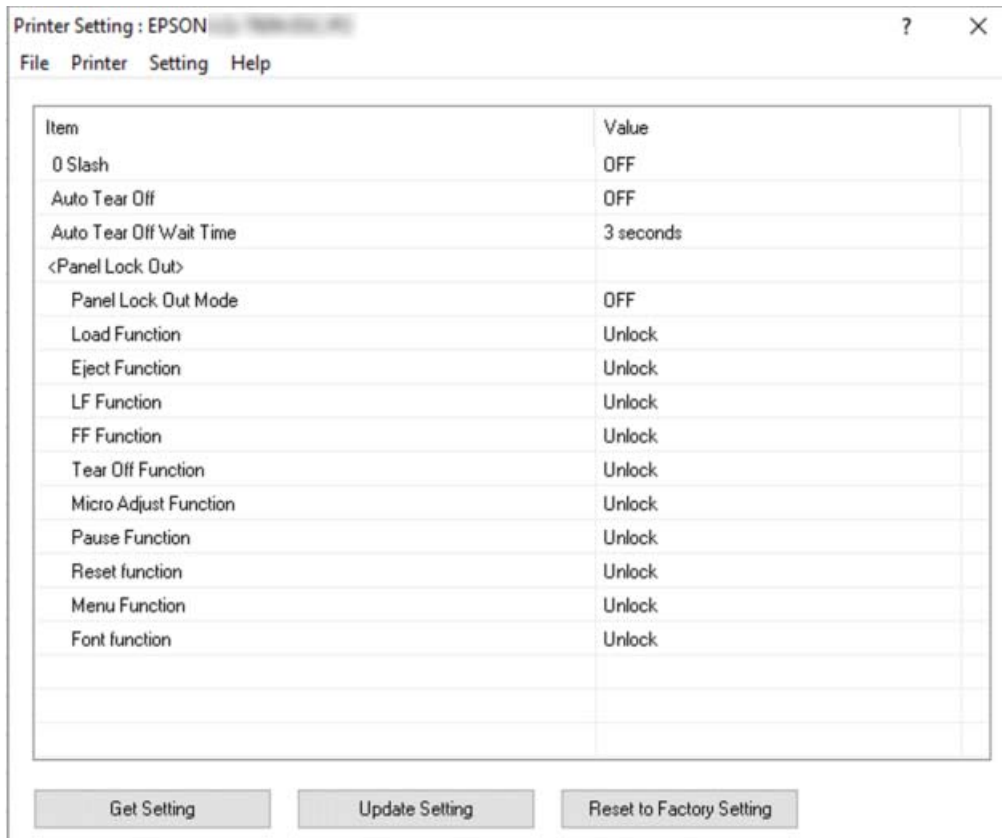

- Promijenite željene postavke pisača. Upute o korištenju ovog alata potražite u pomoći za upravljački program pisača.

**Napomena:**

Za prikaz dodatnih zadanih postavki pisača odaberite **Setting (Postavka)** iz izbornika na vrhu prozora *Printer Setting (Postavke pisača)* i zatim odaberite **Show Expansion Setting... (Prikaži postavke proširenja...)**. Međutim, postavka proširenja može uzrokovati neželjene efekte i uobičajeno se te postavke ne smiju mijenjati. Ako trebate promijeniti ove postavke, preporučujemo da se obratite tehničkom stručnjaku.

## Korištenje pisača preko mreže

### Zajedničko korištenje pisača

U ovom odjeljku opisani su postupci za zajedničko korištenje pisača preko standardne mreže u sustavu Windows.

Umrežena računala mogu zajednički koristiti pisač koji je izravno priključen na neko od njih. Računalo koje je izravno priključeno na pisač naziva se poslužiteljem pisača, a ostala su klijenti koji moraju imati dozvolu za zajedničko korištenje pisača na poslužitelju pisača. Klijenti koriste pisač preko poslužitelja pisača.

Podešavanja poslužitelja pisača i klijenata izvršite ovisno o inačici operativnog sustava Windows i vašim pravima pristupa mreži.

- Pogledajte dio “Podešavanje pisača kao zajedničkog pisača” na strani 70.
- Pogledajte dio “Podešavanje klijenata” na strani 72.

#### **Napomena:**

- Ako pisač zajednički koristite, namjestite EPSON Status Monitor 3 tako da se zajednički pisač može nadzirati na poslužitelju i na klijentima pisača. Pogledajte odjeljak “Postavljanje programa EPSON Status Monitor 3” na strani 63.*
- Pri povezivanju na zajednički pisač preko usmjernika, obavijesti o pogreškama i upozorenja za zajedničke pisače u određenim slučajevima neće biti dostupne tijekom ispisa zbog postavki usmjernika.*
- Poslužitelj pisača i klijenti trebaju biti postavljeni na istom mrežnom sustavu i upravljani jednim administratorom mreže.*

### Podešavanje pisača kao zajedničkog pisača

Slijedite ove korake za postavljanje poslužitelja pisača.

#### **Napomena:**

*Potrebno je prijaviti se kao administrator lokalnog uređaja.*

1. Kliknite na gumb **Start (Početak)** i zatim odaberite **Windows System (Sustav Windows) > Control Panel (Upravljačka ploča) > View devices and Printers (Prikaz uređaja i pisača)** u **Hardware and Sound (Hardver i zvuk)**.

- Desnom tipkom kliknite ikonu pisača pa odaberite **Printer properties (Svojstva pisača)**, a zatim karticu **Sharing (Zajedničko korištenje)** na zaslonu koji se pojavio.

Što god odabrali, slijedite upute na zaslonu.

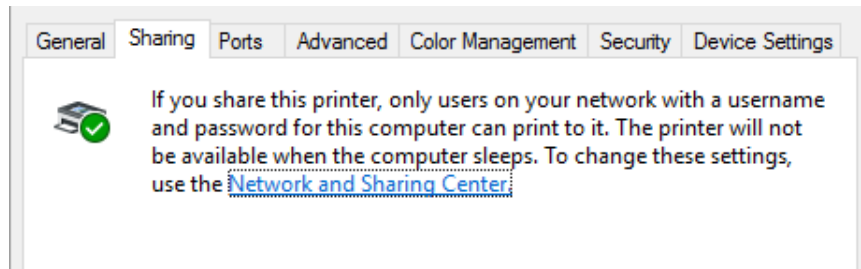

Pritisnite **Share this printer (Omogući zajedničko korištenje)**, u okvir Zajednički naziv upišite naziv i pritisnite **OK (U redu)**.

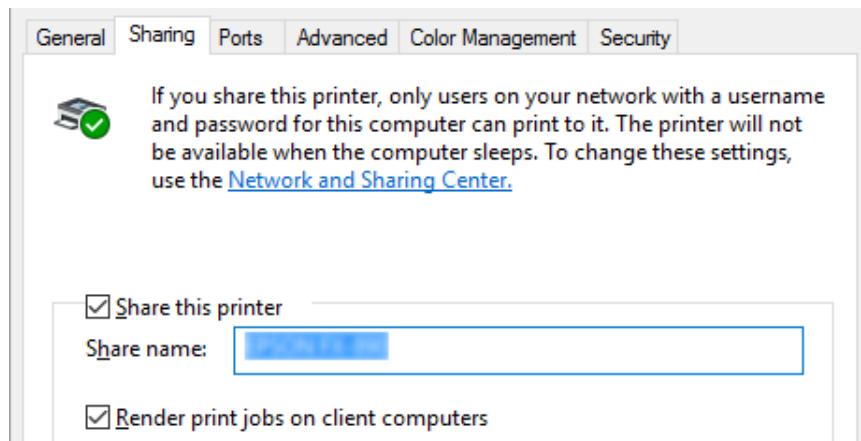

**Napomena:**

*U zajedničkom nazivu nemojte koristiti razmake i crtice jer to može prouzročiti pogreške.*

Klijentna računala morate namjestiti tako da pisač mogu koristiti preko mreže. Pojednosti o tomu pogledajte na sljedećim stranicama:

- Pogledajte dio “Podešavanje klijenata” na strani 72.

### **Zajedničko korištenje pisača s uključenim vatrozidom**

**Napomena:**

*Ako želite zajednički koristiti datoteke i pisače s uključenim Windows Firewall (Vatrozid za Windows), provedite sljedeći postupak.*

1. Kliknite gumb **Start (Početak)** i zatim odaberite **Windows System (Sustav Windows) > Control Panel (Upravljačka ploča)**, kliknite **System and Security (Sustav i sigurnost)**, a zatim kliknite **Windows Firewall (Vatrozid za Windows)**.
2. Kliknite na **Turn Windows Firewall on or off (Uključivanje ili isključivanje vatrozida za Windows)** u prozoru s lijeve strane. Pazite da ne odaberete **Block all incoming connections, including those in the list of allowed apps (Blokiranje svih ulaznih veza, uključujući onih na popisu dopuštenih aplikacija)** te kliknite **OK (U redu)**.
3. Kliknite **Allow an app or feature through Windows Firewall (Propuštanje aplikacije ili značajke kroz Vatrozid za Windows)** u prozoru na lijevoj strani.
4. Odaberite **File and Printer Sharing (Zajedničko korištenje datoteka i pisača)** i zatim kliknite **OK (U redu)**.

## Podešavanje klijenata

U ovome je dijelu opisan postupak instaliranja upravljačkog programa pristupanjem zajedničkom pisaču preko mreže.

### Napomena:

- Prije zajedničkog korištenja pisača preko mreže u sustavu Windows, potrebno je postaviti poslužitelj pisača. Pojediniosti potražite u odjeljku "Podešavanje pisača kao zajedničkog pisača" na strani 70.*
  - U ovome je dijelu opisan postupak pristupanja zajedničkom pisaču na standardnom mrežnom sustavu preko poslužitelja (radna grupa Microsoft). Ako zbog mrežnog sustava ne možete pristupiti zajedničkom pisaču, za pomoć se obratite administratoru mreže.*
  - U ovome je dijelu opisan postupak instaliranja upravljačkog programa pristupanjem zajedničkom pisaču preko mape Printers. Zajedničkom pisaču možete pristupiti i iz Network Neighborhood (Mrežno okruženje) ili My Network (Moja mreža) na radnoj površini sustava Windows.*
  - Ako želite koristiti EPSON Status Monitor 3 na klijentima, na svakome od njih potrebno je instalirati i upravljački program pisača i EPSON Status Monitor 3.*
  - Ako upravljački programi pisača nisu unaprijed instalirani na klijentu, instalirajte ih prije podešavanja ovih postavki.*
1. Kliknite na gumb **Start (Početak)** i zatim odaberite **Windows System (Sustav Windows) > Control Panel (Upravljačka ploča) > View devices and Printers (Prikaz uređaja i pisača)** u **Hardware and Sound (Hardver i zvuk)**.



2. Desnom tipkom miša pritisnite ikonu pisača čije postavke želite izmijeniti i zatim pritisnite **Printer properties (Svojstva pisača)**.

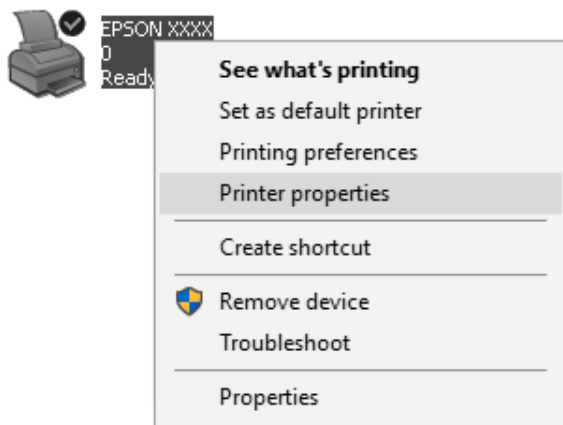

3. Kliknite na karticu **Ports (Priključci)**, a zatim kliknite na **Add Port (Dodaj priključak)**.

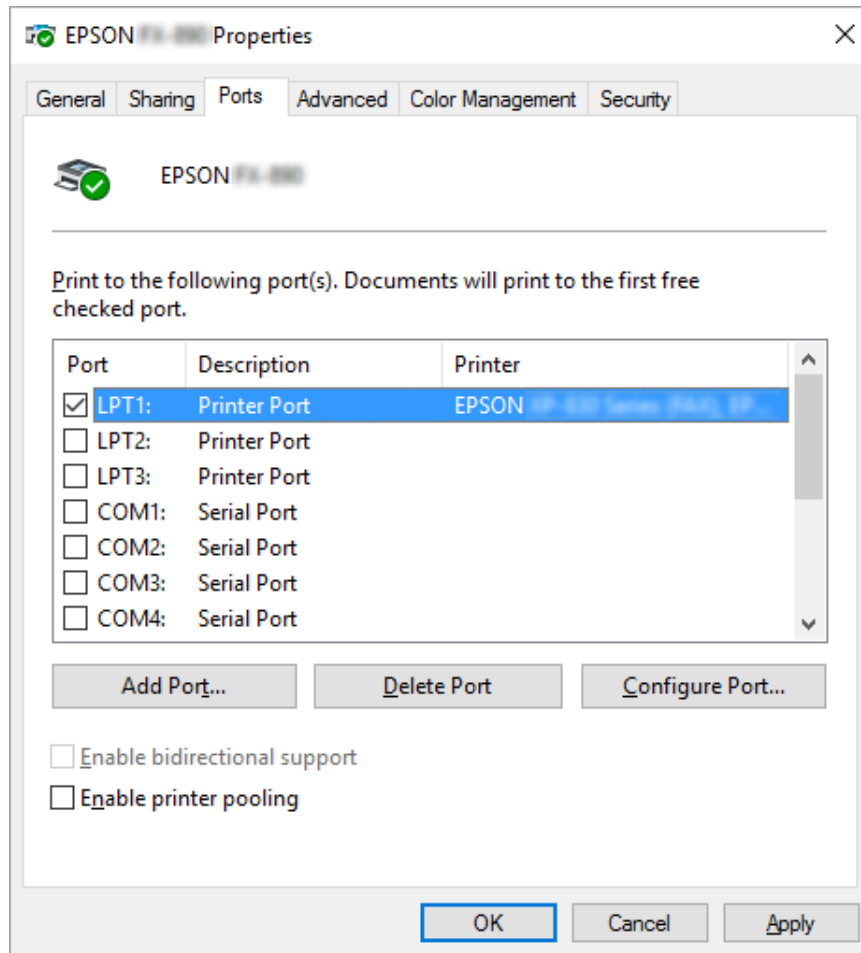

4. Kad se pojavi prozor **Printer Ports (Priključci pisača)**, odaberite **Local Port (Lokalni priključak)**, a zatim kliknite na **New Port (Novi priključak)**.

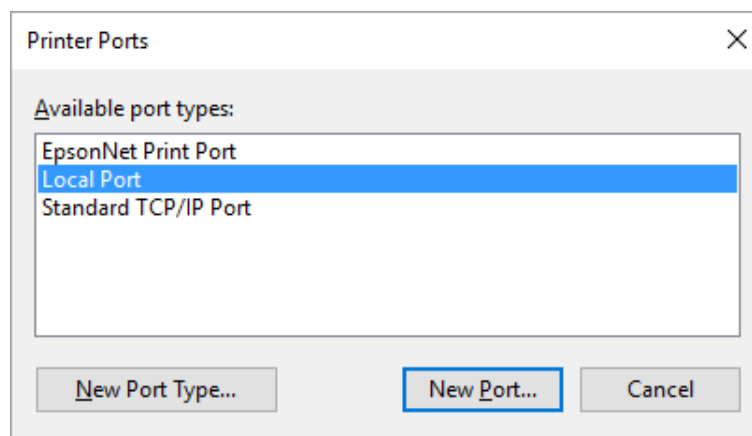

- Unesite sljedeće podatke za naziv priključka i zatim kliknite **OK (U redu)**.

**\\Naziv računala priključenog na željeni pisač\naziv zajedničkog pisača**

- Nakon povratka u prozor **Printer Ports (Priključci pisača)**, kliknite na **Cancel (Odustani)**.
- Provjerite je li ime koje ste unijeli za priključak dodano i odabrano i zatim kliknite na **Close (Zatvori)**.

### **Instaliranje upravljačkog programa pisača s CD-a**

Ovaj dio opisuje kako instalirati upravljački program pisača kod klijenta kada računala poslužitelja i klijenata koriste različite operacijske sustave.

Prikazi na zaslonu na sljedećim stranicama ovise o inačici operativnog sustava Windows.

#### **Napomena:**

- Prilikom instaliranja upravljačkog programa pisača na klijentskim računalima, trebate im pristupiti s administratorskim ovlastima.*
  - Ukoliko računala poslužitelja i klijenata imaju isti operativni sustav i istu arhitekturu, ne morate instalirati upravljačke programe za pisač s CD-a.*
- Pristupite zajedničkom pisaču i možda će se pojaviti upit. Pritisnite **OK (U red)**, a zatim slijedite upute na zaslonu za instaliranje upravljačkog programa s CD-a.

- Umetnite CD-ROM i pojavit će se dijaloški okvir Install Navi (Instaliraj Navi). Poništite dijaloški okvir pritiskom na **Cancel (Odustani)**, a zatim upišite naziv pogona i mape u kojoj se nalazi upravljački program za klijente i pritisnite **OK (U redu)**.

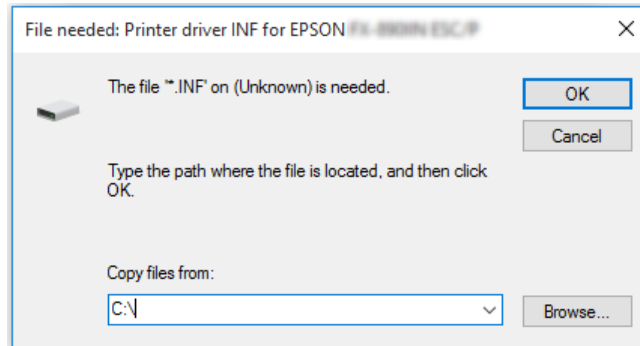

- Odaberite naziv pisača, a zatim pritisnite **OK (U redu)**. Slijedite upute na zaslonu.

#### **Napomena:**

- ❑ *Ako želite instalirati i program EPSON Status Monitor 3, pogledajte odjeljak “Instalacija programa EPSON Status Monitor 3” na strani 62 radi uputa.*
- ❑ *Ako želite koristiti EPSON Status Monitor 3 za zajednički korišten pisač, ponovno instalirajte upravljački program pisača kako je opisano u “Podešavanje klijenata” na strani 72 nakon instalacije upravljačkog programa pisača i EPSON Status Monitor 3 sa CD-ROM-a. Prije ispisivanja, svakako odaberite upravljački program pisača instaliran u odjeljku “Podešavanje klijenata” na strani 72.*
- ❑ *Ako je EPSON Status Monitor 3 instaliran s uključenom značajkom Windows vatrozida (preporučeno), zajednički korišten pisač možda se neće moći nadzirati. Taj problem može se riješiti dodavanjem ENAGENT.EXE u Exceptions (Iznimke) funkcije vatrozida.*

## **Prekid ispisa**

Ako ispisani dokument ne izgleda kako ste očekivali ili se na njemu prikazuju neispravni ili pomiješani znakovi ili slike, ispis je potrebno prekinuti. Ako je na programskoj traci prikazana ikona pisača, za prekid ispisa slijedite donje upute.

- Dvaput kliknite ikonu pisača u programskoj traci.



2. Ako želite prekinuti ispis svih dokumenata, odaberite **Cancel All Documents (Odustani od ispisa svih dokumenata)** u izborniku Printer (Pisač).

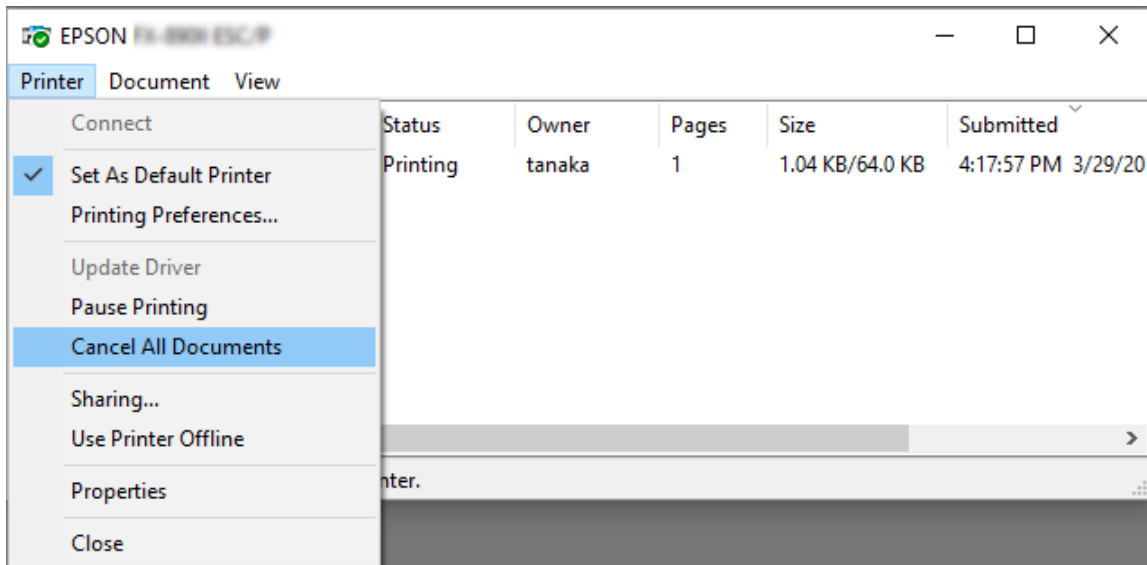

Ako želite prekinuti ispis određenog dokumenta, odaberite željeni dokument i odaberite **Cancel (Odustani)** u izborniku Document (Dokument).

Ispis u tijeku bit će prekinut.

## Deinstaliranje softvera pisača

Želite li ponovno instalirati ili nadograditi upravljački program pisača, najprije deinstalirajte stari upravljački program.

### **Napomena:**

*Prilikom deinstaliranja programa EPSON Status Monitor 3 sa sustava za više korisnika, na sustavu prije početka deinstalacije uklonite ikonu prečaca sa svih klijenata. Ikonu možete ukloniti tako što ćete obrisati potvrdni okvir Shortcut Icon (ikona prečaca) u dijaloškom okviru Monitoring Preferences (Postavke nadzora ispisa).*

## Deinstaliranje upravljačkog programa pisača i programa EPSON Status Monitor 3

1. Isključite pisač.

2. Zatvorite sve programe.

3. Otvorite **Control Panel (Upravljačka ploča)**:

Kliknite gumb **Start (Početak)**, a zatim odaberite **Windows System (Sustav Windows) > Control Panel (Upravljačka ploča)**.

4. Otvorite **Uninstall a program (Deinstaliranje programa)** (ili **Add or Remove Programs (Dodavanje i uklanjanje programa)**):

Odaberite **Uninstall a program (Deinstaliranje programa)** u izborniku **Programs (Programi)**.

5. Odaberite softver koji želite deinstalirati.

6. Deinstaliranje softvera:

Kliknite **Uninstall/Change (Deinstaliranje/Promjena)** ili **Uninstall (Deinstaliraj)**.

***Napomena:***

*Nakon prikazivanja zaslona **User Account Control (Kontrola korisničkih računa)**, kliknite **Continue (Nastavi)**.*

7. Pritisnite karticu **Printer Model (Model pisača)**, odaberite ikonu pisača kojeg želite deinstalirati i zatim pritisnite **OK (U redu)**.

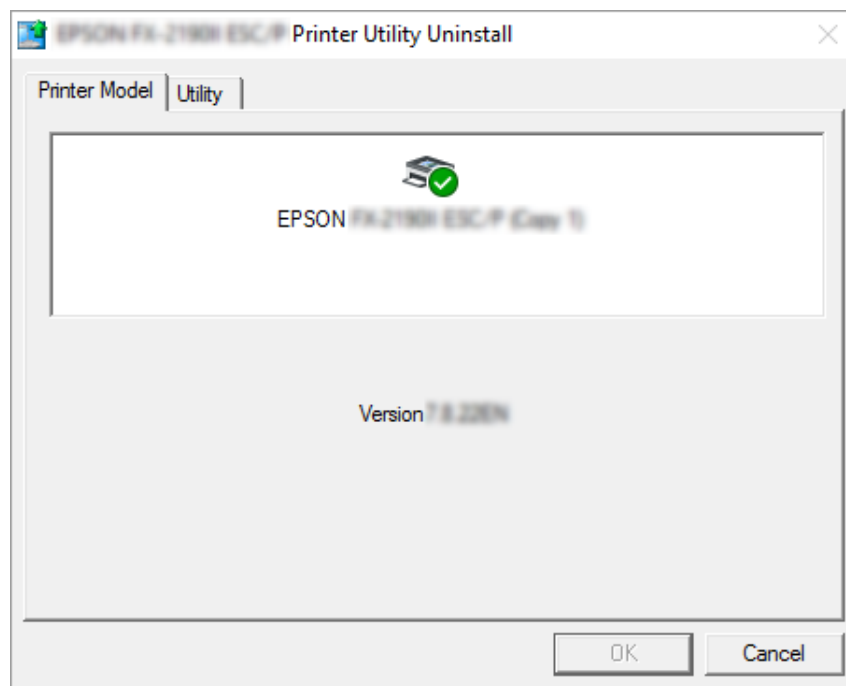

**Napomena:**

Provjerite da na kartici Model pisača nije ništa odabrano. Otvorite karticu **Utility (Uslužni program)** i odaberite **EPSON Status Monitor 3 (for EPSON XXXXXX ESC/P) (EPSON Status Monitor 3 (za EPSON XXXXXX ESC/P))** i kliknite **OK (U redu)**. Deinstalirati možete samo EPSON Status Monitor 3.

8. Slijedite upute na zaslonu.

## Poglavlje 4

### Rješavanje problema



#### Provjera stanja pisača



#### Upotreba pokazivača pogrešaka

Najčešće probleme pisača možete prepoznati provjerom žaruljica na upravljačkoj ploči. Ako pisač prestane raditi, a na upravljačkoj ploči svijetli ili treperi jedna ili više žaruljica ili se pisač oglašava zvučnim signalom, problem možete ustanoviti i razriješiti pomoću donje tablice. Ako problem ne možete riješiti pomoću tablice, pogledajte “Problemi i rješenja” na strani 81.

Stanje žaruljice na ploči	Oblik zvučnog signala	Problem
		Rješenje
● Paper Out ● Pause	(Pojedinačni listovi) ●●●	Papir nije uloženi u odabrani način ulaganja papira.
	(Beskonačni papir) -----	Uložite papir u pisač ili odaberite drugi izvor papira, isključit će se žaruljica <b>Paper Out</b> . Zatim pritisnite gumb <b>Pause</b> , žaruljica <b>Pause</b> se isključuje, a pisač započinje ispisivati.
	-----	Papir nije ispravno uloženi.  Uklonite i pravilno uložite papir. Upute o umetanju papira pogledajte u dijelu “Ulaganje beskonačnog papira” na strani 35 ili “Ulaganje pojedinačnih listova” na strani 41.
○ Paper Out ● Pause	-----	Ručica za oslobađanje papira pogrešno je namještena.
		Ručicu za oslobađanje papira namjestite na položaj koji odgovara željenom izvoru papira. Ako je papir iz drugog izvora papira trenutno na putanji hoda papira pritisnite gumb <b>Load/Eject</b> za izbacivanje papira, a zatim pomaknite ručicu za oslobađanje papira na željeni položaj.
		Poklopac pisača je otvoren.
		Zatvorite poklopac pisača. Pisač automatski nastavlja ispisivanje.



Stanje žaruljice na ploči	Oblik zvučnog signala	Problem
		Rješenje
 Paper Out  Pause	----	<p>Pojedinačni list papira nije potpuno izbačen.</p> <p>Pritisnite gumb <b>Load/Eject</b> radi izbacivanja lista.</p>
	----	<p>Beskonačan papir nije uloženi do neutralnog položaja.</p> <p>Otkinute ispisanu stranicu na perforaciji , a zatim pritisnite gumb <b>Load/Eject</b>. Pisač će povući papir do neutralnog položaja.</p>
	----	<p>Papir je zaglavljen u pisaču.</p> <p>Upute o oslobađanju zaglavljenog papira pogledajte u odjeljku "Oslobađanje zaglavljenog papira" na strani 89.</p>
	–	<p>Ispisna glava se pregrijala.</p> <p>Pričekajte nekoliko minuta, pisač će automatski nastaviti ispisivanje kad se ispisna glava ohladi.</p>
 Sve žaruljice na upravljačkoj ploči	●●●●●●●●	<p>Dogodila se nepoznata pogreška pisača.</p> <p>Isključite pisač i ostavite ga tako nekoliko minuta, zatim ga ponovno uključite. Ponovi li se pogreška, obratite se prodavaču opreme.</p>

 = uključeno,  = isključeno,  = treperi

●●● = kratki niz zvučnih signala (tri signala)

---- = dugi niz zvučnih signala (pet signala)

– = ništa (nema zvučnih signala)

●●●●●●●● = kratki niz zvučnih signala (pet signala ×2)

## Problemi i rješenja

Za većinu problema na koje možete naići pri radu s pisačem postoje vrlo jednostavna rješenja. Pomoću informacija u ovome dijelu pokušajte doznati uzrok i rješenje za nastali problem s pisačem.

Ustanovite o kojoj se vrsti problema radi, a zatim pogledajte odgovarajući dio u daljnjem tekstu:

“Problemi s električnim napajanjem” na strani 82

“Rad s papirom” na strani 87

“Problemi s položajem ispisa” na strani 86

“Problemi s ispisom ili kvalitetom ispisa” na strani 82

Samoprovjerom možete ustanoviti je li uzrok problemu pisač ili računalo. Upute o ispisu rezultata samoprovjere pogledajte u dijelu “Ispis rezultata samoprovjere” na strani 97. Naprednim korisnicima preporučujemo da pomoću ispisa heksadecimalne provjere stanja točno ustanove komunikacijski problem, na način opisan u odjeljku “Ispis heksadecimalne provjere stanja” na strani 98.

Upute o oslobađanju zaglavljenog papira pogledajte u odjeljku “Oslobađanje zaglavljenog papira” na strani 89.

## Problemi s električnim napajanjem

<b>Žaruljice na upravljačkoj ploči ne uključuju se.</b>	
<b>Uzrok</b>	<b>Što učiniti</b>
Kabel za napajanje je možda isključen.	Provjerite je li kabel za napajanje ispravno priključen na električnu utičnicu.
Utičnica je možda neispravna.	Ako se utičnica kontrolira vanjskim prekidačem ili automatskim programatorom, koristite drugu utičnicu. Uključite drugi električni uređaj, poput svjetiljke, u utičnicu kako biste provjerili radi li utičnica ispravno.
<b>Pisač ne radi i žaruljice upravljačke ploče su isključene.</b>	
<b>Uzrok</b>	<b>Što učiniti</b>
Pisač je isključen.	Uključite pisač.
Kabel za napajanje nije ispravno priključen u električnu utičnicu, ili ako kabel napajanja nije trajno priključen na pisač, kabel napajanja nije ispravno priključen u pisač.	Isključite pisač i provjerite je li kabel čvrsto priključen u električnu utičnicu i u pisač. Nakon toga uključite pisač.
Električna utičnica ne radi.	Koristite drugu električnu utičnicu.

## Ispisivanje

### Problemi s ispisom ili kvalitetom ispisa

<b>Pisač je uključen, ali ne ispisuje.</b>	
<b>Uzrok</b>	<b>Što učiniti</b>

Priključni je kabel prelomljen ili savijen.	Provjerite da priključni kabel nije prelomljen ili savijen. Posjedujete li drugi priključni kabel, zamijenite ga i provjerite hoće li tada pisač ispravno raditi.
Pisač nije izravno priključen na računalo.	Koristite li skretnicu ili međuspremnik za pisače, ili pak produžni kabel, pisač neće ispravno ispisivati zbog zajedničkog rada tih uređaja. Provjerite radi li pisač ispravno kada je izravno priključen na računalo, bez tih uređaja.
Upravljački program pisača nije ispravno instaliran.	Provjerite je li upravljački program pisača ispravno instaliran. Ako je potrebno, ponovno ga instalirajte.
Papir je zaglavljn ili je zapela vrpca ili zaštitni mehanizam.	Isključite pisač, podignite poklopac pisača i izvucite zaglavljni papir ili predmet koji je zapeo.
USB nije ispravno namješten.	Provjerite je li USB ispravno namješten. Pojednostite potražite u "Rješavanje problema s USB-om" na strani 89.
Postavka mreže nije ispravna. (samo LQ-690IIN)	Provjerite je li Postavka mreže ispravna. Pogledajte „Otklanjanje problema“ u Mrežnom vodiču.
Pisač prekida s radom u neuobičajenim situacijama.	Isključite pisač i pričekajte trenutak. Nakon toga ponovno uključite pisač i započnite ispis.
<b>Pisač ne ispisuje, iako računalo šalje podatke.</b>	
<b>Uzrok</b>	<b>Što učiniti</b>
Pisač je u stanju pauze.	Pritisnite gumb  za isključivanje žaruljice <b>Pause</b> .
Priključni kabel nije čvrsto priključen.	Provjerite jesu li oba kraja kabela između pisača i računala čvrsto priključena. Ako je kabel ispravno priključen, pokrenite samoprovjeru na način opisan u odjeljku "Ispis rezultata samoprovjere" na strani 97.
Priključni kabel ne ispunjava karakteristike pisača i/ili računala.	Koristite priključni kabel koji ispunjava potrebne uvjete i pisača i računala. Pogledajte dio "Elektroničke" na strani 116 i dokumentaciju računala.
Softver nije ispravno podešen prema pisaču.	Pisač odaberite s Windows radne površine ili u aplikaciji. Ako je potrebno, instalirajte ili ponovno instalirajte softver upravljačkog programa pisača kako je opisano u isporučenom listu za podešavanje.
<b>Pisač radi, ali se ništa ne ispisuje ili se ispis naglo prekida.</b>	
<b>Uzrok</b>	<b>Što učiniti</b>
Ručica za debljinu papira nepravilno je postavljena.	Postavite ručicu za debljinu papira tako da odgovara debljini papira. Pogledajte "Namještanje ručice za debljinu papira" na strani 32 radi uputa.

Pisaća vrpca je labava, izašla je iz spremnika ili pisaća vrpce nije ispravno postavljena.	Napnite vrpcu okretanjem gumba za napinjanje ili ponovno postavite pisaću vrpcu na način opisan u odjeljku "Zamjena pisaće vrpce" na strani 106.
<b>Ispis je vrlo blijed.</b>	
<b>Uzrok</b>	<b>Što učiniti</b>
Ručica za debljinu papira nepravilno je postavljena za papir koji koristite.	Pomaknite ručicu za debljinu papira na odgovarajuću postavku. Pojednosti potražite u "Namještanje ručice za debljinu papira" na strani 32.
Pisaća vrpca je istrošena.	Zamijenite pisaću vrpcu na način opisan u odjeljku "Zamjena pisaće vrpce" na strani 106.
<b>Ispis je blijed.</b>	
<b>Uzrok</b>	<b>Što učiniti</b>
Ručica za debljinu papira nepravilno je postavljena za papir koji koristite.	Pomaknite ručicu za debljinu papira na odgovarajuću postavku. Pojednosti potražite u "Namještanje ručice za debljinu papira" na strani 32.
Pisaća vrpca je istrošena.	Zamijenite pisaću vrpcu na način opisan u odjeljku "Zamjena pisaće vrpce" na strani 106.
<b>Na ispisu nedostaje dio teksta ili na nekim mjestima nedostaju točke.</b>	
<b>Uzrok</b>	<b>Što učiniti</b>
Pisaća vrpca je labava, izašla je iz spremnika ili pisaća vrpce nije ispravno postavljena.	Napnite vrpcu okretanjem gumba za napinjanje ili ponovno postavite pisaću vrpcu na način opisan u odjeljku "Zamjena pisaće vrpce" na strani 106.
Pisaća vrpca je istrošena.	Zamijenite pisaću vrpcu na način opisan u odjeljku "Zamjena pisaće vrpce" na strani 106.
<b>Na ispisu nedostaju reci s točkama.</b>	
<b>Uzrok</b>	<b>Što učiniti</b>
Ispisna glava je oštećena.	Prekinite ispis i obratite se prodavaču opreme radi zamjene ispisne glave.
<b>Oprez:</b> Nemojte sami zamjenjivati ispisnu glavu jer biste mogli oštetiti pisač. Isto tako, prilikom zamjene ispisne glave potrebno je provjeriti i ostale dijelove pisača.	
<b>Sav je tekst ispisan u istome retku.</b>	
<b>Uzrok</b>	<b>Što učiniti</b>

Na završetku pojedinačnih redaka teksta nije poslana naredba za pomak papira unaprijed.	U stanju mijenjanja zadanih postavki pisača uključite postavku automatskog pomicanja papira unaprijed, pisac će tada nakon svakog znaka za povrat valjka dodati znak za pomak papira unaprijed. Pogledajte dio "Promjena zadanih postavki" na strani 26.
<b>Na ispisu su između redaka teksta ubačeni dodatni prazni reci.</b>	
<b>Uzrok</b>	<b>Što učiniti</b>
Nakon svakog retka pisaču se šalju dvije naredbe za pomak papira unaprijed, zbog toga jer je uključena postavka automatskog pomicanja papira unaprijed.	U stanju mijenjanja zadanih postavki pisača isključite postavku automatskog pomicanja papira unaprijed. Pogledajte dio "Promjena zadanih postavki" na strani 26.
<b>Pisač ispisuje čudne simbole, neispravne fontove ili neke druge netočne znakove.</b>	
<b>Uzrok</b>	<b>Što učiniti</b>
Postoji smetnja u komunikaciji između pisača i računala.	Provjerite koristite li ispravan priključni kabel i komunikacijski protokol. Pogledajte dio "Elektroničke" na strani 116 i dokumentaciju računala.
U softveru je odabrana pogrešna tablica znakova.	U softveru ili načinu za mijenjanje zadanih postavki odaberite ispravnu tablicu znakova. Tablica znakova odabrana u softveru imat će prednost u odnosu na postavke postavljene u načinu rada za mijenjanje zadanih postavki.
U softverskom programu nije odabran ispravan pisac.	Odaberite odgovarajući pisac u aplikaciji prije ispisa.
Softverski program nije ispravno podešen prema pisaču.	Provjerite je li softverski program ispravno podešen prema pisaču. Pojednosto o tomu pogledajte u dokumentaciji programa. Ako je potrebno, instalirajte ili ponovno instalirajte softver upravljačkog programa pisača kako je opisano u isporučenom listu za podešavanje.
Postavke koje odredite u softveru imat će prednost pred onima koje ste odredili u načinu za mijenjanje zadanih postavki ili gumbima na upravljačkoj ploči.	Font odaberite u softverskom programu.
<b>Ispisane okomite crte nisu paralelne.</b>	
<b>Uzrok</b>	<b>Što učiniti</b>
Neispravno je poravnanje dvosmjernog ispisa, koji je standardni ispisni način ovog pisača.	Razriješite ovaj problem u stanju namještanja dvosmjernog sučelja. Pogledajte dio "Poravnanje okomitih crta na ispisu" na strani 95.

## Problemi s položajem ispisa

<b>Ispisani je tekst previše pomaknut prema gore ili dolje na stranici.</b>	
<b>Uzrok</b>	<b>Što učiniti</b>
Postavka veličine papira u softverskom programu ili upravljačkom programu ne odgovara veličini papira koji koristite.	Provjerite veličinu papira u upravljačkom programu ili programu koji koristite.
Postavka duljine stranice u pisaču za stražnji mehanizam ne odgovara veličini beskonačnog papira koji koristite.	U načinu rada za mijenjanje zadanih postavki postavkama pisača promijenite postavke duljine stranice za stražnji mehanizam. Pojednosti o tomu pogledajte u odjeljku "Promjena zadanih postavki" na strani 26.
Nije ispravna gornja margina ili položaj gornje ispisne margine.	U softverskom programu provjerite i namjestite marginu ili položaj gornje ispisne margine. Pojednosti o tomu pogledajte u odjeljku "Područje ispisa" na strani 126.  Položaj gornje ispisne margine možete promijeniti funkcijom mikronamještanja. Pogledajte dio "Podešavanje položaja gornje ispisne margine" na strani 50. Postavke promijenjene u aplikacijama sustava Windows imat će prednost pred postavkama izvršenim u načinu rada mikronamještanja. Pojednosti o tomu pogledajte u odjeljku "Podešavanje položaja gornje ispisne margine" na strani 50.
Postavke upravljačkog programa koje želite koristiti nisu odabrane u softverskom programu.	Prije ispisa, na radnoj površini sustava Windows ili u samome programu odaberite ispravan upravljački program pisača.
<b>Pisač na beskonačnome papiru ispisuje po perforaciji ili predaleko od nje.</b>	
<b>Uzrok</b>	<b>Što učiniti</b>
Postavka položaja otkidanja nije ispravna.	Položaj otkidanja namjestite funkcijom mikronamještanja. Pojednosti o tomu pogledajte u odjeljku "Podešavanje položaja otkidanja" na strani 49.
Postavka veličine papira u softverskom programu ili upravljačkom programu ne odgovara veličini papira koji koristite.	Provjerite veličinu papira u upravljačkom programu ili programu koji koristite.
Postavka duljine stranice u pisaču za stražnji mehanizam ne odgovara veličini papira koji koristite.	U načinu rada za mijenjanje zadanih postavki promijenite postavke duljine stranice za mehanizam. Pojednosti o tomu pogledajte u odjeljku "Promjena zadanih postavki" na strani 26.

## Rad s papirom

### Pojedinačni listovi se ne ulažu ispravno

<b>Nema ulaganja papira.</b>	
<b>Uzrok</b>	<b>Što učiniti</b>
Beskonačan se papir nalazi na hodu papira.	Pritisnite gumb <b>Load/Eject</b> za uklanjanje beskonačnog papira. Ručicu za oslobađanje papira pomaknite u položaj za pojedinačne listove. Umetnite novi list. (Za više informacija pogledajte "Promjena načina rada na pojedinačne listove" na strani 47.)
Način ulaganja papira je postavljen na uvlačenje pomoću mehanizma.	Ručicu za oslobađanje papira pomaknite u položaj za pojedinačne listove.
Papir nije ispravno uložen.	Upute o ulaganju pojedinačnih listova papira pogledajte u "Ulaganje pojedinačnih listova" na strani 41.
Ručica za debljinu papira nepravilno je postavljena.	Postavite ručicu za debljinu papira tako da odgovara debljini papira. Pogledajte "Namještanje ručice za debljinu papira" na strani 32.
Papir je zgužvan, prestar, pretanak ili predebeo.	Informacije o karakteristikama papira pogledajte u dijelu "Papir" na strani 119; koristite nove i čiste listove papira.
<b>Papir se ne izvlači u potpunosti.</b>	
<b>Uzrok</b>	<b>Što učiniti</b>
Papir je možda predugačak.	Izbacite stranicu pritiskom gumba <b>LF/FF</b> . Koristite papir koji je u predviđenim okvirima. Pogledajte podatke o papiru u "Papir" na strani 119.

### Beskonačni papir se ne ulaže ispravno

<b>Mehanizam za ulaganje ne ulaže papir.</b>	
<b>Uzrok</b>	<b>Što učiniti</b>
Ručica za oslobađanje papira je možda u pogrešnom položaju.	Ručicu za oslobađanje papira namjestite na položaj za beskonačni papir. Umetnite novi list.
Beskonačan papir nije ispravno uložen.	Upute o ulaganju beskonačnog papira u željeni mehanizam pogledajte u dijelu "Ulaganje beskonačnog papira" na strani 35.
Ručica za debljinu papira nepravilno je postavljena.	Postavite ručicu za debljinu papira tako da odgovara debljini papira. Pogledajte "Namještanje ručice za debljinu papira" na strani 32.

Središnji oslonac papira ne nalazi se na sredini širine papira.	Postavite središnju podršku papira na sredinu širine papira.
Papir je možda pogrešne veličine ili debljine za pisač.	Provjerite jesu li veličina i debljina papira u okviru zadanih vrijednosti. Za informacije o karakteristikama beskonačnog papira pogledajte dio "Papir" na strani 119.
Snop papira nije poravnat s pisačem.	Provjerite poravnanje snopa papira s mehanizmom za ulaganje kako bi se papir mogao nesmetano ulagati u pisač. Pogledajte dio "Namještanje položaja snopa beskonačnog papira" na strani 35.
Vodilice su neispravno postavljene za korištenu širinu papira.	Prilagodite položaj vodilica otvora na papiru kako biste nadoknadili bilo kakvu olabavljenost širinom papira. <b>Napomena:</b> Ako je u pisaču zaglavljene papir, upute potražite u odjeljku "Oslobađanje zaglavljene papira" na strani 89.
Postavka položaja otkidanja nije postavljena ispravno.	Položaj otkidanja namjestite funkcijom mikronamještanja. Pojednosti o tomu pogledajte u odjeljku "Podešavanje položaja otkidanja" na strani 49.
<b>Papir se ne izvlači pravilno.</b>	
<b>Uzrok</b>	<b>Što učiniti</b>
Papir je možda predugačak ili prekratak.	Pobrinite se da je dužina papira unutar određenog raspona. Za informacije o karakteristikama beskonačnog papira pogledajte odjeljak "Papir" na strani 119.
Možda pokušavate izvući previše papira.	Ako koristite uobičajeni beskonačan papir, otkinite posljednju ispisanu stranicu i pritisnite gumb <b>Load/Eject</b> za izvlačenje papira. Ako koristite naljepnice, otkinite papir koji ulazi u pisač i zatim pritisnite gumb <b>LF/FF</b> za uvlačenje.
Postavka veličine papira u softverskom programu ili upravljačkom programu pisača ne odgovara veličini papira koji koristite.	Provjerite veličinu papira u upravljačkome programu ili programu koji koristite.
Papir je zaglavljene u pisaču.	Oslobodite zaglavljene papir prema uputama u "Oslobađanje zaglavljene papira" na strani 89.
<b>Pisač ne povlači beskonačan papir u neutralan položaj.</b>	
<b>Uzrok</b>	<b>Što učiniti</b>
Prije nego što ste pritisnuli gumb <b>Load/Eject</b> , niste otkinuli ispisanu stranicu.	Otkinite ispisanu stranicu na perforaciji. Nakon toga će se pritiskom gumba <b>Load/Eject</b> papir izvući na neutralan položaj.



---

## Rješavanje problema s USB-om

Ako imate problema pri korištenju pisača preko USB veze, pročitajte obavijesti u ovom odjeljku.

Ako pisač ne radi ispravno s USB kabelom, pokušajte sljedeća rješenja:

- Provjerite je li kabel koji koristite standardni izolirani USB kabel.
- Ako koristite USB sabirnicu, pisač priključite na prvu priključnicu na sabirnici ili izravno na USB ulaz na računalu.

---

## Oslobađanje zaglavljenog papira

### Za zaglavljeni beskonačni papir

**Napomena:**

Ako je zaglavljen beskonačni papir, izvucite ga sa strane mehanizma za guranje (straga).

Ako papir izvučete sa strane vodilice listova (sprijeda), u pisaču može ostati papira.

1. Isključite pisač.
2. Otkinite čisti papir i ispisane stranice na perforaciji najbližoj pisaču.

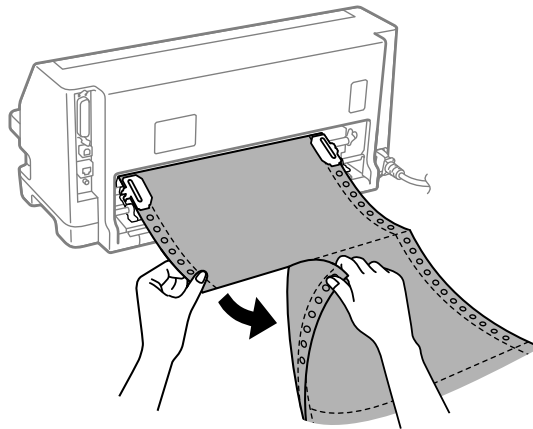

3. Otvorite poklopce vodilica kako biste oslobodili papir.

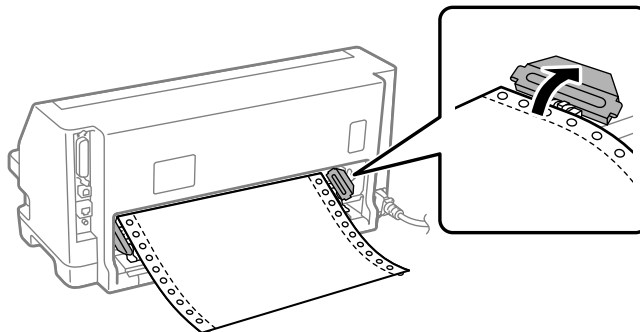

4. Otvorite poklopac pisača.

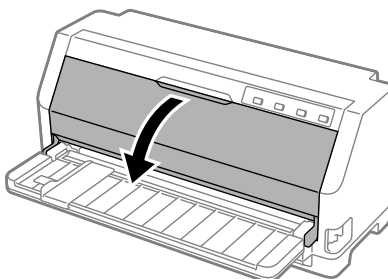

5. Postavite ručicu za debljinu papira na maksimalan položaj.
6. Povucite nosač papira prema naprijed.

Učvrstite ga na mjestu pomicanjem prema naprijed dok se prednji rub ne spusti i stigne do graničnika.

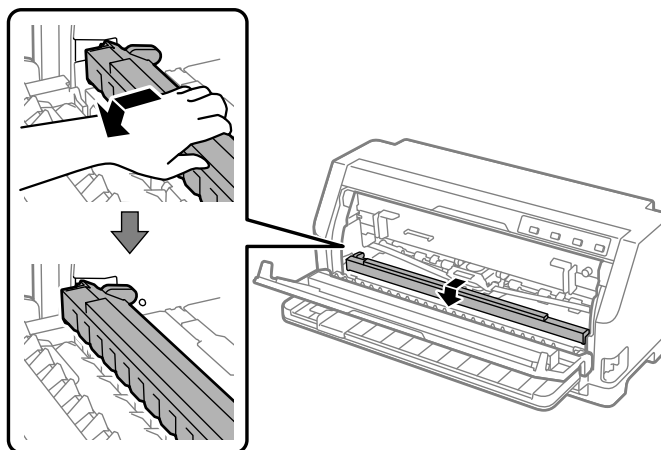

7. Uklonite pisaću vrpцу.

Pogledajte od koraka 4 u “Zamjena pisaće vrpce” na strani 106.

8. Povucite zaglavljenu papir iz stražnjeg mehanizma.

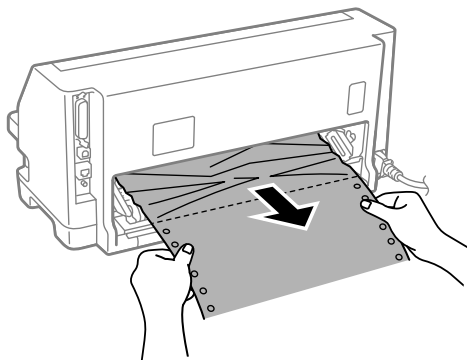

9. Postavite pisaću vrpцу.

Pojedinosti potražite u odjeljku “Zamjena pisaće vrpce” na strani 106.

10. Podignite prednji dio nosača papira i pustite neka se pomakne unatrag kako bi se vratio u početni položaj.

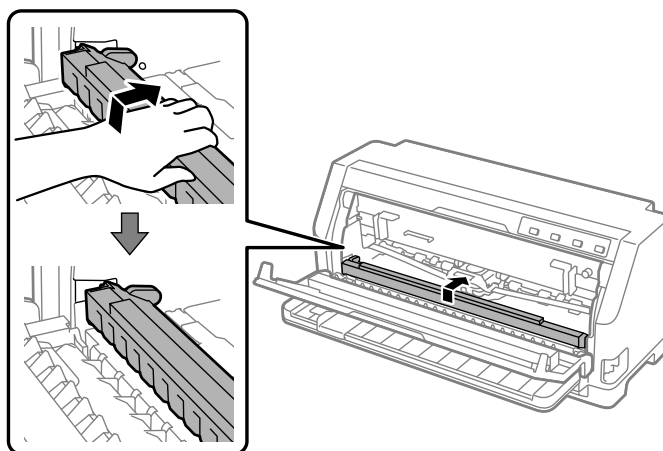

11. Vratite ručicu za debljinu papira natrag na odgovarajući položaj.

12. Zatvorite poklopac pisača.

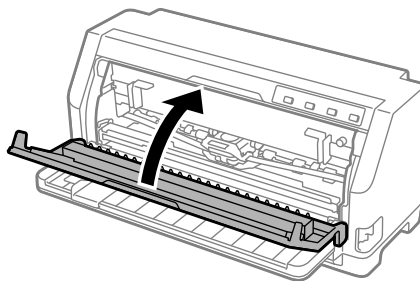

## Za zaglavljene pojedinačne listove papira

### **Napomena:**

*Ako je zaglavljen list pojedinačnog papira, izvucite ga sa strane vodilice listova (sprijeda).*

*Ako papir izvučete sa strane mehanizma za guranje (straga), u pisaču može ostati papira.*

1. Isključite pisač.
2. Ručicu za oslobađanje papira namjestite na položaj ulaganja mehanizmom.

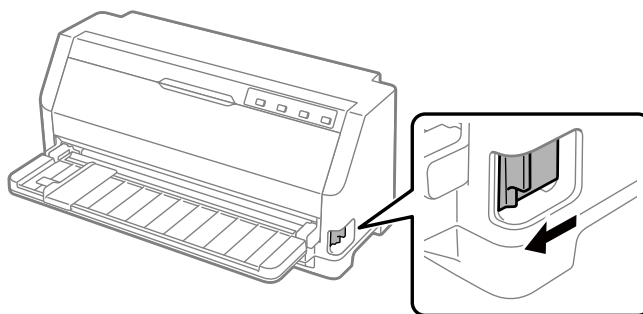

3. Otvorite poklopac pisača.

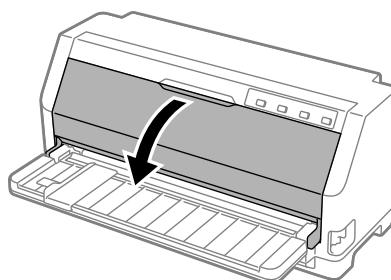

4. Postavite ručicu za debljinu papira na maksimalan položaj.
5. Povucite nosač papira prema naprijed.

Učvrstite ga na mjestu pomicanjem prema naprijed dok se prednji rub ne spusti i stigne do graničnika.

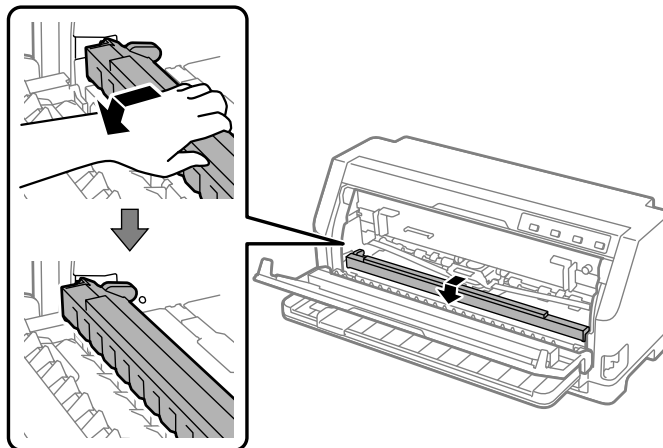

6. Uklonite pisaću vrpcu.

Pogledajte od koraka 4 u “Zamjena pisaće vrpce” na strani 106.

7. Povucite zaglavljenu papir iz prednje strane.

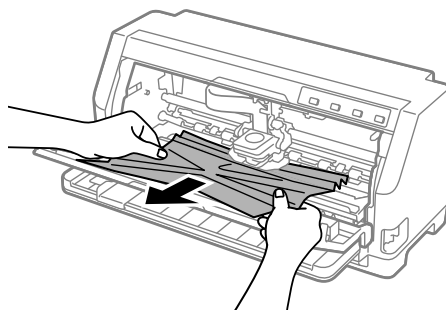

8. Postavite pisaću vrpcu.

Pojedinosti potražite u odjeljku “Zamjena pisaće vrpce” na strani 106.

- Podignite prednji dio nosača papira i pustite neka se pomakne unatrag kako bi se vratio u početni položaj.

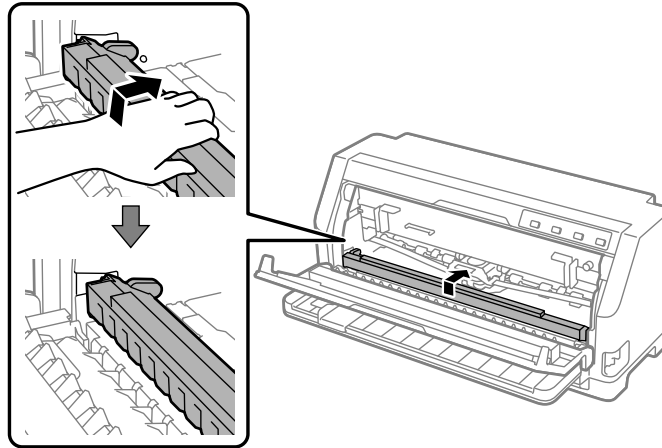

- Vratite ručicu za oslobađanje papira i ručicu za debljinu papira natrag na odgovarajuće položaje.
- Zatvorite poklopac pisača.

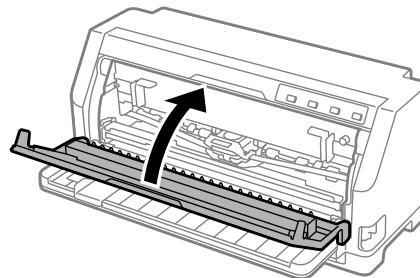

### ***Kad zaglavljeni papir ostane unutar pisača***

Ako papir ostane unutar pisača čak i nakon provođenja koraka opisanih u dijelu „Za zaglavljene pojedinačne listove papira“ uklonite ga praćenjem sljedećih uputa.

- Isključite pisač i otvorite poklopac pisača.
- Povucite nosač papira prema naprijed i uklonite pisaču vrpцу.

Pogledajte od koraka 3 u “Zamjena pisaće vrpce” na strani 106.

3. Promijenite položaj ručice za oslobađanje papira iz položaja za ulaganje mehanizmom i postavite ručicu za debljinu papira na maksimalan položaj.
4. Izvadite komad papira koji je jednostavno ukloniti.
5. Ručicu za oslobađanje papira prebacite u položaj za ulaganje pojedinačnih listova.
6. Vratite nosač papira na originalan položaj, zatvorite poklopac pisača i zatim uključite pisač.
7. Pritisnite gumb ▲ radi izbacivanja preostalih komada papira.
8. Isključite pisač, otvorite poklopac pisača i izvadite preostale komade papira.
9. Vratite ručicu za oslobađanje papira i ručicu za debljinu papira natrag na odgovarajuće položaje.
10. Zatvorite poklopac pisača.

---

## **Poravnanje okomitih crta na ispisu**

Ako uočite da okomite crte na ispisu nisu paralelne, taj problem možete ispraviti u stanju namještanja dvosmjernog ispisivanja.

Tijekom podešavanja dvosmjernog sučelja, pisač će ispisati tri lista uzoraka za poravnanje, pod nazivom Draft (Skica), Bit Image (bitna slika) i LQ (kvaliteta kao na zaslonu). Sa svakog lista trebate odabrati najbolji uzorak za poravnanje, što je opisano u daljnjem tekstu.

### **Napomena:**

- Da biste ispisali uzorak podešavanja, potrebna su vam tri pojedinačna lista papira veličine A3 ili beskonačni papir od 12 inča (preporučeno).*
- Koristite li pojedinačne listove, nakon ispisa svakog lista u pisač je potrebno uložiti novi list iz vodilice listova.*

Slijedite postupak dvosmjernog podešavanja.

1. Provjerite je li papir uložen i je li pisač isključen.



### **Oprez:**

*Nakon što ga isključite, pričekajte najmanje pet sekundi prije nego što pisač ponovno uključite; u suprotnome bi se mogao oštetiti.*

2. Držite pritisnut gumb ►|| i uključite pisač. Pisač će prijeći u stanje namještanja dvosmjernog sučelja.
3. Kao što je navedeno u tim uputama, usporedite uzorke za poravnanje i odaberite onaj s najboljim poravnanjem. Nakon toga odaberite uzorak s najboljim poravnanjem svih preostalih skupova uzoraka.

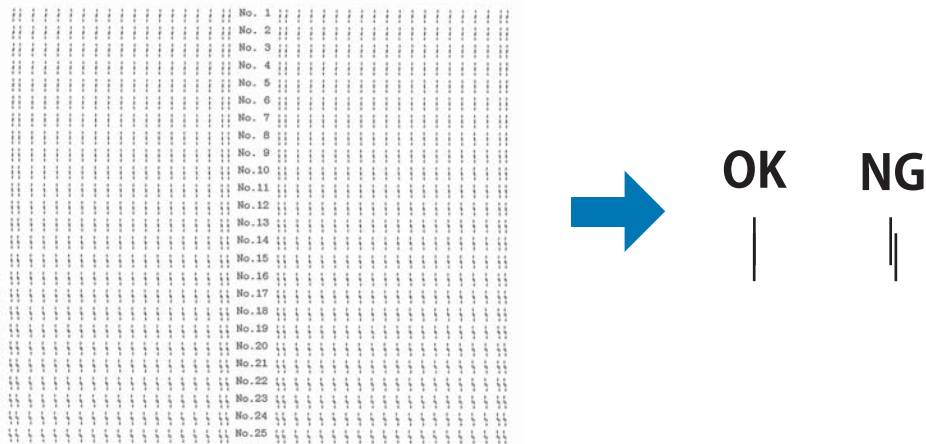

4. Nakon što odaberete najbolji uzorak u posljednjem skupu i odabrano spremite pritiskom gumba **Tear Off**, isključite pisač i izađite iz stanja namještanja dvosmjernog ispisa.

## Prekid ispisa

Nastane li problem za vrijeme ispisa, možda ćete trebati poništiti ispis.

Ispis možete prekinuti s računala uporabom upravljačkog programa pisača ili s upravljačke ploče pisača.

## Korištenje upravljačkog programa pisača

Za prekid ispisa prije slanja ispisnog zadatka s računala pogledajte dio “Prekid ispisa” na strani 76.

## Korištenje upravljačke ploče pisača

Pritiskanje gumba ▼ i ▲ zaustavlja ispis, briše zadatak ispisa koji je primljen iz aktivnog sučelja i briše greške koje su nastale na sučelju.



## Ispis rezultata samoprovjere

Samoprovjerom pisača možete ustanoviti je li uzrok problema pisač ili računalo:

- Ako su rezultati samoprovjere zadovoljavajući, to znači da pisač radi ispravno, te da je problem vjerojatno uzrokovan postavkama upravljačkog programa pisača ili programa koji koristite, računalom ili priključnim kabelom. (Svakako koristite izolirani priključni kabel.)
- Ako rezultati samoprovjere nisu ispravni, problem je u pisaču. Moguće uzroke i rješenja problema pogledajte u odjeljku “Problemi i rješenja” na strani 81.

Rezultate samoprovjere možete ispisati na pojedinačne listove ili na beskonačan papir. Pogledajte “Ulaganje beskonačnog papira” na strani 35 ili “Ulaganje pojedinačnih listova” na strani 41 za upute o umetanju papira.

### Napomena:

Koristite papir čija je širina najmanje:

Beskonačni papir	304,8 mm (12 inča)
Pojedinačni listovi	A3 portret

Postupak provođenja samoprovjere:

1. Provjerite je li papir umetnut i je li ručica za oslobađanje papira postavljena u ispravan položaj.

Nakon toga isključite pisač.



### Oprez:

*Nakon što ga isključite, pričekajte najmanje pet sekundi prije nego što pisač ponovno uključite; u suprotnome bi se mogao oštetiti.*

2. Kako biste provjeru ispisali fontom Draft, uključite pisač dok držite pritisnutim gumb ▼. Želite li provjeru ispisati fontovima sličnima onima na zaslonu, uključite pisač dok držite pritisnutim gumb ▲. Obje samoprovjere pomoći će vam pri otkrivanju problema s ispisom; jedina je razlika u tome što će samoprovjera fontom Draft biti ispisana brže nego li ona druga.
3. Kada koristite pojedinačne listove papira, uložite papir u pisač.

Nakon nekoliko sekundi pisač će automatski povući papir i započeti ispis rezultata samoprovjere. Bit će ispisan niz znakova.

**Napomena:**

Za privremeni prekid samoprovjere pritisnite gumb ►II. Za nastavak provjere ponovno pritisnite gumb ►II.

4. Za prekid samoprovjere pritisnite gumb ►II. Ostane li papir u pisaču, izvucite ga pritiskom gumba ▲. Nakon toga isključite pisač.

**Oprez:**

Pisač nemojte isključivati dok se ispisuje samoprovjera. Prije isključivanja pisača, uvijek pritisnite gumb ►II za prekid ispisa, te gumb ▲ za izbacivanje ispisane stranice.

---

## Ispis heksadecimalne provjere stanja

Ako ste napredan korisnik ili programer, ispisom heksadecimalne provjere stanja možete izolirati komunikacijske probleme između pisača i programa koji koristite. Za vrijeme ove provjere, pisač će sve podatke koje primi od računala ispisati kao heksadecimalne vrijednosti.

Rezultate heksadecimalne provjere stanja možete ispisati na pojedinačne listove ili na beskonačan papir. Upute o ulaganju papira pogledajte u dijelu “Ulaganje beskonačnog papira” na strani 35 ili “Ulaganje pojedinačnih listova” na strani 41.

**Napomena:**

- ❑ Heksadekadska provjera stanja namijenjena je računalima koja koriste operacijski sustav DOS.
- ❑ Papir mora biti širok najmanje 210 mm (8,3 inča), kakav je primjerice papir veličine A4 ili letter.

Postupak ispisa heksadecimalne provjere stanja:

1. Provjerite je li papir uložen i je li pisač isključen.

**Oprez:**

Nakon što ga isključite, pričekajte najmanje pet sekundi prije nego što pisač ponovno uključite; u suprotnome bi se mogao oštetiti.

2. Za prijelaz na ispis heksadecimalne provjere stanja, uključite pisač i držite pritisnute gumbе ▼ i ▲.

- Otvorite softverski program i pisaču pošaljite naredbu za ispis. Pisač će sve znakove koje primi ispisati u heksadecimalnom obliku.

```

1B 40 20 54 68 69 73 20 69 73 20 61 6E 20 65 78  .@ This is an ex
61 6D 70 6C 65 20 6F 66 20 61 20 68 65 78 20 64  ample of a hex d
75 6D 70 20 70 72 69 6E 74 6F 75 74 2E 0D 0A    ump printout...

```

Usporedbom ispisanih znakova u desnome stupcu s heksadekadskim kodovima možete provjeriti koje kodove pisač prima. Ako se znakovi mogu ispisivati, u desnome će stupcu biti prikazani kao znakovi ASCII. Kodovi koji se ne ispisuju, primjerice kontrolni kodovi, bit će prikazani točkama.

- Kako biste isključili ispis heksadecimalne provjere stanja, pritisnite gumb **▶▶** i izvucite ispisane listove, a zatim isključite pisač.



**Oprez:**

*Pisač nemojte isključivati dok se ispisuje heksadecimalna provjera stanja. Prije isključivanja pisača, uvijek pritisnite gumb **▶▶** za prekid ispisa, te gumb **▲** za izbacivanje ispisane stranice.*

## Poglavlje 5

### **Gdje potražiti pomoć**

---

#### **Web-mjesto za tehničku podršku**

---

Za daljnju pomoć posjetite Epson web-mjesto za podršku navedeno dolje. Odaberite državu ili regiju i idite na odjeljak podrške vašeg lokalnog Epson web-mjesta. Na toj stranici su također dostupni najnoviji upravljački programi, često postavljana pitanja, priručnici i drugi materijali za preuzimanje.

<https://support.epson.net/>

<https://www.epson.eu/Support> (Europa)

Ako proizvod Epson ne radi ispravno i ne možete riješiti problem, obratite se Epson tehničkoj podršci za pomoć.

#### **Služba za pomoć korisnicima**

---

##### **Prije no što se obratite u Epson**

Ako proizvod Epson ne radi ispravno i ne možete riješiti problem pomoću informacija za otklanjanje problema u priručnicima proizvođača, obratite se Epson tehničkoj podršci za pomoć. Ako Epson služba za pomoć korisnicima za vaše područje nije navedena u nastavku, obratite se trgovini u kojoj ste kupili proizvod.

Epson služba za pomoć korisnicima moći će vam mnogo brže pružiti pomoć ako im dostavite sljedeće informacije:

- Serijski broj pisača  
(Naljepnica sa serijskim brojem obično se nalazi na stražnjoj strani proizvoda.)
- Model pisača
- Inačica softvera pisača  
(Kliknite na **About (O pisaču)**, **Version Info (Informacije o inačici)** ili sličnu tipku u softveru proizvođača.)

- Marka i model računala
- Naziv i verzija operacijskog sustava na računalu
- Nazivi i verzije softverskih programa koje inače koristite s pisačem

**Napomena:**

*Ovisno o proizvodu, podaci s popisa biranja za faks i/ili mrežne postavke mogu se pohraniti u memoriju proizvoda. Zbog kvara ili popravka proizvoda mogu se izgubiti podaci i/ili postavke. Epson nije odgovoran za gubitak podataka, izradu sigurnosne kopije ili povrat podataka i/ili postavki, čak i tijekom jamstvenog razdoblja. Preporučujemo da sami izradite sigurnosne kopije ili stvorite bilješke.*

## **Pomoć korisnicima u Europi**

Informacije o tome kako se obratiti Epson službi za podršku kupcima možete pronaći u dokumentu Jamstvo u europskim zemljama.

## **Pomoć korisnicima u Singapuru**

Izvori informacija, podrška i dostupne usluge od Epson Singapore nalaze se na:

### **Internetske stranice**

<http://www.epson.com.sg>

Dostupne su obavijesti o podacima pisača, upravljački programi za preuzimanje, često postavljana pitanja, podaci o prodaji i tehnička podrška putem e-pošte.

### **Epson podrška**

Besplatni telefon: 800-120-5564

Naš tim podrške može vam pomoći sa sljedećim putem telefona:

- Upiti o prodaji i informacije o proizvodu
- Pitanja o korištenju proizvoda ili rješavanje problema
- Upiti u vezi s popravkom i jamstvom

## **Pomoć korisnicima u Vijetnamu**

Podaci za kontakt u vezi obavijesti, podrške i servisa nalaze se na:

### **Epson servisni centar**

65 Truong Dinh Street, District 1, Hochiminh City, Vijetnam.  
Telefon (Ho Chi Minh City): 84-8-3823-9239, 84-8-3825-6234

29 Tue Tinh, Quan Hai Ba Trung, Hanoi City, Vijetnam  
Telefon (Hanoi City): 84-4-3978-4785, 84-4-3978-4775

## **Pomoć korisnicima u Indoneziji**

Podaci za kontakt u vezi obavijesti, podrške i servisa nalaze se na:

### **Internetske stranice**

<http://www.epson.co.id>

- Podaci o proizvodima, upravljačkim programima za preuzimanje
- Često postavljana pitanja (FAQ), upiti o prodaji, pitanja putem e-pošte

### **Epsonov dežurni telefon**

Telefon: +62-1500-766

Faks: +62-21-808-66-799

Naš dežurni telefon može vam pomoći sa sljedećim putem telefona ili faksa:

- Upiti o prodaji i informacije o proizvodu
- Tehnička podrška

### **Epson servisni centar**

Provincija	Naziv tvrtke	Adresa	Telefon E-pošta

DKI JAKARTA	ESS JAKARTA MANGGADUA	Ruko Mall Mangga Dua No. 48 Jl. Arteri Mangga Dua, Jakarta Utara - DKI JAKARTA	(+6221) 62301104 jkt-admin@epson-indonesia.co.id
SJEVERNI SUMATERA	ESC MEDAN	Jl. Bambu 2 Komplek Graha Niaga Nomor A-4, Medan - Sjevorna Sumatra	(+6222) 4207033 bdg-admin@epson-indonesia.co.id
DI YOGYAKARTA	ESC YOGYAKARTA	YAP Square, Block A No. 6 Jl. C Simanjutak Yogyakarta - DIY	(+62274) 581065 ygy-admin@epson-indonesia.co.id
ISTOČNA JAWA	ESC SURABAYA	Hitech Mall Lt. 2 Block A No. 24 Jl. Kusuma Bangsa No. 116 - 118 Surabaya - JATIM	(+6231) 5355035 sby-admin@epson-indonesia.co.id
JUŽNA SULAWESI	ESC MAKASSAR	Jl. Cendrawasih NO. 3A, kunjung mae, mariso, MAKASSAR - SULSEL 90125	(+62411) 8911071 mksr-admin@epson-indonesia.co.id
WEST KALIMANTAN	ESC PONTIANAK	Komp. A yani Sentra Bisnis G33, Jl. Ahmad Yani - Pontianak Kalimantan Barat	(+62561) 735507 / 767049 pontianak-admin@epson-indonesia.co.id
RIAU	ESC PEKANBARU	Jl. Tuanku Tambusai No.459A Pekanbaru Riau	(+62761) 8524695 pkb-admin@epson-indonesia.co.id
DKI JAKARTA	ESS JAKARTA SUDIRMAN	Wisma Keiai Lt. 1 Jl. Jenderal Sudirman Kav.3 Jakarta Pusat - DKI JAKARTA 10220	(+6221) 5724335 ess@epson-indonesia.co.id
ISTOČNA JAWA	ESS SURABAYA	Ruko Surya Inti Jl. Jawa No 2-4 Kav. 29 Surabaya - Jawa Timur	(+6231) 5014949 esssby@epson-indonesia.co.id
BANTEN	ESS SERPONG	Ruko Mall WTC Matahari No. 953, Serpong-Banten	(+6221) 53167051 / 53167052 esstag@epson-indonesia.co.id
SREDIŠNJA JAWA	ESS SEMARANG	Komplek Ruko Metro Plaza Block C20 Jl. MT Haryono No 970 Semarang - JAWA TENGAH	(+6224) 8313807 / 8417935 esssmg@epson-indonesia.co.id
EAST KALIMANTAN	ESC SAMARINDA	Jl. KH. Wahid Hasyim (M. Yamin) Kelurahan Sempaja Selatan Kecamatan Samarinda UTARA - SAMARINDA - KALTIM	(+62541) 7272904 escsmd@epson-indonesia.co.id

JUŽNA SUMATERA	ESC PALEMBANG	Jl. H.M Rasyid Nawawi No. 249 Kelurahan 9 Ilir Palembang Sumatera Selatan	(+62711) 311330 escplg@epson-indonesia.co.id
ISTOČNA JAVA	ESC JEMBER	Jl. Panglima Besar Sudirman Ruko no.1D Jember-Jawa Timur (Depan Balai Penelitian & Pengolahan Kakao)	(+62331) 488373 / 486468 jmr-admin@epson-indonesia.co.id
SJEVERNI SULAWESI	ESC MANADO	Tekno Megamall Lt LG 11 TK 21, Kawasan Megamas Boulevard, Jl Piere Tendean, Manado - SULUT 95111	(+62431) 8890996 MND-ADMIN@EPSON-INDONESIA.CO.ID

Za gradove koji nisu navedeni, nazovite dežurni telefon: 08071137766.

## **Pomoć korisnicima u Maleziji**

Podaci za kontakt u vezi obavijesti, podrške i servisa nalaze se na:

### **Internetske stranice**

<http://www.epson.com.my>

- Podaci o proizvodima, upravljačkim programima za preuzimanje
- Često postavljana pitanja (FAQ), upiti o prodaji, pitanja putem e-pošte

### **Epson pozivni centar**

Telefon: +60 1800-8-17349

- Upiti o prodaji i informacije o proizvodu
- Pitanja o korištenju proizvoda ili problemima
- Upiti u vezi s uslugama popravka i jamstvom

### **Glavni ured**

Telefon: 603-56288288

Faks: 603-5628 8388/603-5621 2088



## **Pomoć korisnicima na Filipinima**

Kako bi dobili tehničku podršku kao i ostale usluge nakon prodaje, korisnici se mogu obratiti tvrtki Epson Philippines Corporation na telefonski broj, brojeve faksa i adresu e-pošte u nastavku:

### **Internetske stranice**

<http://www.epson.com.ph>

Dostupni su podaci o proizvodima, upravljačkim programima za preuzimanje, često postavljana pitanja i upiti putem e-pošte.

### **Epson Philippines Služba za korisnike**

Besplatni telefon: (PLDT) 1-800-1069-37766

Besplatni telefon: (Digitalni) 1-800-3-0037766

Metro Manila: (+632)441-9030

Internetska stranica: <https://www.epson.com.ph/contact>

E-pošta: [customercare@epc.epson.com.ph](mailto:customercare@epc.epson.com.ph)

Dostupno od 9 h do 18 h, od ponedjeljka do subote (osim državnih praznika)

Naša služba za korisnike može vam pomoći sa sljedećim putem telefona:

- Upiti o prodaji i informacije o proizvodu
- Pitanja o korištenju proizvoda ili problemima
- Upiti u vezi s popravkom i jamstvom

### **Tvrtka Epson Philippines Corporation**

Međumjesna linija: +632-706-2609

Faks: +632-706-2663

## Poglavlje 6

# Dodatni pribor i potrošni materijal

## Zamjena pisaće vrpce

### Originalna kaset Epson pisaće vrpce

Kada uočite da je ispis postao blijed, potrebno je zamijeniti pisaću vrpcu. Originalne kasete Epson pisaće vrpce oblikovane su i proizvedene za besprijekorni rad s Epson pisačem. Samo one jamče ispravan rad i dugi vijek trajanja ispisne glave i ostalih dijelova pisača. Drugi proizvodi koje nije proizvela tvrtka Epson mogu oštetiti pisač što nije obuhvaćeno jamstvima tvrtke Epson.

Pisač koristi sljedeće pisaće vrpce:

Epson crna pisaća vrpca: S015610

## Zamjena pisaće vrpce

Slijedite dolje navedene korake za zamjenu iskorištene pisaće vrpce:



### Oprez:

*Prije zamjene pisaće vrpce provjerite da papir nije umetnut.*

1. Provjerite svijetli li žaruljica **Pause**, a zatim otvorite poklopac pisača.

Ispisna glava automatski se pomiče u položaj za zamjenu pisaće vrpce.

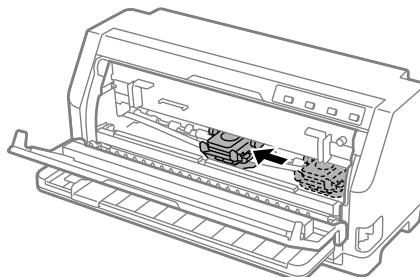

**Oprez:**

*Ako otvorite poklopac pisača dok je napajanje uključeno, oglašava se zvučni signal, pa zato pričekajte dok se ispisna glava ne pomakne i dok se ne zaustavi.*

2. Provjerite nalazi li se ispisna glava blizu sredine, a zatim isključite pisač.

**Upozorenje:**

*Ako ste upravo koristili pisač, ispisna glava je vjerojatno zagrijana, ostavite neka se ohladi nekoliko minuta prije zamjene pisaće vrpce.*

**Oprez:**

*Provođenje sljedećih postupaka dok je pisač uključen može prouzročiti kvar. Obvezno isključite pisač.*

3. Povucite nosač papira prema naprijed.

Učvrstite ga na mjestu pomicanjem prema naprijed dok se prednji rub ne spusti i stigne do graničnika.

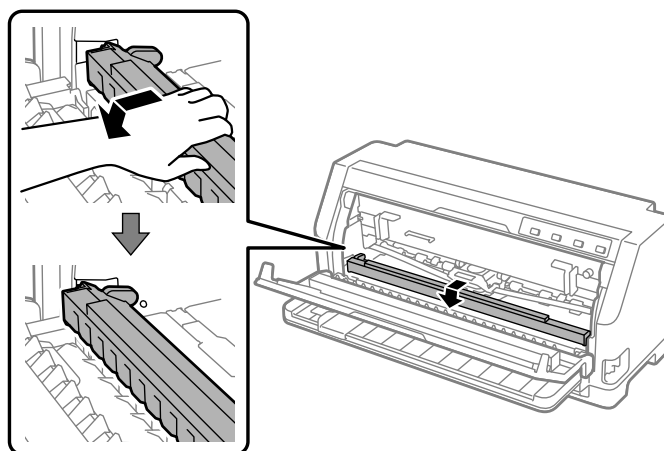

4. Primite vodilicu pisaće vrpce i izvucite je iz ispisne glave.

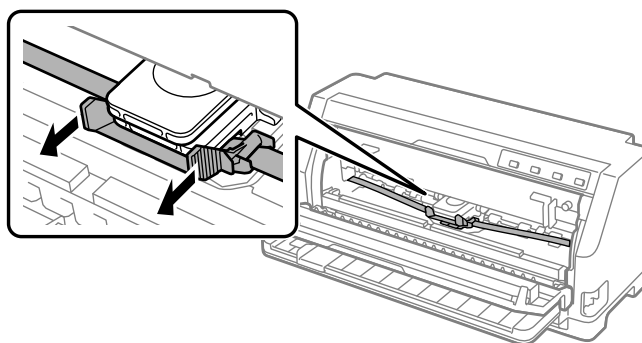

5. Držite jezičce na obje strane pisaće vrpce i izvucite je iz pisača.

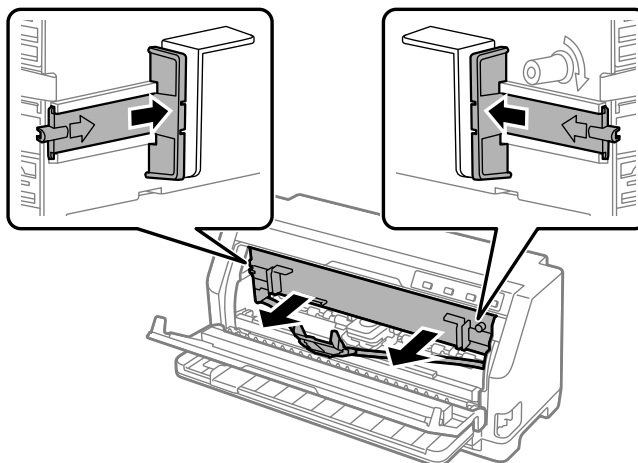

6. Izvadite novu pisaću vrpču iz pakiranja.
7. Uzmite pisaću vrpču i umetnite je u pisač kao što je prikazano u nastavku, zatim čvrsto pritisnite obje strane pisaće vrpce kako bi se smjestila na plastične kukice u utorima pisača.

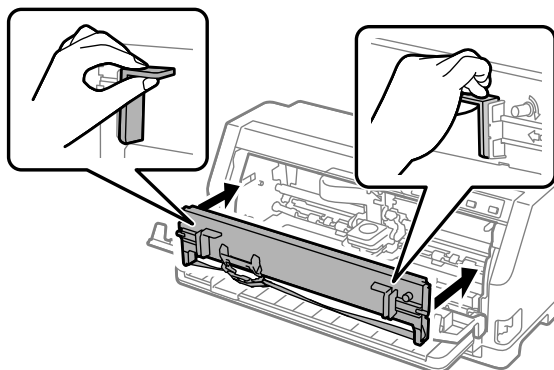

8. Pričvrstite vodilicu pisaće vrpce na ispisnu glavu klizanjem i istodobno umetnite zupce vodilice tako da kliknu na svoje mjesto.

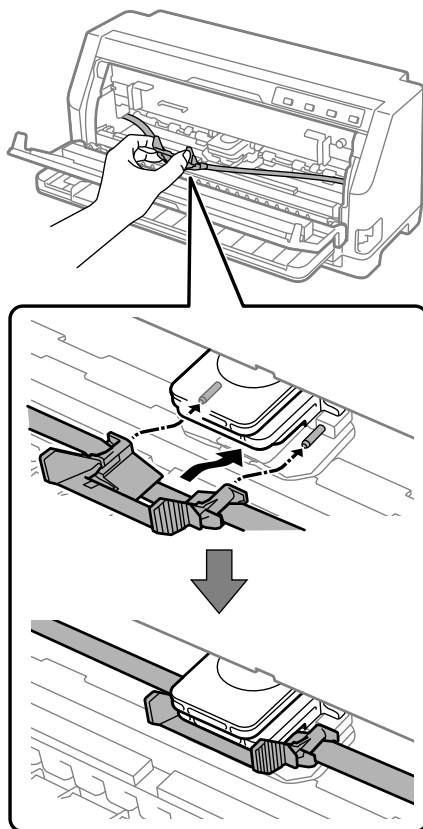

**Napomena:**

*Vrpca ne smije biti savijena kada umećete vodilicu vrpce u ispisnu glavu.*

9. Okrenite gumb za napinjanje pisaće vrpce kako biste nategnuli vrpce i kako bi se ona mogla slobodno kretati.

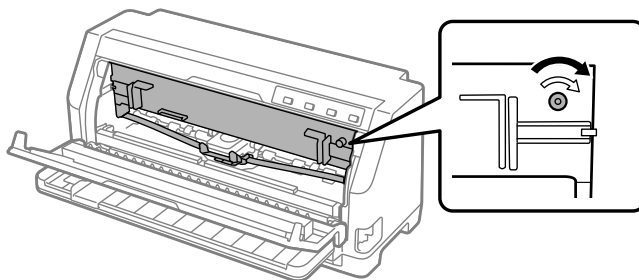

10. Podignite prednji dio nosača papira i pustite neka se pomakne unatrag kako bi se vratio u početni položaj.

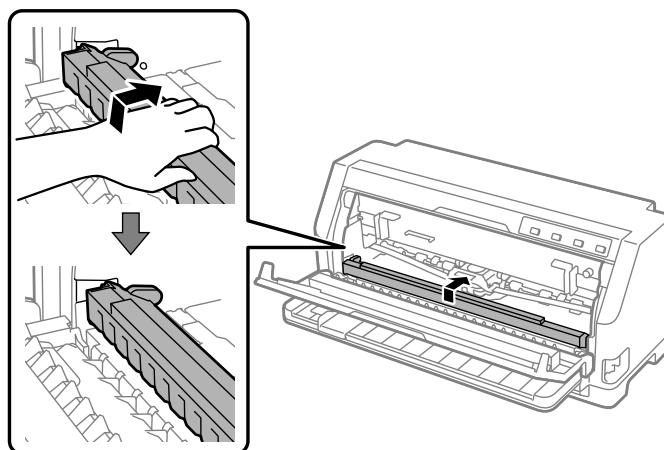

11. Zatvorite poklopac pisaa.

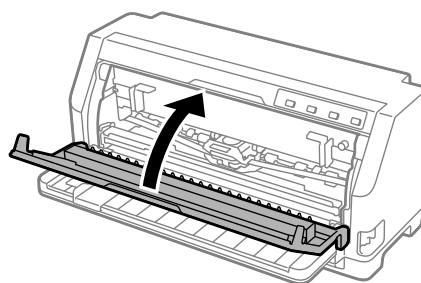

## ***Držač papira u kolutu***

Dodatni držač papira u kolutu (C811141) omogućava upotrebu 8,5-inčnog papira u kolutu poput onog koji su koristili telegrafski strojevi. To je jeftinija alternativa od korištenja beskonačnog papira u slučajevima kada je potrebna promjenjiva duljina papira. Prije ugradnje i korištenja, držač papira u kolutu potrebno je sastaviti.

## ***Sastavljanje držača papira u kolutu***

Postupak sklapanja držača papira u kolutu:

1. Ležajeve u obliku slova U uvucite u otvore na držaču, kako je prikazano na crtežu.

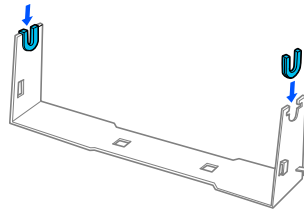

2. Na držač postavite nosivu ploču i pričvrstite je plastičnim kvačicama. Držač i nosiva ploča moraju biti postavljeni prema donjem crtežu.

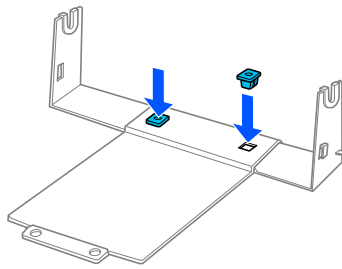

3. Ručicu za napinjanje zakvačite na oba kraja držača, kako je prikazano na donjem crtežu. Dok povlačite ručicu za napinjanje, žičane krajeve ručice uvucite u otvore na držaču. Držač papira u kolutu sada je sastavljen.

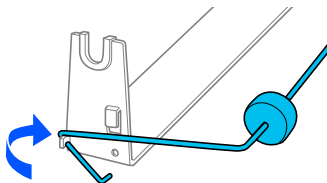

## **Ugradnja držača papira u kolutu**

Postavljanje držača papira u kolutu na pisaču:

1. Provjerite je li pisač isključen.

2. Povucite vodilicu ruba do kraja ulijevo i gledajući sa stražnje strane pisača, povucite obje zaklopke vodilica do kraja udesno.

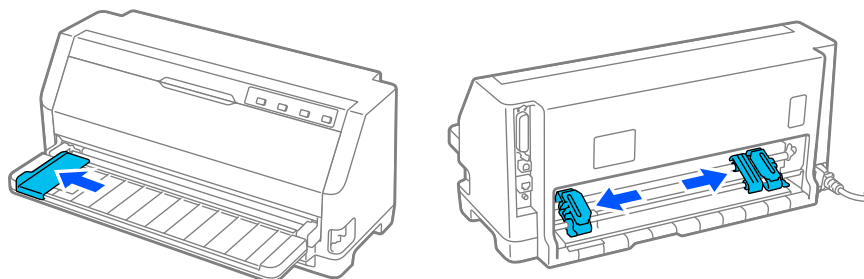

3. Držać papira u kolutu postavite ispod pisača, kako je prikazano na donjem crtežu. Namjestite dva otvora u podnožju držača papira u kolutu ispod dva pozicionirajuća klina s donje strane pisača.

Nježno spustite pisač tako da se pozicionirajući klinovi namjeste u rupice.

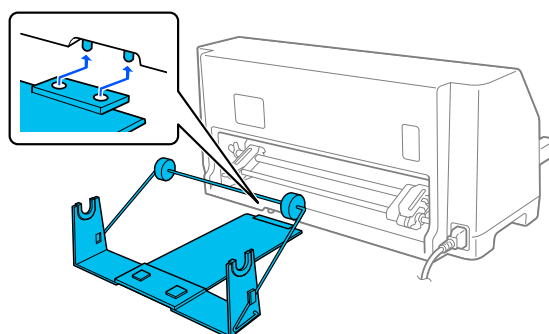

**Oprez:**

*Držać papira u kolutu nije čvrsto pričvršćen za pisač; na mjestu ga drži samo težina pisača i klinovi. Podignite li pisač, pazite da vam ne ispadne držać papira u kolutu.*

## Ulaganje papira u kolutu

Slijedite ove korake za umetanje papira u kolutu nakon što ste ugradili držać papira u kolutu:

1. Provjerite je li pisač isključen. Provjerite je li ugrađen uređaj za napinjanje papira.
2. Ručicu za oslobađanje papira pomaknite u položaj za pojedinačne listove. Postavite ručicu za debljinu papira (nalazi se ispod poklopca pisača) na pravilan položaj prema debljini papira koji koristite. Pogledajte “Namještanje ručice za debljinu papira” na strani 32 radi uputa.



3. Odrežite početni dio papira u kolutu.

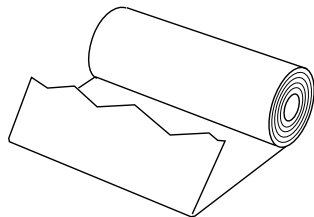

4. Osovinu držača papira uvucite u kolut papira, kako je prikazano na crtežu.

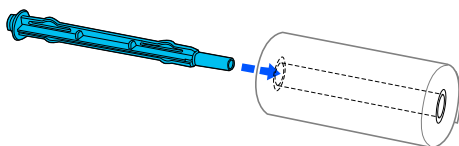

5. Postavite osovinu i kolut papira na držač papira u kolutu. Uložite kolut tako da se papir uvlači s vrha koluta i da rub papira u kolutu prolazi preko ručice za napinjanje.

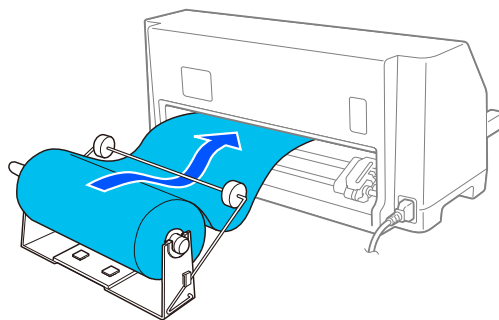

6. Uključite pisač i provjerite je li uvlačenje pojedinačnih listova odabrano na način opisan u dijelu “Odabir načina ulaganja papira” na strani 30.
7. Postavite vodeći rub papira na vodilicu za hod papira i umetnite ga u pisač dok ne naiđete na otpor. Pisač će automatski uvući papir u kolutu.

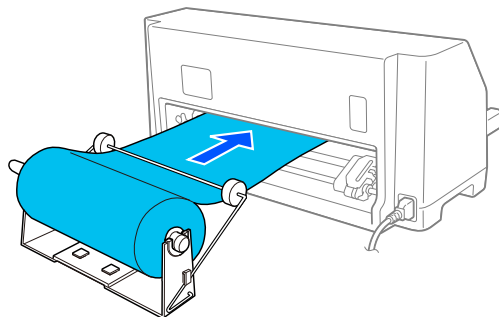

## ***Vađenje papira u kolutu***

Papir u kolutu ne može se izvući unatrag. Kako biste izvadili papir u kolutu izrežite papir u kolutu na mjestu gdje se uvlači u pisač, zatim pritisnite gumb **Load/Eject** za izbacivanje preostalog papira.

## Poglavlje 7

### Informacije o proizvodu

#### Podaci pisača

##### Mehaničke

Način ispisa:	24-iglični matrični ispis	
Brzina ispisa:	Visokobrzinska skica	487 znakova u sekundi (cps) i 10 znakova po inču (cpi)
	Skica	366 znakova u sekundi (cps) i 10 znakova po inču (cpi)
	Kvaliteta kao na zaslonu	121 znakova u sekundi (cps) i 10 znakova po inču (cpi)
Smjer ispisa:	Dvosmjerno logičko pretraživanje za ispis teksta i grafike. Naredbama u softveru može se odabrati jednosmjerni ispis teksta i grafike.	
Prored:	1/ 6 inča	
Broj stupaca koji se mogu ispisati:	106 stupaca (pri 10 stupaca po inču)	
Razlučivost:	Maksimum 360 × 180 dpi (kvaliteta kao na zaslonu)	
Načini ulaganja papira:	Trenjem (sprijeda, straga)	
	Mehanizam za uguravanje (straga)	
Vijek trajanja:	Ukupan ispis	40 milijuna redaka (osim ispisne glave)
	Trajanje ispisne glave	približno 400 milijuna udaraca/žici

Dimenzije i masa:	Visina	211 mm (8,3 inča)
	Širina	480 mm (18,9 inča)
	Dubina	301,3 mm (11,9 inča)
	Masa	približno 6,9 kg (15,2 lb)
Pisaća vrpca:	Crna pisaća vrpca	S015610
	Vijek trajanja vrpce (pri 10 znakova po inču (dpi) s kvalitetom kao na zaslonu s 48 točaka/znaku)	crna vrpca približno 10 milijuna znakova
Glasnoća pisača:	Okolo 59 dB (A) (prema standardu ISO 7779)	

## **Elektroničke**

Komunikacijska sučelja:	LQ-690II: Jedno standardno dvosmjerno, 8-bitno, paralelno sučelje uz podršku za IEEE 1284 polubajtni način rada Jedno USB 2.0 sučelje (puna brzina)
	LQ-690IIN: Jedno standardno dvosmjerno, 8-bitno, paralelno sučelje uz podršku za IEEE 1284 polubajtni način rada Jedno USB 2.0 sučelje (puna brzina) Jedno 100 Base-TX mrežno sučelje
Međuspremnik:	128KB

## Fontovi:

## Točkasti fontovi:

Epson High Speed Draft 10 cpi (Visokobrzinska skica)  
Epson Draft 10, 12, 15 zpi  
Epson Roman 10, 12, 15 zpi, proporcionalni  
Epson Sans Serif 10, 12, 15 zpi, proporcionalni  
Epson Courier 10, 12, 15 cpi  
Epson Prestige 10, 12 cpi  
Epson Script 10 cpi  
Epson OCR-B 10 cpi  
Epson Orator 10 cpi  
Epson Orator-S 10 cpi  
Epson Script C proporcionalni

## Skalabilni fontovi:

Epson Roman 10,5 pt., 8 pt. - 32 pt. (svake 2 točke)  
Epson Sans Serif 10,5 pt., 8 pt. - 32 pt. (svake 2 točke)  
Epson Roman T 10,5 pt., 8 pt. - 32 pt. (svake 2 točke)  
Epson Sans Serif H 10,5 pt., 8 pt. - 32 pt. (svake 2 točke)

## Fontovi crtičnog koda:

EAN-13, EAN-8, Interleaved 2 od 5, UPC-A, UPC-E, Code 39,  
Code 128, POSTNET

Tablice znakova:

Standardni model:

Tablica kurziva,  
 PC 437 (SAD, standardna europska), PC 850 (višejezična), PC 860 (portugalska), PC 861 (islandska), PC 865 (nordijska), PC 863 (kanadsko-francuska), BRASCII, Abicomp, ISO Latin 1, Roman 8, PC 858, ISO 8859-15

Prošireni model:

Tablica kurziva,  
 PC 437 (SAD, standardna europska), PC 850 (višejezična), PC 860 (portugalska), PC 861 (islandska), PC 865 (nordijska), PC 863 (francusko-kanadska), BRASCII, Abicomp, ISO Latin 1, Roman 8, PC 858, ISO 8859-15, PC 437 grčka, PC 852 (istočnoeuropska), PC 853 (turska), PC 855 (ćirilična), PC 857 (turska), PC 866 (ruska), PC 869 (grčka), MAZOWIA (poljska), Code MJK (češko-slovačka), ISO 8859-7 (latinska/grčka), ISO Latin 1T (turska), Bugarska (bugarski), PC 774 (LST 1283: 1993), Estonija (estonski), PC 771 (litavski), ISO 8859-2, PC 866 LAT. (latvijski), PC 866 UKR (ukrajinski), PC APTEC (arapski), PC 708 (arapski), PC 720 (arapski), PC AR 864 (arapski), PC437 Slovenija, PC MC, PC1250, PC1251, KZ1048 (Kazahstan)

Skupovi znakova:

15 međunarodnih skupova znakova:

SAD, Francuska, Njemačka, UK, Danska I, Švedska, Italija, Španjolska I, Japan, Norveška, Danska II, Španjolska II, Latinska Amerika, Koreja, Legal

## Električne

Nazivni raspon napona	Od 220 do 240 V izmjenične struje
Ulazni raspon napona	Od 198 do 264 V izmjenične struje
Nazivni raspon frekvencija	od 50 do 60 Hz
Ulazni raspon frekvencija	od 49,5 do 60,5 Hz
Nazivna jakost struje	1,4 A (maksimalno 4,6 A, ovisno o vrsti znakova)

Potrošnja energije (s USB priključkom)	<p>Oko 46 W (prema standardu ISO/IEC 10561 letter)</p> <p>LQ-690II: Oko 0,8 W u načinu mirovanja * 0,1 W u isključenom stanju</p> <p>LQ-690IIN: Oko 0,8 W u načinu mirovanja * 0,1 W u isključenom stanju</p>
--	---

\* Nakon što prođe konfigurirano vrijeme u sljedećem stanju, pisač će pokrenuti stanje mirovanja.

- nema pogreške.
- nema podataka u ulaznom međuspremniku.

### **Napomena:**

*Ispravan napon naznačen je na naljepnici koja se nalazi na stražnjoj strani pisača.*

## **Radni uvjeti**

	<b>Temperatura</b>	<b>Vlažnost (bez kondenziranja)</b>
Radni uvjeti (običan papir)	od 5 do 35°C (od 41 do 95°F)	od 10 do 80 % relativne vlažnosti
Radni uvjeti (reciklirani papir, omotnice, naljepnice ili papir u kolutu)	od 15 do 25°C (od 59 do 77°F)	od 30 do 60 % relativne vlažnosti
Pohrana	od - 30 do 60°C (od - 22 do 140°F)	od 0 do 85 %

## **Papir**

### **Napomena:**

- Reciklirani papir, višedijelni papir, naljepnice, omotnice i razglednice koristite samo unutar dolje navedenog raspona temperatura i vlažnosti.  
Temperatura: od 15 do 25°C (od 59 do 77°F)  
Vlažnost: od 30 do 60 % relativne vlažnosti*
- Nemojte ulagati uvijeni, presavijeni ili zgužvani papir.*

## **Pojedinačni listovi**

Također pogledajte “Višedijelni obrasci” na strani 122 za detaljnije informacije o tehničkim podacima za višedijelne obrasce s pojedinačnim listovima.

Širina	od 90 do 304,8 mm (od 3,5 do 12,0 inča)
Dužina	od 70 do 420 mm (od 2,8 do 16,5 inča)
Debljina	
pojedinačni listovi	0,065 do 0,19 mm (0,0025 do 0,0074 inča)
višedijelni obrasci	od 0,12 do 0,49 mm (od 0,0047 do 0,0192 inča)
Masa	
pojedinačni listovi	52,3 do 157 g/m <sup>2</sup> (14 do 42 lb)
višedijelni obrasci	40 do 58 g/m <sup>2</sup> (10 do 15 lb)
Kvaliteta	
pojedinačni listovi	Običan i reciklirani papir
višedijelni obrasci	Višedijelni obrasci bez ili s indigo-papirom, s ljepilom na gornjoj ili bočnoj strani obrasca
Broj primjeraka	1 original + 6 kopija

### **Beskonačni papir**

Također pogledajte “Višedijelni obrasci” na strani 122 za detaljnije informacije o tehničkim podacima za beskonačne višedijelne obrasce.

- Otvor vodilice mora biti krug ili zarezani krug.
- Otvori moraju biti čisto izrezani.
- Ako su vodoravna i okomita perforacija križane, ne smije se ispisivati na zasjenjeno područje ispod. Neprekrižene perforacije nemaju ovo zabranjeno područje.

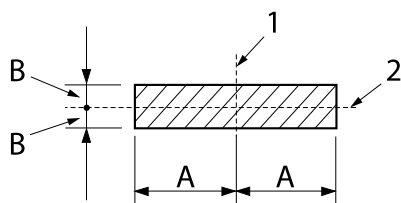

A: 28 mm (1,1 inča)

B: 3 mm (0,12 inča)

1. okomita perforacija

2. vodoravna perforacija



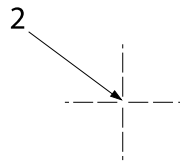
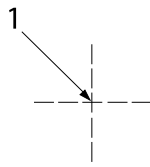

1. prekrížena perforacija
2. neprekrížena perforacija

- ❑ Omjer odrezane/neodrezane duljine papira na perforaciji treba biti između 3:1 i 5:1. Proširenje na perforaciji (kad je papir ravan) mora bi biti manje od 1 mm (0,04 inča), kako slijedi.

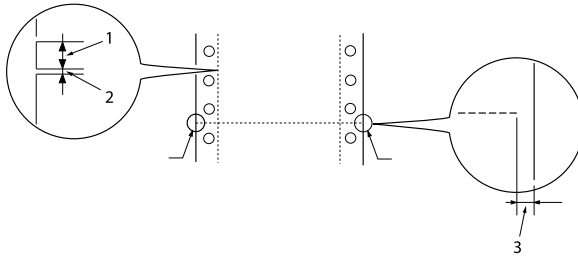

1. 3 mm odrezano
2. 1 mm neodrezano
3. 1 mm ili više

- ❑ Ako koristite beskonačni papir čija je duljina stranice (A na sljedećoj slici) manja od 101,6 mm (4,0 inča), provjerite je li duljina između zaklopki (B) veća od 101,6 mm (4,0 inča).

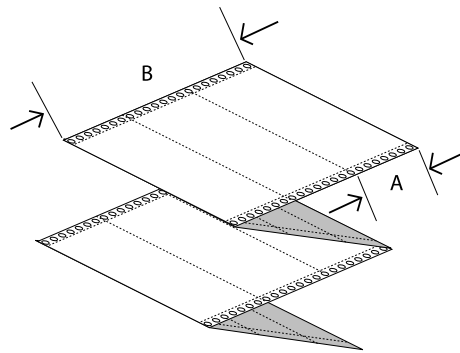

Širina	od 101,6 do 304,8 mm (od 4,0 do 12,0 inča)
Duljina/stranica	76,2 do 558,8 mm (3,0 do 22,0 inča)
Broj primjeraka	1 original + 6 kopija
Ukupna debljina	
pojedinačni listovi	0,065 do 0,15 mm (0,0025 do 0,0059 inča)
višedijelni obrasci	od 0,12 do 0,49 mm (od 0,0047 do 0,0192 inča)

## Masa

pojedinačni listovi	52,0 do 128 g/m <sup>2</sup> (14 do 34 lb)
višedijelni obrasci	40 do 58 g/m <sup>2</sup> (10 do 15 lb) (težina/dio)

## Kvaliteta

pojedinačni listovi	Običan i reciklirani papir
višedijelni obrasci	bez ili s indigo-papirom, s ljepljivom na gornjoj ili bočnoj strani obrasca s lijepljenjem ili spajanjem papira s obje strane

**Višedijelni obrasci**

Karakteristike dimenzija višedijelnih obrazaca su iste kao za pojedinačne listove i beskonačni papir. Pogledajte “Pojedinačni listovi” na strani 119 i “Beskonačni papir” na strani 120 za detaljnije informacije.

- ❑ Listovi obrazaca beskonačnih višedijelnih obrazaca trebaju biti sigurno spojeni duž lijevog ili desnog ruba stezanjem ili točkastim lijepljenjem. Za najbolju kvalitetu ispisa koristite višedijelne obrasce spojene točkastim lijepljenjem.

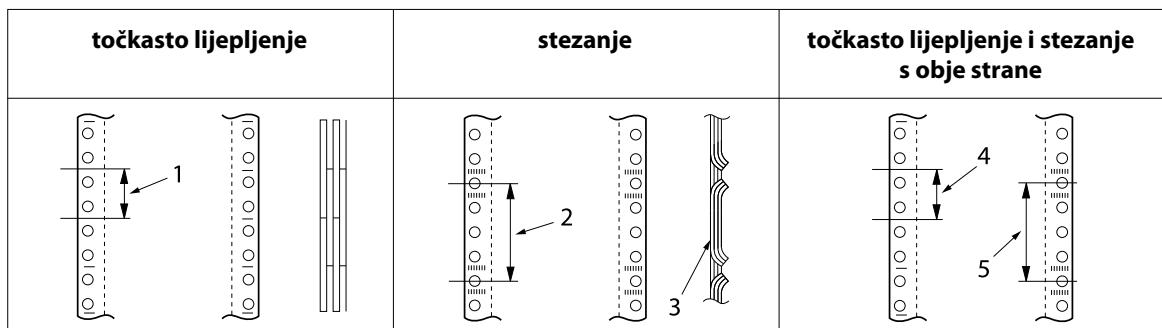

- 1 inč ili manje
- 3 inča ili manje
- ispisna strana
- 1 inč ili manje
- 3 inča ili manje

**Oprez:**

Nikada nemojte upotrebljavati višedijelne obrasce koji su spojeni metalnim spajalicama ili tračnim lijepljenjem.

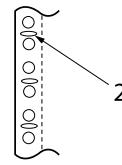
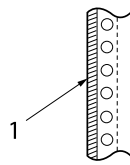

1. tračno lijepljenje
2. metalne spajalice

- Debljina presavijenog dijela u raširenom stanju mora biti 1 mm ili manje.

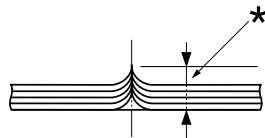

\* 1 mm ili manje

- Područje uvezivanja treba biti ravno i bez nabora.
- Otvori za vodilice trebaju biti krugovi ili zarezani krugovi.
- Otvori za vodilice na svim listovima u obrascu trebaju biti pravilno poravnati.
- Položaj za vezanje mora biti izvan područja za ispis. Pojednosti o tomu pogledajte u odjeljku "Područje ispisa" na strani 126.

## Naljepnice

- Naljepnice moraju biti čvrsto pričvršćene na podlogu, a površina naljepnica mora biti ravna.
- Naljepnice se ne smiju odlijepiti s podloge u sljedećim uvjetima.

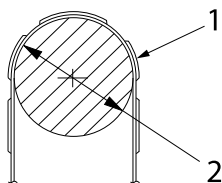

promjer bubnja za namatanje: 27 mm

kut namatanja: 180 °

vrijeme namatanja: 24 sata

temperatura okruženja: 40 °C

vlažnost okruženja: 30 %

1. naljepnica
2. 27 mm

- ☐ Kad koristite naljepnice čija je podloga u potpunosti prekrivena, pobrinite se da su rezovi oko rubova naljepnica perforirani.

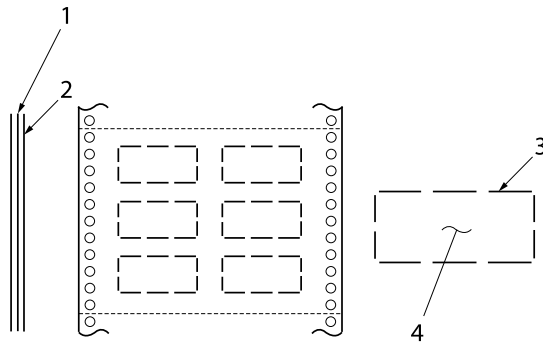

1. podloga
2. list naljepnice
3. nekoliko neodrezenih područja s obje strane
4. naljepnica

### Širina podloge

pojedinačni listovi od 100 do 210 mm (od 3,9 do 8,3 inča)

višedijelni obrasci od 101,6 do 304,8 mm (od 4,0 do 12,0 inča)

### Naljepnice

Širina 63,5 mm (2,5 inča), najmanje

Visina 23,8 mm (0,94 inča), najmanje

Kutni promjer 2,5 mm (0,1 inča), najmanje

Masa 64 g/m<sup>2</sup> (17 lb)

### Debljina

Podloga 0,07 do 0,09 mm (0,0027 do 0,0035 inča)

Ukupno 0,16 do 0,19 mm (0,0063 do 0,0075 inča)

### Kvaliteta

Običan papir ili naljepnice iste kvalitete s beskonačnom podlogom

## Omotnice

Veličina Br. 6 165 × 92 mm (6,5 × 3,6 inča)

	Br. 10	241 × 105 mm (9,5 × 4,1 inča)
Debljina		od 0,16 do 0,52 mm (od 0,0063 do 0,0205 inča) Sve razlike u debljini unutar ispisnog područja ne smiju premašiti 0,25 mm (0,0098 inča).
Masa		45 do 90 g/m <sup>2</sup> (12 do 24 lb)
Kvaliteta		Uvezne omotnice, obične omotnice i omotnice za zračnu poštu bez ljepila na preklopu

### **Razglednice**

Širina		90 do 200 mm (3,5 do 7,8 inča)
Dužina		60 do 200 mm (2,3 do 7,8 inča)
Debljina		0,22 mm (0,0087 inča)
Masa		192 g/m <sup>2</sup> (51 lb)
Kvaliteta		Običan papir

### **Papir u kolutu**

Širina		od 213 do 219 mm (od 8,38 do 8,62 inča)
Debljina		0,07 do 0,09 mm (0,0028 do 0,0035 inča)
Masa		52 do 82 g/m <sup>2</sup> (14 do 22 lb)
Kvaliteta		Običan papir

## Područje ispisa

### Pojedinačni listovi (uključujući višedijelne obrasce s pojedinačnim obrascima)

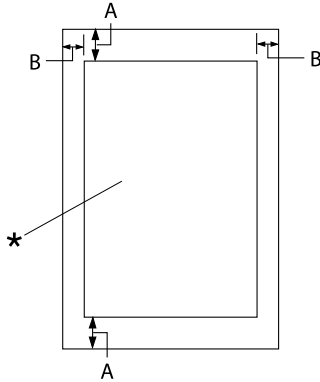

- A: 4,2 mm (0,17 inča) ili više
- B: Lijeva i desna margina moraju iznositi najmanje 3,0 mm (0,12 inča) svaka.

Maksimalna širina ispisa je 269,24 mm (10,6 inča). Za pojedinačne listove šire od 304,8 mm (12,0 inča), bočne se margine mogu razmjerno povećati prema širini papira.

\* područje ispisa

### Beskonačni papir (uključujući beskonačne višedijelne obrasce)

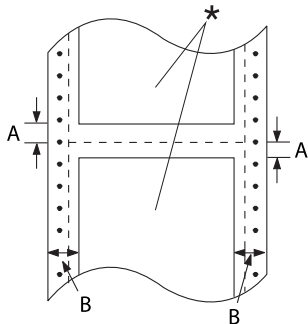

- A: Gornja i donja margina (iznad i ispod perforacije) moraju iznositi najmanje 4,2 mm (0,17 inča).
- B: Lijeva i desna margina moraju iznositi najmanje 13 mm (0,51 inča).  
18 mm za papir čija je širina stranice 304,8 mm (12,0 inča).

\* područje ispisa

### Naljepnice (pojedinačni listovi)

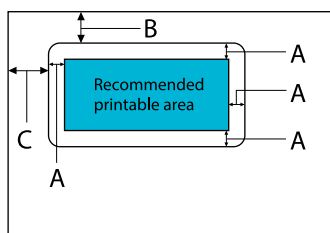

- A: 3 mm (0,118 inča) ili više
- B: 18 mm (0,709 inča) ili više
- C: 23 mm (0,906 inča) ili više

### Naljepnice (beskonačan papir)

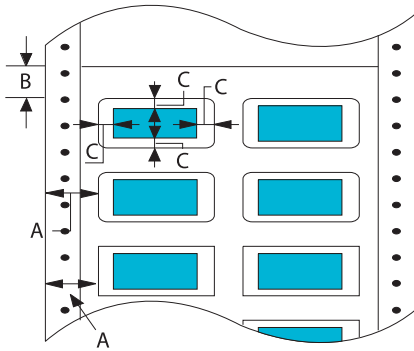

- A: 13 mm (0,51 inča) ili više
- B: 1,2 mm (0,0472 inča) ili više
- C: 3 mm (0,118 inča) ili više

### Omotnice i razglednice

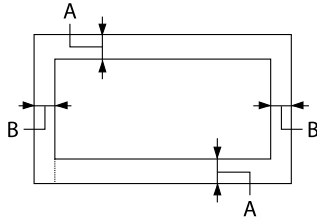

- A: Minimum za gornju marginu je 4,2 mm (0,17 inča).
- B: 3 mm (0,118 inča) ili više

### Papir u kolutu

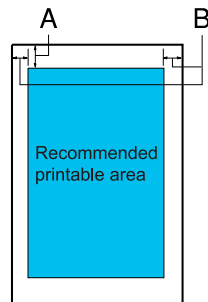

- A: Minimum za gornju marginu je 4,2 mm (0,17 inča).
- B: Minimum za lijevu marginu je 3,0 mm (0,12 inča).  
Minimum za desnu marginu je 3,0 mm (0,12 inča).  
Maksimalna širina ispisa je 269,24 mm (10,6 inča).

## Zahtjevi sustava

Windows 11/Windows 10 (32-bit, 64-bit)/Windows 8.1 (32-bit, 64-bit)/Windows 8 (32-bit, 64-bit)/Windows 7 (32-bit, 64-bit)/Windows Vista (32-bit, 64-bit)/Windows XP SP3 ili noviji (32-bit)/Windows XP Professional x64 Edition SP2 ili noviji/Windows Server 2022/Windows Server 2019/Windows Server 2016/Windows Server 2012 R2/Windows Server 2012/Windows Server 2008 R2/Windows Server 2008/Windows Server 2003 R2/Windows Server 2003 SP2 ili noviji

## Standardi i odobrenja



### Upozorenje:

- Ovo je proizvod A klase. U kućanskom okruženju ovaj proizvod može izazvati radijske smetnje, u kojem slučaju korisnik treba poduzeti odgovarajuće mjere.
- Spajanje nezaštićenog kabela sučelja pisača na ovaj pisač poništiti će EMC standarde ovog uređaja.
- Upozoravamo vas da promjene ili izmjene koje izričito nije odobrila tvrtka Seiko Epson Corporation mogu poništiti vaše ovlaštenje za rukovanje opremom.

## Sigurnosna odobrenja

Sigurnost	IEC60950-1, IEC62368-1
EMC	CISPR32 Klasa A, CISPR 24 EN55032 Klasa A, EN55035 EN61000-3-2, EN610003-3

## Za korisnike u Europi

Navedeni modeli su označeni s CE i u skladni s primjenjivim direktivama EU. Više pojedinosti potražite na navedenom web-mjestu za pristup potpunoj izjavi o sukladnosti koja sadrži reference na direktive i usklađene standarde prema kojima se izjavljuje sukladnost.

<https://www.epson.eu/conformity>

LQ-690II: PB61A

LQ-690IIN: PB61B



## Čišćenje pisača

Kako bi pisač mogao raditi bez problema, potrebno ga je nekoliko puta godišnje temeljito očistiti.

Postupak čišćenja pisača:

1. Izvadite papir uloženi u pisač i isključite ga.
2. Mekom četkicom pažljivo očistite naslage prašine i prljavštine na vanjskom kućištu i vodilici listova.
3. Ako su vanjsko kućište i vodilica listova i dalje prljavi ili prašnjavi, očistite ih mekom i čistom krpom navlaženom u blagu otopinu deterdženta. Poklopac pisača i prednji poklopac neka ostanu zatvoreni kako voda ne bi ušla u pisač.



### **Oprez:**

- Za čišćenje pisača nemojte koristiti alkohol ili razrjeđivače; te kemikalije mogu oštetiti unutarnje i vanjske dijelove pisača.*
- Pripazite da voda ne dospije do mehanizma unutar pisača ili na elektroničke dijelove.*
- Nemojte koristiti tvrdu ili oštru četkicu.*
- U unutrašnjost pisača nemojte raspršivati sredstva za podmazivanje; neprikladna maziva mogu oštetiti mehanizam unutar pisača. Smatrate li da je potrebno podmazivanje, obratite se prodavaču opreme tvrtke Epson.*

## Transport pisača

Trebate li pisač transportirati na veću udaljenost, pažljivo ga zapakirajte u originalno pakiranje i kutiju.

Postupak pakiranja pisača u originalno pakiranje:



### **Upozorenje:**

*Potrebno je ukloniti pisaču vrpce. Ako ste upravo koristili pisač ispisna glava vjerojatno je zagrijana, ostavite je neka se ohladi nekoliko minuta.*

1. Pritisnite gumb **Load/Eject** i uklonite papir uloženi u pisač.
2. Provjerite da ispisna glava nije zagrijana. Zatim uklonite pisaču vrpce kako je opisano u "Zamjena pisače vrpce" na strani 106.

3. Isključite pisač.
4. Iskopčajte kabel za napajanje iz električne utičnice, a zatim iskopčajte priključni kabel iz pisača.
5. Skinite vodilicu listova. Ako je ugrađena bilo kakva dodatna oprema, skinite je i zapakirajte u njihovo originalno pakiranje.

6. Povucite nosač papira prema naprijed. Učvrstite ga na mjestu pomicanjem prema naprijed dok se prednji rub ne spusti i tako stigne do graničnika, a zatim pričvrstite plastični ambalažni materijal kako se glava ne bi pomicala.

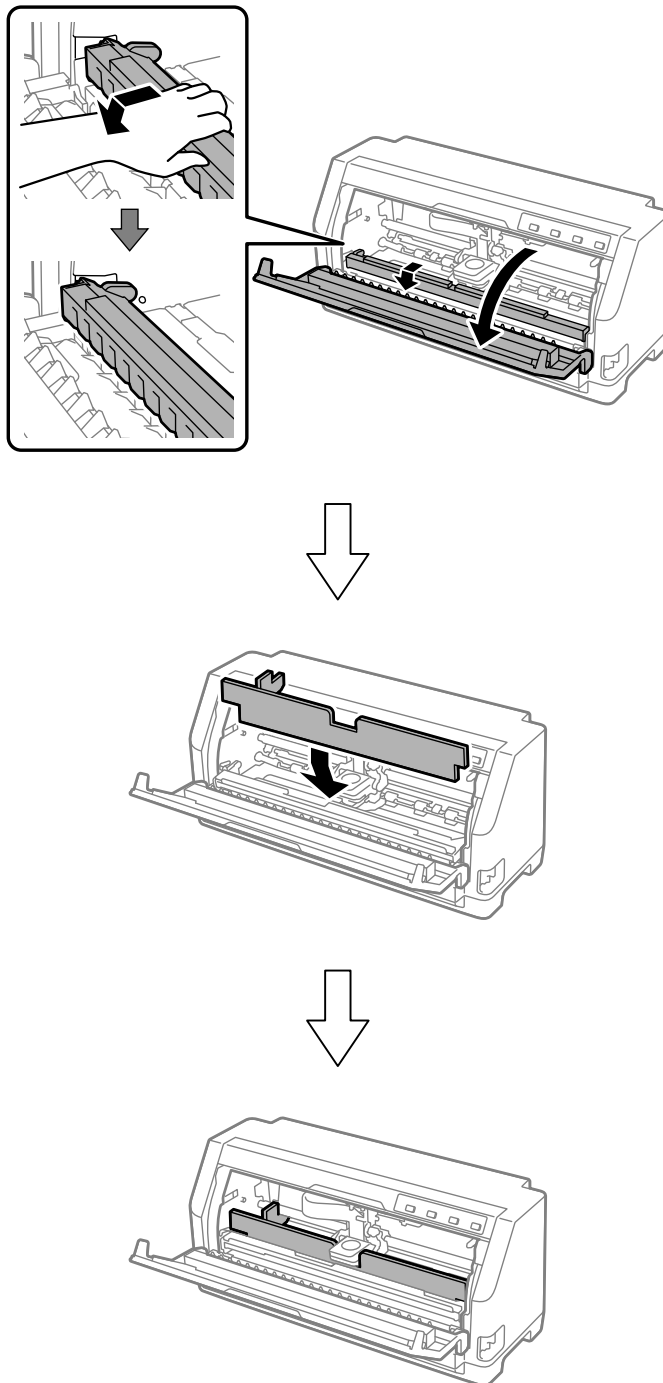

7. Podignite prednji dio nosača papira i pustite neka se pomakne unatrag kako bi se vratio u početni položaj.

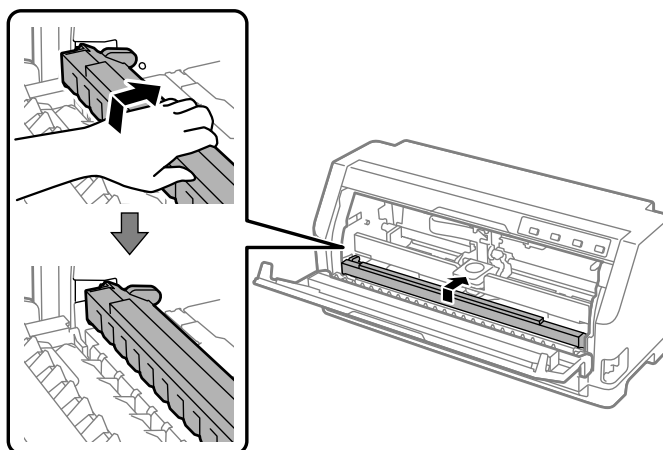

8. Pobrinite se da je poklopac pisača zatvoren.
9. Pisač, vodilicu listova, pisaću vrpču kabel za napajanje (ako je potrebno) zapakirajte u njihovo originalno pakiranje i stavite ih u originalnu ambalažnu kutiju pisača.